

ЭНЦИКЛОПЕДИЧЕСКІЙ СЛОВАРЬ 7^е СОВЕРШЕННО ПЕРЕРАБОТАН:

ИЗДАНИЕ ПОДЪ РЕДАК: ПРОФ. ВЯ. ЖЕЛЪЗНОВА,
М. М. КОВАЛЕВСКАГО, С. А. МУРОМЦЕВА, К. А. ТИМИРЯЗЕВА.



Л. ПАСТЕРНАКЪ



из книг
сергея и елены
москалевых

7 мв. 2 / 6

ЭНЦИКЛОПЕДИЧЕСКІЙ СЛОВАРЬ

Русскаго Библиографическаго Института
Бр. А. и И. Гранатъ и К^о.

СЕДЬМОЕ, СОВЕРШЕННО ПЕРЕРАБОТАННОЕ, ИЗДАНИЕ (11-е повторное).

ПОДЪ РЕДАКЦІЕЙ

проф. Ю. С. Гамбарова, проф. В. Я. Желѣзнова, проф. М. М. Ковалевскаго, проф. С. А. Муромцева и проф. К. А. Тимирязева.

Томъ седьмой.
Брюгге — Варъ.

Lexicographis secundus post Herculem labor.
(Скаммгеръ).

Русскій Библиографическій Институтъ Бр. А. и И. Гранатъ и К^о.
Москва, Леонтьевскій пер., 15.

Важнѣйшія образовательныя статьи, помещенныя въ VII томѣ.

Столб.

Брюква—С. М. Богданова	1
Брюлловъ, К. П.—Н. Г. Тарасова	5
Брюссель—Л. Д. Синицкаго	14
Брюхоногіе—Г. А. Кожевникова	24
Будапештъ—Л. Д. Синицкаго	51
Буддизмъ—П. Г. Риттера	60
Бумага—Я. Я. Никитинскаго	110
Бумажныя деньги—М. В. Бернацкаго	120
Бунге Н. X.—А. Р. Свирщевскаго	146
Бунзень—А. І. Бачинскаго	153
Вунтъ—В. Н. Ширяева	156
Буяковский—В. Ф. Кагана	162
Бурбацкъ—К. А. Тимирязева	168
Буреніе—Н. С. Бронштейна	182
Буржуазія—А. К. Дживелегова	192
Буры—Р. С. Стрѣльцова и К. М. Оберучева	217
Буряты—А. Н. Максимова	227
Буссенго—К. А. Тимирязева	234
Бухара—Л. С. Берга	252
Былины—А. В. Маркова	282
Бьерсонъ—В. М. Фриче	292
Бѣлая горячка—А. Н. Бернштейна	302
Бѣлила—Я. Я. Никитинскаго	315
Бѣлинскій—П. Н. Сакулина	319
Бѣлки—В. В. Завьялова	330
Бѣлое море—Л. С. Берга	345
Бѣлокриницкая іерархія—Н. М. Никольскаго	350
Бѣлорусскій языкъ—А. Л. Погодина	355
Бѣлоруссы—А. Л. Погодина	358
Бѣконъ, Фр.—Д. В. Викторова	385
Бѣнь—В. Н. Ивановскаго	392
Бюджетное право—А. К. Дживелегова	398
Бюджетъ—А. Р. Свирщевскаго	404
Бюрократія—А. К. Дживелегова	423
Бючли—М. А. Мензбира	437
Вагнеръ, Р.—Ю. Д. Энгеля	454
Вакуфы—А. Э. Вормса	484
Валуны—В. Д. Соколова	522
Валюта—М. В. Бернацкаго	544
Ванна—І. С. Идельсона	577
Вантъ-Гоффъ—Н. А. Каблукова	583
Варрантъ—А. Э. Вормса	611
Варшава—З. Ленскаго	618
Варшавская губернія—В. И. Анисимова	624
Варшавскій университетъ—И. С. Рябинина	635

БРЮГГЕ.

Брюгге (фр. Bruges), главн. гор. бельгійской провинці Западной Фландріи, въ 14 км. отъ Нѣмецкаго моря, при пересѣченіи нѣск. морскихъ каналовъ, достаточно глубокихъ для морскихъ судовъ. Выгодное положеніе способствовало нѣкогда развитію Б., какъ торговаго центра, и накопленію въ немъ въ средніе вѣка огромныхъ богатствъ, о которыхъ и до сихъ поръ свидѣтельствуеетъ масса великолѣпн. старинныхъ зданій (крытые рынки, постр. въ XIII в., ратуша въ готич. стилѣ XIV в., красивыя церкви, госпиталь св. Иоанна съ картинами Мемлинга и т. д.). Жит. 53.897. Теперь его торговля сравнит. ничтожна. Главные предметы производства—кружева, полотно, шерстяныя и хлопчатобумаж. ткани.—Періодомъ расцвѣта Б. являются средніе вѣка: въ XIII в. онъ былъ центромъ цвѣтущей суконной промышленности и складочнымъ мѣстомъ Ганзы, въ XIV в.—однимъ изъ центровъ міровой торговли (особ. съ Англіею). Съ конца XIV в. начинается упадокъ Б., обусловленный цѣлымъ рядомъ общихъ и мѣстныхъ причинъ (засореніе канала, соединяющаго городъ съ моремъ, чрезмѣрная приверженность къ средневѣков. торгов. обычаямъ и проч.). Въ 1794 г. Б. былъ взятъ французами, но въ 1814 г. отошелъ къ Голландіи, а въ 1830 г.—къ Бельгіи.

Брюгель, см. *Брѣгель*.

Брюква, корнеплодное растеніе, разводимое ради болѣе или менѣе крупныхъ мясистыхъ корней, которые употребляются въ пищу человѣкомъ или скармливаются животнымъ. Въ каче-

ствѣ кормового растенія Б. очень цѣнится, такъ какъ ея корни, несмотря на водянистость, весьма питательны; это объясняютъ большимъ, сравнительно съ нѣкоторыми другими корнеплодами, содержаніемъ азота бѣлковыхъ веществъ и меньшимъ — азота небѣлковаго (амидосоединеній и проч.). Особенно пригодны корни Б. для скармливанія молочнымъ коровамъ, такъ какъ способствуютъ увеличенію количества молока и улучшенію его качества. Скармливаютъ корни Б. также лошадямъ. Ботва Б. представляется недурнымъ кормомъ для крупнаго рогатаго скота и овецъ. Б. принадлежитъ къ одному ботаническому роду съ капустой и т. под. растеніями, къ тому же виду, что рапсъ, но къ разновидности съ мясистымъ крупнымъ корнемъ—*Brassica*) *Napus* *garifera*. Б.—растеніе двухлѣтнее. Для полученія корней ее разводятъ съменами, сохраняющими всхожесть до пяти лѣтъ. Сорта Б. дѣлятся на *бѣлые* и *желтые*; нѣкоторые изъ нихъ одновременно пригодны и для человѣка, и для скармливанія животнымъ, другіе же, съ менѣе крупнымъ и болѣе вкуснымъ корнемъ, являются исключительно пищевыми и разводятся въ огородѣ; наконецъ, нѣкоторые—только кормовые. Желтые сорта—англійская Б. съ фіолетовой шейкой и шведская съ зеленой шейкой—наиболѣе разводятся для скота и извѣстны подъ названіемъ *рутабагъ*. Изъ огородныхъ сортовъ пользуется большимъ вниманіемъ у насъ ранняя красносельская Б. Почва для Б. пригодна различная, лучше болѣе легкая, но годится также

и менѣе легкая; самое важное въ почвѣ—ея свѣжесть, сухія почвы для Б. непригодны. Любитъ Б. также и влажный климатъ. Хотя всходы ея нѣсколько и чувствительны къ морозамъ, но благодаря короткому періоду развитія (отъ 18 недѣль) и небольшому количеству тепла, нужнаго Б. въ первый годъ ея жизни для образованія корней, а также благодаря малой чувствительности къ морозу (до—6°С.) ея зрѣлыхъ корней, она можетъ быть разводима съ успѣхомъ довольно далеко на сѣверѣ; этому способствуетъ и то, что ее очень удобно разводить пересадкой. Такъ и разводятъ ее въ болѣе сѣверныхъ мѣстностяхъ, выводя ея рассаду въ парникахъ или на защищенныхъ, такъ наз. теплыхъ, грядкахъ. Желательна глубокая обработка почвы подъ Б. и хорошее удобрение. Въ огородахъ Б. разводятъ безъ грядъ. На поляхъ сѣютъ ее въ паровомъ полѣ, также послѣ многолѣтнихъ травъ; при помощи пересадки ее разводятъ также въ качествѣ пожнивнаго растенія (послѣ озимой ржи на зеленый кормъ, также послѣ бѣлой горчицы и т. д.). Для засадки одной десятины требуется около 40.000 саженцевъ, получаемыхъ съ гряды въ 12—60 кв. саж. Посѣвъ на полѣ рядовой, съ междурядьями въ 1½—2 (и даже до 3) футовъ и съ такимъ же разстояніемъ между растеніями въ рядахъ (послѣ прорывки). При посѣвѣ на десятину требуется 25—35 фунт. сѣмянъ. Въ огородахъ на одну гряду идетъ 3 лота сѣмянъ. Задѣлка ихъ мелкая. Рассаду разводятъ посѣвомъ въ разбросъ или густыми рядами (5—10 дюйм. между рядами и около ½ дюйм. между сѣменами). Рассаду, съ корнемъ до мизинца толщиной, высаживаютъ въ поле въ сырую, пасмурную погоду при помощи садилажнаго кола по маркеру или подъ плугъ. Уходъ за посѣвами Б. состоитъ въ прорѣживаніи растеній, въ уничтоженіи коры на поверхности почвы и сорныхъ травъ—эти работы выполняются повторнымъ мотыженіемъ,—затѣмъ въ окучиваніи, производимомъ иногда одинъ разъ, въ другихъ же случаяхъ повторяемомъ. Врагами Б. являются различныя насѣкомыя, на-

падающія на корни и листья, особенно же земляныя блохи и гусеница капустной бѣлянки. Уборка Б. производится поздно осенью. Иногда предвѣрительно обрѣзаются или обламываются листья для употребленія въ кормъ. Корни Б. сохраняются трудно, почему лучше ихъ скормить поскорѣе. Рекомендуютъ сохранять корни Б. въ неглубокой ямѣ (до 1—1½ ф. глубиной), вокругъ которой изъ вынудтой земли насыпаютъ валь, послѣ чего въ яму помѣщаютъ правильно въ 1 или 2 ряда корни, пересыпаемые землей; при болѣе сильныхъ морозахъ яму прикрываютъ древесными листьями, солоmistымъ навозомъ или соломой и поверхъ землю. Урожай корней Б. составляетъ 850—4000, въ среднемъ—2000 пуд. на десятину, листьевъ же 800—1000 пуд. Для полученія сѣмянъ перезимовавшіе корни Б. высаживаются весною на хорошо обработанной и удобренной почвѣ рядами въ 3 фут. разстояніемъ и съ промежутками въ 2 фут. въ рядахъ. Уходъ состоитъ въ мотыженіи и окучиваніи плантацій, также въ подвязкѣ стеблей къ колыямъ. Сѣмена посѣваютъ въ іюль. Урожай сѣмянъ сильно колеблется (ок. ¼ фунт. съ кажд. растенія). С. Богдановъ.

Брюкке (Brücke), Эрнстъ Вильгельмъ, нѣм. фізіол., род. въ 1819 г., съ 1849 г. былъ проф. въ Вѣнѣ, ум. тамъ же въ 1892 г.; извѣстенъ своими работами по вопросамъ о зрѣніи, кровообращеніи, пищевареніи, фізіологій рѣчи. Главн. его соч.: „Anatomische Beschreibung des Augapfels“ (1847), „Grundzüge der Physiologie und Systematik der Sprachlaute“ (1856), „Die Physiologie der Farben“ (1866), „Schönheit und Fehler der menschlichen Gestalt“ (2 изд. 1893). На русскій яз. перевод. „Учебникъ фізіологій“ Б.

Брюккъъ, или *Бруккъъ* (по-чешски *Мостъ*), окруж. гор. въ сѣв.-зап. Богеміи, на р. Бѣлѣ, 21.516 жит.; центръ сѣв.-зап. района добычи бураго угля въ Богеміи; вблизи горькіе мин. источники (Зедлицъ, Пюльна, Зайдшитцъ).

Брюлловы, семья русскихъ художниковъ. Происхождение этой фамиліи слѣдуетъ искать до XVII в. во Франціи, гдѣ жили протестанты Брюлло (Brullo), переселившіеся послѣ отмѣ-

ны Нантскаго эдикта въ Люнебургъ. Отсюда въ 1773 г. орнаментный скульпторъ Георгъ Брюлло прѣѣх. въ СПб., чтобы опредѣлиться на фарфоровый заводъ, и съ нимъ его внукъ, Пауль Брюлло, впоследствии академ. скульптуры и отецъ изв. художниковъ Карла и Александра Павловичей Б.

Брюлловъ, Александръ Павловичъ, заслуженный профессоръ архитектуры, род. въ Петербургѣ въ 1798 г., восп. въ академ. художествъ, съ 1822—29 гг. занимался за границею, главн. обр., въ Италіи, гдѣ долго изучалъ помпейскія древности; въ 1829 г. за реставрацію помпейскихъ термъ назнач. придворн. архитекторомъ, въ 1832 г. получилъ званіе профессора архитектуры, ум. въ 1877 г. Имъ возобновленъ Зимній дворецъ послѣ пожара въ 1837 г., перестроенъ Мраморный дворецъ, выстроены Михайловскій театръ въ СПб., Пулковская обсерваторія и др. *Н. Т.*

Брюлловъ, Иванъ Павловичъ, младшій братъ предыд., род. въ 1814 г., былъ принятъ въ акад. худ. въ 1830 г., въ 16 лѣтъ удивлялъ учителей раннимъ развитіемъ своихъ гениальныхъ способностей въ композиціи и рисованіи вообще, но въ 1834 г., 20 лѣтъ отъ роду, умеръ, оставивъ только много альбомныхъ рисунковъ, не менѣе цѣнныхъ, чѣмъ рисунки брата его Карла.

Брюлловъ, Карлъ Павловичъ, живописецъ, р. въ Петербургѣ 12 декабря 1799 г. Первые успѣхи въ искусствѣ Б. сдѣлалъ подъ руководствомъ отца и 10 лѣтъ поступилъ въ академію художествъ. Слабый въ наукахъ, Б. вызывалъ удивленіе своими успѣхами въ искусствѣ, проходя строгую школу рисованія у Андрея Иванова, Егорова и Шебуева. Въ 1821 г. за карт. „Явленіе Аврааму трехъ ангеловъ у дуба Мамврійскаго“ Б. получилъ золотую медаль и право на заграничное пенсіонерство. Центромъ заграничн. пребыванія Б. была Италія. Здѣсь онъ писалъ сцены изъ римской народной жизни, копировалъ „Аѳинскую школу“ Рафаэля и по заказу А. Демидова исполнилъ въ 1831—33 гг. громадную картину „Послѣдній день Помпей“. Картина произвела фуроръ въ Италіи, была выставлена въ Парижѣ и въ 1834 г. была привезена въ Петербургъ.

Два года спустя, послѣ путешествія черезъ Аѳины и Константинополь, Б. вернулся черезъ Москву въ Петербургъ и былъ встрѣченъ съ необычайной торжественностью, какъ европ. извѣстный мастеръ. Съ 1836 г. онъ поселился въ Петербургѣ, былъ назначенъ преподавателемъ академіи и сталъ получать множество заказовъ какъ правительственныхъ, такъ и частныхъ. Болѣзнь сердца заставила его уѣхать на о. Мадейру. Оттуда послѣ нѣкотораго улучшения Б. переѣхалъ въ Италію, но здѣсь состояніе здоровья его рѣзко ухудшилось, и онъ умеръ въ Римѣ 12 ноября 1852 г. Похороненъ Б. на кладбищѣ Монте Тестаціо, близъ Рима. Б. написалъ рядъ картинъ религіозныхъ: „Распятіе“, „Взятіе Богоматери на небо“, „Св. Троица“, „Спаситель во гробѣ“, нѣсколько историческихъ картинъ: „Смерть Инессы де Кастро“, „Осада Пскова“ (неоконченная), нѣсколько жанровъ изъ римской и турецкой жизни, нѣсколько аллегорій, значительное число портретовъ, изъ которыхъ лучшіе—князя А. Голицына, И. А. Крылова и самого художника. Въ этихъ произведеніяхъ виденъ ученикъ строгихъ академиковъ-рисовальщиковъ. Б. усвоилъ много хорошаго отъ своихъ предшественниковъ, но и внесъ много новаго, внесъ жизнь и движеніе, чего не доставало его учителямъ. Романтикъ по темпераменту и натурѣ, Б. первый въ русскомъ искусствѣ показалъ новое направленіе и при своемъ блестящемъ талантѣ и изумительной technikѣ вызвалъ „Послѣднимъ днемъ Помпей“ взрывъ восторга у современниковъ. Но когда восторгъ стихъ и романтизмъ смѣнился реализмомъ, Б. подвергся критикѣ, и нѣсколько односторонней. Тогда стали указывать, что его религіозныя картины, исполненныя по заказу, въ духѣ болонской школы, повторяютъ старые академическіе образцы и лишены високаго одушевленія и религіознаго настроенія; что его историческія картины страдаютъ недостатк. историчности, мелодраматизмомъ и театральностью; что его аллегоріи искусственны; что жанры мало содержательны. Но подчеркивая недостатки, критика забыла отмѣтить, что у Б. всюду разбросано

много талантов, силы, виртуозности, остроумия, что в полном блеске талант Б. развертывается в портретах. В них превосходный рисунок и колорит, простота и близость к действительности, сила лепки и рельефа; в них правдивое понимание характеров и мастерская передача натуры. Б. важен тем, что он одним ударом своей бравурной кисти сразил навсегда мертвенность и холод старой школы, открыл простор и свободу творчеству, разбудил зрителя и художника и одним из первых начал приучать их к требованию жизни и натуры вместо условности. Эффектность письма, аффектация чувств, внесенная Б.-ом в русскую живопись, как элементы романтизма, были необходимы и, совершив свое дело оппозиции против старого классицизма, исчезли. Но совершенство письма, рисунок, мастерство лепки и освещения, добросовестное изучение натуры, на что так сильно напирал Б. в беседах и наставлениях своим ученикам,—все это было наследием, которым обновленная русская живопись жила долго после Б. Большая часть произвед. Б. ныне находится в музеях имп. Александра III в Петербурге.—О Б.: *Стасов В.*, „Русский Вестник“ 1861 г., т. XXXV; *Сомов А.*, „Б. и его знач. в русск. искусств.“ (2 изд. 1899); *Деларов П.*, „Б. и его знач. в истор. живописи“ („Иск. и худож. промысл.“ 1899 г., № 15); *Бенца, А.*, „К. П. Б.-в.“ („Мир иск.“, 1900, № 1—2); *Кубасов*, „Архив Б.-вых“ 1900 г. Альбом выставки по случаю столетия со дня рождения К. П. Б.-ва. **Н. Т.**

Брюлловъ, Павелъ Александровичъ, пейзажистъ, сынъ А. П. Б.-ва, род. въ 1840 г., учился въ спб. университетѣ, гдѣ въ 1863 г. окончилъ курсъ кандидатомъ физико-матем. факультета; первое произведеніе его по живописи „Послѣ работы“ явилось на академич. выставкѣ 1870 г. и удостоено большой поощрительной медали. Въ 1874 г. Б. удостоенъ званія класснаго художника по архитектурѣ. Гл. произвед. его: „Весна“, „Прошлое лѣто“, „Аллея“, портреты В. Брюллова, Кавелина и др.

Брюлловъ, Федоръ Павловичъ, стар-

шій братъ А. П. Б.-а, академикъ исторической живописи, род. въ 1793 г. Жанръ его—по преимуществу церковная и стѣнная живопись. Наиболѣе извѣстн. карт. его: „Спаситель въ темницѣ“ (въ академ. церкви въ СПб.), „Архангелы“ (тамъ же, на боковыхъ дверяхъ иконостаса); иконостасъ въ Парголовской церкви. Ум. въ 1869 г.

Брюль, Игнатій, нѣм. композиторъ, род. въ 1846 г. въ Морави, съ 1872 г. жилъ въ Вѣнѣ, ум. въ 1907 г. Написалъ нѣсколько извѣстныхъ оперъ („Золотой Крестъ“, „Бianка“) и много пьесъ для пѣнія, фортепiano и др. инструм.

Брюмеръ (фр. brumaire, „мѣсяць тумановъ“), второй мѣсяць въ календарѣ, установленномъ во Франціи во время Великой революціи; соотвѣтствовалъ періоду 23 окт.—21 ноября. „18 Брюмера“ (9 ноября 1799 г.)—день государственнаго переворота, произведеннаго Наполеономъ (см. *Наполеонъ I и Франція—исторія*).

Брюнель, Маркъ Изамбардъ, извѣстный англ. инженеръ, род. въ 1769 г., ум. въ 1849 г.; прославился изобрѣтеніями въ разныхъ отрасляхъ техники, но главнымъ обр. постройкой туннеля подъ Темзою въ Лондонѣ, открытаго для движенія въ 1843 г. Сынъ его *Изамбардъ Киндомъ*, род. въ 1806 г., былъ однимъ изъ самыхъ выдающихся инженеровъ своей эпохи и съ юныхъ лѣтъ принималъ дѣятельное участіе во всѣхъ планахъ и предпріятіяхъ отца, особенно въ постройкѣ упомянутаго туннеля. Съ 1833 по 1846 г. онъ былъ инженеромъ по постройкѣ Большой Западной жел. дороги (Great Western), построилъ нѣсколько мостовъ (черезъ Темзу въ Мэденгедѣ, Генгерфордскій висячій мостъ въ Лондонѣ и др.), виадуки, Бокскій туннель, въ то время первый по длинѣ въ мірѣ. Въ области морского дѣла Б. прославился сооруженіемъ доковъ въ Бристолѣ, Плимутѣ и друг. портахъ, но больше всего постройкой большихъ желѣзныхъ океанскихъ судовъ („Great Western“, „Great Britain“ и знаменитый „Great Eastern“), къ которымъ впервые примѣнили винтовой пропеллеръ. Въ крымскую войну 1854 г. онъ соорудилъ образцовый госпиталь въ Ренкиоѣ (у Дарданнелъск. прол.). Ум. въ 1859 г.

Брюнетьеръ (Brunetière), Фердинандъ, извѣстный французскій критикъ, род. въ 1849 г.; въ 1875 г. сдѣлался ближайшимъ сотрудникомъ, позднѣе секретаремъ редакціи и, наконецъ, редакторомъ журнала „Revue des deux mondes“; съ 1886 г. читалъ курсы по исторіи франц. языка и литературы въ École normale supérieure. Произведения Б. отличаются, несомнѣнно, выдающимися достоинствами. Являясь на ряду съ Ж. Леметромъ однимъ изъ лучшихъ знатоковъ современной франц. литературы, Б. обладаетъ въ то же время огромной эрудиціей въ области ея исторіи и замѣчательнымъ талантомъ въ разработкѣ теоретическихъ вопросовъ литературной критики. Личныя симпатіи Б. стоятъ очень далеко не только отъ новѣйшихъ вѣяній во франц. искусствѣ, но и отъ натуралистической школы Балъзака, Зола и др. Онъ—сторонникъ классическихъ традицій, тонкій цѣнитель и восторженный поклонникъ литерат. XVII в., Расина, Мольера, Боссюа, Паскаля и т. п. Онъ далекъ въ то же время и отъ современнаго „импрессионизма“ въ критикѣ; онъ убѣжденный послѣдователь своей доктрины, критикъ опредѣленнаго направлен., подчасъ односторонній, не чуждый предубѣжденій резонеръ. Но со всѣмъ тѣмъ, Б. необычайно воспримчивый эстетикъ, блестящій знатокъ техники литературнаго творчества, способный къ глубокому и безпристрастному анализу даже мало симпатичныхъ ему произведений, спокойный и всегда полный достоинства полемистъ. Убѣжденный въ томъ, что въ интересахъ идеальнаго искусства писатель долженъ „преобразовать дѣйствительность“ (transfigurer la réalité), Б. сумѣлъ, однако, и въ своихъ этюдахъ о Зола, Флоберѣ и др. представителяхъ натуралистической школы высказать не мало цѣнныхъ замѣчаній, содѣйствующихъ пониманію этихъ писателей, и съ одинаковымъ безпристрастіемъ разъясняющихъ какъ ихъ достоинства, такъ и недостатки. Особенно важное значеніе имѣютъ теоретическія работы Б.—„Questions de critique“ (1889), „Nouvelles questions de critique“ (1890) и, гл. обр., обширный трудъ подъ заглавіемъ:

„L'évolution des genres dans l'histoire de la littérature“ (т. I „L'évolution de la critique“, 1890),—составляющія цѣнный вкладъ не только во французскую, но и въ общеевропейскую критическую литературу. Послѣдняя работа ставитъ своею цѣлью попытку примѣнить ученіе объ эволюціи къ послѣдовательной смѣнѣ различныхъ родовъ литературнаго творчества и, такъ обр., сообщить литературной критикѣ характеръ положительной науки. Въ послѣдніе годы Б. отказался отъ своего прежняго преклоненія передъ наукой, поднялъ противъ нея страстную агитацію подъ лозунгомъ „банкротство науки“ и сдѣлался однимъ изъ идеологовъ клерикализма и реакціи. Ум. въ 1906 г. Критич. этюды Б., печатавшіеся въ „Revue des deux mondes“, изданы отдѣльно подъ разл. заглав.: „Études critiques sur l'histoire de la littérature française“ (7 т., 1880—1903). Б. принадлежитъ также „Le roman naturaliste“ (1883), „Histoire et littérature“ (3 т. 1884—87 г.), „Histoire de la littérature française classique“ (1905, 2 т.), „Manuel de l'histoire de la littér. française“ (1897). Ср. ст. *К. К. Арсеньева* въ „Вѣстн. Евр.“ 1887 г. № 6, 1889 г. № 11 и 1890 г. № 12.

Брюнигъ, красивый горный проходъ въ швейцарск. кантонѣ Унтервальденѣ, 1011 м. выс., прорѣзывается желѣзн. дор. Люцернъ-Бриенцъ.

Брюнновъ, Францъ Фридрихъ Эрнстъ, астрономъ, род. въ 1821 г. въ Берлинѣ; съ 1847 г.—директоръ обсерваторіи въ Билькѣ близъ Дюссельдорфа, съ 1854 г. директоръ обсерв. въ Эннъ-Арборѣ въ Сѣв. Америкѣ (Мичиганъ), въ 1866—1874 гг.—королевскій астрономъ для Ирландіи, директоръ обсер. въ Дансинкѣ (Dunsink) близъ Дублина; ум. въ 1891 г. Б. извѣстенъ изслѣдованіями движения кометы Вико, вычисленіемъ таблицъ малыхъ планетъ Флоры, Викторіи и Изиды, опредѣленіемъ параллаксомъ нѣсколькихъ звѣздъ и составленіемъ прѣвосходнаго учебника по сферической и практической астрономіи, который выдержалъ много изданій и переведенъ на другіе языки, между прочимъ; и на русскій. *С. Бл.*

Брюннь (чеш. *Брно*), гл. гор. Мо-

равин, при впадении рѣки Цвиттавы въ Шварцаву, 109.346 жит. (ок. $\frac{1}{3}$ чеховъ), важный промысл. и торгов. центръ (особ. производство суконъ и металл. изд.); много средневѣк. зданій, церковь св. Іакова съ рѣдкой коллекціей первопечатныхъ книгъ, ратуша и др.; 2 высш. технич. школы (нѣм. и чеш.).

Брюнъ (Brune), Гильомъ Мари Аннъ, франц. маршалъ, род. въ 1763 г.; благодаря дружбѣ съ Дантономъ, быстро сдѣлалъ военную карьеру во время революціи, въ 1796 г. уже въ чинѣ генерала сражался въ Италіи, въ 1798 г. завоевалъ Швейцарію и основалъ Гельветическую республику, въ 1799 г. разбилъ англо-русскія войска въ Голландіи, послѣ 18-го брюмера закончилъ войну въ Вандеѣ, въ 1800 г.—главнокомандующій итальянск. арміей, въ 1804 г. получилъ титулъ маршала, въ 1806 г. назначенъ генераль-губернаторомъ ганзейскихъ городовъ и команд. войсками въ Померани. Впавъ въ немилость у Наполеона, Б. въ 1814 г. примкнулъ къ Бурбонамъ, но затѣмъ, по возвращеніи Наполеона съ остр. Эльбы, Б. снова перешелъ къ нему и былъ назначенъ главнокоманд. южн. Франціи. При „бѣломъ террорѣ“ сопровождалъ 2-ую реставрацію, Б. былъ убитъ роялистской чернью въ Авиньонѣ (авг. 1815 г.).

Брюсовъ, Валерій Яковлевичъ, поэтъ, род. въ 1873 г., одинъ изъ главарей „новой“ поэзіи, началъ свою литературную дѣятельность въ началѣ 90 гг. въ сборникахъ „Русскіе символисты“, потомъ постепенно освобождался отъ крайностей новаго теченія въ рядѣ сборниковъ лирич. стиховъ: „Chefs d'Oeuvres“ (94—96), „Me eum esse“ (96—97), „Tertia Vigilia“ (98—1900), „Urbi et orbi“ (1900—03), „Stephanos“ (03—05). Наиболее цѣнные съ его точки зрѣнія стихотворенія Б. перепечатавъ въ послѣдствіи въ 3 томахъ „Путей и перепоутій“. При всемъ стремленіи Б. придать своимъ стихамъ внѣвременный характеръ, они носятъ явный отпечатокъ эпохи и среды, въ атмосферѣ которыхъ они возникли. Дитя городской культуры, Б. отводитъ не мало мѣста картинамъ и сценамъ большого города съ его нервной, шумной уличной жизнью (циклъ „Городъ“

въ „Tertia Vigilia“, циклъ „На улицѣ“ въ „Urbi et orbi“, циклъ „Повседневность“ въ „Stephanos“). Сынъ индивидуалистическаго вѣка, онъ смѣло ставитъ въ центрѣ мірозданія свое личное „я“ („Me eum esse“); но это „я“—слабое, пассивно подчиняющееся получаемымъ впечатлѣніямъ, не реагирующее на нихъ волевыми воздѣйствіями, предпочитающее быть „свидѣтелемъ“, а не „участникомъ“ разворачивающихся событій. Пропитанный насквозь искусственностью новой городской культуры, Б. любитъ все искусственное, неестественное, будь то вычурная риѐма, придуманный образъ, аномальное проявленіе любви (напр., баллады въ „Urbi et orbi“), да и все его искусство носитъ печать не непосредственнаго творчества, а кропотливаго преднамѣреннаго труда. Задыхаясь въ этой искусственной атмосферѣ, онъ невольно мечтаетъ о первобытныхъ временахъ („Въ скверѣ“ и др.), пытается поддѣлаться подъ непосредственный тонъ „дѣтской“, „фабричной“ или „солдатской“ пѣсни. Несмотря на его старанія придать своимъ стихамъ внѣвременный характеръ, жизнь властно врывается и въ его поэзію, и 1905-ый годъ отразился въ ней цѣлымъ рядомъ стихотвореній („Современность“ въ „Stephanos“). Какъ повѣствователь, Б. выбираетъ преимущественно темы опять-таки необычныя, крикливыя, или сексуальныя вопросы въ особенно острой постановкѣ („Сестры“, „Послѣдняя страница дневника“, „Огненный ангелъ“) или явно патологическіе сюжеты („Записки психопата“, „Въ зеркалѣ“, „Мраморная головка“). Какъ драматургъ, Б. создалъ лишь одну пьесу „Земля“, изображающую гибель человѣчества, задыхающагося въ искусственной атмосферѣ огромнаго города и рвущагося назадъ на лоно природы,—какъ бы символъ его собственной поэзіи, задыхающей въ разсудочной, искусственной обстановкѣ вскормившаго ее города и тоскующей о простотѣ и непосредственности. Изъ иностранныхъ представит. „новой“ поэзіи Б.-мъ перевед. Метерлинкъ (Пелеасъ и Мелисанда), Верленъ, Верхарнъ (Стихи о современности, Елена Спартанская), Аннунціо

(Франческа да Римини). Въ періодъ 1906—1909 г. Б. редактировалъ журналъ „Вѣсы“—главный органъ „новой“ поэзіи. Б. много работалъ также по вопросамъ историко-литературнымъ (статьи объ Авсоніи, Гоголь и особ. о Пушкинѣ, въ изученіи котораго имя Б. стоитъ въ ряду лучшихъ соврем. пушкинианцевъ). *В. Фриче.*

Брюсовъ календарь, изд. въ 1709—1715 гг. въ Москвѣ календарь, приписываемый Якову Вилимовичу Брюсу, но составленный, главн. обр., бібліотекаремъ Василиемъ Кипріяновымъ. Этотъ календарь содержитъ астрономическія данныя о времени восхода и захода солнца въ Москвѣ во всѣ дни года, о продолжительности дней и ночей, даѣе—святцы, собственно календарь церковныя справки, затѣмъ — астрологическія предсказанія, по положенію планетъ съ 1710 г. по 1821 г., переведенныя съ латинскаго по книгѣ Іоанна Заганъ, предсказанія по положенію луны относительно знаковъ зодіака, переведенныя съ нѣмецкаго изъ книги Вольфганга Гильдебранда, и подробный указатель. Единственный полный экземпляръ этого календаря находится въ Эрмитажѣ. Помѣщаемыя во многихъ современныхъ календаряхъ предсказанія „по Брюсу“ на самомъ дѣлѣ не имѣютъ ничего общаго съ дѣйствительнымъ Брюсовымъ календаремъ.

Брюссель (фр. Bruxelles), столица Бельгіи и гл. г. пров. Брабантъ, лежитъ въ центрѣ Бельгіи (что и выдвинуло его на первое мѣсто), подъ 50°51' с. ш. и 4°22' в. д. отъ Гр., въ плодородной и живописной мѣстности. Расположенъ частью на холмахъ (Haute ville, „Верхній городъ“), амфітеатромъ поднимающихся надъ р. Сенной (притокъ р. Диль, впадающей въ Шельду), частью (Basse ville, „Нижній городъ“) въ долинѣ этой рѣки. Къ городу проведены два судоходныхъ канала, соединяющихъ его съ Шельдой и съ Самброй, прит. Мааса. Для стоянки морскихъ судовъ, прибывающихъ по Шельдѣ изъ Антверпена, въ Б. устроенъ обширный портъ. Желѣзныя и шоссеыя дороги соединяютъ Б. съ большей частью городовъ Бельгіи и съ прилегающими государствами. Въ одно цѣлое съ го-

родомъ сливаются его 8 предмѣстій, очень быстро разрастающихся. Б. лежитъ въ области фламандскаго нарѣчія, на которомъ говорятъ въ „Нижнемъ городѣ“, средоточіи промышленности и торговли. Но въ „Верхнемъ городѣ“, населенномъ родовой и денежной аристократіей, говорятъ по-французски. Б., этотъ „сѣверный Парижъ“,—красивый, но почти лишенный яркихъ особенностей, типичный большой западно-европейскій городъ, съ оживленнымъ движеніемъ на улицахъ, съ изящными или величественными домами, дворцами, отелями, церквями, музеями, тѣнистыми парками и т. д. Б. срылъ свои крѣпостныя валы и провелъ на ихъ мѣстѣ великолѣпныя бульвары, окружающіе, какъ стороны неправильнаго пятиугольника, почти весь городъ. Остатки старыхъ укрѣпленій представляютъ Porte de Hal—башня, выстроенная въ 1381 г., теперь — городской оружейный музей; реставрированная „Черная башня“ (Tour noire) при ц. Екатерины и башня за ц. Гудулы. Всего меньше характернаго въ „Верхнемъ городѣ“, почти цѣликомъ перестроенномъ послѣ пожара 1731 г. Это—наиболѣе здоровая и красиво расположенная часть Б., съ богатѣйшими улицами (Rue Royale, R. de la Loi, R. Ducale), застроенная обширными дворцами и огромными домами. Здѣсь—королев. дворецъ (въ архитектурн. отношеніи неинтересный), дворецъ академіи; національный дворецъ (постр. въ 1779—83 г. Гиморомъ)—нынѣ зданіе парламента; „Старый Дворъ“ — прежняя резиденція австр. штатгалтеровъ, теперь музей современной живописи; дворецъ изящныхъ искусствъ съ прекраснымъ собраніемъ старыхъ картинъ; университетъ (б. дворецъ кардинала Гранвеллы). Здѣсь же и замѣчательная церковь свв. Михаила и Гудулы (чаще наз. ц. Гудулы), красиво высящаяся на холмѣ (двѣ незаконченныя башни церкви поднимаются на 34 саж. надъ площадью), это—одна изъ оригинальнѣйшихъ базиликъ Европы (готическ. стиль, построена въ XII—XVII вв.). Интересны здѣсь и другія старыя церкви—Notre Dame des Victoires или du Sablon (XV в.) и церковь de la Chapelle (XII в.). Изъ

свѣтскихъ построекъ „Верхняго города“, кромѣ перечисл. выше, наиболѣе замѣчательны — Дворецъ Юстиціи и Народный домъ. Дв. Юстиціи (Palais de Justice)—колоссальнѣйшее въ Европѣ зданіе судебныхъ учреждений, напоминающее ассирійскій храмъ (его площадь — 26.000 кв. метровъ, куполь зданія возвыш. на 97½ метр.; строился съ 1866 по 1883 г., обошелся въ 44 мил. фр.). Нар. домъ (Maison de Peuple)—обширный и изящный 4-эт. домъ, съ террасой на крышѣ, откуда открывается прекрасный видъ. Въ Нар. домѣ, построенномъ на средства рабочей партіи (онъ обошелся въ 1½ мил. фр.), помѣщаются рабочіе кооперативы, кафе на 800 чел., залы собраній рабочихъ обществъ, бюро профес. рабоч. союзовъ, бюро социалист. рабочей партіи, бюро Интернационала, театръ на 3.000 чел. Любимое мѣсто прогулокъ въ „Верх. городѣ“ — паркъ Леопольда (около 13 десятинъ; много мрамор. статуй).

„Нижній городъ“ отчасти сохранилъ еще старыя улицы (начало его относится къ VII в.), но на ряду съ ними возникли прекрасныя новыя улицы — „бульвары“; два изъ нихъ проходятъ вдоль всего „Н. города“ надъ Сенной, заключенной здѣсь въ трубу. Особенно оживленъ бульваръ Анспаха, изяществомъ построекъ, блескомъ магазиновъ, роскошью и отдѣлкой своихъ ресторановъ, тавернъ и кафе и уличнымъ движеніемъ напоминающей—особенно къ концу дня—парижскіе бульвары. Въ „Н. городѣ“—интереснѣйшая часть Б., его „Большая площадь“ (Grand'Place), съ великолѣпной готической ратушей (Hôtel de ville, постр. 1402—1454 г.), красивѣйшей постройкой Б.; особенно хороша граціозная стрѣловидная башня, высоко поднимающаяся ближе къ одному изъ краевъ зданія и заканчивающаяся ажурнымъ конусомъ съ громаднымъ вызолоченнымъ изображеніемъ св. Архангела Михаила наверху. По другимъ сторонамъ площади расположены старинныя дома цеховъ плотниковъ, пивоваровъ, корабельщиковъ и др., выстроенныя въ стилѣ Возрожденія, и такъ наз. Maison du Roi (нѣкогда Praetorium regium, нынѣ городской музей, дворцомъ короля никогда не былъ). Въ „Ниж-

немъ городѣ“ довольно много церквей (св. Екатерины, Іоанна Крестителя съ его колоссальной статуей, N. Dame du Bon Secours и др.); нѣсколько протестантскихъ часовенъ, новая синагога. Изъ другихъ зданій „Нижн. города“ заслуживаютъ упоминанія: красивое зданіе оперы (перестр. послѣ пожара 1855 г.), величественное зданіе биржи, главное зданіе почты и телеграфа, пассажъ Уберта, центральный крытый рынокъ и нѣсколько другихъ крытыхъ рынковъ. На улицахъ много фонтановъ, въ томъ числѣ курьезный Manneken-Pis (Купидонъ).

На площадяхъ Б. довольно много статуй: на Place Royale—конная статуя Готфрида Бульонскаго, на Place des Martyrs—памятникъ борцамъ, павшимъ за свободу въ 1830 г.; статуя графовъ Эгмонта и Горна и другихъ героев XVI в. на пл. Petit-Sablon; статуя казненаго въ 1719 г. синдика Аннесансъ на площади его имени; пам. Фреръ-Орбана на площади имени этого госуд. дѣятеля; колонна конгресса (въ память націон. конгресса 1831 г.), увѣнчанная статуей Леопольда I, на площади Конгресса; на Place de Vrouckèге красивый фонтанъ имени бывшаго бургомистра Анспаха, вмѣстѣ съ бургомистромъ Брукеромъ сдѣлавшаго особенно много для украшенія и процвѣтанія Б. Подобно Парижу, Б. имѣетъ свой „лѣсъ“ для прогулокъ (Bois de la Sambre, площ. въ 124 гектара), соединяющей съ городомъ широкой Avenue Louise.

Населенія въ Б. къ концу 1900 г. насчитывалось 183.686 чел., а съ 8-ю предмѣстьями (Скарбекъ, Моленбекъ, Иксель, С.-Жильсъ, Андерлехтъ, С.-Жоссъ - тенъ - Нодъ, Лаакенъ, Эттербекъ)—547.362 чел. (къ концу 1908 г.—637.807). Населеніе почти исключительно католическ. вѣроисповѣданія, только 6 тыс. протестантовъ и нѣсколько тысячъ іуд. вѣр. Своеобразную часть населенія составляютъ Marolliens, занимающіе старый кварталъ у Porte de Hal. Они считаютъ себя кореннымъ населеніемъ города и представляютъ много оригинальнаго по нравамъ и по языку (смѣсь фламандскаго и валлонскаго). Немало, впрочемъ, оригинальнаго представля-

ють французскій языкъ и нравы брус-сельскаго мѣщанства вообще. Общая черта бруссельск. населенія—необычайная общительность, склонность быть на людяхъ, вмѣстѣ обсуждать вопросы и работать, вмѣстѣ веселиться, пить и ѣсть. Ассоціаціи образуются необычайно легко и по любому поводу. Не считая различныхъ рабочихъ союзовъ и обществъ, въ городѣ около 8 или 9 сотъ литературныхъ, научныхъ, музыкальныхъ, спортивныхъ, драматическихъ, ссудосберегательныхъ, желѣзнодорожныхъ и др. обществъ. Въ кафе, таверну или пивную брусселецъ отправляется всей семьей (въ годъ потребляется по 160 литровъ пива на чел.). По воскресеньямъ и праздникамъ филармоническія общества, общества трубачей и пр. устраиваютъ веселыя процессіи, идущія по улицамъ Б. Наибольшаго разгара народное веселье достигаетъ во время такъ наз. кермесса (старый кермесъ Б. возобновленъ въ 1868 г., каждый кварталъ имѣетъ свой кермесъ).

Городское управленіе. Б. имѣетъ во главѣ бургомистра (бургоместеръ) или городского голову, 5 эшевенговъ и коммун. совѣтъ изъ 39 членовъ (каждое предмѣстье имѣетъ собственное управленіе). Муниципалитетъ энергично работаетъ надъ улучшеніемъ условій жизни города. Б., въ составъ управленія котораго (какъ и его предмѣстій) съ 1896 г. вошло много социалистовъ, подаетъ другимъ бельгійскимъ городамъ примѣръ городской эксплуатаціи газоваго и электрическаго освѣщенія (предпріятіе даетъ Б. до 2 милл. фр. чистаго дохода). 4 бруссельскихъ предмѣстья, раньше покупавшихъ воду у Б., образовали теперь кооперативное товарищество (Intercommunale des eaux), дающее своимъ абонентамъ воду по очень дешевой цѣнѣ (въ Скарбекѣ—около 3 руб. въ годъ съ квартиры). Городское управленіе взяло на себя заботу и о жилищномъ вопросѣ: въ предмѣстьяхъ С.-Жильсъ и Скарбекъ дома для рабочихъ стали строиться, при содѣйствіи гор. управленія, съ конца 90-хъ годовъ; въ Б. на постройку жилищъ для рабочихъ внесено въ бюджетъ 1908 г. 2 милл. фр. На мѣствѣ

отвратительныхъ грязныхъ домовъ, занимающихъ тупики въ кварталѣ Rue Haute, возникаетъ рядъ очень хорошихъ домовъ съ благоустроенными квартирами (272 кварт. съ 712 комнатами на 2.000 чел.), съ проведенной водой, газовымъ отопленіемъ въ кухняхъ, съ общими прачешными, складами и т. п.

Промышленность, торговля, средства сообщенія. Въ Б. выдѣляются, гл. обр., предметы роскоши и женскаго туалета, особенно кружева (такъ наз. Applications de Bruxelles, плетениемъ ихъ занято 5 тыс. женщинъ), бѣлье, галантерейный товаръ, корсеты (2 тыс. работницъ въ селахъ), цвѣты и перья, перчатки, шляпы, готовое платье. Кромѣ того—шерстяныя и бумажныя ткани, экипажи, масло, свѣчи, бронза, фаянсовые и фарфоровыя издѣлія. Имѣются большія типографіи и литографіи и крупныя пивоваренныя заводы. Б.—центръ торговыхъ сношеній Бельгіи; торгуетъ, главн. обр., своими издѣліями и продуктами окружающей его богатой мѣстности. Интересны рынки; одни изъ нихъ каждодневныя („утренній“ на Grand' Place и вокругъ биржи), другіе—въ опредѣленные дни недѣли. Б.—крупный желѣзнодорожный узелъ. Дешевые абонементныя билеты и крайне дешевый рабочій и пригородный тарифъ создали необычайно оживленное движеніе. Лѣтомъ въ праздники на вокзалахъ продаются сотни тысячъ билетовъ. За послѣдніе годы, благодаря углубленію каналовъ и устройству глубокой гавани для мор. судовъ, значительно усилилось движеніе судовъ, прибывающихъ въ Б. Въ самомъ городѣ средства сообщенія (электр. трамвай, омнибусы и пр.) разнообразны и дешевы.

Просвѣщеніе, школа, искусство. Во главѣ научныхъ учрежденій стоитъ Королевская Академія наукъ, литературы и искусствъ (осн. въ 1772 г.), дѣлящаяся на 3 класса: точныхъ наукъ (classe des sciences), литературы и моральныхъ и политическихъ наукъ (classe des lettres et des sciences morales et politiques) и изящныхъ искусствъ (classe des beaux-arts). Въ библиотекѣ академіи—125.000 томовъ и брошюръ. Во дворцѣ академіи по-

мѣщается и Королевская медицинская академія. Въ Королевской бібліотекѣ (осн. въ 1837 г.) около 600.000 томовъ; интересенъ отдѣлъ рукописей (библ. Бургундскихъ герцоговъ); необычайно богатъ отдѣлъ періодическихъ изданій (2.000 изд.). Въ Б.—мѣстопробываніе Международнаго бібліографическаго бюро (Office international de bibliographie; въ 1905 г. рукописный каталогъ бюро состоялъ изъ 6½ милл. карточекъ; бюро издаетъ „Bibliographia universalis“). Есть въ Б. великолѣпная обсерваторія (въ Uccle), ботаническій садъ, королевскій естественно-историческій музей.—Важнѣйшее изъ высшихъ учебныхъ заведеній — „Свободный университетъ“ (Université libre de Bruxelles, возникъ въ 1834 г., согласно закону о свободѣ преподаванія). Въ немъ 5 факультетовъ: филос.-литературный, юрид., медиц., физико-математ. съ естественнымъ отдѣленіемъ и факультетъ прикладныхъ наукъ (политехникумъ). Въ университетѣ съ политехникумомъ около 1½ тыс. студентовъ. Преподавателями университета организованы университет. курсы для народа. Отъ „Новаго университета“ (Université Nouvelle), возникшаго въ 1894 г., остался лишь Institut des Hautes Etudes. Имѣются высшее военное училище, академія живописи, скульптуры и архитектуры, консерваторія, ветеринарная школа, рядъ среднихъ уч. зав. (общ. и спец.). Начальному образованію служатъ 54 город. училища и много частныхъ, устроенныхъ какъ духовенствомъ, такъ и частными обществами, принадлежащими къ либер. партіи.—Б. славится своими превосходными картинными галлереями — „Старымъ“ и „Новымъ“ музеями и музеемъ Вирца (см.), перешедшимъ къ государству послѣ смерти художника. Старый музей (Musée Ancien въ Palais des Beaux Arts) содержитъ около 450 картинъ старыхъ мастеровъ, особенно богато собраніе картинъ фламандской школы. Въ Н. музей (Musée Moderne въ „Старомъ Домѣ“) около 400 картинъ современныхъ выдающихся, хотя мало извѣстныхъ за предѣлами Бельгіи, художниковъ.

Исторія Б. восходитъ къ VII в. Въ

началѣ XII в. Б. сдѣлался резиденціей герцоговъ Нижнелотарингск. и Брабантскихъ и быстро достигъ процвѣтанія, какъ узловой пунктъ большаго торговаго пути изъ Кельна въ Брюгге и какъ центръ суконной промышленности. Въ 1430 г. онъ вмѣстѣ съ Брабантомъ перешелъ къ Бургундіи, а въ 1482 г. къ Габсбургскому дому. Жители Б. сохранили духъ независимости; они упорно отстаивали свои права и вольности и нѣредко поднимали знамя возстанія. Со времени Карла V Б. сдѣлался главн. гор. всѣхъ нидерландск. провинцій и при Филиппѣ II былъ резиденціей правительницы Маргариты Пармской. Такимъ образомъ, онъ естественно сдѣлался главнымъ очагомъ нидерландск. возстанія; здѣсь въ 1566 г. былъ заключенъ союзъ герцоговъ, здѣсь свирѣпствовалъ Альба. Въ 1577 г. здѣсь было заключено Брюссельск. соглашеніе между Испаніей и мятежными Нидерландами. Но въ 1585 г. Б. принужденъ былъ покориться Пармскому герцогу Александру Фарнезе и остался подъ властью испанцевъ, заботившихся, главн. обр., объ искорененіи протестантизма и учрежденіи многочисленн. монастырей. Въ 1695 г. французы тщетно осаждали Б. и во время бомбардировки разрушили до 4.000 домовъ. По Раштадтскому миру 1714 г. Б. перешелъ къ Австріи. Городъ сталъ управляться лишь съ серед. XVIII в., при австр. губернаторѣ Нидерландовъ Карлѣ Лотарингскомъ. При Иосифѣ II Б. принималъ участіе въ Брабантскомъ возстаніи (1789), которое было подавлено австрійцами въ слѣд. году. Послѣ сраженія при Жемаппѣ (1792), Б. перешелъ въ руки французовъ, въ слѣд. году былъ снова занятъ австрійцами, въ 1794 г. опять взятъ французами, подъ властью которыхъ и оставался до 1815 г., когда онъ вмѣстѣ со всею Бельгіей былъ отданъ королю Нидерландовъ. Въ 1830 г. въ Б. началась революція, приведшая къ отдѣленію Бельгіи отъ Нидерландовъ и превращенію города въ столицу новаго независимаго государства.

Въ 1880 г. въ Б. очень торжественно было отпраздновано 50-лѣтіе независимости Бельгіи.

Б. былъ мѣстомъ нѣсколькихъ международныхъ конференцій. Въ 1853 г. состоялась морская конференція подъ предѣвательствомъ Кетле. Было принято предложеніе вести на всѣхъ военныхъ судахъ метеор. журналы по общей формѣ. Въ 1874 г. была собрана конференція для кодификаціи законовъ и обычаевъ сухопутной войны. Была выработана особая декларация, хотя и не получившая обязательной силы, но оказавшая большое вліяніе на развитие права войны. Въ 1889—90 г. засѣдала конференція по вопросамъ работорго-вли. 17 державъ, участвов. въ конфер., обязались осматривать всѣ подозрительныя по торговлѣ рабами суда, опредѣлили наказанія за охоту на людей и торговлю ими, рѣшили устроить военныя станціи, связанныя съ берегомъ телеграфомъ, и т. д. Рабъ, достигшій территории одного изъ участвовавшихъ въ договорѣ государствъ, считается свободнымъ. За осуществленіемъ мѣръ, принятыхъ конференціей, слѣдитъ международное бюро въ Занзибарѣ, представляющее отчеты междунар. бюро въ Б. Въ 1910 г. въ Бр. происходила всемірная выставка. Нѣкоторые отдѣлы ея сильно пострадали во время большого пожара въ іюль 1910 г., но, благодаря энергичнымъ мѣрамъ, удалось быстро привести выставку снова въ хорошей видъ.

Л. Синицкій.

Брюстеръ, см. *Брустеръ*.

Брюсъ, гора, см. I, 131.

Брюсъ (Bruce, прав. *Брусъ*), древній шотландскій родъ, норманскаго происхожденія, въ XIV в. занимавшій нѣкоторое время шотландскій престолъ. Въ 1286 г. Робертъ Б. предьявилъ свои права на шотландск. корону, но англ. король Эдуардъ I присудилъ ее сопернику Роберта, Иоанну Балиюлю. Въ 1305 г. внукъ Роберта, тоже Робертъ, род. въ 1274 г. и выступившій борцомъ за независимость Шотландіи отъ Англии, одержалъ при Баннокбернѣ побѣду надъ англ. королемъ Эдуардомъ II (1314) и на собраніи шотландск. вельможъ былъ единогласно избранъ королемъ. Послѣ упорной борьбы съ англ. королями Эдуардомъ I и Эдуардомъ II независимость Шотландіи была окончательно признана въ 1328 г.

Несмотря на свои внѣшніе успѣхи, Б. не могъ прочно установить свою власть внутри страны. Ум. въ 1329 г.

Брюсъ, Александръ Романовичъ, графъ, внукъ В. Б., р. въ 1705 г., служ. въ гвардіи, принималъ участіе въ турец. войнѣ 1736—1739 гг. подъ начальствомъ Миниха, былъ женатъ на бывшей невѣстѣ имп. Петра II кн. Екат. Алексѣевнѣ Долгорукой, ум. въ 1751 г.

Брюсъ (Bruce), Вильямъ, жившій въ XVII в., одинъ изъ потомковъ рода Брюсовъ, вынужденный покинуть Шотландію во время правленія Кромвеля, переселился въ Россію и былъ принятъ царемъ Алексѣемъ Михайловичемъ на военную службу. Ум. въ 1680 г.

Брюсъ (Bruce), Джемсъ, англ. путешественникъ, род. въ 1730 г., въ 1762 г. назначенъ англійск. консуломъ въ Алжиръ, много путешествовалъ по сѣв. Африкѣ, Сириі и Палестинѣ, въ 1769 г. предпринялъ экспедицію вглубь Африки, провелъ нѣкот. время въ Абиссиніи, изслѣдовалъ истоки голубого Нила и въ нач. 1773 г. вернулся черезъ Нубійскую пуст. въ Каиро. Описание его путеш. вышло въ 1790 г. въ 5 том. Ум. въ 1794 г.

Брюсъ, Романъ Вилимовичъ, сынъ Вильяма Б., первый петербургск. оберъ-комендантъ, род. въ 1668 г., участвовалъ въ походахъ азовскихъ и противъ шведовъ; очень много сдѣлалъ для благоустройства Петербурга; подъ его наблюденіемъ построена Петропавловская крѣпость; ум. въ 1720 г.

Брюсъ, Яковъ Вилимовичъ, братъ предыд., графъ и генералъ-фельдцейхмейстеръ, любимецъ и приближенный Петра В., род. въ 1670 г., участвовалъ во мн. походахъ, сопровождалъ Петра В. за границу, въ 1717 г. назначенъ президентомъ бергъ- и мануфактуръ-коллегіи, въ 1721 г. получ. графское достоинство; Б былъ однимъ изъ просвѣщеннѣйшихъ людей своего времени; по порученію Петра В., онъ перевелъ и издалъ много науч. сочиненій; подъ его надзоромъ находилось все типографское дѣло въ Россіи. Особенно извѣстенъ приписываемый ему календарь (см. *Брюсовъ календарь*). Б. ум. бездѣтнымъ въ 1735 г.

Брюхо (Abdomen, Venter), см. *брюшная полость*.

Брюховецкая, стан., кавказ. отдѣла, Куб. обл., 8.068 ж.

Брюховецкій, Иванъ Мартыновичъ, малороссійскій гетманъ, былъ сперва слугою у Хмельницкаго, затѣмъ кошевымъ атаманъ въ Запорожской Сѣчи, гдѣ сумѣлъ приобрести большую популарность и получилъ небывалое званіе кошевого гетмана. Стремясь къ возвышенію, Б., какъ человекъ ловкій и проницательный, избралъ удачные пути къ достиженію своей цѣли: онъ писалъ въ Москву униженныя письма, подавая надежду на болѣе полное подчиненіе Украины московской власти въ случаѣ полученія имъ гетманства; въ то же время Б. показывалъ себя сторонникомъ казацкой и всенародной массы, угнетаемой войсковою аристократіей. Согласно съ требованіемъ возбужденной украинской массы, правительствомъ рѣшено произвести избраніе гетмана на „черной“, т.-е. всенародной радѣ, съ участіемъ не только казацкаго войска, но и всей народной „громады“. Такая рада была открыта 17 июня 1663 г. въ Нѣжинѣ отъ имени царя его уполномоченнымъ, кн. Велико-Гагинымъ, прибывшимъ въ сопровожденіи московск. войска; среди общ. смятенія, драки и грабежа сесто шель избраніе Б-аго и затѣмъ утвержденіе его въ званіи гетмана. По представленію Б-аго его враги—Сомко, Золотаренко и нѣкот. другіе,—какъ измѣнники, были осуждены войсковымъ судомъ на смерть и казнены, другіе отправлены въ Москву и оттуда сосланы въ Сибирь. Осенью 1665 г. Б. съ другими начальными людьми прѣхалъ въ Москву съ челобитнымъ объ уничтоженіи привилегій малорусскихъ городовъ, о собираніи доходовъ съ нихъ прямо въ государеву казну, о присылкѣ воеводъ во всѣ города, установленіи цѣловальниковъ и кабацкой виноторговли, народной переписи и, наконецъ, о присылкѣ митрополита изъ Москвы вмѣсто выборнаго. Скоро, однако, Б. убѣдился, что зашелъ слишкомъ далеко въ стремленіи угожденіемъ Москвѣ упрочить свое положеніе; въ народѣ поднялся ропотъ на гетмана-боярина, стали кричать объ уничтоженіи вольностей, особенно, когда прибыли московскіе воеводы съ ратными людьми, переписчики, и на-

чалась регистрація населенія по городамъ и селамъ и обложеніе даями. Наступила общая безледица: народъ не хотѣлъ платить податей и пошлинъ, начало обнаруживаться тяготѣніе къ Дорошенку, который сталъ тогда гетманомъ на правой сторонѣ Днѣпра. Заключенный въ 1667 г. Андрусовскій миръ съ Польшею, окончательно разрѣзавшій Малороссію надвое, еще болѣе озлобилъ украинцевъ. Запорожцы поймали и убили царскаго посла Ладъженскаго, ѣхавшаго въ Крымъ. Б., видя общую ненависть, возбужденную его прежнею политикою, рѣшился на послѣдній шагъ: онъ вступилъ въ сношенія съ Дорошенкомъ, который обнадѣжилъ его, что Б. останется гетманомъ, если отступится отъ Москвы и соединится съ нимъ. Полковники, собранные Б-имъ на раду въ Гадячѣ въ янв. 1668 г., рѣшили отторгнуться отъ Москвы и поддаться султану, послѣ чего началось вытѣсненіе царскихъ воеводъ изъ малорусскихъ городовъ и избіеніе московскихъ людей. Кн. Ромодановскій двинулся противъ Б-аго, къ кот. пришли на помощь татары; съ прав. бер. Днѣпра шель Дорошенко, съ которымъ Б. уже разошелся изъ-за вопроса о гетманствѣ. Б. вышелъ къ нему навстрѣчу; но возмущившіеся казаки схватили Б-аго и выдали его Дорошенку, по приказанію котораго Б. былъ немедленно убитъ (въ юнѣ 1668 г.). *Н. Аммонъ.*

Брюхоногіе (Gastropoda), установленный Кювье классъ въ 1798 г. имъ же установленнаго типа моллюсковъ (Mollusca). Объемъ этого класса въ разное время понимался различно и сравнительно недавно за самостоятельные классы считались киленогіе (Heteropoda) и крылоногіе (Pteropoda) моллюски. Теперь же или объ эти группы, или, по крайней мѣрѣ, первая, вводятся въ предѣлы класса Б. У большинства Б. тѣло спирально завито и помѣщается въ спирально завитой (обычно въ правую сторону) раковинѣ. У нѣкоторыхъ раковина нормально завивается лѣво, а кромѣ того бываютъ рѣдкіе случаи лѣваго завитка у обычно вправо завитыхъ видовъ (рис. 1). Есть среди Б. формы, у которыхъ тѣло не завито спирально и



БРЮХОНОГІЯ.

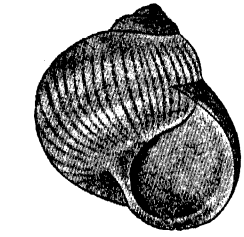

1. a.

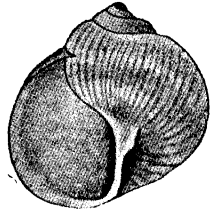

1. b.

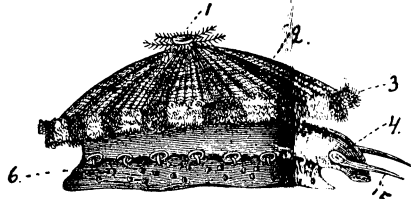

2.

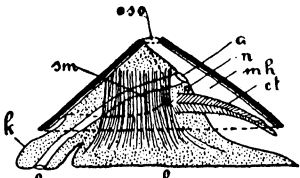

3.

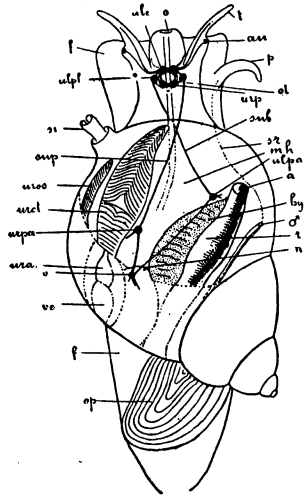

7.

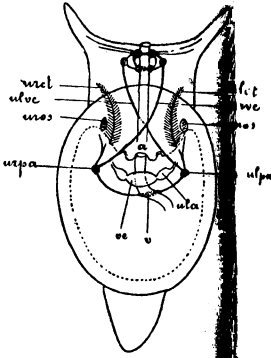

5.

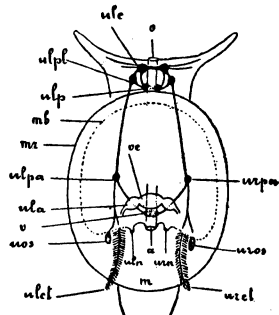

4.

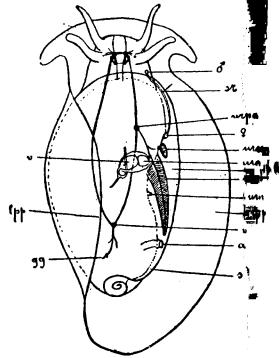

8.

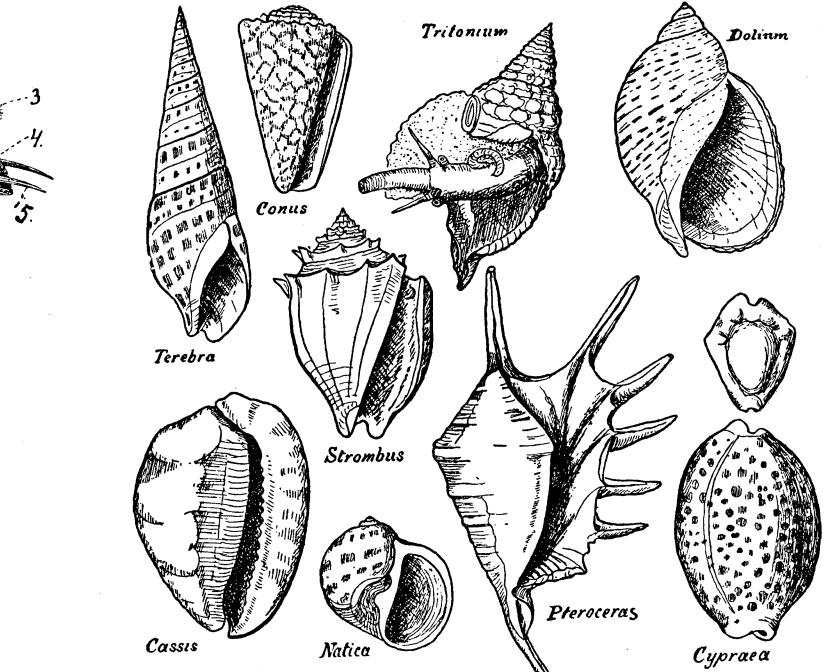

10.

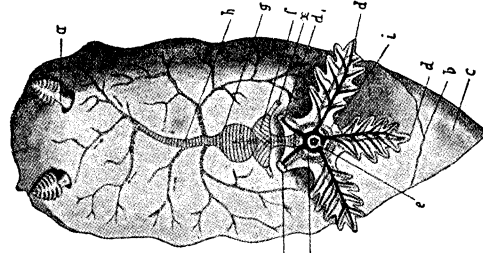

12.

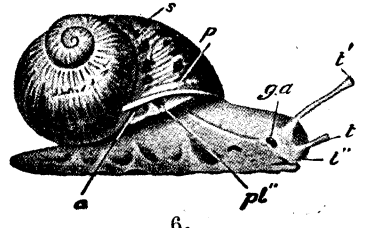

6.

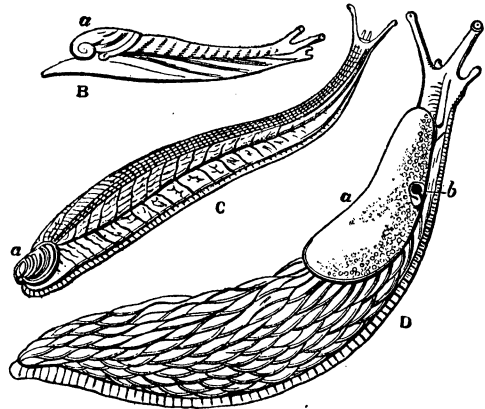

11.

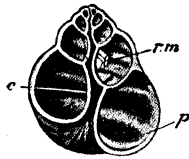

9.

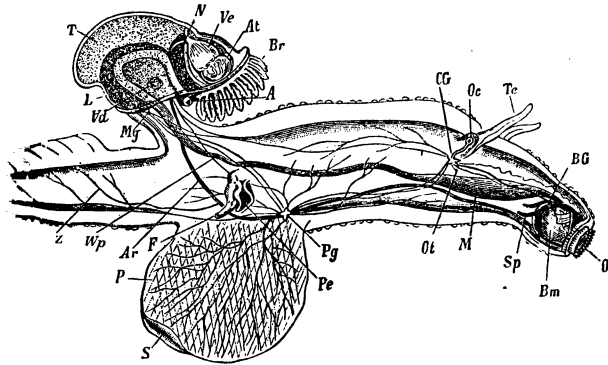

13.

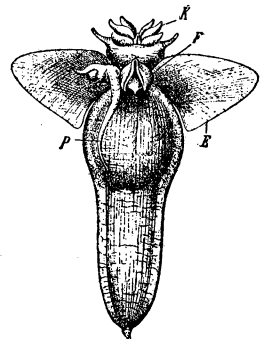

1.



ОБЪЯСНЕНИЕ

таблицы рисунковъ къ статьѣ „Брюхоногіе“.



Рис. 1 а. Раковина т. наз. „виноградной улитки“ (*Helix pomatia*), нормально завитая в правую сторону.

Рис. 1 в. Раковина того же вида, ненормально завитая въ лѣвую сторону (рѣдкое исключеніе).

Рис. 2. *Fissurella maxima*, моллюскъ, сохранившій в своей организациі много первобытнаго. 1—Верхнее отверстіе раковины, 2—раковина, 3—бахромчатые края мантии, 4—голова, 5—щупальце, 6—нога.

Рис. 3. Схематическій продольный разрѣзъ черезъ теоретическаго первобытнаго брюхоногаго моллюска; *o*—ротъ, *k*—голова, *sm*—мускуль, надвигающій раковину на тѣло, *oso*—верхнее отверстіе раковины, *a*—заднепроходное отверстіе, *n*—отверстіе нефриды (орг. выдѣленія), *mh*—мантийная полость, *ct*—жабра (ктенидія), *f*—нога.

Рис. 4. Схематическое изображеніе плана расположенія главнѣйшихъ органовъ у теоретическаго первобытнаго брюхон. молл.: *o*—ротъ, *ulc*—лѣв. головн. нервн. узелъ, *ulpl*—л. боков. (плеврал.) н. у., *ulp*—л. ножн. н. у., *ulpa*—лѣв., *upra*—прав. задн. (паріетал.) нерв у., *v*—внутренностн. н. у., *ula*—л. предсердіе, *ve*—желудочекъ сердца, *uos*—лѣв., *wros*—прав. обонят. орг., *ulct*—лѣв., *urct*—прав. жабра, *mb*—основаніе мантии, *mr*—край мантии, *a*—заднепрох. отверст., *uln*—лѣв., *urn*—прав. отверст. выдѣлит. орг.

Рис. 5. Схематич. изображ. плана располож. главнѣйшихъ органовъ у нынѣ живущаго симметричн. переднежаберн. брюхоногаго (нап. им. *Fissurella*). Значеніе буквъ какъ на рис. 4.

Рис. 6. Ползущая *Helix pomatia*: *a*—заднепрох. отверст., *pl*—дыхательное отв. (непарное), *ga*—половое отв. (непарное), *l*—губа, *t*—первое щупальце (парное), *t'*—второе. несущее глазъ, щупальце (парное), *s*—раковина, *p*—наружный, нарастающій край отверстія раковины.

Рис. 7. Схематич. изображ. плана располож. орган. у переднежаберн. брюхон. со спиральн. завит. раковин. и тѣломъ. Часть обозначен. какъ на рис. 4. Кроме того: *f*—нога, *si*—сифон (выростъ мантии), *sup*, *sub*—нервн. тяжи (коннективы) меж. у узлами, *op*—крышечка, *ot*—орг. слуха, *p*—орг. спариванія, *sr*—желобокъ, по котор. идетъ сѣмя, ♂—мужск. полов. отвер., *r*—прям. кишка, выдѣлит. орг., *au*—глаз, *t*—щупальце, *hy*—околожаберн. железа.

Рис. 8. Схематич. изображ. плана располож. орган. у заднежаберн. брюхон. Часть значен. буквъ какъ на рис. 4 и 7. Кроме того: *gg*—полов. нерв. уз., *s*—раковина, ♀—женск. полов. отв., *lpp*, *rpp*—лѣв. и прав. лопасти ноги.

Рис. 9. Продольн. разрѣзъ раков. *Helix pomatia*: *c*—столбикъ, *p*—край отверстія, *r. m.*—основаніе мускула, втягивающ. тѣло въ раковину.

Рис. 10. Очертанія раковинъ нѣкотор. обычн. родовъ переднежаберн. брюхоног.

Рис. 11. Атрофія раковины у легочныхъ бр. (сравн. съ рис. 6). В—*Daudebardia*. С—*Testacella haliotidea*, D—*Arion ater*. а—раковина, а на рис. D—кожн. шитокъ.

Рис. 12. Схема строен. *Doris*, голожаберн. заднежаберн. брюхоногаго: *a*—орг. обонян., *b*—задн. край тѣла, *c*—задн. конецъ ноги, *d*—жабры, *d*—срѣзанные вѣтки жаберъ, *e*—заднепрох. отв., *f*—предсердіе, *g*—желудочекъ сердца, *h*—аорта, *i*—кольцев. сосуд., несущ. отвъ жабрѣ освѣженн. кровь в сердце, *k*—кольц. сосуд., несущ. къ жабр. венозн. кровь, *x*—сосуды.

Рис. 13. Планъ строенія коленогаго *Carinaria mediterranea*: *P*—нога, *S*—расширенн. части ея, *O*—ротъ, *Sm*—глотка, *M*—кишечникъ, *Sp*—слюнн. жел., *L*—печень, *A*—заднепр. отв., *Cg*—головн. нерв. у., *Vg*—глоточн. нерв. у., *Pg*—ножн. н. у., *Mg*—мантийн. н. у., *N*—почка (нефрид.), *Vr*—жабра, *At*—предсердіе, *Ve*—желудочекъ, *Ar*—артерія, *Z*—ея задняя вѣтвь, *T*—сѣменники, *Vd*—протоки ихъ, *Wp*—мерцательн. борозда, *Pe*—орг. спариванія, *F*—железист. придатокъ.

Рис. 14. *Clione limacina*, крылоногій моллюскъ, видъ сбоку, *K*—голова, *F*—средн. часть ноги, *E*—боков. плавательн. лопасти ноги, *P*—орг. спариванія.



имѣть ясно выраженную симметрію, какъ напр., *Fissurella* (рис. 2), морской моллюскъ, имѣющій раковину въ видѣ симметричнаго, продыравленнаго сверху колпачка. Симметрич. тѣло *F.* представляетъ своей нижней, брюшной поверхностью широкую плоскую ногу—признакъ, свойственный всему классу, откуда и названіе. Съ помощью прикрѣпляющагося къ раковинѣ мускула она можетъ надвигаться на тѣло, но гораздо болѣе совершенно втягиваніе тѣла въ спирально завитыя раковины, дѣликомъ скрывающія моллюска, при чемъ, въ довершеніе защиты, у многихъ бываетъ особая, къ ногѣ приросшая, крышечка раковины. На переднемъ концѣ *Fissurella* (рис. 2 и 5), какъ и у остальныхъ *B.*, находится ясно развитая голова со щупальцами и глазами. На спинной поверхности имѣется кожная складка, *мантія*, ограничивающая мантійную полость, въ которой помѣщаются двѣ жабры, два органа обонянія (*осфрадїи*) два отверстія органовъ выдѣленія (*нефрїдїи*, почки) и заднепроходное отверстіе. Такой симметричный *B.* можетъ считаться весьма похожимъ на предполагаемаго первобытнаго *B.*, котораго мы можемъ теоретически построить на основаніи совокупности сравнительно-анатомическихъ данныхъ о моллюскахъ. Схематической продольный разрѣзъ и схематич. планъ расположенія его органовъ изображены на рис. 3 и 4.

Если мы сравнимъ планъ строенія гипотетическаго первобытнаго *B.* съ планомъ реальнаго симметричнаго *B.* (рис. 5), то увидимъ, что между ними есть слѣдующее замѣчательное различіе: тѣ органы и отверстія, которые у теоретическаго *B.* обращены назадъ, у реальнаго (*Fissurella*) обращены впередъ; то, что у перваго лежитъ направо, у втораго лежитъ налѣво, и наоборотъ. У части *B.*, называемыхъ перекрестнонервными (*Streptoneura*, они же переднежаберные, *Prosobranchia*), нервные тяжи, соединяющіе между собой боковые (*ulpl*) и задніе (*ulra*) нервные узлы, образуютъ перекрестъ, что не соответствуетъ общему плану расположенія нервной системы у моллюсковъ. Приходится пред-

полагать, что во время эволюціи этого подкласса произошло своеобразное перемѣщеніе группы органовъ, лежащихъ по сторонамъ заднепроходнаго отверстія, вмѣстѣ съ этимъ отверстиемъ и задней кишкой, на 180° по окружности слѣва направо, такъ что заднее стало переднимъ, правое лѣвымъ и т. д. При наличности спиральнаго завитка, значительная часть тѣла, принимающая участіе въ его образованіи, развивается совершенно асимметрично и являются непарными—жабра, предсердіе, органъ обонянія, почка, половая железа. Есть указанія, что только у рода *Semoria* сохранилась симметрія во всей полнотѣ, и обѣ почки одинаково хорошо развиты, и каждая стоитъ въ связи съ одной изъ парныхъ половыхъ железъ. Парность почек сохранилась еще у ряда формъ, болѣе всѣхъ у *Fissurella*, хотя и тутъ лѣвая развита значительно слабѣе правой, а у *Haliotis*, *Turbo* и *Trochus* функциональное значеніе слабо развитой лѣвой почки почти исчезло. У большинства *B.* сохранилась только одна почка. Непарная у всѣхъ *B.* (кромѣ *Semoria*?) половая железа у болѣе первобытныхъ формъ не имѣетъ самостоятельнаго протока и, если почки парныя, впадаетъ въ правую изъ нихъ. Болѣе высоко организованные *B.* имѣютъ самостоятельные протоки непарной половой железы. Часть *B.* раздѣльнополы (подкл. *Streptoneura* или *Prosobranchia*, за немногими исключеніями), часть (подкл. *Euthyneura*, а изъ *Streptoneura* роды *Valvata*, *Marsenina*, *Oncidiopsis*, *Odstomia*, *Entoconcha*)—гермафродиты. Недоразвитіе одной стороны тѣла легко объясняется стѣсненіемъ ея роста на внутренней поверхности завитка, гдѣ образуется внутренней столбикъ (*columella*) раковины (рис. 9). Раковина бываетъ весьма разнообразной по формѣ (рис. 10). Она можетъ быть или высокой, съ ясно видными начальными завитками (*Terebra*), или болѣе низкой, но со все еще замѣтными завитками (*Tritonium*), или же послѣдній завитокъ въ значительной степени поглощаетъ первоначальные (*Dolium*, *Conus*), или даже вовсе скрываетъ ихъ въ себѣ (*Surgaea*). У нѣкоторыхъ *B.*

стѣнки раковины весьма толсты, она массивна и тяжела, а у иныхъ она превращается въ маленькой плеччатый колпачекъ, еле покрывающій небольшую часть тѣла животнаго (рис. 11, В, С), или въ видѣ пластинки скрыта подъ мантией (*Limax*), или представлена лишь отдѣльными кусочками, тоже скрытыми въ мантии (*Argon*, рис. 11, D), или вовсе исчезаетъ (рис. 12).

Характерной особенностью Б. является присутствіе въ ротовой полости особой, состоящей изъ многихъ рядовъ зубчиковъ терки (*radula*), помогающей измельчать пищу. Органы дыханія могутъ быть или въ видѣ настоящихъ жабръ (*ктенидій*), помѣщающихся въ мантийной полости (рис. 7 и 8 *urct*), или въ видѣ кожныхъ выростовъ разнообразной формы, помѣщающихся на тѣлѣ или разбросанно (*Aeolis*), или пучками (рис. 12 d). Эти выросты не гомологичны настоящимъ жабрамъ, но вполне замѣняютъ ихъ функционально. Иногда жабръ вовсе нѣтъ, и ихъ роль исполняетъ кожа (*Limarontia*), а иногда (отр. *Pulmonata*, легочныхъ) функцию дыханія исполняетъ полость мантии, превратившаяся въ легочную полость. Систематика Б. въ болѣе отдаленныя времена была построена главнымъ образомъ на изученіи раковинъ, и даже занятіе этой систематикой носило названіе „конхидіологіи“ т. е. „раковиновѣдѣнія“. Громадный процентъ всѣхъ хранящихся въ музеяхъ коллекцій Б. состоитъ изъ однихъ раковинъ, по которымъ установлены виды и роды. Но установить крупныя систематическія группы можно, конечно, только на данныхъ сравнительной анатоміи, при чемъ для установленія группъ болѣе крупныхъ, чѣмъ семейства, но меньшихъ, чѣмъ отряды, имѣетъ большое значеніе строеніе терки (*radula*), а для подклассовъ и отрядовъ—строеніе нервной системы, жабръ, сердца.

Подклассъ перекрестнонервныхъ (*Streptoneura*) характеризуется тѣмъ, что нервные тяжи, идущіе отъ боковыхъ (плевральныхъ) нервныхъ узловъ къ заднимъ (паріетальнымъ), перекрещиваются между собою (рис. 5). Жабры лежатъ впереди сердца, откуда для

этого же подкласса названіе *переднежаберные* (*Prosobranchia*). Полы раздѣльны, за немногими исключеніями (см. выше). Въ этомъ подклассѣ 3 отряда.

1 отр. *щитожаберные* (*Aspidobranchia*)—наиболѣе первобытные Б., у нѣкоторыхъ изъ которыхъ сохранились 2 жабры, 2 предсердія, 2 почки и нѣтъ самостоятельныхъ половыхъ протоковъ, половая железа открывается черезъ почку. Нѣтъ наружныхъ органовъ спариванія. *Patella* (блюдечко), *Pleurotomaria*—одинъ изъ наиболѣе первобытныхъ нынѣ живущихъ Б.; *Fissurella*, *Haliotis*, *Turbo*—типичные роды отдѣльныхъ семействъ.

2 отр. *гребнежаберные* (*Stenobranchia*)—только одна, на лѣвой сторонѣ расположенная, жабра, одна, на лѣвой сторонѣ лежащая, почка и одно предсердіе. Половая железа съ особымъ выводнымъ протокомъ. Самый многочисленный отрядъ, преимущественно морскія формы. *Natica*, *Cypraea*, *Strombus*, *Pteroceras*, *Dolium*, *Cassis*, *Tritonium*, *Buccinum*, *Murex*, *Terebra*, *Conus*—типичные роды главнѣйшихъ семействъ (рис. 10). Прѣсноводные роды—*Paludina*, *Bythinia*, *Valvata*.

3 отр. *киленогізъ* (*Heteropoda*)—свободно плавающіе (пелагические) Б., со сплюсненной съ боковъ, отвѣсно висящей ногой, большой головой и маленькой, или даже вовсе отсутствующей раковинкой. *Carinaria* см. рис. 13.

Подклассъ *прямонервныхъ* (*Ethoneura*) характеризуется отсутствіемъ перекреста нервныхъ тяжей. Тѣло весьма часто симметричное, или кажется таковымъ съ перваго взгляда (нѣтъ завитка, но органы непарные). Гермафродиты, за исключеніемъ *Actaeon* и *Chilina*.

1 отр. *заднежаберныхъ* (*Opisthobranchia*). Тѣло въ большинствѣ случаевъ внѣшне симметрично, раковина недоразвита, часто отсутствуетъ (рис. 12), жабра сзади сердца. Часто жабры замѣнены кожными выростами (см. выше). *Aplysia*, *Doris*, *Aeolis*.

2 отр. *крылоногіе* (*Pteropoda*)—небольшіе свободно плавающіе (пелагические) Б. Нога состоитъ изъ средней части и 2 большихъ боковыхъ выростовъ—плавниковъ или крыльевъ.

Примѣръ Слю (рис. 14), встрѣчающаяся большими стадами и служащая пищей китамъ.

3 отр. *легочные* (Pulmonata) — прѣсноводные и наземные Б. Жабръ нѣтъ. Полость мантии превратилась въ легочную, имѣющую узкое, могущее закрываться отверстіе. Весьма сложно построенные гермафродитные половые органы. Подотр. *сидячеглазыхъ* (Basommatophora) — глаза на головѣ у основанія щупальцевъ, есть органъ обонанія. Прѣсноводные Б. Обычные представители — прудовикъ (Limnaeus) и катушка (Planorbis). Подотр. *стебельчатоглазыхъ* (Stylommatophora) — съ двумя парами щупальцевъ, глаза на верхушкѣ заднихъ, органа обонанія нѣтъ. Наземные Б. Многочисленные, богатые видами роды, изъ коихъ самыя обычные Helix (рис. 1, 6, 9), Vulinus, Clausilia, Pupa, Limax, Arion (рис. 11).

Число видовъ Б. достигаетъ 30.000, изъ коихъ около 20.000 нынѣ живущихъ, остальные ископаемые. Самые малые моллюски измѣряются долями миллиметра (Punctum rugosum), самыя большіе достигаютъ $\frac{1}{2}$ метра (Fusus, Tritonium, Strombus). Первое появленіе въ земныхъ слояхъ относится къ древнѣйшей Кэмбрійской эпохѣ. Распространены по всему земному шару. Спускаются до 4.600 метр. глубины и поднимаются на горы болѣе чѣмъ до 5.000 метр. высоты. Наземные виды по своей малой подвижности весьма важны для зоогеографическихъ выводовъ и именно преимущественно по фаунѣ Б. Европа дѣлится на большое число провинцій. Нѣкоторые виды знамениты малыми размѣрами районовъ своего обитанія. Мѣстные варіаціи обычны. *Литературу* см. при словѣ „моллюски“. Г. Кожевниковъ.

Брюшина, Peritoneum, самая большая изъ всѣхъ сывороточныхъ (серозныхъ) оболочекъ; она выстилаетъ внутреннюю поверхность брюшной и тазовой стѣнокъ — такъ наз. пристѣночный, паріетальный листокъ, и покрываетъ наружную поверхность органовъ брюшной и тазовой полостей — такъ наз. утробный, внутренностный, висцеральный листокъ. У мужчинъ она составляетъ совершенно замкнутый мѣшокъ, у жен-

щинъ черезъ брюшинное отверстіе фаллопиевыхъ трубъ она, черезъ посредство трубъ, полости матки и влагалища, сообщается съ внѣшнимъ міромъ. Б. построена изъ волоконъ соединительной и упругой ткани, весьма бѣдна сосудами и нервами, но зато богата открытыми устьицами, сообщающимися съ лимфатическими путями. Поверхность ея покрыта плоскимъ эпителиемъ, блестяща, влажна и гладка, благодаря чему пристѣночный и висцеральный листки, прилегая вплотную, безъ промежутковъ, одинъ къ другому, легко скользятъ другъ по другу, что имѣетъ существенное значеніе при взаимномъ положеніи и движеніи брюшныхъ внутренностей. На своемъ пути Б. образуетъ мѣшокъ со многими заворотами и складками. Для того, чтобы понять образованіе этихъ заворотовъ и складокъ, слѣдуетъ себѣ представить, что брюшныя внутренности вдвинуты съ внѣшней поверхности въ пристѣночный листокъ и выпятили его впереди себя, въ то же время натягивая на себя. Складки, образованныя кишечникомъ, носятъ названіе брыжейки — mesenterium; складки, образованныя другими органами и идущія отъ одного изгиба къ другому, называются связками — ligamenta serosa; складки, лежащія отчасти спереди, отчасти сади внутреннихъ — большимъ и малымъ салъникомъ (см.), omentum majus et minus. Нѣкоторые органы глубже вдвинуты въ брюшинный мѣшокъ и поэтому покрыты Б-ой со всѣхъ сторонъ, обладаютъ, благодаря этому, длинной брюшинной складкой и, слѣдовательно, большей подвижностью; другіе не столь глубоко вдвинуты и покрыты Б-ой частично, третьи находятся въ такомъ къ ней отношеніи, что она только проходитъ по ихъ поверхности. Соотвѣтственно этому всѣ брюшныя внутренности дѣлятся на внутрибрюшинныя, подбрюшинныя и внѣбрюшинныя. Къ первой относятся: желудокъ, тонкія кишки, поперечно-ободочная и слѣпая кишка съ червеобразнымъ отросткомъ. Ко второй группѣ принадлежатъ: двѣнадцатиперстная, восходящая и нисходящая толстая кишки, поджелудочная железа, печень и селезенка, мочевой

пузырь, матка съ ея придатками. Третью группу составляют: брюшная аорта и нижняя полая вена, симпатический нервъ съ солнечнымъ сплетениемъ, почки съ надпочечными желѣзами и мочеточники. *Г. Ид.*

Брюшная беременность, см. *беременность*.

Брюшная водянка, см. *водянка*.

Брюшная полость, *Cavum abdominis*, самая большая изъ всѣхъ полостей человеческого тѣла, составляетъ часть туловища, лежащую между грудью и тазомъ. Стѣнки ея составляютъ: спереди и съ боковъ—протянутая между нижней реберной дугой и верхнимъ тазовымъ кольцомъ брюшная стѣнка, сзади—мягкія части спинно-поясничной области и позвоночникъ, сверху—грудобрюшная преграда (*см.*), снизу собственно Б. п. переходитъ въ тазовую полость. Объемъ полости больше, нежели о томъ можно судить по наружнымъ очертаніямъ, такъ какъ она увеличивается на счетъ выпуклой кверху диафрагмы и углубленія ея книзу въ полость таза. Въ виду того, что плоскость, проведенная черезъ нижнюю реберную дугу къ позвоночнику, имѣетъ направленіе спереди назадъ и сверху внизъ, а плоскость, ограниченная верхнимъ тазовымъ кольцомъ, имѣетъ обратное направленіе и наклонъ, то и передняя стѣнка Б-ой полости длиннѣе боковыхъ и, еще болѣе, задней, а сама полость имѣетъ форму усѣченной пирамиды, нижнимъ основаніемъ которой служитъ передняя стѣнка. Отложение жира въ Б-ой стѣнкѣ, большее или меньшее наполненіе пищевой массой или газами желудочно-кишечнаго канала, состояніе вдыханія или выдыханія, содержаніе въ полости живота твердыхъ или жидкихъ патологическихъ продуктовъ и проч. обуславливаютъ внѣшнюю конфигурацію Б. п., *resp.* живота. У женщинъ, вслѣдствіе большаго развитія и наклона таза, нижняя часть полости объемистѣе, а передняя Б. стѣнка длиннѣе. Передняя и боковыя Б-ыя стѣнки состоятъ изъ трехъ слоевъ: кожи съ подкожнымъ жиромъ и фасціями, мышцъ съ ихъ сухожильными растяженіями (апоневрозомъ) и брюшины. Собственно мышечный слой об-

разуется изъ двухъ прямыхъ, двухъ наружныхъ косыхъ, двухъ внутреннихъ косыхъ и двухъ поперечныхъ Б-ыхъ мышцъ. Въ образованіи боковыхъ стѣнокъ принимаютъ участіе широкія мышцы живота. Въ образованіи задней Б-ой стѣнки, помимо мягкихъ частей (кожи съ подкожнымъ жиромъ, широкихъ и длинныхъ поясничныхъ и спинныхъ и, отчасти, Б-ыхъ мышцъ съ апоневрозами), участвуетъ и костяной остовъ—позвоночникъ. Энергичное сокращеніе Б-ыхъ мышцъ (*броишной прессы*), особ. при закрытіи голосовой щели и глубокомъ вдыханіи, производитъ сильное давленіе на содержимое Б-ой полости и тѣмъ имѣетъ важное значеніе при актѣ дефекаціи, мочеиспусканіи, родовъ; рвоты и пр. Въ Б-ой п. заключены большая часть пищеварительнаго канала, большія прибавочныя пищеварительныя железы и большая часть мочевыхъ и, отчасти, половыхъ органовъ: въ правомъ подреберьѣ лежитъ печень, лѣвая доля ея покрываетъ отчасти желудокъ, занимающій, гл. обр., средину надчревной обл. и часть лѣв. подреберья,—въ кот. находится селезенка; тотчасъ за желудкомъ простирается поперекъ позвоночника поджелудочная железа, головка кот. охватывается двѣнадцатиперстной кишкой; пупочную, нижне-чревную и обѣ подвздошныя обл. занимаютъ тонкія кишки; поднимаясь изъ полости малаго таза въ правую подвздошную область, онѣ переходятъ здѣсь въ слѣпую кишку; отсюда направляется въ правое подреберье восходящая часть толстой кишки, поперечная ея часть идетъ поперекъ надъ пупкомъ въ лѣвое подреберье, отсюда нисходящая часть толстой кишки спускается въ полость малаго таза, переходя въ прямую кишку; по обѣ стороны поясничныхъ позвонковъ лежатъ почки; посрединѣ *hypogastrium'a*—мочевой пузырь, подъ нимъ у женщинъ матка. *Ср. анатомія II, 756/7 и модель тѣла.*—У позвоночныхъ животныхъ Б. п. составляетъ заднюю часть общей полости тѣла, у низшихъ—не отграниченную отъ передней; это отграниченіе впервые замѣчается только у нѣкоторыхъ пресмыкающихся и достигается съ образованіемъ грудно-брюшной

преграды, полного развитія у млекопитающихъ. Внутренняя стѣнка Б-ой п-и выстлана, какъ и у человѣка, серозной оболочкой (брюшиной), переходящей и на внутренние органы (кишки, половые органы и пр.). У членистоногихъ Б. п., или *брюшко*, то сливается съ голово-грудью (у нѣкот. ракообразныхъ), то рѣзко отграничена отъ остальной части тѣла перехватомъ (у пауковъ, насѣкомыхъ). У червей и пр. Б. п. почти совершенно сливается съ остальной частью тѣла. *I. Ид.*

Брюшной поръ, *Porus abdominalis*, отверстие подлѣ порошцы, или клоаки, которымъ брюшная полость открывается наружу, существуетъ у многихъ рыбъ, крокодиловъ и черепахъ и является, вѣроятно, остаткомъ сегментальныхъ органовъ предковъ позвоночныхъ, у которыхъ служилъ для выхода половыхъ продуктовъ. Въ настоящее время служить для этой цѣли только у миногъ и лососей.

Брюшной прессъ, см. *брюшная полость*.

Брюшной проколъ (*парацентезъ*), проколъ Б-ой стѣнки троакаромъ (см.) съ цѣлью выпустить изъ Б-ой полости скопившуюся тамъ въ чрезмѣрномъ количествѣ жидкость; примѣняется при Б-ыхъ водянкахъ, какъ палліативная мѣра, если скопившаяся жидкость своимъ давленіемъ нарушаетъ функціи сердца, легкихъ и пр.

Брюшной тифъ, см. *тифъ*.

Брюшные придатки, различнаго рода образованія на брюшкѣ (*abdomen*) у насѣкомыхъ, встрѣчающіяся какъ въ личиночной стадіи, такъ и во взросломъ состояніи. У личинокъ Б. п. вообще нерѣдки. Такъ, у гусеницъ бабочекъ и пилильщиковъ имѣются абдоминальныя ножки въ количествѣ 5—8 паръ, у личинокъ панорпъ 8 паръ. У многихъ личинокъ, живущихъ въ водѣ (стрекозъ, поденокъ, веснянокъ), развиваются на брюшкѣ т. наз. трахейныя жабры въ видѣ крылообразныхъ, пучковидныхъ и пр. придатковъ. У взрослыхъ насѣкомыхъ Б. п. очень разнообразны. Настоящія абдоминальныя ножки, и то въ видѣ маленькихъ бугорковъ, встрѣчаются только въ отрядѣ первичныхъ насѣкомыхъ, именно у *Thysanura*. У этого отряда, кромѣ

того, на брюшкѣ развиваются длинныя щетинки, служащія для прыганія (прыгательная вилочка). У самцовъ многихъ отрядовъ на концѣ брюшка образуются органы (щипцы, пластинки и пр.), служащія для задерживанія самокъ во время копуляціи. У самокъ нерѣдко развиваются придатки, служащія для откладыванія яицъ—яйцекладъ, или видоизмѣненіе его— жало. *М. Н.*

Брюэ (*Bruay*), гор. во франц. деп. Па-де-Кале; 16.169 жит.

Брянда, рѣка въ Амурск. обл., притокъ Зеи, беретъ начало въ отрогахъ Станового хребта, 150 в. дл.; по берегамъ богатыя золотыя россыпи.

Брянскій, Яковъ Григорьевичъ, петербургскій драматическій актеръ первой половины XIX в. Происходя изъ мелко-чиновничьей семьи, Б. (настоящая его фамилія—*Григорьевъ*) 14-лѣтнимъ мальчикомъ поступилъ „копистомъ“ въ сенатъ, но мечтами жилъ въ театрѣ и, наконецъ, при содѣйствіи обучавшаго въ театральномъ училищѣ кн. Шаховскаго, былъ включенъ въ „молодую труппу“, составленную Шаховскимъ изъ учениковъ. Отсюда Б. былъ переведенъ въ Большой театръ (въ 1811 г.). Игралъ Б. по преимуществу въ комедіяхъ, роли „любowników“, и только послѣ смерти Яковлева Б. удалось добиться трагическихъ ролей, но не надолго: черезъ три года Б. добровольно уступилъ свои роли В. Каратыгину, а самъ помирился на резонерахъ и „благородныхъ отцахъ“. Б. былъ актеръ большого ума, большого искусства, хорошаго вкуса и серьезнаго отношенія къ театру, выдававшійся надъ уровнемъ своего времени и своей среды образованіемъ и интеллигентностью. Б., между прочимъ, принадлежить честь первой постановки полностью „Горя отъ ума“ (въ октябрѣ 1830 г.). Въ 1842 г. Б. оставилъ сцену, но черезъ пять лѣтъ вернулся въ театръ; черезъ три года опять ушелъ, но затѣмъ, уже сѣдымъ старикомъ, снова, въ третій разъ вернулся, такъ какъ слишкомъ тосковалъ безъ сценической работы. Ум. въ 1853 г. отъ холеры. *Н. Э.*

Брянскій заводъ, рельсопрокатный, механич. и желѣзнодорожный, въ 9 верстахъ отъ г. Брянска, Орл. губ.,

основ. въ 1873 г. акціон. обществомъ; годовое произв. свыше 8 милл. р.; число рабочихъ превышаетъ 6 тыс. Возлѣ завода поселокъ съ нас. 19.054 ч.

Брянскій уѣздъ составляетъ сѣв.-зап. оконечность Орловск. губ. и вдается между границ. Калужск., Смоленск. и Черниг. губ.; расположенъ по теч. Десны и ея мелкихъ притоковъ; заним. простр. въ 6.062,3 кв. в. Мѣстность не особ. возвыш. (80—100 с. н. ур. м.) и дов. ровная, въ большей своей части (особ. къ с.-в. отъ Десны) имѣетъ таёжный характеръ, сильно лѣсиста и мѣстами болотиста. Къ с.-в. отъ Десны сплошь залегаютъ песчанья почвы, перемежающіяся съ торфяниками; по дол. Десны тянется широкая полоса поймы, а къ ю.-з. отъ нея почвен. покровъ представляетъ собою пеструю смѣсь песковъ, супесей и лессовыхъ суглинковъ. Въ с.-в. части уѣзда имѣются значит. залежи бурыхъ желѣзняковъ. Лѣса заним. 58,4% площ. уѣзда, неуд. земли 5,5%, луга и пастб. 11,3%, пашня 24,7%. Населенія къ началу 1908 г. считалось 255,9 тыс. чел., а по переп. 1897 г.—250 тыс. чел. (41,2 чел. на 1 кв. в.), въ т. ч. 27,9 тыс. чел. гор.; состоитъ оно почти исключ. изъ великорос., съ незнач. примѣсю бѣлоруссовъ (0,8%), поляковъ (1%) и евреевъ (1,7%). Грамотн. сельск. нас. 16,3%, городск. 47,3%. Въ хозяйствен. жизни мѣстн. населенія сельское хоз. не занимаетъ господств. положенія; въ немъ занято всего 33,1% самод. нас., при чемъ это с.-х. насел. въ дов. широкихъ размѣрахъ (22,4%) прибѣгаетъ еще и къ побочн. промысл. занят. (гл. обр., лѣсн. пром., извозъ, строит. дѣло и обраб. дерева). Въ обраб. пром. занято 31,4%, больше всего въ обраб. метал. (48,8% пром. нас., есть вагоностр. зав.), минеральн. вѣщ. (13,5%, есть стекл. зав.) и дерева (10,2%, есть лѣсоп. зав.). Довольно крупное значение въ хоз. жизни мѣстнаго насел. имѣютъ также горная промышл. и металлургія (желѣзодѣл. произв.) и лѣсопромышленность. Въ торг. занято 3,4% сам. нас., въ трансп.—4,6% (гл. обр. желѣзнодорож., Б. у. имѣетъ нѣск. вѣтлокъ къ гл. ж.-д. лин.). Въ уѣздѣ преоблад. частное землевл., охватывающ. 58% площ.

и сосредот. въ рукахъ торг.-пром. класса и дворянства. Надѣл. земли сост. 37%, сред. разм. надѣла на 1 дворъ 7,8 дес. В. А.

Брянскъ, у. г. Орлов. губ., на р. Деснѣ; 28.169 жит. (по пер. 1897—24.781 ж.); 2 жен. гимназ., частн. муж. гимн., механико-техн. уч.; арсеналь съ литейными мастерскими (основ. въ 1783 г.), большія крупорушки, лѣсопильни и канатные заводы; значит. торговля. Покровский соборъ, постр. въ 1526 г. Вблизи громад. Мальцев. заводы, Б-скій рельсопрокатный и механ. заводъ. Б. (нѣкогда Дебрянскъ или Добрянскъ) до 1356 г. составлялъ удѣльное княжество, потомъ перешелъ во власть Литвы, а въ 1503 г. присоединенъ къ Москвѣ.

Брянскъ, заштат. гор. бѣльск. у., Гроднен. губ., на р. Нурецъ, 4.305 жит.; извѣстія о немъ встрѣчаются уже въ XIII в.; при 3-мъ раздѣлѣ Польши достался Пруссіи, въ 1807 г. присоединенъ къ Россіи.

Брянцевскія соляныя копи, въ бахмутскомъ у. Екатериносл. губ.; добывается ежегодно ок. 15 милл. п. кам. соли.; принадл. въ наст. время франц. компаніи.

Брячиславъ Изяславичъ, князь полоцкій, старшіи сынъ Изяслава Владиміровича, внукъ Владиміра Св. отъ Рогнѣды, род. около 997 г. Въ 1001 г. наследовалъ послѣ отца Полоцкое княжество; въ 1020 г. неожиданно напалъ на Новгородъ и ограбилъ его; на обратномъ пути былъ настигнутъ Ярославомъ Владиміровичемъ и разбитъ на р. Судомѣ. Б., несмотря на заключенный миръ, до конца своей жизни продолжалъ воевать съ Ярославомъ, ум. въ Полоцкѣ въ 1044 г.

Буа, о-въ у береговъ Далмаціи, въ округѣ Спалато, 29,5 кв. км., гористъ, но плодороденъ, 2.959 жит.

Буагильберъ (Boisguillebert), Пьеръ ле Пезанъ, сьеръ, франц. экономистъ, род. въ Руанѣ въ 1646 г., въ 1678 г. вступилъ на государственную службу въ судъ первой инстанціи по гражданскимъ дѣламъ; одновременно участвовалъ въ различн. торговыхъ, кредитныхъ и аграрныхъ предпріятіяхъ, гдѣ приобрѣлъ большія экономич. свѣдѣнія. Позднѣе получилъ должность

генеральнаго лейтенанта и президента руанскаго бальяжа. За свободомыслие былъ сосланъ въ Овернь, но вскорѣ возвращенъ вслѣдствіе ходатайства знам. герц. Сень-Симона. Ум. въ 1714 г. Его труды имѣютъ двоякое значеніе: онъ одинъ изъ первыхъ выступилъ съ критикою экономическаго и финансоваго строя Франціи при Людовикѣ XIV и, обосновывая свои положенія, высказывалъ замѣчанія, очень цѣнные для исторіи экономической науки. Въ своихъ теоретическихъ построеніяхъ онъ является предшественникомъ физиократовъ. Онъ подвергалъ рѣзкой критикѣ меркантилизмъ и въ политикѣ Кольбера видѣлъ единственную причину бѣдности Франціи, протестовалъ противъ отождествленія денегъ и богатства; источники послѣдняго, „сосцы, изъ которыхъ оно истекаетъ“,—это земледѣліе и промысленность. В.—врагъ всякихъ податныхъ изъятій и указываетъ, что самое производительное сословіе Франціи, крестьянство, является въ то же время и наиболѣе угнетеннымъ. В.—противникъ вмѣшательства государства въ хозяйств. дѣятельность отдѣльных лицъ. Но до догмата—„laissez faire, laissez passer“, въ его чистомъ и крайнемъ видѣ, онъ никогда не доходилъ и вообще свободенъ отъ наиболѣе грубыхъ ошибокъ физиократовъ. Тл. сочиненія: „Détail de la France“ (1695) и „Factum de la France“ (1707). Въ послѣднемъ В. выступилъ съ займствованнымъ у Вобана проектомъ податной реформы. А. Дж.

Буадефрѣ (Boisdeffre), Рауль Франсуа Шарль ле Мутон де, франц. генералъ, род. въ 1839 г., съ 1878—82 г. состоялъ военнымъ атташе въ СПб., съ 1894 г. начальникомъ генеральнаго штаба; противникъ пересмотра процесса Дрейфуса, онъ былъ въ авг. 1898 г. уволенъ въ отставку вслѣдствіе обнаруженія подлоговъ, соверш. его подчиненными (полк. Анри и др.) въ документахъ по этому дѣлу.

Буа-Коломбѣ (Bois-Colombes), коммуна близъ Парижа (деп. Сены); 14.695 жит.; скачки.

Буа-ле-Дюкъ (Bois le Duc), франц. назв. голланд. гор. *Герцогенбушъ*.

Буало-Депрео (Boileau-Despréaux),

Никола, франц. поэтъ и критикъ, род. въ 1636 г., въ старинной парижской буржуазной семьѣ, изучалъ сначала богословіе, потомъ сдѣлался адвокатомъ, хотя и не выступалъ въ судѣ, въ 1672 г. Людовикомъ XIV былъ назначенъ королевск. историографомъ, въ 1683 г. вступилъ въ Академію, ум. въ 1711 г. Вмѣстѣ съ В. во франц. литературу побѣдоносно врывается духъ пробуждающагося къ самосознанію „третьяго сословія“, духъ реализма, положительности и рационализма. Какъ поэтъ, В. въ своихъ „Сатирахъ“ и въ поэмѣ „Lutrin“ мастерски воспроизводилъ мелочи и типы будничной, мѣщанской жизни Парижа. Ярче было его значеніе, какъ руководящаго критика. Въ своихъ „Сатирахъ“ онъ подвергалъ уничтожающей критикѣ великосвѣтскую салонную поэзію, вичурную, педантичную, слащавую, и ея главныхъ представителей: Шаплена, г-жу Скудери, Котена, Кино и др., противопоставляя имъ Расина, Мольера и Лафонтена. Свои эстетическія воззрѣнія В. подробнѣ всего изложилъ въ стязавшей ему міровую славу *L'Art poétique* (1674), написанной подъ влияніемъ взглядовъ Аристотеля и въ подражаніе *Arts poëtica* Горация. Эстетика В. покоится на трехъ принципахъ: 1) *натуралистическомъ* (искусство есть подражаніе природѣ), 2) *рационалистическомъ* (художникъ обязанъ руководиться въ своемъ творествѣ разумомъ) и 3) *классическомъ* (художникъ обязанъ подражать древнимъ), она представляетъ синтезъ идей, шедшихъ отъ Ренессанса, съ философией Декарта. По ученію В., художникъ обязанъ подражать природѣ (впрочемъ, не всей, а только той, кот. проявляется въ придворной и городской жизни), но т. к. въ природѣ есть не мало уклоненій отъ средняго нормальнаго физическаго и психическаго типа, то помочь ему разобраться въ этомъ можетъ только разумъ (а не воображеніе), а также древніе писатели, въ совершенствѣ знавшіе достойныя воспроизведенія черты природы. Культъ древнихъ получилъ у В. перевѣсъ надъ культомъ природы, чтд обнаружилось, напр., въ его требованіи строгаго со-

блюденія „трехъ единствъ“ въ трагедіи, или въ предпочтеніи, кот. онъ давалъ Теренцію передъ Мольеромъ. Противъ этого преклоненія древнимъ возсталъ еще при его жизни Ш. Перро и Фонтенелль, кот., исходя изъ идеи *прогресса*, доказывали превосходство современниковъ надъ древними. Б. отвѣтилъ своими „*Refléxions critiques sur quelques passages du rhéteur Longin*“ (1694), отличавшимся больше озлобленностью, чѣмъ убѣдительно-стью. Впрочемъ, въ послѣдствіи, въ „*Lettre à M. Perranet*“, самъ Б. сталъ на точку зрѣнія своихъ противниковъ, слегка ее сузивъ, капитулируя тѣмъ самымъ передъ наро-ставшимъ духомъ XVIII в. Эстетика Б., окрещенная его противниками „теоріей ложнаго классицизма“, пользовалась большимъ вліяніемъ далеко за предѣлами Франціи, въ Англіи, Германіи, Россіи. Последнее изд. соч. Б. (въ 2 т.) вышло въ 1894 г. (Lemerre). О немъ см. *Lanson*, „*Voileau-Despréaux*“ (въ коллекц. Gr. Ecriv. Franç.); *Brumetière*, „*Evolution de la critique*“ (3 и 4 лекціи); *Rigand*, „*Histoire de la querelle des anciens et des modernes*“. В. *Фриче*.

Буальдьё (Boieldieu), Адриенъ, род. въ 1775 г., ум. въ 1834 г., извѣстный французскій оперный композиторъ. Первую оперу поставилъ уже въ 18 лѣтъ (въ родномъ Руанѣ); первый большой успѣхъ имѣлъ въ 1796 г. (Парижъ, „*Les deux lettres*“). Съ тѣхъ поръ слава Б. росла до его смерти. По композиціи Б., главнымъ образомъ, самоучка. Къ сочиненію своихъ оперъ онъ относился, однако, весьма тщательно. Главныя достоинства ихъ—легкость и непритязательное изящество мелодіи. Въ 1819—29 г. Б. былъ профессоръ парижской консерваторіи по классу композиціи. Въ 1803—10 г. Б. жилъ въ Петербургѣ, гдѣ занималъ должность „придворнаго композитора“. Изъ его 30 оперъ лучшія: „*Jeanne de Paris*“ (1812), „*Le chaperon rouge*“, „*La dame blanche*“ („Бѣлая дама“, 1825).

Буанзу, *Canis primaevus*, видъ дикой собаки, водящейся стальми въ Индіи (Непаль); существуетъ предположеніе, что Б.—предокъ домашней собаки. Б. достигаетъ 75 см. длины и 50 см. высоты; шерсть длинная, густая,

буровато-краснаго цвѣта съ черными крапинами на спинѣ; голова длинная со стоячими большими ушами; хвостъ пушистый. Легко приручается.

Буасси д'Англа (Boissy d'Anglas), Франсуа-Антуанъ, дѣятель фр. революціи, род. въ 1756 г. Въ Націон. собраніи онъ первый высказалъ мысль, что истиннымъ представителемъ народа является третье сословіе. Въ конвентѣ онъ принадлежалъ къ вождямъ „равнины“ или „болота“, подавъ голосъ за изгнаніе Людовика XVI вмѣсто его казни, но благодаря своей осторожности не подвергся преслѣдованію и во время террора. Б. примкнулъ къ термидоров. заговору противъ Робеспьера, былъ однимъ изъ главныхъ авторовъ антидемократ. конституціи III-го года и, избранный членомъ совѣта пятисотъ, сдѣлался потомъ его президентомъ. Послѣ переворота 18 фруктидора онъ былъ приговоренъ къ ссылке, изъ которой бѣжалъ въ Англію. Наполеонъ вернулъ его, назначилъ сенаторомъ и далъ ему титулъ графа, а Людовикъ XVIII сдѣлалъ его паромъ Франціи. Но и при реакціи онъ оставался сторонникомъ умѣренно-либеральныхъ принциповъ. Ум. въ 1826 г.

Буассо (boisseau), старо-франц. мѣра хлѣба=13,008 литра. Новый Б. во франц. Швейцаріи=15 литр.

Буассонадъ (Boissonade), Жанъ Франсуа, изв. эллинистъ, род. въ 1774 г., съ 1809 г. читалъ греч. литер. въ париж. унив., съ 1828 г. въ Collège de France. Б. извѣстенъ, гл. обр., какъ издатель многихъ, сравнит. малоизвѣстныхъ авторовъ позднѣйшей греч. литературы (Филострата, Бабрія и др.); сюда же относятся его „*Anecdota graeca*“ (1829—33; 5 т.) и „*Anecdota nova*“ (1844). Ум. въ 1857 г.

Буассье (Boissier), Гастонъ, знам. франц. историкъ, род. въ 1823 г.. послѣ долгихъ лѣтъ преподаванія исторіи въ провинціи поселился въ Парижѣ, былъ профессоромъ древней литературы сначала въ Lycée Charlemagne, затѣмъ въ Collège de France, а съ 1865 г. въ École normale. Въ 1876 г. былъ избранъ членомъ академіи, съ 1895 г. ея несмѣн. секретарь. Ум. въ 1908 г. Гл. произведенія: „*Cicéron et ses amis*“ (12 изд. 1902, рус.

пер.); „La religion romaine d'Auguste aux Antonins“ (2 т., 5 изд., 1901); „L'opposition sous les Césars“ (4 изд., 1900, рус. пер.); „Promenades archéologiques, Rome et Pompéi“ (6 изд. 1898); „Nouvelles promenades archéologiques: Horace et Virgile“ (3 изд. 1895); „La fin du paganisme“ (1894, 2 т., рус. пер.); „Tacite“ (1904); „La conjuration de Catilina“ (1907). Для коллекцій „Grands écrivains français“ имъ написаны биографіи: „M-me de Sévigné“ (1887) и „Saint-Simon“ (герцога, 1892). Б. принадлежитъ къ числу лучшихъ изслѣдователей римской культурной (въ узкомъ смыслѣ) исторіи. Его блестящія и вмѣстѣ съ тѣмъ необыкновенно содержательныя произведенія освѣтили много вопросовъ изъ этой области. Тонкій анализъ источниковъ, глубокое пониманіе крупныхъ процессовъ, художественные портреты (Петроній въ „L'opposition“, Юліанъ въ „La fin du paganisme“, Катилина), широта историческаго кругозора — таковы главные свойства его работъ, по справедливости снискавшихъ ему славу одного изъ самыхъ крупныхъ историковъ Франціи.

А. Дж.

Бубалы, Bubalis, родъ антилопы; см. *антилопы*, III, 178.

Бубенчики, *Adenophora communis* Fisch., видъ изъ сем. колокольчиковыхъ, многолѣтняя трава съ высокимъ, голымъ стеблемъ; листья крупнопильчатые, нижніе яйцевидные или эллиптическіе, черешковые, верхніе сидячіе, ланцетные, острые. Цвѣтки голубые, колокольчатые, поникшіе, пахучіе, собраны въ пирамидальную метелку. Весьма обыкнов. въ черноземной полосѣ, въ Москов. губ. только по Окѣ. Цвѣтеть въ іюль—августъ.

Бубны (или *бубены*), ударный музыкальн. инструментъ, состоящій изъ обруча шириною въ 2—4 дюйма, на кот. съ одной стороны натянута кожа. Въ обручѣ находятся, кромѣ того, отверстия, куда вставлены маленькія погремущки, издающія звукъ при потряхиваніи Б. Играютъ на Б., скользя большимъ пальцемъ по кожѣ. Инструментъ этотъ широко распространенъ въ Европѣ и употребляется большей частью при танцахъ (у насъ еще въ полковой музыкѣ и пѣсельни-

ками). Въ послѣд. время онъ введенъ также и въ оркестръ и употребляется иногда въ оперн. и симфонич. музыкѣ.

Бубонъ (Bubo), въ широкомъ значеніи воспалительное или невоспалительное опуханіе лимфатическихъ железъ вообще (см. *аденитъ*); опуханіе лимфатич. железъ обыкновенно наблюдается при пораженіи близлежащихъ тканей или органовъ, лимфатическіе сосуды которыхъ приносятъ съ лимфой раздражающее начало въ железу; пораженія нижнихъ конечностей (воспалит. процессы, сыпи и пр.) вызываютъ опуханіе паховыхъ железъ, воспалит. процессы въ зѣвѣ обуславливаютъ опуханіе шейныхъ железъ и т. д. (т. наз. симпатическіе Б.); б. ч. такіе Б. исчезаютъ вскорѣ по устраненіи причины. Въ тѣсномъ смыслѣ подъ Б. понимаютъ воспалительное заболѣваніе паховыхъ лимфатическихъ железъ при венерическихъ болѣзняхъ, мягкомъ шанкрѣ и твердомъ шанкрѣ (первичная сифилитическая язва). При мягкомъ шанкрѣ Б. представляютъ весьма частое осложненіе, особ. у мужчинъ; поражаются преимущ. поверхностно лежащія паховыя железы. Обыкновенно воспаляется одна или, самое большее, нѣсколько рядомъ лежащихъ железъ. Железа значительно опухаетъ, очень болѣзненна, кожа надъ ней отекаетъ, краснѣетъ, окружающая железу соединительная ткань тоже воспаляется, и, наконецъ, специфически зараженная железа нагнаивается. Гной вскрывается наружу, въ нѣкоторыхъ рѣдкихъ случаяхъ онъ можетъ проложить себѣ путь по влагалищу сосудаго пучка подъ кожу бедра и привести къ обширнымъ разрушеніямъ и даже опасному кровотеченію вслѣдствіе развѣданія сосудовъ. Характерную особенность этого гноя составляетъ его прививаемость, то-есть, способность вызвать специфическую язву—*ulcus molle specificum*—на мѣстѣ прививки. Въ самой железе развивается специфическая язва. Лѣченіе состоитъ въ примѣненіи покоя, льда или согрѣвающихъ компрессовъ; въ хирургическомъ лѣченіи абсцесса. Специфическая язва железы лѣчится по общимъ правиламъ. Рѣже наблюдается воспаленіе паховыхъ железъ

при триперѣ. Триперные бубоны отличаются медленнымъ теченіемъ, незначительной болѣзненностью илишь рѣдко подвергаются нагноенію; иногда наблюдаются цѣлые пакеты опухшихъ железъ (*струмозные Б.*). Лѣченіе триперн. Б. то же, что шанкерныхъ. При сифилисѣ одновременно съ первичной язвой, твердымъ шанкромъ, тоже нерѣдко наблюдается припухание многихъ паховыхъ железъ. Отдѣльные железы достигаютъ иной разъ величины волошскаго орѣха и прощупываются въ видѣ бугристыхъ возвышеній подъ кожей. Онѣ нечувствительны къ давленію, кожа надъ ними не измѣнена, подвижна—явленія воспаленія нѣтъ. Это — такъ назыв. *множественный, неболящій Б.* — *bubo indolens*—существуетъ многіе мѣсяцы и годы, иногда всю жизнь. Особого лѣченія не требуетъ, такъ какъ исчезаетъ при соответственномъ общемъ лѣченіи сифилиса. При третичномъ сифилисѣ встрѣчается еще такъ называемый *гуммозный Б.* — *Lymphadenitis gummosa*. Въ железѣ развивается специфическій воспалительный процессъ съ характеромъ новообразованія. Опухшая железа достигаетъ величины отъ лѣснаго орѣха до куринаго яйца, тверда, эластична. Кожа вначалѣ нормальна и подвижна; постепенно, однако, истончается, становится сине-багровою и, наконецъ, продырявляется. Подвергнувшись къ этому времени творожистому перерожденію ткань железы выдѣляется и, при благоприятномъ теченіи, остатокъ железы рубцуется. Въ иныхъ случаяхъ наблюдается чрезвычайно медленное, вялое теченіе съ обычными послѣдствіями хроническаго нагноенія. Лѣченіе—общее анти-сифилитическое. — Воспаленіе лимфатическихъ железъ съ наклонностью къ переходу въ нагноеніе наблюдается также при многихъ острыхъ инфекціонныхъ болѣзняхъ: тифѣ, пѣмѣи, скарлатинѣ и пр.; рѣзкимъ типомъ такихъ Б-овъ могутъ служить чумные Б-ы (см. *чума*).

Г. Ид.

Буварь (Bouvard), Алексисъ, франц. астрон., род. въ 1767 г., съ 1793 г. наблюдатель парижской обсерваторіи, съ 1803 г. членъ академіи наукъ, съ 1804 г. членъ „Бюро долготы“; ум.

въ 1843 г. Б. извѣстенъ открытіемъ нѣсколькихъ кометъ, преимущественно же своими вычисленіями таблицъ большихъ планетъ; при вычисленіи таблицъ для Урана онъ обратилъ вниманіе на расхожденіе вычисленій съ наблюденіями; эти расхожденія позже послужили Леверрье для открытія Нептуна. *С. Бл.*

Бувинь (Bouvines), деревня въ Сѣверн. деп., во Франціи, къ ю.-в. отъ Лилля. Въ 1214 г. франц. король Филиппъ Август одержалъ здѣсь побѣду надъ импер. Оттономъ IV и его англійскими и фландрскими союзниками; побѣда эта твердо упрочила существованіе французской монархіи и имѣла своимъ косвеннымъ послѣдствіемъ обезпеченіе вольностей англійскихъ бароновъ Великой Хартіей (см.).

Бугаевъ, Б. Н., см. *Бѣлый*.

Бугаевъ, Николай Васильевичъ (1837—1903), извѣстный русскій математикъ. Съ 1866 г. до дня смерти состоялъ профессоромъ въ московскомъ университетѣ. Труды Б. относились почти исключительно къ теоріи чиселъ. Въ отличіе отъ анализа непрерывныхъ величинъ, теорія чиселъ, оперирующая исключительно надъ цѣлыми и, во всякомъ случаѣ, рациональными числами, имѣетъ всегда дѣло съ величинами прерывными, измѣняющимися скачками, какъ при переходѣ отъ одного цѣлага числа къ другому. Это обстоятельство придаетъ теоріи чиселъ особый характеръ, такъ сказать, разрозненности отдѣльныхъ истинъ и методовъ. Б. поставилъ себѣ задачей провести черезъ теорію чиселъ ту единую систему, которая царитъ въ анализѣ непрерывныхъ величинъ. Эту объединенную теорію чиселъ, претворенную въ одну систему, Б. назвалъ „аритмологіей“. Хотя Б. несомнѣнно проявилъ много таланта въ своихъ относящихся сюда изслѣдованіяхъ, но врядъ ли можно признать, чтобы онъ достаточно близко подошелъ къ рѣшенію крупной задачи, которую онъ себѣ поставилъ. Между тѣмъ съ „аритмологіей“, на которой были сосредоточены всѣ мысли Б., онъ связалъ и свое философское мировоззрѣніе: онъ полагалъ, что ошибка детерминистовъ въ томъ именно и заключается, что они во главу

естествознанія и научной интерпретации природы ставятъ только анализъ непрерывныхъ величинъ, игнорируя аритмологию. Важнѣйшія сочиненія Б.: „Числовыя тождества, связанные со свойствами символа Е“ (1865); „Теорія числовыхъ производныхъ“ (1870); „Нѣкоторыя приложенія теоріи эллиптическихъ функцій къ теоріи функцій прерывныхъ“ (Матем. Сб. XI). В. К.

Бугазъ, 1) проливъ или гирло, соединяющ. Кубанскій лиманъ съ Чернымъ м.; 2) заливъ или небольшой лиманъ на с.-з. сторонѣ Кубанскаго лимана, окруж. Таманск. холмами.

Бугазъ, самосадочное соляное озеро и цѣлебныя грязи на бер. Чернаго моря, въ Херсон. губ., одесск. у., въ 2 ч. пароходомъ отъ Одессы.

Бугай, см. *выть*.

Бугге, Эльзеусъ Софусъ, норвежскій филологъ, род. въ 1833 г., съ 1866 г. проф. сравнит. языковѣднѣя и древне-норвежск. языка въ Христіаніи, извѣстенъ своими работами о рунахъ, о древненорвежскихъ сагахъ и пѣсняхъ, а также превосходнымъ изданіемъ „старшей Эдды“ (1867 г.). Ум. въ 1907 г.

Бугель, жел. кольцо, охватывающее свою и предохраняющее ее отъ расщепленія во время забивки.

Бугенвиль (Bougainville), самый большой изъ Соломоновыхъ острововъ, 10.000 кв. км.; почва весьма плодородна; на южн. берегу, въ проливѣ Б., отдѣляющемъ о-въ Б. отъ о-ва Шуазель, удобная гавань Бланшъ; съ 1899 г. принадлежитъ Германіи.

Бугенвиль (Bougainville), Луи Антуанъ, франц. мореплаватель, род. въ 1729 г., въ 1766 г. отправился во главѣ науч. экспедиціи въ кругосвѣтное плаваніе, продолж. 2½ года; открылъ много неиз. острововъ въ Тих. океанѣ и собралъ цѣнныя свѣдѣнія о ранѣе открытыхъ островахъ. Свое путешествіе описалъ въ книгѣ „Voyage autour du monde“ (1771). Во время войны за независимость американск. штатовъ Б. командовалъ частью франц. вспомог. эскадры. Ум. въ 1811 г.

Буги (*Бугизы*, Bugisen, Buginesen), малайское племя, живущ. въ южн. части острова Целебесъ; превосходные моряки, въ своихъ торговыхъ сдѣлкахъ посѣщающіе даже Н. Гвинею.

Обладаютъ письменами и собственной литературой.

Л. Крж.

Бугорчатка, см. *туберкулезъ*.

Бугорчатозубья, Bunodonta, см. *парнокопытныя*.

Бугро (Bouguereau), Вильямъ Адольфъ, французскій живописецъ, род. въ 1825 г., нѣкоторое время занимался торговлею въ Бордо и часть свободнаго времени отдавалъ посѣщенію школы рисованія. Наконецъ, онъ рѣшился посвятить себя всецѣло живописи и поступилъ въ Парижскую академію художествъ. Закончилъ образованіе свое въ Римѣ. Изъ Б. выработался служитель идеальной красоты, которую онъ понимаетъ съ чисто внѣшней стороны и видитъ въ совершенствѣ формъ и красотѣ линий. Его картины на сюжеты христіанскіе („Mater afflictorum“) и античныя („Венера“) такъ же, какъ и стѣнныя росписи, отличаются достоинствомъ формъ, благородствомъ ритма движеній, прекраснымъ рисункомъ и моделировкой, но бѣдны творчествомъ, холодны и приторны. Б. ум. въ 1905 г. Н. Т.

Бугульма, у. г. Самарск. губ., при р. Бугульминкѣ, 8.733 жит. (по пер. 1897 г.—7.581 ж.); жен. гимн., реал. и ремесл. учил.; двѣ ярмарки Мартовская и Воздвиженская, на которыя пригоняются въ большомъ количествѣ лошади и рогатый скотъ, привозятся сырыя кожи, бумажныя русскія издѣлія, бухарскіе товары, чай, верблюжье сукно и коженныя издѣлія. Б. основана около 1741—45 гг. извѣстн. устройтелемъ Оренбургск. края И. И. Неплюевымъ подъ имен. *Бугульминской*, или *Бугульминской слободы*; въ 1781 г. Б. былъ сдѣланъ уѣздн. гор. Уфимск. намѣстничества, въ 1796 г. вош. въ составъ Оренб. губ., а въ 1850 г. сдѣланъ у. г. вновь образ. Самарск. губ.

Бугульминскій уѣздъ составляетъ сѣв. оконечность Самарск. губ., широкимъ и тупымъ клиномъ вдается между границ. Уфимск. и Казанск. губ. и заним. простр. въ 10.803,1 кв. в. Мѣстность дов. возвышенная (до 120 саж. н. ур. м. и бол.); юго-зап. отроги Уральск. хребта дѣлаютъ ее сильно холмистой. Орошается рр. Шешмой, Икомъ (образ. вост. гран. уѣзда) и его приток. Почвен. покровъ представл.

собою чередованіе тучнаго и обыкн. суглинистаго чернозема; на сѣв.-зап. окраинѣ уѣзда есть обширн. острова листовнаго лѣса, сопровождаемые сѣр. лѣсн. суглинками. Лѣса заним. 27% площ., неуд. земл.—7,4%, луга и пастб.—20,5%, пашня 45,1%. Населенія къ началу 1908 г. считалось 369,9 тыс. чел., а по переп. 1897 г.—361,6 тыс. чел. (33,5 чел. на 1 кв. в.), въ т. ч. 8,1 тыс. чел. городск.; большая часть населенія состоитъ изъ инородцевъ тюрко-татарск. племен: 20,8% сост. татары, 14,5%—тептяри, 9,9%—башкиры, 8,5%—чуваши, 0,5%—мещеряки; 12,5% составл. мордва (финск. пл.); русскіе (почти исклѣч. великороссы)—31,9%. Грамотн. сельск. нас. 17,6%, городск. 35,7%. Хозяйств. дѣятельность мѣстн. населенія почти цѣликомъ сосредоточена на земледѣліи, въ котор. занято 82,8% самод. нас. Въ обраб. промысл. (гл. обр. обраб. питат. прод.—мукомольн. произв., а также изгот. одежды) занято всего 2,3%; въ торг. и трансп. 1,2%. Даже побочн. промысл. занятія слабо развиты среди сел.-хоз. насел. (9,8%) и заключ. гл. обр. въ плотнич., обраб. дерева, войлочн. произв. и пчеловодствѣ. Въ уѣздѣ преоблад. надѣльное землевл., охватыв. 58,4% площ.; средн. разм. надѣла на 1 дворъ 13,4 дес. Земли госуд. и учр. составл. 20,4%. Частное землевл. не особенно сильно представлено—21,2%, но отлич. дов. крупн. средн. размѣр.—575 дес. на 1 вл.; 47,6% ч.-вл. зем. принадл. дворянамъ, 11,5%—отд. крест., 16,6%—кр. тов. и общ., 16,9%—кущамъ. В. А.

Бугурусланскій уѣздъ находится въ сѣв.-вост. части Самарск. губ. и граничитъ съ Уфимск. и Оренб. губ.; заним. простр. въ 17.068,7 кв. в. Поверхность его, выполненная зап. отрогами южн. Урала, сильно холмиста и слагается изъ нѣск. грядъ, вытянутыхъ съ вост. на зап. и раздѣляемыхъ теч. Сока, Б. и М. Кинели и др. небольшихъ рѣчекъ. Почва уѣзда—преимущ. суглинистый черноземъ, мѣстами тучный; въ сѣв. части есть обширн. полоса сѣр. лѣсн. суглинокъ. по особ. большихъ острововъ сплошн. лѣса не встрѣчается; лѣсъ занимаетъ 14,5% площ. уѣзда. Б. у. сравн. съ другими

сосѣдн. уѣзд. дов. слабо распаханъ: пашня составл. 38,2%, луга и пастб.—38,5%; подъ неуд. зем.—8,8%. Населенія къ началу 1908 г. считалось 517,3 тыс. чел., а по переп. 1897 г.—504,3 тыс. чел. (29,5 чел. на 1 кв. в.), въ т. ч. 18,1 тыс. чел. городск. (2 города: Бугурусланъ и Сергіевскъ, близъ кот. наход. Серг. мин. воды). Основное ядро мѣстн. насел. составл. русскіе, почти исклѣч. великороссы—60,3% (въ т. ч. малор. 2,6%), съ большою примѣсью мордвы (19,8%) и тюрко-татарск. племенъ: чувашей (8,6%), татаръ (7,1%), башкиръ (2,3%) и тептярей (1,0%). Грамотн. сельск. нас.—12,3%, городск.—32,5%. Хозяйств. дѣят. нас. имѣетъ дов. односторонній характеръ: 78,7% самодѣят. насел. занято въ сельск. хоз. Въ обраб. пром. занято всего 6,6% (кромѣ изгот. одежды и строит. дѣла, сравнит. крупные размѣры имѣетъ обраб. питат. прод., гл. обр., мукомольн. произв.); въ торг. и трансп. 3,5%. Побочн. промысл. занятія с.-хоз. насел., состоящ. гл. обр. въ плотнич., изгот. одежды, обраб. дерева, войлочн. произв. и пчеловодствѣ, развиты дов. слабо (9% с.-х. нас.). Надѣльн. землевл., кот. преоблад. въ уѣздѣ, составл. 56,6% пл.; средн. разм. на 1 дворъ 17,8 дес. Частновл. земли, составл. 29,6%, сосредоточ. преим. въ рукахъ дворянства (49,9%) и купечества (26,2%); крест. владѣн. немного (отд. кр.—8,2%, кр. тов. и общ.—6,3%); средн. разм. 1 влад.—548 дес. Земли госуд. и учр.—3,18%. В. А.

Бугурусланъ, у. г. Самарской губ. на р. Кинели, при впад. Тарханки, въ 3 верстахъ отъ станціи Самаро-Уфимской жел. дор., 16.946 жит. (по пер. 1897 г.—12.109 ж.); женск. прогимн., духовн. уч. Значит. торговля хлѣбомъ; мыловаренный и воскобойный заводъ. Б. основ. въ 1748 г. подъ им. *Бугурусланской слободы*, при учрежд. Уфимск. намѣстнич. въ 1781 г. назнач. у. гор., въ 1802 г. причисл. къ Оренб. губ., а въ 1850 г. къ вновь образованн. Самарск. губ.

Бугъ Западный, притокъ р. Нарева, впадающаго въ Вислу, начинается въ Австріи, въ Галиціи, нѣсколько восточнѣе г. Золочева; въ

предѣлахъ Австріи до русск. границы протекаетъ на протяженіи 146 в., въ предѣлахъ Россіи на протяженіи 580 в., орошая губерніи Волын., Люблинск., Сѣдлец., Гроднен., Ломжин., Варшав.; въ Волын. губ. частью образуетъ границу съ Австріей. На Б. находятся города Влодава, Брестъ-Литовскъ и Яновъ. Б. судоходенъ отъ устья до Брестъ-Литовска на прот. 268 в., отъ австр. гран. до с. Дорогускъ (холм. у.) производится буксирное пароходство, а отъ Дорогуска до Брестъ-Литовска только сплавъ плотовъ. Ширина Б. у австр. границы не болѣе 10 саж., у Бреста 50 саж., при впаденіи р. Нурецъ 70 саж., глубина 4—14 фут., паденіе ничтожно, пороговъ нѣтъ, берега низки. Вскрытіе Б. въ первой половинѣ марта ст. ст., замерзаніе во второй половинѣ ноября ст. ст. Изъ притоковъ Б. укажемъ справа:—Лугъ, Муховець, Лѣсна, Нурецъ, слѣва—Золочія (въ Галиціи), Гучва, Ливецъ. Наиб. значительныя пристани по Б.: Брестъ-Литовскъ (въ 1907 г. прибыло 2.712 судовъ и плотовъ) и Устилугъ (въ 1907 г. отправлено 524 суд. и плотовъ), всего по Б. въ 1907 г. отправлено вверхъ 243 т. пудовъ грузовъ, внизъ 3.360 т. пудовъ. Главн. предметомъ перевозки служатъ лѣсъ и дрова; въ 1907 г. по Б. отправл. 100 т. пуд. дровъ и 2.750 т. пуд. лѣсн. строит. мат., кромѣ того хлѣбъ. Л. Б.

Бугъ Южный (у Геродота *Гипанисъ*), рѣка, впадающая въ Черное м. Беретъ начало на Авратынской возвышенности (см.), въ юго-зап. части староконстанти. у. Волынской губ., близъ границы съ Австріей и съ Подольск. губ., бл. деревни Холодецъ; вся длина вплоть до соединенія Бугскаго лимана съ Днѣпровскимъ близъ д. Ольвія 785 в. Б. орошаетъ губ. Волынскую (на протяженіи 8 в.), Подольскую и Херсонскую, на берегахъ его находятся города Проскуровъ, Летичевъ, Винница, Брацлавъ, Ольвіополь, Вознесенскъ и Николаевъ. Судоходенъ на протяженіи 169 в. отъ устья вплоть до с. Александровки (въ 23 в. выше Вознесенска). Притоки справа: Волкъ, Згарь, Ровъ, Сольница, Савранка, Кодыма, Вакшала, Чертолахъ, Чичиклея; слѣва: Бужонъ, Иква, Снивода, Дана.

Собъ, Синюха, Мертвоводъ, Гнилой Еланецъ, Ингуль. Въ летичев. у. Б. расширяется до 10—20 саж., а у Летичева, при впаденіи р. Волкъ, образуетъ озеро въ 3 в. Отъ Вошиловки винниц. у. берега Б. становятся круты; на границѣ гайсин. и ольгопол. уу. бер. Б. сложенъ изъ гранитныхъ скалъ, а на днѣ камни; ниже Джулинки гайсин. у. Б. течетъ по равнинѣ, но отъ Ольвіополя (абс. высота Буга 59 метровъ) Херсон. губ. вплоть до упомянутаго выше с. Александровки на берегахъ и днѣ рѣки снова обнажаются граниты, образующіе на Б. три группы пороговъ: 1) у с. Мигей, самыя большіе пороги Б. и М. Мигеевскій, прорывъ Б. здѣсь наа. Красныя Ворота; на островахъ между порогами имѣли становище гайдамаки, 2) у Константиновки и 3) у Александровки. Мѣстами гранитныя скалы поднимаются изъ воды на 15—20 с. Ниже с. Александровки пороги оканчиваются и на берегахъ обнажаются миоценовыя и пліоценовыя отложения. Между Ольвіополемъ и Вознесенскомъ глубина Б. 9—20 ф., отъ Вознесенска до Николаева 10—40 ф., а ниже 20—50 ф.; ширина у Хмѣльника (литин. у.) до 20 с., у Янова до 40 с., у Винницы до 30 с., между Ольвіополемъ и Вознесенскомъ 40—70 с., ниже Вознесенска 400 с., у Николаева 2 вер. Весною Б. подымается сажени на 1½, разливаясь у Вознесенска на 2 в. Въ меженную воду теченіе въ Б. прекращается уже у Вознесенска (абс. высота Буга 1,47 метра). У Николаева Б. замерзаетъ въ среднемъ 23 декабря нов. ст., вскрывается 14 марта, свободенъ отъ льда 284 дня. *Бугскій лиманъ* начинается у Николаева и кончается въ водахъ Днѣпровскаго лимана; длина его, считая отъ впаденія р. Ингула, 47 в.; ширина у Богдавленска 2½ в.; чѣмъ далѣе къ югу, тѣмъ онъ становится шире и при концѣ достигаетъ 7—8 в.; наибольшая глубина по фарватеру равна 38 фут. (между Ожарской и Русской косами); при сліяніи съ Днѣпровскимъ лиманомъ глуб. 18—21 ф.; грунтъ—илъ, на глубинахъ менѣе 8 ф.—песокъ. Берега лимана, какъ правый, такъ и лѣвый, возвышены. По своему происхожденію Бугскій лиманъ есть затопленная мо-

ремь (въ послѣтретичный періодъ) нижняя часть теченія р. Б.—Въ 1907 г. въ бассейнѣ Б. прошло 2.185 паровыхъ судовъ, перевезшихъ 6.438 т. пудовъ груза на сумму 16.341 т. р.; гл. предметъ перевозки ячмень. Въ Бугскомъ лиманѣ значитъ рыболовство.

Л. Бергъ.

Буда Марчихина, волост. мѣст. глухов. у. Чернигов. губ., маслособн. зав.; зеленые пески, содержащія кали. Жит. 4.653.

Буда Середина, торгов. мѣст. новгор.-сѣв. у., Черниг. губ., 4.603 ж., маслоб., кожев. и сахарн. заводы.

Будакскій лиманъ, въ аккерманск. у., Бессарабск. губ., въ 5 ч. отъ Одессы; его вода, а также лиманная грязь обладаютъ цѣлебными свойствами; при лиманѣ лѣчебное заведение.

Будапештъ, столица Венгріи, лежитъ на Дунаѣ, по обоимъ берегамъ его, подъ 47° 30' с. ш. и 19° 45' в. д. отъ Гр. (въ 210 в. къ ю.-в. отъ Вѣны) и занимаетъ площадь въ 194 кв. км. Б. образовался изъ слиянія (1872 г.) въ одно цѣлое городовъ Буды (Офена), занимающаго нагорья праваго берега, и Пешта, раскинуващагося на низинахъ лѣваго берега, а также мѣстечка старая Буда (О—Буда) и о-ва Маргариты.

Буда расположена красивѣе Пешта. Красивы виды съ его горъ: съ горы Герарда (Геллертгедь или Блоксбергъ, выс. 235 м., съ памятникомъ замученнаго здѣсь въ 1046 г. св. Герарда и цитаделью, покинутой въ 1898 г.) и съ крѣпостной горы, на кот. построены крѣпость и королев. замокъ. Красивы, но мѣшаютъ развитію города замыкающія его террасы довольно высокихъ, почти безлѣсныхъ горъ (Швабенбергъ или гора Сечени, 464 м.). У ихъ подножія, со стороны Дуная, теплые ключи. Жизнь въ Будѣ, въ противоположность Пешту, съ его шумной жизнью большого города,—довольно тихая; отчасти она сохранила прежній нѣмецкій характеръ. Важнѣйшія зданія Буды—главная соборная (Матвѣвская) церковь (постр. въ XIII в., около 150 лѣтъ была мечетью, перестр. въ стилѣ поздн. готики въ 1896 г.), гарнизонная церковь (готич., XIII в.); нѣсколько церквей другихъ исповѣданій

(въ томъ числѣ маленькая турецкая мечеть съ гробницей турецкаго святого шейха Гюль-бабы); королевскій замокъ или Буръ (Királyi palota, построенъ при Маріи Терезіи, реставр. во 2-й полов. прошлаго вѣка); дворцы министерства гонимцевъ, эрцгерцога Иосифа и президента совѣта министровъ, цейхгаузъ; великолѣпныя помѣщенія лѣчебныхъ ваннъ (особенно выдаются ванны св. Луки). Главнѣйшіе памятники: гонимцевъ на площади парадовъ, воздвигнутый въ память борцовъ за свободу 1848—49 гг., и Елизаветы на Георгіевской пл. Съ Пештской стороны Буда соединена пятью мѣстами, изъ нихъ старѣйшій—цѣпной (375 м. дл.); къ сѣв. отъ него Маргаритовъ мостъ (607 м. дл.), къ югу—мостъ Елизаветы (290 м.), Франца Иосифа (331 м.) и соединит.ж.-дор.мостъ (394 м.).

Пештъ, расположенный въ низинѣ (только окраинный округъ его Кебанья или Штейнбрухъ лежитъ на холмахъ), могъ развиваться безпрепятственно. Необычайно быстрый ростъ его начался съ 1867 г., послѣ австро-венгерскаго соглашения, давшаго Венгріи полную автономію. Пышный расцвѣтъ города былъ, однако, не столько естеств. слѣдств. экономическаго подъема всей страны—какъ мы это видимъ на примѣрѣ Берлина послѣ 1871 г.,—сколько результатомъ искусствен. стремленія къ вышнему блеску со стороны правящихъ классовъ Венгріи. Среди мѣръ, благодаря кот. Б. сталъ главнымъ торг.-пром. центромъ Венгріи, должно быть упомянуто прежде всего проложеніе сѣти ж. дорогъ (въ Б., какъ узлѣ, сходится около десятка ихъ), при чемъ приливъ пассажировъ и грузовъ былъ обезпеченъ пояснымъ тарифомъ, понизившимъ вдвое, а на дальнихъ разстояніяхъ вчетверо плату за провозъ и проѣздъ. Громадный толчокъ развитію столицы дало открытіе пароходства по Дунаю и его притокамъ, привлечшее въ Б. массу хлѣбныхъ грузовъ, кот. перерабатываются здѣсь на крупн. и отлично оборудован. паров. мельницахъ. Затѣмъ управленіемъ казенныхъ ж. д. были устроены въ столицѣ большіе механич. заводы для постройки не только локомотивовъ, но и другихъ машинъ, въ томъ числѣ

земледѣльческихъ. Вообще, всё правительственныя мѣропріятія, направленные къ созданію въ Венгріи крупной туземной индустріи, пошли на пользу Б. Работы по перестройкѣ Б. начались еще съ 1848 г., но полнымъ ходомъ, по строго выработанному плану, пошли съ 1868 г. На протяженіи 8 верстъ по всей пештской и на значительномъ протяженіи по противоположной сторонѣ были выстроены превосходныя набережныя. Великолѣпные дворцы превратили набережныя въ лучшія улицы Пешта. Перестроенныя одновременно съ этимъ улицы П. часто расширяются въ площади, на которыхъ воздвигнуты статуи выдающимся венгерскимъ дѣятелямъ (на площади Фр. Иосифа памятники Стефана Сечени и Франца Деака, на пл. Этвешъ—барона Этвешъ, на пл. Петефи—венгерскаго лирика Петефи, предъ національнымъ музеемъ—венгерскаго поэта Араньи и т. д.). Главныя изъ улицъ—двѣ кольцевыхъ (отдѣльныя части ихъ носятъ самостоятельныя названія) и 4 радіально расходящихся отъ нихъ улицы (важнѣйшая—Андраси). Изъ кольцевыхъ улицъ одна идетъ почти концентрически лѣвому берегу Дуная и набережнымъ (изгибъ къ западу). Другое кольцо, окружающее внутренній городъ и образующее важнѣйшя изъ новыхъ улицъ (Леопольдова—Lipót, Терезова—Teréz, Елизаветинскую—Erzsébet и Иосифова—József), обращено своей вершиной въ противоположную сторону (къ востоку; оно пересѣкаетъ внѣшнее кольцо у зап. вокзала). Гордость Б.—улица Андраси. Это широкая (18—23 саж.) бульваръ, соединяющій внутренній городъ съ „городской рощей“. Длинная улица (6. 2 верстъ дл.) дѣлится двумя площадями (Восьмиугольной и Круглой) на 3 части; за Круглой пл. (Рондо), окруженной великолѣпными дворцами, по обѣ стороны ул. Андраси идутъ виллы.

Изъ церквей Пешта самая старая—соборная (выстр. около 1500 г.), самая красивая—величественная базилика выс. въ 48 саж. (нач. 1851 г.). Имѣется рядъ катол. церквей, а также церкви еванг., реформ., православная, уніатская. Среди сотенъ великолѣпныхъ зданій

П. особ. выдаются: величеств. зданіе парламента на набережной Рудольфа (обошлось около 12.800.000 руб.), академія наукъ, университетъ, политехникумъ, ратуша, дворцы министерствъ, опера, національный, народный, венгерскій и др. театры, новый дворецъ правосудія, редуты (концертный и балльный залы), казино, національный музей, музей худож. ремеслъ, дворецъ пенсіонаго фонда журналистовъ, множество дворцовъ венгерскихъ магнатовъ, биржа, дома страхов. общества Н.-Йоркъ и Пештскаго Ллойда, огромныя и блестящія гостиницы (особ. Hungaria и Hôtel Royal), таможня, грандіозный городской хлѣбный элеваторъ.

„Городская роща“ (97 гектар.)—уютный уголокъ Б., въ концѣ ул. Андраси. По вечерамъ тысячи народу находятъ здѣсь недурныя и дешевыя развлечения. Кромѣ этой рощи, много небольшихъ скверовъ. Излюбленное мѣсто развлечения—Маргаритинъ островъ (около 3 в. длин. и $\frac{3}{4}$ в. шир.), подаренный городомъ эрцг. Иосифу; здѣсь красивыя заросли деревьевъ и цвѣтники, минер. ванны, рестораны.

Большинство зданій П. новыя: изъ 16.829 зд. (1906 г.) три четверти возникло послѣ 1870 г. Въ послѣднія десятилѣтія городъ не только украшался, но и оздоравлился. Подъ вліяніемъ статистическихъ изслѣдованій директора город. стат. бюро Керези, выяснившего огромную смертность въ городѣ въ связи съ невозможными жилищными условіями, городомъ приняты были мѣры къ уничтоженію вредныхъ, особенно подвальныхъ жилищъ. Однако и теперь подвальные квартиры составляютъ 3% общаго числа квартиръ, а болѣе половины населенія живетъ въ квартирахъ изъ одной комнаты. Подъ вліяніемъ народныхъ манифестацій правительство въ іюнѣ 1908 г. внесло въ венг. парламентъ законопроектъ, 26 іюля ставшій закономъ, согласно которому правительству разрѣшалось образованіе капитала въ 17 мил. кронъ для пріобрѣтенія въ Б. и его окрестностяхъ земель и постройки $1\frac{1}{2}$ тыс. домовъ для рабочихъ по 4 кварт. въ каждомъ (6.000 квар.); при домахъ—садики, цѣна кв.—120—150 кр. въ годъ.

На ряду съ квартирнымъ вопросомъ, городомъ было обращено внимание на водоснабженіе (городъ снабжается фільтров. дунайской водой), поставку пиши (великолѣпныя город. бойни, крытый центр. рынокъ, новыя санит. правила относительно базаровъ), на больничное дѣло (прекрасныя город. больницы), на устройство бесплатныхъ купаленъ въ Дунаѣ и теплыхъ сѣрнистыхъ ваннъ для бѣдныхъ (въ „городской рошѣ“). Благодаря разумнымъ стараніямъ городскихъ властей, смертность понизилась съ 40,5 на тысячу (въ 1874 г.) до 19,8 на тыс. въ 1901—05 г. Отчасти это уменьшеніе % смертности объясняется, впрочемъ, приливомъ извнѣ населенія, принадлежащаго къ возрастнымъ группамъ съ малой смертностью.

Населеніе Б. возрастаетъ съ необычайной быстротой: въ 1800 г. оно составляло 54 тыс., въ 1850—143 тыс., въ 1900—734 тыс., а по переписи 12 мая 1906 г. 791.748 чел. Изъ этой послѣдней цифры католиковъ было 475.836 (60,1%), иудейск. вѣроисп.—186.047 (23,5%), реформатовъ—73.847 (9,3%), лютер.—40.319 (5,1%). По національностямъ оно распред. слѣд. обр.: мадьяръ—673.337 (85%, въ 1900 г. всего 79,6%), нѣмцевъ—73.997 (9,3%, въ 1900 г. еще 98.515, или 14%), словаковъ—20.487 (2,6%, въ 1900 г. еще 3%). Ростъ населенія обусловливается, гл. обр., иммиграціей (коренного населенія въ Б. всего ок. 1/3); особенно быстро растутъ окраины. Евреи и нѣмцы (послѣднихъ особенно много среди учителей, чиновниковъ, ремесленниковъ) быстро мадьяризуются.

Промышленность и торговля. Въ 1900 г. промышленностью кормилось свыше 40% населенія Б., торговлей—14%. Главной отраслью промышленности является мукомольное дѣло (11 крупн. паров. мельницъ перемалываютъ около 50 милл. пудовъ хлѣба въ годъ); затѣмъ идутъ заводы машиностроит. и чугунолит. (казен. и частн., изготовляютъ, гл. обр., землед. машины, вагоны, локомотивы), электротехн.; кораблестроит. верфи; огромные пивовар. и винокур. заводы, казенныя табачн. фабрики, много крупныхъ типо-

графій, кирпич. заводы и т. д. Всѣхъ крупн. промышл. заведеній было въ 1900 г. 622 съ 68.502 раб., мелкихъ—31,7 тыс. съ 42.046 раб. Въ концѣ 1906 г. въ Б. было 191 промышл. акціон. общество съ акціон. капиталомъ въ 396 милл. кр., 54 акц. банк. учр. съ кап. въ 372 м. кр., всѣхъ же акціонерныхъ обществъ было 344 съ капиталомъ въ 898 милл. кр. (курсовая стоимость 1.365 милл.). Главные предметы торговли—хлѣбъ, шерсть, вино, спиртъ, скотъ, табакъ, уголь. Въ 1906 г. въ Б. везено товар. грузовъ 54 милл. метр. центн., вывезено—26 м. м. ц. (въ т. ч. на судахъ—14,6 и 5,2 м. мц.)

Средства сообщенія. Къ 3 связаннымъ соединительной линіей вокзаламъ сходитса болѣе 10 ж. дорогъ. Съ фабрикъ, лежащихъ на окраинахъ города, товары подаются на товарныя станціи круговой дорогой. Къ крѣпости ведетъ канатная ж. д., на Швабенбергъ—зубчатая. Сообщеніе по Дунаю поддерживается пароходами и винтовыми катерами (пропеллерами). Сѣтъ электрич. дорогъ имѣеть протяж. въ 113 килом.; въ 1906 г. онѣ перевезли 90 милл. пассаж. По улицѣ Андраши нѣтъ трамвайнаго движенія, но подъ нею (къ „городской рошѣ“) проложена подземная электрич. дорога.

Минер. источники. Теплые источники и горькія воды Б. были извѣстны еще въ римскія времена. Вода теплыхъ источниковъ очень непріятна на вкусъ и запахъ (рекомед. при болѣзняхъ желудка, золотухѣ, ревматизмѣ и подагрѣ); пользуются ею для купанья (главныя куп. учрежденія—императорскія купальни, куп. св. Луки и Райценскаго—Rácsfürdő, одно изъ красивѣйшихъ учрежденій этого рода въ Европѣ). Изъ будапештскихъ горькихъ водъ (40 источниковъ) наиболѣе громкой извѣстностью пользуется вода Гунияди-Яношъ.

Просвѣщеніе, искусство, школы. Во главѣ ученыхъ учреждений стоитъ Академія Наукъ, основанная въ 1842 г. для содѣйствія развитію венгерскаго языка и науки. Въ ея дворцѣ помѣщается также національная картинная галлерей (около 1.200 карт.). Национальный музей (осн. 1807 г.) содер-

жить большую библиотеку (въ 1906 г.— болѣе 1½ милл. номеров—книгъ, газетъ, рукописей и документовъ), лекціи по ест. исторіи, этнографіи и военному дѣлу, археолог. кабинетъ и картин. галлерей (б. 550 карт.). Есть и отдѣльн. венгер. историч. картин. галлерей. Въ корол. университетѣ (основ. въ 1390 г. въ Будѣ, съ 1783 г. перенесенъ въ Пештъ, въ 1867 г. изъ него уволены всѣ профессора нѣмцы) было въ 1909/10 г. ок. 7.000 студ. Въ универ. библи. ок. 300 тыс. томовъ. Въ политехникумѣ ок. 1.300 студ., богатая коллекціи, лабораторіи, библиотека (б. 80.000 том.). Къ числу высшихъ уч. заведеній принадлежатъ еще: военная академія (Ludovica), съ 3—4 сотнями воспит., ветерин. институтъ, центральная р.-католич. семинарія, евангелической теологич. факультетъ, равнинская семинарія, коммерческая академія съ курсомъ вост. языковъ, семинарія для подготовки учителей гимн. и реальн. училищъ. Въ 1905—06 г. насчит. 267 нар. школь (2.605 препод. и 80.736 учащихся), 29 средн. уч. зав. (736 препод. и 11.929 уч.), 117 професс. школь (1.456 преп. и 22.768 уч.).

Въ городѣ 9 театровъ, изъ нихъ 2 казен. и 1 городской (представленія почти исключительно на венг. языкѣ); есть музык. академія, консерваторія, театральная школа, 2 рисов. школы, домъ художниковъ съ постоянной выставкой, музей изящныхъ искусствъ и др. Много художественныхъ, научныхъ, медицинскихъ и др. обществъ и клубовъ, 14 франкмасонскихъ ложъ. Въ 1906 г. въ Б. выходило 575 периодич. изданій (468 на венг., 48 на нѣм.); въ томъ числѣ 65 политическихъ. Есть „Телефонная газета“, сообщающая новости на нѣм. и венг. языкахъ, а также соединяющая абонентовъ съ оперной и концертными залами.

Власти и управленіе. Б.—мѣстопробываніе центр. правительства Венгріи, парламента, верховнаго суда, высшихъ духовныхъ сановниковъ разныхъ исповѣданій, глав. управленія венг. земск. ополченія (гонведовъ) и пр.

Б. состоитъ изъ 10 округовъ (3 въ Будѣ и 7 въ Пештѣ) и образуетъ одну пользовающуюся самоуправленіемъ го-

родскую общину; во главѣ ея стоятъ оберъ-бургомистръ, назначаемый королемъ, выборный бургомистръ, городская управа, или магистратъ, и городская дума (400 гласныхъ). Гор. расходы значительны и быстро возрастаютъ: въ 1880 г. они составляли 11 милл. кр., въ 1906 г.—40 милл. кр. (изъ нихъ 9 милл. на школы); город. долгъ за тотъ же періодъ возросъ съ 25 до 143 милл. кр.

Исторія. Изъ двухъ частей города—Буда старше Пешта. На мѣстѣ Старой Буды возникъ городъ (Aquincum) еще въ римскія времена (сохранились развалины римскаго водопровода, амфитеатра, открыт. въ 1880 г., рим. баня и др. древн.). Населеніе было привлечено теплыми цѣлебными источниками, удобнымъ положеніемъ на Дунай и легкостью переправы, удобствомъ защиты (прилегающія горы) и хорошимъ матеріаломъ для постройки (крѣпкій камень). Тѣ же условія и центральное положеніе города внутри кольца венгерскихъ горъ сдѣлали его затѣмъ столицей венг. королевства. Городъ достигъ значительнаго развитія уже при первой венгерской династіи (Арпадахъ), особенно къ XIII в. Въ 1241 г. П. былъ разрушенъ татарами, но затѣмъ опять отстроенъ королемъ Бѣлой IV, устроившимъ свою резиденцію въ Будѣ (укрѣпленіе крѣпостной горы, постройка королев. замка и Матвѣвской церкви). Въ XIII—XV в., при короляхъ изъ дома Гуніади, городъ пріобрѣтаетъ значеніе большого европейскаго центра (перестройка замка, основаніе высшей школы). Въ 1526 г., послѣ битвы у Могача, П. попадаетъ въ руки турокъ; въ 1541 г. тоже происходитъ съ Будой. Б. и П. остаются въ турецкихъ рукахъ около 1½ вѣка и сильно падаютъ (въ П. во 2-й полов. 17 в., всего 278 домовъ). Въ 1686 г. Карлъ Лотарингскій освободилъ оба города отъ турецкаго ига и съ этого времени начинается ихъ возрожденіе. Въ городъ стекается много переселенцевъ; король Леопольдъ возстановляетъ старыя торговля привилегіи города; Карлъ III, Марія Терезія, Іосифъ II украшаютъ городъ новыми зданіями, переносятъ сюда университетъ и т. д. Особенно много сдѣлано было для украшенія Пешта при па-

латинѣ Иосифъ (1825—1848); много поработалъ надъ этимъ графъ Сечени (казино, цѣпной мостъ). Въ 1838 г. низменные части П. сильно пострадали отъ разлива Дуная. Много пострадалъ П. и во время войны за освобожденіе 1848/49 г. Въ маѣ 1859 г. австрийцы, вытѣсненные изъ П., но сохранившіе въ своихъ рукахъ крѣпостную скалу въ Б., подвергли отсюда П. бомбардировкѣ и разрушили много зданій (въ томъ числѣ Редуты, гдѣ происходило засѣданіе венгерскаго національнаго собранія). Послѣ возстановленія самостоятельности Венгріи (въ 1867 г.) и коронованія въ Б. венгерскимъ королемъ императора Фр.-Иос. I, начинается періодъ мирнаго развитія города. По постановленію парламента, въ 1872 г. два города сливаются въ одинъ, Будапештъ. Съ этой собственно поры и наблюдается описанный уже быстрый расцвѣтъ Б. *Л. Синицкій.*

Будаунъ, гор. въ Сѣверозап. провинціяхъ брит. Индіи, 39.031 жит.

Будбергъ, Андрей Яковлевичъ, баронъ, дипломатъ, род. въ 1750 г., былъ посломъ въ Стокгольмъ и, короткое время, министромъ иностр. дѣлъ при Александрѣ I (1806/7). Ум. въ 1812 г.

Будбергъ, Андрей Федоровичъ, баронъ, дипломатъ, род. въ 1817 г., въ послѣдніе года царствованія Николая I былъ посломъ въ Берлинъ, гдѣ являлся энергичнѣйшимъ проводникомъ реакціонной политики своего государя. Въ 60-хъ годахъ былъ назначенъ посломъ въ Парижъ и здѣсь былъ однимъ изъ первыхъ пѣнеровъ русско-французскаго союза. Несогласія Б. въ этомъ вопросѣ съ канцлеромъ, кн. Горчаковымъ, въ связи съ нѣкоторыми инцидентами личнаго характера, повели въ 1868 г. къ его отставкѣ Ум. въ 1881 г.

Будвейсъ, фабричн. окружн. гор. въ южн. Богеміи, при слияніи Молдавы съ р. Мальча, 39.328 жит.

Будге, Юлій, физиологъ, р. въ 1811 г., занимался сначала врачебной практикой, съ 1847 г. проф. въ Боннѣ, съ 1856 г. проф. и директоръ анатом. института въ Грейфсвальдѣ, ум. въ 1888 г. Наиболѣе важныя работы Б. относятся къ области нервной системы. Б. доказалъ происхожденіе симпатическаго нерва отъ спинного мозга, что имѣло

большое значеніе для выясненія многихъ болѣзненныхъ явленій, выяснилъ связь между мозговыми центрами и мочевыми и половыми органами. Кроме того, Б. принадлежить открытіе начала желчныхъ протоковъ въ печени.

Будда, см. *буддизмъ*.

Буддизмъ, религиозно-философская система, зародившаяся въ Индіи въ VI—V в. до Р. X., подобно христіанству и магометанству носить названіе по имени своего основателя Будды и, подобно имъ, является одной изъ трехъ міровыхъ религій, не связанныхъ съ опредѣленной національностью и стремящихся къ распространенію путемъ прозелитизма. Вступивъ, вскорѣ по своемъ возникновеніи, въ успѣшную борьбу съ брахманизмомъ (см.), добившись при индійскомъ царѣ Ашокѣ (Ашока) Великому (273—232 г. до Р. X.) положенія господствующей религій, распространившись затѣмъ за предѣлами Индостана (на о. Цейлонѣ началъ проповѣдывать ученіе Будды уже сынъ Ашоки, Махендра), Б. впоследствии, послѣ окончательной реставраціи брахманизма (IX—X в. по Р. X.), былъ почти совсѣмъ вытѣсненъ изъ своей родины. Зато внѣ ея онъ насчитываетъ до 500 милліоновъ послѣдователей (около $\frac{1}{4}$ населенія земного шара), принадлежащихъ къ двумъ главнымъ разновидностямъ этой религій: южная система, т. наз. „Малая колесница“ (Hīṇayāna — Хинаяна), распространилась на Цейлонъ и Индо-Китай (Бирма, Сіамъ, Аннамъ), а сѣверная система, т. наз. „Большая колесница“ (Mahāyāna — Махаяна), — на Непалъ, вост. Туркестанъ, Монголію, Манчжурію, Китай, Японію и Тибетъ, при чемъ въ этомъ послѣднемъ позднѣйшій Б. (около VIII—IX в. по Р. X.) выработалъ формы культа и іерархическаго строя, по внѣшности сближающіяся во многомъ съ католицизмомъ, и обозначается уже терминомъ *ламаизмъ* (см.). Своимъ многовѣковымъ воздѣйствіемъ Б. произвелъ глубокой переворотъ въ психической жизни индуса: онъ наложилъ на характеръ всего населенія страны, хотя бы и не исповѣдующаго болѣе эту религію, неизгладимый отпечатокъ тѣми чертами кротости, состраданія, покорности судьбѣ въ безконечной цѣпи

ряда послѣдовательныхъ перевоплощеній и, наконецъ, сознанія духовнаго родства людей, какъ братьевъ по несчастью, которыя отражаются во всемъ укладѣ индійской жизни, пробиваясь даже сквозь гнетущее ярмо кастовой системы и помогая перешагнуть черезъ него тому, кто уже ассимилировалъ и лучшія стороны европейской культуры.

Въ исторіи духовной жизни человечества VI вѣкъ до Р. X. составляетъ эпоху исключительной важности: сюда приурочиваются приблизительно появленіе Лао-Тзе и Конфуція въ Китаѣ, жизнь виднѣйшихъ еврейскихъ пророковъ (Иеремія, Езекииль, Исаія) въ Палестинѣ, проповѣдь Зороастра въ Иранѣ, появленіе древнѣйшихъ, извѣстныхъ намъ, философовъ въ Греціи, а въ Индіи — первыхъ проповѣдниковъ-реформаторовъ, раздвинувшихъ узкія рамки касты, посягнувшихъ на традиціи брахманизма и обратившихся съ призывомъ ко всемъ людямъ безъ различія. Уже въ *Упаншидахъ* (см.), этой высшей квинтъ-эссенціи религиозно-философской мысли брахманической эпохи, заключалось сокровенное ученіе о томъ, что каждый чело-вѣкъ воплощаетъ въ себѣ какъ бы частицу единаго пантеистическаго начала, именуемаго *атманъ* (*âtman*), т. е. „самъ“, или *Брахма*, и указывалось, что познаніе этой истины приводитъ къ сліянію индивидуальности съ мировымъ началомъ. Но такое философское „освобожденіе“ (*mokshâ*—мокша), преподаваемое лишь избранныкамъ высшихъ кастъ, было недоступно для низшей касты шудръ (*śudra*): послѣдняя просто игнорировалась. Между тѣмъ, по мѣрѣ дальнѣйшаго расселенія по Индостану потомковъ тѣхъ аріицевъ, которые населяли въ эпоху Ведъ область р. Инда и распространились уже изъ долины р. Ганга далѣе на Деканское плоскогоріе и южнѣе, все возрастала численность представителей низшей касты, этихъ отверженныхъ, къ которымъ приобщались и всѣ покоренные и поработанные. Естественно, эта простонародная масса начинала все настойчивѣе искать удовлетворенія и для своихъ духовныхъ запросовъ. Надо замѣтить, что въ с.-в. Ин-

діи, настоящей колыбели Б., социальныя условія были наиболѣе благоприятны для такого рода религиозной реформы: здѣсь сословіе владѣтельныхъ князей, военно-владѣльческой касты, являлось господствующимъ не только въ матеріальной, но и духовной жизни, одерживая верхъ надъ жреческой кастой, сословіемъ брахмановъ, кот. доминировали въ с.-в. областяхъ (*R. Fick*, „Die soziale Gliederung im Nordöstlichen Indien zu Buddha's Zeit“, 1897). Изъ первыхъ такихъ индійскихъ проповѣдниковъ-реформаторовъ, отвергнувшихъ авторитетъ Ведъ и обратившихся со своимъ новымъ ученіемъ ко всемъ, безъ различія кастъ, лишь два извѣстны по имени: Джина, или Натадутта, основатель *Джайнизма* (см.), религиозной секты, насчитывающей въ Индіи и понынѣ до 1½ миллиона послѣдователей, и Будда, основатель Б., вытѣсненнаго впоследствии — подобно тому какъ христіанство было вытѣснено изъ Палестины — изъ своей родины Индіи, гдѣ теперь имѣется лишь до 2½ миллионовъ буддистовъ (въ томъ числѣ около 2 милл. на о. Цейлонѣ), при населеніи, доходящемъ до 300 миллионвъ.

Ученики и послѣдователи Будды тщательно хранили и собирали его ученіе, передававшееся изустно, а затѣмъ и письменно, такъ что постепенно образовалась огромная каноническая литература. Сѣверные буддисты воспользовались для этого древне-индійскимъ литературнымъ языкомъ — *санскритомъ* (см.), а южные — однимъ изъ средне-индійскихъ діалектовъ, т. наз. *пракритовъ* (см.), а именно нарѣчіемъ *пали* (*pālī*), на которомъ проповѣдывалъ или самъ Будда или же просвѣтитель Цейлона Махендра, сынъ царя Ашоки; этотъ послѣдній оставилъ по себѣ древнѣйшіе памятники индійской письменности — надписи на языкѣ „пали“, отличающемся отъ санскрита приблизительно такъ же, какъ итальянскій отъ латинскаго. Многіе термины и имена собственные, касающіяся Б., перенесены въ европ. языки то изъ санскрита, то изъ пали, откуда и получается кажущееся несоотвѣтствіе, напр., Гаутама, Нирвана, Шякія-муни, Пра-тимокша-сутра (санскр.) и Го тама, Ниб-

бъна, Сакья - муни, Патимоккха - сутта (пали). Буддйскій канонъ былъ выработанъ на 4 „соборахъ“, хронологія которыхъ достаточно точно установлена: 1-й состоялся около 480 г. до Р. Х., тотчасъ послѣ смерти Будды, близъ Раджагрихи, столицы царства Магадха (южнѣе нижняго теченія Ганга); 2-й—около 380 г., въ Вайшали (сѣвернѣе лижняго теченія Ганга); 3-й—въ Паталипутра (нынѣ Патна) въ 240 г., при ц. Ашокѣ; а 4-й—уже въ 78 г. по Р. Х. въ Кашмирѣ (въ монастырѣ Джулундхурѣ) при индо-скиескомъ царѣ Канишка. Южные буддисты не признаютъ 4-го собора, а сѣверные 3-го, такъ что расколъ, повидимому, начался уже послѣ второго. Изъ памятниковъ сѣвернаго Б. самые замѣчательные: Lalita-Vistara—Лалита-Вистара, фантастически разукрашенное жизнеописание Будды, Saddharma - pundarika — Саддхарма - пундарика, т. е., „Логосъ истиннаго закона“ (Eug. Burnouf, „Le lotus de la bonne loi“, 1852) на санскритѣ и другія, дошедшія уже въ китайскихъ или тибетскихъ переводахъ и передѣлкахъ, произведенія. Южно-буддйскій канонъ, тщательно систематизированный и по объему приблизительно вдвое превышающій Библию, состоитъ изъ 3 отдѣловъ или группъ текстовъ, т. наз. „корзинъ“ (pitaka — питака), откуда и общее названіе его Tripitaka (пали Tipitaka), т. е. „Три корзины“. Каждая изъ нихъ въ отдѣльности носитъ особое названіе. I. Vinaya-P. — Винайя-П. („Поведеніе“), заключаетъ правила жизни буддистовъ-монаховъ, формулу исповѣди (И. Минаяевъ, „Пратимокша-Сутра, буддйскій служебникъ, текстъ и переводъ“ Спб., 1869) и друг. правила. II. Sutra-P. — Сутра-П., пали Sutta-P. — Сутта-П., т. е., „священные тексты“, куда включены бесѣды самого Будды съ учениками, его изреченія, напр., Дхаммападамъ—Dhammapadam, т. е. „слова закона“, одинъ изъ древнѣйшихъ и чистѣйшихъ по возвышенности и красотѣ содержанія буддйскихъ памятниковъ, въ формѣ ряда (423) стиховъ - афоризмовъ. (Переводы нѣмецкіе: А. Weber, „Indische Streifen“ 1868; L. v. Schröder, „Worte der Wahrheit“, 1892; французскій F. Hâ, въ „Bibliothèque orientale elzevirienne“

vol. XXI; русскій: Н. И. Герасимовъ, „Путь къ истинѣ“, 1898), затѣмъ Sutta-Nipata—Сутта-Нипата (71 рассказъ изъ жизни Будды; русскій переводъ сдѣланъ съ англійскаго перевода Фаустбелля тѣмъ же Герасимовымъ, 1899), и другія,—всего 15 заглавій, среди которыхъ особенно замѣчательны сборникъ рассказовъ-притчей Будды о его предыдущихъ 550 воплощеніяхъ или аватарахъ, называемый Джатака (Jātaka—относящееся къ рожденію). Этотъ замѣчательный памятникъ даетъ массу параллелей къ литературнымъ мотивамъ разныхъ народовъ. Построеніе и изложеніе „Джатакъ“ таково: приводится какой-нибудь случай изъ жизни Будды, который онъ самъ поясняетъ рассказомъ о событіи изъ своихъ прошлыхъ воплощеній, откуда выводится моральное заключеніе, формулированное въ стихотворномъ изреченіи. Помимо своего значенія для изученія Б., „Джатаки“ являются образцомъ древнѣйшей народно-повѣствовательной прозаической литературы въ Индіи и занимаютъ важное мѣсто въ исторіи вопроса о „миграціи сказаній“ съ Востока на Западъ. III. Abhidharma-P.—Абхидхарма-П., пали Abhidhamma-P.—Абхидхамма-П., т. е., „добавочный законъ“, трактуетъ о психологическихъ и моральныхъ вопросахъ, дополняя и повторяя изложенное въ двухъ предыдущихъ „корзинахъ“. Совершенно особнякомъ стоитъ памятникъ „Вопросы Милинды“ (Milinda - Panho — Милинда-Панхо), единственный изъ сѣверо-буддйскихъ, принятый потомъ на югѣ, гдѣ и сохранился въ палийской редакціи. Этотъ продуктъ литературнаго творчества представляетъ діалогъ царя Милинды—отождествляемаго съ индобактрійскимъ цар. Менадромъ (140—115 гг. до Р. Х.), правителемъ одного изъ царствъ, возникшихъ на развалинахъ имперіи Александра Македонскаго—якобы обратившагося въ Б. и предлагающаго рядъ вопросовъ мудрецу Нагасенѣ, который въ своихъ отвѣтахъ даетъ превосходное изложеніе сущности Б. Этотъ древне-индйскій, „культурно-историческ. романъ“ (Garbe, „Beiträge zur indischen Kulturgeschichte“, 1903), имѣющійся въ англ. переводѣ Ризъ - Дэвидса („Sacred Books

of the East", vol. 35—36), удобнѣе всего можетъ ввести въ Б. читателя не спеціалиста, желающаго непосредственно обратиться къ источникамъ.

Прозелить, переходящій въ Б., долженъ совершить этотъ актъ произнесениемъ тройной формулы: „я приѣзжаю къ помощи *Будды*, его *ученія* и его *общины*“; воспользуемся тѣмъ же порядкомъ для слѣдующаго изложенія.

I. *Жизнь Будды*, хотя и была разукрашена позднѣйшими легендами настолько, что нѣкоторые ученые, напр., Э. Сенаръ (*E. Senart*, „Essai sur la légende de Bouddha“, 1875), усматривали въ этихъ жизнеописаніяхъ лишь разновидность солнечныхъ мифовъ, все же можетъ быть восстановлена въ своихъ основныхъ чертахъ, какъ это блестяще сдѣлалъ Г. Ольденбергъ, если не вполнѣ со стороны исторической, то художественной правды. Будда прожилъ около 80 лѣтъ, и жизнь его пріурочивается къ 560—480 или 563—483 до Р. Х. Въ сѣв.-вост. части Индіи, близъ южной границы Непала, у подножія Гималаевъ, въ г. Капилавасту (пали—Капилаваттху), недалеко отъ тепершняго Джанакпура (миляхъ въ 100 къ сѣв.-вост. отъ Бенареса, подъ 83° вост. долг. и 27½° сѣв. шир.), въ семьѣ владѣтельнаго князя Суддходана изъ клана Сакья, носившаго по обычаю еще добавочное имя древняго ведаическаго рода Готама, род. въ 563—560 г. сынъ, названный Сиддхартха (пали—Сиддхатха), т. е. „достигшій дѣли“, который вполслѣдствіи сталъ извѣстенъ, какъ Будда (*Buddha*—Буддха), т. е., пробужденный, просвѣщенный познаніемъ (*bodhi*—бодхи). Домомента достиженія этого повнанія онъ будетъ упомянутъ въ канонѣ лишь какъ Боддхи-саттва (пали—*Bodhisatta*), т. е., „тотъ, чья сущность есть познаніе“. Ученики называютъ его также Сакья-Муни, т. е., „отшельникъ изъ рода Сакья“, или „багаванъ“, т. е., святой, а самъ себя онъ любилъ называть при жизни „татхагата“ (*tathāgata*), т. е., „совершенный“ (толкованіе Ольденберга), или „идущій тѣмъ же путемъ“ (толкованіе Дейссена). Черезъ 7 дней послѣ рожд. Сиддхаттхи умираетъ его мать Майя (*Māyā*). Ребенокъ, потомъ юноша, живетъ беззаботно въ довольствѣ, тщательно оберегаемый

отцомъ, не зная, что такое людскія печали и страданія. Онъ женится на своей двоюродной сестрѣ Яшодхарѣ, ему уже 29 лѣтъ и онъ ждетъ рожденія сына. И вотъ три неожиданныя встрѣчи вызываютъ въ немъ душевный переломъ: онъ послѣдовательно встрѣчаетъ дряхлаго беспомощнаго старика, затѣмъ больного—прокаженнаго и, наконецъ, вздувшійся, пожираемый червями человѣческой трупъ. Каждый разъ сопровождающій Сиддхаттху возничій даетъ ему соотвѣтствующее объясненіе, и юноша узнаетъ воочию, что такое старость, болѣзнь и смерть. Послѣдовавшая за симъ встрѣча съ нищимъ, страдающимъ отшельникомъ, нашедшимъ успокоеніе въ отреченіи отъ всего земнаго, побуждаетъ его послѣдовать такому примѣру. (Этотъ эпизодъ проникъ въ средніе вѣка на западъ въ видѣ легендарно-назидательной повѣсти о „старцѣ Варлаамѣ и Іоасафѣ, царевичѣ Индійскомъ“, которыхъ католическая церковь канонизировала—официально съ XVI в.—какъ святыхъ, въ день 27 ноября; Іоасафъ или Іосафатъ-Боддхисатта; см. *E. Kuhn*, „*Varlaam und Ioasaph*“, 1897). Узнавъ о рожденіи своего сына Рахула (*Rahula*), будущій Будда спѣшитъ освободиться и отъ этихъ новыхъ жизненныхъ узъ: „Блаженъ лишь тотъ, чье сердце обрѣло покой; только когда угасъ огонь наслажденія, грѣха, заблужденія и гордости, когда угасли всѣ страсти и пороки, только тогда наступаетъ покой. Для меня наступилъ время покинуть домъ и искать *нирвану*“ (*nirvāna*—угасаніе, развѣяніе). Анализъ изобилующихъ подробностями сказаній объ этомъ душевн. переломѣ свидѣтельствуемъ, что въ основаніи его лежало пробудившееся глубокое сочувствіе къ страданію всѣхъ людей и стремленіе найти для всѣхъ путь къ избавленію отъ безконечной дѣйи перевоплощеній, при томъ путь внутренній, духовный, а не внѣшній, матеріальный. Сначала Сиддхаттха отправляется въ Раджагриху и поступаетъ въ ученики къ одному, потомъ къ другому ученому брахману; но ихъ софистическія умствования о „бытіи и небытіи, не сознательномъ и не безсознательномъ“ и т. п. не удовлетворяютъ его. Онъ идетъ дальше и въ

мѣстечкѣ Гайя близъ Урувелы (нынѣ—Буддхгайя) начинаетъ предаваться самымъ суровымъ аскетическимъ подвигомъ, посту и истязанію плоти, „дабы своею волей задать и умертвить разумъ“, чѣмъ приводитъ въ изумленіе пять аскетовъ, подвизающихся вмѣстѣ съ нимъ. Но и этимъ умерщвленіемъ плоти онъ не достигаетъ искомага познанія, а потому отказывается отъ продолженія аскетическаго подвижничества и снова начинаетъ принимать пищу: окружающіе приходятъ въ ужасъ и отступаются отъ него. И вотъ черезъ 7 лѣтъ, въ великую „ночь познанія“, подъ сѣнью священной смоковницы (*figus religiosa*), названной потомъ „деревомъ познанія“ (*bodhi-taru*—бодхи-тару), послѣ величайшей душевной борьбы и внутреннего самоуглубленія, которымъ, въ легендарныхъ описаніяхъ, пытается тщетно воспрепятствовать лукавый искушитель, злой гений Мара, этотъ индійскій діаволь,—наступаетъ, наконецъ, великій моментъ, и Сиддхатта-Боддхисатта становится Буддой, ибо достигъ познанія 4 великихъ истинъ: о страданіи, о причинѣ страданія, объ уничтоженіи страданія и о пути къ уничтоженію страданія. Будда могъ бы тотчасъ разстаться съ жизнью и погрузиться въ нирвану, но онъ желаетъ открыть истину всѣмъ людямъ и идетъ проповѣдывать прежде всего въ Бенаресъ, гдѣ въ загородной рощѣ открываетъ свое ученіе тѣмъ пяти аскетамъ, которые раньше покинули его послѣ отказа отъ самоистязаній. Теперь эти 5 аскетовъ обращаются на истинный путь и становятся первыми учениками Будды. Съ этого времени начинается для него жизнь странствующаго, питающагося лишь подаяніемъ нищенствующаго монаха, длившаяся около 40 лѣтъ до самой его смерти, являющаяся высшимъ проявленіемъ той послѣдней четвертой стадіи жизни правовѣрнаго индуса, которая и въ брахманической системѣ завершаетъ три предшествующихъ стадій: ученикъ, домохозяинъ, лѣсной отшельникъ, нищенствующій странникъ. Обходя города и селенія и принимая подаяніе, необходимое лишь для поддержания жизни, Будда проповѣдуетъ, во рассказывая притчи, то наводя со-

бесѣдниковъ своими вопросами на обычные отвѣты, какъ это дѣлалъ Сократъ. Его ближайшіе послѣдователи становятся такими же странствующими монахами, образуются отдѣльно мужскія и женскія общины, куда открытъ доступъ всѣмъ кастамъ. Кончина 80-лѣтняго проповѣдника-реформатора описана въ сказаніяхъ трогательными чертами. Его послѣднія слова были: „Всѣ явленія преходящи; боритесь, ученики мои, неукоснительно“. Будда скончался въ роцѣ близъ г. Кушинагара, тѣло его было предано сожженію, а кости раздѣлены на 8 равныхъ долей и распредѣлены, какъ реликвіи, между тѣми 8 мѣстами, гдѣ онъ охотнѣе всего оставался во время своихъ странствованій.

II. Ученіе Будды, какъ это подчеркиваютъ многіе изслѣдователи, основано на неугасимомъ стремленіи прекратить страданія всего живущаго: его поражало не страданіе каждаго отдѣльнаго субъекта, а вся совокупность міроваго страданія. Онъ не стремится разрушить или перестроить внѣшній строй жизни, а обращается къ внутреннему міру человѣка; онъ не пытается упразднить касты, а только признаетъ и проповѣдуетъ равенство всѣхъ людей. „Словно великіе потоки, сколько ихъ ни есть, какъ Гангъ или Ямуна, достигнувъ великаго океана, утрачиваютъ свое прежнее названіе, а называются уже океаномъ, такъ, дѣти мои, и эти 4 касты—кшатриі, брахманы, вайшьи и шудры—если они, послѣдовавъ ученію и закону „Идущаго тѣмъ же путемъ“, отрекуются отъ родины и пойдутъ странствовать, какъ бездомные, то и они утратятъ свое прежнее названіе и будутъ лишь отшельниками, послѣдователями Сакьямуни“. Эта духовно-реформаторская сторона его ученія, сочетаясь съ вѣрою въ рядъ перевоплощеній, специфически присущею индійскому міросозерцанію отъ древности и до нашихъ дней, вырастаетъ на основѣ „4 великихъ истинъ“, указывающихъ „путь къ спасенію“. Буддійскій канонъ подробно и глубоко анализируетъ, разлагая его на основные элементы, этотъ исходный тезисъ: „Что есть страданіе? Рожденіе, старость, болѣзнь, смерть, соединеніе съ неми-

лымъ, разлука съ милымъ, недостиженіе желаемого и 5 „вѣтвей“ (*skandha*—скандха), дѣпящихся за жизнь (тѣлесность, чувства, воспріятія, инстинкты, сознание). Что есть происхожденіе страданія? Та жажда, которая влечетъ отъ одного рожденія къ другому, сопутствуемая радостью и страстью, жажда наслажденья, бытія и могущества. Что есть уничтоженіе страданія? Уничтоженіе этой жажды, влекущей отъ рожденія къ рожденью, полное подавленіе и искорененіе ея“. Въ сущности эта „3-я великая истина“ и есть основной тезисъ всей системы Б-а: *страданіе, неизбежно и непрерывно связанное со всякой жизнью, будетъ уничтожено лишь тогда, когда будетъ вырвана съ корнемъ самая жажда бытія*. Б. исходить изъ понятія о страданіи, какъ христіанство изъ понятія о грѣхѣ; до известной степени „жажда бытія“ (*trishna*—тришна) у Будды и „грѣховное хотѣніе“ (*Emptia*) въ Новомъ Завѣтѣ сходятся (ср. *Deussen, l. c. „Die Predigt von Benares und die Bergpredigt“*). Искоренившій въ себѣ эту „жажду бытія“ достигаетъ нирваны, блаженнаго „прекращенія бытія“, являющагося конечной цѣлью для буддиста. Вообще, избѣгая преднамѣренно всякихъ метафизическихъ толкованій, Будда не далъ опредѣленія и для нирваны. Въ своихъ бесѣдахъ онъ только говорилъ: „подобно тому какъ невозможно сосчитать песокъ на днѣ морскомъ, такъ непостижима и эта послѣдняя высшая стадія души человѣческой. Нирвана—это не есть ни движеніе, ни неподвижность, ни бытіе, ни небытіе, ни созданное, ни рожденное, безъ начала и безъ конца, это—конецъ страданія“. Каковъ же „путь къ уничтоженю страданія“, эта 4-я великая истина? Этотъ „святой 8-частичный путь“ таковъ: „надлежащія вѣра, мысль, слова, поступки, жизнь, стремленія, воспоминаніе и самоуглубленіе“. Психологическій вопросъ объ индивидуальной душѣ Б. рѣшаетъ отрицательно. Въ „вопросахъ Милинды“ мудрецъ Нагасена объясняетъ царю: „колесница, на которой ты пріѣхалъ, состоитъ изъ соединенія дышла, оси, колесъ, дрогъ, ремней, ярма и спиць. Въ соединенія этихъ частей не существуетъ и колесницы. Такъ и

въ человѣкѣ нѣтъ ничего существующаго внѣ вѣчно обновляющихся и смѣняющихся 5 „вѣтвей“ (*skandha*). Никакой души, никакого „я“ не существуетъ“. Такое отрицаніе индивидуальной души, на ряду съ непоколебимой вѣрой въ дѣль перевоплощеній и признаніемъ „жажды бытія“, порождаетъ въ результатѣ понятіе о *кармѣ* (*karma*—„дѣяніе“), имѣющееся въ зачаткѣ еще въ Упанишадахъ. Карма—это общая сумма дѣяній, положительныхъ и отрицательныхъ, составляющихъ душевный инвентарь даннаго субъекта; карма обусловливаетъ для него, какъ неизбежное, фатальное послѣдствіе, дальнѣйшее перевоплощеніе послѣ смерти, а того, кто уже достигъ совершенства, т. е., искоренилъ въ себѣ „жажду бытія“, шествуя по „истинному пути“, приводитъ къ погруженію въ нирвану. Каноническіе тексты анализируютъ также весьма подробно тѣ 12 „узъ“ или „оковъ“ (*nidāna*—связь, причина), которые опутываютъ человѣка и препятствуютъ достиженію нирваны; въ этой „12-частичной формулѣ причинности“ первопричиной является *avidyā* (пали *avijjā*), т. е., „невѣдѣніе“, терминъ унаслѣдованный изъ Упанишадъ, обозначающій отсутствіе сознанія, что вся эмпирическая реальность есть лишь иллюзія, самообманъ. Для проникнутой глубочайшимъ пессимизмомъ атеистической религиозно-философской системы Б. весь міръ—одинъ только призрачный миражъ, а конечная цѣль всего—избавленіе отъ страданія посредствомъ достиженія нирваны.

III. *Община* (*saṅgha*—сангха) буддистовъ состоитъ изъ послѣдователей обо-его пола, мірянъ (*upāsaka*—почтитель) и монашествующей братіи (м. родъ сан. *bhikkhu*, пали *bhikkhu*; ж. родъ *bhikkhuni*). Первые, кромѣ „тройной вступительной формулы“, даютъ обѣщаніе соблюдать еще 5 заповѣдей: не убивать, не красть, не лгать, не вкушать опьяняющихъ напитков, не прелюбодѣйствовать. Въ обязанности мірянъ—почтителей, этихъ, т. е., свѣтскихъ буддистовъ, входятъ заботы о пропитаніи и поддержаніи существованія буддійскаго духовенства, т. е., нищенствующей и странствующей братіи, составляющей какъ бы монашескій орденъ, имѣющей

своей строгій регламентъ. Доступъ въ него открытъ всѣмъ взрослымъ, вступающимъ добровольно, безъ различія касты и пола; только мужская и женская общины живутъ отдѣльно. Вступающій выдерживаетъ сначала, въ видѣ испытанія, срокъ послушничества; затѣмъ, облекшись въ желтую одежду, обривъ волосы и бороду, новый членъ, получившій уже согласіе общины на вступленіе, долженъ дать еще 4 обѣта: совершенно отказаться отъ полового сожителства, ни въ коемъ случаѣ не покушаться на чужую собственность, не лишать жизни никакое живое существо, хотя бы червяка или муравья, не хвалиться никакими сверхъестественными свойствами, напр. экстатическимъ состояніемъ, если не испыталъ его въ дѣйствительности. Нарушеніе даннаго обѣта влекло за собою исключеніе изъ общины. Отрекшись отъ всякой собственности, буддійскіе монахи могли жить въ сущности лишь въ лѣсахъ, пещерахъ, подъ открытымъ небомъ; затѣмъ сгруппировавшіеся вмѣстѣ кельи превратились въ обители, монастыри (*vihara*—отдыхъ, мѣсто успокоенія), обставленные съ самой суровой и безыскусственной простотой, гдѣ и протекала строго регламентированная жизнь отшельниковъ. Изъ внѣшнихъ символовъ культа древніе буддисты признавали только изображенія самого Будды и священной смоковницы. Впослѣдствіи очень развился культъ реликвій. Обрядность сводилась лишь къ открытой исповѣди, происходившей каждыя двѣ недѣли (на новолуніе и полнолуніе) публично, въ присутствіи всей братіи ближайшей округи. Выработка душевной дисциплины и работа надъ внутреннимъ самоусовершенствованіемъ среди буддистовъ являются результатомъ такого неукоснительнаго и беспощаднаго анализа своей и чужой души.

По мѣрѣ отдаленія отъ своей первоначальной родины, съ теченіемъ времени, чистое ученіе самого Будды начало постепенно трансформироваться, такъ что В. въ Тибетѣ, Китаѣ и Японіи уже весьма отдалились отъ древней формы. Разслоеніе началось еще около I в. по Р. Х., послѣ раскола на сѣверную и южную системы, разбившіяся

потомъ на множество различныхъ сектъ. Южный В. (*Hīnayāna*) сохранилъ гораздо больше первоначальную чистоту и до сихъ поръ, а сѣверный (*Mahāyāna*) воспринялъ много элементовъ брахманической миеологии и демонологіи и выработалъ догматы о существованіи множества Буддъ, въ прошломъ и въ будущемъ: самъ Сиддхатта-Будда будто бы предсказывалъ грядущее сошествіе на землю другого великаго учителя Майтреи (*Maityreya*); отсюда уже развилось ученіе объ „аватарахъ“, т. е., „сошествіяхъ“ множества „Боддхисаттвъ“, т. е., совершенныхъ, сверхчеловѣческихъ существъ, воплощающихся на землѣ на подобіе Будды для назиданія и спасенія челоуѣчества. Какъ извѣстно, Далай-Лама является земнымъ воплощеніемъ Будды для ламаитовъ. См. А. М. Позднѣевъ, „Очеркъ быта буддійскихъ монастырей и буддійскаго духовенства въ Монголіи въ связи съ отношеніями сего послѣдняго къ народу“, 1887; *Saratъ - Чандра - Дасъ*, „Путешествіе въ Тибетъ“, перев. съ англ. Вл. Котвича, 1904; *Waddell*, „The Buddhism of Thibet or Lamaism“, 1895; *Sven Hedin*, „Transhimālaya“, 1909; *A. Grünwedel*, „Der Lamaismus“, прекрасный сжатый очеркъ, помѣщенный въ коллектив. трудъ „*Die Kultur der Gegenwart*“. Изъ обширной литер. изслѣдованій, пособій по исторіи В. вообще, переводовъ на разн. яз. можно указать слѣдующее: *H. Oldenberg*, „Buddha“, 5-е изд. 1906 (русск. пер. Николаева, М. 1898, сдѣланъ со 2-го изд.; есть также прекрасный франц. пер. А. Foucher съ того же изд.); *Бартъ*, „Религіи Индіи“ (перев. под. ред. и съ предисл. кн. С. Трубецкаго, М. 1897); *Русъ Дэвидсъ*, „Буддизмъ“, пер. съ англ. подъ ред. проф. С. Ф. Ольденбурга (1899); *Русъ Дэвидсъ*, „Буддизмъ“, пер. съ 18-го англ. изд. М. Гюнсбурга (1906); *Минаевъ*, „Буддизмъ“, т. I, в. 1. (1887); *его-же*, „Нѣсколько разсказовъ изъ перерожденій Будды“, „Нѣсколько словъ о буддійскихъ жатакахъ“, „Индійскія сказки“ (въ „Журн. Мин. Нар. Просв.“, 1871—6 г.); *С. Ф. Ольденбургъ*, „Буддійскія легенды“ (1894); *В. Васильевъ*, „Буддизмъ, его догматы, исторія и литература“ (1857—69). Превосходные переводы имѣются на англ. яз., сдѣланные лучшими специалистами

(тексты сѣвернаго и южнаго канонѣвъ) въ серіи „Sacred Books of the East“, издаваемой въ Оксфордѣ, а также полный переводъ „Джатакъ“, издаваемый въ Кембриджѣ подъ ред. проф. *Кауеля*; нѣмец. перевод. *Neumann*, „Die Reden Gotama Buddha's. Die Lieder der Mönche und Nonnen“ (1896—99). *Dr. I. Dutoit*, „Das Leben des Buddha, eine Zusammenstellung alter Berichte aus den kanonischen Schriften der südlichen Buddhisten“ (1906); имъ же начать полный переводъ „Джатакъ“. Кромѣ того, см. соотвѣств. главы *Deussen*, „Allgem. Geschichte der Philosophie“ (I B. 3-te Abth., 1908), *H. Oldenberg*, „Die Indischen Religionen“ (въ серіи „Die Kultur der Gegenwart“ T. I Abt. III, 1. Orientalische Religionen). *Kern*, „Manual of Indian Buddhism“ (Strassb. 1896). *Monier-Williams*, „Buddhism in its connexion with Brahmanism and Hinduism“ (2 ed. 1890).
II. Румтеръ.

Буддута, или *Ледима*, африк. племя, живущее на многочисл. островахъ оз. Чадъ въ Суданѣ; ок. 15.000 душъ; исповѣд. исламъ.

Буденгъ, *Semnopithecus maurus*, видъ тонкотѣлыхъ обезьянъ, въ большомъ количествѣ населяющій лѣса остр. Явы. Шерсть черная, блестящая, на головѣ образуетъ цѣлую шапку волосъ, спускающихся на лобъ и щеки; у новорожденныхъ шерсть золотисто-желтая. Общая длина этой красивой обезьяны доходитъ до 1½ м., причеиъ большая половина приходится на хвостъ. Въ неволѣ Б. кротокъ и смиренъ.

Буджа, племя, см. *беджа*.

Буджакъ, см. *Бессараб. губ.*, V, 487/8.

Будиловичъ, Антонъ Семеновичъ, славистъ и славянофилъ реакціоннаго лагеря, вождь обрусительной политики въ Варшавѣ и въ Юрьевѣ, бывший ректоръ университетовъ въ Варшавѣ и Юрьевѣ, членъ совѣта мин. нар. проsv., усердный сотрудникъ Славянскаго Благотворительнаго Общества, ученикъ В. И. Ламанскаго. Род. въ 1846 г., въ 1871 г. защитилъ магист. диссертацию „XIII словъ Григорія Богослова въ древнеславянскомъ переводѣ“, въ томъ же году отправился въ славянскія страны, въ 1875 г. занялъ кафедру въ Нѣжинѣ, гдѣ напечаталъ (1877) весьма сумбурную и уже тогда

отсталую отъ науки книгу „Первобытные славяне въ ихъ языкѣ, бытѣ и понятіяхъ по даннымъ лексикальнымъ“ (доктор. диссерг.). Въ 1881 г. былъ назначенъ въ варшавскій унив., гдѣ занялся не столько научной, сколько политической дѣятельностью въ духѣ, враждебномъ полякамъ и католицизму. Въ 1885 г. вышелъ въ Варшавѣ „Медоидевскій юбилейный сборникъ“ съ рѣзкими выпадами Б. противъ католичества. Въ 1892 г. Б. былъ назначенъ ректоромъ юрьевского унив., въ 1901 г. былъ уволенъ и назначенъ членомъ Совѣта мин. нар. проsv., вернулся въ Петербургъ и предался публицистической дѣятельности въ ярко выраженномъ реакціонномъ направленіи, послѣ смерти Грингмута (1907) занялъ постъ редактора „Москов. Вѣдомостей“, но вскорѣ умеръ (1908).— За исключеніемъ двухтомнаго труда „Общеславянскій языкъ въ ряду другихъ общихъ языковъ древней и новой Европы“ (1892), магист. диссертации и отдѣльныхъ мелкихъ статей по исторіи славянъ, труды Б. не имѣютъ никакого научнаго значенія. Свои славянофильскіе — вѣрнѣе, панрусистскіе взгляды крайняго націоналиста—Б. высказалъ въ первомъ томѣ журнала „Славянское Обзорѣніе“ (изд. Славян. Благотв. Общества) и въ др. статьяхъ. О Б. см. *И. В. Ягичъ*, „Исторія славянскій филологіи“ (1910) и некрологи друзей Б.: *К. Грота* въ „Истор. Вѣстн.“ 1909 (мартъ), *Е. Карскаго* въ „Русскомъ Филол. Вѣстникѣ“ 1909 (№ 1) и *А. И. Соболевскаго* въ „Извѣстіяхъ Имп. Ак. Наукъ“ за 1909 (№ 1). *А. П.*

Будильникъ, см. *часы*.

Будины, упоминающійся у Геродота народъ, жившій въ Скииѣ. Показанія Геродота въ данномъ случаѣ, впрочемъ, настолько неопредѣленны, что одни ученые помѣщаютъ Б. на Вислѣ до самаго ея устья, другіе—между Волгой и Дономъ, въ сѣверной части Астрах. и въ Саратов. губ. *А. Мжс.*

Будировать (фр. *bouder*), дуться; въ обществ. жизни—выражать неудовольствіе тѣмъ или друг. коsv. путемъ.

Будиссинъ, см. *Бауценъ*.

Будищевъ, Алексѣй Николаевичъ, беллетристъ и поэтъ, родился въ 1867 г. въ Саратовской губ.; происходитъ изъ

дворянской семьи. По окончаніи гимназій поступилъ на медицинскій факультетъ въ московскій университетъ, но курса не кончилъ, всецѣло отдавшись литературѣ. Съ 1886 г. Б. сталъ сотрудникомъ „Будильника“, „Осколковъ“, „Русскаго Сатирическаго Листка“, а затѣмъ — „Новаго Времени“, „Петербургской Газеты“, „Русской Жизни“, „Россіи“, „Руси“; помѣщала также свои произв. въ „Вѣст. Европы“, „Сѣв. Вѣстн.“ и др. Не лишенный мѣстами даровитости, но чуждый всякаго міросозерцанія и опредѣленныхъ требованій отъ литературы, Б. является представителемъ уголовно-бульварнаго типа писателей, какъ извѣстно, въ большомъ количествѣ наводнявшихъ литературу 80-хъ и 90-хъ годовъ и давшихъ начало эротической струѣ въ русской беллетристикѣ и поэзій. Модный въ то время походъ на народническую беллетристику отразился также на Б., и его повѣсти изъ народной жизни рисуютъ ее односторонне и грубо, тенденціозно подчеркиваютъ и выискиваютъ въ ней все, что можно найти отрицательнаго.

Будищи Великіе, волост. мѣст. зеньковск. у. Полтав. губ., 3.289 ж.

Будшани, Петръ, славистъ, род. въ 1835 г. въ Рагузѣ, образованіе получилъ въ Вѣнѣ и въ 1870 г. занялъ мѣсто профессора въ гимназій родн. города. Въ 1883 г. былъ приглашенъ въ Аграмъ для редактированія издаваемого Аграмск. академіей большого „Словаря хорват. или сербскаго языка“. Гл. соч.: „Grammatica della lingua serbo-croata“, „Dubrovački dijalekat kako se sada govori“, „Pogled na istoriju naše gramatike i leksikografije“.

Будра, Glechoma, родъ растений изъ сем. рубцовѣтныхъ, многолѣтнія травы съ гѣбкими волосками; листья черешковые, нижніе округло-почковидные, верхніе округло-черешковые. Въ средн. Россіи повсемѣстно съ апрѣля до іюля цвѣтеть *площевидная Б.*, *G. hederacea*, съ ползучими стеблями и голубыми цвѣтками съ фіолетовыми пятнами въ зѣвѣ и при основаніи нижней губы. Явсная форма значительно отличается по внѣшности отъ формъ полевыхъ и вообще выросп.: на открыт. мѣстахъ.

Будларъ (фр. boudoir, отъ bouder—

дуться), маленькая, изящно убранная дамская гостиная.

Будугъ, или *Чадырѣ-Бель*, гора въ главномъ Кавказскомъ хребтѣ (въ Бакинск. г.), высота 6.700 ф.

Букъ *спасательный*, поплавокъ, бросаемый въ воду при паденіи человека за бортъ; Б. бываетъ либо пробковый, либо резиновый, наполненный воздухомъ.

Буеръ, парусныя сани для катанья по льду, точнѣе легкая платформа на трехъ острыхъ конькахъ, изъ которыхъ передняя пара укрѣплена неподвижно, а задній поворачивается и служитъ рулемъ для управленія. Б. снабженъ однимъ или двумя косыми парусами. Препятствующіе скольженію вбокъ острые коньки позволяютъ Б. чрезвычайно круто итти противъ вѣтра, а ничтожное треніе о поверхность льда при большой парусности — достигать огромной скорости—до 100 верстъ въ часъ (т. е., во много разъ скорѣе вѣтра, надувающаго парусъ Б.). Буерный спортъ особенно развитъ въ Америкѣ, а въ Россіи въ Петербургѣ. Въ 1910 г. была сдѣлана попытка поставить на Б., вмѣсто паруса, моторъ съ воздушнымъ пропеллеромъ (*азробуеръ*). Строятъ также снѣгов. Б. на лыжахъ съ подрѣзами (вм. коньковъ), ихъ скорость гораздо меньше (до 40—45 в.).

Бужане, славяне, жившіе по р. З. Бугу; первонач. назывались дулѣбами (*см.*).

Бужи (Bougie, *Буджайа*), укрѣпл. приморск. городъ въ алжирскомъ деп. Константинѣ, 14.600 жит.

Бужи (отъ франц. bougie—восковая свѣча, такъ какъ первоначально они дѣлались изъ воска), плотные инструменты, неполые или полые (последніе, впрочемъ, безъ окошечка, чѣмъ они отличаются отъ катетеровъ), служащіе для распознаванія и лѣченія болѣзней мочеиспускательнаго канала. Различаютъ эластическіе и металлическіе Б. Эластическіе изготовляются изъ шелковой или пеньковой тканей, пропитанныхъ лакомъ. Форма эластическихъ Б. или цилиндрическая, или слегка коническая съ цилиндрическимъ же или коническимъ, пуговчатымъ или оливообразнымъ кончикомъ. Размѣръ Б. опредѣляется по скалѣ Шаррьера, раздѣленной на 30 номеровъ, съ от-

верстїями отъ $\frac{1}{3}$ до 10 миллиметровъ въ поперечникѣ, или по скалѣ Бенике, раздѣленной на 60 №№ съ попереч. тоже отъ $\frac{1}{3}$ до 10 миллим. Металлическіе Б. дѣлаются изъ гибкаго или совершенно твердаго металла,—чаще изъ смѣси чистаго олова съ другимъ металломъ, вслѣдствіе чего Б., не теряя въ твердости, выигрываютъ въ гибкости, сохраняя придаваемую имъ кривизну. Б. употребляются для опредѣленія суженія уретры (см. *стриктура*)—мѣста, длины и степени (для этой дѣли особенно пригодны пуговчатые Б.)—и для лѣченія стриктуры путемъ постепеннаго расширенія ея (бужированіе). Послѣднее начинаютъ съ самыхъ тонкихъ, свободно проходящихъ №№ эластическихъ Б., постепенно переходятъ къ болѣе толстымъ и, наконецъ, къ металлическимъ. Б. В. передъ введеніемъ тщательно дезинфицируются.

Г. Ид.

Буживаль (Bougival), деревня во франц. деп. Сены и Уазы, на лѣв. бер. Сены, 2.584 жит.; дачное мѣсто для парижанъ. Тутъ долго проживалъ и ум. И. С. Тургеневъ.

Буза, напитокъ, приготовляемый крымскими татарами и кавказск. горцами изъ пшеничной или рисовой муки или изъ печенаго хлѣба, проса и т. п.

Бузанъ, судоходн. рукавъ Волги, отдѣляющійся отъ нея въ 40 вер. выше Астрахани, начинается собой Волжскую дельту; соединившись съ Ахтубой, Б. дѣлится на 7 рукавовъ, впадающихъ въ Каспійское м.; дл. 150 вер., лѣтомъ въ нѣкот. мѣст. пересыхаетъ и весной очень сильно разливается. На Б. множество рыбныхъ ватагъ, а на лѣв. берегу расположенъ г. Красный Яръ. По берегамъ Б. и Ахтубы находится много развалинъ, при раскопкахъ найдено много оружія; все это наталкиваетъ на предположеніе, что здѣсь когда-то находилась столица Зол. Орды.

Бузачи, обширный полуостровъ въ сѣверо-восточн. ч. Каспійскаго м., представляющ. соб. пустыню, скудно орошенную равнину съ солончак. почвой и соляными озерами; на немъ кочуютъ киргизы и туркмены.

Бузембаумъ, Германъ, іезуитъ, род. въ 1600 г., былъ ректоромъ іезуитской коллегіи въ Мюнстерѣ, ум. въ

1668 г. Въ изв. книгѣ Б. „*Medulla theologiae moralis*“ излагаются начала іезуит. морали („цѣль оправдываетъ средства“ и пр.). Когда покушеніе Даміена на Людовика XV (1757) было приписано вліянію іезуитовъ и обвиненіе сослалось, въ доказательство, на учебникъ Б., оправдывающій въ изв. случаяхъ убійство, то книга по распоряженію тулузскаго парламента была сожжена рукой палача. Послѣ этого, однако, она выдержала еще множ. изд.

Бузенто, рѣчка въ итал. пров. Козенца, притокъ Крати въ Калабрию; по преданію, въ руслѣ Б. былъ погребенъ вестготскій король Аларихъ.

Бузео (нѣм. Buzau), уѣзд. гор. въ Румыніи, на р. Б., 21.886 жит.

Бузескулъ, Владисл. Петровичъ, историкъ, род. въ 1858 г., учился въ харьк. унив., гдѣ и началъ въ 1885 г. чтеніе лекцій. Съ 1890 г. состоитъ профессоромъ харьк. унив. Б. считается лучшимъ у насъ специалистомъ по исторіи Греціи. Его главныя работы: „Периклъ“ (1889), „Аѣинская Политика Аристотеля, какъ источникъ для исторіи госуд. строя Аѣинъ до конца V в.“ (1895), „Введеніе въ исторію Греціи“ (1903), „Краткое введеніе въ исторію Греціи“ (1909), „Исторія аѣинской демократіи“ (1910) представляютъ собою результатъ самостоятельной критической работы надъ источниками, въ которой онъ далъ доказательства не только огромной эрудиціи и выдержаннаго метода, но еще и критической остроты и большого литературнаго таланта. Работы Б. по исторіи Греціи оцѣнены и западной наукой. Кромѣ Греціи, Б. занимался также новой и средневѣковой исторіей. Часть своихъ работъ въ этихъ областяхъ онъ собралъ въ книгѣ „Историческіе этюды“ (1910).

А. Дж.

Бузина, Sambucus, родъ растений изъ сем. жимолостныхъ, травы или кустарники съ перистыми листьями съ прилистниками, цвѣты б. ч. бѣлые. собранные въ метелки или полузонтики; чашечка о 5 зубчикахъ, вѣнчикъ колесовидный, 5-раздѣльный, тычинокъ 5, завязь съ тремя почти сидячими рыльцами, полунижняя съ 3 гнѣздами; плодъ—костянка о 3 косточкахъ. У насъ встрѣчаются виды: *S.*

Ebulus, *Б.-зеленикъ*, неприятно пахнущее травянистое растение съ щитковиднымъ полузонтикомъ слегка красноватыхъ цвѣтовъ и черными ягодами; употребляется въ народной медицинѣ. *S. nigra*, *Б. черная*, кустарникъ, съ бѣлой сердцевиной у вѣтвей и черными ягодами; часто разводится въ садахъ; цвѣты и плоды употребляются въ медицинѣ, какъ потогонное. *S. tomentosa*, *Б. кистеносная* или *красная*, кустарникъ съ овальной метелкой цвѣтовъ и красными ягодами. Часто разводится въ садахъ, но встрѣчается и одичалымъ. Цвѣты желтоватобѣлые, сердцевина у вѣтвей свѣтлобурая.

Бузирида (*Busiris*), древній городъ въ нижн. Египтѣ, на дельтѣ Нила, славился большимъ храмомъ Озириса. Развалины около тепер. дер. Абусиръ.

Бузирисъ, въ греч. мифологiи царь Египта, сынъ Посейдона, ежегодно приносившій въ жертву чужестранца, чтобы отвратить отъ Египта голодъ; убитъ Геркулесомъ.

Бузольтъ, Георгъ, изв. нѣм. историкъ, род. въ 1850 г., съ 1879 г. проф. древней исторiи въ Килъ, съ 1897 г. въ Геттингенѣ. Написалъ: „Die Lakendaimonier und ihre Bundesgenossen“ (1878, т. I), „Forschungen zur griech. Geschichte“ (1880), „Griech. Gesch. bis zur Schlacht bei Chaironeia“ (3 т., 1885—1904), „Die griech. Staats- u. Rechtsaltertümer“ (2 изд. 1892, рус. пер.) и др. Капитальная „Исторiя Греци“ Б. служить настольной книгой всякаго специалиста, благодаря необычайному богатству фактическаго материала и исчерпывающей сводкѣ всѣхъ указаний на литературу предмета (гл. обр. древнюю).

Бузони, Ферручио, талантливый пианистъ, а также композиторъ, род. въ 1866 г. близъ Флоренци, ученикъ Реми (въ Грацѣ); съ 1888 г. преподавалъ игру на ф.-п. въ Гельсингфорсѣ въ музык. училищѣ; затѣмъ былъ профессоромъ въ Московской консерваторiи; жилъ въ Бостонѣ и съ 1894 г. поселился въ Берлинѣ. Б. написалъ много фортепианныхъ сочиненiй, 2 квартета, скрипичный концертъ, симфоническую поэмю, увертюру и др., а также редактировалъ изданiя классиковъ (Бахъ) и др.

Бузулукскiй уѣздъ расположенъ въ сѣв.-вост. части Самарск. г. по теч. р. Самары, и ея притоковъ Бузулука и др.; граничитъ съ Оренбург. губ. и зем. Уральск. Каз. Войска; заним. простр. въ 22.427 кв. в. Мѣстность дов. холмистая; вост. часть уѣзда, выполненная сѣв.-зап. уступами Общ. Сырта, сравнит. возвышена (до 80 с. н. ур. м. и бол.); къ зап. быстро понижается и дѣлается бол. ровной. На всемъ простр. уѣзда господствуетъ суглинист. черноземъ; въ зап. части попад. небольш. острова тучн. черноз.; по рѣчнымъ долинамъ—поймен. почвы, супесчан. черноз. или пески; на такихъ прирѣчныхъ пескахъ въ нижн. теч. Самары раскинулся знаменитый Бузулукскiй боръ, обнимающ. до 60 тыс. дес. Подъ лѣсомъ находится всего 11,7% площ.; неуд. земли составл. 5,7%; луга и пастб.—29,1%, пашня—53,5%. Населенiя къ началу 1908 г. считалось 618,8 тыс. чел., а по переп. 1897 г.—612,5 тыс. чел. (27,3 чел. на кв. в.), въ т. ч. 15,9 тыс. чел. городск.; состоитъ преимущ. изъ великоросовъ, составляющ. 83,1%, съ небольшою примѣсью малорос. (1,9%), мордвы (7,4%), чувашей (2,5%), татаръ (2,1%) и башкиръ (2%). Грамотн. сельск. нас. 15,2%, городск. 42,6%. Въ хозяйств. жизни мѣстн. насел. земледѣлие заним. совѣрш. исключит. положенiе: въ немъ занято 77% самод. нас. Въ обраб. промысл. всего 6,4% (кромѣ конфекцион. произв. и строит. дѣла, гл. обр. въ обраб. питат. прод.—мукомольн. произв. и др.); въ торг. и трансп. 4,3%. Побочн. промысл. занятiя среди с.-хоз. нас. развиты слабо (9,2%) и заключ. главн. обр. въ изгот. одежды и обуви, малярн. и др. строит. пром., отчасти обраб. дерева, войлочн. произв. и др. Въ уѣздѣ преоблад. надѣльн. землевл., составл. 58,8% пл.; ср. разм. над. 21,8 дес. на дв. Частновл. земли, составл. 28,6%, сосредот. преимущ. въ рукахъ купцовъ (37,6%) и крестьянъ (отд. кр. 25,7%, кр. тов. и общ. 9,2% ч. вл. з.); дворянамъ принадл. всего 15% ч. вл. з.; сред. разм. 1 влад. 378 дес. Земли госуд. и учр. 12,6%.

В. А.

Бузулукъ, у. г. Самарской губ., на р. Самарѣ. 14.201 жит. (по пер. 1897 г.—

14.362 ж.), жен. гимн., реал. училище; мукомольная мельница и колокольный заводъ; значит. торговля хлѣбомъ; сборный пунктъ с.-х. рабочихъ.—Б. основ. ок. 1736 г. въ линіи оренбургско-самар. крѣпостей, въ 1781 г. назнач. у. г. Оренб. обл., съ 1850 г. у. г. Самар. губ.

Бузулукъ (*Безавлукъ*), прав. прит. Днѣпра въ его нижн. теченіи, дл. 120 вер.; не судоходенъ. На Б. находилась Сѣчь, раззоренная Петромъ Великимъ въ 1709 г.

Бузулукъ, р. въ обл. войска Донского, лѣв. пр. Хопра, дл. 180—200 в.

Бузулукъ, р. Самарской губ., б.-скаго у., лѣв. прит. Самары, дл. до 150 в.

Бузунъ, крупные, чистые кристаллы соли, получаемые отмывкой въ рапѣ (маточномъ рассолѣ, остающемся въ самосадочныхъ озерахъ послѣ выкристаллизовыванія соли) отъ рассыпчатого слоя (пикота) новоосадочной соли.

Буинскіе о-ва, въ с.-в. части Касп. моря, при входѣ въ зал. Мертвый Култукъ, подѣ 45°35' с. ш. и 22°53' в. д.; въ 28 миляхъ къ ю.-з. отъ нихъ идетъ двухфутровая банка.

Буинскій уѣздъ находится въ сѣв. части Симбирск. г., граничитъ съ Казанск. г., заним. простр. въ 4.758,4 кв. в. Расположенъ на сѣв. склонахъ Волжско-Сурскаго водораздѣла; поверхность мѣстами дов. возвышенная и холмистая, орошается нѣск. мелкими притоками Свіяги, кот. касается вост. границы уѣзда. Восточн. уголь уѣзда имѣетъ суглинисто-черноз. почву, на южн. и сѣв. окраинѣ преоблад. супесчан. черноз., остальн. часть поверхн. покрыта дерново-подзолистыми суглинками и отч. песками. Уѣздъ дов. лѣсистъ и не особ. сильно распаханъ: подѣ пашней наход. 55,4% площ., луг. и пастб.—19%, лѣсомъ—22,3%, неуд. земл.—3,3%. Населенія къ началу 1908 г. считалось 229,7 тыс. чел., а по переписи 1897 г.—222,9 тыс. чел. (46,4 чел. на 1 кв. в.), въ т. ч. 5,2 тыс. чел. городск.; состоитъ преимущ. изъ инородцевъ тюрко-татарскаго племени: чувашей (44,3%) и татаръ (34,6%); русскіе (искл. великор.) составляютъ всего 17,2%; есть также небольш. примѣсь мордвы (3,8%). Грамотн. сельск. нас.—11,6%, городск.—41,2%. Жители за-

ним. почти исключит. земледѣлемъ; въ немъ занято 89,2% самод. насел., въ то время какъ въ обраб. пром.—2,2%, торг. и трансп.—1,1%. Побочныя промыслов. занятія землед. населенія, къ которымъ обращается всего 11,9% с.-хоз.нас., заключ. главн. обр. въ лѣсныхъ пром. и строит. работахъ (плотн., печн.), отчасти въ овчинно-мѣхов. пром. и обраб. дерева. Въ уѣздѣ преоблад. надѣльное землевл., составл. 52,6% площ.; средн. разм. надѣла на 1 дворъ 6,9 дес. Обширн. влад. располагають госуд., удѣльн. вѣд. и др. учр.—имъ принадл. 39,3% площ. уѣзда. Частное землевл. представлено слабо—всего 8,1%; преоблад. дворянскія (53,2%) и крест. земли (отд. кр. 10,2%, кр. тов. и общ. 21,6%); средн. разм. 1 влад. 146 дес. В. А.

Буинскъ, у. г. Симбирской губ., на р. Карлѣ, 4.758 ж. (по пер. 1897 г.—4.213 ж.), метеоролог. станція. Значит. ярмарка. Уѣздн. гор. назначенъ въ 1780 г. Русск. сел. возникло здѣсь въ концѣ XVII в.; въ окрестн. Б. много валовъ и рововъ древн. татар. крѣпостей.

Буй, у. г. Костромской губ., на р. Костромѣ, 2.850 жит. (по пер. 1897 г.—2.624), лѣсная пристань. Б. основ. въ 1536 г. и служилъ укрѣпленіемъ противъ казан. татаръ.

Буй, поплавокъ (обыкн. боченокъ) для указанія мѣста (якоря, мели и т. п.) на водѣ; отличается отъ бакена (*см.*) меньшими размѣрами.

Буйволъ, *Bubalus*, родъ изъ группы быковъ, образующій нѣсколько видовъ. Отъ другихъ быковъ Б. отличаются своей силой, неустрашимостью, короткой, толстой головой и висящими ушами; рога при основаніи значительно расширены, загнаются сначала наружу, а потомъ внутрь. Наибольшей величиной отличается ость-индскій *арни*, *B. Arni*, до 3 м. длины и 2 м. высоты въ плечахъ; рога расходятся почти на 2 м. Онъ встрѣчается въ дикомъ состояніи; иногда его удается приручить. Въ близкомъ родствѣ къ нему стоитъ наиболѣе извѣстная разновидность *Б. обыкновенный* или *индійскій*, *B. vulgaris*, до 2,25 м. длины и 1,4 м. высоты въ плечахъ, распространенный въ южн. Европѣ, сѣв. Африкѣ, средн.

и зап. Азии, въ Остѣ-Индіи и на прилегающихъ островахъ. Шерсть рѣдкая, темнубурая, иногда бѣловатая; рога сплюснутые и морщинистые, уши длинныя и широкія, шея короткая, безъ подгрудка, ноги крѣпкія. Дикіе Б., нерѣдко попадающіеся въ юго-зап. Азии, предпочитаютъ болотистыя мѣстности, любятъ находиться въ водѣ и, благодаря своей силѣ и храбрости, являюся даже для тигра опасными противниками. Эта же сила, неутомимость и способность переносить сырость позволяютъ употреблять Б., какъ вьючное животное и для обработки илистыхъ и тяжелыхъ глинистыхъ почвъ и, въ особенности, на рисовыхъ поляхъ. Мясо употребляютъ въ пищу только бѣдняки, молоко очень жирно, шкуры представляютъ превосходный кожаный матеріалъ, въ особенности для подошвъ, а рога идутъ на приготовленіе гребней, табакерокъ и различныхъ токарныхъ издѣлій. Для южн. Африки такое же значеніе имѣетъ другая разновидность: *Б. кабрскій*, *B. saffer*, имѣющій нѣсколько меньшіе размѣры, чѣмъ индійскій. Рога у него сильно расширены у основанія и достигаютъ большой величины; шерсть длинная, подгрудокъ большой. Этотъ Б. водится стадами по нѣсколькимъ десяткамъ штукъ, похожъ по характеру и образу жизни на индійскаго, только еще болѣе свирѣпъ и отличается быстрымъ бѣгомъ, что дѣлаетъ его очень опаснымъ противникомъ. Шкуры его очень цѣнятся. На островѣ Целебесѣ живеть *аноа* (см.). М. Н.

Буйловка (*Буйлово*), село павловск. у., Воронежск. губ., 5.338 жит.

Буйскій уѣздъ находится на зап. окраинѣ Костромск. г.; граничитъ съ Вологод. и Ярослав. губ.; заним. простр. въ 2.771,1 кв. в. Представл. собою низменность (40—60 саж. надъ ур. м.), по кот. въ направленіи съ с.-в. на ю.-з. протекаетъ р. Кострома, принимающая здѣсь нѣск. притоковъ. По долинѣ Костромы залегаютъ дов. широкой полосой поемныя почвы, далѣе на вост. онѣ послѣдов. смѣняются песками и супесями; въ нѣск. болѣе возвышенныхъ (бол. 60 с. н. ур. м.) сѣв.-вост., сѣв.-зап. и юго-зап. углахъ уѣзда господствуютъ дерново подзолистые су-

глинки. Уѣздъ не отличается больш. колич. лѣсовъ и болотъ и по характ. своему приближ. больше къ полосѣ суходоловъ; подъ лѣсомъ наход. 49,6⁰/о его площ., неуд. земл.—4,9⁰/о; остальная часть почти поровну распредел. между пашней (23,4⁰/о) и кормов. угод. (22,1⁰/о). Населенія къ началу 1908 г. считалось 82,8 тыс. чел., а по переписи 1897 г.—80,7 тыс. чел. (29,1 чел. на 1 кв. в.), въ т. ч. 2,8 тыс. чел. городск.; почти исключит. великороссы. Грамотн. сельск. нас. 25⁰/о, городск.—48,5⁰/о. Главное занятіе жителей—земледѣліе, въ кот. занято 65,8⁰/о самод. нас. (видное мѣсто принадлеж. культурѣ льна). Значит. часть насел.—18,3⁰/о, занята въ обраб. промысл.; послѣ изгот. одежды и строит. дѣла, наибольшее знач. принадлеж. обраб. минераловъ (кирпичн. произв.). Кр. т., среди с.-хоз. насел. сильно развиты побочныя промысл. занятія; къ нимъ прибѣгаетъ ок. 40⁰/о с.-х. нас. (гл. обр. плотнич., куст. обраб. льна, войлочн. произв., лѣсн. пром. и обраб. дер.). Въ уѣздѣ преобл. частновл. земли, составляющ. 56,2⁰/о площ., но сосредоточ. онѣ гл. обр. въ рукахъ крестьянъ (отд. кр. 44,8⁰/о, кр. тов. и общ.—10,1⁰/о, двор.—31⁰/о ч.-вл. зем.) и дов. сильно раздроблены: средн. разм. 1 влад.—31 дес. Надѣльн. земли сост. 36,8⁰/о; средн. разм.: надѣла на 1 дворъ—7,6 дес. Земли госуд. и учр.—7⁰/о. В. А.

Буйство есть уголовный проступокъ, предусматриваемый ст. 38 Уст. о Нак., карающей вообще за нарушеніе общественной тишины. Ст. 38 не даетъ точнаго опредѣленія Б., а говоритъ лишь о „ссорахъ, дракахъ, кулачномъ боѣ, или другого рода Б. въ публичныхъ мѣстахъ“. Въ новомъ Уголовномъ Уложеніи (Выс. утв. 22 марта 1903 г.) о Б. упоминаетъ ст. 262; но и она не опредѣляетъ Б., а, подобно ст. 38, говоритъ о „дракѣ, кулачномъ боѣ, или иномъ Б.“ Отсюда слѣдуетъ, что законъ твердо придерживается взгляда на Б., какъ на одинъ изъ видовъ нарушенія общественнаго спокойствія, заключающійся въ ссорахъ, дракахъ или аналогичныхъ дѣйствіяхъ. По 38 ст. Уст. о Нак. виновные въ Б. подвергаются аресту не свыше 7 дней или штрафу не свыше

25 р. Максимальная мѣра наказанія повышается до 1 мѣс. ареста или 100 р. штрафа, если Б. учинено толпой и виновные упорно не расходились по требованію полиціи (2-я ч. ст. 38); до 3 мѣс. ареста и 300 р. штрафа, если произведенное Б. пришлое прекращать, хотя и безъ употребленія оружія, но все же силою (3-я ч. ст. 38). Согласно упомянутой 262 ст. новаго Угол. Улож. виновные въ Б. подвергаются аресту на срокъ не свыше 1 мѣс. или штрафу не свыше 100 р. Въ тѣхъ случаяхъ, когда участники буйствовавшей толпы не разошлись по требованію полицейской власти, наказаніе повышается до 3 м. ареста и 300 р. штрафа. Т. о., Уголовное Уложение караетъ Б. строже Устава о Нак. Правда, оно не знаетъ случаевъ квалифицированной отвѣтственности, если Б. было прекращено силою; но оно вводитъ другое квалифицирующее условіе: если Б-мъ „прервано засѣданіе общественнаго собранія или публичное чтеніе или представленіе, или нарушенъ порядокъ“ во время шествій, увеселеній и зрѣлищъ (3-я ч. ст. 262), наказаніе въ такихъ случаяхъ—арестъ не свыше 3 м. или штрафъ не свыше 300 р. Особенно строго Угол. Улож. караетъ Б., если онъ учинено толпой и имѣло своимъ послѣдствіемъ „тяжкое или весьма тяжкое тѣлесное поврежденіе или смерть“ (4-я ч. ст. 262): въ этомъ случаѣ участникъ толпы, ея руководившій, или подстрекавшій, или употребившій въ Б. оружіе, наказывается тюремой, прочіе участники также тюремой, но на срокъ не свыше 3 мѣс. — Главными факторами распространенія Б. являются некультурность и алкоголь, т. е. факторы, мало доступные уголовному воздѣйствію; поэтому врядъ ли можетъ быть оправдана та строгость наказанія за Б., которое принято Уголовн. Улож.,—тѣмъ болѣе, что нынѣ дѣйствующая ст. 38 является одной изъ наиболѣе часто примѣняем. ст. Уст. о Нак. А. Т.

Бука, островъ въ Соломоновомъ архипелагѣ, принадлеж. Германіи; отдѣленъ проливомъ Б. отъ Бугенвила.

Букананъ, см. *Бьюкененъ*.

Буканьеры (Boucaniers), морскіе разбойники, (сначала искл. французы),

кот. во вторую половину XVII в. навели ужасъ на испанск. колоніи въ Вестъ-Индіи. Названіе свое они получили оттого, что по примѣру туземцевъ сушили и коптили мясо (по-караибски boucan.). Община пиратовъ Б. долго пользовалась поддержкой Франціи и отчасти также Англій. Б., не ограничиваясь грабежомъ испанскихъ кораблей, производили набѣги также на богатые и многолюдные города испано-америк. материка. Изъ предводителей Б., особ. прославились англичанинъ Морганъ, завоевавшій и ограбившій въ 1670 г. Панаму, и особ. ванъ-Горнъ, родомъ изъ Остъ Индіи; въ союзъ съ предводителями другихъ шаекъ, онъ въ 1683 г. на 6 корабляхъ съ 1200 Б. произвелъ нападеніе на Веракруцъ и опустошилъ городъ. Годъ спустя были разграблены исп. города въ Перу; одновременно парижанинъ Грамонъ навелъ ужасъ на Мексику. Въ 1697 г. Б. въ числѣ 2000 чел. взяли гор. Картагену, но настигнутые англо-голландск. флотомъ, были на голову разбиты и разсѣяны. Съ этихъ поръ силы Б. постепенно ослабѣваютъ, и вскорѣ они совершенно исчезаютъ. Только нѣкоторая часть ихъ продолжала еще въ нач. XVIII в. заниматься морскимъ разбоемъ, образовавъ братство подъ назв. Frères de la côte; прибрежные жители называли ихъ *флибустьерами* (вѣроятно, отъ испорч. англ. freebooters—вольные моряки); впоследствии это имя перенесли на пиратовъ вообще.

Букараманга, гл. гор. одноим. деп. въ южно-америк. республикѣ Колумбія, 20.000 жит.

Букарка, см. *вредныя насекомыя (враги плодового сада)*.

Букау, предмѣстье Магдебурга (съ 1887 г.).

Букашникъ, *Jasione*, родъ изъ сем. колокольчиковыхъ, по многимъ признакамъ составляетъ переходную форму между сем. колокольчиковыхъ и сложноцвѣтныхъ. Цвѣты собраны въ головчатые зонтики съ обверткой, соцвѣтіе похожее на корзинку. Вѣнчикъ 5-раздѣльный, правильный, пыльники при основаніи спаянные, рыльце 2-раздѣльное, плодь 2-гнѣздная корббочка. Въ сред. Россіи единственный видъ. *Б. Горный*, *J. montana*, съ простымъ

корнемъ, ланцетовидно-линейными, волнистыми лист. и лаазуревыми цвѣтами.

Буква, начертательное изображение звуковъ рѣчи, см. *письмена*. Отсюда букварь — *азбука*, книга для первоначальнаго обученія чтенію; см. *обученіе языкамъ*.

Буквица, *Betonica*, родъ изъ сем. губоцвѣтныхъ, многолѣтнія травы. Въ средн. Россіи часто встрѣч. *B. officinalis*, *B. лекарственная*, со свѣтлопурпуровыми цвѣтами, собранными мутовками въ колосъ; вѣтчикъ покрытъ частымъ пушкомъ, верхняя губа въ концѣ цвѣтенія загнута назадъ; прежде употреблялась въ медицинѣ. Другіе европ. и азіат. виды развод. въ садахъ.

Буке (*Bouquet*), донъ Мартень, франц. историкъ, род. въ 1685 г., вступилъ въ орденъ бенедиктинцевъ, получилъ образованіе подъ руководствомъ Монфокона и сдѣлался бібліотекаремъ въ аббатствѣ Сень-Жерменъ де-Пре. Имъ изданы 8 очередныхъ томовъ (1738—1753) „*Scriptores rerum gallicarum et francicarum*“. Ум. въ 1754 г.

Букевская орда, или *Внутрен. Киргизск. орда*, составл. вост. часть Астрах. губ.; на вост. граничитъ съ Уральск. обл. Занимаетъ обширное простр. въ 80.967,5 кв. в. и представляеть собою низменную, безводную и безлѣсную равнину. По сѣв.-зап. окраинѣ ея широкой полосой протянулись каштановые суглинки, покрытые не особ. богатой степной растит. и прерываемые кое-гдѣ солонцами, и солеными грязями. Суглинки эти неширокой полосой дов. глубоко вдаются и въ южную часть Б. о., вдоль ея западн. границы. Съ внутр. стороны всю полосу каштановыхъ земель окаймляетъ неширокая полоса свѣтлобурыхъ супесей, кот. скоро уступаетъ мѣсто обширной песчаной пустынѣ, почти лишенной растительности. По всему простр. Б. о. раскидана масса соляныхъ озеръ (наиб. крупн. Араль-Соръ и Бол. Сакрыль), но прѣсныя проточныя воды имѣются лишь въ сѣв.-вост. части территоріи (Мал. и Бол. Узени). Населенія къ началу 1908 года считалось 250,4 тыс. чел., а по переп. 1897 г. 236,5 тыс. чел.; плотн. 2,9 чел. на 1 кв. в. Состоитъ почти исключит. изъ киргизъ-кайсаковъ, кот. составл. 96,5% есть

немного татаръ—2,7% и русскихъ—0,8%. Грамотн. нас. 5,5%. Почти исключит. занятіе жителей—скотоводство, въ кот. занято 91,9% самод. нас. Русскіе заним. гл. обр. рыболовствомъ, меньше скотов. и землед. Киргизы-кайсаки ведутъ кочевой образъ жизни и заним. почти исключ. скотоводствомъ; земледѣліе и гл. обр. рыболовство имѣютъ для нихъ значеніе подсобныхъ занятій; лишь немногіе изъ киргизовъ заним. исключительно рыболовствомъ, солянымъ пром. или торговлей скотомъ. По дан. 1905 г. на 63.451 кибитку у киргизъ им. 6.959.576 дес.; на 1 кибитку приходилось въ средн. ок. 110 десят., по 3,2 лошади, 7,8 гол. крупн. рогат. скота и 19,7 овецъ; кромѣ того, имѣлось нѣск. десятк. тысячъ верблюдовъ (нѣтъ точн. свѣд.). Кромѣ киргизск. кочевій, въ предѣлахъ Б. о., было 126,830 дес. казен. зем. Б. о., какъ отдѣльная вѣтвь киргизскаго племени, возникла въ 1812 г., послѣ переселенія въ приволж. степи изъ-за Урала (7 тыс. кибитокъ изъ Малой Орды см. *киргизы*). Съ 1876 г. Б. о. входитъ въ составъ Астраханской губ. Въ администр. отношен. она подраздѣляется на 7 частей: калмыцкую, камышь-самарскую, нарынскую, таловскую, торгунскую, первый и второй округа. Адм. центръ ея—Ханская Ставка. В. А.

Букеть (фр. *bouquet*) 1) связка, пучекъ цвѣтовъ. 2) Б., аромат и вкусъ, которыми различныя сорта винъ отличаются другъ отъ друга.

Буки, мѣст. уман. у., Киев. губ., 3.923 ж.

Букингемишъ, см. *Бекингемишъ*.

Букингешъ, см. *Бекингешъ*.

Букингешъ (отъ фр. *bouquin*, старая книга), торговецъ стар. книгами.

Буккерь, упряжное орудіе для обработки почвы, по своей конструкціи напоминающее многокорпусный плугъ (съ 3, 4 или 5 корпусами). Весьма распространенъ у нѣмцевъ-колонистовъ въ Екатеринославской губерніи, отъ нихъ перешелъ и къ другимъ хозяевамъ этой и сосѣднихъ губерній. Такъ какъ устройство Б., какъ пахотнаго орудія, весьма несовершенно, то въ новѣйшее время онъ вытѣсняется лучшими пахотными орудіями и въ хорошихъ хозяйствахъ употре-

бляется еще лишь въ случаяхъ, когда требуется быстрая, хотя бы и неправильная перепашка, главн. обр. при задѣлкѣ сѣмянъ. Лучшіе хозяева считаютъ Б. даже вреднымъ орудіемъ. Но и теперь есть хозяева, вполне удовлетворяющіеся Б., которымъ пащутъ, правильнѣе — скребуть, даже степи.

Букландить, разновидность минерала *эпидота* (см.), черноватобураго или чернаго цвѣта, встрѣчается въ зернистомъ известнякѣ въ Ахматовской минер. копи на Уралѣ.

Буклендъ (Bookland), въ англо-саксонскую эпоху часть земли, отобранной германскими завоевателями у исконнаго кельтскаго населенія. Отобранная земля была раздѣлена на два разряда: фольклендъ (folkland), букв. народная земля, пользование которой регулировалось обычнымъ правомъ (мнѣніе, что фольклендъ представлялъ *ager publicus*, опровергнуто Виноградовымъ), и Б., пользование которой регулировалось писаннымъ правомъ (book—книга). Послѣдней было гораздо меньше, и она состояла сплошь изъ помѣстій, раздаваемыхъ въ пожизненное, а послѣднѣе и въ наслѣдств. пользование. Ср. Виноградовъ, „Folkland“ (Engl. Historical Rev. 1892), и М. Ковалевскій, „Экономическій ростъ Европы“ Т. I, ч. I, гл. XII. А. Дж.

Бука (фр. boucle), локонъ, прядь вьющ. волосъ.

Буковина, герцогство, австр. корональная земля, граничитъ на с. и с.-з. съ Галиціей, на с.-в. съ Россіей (Бессарабіей), на в. и ю. съ Румыніей (Молдава), на з. съ Трансильваніей; 10.442 кв. км. и 730.195 жит. Преоблад. характеръ поверхности гористый; на ю.-з. область прорѣзываетъ главный горный кряжъ Карпатовъ съ вершиною Дзумалеу (1.859 м.). Черезъ горн. проходъ Борго (1.191 м.) ведетъ дорога въ Трансильванію. Равнины тянутся преим. по сѣв. и вост. части страны. Рѣки: Днѣстръ, Прутъ, Сереть, Сучава, Золотая Быстрица и др. Климатъ суровый, но здоровый. Гл. занятіе жит. — земледѣліе (маисъ, овесъ, клеверъ, ячмень, рожь и др.) и скотоводство; погранич. торговля (вывозъ убойнаго скота, кожъ, лѣса, маиса) ведется

съ Бессарабіей и Молдавіей. Населеніе состоитъ изъ русиновъ (41%), румыновъ (32%), евреевъ (13%), нѣмцевъ, поляковъ, мадьяръ. Преоблад. вѣроисповѣданіе православное—68%, католик.—15%, іуд. 13%, протест.—2,6%. См. подробнѣе въ ст. *Австрія*, I, 183 и слѣд. Народн. образованіе слабо развито; 64% нас. (въ возрастѣ св. 6 л.) безграмотны. Универс. въ Черновицѣ (съ препод. на нѣм. яз.). Ландтагъ состоитъ изъ 31 члена. Въ рейхсратѣ Б. посылаетъ 14 представителей. Гл. гор. Черновицъ. Б., входившая нѣкогда въ составъ Молдавіи (см.), впервые упоминается подъ своимъ теперешн. именемъ въ 1482 г.; въ 1775 г. перешла къ Австріи.

Буковое масло, см. *букъ*.

Буколическая поэзія, пастушеская поэзія, см. *идиллія* и *пастушескій романъ*.

Бука, коробка, въ которой помѣщается шейка вагонной оси. Она состоитъ изъ двухъ частей: верхней, которая опирается на ось вагона, и нижней, которая охватываетъ ось снизу и прикрѣпляется къ верхней части. Верхняя часть Б. заклинивается въ т. наз. *буксовыя челюсти*, прикрѣпленныхъ къ рамѣ вагона. Для уменьшенія тренія между верхней частью Б. и осью помѣщается бронзовый вкладышъ, который на внутренней сторонѣ имѣетъ отверстія, откуда поступаетъ на ось смазочное масло. Эти отверстія каналами сообщаются съ резервуаромъ масла въ верхней части Б. Въ каналахъ проложенъ фитиль, верхнимъ концомъ опущенный въ резервуаръ съ масломъ. По этому фитилю масло и подается на ось, смазывая ее и очищая отъ пыли. Грязное масло стекаетъ въ резервуаръ въ нижней части Б. По истеченіи нѣкотораго времени Б. требуетъ очистки отъ засохшаго грязнаго масла, для чего ее вывариваютъ въ щелокъ, содержащемъ въ растворѣ каустическую соду (вѣдкій натръ) и известь. Внѣшняя форма и размѣръ Б. различны въ зависимости отъ конструкции и размѣра вагоновъ.

Буксгевденъ, Федоръ Федоровичъ, русск. генералъ, изъ дворянъ Прибалтійскаго края, род. въ 1750 г., принималъ участіе въ турецк. войнѣ 1768—74 г., сражался противъ поляковъ въ 1792—94 г. подъ начальствомъ Суво-

рова, въ 1797 г. возведенъ императоромъ Павломъ I въ графское достоинство, затѣмъ впалъ въ немилость; при Александрѣ I участвовалъ въ битвѣ при Аустерлицѣ, въ 1808 г. въ шведской войнѣ взялъ Свеаборгъ и занялъ Финляндію, въ 1809 г. назначенъ военн. губ. Риги; ум. въ 1811 г.

Буксирный пароходъ, паровое судно, которое тянетъ за собой одно или нѣсколько грузовыхъ судовъ, напр., баржъ, связанныхъ съ нимъ канатомъ (*буксиромъ*). Буксирное пароходство очень развито на нашихъ рѣкахъ, особенно на Волгѣ (см. *судоходство*).

Букстегуде (Buxtehude), Дитрихъ, знаменитый нѣм. органистъ, род. въ 1637 г., съ 1668 г. состоялъ органистомъ при церкви Маріи въ Любекѣ, гдѣ ум. въ 1707 г. Онъ организовалъ извѣстные въ свое время „Abendmusiken“ (духовные концерты); С. Бахъ часто ходилъ пѣшкомъ изъ Арнштадта въ Любекъ слушать Б. и учиться у него.

Буксторфъ (Buxtorf), Иоганнъ, основатель еврейск. и особ. халдейскаго языковѣдѣнія въ Германіи, род. въ 1564 г.; съ 1591 г. былъ професс. еврейск. яз. въ Базелѣ, гдѣ ум. въ 1629 г. Имъ изд.: „Biblia hebraica rabbinica“, „Tiberias sive commentarius massorethicus“, „Lexicon hebraicum et chaldaicum“ и др. Его сынъ *Иоганнъ Б. Младшій*, также ориенталистъ, род. въ 1599 г., въ 1630 г. занялъ катедру своего отца, ум. въ 1664 г. Окончательно обработалъ и издалъ два посмертныхъ труда, на которыхъ основана гл. обр. ученая слава его отца: большой „Lexicon chaldaicum, talmudicum et rabbinicum“ и „Concordantiae bibliorum hebraicorum“. Сверхъ того Б. младшій составилъ „Lexicon chaldaicum etsyriacum“.

Букъ, *Fagus silvatica*, видъ изъ сем. плюсконосныхъ, дерево, достигающее 45 метр. высоты, при толщинѣ болѣе 2 м., съ гладкой корой и короткочерешковыми очередными яйцевидными листьями. Мужскіе цвѣтки собраны въ головчатые висячія сережки, имѣютъ колокольчатый расщепленный околоцвѣтникъ и 6—20 тычинокъ. Женскіе дихазіи торчатъ въ пазухахъ листьевъ, двухцвѣтковые, съ 1 пестикомъ, состоящимъ изъ 3 плодolistиковъ, съ ниж-

нею завязью и съ шестилистнымъ околоцвѣтникомъ. Въ шетинистой четырехстворчатой плюскѣ находятся 2 трехгранныхъ орѣха. Б. является однимъ изъ наиболѣе распространенныхъ и важныхъ деревьевъ Зап. Европы до 60° шир., въ Россіи же встрѣчается только въ Польшѣ, въ западн. областяхъ Волынской и Подольской губ., въ Бессарабіи, Крыму и на Кавказѣ; на послѣднемъ, по обоимъ склонамъ главн. хребта до высоты 6000 фут., Б. является преобладающею горной породой, достигая громадной высоты и толщины и 400-лѣтняго возраста. Древесина Б. (уд. в. 0,59) твердая, мелкаго сложенія, съ небольшимъ лоскомъ, очень прочна на водѣ, подобно дубу, но не отличается прочностью на воздухѣ; употребляется въ экипажномъ, столярномъ и токарномъ производствахъ (гнущая вѣнская мебель) и даетъ превосходное топливо. Плоды съѣдобны, употребляются также въ кормъ скоту и птицѣ и для получения *буковаго масла*. Послѣднее добывается: либо холоднымъ путемъ—выжиманіемъ очищенныхъ буковыхъ орѣшковъ, либо горячимъ способомъ—выжиманіемъ неочищенныхъ орѣшковъ; имѣетъ уд. в.—0,922, твердѣетъ при—17°; употребляется въ пищу, не уступая по вкусу прованскому маслу, служитъ горючимъ матеріаломъ и замѣняетъ масло какао. Буковое масло добывается гл. обр. на сѣверѣ Франціи, въ Ганноверѣ, Тюрингіи и отчасти въ Привислянск. губерн. *М. Н.*

Булава, палка деревянная или металлическая, съ шаромъ или яблокомъ на концѣ, нѣкогда военное оружіе, затѣмъ знакъ главнокомандующаго или гетмана въ Польшѣ и Запорожьѣ.

Булавайо, гор. въ брит. Южной Африкѣ, въ южной Родезіи, прежде главн. военный краалъ государства матабеловъ, на выс. 5.000 ф. на горахъ Матоппо, 2.000 жит. Центръ золотопромысл. района.

Булавинъ, Кондратій Аванасъевъ, донской казакъ Трехязбянскаго горodka, бахмутскій атаманъ, извѣстный мятежомъ, поднятымъ имъ на Дону въ 1707 г. Началомъ мятежа было нападеніе на посланный Петромъ I на Донъ для отысканія астраханскихъ и иныхъ

бѣглецовъ отрядъ кн. Ю. В. Долгорукова. Б., собравъ вокругъ себя шайку вольницы, 9 окт. 1707 г. неожиданно напалъ на Долгорукова на р. Айдарѣ и истребилъ весь отрядъ вмѣстѣ съ предводителемъ, послѣ чего пошелъ по донецкимъ городкамъ, рассылая свои призывныя грамоты. Разбитый вѣрными казаками, Б. ушелъ въ Запорожье. Собравъ толпы „гультяевъ“, Б. двинулся за Днѣпръ, призывая всѣхъ, желающихъ съ нимъ „погулять“; потомъ, перебравшись въ началѣ 1708 г. въ область Донца, разбилъ на р. Лисковашкѣ царское войско (9 апр. 1708 г.). Мятежъ принялъ большіе размѣры: поднялись, кромѣ Дона, фр. Хоперь, Бузулукъ, Медвѣдица; Б. двинулся къ Черкасску; не встрѣчая нигдѣ сопротивленія, онъ 28 апр. осадилъ городъ съ 15.000 ч. и 1 мая овладѣлъ имъ. Казаки выдали атамана Максимова и другихъ старшинъ Б., который велѣлъ ихъ казнить, а самъ былъ провозглашенъ атаманомъ. Но этимъ успѣхи Б. кончились: раздѣливъ свои шайки, разославъ ихъ во всѣ стороны и засѣвъ самъ въ Черкасскѣ, онъ ослабилъ себя. Товарищи его были разбиты одинъ за другимъ; нападеніе на Азовъ кончилось неудачно. Тогда въ Черкасскѣ поднялся бунтъ противъ Б., который, отчаявшись въ спасеніи, застрѣлился (іюль 1708 г.). Послѣ его смерти мятежъ еще продолжался нѣкоторое время, но въ октябрѣ послѣдніе отряды булавинцевъ были разбиты, и возмущеніе ликвидировано.

Н. А.

Булавки, см. *игольно-булавочное производство*.

Булавоусъ (*Claviger testaceus*), жукъ изъ сем. *Pselaphidae*, 2 мм. длины, красновато-бурого цвѣта, сяжки булавовидныя; водится во всей Европѣ и часто попадаетъ въ муравейникахъ желтыхъ муравьевъ, которые кормятъ его и въ случаѣ опасности утаскиваютъ въ подземные ходы вмѣстѣ съ своими куколками. Какое значеніе Б. имѣетъ для муравьевъ—не выяснено.

Булакъ, гавань-предмѣстье Каира, на прав. берегу Нила, съ арсеналомъ, оружейн. и сталелитейн. заводами, знаменитой государств. типографіей.

Буланже (*Boulangier*), Жоржъ Эрнестъ

Жанъ Мари, франц. генералъ, род. въ 1837 г., участвовалъ въ итальянскомъ походѣ 1859 г., въ экспедиціи въ Китай (1862), по возвращеніи во Францію былъ профессоромъ въ Сень-Сирской военной академіи, бился съ нѣмцами и съ парижской коммуной (1870—1871), въ 1880 г. произведенъ въ генералы. Въ янв. 1886 г., благодаря влиянію радикаловъ (Клемансо), Б. сдѣлался военн. мин. въ каб. Фрейсине и, чтобы отблагодарить своихъ политическихъ друзей, распорядился выслать изъ Франціи принцевъ Орлеанскаго дома. Чтобы пріобрѣсти популярность въ обществѣ и въ арміи, Б. сталъ пропагандировать идею реванша и давалъ понять всѣмъ желающимъ, что въ предстоящей борьбѣ съ Германіей Франція смѣло можетъ положиться на него; имъ была предложена военная реформа и законъ о шпіонствѣ, и палата ассигновала ему спеціальныи фондъ въ 86 милл. фр. Въ слѣд. министерствѣ Гобле Б. сохранилъ свой портфель, но слишкомъ усердная пропаганда войны съ Германіей сдѣлала его неудобнымъ, и новый мин.-президентъ Рувье отказался оставить его въ своемъ министерствѣ. Б. былъ назначенъ командиромъ 13-го корпуса въ Клермонъ и, оскорбленный этимъ, рѣшилъ открыть политическую агитацію. Ему удалось собрать вокругъ себя значительную, хотя и крайне разношерстную, партію. Тутъ были и радикалы—„патриоты“ (Рошфоръ, Деруледъ), недовольные колониальной политикой правительства, отвлечавшей страну отъ идеи реванша, и роялисты, видѣвшіе въ немъ новаго Монка, и бонапартисты, которымъ ужъ мерещился новый цезарь; деньги на агитацію притекали въ изобиліи (3 милл. отъ роял. герцогини д'Юзесь); неспособность и неустойчивость правительства давали превосходную почву для агитаціи. Въ мартѣ 1888 г. Б. за интриги лишили командованія, и онъ открылъ пропаганду пересмотра конституціи (въ апр. того же года онъ былъ избранъ депутатомъ отъ Сѣв. Департ.). Между тѣмъ замѣшательства въ правительствѣ кончились съ отставкой Гриви (дек. 1887 г.), и имя Карно, избраннаго въ президенты, сплотило республиканцевъ. „Бравому генералу“ не хватало ни

мужества, ни дарованій, чтобы пойти напроломъ. Онъ продолжалъ считать себя республиканцемъ, и цѣлью переворота была для него замѣна существующей формы правленія плебисцитарной республикой. Однако, „буланжисты“ не унывали, несмотря на то, что въ теченіе 1888 г. выяснилась неспособность ихъ вождя. Лѣтомъ этого же года Б. внесъ въ палату предложенія о пересмотрѣ конституціи и распусценіи парламента, а когда они были отвергнуты, то Б. въ видѣ протеста сложилъ съ себя депутат. полномочія. Послѣ этого онъ былъ демонстративно избранъ вновь депутатомъ въ нѣск. консервативныхъ и сомнит. департаментахъ, а въ янв. 1889 г.—въ Парижѣ. Но это были послѣдніе красные дни Б. Министерствомъ Тираръ-Констанъ принято за буланжизмъ вполноту. Самъ Б. былъ преданъ суду сената за противореспубликанскій заговоръ, потерявъ голову и бѣжалъ изъ Франціи. Судъ открылъ, между прочимъ, крупную растрату, совершенную Б. за время его управленія министерствомъ, и заочно присудилъ его (авг. 1889 г.) къ разжалованію и заключенію въ крѣпость. Съ партией было покончено. Б. самъ, искавшій убѣжища то въ Брюсселѣ, то въ Лондонѣ, то на Джерси, распустилъ 17 мая 1890 г. „Буланжистскій комитетъ“. Послѣдній ударъ партии былъ нанесенъ книгой бывшаго буланжиста Мермека „Coulisses du boulangisme“ (1890), разоблачившей связи Б. съ монархистами. Остатки такъ называемой „Boulangé“ разбрелись по другимъ партиямъ. Послѣ смерти возлюбленной Б., г-жи Боннемень, снабжавшей его денеж. средствами, онъ 30-го сент. 1891 г. застрѣлился на ея могилѣ въ Брюсселѣ. *А. Дж.*

Булатовъ, Александръ Михайловичъ, декабристъ, род. въ 1793 г. Къ заговору примкнулъ лишь въ самые послѣдніе мѣсяцы передъ 14 декабря—отчасти, повидимому, подъ вліяніемъ мотивовъ болѣе личнаго, чѣмъ общественнаго характера (послѣ смерти жены онъ впалъ въ глубокое отчаяніе и былъ близокъ къ помѣшательству). Несмотря на это, репутація его храбрости и сравнительно высокое положеніе Б. въ арміи (онъ командовалъ

12-мъ егерскимъ полкомъ) побудили Сѣверное общество отвести ему въ возстаніи весьма видную роль—онъ былъ помощникомъ „диктатора“ Трубецкого (см.). Съ заряженнымъ пистолетомъ онъ находился въ 20 шагахъ отъ Николая, но совершить покушеніе у него не хватило духу. Арестованный, онъ держалъ себя на допросахъ твердо, но внутренно переживалъ тяжелую драму, которая и разрѣшилась, 18 января 1826 г., самоубійствомъ: Б. раздробилъ себѣ голову объ стѣну каземата Петропавловской крѣпости, гдѣ онъ былъ заключенъ. *М. П.*

Булатъ, см. *сталь*.

Булаховы, музыкальная семья. Павелъ Петровичъ, сынъ виднаго въ свое время тенора московской сцены, тоже извѣстный теноръ, пѣлъ на Спб. императ. сценѣ съ 1849 г. до смерти (1873 г.); авторъ любимыхъ въ свое время романсовъ. Его жена, Аніся Александровна, пѣла также на казенной сценѣ съ 1849 г. до 1872 г. Братъ его, Петръ Петровичъ, жилъ и умеръ въ Москвѣ, авторъ около 80 романсовъ, частью польз. широкой популярностью („Тихо вечеръ догараеть“).

Булгаковъ, Константинъ Яковлевичъ, сынъ Як. Ив. Б., род. въ Константинополѣ въ 1782 г. Былъ сначала почтъ-директоромъ въ Москвѣ, потомъ директоромъ почтоваго департамента. Управленіе Б. отмѣчено, между прочимъ, устройствомъ постоянной г-родской почты (въ Спб.) и первыми почтовыми конвенціями съ иностранными государствами (Австріей и Пруссіей). При его же участіи было впервые организовано правильное пассажирское сообщеніе между Петербургомъ, Москвою и нѣкоторыми другими городами, при помощи дилижансовъ. Ум. въ 1835 г.

Булгаковъ, Сергѣй Николаевичъ, экономистъ и публицистъ, род. въ 1871 г., образов. получилъ на юридич. фак. московск. унив., вскорѣ по окончаніи курса сталъ читать лекціи въ качествѣ прив.-доцента въ москов. техническомъ училищѣ; въ 1897 г. издалъ теоретическій этюдъ „О рынкахъ при капиталистическомъ производствѣ“, въ 1901 г. получилъ отъ москов. унив. степень магистра полит. экономіи за

соч. „Капитализмъ и земледѣліе“ (Спб. 1900, 2 т.), въ томъ же году занялъ кафедру пол. экономіи въ кievск. политехнич. институтѣ, въ 1906 г. вернулся въ Москву, гдѣ сталъ читать лекціи въ унив. (въ кач. прив.-доцента) и въ коммерческомъ институтѣ; въ началѣ 1911 г., въ числѣ другихъ, онъ ушелъ изъ университета, протестуя противъ наруш. универс. автономіи. Въ 1907 г. Б. былъ депутатомъ 2-й Госуд. Думы и примыкалъ къ к.-д. партіи, именуя себя самъ „христіанскимъ социалистомъ“. Выступивъ въ своихъ первыхъ журнальныхъ статьяхъ и въ изслѣдованіи „О рынкахъ“ строгимъ приверженцемъ ученія Маркса, Б. затѣмъ въ магист. диссертациі значительно измѣнилъ свое научное міровоззрѣніе. На основаніи обстоятельнаго обзора современнаго состоянія и историческаго развитія земледѣлія въ Англіи, Германіи, Франціи и Ирландіи, онъ, подобно Бернштейну и Герцу, пришелъ къ заключенію, что въ земледѣліи крупное производство не развивается, и что тенденція къ концентрации, признанная Марксомъ универсальнымъ закономъ капиталистическаго строя, сельскому хозяйству не присуща. Б. идетъ, однако, дальше нѣмецкихъ ревизионистовъ и изъ того, что концентрація производства не проявляется въ земледѣліи, заключаетъ, что конечный выводъ Маркса о неизбежной замѣнѣ частно-хозяйственнаго строя народнаго хозяйства общественной организаціею его невѣренъ и „принадлежитъ къ числу такихъ же осмѣянныхъ исторіею близорукоостей, какими были старинныя попытки заглянуть въ будущее, напр., Фурье и т. под.“. Одновременно съ перемѣной въ чисто экономич. взглядахъ Б., происходитъ переломъ и въ его общемъ міросозерцаніи, — переломъ, этапы котораго можно прослѣдить по статьямъ, собраннымъ въ книгѣ „Отъ марксизма къ идеализму“ (1903). Марксизмъ является, по мнѣнію Б., разнovidностью позитивизма, а позитивизмъ не въ состояніи быть основой цѣльнаго міровоззрѣнія. Соціальныя идеи марксизма должны быть, по мнѣнію Б., связаны съ философскимъ идеализмомъ, что онъ и пытался сдѣлать

въ статьѣ „Основн. проблемы теоріи прогресса“, напечатанной сначала въ сборникѣ „Проблемы идеализма“ (1902) и перепечатанной затѣмъ въ выше указанной книгѣ. Б. опровергаетъ возможность научнаго познанія соціальной дѣйствительности и доказываетъ необходимость метафизическаго обоснованія соціальнаго идеала. На этомъ Б. однако не остановился. Религиозные элементы его мышленія, замѣтные и раньше, постепенно выступили на первый планъ. Въ брошюрѣ „Религія челоvѣко-божества у Фейербаха“ (1906) и въ статьяхъ въ „Русск. Мысли“, „Московск. Еженедѣльникѣ“ 1906—1909 г. и въ неперіодич. сборникѣ „Вопросы религіи“ (1906) Б. покидаетъ основы философскаго идеализма и становится на точку зрѣнія религіи, сначала религіи вообще, а затѣмъ греко-русскаго православія въ частности. Онъ самъ слѣдующимъ образомъ характеризуетъ продѣланную имъ идейную эволюцію: „отъ атеистическаго міровоззрѣнія... я возвратился сознательно къ вѣрѣ дѣтскихъ дней, вѣрѣ въ распятаго Бога и Его Евангелія, какъ къ полной, высочайшей и глубочайшей истинѣ о челоvкѣ и его жизни“ („Интеллигенція и религія“ „Русск. М.“ 1908, № 3). Б. является однимъ изъ типичныхъ представителей той интеллигенціи, которая на порогѣ XX вѣка совершила свой знаменательный переходъ отъ марксизма къ идеализму и отъ идеализма къ мистицизму. Въ сборникѣ „Вѣхи“ Б. помѣстилъ ст. „Героизмъ и подвижничество“; въ 1911 г. вышелъ двухтомный сборникъ его статей „Два града“. Б. же принадлежитъ „Краткій очеркъ политич. экономіи. Основн. черты совр. хозяйства. строя“ (1906). *Н. Андреевъ.*

Булгаковъ, Яковъ Ивановичъ, дипломатъ екатерининской эпохи, род. въ 1743 г., въ 1781 г. отправился полномочнымъ посломъ въ Константинополь и сумѣлъ добиться у Порты признанія присоединенія Крыма, въ 1787—89 г. сидѣлъ въ заключеніи въ Семибашенномъ замкѣ. Вернувшись въ Спб. въ 1789 г., осыпанный милостями и наградами, былъ назначенъ посланникомъ въ Варшаву (до 1793). При Павлѣ былъ гражд. губернаторомъ Виленск.

и Гродненск. губ. Ум. въ 1809 г. Его переводъ Боярдова „Влюбленнаго Роланда“ пользовался большимъ успѣхомъ.

Булгаринъ, Ѳаддей Венедиктовичъ, журналистъ изъ лагеря „официальной народности“, род. въ 1789 г. въ Литвѣ, участвовалъ въ Наполеоновскихъ войнахъ въ составѣ польскаго легіона, въ 1820 г. поселился въ Петербургѣ, въ 1822—28 гг. издавалъ журналъ „Сѣверный Архивъ“, а затѣмъ до 1835 г. вмѣстѣ съ Гречемъ „Сынъ Отечества“, съ нимъ же съ 1825 г. „Сѣверную Пчелу“. Писалъ и романы: „Иванъ Выжигинъ“ (1829), „Петръ Ивановичъ Выжигинъ“ (1831), „Записки Чухина“ (1835), „Дмитрій Самозванецъ“ (1830), „Мазепа“ (1834), „Воспоминанія“ (1846—49). Ум. въ 1859 г. Значеніе Б. въ исторіи русской литературы чисто отрицательное: съ одной стороны, онъ поддѣлывался подъ низменные вкусы невзыскательной мелкой публики, униженно расшаркивался передъ начальствомъ, лестно окупая презрительное покровительство, съ другой—въ непрерывной полемикѣ изобличалъ своихъ оппонентовъ изъ либеральнаго лагеря въ неблагонамѣренности и вредномъ направленіи. Отъ него идетъ пресмыкательство въ литературѣ и система журнальных доносовъ. Имя Б., заклеянное уже современниками, сдѣлалось позорной нарицательной кличкой литературныхъ дѣятелей этого типа.

Булгарисъ, Дмитрій, греч. политич. дѣятель, род. въ 1803 г., участвовалъ въ борьбѣ за греч. независимость, въ 1848 г. мин. финансовъ въ каб. Канариса, въ 1855 г. образовалъ министерство, но въ 1857 г., по несогласіямъ съ придворными вѣянціями, вышелъ въ отставку и въ сенатѣ сталъ на сторону противниковъ баварской династии; послѣ революціи 1862 г. былъ въ числѣ регентовъ, а затѣмъ образовалъ первый кабинетъ короля Георга. Впослѣдствіи нѣсколько разъ, но не надолго, возвращался къ власти. Ум. въ 1878 г.

Булгарисъ, или *Булгаръ*, Евгений, церковн. писатель и видный дѣятель ново-греческаго литерат. возрожденія, род. въ 1715 г. на о. Корфу, образо-

ваніе получилъ въ падуанск. ун., съ 1742 г. занималъ должн. учителя въ различныхъ городахъ Македоніи, въ Константинополѣ и на Аѳонѣ и за это время выпустилъ нѣсколько учебниковъ по зак. Бож., логикѣ и математикѣ, долгое время служившихъ единственн. руководствами въ греч. школахъ. Б. перевелъ также на ново-греч. яз. нѣкот. классич. произв. западной литературы. Въ концѣ 70 гг. Б. перешелъ въ русское подданство, въ теченіе 4 лѣтъ былъ личн. бібліотекаремъ Екатерины II, а въ 1775 г. назнач. архіеписк. херсон. епархіи. Въ 1779 г. Б. ушелъ на покой; ум. въ 1806 г.

Булгары, то же, что *болгары волжскіе*.

Буле (греч., Βουλῆ), совѣтъ, въ особ. созданный Солономъ (Аѳины) совѣтъ изъ 400 членовъ, избираемыхъ ежегодно отчасти голосованіемъ, отчасти жребіемъ; каждая фила давала по 100 кандидатовъ. Его функціи состояли въ подготовкѣ для народнаго собранія тѣхъ дѣлъ, которыя не могли быть разрѣшаемы должностн. лицами, а также въ надзорѣ за послѣдними. Для послѣдней цѣли учреждены постоянныя дежурства по 100 чел. При Клизенѣ Б. былъ реформированъ. Вмѣсто 400 членовъ явилось 500 и вмѣсто 4 смѣны по 100 чл.—10 смѣнъ по 50 чел. Контроль надъ должн. лицами былъ усиленъ.

Буле де ла Мертъ (Boulay de la Meurthe), Антуанъ Жакъ Клодъ, графъ, франц. полит. дѣятель, род. въ 1761 г., былъ сначала адвокатомъ, рѣшительно примкнулъ къ революціи, въ 1797 г. сдѣлался членомъ Совѣта пятисотъ. Отъявленный оппортионистъ, Б. сначала держался республиканскихъ убѣжденій, потомъ перешелъ на сторону Бонапарта. При Наполеонѣ I былъ предсѣдат. законодат. секціи государств. совѣта, принималъ участіе въ составленіи Code Civil и возвед. въ графы; послѣ реставраціи былъ высланъ въ Германію и вернулся лишь въ 1819 г. Ум. въ 1840 г. Его „Mémoires“ напеч. въ 1868 г.

Буленвилье (Boulainvilliers), Анри, графъ, франц. историкъ, род. въ 1658 г.; писалъ онъ много, но большинство его трудовъ не напечатано. Ум. въ 1722 г. Изъ изданныхъ послѣ его смерти ра-

богъ важнѣйшія: „Histoire de l'ancien gouvernement de la France“ (1727, 3 тт.); „Etat de la France“ (1727); „Histoire de la pairie de France et du parlement de Paris“. Б.—одинъ изъ даровитѣйшихъ эпигоновъ идеи политическаго преобладанія феодальной аристократіи; но на его несчастье ему пришлось жить въ эпоху полнаго торжества абсолютизма надъ феодальными стремленіями; поэтому онъ ищетъ утѣшенія въ исторіи, воскрешая бывшее величіе феодализма и его представителей, прославляя его, какъ величайшее созданіе человѣческаго гения и совершеннѣйшую политическую систему. Его произведенія, далекая отъ научной объективности и лишеныя строгато историческаго метода, полны остроумныхъ, порою гениальныхъ мыслей и очень характерныхъ для духа оппозиціи послѣднихъ лѣтъ царствованія Людовика XIV. А. Дж.

Булиня (греч.), ненасытный голодь, симптомъ нѣкот. душевн. болѣзней.

Булинь (морск.), канаты, кот. укрѣпляютъ паруса, когда судно идетъ при сильномъ вѣтрѣ. У прямого паруса 2 булина: одинъ съ правой, другой съ лѣвой сторонъ.

Буличъ, Николай Никитичъ, историкъ русской литературы, род. въ 1824 г., учился въ казанскомъ унив., въ 1849 г. защитилъ магист. диссертацию, предметомъ которой было сравненіе формальной логики (Аристотеля) съ метафизической (Гегеля), въ нач. 1850 г. сталъ читать въ Казани лекціи по философіи, но уже черезъ нѣск. мѣсяцевъ былъ оставленъ за штатомъ, вслѣдствіе предписанія, чтобы философію впредъ читали только духовныя лица. Въ 1854 г. Б. утверждёнъ докторомъ славяно-русской словесности за диссертацию: „Сумароковъ и современная ему критика“ и вскорѣ назначенъ профессоромъ казанскаго унив., гдѣ въ послѣднія 9 лѣтъ своей акад. карьеры состоялъ также проректоромъ и ректоромъ. Въ 1885 г. онъ оставилъ университетъ и сталъ работать въ земствѣ, но черезъ 5 лѣтъ долженъ былъ бросить и земскую дѣятельность и уѣхалъ въ деревню. Ум. въ 1895 г. Сочиненія его: „Къ столѣтней памяти Ломоносова“ (въ „Изв. и учен. зап.

казан. унив.“, 1865 г., кн. 2—4); „Литература и общество въ Россіи въ послѣднее время“ (тамъ-же, 1865 г., кн. 5); „О мионическомъ преданіи, какъ главномъ содержаніи народной поэзіи“ (тамъ же, 1870) и др. Въ послѣдніе годы Б. работалъ надъ исторіей казан. университета, интересуясь особенно реакц. эпохой Магницкаго, и издалъ обширный трудъ: „Изъ первыхъ лѣтъ казанскаго университета“ (1887—1891, 2 т.). По своимъ учено-общественнымъ воззрѣніямъ Б. примыкалъ къ западникамъ и былъ сторонникомъ тѣхъ философскихъ и гуманитарныхъ идей, которыя проповѣдывались лучшими людьми сороковыхъ годовъ.

Буличъ, Сергѣй Константиновичъ, филологъ, род. въ 1859 г., въ 1891 г. сталъ читать въ слб. унив. сравнит. языкованіе и санскритскій яз., въ 1895 г. избранъ профессоромъ историко-филолог. института въ Спб., состоитъ также проф. Высш. жен. курсовъ. Наиболѣе важные труды его: „Окончанія польскаго склоненія именъ существительныхъ“ (1885); „Матеріалы для русскаго словаря“ („Рус. Филол. Вѣстникъ“, 1889); „О произношеніи русскаго и польскаго л“ (тамъ же, 1890); „Церковнославянскіе элементы въ современномъ литературномъ и народномъ языкѣ“ (ч. I, 1893—магист. дисс.) и „Очеркъ исторіи языкованія въ Россіи“ (т. I, 1904—докт. дисс.). Кроме того, Б. написалъ рядъ статей по языкованію, исторіи музыки и состоитъ сотрудиномъ издаваемаго Академіей словаря русскаго языка.

Булла (лат.), собственно металлич. печать, затѣмъ капсула, въ которой заключалась печать, привѣшиваемая къ грамотѣ, наконецъ, сама грамота. Подъ названіе Б. сначала подводились и императ. грамоты (золотая Б. Карла IV), но постепенно оно стало обозначать исключ. папскіе указы, касающіеся важныхъ предметовъ. Печать при Б. обыкн. свинцовая, имѣетъ на лицевой сторонѣ изображеніе апостоловъ Петра и Павла, а на оборотной—имя папы; печать привѣшивается на шелковомъ шнурѣ или простой бечевкѣ. Самая Б. пишется на шероховатой сторонѣ пергамента на лат. яз. (только Б. „ращенные къ грекамъ-

униатамъ, пишутся по-гречески). Начинается Б. именемъ папы и носить название по первымъ словамъ, напр., *Pastor aeternus*—знам. Б. Пия IX, провозгласившая (1870) догматъ папской непогрѣшимости. Изъ другихъ Б. особ. извѣстны слѣд.: *Clericis laicos* и *Unam Sanctam*, изд. Бонифаціемъ VIII (1296 и 1302 г.) противъ франц. короля Филиппа Красиваго; *In coena Domini*, изд. Урбаномъ V (1362) противъ еретиковъ и предающая анаемъ всѣхъ не-католиковъ (часто издавалась вновь); *Exsurge Domine*, изд. Львомъ X противъ Лютера (1520) и сожженная послѣднимъ; *Unigenitus* (1713), направл. противъ яansenистовъ; *Dominus ac Redemptor noster* (1773), упразднившая иезуитскій орденъ; *Ecclesia Christi*, кас. конкордата съ Франціей (1801); *Sollicitudo omnium*, въ кот. Пій VII возстановилъ (1814) орденъ иезуитовъ; *Ineffabilis*, провозглас. догматъ непорочнаго зачатія и изд. Пиемъ IX въ 1854 г.—Важнѣйшія Б. собраны въ т. наз. *булларіяжъ*.

Буллерь (Buller), сэръ Редверъ Генри, англ. генералъ, род. въ 1839 г., участвовалъ въ войнѣ съ зулусами (1878—79 г.), въ суданскомъ походѣ (1884), въ 1899 г. былъ назначенъ главнокомандующимъ англійскими войсками въ англо-бурской войнѣ. Разбитый 15 дек. у Колезо, онъ вынужденъ былъ сдать главнокомандованіе лорду Робертсу, но удержалъ команду надъ войсками въ Наталѣ. Послѣ кровопролитныхъ стычекъ ему удалось въ мартѣ 1900 г. освободить осажденный бурами Ледисмитъ. Въ 1901 г. назначенъ былъ командиромъ 1-го арм. корпуса, но изъ-за полемики съ прессой, высказавшей недовольство этимъ назначеніемъ, вскорѣ вынужденъ былъ уйти въ отставку. Ум. въ 1908 г.

Буллингеръ, Генрихъ, швейц. реформаторъ, род. въ 1504 г., былъ близокъ съ Цвингли, котораго сопровождалъ на бернскій диспутъ (1528), а послѣ его смерти сдѣлался главою швейц. реформатовъ; влияние Б. простиралось также на англ. и франц. реформ. церкви. Ум. въ 1575 г.

Булль (англ. bull, „быкъ“), въ общедномъ англ. языкѣ смѣшное замѣчаніе, соль котораго заключается въ

томъ, что оно противорѣчитъ здравому смыслу; но Б.—не плоская глупость, а всегда заключаетъ въ себѣ остроумную шутку или неожиданный логическій фокусъ. Особ. много Б. приписывается ирландцамъ. Б-ями всегда полны англ. ком. и романы.—*Джонсъ Б.*—юмористич. изображение англ. національнаго характера (грубоватость, прямота, упрямство, здравый смыслъ, пылкій патріотизмъ и презрѣніе ко всему не-англійскому). Впервые введено Свифтомъ или Арбэтнотомъ.

Булонскій лѣсъ, см. Парижъ.

Булонь-сюръ-меръ (Boulogne-sur-mer), старинный укрѣпл. прим. городъ во франц. деп. Па-де-Кале, при впаденіи р. Ланы въ море, 51.201 ж.; морская школа, библіотека, музей, зоологическая станція; морскія купанья.

Булонь-сюръ-Сенъ (Boulogne sur Seine), гор. близъ Парижа, на пр. бер. Сены, 49.969 жит.; церковь XIV в. Тутъ же *Б-ий лѣсъ* (Bois de Boulogne).

Булуть-Дагъ, см. Болоръ-Тагъ.

Булыгинъ, Александръ Григорьевичъ, русскій госуд. дѣятель, род. въ 1851 г., кончилъ курсъ въ училищѣ правовѣдѣнія, служилъ сперва по министерству юстиціи, потомъ по министерству внутр. дѣлъ, въ 1879—81 г. былъ инспекторомъ Главнаго Тюремнаго Управленія, въ 1881—88 г. зарайскимъ уѣзднымъ предводителемъ дворянства, въ 1888—89 г. тамбовскимъ вице-губернаторомъ, въ 1889—93 г. калужскимъ губернаторомъ, въ 1893—1900 г. московскимъ губернаторомъ, въ 1900—04 г. помощникомъ московскаго генералъ-губернатора, 1 янв. 1905 г. назначенъ членомъ Госуд. Совѣта, а 20 янв. того же г. министромъ внутр. дѣлъ. Это былъ періодъ сильнаго общественнаго движенія, вызваннаго неудачнымъ ходомъ войны съ Японіей, и задачи, лежавшія на министрѣ вн. д., были особенно трудны. Б. занялъ мѣсто князя Святополкъ-Мирскаго, политика котораго потерпѣла крушеніе 9 янв. 1905 г., въ день извѣстнаго движенія рабочихъ въ Петербургѣ, вызвавшего роковое столкновение рабочихъ съ войсками. Назначеніе Б. было, такимъ образомъ, возвращеніемъ отъ политики „довѣрія“ къ политикѣ репрессій. Въ-

ствъ съ тѣмъ, однако, самъ Б. не пользовался полнымъ довѣріемъ вліятельныхъ сферъ, не ожидавшихъ отъ него достаточной энергіи въ дѣлѣ подавленія смуты. Многие мѣры, формально принимавшіяся министерствомъ внутр. дѣлъ, въ дѣйствительности исходили не отъ Б., а отъ ген. Д. Ѳ. Трепова, почти одновременно съ Б. назначеннаго петерб. ген.-губернаторомъ съ особыми полномочіями, въ томъ числѣ рядъ суровыхъ репрессій противъ печати, которая во время Святополкъ-Мирскаго пользовалась относительной свободой. 18 февраля 1905 г. былъ опубликованъ Высочайшій манифестъ, коимъ приглашались крѣпко стать вокругъ престола „всѣ русскіе люди, вѣрные завѣтамъ родной старины“, и въ тотъ же день былъ подписанъ Высочайшій рескриптъ на имя Б., въ котор. было возвѣщено намѣреніе „съ Божіею помощью привлечь достойнѣйшихъ, довѣріемъ народа обремененныхъ, избранныхъ отъ населенія людей къ участию въ предварительной разработкѣ и обсужденіи законодательныхъ предположеній“. Для осуществленія этой цѣли было учреждено Особое Совѣщаніе, на которое возложена выработка проекта закона о созывѣ Государственной Думы. Во главѣ Особого Совѣщанія поставленъ Б. Въ маѣ 1905 г. Треповъ былъ назначенъ товарищемъ министра внутр. дѣлъ, завѣдующимъ полиціей и командующимъ отдѣльнымъ корпусомъ жандармовъ съ оставленіемъ въ должности спб. генералъ-губернатора. Значеніе Б. этимъ было еще болѣе ослаблено. 6 августа былъ опубликованъ манифестъ объ учрежденіи законосовѣщательнаго органа—Госуд. Думы (такъ наз. „Булыгинской Думы“), который, однако, вслѣдствіе дальнѣйшихъ событий такъ и не получилъ осуществленія. Одновременно съ изданіемъ манифеста 17 октября, послѣдовало сформированіе совѣта министровъ подъ предѣлительствомъ С. Ю. Витте; постъ министра внутр. дѣлъ занялъ П. Н. Дурново, а Б. получилъ отставку съ сохраненіемъ званія члена Госуд. Совѣта. *В. Водовозовъ.*

Булыгинъ, Василій Ивановичъ, одинъ изъ дѣятелей эпохи реформъ, род. въ 1808 г., былъ оберъ-прокуро-

ромъ въ Сенатѣ и депутатомъ отъ мин. госуд. имуществъ въ редакціонныхъ комиссіяхъ съ самаго ихъ основанія. Здѣсь онъ старался проводить реакціонно-крѣпостническіе взгляды своего шефа, мин. гос. им. М. Н. Муравьева, что приводило его къ столкновеніямъ съ лѣвыми, особ. съ Н. А. Милютинымъ. Позднѣе былъ сенаторомъ. Ум. въ 1871 г.

Булыжникъ, названіе камней, идущихъ на различныя строительныя работы и на замощеніе улицъ, въ сред. и сѣв. Россіи преимущественно гранитныхъ, гнейсовыхъ и др. валуновъ.

Буль (Boole), Джорджъ, англійскій логикъ и математикъ, основатель математической логики, род. въ 1815 г., съ 1849 г. состоялъ профессоромъ Queen's College въ Коркѣ. Б. написалъ рядъ специальныхъ мемуаровъ по математикѣ, разсѣянныхъ въ различныхъ математическихъ журналахъ, а его курсы „Treatise on Differential Equations“ и „Treatise on the Calculus of Finite Differences“ служили долгое время лучшими руководствами по теоріи дифференціальныхъ уравненій и конечныхъ разностей. Въ этихъ сочиненіяхъ Б. удѣляетъ особое вниманіе такъ называемому „символическому методу“; методъ этотъ заключается въ томъ, что устанавливаются чисто формальныя свойства математическихъ операцій, даже такихъ, какъ дифференцированіе и интегрированіе, которыя даютъ возможность производить преобразованія выраженій, содержащихъ эти операціи, независимо отъ внутренняго ихъ содержанія. Развитие этихъ идей, частью еще даже до появленія названныхъ трудовъ, привело Б. къ его логическимъ воззрѣніямъ, послужившимъ основаніемъ современной математической логики; они изложены въ его сочиненіяхъ „Mathematical Analysis of Logic“ (1847) и „An Investigation of the Laws of Thought, on which are founded the Mathematical Theories of Logic and Probabilities“ (1854). Но Б. не дожилъ до признанія его идей; онъ ум. въ 1864 г.

В. К.

Буль (Boule, правильнѣе Boulle), Шарль Андре, столяръ-художникъ, род. въ 1642 г., обучался въ мастерской

своего отца и благодаря обнаруженным способностямъ былъ принятъ въ академію св. Луки. На его работы обратилъ вниманіе Людовикъ XIV и назначилъ его въ 1672 г. своимъ придворнымъ столяромъ (*ébéniste du roi*). По имени Б. называется особый изобрѣтенный имъ мебельный стиль „Буль“; онъ заключается въ томъ, что мебель изъ дорогого дерева украшалась изящными инкрустаціями изъ черепахи, перламутра, бронзы и слоновой кости. Б. пробовалъ свои способности также въ архитектурѣ, живописи и гравированіи. Ум. въ 1732 г.

Бульбарный параличъ, атрофія нервныхъ ядеръ въ продолговатомъ мозгу на двѣ четвертаго желудочка. Парализуются исходящіе отъ нихъ двигательные нервы языка, губъ, нѣба, глотки и гортани. Затрудненныя движенія языка при жеваніи и разговорѣ, атрофія губъ, трудное глотаніе. Продолжительность болѣзни 1—2 года. Примѣняютъ отвлекающія на затылокъ, соленныя ванны, электричество. Смерть наступаетъ отъ общаго истощенія, паралича сердца, глотательнаго воспаленія легкихъ. Ю. Г.

Бульваръ (фран. *boulevard*, отъ нѣм. *Bollwerk*), первоначально валъ, насыпь, затѣмъ устроенныя на городскомъ валу мѣста для прогулокъ; обыкновенно, обсаженное деревьями мѣсто для гулянія въ городѣ, а во Франціи вообще широкая улица, усаженная деревьями. *Б-ный*, пошлый, расчитанный на низменные вкусы.

Бульверъ (*Bulwer*), Эдуардъ Джорджъ, лордъ Литтонъ, знам. англ. писатель, род. въ 1805 г., первоначальное воспитаніе получилъ дома, затѣмъ учился въ кембриджскомъ университетѣ. Его первыя стихотворенія, отражающія сильное вліяніе Байрона, не имѣли успѣха, точно такъ же, какъ и его первый романъ „*Falkland*“. Зато „*Pelham*“ (1828) былъ встрѣченъ восторженно и сразу упрочилъ его репутацію; слѣдующіе романы: „*The Disowned*“ (1829), „*Devereux*“ (1829), „*Paul Clifford*“ (1830) увеличили его популярность. Въ это время Б. выступилъ и на политическое поприще и, примкнувъ къ вигамъ, оказалъ существенную поддержку министерству Мель-

бурна своимъ памфлетомъ „*The crisis*“ (1838). Въ 30-хъ же годахъ вышли его лучшіе романы: „*Eugene Aram*“ (1832), „*The pilgrims on the Rhine*“ (1832), „*The last days of Pompeii*“ (1834), „*Rienzi*“ (1835) и др. и драмы „*The lady of Lyons*“ (1838) и „*Richelieu*“ (1839), „*Sea-Captain*“ (1839), „*Money*“ (1840). Въ 1842 г. онъ потерпѣлъ поражение на выборахъ и вновь вступилъ въ парламентъ лишь въ 1852 г. уже какъ консерваторъ; въ 1858—59 гг. онъ былъ министромъ колоній въ кабинетѣ Дерби; въ 1866 г. онъ перешелъ въ Верхнюю палату съ титуломъ барона Литтона; ум. въ 1873 г. Изъ позднѣйшихъ его произведеній должны быть названы: „*Harold*“ (1845), „*Lucretia*“ (1846), „*Saxtons*“ (1850), „*A strange story*“ (1861), эпическая поэма „*King Arthur*“ (1848), полит. памфлетъ „*Letter to John Bull*“ (1850), комедія „*Walpole*“ (1869) и этюдъ „*The coming race*“ (1869), утопическая картина грядущаго общества.—Б. является однимъ изъ самыхъ видныхъ романистовъ среднихъ десятилѣтій XIX вѣка въ Англии. Его романы изъ современной жизни полны яркихъ картинъ англійскаго, преимущественно великосвѣтскаго быта. Въ этомъ отношеніи его первыя произведенія несравненно лучше позднѣйшихъ; въ молодости Б. не наполнилъ своихъ вещей моральными сентенціями; сатира была ясна безъ подчеркиваній, фабула развивалась естественно; всѣ эти достоинства значит. потускнѣли въ послѣднихъ его произведеніяхъ; отъ нихъ несвободны и историческіе романы Б., въ которыхъ, говоря вообще, больше археологически вѣрныхъ бытовыхъ картинъ, чѣмъ художественности, и гдѣ зачастую, какъ въ „*Послѣднихъ дняхъ Помпеи*“, фабула очень мало вьзетъ съ основнымъ бытовымъ содержаніемъ и даже ослабляетъ общее впечатлѣніе. О Б. см. „*Life of Lord Lytton*“, by his son. (2 т. 1874); *Watt*, „*Great Novelists*“.

Бульдогъ, см. *револьверъ*.

Бульдогъ, см. *собаки*.

Бульдурокъ, см. *рябки*.

Булье (*Bouilhet*), Луи, франц. поэтъ, род. въ 1821 г., впервые обратилъ на себя вниманіе стихотвореніемъ „*Melaenis, conte romain*“ (1851), превосходной картинкой нравовъ изъ временъ римск.

имперіи; за нимъ послѣдовало „Les fossiles“. Мелкія стихотворенія Б. собраны въ сборникъ „Poésies. Festons et astragales“ (1859). Его драмы („Madame de Montarcy“, „Hélène Peyron“, „Dolorès“ и лучшая „La conjuration d'Amboise“) пользовались большимъ успѣхомъ, благодаря картинности, звучному стишу и блестящему стилю. Славѣ его комедіи. Умеръ въ 1869 г.

Бульмеринкъ (Bulmerincq), Августъ, нѣм. юристъ, род. въ 1822 г., былъ профессоромъ въ Дерптѣ (1858—1875), въ 1882 г. занялъ кафедру Блунчли въ Гейдельбергѣ. Ум. въ 1890 г. Гл. труды: „Das Asylrecht in seiner geschichtlichen Entwicklung“ (1853), „Praxis, Theorie u. Kodifikation des Völkerrechts“ (1874), „Völkerrecht“ (2 изд. 1889, у Марквардсена въ собр. монографій по публ. праву).

Бульонъ (Bouillon), старое герцогство въ Арденнахъ, въ XI в. принадлежало герцогамъ ниж. Лотарингіи, въ 1096 г. продано Готфридомъ Бульонскимъ люттихскому епископу; переходя позже изъ рукъ въ руки, герцогство подпало въ 1678 г. подъ французское сюзеренство, а въ 1793 г. было присоединено къ Франціи. Вѣнскій конгрессъ отдалъ его Нидерландамъ, а послѣ революціи 1830 г. оно отошло къ Бельгіи. Главн. гор. Б., въ бельг. провинціи Люксембургъ, 2.796 жител.

Бульонъ, Готфридъ, см. *Готфридъ Бульонскій*.

Бульонъ (фр. bouillon), отваръ мяса въ водѣ. Для приготовленія Б. всего лучше брать мясо 6—7 лѣтнаго животнаго. Изъ мяса должны быть вырѣзаны кости, сухожилія, толстые нервы и большіе сосуды. Затѣмъ мясо опускаютъ въ холодную воду, которую медленно нагрѣвая, доводятъ или до кипѣнія или до температуры, близкой къ кипѣнію; варка мяса продолжается 5—7 часовъ. Благодаря растворяющему дѣйствию горячей воды при варкѣ мяса изъ него извлекается бѣлокъ, креатинъ, креатининъ, карнинъ и пр. Мясо, какъ извѣстно, содержитъ 77 частей воды и 23 части твердыхъ веществъ. При варкѣ мяса изъ 23 частей твердыхъ веществъ 3 части переходятъ въ Б., а 20 остаются въ вареномъ видѣ.

Если же мясо предварительно изрубить, то оно отдаетъ 6 частей тверд. веществъ. Эти-то извлеченныя изъ мяса вещества и придаютъ Б. извѣстный запахъ и вкусъ. Крѣпость Б. зависитъ отъ количества и качества мяса и воды. Большинство считаетъ Б. лишь вкусовымъ и возбуждающимъ нервную систему веществомъ, нѣкоторые же приписываютъ ему и питательное значеніе (ср. *мясной экстрактъ*).

Бультгауптъ, Генрихъ, нѣм. писатель, род. въ 1849 г., въ молодости путешествовалъ по Россіи, Востоку, Греціи и Италіи, въ 1879 г. получилъ должность городского библиотекаря въ Бременѣ, ум. въ 1905 г. Какъ лирикъ, Б. принадлежитъ къ сторонникамъ искусства для искусства, въ драматическихъ произведеніяхъ онъ нѣрѣдко затрагиваетъ живые общественные вопросы; таковы его „Рабочіе“ („Die Arbeiter“, 1876). Изъ крит. работъ слѣд. отмѣтить „Shakespeare und der Naturalismus“ (1893) и глав. трудъ— „Dramaturgie des Schauspiels“ (4 т.), за кот. послѣдовала „Dramaturgie der Oper“ (2 изд. 1902, 2 т.).

Буль-терьеръ, порода собакъ, помѣсь терьера съ бульдогами; крысоловка.

Булѣ (Bouley), Анри-Мари, извѣстный французскій ветеринаръ, род. въ 1814 г. Работалъ много по сапу; первый предложилъ убивать рогатый скотъ, большой чумой. Издавалъ „Словарь ветерин. медицины“. Ум. въ 1885 г.

Бумага. Техника и экономика бумажной индустріи будутъ разсмотрѣны въ ст. *чисебумажное производство*; здѣсь мы будемъ говорить лишь о готовомъ фабрикатѣ, его сортахъ и испытаніи. Сортовѣдніе бумаги въ связи съ ея свойствами образцово выработано въ Германіи, гдѣ офиціальная классификація бумаги такова. По *материалу* бумага дѣлится на 4 класса: I—только изъ тряпья, золы до 3%; II—изъ тряпья съ прибавкою до 25% целлюлозы, соломенной массы, эспарто, безъ древесной массы, золы до 5%; III—изъ любого матеріала, но безъ древесной массы, до 15% золы; IV—изъ любого мат. и съ любымъ содерж. золы. По *прочности* бумага дѣлится на 6 кл.:

Классы.	Средн. разр. длина.	Средн. растяж. %.	Сопротивл. фальцев. и трению.
1	6000	4,5	6
2	5000	4	6
3	4000	3	5
3 ¹ / ₂	3500	2,75	4
4	3000	2,5	4
5	2000	2	3
6	1000	1,5	1

Разрывною длиною называется длина полосы бумаги в метрах, при кото-

рой она, свободно подвѣшенная за одинъ конецъ, разорвется отъ собственнаго вѣса. Растяжимость—удлинение полосы бумаги до момента разрыва, выраженное в % отъ начальной длины полосы. Сопротивление фальцеванію (мятью) и трению характеризуетъ степень ломкости бумаги; скала этого сопротивленія: 0—крайне мало, 1—оч. мало, 2—мало, 3—среднее, 4—дов. велико, 5—велико, 6—оч. велико, 7—весьма велико.

По классамъ примѣненія (для казенныхъ надобностей въ Германіи), формату листовъ и вѣсу нормальной бумаги она дѣлится:

Кл.	Примѣненіе.	Классы		Форматъ	Вѣсъ 1000 л. сант.	Вѣло.
		по матер.	по проч.			

А. Писчая:

1	Для важн. докум. для долг. хран. }	I	1	32×42	15
	Ордерная (кварты) }			26×42	12

Для докум., регистр., дѣл. книгъ и пр.:

2a	1-го сорта	I	2	33×42	14
2b	2-го "	I	3	33×42	13

Для долг. храненія:

3a	Канцелярская }	II	3	33×42	13
	Для писемъ (кварты) }			26×42	10,4
3b	" " (октава) }	II	4	26×21	5,2
	Писчая }			32×42	13

Для обыкн. дѣлъ, сохр. нѣск. лѣтъ:

4a	Канцелярская }	III	3 ¹ / ₂	33×42	12
	Для писемъ (кварты) }			26×42	9,6
4b	" " (октава) }	III	4	26×21	4,8
	Писчая }			33×42	12

Примѣчаніе. А 1—4b относится и къ писчей бум., на которой производится печатаніе.

Для конвертовъ, упаковки и пр.:

5a	1-го сорта	II	3	—	—
5b	2-го "	III	5	—	—

Для конвертовъ (обоихъ сортовъ):

				гр. въ 1 кв. мт.
1)	до 13×19 сант.	—	—	70
2)	для больш. разм., а также денеж. и цѣнныхъ посылокъ	—	—	115

Кл.	Примѣненіе.	Классы.		Форматъ. Въсь 1000 л.	
		по матер.	по прочн.	саит.	кило.
Для упаковки:					
	Для класса 5а.	←	—	—	130
	” ” 5б.	—	—	—	115
6	Для второст. цѣлей и ежедн. обмѣна, для котораго прочность не треб.	IV	—	—	—
В. Обложки дѣль:					
7а	Для частаго употр. и долг. сохр.	I	2.500 м. дл., 3,5 % раст.	36×47	81,2
7б	Для текущ. употр.	III	2.500 м. 2,5%	36×47	42,3
С. Печатная бумага:					
8а	Для важной печати	I, но до 10% зол.	4	—	—
8б	Для менѣе важной	III	4	—	—
8с	Для обычной	IV	—	—	—

Для опредѣленія нормальныхъ, соотвѣтствующихъ этимъ нормамъ бумагъ въ Германіи существуетъ отдѣленіе бумагъ механикотехническаго испытательнаго учрежденія въ Шарлоттенбургъ.

Главные сорта В., не указанные въ приведенныхъ нормахъ, характеризуются слѣдующими признаками. Печатная В. должна хорошо приравливаться къ печатной поверхности — набору, клише и т. п., а также хорошо принимать и удерживать краску. Она не должна быть поэтому жестка и должна обладать нѣкоторой всасывающей способностью, а если имѣется въ виду влажное печатаніе, то увлажненіе не должно сообщать ей вредныхъ измѣненій формы. Жесткость существенно зависитъ отъ волокнистаго матеріала; поэтому тонкія печатныя бумаги готовятся изъ одного хлопка или въ смѣси съ натроной целлюлозою. На способность надлежаче впитывать краску вліяютъ: матеріаль бумага, проклейка и шаржъ. Полная проклейка неблагоприятна, умеренный и тонко распределенный шаржъ полезенъ и является средствомъ сдѣлать даже очень тонкую бумагу непрозрачной; поэтому шаржъ дѣлаетъ бумагу, сработанную изъ мало при-

годнаго волокна, подходящею для печатанія. Таковы общія требованія отъ печатной бумаги; въ остальномъ они различны, смотря по специальнымъ ея назначеніямъ. Для печатанія книгъ или цѣнныхъ журналовъ отъ бумаги требуется прежде всего крѣпость; средне-хорошая печатная бумага им. 2500—3500 метр. разрывной дл. при растяж. около 2,5%; эта крѣпость нрѣдко достигается примѣненіемъ хотя крѣпкихъ, но невыгодныхъ для печатанія волоконъ, что стараются компенсировать шаржемъ, кот. въ свою очередь, требуетъ нѣкот. проклейки. Это относится особенно къ сульфитной целлюлозѣ, большая прибавка которой требуетъ и болѣе шаржа, чтобы уменьшить просвѣчиваніе и повысить способность печатанія, но т. в. шаржъ вредитъ крѣпости, то допускаемая его прибавка оцѣнивается по количеству содержащихся въ бумагѣ крѣпкихъ волоконъ. Содержаніе волокна, шаржа и клея во взаимномъ ихъ отношеніи опредѣляется опытомъ; но во всякомъ случаѣ, слишкомъ большое количество шаржа, напр., 20%, не можетъ быть допущено въ В. Относит. В. для печатныхъ произведеній, для коихъ желательна лучшая В. и назначаемыхъ для долгаго храненія, надо заботиться.

чтобы въ ней не было веществъ, вызывающихъ пожелтѣнiе отъ свѣта и вредящихъ постоянству прочности, какъ это всегда имѣетъ мѣсто для древесной массы. Большое содержанiе обыкновенной соломенной массы въ печатной бумагѣ повышаетъ жесткость, а если печатанiе влажное, то соломенные волокна, вслѣдствiе значительной упругости, не возвращаются въ начальное положенiе, и бумага морщится; если соломенная масса мягкая, то этого не бываетъ. Для оцѣнки печатной Б. надо знать содержанiе волокна или, по крайней мѣрѣ, древесной массы, содерж. золы, крѣпость, устойчивость противъ свѣта и увлаженiя. *Газетная*, т. е. печатная Б. для ежедневной прессы, выработыв. б. частью изъ древесн. массы (60—70%) съ малой прибавкою целлюлозы (30—40%), должна быть прежде всего дешева и должна легко печататься, прочностъ же ея не важна, лишь бы она не рвалась при печатанiи и чтенiи. Ея товарѣдная оцѣнка производится рѣдко, развѣ только на содерж. древесн. массы и золы. *Оберточная* (упаковочная) Б. требуетъ гл. обр. прочности, что особенно важно для сохран. и сдерживанiя часто тяжелыхъ и объемистыхъ массъ предметовъ (но есть и очень непрочная оберточная бумага, служащая только для внѣшняго прикрытiя предметовъ). При оцѣнкѣ упаковочной бумаги важна не относительная крѣпость, не разрывная дл., а абсолютная крѣпость, а также сопротивленiе фальцеванiю. Напр., оберточныя бумаги пеньковая, изъ манильской пеньки и бурая древесная дали довольно близкiя разрывныя длины, между тѣмъ какъ первая дала для полоски 15 мм. ширины (0,4 мм. толщ.) 13 кило разрывающаго груза, манильская (0,06 мм. толщ.) 2,5 кило, бурая древесная (0,1 мм. толщ.) 3,25 кило; это отвѣчало и практической разницѣ этихъ бумагъ. Весьма важно для упаковочной бумаги испытанiе на фальцеванiе и мятье. Для лучшихъ оберточныхъ бумагъ берется пенька, джутъ, целлюлоза, манильская пенька и лубяныя волокна нѣкоторыхъ экзотическихъ растений; для бумаги средняго достоинства—древесная, соломенная масса, бурая древесная мас-

са, пакля и пр. Для упаковки металлическихъ товаровъ бумага не должна содержать химическихъ веществъ, вызывающихъ окисленiе, особенно же кислыхъ солей, напр., сѣрно-кислаго глиозема, и хлористыхъ; такова, напр., игольная бумага, окрашенная въ синiй цвѣтъ кампешевымъ отваромъ съ примѣсю графита, клееная клеємъ и квасцами. *Пропускная* Б. должна легко смачиваться жидкостями, всасывать ихъ и быстро распространять въ своей массѣ. Степень всасыванiя опредѣляется высотой, до которой поднимается вода въ полоскѣ; нижнiй конецъ которой опущенъ въ воду: максимумъ подъема—180 мм., хорошiй подъемъ—50—60 мм. въ 10 мин., плохой—только около 20 мм. Приведемъ также слѣд. сорта: склеиванiемъ листовъ обыкновенн. бумагъ клейстеромъ съ прибавкою клея и послѣдующимъ сильнымъ прессованiемъ изготовляются дорогiе сорта толстыхъ бумагъ (картоновъ), каковы—*карточная* (для игральныхъ картъ), *фристольская*, бумага *изаксбей* для акварельнаго рисованiя и проч.; *табачная Б.*—изъ жилокъ и стеблей табака, для сигаретъ и кроющихъ листовъ сигаръ—начала готовится въ Гамбургѣ Портеномъ въ 1857 г.; готовится также пропитыванiемъ обыкновенной бумаги табачн. экстрактомъ. *Наждачная*, стеклянная, песочная и пр.—для шлифовки металловъ, дерева, рога и пр.—изъ прочной бумаги, обмазанной клеємъ съ глицериномъ и посыпанной порошкомъ наждака, стекла, песка, пемзой и пр. *Пергаминъ*: имитация растительнаго пергамента—прозрачная бумага изъ сульфитной целлюлозы.

Испытанiе бумаги. Въсь 1 кв. метра бумага опредѣляется взвѣшиванiемъ опредѣленной величины отрѣзка на вѣсахъ Шоппера, которые прямо даютъ въсь 1 кв. метра въ гр. *Толщина* измѣряется микрометрами, напр., Шоппера, на любомъ отрѣзкѣ бумаги. *Крѣпость* опредѣляется по сопротивленiю разрыву, фальцеванiю и мятью и по растяженiю. Эти опредѣленiя должны вестись при одной и той же влажности воздуха, именно 65%, опредѣляемой гигрометромъ: съ увеличенiемъ влажности растяженiе растеть, а крѣпость

падаетъ. Для опредѣленія *растяженія* и *сопротивленія разрыву* наиболѣе примѣняется аппаратъ Шопера (см. рис..) Полоска бумаги *P* зажимается вверху и внизу въ клеммы *J* и *M*; нижняя клемма тянется внизъ вращеніемъ ручки *B* маховичка; тяга черезъ полоску *P* и клемму *J* передается рычагу *JDG* съ тяжелымъ грузомъ *G* на нижнемъ концѣ и стрѣлкой *d*; по мѣрѣ усиленія тяги полоски рычагъ отходитъ болѣе и болѣе влѣво и въ моментъ разрыва пробной полоски останавливается на мѣстѣ и указываетъ стрѣлкой *d* на дугѣ *F* съ дѣлениями весь разорвавшяго полоску груза въ кило; въ то же время на скалѣ *L* указатель *l* даетъ удлиненіе въ мм. пробной полоски, длина которой 180 мм., ширина 15 мм. Опредѣленіе *сопротивленія* бумаги *фальцеванію* ведется также механически фальцеромъ Шопера, въ которомъ пробная полоска, упруго натянутая, изгибается то въ одну, то въ другую сторону и число перегибовъ до момента разрыва сосчитывается счетчикомъ. Средняя бумага выдерживаетъ 12—30 двойныхъ фальцеваній, весьма плохая 0—2, весьма хорошая до 800 и болѣе. Степень *проклейки*, съ которой связана большая или меньшая волосность бумаги, всасываніе жидкости и растеканіе ея, опредѣляется различно; напр., бумага намазывается съ одной стороны полосками растворомъ хлорнаго желѣза и, послѣ его высыханія, съ другой — полосками растворомъ танина въ поперечномъ направленіи; если бумага не проклеена или проклеена слабо, то въ мѣстахъ пересѣченія полосокъ образуются чернильные пятна; по густотѣ цвѣта ихъ можно судить и о степени проклейки

бумаги. Проклейка животнымъ клеемъ опредѣляется въ охлажденной водной вываркѣ изъ пробной бумаги таниномъ, который даетъ съ животнымъ клеемъ творожистый бѣлый осадокъ, или реактивомъ Миллона, вызывающимъ красное окрашиваніе. Смоляная проклейка констатируется пусканіемъ 4—5 капель эѳира на бумагу; послѣ улетучиванія эѳира замѣтнѣнъ насквозь смоляной край (кольцо). Крахмальная проклейка

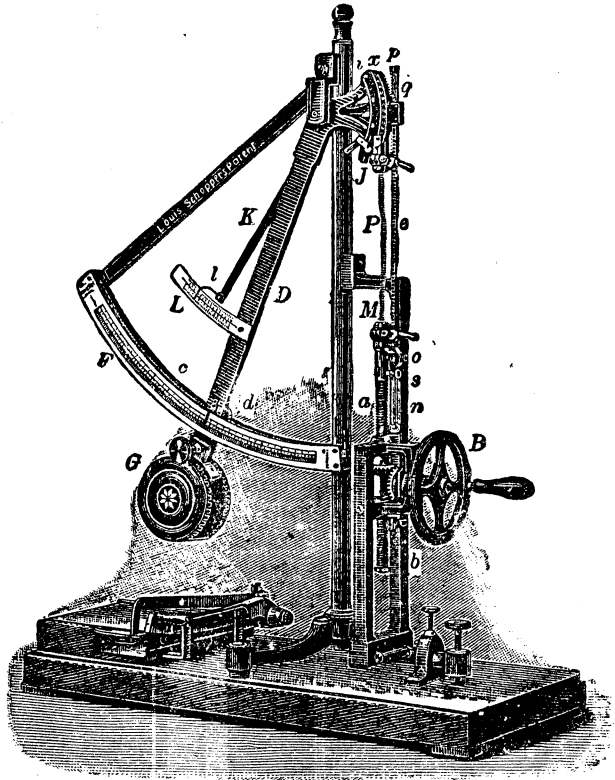

узнается по синей окраскѣ, если капнуть на бумагу растворомъ іода въ іодистомъ калии. Содержаніе *зола* опредѣляется сжиганіемъ взвѣшеннаго образца бумаги. Присутствіе *древесной массы* опредѣляется по карминокрасной окраскѣ бумаги отъ раствора флороглюцина (4 гр.) въ крѣпкой соляной кислотѣ (15 гр.) и алкоголь (20 куб. сант.); но этотъ реактивъ окрашиваетъ, кромѣ дерева, также джутъ и пеньку. Наиболѣе чувствительный

реактивъ на одревесинѣвшія волокна (лигноцеллюлозу) — смѣсь хлорнаго желѣза и красной кровяной соли; эта смѣсь осаждаетъ на волокна берлинскую синь; на бѣлѣный ленъ и хлопъкъ осаждения нѣтъ, ибо волокна послѣ промывки освобождаются отъ окраски; бѣлѣная древесная целлюлоза и соломенная принимаютъ только послѣ долгаго дѣйствія реагента зеленатоватую окраску, полубѣлѣная сульфитная целлюлоза окрашивается и быстро даетъ окраски отъ зеленой до синей; небѣлѣный ленъ и пенька и полубѣлѣнный джутъ и особенно древесная масса окрашиваются сильно отъ синезеленаго до синяго цвѣта. Для отличенія джута и пеньки отъ древесной массы примѣняется микроскопъ; отличіе весьма рѣзко. См. *Мельниковъ*, „Древесномасное и целлюлозное производство“ (1906); „Изслѣдов. бумаги и картона“ (1906); „Краткій курсъ писчебум. произв.“ (1906); „Исторія, статистика, литература писчебум. дѣла“ (1906); *Рѣзцовъ*, „Библиограф. списокъ сочиненій по писчебум. дѣлу“ (1906); *Рѣзцовъ и Шевлягинъ*, „Испытаніе бумагъ“ (1908); *Шубертъ*, „Произв. целлюлозы“; *Behrens*, „Anleit. zur mikrochem. Analyse“ (1908); *Harpf*, „Die Erzeugung von Holzschliff und Zellstoff“ (1902); *Herzberg*, „Papierprüfung“ (1907); *Hofmann*, „Prakt. Handbuch der Papierfabrik.“ (1891—97); *Hoyer*, „Die Fabrikation des Papiers“ (1900); *Kirchner*, „Das Papier“ (1897 — 907); *Klemm*, „Handb. der Papierkunde“ (1910); *Korschlingen und Sellger*, „Papierfabr.“ (1910); *Krawany*, „Die Papierind. der Welt“ (1909); *Müller und Haussner*, „Die Herstellung und Prüfung der Papiers“ (1905); *Piest*, „Die Zellulose“ (1910); *Schach*, „Handlexikon für die Papierind.“ (1910); *Schäfer*, „Die volkswirtsch. Bedeutung d. Papierfabr.“ (1909); *Schubert*, „Die Holzstoff“ (1909); „Die Cellulosefabr.“ (1906); *Weichelt*, „Buntpapierfabr.“ (1909); *Winkler und Kars-tens*, „Papieruntersuchung“ (1902).

Я. Никитинскій.

Бумажное дерево, *Brussonetia* *rugifera*, видъ изъ сем. тутовыхъ, съ красивыми крупными листьями, родомъ изъ Китая, въ большомъ количествѣ разводится въ Японіи. Изъ его луба

приготавливается чрезвычайно прочная японская бумага, которая также идетъ, вмѣстѣ ткани, на зонтики и носовые платки, а пропитанная масломъ даже на непромокаемые плащи и костюмы.

Бумажные деньги. Для правильнаго функционированія денежный аппаратъ страны долженъ обладать свойствомъ расширяться и суживаться соответственно потребностямъ торговаго оборота, т. е. быть эластичнымъ. При отсутствіи эластичности денежнаго аппарата товарныя цѣны не гарантированы отъ частыхъ и рѣзкихъ колебаній, въ зависимости отъ большей или меньшей наличности орудій обращенія. Кредитъ (*см.*) является той хозяйственной силой, которая можетъ придать денежному аппарату страны столь драгоцѣнное свойство; основнымъ кредитный документъ, выступающій въ роли суррогата денегъ, есть вексель (*см.*). Чтобы облегчить послѣднему хожденію въ качествѣ орудія обмѣна, векселя должны выписываться въ опредѣленныхъ круглыхъ суммахъ и векселедателемъ должно быть лицо, извѣстное широкому кругу потребителей; такими именно свойствами и обладаетъ *банковъй билетъ*, *банкнота*, выпускаемая эмиссионными банками подъ легко реализуемыя обезпеченія (нормально—подъ учетъ векселей). При условіяхъ правильнаго выпуска банкнотъ ихъ количество строго соразмѣряется съ потребностями коммерческаго оборота, и лишніе банковыхъ билетовъ въ обращеніи не могутъ быть: спросъ на банкноты всегда предшествуетъ ихъ предложенію. „Отработавшіе“ банковые билеты предъявляются учрежденію, ихъ выпустившему, для обмѣна на золото; чтобы осуществить послѣдній, банкамъ надо только слѣдить за своевременной реализаціей своихъ обезпеченій въ активъ. Съ этими банковыми билетами, благодаря внѣшнему сходству, нерѣдко смѣшиваютъ Б. деньги, денежные знаки совершенно иного характера.

Если кредитный знакъ, являющійся, по существу, требованіемъ на извѣстную сумму металлическихъ денегъ, выпускается не по запросамъ коммерческаго оборота, а для покрытія дефицита въ

средствахъ государства (или другихъ общественныхъ союзовъ, конечно, съ разрѣшенія правительства), мы имѣемъ дѣло съ Б. д. въ широкомъ смыслѣ слова. Правительство, эмитирующее такие знаки, разсчитываетъ, что они, въ силу своей портативности (удобства хранения, пересылки и пр.), будутъ втянуты въ денежный оборотъ, если специальнымъ размѣннымъ фондомъ (или даже безъ образованія послѣдняго) будетъ обеспечена ихъ постоянная размѣнность. Такой расчетъ въ особенности оправдывается въ томъ случаѣ, если выпускаются кредитные знаки мелкихъ достоинствъ, могущіе выполнить роль размѣнной монеты. Главное условіе безвредности для денежной системы страны хожденія такихъ знаковъ—векселей правительственной власти—заключается въ ихъ ограниченномъ количествѣ, позволяющемъ осуществлять непрерывный размѣнъ. Напр., въ Германіи, безъ осязательнаго ущерба, обращается на строго опредѣленную сумму (120 миллионъ марокъ) Б. д. (Reichskassenscheine) — остатковъ отъ долговъ союзныхъ государствъ. Картина рѣзко мѣняется, если власть начинаетъ злоупотреблять этими выпусками. При этомъ безразлично, дѣлаются ли выпуски непосредственно казначействомъ для расплаты со служебнымъ персоналомъ правительства и съ его контрагентами, или черезъ эмиссионный банкъ (государственный либо привилегированный частный): во всякомъ случаѣ, билеты выпускаются за счетъ государственнаго казначейства, являются его векселями. Ненужные коммерческому обороту билеты возвращаются правительству для обмѣна на монету, который оказывается невозможнымъ въ случаѣ чрезмѣрныхъ выпусковъ. Размѣнъ прекращается, и кредитному знаку предстоитъ потеря роли денежнаго суррогата. Въ такихъ случаяхъ, какъ общее правило, государственная власть сообщаетъ своимъ знакамъ *принудительный курсъ*, т. е. характеръ законнаго платежнаго средства, превращая денежные суррогаты въ деньги. Моментъ сообщенія принудительнаго курса бум.-д. знакамъ не является строго опредѣленнымъ въ исторіи различныхъ бум.-ден. системъ. Иногда

принуд. курсъ сообщается еще при размѣнности (*легальный курсъ*), иногда значительно позже прекращенія размѣна (напр. — русскимъ ассигнаціямъ только въ 1812 г.). Прекращеніе размѣна роняетъ стоимость правительственнаго векселя; нарицательная цѣна кредитнаго знака становится выше его дѣйствительной цѣны на металл; монета начинаетъ ходить съ *лажемъ* (ажіо). Если ради поддержанія стоимости Б. д. правительство воспретитъ начисленіе лажа на монету, то послѣдняя, естественно, уйдетъ изъ оборота, и денежный аппаратъ страны окажется состоящимъ изъ однихъ бумажныхъ денегъ. Тогда въ странѣ водворяется *бумажная валюта*, и мы имѣемъ дѣло съ бумажными деньгами въ тѣсномъ смыслѣ слова. Признаками послѣднихъ являются, такимъ образомъ, неразмѣнность и принудительность. Б. д. оказываются не только въ роли орудій обращенія и платежа, но и мѣрилы цѣнности. Въ особенности плохо выполняется ими послѣдняя функція, такъ какъ онѣ не обладаютъ, подобно монетѣ изъ драгоцѣннаго металла, самостоятельной цѣнностью, которая могла бы придавать денежной единицѣ устойчивость. Вопросъ о цѣнности Б. д., съ специальной стороны, принадлежитъ къ числу самыхъ трудныхъ и сложныхъ проблемъ теоретической экономіи. Характеръ разрѣшенія этой проблемы опредѣляется той или другой теоріей цѣнности денегъ, а послѣдняя вытекаетъ изъ общей теоріи цѣнности. При коренномъ разногласіи въ эконом. наукѣ по вопросу о цѣнности, не можетъ быть, конечно, единства во взглядахъ и на существо Б. д. Сторонники трудовой теоріи цѣнности отрицаютъ самостоятельный характеръ цѣнности Б. д.; приверженцы теоріи предѣльной полезности постулируютъ обратное. Съ другой стороны, кто, подобно биметаллистамъ, въ юридическомъ моментѣ—легальномъ курсѣ—усматриваетъ самый важный элементъ цѣнности денегъ, тотъ вынужденъ и за бумажными деньгами признать самостоятельную цѣнность. Послѣдняя имѣетъ особо важное значеніе въ глазахъ сторонниковъ *неразмѣнныхъ* Б. д. Споры о цѣнности Б. д. въ послѣднее время снова были подо-

грѣты, главнымъ образомъ, подь вліяніемъ „государственной теоріи денегъ“ проф. Кнаппа, на котораго произвела сильное впечатлѣніе бумажная валюта въ Австріи (см. ниже). Отсылая читателя за болѣе детальнымъ освѣщеніемъ вопроса къ ст. *деньги*, мы ограничимся лишь утверженіемъ своей точки зрѣнія. Цѣнность Б. д. есть не самостоятельная, а производная, подобно цѣнности земли, фирмы и т. п.; это есть цѣнность *права* ликвидировать данными знаками свои обязательства. Размѣръ цѣнности даннаго *права* зависитъ отъ необходимости и возможности его использовать. Имѣя въ виду конкретныя условія, мы можемъ установить слѣдующее. Цѣнность Б. д. опредѣляется, съ одной стороны, степенью довѣрія къ нимъ, т.-е. надежды на то, что правительстве возстановитъ ихъ номинальную цѣну и устранитъ бумажную валюту; съ другой стороны, спросомъ и предложеніемъ Б. д. Предложеніе ихъ находится въ прямой зависимости отъ количества. Не надо, впрочемъ, думать, что цѣнность Б. д. всецѣло опредѣляется ихъ количествомъ, и что, слѣдовательно, всякое ихъ умноженіе имѣетъ необходимымъ послѣдствіемъ паденіе ихъ курса. Ростъ торговаго оборота и благопріятныя расчетныя отношенія съ заграничными странами могутъ иногда вызывать повышеніе курса Б. д., даже при ихъ увеличеніи; при условіяхъ противоположнаго характера курсъ можетъ падать, даже при изытіи значительнаго количества Б. д. изъ обращенія. Такимъ образомъ, б.-денежное орудіе обмѣна, вмѣсто того, чтобы противостоять непрерывно колеблющемуся спросу и предложенію товаровъ въ качествѣ устойчиваго элемента, само становится игрушкой рыночной конъюнктуры. Для хозяйства страны не столь вредно паденіе денежной единицы, сколько непрерывное ея колебаніе, избѣгнуть котораго вполнѣ — невозможно; мыслимо лишь извѣстное смягченіе.

Падающая и колеблющаяся денежная единица ставитъ хозяйство страны на чрезвычайно шаткую почву. Всѣ доходы, выраженные въ опредѣленныхъ суммахъ (арендная плата, проценты

по ссудамъ, жалованье, средняя заработная плата), непрерывно переживаютъ измѣненія; положеніе различныхъ общественныхъ группъ становится неопредѣленнымъ. Кредитъ разстраивается, такъ какъ всякій избѣгаетъ помѣщать свои капиталы въ денежной формѣ, чтобы не потерять при паденіи курса. Торговля и промышленность страны получаютъ ложное направленіе въ своемъ развитіи. Измѣненіе въ цѣнности Б. д. относительно металла прежде всего учитывается на продуктахъ ввоза и вывоза. Очевидно, что при паденіи курса иностранные продукты, ввозимые въ страну, должны быть немедленно повышены въ цѣнѣ, чтобы дать продавцамъ обычную прибыль. Приспособленіе товарныхъ цѣнъ внутри страны къ новой стоимости денежной единицы совершается не столь быстро, ибо туземный производитель всегда имѣетъ возможность оплатить рядъ издержекъ производства по прежнимъ цѣнамъ (0/о на занятый капиталъ, заработная плата, измѣняющаяся медленно и въ процессѣ борьбы); туземный конкурентъ окажется сильнѣе иностраннаго; падающія Б. д. будутъ дѣйствовать, какъ покровительственная пошлина. Иностранная конкуренція существенно суживается, и внутренній рынокъ оказывается во власти „туземныхъ производителей“. Съ другой стороны, при паденіи цѣнности денежной единицы, представляется чрезвычайно выгоднымъ экспортъ за границу продуктовъ, такъ какъ одна и та же цѣна ихъ въ золотѣ, при переводѣ на туземную валюту, будетъ непрерывно давать экспортерамъ премію. Искusstvenно форсируемый вывозъ этотъ отнюдь не обозначаетъ роста производительныхъ силъ страны, ибо вовсе не въ интересахъ экспортеровъ интенсифицировать хозяйственную культуру, такъ какъ это требуетъ опасной при колебаніи денежной единицы затраты капиталовъ; при общемъ разстройствѣ кредита это становится даже невозможнымъ. Экспортъ приобретаетъ характеръ распродажи національнаго имущества, выгодной лишь для нѣкоторыхъ общественныхъ группъ. „Сами не дождатъ будемъ, а хлѣбъ вывозить будемъ“ очень мѣтко выра-

зились одинъ изъ русскихъ министровъ финансовъ. Къ этому надо прибавить, что обильные выпуски Б. д. создаютъ искусственное, не покоящееся на дѣйствительномъ состояніи производительно народнаго труда, оживленіе предпринимательской дѣятельности, въ виду скопленія свободнаго денежнаго матеріала: грюндерство съ сопутствующими ему явленіями—естественный результатъ бумажной валюты. Нездоровая биржевая игра получаетъ въ колеблющейся денежной единицѣ превосходный и обильный матеріалъ.

Такъ какъ при паденіи ден. единицы государство получаетъ въ видѣ налоговъ и другихъ сборовъ все меньшую дѣйствительную сумму цѣнностей, то у правительства естественно проявляется стремленіе усиливать налоговое бремя, что, при общемъ вздорожаніи жизни, оказывается особенно чувствительнымъ для демократическихъ слоевъ населенія. За отсутствіемъ обычныхъ источниковъ дохода, государство вынуждено покрывать дефициты своего бюджета или новыми выпусками Б. д., т. е., укоренять болѣзнь народнаго хозяйства, или прибѣгать къ займамъ. Но—иностранные капиталы неохотно будутъ притекать въ страну съ разстроеннымъ денежнымъ обращеніемъ. Въ особенности не будетъ замѣчаться этого притока на частно-промышленныя цѣли, такъ что туземное хозяйство слабо будетъ пользоваться выгодами обще-экономической конъюнктуры. Такимъ образомъ, падающая валюта оказывается выгодной только для тѣхъ общественныхъ группъ, которыя—при нормальныхъ условіяхъ—не были бы въ состояніи выдержать экономическую борьбу, у которыхъ пассивъ имущества хронически превышаетъ активъ. Таковы—въ европейскихъ странахъ—представители непрерывно разрушающагося дворянскаго землевладѣнія и тѣ категории торговцевъ и промышленниковъ, которые рассчитываютъ не на нормальную производительную дѣятельность, а на срываніе громадной прибыли отъ благоприятной конъюнктуры.

Международныя расчетныя отношенія складываются для странъ съ бумажной валютой чрезвычайно неблагоприятно:

тогда какъ при нормальной денежной системѣ колебанія вексельныхъ курсовъ заключены въ тѣсныя предѣлы, знаменуютъ собою исключительно ту или другую комбинацію расплатъ и отнюдь не вліяютъ на стоимость денежной единицы, какъ таковой,—бумажная денежная единица сама по себѣ испытываетъ на своей цѣнности вліяніе международныхъ расчетовъ. Обиліе заграничныхъ платежей, вызывая спросъ на векселя въ бумажной валютѣ, естественно удорожаетъ Б. д. на золото, постепенно передавая это удорожаніе и внутреннему рынку; обратная комбинація вызываетъ противоположныя явленія. Поэтому-то, страны съ бумажно-денежнымъ обращеніемъ, для сохраненія или увеличенія курса своей денежной единицы, вынуждены поощрять вывозъ, и безъ того получающій толчокъ отъ паденія валюты. Стоимость денежной единицы ставится въ прямую зависимость отъ главнаго экспортнаго товара: хлѣба (Россия до денежнаго реформы), кофе, кожи и т. д. (южно-америк. республики); по существу дѣла, въ положеніи мѣрила цѣнности оказывается этотъ товаръ. Порочный кругъ, въ который была страна введена бумажной валютой, замыкается: обмѣнъ какъ-бы возвращается къ своей натуральной формѣ.

Русскій государственный дѣятель графъ Мордвиновъ нѣсколько устарѣвшимъ языкомъ такъ изображаетъ бѣдствія бумажно-денежнаго хозяйства, хорошо ему знакомыя по русскимъ условіямъ: „Рубль есть достоиніе каждаго, богатаго и бѣднаго, и малѣйшая часть, отнятая отъ него, преобразуется въ похищеніе великое, простирающееся на все количество стяжаемаго, насльдуюемаго или работой приобретаемаго“... „При упадкѣ монеты ропщетъ воинъ, негодуетъ гражданинъ, лихоимствуетъ судья, охладѣваетъ вѣрность, ослабѣваютъ взаимныя услуги и пособія; благочиніе, миръ и добродѣтель уступаютъ мѣсто порокамъ, разврату и буйнымъ страстямъ“. „Да и можетъ ли быть иначе, когда достоиніе каждаго ежедневно уменьшается; когда равно страдаетъ богатый и бѣдный, роскошный и умѣренный, терпѣливый и

воздержанный, семейный и холостой; когда передъ глазами каждаго видимо приближается призракъ нищеты, бѣдствіе тѣмъ несноснѣйшее, что вина его не заключается въ самихъ поступкахъ и дѣяніяхъ каждаго.—Бѣдствія, создаваемые бумажной валютой, настолько велики, что раньше или позже хозяйство должно отъ нихъ избавиться. Для этого требуется, чтобы бумажная валюта вновь была замѣнена металлической. Жизнь указала три выхода изъ бумажно-денежнаго хозяйства. Прежде всего, кажется наиболѣе справедливымъ и достойнымъ государства—выполнить свои обязательства передъ подданными, т. е., *открыть размѣнъ бумажныхъ денегъ по ихъ нарицательной цѣнѣ*. Для этой цѣли принимаются различныя мѣры, болѣе или менѣе дорого стоящія. Очевидно, нужно скопить достаточный *размѣнный фондъ* изъ звонкой монеты—путемъ займа или же отчисленій изъ бюджета. Если бумажныхъ денегъ было выпущено очень много, то приходится думать и объ извлеченіи изъ оборота значительнаго ихъ количества, обыкновенно также путемъ займа (возможно употребленіе и для этой цѣли бюджетныхъ остатковъ). Необходимо замѣтить, что если хозяйственная жизнь въ странѣ развивается и не дѣлается больше выпускъ, то курсъ бумажныхъ денегъ, благодаря спросу на нихъ, самъ по себѣ можетъ значительно улучшаться, и изыятіе части ихъ изъ обращенія представляется излишнимъ. Если паденіе цѣнности бум. денегъ длится недолго и лажъ невеликъ, то возстановленіе размѣна по нарицательной цѣнѣ является наиболѣе подходящимъ, какъ средство, не разстраивающее государственнаго кредита. Англія, пережившая бум.-денежное хозяйство (съ 1797 по 1821 г.), съ честью вышла при помощи Англійскаго Банка изъ затрудненій, достигши постепенно размѣна сдѣлавшихся неразмѣнными банкнотъ,—по нарицательной цѣнѣ. Точно также блестяще выдержала испытаніе Франція два раза въ теченіе XIX ст. Сѣв.-Амер. Соединенные Штаты, выпустившіе во время междоусобной войны въ началѣ шестидесятыхъ годовъ бумажныя деньги („гринбэки“),

къ 1-му янв. 1879 г. возстановили размѣнъ—по нарицательной цѣнѣ.

Однако, бываютъ случаи, когда открытіе размѣна *à pari* фактически невозможно, требуя непосильныхъ для народнаго хозяйства затратъ и къ тому же вызываетъ теоретическія сомнѣнія. Если бум. валюта существуетъ въ странѣ очень давно, такъ что нѣкоторые выпуски дѣлались уже при упадкѣ цѣнности бум. денегъ, лажъ очень великъ, количество бумажекъ—тоже, то возникаетъ вопросъ, имѣютъ ли смыслъ взваливать на плечи населенія тяготы по громаднымъ займамъ, сопряженнымъ съ возстановленіемъ нарицательной цѣны кредит. знаковь. Цѣны болѣе или менѣе приспособились къ курсу; главное несчастье теперь опредѣляется его мелкими колебаніями—и хозяйство могло бы безпрепятственно развиваться, если бы ему была возвращена устойчивая денежная единица. Открытіе размѣна по нарицательной цѣнѣ предполагаетъ болѣе или меньшій промежутокъ движенія курса вверхъ, т. е. крупныя колебанія цѣнности Б. денегъ, стало-быть, несправедливое обогащеніе однихъ насчетъ другихъ. Въ этомъ случаѣ болѣе рациональнымъ средствомъ, допускающимъ, конечно, злоупотребленія, является открытіе размѣна по среднему рыночному курсу. Такимъ образомъ, въ страну возвращается металлическое обращеніе, но, вмѣстѣ съ тѣмъ, государство признаетъ упадокъ цѣнности, обезцѣненіе своихъ кредитныхъ знаковь (отчего такой способъ называется *девалюаціей*), признаетъ себя отчасти банкротомъ. Исторія денежнаго обращенія въ Россіи и Австро-Венгріи особенно характерна девалюаціями.

Можетъ, наконецъ, случиться и такъ, что правительство своими выпусками довело бумажныя деньги до крайняго паденія и отказывается отъ какого бы то ни было размѣна. Такъ случилось, напр., во Франціи въ эпоху великой французской революціи: знаменитые „ассигнаты“, которыхъ въ непродолжительное время оказалось 45 съ лишнимъ миллиардовъ фр., упали въ цѣнѣ до $\frac{1}{4000}$ и м., такъ что за стаканъ кофе платили сотни фр. Когда въ обращеніи появилась монета, ассигнаты со-

всѣмъ перестали приниматься въ оборотѣ—и правительство вынуждено было признать себя полнымъ банкротомъ. То же случилось и съ т. н. „континентальными“ деньгами, выпущенными въ Соед. Шт. во время борьбы за независимость. Такой выходъ—*нуллификация* Б. денегъ—есть, собственно говоря, не разрѣшеніе вопроса, а катастрофа, надолго подрывающая государственныя кредиты.

Бумажныя деньги въ Россіи. Б. д. появились въ Россіи впервые при Екатеринѣ II, подъ названіемъ „ассигнацій“ (см.). Ассигнаціонная бумажная валюта была ликвидирована денежной реформой гр. Канкринъ. Манифестомъ 1843 г. ассигнаціи и другіе представительныя знаки были замѣнены „государственными кредитными билетами“. Для завѣдыванія эмиссіонной операціей была учреждена при министерствѣ финансовъ экспедиція государственныхъ кредитныхъ билетовъ съ отдѣленіемъ при московской конторѣ Коммерч. банка. Для обезпеченія безостановочнаго размѣна кредитныхъ билетовъ на звонкую монету при экспедиціи былъ учрежденъ постоянный размѣнный фондъ золотой и серебряной монеты, составляющій не менѣе шестой части выпущенныхъ размѣнъ ассигнацій кредитныхъ билетовъ. Извлеченіе ассигнацій изъ оборота шло очень успѣшно: къ 1853 г. кредитныхъ билетовъ въ оборотѣ было на сумму 333,4 милл. р.; размѣнный фондъ достигалъ 161 м. р. Билеты были безостановочно размѣнны; колебанія вѣксельнаго курса происходили въ нормальныхъ предѣлахъ. Конечно, банкнотами въ истинномъ смыслѣ слова кредитныя билеты не были, нося характеръ отчасти депозитнаго билета, отчасти представительнаго бум.-денежнаго знака. Крымская война положила конецъ кратковременному благополучію русской денежной системы. Нуждаясь въ средствахъ для покрытія чрезвычайныхъ расходовъ, правительство вынуждено было въ 1855 г. (Высочайшій указъ 10 янв.) прибѣгнуть къ временнымъ выпускамъ. Ихъ было сдѣлано въ 1855 г. на сумму 215,1 м. р., въ 1856 г. — 153,3 м. р., въ 1857 г. — 74,1 м. р. Вообще, увеличеніе кредит-

наго обращенія послѣ войны выразилось суммой въ 401,8 м. р.; общее количество Б. д. достигло 735,2 м. р. Уже въ 1856 г. обнаружилась невозможность размѣна, который и былъ приостановленъ безъ спеціального оповѣщенія. Съ этого момента въ Россіи опять водворяется бумажная валюта, безраздѣльное господство которой продолжается вплоть до реформы Витте. Лажъ на монету сначала не былъ великъ; но такъ какъ по закону 1839 г. всякій лажъ воспрещался, то монета исчезла изъ оборота, и рынокъ остался въ обладаніи однихъ размѣнныхъ и упавшихъ въ стоимости кредитныхъ билетовъ. Въ 1857 г. было сдѣлано распоряженіе о прекращеніи дальнѣйшихъ выпусковъ, а въ 1858 г., чтобы произвести благоприятное впечатлѣніе за границей, повелѣно было уничтожить изъ суммъ, принадлежащихъ казнѣ, на 60 м. кр. рублей. Конечно, объ ощутительномъ влияніи этой мѣры говорить не приходится. Выброшенные за время войны на рынокъ четыре сотни милл. р. имѣли результатомъ грюндерскую вспышку, лихорадочное оживленіе хозяйственной жизни, быстро закончившееся. Наступала „эпоха великихъ реформъ“. Несовершенство старой кредитной системы въ Россіи (см. *кредитныя учрежденія*) сильно давали себя чувствовать. Крахъ казенныхъ кредитныхъ установленийъ начался съ того момента, когда правительство, для облегченія себя въ платежахъ, понизило процентъ по вкладамъ съ 4 до 3. Вклады стали усиленно требоваться, а такъ какъ въ значительной степени они были „позаимствованы“ правительствомъ, то пришлось для удовлетворенія вкладчиковъ дѣлать новыя выпуски кредитныхъ билетовъ, которыхъ и было эмиттировано на сумму свыше ста м. р. Кредитныя учрежденія были преобразованы. Закономъ отъ 31 мая 1860 г. былъ учрежденъ Государственный банкъ (см.), имѣющій цѣлью „оживленіе торговыхъ оборотовъ и упроченіе денежной кредитной системы“. На Госуд. банкъ возлагаются обязанности упраздненной экспедиціи гос. кред. билетовъ, но это отнюдь не обозначало дарованія ему права эмиссіонной

операции: билеты, по-прежнему, выпускались за счет государственного казначейства, и баланс Госуд. банка состоялъ из двух частей: счета размѣннаго фонда кр. билетовъ и счета коммерческихъ операций Банка. Кромѣ того, на Гос. банкъ были возложены обязанности по ликвидации старыхъ кредитныхъ установлений, и онъ былъ привлеченъ къ веденію выкупной операции. Естественно, что Банкъ оказался безсильнымъ въ дѣлѣ возобновленія размѣнна, такъ какъ переданный ему фондъ былъ слишкомъ малъ для этого, а эмиссионнымъ правомъ онъ не обладалъ. Кредитные билеты и послѣ учрежденія Гос. банка не стали банкнотами.

Въ началѣ 62 г. правительство рѣшается приступить къ радикальному оздоровленію денежной системы. Для этой цѣли заключается внѣшній заемъ въ 15 м. ф. ст., давшій при реализаціи свыше 94 м. р. Далеко не вся эта сумма пошла на пополненіе размѣннаго фонда; тѣмъ не менѣе, повелѣно было съ 1 мая 1862 г. приступить къ размѣну кредитныхъ билетовъ по понижающемуся курсу (каждый мѣсяць), начиная съ 5 р. 70 к. за полуимперіаль и 110¹/₂ к. за серебряный рубль — до 5 р. 30 к. и 103 к. къ 1 июня 1863 г. Въ противуположность распространенному взгляду, будто бы правительство въ этомъ случаѣ сдѣлало попытку возобновленія металлическаго обращенія, проф. Кауфманъ, въ одной изъ своихъ послѣднихъ работъ, утверждаетъ, что открытіемъ размѣна имѣлось въ виду только регулированіе вексельныхъ курсовъ. Какъ бы то ни было, попытка окончилась полной неудачей. За истощеніемъ размѣннаго фонда (сокращеніе на 75,9 м. р.) въ началѣ августа 63 г. была приостановлена выдача золота въ обмѣнъ за кредитные билеты, а къ 1 ноября—и серебра. Вексельные курсы, искусственно поддерживавшіеся, послѣ этого сильно упали. Количество кредитныхъ билетовъ нѣсколько сократилось: сумма ихъ на 1 янв. 1864 г. выразилась цифрой 636,5 м. р. Для оборота страны, ликвидирующей крѣпостное право и быстро двигающейся въ сторону развитія денежнаго хозяйства, указаннаго количества денеж-

ныхъ знаковъ было недостаточно (звонкая монета не могла появляться въ оборотѣ, такъ какъ, по прекращеніи обмѣна, лажъ на нее снова воспрещался); правительство сочло нужнымъ (Высоч. пов. 20 дек. 1863 г.) разрѣшить правленію Банка, въ случаѣ настоятельной необходимости, дѣлать временные выпуски въ предѣлахъ 15 м. р., извлекая выпущенные билеты при первой возможности. Банкъ воспользовался дарованнымъ ему правомъ и вскорѣ переступилъ установленный предѣлъ. По Высоч. повел. 2 июня 1867 г. Банку разрѣшалось производить выпуски подѣ билеты государственнаго казначейства (серіи) (такимъ образомъ было выпущено свыше 30 м. р.) и для усиленія размѣннаго фонда покупать золото и серебро по биржевымъ цѣнамъ. Размѣнный фондъ, дѣйствительно, увеличился до 231 м. р. къ 1 янв. 1875 г., но и кредитное обращеніе сильно возросло—до 797,3 м. р. Въ 1876 г., для упрощенія вексельныхъ курсовъ, Банкъ открылъ продажу золота и серебра и такимъ образомъ извлекъ изъ обращенія кред. бил. на 66 м. р.; размѣнный фондъ сократился до 180,5 м. р. Восточная война нанесла новый уронъ нашей денежной системѣ, такъ какъ, для покрытія экстраординарныхъ расходовъ, пришлось снова прибѣгать къ временнымъ выпускамъ. Курсъ кредитнаго рубля, который въ началѣ 1876 г. на золото достигалъ 87,7 коп., упалъ въ 1879 г. до 61,7 коп. Временные выпуски дѣлались какъ для антиципированія займовъ, такъ и для возврата вкладовъ. Въ конечномъ итогѣ, новый долгъ казначейства Гос. банку выразился суммой 419,5 м. р. Министръ фин. — А. А. Абаза настаивалъ на погашеніи этого долга, столь гибельно отозвавшагося на русской денежной системѣ и государственномъ кредитѣ. По указу 1 янв. 1881 г. рѣшено было уплатой 19 м. р. низвести сумму долга казначейства Банку до 400 м. р., который и погашать въ теченіе 8 лѣтъ одинаковыми взносами по 50 м. р.; извлекаемые билеты, по мѣрѣ накопленія ихъ въ кассѣ Банка, уничтожать, но „безъ внезапнаго стѣсненія денежнаго рынка и происходя-

щихъ отсюда торговыхъ и промышленныхъ затрудненій“. Трудно было ожидать, чтобы въ ближайшіе дефицитные годы (мин. Н. Х. Бунге) указъ удалось выполнить: къ концу 1887 г. кр. бил. времени выпуска осталось на 266,3 м. р. (собственно 330 м. р., но 63,7 м. р. было перечислено въ счетъ билетовъ постоянного выпуска, съ передачей изъ оборотной кассы Банка золота по курсовой цѣнѣ въ размѣнный фондъ). Н. Х. Бунге прилагалъ все усилія къ тому, чтобы подготовить размѣнъ билетовъ на звонкую монету. Склоняясь все болѣе къ девальюаціи, онъ усматривалъ условіе успѣха послѣдней въ насыщеніи рынка металломъ, и потому проектировалъ разрѣшеніе сдѣлокъ на звонкую монету; однако, его старанія не увѣнчались успѣхомъ—гос. совѣтъ принципиально отвергалъ девальюацію и, опасаясь за курсъ кредитнаго рубля, боялся пустить звонкую монету въ оборотъ. Тѣмъ не менѣе, Бунге удалось провести нѣкоторыя мѣры, положившія начало накопленію золотого фонда въ Банкѣ. Онъ установилъ въ 1884 г. передачу Банку золота, поступающаго (по закону 1876 г.) въ уплату таможенныхъ сборовъ. При этомъ, однако, добившись разрѣшенія свободной чеканки серебра, отмѣненной въ 1876 г., онъ создалъ серьезную опасность для будущаго русской валюты, такъ какъ дешевѣющее серебро могло заполнить каналы денежнаго обращенія. Ко времени вступленія въ управленіе мин. фин. И. А. Вышнеградскаго сумма кредитныхъ билетовъ простиралась до 1.046 м. р. Вышнеградскій принялся чрезвычайно энергично за накопленіе золотого фонда и упроченіе курса рубля, путемъ развитія экспорта и туземной промышленности. Къ 1 янв. 1893 г. размѣнный фондъ возросъ до 361,5 м. р. При этомъ же министрѣ начали практиковаться временные выпуски кред. билетовъ, обезпеченные золотомъ рубль за рубль. Переворотъ въ положеніи серебра на мировомъ рынкѣ съ ясностью обнаружилъ невозможность открытія размѣна на серебряную валюту и необходимость для Россіи перейти къ золотому основанію. Вышнеградскаго все-таки не удалось добить-

ся разрѣшенія сдѣлокъ на золотую валюту: проведеніе этой мѣры, какъ и вообще завершеніе денежной реформы, выпало на долю его преемника—С. Ю. Витте. Послѣдній началъ борьбу за оздоровленіе денежной системы съ обузданія биржевой спекуляціи на курсъ кредитнаго рубля. Въ 1893 г. русскіе банки получили отъ кредитной канцеляріи увѣдомленіе, что, въ случаѣ принятія съ ихъ стороны участія въ игрѣ на курсъ рубля, они будутъ лишены всякой поддержки Гос. банка. Рядомъ остроумныхъ комбинацій въ 1894 г. былъ нанесенъ рѣшительный ударъ берлинской спекуляціи. Этими и другими мѣрами удалось достигнуть устойчивости вексельныхъ курсовъ. Путемъ разнаго рода финансовыхъ операцій размѣнный фондъ былъ повышенъ до 450 м. р. Курсъ кредитнаго рубля устанавливается въ предѣлахъ 65—67 к. золотомъ. Тогда Витте выступаетъ съ рѣшительными мѣрами преобразованія. Въ мартѣ 1895 г. онъ вноситъ въ госуд. совѣтъ представленіе о разрѣшеніи сдѣлокъ на золотую валюту, и—несмотря на оппозицію—добивается существенныхъ результатовъ. Разрѣшеніе получается по Высоч. утвержден. мнѣнію Г. С.—8 мая 1895 г., причѣмъ министру финансовъ предоставлялось право принимать отъ плательщиковъ акцизныхъ сборовъ золотую монету. Курсъ полумперіаловъ былъ опредѣленъ сначала въ 7 р. 40 к., а затѣмъ—въ 7 р. 50 к. Несмотря на то, что гос. совѣтъ отнюдь не хотѣлъ предрѣшать характера русской валюты и—въ виду этого—противился выдачѣ *казно* золотой монеты, Витте рядомъ распоряженій добился введенія золота въ денежный аппаратъ страны: не говоря уже о значительныхъ выпускахъ депозитныхъ квитанцій на золото (въ слиткахъ и иностранной монетѣ), предназначенныхъ сначала для облегченія таможенныхъ платежей, а затѣмъ получившихъ болѣе широкій кругъ хожденія, Гос. б. сталъ принимать золотую монету на текущій счетъ, и казна получила разрѣшеніе выдавать своимъ кредиторамъ, по ихъ просьбѣ, золото. Въ сущности, этими актами устанавливался размѣнъ кредитныхъ билетовъ на золото по курсу

1 р. кр. = $\frac{2}{3}$ золотого. Оставалось только оформить переходъ Россіи къ новому металлическому обращенію и опредѣлить роль серебра. Дѣло въ томъ, что кредитный рубль къ этому времени значительно обогналъ въ своей цѣнности рубль серебряный (на 20—25%), и возстановленіе размѣна на серебро не представило бы для правительства ни малѣйшаго затрудненія, но было бы сопряжено съ крупными хозяйственными потрясеніями.

Въ окт. 1895 г. созывается комиссія подъ предсѣдательствомъ т. с. Голубева для рассмотрѣнія вопроса о размѣнѣ кредитныхъ билетовъ съ юридической стороны; въ ноябрѣ гос. сов. утверждаетъ представленіе Витте о разрѣшеніи принимать казнѣ золотую монету во всѣхъ платежахъ, а также и кассамъ частныхъ желѣзныхъ дорогъ. Но къ проекту денежной реформы въ ея цѣломъ Госуд. Совѣтъ отнеся отрицательно, имѣя въ своихъ рядахъ значительное количество сторонниковъ не только биметаллизма, но и бумажной валюты, а также принципиальныхъ противниковъ девальюаціи, какъ квалифицировали предполагаемую реформу. Основы ея (Записка Витте 1896 г. — „Объ исправленіи денежнаго обращенія“) намѣчались въ такомъ видѣ. Гос. банкъ получаетъ въ свое распоряженіе размѣнный фондъ, возросшій до 500 м. р. и подкрѣпляемый еще займомъ въ 100 м. р. золотомъ (старого чекана). Это золото зачисляется въ активъ банка, и нехватаящая до полного покрытія билетовъ сумма остается безпроцентнымъ долгомъ гос. казначейства Банку. Госуд. кред. билеты выпускаются Банкомъ „только для коммерческихъ операцій“ и „за счетъ гос. казначейства впредь не выпускаются“. Эмиттируемые билеты заносятся въ пассивъ Банка. Денежной единицей устанавливается золотой рубль новаго чекана, равняющійся $\frac{2}{3}$ старого. Кредитные билеты сохраняютъ характеръ законнаго платежнаго средства (легальнаго курсъ) и безостановочно размѣняются. До миллиарда р. Банкъ выпускаетъ билеты съ половиннымъ металлическимъ покрытіемъ, а сверхъ этого, съ полнымъ — рубль за рубль золотомъ но-

ваго чекана. Обороты Банка по выпуску и уничтоженію кред. билетовъ періодически повѣряются гос. контролемъ. Полноцѣнная серебряная монета обязательна между частными лицами къ приему въ платежи на сумму въ одинъ платежъ не свыше 50 р. Имперіалы и полдويمперіалы старого чекана впредь до ихъ изытія принимаются по курсу 1 р. 50 к. за 1 р. Витте настаиваетъ, что проектируемая мѣра не есть девальюація, такъ какъ по закону валюта въ Россіи серебряная, а размѣнъ производится по курсу, значительно превышающему серебряный рубль.

Къ обсужденію денежной реформы косвеннымъ образомъ (черезъ опубликованіе проекта) были привлечены печать и общество. Реакціонная часть прессы настаивала на сохраненіи бумажной валюты. Прогрессивная — въ общемъ отнеслась сочувственно къ предполагаемой реформѣ, но не скрывала опасеній, что Россія, въ виду ея хозяйственной слабости, можетъ оказаться не въ силахъ удержатъ золото, и ей придется, подобно Италіи, остановиться на половинѣ дороги. Выказывались пожеланія предварительнаго общаго подъема хозяйственной жизни. Находили цифру дозволенныхъ къ выпуску непокрытыхъ металломъ билетовъ чрезмѣрно-высокой, равно какъ и норму обязательнаго къ приему серебра. Особенно рѣзко настаивали на необходимости сдѣлать изъ Гос. банка вполнѣ самостоятельное эмиссіонное учрежденіе, независимое отъ мин. финанс. Запрошенные авторитеты за границей, въ общемъ, одобрили основные моменты реформы. Витте, встрѣтивъ препятствія къ осуществленію реформы въ гос. совѣтѣ, избралъ путь Высочайшихъ указовъ — и, такимъ образомъ, реформа денежнаго обращенія была проведена исключительно способомъ. Важнѣйшіе указы — слѣдующіе: 1) отъ 3-го янв. 1897 г. о чеканкѣ на полдويمперіалахъ и имперіалахъ — 7 р. 50 к. и 15 р., чѣмъ устанавливалась новая золотая единица = $\frac{2}{3}$ прежней; 2) указъ отъ 29 авг. 1897 г., регулирующій эмиссіонную дѣятельность Государ. банка. Впредь кредитные билеты выпускаются Гос. банкомъ „въ размѣрѣ,

строго ограниченномъ настоятельныя потребности денежнаго обращенія, подъ обезпеченіе золотомъ" (за счетъ гос. казначейства билеты не выпускаются); золотое обезпеченіе, при выпускѣхъ до 600 м. р., должно составлять половину, а сверхъ этого—рубль за рубль. Слѣдовательно, не покрытыхъ металломъ билетовъ можетъ быть не болѣе 300 м. р.; 3) указъ 14 нояб. 1897 г. о выпускѣ новой 5-рубл. золотой монеты и объ измѣненіи надписи на кредитныхъ билетахъ, которой устанавливался размѣнъ только на золото (1 р. = $\frac{1}{15}$ части имперіала = 17,424 доли чистаго золота); 4) указъ 27 мар. 1898 г. объ основаніи обращенія серебряной монеты, которая отнынѣ объявлена вспомогательной и свободная чеканка которой недопустима (прекращеніе свободной чеканки серебра состоялось еще раньше). Общее количество серебряной монеты, полноцѣн. („банковое“ серебро, 1 р., 50 к. и 25 к.) и размѣнной, не должно превышать 3 руб. на душу населенія, и приемъ въ платежи частными лицами первой обязательнѣе до 25 р.; 5) указъ 11 дек. 1898 г.—о чеканкѣ 10 р. монеты. Всѣ эти указы, кромѣ регулирующаго эмиссію билетовъ, легли въ основаніе новаго Монетнаго устава (отъ 7-го іюня 1899 г.). Соотвѣтственно новымъ условіямъ, долженъ былъ быть переработанъ уставъ Гос. банка (1894); этого, однако, не было сдѣлано, и манифестъ вошелъ самостоятельной частью въ Кредитный уставъ (III-й раздѣлъ). Остававшійся въ суммѣ 175 м. р. (за покрытіемъ билетовъ размѣннымъ фондомъ) долгъ Гос. казнач. Банку былъ погашенъ въ четыре приема (последній—28 апр. 1900 г.). Такъ совершился переходъ Россіи къ новой валютѣ и ликвидація бумажной. Назвать реформу Витте девальюаціей въ тѣсномъ смыслѣ слова нельзя, такъ какъ прежняя валюта, несомнѣнно, была серебряной. О девальюаціи можно говорить лишь въ смыслѣ уменьшенія содержанія золотой денежной единицы; но золотой рубль появился въ нашемъ денежномъ обращеніи самостоятельно, безъ связи съ кредитнымъ билетомъ (см. *валюта*). Металлическій денежный аппаратъ былъ конструированъ

образцово. Недостатки реформы заключаются въ отсутствіи переработки устава гос. банка (главнымъ образомъ, въ смыслѣ улучшенія его активовъ) и въ усвоеніи механическаго принципа регулированія эмиссіи. Въ этомъ случаѣ Россія подражала давно осужденному наукой и практикой Банковому Акту Роб. Пиля. Впрочемъ, нельзя забывать, что опасеніе чрезмѣрныхъ выпусковъ понятно въ странѣ, столь долго страдавшей отъ бумажной валюты. Кромѣ того, банковое покрытіе (активы Гос. банка)—въ нѣкоторыхъ отношеніяхъ не соотвѣтствуетъ эмиссіонному учрежденію, такъ что ограниченіе выпусковъ также до извѣстной степени рационально. Наконецъ, расчетный балансъ могъ, благодаря обилію платежей за границу, склоняться не въ пользу Россіи, а въ борьбѣ за удержаніе золота мыслимы стѣсненія эмиссіи. Вообще, наша регулюровка эмиссіонной операціи Гос. банка нуждается въ реформѣ.

Вите былъ убѣжденъ въ успѣхѣхъ своего дѣла и въ первое время щедро пускалъ золото въ оборотъ. Въ 1897 г. въ банкѣ было сосредоточено свыше миллиарда р. золотомъ (всякихъ категорій), а въ обращеніи находилось не болѣе 155 м. р., а къ концу 1900 г.—Банкъ обладалъ 808 м. р., а обращеніе 684 м. р. Обстоятельства, однако, показали, что, несмотря на добычу золота въ Россіи, приходилось нерѣдко опасаться золотой течи, которую и надо было покрывать нов. займами. Путемъ напряженія денежнаго рынка (высокій учетный процентъ) и обремененія населенія налогами молодой валютѣ въ Россіи удалось выдержать испытаніе русско-японской войны и революціи. Правительство не прибѣгло къ бумажно-денежному ресурсу, хотя не совсѣмъ точно соблюдало законъ о металлическомъ покрытіи (причисляя къ наличности и золото за границей, достигающее значительной суммы). Характеръ денежнаго обращенія послѣ войны существенно измѣнился: уменьшилось количество золота и увеличилась сумма обращающихся кредитныхъ знаковъ.

Находилось въ народномъ обращеніи
(въ м. р.):

Къ 1 января.	Кред. билет.	Золота.
1897 . . .	1.067,9	36,0
1898 . . .	901,0	147,8
1899 . . .	661,8	451,4
1900 . . .	491,2	641,3
1901 . . .	555,0	682,1
1902 . . .	542,4	694,2
1903 . . .	553,5	731,9
1904 . . .	578,4	774,8
1905 . . .	853,7	683,6
1906 . . .	1.207,5	837,8
1907 . . .	1.194,6	641,9
1908 . . .	1.154,7	622,4
1909 . . .	1.087,1	561,1
1910 . . .	1.173,8	580,9

Параллельно съ увеличеніемъ кредитныхъ билетовъ въ обращеніи возрастала наличность золота въ Госуд. банкѣ, который, по ея обилію, конкурируетъ въ настоящее время съ французскимъ. На 1-е янв. 1910 г. золотая наличность Госуд. банка достигала 1.415 м. р., а во Франц. б.—1.311, въ Германскомъ—424, въ Австро-Венгер. —557, въ Англійскомъ—301 м. р. Гос. кр. билеты—перепокрываютъ золотомъ и являются, по существу, депозитными квитанціями. Благоприятные относительно международныхъ разчетныхъ отношеній годы (1909—1910 г.—урожай) устраняютъ въ настоящій моментъ опасенія за устойчивость русской золотой валюты. Крѣпость ея въ дальнѣйшемъ опредѣлится ростомъ производительныхъ силъ страны.

Бумажныя деньги въ главнѣйшихъ странахъ въ XIX ст. Англія въ періодъ съ 1797 по 1821 г. имѣла неразмѣнныя бумаж. деньги. Англійскій банкъ, обильно снабжая правительство средствами во время войны съ Франціей, оказался къ 1797 году не въ силахъ размѣнивать своихъ банковыхъ билетовъ; по акту 1797 г. этотъ размѣнъ былъ ему воспрещенъ. Съ первыхъ годовъ новаго столѣтія стало замѣчаться большое ухудшеніе вексельныхъ курсовъ и вздорожаніе золотыхъ слитковъ. Вопросъ о вздорожаніи послѣднихъ привлекъ вниманіе общества. Рикардо откликнулся своей знаменитой статьёй (1809): „Высокая цѣна слитковъ есть признакъ обезцѣненія банковыхъ билетовъ“, въ которой закладываются главнѣйшія теорети-

ческія основы проведеннаго впоследствіи Банковаго Акта Роб. Пиля (1844). Несмотря на ошибочность взглядовъ Рикардо, покоящихся на смѣшеніи банковыхъ билетовъ съ бумажными деньгами, его воззрѣнія были воспріяты широкими слоями англійскаго общества. Лажъ на золото сначала не былъ великъ, начавъ сильно возрастать съ 1801 г., дойдя въ 1810 г. до 20%, а въ 1813—14 г. до 30—40%. Послѣ окончанія наполеоновскихъ войнъ лажъ сталъ быстро падать, и Пиль могъ уже въ 1819 г. провести законъ о размѣнѣ банкнота по повышающемуся постепенно курсу, назначивъ срокомъ окончательнаго возстановленія размѣна по нарицательной цѣнѣ 1823 г. Банкъ, однако, успѣлъ закончить „рестрикціонный“ періодъ раньше—въ 1821 г.

Франція дважды пережила въ XIX ст. бумажную валюту и оба раза съ честью вышла изъ затрудненій. По декрету 15 марта 1848 г. размѣнъ билетовъ Франц. банка былъ пріостан., и имъ былъ сообщенъ принудительный курсъ. Лажъ на золото достигалъ 12%, на серебро же—незначительной величины. Фактически Банкъ скоро возстановилъ размѣнъ по нарицательной цѣнѣ, а формально—съ 5 авг. 1850 г. Событія 1870 г. снова вынудили Франц. банкъ, открывшій широкій кредитъ правительству, пріостановить размѣнъ (12 авг. 1870 г.). Лажъ на золото не доходилъ до крупныхъ размѣровъ (наивысшій—около 2½%). Закономъ 3 авг. 1875 г. правительство обязало Франц. банкъ открыть размѣнъ, когда долгъ государства сократится до 300 м. фр. (1877); но Банкъ фактически возобновилъ размѣнъ уже съ 1874 г.

Исторія денежнаго обращенія Австріи весьма сходна съ русской: упорное господство бумажной валюты съ конца XVIII ст. до исхода XIX-го. Оставляя въ сторонѣ первую половину истекшаго вѣка съ неоднократными пріостановками размѣна, девальюаціями, конкуренціей билетовъ Національнаго банка съ государственными кредитными знаками, мы остановимся на событіяхъ второй половины XIX ст. Къ концу 50-хъ годовъ рѣшено было радикально исправить денежное обращеніе, упорядочив-

ши расчетныя отношенія казначейства и Національнаго банка. Последнему удалось въ 1858 г. возобновить размѣнъ своихъ билетовъ, но итальянская война положила предѣлъ устанавливавшемуся благополучію: долгъ казначейства банку продолжалъ возрастать. Въ 1863 г. издается новый статутъ Банка, и предлагается, по уплатѣ ему казной значительной части долга, возстановить размѣнъ къ 1867 г. Война съ Пруссіей разбила надежды. Кромѣ позаймствованія изъ Банка билетами, правительство вынуждено было прибѣгнуть къ выпуску собственныхъ кредитныхъ знаковъ — Staatsnoten (до 300 м. г.). Лажъ на серебро достигаетъ 50 съ лишнимъ ‰. Бумажная валюта прочно устанавливается, но характеръ Б. д. постепенно измѣняется: лажъ на серебро, по мѣрѣ его обезцѣненія, падаетъ и къ концу 70-хъ годовъ исчезаетъ. Правительство въ 1879 г. приостанавливаетъ свободную чеканку серебра и этимъ принципиально рѣшаетъ въ утвердительномъ смыслѣ вопросъ о переходѣ къ золотой валютѣ. Денежная реформа въ Австріи была объявлена въ 1892 г. Устанавливается новая золотая денежная единица—крона, равная половинѣ средняго курса на золото бумажнаго гульдена. Какъ видно изъ предыдущаго, Россія подражала въ этомъ отношеніи Австріи. Для проведенія реформы, необходимо было изъять изъ обращенія государственныхъ нотъ на 312 м. г. Гос. ноты замѣнялись банкнотами (Австро-Венгерскаго банка, въ который былъ превращенъ Національный по зак. 27 іюня 1878 г.) и серебромъ. Золото, добытое путемъ займовъ, передается банку для цѣлей размѣна. Неблагопріятныя расчетныя отношенія съ заграничными странами задержали осуществленіе реформы уже въ 1893 г. Съ этого времени Австро-Венг. банкъ начинаетъ вести удачную девизную политику (см. *кредитныя учрежденія*) и успѣшно борется за благопріятныя вексельные курсы. Съ 1901 г. все золото казн. сосредоточивается въ Банкѣ, и послѣдній фактически открываетъ размѣнъ банкнотъ. Однако, юридически билеты Австро-Венг. банка до сихъ поръ неразмѣнны. Это несоотвѣтствіе закона

дѣйствительности въ Австріи подало поводъ проф. Кнаппу построить своеобразную „государственную“ теорію денегъ (см. *деньги*).

Еще болѣе неудачной оказалась первая попытка *Италіи* раздѣлаться съ бумажными деньгами, появившимися съ 1866 г. (прекращеніе размѣна билетовъ Нац. банка Италіи). Въ 1874 г. 6 эмиссіонныхъ банковъ заключили консорціумъ съ открытіемъ государству кредита въ 1 миллиардъ лиръ „консорціальными нотами“—неразмѣнными, съ принудительнымъ курсомъ. Ихъ циркуляція достигла въ концѣ 1875 г. 940 м. л. Лажъ на золото доходилъ временами до 20⁰‰. Правительство пыталось въ 1881 г. возобновить размѣнъ, распустивши консорціумъ и извлекиши путемъ займа изъ обращенія на 600 м. л. нотъ, а остатокъ замѣнивъ госуд. бум. деньгами, предполагавшимися размѣнными. Однако, вскорѣ пришлось размѣнъ приостановить, такъ какъ золото быстро ушлывало за границу. Такимъ образомъ, перерывъ въ господствѣ бумажной валюты былъ непродолжителенъ (1884—1892/3). Лажъ на золото достигалъ 10—12⁰‰. Въ настоящее время вексельные курсы улучшились, билеты фактически размѣняются, хотя соотвѣтствующаго законодательнаго акта еще не было издано.

Въ довольно острой формѣ бумажная валюта была пережита *Соед. Штатами Сев. Амер.* въ 60-хъ и 70-хъ годахъ. Во время междуособной войны были выпущены билеты госуд. казначейства („Greenbacks“—зеленныя спинки), сначала на 150 м. долл., неразмѣнные и съ принудительнымъ курсомъ. Количество ихъ возросло вскорѣ до 450 м. д., и курсъ на золото упалъ почти вдвое. По окончаніи войны началось извлеченіе гринбэковъ, но возникла агитація въ пользу ихъ сохраненія (чтобы не лишить рынокъ денежнаго матеріала, поощрявшаго гриндерство). Такихъ билетовъ осталось на сумму 346 м. д., размѣнныхъ на золото, но съ легальнымъ курсомъ. По закону 1900 г. для обезпеченія ихъ размѣна (а также „Шермановскихъ“ билетовъ—см. *валюта*) въ казначействѣ хранится фондъ въ 150 м. д.

Къ 1 января.	Кред. билет.	Золота.
1897 . . .	1.067,9	-36,0
1898 . . .	901,0	147,8
1899 . . .	661,8	451,4
1900 . . .	491,2	641,3
1901 . . .	555,0	682,1
1902 . . .	542,4	694,2
1903 . . .	553,5	731,9
1904 . . .	578,4	774,8
1905 . . .	853,7	683,6
1906 . . .	1.207,5	837,8
1907 . . .	1.194,6	641,9
1908 . . .	1.154,7	622,4
1909 . . .	1.087,1	561,1
1910 . . .	1.173,8	580,9

Параллельно съ увеличеніемъ кредитныхъ билетовъ въ обращеніи возрастала наличность золота въ Госуд. банкѣ, который, по ея обилію, конкурируетъ въ настоящее время съ французскимъ. На 1-е янв. 1910 г. золотая наличность Госуд. банка достигала 1.415 м. р., а во Франц. б.—1.311, въ Германскомъ—424, въ Австро-Венгер.—557, въ Английскомъ—301 м. р. Гос. кр. билеты—перепокрыты золотомъ и являются, по существу, депозитными квитанціями. Благопріятные относительно международныхъ расчетныхъ отношеній годы (1909—1910 г.—урожай) устраняютъ въ настоящій моментъ опасенія за устойчивость русской золотой валюты. Крѣпость ея въ дальнѣйшемъ опредѣлится ростомъ производительныхъ силъ страны.

Бумажныя деньги въ главнѣйшихъ странахъ въ XIX ст. Англія въ періодъ съ 1797 по 1821 г. имѣла неразмѣнныя бумаж. деньги. Английскій банкъ, обильно снабжая правительство средствами во время войны съ Франціей, оказался къ 1797 году не въ силѣ размѣнивать своихъ банковыхъ билетовъ; по акту 1797 г. этотъ размѣнъ былъ ему воспрещенъ. Съ первыхъ годовъ новаго столѣтія стало замѣчаться большое ухудшеніе вексельныхъ курсовъ и вздорожаніе золотыхъ слитковъ. Вопросъ о вздорожаніи послѣднихъ привлекъ вниманіе общества. Рикардо откликнулся своей знаменитой статьей (1809): „Высокая цѣна слитковъ есть признакъ обезцѣненія банковыхъ билетовъ“, въ которой заключаются главнѣйшія теорети-

ческія основы проведеннаго въсплѣдствіи Банковаго Акта Роб. Пиля (1844). Несмотря на ошибочность взглядовъ Рикардо, покоящихся на смѣшеніи банковыхъ билетовъ съ бумажными деньгами, его воззрѣнія были восприняты широкими слоями англійскаго общества. Лажъ на золото сначала не былъ великъ, начавъ сильно возрастать съ 1801 г., дойдя въ 1810 г. до 20%, а въ 1813—14 г. до 30—40%. Послѣ окончанія наполеоновскихъ войнъ лажъ сталъ быстро падать, и Пиль могъ уже въ 1819 г. провести законъ о размѣнѣ банкнота по повышающемуся постепенно курсу, назначивъ срокомъ окончательнаго возстановленія размѣна по нарицательной цѣнѣ 1823 г. Банкъ, однако, успѣлъ закончить „регистраціонный“ періодъ раньше—въ 1821 г.

Франція дважды пережила въ XIX ст. бумажную валюту и оба раза съ честью вышла изъ затрудненій. По декрету 15 марта 1848 г. размѣнъ билетовъ Франц. банка былъ приостан., и имъ былъ сообщенъ принудительный курсъ. Лажъ на золото достигалъ 12%, на серебро же—незначительной величины. Фактически Банкъ скоро возстановилъ размѣнъ по нарицательной цѣнѣ, а формально—съ 5 авг. 1850 г. Событія 1870 г. снова вынудили Франц. банкъ, открывшій широкій кредитъ правительству, приостановить размѣнъ (12 авг. 1870 г.). Лажъ на золото не доходилъ до крупныхъ размѣровъ (наивысшій—около 2½%). Закономъ 3 авг. 1875 г. правительство обязало Франц. банкъ открыть размѣнъ, когда долгъ государства сократится до 300 м. фр. (1877); но Банкъ фактически возобновилъ размѣнъ уже съ 1874 г.

Исторія денежнаго обращенія Австріи весьма сходна съ русской: упорное господство бумажной валюты съ конца XVIII ст. до исхода XIX-го. Оставляя въ сторонѣ первую половину истекшаго вѣка съ неоднократными приостановками размѣна, девальваціями, конкуренціей билетовъ Национальнаго банка съ государственными кредитными знаками, мы остановимся на событіяхъ второй половины XIX ст. Къ концу 50-хъ годовъ рѣшено было радикально исправить денежное обращеніе, упорядочив-

ши расчетныя отношенія казначейства и Национальнаго банка. Послѣднему удалось въ 1858 г. возобновить размѣнъ своихъ билетовъ, но итальянская война положила предѣлъ устанавливавшемуся благополучію: долгъ казначейства банку продолжалъ возрастать. Въ 1863 г. издается новый статутъ Банка, и предполагается, по уплатѣ ему казной значительной части долга, восстановить размѣнъ къ 1867 г. Война съ Пруссіей разбила надежды. Кромѣ позавимствования изъ Банка билетами, правительство вынуждено было прибѣгнуть къ выпуску собственныхъ кредитныхъ знаковъ — Staatsnoten (до 300 м. г.). Лажъ на серебро достигаетъ 50 съ лишнимъ ‰. Бумажная валюта прочно устанавливается, но характеръ Б. д. постепенно измѣняется: лажъ на серебро, по мѣрѣ его обезцѣвненія, падаетъ и къ концу 70-хъ годовъ исчезаетъ. Правительство въ 1879 г. приостанавливаетъ свободную чеканку серебра и этимъ принципиально рѣшаетъ въ утвердительномъ смыслѣ вопросъ о переходѣ къ золотой валютѣ. Денежная реформа въ Австріи была объявлена въ 1892 г. Устанавливается новая золотая денежная единица — крона, равная половинѣ средняго курса на золото бумажнаго гульдена. Какъ видно изъ предыдущаго, Россія подражала въ этомъ отношеніи Австріи. Для проведенія реформы, необходимо было изыять изъ обращенія государственныхъ нотъ на 312 м. г. Гос. ноты замѣнялись банкнотами (Австро-Венгерскаго банка, въ который былъ превращенъ Национальный по зак. 27 іюня 1878 г.) и серебромъ. Золото, добытое путемъ займовъ, передается банку для цѣлей размѣна. Неблагопріятныя расчетныя отношенія съ иностранными странами задержали осуществленіе реформы уже въ 1893 г. Съ этого времени Австро-Венг. банкъ начинаетъ вести удачную девизную политику (см. *кредитныя учрежденія*) и успѣшно борется за благопріятныя вексельные курсы. Съ 1901 г. все золото казн. сосредоточивается въ Банкѣ, и послѣдній фактически открываетъ размѣнъ банкнотъ. Однако, юридически билеты Австро-Венг. банка до сихъ поръ неразмѣнны. Это несоотвѣтствіе закона

дѣйствительности въ Австріи подало поводъ проф. Кнаппу построить своеобразную „государственную“ теорію денегъ (см. *деньги*).

Еще болѣе неудачной оказалась первая попытка *Италіи* раздѣлаться съ бумажными деньгами, появившимися съ 1866 г. (прекращеніе размѣна билетовъ Нац. банка Италіи). Въ 1874 г. 6 эмиссіонныхъ банковъ заключили консорціумъ съ открытіемъ государству кредита въ 1 миллиардъ лиръ „консорціальными нотами“ — неразмѣнными, съ принудительнымъ курсомъ. Ихъ циркуляція достигла въ концѣ 1875 г. 940 м. л. Лажъ на золото доходилъ временами до 20 ‰. Правительство пыталось въ 1881 г. возобновить размѣнъ, распустивши консорціумъ и извлеки путемъ займа изъ обращенія на 600 м. л. нотъ, а остатокъ замѣнивъ госуд. бум. деньгами, предполагавшимися размѣнными. Однако, вскорѣ пришлось размѣнъ приостановить, такъ какъ золото быстро уплывало за границу. Такимъ образомъ, перерывъ въ господствѣ бумажной валюты былъ непродолжителенъ (1884—1892/3). Лажъ на золото достигалъ 10 — 12 ‰. Въ настоящее время вексельные курсы улучшились, билеты фактически размѣняются, хотя соотвѣтствующаго законодательнаго акта еще не было издано.

Въ довольно острой формѣ бумажная валюта была пережита *Соед. Штатами Сев. Амер.* въ 60-хъ и 70-хъ годахъ. Во время междуусобной войны были выпущены билеты госуд. казначейства („Greenbacks“ — зеленыя спинки), сначала на 150 м. долл., неразмѣнные и съ принудительнымъ курсомъ. Количество ихъ возросло вскорѣ до 450 м. д., и курсъ на золото упалъ почти вдвое. По окончаніи войны началось извлеченіе гринбэковъ, но возникла агитація въ пользу ихъ сохраненія (чтобы не лишить рынокъ денежнаго матеріала, поощрявшаго грядущее). Такихъ билетовъ осталось на сумму 346 м. д., размѣнныхъ на золото, но съ легальнымъ курсомъ. По закону 1900 г. для обезпеченія ихъ размѣна (а также „Шермановскихъ“ билетовъ — см. *валюта*) въ казначействѣ хранится фондъ въ 150 м. д.

Размѣнъ былъ произведенъ по нарицательной цѣнѣ.

Литература о Б. д. громадна; рекомендуемъ только важнѣйшія и достуннѣйшія сочиненія: *Ch. Conant*, „The Principles of Money and Banking“ (N.-Y., 2 ed., 1905); *его же*, „A History of modern Banks of Issue“ (4 ed. 1909); *Aug. Arnault*, „La monnaie, le crédit et le change“, 1909; *Ad. Wagner*, „Theoretische Sozialökonomik“, II Abtheil., II B. „Geld und Geldwesen“, 1909; *его же старыя труды*—„Die Geld- und Credittheorie der Peelschen Bankakte“, 1862; бром. „Staatspapiergeld, Reichskassenscheine und Banknoten“, 1874; „Die russische Papierwährung“, 1868, перев. въ 1871 г. на р. языкъ Н. Х. Бунге съ дополненіями; *K. Helfferich*, „Das Geld“, 1903; статья *Lewis'a*, „Papiergeld“ въ *Handwörterbuch der Staatsw. Conrad'a* (3 изд.). Въ указанныхъ работахъ и болѣе подробная литература. На русск. языкъ *T. Герцка*, перев., „Вексельный курсъ и лажъ“, 1895 г.; *А. Миклашевскій*, „Деньги“, М. 1895 г.; *Э. Эпштейнъ*, „Бум. д. въ Италиі, Австріи и Соед. Шт. Амер.“, 1895 г. *Исторія денежнаго обращенія въ Россіи: И. Кауфманъ*, „Изъ исторіи бум. д. въ Россіи“, 1909 г., (его же прежняя работа—„Кред. билеты, ихъ упадокъ и возстановленіе“, 1888 г.); *Никольскій, П.*, „Бумажныя деньги въ Россіи“, К. 1892 г.; *Мишулинъ, П.*, „Реформа ден. обращенія и промысл. кризисъ въ Россіи“, X. 1902 г.; *Кашкаровъ, М.*, „Денежное обращеніе въ Россіи“, 2 т. 1898 г.; *Гурьевъ*, „Реформа ден. обращенія въ Россіи“, 1896, 2 т.; *Шванебахъ, П.*, „Денежное преобразование и народное хозяйство“, 1901 г.; *W. Fajans*, „Die russische Goldwährung“, L. 1909; „*Государственный банкъ*“, юбилейное изданіе 1910 г. *М. Бернацкій*.

Бумазея, хлопчато-бумажная ткань саржеваго переплетенія, иногда называемая *фланелью*, довольно толстая, съ начесомъ съ изнанки, довольно длиннымъ и густымъ. Благодаря пушистости и толщинѣ, Б. тепла и замѣняетъ отчасти шерстяную фланель.

Бумерангъ, метательное орудіе австралійскихъ дикарей, представляетъ собою деревянную дугу длиною около 75 сантиметровъ, шириною 5—6 см.

и толщиною 1 см.; поперечное сѣченіе такое же, какъ у плосковыпуклой чечевицы.

Плоскость Б. имѣетъ крученіе въ 2—3 градуса. Рис. показываетъ, какъ надо метать Б.: ему сообщаютъ поступательное движеніе по горизонтальному направленію и вращательное по стрѣлкѣ. При удачномъ метаніи онъ пролетаетъ до 100 метр. и болѣе, затѣмъ поворачивается и, кружась, возвращается къ бросившему. Это замѣчательное свойство Б. не разъ было предметомъ изслѣдованія математиковъ и физиковъ.

А. Б.

Бумъ, с. нухинск. у., Елизаветпол. губ., на р. Б., 2.094 жит.; въ 8 верст. отъ деревни сѣрнистый источникъ, т° 39, 2° Ц.

Бунаковъ, Николай Федоровичъ, изв. педагогъ, род. въ 1837 г., учился въ вологодской гимн., былъ учителемъ тотемск. уѣздн. училища, въ началѣ 60-хъ гг. преѣхалъ въ Петербургъ, гдѣ познакомился съ Ушинскимъ и Резенеромъ, и подъ ихъ вліяніемъ рѣшилъ всецѣло посвятить себя педагогической дѣятельности. Въ 1871 г. онъ напечаталъ въ „Семѣ и Школѣ“ статьи, выпущенныя затѣмъ отдѣльно подъ назв.: „Обученіе грамотѣ по звуковому способу“, „Азбука“, „Первинка“. Эти статьи, сразу доставившія Б. извѣстность, представляютъ собою превосходную самостоятельную разработку матеріала, добытаго авторомъ путемъ непосредственной практики въ русской школѣ; въ нихъ рекомендуется аналитико-синтетическій звуковой методъ обученія грамотѣ. Въ 1872 г. Б. читалъ лекціи на прѣход. въ Москвѣ всеросс. сѣздѣ народныхъ учителей, изд. подъ назв. „Родной яз., какъ предметъ обученія въ народной школѣ“. Руководя съ 1873 г. сѣздами народ. учителей, Б. издалъ свои чтенія от-

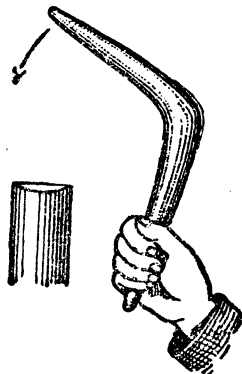

дѣльной книгой подъ назв. „Школьное дѣло“ (1874 и позже). Въ 1884 г. онъ поселился въ с. Петино, близъ Воронежа, устроилъ здѣсь школу и лично въ ней работалъ. Въ серед. 90-хъ гг., послѣ многолѣтняго вынужденнаго перерыва, Б. снова сталъ получать приглашенія руководить курсами для народныхъ учителей, но послѣ закрытія одесскихъ курсовъ (1900) чтеніе лекцій было воспрещено ему, а въ 1902 г. онъ навлекъ на себя гнѣвъ Плеве за участіе, въ качествѣ земскаго гласнаго, въ воронез. комитетѣ о нуждахъ сельско-хоз. промышленности, гдѣ онъ указалъ на неотложность новыхъ свободныхъ формъ общественной жизни: онъ былъ лишенъ права заниматься педагогической и всякой другой обществ. дѣятельностью и водворенъ въ с. Петино подъ гласный надзоръ полиціи, а затѣмъ въ г. Острогожскъ. Ум. въ 1904 г. Большинство руководствъ Б. выдержало десятки изданій.—Будучи передовымъ педагогомъ и опытнымъ практикомъ, Б. широко понималъ общія нужды и задачи народнаго образованія. Онъ настаивалъ на томъ, что народному учителю нужны широкая общеобразоват. подготовка и живое общеніе съ другими представителями общественной дѣятельности, а отъ учебно-воспитательнаго дѣла требовалъ, чтобы оно „воплощало тѣ народно-общественные идеалы, которые въ данное время живутъ въ обществѣ“.

Бунарь-Баши, деревня въ Мал. Азіи, на мѣстѣ древней Трои.

Бунге, Александръ Андреевичъ, извѣстный ботаникъ, род. въ 1803 г. По окончаніи дерптскаго университета (въ 1825 г.) путешествовалъ вмѣстѣ съ Ледебуромъ по алтайскому краю и затѣмъ одинъ по сѣв. Китаю, гдѣ собралъ богатая коллекція растений. Въ 1834 г. занялъ кафедру ботаники въ казанскомъ университетѣ. Въ 1835 г. объѣздилъ съ научной цѣлью поволжскія степи и Астраханскую губернію. Въ 1836 г. сдѣлался профессоромъ дерптскаго унив. Отсюда ѣздилъ изслѣдовать Персію. Ум. въ 1890 г. Написалъ и издалъ много трудовъ, посвящ. гл. обр. описанію флоры тѣхъ странъ, кот. посѣтилъ.

Бунге, Николай Андреевичъ, химикъ, проф. кievскаго университета, род. въ 1842 г. Съ 1870 г. занимаетъ кафедру технической химіи. Извѣстенъ своими работами какъ по чистой, такъ и по технической химіи. Къ первымъ относятся, главнымъ образомъ, изслѣдованія по электролизу органическихъ кислотъ. Ко вторымъ—работы по винодѣлію, свеклосахарному производству. Издалъ много трудовъ. Особенной извѣстностью пользуется „Химическая технология“. Редактировалъ „библиографическіе указатели“ по математикѣ, естеств. и химич. технологіи.

Бунге, Николай Христіановичъ, политико-экономъ, выдающийся госуд. дѣятель, род. въ 1823 г., по окончаніи юридич. факультета въ Кіевѣ (1845) былъ назначенъ преподавателемъ въ нѣжинск. лицей, гдѣ защитилъ въ 1847 г. магист. диссертацию „Изслѣдованіе началъ торговаго законодательства Петра В“. Въ 1850 г. началъ чтеніе лекцій въ кievскомъ унив., въ 1852 г. защитилъ докторск. диссертацию „Теорія кредита“ и въ томъ же году занялъ кафедру политич. экономіи и статистики. Съ 1865 г. читалъ также полицейское право, въ 1869 г. прекратилъ чтенія по политич. экономіи и статистикѣ, окончательно занявши кафедру полицейскаго права. Въ теченіе 1859—62 г. Б. былъ ректоромъ кievск. унив. по назначенію, въ 1870—75 г. и 1878—80 г. былъ рект. по выборамъ. Помимо указанныхъ выше работъ, Б. выпустилъ еще „Основанія полит. экономіи“, „Курсъ полицейск. права“ (не оконч.), „Курсъ статистики“, „Торговые склады и варранты“, „Государственное счетоводство и финансов. отчетность въ Англіи“ и рядъ работъ по текущ. вопросамъ экономич. жизни Россіи („О возстановленіи металлич. обращенія въ Россіи“, „О возстановленіи постоян. денежной единицы въ Россіи“ и др.). Б. очень рано сталъ принимать участіе и въ непосредств. разрѣшеніи назрѣвшихъ обществ. вопросовъ. Въ 1859 г. онъ состоялъ въ финансов. комиссіи по освобожденію крестьянъ, въ 1863 г. онъ принималъ участіе въ разработкѣ новаго унив. устава (во время своего пребыванія въ Спб.; въ это время

онъ читаль лекціи по полит. экономіи наслѣднику цесаревичу Николаю Александровичу), съ 1865 г. стояль во главѣ кievск. отдѣленія госуд. банка. Въ 1880 г. заняль мѣсто товарища министра финансовъ, въ маѣ 1881 г. назначень министромъ финансовъ и на этомъ посту оставался до 1886 г. Въ 1887—1895 гг. состояль предсѣдателемъ комитета министровъ; въ 1890 г. получилъ званіе ординарнаго академика по политич. экономіи. Ум. въ 1895 г.—Положеніе русскихъ финансовъ въ моментъ назначенія Б. на постъ министра было въ высшей степени плачевно. Несмотря на то, что роспись ожидаемыхъ госуд. поступлений и расходовъ въ теченіе цѣлаго ряда лѣтъ сводилась предшественниками Б. по обыкновенію безъ дефицита, ни для кого не было тайной, что въ дѣйствительности госуд. доходы далеко не покрываютъ расходовъ, что платежныя силы страны (особ. послѣ войны 1877—1878 гг.) находятся въ полномъ истощеніи и что, наконецъ, чрезмѣрный выпускъ бумажныхъ денегъ, приведшій уже къ крайнему обезцѣненію рубля, грозитъ очень серьезнымъ опаснымъ кризисомъ для государства. Отъ новаго министра требовалось при такихъ условіяхъ, помимо опытности и знаній, еще много терпѣнія и мужества для того, чтобы привести въ ясность госуд. бюджетъ, изыскать новые источники дохода и создать послѣдовательную, устойчивую и правомѣрную финансовую систему. И Б. въ значит. степени оправдалъ надежды, возлагавшіяся на выдающагося ученаго финансиста, популярнаго профессора и обществ. дѣятеля. Госуд. роспись впервые получаетъ при немъ значеніе дѣйствит. прихода-расходной смѣты, и если, несмотря на крайнюю экономію въ расходахъ, бюджетъ сталъ сводиться съ этого времени съ почти постояннымъ дефицитомъ, то въ этомъ надо было видѣть лишь смѣлую рѣшимость правительства констатировать, наконецъ, открыто существующее положеніе гос. финансовъ. Включеніе счета по желѣзнодорож. фонду (1883), выкупныхъ платежей (1885) и операций по ликвидациіи казенн. кредитн. учреждений

въ общую госуд. роспись сообщило послѣдней и большее единство и большую ясность. Въ результатъ реализація новыхъ крупныхъ внутреннихъ займовъ (общая сумма займовъ, заключенныхъ въ 1881—1886 г. достигла 600 милл. руб.), къ кот. правительство было вынуждено прибѣгнуть для покрытія дефицитовъ, погашеніе временн. выкусовъ кред. билетовъ и постройка жел. дорогъ дали блестящіе результаты и свидѣтельствовали съ полной очевидностью о возрастающемъ довѣрїи общества къ новому министерству. Еще важнѣе были мѣры, принятыя Б. для преобразованія системы госуд. обложенія. Пониженіе выкупныхъ платежей (на 12 мил. руб.), отмѣна подушной подати и превращеніе оброчнаго сбора (съ госуд. крестьянъ) въ выкупные платежи (за выкупъ будто бы самого оброчнаго сбора; въ дѣйствительности, простое увелич. оброчнаго сбора съ госуд. крестьянъ съ цѣлью уравниванія ихъ платежей съ платежами бывшихъ помѣщичьихъ) должны были: 1) уничтожить послѣдній слѣдъ крѣп. права въ видѣ различія между податными сословіями и 2) подготовить болѣе равномерное и справедливое распредѣленіе госуд. обложенія между отдѣльн. классами общества. Введеніе общаго подоходнаго налога, какъ наиб. справедливой и цѣлесообразной формы обложенія, было основной цѣлью Б. въ его преобразованіяхъ, къ достиженію кот. онъ неуклонно, хотя и постепенно, стремился все время, пока оставался у власти. И въ томъ, что такая цѣль была впервые заявлена и прочно намѣчена (см. докладъ, прилож. къ росписи 1884 г.) въ нашемъ министерствѣ финансовъ, благодаря Б., заключается едва ли не самая важная и почтенная заслуга послѣдняго. Подготовит. мѣрами ко введенію подоходнаго налога служили также: налогъ съ имущества, переходящихъ безмездными способами (1882), 3⁰/₀-ный и раскладочный сборъ съ торг. и промышл. предпріятій, 5⁰/₀-ный налогъ на денежные капиталы (1885), повышеніе налоговъ на недвиж. собственность, земельную и городскую, и, наконецъ, учрежденіе важнаго мѣстнаго органа финанс. управленій—по-

датной инспектуры. Менѣ выдержанными и послѣдовательными оказались мѣры, предпринимавшіяся Б. для поднятія экономич. положенія страны. Здѣсь, на ряду съ учрежденіемъ крестьянскаго позем. банка (1883), регламентацией фабричн. труда (1882) и т. п., встрѣчаемъ введеніе покровит. таможенныхъ пошлинъ, основаніе привилегированнаго и разорит. для государства Дворянскаго зем. банка (1885) и др. Наконецъ, слѣдуетъ отмѣтить еще начавшійся при Б. выкупъ жел. дорогъ и постройку новыхъ линий на средства казны (въ 1886 г. 17,5% всей сѣти жел. дор. наход. въ казенн. владѣніи) и первая попытка къ возстановленію въ Россіи металлч. обращенія, при чемъ по отношенію къ послѣднему министерство Б. впервые открыто отказалось отъ надежды на поднятіе пѣвности кред. рубля до *al pari* и поставило своею цѣлью посредствомъ увеличенія запаса золота въ госуд. банкѣ по крайней мѣрѣ фиксировать возможный наилучшій курсъ рубля.—Неблагодарная задача, выпавшая на долю Б., если и не была, так. обр., окончательно разрѣшена, то, во всякомъ случаѣ, пути къ ея разрѣшенію были имъ вполнѣ вѣрно угаданы и твердо намѣчены. Ср. *финансы*.

А. Свирцевскій.

Бунди, гл. гор. одноименнаго индо-брит. вассал. госуд. въ Раджпутанѣ (5.957 кв. км., 171.227 жит.), 22.544 ж., крѣпость.

Бундъ, сокращенное и установившееся въ литературѣ и въ жизни назв. „всеобщаго еврейскаго рабочаго союза въ Литвѣ, Польшѣ и Россіи“. Б., какъ с.-д. организація еврейск. рабочихъ, былъ организованъ на первомъ еврейск. с.-д. съѣздѣ въ Вильнѣ, въ сентябрѣ 1897 г. До формальнаго возникновенія Б. движеніе среди еврейск. рабочихъ черты осѣдлости уже успѣло принять довольно широкіе размѣры. Первые еврейскіе с.-д. рабочіе кружки появляются въ Вильнѣ около 1887 г. Къ концу 80-хъ гг. относится также возникновеніе первыхъ стачечныхъ кассъ ремесленныхъ рабочихъ. Но какъ кружковая пропаганда, такъ и экономич. борьба носила въ то время отрывочный, случайный характеръ. Движеніе

не было массовымъ: не было приспособленной къ языку еврейской массы жаргонной литературы, не было постоянныхъ организацій, объединяющ. дѣятельность отдѣльныхъ группъ. Съ 1893 г. начинается массовая агитація, захватывающая все новые города—Варшаву, Минскъ, Сморгонь. Начинаются стачки цѣлыхъ профессиональныхъ группъ—щетишник., портныхъ. Идетъ усиленное образованіе „кассъ борьбы“, т.-е., примитивныхъ профессиональныхъ союзовъ. Эти кассы создавались исключительно для организаціи стачекъ, и вслѣдъ за ихъ образованіемъ въ цѣломъ рядѣ городовъ (Минскъ, Бѣлостокъ, Варшавѣ и т. д.) вспыхиваютъ стачки (въ большинствѣ случаевъ мелкія), кончавшіяся въ общемъ успѣшно. Въ то же время ведется полит. агитація путемъ литературы, празднованія 1-го мая и т. п. Въ концѣ 1896 г. появляется первый номеръ издаваемого за границей жарг. журн. „Jüdischer Arbeiter“ („Еврейскій рабочий“), а въ 1897 г. былъ основанъ популярный органъ для широкой массы: „Arbeiterstimme“ („Голосъ рабочаго“), печатавшійся въ Россіи, въ тайной типографіи. На лондонскомъ междунар. социал. конгрессѣ 1896 г. впервые фигурировали представители еврейскихъ рабочихъ соц. организацій.

Так. образ., къ моменту образованія Б. еврейское с.-д. рабочее движеніе было развито сравнительно широко. Оно заставляло о себѣ говорить, являлось совершенно новымъ факторомъ въ жизни черты еврейской осѣдлости. Вначалѣ въ основу организаціи Б. положены были упомянутыя выше „кассы борьбы“, объединявшія въ болѣе крупныхъ городахъ „черты“ значит. процентъ еврейск. ремеслен. рабочихъ. Впослѣдствіи, когда политич. агитація была выдвинута на первый планъ, фактъ принадлежности къ „кассѣ борьбы“ утратилъ свое значеніе въ качествѣ критерія организованности. На мѣстахъ во главѣ движенія стояли мѣстные комитеты, а общее руководительство Б. принадлежало центральному комитету. Кромѣ того, существовалъ особый заграничный комитетъ, главная дѣятельн. котораго состояла въ изданіи журн. „Jüd. Arb.“ и иной

литературы. Верховнымъ органомъ Б. являлся съездъ представит. мѣстныхъ комитетовъ и болѣе крупныхъ профессиональныхъ организаций, какъ, напр., союзы кожевниковъ и щетинщиковъ.

Въ теченіе нѣскольк. ближайшихъ лѣтъ послѣ своего основанія Б. развивилъ чрезвычайно широкую дѣятельность и вплоть до 1905 г. являлся, на ряду съ „польской соц. партіей“, наиболѣе сплоченной, организованной и при томъ—въ отличіе отъ польской соц. партіи—наиболѣе „массовой“ рабочей партіей въ Россіи. Въ 1903 г. число организованныхъ въ Б. рабочихъ, по приблиз. расчету, равнялось 30.000. Въ своей дѣятельности Б. стремился вывести еврейск. рабочую массу на арену экономич. и социальной борьбы и внести въ эту массу сознание классоваго родства съ рабочими другихъ національностей; вмѣстѣ съ тѣмъ онъ нанеся весьма сильный ударъ всему старинному, вѣковому укладу жизни въ чертѣ еврейской осѣдлости.

Когда въ 1898 г. образовалась „росс. с.-д. рабочая партія“, Б. вошелъ въ нее, какъ автономная организация, „самостоятельная лишь въ вопросахъ, касающихся специально еврейск. пролетаріата“. Таковымъ оставалось отношеніе до 2-го съезда росс. с.-д. партіи, послѣ котораго Б. вышелъ изъ состава партіи. Причиной разрыва послужило отклоненіе съездомъ принципа федерации, на кот. Б. желалъ построить свои отношенія къ росс. парт. Вопросъ въ данномъ случаѣ не былъ лишь организационно-техническ. свойства, а явился результатомъ измѣнившихся, точнѣе—болѣе опредѣлившихся, взглядовъ Б. на національный вопросъ и въ частности на вопросъ еврейскій.

До 1901 г. Б. въ числѣ полит. требованийъ выставляеть требованіе только гражданскаго равноправія евреевъ. Но отчасти подъ влияніемъ сионистическаго движенія, отчасти руководствуясь той постановкой вопроса, которую національной проблемѣ далъ Брюннскій партейтагъ (1899) австрійской соц.-дем. партіи, Б. становится на точку зрѣнія необходимости для евреевъ національной автономіи въ вопросахъ культуры. Это—точка зрѣнія Шприн-

гера-Реннера, развитая имъ по отношенію къ Австріи въ соч. „Der Kampf der österreichischen Nationen um den Staat“ (1902). На V съездѣ Б. (1903) рѣшено было признать, что Б. есть организациія еврейск. пролетаріата, не ограниченная въ своей дѣятельности к.-л. районными рамками. На этой почвѣ возгорѣлся упомянутый конфликтъ на 2-мъ съездѣ партіи, и делегациія Б. заявила о выходѣ Б. изъ партіи. Наступилъ періодъ борьбы, подчасъ въ очень рѣзкихъ формахъ, между общеросс. парт. и Б., и въ районѣ дѣятельности Б. стали возникать конкурирующія организациія партіи. Въ эти годы Б. приходилось сталкиваться также—уже не на почвѣ организационной, а на почвѣ принциповой—съ сионистическимъ теченіемъ среди рабочихъ, вылившимся въ форму такъ наз. „рабочаго сионизма“ (Пойалеи-Ціонъ).

Национальная программа Б. была оконч. формулирована на VI съездѣ, въ окт. 1905 г.; она сводилась къ тремъ требованіямъ: полное гражд. и полит. равноправіе; обезпеченная закономъ возможность для еврейскаго населенія употребленія роднаго языка (жаргона) въ сношеніяхъ съ судомъ, государств. учрежденіями и органами мѣстн. самоуправления; передача функций, связанныхъ съ вопросами культуры (народное образованіе и т. п.), самой націи въ лицѣ особыхъ учреждений, мѣстныхъ и центральныхъ, избираемыхъ всѣми ея членами на основѣ всеобщаго голосованія. Впрочемъ, практическаго значенія—даже въ смыслѣ агитац. лозунговъ—2-й и 3-й пункты этой программы не приобрѣли, и вообще въ своей дѣятельности за пер. 1905—07 гг. Б. не выдвигалъ націон. программы на первый планъ. VII съездъ Б., сост. въ августѣ 1906 г., принялъ условія объединенія съ общеросс. партіей, выработанныя на стокгольмскомъ съездѣ послѣдней (въ апрѣлѣ 1906 г.), хотя въ объединит. уставѣ вопросъ о націон. программѣ оставался открытымъ. Вмѣстѣ съ освободительнымъ движеніемъ для Б. начался новый періодъ дѣятельности; съ октября 1905 г. явилась возможность издавать легально бунд. газеты и журналы; впервые появляются ежен. жарг. газеты, служившія

органами В. (Wecker, Volkszeitung, Hoffnung); въ то же время выпускаются журналы и на русск. языкѣ („Наше Слово“, „Наша Трибуна“), въ кот. особ. много мѣста отводилось полемикѣ съ теченіями сionистско-соціалистическ. и такъ наз. „сеймистскимъ“ (соц. евр. раб. парт.).—Выборы во вторую и третью Государств. Думы побудили В. принять дѣятельн. участіе въ избирательной кампаніи, при чемъ въ первомъ случаѣ отъ В. прошло 30, во второмъ—20 выборщиковъ. В. былъ самымъ тѣснымъ образ. связанъ съ професіон. союзами, получившими въ то время широкое распространеніе среди евр. рабочихъ. Погромы, обрушившіеся на еврейское населеніе въ 1905—6 гг., вызвали отвѣтное движеніе—„еврейскую самооборону“, въ организациі которой главная роль выпала на долю В. Съ упадкомъ освободит. движенія наступилъ для В.—какъ и для другихъ революц. и просто оппозиціонн. партій—кризисъ. Организациі В. подъ давленіемъ преслѣдованій прекратили свою дѣятельность. Подполье, въ которое пришлось снова перейти, уже не соотвѣтствовало масштабу дѣятельности, успѣвшему стать привычнымъ, и В. пересталъ играть прежнюю роль.

З. Ленскій.

Бунзеновская горѣлка, см. *горѣлки*.

Бунзень (Bunsen), Робертъ-Вильгельмъ, великій нѣмецкій физикъ и химикъ, род. 31 марта 1811 г. въ Гёттингенѣ, гдѣ отецъ его былъ профессоромъ новыхъ языковъ и университетскимъ библіотекаремъ. Въ отцовскомъ домѣ, двери котораго были открыты для разнообразныхъ людей, молодой В. привыкъ приходить въ общеніе съ людьми; въ то же время господствовавшія здѣсь условія, вѣроятно, способствовали выработкѣ въ немъ той духовной независимости, которою онъ впоследствии отличался. Проведя 4 года въ университетѣ родного города, В. затѣмъ продолжалъ свое образованіе, пользуясь полученною отъ Ганноверскаго правительства стипендіей. Путешествуя больш. частью пѣшкомъ, онъ посѣтилъ различныя нѣмецкія государства, Швейцарію, Францію и Австрію, всюду заводя знакомства съ людьми, отъ которыхъ онъ могъ чему-

нибудь научиться, но нигдѣ (за исключеніемъ Парижа) подолгу не останавливаясь. Въ путешествіи онъ проявилъ большой интересъ къ фабрикамъ, солеварнямъ, горнымъ заводамъ, вообще къ промышленнымъ заведеніямъ химическаго типа; не менѣе его интересовала и величайшая химическая лабораторія—вольная природа: онъ занимался геологическими и геогностическими изслѣдованіями. По возвращеніи онъ сдѣлался (1833) приватъ-доцентомъ въ Гёттингенѣ, затѣмъ былъ проф. политехнич. инст. въ Касселѣ (1836), въ 1838 г. перешелъ въ Марбургъ, въ 1851 г. въ Бреславль, наконецъ, въ 1852 г. занялъ освободившуюся послѣ Гмелина кафедру въ Гейдельбергѣ, гдѣ провелъ все остальное время своей жизни. Первые крупныя работы В. относятся къ марбургскому періоду его дѣятельности: исполняя порученіе гессенскаго правительства, онъ занялся изслѣдованіемъ химическихъ процессовъ въ доменной печи. Для этого ему нужно было брать пробы доменныхъ газовъ съ различныхъ уровней; это было выполнено имъ съ помощью простого и остроумнаго приѣма. На основаніи анализа состава взятыхъ газовыхъ пробъ В. пришелъ къ весьма важнымъ выводамъ касательно использованія горячаго матеріала въ печи. Съ тѣхъ поръ В. въ теченіе всей своей жизни обнаруживалъ интересъ къ явленіямъ въ газахъ; единственная книга, имъ написанная („Gasometrische Methoden“, 1857), относится именно къ этому излюбленному предмету; сюда же принадлежатъ работы, касающіяся газовъ мѣдной шахтенной печи, абсорбціи газовъ жидкостями, истеченія газовъ чрезъ малыя отверстія, горѣнія газовъ, температуры пламени. Еще въ большей мѣрѣ, чѣмъ вышеуказанными работами,—слава В. была создана его изслѣдованіями о какодиловомъ рядѣ; эти чрезвычайно трудныя и опасныя работы были проведены съ необыкновенною точностью и тщательностью (любопытно замѣтить, что это—единственный трудъ В. по органической химіи). Но знаменитѣйшее изъ всѣхъ открытій В.—это разработанное имъ совместно съ Кирхгофомъ открытіе спе-

контральнаго анализа, съ помощью котораго немедленно были найдены два новыхъ химич. элемента — рубидій и цезій (1860). Число работъ, опубликованныхъ Б., очень велико. Его именемъ называется рядъ изобрѣтенныхъ имъ аппаратовъ: гальванич. элементъ, газовая горѣлка, фотометръ, ледяной калориметръ, водяной воздушный насосъ и др. Характерными чертами научной дѣятельн. Б. являются: слияніе теоріи съ практикой, внесеніе точныхъ физическихъ пріемовъ въ химию. Б. вышелъ въ отставку въ 1889 г., умеръ 16 авг. 1899 г. *А. Бачинскій.*

Бунинъ, Иванъ Алексѣевичъ, поэтъ, род. въ 1870 г. въ дворянской помѣщичьей семьѣ, въ Воронежской губ. Въ его стихотвореніяхъ ярко отразился процессъ умирания дворянскихъ усадебъ, переходящихъ все больше и больше въ руки новыхъ хозяевъ—буржуа. Эта социальная катастрофа, изображенная Б. спокойно и просто, вправлена въ рамку умирающей осенней природы. Духовно сросшіяся съ усадебной жизнью, Б. не любитъ города и мало испыталъ на себѣ его вліянія. Въ его настроеніяхъ нѣтъ той нервности и судорожности, которая характеризуетъ интеллигентна-горожанина, его стихъ, нѣсколько старомодный, но изящный, не гоняется за вычурностью и модой. Какъ бытописатель Б. также посвятилъ свой талантъ изображенію не города, а деревни („Деревня“). Отчужденность отъ новыхъ условий жизни сказалась въ Б. и въ томъ, что у него инстинктивная страсть скитаться по міру, словно бездомный путникъ, съ явнымъ тяготѣніемъ при томъ къ востоку (см. соотв. стихотв.). Б. обогатилъ рус. литер. нѣсколькими превосходными переводами („Гайавата“ Лонгфелло, „Каинъ“ Байрона, „Годива“ Теннисона и др.). Собраніе его соч. въ 5 т. выпущено книгоизд. „Знаніе“. О немъ см. *В. Шулятиковъ*, „Очерки реалист. міровоз.“ и *Львовъ-Рогачевскій*, „Поэма запустѣнія“ „Совр. міръ“, 1910, № 1. *В. Фриме.*

Буніанъ, см. *Беніанъ*.

Бунтъ, связка, кипа, пачка, куча (пеньки, табаку, веревковъ, хлѣба въ куляхъ, сложенныхъ кучей, соли); Б.

фитиля (артиллер.)=25 саж.; Б. струнъ=14 паръ; Б. бѣлки=20 шкурокъ.

Бунтъ, государств. преступленіе, заключающееся въ посягательствѣ на самое существованіе государства въ его внутреннемъ бытіи. Кругъ дѣяній, подходящихъ по своему составу къ тѣмъ дѣяніямъ, которыя въ русскомъ законодательствѣ именуется бунтомъ, въ другихъ законодательствахъ очерчивается довольно разнообразно. *Винновникомъ* Б. можетъ быть всякое лицо, независимо отъ его подданства; обычной формой учиненія Б. является заговоръ, предполагающій участіе нѣсколькихъ лицъ, но нѣкоторые виды Б., заключающіеся въ посягательствѣ на главу государства, м. б. учиняемы и единолично. Ближайшимъ непосредственнымъ предметомъ посягательства при Б. является личность монарха, государственный строй и государственная территория; въ законодательствѣ монархическихъ государствъ подъ понятіемъ Б. подводятся не только посягательства на жизнь монарха, но и на тѣлесную неприкосновенность его и свободу, а въ нѣкоторыхъ законодательствахъ и попытки воспрепятствовать главѣ государства въ осуществленіи его державныхъ правъ. Наравнѣ съ монархомъ законъ охраняетъ также его супругу (Италія, Англія), наследника престола (Италія, Англія), а иногда и регента (Италія, Голландія, Норвегія). Попытка ниспроверженія государственнаго строя мож. быть признана Б. только въ томъ случаѣ, когда посягательство направляется на основы конституціи и въ особенности на форму правленія, какъ, напр., попытка измѣненія монархическаго образа правленія на республиканскій и обратно, конституціоннаго образа правленія на самодержавный и обратно и т. д.; нарушеніе отдѣльныхъ частныхъ конституціи еще не подойдетъ подъ понятіе Б.; въ нѣкоторыхъ законодательствахъ въ качествѣ объекта посягательства при Б. упоминается порядокъ престолонаслѣдія. Наконецъ, Б. можетъ вылиться въ форму посягательства на цѣлостность государственной территоріи. Съ *внутренней* стороны дѣятельность бунтовщиковъ м. быть только умышлен-

ной, т.-е. виновники должны не только сознавать совершаемое и предвидѣть послѣдствія своего посягательства, но и желать ихъ; неосторожнаго посягательства на ниспроверженіе существующаго государственнаго строя или на отторженіе государственной территории по самой природѣ дѣянія нельзя себѣ представить; неосторожное же посягательство на тѣлесную неприкосновенность главы государства и другихъ приравняваемыхъ ему въ охранѣ лицъ должно быть подводимо подъ общія понятія нарушенія тѣлесной неприкосновенности. Съ *внѣшней* стороны Б. характеризуется насильственнымъ способомъ учиненія; этимъ признакомъ насильственности проводится грань между революціей и реформой, бунтомъ и политической демонстраціей. Нѣкоторыя законодательства (Франція, Норвегія) говорятъ не о насильственномъ только измѣненіи государственнаго строя, а вообще объ измѣненіи его незаконнымъ путемъ, съ помощью незаконныхъ средствъ. Отличительной особенностью Б. является наказуемость его съ самыхъ первоначальныхъ стадій преступной дѣятельности. Оконченнымъ въ строгомъ смыслѣ Б. м. б. признанъ лишь при наступленіи тѣхъ матеріальныхъ послѣдствій, которыя имѣлъ въ виду виновный, но законъ считаетъ данное дѣяніе оконченнымъ не только при наличности этихъ послѣдствій, но и при учиненіи дѣйствій, направленныхъ на достиженіе этихъ послѣдствій, при учиненіи посягательства на перечисленные выше объекты, т. е. не различаетъ въ данномъ случаѣ покушенія отъ оконченнаго дѣянія. Но по мнимо дѣйствій, подходящихъ по своему характеру подъ понятіе покушенія, наказуемыми при Б. признаются и дѣйствія приготовительныя, или вообще, или спеціально перечисленныя въ законѣ; наиболѣе часто въ качествѣ такого приготовительнаго дѣйствія упоминается составленіе заговора. Б. признается тягчайшимъ преступленіемъ и потому обложенъ высшими наказаніями: законодательства, удержавшія въ карательной системѣ смертную казнь, обыкновенно угрожаютъ этимъ наказаніемъ за важнѣйшіе виды Б., какъ, напр., за посягательство на жизнь и

тѣлесную неприкосновенность монарха; отвѣтственность за посягательства на государственный строй и на территорию государства въ различныхъ законодательствахъ колеблется отъ смерт. казни до различныхъ видовъ и сроковъ лишенія свободы; приготовительныя къ Б. дѣйствія караются обычно лишеніемъ свободы различной тяжести.

Въ *русскомъ* законодательствѣ понятіе Б. сложилось въ Сводѣ Зак., который отдѣляя Б. отъ случаевъ злоумышленія на особу Государя Императора и членовъ царствующаго дома и опредѣляя его какъ возстаніе многихъ подданныхъ скопомъ и заговоромъ противу государя и государства, сопряженное съ насильственными дѣйствіями, какъ-то: съ грабежомъ, убійствомъ, зажигательствомъ, взломомъ тюремъ и освобожденіемъ преступниковъ или же съ намѣреніемъ учинить преступленіе такого рода (Св. Зак. т. XV, кн. I, разд. III, гл. III, ст. 223). Такое же понятіе бунта было усвоено и Улож. о Нак. 1845 г., которое, однако, развило его указаніемъ главнѣйшихъ побужденій, руководившихъ виновными, а именно: ниспровергнуть правительство во всемъ государствѣ или нѣкоторой оной части, перемѣнить образъ правленія и установленный законами порядокъ наслѣдія престола (ст. 249). Съ изданіемъ закона 7 іюня 1904 г. о порядкѣ производства по преступнымъ дѣяніямъ государственнымъ вступила въ силу гл. 3-я Угол. Улож. 1903 г.: „О бунтѣ противъ Верховной власти и о преступныхъ дѣяніяхъ противъ Священной Особы Императора и Членовъ Императорскаго Дома“, въ которой къ Б. отнесены случаи посягательства на неприкосновенность Императора, Императрицы и Наслѣдника престола, на низверженіе царствующаго Императора съ престола или на лишеніе Его власти верховной или на ограниченіе правъ ея (ст. 99), случаи насильственнаго посягательства на измѣненіе въ Россіи или въ какой-либо ея части установленныхъ законами основными образа правленія или порядка наслѣдія престола или на отторженіе отъ Россіи какой-либо ея части (ст.

100), случаи приготоуленія къ дѣянїямъ, предусмотрѣннымъ предыдущими статьями (ст. 101), случаи участія въ сообществѣ, составившемся для учиненія посягательствъ, указанныхъ въ ст. 99 или 100, и случаи подговора къ составленію такого сообщества (ст. 102). Виновникомъ во всѣхъ этихъ дѣянїяхъ м. б. какъ русскїй, такъ и иностранецъ. Объектомъ Б. по дѣйствующему русскому праву являются: 1. жизнь, здоровье, свобода и тѣлесная неприкосновенность монарха, его супруги и наслѣдника престола; 2. публичныя права монарха (права на престолъ и т. н. прерогативы короны); 3. установленныя основными законами образъ правленія; 4. законный порядокъ престолонаслѣдія и 5. существующія границы государственной территорїи. Так. обр., въ зависимости отъ непосредственнаго объекта посягательства законъ устанавливаетъ какъ-бы два вида Б.—одинъ заключается въ посягательствѣ на такого рода права, которыя связаны непосредственно съ личностью, и потому нарушение этихъ правъ сопряжено съ непосредственнымъ воздѣйствїемъ на личность государя, государыни и наслѣдника престола; другой же видъ заключается въ посягательствѣ на охраняемые основными законами государственный строй и государственную территорію; разграниченіе это важно въ томъ отношенїи, что первый видъ Б. карается строже, чѣмъ второй. Съ внутренней стороны Б. всегда предполагаетъ умыселъ—по соображенїямъ, указаннымъ выше. Съ внѣшней стороны онъ предполагаетъ дѣятельность насильственную, при чемъ насилїе при Б., какъ предполагали составители проекта уложенія, м. б. какъ физическое, такъ и психическое (угрозы). Наказанїемъ облагается не только Б. оконченный и покушенїе на него, но также и дѣятельность приготоуительная, при чемъ указанный выше первый видъ бунта во всѣхъ стадїяхъ, начиная съ приготоуленія, карается смертною казнью, Б. же второго вида, несвязанный съ посягательствомъ на личность, влечетъ за собой смертную казнь, начиная лишь со стадїи покушенія; приготоуленїе наказывается каторгой; каторга же угро-

жаетъ въ случаѣ, если посягательство на государственный строй и т. д. (ст. 100) „обнаружено въ самомъ началѣ и не вызвало особыхъ мѣръ къ его подавленію“; въ виду того, что о наказуемости приготоуленія говорится особо въ стт. 101 и 102, подъ „самымъ началомъ“ посягательства, упоминаемымъ въ ч. 2 ст. 100, слѣдуетъ подразумѣвать начальныя стадїи покушенія; онѣ также, слѣд., не м. б. обложены смертною казнью, какъ скоро для ихъ подавленія не потребовалось особыхъ мѣръ. Не ограничиваясь наказуемостью приготоуленія къ Б. въ смыслѣ прїобрѣтенія или приспособленія средствъ для учиненія Б., законодатель предусматриваетъ особо участїе въ сообществѣ, возникшемъ для учиненія Б., и подговоръ къ составленію такого сообщества (ст. 102). Участїе въ такого рода сообществѣ д. б. отличаемо отъ участія въ сообществѣ, завѣдомо поставившемъ цѣлью своей дѣятельности ниспроверженіе существующаго въ государствѣ общественнаго строя (ст. 126); сообщества, предусмотрѣнныя ст. 102 Угол. Улож., имѣютъ цѣлью непосредственное насильственное ниспроверженіе существующаго политическаго строя въ ближайшемъ будущемъ или учиненїе другихъ, означенныхъ въ ст. 100 Угол. Улож., мятежническихъ дѣянїй; сообщества же, предусмотрѣнныя ст. 126, имѣютъ въ виду лишь посѣять въ государствѣ смуту и такимъ путемъ создать условія, при которыхъ станеть возможнымъ успѣшное достиженіе конечныхъ цѣлей, преслѣдуемыхъ членами данныхъ сообществъ. Такое разграниченїе между двумя видами сообществъ, предусмотрѣнныхъ стт. 102 и 126, основанное на объяснительной запискѣ къ проекту Угол. Улож. и подкрѣпленное рѣш. Глав. Воен. Суда по д. Чарнопкаго и кас. рѣш. Сената по д. Лобковскаго (1905 г. 16 февр.), было въ послѣдствїи отвергнуто Сенатомъ (рѣш. общ. кас. деп. Сената 1908 г. по д. Сапотницкаго и др.), признавшимъ, что, если сообщество поставило цѣлью своей дѣятельности насильственное ниспроверженіе установленнаго основными законами Имперїи образъ правленія, то участїе въ такомъ со-

обществѣ всегда соотвѣтствуетъ признакамъ 102 ст. Наконецъ, законъ караетъ и недонесеніе о готовящемся бунтовщическомъ дѣяніи (ст. 163) и недонесеніе объ участникѣ уже совершеннаго бунтовщическаго дѣянія (ст. 164). Отвѣтственность за Б. постигаетъ виновнаго не только въ случаѣ учиненія его въ Россіи или за границей, но даже въ случаѣ отбытія за границей наказанія за Б.: по возвращеніи въ Россію отбывшій за границей наказаніе за бунтовщическое посягательство противъ Россіи подвергается, сверхъ лишенія правъ, еще и ссылкѣ на поселеніе (ст. 12 Угол. Улож.)

Литература. „Объяснит. записка къ проекту Угол. Улож.“ т. II; *Есиповъ*, „Уголовное право“, (ч. особ.: Преступленія противъ государства и общества); *Познышевъ*, „Особенная часть русск. угол. права“; Русская группа междунар. союза криминалистовъ (Общее собраніе группы въ Москвѣ 1904 г., стр. 183—303 и 323—344). *В. Ширяевъ*.

Бунцлау, фабрично-промышл. городъ въ окр. Лигницъ (въ Пруссіи), на р. Боберъ, 15.048 жит. Памятникъ умершему здѣсь Кутузову. Гончарное производство.

Бунцлауская каменная посуда, столовые сервизы и пр., коричневаго цвѣта, выдѣлывается въ гор. Бунцлау, иногда покрывается сверху бѣлой глиной, и по ней послѣ обжига наносится синяя живопись, закрываемая прозрачной глазурью.

Я. Н.

Бунчужные, войсковые чины у казаковъ въ XVI и XVII вв., см. *бунчукъ*.

Бунчукъ, символъ власти у турокъ, поляковъ и украинскихъ казаковъ, состоялъ изъ древка, увѣнчаннаго золоченой маковицей, къ верхней части котораго прикрѣплялись волосы изъ конскихъ хвостовъ. У турокъ Б. былъ символомъ власти пашей, которые, по количеству хвостовъ на Б. (у турокъ онъ назывался тугъ или кутасъ), назывались двухъ - бунчужными или трехъ-бунчужными. У поляковъ и украинскихъ казаковъ Б. былъ символомъ власти гетмановъ, а въ Запорожѣ кошевыхъ атамановъ. Право употреблять Б. было даровано украинскимъ гетманамъ королемъ Стефаномъ Баторіемъ въ 1576 году. Б. бывало

обыкновенно нѣсколько. Они носились предъ гетманомъ при его выѣздахъ и выходахъ, а также укрѣплялись на стоянкахъ возлѣ палатокъ. Б. существовали также у донскихъ казаковъ, которымъ были пожалованы русскими государями, какъ символъ власти войсков. атамановъ. *Н. В.*

Буняковскій, Викторъ Яковлевичъ, одинъ изъ наиболѣе выдающихся русскихъ математиковъ XIX столѣтія. Б. род. въ 1804 г. въ мѣстечкѣ Барѣ Подольск. губ. Начальное образованіе онъ получилъ, однако, въ Москвѣ въ домѣ гр. Торماسова, друга его отца. Когда молодой графъ достигъ юношескаго возраста, онъ былъ отправленъ для завершения образованія за границу; молодой Б. поѣхалъ вмѣстѣ съ нимъ. За границей онъ пробылъ 7 лѣтъ; сначала жилъ въ Кобургѣ, гдѣ бралъ частные уроки и подготовлялся въ университетъ; затѣмъ переѣхалъ въ Лозанну, слушалъ лекціи въ лозаннской академіи; послѣдніе два года провелъ въ Парижѣ. Въ Парижѣ въ ту пору творили и преподавали величайшіе математики своего времени, и молодой Б. сумѣлъ использовать свое пребываніе въ этой замѣчательной школѣ. Въ 1825 г. послѣ публичной защиты диссертациі Б. получилъ степень доктора. Въ слѣдующемъ 1826 г. Б. возвратился въ Россію, въ С.-Петербургъ, гдѣ посвятилъ себя преподаванію и научной дѣятельности. Онъ занялъ мѣсто преподавателя въ 1-омъ кадетскомъ корпусѣ, а потомъ въ только что учрежденныхъ офицерскихъ классахъ морского вѣдомства; въ этомъ учрежденіи (преобразованномъ потомъ въ высшій морской курсъ) Б. преподавалъ свыше 37 лѣтъ. Въ 1846 г. Б. былъ назначенъ ордин. проф. спб. унив., въ которомъ читалъ различные отдѣлы высшей математики и механики до 1859 г. Въ 1828 г. Б. былъ избранъ Академіей Наукъ адъюнктомъ по чистой математикѣ, черезъ 2 года экстраординарнымъ академикомъ, а въ 1836 г. ординарнымъ; съ 1864 г. состоялъ вице-президентомъ Академіи. Ум. въ 1889 г.

Научная дѣятельность Б. выразилась въ обширномъ рядѣ сочиненій, опубликованныхъ имъ частью въ „За-

пискахъ Академіи, частью въ другихъ русскихъ и иностранныхъ специальныхъ журналахъ; нѣкоторыя сочиненія вышли и отдѣльнымъ изданіемъ. Въ 1886 г. по распоряженію Академіи былъ напечатанъ списокъ математическихъ сочиненій Б., имъ самимъ составленный. Списокъ этотъ содержитъ 108 различныхъ названій. Наибольше значительныя работы Б. относятся къ теоріи вѣроятностей. Его „Основанія математической теоріи вѣроятностей“ (1846) представляютъ несомнѣнно наибольшее значительное сочиненіе какъ по размѣрамъ (480 стр. in quarto), такъ и по своему значенію: въ то время это былъ наибольшее обстоятельный трактатъ по теоріи вѣроятностей, т. е. содержитъ не только общую теорію, но и приложенія ея къ различнымъ отраслямъ человѣческой дѣятельности. 10 приложеній въ концѣ книги составляютъ, въ сущности, 10 мемуаровъ по различнымъ специальнымъ математическимъ вопросамъ, находящимъ себѣ примѣненіе въ теоріи вѣроятностей. Но и изъ отдѣльныхъ мемуаровъ Б. наибольшее важное относится къ области теоріи вѣроятностей и ея приложеній; онъ занимался изслѣдованіями о народонаселеніи Россіи, о законахъ смертности, о продолжительности жизни. На основаніи его вычисленій при введеніи у насъ всеобщей воинской повинности были установлены численныя нормы набора; на основаніи его вычисленій были организованы эмеритальныя кассы, особенно, морского вѣдомства. Большое число работъ Б. относится къ теоріи чисель, именно, къ ученію о дѣлителяхъ числа и о распредѣленіи простыхъ чисель въ натуральномъ ряду. Это вопросы большой трудности; нужно, однако, сказать, что крупныхъ вкладовъ въ эту отрасль знанія Б. не удалось сдѣлать. Второстепенное значеніе имѣютъ также небольшія его работы по геометріи и отдѣльнымъ отраслямъ анализа. Въ свое время значительную роль сыгралъ еще одинъ обширный трудъ Б.—„Лексиконъ чистой и прикладной математики“. Сочиненіе это имѣло двоякую цѣль. Въ ту эпоху быстро нарастало какъ

членію математики, такъ и число математическихъ сочиненій. Лексиконъ имѣлъ цѣлью, съ одной стороны, ориентировать начинающихъ математиковъ въ литературѣ и содержаніи отдѣльныхъ дисциплинъ и вопросовъ, а съ другой стороны—содѣйствовать установленію единообразной терминологіи въ нарождающейся русской литературѣ. Словарь содержитъ переводъ французскихъ терминовъ на русский языкъ и обстоятельное поясненіе каждаго термина; онъ доведенъ, однако, только до буквъ Д. Въ бумагахъ Б. найденъ, впрочемъ, и дальнѣйшій текстъ.

Б. не представлялъ собой научной силы первой величины, какъ нѣкоторые изъ его современниковъ (напр., Остроградскій, Лобачевскій, потомъ Чебышевъ); но его исключительная преданность наукѣ, его мягкій характеръ и сердечное отношеніе къ людямъ, при несомнѣнно выдающихся дарованіяхъ, создали особенно глубокое къ нему уваженіе. *В. Каганъ.*

Буоль-Шауенштейнъ, Карль Фердинандъ, графъ, австр. министр, родъ въ 1797 г., долго служилъ по диплом. вѣдомству и въ 1848 г., въ качествѣ посланника въ Петербургъ, много содѣйствовалъ присылкѣ русскаго вспомогат. отряда въ Венгрію; въ концѣ 1850 г. вмѣстѣ съ Шварценбергомъ былъ назн. уполномоченнымъ Австріи на дрезденскихъ конференціяхъ; въ 1852 г. занялъ постъ мин.-президента и мин. иностр. дѣлъ, освободившійся со смертью Шварценберга. Его политика въ эпоху крымской войны, какъ извѣстно, повела къ изолированію Австріи и косвенно подготовила ея пораженіе въ столкновеніяхъ съ Франціей и Пруссіей. Въ 1859 г. онъ удалился отъ дѣлъ. Ум. въ 1865 г.

Буонарроти, Микель Анджело, см. *Микель Анджело.*

Буонарроти, Филиппъ, франц. революціонеръ, родъ въ 1761 г., съ 1782 г. былъ адвокатъ въ Пизѣ, пропагандиръ идеи Руссо въ специальн. журн. и былъ высланъ за это изъ Тосканы. На Корсикѣ, куда онъ удалился, онъ поддерживалъ французскіе интересы въ своей газетѣ „L'ami de la liberté italienne“. Въ маѣ 1793 г. онъ натурализовался

франц. гражданиномъ и съ тѣхъ поръ неустанно агитировалъ за тѣсное сближеніе Италіи съ Франціей. За участіе въ заговорѣ Бабефа (1796) былъ приговоренъ къ пожизненной ссылкѣ, но оставленъ въ заключеніи въ Шербургѣ и въ 1800 г. интернированъ въ небольшомъ городѣ на вост. Франціи. Въ 1806 г. Б. было разрѣшено переѣхать въ Гренобль, откуда онъ бѣжалъ въ Женеву (1812), а затѣмъ въ Брюссель, гдѣ была напечатана его изв. книга „Conspiration pour l'égalité, dite de Babeuf“ (2 т., 1828). Благодаря Б., съ идеями „Общества равныхъ“ познакомились возникшія при реставраціи тайныя революц. общества, на кот. онъ вообще оказывалъ большое вліяніе до самой своей смерти. Вернувшись во Францію послѣ июльской революціи, Б. добывалъ себѣ скудное пропитаніе уроками музыки. Ум. въ 1837 г.

Бура, или *тинкаль*, борнокислый натр., $\text{Na}_2\text{B}_4\text{O}_7 \pm 10\text{H}_2\text{O}$, кристалл. въ моноклинч. системѣ, тв. 2...2,5, уд. в. 1,7...1,8, въ чистомъ состояніи безцвѣтная, въ природѣ бываетъ окрашена въ желтоватый и зеленоватый цвѣта, находится въ готовомъ видѣ въ нѣкоторыхъ озерахъ Азіи и Сѣв. Америки и получается искусственно въ большихъ количествахъ нейтрализованіемъ тосканской борной кислоты углекислымъ натріемъ. Искусственная Б. отличается меньшимъ содержаніемъ паевъ воды (5 вмѣсто 10) и кристалл. ромбоэдрами. При накаливаніи она теряетъ воду и сплавляется въ стекловидную массу. Расплавленная Б. обладаетъ способностью растворять окислы нѣкоторыхъ металловъ, окрашиваясь при этомъ въ различные цвѣта, а потому примѣняется при реакціяхъ съ помощью паяльной трубки. Б. имѣетъ разнообразное техническое примѣненіе (при луженіи, глазированіи, лакированіи) и употребляется въ медицинѣ, преимущественно какъ дезинфицирующее средство.

Буравельщикъ, *Lumexylon navale*, родъ жуковъ изъ сем. древоточцевъ, 1,3 см. длины,—голова черная, крылья у самцовъ тоже почти черныя, у самокъ же желтобурыя съ черной каймой. Портитъ бревна (особенно дубовыя) на корабельныхъ верфяхъ.

Буравшики, *Pholadidae*, сем. пластинчатожаберныхъ моллюсковъ; раковина тонкая, бѣлая и очень твердая, не имѣетъ замка и тяжа, снабжена наверху зубчиками и также дополнительными известковыми пластинками; сифоны сростаются и иногда окружаются известковой трубкой; нога короткая и толстая. Родъ *Pholas* характеризуется продолговатой цилиндрической раковиной съ 1—4 добавочными спинными пластинками на замочномъ краю. Различныя виды его свертятъ ходы въ известнякѣ, глинѣ и деревѣ. Наиболѣе обыкновенный *Б. пальцевидный*, *P. dactylus*, имѣетъ раковину, похожую на напильникъ, обладаетъ способностью свѣтиться. *Б. блестящій*, *P. candida*, чаще встрѣчается въ глинѣ. Къ Б. принадлежитъ также *древоточецъ*. Многіе виды Б. употребляются въ пищу. *М. Н.*

Буравъ, см. *буреніе*.

Буракоѣдъ, или *свекловицный долгоносикъ*, см. *вредныя насекомыя*.

Буранъ, сильная снѣжная буря, которая наблюдается преимущественно въ Азіатской и въ восточной части Европейской Россіи и въ сѣверной части Сѣверной Америки. Въ Россіи различаютъ два рода Б.: Б. снизу, или *поземки*,—когда вѣтеръ вздымаетъ сыпучій неслажавшійся снѣгъ съ поверхности земли, и Б. сверху—когда вмѣстѣ съ тѣмъ происходитъ выпаденіе снѣга съ облаковъ. Тѣ и другіе Б. образуютъ непроницаемую снѣжную завѣсу, скрывающую всѣ предметы и лишающую путника возможности ориентироваться. Сильный вѣтеръ, иногда при температурѣ до 40° мороза, до нельзя затрудняетъ дыханіе, крутитъ снѣжинки по всѣмъ направленіямъ, причѣмъ острые ледяныя кристаллы немилосердно сѣкутъ лицо и залѣпляютъ глаза и тѣмъ сбиваютъ съ толку человека и животныхъ. Держаться опредѣленнаго направленія невозможно, и извѣстно много случаевъ, когда люди, плутая все время кругомъ и почти не сходя съ мѣста, выбившись изъ силъ замерзали въ нѣсколькихъ шагахъ отъ жилья.—Въ сѣверной Азіи, на побережѣ Восточной Сибири и у сѣверныхъ береговъ Охотскаго моря, Б. называются *пургами*. Тамъ пурга при сильныхъ

морозахъ продолжается иногда по три недѣли сряду, прекращая всякое сообщеніе. Въ Сѣверной Америкѣ по верхнимъ Миссисиппи и Миссури бываютъ сильныя Б. сѣвернаго или сѣверо-западнаго направленія, которые тамъ называются *блиццардами* (Blizzard). Блиццарды сопровождаются сильными морозами, и люди замерзаютъ, если имъ приходится нѣсколько часовъ оставаться безъ защиты. Въ заливѣ Св. Лаврентія бываетъ подобный же сильный вѣтеръ, который тамъ называется *барберомъ* и сопровождается выпаденіемъ большого количества остро-конечныхъ ледяныхъ кристалловъ, расцарапывающихъ лицо и руки человѣка до крови. Поэтому его называютъ Varber (цырюльникъ). Въ степяхъ лѣтомъ вмѣсто Б. нерѣдко бываютъ пыльные бури, причиняющія неисчислимыя бѣдствія сельскому хозяину. Пыльная буря то же самое, что буранъ снизу.

Э. Лейстъ.

Бурачекъ, Alyssum, родъ растений изъ сем. крестоцвѣтныхъ, травы или полукустарники, съ простыми, покрытыми волосками листьями, небольшими бѣлыми или желтыми цвѣтами. До 90 видовъ, распространенныхъ преимущественно въ странахъ, прилежащ. къ Средиземному морю. Нѣкот. виды служатъ декоративными раст.

Бурачекъ, Степанъ Анисимовичъ, публицистъ, род. въ 1800 г., корабельн. инженеръ по образованію, съ 1840 г. до 1845 г. издавалъ вмѣстѣ съ П. А. Корсаковымъ „Маякъ“. Журналъ этотъ поставилъ себѣ цѣлью противодѣйствіе западн. просвѣщенію и проповѣдь обскурантизма; послѣдняя, однако, была обставлена крайне курьезными пріемами, кот. вызывали больше насмѣшку, чѣмъ негодованіе. Ум. въ 1876 г.

Бурачниковыя, Boraginaceae s. Asperifoliaceae, весьма характерное сем. изъ пор. Tubiflorae, травы съ сочными стеблями, покрытыми жесткими волосками; листья цѣльнокрайные, почти всегда сидячіе; соцвѣтія—спирально закрученные завитки, цвѣтки почти всегда правильные, полные, съ верхней завязью, съ сростнолепестнымъ вѣнчикомъ обыкновенно голубого цвѣта; чашелистикомъ и тычинокъ по 5, пестикъ одинъ; двугвѣдная завязь

имѣетъ ложную перегородку, такъ что получается 4 гнѣзда. Плодъ раздѣляется на 4 орѣшка; сѣмена б. ч. безъ бѣлка. Б. распространены въ количествѣ около 1.150 видовъ, преимущественно въ сѣв. умѣренномъ климатѣ. Наши виды Б-ыхъ преимущественно сорныя растения по окраинамъ дорогъ, на неводвѣланныхъ мѣстахъ, на поляхъ (румянка, незабудка), лишь немногіе виды встрѣчаются на лугахъ и въ лѣсахъ (окопникъ, болотная незабудка, медунница). *М. Н.*

Бурая стеклянная голова, разновидность бурога желѣзняка. См. *лимонитъ*.

Бурбаки (Bourbaki), Шарль Дени, франц. генераль, род. въ 1816 г., въ 1836 г. вступилъ въ армію, служилъ гл. обр. въ Алжирѣ, въ 1854 г. бригад. генераль, отличился въ Крымской кампаніи, при Сольферино (1859) командовалъ дивизіей. Въ франко-прусскую войну былъ вмѣстѣ съ Базеномъ запертъ въ Метцѣ, но благодаря какой-то темной интригѣ Базена выпущенъ до капитуляціи и отправился съ тайнымъ порученіемъ, касавшимся переговоровъ о мирѣ, къ имп. Евгенію въ Чизльгѣрст. Вернувшись оттуда, онъ предложилъ свои услуги правительству національной обороны и въ нач. янв. 1871 г. получилъ приказъ произвести во главѣ 150 тыс. арміи диверсію на востокъ, чтобы освободить Бельфоръ и отрѣзать нѣмцевъ отъ Рейна. Не будучи въ состояніи пробиться сквозь нѣмецкіе войска и опасаясь быть окруженнымъ непріятелемъ, сдѣлалъ 27 янв. неудачную попытку застрѣлиться. Въ іюль 1871 г. Б. былъ назначенъ Тьеромъ на постъ команд. арм. корпусомъ въ Лионѣ, гдѣ занимался усмиреніемъ. Остав. въ должности до 1879 г. Ум. въ 1897 г.

Бурбанкъ (Burbank), Лутеръ, извѣстный американскій селекціонистъ (см. *селекція*), доведшій искусство *отбора* (см.) культурныхъ растений (садовыхъ, огородныхъ и полевыхъ) до буквального созиданія совершенно новыхъ растительныхъ формъ. Полученные имъ результаты превосходятъ все, что до сихъ поръ удавалось осуществить въ этомъ направленіи, и одинаково

важны какъ въ практическомъ, такъ и въ научно-теоретическомъ отноше-
 нии. Въ этомъ послѣднемъ смыслѣ
 они особенно важны, такъ какъ поло-
 жили предѣлъ той смутѣ, которая
 была вызвана попыткой Де-Фриза (см.)
 подорвать значеніе отбора преувели-
 ченнымъ значеніемъ, которое онъ ста-
 рался придать явленіямъ такъ назы-
 ваемой *мутации* (см.). Биографія Б. сама
 представляетъ типическій примѣръ
 жизненной борьбы американскаго self-
 made man. Родился онъ въ 1847 г. въ
 г. Ланкастерѣ, близъ Бостона. Въ дѣт-
 ствѣ получилъ довольно тщательное
 воспитаніе, отъ отца (шотландца) по-
 лучилъ любовь къ чтенію, отъ матери
 (англичанки) эстетическое развитіе,
 особенно любовь къ цвѣтамъ. Въ числѣ
 друзей семьи были Эмерсонъ и Агас-
 сисъ. Съ окончаніемъ школьныхъ го-
 довъ началась тяжелая трудовая жизнь
 зауряднаго рабочаго. Зарабатывая на
 фабрикѣ ровно столько, сколько едва
 хватало на прокормленіе въ теченіе
 шести рабочихъ дней, онъ сталъ задумываться,
 какъ обезпечить себѣ про-
 кормленіе и на семьмой, и въ резуль-
 татѣ придумалъ усовершенствованіе
 той машины, къ которой былъ при-
 ставленъ; увеличивъ ея производи-
 тельность, онъ увеличилъ и свой за-
 работокъ. Ему уже прочили завидную
 будущность изобрѣтателя, но его влекло
 совѣмъ въ другую сторону — къ
 живой природѣ. Онъ сдѣлался мелкимъ
 огородникомъ. На первыхъ же порахъ
 онъ вывелъ новый усовершенствован-
 ный сортъ картофеля, получившій его
 имя и впослѣдствіи, по примѣрной
 оцѣнкѣ, обогатившій страну миллио-
 новъ на двадцать долларовъ. Но самъ
 В. еще былъ далекъ отъ матеріальнаго
 благосостоянія, да и никогда не го-
 нялся онъ за барышами: въ виду у
 него была болѣе высокая цѣль — благо-
 всего человѣчества. Разстроенное здо-
 ровье, а главное — желаніе осуществить
 намѣченные опыты въ болѣе благо-
 пріятной обстановкѣ заставили его
 покинуть родину и переселиться въ
 богатый климатъ Калифорніи. Но
 здѣсь, на первыхъ порахъ, въ поискахъ
 заработка, двадцатилѣтній молодой че-
 ловѣкъ дошелъ до предѣла нищеты.
 Порою ему приходилось ночевать въ

клѣткѣ съ тѣми курами, которыхъ
 онъ нанялся сторожить, а послѣ серьез-
 ной болѣзни, совершенно его истощив-
 шей, онъ выходилъ только благодаря
 одной нищей старушкѣ, дѣлившей съ
 нимъ свою дневную кружку молока.
 Мало-по-малу, благодаря желѣзной во-
 лѣ и ясно опредѣленной цѣли, онъ
 оказался снова владѣльцемъ неболь-
 шого участка земли и, наконецъ, могъ
 всецѣло предаться осуществленію сво-
 ей завѣтной мечты — созиданію новыхъ
 растительныхъ формъ, предназначен-
 ныхъ для увеличенія благосостоянія
 всего человѣчества. Только съ 1893 г.
 онъ могъ уже прекратить обычныя
 торговыя операціи и сосредоточиться
 на селекціонизмѣ. Его имя, а также
 названіе его фермъ (Санта Роза и Се-
 вастополь, на рѣкѣ Русской) стали
 извѣстны не только въ округѣ, но и
 во всей странѣ и даже за океаномъ.
 Успѣхъ былъ достигнуть, однако, не
 безъ борьбы. Выступали противъ него
 псевдо-ученые, заявлявшіе, что его
 пріемы недостаточно обоснованы; на-
 шелся даже проповѣдникъ, который
 съ церковной кафедрой громилъ его
 опыты, доказывая, что „онъ идетъ
 наперекоръ волѣ Божіей. Если бы та-
 кія новыя формы были нужны, то Тво-
 рецъ Самъ позаботился бы объ ихъ со-
 зданіи“. Все, что имъ достигнуто,
 сдѣлано за собственный счетъ и рискъ,
 и только въ 1905 г. институтъ Кар-
 неги, опѣнивъ все теоретическое и
 практическое значеніе трудовъ Б., при-
 шель къ нему на помощь, предложивъ
 100.000 долларовъ (по 10.000 въ годъ)
 главнымъ образомъ для организаци
 сложной записи его опытовъ, т. е.
 полной родословной многихъ тысячъ
 выводимыхъ имъ формъ. Здѣсь, ко-
 нечно, не мѣсто перечислять всѣ „со-
 зданія“ изумительнаго искусства Б.
 На первомъ мѣстѣ слѣдуетъ поставить
 его гибридъ кактуса безъ колючекъ,
 служащій одновременно и превосход-
 нымъ кормовымъ растеніемъ и фрукто-
 вымъ, уже конкурирующимъ съ апель-
 синами. По соображеніямъ Б., широкое
 распространеніе этого новаго расте-
 нія, нетребовательнаго ни въ отноше-
 ніи почвы, ни въ отношеніи климата,
 могло бы со временемъ обезпечить
 удвоенное населеніе на всемъ земномъ

шарфъ. Помѣсь двухъ видовъ грецкаго орѣха дала ему изумительную породу, достигающую полного роста и спѣлости въ четырнадцатилѣтнемъ возрастѣ—чѣмъ дается возможность быстраго облѣсенія драгоценной древесной породой обширныхъ лѣсныхъ площадей, истребленныхъ сѣвременнымъ хищническимъ хозяйствомъ. Въ области садоводства и плодоводства имъ созданы: сливы безъ косточекъ, помѣсь сливы и персика; *феноменальная* ягода (помѣсь ежевики и малины, длиною въ три дюйма), айва съ ароматомъ ананаса, георгины съ запахомъ магноліи, амариллисы съ цвѣтами до фута въ поперечникѣ, лиліи о двухъ лепесткахъ и т. д.

Основнымъ приѣмомъ усовершенствованія, по заявленію самого Б., ему служить *отборъ*, какъ онъ изложенъ у Дарвина, иногда предшествуемый скрещиваніемъ, для сочетанія свойствъ двухъ породъ, а еще чаще, какъ средство расшатать старыя формы, вызвать въ нихъ усиленную измѣнчивость, дающую болѣе богатый матеріалъ для отбора. Главная особенность работъ Б. заключалась въ примѣненіи приѣма отбора съ такою строгостью, съ какой она до него едва ли примѣнялась,—со строгостью почти приближавшеюся къ естественному отбору. Нерѣдко онъ истребляетъ сотни тысячъ экземпляровъ, сохраняя одинъ образцовый. Съ научной точки зрѣнія дѣятельность Б. важна въ томъ отношеніи, что онъ доказалъ несостоятельность ученія Де-Фриза о такъ называемыхъ *мутацияхъ*. Побывавъ у Б., Де-Фризь долженъ былъ фактически отказаться отъ своихъ воззрѣній, признавъ, что когда отборъ производится въ такихъ размѣрахъ, какъ у Б., онъ включаетъ въ себя и явленія мутации, не представляющія коренного отличія отъ другихъ формъ измѣнчивости.

См. *Гарвудъ*, „Обновленная земля“. Сокращенное изложеніе К. Тимирязева (Глава VIII. Лутерь Бурбанкъ). Москва, 1908. *Гарвудъ*, „Созиданіе новыхъ растительныхъ формъ“ (Лутерь Бурбанкъ). Переводъ Рыкачевой. Петербургъ (1909). *H. De-Vries*, „Pflanzenzüchtung“ (1908). *К. Тимирязевъ*.

Бурбонне (Bourbonnais), преж. про-

винція въ сред. Франціи, 7.890 кв. км., теперь вошедшая главн. обр. въ департаментъ Аллье, состоитъ изъ неплодородной Солонь, лѣсистой Лимань и плато Люни. Гл. гор. сначала Бурбонъ л'Аршамбо, позднѣе — Мулень. Вначалѣ независимая, Б. присоединена была въ послѣдствіи къ королев. владѣніямъ; въ 1327 г. возведена въ герцогство и отдана графамъ Бурбонскимъ, но отобрана у нихъ при Францискѣ I (1523 г.). Въ 1651—1793 г. была въ рукахъ боков. линии фамиліи Бурбонновъ—Конде.

Бурбонскій фамильный договоръ (pacte de famille), оборонительно-наступательный союзъ, заключенный въ 1761 г., при дѣят. участіи Шуазеля, между государями Бурбонскаго дома, т.-е. королями Франціи, Испаніи и обѣихъ Сицилій.

Бурбонъ (Ile de Bourbon, также *Островъ Соединенія*, Réunion), франц. островъ къ вост. отъ Мадагаскара, 1.980 кв. км., 177.677 жит. (индійцы, туземцы, африканцы, китайцы). Глав. продукты: сахаръ, ромъ, кофе, тапиока, ваниль, пряности. Ввозъ въ 1906 г.—11,7 мил. франк., вывозъ (гл. обр. сахаръ)—12,6 мил. фр. Важн. города: Сень-Дени, С.-Пьеръ, С.-Поль, С.-Луи. Гл. портъ—Пуанть-де-Гале.

Бурбонъ, Шарль, де Монпансье, герцогъ (коннетабль Бурбонскій), знам. фр. полит. дѣятель XVI в., род. въ 1490 г. Женитьба на Сусаннѣ Вожѣ, внучкѣ Людовика XI, сдѣлала его однимъ изъ могущественнѣйшихъ бароновъ Франціи и приблизила ко двору. Титулъ коннетабля Франціи былъ данъ ему Францискомъ I за незаурядный военный талантъ и въ частности за отличіе въ битвѣ при Мариньяно. Б. вначалѣ пользовался огромнымъ влияніемъ на короля, но потомъ ихъ отношенія испортились; виновницей называли мать короля, Луизу Савойскую, мстившую, будто бы, Б. за отвергнутую любовь. Его обвиняли во всевозможныхъ преступленіяхъ и, въ концѣ концовъ, совершенно незаконно отняли у него наслѣдство, доставшееся ему послѣ жены. Обиженный Б. покинулъ Франциска, перешелъ на сторону его заклятаго врага, Карла V, и принималъ участіе въ сраженіи при Павіи.

гдѣ Францискъ попалъ въ плѣнь. Но такъ какъ Карлъ не выполнитъ условій, на которыхъ Б. поступалъ къ нему на службу, то гордый коннетабль бросилъ и его и двинулся на Римъ, чтобы овладѣвъ имъ, основать собственное королевство. Войска его взяли и подвергли разгрому Вѣчный городъ (Sacco di Roma), но самъ Б. былъ убитъ во время одного изъ приступовъ (1527). Честь выстрѣла, поразившаго его, приписывалъ себѣ Бенвенуто Челлини.

А. Дю.

Бурбонъ - Ланси (Burbon - Lancy), гор. во франц. деп. Соны и Луары, 2.071 жит., знамен. сѣрные источники (46—58°), извѣстн. еще римлянамъ.

Бурбонъ-ле-Бенъ (Bourbonne-les-Bains), гор. во франц. деп. Верхн. Марны, 4.038 жит., соляные источники (темп. 38—65°).

Бурбоны, старинный французскій родъ, къ которому принадлежали многие европейскіе государи. Название свое ведетъ отъ мѣстности Бурбоннѣ, въ центральной Франціи, бывшей въ X в. одной изъ самыхъ крупныхъ бароній королевства. Родоначальникомъ Б. считается Адемъ, получившій баронство въ концѣ IX в. Въ 1272 г. Беатриса, дочь Агнессы В. и Иоанна Бургундскаго, вышла замужъ за Роберта, шестого сына короля Людовика IX. Старшія вѣтви рода скоро вымерли, а сынъ Беатрисы, Людовикъ I Хромой, получилъ въ 1327 г. титулъ герцога Бурбонскаго. Въ 1448 г. всѣ владѣнія Б. перешли къ Петру, графу Божэ, женатому на сестрѣ короля Людовика XI и бывшему во время несовершеннолѣтія короля Карла VIII регентомъ Франціи. Дочь его Сусанна вышла замужъ за Шарля де Монпансье, представителя одной изъ вѣтвей Б. фамиліи, знаменитаго коннетабля Франціи (см. *Бурбонъ*), со смерью котораго въ 1527 г. прекратилась прямая линия отъ Петра, герцога Б. Королевская линия Б. (Вандомская) вела начало отъ Якова Б., графа Де Ла Маршъ, второго сына Людовика Хромого: его четвертый въ нисходящей линіи потомокъ Людовикъ, герц. Вандошъ, сталъ родоначальникомъ королевскаго дома Б. и знатныхъ фамилій Конде, Конти и Монпансье. Первымъ изъ этой линіи,

достигшимъ королевской власти, былъ Антуанъ Б., женившійся на Жаннѣ д'Альбре, наслѣдницѣ Наваррской, и ставшій королемъ Наварры въ 1554 г. Сынъ его вступилъ на французскій престолъ подъ именемъ Генриха IV. Эта главная линия Б. занимала французскій престолъ въ теченіе 1589—1830 г., за исключеніемъ промежутка 1792—1814 г. (республики и первой имперіи); послѣднимъ королемъ изъ нея былъ Карлъ X. Съ внукомъ Карла X, графомъ Шамборомъ (ум. въ 1883 г.), кот. выступалъ претендентомъ на французскій престолъ подъ именемъ Генриха V, линия угасла. Младшая *Орлеанская* вѣтвь Б. ведетъ начало отъ Филиппа, герц. Орлеанскаго, сына Людовика XIII и брата Людовика XIV. Одинъ изъ ея представителей, Филиппъ Орлеанскій, былъ регентомъ во время малолѣтства Людовика XV. Правнукъ его, Филиппъ Эгалите, погибъ во время великой революціи на эшафотѣ, а сынъ Эгалите, Луи Филиппъ, занималъ французскій престолъ отъ 1830 до 1848 г. Въ настоящее время, послѣ смерти (1894) одного изъ сыновей Луи Филиппа — графа Парижскаго, заявлявшаго притязанія на французскій престолъ, представителемъ Орлеановъ во Франціи является сынъ его Филиппъ, герцогъ Орлеанскій, глава монарх. партіи *орлеанистовъ*.—*Испанская вѣтвь Б.* вступила на испанскій престолъ (1700) въ лицѣ Филиппа V анжуйскаго, внука Людовика XIV, и съ нѣкоторыми перерывами царствуетъ въ Испаніи до сихъ поръ (Альфонсъ XIII). *Неаполитанская вѣтвь Б.* вела начало отъ Карла III испанскаго, перваго Б. на неапол. престолѣ; по востшествіи своему на исп. престолъ (1759) Карлъ отказался отъ неаполитанскаго королевства въ пользу сына своего Фердинанда. Послѣдній былъ низложенъ Наполеономъ I, но потомъ снова занялъ неаполитанскій престолъ подъ именемъ Фердинанда I, короля обѣихъ Сицилій. Внукъ его, Фердинандъ II, извѣстенъ подъ прозвищемъ „короля бомбы“ (Revolta); сынъ Фердинанда II, Францискъ II, лишился престола, а Неаполитанское королевство вошло (1860) въ составъ объединявшейся Италіи. Б. *Пармскіе* тоже происходили отъ испан-

скихъ В. Младшій сынъ Филиппа V испанскаго, Филиппъ, получилъ въ 1748 г. герцогство Пармское, и династія В. продержалась здѣсь съ небольшимъ перерывомъ до 1859—60 г., когда Парма и Пьяченца были присоединены къ Италіи.

Бурбуль, ла (Bourboule, la), курортъ во фран. деп. Пюи-де-Домъ, 1.996 жит., мышьяковистыя минеральныя воды.

Бургавъ (Boerhaave), Германъ, знам. голландскій врачъ, род. въ 1668 г., вначалѣ изучалъ философію, затѣмъ взялся за медицину и въ 1693 г. сдѣлался врачомъ. Въ лейденскомъ университетѣ онъ занималъ съ 1709 г. катедры ботаники и медицины, въ 1714 г. былъ назначенъ профессоромъ практической медицины и, занимая эту катедру, устроилъ первую клинику; въ 1718 г. назн. профессоромъ химіи. Ум. въ 1738 г. Б. пользовался громадною популярностію во всей Европѣ и даже за ея предѣлами. Петръ Великій, во время своего пребывания въ Голландіи, слушалъ у него лекціи. Б. былъ однимъ изъ первыхъ европ. клиницистовъ и замѣч. диагностомъ. Сначала поклонникъ Гипократа („De commendando studio Hippocratico“ 1701), онъ скоро перешелъ на сторону ятромеханизма („De usu ratiocinii mechanici in medicina“, 1709) и старался использовать для медицины всѣ данныя естествознанія. Глав. медиц. труды его: „Institutiones medicae in usum annuae exercitationis“ (1708)—систематическій очеркъ теоретическихъ началъ медицины; „Aphorismi de cognoscendis et curandis morbis“ (1709), гдѣ авторъ исходитъ изъ весьма остроумной классификаціи болѣзней; „Libellus de materia medica et remediariarum formulis“ (1719); „Praelationes de morbis oculorum“ (1750). По химіи извѣстны его: „Elementa chemiae“ (1724), цѣнныя точностью опытовъ.

Бургась, гор. въ Болгаріи (Восточ. Румелия), при Бургасскомъ зал. Чернаго м., 10.703 жит.

Бургграфы, въ средневѣк. Германіи графы, бывшіе въ то же время городскими фогтами, т. е. начальниками города съ военными и судебными функ-

ціями. Б., обыкновенно князья или члены средняго дворянства (freie Herren), получали свою должность въ лень непосредственно отъ имперіи или же отъ епископовъ; они принадлежали въ силу своей должности, по крайней мѣрѣ вначалѣ, къ первому сословію имперіи; обязанности Б. были различны въ разныхъ мѣстахъ, но почти повсюду на нихъ лежалъ надзоръ за укрѣпленіями, заботы о сохраненіи внутренняго мира въ ихъ округѣ, наблюденіе за рынками, команда надъ военн. силами округа. Уже въ XIII в. должность Б. почти утратила свое значеніе. Титулъ Б. сохр. въ нѣкот. княжескихъ фамиліяхъ Германіи до сихъ поръ (Гогенцоллерны — бургграфы юрнбергскіе).—Во Франціи съ времени постановки драмы В. Гюго „Burggraves“ названіе Б. стало намѣстливымъ прозвищемъ стариковъ съ отсталыми идеями („Б.“ въ законод. Собраніи 1849 г.).

Бургеръ, Шалькъ Виллемъ, предводитель трансваальскихъ боровъ, род. въ 1852 г., былъ фермеромъ и телѣжникомъ, въ 1887 г. избранъ въ фолькк-раадъ, съ 1896 г. вошелъ въ составъ исполнительнаго совѣта. Когда началась англо-бурская война, Б. принялъ въ ней участіе, послѣ отъѣзда президента Крюгера (сент. 1900) Б. сталъ его замѣстителемъ, во время послѣдовавшей партизанской войны находился б. ч. вмѣстѣ съ Ботой; много содѣйствовалъ заключенію мира.

Бургиньоны (Bouguignons), политическая партія во Франціи въ первой половинѣ XV в., боювавшая съ партіей арманьяковъ. Свое названіе получила отъ стоявшихъ во главѣ ея герцоговъ бургундскихъ. Б. опирались на горожанъ крупныя городовъ сѣв. Франціи (Парижъ) тогда какъ арманьяковъ поддерживала аристократія юга.

Бургомистръ (нѣм. Bürgermeister, раньше Burgemeister, „городской голова“), въ Германіи высшее должностное лицо городской общины, предсѣдатель магистрата, городского и общиннаго совѣта, обыкновенно избирается членами общины пожизненно или на извѣстное число лѣтъ и утверждается правительствомъ (см. *городъ—исторія*). Въ петровской Россіи Б-амъ соответ-

ствовали бурмистры (см.). Въ настоящее время должность Б. сохранилась у насъ въ Остзейскомъ краѣ. Кромѣ того, въ малыхъ уѣздныхъ и безуѣздныхъ городахъ Царства Польскаго во главѣ магистратовъ стоятъ Б. по назначенію правительства.

Бургосъ, гл. гор. одноим. провинціи въ Испаніи, въ Стар. Кастилиі (14.196 кв. км., 338.828 жит.) на р. Арлансонъ, 30.167 жит., первоклассн. крѣпость, красивые готич. соборы съ цѣнными памятниками. Б. — родина народнаго испан. героя Сиды, останки кот. погребены въ ратушѣ, и прежняя столица Старой Кастилиі; въ сред. вѣка былъ центромъ торговли съ Фландріей. Въ 1808 г. франц. маршалъ Сультъ разбилъ здѣсь испанцевъ.

Бургосъ (Burgos), Франциско Хавьеръ де, испан. госуд. дѣятель и писатель, род. въ 1778 г., при Жозефѣ Бонапартѣ былъ подпрефектомъ Альмеріи, послѣ паденія франц. господства въ Испаніи бѣжалъ въ Парижъ. Вернувшись въ Испанію, редактировалъ съ 1819 г. газету „Miscelanea de comercio etc.“, а затѣмъ „Imparcial“. При регентшѣ Христинѣ Б. былъ назначенъ (1833) министромъ внутр. дѣлъ, затѣмъ финансовъ, но въ 1836 г. вышелъ въ отставку, вынужденный къ тому нападками на его реакціонное направленіе. Въ слѣдствіе обвиненія въ хищеніяхъ, онъ былъ исключенъ изъ палаты депутатовъ (1836) и, хотя потомъ оправданъ, но уже не возвращался къ полит. дѣятельности. Ум. въ 1845 г. Глав. трудъ—неоконченная „Historia del reinado de Isabel II“ (1800—51, 6 т.), доведенная до 1839 г.

Бургундія, бывшая французская провинція, нѣкогда самостоятельное королевство и герцогство, лежала въ бассейнахъ Луары, Сены и Роны и обнимала нынѣшніе департаменты Котъ-д'Оръ, Юннъ, Соны-и-Луары и Энъ.

Исторія. Бургунды, племя германское, жили въ началѣ христіанской эры въ с.-в. Германіи между Одеромъ и Вислой. Преслѣдуемые гепидами, они покинули свое прежнее мѣстожительство, въ концѣ III в. утвердились на верховьяхъ Майна. Въ 413 г. они съ разрѣшенія римлянъ поселились на лѣвомъ берегу Рейна и основали государство съ главнымъ гор. Вормсомъ.

Въ 436 г. они возстали, но, разбитые Аэціемъ, были поселены имъ въ Са-войѣ, между Женевскимъ озеромъ, Роной и Верхней Дюрансой, и здѣсь образовали новое государство, постепенно расширявшееся. Сынъ кор. Гундіоха Гундобальдъ изд. римскій кодексъ „Lex Romana Burgundionum“ и „Lex Gundobada“, примѣнявшійся въ сношеніяхъ бургундовъ съ римлянами. Будучи арианиномъ, Гундобальдъ отличался вѣротерпимостью и умѣлъ поддерживать дружественныя сношенія съ католическимъ духовенствомъ. Въ 532 г. бургундское государство было присоединено къ франкскому государству. Съ распаденіемъ франкской монархіи при Карлѣ Толстомъ, Б. отложилась, и Бозо, графъ Вьенскій, пользовавшійся покровительствомъ папы Иоанна VIII, былъ провозглашенъ въ Манталѣ королемъ (880). Королевство бургундское получило названіе арелатскаго (см. *Арелатъ*).

Самостоят. существованіе вело герцогство Бургундское, основанное въ 884 г. братомъ Бозо, Ричаромъ Правосуднымъ, граф. отенскимъ. Внучка его вступила въ бракъ съ Генрихомъ, братомъ французск. кор. Гуго Капетъ, и съ тѣхъ поръ Б. герцогство перешло къ боковой линіи Капетинговъ. Послѣ смерти Филиппа Руврскаго, послѣдняго представителя этой династіи, франц. король Иоаннъ назначилъ туда герцогомъ своего сына Филиппа Валуа (1363—1404), который начинаетъ собою новую династію бургундскихъ герцоговъ. При нихъ герцогство достигаетъ своего высшаго могущества. Герцогъ Иоаннъ Безстрашный (1404—19) владѣлъ самыми богатыми провинціями Зап. Европы и могъ равняться съ королями по громадности своихъ средствъ. Стремясь подчинить своему исключительному вліянію сумасшедшаго Карла VI, онъ имѣлъ постоянныя столкновенія съ дофиномъ (будущ. Карломъ VII) и, наконецъ, былъ убитъ его приверженцами въ Монтеро (1419). Его наслѣдникъ Филиппъ Добрый (1419—67) игралъ крупную роль въ Столѣтней войнѣ (см.). Желая отомстить за убійство отца, сблизился съ англійскимъ королемъ Генрихомъ V и долго воевалъ съ франц. королемъ.

По миру въ Аррасѣ онъ приобрѣлъ Маконъ, Оксерръ и города на Соммѣ. Кромѣ того, къ нему перешли Брабантъ, Лимбургъ, Голландія и Геннегау. Онъ не исполнялъ никакихъ ленныхъ обязанностей по отношенію къ Карлу VII, обходился съ нимъ, какъ равный съ равнымъ, и вообще стремился къ полной независимости. Сынъ его Карлъ Смѣлый (съ 1467) хотѣлъ образовать изъ своихъ владѣній отдѣльное королевство, присоединилъ еще къ нимъ Эльзасъ и Лотарингію, но противъ него составила коалиція (Франція, Австрія и Швейцарія); разбитый швейцарцами при Грансонѣ и Муртенѣ (1476), онъ палъ въ битвѣ при Нанси (1477). Съ его смертью бургундская династія утратила свое прежнее могущество. Наслѣдство Карла Смѣлаго должно было перейти къ его дочери Маріи Бургундской. Людовикъ XI, несмотря на ея протесты, немедленно былъ признанъ законнымъ государемъ въ Бургундскомъ герцогствѣ и въ принадлежавшихъ ему графствахъ Маконъ, Оксерръ, Шароле. Вслѣдствіе брака Маріи Бургундской съ австр. эрцгерцогомъ Максимилианомъ, Людовикъ XI долженъ былъ лишиться своихъ приобрѣтеній въ Бургундіи, но преждевременная смерть Маріи дала ему возможность удержатъ въ своемъ владѣніи герцогство Бургундское (по Аррасскому договору 1482 г.). Нидерланды и Верхняя Б. (Франшъ-Конте), образовавшіе въ 1512 г. такъ наз. *Бургундскій округъ* (см.) Германской имперіи, перешли послѣ Карла V къ Филиппу Испанскому. Въ 1678 г. Франшъ-Конте по нимвегенскому миру уступлена Франціи.

Бургундскій каналъ (Canal de Bourgogne), во Франціи, соединяетъ бассейнъ Сены съ бассейномъ Роны при посредствѣ Юнны и Соны; идетъ отъ Ларошъ (при слияніи Юнны съ Армансономъ) до Сенъ Жанъ де Лонъ (на Сонѣ), 242 км. Оконченъ въ 1834 г.

Бургундскій округъ старой Германской имперіи, образованный въ 1512 г. и включавшій въ себя графство Бургундію и 17 нидерландскихъ провинцій. При раздѣлѣ Габсбургской имперіи, послѣ отреченія отъ престола Карла V (1555), эта область доста-

лась испанской вѣтви Габсбурговъ. Въ 1579 г. отъ нея отдѣлились 7 провинцій, составившихъ впослѣдствіи республику Соединенныхъ Нидерландовъ, а по вестфальскому миру 1648 г. Испаніей были уступлены еще части Фландріи и Брабанта. Во 2-й пол. XVII в., отъ Б. о. отошли еще области, названныя потомъ „Французскими Нидерландами“, и Верхняя Бургундія, остальная же часть Б. о., доставшаяся по утрехтскому (1713) и раштатскому (1714) миру Австріи (т. наз. „Австрийскіе Нидерланды“), перешла по люневильскому миру (1801) къ Франціи, а по акту Вѣнскаго конгресса (1814) была соединена съ республикой Соединенныхъ Нидерландовъ въ королевство Нидерландское.

Бургундскія вина. 1) Столовые красныя Б. в. отличаются выдающимся букетомъ. Лучшія Б. в. идутъ со склоновъ Côte-d'or и получаютъ изъ лозы Пино-Франъ, это—têtes de cuvée, высшія вина; за ними слѣдуютъ premières cuvées и premières secondes cuvées; менѣе тонкія вина и гуще окраш.: deuxième cuvées, troisième cuvées—вина изъ смѣси Пино-Франъ и Gamai; quatrième cuvées—изъ одного Gamai. Среди этихъ винъ имѣются знаменитыя красныя вина: Романэ-Конти, Шамбертенъ, Кло-Вужо и пр. Эти вина содержатъ въ среднемъ алкоголя 9,5%, въ литрѣ—граммовъ: экстракта 18,3, сахар. вѣщ. 1,1, виннаго камня 2,72, золы 2,26, общей кислотности, выраж. въ сѣрной кислотѣ 4,79, сѣрнокислаго калия 0,43. 2) Столовые бѣлыя Б. в. отличаются крѣпостью (11,5—14,5% алкоголя), невысокой общей кислотностью и выдающимся вкусомъ и букетомъ. Особенно хороши Шабли, Шардонне и Алиготэ. Я. Н.

Бургъ, см. *городъ—исторія*.

Бургъ, фабр. гор. въ прус. окр. Магдебургъ, на р. Иле, 23.527 жит.

Бургъ (Bourg en Bresse), главн. городъ франц. деп. Энъ, 18.091 жит.; старинная церковь великолѣпной архитектуры (XVI в.).

Бурдалу (Bourdaloue), Луи, знам. франц. проповѣдникъ, род. въ 1632 г., принадлежалъ къ обществу іезуитовъ, въ 1659—1669 г. проповѣдывалъ въ провинціи, съ 1669 г.—въ Парижѣ, при

чемъ 10 разъ при дворѣ, ум. въ 1704 г. Проповѣди его носили преимущественно морально-практическій характеръ, отличались ясностью въ построении и логичностью аргументаціи, мастерскимъ анализомъ людскихъ пороковъ и слабостей, большой искренностью и вмѣстѣ съ тѣмъ (по словамъ М-ме де Севинье) „били безпощадно“. См. *Feuillère*: „В., sa prédication et son temps“ (1874); *Lauras*, „В., sa vie et ses oeuvres“ (1881); *Griselle*, „В., histoire critique de sa prédication“ (1901, 2 т.). В. Фр.

Бурдалыкъ, гор. въ Бухарѣ, на р. Аму-Дарьѣ, прежде значит. торговый центръ.

Бурдюкъ, мѣшокъ изъ козьеи, бараньей, бычачьей или лошадиной шкуры, снятой цѣликомъ; на Кавказѣ и на Востокѣ употребляется для перевозки вина и другихъ жидкостей. Надутые воздухомъ В. служатъ также для переправы черезъ рѣки.

Буревѣстники, *Procellariidae* s. *Tubipages* (трубноносые), отрядъ птицъ, легко узнаются по положенію ноздрей на концѣ болѣе или менѣе удлиненныхъ трубочекъ. Клювъ на концѣ загнутъ крючкомъ; крылья обыкновенно большой длины, ноги съ полными перепонками между передними пальцами и съ зачаточнымъ заднимъ или совсемъ безъ него. В.—морскія птицы, обладаютъ сильнымъ и продолжительнымъ полетомъ и отлично плаваютъ. Добычу они хватаютъ на самой поверхности воды, такъ какъ по бол. части плохо ныряютъ. Окраска преимущественно темная. Кладутъ только по одному яйцу. Птенцы рождаются безпомощными, одѣты пухомъ и долго вскармливываются родителями. В. могутъ считаться космополитами, но преобладаютъ въ южн. полушаріи. Сюда относятся 3 сем.: *альбатросы*, *Diomedidae*, *В. собственно*, *Procellariidae*, и *нырковыя В.*, *Pelecanoididae*. Къ сем. *В-овъ собственно* относится довольно значительное число видовъ птицъ весьма разнообразн. величины; ихъ носов. трубочки лежатъ рядомъ другъ съ другомъ на верхнемъ ребрѣ клюва; крылья длинныя и острые, число маховыхъ перьевъ отъ 20 до 39. В.—всецѣло морскія птицы, приближающіяся къ землѣ

только на время размноженія. *В. гигантскій*, *Ossifraga gigantea*, до 80 см. въ длину при 1,8 м. въ размахѣ крыльевъ, клювъ большой, толстый, носовыя трубочки длинныя, преобладающая окраска темно-сѣро-бурая, болѣе блѣдная снизу, ноги сѣровато-черныя. Принадлежитъ южн. морямъ, не поднимаясь сѣвернѣе 30° ю. ш. Похода на альбатроса по виду и неутомимости полета, онъ недѣлями можетъ слѣдовать за кораблемъ. Часто собирается большими обществами. Питается преимущественно трупами морскихъ млекопитающихъ, отличается страшной прозорливостью, легко ручиѣтъ. *Канскій В.*, *Dartion carensis*, средней величины, съ широкимъ, приплюснутымъ клювомъ, черной головой, пестрой окраской изъ сочетанія черного и бѣлаго цвѣта сверху и чисто-бѣлаго снизу; въ южн. моряхъ является очень обыкновенной птицей. Къ этому же семейству относятся: *глухыишъ*, *пуффинъ*, *качуры*. М. Н.

Бурейнскій хребетъ, см. *Малый Хинганъ*.

Буренинъ, Викторъ Петровичъ, поэтъ и публицистъ, род. въ 1841 г., воспитывался въ моск. архитект. училищѣ. Съ 1862 г. началъ печатать свои стихотворенія (оригинальныя и переводныя) въ „Искрѣ“, „Современникѣ“, „Отеч. Зап.“, „Вѣстн. Европы“ и др.; съ 1865 г. въ теченіе 10 лѣтъ писалъ фельетоны для „С.-Петербур. Вѣдом.“, за подписью Z; съ 1876 г.—членъ редакціи и фельетонистъ „Нов. Врем.“. Кромѣ еженедѣльн. критич. фельетоновъ, В. писалъ беллетристич. произведенія, драмы и стихотворенія. Отдѣльно вышли: „Очерки и пародіи“, „Былое“, „Стрѣлы“, „Критич. этюды“, „Медея“ (вмѣстѣ съ А. С. Суворинымъ) и др. В. недурно владѣетъ стихомъ и въ нѣкоторыхъ произведеніяхъ его несомнѣнно чувствуется истинно-поэтич. дарованіе; особенно удачны его передѣлки былинъ, пародій и эпиграммы. „Критика“ В-а стяжала себѣ крайне печальную извѣстность полной беззащитностью и неразборчивостью въ средствахъ, отсутствіемъ нравственныхъ устоевъ и грубыми личными нападками.

Буреніе, способъ сверленія или дол-

бленія скважинъ въ землѣ—въ горизонтальномъ направленіи, наклонномъ и вертикальномъ—для развѣдки грунта, для строительнаго дѣла, для добычи воды, нефти и проч. Б. распадается: на размельченіе грунта или горной породы въ предѣлахъ размѣра скважины и на удаленіе затѣмъ изъ нея раздробленной массы. Оно бываетъ двухъ системъ: *вращательное* и *ударное*; каждое изъ нихъ можетъ производиться ручнымъ и машиннымъ способомъ. При Б. скважинъ малаго діаметра на значительную глубину и въ грунтъ мягкомъ или средней плотности пользуются всегда ручнымъ способомъ. Б. тогда производится при помощи тренога, къ которымъ буровой инструментъ подвѣшивается на блокъ; удлиненіе инструмента по мѣрѣ углубленія скважины достигается навинчиваніемъ на него промежуточныхъ штангъ; подъемъ и опусканіе его производится лебедкою. При Б. на значительную глубину скважинъ большаго діаметра прибѣгаютъ къ помощи паров. машины, приводящей въ движеніе особый деревянный станокъ (буровой), напр., станокъ Ленца. Въ немъ для ударнаго Б. полученное отъ машины круговое движеніе преобразовывается при посредствѣ кривошипа въ движеніе прямолинейное качательное особаго рычага (балансира) поверхъ станка; къ свободному концу балансира, приходящемуся надъ буровой скважиною, подвѣшивается ударный инструментъ. Для вращательнаго Б. буровой станокъ передаетъ свое круговое движеніе парѣ коническихъ зубчатыхъ колесъ надъ скважиною; къ одному изъ нихъ привинчивается буров. инструментъ. Въ мѣстѣ, гдѣ желаютъ произвести Б., копаютъ предварительно колодезь, въ которомъ устанавливаютъ направляющую трубу (матицу), нѣсколько большаго діаметра сравнительно съ размѣромъ проектируемой скважины; благодаря точно установленному отвѣсному положенію матицы, буровой инструментъ производитъ при дальнѣйшемъ Б. въ ней вполнѣ вертикальную скважину. Надъ скважиной возводятъ деревянную постройку, вида усѣченной пирамиды,—буровую башню (вышку), въ которой помѣщаютъ паров. ма-

шину, буровой станокъ и проч. принадлежности для производства Б.—Вращательное ручное Б. самое старинное и простое по устройству своихъ буровыхъ инструментовъ; изъ нихъ въ настоящее время чаще употребляются слѣдующіе: 1) *ручной буръ*, весьма удобный для изслѣдованія грунта на небольшую глубину. Онъ состоитъ изъ наконечника различнаго вида, въ зависимости отъ плотности грунта, и полыхъ желѣзныхъ трубъ, навинчиваемыхъ другъ на друга, каждая длиною въ $\frac{1}{2}$ саж.; головку бура составляетъ проушина, въ которую вставляютъ деревянный рычагъ для приведенія бура во вращательное движеніе. 2) *Ложка* или *рѣзакъ* (рис. 2)—раскрытый вдоль желѣзный цилиндръ, одинъ край котораго загнуть внутрь, другой заостренъ и оканчивается винтовымъ напорѣемъ, которымъ буръ при вращеніи особымъ штанговымъ ключемъ врѣзывается въ землю или породу; куски породы, постепенно заполняя ложку, при подъемѣ остаются въ ней. 3) *Спиральный буръ* (рис. 1)—двѣ спирально завитыя ленты изъ желѣза или стали, концы которыхъ нѣсколько выступаютъ изъ образуемой ими спиральной трубки; высверленная при вращеніи бура масса остается въ трубкѣ и вмѣстѣ съ нею вынимается изъ скважины. 4) Для сыпучаго грунта употребляется *желонка*—цилиндрическая съ закрытымъ верхомъ труба, дно которой запирается открывающимся внутрь клапаномъ; особымъ винтовымъ перомъ у дна желонка врѣзывается при вращеніи въ песокъ, кот. постепенно наполняетъ ее и при подъемѣ задерживается въ ней закрывающимся клапаномъ. Подобная желонка безъ винтового придатка (черпакъ, рис. 3) служитъ для удаленія изъ буровой скважины вязкой глины, ила, пльвучаго песку, также жидкости—какъ буровая вода, нефть и пр.; въ первомъ случаѣ, чтобы увеличить ея вѣсъ и глубже вводить въ скважину, ее опускаютъ на сплошныхъ желѣзныхъ штангахъ; при выкачиваніи жидкости ограничиваются для ея погруженія канатами. 5) При твердыхъ породахъ и Б. на большую глубину, особенно когда имѣютъ въ виду геологическое изслѣдованіе груп-

Буровые инструменты.

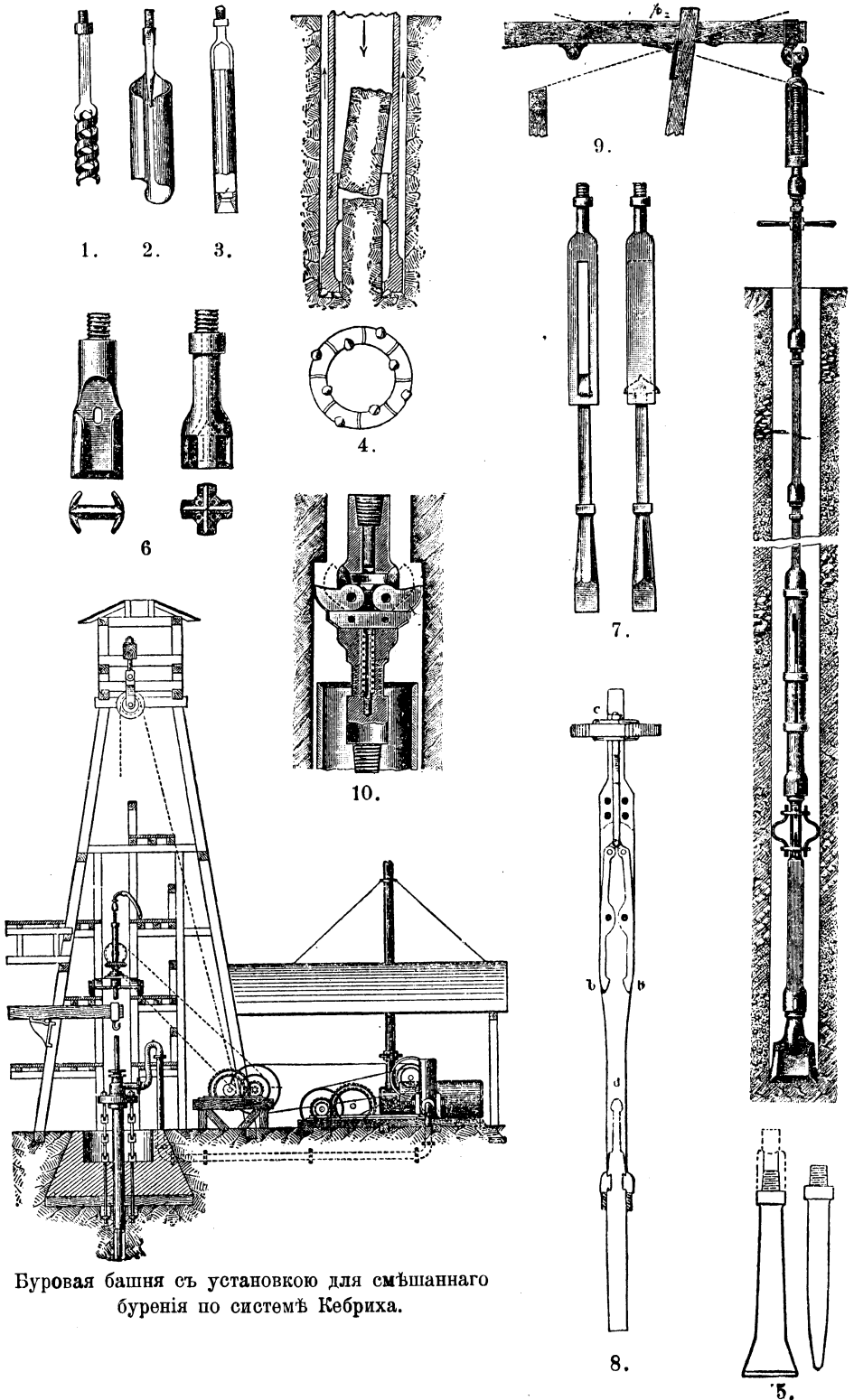

Буровая башня съ установкою для смѣшаннаго буренія по системѣ Кебриха.

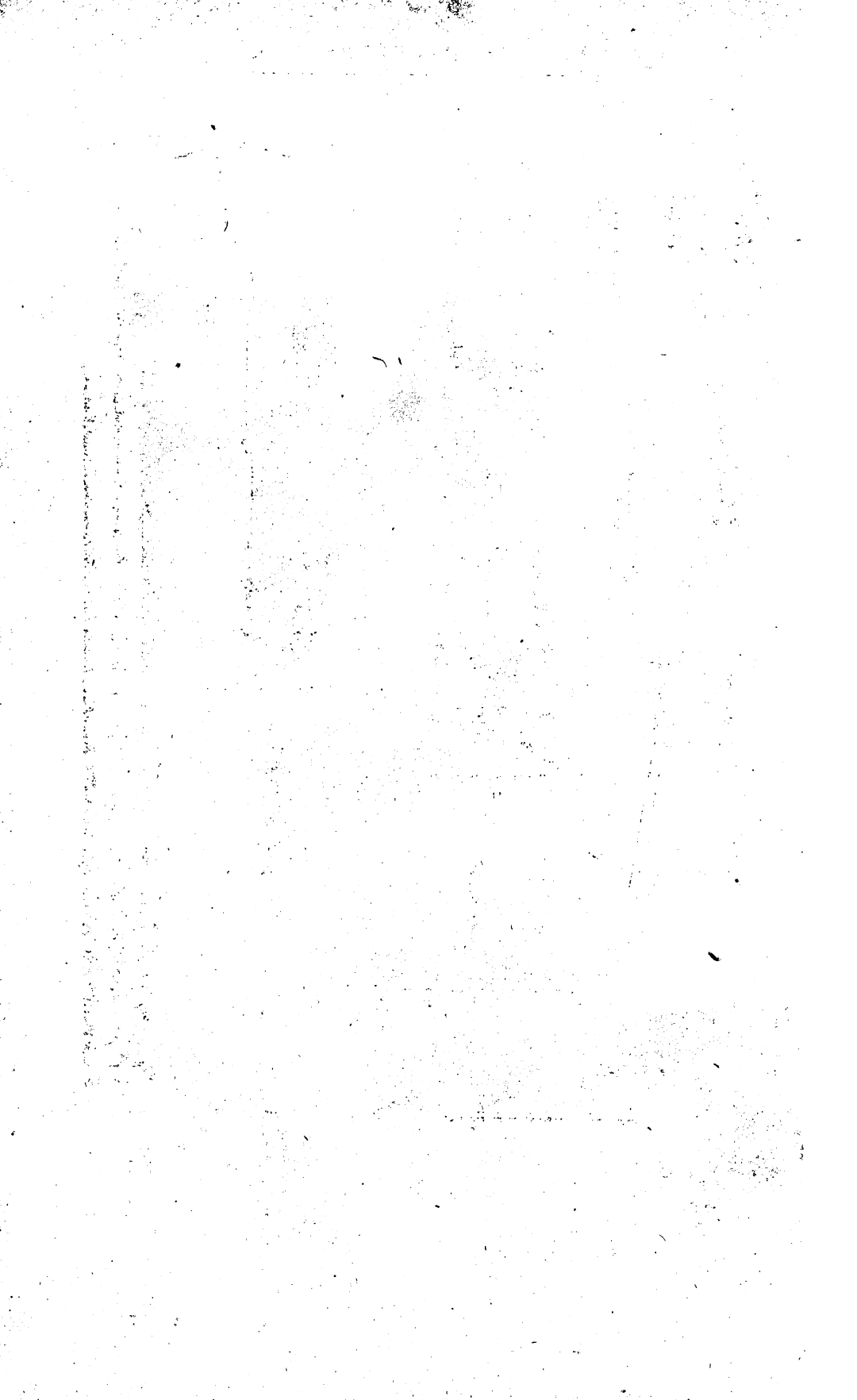

та, применяется *трубчатый буръ* (рис. 4) съ алмазной или стальной коронкою съ пилообразно заостренными зубьями. Стальная коронка менѣе употребительна, влѣдствие ея легкой порчи при работѣ; для алмазной пользуются черными бразильскими алмазами (8—12 на каждую коронку); они влѣываются въ стальное кольцо буровой коронки, нѣсколько выступая наружу; коронка при помощи переводной муфты привинчивается къ полой трубкѣ бура. При быстромъ вращеніи буръ постепенно углубляется въ породу своей полой трубкою и при подъемѣ отрываетъ отъ нея своимъ внутреннимъ съ выступающими кольцомъ цилиндрические куски, дающие точное представление о родѣ и строеніи породы на различныхъ глубинахъ скважины. Скважина очищается непрерывно отъ шлама струей воды, впускаемой подъ давленіемъ въ полъ штанги бура. Этотъ способъ Б. дорогъ и производится исключительно при помощи машинъ. 6) Для прорытія туннелей пользуются специальными гидравлическими буровыми машинами—вращательными и ударными; послѣднія въ большинствѣ случаевъ болѣе употребительны. — *Ударное Б.*, какъ уже указано, можетъ быть ручное и машинное въ зависимости отъ размѣра скважины и плотности грунта. Ручное производится *обыкновеннымъ ударнымъ долотомъ* (рис. 5) на сплошныхъ желѣзныхъ штангахъ, подъемъ и опусканіе которыхъ происходитъ при помощи лебедки; долото послѣ каждой двухъ-трехъ ударовъ поворачивается рабочимъ на небольшой уголъ. Время отъ времени инструментъ вынимаютъ изъ буровой скважины (для этого отвинчиваютъ промежуточные штанги) и очищаютъ ее желонкою отъ шлама, по которому судятъ о родѣ проходимой породы. — Цѣлесообразнѣе и выгоднѣе для Б. въ сыпучихъ и глинистыхъ грунтахъ пользоваться системой франц. инженера Фовеля (Fauvelle). По этой системѣ буровое долото (рис. 6, долото для Б. съ промывкой) укрѣпляется на полыхъ (трубчатыхъ) штангахъ, въ которыя накачивается подъ давленіемъ вода, уносящая черезъ верхъ скважины раздробленную породу, сохраняя та-

кимъ образомъ забой скважины всегда чистымъ. Этимъ устраняется необходимость въ разборкѣ и составленіи буров. инструмента специально для очистки скважины, чѣмъ сокращается издержки, и Б. дѣлается непрерывнымъ. Видоизмѣненная для машиннаго Б. инженеромъ А. Фаукомъ, введенная въ нее *автоматически дѣйствующій свободно-падающій инструментъ*, эта система считается самою совершенною для ударнаго Б. въ грунтѣ средней плотности. Долото можетъ прикрѣпляться или непосредственно къ послѣдней штангѣ, составляя съ нею одно нераздѣльное цѣлое (англійскій способъ), или оно связывается съ нею промежуточною подвижною (ударной) штангою (нѣмецкій способъ); послѣдняя, будучи привинчена непосредственно къ инструменту, увеличиваетъ своей значительною тяжестью общій вѣсъ его и, благодаря своему подвижному сочлененію съ остальными штангами, дѣлаетъ для нихъ нечувствительными производимые буромъ при паденіи удары, предохраняя тѣмъ штанги отъ поломки. Находящаяся на ударной штангѣ *направляющія корзинки* (выгнутыя на подобіе скобъ желѣзныя полосы) даютъ инструменту правильное положеніе въ буровой скважинѣ. — Подъемъ и сбрасываніе ударнаго инструмента въ скважинѣ достигается или особымъ устройствомъ его сочлененія съ послѣдней штангою, какъ, напр., въ *ножницахъ* Эйэнгауза (рис. 7; онѣ сдѣланы въ видѣ двухъ цѣпныхъ звеньевъ, входящихъ свободно одно въ другое; ударная штанга съ долотомъ прикрѣплена къ одному изъ нихъ, а верхнія штанги—къ другому звену, поэтому при подъемѣ послѣднія подхватываютъ ударную штангу, а при движеніи внизъ даютъ ей свободно ударять), или, какъ при свободно-падающихъ инструментахъ, инструментъ поднимается въ скважинѣ на высоту до 4 фут. верхними штангами, и сбрасываніе его происходитъ автоматически, давленіемъ воды, находящейся въ буровой скважинѣ, на специальное приспособленіе между ударнымъ долотомъ и штангами, либо оно производится повертываніемъ рабочими всей системы верхнихъ штангъ.

Къ первой категоріи относится рѣдко употребляемый теперь буровой инструментъ Кинда (рис. 8) съ подвижными отъ давленія буровой воды ловильными щипцами *b, b*, захватывающими при своемъ конечномъ положеніи внизу головку *d* ударнаго инструмента, удерживая его во все время подъема; при перемѣнѣ движенія штангъ вода въ скважинѣ начинаетъ давить на кружокъ *C*, сочлененный съ щипцами, снизу вверхъ; щипцы тотчасъ раскрываются, и инструментъ свободно падаетъ. Ко второй категоріи принадлежитъ наиболѣе употребительный, всюду одинаково пригодный, свободно-падающій инструментъ Фабіана (рис. 9); онъ состоитъ изъ патрона съ двумя вертикальными прорѣзами, привинченнаго къ верхнимъ штангамъ, и изъ ударной части (долото и ударная штанга), входящей въ патронъ особымъ штокомъ съ закрѣпленнымъ въ верхней его части стальнымъ клиномъ. Прорѣзы патрона имѣютъ сверху уширенія, куда при опусканіи патрона попадаетъ клинъ штока ударной части и при подъемѣ поднимается вмѣстѣ съ нимъ; отъ сильнаго поворота рабочимъ верхнихъ штангъ, клинъ сдвигается съ зубца, и долото съ ударною штангою свободно падаетъ на дно скважины. Свободно-падающіе буров. инструменты отличаются большою производительностью. На Кавказѣ наиболѣе употребительны инструментъ Фабіана (штанговый) и канатное *B*. на ножницахъ. Этотъ родъ *B*. производится или долотомъ, укрѣпленнымъ на проволочномъ канатѣ (способъ Кольба), или—составляя уже переходъ къ *B*. со свободно-падающимъ инструментомъ—ножницами, подвѣшенными къ канату изъ лучшей пеньки (пенсильванскій способъ). Сущность этой системы заключается въ особомъ устройствѣ вертлюга, позволяющаго ударной штангѣ съ долотомъ поворачиваться во время работы вслѣдствіе раскручиванія при подъемѣ натянутого буромъ каната. При паденіи долота канатъ опять скручивается. *B*. по этой системѣ отличается простотою и дешевизною; вниманіе инструмента для очистки скважины совершается быстро; система—исключительно машинная и требуетъ

опытныхъ въ дѣлѣ рабочихъ. Стѣнки глубокихъ скважинъ укрѣпляются отъ обваловъ опусканіемъ въ скважину *обсадныхъ трубъ*—железныя трубы длиною въ 5 фут. каждая, соединенныя между собою наружнкою муфтою при помощи соответствующей винтовой нарѣзки или заклепокъ. Передъ опусканіемъ обсадныхъ трубъ буровая скважина предварительно расширяется особымъ буромъ-расширителемъ, который при вращательномъ *B*. имѣетъ видъ обыкн. косога долота, а при ударномъ—наиболѣе употребителенъ *расширитель Кинда* или *Фаука* (рис. 10), помѣщающійся между долотомъ и ударною штангою, обуривающій скважину своими двумя боковыми стальными рѣзцами. При буреніяхъ на воду работа производится обыкновенно съ промывкой, чѣмъ достигается одновременно быстрое измельченіе породы и выносъ ея на поверхность земли; попутно получается также указаніе на наличность водоноснаго слоя, такъ какъ при встрѣчѣ его промывочная вода имъ поглощается и болѣе на поверхность земли не выходитъ. Для *B*. съ промывкой употребляются трубчатые штанги, черезъ которыхъ насосомъ вода и прогоняется черезъ долото или зубило до забоя скважины. *B*. безъ промывки менѣе производительны и примѣняется лишь въ тѣхъ случаяхъ, когда требуется особенно тщательный отборъ образцовъ пройденныхъ грунтовъ или нѣтъ въ наличности воды. См.: *Tecklenburg*, „Handbuch der Tiefbohrkunde“; *A. Фаукъ*, „Руководство къ буренію скважинъ“; *С. Войславъ*, „Исслѣдованіе грунта и развѣдка полезныхъ ископаемыхъ посредствомъ ручного буренія“; *Фауекъ*, „Fortschritte in der Erdbohrtechnik“; *Глушковъ*, „Буреніе скважинъ“ (3 тома).

Н. Бронштейнъ.

Буря, р. въ Амурск. области, лѣв. притокъ Амура, начинается на Бурейск. хребтѣ, течетъ къ ю., принимаетъ справа р. Нюманъ, и здѣсь называется тунгузами Нюманъ-бира, слѣва Тырму. На разст. 200 в. отъ устья до Пайконскаго склада вполне судоходна для пароходовъ, а отсюда до Чекундинскаго склада (въ 400 в. отъ устья) плаваніе затруднительно, но

возможно. Дл. около 900 вер., шир. 45—350 саж.

Бурже (Lac du Bourget), озеро во франц. деп. Савоя, на выс. 232 м. надъ ур. м., 44,6 кв. км., соединено каналомъ съ Роной.

Бурже (Bourget), Поль, одинъ изъ самыхъ видныхъ беллетристовъ современной Франціи, род. въ 1852 г., сначала готовился къ карьерѣ ученаго эллиниста, но вскорѣ выступилъ на чисто литературное поприще. Дебютировалъ стихами, вышедшими въ нѣск. томикахъ („Poésies“, „La vie inquiète“, „Edel“, „Les Aveux“), затѣмъ издалъ два тома критическихъ этюдовъ (I. Baudelaire, Renan, Flaubert, Taine, Stendhal.—II. Dumas fils, Leconte de Lisle, Les Goncourt, Tourgueniev, Amiel). Оцѣнка, котор. Б. даетъ разбираемымъ писателямъ, не имѣетъ ничего общаго съ объективной критикой. Это—набросанные подъ свѣжимъ впечатлѣніемъ, превосходные съ художественной точки зрѣнія, литературные портреты. Б. какъ бы не разбираетъ писателя, а измѣрляетъ его вліяніе надъ собою. Эти характеристики крайне важны для пониманія собственнаго литературнаго направленія Б. Такъ, восторги передъ Бодлеромъ въ значительной степени объясняютъ болѣзненную разочарованность, переходящую въ пессимизмъ, и погоню за всѣмъ изысканнымъ,—характернѣйшія черты его поэзіи. Ренанъ и Тэнъ тоже не спроста попали въ галерею поэтовъ, особенно первый. Отъ него заимствовалъ Б. аристократическую жилку, философскій дилеттантизмъ и презрительное отношеніе ко всему вульгарному, въ т. ч. къ низшимъ классамъ. Тэнъ внушилъ ему страсть къ научнымъ обобщеніямъ, солиднымъ по виду и легкомысленнымъ по содержанию. Изъ французскихъ беллетристовъ на Б. всего больше оказалъ вліянія Стендаль, изъ нефранцузскихъ—Достоевскій. Б. принадлежатъ слѣд. беллетр. произведения: „L'irréparable“ (1884), „Cruelle énigme“ (1885), „Un crime d'amour“ (1886), „André Cornélis“ (1887), „Mensonges“ (1888), „Le Disciple“ (1889), „Pastels“ (1889), „Un coeur de femme“ (1890), „Physiologie de l'amour“ (1890), „Nouveaux pastels“ (1891), „La terre promise“

(1892), „Cosmopolis“ (1892), „Une idylle tragique“, „Recommencements“, „Voyageuses“, „La duchesse bleue“, „Les complications sentimentales“, „Le Fantôme“, „L'eau profonde“, „Monique“, „Les deux soeurs“, „L'Émigré“. Кромѣ того, Б. издалъ двѣ книжки путешествій: „Sensations d'Italie“ (1891) и „Outremer“ (1895). Б. предпочитаетъ брать свои персонажи изъ высшихъ слоевъ общества, находя, что люди high life'a даютъ больше возможности анализировать любовь, безъ примѣси какихъ бы то ни было осложняющихъ моментовъ. Жизнь трудящихся классовъ, такъ интересующая Зола, представляется по-ренановски надменному Б. не заслуживающей никакого вниманія. У Б., особенно въ послѣдніе годы, мы встрѣчаемъ яркую реакціонную идеологию, рѣзкія выходки противъ республики, противъ социализма, противъ „демократіи - Калибана“ („L'Étape“). Б.—беллетристъ буржуазіи, что, за немногими исключениями, приходится сказать обо всѣхъ столпахъ современной французской беллетристики. Общественные вопросы трактуются имъ подъ угломъ интересовъ и предрасудковъ буржуазныхъ круговъ („Le divorce“—протестъ противъ развода во имя идеи нерасторжимости брака). И вообще онъ интересуется ими сравнительно мало. Его талантъ уходитъ главнымъ образомъ на анализъ чело-вѣческой души, при томъ души людей рафинированныхъ, обезпеченныхъ великосвѣтскихъ эгоистовъ, которые живутъ чисто-растительной жизнью и культивируютъ свои страсти за отсутствіемъ другого дѣла. Б. интересуется всѣми сторонами чело-вѣческой души, во всѣхъ ея мельчайшихъ отгѣнкахъ, нормальныхъ и ненормальныхъ, но, главнымъ образомъ, онъ—художникъ любви. Поэтому психологія мужчинъ занимаетъ Б. сравнительно меньше, чѣмъ психологія женщинъ; ему кажется, что даже у французскаго свѣтскаго льва могутъ быть побужденія, препятствующія видѣть любовь въ ея чистомъ видѣ. Въ ловко веденную интригу своихъ романовъ Б. влетаетъ бол. частью и моральную идею. Тутъ фигурируетъ, главнымъ образомъ, идея нравственной отвѣтственности. Напр.,

въ „Crime d'amour“ она возвращаетъ на правильный жизненный путь самаго безбашнаго скептика, беззаботнаго насчетъ какой бы то ни было нравственной идеи, въ „Disciple“, одномъ изъ наиболѣе популярныхъ романовъ Б.,—нравственно отвѣтственнымъ за преступленіе является ученый, вращавшійся исключительно въ отвлеченной сферѣ и никогда не помышлявшій о томъ, что его идеи могутъ имѣть развращающее вліяніе на учениковъ. Иногда темою романа бываетъ у Б. сложная проблема капризной психологіи женщины. Въ „Cruelle énigme“ онъ ограничивается, напр., одной постановкой вопроса и отказывается дать истолкованіе причинамъ измѣны женщины любимому человѣку. Въ нѣкоторыхъ романахъ, напр., „Mensonges“, Б. является сатирикомъ, съ поразительной силой обнаруживающимъ пороки современнаго высшаго общества. Въ своихъ космополитическихъ романахъ—„Cosmopolis“, „Idylle tragique“—Б. пытается дать сравнительную психологію великобританскихъ львовъ и львицъ разныхъ національностей. Б. особенно силенъ въ психологическомъ анализѣ; передъ читателемъ порою необыкновенно вѣрно воспроизводится внутренняя работа мучающагося подъ тяжестью какой-нибудь нравственной идеи человѣка, самоанализъ, прослѣженный со страшной внимательностью до крайнихъ мелочей; Б. забирается въ сокровенные тайники человѣческаго сердца и изслѣдуетъ самые незначительные душевные изгибы. Б. любитъ иногда касаться и области сверхчувственнаго. У него есть въ сборникѣ „Récomptes“ рассказы, построенные на идеѣ мщенія судьбы за слишкомъ большое счастье („Le David“), или таинственнаго отношенія другъ къ другу совершенно незнакомыхъ между собою людей („L'adversaire“). Здѣсь мистицизмъ граничитъ съ чисто-языческими представленіями о судьбѣ. Есть у Б., наконецъ, прелестная, неприятная миниатюра („L'Age de l'amour“, „A quarante“, въ томъ же сборникѣ). Большинство произведеній Б. перевед. на русск. яз.

А. Дж.

Бурженинъ, посадъ сѣрадск. у., Калш. губ., 1.396 жит.

Буржуа (Bourgeois), Леонъ Викторъ, франц. полит. дѣятель, род. въ 1851 г., служилъ префектомъ въ деп. Тарнъ (1882), Верх. Гаронны (1885) и Парижъ (1887), въ 1888 г. избранъ въ палату депутатовъ отъ деп. Марны, противъ ген. Буланже, и присоед. къ радик. лѣвой. Въ 1888—89 гг. онъ состоялъ тов. мин. внутр. дѣлъ въ кабинетѣ Флоке; въ 1890 г. сдѣлался мин. внутр. дѣлъ въ каб. Тирара, потомъ до 1892 г. мин. нар. проsv. въ каб. Фрейсина и Лубе; при немъ были проведены нѣкот. важн. реформы въ области сред. образованія. Въ каб. Рибо Б. занималъ постъ мин. юстиціи, энергично повелъ разслѣдованіе панамскаго дѣла, но уже весною 1893 г. вышелъ въ отставку. 1 нояб. (н. ст.) 1895 г. Б. составилъ однородное радикальное министерство, въ которомъ взялъ портфель внутр. дѣлъ, а послѣ выхода въ отставку Берто, въ мартѣ 1896 г., портфель иностр. дѣлъ. Вслѣдствіе враждебнаго отношенія сената къ общей политикѣ кабинета, Б. пришлось выйти въ отставку уже въ апр. 1896 г. Въ 1898 г. онъ былъ министромъ нар. просвѣщенія въ недолговѣчномъ кабинетѣ Бриссона, въ 1899 г. представлялъ Францію на Гаагской мирной конференціи; его попытки образовать чисто радикальный кабинетъ послѣ паденія Дюпона не удались, но онъ знач. содѣйствовалъ образованію министерства съ Вальдекомъ-Руссо во главѣ. Въ 1902—04 Б. былъ презид. палаты депутатовъ, въ кабин. Саррѣна (1906)—мин. иностр. дѣлъ.

Буржуазія (фр. bourgeoisie, „городское сословіе“), въ широкомъ смыслѣ слова общественный классъ, извлекающій свои доходы изъ торговыхъ, промышленныхъ и кредитныхъ операций. Въ исторіи Б. появляется въ тѣ моменты, когда производство для сбыта и обмѣна начинаетъ играть значительную роль въ обществѣ. Сильная и вліятельная. Б., управляющая государствомъ, знакома намъ и по древней Финикіи, и по Кареагену, и по нѣкоторымъ греческимъ государствамъ, и по извѣстнымъ моментамъ эволюціи Рима. Но и восточная и античная буржуазныя

организація погинула въ великихъ историческихъ катаклизмахъ. Современная Б. родилась въ Европѣ. Временемъ ея зарожденія былъ хозяйственный переворотъ XII—XV вѣковъ. Б. создалась въ городахъ. Города начали играть болѣе или менѣе крупную роль въ Европѣ только съ возрожденіемъ торговли и промышленности. Росту Б. способствовали очень многія причины, экономическія, политическія и иныя: ростъ населенія, колонизаціонное движеніе, разложеніе натурального хозяйства, освобожденіе крестьянъ, переходъ отъ натуральныхъ повинностей къ денежнымъ, снятіе канонич. запрета съ кредитн. операций. Всѣ эти факты увеличивали размѣръ торговли и промышленности, а слѣдовательно увеличивали и роль торгово-промышленнаго класса. Тому же содѣйствовали и политическія причины. Французскіе короли поддерживали города, нуждаясь въ ихъ помощи противъ феодальныхъ бароновъ. Нѣмецкіе императоры искали поддержки городовъ въ борьбѣ съ папствомъ. Англійскіе короли покровительствовали городамъ потому, что тѣ представляли главный источникъ обогащенія тощей королевской казны. Города пользовались этими условіями, чтобъ укрѣпить свое положеніе и приобрѣсти болѣе или менѣе полную самостоятельность. Это имъ почти всюду и удавалось, за исключеніемъ развѣ Англии, гдѣ свобода, признанная за городами, носила болѣе гражданскій, чѣмъ политическій характеръ (см. *города*). Въ другихъ крупныхъ странахъ—Франціи, Германіи, Италіи—наиболѣе крупные города сдѣлались настоящими буржуазными республиками. Организація этихъ республикъ была продиктована чисто-экономическими мотивами. Полноправными гражданами считались тѣ, кто обладалъ извѣстнымъ цензомъ, сначала земельнымъ, а потомъ тѣмъ, который давался принадлежностью къ городскимъ торговымъ и промышленнымъ корпораціямъ (гильдіямъ и цехамъ). Полноправные граждане и образовали замкнутую правящую коллегію, которая притѣсняла и угнетала неполноправныхъ горожанъ, главнымъ образомъ мелкихъ ремесленниковъ. Отсюда—оже-

сточенная борьба между городскими заправилами и низшими классами, въ основѣ которой лежала настоящая классовая противоположность. Средніе вѣка знаютъ такіе эпизоды, какъ кровавое возстаніе чомпи (см.), городского пролетаріата во Флоренціи, какъ борьба ремесленниковъ съ городскимъ патриціатомъ въ Германіи и во французскихъ коммунахъ, особенно сѣверныхъ, имѣвшихъ болѣе аристократическую организацію.

Городской періодъ развитія Б. въ Европѣ скоро кончился. Великія экономическія задачи, выдвинувшіяся вмѣстѣ съ открытіемъ Новаго Свѣта, съ наплывомъ благородныхъ металловъ, революціей цѣнъ, поступленіемъ въ оборотъ новыхъ товаровъ, развитіемъ горной и текстильной промышленности,—оказались не подъ силу мелкимъ политическимъ единицамъ. Онѣ потребовали національной организаціи хозяйства, руководимой твердой властью. И подъ ударами молодого абсолютизма пали свободные города. Б. потеряла свои политическія права, а такъ какъ въ общемъ хозяйственномъ оборотѣ этого времени (XV—XVII вв.) торговля и промышленность все еще занимали неизмѣримо болѣе скромное мѣсто, чѣмъ земледѣліе и промысл. предпріятія крупныхъ помѣщичьихъ хозяйствъ, то абсолютизмъ вступилъ въ союзъ со старыми землевладѣльческими сословіями, дворянствомъ и духовенствомъ, которымъ предоставилъ социальную власть надъ крестьянствомъ. Буржуазія вмѣстѣ съ остальными невладѣющими общественными группами, крестьянствомъ, рабочимъ классомъ, образовала огромную массу третьяго сословія, безжалостно эксплуатируемую и фактически, если не формально, лишенную всякихъ политическихъ правъ. Только въ Англии, послѣ обѣихъ революцій XVII в., буржуазія, болѣе сильная и богатая, чѣмъ на континентѣ, заручившись Habeas corpus act'омъ и биллемъ о правахъ, устроила себѣ сравнительно сносное существованіе. Италійскую Б. подкосило завоеваніе Константинополя турками и географическія открытія XV вѣка, ибо первое закрыло старые пути на Левантъ, а

втория проложили новые мимо Италіи. Нѣмецкую Б. доконала 30-лѣтняя война. Французскую Б. тоже разорили религиозныя войны, а когда она нѣсколько оправилась, то ее постигъ новый удар—отмѣна Нантскаго эдикта (см.), лишившая страну 200.000 лучшихъ работниковъ въ области промышленности. Нидерландская Б. была разорена религиозными преслѣдованіями XVI в. и войнами XVII в. Кратковременный расцвѣтъ испанской Б. былъ убитъ наплывомъ золота, привлечшимъ ввозъ иностранныхъ фабрикатовъ и остановившимъ ростъ промышленности внутри страны. Только англійчане не пострадали ни отъ одной изъ указанныхъ причинъ. Наоборотъ, имъ пошло на пользу многое изъ того, что было вредно для Б. различныхъ странъ континента. Поэтому англійская Б. раньше другихъ выработала новыя формы промышленности и торговли; поэтому и великія техническія изобрѣтенія XVIII в. были сдѣланы въ Англии.

Въ XVIII вѣкѣ вообще наступаетъ переломъ въ эволюціи европейской буржуазіи. Подъ влияніемъ цѣлаго ряда причинъ стала расти торговля и развиваться промышленность, и не только въ Англии: во Франціи, Германіи, Нидерландахъ тоже замѣчается экономической подъемъ. Къ концу XVIII вѣка Англія сдѣлалась вполне промышленной страной („промышленный переворотъ“). Ростъ торговаго и промышленнаго капитала, появленіе мірового рынка въ переводѣ на языкъ социальнаго процесса означаютъ ростъ буржуазіи. У хозяевъ политической сцены, землевладѣльческихъ классовъ, явился могучій соперникъ, протягивающій руку къ кормилу государственной власти. Землевладѣльческіе классы тѣмъ болѣе оказывались безсильны защищать противъ него свое положеніе, что роль феодальнаго землевладѣнія въ теченіе всего XVIII вѣка такъ же систематически падала, какъ увеличивалась роль торгова - промышленнаго капитала. Въ XVIII в. возникла и та переходная форма абсолютной монархіи, которая была компромиссомъ между запросами буржуазіи и старыми притязаніями двухъ старшихъ сословій: посвящен-

ный абсолютизмъ. Онъ провозглашаетъ девизъ „все для народа“, но воли народу не даетъ. Онъ ограничиваетъ права духовныхъ и свѣтскихъ землевладѣльцевъ, но не лишаетъ ихъ социальнаго господства. Онъ уравниваетъ права всѣхъ подданныхъ, но не упраздняетъ сословій. Онъ преслѣдуетъ неумѣренные притязанія церкви и провозглашаетъ вѣротерпимость, но за собою сохраняетъ неогранич. власть и продолжаетъ править при посредствѣ бюрократіи. Этого для буржуазіи, конечно, было мало. Она хотѣла большаго, ибо чувствовала свои силы. И во Франціи въ концѣ XVIII вѣка буржуазія во главѣ всего третьяго сословія дала генеральное сраженіе старому порядку и выиграла его: то была великая французская революція. Изъ класса неполноправнаго Б. превратилась теперь въ классъ полноправный. Въ теченіе всего XIX вѣка французская Б. старалась обезпечить себѣ безраздѣльное господство въ государствѣ. Не удавалось это ей только въ періодъ реставраціи, начиная же съ іюльской монархіи, этого царства буржуазіи, и кончая нашими днями, Франціей править буржуазія, — править и даетъ чувствовать всѣмъ и каждому, что законодательство и управленіе внутри, дипломатія во-внѣ, направляются исключительно интересами Б. При Наполеонѣ III Б. легко отказалась отъ политической власти, удовлетворившись оставленнымъ ей социальнымъ господствомъ. Въ іюньскіе дни 1848 г. и во время Парижской Коммуны она потопила въ потокахъ крови попытку демократизировать государственную власть. Въ Германіи Б. стояла во главѣ революціонныхъ силъ въ 1848 г., была разбита, но утѣшилась Таможненнымъ Союзомъ и окончательно примирилась съ правительствомъ, когда достигнуто было объединеніе Германіи. Въ Англии уже избирательный законъ 1832 г. значительно увеличилъ политическій вѣсъ буржуазіи, а избир. реформа 1867 г. удовлетворила всѣ ея группы. Теперь въ Западной Европѣ и культурныхъ вѣвѣвропейскихъ государствахъ Б. повсюду живетъ въ ладахъ съ правительствомъ. И это понятно: правительства либо цѣликомъ служатъ интере-

самъ Б., либо—если они еще руководствуются главн. обр. интересами аграрныхъ группъ, то стараются при этомъ не очень обижать и Б.

Въ Россіи Б., какъ классъ съ опредѣленно сознанными экономическими интересами, явленіе сравнительно позднее. Она становится замѣтной не раньше половины XIX вѣка. До освобожденія крестьянъ Россія представляла страну феодальнаго хозяйства. Только ликвидація крѣпостныхъ отношеній дала просторъ болѣе широкому развитію какъ промышленности, такъ и торговли. Но до начала XX вѣка русская Б. представляла собою политически нѣчто въ высокой степени дряблѣе и лишенное инициативы. Лишь въ одномъ направленіи она обнаруживала незаурядную энергію—въ ходатайствахъ о субсидіяхъ и о высокихъ тамож. пошлинахъ и въ противодѣйствіи самымъ скромнымъ мѣрамъ рабочаго законодательства. И когда на нижегородской ярмаркѣ ежегодно собирались представители „всероссійскаго купечества“, своего рода земскій соборъ русской буржуазіи, то дальше вышеуказанныхъ требованій ихъ домогательства не шли. Возбужденіе, охватившее всѣ общественныя группы передъ революціей 1905 г., прояснило сознание русской Б. настолько, что она потребовала цѣлаго ряда реформъ и, какъ вѣнца ихъ, народнаго представительства. И первая стадія революціи—банкеты и забастовочное движеніе до 17 октября включительно—проходила при дѣятельномъ участіи (гл. обр. денежномъ) буржуазіи. Но Б. очень скоро и покинула общее дѣло, такъ какъ ее испугали требованія рабочихъ. Въ ноябрѣ 1905 г. она заколебалась, а въ декабрѣ была уже на сторонѣ стараго порядка. Съ тѣхъ поръ она шла одно время на поводу у реакціоннаго помѣстнаго дворянства („союзъ 17 октября“). Попытка организовать партію собственныхъ интересовъ („торгово-промышленная партія“) потерпѣла неудачу. И интересы русской буржуазіи охранялись только совѣщательными „свѣздами“ представителей торговли и промышленности“ и ихъ постоянными органами. Методы дѣйствія были тѣ же: ходатайства о

льготахъ, субсидіяхъ и проч. Лишь съ середины 1908 г. представители крупнаго торгово-промышленнаго капитала начинаютъ обращаться къ правительству съ робкимъ требованіемъ: не истощать хозяйственные силы крестьянства въ угоду помѣщикамъ и не лишать тѣмъ торговлю и промышленность внутренняго рынка. Продолжительный промышленный кризисъ, поразительная неустойчивость и полная безпринципность экономической политики правительства въ 1906—1911 гг. нѣсколько оживили оппозиціонный духъ русской Б., гл. обр. крупныхъ промышленниковъ. Они начали искать сближенія съ прогрессивными профессорскими кругами („Буржуазія и наука“ въ Москвѣ), перестали избѣгать чисто-политическихъ выступленій; въ вопросахъ, болѣе затрагивающихъ ихъ интересы („великій индійскій путь“), усвоили тонъ очень рѣшительный и, какъ показываетъ протестъ 66 моск. промышленниковъ противъ разгрома университета, уже не останавливаются передъ яркими политическими манифестаціями. Въ социальныхъ вопросахъ русская Б. дѣятельно охраняетъ свои интересы. Она одобряетъ ликвидацію сельской общины, потому что, съ одной стороны, этотъ процессъ выталкиваетъ въ города массу сельскаго пролетаріата, а съ другой—якобы обѣщаетъ создать изъ „сильныхъ и крѣпкихъ“ болѣе устойчивый рынокъ въ деревнѣ. Она тщательно слѣдитъ за процедурою прохожденія въ законод. палатахъ проектовъ рабочаго законодательства и, не протестуя противъ закона о страхов. рабочихъ принципиально, старается сдѣлать такъ, чтобы довести до очень скромныхъ предѣловъ размѣры своей жертвы на алтарь социальной необходимости.

Изъ этого краткаго обзора исторіи Б. на Западѣ и въ Россіи видно, что политическія выступленія Б. всегда диктуются ея экономич. интересами. Экономич. интересы Б.—интересы капитала (см. *капитализмъ*). Капиталу нужна свобода—въ торговлѣ, въ кредитныхъ операціяхъ, въ промышленности. Когда, вооруженный и въ буквальномъ и въ переносномъ смыслѣ, онъ ищетъ новыхъ рынковъ и старается

обеспечить себѣ максимальную прибыль въ торговлѣ, онъ не терпитъ никакихъ стѣсненій. Когда въ промышленной области онъ хлопочетъ о томъ, чтобы прибавочная цѣнность была выше, — онъ считаетъ возмутительной тираніей всякую попытку ограничить свободу его договора съ рабочими и объявляетъ явнымъ грабительствомъ обложение его въ цѣляхъ социальнаго законодательства. Онъ отлично сознаетъ противоположность своихъ интересовъ и интересовъ работающих на него неимущихъ и требуетъ, чтобы въ условіяхъ обычной, мирной дѣйствительности никто не вмѣшивался въ его счеты съ представителями труда. Такова программа капитала во все времена и во всехъ широтахъ. Идеологія Б. рабски подчинена этой программѣ. Оттого Б. преклоняется и передъ индивидуалистическими доктринами. Коллективизмъ обязываетъ, какими бы оговорками его ни обставляли. Индивидуализмъ не обязываетъ ни къ чему. Индивидуалистическими теоріями такъ легко, иной разъ такъ красиво и эффектно, прикрываются и эгоистическіе расчеты, и голая выгода кармана. То же и въ политической области.

Б. знаетъ, что только опредѣленный политическій строй можетъ исполнѣть обеспечивать ея экономическіе интересы. Она боится абсолютизма, ибо тотъ, въ своемъ стремленіи къ регламентаціи всехъ сторонъ государственной, общественной и частной жизни, отрицаетъ, между прочимъ, и свободу экономической дѣятельности. А безъ этой свободы Б. не можетъ существовать. Она не довѣряетъ абсолютизму, ибо его экономическая и финансовая политика находятся внѣ ея контроля и могутъ оказаться для нея разорительными; такъ, напр., государственное банкротство — излюбленный способъ абсолютизма справляться съ финансовымъ кризисомъ — разоряетъ буржуазію. Но Б. не любитъ и демократическаго строя, такъ какъ онъ провозглашаетъ защиту труда отъ эксплуатаціи капитала и вмѣстѣ съ тѣмъ имѣетъ во всеобщемъ избирательномъ правѣ и отвѣтственномъ министерствѣ могущественное орудіе для борьбы съ эгоистическими классовыми

поползновеніями буржуазіи. Б.—сторонница конституціонной монархіи цезароваго типа. Ея идеаль—строй июльской монархіи во Франціи, гдѣ у нея было обеспеченное большинство въ парламентѣ и послушное парламенту министерство. Такой строй хотѣла установить въ 1848 г. и прусская Б., предводительствуемая Кампгаузеномъ и Ганземаномъ: она заранѣе, въ кредитъ, называла себя „щитомъ династіи“, но потомъ, когда отвѣчавшій ея интересамъ трехклассный избирательный законъ не увѣнчался отвѣтственнымъ министерствомъ, ударилась въ фронду. Лишь спустя 20 лѣтъ, убѣдившись, что прусская бюрократія дѣлаетъ по своимъ мотивамъ то дѣло, которое экономически выгодно Б., и подготавливаетъ объединеніе,—лишь тогда Б. примирилась съ правительствомъ. Если Б. приходится выбирать между конституціей, въ которой осталось слишкомъ много пережитковъ абсолютизма, и конституціей, далеко пошедшей по пути уступокъ демократизму, она обыкновенно предпочитаетъ первую: столкнуться съ самовластной бюрократіей все-таки легче, чѣмъ съ сознающей свои интересы демократіей. Съ послѣдней буржуазію развѣдываютъ неустрашимыя классовыя противоположности. — Все это объясняетъ, почему при абсолютизмѣ сознательная въ классовомъ смыслѣ Б. революціонна, почему при признакахъ побѣды яркой демократіи она становится реакціонной, а въ промежуткѣ между этими двумя полюсами, смотря по обстоятельствамъ, то поддерживаетъ правительство, то становится къ нему въ оппозицію.

У Б. имѣются не только свои особенные взгляды на социальныя и политическіе вопросы, диктуемые ей ея экономическими интересами. По мѣрѣ своего роста въ исторіи, она вырабатывала для себя литературу, религію, искусство. Ея литературою послѣдовательно были сатира, выросшая въ городахъ (фаблію, новеллы, швенки, романъ о Лисѣ, затѣмъ Боккаччіо, Чосеръ, Себ. Брантъ, Рабле, далѣе Дефо и Свифтъ), затѣмъ выдвинутая въ противовѣсъ классической трагедіи мѣщанская драма, еще позже буржуазный романъ, наконецъ — модернизмъ,

жающую сытый желудокъ. Аналогичную эволюцію продѣлало искусство. Уже первыя попытки итальянцевъ, нѣмцевъ и нидерландцевъ дать новый типъ обычнымъ средневѣковымъ фигурамъ Мадонны, Христа и проч. вызваны стремленіемъ угодить новымъ религиознымъ вкусамъ буржуазіи. А затѣмъ вся жанрово-портретная живопись въ Италіи (Беночцо Гоццоли, Гирландайо и т. д.), пышныя картины городского быта (кермесь) у фламандцевъ, жанры барокко и рококо и т. д. вплоть до нашихъ модернистовъ, старающихся подѣйствовать на притупившуюся впечатлительность буржуазіи—во всемъ этомъ видна властная требовательность капитала, старающаяся подчинить себѣ творчество художниковъ. Даже религію Б. подчинила расчѣтамъ своихъ сдѣлокъ. Всѣ вопросы социальной и психической жизни буржуазіи мѣрятся мѣркою интереса, и еще Ганземайнъ, буржуазный прусскій министръ 1848 г., въ двухъ словахъ формулировалъ съ парламентской трибуны философію буржуазіи: „Тамъ, гдѣ дѣло идетъ о денежныхъ вопросахъ, тамъ, милостию государя, нѣтъ мѣста благодущію“. „Коммунистическій манифестъ“ еще раньше этой деклараціи характеризовалъ Б. съ такой мѣткостью и силой, что никакая другая характеристика не можетъ прибавить къ сказанному тамъ ничего принципиально новаго.

Переживаемый нами историч. періодъ отмѣченъ на Западѣ безусловнымъ господствомъ буржуазіи. Государство отдаетъ свои силы на служеніе ей. Всѣ мелкія войны, которыя великія державы Запада вели въ послѣднее время съ мелкими государствами (Соединенные Штаты съ Испаніей, столкновеніе Германіи съ Венеціей), всѣ тѣ конфликты, въ которыхъ слабый уступаетъ несправедливому часто давленію сильнаго (конфликтъ Франціи съ Турціей изъ-за откупщиковъ Тубини и Лорандо, конфликты Россіи съ Персіей, Австріи съ Сербіей), всѣ колониальныя войны—объясняются исключительно тѣмъ, что государство послушно слѣдуетъ велѣніямъ Б., голому торгово-промышленнаго капитала. И невозможно предсказать, когда прекратится эта доминирующая роль бур-

жуазіи въ Европѣ и Америкѣ; во всякомъ случаѣ, признаковъ ея близкаго паденія пока немного. Россія еще не дожила до безпредѣльнаго господства буржуазіи, такъ какъ для этого нѣтъ налицо достаточныхъ экономическихъ предпосылокъ. Отставъ въ своемъ развитіи, она проходитъ еще послѣднія стадіи того худшаго періода, когда по исторической инерціи доживаетъ послѣдніе дни своего политич. господства дворянско-помѣщичій классъ. Но и въ Россіи роль буржуазіи растетъ довольно быстро, и виттевская конституція 17 окт. 1905 г. даетъ этому росту очень удобныя рамки. См. *W. Sombart*, „*Moderne Kapitalismus*“ (2 т., 1902, рус. пер.); *А. К. Джизелеговъ*, „Средневѣковые города въ Зап. Европѣ“ (1902); *Menger*, „*Neue Staatslehre*“ (1904, рус. пер.); *Jaurès*, „*Histoire socialiste*“ (1901 и слѣд.); *Normand*, „*La bourgeoisie française au XVII s.*“ (1908); *Bardoux*, „*La bourgeoisie française 1789—1848*“ (1886); *Below*, „*Ältere deutsche Städtewesen und Bürgertum*“ (1898); *Ehrenberg*, „*Zeitalter der Fugger*“ (1896); *ego же*, „*Entstehung und Bedeutung grosser Vermögen*“ (2 т.; 1892—95); „Обществ. движ. въ Россіи“, подъ ред. Мартова, Маслово и Потресова. Ср. также литературу при статьяхъ *городъ*, *торговля*, *промышленность*.

А. Джизелеговъ.

Буржъ (Bourges), гл. гор. франц. деп. Шеръ, при р. *Yèvre*, 40.346 жит., мѣстопребываніе архіепископа, много памятниковъ средневѣковья, одинъ изъ красивѣйш. соборовъ Франціи (въ готич. стилѣ), арсеналь, пушечн. заводъ, артиллерійск. школа; крупная желѣзодѣлат. промышленность.—Въ древности Б. (Avaricum) былъ гл. гор. галльскаго племени битуриговъ, при Августѣ—сильно укрѣпл. центромъ провинціи Aquitania I, въ средн. вѣка—главн. городомъ Беррійск. герцогства. Бывшій здѣсь въ 1438 г. соборъ защищалъ свободу галликан. церкви противъ папы.

Буривой (Боривой), имя чешскихъ князей: *Б. I*, царствовалъ между 870 и 890 гг.; около 874 г. Б.,—жена котораго, св. Людмила, была уже христіанкой,—принялъ крещеніе, по преданію, отъ св. Мееодія. *Б. II*, сынъ короля

Вратислава, вступилъ на чешск. престолъ въ 1100 г., въ 1107 г. лишень престола Святополкомъ Ольмюцкимъ, передавшимъ его младш. брату Б-я Владиславу. Въ 1117 г. Б. снова вступилъ на престолъ, но въ 1120 г. опять лишился его. Ум. въ 1124 г. въ Венгріи.

Буриданъ, Жанъ, франц. философъ, ученикъ Оккама, род. около 1300 г. въ Бетюнѣ (Артуа); былъ профес. философіи и теологіи въ Парижѣ, откуда, по преданію, долженъ былъ бѣжать въ Вѣну, когда раскрылись его интимн. отношенія къ королевѣ Іоаннѣ, супругѣ Филиппа Красиваго. Ум. около 1358 г. По философ. возрѣніямъ В., подобно своему учителю, номиналистъ. В. отрицалъ, далѣе, свободу воли и высказывалъ по этому предмету интер. возрѣнія, замѣчательно сходныя со взглядами, къ котор. долго спустя пришелъ Дж. Локкъ. Одинъ изъ аргументовъ В. противъ свободы воли (онъ приводилъ его, вѣроятно, въ лекціяхъ: въ сочиненіяхъ В. этого аргументъ, и возможно даже, что онъ былъ выдуманъ противниками В. съ цѣлью выставить въ смѣшномъ свѣтѣ его детерминизмъ) — это примѣръ съ осломъ („*Buridanovъ оселъ*“), который умеръ бы отъ голода, если бы передъ нимъ находились двѣ одинаковыхъ и равностоящихъ вязанки сѣна, потому что его воля не имѣла бы основанія для предпочтенія одной изъ нихъ. Сочиненія В.: „*Summa de dialectica*“ (1487), „*Compendium logicae*“ (1489) и комментаріи къ Аристотелю.

Буриме (фр. *bouts-rimés*, „рифмованные концы“), игра въ стихи на заданныя рѣмы, къ которымъ играющіе должны подыскать другія слова, такъ чтобы получилось связанное стихотвореніе (на заданный или произвольно выбранный сюжетъ). Въ XVIII в. она была въ большой модѣ во Франціи.

Буринда, р. въ Амурск. области, лѣв. притокъ Амура, впадаетъ близъ Толбузинск. станицы, дл. 100 вер.

Буриньонъ (Bourignon), Антуанетта, основательница секты буриньонистовъ, род. въ Лиллѣ въ 1616 г.; подъ влияніемъ мистич. книгъ стала считать себя призванной возстановить въ чистотѣ евангельское ученіе и бѣжала (1636) изъ дому, чтобы склониться отъ

замужества. По смерти отца (1648) она вернулась домой, вступила во владѣніе порядочнымъ наслѣдствомъ и стояла нѣкот. время (1653 и слѣд.) во главѣ госпиталя въ Лиллѣ, но въ 1662 г. принуждена была бѣжать въ Гентъ. Здѣсь, повидимому, начался пророческій фазисъ ея жизни: разсказами о своихъ видѣніяхъ и „великихъ тайнахъ, открытыхъ ей Богомъ“, она собрала вокругъ себя въ Амстердамѣ толпу приверженцевъ, но, осужденная, принуждена была бѣжать на остр. Норд-страндъ, гдѣ основала типографію, въ которой печатала свои произведенія. Вторично осужденная, она бѣжала съ Петромъ Пуаре, своимъ послѣдователемъ, въ восточн. Фрисландію, основала здѣсь госпиталь и ум. въ 1680 г. Сочиненія ея (19 т.) изд. въ 1686 г. въ Амстердамѣ.

Бурка, родъ войлочнаго мохнатого, непромокаемаго плаща изъ овечьей шерсти, безъ рукавовъ, употребляемаго, главн. образ., на Кавказѣ.

Буркгардтъ, Іоганнъ-Карлъ, нѣм. астрономъ, род. въ 1773 г. въ Лейпцигѣ, изучалъ тамъ съ 1791 г. математику и астрономію, затѣмъ занимался практической астрономіей у Цаха (въ Готѣ) и съ 1797 г. у Лаланда въ Парижѣ. Съ 1799 г. былъ членомъ Бюро Долготы, съ 1807 г. директоромъ обсерваторіи военной школы. Ум. въ 1825 г. Б. извѣстенъ своими вычисленіями орбитъ различныхъ кометъ, таблицами луны, вычисленными на основаніи принциповъ „*Mécanique céleste*“ Лапласа, и нѣк. работами по математикѣ.

Буркгардтъ, Іоганнъ-Людвигъ, путешественникъ, род. въ 1784 г. въ Лозаннѣ, въ 1809 г. отправился въ Сирію, переодѣтый мусульманскимъ купцомъ, провелъ здѣсь болѣе 3 лѣтъ, изучая языкъ, исторію и географію арабовъ и коранъ, объѣздивъ Египетъ, Аравію и Нубію, посѣтилъ Мекку, Синайскій полуостровъ; ум. въ Каирѣ въ 1817 г. Описанія его путешествій („*Travels in Nubia*“, „*Travels in Syria and the Holy Land*“, „*Trav. in Arabia*“ и др.) отличаются основательностью и точностью свѣдѣній.

Буркгардтъ, Яковъ, историкъ, род. въ 1818 г. въ Базелѣ, съ 1857 до

1893 г. былъ профес. баз. универс., ум. въ 1897 г. Главн. произв., выдерж. много изданій: „Cicerone, Anleitung zum Genuss der Kunstwerke Italiens“, „Kultur der Renaissance in Italien“, (рядъ изданій, изъ которыхъ послѣднія редактированы Л. Гейгеромъ), „Geschichte der Renaissance in Italien“. — Книга Б-а „Культура Возрожденія въ Италиі“ является классическ. трудомъ. Б. разсматриваетъ какъ единое цѣлое все итальянское развитіе отъ Данте до начала XVI в.; правда, при такомъ построеніи сглаживаются черты эволюціи, но затонеобыкновенно ярко выступаютъ общія особенности культуры гуманизма. Въ этомъ отношеніи его книга представляетъ полезныя противовѣсъ слишкомъ узкой точкѣ зрѣнія Фойхта. А. Дж.

Буркмайръ (Burckmair), Гансъ, нѣмецкій живописецъ, род. въ 1473 г. въ Аугсбургѣ, былъ ученикомъ отца и затѣмъ помощникомъ Шонгауера въ Кольмарѣ, ѣздилъ въ Верхнюю Италию, въ 1498 г. получилъ званіе мастера и работалъ до смерти (1531) въ Аугсбургѣ. Изъ живописныхъ работъ Б. сохранились фрески, которыми онъ украсилъ по верхне-итальянскому обычаю наружныя стѣны дома Фуггеровъ въ Аугсбургѣ, и рядъ станковыхъ картинъ. Въ раннихъ своихъ работахъ Б. держится свободнаго стиля XVI в., въ періодъ своего расцвѣта (1505—1520), въ многочисленныхъ иконахъ для алтарей („Марія съ Младенцемъ“, „Св. Семейство“, „Вънчаніе Богоматери“), онъ проникнуть духомъ итальянскаго Возрожденія: онъ стремится къ красотѣ и благородству и является тонко чувствующимъ поэтомъ-художникомъ съ гармоничнымъ колоритомъ и хорошей воздушной перспективой въ ландшафтахъ. Важную сторону въ художественномъ творествѣ Б. представляютъ иллюстраціи для духовныхъ и свѣтскихъ книгъ. Въ нихъ Б. выступаетъ талантливымъ портретистомъ и разсказчикомъ, одареннымъ драматической силой. Б. былъ виднымъ представителемъ швабской школы и самымъ значит. живописцемъ зрѣлаго Ренессанса въ Аугсбургѣ. Н. Т.

Бурла 1) р. Томск. губ., въ Кулундин. степи, начинается въ Бурлинск.

оз. (см.) и впадаетъ въ Горькое озеро; дл. 300 вер. 2) Б., р. Томск. губ. кузнец. округа, притокъ Тайдона; по берегамъ россыпи золота.

Бурлакъ, судовый черноработчій. До введенія на нашихъ внутреннихъ водахъ буксирнаго пароходства Б-ами назыв. преимущ. тѣ судорабочіе, кот. шли лямкой, т.-е. тянули грудью при помощи бечевы тяжелыя суда вверхъ по теченію, при чемъ работать приходилось нерѣдко подъ проливнымъ дождемъ, на холодномъ вѣтру. Эта необычайно трудная и ужасающая по своей обстановкѣ работа привлекала, тѣмъ не менѣе, массу безработныхъ, не находившихъ лучшаго примѣненія своему труду, и число Б-овъ на всѣхъ бассейнахъ рѣкъ Европ. Россіи доходило до 600.000 ч. въ одну навигацію. Въ наст. время паровая сила почти совершенно вытѣснила трудъ Б-овъ.

Бурлинское, самосадочн. солян. озеро, Томск. губ., въ Кулундин. степи, окружность 20 вер.; разрабатывается Каб. Его Велич.

Бурлусъ, богатое рыбой озеро въ дельтѣ Нила, съ поверхностью въ 1120 кв. км., связанное съ Средизем. моремъ посредствомъ себеннитскаго устья Нила.

Burmanniaceae, сем. однодольныхъ растений, составляющее переходъ отъ сем. нарциссовыхъ къ орхиднымъ, травы тропическаго пояса (59 видовъ). Околоцвѣтникъ шестилистный, тычинокъ 6—3, цвѣтокъ иногда съ губою, завязь 6. ч. одногнѣздная, рѣже трехгнѣздная, плодъ—коробочка съ массой мелкихъ сѣмянъ и весьма неразвитымъ зародышемъ. В. бол. частью живутъ на разлагающихся органическихъ веществахъ, нѣкоторые—паразиты.

Бурмейстеръ, Германъ, нѣмецкій естествоиспытатель, род. въ 1807 г., въ 1837 г. сдѣлался профессоромъ зоологіи въ Галле, въ 1850—52 гг. объѣздилъ Бразилію, въ 1856—60 гг.—Уругвай и Аргентину, въ 1861 г. сталъ во главѣ имъ же основаннаго естество-историческаго музея въ Буэносъ-Айресѣ, въ 1870 г. кураторъ естеств.-истор. факульт. въ Кордовѣ (Аргентина), ум. въ 1892 г. въ Буэносъ-Айресѣ. Б. принадлежитъ масса трудовъ по различн. отдѣламъ зооло-

гин и палеонтологіи, а также физич. географіи и геологіи странъ Юж. Америки: „Zoolog. Handatlas“, „Handbuch der Entomologie“, „Genera Insectorum“, „Die Labyrinthodonten“, „Die fossilen Pferde der Pampasformation“, „Geschichte der Schöpfung“, „Geologische Bilder“ и др.

Бурмистерская палата, или *ратуша*, центральное административно-финансовое учреждение, основанное во Москвѣ въ силу указа Петра I отъ 30 янв. 1699 г. для завѣдыванія городскими сборами и общаго административнаго контроля надъ дѣятельностью учрежденныхъ одновременно во городамъ „земскихъ избъ“. Цѣль реформы заключалась, какъ говорится въ самомъ указѣ, въ томъ, чтобы „его великаго государя казнь—окладнымъ доходамъ доимки, а пошлиннымъ и питейнымъ и инымъ сборамъ недоборовъ бы не было“. Подобнаго результата предполагалось достигнуть путемъ: 1) устранения воеводскаго управления, отвлекавшаго значит. средства отъ казны, благодаря всякимъ законнымъ и особенно незаконн. поборамъ воеводъ, и 2) установленія круговой отвѣтственности городскихъ плательщиковъ за бездоимочное поступление казенн. доходовъ. Так. обр., должности бурмистровъ (членовъ Б. п. и земскихъ избъ) „посадскимъ и уѣзднымъ торговымъ людямъ“ было предоставлено замѣщать (представителями отъ каждой сотни и слободы) по собственному выбору, но и за собственный рискъ и страхъ.

Организация этой своеобразной системы городск. управления, обнимавшей исключ. торгово-промышленное населеніе городовъ, была основана на принципѣ строгой централизаціи: земскія избы начальствуютъ надъ подчиненными имъ земск. старостами, таможенн. и кабацк. бурмистрами, и въ свою очередь сами земскія избы стоятъ въ прямомъ подчиненіи у Б. п. Послѣдняя служила, впрочемъ, не только земской избой г. Москвы и центр. учрежденіемъ для прочихъ городскихъ избъ; она должна была явиться вообще главнымъ финансов. учрежденіемъ въ государствѣ, сосредоточивающимъ въ своихъ рукахъ всѣ важнѣйшіе госу-

дарственные доходы. Дѣйствительно, съ возникновеніемъ Ратуши финансовое значеніе многихъ старыхъ приказовъ замѣтно ослабляется, нѣкот. изъ нихъ даже вовсе прекращаютъ свое существованіе. Въ кругъ вѣдѣнія земскихъ избъ входило не все населеніе, а лишь „посадскіе и всякихъ чиновъ купецкіе люди“; но, съ другой стороны, бурмистры простирали свою власть и далеко за предѣлы собств. города: въ ихъ избраніи принимали участіе и имъ были подчинены и всѣ „уѣздные торговые люди“. Легко понять, что при описанн. выше условіяхъ выборныя власти функционировали ничуть не лучше, чѣмъ уничтоженная приказная администрація. Учрежденіе губернской и концентрація военно-финансоваго управления въ рукахъ губернаторовъ подорвали въ корнѣ то значеніе, кот. имѣли Ратуша и земскія избы. Въ 1711 г. Ратуша уже ликвидируетъ свои операціи. Названіе бурмистровъ, впрочемъ, сохраняется еще нѣкоторое время при реформѣ горсдскаго управленія, произведенной Петромъ I въ 1724 г. Бурмистрами назывались члены городскихъ магистратовъ; должность бурмистровъ была и въ Главномъ Магистратѣ. См. *И. Дитятинъ*, „Устр. и управл. городовъ Россіи“ (т. I, 1875); *Пригара*, „Опытъ ист. сост. город. обыват. при Петрѣ В.“ (Ж. М. Н. П., 1867; XII); *А. Д. Градовскій*, „Ист. мѣстн. упр. въ Россіи“ (1868); *Б. Н. Чичеринъ*, „Областн. учрежд. Россіи въ XVII в.“; *П. Милоковъ*, „Госуд. хоз. Россіи при Петрѣ В.“.

Бурмистръ (нѣм. Burmeister), названіе, привезенное Петромъ Вел. изъ Голландіи и примѣненное имъ къ тѣмъ многочисленн. выборнымъ мѣстнымъ (преимущ. городскимъ) властямъ, кот. раньше носили имена головъ, старостъ и т. п.; таковы земскіе Б., кабацкіе, таможенные, соляной продажи и пр.; см. *бурмистерская палата*. Въ крѣпостномъ помѣщичьемъ быту Б-ми позднѣе назывались обыкнов. приказчики-управители.

Бурмицкія зерна, въ старину названіе крупнаго отборнаго жемчуга.

Бурмонъ (Bourmont), Луи, графъ, франц. маршалъ, род. въ 1773 г. въ началѣ революціи эмигрировалъ, слу-

жилъ подъ начальствомъ Конде, принималъ участіе въ борьбѣ Вандей противъ революціи, позже присоединился къ Наполеону, подъ начальствомъ котораго совершилъ походы въ 1813 и 14 гг.; во время Ста дней получилъ командованіе 2-й дивизіей, но 15 июня, наканунѣ битвы при Линьѣ, перешелъ на сторону союзниковъ, которымъ выдалъ планы Наполеона. По возвращ. Бурбоновъ принималъ дѣят. участіе въ осужденіи Нея. Въ 1823 г. Б. былъ главн. начальник. франц. войскъ въ Андалузіи, въ 1829 г.—военн. министр, въ 1830 г. завоевалъ Алжиръ, за что получилъ маршальск. жезлъ; послѣ июльск. революціи удалился въ Англію. Ум. въ 1846 г.

Бурнонитъ, черная сурьмяная руда, минералъ, состоящій изъ сѣрнистыхъ свинца, мѣди и сурьмы: $(2\text{PbS} + \text{Cu}_2\text{S}) + \text{Sb}_2\text{S}_3$; кристаллизуется въ ромбич. сист. (ромбо-бипирамидальн. видъ симм.) въ видѣ табличекъ или вытянутыхъ столбиковъ, цвѣта сѣро-стального до желѣзно-чернаго, съ сильн. металлич. блескомъ; твердость 2,5—3, уд. в. 5,70—5,86; залегаеть въ жилахъ вмѣстѣ съ цинковыми, свинцов. и мѣдн. рудами на Гарцѣ, въ Каринтіи, Корнвалисѣ и др.; залежи его разрабатываются для добычи мѣди и свинца.

Бурнусъ (араб.), употребляемый арабами плащъ изъ плотной шерстяной матеріи (б. ч. бѣлой), съ капюшономъ. Покрой Б. принятъ и въ Европѣ для дамскихъ плащей.

Буру, *Буру*, одинъ изъ Молуккскихъ острововъ, въ Остѣ-Индіи, принадл. голландцамъ; 9.784 кв. км., около 15.000 жит.; вывозъ дѣнныхъ сортовъ дерева, и особенно капепутоваго масла. Главн. гор. Катъели.

Буровая скважина, см. *буреніе*.

Буромка Великая, вол. мѣст. золотн. у., Полтав. губ.; 3.751 ж.

Бурось (Boras), гор. въ Швеціи, въ лѣнѣ Эльфсборгъ, 20.373 жит.; хлопчатобум. фабрики.

Буррѣ (Bourrée), старинный французскій танецъ веселаго характера въ $\frac{4}{4}$, извѣстный уже съ конца 16 в. и происходящій изъ Оверни.

Бурриана, портов. гор. испан. пров. Кастильонъ (Валенсія), на р. Ріо-Секо; 12.962 жит., вывозъ апельсиновъ.

Буррьенъ (Bourrienne), Луи Антуанъ Фовде, секретарь Наполеона I, род. въ 1769 г., воспитывался въ военной школѣ въ Бриеннѣ вмѣстѣ съ Бонапартомъ; съ 1797 г. былъ частнымъ секретаремъ Бонапарта, котораго сопровождалъ въ итальян. и египет. походахъ. Въ 1802 г. Б. впалъ въ немилость у Наполеона, но спустя 2 года получилъ постъ посланника въ Гамбургъ. Изобличенный во взяточничествѣ, онъ былъ отозванъ и присужденъ къ уплатѣ 1 милл. фр. въ казну. Б. не могъ простить этого Наполеону и сталъ его заклятымъ врагомъ. По возвращеніи Бурбоновъ онъ былъ назначенъ префектомъ парижской полиціи, а въ 1815 г.—министромъ; революція 1830 г., потеря состоянія на биржѣ и грозившее ему тюремное заключеніе свели Б. съ ума (въ 1831 г.); онъ ум. въ 1834 г. Б. написалъ изв. „Mémoires sur Napoléon, le Directoire, le Consulat, l'Empire et la Restauration“ (10 т.); мемуары содержатъ много интер. свѣдѣній о Наполеонѣ, однако, пользоваться ими слѣдуетъ съ осторожностью.

Бурса (лат. bursa отъ греч. bursa—„мѣхъ“, „кожа“), въ средневѣковой латыни—кошелекъ, сума; затѣмъ, касса какой-ниб. корпораціи (преимуществ., учениковъ королевскихъ школъ) и, наконецъ, самое общежитіе и помѣщеніе его; къ концу среднихъ вѣковъ это названіе примѣнялось обычно къ студенч. общежитіямъ, содержавшимся на средства благотворительныхъ учреждений или частныхъ лицъ; образъ жизни и поведеніе „бурсаковъ“ (bursarii) подчинялись строгому надзору руководителей Б. Отъ слова Б. произошло нѣм. слово *бурш* (студентъ). Во Франціи и въ наст. время названіе *bourse* прилагается къ стипендіямъ и безплатнымъ вакансіямъ въ учебн. заведеніяхъ. — Въ Россіи первая Б.-общежитіе появляется въ Кіевѣ, гдѣ она была устроена митроп. Петромъ Могилой (XVII в.) при братскомъ училищѣ (позднѣе кіевск. дух. академіи). Сильный наплывъ учениковъ и недостатокъ средствъ привели, однако, скоро это учрежденіе въ крайне печальное состояніе; чтобы хоть нѣсколько улучшить свое положеніе, бурсаки должны были обращаться за доб-

рохотными подавнями къ обществу, ходили по городск. обывателямъ и окрестн. помѣщикамъ славить Христа, давали представленія духовн. хар. („вертепъ“), пѣли въ церковн. хорахъ и т. п. Въ 1786 г. былъ запрещенъ сборъ бурсаками пожертвованій; внутреннее благоустройство Б. отъ того, разумѣется, ничего не выиграло. Изъ Кіева названіе Б. перешло вообще на всѣ интернаты при дух. учебн. заведеніяхъ. О порядкахъ, въ нихъ царившихъ, даютъ очень опредѣленное представленіе извѣстные „Очерки Б.-ы“ Н. Г. Помяловскаго.

Burseraeeae, сем. двудольныхъ растений изъ пор. терпентинныхъ (Terebinthinae), тропическія деревья съ сильно развитыми въ корѣ и другихъ частяхъ смоляными ходами, съ сильно ароматическою смолою и бальзамомъ, вслѣдствіе чего имѣютъ значительное практическое примѣненіе. Около 270 видовъ. *Commiphora abyssinica* и *C. Schimperi*, вост.-африканское и аравійское деревья, даютъ мирру. Изъ *Boswellia Carterii*, *B. Rhau-Dajiana* (Сомали и Аравія) получаютъ ладанъ (*Olibanum*); изъ *Commiphora gileadensis* (Аравія)—меккскій бальзамъ, употребляющійся въ парфюмеріи; для приготовления лаковъ употребляютъ смолу *Elemi* изъ *Salagium commune* (Филиппин. остр.) и видовъ *Protium* (*Isica* въ Сѣв. Америкѣ) и др.

Бурсо (Boursault), Эдмъ, франц. писатель, род. въ 1638 г. въ Бургундіи, въ 1651 г. прибылъ въ Парижъ, гдѣ сталъ издавать юмористическій журналъ въ стихахъ. Его произведеніе „*La véritable étude des souverains*“ доставило ему благосклонность Людовика XIV, которую онъ, однако, вскорѣ потерялъ. Рѣзкіе отзывы о нѣкоторыхъ произведеніяхъ Мольера и Буало вызвали ожесточенные нападки послѣднихъ на Б. Изъ комедій Б. наибольшимъ успѣхомъ пользовались: „*Le Mercure galant*“, „*Esopé à la ville*“, „*Esopé à la cour*“ и нѣк. др. Б. ум. въ 1701 г.

Буртасы, исчезнувшій народъ, жившій, по однимъ свѣдѣніямъ, при сліяніи Оки съ Волгой, по другимъ — въ нынѣшней Саратовской губерніи. Есть указанія на то, что Б. были подчинены казарамъ и платили имъ дань;

главнымъ занятіемъ ихъ была охота и торговля мѣхами, по другимъ даннымъ, — также разбой. Б. исповѣдывали магометанскую религію; въ XIII в. они были покорены татарами и перестали существовать какъ отдѣльный народъ. Повидимому, между буртасами и нынѣшней мордвой существовало ближайшее родство. См. *И. Н. Смирновъ*, „Мордва“ (1893).

Буртнекъ, озеро въ вольмар. у., Лифляндской губ., 36,7 кв. в.; изъ него вытекаетъ р. Салисъ, впадающая въ Рижск. зал.; оз. богато рыбой; на южн. оконечности его старинн. замокъ Б.

Буртшейдъ, прежде городъ въ прус. окр. Ахенъ, съ 1897 г. включенъ въ составъ г. Ахена.

Бурты, мѣст. черкас. у., Кіев. губ., 1.805 жит.

Бурудширдъ, гор. въ Персіи, 20—25 т. ж., производство хлопчатобум. издѣл.

Бурундукъ, *Tamias*, родъ изъ сем. бѣлокъ, небольшая животныя, до 15 см. длины, шерсть красноватаго цвѣта съ 5 продольными черными полосами, отличающаяся отъ настоящихъ бѣлокъ болѣе вытянутой мордой, защечными мѣшками, простирающимися до затылка, болѣе короткимъ хвостомъ и округленными ушами. Б. живутъ въ норахъ въ землѣ, куда собираютъ запасы пищи; встрѣчаются въ сѣв. Азіи и Сѣв. Америкѣ. Въ Сибири и сѣв.-вост. частяхъ Европ. Россіи распространенъ *Б. сибирскій*, *T. Pallasi*; мѣхъ его короткій и непрочный, но охотно покупается за свою красоту китайскими купцами. Другой видъ, *Б. американскій*, *T. striatus (americanus)*, причиняетъ большой вредъ пшеничнымъ и кукурузнымъ полямъ.

Бурунъ 1) то же, что *буранъ*; 2) Б., см. *прибой*.

Буруны, названіе донскихъ рѣчныхъ дюнь между Усть-Медвѣдицкой и Ново-Григорьевской станицами. Пески начинаются здѣсь не на самомъ берегу Дона, а отдѣляются отъ него луговою поймою и тянутся широкой полосою отъ 8 до 18 верстъ. Песокъ здѣсь чрезвычайно мелокъ и поэтому такъ подвиженъ, что даже при самыхъ слабыхъ вѣтрахъ переносится на значительныя разстоянія и засыпаетъ дороги и пашни.

Бурусь, гора въ южн. части минусинск. у., Енисейской г.; вмѣстѣ съ горою Итемъ образуетъ естественныя ворота, черезъ которыя пробивается р. Енисей. Б. на сѣверномъ склонѣ достигаетъ линіи вѣчныхъ снѣговъ.

Буруты, см. *киргизы*.

Бурухинъ, Иванъ Даниловичъ, мозаистъ, изъ вольноотпущенныхъ дворянъ, род. въ 1827 г., получивъ образованіе въ академіи художествъ, съ 1852 г. много занимался мозаикой и достигъ въ ней большого мастерства, какъ показываютъ его работы по украшенію иконостаса Исаакіевскаго собора въ Спб. Ум. въ 1886 г.

Бурханъ, идолъ у монголовъ-буддистовъ; дѣлается изъ камня, дерева или металла.

Бурханъ-Будда, горн. хребетъ, отърогъ Куэнь-Луня, въ центр. Азіи, до 150 вер. длины и до 16.100 фут. выш.

Бурцевъ, Владиміръ Львовичъ, род. въ 1862 г., въ 1882 г. поступилъ на юрид. факультетъ спб. унив., но за участіе въ студенческихъ беспорядкахъ былъ исключенъ; позднѣе поступилъ въ казанскій унив., но въ 1885 посланъ въ административномъ порядкѣ въ Сибирь, откуда въ 1888 г. бѣжалъ за границу. Въ 1889 г. издавалъ въ Женевѣ вмѣстѣ съ В. Дебагоріемъ-Мокрѣвичемъ журналъ „Свободная Россія“ (вышло 3 №№), въ которомъ проповѣдывалась необходимость союза съ либералами. Въ 1890 г. Б. привлеченъ въ Парижѣ къ дѣлу о приготовленіи бомбъ, созданному и раскрытому провокаторомъ Ландезеномъ, но успѣлъ скрыться. Въ слѣдующіе годы Б. жилъ въ Лондонѣ. Въ 1896 г. онъ напечаталъ тамъ книгу „За сто лѣтъ“ (1796—1896), дающую богатое собраніе матеріаловъ по исторіи революціонныхъ движеній въ Россіи. Въ 1897—98 г. Б. издавалъ въ Лондонѣ журналъ „Народоволецъ“, гдѣ проповѣдывалъ возвращеніе на путь террористической борьбы. За статью въ № 3 Б. былъ арестованъ по требованію русскаго правительства, преданъ суду присяжныхъ и приговоренъ къ 18 мѣсяцамъ каторжной тюрьмы, которые и отбылъ въ Лондонѣ. Послѣ этого Б. переселился въ Женеву. Въ 1900—1904 гг. онъ издалъ тамъ 6 №№ историческаго

сборника „Былое“, посвященнаго исторіи русскаго революціоннаго движенія (перепечатаны съ небольшими сокращеніями въ двухъ выпускахъ въ Ростовѣ на Д. въ 1906 г. съ предисловіемъ Богучарскаго). Въ 1903 г. Б. выпустилъ въ Женевѣ № 4 „Народовольца“, за который арестованъ и изгнанъ изъ Швейцаріи. Тогда онъ рѣхалъ въ Парижъ. Французское правительство сдѣлало постановленіе о его высылкѣ изъ Франціи, но подъ вліяніемъ широкой общественной агитаціи отмѣнило его. Въ концѣ 1905 г. (послѣ октябрьской амністіи) Б. поселился въ Петербургѣ. Въ 1906—07 г. онъ былъ однимъ изъ основателей и соредкторовъ (вмѣстѣ съ Богучарскимъ и Щеголевымъ) журнала „Былое“, посвященнаго исторіи освободительнаго движенія въ Россіи. Въ концѣ 1907 г. Б. уѣхалъ въ Парижъ, гдѣ съ 1908 г. издаетъ „Былое“, являющийся продолженіемъ женевскаго „Былого“ и начатый поэтою съ № 7. Въ 1908 г. Б. сдѣлалъ заявленіе комитету партіи социалистовъ-революціонеровъ въ Парижѣ, что членъ этого комитета Азефъ, бывший однимъ изъ самыхъ энергичныхъ дѣятелей партіи с. р., работавшій въ ней многіе годы, организовавшій цѣлый рядъ политическихъ убійствъ и покушеній, въ дѣйствительности не революціонеръ, а агентъ-провокакторъ. Заявленіе это вызвало сперва крайнее недовѣріе и даже взрывъ негодованія прогивъ Б.; однако Б. представилъ цѣлый рядъ документовъ и доказательствъ, не оставившихъ сомнѣнія въ правильности его утвержденія. Очень сильное впечатлѣніе, особенно во Франціи, произвело также другое разоблаченіе Б., что состоящій при русскомъ посольствѣ въ Парижѣ въ качествѣ шефа русской политической полиціи Гартингъ есть въ дѣйствительности Абрамъ Геккельманъ, онъ же Ландезенъ, создавшій дѣло о бомбахъ въ 1890 г. и заочно осужденный парижскимъ судомъ къ пяти годамъ тюремнаго заключенія. Одновременно съ тѣмъ Б. былъ сдѣланъ цѣлый рядъ болѣе мелкихъ разоблаченій (провокакторши Жученко и многихъ друг.).

Бурцовъ, Иванъ Григорьевичъ, генераль-майоръ, род. въ 1794 г., въ

1812 г. поступилъ въ военную службу и участвовалъ во многихъ дѣлахъ противъ французовъ; въ 1828—29 гг. Б. сражался на Кавказѣ, гдѣ съ небольшимъ отрядомъ освободилъ отъ осады крѣпость Ахалцихъ. Б. ум. въ 1829 г. отъ раны, полученной имъ въ битвѣ подъ Байбургомъ.

Буршеншафты (Burschenschaften), политическія организаціи нѣмецкаго студенчества, возникшія послѣ освободительныхъ войнъ. Студенчество играло очень замѣтную роль въ войнахъ съ Наполеономъ, и нѣмецкія правительства охотно принимали его услуги. По окончаніи войнъ, послѣ того какъ народное воодушевленіе принесло торжество нѣмецкому легитимизму, попытки студенчества поднимать свой голось въ политическихъ вопросахъ стали вызывать энергичный отпоръ. Тутъ возникла та теорія, согласно которой дѣло студентовъ—учиться, политика же удѣлъ зрѣлыхъ людей. Студенты, однако, не такъ легко пришли къ пониманію всей глубины этой теоріи. Основаніе перваго Б. въ Іенѣ (1815) было попыткою студенчества отстоять право вмѣшательства въ политическія дѣла, завоеванное учащимъ въ освободительной войнѣ и кровью, пролитой за родину. Въ противовѣсъ старымъ землячествамъ (Landsmannschaften), гдѣ доминировали кутежи и духъ партикуляризма, іенскій и основанные по его образцу Б. культивировали знаніе, научную работу и нравственное самовоспитаніе. Въ политической сферѣ они отстаивали единство Германіи и требовали свободы и конституціи въ каждомъ изъ 38 нѣмецкихъ отечествъ. Въ духѣ этой программы были устроены знаменитый Вартбургскій праздникъ (окт. 1817), на которомъ преданы демонстративному аутодафе косичка, капральскій жезлъ (символы полицейскаго гнета) и цѣлый рядъ реакціонныхъ книгъ. Уже эта, сама по себѣ довольно безобидная, манифестація заставила насторожиться Меттерниха. Объединеніе Б-овъ въ 1818 году и убійство студентомъ Зандомъ, членомъ кружка „Непримримыхъ“ (Unbedingte), русскаго агента Коцебу (1819), привело къ изданію пресловутыхъ Карлсбадскихъ поста-

новленій (см.). Б. были, разумеется, закрыты. И хотя образованная въ Майнцѣ союзная комиссія для разслѣдованія „революц. происковъ и демагогич. сообществъ“ никакого заговора не раскрыла, тѣмъ не менѣе масса студентовъ и другихъ лицъ „вреднаго“ образа мыслей была посажена въ крѣпости и т. д. Репрессии еще болѣе усилили озлобленіе, и скоро закрытый Б. возродился тайно подъ другими названіями. Участіе въ оппозиц. политич. движеніи 30-хъ гг. навлекло на его членовъ новыя преслѣдованія и кары. Однако, Б. продолжали существовать во многихъ университетахъ, особ. въ Іенѣ, то объединенные, то разбитые на нѣсколько направленій („Германія“, „Арминія“ и др.). Основаніе имперіи, узаконившее объединительныя стремленія нѣм. общества и отнявшее у нихъ всякій оппозиціонный характеръ, не могло не измѣнить кореннымъ образомъ духа и направленія дѣятельности Б. Революціонизмъ ихъ совершенно угасъ, и нынѣшнія корпораціи вновь возвращаются къ принципамъ старыхъ землячествъ. Въ нихъ много работаютъ на почвѣ товарищеской взаимопомощи и еще болѣе предаются традиціоннымъ нѣмецк. студенческимъ развлечениямъ: гомерическимъ попойкамъ, кутежамъ, мензурамъ и проч. Это послѣднее обстоятельство лишило Б. ихъ былого ореола и заставляетъ демократич. часть нѣм. студенчества избѣгать вступленія въ корпораціи. См. *Bayer*, „Die Entstehung d. deutsch. B.“ (1883), *Schmid*, „Das Wesen der B.“ (4 изд. 1890).

А. Дж.

Буршъ (нѣм.), въ нѣмецкихъ университетахъ—студентъ старш. семестровъ, полноправный членъ корпораціи, въ противоположность *фужсу*, новичку, студенту двухъ первыхъ семестровъ.

Буръ, см. *бурение*.

Бурь-де-суа (фр. *bourre de soie*), *буретъ*, *шаптъ* или *шелковые осы*. Для Б. служатъ разные отбросы шелко-: верхній слой съ кокона, нити, которыми коконъ прикрѣпленъ къ коконнику, бракованные для размотки коконы (ржавые, пятнистые, мышеядъ), коконы изъ гренажныхъ заведеній, верхній сдоръ, снимаемый съ коконовъ при на-

хожденіи концовъ въ началѣ размотки, внутренней слой кокона съ куколкой, остающійся послѣ размотки, отбросы, остающіеся при переработкѣ шелковой грежи на крученый шелкъ. Шелковые отбросы собираются изъ всѣхъ странъ для переработки, гл. обр., во Францію, Швейцарію и Италію. Изъ отбросовъ стараются удалить возможно болѣе шелкового клея (серицина) вывариваніемъ въ мылѣ или вымачиваніемъ въ теплой водѣ, при чемъ развивается броженіе; остаются шелковыя нити (фиброиновые), которые очищаются отъ примѣсей (куколокъ и пр.), и получаема такъ путемъ шелковая вата прядется, при чемъ чешется, превращается въ ленты, ровницу и, наконецъ, на мюляхъ и ватерахъ—въ пряжу. Лучшіе сорта Б. получаютъ варкой въ мылѣ, обыкновенные, называемые *шангъ*, готовятся броженіемъ. Отбросовъ, изъ которыхъ вырабатываются Б., набирается около 30% отъ всего количества вырабатываемыхъ коконовъ.

Я. Никитинскій.

Буры (голланд. Воер, множ. Voers), потомки старыхъ поселенцевъ нынѣшнихъ южно-африканскихъ колоній Англии: Капландіи, Натала, колоній Оранжевой рѣки и Трансваала. Поселенцы эти были выходцами различныхъ странъ, главнымъ образомъ Голландіи, а затѣмъ Саксоніи и Франціи (гугеноты). Изъ смѣси голландскаго, нѣмецкаго, французскаго, англійскаго и кафрскаго языковъ образовался особый, „бурскій“, діалектъ, въ которомъ преобладающую роль играетъ элементъ голландскій. Слово „буръ“ также голландскаго происхожденія и означаетъ собственно „крестьянинъ“. Это обозначеніе указываетъ на то, что первые бѣлые поселенцы были крестьяне. И хотя развитіе промышленности сдѣлало теперь въ южно-африк. колоніяхъ значительныя завоеванія, захвативъ не только англійскіе, но и бурскіе элементы, однако, въ общемъ Б. все-таки остались крестьянскимъ племенемъ. Большинство ихъ люди крупнаго сложенія, мускулистые, со всѣми качествами и повадками крестьянина: они консервативны, флегматичны, упрямы, не лишены лукавства, отличаются большой выдержкой, спокойствіемъ и

яснымъ сознаниемъ своихъ ближайшихъ нуждъ и интересовъ. Буры обыкновенно хорошіе охотники и недурной солдатъ; онъ выносливъ и храбръ, но не отличается слѣпымъ послушаніемъ. Характерной чертой Б. является также набожность и трезвенность. Главнымъ занятіемъ Б. является скотоводство. Они разводятъ овецъ и рогатый скотъ, который, между прочимъ, служитъ и орудіемъ транспорта; развитіе желѣзныхъ дорогъ все болѣе сокращается, однако, упогребленіе рогатаго скота въ дѣлѣ передвиженія. Помимо скотоводства, Б. въ большей или меньшей степени принимаютъ участіе во всѣхъ остальныхъ промыслахъ населенныхъ ими областей. Селятся Б. большей частью внѣ городовъ, фермами; въ Трансваалѣ большинство ихъ крупныя землевладѣльцы. По своей численности Б. составляютъ преобладающую часть мѣстнаго бѣлаго населенія. Передъ англо-бурской войной количество ихъ достигало 645.000 человекъ, что составляло 67% бѣлокожихъ. Наибольшее число Б. находилось въ Капской колоніи—350.000 человекъ. Затѣмъ слѣдовали Трансвааль съ 200.000, Оранжевая съ 80.000 и Наталь съ 15.000 чел. Послѣ войны эти цифры должны были претерпѣть, конечно, значительныя измѣненія, но буры сохранили все-таки свое преобладающее значеніе. Политическая организація Б. неоднократно мѣнялась въ зависимости отъ внѣшнихъ давленій; въ настоящее время они представляютъ главную часть бѣлаго населенія во вновь созданной (1909) Южно-африк. федераціи. Она составила изъ двухъ прежнихъ бурскихъ республикъ (Южно-африканской и Оранжевой) и двухъ англійскихъ автономныхъ колоній (Капландіи и Натала). Въ кабинетѣ новой федер. большинства членовъ Б., и премьеромъ назначенъ бывший генералъ бурскихъ войскъ—знам. Бота. Преобладающее значеніе буровъ въ странѣ засвидѣтельствовано въ этомъ фактѣ самымъ недвусмысленнымъ образомъ.

Исторія. Исходнымъ пунктомъ исторіи бурскаго народа слѣдуетъ считать 1595 годъ. Въ этомъ году голландская флотилія достигла мыса Доброй На-

дежды и положила основаніе заселенію Южн. Африки европейцами. Въ мартѣ 1602 г. была учреждена голландская остъ-индская компанія, получившая отъ Генер. Штатовъ монополію торговли съ Востокомъ. На основаніи своей привилегіи компанія заняла территорію у Столового залива и устроила тамъ въ 1652 г. укрѣпленную станцію, изъ которой впослѣдствіи выросъ нынѣшній Капштадтъ. Первыми колонистами были выслужившіеся солдаты и матросы компаніи. Эти колонисты, занявшіеся раньше всего земледѣльческимъ промысломъ, получили названіе „буры“ (крестьяне), потомъ распространенное на все бѣлое населеніе южной Африки. Въ 1685—1689 гг. новая колонія получила цѣнное во многихъ отношеніяхъ приращеніе со стороны гугенотовъ, принужденныхъ эмигрировать изъ Франціи послѣ отъѣзда Нантскаго эдикта. Колонисты-гугеноты (вначалѣ человекъ около 300) обладали значительнымъ образованіемъ и матеріальными средствами; ихъ вліянію приписываютъ расцвѣтъ первыхъ колоній. Вскорѣ послѣ основанія первыхъ поселеній Б. стали проникать внутрь страны, къ сѣверу и востоку отъ Капштадта. Тутъ имъ пришлось столкнуться съ туземными племенами, готтентотами и бушменами; бушмены были истреблены съ теченіемъ времени почти безъ остатка, готтентоты же были частью покорены, частью обращены въ рабство. Въ XVIII ст. Б. натолкнулись на каффровъ, котор. оказались болѣе сильными противниками, нежели готтентоты и бушмены. Отношенія къ остъ-индской компаніи становились у Б. въ это время все болѣе напряженными. Компанія слѣдовала узко-свокорыстной политикѣ относительно колонистовъ, предписывая имъ опредѣленный способъ хозяйства, отнимая у нихъ значит. часть продукта, облагая разн. обр. поборами и т. д. Въ 1795 г. недовольство перешло въ открытое возстаніе. Въ нѣкоторыхъ мѣстахъ Б. прогнали агентовъ компаніи и провозгласили республиканское правленіе. Это дало поводъ Англій, давно пристально слѣдившей за расцвѣтомъ голландской колоніи, вмѣшаться въ колоніальныя дѣла. Подъ предлогомъ охраны инте-

ресовъ своего союзника, принца Оранскаго, Англія заняла отъ его имени страну, и хотя по амьенскому миру (1802) англичане уступили колонію обратно Голландіи, но уже въ 1806 г., по возобновеніи войны, они снова овладѣли ею, и парижск. миръ 1814 г. окончательно закрѣпилъ за ними это приобрѣтеніе. Съ этого момента борьба между англійскимъ и бурскимъ элементомъ составляетъ главнѣйшее содержаніе исторіи южной Африки. Капская колонія имѣла въ описываемую эпоху населеніе въ 74.000 чел., среди кот. насчитывалось около 27.000 европейцевъ. Цвѣтное населеніе состояло изъ 30 тыс. черныхъ рабовъ и 17 тыс. свободныхъ готтентотовъ. Послѣ занятія ея англичанами Капская колонія стала быстро развиваться. Въ 1820 г. въ колонію прибыло ок. 5.000 англ. эмигрантовъ; вначалѣ отношенія между бурами и англичанами были сравнительно хорошими. Постепенно, однако, антагонизмъ между англійскимъ (преимущественно промышленнымъ) и бурскимъ (преимущественно аграрнымъ) элементами сталъ обостряться, и съ 1830 г. дѣло дошло до открытаго разрыва. Въ основѣ всей распри лежалъ рабовладѣльческій вопросъ. Англичане, въ особенности англійскіе миссіонеры, возставали противъ бурскаго рабовладѣнія. Англійское промышленное населеніе, нуждавшееся въ свободныхъ рабочихъ рукахъ, видѣло въ рабствѣ препятствіе для развитія промышленности и энергично поддерживало кампанію миссіонеровъ. Послѣдняя имѣла успѣхъ, и въ 1834 г. англійскій парламентъ отмѣнилъ рабство. Выкупная сумма за всѣхъ рабовъ была назначена въ размѣрѣ 20 милл. фунт. стерлинговъ. Эта сумма показала Б. недостаточной. Др. мѣры принятыя англ. правительствомъ въ защиту туземцевъ, увеличили недовольство буровъ, и въ 1836 г. значит. часть ихъ рѣшилась покинуть Капландію и попытать свое счастье внутри страны, внѣ предѣловъ англ. владычества. Выходцамъ пришлось вести кровопролитную борьбу съ туземцами, жившими въ области нынѣшняго Трансваала, и въ октябрѣ 1837 г. имъ удалось разбить послѣднихъ на голову. Съ этого времени Б.

осѣдаютъ на рѣкѣ Ваалѣ. Въ юнѣ 1837 г. собраніе эмигрантовъ приняло своего рода конституцію, состоящую изъ слѣд. 6 параграфовъ: 1) Верховною властью является народный Совѣтъ, избираемый всѣми совершеннолѣтними гражданами. 2) Закономъ общества является римско-голландское право въ томъ видѣ, какъ оно было введено въ колоніи въ 1795 г. 3) Рабство не допускается. 4) Основывается судъ, состоящій изъ старшины и совѣтниковъ, отъ котораго можно апеллировать къ Народному Совѣту. 5) Высшей исполнительной властью является генералъ-комендантъ, избираемый народомъ. 6) Всѣ члены общества обязуются подъ присягой не вести переписки и не поддерживать никакой другой связи съ лондонскимъ миссіонерскимъ обществомъ. Этотъ послѣдній параграфъ бросаетъ необыкновенно яркій свѣтъ на отношенія, установившіяся тогда между Б. и англичанами. Вновь основанная республика была признана Великобританіей лишь въ 1852 г. Въ 1854 г. Великобританія признала независимость и другой республики Б., основанной на р. Оранжевой. Другая часть эмигрантовъ, вышедшихъ въ 1836 г. изъ Капландіи, отправилась на востокъ и учредила въ завоеванной землѣ зулусовъ республику Наталь. Англійское правительство отказалось, однако, признать ея независимость и въ 1843 г. заняло область, Б. покинули Наталь и перевалили черезъ Драконовы горы двумя отрядами, изъ кот. южный поселился въ нынѣшней Оранжевой колоніи, а сѣверный опять переправился въ Трансвааль. Въ Трансваальской республикѣ, получившей съ 1858 г. названіе Южноафриканской, вскорѣ начались внутреннія распри и финансовыя затрудненія. Это дало Англии поводъ вмѣшаться, и 12 апрѣля 1877 г. Трансвааль былъ аннексированъ. Буры возстали противъ аннексіи, и послѣ 4-лѣтней тяжелой борьбы республика была восстановлена, хотя по заключенной въ Преторіи конвенціи 1881 г. Англія оставила за собою значеніе сюзереннаго государства, контроль надъ внѣш. сношеніями Трансвааля и право проводить черезъ него свои войска. Въ

новой конвенціи 1884 г., заключ. въ Лондонѣ, упоминаніе о сюзеренитетѣ было опущено, но республика должна была взять на себя обязательство представлять на предвар. одобреніе англійскаго правительства всѣ договоры, которые она собирается заключать съ другими государствами (за исключеніемъ Оранжевой республики) или съ туземными племенами на востокѣ и западѣ страны. Непосредственно послѣ возстановленія республики въ различныхъ мѣстахъ южной Африки стали возникать свободныя государства буровъ, которые просуществовали, однако, не долго. Англійское правительство, опасавшееся, конечно, объединенія всѣхъ этихъ республикъ, поспѣшило подчинить ихъ своему владычеству. Вмѣстѣ съ тѣмъ разрастался антагонизмъ между бурскимъ и англійскимъ элементами въ Трансваалѣ. Съ открытіемъ золотыхъ и алмазныхъ росыпей въ республику стали стекаться англійскіе предприниматели и рабочіе. Болѣе подвижные и болѣе предприимчивые, англичане вскорѣ пріобрѣли большія богатства и стали играть значит. роль въ экономич. жизни страны. Между тѣмъ политическія права ихъ были ничтожны. На этой почвѣ между англичанами и бурами стали возникать распри, которые въ концѣ концовъ привели къ знаменитому вторженію Джемсона въ Трансвааль. Джемсонъ былъ чиновникомъ англійскаго торговаго общества и стоялъ близко къ премьеру Капской колоніи Сесилю Родсу. Вторженіе Джемсона было предпринято, конечно, съ вѣдома послѣдняго. Буры отбили вторгнувшихся и взяли Джемсона съ его 500 всадниками въ плѣнъ. Неудача нападенія заставила англійское правительство отстраниться отъ Джемсона. Сесиль Родсъ сложилъ свои полномочія. Тренія, однако, не прекращались, а золотыя росыпи все болѣе и болѣе привлекали англичанъ. Буры втихомолку готовились къ рѣшительной битвѣ и вооружались. Буры Оранжевой республики стали на сторону Трансвааля и также готовились. Въ концѣ 1898 г. между англичанами и бурами стали происходить рукопашныя стычки. Были сдѣланы попытки

къ соглашенію, но предложенія, сдѣланныя англичанами, оказались неприемлемыми для буровъ. Часть бѣлаго, не бурскаго населенія Трансвааля и Оранжевой республики стала на сторону бурскаго правительства, другая, не менѣе многочисленная, на сторону англійскаго правительства. Правительство Трансвааля готово было уже пойти на уступки, но находило нужнымъ оградить всячески свою независимость. Англія же все увеличивала свои требованія и выражала сомнѣнія въ искренности республиканскаго правительства. Въ то же время англійскія войска стали подвигаться изъ Наталя къ Трансваальской границѣ. Президентъ Трансваальской республики, Пауль Крюгеръ, поставилъ, наконецъ, Англіи ультиматумъ. Ультиматумъ не былъ принятъ и 11 окт. 1899 г. вспыхнула война.

Р. Стрѣльцовъ.

Кампанія развивалась, въ общихъ чертахъ, слѣд. образомъ. 11 окт. бурскій ген. Лука Мейеръ двигается изъ Оранжев. республики на Гленке въ Наталь (20 октября бой), гдѣ находился отрядъ англичанъ численностью около 4.000 ч. подъ нач. ген. Саймона. Тѣмъ временемъ главнокомандующій буровъ Жуберъ направляется на Ледисмитъ, занятый 9 т. англичанъ подъ нач. ген. Уайта. Въ сраженіи при Талана Гиллѣ (20 окт.) англичанамъ удалось отгнать лѣвое крыло буровъ, но при этомъ Саймонъ былъ смертельно раненъ, а смѣнившій его полк. Юль, въ виду превосходства бурскихъ силъ, отступилъ къ Ледисмиту и прибылъ туда 26 окт. Бурь обложили Ледисмитъ, откуда, послѣ удачнаго дѣла при Эландлаагте, ген. Уайтъ сдѣлалъ 30-го октября попытку прорваться, но это ему не удалось, и 2-го ноября Ледисмитъ былъ окончательно окруженъ, при чемъ Жуберъ оставилъ тамъ наблюдательный отрядъ, а самъ двинулся на югъ къ Питтермарцбургу. Въ это время на западѣ трансв. войска Кронье и отряды Оранжев. республики обложили Мефкингъ и Кимберлей, а южный отрядъ вторгся въ Капскую кол., чтобы дѣйствовать на пути сообщенія англичанъ. Когда съ первыхъ же шаговъ событія развернулись благоприятно для

буровъ, ближайшей цѣлью англ. главнокомандующаго ген. сэра Редверса Буллера, высадившагося 31 окт. въ Капштадтѣ, стало освобожденіе осажденных гарнизоновъ и уничтоженіе бурскаго южнаго отряда. Началось наступленіе англичанъ по всему фронту, окончившееся всюду неудачей. Войска Метуэна, шедшія на выручку Мефкинга и Кимберлей, были отражены 11 декабря у Магерсфонтейна (Кронье); войска Гатакра, дѣйствовавшія на югѣ, потерпѣли пораженіе 10 декабря у Стормберга. Самъ Буллеръ потерпѣлъ 15 дек. жестокое пораженіе при Колензо, когда сдѣлалъ попытку выручить Ледисмитъ, атаковавъ позиціи буровъ (ген. Луи Бота) къ сѣв. отъ р. Тугелы. Столь же неудачно кончилась 24 янв. 1900 г. вторичная попытка Буллера—получившаго въ промежуткѣ значит. подкрѣпленія—перейти Тугелу, обойдя лѣв. флангъ буровъ (дѣло при Спіонъ Коупъ). Не большій успѣхъ имѣла и его третья попытка, предпринятая 5 февр. у Кольсберга. Среди всѣхъ этихъ удручающихъ неудачъ единственный успѣхъ англичанъ въ описываемомъ фазисѣ войны заключался въ операціяхъ ген. Френча, сдерживавшаго на сѣв. Капской колоніи натискъ талантливыхъ бурскихъ предводителей—Деларея и Девета.

Но февральскія побѣды буровъ были послѣдними крупными побѣдами. Война истощила ихъ, а англичане привозили все новыя и новыя силы, такъ что численность ихъ арміи дошла до 150 тыс. чел. вмѣсто Буллера главнокомандующимъ былъ назначенъ еще 20 дек. фельдмаршалъ лордъ Робертсъ, а его начальникомъ штаба лордъ Киченеръ. Робертсъ, прибывшій въ Капштадтъ 10 янв., рѣшилъ собрать силы и двинуться всѣми ими для выполненія двухъ задачъ: во-первыхъ, освободить Кимберлей и окружить генерала Кронье, во-вторыхъ, освободить Ледисмитъ. Эти операціи ему удалось. Онъ обошелъ буровъ у р. Моддеръ, и 15 февр. англ. конница подъ нач. Френча вступила въ Кимберлей, а 27-го февраля окруженный со всѣхъ сторонъ англичанами Кронье, послѣ упорнаго сопротивленія, капитулировалъ при Паардебергѣ съ 4.000 чел. Непосредствен-

нымъ результатомъ этихъ операцій было снятіе бурами осады съ Леди-смита (28 февр.). Вскорѣ послѣ этого, 5 марта 1900 г., президентъ Южно-афр. республики Крюгеръ обратился къ маркизу Солсбери съ предложеніемъ заключить миръ при условіи сохраненія независимости республики, но это предложеніе было отвергнуто, и буры были вынуждены продолж. кампан. 13 марта Робертсъ занялъ Блумфонтейнъ, столицу Оранж. республики. Между тѣмъ численность бурскихъ войскъ все убывала; даже въ самые удачные для нихъ мѣсяцы въ строю находилось не болѣе 50 тыс. чел. (30 т. изъ Трансваала и 20 т. изъ Оранж. респ.). 27 марта скончался Жуберъ, и его постъ занялъ Луи Бота. 1 мая Робертсъ со всей арміей двинулся на сѣверъ и, встрѣчая лишь незначит. сопротивленіе, занялъ 31 мая Йоганнесбургъ и 5 июня Преторію. Тѣмъ временемъ отдѣльный летучій отрядъ англичанъ освободилъ 17 мая Мефкингъ. 28 мая была обнародована лордомъ Робертсомъ прокламація о присоединеніи Оранжевой республики. Война въ Трансваалѣ, однако, продолжалась, и Бота и Хр. Деветъ нанесли еще много урона англичанамъ. Даже на востокѣ Оранж. респ. бурскіе отряды еще держались и продолжали угрожать линіямъ сообщенія англичанъ. Попытка окружить Девета не удалась, онъ прорвался 16 іюля, но 29 іюля Принсло съ 3.000 буровъ Оранж. респ. сдался при Фурьесбургѣ, а съ 26 авг. былъ взятъ въ плѣнъ при Винбургѣ Оливье, организовавшій съ конца марта сопротивленіе буровъ Оранж. респ. 20 окт. Крюгеръ отплылъ въ Европу, оставивъ своимъ замѣстителемъ Шалькъ-Бургера, а 25 окт. лордъ Робертсъ формально присоединилъ Трансваалъ къ брит. имперіи и въ ноябрѣ отплылъ въ Англію, передавъ командованіе оккупац. арміей Киченеру. Неудача набѣговъ, предприн. бурами въ нач. 1901 г. на Кап. кол. и Наталь, и истощ. силы побудили Луи Боту вступить въ февр. въ перегѣв. съ Киченеромъ, но англ. условія были отклонены бурами (22 мар.), гл. обр., изъ-за вопроса о капскихъ повстанцахъ. Партизанскія дѣйствія возобновились; однако, втростепенныя и все болѣе рѣдкія

удачи буровъ не могли измѣнить общаго результата войны, обусловленнаго громаднымъ численнымъ превосходствомъ англичанъ; общее число англ. войскъ, посланныхъ въ юж. Африку и набранныхъ тамъ, составило (вмѣстѣ съ гарнизонами) съ 1 авг. 1899 г. до 31 мая 1902 г. 17 тыс. офицеровъ и 430 тыс. ниж. чиновъ. Кольцо, которымъ были окружены партиз. отряды буровъ, становилось все болѣе тѣснымъ. Положеніе этихъ отрядовъ стало особенно труднымъ, когда англичане закончили постройку обширной цѣпи блокгаузовъ (на разст. 600—3.000 метр. другъ отъ друга) для обезпеченія важнѣйшихъ линій и снабженія своихъ летучихъ отрядовъ всѣмъ необходимымъ. Мирные переговоры возобновились (24 марта 1902 г.), собраніе бурскихъ делегатовъ въ Ференингъ приняло англ. условія (главное изъ нихъ заключалось въ отказѣ буровъ отъ своей независимости), и 31 мая въ Преторіи былъ подписанъ миръ. Война обошлась англичанамъ въ 200 милл. ф. ст.; ихъ потери убитыми, умершими, ранеными и больными сост. ок. 60 тыс. чел. Объ исторіи Б. послѣ войны см. *Южно-африканская федерація*. См. *Theal, G.*, „History of the Boers in South-Africa“ (1887); *Theal, G.*, „History of South - Africa“ (1888); *Fitzpatrick, J. P.*, „The Transvaal from within“ (1900); *Joubert*, „Transvaal. Die Leidensgeschichte der niederdeutschen Kapansiedler unter englischer Herrschaft“ (1899, перев. съ англ.); *Bryce, J.*, „Bilder aus Südafrika“ (1900, пер. съ англ.); *Seidel*, „Transvaal, die Südafrikanische Republik“ (1898); *Vallentin*, „Die Geschichte der Südafrikanischen Republik“; *Вильбуа де Марейль*, „Англо-трансваальская война“; *Деветъ*, „Der Kampf zwischen Bur und Brit“; „Сборникъ матеріаловъ по англо-бурской войнѣ“; *Ромейко-Гурко*, „Война съ южно-африканскими республиками“.

К. Оберучевъ.

Бурый желѣзнякъ, см. *милмонитъ*.

Бурый медвѣдь, *медвѣдница*, см. *Arctia Saja*, III, 472 и табл. *Бабочки*, 39.

Бурый уголь, разновидность ископаемыхъ углей, занимаетъ среднее мѣсто между торфомъ и каменнымъ углемъ, см. въ ст. *каменный уголь*.

Бурыя водоросли, см. *водоросли*.

Бурьянъ, собирательное названіе многихъ сорныхъ травъ, больш. частью отличающихся высокимъ и деревянист. стеблемъ. Онѣ являются обычными обитателями полей въ первые годы послѣ пріостановки ихъ обработки. Въ нѣкотор. мѣстн. Россіи названіе Б. присваивается и отдѣльнымъ, весьма различнымъ видамъ сорныхъ растений, гл. обр., сложноцвѣтныхъ (чертополохъ, лопухъ, полынь), въ особ. снабж. шипами и колючками, далѣе, гвоздичныхъ, злаковъ, подорожника и т. п., произрастающихъ близъ человѣческаго жилья, въ заброшенныхъ садахъ, огородахъ и поляхъ.

Буря, см. *взтеръ*.

Буря магнитная, см. *магнитн. бурия*.

Буряты, народъ монгольскаго племени, живущій къ востоку и западу отъ Байкала, въ Иркутской губ. и въ Забайкальской области, численностью до 289.000 д. об. п. Въ упомянутыхъ мѣстахъ Б. поселились, вѣроятно, придя съ юга и оттѣснивъ на сѣверъ тунгусское населеніе; еще въ XVII вѣкѣ былъ такой случай перехода нѣсколькихъ Б-скихъ родовъ изъ Монголіи въ теперешнія русскія владѣнія. Б. ниже средняго роста (163 см.), брахицефалы (головной указатель 85,87). Языкъ ихъ принадлежитъ къ монгольской группѣ урало-алтайской семьи. Ко времени знакомства съ русскими (XVII в.) Б. были уже скотоводами, раньше же они занимались, главнымъ образомъ, звѣроловствомъ. Скотоводами большинство Б. оставалось до послѣдняго времени; разводять они лошадей, рогатый скотъ и овецъ, ведутъ кочевой образъ жизни и живутъ въ восьмигранныхъ деревянныхъ и войлочныхъ юртахъ; пищей для такихъ Б. служатъ, главнымъ образомъ, молочные продукты, мясо употребляется очень рѣдко. Подъ русскимъ вліяніемъ среди Б. начало сильно распространяться земледѣліе, дѣлающее съ каждымъ годомъ все большіе успѣхи; въ Иркутской губ. уже въ 90 гг. прошлаго столѣтія были вѣдомства (соседн. родовъ), кот. по количеству запашки (почти до 4 дес. на душу) опередили даже такія русск. волости, гдѣ запашка достиг. наибольш. размѣровъ.

По земледѣльческой техникѣ Б. стоятъ не ниже окружающаго русскаго населенія. Параллельно распространенію земледѣлія шель переходъ къ осѣдлости; многіе улусы совсѣмъ отказались отъ кочевковъ, у другихъ онѣ все больше и больше ограничивались. Распространяется земледѣліе, впрочемъ, очень неравномерно, и въ нѣкоторыхъ округахъ оно до сихъ поръ не играетъ почти никакой роли; поэтому Б. не представляютъ теперь однородной массы, и отдѣльныя части племени сильно разнятся между собой. Грамотность сдѣлала наибольшіе успѣхи у земледѣльцевъ, и въ балаганскомъ округѣ процентъ грамотныхъ домохозяевъ колеблется по отдѣльнымъ вѣдомствамъ отъ 16,5 до 31,4%, на островѣ же Алхонѣ, гдѣ земледѣлія почти не существуетъ, грамотные считаются единицами, хотя все населеніе острова доходитъ до 6.000 человѣкъ. Въ общемъ, Б. проявляютъ хорошія способности къ ученію; довольно много лицъ получаетъ среднее образованіе, а нѣкоторые даже и высшее; понемногу начинаетъ вырабатываться мѣстная Б-ская интеллигенція, отдѣльные представители которой выступаютъ и на литературномъ поприщѣ (Банзаровъ, Хангаловъ). Несмотря на сравнительную матеріальную обезпеченность, численность Б. увеличивается очень слабо объясняется это дурными санитарными условіями и ненормальными семейными отношеніями. Желая поскорѣе пріобрѣсти лишнюю работницу для дома, отецъ женитъ малолѣтняго сына на взрослой дѣвушкѣ. Теперь еще бывають случаи женитьбы 9—12-лѣтняго мальчика на 20-лѣтней женщинѣ; прежде же, по рассказамъ Б., иногда бывало такъ, что жена, отправляясь доить скотъ, несла съ собой на рукахъ мужа. Женъ Б. пріобрѣтають покупкой или путемъ обмѣна дочерьми между двумя семьями; и въ томъ, и въ другомъ случаѣ сговоръ происходитъ обыкновенно еще въ малолѣтство жениха и невѣсты, и согласіе послѣднихъ не имѣетъ никакого значенія. Только въ послѣднее время сталъ замѣтенъ поворотъ къ лучшему, т. е. принятіе христіанства даетъ и женщинѣ возможность избавиться отъ нелюбимаго

мужа; поэтому родители начинают теперь относиться болѣе внимательно къ склонностямъ своихъ дѣтей. Полигамія, хотя и позволена, но встрѣчается очень рѣдко, исключительно у богачей и, по большей части, только въ случаѣ безплодія первой жены. Бездѣтная вдова становится женою брата или какого-нибудь другого родственника мужа. Часть Б. перешла въ христіанство, другіе изъ нихъ исповѣдуютъ буддизмъ, такъ называемую „желтую вѣру“, а очень многіе остаются по-прежнему язычниками-шаманистами. Б-скій пантеонъ очень обширенъ; кромѣ высшихъ духовъ, называемыхъ „тэнгри“, существуетъ цѣлый рядъ второстепенныхъ: „хагы“, „заяны“, „онгоны“; послѣдніе болѣе близки человѣку. Изъ прежняго родового устройства Б. все еще сохранили дѣленіе на племена и роды (аймаки), но значеніе такой организациі все болѣе падаетъ. По уголовнымъ дѣламъ Б. подлежатъ дѣйствию русскихъ судовъ, въ гражданскихъ же и мелкихъ уголовныхъ руководствуются собственнымъ обычнымъ правомъ, которое до извѣстной степени сумѣло приспособиться къ новымъ условіямъ и выработало рядъ нормъ, касающихся земледѣлія. Но, въ общемъ, авторитетъ обычнаго права падаетъ параллельно разрушенію стараго патриархальнаго быта. Въ прошломъ столѣтіи изъ селенгинскихъ Б. было сформировано 4 казачьихъ полка. За послѣднее десятилѣтіе русское правительство, стремясь создать земельный запасъ для переселенцевъ, приняло рядъ мѣръ къ тому, чтобы искусственно ускорить переходъ Б. къ осѣдлому земледѣльческому быту. Главное мѣсто среди этихъ мѣръ занимало установленіе душевого надѣла въ 15 дес. и изыятіе остальныхъ земель изъ пользованія Б.; эти мѣры вызвали среди Б. сильное неудовольствіе, выразившееся, между прочимъ, въ перекочевкѣ нѣкоторыхъ родовъ въ Монголію. Литер. о Б. очень разбросана, и до сихъ поръ нѣтъ цѣльной сводной работы. См.: *П. Кулаковъ*, „Буряты Иркутск. губ.“ („Изв. Вост.-Сибир. отд. Геогр. общ.“, т. XXVI, 4—5); *М. Хангаловъ*, „Нѣсколько данныхъ для характеристики быта сѣверныхъ бурятъ“

(„Этн. Об.“, X.); *М. Хангаловъ* и *Аганитовъ*, „Шаманство у бурятъ“ („Изв. В.-С. отд. Геогр. Общ.“, т. XIV, 1—2); *М. Хангаловъ*, „Новые матеріалы о шаманствѣ у бурятъ“ („Зап. Вост.-Сиб. отд. Геогр. Общ. по этногр.“, т. II, в. 1-й); *М. Хангаловъ*, „Юридическіе обычаи у бурятъ“ („Этн. Обзор.“ XXI) и др.

А. Максимовъ.

Буса, большая дубовая лодка, выдолбленная изъ одного куска, съ заостреннымъ носомъ, съ набивн. досками по бортамъ, употребл. на Днѣпрѣ.

Бусгала, мрачное ущелье въ горахъ Байсунъ-Тау, черезъ которое ведетъ болѣе удобная дорога изъ Бухары и Самарканда къ Аму-Дарьѣ. При ширинѣ ущелья, не превышающей 70 фут., его стѣны отвѣсно поднимаются до 500 фут. и придаютъ ему видъ узкой разсѣлины. Б. называется также „Желѣзными воротами“.

Бусико (Boucisault), Дайонъ, ирл. драматургъ и актеръ, род. въ 1822 г. въ Дублинѣ, по происхожденію французъ, воспитывался подъ руководствомъ своего опекуна, извѣстн. ученаго Діон. Ларднера, учился въ университетѣ, затѣмъ перешелъ на сцену въ Ковент-гарденскій театръ, гдѣ поставилъ нѣсколько своихъ пьесъ; въ 1853—60 гг. путешествовалъ по Сѣв. Америкѣ, куда оконч. переселился въ 1875 г.; ум. въ 1890 г. Изъ произв. Б. особ. крупный успѣхъ имѣли: „London assurance“, „Colleen Bawn“ на темы изъ ирландск. нар. жизни, много содѣйствовавш. развитію анти-англійской агитаціи въ Ирландіи; „The Octogoon“ (1861) изъ жизни невольнич. штатовъ Сѣв. Америки; „Arrah-na-Rogue“ (1865 г.) и нѣк. др.

Буска, ле (Bousscat, le), гор. во франц. деп. Жиронды, предметъе Бордо; 11.092 жит.

Бускъ, посадъ въ стопниц. у., Кѣлечк. губ., 2.464 жит. (2.169 по пер. 1897 г.); земледѣліе и добыча желѣзн. руды кустарнымъ способомъ; источники, содержащіе хлористый натрій, темп. 10,6°—11,2° Ц.

Буслаевъ, Федоръ Ивановичъ, выдающийся историкъ русской литературы, род. въ 1818 г., учился въ пензенской гимназіи, гдѣ нѣкот. время занимался русской словесностью подъ руководствомъ В. Г. Бѣлинскаго;

въ 1834 г. поступилъ на словесный факультетъ моск. университета; по окончаніи университетскаго курса занялъ мѣсто преподавателя русскаго языка во 2-й моск. гимназіи, но уже въ 1839 г. перешелъ въ качествѣ домашняго учителя въ семью попечителя моск. учебн. округа гр. С. Г. Строганова, съ которымъ отправился тогда же за границу; въ 1841 г., послѣ двухлѣтняго пребыванія за границей, преимущественно въ Италіи, гдѣ ревностно занимался изученіемъ памятниковъ античнаго искусства, вернулся въ Москву и поступилъ преподавателемъ въ 3-ю гимназію; въ 1844 г. издалъ первую крупную работу: „О преподаваніи отечественнаго языка“ (М., 1844 г., 2 ч.), въ 1847 г. былъ допущенъ въ качествѣ сторонняго преподавателя въ моск. университетъ и читалъ сравнительную грамматику и исторію русскаго языка, въ 1848 г. защитилъ диссертацию „О вліяніи христіанства на славянскій языкъ“ и получилъ мѣсто адъюнкта при университет.; въ 1859 г. преподавалъ русск. литературу наслѣднику цесаревичу Николаю Александровичу; въ 1861 г. получилъ степень доктора и ординатуру въ моск. университетѣ; въ 1881 г. вышелъ въ отставку и былъ избранъ академикомъ; ум. въ 1897 г. Научн. работы Б. впервые познакомили русское общество съ новыми воззрѣніями на смыслъ и сущность народной поэзіи и съ новыми приѣмами ея изученія, установленными въ западно-европейской наукѣ знаменитымъ Я. Гриммомъ. Уже въ своей магистерской диссертации „О вл. христ. на слав. яз.“ Б. далъ блестящій образецъ примѣненія общихъ началъ и историческаго метода, выработанныхъ Гриммомъ: путемъ анализа славянскаго языка въ періодъ дохристіанскій и христіанскій былъ разрѣшенъ вопросъ о времени возникновенія и силѣ вліянія христіанскихъ идей среди славянскихъ племенъ, добыта была характеристика семейнаго и общественнаго строя славянъ въ языческой періодъ, очерченъ кругъ понятій и умственнаго развитія народа. Съ тѣми же приѣмами, съ помощью сравнительнаго языковѣдѣнія и историческаго метода, присту-

пилъ Б. и къ изученію русской народной, преимущ. эпической поэзіи. Въ длинномъ рядѣ статей и болѣе обширныхъ трактатовъ, вошедшихъ въ составъ двухъ замѣчательныхъ сборниковъ: „Историческіе очерки русской народной словесности и искусства“ (Спб. 1861 г. 2 т.) и „Мои досуги“ (М. 1886 г. 2 ч.), Б. представилъ мастерскую обработку древняго и средневѣковаго періода русской литературы. Помимо множества очень цѣнныхъ спеціальныхъ изслѣдованій, произведенныхъ надъ отдѣльными памятниками литературы, здѣсь съ поразительнымъ знаніемъ и любовью къ дѣлу повторена попытка Гримма (въ его „Мифологіи“): путемъ историческаго изученія языка восстановлены мифическія представленія славянъ, давно исчезнувшія изъ народнаго сознанія, заслоненныя суровымъ ходомъ жизни и насильственно вытѣсняемыя новой христіанской культурой. Впрочемъ, главное, что выдѣляетъ Б., заключается, быть можетъ, не столько въ тѣхъ научныхъ выводахъ, кот. были имъ добыты и кот. позднѣе подверглись весьма значит. ограниченіямъ, сколько въ его общемъ взглядѣ и отношеніи къ русской народности и народной старинѣ. Онъ видѣлъ въ народной старинѣ не плодъ дикаго суевѣрія и невѣжества, а глубокое нравственно-поэтическое содержаніе, онъ предлагалъ не „снисходить“ до народной поэзіи, а „подняться“ до нея, и въ то же время онъ нисколько не желалъ слѣпой идеализаціи московскихъ преданій и прославленія грубаго насилія и умственнаго мрака, къ чему такъ часто склонялись иные представители славянофильской теоріи. Среди работъ Б. важное значеніе имѣютъ и его сочиненія, предназначенныя для средней школы, преподавателемъ которой онъ состоялъ нѣск. лѣтъ. Упомянутая выше книга „О препод. отеч. языка“, „Историческая грамматика русскаго языка“ (1-е изд. М., 1858 г., 2 ч.), „Историч. хрестоматія церковно-славянскаго и древне-русскаго языка“ (М., 1861 г.), „Русская хрестоматія“ (М., 1870 г.) и „Учебникъ русской грамматики“ (М., 1869 г.) впервые поставили школьное преподаваніе рус-

скою словесности на серьезное научное основаніе и ввели новые, чуждые мертвой рутине, дидактич. приемы. Не менѣе важное значеніе имѣетъ Б. и какъ археологъ и историкъ искусства. Кромѣ упомянутыхъ „Историческихъ очерк. народн. словесности и искусства“ и сборника статей по исторіи искусства классическаго, средневѣковаго и современнаго— „Мои досуги“,—главные его труды въ этихъ областяхъ: „Общія понятія о русской иконописи“ (въ „Сборн. общ. др.-русс. иск.“, 1866 г.) и „Русскій Лицевой Апокалипсисъ“ (сводъ изображеній изъ лицевыхъ апокалипсисовъ по русскимъ рукописямъ съ XVI по XIX в.; изд. общ. любителей древней письменности, № LXXII). Въ этихъ трудахъ, изящно, доступно и въ то же время научно написанныхъ, Б. глубоко анализируетъ различные памятники, умѣло приводитъ ихъ въ связь съ народнымъ мировоззрѣніемъ и религиозными настроеніями, съ народными и литературными произведеніями, сопоставляетъ съ памятниками византийскаго и западно-европейскаго искусства и ярко характеризуетъ цѣлыя эпохи русскаго искусства. Помимо научныхъ сочиненій Б. напечаталъ въ „Вѣстн. Евр.“ (1890—92 гг.) чрезвычайно любопытныя „Воспоминанія“. О значеніи Б. въ области археологіи и ист. р. искусства см. *Рѣдинъ*, „Ѡ. И. Б.-въ“. 1899.

Буссангъ, гор. въ Суданѣ (въ странѣ Боргу), на Нигерѣ, ок. 12.000 жит.

Буссе, Федоръ Ивановичъ, извѣстный русскій педагогъ-математикъ, род. въ 1794 г.; воспитывался въ петербургскомъ педагогич. институтѣ, по окончаніи курса въ 1814 г. былъ командированъ вмѣстѣ съ 3-мя товарищами за границу, гдѣ изучалъ методу взаимнаго обученія Белля и Ланкастера и посѣщалъ знаменитый институтъ Песталоцци; въ 1819 г. назначенъ учителемъ математики въ главн. педагог. институтъ, впоследствии преобразованный въ 3-ю петерб. гимназію, а въ 1838 г. — директоромъ послѣдней; въ этомъ званіи онъ и умеръ въ 1859 г. Изъ многочисленныхъ трудовъ его пользовались наибольшей извѣстностью: „Логариѳич. таблицы для

гимназій по руководству Веги“, „Руков. къ преподав. ариѳметики для учителей“, „Руков. къ геометріи для гимназій“, „Руководство къ учрежденію школъ по методѣ взаимнаго обученія“ и др.

Буссенго (Boussingault), Жанъ Батистъ, знаменитый химикъ, основат. физиологической школы научной агрономіи. Родился въ Парижѣ въ 1802 г., получилъ образованіе въ высшей горной школѣ, въ С. Этьенѣ. Въ 1822 г., напутствуемый А. Гумбольдтомъ, предпринялъ путешествіе въ Южную Америку. Здѣсь ему пришлось принять участіе въ войнѣ за освоб. въ свѣтѣ Боливара, этого Вашингтона Ю. Америки, чья память онъ продолжалъ чтить до глубокой старости, неизмѣнно сопровождая его имя словами „el libertador“. Вернувшись назадъ онъ съ громаднымъ запасомъ наблюденій и матеріаловъ, на обработку которыхъ ему едва достало поль-столѣтія. Онъ занималъ послѣдовательно кѣредры въ Лионѣ, въ Collège de France, въ знаменитомъ версальскомъ Агрономическомъ институтѣ, въ Jardin des plantes, въ Conservatoire des Arts et Métiers, а въ 1839 г. былъ избранъ академикомъ. Убѣжденный республиканецъ, онъ не счелъ возможнымъ послѣ революціи 1848 г. уклониться отъ политической дѣятельности и былъ избранъ сначала депутатомъ, а потомъ членомъ государственнаго совѣта. Весьма важнымъ обстоятельствомъ въ его жизни былъ его бракъ съ мадемуазель Лебель, поставившій его во главѣ эксплуатаціи крупнаго имѣнія *Бехельбронна* въ Эльзасѣ, сыгравшаго такую роль въ исторіи рациональнаго земледѣлія. Здѣсь могъ онъ примѣнить свои глубокія познанія къ непосредственнымъ задачамъ земледѣлія, здѣсь же произвелъ и большую часть своихъ чисто научныхъ изслѣдованій.

Coup d'état 2-го декабря лишилъ его общественной дѣятельности и кѣредры въ Jardin des plantes, но когда Наполеонъ III лишилъ его и кѣредры въ Conservatoire des Arts et Métiers, всѣ профессора этого знаменитаго учрежденія заявили, что подаютъ въ отставку. Наполеонъ вынужденъ былъ отмѣнить свой декретъ, и Б. остался

въ Conservatoir'ъ до своей смерти въ 1887 г.

Значеніе Б., какъ основателя современной научной агрономіи, было заслонено славой его болѣе краснорѣчиваго современника Либиха, фактическія заслуги котораго были совершенно ничтожны въ этой области въ сравненіи съ многочисленными трудами Б. О Б. его современникъ, химикъ Дюма, справедливо сказалъ, что онъ былъ для агрономіи тѣмъ, чѣмъ Лавуазье былъ для химіи. Онъ первый задался, казалось бы, необъятной задачей—составить химическое уравненіе для тѣхъ процессовъ, изъ которыхъ слагается годичный или даже многолѣтній круговоротъ вещества, представляемый сельско-хозяйственной практикою. Между тѣмъ какъ Либихъ шелъ исключительно дедуктивнымъ путемъ, на основаніи имѣвшихся недостаточныхъ лабораторныхъ данныхъ, Б. занялся прежде всего добываніемъ точныхъ данныхъ, выработкой новыхъ приемовъ изслѣдованія, иногда поражавшихъ его современниковъ своею точностью и чувствительностью. Либихъ исходилъ исключит. изъ данныхъ анализа растений, Б. провозгласилъ правило: „demandez l'opinion de la plante“ („спросите мнѣніе растенія“). Онъ былъ основателемъ такъ называемаго *синтетическаго* метода изслѣдованія, т. е. метода искусственныхъ культуръ—выращиванія растеній въ искусственно составленныхъ средахъ. Наконецъ, выводы, полученные при помощи этихъ чисто научныхъ приемовъ, Б. всегда провѣрялъ въ полѣ. Благодаря этому, ни одинъ выводъ Б. не былъ опровергнутъ; большая часть изъ нихъ и до сихъ поръ лежитъ въ основѣ современныхъ представленій о сущности агрономическихъ явленій. Между тѣмъ многія изъ воззрѣній Либиха оказались совершенно ложными: стоитъ вспомнить его первоначальное воззрѣніе на кремневую кислоту, какъ на удобреніе, и совершенно ошибочную точку зрѣнія по важнѣйшему вопросу—объ источникахъ азота.

Не менѣе значенія имѣлъ Б. и для физиологіи растеній. Главные методы для изученія физиологіи питанія—кор-

немъ и листомъ—даны имъ. А въ составленномъ имъ, совмѣстно съ Дюма, трактатѣ: „Essai de statique chimique des êtres organisés“ (три изданія, 1841—44)—онъ въ первый разъ вполне точно установилъ химическую антитезу между животнымъ и растеніемъ, опредѣлили послѣднее какъ „un appareil de reduction“.—Если, съ одной стороны, по точности введенныхъ имъ приемовъ химическаго изслѣдованія, значеніе Б. сравниваютъ со значеніемъ Лавуазье, то, съ другой стороны, глубокое вліяніе, которое онъ оказалъ на земледѣліе, можно сравнить только съ тѣмъ вліяніемъ, которое черезъ нѣсколько десятилѣтій позднѣе Пастеръ оказалъ на медицину.

Въ „Catalogue of Scientific Papers“ Лондонскаго королевскаго общества перечислено 147 отдѣльныхъ изслѣдованій Б. Основы рациональнаго земледѣлія изложены имъ въ его классическомъ произведеніи „Économie rurale“ въ двухъ томахъ (два изданія, 1843—1851). Главнѣйшія изслѣдованія изъ пограничной области химіи—агрономіи и физиологіи растеній—собраны въ 8 томахъ „Agronomie, chimie agricole et physiologie“ (съ 1860 по 1891).

Для биографическихъ свѣдѣній о Б. см. *К. Тимирязевъ*, „Ж. В. Буссенго. Биографическій очеркъ и личныя воспоминанія“ (1887 г.). „Земледѣліе и физиологія растеній“. Москва, 1904). *Р. Р. Dehérain*, „L'oeuvre agricole de M. Bous-singault“ (въ „Agronomie, chimie agricole et physiologie“, VIII, 1891).

К. Тимирязевъ.

Буссенготія, *Boussingaultia baselliformis*, видъ травянистыхъ растеній изъ сем. лебедовыхъ, съ сладковатыми клубнями, въ ющихъ стеблемъ, овальными мясистыми листьями и мелкими цвѣтами; водится въ тропической Америкѣ; клубни до нѣкот. степени могутъ замѣнить картофель, листья своимъ вкусомъ напоминають шпинатъ; декоративное растеніе.

Бусслеръ, Людвигъ, берлинскій профессоръ теоріи музыки, ученикъ Грелля, Дена и Випрехта, род. въ 1838 г. Учебники и руководства Б., благодаря ихъ практическому складу, широко распространены. На рус. яз. це-

реведены: „Элементарн. теорія музыки“, „Практич. учебникъ гармоніи“, „Строгий стиль“, „Ученіе о музык. формахъ“, „Свободный стиль“. Кромѣ того, Б. написалъ „Praktische musikalische Kompositionslehre“, „Geschichte der Musik“ и др.

Буссовъ, Конрадъ, писатель о Россіи, по происхожденію нѣмецъ, состоялъ на службѣ попеременно у шведскаго короля Карла IX, у Бориса Годунова, у второго Лжедмитрія и у польскаго короля Сигизмунда III. Въ 1601 г. Б. поселился въ Москвѣ, гдѣ провелъ весь періодъ „смутнаго времени“, которое онъ въ послѣдствіи описалъ въ сочиненіи: „Chronicon Moscoviticum 1584—1612“. Эта хроника долгое время приписывалась зятю Б., Мартину Беру; въ 1851 г. она издана въ Петербургѣ въ собраніи: „Regum Rossicarum scriptores exteri“. Свѣдѣнія, сообщаемыя Б. — очевидно, — имѣютъ большую цѣнность, особенно то, что онъ сообщаетъ о первомъ и второмъ самозванцахъ, объ избраніи на царство Шуйскаго и нѣкот. др. Вообще же Б., занимательный рассказчикъ, какъ историкъ стоитъ весьма невысоко — не выше его русскихъ современниковъ: онъ приводитъ, напр., очень обстоятельно знаменія, предвѣщавшія появленіе самозванца, повѣствуетъ, какъ одинъ монахъ боролся съ 12.000 бѣсовъ, и т. под. Русскій языкъ онъ зналъ плохо и постоянно перевираетъ русскія слова, даже простыя (напр., Серпуховъ—Zirpask, и т. д.). Подъ конецъ жизни Б. переселился обратно въ Германію, гдѣ ум. въ 1617 г. *М. II.*

Буссоль, см. *геодезическіе инструменты*.

Буссю (Boussu, Boussu-lez-Mons), фабрич. и торг. мѣстечко въ бельгійск. пров. Гено, 11.315 жит., желѣзные заводы; каменноугол. копи.

Бусти, Агостино (по прозв. *Бамбая*), итальянск. скульпторъ, род. въ 1480 г. въ Миланѣ; главное изъ его произведеній, отличавшихся необыкновенной тщательностью отдѣлки, — надгробный памятникъ Гастону де Фуа; отъ него сохранились только отдѣльныя части, важнѣйшая изъ которыхъ находится въ Миланѣ. Изъ другихъ произведеній Б. слѣдуетъ указать изящный неболь-

шой памятникъ Ланчино Курціо (въ Миланѣ) и памятникъ кардиналу Марину Караччіоли. Б. ум. въ 1548 г.

Бусто Арсизіо, гор. въ итал. провинці Миланѣ, 16.270 жит.

Бусъ (Booth), Вильямъ, изв. англ. проповѣдникъ и основатель „Арміи спасенія“, род. въ 1829 г., былъ подмастерьемъ у портного въ маленькомъ провинц. городкѣ; рано увлекшись ученіемъ веслеянскихъ методистовъ, онъ 15-ти лѣтъ отъ роду примкнулъ къ ихъ сектѣ, а въ 1850 г. былъ уже методистскимъ священникомъ. Но въ 1861 г., придя къ убѣжденію, что ни одна изъ существующихъ церквей не способна содѣйствовать нравственному и физическому благосостоянію тѣхъ слоевъ общества, кот. „совершенно не вѣдаютъ храмовъ“ и потому особенно нуждаются въ спасеніи, — Б. порвалъ всякія связи съ методистами и сталъ переѣзжать изъ города въ городъ, всюду проповѣдая единеніе христіанъ для спасенія заблудшихъ душъ. Наконецъ, въ 1865 г. онъ поселился въ восточномъ, самомъ бѣдномъ, кварталѣ Лондона. Здѣсь, среди вопіющей нищеты, безпробуднаго пьянства и разврата, проповѣдь его имѣла успѣхъ, и въ томъ же году ему удалось основать „христіанскую миссію“, которая, постепенно развивая свою дѣятельность и привлекая все большее количество приверженцевъ, въ 1878 г. была преобразована въ „Армію спасенія“. Цѣль Арміи — спасеніе заблудшихъ душъ вѣрой, молитвой и филантропической дѣятельностью; члены ея даютъ обѣтъ скромной, незлобивой христіанской жизни, отрекаются отъ свѣтскихъ книгъ и свѣтскихъ удовольствій и обязуются посвятить всю свою жизнь исключительно служенію Арміи; на прожитіе они получаютъ опредѣленное жалованье, правда, болѣе чѣмъ скромное; впрочемъ, низшіе чины Арміи могутъ оставаться и при своихъ прежнихъ занятіяхъ, но съ непременнымъ условіемъ содѣйствовать всѣми зависящими отъ нихъ средствами успѣхамъ Арміи. Дѣятельность Арміи проявляется, съ одной стороны, въ публичномъ оказаніи помощи вѣры, преимущественно въ мѣстахъ многолюдныхъ общественныхъ собра-

ній, сопровождающемся пѣніемъ и проповѣдями, въ устройствѣ митинговъ, распространениіи своего ученія путемъ печати и т. п., а съ другой—въ открытіи и содержаніи различныхъ филантропическихъ учреждений, какъ-то: убѣжищъ для падшихъ женщинъ, ночлежныхъ домовъ, рекомендательныхъ конторъ, различныхъ фабрикъ и мастерскихъ, фермъ, колоній и т. п., гдѣ лица, „спасенныя“ обществомъ, находятъ себѣ пріютъ и приложение своему труду. Стремясь, по крайней мѣрѣ въ теоріи, къ улучшенію положенія бѣднаго класса на почвѣ господствующаго строя, Армія относится отрицательно ко всякому ученію, имѣющему цѣлью измѣненіе этого строя. Симпатичная на первый взглядъ цѣль Арміи (помощь бѣднымъ) и тѣ рекламные приемы, къ которымъ она прибѣгаетъ для распространенія своего ученія, вскорѣ привлекли къ ней множество членовъ, какъ изъ среды обездоленныхъ, такъ, гл. обр., и изъ среды зап.-европ. буржуазнаго общества, и доставили ей въ короткое время самое широкое распространеніе: начавши съ 80 „корпусовъ“ и 127 „офицеровъ“ въ 1878 г., къ 1908 г. Армія имѣла до 7.000 „корпусовъ“ и свыше 15.000 „офицеровъ“. Особенно распространена А. с., кромѣ англо-саксонскихъ странъ, въ Скандинавіи (1.079 офицеровъ въ 1901 г.), затѣмъ въ Германіи. Доходы Арміи въ 1905 г. превышали 2,6 милл. ф. ст. (26 милл. руб.). Въ 1904 г. у Арміи было 554 всякаго рода учреждений для осуществленія ея цѣлей (пріюты, ночлежные дома, убѣжища, мастерскія, бюро труда и т. д.). Организация охватывала 45 странъ и пользовалась 35 языками. Внутр. организация этой колоссальной арміи чрезвычайно курьезна. Во главѣ ея стоитъ самъ основатель ея В. Присвоивъ себѣ званіе „генерала Арміи“ съ неограниченной и безконтрольной, почти диктаторской властью и съ очень солиднымъ содержаніемъ, В. окружилъ себя „генеральнымъ штабомъ“, составленнымъ почти исключительно изъ его ближайшихъ родственниковъ, а самую Армію раздѣлил на корпусы и отряды, внутри кот. отношенія между рядовыми и офи-

церскими чинами основаны на строжайшемъ проведеніи принципа безусловной субординаціи. Много мишурнаго, искусственнаго и ложнаго и во высшихъ проявленіяхъ дѣятельности Арміи: приступая къ „спасенію“ заблудшихъ, члены Арміи одѣваютъ особую установленную форму, въ кот. со знаменами въ рукахъ появляются ихъ отряды и на общественныя собранія, сопровождая свое шествіе музыкой, пѣніемъ и барабаннымъ боемъ. По отношенію къ „спасаемымъ“, работающимъ на фабрикахъ и мастерскихъ Арміи, В. поставилъ себя въ положеніе работодателя; эти обездоленные рабочие не только не участвуютъ въ прибыляхъ предпріятія, но даже не пользуются той обезпеченностью, какая предоставлена рабочимъ англійскимъ фабричнымъ законодательствомъ. Организацию, дѣятельность и дальнѣйшіе планы Арміи спасенія В. описалъ въ книгѣ: „In darkest England and the way out“, вышедшей въ 1890 г., разошедшейся въ сотняхъ тыс. экзempl. и переведенной на всѣ европейскіе языки (русскій перев. въ изд. Павленкова). См. также *J. Manson*, „The Salvation Army and the Public“ (1906). *В. Авиловъ*.

Бусъ (Booth), Джонъ, актеръ въ Нью-Йоркѣ, род. въ 1839 г.; примыкая по своимъ политическимъ убѣжденіямъ къ партіи южанъ, В. въ отместку за неудачи своихъ единомышленниковъ убилъ 14 апрѣля 1865 г. президента Сѣв.-Ам. Соед. Штатовъ Авраама Линкольна; хотя послѣ совершенія убійства ему удалось бѣжать, однако, 26 апрѣля онъ былъ настигнутъ и застрѣленъ.

Бусъ (Booth), Чарльзъ, англ. общественный дѣятель, род. въ 1840 г. В. обследовалъ въ своемъ трудѣ „Life and labour of the people in London“ (17 т., 1889—1903) условія жизни бѣднаго населенія Лондона. В. былъ также однимъ изъ наиболѣе видныхъ сторонниковъ введенія государственныхъ пенсій для престарѣлыхъ и посвятилъ этому вопросу „Old age pensions“ (1891 и 1899) и „The aged poor in England and Wales“ (1894).

Бусъ (Booth), Эдвинъ, американск. трагикъ, род. въ 1833 г., прославился какъ исполнитель шекспировскихъ ролей (Макбета, Шейлока, Яго, Гамлета);

въ 1869—73 г. Б. завѣдывалъ собственнымъ театромъ, построеннымъ въ Нью-Йоркѣ специально для постановки драмъ Шекспира. Б. гастролировалъ въ Европѣ съ большимъ успѣхомъ въ 1864 и 1882 гг. Ум. въ 1893 г.

Бусы, мелкіе, болѣе или менѣе блестящіе предметы преимуществ. круглой формы, съ просверленными въ нихъ сквозными дырками, употребляются для ожерелій, вышивокъ и др. украшеній; приготавливаются изъ алебаstra (римскія Б.), пропитаннаго воскомъ или жемчужной эссенціей (смѣсь рыбьяго клея и растертой чешуи верховодки), изъ зубовъ животныхъ, изъ коралловъ, янтара, различныхъ металловъ и т. д. Въ Турціи Б. приготавливаются изъ искусственной прессованной массы, подкрашенной и пропитанной розовымъ масломъ. Производствомъ стеклянныхъ Б., массивныхъ и дутыхъ, заняты въ наст. время въ Богеміи, Венеціи, Баваріи и др. мѣстахъ нѣсколько специальныхъ заводовъ. Въ Венеціи и Парижѣ изготовляется еще особый видъ Б., т. наз. *искусственный жемчугъ*,—дутые изъ тончайшаго бѣлаго стекла, не вполне правильной формы шарики, покрытые изнутри жемчужной эссенціей.

Бутада (франц. *boutade*), вспышка, причуда.

Бутаковъ, Алексѣй Ивановичъ, контр-адмиралъ, извѣстенъ своими изслѣдованіями Аральскаго моря, произведенными имъ вмѣстѣ съ Поспѣловымъ въ 1848—49 г. Результаты этихъ изслѣдованій Б. печатались въ русскихъ, нѣмецкихъ и англійскихъ журналахъ. Карта Аральск. м., составленн. Б.-мъ, была издана морск. министерствомъ въ 1850 г. Ум. въ 1869 г.

Бутаковъ, Григорій Ивановичъ, адмиралъ, род. въ 1820 г., поступилъ во флотъ мичманомъ въ 1838 г.; во время Крымской кампаніи Б., командуя фрегатомъ „Владиміръ“, прославился какъ своей храбростію, такъ и военными талантами. Въ 1863—67 г. состоялъ при нашихъ дипломатическихъ миссіяхъ во Франціи и въ Англии, затѣмъ занималъ посты начальника броненосной эскадры и главн. командира петербургскаго порта. Ум. въ 1882 г.

Бутанъ, углеводородъ ряда метана.

Нормальный бутанъ, или *дизтиль*, $\text{CH}_3\text{CH}_2\text{CH}_2\text{CH}_3$, находится въ американской нефти и въ продуктахъ возгонки каменнаго угля; получается изъ іодистаго этила и цинка при 150° . Другой изомеръ—*изобутанъ*, триметильметанъ, $\text{CH}(\text{CH}_3)_3$, получается изъ іодистаго изобутила и хлористаго алюминія при 120° . Оба углеводорода—бесцвѣт. газы, первый обращ. въ жидкость при $+1^\circ$, второй при -17° . М. Н

Бутанъ, см. *Бхутанъ*.

Бутарикъ (Boutaric), Эдгаръ Поль, франц. историкъ, род. въ 1829 г., служилъ въ упр. архивовъ и въ 1876 г. былъ избранъ членомъ академіи надписей, ум. въ 1877 г. Среди его работъ, отлич. тщательностью изслѣдованія, гл.: „La France sous Philippe le Bel“ (1861), „Saint-Louis et Alphonse de Poitiers“ (1870), „Les institutions militaires de la France avant les armées permanentes“ (1863).

Бутафоръ (итал.), лицо, на которомъ лежатъ заботы о всей обстановкѣ театральнаго представленія, за исключеніемъ декораций; *бутафорскія вещи*—мебель, оружіе и др. принадлежности сценической обстановки.

Буташевичъ - Петрашевскій, см. *Петрашевскій*.

Бутеневъ, Аполлинарій Петровичъ, русскій дипломатъ, род. въ 1787 г., въ 1821 г. былъ назначенъ секретаремъ посольства въ Константинополь, выдвинулся при заключеніи Адрианоп. мира въ 1829 г. и въ 1830 г. былъ назначенъ чрезвычайнымъ посломъ и полномочнымъ министромъ въ Константинополь; въ 1832 г. побудилъ Порту призвать Россію на помощь противъ Мехмеда-Али египетскаго, въ 1833 г. подписалъ знаменитый Ункіаръ-Искелесскій договоръ съ Турціей о закрытіи Дарданеллъ для иностранныхъ судовъ; въ 1843—56 г. Б. былъ посланникомъ въ Римѣ, гдѣ въ 1847 г. заключилъ вмѣстѣ съ гр. Блудовымъ конкордатъ съ папскою куріей; послѣ Крымской войны былъ вновь назначенъ посломъ въ Константинополь, гдѣ пробылъ до 1859 г., послѣ чего вернулся въ Петербургъ. Ум. въ 1866 г. въ Парижѣ.

Бутень, *Chaerophyllum*, родъ изъ сем. зонтичныхъ, травы съ перисты-

ми 2—4-сложными листьями и бѣлыми цвѣтами; плоды удлинённые или линейные, съ низкими, тупыми ребрышками; клювикъ на плодахъ очень короткій или его нѣтъ совсѣмъ. Виды Б. растутъ по кустарникамъ, заливному дугамъ, на холмахъ, по дорогамъ и пр. Б. *одуряющій*, Ch. temulum, и Б. *пахучій*, Ch. aromaticum, имѣютъ стебли, покрытые красноватыми пятнами, у Ch. bullosum корень превращёнъ въ веретеновидный или почти шаровидный клубень.

Бутервекъ (Bouterwek), Фридрихъ, нѣм. философъ, род. въ 1766 г., съ 1797 г. былъ проф. въ Геттингенѣ. Будучи вначалѣ послѣдователемъ Канта, Б. въ своемъ первомъ философ. сочиненіи „Ideen zu einer allgemeinen Arodiktik“ (1799) сдѣлалъ попытку усовершенствовать критическую философію, введя въ нее реалистическіе элементы. Впослѣдствіи онъ примкнулъ къ ученію Якоби и уже съ этой новой точки зрѣнія написалъ: „Religion der Vernunft“ (1824). Глав. работы Б. относятся къ области эстетики: кромѣ „Aesthetik“ (1806), ему принадл. „Geschichte der neuern Poesie u. Beredsamkeit“ (12 т., 1801/19). Ум. въ 1828 г.

Бутиленъ, C_4H_8 , непредѣльный углеводородъ, имѣющій три изомера, которые представляютъ газообразныя тѣла, съ точкой кипѣнія между -6° и $+3^{\circ}$, и получаютъ изъ іодистыхъ бутиловъ дѣйствіемъ на нихъ ѣдкаго кали. Одинъ изъ Б-овъ, α -Б., имѣетъ формулу $CH_3.CH_2.CH:CH_2$, другой, β -Б., (или псевдо-Б.), $-CH_3CH:CH.CH_3$, третій, γ -Б. (или изо-Б.), $-(CH_2)_3:C:CH_2$, т. е. у всѣхъ существуетъ двойная связь, характериз. рядъ этилена (олефины). Кромѣ того, формула C_4H_8 отвѣчаетъ двумъ углеводород. съ циклич. связью:

тетраметилену $\begin{matrix} H_2C.CH_2 \\ | \\ H_2C.CH_2 \end{matrix}$ и метиль-три-метилену $\begin{matrix} H_2C \\ | \\ H_2C > CH(CH_3); \text{ первое со-} \\ | \\ H_2C \end{matrix}$

единеніе — газъ, второе пока неизвѣстно.

Бутиловые спирты, $C_4H_9(OH)$, представляютъ собой углеводородъ бутанъ, въ которомъ одинъ атомъ водорода замѣненъ гидроксилью. Тео-

рія предвидитъ четыре изомера, которые всѣ извѣстны. Изъ нихъ два первичныхъ спирта; одинъ нормальный $(CH_3.CH_2.CH_2.CH_2.OH)$, другой—изо-строения $[(CH_3)_2.CH.CH_2.OH]$. Четвертый изомеръ наиболѣе интересенъ въ теоретическомъ отношеніи. Онъ является первымъ въ ряду *третичныхъ спиртовъ*, представляя важное подтвержденіе структурной теоріи. Полученъ въ первый разъ въ 1863 г. Бутлеровымъ дѣйствіемъ цинкъ-метила на хлорангидридъ уксусной кислоты и разложеньемъ образующагося продукта водой. Этотъ алкоголь $[(CH_3)_3C(OH)]$ твердое тѣло, плавящееся при $+25^{\circ}$, кип. при 83° , растворяется въ водѣ, дѣйствуетъ на нервн. систему успокоит. образомъ, при окисленіи даетъ ацетонъ, уксусную кислоту и углекислоту. *Нормальный Б. а.* содержится въ сивушномъ маслѣ, образуется, гл. обр., при броженіи винограднаго сусла; легко получается броженіемъ глицерина. Кипитъ около $116^{\circ} C.$, обладаетъ своеобразнымъ запахомъ и вызываетъ кашель, при окисл. даетъ нормальн. маслян. кислоту. *Изо-Б. а.* или *Б-ый спиртъ броженія*, самый важный изъ Б. а., содержится въ сивушномъ маслѣ, особенно въ картофельномъ; безцвѣтная жидкость, спиртно-сивушнаго запаха, напоминающаго дикій жасминъ, кипитъ около $108^{\circ} C.$, при окисленіи даетъ изомасляную кислоту. Третій изомеръ—*вторичный Б. а.* $[(CH_3.CH_2.CH(OH).CH_3)]$ —получается изъ альдегида и цинкъ-этила; сильно пахучая жидкость, кипящая около 98° , при окисленіи даетъ метиль-этиль-кетонъ. *М. Н.*

Бутиль, C_4H_9 , гипотетическій радикаль бутана и его производныхъ.

Бутиль-хлораль, три-хлоро-замѣщенный бутиловый альдегидъ, $Cl_3C.CH_2.CH_2.COH$, безцвѣтн., маслянист. жидкость, кипящая при 165° . Съ водой образуетъ гидратъ. Оказываетъ непродолжительное обезболивающее дѣйствіе на нервныя центры. Употребляется въ медицинѣ.

Бутинскіе горячіе ключи, индифферентные источники на юж. оконечности Камчатки, въ 500 в. отъ Петропавловскаго порта. Темпер. ихъ $80^{\circ} C.$

Бутирометръ, см. *ацидо-бутирометръ*.

Бутковъ, Владиміръ Петровичъ, извѣстн. дѣятель судебной реформы 1864 г.; род. ок. 1820 г., въ 1853 г. былъ назначенъ государственн. секретаремъ, въ 1865 г.—членомъ госуд. совѣта и комитета министровъ; ум. въ 1881 г. Крайне консервативный въ началѣ своей дѣятельности, Б., съ наступленіемъ эпохи реформъ при Ал. II, измѣнилъ свой взглядъ и скоро сталъ однимъ изъ видныхъ и очень вліятельныхъ сторонниковъ новыхъ вѣяній. Подъ его предѣлательствомъ были организованы комиссіи для выработки „основныхъ началъ“ и затѣмъ проектовъ Судебныхъ Уставовъ; его вліянію слѣдуетъ приписать то обстоятельство, что новыя идеи, провозглашавшіяся такими юристами, какъ С. И. Зарудный, Н. А. Буцковский, Д. А. Ровинскій и др., перестали казаться опасными въ правит. сферахъ, и что судебная реформа, благод. этому, вышла относительно болѣе цѣльной среди всѣхъ друг. преобразованій царствованія Александра II.

Бутковъ, Петръ Григорьевичъ, сенаторъ, ординар. академикъ Имп. Академіи Наукъ по отдѣленію русскаго языка и словесности, род. въ 1775 г., служ. въ кавказской и молдавской арміяхъ, въ 1811 г. по болѣзни вышелъ въ отставку. Въ 1820—23 гг. Б. былъ директоромъ училищъ Воронежск. губ., затѣмъ чиновникомъ особыхъ порученій при финляндскомъ ген.-губернаторѣ; въ 1828 г. былъ назначенъ членомъ совѣта министерства внутр. дѣлъ, въ 1841 г. избранъ въ академики, въ 1849 г. назначенъ сенаторомъ; ум. въ 1857 г. Б. былъ однимъ изъ лучшихъ знатоковъ древней русской исторіи, которой посвящены почти всѣ его работы (списокъ ихъ помѣщенъ въ „Изв. Имп. Ак. Наукъ“, т. VII); главн. трудъ Б. „Оборона русской лѣтописи отъ навѣтовъ скептиковъ“ (1840).

Бутлеровъ, Александръ Михайловичъ, изв. химикъ, глава такъ называемой „бутлеровской“ школы, род. 25 августа 1828 г. въ г. Чистополь, Казанской губ., 16 лѣтъ поступилъ на физико-математическій факультетъ (естеств. отд.) казанскаго университета, гдѣ и окончилъ въ 1849 г. курсъ кан-

дидатомъ. Съ слѣдующаго года выступилъ въ университетѣ доцентомъ физики для медиковъ и неорганической химіи для естественниковъ. Послѣ защиты въ 1851 г. магистерской и, въ 1854 г., докторской диссертациі Б. былъ избранъ сначала экстраординарнымъ, а затѣмъ въ 1858 г. ординарнымъ профессоромъ казанскаго университета. Въ 1868 г., по инициативѣ Менделѣева, приглашенъ въ Петербургъ, гдѣ съ 1869 г. началъ чтеніе лекцій въ унив.-тѣ, а съ 1870 г. открылъ при химической лабораторіи новое отдѣленіе для работъ по органической химіи. Въ томъ же г. Б. былъ избранъ академикомъ. Одновременно онъ читалъ лекціи на высшихъ женскихъ курсахъ. Послѣ Зинина къ нему перешло завѣдываніе академической лабораторіей. Б. умеръ 5 августа 1886 г. въ своемъ имѣніи въ Казанской губ.—Съ начала 50-хъ гг. въ научной литературѣ появляется рядъ работъ Б., начатыхъ имъ еще раньше (между прочимъ, у Вюрца въ Парижѣ), результатомъ которыхъ является развитіе и подкрѣпленіе воззрѣній „структурной“ теоріи, однимъ изъ основателей которой былъ Б. (на ряду съ Кекуле, Кольбе, Франкландомъ, Вюртемъ). Структурная теорія и до сихъ поръ играетъ въ органич. химіи первенствующую роль. Классич. работой Б. въ этомъ направленіи надо считать открытіе имъ въ 1863 г. перваго третичнаго алкоголя — изомера обыкнов. бутиловаго алкоголя. Полученіе изъ этого алкоголя основнаго углеводорода и доказательство изомеріи его съ бутаномъ было дальнѣйшимъ логическимъ шагомъ. Продолжая свои изслѣдованія въ начатомъ направленіи, Б. получилъ непредѣльный углеводородъ изобутиленъ изъ своего третичнаго спирта и произвелъ цѣлый рядъ менѣе важныхъ въ теоретическомъ отношеніи, но богатыхъ экспериментальными данными работъ. Влестящія мысли, разбросанныя повсюду въ этихъ работахъ, указывали путь молодымъ представителямъ школы, образовавшейся около Б., который съ рѣдкой любовью относился къ своимъ ученикамъ и съ талантомъ истиннаго педагога посвя-

щаль ихъ въ мастерство самостоятельныхъ изслѣдованій. Наибольше видными представителями его школы являются Зайцевъ, Поповъ, Марковниковъ, Львовъ, Е. Вагнеръ и др. Б. былъ страстный пчеловодъ и своей энергичной пропагандой немало способствовалъ возрожденію у насъ пчеловодства. Научные труды Б. доставили ему почетное имя и за границей; его „Введеніе къ полному изученію органической химіи“, изданное въ Казани въ 1864—6 г., было переведено въ 1868 г. на нѣмецкій языкъ. Изъ другихъ его статей по химіи отмѣтимъ: „Химическое строеніе и теорія замѣщенія“ съ приложеніемъ статьи: „Современное значеніе теоріи химическаго строенія“ (1885) и „Основные понятія въ химіи“ (1886). По пчеловодству Б. издалъ книгу для народа: „Пчела, ея жизнь и правила толковаго пчеловодства“ (1871), выдержавшую много изданій. Чисто психологическій интересъ представляетъ его увлеченіе медумизмомъ и спиритизмомъ, столь мало гармонировавшее съ его научными изслѣдованіями.

М. Н.

Бутлеръ, Давидъ, голландецъ, былъ вызванъ въ Россію царемъ Алексѣемъ Михайловичемъ для командованія первыми русскими военными кораблями „Орель“, назначеннымъ къ плаванію въ Каспійскомъ морѣ. Прибывъ въ 1670 г. въ Астрахань, Б. сдѣлался невольнымъ очевидцемъ взятія этого города Стенькой Разинымъ. Его письма о пережитыхъ событіяхъ напечатаны въ изд. „Путешествія Струйса“.

Бутлеръ, см. *Бетлеръ*.

Бутль (Boote), приморскій гор. въ сѣв.-зап. Англии, при устьѣ р. Мерсея, 58.556 жит.; почти совершенно слился съ Ливерпулемъ. Оживленная торговля. Джутотрядильни, лѣсопильни и паровыя мельницы.

Бутовскій, Александръ Ивановичъ, экономистъ и директоръ департамента въ м-вѣ фин., род. въ 1815 г., приверженецъ манчестерской школы, авторъ соч.: „Опытъ о народн. богатствѣ“ (3 т., 1847), вызвавшего рѣзкую отповѣдь В. А. Милютина въ „Соврем.“ и въ „Отечеств. Зап.“; въ ст. „Общинное владѣніе и собственность“ (1858) выступ. противн. общины. Ум. въ 1890 г.

Бутонъ (въ архитектурѣ), украшеніе зданій на подобіе почки фантастическаго растенія, особ. употребит. въ готич. зодчествѣ.

Бутонъ (*Butungz*), группа острововъ къ югу отъ Целебеса, 8.800 кв. км., около 100.000 жит.; острова покрыты богатой растительностью, но мало изслѣдованы; населяющія ихъ племена макасаровъ, буговъ и др., исповѣдующихъ преимуществ. исламъ, еще недавно наводили на сосѣдей страхъ морскими разбоями. Главный о-въ Б. находится подъ властью союзнаго съ нидерландцами туземнаго князя; вся же группа принадлежитъ Нидерландамъ и входитъ въ составъ Целебесскаго губернаторства.

Бутоньерка (фр.), стеклянная трубочка, прикалываемая къ платью для ношенія цвѣтка.

Буторинъ, мысъ на Лапландск. бер. Сѣвернаго океана, въ Архангельской губ., къ с.-з. отъ г. Колы.

Бутриманцы, мѣст. трокск. у., Виленск. губ., 2.394 ж.

Бутру (Boutroux), Эмиль, современ. франц. философъ, род. въ 1845 г., высшее образованіе получилъ въ Парижѣ (École Normale) и Гейдельбергѣ, гдѣ въ теченіе двухъ лѣтъ изучалъ исторію философіи подъ руководствомъ Целлера (впослѣд. перевелъ перв. т. его „Греческой философіи“ на французск. яз.); съ 1877 г. преемникъ Фуллѣ по кафедрѣ философіи въ École Normale, съ 1888 г. проф. исторіи новой философіи на Faculté des lettres, директоръ Institut Thiers и предсѣдатель Académie des Sciences morales et politiques. Большая часть научныхъ работъ Б. посвящена исторіи философіи. Б. издавалъ и комментировалъ нѣкоторыя сочиненія Лейбница, ученіе котораго повліяло на разработку его собственной философской точки зрѣнія. Въ „Études d'histoire de la philosophie“ (1897) собраны его этюды о Сократѣ, Аристотелѣ, Бѣмѣ, Кантѣ и др. Отдѣльнымъ изд. вышла монографія о Паскалѣ (1900). Къ исторіи философіи относится и послѣдній значит. трудъ Б. „Science et religion dans la philosophie contemporaine“ (1908; есть рус. пер.)—отношеніе науки и религіи въ филос. Конта, Спенсера,

Геккеля, Джемса и др. Краткій очеркъ собственной системы философіи въ ея основныхъ предпосылкахъ Б. далъ въ своей небольшой докторской диссертации „De la contingence des lois de la nature“, выдержавшей шесть изданій (перв. изд. 1874). Б. стремится обосновать философію „контингентности“, т. е. случайности, въ духѣ динамическаго спиритуализма, свойственнаго традиционному теченію французскаго фил. Отправной точкой фил. контингентности служитъ критика научнаго знанія. Въмѣстѣ съ эмпириками Б. подчеркиваетъ опытный характеръ научнаго знанія и опытное происхождение законовъ научной мысли; вмѣстѣ съ позитивизмомъ онъ признаетъ прерывистость научныхъ областей, которая сказывается въ невозможности свести всё сферы бытія къ единому началу. Вселенная представляетъ собою не единый міръ, а лѣтвицу міровъ (міръ логическій, математическій, механическій, физическій, биологическій, психическій, социальный). На каждой высшей ступени появляются новыя начала, невыводимыя изъ элементовъ низшей ступени. Поэтому законы науки не имѣютъ непреложной обязательности. Наука не исключ. понятій индивидуальности, свободы, цѣли. Законъ причинности не исключаетъ возможности „случайнаго“ возникновенія вещей. Въ сознаніи, въ жизни духа слѣдуетъ видѣть образчикъ той духовной активности, которая лежитъ въ основѣ возникновенія всѣхъ вещей.— См.: *P. Archambault*, „E. Boutroux. Choix de textes avec une étude sur l'oeuvre“ (1910); *Гейбдингъ*, „Современная философія“ (1907). *Д. В.*

Бутсіа-Феликсъ (*Boothia Felix*), самый сѣв. полуостровъ С. Америки, соединенный съ нѣю перешейкомъ Бутсіа; отдѣляется заливъ Бутсіа отъ Баффиновой земли, Белловымъ проливомъ отъ Сѣв. Сомерсета; оканчивается подъ 71°50' с. ш. мысомъ Мѣрчисонъ. На зап. его бер. подъ 70°5' с. ш. и 96°47' з. д. наход. магнитный сѣверный полюсъ, установленный впервые Джемсомъ Россомъ, открывшимъ полу-овъ во время своей экспедиціи 1829—33 гг.

Бутсъ, см. *Бусъ*.

Бутурлиновка, большая промышл.

и торгов. слобода бобровск. у., Воронежск. губ., 34.199 жит. (по переп. 1897 г.—23.443 ж.); выдѣлка кожъ и овчинъ, кустарное произв. тулуповъ и сапожнаго товара, хлѣбн. торговля.

Бутурлинь, Александръ Борисовичъ, сенаторъ и фельдмаршалъ, род. въ 1694 г., учился въ морск. акад. въ Спб., началъ свою военную карьеру въ качествѣ денщика Петра I, участвовалъ во многихъ походахъ, при имп. Елизаветѣ былъ нѣкот. время гл. правит. Малороссіи, затѣмъ назначенъ сенаторомъ и московскимъ генераль-губернаторомъ. Въ 1756 г. Б. произведенъ въ фельдмаршалы, въ 1760 г. получилъ графское достоинство; послѣ этого Б. очень неудачно командовалъ русской арміею во время семилѣтней войны и при Петрѣ III былъ вновь назначенъ въ Москву ген.-губернаторомъ; ум. въ 1767 г.

Бутурлинь, Василій Васильевичъ, приближенный бояринъ царя Алексѣя Михайловича, въ 1651 г. въ качествѣ царскаго уполномоченнаго принялъ въ русское подданство Богдана Хмѣльницкаго и всю Малороссію, въ 1655 г. съ малоросс. войскомъ разбилъ поляковъ при Слонигородкѣ; ум. въ 1656 г.

Бутурлинь, Дмитрій Петровичъ, графъ, внукъ Ал. Борисовича, род. въ 1763 г., недолгое время служилъ въ гвардіи и въ коллегіи иностр. дѣлъ, затѣмъ вышелъ въ отставку и всецѣло отдался любимому своему занятію—собиранію книгъ. Его московская бібліотека, содержавшая много рѣдкихъ книгъ и рукописей, сгорѣла въ 1812 г. Другая бібліотека, которую онъ началъ составлять, переселившись во Флоренцію (въ 1817 г.), была въ послѣдствіи продана съ аукціона. Б. былъ однимъ изъ образованнѣйшихъ людей своего времени и нѣсколько лѣтъ состоялъ директоромъ Импер. Эрмитажа. Онъ ум. во Флоренціи въ 1829 г.

Бутурлинь, Дмитрій Петровичъ, генераль-майоръ и членъ госуд. совѣта, род. въ 1790 г., до 1833 г. служилъ въ арміи; участвовалъ въ Отечественной войнѣ, въ 1823 г. состоялъ при герцогѣ Ангулемскомъ въ Испаніи, въ 1829 г. находился въ арміи, дѣйствовавшей противъ турокъ. Въ 1840 г. Б. былъ назначенъ членомъ госуд.

совѣта, въ 1843 г. директоромъ Импер. Публ. библиотеки. Въ 1848 г. онъ былъ председателемъ Комитета для высшаго надзора за духомъ и направлениемъ печатаемыхъ въ Россіи произведеній, при чемъ обнаружилъ сильнѣйшую нетерпимость (извѣстенъ рассказъ о томъ, что даже Евангеліе казалось Б. опасной книгой). Б. оставилъ много военно-историческихъ сочиненій, написанныхъ частью на русскомъ, частью на франц. языкѣ. Ум. въ 1849 г.

Бутурлинь, Иванъ Ивановичъ, генералъ-аншефъ; род. въ 1661 г., въ 1700 г. въ чинѣ генералъ-майора участвовалъ въ походѣ противъ шведовъ, при чемъ былъ взятъ въ плѣнъ, въ которомъ оставался до 1710 г. Выпущенный въ обмѣнъ на плѣннаго шведскаго генерала Мейерфельда, Б. вновь принялъ участие въ Сѣверной войнѣ и въ день празднованія Ништадскаго мира (1721) былъ произведенъ въ ген.-аншефы. Послѣ смерти Петра В. Б. сталъ на сторону Екатерины, но впоследствии, благодаря просякамъ Меншикова и Долгоруковыхъ, былъ лишенъ чиновъ, орденовъ и всѣхъ своихъ помѣстій; ум. въ 1738 г.

Бутурлинь, Иванъ Михайловичъ, окольный, служилъ воеводой при царяхъ Иоаннѣ Грозномъ и Борисѣ Годуновѣ, участвовалъ во многихъ походахъ противъ литовцевъ и татаръ; въ 1605 г. убитъ горцами въ Дагестанѣ, куда онъ былъ посланъ Борисомъ Годуновымъ на помощь грузинскому царю Александру.

Бутурлукъ, названіе старинныхъ (XVI—XVII вв.) доспѣховъ, надѣвавшихся всадниками на ноги (поножи).

Бутъ, заполненіе канавъ крупнымъ камнемъ, неправильной формы, для образованія нижней части фундаментовъ. Промежутки между отдѣльными камнями заполняются цементнымъ или известковымъ растворомъ. Примѣняемый для этого камень (обыкновенно известнякъ) называется *бутовымъ камнемъ*. Полученная такимъ образомъ кладка, безъ пригонки камней другъ къ другу, наз. бутовой кладкой. *Бутить* значитъ производить такую кладку.

А. Г.

Бутылка, русская мѣра жидкостей; *Б. винная* = $\frac{1}{16}$ ведра = 0,768 литра; *Б.*

водочная, или пивная = $\frac{1}{20}$ ведра = 0,61 л.

Бутылочное стекло, см. *стекло*.

Буфетъ (фр. buffet), шкафъ для храненія столовой и чайной посуды, серебра и т. д.; мѣсто, гдѣ продаются закуски, вина и т. д., на вокзалахъ желѣз. дорогъ и въ др. обществ. мѣстахъ.

Буффало, см. *Бѣффало*.

Буффель, подошвенная кожа, выдѣлываемая изъ шкуры буйволовъ.

Буфферъ, приспособленіе для смягченія ударовъ. Въ желѣзнодорожномъ дѣлѣ Б. имѣетъ цѣлью смягчать удары желѣзнодорожныхъ вагоновъ другъ о друга при остановкахъ или замедленіи движенія поѣзда. Вагоны, составляющіе поѣздъ, соединены цѣпями такимъ образомъ, что между ними остаются промежутки. Этимъ достигается возможность слѣдованія поѣзда по закругленіямъ пути и облегченія работы локомотива, которому приходится въ этомъ случаѣ сдвигать вагоны поодиночкѣ, а не преодолевать инерцію всего поѣзда; при остановкѣ же задніе вагоны, продолжая двигаться по инерціи, налетаютъ на передніе. Чтобы не произошло рѣзкаго удара, на концахъ вагонныхъ рамъ и помѣщаютъ упругія приспособленія Б. Б. тепершняго простого устройства представляетъ стержень съ тарелкой на одномъ концѣ, другимъ концомъ упирающийся въ стальную спирально свернутую пружину, помѣщающуюся въ чугунной коробкѣ, прикрѣпленной къ рамѣ вагона. Вагоны ударяются *буфф.* *ферными тарелками* другъ о друга; стержни вдвигаются въ коробки, и сжимаютъ пружины. При отправленіи поѣзда, давленіе на пружины уничтожается, и онѣ выдвигаютъ стержни изъ коробокъ.

Буффъ (ит. buffa), шутка, шаловливая выходка; въ муз.—опера-б., шуточная опера; бассъ-б., теноръ-б., комическій бассъ или теноръ.

Буфы (фр.), пышныя сборки въ женскомъ платьѣ.

Бухайнъ-голь, рѣка въ центр. Азіи, впадаетъ въ оз. Кукуноръ, длина теч. 400 в.

Бухалансе (Bujalance), гор. въ испан. пров. Кордова, 10.756 жит.

Бухара или *Бухарское ханство*,

вассальное, находящееся въ зависимости отъ Россіи государство въ Туркестанѣ, граничащее на сѣверѣ съ Хивой и аму-дарьинскимъ отдѣломъ Сыръ-дарьинской обл., на востокѣ съ Самарканд. и Ферганск. обл., на югѣ съ Афганистаномъ, на западѣ съ Закаспійской обл. Площадь Б. 216.460 кв. км. или 190.200 кв. в. По Аму-дарьѣ сѣверная граница Б. начинается близъ уроч. Мешекли, именно на ур. Ичекяръ, въ 90 в. выше Петро-Александровска. Граница съ Ферган. обл. начинается на перевалѣ Магча въ истокахъ Зеравшана, пересѣк. зап. конецъ дол. Алая и отсюда тянется черезъ Памиръ на югъ до р. Памиръ, притока Пянджа; отсюда начинается бухарско-афганская граница, которая идетъ по Пянджу и Аму-дарьѣ вплоть до кишлака Босага ниже Келифа. Здѣсь начинается граница съ Закасп. обл., которая приближенно опредѣлена „по окраинѣ прибрежной населенной полосы, пролегающей вдоль лѣваго берега Аму-дарьи“.

Въ отношеніи устройства поверхности Б. можно раздѣлить на двѣ части, западную—низменную и восточную—гористую. Граница между ними идетъ приблизительно по линіи Келифъ, Карши и отсюда на сѣв.-востокъ. Западная часть на значительномъ протяженіи занята песчаными пустынями: сѣверная часть покрыта песками Кимирекъ-кумъ, доходящими до г. Каракуль; пески эти составляютъ продолженіе кызылъ-кумовъ (именно, изъ южной части Батпакъ-кумъ); южнѣе жел. дор. пески Кимирекъ-кумъ соединяются съ песками Сундуки; по лѣвому берегу Аму-дарьи примыкаетъ къ ней пустыня Кара-кумъ. По направленію къ востоку страна повышается: Чарджуй лежитъ на абс. выс. въ 192 м., Бухара—235 м., Кермине—296 м., Карши—400 м., Чиракчи—500 м., Келифъ—277 м. Горная Б. заполнена хребтами зап. Тянь-шаня и Памиро-Алая. Важнѣйшіе хребты: *Гиссарскій* (см.) на границѣ съ Самарканд. обл., достигающій высоты свыше 4.000 м. По лѣвому берегу Сурхаба тянется хр. *Петра Вел.* (см.), являющійся продолженіемъ *Дарвазскаго* (см.) хребта; послѣдній расположенъ между рр. Вахшъ и Ванчъ и имѣетъ с.-в. простираніе; перевалы въ

этомъ хребтѣ лежатъ на высотѣ 3—4½ тысячъ м.

Въ гидрографическомъ отношеніи воды Б. принадлежатъ къ бассейнамъ Аму-дарьи (см.), Зеравшана (см.) и Кашка-дарьи (см.). Главной жизненной артеріей Б. является Зеравшанъ, изъ котораго выведено множество оросительныхъ каналовъ. Верхнее теченіе Зеравшана протекаетъ черезъ предѣлы Самарканд. обл.; благодаря этому пропускъ воды въ Б., а слѣдовательно и существованіе Б. находится всецѣло въ рукахъ Россіи.

Климатъ Б. весьма разнообразенъ. По среднему теченію Аму-дарьи и въ долинѣ Зеравшана климатъ жаркій и сухой. Въ городѣ Б., лежащемъ подъ 39°43' с. ш. и 34°13' в. д. на высотѣ 850 футовъ, зима очень мягкая; средняя январская темп.—2,0° Ц., лѣто знойное: июль 30,5° Ц.; въ іюнѣ и іюлѣ въ тѣни бываетъ до 44°; самые сильные отмѣченные морозы достигаютъ—16°; лѣто бездождное, съ іюня по сентябрь совсѣмъ не выпадаетъ дождя, въ остальные 8 мѣсяцевъ почти равномерно выпадаетъ около 100 мм. Почти такой же климатъ и въ Чарджуй, но здѣсь зима еще болѣе мягкая: средняя январская—0,5° Ц. Въ Термезѣ (37°14' с. ш., 36°57' в. д., высота 1.150 ф.) климатъ еще болѣе жаркій: январь +4,3° Ц., июль 32,2°, осадковъ около 70 мм. въ годъ. Въ горной Бухарѣ лѣто имѣетъ умѣренную температуру, зимой же—сильные морозы и снѣга. Здѣсь прекрасная пастбища, и на лѣто сюда укладываютъ киргизы, а частью и узбеки. Въ предгорьяхъ на высотахъ 3—8 тыс. фут. климатъ болѣе мягкій, нѣсколько подходящій къ климату* средней Россіи; здѣсь выпадаетъ много снѣгу и лежитъ онъ отъ 4 до 5 мѣсяцевъ; весна дождливая; лѣто жаркое, осень мягкая и приятная; вообще климатъ, въ противоположность равнинной Б., здоровый. Для характеристики климата равнины и предгорьевъ нужно упомянуть, что здѣсь растутъ персикъ, гранатъ, грецкій орѣхъ, миндаль, фисташка, винная ягода, виноградъ. Въ горной Б. лѣса не достигаютъ большого развитія; скорѣе можно говорить объ отдѣльных мѣстонахожденіяхъ древесныхъ породъ,

чѣмъ о лѣсахъ; только въ Бальджуанѣ встрѣчаются довольно большіе листовенные лѣса на склонахъ (грецкій орѣхъ, ясень, *Celtis australis*, *Prunus* и др.). Фауна равнинной части Б. немногимъ отличается отъ фауны арало-каспійскихъ полупустынь и пустынь: здѣсь живутъ суслики, песчанки, хомячки, тушканчики, зайцы, лисица-караганга, гиена (*Hyæna bokchariensis*), джебранъ; въ долинѣ Аму-дарьи—тигръ. Въ горной части нужно отмѣтить медвѣдя (*Ursus leucopus*), ирбиса (*Leopardus uncia*), рысь (*Lynx isabellina*), горныхъ барановъ (*Ovis*; изъ нихъ крупнѣйшій *O. poloi*), горнаго козла (*Capra sibirica*), козулю (*Capreolus tianschanicus*) и др. Изъ птицъ въ долинахъ рѣкъ нужно отмѣтить фазановъ. Рыболовствомъ населеніе Б. не занимается; изъ рыбъ Аму-дарьи укажемъ шипа, лопатноса, усача, маринку, сазана, сома; въ верховьяхъ—форель.

Населеніе. Переписей въ Б. никогда не производилось; полагаютъ, что въ Б. живетъ около 3 милл. человекъ или приблизительно $1\frac{1}{2}$ человекъ на кв. версту. Населеніе состоитъ изъ слѣд. народовъ: 1) *узбеки*, потомки тюрковъ, завоевателей этого края. Изъ узбековъ комплектуется бухарская администрація; нынѣ правящій эмиръ Б. тоже узбекъ (изъ рода Мангытъ). Главное занятіе узбековъ земледѣліе, но, ведя лукочевой образъ жизни, они занимаются вмѣстѣ съ тѣмъ скотоводствомъ; зимую около тугаевъ (низменныхъ острововъ) по Аму-дарьи и Пянджу, они на лѣто поднимаются на южные склоны Гиссарскаго хр., а овцеводы—даже до хр. Петра В. Говорятъ узбеки на узбекскомъ нарѣчьи тюркскаго яз., по религіи принадлежатъ къ мусульманамъ-суннитамъ. У узбековъ сохранилось еще родовое устройство, управляются выборными аксакалами, которые утверждаются бухарскимъ правительствомъ. Живутъ главн. обр. въ бекствахъ зап. Бухары, въ восточной ихъ гораздо меньше, а въ каратегин. и дарваз. бекствахъ, кромѣ чиновниковъ, не встрѣчаются; 2) *киргизы* кочуютъ главн. обр. въ каратегинскомъ, кулябскомъ, бальджуанскомъ, кургантепинскомъ, хатырчинскомъ, нуратинскомъ и кабаклинскомъ бекствахъ;

3) *туркмены*, а именно племена эрсари, ата, алиели и ходжи, занимаютъ узкую береговую полосу по обоимъ берегамъ Аму-дарьи и Пянджа, особенно въ бекствахъ: чарджуйскомъ, бурдабальскомъ, керкинскомъ, ширабадскомъ, кабаданскомъ и кургантюбинскомъ; занимаются земледѣліемъ и овцеводствомъ; 4) *таджики*, народъ говорящій на языкъ, близкомъ къ фарсійскому, разсѣяны по всей Б., но преимущественно живутъ въ бекствахъ дарвазскомъ, каратегинскомъ, кулябскомъ и бальджуанскомъ. Дарвазъ сплошь заселенъ однимъ таджиками. По религіи они мусульмане-шіиты по сектѣ Измаилія, считающей своей главой Ага-хана, живущаго въ Бомбей; встрѣчаются также послѣдователи секты Аспо-Апарія. Занимаются главнымъ образомъ земледѣліемъ. Главныхъ нарѣчій три: каратегинское, дарвазское и шуганское; 5) *персы* живутъ въ небольшомъ количествѣ частью въ качествѣ вольноотпущенныхъ (изъ бывшихъ рабовъ), частью переселенцы изъ Персіи; изъ числа персовъ многіе являются чиновниками; 6) *галъча*, близкое къ таджикамъ племя, живущее въ Каратегинѣ и Дарвазѣ; говорятъ на нарѣчьи, близкомъ къ фарсійскому яз., шіиты; 7) *афганцы* живутъ въ пограничныхъ съ Афганистаномъ бекствахъ; переселились въ Б. гл. обр. послѣ династическихъ междоусобій въ 80 годахъ XIX ст. Число ихъ до 10 т. Шіиты; занимаются земледѣліемъ, торговлею и скотоводствомъ; 8) *хазара*, переселились тогда же изъ Афганистана, народъ монголо-тибетекаго происхожденія; разселились по р. Кызыльсу, шіиты; внутренними дѣлами общины управляетъ Тимуръ-ханъ. Кочевники; 9) *бухарскіе евреи* живутъ съ незапамятныхъ временъ въ Б., гдѣ проживаютъ гл. обр. въ г. Бухарѣ, Шахриязбѣ, Гиссарѣ, Душамбе, занимаясь торговлею и ремеслами; 10) *арабы*, потомки арабовъ-завоевателей Б., частью ассимилировались съ узбеками, но живутъ въ ханствѣ всегда отдѣльно, составляя особыя общины. Встрѣчаются въ небольшомъ количествѣ въ бекствахъ кабаданск., шахриязбск., гиссарск., ширабадск., чиракчинск., ведутъ лукочевой образъ жизни. Изъ нихъ выхо-

дять много ишановъ и муллъ; 11) *цзганае*, 4—5 т., 12) *индусы*, гл. обр. изъ Пешавера, около 5 т., живутъ въ городахъ, занимающъ торговлей; 13) *руссіе* (или, лучше сказать, русско-подданные) стали селиться съ 1873 года. Теперь живутъ, считая съ войсками, въ Чарджуѣ—8 т., въ Керкахъ—6 т., въ Термезѣ—6 т., въ Нов. Бухарѣ—3 т., въ Ст. Бухарѣ—2 т., по линіи Среднеаз. ж. д. около станцій—2 т., по линіи бухарско-афганской границы—1.200 ч.

Административное устройство. Б., состоящая съ 1873 года подъ русскимъ протекторатомъ, управляется эмиромъ, имѣющимъ неограниченную власть и правящимъ по шаріату. Во внутреннѣи дѣла Б. Россія не вмѣшивается. Управление Б. сосредоточено въ четырехъ органахъ, имѣющихъ нѣкоторое сходство съ московскими „приказами“: 1) въ *административномъ* отдѣлѣ, завѣдующемъ чиновниками и сборами налога съ заграничныхъ товаровъ; во главѣ стоитъ *кушъ-беги*, высшій государственный сановникъ, въ отсутствіе эмира управляющій страной; по обычаю онъ бываетъ родомъ персь; 2) въ *финансовомъ* отдѣлѣ, завѣдующемъ финансами; во главѣ—*диванъ-беги*; 3) въ *духовно-судебномъ* отдѣлѣ, завѣдующемъ духовными и судебными дѣлами, а также учебными заведеніями; во главѣ—*кази-каглянъ*; 4) въ *полицейскомъ* отдѣлѣ, во главѣ котораго стоитъ главный *раисъ*. Вся Б. раздѣляется на 27 бекства, носящихъ названія по своимъ главнымъ городамъ. Бекства эти слѣдующія: Бухара, Нурата, Каракуль, Кабаклы, Чарджуѣ, Бурдалыкъ, Керки, Келифъ, Ширабадъ, Карши, Чиракчи, Кермине, Зіатинъ, Хатырчи, Шахриязбъ, Яккабагъ. Китабъ, Гузаръ, Байсунъ, Гиссаръ, Денау, Кургантюбе, Балджуанъ, Кулябъ, Кабадианъ, Каратегинъ (гл. г. Гармъ), Дарвазъ (гл. г. Кала-и-Хумбъ); Шугнанъ и Рошанъ находятся въ общемъ управленіи Россіи и Бухары. Во главѣ бекства стоитъ бекъ, назначаемый эмиромъ. Бекства раздѣляются на амлякдарства (уѣзды), числомъ 3—25, во главѣ коихъ стоитъ амлякдаръ. Въ бекствахъ Кулябскомъ, Дарвазскомъ и Каратегинскомъ, населенныхъ таджиками, имѣются, помимо амлякдарствъ, еще „шахства“, во гла-

въ послѣднихъ **стоятъ** управители („ша“) изъ таджикской аристократіи, выбираемые народомъ. Амлякдару подчинены „аксакалы“ (волостные старшины), а послѣдному „минбаши“, стоящіе во главѣ кишлаковъ или ауловъ. Должности аксакаловъ и минбаши выборныя. Чиновники въ Б. жалованья не получаютъ и живутъ поборами съ населенія и взяточничествомъ. Бухарская армія, состоящая нынѣ изъ 11.000 нижнихъ чиновъ и 200 офицеровъ, была организована въ 1881 году русскими инструкторами. Обмундированіе и команда—русская. Никакого образованія офицеры не получаютъ, и вообще армія производитъ самое жалкое впечатлѣніе.

Пути сообщенія весьма плохо разработаны; всего въ Б. 8.731 верста путей, изъ нихъ 2.283 в. путей, носящихъ названіе колесныхъ, а прочіе—вьючные. Отъ Самарканда до Термеза (черезъ Китабъ, Шахриязбъ, Гузаръ и Ширабадъ) русское правительство открыло въ 1902 г. почтовый трактъ протяженіемъ въ 373 версты. По сѣверной части Б. отъ Чарджуя до Зерабулака пролегаетъ участокъ Ср.-Аз. жел. дороги, протяженіемъ въ 261 в., открытой въ 1897 г. По обыкновенію, усвоенному въ Россіи не одними только туркестанскими инженерами, главный городъ ханства, Бухара, оставленъ въ 13 в. отъ ж. д., почему была открыта вѣтка ж. д. отъ ст. Нов. Бухара (впослѣдствіи „Каганъ“) до Старой Бухары. Въ настоящее время предположено соединить г. Бухару съ Термезомъ черезъ Карши и Керка узкоколейной ж. д.; въ 1904 и 1909 гг. были уже сдѣланы изысканія. Сообщеніе по Аму-дарѣ поддерживается лодками („какюк“), перевозящими до 500 т. п. груза, а также русской казенной Аму-дарьинской флотиліей, совершающей съ 1888 г. рейсы между Петро-Александровскомъ и Термезомъ; флотилія состоитъ изъ 6 париходовъ, 2 паров. катеровъ, 13 баржъ; въ 1908 году перевезено 210 т. пудовъ казенныхъ грузовъ и 545 т. частныхъ. Участокъ Аму-дарьи въ предѣлахъ Б. обнимаетъ 402 в. Телеграфъ, кромѣ линіи ж. д., имѣется отъ Чарджуя до Келифа и отъ Самарканда до Термеза, а всего 726 в. Поч-

товыхъ учреждений нѣтъ, но русское правительство содержитъ почтовую отдѣленія въ Чарджуй, Н. Бухарѣ, Кернахъ, Келифѣ и Термезѣ.

Промышленность. Добывающая пром. ничтожна. Золото имѣется въ Дарвазѣ, по Пянджу, Вахшу и др., но добывается въ годъ всего до 2 пудовъ. Обрабатывающая промышленность представлена производствами слѣд. продуктовъ: ковры (туркмены), кошмы, грубыя хлопчато-бумажныя ткани, шелковые матеріи (Б. производить до 2 милл. пудовъ коконовъ и до 100 т. п. тканей), кожи, сапожныя издѣлія, мучка (водяныя мельницы), льняное и кунжутное масла. Русскіе основали въ Б. слѣд. производства: хлопкоочистительныя заводы (весь бухарскій хлопокъ идетъ въ Москву и Лодзь; въ 1908 г. отправлено 1.200 т. пудовъ по 8 р. 50 к. пудъ), спичечная фабрика въ Н. Бухарѣ, двѣ мукомольныхъ мельницы и заводъ виноградныхъ винъ на ст. Каракуль. Земледѣліе въ Б. находится въ зависимости отъ состоянія ирригаціи; площадь земель, орошенныхъ водами Зеравшана, Амударьи и Кашка-дарьи, исчисляють въ 2 милл. десятинъ. Кромѣ того, въ горахъ сѣютъ подъ дождь, безъ искусственнаго орошенія („богарныя“ земли). Озимыхъ хлѣбовъ сѣютъ мало, яровые засѣваютъ въ февралѣ-апрѣлѣ; уборка въ маѣ-юлѣ. Сѣютъ пшеницу (даетъ урожай самъ 15—20), ячмень, джугару (урожай самъ 40—50), просо, кунжутъ, ленъ, хлопокъ (гл. обр. въ долины Зеравшана, гдѣ большая часть орошенной земли занята имъ; даетъ при засѣвѣ 8 п. до 120 п. на дес.; уборка въ октябрѣ), люцерну (даетъ 5—6 урожаевъ въ годъ, всего до 300 п.), рисъ (засѣвается на низкихъ, болотистыхъ мѣстахъ, урожай до 150 п. съ дес.), кукурузу, машъ, табакъ; важную роль играетъ бахчеводство (арбузы, дыни, тыквы), особенно славятся чарджуйскія дыни. Виноградная лоза разводится въ значительномъ количествѣ, до высоты 3 тыс. ф., но винодѣліе не развито, а изъ винограда готовится изюмъ, котораго вывозится около 100 т. пудовъ по цѣнѣ 10—20 руб. за 8 пудовъ. Изъ фруктовыхъ деревьевъ произрастають: персики, абри-

косы, вишня, слива, миндаль, грецкій орѣхъ, яблоня, груша, шелковица. Въ горныхъ лѣсахъ население собираетъ фисташки.—Скотоводство въ жизни Б. играетъ важную роль; первое мѣсто занимаетъ овцеводство: овецъ въ ханствѣ насчитываютъ до 10 милл. головъ. Овцы, дающія высокоцѣнныя *каракулевья* шкурки, разводятся гл. обр. въ каракульскомъ, керкинскомъ, келифскомъ, каршинскомъ и кургантобинскомъ бекствахъ; ежегодный вывозъ каракулевыхъ шкурокъ изъ Б. достигаетъ 1½ милл. стоимостью до 7 милл. руб. Овечьей шерсти вывозится до 150 т. пуд. ежегодно. Второе, послѣ овецъ, мѣсто занимаетъ верблюды двугорбый и одногорбый, затѣмъ идутъ оселъ (ишакъ), быкъ, якъ, коза, лошадь.

Торговля. По даннымъ за 1903 г. черезъ станціи Чарджуй и Бухара ввезено въ Б. 2½ мил. пуд. грузовъ, вывезено въ Россію 1,7 мил. п.; главнымъ предметомъ вывоза служили: хлопокъ (1,2 мил. п.), каракулевья шкурки (1 мил. шт.), шерсть (150 т. п.), шелкъ (300 т. п.), овчины (80 т. п.). Ввозъ: мануфактура (250 т. п.), сахаръ (150 т. п.), керосинъ (300 т. п.), желѣзныя издѣлія (250 т. п.), посуда (100 т. п.), мѣдь, цинкъ и латунь (100 т. п.). Торговый балансъ Б. называется слѣдующимъ: *вывозъ* въ Россію 20 м. руб., въ Афганистанъ—2½ м., въ Персію—0,2 м., въ Индію—0,5 м., всего 23 м. р.; *возвъ* изъ Россіи 17 м. р., изъ Китая—2 м. р., изъ Персіи—0,2 м., изъ Афганистана—3½ м., изъ Индіи—0,8 м., всего 23 м. р. Отдѣленіе Госуд. Банка (русск.) есть въ г. Бухарѣ, казначейства (русск.) въ Керкахъ, Чарджуй, Термезѣ. На бухарско-афганской границѣ существуютъ русскія таможенныя учрежденія; помимо того по всемъ границамъ Б. (не исключая и бухарско-афганской) существуютъ бухарскія таможенныя учрежденія, собирающія пошлину (зякетъ) со всѣхъ товаровъ (не исключая и русскихъ), какъ ввозимыхъ, такъ и вывозимыхъ изъ ханства.—Б. имѣетъ свою монету: *тилля*, золотая, номинально—4 р., по курсу—6 р. 80 к.; *тенъдъ*, серебряная, съ 1901 года имѣющая принудительный курсъ въ 15 коп.; мѣдныя: *мира*—4 коп., *пайса* или *яръмъ-мира*—2 коп.,

нуля— $\frac{1}{4}$ к. Кредитныхъ билетовъ нѣтъ. Помимо бухарскихъ денегъ въ обращеніи русскія, персидскія, афганскія.

Исторія. Долина Зеравшана, составлявшая часть древней Согдіаны, въ концѣ VII и началѣ VIII ст. была покорена арабами; въ 681—683 гг. арабы впервые появились въ Мавераннагрѣ, а въ 709 г. предъ полководцемъ Кутейба пала Бухара. Въ 999 г. Б. перешла подъ власть караханидовъ. Въ 1218 г. въ Б. появились монголы, и въ 1220 г. г. Б. палъ и былъ разрушенъ до тла; вполсѣдствіи Б. нѣсколько оправилась отъ погрома при Тимурѣ (1365—1405 гг.). Въ самомъ началѣ XVI ст. власть монголовъ смѣнилась властью узбековъ, давшихъ начало двумъ бухарскимъ династіямъ, шейбанидамъ (1510—1597 гг.) и аштарханидамъ (1597—1737 гг.). Послѣ аштарханидовъ престоль Б. заняла нынѣшняя династія, *мангытъ*. Первые сношенія съ русскими начались при Алексѣѣ Михайловичѣ, пославшемъ къ хану Абдуль-Азизу посольство въ 1675 г. Въ 1719 г. было отправлено въ Б. посольство Флоріо Беневени, въ 1820 г. — посольство Негри, въ 1841 г. эксп. Бутенева, Ханькова и Негри, въ 1859 г. Игнатьева. Въ 1860 г. на престоль Б. вступилъ Музаферъ-ханъ (1860—1885). Вскорѣ послѣ взятія русскими войсками Ташкента (1865 г.) начались неприязненные дѣйствія противъ Б. 24 мая 1866 г. былъ отнятъ у бухарцевъ Ходженгъ, 2 октября—Ура-тюбе, 2 мая 1867 г. — Самаркандъ и, наконецъ, 28 іюня 1868 г. — Карши. По мирному договору 23 іюня 1868 г. Б. обязалась уступить Россіи бекства самаркандское, каттакурганское, пенджакентское и ургутское, уплатить контрибуцію (500 т. р.) и предоставить русскимъ купцамъ льготы. Договоръ этотъ былъ пополненъ новымъ „договоромъ о дружбѣ“ отъ 28 сентября 1873 г. Въ 1877 г. Б. покорила Дарназъ и Каратегинъ. Въ 1885 г. на престоль взошелъ эмиръ Сеидъ-Абдуль-Атъ-Ханъ. Въ 1887 г., вслѣдствіе волненій въ Афганистанѣ, было занято русскими войсками укр. Керки, а затѣмъ построена крѣпость Термезъ. Въ 1895 г. закончено разграниченіе Памировъ отъ Афганистана,

при чемъ бухарско-афганская граница была занята русскими постами. Т. обр. вся Б. оказалась въ предѣлахъ русскихъ государственныхъ границъ. Въ январѣ 1910 г. въ г. Бухарѣ начались волненія, по внѣшности направленные противъ шиитовъ, въ сущности же явившіяся протестомъ противъ политики непопулярнаго эмира. Волненія были быстро усмирены русскими войсками. Въ декабрѣ 1910 г. эмиръ умеръ, и управление Б. принялъ его сынъ Сеидъ-Миръ-Алимъ Тюря-Джанъ.

Литер. *Н. Ханьковъ*, „Описание Б. ханства“. Спб. 1843; *Вамбергъ*, „Исторія Б. или Трансоксаніи“ (пер.). Спб. 1873; *Ситняковскій*, „Изв. Туркест. отд. геогр. общ.“, 1, в. 2, 1900; *В. Липскій*, „Горная Б.“ Спб. 1900—1905, 3 т.; *Терентьевъ*, „Исторія завоеванія Ср. Азіи“. Ташк. 1907; *Бартольдъ*, „Туркестанъ въ эпоху монгольскаго нашествія“. 1900; *Д. Лозоветъ*, „Бухарское ханство подъ русск. протекторат.“ (1910, 2 т.).

Л. Бергъ.

Бухара, или *Бохара Шерифъ*, столица Б.-скаго ханства, располож. въ оазисѣ, на одномъ изъ рукавовъ Зеравшана, въ 13 в. отъ ст. Каганъ Среднеаз. ж. д., съ котор. она соединена ж.-д. вѣткой; окружена стѣной съ 11-башенными воротами, 360 мечетей, 103 медресе (мусульм. школы), въ кот. во время расцвѣта Б.-ы обучалось до 10.000 чел.; дворецъ эмира съ двумя укрѣпленными башнями у входа; ок. 100 тыс. жит., въ т. ч. много евреевъ и индусовъ. Б. служитъ центромъ караванной торговли между Европой и Азіей; произв. шелковыхъ и грубыхъ шерстяныхъ тканей, кожевенное, стальныя издѣлія, шелковой бумаги и т. д. Б. считается мусульманами всѣхъ странъ источникомъ „истиннаго свѣта“ и потому наз. „священнымъ городомъ“.

Бухара Новая, русск. поселокъ у ст. Каганъ Среднеаз. ж. д., въ 13 в. отъ г. Бухары, основанъ въ 1888 г., ок. 3.000 жит.; новый дворецъ эмира; хлопкоочистительные заводы; обширн. торговля; резиденція Росс. Имп. политич. агентства при Бухар. ханствѣ.

Бухаревъ, Александръ Матвѣевичъ, духовный писатель, род. въ 1824 г., предъ окончаніемъ курса въ моск.

дух. академіи (1846) постригся въ монашество и нареченъ Теодоромъ. По окончаніи курса Б. былъ оставленъ при академіи по кафедрѣ Св. Писанія, но за свое стремленіе примирить чистое христіанство съ современной ему жизнью, а также за переписку съ Гоголемъ навлекъ на себя неудовольствіе начальства и въ 1854 г. былъ переведенъ въ казанскую академию, а отсюда на должность члена комитета духовной цензуры. Но здѣсь ему пришлось столкнуться съ закоренѣлымъ обскурантомъ Асоченскимъ, журналъ кот. „Домашняя Бесѣда“ проходилъ черезъ цензуру Б. и грубыя нападки кот. на либеральное движеніе въ обществѣ Б. всячески старался смягчать. Послѣ долгихъ происковъ Асоченскому, выставившему Б. передъ начальствомъ чуть ли не еретикомъ, удалось добиться его увольненія, ссылки въ Никитскій монастырь (1862) и запрещенія къ печати главнаго труда всей жизни Б.—толкованія на Апокалипсисъ. Тогда Б. рѣшилъ порвать со всѣмъ своимъ прошлымъ, снялъ съ себя монашескій санъ (1863), женился и отдался всецѣло литературной дѣятельности. Ум. Б. въ 1871 г.—Черезъ всю жизнь Б., и какъ преподавателя и какъ литератора и цензора, красной нитью проходитъ упорная борьба съ тѣмъ рутинерствомъ и узостью взглядовъ, кот. всецѣло царили въ его время среди духовенства. Главн. труды Б.: „О православіи въ отношеніи къ современности“ (1860), „Три письма къ Н. В. Гоголю“ (1861), „О Новомъ Завѣтѣ“ (1861), „Моя апологія“ (1866), „О соврем. дух. потребностяхъ мысли и жизни“ (1865) и мн. др.

Бухарестъ (рум. Bucuresci), столица Румыніи, сильная крѣпость, на р. Димбовицѣ, 282.071 жит. (201 тыс. православныхъ, 37 тыс. катол. и прот., 43 тысячи евреевъ). Университетъ, (3.478 студ. въ 1908—9 г.), академія наукъ, высшая технич. школа, ветеринарн. институтъ и друг. специальн. высшія учебныя заведенія, 6 среднихъ учеб. завед., 2 духов. семинаріи; національная бібліотека, музеи: этнографическій, древностей, естественно-историч.; пинакотекa и др. Б.—центръ румынской торговли; въ промышлен.

преобладаетъ мелкое, ремесл. производство (обувь, гот. платье и бѣлье, мѣха и пр.). Укрѣпленія города (18 фортовъ) начали воздвигаться съ 1885 г.—Въ хроникахъ Б. полагается съ XIV в., какъ военный пунктъ. Затѣмъ онъ былъ гл. гор. Валахіи поочередно съ Терговиштомъ. Въ XVII в. при кн. Матв. Бассарабъ насчитывалъ до 100,000 жит.; въ 1698 г. Конст. Бранкованъ оконч. перенесъ резиденцію въ Б., но послѣ смутъ, слѣдовавшихъ за убійствомъ Бранкована, число жителей его сильно уменьшилось (въ 1713 г.—50,000). Въ 1716 г. былъ разграбленъ сербами. Въ концѣ XVIII и въ нач. XIX в. городъ претерпѣлъ цѣлый рядъ бѣдствій (землетрясеніе, чума, пожары). Въ 1812 г. по *Бухарестскому миру* Бессарабія и части Молдавіи перешли къ Россіи. Послѣ Адрианопольскаго мира 1829 г. начинается быстрый ростъ населенія и процвѣтаніе города. При соединеніи Молдавіи и Валахіи въ княжество Румынію Б. сдѣлался (съ 1861 г.) столицей послѣдняго.

Бухарникъ, то же, что медовая трава (см.).

Бухау, Данииль, писатель о Россіи, родился въ 1546 г., въ 1576 и 1578 гг. былъ германскимъ посл. при Іоаннѣ IV, написалъ „Moscoviae ortus et progressus“,—сочиненіе, важное по точности и правдивости сообщаемыхъ въ нихъ свѣдѣній (полный русск. перев. въ „Чтен. Моск. Общ. ист. и др.“ 1876 г.). Ум. въ 1608 г.

Бухвостовъ, Сергѣй Леонтьевичъ, первый потѣшный Петра В., род. въ 1659 г., 24-хъ лѣтъ отъ роду записался въ потѣшные къ 11-ти-лѣтнему Петру В. и дослужился до чина майора. Петръ В., очень любившій Б., прозвалъ его „первымъ російскимъ солдатомъ“. Ум. въ 1728 г.

Бухгалтерія, см. *счетоводство*.

Бухгалтеръ, Иванъ, подполковникъ, посланный Петромъ Вел. въ Бухарію для развѣдокъ о мѣстонахожденіи золотого песка въ р. Эркети. Экспедиція его (1715—1716) не удалась, благодаря нападенію калмыковъ. Памятникомъ ей остался городъ Омскъ, основанный Б-омъ въ 1716 г.

Бухенбергеръ, Адольфъ - Августъ,

нѣмец. экономистъ и государств. дѣятель, род. въ 1848 г., съ 1893 г. баден. министр финансовъ и представитель Бадена въ Союзномъ совѣтѣ; ум. въ 1904 г. Подъ его руководствомъ была произведена въ Баденѣ с.-хоз. анкета, результаты которой онъ издалъ подъ загл.: „Erhebungen über die Lage der Landwirtschaft im Grossherzogtum Baden“ (4 т. 1883). Изъ другихъ его работъ важнѣйшія: „Agrarwesen und Agrarpolitik“ (2 т. 1892—93) и „Grundzüge der deutschen Agrarpolitik“ (1899, есть русск. пер.).

Бухеръ, Лотаръ, изв. нѣм. публици и политич. дѣятель, род. въ 1817 г., изучалъ право въ берлинскомъ универс., гдѣ подпалъ подъ сильное вліяніе гегеліанской философіи. По окончаніи курса (1838) занималъ различныя судебныя должности и десять лѣтъ былъ самымъ мирнымъ чиновникомъ. Подобно многимъ другимъ нѣмецкимъ дѣятелямъ, онъ нашелъ свое призваніе среди раскатовъ революціонной бури. Весною 1848 г. онъ уже засѣдалъ депутатомъ отъ своего захолустья (Штольпъ) въ прусскомъ Национальномъ собраніи, а въ 1849 г. былъ избранъ во вторую палату лантаса и былъ виновникомъ ея распушенія: именно имъ былъ формулированъ протестъ противъ введенія осаднаго положенія въ Берлинѣ. Въ 1850 г. противъ него и нѣкоторыхъ другихъ изъ прежнихъ депутатовъ Нац. собр. было начато преслѣдованіе за резолюцію, отказывавшую правительству въ налогахъ, но Б. бѣжалъ въ Англію, посвятилъ себя журналистикѣ и въ продолженіе 10 лѣтъ состоялъ лондонскимъ корреспондентомъ „National Zeitung“, при чемъ въ своихъ письмахъ не уставалъ подчеркивать слабыя стороны англ. парламентаризма. Воспользовавшись амнистіей, онъ вернулся въ 1860 г. въ Германію и, выступивъ вскорѣ вмѣстѣ съ Родбертусомъ и Бертомъ противъ „Націон. Ферейна“, разошелся съ прогрессистами. Когда въ 1862 г. Лассаль задумалъ начать свою рабочую агитацію, то посвятилъ въ свои планы Б., который принципиально одобрилъ ихъ. Близко сошедшись съ великимъ агитаторомъ, Б. участвовалъ въ составленіи лассалевскаго памфлета противъ историка

литературы Юл. Шмидта („Herr Julian Schmidt, der Litterarhistoriker“, 1862), гдѣ его перу принадлежатъ замѣчанія „жены наборщика“. Послѣ смерти Лассалья, кот. назначилъ его своимъ литератур. душеприказчикомъ, завѣщаль ему ренту и всѣ свои права литер. собственности, Б. вступилъ, по приглашенію Бисмарка, въ министерство иностранныхъ дѣлъ, и съ этихъ поръ судьба его тѣсно связана съ судьбою желѣзнаго канцлера. Постепенно повышаясь по службѣ и сближаясь съ Бисмаркомъ, онъ сопровождалъ его всюду, гдѣ требовалось опытное перо. Это перо прошло и по проекту конституціи Сѣверо-Германскаго Союза, и по Франкфуртскому мирному договору 1871 г., и по проекту конституціи Германской имперіи, и по протоколамъ Берлинскаго конгресса. Не разстался Б. съ канцлеромъ и въ 1890 г.: въ сельской тиши Фридрихсруэ онъ, подъ диктовку низвергнутаго основателя имперіи, записывалъ его мемуары, смягчая злыя выходы противъ высокихъ сферъ и сглаживая рѣзкую рѣчь. Ум. въ 1892 г. Изъ его корреспонденцій въ „Nat. Ztg.“ составила двухтомная книга „Bilder aus der Fremde, für die Heimat gezeichnet“ (1862), въ связи съ которой стоитъ брошюра „Parlamentarismus wie er ist“ (1855); еще раньше напечатаны „Kulturhistorische Skizzen aus der Industrieausstellung aller Völker“ (1851), и послѣ его смерти вышли „Kleine Schriften politischen Inhalts“ (1893). Б. выпустилъ также 2-е изд. „System d. erworb. Rechte“ Лассалья. А. Джс.

Буховцевъ, Александръ Никитичъ, московскій пианистъ-педагогъ, род. въ 1850 г., сынъ капельмейстера, учился игрѣ на фп. у Дюбука и Н. Рубинштейна, ум. въ 1897 г. Написалъ и перевелъ нѣск. руководствъ къ преподаванію ф.-пианной игры. Кромѣ того, издалъ съ педагогической цѣлью нѣсколько сборниковъ удачно подобранныхъ пьесъ для фортепиано.

Бухта (нѣм.), небольшой морской заливъ съ достаточно замкнутымъ береговымъ очертаніемъ, вслѣдствіе чего Б. представляютъ хорошія убѣжища для судовъ.

Бухтарма, рѣка Томск. губ. пр.

притокъ Иртыша, беретъ начало въ Южн. Алтайскомъ хребтѣ, длина теченія около 470 в., впадаетъ въ Иртышъ близъ *Бухтарминска*, долина рѣки одна изъ самыхъ плодородныхъ въ Сибири. Одинъ изъ истоковъ протекаетъ черезъ *Б-минское озеро* (иначе Черное, на южн. склонѣ Аргутскаго хребта).

Бухштейнъ, гора въ Зальцкаммергутскихъ альпахъ, 2,224 мет. высоты.

Бухъ, Христіанъ Леопольдъ фонъ, геологъ, род. въ 1774 г. въ Штольпе въ Укермаркѣ, учился одновременно съ А. фонъ Гумбольдтомъ въ фрейберг. горн. акад. и былъ однимъ изъ самыхъ знаменитыхъ учениковъ геолога Вернера. Сначала онъ интересовался горнымъ дѣломъ, но потомъ посвятилъ себя исключительно геологii. Изучивъ съ точки зрѣнія нептунизма сѣв. Германію, Б. обратился къ изслѣдованію Альпъ, далѣе вмѣстѣ съ Гумбольдтомъ и Гей-Люссакомъ былъ (1805) свидѣтелемъ большого изверженія Везувія и высказалъ нѣкоторые взгляды относительно дѣятельности вулкановъ, принятые до сихъ поръ въ наукѣ. Изученіе итальянскихъ вулкановъ и вулканической области Оверни въ 1802 г. убѣдило Б. въ несправедливости взглядовъ школы „нептунистовъ“, величайшимъ представителемъ которой былъ Вернеръ. Выступивъ на защиту воззрѣній „плутонистовъ“, Б. сталъ во главѣ всѣхъ геологическихъ изслѣдованій: онъ велъ собственныя работы, возбуждалъ къ работѣ другихъ и выснялъ въ своихъ критическихъ статьяхъ значеніе чужихъ изслѣдованій. Благодаря замѣчательной разносторонности, необычайно ясному взгляду и пылкому отношенію ко всѣмъ главнѣйшимъ вопросамъ, Б. далъ сильный толчекъ развитію науки и явился руководителемъ того „*Sturm und Drang-Periode*“, который характеризуется въ геологii замѣчательными успѣхами, широкими идеями и большими ошибками. Въ то время, какъ Вернеръ ограничивался глубокимъ изученіемъ небольшой области и изъ этого изученія дѣлалъ свои, нерѣдко весьма плодотворные выводы, Б. значительно расширилъ сферу изслѣдованія, обратился къ срав-

неніямъ различныхъ мѣстностей и, благодаря этому, могъ дать рядъ общихъ заключеній. Прежде всего Б. преобразовалъ ученіе о вулканахъ. Матеріаломъ для него служили богатѣйшія изслѣдованія главныхъ вулканическихъ областей Везувія, Оверни, Канарскихъ острововъ и пр. Результаты изложены въ его трудѣ „*Physikalische Beschreibung der Kanarischen Inseln*“ (1825). На-ряду съ многими плодотворными идеями, Б. между прочимъ высказалъ, что горы обязаны своимъ происхожденіемъ вулканическимъ силамъ, а массивныя горныя породы представляютъ изверженныя массы, не достигнувшія поверхности. Эти послѣдніе взгляды, раздѣлявшіеся „плутонистами“, были опровергнуты Скропомъ, Ляйеллемъ и Ф. Гофманомъ, но въ свое время представляли весьма значительный шагъ впередъ и указывали пути для дальнѣйшихъ изслѣдованій. Въ 1806—08 г. Б. жилъ въ Скандинавіи; здѣсь онъ обратилъ вниманіе на слѣды колебанія морского уровня у береговъ этой страны, доказалъ, что Скандинавія находится въ періодѣ медленнаго поднятія, и пришелъ къ заключенію, что матеріки подвержены вѣковымъ колебаніямъ. Другой рядъ изслѣдованій Б. касался доломита. Б. показалъ, что мощныя массы этой горной породы, которую до него смѣшивали съ известнякомъ, встрѣчаются на всемъ протяженіи Альпъ, во Франконіи, Тюрингii и др. мѣстахъ и отложились не вполне такъ, какъ обыкновенныя осадочныя породы. Б. высказалъ мысль, что образованіе доломита произошло вслѣдствіе вулканическихъ изверженій, при которыхъ магнезiальные пары вырывались изъ земли и превратили известняки въ доломиты. Этотъ взглядъ, хотя и не можетъ быть теперь принятъ, но до сихъ поръ еще не замѣненъ другимъ, болѣе точнымъ. Б. принадлежит, кромѣ того, рядъ важныхъ работъ по стратиграфii (напр., о юрскихъ отложеніяхъ въ Германii), палеонтологii, метеорологii, географii растений и др. наукамъ. Первая геологическая карта Германii была составлена также Б.-омъ. Онъ умеръ въ 1853 г. Собр. его соч. вышло въ 1867—85 г. въ 4 т. *М. Н.*

Буцау, см. *Буцео*.

Буцентавръ (греч., ит. Bucintoro), названіе великолѣпной галеры венеціанскихъ дождей, на которой они ежегодно въ день Вознесенія выѣзжали въ море и, символизируя господство надъ нимъ Венеціи, бросали въ море перстень (Sposalizio del Mar—обрученіе съ моремъ).

Буцефаль (греч. „бычачья голова“), любимый конь Александра Вел.; на его могилѣ, у р. Гидаспа въ Индіи, Александръ основалъ городъ Буцефалу.

Буцковскій, Николай Андреевичъ, сенаторъ, видный дѣятель судебной реформы 1864 г., род. въ 1811 г., первоначально готовился къ карьерѣ инженера, но въ 1839 г. поступилъ на службу въ министерство юстиціи и съ этихъ поръ посвятилъ себя исключительно юридической дѣятельности; въ 1861 г., по Высоч. повел., былъ прикомандированъ вмѣстѣ съ Д. А. Ровинскимъ, Н. И. Стояновскимъ, К. П. Побѣдоносцевымъ и нѣкот. другими юристами къ государственной канцеляріи для разбора проектовъ судебной реформы, представленныхъ въ госуд. совѣтъ гр. Блудовымъ, и для извлеченія изъ нихъ „основныхъ началъ“; Въ 1862 г. Б. былъ назначенъ предсѣдат. уголов. секціи въ комиссіи В. П. Буткова для составленія проектовъ Суд. Уставовъ; въ 1864 г. Б. получилъ командировку за границу для ознакомленія съ организаціей западно-европ. судовъ; въ 1865 г. былъ назначенъ сенаторомъ и принялъ дѣятельное участіе въ работахъ комиссіи В. П. Буткова, учрежд. для разработки законоположеній о введеніи въ дѣйствіе Суд. Уставовъ; въ 1866 г. состоялъ въ уголовномъ кассационн. департ. сената; ум. въ 1873 г.—Б. оказалъ важныя услуги судебной реформѣ, какъ въ дѣлѣ теоретич. выработки ея „основныхъ началъ“, такъ и въ послѣдовавшемъ затѣмъ практическомъ примѣненіи ихъ и, что особенно важно, въ авторитетной защитѣ ихъ противъ всякаго рода нападокъ со стороны многочисленныхъ и сильныхъ враговъ реформы. Послѣ его смерти вышли отдѣльн. изд. его статьи: „Очерки судебн. порядковъ по уставамъ 20 нояб. 1864 г.“ (1874)

Буцневцы, мѣст. летич. у., Подол. губ., 1.265 ж.

Бучачъ (Buczacz), гор. въ вост. Галиціи на р. Стрипѣ, 11.756 жит.

Бученіе, см. *отбѣливаніе*.

Бучинарскіе острова, группа мелкихъ скалистыхъ острововъ у сѣв.-восточ. берега Сардиніи. Главн. изъ нихъ: Таволара или Бучина, Ла Маддалена и Капрера.

Бучинскій, Петръ Николаевичъ, зоологъ, род. въ 1852 г., съ 1895 г. проф. зоологій и сравнительной анатоміи въ новороссійскомъ университетѣ. Главн. изслѣдованія его относятся къ изученію исторіи развитія безпозвоночныхъ, именно червей и членистоногихъ, а также изученію фауны лимановъ сѣв. побережья Чернаго моря.

Бучинскій, Янъ, приближенное лицо перваго Самозванца; въ 1604 г. занялъ именемъ Лжедмитрія Черниговъ и затѣмъ былъ посланъ къ Новгороду Сѣверскому, но былъ отбитъ Басмановымъ. Послѣ сверженія Самозванца Б. показывалъ противъ него.

Бушарда (Bouchardat), Апполинерь, извѣстный французскій химикъ и гигиенистъ, род. въ 1806 г., съ 1852 г. состоялъ проф. гигиены въ Парижѣ. Ум. въ 1886 г. Дѣятельность Б. крайне разнообразна. Какъ медикъ, онъ извѣстенъ своими изслѣдованіями сахарной болѣзни, имъ введены въ практику важныя лекарства: іодоформъ, атропинъ, дигиталинъ. Въ области химіи его дѣятельность выразилась въ изслѣдованіи бѣлковъ и открытіи и изученіи глюкозидовъ: амигдалина, флорицина, салицина. Какъ гигиенистъ, онъ извѣстенъ своими изслѣдованіями воды и условій жизни рабочихъ во Франціи.

Бушарди (Bouchardy), Жозефъ, фр. драматургъ, род. въ 1810 г., первонач. писалъ въ сотруднич. съ Делинъя. Лучшія изъ его произвед., обнаруживающія необработанный, но сильный талантъ,—мелодрамы: „Caspardo le pêcheur“ (1837), „Le sonneur de Saint Paul“ (1838) и „Lazare le pâtre“ (1840), выдержавшія въ бульвар. театрахъ сотни представл. Ум. въ 1870 г.

Бушардонъ (Bouchardon), Эдмъ, французскій скульпторъ, род. въ 1698 г., ученикъ Вильгельма Кусту, ум. въ 1762 г. Б. въ самыхъ раннихъ

произведеніяхъ своихъ выказалъ стремленіе къ возвращенію античной простоты и былъ въ этомъ отношеніи однимъ изъ первыхъ пионеровъ. Его статуи и группы античныхъ миеологическихъ героевъ и христіанскихъ святыхъ отличаются, при всей своей простотѣ, изяществомъ и граціей, а изображенія изъ современной ему жизни, которыя онъ дѣлалъ для своего развлечения,—реальною жизненностью и характерностью. См. *Caylus*, „*Vie d'Edme B.*“ 1762. *Н. Т.*

Буше (Boucher), Франсуа, франц. живописецъ, род. въ 1703 г. въ Парижѣ, первоначальное образованіе получилъ у отца, бѣднаго учителя живописи и рисовальщика узоровъ для вышивокъ, потомъ работалъ у гравера Карсу, рисуя виньетки и гербы. Въ 1723 г. Б. выступилъ съ картиной „Евильмеродахъ, сынъ и наслѣдникъ Навуходоносора, освобождающій изъ оковъ царя Іоакима“ и за нее получилъ отъ академіи художествъ премію. Послѣ поѣздки въ Римъ, гдѣ онъ усердно занимался изученіемъ антиковъ и итальянскихъ художниковъ, Б. былъ принятъ въ академики и въ 1737 г. сдѣланъ профессоромъ, а немного позднѣе, кромѣ того, назначенъ декораторомъ оперы. Подходя къ вкусу двора и пользуясь покровительствомъ маркизы Помпадуръ, Б. затѣмъ получилъ мѣсто перваго королевскаго живописца; умеръ въ 1770 г. Почти всѣ многочисленные рисунки, иллюстраціи, картоны, картины, декорации и портреты неутомимаго живописца двора Людовика XV несутъ черты той упоительной легкой жизни, той среды, полной утонченной граціи и искусственности и чуждой правды, въ которой Б. суждено было жить и работать. Игривая пастораль, кокетливо-спящая пастушка, напудренная, нарумяненная, въ роскошномъ нарядѣ, рядомъ съ ней расфраченный пастушекъ съ корзиною цвѣтовъ; Венера за туалетомъ въ тотъ моментъ, когда богинѣ, сидящей передъ зеркаломъ, амуры подаютъ помаду и духи; Галатея, окруженная среди морскихъ волнъ амурами и обнаженными женщинами,—вотъ сюжеты, которые особенно характерны для Б. При

взглядѣ на эти картины, написанныя въ нѣжныхъ розоватыхъ тонахъ безъ рѣзкихъ тѣней, кажется, что главной школой Б. была опера или балетъ, и образцами служили закулисныя пастушки и нимфы. Только самые ранніе эскизы съ натуры и нѣкоторые портреты показываютъ, что Б. не былъ лишенъ пониманія дѣйствительности. Граверь, скульпторъ, декораторъ и живописецъ, учитель болѣе ста учениковъ, Б. не оставилъ послѣ себя школы. Крайности его изнѣженныхъ, искусственныхъ произведеній вызвали реакцію въ лицѣ его двоюроднаго брата и ученика Давида. Ср. *Dohme*, „*Kunst und Künstler*“ 1880; *Michel*, „*F. Boucher*“, 1889 г. *Н. Т.*

Буше де Кревкёръ де Пертъ (Boucher de Crèvesoeur de Perthes), Жакъ, одинъ изъ основателей доисторической археологіи, род. въ 1788 г., много путешествовалъ и оставилъ описаніе своихъ путешествій (между проч. „*Voyage en Russie*“ 1859), писалъ по социальнымъ вопросамъ и по общественной психологіи. Между прочимъ, Б., исходя изъ ложнаго предположенія, началъ искать въ окрестностяхъ родного Аббевиля слѣдовъ „допотопнаго человѣка“. Результатомъ этихъ изслѣдованій было соч. „*Antiquités celtiques et antédiluviennes*“ (1846—1865), первый томъ котораго встрѣтилъ неблагоприятный приемъ; ученые съ недовѣріемъ отнеслись къ дилеттанту, который искалъ людей, потонувшихъ во время потопа. Но Б. не унывалъ: онъ самъ скоро увидѣлъ, что находки его относятся къ временамъ, отстоящимъ отъ современной эпохи на десятки тысячъ лѣтъ, собранный же имъ матеріалъ послужилъ основаніемъ современной доисторической археологіи. Богатое собраніе доисторическихъ орудій Б. отдалъ въ Сень-Жерменъ, и своимъ подаркомъ положилъ основаніе одному изъ наиболѣе богатыхъ доисторическихъ музеевъ. Ум. Б. въ 1868 г. *Л. Крж.*

Бушель (Bushel), мѣра сыпучихъ тѣлъ и жидкостей въ Англии; имперскій Б. ($\frac{1}{8}$ квартера или 8 галлоновъ)=36,36 литровъ (1,3860 четверика); въ колоніяхъ и Сѣверн. Америкѣ держится господствовавшая въ Англии до

1826 г. винчестерскій В. = 35.²⁴ литра.

Бушень, Артуръ Богдановичъ, фонъ, изв. русскій статистикъ, род. въ 1831 г.; окончивъ курсъ въ спб. унив. въ 1851 г., нѣкоторое время занимался преподавательской дѣят., а въ 1857 г. поступилъ на службу въ мин. внутр. дѣлъ. Командированный за границу для ознакомленія съ постановкой статистическаго дѣла, онъ пробылъ тамъ около двухъ лѣтъ и по возвращеніи напечаталъ отчетъ о своей повѣздкѣ во Францію и Англию въ „Ж. М. Вн. Д.“ (1861, кн. 1). Приобрѣтенныя имъ знанія ему скоро пришлось примѣнить къ разработкѣ II вып. „Статист. таблицъ Росс. Имп.“ (1863). Въ 1864 г. Б. получилъ премію Георг. Общ. за соч. „Объ устройствѣ источниковъ статистики населенія въ Россію“. Въ I т. „Стат. Временника Росс. Имп.“, изд. Центр. Ст. Ком., Б. разработалъ отдѣлы о народонаселеніи и о военныхъ и морскихъ силахъ. Перейдя затѣмъ въ мин. фин., онъ редактировалъ 7 первыхъ выпусковъ „Ежегодника Мин. Фин.“. Параллельно съ этимъ Б. работалъ и въ общихъ периодич. изданияхъ. Для ознакомленія Европы съ Россіей онъ издалъ: „Bevölkerung d. Russ. Kaiserreichs“ (Гота, 1862) и „Aperçu statistique des forces productives de la Russie“ (Парижъ, 1867). Ум. въ 1876 г.

Буширъ, см. *Абуширъ*.

Бушманъ, Иоганнъ Карль Эдуардъ, нѣм. лингвистъ, сотрудникъ обоихъ Гумбольдтовъ, род. въ 1805 г.; изучивъ филологію въ Берлинѣ и Геттингенѣ, въ 1827 г. посѣтилъ Мексику; вернувшись, черезъ посредство Боппа близко сошелся съ В. Гумбольдтомъ, доставившимъ ему мѣсто въ берл. королевской библиотекѣ; въ 1851 г. былъ избранъ въ академію наукъ. Ум. въ 1880 г.—Изъ работъ Б-а слѣдуетъ упомянуть изданіе книги В. Гумбольдта „Über die Kawisprache auf der Insel Iawa“ (1836—40, 3 т.), третій томъ которой былъ обработанъ имъ однимъ больш. частью на основаніи собств. изслѣдованій; „Aperçu de la langue des îles Marquises et de la langue taitienne“ (1843), „Die Völker und Sprachen Neumexicos“ (1858), „Die Spuren der aztekischen

Sprache im nördlichen Mexico“ (1859), „Der athapaskische Sprachstamm“ (1856). Послѣ смерти В. Гумбольдта, Б. помогалъ Александру Г. въ изданіи его работъ (V т. „Космоса“).

Бушмены, см. *Африка*, IV, 320—321.

Бушоръ (Bouchor), Морисъ, фр. писат., род. въ 1855 г., дебютировалъ въ 1874 г. сборникомъ стихотвореній „Chansons joyeuses“, за которыми послѣдовали „Poèmes de l'amour et de la mer“, „Le Faust moderne“, „Contes parisiens en vers“, „L'aurore“ и въ особенности „Symboles“ (1888), лучшее его произведение. Б. пытался также возродить средневѣковую мистерию, разыгрывая ее при помощи марионетокъ („Tobie“ 1889, „Noël“ 1890 и „S. Cécile“ 1892). Его одноактная „Comédie de Noël“ пользовалась большимъ успѣхомъ на сценѣ „Comédie Française“. В. Фр.

Бушпритъ (морск.), прикрѣпленное къ носу судна дерево, выдающееся за бортъ подъ небольшою угломъ или горизонтально. Служитъ для облегченія нѣкот. операций съ парусами, а также для поддержки фокъ-мачты.

Бушъ, Вильгельмъ, выдающійся нѣмецкій рисовальщикъ, род. въ 1832 г., авторъ многочисленныхъ юмористическихъ рисунковъ (и стихотв. текста къ нимъ) въ „Fliegende Blätter“ и цѣлаго ряда иллюстрацій: „Максъ и Морицъ“, „Скромная Елена“, „Св. Антоній“, „Похожденія холостяка Кюпа“. Въ рисункахъ Б. былъ неистощимый юморъ. Съ необыкновенной острою наблюденія Б. соединяетъ чрезвычайную легкость исполненія, умѣя нѣсколькими штрихами выразить и характеризовать положеніе. Ум. Б. въ 1908 г. Н. Т.

Бушъ (или *Буше*), Германъ фонъ, нѣмецкій гуманистъ изъ числа „поэтовъ“, род. въ 1468 г., происх. изъ стариннаго дворянскаго рода, юношей почувствовалъ призваніе къ наукамъ и по обычаю времени отправился въ научное паломничество въ Италію; пробывъ тамъ нѣсколько лѣтъ и основательно ознакомившись съ латинской и греческой литературой, побывавъ въ Парижѣ и закончивъ свое образование въ Кельнѣ. Затѣмъ, ставъ поръ преподавательской дѣятельности, онъ объѣздилъ часть нѣмецкихъ университетскихъ городовъ, пока въ 1508 г.

не сдѣлался профес. въ Кельнѣ. Въ это время въ полномъ разгарѣ былъ знаменитый споръ, въ которомъ старшее поколѣніе гуманистовъ, безсознательно играя въ руку обскурантамъ, порицало увлеченіе „поэтовъ“ поэзіей и умаленіе ими значенія богословскихъ наукъ. Б. вмѣшался въ этотъ споръ и сталъ доказывать необходимость занятія поэзіей, грамматикой и проч. даже для теологовъ. За это ему пришлось подвергнуться нападкамъ не только старшихъ гуманистовъ: кельнскіе обскуранты-доминиканцы, въ свою очередь, воздвигли на него гоненіе; опасность съ ихъ стороны была настолько велика, что Б. принужденъ былъ оправдываться, но позднѣе онъ отплатилъ имъ участіемъ въ „Письмахъ темныхъ людей“. Это сблизило его съ Гуттенемъ, вмѣстѣ съ которымъ онъ горячо привѣтствовалъ реформацію. Позднѣе, принужденный покинуть Кельнъ, Б. читалъ лекціи въ марбургскомъ университетѣ. Ум. въ 1534 г. Его поэтическія произведенія (эпиграммы, сатира „Oestrum“, ода „Flora“) не блещутъ художественнымъ талантомъ, но его апологія гуманизма, резюмирующая его кельнскую полемику („Vallum humanitatis“), представляетъ большой интересъ. А. Дж.

Бушъ, Морицъ, нѣм. публицистъ, род. въ 1821 г., путешествовалъ по Америкѣ и Востоку, съ 1856 г. редакт. „Grenzboten“, въ 1866—67 г. завѣдывалъ въ Ганноверѣ оффиц. прессой, въ 1870—73 г. служилъ въ т. наз. „бюро печати“ въ мин. иностр. дѣлъ и сопровождалъ Бисмарка во Францію. Въ политикѣ раньше былъ радикаломъ, потомъ сдѣлался поклонникомъ и панегиристомъ Бисмарка, отстаивая съ одинаковой горячностью всѣ мѣропріятія канцлера. Гл. соч.: „Bismarck und seine Leute“ (7-е изд., 1890), „Unser Reichskanzler“ (1884), „Tagebuchblätter“ (1899). Ум. въ 1899 г.

Буэ (Boué), Ами, геогностъ, род. въ 1794 г., объѣхалъ почти всю средн. и южн. Европу съ геогностическими цѣлями. Результатомъ его путешествій былъ рядъ трудовъ, особ. по геологии Турціи. Б. долго жилъ въ Парижѣ, гдѣ основалъ геологическое общество, перѣѣхалъ потомъ въ Вѣну и съ 1848 г.

состоялъ членомъ вѣнскаго академіи наукъ. Ум. въ 1881 г.

Буэносъ-Айресъ, главн. городъ Аргентинской республики, важный торгов. центръ Южной Америки, на прав. берегу Ріо де ла Платы, имѣющей здѣсь 45 км. шир., въ 275 км. отъ открытаго моря, занимаетъ 186 кв. км.; 1.189.000 жит. Изъ зданій выдается соборъ, зданіе конгресса. Образовательныя учрежденія: университетъ (съ 4.650 студ. въ 1909/10 г.), національная бібліотека (свыше 120 т. т.), музей изящныхъ искусствъ, ест.-истор. музей, зоол. садъ въ паркѣ Палермо, историч. музей, 2 военныхъ и 2 морскихъ школы, духов. и учит. семинаріи, около 500 низшихъ школъ. Значит. промышленность: сталелитейн. заводы, паровыя лѣсопильни, мукомольн. мельницы, винокурен., пивоварен. и кожевен. заводы, фабрики обуви, обшир. бойни, фабрики для замораживанія мяса и пр. Торговля по оборотамъ составляетъ $\frac{3}{4}$ торговли всей Аргентины. Вывозъ зернов. хлѣба, муки, манса, мяса, кожъ. Защищенная двумя волнорѣзами гавань, съ доками и элеваторами, доступна для судовъ съ осадкою въ 5 $\frac{1}{2}$ м. Въ 1908 г. въ гавань Б.-А. вошло 2.027 океанскихъ судовъ въ 4,7 милл. тоннъ.—Б. былъ основанъ въ 1535 г. Педро Мендосой, въ 1776—1810 гг. служилъ столицей испан. вице-королевства Ла-Платы, въ 1816 г. сдѣлался главн. городомъ Соединен. Штатовъ Ріо де ла Платы, въ 1880 г. столицей республики, при чемъ былъ выдѣленъ изъ территориальнаго состава одноименной провинціи.

Буэнь-Ретиро, нѣкогда увеселит. замокъ исп. королей, къ вост. отъ Мадрида, съ паркомъ въ 143 гектара, построенъ въ нач. XVII ст. герц. Оливаресомъ, въ 1645 г. перешелъ къ коронѣ. Штурмомъ франц. войскъ 5 дек. 1808 г. почти разрушенъ, а революція 1868 г. dokonчила дѣло французомъ. Въ 1890 г. онъ былъ перестроенъ и теперь въ немъ помѣщ. артиллер. музей.

Буюкъ-Дере, деревня къ сѣв. отъ Константинополя, у бухты Босфора, обычное лѣтнее мѣстопробываніе европ. посланниковъ.

Буяльскій, Илья Васильевичъ, анатомъ и хирургъ, род. въ 1789 .; въ 1814 г. окончилъ курсъ чь медико-

хирург. акад., въ 1827 г. назначенъ тамъ же адъюнктъ-профессоромъ хирургич. клиники, затѣмъ ординарн. профессоромъ анатоміи (до 1844 г.). Ум. въ 1866 г. Изъ многочисл. работъ Б. по анатоміи и хирургіи особ. выдаются „Анатомо-хирургич. таблицы операций вырѣзыванія и раздробленія камней“.

Буянь, открытое, ровное мѣсто; торговая площадь; рѣчная пристань для выгрузки товаровъ. Въ Петербургѣ—особыя мѣста, гдѣ построены городскіе амбары для складыванія оптовыхъ бракуемыхъ товаровъ.

Бхавабхути, знаменитѣйшій послѣ Калидазы индусскій поэтъ, происходилъ изъ знатной браминской семьи, жилъ въ началѣ VIII вѣка по Р. Х. До насъ дошли три его драмы, подлинность которыхъ въ настоящее время не подвергается сомнѣніямъ. Двѣ изъ нихъ, „Mahâviratscharita“ и „Uttagarâtascharita“ написаны на сюжетъ Рамаяны; обѣ эти драмы распадаются каждая на 7 актовъ и страдаютъ значительными длиннотами и вялостью дѣйствія. Немногимъ отличается отъ нихъ и третья драма Б. „Mâlâtîmâdhava“. Во всѣхъ произведеніяхъ Б. замѣчается подражаніе Калидазѣ; сила же собственнаго творчества Б. проявляется преимущественно въ описаніяхъ природы и нѣжныхъ трогательныхъ сценахъ. Сочиненія Б. многократно издавались въ Индіи (Бомбей, 1892, 1899) и переведены на англійскій, французскій и нѣм. языки. См.: Klein, „Geschichte des Dramas“ т. 3, 1866), Borooh, „B. and his place in sanskrit literature“ (Калькута, 1878).

Бхавнагаръ, гл. гор. одноим. вассальнаго государства въ индо-брит. президентствѣ Бомбей. Гор. Б. лежитъ на бер. Камбейскаго зал., но входъ въ гавань затруднителенъ; 56.442 ж., большей частью индусы.

Бхагавадгита, поэма, см. *Магабхарата*.

Бхагалпуръ, см. *Багалпуръ*.

Бхагирати или *Багирати*, рукавъ рѣки Ганга (см.).

Бхарави, индусскій эпическ. поэтъ VI вѣка по Р. Х., обработалъ третью пѣснь Магабхараты въ самостоятельную поэму, сюжетомъ которой служить

борьба Арджуны, героя Магабхараты, съ богомъ Сивою. Поэма Б. называется „Kirâtâjuniya“ и раздѣляется на 18 пѣсней; ея главное достоинство составляютъ прекрасныя описанія природы.

Бхарочъ, или *Брочъ* (Bhaguch, Broach), гл. гор. одноименн. дистрикта въ индо-брит. президентствѣ Бомбей, на р. Нарбада, 42.896 жит.

Бхартпуръ (*Бхаратпуръ*), вассал. госуд. въ британ. Индіи, 5.153 кв. км., 626.665 жит. Невысокая холмистая страна, страдающая отъ недостатка влаги. Гл. гор. Б., 42.997 жит., прежде сильная крѣпость.

Бхартригари, индусскій поэтъ и философъ, жилъ, вѣроятно, въ 7-мъ вѣкѣ по Р. Х. Его считаютъ авторомъ сборника 300 изреченій, который распадается на 3 части; стихи-изреченія первой части посвящены любви, второй—вопросамъ обществ. жизни, третья часть содержитъ изреченія этическаго и богословскаго характера. Кромѣ основнаго изданія Боленя („Bhartrihâris sententiae“, Берл. 1833—1850), изреченія Б. помѣщены также въ „Indische Sprüche“ Бетлингга (2 изд., Спб., 1871—73).

Бхаскара, послѣдній изъ выдающихся индусскихъ математиковъ (см. *ариѳметика*, III, 452), род. въ 1114 г. Какъ и всѣ индусскіе математики, онъ былъ собственно астрономомъ; его трактатъ по астрономіи содержитъ два отдѣла (Lilâ vati и Bija Ganita), посвященные ариѳметикѣ и алгебрѣ; сочиненіе написано въ стихахъ, но много пояснительныхъ примѣчаній написано въ прозѣ. Наиболѣе важная сторона этого сочиненія заключается въ томъ, что оно содержитъ первое строго систематическое изложеніе десятиричнаго счисленія и дѣйствій надъ числами, выраженными въ десятиричной системѣ. Очень важный шагъ впередъ представляетъ также синкопированное, переходящее, даже въ символическое изложеніе алгебры (см. *алгебра*, II, 87—88). В. К.

Бхивани, окружн. гор. въ индо-брит. пров. Пенджабъ, 35.917 жит.

Бхиль, многочисленное воинственное племя въ Индіи, сосредоточенное въ Раджпутанѣ и Центральной Индіи

(округъ Западная Мальва и горы Виндгианъ и Сатпура); остатки древнѣйшаго, до-арійскаго населенія Индіи. Средній ростъ въ 163 см., удлинненный черепъ (головной указатель 76,5), выдающіяся скулы, толстыя губы, черные волосы и густая борода. Вытѣсенные изъ равнины аріями, Б. переселились въ гористую часть страны, гдѣ сохранились благодаря своему умѣнью пользоваться при оборонѣ выгодными условіями мѣстности и удержали прежній тотемистическій строй. Господствующая форма брака среди зажиточныхъ Б.—полигамія; религія—поклоненіе различнымъ божествамъ, изъ кот. многія, подобно языку, заимствованы у индусовъ. Б.—земледѣльцы, отчасти охотники. Англичане многократно предпринимали экспедиціи противъ Б. и настолько умиротворили часть этого племени, что оказалось возможнымъ даже сформировать изъ его членовъ вспомогательный отрядъ въ нѣсколько сотъ человекъ. Числен. Б. свыше милліона; они дѣлятся на 122 экзогамныхъ клана.

Бхи́ма, р. въ Индостанѣ, притокъ Кришны, дл. 600 км.

Бхуджъ, гл. гор. вассалн. индо-брит. государства Качъ, въ презид. Бомбей, у подошвы укрѣпленнаго холма; многочисленныя храмы, 26.362 ж.

Бхутанъ (Bhutan), независимое государство въ вост. части Гималаевъ, между 26°45'—28° с. ш. и 89—92° в. д., граничитъ на с. и в. съ Тибетомъ, на з. съ государствомъ Сиккимъ, на ю. съ Ассамомъ и Бенгаліей; главн. гор. Панакха (зимняя резид.) и Тассичодзонъ (лѣтняя резид.). Б. занимаетъ пространство приблиз. въ 43.680 кв. км.; страна чрезвычайно гориста, отд. вершины достигаютъ 6.760 м. высоты; климатъ очень разнообразенъ, въ зависимости отъ высоты мѣста; горы покрыты роскошными лѣсами, въ долинахъ произр. рисъ, зернов. хлѣба, мѣстами сахар. тростникъ. Фауна тропическая. Изъ протекающихъ здѣсь многочисленныхъ притоковъ Брампутры самый значительный—Манасъ. Жителей въ Б. около 250.000; они сами называютъ себя „бхутъя“. Управление страной находилось съ серед. XVI в. до 1907 г. въ рукахъ двухъ влестите-

лей: духовнаго, Дхарма-Раджи, считавшагося воплощеніемъ божества, и свѣтскаго, Дебъ-Раджи; въ 1907 г. Дебъ-Раджа, бывшій также Дхарма-Раджей, сложилъ съ себя свое званіе, и на его мѣсто былъ выбранъ первымъ магараджей Б. одинъ изъ тузем. князьковъ—Ю. Вангчукъ. Господствующая религія—ламаизмъ; духовенство, обладая громадными церковными имуществами, держитъ въ кабалѣ всю страну. Обороты торговли съ британск. Остъ-Индіей составляли въ 1906/07 г. 1,4 милл. руп.; изъ Б. вывозится рисъ, просо, груб. сукно, мускусъ, лошади и шелкъ. Въ 1865 г. между Б. и Англійей, послѣ упорной борьбы, заключенъ договоръ, по которому бхутъя обязались прекратить набѣги на англійск. владѣнія и уступили англичанамъ двѣ укрѣпл. позиціи близъ границы (сперва временно, а съ 1873 г. окончательно) и важнѣйшіе горные проходы, взаменъ чего Англія обязалась платить Б. 50.000 рупій ежегодно.

Бхутіа, племя, обитающее на южномъ склонѣ Гималаевъ, въ Гарвалѣ и Кумаонѣ; иногда же это имя прилагается къ жителямъ Бхутана и даже къ населенію западнаго Тибета. Б. въ значительной степени смѣшались съ индусами, а западная часть ихъ даже утратила свой языкъ, но въ своемъ физическомъ строеніи и въ нравахъ они сохранили тибетскія черты; форма семьи у нихъ—поліандрія. Главное занятіе ихъ торговля, въ меньшей степени—земледѣліе. Языкъ Б. принадлежитъ къ тибетско-бирманской семьѣ.

Быки, промежуточные мостовыя опоры, выступающія изъ воды, на которыя опирается мостъ. Опоры, возводимыя на берегу, въ отличіе отъ *быковъ*, называются *устойми* (болѣе подробно см. *мосты*). А. Г.

Быки, Bovina, подсемейство половогихъ, животныя крупной величины съ рогами, загнутыми наружу, по всей длинѣ или по крайней мѣрѣ у верхушки круглыми въ поперечномъ разрѣзѣ и гладкими; морда широкая, б. ч. голая, коренныя зубы съ добавочными столбиками эмали между луночками. Сосцовъ 4. Различаютъ 2 главныхъ рода: Ovíbos и Bos. Ovíbos, *овце-*

быкъ, представленъ однимъ только видомъ *O. moschatus* (см. *мускусный быкъ*). *Bos*, *быкъ*, имѣеть длинный хвостъ и широкую голую морду. 4 подрода: *Bubalus*, *буйволъ* (см.), *Bison*, *бизонъ* (см.), къ которому относятся и европейскаго *зубра* (см.), *Roephagus*, *якъ*, и *Bos*, *быкъ* въ тѣсномъ смыслѣ. *Якъ* или *монгольский быкъ*, *Roephagus grunniens*, единственный видъ рода, похожъ на бизонъ широкоимъ выпуклымъ лбомъ, большей высотой передней части сравнительно съ задней, но рога, какъ у быковъ, сидятъ на заднихъ боковыхъ углахъ черепа; шерсть длинная, мягкая, густая, съ шелковистымъ блескомъ, спускается почти до земли; хвостъ похожъ на лошадиный; по величинѣ не уступаетъ зубру, живетъ въ Средн. Азії, особенно въ Тибетѣ, частью дико, частью въ прирученномъ состояніи, употребляется для верховой ѣзды и перевозки тяжестей. Подродъ *быкъ собственно*, *Bos*, заключаетъ нѣсколько видовъ: *гайль*, *B. frontalis*, *гауръ*, *B. gaurus*, *бантенгъ*, *B. banteng*, *зебу*, *B. indicus* (см. соотв. сл. и *рогатый скотъ*) и *домашній быкъ* (см.), *B. taurus*, наиболѣе важный изъ всѣхъ видовъ подсемейства. *B. taurus* произошелъ, по всей вѣроятности, въ различныхъ своихъ породахъ отъ нѣсколькихъ вымершихъ дикихъ видовъ. Палеонтологія указываетъ, по крайней мѣрѣ, 3 такихъ вида. Одинъ изъ нихъ *B. primigenius*, *первобытный быкъ*, до 17 стол. существовалъ въ Литвѣ, но ранѣе былъ распространенъ и въ средн. Европѣ. Полудикіе потомки его, сильно выродившіеся, встрѣчаются еще въ нѣкот. паркахъ Шотландіи и сѣв. Англіи. Отъ него произошли наиболѣе крупныя породы рогатаго скота. Другой видъ, *B. longifrons* (*brachyceros*), *длиннолобый быкъ*, съ короткими рогами; остатки его найдены въ свайныхъ постройкахъ Швейцаріи; отъ него произошелъ т. наз. бурый скотъ, характеризующійся свѣтлой мордой и свѣтлой полосой вдоль спины. Третій видъ, *B. frontosus*, *лобастый быкъ*, остатки котораго находятся въ торфяникахъ Скандинавіи, далъ начало норвежскому горному скоту и нѣк. породамъ Швейцаріи. Отъ скрещиванія этихъ формъ произошли самыя разнообразныя расы

съ множествомъ переходовъ. См. *рогатый скотъ*. М. Н.

Быковская губа, обширное расширение р. Лены, передъ началомъ ея дельты, начиная отъ о-ва Титъ-ары до Столбового. Дл. 30 вер., ширина 15 в.

Быковский, Михаилъ Доримедонтовичъ, моск. архитект., род. въ 1801 г., учился у Д. И. Жилярди и первоначально, въ 30—40 годахъ, работалъ въ формахъ, унаслѣдованныхъ отъ своего учителя. Характерной постройкой Б. этого времени является Горихвостовская богадѣльня въ Москвѣ на Калужской съ прекраснымъ фасадомъ. Позднѣе Б. сталъ примѣнять всевозможные стили. Лучшія изъ его построекъ позднѣйшаго времени — колокольня надъ воротами Никитскаго и Страстного монастыря въ Москвѣ, съ красивыми архитектурными линиями. Ум. Б. въ 1885 году. Н. Т.

Быковский мысъ, въ устьѣ Лены, при впаденіи Б-аго рукава. Здѣсь былъ найденъ въ 1799 году скелетъ мамонта.

Быковский рукавъ, или протокъ, самый восточный изъ 5 главн. рукавовъ, на кот. дѣлится р. Лена при впаденіи своемъ въ Ледовитый океанъ; около 80 вер. длины.

Быковъ Новый, мѣст. козелец. у., Черниг. губ., 2,649 жит.,

Быкъ обыкновенный, см. *домашній быкъ*.

Былины, старинныя народныя эпическія пѣсни, повѣствующія о различныхъ героическихъ подвигахъ, съ фантастической окраской. Терминъ Б.—литературн. происхожденія. Его ввелъ впервые въ употребленіе (въ 40-хъ гг. XIX в.) И. Сахаровъ, издавшій часть пѣсенъ изъ сборника Кирши Данилова подъ заглавіемъ „Б. русскихъ людей“. Въ народѣ такія пѣсни изстари назывались и называются до сихъ поръ *старинами*. Въ самихъ Б. на-ряду съ послѣднимъ названіемъ можно встрѣтить, какъ синонимы, термины *слава* (такому-то „славу поютъ, старину скажутъ“) или *дьянье* („то старина—то и дьянье“). Термины „старина“ и „Б.“ по значенію нѣсколько различаются: стариною пѣвцы называютъ всякую эпическую пѣсню свѣтскаго характера (духовныя пѣсни носятъ названіе *стиховъ*); Б. же принято называть лишь

пѣсни Владимірова цикла и тѣ, которыя по характеру не отличаются отъ нихъ. Так. обр., къ былинамъ не относятся такъ наз. „историческія пѣсни“, казакія, разбойничьи, солдатскія, среди которыхъ есть значительное количество эпическихъ, т. е. старинн. Впрочемъ, объемъ понятія Б. не вполне точно опредѣленъ, вслѣдствіе чего нѣкоторые изслѣдователи причисляютъ къ Б. историч. пѣсни, а другіе считаютъ возможнымъ говорить о сербскихъ, болгарскихъ, татарскихъ Б. и т. п.—Русскія Б. до начала XIX в. весьма мало интересовали книжныхъ людей. Отъ XVII в. до насъ дошли единичныя, неточныя, записи былинныхъ сюжетовъ. Въ 60-ыхъ гг. XVIII в. на Уралѣ былъ составленъ первый довольно полный сборникъ Б. (Кирши Данилова), изданный лишь въ началѣ XIX в. Долгое время этотъ сборникъ былъ почти единственнымъ источникомъ знакомства съ Б. Въ 60-ыхъ гг. XIX в. Рыбниковъ открылъ цѣлый очагъ Б. въ Олонецкой губ.; вскорѣ его открытія провѣрилъ и дополнилъ Гильфердингъ. Въ 1899 г. Марковъ записалъ бѣломорскія былины, вскорѣ послѣ чего были обследованы другія мѣста Архангельской губ.: Григорьевъ собралъ Б. по рѣкамъ Пинега и Мезени, Ончуковъ—по Печорѣ.

Научное изученіе Б. было начато въ 60-ыхъ гг. XIX в. при господствѣ миеолог. теорій у изслѣдоват. народной поэзіи. По этой теоріи, нач. поэзіи есть мифъ, т. е. сказанія о богахъ—силахъ природы. Въ героической періодъ къ этимъ сказаніямъ примѣшивается исторической элементъ, мифическіе образы приурочиваются къ опредѣленному мѣсту; но эпосъ продолжаетъ оставаться общенароднымъ, безыскусственнымъ, и дѣло пѣвцовъ—выражать то, что всѣмъ извѣстно. Болѣе точное изслѣдованіе Б. повело къ тому, что миеологическая теорія рушилась, и изслѣдователи сосредоточили главное вниманіе на сходствѣ русскихъ былинъ съ сказаніями другихъ народовъ. Въ результатѣ явилась теорія заимствованій, главное положеніе которой было выражено Александромъ Веселовскимъ такъ: „Народный эпосъ всякаго историческаго народа по необходимости

международный“. Теорія заимствованій уничтожила зданіе миеологовъ, но сама по себѣ не могла отвѣтить на вопросы, отвѣтъ на которые былъ у тѣхъ готовъ. Уже въ 90-хъ гг. XIX в. стали высказываться сомнѣнія въ томъ, что путемъ одного сравнительнаго метода можно разъяснить исторію Б., и вотъ зарождается новая—историческая теорія, суть которой состоитъ въ слѣдующемъ. Б., какъ произведеніе старое, хранившееся устно, имѣетъ свою длинную исторію, изучить которую возможно лишь при тщательномъ сличеніи вариантовъ и изслѣдованіи ихъ со всѣхъ возможныхъ точекъ зрѣнія; сложность Б. требуетъ отдѣльнаго изученія ея бытовыхъ, историческихъ, реальныхъ элементовъ и поэтическихъ, обязанныхъ своимъ появленіемъ влиянію смежныхъ формъ творчества и однородныхъ сказаній другихъ народовъ; изученіе Б. неполно безъ изученія среды, создавшей ихъ, и среды, переработавшей ихъ; въ этомъ отношеніи историческое изслѣдованіе порвало съ гипотезой объ общенародномъ, коллективномъ творествѣ и изучаетъ Б., съ одной стороны, какъ опредѣленный видъ поэтическихъ произведеній, сложившійся и установившійся въ своей внѣшней формѣ и техникѣ въ средѣ профессиональныхъ пѣвцовъ, съ другой стороны—какъ произведеніе, возникшее въ опредѣленномъ классѣ народа и потому отражающее классовые интересы, взгляды, идеи и настроенія.—Русскія Б. изучены далеко не полно, и потому въ настоящее время ихъ исторія можетъ быть представлена лишь въ главныхъ чертахъ. Основой Б. признаются короткія лиро-эпическія пѣсни, слагавшіяся подъ впечатлѣніями отъ событій общественнаго характера; большею частью это были пѣсни славы, подобныя обрядовымъ величальнымъ пѣснямъ, сходство которыхъ съ Б. не разъ отмѣчалось изслѣдователями. Эти пѣсни дали Б-амъ собственныя имена, больш. частью историческія. Затѣмъ содержаніе пѣсенъ осложнялось традиционными поэтическими сюжетами, которые мало-по-малу затушевывали историческую основу и сообразили лиро-эпической пѣснѣ эпическій характеръ. Въ концѣ концовъ, Ф

сложилась въ видѣ въполнѣ опредѣленнаго художественнаго произведенія съ традиционными приѣмами творчества, отступленіе отъ которыхъ указываетъ на порчу текста. Такими приѣмами являются прибаутка, заключительный припѣвъ, стереотипныя общія мѣста, постоянныя эпитеты и другія эпическія формулы, повторяющіяся во множествѣ Б. при каждомъ удобномъ случаѣ: Эти артистическія приѣмы должны были выработаться въ кругу профессиональных пѣвцовъ, къ которымъ слѣдуетъ отнести скомороховъ и каликъ переходящихъ. На участіе тѣхъ и другихъ въ созданіи Б. указываетъ та видная роль, которую они играютъ въ ихъ содержаніи. Разсматривая содержаніе Б., можно замѣтить, что однѣ изъ нихъ отражаютъ взгляды и интересы княжескаго и боярскаго классовъ, отличающагося веселымъ характеромъ; другія—проводятъ церковныя идеи, отличающагося степенностью своего содержанія. Согласно съ этимъ, слѣдуетъ признать, что творцами первыхъ были скоморохи, жившіе при дворахъ князей и бояръ, а творцами вторыхъ были калики, странники по святымъ мѣстамъ, сосредоточивавшіеся вокругъ того или другого монастыря, иногда церкви. Содержаніе Б. отражаетъ на себѣ сильное вліяніе международныхъ странствующихъ поэтическихъ сюжетовъ, которые осложняли первоначальную лиро-эпическую пѣсню. Одни изъ этихъ сюжетовъ носятъ свѣтскій характеръ, другіе—церковный. Прикрѣпленіе первыхъ къ историческому лицу обязано работѣ скомороховъ, которые должны были стараться о наибольшей занимательности своего пѣнія и поэтому обрабатывали пикантныя или трагическія сюжеты. Появленіе другихъ объясняется работою надъ Б. каликъ переходящихъ, которые пользовались для своихъ цѣлей житійной, нерѣдко апокрифической, духовной литературой. Процессъ обработки лиро-эпическихъ пѣсней въ чисто-эпическія велъ къ ослабленію историческаго элемента и къ усиленію поэтической фантазіи. Дѣйствительныя событія, мѣстности и лица стали уступать мѣсто поэтической традиціи; образы индивидуальныхъ историческихъ лицъ теряли свои отличитель-

ныя черты и, сливаясь одинъ съ другимъ, обращались въ отвлеченный поэтический типъ. Такъ образовались типическіе герои эпоса, нерѣдко носящіе лишь одно имя, принадлежащее исторіи, а во всемъ остальномъ соприкасающіеся не со сферой жизни, а со сферой поэзіи. Съ теченіемъ времени старый эпическій герой и старая обстановка дѣйствія переносятся пѣвцами въ новое время, и по образцу старой Б. о какомъ-либо лицѣ создается новая. Так. обр., съ одной стороны, расширяется содержаніе поэтическаго типа, герою приписываются лишніе подвиги, съ другой—появляются эпическіе циклы, характеризующіеся единствомъ приемовъ поэтическаго творчества. Такъ какъ древнѣйшія Б. возникли, повидимому, въ кievскій періодъ русской жизни, то естественно, что онѣ должны были наложить свою печать на дальнѣйшее эпическое творчество. По образцу этихъ старыхъ произведеній, прославлявшихъ кн. Владимира, стали слагаться Б. въ мѣстахъ, далеко отстоящихъ отъ Кіева, пѣвцами, не имѣвшими никакого понятія о кн. Владимирѣ. Такъ мало по малу сложился циклъ Б., дѣйствіе которыхъ происходитъ въ Кіевѣ при Владимирѣ, но въ которыхъ образъ кievскаго князя рисуется въ чертахъ восточныхъ или московскихъ деспотовъ. Если въ Б., сохранившихся почти исключительно на сѣверѣ, мы находимъ нѣкоторые отголоски кievскаго періода русской исторіи, то эти отголоски до насъ дошли изъ вторыхъ рукъ, какъ старыя поэтическія образы, заимствованныя сѣверными пѣвцами въ болѣе новое время. Таковыми являются имена Пучай-рѣки, Чернигова и др., служащія въ извѣстныхъ намъ Б. общими мѣстами. Въ болѣе древнихъ, не дошедшихъ до насъ, Б. эти имена имѣли смыслъ дѣйствительныхъ географическихъ названій. Вопросъ о мѣстѣ и времени сложенія той или другой Б. принадлежитъ къ числу болѣе затруднительныхъ въ изученіи Б. Въ настоящее время никто изъ изслѣдователей не относитъ Б. къ до-христіанскому времени; но и признаваясь не такъ давно до-монгольская древность нѣкоторыхъ Б. теперь при-

знается съ большою долей скептицизма. Относительно многихъ былинныхъ именъ можно утверждать, что они дошли до насъ отъ X—XV в., но прикрѣпленные къ этимъ именамъ сюжеты нерѣдко указываютъ на болѣе новое время. Часто объ одномъ и томъ же героѣ мы имѣемъ болѣе древнія и болѣе новыя Б. Кромѣ того, среди вариантовъ можно различить такіе, которые въ томъ или другомъ мѣстѣ произведенія сохраняютъ древнюю версію, и такіе, гдѣ попадаются болѣе новыя черты. Поэтому, если бытовые указанія позволяютъ отнести первоначальную версію Б. къ опредѣленному времени, то остаются еще вопросы о времени проникновенія въ отдѣльныя версіи Б. болѣе новыхъ чертъ. При этомъ приходится считаться еще съ тѣмъ обстоятельствомъ, что на сѣверѣ Европейской Россіи, гдѣ былинная традиція сохранилась въ наибольшей свѣжести, пѣвцы еще въ XVIII в. слагали Б. о современныхъ имъ событіяхъ (жизнь Петра I, шведская война при Екатеринѣ II) или передѣлывали на былинный ладъ книжныя повѣсти, причѣмъ въ этихъ произведеніяхъ сохраняются всѣ традиціонныя приемы былиннаго творчества. Поэтому, при изученіи вопроса, нельзя не обращать вниманія на мѣсто сложенія Б., такъ какъ въ нѣкоторыхъ областяхъ долго сохранялись древніе приемы творчества, уступившіе мѣсто новому складу въ другой области Россіи. Вопросъ о мѣстѣ изданія или переработки Б. также представляетъ не мало затрудненій. Старые изслѣдователи дѣлили Б. по мѣсту сложенія на кievскія и новгородскія, относя ко вторымъ 2—3 Б. Въ настоящее время можно сказать, что Б. были слагаемы не только въ этихъ двухъ областяхъ, но и въ другихъ центрахъ древне-русской жизни. При постоянномъ блужданіи изъ одного мѣста въ другое, Б. вбирали въ себя разнообразныя географическія названія, среди которыхъ слѣдуетъ отличать имена извѣстныхъ или родныхъ для пѣвца мѣстностей и имена, чуждыя ему, взятыя случайно изъ другой Б. или книжнаго произведенія. При такомъ положеніи дѣла, немудрено, что одни изслѣдователи придаютъ

большее значеніе въ слаганіи Б. новгородскому сѣверу, другіе—центральной Россіи; одни ищутъ въ Б. чертъ вѣчевой эпохи, другіе—чертъ времени московскаго государства, т. е. того же времени, когда появляются и т. наз. историческія пѣсни, не отдѣляемыя пѣвцами отъ Б.

См. А. Веселовскій, „Южно-русскія Б.“; отдѣльн. очерки въ „Сочиненіяхъ“; И. Ждановъ, „Русскій былевой эпосъ“ (1895); В. Миллеръ, „Экскурсы въ область русск. народ. эпоса“ (1892); его же, „Очерки рус. нар. словесности; былины“ (I, 1897; II, 1910); А. Марковъ, „Изъ исторіи рус. былеваго эпоса“ (I, 1905; II, 1907); его же, „Поэзія Великаго Новгорода“ (1909). *Сборники Б.*: Сборникъ Кирши Данилова (посл. изд. 1901); „Пѣсни, собр. П. Кирѣевскимъ“ (1860—74); „Пѣсни, собр. Рыбниковымъ“ (1861—67, нов. изд. 1909—10); *Гильфердингъ*, „Онежскія Б.“ (1873, нов. изд. 1894—1900); А. Марковъ, „Бѣломорскія Б.“ (1901); А. Марковъ, *Масловъ и Богословскій*, „Матеріалы, собр. въ Арханг. губ.“ (I, 1905; II, 1909); *Григорьевъ*, „Арханг. Б. и истор. пѣсни“ (I, 1904; II, 1910); *Миллеръ*, „Б. новой и недавней записи“ (1908).

А. Марковъ.

Бышевскій заводъ, осинск. у., Перм. губ., 3.080 жит.

Быньговскій заводъ, екатеринбург. у., Пермской губ., 4.035 жит.

Бырранга, хребетъ въ Енисейской губ., наполняющій Таймырскій полуостровъ, болѣе 1.000 ф. надъ ур. моря.

Быстрая, рѣка Обл. Войска Донскаго, лѣв. прит. Донца, дл. теч. ок. 130 в. Близъ устья богатыя залежи антрацита.

Быстрица, рѣка въ Вятской губ., лѣв. притокъ Вятки; дл. 125 в.

Быстрица, названіе нѣск. рѣкъ въ Румыніи, самая значит. — Золотая Б., правый притокъ Серета, беретъ начало въ вост. Карпатахъ, дл. 300 км.

Быстрицъ-Нашодъ, венг. комитатъ въ Семиградіи, на границѣ Румыніи, 4.014 кв. км. съ 119.014 ж. Поверхность гориста, орошается Бол. Самошомъ и его притоками. Почва мало плодородна. Горное дѣло. Гл. гор. Б., 12.081 ж.

Быстровъ, Иванъ Павловичъ, биб-

люграфъ-писатель, род. въ 1797 г., улужилъ въ Публичной Библиотекѣ; см. въ 1850 г. Издалъ: „Опытъ алфавитнаго указателя къ русскимъ периодическимъ изданіямъ“ (ч. I, 1841; важный трудъ, но неоконченный); „Систематич. реестръ русск. книгамъ“ (1846); писалъ и беллетр. произведенія.

Быстрианка, *Alburnus bipunctatus*, видъ изъ семейства карповыхъ, маленькая до 15 см. рыбка, встрѣчающаяся въ рѣчкахъ средн. Европы и Россіи, очень похожа на уклейку. Отличается темностѣр. спиной, серебристыми боками и брюхомъ и двумя темн. полосами сверху и снизу боковой линии.

Бытень, мѣст. слоним. у., Гроднен. губ., 2,682 ж.,

Бытѣ книга, первая книга Библии, греч. *Γέννησις*, см. *Пятикнижіе*.

Быхава, посадъ Люблин. губ. и у., 2,900 жит. (по пер. 1897 г. 2,034).

Быховскій уѣздъ находится въ средн. части Могилевской губ.; на зап. граничитъ съ Минск. губ.; заним. простр. 4.105,8 кв. в. Пойма Днѣпра, пересѣкающая уѣздъ въ направл. съ с. на ю., дѣлитъ его на двѣ соверш. различн. части. Западная, въ общ. болѣе низменная и орошаемая р. Друтью, входитъ въ районъ Полѣсья; на материнскихъ породахъ послѣтретичнаго возраста здѣсь залегаютъ песчанья почвы, много тростников. болѣтъ, преобладаютъ хвойные лѣса. Вост. часть, сравн. болѣе возвыш., имѣетъ характеръ суходольн., отчасти таѣжный характеръ; на материнскихъ породахъ мѣловой системы здѣсь образовался довольно пестрый почвенный покровъ, господствующее полож. въ которомъ принадл. супесямъ; лѣса, то смѣшанные, то хвойные; попадаются мохов. болота. Въ общемъ, лѣса составл. 40,30% площ. Б. у., неуд. земли — 17,30%, луга и пастб. — 15,40%, пашня — 270%. Населенія къ началу 1908 г. считалось 158,5 тыс. чел., а по переп. 1897 г. — 154,1 тыс. чел. (37,5 чел. на 1 кв. в.), въ т. ч. 7,3 тыс. чел. городск.; состоитъ почти исключ. изъ бѣлоруссовъ, кот. составл. 88,20% нас., съ небольшою примѣсью великор. (0,80%), евреевъ (9,10%), латышей (0,80%) и др. Грамотность сел. нас. 12,50%, городск. 36,20%. Почти исключительное занятіе жителей —

сельское хоз. (видное мѣсто принадл. культ. гречихи); въ немъ занято 73,60% самод. нас.; однако, среди с.-хоз. насел. дов. широко развиты побочн. промысл. занятія (19,20% с.-хоз. нас.), гл. обр. лѣсные пром. сослავомъ ивозкой лѣса, обраб. дерева, пчеловодство и др. Обрабатыв. промысл. развита слабо (гл. обр. изгот. одежды и обраб. питат. прод.); въ ней занято 7,30% самод. нас. Въ торг. и трансп. — 5,90%. Въ уѣздѣ преоблад. частновлад. земли, составл. 550% площ.; изъ нихъ 59,30% принадл. дворянамъ, 7,10% отд. крест., 25,60% кр. тов. и общ.; сред. разм. 1 влад. 238 дес. Надѣльные земли сост. 37,70%; сред. разм. надѣла на 1 дв. 9,6 дес. Земли госуд. и учр. — 7,30%. *В. А.*

Быховъ Новый, мѣст. быхов. у., Могилевск. губ., ниже Старога Б. по теченію Днѣпра, 2,255 жит.

Быховъ Старый, у. гор. Могилевск. губ., 6,381 жит., пристань на Днѣпрѣ; замокъ Сапѣгъ, которымъ долго принадлежалъ городъ.

Бычекъ, слобода богучарск. у., Воронежск. губ., 4,666 жит.

Бычковъ, Аванасій Федоровичъ, историкъ и археографъ, род. въ 1818 г., по окончаніи университетскаго курса въ 1840 г. поступилъ на службу въ Археографич. комиссію, гдѣ въ 1854 г. сдѣлался главнымъ редакторомъ по изданію лѣтописей; въ то же время, съ 1844 г., состоялъ хранителемъ отд. рукописей и старопечатныхъ церковно-славянскихъ книгъ въ Имп. публ. библиотекѣ; въ 1866 г. Б. былъ избранъ академикомъ по отд. русскаго яз. и словесности; въ 1867 г. Археографическая комиссія командировала Б. для осмотра архивовъ центральныхъ губерній и преимущественно монастырскихъ (результаты этой поездки были опубликованы въ Лѣтоп. занят. Археогр. комм., от. V); въ 1868 г. онъ былъ назначенъ помощникомъ директора И. публ. библиотеки, въ 1882 г., по уходѣ И. Д. Делянова, сдѣлался директоромъ ея; ум. въ 1899 г. Ученая дѣятельность Б. выразилась, гл. обр., въ необычайно тщательномъ изданіи многочисленныхъ матеріаловъ (преимущественно оффиціального характера) по русской исторіи. Рядъ томовъ Полнаго Собранія Русскихъ Лѣтописей

и нѣкоторыя повторныя изданія отдѣльных частей его (напр., „Лѣтопись по Лаврентьевскому списку“, изд. 2-ое 1872 г. и изд. 3-е 1897 г.) представляютъ собой одинъ изъ наиболѣе капитальныхъ трудовъ Б. Изъ другихъ изданій, редактированныхъ имъ, слѣдуетъ отмѣтить: „Матеріалы, относящіяся къ царствованію Петра Вел.“ (собран. въ Военно-ученомъ архивѣ Главн. Штаба, Спб. 1871 г.); чрезвычайно важное собраніе „Писемъ и бумагъ имп. Петра Вел.“, извлеченныхъ изъ различныхъ русскихъ и иностранныхъ (гл. обр. вѣнскаго) архивовъ и частныхъ древлехранилищъ (3 т., обнимающ. періодъ 1688—1705 гг., Спб. 1887—93 гг.); „Письма и бумаги Екатерины II“ (Спб. 1879 г.); „Дворцовые разряды“ (4 т., 1850—53 гг.); „Разрядныя книги“ (2 т., обним. періодъ 1614—79 гг.; 1853—55 гг.); „Журналы и камеръ-фурьерскіе журналы“, служащія важнымъ источникомъ для исторіи Петра Вел.

Бычокъ, названіе рыбъ, принадлежащихъ къ двумъ родамъ: *Cottus* и *Gobius*, изъ группы колючеперыхъ рыбъ. 1) Б., *Cottus*, отличается широкой, плоской головой, вооруженной шипами, лишеннымъ чешуи тѣломъ, очень большими грудными плавниками. С. *Scorpio*, Б. *колючій*, съ большой головой, занимающей $\frac{1}{3}$ туловища, и широкимъ ртомъ; 30—80 см. длины; спина черная съ сѣрыми пятнами, брюхо бѣлое или желтоватое. Водится въ Бѣломъ, Балт. и Нѣмецк. моряхъ. Мясо его рѣдко употребляется въ пищу, какъ и мясо *S. quadricornis*, который отличается 4 отростками на головѣ и живетъ по всѣмъ берегамъ Ледовитаго океана, въ сѣв. частяхъ Балтійскаго моря и озерахъ Ладожскомъ и Веттеръ. С. *gobio*, *подкаменщикъ*, 10—15 см., цвѣтъ сѣроватый или бурый, съ темными полосами, пятнами и точками, вообще измѣнчивый; очень хищная и прожорливая рыба; встрѣчается повсюду въ средней Россіи и Европѣ въ рѣчкахъ съ каменистымъ дномъ; прячется подъ камнями; самецъ дѣлаетъ для икры гнѣздо изъ мелкихъ камней и охраняетъ его до вывода мальковъ. 2) Б., *Gobius*, съ видами *G. melanostomus*, *G. fluviatilis*

и др., въ Черномъ и Каспійскомъ моряхъ, откуда заходитъ далеко въ рѣки. Ловится на удочку, но предмета спеціального промысла не составляетъ.

Бышевъ, мѣст. Кіевской губ. и у., при р. Луппѣ, 3.532 жит. Въ XVII в. имѣлъ большое значеніе, какъ послѣдній польскій укрѣпл. пунктъ между Варшавой и Кіевомъ.

Бышковскій, Степанъ Ивановичъ, служилъ во второй полов. XVIII в. при моск. синод. типографіи; ему принадлежитъ первый и самый тяжелый трудъ приготовленія матеріаловъ къ печатанію первыхъ линейныхъ нотъ въ Россіи. Указъ о печатаніи ихъ „подъ смотрѣніемъ надзирателя Б-го“ послѣдовалъ въ 1769 г. послѣ трехлѣтняго разсмотрѣнія проекта Б-го. Такъ, изданы были первые печатные: „Ирмологъ“, „Обиходъ“, „Октоихъ“ и „Праздники“ (1772 г.).

Бьеркё-Зундъ, проливъ между полуостров. и островомъ В., въ Финскомъ заливѣ, близъ г. Выборга, часто посѣщаемый императорскою эскадрой.

Бьернборгъ (Björneborg, фин. Pori), городъ въ Або-Б-ской губерніи, важный портъ Вотническаго залива; 16.599 жит. Фабрикъ и мастерск. въ 1905 г.—182, съ производств. прибл. на 13,4 милл. фин. мар. Вывозъ лѣса, гл. обр., въ Англію. Кромѣ народн. школъ имѣются: лицей, уч. для совмѣст. обученія, женск. уч., коммерческое и высшее ремесл. уч., и школа „слѣйда“ (ручного труда).

Бьернсонъ, Бьернстерне, норвежскій поэтъ, род. въ 1832 г. въ Квикнэ, въ семьѣ пастора (отсюда пристрастіе многихъ его героевъ къ богословскимъ спорамъ и темамъ, напр., въ „Рыбачкѣ“ или въ „Новыхъ вѣяніяхъ“), дѣтство провелъ въ живописной провинціи Ромсдаленъ, природа которой произвела на него большое впечатлѣніе, мальчикомъ зачитывался народными сказками и пѣснями, въ 1852 г. поступилъ въ университетъ Христианіи, но не кончилъ его, былъ директоромъ театра въ Бергенѣ (1857—1859) и Христианіи (1865—1869), занимался журналистикой (редакт. въ 1858 г.—*Bergenposten*, въ 1859 г.—*Aftenbladet*, въ 1866 г.—*Norsk Folkebladet*), участвовалъ въ политической жизни страны,

как республиканец („О республикѣ“, драма „Kongen“), примыкая къ норвежск. национально-либеральн. партіи, настроенной въ 50 и 60 гг. радикально и демократично, собравшей для него деньги для путешествія въ Италію и выхлопотавшей ему (1860) ежегодную пенсію.—Б. началъ свою литературную дѣятельность въ 50-хъ гг. разсказами изъ деревенской жизни, въ которыхъ идеализировалъ мелкихъ собственниковъ, порою надѣляя крестьянъ собственными настроеніями (Сюннове Сольбакенъ, Отецъ, Орлиное гнѣздо, Арне), и драмами на сюжеты изъ скандинавскихъ богатырскихъ сагъ (Злой Сигурдъ, Хромая Гульда). Въ 60-хъ гг. въ его творчествѣ замѣчается переломъ. Относясь къ крестьянству болѣе объективно (Рыбачка), онъ начинаетъ брать темы для драмы изъ болѣе близкихъ историч. эпохъ (Марія Стюартъ) и даже современной жизни (Новобрачные). Написанная въ 1872 г. драма „Сигурдъ Крестносецъ“, гдѣ норманскіе викинги отказываются отъ военныхъ набѣговъ ради мирнаго культурнаго труда, открываетъ новый періодъ въ поэзіи Б., періодъ реалистическаго изображенія новаго буржуазнаго общества. Помѣщичій укладъ жизни съ его дикими и жестокими нравами (родъ Куртовъ въ „Новыхъ вѣяніяхъ“, Коссъ въ „Авессаломовыхъ волосахъ“) смѣняется буржуазнымъ строемъ съ его господствомъ денегъ („Банкротство“), борьбой политическихъ партій („Редакторъ“), дутыми аферами и спекуляціями („Новая система“) и рѣзкими классовыми противоположностями („Свыше нашихъ силъ“ II). Появляется новая интеллигенція инженеровъ - изобрѣтателей („Авессаломовы волосы“) и позитивистовъ - естественниковъ (Томъ Рендаленъ въ „Новыхъ вѣяніяхъ“, Каллемъ въ „Божьему пути“). Другая часть интеллигенціи идетъ служить угнетенному классу (Пасторъ Браттъ и Ели Зангъ въ „Свыше нашихъ силъ“ II). Нисколько не посягая на основы буржуазнаго строя, Б. настаивалъ на необходимости внести во взаимныя отношенія больше честности („Новая система“) и терпимости („Леонарда“), проповѣдовалъ смягченіе классовыхъ

противорѣчій, одинаково осуждая и капиталистовъ - хищниковъ и революціонеровъ, социалистовъ и анархистовъ („Свыше нашихъ силъ“ II). Много вниманія удѣлялъ Б. и вопросу о реформѣ буржуазной семьи, доказывая ненормальность брака безъ любви („Магнгильда“) или брака между большими супругами („По божьему пути“), требуя воспитанія дѣвушекъ въ феминистскомъ духѣ („Новыя вѣянія“) и добрачнаго цѣломудрія, обязательнаго для обоихъ половъ („Перчатка“). Изъ послѣднихъ произведеній Б. заслуживаютъ вниманія пьеса „Laboremus“, гдѣ изображена авантюристка, втирающаяся въ буржуазное общество, которое однако снова вытѣсняетъ ее, и написанная незадолго передъ смертью пьеса „Когда цвѣтетъ молодое вино“, доказывавшая неизсякающую жизнеспособность престарѣлаго поэта. Ум. въ 1910 г. О Б. см. *Брандесъ*, „Скандинавская литература“ т. I (изд. Фуксъ. 1902); *Бергъ*, „Сверхчеловѣкъ въ совр. литературѣ“ (1904). Собр. соч. Б. на русск. яз. было изд. въ 1900 г. Югансономъ въ 2 т. и вступит. статей г-жи Лучицкой; сюда не вошли „Свыше нашихъ силъ“ (изд. „Польза“ Универс. Библ.), „Laboremus“ (пер. Я. Ф-ина. Москва. 1901), „Когда цвѣтетъ молодой виноградъ“ (изд. „Совр. Пробл.“, т. I и „Фюрды“, т. III, гдѣ переводъ озаглавл. „Когда цвѣтетъ молодое вино“). Новое собр. соч. Б. предпринято изд. „Совр. Проблемы“ (пока 4 тома).

В. Фроче.

Бьондо, Флавіо (Fl. Blondus), итал. гуманистъ, род. въ 1388 г., былъ апостолическимъ секретаремъ при папѣхъ Евгеніи IV, Николаѣ V, Каликстѣ III и Піѣ II, но не умѣлъ подобно своимъ болѣе блестящимъ коллегамъ ни ловить пребены, ни другими путями устраивать себѣ благополучное существованіе. Умеръ въ бѣдности въ 1463 г. Слава его зиждется на четырехъ трудахъ, изъ которыхъ каждый проложилъ пути для науки. Его „Roma instaurata“ — первая научная попытка дать очеркъ исторической топографіи Рима. Его „Italia illustrata“ — первый научный очеркъ исторической географіи Италіи. Его „Roma triumphans“ — первый научный компендіумъ той дис-

циплины, которая потомъ получила название римскихъ древностей. Наконецъ, его „Historiarum ab inclinatione Romanorum Decades“ — первый опытъ связанной исторіи среднихъ вѣковъ (отъ Гонорія и Аркадія до 1450 г.) на основѣ серьезной исторической критики. Последнее произведение особенно типично для Возрожденія и его всепроникающаго критическаго духа, хотя по иному чѣмъ историческія вещи Бруни (см.) и Поджіо (см.). Тѣ подражаютъ Ливію и наполняютъ исторію риторикой. Б. болѣе всего пытается дать документально обоснованный прагматическій рассказъ. Онъ взвѣшиваетъ свидѣтельства, опредѣляетъ ихъ удѣльный вѣсъ, ихъ сравнительную цѣнность и проч. Къ нему непосредственно примыкаетъ Маккиавелли (см.) въ своей „Исторіи Флоренціи“. Но Б. ни среди современниковъ, ни среди потомства не получилъ той широкой извѣстности, какая выпала на долю нѣкоторыхъ его менѣе одаренныхъ современниковъ, и это потому, что его латинскій языкъ не отличался тѣмъ блескомъ, какимъ умѣли шегольнуть Поджіо, Бруни и особенно Валла. См. *Alfr. Masins*, „F. V., sein Leben und seine Werke“ (1879).

А. Дюс.

Бьюкененъ, Джемсъ, 15-й президентъ Сѣв.-Ам. Соед. Штатовъ, род. въ 1791 г., родомъ ирландецъ; въ молодости прославился, какъ адвокатъ, и съ 1820 г. былъ членомъ конгресса; въ 1831 г., по порученію презид. Джексона, ѣздилъ въ Россію, заключилъ между обѣими державами первый торговый договоръ и остался полномочнымъ посланникомъ въ Петербургъ до 1833 г. Вернувшись въ 1834 г., Б. былъ выбранъ въ сенатъ, гдѣ оставался до 1845 г., принимая дѣятельное участие въ преніяхъ конгресса; уже въ первые годы движенія противъ невольничества Б., предвидя его послѣдствія, хотѣлъ задушить агитацію въ зародышѣ, не допуская съ этой цѣлью обсуждения вопроса въ конгрессѣ. Въ 1845 г., при през. Полкѣ, онъ былъ назн. министромъ ин. дѣлъ. Послѣ выбора въ презид. Тейлора (1849) онъ на время удалился въ частную жизнь; въ 1853 г. сдѣлался посланникомъ въ Лондонъ; по возвращеніи оттуда выставленъ

кандидатомъ демокр. (рабовладѣльческой) партіи и избранъ въ президенты (1856). Б. смотрѣлъ сквозь пальцы на подготовленіе Юга къ борьбѣ, разгравшейся при его преемникѣ Линкольнѣ, хотя самъ и не сочувствовалъ отпаденію. Въ 1861 г. удалился отъ политики и ум. въ 1868 г.

Бьюкененъ (Buchanan), Джорджъ, шотл. ученый, род. въ 1506 г., долго сост. преподавателемъ у дѣтня знатн. особъ и профессоромъ въ Шотландіи, Франціи и Португаліи; ревностный протестантъ, онъ неоднократно подвергался тюремному заключенію; писалъ сатиры противъ францисканцевъ („Somnium“ и „Franciscanus“) и лат. драмы („Jephthes“, „Baptistes“). Въ 1562 г. онъ былъ приглаш. руковод. занятіями молодой корол. Маріи Стюартъ, много сдѣлалъ для улучшенія университетск. дѣла въ Шотландіи, но послѣднѣе запятналъ свое имя беззастѣнчивыми нападками на королеву, томившуюся въ тюрьмѣ („De Maria Scotorum regina“). Въ 1570 г. Б. былъ назначенъ воспитателемъ Іакова I. Ум. въ 1582 г. Его слава основана на двухъ произведеніяхъ: трактатѣ „De iure regni apud Scotos“ (1579), въ которомъ Б. выступилъ яркимъ защитникомъ народныхъ правъ противъ короны (народъ есть источникъ всякой полит. власти, сопротивление тиранамъ и даже наказываніе ихъ есть актъ вполне законный), и большой хроникѣ „Rerum scoticarum historia“ (1582), весьма цѣнной для современн. автору периода шотл. исторіи.

Бѣга рысистые, см. *рысистые бѣга*.

Бѣгающія птицы, *Cursores*, страусы, казуары, нанду, киви, выдѣляемые въ отдѣльный подклассъ *безкилевыхъ*, *Ratitae* (см. *безкилевая птица*).

Бѣгичевъ, Димитрій Никитичъ, русскій писатель, род. въ 1786 г. Ему принадлежатъ романы: „Семейство Холмскихъ“ (1832—41), „Ольга“ (1840) и др. Одинъ изъ первыхъ сталъ изображать въ художеств. литературѣ крестьянскій бытъ. Ум. въ 1855 г.

Бѣглые, см. *бродяжество*.

Бѣглые крестьяне, терминъ, которымъ съ конца XVI в. памятники начинаютъ называть владѣльческихъ крестьянъ, вышедшихъ изъ-за помѣщика безъ „отказа“, т. е. не въ срокъ

и безъ уплаты поплинѣ, см. *крестьяне въ Россіи*.

Бѣглый огонь, стрѣльба безъ команды, по мѣрѣ заряженія ружей.

Бѣгунокъ, *Cursorius*, родъ ржанковыхъ птицъ, стройнаго тѣлосложенія, съ слегка загнутымъ клювомъ средней длины, при основаніи мягкимъ, на кончикѣ роговымъ и сильно расплющеннымъ; ноги съ высокою плюсною, но съ короткими пальцами; крылья острыя, хвостъ короткій, опереніе мягкое и гладкое. *Б. песочный*, *C. gallicus*, 23 см. длины, съ опереніемъ песочно-охристаго цвѣта, обитаетъ въ сѣв. Африкѣ и зап. Азии, залетаетъ до сред. Европы, предпочитаетъ пустыни, превосходно бѣгаетъ и летаетъ; благодаря своей окраскѣ, онъ, прилегая къ землѣ, дѣлается въ своей естественной обстановкѣ, въ пустынѣ, совершенно незамѣтнымъ. *Египетскій Б.*, „сторожъ крокодила“, *C. (Pluvianus) aegypticus*, 23 см. длины, верхняя часть головы, спина и 2 сходящіяся полосы на груди чернаго цвѣта, нижняя часть бѣлаго, бока и часть груди блѣднаго красновато-бураго цвѣта, кроющія перья верхней части крыла и плечевыя перья свѣтлаго аспидно-синяго или пепельно-сѣраго цвѣта, маховыя перья черныя, при основаніи и передъ кончиками бѣлыя. Изображеніе *Б. е.* часто украшаетъ древнеегипетскіе памятники, въ іероглифической азбукѣ обозначало букву *У*. Встрѣчается во всей области Нила, бѣгаетъ очень ловко, летаетъ отлично, представляетъ очень живую и крикливую птицу. Громкій крикъ *Б. е.* служитъ крокодилу и др. животнымъ сигналомъ приближенія человѣка, судна и пр. Разказы о томъ, что онъ живетъ въ большой дружбѣ съ крокодиломъ, бѣгаетъ у него по спинѣ, собирая различныхъ наѣжкомыхъ, червей и пр., и даже рѣшается вытаскивать изъ рта у крокодила застряшіе между зубами кусочки мяса, относятся, по нѣк. даннымъ, скорѣе къ египетскому шпорцевому ибису. Яйца откладываетъ въ мокрый песокъ, гдѣ они отъ теплоты солнца и развиваются. *М. Н.*

Бѣгуны, машина, служащая для измельченія и смѣшиванія различ. матеріаловъ. По горизонтальному дис-

ку, представляющему дно чаши, катаются стоячіе катки, или бѣгуны *a*, *a*, которые вращаются около оси *o* и вмѣстѣ съ тѣмъ около оси *сс*. Измельчаемый матеріалъ помещается на дискъ *p*; бѣгуны *a* при катаніи раздавливаютъ и растираютъ этотъ матеріалъ. На валу *o* сидитъ поперечина

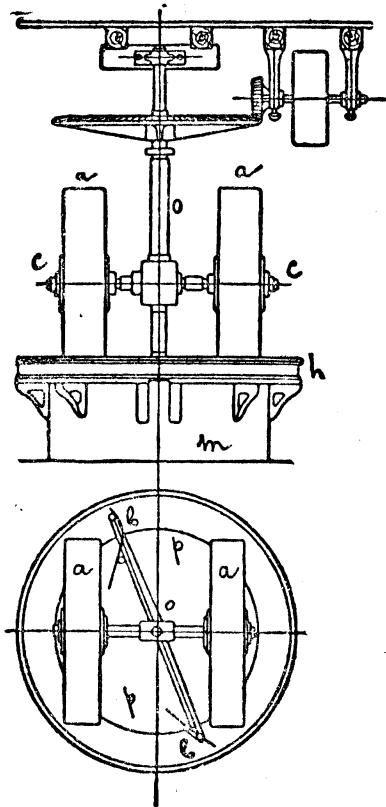

bb со скребками, которые отгребаютъ измельчаемый матеріалъ отъ центра и отъ периферіи лежня къ тому пути, по которому идутъ *Б. aa*. Дискъ *p* окруженъ чашкой съ бортомъ *h*. Когда матеріалъ достигнетъ надлежащей степени измельченія, оба работавшіе ранѣе скребка поднимаются, спускается выгребной скребокъ, который сгребаетъ готовый матеріалъ въ отверстие, сдѣланное въ кольцѣ *h*, закрываемое во время работы заслонкою. *Б.* применяются, напр., для измельченія глины, матеріаловъ для цемента, рудъ, масляныхъ сѣмянъ, а также для за-

мѣски макароннаго, шоколаднаго тѣста и пр. Б. дѣлаются изъ чугуна и твердаго камня. Болѣе удобно и безопасно для рабочаго, если чаша вращается, а бѣгуны и ось съ стоятъ на мѣстѣ.

А. Никитинскій.

Бѣгуны, или *странники*, названіе секты, выдѣлившейся во второй половинѣ XVIII в. изъ безпоповщины, съ одной стороны, подѣ влияніемъ ослабленія прежнихъ строгихъ началъ старообрядческой жизни, съ другой—подѣ влияніемъ ухудшенія условій крестьянскаго быта вслѣдствіе развитія крѣпостнаго права. Основателемъ секты считается бѣглый солдатъ Евфимій, сначала примкнувшій къ Филипповскому согласію безпоповщины, но потомъ разорвавшій съ филипповцами и выработавшій свою собственную доктрину. Ученіе Евфимія представляетъ изъ себя дальнѣйшее развитіе первоначальной раскольничьей доктрины, въ связи съ тѣми соціальными измѣненіями, которыя принесъ съ собою XVIII вѣкъ. Въ мірѣ царствуетъ антихристъ—это преемственный рядъ царей, начиная съ Петра I; антихристъ заставляеть всѣхъ принять печать свою, паспортъ, требуетъ себѣ дани (подушная подать), службы (рекрутскіе наборы); землю отнимаетъ, между тѣмъ какъ земля божья, и даже слово „мое“ изобрѣтено діаволомъ. Чтобы избѣгнуть власти діавола, вѣрный долженъ таиться отъ него, онъ долженъ стать странникомъ, невѣдомымъ міру, и только тогда онъ уйдетъ отъ власти антихриста. Бродяжничество и было, слѣдовательно, практическимъ идеаломъ этой своеобразной анархической доктрины. Такъ какъ не всѣ могли вмѣстѣ странническій идеалъ, то въ послѣдующемъ развитіи среди Б. появилось различіе между настоящими странниками и страннопримцами, т. е. сектантами, не разрывающими съ міромъ, но укрывающими странниковъ и дающими имъ пріютъ; такіе страннопримцы могли спастись, однако, только въ томъ случаѣ, если умирали бѣгунами. Обыкновенно передъ смертью родные объявляли страннопримца пропавшимъ безъ вѣсти и уносили его въ ближайшій лѣсъ, гдѣ онъ умиралъ. Бѣгунство сильно распространилось въ 70 го-

дахъ XVIII в., въ началѣ XIX вѣка ослабѣло, но при Николаѣ I вновь воскресло; послѣ освобожденія крестьянъ оно почти совершенно исчезло.

Н. Никольскій.

Бѣдность, см. *пауперизмъ*.

Бѣжецкая пятина, одна изъ пяти частей, на которыя дѣлилась область Новгорода Великаго. Гл. городомъ ея, давшимъ названіе пятинѣ, былъ г. Бѣжичи (нынѣ Бѣжецкъ). Кромѣ того, въ пятину входили города Городецкъ, Рыбаньскъ и др. Она дѣлилась на 2 половины: Бѣлозерскую и Тверскую. Въ наст. вр. большая часть области Б. п. вошла въ составъ Новгородской и Тверской губ.

Бѣжецкій уѣздъ находится въ сѣв.-вост. части Тверской губ.; заним. простр. въ 7.371,5 кв. в. Поверхность ровная и дов. низменная (б. ч. 60—80 с. н. ур. м.), нѣск. болѣе возвыш. въ средн. части уѣзда къ югу и вост. отъ верховьевъ Мологи, которая здѣсь беретъ начало и протекаетъ черезъ больш. Верестово оз.; южн. часть уѣзда орошается Медвѣдицей. Вост. окраина уѣзда имѣетъ суглинистую почву; на остальн. простр. господствуютъ дерново-подзолистыя супеси, перемежающіяся съ обширн. островами подзолыя, песковъ и мохов. болотъ. Неуд. земли составл. 10,3% площ., остальн. поверхн. почти поровну распределена между лѣсомъ (29,6%), лугами и пастб. (28,9%) и пашней (31,2%). Населенія къ началу 1908 г. считалось 296,6 тыс. чел., а по переп. 1897 г.—293,4 тыс. чел. (39,6 чел. на 1 кв. в.), въ т. ч. 9,4 тыс. чел. городск.; гл. обр. великороссы (80,9%) со значит. примѣсью корель (19%). Грамотн. сельск. насел. 19,9%, городск. 55,6%. Подавляющее большинство населенія (71,1% самодѣят. нас.) имѣетъ своимъ главн. занятіемъ земледѣліе, но въ то же время среди него дов. широко развиты побочн. промысл. занятія (26,6% с.-х. нас.), гл. обр. плотнич., куст. обраб. дерева, льна, войлочн. произв., лѣсные промыслы. Послѣднимъ принадлежатъ особ. видная роль въ хоз. жизни мѣстн. насел. (2,2% самод. насел. имѣютъ своимъ главн. занят.—лѣсное хоз.). Обрабат. промысл., въ котор. занято 6,4% самод. нас., не

имѣеть выдающихся по своему развитію отраслей; въ торг. и трансп. занято 4,6% сам. н. Въ уѣздѣ преоблад. надѣльн. землевл., составляющ. 50,4% площ.; средн. размѣръ надѣла на 1 дв.—7,9 дес. Крестьянскія владѣнія преоблад. и въ составѣ частновлад. земель, котор. заним. 34,4% площ. (33,6% ч. вл. з. принадл. отд. крест., 30,9% кр. тов. и общ., 25,9%—дворян.); средн. разм. 1 влад.—28,2 дес. Земли госуд. и учр.—15,2%.

Бѣжецкъ, у. г. Тверской губ., на р. Мологѣ, 10.278 жит. (по пер. 1897 г.—9.450). Жен. прогим. Скупка и продажа льна и овса; винокур. и маслоб. заводы.

Бѣжица, м. брянск. у., Орловск. г., 20.557 жит.

Бѣжунь, посадъ серпецк. у., Плоцкой г., 4.148 жит. (по пер. 1897 г.—2.892).

Бѣла (*Бяла*), у. г. Сѣдлецкой губ., 13.451 жит. (по пер. 1897 г.—13.090 ж.), мужск. гимназія, учит. семинарія; гильз. фабр., лѣсопил. заводъ.

Бѣлавенецъ, Иванъ Петровичъ, ученый морякъ, род. въ 1829 г., изучалъ девиацию компасовъ на желѣзныхъ корабляхъ и результаты своихъ изслѣдованій помѣщаль въ своемъ изд.: „О девиации компасовъ и дигораммахъ“ (1865 г.) и 7 дополненій къ этому труду, изобрѣлъ девиаци. приборъ для уничтоженія девиации на кораблѣ, въ 1865 г. назначенъ начальникомъ созданной по его инициативѣ компасной обсерваторіи въ Кронштадтѣ. Ум. въ 1878 г.

Бѣлаго Орла орденъ, русскій о., первоначально установленъ въ Польшѣ королемъ Августомъ II въ 1705 г. (Бѣлый орелъ съ XIV в. былъ государственнымъ гербомъ Польши, изображавшимъ орла съ распростертыми крыльями и короной на головѣ). Въ число русскихъ орденовъ включенъ въ 1831 г. По старшинству идетъ послѣ орд. Александра Невскаго, имѣеть одну степень. Лента—синяя, черезъ лѣв. плечо, на ней у прав. бока черныи двугл. орелъ, въ серед. красный эмалирован. крестъ, на крестѣ бѣлый орелъ съ короной на головѣ. На лѣв. стор. груди звѣзда съ девиз. „Pro fide, rege et lege“ („за вѣру, царя и законъ“).

Бѣлая, р. Оренбургской и Уфимской губ., лѣв. притокъ Камы, вытекаетъ изъ верхнеуральскихъ болотъ, длина теченія 1.287 в. Наиб. ширина до 240 саж. Притоки: Нугушъ, Симъ, Ашкадаръ, Уфа, Бирь, Черемсанъ и др. Б. судоходна на протяженіи 712 в., сплавная на прот. 554 в. Оживленное товарное и пассажирское движеніе въ продолж. всего лѣта отъ Уфы. Близъ Уфы рѣка вскрывается въ средн. 11 апрѣля, замерзаетъ въ перв. числахъ ноября.

Бѣлая, р. Томской губ., лѣв. притокъ Чарыша, беретъ начало въ Тигерскихъ бѣлкахъ. Длина теч. 120 в.

Бѣлая, рѣка Иркутской губ., лѣв. притокъ Ангары, беретъ начало въ высокихъ отрасляхъ Саянскихъ горъ. Дл. теченія 250 в. Богата рыбою.

Бѣлая, рѣка Кубанской обл., иначе *Шаугваш* или *Согваш*, лѣв. пр. Кубани, беретъ начало на Кавказскомъ хребтѣ. Дл. теч. ок. 200 в. Мелководна но быстра.

Бѣлая гора, возвышеніе къ западу отъ Праги, изв. по сраженію 8 ноября 1620 г., въ которомъ императ. войска разбили протестантскую унію (см. *тридцатилѣтняя война*).

Бѣлая горячка (*delirium tremens*). особое душевное разстройство, остро развивающееся у лицъ, привычно злоупотребляющихъ спиртными напитками. Обыкновенно болѣзнь развивается вслѣдъ за особенно интенсивнымъ злоупотребленіемъ, начинаясь бессонницей и тревожнымъ настроеніемъ, вскорѣ переходящимъ въ безотчетный страхъ, сопряженный съ подозрительностью. Больнымъ кажется, что противъ нихъ замышляется что-то недоброе, что всѣ окружающіе участвуютъ въ заговорѣ, къ которому примыкаютъ не только сосѣди, но и домашнія животныя и неодушевленные предметы обстановки—мебель, утварь, посуда, и злые духи—дьяволъ, домовый и т. д. Рядомъ съ этимъ у больныхъ появляются галлюцинаціи (см.) и иллюзи (см.), преимущественно зрительныя и слуховыя, которыя облекаютъ въ конкретную форму ихъ бредовыя опасенія и страхи, придавая больнымъ увѣренность въ реальности ихъ болѣзненныхъ переживаній. Больные слы

шать крики, брань, издѣвательства, угрозы; передъ ихъ глазами проносятся множество чудовищныхъ существъ, преимущественно темныхъ и мелкихъ—наѣкомыя, пауки, мыши, черти, черныя кошки и собаки, фантастическія фигуры, кривляющіяся, пляшущія, дразнящія и нападающія. Реальные предметы принимаютъ въ глазахъ больного необычный уродливо-ужаснующій видъ, получаютъ способность двигаться, а иногда и даръ рѣчи—и все это направляется къ одной цѣли—урашить, оскорбить, унижить, обвинить, наказать больного. Больные не остаются равнодушными къ своимъ бредовымъ переживаниямъ и обыкновенно реагируютъ на нихъ болѣе или менѣе энергично: они протестуютъ, бранятся, громко оправдываются, защищаются отъ своихъ враговъ, бросая въ нихъ чѣмъ попало или пуская въ ходъ оружіе, если оно окажется подъ рукою; или же, спасаясь отъ бредовой опасности, больные бѣгутъ куда глаза глядятъ, выбрасываются изъ окна, наносятъ себѣ увѣчья, покушаются на самоубійство. Характерною особенностью описанныхъ бредовыхъ переживаній является всегда присущій имъ юмористическій оттѣнокъ, который, хотя и не производитъ на измученныхъ, затравленныхъ больныхъ смѣхотворнаго впечатлѣнія, но неизмѣнно можетъ быть отмѣченъ въ пересказахъ больныхъ объ испытанныхъ ужасахъ. Болѣзненное психическое состояние сопровождается обычно полною бессонницей и потерю аппетита, нерѣдко тяжестью и болью въ головѣ, иногда повышенной температурой тѣла (отъ 37,5° до 40,0° Ц.) и всегда болѣе или менѣе выраженнымъ общимъ трясениемъ, особенно замѣтнымъ въ кистяхъ рукъ; нерѣдко въ теченіе заболѣванія наблюдается ослабленіе сердечной дѣятельности, грозящее жизни больного, особенно при осложненіи какою-либо инфекціонной болѣзью; наиболѣе часты осложненія воспаленіемъ легкаго. Процентъ смертности отъ Б. г. составляетъ 10—20%, колеблясь въ зависимости отъ возраста больныхъ; люди пожилые, съ ослабленнымъ питаніемъ, переносятъ это заболѣваніе хуже, чѣмъ молодые и крѣпкіе. Бо-

лѣзнь длится обыкновенно отъ нѣсколькихъ часовъ до нѣсколькихъ дней, заканчиваясь болѣею частью глубокимъ продолжительнымъ сномъ, наступающимъ либо самостоятельно, либо подъ вліяніемъ соотвѣтствующихъ лѣкарственныхъ средствъ. Проснувшись, больные обыкновенно сразу приобретаютъ способность критически относиться къ пережитому, которое довольно отчетливо сохраняется у нихъ въ памяти. У нихъ остается лишь чувство слабости и разбитости, тяжесть въ головѣ и трясеніе; иногда надавливаніемъ на глазныя яблоки удается у нихъ вызвать въ полѣ зрѣнія тѣ или иные болѣзненные образы; всѣ эти явленія обычно исчезаютъ совершенно черезъ 2—3 дня. Необходимымъ условіемъ для развитія Б. г. является предварительное и продолжительное злоупотребленіе (въ теченіе нѣсколькихъ лѣтъ) спиртными напитками; другими словами, Б. г. развивается исключительно у лицъ, организмъ которыхъ успѣлъ приобрести какъ психическія, такъ и физическія особенности, являющіяся слѣдствіемъ хроническаго отравленія алкоголемъ. Отсюда ясно, что Б-ой г. заболѣваютъ чаще всего въ возрастѣ выше 25 лѣтъ, мужчины—гораздо чаще женщинъ, лица, употребляющія крѣпкіе спиртные напитки (водку, коньякъ и т. п.)—чаще употребляющихъ болѣе легкіе (пиво, вино). Сущность болѣзни сводится, по видимому, не столько къ отравленію центральной нервной системы алкоголемъ (однократное отравленіе виннымъ спиртомъ, какъ-бы оно ни было интенсивно, никогда не вызываетъ Б. г.), сколько къ самоотравленію какимъ-то неизвѣстнымъ ядомъ, вырабатывающимся въ самомъ организмѣ въ результатѣ злоупотребленія спиртными напитками и накапливающимся въ болѣе или меньшей мѣрѣ, въ зависимости отъ частоты введенія алкоголя въ организмъ и размѣра вводимыхъ дозъ; накопленіе этого яда въ количествѣ, достаточномъ для того, чтобы побѣдить сопротивляемость центральной нервной системы (эта сопротивляемость индивидуально очень различна; см. ниже), вызываетъ острое отравленіе послѣдней и всего орга-

низма, что и проявляется клинически въ картинѣ Б. г. Являясь заболѣваніемъ, въ громадномъ большинствѣ случаевъ успѣшно поддающимся спеціальному лѣчению и уходу, Б. г. представляется, тѣмъ не менѣе, страдаіемъ очень серьезнымъ. Съ одной стороны, она серьезна, какъ зловѣщій показатель тяжелой степени хроническаго алкоголизма и всего того, чѣмъ послѣдній самъ по себѣ угрожаетъ больному (см. *алкоголизмъ*); съ другой стороны, кромѣ упомянутой уже возможности смертельнаго исхода, она грозитъ больному опасностью самоубійства и самоизувѣченія, а лицамъ окружающимъ — опасностью подвергнуться нападеніямъ со стороны больного и пасть жертвою его безумныхъ подозрѣній и отчаянной самозащиты. Въ виду всего этого лѣчебныя мѣры по отношенію къ больному, заболѣвшему Б-ой г., должны быть принимаемы безъ промедленія; изъ нихъ на первомъ планѣ должно стоять помѣщеніе въ спеціальное (психіатрическое) лѣчебное заведеніе. Что же касается мѣръ предупредительныхъ (профилактика), то ясно, что единственной, но зато безусловно дѣйствительно предупредительною мѣрой является полное воздержаніе отъ спиртныхъ напитковъ.—Послѣ выздоровленія, Б. г. сама по себѣ не оставляетъ въ организмѣ (и въ психикѣ) никакихъ слѣдовъ; у больного сохраняются лишь бывшія у него и до заболѣванія черты хроническаго алкоголика. Если же и послѣ минованія остраго заболѣванія продолжаютъ наблюдаться такіа явленія, какъ галлюцинаціи или бредъ, то дѣло идетъ либо о психопатическихъ проявленіяхъ самаго хроническаго алкоголизма (которому свойственна наклонность къ зрительнымъ иллюзіямъ, слуховымъ галлюцинаціямъ и бреду ревности и супружеской невѣрности), либо о приступѣ какого-либо другого психическаго заболѣванія, симулировавшаго Б-ую г. Дѣло въ томъ, что лица, таящія въ себѣ скрытые зачатки такихъ болѣзней, какъ раннее слабоуміе (*dementia praecox*), прогрессивный параличъ помѣшанныхъ (*paralysis progressiva alienorum*) и т. д., нерѣдко заболѣваютъ, подъ влияніемъ

болѣе или менѣе длительного злоупотребленія спиртными напитками, приступами психическаго разстройства, смѣшаннаго изъ проявленій, свойственныхъ ихъ основной болѣзни, и признаковъ характерныхъ для Б. г. Эти приступы, представляющіе собою преждевременно провоцированныя алкоголемъ вспышки грядущаго заболѣванія, часто бываютъ ошибочно принимаемы за простую Б. г.; но они существенно отличаются отъ нея по своимъ послѣдствіямъ, такъ какъ являются лишь предвѣстниками роковымъ образомъ надвигающейся болѣзни.

А. Бернштейнъ.

Бѣлая грамота, царская жалованная грамота, выдававшаяся въ древней Руси лицамъ, проявившимъ особую преданность государю, и освобождаящая ихъ лично или потомственно отъ всѣхъ или нѣкоторыхъ государственныхъ податей и повинностей.

Бѣлая женщина (*Weisse Frau*), по народ. повѣрью нѣмецкѣ, привидѣніе, являющееся во многихъ замкахъ нѣмец. владѣтельныхъ особъ передъ к. н. важнымъ событіемъ въ семьѣ, б. ч. передъ смертью одного изъ членовъ правящаго дома. По одной легендѣ, это—Берта изъ Розенберга (въ Богеміи), по другой—Агнеса Орламонде, и т. д.—Народное повѣріе знаетъ, впрочемъ, и другихъ Б. ж., живущихъ обыкн. въ замкахъ и горахъ, какъ заколдованныя дѣвы, показывающихся иногда при дневн. свѣтѣ и дѣлающихъ подарки тѣмъ, кого встрѣтятъ. Всѣ эти черты позволяютъ видѣть въ упом. легендахъ пережитокъ старыхъ герман. мифовъ.

Бѣлая и Алая роза, см. *Алая и Бѣлая роза*.

Бѣлая линія живота, *Linea alba*, сухожильная полоса, проходящая черезъ середину брюшной стѣнки сверху внизъ и образуемая, главнымъ образомъ, изъ сплетенія сухожильныхъ растяжений обихъ прямыхъ брюшныхъ мышцъ, а также всѣхъ остальныхъ мышцъ брюшной стѣнки. Представляетъ блестящую бѣлую крѣпкую полосу, шириною надъ пупкомъ въ 4—6 линій, къ низу суживается и становится рылѣе и прикрѣпляется къ верхнему краю лоннаго сращенія. По

этой линіи, обходя пупокъ, ведется обыкновенно разръвъ большей или меньшей длины при различныхъ операціяхъ надъ брюшной полостью.

Бѣлая опухоль, *Tumor albus*, хроническое фунгозное („грибовидное“ — называющееся такъ по наружному виду обезображеннаго сустава) воспаленіе колѣннаго сустава, преимущественно бургорчатаго характера. См. *синовитъ*.

Бѣлая Русь, см. *бѣлоруссы*.

Бѣлая свинцовая руда или *целлуситъ*, минералъ, кристалл. въ ромбич. сист. (ромбо-бипирамидальнаго вида симметріи) въ видѣ колонокъ или таблицъ; весьма часто встрѣчаются псевдоморфозы по свинцовому блеску, сѣрному колчедану, известковому шпату и др.; безцвѣтный или сѣрый, желтый, бурый, черный, рѣдко зеленый или красный, съ алмазнымъ или жирнымъ блескомъ, прозраченъ или просвѣчиваетъ; тверд. 3—3,5, уд. вѣсъ 6,4 — 6,6; состоитъ изъ углекислаго свинца, $PbCO_3$, и иногда (напр., въ Нерчинскихъ мѣсторожденіяхъ) содержитъ значительную примѣсь серебра; представляетъ важную свинцовую руду, встрѣчается вмѣстѣ со свинцовымъ блескомъ, являясь продуктомъ разложенія и послѣдовательнаго окисленія этого минерала. Въ Россіи наиболѣе крупныя и красивыя кристаллы встрѣчаются въ нѣкот. рудникахъ Алтайскаго и Нерчинскаго округовъ, далѣе хорошо окристаллизованныя разности этого минерала находятъ на Уралѣ (Березовскій рудникъ, Нижне-Тагильскій заводъ). Въ Зап. Европѣ Б. с. р. встрѣчается въ Пруссіи, Богеміи (Пршибрамъ) и др. мѣстахъ.

Бѣлая Сербія и *Бѣлая Хорватія*, двѣ загадочныя сосѣднія области, лежавшія гдѣ-то около Карпатъ. О нихъ упоминаетъ въ X в. Константинъ Багрянородный и позже, въ зависимости отъ него, начальная русская лѣтопись. Ни достовѣрность сообщенія Константина, ни положеніе этихъ странъ не могутъ быть въ настоящее время установлены, несмотря на обширную литературу по этому вопросу. *Бѣлая* или *Великая Хорватія* представлялась Константинову обширной и сильной въ военномъ отношеніи языческой страной, лежавшей за турками (мадьяра-

ми) близъ франковъ; въ другомъ мѣстѣ того же сочиненія „О вѣмахъ“ Константинъ говоритъ о „Багиваріи, гдѣ теперь находятся Бѣлохорваты“; съ бѣлохорватами сосѣдили, какъ менѣе значительное государство, бѣлосербы. Отъ нихъ, по ученымъ комбинаціямъ Константина, пошли балканскіе сербы и нынѣшніе хорваты. Недавнія открытія въ области сербской географіи IX—X вв. подтвердили существованіе хорватовъ близъ Карпатъ; въ 992 г. „на хорваты“ ходилъ и Владиміръ Св. Т. обр., вопросъ остается и понынѣ темнымъ. Во всякомъ случаѣ, современные сербы и хорваты не ведутъ своего происхожденія отъ бѣлыхъ сербовъ и хорватовъ. А. П.

Бѣлая Церковь, мѣст. васьковск. у., Кіевской губ. (влад. гр. Браницкихъ), 54.270 жит. (по пер. 1897 г. — 35.378 ж.), муж. и жен. гимн.; чугунолит. зав., мельницы, пивовар., мыловар., кирпичн., кожев. зав., табач., гильз. фабр., маслобойни, крупорошки. Здѣсь былъ заключенъ Хмѣльницкимъ договоръ съ Польшей (1651), ограничившій льготы, предоставленныя казакамъ Зборовскимъ договоромъ.

Бѣлбогъ, см. *славянская мифологія*.

Бѣлгорай, у. г. Люблинской губ., 7.300 жит. (по пер. 1897 г. — 5.846 ж.); выдѣлка ситъ.

Бѣлгорайскій уѣздъ наход. въ южн. части Люблинской губ. и граничитъ съ Австро-Венгр.; заним. простр. въ 1.500,8 кв. в. Мѣстность не особ. возвышенная и холмистая, имѣетъ преимущ. супесчаную, а мѣстами и песчаную почву; дов. лѣсиста, т. к. лѣсъ составл. 30,1% пл.; пашня, составляющ. 37,4%, не имѣетъ подавляющаго преоблад. надъ кормов. площ., луга и пастб. сост. 20,9%; неуд. земли — 11,6%. Населенія къ началу 1909 г. считалось 118,2 тыс. чел., а по переписи 1897 г. — 113,7 тыс. чел. (75,8 чел. на 1 кв. в.), въ т. ч. городск. 7,5 тыс. чел.; поляки составл. 62,7%, малороссы 20,9%, великор. 7,1%; еврей 9,3%. Грамотн. сельск. нас. 14,5%, городск. 36,1%. Хозяйств. дѣятельн. населенія сосредоточена почти исключ. на земледѣіи, въ котор. занято 68,8% самод. нас. Обраб. промысл. развита мало: въ ней занято всего 8,1% сам.

нас.; изъ отдѣльн. ея отраслей нѣсколько выдѣляется обработка дерева (38,6% промысл. нас.). Въ торг. и трансп. занято 4,3% сел. нас. Къ побочн. промысл. занят. сельскохоз. насел. прибѣгаютъ сравн. рѣдко (8,1%). Въ уѣздѣ преоблад. надѣльн. землевл., составляющее 51,9% площ. Частное землевл. составл. 44,9%, сосредоточ. искл. въ рукахъ дворянъ, и имѣетъ очень крупныя размѣры (въ средн. 1 вл. — 2.915 дес.). Земли госуд. и учр.—3,2%.

Бѣлгородскій уѣздъ расположенъ въ нижней части Курской губ., по верхн. теч. С. Донца; на югѣ граничить съ Харьковск. г. Заним. простр. въ 2.625,5 кв. в. Мѣстность дов. возвышенная (бол. 80 с. н. ур. м.) и дов. сильно изрѣзанная оврагами. На всемъ простр. уѣзда господствуетъ средней суглинист. черноземъ, среди кот. попадаются острова супесч. черноз.; неширокая полоса супесч. чернозема сопровождаетъ и теченіе С. Донца. Лѣса заним. 10,7% площ. уѣзда; въ вост. ея части есть значит. острова листвен. лѣса. Неуд. земли составл. 4%. Остальная часть территоріи сильно распаханана: подъ пашней — 72,9%, подъ луг. и пастб. — 12,4%. Населенія къ началу 1908 г. считалось 211,8 тыс. чел., а по пер. 1897 г. 208,3 тыс. чел. (79,3 чел. на 1 кв. в.), въ т. ч. 28,1 тыс. чел. городск.; почти искл. русское: великор. — 78,2%, малор.— 21,2%. Грамотность сельск. нас. 13,2%, городск. 41,6%. Главное занятіе жителей — земледѣліе, въ кот. занято 51,6% самод. нас. (видное значеніе имѣетъ культ. сах. свеклы). Значит. часть сельскохоз. насел. (24,4%) имѣетъ побочн. промысл. занятія, гл. обр. въ строит. дѣлѣ, обраб. дерева и волокон. вѣщ., и нѣкот. спец. отрасляхъ сельск. хоз. (пчеловод., садовод. и др.). Въ обраб. пром. занято 17,7% самод. нас.; главн. отр. мѣстной промысл.: строит. дѣло (27,2% пром. нас.), изгот. одежды (26,4%), обраб. волокон. вѣщ. (11,2%) и питат. прод. (11,6%); въ уѣздѣ есть нѣск. свеклосах. заводовъ. Въ торг. занято 5% самод. нас., въ трансп. 2%, Въ уѣздѣ сильно преобл. надѣльное землевл., кот. составл. 63,2% площ.; сред. разм. надѣла на 1 дворъ 6,6 дес

Изъ частновл. земель, составляющихъ 32,1%, половина принадл. дворянамъ, 21,1% купц. и торг. пром. тов., 15% отд. крест. и 9,2% кр. тов. и общ. Земли гос. и учр.—4,7%.

Бѣлгородъ, у. г. Курск. губ., на Сѣв. Донцѣ; мужск. и женск. монаст., муж. и жен. гимн., учит. инст., 22.791 жит. (по пер. 1897 г.—26.564 ж.), бахчеводство, садоводство; значит. шерстомойни, салотопня, круп. торговля хлѣбомъ, скотомъ, саломъ, погрузка до 7 мил. пуд. Близъ города ломки мѣла (до 1 мил. пуд.). Въ XVII в. часто подвергался нападеніямъ татаръ, почему окруженъ былъ землянымъ валомъ съ 12 укрѣпленіями („Б-ская черта“).

Бѣлградъ (сербск. *Београд*), укрѣпленная столица королевства Сербіи, при впад. Савы въ Дунай; на мѣстѣ слиянія ихъ расположена крѣпость, которую соединяетъ съ городомъ паркъ въ 200 м. шир.; жит. 77.816 чел. Б. служить важнѣйшимъ торговымъ центромъ Сербіи, какъ по ввозу товаровъ изъ Австріи и Германіи, такъ и по вывозу сербскаго сырья за границу; кромѣ того, онъ играетъ видную посредническую роль въ торговлѣ между Австро-Венгріей и Турціей; развитію торговли содѣйствуетъ сербскій Національный банкъ и Кредит. банкъ въ Б-ѣ. Образоват. учрежд.: королевская академія наукъ, универс. съ 3 факульт. (въ 1908—9 г. 902 студ.), духовная семинарія, 3 гимназіи, реальн. учил., учительск. семинарія, торгов. школа, національная бібліотека (ок. 150 тыс. т.), націонал. музей. Б. расположенъ на мѣстѣ древняго Singidunum, кот. уже при Августѣ былъ укрѣпленіемъ римлянъ. Въ войнахъ болгаръ, сербовъ и венгровъ Б. неоднократно подвергался разрушенію; въ 1343 г. возстановленъ и укрѣпленъ сербск. королемъ Стефаномъ Душаномъ, но вскорѣ завоеванъ венграми и лишь въ 1382 г. возвращенъ сербамъ; съ 1426 г. вновь находился во власти Венгріи, а въ 1521 г., послѣ отчаяннаго сопротивленія, взятъ турками, которые владѣли имъ почти безпрерывно до начала XIX в.; лишь съ 1688 до 1690 г. Б. былъ въ рукахъ нѣмцевъ; въ 1717 г., послѣ блестящей побѣды надъ турками въ битвѣ при Б., городъ перешелъ во власть

австрийцевъ, которые, однако, по *Б-ско-му миру* 1739 г. должны были возвратиться его Турціи; вторично австрийцы владѣли Б-омъ въ 1789—91 гг. Когда въ началѣ XIX в. въ Сербіи вспыхнуло возстаніе противъ турецкаго ига, Б. въ 1806 г. взятъ былъ сербами штурмомъ, но по Бухарестскому миру 1812 г. опять попалъ въ руки турокъ, которые, по признаніи независимости Сербіи, все-таки удержали за собой укрѣпленія Б-а, очищенные отъ турецкихъ войскъ только въ 1867 г.

Бѣлевскій уѣздъ расположенъ на зап. окраинѣ Тульск. губ., по теч. Оки; граничитъ съ Калужск. и Орловск. губ.; заним. простр. въ 1.532,9 кв. в.; поверхность ровная и дов. возвыш. (100 с. н. ур. моря и бол.); почвы, несмотря на незначит. размѣры уѣзда, дов. разнообразны: по долинѣ Оки — пойменные, по лѣв. ея берегу и въ сѣв. части уѣзда преимущ. лесовые суглинки, въ южн. части уѣзда сѣрые лѣсные суглинки. Б. у. принадлежитъ къ числу сравнит. лѣсистыхъ уѣздовъ Тульск. г.: лѣсъ занимаетъ 16,6% его площ., пашня (66,8%) соверш. подвляеть кормов. уголья (луга и пастб. 13,5%); неуд. зем.—3,1%. Населенія къ началу 1908 г. считалось 93 тыс. чел., а по переп. 1897—91,5 тыс. чел. (61 чел. на 1 кв. в.), въ т. ч. 10,7 тыс. чел. городск.; исключ. великороссы. Грамотн. сельск. нас. 13,7%, городск. 46,5%. Большая часть (60,3%) самодѣят. нас. своимъ главн. занятіемъ имѣетъ земледѣліе, но въ то время среди этого сельскохоз. по преим. населенія дов. широко развиты побочныя промыслов. занятія, гл. обр. плетеніе корзинъ и куст. обраб. льна, а также плотнич., каменотесн. и др. строит. промыслы; всего къ побочн. пром. занят. прибѣгаетъ 37% с.-хоз. нас. Въ обраб. промышл. занято 11,8% самод. нас. (гл. обр. обраб. волокн. вещ. и конфекціон. произв.). Въ торг. и трансп. 4,1%. Въ общ. площ. уѣзда надѣльн. земли составл. 49,7%; средн. размѣръ надѣла на 1 дворъ 6,5 дес. Частновл. земли сост. 46%; изъ нихъ 46,5% принадл. дворян., 17,9% отд. крест., 8,1% кр. тов. и общ., 23,5% купцамъ; средн. разм. 1 влад. 82 дес. Земли госуд. и учр. 4,3%.

В. А.

Бѣлевъ, у. г. Тул. губ., на р. Окъ. 12.211 жит. (въ 1897 г.—9.562 ж.), реал. учил., жен. гимн., духов. и епархіальн. учил., библиотека имени Жуковскаго, родина котораго—село Мишенское—наход. въ 3 в. отъ Б.; два монастыря, мужск. и жен.; пристань, торговля хлѣбомъ, пенькой, скотомъ; казенный винный складъ. Заведеніе для сушки плодовъ и приготвл. пастилы („6-ая пастила“), перерабат. до 10 тыс. пуд. фруктовъ.—Въ XV в. былъ гл. гор. зависимаго отъ Литвы *Б-скаго* княжества, уступленнаго въ 1494 г. Ивану III. Въ смутное время нѣсколько разъ страдалъ отъ поляковъ. Въ 1777 г. былъ признанъ уѣзд. гор. Тульск. намѣстничества. Въ 1826 г. въ Б. умерла имп. Елизавета Алексѣевна, супруга имп. Александра I.

Бѣлелюбскій, Николай Аполлоновичъ, изв. инженеръ, род. въ 1845 г.; съ 1873 г. сост. профессор. строит. механики въ инст. инжен. путей сообщ., кромѣ того, Б. чит. лекціи въ институтахъ горномъ и гражданск. инженеровъ. Б. считается специалистомъ по сооруженію мостовъ; имъ проведены до 70 мостовъ по Николаевской ж. д., Александровскій (дл. въ 1,4 вер. въ 13 пролетовъ) черезъ Волгу, Екатеринославскій черезъ Днѣпръ и др. Б. обязана своимъ процвѣтаніемъ механич. лабораторія при инст. инж. пут. сообщ. Гл. труды Б.: „Курсъ строит. механики“ (1886), „Механич. лабораторія, 1875—86“ (Спб. инст. инж. пут. сообщ. VII) и др.

Бѣлена, *Hyosciamus*, родъ изъ сем. пасленовыхъ, травы съ ядовито-наркотич. свойствами; листья лопастные, цвѣты въ кистяхъ или колосьяхъ, бѣлые, желтые или фіолетовые, чашечка двулистная, плодъ—коробочка съ многочисленными мелк. сѣменами. 11 видовъ въ Европѣ, Сред. Азій и Сѣв. Америкѣ. *Б. черная*, *бѣшенница*, *H. nigra*, до 60 см. высоты, съ лишкомъ стеблемъ и листьями, имѣющими одуряющій запахъ и горькій вкусъ; цвѣты желтые съ фіолетовыми жилками. Этотъ видъ имѣетъ чрезвычайно обширное распространеніе и уже въ древности употреблялся въ медицинѣ. Большое медицинское примѣненіе различныхъ препаратовъ изъ Б. (мазей, пластырей,

экстрактъ, масла) обусловливается находеніемъ въ ней двухъ алкалоидовъ—гюсциamina и гюсцина. Внутрь вытяжка В. (extr. hyosciamii) употребляется какъ противонервное и противосудорожное средство при бронхитахъ, при астмѣ и пр. Практическое значеніе имѣетъ нерѣдко наблюдаемое въ лѣтнее время отравленіе дѣтей (почти всегда компаніей) листьями и особенно сѣменами В., которыя дѣти принимаютъ за дикій макъ и лакомятся ими. Признаками отравленія служатъ страшнo расширенныя зрачки, краснота лица, крайне возбужденное, почти маниакальное состояніе, буйный бредъ, судороги, галлюцинаціи зрѣнія и слуха (отсюда выраженіе „обѣлся бѣленый“). Диагнозъ устанавливается легко, особенно если имѣть въ виду, что признаки отравленія наступаютъ обыкновенно вечеромъ у компаніи ребятишекъ, послѣ предпринятой ими прогулки по огородамъ и пустырямъ. Противоидіемъ служить таннинъ и физиологическіе антагонисты—морфій и пилокарпинъ. До прибытія врача можно рекомендовать вызывать рвоту, хотя бы обильнымъ питьемъ тепловатой воды и молока, а затѣмъ, если имѣется подъ рукой, давать содержащій таннинъ отваръ дубовой коры. На голову можно положить холодный компрессъ, и слѣдуетъ удерживать ребенка отъ усиленныхъ движеній. Ядовитыми являются всѣ части растенія. *I. Ид.*

Бѣленіе, см. *отбѣлваніе*.

Бѣлецъ, *бѣлица*, въ русскихъ монастыряхъ—лицо, готовящееся принять монашество, но еще не постригшееся; Б-ами называются также міряне, удалившіеся на житіе въ монастырь, безъ намѣренія постричься.

Бѣлецкій уѣздъ расположенъ въ сѣв. части Бессараб. губ., по лѣв. берегу Прута, котор. отдѣляетъ его отъ Румыніи. Занимаетъ простр. 4.871 кв. вер. и представляетъ собою мѣстность сильно холмистую, наиб. возвышенную (120—150 саж. н. ур. м.) въ вост. части и понижающуюся на западъ, къ долианъ Прута. Въ южн. части уѣзда находится гора Мегура (ок. 204 саж.). На всемъ простр. уѣзда господствуетъ суглинистый черноземъ, но въ сѣв.-зап. и юго-вост. его частяхъ есть

больш. острова сѣрыхъ лѣсныхъ суглинковъ, на восточ. границѣ по теч. Реута—супесч. черноз., а въ долианъ Прута—пойменные почвы. Распахано болѣе половины террит.—55,4%, но и площ. кормов. угодій довольно значит.—36,7%, лѣс. очень мало—4,6%, неудобн. зем. 3,3%. Населенія къ началу 1908 г. считалось 254,3 тыс. чел., а по переп. 1897 г.—249,8 тыс. чел. (51,3 чел. на 1 кв. в.), въ томъ числѣ 19,6 тыс. чел. городск. Преобладаютъ молдаване—66,3% насел.; русск. 18,1%, евр. 12,9%, нѣмцевъ 1%. Грамотность сельск. насел. 8,2%, городск. 28,8%. Главное занятіе жителей—земледѣліе, въ котор. занято 57,3% самод. нас., въ уѣздѣ развита культура табака, сахарн. свекловицы, отчасти и винограда. Около 16% сельскохоз. насел. прибѣгаетъ къ побочн. заработкамъ, которые находятъ больш. частью въ различн. отрасляхъ сельск. хоз. (винодѣліе, садовод. и пр.), а также въ извозѣ. Обрабатыв. промысл. имѣетъ мало значенія; въ ней занято 9,3% самод. нас. (гл. обр. изгот. одежды, строит. дѣло и обраб. метал.). Выше обыкновеннаго—% населенія, занятаго въ торговлѣ (7,8%). Въ уѣздѣ преобладаетъ частное землевлад., котор. охватываетъ 51,4% его террит., имѣетъ дов. крупныя размѣры (въ сред. 769 д.) и сосредоточ. преимущ. въ рукахъ дворянъ (63,8%); купцамъ принадл. 18,1% частновлад. зем., крест. всего 7,8%. Надѣльное землевл. составл. 40,0%; средн. размѣръ надѣла на дворъ 5,5 дес.; госуд. и учрежд. принадл. 8,6% террит. *В. А.*

Бѣли, одинъ изъ самыхъ грозныхъ Боровицк. пороговъ на р. Мстѣ, боро-вицк. у., Новгор. губ., дл. 425 саж., высота паденія 10 ф. 10³/₄ д.

Бѣли (Fluor albus, Leukorrhœa), усиленное отдѣленіе изъ женскихъ половыхъ путей. Въ основѣ ихъ лежитъ катарральное страданіе слизистой оболочки влагалища, маточной шейки, рѣже самой полости матки и ея придатковъ (трубы), обязанное чаще всего своимъ происхожденіемъ раздраженію вслѣдствіе мѣстныхъ причинъ, нерѣдко же находящееся въ связи и зависимости отъ общаго нарушеннаго питанія всего организма, вслѣдствіе,

напр., хлороза, лейкемии, сахарной болѣзни и проч. Б. получаютъ свои характерныя особенности въ зависимости или отъ той части полового прибора, гдѣ онѣ главнымъ образомъ продуцируются, или же въ зависимости отъ вызвавшей ихъ специфической причины. Въ послѣднемъ отнош. имѣютъ особенно важное значеніе гоноррейныя Б., вызван. трипперн. ядомъ. При этомъ Б., вслѣдствіе большой примѣси гнойныхъ тѣлецъ, получаютъ зеленовато-желтый цвѣтъ и приобрѣтаютъ ѣдкое раздражающее свойство. Микроскопъ открываетъ въ нихъ присутствіе Нейсеровыхъ гонококковъ. Правильное распознаваніе гоноррейныхъ бѣлей имѣетъ тѣмъ болѣе важное значеніе, что наклонность ихъ распростран. вверхъ на слизистую оболочку матки, а отсюда по слизистой оболочкѣ трубъ вплоть до брюшины, можетъ угрожать серьезными для здоровья и даже жизни женщины послѣдствіями, ведя за собой гнойное воспаленіе трубъ, мѣстное и даже общее воспаленіе брюшины. Изъ сказаннаго явствуетъ, что Б. не должны быть предоставлены сами себѣ, а требуютъ тщательнаго распознаванія, въ смыслѣ причины ихъ возникновенія и, какъ слѣдствія, серьезн. и основательн. лѣченія. Но, конечно, прежде всего надо обратить вниманіе на профилактику Б., особенно—гоноррейныхъ. Такъ какъ главный источникъ зараженія есть половое общеніе, то оно безусловно должно быть запрещено страдающимъ гонорреей до тѣхъ поръ, пока неоднократное бактериоскопическое изслѣдованіе не обнаружитъ отсутствія гонококковъ въ выдѣленіяхъ (слизи и мочѣ). Слѣдуетъ обратить также вниманіе на другіе источники зараженія: катетеры, наконечники, подкладныя судна и пр., и, въ случаѣ необходимости ихъ примѣненія у разныхъ лицъ, эти предметы необходимо предварительно подвергнуть тщательному обеззараживанію.

Г. Ид.

Бѣлила, названіе нѣсколькихъ бѣлыхъ красокъ, употребляемыхъ въ живописи, малярномъ, обойномъ и др. производствахъ. Достоинство Б. опредѣляется ихъ кроющей способностью. Эта способность состоитъ въ томъ, что.

напр., свинцовыя Б., лучшія по своимъ качествамъ, взятыя въ маломъ количествѣ и смѣшанныя съ варенымъ масломъ, льнянымъ или конопляннмъ (олифю), распределяются равномерно по поверхности, при томъ такъ, что эта поверхность закрывается, т. е. чрезъ тонкій слой бѣлилъ не просвѣчиваютъ, напр., прожилки дерева.

1) *Свинцовыя Б.*, употребляемая издавна, по химическому составу представляютъ основную углесвинцовую соль, послѣ высушиванія до 120° имѣющую составъ $\{Pb(OH)_2, 2PbCO_3$. Полученіе этихъ Б. производится различными способами; проще всего ихъ можно получить, прибавляя растворъ соды къ раствору другихъ основныхъ солей свинца, напр., основной уксусной соли, а также дѣйствуя на растворъ этой послѣдней угольной кислотой. Но этимъ, французскимъ, способомъ получаютъ мало покрывистыя Б., такъ какъ они состоятъ изъ кристаллическихъ, просвѣчивающихъ частицъ. Поэтому, на практикѣ употребляютъ б. ч. другіе способы, напр.: смѣшиваютъ окисъ свинца (глетъ) со свинцовымъ сахаромъ и оставляютъ смѣсь въ воздухѣ, содержащемъ угольную кислоту, которая съ поверхности и поглощается образовавшеюся основною солью. Добавляя воду и отъ времени до времени перемѣшивая массу, получаютъ очень тонкія Б. Такъ наз. *шиффервейсъ*, Б., поступающія въ продажу въ видѣ пластинокъ съ листоватымъ сложеніемъ, получаютъ по старому „голландскому“ способу, дающему хорошіе результаты. Свинцовыя листы помѣщаютъ въ глиняные горшки, на дно которыхъ вливаютъ уксусъ. Горшки врываютъ въ землю, покрываютъ свинцовыми пластинками и окружаютъ конскимъ навозомъ; при разложеніи послѣдняго получается углекислота, которая, дѣйствуя на образовавшійся основной уксусно-кислый свинецъ, даетъ Б. Въ торговлѣ свинцовыя Б. часто фальсифицируются порошкомъ тяжелаго шпата (сѣрниокислаго барія), иногда въ количествѣ до 75%, а также гипсомъ, глиной, сѣрниокислымъ свинцомъ и пр. Примѣсъ открывается путемъ обработки пробы азотной кислотой, сильно разведенной водою: свинцовыя Б. въ

ней вполне растворяются, а указанные примѣсы не растворяются. Изъ свинцов. Б. лучшія — *кремзервейс*, поступающія въ торговлю въ видѣ плитокъ или небольшихъ головъ; далѣе слѣдуютъ: венеціанскія, генуэзскія, перлвейс (подкрашенные въ синеватый цвѣтъ индиго или берлинск. лазурью), гамбургскія и пр.; большинство изъ нихъ содержитъ примѣсы тяжелаго шпата. Отъ дѣйствія сѣрво-дорода свинцовыя Б. съ теченіемъ времени чернѣютъ, образуя сѣрнистый свинецъ; бѣлый цвѣтъ, напр., на старыхъ картинахъ можетъ быть возстановленъ дѣйствіемъ перекиси водорода, которая превращаетъ черный сѣрнистый свинецъ въ бѣлый сѣрнокислый. Свинцовыя Б., вслѣдствіе ихъ свойства чернѣть и ядовитости, замѣняются часто другими, особенно цинковыми и баритовыми. Значительныя фабрики свинцовыхъ Б. находятся въ Бирмингемѣ (Англія), въ Силезіи, на Рейнѣ (Дейцъ), въ Гарцѣ (Остерроде), Баваріи (Швейнфуртъ) и Каринтіи.

2) *Баритовыя Б.* Природный *тяжелый шпатъ*, сѣрнокислый барій въ тонкомъ порошокѣ, нерѣдко служитъ для фальсификаціи разныхъ красокъ, напр., свинцовыхъ Б., желтаго крона и пр., а высокотонкій порошокъ, англійскій Mineralwhite, примѣняется и въ качествѣ Б. Чаще же баритовыя Б. являются искусственнымъ продуктомъ, получаемымъ въ видѣ отброса при различныхъ химическихъ операціяхъ. Эти Б. бѣлы, не измѣняются на воздухѣ (*blanc fixe*), не ядовиты и дешевле свинцовыхъ Б.; но въ качествѣ масляной краски баритовыя Б. мало пригодны, т. к. они не покрытивисты; въ смѣси съ цинковыми Б. даютъ лучше кроющую краску. Много баритовыхъ Б. поступаетъ въ торговлю въ тѣствѣ—*blanc fixe en pâte*, съ 20—30% воды, и примѣняется, какъ кле-евая краска, въ производствѣ цвѣтной бумаги, обоевъ, картъ, а также для ашпратуры.

3) *Цинковыя Б.*, *цинквейс*, окись цинка, получается сжиганіемъ цинка при достаточномъ притокѣ кислорода; если послѣдняго недостаточно, то цинковые пары сгораютъ недостаточно и

получается *цинкграу*, сѣрая краска. Цинковыя Б. имѣютъ то преимущество передъ свинцовыми, что они не желтѣютъ въ воздухѣ, содержащемъ сѣрво-дородъ, и не ядовиты, поэтому въ качествѣ масляной (рѣже водяной) краски примѣняются для печатанія на бумагѣ, обояхъ, окраски каучуковыхъ издѣлій, картъ, игрушекъ. Недостатокъ цинковыхъ Б.—меньшая кроющая способность по сравненію съ свинцовыми. Особенно много вырабатывается этихъ Б. въ Бельгіи и Силезіи (Остру).

4) *Висмутовыя Б.*, основная углевисмутовая соль, употребляется въ косметикѣ (велутинъ-фай и пр.), чтобы придать кожѣ бѣлизну и блескъ. Въ нѣкот. случаяхъ Б-ами можетъ служить истолченный и отмученный порошокъ *мѣла* (вѣнскія Б., Wienerweiss), употребляемый для окраски стѣнъ; такое же употребленіе находить *сѣрно-кислый кальцій* (гипсъ), извѣстный въ торговлѣ подъ названіемъ анналина.

Я. Никитинскій.

Бѣлиловка, мѣст. бердичевск. у., Киевской губ., при рр. Ростовицѣ и Сытнѣ, 4.851 жит.

Бѣлильная, или *хлорная известь*. При производствѣ соды по старому способу Леблана поваренная соль путемъ обработки сѣрной кислотой превращается въ сѣрнокислый натрій, который идетъ далѣе на выплавку соды, и въ соляную кислоту. Изъ этой соляной кислоты выдѣляется газообразный хлоръ, который проводится въ каменные камеры, гдѣ разложена гашеная известь (т. е. гидратъ окиси кальція), содержащая не менѣе 8% не связанной воды. При этомъ известь превращается частью въ хлорноватистокислый кальцій CaO_2Cl_2 , частью въ хлористый кальцій CaCl_2 ; второе тѣло представляетъ балластъ, а первое способно бѣлить, т. к. легко разлагается отъ дѣйствія кислотъ, напр., сѣрной, соляной, съ выдѣленіемъ хлора. Чѣмъ больше въ Б. и. активнаго соединенія $\text{Ca}(\text{OCl})_2$, тѣмъ она лучше; содержаніе его достигаетъ 70%; въ Б. и. часть извести остается въ свободномъ состояніи, не соединенной съ хлоромъ. Продажная Б. и. бѣлый порошокъ, на воздухѣ она дѣлается

влажной тѣмъ скорѣе, чѣмъ больше въ ней хлористаго кальція, а особенно хлористаго магнея, который появляется, если во взятой для фабрикаціи извести содержалась магнезія. Хлорная известь разлагается съ выдѣленіемъ хлора уже отъ дѣйствія углекислоты воздуха. Б. и. поэтому сохраняется въ бочкахъ на холоду. Растворъ Б. и. въ водѣ бѣлитъ растительные материалы и служитъ для дезинфекціи. Качество Б. и. оцѣнивается по содержанію *дѣйствующаго* хлора въ процентахъ. Въ Германіи и Франціи градусъ обозначаетъ число литровъ хлорнаго газа при 0° и 760 мм. атмосф. давления, освобождаемыхъ кислотою изъ 1 кило хлорной извести (градусы Гей-Люссака); вѣсовые проценты получаются, если число градусовъ умножить на 0,3177. Продажная Б. и. содержитъ 25,65—36⁰/₁₀ хлора; она примѣняется для бѣленія бумажныхъ, льняныхъ и другихъ тканей растительнаго происхожденія, бумажной массы и пр., для дезинфекціи и приготовленія разныхъ химическихъ препаратовъ. Англія производитъ Б. и. около 140.000 тоннъ, Германія 55.000 т. Примѣненіе Б. и. постепенно уменьшается вслѣдствіе развитія примѣненія электролитическихъ бѣлящихъ жидкостей, получаемыхъ, напр., электролизомъ 5-ти-процентнаго раствора поваренной соли. *Я. Никитинскій.*

Бѣлинскій, Виссаріонъ Григорьевичъ, знаменитый русскій критикъ, род. 1 июня 1811 г. въ городѣ Свеаборгѣ. Дѣдъ его былъ священникомъ въ селѣ Бѣлины нижнеомовскаго уѣзда Пензенской губ.; отецъ (Григорій Никифоровичъ Бѣлинскій) служилъ сначала лѣкаремъ во флотѣ, а съ 1816 г. занялъ должность уѣзднаго врача въ г. Чембарѣ Пензенской губ. Даровитому мальчику пришлось расти среди семейныхъ неурядицъ, главной виновницей которыхъ была его высокобѣрная и сварливая мать, среди пустого и невѣжественнаго провинціального общества. Выучившись грамотѣ у дочери одного чембарскаго чиновника (Ципровской), В. Г. поступаетъ въ мѣстное уѣздное училище. Беспорядочныя занятія съ учителями, которые охотно отпускали учениковъ

домой, чтобы имѣть возможность компаніей устраивать попойки, не могли, разумѣется, дать прочныхъ знаній; но В. Г. не терялъ времени даромъ: онъ съ увлеченіемъ предавался чтенію произведеній русск. писателей, „неутомимо, денно и ночью, и безъ всякаго разбора“ списывалъ стихотворенія популярныхъ тогда поэтовъ, плакалъ, читая „Бѣдную Лизу“ и „Марьяну рошу“, сходилъ съ ума отъ „Ранисы“ Карамзина, и пробовалъ самъ сочинять баллады, конкурируя, какъ ему казалось, съ Жуковскимъ. Неудивительно послѣ этого, что 12-тилѣтній В. Г., ученикъ чембарскаго училища, своими быстрыми и основательными отвѣтами произвелъ весьма благопріятное впечатлѣніе на Лажечникова, ревизовавшаго училище въ 1823 г. Въ 1825 г. В. Г. переходитъ въ пензенскую гимназію. Здѣсь на него оказываетъ благотворное вліяніе молодой преподаватель естественной исторіи, М. М. Поповъ, окончившій курсъ въ казанскомъ университетѣ и питавшій искренній интересъ къ вопросамъ литературы. В. Г. часто велъ съ нимъ горячія бесѣды о Гете, Вальтеръ-Скоттѣ, Байронѣ, Пушкинѣ, о романтизмѣ и обсуждалъ журнальныя статьи Полевого и Надеждина. Русская словесность, исторія, географія и естествознаніе были любимыми предметами В-а Г-а въ гимназіи. Не обремененный ученіемъ, онъ и теперь проводилъ время, главнымъ образомъ, за чтеніемъ, и отъ книги его могъ оторвать лишь театръ, къ которому онъ и въ пензенскій періодъ своей жизни относился съ рѣдкимъ энтузіазмомъ. Черезъ 3¹/₂ года В. Г. вышелъ изъ гимназіи и, несмотря на разныя препятствія и лишенія, успѣшно приготовился къ поступленію въ московскій университетъ (въ 1829 г.).

Въ Москвѣ В. Г., до болѣзненности впечатлительный, восторженно настроенный, страстно любившій искусство и литературу, слушаетъ лекціи по эстетикѣ у Н. И. Надеждина, по философіи (въ духѣ Шеллинга и Окена) у М. Г. Павлова, попадаетъ въ кружокъ идеалиста Станкевича, гдѣ интересъ къ широкимъ философскимъ обобщеніямъ и склонность къ утонченной ре-

флексіи соединялась съ безкорыстнымъ преклоненіемъ передъ красотой, передъ гениемъ Бетховена и Гете, какъ автора „Фауста“. Частью подъ влияніемъ Станкевича, частью самостоятельно Б. погружается въ философско-романтическій міръ Германии и дѣлаетъ мучительныя попытки выработать себѣ стройное мировоззрѣніе на основѣ философіи Шеллинга и Фихте. Цѣннымъ приобрѣтеніемъ для Б. было то, что въ нѣмецкой философіи онъ нашелъ опору своему идеалистическому настроенію, еще не порвавшему связи съ живою дѣйствительностью. Лучшей иллюстраціей образа мыслей и настроенія Б-аго въ университетскіе годы служилъ его студенческое произведение— трагедія „Дмитрій Калининъ“ (1830—1831). Герой трагедіи, многими чертами напоминающій самого автора, изображенъ жертвой крѣпостного права и неумолимой судьбы, которая дѣлаетъ его братоубійцей и кровососъителемъ. Въ неупорно-страстныхъ рѣчахъ Калининъ, этотъ крѣпостной интеллигентъ, обрушивается на крѣпостное право, на сословные предрассудки, на ханжество, на стѣсненіе свободы чувства и пр. Начальство усмотрѣло въ этой романтической трагедіи, написанной въ стилѣ „Разбойниковъ“ Шиллера, „произведение безнравственное, позорящее университетъ“, и Б. въ сентябрѣ 1832 г. былъ уволенъ изъ университета подъ предлогомъ неуспѣшности и „ограниченности способностей“.

Еще въ 1831 г. въ небольшомъ періодическомъ изданіи кн. Д. В. Львова „Листокъ“ Б. напечаталъ свое стихотвореніе „Русская быль“ и рецензію на одну брошюру о „Борисѣ Годуновѣ“ Пушкина, по удаленіи же изъ университета, послѣ неудачныхъ попытокъ найти себѣ какое-нибудь мѣсто, онъ всецѣло посвящаетъ себя журнальной дѣятельности, все болѣе и болѣе проникаясь сознаніемъ высокой культурной миссіи журналиста въ Россіи. Переводы разныхъ статей изъ французскихъ журналовъ (*Revue Etrangère*, *Courrier du beau monde*, *Revue de Paris*, *Miroir*) для „Телескопа“ и „Молвы“, издававшихся Надеждинымъ, плохо обезпечивали матеріальное существованіе Б-аго и прошли, разумѣется,

совершенно незамѣченными. Извѣстность Б-аго начинается съ его критическихъ статей подъ заглавіемъ „Литературныя мечтанія“. Появившись въ „Молвѣ“ за 1834 г., онъ поразили читателей силой и яркостью изложенія, широтой философскаго міросозерцанія въ духѣ Шеллинга, смѣлостью и оригинальностью выводовъ. Подъ литературой, писалъ Б-ій, слѣдуетъ разумѣть „собраніе такого рода художественно словесныхъ произведеній, которыя суть плодъ свободного вдохновенія и дружныхъ (хотя и не условленныхъ) усилій людей, созданныхъ для искусства, дышащихъ для одного его, уничтожающихся внѣ его, вычлнѣ выражающихъ и воспроизводящихъ въ своихъ изящныхъ созданіяхъ духъ того народа, для котораго они рождены и воспитаны, жизнью котораго они живутъ и духомъ котораго дышатъ, выражающихъ въ своихъ произведеніяхъ его внутреннюю жизнь до сокровеннѣйшихъ глубинъ и біеній“. Разсматривая съ точки зрѣнія этого критерія весь ходъ русской литературы, Б-ій пришелъ къ выводу, хотя и не новому для тогдашней журналистики, но горячо выраженному, что у насъ нѣтъ литературы въ настоящемъ смыслѣ этого слова и что истинная эпоха искусства наступитъ у насъ лишь тогда, когда русское общество будетъ выражать „фізіономію могучаго русскаго народа“, когда у насъ будетъ „просвѣщеніе, созданное нашими трудами, возвращенное на родной почвѣ“. Этотъ дебютъ сразу опредѣлилъ мѣсто Б-аго въ ряду тогдашнихъ критиковъ. Въ молодомъ авторѣ виденъ былъ не простой ученикъ своихъ даровитыхъ предшественниковъ (особенно Надеждина), но самостоятельный послѣдователь философской эстетики, а главное—человѣкъ съ природнымъ эстетическимъ чувствомъ, критикъ по призванію. Надеждинъ не могъ не опѣнить своего талантливаго сотрудника, и въ маѣ 1835 г., уѣзжая за границу, передалъ свой журналъ въ завѣдываніе Б-аго. Послѣдній исполнялъ обязанности редактора не болѣе полугода, но сумѣлъ придать „Телескопу“ и „Молвѣ“ болѣе живое и выдержанное направленіе.

Въ 1836 г. „Телескопъ“ былъ закрытъ за „философическое письмо“ Чаадаева, и Б. вновь началъ журнальную работу лишь въ 1838 г. въ „Московскомъ Наблюдателѣ“, состоя до февраля 1839 г. даже негласнымъ его редакторомъ. Периодъ отъ 1836 до 1839 г. отмѣченъ сильнымъ вліяніемъ Гегеля, идеи котораго Б. усваивалъ въ значительной степени подъ руководствомъ М. А. Бакунина (а не Станкевича, какъ нерѣдко говорятъ). Поэтою основная цѣль журнала, какъ ее понималъ Б. и его ближайшіе сотрудники, должна была состоять въ уясненіи философскихъ началъ критики и въ оцѣнкѣ съ ихъ точки зрѣнія современныхъ литературныхъ явленій. Первый номеръ, вышедшій подъ новой редакціей, открывался какъ разъ переводомъ „Гимназическихъ рѣчей“ Гегеля, съ характернымъ предисловіемъ Бакунина, гдѣ „примиреніе съ дѣйствительностью, во всѣхъ отношеніяхъ и во всѣхъ сферахъ жизни“, провозглашается, какъ „великая задача нашего времени“, а молодое поколѣніе приглашается „сродниться, наконецъ, съ нашею прекрасною русскою дѣйствительностью“. Въ 1839 г. Б-ому пришлось столкнуться съ Герценомъ, социалистомъ по своимъ идейнымъ симпатіямъ и представителемъ научно-реалистическаго міропониманія. Это обстоятельство, а также самостоятельныя наблюденія нашего критика надъ явленіями русской жизни заставили его окончательно покинуть отвлеченныя высоты идеалистической философіи и вступить въ новый фазисъ своего умственного развитія.

Такая перемѣна приблизитъ. можетъ быть пріурочена ко времени переѣзда Б. въ Петербургъ (въ окт. 1839 г.), когда онъ началъ сотрудничать въ „От. Зап.“ А. А. Краевского. Хотя первыя его статьи въ этомъ журналѣ („Бородинская годовщина“, „Менцель“) были написаны еще въ прежнемъ духѣ, но общественные интересы все глубже и глубже захватывали его чуткую душу. „Мочи нѣтъ“, писалъ онъ въ томъ же 1839 г., „куда ни взглянешь — душа возмущается, чувства оскорбляются“. Въ концѣ 1845 г. вслѣдствіе разногласія съ редакціей Б. оста-

вить „От. Зап.“ и въ послѣдніе годы участвовалъ въ „Современникѣ“ И. И. Панаева и Н. А. Некрасова. Тяжелая журнальная работа при крайней матеріальной нуждѣ, доходившей временами до того, что писатель буквально долженъ былъ жить впроголодь, гибельно дѣйствовала на адоровье Б-аго, и онъ умеръ отъ чахотки 28 мая 1848 г. въ Петербургѣ; похороненъ на Волковомъ кладбищѣ.

Необыкновенная цѣльность и благородство натуры, рѣдкая глубина и искренность убѣжденій, вдохновенное краснорѣчіе — вотъ качества, которыми всю жизнь отличался критикъ и который обезпечили ему неограниченное вліяніе на современное общество. Именно какъ личность, Б. представляетъ собою интересный историко-культурный типъ. Какую бы эволюцію ни переживалъ онъ въ своемъ духовномъ развитіи, онъ неизмѣнно оставался типичнымъ разночинцемъ и глубоко „социабельной“ натурой, употребляя выраженіе Герцена. Органическія свойства его психологіи не разъ оказывались въ конфликтѣ съ усвоенными имъ идеологическими системами. Въ этомъ была драма его жизни. Принадлежа, по опредѣленію кн. Вл. Ө. Одоевскаго, къ числу истинно философскихъ организацій, Б. непрестанно стремился внести гармонию въ свой внутренний міръ, но только въ 40-хъ годахъ ему болѣе или менѣе удалось привести въ согласіе свою идеологию съ исконными чертами своей психологіи. Значеніе Б-аго въ исторіи литературной критики и русской общественной мысли необыкновенно велико. Исходя изъ положеній идеалистической философіи, Б. послѣдовательно проводилъ возвышенный взглядъ на искусство и выяснялъ основные принципы художественности (образность, реализмъ, типичность, гармонию частей). Опредѣляя задачи искусства, его отношеніе къ жизни, Б. на первыхъ порахъ склоненъ былъ проповѣдывать „чистое искусство“, какъ воплощеніе красоты, какъ воспроизведеніе „идеи всеобщей жизни природы“, какъ изображеніе „не впросовъ дня, а впросовъ вѣковъ, не интересовъ страны, а интересовъ міра, не участи партій, а судьбы человѣче-

ства", онъ возводилъ на недостижимый пьедесталь Гете и Шекспира за ихъ строго-объективное, истинно-художественное, „вѣчное“ творчество и не придавалъ никакого значенія французской литературѣ съ ея бытовыми и социальными мотивами. Но непосредственное художественное чувство, тонкое пониманіе потребностей времени и самый ходъ русской литературы помогли Б-ому выйти изъ замкнутого круга одностороннихъ воззрѣній. Его эстетика постепенно становится болѣе терпимой и гибкой. Онъ начинаетъ признавать законность существованія разныхъ видовъ творчества (идеалистической и реалистической поэзій, объективнаго и субъективнаго творчества, высокохудожественныхъ созданій и „бельлетрическихъ“ произведеній). Замѣчательно, что уже въ *первыхъ* статьяхъ Б. горячо доказываетъ, что истинная и настоящая поэзія нашего времени есть поэзія реальная, поэзія жизни, поэзія дѣйствительности. Впослѣдствіи Б. выступилъ съ рѣшительнымъ обличеніемъ „умозрительныхъ судей изящнаго“ и призналъ ихъ ученіе эстетической фикціей, убѣдительно развивая ту мысль, что „свобода творчества легко согласуется съ служеніемъ современности“, и краснорѣчиво защищая во имя гуманности и интересовъ самаго искусства русскую „натуральную“ школу. Въ рядѣ своихъ блестящихъ статей критикъ далъ тонкую оцѣнку важнѣйшимъ дѣятелямъ нашей литературы (Гоголю, Пушкину, Лермонтову, Кольцову и др.) и явился вдохновеннымъ истолкователемъ игры лучшихъ актеровъ въ классическихъ роляхъ (напр., Мочалова въ Гамлетѣ). Теоретически и практически Бѣлинскій положилъ прочное начало нашей литературной критикѣ, намѣтивъ всѣя направленія (эстетическое, психологическое, историческое, публицистическое), и подготовилъ прагматическую исторію русской литературы.

Но заслуга Б-аго далеко не ограничивается областью литературной и театральной критики: онъ былъ учителемъ и воспитателемъ русскаго общества въ лучшемъ смыслѣ этихъ словъ. Правда, было время, когда, опираясь

на неточно понятое гегелевское положеніе: „все дѣйствительное — разумно“, — Б. готовъ былъ проповѣдывать философско-индифферентное отношеніе къ явленіямъ общественной жизни; въ нѣкоторыхъ статьяхъ онъ раздѣляетъ даже самодовольные восторги приверженцевъ „официальной народности“ и проповѣдуетъ нравственное совершенствованіе личности безъ активнаго участія въ ходѣ жизни. Все это — продукты его отвлеченной идеологіи. Но Б. вскорѣ возсталъ противъ самого себя и противъ своихъ идейныхъ работниковъ. Уже въ „Литературныхъ мечтаніяхъ“ (1834 г.) онъ призывалъ къ самоотверженной дѣятельности во имя общаго блага и настойчиво подчеркивалъ потребность Россіи въ ученіи, въ наукѣ. Гегельянство для него, какъ и для другихъ, въ концѣ концовъ, послужило мостомъ для перехода на почву дѣйствительности. Подобно Герцену, Б. сталъ склоняться къ лѣвому крылу гегельянства, видя въ немъ „алгебру революціи“, сталъ проникаться идеями европейскаго социализма и позитивизма. Но утопическій социализмъ (равно какъ и наше славянофильство съ его мистическимъ культомъ народа) не далъ однако Б-ому полнаго удовлетворенія. Его реалистическій умъ искалъ такихъ конкретныхъ силъ, которымъ дѣйствительно могла бы принадлежать активная роль въ дальнѣйшемъ ходѣ жизни. Онъ пытается намѣтить возможныя стадіи въ развитіи русской социально-экономической жизни (отъ дворянства къ буржуазіи). Выяснить этотъ вопросъ съ должной опредѣленностью ему, однако, не удалось. Зато Б. вполне отчетливо различалъ тѣ явленія, которыя тормозили русскую жизнь, и хорошо сознавалъ очередныя нужды своей эпохи. Въ статьяхъ петербургскаго періода онъ отводитъ немало мѣста публицистическому элементу, вступая въ полемику съ славянофилами и представителями „официальной народности“ (Шевыревъ и Погодинъ) и отстаивая наиболѣе прогрессивныя идеи своего времени, идеи такъ называемаго западничества. Въ знаменитомъ письмѣ къ Гоголю по поводу „Выбранныхъ мѣстъ изъ переписки съ друзьями“ Б.

представилъ въ сущности цѣлую программу желательныхъ преобразованій русской жизни. „Россія видитъ свое спасеніе“, писалъ онъ Гоголю, „въ успѣхахъ цивилизации, просвѣщенія, гуманности, въ пробужденіи въ народѣ чувства человѣческаго достоинства... Ей нужны права и законы, сообразные съ здравымъ смысломъ и справедливостью, и строгое, по возможности, выполненіе ихъ... Самые живые современные національные вопросы Россіи теперь уничтоженіе крѣпостного права и отмѣненіе тѣлеснаго наказанія“... Эти и подобныя идеи въ увлекательной и подчасъ художественной формѣ проводилъ Б. въ своихъ сочиненіяхъ сороковыхъ годовъ, протягивая руку лучшимъ представителямъ эпохи шестидесятыхъ годовъ.

См. А. Н. Пытинъ, „Б., его жизнь и переписка“. Изд. 2-ое. Спб. 1908. А. Н. Пытинъ, „Характеристика литературныхъ мнѣній отъ 20 до 50-хъ гг.“ 3-е изд. М. А. Протопоповъ, „В. Г. Б., его жизнь и литературная дѣятельность“. 1894 г. (въ біографической библ. Ф. Павленкова); Евг. Соловьевъ (Скриба), „В. въ его письмахъ и сочиненіяхъ“. 1898 г.; С. Венгеровъ, „Великое сердце“ („Р. Богатство“ за 1898 г. №№ 3, 4, 5 и 7 и въ „Очеркахъ по исторіи р. литературы“, т. I); А. Григорьевъ, Сочиненія, т. I; Бельтовъ, „За двадцать лѣтъ“; изд. 2-ое. Спб. 1906; Плехановъ, „Рѣчь о Б.“ Одесса. 1906; *Его же*, „О Б-омъ“. „Совр. М.“ 1910, № 5 и 6.—*Изданія сочиненій Б.*: старое изданіе Солдатенкова въ 12 том. Полное, строго научное изданіе выходитъ теперь подъ редакціей С. А. Венгерова. Письмо Бѣлинскаго къ Гоголю издано „Свѣточемъ“ (2-ое изд. 1907 г.) подъ ред. С. А. Венгерова. Есть нѣсколько изданій избранныхъ сочиненій. Лучшія изъ нихъ: Павленкова въ 4 томахъ (изд. 2-ое, 1900 г.), Поповой подъ ред. Н. А. Котляревскаго (въ 2 том. 1898 г.) и Стасюлевича подъ ред. Иванова-Разумника (въ 3 том. 1911 г.).

П. Сакуллинъ.

Бѣлинскія или *Бѣлыя* самосадочныя озера, числомъ шесть, расположены къ в. отъ Волги въ красноярск. у., Астрах. губ.; по составу принадле-

жатъ къ горько-соленымъ озерамъ; размѣры невелики (самое большое имѣетъ 560 саж. длины и 70 саж. ширины); почти всѣ разрабаываются.

Бѣлицы, м. лидск. у., Вил. губ., на р. Нѣманкѣ, 1.686 жит. Въ XVI в. они перешли къ Радзивилламъ, въ XVII здѣсь бывали синод. собранія кальвинистовъ.

Бѣличы, Sciuridae, сем. млекопитающихъ изъ отр. грызуновъ, стройныя животныя съ пушистымъ хвостомъ, распространенныя повсюду, за исключеніемъ Австраліи. Черепъ съ широкимъ, плоскимъ лбомъ; коренныхъ зубовъ въ верхней челюсти 5, въ нижней 4; переднія ноги о 4, заднія о 5 пальцахъ; верхняя губа расщеплена; у нѣкоторыхъ видовъ существуютъ защечные мѣшки. Б.—частью древесныя, частью наземныя животныя, питаются, гл. обр., плодами и сѣменами, многіе виды собираютъ запасы на зиму. Къ Б. относятся 6 родовъ: бѣлка, бурундукъ, летяга, сусликъ, свистъ и луговая собачка (см.).

Бѣлка, Sciurus, родъ грызуновъ изъ сем. бѣличьихъ, стройныя животныя небольшой величины, съ пушистымъ, иногда какъ бы расчесаннымъ въ стороны въ видѣ пробора хвостомъ, длинными ушами и острыми, иногда окрашенными рѣзцами. Большой палецъ переднихъ ногъ зачаточный и окачивается когтемъ. Виды Б-окъ, водящихся въ холодныхъ странахъ, имѣютъ мягкій длинноволосый мѣхъ, цвѣтъ котораго иногда мѣняется, зимой дѣлаясь сѣрымъ. Изъ видовъ, водящихся въ Европѣ и Сибири, самый частый, *Б. обыкновенная* или *векша*, Sc. vulgaris, до 25 см. длины, съ хвостомъ длиной до 22 см., лѣтомъ буровато-красноватаго, зимой—сверху съ примѣсю сѣраго, снизу бѣлаго цвѣта, чаще всего встрѣчается въ хвойныхъ лѣсахъ, питается орѣхами, сѣменами еловыхъ и сосновыхъ шишекъ и пр., но поѣдаетъ также птичьи яйца и молодыхъ птенцовъ. Б. чрезвычайно подвижное и граціозное животное, превосходно лазитъ и прыгаетъ по деревьямъ, гнѣздо строитъ въ дуплахъ, куда собираетъ на зиму запасы. Б. приноситъ по 3—9 слѣпыхъ дѣтенышей 2 раза въ годъ:

въ апрѣлѣ или маѣ и въ юлѣ. Б-у часто содержатъ въ домахъ въ клѣткахъ, но приручается она плохо. Какъ животное, доставляющее хорошей, теплой, хотя и дешевый, мѣхъ, Б. служитъ важнымъ предметомъ охоты. Въ нѣкотор. мѣстахъ сѣв. Россіи охота на бѣлокъ, такъ наз. „бѣлковье“, составляетъ очень важный отхожій промыселъ. Охота на Б. производится чаще всего съ ружьемъ, а у инородцевъ съ лукомъ, а также помощью капкановъ и разнообразныхъ ловушекъ. Самыми цѣнными считаются темные сорта Б., чаще попадающіеся въ Сибири. Наибольшее количество шкурокъ, при томъ лучшаго качества, идетъ за границу: въ Китай и др. *М. Н.*

Бѣлка, *бѣла*, терминъ грамотъ, лѣтописей и писцовыхъ книгъ (гл. обр. XV в.), толкуемый различно. Вѣроятно все объясненіе Прозоровскаго („Монета и вѣсъ въ Россіи до конца XV в.“), что подъ Б. разумѣются шкурки бѣлокъ, служившія мѣновой цѣнностью (въ противоположность кунѣ—монетѣ), при чемъ бѣлки считались сороками. По одной новгородской духовной XIV—XV в. гривна кунъ равнялась сорочку. А въ гривнѣ серебра было $5\frac{2}{3}$ сорочковъ. По купчей 1389—1414 г. Михайл. Новгород. м-ря рубль равняется ста Б. По вотской писцовой книгѣ пять Б. равняются десяти деньгамъ, т.-е. Б. по цѣнности соотвѣтствуетъ кунѣ. По Пермской уст. гр. 1553 г. 14 рублей равняются 1400 Б., по двѣ деньги за Б. Въ 1551 г. опредѣленный на Двинѣ оброкъ бѣлками брали въ казну монетой за бѣлку по три деньги. Но даже въ Сибири конца XVII в., по сообщенію Миллера („Опис. цар. Сибирикаго“), „стр бѣлокъ положено по нашему указу противъ рубля“, несмотря на уменьшеніе цѣнности монеты. Хотя Б. и замѣняла въ нѣкотор. мѣстностяхъ монету, но по мнѣн. Прозоровскаго, она все же не имѣла метрологич. опредѣленности, оцѣниваясь въ большихъ количествахъ по добровольному согласію между продавцомъ и покупщикомъ и всегда представляя товаръ, шедшій по условной цѣнѣ до извѣст. предѣла. А по мнѣнію Шодуара („Aperçu sur les monnaies russes“, 1836), Б., *бѣлы, вѣлки*,

вѣлкиши, вѣверицы—шкуры бѣлки, служившія монетной единицей, при чемъ лѣтняя шкурка называлась вѣверицей или вѣкошью, зимняя—Б., бѣлью. Горностаи же назывались бѣлою вѣверицею. Но по словамъ Казанскаго („Изслѣдованія о древней монетной системѣ“ въ „Записк. Имп. Арх. Общ.“, III, 1851), народъ не различаетъ Б. отъ вѣшки, хотя по письменнымъ памятникамъ цѣнность первой вдвое выше второй. Наконецъ, Каченовскій („Вѣст. Евр.“, 1827—28) думаетъ, что Б. называлась серебряная монета по цвѣту металла, примѣръ чего постоянно встрѣчается въ монетахъ иностр. государствъ (бланы, бланки). *С. III.*

Бѣлки, названіе снѣжныхъ горъ въ Сибири.

Бѣлки, *бѣлковья вещества*, очень сложныя органическія соединенія, вырабатываемыя пока исключительно въ живыхъ организмахъ и, повидимому, неразрывно связанныя съ процессомъ жизни. Они состоятъ изъ углерода, водорода, азота, сѣры и кислорода. Кромѣ того, въ составъ нѣкоторыхъ Б. в. входятъ еще и другіе элементы, какъ фосфоръ, желѣзо, галонды и проч., однако, въ большинствѣ случаевъ эти элементы принадлежатъ къ составу не самой бѣлковой частицы, а тѣхъ веществъ, которыя соединены съ бѣлковымъ ядромъ. Процентное содержаніе назван. элементовъ колеблется въ слѣдующихъ предѣлахъ: углерода—отъ 50 до 55, водорода—отъ $6\frac{1}{2}$ — $7\frac{1}{2}$, азота—отъ 15—17, сѣры отъ 0,5 до 2%.

По своимъ физическимъ свойствамъ Б. в. относятся къ такъ наз. *коллоидамъ*. Типическія свойства коллоидовъ проявляются въ ихъ растворахъ: именно, въ растворахъ коллоидовъ растворенное вещество находится въ состояніи меньшаго раздѣленія, чѣмъ въ истинныхъ растворахъ. Въ истинныхъ растворахъ растворенное вещество раздѣлено на отдѣльныя химическія молекулы, которыя и распределяются равномерно по всему объему растворителя; въ коллоидальныхъ же растворахъ вещество распределено на частицы, хотя и очень мелкія, но превышающія размѣры химическихъ молекулъ. Поэтому, коллоидальные растворы не представляютъ собою, въ

сущности, истинныхъ растворовъ, приближаясь по своимъ свойствамъ къ т. наз. *суспензіямъ* или *взвѣсьямъ*. Примѣромъ послѣднихъ можетъ служить мутная вода, въ которой взмучены мельчайшія частички глины. Вслѣдствіе такого строенія коллоидальнаго раствора, связь растворителя съ раствореннымъ тѣломъ очень слаба, или ея вовсе нѣтъ. Проявленіемъ связи между растворителемъ и раствореннымъ тѣломъ въ обычныхъ растворахъ можно считать, между прочимъ, — повышеніе температуры кипѣнія и пониженіе точки замерзанія. Такъ, всѣ истинные растворы въ водѣ кипятъ при t° выше 100° и замерзаютъ при t° ниже 0° . Коллоиды и, въ частности, Б. в. не обнаруживаютъ этого явленія, ихъ растворы кипятъ и замерзаютъ при той же t° , какъ и чистый растворитель. Отсутствіемъ связи между растворителемъ и раствореннымъ тѣломъ объясняется, далѣе, способность коллоидовъ выдѣляться изъ растворовъ въ видѣ осадка при самыхъ ничтожныхъ *вліяніяхъ* на коллоидальный растворъ. Такъ, многіе коллоиды и, между прочимъ, большинство Б. в. выдѣляются въ видѣ осадка при нагрѣваніи ихъ растворовъ ниже точки кипѣнія. Нѣкоторые коллоиды выдѣляютъ „растворимое“ вещество при переливаніи изъ одной пробирки въ другую. Многіе коллоиды самопроизвольно свертываются въ томъ случаѣ, если ихъ растворы приготовлены на обыкновенной дистиллированной водѣ. Причиной свертыванія въ этомъ случаѣ являются тѣ ничтожныя количества солей, которыя содержатся въ такой водѣ.

Отдѣльныя частицы бѣлка, взвѣшенные въ бѣлковомъ растворѣ, можно видѣть при помощи т. наз. *ультрамикроскопа*. Эти частицы часто удается отфильтровать отъ жидкости, только для этого нужно взять болѣе плотный фильтръ, напр., производя фильтрацію при пониженномъ давленіи черезъ цилиндръ изъ слабо обожженной глины, употребляемый для галваническихъ элементовъ. При такой фильтраціи черезъ фильтръ проходитъ чистая вода, а частицы Б. в. задерживаются фильтромъ.

Б. в., подобно другимъ коллоидальнымъ тѣламъ, извѣстны въ двухъ состояніяхъ. Растворенное состояніе Б. в. носить названіе *гидросоля*; Б. в., выдѣленное изъ раствора въ видѣ осадка, образуетъ т. наз. *гидрогель*, или *гель*. Почти всегда гидросоли очень легко переходятъ въ гидрогели, обратный переходъ отъ геля къ солю — не всегда бываетъ возможенъ. Въ этомъ случаѣ гель называется *необратимымъ*; наоборотъ, обратимый гель, при соотвѣствующихъ условіяхъ, превращается въ соль. Свертокъ Б. в., полученный при нагрѣваніи бѣлковаго раствора, принадлежитъ къ необратимымъ гелямъ; наоборотъ, осадки бѣлка, вызванные прибавкой солей, относятся къ обратимымъ гелямъ. Наконецъ, извѣстны такіе осадки, которые въ первое время послѣ выдѣленія являются обратимыми, а затѣмъ переходятъ въ необратимые. Сюда принадлежитъ, между прочимъ, осадокъ, образующійся въ растворахъ Б. в. послѣ прибавки спирта.

Грэмъ (Graham), впервые выдѣлившій коллоиды, какъ особую группу веществъ, относилъ къ числу ихъ признаковъ еще два: неспособность диффундировать черезъ перепонки и отсутствіе кристаллизаціи. Первый изъ этихъ признаковъ, дѣйствительно, наблюдается въ случаѣ Б. в. и, повидимому, стоитъ въ связи съ неспособностью Б. в. давать истинные растворы, такъ какъ для диффузіи черезъ перепонки диффундирующее вещество должно растворяться въ веществѣ перепонки. Отсутствіе кристаллизаціи, наоборотъ, нельзя считать слѣдствіемъ общихъ свойствъ коллоидовъ, поѣтому, въ очень многихъ случаяхъ, по крайней мѣрѣ у Б. в., этотъ признакъ отсутствуетъ. Многія Б. в. болѣе или менѣе легко даютъ кристаллическіе осадки. Такіе кристаллы Б. в. нерѣдко встрѣчаются въ природѣ, особенно въ съменахъ нѣкоторыхъ растений, напр. тыквы, клецвины, а также въ ядрахъ животныхъ клѣтокъ. Такіе же кристаллы могутъ быть получены и искусственно изъ бѣловыхъ растворовъ, путемъ медленнаго осажденія, напр., спиртомъ, солями и проч.

Извѣстно, что для изученія органи-

ческаго вещества недостаточно знать процентный состав его изъ элементовъ; для этого, кромѣ того, необходимо опредѣлить молекулярный вѣсъ вещества. Для опредѣленія молекулярнаго вѣса существуютъ двоякаго рода приемы — физическіе и химическіе. Физическіе способы опредѣленія молекулярнаго вѣса, основанные на опредѣленіи плотности пара или пониженія точки замерзанія растворовъ, — непримѣнимы къ Б. в., такъ какъ Б. в. не могутъ быть превращены въ паръ безъ разложенія, а ихъ растворы носятъ коллоидальный характеръ, т. е. не даютъ пониженія точки замерзанія. Поэтому, для опредѣленія молекулярнаго вѣса Б. в. приходится прибѣгать къ химическому способу: мы предполагаемъ, что элементъ, входящій въ составъ Б. в. въ наименьшемъ количествѣ, содержится въ молекулѣ Б. в. въ числѣ одного атома, и затѣмъ вычисляемъ на основаніи процентнаго состава Б. в., какое число атомовъ другихъ элементовъ должно входить въ составъ бѣлковой частицы. Предполагая, что сѣра содержится въ бѣлкѣ въ количествѣ одного атома, можно вычислить слѣдующіе молекулярные вѣса для различныхъ Б. в.:

	Содерж. сѣры въ 0/0%	Молекул. вѣсъ.
Эдестинъ (кристал.)	0,87	3.680
Оксигемоглобинъ (кр.)	0,43	7.440
Сывороточ. альбуминъ (кристал.)	1,89	1.700
Яичн. альбуминъ (кр.)	1,3	2.460
Глобулинъ	1,38	2.320

Приведенныя цифры показываютъ, что молекула Б. в. гораздо больше молекулъ другихъ органическихъ соединений, другими словами, Б. в. принадлежатъ къ числу самыхъ сложныхъ органическихъ веществъ. Химическое строеніе такихъ сложныхъ соединений изучается путемъ разложенія ихъ на вещества болѣе простаго состава. Этотъ же приемъ примѣняется и къ Б. в. При кипяченіи Б. в. съ разведенными кислотами и щелочами, Б. в. распадается на рядъ веществъ, иногда еще очень сложнаго, но, во всякомъ случаѣ, опредѣленнаго химическаго

состава. Изученіе этихъ продуктовъ распада бѣлка, особенно въ связи съ попытками искусственнаго полученія подобныхъ бѣлку тѣлъ изъ продуктовъ распада бѣлка, даетъ возможность составить приблизительное понятіе о строеніи бѣлковой частицы.

Продукты распада Б. в. всѣ содержатъ азотъ и принадлежатъ къ группѣ т. наз. аминокислотъ. Большая часть аминокислотъ, получающихся при разложеніи бѣлка, принадлежитъ къ т. наз. моноаминокислотамъ, т. е. содержатъ одинъ остатокъ амміака въ своей частицѣ; однако нѣкоторые изъ продуктовъ расщепленія бѣлка относятся къ ди- и полиаминокислотамъ, т. е. содержатъ въ частицѣ два или нѣсколько остатковъ амміака. Кислоты, отъ которыхъ происходятъ эти аминокислоты, относятся либо къ жирному, либо къ ароматическому, либо къ гетероциклическому ряду. До настоящаго времени изъ продуктовъ распада бѣлка выдѣлены слѣдующія аминокислоты:

І. Жирный рядъ:

1. Гликоколь, или аминокусная кислота $\text{CH}_2(\text{NH}_2\text{COOH})$.
2. Аланинъ, или аминопропионовая кислота $\text{CH}_3\text{CHNH}_2\text{COOH}$.
3. Валинъ, или аминизовалерьяновая кислота $\begin{matrix} \text{CH}_3 \\ \diagdown \\ \text{CH} \\ \diagup \\ \text{CH}_3 \end{matrix} \cdot \text{CH} \cdot \text{CH} \cdot (\text{NH}_2)\text{COOH}$.
4. Лейцинъ, или аминизобутилуксусная кислота $\begin{matrix} \text{CH}_3 \\ \diagdown \\ \text{CH} \\ \diagup \\ \text{CH}_3 \end{matrix} \cdot \text{CH} \cdot \text{CH}_2 \cdot \text{CH}(\text{NH}_2)\text{COOH}$.
5. Изолейцинъ, или аминотетилпропионовая кислота $\begin{matrix} \text{CH}_3 \\ \diagdown \\ \text{CH} \\ \diagup \\ \text{C}_2\text{H}_5 \end{matrix} \cdot \text{CH} \cdot \text{CH} \cdot (\text{NH}_2) \cdot \text{COOH}$.
6. Серинъ, или аминомолочная кислота $\text{CH}_2(\text{OH}) \cdot \text{CH} \cdot (\text{NH}_2)\text{COOH}$.
7. Аспарагиновая, или аминоянтарная кислота $\text{COOH} \cdot \text{CH}(\text{NH}_2) \cdot \text{CH}_2 \cdot \text{COOH}$.
8. Глутаминовая, или аминоглутаровая кислота $\text{COOH} \cdot \text{CH}(\text{NH}_2) \cdot \text{CH}_2 \cdot \text{CH}_2 \cdot \text{COOH}$.
9. Лизинъ, или діаминокапроновая кислота $(\text{NH}_2)\text{CH}_2 \cdot \text{CH}_2 \cdot \text{CH}_2 \cdot \text{CH}_2 \cdot \text{CH} \cdot (\text{NH}_2)\text{COOH}$.

10. *Аргининъ*, или гуанидинаминовалерьяниновая кислота

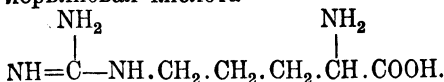

11. *Цистинъ*, представляющій собой соединеніе двухъ молекулъ *цистеина*, или аминокислоты молочной кислоты

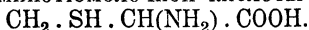

Формула цистина соотвѣтствуетъ выраженію:



II. Ароматическій рядъ:

12. *Фенилаланинъ*, или фениламинопропионовая кислота

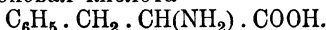

13. *Тирозинъ*, или оксифениламинопропионовая кислота

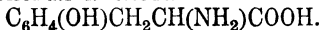

III. Гетероциклическія соединенія:

14. *Пролинъ*, или пирролидинкарбонная кислота

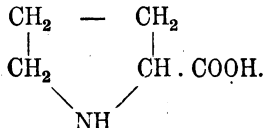

15. *Оксипролинъ*, или оксипирролидинкарбонная кислота, гидроксильное производное предыдущаго вещества.

16. *Триптофанъ*, или индоламинопропионовая кислота

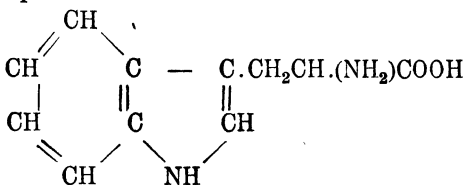

17. *Гистидинъ*, или имидазоламинопропионовая кислота

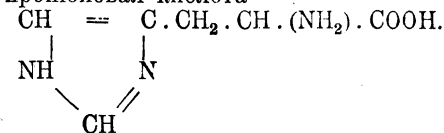

Соединеніе аминокислотъ другъ съ другомъ въ бѣлковой молекулѣ выясняется опытами Эмиля Фишера, которому удалось искусственно получить т. наз. *полипептиды*, представляющіе

собой продукты соединеній нѣск. аминокислотъ и напоминающіе нѣкот. своими свойствами природныя Б. в.

Строеніе этихъ соединеній можно выяснитъ на простѣйшемъ примѣрѣ, именно на т. наз. *глицилглицинъ*, который представляетъ собой соединеніе двухъ молекулъ гликоколя, или глицина. Для полученія глицилглицина дѣйствуютъ хлорангидридомъ монохлоруксусной кислоты на гликоколь по уравненію:



Обрабатывая полученный продуктъ амиакомъ, получаютъ глицилглицинъ:

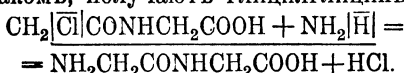

Такимъ же путемъ можно присоедиить къ полученному соединенію еще одну молекулу гликоколя и т. д.: въ результатъ получается цѣпь аминокислотъ, которая можетъ быть очень длинной; такъ, до настоящаго времени удалось получить *пептиды*, содержащія до 18 молекулъ аминокислотъ въ составѣ своей частицы.

Представимъ себѣ полипептидъ, состоящій изъ сочетанія однѣхъ только молекулъ гликоколя. Онъ можетъ быть изображенъ въ видѣ формулы:

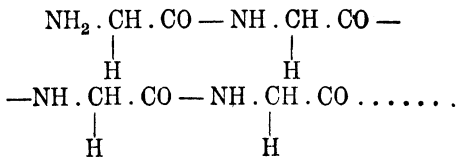

Представимъ себѣ, далѣе, что водороды, вынесенные подъ строчку, замѣнены различными радикалами, входящими въ составъ разныхъ аминокислотъ, образующихся при расщепленіи бѣлка. Мы получимъ формулу слѣдующаго вида:

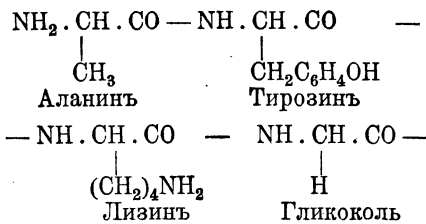



Эта формула даетъ понятіе о строеніи бѣлковой частицы. Последняя состоитъ изъ цѣпи группъ—NH. CH. CO—, къ которой подвѣшены радикалы различныхъ аминокислотъ, входящихъ въ составъ бѣлка.

Въ соотвѣтствіи съ указаннымъ строеніемъ, бѣлокъ даетъ рядъ цвѣтныхъ реакцій. Ни одна изъ этихъ реакцій сама по себѣ не можетъ служить доказательствомъ бѣлковой природы вещества, дающаго эту реакцію, но если данное тѣло даетъ всѣ цвѣтныя реакціи бѣлка, это тѣло нужно считать принадлежащимъ къ бѣлковымъ веществамъ. Къ цвѣтнымъ реакціямъ бѣлка относятся слѣдующія пробы.

1. *Біуретовая реакція.* Съ ѣдкимъ натромъ и мѣднымъ купоросомъ растворъ бѣлка окрашивается въ фіолетовый или красный цвѣтъ. Эту реакцію не даетъ ни одинъ изъ продуктовъ расщепленія бѣлка, слѣдовательно, она обусловлена тѣми атомными группировками, которыя возникаютъ при соединеніи аминокислотъ другъ съ другомъ. Дѣйствительно, біуретовую реакцію даютъ вещества, содержащія въ составѣ своей молекулы группу атомовъ C—CO—NH, а такая именно группа возникаетъ при соединеніи аминокислотъ другъ съ другомъ.

2. *Ксантопротеиновая реакція.* При кипяченіи Б. в. съ азотной кислотой получается лимонножелтая окраска, переходящая послѣ нейтрализаціи амміакомъ въ хромовожелтую. Эта реакція обусловлена образованіемъ нитропродуктовъ. Извѣстно, что нитропродукты образуются только изъ ароматическихкихъ тѣлъ; другими словами, ксантопротеиновая реакція указываетъ на присутствіе въ бѣлковомъ веществѣ бензольнаго кольца.

3. *Реакція Адамевича.* При кипяченіи съ концентрированной сѣрной и ледяной уксусной кислотой бѣлокъ

окрашивается въ красновато-фіолетовый цвѣтъ. Ту же самую реакцію даетъ триптофанъ.

4. *Реакція Миллона.* При кипяченіи бѣлка съ реактивомъ Миллона (растворъ ртути въ азотной кислотѣ) бѣлокъ окрашивается въ малиновокрасный цвѣтъ. Эту же реакцію даетъ тирозинъ.

5. *Свинцовая реакція.* При кипяченіи бѣлка съ ѣдкимъ натромъ и какой-нибудь свинцовой солью получается черная окраска, вслѣдствіе образованія сѣрнистаго свинца. Эту реакцію даетъ цистинъ.

Кромѣ цвѣтныхъ реакцій Б. в. даютъ рядъ осадочныхъ реакцій. Ихъ можно раздѣлить на три категоріи. *Первая*—коллоидныя реакціи. Сюда относится, въ сущности, только тепловое свертываніе бѣлка и, можетъ быть, еще осажденіе минеральныхъ кислотами. *Вторую* категорію составляютъ реакціи, въ которыхъ прибавляется вещество, само по себѣ не осаждающее бѣлка, но вещество это прибавляется въ стрѣль большомъ количествѣ, что совершенно мѣняется составъ растворителя (воды), и получается жидкость, въ которой бѣлокъ просто нерастворимъ, хотя никакого химическаго соединенія бѣлка съ реактивомъ при этомъ не происходитъ. Къ этой категоріи относится осажденіе бѣлка спиртомъ, солями и проч. *Третью категорію* осадочныхъ реакцій составляютъ реакціи, въ которыхъ образуются нерастворимыя соединенія бѣлка съ реактивомъ. Сюда относятся: 1. Осажденіе бѣлка алкалоидными реактивами (танинъ, пикриновая, фосфорновольфрамовая, фосфорно-молибденовая кислота и проч.). 2. Осажденіе бѣлка солями тяжелыхъ металловъ, при чемъ образуются нерастворимыя соли бѣлка.

Въ природѣ Б. в. вырабатываются въ живой клѣткѣ. Основнымъ веществомъ протоплазмы клѣтокъ является бѣлокъ. Всюду, гдѣ разыгрываются жизненныя явленія, мы встрѣчаемъ то или иное бѣлковое тѣло, поэтому бѣлокъ считается химической основой жизни. Думали, что это биологическое значеніе бѣлка объясняется просто его необыкновенно сложнымъ составомъ и соединенной съ этой слож-

ностью подвижностью бѣлковой частицы, съ большой способностью къ химическимъ превращеніямъ. Однако, по видимому, это не такъ. Само по себѣ бѣлковое тѣло даже въ состояніи воднаго раствора, находясь внѣ живой клѣтки, не подвергается тѣмъ непрерывнымъ химическимъ измѣненіямъ, которыя характеризуютъ жизненный процессъ. Такъ напр., бѣлокъ куриного яйца можетъ сохраняться годами безъ всякаго измѣненія, если только къ нему прекращенъ доступъ живыхъ бактерій. Въ то время, какъ бѣлокъ живой протоплазмы непрерывно окисляется на счетъ атмосфернаго кислорода, мертвый бѣлокъ совершенно индифферентенъ къ кислороду. Это различіе нѣкоторыми учеными сводится къ различію химическаго строенія бѣлка; они предполагаютъ, что въ молекулѣ живого бѣлка атомы элементовъ, входящихъ въ его составъ, связаны другъ съ другомъ иными связями, чѣмъ въ молекулѣ мертваго бѣлка. Нужно замѣтить, впрочемъ, что это есть чистая гипотеза, построенная специально для объясненія вышеуказанныхъ различій между живымъ и мертвымъ бѣлкомъ и неподкрѣпленная никакими фактами. Кромѣ того, указанное различіе можетъ быть объяснено иначе и болѣе правдоподобно—именно, присутствіемъ въ живомъ веществѣ особыхъ активныхъ тѣлъ (*ферментовъ*), вызывающихъ химическія измѣненія, свойственныя живому бѣлку.

Въ составѣ тѣла животныхъ и растеній бѣлки содержатся, главн. обр., въ видѣ солей. Въ такомъ состояніи они присутствуютъ въ жидкостяхъ организма, въ такомъ же состояніи воднаго раствора бѣлки входятъ, вѣроятно, и въ составъ живой протоплазмы клѣтокъ. Однако, въ нѣкоторыхъ случаяхъ бѣлки организма образуютъ гели. Эти послѣдніе служатъ для построенія плотныхъ составныхъ частей тѣла: перепонокъ, кутикулярныхъ образованій, волоконъ соединительной ткани и проч.

Классификація. Б. в. раздѣляются на три класса: истинные бѣлки, протеиды, альбуминоиды. *Истинными бѣлками* называются такія Б. в., молекула которыхъ состоитъ исключительно изъ цѣпи атомовъ, характер-

ныхъ для строенія бѣлка, и не содержитъ никакихъ компонентовъ небѣлковаго характера. Самыми извѣстными представителями этого класса являются *альбумины* и *глобулины*. Они входятъ въ составъ жидкостей организма и его клѣтокъ. Альбумины отличаются отъ глобулиновъ по условіямъ растворимости. Именно, альбумины растворимы въ чистой водѣ, наоборотъ, глобулины растворимы въ водѣ только въ присутствіи солей, либо щелочей, либо кислотъ. Кромѣ того, при дѣйствіи крѣпкихъ растворовъ солей глобулины осаждаются раньше альбуминовъ. Къ этому же классу истинныхъ бѣлковъ относятся такъ называемые *нуклеоальбумины*, болѣе извѣстнымъ представителемъ которыхъ является *казеинъ* молока. Въ составъ нуклеоальбуминовъ входитъ фосфоръ, который, по всей вѣроятности, содержится не въ самой бѣлковой частицѣ, а въ небѣлковой, такъ называемой *простетической группѣ*, соединенной съ бѣлковымъ ядромъ. Наконецъ, къ этому же классу относятся *протамины* и *гистоны*. Протамины содержатся въ составѣ головокъ сперматозоидовъ у нѣкоторыхъ рыбъ. Они отличаются ясно выраженнымъ щелочнымъ характеромъ. Это ихъ свойство объясняется тѣмъ, что молекула протамина состоитъ изъ обр. изъ полиаминокислотъ, обладающихъ также щелочными свойствами. Гистоны отчасти также находятся въ составѣ головокъ сперматозоидовъ, а отчасти встрѣчаются и въ другихъ образованіяхъ тѣла. Такъ, гистоны входятъ въ составъ кровяной краски. По своему химическому характеру гистоны стоятъ посрединѣ между протаминами и альбуминами.

Протеидами называются вещества, состоящія изъ соединенія бѣлка съ небѣлковой (*простетической*) группой. По химическому характеру простетической группы протеиды раздѣляются на три категоріи: хромопротеиды, гликопротеиды, нуклеопротеиды. Къ числу *хромопротеидовъ* относится гемоглобинъ крови. Онъ состоитъ изъ соединенія бѣлка (гистона) съ желѣзистымъ органическимъ соединеніемъ, *гематиномъ*. Послѣднему приписываютъ формулу $C_{32}H_{32}N_4FeO_4$. Гема-

тинъ принадлежить къ числу производныхъ пиррола. Отмѣтимъ, что хлорофиллъ растений также содержитъ въ себѣ красящее вещество, принадлежащее къ производнымъ пиррола и близкое по своему химическому строению къ гематину. *Гликопротеиды* представляютъ собой соединеніе B. в. съ тѣлами, принадлежащими къ классу углеводовъ. Поэтому, при кипяченіи съ разведенными кислотами, они расщепляются на бѣлокъ и на тѣло, дающее реакцію сахара. Впрочемъ, повидимому, отъ гликопротеидовъ отщепляется не сахаръ, а какое-то его производное; въ нѣкоторыхъ случаяхъ отъ гликопротеидовъ отщепляется *глюкозаминъ*. Особую подгруппу гликопротеидовъ составляютъ *хондропротеиды*, состоящія изъ соединенія бѣлка съ хондритиносѣрной кислотой. Къ числу хондропротеидовъ относится хондромукоидъ хряща и амилоидъ, встрѣчающійся при амилоидномъ перерожденіи органовъ. Нуклеопротеиды входятъ въ составъ клѣточныхъ ядеръ, образуя собой такъ называемый „хроматинъ“ ядра. Нуклеопротеиды образованы соединеніемъ бѣлка съ нуклеиновой кислотой. Последняя представляетъ собой сложное тѣло, состоящее изъ фосфорной кислоты, пентозы, и одного или нѣсколькихъ пуриновыхъ или пиримидиновыхъ оснований. Къ числу пуриновыхъ оснований, входящихъ въ составъ нуклеиновыхъ кислотъ, относятся *аденинъ*, *гуанинъ*, *гипоксантинъ* и *ксантинъ*. Изъ пиримидиновыхъ оснований въ составѣ нуклеиновыхъ кислотъ встрѣчаются: *цитозинъ*, *урациллъ* и *тиминъ*.

Альбуминоиды составляютъ группу, которая характеризуется болѣе происхожденіемъ вещества, чѣмъ его химическимъ строеніемъ. Именно, къ составу этого класса бѣлковыхъ веществъ относятся малоизученныя вещества, служащія въ организмѣ матеріаломъ для построения опорной и покровной тканей. Таковы: *коллагенъ* клейдающихъ волоконъ соединительной ткани, *кератинъ* роговыхъ образований, *эластинъ* упругой соединительной ткани и пр.

Нѣкоторые считаютъ альбуминоиды упрощенными бѣлковыми веществами, содержащими въ составѣ своей моле-

кулы не всѣ атомныя группы, характерныя для бѣлка. Однако, повидимому, это очень пестрая смѣсь веществъ, которыя объединены въ одну группу лишь вслѣдствіе недостаточнаго изученія ихъ состава. Можно думать, что впослѣдствіи эта группа прекратитъ свое существованіе и будетъ разнесена по другимъ группамъ бѣлковыхъ веществъ. См. руководства по физиологич. химіи (*Гаммарстена*, *Абдергальдена*); тамъ же приведенъ подробн. списокъ литературы.

В. Завьяловъ.

Бѣлковые кристаллы, см. *кристаллоиды*.

Бѣлковыя вещества, см. *бѣлки*.

Бѣловаръ, см. *Беловаръ*.

Бѣловодскъ, слобода старобѣльск. у., Харьковск. г.; 17.532 жит. (по пер. 1897 г. — 12.630 ж.); кожев. зав., кустарное изготовлен. простыхъ сел.-хоз. орудій и экипажей.

Бѣловъ, Евгеній Александровичъ, русскій историкъ, род. въ 1826 г.; въ 1850 г. оконч. курсъ въ казанскомъ университетѣ, съ 1864 г. служилъ въ Петербургѣ, преимущественно въ Имп. Александровскомъ лицейѣ. Ум. въ 1895 г.—Въ своихъ научныхъ работахъ Б. является однимъ изъ представителей того взгляда, по которому исторія служитъ „выраженіемъ народнаго самосознанія“, и по своему направленію примыкаетъ, главнымъ обр., къ школѣ М. П. Погодина. Изъ соч. его можно отмѣтить: „Всеобщую русск. исторію“; рядъ статей въ „Журн. Мин. Нар. Просв.“; „О смерти царевича Дмитрія“ (1873 г.); „Объ историч. значеніи русск. боярства до кон. XVII в.“ (1886 г.); „Моск. смуты въ кон. XVII в.“ (1887 г.); „Предварит. замѣч. къ исторіи ц. Иоанна Вас. Грозн.“ и др.

Бѣловѣжская пуша, казенная лѣсная дача въ сѣв.-зап. части пружанск. у., Гродненск. г., расположена на небольшой возвышенности (ок. 600 ф.), между истоками Нарева и притоками Зап. Буга; занимаетъ площ. въ 1.120 кв. в. и состоитъ изъ трехъ участковъ: собственно Б. п., Свислочской дачи и Гайновской корабельн. рощи. Въ пушѣ преобладаютъ песчаная и супесчан. почвы; орошается она притоками Вислы, Нѣмана и Припяти, при чемъ нѣ-

которые берутъ здѣсь свое начало; наиболѣе значительн. изъ нихъ: Наревка, Лѣсна, Бѣлая, Ясельда и Свиелочъ; есть большія болота, но въ общемъ они занимаютъ небольшую часть площади; подъ пашней и покосами тоже немного; лѣсныя же насажденія занимаютъ около $\frac{7}{8}$ всей площ. По характеру насажденія преобладаетъ боръ, чернолѣсье ему значительно уступаетъ. Флора пущи очень богата; изъ древесныхъ породъ преобладаютъ сосна и ель, но много березы, ольхи, липы, дуба, ясеня, пихты и др. Изъ животныхъ, населяющихъ пущу, наиболѣе замѣчательнъ зубръ (см.), сохранившійся здѣсь, лишь благодаря усиленной охранѣ, въ количествѣ ок. 300 головъ. Уже съ XV в. начинаются извѣстия о бывшихъ въ пущѣ охотахъ литовскихъ князей и польскихъ королей. Въ концѣ XVI в. здѣсь былъ построенъ королевскій охотничій замокъ съ бѣлой башней (biała wieża), отъ котор. и производятъ названіе пущи; памятниками королевскихъ охотъ остались Баторіева гора, королевскій звѣринецъ и друг. Во владѣніе Россіи пуща перешла по второму раздѣлу Польши (1793); вѣкорѣ начались и первыя мѣропріятія правительства, направленные къ охранѣ пущи и зубровъ. Съ учрежденіемъ министр. госуд. имущ. пуща поступила въ его вѣдѣніе. Въ 1888 году пуща была передана въ обмѣнъ на другіе лѣсныя участки въ удѣльное вѣдомство, которому было поручено устроить пущу для царскихъ охотъ и построить въ ней Императорскій охотничій дворецъ.

Бѣлоглинское, село медвѣжин. у., Ставропол. губ., 19.508 ж.

Бѣлоголовый, Николай Андреевичъ, врачъ и обществ. дѣятель, род. въ 1834 г. въ Иркутскѣ въ старой купеческой семьѣ. Первоначальное воспитаніе и ученіе Б. прошло чрезъ руки декабристовъ, съ которыми онъ и впоследствии поддерживалъ дружескія отношенія. По окончаніи курса въ московскомъ пансіонѣ Энеса, онъ поступилъ на медіц. факультетъ москов. университета. Окончивъ блистательно курсъ въ 1855 г. и получивъ въ 1862 г. степень доктора, Б. сталъ заниматься медицинскою практикою въ Петербургѣ.

Тонкій діагностъ, образованный врачъ и, вдобавокъ, человекъ замѣчат. доброты, Б. приобрѣлъ вскорѣ обширн. практику и прославился, какъ идеальн. врачъ, двери кот. были равно открыты для богат. и бѣдн., для знатнаго и простолюдина. Слѣдя внимательно за своей спеціальностью, Б. никогда въ нее не замыкался всецѣло, а, напротивъ, съ юнош. лѣтъ принималъ близко къ сердцу какъ политико-гражданскіе интересы дня, волновавшіе общество, такъ въ частности и литературные. Начавъ свою карьеру какъ разъ на зарѣ освободительнаго движенія, этотъ либераль-шестидесятникъ въ теченіе сорока лѣтъ (1855—1895 г.) хранилъ неизмѣнную вѣрность однажды усвоеннымъ принципамъ. Съ переѣздомъ въ Петербургъ Б. еще болѣе втянулся въ интересы общественно-литературные и сблизился, въ особенности, съ „Отечественными Записками“ и кружкомъ Салтыкова, Елисеева и Некрасова. Въ 1881 г., влѣдствіе перемѣны, Б. выѣхалъ за границу, но и тамъ продолжалъ жить родными интересами, всегда имѣя вокругъ себя соотечественниковъ, изъ котор., въ особенности, онъ сблизился съ графомъ М. Т. Лорисъ-Меликовымъ. Онъ продолжалъ слѣдить за русской литературой, кое-что печаталъ частью въ Россіи, частью за границей, главнымъ же образомъ былъ занятъ составленіемъ своихъ воспоминаній, изъ котор. часть (о гр. Лорисъ-Меликовѣ) появилась въ „Русской Старинѣ“, а часть въ библиотекѣ Павленкова („Жизнь и дѣятельность С. П. Боткина“). Вѣкорѣ послѣ смерти Б-го въ 1895 г. появились въ отдѣльномъ изданіи воспоминанія его о декабристахъ и другихъ лицахъ, къ коимъ онъ стоялъ близко. „Воспоминанія“ (4 изд. 1901 г.) имѣли громадн. успѣхъ и были встрѣчены въ литературѣ общимъ одобреніемъ.

Бѣлогородка, мѣст. заслав. у., Волын. губ., 5.438 жит.

Бѣлогородская губернія образована въ началѣ XVIII в. изъ провинцій Б-ой, Сѣвской и Орловской съ губ. гор. Бѣлогородомъ; съ 1775 г. нѣкот. части Б-ой г-и стали отдѣлять къ сосѣднимъ губ., а въ 1779 г. Б. г. была совершенно упразднена.

Бѣлогорье, слобода острогожск. у., Воронежск. г., кожев. и известк. зав. и вѣтр. мельн.; 7.268 ж.

Бѣлогриць-Котляревскій, Леонидъ Сергѣевичъ, криминалистъ, род. въ 1855 г., съ 1883 г. читалъ курсъ угол. пр. въ Демид. юрид. лицей, въ 1891 г. переведенъ на ту же кафедру въ кievскій унив. Гл. труды его: „О воровствѣ-кражѣ по русскому праву“ (1880, маг. дисс.); „Преступленія противъ религіи“ (1886, докт. дисс.); „Роль обычая въ угол. законодат.“ (1888) и нѣк. др. Кромѣ того, Б.-К. издалъ „Курсъ угол. права“ (1898, двѣ части), въ котор. онъ старается примирить крайности субъективной и объективной школы уголовнаго права. Ум. въ 1908 г.

Бѣлодушка, см. *куница*.

Бѣлое духовенство, см. *духовенство*.

Бѣлое море, часть С. Ледовитаго ок. къ югу отъ линіи Святой Носѣ — м. Канинъ. Оно заключено между 68°40'—63°47' с. ш. и 32°—44°30' в. д. Гр. Площадь около 85.000 кв. км. Длина отъ Архангельска и отъ Онеги до Кандалакши 250 мор. миль. Ширина 25—90 миль. Б. м. раздѣляется на три части: 1) сѣверную, 2) горло, соединяющее первую съ 3) южной частью. Въ послѣдней три главныхъ залива: Двинскій, или Архангельскій, Онежскій и Кандалакскій—между уст. рр. Варзуги и Кандалакши. Наибольшая глубина Б. м. 437 м. въ вост. части Кандалакскаго зал., затѣмъ 348 м. въ сѣверной части того же зал. Въ сѣв. части моря глубины не болѣе 91 м., преобладаютъ 20—40 м.; середина сѣв. части между параллелями р. Поной и м. Городецкаго занята песчаными мельями (т. н. „Сѣверныя кошки“), гдѣ глубина 3—5 м., мѣстами даже осыхаетъ (мель Литке); въ Мезенскомъ зал. глуб. до 31 м. Въ горлѣ глубина до 110 м. Въ Двинскомъ зал. въ сѣв. части глуб. свыше 100 м., къ ю.-в. понижается. Въ Онежскомъ зал. не болѣе 64 м. Кандалакскій зал. самая глубокая часть Б. м.: здѣсь преобладаютъ глубины свыше 200 м. Въ центрѣ Б. м. на меридіанѣ 37° глуб. до 150 м.—Зап. берегъ Б. м. отъ Св. носа до Кандалакши наз. *Терскимъ* (поморы берегъ къ з. отъ Варзуги наз. *Кандалакскимъ*), отсюда до Кеми тянется

Корельскій, отъ Кеми до Онеги—*Поморскій*. Южный берегъ Двинскаго зал. наз. *Лѣтнимъ* (т. е. южнымъ), с.-в. берегъ этого зал. и южн. берегъ горла—*Зимнимъ*, отъ Мезенскаго зал. до м. Канина—*Канинскимъ*. Изъ острововъ важнѣйшіе: Моржовець (высотой до 15 саж.), Жижгинъ, Соловецкіе о-ва, Кемскіе о-ва, Онежскіе о-ва. Рѣки: Поной, Варзуга, Умба, Кемь, Выгъ, Онега, С. Двина, Кулой, Мезень и др.—Темп. воды лѣтомъ посреди Б. м. на поверхности бываетъ до 13°, ниже 30 м.—темп. ниже 0°, ниже 120 м., лѣтомъ, какъ и зимой, — 1,6°. Онежскій зал. лѣтомъ прогревается до дна; на глубинѣ 30—35 м. темпер. 8°—9°, но въ глубокомъ Кандалакскомъ зал. глубокіе слои и лѣтомъ холодны; такъ, 26. VIII. 1900 подѣ 65°52' с. ш. и 36°16' в. д. наблюдалось:

глуб.	0	25	50	100	200	230 м.
тем.	13,3	1,2	—0,8	—1,5	—1,6	—1,6 °
сол.	25,5	27,8	28,6	29,4	30,1	— ⁰ / ₁₀₀

Соленость на поверхности Б. м. вездѣ ниже 33‰ и только между Свят. м. и Орловымъ м. мѣстами бываетъ 33—34‰; въ горлѣ на поверхн. 25—29‰, на днѣ (105 м.) 29,3‰, зимою же 34,8‰. Въ прибрежьи на пов. вода часто почти прѣсная, но на глубинѣ соленая; такъ, у Корельскаго берега 7.VI. 1902 наблюдалось:

гл.	0	10	50	100	150	200 м.
тем.	+0,6	—1,3	—1,3	—1,4	—1,5	—1,4 °
сол.	3,2	27,8	28,7	29,6	29,9	30,0 ⁰ / ₁₀₀

Приливъ входитъ въ Б. м. вдоль берега Лапландіи, съ с.-з., и постепенно уклоняется вдоль береговъ къ ю. и ю.-з., а затѣмъ, вступивъ въ центральную часть моря, идетъ на ю.-в., з. и с.-з. Наибольшая высота прилива близъ устьевъ Поной и Мезени, именно 6—6½ м., въ другихъ мѣстахъ меньше: у Св. Носа 4½ м., въ горлѣ 5 м., въ центр. части моря 2 м. Скорость приливо-отливнаго теченія въ сѣв. части до 4½ узловъ (у м. Орлова и у Мезени), въ горлѣ до 3½ уз., въ центр. части и Двин. и Канд. зал. до 2 уз., въ Онежскомъ до 3 уз.

Льды. Рѣки и малыя губы замерзаютъ въ концѣ окт. и началѣ нояб. (н. ст.); въ срединѣ ноября замерзаютъ большіе заливы (по крайней мѣрѣ частью); незамерзшая часть моря зимою напол-

нена плавающими льдинами (тороса, стамухи), именно: входы въ большіе заливы, центральная часть моря, горло, сѣв. часть моря. Въ срединѣ мая берегъ Лапландіи очищается отъ льдовъ; вслѣдствіе сѣв. вѣтровъ въ горлѣ, центр. части Б. м. и Онеж. зал. льды можно встрѣтить иногда до середины іюня. Двинскій зал. очищается раньше Онеж. и Кандалак.

Климатъ. Черезъ сѣверную часть проходитъ годовая изотерма— 1° ,— 2° , на югъ+ 1° ; въ январѣ берега охвачены изотермой— 12° , а средина Б. м.— 11° , Св. Носъ— 8° ; въ іюлѣ въ южной части 16° , по вост. берегу Лапландіи 10° , на Канинскомъ берегу 8° и 7° . Абс. максимумы около 30° , абс. минимумы— 40° ; въ Архангельскѣ январь— $13,7^{\circ}$, іюль $15,7^{\circ}$, въ Кеми февр.— $11,0^{\circ}$, іюль $14,4^{\circ}$. Осадковъ на Б. м. 30—40 см., максимумъ въ іюлѣ—сент., мин. въ февралѣ—апрѣлѣ; макс. числа дней съ осадками сент., окт., мин.—апрѣлѣ. Облачность 75—70, мало варьируетъ по временамъ года. Ясныхъ дней въ году 20, пасмурныхъ 180—200. Максим. облачность нояб., май, миним.—іюнь. Туманы съ наступленіемъ весны почти непрерывно вплоть до іюля покрываютъ сѣв. часть Б. м.; они появляются здѣсь при с.-в., с., иногда при с.-з. вѣтрѣ. Сѣверныя сіянія видны съ августа по апрѣлѣ. — Въ Архангельскѣ самый длинный день около 22 час.; полуденное солнце можно видѣть (три дня), только пройдя Зимнія горы; на широтѣ Сосновца верхній край солнца не заходитъ весь іюнь (ст. ст.); у Св. Носа солнце не заходитъ около двухъ мѣсяцевъ. — Изъ промысловыхъ животныхъ нужно назвать: семгу, сельдь, навагу, корюшку, треску, кумжу, камбалу; ловятся также тюлени и бѣлуга.

Населеніе: русскіе, корелы (въ кемскомъ у. и южн. части александров.), лопари (александр. у.), самоѣды (мезенскій у.). Начало торговли съ Зап. Европой относится къ 1553 г., когда въ Архангельскѣ прибылъ англ. кап. Рич. Ченслеръ. Въ настоящее время изъ портовъ Б. м. идетъ за границу: рожь, пшеница, овесъ, ржаная мука, ленъ, пенька, рогожи, смола, лѣсъ, сало, шкуры. Важнѣйшіе торговые

пункты: Архангельскъ, Онега, Кемь, Сорока (Сороцкое с.), Сумской посадъ, Мезень. Въ 1906 г. во всѣ порты Б. м. вошло 2.008 судовъ въ 808,4 т. регистр. тоннъ чистой вмѣстимости (въ томъ числѣ 898 суд. въ 568 тыс. рег. тоннъ по заграничному плаванію, 1.110 суд. въ 240 т. рег. тоннъ по каботажному плаванію), отошло 2.037 суд. въ 809,6 тыс. рег. тоннъ (въ томъ числѣ 909 судовъ въ 571 тыс. рег. тоннъ по заграничн. плаванію и 1.128 суд. въ 238 тыс. рег. тоннъ по каботажному плаванію). См.: *Рейнеке*, „Бѣлое м.“ (1883, изд. 2, гл. гидр. упр.); *Книповичъ*, „Осн. гидрол. Евр. Лед. ок.“ (Зап. И. Р. Геогр. О., XLII, 1906). *Л. Бергъ*.

Бѣлозерка Большая, с. мелитоп. у., Таврич. губ., 14.847 ж.; до 40 торг. завед. съ обор. до 150 тыс., заводъ землед. машинъ и орудій.

Бѣлозерка Малая, с. мелитоп. у., Тавр. губ., 11.361 жит., въ 20 в. отъ Большой Б., торговля съ оборотомъ до 125 тыс. руб., ярмарки.

Бѣлозерскій каналъ, обходный, входитъ въ составъ Маринской системы, соед. рр. Ковжу и Шексню.

Бѣлозерскій уѣздъ находится въ сѣв. части Новгород. г., на с.-в. граничить съ Олонечк. губ.; заним. простр. въ 13.057,7 кв. в. Мѣстность низменная (б. ч. 40—60 с. н. ур. м.) и ровная, орошается Судой, ея многочисл. приток. и мелкими рѣчками, впадающими въ Бѣлое оз., кот. южной своей половиной принадл. Б. у.; въ зап. части уѣз. бол. холмистой, много озеръ, изъ кот. наиб. крупныя: Азатское, Андозеро, Шольское и др.; въ вост. части, бол. равнинной—обширныя моховыя болота. Почвен. покровъ уѣзда предстал. собою пеструю смѣсь перемежающихся между собой суглинокъ, супесей, торфяниковъ и подзоловъ. Большая часть уѣзда наход. подъ лѣсомъ, кот. составл. 69,5% площ.; обширн. простр. заняты болот. и др. неод. земл.—22,2% площ.; культ. площадь ничтожна: подъ пашней всего 5,1%, подъ луг. и пастб.—3,2%. Населенія къ началу 1908 г. считалось 106,1 тыс. чел., а по переп. 1897 г.—103,5 тыс. чел. (7,9 чел. на 1 кв. в.), въ т. ч. 5,3 тыс. чел. городск.; почти искл. великороссы (98,8%) съ незнач. примѣсью чуди (2,3%) и

корель (0,7%) Грамотн. сельск. насел. 16,7%, городск. 52,7. 68,2% самодѣят. насел. занято въ сельск. хоз., въ обраб. пром. всего 7,3%, въ торг. и трансп. 4,6%; но съ др. стор. среди сельскохоз. насел. весьма широко развиты побочн. промыслов. занятія (64,7% с. х. нас.), въ особ. лѣсные пром., сплавъ и возка лѣса, а также рыболовство; сравн. меньшее знач. имѣютъ строит. дѣло, судостр. и куст. обраб. волоки. вещ. Въ уѣздѣ сильно преобл. частное землевл., охватывающее 66,5% площ. и сосредоточ. преимущ. въ рукахъ торг.-пром. класса (куп. и т.-пр. тов. принадл. 44,9% ч.-вл. з.) и крестьянъ (отд. кр. 23,1%, кр. тов. и общ. 3%); средн. разм. 1 владѣнія 348 дес. Надѣльные земли составл. всего 14%, средн. разм. надѣла на 1 дворъ 10,9 дес. Земли госуд. и учр. 19,5%. В. А.

Бѣлозерское княжество, одно изъ древнѣйшихъ русск. княжествъ, основанное, по сообщенію начальной повѣсти, братомъ Рюрика Синеусомъ, было населено племенемъ весью и, повидимому, пользовалось нѣкогда важнымъ торгово-промышленнымъ значеніемъ. Послѣ смерти Ярослава Мудраго Б. к. вошло въ составъ Суздальскаго и позднѣе находилось большею частью въ зависимости отъ Ростова. Къ концу княженія Дмитрія Донскаго (1389 г.) Б. к. въ качествѣ Московскаго уѣзда перешло къ сыну Дмитрія Андрею Можайскому и въ 1485 г. вошло окончат. въ составъ вел. княж. Московскаго. Государь и Великій кн. Бѣлозерскій входитъ въ полный титулъ русскаго императора.

Бѣлозерскъ, у. г. Новгородск. губ., на южн. бер. Бѣлаго оз. и при Бѣлозерск. каналѣ, пристань, 5.102 жит., (по пер. 1897 г.—5.015 ж.), жен. прогим.; рыболовство, извозн. промыселъ.

Бѣлозерье, мѣст. черкаскаго у., Кіевскоя губ., 8.218 ж.; вѣтр. мельн., кузницы, маслобойни.

Бѣлзорки, мѣст. кременецк. у., Волынск. губ., 2.905 ж.

Бѣлзоръ, *Parnassia palustris*, видъ изъ сем. росянковыхъ, небольшая трава съ сердцевидными черешковыми корневыми и стеблеобъемлющими сидячими стебельными листьями и бѣлыми цвѣтками съ жилками. Часто

встрѣчается на сырыхъ и болотистыхъ лугахъ. Находить большое употребленіе въ народной медицинѣ, какъ мочегонное средство, противъ болей въ животѣ и пр.

Бѣлокопытникъ, *Petasites*, родъ изъ сем. сложноцвѣтныхъ, многолѣтняя трава, съ корневищемъ, развивающимъ розетку листьевъ до или послѣ развитія цвѣточной стрѣлки. Корзинки трубчатыхъ цвѣткѣвъ двоякаго рода: въ однѣхъ середина занята обоеполыми цвѣтками, а периферія многими рядами женскихъ цвѣткѣвъ, въ другихъ всѣ цвѣтки обоеполые или только по периферіи имѣютъ одинъ рядъ женскихъ цвѣткѣвъ. Въ сред. Россіи встрѣчается *Б. ложный*, *P. spurius*, съ треугольно-копьевидными листьями и бѣлыми или слегка красноватыми цвѣтками. *Б. лекарственный*, *P. officinalis*, съ красн. цвѣтками, развод. въ садахъ.

Бѣлокриницкая іерархія. Съ начала XVIII вѣка расколъ раздѣлился на два теченія: одно считало никоніанскую церковь окончательно предавшеюся антихристу, а священство прекратившимся—это такъ наз. безповщина; другое теченіе считало никоніанъ только впавшими въ ересь, и потому находило возможнымъ принимать поповъ, бѣжавшихъ изъ никоніанской церкви, послѣ „исправы“, т. е. послѣ ихъ отреченія отъ ересей и перемазыванія. Бѣглоповщинское теченіе, болѣе многочисленное и болѣе богатое, въ теченіе всего XVIII вѣка обходилось этими бѣглыми попами; но такое положеніе дѣла казалось все время ненормальнымъ, такъ какъ, съ одной стороны, правительство въ каждый моментъ могло запретить старообрядцамъ принимать бѣглыхъ поповъ, а съ другой, въ старообрядчество бѣжали обычно отнюдь не лучшіе представители клира. Эти обстоятельства побуждали вліятельныхъ старообрядцевъ, главнымъ образомъ москвичей, искать собственнаго архіерея. Такія попытки дѣлались въ концѣ XVIII в. три раза, но каждый разъ оказывалось, что найденный архіерей либо самозванный проходимецъ, либо совершенно неподходящій по своимъ нравственнымъ качествамъ человекъ. Когда въ 30-хъ годахъ Николай I отмѣнилъ

правила 1822 г., разрѣшавшія старообрядцамъ принимать бѣглыхъ поповъ при соблюденіи извѣстныхъ условій, и началъ разгромъ Иргизскихъ монастырей, гдѣ производилась исправа, московскіе старообрядцы серьезно принялись за отысканіе собственного архіерея. Хлопоты были поручены нѣкому Павлу Великодворскому, который отличался необыкновенной преданностью старообрядческому дѣлу и неустанной энергіей. Павелъ во время своихъ исканій архіерея по православному востоку и среди славянъ побывалъ между прочимъ въ Бѣлой Криницѣ, въ предѣлахъ Австріи (въ Буковинѣ), гдѣ была колонія русскихъ раскольниковъ-эмигрантовъ, получившихъ отъ имп. Юсифа II разрѣшеніе устроить монастырь и цѣлый рядъ льготъ. Павелъ вступилъ въ соглашеніе съ этими бѣлокриницкими старообрядцами: отъ ихъ имени онъ сталъ хлопотать предъ австр. правительствомъ о разрѣшеніи имъ имѣть своего архіерея, при чемъ въ расходы по хлопотамъ, по присканію и по содержанію архіерея брали на себя московскіе старообрядцы Рогожской общины, а за это будущій архіерей долженъ былъ посвятить архіерея для Россіи. Разрѣшеніе было дано, а въ качествѣ архіерея нашли бывшаго боснійскаго епископа Амвросія (см.), который былъ перемазанъ въ 1846 г. въ Бѣлой Криницѣ и сталъ основателемъ бѣлокриницкой іерархіи. Онъ посвятилъ сейчасъ же послѣ своего принятія въ Бѣл. Криницѣ на свое мѣсто бѣлокриницкаго монаха Кирилла, опасаясь репрессій со стороны австрійскаго правительства, а Кириллъ посвятилъ для Россіи Софронія и др. Послѣ этого русская поповщинская церковь организовалась окончательно. Подобно синодской, она была раздѣлена на епархій (въ настоящее время 15 епархій), а во главѣ всей церкви сталъ Духовный Совѣтъ изъ архіереевъ и свѣтскихъ лицъ; въ настоящее время этотъ совѣтъ утратилъ значительную долю своего прежняго значенія въ пользу совѣта създовъ старообрядческихъ общинъ, приемлющихъ бѣлокриницкое священство, представляемое котораго состоитъ свѣтское лицо, г. Мельниковъ. Первоначальная

зависимость русской старообрядческой церкви отъ бѣлокриницкаго митрополита прекратилась еще съ 1873 г., когда, послѣ смерти Кирилла, его преемникъ Аванасій въ официальной грамотѣ отрекся отъ всякихъ правъ на русскую церковь. Въ средѣ русской старообрядческой церкви вскорѣ послѣ учрежденія бѣлокриницкой іерархіи начались раздоры по поводу такъ наз. *Окружнаго посланія*, излагавшаго сredo старообрядческой церкви въ отличіе отъ синодской церкви и отъ безпоповщинскихъ толковъ. Это отмежеваніе справа и слѣва вызвало жестокіе протесты со стороны нѣкоторыхъ элементовъ старообрядчества, склонныхъ къ безпоповщинской доктринѣ, главнымъ образомъ изъ крестьянской среды, и повело къ расколу въ церкви на *окружниковъ* и *раздорниковъ*. Раздѣленіе было настолько рѣзко, что въ нѣкоторыхъ епархіяхъ, даже въ московской, было одновременно по два епископа: *окружникъ* и *раздорникъ*. Только въ послѣднее время затихаетъ эта борьба, при чемъ побѣда осталась на сторонѣ болѣе вліятельной группы сторонниковъ *Окружнаго посланія*.

Бѣлокрин. іерархія до манифеста 17 апрѣля 1905 г. не признавалась русскимъ правительствомъ, которое по отношенію къ іерархамъ бѣлокриницкаго священства не допускало даже термина „епископъ“. Только со времени указаннаго манифеста іерархія старообрядческой церкви была признана, какъ таковая, и получила права, одинаковыя съ клириками инославныхъ исповѣданій; съ того же времени были раскрыты старообрядческія церкви, и сталъ правильно отправляться культъ. Такъ обр. старообрядческая церковь, приемлющая бѣлокриницкое священство, представляетъ изъ себя чрезвычайно оригинальное явленіе для русскихъ условій: независимую церковную организацію, основанную на выборномъ началѣ, но съ православнымъ ученіемъ и православнымъ культомъ, въ которомъ сохраняются многія оригинальныя особенности культа XVII вѣка, теперь уже исчезнувшія въ синодской церкви.—Ср. *Субботинъ*, „Исторія бѣлокриницкой іерархіи“ (1874/97, 2 т.); *Мельниковъ*, „Историческіе очерки по-

повщины“ (ч. I, 1864; ч. II, „Рус. Вѣст.“ 1866/67) и др. *Н. Никольскій.*

Бѣлокровіе истинное, см. *лейкэмія.*

Бѣлокровіе ложное, *Pseudoleukaemia*, болѣзнь Hodgkins'a, по своей анатомической основѣ, клиническому теченію и исходамъ вполне сходная съ истиннымъ бѣлокровіемъ, съ той только существенною разницей, что кровь при ней не измѣнена. Какъ и при истинномъ бѣлокровіи, различаютъ железистую, костномозговую и селезеночную форму, въ зависимости отъ исходнаго пункта или преимущественнаго мѣста страданія. Б. л. составляетъ тяжелую болѣзнь кровотоенія и обмѣна, ближайшія ея причины неизвѣстны. Чаще всего болѣзнь начинается съ припуханія шейныхъ лимфатическихъ железъ, достигающихъ болѣе или менѣе значительныхъ размѣровъ. Одновременно или послѣдовательно гипертрофируются и паховыя, и подмышечныя железы. Въ иныхъ случаяхъ болѣзнь начинается съ опуханія селезенки, которая можетъ достигнуть громаднхъ размѣровъ; въ другихъ же случаяхъ дѣло начинается съ брыжжечныхъ и забрюшинныхъ железъ. Такъ или иначе, вскорѣ присоединяется все нарастающее малокровіе со своими обычными послѣдствіями, и на сцену могутъ выступить всѣ явленія глубокаго нарушенія питанія: отеки, кровоизліянія въ кожу и подкожную клетчатку, кровотеченія изъ слизистыхъ оболочекъ желудка и кишекъ, кровоизліянія во внутреннихъ органахъ—въ мозгу, печени, почкахъ и проч. Болѣзнь протекаетъ быстро, чѣмъ истинное бѣлокровіе, и, какъ послѣднее, точно также ведетъ къ смерти отъ истощенія или въслѣдствіе присоединившейся болѣзни, въ силу чего и предсказаніе неблагоприятно. Лѣченіе укрѣпляющее: питательная пища, свѣжій воздухъ, водолѣченіе и проч. Изъ лѣкарствъ примѣняются желѣзо, хининъ, іодистый калий, рыбій жиръ и мышьякъ. *И. Ид.*

Бѣлокрыльникъ, *Calla*, родъ изъ сем. аройниковыхъ, многолѣтнія травы съ ползучимъ членистымъ корневищемъ и черешковыми листьями; соцветіе—початокъ, покрытый цвѣтками, безъ околочвѣтника; цвѣтки или всѣ

плодуши или самыя верхніе мужскіе, 6—9 тычинокъ, завязь одногнѣдная, плодъ—ягода. Початокъ окруженъ широкимъ, плоскимъ лепестковиднымъ чехломъ. По болотамъ и канавамъ часто встрѣчается *Б. болотный*, *C. palustris*, съ сердцевидными листьями, яркокрасными ягодами и бѣлымъ на верхней поверхности чехломъ.

Бѣлокудренникъ, *Ballota*, родъ изъ сем. губоцвѣтныхъ; многолѣтнія травы. Въ сред. Россіи распространенъ видъ *Б. черный*, *B. nigra*; все растение покрыто короткими волосами, стебель прям., простой или вѣтвистый, листья короткочерешковые, яйцевидные, крупнородчатопильчатые, цвѣты лиловые, рѣдко бѣлые, цвѣтеть съ іюня до сентября. Чаще растетъ по безплотнымъ мѣстамъ, около дорогъ и пр.

Бѣлокуракина, слобода старобѣлскаго у., Харьковск. г., 6.613 ж.

Бѣлокъ, см. *бѣлки.*

Бѣлолуцкъ, слоб. старобѣлск. у., Харьковск. губ., на р. Айдарѣ; 4.969 ж.

Бѣломечетская станица, баталпашинск. отд., Кубанской обл., на р. Кубани; 4.054 жит.

Бѣломѣстыи, въ московской Руси—городскіе обыватели, освобожденные отъ несенія сословнаго городского тягла (см. *городъ*).

Бѣлоноги, или *совинныя козодои*, *Rodargidae*, сем. козодоевъ, длинныя птицы съ коротк. шей, широк., плоск. головой, относит. короткими и притупленн. крыльями, длиннымъ хвостомъ и сильн. ногами; клювъ широкій, плоскій, заканчивающійся крючкомъ, оперенье мягкое. Сущ. до 20 видовъ въ лѣсахъ южн. Азіи, Молуккск. и Папуаск. остр. и Австраліи. *Б. исполнинскій*, *Podargus strigoides*, распространенный въ бол. части Австраліи и Тасманіи, до 50 см. длины; общая окраска верхней стороны сѣрая съ бурымъ оттѣнкомъ, нижняя сторона бѣловато-сѣрая съ глинистымъ оттѣнкомъ; перья съ черными наствольными черточками; время дѣятельности вечеръ и ночь, днемъ спитъ. Питается насѣкомыми, кот. не ловитъ налету, а собираетъ съ деревьевъ. Близки къ этому виду *лягушкороты*, *Batrachostomus*, нѣсколько меньшей величины, и *совинныя лягушкороты*, *Aegotheles*.

Бѣлоозеро, озеро Новгородской г. (въ старину наз. *Весь*), на границѣ кирилловскаго и бѣлозерскаго уѣзд. Занимаетъ площадь въ 986 кв. в. Форма овальная, наибольшая длина 40½ в., наиб. ширина 30 в. Средн. глубина ок. 3 саж., но мѣстами доходить до 5 саж. В. входитъ въ Маринскую систему и каналъ Герцога А. Виртембергскаго; судоходство значительно, но такъ какъ плаваніе не вездѣ безопасно вслѣдствіе мелей и вѣтровъ, то въ 1818 г. сооруженъ *Б-скій* обводный каналъ вдоль южн. берега. Изобилуетъ рыбой (средн. год. уловъ оцѣнивается въ 210.000 р.; ловится гл. обр. сѣтокъ, судакъ, лещъ, япушка и др.).

Бѣлоомуть, *Верхній* и *Нижній*, 2 богатые села зарайск. у., Рязанск. г., оба на Окѣ, до 12.000 жит.; портяжный промыселъ, крупная торговля.

Бѣлоостровъ, пограничн. ст. Финл. ж. д., Спб. г. и у., на рѣкѣ Сестрѣ, дачное мѣсто.

Бѣлопашцы, въ московской Руси крестьяне, освобожденные царскими грамотами (см. *бѣлая грамота*) отъ податей и повинностей. Примѣры такого освобожденія весьма немногочисленны. Наиболѣе извѣстный относится къ потомству Ивана Сусанина (см.), въ селѣ Коробовѣ, нынѣшней Костромской г. и у.

Бѣлополье, зашт. гор. сумск. у., Харьковск. г., 17.172 жит. (по пер. 1897 г.—15.215 ж.). Выдающийся торгов. и промысл. пунктъ (ярмарки и отпускъ хлѣба).

Бѣлополье, мѣст. бердич. у., Кіев. г., 2.619 жит.

Бѣлорусскій языкъ представляетъ одно изъ главныхъ нарѣчій общерусскаго языка, опредѣлившееся во всѣхъ своихъ основныхъ особенностяхъ около XIV в. Совокупность чертъ, характеризующихъ Б. яз. (или, вѣрнѣе, нарѣчье), сводится въ главномъ къ слѣдующему. 1) Измѣненіе качества гласнаго звука, стоящаго въ безударномъ слогѣ, до такой степени, что иногда онъ становится совершенно неопредѣленнымъ; на этой почвѣ возникаютъ (не позже XIV в.) аканье и родственный ему явленія, каковы переходъ *e* безъ ударенія послѣ мягкихъ согласныхъ, *j*, шипящихъ и звука *ц* въ *ѣ* или неопредѣленный гласный, близ-

кій къ *и*, и совершающійся въ такихъ же условіяхъ переходъ *a* (т. е. собственно *я*) въ глухой звукъ, напоминающій *e* или *и* (*висна́*, *сирида́*, *нирадзѣйница*, *обнила́*, *залатда́*, *ѣ барѣ́*, *ваду́ барѣ́*). 2) Наличие особеннаго звука *e*, который имѣетъ характеръ то билабьяльнаго *y*, то звука, приближающагося по своему произношенію къ *y* (*ѣ*) или даже получающаго характеръ слогового *y* (какъ уже въ грамотѣ 1229 г.: *узяти*, *оуздумалѣ*). 3) Переходъ общерусскаго *г* въ проточный *h* (какъ въ рус. *Бога*), который свойственъ уже древнѣйшимъ западно-русскимъ памятникамъ. 4) Переходъ твердаго *л* въ звукъ *ѣ* въ положеніи передъ согласными или въ концѣ словъ (*тоѣстыи*, *хаѣѣѣ*). 5) Развитие *дифтонговъ*: а) *ѣо* въ закрытыхъ (преимущественно) слогахъ изъ *o*, при чемъ въ нѣкоторыхъ минскихъ и витебскихъ говорахъ вмѣстѣ *ѣо* слышится *оу* (*двѣурѣ*—*двоуѣрѣ*); б) *ѣе* въ западныхъ и южныхъ говорахъ изъ *e* въ закрытыхъ слогахъ (*мѣчѣ*, *тѣчѣ*) или *ѣо* изъ *ѣ* (*няѣоѣ*—*неѣѣ*); в) въ *ѣе* какъ въ открытыхъ, такъ и въ закрытыхъ слогахъ на мѣстѣ стараго *ѣ*, если только оно стоитъ подъ удареніемъ (*хлѣѣба*, *таѣѣ*); д) въ новогрудскомъ уѣздѣ отмѣчено произношеніе *ы* спорадически въ видѣ звука *ѣ*, съ артикуляціей, начинающейся для *ы* и кончающейся для *ѣ*. 6) Смягченіе *д* и *т* въ *дз* и *ц*, развившееся не позже XIV в., при чемъ бѣлорусское *дзеканье* и *цоканье* не совпадаетъ съ польскимъ по своей артикуляціи. 7) Удвоеніе согласныхъ звуковъ въ группѣ согласный + *j* (*стання* 1598 г., *треттего* 1580 г., соврем. *подлля*, *оболлеца*). 8) Отвердненіе *р*, которое проходить не черезъ всѣ бѣлорусскіе говоры и составляетъ одинъ изъ признаковъ дѣленія ихъ на юго-западные (съ твердымъ *р*) и сѣверо-восточные (съ мягкимъ *р*); эта особенность бѣлор. яз. засвидѣтельствована памятниками уже съ XIV в. (*сентябрь*—1395, *серебрыны*—1405). 9) Смягченіе *г*, *к*, *х*, въ склоненіи передъ *ѣ*, сохранившееся отъ общерусскаго періода и въ малорусскихъ говорахъ, но утраченное въ великорусскихъ (*ѣ ручѣ*, *ѣ гороси*, *на назѣ*). Въ области морфологіи бѣлорус-

скій языкъ сохранилъ нѣкоторыя падежныя окончанія, утраченные великорусскимъ языкомъ (напр., зват. пад., предложн. пад. множ. числа на—*охъ* = *эхъ*: *роздѣлохъ* — 1432 г., дат. множ. числа на—*омъ*: *паномъ* и на—*емъ*: *госцельмъ*, *лѣбземъ*, окончаніе именъ прил. на—*ый* и при удареніи: *святый*, *лхій*, окончаніе—*ть* = *ць* въ 3 лицъ един. и множ. числа въ спряженіи, окончаніе *ти* = *ци* въ неопредѣленномъ наклоненіи: *мывайци*, *бирайци*). Съ другой стороны, бѣлорусскіе говоры развили, какъ и всякій живой языкъ, цѣлый рядъ аналогичныхъ новообразованій, и этотъ процессъ продолжается понынѣ. Говоры бѣлорусскаго языка, какъ указано выше, раздѣляются на двѣ большія группы въ зависимости отъ произношенія твердаго или мягкаго *р*. Граница этихъ говоровъ идетъ отъ Корсовки на юго-востокъ, около Себежа, Городка, Витебска, Горокъ, Чаусъ, Пропойска, черезъ р. Бесѣду къ границѣ Черниговской губ., здѣсь почти по границѣ гомельскаго уѣзда къ Новозыбкову и далѣе на юго-востокъ до границы бѣлорусской области (Е. Карскій, I, 193). Въ предѣлахъ каждой изъ группъ наблюдаются отдѣльные говоры, особенности которыхъ заключаются въ большемъ или меньшемъ аканьи, наличности или отсутствіи окончанія—*ць* въ 3 лицъ ед. числа послѣ *е*, большею или меньшею развитіи дифтонговъ, въ извѣстныхъ морфологическихъ признакахъ (дат. пад. на—*оуи*, мѣстоим.—*ца* или *са* и т. д.). Только въ сѣверо-восточной группѣ опредѣленно различаются двѣ половины говоровъ, покающая и незнающая смягченія *т* и *д* передъ мягкими гласными. Покающая охватываетъ самую сѣверную часть распространенія бѣлорусскихъ говоровъ, именно: бѣлорусскія части Псковской и Тверской губ., сѣверъ Смоленской и сѣверо-востокъ Витебской. Литература по бѣлорусскому яз. указана въ соч. Е. Карскаго „Бѣлоруссы“, I—II (1903—1911). Этотъ выдающийся трудъ представляетъ полнѣйшій обзоръ особенностей бѣлорусскаго языка въ области фонетики и морфологій. Е. Θ. Карскій, „Обзоръ звуковъ и формъ бѣлорусской рѣчи“ (1886); А. И. Соболевскій, „Лекціи по исторіи

русскаго языка“; А. А. Шахматовъ, „Къ вопросу объ образованіи русскихъ нарѣчій и русскихъ народностей“. „Журн. Мин. Народн. Просв.“ 1889. № 4; Е. Карскій, „Къ исторіи звуковъ и формъ бѣлорусской рѣчи“ (1893); Носовичъ, „Словарь бѣлорусскаго нарѣчія“ 1870, (изд. Имп. Ак. Наукъ). А. Погодиць.

Бѣлоруссы, народъ русскаго племени, численность котораго превышаетъ 8 мил. человекъ (по Карскому въ 1903 г. 8.371.961 въ Европѣ, по Нидерле въ концѣ 1900 г. всего 6.200 тыс.). Въ настоящее время бѣлоруссами заняты большая часть Витебской губ. (уѣзды велижскій, витебскій, городокскій, лепельскій, люцинскій, невельскій, полоцкій, рѣжицкій, себевельскій), полоцкій, рѣжицкій, сидецкій), незначительная часть Курляндской (въ илукштскомъ у.), часть Ковенской (новоалександровскій у.), большая часть Виленскаго г. (за исключеніемъ частей троцкаго, лидскаго, виленскаго и свенцянскаго у.), половина Гродненской губ. (новогрудскій, слонимскій, волковыскій, восточная часть бѣлостокекаго, сокольскій и гродненскій у., а также сѣверная полоса пружанскаго у.), августовскій уѣздъ Сувалкской губ., почти вся Минская губ. (за исключеніемъ юго-запад. части пинскаго у. и части мозырскаго у. къ югу отъ Припяти), вся Могилевская губ., сѣверная часть Черниговской губ. (у. городнянскій, новозыбковскій, стародубскій, мглинскій, суражскій и сѣв.-вост. часть новгородсѣверскаго у.), западная окраина Орловской губ. (части уѣздовъ трубчевскаго и брянскаго), нѣсколько самыхъ западныхъ волостей Калужской губ. (въ уѣздахъ жиздринскомъ и масальскомъ), почти вся Смоленская губ. (за исключеніемъ восточныхъ уѣздовъ—сычевскаго и вяземскаго), южная полоса нѣсколькихъ уѣздовъ Тверской губ. (ржевскаго, осташковскаго и зубцовскаго) и южная часть нѣсколькихъ уѣздовъ Псковской губ. (горопецкаго, великолукскаго и опочецкаго). Территорія, занятая бѣлоруссами, представляетъ въ большинствѣ своемъ малонаселенную болотистую равнину, покрытую густыми лѣсами и пересѣченную сильно разливающимися весной рѣчками. Почва этой равнины, въ об-

щемъ, малоплодородна; болота, трясина, весной разливы, осенью непролазная грязь затрудняютъ сношенія между населеніемъ и поддерживаютъ въ Бѣлоруссіи, особенно въ южной части (близъ Пинскихъ болотъ), первобытныя отношенія. Область, занятая нынѣ бѣлоруссами, лежала въ сторонѣ отъ наблюденій греческихъ и римскихъ историковъ, и, кажется, только до Геродота (V в. до Р. X.) дошли какія-то смутныя извѣстія о рѣкѣ Припяти и странѣ невровъ, которые должны были обитать здѣсь. При началѣ русской исторіи въ области, занятой нынѣ бѣлоруссами, обитали дреговичи (между Припятью и Зап. Двиной), кривичи (въ верховьяхъ Зап. Двины, Волги и Днѣпра), радимичи (по р. Сожу); эти племена цѣликомъ или частью (кривичи) образовали предковъ бѣлорусскаго народа, при чемъ особенности бѣлорусскаго языка заставляютъ предполагать смѣшеніе русскихъ племенъ съ какими-то ляхскими. „Въ эпоху общерусской жизни и сейчасъ по распаденіи русскаго праязыка на говоры дреговичи и радимичи жили въ непосредственномъ сосѣдствѣ съ польскими племенами и, конечно, могли съ ними пережить нѣкоторыя общія явленія языка. Третья вѣтвь, вошедшая въ составъ бѣлорусской народности, половецкіе и смоленскіе кривичи, несомнѣнно, отличались отъ дреговичей и радимичей; но и они передъ своимъ движеніемъ на З. Двину, а оттуда къ Смоленску жили по сосѣдству съ полянами, древлянами и дреговичами, и поэтому нѣкоторыя явленія языка могли пережить вмѣстѣ; затѣмъ они поселились поблизости къ дреговичамъ и радимичамъ, занявшимъ мѣста отъ нихъ къ югу, постоянно были съ ними въ сношеніяхъ, вслѣдствіе чего опять развивали тѣ черты языка, которыя діалектически получили начало еще въ концѣ общерусской жизни“ (Карскій). Нѣкоторыя діалектическія особенности, легшія въ основаніе бѣлорусскаго языка и раздѣляемыя имъ или съ малорусскими, или съ южновеликорусскими говорами, должны относиться уже къ эпохѣ общерусскаго языка. Таковы переходъ *z* въ *h*, начало аканья, развитіе въ извѣстныхъ

случаяхъ изъ *у* неслогового *й* и т. д. Въ эпоху единства западнорусской группы нарѣчій произошли нѣкоторыя болѣе позднія явленія, составившія особенности бѣлорусскаго языка: таковы были обращеніе твердаго *л* передъ согласными и въ концѣ словъ въ *й*, начало отвердженія звуковъ *ж*, *ч*, *ш*, *щ*, развитіе сочетанія *дж* въ *ж*, (*виджу*, *уроджэй*), удвоеніе согласныхъ въ извѣстныхъ сочетаніяхъ (*свиння*, *зѣлле*), отвердженіе губныхъ въ концѣ словъ и передъ *j* (*семъ*, *бзю*) и др. По мнѣнію Карскаго, всѣ главнѣйшія особенности современныхъ бѣлорусскихъ говоровъ въ большей или меньшей степени сложились не позже XIII вѣка. Дальнѣйшее обособленіе отъ общерусской жизни, которое содѣйствовало выработкѣ самостоятельнаго бѣлорусскаго языка, было вызвано историческими судьбами племени, образовавшихъ бѣлорусскій народъ. Съ половиною XIII в. они, одно за другимъ, подчиняются литовскимъ князьямъ (Миндовгу, Гедимину, Ольгерду), такъ что къ концу XIV в. всѣ области, занятые древними радимичами и дреговичами, оказываются уже въ обладаніи Литвы. Центромъ литовскаго государства становится Вильна, бѣлорусское вліяніе на бытъ и государственную жизнь княжества очень сильно, и во 2-ой половинѣ XIV в. западнорусскій языкъ получаетъ оффиціальное употребленіе въ администраціи и законодательствѣ Литовскаго княжества. Къ этому времени относится появленіе въ литературныхъ памятникахъ термина Бѣлая Русь (*Weizze Reuzzen*, у нѣмецкихъ писателей XIV в., *Alba Russia* у пишущихъ на латинскомъ языкѣ). По мнѣнію акад. В. И. Ламанскаго („Живая Старина“ 1891, стр. 245—250), это было общеупотребительное живое народное выраженіе, существовавшее уже въ половинѣ XIII в. Въ XV в., во время Ивана III, это названіе входитъ и въ московскіе документы. Въ современномъ быту бѣлоруссы не знаютъ этого названія. Близкое соприкосновеніе съ литовцами оставило свой слѣдъ въ бѣлорусскомъ языкѣ въ видѣ нѣкотор. заимствованныхъ изъ литов-

скаго языка словъ. Позже началось вліяніе польскаго языка, которое съ 1386 г., со времени соединенія Литвы съ Польшей, шло рядомъ съ вліяніемъ политическимъ. Послѣ Люблинской уніи (1569) усиливается процессъ полонизаціи населенія, подкрѣпленный еще церковнымъ объединеніемъ на почвѣ религіозной уніи (1596 Брестской уніи). Бѣлорусскій языкъ становится чуждъ духовенству и высшимъ классамъ, которые говорятъ и пишутъ по-польски или по-латыни. Въ 1696 г. сеймъ дѣлаетъ постановленіе о введеніи въ администрацію польскаго языка вмѣсто русскаго, который былъ признанъ официальнымъ языкомъ суда и управленія еще Литовскимъ статутомъ (1588): именно, на бѣлорусскомъ языкѣ, а „не инымъ языкомъ и словы“ долженъ былъ вести дѣла земскій писарь. Т. обр., съ начала XVIII в. процессъ полонизаціи пошелъ еще болѣе быстро, и даже послѣ раздѣловъ Польши, передавшихъ Бѣлоруссію Россіи, еще въ началѣ XIX в. край считался польскимъ, и само правительство (даже въ лицѣ Новосильцова, разгромившаго виленскій университетъ) находило необходимымъ признавать здѣсь польскую школу. Крутой поворотъ отъ этой политики начинается со времени уничтоженія уніи (1839), а послѣ польскаго восстанія 1863 г. Бѣлоруссія вводится въ систему обрусенія съ ограничительными мѣрами по отношенію къ „лицамъ польскаго происхожденія“. Уже съ конца 30-ыхъ годовъ все обученіе въ народной школѣ стало производиться на русскомъ языкѣ; польское національное вліяніе ограничилось только воздѣйствіемъ на крестьянское населеніе со стороны единственнаго мѣстнаго культурнаго класса, помѣщиковъ, въ громадномъ большинствѣ своемъ поляковъ, тогда какъ наѣзжее чиновничество и полиція русскаго происхожденія оставались чужды населенію. Вслѣдствіе этого, великорусское вліяніе сказывалось главнымъ образомъ въ областяхъ, примыкающихъ къ территоріи великорусскихъ говоровъ, т. е. въ восточной и сѣверной частяхъ Бѣлоруссіи, гдѣ населеніе православное. Съ другой же сто-

роны, бѣлоруссы - католики (преимущественно на западѣ) оставались подъ непосредственнымъ вліяніемъ польской культуры. Въ 1867 г. печатаніе бѣлорусскихъ произведеній было воспрещено, но это только задержало развитіе бѣлорусскаго національнаго движенія, пробудившагося подъ вліяніемъ романтизма начала XIX в., но не прекратило его. Дѣло въ томъ, что литературная традиція на бѣлорусскомъ языкѣ не прекращалась, и еще въ концѣ XVIII в. вышло нѣсколько духовныхъ книгъ на этомъ языкѣ („Казанія коштомъ Францишка Владислава Чарнецкаго“, Луцкъ. 1798. „Прологъ“, Супрасль. 1791. „Бесѣды парохіальныя“ Почаевъ. 1789. „Пѣсни Давида пророка и царя“, Почаевъ. 1798). Среди „филаретовъ“, студенческаго кружка въ виленскомъ унив., во главѣ котораго стоялъ Адамъ Мицкевичъ, были люди, знавшіе бѣлорусскій языкъ и слагавшіе на немъ стихи и пѣсни (напр., Чечотъ). Подобно „украинской школѣ“, въ польскомъ романтизмѣ возникаетъ „бѣлорусская“ (Богданъ Залѣскій, Гошинскій и др.), и интересъ къ языку и быту населенія Бѣлоруссіи пробуждается. Среди польскаго помѣщичьяго класса большой популярностью пользуется комическая передѣлка „Энеиды“ на бѣлорусскомъ языкѣ, составленная въ 90-ыхъ годахъ XVIII ст. неизвѣстнымъ авторомъ и сдѣлавшаяся къ 40-мъ гг. XIX ст. уже почти народнымъ произведеніемъ (О ней см. статью Е. Ө. Карскаго, „Бѣлорусская Энеида наизнанку. Съ приложеніемъ текста сохранившихся отрывковъ“. XVIII т. Сборника Харьковскаго Ист.-Филол. Общ. за 1908 г.). Въ ту же пору выходитъ въ Парижѣ на польскомъ языкѣ книжка эмигранта Рыпинскаго „Бѣлоруссія. Нѣсколько словъ о поэзии простаго народа этой нашей польской провинціи“ (1840), гдѣ напечатанъ рядъ стихотвореній латинскимъ шрифтомъ на бѣлорусскомъ языкѣ. Появляется цѣлый рядъ польскихъ писателей, которые собираютъ бѣлорусскія пѣсни или сами сочиняютъ ихъ для народа. Таковы Чечотъ (1840), Дунинъ - Марцинкевичъ (1846, 1855, 1856, 1857, онъ перевелъ часть „Пана

Тадеуша“), Даревскій-Верига (переводъ „Конрада Валленрода“), Викентій Коротынский (1858, прѣвѣтствіе имп. Александру II по поводу его посѣщенія Вильна).

Въ началѣ 60-ыхъ годовъ въ народѣ появляется множество прокламацій на бѣлорусскомъ языкѣ, призывающихъ къ борьбѣ съ правительствомъ; появляются брошюры и воззванія съ противоположнымъ направленіемъ, наконецъ, среди крестьянъ ходятъ различные стихи религіознаго содержанія и т. д. Изъ запрещенія 1867 г. относительно печатанія произведеній на бѣлорусскомъ языкѣ начинаются исключенія въ концѣ 80-ыхъ годовъ. Русской азбукой печатаются стихи и переводы въ „Минскомъ Листкѣ“, „Съ-верозападномъ календарѣ“ и т. д., появляются сочиненія, преслѣдующія религіозныя и просвѣтительныя цѣли (о переселеніи, противъ водки) и т. д. Но всѣ эти попытки носили характеръ инстинктивнаго зашупыванія почвы для работы надъ національнымъ пробужденіемъ массъ и не сопровождались теоретическими обоснованіями права бѣлорусскаго народа на родную литературу. Эту задачу попытался выяснитъ Бурачекъ-Богушевичъ, родоначальникъ современной бѣлорусской поэзіи, кот. въ 1891 г. издалъ въ Краковѣ (2 изд. въ Петербургѣ, 1907) небольшой сборникъ бѣлорусскихъ стихотвореній подъ заглавіемъ „Dudka biełoruskaja“. Въ предисловіи авторъ обращается къ читателямъ съ убѣжденіемъ, что „бѣлорусскій языкъ такой же человѣческій и панскій, какъ французскій, нѣмецкій или какой-ниб. другой. Неужели же намъ можно читать и писать только на чужомъ языкѣ?“ Рядомъ съ Богушевичемъ выступаетъ Янко Лучина (Иванъ Неслуховскій), авторъ нѣсколькихъ стихотвореній, печатавшихся съ 1889 г., и сборника „Вязанка“ (СПб. 1903). Благодаря усиліямъ этихъ писателей, національное движеніе проникаетъ въ среду учащихся въ среднихъ учебныхъ заведеніяхъ Минска, и здѣсь образуется кружокъ для изученія Бѣлоруссіи и разработки національнаго вопроса. Отсюда движеніе проникаетъ въ началѣ XX в. въ высшую школу. Въ 1902 г. въ Пе-

тербургѣ возникаетъ „Общество бѣлорусскаго народнаго просвѣщенія“, которое издало въ 1903—4 г. нѣсколько сборниковъ стихотвореній на бѣлорусскомъ языкѣ, не получившихъ широкаго распространенія въ народѣ. Гораздо шире (см. „Kurjer Litewski“ 1909 г. № 95) распространились социалистическія брошюры, изданныя радикальной группой, объединившейся зимой 1902—3 г. подъ именемъ „Белоруской революційной (позже, съ конца 1903 г., — „социалистической“) громады“. Волна политическаго движенія 1904—1905 г. подняла и бѣлорусское національное возрожденіе: въ сѣздахъ литовскихъ партій въ Вильнѣ, автономистовъ—федералистовъ, участвовали и представители бѣлорусской интеллигенціи, выставляя требованіе культурно-національной автономіи, проводимое австрійской социаль-демократіей. На митингахъ проводились идеи бѣлорусскаго національнаго объединенія, которыя привлекали массы приверженцевъ среди рабочихъ; возникаетъ передъ созывомъ первой Думы „Бѣлорусскій крестьянскій союзъ“, который посылаетъ въ Думу крестьянскіе приговоры съ требованіями автономіи и національной школы. Въ 1905 г. возникаетъ „Общество изученія бѣлорусскаго края въ городѣ Могилевѣ“, которое оказывается, однако, безжизненнымъ, хотя встрѣчаетъ поддержку со стороны учебнаго округа. Гораздо болѣе дѣятельнымъ является возникшее 5 мая 1906 г. общество „Загляне сонцэ і ў нашэ ваконцэ“, кот. ставитъ своей задачей „печатать и распространять въ народѣ бѣлорусскія книжки и все, что касается Бѣлоруссіи“. Это общество издало русской и латинской (польской) азбуку грамматику и букварь, первоначальную хрестоматию, рассказы о землѣ и небѣ, нѣсколько сборниковъ стихотвореній, нѣсколько книгъ по сельскому хозяйству и т. д. Оно устроило книжный складъ для продажи книгъ на бѣлорусскомъ языкѣ и о Бѣлоруссіи, выпустило серію видовъ Бѣлоруссіи и т. д. Не довольствуясь распространеніемъ изданій на родномъ языкѣ, дѣятели бѣлорусскаго національнаго возрожденія приступили къ изданію періодическаго органа. Съ сентября 1906 г.

начала выходить еженедѣльная газета „Наша доля“, печатавшаяся для бѣлоруссовъ-католиковъ и православныхъ двумя шрифтами: польскимъ и русскимъ. На шестомъ номерѣ газета была закрыта вслѣдствіе неоднократныхъ конфискацій ея номеровъ и замѣнена съ ноября 1906 г. тоже еженедѣльнымъ органомъ „Наша Нива“, кот. выходитъ и понынѣ и такъ же двумя шрифтами. Журналъ „поставилъ себя задачей будить въ бѣлоруссахъ сознание чловѣка и гражданина, громко говорить объ его нуждахъ и правахъ“. Журналъ получилъ широкое распространеніе въ народныхъ массахъ и имѣетъ до 3 тыс. подписчиковъ, исключительно въ рабочей и крестьянской средѣ. Онъ создалъ большой кругъ сочувствующихъ и корреспондентовъ: за три года существованія „Нашей Нивы“ въ ней было напечатано 960 корреспонденцій изъ 489 мѣстечекъ и деревень Бѣлоруссіи, 246 стихотвореній и т. д. За эти послѣдніе годы изъ числа бѣлорусскихъ интеллигентовъ выдвинулось нѣсколько даровитыхъ поэтовъ, сумѣвшихъ найти доступъ къ сердцамъ простонародныхъ читателей. Таковы, напр., Янка Купала („Жалейка“ 1908), Якубъ Коласъ („Песни-жалбы“, 1910), Эдзюкъ, Будзько, Максимъ Богдановичъ и др. Выдвинулись и публицисты: Антонъ Новина (Луцкевичъ), А. Власовъ. Т. обр., обнаружилась потребность расширить дѣло книгоиздательства, и въ 1907 г. въ Минскѣ возникло второе товарищество „Минчукъ“, а недавно и еще одна культурная организація „Наша хата“. Не прекращаются и настойчивыя стремленія къ націонализаціи народной школы и къ созданію въ Вильнѣ научнаго центра для изученія Бѣлоруссіи; на случай открытія въ Вильнѣ университета бѣлоруссы домогаются учрежденія въ немъ каедры для изученія бѣлорусскаго края и языка. Литература: *П. Н. Батюшковъ*, „Бѣлоруссіи и Литва. Историческія судьбы сѣверо-западнаго края“ (1890). *В. Е. Данилевичъ*, „Очеркъ исторіи Полоцкой земли до конца XIV ст.“ (1896). *Д. Багалъй*, „Исторія Сѣверской земли до полов. XIV ст.“ (1882). *М. Довнаръ-Запольскій*, „Очеркъ исторіи Кри-

вичской и Дреговичской земель до конца XII стол.“ (1891). *П. Голубовскій*, „Исторія Смоленской земли до начала XV ст.“ (1895). *Е. Ѳ. Карскій*, „Бѣлоруссы“. Т. I—II. (1903—1911). *А. Новина*, „Бѣлоруссы“ (въ книгѣ „Формы націон. движенія въ современныхъ государствахъ“, 1910). *А. Новина*, „Національное возрожденіе бѣлоруссовъ“ („Москов. Еженед.“ 1909 № 9). *И. Святыцкій*, „Відроджене білоруськаго письменства“ (Львѣв. 1908). *Д. Doroszenko*, „Odrodzenie Białorusi (Przegląd Krajowy“. 1909. № 3). „Верхнее Поднѣпровье и Бѣлоруссія“ 1905 (IX т. изданія „Россія“ *А. Ф. Девриена*). *А. Погодинъ*, „Бѣлорусскіе поэты“ (Вѣст. Евр., 1911, I). Ср. „Полѣсье. Библиограф. матеріалы по исторіи и т. д. Полѣсья“ (СПб. 1883).

Этнографія. Благодаря бытовымъ особенностямъ, въ которыхъ складывалась жизнь бѣлоруссовъ, природѣ ихъ страны, не допускающей широкаго общенія съ культурнымъ міромъ, отдаленности отъ общаго культурнаго развитія вслѣдствіе подчиненнаго положенія, которое съ древнихъ временъ занялъ бѣлорусскій народъ,—въ быту его сохранилось много чрезвычайно древнихъ переживаній, особенно въ Полѣсьѣ. По словамъ А. К. Сержпутовскаго, „до самаго послѣдняго времени сюда слабо проникала городская культура, такъ что весь бытъ и укладъ домашней и хозяйственной жизни сельскаго населенія мало чѣмъ отличались отъ жизни его предковъ въ XIV—XV столѣтіи“ („Земледѣльческія орудія бѣлорусскаго Полѣсья“, въ I томѣ „Матеріаловъ по этнографіи Россіи“. 1910). Нѣкоторыя изъ повѣрій бѣлоруссовъ поражаютъ глубокой стариной, языческой древностью, забытой въ другихъ краяхъ Россіи. Такъ, нравственная обязанность убивать змѣй, будто бы лежащая на чловѣкѣ, мотивируется тѣмъ соображеніемъ, что змѣй, грѣясь на солнцѣ, сосутъ его и этимъ уменьшаютъ за лѣто. Въ различныхъ мѣстахъ Бѣлоруссіи еще замѣчаются пережитки культа деревьевъ (см. статью Довнаръ-Запольскаго въ „Живой Старинѣ“, III, 422), почитанія душъ предковъ и т. д. Въ силу этой своей старины бѣлорусскій народный

быть издавна привлекалъ вниманіе этнографовъ, какъ русскихъ, такъ и польскихъ, и народныя пѣсни, преданія и обычаи бѣлоруссовъ изучены и собраны во множествѣ трудовъ. Библиографія ихъ и общій обзоръ представлены *А. Н. Пытиньмъ*, „Исторія русской этнографіи“ (т. IV. „Бѣлоруссія и Сибирь“. 1892) и *Е. Ѳ. Карскимъ*, „Бѣлоруссы“, т. I, 1903 (здѣсь приведены и другія библиографическія пособія).

Этнографическія описанія Бѣлоруссіи начинаются съ конца XVIII в. (Ѳ. Мейеръ) и начала XIX в. (полякъ Szydłowski), но болѣе серьезныя сборники бѣлорусскаго фольклора появляются только въ 40-хъ годахъ. Это, прежде всего, сборники Яна Чечота („Piosnki wieśniacze z nad Niemna i Dźwiny“, 1844 и 1846), гр. Е. Тышкевича („Opisanie powiatu Borysowskiego“, 1847) и описаніе бѣлорусской свадьбы у Терешенки („Быть русскаго народа“, ч. II, 1848). Въ 50-хъ гг. появляется нѣсколько записей пѣсней, описаній обрядовъ и т. д., но особенное оживленіе въ области изученія быта и языка бѣлоруссовъ начинается съ 1863 г., когда изъ-за края началась культурная и политическая борьба между русскимъ правительствомъ и польскимъ помѣщичьимъ классомъ, считавшимъ Бѣлоруссію своимъ культурнымъ завоеваніемъ. Т. обр., съ обѣихъ сторонъ дѣлаются усилія изучить и описать край. Въ 1866 г. выходитъ въ свѣтъ изданіе ред. „Виленскаго Вѣстника“ въ видѣ I выпуска „Сборника памятниковъ народнаго творчества въ сѣверо-западномъ краѣ“, въ „Виленск. Вѣстн.“ (1867) печатаются народныя пѣсни въ записи Н. Рубероваго и т. д., а въ 1871 г. выходитъ обширный сборникъ П. Безсонова: „Бѣлорусскія пѣсни, съ подробными объясненіями ихъ творчества и языка, съ очерками народнаго обряда, обычая и всего быта“. Годъ спустя, въ 1872 г., появляются „Труды этнографическо-статистической экспедиціи въ западно-русскій край“, П. П. Чубинскаго, гдѣ 7 томъ посвященъ бѣлорусскимъ уѣздамъ. Въ 1874 г. появляется въ видѣ новаго, дополненнаго изданія „Сборникъ бѣлорусскихъ пословицъ, соста-

вленный И. И. Носовичемъ“, и въ 1873 г. въ его же записи „Бѣлорусскія пѣсни“ (Записки Имп. Рус. Геогр. Общ. по отд. этногр., V). Изъ дальнѣйш. крупн. трудовъ по бѣлорусской этнографіи слѣдуетъ назвать *З. Радченко*, „Гомельскія народныя пѣсни“, (Записки Геогр. Общ. по отд. этногр., т. XIII, 1888), „Podania białoruskie, zebrałe przez *W. Weryho*, poprzedzon. wstępem przez *I. Karłowicza* (1889). *E. Orzeszkowa*, „Ludzie i kwiaty nad Niemnem“ (журналъ „Wisła“ 1888—1891; въ этомъ журналѣ и позже, и передъ тѣмъ цѣнныя бѣлорусскія матеріалы). *В. Н. Добровольскій*, „Смоленскій этнографическій сборникъ“, ч. I—IV, 1891—1903 (богатѣйшій сборникъ всевозможнаго этнографическаго матеріала по Бѣлоруссіи). *П. В. Шейнъ*, „Бѣлорусскія пѣсни“ (Записки Имп. Рус. Геогр. Общ. по отдѣл. этногр. 1873, т. V); *П. В. Шейнъ*, „Матеріалы для изученія быта и языка русскаго населенія сѣверо-западнаго края“, 3 громадныя тома, 1887—1902 („Сборникъ“ Акад. Наукъ, т. 41, 51, 57, 72). *Н. Я. Никифоровскій*, „Очерки простонароднаго житья-бытъя въ Витебской Бѣлоруссіи и описаніе предметовъ обиходности“ (1895); *его же*, „Простонародныя примѣты и повѣрья. Собралъ въ Витебской Бѣлоруссіи Н. Я. Никифоровскій“ (1897). *Е. Р. Романовъ*, „Бѣлорусскій Сборникъ“, 6 выпусковъ (1886—1901). *М. Federowski*, „Lud białoruski na Rusi Litewskiej. Materiały do etnografii słowiańskiej, zgromadzone w latach 1877—1891“, 3 громадныя тома (1897—1903), изд. Краковской Академіи Наукъ. Цѣнность этого сборника опредѣляется особенно тѣмъ, что онъ исчерпываетъ этнографическій матеріалъ въ наименѣе изслѣдованной, западной католической части бѣлоруссовъ.

А. Погодинъ.

Бѣлорыбца, *Stenodus nelma*, var. *leucichtys*, разновидность нельмы, изъ сем. лососевыхъ рыбъ, достигаетъ въ длину до 3 футовъ, въсомъ до 30 фунт., отличается бѣлымъ серебристымъ цвѣтомъ, съ буровато-голубой спиной; очень цѣнная рыба, живетъ въ Каспійскомъ морѣ и входитъ для икротанія въ Волгу, очень рѣдко

въ Уралъ. Въ продажу поступаетъ мороженая или свѣжепросоленная. Изъ Б. приготавливаютъ лучшіе балыки (вяленья спинки рыбы, предварительно посоленной) и тешки (брюшки). Хищническая ловля Б. предъ устьями р. Волги и у нерестилищ повлекла за собой значительное уменьшеніе количества этой рыбы. Уловъ ея достигалъ въ 1909 г. 35.300 штукъ въ Касп. м. и 2.500 по Волгѣ (ниже Саратова).

Бѣлорѣцкій заводъ, *Бѣлорѣцкое с.*, верхнеуральск. у., Оренбургск. губ., на р. Бѣлой; 12.838 ж.; добыча и обраб. желѣза; въ 1906 г. выплавлено 647.955 пудовъ чугуна.

Бѣлорѣченская, станица майкопск. отд., Кубанской обл., 9.483 ж.

Бѣлосарайская коса, на сѣв. берегу Азовскаго моря, при входѣ въ Таганрогскій заливъ. Маякъ.

Бѣлостокская область, часть Гродненской губ., которую Пруссія получила по 3-му раздѣлу Польши (1795) и уступила Россіи по Тильзитскому миру 1807 г. Была первоначально раздѣлена на 4 уѣзда: бѣлостокскій, бѣльскій, дрогичинскій и сокольскій; въ 1842 г. присоединена къ Гродн. губ., при чемъ дрогичинскій уѣздъ вошелъ въ составъ бѣльскаго.

Бѣлостокскій уѣздъ расположенъ въ сѣв.-зап. части Гродненской г. по теч. Нарева и Бобра, кот. образуютъ его западн. границу и отдѣляютъ его отъ Ломжинск. губ. Заним. простр. въ 2.551,8 кв. в. Мѣстность низменная, лишь въ сѣв. части уѣзда возвышающ. иногда болѣе 80 с. н. ур. м.; господствуютъ дерново-подзолистыя супеси, перемежающ. иногда съ песками; между Наревомъ и Бобромъ (въ западн. углу Б. у.) есть обширныя болота. Неуд. земли составл. 12,5% террит. уѣзда; подъ лѣсами наход. 21,4%, подъ папней 42%, подъ луг. и пастб. 24,1%. Населенія къ началу 1908 г. считалось 243,2 тыс. чел., а по переп. 1897 г.—238,3 тыс. чел. (93,4 чел. на 1 кв. в.), въ т. ч. 86,3 тыс. чел. городск. (4 города: Бѣлостокъ, Гоніондзъ, Кнышинъ, Тростяны). Націон. составъ насел. дов. пестрый: поляки составл. 34% всего нас., еврей—28,3% и бѣлоруссы—26,1%; великор. 6,7%, нѣмцы 3,6%. Грамотн. сельск. насел. 39,6%,

городск. 49,2%. Въ хозяйств. жизни мѣстнаго насел. земледѣлію принадлежить дов. скромная роль: въ немъ занято только 22,5% всего нас. Б. у. (38,1% сельск. нас.), а въ обраб. промышл. 28,1% (41,8% городск. и 18,6% сельск. нас.); въ торговлѣ 7% и трансп. — 2,4%. Присутствіе больш. колич. вооруж. силъ (20,7% насел.) значит. повышаетъ для Б. у. % производ. насел. (40%). Главная отрасль мѣстн. промышл. — обработка волокн. вещ., въ кот. занято 42,7% промышл. насел.; большое значеніе имѣетъ изгот. одежды (20,5%); значеніе друг. отраслей гораздо меньше: до 7%—4% пром. нас. въ кажд. занято въ строит. д., обраб. метал. дерева и животн. прод. С.-хоз. насел. къ побочн. промысл. занятіямъ прибѣгаетъ мало (6,2%). Въ уѣздѣ преоблад. надѣльное землевл.—51,8%, сред. разм. надѣла на 1 дворъ 15,8 дес.; частновлад. земли составл. 41,1%, въ т. ч. 63,4% дворянск., 14,9% отд. крест., 4,3% кр. тов. и общ.; средн. разм. 1 влад. 29 дес.; земли госуд. и учр. 7,1%. В. А.

Бѣлостокъ, у. г. Гродненск. г., на р. Бѣлой, 76.498 жит. (по пер. 1897 г.—66.032 ж.), въ т. ч. 82% евреевъ, 9% поляковъ, 5% русскихъ, 4% нѣмцевъ. Реальное и коммерч. училища, институтъ благородн. дѣвицъ, женск. гимн., частн. муж. гимн.; крупный фабричный центръ: сукоп., шерстопрядильн. и др. фабр. 202 фабр. съ 5.500 раб. и год. произв. въ 5.520 тыс. руб., 2.250 ремесленниковъ. Б. приобрѣлъ печальную извѣстность кровавымъ еврейскимъ погромомъ 1—3 іюня 1906 г. Основанъ въ XIV вѣкѣ, въ 1793 г. перешелъ къ Пруссіи, въ 1807 г. присоед. къ Россіи.

Бѣлоталь, названіе двухъ самыхъ распространен. видовъ ивъ: *Salix amygdalina* и *S. viminalis*; послѣд. даетъ лучш. матеріалъ для плетенія корзинъ. См. ива.

Бѣлотурка, см. пшеница.

Бѣлоусть, *Nardus stricta*, видъ изъ сем. злаковъ; корневище даетъ нѣсколько тонкихъ стеблей, листья щетинистые, собраны при основаніи стеблей въ пучки; все растение сѣрозеленое, колосья однобочныя съ одноцвѣтными колосками. Встрѣчается обыкновенно на песчаной почвѣ, по сухимъ

лугамъ и открытымъ возвышеннымъ мѣстамъ. Б.—сорная трава, хотя до нѣкот. степени полезная тѣмъ, что связываетъ пески.

Бѣлохвость-орель, см. *орлинья*.

Бѣлоцерковка, мѣст. хорольск. у., Полтавск. г., на р. Пселѣ, 1.053 ж.

Бѣлуга, *Acipenser huso*, видъ осетровыхъ рыбъ, самая крупная изъ ганноидныхъ рыбъ, достигаетъ 9 метр. длины и до 75 пуд. вѣса. Тѣло толстое, цилиндрическое, сверху пепельно-сѣраго цвѣта, снизу грязно-бѣлаго; рыло короткое, толстое, желтовато-бѣлое. Костяные щитки (жучки) развиты довольно слабо. Водится въ Черномъ и Каспійскомъ моряхъ, откуда заходитъ для икрометанія въ рѣки Дунай, Днѣпръ, Донъ, Кубань, Куру, Уралъ и преимущественно въ Волгу, гдѣ поднимается почти до верхняго теченія, заходя и въ притоки. Молодь первое время живетъ въ моряхъ. Изъ Каспійскаго моря она, достигнувъ половой зрѣлости, входитъ въ Уралъ и Волгу ранней весной, двигаясь подъ льдомъ, увлекая съ собой и болѣе крупную Б., зимовавшую въ рѣкахъ. Икрометаніе происходитъ въ маѣ—іюнѣ, въ глубокихъ и быстрыхъ мѣстахъ съ каменистымъ дномъ. Крупныя Б. входятъ въ рѣки въ срединѣ лѣта и зимуютъ на глубокихъ мѣстахъ, погружаясь въ спячку и покрываясь слизью. Главная пища Б. мелкія животныя и рыбы. Б.—очень важная промысловая рыба, особенно въ Каспійскомъ морѣ, гдѣ она достигаетъ наиболѣе крупныхъ размѣровъ. Въ 1909 г. уловъ ея въ Касп. м. достигалъ 72.900 шт. (въ 1906 г.—107.300), въ Волгѣ—1.300 шт.; б. икры было добыто 1.997.000 пуд. Оптов. цѣна Б. (въ Царицынѣ) 8—9 р. за пудъ, б. икры, зернистой, 160—250 р. за пудъ (1905/7), смотря по улову, паюсной 60—78 р. (1905). На Уралѣ ее багрятъ во время зимовки, на Волгѣ вылавливаютъ неводами; глав. ловъ зимою, въ морѣ, гдѣ ловятъ Б. крупно-ячеистыми сѣтями (аханый промыселъ). Б. представляетъ глав. массу икры, но мясо ея цѣнится ниже мяса другихъ осетровыхъ.

М. Н.

Бѣлуга, вершина Катунскихъ бѣлковъ (Алтай), состоитъ изъ двухъ пи-

ковъ: восточнаго высотой 4.540 м. и западнаго—4.440 м., раздѣленныхъ сѣдловиною на высотѣ 4.050 м. Насколько извѣстно, Б.—вышая точка Алтай Зап. пикъ Б. круто обрывается съ юга, полого понижается на с.-в., вост. пикъ, наоборотъ, круче падаетъ на с. и болѣе полого на ю. Съ Б. спускается 6 ледниковъ: Геблера (Катунскій, длиной 8 вер., даетъ начало р. Катуня), Черный, Мюшту-айры, Родаевича, Мень-су, Берельскій.—См.: В. Сапожниковъ, „Катунь и ея истоки“. Изв. Томск. Унив., XVIII, 1901. Л. Б.

Бѣлуга, *Delphinapterus leucas*, видъ изъ сем. дельфиновъ, достигаетъ 6 м. длины, ярко-бѣлаго цвѣта, безъ спинного плавника и б. ч. безъ зубовъ, особенно на верхней челюсти; встрѣчается въ сѣверныхъ полярныхъ моряхъ, живетъ стаями и составляетъ предметъ охоты туземцевъ Сибири и Гренландіи. Приближеніе Б. къ берегамъ указываетъ на появленіе скопленій трески и лососей, которыми Б. питаются. Иногда Б. входятъ за поисками пищи въ рѣки и поднимаются довольно высоко, такъ, напр., до Иртыша и Тунгузки.

Бѣлые голуби, такъ наз. себя скопцы (см.).

Бѣлые и Черные, названіе двухъ партій во Флоренціи въ нач. XIV в. См. *Флоренція—исторія*.

Бѣлые кровяные шарики, см. *кровь*.

Бѣлые хорваты, см. *Бѣлая Сербія*.

Бѣлый, необитаемый островъ въ Карскомъ м., къ сѣв. отъ полуострова Ялмалъ, принадл. Россіи и причисл. къ Березовскому окр., Тобольской губ.; изрѣдка посѣщается промышленниками-самоѣдами и норвежцами; площ. ок. 1.400 кв. в.

Бѣлый, у. г. Смоленской губ., на р. Обшѣ, 7.700 жит. (по пер. 1897 г.—6.952). Мужск. гимн., жен. гимн., дух. учил. Лѣсная пристань, торговля овсомъ, пенькой и лѣсомъ; на общинской пристани грузообороты достигаютъ нѣск. милл. пудовъ. Б. встрѣчается уже въ лѣтописи XIV в.; при Василии III здѣсь были построены укрѣпленія; въ XVI и XVII в. онъ переходилъ то къ Польшѣ, то къ Москвѣ; окончательно присоединенъ къ Москвѣ въ 1686 г.

БѢЛЫЙ, старинный русскій терминъ, означающій свободнаго отъ дани.

БѢЛЫЙ, Андрей (псевд. Бориса Николаевича Бугаева, сына известнаго математика Н. В. Бугаева), поэтъ, род. въ 1880 г., одинъ изъ крайнихъ представителей литературнаго „модернизма“, дебютировалъ особымъ видомъ поэмъ въ прозѣ „симвоніями“ (2-ая драматическая, 1-ая Ироческая Сѣверная), въ которыхъ, насколько можно догадываться, стремился къ импрессионистическому воспроизведенію внѣшняго и внутренняго міра, въ видѣ отдѣльныхъ переходящихъ болѣе или менѣе мгновенныхъ впечатлѣній. Какъ поэтъ Б. пользовался преимущественно „свободнымъ“ стихомъ, облегчающимъ непосредственную передачу интимныхъ переживаній („Золото въ лазури“). Творчество Б. отличается крайней субъективностью и потому производитъ впечатлѣніе неясности и выдуманности. Въ послѣднее время у него замѣчается, впрочемъ, стремленіе писать общедоступнѣе, чѣмъ выгодно отличается его повѣсть изъ жизни хлыстовъ-мистиковъ: „Серебряный голубъ“. Б. выступилъ неоднократно и какъ теоретикъ „модернизма“ въ статьяхъ, выпущенныхъ имъ потомъ отд. сборникомъ подъ загл. „Символизмъ“. В. Фриче.

БѢЛЫЙ городъ, см. *Москва*.

БѢЛЫЙ грибокъ, *Boletus edulis*, базидальный шляпочный грибокъ изъ группы гименомицетовъ, съ полушаровидной, темно-бураго цвѣта шляпкой, достигающей иногда значительной величины (до $\frac{1}{4}$ арш. въ діаметрѣ); пенекъ бѣлаго или желтоватаго цвѣта, къ основанію утолщается. Споры находятся въ трубочкахъ на нижней поверхности шляпки. Мякоть крѣпкая, бѣлая и вкусная. Появляется во второй половинѣ лѣта, принадлежитъ къ наиболѣе распространеннымъ и вмѣстѣ съ тѣмъ къ наиболѣе питательнымъ грибамъ (до 24% азотистыхъ веществъ); сушеные Б. г. являются самыми цѣнными изъ всѣхъ грибовъ и составляютъ значительный предметъ торговли.

БѢЛЫЙ домъ, см. *Вашингтонъ* (городъ).

БѢЛЫЙ камень, народное названіе нѣкот. горныхъ породъ бѣлаго цвѣта,

особенно горнаго известняка, принадлежащаго въ сред. Россіи къ каменноугольной системѣ. Б. к. встрѣчается часто въ окрестностяхъ Москвы (за Трехгорной заставой, эколо Подольска, Мячкова и т. д.) и служитъ для облицовки зданій, для полученія цемента и извести, а ранѣе употреблялся въ Москвѣ и для постройки цѣльныхъ домовъ, церквей и пр. (отсюда Москва-блочнокаменная).

БѢЛЫЙ Колодезь, село валуйскаго уѣзда, Воронежской губ., 4.901 жит.

БѢЛЫЙ медвѣдь (полярный медвѣдь), см. *медведи*.

БѢЛЫЙ мышьякъ, см. *мышьяковистый ангидридъ*.

БѢЛЫЙ орелъ, см. *Бѣлаго Орла орденъ*.

БѢЛЫЙ стихъ (англ. blank verse), пятистопный ямбъ безъ рѣимы, обычный размѣръ англ. драмы и эпоса, усовершенствованный гл. обр. Марло и Шекспиромъ. Въ Германіи вошелъ въ употребленіе, гл. обр., благодаря „Натану“ Лессинга. Въ Россіи Пушкинъ, слѣдуя Шекспиру, написалъ Б. с-ми своего „Бориса Годунова“.

БѢЛЫЙ чугунокъ, см. *чугунокъ*.

БѢЛЫЙ яръ, пригородъ ставроп. у., Самарск. г., значит. хлѣбная пристань на лѣв. бер. Волги (противъ г. Сенгилея, Симб. губ.); 4.858 жит.

БѢЛЫНИЧИ, мѣст. Могилевск. губ. и у., 2.215 ж., монастырь съ иконой, привлекающій монаховъ богомольцевъ.

БѢЛЫНКОВИЧИ, мѣст. климович. у., Могилев. губ., 577 жит.; кустар. изготовленіе рѣшетъ.

БѢЛМО, см. *глазныя болѣзни*.

БѢЛЬСКІЙ, Богданъ Яковлевичъ, одинъ изъ ближайшихъ совѣтниковъ царя Ивана IV въ послѣднее десятилѣтіе его царствованія; по нѣкотор. источникамъ, Б. явился послѣ смерти царя главнымъ виновникомъ, возникшей въ Москвѣ смуты; движеніе было враждебно Ѳеодору, и потому стоявшіе на его сторонѣ бояре постѣшили удалить Дмитрія и Нагикъ въ Угличъ, но Б. остался въ Москвѣ, и раздоры продолжались; въ народѣ разнесся слухъ, будто Б. извелъ царя Ивана, ищетъ смерти Ѳедора и самъ хочетъ сѣсть на царство; поднялся мятежъ, и чернь стала требовать выдачи Б. на

казнь; ее съ трудомъ успокоили заявленіемъ, что царь велѣлъ сослать Б-го въ Нижній-Новгородъ. Въ 1591 г. Б. упоминается при описаніи большого похода противъ крымскаго хана въ званіи оружничаго и въ числѣ прибывшихъ въ думъ у кн. Мстиславскаго и Бор. Годунова; въ 1593 г. онъ ѣздилъ въ Ливны вмѣстѣ съ кн. Щербатовымъ и Ѡ. И. Хворостининымъ для переговоровъ съ уполномоченнымъ хана Ахметъ-пашей о вѣчномъ мирѣ. Дальнѣйшая судьба В. неясна; послѣднее извѣстіе о немъ относится къ 1610 г., когда онъ въ качествѣ воеводы Казани отказался присягнуть вмѣстѣ съ казанцами Лжедмитрію и за это былъ убитъ чернью.

Бѣльскій, Дмитрій Ѡеодоровичъ, кн., сынъ Ѡеодора Ивановича Б-го, въ княженіе Василя Ивановича и позднѣе, при Грозномъ, нѣсколько разъ начальствовалъ въ походахъ на Казань и противъ крымскаго хана; стоя въ сторонѣ отъ замысловъ своихъ братьевъ, онъ не потерялъ вліянія и тогда, когда кн. Семень В. бѣжалъ изъ Москвы (1534 г.), а кн. Иванъ В. былъ заключенъ въ тюрьму. Ум. въ 1551 г.

Бѣльскій, Иванъ Дмитріевичъ, кн., сынъ Дмитрія Ѡед. Б-го, въ 1561 г. былъ воеводой на Украинѣ, при чемъ своимъ поведеніемъ возбудилъ недоувѣріе въ Грозномъ; въ слѣдующемъ году по немъ взята была порука отъ 29 лицъ въ томъ, что ему не отѣхать ни въ какія государства, ни въ удѣлы; для большей прочности за этихъ поручниковъ въ свою очередь должны были поручиться 120 чел.; несмотря, однако, на такія предосторожности, Б. еще въ томъ же 1562 г. „преступилъ крестное цѣлованье“, „съ кор. Сигизмундомъ Августомъ ссылался“, и задумалъ бѣжать изъ Москвы, въ чемъ и принесъ повинную; Иванъ простилъ Б-го и взялъ на немъ вторично запись; въ 1565 г., при образованіи опричины, Б. съ кн. Ив. Ѡед. Мстиславскимъ и друг. былъ поставленъ первымъ въ числѣ земскихъ бояръ. Ум. въ 1571 г., задохнувшись во время пожара въ Москвѣ при нашествіи хана Девлетъ-Гирея.

Бѣльскій, Иванъ Ѡеодоровичъ, кн., братъ Дмитрія Ѡед. Б., начальство-

валъ въ походахъ на Казань въ 1524 и 1530 г.; въ 1534 г., послѣ отѣзда брата его Семена въ Литву, былъ захваченъ вмѣстѣ съ кн. Ив. Мих. Вортынскимъ и подвергнутъ заключенію; послѣ смерти Елены былъ освобожденъ Василюемъ и Иваномъ Вас. Шуйскими, но скорѣе разсорился съ ними и снова былъ посаженъ въ тюрьму; сторонники Б-го—Мих. Вас. Тучковъ, митрополитъ Даніиль и дьякъ Ѡеодоръ Мишуричь подверглись, въ свою очередь, преслѣдованію, и послѣдній былъ даже казненъ; въ 1540 г. новый митрополитъ Іоасафъ Скрипицинь, возведенный Иваномъ Шуйскимъ на мѣсто сосланнаго Даніила, выхлопоталъ у вел. князя освобожденіе Б., и на нѣкот. время къ нимъ обоимъ переходить управление государствомъ; ближайшимъ слѣдствіемъ этой перемѣны было освобожденіе изъ тюрьмы семейства опальнаго князя Андрея Старицкаго и возвращеніе сыну Андрея Владиміру отцовскаго удѣла; въ общемъ управленіи государствомъ дѣятельность Б-го ознаменовалась сравнит. широкимъ развитіемъ губныхъ учреждений въ областяхъ; торжество Іоасафа и Б. оказалось, однако, очень непрочнымъ; противъ нихъ составился векорѣ обширный заговоръ, въ которомъ къ Шуйскимъ примкнули кн. Кубенскіе, Палецкій, Шереметевы, всѣ новгородцы и др.; въ ночь со 2-го на 3-е янв. 1542 г. Б. былъ внезапно схваченъ и сосланъ на Бѣлоозеро, гдѣ приверженцы Шуйскихъ успѣшили его умертвить.

Бѣльскій, Семень Ивановичъ, кн., братъ Ѡеодора Ив. Б-го, перешелъ на службу къ вел. кн. моск. Ивану III въ 1498 г. съ вогчиной, жалуясь на притѣсненія православія со стороны вел. кн. литовск. Александра; вопреки мирному договору съ Литвой, по которому моск. князь обязывался не принимать на службу князей съ вогчинами, Иванъ III принялъ Б-го и нѣкот. другихъ, послѣдовавшихъ его примѣру, сославшихъ на то, что религіоз. притѣсненія, чинимыя Александромъ, уничтожаютъ силу договора; вслѣдъ затѣмъ Литвѣ была объявлена война. По перемирной грамотѣ отъ 25 мар. 1503 г. земли князей, перешедшихъ

на моск. службу, и въ томъ числѣ Семена Б-го, были уступлены Александромъ Моск. князю.

Бѣльскій, Федоръ Ивановичъ, кн., въ 1482 г. вмѣстѣ съ Ольшанскимъ и Олельковичемъ задумалъ „отсѣсть отъ Литвы“ и передать ее на сторону вел. кн. моск. Ивана III; замыселъ былъ открытъ, и товарищи Б-го были захвачены и казнены; Б. успѣлъ бѣжать въ Москву; посланный въ 1493 г. въ Галичь по обвиненію въ участіи въ заговорѣ кн. Лукомскаго, Б. былъ скорѣе возвращенъ въ Москву и пользовался большимъ вліяніемъ при дворѣ, особенно съ 1498 г., когда Иванъ III женилъ его на своей племянницѣ, рязанск. кн. Аннѣ Васильевнѣ.

Бѣльскій уѣздъ, Гродненской губ., расположенъ по западн. окраинѣ ея, между З. Бугомъ (на югѣ) и Наревомъ (на сѣв.) и по теченію Нурца. Занимаетъ простр. 3.130,1 кв. в. Мѣстность дов. низменная (б. ч. 60—80 саж. н. ур. м.). Почвенный покровъ состоитъ изъ перемежающихся между собою дерново-подзолистыхъ суглинокъ и супесей и отчасти песковъ. Восточн. часть уѣзда примыкаетъ къ району Полѣсья (сюда подходитъ зап. участокъ Бѣловѣж. Пуши), но въ общемъ мѣстность Б. у. ниже средней для губ.; подъ лѣсомъ наход. 18,3% его площ.; пашня составл. 50,1%, луга и пастб.—21,4, неуд. земли — 10,2%. Населенія къ началу 1908 г. считалось 202,9 тыс. чел., а по переп. 1897 г.—198,8 тыс. чел. (63,5 чел. на 1 кв. в.), въ т. ч. 53,7 тыс. чел. городск. (6 городов: Бѣльскъ, Брянскъ, Дрогичинь, Клещели, Мельникъ, Наревъ). Наполовину состоитъ изъ русскихъ: малор. 39,1% всего нас., великор. 5,9%, бѣлор. — 4,9%; 34,9% составл. поляки и 14,9%—евреи. Грамотн. сельск. нас. 30,9%, город. 45,9%. Главное занятіе жителей—земледѣіе, въ кот. занято 63,7% самод. нас., въ обраб. пром. занято 12%, торг. и трансп. 5,2%. Къ побочн. промысл. занятіямъ сел.-хоз. насел. прибѣгаетъ очень мало (6,8%). Главн. отрасли мѣстной промшл.: изготовл. одежды, обраб. метал., дерева и волокн. вещ., а также строит. дѣло и обраб. питат. прод. Надѣльнымъ землямъ принадл. относит. преоблад., онѣ составл. 48,6% площ. уѣзда; средн.

размѣръ надѣла на 1 дворъ 14,1 дес. Частно-влад. земли составл. 43,8% и отличаются раздробленностью: сред. разм. 1 влад. 14,9 дес.; изъ нихъ 45,4% принадл. дворянамъ, 34,4% мѣщан., 5,5% отд. крест. и 13,1% кр. тов. и общ. Земли госуд. и учрежд. составл. 7,6%.

В. А.

Бѣльскій уѣздъ, Смоленской губ., составляетъ сѣв. оконечность ея, граничитъ съ Тверск. и Псковск. губ.; заним. простр. въ 9.674,8 кв. в. (сам. больш. въ губ.). Поверхность довольно ровная, сравн. возвышенная въ восточн. части уѣзда (бол. 100 с. н. ур. м.) и понижающаяся къ зап.; орошается Днѣпромъ, кот. беретъ здѣсь начало (въ болотѣ Волоковск. лѣса близъ дер. Кледово) и затѣмъ течетъ б. ч. по вост. гран. уѣзда, Зап. Двиной, котор. въ нѣск. мѣстахъ касается его зап. гран., ея притокомъ Межой и др. болѣе мелк. рѣчк. Почвен. покровъ слагается изъ дерново-подзолистыхъ суглинокъ, супесей и подзоловъ, при чемъ суглинки господств. въ южн. и сѣв. части уѣзда, а супеси въ средн. его части и по вост. окр.; въ болѣе низм. западн. части уѣзда встрѣч. дов. обширн. болота и небольш. озера. Большая часть террит. уѣзда (55%) наход. подъ лѣсомъ; дов. обширн. пространство занимаютъ неуд. земли—13,9%; культурн. площ. почти поровну распред. между луг. и пастб.—15,7% и пашней—15,4%. Населенія къ началу 1908 г. считалось 198,5 тыс. чел., а по переп. 1897 г.—195,6 тыс. чел. (20,2 чел. на 1 кв. в.), въ т. ч. 8,4 тыс. чел. городск.; исключ. великороссы. Грамотн. сельск. нас. 13,9%, городск. 50%. Для огром. большинства мѣстн. насел. (73,7% самод. нас.) гл. занятіемъ является сельское хоз. (дов. видн. мѣсто принадл. культ. льна); въ обраб. пром. занято всего 7,2% (гл. обр. изгот. одежды, обраб. дерева, минер. и волокн. вещ., строит. дѣло), въ торг. и трансп. 2,5%. Но зато большое значеніе для насел. имѣютъ побочн. промысл. занятія, гл. обр. лѣсные пром., сплавъ и возка лѣса, обраб. дерева, плотнич. и друг. строит. пром.; всего къ побоч. пром. занят. прибѣгаютъ 30% самод. с.-хоз. насел. Въ уѣздѣ сильно преобладаетъ частное землевлад., заним. 73,6% площ.; больш.

часть частно-влад. зем. сосредоточена въ рукахъ купцовъ (37,4⁰/₀) и крестьянъ (отд. кр. 16⁰/₀, кр. тов. и общ. 14,6⁰/₀); дворянскія земли сост. 27,1⁰/₀ ч.-вл. зем.; сред. разм. 1 вл. 104 дес. Надѣльн. земли сост. 24,7⁰/₀, сред. разм. надѣла на 1 дворъ 7,6 дес. Земли госуд. и учр. 1,7⁰/₀. В. А.

Бѣльскій уѣздъ, Сѣдлецк. губ., находится на вост. окраинѣ ея; граничитъ съ брестъ-лит. у., Гродненск. губ., отъ кот. отдѣленъ теч. Буга; заним. простр. въ 1.311 кв. в. Мѣстность низменная и равнинная, имѣетъ преим. супесчан. почву, но въ средн. части уѣзда есть обширн. островъ дерново-подзолистыхъ суглинковъ. Уѣздъ дов. лѣсистъ и не особ. сильно распаханъ; пашни составл. 47,9⁰/₀ площ., луга и пастб. 26⁰/₀, лѣса 21,3⁰/₀; неуд. земли—4,8⁰/₀. Населенія къ началу 1909 г. считалось 91,5 тыс. чел., а по переп. 1897 г. — 89,8 тыс. чел. (68,5 чел. на 1 кв. в.), въ т. ч. 18,9 тыс. чел. городск. (2 города: Бѣла и Тересполь); русскихъ (почти искл. малор.) — 43,7⁰/₀, поляки — 33,9⁰/₀, еврей — 21,7⁰/₀. Грамотн. сельск. нас. 28,4⁰/₀, городск. 43⁰/₀. Главное занятіе жителей земледѣліе: въ немъ занято 45,5⁰/₀ самод. нас.; въ обраб. промышл.— 11,5⁰/₀ (гл. обр. изготовл. одежды и строит. дѣло); побочн. промыслов. занятія среди с.-хоз. насел. развиты очень слабѣ (6,7⁰/₀); въ торг. и трансп. занято 7,1⁰/₀ самод. нас. При отсутствіе значит. колич. войска сильно повышается % производ. насел. (35,9⁰/₀). Въ уѣздѣ преобл. надѣльное землевл., составл. 49,8⁰/₀. Частное землевл., занимающ. 44⁰/₀ площ., не отл. ни особ. сильнымъ преобладаніемъ дворянскихъ владѣній (53,3⁰/₀ ч. влад. принадл. двор., 11⁰/₀ — крест., 35,7⁰/₀ — др. сосл.), ни крупными размѣрами (средн. разм. 1 владѣнія 47 дес.). Земли госуд. и учр. 6,2⁰/₀. В. А.

Бѣльское, село балаганск. окр., Иркутск. губ., 1.786 жит.

Бѣльскъ, у. г. Гродненск. г., у рѣкъ Бѣлой и Бѣянки, 7.932 жит. (по пер. 1897 г. — 7.464). Съ XIV в. принадлежалъ Литвѣ, съ 1569 г. — Польшѣ, въ 1795 г. отошелъ къ Пруссіи, а въ 1807 г. присоединенъ къ Россіи.

Бѣльскъ, посадъ Плоцк. у. и губ., 1.797 жит. (1.047 жит. по пер. 1897 г.).

Бѣльцы, у. г. Бессарабск. г., при впад. р. Реуцела въ Реутъ, (20.769 жит. (по пер. 1897 г. — 18.478 ж.), частн. муж. гимн. и женск. гимн. Площадь, занимаемая городомъ, принадлежитъ наслѣдникамъ Катаржи; оживленная торговля хлѣбомъ и скотомъ, вывозимыми въ Австрію и Румынію.

Бѣлявы, посадъ лович. у., Варшав. губ., 1.550 жит. (626 ж. по пер. 1897 г.).

Бѣляевъ, Александръ Петровичъ, декабристъ, мичманъ гвардейскаго экипажа, род. въ 1803 г. Его отецъ былъ масонъ, секретарь извѣстнаго Лабзина (см.); у Б. сохранились тѣсныя связи съ масонскими кругами, и только закрытіе ложи въ Россіи (въ 1822 г.) помѣшало ему стать масономъ самому. Во время плаванія на фрегатѣ „Проворный“ онъ въ Гибралтарѣ познакомился съ испанскими революціонерами и сдѣлался, по собственнымъ словамъ, „энтузіастомъ свободы“. 14 декабря онъ, вмѣстѣ съ гвард. экипажемъ, участвовалъ въ возстаніи, но, по возвращеніи въ казармы, присягнувъ Николаю I. Сосланный на 15 лѣтъ въ каторгу, Б. уже въ началѣ 30-хъ годовъ былъ переведенъ на поселеніе, сначала въ Илгинскій заводъ на Ленѣ, затѣмъ въ Минусинскъ. Настоящее сближеніе его со старшими по возрасту и болѣе выдающимися декабристами произошло только на каторгѣ, которая и стала для него, благодаря этому, „школой мудрости и добра“. Она была для Б. школой, отчасти, и въ буквальномъ смыслѣ: тамъ онъ выучился англ. языку, переводилъ Гиббона и т. д. Въ Минусинскѣ онъ съ братомъ (см. ниже) успѣшно занимался сельскимъ хозяйствомъ, но занятія эти неожиданно были прерваны „милостыю“ Николая: въ 1840 г. бр. Б-вы были переведены рядовыми на Кавказъ. Здѣсь Б-ы пробыли, однако, лишь 4 года—въ 1845 г. ихъ, опять-таки вмѣстѣ, уволили въ отставку, послѣ чего А. П. сдѣлался управляющимъ имѣніемъ Нарышкина. А. П. оставилъ записки, касающіяся главнымъ образомъ, его пребыванія въ Сибири. Ум. въ 1887 г. М. П.

Бѣляевъ, Владиміръ Ивановичъ, ботаникъ, род. въ 1855 г., окончилъ курсъ въ моск. унив. въ 1878 г., съ 1884 г. магистръ ботаники и доц. варш. унив.,

въ 1891 г. докторъ бот. и ордин. профессоръ, въ 1897 г. директоръ варш. ботан. сада, съ 1903 г. попечитель варш. учебн. округа. Б. принадлежитъ рядъ цѣнныхъ работъ по вопросу объ оплодотвореніи у растений, о дѣленіи клѣтки и ядра и пр. Особенно выдаются: „Антеридіи и антерозоиды раз- носпоровыхъ плауновыхъ“ (М. 1885 г.), „О постепенномъ упрощеніи мужск. заростка у сѣмени растений“ (Спб. 1893 г.) и др. статьи, помѣщ. въ *Ver. d. deutsch. bot. Gesell.*

Бѣляевъ, Иванъ Дмитріевичъ, изв. историкъ русскаго права, род. въ 1810 г., воспитывался въ моск. семинаріи, по окончаніи которой поступилъ въ московскій же университетъ, откуда вышелъ въ 1833 г. со званіемъ кандидата правъ; съ 1852 г. занялъ въ моск. университетѣ кафедру истории русскаго законодательства; ум. въ 1873 г. — Ученая дѣятельность Б., вращаясь неизмѣнно въ предѣлахъ древняго періода русской исторіи, отличается въ то же время чрезвычайнымъ разнообразіемъ затрагиваемыхъ и разрабатываемыхъ имъ историко-юридическихъ темъ. Наиболѣе цѣнными работами Б. по русской исторіи является, однако, его классическое сочиненіе „Крестьяне на Руси“ (М. 1860 г.; 2-е изд., очень неудовлетворительное, 1879 г.) и 4 тома „Разсказовъ изъ русской исторіи“ (исторія русск. княж. до XIII в., исторія Новгорода, Пскова, Полоцка). Первый изъ названныхъ трудовъ (докт. диссерт.) представляетъ собой наиболѣе полную и весьма обстоятельную общую исторію крестьянскаго сословія на Руси, цѣлью которой авторъ поставилъ выясненіе „постепеннаго развитія той болѣзни нашего общества, которая извѣстна подѣ именемъ крѣпостного состоянія“ (стр. 322, изд. 1860 г.). Работа эта, въ свое время очень цѣнная, нынѣ имѣетъ, главнымъ образомъ, исторіографическій интересъ, какъ источникъ для знакомства съ тѣми взглядами, представителемъ которыхъ въ наукѣ являлся Б. Здѣсь, между прочимъ, теорія общиннаго быта, сторонникомъ которой Б. заявилъ себя еще въ извѣстной полемикѣ съ Чичеринымъ, нашла себѣ наиболѣе полную и систематическую разработку. „Раз-

сказы изъ русской исторіи“, начавшіе выходить въ свѣтъ съ 1861 г., являются интересной попыткой историко-юридическаго изученія политическ. и бытовыхъ формъ древней Руси, но славянофильскія тенденціи подчасъ слишкомъ густо окрашиваютъ изложеніе „разсказовъ“ и ослабляютъ ихъ научное достоинство. Еще замѣтнѣе вліяніе этихъ тенденцій въ университетскомъ курсѣ Б., вышедшемъ въ 1879 г. отдѣльнымъ изданіемъ подѣ заглав.: „Лекціи по исторіи русскаго законодательства“.

Бѣляевъ, Митрофанъ Петровичъ, выдающійся дѣятель въ области пропаганды русской музыки, род. въ 1836 г. Крупный лѣсопромышленникъ, Б., подѣ вліяніемъ знакомства съ произведеніями Римскаго-Корсакова, Бородина, Мусоргскаго и особенно юнаго Глазунова, основаль въ 1885 г. въ Лейпцигѣ крупное русское нотиздательство, цѣль котораго цюощреніе развитія русской музыки. Имъ издано свыше 2000 произведеній, въ томъ числѣ много крупныхъ (Римскаго-Корсакова, Глазунова, Лядова, Скрябина, С. Танѣева, Гречанинова и др.). Б. основаль также въ Петербургѣ постоянные „русскіе“ симфоническіе концерты (1885) и квартетные вечера (1891). Все это сдѣлало Б-а центромъ виднаго кружка музыкантовъ, явившагося какъ бы на смѣну распавшагося балакиревскаго кружка. Духовнымъ главой этого „бѣляевскаго кружка“ былъ Римскій-Корсаковъ, а членами, кромѣ этихъ двухъ, Глазуновъ, Лядовъ, Стасовъ, Соколовъ, Дютшъ, Витоль, Черепнинъ и др. Для продолженія основанныхъ имъ предпріятій въ томъ же духѣ и для выдачи ежегодныхъ „глинчинскихъ“ премій за лучшія русскія сочиненія Б. завѣщаль крупныя капиталы, завѣдываніе которыми поручилъ Римскому-Корсакову, Глазунову, Лядову. Ум. въ 1903 г. Ю. Э.

Бѣляевъ, Петръ Петровичъ, декабристъ, братъ Александра Б., также мичманъ гвардейскаго экипажа, род. ок. 1804 г., вмѣстѣ съ братомъ участвовалъ въ возстаніи 14 дек. и вмѣстѣ съ нимъ былъ сосланъ. Ум. около 1865 г.

Бѣляки, мѣст. кобеляк. у., Полт. губ., на р. Ворсклѣ, 3.545 жит.

Бѣлякъ, см. *зайцы*.

Бѣляна, самая большая несмоленная, плоскодонная рѣчная барка, преим. на Волгѣ, дл. до 40 саж., шириною до 10 с., грузоподъемность достигаетъ 350 тыс. п. Б. встрѣчаются также на Дону и Камѣ, но здѣсь онѣ меньш. размѣровъ.

Бѣлянки (Pieridae), сем. дневн. бабочекъ, см. IV, 394.

Бѣсноватые, „люди, въ которыхъ вселился бѣсъ“, у евреевъ время Христа—обозначеніе многочисленнаго, особенно въ Галилеѣ, класса больныхъ, одержимыхъ эпилепсіей, истеріей и т. п.; многія болѣзни, которыя современная наука объясняетъ вполне реальными причинами, приписывались присутствію злыхъ духовъ—идея, несомнѣнно, отражающая дуализмъ восточныхъ религіозныхъ представленій. Б. играли значительную роль и въ средне-вѣковомъ міровоззрѣніи (процессы вѣдъмъ, вовкодлаки).

Бѣсъ, въ дохристіанской славянской міеологіи названіе Чернобога, по принятіи христіанства стало обозначать діавола. *Б-ы*, злые духи вообще, которые, вселяясь въ человѣка, причиняютъ ему всякія болѣзни (ср. *бѣсноватые*).

Бѣшенка, названіе двухъ видовъ изъ сем. сельдей: *астраханской сельди*, *Clupea caspia*, и *черноморской сельди*, *C. pontica*, раннею весной поднимающихся изъ Каспійскаго и Чернаго морей громадными стаями для метанія икры въ Волгу, Уралъ и Донъ, менѣе въ Днѣпръ, Днѣстръ, Бугъ и Дунай. Отдѣльныя особи появляются въ Волгѣ съ конца марта, главная же масса Б. начинаетъ ходъ въ двадцатыхъ числахъ апрѣля, проходить устье Волги сначала непрерывными косяками въ нѣсколько дней, затѣмъ отдѣльными стаями, постепенно уменьшаясь въ числѣ, тянется вверхъ нѣсколько недѣль. Движеніе Б. вверхъ по Волгѣ вообще медленное. Близъ Царицына она появляется въ началѣ мая, а у Казани только въ іюлѣ. Б. мечетъ икру въ среднемъ и верхнемъ теченіи Волги, заходя въ рѣчные затоны, на песчаныхъ отмелистыхъ мѣстахъ или около береговъ. Во время метанія икры Б. сильно бьется и ме-

чется, иногда даже выскакивая на берегъ; послѣ метанія она такъ ослабѣваетъ, что выплываетъ на поверхность и кружится, какъ одурѣлая, что и послужило поводомъ къ ея названію. Послѣ переста Б. спускается внизъ нестройными стаями вмѣстѣ съ молодью, которая слѣпшитъ въ море, гдѣ и достигаетъ полнаго развитія. Б. въ настоящее время составляетъ главный предметъ рыболовства на астраханскихъ промыслахъ и вылавливается ежегодно въ количествѣ 200—400 милл. штукъ (около 7½ милл. пудовъ). Въ 50-хъ годахъ она шла, гл. обр., на жиротопленіе, въ настоящее же время идетъ въ продажу въ соленомъ видѣ. Отличная рыба при хорошемъ засолѣ, она по вкусу мало отличается отъ шотландской и даже норвежской сельди. Б. обыкновеннаго засола жестка и продается тысячами. Такъ какъ Б. не потрошится передъ соленьемъ, то она портится иногда быстрѣе, чѣмъ успѣваетъ просолиться. *М. Н.*

Бѣшенковичи, мѣст. лепельск. у., Витеб. г., на бер. Зап. Двины, 4.423 ж., преим. евр. Мѣсто переправы французовъ на пути въ Россію въ 1812 г.

Бѣшенство, см. *водобоязнь*.

Бѣшенный огурецъ, *Ecballium elaterium*, видъ изъ сем. тыквенныхъ, многолѣтняя трава съ сердцевидными мясистыми листьями и желтыми цвѣтами. Плоды похожи на огурецъ, длиною около 4 см., покрыты колючими щетинками, при созрѣваніи отрываются отъ плодоножекъ, и въ тотъ же моментъ изъ образовавшагося отверстія на далекое разстояніе выбрасывается слизистое содержимое вмѣстѣ съ сѣменами. Б. о. родомъ изъ средиземноморской области, растетъ на Кавказѣ, и разводится въ ю. Россіи въ садахъ, какъ курьезное растеніе.

Бэдтхеръ (Bödcher), Людвигъ, датскій поэтъ, род. въ 1793 г., почти всю свою юность провелъ въ Италіи, кот. произвела на него неизгладимое впечатлѣніе, отразившееся впоследствии на его творчествѣ; ум. въ 1874 г. Собр. его стихотвор. составляетъ всего лишь одинъ томикъ, но среди нихъ встрѣчаются истинные перлы, ставящіе Б. наряду съ лучшими скандинавскими поэтами; безграничная жизне-

радостность, любовь ко всему изящному и прекрасному, глубокое преклонение предъ красотами природы—отличительныя черты В. Лучшія его стихотворенія—изъ итальянской жизни.

Бэй-Сити (Bay-City), гор. въ сѣв.-америк. штатѣ Мичиганъ; 40.641 жит.

Бэконъ (Bacon), Рожеръ, средневѣк. философъ, представитель самаго блестящаго періода схоластики; род. въ Англіи въ 1214 г., получилъ образованіе въ Оксфордѣ и Парижѣ, былъ членомъ Францисканскаго монашескаго ордена, ум. въ 1294 г. Его дѣятельность была посвящена разработкѣ экспериментальнаго естествознанія, физики, оптики, алхиміи, а также астрономіи и астрологіи; на постановку своихъ естественнонаучныхъ опытовъ В. затратилъ значительныя денежныя суммы. Въ Рожерѣ В. принято видѣть предшественника его однофамильца, знаменитаго Франциска Б. Ихъ методологическія воззрѣнія сходны въ цѣломъ рядѣ пунктовъ. Рожеръ В. также сознаетъ недостаточность логики Аристотеля, учителя средневѣковья, выступаетъ въ защиту экспериментальнаго метода, видитъ цѣль науки въ техническомъ овладѣніи природой, доказываетъ важность механическихъ изобрѣтеній. Ученіе Франциска Б. объ идолахъ напоминаетъ взглядъ Рожера В. на причины человѣческихъ заблужденій, которыя онъ сводитъ также къ четыремъ классамъ: примѣръ авторитета, продолжительная привычка, мнѣніе толпы, гордыня мнимаго знанія. — Францискъ В. долженъ былъ слышать о своемъ средневѣковомъ предшественникѣ, но едва-ли могъ читать его сочиненія, такъ какъ главное произведеніе Рожера В. „*Opus Majus*“ было напечатано лишь въ XVIII в.

Литература: *L. Schneider*, „*Roger Bacon*“ (1873); *K. Werner*, „*Psychologie, Erkenntnis- und Wissenschaftslehre des R. Bacon*“ (1879); *Saisset* въ „*Revue des deux Mondes*“ (1861); *E. Charles*, „*R. Bacon, sa vie, ses ouvrages, ses doctrines, d'après les textes inédits*“, (1861); *E. Abbot*, „*Francis Bacon*“ (1885).

Д. В.

Бэконъ (Bacon), Францискъ, знам. родоначальникъ англійской опытной философіи, род. въ 1561 г., былъ млад-

шимъ сыномъ извѣстнаго юриста и хранителя великой печати при Елизаветѣ, сэра Николая Б. Принадлежитъ къ переходному періоду, отдѣляющему средніе вѣка отъ новаго времени, Б., и какъ мыслитель, и какъ характеръ, является типичнымъ представителемъ эпохи Возрожденія. Образованіе онъ получилъ въ Кембриджѣ, вынесъ изъ школы обращеніе къ схоластикѣ, подпалъ затѣмъ вліянію гуманистовъ. Свою карьеру началъ на поприщѣ адвокатуры (1582). Въ качествѣ адвоката короны долженъ былъ выступить обвинителемъ противъ своего покровителя графа Эссекса (1601), добился его обвиненія и выпустилъ памфлетъ, оправдывавшій казнь. При Іаковѣ I В. быстро достигаетъ высшихъ должностей, становится хранителемъ великой печати, лордомъ канцлеромъ, барономъ Веруламскимъ и виконтомъ С. Албанскимъ. Въ 1621 г. Б. былъ уличенъ во вѣточничествѣ, отстраненъ по суду отъ должностей, присужденъ къ денежному штрафу и тюрьмѣ, впрочемъ, уже черезъ нѣсколько дней былъ выпущенъ на свободу. Онъ, однако, не возвратился уже къ политической дѣятельности и остатокъ жизни провелъ въ уединеніи, отдавшись всецѣло научнымъ занятіямъ; смерть Б. (1626) приписываютъ простудѣ, которую онъ схватилъ, производя опыты надъ замораживаніемъ мяса. Нравственный характеръ Б. оцѣнивался весьма различно. Современники Б. видѣли въ его паденіи несчастный случай и выражали ему сочувствіе, между тѣмъ какъ позднѣйшіе писатели нерѣдко сурово осуждали его, при чемъ отрицательныя сужденія о его личности отзывались невыгоднымъ образомъ и на оцѣнкѣ его философскаго ученія. Такъ, извѣстный нѣмецкій химикъ Либихъ пытался доказать, что Б. былъ въ своихъ научныхъ работахъ столь же недобросовѣстенъ, какъ и въ своей административной практикѣ. Но подобныя сужденія несправедливы. Изъяны въ нравственномъ характерѣ Б. не были его индивидуальными недостатками, а объясняются скорѣе общественными нравами того времени. Б. стяжалъ себѣ литературную славу своими небольшими „опытами“, писалъ отдѣльныя мо-

нографіи; задуманный имъ большой трудъ остался незаконченнымъ. Именно Б. предполагалъ дать общую законченную систему „Великаго возстановленія наукъ“ (*Instauratio magna scientiarum*), въ которомъ вслѣдъ за классификаціей наукъ и выясненіемъ новаго метода ихъ разработки, т. е. индукціи, должны были въ рядѣ томовъ послѣдовать приложенія этого метода на дѣлѣ, т. е., во-первыхъ, собраніе рядовъ фактовъ во всѣхъ научныхъ областяхъ, далѣе, выводъ изъ нихъ основныхъ законовъ природы и, наконецъ, техническія приложенія этихъ законовъ (изобрѣтенія). Изъ этого огромнаго плана Б. выполнилъ лишь первыя двѣ части, именно далъ классификацію наукъ въ сочиненіи „О достоинствѣ и усовершенствованіи наукъ“ (въ 1605 г. на англ. языкѣ и въ 1623 г. въ расширенномъ латинскомъ изданіи) и новый научный методъ въ сочиненіи „Новый Органъ“ (1620 г., осталось незаконченнымъ). Прочія части „Великаго возстановленія наукъ“ ограничались лишь отдѣльными набросками (*Sylva sylvarum sive historia naturalis* и др.).

Нѣкоторую долю своего успѣха и вліянія Б. обязанъ своему выдающемуся литературному таланту. Отъ него ведетъ свое начало рядъ ходячихъ афоризмовъ: знаніе есть сила, чело-вѣкъ—слуга и толкователь природы, и др. У него всегда удачны образы, хотя не всегда удачны доводы. Важнѣйшая философская заслуга Б. состоитъ въ начатой имъ разработкѣ новаго опытнаго метода научнаго изслѣдованія. Б. считается первымъ законодателемъ въ области индуктивной логики, подобно тому какъ Аристотель былъ первымъ законодателемъ въ области логики дедуктивной. Поиски новаго метода связаны были у Б. съ его общими утилитарными взглядами на задачи науки. Схоластика была бесплодна и безсодержательна; отъ книгъ слѣдуетъ обратиться къ природѣ, отъ умозрѣнія — къ наблюденію и опыту. Цѣнность знанія опредѣляется его практической примѣнимостью; знаніе становится силой лишь тогда, когда оно открываетъ путь къ техническому овладѣнію природой. Предлагая свой

новый методъ, Б. думаетъ дать чело-вѣку такое орудіе, которое помогало бы ему, независимо отъ природныхъ способностей, дѣлать новыя открытія и изобрѣтенія, подобно тому какъ съ помощью линейки и циркуля и искусный чело-вѣкъ можетъ чертить прямыя линіи и правильные круги. Изложенію индуктивнаго метода Б. предпосылаетъ классификацію наукъ, распредѣляя ихъ не по объектамъ изученія, а по тѣмъ душевнымъ способностямъ, которыя должны примѣняться предпочтительно въ данной дисциплинѣ; его дѣленіе принадлежитъ, слѣдовательно, къ типу субъективныхъ классификацій. Соотвѣтственно тремъ душевнымъ способностямъ Б. устанавливаетъ три класса наукъ: памяти соотвѣтствуетъ исторія, воображенію—поэзія (отнесенная также къ наукамъ), разсудку—философія. Б. даетъ обзоръ не только наукъ, уже существовавшихъ въ то время, но и отмѣчаетъ пробѣлы, указываетъ, напр., на желательность исторіи литературы, какъ особой науки. Классификація Б., какъ первая попытка въ своемъ родѣ, заслуживаетъ вниманія; несмотря на свои очевидныя несовершенства, она оказалась чрезвычайно живучей и удержалась вплоть до XIX ст., вытѣсненная новыми классификаціями О. Конта и Г. Спенсера. Собственное ученіе Б. о методѣ распадается на двѣ части, критическую, или разрушительную, и положительную, или созидательную. Прежде чѣмъ приступать къ изученію природы, слѣдуетъ освободить свой духъ отъ предразсудковъ, очистить умъ отъ призраковъ или, какъ Б. называетъ ихъ, отъ идоловъ. Существуютъ четыре вида идоловъ, три класса благопріобрѣтенныхъ и одинъ врожденный идоловъ: идолы спены (*idola theatri*)—привычка до-вѣрять чужому авторитету, а не собственному разуму, авторитету Аристотеля, а не самостоятельному опыту; идолы площади (*idola fori*)—возникающіе отъ неправильнаго употребленія словъ и отъ недостатковъ нашей рѣчи, такъ какъ слова не изобрѣтаются въ научныхъ кабинетахъ, а создаются на рынкахъ; идолы пещеры (*idola specus*)—личная предвзятость, предразсудки, прививаемыя

воспитаніемъ или вызываемые особенностями профессіи; самые же опасные предрассудки — идолы чelовѣческаго рода (*idola tribus*), свойственная чelовѣку склонность къ антропоморфизму, стремленіе его искать вездѣ въ природѣ цѣлей по сходству съ собственною дѣятельностью, управляемою волей. Изложенное нами вкратцѣ ученіе Б. объ идолахъ содержитъ въ себѣ въ зародышѣ позднѣйшую критику познанія. Послѣ того какъ духъ будетъ очищенъ отъ предрассудковъ, слѣдуетъ приступить къ собранію фактовъ. Таковъ первый шагъ научнаго познанія. Слѣдуетъ начинать съ составленія естественной исторіи того круга явленій, который подлежитъ изученію, но заносить въ описаніе не всѣ факты безъ различія, а только наиболѣе выдающіеся случаи, или прерогативныя инстанціи, напр., ртуть среди металловъ, летучую мышь среди птицъ, кита среди рыбъ. Такая естественная исторія явленій имѣетъ огромное значеніе, служить какъ бы кормилицей наукъ; собранные такимъ образомъ факты служатъ основой для слѣдующаго затѣмъ индуктивнаго обобщенія. Въ логикѣ Аристотеля, на ряду съ силлогизмомъ, была извѣстна также особаго рода индукція, но его индукція не была научной. Судя по указаніямъ Аристотеля, въ его индукціи принимались во вниманіе одни только положительные случаи, и совершалась она по такой схемѣ: желѣзо, мѣдь, серебро, золото и т. д. тонуть въ водѣ, слѣдовательно, всѣ металлы тонуть въ водѣ. Но былъ открытъ въ 1807 г. металлъ натрій, плавающій на водѣ, и одного этого отрицательнаго случая было достаточно, чтобы опрокинуть все обобщеніе, основанное на тысячахъ положительныхъ. Въ противоположность индукціи Аристотеля, слѣдующей способу сложенія, Б. предлагаетъ способъ вычитанія, именно такой методъ, который могъ бы, путемъ исключенія, обезопасить индуктивное обобщеніе отъ встрѣчи съ непредвидѣнными отрицательными случаями. Съ этою цѣлью собранные естественной исторіей факты распределяются по тремъ таблицамъ. Въ первую—таблицу „присутствія“ заносятся случаи, отличные другъ отъ

друга во всѣхъ обстоятельствахъ, кромѣ того, что во всѣхъ нихъ изучаемое явленіе присутствуетъ; всѣ эти побочныя обстоятельства можно отбросить, какъ не угрожающія правильности обобщенія. Во вторую таблицу „отсутствія“ включаются случаи, сходные во всѣхъ обстоятельствахъ, кромѣ того, что подлежащее наблюденію явленіе присутствуетъ только въ одномъ случаѣ, тогда какъ въ прочихъ отсутствуетъ; эти сходныя обстоятельства также вычитаются. Наконецъ, третья таблица „степеней“ составляется изъ случаевъ, въ которыхъ интересующее насъ явленіе представлено въ различныхъ степеняхъ своихъ свойствъ и своей силы; въ послѣдней таблицѣ удерживаются обстоятельства, имѣнія которыхъ сопутствуютъ усиленію или ослабленію даннаго явленія, а прочія вычитаются. На основаніи полученныхъ таблицъ опредѣляется „форма“ явленія. Терминъ „формы“ употребляется у Б. не въ смыслѣ современнаго понятія закона, а въ духѣ платонскаго идеализма, какъ сущность явленія, выражаемая въ опредѣляющемъ его понятіи. Примѣненіе трехъ описанныхъ методовъ Б. поясняетъ на примѣрѣ изученія явленія теплоты и, предвосхищая позднѣйшія физическія теоріи, приходитъ къ выводу, что „форма“ теплоты есть особый родъ движенія. Послѣ того какъ будетъ установлено первое обобщеніе, изслѣдованіе переходитъ къ установленію болѣе высокихъ обобщеній. Однако Б. считаетъ вредными обобщенія слишкомъ широкія, такъ какъ они рѣдко бывають прочно обоснованы, отдавая предпочтеніе обобщеніямъ средней высоты, какъ болѣе солиднымъ и скорѣе примѣнимымъ на практикѣ. Б. настаиваетъ далѣе на томъ, чтобы обобщенія совершались съ соблюденіемъ постепенности, чтобы при восходящихъ обобщеніяхъ не пропускались промежуточныя ступени. Такова знаменитая бэконовская теорія индукціи, занимающая въ исторіи научной методологіи почетное мѣсто. Джонъ Стюартъ Милль, разрабатывая въ своей индуктивной логикѣ методы экспериментальнаго изслѣдованія, шелъ по пути, проложенному Б.-омъ. Милль удержалъ три бэко-

новскія таблицы и дополнилъ ихъ еще четвертой таблицей, введя такъ называемый методъ остатковъ. Въ современныхъ логикахъ отмѣчаются также и недостатки бэконовской индукціи. Индукція Б. не есть наведеніе въ строгомъ логическомъ значеніи этого слова, т. е. методъ установленія общаго закона на основаніи частныхъ случаевъ; она болѣе соотвѣтствуетъ процессу опредѣленія понятій. Далѣе, дѣя очень высоко индуктивный методъ и думая обосновать на немъ одномъ пылныя науки, Б. не сознательнъ съ достаточной ясностью важности дедукціи и совсѣмъ упустилъ изъ виду первостепенное значеніе, которое выпало на долю математики въ естествознаніи новаго времени. Б. не былъ человѣкъ строгой и точной науки. Въ примѣненіяхъ своего метода, въ своихъ собственныхъ экспериментахъ Б. не стоялъ на высотѣ даже тогдашняго научнаго знанія, не всегда былъ освѣдомленъ относительно изобрѣтеній и дѣйствительныхъ открытій того времени, не умѣлъ дѣлать чужихъ научныхъ заслугъ, напр., отзывался пренебрежительно о дѣятельности великаго Коперника. Все это не умаляетъ однако заслугъ Б. въ исторіи науки и философіи. Б. уловилъ духъ своего времени, былъ краснорѣчивымъ выразителемъ его и болѣе убѣдительно, чѣмъ кто-либо, проповѣдовалъ реформу научнаго знанія. Его проповѣдь не осталась безъ плодотворныхъ послѣдствій практическаго характера. Основанное вскорѣ послѣ смерти Б. Лондонское Королевское общество наукъ проводило и въ своихъ статутахъ, и въ своихъ научныхъ работахъ его принципы. Горячихъ поклонниковъ нашла философія Б. въ лицѣ французскихъ энциклопедистовъ, ставившихъ его даже выше своихъ отечественныхъ философовъ, восхвалявшихъ его какъ „самаго краснорѣчиваго, самаго универсальнаго, самаго великаго“ философа (Даламберъ). Б. не былъ дѣятельнымъ создателемъ новой науки, но онъ поднялъ новое движеніе научной мысли въ сферу сознанія, далъ ему имя, указалъ ему опредѣленное направленіе, сообщилъ ему болѣе увѣренную доступъ и тѣмъ самымъ ускорилъ его.—

Лучшее изданіе сочиненій Б. дали *Spedding, Ellis и Heath* въ 7 тт. (1857—60), къ которымъ надо причислить 5 тт. писемъ. Въ русскомъ пер. изданы *Бибиковымъ* важнѣйшія сочиненія подъ заглавіемъ „Б. Собраніе сочиненій“, 2 тт. (1874). О Б.: *Kuno Fischer*, „Baco und seine Nachfolger“ (2 изд. 1875, въ русск. пер. Н. Н. Страхова, 2 изд. 1870); *Ch. de Rémusat*, „B., sa vie, son temps, sa philosophie“ (1854); *Abbot*, „Francis Bacon“ (1885); *Adam*, „Philosophie de Fr. Bacon“ (1890); *H. Heussler*, „Fr. B. und seine geschichtliche Stellung“ (1889); *Либихъ*, „Б. Веруламскій и методъ естествознанія“ (р. пер. 1866); о методѣ индукціи у Б. см. „Логикѣ“ *Зиггарта* (р. пер. 1909).

Д. Викторовъ.

Бэ́ль, поземельная мѣра въ Закавказьѣ, первою обозначала лопату, а впоследствии—подымный участокъ на обществ. полѣ.

Бэ́нъ, см. *Бэмъ*.

Бэ́нъ (Bain), Александръ, выдающійся англ. психологъ и философъ, одинъ изъ послѣднихъ представителей „ассоціаціонной школы“, къ которой онъ примкнулъ подъ вліяніемъ Д. С. Милля. Род. въ 1818 г. въ Эбердинѣ, въ молодости занимался какъ философій, такъ и естественными и словесными науками и написалъ рядъ популярныхъ руководствъ по разнымъ отраслямъ знанія (одно изъ нихъ переведено на русскій яз. подъ загл.: „Стилистика и теорія устной и письменной рѣчи“); съ 1860 до 1880 г. былъ профессоромъ логики въ эбердинскомъ унив., съ 1881 до 1887 г.—ректоромъ этого унив.; ум. въ 1903 г. Главныя соч. Б.: 1) „Systematic Exposition of the Human Mind“, состоящее изъ 2 томовъ, каждый съ особымъ заглавіемъ: I—„The senses and the intellect“ (1855; 4 изд. 1894), II—„The emotions and the will“ (1859). Б. далъ здѣсь богатое собраніе психологическаго матеріала (какъ данныхъ самонаблюденія, такъ и физиологическихъ фактовъ) и выполнилъ съ большимъ успѣхомъ множество анализовъ отдѣльныхъ группъ психическихъ состояній. При этомъ Б. значительно измѣнилъ прежнюю, традиціонную теорію ассоціационизма: съ одной стороны, онъ настаиваетъ на

важной роли, какую въ психической жизни играет *активность* субъекта, корень которой онъ видитъ въ самопроизвольной энергій нервной системы; а съ другой—ассоціаціонный принципъ получаетъ у него столь широкое значеніе, что подъ него подходит и все творчество („творческая ассоціація“). Въ связи съ этимъ лучшими отдѣлами сочиненія являются отдѣлы, посвященные волѣ (въ ея зачаткахъ, въ связи съ инстинктами, и въ ея развитой формѣ). Проблемѣ „вниманія“ Б. удѣляетъ также достаточное мѣсто, — не выдѣляя однако вниманіе въ особую функцію сознанія и тѣмъ расходясь съ „апперцептивной школой“, во главѣ которой стоитъ Вундтъ (статья Б. въ журналѣ *Mind*: „On association-controversies“). 2) „Mental and moral science“—университетскій курсъ, состоящій изъ 2 частей въ одномъ томѣ: I—психологія (сокращеніе большого, двухтомнаго сочиненія, указаннаго выше), II—очеркъ исторіи этики. Первая часть была дважды переведена на русскій яз. подъ загл.: „Психологія“. 3) „The Study of character“ (1861), переведено по-русски въ 1866 г.: „Объ изученіи характера“; 4) „Logic, deductive and inductive“ (2 т. 1870); въ этомъ сочиненіи Б., примыкая въ основныхъ логическихъ теоріяхъ къ знам. „Системѣ логики“ Д. С. Милля, ставитъ, однако, логику въ болѣе тѣсную связь съ психологіей, чѣмъ это имѣло мѣсто у Милля; далѣе Б. приводитъ теорію причинности въ связь съ закономъ сохраненія энергій, а также отводитъ много мѣста изложенію „методовъ наукъ“ (нѣкоторые изъ этихъ отдѣловъ, при всей огромной и многосторонней эрудиціи Б., имѣютъ слишкомъ формальный характеръ); въ № 6 „Юрид. Вѣстника“ за 1882 г. перев. VII и VIII гл. V книги этого сочиненія, подъ загл. „Логика обществ. наукъ“; 5) „Mind and Body, the theories of their relations“ (1872; есть два русск. перевода). Здѣсь Б., исходя изъ своего пониманія причинности, какъ выраженія закона сохраненія энергій, ограничиваетъ примѣненіе этого понятія областью однихъ физическихъ явленій и признаетъ неправильнымъ распростран. его на отнош. между самими

основными порядками фактовъ въ ихъ цѣломъ, т. е. между физическимъ, съ одной стороны, и психическимъ, съ другой. Въ отношеніи къ объекту психологіи ни физическое не есть *причина* психическаго, ни психическое—физическаго: объектъ этотъ имѣетъ двѣ *стороны*, подобно тому, какъ одна и та же шаровая поверхность представляется выпуклой, если на нее смотрѣть снаружи, и вогнутой, если смотрѣть изнутри: сознаніе и нервно-физическіе процессы *сопутствуютъ* другъ другу (психо-физическій параллелизмъ); 6) „Education as a Science“ (1879 г.; есть два русск. перевода). Въ этомъ соч. Б. имѣетъ въ виду исключительно школьное образованіе, въ составѣ котораго онъ на первый планъ выдвигаетъ *усвоеніе* и *пріобрѣтеніе навыковъ*, ставя на второй планъ творчество и самодѣятельность учащагося; Б. высказываетъ много цѣнныхъ замѣчаній о логической и психологической сторонахъ вліянія различныхъ преподаваемыхъ въ средней школѣ наукъ, при чемъ заявляетъ себя рѣшительнымъ противникомъ классич. образованія и сторонникомъ образованія научнаго; 7) „James Mill, a biography, and J. S. Mill, a criticism, with personal recollections“ (1882)—біографія Милля-отца и воспоминанія о Миллѣ-сынѣ, съ которыми Б. познакомился въ 1842 г. Знакомство это, какъ говоритъ самъ Б., оказало рѣшительное вліяніе на всю его судьбу: благодаря Миллю, Б. вошелъ въ тотъ кружокъ ученыхъ и политическихъ дѣятелей, который назывался кружкомъ бентамитовъ или „философскихъ радикаловъ“; 8) „Practical Essays“ (1884), собраніе журнальныхъ статей; 9) посмертная „Autobiography“ (1904). Кромѣ того, Б. принималъ участіе въ новомъ изданіи „Analysis of the phenomena of the human mind“ Джемса Милля, составилъ къ нему нѣсколько примѣчаній и написалъ о немъ статью, а также въ изданіи посмертнаго труда Джорджа Грота объ Аристотелѣ.—Литература о Б.: *J. S. Mill*, статья о психологіи Б. въ „Dissertations and Discussions“; *Th. Ribot*, „La psychologie anglaise contemporaine“ (1870); *L. Liard*, „Les logiciens anglais contemporains“ (1878);

Трошкій, М. М., „Нѣмецкая психологія въ текущемъ столѣтїи“ (2 изд. 1883); *его же*, „Учебникъ логики“ (1886 и сл.), гдѣ приведены взгляды Б. на большинство проблемъ логики; Davidson, некрологъ Б. и оцѣнка его въ журн. „Mind“. В. Ивановскій.

Бэра законъ, см. *рѣки*.

Бэръ или *Berz* (Baer), Карлъ Эрнстъ, знаменитый русскій естествоиспытатель, род. въ 1792 г. въ Эстляндїи, учился сначала въ дерптскомъ университетѣ медицинѣ, а затѣмъ въ Германїи въ Вюрцбургѣ, въ 1817 г. сдѣлался прозекторомъ у Бурдаха въ кенигсбергскомъ университетѣ, съ 1819 г. профессоромъ зоотомїи и основалъ мѣстный зоологическій музей, въ 1826 г. сдѣлался также директоромъ анатомическаго театра; въ 1829 г. Б. вернулся въ Россію и былъ назначенъ членомъ академіи наукъ и профессоромъ зоотомїи въ Петербургѣ, но въ 1830 г. уѣхалъ въ Кенигсбергъ, въ 1834 г. возвратился въ Петербургъ. Въ 1837 г. Б. путешествовалъ по Ланландїи и Новой Землѣ, въ 1851—56 гг. занимался изслѣдованіемъ рыболовства на озерѣ Пейбусъ, въ Балтійскомъ и Каспійскомъ моряхъ, въ 1862 г. былъ избранъ почетнымъ членомъ академіи наукъ. Ум. въ 1876 г.—Б. принадлежитъ къ наиболее замѣательнымъ по глубинѣ мысли естествоиспытателямъ XIX ст. и своими многочисленными трудами оказалъ громадную услугу сравнительной анатомїи и особенно исторїи развитія животныхъ. Его изслѣдованіе „Ueber Entwicklungsgeschichte der Thiere“ (2 т. 1828—37) сдѣлало эпоху въ наукѣ. Классическая изслѣдованія Б. по эмбриологіи позвоночныхъ значительно содѣйствовали выясненію и окончательному утверженію въ зоологіи ученія о типахъ животнаго царства, основаннаго Кювье на анатомическихъ данныхъ. Стремясь построить главные подраздѣленія животнаго царства на основныхъ чертахъ исторїи развитія животныхъ, Б. пришелъ къ заключенію о существованїи четырехъ различныхъ типовъ развитія, совпадавшихъ съ главными отдѣлами Кювье; позднѣйшая разработка эмбриологіи внесла, однако, значительныя поправки въ общіе

выводы Б. Изъ другихъ его работъ особенно важно объясненіе закона, получившаго его имя, опубликованное въ его работѣ: „Почему у нашихъ рѣкъ, текущихъ на сѣверъ и югъ, правый берегъ высокъ, а лѣвый низокъ?“ („Морск. Сборн.“ 1857 и 58). Изъ прочихъ его работъ слѣдуетъ отмѣтить: „Untersuchungen über die Entwicklungsgeschichte der Fische“ (1835), „О каспійскомъ рыболовствѣ“, работы по антропологіи, „Reden und kleine Aufsätze“ (въ которыхъ Б. сталъ въ оппозицію къ теорїи Дарвина) и много статей въ различ. спец. изданїяхъ (въ „Mémoires“ и „Bulletins“ петерб. Акад. Наукъ, въ „Beiträge zur Kenntniss des russ. Reiches“ и др.).

М. Н.

Бэръ (Bert), Поль, франц. ученый и обществ. дѣятель, род. въ 1833 г.; получивъ въ 1863 г. степень доктора медицины, а въ 1866 г. доктора естеств. наукъ, занялъ мѣсто профессора этихъ наукъ въ Бордо. Въ 1869 г. онъ сдѣлался проф. физиологіи въ париж. Сорбоннѣ и въ 1875 г. получилъ за свои барометрическія изслѣдованія большую премію въ 20 т. франковъ. Горячій республиканецъ, онъ былъ назначенъ 15 янв. 1871 г. Гамбеттой префектомъ Сѣвернаго департамента, но сложилъ эту должность послѣ отставки диктатора. Съ 1875 г. Б. состоялъ членомъ палаты депутатовъ, примыкая къ республиканскому союзу; онъ принадлежалъ къ ожесточеннѣйшимъ противникамъ католическаго духовенства, отъ вліянія котораго онъ стремился освободить школу, и былъ докладчикомъ въ палатѣ во время внесенія закона Ферри, составленнаго въ этомъ духѣ. Онъ шелъ еще далѣе, чѣмъ Ферри, и стремился вообще исключить изъ школы всякое религіозное обученіе. Когда Гамбетта предложилъ ему въ ноябрѣ 1881 г. портфель министра народнаго просвѣщенія, онъ тотчасъ же издалъ энергическій декретъ противъ клира, но уже 26 января 1882 г. вышелъ въ отставку вмѣстѣ съ Гамбеттой; скоро затѣмъ онъ сдѣлался членомъ академіи наукъ. Человѣкъ боевого темперамента, Б. энергично продолжалъ борьбу противъ клерикальныхъ вліяній. Внесенный имъ законопроектъ, гласившій, что въ об-

ществ. начальныхъ училищахъ должны преподавать исключительно свѣтскіе люди, былъ принятъ въ февралѣ 1884 г. Въ началѣ 1886 г. онъ былъ назначенъ генераль-резидентомъ въ франц. Аннамъ и Тонкинъ, но скоро поссорился съ военнымъ начальствомъ; умеръ въ томъ же году. Изъ его работъ заслуж. вним.: „Revue des travaux d'anatomie et de physiologie publiés en France pendant l'année 1864“, „Notes d'anatomie et de physiologie comparées (1867—70)“, „Leçons sur la physiologie comparée de la respiration“ (1869), „La pression barométrique“ (1877), „La morale des Jésuites“ (1880)—и рядъ превосходныхъ учебниковъ, изъ которыхъ на русс. переведены „Лекціи зоологии“ и др.

Бюашъ (Buache), Филиппъ, изв. франц. географъ и картографъ, род. въ 1700 г., съ 1730 г. былъ членомъ акад. наукъ; ум. въ 1773 г. Особ. извѣстенъ предложенною имъ системою распредѣленія земной поверхности по бассейнамъ рѣкъ и горнымъ хребтамъ и дѣленія морей по выступамъ морского дна, а также попыткой сравненія отдѣльныхъ странъ по ихъ естеств. произведеніямъ. Гл. труды: „Considérations géograph. et physiques sur les nouvelles découvertes au nord de la grande mer“, „Atlas physique“, „Parallèle des fleuves de toutes les parties du monde“.

Бюваръ (фр. buvard), переплетенная тетрадь, въ родѣ портфеля, содержащая пропускную бумагу и подкладываемая, для удобства, при писаньи писемъ.

Бюде (Budé, латинизир. *Будеусъ*), Гильомъ, знамен. французскій гуманистъ, род. въ 1467 г. и рано отдался изученію классич. языковъ, особ. греческаго. Скоро Б. такъ освоился съ греч. языкомъ, что считался лучшимъ эллинистомъ своего времени; французы прозвали его „возстановителемъ греческой филологіи во Франціи“. По его совѣту Францискъ I основалъ Collège de trois langues (теперь Collège de France) и библиотеку въ Фонтенебло. Энтузіастъ науки, человекъ дѣятельно поддерживавшій преслѣдуемыхъ ученыхъ (Доле), Б. сумѣлъ удержать напуганнаго Сорбонной короля отъ

окончательнаго запрещенія книгопечатанія во Франціи. Ум. въ 1540 г. Гл. соч.: „Annotations in XXIV lib. Pandectarum“ (1508); „De asse et partibus eius“ (1514); „Commentarii linguae graecae“ (1529); „Lettres en grec“ (1526).

Бюдешъ (Büdds), гора въ венг. комит. Гаромсекъ (Семиградія), 1053 метр. высоты, извѣстна тѣмъ, что изъ расщелинъ и пещеръ ея непрерывно выдѣляются газы, преим. сѣрководородъ. У подножія нѣсколько цѣлебн. источниковъ.

Бюджетное право, право парламента предварительно знакомиться съ проектомъ росписи государственныхъ доходовъ и расходовъ и утверждать его. Какъ совокупность нормъ, ставящихъ въ извѣстныя, болѣе или менѣе ограниченныя рамки управление финансами, Б. п. является однимъ изъ важнѣйшихъ конституціонныхъ правъ. Подобно другимъ конституціоннымъ правамъ, оно крайне растяжимо. Оно можетъ быть очень обширнымъ и почти поглощать правомочія правительства по управленію финансами и можетъ быть весьма ограниченнымъ и едва эти правомочія затрогивать. Большая или меньшая широта Б. п., какъ и всякаго другого конституціоннаго права, обусловлена только одной причиною—реальнымъ соотношеніемъ общественныхъ силъ въ странѣ. Тамъ, гдѣ это соотношеніе приводитъ къ демократической конституціи и въ частности къ парламентаризму, Б. п. парламента по необходимости очень обширно. Тамъ, гдѣ вѣсы реального соотношенія не склоняются сколько-нибудь опредѣленно въ сторону прочнаго ограниченія абсолютизма и парламентъ лишь прикрываетъ собою условія мнимаго конституціонализма, Б. п. съ такой же необходимостью носить призрачный характеръ. Такъ, въ Россіи бюджетныя правила, приготовленныя для совѣтательной Думы, безъ малѣйшей передѣлки были приложены къ Думѣ законодательной. При полномъ абсолютизмѣ, когда нѣтъ парламента, не можетъ быть вообще никакихъ ограниченій въ сферѣ финансовыхъ правомочій правительства. Правда, случается, что правительство и при господствѣ абсолютизма чу-

бликуеть бюджетъ, но такой актъ не имѣетъ ни малѣйш. политич. значенія, ибо опубликованіе производится исключительно для свѣдѣнія, при томъ не столько самой страны, сколько иностранныхъ кредиторовъ. Абсолютистскій бюджетъ ни провѣркѣ, ни, конечно, утвержденію не подлежитъ. Въ юридическомъ смыслѣ онъ исполняется такъ, какъ проектируется. А будучи исполненъ, не подлежитъ обществ. контролю.

Б. п. не только одно изъ важнѣйшихъ конституціонныхъ правъ. Оно первое, которое стали отстаивать народы въ борьбѣ съ абсолютизмомъ, инстинктивно понимая, что въ немъ палладіумъ политической свободы. Такъ началась эволюція представительныхъ учреждений во Франціи и въ Англіи, въ двухъ странахъ, типичныхъ съ этой точки зрѣнія. Во французскихъ генеральныхъ штатахъ въ XIV в. уже начиналъ твердо выработываться принципъ давленія на королевскую власть угрозой отказа въ деньгахъ. Национальный подъемъ, вызванный Столѣтнею войною и сплотившій страну вокругъ трона Карла V и Карла VII, разрушилъ плоды первоначальныхъ усилій. Штаты 1439 года создали постоянный налогъ и тѣмъ выпустили изъ рукъ свое уже почти завоеванное конституціонное право. Отнынѣ ихъ роль могла быть только совѣщательной. Зато въ Англіи, гдѣ необходимая борьба съ сильной королевской властью спланивала всѣ сословія, палаты, однажды понявъ важность права разрѣшенія налоговъ, уже не выпускали изъ рукъ этого оружія. Сначала въ ст. 12 Вел. Хартии вольностей (см.), потомъ въ спеціальному статуту De tallagio non concedendo (1297) устанавливается разъ навсегда принципъ, требующій согласія представителей страны (въ первомъ случаѣ commune concilium regni, во второмъ парламента) на взиманіе налоговъ. Позднѣ бывали случаи, когда фактически этотъ принципъ нарушался, но юридически онъ оставался неизгладимъ; признанный Биллемъ о правахъ (1689), онъ сталъ прочной конституціонною нормою. Но онъ не былъ тогда же воспринятъ другими

государствами. Англійское конституціонное развитіе шло слишкомъ своеобразными путями, въ этомъ процессѣ еще слишкомъ отчетливо были замѣтны элементы средневѣковаго сословнаго принципа. А Европа къ XVIII вѣку уже изжила этотъ принципъ. Въ социальной структурѣ наиболѣе передовыхъ странъ континента были уже даны для рецепціи конституціоннаго и въ частности бюджетнаго права, но на другихъ основахъ, чѣмъ въ Англіи. Эти основы были даны французскою революціей.

Когда генеральные штаты провозгласили себя національнымъ собраніемъ, т. е. органомъ, законно представляющимъ не отдѣльныя сословія, а всю страну, когда Декларация правъ признала необходимость обложенія страны для нуждъ управленія (ст. 13),— въ конституціонно-правовомъ оборотѣ явилась совершенно новая идея, кореннымъ образомъ противоположная средневѣковому взгляду. Средневѣковая точка зрѣнія на право утверждать налоги была сословной, т. е. частно-правовой точкой зрѣнія. Сословія являются по отношенію къ государству самостоятельнымъ цѣлымъ; по договору съ государствомъ они налагаютъ на себя финансовыя тяготы тогда, когда они считаютъ это необходимымъ. И тѣ выгоды, которыя получаются согласно договору съ государствомъ, идутъ на пользу только сословіямъ. Французская революція выдвинула вмѣсто сословной точки зрѣнія національную, и въ этомъ былъ огромный шагъ впередъ. Право парламента утверждать налоги стало разсматриваться, какъ право, вытекающее изъ признаннаго закономъ суверенитета націи. Нація въ лицѣ своихъ представителей, которымъ она делегируетъ свои суверенныя права, облагаетъ самое себя для общей пользы. Такимъ образомъ, впервые, вмѣсто частно-правовой точки зрѣнія, выступаетъ государственно-правовая. То, что въ Англіи сдѣлалось путемъ долгой эволюціи, скрадывающей юридическую определенность завоеваннаго парламентомъ Б. п., во Франціи установлено законодательнымъ путемъ, отчетливо подчеркнутымъ именно юридическую сторо-

ну вопроса. И Б. п. начинает облекаться въ формулы, закрѣпленныя въ основныхъ законахъ. Сначала въ конституцію вносится положеніе, что налоги, т. е. государственные доходы, утверждаются парламентомъ ежегодно. Этотъ принципъ уже введенъ во всѣ революціонныя конституціи. Но здѣсь нѣтъ еще того принципа, что парламентъ утверждаетъ бюджетъ, т. е. весь планъ государственнаго хозяйства на ближайшій годъ, какъ доходы, такъ и расходы. Положеніе это создано практикой. Въ первые годы реставраціи весь бюджетъ, и въ доходной и расходной части, вогировался en bloc; затѣмъ правило, требующее для палаты права утвержденія какъ доходовъ, такъ и расходовъ, провозглашается въ мотивахъ къ бюджету 1817 г. и вслѣдъ затѣмъ устанавливается закономъ 25 марта того же года. Этотъ же законъ вводитъ вотумъ по министерствамъ и запрещаетъ передачу ассигновокъ изъ одного министерства въ другое. Затѣмъ въ теченіе реставраціи ограничивается срокъ расходованія разрѣшенныхъ суммъ (1822), предписывается счетной палатѣ знакомить парламентъ съ контролемъ по исполненію кредитовъ министрами (1826), проводится дальше специализація вотумовъ (1827). Практика июльской монархіи приводитъ къ дальнѣйшей детализаціи вотумовъ, къ объединенію всѣхъ смѣтъ въ одномъ бюджетѣ и выработкѣ правилъ, обеспечивающихъ болѣе дѣйствительный контроль. Вскорѣ послѣ того правила, требующія, чтобы всякій доходъ и расходъ государства былъ внесенъ въ бюджетъ и чтобы бюджетъ ежегодно утверждался палатами, были внесены въ текстъ бельгійской конституціи 1831 года. Теперь Б. п. можно было считать выработаннымъ окончательно. Изъ бельгійской конституціи оно было заимствовано большинствомъ конституцій другихъ культурныхъ странъ.

При дальнѣйшемъ развитіи конституціонной жизни Б. п. детализировалось очень сильно. Его примѣненіе выдвинуло рядъ вопросовъ, до сихъ поръ вызывающихъ разногласія. Нѣкоторые изъ нихъ очень важны. Такова прежде всего контроверза о роли

верхней палаты въ утвержденіи бюджета. Способъ составленія обѣихъ палатъ приводитъ къ тому, что нижняя палата всюду является призванной делегаціей народа и, слѣдовательно, вмѣстѣ съ нимъ принадлежащая народу суверенитета. Поэтому, а не потому, что она представляетъ массу плательщиковъ податей, ей принадлежатъ нѣкоторые прерогативы въ бюджетной сферѣ. Прерогативы эти чаще всего выражаются въ томъ, что бюджетъ вносится сначала въ нижнюю палату. Но нѣкоторыя страны (Англія, Пруссія, Бельгія, Голландія) не ограничиваются этимъ и лишаютъ верхнюю палату права вносить измѣненія въ бюджетъ. Въ этихъ странахъ верхняя палата можетъ только отвергнуть бюджетъ en bloc. Въ Англіи, впрочемъ, нижняя палата, въ маѣ 1911 г. приняла законъ, лишаящій палату лордовъ вообще всякаго права измѣнять бюджетный вотумъ палаты общинъ. Во Франціи, гдѣ сенатъ, основываясь на неясномъ текстѣ конституціоннаго закона, настаиваетъ на томъ, что онъ имѣетъ совершенно такія же права по утвержденію бюджета, какъ и палата, на этой почвѣ идутъ постоянные конфликты.

Но главные конфликты на почвѣ примѣненія Б. п. парламента происходятъ, конечно, съ исполнительной властью. Въ прежнія времена, чтобы заставить исполнительную власть подчиниться своей волѣ, палата часто пускала въ ходъ отказъ въ утвержденіи бюджета. Въ настоящее время большинство авторитетовъ по конституціонному праву и по финансовой наукѣ признаютъ это оружіе не достигающимъ цѣли, или просто излишнимъ. Излишне оно въ государствахъ парламентскихъ, гдѣ министерство вообще находится въ зависимости отъ вотума большинства палаты, и гдѣ поэтому нѣтъ необходимости въ спеціальному вотумѣ, отклоняющемъ бюджетъ. Въ странахъ непарламентскихъ отказъ въ бюджетѣ дѣйствительно долженъ быть признанъ не достигающимъ цѣли. Потому что, разъ въ странѣ правительство чувствуетъ себя настолько сильнымъ, чтобы не сообразоваться, когда ему не кажется нужнымъ, съ вотумомъ большинства, оно

спокойно будетъ продолжать править безъ утвержденного бюджета. Если же отказъ въ бюджетъ способенъ произвести впечатлѣніе и вынудить правительство къ уступкамъ,—это значитъ, что народное представительство настолько сильно, что правительство не сможетъ сопротивляться и установленію парламентаризма, т. е. такого порядка, когда отказъ въ бюджетъ излишенъ. Въ странахъ, гдѣ народное представительство особенно слабо, въ законъ даже вводится прямая оговорка, что неутвержденіе бюджета во-время—даетъ правительству право исполнить еще разъ послѣдній утвержденный бюджетъ (Россія, Японія). Словомъ, все сводится опять-таки къ соотношенію общественныхъ силъ въ странѣ. Этотъ аргументъ представляется до такой степени рѣшающимъ, что совершенно отпадаетъ необходимость долго распространяться о невозможности безбюджетнаго состоянія и о томъ, что прекращеніе исполненія бюджета поведетъ ко всякаго рода бѣдствіямъ для страны. И бюджетная практика, которая постепенно отказывается отъ этого оружія (въ Англіи палата прибрѣгала къ нему въ послѣдній разъ въ 1784 г., въ Пруссіи—въ 1865 г., во Франціи—въ 1877 г., въ Даниі—въ 1878 г., это послѣдній случай), является лучшимъ доказательствомъ, что неутвержденіе бюджета—плохой способъ борьбы съ произволомъ правительства. Это, конечно, не значитъ, что даже въ дуалистическихъ государствахъ невозможно на почвѣ обсужденія бюджета болѣе или менѣе серьезное давленіе на правительство. Практика показываетъ, что принципъ *do ut des* находить здѣсь очень большое примѣненіе. Отказъ въ утвержденіи части бюджета—такое средство, конституціонность котораго не можетъ быть никомъ образомъ взята подъ сомнѣніе; въ отвѣтъ на него неудобно прибѣгать къ нарушенію конституціи, какъ это всегда дѣлалось въ случаяхъ отказа въ утвержденіи всего бюджета. Слѣдовательно, при сколько-нибудь выдержанной и твердой политикѣ со стороны палаты, соглашеніе становится почти необходимою. При самомъ неблагоприятномъ для парламента соотношеніи

общественныхъ силъ въ странѣ, такое вынужденное бюджетными дѣлами соглашеніе очень обычно. И какъ бы сильно ни было правительство, оно не можетъ устранить этого крайне неудобнаго для него факта, ибо онъ вытекаетъ изъ самаго существа государственнаго значенія бюджета. Особнякомъ стоитъ вопросъ объ отношеніи къ проекту бюджета оппозиціи, когда она обречена играть въ парламентѣ безответственную роль. Въ ея рукахъ отказъ въ утвержденіи бюджета является однимъ изъ способовъ произвести манифестацію противъ правительства, необходимую ей по политическимъ соображеніямъ. Практическихъ результатовъ ея вотумъ отказа имѣть не будетъ, принципиальное же значеніе его можетъ быть огромно. Поэтому и теоретически нельзя относиться съ безусловнымъ отрицаніемъ къ отказу въ утвержденіи бюджета оппозиціей. См.: *Jellinek*, „Gesetz und Verordnung“ (1887); *ego же*, „Budgetrecht“, въ „Handwörterb. der Staatswissenschaften“; *R. Stourm*, „Бюджетъ“ (рус. пер. 1907); *G. Jéze*, „Traité de science des finances“ (1910). *А. Дживелеговъ.*

Бюджетъ, сравнительное исчисленіе на предстоящей хозяйственный періодъ доходовъ и расходовъ. Хотя слово это употребляется и по отношенію ко всякому хозяйству (напр., „бюджеты петербургскихъ рабочихъ“, „выйти изъ бюджета“, „земскіе, городскіе бюджеты“), но въ специальномъ смыслѣ оно примѣняется только къ государственному хозяйству и означаетъ составленное и утвержденное въ порядкѣ, установленномъ основными законами страны (конституціей), росписаніе предстоящихъ въ такой-то (обыкновенно годичный) періодъ времени государственныхъ расходовъ и доходовъ. Самое слово происходитъ отъ старо-нормандскаго *bougette*—(кожаный мѣшокъ)—такъ назывался портфель, въ которомъ приносилась въ парламентъ смѣта расходовъ и доходовъ. Изъ этого слова образовалось впоследствии англійское слово *budget*—перешедшее потомъ и во французскій языкъ. Общеупотребительное, какъ разговорный и научный терминъ, въ официальномъ языкѣ это слово

замѣняются часто другими выраженіями: государственная роспись доходовъ и расходовъ, Haushaltungsetat, annual financial statement, progetto di bilancio. Финансовая цѣль бюджета заключается въ томъ, чтобы путемъ сопоставленія величины ожидаемыхъ доходовъ и расходовъ установить равновѣсіе между затратами, необходимыми въ наступающемъ періодѣ для удовлетворенія государственныхъ потребностей, и тѣми средствами, которыя должны поступить въ распоряженіе государства для ихъ покрытія, и такимъ путемъ обезпечить безпрепятственное выполненіе всѣхъ хозяйственныхъ задачъ государства. Въ странахъ конституціонныхъ бюджетъ имѣетъ и политическую функцію, заключающуюся въ возможности для народнаго представительства опредѣлять, посредствомъ измѣненія предложенныхъ ему бюджетныхъ цифръ, объемъ и направленіе госуд. дѣятельности. Съ внѣшней стороны бюджетъ представляетъ собою перечисленіе въ формѣ таблицы и въ известной послѣдовательности наименованій предстоящихъ расходовъ и доходовъ, съ указаніемъ ихъ цифровой величины на предстоящій періодъ. Послѣдовательность наименованій расходовъ опредѣляется или такъ назыв. *министеріальной* системой, когда отдѣльныя статьи располагаются въ бюджетѣ по министерствамъ или вѣдомствамъ, въ распоряженіи которыхъ онѣ находятся (наиболѣе распространенная), или *реальной* системой, когда группировка совершается по предметамъ назначенія расходовъ или по роду доходовъ, независимо отъ вѣдающихъ ихъ министерствъ (Англія). При опредѣленіи размѣра предстоящихъ расходовъ и доходовъ берутся или среднія числа за нѣсколько ближайшихъ лѣтъ или цифра послѣдняго прешествовавшего бюджета, измѣненная по соображеніямъ, указывающимъ на необходимость ея повышенія или пониженія. Въ зависимости отъ того, какіе доходы и расходы вносятся въ бюджетъ, онъ можетъ быть *валовой* (или брутто В.), если онъ обнимаетъ всѣ доходы и расходы государства, и *чистый* (или нетто В.), если государственные доходы показываются за вы-

четомъ изъ нихъ издержекъ по взиманію и управленію доходными статьями и эти издержки не включаются въ сумму госуд. расходовъ. Это различіе имѣетъ громадное значеніе при сравненіи бюджетовъ разныхъ государствъ или одного и того же государства въ разное время, если эти бюджеты не однородны: валовыя цифры доходовъ и расходовъ могутъ на много превышать ихъ чистыя величины; такъ, напр., валовой бюджетъ расходовъ Германской Имперіи въ 1908 г. равнялся 2.791 милл. мар., а чистый, по расчету Альтмана, только 1.735 милл. мар.; нашъ госуд. бюджетъ на 1911 г.—валовой — составляетъ 2.693 милл. р., а если представить его въ формѣ чистаго бюджета, т. е. исключить расходы по взиманію налоговъ и по веденію различныхъ гос. предприятий (жел. дороги, почта, телеграфъ, питьевая монополія и др.), то онъ опредѣлится въ суммѣ только—1.835 милл. р. Чистые бюджеты представляютъ ту невыгоду, что при нихъ не могутъ подвергаться должной провѣркѣ и оцѣнкѣ издержки по взиманію и эксплуатаціон. расходы, и потому въ конституціонныхъ странахъ они все болѣе и болѣе вытѣсняются валовыми бюджетами, которые теперь представляютъ уже господствующій типъ въ крупныхъ государствахъ (чистые сохранились, между прочимъ, въ Виртембергѣ, Саксоніи, Гессенѣ). Цѣль, преслѣдуемая В-омъ, требуетъ, чтобы онъ обнималъ всѣ доходы и расходы государства, подвергая, такимъ образомъ, всѣ составныя части общественнаго хозяйства постоянному общественному контролю. Но это требованіе (единства и универсальности В.) осуществляется обыкновенно не вполне, допуская на практикѣ рядъ болѣе или менѣе важныхъ исключеній. Такъ, внѣ основного бюджета часто помѣщаются особыя смѣты, различныхъ специальныхъ средствъ и капиталовъ, не вносятся иногда въ общій бюджетъ доходы и расходы, основанные на законахъ о займахъ и др. Продолжительность дѣйствія бюджета опредѣляется установленнымъ въ законѣ *бюджетнымъ* или *финансовымъ періодомъ*; обыкновеннымъ въ настоящее время является годичный періодъ (въ

небольшихъ германск. государствахъ существуетъ 2-хъ-лѣтній и даже 3-хъ-лѣтній періодъ). Хотя, повидимому, многолѣтніе періоды представили бы ту выгоду, что могли бы освободить правительство и парламентъ отъ ежегодной затраты значительнаго времени и труда на составленіе и разсмотрѣніе бюджета, но для сложныхъ хозяйствъ крупныхъ государствъ они оказываются непригодными: нельзя съ достаточной точностью и увѣренностью предвидѣть надолго впередъ всѣ тѣ много-различныя условія, которыми будутъ опредѣляться размѣры дѣйствительн. расход. и доход. государства; установленіе бюджета на 2—3 года повлекло бы за собой необходимость многочисленныхъ дополнител. ассигнованій, непредусмотрѣнныхъ чрезвычайн. расходовъ и т. п. Кромѣ того, и политическое значеніе бюджета находится въ противорѣчій съ удлиненіемъ бюджетнаго срока, и парламенты справедливо видятъ въ немъ умаленіе ихъ вліянія на госуд. управление и контроля надъ нимъ. Нѣкоторое сбереженіе труда правительства и представительныхъ учреждений достигается тѣмъ, что въ составѣ ежегоднаго бюджета устанавливаются отдѣльныя части, не подлежащія ежегодному разсмотрѣнію. Такъ, съ давнихъ поръ въ Англіи изъ общаго состава гос. доходовъ выдѣленъ такъ наз. *консолидированный фондъ*, состоящій изъ доходовъ, основанныхъ на постоянныхъ законахъ и вносимыхъ въ парламентъ лишь для свѣдѣнія, а не для вотированія (въ общей сложности около $\frac{3}{4}$ всѣхъ доходовъ); точно также и расходы дѣлятся на часть постоянную или консолидированную и измѣняющуюся, при чемъ постоянные расходы установлены впредь до измѣненія законами и покрываются изъ суммъ консолидированнаго фонда безъ особаго каждый разъ согласія парламента. Такой же характеръ имѣютъ и такъ наз. *забронированныя* части нашего бюджета; сюда относятся прежде всего доходы и расходы, которые основаны на дѣйствующихъ законахъ, положеніяхъ, штатахъ, росписаніяхъ, а также Выс. повелѣніяхъ, въ порядкѣ верховнаго управлен. послѣдовавшихъ; кредиты на расходы м-ства Импер.

двора, Собственной Е. И. В. канцеляріи и канцеляріи Е. И. В. по принятію прошеній и на расходы, не предусмотрѣнные смѣтами, на экстренныя въ теченіе года надобности—въ размѣрѣ, не превышающемъ назначенія росписи 1905 года, и нѣк. др.; эти части нашей росписи обсужденію Гос. Думы и Совѣта не подлежатъ. То же значеніе имѣетъ и опредѣленіе представительными учреждениями какой-либо отдѣльной части бюджета въ извѣстномъ размѣрѣ на то или иное число лѣтъ, напр., такъ наз. *септеннатъ* въ Германіи (установленіе на 7 лѣтъ Б. воен. расход.). Начальный срокъ бюджетн. періода неодинаковъ въ различныхъ странахъ. Бюджетный періодъ совпадаетъ съ календарнымъ годомъ въ Россіи, Франціи, Австріи, Бельгіи, Голландіи, Швейцаріи, Греціи, Сербіи, Болгаріи, Египтѣ и большинствѣ государствъ Южной и Средней Америки. Онъ начинается съ 1-го апрѣля въ Англіи, Германіи, Пруссіи и нѣкоторыхъ другихъ герм. г-ахъ, Даніи, Румыніи, Швеціи и др., съ 1-го іюля въ С.-А. Соед. Штатахъ, Италиі, Испаніи, Португаліи, Бразиліи, Мексикѣ.

Составленіе проекта Б. есть дѣло исполнит. власти. Каждое вѣдомство, на основаніи свѣдѣній, сообщаемыхъ подчиненными органами, и собственныхъ соображеній, составляетъ предположенія о предстоящихъ ему расходахъ и доходахъ и представляетъ ихъ въ указанный закономъ срокъ министру финансовъ, который, сдѣлавъ сводку этихъ предположеній, вырабатываетъ на основаніи ихъ проектъ общаго гос. бюджета и представляетъ его на утвержденіе законодательному органу. Соотвѣтственно двоякому характеру хозяйственной дѣятельности государства, бюджетъ состоитъ всегда изъ двухъ частей: смѣты доходовъ и смѣты расход., при чемъ, такъ какъ для обезпеченія выполненія государствомъ всѣхъ предположенныхъ задачъ необходима наличность потребныхъ для этого средствъ, то и въ бюджетѣ обѣ части должны точно балансироваться: то-есть сумма доходовъ должна равняться суммѣ расходовъ. Недостатокъ первыхъ для полнаго покрытія вторыхъ называется *дефицитомъ* (см.), превыше-

не—излишкомъ. Емѣсть съ тѣмъ, въ зависимости отъ различія характера гос. доходовъ и расходовъ бюджетъ дѣлится на *обыкновенный* и *чрезвычайный*. Одни доходы и расходы повторяются, хотя съ измѣненіями въ своихъ размѣрахъ, регулярно, каждый годъ, другіе являются временными, во всякомъ случаѣ, непериодическими: послѣдніе группируются въ чрезвычайномъ бюджетѣ. Такъ какъ мнѣнія о томъ, какія статьи бюджета представляются временными, непериодическими, могутъ быть различны, то въ дѣйствительности и составъ чрезвычайнаго бюджета въ разныхъ странахъ весьма неодинаковъ. Но повсюду считается за правило, что на покрытие обыкновенныхъ расходовъ должны употребляться постоянные, правильно повторяющіеся доходы и что на чрезвычайные источники, среди которыхъ въ настоящее время преобладающее значеніе имѣютъ займы, должны относиться такіе только расходы, которые не могутъ быть отнесены къ числу обыкновенныхъ (о томъ, какія статьи относятся къ чрезвычайнымъ въ Россіи, см. *роспись государственная*).

Историческое разсмотрѣніе гос. бюджетовъ обнаруживаетъ бросающійся въ глаза фактъ безостановочнаго ихъ роста. Для иллюстраціи этого наблюденія достаточно привести нѣсколько цифровыхъ данныхъ. Общій размѣръ гос. бюджета составлялъ:

во Франціи:

въ 1243 г.	. . .	3,7 милл. фр.
" 1422 "	. . .	13,6 " "
" 1648 "	. . .	184 " "
" 1756 "	. . .	253 " "
" 1789 "	. . .	457 " "
" 1798 "	. . .	750 " "
" 1850 "	. . .	1.473 " "
" 1875 "	. . .	2.209 " "
" 1892 "	. . .	3.343 " "
" 1910 "	. . .	4.186 " "

въ Англіи:

въ 1691 году	. . .	3 милл. ф. ст.
" 1797 "	. . .	58 " "
" 1881/2 "	. . .	85 " "
" 1898/9 "	. . .	108 " "
" 1901/2 "	. . .	142 " "
" 1909/10 "	. . .	158 " "

въ Италіи:

въ 1862 г.	. . .	940,9 милл. лиръ
" 1882 "	. . .	1.392,9 " "
" 1909/10 г.	. . .	2.431 " "

въ Германіи:

въ 1877—8 г.	. . .	708 милл. мар.
" 1887—8 "	. . .	1.069 " "
" 1897—8 "	. . .	1.636 " "
" 1907 "	. . .	2.421 " "
" 1910 "	. . .	2.663 " "

То же явленіе наблюдается и у насъ въ Россіи. Въ 40-хъ гг. прошлаго вѣка нашъ госуд. бюджетъ не достигалъ и 200 милл. руб.; въ 1893 г. равнялся 1.220 милл., въ 1902 г. — 2.107 м. р.; роспись на 1911 г. сведена въ суммѣ—2.693.351.300 р.

Причины этого возрастанія госуд. бюджетовъ очень разнообразны: однѣ изъ нихъ—внѣшняго характера—коренятся въ общихъ условіяхъ, въ которыхъ развивается госуд. хозяйство, другія—внутреннія—лежатъ въ самой дѣятельности государства, обусловливаются развитіемъ содержанія этой дѣятельности. Внѣшними причинами были прежде всего *измѣненіе территорій* государствъ и *увеличеніе ихъ населенія*: естественно, что чѣмъ обширнѣе становится территория даннаго государства и чѣмъ многолюднѣе его население, тѣмъ крупнѣе оказываются абсолютные размѣры госуд. потребностей. Такой же внѣшней причиной было *измѣненіе покупательной стоимости денегъ*, вслѣдствіе удешевленія благородныхъ металловъ, съ одной стороны, и послѣдовательнаго уменьшенія содержанія монеты, т. е. количества металла, съ другой. Ливръ Карла V. дѣйствительно былъ фунтомъ серебра, путемъ же постепеннаго уменьшенія содержанія вѣсъ его сократился до 5 граммовъ, а цѣнность, равнявшаяся въ 1258—78 г. — 20½ фр., упала къ концу XVIII-го вѣка до 0,99 фр. По Миллюкову покупательная сила рубля въ XV в. равнялась 130 р., въ концѣ XVIII в.—5 р. нынѣшнимъ; вслѣдствіе этого на пріобрѣтеніе тѣхъ же самыхъ предметовъ казнѣ приходится теперь тратить въ 130 разъ большую сумму денегъ, чѣмъ въ

XV-мъ вѣкѣ. Кромѣ того, въ прежнее время значительная часть госуд. потребностей удовлетворялась посредствомъ системы натуральныхъ повинностей и поставокъ, хотя и тяжелыхъ для населенія, но не находившихъ внѣшняго выраженія въ бюджетѣ; смѣна натурального хозяйства денежнымъ сопровождалась и соответствующимъ переходомъ отъ этой системы къ денежнымъ сборамъ и расходамъ, которые уже вошли въ составъ бюджета, значительно выросшаго вслѣдствіе этого перехода. Не менѣе важную роль въ этомъ отношеніи сыграло и усовершенствованіе самого бюджета. Только установленіе конституціоннаго контроля ввело въ бюджетное дѣло начало единства и универсальности. „Естественно, что осуществленіе этого требованія послѣ страшной бюджетной неурядицы, царившей въ самодержавныхъ монархіяхъ, сразу въ значительной мѣрѣ увеличивало размѣры госуд. бюджетовъ“ (Боголѣповъ). То же послѣдствіе обнаружилось и при переходѣ отъ системы чистаго бюджета къ системѣ Б. валового, совершившемся въ теченіе XIX стол. Если принять въ соображеніе всѣ эти внѣшнія причины и учесть ихъ значеніе, то окажется, что по большей части возрастаніе бюджетовъ въ прежнее время—приблизительно до 40-хъ—50-хъ гг. прошлаго вѣка—было только формальнымъ, а не реальнымъ. Конечно, основная внутренняя причина этого роста—расширеніе объема и задачъ госуд. дѣятельности—проявлялась въ нѣкоторой степени и въ это время, но главное свое значеніе она приобрѣла за послѣднія три четверти столѣтія, когда, наоборотъ, влияніе перечисленныхъ выше внѣшнихъ причинъ частью совсѣмъ исчезло, частью сильно уменьшилось, а въ то же время ростъ госуд. бюджетовъ принялъ колоссальные размѣры. Царившій до 1848 г. въ госуд. жизни большинства европейскихъ государствъ застой съ этого момента повсюду смѣняется сильнымъ оживленіемъ общественной дѣятельности во всѣхъ ея областяхъ; начинается интенсивная государственная работа, сопровождавшаяся значительнымъ довышеніемъ всѣхъ госуд. рас-

ходовъ. Наибольшее абсолютно увеличеніе обнаружили военные расходы, составляющіе повсюду крупнѣйшую часть бюджета. Подъ влияніемъ системы такъ наз. вооруженнаго мира государства соперничаютъ взаимно въ увеличеніи и усовершенствованіи своихъ военныхъ силъ. Каждое государство стремится обезпечить себя не только извѣстнымъ численнымъ составомъ арміи и флота, но и достигнуть превосходства надъ другими странами въ системѣ вооруженія, въ неприступности и мощи крѣпостей, въ силѣ и совершенствѣ флота. Повсюду техника вырабатываетъ лучшіе типы оружія, лучшія системы нападенія и обороны, и тотчасъ же за введеніемъ к.-л. улучшенія въ одной странѣ другія оказываются вынужденными признать постановку своего дѣла устарѣвшимъ и стремиться съ затратой громадныхъ денежныхъ средствъ вносить въ него соответствующія улучшенія. „Войско и флотъ, говоритъ Леруа-Болье, двѣ индустріи, постоянно совершенствующіяся, и совершенствованіе это обходится очень дорого“. Въ 1850 г. считали, что одного милліона солдатъ достаточно для защиты всѣхъ европейскихъ странъ; менѣе, чѣмъ черезъ полъ-столѣтія, довели численный составъ постоянныхъ армій до 2.660.000, а въ 1900 г. уже до 3 милліоновъ человѣкъ; на содержаніе ихъ еще въ 1875 г., по расчету итальянскаго финансиста Флора, расходовалось 2½ милліарда франковъ; а въ 1901 г. уже требовался расходъ въ 7.960.000.000 фр. Съ какой быстротой возрастаютъ военные расходы, можно судить по слѣдующимъ примѣрамъ: въ Италіи въ 1862 г. на войско и флотъ трагилось 224 милл. лиръ, въ 1899—337½ м., въ 1910 г.—447 м., въ Россіи въ 1865 г.—165 мил. руб.; по росписи на 1911 г.—576 м.; въ Германіи въ 1871—230,7 милл. мар., въ 1901—2 г. уже 823,5 м. м., по бюджету 1910 г.—1.115 м. м. и т. д. Второй внутренней причиной является расширеніе дѣятельности государства въ области средствъ сообщенія, наступившее со времени приложенія къ нимъ силъ пара и электричества. По дѣлому ряду административныхъ, эконо-

номическихъ и иныхъ соображеній почти всѣ цивилизованныя государства сосредоточили въ своихъ рукахъ всѣ почтовые, телеграфныя, частью желѣзно-дорожныя и телефонныя предприятия, требующія затратъ громадныхъ средствъ на свое устройство, обзаведеніе и эксплуатацію. Значеніе въ настоящее время этихъ расходовъ, начавшихъ развиваться только съ половины прошлаго столѣтія, видно изъ слѣдующихъ примѣровъ: въ Германіи на почту, телеграфъ и жел. дороги расходуетъ (Б. 1910 г.)—746½ милл. мар., или около 31% всѣхъ имперскихъ расходовъ, въ Пруссіи на однѣ жел. дороги—1.888 м. м., или 48%, въ Австріи—на почту, телеграфъ и жел. дороги—883½ м. кр., или 33%, въ Россіи—571 м. р., или 22%, во Франціи—649 м. фр., или 16%, и т. д. Съ меньшей быстротой и въ меньшихъ размѣрахъ расширяются и другія задачи внутренняго управленія. Какъ впервые правильно отмѣтилъ Ад. Вагнеръ, подъ влияніемъ развитія конституціонализма принципъ репрессіи, господствовавшій во внутреннемъ управленіи полицейскаго государства и стремившійся къ подавленію зла уже возникшаго и къ наказанію виновныхъ, смѣнился превентивнымъ принципомъ, который выдвигаетъ на первый планъ предупрежденіе общественнаго зла, нарушенія общественныхъ интересовъ. Параллельно съ естественнымъ усовершенствованіемъ, благодаря росту культуры, способовъ отправленія старыхъ функций государства (законодательство, охрана права и безопасности, управленіе, внѣшнія сношенія), эта смѣна создавала новыя задачи для государства въ области народнаго здравія (медицинскія и санитарныя организаціи, борьба съ эпидеміями и эпизоотіями), призрѣнія (продовольствія), народнаго просвѣщенія, многообразнаго содѣйствія производительной дѣятельности населенія. Капиталистическая форма современнаго народнаго хозяйства создала сплоченность интересовъ трудящагося пролетаріата, а одновременное развитіе конституціонныхъ учреждений, допуская или обезпечивая возможность пролетаріату организоваться и открывая

все болѣе широкій путь представительству широкихъ массъ населенія въ законодательныхъ органахъ, привело ко все возрастающему проникновенію современной жизни демократическими началами. Подъ ихъ влияніемъ возникаетъ и развивается такъ наз. социальное законодательство, направленное на обезпеченіе интересовъ рабочаго класса и поднятія его экономическаго и культурнаго уровня (фабричная инспекція, страхование рабочихъ, призрѣніе стариковъ, вдовъ, сиротъ, пенсіи престарѣлымъ и пр.). Еще сравнительно незначительные по своимъ размѣрамъ, какъ недавно только впервые появившіеся въ гос. бюджетѣ, эти социальные расходы уже и теперь иногда представляютъ немалыя финансовыя затрудненія и, во всякомъ случаѣ, являются ферментомъ, обусловливающимъ новое значительное возрастаніе гос. бюджетовъ. вмѣстѣ съ тѣмъ и демократическія тенденціи въ современной общественной жизни вызываютъ увеличеніе расходовъ въ тѣхъ областяхъ гос. дѣятельности, которыя отмѣчены выше, какъ результатъ усиленнаго примѣненія въ управленіи превентивнаго принципа. Перечисленныя причины, кромѣ своего непосредственнаго влияния на возрастаніе бюджетовъ, имѣли еще и громадное косвенное значеніе: или онѣ, подобно войнамъ, требовали отъ государства большихъ единовременныхъ затратъ (напр., на постройку жел. дорогъ, выкупъ и устройство телеграфовъ, перевооруженіе, учрежденіе фискальныхъ монополій, крупныя мѣры социальнаго значенія, въ родѣ надѣленія бывшихъ крѣпостныхъ крестьянъ землей и т. п.), которыя по своему характеру требовали чрезвычайныхъ доходовъ (а такими въ настоящее время являются исключительно гос. займы) или вели, благодаря быстротѣ своего роста, къ бюджетнымъ дефицитамъ, которые также принуждали къ заключенію новыхъ гос. долговъ. Вслѣдствіе этого гос. задолженность растетъ не менѣе быстро, чѣмъ гос. бюджеты. По расчету Thion'a, въ 1793 г. задолженность цивилизованныхъ государствъ опредѣлялась въ 12.650 м. фр., въ

1820 г. она доходить до 38 миллиардов фр., въ 1870 г.—до 98 миллиардов, въ 1888—до 117.122 миллионѣвъ фр. Въ 1897 г. задолженность 21 европейскаго государства равнялась 122.258 м. фр. Естественно, что вслѣдствие такого громаднаго роста размѣровъ госуд. долговыхъ обязательствъ непрерывно возрастаютъ и расходы по оплатѣ ихъ процентами и по погашенію, составляющие въ настоящее время отъ 10 до 15%. Помимо вліянія своего на ростъ гос. бюджетовъ, увеличеніе задолженности имѣетъ и другое значеніе, на которое обращаетъ вниманіе проф. Боголѣповъ. Въ финансовой исторіи современныхъ государствъ, говоритъ онъ, можно найти значительный ассортиментъ случаевъ, доказывающихъ, что гос. хозяйство силою вещей вынуждается постоянно обращаться на рынокъ капиталовъ для разрѣшенія задачъ текущей гос. политики. Изъ этихъ случаевъ, давно превратившихся въ систему, съ очевидностью ясно, что и въ государственномъ хозяйствѣ, какъ въ народномъ, господствуетъ принципъ капиталистическаго производства. Въ народномъ хозяйствѣ этотъ принципъ приводитъ къ организациі крупнаго производства, въ государственномъ къ автоматическому увеличенію бюджета. Такимъ образомъ, причина роста гос. бюджетовъ лежитъ въ современномъ строѣ общественно-экономическихъ отношеній, она коренится въ условіяхъ современнаго способа производства. И потому государства, находящіяся въ самой различной политической обстановкѣ, большія и малыя, мирныя и воюющія, автократіи и республики, — всѣ они, развиваясь въ условіяхъ современнаго экономическаго строя, съ каждымъ годомъ увеличиваютъ размѣры своего хозяйства.

Литература: *Stourm*, „Le budget, son histoire et son mécanisme“, 5 éd., 1906 (есть въ русск. переводѣ А. С. Изгоева: *Штурмъ Р.*, „Бюджетъ“ и пр. 1907 г.); *G. Jéze*, „Le budget“ (Traité de science des finances, v. I, 1910); *Heckel, M. v.*, „Das Budget“ (1898); *Thion de la Chaume*, „L'accroissement des budgets de l'Etat au XIX siècle“ (1900); *Бессонъ*, „Бюджетный контроль

во Франціи и за границей“ (1901); *Лебедевъ, В.*, „Финансовое право“, Ч. I, вып. III (1893); *Коккошкитъ*, „Бюджетный вопросъ въ государствахъ съ представительнымъ образомъ правленія“ (1905); *Теллинекъ*, „Бюджетное право“.

Бюдингеръ, Максъ, нѣм. историкъ, род. въ 1828 г., съ 1861 г. проф. исторіи въ Цюрихѣ, съ 1872 г. въ Вѣнѣ. Изъ многочисл. работъ Б. главныя: „*Österreich. Gesch. bis zum Ausgang des XIII Jahrh.*“ (1858), „*Die Königinhofer Handschrift*“ (1859), гдѣ онъ доказалъ подложность Краледворской рукописи (см.). Ум. въ 1902 г.

Бюзо (Bugeaud), Томасъ Робертъ, маркизъ де-ла-Пиконнери, герцогъ Ислійскій, знам. франц. военный дѣятель, род. въ 1784 г., отличился въ наполеоновскихъ войнахъ (Испанія), во время реставраціи удалился отъ дѣлъ, съ воцареніемъ Луи-Филиппа примкнулъ къ нему, въ 1831 г. сдѣлался бригадн. генераломъ и былъ избранъ депутатомъ въ палату отъ Периге. Въ 1836 г. онъ получилъ командованіе въ Оранѣ противъ Абдъ-эль-Кадера, побѣдилъ его при р. Сикъ, а въ 1837 г. заключилъ съ нимъ мирный договоръ при р. Тафнѣ. Въ 1840—47 гг. Б. былъ губернаторомъ Алжира, организовалъ его управленіе и въ 1844 г. при Ислѣ на голову разбилъ марокканцевъ, поднятыхъ Абдъ-эль-Кадеромъ; эта побѣда принесла ему титулъ герцога; маршальскій жезлъ онъ получилъ еще раньше. Въ 1847 г. Б. былъ отозванъ во Францію. Въ ночь съ 23 на 24 февр. 1848 г. онъ получилъ было команду надъ парижскими войсками, но утромъ 24-го назначеніе было взято королемъ обратно. Въ Націон. собраніи онъ примкнулъ къ крайней правой. Ум. въ 1849 г. Оставилъ нѣсколько сочиненій по военному дѣлу.

Бюзо (Buzot), Франсуа-Леонаръ-Николай, дѣятель вел. франц. революціи, род. въ 1760 г., занимался адвокатурою, въ 1789 г. былъ избранъ въ Генеральные штаты. Въ Парижѣ онъ вступилъ въ кружокъ г-жи Роланъ, и когда образовалась партія жирондистовъ, онъ сдѣлался однимъ изъ самыхъ дѣятельныхъ ея членовъ; съ г-жею Роланъ у Б. скоро сложились

близкія интимныя отношенія. Рѣчи его въ собраніи отличались не столько увлекательностью, сколько спокойствіемъ и обдуманностью. Какъ членъ конвента, онъ предостерегалъ противъ исключительнаго господства Парижа и требовалъ учрежденія націон. гвардіи, избранной департаментами для защиты конвента отъ населенія Парижа. Въ судѣ надъ королемъ онъ подалъ голосъ за смертную казнь. Затѣмъ онъ вошелъ въ число членовъ Комитета общественнаго спасенія, но скоро подвергся обвиненію въ модерантизмъ, по постановленію конвента былъ арестованъ 2 іюня 1793 г. вмѣстѣ съ другими жирондистами, бѣжалъ и неудачно пытался поднять въ Нормандіи возстаніе противъ конвента. Узнавъ о казни г-жи Роланъ, Б. впалъ въ отчаяніе и, повидимому, лишилъ себя жизни: въ іюнѣ 1794 г. трупъ его найденъ былъ близъ С.-Эмиліона. В. Л.

Бюзы, глиняныя, чугуныя или деревянныя трубы, предназначенныя для пропуска воды подъ насыпями.

Бюкебургъ, столица княжества Шаумбургъ-Липпе; 5.683 жит.

Бюлеръ (Bühler), Георгъ, санскритологъ, род. въ 1837 г., въ 1863—80 гг. былъ проф. вост. языковъ и учил. инспекторомъ въ Бомбеѣ, затѣмъ проф. санскритск. и инд. филологіи въ Вѣнѣ. Б. работалъ по индусскому наследственному праву и вмѣстѣ съ Р. Вестомъ составилъ „Digest of Hindu law“ (3 изд. 1880), издалъ рядъ санскр. текстовъ, особ. въ „Bombay Sanskrit Series“, перевелъ нѣсколько законод. кодексовъ для изд. Макса Мюллера „Sacred Books of the East“, составилъ цѣнные каталоги нѣск. тысячъ древнихъ рукописей, приобретенныхъ имъ въ Индіи отчасти для правит., отчасти для разныхъ библиотекъ и для себя. Б. принималъ также живое участіе въ дешифр. и объясненія инд. надписей. Въ 1896 г. онъ сталъ издавать „Grundriss der indoarischen Philologie u. Altertumskunde“ — большой коллективн. трудъ, въ кот. онъ помѣстилъ свое соч. „Indische Paläographie“. Въ 1898 г. утонулъ въ Боденскомъ озерѣ.

Бюлланъ (Bullant), Жанъ, франц. архитекторъ, род. въ 1510 г., специаль-

ное образованіе получили въ Римѣ; по порученію коннетабля Монморанси построилъ замокъ въ Экуанѣ, въ кот. умѣло и гармонически сочеталъ формы итальянск. Возрожденія съ національно-французскими. Эта постройка создала ему славу, и въ 1557 г. Б. былъ назначенъ главн. наблюдателемъ королевск. построекъ. Послѣ смерти Генриха II онъ впалъ въ немилость и только въ 1570 г. снова призванъ къ двору. Онъ продолжалъ постройку Тюльери, руководилъ постройкой дворца въ Фонтенбло и королевск. склепа въ С.-Дени. Ум. въ 1578 г. Н. Т.

Бюллетень (фр. bulletin, отъ латин. bulla), краткое оффиц. сообщеніе о какихъ-либо событіяхъ и фактахъ, выпускаемое черезъ болѣе или менѣе продолж. промежутки времени (напр., о состояніи здоровья к.-н. важныхъ особъ, о ходѣ военныхъ дѣйствій, о бирж. курсахъ и т. п.); названіе Б. часто носятъ также отчеты о засѣданіяхъ ученыхъ обществъ и сборники научныхъ трудовъ ихъ членовъ. *Б. избирательный*—записка, на которой избиратели пишутъ имя своего кандидата.

Бюло (Buloz), Франсуа, франц. журналистъ, род. въ 1803 г., юношей прибылъ въ Парижъ, сначала былъ корректоромъ, а въ 1831 г. купилъ журналъ „Revue des Deux Mondes“, который онъ редактировалъ болѣе 40 лѣтъ и сумѣлъ сдѣлать самымъ вліятельнымъ изъ франц. журналовъ. Самъ писалъ очень мало. Ум. въ 1877 г.

Бюловъ (Bülow), Бернгардъ, князь, четвертый канцлеръ Германской имперіи, род. въ 1849 г., въ 1876 г. вступилъ на дипломатич. службу, состоялъ при посольствахъ въ Римѣ, Парижѣ, Петербургѣ, въ 1888 г. назначенъ посланникомъ въ Бухарестъ, въ 1893 г. — посломъ въ Римъ. Въ 1897 г., когда статсъ-секретарь по иностраннымъ дѣламъ маршалъ фонъ - Виберштейнъ, слишкомъ крѣпко связавшій свое имя съ политикою „новаго курса“, сталъ неудобенъ, Б. заступилъ его мѣсто. Его политика—была политикою Вильгельма; онъ усердно поощрялъ безбрежныя морскія и колоніальныя затѣи императора и тѣмъ заслужилъ его полное довѣріе. Въ 1900 г., послѣ отставки Гогенлое, который пересталъ по

старости справляться со своей задачей, канцлеромъ сдѣлался Б. Онъ пробылъ въ должности десять лѣтъ, обнаруживъ на своемъ трудномъ посту много политическаго искусства и большую ловкость въ лавированіи между подводными скалами парламентской жизни. Во внѣшней политикѣ онъ любилъ бряцать оружіемъ и потрясать бронированнымъ кулакомъ à la Бисмаркъ; но достигнуть чего-нибудь этимъ путемъ удавалось ему очень рѣдко, и въ самый критическій моментъ его дипломатической карьеры, на Алжеираской конференціи, онъ потерпѣлъ поражение. Окончательно погубила его его же собственная несчастная идея: править, опираясь на блокъ изъ консерваторовъ и либераловъ, направленный противъ социаль-демократовъ и центра. Въ нужный моментъ (1909) консерваторы измѣнили ему, парламентская комбинація рухнула и Б.—съ нею вмѣстѣ. Графскій титулъ Б. получилъ за договоръ съ Испаніей о продажѣ Маріанскихъ и Каролинск. острововъ Германіи (1899), а княжескій — послѣ первыхъ успѣховъ въ Мароккскомъ инцидентѣ (1905). Ср. *Германія (исторія)*. А. Джс.

Бюловъ, Гансъ Гвидо, изв. пианистъ и дирижеръ, род. 8 янв. 1830 г. въ Дрезденѣ, учился музыкѣ у Вика (ф. п.) и у Гауптмана (теорія муз.); увлеченный сочиненіями Вагнера, бросилъ занятія юриспруденціей и отдался исключительно музыкѣ, сдѣлавшись сторонникомъ идей Вагнера и послѣдовавъ за нимъ въ изгнаніе (въ Швейцарію). Тамъ же (въ Цюрихѣ) Б. впервые выступилъ на дирижерское поприще. Фортепіанное образование закончилъ въ Веймарѣ, у Листа, на дочери кот. (Козимѣ) въ 1857 г. женился. Въ 1869 г. бросилъ свою плодотворную дѣятельн. въ Мюнхенѣ изъ-за семейныхъ причинъ (разошелся съ женой, вышедшей послѣ замужъ за Вагнера); затѣмъ надолго отдался концертной дѣятельн. въ Европѣ и Америкѣ. До особаго совершенства довелъ Б. мейнингенскій оркестръ, съ которымъ совершилъ концертную поѣздку (примѣръ, раньше небывалый) по Германіи, съ огромнымъ успѣхомъ. Съ 1885 до 1888 г. Б. дирижировалъ концертами въ Пе-

тербургѣ, Берлинѣ и др. гор. Съ 1888 г. жилъ въ Гамбургѣ, гдѣ подъ его управленіемъ находились Abonnementskonzert'ы, и въ то же время выѣзжалъ для дирижированія въ Берлинъ и другіе города. Ум. въ 1894 г. Б., какъ пианистъ, не только импонировалъ, но былъ прежде всего учителемъ, миссіонеромъ искусства. Въ его репертуаръ входили сочиненія всѣхъ временъ, но съ особенной любовью игралъ онъ классическія пьесы. Отличительной чертой его исполненія, какъ и дирижированія, были не столько пламень увлеченія, сколько ясность, осмысленность, являвшіяся слѣдствіемъ тщательнаго изученія какъ подробностей сочиненія, такъ и его общаго духа. Б. всегда не только игралъ, но и дирижировалъ наизусть, что породило въ наше время много подражателей. Сочств. сочин. Б. незначительны: нѣск. тетр. фортепіанн. вещей; романсы и соч. для смѣшанн. хора, оркестровыя: муз. къ траг. Шекспира „Юлій Цезарь“, бал. „Проклятіе Пѣвца“, муз. картина „Нирвага“; Б-у принадлеж. также рядъ транскрипцій соч. Берліоза, Вагнера, Листа. Крупное педагогическое значеніе имѣютъ изданія классиковъ подъ его редакціей. Интересныя и остроумныя письма Б-а изданы въ 1895—908 гг. въ 8 томахъ, статьи его по музыкѣ—въ 1896 г. См. *Th. Pfeiffer*, „Studien bei H. v. B.“ (переведено на русскій языкъ); біографіи Б-а: *V. Vogel* (1887 г.) и *Zabel* (1894 г.).

Бюловъ, Фридрихъ Вильгельмъ, баронъ, графъ Денневицъ, прусск. генералъ, род. въ 1755 г., отлич. особ. въ наполеоновск. войнахъ. 4 іюня 1813 г. разбилъ Удино при Лукау, затѣмъ еще разъ при Гросберенѣ, а вслѣдъ затѣмъ Нея при Денневицѣ, въ нач. 1814 г. очистилъ отъ французовъ Голландію и Бельгію, а при Ватерлоо сильно содѣйств. побѣдѣ. Ум. въ 1816 г.

Бюргенштокъ, гора на южн. берегу Фирвальдштетскаго озера, въ швейц. кантонѣ Унтервальденѣ, 1.134 м. высоты; на выс. 870 м. климат. станція Б.

Бюргеръ (Bürger), Готфридъ Августъ, нѣм. поэтъ, род. въ 1748 г., прошелъ городскую школу въ Ашерслебенѣ, затѣмъ педагогич. институтъ въ Галле, а потомъ, вопреки своему

желанію, по волѣ дѣда, сталъ изучать богословіе въ Гаппе, потомъ право въ Геттингенѣ; но Б. больше пьянствовалъ, чѣмъ занимался, и дѣдъ лишилъ его содержанія. Отъ окончательной гибели спасли его друзья, Бойе, Шпренгелъ, Вистеръ; они вернули его литературѣ (началь онъ писать уже въ педаг. инст.) и устроили его матеріальное положеніе. Тутъ онъ помирился съ дѣдомъ, а въ 1774 г. женился. Этотъ бракъ сдѣлался проклятіемъ его жизни, такъ какъ онъ любилъ не жену, а ея сестру (воспѣтую имъ подъ именемъ Молли); та раздѣляла его страсть, и Б. вплоть до смерти жены жилъ въ двойномъ бракѣ съ двумя сестрами. Въ 1784 г. онъ овдовѣлъ и женился на Молли, но и она умерла черезъ нѣск. мѣсяцевъ. Тогда онъ женился въ третій разъ (1790 г.) на легкомысленной поэтессѣ Элизѣ Ганъ; бракъ оказался неудачнымъ, и въ 1792 г. они должны были разойтись. Это разстроило его окончательно, и Б. ум. въ 1794 г. Первыми произведеніями Б. были стихотворенія въ народномъ стилѣ, но началъ онъ никакъ не могъ понасть въ тонъ и все сбивался на пародію; уловить настоящій духъ народной поэзіи помогли ему сборники англ. народн. пѣсенъ Перси и статьи Гердера. Въ 1774 г. въ „Musenalmanach“ Бойе появилась его знаменитая баллада „Leopold“ (рус. обработка — „Свѣтлана“ Жуковского), которая вмѣстѣ съ другими балладами („Der wilde Jäger“, „Das Lied vom braven Mann“, „Der Kaiser und Abt“) и многочисленными пѣснями была однимъ изъ первыхъ художественныхъ и выдержанныхъ опытовъ въ народномъ духѣ; теплое чувство, сила фантазіи, богатство образовъ, мелодичный, гибкій стихъ— все это дѣлаетъ поэзію Б. однимъ изъ наиболее яркихъ проявленій первой поры нѣмецкаго романтизма, крайне характернымъ для начинающагося Sturm-und-Drang'a. Избр. соч. Б. изд. Гризебахомъ (1873 и позже), Вернеромъ (1898) и др., переписка („Briefe von und an B.“) въ 4 т. — Штротдманомъ (1874).

Бюренъ, ванъ, см. *Ванъ Бюренъ*.

Бюретка, приборъ, употребляющійся въ объемномъ анализѣ въ химіи, слу-

жить для точнаго отмѣриванія жидкостей; Б. представляетъ собой тонкій стеклянный цилиндръ, на кот. помѣтки указываютъ колич. жидкости при извѣстн. стоянн урвня; въ концѣ цилиндра имѣется кранъ или зажимъ. Количество взятой жидкости опредѣляется по разности урвней до и послѣ отмѣриванія. Обыкновенно употребляемая Б. вмѣщаютъ 50 куб. сантим. жидкости, а дѣленія на нихъ показываютъ 0,1 куб. см. жидкости, которая можетъ быть выпускаема по каплямъ.

Бюри, городъ въ Англіи, см. *Бери*.

Бюрнуфъ (Burnouf), Эженъ, знам. франц. ориенталистъ, род. въ 1801 г., въ 1832 г. сдѣлался проф. санскрита въ Collège de France и членомъ Акад. Написей. Ум. въ 1852 г.—Извѣстность его создалась благодаря изданному совместно съ Лассеномъ „Essai sur le Pali“ (1826; въ слѣд. году Б. издалъ „Observations grammaticales sur le Pali“); его главные труды, изъ которыхъ каждый сдѣлалъ эпоху въ своей области, „Introduction à l'histoire du Bouddhisme indien“ (1845, 2 изд. 1876), дополненн. впоследствии переводомъ „Lothus de la bonne loi“ (1852), и изд. „Vendidad Sade“ (1829—43), продолженіемъ котораго были: „Commentaires sur le Yaçna“ (1833) и „Etudes sur la langue et les textes zendes“ (1840—1850). Его „Mémoire sur deux inscriptions cunéiformes“ (1836) много содѣйствовалъ расшифрованію древнеперсидскихъ клиновид. надписей. Кромѣ того, Б. издалъ нѣск. переводовъ, въ т. ч. Bhâgavata-Purâna (1840—47, 3 т.).

Бюрнуфъ (Burnouf), Эмиль Луи, франц. филологъ, двоюродн. братъ предыд., род. въ 1821 г., въ 1854 г. получилъ профессуру по древ. литературѣ въ Нанси, съ 1867 г. состоялъ директоромъ афинской École française, руководилъ интересн. раскопками, съ 1878 г. былъ почетн. директ. той же школы. Ум. въ 1907 г. Гл. соч.: „Essai sur le Véda“ (1863); „Histoire de la littérature grecque“ (2 изд. 1885); „La mythologie des Japonais“ (1875), „La science des religions“ (4 изд. 1885) и др.; кромѣ того, онъ составилъ санскрит.-франц. словарь (1863—65).

Бюро (фр. bureau), письменный столикъ, конторка; контора, канцелярія:

мѣсто, гдѣ находятся должн. лица того или иного учрежденія при исполненіи своихъ функцій, такъ же, какъ совокупность этихъ должн. лицъ и самое учрежденіе; въ парламентахъ, на публичн. собраніяхъ и т. п. Б.—совокупность предсѣдателя и его штата (тов. предс-ля, секретари).

Бюрократія, чиновничество (отъ франц. слова *la buge*—сушко, которымъ покрывали столы, *les bugeaux*; потомъ *bugeau* стало обозначать личный составъ правительственнаго присутственнаго мѣста).

Терминъ употребляется для обозначенія особаго административнаго строя, который характеризуется своей полной оторванностью отъ жизни и деспотическимъ навязываніемъ обществу принципѣвъ управленія, чуждыхъ его дѣйствительнымъ интересамъ. Не всякій административный строй, въ которомъ играетъ ту или иную роль чиновничество, можетъ быть поэтому названъ бюрократическимъ. До извѣстной степени чиновничество — неизбѣжная принадлежность всякаго административн. строя. Съ бюрократизмомъ мы имѣемъ дѣло лишь тогда, когда административные принципы, осуществляемые правительствомъ при посредствѣ послушной чиновничьей арміи, проводятся помимо воли и участія народа. Это бываетъ при зарождающемся и еще болѣе при вполне окрѣпшемъ абсолютизмѣ, а также въ мнимо-конституціон. государствахъ. Наиболѣе типич. бюрократическимъ государствомъ является полиц. монархія. Въ правовомъ государствѣ бюрократизмъ фигурируетъ въ болѣе или менѣе смягченномъ видѣ и тѣмъ безвреднѣе, чѣмъ чище типъ правового государства. Ибо въ правовомъ государствѣ дѣйствуютъ въ той или иной мѣрѣ условія, мѣшающія чиновничеству и административнымъ органамъ вообще осуществлять принципы, отличные отъ диктуемыхъ интересами народа или имъ противоположные. Эти условія—во-первыхъ, отвѣтственность должностныхъ лицъ передъ органами народныхъ интересовъ; передъ парламентомъ и независимымъ судомъ, и во-вторыхъ, дѣятельное участіе общественныхъ элементовъ,

облеченныхъ довѣріемъ мѣстныхъ группъ и организацій, въ различныхъ моментахъ осуществленія общественной власти (мѣстное самоуправленіе). Первое условіе ограничиваетъ размахъ бюрократической власти, второе—самые кадры Б. Лучше всего осуществлены эти условія въ Англии.

До зарожденія абсолют. тенденцій въ европейскихъ монархіяхъ появленіе Б., какъ обособленной группы, въ Европѣ было совершенно невозможно. Должно было появиться раньше сознаніе противоположности между интересами общества и верховной власти, чтобы почувствовалась необходимость послушной арміи людей, работающихъ для защиты интересовъ, противныхъ интересамъ общества. Не было возможно появленіе Б. до абсолютизма и по другой причинѣ. Б., широко раскинувшаяся сѣтъ чиновниковъ, проникающая въ отрасли управленія, содержится на жалованіе, выплачиваемое изъ государственной казны. Слѣдовательно, до тѣхъ поръ, пока не было урегулировано взиманіе налоговъ, поступающихъ въ казну, не на что было и содержать широкую систему чиновничества. Вотъ почему въ эпоху господства натурального хозяйства, при феодальномъ строѣ, когда доходами государства были болѣе или менѣе скудные натуральные подати съ королевскихъ доменовъ, чиновничества, какъ особаго класса, быть не могло. Должности при верховной власти носили либо феодальный, либо придворный характеръ, т. е. или совсѣмъ не оплачивались, или оплачивались натурою (кормленіе) и неправильными подачками. Но уже при первыхъ серьезныхъ признакахъ разложенія феодальнаго строя и появленія мѣноваго и денежнаго хозяйства, мы встрѣчаемъ въ двухъ разныхъ концахъ Европы попытки ввести бюрократическую организацію въ управленіи государствомъ. Это—попытки Фридриха II Гогенштауфена въ Сицилии и Филиппа II Августа во Франціи. Попытки эти были продиктованы однимъ общимъ стремленіемъ: освободить власть государя отъ традиціонной опеки феодальныхъ элементовъ. Фридрихъ заимствовалъ методы новаго управленія у арабскаго и

византійскаго абсолютизма и попробовалъ создать чиновничество совершенно искусственно. Пэпытка его рушилась подъ ударами феодальной реакціи (водвореніе Анжуйской династіи). Во Франціи, наоборотъ, бюрократизмъ съ этихъ поръ не выходитъ изъ административнаго обихода и укрѣплялся все больше и больше. Дѣло въ томъ, что Филиппъ II Августъ и его преемники нашли въ борьбѣ съ феодализмомъ прочную опору—города; опираясь на нихъ, они постепенно избавились отъ опеки феодальныхъ бароновъ. И тѣ государственныя функціи, которыя исполняли раньше бароны въ качествѣ почетныхъ носителей, стали мало-по-малу исполняться должностными лицами не въ силу вассальныхъ отношеній, а по договору. Первоначально новыми носителями государственныхъ должностей были тѣ же бароны, ибо другіе чиновниковъ негдѣ было искать. Просто придворная должность превращалась въ государственную. Всѣ эти чашники (*buticularius*), постельничьи (*camerarius*), конюшіе (*connétable*), завѣдующіе конскими заводами (*mareschal*) начали мало-по-малу получать государственныя функціи въ центрѣ. На мѣстахъ тоже явились чиновники, превращенные изъ феодальныхъ должностныхъ лицъ: въ сельскихъ округахъ—балыи, въ городахъ—прево. При Людовикѣ IX и Филиппѣ IV эта система получила дальнѣйшее развитіе. Созданіе постоянной подати (*taille*) при Карлѣ VII дало ей финансовую основу, и Людовикъ XI окончательно сформировалъ французскую Б. Классическимъ временемъ французскаго бюрократизма была эпоха стараго порядка, когда прекратился созывъ генеральныхъ штатовъ и все больше и больше стала крѣпнуть централизація (появленіе интендантовъ и проч.). Революція бережно сохранила бюрократическую систему и, нѣсколько упорядочивъ ее (отдѣленіе суда отъ администраціи, правильнѣе дѣйствующія министерства, департаментское устройство), передала слѣдующимъ эпохамъ. Усиленная Наполеономъ I, Б. пережила реставрацію, буржуазную монархію, вторую республику, вторую имперію и является едва ли не наиболѣе

типичнымъ признакомъ теперешняго республиканскаго строя Франціи.

Живучей Б. дѣлаетъ то, что она—общественная группа, наиболѣе легко приспособляющаяся ко всякаго рода новымъ порядкамъ. Она на той сторонѣ, за кот. больше силы. Она не принесетъ никакихъ жертвъ, чтобы спасти тотъ погибающій строй, который кормилъ ее до извѣстнаго момента; наоборотъ, она первая измѣнитъ ему и оставитъ его на произволъ судьбы. Это очень легко объясняется тѣмъ, что Б.—группа внѣсословная и внѣклассовая. Государств. дѣятели, насаждавшіе въ странѣ Б.: Людовикъ XI, Ришелье, Людовикъ XIV, Петръ I, Фридрихъ II Прусс. и проч., съ особеннымъ удовольствіемъ открывали ряды чиновничества разночинцамъ. Они правильно полагали, что, чѣмъ меньше у людей групповыхъ связей и соединенныхъ съ общественнымъ положеніемъ традицій, тѣмъ болѣе послушными и усердными орудіями они будутъ для проведенія „государственныхъ“ или, точнѣе говоря, правительственно-династическихъ цѣлей. Здѣсь лежитъ причина и болѣе общаго факта: что власть легче всего попадаетъ въ руки Б. въ такіе историческіе моменты, когда въ борьбѣ общественныхъ классовъ ни одинъ не получаетъ рѣшительнаго преобладанія. Временемъ наиболѣе крупныхъ успѣховъ Б. повсюду въ Западной Европѣ, за исключеніемъ, конечно, Англіи, былъ XVIII вѣкъ, т. е. то время, когда исключительному господству землевладѣльческихъ группъ пришелъ конецъ и когда на сцену выступило все болѣе и болѣе крѣпнущее третье сословіе (см. *буржуазія*). Наиболѣе типичная для этого времени государств. форма—просвѣщенный абсолютизмъ,—которая является компромиссомъ между политическими требованіями феодальныхъ классовъ и новыми запросами буржуазіи, была типично-бюрократической формой. Такъ было въ Пруссіи, въ Австріи, въ Неаполѣ, въ Испаніи, въ Португаліи, даже въ Даніи и Швеціи. Кроме Россіи, гдѣ просвѣщенная форма абсолютизма при Екатеринѣ II были чисто внѣшними, подражательными, и не отвѣчали соотношенію социальныхъ силъ. Поэтому въ

Россіи Б. входитъ въ силу нѣсколько позднѣе. Созданная Петромъ I по западному образцу, она при его ближайшихъ преемникахъ, до Екатерины II включительно, не находила простора для развитія: землевладѣльческое дворянство было всеильно, и государственная власть по необходимости приспособлялась только къ его требованіямъ. Когда Павлу удалось нанести удары, наступила для Б. пора, болѣе благопріятная. При Александрѣ I и Николаѣ I она организуется, при Александрѣ II проводитъ реформы—настоящія реформы просвѣщеннаго абсолютизма, ибо въ нихъ, какъ столѣтіемъ раньше на Западѣ, звучитъ все тотъ же девизъ: все для народа, ничего посредствомъ народа. А такъ какъ съ 60-хъ годовъ и до настоящаго времени борьба между общественными группами продолжается, то Б. чувствуетъ себя превосходно, несмотря ни на что. Она отлично сумѣла приспособить къ своимъ задачамъ и интересамъ ту конституціонную видимость, которая создалась у насъ послѣ подавленія революціи, и едва ли питаетъ какой-нибудь страхъ передъ настоящими конституціонализмомъ.

Б. инстинктивно понимаетъ, что чѣмъ энергичнѣ классовая борьба въ государствѣ, тѣмъ шире для нея путь къ власти. И тотъ принципъ, который блестялъ надъ колыбелью европейскаго абсолютизма—*divide et impera*,—теперь красуется на знамени Б. Б. эгоистична и потому безпринципна. Государственная безпринципность вездѣ и всегда является наиболѣе типичной особенностью Б.. Такъ, въ 1848—1849 г. феодальная знать въ Пруссіи отчаянно боролась за реставрацію чистаго абсолютизма, въ воскрешеніи котораго она была заинтересована, Б. же, въ лицѣ Мантейфеля, до извѣстной степени содѣйствовала провалу этого плана, потому что призрачный конституціонализмъ представлялся ей болѣе выгоднымъ, чѣмъ абсолютизмъ. Б. не боится ни демократическихъ учреждений, ни республиканской формы. Франція—тому свидѣтель: „*peuple des fonctionnaires, peuple des laquais*“ (народъ чиновниковъ, народъ

лакеевъ),—какъ сокрушено негодовалъ Поль Луи Курье.

Въ новѣйшее время въ правовыхъ государствахъ Б. приобрѣла одну новую черту. Она сдѣлалась въ большей или меньшей степени партиейной. Даже во Франціи, гдѣ издавна существуетъ принципъ „*les ministères passent, les bureaux restent*“ („министерства смѣняются, а канцелярии остаются“), смѣна министерства влечетъ довольно существенныя перемѣны въ составѣ бюрократической массы. Наиболѣе классической страной партиейной Б. являются Соединенные Штаты, гдѣ существуетъ такъ называемая *spoil system*, „система военной добычи“: появленіе на президентскомъ посту лица другой, чѣмъ прежде, партіи влечетъ обыкновенно за собою полное обновленіе чиновничьяго состава и замѣненіе всѣхъ правительств. должностей ставленниками побѣдившей партіи. Въ государствахъ, гдѣ конституціонный порядокъ или не существуетъ вовсе или существуетъ лишь по формѣ, для Б. нѣтъ причинъ дѣлиться на партіи. Она въ союзъ съ господствующими элементами, тѣсномъ и непрерывномъ. Именно здѣсь, вполнѣ обезпеченная отъ случайностей, не угрожаемая никакими перемѣнами, Б. развертываетъ въ полной мѣрѣ всѣ свои особенности. Главная забота ея въ этихъ условіяхъ—обезпечить всѣмъ своимъ членамъ свободу отъ контроля независимыхъ органовъ общественнаго мнѣнія—парламента и общихъ судовъ, особенно суда присяжныхъ. Поэтому отвѣтственность министровъ является удѣломъ только развитога типа конституціонныхъ государствъ. Тамъ, гдѣ конституція была результатомъ рѣшительной побѣды народныхъ силъ, введена и отвѣтственность министровъ, существуетъ и парламентаризмъ. Тамъ, гдѣ побѣда была неполная и силы стараго порядка сохранили нѣкоторыя изъ своихъ важнѣйшихъ позицій, парламентаризмъ не признается. То же и съ отвѣтственностью должностныхъ лицъ вообще. Половинчатая конституціонная система возводитъ въ принципъ то положеніе, что привлечь къ отвѣтствен-

ности чиновника можно только съ разрѣшенія его начальства. Классическимъ примѣромъ примѣненія этого принципа является ст. 75 французской конституціи VIII (1799) года, т. е. конституціи консульства. Эта статья пережила всѣ конституціи XIX вѣка и была отмѣнена лишь третьей республикой (19 сент. 1870 г.). Въ конституціонныхъ государствахъ дуалистическаго типа (Пруссія, Австрія, Россія) принципъ несудимости должностныхъ лицъ безъ санкціи ихъ начальства, если и не провозглашается открыто, то соблюдается очень тщательно (см. *ответственность должностныхъ лицъ*). Исключенія допускаются обыкновенно только для мелкихъ сошекъ; это—жертва, которую Б. приноситъ общественному мнѣнію и идеѣ справедливости. Защищенная этимъ принципомъ, Б. чувствуетъ себя сплоченной и организованной группою и только за собою признаетъ способность и умѣние управлять государствомъ. Между тѣмъ исторія и повседневная административная практика свидѣлствуютъ, что худшаго способа управленія государствомъ, чѣмъ бюрократическій, не существуетъ и едва ли можетъ существовать. И это по многимъ причинамъ. Прежде всего у бюрократовъ подготовка чисто рутинная, у нихъ нѣтъ той единственно важной подготовки, которая дается непосредственнымъ соприкосновеніемъ съ жизнью. Въ настоящее время сдѣлалось обычнымъ требовать отъ чиновниковъ высшаго образовательнаго ценза, главнымъ образомъ юридическаго, такъ какъ при сложности современнаго административнаго механизма чиновникъ безъ университетскаго образованія оказался бы несостоятельнымъ съ первыхъ же шаговъ. Но и высшее образованіе, особенно то формальное высшее образованіе, которое дается въ нѣмецкихъ университетахъ и въ ихъ копіяхъ—русскихъ, не снабжаетъ будущихъ чиновниковъ необходимымъ для нихъ знаніемъ жизни; въ лучшемъ случаѣ оно даетъ—наиболѣе способнымъ—методы овладѣнія матеріаломъ. Затѣмъ, полное отсутствіе самостоятельности, скоро приобретающаяся привычка дѣйстви-

вать согласно съ „видами“ высшаго начальства, необходимость скрывать взгляды и убѣжденія, разъ они съ этими „видами“ расходятся, очень скоро отнимаютъ даже у наиболѣе порядочнаго элемента всякое увлеченіе работою и дѣлаютъ ихъ послушными исполнителями предписаній свыше. Съ другой стороны, безпринципность дѣятельности лишаетъ Б. идейныхъ цѣлей и дѣлаетъ доминирующимъ импульсомъ работы карьеризмъ, стремленіе добраться до чиновъ, лучше оплачиваемыхъ, и обезпечить старость крупной пенсіей. У менѣе порядочн. элементовъ эти же особенности бюрократическаго существованія развиваютъ взыточничество и другія служебн. преступленія. Нужна большая общая культурность въ странѣ, чтобы при развитомъ бюрократическомъ порядкѣ продажность чиновниковъ не стала общественной язвой. Изъ мнимоконституціонныхъ странъ только одна Германія до извѣстной степени сумѣла выработать Б., пользуясь репутацией неподкупности. Въ эти особенности Б., какъ общественной группы, приводятъ къ тому, что даже въ конституціонныхъ по формѣ государствахъ, каковы Германія, Австрія, чиновничество болѣе или менѣе самовластно распоряжается судьбами страны. Оно не считается съ волею представительныхъ учреждений, ибо у послѣднихъ нѣтъ въ рукахъ дѣйствительнаго оружія противъ Б., и благодаря широко раскинутой системѣ централизаціи имѣетъ возможность изъ центра управлять въ желательномъ направленіи мѣстными административными механизмами. И если при сложившемся въ настоящее время административномъ укладѣ абсолютизмъ, какъ принципиальное отрицаніе народнаго представительства, самоуправленія, независимаго суда и свободнаго общественнаго мнѣнія, по необходимости превращается въ бюрократическую олигархію, то и мнимо-конституціонныя монархіи обнаруживаютъ неудержимую тенденцію сдѣлаться тѣмъ же. Достаточно вспомнить о томъ вліяніи, какимъ пользуются въ государствѣ германскій канцлеръ съ подчиненными ему инстанціями и кабинетъ прусскій или русскій. Борьба съ Б. требуетъ

для полной своей успѣшности не только демократическихъ учреждений въ центрѣ, но въ такой же мѣрѣ широкаго мѣстнаго самоуправленія, при которомъ функціи власти на мѣстахъ изымаются изъ рукъ правительственныхъ чиновниковъ и передаются выборнымъ и независимымъ общественнымъ органамъ. Объ этомъ достаточно краснорѣчиво говорить примѣръ Англии, единственной страны, совершенно не тронутой бюрократическимъ завоеваніемъ. Попытки заставить Б. отказаться отъ своего вліятельнаго положенія атакою въ центрѣ не приводятъ ни къ чему, ибо, какъ показываетъ исторія, Б. всегда умѣетъ приспособиться къ новымъ условіямъ путемъ болѣе или менѣе незначительныхъ уступокъ.—Ср. *Ольшевскій*, „Бюрократія“ (1906); *Otto Meyer*, „Deutsches Verwaltungsrecht“ (1895); *С. П. Пожровскій*, „Минист. власть въ Россіи“ (1906).

А. Дживелеговъ.

Бюрстенбиндеръ, Елизавета, нѣмец. писательница, писавшая подъ всеводнимомъ *Е. Вернеръ* (см.).

Бюсси-Рабютэнъ (Bussy-Rabutin), Рожеръ, графъ, франц. писатель, род. въ 1618 г.; рано выдвинулся блестящимъ остроуміемъ и ѣдкими эпиграмами, участвовалъ въ Фрондѣ. Въ 1665 г., черезъ мѣсяцъ послѣ вступленія въ академію, попалъ въ Бастилію за свою „Histoire amoureuse des Gaules“, ѣдкую и пикантную картину любовныхъ похожденій придворныхъ дамъ, въ кот. выведены и точно описаны многіе его современники. Черезъ годъ Б.-Р. былъ выпущенъ изъ Бастиліи и сосланъ въ свое имѣніе, гдѣ онъ и ум., въ 1693 г. Его „Histoire“ выдержала очень много изданій (въ послѣдній разъ съ предисловіемъ Сентъ-Бева въ 1868 г., 2 т.) и вмѣстѣ съ чрезвычайно интересными „Mémoires“ и письмами („Lettres“, посл. р. въ 1858—59, 5 т.) даетъ богатый матеріалъ для характеристики эпохи.

Бюстъ (фр. buste, ит. busto), пластическое изображеніе верхней части тѣла: головы, шеи, плечъ и части груди.

Бюттъ (Butt), Исаакъ, ирландск. полит. дѣятель, род. въ 1813 г., въ 1836 г. сдѣлался професс. полит. эконо-

номіи въ Дублинѣ; занимаясь адвокатской практикой, онъ въ 1848 г. записалъ Смита О'Бриена, обвинявшагося въ возстаніи, а въ 1865—69 г.—Феніевъ; въ 1852 г. онъ былъ избранъ въ парламентъ и съ перерывомъ (1865—71) оставался депутатомъ до самой смерти. Первоначально видный дѣятель протестантско-консервативн. круговъ и противникъ О'Коннелля, Б. постепенно измѣнилъ свои взгляды въ болѣе либер. сторону; 19 мая 1870 г., на многолюд. митингѣ въ Дублинѣ, Б. положилъ начало движенію въ пользу гомруля, потребовавъ въ своей рѣчи отдѣльнаго ирландскаго парламента для мѣстныхъ дѣлъ. Избранный въ палату общинъ отъ Лимерика (1871), Б. оказался во главѣ ирландской партіи гомруля изъ 57 депутатовъ, но онъ не раздѣлялъ болѣе радика. стремленій и парлам. тактики молодыхъ членовъ партіи. Ум. въ 1879 г.

Бютъ (Bute), островъ у зап. береговъ Шотландіи, въ графствѣ Б., въ Клайдскомъ заливѣ, 122 кв. кил., 12.162 жит.

Бютъ, графство въ Шотландіи, состоитъ изъ острововъ: Б., Арранъ, Бол. и М. Кембрѣ и др., 583 кв. кил. съ 18.787 жит.; земледѣліе незначит. Гл. гор.—Ротес на островѣ Б-ѣ.

Бюттъ (Butte), гор. въ сѣв.-амер. штатѣ Монтана, центръ округа, съ значительнѣйшей въ мірѣ добычею мѣди. 43.624 жит.

Бютъ (Bute), Джонъ Стюартъ, графъ, англ. полит. дѣятель, род. въ 1713 г. Состоя при дворѣ принца Уэльскаго, Б. приобрѣлъ большое вліяніе на молодого насл. престола и его мать, руководилъ отчасти его занятіями и внушалъ ему тѣ преувелич. и антиконстит. представленія о роли и прерогативахъ монарха, къ осуществленію которыхъ Георгъ III приступилъ тотчасъ по вступл. на престолъ (1760). Б. былъ назначенъ членомъ Тайнаго Совѣта, статсъ-секретаремъ; вскорѣ (1761), послѣ отставки Питта, онъ сталъ первымъ министромъ. Однако, несмотря на поддержку Георга III и на большинство въ пал. общинъ, Б. уже въ апр. 1763 г. вышелъ въ отставку, испуганный своей растущей непопулярностью въ народѣ, и еще долго потомъ обществ.

мнѣніе продолжало относиться къ нему враждебно и подозрительно, какъ къ корол. фавориту и врагу конституціи. Б. ушелъ въ частную жизнь и отдался искл. научнымъ занятіямъ. Ум. въ 1792 г.

Бюффе (Buffet), Луи Жозефъ, франц. полит. дѣятель, род. въ 1818 г., былъ адвокатомъ, послѣ февральск. революціи былъ член. Учредит. собранія, гдѣ ожесточенно боролся съ социалистами, въ президентство Луи Наполеона дважды былъ министромъ торговли и земледѣлія; послѣ переворота 2 дек. Б. былъ нѣкоторое время не у дѣлъ; лишь въ 1864 г. появился въ Законодательномъ корпусѣ, а въ 1870 г. принялъ портфель мин. финансовъ въ кабинетѣ Оливье, но вышелъ въ отставку еще до войны. Выбранный въ Націон. собраніе, Б., какъ орлеанистъ, примкнулъ къ монарх. коалиціи, въ апр. 1873 г. былъ проведенъ ею въ президенты собранія и содѣйствовалъ паденію Тьера (1873). Въ 1875 г. Б. сталъ во главѣ консерв.-республиканскаго министерства, но скоро обнаружилъ всю свою реакціонность, потерпѣлъ пораженіе на выборахъ и въ сенатъ, и въ пал. (январь—мартъ 1876 г.) и подалъ въ отставку. Попадъ затѣмъ въ сенатъ лишь благодаря кооптаціи, онъ принадлежалъ тамъ къ лидерамъ клерикальной правой. Ум. въ 1898 г.

Бюффонъ (Buffon), Жоржъ Луи Леклеркъ, графъ, франц. естествоиспытатель, род. 7 сент. 1707 г. въ Монбарѣ, въ Бургундіи; посвятивъ себя изученію естествознанія, сопровождалъ молод. герцога Кингстона въ его путешествіи по Франціи, Италіи и Англии, гдѣ онъ перевелъ: „Теорію флюксий“ Ньютона и „Статику растений“ Гельса. Въ 1739 г. онъ за эти переводы и нѣсколько статей по математикѣ выбранъ въ члены академіи, въ томъ же году назнач. интендантомъ Jardin royal des plantes. На этомъ посту онъ очень много сдѣлалъ для расширенія и научной постановки ввѣреннаго ему учрежденія, и въ то же время у него созрѣлъ планъ крупнаго научн. труда, кот. долженъ былъ использовать всѣ добытыя знанія для созданія системы природы, а именно, онъ имѣлъ въ виду дать картину всего

животн. міра въ его внѣшн. особенностяхъ и образѣ жизни. Вмѣстѣ съ анатомомъ Добантономъ и чр. онъ въ промежуткѣ между 1749 и 89 г. выпустилъ 36 т. „Histoire naturelle générale et particulière“, но это было только частью гигантскаго плана, выполнение котораго продолжали Ласепедъ, Латрейль и Бриссо-Мирбель. Людовикъ XV возвелъ его въ графск. достоинство. Б. ум. 15 апр. 1788 г. Лучшее изданіе его произведеній какъ съ внѣшней, такъ и съ внутренней стороны—это „Oeuvres complètes de B., mises en ordre et précédées d'une notice historique, par A. Richard“ (Par. 1825—28). Позднѣйшія изд. являются уже въ большой мѣрѣ переработанными и вмѣстѣ съ разными „Suites à B.“ ничего общаго съ Б. не имѣютъ. Переводы произв. Б. существуютъ почти на всѣхъ языкахъ. Собственные произв. Б. въ „Histoire naturelle“ не имѣютъ большого научн. значенія—онъ не обладалъ строго научн. методомъ Линнея и склоненъ былъ неизслѣдованное еще заполнять смѣлыми гипотезами; болѣе того, благодаря его увлекательн. изложенію и недостаточно критическому отношенію къ материалу, по всей Европѣ распространилось довольно много ложныхъ взглядовъ. Но несмотря на всѣ эти недочеты, трудъ Б., благодаря ясной и широкой точкѣ зрѣнія, увлекательному и мастерскому изложенію, вызвалъ огромный интересъ къ естествознанію и содѣйствовалъ полному отдѣленію теологич. точки зрѣнія отъ научной. Анатомич. отдѣлъ этого труда, обработанный Добантономъ, имѣетъ прочное научн. значеніе. Всего хуже разработана минералог. часть.

Бюхелеръ (Bücheler), Францъ, нѣм. филологъ, род. въ 1837 г., былъ проф. классич. филологіи въ Фрейбургѣ, Грейфсв. и Боннѣ (съ 1870 г.), ум. въ 1908 г. Б. былъ выдающимся знаткомъ древнеиталійскихъ диалектовъ. Глав. его работы: „Grundriss der latein. Deklination“ (1866); „Das Recht von Gortyn“ (съ Пителиманомъ, 1885); „Petronii satirarum reliquiae“ (1862; 4-е изд. текста, 1904); „Umbrica“ (1883); „Carmina latina epigraphica“ (1895—97); выпустилъ въ свѣтъ нов. изд.

„Persii, Juvenalis, Sulpiciae satirae“ (3 изд., 1893).

Бюхеръ (Bücher), Карль, нѣм. экономистъ, род. въ 1847 г., былъ въ теч. 7 лѣтъ гимназич. препод. въ Дортмундѣ и Франкф. на Майнѣ, въ 1878—1880 г. вель эконом. отдѣль въ „Frankfurter Zeitung“, въ 1882—83 г. былъ проф. статистики въ Дерптѣ, перешель затѣмъ въ Базель и Карлсруэ, съ 1892 г. читаетъ полит. экон. въ Лейпцигѣ. Б. написалъ: „Entstehung der Volkswirtschaft“ (6-е изд. 1908; есть 2 русск. перев.)—собрание лекцій и этюдовъ, гл. обр. о развитіи формъ народнаго хозяйства; предложенная Б. схема встрѣтила, однако, сильныя возраженія въ той ея части, кот. касается хозяйства античн. міра. Среди другихъ статей назв. сборника слѣд. отмѣтить статью объ упадкѣ ремесла въ Германіи, составл. преим. на основаніи многотомнаго изслѣд. „Verein für Sozialpolitik“, которое Б. редактировалъ. Другая важная работа Б.—„Arbeit und Rhythmus“ (3-е изд., 1902; есть русск. пер. 1-го изд.), гдѣ авторъ дѣлаетъ оригин. попытку доказать, на основ. обширнаго фактич. матеріала, что на первонач. ступени своего развитія „работа, музыка и поэзія должны были непременно представляться слитыми воедино, но основной элементъ этого триединства составляла работа, тогда какъ остальные два имѣли лишь служебное значеніе; ихъ связующимъ началомъ являлся общій признакъ ритма“. Кромѣ назв. соч., Б. принадлежатъ еще: „Die Bevölkerung v. Frankfurt a. M. in XIV und XV Jahrh.“ (1886), классическій трудъ по исторической статистикѣ; „Die Wirtschaft der Naturvölker“ (1898); „Die wirtsch. Aufgaben der modernen Stadtgemeinde“ (1898 г.) и много статей въ спец. изданіяхъ.

Бюхнеръ (Büchner), Георгъ, нѣмецкій поэтъ и революционеръ, братъ Людв. Б., род. въ 1813 г., въ Годделлау, деревнѣ близъ Дармштадта, слушалъ лекціи по естествознанію и медицинѣ, сначала въ Страсбургѣ (1832), потомъ въ Гиссенѣ (съ 1833 г.), близко сошелся съ пасторемъ Вейдигъ, подготовлявшимъ вооруженное восстаніе въ Франкфуртѣ, рано убѣдился

въ беспочвенности интеллигентски-студенческаго движенія, создалъ въ 1834 г. въ противовѣсъ студенческимъ организациямъ „Общество человѣческихъ правъ“, куда входили не только бюргеры и интеллигенты, но также ремесленники, въ томъ же году выпустилъ свое знаменитое „воззваніе къ гессенскимъ крестьянамъ“ („Der Hessische Landbote“), бѣжалъ сначала въ Страсбургъ, потомъ въ Цюрихъ, гдѣ читалъ лекціи по сравнительной анатоміи, умеръ отъ мозгового переутомленія въ 1837 г. Б. одинъ изъ первыхъ социальныхъ реалистовъ, почти экономическій материалистъ, считалъ главнымъ факторомъ исторіи—массу, а не отдѣльныя личности, а главнымъ двигателемъ массы—эконом. интересы. Б. написалъ также замѣчат. драму „Смерть Дантона“ (есть русск. пер.) и рядъ стихотвореній. О немъ см. статью *К. Францо*, приложенную къ полн. собр. его сочиненій (1879). „Воззваніе къ гессенскимъ крестьянамъ“ пер. по-русски П. Тепловымъ, изд. „Землей“, съ прилож. статьи Э. Давида о жизни и полит. дѣятельности Б.

Бюхнеръ (Büchner), Людвигъ, изв. нѣм. философъ - материалистъ, род. въ 1824 г., получилъ медицинское образованіе, въ 1852 г. сдѣлавъ приватъ-доцентомъ въ Тюбингенѣ, гдѣ издалъ свою знаменитую книгу „Kraft und Stoff“ (1835), которая стоила ему каеэдръ; тогда онъ вернулся къ частной практикѣ и продолжалъ писать по вопросамъ философіи и естествознанія. Ум. въ 1899 г. Гл. произв.: „Natur und Geist“ (1857); „Physiologische Bilder“ (21 изд., 1904, рус. пер.); „Aus Natur und Wissenschaft“ (1862; 2-й т. 1884); „Sechs Vorträge über die Darwin'sche Theorie“ (5 изд., 1890); „Der Gottesbegriff und dessen Bedeutung in der Gegenwart“ (3 изд., 1897, подъ загл. „Gott und die Wissenschaft“); „Das goldene Zeitaler“ (2 изд., 1891); „Darwinismus und Sozialismus“ (1894); „Aus dem Geistesleben der Tiere“ (4 изд., 1895, рус. пер.); „Am Sterbelager des Jahrhunderts“ (2 изд., 1900). Б. интеллигентствовалъ рабочимъ движеніемъ; онъ былъ, между прочимъ, предсѣдателемъ на томъ франкфуртскомъ со-

брани (17 и 19 мая 1863 г.), на котором Лассаль читал лекцію, напечат. потомъ подъ загл. „Arbeiterlesebuch“. Учение В., какъ одно изъ проявленій реакціи противъ идеализма, имѣло въ свое время нѣкоторое значеніе; благодаря легкой и доступной формѣ его книгъ, онѣ получили большое распространеніе и въ 60-хъ гг. были очень популярны и въ Россіи. Критика (въ особ. Ф. А. Ланге) показала, что сочиненія В. лишены положительнаго значенія, вслѣдствіе противорѣчивости его положеній. Послѣдовательнымъ В. былъ только въ отрицаніи, въ борьбѣ за научность философіи, за торжество принциповъ естествознанія. Въ этомъ отношеніи за нимъ, какъ и за Фохтомъ, Чольбе и Молешотомъ, неоспоримы заслуги.

Бючли (Bütschli) Отто, проф. гейдельбергск. универс., род. въ 1848 г. Составилъ себѣ имя столь же плодотворной, сколько и разнообразной научной дѣятельностью, такъ какъ его научные труды высоко цѣнятся не только біологами, но и кристаллографами. Всѣ его труды хронологически и по связи съ общими вопросамъ группируются въ три категоріи: въ семидесятыхъ годахъ они посвящены изученію клѣтки, въ восьмидесятыхъ—изученію простѣйшихъ животныхъ, съ девяностыхъ—изученію структуры протоплазмы. Изучая клѣтку, яйцо и сперматозоидъ, В. доказываетъ, что процессъ оплодотворенія состоитъ въ слитіи яйца только съ однимъ сперматозоидомъ, указываетъ на общность присутствія полярныхъ клѣтокъ при созрѣваніи яицъ Metazoa и устанавливаетъ связь между полярными клѣтками и ядромъ яйцеклѣтки. Въмѣстѣ съ тѣмъ В. даетъ одинъ изъ первыхъ точное описаніе „непрямого дѣленія“ животной клѣтки, отмѣчая, что ядро при этомъ не исчезаетъ, какъ думали раньше, а лишь измѣняетъ свое строеніе. Въ этомъ способѣ дѣленія ядра В. видитъ механическую причину дѣленія клѣтки. Далѣе В. сопоставляетъ у животныхъ процессъ оплодотворенія у Metazoa съ конъюгаціей у Protozoa, подробно описываетъ конъюгацію инфузорій, выясняетъ значеніе у нихъ большихъ и малыхъ ядеръ и набрасы-

ваетъ общую картину эволюціи процесса оплодотворенія. Центральной работой этого періода является появившаяся въ 1875 г. подъ заглавіемъ „Eizelle, Zelltheilung, Conjugation“. Еще разъ В. возвратился къ этимъ вопросамъ въ 1885 г., предложивъ объяснить морфологическое значеніе полярныхъ клѣтокъ признаніемъ въ нихъ abortивныхъ яицъ.

Остановившись съ конца семидесятыхъ годовъ на группѣ простѣйшихъ животныхъ, В. особенно много труда посвящаетъ изученію протоплазмы, именно не ея морфологической организаціи, а ея физическому состоянію. Считая протоплазму за вещество жидкое, В. подходит къ рѣшенію вопроса о ея строеніи путемъ аналогій, изучая рядъ искусственныхъ эмульсій, какъ наиболее точно передающихъ физическія свойства протоплазмы, и приходитъ къ заключенію, что всѣ онѣ имѣютъ „пѣнистую“ структуру. Такую же структуру В. находитъ и въ протоплазмѣ, при чемъ считаетъ возможнымъ подвести сюда и всѣ другіе типы строенія протоплазмы, по описанію прежнихъ ислѣдователей. Въмѣстѣ съ тѣмъ В. пытается объяснить, исходя изъ пѣнистой структуры протоплазмы, нѣкоторыя изъ ея жизненныхъ явленій, и на первомъ мѣстѣ среди нихъ движеніе протоплазмы. Кладя въ основу своихъ соображеній ученіе о поверхностномъ натяженіи, В. доказываетъ, что всякая капля вещества пѣнистаго строенія должна двигаться подобно амѣбѣ, изготовляетъ такія движущіяся капельки— „искусственныхъ амѣбъ“, и на своихъ пѣнистыхъ структурахъ воспроизводитъ картины, весьма близко напоминающія даже такое сложное явленіе въ жизни клѣтки, какъ непрямо дѣленіе. Взгляды В. на строеніе протоплазмы временно получили преувеличенную оцѣнку и до сихъ поръ считаются нѣкоторыми біологами, особенно ботаниками, рѣшающими въ указанномъ направленіи. Однако, не придавая имъ такого значенія, мы въ настоящее время не можемъ сомнѣваться, что описанныя В. пѣнистыя структуры дѣйствительно широко распространены въ природѣ, какъ въ живой протоплазмѣ, такъ и въ цѣломъ

рядъ неживыхъ тѣлъ. Поэтому, совершенно понятно, что упомянутыя работы В. дали ему возможность перенести свои наблюдения въ область чуждую биологамъ и коснуться генезиса кристаллическихъ образований. Примѣняя тонкіе методы микроскопическихъ изслѣдованій, выработанные биологами, В. даетъ цѣлый рядъ цѣнныхъ новыхъ данныхъ по структурѣ сложныхъ кристаллическихъ образований, какъ искусственныхъ, такъ и естественныхъ. Онъ показываетъ, что цѣлый рядъ тѣлъ, считавшихся прежними изслѣдователями за аморфныя, состоятъ изъ кристаллическихъ глобулитовъ, приводящихъ въ свою очередь къ губчатымъ или пѣнистымъ структурамъ. Въ этомъ отношеніи его работы по выводамъ въ значительной мѣрѣ сходятся съ работами кристаллографовъ, которые, пользуясь иными методами, пришли къ заключенію о строеніи кристалловъ изъ скелетообразныхъ, рѣшетчатыхъ образований въ результатъ простого и двойного срастанія мельчайш. кристал. единицы. Особ. цѣнны данныя В. по вопросу объ образ. сферокристалловъ. Относящіяся сюда работы В. озаглавлены: „Untersuchungen über Strukturen“ u. s. w., „Untersuchungen über mikroskopische Schäume und das Protoplasma“, „Untersuchungen über die Mikrostruktur künstlicher und natürlicher Kieselsäuregallerten“, „Untersuchungen über Mikrostrukturen des erstarrten Schwefels“.

Затѣмъ слѣдуетъ цѣлый рядъ работъ В. изъ области зоологій и биологій въ широкомъ смыслѣ этого слова. Таковы изслѣдованія по развитію и организаціи круглыхъ червей, соображенія о первичной формѣ многоклеточныхъ животныхъ организмовъ, попытка объяснить происхожденіе асимметріи тѣла у брюхоногихъ слизней, теорія происхожденія иглокожихъ изъ двусторонне-симметричной формы путемъ чрезмѣрнаго развитія лѣвой половины тѣла, усваивающей лучистый характеръ, и недоразвитія правой, и т. д. Наконецъ, упомянемъ его болѣе выдающіяся рѣчи „Гипотеза и наблюденія“, „Механизмъ и витализмъ“. Какъ во всѣхъ своихъ специальныхъ работахъ, такъ и въ послѣдней рѣчи В. всецѣло стоитъ

на сторонѣ механическаго объясненія жизненныхъ явленій.

Въ 1910 г. В. началъ издавать читанный имъ курсъ лекцій по сравнительной анатоміи, озаглавленный „Vorlesungen über vergleichende Anatomie“.

М. Мензбургъ.

Бюше (Buche), Филиппъ Жозефъ Бенжаменъ, франц. писатель и обществ. дѣятель, род. въ 1796 г., по образованію врачъ, сначала интересовался естествознаніемъ, стоялъ по своимъ философ. и социальнымъ взглядамъ близко къ сенъ-симонистамъ и сотрудничалъ въ ихъ органѣ „Producteur“, но затѣмъ удалился отъ нихъ и, выработывая собственную систему христіанскаго социализма, приблизился къ католицизму, въ которомъ нашель много точекъ соприкосновенія со своей философіей прогресса. Изложеніе своей системы, основаніемъ которой были, съ одной стороны, естеств. науки, а съ другой, христіан. ученіе, онъ далъ въ обшир. соч.: „Essai d'un traité complet de philosophie au point de vue du catholicisme et du progrès“ (3 т., 1839—40); продолженіемъ этого труда можно считать посмерт. изд. „Traité de politique et de science sociale“ (2 т., 1866). Тѣ же идеи излагалъ В. и въ издававш. имъ съ 1831 г. журналѣ „L'Européen“. Послѣ февр. революціи онъ былъ выбранъ въ члены учредит. собранія и нѣкоторое время былъ даже его президентомъ. Ум. въ 1865 г. В. одинъ изъ первыхъ высказалъ (въ 30-хъ гг.) мысль, что франц. рабочіе должны заняться устройствомъ производительныхъ ассоціацій и, затрачивая часть прибыли на расширеніе старыхъ ассоціацій и основаніе новыхъ, постепенно добиться перехода всего необходимаго для производства капитала въ руки рабочаго класса. Нѣсколько производ. товариществъ были имъ дѣйствительно организованы. Большое научное значеніе имѣетъ изданная имъ вмѣстѣ съ Ру „Histoire parlementaire de la Révolution française“ (40 т., 1833—38). *В. Лидъ.*

Бюшингъ (Büsching), Антонъ Фридрихъ, изв. нѣм. географъ, основатель сравнит. статистики государствъ, род. въ 1724 г., богословъ по образованію, въ 1761—1765 гг. былъ священникомъ въ спб. лютеранской об-

шинъ, съ 1766 г. — директоромъ гимназій въ Берлинъ, ум. въ 1793 г. Изъ его многоч. трудовъ главный: „Neue Erdbeschreibung“ (1754/92, 11 т.), въ которомъ авторъ успѣлъ окончить лишь Европу и начать Азію; важенъ, какъ попытка научной обработки политико-статистич. матеріала, физическая же часть слаба. Для исторіи Россіи важны: „Magazin für Historiographie und Geographie“ (25 т.), содержащ. много цѣнн. замѣтокъ, дневниковъ и описаній, принадлежащ. иностранцамъ, путешествовавшимъ по Россіи; „Geschichte der evangelischen Gemeinden in Russischem Reich“ и др.

Бюшингъ (Büsching), Иоганнъ Густавъ, нѣм. писатель по старо-герм. культурѣ, сынъ предыдущаго, род. въ 1783 г., съ 1817 г. проф. въ Бреславлѣ, ум. въ 1829 г. Гл. произв.: „Ritterzeit und Ritterwesen“ (1823, 2 т.).

Бюшонъ (Buchon), Жанъ Александръ, франц. историкъ, род. въ 1791 г., при реставраціи былъ оппоз. журналистомъ, много путешествовалъ по Европѣ, со-

бирая матеріалы для своихъ изданій, умеръ въ 1849 г. Изъ его трудовъ имѣютъ большое значеніе сборники средневѣк. франц. хроникъ и работы по исторіи франц. княжествъ на Балканск. полуостр. въ эпоху латин. имперіи.

Бюзъ (Mont Buet), гора въ Западн. Альпахъ, на границѣ между Верхн. Савойей и кант. Валлисъ, 3.109 м. выс.

Бязь, бумажная ткань полотняного переплетенія, сходна съ миткалемъ, но грубѣе его, т. к. ткется изъ пряжи №№ 16—20; при аршинной ширинѣ кусокъ 160 ар. дл. вѣситъ 12—13 ф., миткаль же только 6—8 ф. Б. въ суровѣ нерѣдко начесывается для полученія мшистой поверхности. Благодаря толщинѣ и пушистости Б. теплѣе миткаля. *Я. Н.*

Бялачевъ, посадъ опочен. у., Радомск. губ., 1.868 жит.

Бяло, посадъ равск. у., Петроков. г., 2.359 жит.

Бялбжеги, посадъ Радом. губ. и у., 4.230 жит.

В.

В (слав. *вѣди*), третья буква русской гражданской и церковно-славянской азбуки; скопирована со второй буквы греческаго алфавита В, β (бета), поэтому въ кириллицѣ Ѣ, какъ цифра, обозначаетъ 2, ꙗѢ = двѣ тысячи; въ глаголическомъ алфавитѣ буква в (v) обозначаетъ 3. Соответствующая русскому в латинская буква v въ старомъ латинскомъ шрифтѣ обозначала три разныхъ звука: *v, u* и *y* (*vir, vrbis, tvrannvs*), цифровое ея значеніе 5. Въ средневѣковую латынь и современную латинскую орфографію латинское *v* перешло въ видъ трехъ буквъ (*v, u, y*), къ которымъ впоследствии прибавился знакъ *w* (*w tewtonicum, double v*), укоренившійся затѣмъ въ германскихъ языкахъ. Наиболѣе употребителн. сокращенія: *v. = voir* (смотри); *v. = verte* (переверни); *v. = ver-*

sus (стихъ); *v. v. = vice versa* (наоборотъ); *W. = West* (западъ). *V.* въ музыкѣ обозначаетъ слова *voce, violino, voltì*.

Вааге, Петръ, химикъ, род. въ 1833 г., съ 1862 г. проф. унив. въ Христианіи. Совмѣстно съ Гульдбергомъ В. разработалъ теорію химич. равновѣсія и сродства, при чемъ въ основу было положено и формулировано ученіе Бертолле о вліяніи массъ дѣйствующихъ веществъ при химическихъ превращеніяхъ („*Etudes sur les affinités chimiques*“ 1867). Теоретическіе выводы, сдѣланные этими учеными, послужили къ открытію весьма многихъ данныхъ въ области теоретической химіи.

Ваагъ (въ древн. *Aucha*, мадьяр. *Vág*), сплавл. р. въ Венгріи, лѣв. прит. Дуная, 375 км.

Ваадтъ (нѣм. *Waadt*, франц. *Paus*

de Vaud), 4-й по велич. кантонъ Швейцарии, въ 3.252 кв. км., образуетъ въ средн. части плоск. возвышенность, на зап. выполненъ Юрскими отрогами, на ю.-вост. Альпійск. Орош. нижн. теч. Роны и ея прит., Сааной и др. Насел. (307.218 ч.) преим. франц. происх., реформат. исповѣданія. Главн. занятія жит.: на плато земледѣліе (злаки, картофель), у Женевск. оз.—винодѣліе, на Альпахъ и Юрѣ—альпійск. хозяйство. Развито произв. часовъ, шоколада. Въ нѣдрахъ добываются соль, бурый уголь, мраморъ. Цементные заводы. Много климатич. курортовъ: Вевэ, Монтре, Бе. Въ гл. гор. Лозаннѣ—университетъ. Образъ правл. представит.-демократич. съ факультативнымъ (для расходовъ свыше 500.000 фр. обязательн.) референдумомъ. Законодат. власть принадлежит. Большому Совѣту (Grand Conseil), члены кот., по 1 на 300 избирателей, выбираются на 4 года; Больш. Совѣтъ изъ своей среды выбир. на 4 года исполнит. органъ—правительств. совѣтъ (Conseil d'Etat). В. въ древности составлялъ ядро римск. Гельвеціи, въ 534 г. перешелъ къ франкамъ, въ 1032 г. къ Германской имп., въ 1564 г. къ Берну, въ 1798 г. провозглашенъ самостоятел. Леманской республикой, затѣмъ вошелъ въ составъ Гельветич. респ., а въ 1803 г. сдѣлался самостоятел. кантономъ Швейцар. респ.

Вааль (baal), названіе семитическаго божества. Имя В. собственно означаетъ *господинъ, владѣлецъ* (примѣнительно къ хозяину мѣста или къ мужу, какъ владыкѣ жены). Въроятно, первоначально В. назывался вообще мѣстный богъ, при чемъ къ имени В. прибавлялось названіе мѣстности (ср. библ. В.—Фегора, В.—Гада и др.). Но по мѣрѣ измѣненія религиозныхъ вѣрованій народцевъ, родственныхъ евреямъ, измѣнилось и первоначальное значеніе В. Имя стало употребляться въ качествѣ собственнаго, и божество, называвшееся В., приобрѣло новыя черты. У финикянъ В. сталъ называться солнечный богъ; съ такими же чертами солнечнаго бога, бога плодородія и земледѣлія, В. почитается среди Израиля. Трудно сказать, когда именно произошла эта метаморфоза; библейскія извѣстія рисуютъ намъ уже ожесточенную

борьбу между культомъ Ягве, громавика и воителя, и культомъ Баала, щедраго подателя вина, масла и зерна (середина IX в.). Эта борьба кончилась побѣдою культа Ягве, объявленнаго въ 621 г. единственно законнымъ культомъ, и съ тѣхъ поръ культъ Баала быстро исчезаетъ изъ религіи Израиля.—Ср. *Robertson Smith*, „Religion of the Semites“ (1894); *Nowack*, „Hebräische Archäologie“ (II J., 1894); *Tiele*, „Geschichte der Religion in Altertum“ (1896, т. I). *Н. Н.*

Вааль (Waal), рукавъ Рейна (см.).

Вааль (Vaal) или *Кай-Гаринъ*, прав. притокъ Оранжевой рѣки въ юж. Африкѣ, 680 км. дл.

Вааса (евр. Baesa), царь израильскій, происходилъ изъ незначительной фамиліи колѣна Иссахарова и выдвинулся, благодаря своимъ военнымъ талантамъ, при царѣ Надавѣ; во время войны съ филистимлянами составилъ военный заговоръ противъ Надава, убилъ его и истребилъ весь домъ Геровама. Достигнувъ трона, перенесъ резиденцію изъ Вевиля въ Фирцу и продолжалъ войну за покореніе іудейскаго царства, начатую еще Геровамомъ; Іудею спасла только измѣна союзника В., дамасскаго царя Венада. Годы правленія опредѣляются ассириол. Гоммелемъ приближ. 909—886 до Р. X. *Н. Н.*

Va banque (фр., чит. *ва банкъ*), см. *банкъ*.

Вабашъ (Wabash), см. *Уобешъ*.

Вабить (стар.), охотничій терминъ, означ. приманивать, подзывать птицу, подражая ея крику. В. можно голосомъ, свистомъ или особой дудочкой (*вабикъ*, или *манокъ*), чаще всего вабятъ перепеловъ, заманивая ихъ подъ разставленную сѣтку. В. въ старинной соколиной охотѣ означ. подзывать ловчую птицу свистомъ или махая *вабильмомъ*—парой пичьихъ крыльцевъ.

Вавеллитъ, см. *лазонтитъ*.

Вавель, холмъ и расположенный на немъ старый замокъ въ Краковѣ. Съ В. связаны какъ древнѣйшія легенды польскаго народа о мнѣическомъ королѣ Кракѣ, основателѣ города, такъ и позднѣйшія историческія воспоминанія. Съ начала XIV в. замокъ В. сдѣлался резиденціей польскихъ ко-

ролей и въ теченіе вѣковъ расширился все новыми пристройками, до перенесенія резиден. въ Варшаву (въ XVIII в.). Въ настоящее время въ бывшемъ королевскомъ дворцѣ помѣщаются австрийскія казармы; сохранили прежнее великолѣпіе только старинный соборъ, усыпальница польскихъ королей, съ гробницами нац. героев—Тадеуша Костюшки и Юсіфа Понятовскаго.

Вавертри, см. *Увертри*.

Вавилонія, см. *Ассиро-Вавилонія*.

Вавилонская башня, см. *Вавилонское столпотвореніе*.

Вавилонское плѣненіе евреевъ, см. *евреи*.

Вавилонское плѣненіе папъ, см. *папство*.

Вавилонское столпотвореніе. Сказаніе о В. с.—одно изъ любопытнѣйшихъ семитскихъ сказаній. Его первоначальную редакцію надо искать у Вавилоніи; но, къ сожалѣнію, вавилонскій оригиналъ не сохр.ан., и имѣется лишь греческій пересказъ Бероза, почти ничѣмъ не отличающійся отъ библейскаго (Быт. XI). Содержаніе мѣна таково: когда люди размножились и достигли значительнаго культурнаго развитія, они вознамѣрились помѣриться силою съ богами и для этого стали строить башню высотой до небесъ, чтобы взобраться на небо и побѣдить боговъ. Боги вынуждены были взыщаться, послали бурный вѣтеръ, разметавшій башню, а людямъ смѣшались языки. Аналогичная библейская версія отличается только затуманеніемъ нѣкоторыхъ подробностей, соблазнительныхъ для позднѣйшаго іудейскаго монотеизма. Въ основѣ мѣна лежитъ идея борьбы между человекомъ и богами, завистливо отказывающими человеку въ знаніи „добра и зла“, т. е. въ культурныхъ пріобрѣтеніяхъ. Всѣ культурные успѣхи, съ точки зрѣнія божествъ, являются раскрытіемъ тайнъ, и вмѣстѣ съ этими успѣхами регрессируетъ страхъ человека передъ божествами. Аналогичная идея заключается въ греческомъ мѣѣ „Прометей“ и въ мѣѣхъ нѣкоторыхъ другихъ народовъ. Подобные мѣѣ имѣютъ огромное значеніе для соціологическаго изученія исторіи вѣрованій, для оцѣнки ихъ, какъ явленія,

тѣсно связаннаго съ борьбою человека съ окружающей его природою; но до сихъ поръ еще очень мало сдѣлано для изученія народныхъ мѣѣвъ съ этой стороны. Матеріальнымъ поводомъ къ созданію этого мѣѣ послужила, вѣроятно, гигантская постройка, храмъ семи свѣтилъ въ Борсиппѣ, близъ которой возникъ впоследствии Вавилонъ (теперь Бирсъ - Нимрудъ); храмъ этотъ былъ самымъ высокимъ изъ всѣхъ древнихъ вавилонскихъ храмовъ.

Н. Н.

Вавилонъ, одинъ изъ старѣйшихъ городовъ Тигро-Ефратскаго Нижнерѣчья, который выдвинулся на первое политическое мѣсто при такъ наз. Хананейской династіи, особенно при знаменитомъ царѣ Хаммураби-Законодателѣ (ок. 2200—2150 до Р. Х.), и оставался всемірной культурной столицей ок. 2000 лѣтъ. При Навуходоносорѣ (605—562) онъ и политически опять было возвысился. По количеству сооруженій и построекъ однимъ изъ наиболѣе дѣятельныхъ созидателей былъ именно Навуходоносоръ. См. статью *Ассиро-Вавилонія*, гдѣ указана и библиографія раскопокъ.—Въ средніе вѣка у европейцевъ подѣ именемъ „В.“ разумѣлся городъ Каиръ въ Египтѣ, и титулъ „царь Вавилонскій“ примѣнялся къ государю египетскому, а въ XVI в. былъ перенесенъ на султана османскаго, какъ завоевателя страны. Въ этомъ смыслѣ онъ фигурируетъ и въ пресловутой апокрифической перепискѣ запорожцевъ съ турецкимъ султаномъ Мехеммедомъ IV, увѣковѣченной въ картинѣ Рѣпина.

А. Крымскій.

Вавра, Винценць, псевдон. *Гагшальскій*, чешскій публицистъ и полит. дѣятель, род. въ 1824 г., уже юношей принялъ горячее участіе въ образованіи патріот. кружковъ (1843—1844) и участвовалъ въ тайномъ полит. союзѣ „Реалъ“; въ революціи 1848 г. В. принялъ дѣятельное участіе, какъ одинъ изъ создателей патріот. демократ. общества „Славянская липа“ и сотрудникъ радикальной печати. Въ 1850 г. В. былъ арестованъ и просидѣлъ въ тюрьмѣ до 1854 г., потомъ жилъ подѣ полицейскимъ надзоромъ, занимался переводами и бѣдствовалъ. Событія

1860 г. дали В. возможность вернуться къ литературѣ, и съ 1865 г. до смерти (1877) В. былъ членомъ редакціи газеты „Narodni Listy“. Въ послѣдніе годы своей жизни былъ членомъ чешскаго сейма. Кромѣ многочисл. переводовъ (особен. Гюго) и политическихъ статей, В. принадлежатъ интересныя мемуары: „Воспоминанія челоуѣка 1848 года“ (изд. 1889). А. П.

Вавржецкій, Томашъ, польскій поллит. дѣятель, участвовалъ въ войнѣ 1794 г., занявши послѣ взятія въ плѣнъ Костюшко мѣсто послѣдняго въ качествѣ „вождя націи“ (naczelnik narodu). Послѣ штурма Праги Суворовымъ В. былъ взятъ въ плѣнъ русскими, но послѣ 2-лѣтняго тюремнаго заключенія отпущенъ на свободу Павломъ I, бился съ русскими подъ знаменами Наполеона, но впосл. прощенъ имп. Александромъ I и былъ даже сенаторомъ и мин. юстиціи Царства Польскаго. Ум. въ 1816 г.

Вавръ, маленькій городъ въ Бельгій (8.000 жит.). Въ его окрестностяхъ въ самый день пораженія Наполеона при Ватерлоо (18 іюня 1815 г.) маршалъ Груши одержалъ побѣду надъ пруссаками.

Вага, принадлежность запряжки, обыкновенно видѣ деревяннаго бруска или большаго валька, служащая для соотвѣтственнаго распредѣленія силы тяги между нѣсколькими упряжными животными. Она представляетъ рычагъ перваго рода съ точкой прикрѣпленія въ средней части и съ приложеніемъ силъ къ концамъ его. Если запрягается пара лошадей равной силы, то точка прикрѣпленія В. лежитъ точно посрединѣ, а въ равныхъ разстояніяхъ отъ нея по концамъ прикрѣпляются два валька для укрѣпленія постромокъ каждой лошади; тогда В. является равноплечимъ рычагомъ. При неравной силѣ упряжныхъ животныхъ или при животныхъ неодинаково усердныхъ приходится соотвѣтственно измѣнять положеніе точекъ прикрѣпленія вальковъ къ В. При запряжкѣ трехъ лошадей точка прикрѣпленія В. лежитъ на одной трети ея длины, къ концу длиннаго плеча рычага прикрѣпляется валець для одной лошади, а къ короткому—двуконный валець. В.,

какъ и вальки, дѣлаются большею частью дубовыя, ясеневыя или березовыя, съ желѣзными принадлежностями, рѣже совсѣмъ желѣзныя. Размѣры ихъ опредѣляются сопротивленіемъ, которое онѣ должны выдержать въ работѣ, и матеріаломъ, изъ котораго онѣ сдѣланы. Предѣлъ сопротивленія В. и валька опредѣляется помноженіемъ толщины въ дюймахъ на квадратъ ширины, тоже въ дюймахъ, дѣленіемъ произведенія на длину въ футахъ и умноженіемъ частнаго на нѣкоторое постоянное число (660 для дубоваго дерева, 740—для ясеневаго); полученная цифра выражаетъ въ фунтахъ ту силу, отъ дѣйствія которой произойдетъ переломъ В. или валька. Въ виду разныхъ недостатковъ дерева, практическую величину сопротивленія принимаютъ равную половинѣ вычисленной.

С. Б.

Вага, лѣв. прит. Сѣв. Двины, дл. 470 в. Прав. притоки: Зяблая Двиница, Кулой; лѣв.: Пезма, Вель. По В-ѣ была расположена *Важская область* (см.).

Вагабиты, см. *Ваххабиты*.

Вагай, лѣв. притокъ Иртыша, 250 в., орошаетъ *Вагайскую степь* — обширн. низменность, изобилующ. солонцами и солян. озерами.

Вагайская лука, колѣно, образуемое Иртышемъ, въ 2½ в. отъ устья р. Вагай; здѣсь утонулъ Ермакъ (Ермакова заводь).

Ваганда, см. *баганда*.

Ваганты, странствующіе студенты въ средніе вѣка, одно изъ самыхъ своеобразныхъ проявленій средневѣковой жизни. Условія обученія въ средневѣковыхъ университетахъ, закрѣпощенныхъ церкви, были очень тяжелы, и для людей, не рѣшившихъ еще окончательно отойти отъ міра и сдѣлаться однимъ изъ ничтожнѣйшихъ членовъ всемірной церковной общины, пути университетской дисциплины могли казаться чрезвычайно тяжелыми. Для того, чтобы внести разнообразіе въ монотонную, чисто монастырскую по внѣшнему складу учебу, студентъ (клирикъ или клеркъ, какъ называли его обыкновенно въ то время) мѣнялъ свои университеты, не стѣсняясь никакими разстояніями, никакими политическими границами. А многихъ эта

подвижная бродячая жизнь увлекала, въ концѣ концовъ, до такой степени, что они окончательно бросали учение и, сохраняя только имя студента, на всю остальную жизнь становились В. Такъ сложился *ordo vagorum*, орденъ бродягъ. Иначе назывались они *го-мардами* отъ имени фантастическаго епископа Голіи, своего патрона. Появляются они въ тотъ моментъ, когда въ Зап. Европѣ начинается великій общій сдвигъ, въ концѣ XII в. Въ это время уже прошла первая волна передвиженія—два первыхъ крестовыхъ похода—и потянула за собою многое изъ того, что потеряло первоначальныя крѣпкія связи съ насыщенными мѣстами. В. пошли вслѣдъ за другими, и это было однимъ изъ признаковъ того, что безграничное, не вызывающее протестовъ господство средневѣков. міровозрѣнія кончается, что вѣтъ уже новыми идеалами. Весь XIII и весь XIV вѣкъ бродила голія, не только демонстрируя своимъ существованіемъ разрывъ со средневѣковыми традиціями, но опредѣленно подчеркивая въ своихъ манифестахъ тѣ новыя точки зрѣнія, носительницею которыхъ она сдѣлалась въ силу вещей. „*Sargina virgata*“, студенческія пѣсни, большею частью составленныя невѣдомыми намъ авторами на неправильномъ, курьезномъ, но по-своему очень гибкомъ и выразительномъ латинскомъ языкѣ, въ рифмованныхъ виршахъ, показываютъ намъ, насколько церковная точка зрѣнія утратила бывшее господство надъ умами. Въ этихъ пѣсняхъ открыто прославляются кутежи, игра, женщины, открыто провозглашается несостоятельность традиціон. взгляда на добродѣтель, наслажденіе открыто противопоставляется спасенію души (*voluptatis avidus magis quam salutis*). Жизнь В. была нелегка. Чтобы прокормиться, они пѣли подъ окнами церковныя пѣсни, просто выклянчивали милостыню, иногда нанимались въ школьные учителя, звонари и проч. Вообще они почти всегда живутъ по-прошайничеству. Франц. фаблю, нѣмецкіе швенки, итальянскія новеллы удѣляютъ очень много вниманія проказамъ этихъ эдоровыхъ парней, которые какъ-то издали умѣютъ учуять и

отсутствіе хозяина, оставившаго дома жену, плохо убѣжденную въ необходимости соблюдать супружескую вѣрность, и хорошій ужинъ въ печи. Бургерскія жены обожали этихъ веселыхъ, крѣпкихъ ребятъ, у которыхъ неистощимый запасъ анекдотовъ и столько изобрѣтательности насчетъ всякихъ развлеченій и проказъ. Но въ сочиненіяхъ, гдѣ видна церковная точка зрѣнія, ихъ, какъ людей, продѣлавшихъ такую брешь въ церковной дисциплинѣ, очень не любятъ. Ихъ называютъ балаганными шутами, сквернословыми, ругателями, назойливыми подлипалами. Къ XV вѣку В. вырождаются въ типъ, близкій къ преступному. Любимымъ способомъ ихъ пропитанія становится тотъ, что они уводятъ съ собою подъ предлогомъ доставленія въ какую-нибудь школу или просто подготовки къ школѣ мальчика и заставляютъ его просить милостыню; вся добыча затѣмъ прокучивается. Это—новое воплощеніе прежняго типа—бакхантъ со своимъ стрѣлкомъ. Если и стараго веселаго В. средневѣковое общество преслѣдовало во имя преданности церковнымъ завѣтамъ, то бакханта оно преслѣдуетъ просто какъ вреднаго въ общественн. смыслѣ человѣка. Бакхантъ—это выродившійся В. Н. настоящій, классическій В. XIII и XIV вв. сыгралъ крупную роль въ исторіи зарожденія новаго, свѣтскаго міровоззрѣнія. В.—какъ и трубадуры, какъ и жонглеры—предвѣстники Возрожденія (см.). Въ этомъ ихъ значеніе въ исторіи. См. *Н. В. Сперанскій*, „Очерки по исторіи народной школы въ Зап. Европѣ“ (1896), гдѣ приведена вся необходимая литература. А. Дж.

Вагаршакъ I (*Ваггаршакъ*), родоначальникъ династіи аршакидовъ, см. армяне, III, 524.

Вагаршпатъ, село, администрат. центръ эчмиадзинск. у., Эриванск. губ., въ $\frac{1}{2}$ в. отъ Эчмиадзина; 5.267 жит. В.—древняя столица Арменіи, названная по имени царя Ваггаршака („городъ Артемиды“).

Вагенбургъ (нѣм.), построеніе обо-за для обороны: въ случаѣ нападенія непріятеля обозъ становится въ каре, упряжками внутрь, а войска, составляющія прикрытіе обоза, защищаютъ

его. Въ настоящее время подъ В. разумеется построение обоза не только для боя, крайне рѣдкое въ соврем. войнахъ, но и для движенія и на привалѣ. Официально этотъ терминъ теперь въ русскихъ уставахъ не употребляется. Большое значеніе В., какъ боевой порядокъ, имѣлъ въ древнія времена и во времена рыцарства. Въ Россіи, до временъ царя Александра Михайловича, В., подъ названіемъ „гуляй-города“, были въ большомъ употребленіи.

Вагенеръ, Германъ, прусскій полит. дѣятель, род. въ 1815 г., основалъ въ 1848 г. вліятельную консерват. газету „Neue Preussische Zeitung“ („Kreuzzeitung“), редакторомъ кот. оставался до 1854 г. Выбранный въ 1856 г. депутатомъ въ прусскую палату, В. сдѣлался однимъ изъ наиболѣе видныхъ членовъ консерват. партіи. Въ выпущенномъ имъ „Staats-und Gesellschaftslexicon“ (23 тт. Берл., 1859—1867) онъ попытался дать научное обоснованіе доктринѣ нѣм. консерватизма. Выбранный въ рейхстагъ, В. ревностно поддерживалъ здѣсь Бисмарка, въ 1873 г. былъ назначенъ первымъ докладчикомъ совѣта министровъ, но въ томъ же году былъ изобличенъ Ласкеромъ въ злоупотребленіяхъ при выдачѣ жел.-дор. концесій и вынужденъ выйти въ отставку, и затѣмъ присужденъ къ возмѣщенію неправомѣрно нажитыхъ 40 тыс. талеровъ. Ум. въ 1889 г. Оставилъ интересные мемуары „Erlebtes“ (2 изд. 1884).

Вагенштейеръ (нѣм., до 1711 г. *обозный*), лицо, которому поручень надзоръ за военнымъ обозомъ; въ 1864 г. В. переименованы въ фельдфебелей нестроевой роты. Званіе *Генералъ-В.*, — завѣдывавшаго всѣмъ фурштатомъ арміи, отмѣнено въ 1868 г.

Вагина, см. *влагалище*.

Вагинизмъ, чрезвычайная чувствительность входа во влагалище, выражающаяся судорожнымъ сокращеніемъ близлежащихъ мышцъ при всякомъ иной разъ и самымъ легкомъ дотрагиваніи, обуславливаетъ невозможность coitus'a и гинекологическаго изслѣдованія. Развивается или вслѣдствіе мѣстныхъ (чаще воспалительныхъ) причинъ, или какъ одно изъ частныхъ проявленій общаго нейропатическаго

дѣтеза. Мѣсто примѣняется смазываніе 10% растворомъ кокаина и другихъ анестезирующихъ средствъ; внутрь примѣняются разныя *pervina*.

Вагинъ, Всеволодъ Ивановичъ, извѣстный общественный дѣятель Сибири, публицистъ, род. въ 1823 г. Благодаря повстанцу Л. О. Вронскому, пристрастился къ чтенію, изучилъ французскій яз. и затѣмъ самообразованіемъ добился должности уѣзднаго учителя. Состоялъ потомъ чиновникомъ Главн. Упр. Вост. Сибири; въ концѣ 50-хъ гг. былъ назначенъ каинскимъ окружнымъ начальникомъ; въ 1861 г. вышелъ въ отставку и занялся въ Иркутскѣ адвокатурой, литературной и общественной дѣятельностью. Былъ дѣятельнымъ членомъ Сибирскаго, а потомъ Восточно-Сибирскаго отдѣловъ И. Р. Географ. общества, а впослѣдствіи гласнымъ иркутской городской думы. Съ именемъ В. связаны всѣ общества Иркутска. Писать началъ въ „С.-Петербуржск. Вѣд.“ въ 1847 г., а поздѣе въ „Сѣв. Пчелъ“, „Томскихъ губ. Вѣд.“. Въ 1860 г. принялъ дѣятельное участіе въ иркутской газ. „Амуръ“, а затѣмъ редактировалъ „Сиб. Вѣстн.“, издаваемый въ Иркутскѣ въ 60-хъ гг. Б. А. Милютинымъ. Къ этому же времени относятся его фельетоны подъ общимъ заглавіемъ „Сибирская Старина“, которые печатались въ „С.-Петерб. Вѣд.“ В. Ѳ. Корша. Въ 1874 г. сталъ издавать и редактировать газ. „Сибирь“, съ переходомъ которой къ Загоскину остался въ составѣ редакціи. Въ 1888 г. „Сибирь“ была замѣнена „Восточн. Обзорніемъ“ Н. М. Ядринцева, и В. вошелъ въ составъ новой редакціи и оставался тамъ до самой своей смерти (1900). Какъ провинціальный журналистъ, В. писалъ въ всевозможнымъ вопросамъ, но особенно цѣнны его статьи по исторіи Сибири, по городскому хозяйству, школьному дѣлу и инородческому вопросу. Всѣ его статьи проникнуты прогрессивной сибирфильской тенденціей. Въ изданіяхъ сибирскихъ отдѣловъ географическаго общества В. напечаталъ рядъ статей по географіи, этнографіи, исторіи Сибири и др. Его перу принадлежатъ капитальный трудъ—„Историческія свѣдѣнія о дѣятельности гр. М. М. Сперанскаго

въ Сибири“ (2 т. 1872 г.). Работа составлена на основаніи первоисточниковъ и оригинальныхъ данныхъ, освѣщаетъ сибирскій періодъ жизни государственнаго дѣятеля и является для этой эпохи единственной въ литературѣ.

И. Поповъ.

Вагнеръ, Августъ Федоровичъ, русскій астрономъ, род. въ 1828 г.; съ 1866 г. состоялъ вице-директоромъ Пулковской обсерваторіи; почти 30 л. В. посвятилъ опредѣленію прямыхъ восхожденій т. наз. пулковск. основныхъ звѣздъ. Ум. въ 1886 г.

Вагнеръ, Адольфъ, нѣм. экономистъ, род. въ 1835 г., былъ сначала профессоромъ въ Вѣнѣ, Гамбургѣ, Дерптѣ (1865—68), Фрейбургѣ, въ 1870 г. перешелъ въ берлинск. унив. Одинъ изъ видныхъ представителей „соціально-этической“ школы или „катедеръ-соціалистовъ“. В. былъ въ числѣ основателей Verein für Sozialpolitik, но дов. скоро отделился отъ него, будучи болѣе рѣшительнымъ сторонникомъ широкаго государств. вмѣшательства въ экон. жизнь, чѣмъ большинство его товарищей по Verein'у. Вмѣстѣ съ Шеффле В. сталъ во главѣ направленія, именуемаго „государственнымъ социализмомъ“, хотя принципиально это направленіе очень далеко отъ социализма, а внушенныя имъ практич. мѣропріятія (соціальное законод. Бисмарка) ставили себѣ прямою задачею побороть социализмъ. Въ 1881 г. В. вступилъ въ основанную Штѣкеромъ христ.-соціальную (антисемит.) партію, былъ скоро избранъ ея вторымъ президентомъ и принадлежалъ къ ней до 1896 г. В.—необыч. плодовитый писатель: важнѣйшія его работы относятся къ вопросамъ экон. политики (банк. дѣло, денежн. обрщ., кредитъ, желѣзн. дороги и проч.) и финансовъ. Нерѣдко дѣльныя по существу, онѣ страдаютъ отъ чрезмѣрн. пристрастія автора къ систематизации, отъ утомит. повтореній и многословія; въ особ. эти недостатки замѣтны въ позднѣйш. его трудахъ. Глав. соч. В.: „Beiträge zur Lehre von den Banken“ (1857), „Die Russische Papierwährung“ (1868); перев. на русск. яз. съ примѣч. Н. Х. Бунге), „System der Zettelbankpolitik“ (1873), „Grundlegung der Polit. Oekonomie“ (1892—94),

„Finanzwissenschaft“ (4 т. 1883—01)—одинъ изъ лучшихъ учебниковъ фин. науки, нѣсколько монографій въ учебникѣ полит. экономіи Schönberg'a; кромѣ того, масса журн. статей его разбросана по разн. спец. изданіямъ.

Вагнеръ, Вильгельмъ Рихардъ, великій композиторъ и оперный реформаторъ XIX вѣка, род. 22 мая 1813 г. въ Лейпцигѣ, ум. 13 февр. 1883 г. въ Венеци; похороненъ въ Байрейтѣ. Отецъ В., полицейскій актуариусъ, умеръ, когда мальчику было всего полгода; мать его вышла вскорѣ замужъ за актера Гейера, кот. также черезъ 7 лѣтъ скончался. Въ дѣтствѣ В., хотя и учился музыкѣ, не обнаруживалъ выдающихся музыкальных способностей; только потомъ, проходя курсъ гимназіи и позднѣе—лейпцигскаго университета, онъ сталъ сочинять. Учителемъ его былъ лейпцигскій канторъ и контрапунктистъ Т. Вейлигъ. За двумя незначительными операми В. „Die Feen“ (1833 г.) и „Das Liebesverbot“ (1836) послѣдовала третья „Риензи“; начата она была въ Ригѣ, гдѣ В. пробылъ съ 1837 по 1839 г. оперн. дирижеромъ, и окончена въ Парижѣ, куда В. послѣ долгихъ странствій вмѣстѣ со своей молодой женой, бывшей актрисой, Минной Планеръ, отправился искать счастья. Здѣсь В. жилъ въ страшной нуждѣ и на чердакѣ написалъ одно изъ лучшихъ своихъ сочиненій, увертюру „Фаустъ“. Опера В. въ Парижѣ ставить не хотѣли. Зато, благодаря помощи Мейербера, „Риензи“ былъ поставл. въ 1842 г. въ Дрезденѣ съ блестящимъ успѣхомъ; тамъ же черезъ годъ шла и его опера „Корабль-призракъ“ („Der fliegende Holländer“), написанная въ Парижѣ. Послѣ этого В. приглашенъ былъ придворнымъ капельмейстеромъ въ Дрезденъ. Здѣсь написалъ онъ и поставилъ „Тангейзера“, сочинилъ „Лоэнгринъ“ (двѣ популярнѣйшія свои оперы) и задумалъ многое изъ своихъ послѣдующ. сочиненій. Тутъ подоспѣлъ 1848 г.; В. замѣшанъ былъ въ возстаніи и бѣжалъ въ Цюрихъ, гдѣ прожилъ затѣмъ много лѣтъ, занимаясь печатной пропагандой своихъ новыхъ, созрѣвшихъ къ тому времени, идей объ искусствѣ и музыкѣ вообще и объ оперѣ въ

частности. Важнѣйшія изъ его книгъ и брошюръ: „Искусство и революція“, „Художественное произведеніе будущаго“, „Опера и драма“ и др. Слогъ этихъ книгъ, обнаруживающихъ начитанность и оригинальность суждений автора, зачастую тяжелъ и напыщенъ; много въ нихъ элемента полемикаго. В. отвергаетъ современное ему искусство, ибо оно отрѣшилось отъ народныхъ эстетически-культурныхъ задачъ, какія имѣло, напр., въ древней Греціи, и, распавшись на множество отдѣльныхъ отраслей, сдѣлалось лишь орудіемъ пустого развлечения. То же относится и къ театру, особенно къ оперѣ, гдѣ цѣль—драма—сдѣлалась средствомъ, а средство—музыка—цѣлью. Чтобы вернуть художественное значеніе театру, надо соединить воедино средства выраженія отдѣльныхъ искусствъ, надо создать „Gesamtkunstwerk“, единое художественное произведеніе, куда поэзія внесла бы текстъ, музыка—пѣніе и оркестръ, живопись—декораціи, архитектура дала бы зданіе театра, оживленная скульптура—пластическія позы, хореографія—мимику и жестикуляцію. Въ 1860 г. В. получилъ амнистію благодаря хлопотамъ своего вѣрнаго друга Листа. На дочери послѣдняго, Козимѣ, онъ впоследствии женился, послѣ того, какъ первая его жена умерла, и Козима разошлась со своимъ прежнимъ мужемъ, знаменитымъ пианистомъ и пропагаторомъ В.-а, Гансомъ ф. Бюловъ. Оперы В. въ это время, благодаря тому же Листу, ставились въ Германіи довольно часто. Въ 1859 г. В. написалъ „Тристана и Изольду“, въ 1868 г.—„Нюрнбергскихъ мейстерзингеровъ“, опытъ комической оперы. Мечты В. о спеціальной театрѣ для постановки его произведеній, соотвѣствующихъ, по его мнѣнію, вышеприведенному идеалу, осуществились, когда на престолъ баварскій взошелъ Людвигъ II, страстный поклонникъ В. Благодаря покровительству и деньгамъ послѣдняго, а также средствамъ, собраннымъ такъ-назыв. „вагнеровскими кружками“, у В. явилась возможность выстроить въ Байрейтѣ великолѣпный театръ. Торжественно, въ присутствіи нѣсколькихъ коронованныхъ особъ и

съѣхавшихся со всего міра слушателей театръ этотъ открытъ былъ въ 1876 г. представленіемъ знаменитой тетралогіи В. „Кольцо Нибелунговъ“ (сост. изъ 4 частей: „Золото Рейна“, „Валькирія“, „Зигфридъ“ и „Гибель боговъ“). Въ „Кольцѣ Н.“, надъ которымъ В. трудился болѣе 20 лѣтъ, какъ и въ написанномъ въ 1882 г. „Парсифалѣ“, болѣе ярко отразились тѣ черты творчества В., котор. дали толчекъ новѣйшему теченію въ музыкѣ, такъ наз. *вагнеризму*. Въ этихъ „музыкальн. драмахъ“, сюжетъ которыхъ заимствованъ изъ міра германскихъ легендъ, и текстъ для которыхъ писалъ самъ В., центр тяжести лежитъ не въ пѣніи, представляющемъ часто только простой дополнительный голосъ общей гармоніи, и потому нерѣдко безцвѣтномъ, а въ оркестрѣ, получившемъ у В. широкое симфоническое развитіе; онѣ не дѣлятся, какъ было раньше, на массу отдѣльныхъ законченныхъ по формѣ нумеровъ, а состоятъ, подобно драмѣ, изъ ряда сценъ, неразрывно связанныхъ другъ съ другомъ; хоры и большіе ансамбли, какъ противорѣчащія дѣйствительности, почти совсѣмъ устранены; мелодическій матеріалъ состоитъ изъ сравнительно незначительнаго количества „лейтмотивовъ“, т. е. мотивовъ, характеризующихъ то или иное лицо или идею и появляющихся въ оркестрѣ при появлении этого лица или упоминаніи о немъ,—при чемъ эти мотивы безконечно разнообразно комбинируются и видоизмѣняются при помощи средствъ гармоническихъ, ритмическихъ, контрапунктическихъ и оркестровыхъ; самостоятельныхъ, законченныхъ нумеровъ почти нѣтъ, и вообще вся музыка получаетъ полный смыслъ только въ неразрывной связи со сценой. Такимъ образомъ, творчество В. можно раздѣлить на 3 періода: 1) до „Корабля-призрака“; здѣсь В. только учился, искалъ истиннаго пути для своего таланта; 2) „Корабль-призракъ“, „Тангейзеръ“, „Лоэнгринъ“—періодъ свободнаго, зрѣлаго творчества; 3) позднѣйшія произведенія; здѣсь В. стремился болѣе или менѣе послѣдовательно провести въ своемъ творествѣ новыя идеи, выше охарактеризованныя.

Трудно дать теперь окончательную оценку этимъ идеямъ; въ нихъ не мало крайностей, есть даже нелѣпости, но много есть высокаго, глубоко-дѣльнаго и жизненнаго. Во всякомъ случаѣ, нѣтъ въ наше время почти ни одного композитора, на которомъ такъ или иначе не отразилось бы вліяніе В., особенно по отношенію къ оркестровкѣ и оперной архитектоникѣ. Кромѣ перечисленнаго, В. написалъ еще не мало юношескихъ произвед., а также 3 марша, идиллію „Зигфридъ“, „Albumblätter“ и др. Теоретическ. сочин. В. изданы въ Лейпцигѣ, въ 10 т. (1888 г.); къ нимъ вышло еще много дополненій. Литература о В. грандіозна. Биографіи В.: *W. Tappert* (1883), *R. Pohl* (1883), *A. Jullien* (1886), *Glasenapp*, въ 2 т. и большая въ 6 том. (4 изд. 1906—07). См. также книги и статьи о В. *Чемберлена* (нѣм., англ.), *Шюре* (франц., есть русск. перев.), *Ф. Листа*; *Эстерлейна* („Katalog einer Wagner-Bibliothek“); *Г. Адлера*, *Катта*, письма В. и др. Въ 1911 г. вышла автобіографія В.-а „Mein Leben“. На русск. яз. много есть о В. въ критич. статьяхъ Строва, Чайковского (1898); *Базуновъ*, біографія В. (изд. Павленкова); *Литманберге*, „В., какъ поэтъ и мыслитель“ (перев. съ франц., 1905). Изъ сочиненій В. перевед. на русскій яз. всѣ оперы, „Опера и драма“ (изд. Юргенсона), „Художественное произведеніе будущаго“ („Рус. Муз. Газ.“ 1897 и 1898 г.) и др. *Ю. Энгель*.

Вагнеръ, Владиміръ Александровичъ, зоологъ, род. въ 1849 г., учился въ тульск. гимназіи и затѣмъ въ моск. унив., гдѣ кончилъ два факультета: юридическій и физико-матем. (естеств. отд.), читалъ лекціи по біологіи и методикѣ естествознанія на моск. педагог. курсахъ и педагогич. съѣздахъ въ разн. городахъ, по общей біологіи и сравнит. психологіи въ универ., съ 1906 г. директоръ спб. имп. коммер. училища и проф. сравнит. психологіи въ психо-невролог. инст. и педагогич. академіи. Въ 1889 г. за дисс. по фило-генетическ. классификаціи пауковъ — маг. зоологик., въ 1890 г. — за дисс. „Биологическій методъ въ зоопсихологіи“ — докт. зоологик. Научныя работы В. сначала касались вопросовъ

систематики, морфологіи и анатоміи (рядъ монографій о паукахъ), затѣмъ общей біологіи (напр., „Объ окраскѣ и мимикріи у животныхъ“, Тр. Имп. Общ. Естеств., 1900), и, наконецъ, вопросовъ биопсихологіи и биосоціологіи, гдѣ В. является пионеромъ среди русс. зоологовъ; изъ труд. послѣдн. рода отмѣтимъ: „Вопросы зоопсихологіи“, „Психологія животныхъ“, „Водяной паукъ“, „Городская ласточка“, „Биологическія основы сравнит. психологіи“.

Вагнеръ, Генрихъ-Леопольдъ, нѣмецкій поэтъ и писатель періода „Sturm und Drang“, род. въ 1747 г., ум. въ 1779 г. В. принадлежалъ къ кружку Гете и былъ однимъ изъ видныхъ представителей реалистической, мѣщанской драмы въ Германіи („Die Kindermörderin“).

Вагнеръ, Егоръ Егоровичъ, русскій химикъ, род. въ 1849 г.; воспитыв. въ казанск. ун., занимался въ Петербургѣ у Бутлерова; въ 1882—86 г. проф. химіи въ инст. Новой Александріи, съ 1886 г. — проф. химіи въ варш. ун., затѣмъ въ варш. политехнич. институтѣ, гдѣ онъ устроилъ образцовую лабораторію. Ум. въ 1903 г. Гл. работы В. относятся къ областиорганич. химіи. Маг. дисс.: „Синтезъ вторичныхъ спиртовъ и ихъ окисленіе“ (1885), докт. дисс.: „Къ реакціи окисленія непредѣльныхъ углеродистыхъ соединеній“ (1888), считаются образцовыми и исчерпывающими вопросы работами.

Вагнеръ, Зигфридъ, сынъ Рихарда Вагнера отъ его второй жены, Козимы, род. въ 1869 г. близъ Люцерна. Получилъ образованіе архитектора; музыку серьезно сталъ изучать позднѣе, подъ руководствомъ Гумпердинка. Съ 1894 г. сталъ принимать участіе въ байрейтскихъ вагнеровскихъ спектакляхъ, гдѣ теперь состоить однимъ изъ главныхъ дирижеровъ. Какъ композиторъ, В. отдалъ свои силы главнымъ образомъ оперѣ, при чемъ тяготѣетъ больше къ простой народной сказкѣ, не исключаяющей эпизодовъ реалистическихъ и веселыхъ. По характеру письма В. примыкаетъ къ школѣ Рихарда Вагнера. Оперы В.: „Der Bärenhäuter“ (1899, имѣла успѣхъ), „Herzog Wildfang“, „Der Kobold“ (1904), „Bruder Lustig“, „Sternengebot“ (1908). Сколько-

нибудъ широкаго признанія оперы В. покуда не находятъ. Ю. Э.

Вагнеръ, Морицъ, путешественникъ и естествоиспытатель, род. въ 1813 г., многолѣтнія путешествія свои по Алжиру (1836—38), по прибрежнымъ областямъ Чернаго моря, Кавказу, Арменіи, Курдистану, Персіи, С. и Центр. Америкѣ, Вестъ-Индіи (1852—55), по Андамъ отъ Панама до Эквадора (1857—60) В. описалъ въ соч.: „Reisen in der Regentschaft Algier“, „Der Kaukasus u. das Land der Kosaken“ и пр. Въ издан. В-омъ „Die Darwinsche Theorie u. das Migrationsgesetz“ (1868) и др. онъ предлагаетъ взаѣмъ Дарвиновской теоріи естественнаго подбора законъ миграціи, по которому возникновеніе новыхъ формъ возможно только при изоляціи ихъ отъ родоначальнаго вида. Ум. въ 1887 г.

Вагнеръ, Николай Петровичъ, изв. зоологъ, род. въ 1829 г., образованіе получилъ въ казан. унив.; по защитѣ магист. диссерт. „О чернотѣлкахъ, водящихся въ Россіи“ (1851), началъ читать лекціи въ казан. унив., гдѣ состоялъ проф. до 1871 г., когда перешель въ петербург. унив. Изъ ученыхъ трудовъ В., кромѣ магист. диссерт., особ. крупное значеніе имѣютъ: „Общій взглядъ на паукообразныхъ и частное описаніе одной изъ формъ (Androctonus occitans)“ (докт. диссерт., 1854 г.) и „Самопроизвольное зарожденіе гусеницъ у насѣкомыхъ“ (1862 г., удост. Демидовской преміи), въ котор. В. впервые установилъ фактъ педогенезиса. Съ 1881 до 1899 г. В. состоялъ директоромъ биологической станціи въ Соловецкомъ монастырѣ, устроенной стараніями его и проф. Ценковскаго. Параллельно съ научной дѣятельностью В. занимался и литературной. Въ 1876—78 гг. онъ издавалъ и редактировалъ научно-популярный журналъ „Свѣтъ“, въ которомъ дебютировалъ Надсонъ. Широкой популярностью пользуются его талантливыя „Сказки Кота-Мурлыки“. Друг. произвед. собраны подъ заглав. „Повѣсти, сказки и рассказы Кота-Мурлыки“. Кромѣ того, В. написалъ рядъ статей по спиритизму, въ которыхъ выступаетъ сторонникомъ этого ученія. Ум. въ 1907 г.

Вагнеръ, Рудольфъ, нѣм. физиологъ и антропологъ, род. въ 1805 г., былъ проф. въ Эрлангенѣ и Геттингенѣ. Ум. въ 1864 г. Наиболѣе важныя произв. В.: „Lehrbuch der vergleichenden Anatomie“, „Icones physiologicae“, „Lehrbuch der Physiologie“ и мн. др. Его „Neurologische Untersuchungen“ (1854), въ которыхъ онъ излагалъ результаты своихъ работъ въ области физиологии нервной системы, вызвали оживленную полемику, въ которой В. выступилъ защитникомъ спиритуалистическихъ возрѣній противъ представителей матеріалистическаго направленія (особ. Карла Фохта).

Вагонетка, или небольшой вагонъ, употребляется гл. обр. на узкоколейныхъ ж. д., на временныхъ путяхъ при разнаго рода земляныхъ работахъ. В. приводятся въ движеніе людьми, лошадьми или маленькими паровозами и приспособлены для быстраго опоражниванія. Въ виду малыхъ скоростей движенія и небольшихъ нагрузокъ экипажная часть В. значительно упрощена по сравненію съ ширококолейными вагонами.

Вагонъ, особаго устройства экипажъ для перевозки пассажировъ и грузовъ по желѣзнымъ дорогамъ. По своему назначенію В. распадаются на слѣдующіе типы: пассажирскіе, товарные и В. спеціального назначенія. Въ составъ každого типа В. входятъ т. н. *экипажъ* и *надрессорное строеніе*.

Экипажъ составляютъ колеса, оси, буксы, въ которыхъ вращаются оси, буксовыя челюсти, въ которыхъ закрѣплены буксы, и рессоры, чрезъ посредство которыхъ нагрузка надрессорнаго строенія передается осямъ и колесамъ для смягченія ударовъ, появляющихся отъ неровностей пути.

Конструкція экипажа находится въ зависимости отъ устройства пути и надрессорнаго строенія В. Надрессорное строеніе В. составляютъ продольныя и поперечныя рамы, тяговые приборы, которыми В. скѣплены другъ съ другомъ, ударные приборы, или буфера, кузовъ В. и внутреннее оборудованіе его.

Пассажирскіе В. различаются по числу осей, по формѣ и раздѣленію кузова и внутреннему его устройству.

Вагоны, ихъ устройство и виды.

По формѣ и раздѣленію кузова пассажирскихъ *В.* различаютъ *В.* проходные и непроходные. На фиг. 1 представленъ трехосный проходной вагонъ. Проходные *В.* съ проходомъ вдоль всего *В.*, имѣя особые по концамъ площадки, позволяютъ пассажирамъ переходить изъ *В.* въ *В.* во время движенья поѣзда, напимѣръ для пользованія *В.*-рестораномъ или для размѣщенія при отпра-

вая съ головкой автоматической сѣѣпки, а также обычные *буфера*. При сѣѣпкѣ двухъ *В.* при помощи автоматического сѣѣпленія, обычные буфера снимаются, и *В.* соприкасаются упругими площадками, такъ что сжимающее усилие передается черезъ плиту, охватывающую головку автоматической сѣѣпки. Эта плита передаетъ усилія такъ же, какъ и простой буферъ черезъ пружи-

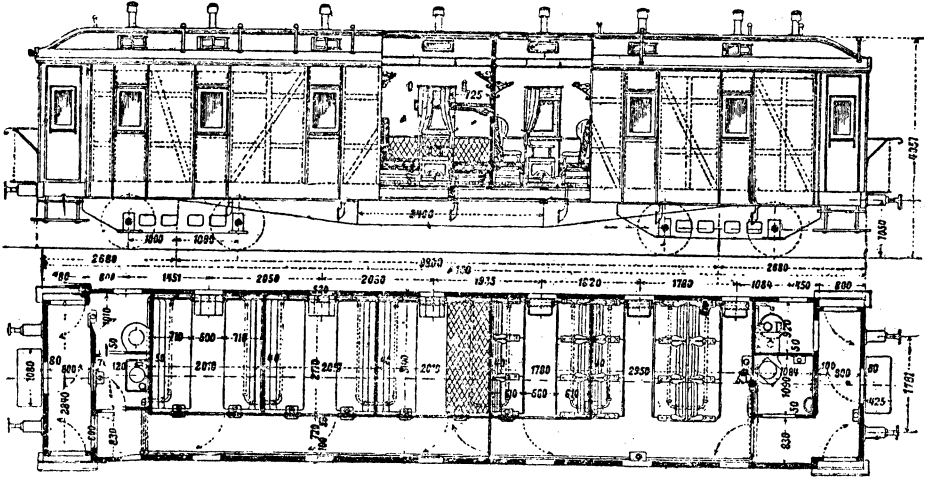

Фиг. 1.

(Цифры на рисункахъ обозначаютъ сантиметры).

вленіи. Въ такомъ случаѣ проходы между площадками имѣютъ особые загражденія или въ видѣ мѣховъ, закрывающихъ проходъ со всѣхъ сторонъ, или въ видѣ перилъ. Площадки *В.* бываютъ открытыя или закрытыя со всѣхъ сторонъ, что лучше предупреждаетъ проникновеніе холодной струи воздуха внутрь *В.* При автоматическихъ сѣѣпныхъ приборахъ устраиваютъ особые „упругія площадки“, которые соприкасаются между собой какъ буфера и ослабляютъ колебанія *В.* во время движенья поѣзда. На фиг. 2 представлена закрытая со всѣхъ сторонъ площадка *В.* I класса Моск.-Каз. ж. д. *В.* приспособленъ какъ для сѣѣпки руками съ *В.*, имѣющими либо только обыкновенную *упряжь*, такъ и для автоматической сѣѣпки по американскому способу. Для сѣѣпки *В.* руками имѣется винтовая *стакка*, особымъ образомъ скрѣплен-

ны, однако съ большею безопасностью въ смыслѣ схода *В.* съ рельсъ. Рама, окаймляющая проходъ, соединена съ *В.* также упругимъ образомъ, такъ что вся система образуетъ упругую площадку. При автоматическомъ сѣѣпленіи разстояніе между *В.* значительно сокращается, а переходъ изъ одного *В.* въ другой получается со всѣхъ сторонъ закрытымъ.—Достоинство проходныхъ *В.* состоитъ въ маломъ числѣ дверей, легкой доступности со стороны контроля и поѣздной прислуги, возможности болѣе удобнаго размѣщенія пассажировъ въ самомъ поѣздѣ. Непроходные *В.* не имѣютъ особыхъ площадокъ, такъ какъ двери устроены въ продольныхъ стѣнахъ кузова *В.-а*, который раздѣленъ поперечными перегородками на цѣлый рядъ отдѣленій, не связанныхъ другъ съ другомъ (фиг. 3) и имѣющихъ отдѣльныя боковыя двери, которыя однако въ

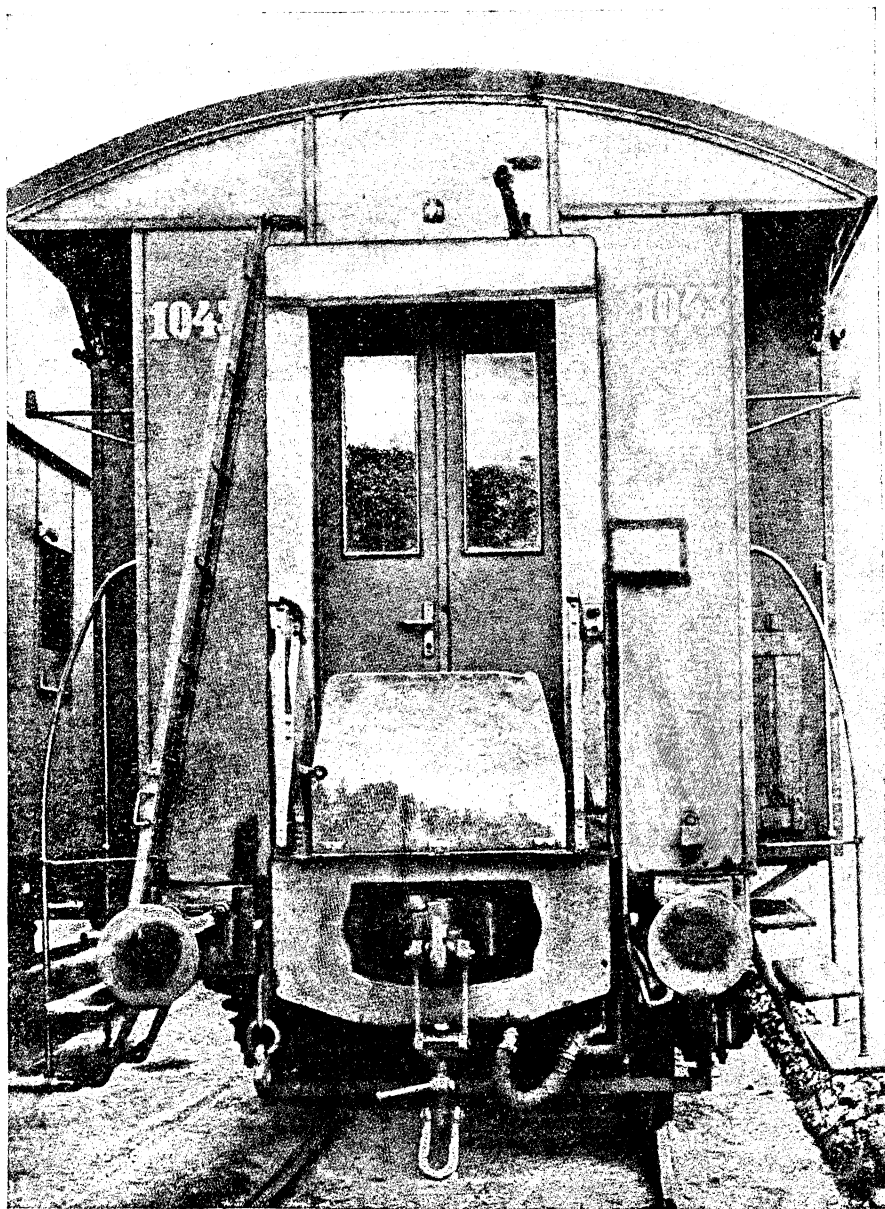

Фиг. 2.

отворенномъ положеніи должны помѣщаться въ предѣлахъ очертанія габарита. Эта система даетъ лучшее скрѣпленіе продольныхъ стѣвъ кузова, болѣе быстрое занятіе и освобожденіе мѣстъ пассажирами. Непроходные *B.* удобны

для пригороднаго движенія, но не подходящи въ холодныхъ странахъ и весьма стѣсняють расположеніе клозетовъ, каковыя имѣютъ вообще большое вліяніе на очертаніе кузова въ планѣ. Въ настоящее время прибѣгаютъ все болѣе

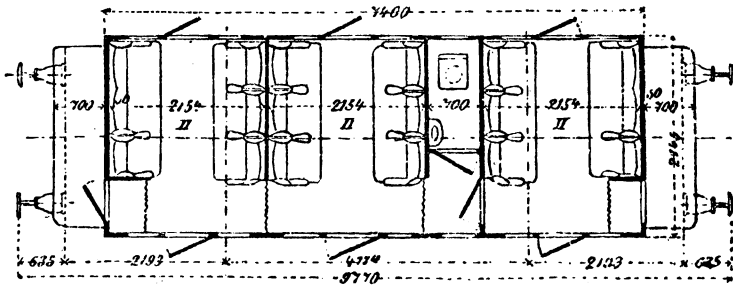

Фиг. 3.

къ комбинированному устройству, дѣлая въ непроходныхъ *В.* внутреннее сообщеніе между отдѣленіями, а въ проходныхъ *В.* отдѣленія въ видѣ купѣ, имѣющихъ свои двери, ведущія въ общій продольный коридоръ *В.* Въ смыслѣ прочности кузова эти *В.* совмѣщаютъ въ себѣ достоинство проходныхъ и непроходныхъ.

По внутреннему оборудованію *В.* раздѣляютъ на I, II, III и IV классы. *В.*, вмѣщающій въ себѣ нѣсколько классовъ, называется *В.-микстъ*. *В.* I и II

скорые поѣзда включаются спальные *В.* Пульмана. На фиг. 4 представленъ вверху боковой видъ *В.* Пульмана, а внизу планъ его. Согласно плану *В.*, послѣдній имѣетъ главное помѣщеніе съ 20 кроватями, 3 особыхъ отдѣленія, т. н. state rooms, при чемъ въ каждомъ отдѣленіи по 2 кровати. Въ одномъ изъ такихъ отдѣленій имѣется диванъ и особый клозетъ. Далѣе *В.* имѣетъ 2 помѣщенія съ умывальными принадлежностями съ отдѣльнымъ клозетомъ въ каждомъ. Въсѣ *В.*, въ 51 тонну, раз-

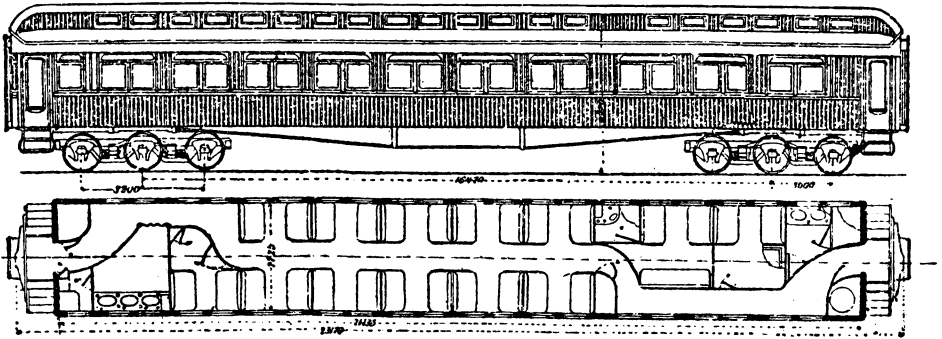

Фиг. 4.

класса имѣютъ мягкую мебель, а III класса деревянныя скамейки. Въ *В.* IV класса имѣется обыкновенно очень небольшое число скамеекъ. Въ Англии нѣтъ II класса, а на дорогахъ Америки обращаются только *В.* I класса, имѣющіе внутри въ общемъ помѣщеніи два ряда мягкихъ креселъ на два пассажира каждое и посерединѣ между креслами сквозной проходъ. Въ виду того, что американскіе *В.* I. класса не всѣ оборудованы спальными мѣстами, во всѣ

мѣщенъ на 2 трехосныхъ тѣлѣжкахъ. Благодаря продольнымъ балансирамъ въ тѣлѣжкахъ сохраняется равномерная нагрузка на каждую ось. На ночь въ *В.* Пульмана постели открываются какъ показано на фиг. 5, на которой дано внутреннее оборудованіе *В.* Установившіеся въ Америкѣ обычаи не вызываютъ какихъ-либо неудобствъ въ пользованіи общими спальными *В.* Обычно мужчины встаютъ раньше и ложатся позже дамъ, не стѣсняя по-

слѣднихъ. Американскіе *B.*, въ противоположность европейскимъ, весьма однообразны по своему устройству, благодаря строгой нормализации типовъ, принятыхъ всѣми американскими дорогами, а также благодаря однообразному стремленію къ комфорту самихъ американцевъ. Такъ напр., почти всѣ американскіе *B.* не имѣютъ особой рамы, которая образована соответствующимъ усиленіемъ деревяннаго пола *B.*, при чемъ продольные деревянные брусья усилены тягами, какъ показано на фиг. 4. Въ данномъ случаѣ растягивающее и сжимающее усилие вдоль *B.* передается непосредственно самой рамой. Въ Европѣ рамы *B.* дѣлаются гл. обр. изъ прокатнаго желѣза. Однако въ Англии встрѣчаются деревянныя рамы, какъ менѣе звукопроводныя. По этой же причинѣ колеса между втулкой и бандажемъ имѣютъ въ Англии деревянные части. На фиг. 6 показана двусопная телѣжка Пульмана американскихъ *B.* Нагрузка *B.* воспринимается

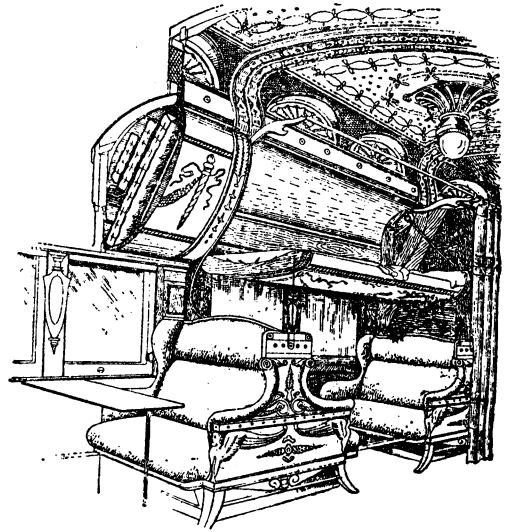

Фиг. 5.

люлькой, имѣющей нѣкоторое боковое перемѣщеніе. Съ каждой стороны люлька имѣетъ по серединѣ

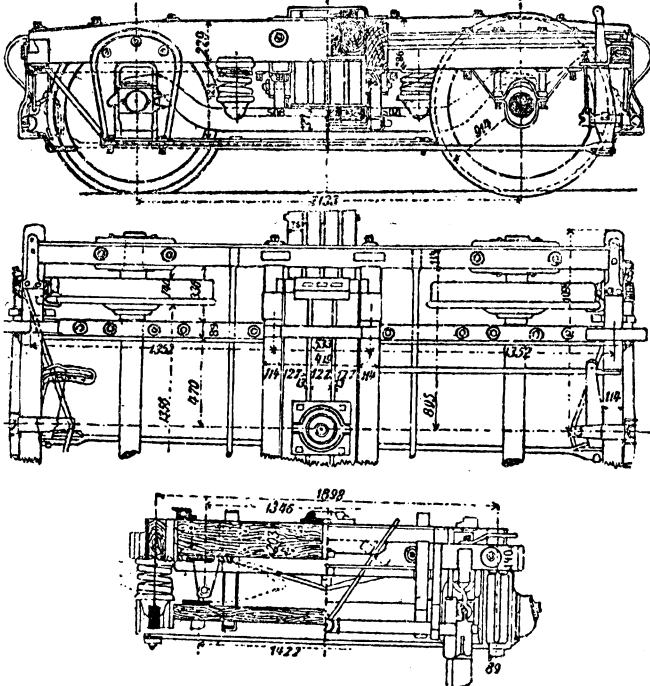

Фиг. 6

4 пары листовыхъ рессоръ. На верхнія, деревянные рамы нагрузка передается маятниковыми тягами, а отсюда желѣзному продольному балансиру чрезъ посредство спиральныхъ пружинъ. Концы балансира передаютъ нагрузку непосредственно на буквы осей телѣжки. Въ большинствѣ европейскихъ конструкций вагонныхъ телѣжекъ нагрузка отъ рамы ея передается осямъ чрезъ посредство листовыхъ рессоръ или чрезъ листовыя рессоры и спиральныя пружины, скombинированныя въ видѣ двойной подвѣски, чѣмъ достигается большая мягкость въ передачѣ нагрузки. Отсутствіе балансира, какъ массы, не покоящейся на рессорахъ, весьма

желательно и осуществляется именно въ европейскихъ конструкціяхъ.

Къ числу специальныхъ типовъ *В.* относятся: *В.*-рестораны, устраиваемые на двухъ телѣжкахъ съ двумя или тремя осями; *В.* Императорскихъ поѣздовъ съ особымъ внутреннимъ устройствомъ и предназначаемые только для слѣдо-

массовой перевозки грузовъ. Экипажная часть товарныхъ *В.* много проще пассажирскихъ. Подвѣска кузова обыкновенно простая. Главная рама товарныхъ *В.* дѣлается теперь желѣзной. Среди товарныхъ *В.* особенно много типовъ специального назначенія: *В.*-цистерны для перевозки нефти, керосина и т. п.,

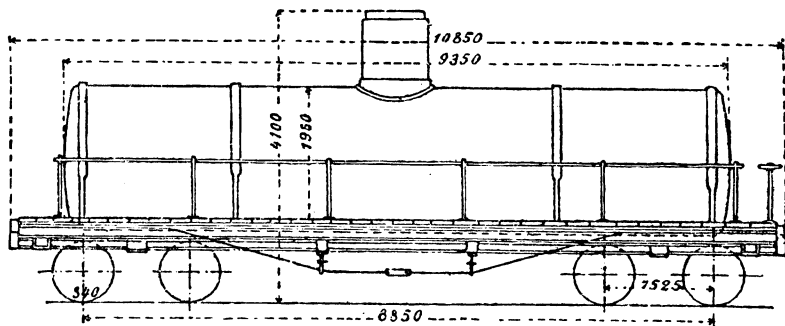

Фиг. 7.

ванія въ Императорскихъ поѣздахъ; почтовые *В.*, арестанскіе *В.*

Товарные *В.* выполняются гл. обр. двусосными и носятъ названіе нормальныхъ. Они могутъ быть крытые или открытые и называются тогда платформами. *В.*, снабженные тормозомъ, имѣютъ особую площадку для кондуктора

В.-ледники для перевозки мяса, дичи, рыбы, молока, яицъ и проч. скоропортящихся грузовъ, идущихъ гл. обр. транзитомъ; *В.* для массовыхъ перевозокъ угля, песка, зерна и т. п. *В.* для отопления и освѣщенія, и др. специальные типы.

На фиг. 7 представлена американская

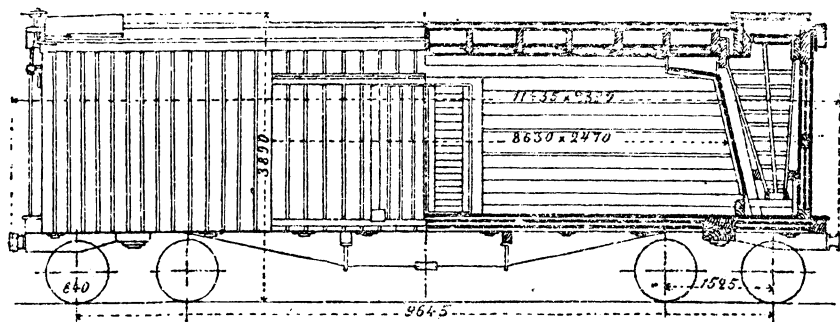

Фиг. 8.

и называются тормозными въ отличіе отъ нетормозныхъ. Въ нашихъ товарныхъ *В.*—ручное торможеніе, въ пассажирскихъ—автоматическое. *В.* большой подъемной силы, поднимающіе вдвое большій грузъ по сравненію съ нормальными, устраиваются на четырехъ осяхъ и предназначаются для

цистерны для перевозки нефти. Склепаннй изъ котельнаго желѣза резервуаръ въ видѣ длиннаго цилиндра покоится на деревянныхъ подушкахъ, опирающихся на деревянную (а въ Европѣ на желѣзную) раму, которая покоится на двухъ телѣжкахъ весьма простой конструкціи. Цистерна имѣетъ

необходимые люки и краны для наливанія и спуска нефти. На фиг. 8 показанъ *В*-ледникъ. Последний имѣетъ особое приспособленіе для нагрузки льда и хранилище его. Ледъ забрасывается сверху, обыкновенно съ крыши, черезъ особый люкъ въ клѣтку. Благо-

На фиг. представленъ *В*. Пенсильванскихъ ж. д., имѣющій четыре отверстія для сыпа.

В. для отопленія, имѣющіе внутри паровой котель, служатъ для отапливанія въ зимнее время пассажирскихъ *В*, если таковые не имѣютъ своего собственнаго

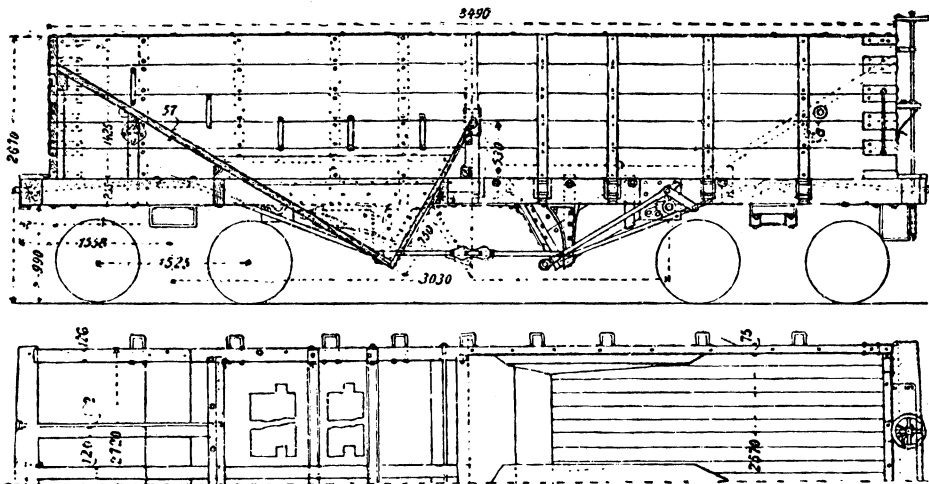

даря циркуляціи воздуха, въ *В*-ледникѣ поддерживается возможно равномерная и низкая температура. Стѣны *В*-ледника устроены изъ мало теплопроводнаго матеріала и имѣютъ прослойки воздуха. Крыша *В* устраивается двойною также съ прослойкомъ воздуха. Для болѣе интенсивнаго охлажденія содержимаго *В* устраивается иногда искусственная циркуляція.

Для массовыхъ перевозокъ угля, песку и проч. устраиваются полуоткрытые *В* съ воронкообразнымъ сыпомъ въ полу *В*, фиг. 9. Подобные *В* особымъ распространеніемъ пользуются въ Америкѣ въ виду дороговизны рабочихъ рукъ.

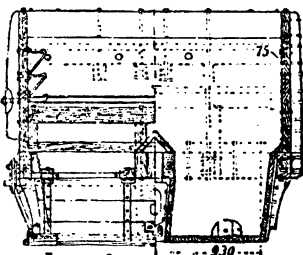

Фиг. 9.

отопительнаго устройства. Въ *В* для отопленія устраивается часто и центральная станція для освѣщенія поѣзда.

Для перевозки особенно тяжелыхъ предметовъ, превосходящихъ своимъ вѣсомъ подъемную силу *В*, прибѣгаютъ къ двумъ или даже тремъ и четыремъ платформамъ, несущимъ одинъ и тотъ же грузъ. Часто въ такихъ случаяхъ, какъ напр. для перевозки артиллерійскихъ орудій, употребляются платформы спеціального типа. На фиг. 10 показаны двѣ такія спеціальныя платформы Пенсильванскихъ ж. д.

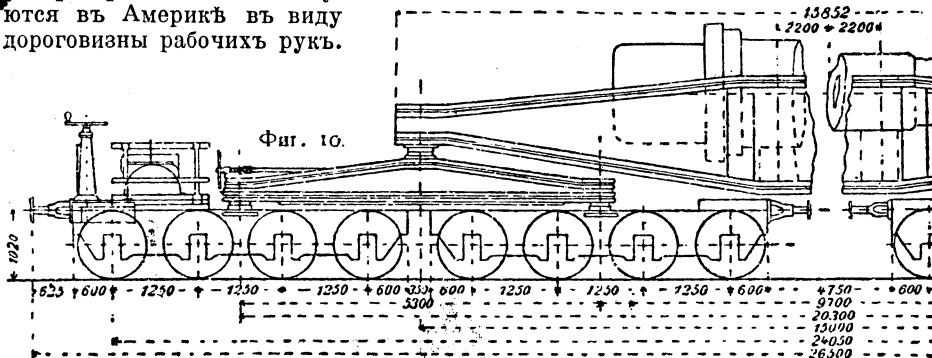

Фиг. 10.

Въ зависимости отъ числа осей различаютъ двухъ-, трехъ-, четырехъ- и шестиосные В. Въ двухъ-и трехъосныхъ В. буксовые челюсти входятъ въ составъ главной рамы. Въ четырехъосныхъ и шестиосныхъ В. буксовые челюсти осей входятъ въ составъ особыхъ телѣжекъ, образуя такимъ образомъ двухъ-и трехъосныя телѣжки, на которыя уже опирается главная рама. Число осей В. зависитъ отъ вѣса его и опредѣляется на основаніи предѣльной величины допустимой нагрузки на ось В. Стремленіе уменьшить эксплуатаціонные расходы и повысить скорости пассажирскаго движенія, а также стремленіе предоставить пассажирамъ возможно больше удобствъ, вызвало постройку длинныхъ пассажирскихъ В., нагрузка которыхъ неизбѣжно располагается на нѣсколькихъ осяхъ. Поэтому двусосные В. постепенно исчезаютъ съ магистральныхъ линій. Для обращенія скорыхъ поѣздовъ особенно пригодными оказываются В. на телѣжкахъ, въ виду ихъ плавнаго и покойнаго хода, какъ въ прямыхъ, такъ и въ кривыхъ частяхъ пути. Такіе В. замѣняютъ въ настоящее время въ Европѣ постепенно трехъосные В. Въ Америкѣ В. на телѣжкахъ примѣнялись съ самаго появленія желѣзныхъ дорогъ, вслѣдствіе малыхъ радиусовъ закругленій пути. Въ виду малаго разстоянія между крайними осями телѣжекъ, составляющихъ жесткую базу ея, такіе В. могутъ при большой длинѣ ихъ проходить по кривымъ съ малымъ радиусомъ съ большей безопасностью движенія и при меньшемъ износѣ колесъ и рельсъ по сравненію съ В., не имѣющими телѣжекъ. О конструкціи отдѣльныхъ типовъ В. см. приложение.

Е. К.

Ваграмъ, деревня въ Нижней Австріи, 1.709 ж., извѣстна побѣдой, одержанной здѣсь Наполеономъ I 5 и 6 іюля 1809 г. надъ австрійцами подъ нач. эрцгерц. Карла, рѣшившей войну.

Вагранка, шахтная печь для переплавки чугуна. См. *литейное дѣло*.

Вагры, см. *балтійскіе славяне*.

Вагуша, см. *багима*.

Вадаи, прежде самостоят. государство въ вост. Суданѣ, съ 1903 г. подъ

протекторатомъ Франціи, принадл. къ франц. Конго, въ Африкѣ, между 8°—18° с. ш. и 16°—22° в. д. отъ Гр., 200.000 кв. км., большая часть страны—степь, орош. рр. Бата, Бетека и др.; производ. т. наз. духя (Pennisetum typhoideum), пшеницу и рисъ. Населеніе, въ 2 милл., состоитъ изъ тиббу и негровъ съ примѣсью фульбовъ и арабовъ, господствующее исповѣд. исламъ, сохранилось и язычество. Торговые пути ведутъ къ Бенгази на Средиз. м. и въ Египетъ, въ Триполи и къ Нилу. Вывоз. страус. перья, слон. кость, тамаринды. Гл. гор. Абеше съ 20—30 т. жит. Первые, пытавшіеся проникнуть въ В., европейцы (Фогель, Куни, Бейрманъ въ 50—60-хъ гг.) были убиты; впервые страна изслѣдована Нахтигалемъ въ 1873 г. и Маттеучи въ 1879 г. Общественный строй покоится на сильно развитомъ институтѣ мужскихъ домовъ.

Вадванъ, вассальное государство въ Индіи, въ президентствѣ Бомбей, 614 кв. км., ок. 42.500 жит. Гл. городъ, носящій то же названіе, В. — имѣть 16.223 ж.

Ваддингтонъ, Вильямъ Генри, фр. госуд. дѣятель и археологъ, родомъ англичанинъ, род. въ 1826 г., натурализовался во Франціи. Широкою извѣстность въ сферѣ археологіи доставили ему его труды: „Voyage en Asie Mineure au point de vue numismatique“ (1861) и „Voyage archéologique en Grèce et en Asie Mineure“ (1868—77). Въ 1871 г. былъ членомъ Нац. собр., въ 1876—77 гг. министр. нар. проsv., въ 1877 г.—мин. иностр. дѣлъ и участвовалъ въ Берлин. конгрессѣ, въ 1879 г. — премьеръ-министръ. Въ 1883—93 гг. былъ франц. посланникъ въ Лондонѣ, ум. въ 1894 г.

Вадемекумъ (лат. vade mecum—иди со мной), названіе карманныхъ справочныхъ книжекъ.

Вади (Уади, араб. „сухая долина“), названіе глубокихъ, съ крутыми боками, обыкновенно имѣющихъ форму круга, долинъ въ Сахарѣ.

Вадковскій, Фед. Фед., декабристъ, род. въ 1799 г., въ 1822 г. былъ корнетомъ кавалергардскаго полка и принять Барятинскимъ въ Свѣрное Общество, въ 1824 г. за вольнодумство пе-

реведень въ нѣжинскій конноегерскій полкъ, въ 1825 г. былъ прапорщикомъ. Довѣрчивый, экспансивный, восторженный, онъ не разглядѣлъ въ Шервудѣ предателя и выдалъ ему тайны общества. Арестованный еще при жизни Александра I, В. пробылъ нѣкот. время въ Шлиссельбургѣ, а потомъ былъ отправленъ въ Читу. Въ 1844 году онъ ум. отъ чахотки.

Вадовита (по лат. Campius или Vadovius), Мартинъ, польскій ученый, род. въ 1567 г.; былъ професс. богословія, затѣмъ ректоромъ краковской акад., ум. въ 1641 г. Напис.: „Quaestio de Christi meritis“, „De autoritate ecclesiae“ и др.

Вадсё, портов. гор. въ Финмаркенѣ (Норвегія), у Варангеръ-фіорда, около 2.000 ж.; рыболовный центръ, посвящаемый русскими поморами.

Вадуцъ, гл. гор. княжества Лихтенштейнъ, на Рейнѣ, 1.200 ж.

Вадъ, минераль изъ пор. водныхъ окисловъ, является, повидимому, продуктомъ вывѣтриванія марганцевой руды псиломелана, вмѣстѣ съ которыми часто попадаетъ на Гарцѣ, Фихтельгебирге, Нассау, Девоншейрѣ и пр. Встрѣч. въ сплошномъ видѣ, въ гроздовидныхъ, почковидныхъ и вообще натечныхъ формахъ, довольно мягокъ, мараютъ пальцы; уд. вѣсъ 2,3 . . . 3,7; цвѣтъ красноватобурый до чернобурого, блескъ слабый, полуметаллич.; не прозраченъ. Хим. составъ не постоянный; гл. сост. части: MnO_2 , MnO и H_2O , иногда съ частичной замѣной MnO окислами Ca, Ba и K.

Вадъ, м. сорокск. у., Бессар. губ., 4.641 жит.

Вадъ, лѣв. притокъ Мокши, 151 в.

Вадье (Vadier), Маркъ Гильомъ, дѣятель великой французской революціи, род. въ 1736 г. Былъ членомъ Учредительнаго собранія, затѣмъ—Конвента, гдѣ занялъ мѣсто среди монтаньяровъ, голосовалъ за казнь короля и боролся съ жирондистами. Въ 1793 г. былъ однимъ изъ наиболѣе безпощадныхъ членовъ „комитета общественной безопасности“, поддерживалъ обвиненіе противъ Робеспьера. Въ 1795 г. приговоренъ къ ссылкѣ и скрывался, пока не былъ арестованъ въ связи съ дѣломъ Бабефа (см.). В. былъ уже пред-

назначенъ къ отправкѣ въ Кайенну, но переворотъ 18 брюмера (1795) освободилъ его. Послѣ второй реставраціи В. въ 1816 г. былъ изгнанъ, какъ соучастникъ казни Людовика XVI, ум. въ 1828 г. въ Брюссель.

Vae victis, „горе побѣжденнымъ“, восклицаніе, по преданію произнесенное галльскимъ полководцемъ Бренномъ (см.).

Важка, лѣв. притокъ Мезени, 385 в.

Важская область, обширная территория вдоль всего течения р. Ваги (притока С. Двины) и до 200 в. въ ширину, соответствующая теперешнимъ шенкурскому уѣзду Арханг. губ. и вельскому—Вологодск. Издревле населенная финскимъ племенемъ—„заволоцкой чудью“, В. о. уже съ XI-го в. привлекала новгородцевъ своими пушными промыслами и вошла подъ названіемъ Важской десятины въ составъ Оболенской пятины. Новгородцами былъ построенъ въ г. Вагѣ (нынѣ Шенкурскъ) Важскій Софійскій дворъ и основано нѣсколько монастырей. Послѣ паденія Новгорода В. о. перешла подъ власть московскихъ государей подъ именемъ важскаго уѣзда. Обильная монастырями, церквами и молитвенными домами-часовнями, В. о. долгое время сохраняла особенныхъ священниковъ и другія особенности стараго народно-религіознаго быта.

Важская уставная грамота царя Ивана Грознаго, отъ 21 марта 1552 г., дана важскому уѣзду въ отмѣну намѣстничьяго управленія; ею вводилось для крестьянъ и посадскихъ людей земское самоуправленіе. В. грамота древнѣйшая изъ дошедшихъ до нашего времени земскихъ уставныхъ и интересна еще тѣмъ, что является, собственно, утвержденной царемъ челобитной мѣстнаго населенія—доказательствомъ того, что починъ измѣненія въ мѣстномъ управленіи шелъ отъ народа. Напечатана въ Актахъ Археогр. Эксп., т. I. Новѣйшее изданіе: „Намѣстничьи, губныя и земскія уставныя грамоты Московск. государства“, изд. ист.-фил. фак. моск. унив. подъ ред. пр.-доц. А. Яковлева. М. 1909.—Ср. С. Шумаковъ, „Губныя и земскія грамоты Моск. государства“.

Ваза, сортъ ржи, см. *Вазасская губ.*

Ваза, то же, что кустовка (см.)

Ваза, см. *Николайстадъ*.

Ваза, шведск. дворянск. фамилія, занимавш. шведскій престолъ съ 1523 до 1632 г. и польскій престолъ съ 1587 до 1672 г.; см. *Швеція и Польша*.

Вазари, Джорджіо, итальянскій живописецъ, архитекторъ и историкъ искусства, род. въ 1511 г. въ Ареццо, былъ ученикомъ и подражателемъ Микель-Анджело, жилъ и работалъ въ Римѣ и во Флоренціи и здѣсь умеръ въ 1574 г. Даровитый, В. какъ живописецъ не имѣетъ большого значенія. Его нѣсколько манерныя фрески въ залѣ Реджіа въ Ватиканѣ и въ палаццо Веккіо во Флоренціи недурно нарисованы, но лишены глубины замысла и чувства, теплоты и гармоничности колорита. Болѣе успѣшна его дѣятельность въ области архитектуры, какъ свидѣтельствуется начатое по его плану палаццо Уффици во Флоренціи. Главная заслуга В.—его книга биографій выдающихся живописцевъ, скульпторовъ и архитекторовъ Италіи (*Vite de' più eccellenti pittori, scultori ed architetti*), изданная въ 1550 г. и вышедшая вторымъ дополненнымъ изданіемъ съ портретами въ 1568 г. Это двухтомное сочиненіе заключаетъ въ себя много цѣнныхъ свѣдѣній объ итальянскихъ художникахъ отъ Чимабуэ до 1567 г. и составляетъ главный источникъ для исторіи итальянскаго искусства. Последнее итальянск. изданіе вышло въ 1906 г. *Н. Т.*

Вазасская губ. составляетъ запад. часть средней Финляндіи; на сѣв. граничитъ съ Улеборг. губ., на вост.—съ Куопіосск., на югъ—Тавастгус. и Або-Бьернеб. на зап. омывается Ботническ. заливомъ. Занимаетъ пространство въ 41.711 кв. км., изъ котор. 3.401 кв. км. (8,2%) приходится на озера. Берегъ Балтійск. моря въ предѣлахъ В. г. сравнит. мало изрѣзанъ и довольно бѣденъ островами и шхерами, особ. въ южной своей части. Значительныя группы острововъ имѣются лишь близъ Вазы (наиб. крупн. Вальгрундъ, Бьёркё, Реплотъ, Окскангаръ) и между Якобстадомъ и Гамла-Карлебу (Фаллшеръ, Ларсмо и др.); подъ островами находится всего 526 кв. км. Море близъ береговъ В. г. довольно мелко, а въ

сѣв. части—въ области пролива Вост. Кваркенъ—кр. того изобилуетъ мелкими и подводными скалами, дѣлающими плаваніе здѣсь дов. опаснымъ, такъ что по числу аварій Вазасскій лоцманск. округъ превосходитъ другіе округа Финляндіи, въ т. ч. даже и гораздо болѣе оживленный Аландскій. За то В. г. имѣетъ нѣсколько удобныхъ заливовъ и гаваней, какъ, напр.: Сидебу, Кристинестады, Каскэ, Ваза и др. Въ *орографическомъ и гидрографич. отношеніи* В. г. можетъ быть раздѣлена на двѣ части. Юго-вост. часть, въ составъ которой входятъ гл. обр. лаукасскій и куортанесскій уѣзды, болѣе возвышена, имѣетъ б. ч. 150—200 м. надъ ур. м. и представляетъ собою гранитное плато, дов. сильно расчлененное глубокими впадинами озеръ и руслами рѣчекъ. Неровности рельефа еще болѣе усугубляются проходящими здѣсь въ нѣск. мѣстахъ большими *озами* (огромныя хребтовидныя нагроможденія ледниковыхъ наносовъ, оставленныя ледникомъ на пути своего отступанія). Болѣе значительныя по своей протяженности гранитныя массивы, увѣнчанные озами, рассматривались прежде даже какъ горныя образованія. Такія именно „горы“ представляетъ собой большой озы Хемеенъ-сельке, проходящій почти по самой границѣ между лаукас. и куортан. уѣзд. и представляющій собой какъ бы водораздѣлъ между системами озеръ Нэси-ярви и Пейяне. Къ вост. онъ отдѣляетъ наиб. богатую озерами часть В. г., гдѣ находится чаиб. значит. озеро губ. — Кейтеле, а также: Колима-ярви, Киви-ярви, Пуоха-ярви и др. озера, принадлежащ. къ системѣ Пейяне (бас. Финскаго зал.). Нѣсколько западнѣе протянулся съ ю.-з. на с.-в., отъ сѣв. окраины Або-Бьернеб. г. черезъ куортан. у. В. г., также дов. большой озы — Суоменъ-сельке. Между этимъ послѣднимъ и Хемеенъ-сельке заключена группа озеръ б. ч. дов. мелкихъ, принадлежащая къ системѣ Нэси-ярви (бас. Ботнич. зал.). Еще далѣе къ западу въ южн. части В. г. проходитъ менѣе крупный озы—Похьянкангасъ. Рѣкъ въ юго-вост. части г. немного, а сколько-нибудь значительныхъ вовсе нѣтъ. Поверхность плато покрыта б. ч.

грубыми ледниковыми наносами, слагающимися из валуновых глин, песков и ледник. щебней и перемежающимися иногда съ песчанист. озерными отложениями. Вся эта часть г. очень лѣсиста и изобилуетъ моховыми болотами. Далѣе на с.-з. отсюда поверхность г. постепенно понижается по направл. къ побережью Ботнич. зал., которое представляетъ собою дов. широкую, низменную равнину, имѣющую не бол. 50 метр. н. у. м. Поверхностныя породы и здѣсь слагаются почти исключ. изъ гранитовъ, и только близъ оз. Лаппо-ярви (къ сѣв. отъ него) наблюдаются обширные выходы кристаллическихъ сланцевъ. По этому с.-з. склону гранитнаго плато стекаютъ въ Ботнич. зал. наиб. значительныя рѣки В. г.: Ильмола-йоки, Лапуанъ-йоки, Лаппо, Ессе, Гамла-Карлею, Раумо и др. Нерѣдко и здѣсь поверхность имѣетъ холмистый характеръ, но холмы б. ч. невысоки и часто перемежаются здѣсь съ обширными равнинами. Почвенный покровъ, какъ и въ ю.-в. части, слагается преимущ. изъ грубыхъ ледник. наносовъ, но въ рѣчныхъ долинахъ послѣдніе смѣняются позднѣйшими аллювіальными отложениями, кот. состоятъ обычно изъ дов. плодородныхъ и нерѣдко дов. богатыхъ гумусомъ глинъ. Ближе къ берегу моря нерѣдко встрѣчаются отложения морскихъ сѣроватыхъ глинъ. Въ между-рѣчныхъ пространствахъ, часто выполняемыхъ продольными озами и еще довольно лѣсистыхъ, сильно развиты моховыя болота и торфяники. Благодаря обилію болотъ и торфяниковъ, В. г. имѣетъ весьма высокой 0/о неудобн. земель (больше, чѣмъ какъ-либо другая изъ губ. Финляндіи), а именно 35,3 0/о. Около половины площади г. (искл. озера и рѣки) занимаютъ лѣса и лишь немного болѣе 1/10 кулътурныя земли, т. е. воздѣлан. пашни, луга и пастбища. *Климатъ* В. г. умѣренно-холодный съ мягкой зимой и прохладн. лѣтомъ. Средняя темп. года 3°—4°, темп. іюля 14°—16°, а янв.—6°—8°; въ вост. части г. зима нѣск. холоднѣе, а лѣто теплѣе, чѣмъ на побережьи, а потому и амплитуда средн. мѣсячн. темпер. составляетъ на побережьи 20°, а на вост. 24°—25°. Бываютъ, однако,

и сильныя холода, и жары (абсол. макс. 30°, абс. minim.—35°, ампл. 60°—65°). Продолжительность холоднаго времени года съ темп. воздуха ниже 0°—150—160 дней; прибол. такова же и продолж. снѣжнаго и ледянаго покрова; замерзаніе рѣкъ происходитъ обычно въ серединѣ ноября, а вскрытіе въ концѣ апрѣля. Среднее годовое колич. осадковъ составляетъ 400—500 мм., а въ вост. части г. нерѣдко и болѣе 500 мм. Наибольшее колич. осадковъ выпадаетъ лѣтомъ (150—200 мм. м. и бол.) и осенью (100—150 мм.); наиб. дождливыя мѣсяцы іюль и августъ, наименѣе—мартъ и апрѣль.

Въ *этнографическомъ* отношеніи В. г. распадается на три части. Большая ея часть, въ составъ которой входятъ четыре приморск. уѣзда и сѣв. часть куортан., составляла нѣкогда юго-зап. оконечность Эстерботніи; вост. окраина (гл. обр. лаукас. у.) входила въ составъ сѣв. Тавастландіи, а остальная часть (гл. обр. куортанес. у.) образовывала клинообразно-вдающийся между первыми двумя сѣв.-вост. выступъ Сатакунты. Всѣ эти области и въ настоящее время сохранили еще нѣкот. особенности въ характерѣ расселенія, быта и хозяйств. дѣятельности населенія. *Населеніе* В. г. съ 1840 по 1908 г. увеличилось съ 212,8 тыс. чел. до 497,8 тыс. чел., т. е. въ средн. ежегодно возростало почти на 20/о. Въ послѣднее время, однако, энергія прироста быстро и сильно падаетъ; такъ, въ 1870-ыхъ гг. сред. ежегод. приростъ составлялъ еще 20/о, въ 80-ыхъ гг.—1,70/о, въ 1890—1905 гг.—только 10/о. Безъ сомнѣнія, здѣсь не осталась безъ вліянія сильно развившаяся въ послѣд. время эмиграція; въ 1895—1908 гг. выбыло изъ В. г. во внѣвроп. страны (исключая возвративш. обратно) около 71,2 тыс. чел.; кр. того, внутренняя миграція за одно 10-лѣтіе 1899—1908 г. дала для В. г. убыль въ 5,5 тыс. чел. Ни одна изъ друг. г. Финляндіи не даетъ такого колич. выселившихся ни абсол., ни относит. Въ 1908 г. все населеніе В. г. составляло 497,8 тыс. чел. (по дан. церк. списковъ). Въ составѣ его, по дан. переписи 1900 г., финны составл. 71,50/о, шведы 28,50/о; другія національн. почти отсутствуютъ. Шве-

ды сосредоточены гл. обр. въ городахъ, гдѣ они преобладаютъ надъ финнами (за искл. гор. Ювяскюля), въ приморскихъ приходахъ и на островахъ; изъ общ. числа 85 сельск. общинъ въ 28 преобладаютъ шведы. Плотность населенія В. г. почти въ $1\frac{1}{2}$ раза выше средней для всей Финляндіи: въ 1908 г. на 1 кв. км. приход. 12,9 чел.; однако, по сравненію съ отдѣльными губ. она превосходитъ населенность только Улеоб., С.-Мих. и Куопіос. и уступаетъ остальнымъ четыремъ. По площади губ. населеніе распредѣлилось дов. неравномерно. Возвышенная часть г., т. е. уѣзды лаукас., куортан. и вост. ч. педерсерес., населена сравн. слабо: плотн. сельск. насел. здѣсь ниже средней для г. и составляетъ 8—9 чел. на кв. км. Прибрежная область населена гораздо гуще: ильмолас., корсхольм. и лапсок. уу. имѣютъ 14—19 сельск. жит. на 1 кв. км. Населеніе сосредоточено здѣсь гл. обр. по рѣчнымъ долинамъ, представляющимъ наиб. благопр. условія для земледѣлія. Городское насел. увеличивается значител. быстрѣе, чѣмъ сельское: въ періодъ 1840—1908 гг. средн. ежег. приростъ его составлялъ 3,3%, но все же городская жизнь еще мало развита въ В. г.; все населеніе 7 город.: Николайстада (Вазы), Каскэ, Кристинестада, Ньюкарлебу, Якобстада, Гамлакарлебу и Ювяскюля, составляло въ 1908 г. 37,5 тыс. чел. или 7,5% (почти вдвое меньше средн. для Финл., гдѣ % гор. нас. — 13,8%); главн. городъ г. *Николайстадъ* имѣлъ 20 тыс. жит., а остальные по 1—5½ тыс. чел.

По преобладающему характеру *занятій населенія* и его соціальному составу В. г. является въ еще большей степени, чѣмъ другія губ. Финляндіи, по преимущ. земледѣльческой и крестьянской. По дан. 1901 г. изъ числа сельск. жителей В. г. 75,5% принадлежало къ семьямъ земледѣльцевъ (во всей Финляндіи 71,1%); 42,9% землед. семей имѣли хозяйство на собств. землѣ и 37,0% на арендов., въ общей сложности, так. обр., — 79,9% имѣли собств. хозяйство (во всей Финл. 74,2%); остальные 20,1% составляли семьи беззем. поденщ. и годовыхъ рабочихъ. Для большинства владѣльцевъ земля

является гл. обр. основой ихъ собствен. хозяйства: 53,1% изъ общ. числа частн. землевл. вовсе не сдавали земли въ аренду, 34,2% сдавали 1—2 участка, 9,7%—3—5 участковъ, 3%—бол. 5 участка; въ составѣ всей обработыв. площади, земли, обработыв. арендаторами, составляютъ 18,8% (для всей Финл. 22,9%); въ подавл. большинствѣ случаевъ къ арендѣ земли прибѣгаютъ самыя мелкія хозяйства: чаще всего не болѣе 10 гект., знач. рѣже 10—25 гект. и еще рѣже болѣе крупныя. Характерно для В. г. также и значит. преобладаніе средняго землевладѣнія, которое съ теченіемъ времени замѣтно усиливается въ ущербъ гл. обр. для наиб. мелкаго и наиб. крупнаго землевладѣнія.

Общее число земельн. собственн. ковъ съ теч. вр. увеличивается (въ 1888—1901 гг. съ 22,863 до 23,831), и, наоборотъ, число мелк. арендаторовъ (торпарей) сокращается (съ 15,039 до 12,438), что стоитъ, очевидно, въ связи съ интенс. эмиграціей земледѣльч. молодежи за границу.

Несмотря на малоблагопріятныя почвенныя и климатич. условія, земледѣліе въ В. г. стоитъ на довольно высокомъ уровнѣ. Населеніе настойчиво стремится къ расширенію культурной площади и ежегодно увеличиваетъ ее на нѣск. тыс. гект. путемъ меліорациі. Въ лайпоск. и ильмоласк. уу., гдѣ имѣются обширн. простр. неудобн. земель, издавна выработались особые приемы обработки торфяниковъ (посред. выжиганія и навозки глины), которые получили затѣмъ дов. широкое распростр. и въ друг. мѣстностяхъ Финляндіи. Не только полевое хозяйство, но и скотоводство отличаются здѣсь дов. высокою интенсивностью: широко практикуется обработка кормовыхъ угодій и травосѣяніе; на разработанныхъ подъ пашню торфяникахъ устанавливаются нерѣдко сѣвообороты съ преоблад. кормовыхъ травъ (напр.: 1—парь, 2—рожь съ клеv. и др. трав., 3—9—выгона, 10—11—овесъ). Суровость климата отражается все же дов. замѣтно на составѣ культуръ; главныя полев. культуры здѣсь—овесъ и картофель; дов. значительны также посѣвы ржи и ячменя; кр. того, въ не-

значит. размѣрахъ воздѣлываются: горохъ, ленъ, рѣпа и друг. корнепл.; пшевица почти не сѣется. Съ теченіемъ времени наблюдается значит. увеличеніе посѣвовъ овса и картофеля и нѣкот. сокращеніе высѣва ржи. Въ общемъ средней ежегод. высѣвъ зернов. хлѣбовъ въ 1900-хъ гг. сравнит. съ 1880-ми гг. увеличился на 31,1%, — картофеля на 28,2%. Количество лошадей съ 1879—88 гг. по 1905 г. увеличилось на 14,6%. Больше значительны были успѣхи нѣкот. отраслей продуктивнаго скотоводства: колич. крупн. рогат. скота увеличилось на 32,3%, свиней на 42%; нѣск. сократилась зато числен. овецъ и козъ (на 5,8%). Въ общемъ числен. продуктивн. скота въ перев. на крупн. р. скотъ увеличилась на 23,6% и почти не отстаетъ отъ роста населенія; на 100 жит. приходилось въ 1890 г.—79 головъ, а въ 1905 г.—77 гол. Относит. размѣры полевого хозяйства В. г. дов. близки къ среднимъ для Финляндіи, но по относит. численности скота она нѣск. вышешается надъ средн. уровнемъ. Однако, если принимать въ расчетъ одно только сельское насел., то средніе относит. размѣры землед. хозяйства въ В. г. будутъ нѣск. ниже среднихъ для всей Финляндіи.

Высокій культурный уровень полевого хозяйства В. г. характеризуется дов. высокою урожайностью. Средніе за 1900—08 гг. урожаи, выраж. въ формѣ „самъ“ (т. е. въ гектолитрахъ на 1 гектол. высѣва), составляли для ржи—6,34, ячменя—5,40, овса—5,00, картофеля—5,73; урожаи ячменя и картофеля превосходили средніе для Финляндіи, урожаи ржи и овса были немного ниже; мѣстный сортъ ржи, извѣстный и за предѣлами Финляндіи подъ названіемъ „Васа“, отличается своею неприхотливостью и устойчивостью урожаевъ, но легко оссыпается. Несмотря на высокую урожайность полей В. г., сборъ продовольств. хлѣбовъ, составляющій около 2.07 гектол. (или ок. 1 четв.) на душу (въ средн. за 1900-08 гг.), не въ состояніи покрыть мѣстныя продов. потребности; этотъ недостатокъ въ знач. мѣрѣ восполняется сборами картофеля (2.42 гектол.—1.16 четв. на душу), рѣпы и др.

корнеплодовъ и, конечно, привознымъ хлѣбомъ. Средн. ежег. сборъ овса (1900—08 гг.) составляетъ 1.87 гектол. (0,9 четв.) на душу; значит. его часть употребл. на мѣстѣ въ кормъ скоту, такъ какъ скотоводство занимаетъ въ хоз. жизни мѣстнаго населенія видное мѣсто и отличается высокою интенсивностью. Главныя отрасли послѣдняго—разведеніе круп. рогат. скота и овцеводство. По составу своихъ стадъ В. г. отличается отъ друг. губ. Финляндіи нѣсколько большимъ относит. значеніемъ овцеводства и нѣск. меньшимъ развитіемъ друг. отраслей (въ особ. свиноводства). На 100 гол. скота приход.: 9,8 лош., 46,5 гол. рог. ск., 39,2 овецъ, 4,5 свиней. Большое значеніе для мѣстнаго населенія имѣетъ молочное хозяйство, гл. обр. маслодѣліе, которое стало быстро развиваться въ губ. съ серед. 1880-хъ гг. Въ 1908 г. въ В. г. было 138 молочн. заведеній, изъ кот. 98 принадл. паев. товариществамъ и вырабатывали почти искл. масло. По размѣрамъ маслодѣльн. произв. В. г. уступаетъ только Або-Бьернеб. и превосходитъ всѣ остальные (въ 1908 г.—143,5 тыс. пуд.). Довольно важною отраслью хоз. дѣят. мѣстн. населенія является также лѣсное хозяйство. Въ приморской части г. лѣса подверглись дов. сильному истребленію; въ нѣкот. мѣстн. здѣсь ощущается даже такой недостатокъ лѣса, что для топлива употребляются пни и корни, извлекаемые при разраб. торфяниковъ. Но въ вост. части, гдѣ населеніе гораздо рѣже и площ. культ. земель знач. меньше, лѣсу принадлежитъ подавляющее преобладаніе надъ друг. угодыями. Еще сравнит. недавно, въ 1840—50 гг., здѣсь лѣсъ почти не имѣлъ никакой цѣнности, и населеніе вело съ нимъ беспощадную борьбу: цѣлыя участки хвойнаго лѣса сушились на корню и сжигались для того, чтобы вызвать замѣну его листв. лѣсомъ, кот. затѣмъ, въ свою очередь, отводился подъ пожогу или выгонъ для скота. Въ настоящее время отношеніе къ лѣсу измѣнилось, и его эксплуатация получила уже самостоят. хозяйств. значеніе. Мѣстное крестьянское населеніе въ дов. широкихъ размѣрахъ занимается лѣсными промыслами и не

только снабжаетъ продуктами ихъ западную часть губ., но значит. колич. лѣсныхъ матеріаловъ отправляетъ за границу. Въ 1908 г. В. г. имѣла 161 лѣсопильню съ 2.569 рабоч. и цѣнн. произв. въ 7.490,8 тыс. мар.; характерно для В. г., отличающейся преоблад. крест. производства во всѣхъ отрасляхъ сел. хоз., подавляющее преоблад. мелкихъ лѣсопильнь (въ средн. 16 рабоч. на 1 завод., а для всей Финл. — 40). Лѣсопильное произв. сосредоточено преимущ. въ зап. части г. (гл. обр. по наиб. значит. рѣкамъ); въ вост. части центромъ этого произв., а также и лѣсной торговли, является Ювяскюля, близъ кот. сосредоточены и наиб. крупныя лѣсопильни губ. Изъ другихъ отраслей добыв. промысл. дов. крупное значеніе для насел. В. г. имѣетъ рыболовство. Населеніе приморскихъ поселеній занимается гл. обр. ловлей салаки и охотой на тюленя; въ вост. части г. гл. предметъ лова—корюшка, которую особ. богаты Кейтеле и нѣк. др. озера; кромѣ того, въ рѣкахъ зап. части г. ловятся лосось и сигъ; общій уловъ рыбы составляетъ ежегодно 3—4 мил. килогр. Обрабатывающая промышленность въ В. г. далеко не получила такого развитія, какъ въ южн. Финляндіи. Крупное производство представлено здѣсь значит. слабѣе: на 100 жит. приход. всего 2,02 чел. рабочихъ, занятыхъ въ разл. отрасл. обраб. пром., въ то время какъ въ средн. для Финл. — 3,73 раб. Однако, промышленность здѣсь быстро развивается и принимаетъ характеръ все болѣе крупнаго капиталист. производства: съ 1900 по 1908 г. колич. пром. завед. увеличилось на 5,4%, число рабочихъ на 25,7%, а цѣнн. произв. продуктовъ на 38,1%. Въ 1908 г. В. г. имѣла 1.356 завед., съ 12.157 рабоч. и цѣнн. произв. 52,9 мил. мар. Главныя отрасли мѣстной промышлен.: обраб. питат. веществъ (517 зав., 1.200 раб., 14,9 мил. мар.), обраб. дерева (188 зав., 2.720 раб., 7,7 мил. мар.), обработ. волоки. вещ. (14 завед., 1.772 раб., 8,1 мил. мар.), табачн. произв. (6 завед., 1.692 раб., 7,7 мил. мар.), писче-бумажное, обраб. металловъ и обраб. кожи. Наиб. быетрый ростъ въ послѣднее время обнаруживаютъ: обраб. питат. вещ., табачное

произв. и особенно обраб. волокнист. веществъ и металловъ. Для сельскаго населенія г. дов. большое значеніе сохранила еще кустарная промышленность; наиб. развитие получила здѣсь кустарная обработка металловъ, обраб. кожи и куст. лѣсные промыслы. Судя по числу лицъ, занятыхъ торговлей, В. г. не отличается особ. значит. развитіемъ товарнаго оборота и вмѣстѣ съ тѣмъ характеризуется преобладаніемъ сельской торговли: въ 1908 г. на 1.000 жит. приходилось 1,44 сельск. торговца, 1,18 городскихъ, а всего 2,62 (во всей Финл. 1,72 сел., 2,59 город., всего 4,31). Главными торг. пунктами В. г. являются Николайстадъ и Якобстадъ, ведущіе довольно крупную экспортную торговлю и принадл. къ числу 9-ти наиб. крупныхъ таможенныхъ пунктовъ Финляндіи, а также Гамлакарлебу, Кристинестадъ и Ювяскюля, лежащій на сѣв. концѣ воднаго пути, соединяющаго В. г. съ южною Финляндіей (оз. Пейяне). Желѣзно-дор. пути сравн. слабо развиты и обслуживаютъ гл. обр. южную и приморскую части В. г.

В. Анисимовъ.

Вазелинъ, вещество, похожее на свиное сало, въ химич. отношеніи представляетъ смѣсь углеводородовъ, съ высокой точкой кипѣнія, получается обыкновенно изъ дегтя, остающагося послѣ перегонки нефти, при обработкѣ перегрѣтымъ (до 410°) паромъ и очищается при помощи животнаго угля. В. хорошаго качества совершенно безцвѣтенъ, не имѣетъ ни запаха, ни вкуса, плавится въ безцвѣтную жидкость и затвердѣваетъ опять въ однородную, некристаллическую массу. Алкоголь, эфиръ и бензолъ весьма мало растворяютъ В. (около 20%) на холоду, въ горячемъ состояніи растворяютъ его почти совершенно, но при охлажденіи опять осаждаютъ въ видѣ хлопьевъ. Ёдкій калий, сѣрная кислота уд. вѣса 1,6 и азотная кислота уд. в. 1,185 не дѣйствуютъ на В.; дымящаяся азотная кислота окрашиваетъ его въ буро-красный цвѣтъ, сѣрная кислота уд. в. 1,85 въ черновато-сѣрый. В. сгораетъ безъ остатка, на воздухѣ ни при какихъ условіяхъ не горкнетъ. Благодаря послѣднему свойству, появившісь только въ 1876 г. на филадельфійской торго-

вой выставкѣ, В. быстро нашель обширное примѣненіе и въ настоящее время употребляется въ фармаціи при приготовленіи различныхъ мазей, въ парфюмеріи, какъ косметическое средство, для приготовления помады, кольдъ-кремовъ и т. п., въ ветеринарной практикѣ, какъ копытная мазь, въ техникѣ для смазыванія машинныхъ частей, какъ защита отъ ржавчины, для смазки ремней и т. д. В. *искусственный* получается раствореніемъ церезина въ хорошо очищенномъ нефтяномъ соляровомъ или легкомъ смазочномъ масле и приготавливается въ Америкѣ, Германіи и Австріи. Онъ можетъ замѣнить естественный В. въ томъ случаѣ, если для его приготовления употребили совершенно чистые матеріалы, не содержащія кислотъ и щелочей. М. Н.

Базиристанъ, часть горн. обл. вдоль сѣверозап. гран. Индіи, между рр. Тохи (или Даваръ) на сѣв. и Гомуль на югѣ. Посерединѣ тянется, съ с.-в. на ю.-зап., Базиристанскій хребетъ, геологич. связанный съ известков. отрогами Сулеймановыхъ горъ. Наивыш. точки его—Шуйдаръ и Пиргалъ, выс. 3.300—3.600 м. Населенъ В. независим. плем. *вазири*.

Вазовъ, Иванъ Минчовъ, болгар. народ. поэтъ, род. въ 1851 г., въ Сопотѣ, въ сѣв. Эракии, учился въ Филиппополѣ, гдѣ окончилъ 4 класса семинаріи, и готовился къ торговлѣ, но занимался уже въ юности поэзіей и не подавалъ надеждъ сдѣлаться практичнымъ человѣкомъ. Въ 1870 г. отецъ послалъ его въ Румынію къ родственникамъ, чтобы В. приучился къ торговлѣ, но онъ и здѣсь не занимался ею, а примкнулъ къ болгарскимъ политич. эмигрантамъ и писалъ пламенные стихи, волновавшіе и восхищавшіе народъ. Въ 1872 г. В. вернулся затѣмъ въ Болгарію и остался здѣсь до 1876 г., когда былъ вынужденъ бѣжать въ Россію. Въ этомъ же году вышелъ его первый сборникъ „Знамя и гусли“, призывавшій народъ къ войнѣ съ турками, а вскорѣ затѣмъ „Печали Болгаріи“. Съ русской арміей В. вернулся въ Болгарію и поступилъ на службу въ управление Болгаріей. Событія освободительной войны В. воспѣлъ въ сборникѣ стихотвореній

„Освобожденіе“. Послѣ войны В. былъ избранъ депутатомъ народнаго собранія въ Вост. Румелии и грустныя впечатлѣнія румелийской неурядицы воспѣлъ въ сборникѣ „Гусли“; въ то же время В. издаетъ газету „Народный гласъ“, журналъ „Науку“, составляетъ болгарскую хрестоматію, пишетъ стихи для дѣтей, а свое уныніе и разочарованіе въ болгарской жизни изливаетъ въ сборникѣ „Звуки“. Присоединеніе В. Румелии къ Болгаріи (1885) и война съ Сербіей снова возбуждаютъ патриотизмъ В., и онъ пишетъ стихотв. „Сливница“. Съ наступленіемъ режима Стамбулова В., какъ руссофилъ, былъ вынужденъ эмигрировать и поселился въ Одессѣ; вернувшись въ 1890 г., В. сталъ издавать журналъ „Денницу“, примирился съ правительствомъ и даже былъ въ кабинетѣ Стоилова министромъ нар. просв. Спокойнѣе и безпристрастнѣе В. сталъ смотрѣть и на дѣйствительность; надъ лирикомъ началъ брать верхъ эпикъ. В. перешелъ къ прозѣ и написалъ романы „Новая земля“ и „Подъ ярмомъ“ и много рассказовъ и очерковъ, вошедшихъ въ сборники „Видѣнное и слышанное“, „Пестрый свѣтъ“, 3 тома „Повѣстей и рассказовъ“, „Казаларская царица“, „Великая Рыльская пустыня“, „Въ нѣдрахъ Родопы“ и др. В. основатель реализма въ болгарской литературѣ, его произведенія—вѣрная картина настроеній и взглядовъ болгарскаго общества съ 70-ыхъ годовъ донинѣ.—На русск. яз. имѣются „Рассказы В.“, переводъ и вступительная статья А. Сиротинина (1904). Литературу о В. см. въ „Библиографіи по исторіи новой болгарской литературы въ болгар. печати до 1900“ (Извѣстія на семинара по слав. филологія. 1905). См. А. Теодоровъ, „Прѣгледъ на поетическата творба на Вазова“ (Период. Списание, 1905). *Милларовъ*, „Иванъ Вазовъ, като романистъ“. А. П.

Вазуза, правый прит. верхней Волги, 143 в., протекаетъ по уздамъ вяземскому, сычевскому (Смол. губ.) и зубцовскому (Тверск. губ.).

Вазы, Этимъ названіемъ чаще всего обозначаютъ сосуды изящной формы. В., созданныя на разныхъ культурныхъ ступеняхъ въ различныхъ времена и

многочисленными народами, пережили продолжительную сложную и широкую эволюцію, какъ въ формѣ, такъ и въ украшеніи. Все грандіозное количество В., которымъ располагаетъ современное знаніе, можно разбить на двѣ крупныя группы. Къ первой группѣ нужно отнести В. примитивныхъ культуръ. Таковы — глиняные сосуды каменнаго вѣка, иногда со строгими красивыми формами, съ геометрическимъ и спиральнымъ орнаментомъ, расписанные двумя—тремя красками. Таковы—глиняные сосуды съ человѣческимъ обликомъ бронзоваго вѣка. Таковы, наконецъ—многочисленные сосуды современныхъ дикарей. Вторая группа—В. развитыхъ культуръ. Сообразно съ мѣстомъ процвѣтанія культуры и временемъ В. этой груп. могутъ быть размѣщены топографически и хронологически. Въ Африкѣ за V—VII тысячелѣтій до Р. Хр. Египетъ изготовлялъ раскрашенныя разнообразныхъ формъ В. Америка до открытія ея европейцами имѣла два центра вазоваго производства — Перу и Мексику, отъ которыхъ сохранились роскошныя глиняныя В., расписанныя лаковыми красками и по формѣ и техникѣ напоминающія греческія В. микенскаго періода (см. *американскія древности*). Въ Азіи выступаютъ четыре центра: 1) Китай, который въ X—XIX вв. по Р. Хр. создалъ фарфоровыя глазу рованныя В., одноцвѣтныя, многоцвѣтныя и украшенныя рельефомъ. 2) Японія—которая въ XVII—XIX в. по Р. Хр. широко развила изготовленіе глиняныхъ глазу рованныхъ В. съ своеобразными украшеніями. 3) Сирія — Месопотамія, которая въ XIII—XIV в. по Р. Хр. выдѣлывала сосуды съ прозрачною глазу рью синяго цвѣта и нарядною живописью. 4) Индія, которая приобрѣла извѣстность металлическими сосудами, покрытыми золотымъ орнаментомъ. Въ Европѣ — древнѣйшій пунктъ на югѣ. Въ Греціи и на ея островахъ расцвѣло производство В. съ XV в. до Р. Х. и достигло высокаго совершенства (см. *греческія вазы*). Свообразный стиль показываютъ полихромные сосуды желѣзной эпохи языческой средней Европы. Оригинальныя майоликовыя В. дала Италія

XV—XVI в.; блестящія севрскія фарфоровыя В. выпускала Франція XVIII в. Въ XIX—XX в. извѣстность въ этой области дѣлаетъ Англія, Франція и Данія. См. *Goetze*, „Die Gefässformen und Ornamenten der neolithischen Keramik“ (1891); *Hoernes*, „Urgeschichte der bildenden Kunst in Europa“ (1898); *Hoerber*, „Griechische Vasen“ (1909); *Buchell*, „Oriental ceramic“ (1897); *Hippisley*, „Sketch of the history of Ceramic art in China“ (1890); *Grandidier*, „La céramique chinoise“ (1894); *Brinkmann*, „Kunst und Handwerk in Japan“ (1889); *Falke*, „Majolika“ (1896). *Н. Тарасовъ*.

Ваія, см. *Вайи*.

Вайблингенъ, гор. въ Вюртембергѣ, 5.997 ж. Упоминается впервые въ 885 г.; въ 1080 г. перешелъ къ шпейерскому епископству, а послѣ смерти Генриха V къ Гогенштауфенамъ, получившимъ поэтому имя Вайблингговъ, передѣланное итальянцами въ *шибеллиновъ* (см.). Съ прекращеніемъ рода Гогенштауфеновъ В. перешелъ къ Вюртембергу.

Вай-ву Пу (*Вайвубу*), министерство иностранныхъ дѣлъ въ Китаѣ, учрежденное въ 1901 г. послѣ возстанія боксеровъ, вмѣсто существовавшаго съ 1861 г. Теунгъ-ли-Ямена; см. *Китай*.

Вайгачь, островъ въ Сѣв. Ледовитомъ океанѣ, у берега печорскаго уѣзда, Арханг. губ., отдѣленъ отъ суши проливомъ Югорскій Шаръ, шириной 2—17 км., отъ Новой Земли проливомъ Карскія Ворота, шириной около 48 км. Сѣверная оконечность В., мысъ Болванскій Носъ, лежитъ подл. 70°29' с. ш., 59°25' в. д. Гр. Длина острова 126 км., ширина до 50 км., площ. около 3.700 кв. км.; онъ возвышенъ и каменистъ, бѣденъ растительностью, берега довольно сильно изрѣзаны бухтами, особенно зап. и сѣв.-западный, гдѣ кромѣ того много мелкихъ острововъ. Изъ бухтъ нужно отмѣтить *губу Долгую* въ Карскихъ воротахъ, длиной до 18 км., шириной 7 км., представляющую удобную стоянку для судовъ, берега ея возвышаются мѣстами до 113 ф., глубина до 90 морскихъ саж., въ среднемъ 15 саж. На юго-зап. берегу большая *губа Лямчина*. На островѣ нѣтъ постоянныхъ поселеній (на материкѣ, на берегу Югорскаго Шара, противъ В.

есть поселеніе Хабарово или Никольское); на В. привѣзжаютъ самоѣды для промысла на морского звѣря (моржи, бѣлухи, разные виды тюленей). В. посѣщенъ въ 1556 году англичаниномъ Бурро, описавшимъ на м. Болванскомъ самоѣдскихъ идоловъ; въ послѣдствіи, въ 20-хъ годахъ XIX ст., когда самоѣды приняли христіанство, миссіонеры уничтожили идоловъ; но остатки ихъ есть до сихъ поръ. Въ 1826 г. В. снятъ на карту Ивановымъ, въ 1902 г. здѣсь работала экспедиція Сѣв. Лед. Океана (транспортъ „Пахтусов“).

Л. Б.

Вайгеу, одинъ изъ папуаскихъ острововъ, принадлежащ. Голландіи, 2.632 кв. км., 6000 жит.

Вайгово, м. Ковен. губ., павельск. уѣз., 530 жит.

Вайгу, островъ Пасхи, сам. вост. изъ острововъ Полинезіи, 118 кв. км., 200 жит., принадл. Чили.

Вайда, красивое растеніе (*нѣмецкое индиго, синило, синильникъ*), *Isatis tinctoria*, изъ крестоцвѣтныхъ, разводимое ради листьевъ, доставляющихъ синюю краску—индиго (обрабатывается въ свѣже выжатомъ изъ листьевъ сокѣ при дѣйствіи на него воздуха). Въ новѣйшее время, послѣ открытія способовъ изготовления красокъ химическимъ путемъ, В. почти перестала культивироваться. Индиго она сравнительно бѣдна (въ свѣжей листовою массѣ 0,08—0,20%). Ее воздѣлываютъ иногда также на зеленый кормъ, который овцы ѣдятъ охотно, лошади же и крупный рогатый скотъ только послѣ приученія къ нему. Различаютъ разновидности В.—гладколистную (во Франціи) и шероховатистую (въ Германіи). Будучи двухлѣтнимъ растеніемъ и хорошо переноситъ зимніе холода, какъ и засухи, В. можетъ быть разводитима въ разныхъ климатахъ и заходить далеко на сѣверъ (возможна ея культура даже подл. Москвою). Почвы требуетъ глубокой, средней плотности, богатой известью, плодородной. Въ полѣ ее помѣщаютъ послѣ удобренного пропашною растенія, послѣ клевера или хлѣба (обыкновенно ярового). Хорошо удается на новяхъ. Сѣютъ В. осенью или весною—одновременно съ пшени-

цею, озимую или яровую. Вспахка глубокая; посѣвъ рядовой, при ширинѣ междурядій 1—1½ фута, стручечками или вылущенными сѣменами, въ количествѣ 4—5 мѣръ на десятину. Уходъ состоитъ въ прорѣживаньи до 8—12 дюймовъ разстоянія между растеніями въ рядахъ и въ мотыженьи 1—2-кратномъ, частью въ сопровожденіи подсадки растеній на пустыя мѣста. Уборка состоитъ въ повторномъ обрываніи отрастающихъ листьевъ, начиная съ половины іюня (иногда двукратномъ, но въ Италіи до 6 разъ). Осенній посѣвъ даетъ однимъ сборомъ больше. Средній урожай около 200 п. сухихъ листьевъ на десятину. Убранные листья сушатся на солнцѣ или въ тѣни, но при непрямѣнной защитѣ отъ дождя. У растеній, оставляемыхъ на сѣмена, листья обрѣзаются не болѣе одного раза, при томъ пораньше. Съ десятины получаютъ 20—40 пуд. такъ называемыхъ сѣмянъ (плодовъ, стручковъ). С. Б.

Вайда, Петръ, венгерскій писатель, сынъ бѣднаго крестьянина, род. въ 1808 г., ум. въ 1846 г., авторъ цѣлага ряда романовъ изъ восточной жизни (Vajkootala, Soridala, Acbar, Mirmah и др.), проникнутыхъ пантеистическою любовью къ природѣ и теплымъ сочувствіемъ къ униженной кастѣ паріевъ.

Вайделотки, литовскія жрицы, на обязанности которыхъ лежало беречь и поддерживать вѣчный огонь въ храмѣ богини Прауримы. В. давали обѣтъ цѣломудрія.

Вайделоты, у пруссовъ и литовцевъ жрецы, кот. поддерживали вѣчный огонь въ храмѣ Перкунаса.

Вайи, названіе листьевъ у папоротниковъ и пальмъ. Въ ботаникѣ это названіе чаще употребляется по отношенію къ первымъ. Въ Евангеліи В. названы листья финиковой пальмы, съ которыми евреи встрѣчали Іисуса Христа при въѣздѣ его въ Іерусалимъ (поэтому недѣля Вайи, у насъ Вербная).

Вайкомъ, см. *Уайкомъ*.

Ваймуга, лѣв. прит. Емцы (сист. С. Двины), протекаетъ по холмогор. у. Архан. губ.; 150 в.

Вайнбергъ (Wynberg), южн. предмѣстѣе Капштата, 18.477 жит.

Вайомингъ, см. *Уайомингъ*.

Вайтбойсъ, см. *Уайтбойсъ*.

Вайтгевенъ, см. *Уайтгевенъ*.

Вайтъ, см. *Уайтъ*.

Вайтъ, Андрей, см. *Уайтъ*, Эндру.

Вайтъ-Маунтинъ, см. *Уайтъ-Маунтинъ*.

Вайтъ-Риверъ, см. *Уайтъ-Риверъ*.

Вайценъ (венг. Vácъ), гор. въ Венгрии, на Дунаѣ, 16.808 жит.

Вайцъ, Георгъ, знамен. историкъ, род. въ 1813 г., въ 1842 г. проф. въ Киль, въ 1848 г.—членъ Франкфуртскаго парламента, въ 1849 г. проф. въ Геттингенъ, съ 1875 г. въ Берлинъ и членъ академіи. Съ этого же времени становится во главѣ главной редакціи „Monumenta Germaniae historica“; ум. въ 1886 г. Въ рукахъ В. критическій методъ Ранке получилъ дальнѣйшее развитіе. Въ главной работѣ В. „Deutsche Verfassungsgeschichte“ (3 т. 1844—78), доведенной до XII в., сдѣлана попытка объяснить происхождение феодализма изъ обществено-политическихъ отношеній меровингской эпохи. В.—конечно, германистъ, но не такой односторонній и прямолинейный, какъ его критикъ Ротъ (см. *феодализмъ*). Изъ другихъ трудовъ В. слѣд. отмѣтить переработку „Quellenkunde zur Deutsch. Gesch.“ Дальмана, „Lübeck unter Jürgen Wullenweber“ (3 т. 1855—56), „Das alte Recht d. Salsischen Franken“ (1846). *А. Дюж.*

Вайцъ, Теодоръ, нѣм. философъ, педагогъ и антропологъ, послѣдователь Гербарта, род. въ 1821 г., ум. въ 1864 г., проф. въ Марбургѣ. Ему принадлеж. м. проч., „Allgemeine Pädagogik“ (4 изд. 1898), лучшее критич. изданіе логическихъ сочиненій Аристотеля (Aristoteles Organon ed. Waitz, 1844—46); сочиненіе „Anthropologie der Naturvölker“ (1859—70, часть 5-го и 6-й томъ, за смертью В., написаны Герландомъ) имѣло нѣкогда громадное значеніе, какъ одна изъ лучшихъ сводокъ фактическаго матеріала относительно первобытныхъ народовъ, и одна изъ первыхъ работъ въ этомъ направленіи.

Вайшья, третья каста у индусовъ, исповѣдующ. браминск. религію (см. *брахманизмъ*), занималась торговлей и земледѣліемъ.

Вака, или *вакка*, поземельная мѣра въ

Финляндіи=594,32 кв. метра=135,56 кв. саж.

Вакаматсу, гор. въ японск. кенѣ Фукушима, на о. Ниппонѣ, 32.534 жит.

Вакансія (лат.), незамѣщенная должность; въ Зап. Европѣ первоначально обозначала свободную епископск. кathedру. См. *замѣщеніе должностей*.

Вакаши, см. *каникулы*.

Вакаяма, приморск. гор. въ Японіи на ю.-зап. части о-ва Ниппона, 68.527 жит., значит. торговля хлопкомъ.

Вакенбухъ, терминъ остзейскаго крестьянскаго права, происходитъ отъ эстонскаго слова „Wak“—мѣры для зерна. Въ эпоху господства ливонскаго ордена это слово употреблялось для обозначенія территориальнаго понятія—дворянской вотчины, а затѣмъ—отбываемыхъ въ пользу вотчинника крестьянскихъ повинностей. Въ XVII столѣтіи правительство Швеціи предписало выяснить размѣры крестьянскихъ участковъ и повинностей съ тѣмъ, чтобы они были занесены въ особыя книги. Эти книги были названы „Wackensbücher“ и послужили, отчасти, образцомъ „уставныхъ грамотъ“ для бывшихъ крѣпостныхъ крестьянъ. См.: *А. v. Transehe*, „Gutsherr und Bauer in Liffland im 17 u. 18 Jahrhundert“ и *А. Тобинъ*, „Лифляндское аграрное законодательство въ XIX столѣтіи“, I. (1900). *А. В.*

Вакенродеръ, Вильгельмъ Генрихъ, нѣмецкій писатель - романтикъ, род. въ 1773 г., ум. въ 1798 г., написалъ въ сотрудничествѣ съ Тикомъ „Herzensergiessungen eines Kunstliebenden Klosterbruders“ (1797), гдѣ восхваляется средневѣковая жизнь, какъ полная противоположность разсудочной и прозаической эпохи „просвѣщенія“, и средневѣковое искусство, которое было „служанкой религіи“. Въ заключительной повѣсти, въ жизнеописаніи композитора Берглингера, В. разсказалъ свою собственную біографію. Послѣ его смерти Тикъ опубликовалъ (съ собственными прибавленіями) оставленныя В. „Phantasien über die Kunst für Freunde der Kunst“ (1799), гдѣ съ особенной восторженностью прославляется музыка, какъ искусство наиболѣе лирическое, наименѣе идейное и образное. Своей антипатіей къ рационализму

просвѣтителей, своей религіозной любовью къ искусству, наконецъ, своимъ преклоненіемъ передъ средними вѣками В. оказалъ большое влияние на міровоззрѣніе и творчество нѣмецкихъ „романтиковъ“.

Вакиди или *Bâkıdî*, араб. историкъ, см. III, 327.

Вакка, малоупотребительное теперь названіе полуразрушенныхъ основныхъ изверженныхъ породъ. Болѣе употребителенъ этотъ терминъ съ прилагательнымъ „сѣрый“—*сѣрая В.* или *граувакка*—для обозначенія породы изъ группы песчаниковъ или конгломератовъ.

Ваккаи, Никколо (род. въ 1790 г., ум. въ 1848 г.), авторъ 17 итал. оперъ (опера „Giulietta e Romeo“) и прекрасный учитель пѣнія въ Парижѣ и Лондонѣ („Metodo pratico di canto“). Ю. Э.

Ваккернагель, Вильгельмъ, нѣм. писат., род. въ 1806 г., въ 1833 г. проф. нѣмецк. литературы въ базельск. унив., ум. въ 1868 г. Гл. пр. его: „Geschichte der deutschen Litteratur“ (2-е изд. 1877—94), „Altdeutsches Handwörterbuch“ (5-е изд. 1878), „Deutsches Lesebuch“ (1835—36) и др. Собств. поэтич. произв. В., написанныя подъ сильн. влияніемъ миннезенгеровъ, проникнуты жизнерадост. настроеніемъ и дышатъ искренностью и непосредственностью чувства — „Neuere Gedichte“ (1842), „Zeitgedichte“ (1843), „Weinbüchlein“ (1845) и др.

Вакко (Waco), гор. въ сѣв.-ам. штатѣ Техасъ, 20.686 жит., университетъ.

Вакри (Vacquerie), Огюсть, франц. поэтъ, род. въ 1819 г., ум. въ 1895 г., родственникъ и другъ В. Гюго, съ 1888 г. издавалъ посмертныя произведенія послѣдняго, писалъ пьесы въ крайне романтическомъ стилѣ („Tragaldabas“, „Les funérailles de l'Nonneur“ и др.).

Вакса, сапожная, для окраски кожаной обуви въ черный глянцевый цвѣтъ, представляетъ смѣсь карбоф. патоки съ сѣрной кислотой или желѣзнымъ купоросомъ, а также съ глицериномъ и жировыми веществами.

Ваксгольмъ, приморск. городъ въ Швеціи, 2.227 жит., морскія купанья, крѣпость, защищающая Стокгольмъ.

Ваксмуть (Wachsmuth), Эрнстъ, ис-

торикъ, род. въ 1784 г., учился въ Галле, былъ проф. въ Киль и Лейпцигѣ. Ум. въ 1866 г. Его главная работа — „Hellenische Alterthumskunde“ (4 т. 1826—30) долгое время была классической книгою по всѣмъ вопросамъ греческихъ древностей.

Вакуоли, капельки жидкости въ клѣткѣ, или появляются въ ней случайно, или присутствуютъ постоянно. Въ первомъ случаѣ онѣ появляются въ протоплазмѣ тамъ, гдѣ находится притягивающее воду вещество, а также при захватываніи капелекъ воды съ находящимися въ ней частицами пищи, а затѣмъ, постепенно уменьшаясь въ размѣрахъ, исчезаютъ. Во второмъ случаѣ В. появляются иногда въ такомъ количествѣ, что протоплазма оттѣсняется ими къ стѣнкамъ клѣтки, образуя болѣе или менѣе тонкій слой; обыкновенно это замѣчается въ болѣе старыхъ клѣткахъ. Къ постояннымъ В. относятся т. наз. *сокращающіяся* или *бьющіяся* В., которыя очень ритмически исчезаютъ въ протоплазмѣ и появляются вновь на томъ же самомъ мѣстѣ, при чемъ жидкость ихъ періодически смѣшивается съ протоплазмой и собирается вновь. Многія изъ этихъ пульсирующихъ В. имѣютъ еще отводные каналы и постоянную стѣнку, какъ, напр., у рѣсничатыхъ инфузорій.

М. Нечаевъ.

Вакуумметръ, приборъ для измѣренія степени разрѣженія газовъ—устройства такъ же, какъ барометръ и манометръ.

Вакуумъ (отъ латинск. *vacuus*—пустой), разрѣженное пространство. Степень разрѣженія измѣряется по сравненію съ давленіемъ атмосферы, которое принимается за 1 и выражается въ доляхъ атмосферы.

Вакуумъ-аппаратъ, аппаратъ въ видѣ большихъ котловъ для энергичнаго выпариванія различныхъ жидкостей въ разрѣженномъ пространствѣ. Наибольшее примѣненіе имѣетъ на сахарныхъ заводахъ; см. *сахарное производство*.

А. Г.

Вакуфы, въ ед. ч. *Wakf*, *вакфъ*, терминъ мусульманскаго права, означающій буквально „закрѣпленіе“, т. е. имущество заказное, заповѣдное, изъ-ятое изъ оборота съ тѣмъ, чтобы оно

навсегда служило опредѣленной цѣли, обыкновенно благочестивой, или опредѣленному кругу лицъ. Этотъ институтъ былъ извѣстенъ арабамъ еще до Мохаммеда, но Коранъ не упоминаетъ о немъ. Тѣмъ не менѣе, онъ сохранился и получилъ широкое развитие, такъ какъ, по преданію, пророкъ одобрялъ его. Оставляя въ сторонѣ примѣненіе этого понятія въ публичномъ правѣ, нынѣ утратившее значеніе, можно сказать, что ученіе мусульманскихъ юристовъ о В., какъ институтѣ гражданского права, покоится на четырехъ „стопахъ“. 1) Учредитель В. долженъ обладать полной дѣеспособностью и ничѣмъ не ограниченнымъ правомъ распоряженія тѣмъ имуществомъ, которое онъ закрѣпляетъ. 2) Предметомъ закрѣпленія можетъ быть, какъ недвижимое, такъ и движимое имущество (капиталъ, предметы богослуженія), кромѣ потребляемаго (напр., свѣчей для мечети). 3) Цѣль или лица, въ пользу которыхъ имущество закрѣпляется должны быть точно опредѣлены. Благочестивый характеръ цѣли составляетъ правило, но не обязательнъ. Богоугоднымъ признается уже самое закрѣпленіе имущества, даже если оно совершается, какъ то бываетъ очень часто, въ пользу настоящихъ и будущихъ членовъ семьи учредителя. 4) Актъ закрѣпленія имущества—формальный и не допускаетъ включенія условій или сроковъ. Для вступл. въ силу акта объ установленіи В. при жизни учредителя большинство юристовъ требуетъ передачи В. по назначенію и принятія его. Если актъ долженъ вступить въ силу лишь со смертью учредителя, или вообще составленъ во время предсмертной солѣзни послѣдняго, то онъ подчиняется правиламъ о завѣщательныхъ распоряженіяхъ: его форма упрощается, учредитель можетъ отмѣнить его до своей смерти и не можетъ распорядиться этимъ путемъ болѣе, чѣмъ одной третью наслѣдства, чтобы не лишитъ своихъ наслѣдниковъ неотъемлемой доли. На всѣ эти, а также и на многія другія частности ученія о В. оказало сильное вліяніе римское право. Извлеченіе доходовъ изъ В. и управленіе ими поручается лицамъ, ука-

заннымъ учредителемъ, а если такъ-выхъ нѣтъ, то эта обязанность обыкновенно возлагается на духовенство. Однако, мусульманскіе юристы не считаютъ послѣднее собственникомъ В., хотя вопросъ о томъ, за кѣмъ именно слѣдуетъ признать право собственности на В., среди нихъ очень споренъ. Большею частью собственникомъ В. считается государственная власть.

Соціальное значеніе института В. во всѣхъ мусульманскихъ странахъ весьма значительно. Восточное государство почти совсѣмъ не заботится о призрѣніи больныхъ, престарѣлыхъ и нищихъ, объ общественномъ благоустройствѣ и т. п. В., закрѣпленные для этихъ цѣлей, удовлетворяютъ насущнымъ культурнымъ потребностямъ, обезпечивая содержаніе госпиталей, богадѣленъ, водопроводовъ, фонтановъ и т. д. Еще многочисленнѣе В., учрежденные для содержанія мечетей, духовенства при нихъ и духовныхъ училищъ. В., установленные въ пользу членовъ опредѣленной семьи (рода), имѣли цѣлью, главнымъ образомъ, поставить имущество подъ охрану духовенства и тѣмъ обезпечить его отъ произвольныхъ конфискацій и разграбленія: даже наиболѣе деспотичные изъ благочестивыхъ правителей Востока отступали передъ авторитетомъ духовенства.

По мѣрѣ того, какъ въ составъ Россіи включались мѣстности, почти сплошь населенныя магометанами, и нашему законодательству приходилось оставлять въ силѣ рядъ институтовъ мусульманскаго права и опредѣлять ихъ отношеніе къ общему праву. О В. упоминаетъ впервые Положеніе 1827 г. о повинностяхъ татаръ-поселянъ въ Таврической губ. Затѣмъ, уже довольно подробно, касается ихъ законъ 1829 г. о „вакуфскихъ въ Крыму имѣніяхъ“, который установилъ совершенно различное положеніе для духовныхъ и для частныхъ В. Несмотря на предписанія этимъ закономъ мѣры къ повѣркѣ наличныхъ В.—всѣ акты объ учрежденіи ихъ должны были быть возобновлены въ теченіе 3 лѣтъ,—составъ крымскихъ В. не удавалось установить. Не достигъ этой цѣли и законъ 1836 г. „о мѣрахъ къ приведенію въ извѣстность вакуфскихъ

въ Крыму имѣній“. В. были крайне запущены, управление ими находилось въ полномъ безпорядкѣ; очень часто они расхищались арендаторами и сосѣдями. Особенно рѣзко эти неурядицы сказались послѣ массовой эмиграціи татаръ въ Турцію въ 1860 г. Между тѣмъ, размѣры В. имуществовъ въ Крыму были весьма значительны—около 90.000 десятинъ, при томъ отчасти очень цѣнныхъ угодій (садовъ).

Въ 1885 г. была учреждена особая комиссія о В., изъ временной превратившаяся затѣмъ въ постоянную, на которую была возложена не только обязанность окончательно выяснить составъ В., но и наблюдение за управленіемъ духовныхъ В. Въ настоящее время порядокъ завѣдыванія духовными В. опредѣляется „Правилами 5 апрѣля 1891 г.“, опубликованными, однако, лишь въ 1897 г.

Въ Крыму законъ различаетъ *духовные В.*, раньше называвшіеся „законными“, и *частные В.*, раньше—„обычные“. Къ первымъ отнесены недвижности и капиталы, закрѣпленные въ пользу мечетей и училищъ. Законъ признаетъ ихъ собственностью магометанскаго духовенства, и непосредственное завѣдываніе ими лежитъ на мѣстномъ духовенствѣ подъ наблюденіемъ Комиссіи о В. Большею частью В. земли отдаются въ аренду поселеннымъ на нихъ татарамъ, которые, по обычаю, уплачиваютъ духовенству извѣстную долю урожая—десятину. Въ случаѣ споровъ между поселянами и арендаторами и духовенствомъ о размѣрѣ повинностей или объ арендной платѣ, вопросъ рѣшается Комиссіей, которой присвоены вообще широкія поземельно-устроительныя полномочія. Благодаря тому, однако, что законодательство крымскихъ В. произвольно отстаетъ отъ мусульманскаго права и, вмѣстѣ съ тѣмъ, очень неполно, а также въ виду незнакомства членовъ Комиссіи съ мѣстнымъ, татарскимъ языкомъ, на которомъ изложены акты объ учрежденіи В. (большею частью завѣщанія), неурядица въ управленіи духовными В. и даже прямая злоупотребленія не устранены и теперь. Вторая категорія В.—частные В.—признается собственностью *казны*

(ср. рѣш. гр. касс. деп. 1906 г., № 21), и только пользованіе ими предоставляется тѣмъ „родамъ“, коимъ они владѣльцами завѣщаны. Послѣ пресѣченія рода они поступаютъ уже въ полное вѣдѣніе казны. (См. Сводъ Зак., т. XI, ч. 2, Уст. дух. дѣль иностр. исповѣд., ст. 1391 и два приложения къ ней).

Гораздо менѣе подробно, но удачнѣе урегулировано положеніе В. въ Закавказьѣ. Здѣсь проживаютъ, наряду съ мусульманами-суннитами, также многочисленныя шиты, у которыхъ ученіе о В. носить рядъ своеобразныхъ чертъ. Въ виду этого для управленія духовными имуществоми суннитовъ и шитовъ установлены особыя правила (Св. Зак., т. XI, ч. 2, Уст. дух. дѣль иностр. исповѣд., ст. 1546 сл. и ст. 1661 сл.).

Еще меньше, наконецъ, стѣсняють примѣненіе шаріата правила, установленныя для В. въ Туркестанскомъ краѣ. Однако, они допускаютъ учрежденіе новыхъ В. только съ разрѣшенія ген.-губ. В., учрежденные уже раньше, освобождаются отъ поземельнаго налога (Св. Зак., т. II, Пол. обв. упр. Турк. краемъ, ст. 265 сл. и т. V, Уст. о прям. нал., ст. 38, 41 и 53).

Изъ числа источниковъ В. права, доступныхъ русскому читателю, важнѣйшимъ является—*Хидая*, комментарий мусульманскаго права Борханъ эддинъ Алія Маргинанскаго (русскій переводъ, подъ редакціей Гродекова, съ англійскаго перевода, сдѣланнаго съ персидскаго перевода арабскаго подлинника, Ташкентъ, 1893 г., 4 т.). Теорію мусульманскаго права о В., примѣнительно къ ученію ханефитскаго толка, преобладающаго среди русскихъ мусульманъ, излагаетъ наиболѣе полно: *J. Krscmarik*, „Das Waqfrecht vom Standpunkt des Sariatrechts nach der hanefitischen Schule“ („Zeitschr. d. deutsch. morgenländischen Gesellschaft“, 1891, т. 45, стр. 511 сл.). На русскомъ языкѣ см.: *Блюменфельдъ*, „Крымско-татарское землевладѣніе“ (Труды Одесскаго юрид. общ., т. III, 1888 г.); *Лашиковъ*, „Историческій очеркъ крымско-татарскаго землевлад.“ (Симфер., 1897); *Петровъ*, „О В. въ Самаркандской области“ („Юрид. Вѣстн.“, 1891 г., № 2).

Краткія свѣдѣнія о **В.** сообщаются во всѣхъ курсахъ мусульманскаго права, напр., у *Кобая*, „Куръ мусульманскаго права“, вып. I, и у *Мухина*, „Очеркъ магометанскаго права наслѣдованія“ (1898).

A. *Вормъ*.

Вакханаліи, оргическія празднества въ честь Діониса. Культъ Діониса всегда имѣлъ характеръ веселья, но первоначально оно не выходило изъ рамокъ сравнительной умѣренности. Но съ теченіемъ времени въ него стала проникать все большая и большая разнузданность. Участники напились до умоизступленія и подъ звуки всякихъ инструментовъ съ криками *Евѳі* носились въ дикой пляскѣ, растерзывали мясо животныхъ и пожирали его сырѣемъ, окровавленное, предавались оргіямъ. Празднества происходили большею частью ночью, и главную роль играли въ немъ женщины (вакханки, менады, мималлонки). Названіе празднества и его участниковъ (вакханки и вакханты) произошло отъ новаго имени Діониса *Вакхосъ*, шумящій, которое онъ получилъ при видоизмѣненіи спокойнаго характера его культа въ неистовый и которое сохранилъ въ номенклатурѣ римскаго пантеона. Въ Римѣ, куда **В.** перешли изъ Греціи и осложнились всякими восточн. вліяніями, онъ принялъ характеръ особенно необузданный и вызвали строгія преслѣдованія. Эдиктъ противъ **В.**, изд. въ 186 г. до Р. Х., грозилъ за участіе въ нихъ смертной казнь. См. *Бодянский*, „Римск. В. и преслѣдованія ихъ въ VI в. отъ осн. города“ (1882).

Вакханки, *вакханты*, см. *вакханаліи*.

Вакхилидъ, греч. лирикъ, род. на островѣ Кеосъ (любилъ называть себя „кеосскимъ соловьемъ“), ранѣе 510 г. до Р. Х., жилъ при дворѣ сиракузскаго тирана Герона (477—467), котораго прославлялъ неоднократно своими стихотвореніями, умеръ въ Спартѣ. До насъ дошли только незначительные фрагменты его произведеній (см. *Роѣтае lyrici graeci*, изд. Берга, т. III) и почти полностью 15 стихотв., недавно найденныхъ въ Египтѣ. Большинство его произвед., очень изящныхъ, но не глубокихъ, состоитъ изъ эпникиій (въ честь побѣдителей въ состязаніяхъ) и религіозныхъ пѣановъ.

Вакхическій размѣръ, то же, что *бакхій* (см.).

Вакхъ (*Vacchus*), или *Вакхусъ*, римскій богъ вина, соотвѣтствующій греческому Діонису (см.). Римляне называли **В.** иначе *Либеръ*, т. е. свободный, какъ бы обозначая этимъ свободу, веселье и распущенность культа **В.** Перешедшія отъ грековъ празднества въ честь **В.** въ городахъ выражались въ театральныхъ представленіяхъ, въ деревняхъ—въ веселыхъ пѣсняхъ и шуткахъ. Наряду съ открытымъ культомъ **В.** въ Римѣ существовалъ и тайный культъ въ видѣ вакханаліи (см.).

H. T.

Вакцина, искусственно ослабленный ядъ какой-либо инфекціонной болѣзни, который, будучи введенъ путемъ прививки (вакцинаціи), т. е. небольшихъ уколовъ въ верхніе слои кожи, здоровому организму, способенъ вызвать у послѣдняго данное заболѣваніе въ значительно ослабленномъ видѣ и тѣмъ создать въ организмѣ „иммунитетъ“ (см.) къ этой болѣзни, т. е. предохранить его отъ заболѣванія въ болѣе тяжелой формѣ. Иммуниетъ сохраняетъ свою силу навсегда или на опредѣленное время. **В.** представляетъ собою или ослабленную разводку даннаго микроба или химической продуктъ его жизнедеятельности. Самый извѣстный примѣръ **В.** представляетъ оспенный детритъ. См. *предохранительная прививка*.

I. И.

Вакцинація (*Vaccinatio*), прививка вакцины, см. *предохранительная прививка*.

Вакшъ, см. *Аму-Дарья*, II, 500.

Вала, лѣв. прит. Кильмеза (притокъ Вятки), 130 в.

Валаамка, *Coregonus Widegreni*, разновидность сига, имѣетъ до 40 см. въ длину, вѣсъ 2—3 фунта, живетъ на больш. глубинѣ, водится только въ Онежск. и Ладожск. оз. (въ послѣднемъ гл. обр. около о. Валаама—отсюда названіе).

Валаамскій монастырь, *Преображенскій мужской* (съ 1786 г. 3-го кл., съ 1822-го 1-го), Выборг. губ., сердобольск. у., въ 40 в. къ в. отъ Сердоболя и въ 200 в. отъ СПб-га, въ с.-в. части Ладож. озера, на южномъ берегу острова Валаама при заливѣ Моша

стырскомъ. Основанъ былъ, вѣроятно, новгородцами около 1329 г. на шведскомъ рубежѣ и не разъ былъ сожигаемъ и разоремъ шведами, но возникалъ вновь. Въ 1611—1715 гг. оставался въ запустѣніи. Къ м-рю приписано семь скитовъ (Святоостровскій, Иоанно-Предтеченскій, Николаевскій и т. д.). Принадлежать ему 40 острововъ съ 3.100 дес. земли, изъ которой подъ м-скими зданіями до 20 дес. и удобной для посѣвовъ и сѣнокоса около 130 дес.

Валаамскіе чудотворцы, Германъ и Сергій, основатели Валаамскаго м-ря. Житіе ихъ утрачено и ничего объ нихъ достовѣрно не извѣстно, хотя мощи ихъ и сохранились до нашего времени. Вѣроятнѣе всего считать ихъ новгородскими колонистами финскаго сѣвера.

Валаамъ (у финновъ *Валамо*), группа острововъ (свыше 40) на Ладожскомъ оз., входитъ въ Выборгскую губ., славится красотой. На главномъ о-вѣ Валаамскій монастырь (см.).

Валаамъ, месопотамскій волхвъ, имя котораго встрѣчается въ библіи. Согласно библейск. сказанію, В., пользовавшійся славою могущественн. волхва, былъ приглашенъ моавитск. царемъ Валакомъ помочь ему своей чудодѣйственной силой одолѣть израильтянъ. В. принялъ предложеніе и отправился къ Валаку, но уже по дорогѣ онъ получилъ указаніе отъ Ягве на безуміе своего предпріятія (между прочимъ, черезъ ослицу, заговоривш. человѣческимъ языкомъ). В. не отказался однако отъ своего предпріятія, но когда онъ взомель на высокую гору, откуда виденъ былъ станъ израильтянъ, съ тѣмъ, чтобы произнести проклятіе, изъ его устъ вырвалось благословеніе и предсказаніе великой будущности народу израильтянскому. Намеки на Саула и на Давида, имѣющіеся въ пророчествѣ Валаама, заставляютъ предполагать довольно позднее происхожденіе этого сказанія. Исторія В. излагается въ Библии въ книгѣ Чисель, гл. XXII—XXIV; гл. XXXI, гдѣ также упоминается Валаамъ, есть очень позднее искусственное дополненіе, стоящее въ полномъ противрѣчій съ основнымъ разказомъ.

Валансъ (Valence), гл. гор. франц. департ. Дромъ, на Ронѣ, 28.112 жит.

Валансъенскія кружева, см. *кружева*.

Валансъенъ (Valenciennes), гор. въ Сѣверн. департ. Франціи, на Шельдѣ, въ богатомъ каменноуг. районѣ, акад. художествъ, 31.759 жит. Нѣкогда славился кружевн. производствомъ, нынѣ упавшимъ.

Валантинуа (Valentinois), нѣкогда герцогство во франц. провинціи Дофинѣ съ гл. гор. Валансъ, въ настоящее время входитъ въ деп. Дромъ.

Валаоритисъ, Аристотель, выдающійся новогреческій поэтъ, род. въ 1824 г. Учился на Корфу, затѣмъ въ Женевѣ и Парижѣ. Принималъ участіе въ политической жизни какъ депутатъ парламента, ум. въ 1879 г. Первый сборникъ стихотвореній В. (*Στιχορρύματα*) вышелъ въ 1845 г., за нимъ послѣдовалъ рядъ поэмъ („Κυρὸ Φροσίνη“ „Ἀθανάσιος Διάκος“ и др.), въ которыхъ В. воспѣвалъ героическую борьбу за освобожденіе Греціи. Сильный, чисто народный языкъ, искренность и глубина чувства, наконецъ, самыя темы его произведеній сдѣлали В. любимымъ народнымъ поэтомъ новой Греціи, хотя въ литературной критикѣ противъ него и былъ открытъ цѣлый походъ за порчу классическаго языка простонародными выраженіями.

Валафридъ (Walafrid), Страбонъ (косоглазый), извѣстн. теологъ, съ 842 г. былъ аббатомъ монастыря Райхенау, школа котораго расцвѣла благодаря В. Ум. въ 849 г. Онъ написалъ: „Glossa ordinaria“, считавш. въ средніе вѣка самыя авторитетн. толкованіемъ библіи.

Валахи, см. *румыны*.

Валахія, см. *Румынія*.

Вальберхова, Марья Ивановна, петербургская драматическая актриса первой половины XIX вѣка, род. въ 1788 г. Подготовленная кн. Шаховскимъ, дебютировала весной 1807 г. въ роли Ангигоны въ „Эдипѣ“ Озерова. Молодая, даровитая, съ привлекательною внѣшностью, В. понравилась публикѣ, а въ театрѣ нашла энергичную поддержку въ Шаховскомъ. Но роли, на которыя она могла претендовать, исполнялись знаменитою и

исключительно талантливою Ек. Семеновой. М. б., это и вынудило В. через нѣсколько лѣтъ уйти со сцены. Но четыре года спустя, въ 1815 г., она вернулась въ театр и скоро затѣмъ заняла одно изъ первыхъ мѣстъ въ немъ, играя главнымъ образомъ и удачливѣе всего въ комедіяхъ. Грибоѣдовъ не разъ сочинялъ, вѣрнѣе—переводилъ, пьесы для В., и, какъ разсказываетъ Шаховской, — извѣстная комедія „Въ своей семьѣ“, въ сочиненіи которой участвовали Грибоѣдовъ, Шаховской и Хмѣльницкій, написана специально для бенефиса В. (она играла Наташу). В. занималась и сама переводами пьесъ. Ум. В. въ 1867 г. *Н. Э.*

Валгалла, величеств. мраморное зданіе, построени. въ 1830—1842 г. въ 8 км. отъ Регенсбурга, на берегу Дуная, по замыслу Людовика I баварскаго и по плану Кленце. Это храмъ, кот. долженъ символизировать объединеніе Германіи. Оба фронтона его по этому украшены двумя группами: одна изображаетъ объединеніе Германіи послѣ пораженія Наполеона (колоссальн. статуя Германіи съ 15 символич. фигурами), а другая—побѣду Арміи. Храмъ возвышается на 52 дорич. колоннахъ, состоитъ изъ трѣхъ частей, въ срединѣ кот. стоятъ богини побѣды, а по бокамъ бюсты наиболѣе выдающ. нѣм. героевъ.

Валгалла, въ скандинав. мифологіи мѣсто пребыванія воиновъ, павшихъ на войнѣ. В. изображается какъ блестящій, окруженный роскошн. лѣсомъ, дворецъ въ Гладсгеймъ; дворецъ настолько высокъ, что кровля его еле видна. Передъ фронтономъ виситъ символъ войны—волкъ, а надъ нимъ сидитъ орелъ (свящ. животныя Одина). Стѣны внутренняго зала покрыты щитами, въ нихъ 540 дверей, такой ширины, что черезъ каждую могутъ войти безъ труда въ рядъ 800 человекъ. Герои для времяпровожденія каждое утро вступаютъ другъ съ другомъ въ жестокой бой, но къ обѣду раны ихъ заживаютъ, и они начинаютъ пировать. Пищей для героевъ служитъ сало кабана Зеримвира, а питьемъ разносимый валькиріями медъ, текущій изъ вымени козы Гейдрунь.

Валгангъ (нѣм.), та, прикрытая спе-

реди брустверомъ, часть крѣпостнаго вала, на которой располагаются орудія и которая служить ходомъ сообщенія вдоль крѣпостнаго вала. В. устраивается уступами: верхній, ближній къ брустверу, называется для установки орудій и называется артиллерійскимъ В. или *банкомъ*; нижній, или В. сообщенія, устраивается такой ширины, чтобы могли развѣхаться двѣ повозки. *К. О.*

Валдай, уѣздн. гор. Новгород. губ., у В-скаго оз., 2.907 жит., извѣстенъ процвѣтавшимъ нѣкогда производств. ямск. колокольчик., нынѣ упавшимъ.

Валдайская возвышенность представляетъ собою гипсометрически сѣверную часть *Среднерусской возвышенности*, расположена въ демянскомъ, крестецкомъ, валдайскомъ и боровицкомъ уѣздахъ Новгород. губ., въ остатшковскомъ у. Тверской губ. и холмскомъ у. Псковской губ. На В. в. берутъ начало рѣки, относящіяся къ системамъ Волги, озера Ильменя и Зап. Двины. Наибольшей высоты достигаетъ въ демянскомъ у., сѣвернѣе оз. Велье, у дер. Рыжохи (1.021 ф.) и сѣвернѣе оз. Селигера, у д. Орѣховки (1.001 ф.); къ востоку отъ оз. Вселугъ ошакъ. у. есть возвышенность въ 1.015 ф. Попова гора у г. Валдая достигаетъ всего 770 ф. высоты; высшій пунктъ у Валдая близъ д. Фалеовой имѣетъ 966 ф. В. в. переходитъ къ сѣверу за р. Мсту, а на югѣ, постепенно уплощаясь, доходить до Смолен. губ. В. в. богата озерами (Валдай, Велье, Селигеръ, Вселугъ, Стержь, Сигъ, Волго и др.), рѣками, болотами, лѣсами; вся она въ ледниковый періодъ была покрыта льдомъ, и моренный ландшафтъ выражень здѣсь весьма типично. Въ геологическомъ и морфологическомъ отношеніи В. в. не является связанной съ Среднерусской.—Къ В. в. приурочиваютъ названіе *Алаунскія* горы, встрѣчающееся впервые у Птоломея.—См. *Д. Анучинъ*, „Верхневолжскія озера и верховья Зап. Двины“. М. 1897.—*С. Никитинъ*, „Басс. Волги“. Спб. 1899 (оба изданія Мин. Земл.). *Л. Б.*

Валдайская овца, порода овецъ, отличающихся очень вкусн. мясомъ. Водится главн. обр. на Валдайской

возвышенности, гдѣ достигаетъ довольно высокой тучности, несмотря на скудный подножн. кормъ.

Валдайскій уѣздъ находится въ южн. части Новгород. губ.; на ю.-в. граничитъ съ Тверской губ.; заним. простр. (безъ значит. внутр. водъ) въ 5.772,7 кв. в. Мѣстность сравн. возвышенная и холмистая, гл. обр. въ зап. части уѣзда, кот. входитъ въ составъ Валдайск. возв.; здѣсь много озеръ: Валдай или Святое, Велье, Шлино, сѣв. часть Селигера и др.; господств. супесчанья почвы. Вост. часть уѣзда болѣе низменна и равнинна, орошена мелк. приток. Меты, имѣетъ также много озеръ и обширныя мохов. болота; почвы суглинистыя и подзолистыя. Лѣсовъ 41,4% площ., неудобн. земли 22,9%, подъ пашней 24,1%, луг. и пастб. 11,6%. Населенія къ началу 1909 г. считалось 108,1 тыс. чел., а по переп. 1897 г. 106,9 тыс. чел. (18,5 чел. на 1 кв. в.), въ т. ч. 2,8 тыс. чел. городск.; почти искл. великороссы (92,7%) сь незнач. примѣсью карель (6,1%). Грамотн. сельск. нас. 22,1%, городск. 51,9%. Земледѣліемъ занято 52% самодѣят. нас., принимающаго также участіе въ промысл. дѣят. (28,3% с.-хоз. нас.), гл. обр. въ лѣсн. пром., сплавѣ и возкѣ лѣса, обраб. волокн. вещ., строит. дѣлѣ, отчасти рыболовствѣ и проч. Въ обраб. промысл. занято всего 7,8% сам. нас. (гл. обр. изгот. одежды, строит. дѣло, обраб. метал., дерева, мин. вещ.); въ торговлѣ—2%; въ транспортномъ дѣлѣ 6,2% (гл. обр. желѣзно-дор.; въ уѣздѣ имѣется большая узловая станція—Бологое). Земли госуд. и учред. составл. 10,2% площ. уѣзда. Надѣлн. земли—43%, ср. разм. над. на дв. 17 дес. Частновл.—46,8%, изъ нихъ наиб. часть принадл. крестьянамъ (отд. кр. 23,9%, кр. тов. и общ. 19,4%), дворяне владѣютъ 29,6% частно-влад. з.; ср. разм. 1 влад.—71 дес. В. А.

Валдайскія горы, см. *Валдайская возвышенность*.

Валдайское озеро, Святое, оя. Новгород. губ., валд. у., дл. 5 в.; на немъ—г. Валдай.

Vale (лат.), будь здоровъ, обычное у римлянъ заключеніе письма.

Валѣ (Valée), Сильвень Шарль, фран-

цузскій генераль, род. въ 1773 г., сподвижникъ Наполеона I, отличился подъ Іеной и въ Испаніи. Съ 1835 г. пэръ Франціи. Въ 1837 г. командовалъ при штурмѣ Константины, по окончаніи алжирской кампаніи сдѣланъ маршаломъ и генераль-губернаторомъ африканскихъ владѣній. Ум. въ 1846 г.

Валевскій, Александръ, гр., франц. полит. дѣятель, сынъ Наполеона I и польки Маріи Валевской, род. въ 1810 г. въ Польшѣ. Въ 1831 г. сражался въ рядахъ польскихъ повстанцевъ при Гроховѣ, затѣмъ былъ эмигрантомъ въ Лондонѣ, гдѣ пытался добиться поддержки дѣлу политическаго освобожденія Польши. Послѣ крушенія возстанія поселился въ Парижѣ и завязалъ связи въ политическихъ кругахъ (Гизо и Тьеръ). Съ 1840 г. исполнял дипломатическія порученія въ разныхъ странахъ. Февральская революція 1848 г. застала его въ Буэнос-Айресе, откуда В. поспѣшилъ вернуться и присоединился къ партіи Людовика - Наполеона. Наполеонъ III выдвигалъ сына Наполеона I на первые посты имперіи: въ 1854 году В. былъ посланникомъ въ Лондонѣ, въ 1855—1859 г. министр. иностранн. дѣлъ и предсѣдательствовалъ на парижской международной конференціи, въ 1865 г., послѣ Морни—предсѣдат. законодат. корпуса, но вышелъ въ отставку, какъ противникъ либеральнаго законодательства, въ 1866 г. пожалованъ въ герцоги. Умеръ въ 1868 г. сенаторомъ и членомъ тайнаго совѣта.

Валевскій, Антонъ, польскій историкъ, род. въ 1805 г., съ 1848 г. профес. всеобщ. исторіи въ Краковѣ, съ 1872 г. членъ краковской академіи. Ум. въ 1876 г. Главн. труды: „Historja wyzwoloney Rz. - posp. za panowania Jana Kazimierza“ (Krak. 1871—72 2 tomu) и „Dzieje bezkrólewia po skoncu Jana III“ (Кр. 1874). Работы В. отличаются тщательностью, но популярностью въ польскомъ обществѣ не пользуются за австрофильско-клерикальнныя тенденціи.

Валеоцулово, м. Херсонской губ., ананьевск. у., 11.759 жит. (евреи и молдаване).

Валѣжники, сухіе древесные сучья, сбитые вѣтромъ и свалившіеся на

землю. Право сбора В. перѣдко бывало предметомъ споровъ и столкновеній между владѣльцами лѣса и крестьянами, особенно при крѣпостномъ правѣ.

Валенсійское озеро (Lago de Valencia или Tascaguia), въ Венецуэлѣ, 550 кв. км., принимаетъ много притоковъ; уровень воды съ теч. времени понижается.

Валенсія, исп. пров. на бер. Средиземн. моря, 10.751 кв. км., поверхность гористая, орош. рр. Хукоръ съ Габріелемъ, Гвадалавіаромъ и др. На плодородной береговой полосѣ въ долинахъ въ годъ снимаются 3—4 жатвы. Климатъ очень мягкій. Жит. 806.556 чел. Главн. зап. земледѣліе и садоводство. Развито шелководство.

Валенсія, нѣкогда королевство въ Испаніи, занимало прибрежн. область (22.876 кв. км.) Средиз. моря, граничило съ Каталоніей, Арагоніей, Нов. Кастиль. и Мурсіей, въ настоящее время засел. 1.573.000 жит., котор. произошли отъ слиянія мѣстн. христіанск. населенія съ морисками. Выш. классы говорятъ на кастильск. діалектѣ, низш.—на валенсіанскомъ, близкомъ къ каталонскому. Королевство В. обнимало три соврем. провинціи—В., Аликанте, Кастильонъ.

Валенсія (V. del Cid), гл. гор. одним. исп. пров. и бывш. королевства В., на прав. берегу Гвадалавіара, остатки стѣнъ, древнія башни, много старинн. зданій и соборовъ—каедр. соборъ, построен. на мѣстѣ храма Діаны (освящ. въ 1238 г.), церковь св. Католины (перестроена изъ мечети), замѣчат. архитектуры епископск. и королевск. дворецъ (XVI в.) и др., университетъ, основ. въ 1410 г., съ 4 факульт. (1.700 слушат.), съ библіотекой (около 65 тыс. том.), ботанич. садъ, музей съ 1.200 картинъ; 213.550 жит. Значительн. торговля ведется черезъ портъ Вильянуэва дель Грао (у устья Гвадалавіара).—В. основ. въ 138 г. до Р. Х. Д. Бругомъ, въ V в. перешла въ руки вестготовъ, въ 715 г.—вошла вмѣстѣ съ бывш. королевствомъ В. въ кордовскій халифатъ. Въ 1238 г. завоев. арагонск. корол. Яковомъ I. Въ 1706 г. В. была взята англич. и голланд., послѣ чего городъ и королевство примкнули къ Карлу III. Во время исп.

войны за независимость (1808—1813) В. до 1811 г. была противъ франц., 9 янв. 1812 г. взята Сюше.

Валенсія, главн. гор. штата Карабобо въ Венецуэлѣ, ок. 40.000 жит.

Валенсія де-Алькантара (Valencia de Alcántara), гор. въ испан. пров. Касересъ, ок. 10.000 жит.

Валенское (или *Валленштадское*) озеро, въ Швейцаріи, между кантонами Сень-Галленъ и Гларусъ, чрезвыч. живоп., 423 м. надъ у. м., 23 кв. км. Не замерзаетъ даже въ суровыя зимы.

Валенсъ, см. *Валентъ*.

Валентинитъ (*сурьмяные цветы*), минералъ, кристаллиз. въ ромбич. системѣ, въ видѣ призмъ или таблицъ, различнымъ обр. соединенн.; встрѣчается также въ сплошномъ видѣ и вкрапленнымъ. Встрѣч. въ Пшибрамѣ, Бреунсдорфѣ, въ Алжирѣ (въ провинц. Константина) и др.

Валентиніанъ I, Флавій, римскій императоръ, род. въ 321 г.; въ 364 г. былъ провозглашенъ войскомъ въ Никей преемникомъ имп. Ювіана, но удержалъ за собою лишь зап. половику имперіи, уступивъ востокъ своему брату Валенту. Энергичный и настойчивый, В. положилъ много труда и умѣнья на поддержаніе колеблющагося зданія римск. имперіи. Его ближайшимъ сотрудникомъ былъ даровитый полководецъ Θεодосій (отецъ имп. Θεодосія Вел.), возстановившій римское господство въ Британіи (367—370 гг.) и усмирившій опасное возстаніе мавровъ въ Африкѣ (373 г.). Самъ В. прогналъ аллемановъ изъ Галліи и, отбросивъ ихъ за Рейнъ, закрѣпилъ за римлянами рейнскую границу; съ равнымъ успѣхомъ дѣйствовалъ В. и на Дунаѣ противъ квадовъ; внезапная смерть въ 375 г. помѣшала, однако, ему использовать въ полной мѣрѣ плоды этихъ побѣдъ.

Валентиніанъ II, римск. императоръ, сынъ предыдущаго, род. въ 371 г.; получилъ отъ брата своего, имп. Граціана, Италію и Иллирію, которыми и правила за него его мать Юстина; въ 383 г., по смерти Граціана, сдѣлался императоромъ, но удержалъ за собою Италію только благодаря поддержкѣ имп. Θεодосія Вел.; въ 392 г. лишилъ себя жизни (см. *Арбогастъ*).

Валентиніанъ III, Флавій Пладицій, римск. импер., сынъ Констанція, род. въ 419 г.; въ 425 г. былъ поставленъ своимъ дядею Θεодосіемъ Пвоглавъ зап. полов. импер.; но за малолѣтствомъ В. власть перешла къ его матери Пладицій и полководцу Аэцію. Подозрительный, жестокий и въ то же время лишенный всякихъ дарованій, В. былъ всего менѣе такимъ государемъ, въ какомъ нуждалась имперія въ этотъ роковой моментъ, накануне своего разложенія. То, что было сдѣлано въ его царствованіе для защиты имперіи— было дѣломъ рукъ исключительно Аэція (см.) и папы Льва Вел.; на послѣдняго фактически переходить въ это время націон. представительство Италіи передъ варварами и власть надъ Римомъ, который императоры промѣняли на болѣе безопасную Равенну. На сѣверѣ и востокѣ имперіи въ общемъ удалось удержать за собою прежнюю границу, въ 451 г. Аэцій разбилъ Атилу въ Галліи, а на слѣд. годъ папа сумѣлъ подарками отклонить вторженіе гуновъ въ Италію. Но зато были потеряны Африка, кот. въ 429 г. заняли вандалы, значит. часть Испаніи и Галліи, окончат. покинута Британія (446), а когда въ 454 г. Аэцій былъ убитъ самимъ В., то рушилась послѣдняя опора его власти. В. погибъ отъ руки Петронія Максима въ 455 г.

Валентиновъ день, старинный праздникъ въ Англіи и Шотландіи, праздн. 14 февраля. Существовалъ обычай, согласно кот. молодые люди обоого пола вечеромъ накануне праздника тянули жребій съ именами другъ друга, послѣ чего вытянувшій жребій становился на предстоящій годъ Валентиномъ той дѣвушки (Валентины), имя которой значилось на доставшемся ему жребіи. Отношенія, устанавливавшіяся так. обр. между молодыми людьми, довольно близко напоминаютъ служеніе средневѣк. рыцарей дамамъ своего сердца. Въ названныхъ странахъ и до сихъ поръ удержался обычай шутивыхъ анонимныхъ объясненій въ любви и т. п., приурочиваемыхъ къ В. д.

Валентинусъ, Базилій, см. *Базилій Валентинусъ*.

Валентинъ, знам. гностикъ П в., родомъ изъ Египта, выступилъ со своимъ ученіемъ въ Александріи, а затѣмъ въ Римѣ ок. 140 г., ум. на о-въ Кипръ или въ Римѣ въ 160 г. Сочиненія В. не дошли до насъ, и объ его космологич. системѣ приходится судить главн. обр. на основаніи изложенія ея у св. Иринея Лионскаго.

Валентинъ, папа съ авг. по сент. 827 г.

Валентность, см. *жизнѣ*.

Валентъ, Флавій, римск. императоръ, род. въ Панноніи, служилъ въ римск. войскѣ и въ 364 г. былъ призванъ братомъ своимъ Валентиніаномъ въ соправители. В. взялъ себѣ востокъ и выбралъ резиденціей Константинополь. Не обладая крупными дарованіями, онъ былъ однако недурнымъ полководцемъ, бережливымъ хозяиномъ, скромнымъ въ своей частной жизни человѣкомъ. Этого было достаточно, чтобы вост. полов. импер. стала при немъ оправляться отъ пережитыхъ при его предшествен. потрясен. Войны съ напиравшими со всѣхъ сторонъ варварами вначалѣ также были довольно удачны. Въ 376 г. В. разрѣшилъ вестготамъ, тѣснимымъ гуннами, поселиться на Балканск. полуостровѣ и предоставилъ имъ для этой цѣли Мизію (въ традиционн. историч. изложеніи этимъ моментомъ принято обозначать начало велик. переселенія народовъ). Но уже въ слѣдующемъ году притѣсненія римскихъ чиновниковъ, назначенныхъ для надзора за ними, заставили этихъ опасныхъ гостей имперіи поднять возстаніе. Они разграбили Фракію и Македонію и одержали рядъ побѣдъ надъ императ. войсками. В. выступилъ тогда лично противъ варваровъ, но въ битвѣ при Адрианополѣ въ 378 г. потерпѣлъ поражение и самъ погибъ въ бою.

Валентія (Valentia), островъ у юго-зап. бер. Ирландіи; ломки графита, хорошая гавань, начал. пунктъ трансатлант. кабелей.

Валера, Донъ Хуанъ, знам. исп. писатель, род. въ 1824 г., служилъ на дипломат. поприщѣ и состоялъ при посольствахъ въ Неаполѣ, Лиссабонѣ, Ріо де Жанейро, Дрезденѣ, Петербургѣ, позднѣе былъ посланникомъ въ Лиссабонѣ, Вашингтонѣ, Брюсселѣ

и Вѣнѣ (1893—95), ум. въ 1905 г. Обширное образованіе, блестящій критич. талантъ, изящный стиль, глубина мысли и красота образовъ при сдержанности чувствъ и отсутствіи увлеченія составляютъ характ. черты литерат. дарованія В. Лучшими произвед. его являются стихотв. переводы съ иностр. языковъ (въ томъ числѣ и съ русскаго), критич. статьи и повѣсть „*Perita Jimenez*“ (1874), гдѣ во взаимныхъ отношеніяхъ героев (Пепиты и донъ Луиса) изображена побѣда современ. натуралист. міровоззрѣнія надъ средневѣк. мистицизмомъ и аскетизмомъ.

Валерикъ, или *Вайрикъ* („рѣчка смерти“), прав. притокъ Сунжи (сист. Терека).

Валерилены (*пентины*), C_5H_8 , нѣсколько изомерныхъ углеводородовъ ацетиленоваго ряда, сходныхъ по реакціямъ съ ацетиленомъ. В.—летучія жидкости, съ неприємнымъ запахомъ, кип. при 18° — 56° , легче воды, мало въ ней растворимы, горятъ коптящимъ пламенемъ. Изомеры легко переходятъ другъ въ друга при помощи металлическаго натрія.

Валериана, см. *мауновья*.

Валериани, Джузеппе, живописецъ—перспективный мастеръ, прѣхалъ въ Россію въ 1742 г. въ качествѣ декоратора и былъ причисленъ къ академіи наукъ въ 1745 г. „перспективы профессоромъ и театральной архитектуры инженеромъ“. В. исполнилъ много росписей во дворцахъ Царскосельскомъ и Петергофскомъ и рядъ театральныхъ декораций. В. съ рѣдкимъ успѣхомъ преподавалъ линейную и воздушную перспективу и умѣлъ плодотворно дѣйствовать на развитіе талантовъ, образовавъ рядъ учениковъ, среди которыхъ первое мѣсто принадлежитъ Г. Левицкому. Ум. В. въ 1761 г.

Валериановья, см. *мауновья*.

Валериановья капли, см. *эвирно-валериановья капли*.

Валериановья кислоты, четыре изомерн. кислоты жирно-кислаго ряда формулы $C_5H_{10}O_2$, именно нормальная В. к., или пропилюксусная, изопропилюксусная, метилэтилюксусная и триметилуксусная. Первая встрѣчается въ неочищ. метил. алкогольѣ; вторая (обыкновен. В. к., изовалерианов. к.) на-

ходится въ корневищѣ валерианы, въ цвѣтахъ *Anthemis nobilis*, корняхъ *Angelica Archangelica*, въ потѣ ногъ, въ шерстяномъ жирѣ, ворвани тюленей и дельфиновъ и т. д., получается окисленіемъ амилов. алкоголя хромо-кисл. кали и сѣрной кислотой, представляетъ безцвѣтн. жидкость, уд. в. 0,947, съ неприємнымъ, острымъ и кислымъ запахомъ стараго сыра, жгучаго вкуса, смѣшивается съ алкогалемъ и эфиромъ, растворяется въ 30 ч. воды, кипитъ при 175° , замерзаетъ при -15° . Нѣкоторыя соли (висмута, цинка, хинина и т. д.) употребляются въ медицинѣ, какъ противосудорожн. средства. Валериановэтиловый эфиръ $C_5H_9O_2C_2H_5$ получается при перегонкѣ валерианово-натровой соли со спиртомъ и сѣрной кислотой, представляетъ безцвѣтную жидкость съ фруктовымъ запахомъ, легко растворимую въ спиртѣ и эфирѣ. Изовалериано-изоамиловый эфиръ, кип. при 196° , по свойствамъ похожъ на предыдущій, пахнетъ яблоками и продается подъ наз. яблочнаго масла или эфира.

Валеріанъ, Публий Аврелій Лициній Валерій, рим. императ., род. ок. 190 г., выдвинулся какъ дѣльный полководецъ, въ 253 г. былъ призванъ имп. Галломъ изъ Норика, гдѣ состоялъ намѣстникомъ, въ Италію на помощь противъ антицезаря Эмилиана, былъ провозглашенъ своими солдатами императоромъ и по смерти Галла и Эмилиана въ 254 г. признанъ таковымъ всѣми войсками имперіи. Несмотря на свои несомнѣнныя дарованія, В. ничего не могъ подѣлать съ многочисл. врагами, со всѣхъ сторонъ надвинувшимися на имперію (аллеманы, франки и готы въ Европѣ, персы—въ Азіи). Назначивъ тотчасъ соправителемъ своего сына Галліена, В. въ 259 г. двинулся въ походъ противъ персовъ, но попалъ къ нимъ въ плѣнъ (260) и вскорѣ умеръ.

Валерій, Публий Попликола, римск. консуль, повидимому, первый историч. представитель знаменитаго патриціанскаго рода Валеріевъ, по преданію былъ избранъ консуломъ въ первый годъ римск. республики (509 г. до Р. Х.) и затѣмъ занималъ эту должность еще 3 раза въ 508, 507 и 504 гг. Ему приписывается проведение *lex Va-*

leria de provocazione—закона, въ силу котораго въ чертѣ города консулы были лишены права верховнаго суда и гражданамъ предоставлялось апеллировать на рѣшенія магистратовъ къ народн. собранію. За любовь къ народу В. получилъ прозвище Попликолы. Ум. въ 503 г.

Валерій, Люцій, внукъ предыдущаго, консулъ 449 г., вмѣствъ со своимъ коллегой М. Гораціемъ уладилъ конфликтъ между патриціями и плебеями, приведшій ко вторичн. удаленію послѣднихъ на Свящ. гору, изданіемъ *leges Valeriae Horatae*, въ силу которыхъ были восстановлены законы о провокаціи и трибунатъ, а постановленіямъ трибутныхъ комицій сообщена съ нѣкот. ограниченіями общеобязат. сила. Новѣйшая наука приурочиваетъ примѣн. этого закона къ гораздо болѣе позднему времени (287 до Р. X.) и считаетъ весь эпизодъ съ сецессіей 449 г. сплошн. басней.

Валерій, Флаккъ Люцій, преторъ 63 г., содѣйствовалъ Цицерону въ раскрытіи заговора Катилины; въ 59 г. Цицеронъ защищалъ его отъ обвиненія въ злоупотребленіяхъ при управленіи провинціей Азіей въ 62 г.; защит. рѣчь сохранилась до нашего времени.

Валерій Антій, римскій историкъ I в. до Р. X., современникъ Суллы, составилъ анналы, въ кот. (въ 75 кн.) изложилъ всю римскую исторію отъ древнѣйшихъ временъ; сочиненіе это, дошедшее до насъ въ отрывкахъ (изд. Петеромъ въ „*Historicorum Romanorum fragmenta*“), представляетъ собой весьма ненадежный источникъ для римской исторіи, вслѣдствіе тенденціи автора къ прославленію своего рода, хотя бы и цѣной искаженія фактовъ. Интересъ анналовъ В. заключается въ томъ, что они несомнѣнно послужили однимъ изъ источниковъ для Ливія.

Валерій Максимъ, римскій историкъ I в. по Р. X., написалъ посвящ. имп. Тиверію „*Factorum et dictorum memorabilium libri IX*“ съ прибавл. X книги о римск. праепоміна; сочиненіе представляетъ богатый сборникъ истор. анекдотовъ и цѣнно по содержанию, но написано вычурнымъ, напыщ. стилемъ и червѣдко безъ всякой критики старыхъ источниковъ. Изд. Кемпфомъ (1888).

Валерій Маркъ, Мессала Корвинъ, см. *Мессала Корвинъ*.

Валерій Флаккъ Гай, рим. поэтъ, современникъ Квинтиліана, ум. ок. 90 г. по Р. X. Напис. неок. элич. поэму „*Argonautica*“ въ 8 кн., въ кот., подъ сильн. влияніемъ Виргилія, частью перевелъ или переработалъ, частью дополнилъ соч. греч. поэта Аполлонія Родоскаго. Новѣйш. изд. *Langen'a* (Берл. 1896 г.).

Вали (арабск.), названіе генераль-губернаторовъ турецкихъ провинцій (вилаетовъ). В. назначаются султаномъ и пользуются почти неограниченной властью въ своихъ областяхъ; изъ ихъ вѣдомства изъяты лишь судо-производство и военное управленіе. При В. состоитъ провинціальный совѣтъ („меджлисъ-и-идаре“) изъ кади, муфтія, дефтердара (управителя финансовъ) и мектубджи (генеральнаго секретаря); кромѣ того, въ составъ совѣта входятъ нѣсколько почетныхъ гражданъ изъ мусульманъ и христіанъ, жителей резиденціи В. Въ прежнее время Порта не давала другого титула, кромѣ В., пашѣ египетскому, князю сербскому, господарямъ молдавск. и валахскому. В. называются также часто въ Персіи генераль-губ. провинцій, которые носятъ обычно названіе Хакимъ (*Hâkim*). Въ германской Африкѣ В. называютъ арабскаго губернатора города.

Валиде, султанша, см. *гаремъ*.

Валихановъ, султанъ Чекканъ Чингисовичъ, киргизъ Средней орды, потомокъ киргизск. султановъ, ориенталистъ, род. въ 1835 г.; окончивъ омскій кадетскій корпусъ, поступилъ на военную службу и въ 1858 г., перешедшій купцомъ, первый изслѣдовалъ Кашгаръ, откуда вывезъ чрезвычайно цѣнные матеріалы по исторіи и этнографіи края. В. ум. въ 1866 г. отъ чохотки; собран. имъ матеріалы („Очерки Джунгаріи“) напечат. въ „Запискахъ Императорск. русск. географич. общества“ 1861 г., кн. I и III.

Валишевскій, Казиміръ, современ. польскій писатель, род. въ 1849 г., авторъ нѣск. соч. по исторіи дипломат. сношеній Польши съ Зап. Евр. въ XVII и XVIII вв. и ряда книгъ по русской исторіи: „*Le roman d'une impératrice*“ (1893), „*Autour d'un trône. Catherine II*

etc.“ (1894); „Pierre le Grand“ (1897); „La dernière des Romanov: Elisabeth I“ (1902); „Ivan le Terrible“ (1904); „Les origines de la Russie moderne, 1584—1614“ (1906) и др., имѣющія цѣлью ознакомленіе франц. большой публики съ исторіей Россіи; живо написанныя и изобилующія бытовыми подробностями, перечисленныя книги представляютъ собою, однако, въ научномъ отношеніи крайне легковѣсныя работы, часто не возвышающіяся надъ уровнемъ зауряднаго историч. романа. В. состоитъ постояннымъ сотрудникомъ „Нов. Времени“.

Валки, уѣздн. гор. Харьков. губ., на р. Мжв. Жит. 6.802; садоводство; въ окрестностяхъ обширн. залежи глины.

Валковскій уѣздъ наход. на юго-зап. окраинѣ Харьк. губ., граничитъ съ Полтавск. губ.; заним. простр. (безъ значит. внутр. водъ) въ 2.143,4 кв. в. Мѣстность, сравн. съ сосѣдн. частями Полт. и Харьк. губ., дов. возвышенная. Почвен. покровъ слагается изъ суглин. чернозема и сѣр. лѣсныхъ суглинокъ. Уѣздъ принадл. къ числу наиб. лѣсистыхъ въ губ.; подъ лѣсомъ 14,6% пл., подъ пашней 68,9%, луговъ и пастб.—12,8%; неуд. зем.—3,7%. Населенія къ началу 1909 г. считалось 179,5 тыс. чел., а по переп. 1897 г.—176,9 тыс. чел. (82,5 чел. на 1 кв. в.), въ т. ч. 9,7 тыс. чел. городск.; малороссовъ—97,1%, великороссовъ—2,6%. Грамотн. сельск. насел. 12,2%, городск. 30,4%. Земледѣліемъ занято 67,1% самод.нас., обраб. промысл. (гл. обр. изготовл. одежды, обраб. дерева и минеральн. вѣщ.) занято 14,2% самод.нас.; въ торг. и транспортѣ—4,8%. Побочные промыслы (12,5% с.-хоз. нас.) заключ. гл. обр. въ плотничн. и друг. строит. работ., изготовл. одежды и обуви. Надѣльные землевл. имѣеть рѣшит. перевѣсъ надъ друг. категор. землевл., оно охват. 58,2% площ. уѣзда; ср. разм. надѣла на дв. очень малъ—4,2 дес. Частновл. земли составл. 39,9% и дов. сильно раздроблены: ср. разм. 1 влад.—67 дес.; изъ нихъ 56% принадл. дворян., 27,3% отд. крест., 4,4%—крест. тов. и общ. Земли госуд. и учрежд. составл. 2% всей площ. уѣзда. В. А.

Валкскій уѣздъ расположенъ въ южной части Лифлянд. губ. по теч.

р. Аа, которая его дважды пересѣкаетъ; на зап. гранич. съ Витеб. губ. Заним. простр. (безъ значит. внутр. водъ) въ 5.276.1 кв. в. Западная, большая часть уѣзда (почти до второго поворота р. Аа) представл. собою, по сравн. съ сосѣдн. частями Витеб. и Лифл. губ., мѣстность бол. возвыш. (до 80 с. надъ ур. м.) и менѣе равнинную; восточная—низменная, соверш. равнинна, дов. болотиста и сплошь покрыта песчан. почвами. Послѣднія широко развиты и въ западн. части уѣзда, но здѣсь онѣ перемежаются съ островами дерн.-подз. супесей и иногда даже суглинокъ. Неудобныхъ земель 14,8% площ., подъ лѣсами 31,5%, луговъ и пастб. 37,2%, пашни 16,5%. Населенія къ началу 1909 г. считалось 134,6 тыс. чел., а по переписи 1897 г.—133,8 тыс. чел. (25,3 чел. на 1 кв. в.), въ т. ч. 12,1 тыс. чел. городск.; латышей 87,9%, эстонцевъ 7,2%, нѣмцевъ 2,1%, русскихъ 1,3% и евреевъ 1,1%. Грамотн. сельск. нас. 79,9%, городск. 74,5%. Земледѣліемъ занято 64,5% самод. нас. (особ. культ. льна). Въ обработ. пром. занято 15,4%; главн. отрасли: изгот. одежды (32,6% пром. нас.), строит. дѣло (17,7%), обраб. дерева (15,5%), волокн. вѣщ. (13,3%) и металлово (12,6%). 13,7% сел.-хоз. нас. прибѣгаетъ къ побочн. промысламъ, главн. обр. кустарн. обработкѣ льна. Въ торг. и трансп. занято 3,9% самод. нас. Частное землевл., почти исклюк. дворянское, охват. 57,1% площ. уѣзда; средн. разм. 1 влад. 544 дес. Надѣльн. земли 35,8%; средн. разм. над. на дв. 41,8 дес. (кр. т. 29.909 дес. не распред. по двор.). Земли госуд. и учр.—7,1%.

В. А.

Валкъ, уѣздн. гор. Лифляндск. губ., на р. Педдель, 10.922 жит.; реал. учил. и женск. гимн.; торговля льномъ и его продуктами.

Валла (Valla Laurentius), Лоренцо, самый замѣчательный изъ итальянскихъ гуманистовъ XV в., род. въ 1407 г. Юные годы провелъ въ Римѣ, а въ молодости велъ жизнь странствующаго профессора, столь типичную для гуманистовъ этого времени. Былъ въ Пави, прожилъ нѣкоторое время при дворѣ Альфонса Арагонскаго въ Неаполь, а конецъ жизни

провелъ подь спокойной сѣнью папской куріи, пользуясь отъ ея щедротъ и забывъ свои бывшія нападки на нее. Ум. въ 1457 г.—В. былъ самымъ яркимъ выразителемъ вѣяній, возвѣщенныхъ міру гуманизмомъ. То, что у Петрарки, Боккачіо, даже Флавіо Бьондо представлялось лишь робкими, мало сознательными попытками, у В. выросло въ центральную цѣль всей жизни. Его критическій зондъ не останавливается ни передъ чѣмъ, и тамъ, гдѣ до него отступали самые смѣлые, онъ безстрашно дѣлалъ послѣдній шагъ. Онъ не только подвергалъ критикѣ Ливіа, котораго упрекалъ въ искаженіи фактовъ („Disputatio adversus Livium“), не только Цицерона, котораго онъ, наперекоръ гуманистическому догмату, осмѣлился поставить ниже Квинтилиана („De comparatione Ciceronis Quintilianique“, работа недодешдая до насъ), не только средневѣковыхъ юристовъ („In Bartoli libellum epistola“). Все это было не болѣе, какъ выраженіе литературнаго мнѣнія. Онъ занесъ руку на такія вещи, неуважительное прикосновеніе къ котор. еще недавно приводило на инквизиціонные костры. В. неопровержимо доказалъ, что пресловутая грамота о Дарѣ Константина, на которой папство основывало свои права на свѣтскую власть, подложна („De falso credita et ementita Constantini donatione declamatio“). Въ сочиненіи „Adnotationes ad Novum testamentum“, которое было издано впервые Эразмомъ, онъ ополчился противъ Вульгаты (см.) и доказалъ, что каноническій текстъ латинскаго Евангелія испещренъ ошибками, противорѣчіями, искаженіями. В. первый изъ гуманистовъ рѣшилъ поставить точки надъ і въ вопросѣ о монашествѣ. До него (Поджіо и др.) нападали только на носителей монашеской рясы. В. („De professione religiosorum“) обрушился на самый институтъ и первый сказалъ громко то, что всѣ думали: что монашество неизбѣжно плодитъ тунеядцевъ, лѣнтяевъ и развратниковъ („O, если бы всѣ епископы, пресвитеры и діаконы были мужьями только одной жены, а не любовниками многихъ проституттокъ!“). Валлъ же принадлежитъ заслуга формулировки того философ-

скаго ученія, которымъ былъ насыщенъ воздухъ, но котораго до него опять-таки никто не рѣшался связать со своимъ именемъ—ученія о томъ, что высшимъ благомъ является наслажденіе („De voluptate ac vero bono“). По своимъ господствующимъ симпатіямъ В. былъ прежде всего филологомъ. И главное орудіе его критики—его истиннѣ изумительное знаніе латинскаго языка. Многие изъ его сверстниковъ (Поджіо, Филельфо и др.) пытались съ нимъ полемизировать, но должны были уступить ему поле битвы. И его главный филологическій трудъ, одновременно представлявшій словарь, грамматику и стилистику латинскаго языка („De linguae latinae elegantia“), впервые сдѣлалъ классическую латынь доступной и тѣмъ, кто не могъ посвятить полжизни на самостоятельное углубленіе въ тонкости ципероновской прозы и овидіевскаго стиха. Въ исторіи итальянскаго гуманизма В. — это вершина. Онъ сказалъ все, что должна была сказать эпоха, поднявшая знамя протеста противъ средневѣковой культуры. Послѣ В. начинаются оговорки, характеризующія, какъ всегда, убыль движенія. О В. см. кромѣ общихъ сочиненій Фохта, Монье (см. *Возрожденіе*), Vahlen, „Lorenzo V.“ (1870), Mancini, „Vita di Lorenzo V.“ (1891), M. v. Wolff, „L. V., sein Leben und seine Werke“ (1893), Schwahn, „L. V.“ (1896). А. Дюиселеговъ.

Валла-Валла, гор. въ сѣв.-амер. штатѣ Вашингтонѣ, 17.000 жит., значит. торговля хлѣбомъ.

Валласъ, см. *Уоллесъ*.

Валле, Пьетро делла, итальянскій путешественникъ, род. въ 1586 г., въ 1614 г. отправился паломникомъ на Востокъ и посѣтилъ Турцію, Египеть, Палестину, Сирію и Персію; вернувшись въ 1626 г., онъ получилъ отъ папы Урбана VIII званіе почетнаго камергера и поселился въ Римѣ, гдѣ ум. въ 1652 г. Описаніе его путешествія вышло въ 1650—53 гг. въ двухъ томахъ; оно состоитъ изъ 54 писемъ къ другу, свидѣтельствующихъ о большой учености и наблюдательности автора, но въ то же время и объ его легковѣрїи. Сочиненіе это („Viaggi di Pietro della V.“) было тогда же дере-

ведено на нѣмецк., франц. и англійск. языки.

Валленсродъ, Конрадъ, 22-й гросс-мейстеръ Тевтонскаго ордена; по происхожденію франконецъ, избранъ въ 1391 г. Вскорѣ послѣ своего избранія В. предпринялъ рядъ походовъ противъ Литвы, которые, однако, кончились неудачно для ордена. Ум. въ 1393 г. Согласно преданію, В. былъ литвинъ и вступилъ въ тевтонскій орденъ съ тайной цѣлью отомстить ему за разореніе своей родины. Въ этомъ освѣщеніи онъ изображенъ Мицкевичемъ въ поэмѣ „Конрадъ В.“

Валленштейнъ (или *Вагденштейнъ*), Альбрехтъ, полководецъ-авантюристъ, род. въ 1583 г. въ знатн. небогат. чешской семьѣ, воспит. іезуитами; начавъ службу при Рудольфѣ II (1604), перешелъ отъ исповѣданія чешскихъ братьевъ въ католицизмъ, женился на богатой вдовѣ; послѣ ея смерти (1614) оказался богачемъ. Въ началѣ 30-тилѣтней войны сталъ на католическ. сторону (1619) и сразу выдвинулся соединеніемъ *наемничества* съ *кредитными* операціями: онъ одновременно поставлялъ императору Фердинанду II наемные полки и ссужалъ деньги на ихъ содержаніе. Происхожденіе этихъ денегъ (ссуды выражались сотнями тысячъ гульденовъ) загадочно. Затѣмъ В. пускается въ новую спекуляцію: скупку отобранныхъ у протестантовъ земель. Къ 1624 г. у него въ рукахъ около 60 имѣній на сумму свыше 4½ мил. гульденовъ, съ Фридландомъ въ центрѣ. В-у, очевидно, засчитывались данныя императору ссуды, но кромѣ того онъ расплачивался неполновѣсной монетой, чеканъ которой сданъ былъ императоромъ на откупъ компаніи, въ которой участвовалъ В. Въ 1623 г. В. возведенъ былъ въ имперскіе князья, а въ 1625 г. сдѣланъ герцогомъ Фридландскимъ. Возобновившаяся въ 1625 г. война обнаружила недостаточность арміи Тилли, и стѣсненный средствами императоръ пошелъ на предложеніе В. создать новую 50-тысяч. армію въ кредитъ подъ условіемъ отдачи командованія въ руки давшаго ссуду В. Въ сент. В. вступилъ въ командованіе и началъ съ устройствомъ арміи на зимнихъ квартирахъ, при

чемъ разрѣшеніе взимать умѣренную контрибуцію превратилъ въ требованіе съ населенія занятыхъ областей не только натуральныхъ повинностей, но и жалованія своей арміи. Основной принципъ В.—дешевле платить солдату, давать всѣ выгоды офицерству—превращалъ его армію въ огромную грабительскую шайку. За 1626—28 гг. В., при содѣйствіи Тилли, захватилъ сѣверную Германію, хотя его военныя дѣйствія носили всегда нерѣшительный характеръ. Властные его замашки и разореніе имперскихъ областей вызывали негодованіе нѣмецкихъ князей и придворныхъ, но В. грозилъ императору отставкой въ критическіе моменты и всегда добивался выполнения своихъ требованій. Въ 1628 г. онъ сдѣланъ былъ даже „генераломъ Океанскаго и Балтійскаго морей“ въ предпологавшейся морской борьбѣ со шведами. Честолюбіе В. въ томъ же году удовлетворено передачей ему Мекленбургскаго герцогства. Неудачная осада В-омъ Штральзунда и вызванный этимъ миръ съ Даніей (1629) въ Любекѣ поколебали престижъ В. Регенсбургскій съѣздъ князей настоялъ на отставкѣ В., отъ котораго желалъ избавиться и самъ императоръ. 13 сент. 1630 г. отставленный В. бросилъ Мекленбургъ и удалился въ свои богемскія помѣстья, откуда завелъ переговоры съ Густавомъ-Адольфомъ шведскимъ, стремясь подорвать могущество императора. Шведскія побѣды, особ. поражен. Тилли при Брейтенфельдѣ (сент. 1631), заставили Фердинанда вновь призвать В., который взялся собрать къ марту 1632 г. армію и заставить просить себя принять командованіе надъ нею на очень тяжелыхъ для императора условіяхъ (Цнаймскія пунктуации). В. получилъ полную свободу въ командованіи и назначеніи офицерскаго состава, ему прощенъ долгъ въ 400.000 гульд. и обѣщаны другія награды. Война возобновилась въ началѣ 1632 г. Въ маѣ В. черезъ сдвинувшуюся Прагу двинулся противъ Г.-Адольфа и, вѣрный оборонительной системѣ, сталъ лагеремъ подъ Нюрнбергомъ, а затѣмъ тронулся въ Саксонію, гдѣ близъ Людена былъ настигнуть и разбить Г.-Адольфомъ (16 нояб. 1632). В. не исполь-

зоваль прибывшихъ подкрѣпленій, а отступилъ въ Богемю. Въ 1633 г. въ маѣ, когда всё ждали наступленія, неожиданно вступилъ въ переговоры со шведами и саксонцами. Одновременно В. сносился съ чешскими эмигрантами (Турнь), Оксеншерною, руководителемъ шведской политики, наконецъ, съ французами, мечтая оказать давленіе на императора, явиться примирителемъ католиковъ и протестантовъ, добыть себѣ въ концѣ концовъ чешскую королевскую корону. Не встрѣчая полнаго довѣрія у непріятелей, В. вызвалъ подозрѣніе у своихъ. Императоръ рѣшился снова отнять власть у В. Ему предстояла немилость и необходимость сдать отчетъ, либо союзъ съ врагами имперіи. Онъ избралъ второе и рѣшилъ ускорить свое отпаденіе; съ небольшимъ отрядомъ и немногими офицерами онъ приб. 24 февр. 1634 г. въ Эгеръ, гдѣ нѣсколько иностранныхъ офицеровъ-наемниковъ изъ его же арміи въ ночь на 25 февр. убили сначала четырехъ помощн. В., а затѣмъ и его самого. В.—яркій представитель своей эпохи. Онъ былъ чуждъ какихъ бы то ни было идеаловъ. Ни къ церкви, ни къ династіи онъ никогда не былъ привязанъ. Имъ руководило единственное желаніе—подняться выше. Люди—простое орудіе для этой цѣли. Не признавая никакой нравственной силы, онъ былъ грубо суевѣренъ: астрологи (Кеплеръ) устанавливали ему счастливые и несчастные дни. Въ худож. литературѣ наиболѣе извѣстно изображеніе В. въ драматической трилогіи Шиллера. См. *L. Ranke*, „Gesch. Wallensteins“ (5 изд. 1895); *H. Schulz*, „Wallenstein und die Zeit des 30-jährigen Krieges“ (1898). *И. Штутцъ*.

Валлеръ, Максъ (настоящее его имя Морисъ *Варломонтъ*, Warlomont), бельг. писатель, род. въ 1860 г., ум. въ 1889 г. Въ исторіи новѣйшей бельгійской литературы В. завоевалъ себѣ почетное мѣсто не столько своими романами („*La viebête*“, „*Greta Friedmann*“, „*Lysiane de Lysias*“, „*Daisy*“) и стихами („*La flûte à Siebel*“), сколько какъ основатель литер. журнала „*La Jeune Belgique*“ (1880 г.), органа бельг. модернистовъ, поборниковъ „чистаго искусства“.

Валлесъ (Vallès), Жюль, франц. политич. дѣятель и писатель, род. въ 1832 г. въ крестьянской семьѣ, дѣтство провелъ въ нищетѣ и навсегда сохранилъ въ душѣ горькую озлобленность. Когда онъ поселился въ Парижъ и окунулся съ головою въ полуголодную жизнь богемы, первыя ощущенія неопредѣленной злобы противъ людей приняли форму вражды къ богатымъ, къ буржуазіи. Въ 1857 г. В. выступилъ съ памфлетомъ противъ биржевиковъ „*Argent*“ и вслѣдъ за тѣмъ сталъ сотрудничать въ периодич. изданіяхъ. Тутъ распустился вполнѣ его безпощадный литературный талантъ; онъ договорился до полнаго моральнаго анархизма, въ которомъ видѣлъ оружіе противъ общества, построенаго на неравенствѣ. Правительство второй имперіи преслѣдовало его, закрывало его изданія, но этими вещами В. не смущался. Коммуна, къ которой онъ радостно примкнулъ и членомъ которой сдѣлался, была для В. одной изъ возможностей осуществленія его идеаловъ, но въ ней онъ тоже не легко уживался съ товарищами, которые считали его умѣреннымъ. Зато версальцы не дѣлали разницы между нимъ и другими. В. былъ приговоренъ къ смерти, но бѣжалъ въ Лондонъ. Тамъ онъ началъ и, вернувшись послѣ амнистіи 1881 г. въ Парижъ, кончилъ свой знаменитый романъ „*Jacques Vintgras*“ (3 части, русск. пер. „*Бакалавръ*“), одно изъ самыхъ яркихъ по стилю произведеній французской литературы этого періода. Ум. въ 1885 г. См. *J. Richepin*, „*Étapes d'un Réfractaire*“ (1872). *А. Дж.*

Валлиснерія, *Vallisneria spiralis*, видъ изъ сем. водокрасовыхъ, тропическое и субтропическое растение, растущее на днѣ прѣсноводныхъ бассейновъ, съ листьями, похожими на листья злаковъ. Замѣчательно способомъ опыленія. Растеніе двудомно. Женскія соцветія помѣщаются на длинныхъ, спирально изгибающихся ножкахъ, которыя растутъ до тѣхъ поръ, пока цвѣты не появятся на поверхности воды; только тогда цвѣтки раскрываются. Мужскіе цвѣтки, которые находятся подъ водой и сидятъ на короткихъ ножкахъ, отрываясь, так-

же выплываютъ на поверхность, гдѣ высыпаютъ свою пыльцу, попадающую и на женскіе цвѣтки. Послѣ оплодотворенія женскіе цвѣтки, вслѣдствіе винтообразнаго скручиванія оси соцвѣтія, увлекаются опять подѣ воду, и тамъ происходитъ развитіе плодовъ. Въ настоящее время В. является однимъ изъ распространеннѣйшихъ водяныхъ растений въ нашихъ аквариумахъ. Клѣтки въ разрѣзахъ листьевъ даютъ возможность наблюдать движенія протоплазмы.

М. Н.

Валлисъ (нѣм. Wallis, франц. Le Valais), одинъ изъ сам. больш. кантоновъ Швейцаріи, гранич. на ю. и з. съ Италіей и Франціей; площ. 5.224 кв. км., изъ кот. 933 подѣ ледниками. Наивысш. точка 4.638 м. (Монте Роза), горы дики и мало доступны; главн. проходы С.-Вернадскій на высотѣ 2.472 м. и Симплонскій на высотѣ 2.010 м.; въ послѣднемъ туннель, соедин. кратчайшимъ путемъ Швейцарію съ Италіей. В. орош. Роной и ея прит. Климатъ разнообразенъ въ завис. отъ высоты мѣста; въ глубок. долин. произр. виноградъ, овощи, фрукты, но наиб. часть страны представл. пастбища, на кот. процвѣтаетъ скотов. (овцы, козы, свиньи, мулы); распространено пчеловодство. В. обладаетъ минер. богатствами (олово, мраморн. и шиферныя ломки). Жит. 119.527 чел., изъ нихъ около $\frac{2}{3}$ француск., остальные герман. происхожд.; господств. религія катол. Главн. гор. Сионъ (Sion или Sitten). Конституція пересмотрѣна въ послѣдній разъ въ 1907 г. Управление представительн.-демократическое, съ обязательнымъ референдумомъ и народною инициативой. Къ Швейцарскому союзу В. принадлежитъ съ 1815 г.

Валлисъ, см. *Уэльсъ*.

Валлисъ Новый Южный, см. *Новый Южный Уэльсъ*.

Валлійскаго принца архипелагъ, см. *Уэльскаго принца архипелагъ*.

Валлійскаго принца земля, см. *Уэльскаго принца земля*.

Валлійскій языкъ, см. *кельтскіе языки*.

Валломброза, извѣстное аббатство въ италян. пров. Флоренціи, въ лѣсистой мѣстности, на высотѣ 957 м., основано въ 1039 г. по уставу бене-

диктинцевъ и въ теченіе нѣсколькихъ вѣковъ процвѣтало, благодаря щедрымъ пожертвованіямъ. Въ 1869 г. монастырь В. былъ упраздненъ, и въ зданіяхъ его размѣщенъ лѣсной институтъ (R. Istituto Forestale) и метеорологическая обсерваторія. Благодаря прекрасн. климату В. служить дачнымъ мѣстомъ.

Валлонскій способъ обработки чугуна на желѣзо, отличается тѣмъ, что расплавка чугуна производится въ два приѣма, благодаря чему получается высокаго сорта плотное желѣзо. Къ сожалѣнію, при этомъ бываетъ большая потеря угля. Въ настоящее время почти не примѣняется. А. Г.

Валлонъ (Wallon), Анри Александръ, франц. историкъ и полит. дѣятель, род. въ 1812 г., съ 1840 г. до 1887 г. преподавалъ въ Сорбоннѣ. Съ 1871 г. членъ Національнаго собранія; онъ принадлежалъ къ правому центру. Важнѣйшій актъ его полит. жизни связанъ съ обсужденіемъ конституціи: В. предложилъ знам. поправку, которою косвенно признавалась республика, и эта поправка, принятая 30 янв. 1875 г. большинствомъ 1 голоса, послужила отправнымъ пунктомъ для вотированія законовъ о конституціи, а В-у снискала прозвище „отца конституціи“. Въ мартѣ В. вошелъ въ первый констит. кабинетъ, какъ мин. нар. проsv. и исповѣданій, оказывалъ на егомъ посту содѣйствіе клерикаламъ и въ мартѣ 1876 г. вышелъ въ отставку вмѣстѣ съ Бюффе. Выбранный несмѣн. сенаторомъ въ концѣ 1875 г., онъ почти всегда голосовалъ съ монарх. правой. Ум. въ 1904 г. Гл. соч.: „Histoire de l'esclavage dans l'antiquité“ (2 изд., 1879, 3 т.), „Jeanne d'Arc“ (7 изд., 1901, 2 т.), „Saint Louis et son temps“ (4 изд. 1893, 2 т.) и интересныя по собраннмъ въ нихъ документамъ „Histoire du Tribunal révolutionnaire de Paris“ (1880—82, 6 т.) и продолженіе „Les Représentants du peuple en mission, etc, en l'an II“ (1888—90, 5 т.).

Валлоны, романскій народъ, родственннй французамъ, населяетъ бельгійскія провинціи Гено, Нампуръ, Лютихъ и Люксембургъ, южную часть Брабанта, а также смежныя части Франціи и Германіи. В. происходятъ отъ

древнихъ бельговъ (см.), смѣшавшихся съ римлянами, и отличаются крѣпкимъ сложеніемъ, живостью и энергіей. Въ Бельгіи ихъ насчитывается ок. 3 мил. Языкъ ихъ сохранилъ чисто романскіе корни, но въ немъ встрѣчается также много словъ кельтскаго и нижнегерманскаго происхожденія. Съ середины XVIII вѣка дѣлались попытки создать особую валлонскую литературу, но попытки эти остались безуспѣшны и вызвали только появленіе нѣсколькихъ разрозненныхъ сочиненій на валлонск. яз. *Валлонской церковью* назыв. французская реформатская церковь въ сѣв. нидерландскихъ провинціяхъ, въ которыхъ переселились при раздѣленіи республики протестанты изъ валлонскихъ провинцій. *Валлонской гвардіей* называлась та часть испанскаго войска, которая набиралась въ валлонской Фландріи въ эпоху, когда Нидерланды находились подъ испанскимъ владычествомъ.

Валлотъ, Павелъ, нѣм. архитекторъ, род. въ 1841 г. Получивъ специальное образованіе въ Ганноверѣ и Берлинѣ, онъ дополнилъ его путешествіемъ по Англіи и Италіи. Съ 1869 г. В. поселился во Франкфуртѣ на Майнѣ, гдѣ примкнулъ къ новой франкфуртской архитектурной школѣ, воспитанной главнымъ образомъ на практическомъ ознакомленіи съ дѣломъ и заказами. В. является самымъ значительнымъ и интереснымъ ея представителемъ. Главное его созданіе—Германскій рейхстагъ въ Берлинѣ, возведенный въ 1882—1894 гг. Въ наружныхъ его формахъ, представляющихъ смѣшеніе элементовъ романскихъ и эпохи Возрожденія, много величія, спокойств. и импозантности, несмотря на нѣсколько неудачный приплюснут. стеклянный куполь, черезъ который получаетъ свѣтъ находящійся въ центрѣ залъ засѣданій. Внутри довольно удачное сочетание мотивовъ ренессанса и готики производитъ впечатлѣніе своеобразнаго стиля. Послѣднія 20 лѣтъ В. состоялъ профессоромъ въ политехникумѣ и академіи художествъ въ Дрезденѣ.

Валсаль, см. Уолселъ.

Валтасаръ, по кн. Даниила, сынъ Навуходоносора, послѣдній вавилон-

скій царь, при которомъ Вавилонъ былъ взятъ персами. Въ дѣйствительности такого царя въ Вавилонѣ не было: по клинообразнымъ документамъ, послѣднимъ царемъ былъ Набунаидъ (см. *Ассиро-Вавилонія*, IV, 135), вовсе не потомокъ Навуходоносора, а узурпаторъ; именно въ правленіе Набунаида Вавилонъ былъ взятъ Киромъ. Ошибка кн. Даниила объясняется тѣмъ, что ея авторъ (жившій въ 60-хъ годахъ II вѣка до Р. Х.) заимствовалъ свѣдѣнія о гибели вавилонскаго царства изъ легенды, которая смѣшала Набунаида съ его сыномъ, Биль-сарусуромъ, который, однако, никогда не царствовал.

Валторна (нѣм. Waldhorn), мѣдный музыкальный инструментъ съ весьма мягкимъ звукомъ. Классическіе композиторы пользовались исключительно *натуральными* В., гамма которыхъ, соответствовавшая такъ называемому натуральному звукоряду (см.), была очень ограничена. Перемена тональности пьесы требовала и перемены В. Въ настоящее время повсемѣстно употребляется изобрѣтенная въ 1830 гг. В. съ вентилями („in F“), обладающая хроматической гаммой и пригодная для всѣхъ тональностей. Въ оркестрѣ различаются В. первая и вторая. Впрочемъ, современные партитуры часто требуютъ 4 В., а иногда даже 8.

Валуа (Valois), графство, впоследствии герцогство во Франціи, къ сѣверу отъ Парижа и нѣсколько южнѣ Суассона, на территоріи, занимаемой теперь департаментами Энъ (Aisne) и Уазы (Oise). Графство Валуа упоминается впервые въ IX-омъ вѣкѣ.

Валуа (Valois), династія владѣтельныхъ графовъ и герцоговъ В., представители которой съ 1328 по 1589 г. занимали престолъ королей Франціи. Первые владѣтельные графы В. принадлежали къ младшей линіи графовъ Вермандуа, потомковъ Капетинговъ по боковой линіи. Въ началѣ XIII вѣка графство Валуа, вмѣстѣ съ другими влад. прекратившагоса рода Вермандуа, перешло къ королю Филиппу II Августу, а въ 1290 г. Филиппъ III передалъ графство В. своему младшему сыну *Карлу де В.*, который и яв-

ляется основателемъ королевской династїи В.—Первымъ королемъ этой династїи былъ сынъ Карла В.—*Филиппъ VII*. вступилъ на престолъ послѣ смерти послѣдняго изъ прямыхъ потомковъ Капетинговъ—Карла IV (въ 1328), какъ племянникъ Филиппа Красиваго; онъ принужденъ былъ защищать свои права на корону отъ притязаній Эдуарда III англійскаго (сына дочери Филиппа Красиваго Изабеллы) въ вооруженной борьбѣ, затянувшейся затѣмъ болѣе чѣмъ на сто лѣтъ (см. *Столѣтняя война*). *Прямую линію В.* (Филиппъ VI, Иоаннъ II Добрый, Карлъ V, Карлъ VI, Карлъ VII, Людовикъ XI, Карлъ VIII) послѣ смерти Карла VIII (1498) смѣняетъ на французскомъ престолѣ *Орлеанскій домъ В.* (Valois-Orléans) въ лицѣ Людовика XII (1498—1515), происходившаго по прямой линіи отъ Людовика д'Орлеанъ, брата короля Карла VI, а за нимъ (съ 1515 г.) *Ангулемскій домъ* (Valois-Orléans-Angoulême): Францискъ I, Генрихъ II, Францискъ II, Карлъ IX, Генрихъ III, съ прекращеніемъ котораго, послѣ убійства Генриха III въ 1589 г., на тронъ французскихъ королей вступаетъ *домъ Бурбоновъ*, ведущій свое происхожденіе отъ одного изъ младшихъ братьевъ Карла де В.

Валуевитъ, названіе хорошо образованныхъ кристалловъ минерала ксантофиллита (зеленаго цвѣта). В. обладаетъ превосходнымъ плеохроизмомъ: по вертикальной оси онъ красиваго зеленаго цвѣта, по направленію къ нему перпендикулярному—красновато-бурого. По хим. составу представляеть весьма сложный силикатъ Al, Fe, Ca и Mg. В. встрѣч. въ хлоритовомъ сланцѣ Назимскихъ горъ на Уралѣ близъ Ахматовской минеральн. копи.

Валуевъ, Григорій, сынъ боярскій, 17 мая 1606 г. застрѣлили Лжедмитрія (см.). Затѣмъ онъ служилъ подъ знаменами Михаила Скопина-Шуйскаго и съ честью, но въ 1610 г. былъ однимъ изъ главныхъ виновниковъ пораженія кн. Димитрія Ивановича Шуйскаго при Клушинѣ. Послѣ того онъ подчинился Владиславу и много способствовалъ признанію его на Москвѣ. Съ воцареніемъ Михаила перешелъ на

его сторону. Въ 1617 г. защищалъ Можайскъ отъ поляковъ. Въ 1624 г. состоялъ воеводой въ Астрахани.

Валуевъ, Дмитрій Александровичъ, одинъ изъ видныхъ представителей славянофильской школы, род. въ 1820 г., ум. въ 1845 г. Освобожденіе отъ подчиненія западу В. полагалъ начать съ изученія исторіи русскаго народа. Отсюда его лихорадочная поспѣшность въ собираніи новыхъ, не тронутыхъ еще источниковъ русской исторіи изъ дворянскихъ архивовъ и отъ духовныхъ, купцовъ и подьячихъ. Въ результатѣ вышелъ въ 1845 г. въ Москвѣ „Симбирскій сборникъ“. Одновременно вышелъ его „Сборникъ истор. и статист. свѣдѣній о Россіи и народахъ ей единовѣрныхъ и единоплеменныхъ“, предисловіе къ которому, явившееся плодомъ долгихъ бесѣдъ и совѣщаній съ Кирѣевскимъ и Хомяковымъ, есть какъ бы программа всей послѣдующей дѣятельности славянофильской школы (перепеч. въ „Живой Старинѣ“ Ламанскаго, 1890, II). С. III.

Валуевъ, Петръ Александровичъ, съ 1880 г. графъ, русскій госуд. дѣятель, род. въ 1814 г. Благодаря хорошимъ связямъ, образованности и трудолюбію, умѣнію хорошо говорить и писать официальные доклады и записки, но всего болѣе благодаря замѣчательному искусству лавировать между противоположными теченіями и нравиться одновременно различнымъ, даже другъ другу враждебнымъ лицамъ, онъ быстро сдѣлалъ карьеру и въ 1853 г. былъ назначенъ курляндскимъ губернаторомъ. Въ 1855 г. В. пустилъ въ ходъ рукописную записку: „Дума русскаго“, доставивъ копи съ нея вел. кн. Константину Николаевичу и др. высокопоставленнымъ лицамъ, сочувствовавшимъ реформамъ. Въ запискѣ проводилась мысль, что у насъ „сверху блескъ, внизу гниль; въ твореніяхъ нашего официального многословія нѣтъ мѣста для истины; самый законъ заклеименъ неискренностью“; записка произвела впечатлѣніе и выдвинула В., какъ одного изъ серьезныхъ кандидатовъ либеральной партіи на высшіе посты. Въ 1858 г. онъ былъ назначенъ директоромъ II департ. мин. госуд. имуществъ и вскорѣ

послѣ того получили званіе статс-секретаря. Въ этой должности онъ сумѣлъ пріобрѣсти расположеніе министра гос. им. М. Н. Муравьева, крѣпостника и крайняго реакціонера, который возлагалъ на В. обязанность составлять возраженія на проекты, выработавшіеся редакціонными комиссіями; В. былъ, так. обр., по собственному выраженію „перомъ оппозиціи“, — оппозиціи дѣлу освобожденія крестьянъ, которому онъ, тѣмъ не менѣе, сочувствовалъ. 7 янв. 1861 г. В. назначенъ управл. дѣлами комитета министровъ, а черезъ нѣсколько мѣсяцевъ министромъ вн. дѣлъ, въ каковой должности оставался до 1868 г. На этомъ посту В. смѣнилъ Ланского, проведеннаго крестьянскую реформу и свергнутого, вслѣдствіе интриги группы реакціонеровъ съ Муравьевымъ во главѣ. Ими же, какъ подходящій къ моменту человекъ, былъ выдвинутъ В. И. дѣйствительно, свое умѣніе приспособляться къ моменту В. блестяще доказалъ прежде всего своимъ извѣстнымъ проектомъ конституціи 13 апр.— 18 нояб. 1863 г. Дарованіемъ конституціи рассчитывали предотвратить вмѣшательство европейскіхъ державъ въ защиту Польши и предупредить броженіе въ самой Россіи, но конституція должна была соблюсти вполнѣ неприкосновенность верховныхъ правъ самодержавной власти, такъ, чтобы, по выраженію В., „не представилось даже надобности въ какой-либо оговоркѣ или поясненіи, или подтвержденіи насчетъ неприкосновенности означенныхъ правъ“. Эту трудную задачу В. разрѣшилъ съ исключительнымъ мастерствомъ. Учреждались ежегодно созываемые высочайшими указами „сѣзды государственныхъ гласныхъ“ для обсужденія дѣлъ, подлежащихъ разсмотрѣнію Государственнаго совѣта. Государственные гласные, въ числѣ 151, частью избирались губернскими земскими собраніями (107), частью представляли не-земскія губерніи, столицы и наиболѣе крупные города; къ нимъ присоединялись члены по назначенію, но въ числѣ, не превышающемъ одну пятую выборныхъ гласныхъ. Таковы были декорации, которыя должны были создать иллюзію представительнаго

строга. Но затѣмъ устанавливалось, что заключенія Сѣзда госуд. гласныхъ поступаютъ на разсмотрѣніе общаго собранія Государ. совѣта; разсмотрѣніе происходитъ не безъ участія государственныхъ гласныхъ: они приглашаются на засѣданія общаго собранія Госуд. совѣта, но въ числѣ всего 16 человекъ, такъ что ихъ голоса въ Государ. совѣтѣ должны совершенно потонуть. Естественно, что при такой конструкціи представительства старый порядокъ не терпѣлъ никакого умаленія въ своихъ правахъ. Но иностраннаго вмѣшательства въ польскія дѣла не произошло, конституціонныя стремленія дворянства также оказались довольно поверхностными, и проектъ конституціи былъ оставленъ. Теперь предстояло позаботиться, чтобы учреждаемые вновь органы мѣстнаго самоуправления, особенно земства, не привели къ самопроизвольному зарожденію конституціи. Этой опасности В. никогда не упускалъ изъ вида при работѣ Положенія о земскихъ учрежденіяхъ. Своей задачей онъ ставилъ сочетать „порядокъ со свободой“, другими словами провести въ жизнь крестьян. реформу и осуществить земск. и др. реформы, къ котор. стремилась все еще довольно вліятельная въ высшихъ сферахъ либеральная партія, но осуществить такъ, чтобы партія реакціонная могла съ ними примириться. Но торжество реакціи требовало болѣе яркаго направленія; лавированіе В. консерваторамъ было больше не нужно, либераламъ ничего не давало, и 9 марта 1868 г. онъ получилъ отставку. Однако, и послѣ того онъ остается все время на виду и 17 февр. 1872 г. былъ назнач. министромъ госуд. имуществъ. В. возбудилъ вопросъ о положеніи сельскаго хозяйства и сталъ во главѣ комиссіи (такъ назыв. Валуевской) для его изученія; комиссія издала нѣсколько томовъ „Трудовъ“, но практическихъ результатовъ не имѣла. Во время управленія В. м-омъ началось и шло въ широкихъ размѣрахъ расхищеніе казенныхъ земель въ Уфимской губ. Въ 1877 г. В. оставилъ м-во и назначенъ предсѣдателемъ комитета министровъ и одновременно комиссіи прошеній. 19 февр. 1880 г. получилъ графское достоинство.

До этого времени онъ пользовался очень сильными влияніемъ, но возвышеніе Лорисъ-Меликова подорвало его. Въ янв. 1880 г., когда развитіе революціоннаго движенія побудило вновь подумать о введеніи конституціи, старый проектъ В. 1863 г. былъ подвергнутъ новому разсмотрѣнію, однако теперь должны были признать, что мнимость реформы слишкомъ очевидна и потому она не удовлетворитъ общество. 4 окт. 1881 г. В. вышелъ въ отставку. Ум. въ 1890 г. Еще во время своей службы В. принималъ участіе въ литературѣ; конецъ жизни онъ посвятилъ главнымъ образомъ ей; писалъ много и въ весьма разнообразныхъ родахъ. Въ 1876 г. В. издалъ въ Берлинѣ, за подписью „Русскій“, полемич. брошюру: „Русскіе заграничные публицисты“, направленную противъ Самарина, Копелева, кн. Васильчикова. Въ 1882 г. появился романъ В. изъ великосвѣтской жизни: „Лоринъ“; въ 1887 г. въ „Вѣстн. Евр.“ напечатана его повѣсть „Черный Боръ“, въ „Русск. Вѣстн.“ за 1891 г. „Княгиня Татьяна“. Беллетр. произведенія В. обнаруживаютъ крайне слабый художеств. талантъ, но вмѣстѣ съ тѣмъ наблюдательность и нѣкоторую сатирическую жилку; они интересны по тому отрицательному отношенію къ великосвѣт. средѣ, которое обнаруживаетъ въ нихъ авторъ. Послѣ смерти В. отрывки изъ его „Дневника“ появились въ „Русск. Старинѣ“ (1891, № 4—11); доведены печатаніемъ до 1860 г.; послѣдняя часть въ „Вѣстн. Европы“ за 1907 г. Въ „Р. Стар.“ напеч. (1891 г.) „Дума Русск.“. Дневникъ В. представляетъ цѣнный матеріалъ не только для характеристики самого В., но и для исторіи эпохи и многихъ видныхъ дѣятелей того времени.

В. Водозовъ.

Валуйки, уѣзд. гор. Воронежск. губ., на прав. берегу р. Валуя, 7.778 жит. Сохранилась соборная церковь, построенная Петромъ В.

Валуискій уѣздъ находится въ юго-зап. части Воронеж. г.; граничитъ съ Курск. и Харьк. г.; заним. простр. (безъ значит. внутр. водъ) въ 4.074,8 кв. в. Мѣстность сравн. возвышенная (до 100 и бол. саж. н. ур. м.), перерѣзаемая дов. широкою долиною Оскола

(въ зап. части уѣзда). Вдоль прав. берега Оскола за полосую поймы тянется дов. широкая полоса супесчан. чернозема; на остальн. простр. уѣзда госп. суглинист. черноземъ; въ вост. части встрѣчаются солонцы. Лѣсовъ 6,5% площ., неуд. з. — 4,1%; подъ пашней 66,6% площ. уѣзда, подъ луг. и пастб. — 22,8%. Населенія къ началу 1909 г. считалось 244,6 тыс. чел., а по переп. 1897 г. — 239,3 тыс. чел. (58,7 чел. на 1 кв. в.), въ т. ч. 7,1 тыс. чел. городск.; великорос. 48,7%, малорос. 51,1%. Грамотн. сельск. нас. 14,4%, городск. — 38,5%. Земледѣліемъ занято 75,1% самодѣят. нас. уѣзда (особ. культурой подсолнечн. и аниса). Въ обраб. промысл. занято 12,3% самод. нас.; главн. отрасль — изготовл. одежды (44% пром. нас.), изъ остальн. наиб. значеніе имѣютъ строит. дѣло и обр. дерева. Землед. насел. мало обращается къ побочн. промысл. занят. (15%) и находить ихъ главн. обр. въ пчеловод. и другихъ отрасл. сельск. хоз., отчасти въ лѣсн. пром., обраб. дерева и др. Надѣльное землевл. — 65,9%; средн. разм. надѣла 8,5 дес. на дв. Частное землевл. 31%; сосред. преимущ. въ рукахъ дворянъ (66,5%) и отчасти крестьянъ (отд. кр. 11,7%, кр. тов. и общ. 14,1%); средн. разм. 1 влад. 392 дес. Земли госуд. и учр. составл. 3,1%.

В. А.

Валунная глина, продуктъ измельченія породъ, находящихся на днѣ ледниковъ (поддонная морена).

Валуны, окатанные водою или льдомъ камни округло-угловатой формы и различныхъ размѣровъ. По своему происхожденію, В. суть продукты механическаго разрушенія различныхъ каменныхъ породъ. Путемъ вывѣтриванія отдѣльные куски этихъ породъ сами по себѣ принимаютъ округлыя очертанія и постепенно мельчатся. Текучая же вода еще болѣе окатываетъ ихъ, перенося нерѣдко на огромныя разстоянія, какъ это наблюдается, на примѣръ, по скатамъ горъ и въ руслахъ горныхъ потоковъ. Окатываетъ В. также и ледъ, но не плавающий, а сухопутный. Альпійскіе ледники и градиозные ледники гренландскаго типа обыкновенно бываютъ перегружены В. При обтаиваніи такихъ ледниковъ,

В. выпадаютъ изъ нихъ, скапливаясь мѣстами въ громаднѣхъ количествахъ. Часто В. при этомъ выносятся на далекія разстоянія и попадаютъ въ обстановку, совершенно чуждую для тѣхъ каменныхъ породъ, изъ обломковъ которыхъ они состоятъ. Такіе В. называются *эратическими* или блуждающими камнями. В. особенно крупнѣхъ размѣровъ народъ называетъ „конь-камнями“. Для В., разнесенныхъ ледниками, чрезвычайно характерными являются ихъ отполированность и штриховатость, что тѣсно связано съ условіями ихъ естественной обработки. Полируютъ ихъ отчасти самъ ледъ, отчасти же ледниковыя воды и скольженіе по каменистымъ ломамъ ледниковыхъ потоковъ. Штриховатость же поверхности В. объясняется тѣмъ, что они подвергались при этомъ воздѣйствію болѣе твердыхъ матеріаловъ, которые царапали ихъ и покрывали своеобразными шрамами. Размѣры В. чрезвычайно разнообразны, начиная отъ мелкихъ камешковъ и кончая глыбами въ сотни тысячъ пудовъ, каковы, напримеръ, валунъ, послужившій пьедесталомъ для памятника Петру Великому въ Петербургѣ. В. залегаютъ обыкновенно въ толщѣ особѣхъ наносныхъ отложений, называемыхъ по присутствію въ нихъ В. *валунными*, а по способу происхожденія ихъ — *ледниковыми* или *моренными*. Между прочимъ, отложенія эти имѣютъ чрезвычайно широкое распространеніе на площади Европейской Россіи, образуя въ ней обыкновенные подпочвенные суглинки и супески, которые мѣстами бываютъ настолько переполнены В., что ихъ приходится удалять съ полей съ большими усилиями. Южная граница распространенія В. на указанной площади проходитъ въ видѣ волнистой линіи съ запада на востокъ приблизительно въ слѣдующемъ направленіи: вступаая въ предѣлы Россіи въ сѣверо-западной части Вольнской губерніи, она черезъ г. Житомиръ идетъ затѣмъ къ г. Кременчугу, откуда круто поворачиваетъ на сѣверъ и, пройдя около г. Брянска, снова направляется на востокъ по южной части Тульской губерніи, не выходя изъ предѣловъ которой рѣзко уклоняется къ югу, слѣ-

дуя по правобережью р. Дона до устья р. Медвѣдицы, по которой черезъ г. Пензу подымается прямо на сѣверъ къ р. Волгѣ, переходитъ черезъ нее и по южной части Вятской губерніи протягивается къ г. Перми, теряясь въ верхнихъ теченіяхъ рр. Камы и Печоры. Все пространство къ сѣверу отъ этой границы въ эпоху, предшествовавшую современной намъ геологической эпохѣ и называемую *ледниковую*, было занято громаднѣшими ледниками, медленно подвигавшимися сюда съ скандинаво-финляндскихъ высотъ, о чемъ краснорѣчиво свидѣтельствуетъ полное тождество валуннаго матеріала съ тѣми каменными породами, которыя и понынѣ образуютъ скалы Финляндіи. Въ огромномъ большинствѣ случаевъ В. Европейской Россіи несомнѣнно финляндскаго происхожденія и лишь немногіе изъ нихъ представляютъ собою обломки различныхъ известняковъ, песчаниковъ и другихъ осадочныхъ отложений, захваченные ледниками по пути или выпавшие ими съ поверхности того ложа, по которому они передвигались. Великое оледенѣніе, захватившее Европейскую Россію въ вышеуказанныхъ предѣлахъ, распространилось на значительную часть Германіи и почти на всю Великобританію, а также на громадную площадь Сѣверной Америки, оледенѣніе которой, сопровождавшееся такимъ же массовымъ накопленіемъ В., произошло, однако, независимо отъ оледенѣнія Европы. Въ отложеніяхъ болѣе древнихъ геологическихъ періодовъ также встрѣчаются В. съ ицарапанными поверхностями, на основаніи чего позволительно заключить, что земля за время ея вѣковѣчнаго существованія неоднократно переживала подобныя же оледенѣнія въ обихъ своихъ полушаріяхъ. Такимъ образомъ, В. ледниковаго происхожденія убѣдительно говорятъ намъ о такихъ событіяхъ далекаго прошлаго, относительно которыхъ въ лѣтописяхъ земли не сохранилось никакихъ другихъ свидѣтельствъ. *В. Соколовъ.*

Валутинское сраженіе, сраженіе при Валутинной горѣ (на лѣв. бер. Днѣпра, въ 8 верст. отъ Смоленска) 7 авг. 1812 г. между русскими и франц.

Валухъ, *валухъ*, кастрированный баранъ. Въ овечьихъ стадахъ кастрированные бараны всегда почти составляютъ весьма значительное число, потому что для оплодотворенія большого числа самокъ - овецъ достаточно одного барана, а между тѣмъ кастрація барановъ даетъ возможность повысить ихъ сельскохозяйственную цѣнность: В. даютъ болѣе тонкую, вообще лучшую шерсть, чѣмъ некастрированные бараны, также лучше послѣднихъ откармливаются. Валухеніе баранчиковъ обыкновенно производится въ возрастѣ 6—7 недѣль, немного ранѣе или позже. Съ кастраціей баранчиковъ въ культурныхъ хозяйствахъ соединяютъ укорачиваніе хвоста, какъ ненужной части тѣла у овецъ. *С. Б.*

Валь, деталь, служащая въ машинахъ для передачи вращательнаго движенія. В. имѣетъ обыкновенно цилиндрическую форму, но если В. подвергается сильному изгибу, то онъ составляется изъ нѣсколькихъ конусовъ, получая наибольшій діаметръ въ томъ мѣстѣ, гдѣ В. является наиболѣе нагруженнымъ, при этомъ В. получаетъ такъ наз. *форму тѣла равнаго сопротивленія*. Обыкновенно валы приготовляются изъ машинной стали, но могутъ изготовляться и изъ другихъ матеріаловъ: чугуна, дерева и др. В. вращаются въ особыхъ опорахъ — *подшипникахъ*. В. получаетъ движеніе и сообщаетъ движеніе другимъ деталямъ при помощи зубчатыхъ колесъ, а также ремней, канатовъ, цѣпей, дѣйствующихъ на особые колеса (*шкивы, блоки*), насаженные на В., или же при помощи кривошиповъ, на которые дѣйствуютъ шатуны (поступательное и качательное движеніе шатуна превращается во вращательное движеніе кривошпица, посаженнаго на В.). Если В. приготовленъ изъ машинной стали, то его размѣры можно опредѣл. по слѣдующ. формулѣ:

$$d = \alpha \sqrt[3]{\frac{N}{n}}, \text{ гдѣ } d \text{—дїаметръ вала въ}$$

миллиметрахъ; N —число лошадиныхъ силъ, передаваемыхъ валомъ; n —число оборотовъ вала въ минуту, и $\alpha =$ отъ 110 до 160 въ зависимости отъ качества матеріала и условій работы вала.

Длинные В., служащіе для передачи энергіи отъ двигателя къ машинамъ-орудіямъ, называются *приводами*; они составляютъ изъ отдѣльныхъ валовъ длиной около 7—8 метр., которые соединяются между собой при помощи особыхъ *муфтъ*. *А. Г.*

Валь *крѣпостной ограды*—состоитъ изъ *бруствера* и *валганга* и служитъ для прикрытія внутренней части укрѣпленія отъ прицѣльныхъ выстрѣловъ, а также для расположенія на немъ артиллеріи (*артиллерійскій В.*) и стрѣлковъ (*стрѣлковый В.*), обороняющихъ крѣпость. Различаютъ главный В. и вспомогательные В. *К. О.*

Валь, Викторъ Вильгельмовъ, фонъ, генералъ, род. въ 1840 г. Выдвинулся во время усмиренія польскаго возстанія 1863 г., состоя при главнокомандующемъ гр. Бергѣ. По усмиреніи возстанія остался на военной службѣ въ Польшѣ. Съ 1876 г. В. перешелъ на службу въ мин. внутр. дѣлъ, послѣдовательно былъ губернат. въ шести губ. (Гродненской — 1878 — 9, Харьков. — 1879—80, Вит. — 1880—84, Подольск. — 1884—5 Волын. — 1885—89, Курск. — 1889—92). Съ 1892 по 1895 г. былъ пестербургск. градонач. Въ 1901 г. назначенъ губернат. въ Вильну, гдѣ на него въ 1902 г. произвед. было покушеніе. Въ томъ же году В. К. Плеве пригласилъ В. на постъ товарища мин. внутр. дѣлъ и команд. отдѣльн. корпуса жандармовъ. Дѣятельный сотрудникъ Плеве, фонъ В. въ началѣ 1904 г. удаляется съ прища административной дѣятельности и назначается членомъ Государствен. Совѣта.

Вальвассоръ (*valvassor*, отъ *vassalus vassorum*), терминъ германскаго феодальнаго права, особенно привившійся въ Италіи. Такъ назывались мелкіе бароны, державшіе лены отъ болѣе крупныхъ (капитановъ). Терминъ не очень устойчивъ. Вассалы, державшіе непосредственно отъ капитановъ, иногда называются *v. regis*, въ то время, какъ вассалы четвертой степени (искл. въ Италіи, начиная съ XI в.) называются *v. minores*, или *milites*, чаще просто В. Съ XII в. въ Италіи прибавляется пятая степень: *valvasini*.

Вальвація (отъ франц. *évaluation*), опредѣленіе государствомъ цѣны ино-

странныхъ монетъ, по которой онѣ должны приниматься въ государственнхъ и общественнхъ кассахъ. Списки иностраннхъ монетъ, подвергшихся такой оцѣнкѣ, называются *вальваціонными таблицами*. При В. монеты оцѣниваются по дѣйствительному содержанию въ нихъ чистаго металла и совершенно независимо отъ ихъ номинальной стоимости, такъ какъ обыкновенно нѣтъ гарантіи въ томъ, что количество металла соотвѣтствуетъ вычеканенной на монетѣ цѣнѣ. Въ Россіи такая вальваціонная таблица помещена въ приложеніи къ ст. 28 Уст. о герб. сборѣ, для опредѣленія гербоваго сбора съ актовъ, писанныхъ на финл. и иностр. монеты.

Вальвортъ, см. *Уолвортъ*.

Вальгій (Gajus Valgius Rufus), римск. поэтъ эпохи Августа, другъ Горация, въ 12 г. до Р. X. былъ консуломъ; писалъ преимущественно эпиграммы, элегіи и дидактическія поэмы.

Вальгрень, Вилле, современный финляндскій скульпторъ, род. въ 1855 г., съ самаго начала изучалъ ваиніе въ Парижѣ и сталъ столько же французомъ, сколько финляндецемъ. Подъ влияніемъ французскаго искусства у В. развилось врожденное тонкое пониманіе формъ, какъ это, напр., видно въ его „Маріаттѣ“. Его произведенія отличаются кромѣ того богатствомъ экспрессіи. Онъ превосходно передаетъ и вдумчивую мечтательность („Аино“), и глубокой трагизмъ („Распятый на крестѣ“), и свѣжую жизнерадостность молодости („Эхо“), и классическое спокойное сознаніе своей силы („Торкель Кнутсонъ“).

Н. Т.

Вальдбургъ, княжество въ Швабіи, образованное въ 1803 г. изъ владѣній графовъ В. Княжество заним. 745 кв. км. съ 2.800 жит. Съ XIII в. представители рода В. играли видную роль въ политич. и церк. жизни Германіи.

Вальдбургъ, Георгъ Трухзесъ, нѣм. полководецъ, см. *Трухзесъ*.

Вальдгеймъ, гор. въ Саксоніи, близъ Лейпцига, 12.316 ж.

Валь-де-Банъ, долина, см. *Банъ*.

Вальдегамасъ, Хуанъ Франциско, маркизъ, испанскій государственный дѣятель. Род. въ 1803 г. Послѣ смерти Фердинанда VII принялъ дѣятель-

ное участіе въ политической жизни, какъ приверженецъ королевы-регентши Христины, избранъ депутатомъ въ кортесы, выступалъ какъ сторонникъ умѣреннаго либерализма въ прессѣ и на публичныхъ лекціяхъ по государственн. праву. Въ 1840 г. принужденъ былъ вслѣдъ за королевой Христиной удалиться въ Парижъ, откуда, когда обстоятельства измѣнились, вернулся воспитателемъ и секретаремъ молодой королевы Изабеллы и снова приобрѣлъ вліяніе на политическія дѣла. Затѣмъ былъ посланникомъ въ Берлинъ и Парижъ, гдѣ и умеръ въ 1853 г.

Вальдейеръ, Вильгельмъ, анатомъ и гистологъ, род. въ 1836 г., съ 1883 г. до 1910 г. директ. берлинск. универ. анатомическаго института. В. принадлежатъ многочисл. и цѣнныя работы по анатоміи и гистологіи тѣла человека и высшихъ обезьянъ.

Вальдекъ, Бенедиктъ, крупн. прусск. полит. дѣятель, род. въ 1802 г. Избранный въ депутаты прусск. Нац. Собр. въ 1848 г., сталъ однимъ изъ руководителей крайней лѣвой и въ качествѣ президента конституціонн. комиссіи очень много работалъ надъ составленіемъ первой прусской конституціи („Хартія В-а“). Послѣ распушенія парламента онъ принялъ участіе во всѣхъ протестахъ противъ этого и написалъ брошюру съ знам. обвиненіемъ противъ министровъ Бранденбургъ-Мантейфеля. Въ 1849 г. В. былъ избранъ въ 6 округахъ одновременно, но арестованъ по обвиненію въ революціонн. заговорѣ; судъ его оправдалъ. Тѣмъ не менѣе В. долго пришлось жить въ удаленіи отъ политики. Въ 1860 г. онъ снова вступилъ въ ландтагъ, гдѣ оставался до 1869 г. вождемъ прогрессистовъ; игралъ выдающуюся роль въ конфликтѣ 1862—66 гг. Ум. въ 1870 г. Биографія *Eberty* (1869), *Oppenheim* (2 изд., 1880 г.).

Вальдекъ (В. - *Пирмонтъ*), княжество, союзн. государство Германск. имперіи, 1.121 кв. км., 61.723 жит. Составитъ изъ двухъ частей: прежняго графства В. и княжества Пирмонтъ (см.). Страна гористая, орош. Димелемъ и Эдеромъ; жители (преим. евангелисты) заним. землед., скотов. и лѣсн. хозяйствомъ. Горное дѣло падаетъ;

дѣлѣн. источники — Нидервильдунгенъ (Вильдунгенъ) и Пирмонтъ. Правленіе — конституціонно-монархическое; бюджетъ на 1910 г. = 1.389 тыс. мар., государств. долгъ въ 1909 г. — 1.594 тыс. марокъ. Съ 1893 г. править кн. Фридрихъ, завѣд. исключит. церк. дѣлами; остальн. вѣдомства внутр. управления подчинены прусскому королю, назначающему должностныхъ лицъ (по *акцессионному договору* 1867 г.). Ландтагъ состоитъ изъ 15 депут. (12 отъ В. и 3 отъ Пирмонта). Резиденція—Арольсенъ. Княжество съ 1712 г., В. до 1847 г. былъ въ ленной зависимости отъ Гессена. Либеральная конституція 1849 г., вызванная народнымъ движеніемъ, въ 1852 г. измѣнена въ реакціонномъ духѣ. Въ 1866 г. В. вошелъ въ Сѣверо-Герм. союзъ и примкнулъ къ Пруссіи.

Вальдекъ-Руссо, Пьеръ Мари, фран. политич. дѣятель, род. въ 1846 г., получилъ юридич. образованіе и сдѣлался адвокатомъ. Избранный въ 1879 г. въ палату депутатовъ, онъ примкнулъ къ союзу республиканцевъ, былъ мин. вн. дѣлъ въ каб. Гамбетты (1881—1882) и Ферри (1883—1885). Послѣ отставки Каа. Перье (января 1895 г.) поставилъ свою кандидатуру въ президенты республики, но отказался въ пользу Фора. Въ іюнѣ 1899 г., благодаря удачной комбинаціи изъ представителей лѣвой (впервые въ число министровъ попалъ социалистъ—Мильтеранъ), ему удалось прекратить кабинетскій кризисъ, фактически вызванный дѣломъ Дрейфуса. Задача его заключалась въ томъ, чтобы дать отпоръ тѣмъ реакціоннымъ элементамъ, которые хотѣли воспользоваться Дрейфусовскимъ дѣломъ для того, чтобы скомпрометтировать республику. Съ этой задачей В. справился блистательно, создавъ въ палатѣ небольшое, но стойкое, послѣдовательно-республиканское большинство. Коалиція республиканскихъ партій, руководимая имъ, на выборахъ 1902 года одержала настолько блестящую побѣду, что явилась возможность перейти отъ обороны къ наступленію. Отъ этой задачи В. отказался по болѣзни. Онъ сложилъ свою должность и не всегда былъ доволенъ крутыми дѣй-

ствіями противъ реакціоннаго католич. духовенства своего преемника Комба (См. *Франція—исторія*). Ум. въ 1904 г. Его политич. рѣчи собраны въ посм. изданіи „Pour la République“ (1905). О немъ см. *G. Deschamps*, „W. R., orateur et homme d'Etat“ (1905).

Вальдемаръ, маркграфъ Бранденбургскій, изъ династіи Асканіевъ, сынъ Конрада II, на престолѣ съ 1309 г., расширилъ свои владѣнія на ю. и в. Ум. въ 1319 г.

Вальдемаръ, самозванецъ, воспользовался смутами, наступивш. въ Бранденбургѣ послѣ смерти В. (см.), и въ 1347 г. сталъ выдавать себя за В. Бранденбургъ присягнулъ ему, импер. Карль IV призналъ его маркграфомъ, и В. занялъ въ 1349 г. мѣсто въ совѣтѣ курфюрстовъ. Въ 1350 г. на нюрнбергскомъ рейхстагѣ признанъ обманщикомъ, но только въ 1355 г. онъ отказался отъ власти. Ум. въ 1357 г.

Вальдемаръ I Великій, король датскій, сынъ Кнута, род. въ 1131 г., правилъ съ 1157 г. и при помощи своего совѣтника Абсалона сдѣлалъ Данію могущ. государствомъ; въ союзѣ съ Генрихомъ-Львомъ велъ продолжительную войну съ вендами. Ум. въ 1182 г.

Вальдемаръ II Побѣдитель, младшій сынъ предыдущаго, род. въ 1170 г., наследовалъ своему брату Кнуту VI въ 1202 г., закончилъ подчиненіе Гольштинии и Помераніи, въ 1219 г. предпринялъ крестовый походъ противъ эстовъ и подчинилъ себѣ ихъ страну. Въ 1223 г. во время охоты В. попался въ плѣнъ къ графу Генриху Шверинск.; свободу В. удалось получить только въ 1225 г. за большой выкупъ. Въ 1227 г. коалиція сѣвер. нѣмецкихъ князей заставила его отречься отъ владѣній южнѣе р. Эйдеръ. Ум. въ 1241 г.

Вальдемаръ III, герцогъ Шлезвигскій, род. въ 1314 г., въ 1326 г. возведенъ на датск. престолѣ, но уже въ 1330 г. отказался отъ власти. Ум. въ 1364 г.

Вальдемаръ IV Аттердагъ („Wieder Tag—снова день“), король Даніи съ 1340 по 1375 г. Род. въ 1317 г., вступилъ на престолъ послѣ Гергарта

III-го. Энергичнымъ управленіемъ страной и рѣшительной наступательной внѣшней политикой В. выдвинулъ Данію на первое мѣсто среди балтійскихъ государствъ. Внутри страны онъ возстановилъ престижъ королевской власти, успѣшно велъ борьбу со знатью, обезпечилъ права сословій каллундборской грамотой (1360 г.). Въ области внѣшней политики В. не только вернулъ Даніи всѣ утерянныя ею владѣнія, Шлезвигъ, Зеландію и др. (кромѣ Эстляндіи, котор. онъ въ 1346 г. продалъ Тевтонскому ордену), но и захватилъ у шведовъ Сконію и цѣлый рядъ острововъ, пользуясь поддержкой ганзейскаго союза. Въ 1361 г. В. овладѣлъ г. Висби на Готландѣ—центромъ ганзейской торговли на балтійскомъ морѣ, чѣмъ вовлекъ Данію въ долгую и упорную борьбу съ Ганзой (см.), окончившуюся побѣдой коалиціи ганзейскихъ городовъ, къ котор. присоединились короли шведскій и норвежскій (Стральзундскій миръ 1370 г.). Въ результатъ этой борьбы Ганза получила не только право свободной торговли въ Даніи, Швеціи и Норвегіи, но и цѣлый рядъ политическихъ привилегій. Ум. въ 1375 г.

Вальдемаръ, король Швеціи, сынъ Биргера (см.), былъ провозглашенъ королемъ въ 1250 г. Фактически управлялъ страной его отецъ (до 1266 г.), послѣ смерти котораго начались междоусобія между его сыновьями. В. былъ свергнутъ съ престола (1279) его братомъ Магнусомъ и заключенъ въ тюрьму, гдѣ и умеръ.

Вальденбургъ, гор. въ Пруссіи, въ Бреславльск. окр., 16.435 жит.

Вальденсы, религіозная секта, возникшая въ половинѣ XII в. и названная такъ по имени ея основателя Петра Вальдо (Valdus). Вальдусъ былъ богатымъ гражданиномъ Ліона. Заинтересовавшись евангеліемъ, онъ заказалъ для себя переводъ ряда крупныхъ отрывковъ и, изучая ихъ, пришелъ къ убѣжденію, что для возстановленія изначальной чистоты христіанства есть только одинъ способъ: добровольное принятіе чина бѣдности. Онъ роздалъ свое имущество и началъ проповѣдовать свою завѣтную мысль (1173). Вокругъ него быстро

собралась община приверженцевъ, сначала незначительная, но быстро увеличивавшаяся. Они назвали себя Pauperes de Lugduno (Бѣдняки изъ Лугдуна), по латин. назв. родины Вальдуса. Движеніе нашло, повидимому, подготовленную почву, и уже очень скоро мы встрѣчаемъ В. въ Италіи, гдѣ они называли себя Pauperes italicis и соединились съ ранѣе возникшимъ въ Ломбардіи движеніемъ гумиліатовъ (см.). Изъ Италіи они проникли въ Богемію. Сочувствующіе и противники дали сектѣ общее названіе В. Догматика В. была первоначально очень проста: они требовали возстановленія христіанства въ духѣ апостоловъ. Свободное изучен. библіи и мірск. проповѣдь привели В. въ столкн. съ католицизмъ. В. сами отнюдь не желали ссориться съ церковью. Они обратились къ Латеранскому собору 1179 г. съ просьбой узаконить ихъ ученіе. Соборъ отказалъ. Но такъ какъ въ ученіи В. появляются пункты о законности проповѣди мірянъ и отклоняющіяся отъ католицизма положенія о таинствѣ пресуществленія, то церковь начинаетъ относиться къ нимъ суровѣе. Папа Луцій III отлучилъ В. на Веронскомъ Синодѣ 1184 г., а Иннокентій III въ 1215 г. на Латеранскомъ. Съ тѣхъ поръ церковь преслѣдовала В. до XV в. (проповѣдь крестов. похода въ 1477 г., избіенія франц. В. въ 1545 г., итальянскихъ въ 1561 и 1655 году и т. д.). Въ XIX в. В. сохранились только въ Пьемонтѣ и Савойѣ, гдѣ они въ 1848 г. получили религіозн. свободу и гражд. права, одинаковыя съ католиками, въ Уругваѣ и Аргентинѣ, отчасти въ Германіи и Швейцаріи. Итальянскіе В. живутъ преим. въ альп. долинахъ Валь-Мартіно, Валь-Ангрона и Валь-Пелличе, гдѣ они выдѣляются среди прочаго населенія чистотою нравовъ, трудолюбіемъ и пресходной обработкой полей и виноградниковъ. Въ 1902 г. числилось ихъ 46 общинъ съ 6.276 прихожанами. Проповѣдниками у В. могутъ быть лица, получившія соотв. подготовку въ семинаріи В. во Флоренціи; они выбираются общинами и утверждаются синодомъ, состоящимъ изъ свѣтск. и духовн. лицъ и соби-

рающимъ каждыя 5 лѣтъ. См. *Dieckhoff*, „Die W. im Mittelalter“ (1851); *Comba*, „Storia dei V.“ (1893); *Bérard*, „Les V., leur histoire sur les deux versants des Alpes“. А. Дж.

Вальденъ, Павелъ Ивановичъ, изв. физико-химикъ, род. въ 1863 г., учился въ Ригѣ въ политехникумѣ, въ 1890—1891 г. занимался въ лейпцигскомъ университетѣ, гдѣ работалъ въ лабораторіи знаменитаго химика В. Оствальда. Въ 1893 г. защитилъ въ новороссійскомъ университетѣ магистерскую диссертацию: „Опытъ изслѣдованія осмотическихъ явленій съ осадочными пленками“, а въ 1899 г. получилъ въ с.-петербургскомъ университетѣ степень доктора химіи за диссертацию: „Матеріалы къ изученію оптической изомеріи“. Съ 1885 г. въ рижскомъ политехникумѣ ассистентъ при кафедрѣ физики, въ 1893 году тамъ же профессоръ по физической и аналитическ. химіи. Съ 1902 по 1906 г. директоръ рижскаго политехникума. Съ 1910 года избранъ ординарнымъ академикомъ въ Академію наукъ. Работы В. касались различныхъ вопросовъ физической химіи. Главн. труды: „Handbuch der Stereochemie“, два тома (вмѣстѣ съ проф. Бишофомъ, 1892—1893); „Wilh. Ostwald“, биографія (1904); „Die Lösungstheorien in ihrer geschichtlichen Aufeinanderfolge“ (1910). Кроме того, имъ произведено болѣе 100 экспериментальныхъ изслѣдованій: по вращательной способности органическихъ тѣлъ, стереохиміи („Waldenische Umkehrung“), электропроводности водныхъ растворовъ, а съ 1899 г. — изученіе неводныхъ растворовъ и органическихъ растворителей. Ив. Кб.

Вальдепеньясъ (Valdepeñas), гор. въ Испан. пров. Сіудадъ Реаль, 20.015 жит., желѣзистые минеральные источники; выдѣл. хорошее красн. вино.

Вальдерзее, Альфредъ, графъ, прусск. генераль, род. въ 1832 г., въ 1870 г. состоялъ военн. атташе при посольствѣ въ Парижѣ, участвовалъ во франко-прусской войнѣ, въ 1888 г., точно такъ по вступленіи на престолъ Вильгельма II (кот., будучи кронпринцемъ, посѣщалъ консерв.-плетистскій кругъ графа В.), назначенъ вмѣсто Мольтке начальникомъ генер. штаба,

въ 1891 г. переведенъ командиромъ 9-го армейскаго корпуса, въ 1895 г. назн. начальникомъ кавалеріи, въ 1900 г. возведенъ въ санъ фельдмаршала и назначенъ главнокомандующимъ союзныхъ войскъ, посланныхъ въ Китай для подавленія боксерскаго возстанія. Послѣ распушенія вост.-азиат. экспедиціоннаго корпуса В. отправился (іюнь 1901 г.) на родину. Ум. въ 1904 г.

Вальдесъ, Каэтано, испанскій адмираль и политическій дѣятель, род. въ 1767 г. Отличился въ Трафальгарскомъ сраженіи (1805), принималъ видное участіе въ борьбѣ за независимость Испаніи (1808—1814), революціоннымъ правительствомъ былъ назначенъ комендантомъ Кадикса. По вступленіи на престолъ Фердинанда VII В., какъ либераль, былъ удаленъ съ военной службы, но революція 1820 г. снова выдвинула его. Въ 1823 г., когда въ Испанію вступила французская армія съ цѣлью возстановленія абсолютизма, В. сталъ главой временнаго правительств. Послѣ побѣды реакціи В. принужденъ былъ бѣжать въ Англію, Фердинандъ VII заочно подписалъ ему смертный приговоръ. Въ 1834 г. возвращенъ на родину королевой Христіной. Ум. въ 1835 г.

Вальдесъ (Valdez), Хуанъ де, испанск. гуманистъ и реформаторъ, братъ государственнаго секретаря *Альфонса В.*, род. въ 1500 г. въ Кастиліи, съ 1533 г. выдвигается какъ дѣятельный и талантливый поборникъ реформаци въ средней и южн. Италиі. Ум. въ 1541 г. В. оставилъ рядъ богословск. сочиненій, до сихъ поръ пользующихся распространеніемъ среди послѣдователей реформатской церкви. О немъ см. *Schlatter*, „Die Brüder Alfonso und Juan de V.“ (Basel, 1901).

Вальдивія, глав. гор. одноимен. чилийскаго пров. (21.637 кв. км., 118.842 жит.) на р. Кальекалье, 15.229 жит.; часто страдаетъ отъ землетрясеній.

Вальдисъ, Буркардъ, нѣм. поэтъ изъ эпохи Реформаци, род. около 1490 г., въ 1523 г. принялъ лютеранство, въ 1544 г. занялъ мѣсто священника въ Абгероде, ум. около 1556 г. Гл. пр.: сборникъ остроумныхъ басенъ „Esopus“, матеріаломъ которыхъ не-

рѣдко пользовались новѣйшіе нѣм. баснописцы, какъ Геллертъ и Гагедорнъ, и комедія „Vom verlorenen Sohn“, оба направлены противъ католич. духовенства.

Вальдieri, мѣстечко въ итальян. пров. Кунео, 757 м. надъ ур. моря, 1233 жит. Вблизи курортъ В., съ 36 сѣрными источниками, 38°—65°.

Вальдюрлеръ, Фердинандъ, австрійск. живопис., род. въ 1793 г., былъ профессоромъ вѣнской академіи художествъ и стоялъ во главѣ вѣнскихъ жанристовъ своего времени. Большую часть своихъ сюжетовъ В. беретъ изъ быта нижне-австрійскихъ крестьянъ и изъ жизни дѣтей. Онъ изображаетъ „Крестьянскія избы“, „Возвращеніе съ поля“, „Увозъ невѣсты“, „Свадьбу“, „Первый шагъ ребенка“, „Рождественскіе подарки“, „Раздачу наградъ бѣднымъ школьникамъ“. Картины обвѣяны любовнымъ чувствомъ и не лишены идиллическаго настроенія. Будучи виднымъ представителемъ мѣстнаго жанра, В. является предтечею пленеризма въ Австріи. Въ противоположность сухимъ германскимъ живописцамъ, В. чувствуетъ непосредственное влеченіе къ свѣту и краскамъ. Въ картинахъ съ группами крестьянъ и дѣтей, написанныхъ на открытомъ воздухѣ, это влеченіе часто приводитъ В. къ нѣсколько грубой пестротѣ. Но въ изображеніи внутренности дома онъ уже достигаетъ большого успѣха, а въ пейзажахъ изъ Пратера и вѣнскихъ окрестностей онъ умѣетъ дать довольно много солнечнаго свѣта. Прекрасны по гармоничности колорита, по умѣлю подчинить второстепенность главному, по любовной выработкѣ подробностей меньшія его вещи и портреты. Ум. В. въ 1865 г. *Eitelberger J.*, „W.“ („Kunst und Künstler Wiens“ 1879). *H. T.*

Вальдшнепъ, *Scolopax rusticola*, видъ бекасовъ, до 35 см. длины, отличается отъ другихъ видовъ голенью, оперенною до нижняго конца, 12 рулевыми перьями на хвостѣ, короткими первостепенными и длинными второстепенными маховыми перьями, поперечными пестринами на головахъ и болѣе блѣдной окраской яицъ. Окраска очень похожа на опавшіе листья,

что позволяетъ В. легко скрываться на землѣ, особенно во время насилія: сверху ржавчатая съ черными поперечными волнистыми пестринами, а на задней сторонѣ шеи, верхней части спины и плечахъ, кромѣ того, съ черными и сѣрыми пятнами; темя и затылокъ буро-черные съ тремя ржавыми поперечными полосами; отъ клюва черезъ глаза идетъ черноватая полоса. Горло бѣловатое, нижняя сторона сѣровато-охристая съ бурными поперечными пестринами. Клювъ и ноги грязно-мясного цвѣта. В. встрѣчается по всей зап. Европѣ отъ полярнаго круга до Альпъ и Карпатъ, въ Евр. Россіи отъ Финляндіи до Крыма и Кавказа, въ Сибири до 60° с. ш., зимуетъ въ бассейнѣ Средиземнаго моря, въ Азій отъ Персіи до Китая. Прилетъ В. въ централ. Россію бываетъ въ концѣ марта или началѣ апрѣля, и вскорѣ послѣ прилета начинается *тляга*, т. е. полеты самцовъ надъ лѣсомъ съ особенными криками (карканье и циканье), которыми они вызываютъ самокъ. В.—птица ночная, днемъ держится въ лѣсной чащѣ, предпочитая темные и сѣрые лѣса, изрѣзанные оврагами, съ мокрыми низинами, а къ вечеру перебирается кормиться на лѣсныя опушки, поляны, дороги и т. п., оставаясь здѣсь до зари. Питается гл. обр. земляными червями, наскокомъ, слизняками и отчасти молодыми корнями и можжевел. ягодами. *М. Нечавъ.*

Вальдъ, фабричн. гор. въ Пруссіи, Дюссельдорфск. округа, 25.304 жит.

Валькеръ, см. *Уокеръ*.

Валькеръ (Walcker), Эбергартъ, знаменитый нѣмецкій мастеръ органовъ, во многомъ усовершенствовавшій этотъ инструментъ, род. въ 1794 г., ум. въ 1872 г. Его пять сыновей съ успѣхомъ продолжали дѣло отца (въ Людвигсбургѣ). Въ Россіи находится не мало знам. органовъ В-а, какъ, напр., въ Петербургѣ, въ лютеранской Петропавл. церкви (65 регистровъ); въ Ригѣ, въ соборѣ (124 регистра).

Валькириi, въ сѣв. мифологіи безсмертныя дѣвы замѣчательной красоты, которыя въ золотомъ вооруженіи носятя на коняхъ по воздуху и, по повелѣнію Одина, руководятъ сра-

женіями и распредѣляютъ между воинами жребій смерти; погибшихъ героевъ онѣ сопровождаютъ въ Валгаллу и тамъ прислуживаютъ имъ.

Валь-ле-бенъ (Vals-les-Bains), курортъ во франц. департ. Ардешъ, съ холодными (12°—17°) углекислослощелочн. источн. (7—8 милл. бутылокъ въ годъ).

Вальми, деревня во Франціи (деп. Марны), 408 жит. Извѣстна по сраженію (канонадѣ В.), въ кот. великая революція одержала первую побѣду надъ реакціонной коалиціей (20 сент. 1792 г.).

Вальмики, индійскій поэтъ, авторъ „Рамаяны“ (см.).

Вальпарайзо, главн. гор. однимъ чилийск. провинціи (5.059 кв. км., 281.872 жит.) на бер. Тихаго ок., съ прекрасной гаванью, защищенной молотомъ; таможня, огромные склады, биржа, верфи; памятникъ Колумбу и др.; публ. библ. (35 тыс. т.), естеств.-истор. музей; гор. благоустр., хотя страдаетъ отъ недостатка питьевой воды и землетрясеній (последнее въ 1906 г.), важнѣйшій по торговлѣ портъ не только Чили, но и всего Южн.-америк. побережья, 162.447 жит. Машиностроеніе, ввозятся хлопчатобум., шерстян. ткани, ковры, уголь, чай, сахаръ, ввозятся гуано, мѣдь, золото, серебро, іодъ, пшеница, кожи.

Вальполь, см. Уолполь.

Вальпургіева ночь. Такъ называется въ Германіи ночь съ 30 апр. на 1 мая, въ которую у простого народа существуетъ обычай бѣгать съ горящими пучками соломы, привязанными къ длиннымъ шестамъ, и стрѣлять въ соседнія горы. Этотъ обычай находитъ себѣ объясненіе въ суевѣрномъ желаніи разогнать бѣсовъ и вѣдьмъ, могущихъ, по повѣрью, повліять на наступающій съ 1 мая новый экономическій годъ, потому что съ этого дня обыкновенно считались сроки контрактамъ по разнымъ хозяйственнымъ сдѣлкамъ и начинались полевые работы. Въ эту ночь, по повѣрью, собираются вѣдьмы на горѣ Брокенъ (см.), вершинѣ Гарца. В. ночь изображена Гёте въ „Фаустѣ“.

Вальрасъ (Walras), Леонъ, изв. экономистъ, род. въ 1834 г., изучалъ математику и политич. экономію, съ 60-хъ гг. отдался литературной дѣя-

тельности, въ 1866—68 гг. редактировалъ въ Брюсселѣ газ. „Le travail“, съ 1870 до 1892 г. былъ профес. политич. экономіи въ лозаннскомъ унив. Ум. въ 1910 г. Въ области экономич. теоріи В., одновременно съ Менгеромъ и Джевонсомъ и независимо отъ нихъ, развилъ ученіе о „предѣльной полезности“, впервые выдвинутое въ 40-хъ гг. Госсеномъ, и положилъ въ основу объясненія экономич. явленій психологич. понятіе о субъективной полезности; наряду съ Джевонсомъ, онъ при обоснованіи выводовъ широко пользуется математическ. методомъ. Больше крупными изъ его трудовъ являются: „Éléments d'économie politique pure“ (1874—77); „Théorie mathématique de la richesse sociale“ (1883); „Théorie de la monnaie“ (1886). О В. см. *Леоне*, „Léon Walras and die hedonistisch-mathematische „Schule von Lausanne“ (Archiv für Sozialwissenschaft und Sozialpolitik, XXXII Band, I Heft, Januar 1911).

Вальрафъ (Wallraf), Фердинандъ Францъ, нѣм. археол., род. въ 1748 г., былъ проф. кельнск. универ.; ум. въ 1824 г. Свое цѣнное собраніе памятниковъ наукъ и искусствъ В. оставилъ по завѣщанію городу Кельну, и оно послужило ядромъ кельнскаго музея, носящаго его имя.

Вальса форжула, см. газы и жидкости.

Вальсель, см. Уолсель.

Вальсендъ, см. Уолсендъ.

Вальсингамъ, см. Уолсингемъ.

Вальсъ, нѣмецкій танецъ, получившій свое позднѣйшее значеніе и повсемѣстную распространенность благодаря, главнымъ образомъ, вѣнцамъ: Ланнеру и двумъ Штраусамъ (см.). Тактъ вальса $\frac{3}{4}$, разлагающійся, однако, по характеру въ В. медленномъ и быстромъ. Вальсы Шопена, Чайковскаго и т. п. представляютъ типы идеализованные, не предназначенные для танцевъ. Ю. Э.

Вальсъ (Valls), гор. въ испан. пров. Таррагона (Каталонія), 12.625 жит.

Вальсъ (Waals), Иоганнесъ Дидерикъ ванъ деръ, знам. нидерландскій физикъ, род. въ 1837 г., былъ сначала учителемъ реальнаго училища въ Де-вентерѣ и Гаагѣ, а въ 1873 г. защитилъ въ Лейденѣ диссертацию на сте-

пень доктора математики и физики: это была знам. работа „О непрерывности газообразнаго и жидкаго состоянія“, выяснившая цѣлый рядъ темныхъ вопросовъ теоріи вещества. Здѣсь В. установилъ свое уравненіе состоянія реальныхъ газовъ (см. *газы*), которое позволило ему объяснить, впервые, наблюденныя Реньо отступленія отъ закона Бойля-Мариота, а во-вторыхъ, условія сгущенія газовъ въ жидкое состояніе въ связи съ такъ наз. явленіемъ Каньяръ-Латура. Здѣсь же В. далъ первый очеркъ ученія о „соотвѣтственныхъ состояніяхъ“ вещества; этой теоріей установлено было единообразіе тѣхъ измѣненій, которыя происходятъ въ жидкостяхъ и газахъ самой разнообразной химической природы подъ вліяніемъ измѣненій температуры и упругости ихъ. Идеи, высказанныя В. въ его диссертации, вызвали появленіе огромнаго множества теоретическихъ и экспериментальныхъ работъ, принадлежащихъ его ученикамъ и послѣдователямъ.— Въ 1877 г. В. получилъ кѣдру физики во вновь учрежденномъ амстердам. университетѣ.— Въ 1890 г. появилась вторая его крупная работа „Молекулярная теорія смѣси двухъ разнородныхъ веществъ“, которая, подобно диссертации, открыла собою длинный рядъ работъ по трактуемому вопросу, принадлежащихъ какъ самому В., такъ и другимъ физикамъ голландской школы.— Къ 1893 г. относится третье крупное сочиненіе В.: „Термодинамическая теорія капиллярности, основанная на предположеніи непрерывнаго измѣненія плотности“. Изложенная здѣсь теорія отличается отъ теорій капиллярности, принадлежащихъ Лапласу и Гауссу, тѣмъ, что въ основу ея положено возрѣніе о непрерывномъ движеніи, въ которомъ находятся молекулы тѣла, тогда какъ у Лапласа и Гаусса частицы тѣла считаются находящимися въ покоѣ; съ другой стороны, она отличается отъ теоріи Джибза тѣмъ, что В. разматриваетъ переходъ отъ жидкости къ находящемуся надъ ней пару, какъ совершающійся непрерывно (хотя и весьма быстро), между тѣмъ какъ Джибзъ допускаетъ существованіе рѣзкой границы

между жидкостью и ея паромъ.— Кроме упомянутыхъ здѣсь наиболѣе значит. работъ, В. написалъ еще нѣсколько десятковъ мелкихъ сочиненій; всѣ они—теорет. содержанія; кроме нѣсколькихъ опредѣленной критич. температуры, В. никогда не занимался эксперимент. изслѣд. *А. Бачинскій.*

Вальтгамъ, см. *Уолтгемъ.*

Вальтеллина (Val Tellina), долина верхней Адды, въ итал. пров. Сондрио: скотовод., винодѣліе, ок. 110.000 жит.— В., вмѣстѣ съ Кьявеной и Борміо, входила въ средн. вѣка въ составъ Ломбардіи, затѣмъ Милана. Во время 30-лѣтней войны была ареной жестокихъ усобицъ между катол. и протестантами (В—ская война). Въ эпоху революц. войнъ В. вошла въ составъ Цизальпин. республики, съ 1804 г.— королевства Италіи, а съ 1814 г. ломбардо-венеціанск. королевства.

Вальтеръ, Викторъ Григорьевичъ, род. въ 1865 г., 1-й скрипачъ и концертмейстеръ Спб. императорской оперы; ученикъ Ауэра. Изданы его „Какъ учать играть на скрипкѣ“, „Музык. образование любителя“, „Въ защиту искусства“ (противъ Толстого), „Музыка и нравственность“, „Глинка, Чайковский, Рубинштейнъ“ и др. *Ю. Э.*

Вальтеръ, Иоганнъ, геологъ, род. въ 1860 г., съ 1890 г. проф. въ Ленѣ, съ 1906 г. проф. и директ. минералогическаго института въ Галле. Въ 1883 г. В. занимался изслѣдованіемъ морского дна и его фауны въ Неаполит. заливѣ, въ 1887 г. изучалъ коралл. рифы въ Красномъ морѣ и предпринялъ съ Швейнфуртомъ экспедицію въ Египетскую пустыню, въ 1888—89 гг. путешествовалъ по Остѣ-Индіи и Цейлану, въ 1891 г. по сѣв.-америк. пустынямъ, въ 1897 г. по Уралу и Туркестанскимъ степямъ. В. приобрѣлъ весьма большую извѣстность изученіемъ континентальныхъ отложений и особенно изученіемъ пустынь, какъ современныхъ, такъ и предшествующихъ геологическихъ періодовъ. Этимъ вопросамъ посвящены его важнѣйшіе труды: „Das Gesetz der Wüstenbildung in der Gegenwart und Vorzeit“ (1900) и „Geschichte der Erde und des Lebens“ (1908), перев. и на русс. языкъ.

Вальтеръ Аквитанскій, герой древ-

не-германскія саги, легендарные подвиги котораго составляютъ главное содержаніе „Пѣсни Вальтари“ (*Waltharilied*), дошедшей до нашего времени въ латинскомъ переводѣ (гекзаметрами) монаха Эккегарта („*Waltharius Manufortis*“ начала X-го в.). Сага о В. частями перешла въ позднѣйшія изданія верхне-германскаго эпоса (нач. XII), а также въ эпосъ англо-саксонскій (VIII в.) и польскій. См. *Heinzel*, „Über die Waltharsage“ (Wien 1888), *Schweitzer*, „De poemate latino Walthario“ (Par. 1889).

Вальтеръ Голякъ (*Gautier Sans Avoir*), франц. рыцарь, въ 1095 г. отправился въ крестовый походъ во главѣ отряда, набраннаго въ народныхъ низахъ. Не дожидаясь рыцарскихъ отрядовъ, В. со своимъ войскомъ отправился внизъ по Дунаю, черезъ Византію въ Мал. Азію; но здѣсь его войско было почти совершенно уничтожено болѣзнями, голодомъ и разъяренными мѣстными жителями; самъ В. былъ убитъ въ 1096 г. въ сраженіи съ сельджуками у Никеи.

Вальтеръ Скоттъ, см. *Скоттъ*, *Вальтеръ*.

Вальтеръ фонъ-деръ-Фогельвейде, среднев. нѣмец. поэтъ, жилъ въ концѣ XII и началѣ XIII в., скитался по дворамъ Фридриха Австрійскаго, Германа Тюрингенскаго, Оттона IV и Фридриха II, подарившаго ему небольшой ленъ. В. началъ свою литератур. дѣятельность, какъ поэтъ любви (миннезингеръ), воспѣвая сначала дѣвушку изъ простонародья (свою любовницу), потомъ недоступную для него даму, затѣмъ перешелъ къ политическимъ стихотвореніямъ, проникнутымъ патріотическимъ настроеніемъ и культомъ идеи германской имперіи, въ которыхъ увѣщевалъ князей изъ любви къ родинѣ прекратить междоусобную войну и нападать на папу, обиравшаго нѣмец. народъ. Религіозныя стихотворенія В. проникнуты обычнымъ аскетическимъ настроеніемъ средневѣковья, сознаниемъ суетности и бренности земной жизни. Въ произведеніяхъ В., искреннихъ и мелодичныхъ, нѣмец. рыцарская поэзія (миннезангъ) достигла своего классическаго выраженія. Произв. В. изданы впервые Лахманомъ (1828),

въ послѣдній разъ Вильмансомъ (1883). О немъ см. *Wilmanns*, „Leben und Dichten W. v. d. V.“, 1882; *Франке*, „Исторія нѣм. литер.“ 1904. В. Фр.

Вальтеръ-Вельдона способъ регенерированія хлористаго марганца въ окислы марганца при добычаніи хлора, позволяеть оперировать съ тѣмъ же количествомъ окисловъ марганца, добавляя лишь соляную кислоту. Къ кислому раствору $MnCl_2$ прибавляютъ извести, и чрезъ двойное разложеніе получаютъ водную закись марганца и хлористый кальцій. Прибавляя избытокъ известковаго раствора, пропускаютъ воздухъ, и тогда безцвѣтная закись марганца, поглощая кислородъ, переходитъ въ окись и перекись марганца. Эта смѣсь при взаимодействіи съ соляной кислотой выдѣляетъ опять хлоръ.

Вальтонъ, см. *Уолтонъ*.

Вальтрапъ, покрывка на сѣдло; служитъ для украшенія и надѣвается только при парадной сѣдловкѣ. Въ прежнее время подобныя украшенія въ Россіи носили названіе платовъ, чепраковъ, чандырей. Названіе В. появилось въ Россіи при Екатеринѣ II.

К. О.

Вальхернъ, или *Вальхернъ*, островъ, принадл. Голландіи, между двумя устьями Шельды и Нѣмецкимъ моремъ, съ площадью въ 209 кв. км. Города: Миддельбургъ, Веере и Флиссингенъ. В. извѣстенъ предпріятой противъ него въ 1809 г. англійской экспедиціей, сопровождавшейся бомбардировкой Флиссингена.

Вальцовка, или *вальцованіе*, пропусканіе межд. двумя валиками (*вальцами*) листовъ или полосъ, чтобы сплющить ихъ, придать имъ равномерную плотность, лоскъ и т. д. Находитъ примѣненіе въ самыхъ разнообразн. производствѣхъ — писчебумажн., мануфактурн., желѣзодѣлательн. и т. п. Ср. *прокатный станокъ*. Такъ же наз. станокъ съ вальцами для перемалыванія зерна въ мукомольномъ дѣлѣ. А. Г.

Вальцы, см. *вальцовка*.

Вальштатъ (*Wahlstatt*), сел. въ прусск. окр. Лигницъ, 990 ж.; извѣстно сраженіемъ между полководцемъ Батыя Петой и Генрихомъ Благочестивымъ (въ 1241 г.) и побѣдой Блю-

хера надъ Макдональдомъ при р. Кацбахъ (1813 г.).

Вальядолидъ (Valladolid), испанск. пров. въ Старой Кастилии, 7.569 кв. км.; плоская возвышенность, орош. Дуэро съ прит., съ сухимъ климат.; 278.561 жит., заним. гл. образ. земледѣл. (пшеница, стручк. раст.), винодѣл., скотов.

Вальядолидъ, гл. гор. одноим. исп. пров., на лѣв. бер. Пизуэрги; универс., основ. въ 1346 г. (въ 1909 г. 4.600 слушат.), академія наукъ и искусствъ, худож. музей, 68.789 жит.—В. (въ ср. вѣка Vallisoletum) основанъ, какъ полагають, готами въ 625 г. на развал. римск. гор. Pinta; служилъ резиденціей кастильскихъ и позднѣе испанск. королей до Карла V. Въ В. родился Филиппъ II, и умеръ Колумбъ.

Вальянь (Vaillant), Мари-Эдуардъ, членъ парижской Коммуны 1871 г. и вождь бланкистской фракціи франц. социалистовъ, род. въ 1840 г., изучалъ естественныя науки и медиц. въ Парижѣ, а затѣмъ за границей, гдѣ занимался также философій и экономич. науками. Здѣсь онъ познакомился съ социалист. ученіями, сблизился съ дѣятелями Интернационала и, когда вспыхнула война 1870 г., вернулся въ Парижъ уже убѣжденнымъ сторонникомъ послѣдняго. Вступивъ въ ряды національной гвардіи, В. сталъ пропагандировать въ ея средѣ идеи междунар. ассоціаціи рабочихъ. Это ему создало такую популярность, что на выборахъ въ національное собраніе (февр. 1871) онъ, хотя и не прошелъ, но получилъ свыше 49 т. голосовъ, а послѣ 18 марта былъ избранъ членомъ Коммуны. По вступленіи версальскихъ войскъ въ Парижъ В. уѣхалъ въ Лондонъ и въ 1872 г. былъ заочно приговоренъ въ Версали къ смертной казни. Въ Лондонѣ онъ сталъ членомъ совѣта Интернационала. вмѣстѣ со своими товарищами-бланкистами В. крайне враждебно относился къ первымъ умѣреннымъ шагамъ профессиональнаго движенія парижскихъ рабочихъ, призывая ихъ въ прокламаціяхъ и брошюрахъ къ болѣе революціоннымъ выступленіямъ. Въ 1880 г., послѣ амнистіи, онъ вернулся въ Парижъ и присоединился къ рабочей социалистической партіи. Послѣ раскола въ С.-Этьеннѣ (1862 г.)

В. создалъ особую фракцію бланкистовъ. Въ 1884 г. онъ былъ выбранъ въ парижскій муниципалитетъ и оставался членомъ его до своего избранія въ палату депутатовъ (1893 г.), гдѣ застѣдуетъ и теперь. Отъ заговорщической тактики бланкистовъ В. съ товарищами давно отказался. Они стоятъ теперь на позиціи всей международной соц.-демократіи. Отличаются они лишь тѣмъ, что больше другихъ склонны приспосабливать свою дѣятельность къ требованіямъ массъ, даже когда не раздѣляютъ этихъ требованій. Этимъ объясняется благопріятное отношеніе В. къ всеобщей стачкѣ, къ т. наз. революц. синдикализму и пр. *Е. С.*

Валюта (итал., фр. valeur, англ. value) 1) въ вексельн. правѣ—предметъ долга, деньгами, товаромъ или въ чемъ бы онъ ни заключался (см. *вексель*); 2) въ политической экономіи подъ В. разумѣется денежная единица, принятая въ данной странѣ, являющаяся всеобщимъ эквивалентомъ (см. *деньги*) и обладающая характеромъ законнаго платежнаго средства. Слово В. обыкновенно употребляютъ для обозначенія той или другой денежной системы, такъ какъ послѣдняя опредѣляется своей единицей. Въ этомъ смыслѣ говорятъ о золотой, серебряной, бумажной и пр. В. Какъ извѣстно, золото и серебро, въ процессѣ экономического развитія, благодаря присущимъ имъ свойствамъ, выдѣлились въ качествѣ наиболѣе пригоднаго матеріала для конструирования денежной системы (см. *деньги*). То или другое вѣсовое количество одного изъ этихъ драгоценныхъ металловъ составляетъ денежную единицу, при условіи, что денежное обращеніе страны неотрывается отъ своей металлической основы. Однако, для того, чтобы металлъ дѣйствительно выступалъ въ роли мѣрилы цѣнности, недостаточно, чтобы изъ него чеканились обращающіяся монеты; необходимо установленіе постоянной связи между монетой и монетнымъ металломъ. Золотая или серебряная монета опредѣляется въ своей стоимости цѣнностью содержащагося въ ней драгоценнаго металла лишь въ томъ случаѣ, если каждый владѣлецъ слитка имѣетъ возможность обратить его въ соотвѣтствующее по цѣнности

количество монетъ; для этого необходимо существованіе т. н. *права свободной чеканки*. Это означаетъ, что владѣлецъ слитка можетъ принести его на монетный дворъ и потребовать, чтобы слитокъ обратили въ монеты (со взиманіемъ, обыкновенно, извѣстной пошлины за чеканку). При этихъ условіяхъ металлы въ монетахъ и слиткахъ находятся между собою въ неразрывной связи, и денежная единица страны не испытываетъ, вообще говоря, другихъ колебаній, помимо свойственныхъ металламъ, какъ товарамъ. Если свободной чеканки для какого-либо драгоценнаго металла не существуетъ, то, очевидно, цѣнность изготовляемыхъ изъ него правительствомъ монетъ можетъ искусственно повышаться сравнительно съ ихъ матеріальной стоимостью. Государственная власть строго ограничиваетъ количество выпускаемыхъ такимъ образомъ монетъ, чеканя лишь изъ приобрѣтаемаго ею металла. Само собою разумѣется, что, если при этомъ номинальная, нарицательная цѣна монеты значительно выше цѣнности ея матеріала, то такіа монеты носятъ кредитный характеръ и будутъ безпрепятственно обращаться лишь въ ограниченномъ количествѣ. Пояснимъ это примѣромъ. Русская пятирублевая золотая монета, свободно чеканяемая, имѣетъ такую же цѣнность (плюсъ стоимость чеканки), какъ и слитокъ золота, изъ котораго она изготовляется, тогда какъ серебряный рубль, для котораго не существуетъ свободы чеканки, $\frac{1}{100}$ на 30—40 (смотря по стоимости серебра на золото) дороже заключающагося въ немъ серебра. Совмѣстное обращеніе этихъ монетъ, которыя взаимно оцѣнены не по ихъ дѣйствительной стоимости, возможно только потому, что серебряный рубль играетъ лишь подсобное значеніе, является представителемъ золотого, т. е. собственно золотымъ рублемъ, вычеканеннымъ въ серебрѣ; пріемъ его въ платежахъ между частными лицами обязателенъ по закону лишь до 25 р., и общее количество такой серебряной монеты для всей Имперіи—ограничено (не болѣе 3 р. на душу населенія). Золотыя монеты въ Россіи являются *глав-*

ными или *валютными*; серебряныя—*вспомогательными*. Нерѣдко главныя монеты, цѣнность которыхъ опредѣляется стоимостью ихъ матеріала, называются *банковыми монетами*; проція—*размѣнными*. Такое названіе послѣднія получили отъ того, что служить преимущественно въ мелкихъ сдѣлкахъ, гдѣ главныя монеты неудобны въ силу ихъ высокой цѣнности, т. е. онѣ служатъ, какъ средство размѣна крупныхъ монетъ. Размѣнные деньги, будучи ограничены въ количествѣ, нося кредитный характеръ, могутъ во много разъ превышать стоимость своего матеріала; таковы—мелкія размѣнные монеты, серебряныя, никелевыя или мѣдныя, *биллонъ*, въ противовѣсъ которымъ болѣе дорогая размѣнная монета иногда называется *полноцѣнной*, что совершенно не соответствуетъ истинѣ. Ясно, что нашъ серебряный рубль имѣетъ гораздо болѣе родства съ двугривенными, мѣдными копѣйками и т. п., чѣмъ съ золотыми монетами. Чтобы связь между валютной монетой и матеріаломъ была еще крѣпче, правительство старается изымать изъ обращенія старыя, потертые денежные знаки и стремится къ возможно лучшей ихъ чеканкѣ; для этого устанавливается норма возможныхъ недочетовъ въ вѣсъ монеты или ошибокъ въ пробѣ, т. н. *терпимость* или *толерантность* (*ремедіумъ*) въ вѣсѣ и пробѣ. Ради чистоты обращенія извѣстная терпимость устанавливается и для размѣнной монеты, изготовляемой изъ драгоценнаго металла. Какъ бы ни была выстроена денежная система, очевидно, что золото, какъ очень дорогой товаръ, не можетъ служить матеріаломъ для размѣнной монеты.

Въ зависимости отъ того, существуетъ ли прочная связь между денежной единицей и металломъ—товаромъ, т. е. существуетъ ли свободная чеканка для главной монеты или нѣтъ, различается *регулируемая* и *свободная* В. Мы имѣемъ дѣло со свободной В. всякій разъ, когда отсутствуетъ свобода чеканки денежной единицы; наиболѣе яркимъ примѣромъ свободной В. является *бумажная*, когда законнымъ платежнымъ средствомъ дѣлаются неразмѣнные бумажныя деньги (*см.*

Очевидно, при свободной В. денежная единица не может обладать прочностью, ибо она удалена изъ міра товаровъ, стоимость ея опредѣляется не наиболѣе устойчивой среди всѣхъ товаровъ цѣнностью драгоцѣннаго металла, а всею массою рыночныхъ и лежащихъ внѣ рынка условий. Свободное денежное обращеніе есть болѣзненное состояніе, изъ котораго каждая страна должна такъ или иначе выйти. Основные вопросы валютнаго характера разрѣшаются только регулированными денежнымъ обращеніемъ. И тутъ возможны разнообразныя комбинаціи. Прежде всего, денежная единица—главная монета—можетъ изготовляться только изъ одного какого-либо металла—золота или серебра; и свободная чеканка будетъ существовать для одного металла. Законнымъ платежнымъ средствомъ является либо одна золотая, либо одна серебряная монета. Это—*системы монометаллистическія*. Таковы—*золотая В. и серебряная*. Само собою разумѣется, что единая В. не исключаетъ хожденія на рынкѣ и монетъ изъ другого металла, но таковыя или совсѣмъ не носятъ характера законнаго платежнаго средства, или обладаютъ имъ въ ограниченномъ размѣрѣ. Если въ основаніе денежной системы кладутся оба драгоцѣнныхъ металла, т. е. для нихъ обоихъ существуетъ свободная чеканка, изъ нихъ обоихъ изготовляются главныя—валютныя монеты, то мы имѣемъ дѣло съ *двойной В. или биметаллизмомъ*. Биметаллизмъ можетъ проявляться въ двухъ формахъ. Хотя цѣнности драгоцѣнныхъ *металловъ* и обладаютъ наибольшую устойчивость (во второй половинѣ XIX ст., какъ мы увидимъ ниже, это положеніе потеряло силу), но все же взаимоотношеніе на рынкѣ цѣнностей золота и серебра непрерывно, хотя-бы и въ небольшомъ масштабѣ, измѣняется. Если правительство изготовляетъ главныя монеты изъ обоихъ металловъ, то, очевидно, для единства счѣта, для облегченія торговыхъ сдѣлокъ, оно должно фиксировать отношеніе цѣнности металловъ въ монетахъ. Въ этомъ случаѣ мы имѣемъ дѣло съ *двойной В. или биметаллизмомъ* въ собственномъ смы-

слѣ этого слова; если же правительство, сохраняя и за золотыми и за серебряными монетами значеніе законнаго платежнаго средства и допуская ихъ свободную чеканку, не пытается установить ихъ взаимоотношенія по цѣнности, оставляя это товарному обороту, то въ такомъ случаѣ передъ нами—*параллельное обращеніе*. Последнее имѣетъ, очевидно, то неудобство, что денежный аппаратъ не представляетъ собою единого цѣлаго; приходится вести счѣта отдѣльно и на золотую и на серебряную монету, т. к. платежъ обоими видами монетъ разрѣшается по закону. Такъ какъ каждая страна стремится создать единое мѣрило цѣнностей, то параллельное обращеніе обыкновенно представляетъ собою лишь переходную стадію въ процессѣ сложенія денежной системы. Двойная В. не можетъ быть устойчивой. Правительство фиксируетъ отношеніе цѣнности золота и серебра въ монетѣ, приравливаясь къ рыночнымъ условіямъ, на примѣръ, устанавливая, что золотникъ золота въ $15\frac{1}{2}$ разъ дороже золотника серебра, и потому одноцѣнная серебряная монета въ $15\frac{1}{2}$ разъ должна быть тяжелѣе золотой. Пока на рынкѣ между золотомъ и серебромъ, какъ товарами, существуетъ это отношеніе, двойная В. будетъ довольно прочной; но стоитъ этому отношенію измѣниться хотя немного (а это бываетъ постоянно), то двойная В. разрушается. Если серебро подешевѣетъ относительно золота, такъ что золотникъ послѣдняго будетъ, напр., въ слиткѣ въ 16 разъ дороже золотника серебра, то никто не станетъ перечеканивать золотыхъ слитковъ въ монеты, такъ какъ въ монетахъ по закону золото лишь въ $15\frac{1}{2}$ разъ дороже серебра; мало того, окажется выгоднымъ переплавлять золотыя монеты въ слитки и послѣдніе продавать дороже за серебряную монету. Въ результатѣ, если правительство не позволитъ золотой монетѣ ходить на рынкѣ съ *ажіо (agio)*, *премией*, она исчезнетъ изъ оборота, и останется только болѣе дешевая серебряная монета; двойная В. фактически превратится въ единую—серебряный монометаллизмъ. Если подешевѣетъ золото, произойдетъ обрат-

ное—фактическое насаждение золотой В. Избѣгать изгнанія одного изъ металловъ въ монетѣ и, такимъ путемъ, искусственно поддерживать двойную В., можно лишь закрывши свободную чеканку подешевѣвшаго металла. Но это, какъ видно изъ вышеизложеннаго, есть разрушеніе основъ двойной В., требующей свободной чеканки для обоихъ металловъ. Вообще—болѣе дешевая монета, худшая, по выраженію экономистовъ, изгоняется лучшею. Это положеніе носить въ наукѣ названіе закона Грэшма (совѣтника англ. кор. Елизаветы—XVI в.). Хотя соотвѣствующія наблюденія дѣлались и раньше, но Грэшму, имѣвшему передъ глазами разстроенное англійское денежное обращеніе, впервые удалось ясно формулировать и объяснить этотъ простой законъ. Въ его время, вслѣдствіе систематической порчи тогдашней главной англійской—серебряной монеты, въ оборотѣ оставались только истертые или неполноцѣнные ден. знаки, такъ какъ—при одинаковой по закону цѣнности хорошей и плохой монеты—было выгоднѣе переплавлять хорошую въ слитки и продавать ихъ за количество плохихъ монетъ, раза въ полтора или два превышающее покупательную силу хорошихъ. Какъ видно изъ предыдущаго, законъ Грэшма имѣетъ гораздо болѣе широкое примѣненіе, чѣмъ думалъ его авторъ: это-то законъ объясняетъ принципиальную невозможность двойной В.

Переходъ отъ одной В. къ другой всегда сопряженъ съ извѣстными затрудненіями: установленіе новой денежной единицы требуетъ замѣны громаднаго количества главныхъ монетъ, приготовленныхъ изъ одного металла, монетами изъ другого. Этотъ процессъ замѣны можетъ длиться довольно долго—и въ такомъ случаѣ, наряду съ новой денежной единицей, могутъ пользоваться значеніемъ законнаго платежнаго средства и старыя главные монеты. Если такъ обстоитъ дѣло съ нѣкоторыми серебряными монетами при золотой В., мы имѣемъ дѣло съ нечистой, *хромоющей* золотой В. Наприм., въ Германіи, установившей у себя по закон. 1871 г. и 1873 г. золотую В. вмѣсто прежней серебряной,

характеромъ полнаго законнаго платежнаго средства до 1906 г. пользовались прежнія главные серебряныя монеты—талеры (3 марки), и потому въ Германіи была не чистая, а *хромоющая золотая В.* Такъ обстоитъ дѣло и до настоящаго времени во Франціи и другихъ странахъ *Латинскаго Союза*. Обратимся къ исторіи развитія различныхъ денежныхъ системъ. Облегченія мѣнового оборота, внесенныя изобрѣтеніемъ монеты, громадны (см. *деньги*); здѣсь мы должны отмѣтить, что преимущества монеты, на первыхъ порахъ ея установленія, отнюдь не безусловны. Для того, чтобы монетная система дѣйствительно давала товарному обороту прочный фундаментъ, необходимо: во 1) чтобы металлическое содержаніе монетъ однихъ наименованій было одно и то же во всѣхъ монетахъ; во 2) чтобы это содержаніе не мѣнялось въ силу прихоти власти, изготовляющей монету, или вслѣдствіе несовершенства техники монетнаго дѣла. При началѣ хозяйственнаго развитія каждой страны—и въ античное время, и въ новой Европѣ—именно этихъ условій нельзя было осуществить. *Единый* денежный аппаратъ можетъ быть только въ цѣлостномъ государствѣ, съ сильной центральной властью; феодальный режимъ—съ его политической и экономической раздробленностью—не благоприятствуетъ установленію нормальной денежной системы. Монета, по существу своему, представляетъ гарантію нормальнаго вѣса и пробы заключающагося въ ней драгоценнаго металла: эта гарантія должна исходить отъ учрежденія, стоящаго или долженствующаго стоять выше подозрѣній въ своекорыстіи. Изготовленіе монеты составляетъ поэтому привилегію государственной власти—*монетная регалія*. Но должно было пройти долгое время, пока власть научилась смотрѣть на м. регалію, какъ на свою обязанность, а не право; порчей монеты, т. е. уменьшеніемъ металлическаго ея содержанія съ сохраненіемъ номинальной цѣны и принужденіемъ общества принимать монеты по этой цѣнѣ,—занималась болѣе всего сама государственная власть. Представители нарождаю-

щейся буржуазии вели на этой почвѣ ожесточеннѣйшую борьбу съ властью, и въ спорахъ о цѣнности денегъ зародилась экономическая наука. Злоупотребленія властей имѣли своимъ послѣдствіемъ то, что размѣръ денежной единицы во всѣхъ странахъ сильно уменьшился: французскій ливръ (фунтъ) серебра въ XIII ст. въ 20 разъ былъ больше, чѣмъ въ XVIII; англійскій фунтъ серебра (ф. стерл.)—въ три раза болѣе вѣсилъ въ началѣ своего существованія, чѣмъ теперь. Русскій серебряный рубль содержитъ теперь серебра въ четыре раза меньше, чѣмъ вначалѣ.

Въ силу этого, въ феодальную эпоху и началѣ новыхъ вѣковъ—мы не найдемъ замкнутыхъ денежныхъ системъ въ различныхъ странахъ, а только *хаотическое состояніе денежнаго обращенія*, хожденіе на рынкѣ различныхъ сортовъ монетъ, часто искажаемыхъ, нерѣдко носящихъ одно названіе, но различающихся пробой и вѣсомъ. Во Флоренціи, напр., въ концѣ XIII ст. было три различныхъ счета на монеты, золотыя и серебряныя, носившія одно названіе, но содержавшія неодинаковое количество металла. Если въ какомъ-либо владѣніи для нуждъ развивающейся торговли начинали чеканить хорошую монету, она сейчасъ же становилась международной; ей начинали подражать, уменьшали достоинство—и она сходила со сцены. Такъ въ Италіи въ XI вѣкѣ начали изготовлять большую серебр. монету—*гроссы*, которая по мѣрѣ искаженія превратилась въ мелкую монету—*гроши*. Флорины и дукаты имѣли также повсемѣстное хожденіе. Въ XVI ст. нѣмецкій графъ *Шликъ* сталъ чеканить хорошую серебряную монету—*Joachimsthaler* или просто талеръ, который въ большомъ количествѣ подѣ именемъ „*сѣмиковъ*“ перечеканивался русскимъ правительствомъ въ рубли. Чѣмъ болѣе развивалась торговля, чѣмъ болѣе значеніе приобретали деньги, тѣмъ болѣе, съ одной стороны, развивались злоупотребленія монетнымъ дѣломъ, но—съ другой стороны—выросло и сопротивленіе торгующаго класса. На почвѣ борьбы за нормальный денежный аппаратъ развилась и

примитивная банковая политика. Установленію хорошей денежной системы мѣшало и то обстоятельство, что, при недостаткѣ драгоценныхъ металловъ, характеризующемъ начало новыхъ вѣковъ (до открытія Америки), правительства стремились установить двойную В., т. е. по существу невозможную систему, разрушавшуюся при каждомъ значительномъ измѣненіи цѣнности золота и серебра.

Каждая страна переживала хаотическое состояніе денежнаго обращенія и сравнительно поздно устанавливала у себя нормальный денежный аппаратъ. Крупныя международныя торговыя сдѣлки нуждались въ болѣе дорогой монетѣ—золотой; превращеніе внутренняго натурального хозяйства въ мѣновое вызывало сильную потребность въ серебрѣ. Открытіе Америки облегчило разрѣшеніе второй задачи; во вторую половину XVI ст. серебро широкимъ потокомъ хлынуло въ Европу, истощившую свои серебряныя рудники; а сто лѣтъ спустя начинается грандіозный ростъ добычи также и золота. Наиболѣе могучій расцвѣтъ добычи благородныхъ металловъ и переворота цѣнъ (кромѣ вышеупомянутаго XVI ст.) падаетъ на XIX ст., особенно на вторую его половину: за это время золота было добыто почти въ $1\frac{1}{2}$ раза больше, чѣмъ въ $3\frac{1}{2}$ предшествующихъ столѣтій. Поэтому на XIX ст. приходится и наиболѣе замѣчательныя измѣненія валютныхъ устоевъ. Прежде другихъ странъ къ золотой В. склонилась Англія. Внѣшняя торговля рано знакомитъ эту страну съ золотыми монетами, и—естественно, что англійское правительство пытается фиксировать ихъ отношеніе къ прежней серебряной, т. е. установить двойную В. Постоянныя неудачи въ этомъ отношеніи заставляютъ англійское правительство въ 1663 г. предложить золотой монетѣ—*гиней* (изъ гвинейскаго золота) ходить по рыночному курсу на серебро (гиней должна была бы равняться 20 шилл., т. е. фунту стерл.). Получилось параллельное обращеніе. Его неудобство усугубилось еще тѣмъ обстоятельствомъ, что серебряная монета, подвергавшаяся непрерывной порчѣ, страшно къ

этому времени пала въ цѣнѣ (курсъ гиней дошелъ до 30 шилл.). Перечеканка серебра повлекла за собой сильныя колебанія курса гиней, что было очень неудобно для счета. Поэтому сначала назначается максимальный курсъ, который, понижаясь, въ 1717 г. дошелъ до 21 шилл. Объявленіе этого курса неизмѣняемымъ знаменовало переходъ къ двойной В.; а такъ какъ при такомъ курсѣ серебро было оцѣнено въ монетѣ ниже своей рыночной цѣнности, то серебряная монета расплавлялась или уходила за границу. Сталь чувствоваться недостатокъ въ серебрѣ, нужномъ для мелкихъ сдѣлокъ; чтобы обезпечить себя въ этомъ отношеніи, Англія постепенно начинаетъ признавать серебряную монету размѣнной, ограничивать ея законную силу, пока въ 1798 г. не отмѣнила свободной чеканки серебра. 1816 г.—окончательно устанавливаетъ *золотую В. въ Англіи*. Денежной единицей является золотая монета; серебро имѣетъ лишь вспомогательное значеніе—съ ограниченной платежной силой (до 2 ф. ст. по закону). Правительство чеканитъ его лишь за свой счетъ и въ размѣрѣ не болѣе 10% общей суммы денегъ.

Въ то время, какъ Англія смѣло перешла къ золотой В., въ Сѣв.-Ам. Соед. Штатахъ и на континентѣ дѣлаются попытки установить двойную В. съ преобладаніемъ серебрянаго обращенія. *Франція*—(зак. 1785 и 1803 г.) и *Соед. Штаты* (з. 1792 г.)—устанавливаютъ у себя биметаллизмъ (отношеніе берется во Франціи 1 къ 15½, въ С. Ш. 1:15). Нѣмецкія государства стремятся къ чистой серебряной В.: „Южно-Герм. монетный союзъ“ (1837 г.) и „Вѣнский монетный договоръ“ (1857 г.) провозглашаютъ серебряное обращеніе. Замика въ производствѣ золота въ срединѣ XIX ст. влечетъ за собою даже переходъ торговаго государства—*Нидерландовъ* въ 1847 г. отъ устанавливающагося здѣсь золотого обращенія къ чистой серебряной В.

Въ 1848 г. открываются богатѣйшія золотыя Калифорнійскія россыпи (затѣмъ быстро выступаютъ въ производствѣ золота и другія страны);

это производитъ переворотъ въ отношеніи цѣнности золота къ серебру и ставитъ биметаллистическія страны въ затруднительное положеніе. Золото дешевѣетъ, и серебряная монета изгоняется изъ обращенія. Чтобы задержать ее—обращаютъ часть серебряныхъ некрупныхъ монетъ въ размѣнныя (съ уменьшеніемъ металлич. содержанія и закрытіемъ для этихъ монетъ свободной чеканки). Такъ дѣлаютъ С. Штаты въ 1853 г., Швейцарія, Италія и Франція—въ 1864 г. Въѣтъ съ тѣмъ—всеболѣе устанавливающаяся связь между хозяйствами отдѣльныхъ странъ, міровая экономика настойчиво требуетъ установленія если не единой міровой денежной системы, то хотя бы одинаковой В. Капитализмъ, пройдя національную стадію, становится интернациональнымъ и предъявляетъ соотвѣтствующія требованія. Наполеонъ III желаетъ сыграть роль объединителя, но Франція упорно держится за биметаллизмъ—и на этой почвѣ державамъ нельзя было сговориться, въ особенности принимая во вниманіе послѣдовавшее вскорѣ невѣроятное поднятіе производства серебра, уронившее его цѣнность сравнительно съ золотомъ къ концу XIX в. почти наполовину. Результатомъ стремленій Наполеона III было образованіе въ 1865 г. „*Латинскаго Монетнаго Союза*“ между Франціей, Швейцаріей, Бельгіей и Италіей, принявшихъ общую франковую систему счета (лира итал. = франку); серебряныя монеты съ 2 фр. приобрѣтаютъ характеръ размѣнныхъ, съ ограниченной платежною силою (до 50 фр.), закрытіемъ для нихъ свободной чеканки и ограниченіемъ общаго количества (5 фр. на голову населенія). Пятифранковики остаются банковской монетой. Позднѣ Греція вступаетъ въ Латинскій союзъ; примыкаютъ къ нему также Румынія и Палская область. Позиція серебра начинаетъ колебаться—и это приводитъ въ смущеніе владѣльцевъ серебрянорудниковъ, держателей цѣнныхъ бумагъ, выраженныхъ въ серебряной В. Кроме того, чувствительно задѣваются интересы купцовъ и промышленниковъ, отправляющихъ свои товары въ страны съ серебряной В. и получаю-

щих за свои товары серебряныя деньги, постоянно падающія въ цѣнѣ. Начинается со стороны этихъ заинтересованныхъ группъ агитація за биметаллизмъ, продолжавшаяся очень долго и привлекавшая въ своемъ развитіи новыя общественныя группы, какъ мы увидимъ ниже. Объединительныя стремленія Франціи останавливаются франко-прусской войной 70—71 г. Образовавшаяся Германская имперія въ 1871—73 г. вводитъ у себя золотую В., съ закрытіемъ свободной чеканки для серебра и признаніемъ за серебромъ роли вспомогательной монеты (чеканка ея не болѣе 10 мар., по новеллѣ 1900 г.—15 м., 1909—20 м. на голову нас., платежная сила до 20 м.). Но для осуществленія этихъ законовъ надо было изъять изъ обращенія серебро, приблиз. на сумму свыше 1½ миллиарда м. Пока галеры не были окончательно изъяты, они носили характеръ банковской монеты (хромающая золотая В.). Изъятіе серебра выражалось, главн. образомъ, въ его продажѣ, что—при паденіи его цѣны—доставляло большіе убытки. Подъ влияніемъ послѣднихъ и усилившейся биметаллической агитаціи, Бисмаркъ въ 1879 г. прекратилъ продажу серебра и затормозилъ насажденіе чистой золотой В. въ Германіи. Вслѣдъ за Германіей къ золотой В. въ 1872 г. переходить Швеція, Норвегія и Данія (*Скандинавскій мон. союзъ*); Нидерланды приостанавливаютъ свободную чеканку серебра; Соед. Штаты С. Ам. (1873 г.) испытываютъ крупнѣйшія затрудненія—и послѣ долгихъ усилій спасти серебро переходятъ къ золотому обрац. Латинскія страны, отъ паденія цѣнности серебра, стали наводняться серебряными пятифранковиками, свободно чеканимыми, что грозило уходомъ золота изъ оборота. Для предупрежденія этого, сначала ограничиваютъ количество чеканной пятифр. монеты, пока, наконецъ, въ 1878 г. не приостанавливается во всемъ Латинскомъ союзѣ свободная чеканка серебра. Биметаллист. страны, такимъ образомъ, переходятъ къ золотой В., которая, при сохраненіи за пятифранковиками значенія банковской монеты, является хромающей. Къ этому времени и достигаетъ не-

обычайной силы агитація за биметаллизмъ. Выше было указано (см. *бу-мажныя деньги*), кто былъ заинтересованъ въ искусственномъ поднятіи цѣнности серебра, изгоняемого изъ оборота, главнымъ образомъ, вслѣдствіе крайняго увеличенія его производства. Къ нимъ, особенно въ Германіи, примыкаетъ обремененный ипотечными долгами и переживающій сельско-хоз. кризисъ землевладѣльческій классъ, которому падающая В. сулила цѣлый рядъ серьезныхъ выгодъ. Среди научныхъ авторитетовъ и политическихъ сторонниковъ биметаллизма заслуживаютъ особаго упоминанія—Воловскій, Лавеле, Шеффле, Вагнеръ (одно время даже Лексисъ), Чернуски, Арендтъ, во Франціи (Бельгій) и Германіи,—Джиббсъ, Вальфуръ, Барбуръ, Чаплинъ—въ Англии, Дана Гортонъ, Брайанъ, Уокеръ—въ Сѣв.-Ам. Соед. Штатахъ; главнѣйшими представителями монометаллизма (золото) надо считать М. Шевалье, Л. Сая, П. Леруа-Болье, Левассёра—во Франціи, Зетбера, Бамбергера, Нассе—въ Германіи, Джиффена, Мэкъ-Ляуда, Гладстона—въ Англии.

Сущность биметаллической теоріи сводится къ слѣдующему. Цѣнность денегъ (а чрезъ нихъ и цѣнность монетнаго металла) опредѣляется не рыночными условіями, а закономъ. По мѣткому выраженію Чернуски и Лавеле: „металлъ есть тѣло монеты, легальный курсъ—ея душа“. Отсюда слѣдуетъ, что ни монета, ни монетный металлъ не покупаются и не продаются и, стало-быть, не подчиняются общимъ законамъ товарнаго обращенія. Поэтому, если правительство фиксируетъ извѣстное отношеніе между цѣнностями золота и серебра въ монетѣ, то рынокъ долженъ будетъ его воспринять. Однако, при современномъ международномъ характерѣ экономики, необходимо и солидарное дѣйствіе правительствъ различныхъ странъ, т.-е. мѣсто національнаго биметаллизма долженъ заступить международный, договорный. Двойное мѣрило цѣнности лучше одинаго, такъ какъ позволяетъ рынку пользоваться, смотря по обстоятельствамъ, то однимъ, то другимъ металломъ, и благодаря этому избѣгать рѣзкихъ повышеній и пони-

женій цѣнъ. Современныя низкія цѣны товаровъ, по мнѣнію биметаллистовъ, объясняются дороговизной золота, недостаточностью его запасовъ и добычи для обслуживания всего цивилизованнаго міра. На помощь биметаллистамъ, въ концѣ 70-хъ гг., приходитъ пресловутая теорія геолога Зюсса, который пророчилъ людямъ золотой голодъ: горная разработка золотоносныхъ породъ, по его мнѣнію, мало доступна, ибо золото, благодаря своему громадному удѣльному вѣсу, лежитъ слишкомъ глубоко въ нѣдрахъ земнаго шара, а золотыя росыпи почти всѣ уже открыты и использованы. Нечего прибавлять, что жизнь ниспровергла предположенія Зюсса—и, вмѣсто золотого голода, мы къ началу XX в. видимъ колоссальное увеличение его добычи, и при томъ—рудничнымъ способомъ: ежегодная добыча достигаетъ нынѣ около полумилліона килограммовъ, противъ полутораста тысячъ—въ 70—80 гг. (небольшая заминка произошла во время англо-бурской войны, нынѣ же идетъ дальнѣйшее увеличение: 1909 г.—674.336 кг.).

Монометаллисты, расходясь съ противниками въ основномъ пунктѣ—теоріи цѣнности денегъ (монета лишь особый товаръ), главное вниманіе обратили на неправильность заключеній о причинахъ низкихъ товарныхъ цѣнъ и кризисовъ и невозможность установленія двойной В. Конечно, нельзя отрицать вліянія демонетизаціи серебра на паденіе его цѣны, но причину, прежде всего, надо искать въ условіяхъ производства: съ середины XIX ст. добыча серебра идетъ быстрыми шагами впередъ—въ полов. 60 г.—около 1 м. кг., къ 80 г.— $2\frac{1}{2}$ м. кг., къ 1900 г.—свыше 5 м. кг. Этимъ, въ первую очередь, объясняется поразительное паденіе цѣнности серебра относит. золота: съ отношенія 1:15,55 къ 70-му г., оно опускается до 1:18,63 въ первой половинѣ 80 г., 1:30,59—въ 1896 г., составляя нынѣ (1909 г.) 1:39,75. Односторонность же теоріи цѣнности денегъ у биметаллистовъ рѣзко бросается въ глаза каждому экономисту: ими учтена только второстепенная юридическая сторона дѣла. Въ другой формѣ и на почвѣ учета иныхъ реаль-

ныхъ комбинацій попытку воскрешенія этой теоріи денегъ мы находимъ въ послѣднее время у Кнаппа въ его трудѣ—„*Staatliche Theorie des Geldes*“—1905 г.

Биметаллистическая агитація велась чрезвычайно энергично, особенно во Франціи и Сѣв.-Ам. Соединенныхъ Штатахъ. Подъ вліяніемъ правительства этихъ двухъ державъ открывается эра *интернациональныхъ конференцій* по денежному вопросу. Первое международное обсужденіе валютнаго вопроса относится ко времени всемірной выставки въ Парижѣ—1867 г. Франко-Прусская война отодвинула эту проблему на второй планъ, но—въ концѣ 70 гг. она вновь интенсивно выдвигается. Вторая конференція 1878 г. определенно ставила своей цѣлью осуществленіе международного биметаллизма. Тѣмъ временемъ, въ Соед. Штатахъ, въ цѣляхъ демонстративныхъ, дѣлается опасный опытъ: отменяется законъ 1873 г., устранившій свободную чеканку серебра, и принимается знаменитый *Bland-bill* (1878), обязывавшій казначейство покупать ежемѣсячею и чеканить серебра на сумму 2—4 милл. долл.; серебряные доллары имѣли силу банковской монеты (въ оборотъ выпускались обезпеченные серебромъ „сертификаты“). Монетная конференція 1878 г. такъ же, какъ и слѣдующая—1881 г., осязательныхъ результатовъ не имѣла. Въ сущности, исходъ дѣла зависѣлъ отъ поведенія Англіи. Въ послѣдней для разрѣшенія вопроса о В. учреждается особая комиссія (работ. съ 86 по 88 г.), результатомъ которой былъ отказъ отъ всякихъ биметаллистическихъ опытовъ. Соед. Штаты въ 1890 г. для спасенія серебра рѣшаются на принятіе *билля Шермана*, усилившаго во много разъ обязательныя закупки серебра казначействомъ; за три года дѣйствія этого билля Соед. Штаты закупили болѣе $\frac{1}{3}$ міров. производства серебра. Цѣна послѣдняго, нѣсколько приподнятая чисто спекулятивно, пала очень быстро до небывалаго еще уровня. Созванная въ Брюсселѣ (1892 г.) новая монетная конференція кончается неудачно для биметаллистовъ. Тогда Соед. Штаты круто поворачиваютъ—

въ 1893 г. конгрессъ, экстренно созванный, прекращаетъ закупки серебра и его свободную чеканку. Въ то же время всюду, даже въ странахъ, погрязших въ бум.-денежномъ хозяйствѣ, обнаруживается стремленіе къ золотой В. (Австро-Венгрія въ 1892 г. въ принципѣ переходитъ къ золотому обращенію; намѣчается золотая В. въ Россіи). Даже Востокъ, до сихъ поръ поглощавшій серебро, мѣняетъ свою политику: Индія въ 1893 г. прикрыла свободную чеканку серебра, Японія въ 1897 г. перешла къ золотой В. Соед. Штаты еще разъ попытались расположить державы къ биметаллизму: лѣтомъ 1897 г. въ Европу была послана комиссія подъ предѣвательствомъ сенатора Уолькотта, съ цѣлью воздѣйствія, главнымъ образомъ, на Англію (Индію). Миссія Уолькотта окончилась также неудачно. Соед. Штатамъ послѣ этого осталось только положить въ основаніе своей денежной системы золотой долларъ—въ 1900 г. Судьба „договорнаго“ биметаллизма была окончательно рѣшена въ отрицательномъ смыслѣ. Повсюду обнаруживается тенденція (даже въ Китаѣ) къ золотой В., которая устанавливается во многихъ странахъ или въ чистомъ, или хромающемъ видѣ (Ява, Британская Индія). Гдѣ такой переходъ, въ силу различныхъ обстоятельствъ, сразу оказывался затруднительнымъ (Филиппинскіе острова, Панама, Мексика), тамъ, во избѣжаніе полного разстройства вексельныхъ курсовъ, прилагаются мѣры къ установленію прочнаго паритета мѣстныхъ серебряныхъ монетъ на иностранныя золотыя. Отношеніемъ серебра къ золоту принимается пропорція (приблизительно) 1:32. Для поддержанія размѣна серебра на золото (собственно—для оплаты траттъ) составляются особые резервы въ золотѣ, хранящіеся на мѣстѣ или за границей; свобода чеканки серебра—устраняется. Къ такимъ резервамъ вынуждена была, въ концѣ концовъ, прибѣгнуть и Британская Индія. Очевидно, что политика „твердыхъ пари на золото“ есть та же хромающая золотая В., лишь планомѣрно (а не на почвѣ историческихъ пережитковъ) установленная. Серебряная В., какъ и

бумажная, обладающія свойствами „падающихъ“ В. (при чемъ серебро опаснѣе бумажекъ, ибо количество послѣднихъ доступнѣе ограниченію), являются нынѣ признакомъ либо экономической отсталости страны, либо переживаемаго ею хозяйственнаго разстройства.

Современный международный капитализмъ въ золотой В. выработалъ для себя наиболѣе прочный денежный аппаратъ—и эту золотую В. смѣло можно назвать нынѣ не національнымъ, а интернаціональнымъ учрежденіемъ. Россія, развитіе металлическаго обращенія которой въ краткихъ чертахъ мы обрисовемъ, подчинилась общей участи.

О деньгахъ древней Руси сказано въ другомъ мѣстѣ (см. *деньги*). Послѣ татарскаго нашествія чеканка монеты въ Московскомъ госуд. начинается прибл. съ конца XIV в.; тогда же монетамъ дается татарское названіе „*деньга*“. 200 денегъ составляютъ рубль (17—15 золот. серебра). Мѣдная монета (60 въ сереб. деньгѣ), вводятся при Иоаннѣ III. За недостаткомъ серебра идетъ уменьшеніе его серебрянаго содержанія (рубль сначала не чеканился, былъ лишь счетной единицей, какъ и фунтъ англ., ливръ фр., марка герман.), развитіе казенныхъ монополій по заграничной торговлѣ ради приобрѣтенія „ефимковъ“. Злоупотребленія частныхъ лицъ (денежниковъ), которымъ правительство поручало чеканить монету, вызываетъ нервѣдо волненія (въ Новгородѣ—1447 г.—послѣ этого стали на серебр. монетахъ чеканить великаго князя съ копьемъ, а не мечемъ, для отличія хорошей новой монеты отъ старой—отсюда „копейки“); монетная регалія устанавливается однако лишь при Θεодорѣ Иоанновичѣ. Хаотическая денежная система имѣетъ тяготѣніе къ серебру. При Алексѣѣ Михайловичѣ раздражается знаменитый „мѣдный кризисъ“ (см. II, 206); *мѣдная В.* упрочивается при Петрѣ Великомъ и тянется долго, вплоть до Екатерины, при которой, несмотря на законодательныя предположенія серебряной В. въ Россіи, она замѣняется бумажной. Чеканка серебряныхъ и даже золотыхъ де-

негъ (особенно при Петръ) усиливается, но серебряная В. остается только въ принципѣ. Лишь по манифесту 20 июня 1810 г. у насъ устанавливается вполнѣ замкнутый денежный аппаратъ, въ основаніе котораго кладется *серебряный рубль*. Этотъ манифестъ быстро замѣняется другимъ—1812 г., открыто признающимъ бумажную В. Только въ 1839 г. серебряный рубль вновь признается „главной непремѣняемой законной мѣрой“ (единицей) русской денежной системы. Металлическое серебряное обращение (съ золотыми монетами, ходящими съ агіо) вновь прерывается въ 1855 г. и замѣняется бумажнымъ, которое и царило до министерства Витте. За это долгое время господства въ Россіи бумажной В. произошли крупныя измѣненія въ относительной цѣнности золота и серебра; кредитный рубль догналъ и даже перегналъ серебряный. Золото понемногу проникало, усиливалась его добыча, отдѣльными правит. актами призывался даже золотой рубль (1876 г.—взысканіе дам. пошлины золотомъ); становилось все болѣе очевиднымъ, что возобновленіе металлическаго обращенія въ странѣ, крѣпко связанной съ мировымъ хозяйствомъ—и въ товарномъ оборотѣ, и благодаря своей задолженности, —мыслимо лишь на почвѣ принятія международнаго денежнаго института—золотой В. Размѣвъ бум. денегъ былъ открытъ на золото—и Витте насаждаетъ золотую В. Въ основаніе денежной системы онъ кладетъ однако не прежній *золотой рубль*, а новый, составляющій $\frac{2}{3}$ (66 $\frac{2}{3}$ коп.) прежняго, дабы такимъ путемъ оставить всѣ счеы въ прежнемъ видѣ. Золотая В. вводится у насъ рядомъ законодательныхъ актовъ, съ 1895 г. по 1899 г. (см. *бум. деньги*). Въ 1899 г. былъ изданъ новый „Монетный Уставъ“, главныя положенія котораго—слѣдующія. Денежной единицей является золотой рубль, содержащій 17,424 долей чистаго золота; золото подлежить свободной чеканкѣ съ извѣстной пошлиной. Свободной чеканки для серебра, какъ и для мѣдной монеты, нѣтъ; полнопробная серебряная монета (начиная съ 25 к.) обладаетъ законной платежной силой

до 25 р., низкопробная и мѣдная—до 3 р. Общее количество вспомогательной монеты не должно превышать нормы 3 р. на душу населенія. Нѣкоторые знатоки русскаго денежнаго обращенія (напр., проф. Мигулинъ) склонны называть русскую золотую В. хромающей въ виду значительнаго количества серебра въ денежномъ аппаратѣ Россіи, но это несправедливо. Во всякомъ случаѣ, не со стороны серебра грозитъ опасность русской золотой В., а со стороны ненормально поставленной эмиссіонной операціи Гос. Банка.

Литература. На русскомъ языкѣ: *А. Миклашевскій*, „Деньги“ (1895 г.); *П. Мигулинъ*, „Реформа денежнаго обращенія въ Россіи и промышл. кризисъ“ (1902); *М. Каушаровъ*, „Денежное обращеніе въ Россіи“ (2 т., 1898 г.); *Лексисъ*, „Совр. положеніе вопроса о валютѣ“ (1897); *М. Шундель*, „Денежное обращеніе“ (1897); „Реформа ден. обращенія въ Россіи“. Доклады и пренія въ Вольно-Эк. Общ. (1896). На иностр. языкахъ: *К. Helfferich*, „Geld und Banken“, I. Theil—„das Geld“ (2 изд. 1909); *Ch. Conant*, „The Principles of Money and Banking“ (1908); *Arnaudé*, „La monnaie et les banques“ (1908, посл. изд.). Биметаллисты: *Wolowski*, „L'or et l'argent“ (1870); *Cernuschi*, „La monnaie bimétallique“ (1876); *Seyd*, „Hauptirrtum in der Goldwährung“ (1889); *E. de-Laveleye*, „La monnaie et le bimétallisme international“; *Barbour*, „Theory of Bimetallism“ (1888); *Dana Horton*, „Silver and Gold“ (1877); *O. Arendt*, „Die vertragsmässige Doppelwährung“ (1880); брошюры подъ заглав. „Schriften des deutschen Vereins für intern. Doppelwährung“. Въ послѣдней работѣ—„Geld und Geldwesen“ (см. здѣсь обширную библиографію), II т., 2-ой части, Theor. Sozialökonomik—*Ад. Вагнеръ* отказался отъ биметаллизма, назвавъ его утопией. Наиболее яркія работы монометаллистовъ: *М. Chevalier*, „La monnaie“ (1866); *Bamberger*, „Reichsgold“ (1876) и „Die Stichworte der Silberleute“ (1893); *Hertzka*, „Das internationale Währungsproblem“; *P. Leroy-Beaulieu*, 3 кн. его „Traité théorique et pratique d'économie politique“ (1900); *Heyn*, „Kritik des Bimetallismus“ (1897); *H. D. Macleod*, „Bimetallism“. См.

также *H. White*, „Money and Banking“ (1909). *М. Бернацкий*.

Валяльная глина, мыльная на ощупь, бѣлая, желтоватая или сѣрая, разбалтывается въ водѣ въ мягкую суспензію. В. г. жадно поглощаетъ жиры и потому примѣняется какъ обезжиривающее средство при валяніи суконь, для приготовленія пятно-выводящихъ составовъ и пр.

Валяніе, см. шерстяное производство.

Вамбери, Арминъ, мадьярскій путешественникъ и ориенталистъ, род. въ 1832 г. Въ 1854 г. В. отправился въ Константинополь, гдѣ давалъ уроки по языкамъ въ домѣ Гуссейна-паши, а затѣмъ былъ секретаремъ Фуадъ-паши. Здѣсь онъ имѣлъ возможность близко ознакомиться съ восточными нравами и въ 1861—64 г., поддерживаемый венгерскимъ правительствомъ, предпринялъ въ одеждѣ дервиша путешествие въ Бухару и Самаркандъ черезъ Арменію и Персію; съ громаднымъ запасомъ этнографическихъ, географическихъ, лингвистическихъ и пр. наблюдений онъ вернулся въ Европу и сдѣлался профессоромъ восточныхъ языковъ въ Будапештѣ. Гл. сочиненія: „Reise in Mittelasien“ (1865, пер. на р. я.); „Meine Wanderungen und Erlebnisse in Persien“ (1867); „Uigurische Sprachmonumente“ (1870); „Geschichte Bocharas“ (1872, 2 т., пер. на р. я.); „Der Islam im XIX Jahrhundert.“ (1875); „Story of Hungary“ (1887); „Etymologisches Wörterbuch der turkotatarischen Sprachen“ (1878); „Die primitive Kultur d. turkotatar. Volkes“ (1879); „Der Ursprung d. Magyaren“ (1882); „Noten in den alttürk. Inschriften d. mongoli u. Sibiriens“ (1898); „Altosmanische sprachstudien“ (1901). Автобиографія: „Arminius V., his life and adventures“ (1883) и „Story of my Struggles“ (1904). Кромѣ этихъ научныхъ трудовъ, В. принадлежитъ рядъ политическихъ памфлетовъ, въ которыхъ онъ, обсуждая положеніе въ Средней Азіи, заявляя себя ярымъ руссофобомъ: „Russlands Machtstellung in Asien“, „Zentralasien und die englisch-russische Grenzfrage“ и др.

Вампирелла, *Vampyrrella*, родъ одноклѣточныхъ организмовъ, относимый иногда къ группѣ солнечниковъ; по отсутствію оболочки и способности

измѣнять форму тѣла очень близокъ къ корненожкамъ. Различныя виды В. ползаютъ по нитчатымъ водорослямъ (особенно *Spirogyra*) и высасываютъ содержимое клѣтокъ. Въ покоящемся состояніи В. образуетъ двойную оболочку, изъ которыхъ верхняя показываетъ реакціи клѣтчатки (какъ у растений), а вторая имѣетъ азотистый составъ (какъ у животныхъ).

Вампиръ, существо, играющее большую роль въ суевѣріяхъ у всѣхъ народовъ; въ Европѣ эти суевѣрія особенно распространены на нижнемъ Дунаѣ и на Балканскомъ полуостровѣ и вообще у славянъ. В.—это духъ мертвеца, который по ночамъ оставляетъ могилу и высасываетъ кровь у живыхъ людей. Чтобы лишить покойника свойства В., разрываютъ могилу, рубятъ ему голову и вбиваютъ въ сердце деревянный колы. Ср. *воскодакъ*.

Вампиры, *Phyllostomidae*, сем. летучихъ мышей изъ группы наѣкомоядныхъ; клыки сильныя, большіе, отъ носовой перегородки поднимается вертикально копьеобразный носовой листокъ, предъ которымъ находится маленькая подковообразная складка; языкъ мясистый, спереди заостренный. Распространены въ Южн. Америкѣ до Мексики и Калифорніи въ количествѣ 60 видовъ. Питаются наѣкомыми, но также и сочными плодами; иногда, при недостаткѣ пищи, сосутъ кровь у спящихъ млекопитающихъ и птицъ. *В. копыеносный*, *Phyllostoma hastatum*, до 12 см. длины и 62 см. въ размахѣ крыльевъ, бураго цвѣта, съ большими ушами и короткимъ хвостомъ, водится въ Бразиліи и Гвианѣ; нападая на спящихъ животныхъ, онъ насасываетъ губами кожу, дѣлая ее, такъ обр., мало чувствительною, и затѣмъ, прокусывая ее зубами, высасываетъ кровь языкомъ. *В. большой*, *Vampyrus Spectrum*, до 15 см. длины и 68 см. въ размахѣ крыльевъ, похожъ на предыдущій видъ. Изъ другихъ В-овъ особенно любятъ нападать на муловъ и лошадей виды родовъ *Desmodus* (напр., *D. rufus*) и *Diphylla*.

Вампука, названіе оперы-цародіи, сдѣлавшейся нарицательнымъ для обозначенія условностей въ ходѣ опернаго дѣйствія.

Вамъ (Wasmes), сел. въ Бельгии, въ провинці Геннегау, 15.469 жит.

Ванадій, металлъ, стоящій въ 4-мъ ряду 5-ой группы периодической системы элементовъ. Атомный вѣсъ $V = 51,2$. Уд. в. 5,5. Онъ представляетъ сѣровато-бѣлый порошокъ, подъ микроскопомъ являющійся кристаллическимъ и блестящимъ. На воздухѣ окисляется очень медленно, но при сильномъ нагрѣваніи горитъ, разбрасывая искры. Нерастворимъ въ соляной и разведенной сѣрной кислотѣ, въ азотной же растворяется легко. Изъ расплавленного вѣдка натра выдѣляется водородъ, при чемъ образуетъ ванадіево-натріевую соль. При нагрѣваніи въ хлорѣ онъ загорается и образуетъ четырехлористый $V. VCl_4$. При накаливаніи докрасна въ струѣ азота, соединяется съ послѣднимъ. Подобно азоту образуетъ слѣдующій рядъ окисловъ: V_2O , V_2O_2 , V_2O_3 , V_2O_4 и V_2O_5 . Изъ нихъ высшій окисель *ванадіевый ангидридъ*, V_2O_5 , представляетъ красную массу, легко плавящуюся и застывающую въ прозрачные кристаллы; нормальной, ортованадіевой кислоты $NaVO_4$, соответствующей ортофосфорной кислотѣ, неизвѣстно, но изъ солей ея изучены многія. При накаливаніи V_2O_5 въ струѣ водорода образуются низшіе окислы V_2O_4 и VO . Послѣдній представляетъ металлическій порошокъ и въ былое время принимался за металлическій V : онъ способенъ образовать соли такого состава: хлористый V , $VOCl_3$, сѣрноокислый V , $(VO)_2(SO_4)_3$ и т. д. При накаливаніи ванадіеваго ангидрида съ углемъ въ электрической печи Муассанъ получилъ углеродистый ванадій, или карбидъ $V. — VC$. *Ив. Кб.*

Ванбру (Vanbrugh), Джонъ, извѣстный англ. драматургъ времени реставраціи, происходилъ изъ семьи голландскихъ эмигрантовъ, род. ок. 1666 г., первоначально посвятивъ себя архитектурѣ, въ которой памятниками его плодотворной дѣятельности остались Blenheim-mansion, замокъ Говардъ и др. В. ум. въ 1726 г.—В. принадлежатъ ком.: „Relapse or virtue in danger“ (1697 г.), „The provoked wife“ (1697), „The false friend“ (1702), „Squire Trelooby“ (1704), „The country house“ и др.—Комедіи В.,

какъ и пьесы Уичерли и Конгрива,—плоть отъ плоти и кровь отъ крови веселой эпохи реставраціи. Полныя комизма, съ блѣщимъ черезъ край остроуміемъ, вслѣдствіе своего изобилія даже нѣсколько утомляющимъ читателя, не признающія никакихъ правилъ моральной цензуры, смѣло шагающія черезъ границы сценической и житейской нравственности, комедіи В. приводили въ упоеніе живущее одними удовольствіями общество реставраціи. Въ нихъ много подражаній французскимъ образцамъ, преимущ. Мольеру, но типы Мольера у В. дѣлаются соответственно требованіямъ времени мельче и несравненно пикантнѣе.

Ванвъ (Vanves), предмѣстье Парижа, съ фортомъ, 12.265 жит.

Вангаль, Юг.-Баптистъ, род. въ 1739 г., ум. въ 1819 г.; вѣнскій композиторъ, въ свое время популярный наравнѣ съ Гайдномъ, Моцартомъ, Бетховеномъ. Издааны его 12 симфоній, 12 кварт., 12 трио и др.; въ рукописи сохранилось 88 симфоній, 94 квартета, 23 мессы и др.

Вангаша, золотоносная рѣчка въ сѣв. части Енис. округа, дл. ок. 80 в.

Вангенгеймъ, Конрадъ, нѣм. полит. дѣятель, род. въ 1849 г., одинъ изъ организаторовъ союза сельскихъ хозяевъ (см. *аграріи*) и его первый президентъ. Въ 1898—1903 гг. былъ членомъ рейхстага и протестовалъ противъ Бюловскаго протекц. тарифа 1902 г., находя его недостаточно охраняющимъ интересы сельскаго хозяйства.

Вангеровъ (Vangerow, соетв. *Фангероуз*), Карлъ Адольфъ, выдающійся нѣм. пандектистъ, род. въ 1808 г., сост. проф. въ Марбургѣ и Гейдельбергѣ. Его гл. трудъ „Leitfaden für Pandektenvorlesungen“ (обработанный позднѣе подъ загл. „Lehrbuch d. Pandekten“, 1839—45, послѣд. изд. 1875—77) до сихъ поръ не утерять своего значенія, благодаря обширному библиографическому и историко-литературному матеріалу. В. ум. въ 1870 г.

Ванда, миѣическая польская королева, дочь короля Крака, основателя Кракова. По преданію, когда нѣмѣнскій князь Ритигеръ пошелъ войною на Краковъ, то войны его, при видѣ В.,

отказались сражаться, и Ритигерь, не желая пережить позора, бросился на мечь свой. Послѣ этого В. бросилась въ Вислу, и трупъ ея найденъ былъ при впаденіи Длубни, гдѣ народъ воздвигъ курганъ, существующій понынѣ. Рѣмеръ, Респель и др. историки считаютъ В. мнѣческимъ олицетвореніемъ Вислы. Легенда о В. послужила темой для художественныхъ произведеній Словацкаго, Выспанскаго и др.

Ванда, *Vanda*, родъ орхидей. Виды В. часто культивируются въ теплицахъ, особенно *V. tricolor*, съ очень крупными бѣлыми, желтыми и розовыми цвѣтами съ сильнымъ ароматомъ. *V. Kimballiana* съ о. Борнео считается однимъ изъ наиболѣе красиво-цвѣтущихъ растений вообше.

Вандализмъ, всякое безмысл. разрушеніе произведеній искусства. Слово это, увѣковѣчившее разгромъ Рима вандалами (455), представляетъ собою одну изъ многочисл. несправедливостей исторіи, приписывая исключ. вандаламъ то, что въ такой же и даже большей степени относится ко всѣмъ ихъ современникамъ; впервые было пущено въ ходъ въ концѣ XVIII в. Грегуаромъ, еписк. Блуа, въ докладѣ Конвенту.

Вандалы, германское племя, первоначально жившее по среднему теченію Одера; они распались на 2 колѣна: асдинговъ и силинговъ. Позднѣе они принадлежали къ готскому союзу и принимали участіе въ набѣгахъ готовъ на Римскую имперію. Толпа В., вторгшаяся въ 277 г. въ Галлію, была побѣждена имп. Пробомъ и переселена въ Британію; другая часть перешла въ Силезію и Моравію, а затѣмъ въ Паннонію. Главная масса племени переправилась въ 407 г. черезъ Рейнъ и черезъ Галлію прошла въ Испанію; тамъ В. заняли среднюю и южную часть полуострова. Въ 416 г. вестготскій король Валліа уничтожилъ силинговъ и оттѣснилъ асдинговъ въ Галисію, откуда они въ 428 г. снова пробились къ югу подъ предводительствомъ Гензѣриха, а въ 429 г., по приглашенію римскаго намѣстника Бонифація, въ союзъ съ аланами переправились въ Африку въ числѣ ок. 50.000 воиновъ. Въ теченіе 10 лѣтъ

римская Африка была покорена, и возникло королевство В., вскорѣ сдѣлавшееся сильной морской державой. Морскіе набѣги В. стали грозой всего западнаго побережья Средиземнаго моря. Въ 455 г. они взяли и разграбили Римъ (см. *вандализмъ*), а въ 468 г. у Боны уничтожили большой римскій флотъ. Съ туземнымъ населеніемъ В. не смѣшивались, такъ какъ католикориимляне чуждались арианъ-завоевателей. Со смерти Гензѣриха (477) государство В. начинаетъ падать. Царствованіе его преемниковъ: Гуннериха (477—484), Гундамунда (484—496), Тразамунда (496—523), Гильдериха (523—530) было сплошной агоніей королевства; наконецъ, въ 534 г., полководецъ Юстиніана Велизарій взялъ въ плѣнъ послѣдняго короля Гелимера (530—534) и вернулъ сѣверную Африку Римской имперіи. В. совершенно растворились среди прочаго населенія имперіи. Отзвукомъ ихъ имени осталась лишь Андалузія (Вандалиція или Вандалузія) въ Испаніи и слово „вандализмъ“. Нов. соч. о В. *L. Schmidt*, „*Gesch. der W.*“ (1901), *Martroue*, „*L'Occident à l'époque Byzantine: Goths et Vandales*“ (1904).

Вандаль, Альберъ, изв. франц. историкъ, род. въ 1854 г., получилъ юридич. образованіе, поступилъ на государственную службу, съ которой рано началъ соединять работу въ архивахъ. Его интересы главн. образ. направлены на дипломатическую исторію. Въ 1882 г. онъ выпустилъ книгу „*Louis XV et Elisabeth de Russie*“, въ 1887 г. „*Une ambassade française en Orient sous Louis XV*“. Въ 1890—1897 г. появилось его главное сочиненіе „*Napoléon et Alexandre*“ (3 т., рус. пер.), въ которомъ рассказываетъ исторію франко-русскаго союза отъ Тильзита до перехода Великой арміи черезъ Нѣманъ (1807—1812). Наконецъ, въ 1902 г. вышла послѣдняя работа В. „*Avènement de Bonaparte*“ (р. п.). Послѣдніе годы жизни В. читалъ лекціи въ *Ecole des Sciences politiques*. Ум. въ 1910 г.—В. принадлежитъ къ числу добросовѣстнѣйшихъ и трудолюбивѣйшихъ архивныхъ работниковъ; ему превосходно знакомы источники, и онъ умѣетъ передавать результаты

своихъ кропотливыхъ изслѣдоваій живымъ и изящнымъ языкомъ. Но въ его трудахъ нѣтъ ни широкихъ обобщеній, ни дѣлающихъ эпоху открытій,—того, что является особенностью первоклассныхъ историковъ. Послѣ появленія послѣднихъ четырехъ томовъ книги Сореля (см.) изслѣдованіе В. въ знач. мѣрѣ потеряло интересъ.

А. Дж.

Вандамъ (Vandamme), Доминикъ Жозефъ, графъ Гюнебургскій, франц. генераль, род. въ 1771 г., отличился въ революціонныхъ войнахъ, въ 1793 г. былъ уже генераломъ, въ 1806—1807 г. подчинилъ Наполеону Силезію. Въ 1813 г. онъ командовалъ въ разныхъ частяхъ Германіи, при Кульмѣ взялъ въ плѣнъ. Во время Ста дней примкнулъ къ Наполеону; изгнанный послѣ Ватерлоо изъ Франціи, удалился въ Америку и лишь въ 1824 г. вернулся во Францію, гдѣ и ум. въ 1830 г.

Вандейскія войны, войны, которыя пришлось вести французской революціи съ возставшими роялистами Вандеи и нѣкот. смежныхъ съ ней департаментовъ (часть прежнихъ провинцій Анжу, Пуату и Бретань). Луара раздѣляла двѣ главныя области возстанія. Къ сѣв. отъ нея оно называлось шуанскимъ мятежомъ, а къ югу—В. возстаніемъ. Сельское населеніе всѣхъ этихъ департаментовъ всегда находилось въ болѣе благоприятномъ положеніи, чѣмъ населеніе остальной Франціи, жило въ ладу со своими помѣщиками, сохранившими и быть, и убѣжденія добраго стараго времени; поэтому Вандея искони была оплотомъ роялизма. Революція съ самаго начала была встрѣчена въ Вандеѣ враждебно, и дѣло доходило до мелкихъ вспышекъ уже въ 1791 г. Объявленіе республики и казнь Людовика XVI повели за собою взрывъ. Ближайшимъ толчкомъ послужилъ большой «рекрутскій наборъ 10 марта 1793 года: возстанія вспыхнули въ различныхъ мѣстахъ сразу; мелкіе отряды крестьянъ стали соединяться и разбивать небольшія республиканскія колонны. Революція была занята войной съ Европой; поэтому возстаніе Вандеи, по выраженію одного французскаго писателя, было для нея кинжаломъ въ спину. Присоединеніе

дворянства къ крестьянамъ доставило возстанію офицеровъ, въ числѣ которыхъ выдвинулся Ларошъ-Жакленъ (см.); онъ взялъ Сомюръ, но попытка взять Нантъ не увѣнчалась успѣхомъ. Мѣсто убитаго Кателино (см.) занялъ баронъ д'Эльбе. Конвентъ рѣшилъ принять чрезвычайныя мѣры противъ инсургентовъ; онъ выслалъ двѣ арміи, велѣлъ выжечь вандейскіе лѣса, захватилъ движимость, скотъ и семейства инсургентовъ, которыя были отведены во внутреннія части страны, имѣнія ихъ были конфискованы. Между тѣмъ, благодаря несогласіямъ республиканскихъ вождей, инсургентамъ удалось одержать двѣ побѣды, но вслѣдъ затѣмъ они были разбиты (смерть д'Эльбе). Въ ноябрѣ вандейцы соединились съ шуанами (см.), перейдя на сѣверный берегъ Луары, но къ концу декабря Ларошъ-Жаклену удалось привести въ Вандею только остатки арміи; республик. войска послѣдовали за ними. «Адскія колонны» Тюро съ крайней жестокостью принялись очищать страну; смерть Ларошъ-Жаклена и несогласія среди роялистовъ облегчили задачу Тюро. Впрочемъ, въ маѣ 1794 г. Тюро былъ замѣненъ Гошемъ, который и заключилъ миръ съ главарями инсургентовъ (Шареть и Стофле); миръ былъ данъ имъ на условіяхъ признанія республики, съ одной стороны, и амнистіи, освобожденія отъ военной службы, вознагражденія за убытки и церковной свободы—съ другой (февр.—май 1795). Однако, когда въ іюнѣ того же года британскій флотъ высаdilъ новое войско эмигрантовъ, Вандея снова возсталла, но уже въ началѣ 1796 г. была снова покорена Гошемъ. Полное замиреніе послѣдовало только въ началѣ 1800 г., хотя и впоследствии, вплоть до 1832 г., Вандея поднималась не разъ на защиту Бурбоновъ см. *Chassin*, „Préparation de la guerre de V.“ (1892, 3 т.); *ego же*, „La V. patriote“ (1893—95, 4 т.); *Lockroy*, „Une mission en V.“ (1893). А. Дж.

Вандемьеръ (Vendémiaire), собственно мѣсяцъ сбора винограда, первый мѣсяцъ въ календарѣ вел. французской революціи (23 сентября—22 окт.). 13 вандемьера IV года (5 окт. 1795 г.) произошло возстаніе роялист. сек-

цій въ Парижѣ противъ конвента, подавленное Баррасомъ при помощи Бонапарта.

Ванденбогаертъ, Марслингъ, ваятель, прозванный французами *Дежарденъ* (Desjardins), род. въ 1640 г., по происхожденію голландецъ, по характеру работъ принадлежитъ къ французской школѣ. Лучшія его произведенія—рельефъ „Геркулесъ“ и шесть бронзовыхъ рельефовъ памятника Людовика XIV—отличаются тщательною выработкою формъ, живописностью и нѣсколько искусственнымъ пафосомъ. Ум. въ 1694 г.

Ванденпееребоомъ, Юлій, бельгійскій политическій дѣятель, род. въ 1843 г. Съ 1873 г. депутатъ парлам. умѣренно-клерикальной группы, въ 1884 г. былъ министромъ желѣзн. дорогъ, почтъ и телеграфовъ, въ 1897—военный министръ, въ 1899 г.—министръ-президентъ. Предложенный В. въ интересахъ клерикаловъ проектъ избирательнаго закона вызвалъ горячій протестъ демократическихъ слоевъ Бельгіи и кровавыя уличныя демонстраціи (см. V, 314); проектъ В. былъ отвергнутъ парламентомъ, и самъ онъ со всѣмъ составомъ кабинета вышелъ въ отставку въ іюль 1899 г. и принужденъ былъ удалиться съ арены политической дѣятельности.

Вандерbiltъ, Корнелій, американ. капиталистъ, родоначальникъ „династіи желѣзнодорожныхъ королей“ Соед. Штатовъ, род. въ 1794 г. въ семьѣ бѣднаго фермера, началъ свою карьеру продажей овощей на Нью-йоркскомъ рынкѣ. Во время войны съ Англійей (1812—1815 г.) былъ поставщикомъ американск. военнаго вѣдомства. Съ 1818 г. В. переходитъ къ предпріятіямъ морского транспорта, сначала въ качествѣ администратора одной крупной судовладѣльческой фирмы, а затѣмъ (въ 1828 г.) и какъ владѣлецъ собственнаго пароходства. Въ 1857 г. В. является уже владѣльцемъ цѣлаго коммерческаго флота, болѣе чѣмъ въ 100 судовъ. Съ такимъ же успѣхомъ В. перешелъ на желѣзнодорожную дѣятельность: передъ смертью (1877) онъ былъ владѣльцемъ трехъ наиболѣе крупныхъ желѣзнодорожныхъ линій Америки. Своему сыну Вильяму (род.

въ 1821, умеръ въ 1885 г.) В. оставилъ около 100 мил. долларовъ и руководящее положеніе въ желѣзнодорожномъ дѣлѣ Соед. Штатовъ, которое тотъ сумѣлъ упрочить за своей семьей. Сынъ Вильяма, Корнелій В. (1843—1899) построилъ цѣлую сѣть желѣзнодорожныхъ линій и еще болѣе увеличилъ состояніе В., занявъ мѣсто среди крупнѣйшихъ капиталистовъ Америки. Ср. *Glandon*, „Les V. et leur fortune“. Paris. 1889. На средства семьи В. возникъ *Вандербильтовъ университетъ* (Vanderbilt University), основанный въ 1873 г. въ г. Нешвиллѣ (Nashville) штата Теннесси на пожертвованіе Корнелія В. (1.000.000 долл.) и впоследствии неоднократно получавшій крупныя суммы отъ его сына и внука.

Вандервельдъ (Vandervelde), Эмиль, вождь бельгійской социаль-демократіи, род. въ 1866 г., по окончаніи университета (1885) сталъ адвокатомъ, въ настоящее время состоитъ профес. Новаго универ. въ Брюсселѣ. Съ самаго основанія бельг. рабочей партіи (1885) В. примкнулъ къ ней и скоро занялъ въ ней очень вліятельное положеніе. Въ 1894 г. избранъ въ палату депутатовъ, состоитъ ея членомъ повнынѣ и признается однимъ изъ лучшихъ ея ораторовъ. В. былъ представителемъ бельг. раб. партіи на всѣхъ междунар. социалист. конгрессахъ, начиная съ парижскаго (1889 г.); состоитъ членомъ международнаго социалистическаго бюро въ Брюсселѣ. Какъ большая часть бельгійцевъ, В. принадлежитъ къ правому крылу международной соц.-демократіи и во многомъ сходится съ Бернштейномъ. Въмѣстѣ съ тѣмъ въ рядахъ социалистовъ В. принадлежитъ къ числу крайнихъ оптимистовъ; онъ вѣритъ въ близость торжества социализма, но не посредствомъ переворота, а путемъ постепенной социализаціи разныхъ отраслей производства. Помимо журнальныхъ статей, В. написалъ рядъ цѣнныхъ, блестяще написанныхъ экон. работъ (въ частности по аграрному вопросу) и большое число брошюръ, популяризирующихъ идеи научнаго социализма. Изъ нихъ назовемъ: „La propriété foncière en Belgique“; „La question agraire en Belgique“ (Брюссель, 1903); вмѣстѣ съ Destrée: „Социализмъ въ

Бельгій“ (Спб., 1906; важное изслѣдованіе по исторіи и современному состоянію социализма); „Деревенскій отходъ и возвращеніе на лоно природы“ (пер. Стеклова съ предисл. М. М. Ковалевскаго, Одесса, 1904); „Социалистическіе этюды. I. Социализмъ и алкоголь. II. Социализмъ и религія. III. Социализмъ и искусство“ (3 брошюры, Спб. 1906); „Социалистич. строй“ (Спб. 1906); „Социализмъ и земледѣліе“ (пер. Г. Владиміровой, М. 1907); „Профессиональные союзы ремесленниковъ и рабочихъ въ Бельгій“ (Кіевъ, 1906); „Коллективизмъ“ (Спб., 1905); „Парижская коммуна“ (М., 1906); „Разрушеніе капиталистическаго строя“ (пер. Л. Никифорова, М., 1906); „Идеализмъ въ марксизмъ“ (Од., 1905); „Женское избирательное право въ Бельгій и социаль-демократія“ (Спб. 1906). См. статью о В.—*L. Gumplovitch* въ „Sozial. Monatshefte“, 1902, № 9. В. В.—*вз.*

Вандея (Vendée), франц. департаментъ, сѣв.-западн. часть прежн. пров. Пуату, на бер. Атлантич. океана, 7.016 кв. км., 442.777 жит. Къ нему принадл. острова Нуармутъ и Іѳ (Уеи). Поверхн. частью холмиста, частью предст. равнины. Орош. рр. Севръ Ниортезъ и Булонь. Гл. зан.—хлѣбопаш., рыбол. и ловля устриць. Промышл. незнач. Вывозятся: соль, картофель, овощи, рыба. Гл. гор. Ларошъ-сюръ-Іонъ.—Въ эпоху великой французской революціи В. была активнымъ оплотомъ роялизма (см. *Ванд. войны*).

Вандименова земля, см. *Тасманія*.

Вандименовъ заливъ, часть моря Арафура на сѣв. Австраліи, между континентомъ, Кобургск. полуостровомъ и островомъ Мельвилъ.

Вандомская колонна, на Вандомской площади въ Парижѣ. Она сооружена при Наполеонѣ I въ 1806—1810 гг. Делономъ, Гондуэномъ и Леперомъ, въ воспоминаніе о побѣдахъ великой арміи въ 1805 г., изъ 1.200 пушекъ, отнятыхъ у австрійцевъ и русскихъ. В. к. поднимается на 43 метра и представляетъ подражаніе колоннѣ Траяна въ Римѣ. Стержень ея, сдѣланный изъ камня, одѣтъ бронзовой обшивкой, на которой спирально расположены изображенія достопримѣчательныхъ событийъ кампаніи. Верхъ колонны вѣн-

чаетъ статуя Наполеона, исполненная Шоде. В. к. была разрушена во время коммуны въ 1871 г., но потомъ восстановлена въ прежнемъ видѣ.

Вандомъ (Vendôme), гор. во франц. департ. Луары и Шера, 9.804 жит.

Вандомъ (Vendôme), франц. герц. родъ, отдѣльн. представит. кот. носили титуль герц. *Боборъ*, основ. сыномъ Генриха IV и Габріэли д'Эстрэ, Цезаремъ. Сам. знам. изъ В. былъ внукъ цезаря В., герцогъ Луи-Жозефъ В.; онъ род. въ 1654 г., служ. подъ нач. Тюренна, участв. уже въ высш. чинахъ во фландр. походахъ, съ 1695 г. главнокоманд. франц. арміи въ Каталоніи, гдѣ въ 1697 г. взялъ Барселону. Въ войнѣ за исп. насл., онъ первонач. командовалъ съ переменнымъ счастьемъ въ Италіи и разбилъ австрійцевъ при Кальчинато (1706). Затѣмъ онъ былъ отозванъ въ Нидерланды, взялъ Гентъ, Брюгге и Плассендаль, но былъ разбитъ Мальборо и Евгениемъ Савойскимъ при Уденардѣ (1708) и лишенъ командованія. Посланный въ Испанію (1710), онъ нанесъ союзникамъ рѣшит. пораженіе при Виллависіозѣ (1710). Ум. въ 1712 г.

Вандсбекъ, гор. въ Пруссіи (Шлезвигъ), 35.212 жит.

Ванесса, Vanessa, родъ бабочекъ изъ сем. Nymphalidae, см. IV, 394 и 389/90.

Ванжура, Эрнестъ, баронъ, род. въ Чехіи въ половинѣ XVIII ст., при Екатеринѣ II пріѣхалъ въ Петербургъ изъ Вѣны, гдѣ пользовался извѣстностью, какъ композиторъ, пианистъ и скрипачъ, и долгое время состоялъ капельмейстеромъ петербургск. придворной оперы и придворнымъ пианистомъ. Ум. въ 1802 г.

Ванилинъ, C₈H₈(OH)(OCH₃)(CHO), ароматическій альдегидъ, обусловливающий запахъ ванили, представляетъ безцвѣтныя игольчатые кристаллы моноклинч. системы, плав. при 80°, кип. въ струѣ углекислоты безъ разложенія при 285°, легко растворимые въ горячей водѣ, алкоголь и эфирѣ. В. получаютъ въ чистомъ видѣ изъ ванили, гдѣ онъ содержится въ количествѣ около 2%₀, путемъ дѣйствія на нее смѣси спирта и эфира и перекристаллизаціей въ лигроинѣ. Искусственно В. полу-

чается изъ кониферина (камбiальнаго сока хвойныхъ растений) при расщепленiи его помощью слабыхъ кислотъ на глюкозу и кониферилловый спиртъ и окисленiи послѣдняго хромовой кислотой, а также прямымъ окисленiемъ изо-эвгенола и кониферина двухромовокалиевой солью и сѣрной кислотой.

Ваниль, *Vanilla*, родъ изъ сем. орхидныхъ, лазящiя растенiя съ воздушными корнями, очередными, овальными, мясистыми, часто чешуйчатыми листьями; соцветiе—кисть; плодъ мясистый, похожъ на бобъ. Извѣстная пряность В. представляетъ плодъ вида *V. planifolia* (aromatica), растущаго въ вост. Мексикѣ и разводимаго также въ Бразилiи, Гвианѣ и Остѣ-Индiи. Растенiе это предпочитаетъ сырые лѣса, живетъ эпифитомъ на деревьяхъ и скалахъ. Плоды (до 50 на одномъ растенiи) отъ 6—10 дюйм. длины заключаютъ въ себѣ коричневую душистую мякоть съ множествомъ черныхъ сѣмянъ и снаружи покрыты мелкими иглами *ваниллина* (см.), обуславливающаго запахъ ванили и легко приготовляемаго искусственно.

Ванини, Лучилiо, итальянскiй мыслитель, родъ къ 1585 г., учился въ Римѣ и Падуѣ, затѣмъ принялъ духовное званiе. Закончилъ образованiе за границей. Впервые сталъ учить въ Женевѣ и Лионѣ, гдѣ и потерпѣлъ за свое ученiе. Отбывъ тюремное заключенiе, В. немедленно обнародовалъ свой трудъ: „*Amphitheatrum aeternae providentiae*“ (1615 г.), въ которомъ былъ усмотрѣнъ атеизмъ; В. принужденъ былъ уйти въ Парижъ, гдѣ подъ цензурой Сорбонны выпустилъ новый трудъ: „*De admirandis naturae reginae deaeque mortalium arcanis*“ (1616). Но и разрѣшенiе Сорбонны не разрушило убѣжденiя стражей правой вѣры въ еретичности В.; ему пришлось покинуть и Парижъ; онъ направился въ Тулузу—гнѣздо католическаго фанатизма. Здѣсь вдохновляемый духовенствомъ парламентъ обвинилъ его въ ереси и колдовствѣ, и В. погибъ на кострѣ 9 февр. 1619 г. Какъ мыслитель В. мало замѣчательнъ и представляетъ лишь слабую копiю Дж. Бруно (см.).

Vanitas vanitatum et omnia vani-

tas (лат.), суета суеть и все суета, изреченiе Соломона въ Экклезиастѣ.

Ванкуверъ (Vancouver), гор. канад. пров. Брит. Колумбiя на берегу пролива Георгiи, отдѣляющаго его отъ острова Ванкуверъ (см.). Конечный пунктъ канадской тихо-океанской ж. д. В. соединенъ также съ Northern Pacific R. и служить такимъ образомъ выходомъ къ Великому океану для двухъ (изъ трехъ) жел. дорогъ, пересѣкающихъ всю Сѣв. Америку. Въ 1887 г. В. насчитывалъ только 2.000 жит., въ 1901—26.133, по данн. 1908 г.—60.000 жит. Университетъ (отдѣленiе Mac Gill University въ Монреалѣ). Портъ. Значительная внѣшняя торговля (въ 1909 г. ввозъ на сумму 11.723.640 долл., вывозъ 5.848.378). Отправной пунктъ самыхъ большихъ прямыхъ почтово-пассажирскихъ пароходныхъ линiй Вел. океана: В.—Токогама (4.283 мили, 10 дней), В.—Гонолулу—Сидней (6.824 м., 18—20 дн.).

Ванкуверъ (раньше назывался также *Ксабра*), островъ, прилегающiй къ тихоокеанскому побережью Канады, 450 км. длины, 60—125 км. шир., площ. 40.000 кв. км. Отдѣляется отъ материка узкимъ проливомъ королевы Шарлотты, переходящ. южнѣе въ болѣе широкiй прол. Георгiи и Санъ Хуанъ де Фука. Берега В., особенно западно-океанскiй, изрѣзаны фiордами. Внутри островъ гористъ (вершина—Викторiя пикъ, 2.281 м.), покрытъ непроходимыми хвойными и лиственн. лѣсами, изобилуетъ озерами и горными рѣками. Естественныя богатства о-ва: цѣнные лѣса, обилiе дичи и звѣря (медвѣди, олени, бобры и др.), и минералы—открыты: золото, серебро, никель, мѣдь, желѣзо, графитъ, мышьякъ, изъ которыхъ разрабатывается только каменн. уголь (болѣе 1 мил. тоннъ ежегодно въ копяхъ близъ г. *Нанаимо* на ю.-в. о-ва). Земледѣлiе развито только въ южной части о-ва. Климатъ В. благодаря влиянiю теплага течения Куро-Сиво умѣренно-теплый (сред. темп. лѣта 14,3°, зимы 4°), мягкiй съ большимъ количествомъ атмосферныхъ осадковъ. Въ административн. отношенiи В. составляетъ часть канад. пров. Британской Колумбiи, отъ котор. отдѣляется только проливомъ. Главн. гор. *Викторiя* (см.), *Нанаимо*. Европейское население

ніе о-ва (англичане) быстро увеличивается благодаря усиленной колонизации; по переписи 1901 г. значилось на В. жит., включая г. Викторію, 28.095 чел. По даннымъ 1908 г. въ одной Викторіи 32 тыс., въ Нанаимо 6.500. Первоначальное населеніе В.—индѣйцы (въ 1900 г.—5500 ч.) вымираютъ. *Исторія*. В. открытъ въ 1774 г. исп. Хуаномъ Перещъ и Мартинесомъ, которые вошли въ проливъ Санъ-Хуанъ-де Фука, не подозревая, что за ними островъ. Въ 1775 г. островъ посѣтилъ Квадра, въ 1778 Кукъ. Въ 1792 г. англичанинъ Ванкуверъ (см.) объѣхалъ весь островъ и описалъ его. Испанія долго оспаривала В. у англичанъ и американцевъ. Съ 1849 г. В. былъ въ арендѣ у компаніи Гудзонова залива, съ 1866 г. вошелъ въ составъ Британской Колумбіи.

Ванкуверъ, Джорджъ, англ. мореплаватель, род. въ 1758 г., сопровождалъ Кука въ экспедиціяхъ 1772 и 1776 г., съ 1790 по 1794 г. исследовалъ сѣверо-зап. берега Америки. Ум. въ 1798 г. Написалъ: „Voyage of discovery to the North Pacific Ocean“ (Лонд. 1798, 3 тома).

Ванло или *Ванъ Лоо* (Vanloo, van Loo), семья живописцевъ, нидерландскихъ по происхожденію, по школѣ французскихъ. 1) В., Луи (1641—1713)—историческій живописецъ. 2) В., Жанъ-Батистъ, сынъ и ученикъ предыдущаго, род. въ 1684 г., одинъ изъ талантливыхъ послѣдователей Ватто, писалъ аллегорическія и историческія картины, фрески и портреты. Колоритъ у него пріятный, кисть нѣжная, рисунокъ мягкій. Ум. въ 1745 г. 3) В., Шарль (Карль) Андре, братъ и учен. предъид., род. въ 1703 г., былъ ректоромъ французской академіи художествъ и придворнымъ живописцемъ, ум. въ 1765 г. Его историческія, религиозныя, аллегорическія картины, пейзажи и портреты пользовались большою извѣстностью у современниковъ. Легкость письма, гармоничный и довольно сильный колоритъ, утонченность и манерность письма отличаютъ почти всѣ его произведенія. *Н. Т.*

Ванна, погруженіе всего тѣла или части его въ жидкую, твердую или газообразную среду; широко распро-

странена, какъ въ житейск. обиходѣ, такъ и во врачевн. практикѣ. Въ первомъ случаѣ В. (обычно изъ простой воды) имѣетъ цѣлью очистить кожу отъ накопившейся на ней пыли, грязи и т. д. Ея значеніе не ограничивается однако только этимъ, она улучшаетъ еще кожное и легочное дыханіе, повышаетъ обмѣнъ и т. д. (см. *водолѣченіе*). Съ медицинскою точки зрѣнія важное значеніе имѣетъ, какъ среда В., такъ и ея t° . Различаютъ, по составу, В. индифферентныя, минеральныя, ароматическія, грязевыя, песочныя, паровыя, электрическія, углекислыя и т. д., по температурѣ — холодныя (8—16 $^{\circ}$ R), прохладныя (16—22 $^{\circ}$ R), тепловатыя (23—27 $^{\circ}$ R), теплыя (28—32 $^{\circ}$ R) и горячія (32—35 $^{\circ}$ R). Въ связи съ общимъ дѣйствіемъ той или иной t° -ы воды, индифферентная В. употребляется то для пониженія повышенн. t° (инфекціонн. болѣзни), для бодрящ. (тонирующаго) дѣйствія на нервную систему и чѣс функций организма—холодныя, прохладныя и тепловатыя В.; то для успокаивающ. воздѣйствія на возбужденную нервную систему, повышенія обмѣна веществъ, вызыванія усиленнаго потоотдѣленія и всасыванія т. о. различн. вытотовъ и т. д.—теплыя и горячія В. Въ томъ случаѣ, когда желательно усилить ту или другую сторону дѣйствія индифферентн. В. (напр., повышение обмѣна) или поддѣйствовать специально на опредѣленную функцію организма, употребляютъ индифферентныя В. съ примѣсью различныхъ солей, металловъ, ароматическихъ веществъ и т. д., т.-е. замѣняютъ индифферентн. В-ы минеральными (морскими, лиманными, сѣрными и т. д.), ароматическими и др. Въ общемъ всѣ минеральныя В. имѣютъ цѣлью путемъ усиленія обмѣна воздѣйствовать на застарѣлые воспалительн. процессы—хронич. воспаления суставовъ, железъ, органовъ женской половой сферы и т. д. Съ физиолог. стороны дѣйствіе этихъ В. окончательно еще не выяснено, но эмпирически установлено, что тѣ или иныя минеральн. В. дѣйствуютъ благотворно на опредѣленные болѣзни. Ароматическія В., помимо общаго дѣйствія, имѣютъ цѣлью заключающимися въ нихъ смо-

лиственными веществами (напр., В. изъ соснов. шишекъ) подѣйствовать еще на хроническ. болѣзни кожи; въ частности горчичн. В. преслѣдуютъ только усиленное раздраженіе кожи, расширение кожныхъ сосудовъ, и вмѣстѣ съ тѣмъ отвлеченіе крови изъ органовъ и тканей. О грязевыхъ В. см. *грязелѣченіе*. Песочныя В. дѣйствуютъ главн. обр. своей t^0 (больной окружается слоемъ чистаго рѣчного песку t^0 38—40°); возможно, однако, что здѣсь дѣйствуетъ и что-либо другое, но это до сихъ поръ не выяснено. Эти В. назначаются преимущественно золотушнымъ и рахитич. дѣтямъ. Паровыя В. дѣйствуютъ своей высокой t^0 , способствуютъ усиленному потоотдѣленію и назначаются при всякаго рода водяночныхъ выпотахъ. Съ цѣлью примѣненія электричества ко всему тѣлу примѣняются электрич. В., т.-е. обыкнов. индифферентн. В., черезъ воду которыхъ непрерывно пропускается токъ. Между газовыми В. наибольшей извѣстностью и распространениемъ пользуются *углекислыя В.* Примѣняются въ видѣ естественныхъ и искусственныхъ углекислыхъ ваннъ. Первые имѣются на минеральныхъ водахъ, богатыхъ углекислотою: углекисло-щелочныя, углекисло-железистыя, углекисло-соленыя и друг. Искусственные у. В. получаютъ проведеніемъ въ ванну изъ обыкновенной воды углекислаго газа. Послѣдній получается или черезъ воздѣйствіе кислоты (напр., соляной), протекающей черезъ особыя автоматически регулирующіяся трубки, — на двууглекислыя соли (въ видѣ лепешекъ), при чемъ углекислота получается *in statu nascendi*, или при помощи особыхъ приборовъ, изъ которыхъ въ ванну проводится вода, насыщенная углекислотою, или непосредственно сгущенная жидкая углекислота, при-токъ которой извѣстнымъ образомъ регулируется.

Дѣйствіе у. В. (гесп. углекислоты) сводится къ раздражающему дѣйствію на кожные нервы, на периферическую сосудистую систему, а черезъ посредство послѣднихъ — на центральную нервную систему, и, главнымъ образомъ, на сердце, въ результатъ чего

получается усиленіе иннерваціи, улучшение дѣятельности сердца и повышенный обмѣнъ. Въ виду этого у. В. находятъ терапевтич. примѣн. при болѣзняхъ кожи, нервной системы — центральной и периферич., при болѣзняхъ обмѣна (ожирѣніе, артритизмъ и проч.), при болѣзняхъ женской половой сферы, а въ особенности — при болѣзняхъ сердца. — Особой славой въ послѣднемъ отношеніи пользуется Наугеймъ. Примѣненіе у. В. при болѣзняхъ сердца требуетъ однако извѣстной осторожности и, какъ выражаются, индивидуализированія каждаго отдѣльнаго случая. Эффектъ по отношенію къ сердцу получается въ видѣ замедленія и усиленія дѣятельности сердца, повышения кровяного давления и улучшения периферическаго кровообращенія. Кромѣ Наугейма, у. В. имѣются въ Франценсбадѣ, Мариенбадѣ, Гомбургѣ, Глейхенбергѣ, Киссингенѣ, Кисловодскѣ (Нарзанѣ) и др. До извѣстной степени такого же эффекта, какъ отъ естественныхъ углекислыхъ ваннъ, можно достигнуть и при помощи искусственныхъ углекислыхъ ваннъ. t^0 послѣднихъ достигаетъ обыкновенно 32°—36° Ц., продолжительность отъ 10 до 20 м. Примѣненіе углекислыхъ ваннъ требуетъ всегда контроля надъ дѣятельностью сердца и пульса.

Изъ другихъ газовыхъ ваннъ примѣняются сѣроводородныя (Ахенъ, Вейльбахъ, Пятигорскъ и др.). Сѣроводородныя ванны дѣлаются высокой t^0 и примѣняются для успокоенія при возбужденіяхъ въ нервной системѣ и въ системѣ кровообращенія. Примѣнимы только при здоровомъ сердцѣ. Какъ при углекислыхъ, такъ особенно при сѣроводородныхъ ваннахъ требуются извѣстныя предосторожности для избѣжанія вдыханія этихъ газовъ, что однако легко достижимо, такъ какъ и углекислота, и сѣроводородъ, какъ болѣе тяжелые, чѣмъ воздухъ, не поднимаются высоко надъ поверхностью воды въ ваннѣ. *I. Идельсонъ.*

Ванновскій, Петръ Семеновичъ, русскій генералъ и госуд. дѣятель, род. въ 1822 г., съ 1861 г. начальникъ Павловскаго кадет. корпуса въ Спб., въ 1868 г. назн. командиромъ 12-ой, потомъ 33-ей пѣхот. дивизіи, въ 1876 г.

командиромъ 12-го корпуса. Въ войну съ Турціей 1877—78 г. В., находясь во главѣ этого корпуса, перешель черезъ Дунай у Зимницы; 27 июня 1877 г. былъ назначенъ начальникомъ штаба рущукскаго отряда, во главѣ котораго стоялъ Наслѣдникъ Цесаревичъ, впоследствии имп. Александръ III. Съ 24 февр. 1878 г. В. командовалъ войсками вост. отряда и получилъ званіе ген.-адъют. Въ 1880 г. онъ зачисленъ въ генер. штабъ. Имп. Александръ III, вскорѣ по вступленіи на престолъ, назначилъ В. на постъ военного министра, кот. В. сохранилъ до 1 янв. 1898 г., занявъ его послѣ Д. А. Милютинъ (см.), одного изъ самыхъ выдающихся дѣятелей эпохи реформъ. В. былъ, напротивъ, представителемъ реакціи, коснувшейся также и арміи. Это сказалось прежде всего въ отношеніи военного м-ства къ дѣлу образованія: военныя гимназій были при В. преобразованы въ военные корпуса, обученіе солдатъ грамотѣ при В.ощрялось гораздо меньше, чѣмъ при Милютинѣ, вмѣстѣ съ тѣмъ льготы по отбытію воинской повинности, даваемые образованіемъ, сокращены. Стремленіе поддержать корпоративный духъ въ арміи выразилось, между проч., въ правилахъ объ офицерскихъ дуэляхъ 1894 г., которыми дуэль сдѣлана для офицеровъ въ извѣстныхъ случаяхъ обязательной. Вмѣстѣ съ тѣмъ В. стремился къ усиленію боевыхъ силъ арміи; имъ произведено увеличеніе боевой части вооруженныхъ силъ насчетъ небоевыхъ элементовъ; увеличено число офицеровъ и уменьшено число военныхъ чиновниковъ; сокращенъ срокъ дѣйствительной службы и увеличена служба въ запасѣ; учрежд. ежегодн. учебн. сборы запасныхъ; введена воинская повинность на Кавказѣ и въ Семирѣченской обл. Далѣе В. обратилъ особ. вниманіе на стратегич. расширеніе желѣзнодорож. сѣти, на постройку и укрѣпленіе крѣпостей вблизи границъ.

20 февр. 1899 г. на В. было возложено разслѣдованіе причинъ студ. беспорядковъ въ высшихъ учеб. заведеніяхъ. Результаты его разслѣдованія не опубликованы, но широко распространено мнѣніе, что они шли въ разрѣзъ съ

господствовавшей тогда въ м-ствѣ народ. проев. (при Боголѣповѣ) системой. Послѣ смерти Боголѣпова В. 25 марта 1901 г. былъ назначенъ министромъ нар. проев., при чемъ въ рескриптѣ на его имя говорилось объ обнаруженныхъ крупныхъ недостаткахъ въ учебномъ строѣ и о необходимости его обновленія. Так. обр., если въ военное м-о за 20 лѣтъ передъ тѣмъ В. призывался, какъ представитель реакціи, то при назначеніи министромъ нар. пр. на него была возложена задача преобразованія м-ства въ смыслѣ извѣстныхъ уступокъ общественнымъ требованіямъ. Въ „приказѣ“, изд. новымъ министромъ 5 апр. 1901 г., говорилось о необходимости внесенія въ дѣло образованія „любви и сердечнаго попеченія“. Студенты, сданные при Боголѣповѣ въ солдаты, были помилованы, и самыя правила о сдачѣ въ солдаты больше не примѣнялись. Въ концѣ 1901 г. были разрѣшены студентамъ курсовыя собранія, былъ легализированъ институтъ старостъ, но все это оставлено крайне стѣснительными условіями, такъ что студенты отказались признать правила В. Так. обр. въ области высшаго образованія В. не достигъ своихъ цѣлей. Въ области сред. образованія онъ приступилъ къ важной реформѣ программъ среднихъ учеб. заведеній; греч. языкъ устраненъ изъ большей части классич. гимназій и сдѣланъ обязательнымъ для поступления въ университетъ. 11 апр. 1902 г., черезъ нѣсколько дней послѣ убійства м. вн. д. Сипягина, В. оставилъ свой постъ, не доведя ни одной реформы до конца. Ум. въ 1904 г. В. В.—вз.

Ваннутелли, Шипионе, одинъ изъ лучшихъ современныхъ итальянскихъ живописцевъ, род. въ 1834 г. Главныя его произведенія — жанры изъ быта старой Венеціи. Они написаны характерно, жизненно, хорошо сочинены и блещутъ сильнымъ и гармоничнымъ колоритомъ.

Ваннутелли, Серафимо, вліятельный кардиналъ и выдающійся дипломатъ ватиканскаго престола. Род. въ 1834 г., изучалъ теологію и право въ Римѣ, затѣмъ состоялъ при папскихъ миссіяхъ въ Мексикѣ и Южной Америкѣ

Въ 1875 г.—нунцій въ Брюссель, въ 1880 г.—въ Вѣнѣ. Папа Левъ XIII въ 1887 г. вызвалъ В. въ Римъ и назначилъ его кардиналомъ. Съ 1894 г. В.—епископъ Фрескати, послѣ смерти Льва XIII былъ однимъ изъ самыхъ видныхъ кандидатовъ на тиару, съ 1903 г.—еписк. Опорто. В. носить званіе секретаря инквизиціонной конгрегациі и Великаго пенитенціаріа.

Ваннуччи, Пьетро, см. *Перуджино*.

Ваннъ (Vannes), главн. гор. франц. департ. Морбиганъ, 23.561 жит.

Вантозь (отъ vent—вѣтеръ), шестой мѣсяць французскаго революціоннаго календаря, продолжавшійся съ 19 фев. до 20 марта.

Вантузь, приспособленіе, пристраиваемое къ водопроводнымъ трубамъ для автоматическаго удаленія воздуха, накопляющагося въ трубахъ. Въ корбкѣ В. плаваютъ поплавки, соединенный съ клапаномъ; по мѣрѣ накопленія воздуха и опусканія уровня воды поплавокъ опускается, открываетъ клапанъ и выпускаетъ воздухъ. Когда коробка заполняется водой, клапанъ снова закрываетъ отверстие. **А. Г.**

Вантъ Гоффъ, Яковъ Генрихъ, одинъ изъ самыхъ выдающихся химиковъ второй половины XIX-го вѣка и перваго десятилѣт. XX-го, вышедшій изъ среды голландскаго народа, давшаго міру не мало выдающихся химиковъ и физиковъ. Род. въ 1852 г. Высшее образованіе пулучилъ сперва въ политехникумѣ въ Делфтѣ, а затѣмъ въ лейденскомъ университетѣ, гдѣ въ 1872 г. сдалъ кандидатскій экзамень. Затѣмъ занимался въ Боннѣ у Кекуле и въ Парижѣ у Вюрца. Степень доктора естественныхъ наукъ получилъ въ 1874 г. въ утрехтскомъ университетѣ по представленіи диссертациі: „Bijdrage tot de kennis van Суааназіјнзуур en Malonzuur“. Преподавательскую дѣятельность В. началъ въ 1876 г. сперва, какъ доцентъ физики въ ветеринарной школѣ въ Утрехтѣ; въ 1877 г. онъ былъ избранъ лекторомъ, а въ слѣдующемъ году профессоромъ химіи въ амстердамскомъ университетѣ, въ 1894 г. перешелъ въ Берлинъ какъ профессоръ университета и членъ академіи наукъ. Скончался въ 1911 г. Научная дѣя-

тельность В., создавшая ему всемирную извѣстность (изъ всѣхъ химиковъ онъ первый получилъ въ 1901 г. Нобелевскую премію по химіи за открытіе законовъ химической механики и осмотическаго давленія въ растворахъ), касается самыхъ разнообразныхъ отраслей химіи, въ которыхъ онъ открылъ новые горизонты и указалъ совершенно новые пути для изслѣдованій: въ органической химіи его труды положили начало стереохиміи (см.); открытіе имъ въ 1887 г. закона осмотическаго давленія (см. *растворы*), извѣстнаго подъ именемъ *закона В.*, положило начало новой эрѣ въ исторіи ученія о растворахъ; его „Etudes de dynamique chimique“ (1884) много способствовали развитію химической механики, а его многолѣтніе труды въ сотрудничествѣ со многими учениками надъ условіями образованія и отложенія Стаффуртскихъ солей (см.) разъяснили много вопросовъ не только въ химіи и химической технологіи, но и геологіи. Изъ трудовъ В. приведемъ только наиболѣе крупныя: „La chimie dans l'espace“ (1874, рус. пер. подъ ред. проф. Зелинскаго); „Ansichten über die organische Chemie“ (1879); „Vorlesungen über theoretische und Physikalische Chemie“, 3 части, 1898 г. и сл. (часть книги перев. на рус. яз. подъ ред. В. А. Кистяковскаго подъ заглавіемъ „Зависимость между физич. и химич. свойствами и составами“, 1903); „Zur Bildung der ozeanischen Salzablagerungen“ I и II В. (1905—1909); „Химическое равновѣсіе въ системахъ газовъ и разведенныхъ растворахъ“, пер. подъ ред. А. Н. Шукарева (1902); „Восемь лекцій по физической химіи, читанныя по приглашенію университета Чикаго“, пер. подъ ред. проф. П. Вальдена (1903). *Ив.Кб.*

Ванты, пеньковыя или проволочныя снасти, удерживающія съ боковъ мачту въ вертикальномъ положеніи. Ванты укрѣпляются по бортамъ судна на особыхъ планкахъ (русленяхъ) и туго натягиваются при помощи юферсовъ (родъ блока) съ тальрепами (веревками) для пеньковыхъ В. и юферсовъ съ винтовой нарѣзкой для В. металлическихъ. В. составляютъ главн. часть так. наз. зтоячаго *такелаж*

и, снабженные веревочными ступенками (выбленками), служат для поднятия людей на мачты и реи при различных работах.

Вануа - Леву, второй по велич. островъ изъ группы Фиджи, 6.406 кв. км., до 30.000 жит., гл. общ. туземцевъ.

Ванъ (van), частица, входящая въ голландскія фамилии, происходящія отъ названія какой-либо мѣстности. Несмотря на соотвѣтствіе ея германскому „фонъ“, она однако не указываетъ на дворянское происхождение.

Ванъ, гл. гор. одноименнаго турецк. вилайета (39.300 кв. км., 379.800 жит. курд., турки и арм.), въ Арменіи, на бер. *Ванскаго оз.* (3.690 кв. км.), 30.000 жит. В. страд. отъ част. землетрясеній.— В. у армянъ назыв. *Шамирамагердъ* („постройка Семирамиды“), богатъ очень древн. памятн. и клинообр. надписями въ окрестныхъ пещерахъ. Основ. въ глубок. древности, былъ столицей царства Урарту, армянскихъ царей, въ I в. до Р. X. былъ заселенъ плѣн. евреями, въ IV в. разрушенъ персами, попадалъ подъ власть Византии, сельджуковъ, туркменъ, персовъ, турокъ. Въ 1895 г. вилайетъ В. былъ ареной армянской рѣзни (см. *армяне*).

Ванъ Акенъ, см. *Босхъ*.

Ванъ Беерсъ, Янъ, бельгійскій поэтъ, род. въ 1821 г., ум. въ 1888 г. Писалъ по-голландски, принималъ участіе въ фламандскомъ движеніи вмѣстѣ съ Консьенсомъ, Виллемсомъ и другими. Наибольшей извѣстностью пользуются его баллады и пѣсни; лучшіе сборники: „Jongelingsdroomen“ (1853), „Levensbeelden“ (1858) и „Gevoel en Leven“ (1861), „Rijzende Bladen“ (1883).

Ванъ Бюренъ (Van Buren), Мартинъ, 8-й президентъ сѣв.-амер. Соед. Штатовъ, сынъ мелкаго фермера голланд. происхожденія, род. въ 1782 г., въ 1803 г. сдѣлался адвокатомъ, въ 1812 г. избранъ членомъ законод. собранія въ своемъ родномъ штатѣ Нью-Йоркѣ, въ 1815—19 г. былъ генер. атторнеемъ штата и въ этотъ періодъ сталъ здѣсь признаннымъ главою демокр. партіи, въ 1821 г. проведенъ ею въ федер. сенатъ. Въ 1832 г. выбранъ вице-президентомъ, а въ 1837 г.—пре-

зидентомъ Союза. Въ слѣд. году надъ страной разразился жестокой денежный кризисъ, повторившійся, въ болѣе огранич. размѣрахъ, въ 1839 г. Обществ. мнѣніе винило въ немъ правительство. Неудач. война съ индѣйцами (семинолами) во Флоридѣ окончательно убила популярность В. Б., и въ 1840 г. онъ не былъ переизбранъ. Въ 1848 г. В. Б. удалился отъ полит. дѣятельности. Ум. въ 1862 г.

Ванъ Гельмонтъ, Жанъ Баптистъ, одинъ изъ наиболѣе выдающ. ученыхъ „атрохимическаго“ періода химіи, род. въ 1577 г. въ Брюсселѣ, посвятилъ себя сначала теологіи и философіи, но затѣмъ обратился къ медицинѣ. В. Г. много путешествовалъ, затѣмъ поселился въ Брюсселѣ и здѣсь до конца жизни занимался научными изслѣдованіями. Ум. въ 1644 г. Блестящій наблюдатель и экспериментаторъ, В. Г. одинъ изъ первыхъ ввелъ въ практику изслѣдованія вѣсы. Лучше другихъ своихъ современниковъ В. Г. сознавалъ неуничтожаемость матеріи и доказывалъ это на рядѣ опытовъ, напр., съ серебромъ въ его соляхъ, кремнеземомъ въ растворимомъ стеклѣ и пр. Въ области ученія о газахъ В. Г. положилъ первое основаніе, отличалъ паръ отъ газа, изучилъ углекислый газъ, горючіе газы и т. д. Научный духъ, который В. Г. внесъ въ медицину, имѣлъ чрезвычайно благотворное вліяніе на ея развитіе.

Ванъ Гогъ (Gogh), Венсентъ, живописецъ, род. въ 1853 г. въ Голландіи, въ семьѣ пастора. Не сразу В. опредѣлилъ свое призваніе, но, выяснивъ его, неуклонно пошелъ по намѣченному пути. Сначала онъ работалъ у Мова, но вліяніе учителя ограничилось только внѣшнею стороною. Сильнѣе оказали дѣйствіе Месдагъ и Марасъ и особенно Констѣбль. Этотъ начальный періодъ длился недолго и далъ мало. В. отправился въ Гаагу. Здѣсь его учителями сдѣлались великіе голландцы XVII в. Въ картинахъ изъ крестьянскаго быта и мертвой природы, которыя онъ писалъ въ 1884—5 г. въ брабантской деревушкѣ Нюэненъ, уже чувствуется сильный художникъ. Но В. продолжалъ свои исканія въ Парижѣ. Здѣсь онъ оцѣ-

нилъ Делакруа и Милле и сложился окончательно. Въ Арлѣ, гдѣ В. поселился въ 1888—89 г., онъ работалъ неудержимо и развернулъ вполне свою богато одаренную натуру и богатое живописное творчество. В. отрицаетъ условныя формы и выдвигаетъ свободу инстинкта. Онъ жаждетъ непосредственнаго ощущенія природы, но не для того, чтобы рабски ее передавать, а для того, чтобы, получивъ возбужденіе отъ образа природы, дать субъективное художественное отраженіе дѣйствительности, дать живописн. символъ. Его влечетъ къ простому величію. Картины, пейзажи, портреты В. рѣдко идутъ дальше набросковъ. Въ нихъ въ наивно грубой манерѣ онъ стремится дать верховный синтезъ великихъ чертъ природы и дѣлаетъ это съ удивительнымъ инстинктомъ и страшною живописною силой. Эта яркая художественная дѣятельность рано прекратилась. 37 лѣтъ В. окончилъ съ собой (1890). Письма В. съ 1869 г. по годъ смерти—цѣнный источникъ для пониманія В. и въ то же время—произведеніе искусства. Часть писемъ опубликована въ „*Mercur de France*“ (1895—1897) и въ „*Kunst und Künstler*“, III Jahrg., 1905. Картины В. воспроизводили *Plasschaert*, 1898, и *Steendoff*, 1905. О В. см. *Meier-Graefe*, „*I. Vincent van Gogh*“ (1910). *Н. Т.*

Ванъ Гуйзумъ, Янъ, голландскій живописецъ, род. въ 1682 г., работалъ въ Амстердамѣ. Многочисленныя его картины, изображающія цвѣты и плоды, пользовались большою извѣстностью у современниковъ, цѣнившихъ въ нихъ величайшую вѣрность въ передачѣ натуры и самую тщательную выписку подробностей. Ум. въ 1749 г.

Ванъ де Вельде, Адрианъ, голландскій живописецъ, род. въ 1635 или въ 1636 г. въ Амстердамѣ, ум. въ 1672 г. Несмотря на непродолжительность жизни, В. оставилъ много пейзажей, которые нравились его современникамъ идилическимъ настроеніемъ и прочувствованностью. Главнымъ образомъ онъ писалъ виды, оживленные стадами и человѣческими фигурами.

Ванъ де Вельде, Виллемъ Младшій, старшій братъ Адриана, род. въ 1633 г. въ Амстердамѣ, работалъ тамъ нѣко-

торое время, затѣмъ переправ. въ Англію и ум. въ Лондонѣ въ 1707 г. Его разнообразныя морскіе виды, особенно изображающіе затишье, дремлющее море, солнечный свѣтъ, пробивающійся сквозь облака, отличаются прочувствованностью и мастерствомъ письма и показываютъ высшую ступень, до которой поднялась голландская марина.

Ванъ Дейкъ (Van Dyck), Антоній, флам. живописецъ, род. въ 1599 г. въ Антверпенѣ въ зажиточной семьѣ, десяти лѣтъ былъ отданъ въ ученики къ Г. Ванъ Балуену и 19-ти лѣтъ былъ признанъ мастеромъ и принятъ въ антверпенскую гильдію св. Луки. Скоро послѣ этого В. Д. поступилъ въ мастерскую Рубенса въ качествѣ помощника. На 24 году В. Д. отправился въ Италію заканчивать свое художественное образованіе. Въ теченіе трехъ лѣтъ онъ жилъ тамъ, изучая болѣе всего Тиціана и Веронезе. Сохранивъ силу и широту кисти, воспитанную подъ влияніемъ Рубенса, В. Д. приобрѣлъ округлость, изящество, рельефность и глубину колорита венеціанцевъ. Портреты, написанные во время этого путешествія, отличаются особенною свѣжестью красокъ. По возвращеніи В. Д. работалъ въ Антверпенѣ до 1632 г., когда англійскій король Карлъ I вызвалъ В. Д., какъ извѣстнаго портретиста, въ Лондонъ и сдѣлалъ своимъ придворнымъ живописцемъ. В. Д. твердо основался въ Лондонѣ, женился на фрейлинѣ королевы, вошелъ въ кругъ англійской аристократіи и въ большую милость у короля, который возвелъ его въ дворянское достоинство. В. Д. былъ заваленъ работой. Онъ долженъ былъ писать портреты короля, его жены, дѣтей, богатыхъ англійскихъ аристократовъ. Въ послѣдніе годы, нуждаясь въ средствахъ, В. Д. писалъ очень много и нѣсколько небрежно. Умеръ В. Д. въ Лондонѣ въ 1641 г. В. Д. работалъ съ необычайной легкостью и быстротой. Уступая своему главному учителю Рубенсу въ богатствѣ фантазіи, темпераментъ, силъ и блескъ красокъ, В. Д. превосходитъ его теплотою чувства, благородствомъ замысла и изяществомъ формъ. Онъ прекрасно изображаетъ нѣжныя ду-

шевные движенія, особенно элегическія. Въ „Снятїи со креста“, въ неоднократно написанномъ „Погребенїи“ онъ очень поэтично передаетъ тихія страданія души, грусть. Мало удачны немногочисленныя мѣологическія картины В. Д. Болѣе всего таланта В. Д. проявляетъ въ портретахъ. Въ нихъ онъ является однимъ изъ величайшихъ мастеровъ. Число портретовъ В. Д. доходитъ до 250. Къ лучшимъ работамъ В. Д. принадлежатъ: портреты Карла I, его дѣтей, генерала Монкада, герцога Нассаускаго, принца Фомы Савойскаго, Пемброка, живописца Снайдерса. Всѣ они отличаются колоритомъ и лѣпкой, жизненностью и непринужденностью. Въ нихъ В. Д. даетъ прекрасныя, тонко подмѣченныя и выраженыя характеристики изображенныхъ лицъ. Особенно хорошо В. Д. передаетъ лица благородныя, съ изящными чертами. Кромѣ писанныхъ масляными красками портретовъ, В. Д. изготовилъ еще около 20 гравюрныхъ портретовъ, которые легли въ основу изданныхъ имъ „Icones principum, virorum doctorum, pictorum, chalcographorum“. О В. Д.: *Michiels*, „Van Dyck et ses élèves“, 1881; *Gaiffrey*, „Van Dyck“, 1882. *Н. Тарасовъ.*

Ванъ Дейкъ (Van Dyck), Эрнестъ, оперный пѣвецъ (героической теноръ), род. въ 1861 г. въ Антверпенѣ. Изуч. раньше право, затѣмъ пѣніе въ Парижѣ. Широкую извѣстность приобрѣлъ съ тѣхъ поръ, какъ пѣлъ Парсифала въ Байрейтѣ. Съ 1888 г. пѣлъ на вѣнск. придворной сценѣ.

Ванъ деръ Вейденъ, *Рожеръ* (Roger van der Weijden), извѣстный подъ именемъ Рожера де ла Пастюра, называемый также Рожеромъ Брюггскимъ, нидерландскій живописецъ, послѣдователь братьевъ Ванъ Эйковъ, род. въ 1399 или 1400 г. въ Турнѣ, тамъ учился у Кампина и работалъ до 1436 г., когда переѣхалъ въ Брюссель. Здѣсь онъ прожилъ до смерти (1464), совершивъ только въ 1450 г. поѣздку въ Италію. Въ теченіе своей жизни В. создалъ множество произведеній, главнымъ образомъ, религиозной живописи. Къ раннимъ его работамъ принадлежатъ два небольшихъ домашнихъ складня—одинъ съ „Погребеніемъ Спасителя“,

„Св. Семействомъ“ и „Явленіемъ Христа Марїи“, другой съ „Крещеніемъ Иисуса Христа“, „Рожденіемъ Предтечи“ и „Усѣкновеніемъ“ его главы. Оба складня написаны тонко и выразительно, но нѣсколько жестко. Къ этому же періоду относится большая картина для церкви въ Лёвенѣ „Снятїе со креста“ и алтарный складень для госпиталя въ Бонѣ—„Страшный судъ“. Главныя произведенія средняго и позднѣйшаго времени: алтарная икона „Поклоненіе Христу“, „Лука, пишущій Богоматерь“ и „Поклоненіе Царей“. Послѣднія картины В. написаны мягче и живописнѣе, чѣмъ предыдущія. Знаменитое произведеніе В.—четыре картины для Брюссельской рагуши, изображающія примѣры строгой справедливости,—не дошло до насъ. Въ своихъ картинахъ В. является реалистомъ. Онъ до мелкихъ подробностей выписываетъ все; въ пейзажѣ, одеждѣ, лицахъ возможно выразительнѣе и характернѣе передаетъ то, что видитъ. Въ этомъ отношеніи В. близко подходитъ къ Яну Ванъ Эйку, не будучи однако его ученикомъ. Но теплоты красокъ и освѣщенія своего знаменитаго предшественника онъ не достигаеъ. Дальнѣйшее отличіе В. заключается въ томъ, что онъ любитъ аффекты, патетическое, страстное. Главный мотивъ его произведеній—страданіе, которое онъ передаетъ глубоко, прочувствованно и сильно. Недостатки анатомїи, нѣкоторая слабость перспективы, удлиненность и угловатость фигуры, при довольно сильной передачѣ настроеній и религиозномъ характерѣ его картинъ, отходятъ на второй планъ. Послѣ Яна Ванъ Эйка ни одинъ фландрскій мастеръ не пользовался у современниковъ большею извѣстностью и большимъ вліяніемъ, чѣмъ В. Изъ произведеній В. черпали дѣльные нѣмецкіе живописцы, повторяя его главные сюжеты, изъ его школы вышло много туземныхъ мастеровъ. Поэтому В. справедливо считается основателемъ собственной брабантско-брюссельской школы. *Н. Тарасовъ.*

Ванъ деръ Гейденъ, Янъ, нидерл. живописецъ, род. въ 1637 г. В. вѣрно, картинно и съ глубокимъ пониманіемъ писалъ виды городовъ. Ум. въ 1712 г.

Ванъ деръ Гельстъ, см. *Гельстъ*.

Ванъ деръ Гусъ (Goes), Гуго, нидерланд. живописецъ, род., вѣроятно, въ Гентѣ, но когда—неизвѣстно; умеръ въ 1482 г. въ душевной болѣзни въ монастырѣ подь Брюсселемъ. Триптихъ съ поклоненіемъ пастырей и семьей заказчика на створкахъ—главное произведеніе В. Г. и одно изъ значительныхъ произведеній фландрской школы. Типы В. Г. некрасивы, формы грубоваты, колоритъ холоденъ, но лица очень характерны и выраженія индивидуальны. Привезенная во Флоренцію, эта картина имѣла огромное вліяніе на итальянскихъ художниковъ (см. *итальянское искусство*).

Ванъ Зандтъ, Марія Яковлевна, род. въ 1861 г. въ Нью-Йоркѣ, извѣстная пѣвица (лирически-колоратурное сопрано), ученица Ламперти. Съ 1879 пѣла въ Италіи, Лондонѣ, Парижѣ (орéга-comique, 1880—85), Россіи и др. Выйдя замужъ за московскаго профессора Черинова (послѣ 1896 г.), отказалась отъ сцены. Ю. Э.

Ванъ Кампенъ, Якобъ, голландскій архитекторъ, род. въ 1598 г., ум. въ 1657 г., самый видный представитель классицизма въ Голландіи XVII в. Построенная В. К. въ 1648—55 гг. ратуша въ Амстердамѣ (теперь королевскій дворецъ) отличается простотою и величественностью стіля.

Ванъ Лербергъ, см. *Лербергъ*.

Ванъ Остаде, см. *Остаде*.

Ванъ Эвердингенъ, Аллартъ, голландскій живописецъ, род. въ 1621 г. въ Алькмарѣ, образованіе получилъ въ Гаарлемѣ, вѣздилъ въ Норвегію и затѣмъ работалъ, кромѣ Гаарлема, въ Амстердамѣ, гдѣ и умеръ въ 1675 г. Юношескія произведенія В. Э.—морскіе пейзажи, болѣе позднія—виды норвежскихъ горъ, написаны реально въ темноватыхъ тонахъ съ мрачнымъ настроеніемъ.

Ваны, божества скандинавск. мифологии, которыя, по преданію, сражались съ азами и, заключивъ съ ними миръ, обмѣнялись заложниками. В. были первоначально божествами воды и, какъ таковыя, считались также богами плодородія, мореплаванія и торговли. Культъ ихъ выработался, по всей вѣроятности, у южн. германцевъ, а отъ

послѣднихъ перешель къ скандинавамъ.

Ванька-Кайнъ (Иванъ Осиповъ Кайнъ), извѣстный своими похождениями грабитель, крѣпостной Филатѣева, род. въ 1718 г., 13 лѣтъ прибылъ въ Москву; обокравъ своего господина и побродивъ нѣсколько времени по Москвѣ, В.-К. отправился на Волгу, гдѣ вступилъ въ разбойнич. шайку Михаила Зари. Въ 1741 г. появляется снова въ Москвѣ, вступаетъ сыщикомъ въ сыскной приказъ и подь прикрытіемъ послѣдняго начинаетъ въ компаніи съ другими рядъ кражъ, грабежей, поджоговъ и даже убійствъ. Эти подвиги навели страхъ не только на Москву, но и на Спб., и въ Москву былъ отправленъ для борьбы со зломъ ген. Ушаковъ съ командой. Благодаря устраненію отъ слѣдствія подкупленнаго В-ой К-омъ сыскаго приказа, вскорѣ выяснилась роль В-и К-а, и онъ былъ арестованъ; дѣло о немъ длилось съ 1749 по 1755 г. и только въ 1753 г. было передано въ сыскной приказъ, когда весь его старый составъ былъ замѣненъ уже новымъ. В.-К. былъ присужденъ къ смерти, но по указу Сената смерть замѣнена кнутаомъ и ссылкой въ Сибирь. Личность В.-К. была окружена въ глазахъ современниковъ и ближайш. поколѣнія ореоломъ „удалого, добра молодца“; его біографія была издана нѣсколько разъ. Ему приписываютъ много пѣсенъ, между прочимъ, „Не шуми, мати, зеленая дубровушка“. Судьба В-и К-а характерна и типична для XVIII в. и породила поэтому нѣсколько изслѣдованій—Есипова, Мордвцева и др.

Вапити, см. *оленьвья*.

Ваповскій наволокъ, мысъ въ Архангельск. губ., оконечность полосы земли, раздѣляющей устья Мезени и Кулоя.

Ваппа, см. *ситцепечатаніе*.

Вапперсъ (Wappers), Густавъ, баронъ, бельгійскій живописецъ, род. въ 1803 г., получилъ образованіе въ Антверпенѣ. Начало художественной дѣятельности В. относится къ эпохѣ господства французскаго классицизма и ближайшимъ годамъ послѣ провозглашенія независимости Бельгіи. В. былъ первымъ сильнымъ художникомъ,

который обратился къ национальной исторіи и напомнилъ о Рубенсѣ и Ванъ Дейкѣ. Энергично и колоритно написанныя картины: „Самопожертвованіе бургомистра ванъ деръ Верфа въ 1576 г.“ и „Сцена изъ бельгійской революціи 1830 г.“ сдѣлали его не только официальнымъ представителемъ въ качествѣ директора антверпенской академіи художествъ, но и дѣйствительнымъ главою бельгійской школы. Но дальнѣйшія произведенія, отразившія романтическія теченія французской школы, были значительно ниже. Покинувъ мѣсто директора академіи, В. поселился въ Парижѣ и до своей смерти (1874) писалъ картины, которыя не прибавили ничего новаго. За художественныя заслуги В. былъ возведенъ въ баронское достоинство.

Н. Т.

Ваппеусъ (Wappäus), Иоганнъ Эдуардъ, выдающійся нѣмецк. статистикъ и географъ, род. въ 1812 г., ум. въ 1879 г.; въ 1833—34 гг. предпринялъ поѣздку въ Бразилію, съ 1838 г. читалъ лекціи въ геттинг. унив., участвовалъ, какъ представитель Пруссіи, въ нѣскольк. статистич. конгрессахъ. Гл. пр.: „Allgemeine Bevölkerungsstatistik“, „Ueber den Begriff und die statistische Bedeutung der mittleren Lebensdauer“. Несмотря на то, что съ фактич. стороны многое устарѣло въ работахъ В., онѣ до сихъ поръ не потеряли своего значенія и являются исходнымъ пунктомъ дальнѣйшихъ изслѣдованій въ области статистики и географіи.

Вапро (Varegeau), Луи Густавъ, франц. писатель, род. въ 1819 г., былъ секретаремъ Кузена и принималъ участие въ изданіи „Pensées“ Паскаля, въ теченіе 10 лѣтъ читалъ философію въ турск. коллежѣ, съ 1852 г. жилъ въ Парижѣ. Какъ противникъ Наполеоновскаго режима, былъ призванъ къ участию въ правительствѣ Національн. обороны, но вслѣдствіе нападокъ клерикаловъ долженъ былъ оставить занимаемый имъ постъ префекта. Ум. въ 1906 г. Гл. пр.: „Du caractère libéral, moral et religieux de la philosophie moderne“, „Dictionnaire universel des Contemporains“ (6-е изд. Парижъ 1893), „Année littéraire et dramatique“ и „Dic-

tionnaire universel des littératures“ (2-е изд. 1884).

Вапъ, красный глинистый известнякъ, употребляется, какъ краска, идетъ также на выдѣлку красныхъ карандашей.

Варавва, разбойникъ и убійца, во время суда надъ Иисусомъ сидѣвшій въ Иерусалимѣ въ темницѣ. Какъ рассказываетъ ев. Луки и Іоанна, по обычаю иудеевъ для праздника Пасхи отпущался на свободу одинъ узникъ. Пилать, не находя никакой вины за Иисусомъ и желая спасти его отъ казни, предложилъ освободить Иисуса, но народъ, по наущенію книжниковъ и старшинъ, потребовалъ отпустить В. и распять Иисуса. Такъ какъ рассказа о В. нѣтъ въ древнѣйшихъ евангеліяхъ Марка и Матѳея, то дѣйствительное существованіе В. является очень сомнительнымъ.

Варада, горный кряжъ въ Кубанской обл., по восточному бер. Новороссійской бухты. Высота до 2300 фут.

Вараджинъ, комитатъ въ Краоціи-Славоніи, пограничный со Штиріей, 2454 кв. км., 267.929 жит., преим. католиковъ; орошается рр. Дравой и Крапиной. Главн. зан.—земледѣл., винод., огородн. и лѣсное хозяйство.

Вараджинъ; глав. гор. одноимен. комитата, 12.930 ж.

Вараджинъ-Теплицъ, курортъ въ комитатѣ В., съ знаменитыми, извѣстными уже римлянамъ, теплыми сѣрными источниками (57°—60°), примѣняемыми преимущественно при ревматизмѣ и подагрѣ; 6.909 жит.

Варакушка, Erithacus, родъ изъ сем. дроздовъ, близки къ соловьямъ; виды различаются гл. обр. по окраскѣ горла. У сѣверной или *шведской В.*, E. suecicus, на голубомъ горлѣ рыжее пятно, у болѣе запад. формы В., E. leucosyalanus—бѣлое. Опереніе сверху бурое, разныхъ оттѣнковъ. Длина до 15 см. В. распространены во всей Европѣ, до 67°—с. ш., Азіи и сѣв. Африкѣ.

Варакъ, предводитель ополченія нѣсколькихъ израильскихъ племенъ во время борьбы ихъ съ ханаанскимъ царемъ Сисарой. Его имя упоминается въ народной еврейской пѣснѣ, такъ наз. пѣснѣ Деворы (Суд. V), одномъ изъ

самыхъ древнихъ и наиболѣе красивыхъ произведеній еврейской поэзи.

Варангеръ-Фюрдъ, заливъ Ледовитаго океана, глубоко врѣзывающійся въ сѣв. части Норвегіи (округъ Финмаркенъ, недалеко отъ рус. границы) по направленію съ в. на зап.; В.-Ф. имѣеть въ длину 118 км., наибольш. ширина 50 км., очень глубоко, богатъ рыбою и, никогда не замерзая, представляетъ прекрасную стоянку для кораблей.

Вараны, Varanidae, сем. ящериць съ единств. родомъ Varanus (Monitor); языкъ глубоко расщепленный, длинный и тонкій, съ 2 остріями, зубы приросли къ внутренней сторонѣ челюстей, острые, сжатые съ боковъ; тѣло покрыто поперечными рядами маленькихъ чешуекъ. В. принадлежать къ крупнѣйшимъ изъ современныхъ ящериць; нѣкоторые виды достигаютъ до 2 м. въ длину. Водятся въ Африкѣ, юж. Азіи, Австраліи и Океаніи. В. весьма подвижны, очень быстро бѣгаютъ по землѣ, нѣкоторые превосходятно плаваютъ и ныряютъ; питаются самыми разнообразными животными, съ какими могутъ справиться, нападаютъ нерѣдко и на домашнюю птицу. Мясо и яйца В. употребляются въ пищу. Наиболѣе извѣстенъ *нильскій В.* (*мониторъ*), *V. niloticus*, до 1,7 м. въ длину, окраска темно-желто-зелен., съ черными пятнами, нижняя сторона желтая; водится повсюду въ Африкѣ, особенно въ Египтѣ. Древніе египтяне считали его истребителемъ крокодиловъ и изображеніе его помѣщали на своихъ памятникахъ. Въ Индіи, ю. Китаѣ и на прилегающихъ о-вахъ распространены *полосатый В.*, *V. Salvator*, черного цвѣта съ желтыми точками.

Варбекъ, см. *Уорбекъ*.

Варбургъ, Карль Іоганнъ, швед. историкъ литературы, род. въ 1852 г. Съ 1890 г. проф. Іётеборгской академіи, извѣстенъ рядомъ изслѣд. изъ области швед. лит. и искусства. „*Det svenska lustspelet under frihetstiden*“ (Швед. комедія въ эпоху свободы); „*Olof Dahlin*“, „*Viktor Rydberg*“, „*Carl Snoilsky*“. Вмѣстѣ съ Шюкомъ В. въ 1895—97 гг. издалъ „*Illustrerad svensk literaturhistoria*“ (Иллюстр. исторія шв. литер., 3 тома).

Варбуртонъ, см. *Уорбертонъ*.

Варбъ (литер. псевдонимъ Я. Ѳ. Браве), род. въ 1860 г.; по окончаніи юрид. факульт. (1886) занимался адвокатурой, съ 1896 г. отдался всецѣло литературн. работѣ. Ум. въ 1899 г. Главнйи трудъ его—„*Наемные сельско-хоз. рабочіе въ жизни и законодательствѣ*“ (М. 1899), гдѣ, на основаніи гл. обр. земскихъ изслѣдованій, обстоятельно и живо изображено положеніе отхожихъ земледѣльч. рабочихъ въ Россіи.

Варва, м. лохвицкаго у., Полтав. губ., на р. Удаѣ, 3.442 жит.

Варвара Радзивилловна, польская королева, дочь литовскаго гетмана Юрія Радзивилла, род. около 1522 г., въ 1547 г. тайно обвѣнчалась съ Сигизмундомъ Августомъ, тогда еще наслѣдникомъ польскаго престола и великимъ княземъ Литовскимъ. Несмотря на негодование сейма, подстрекаемаго матерью короля, Боной Сфорца, Сигизмундъ послѣ восшествія своего на престолъ короновалъ въ Краковѣ В. польскою королевою, но спустя нѣсколькомѣсяцевъ послѣ коронованія В. умерла 8 мая 1551 г., по нѣкот. свѣдѣніямъ—отравленная Боной. Печальная судьба королевы Варвары вдохновила нѣсколькихъ польскихъ писателей (Фелискаго, Венжика, Одынца и др.) на драматическія произведенія, героиней которыхъ является В.

Варваризмъ, оборотъ рѣчи, не свойственный данному языку, построенный по образцу оборотовъ, принятыхъ въ какомъ-либо другомъ языкѣ.

Варварикари, въ средніе вѣка художники, работавшіе во вкусѣ иностранцевъ.

Варварійскія владѣнія, употреблявшееся прежде назв. Берберіи (см.).

Варваровка (*Великая Коса*), м. одесскаго у., Херсонск. губ., 2.352 жит.

Варварскія правды (*leges barbarorum*), обычное право германскихъ племенъ, записанное въ періодъ времени между началомъ V и серединою XI вѣковъ. Побудительнымъ поводомъ для кодификаціи обычно-правовыхъ нормъ послужило образованіе германскихъ племенныхъ государствъ или, по крайней мѣрѣ, болѣе прочной связи племенъ съ занятой ими территоріей.

Это подтверждается тѣмъ фактомъ, что порядокъ появленія правдъ болѣе или менѣе соответствуетъ порядку появленія племенныхъ государствъ. Почвой, на которой оказалось возможно составленіе правдъ, была римская культура. Правды всѣ составлены на латинскомъ языкѣ, и чѣмъ позднѣе составлена правда, тѣмъ замѣтнѣе вліяніе духовенства. Порядокъ составленія правдъ былъ различенъ. То ихъ составленіе вызывалось самой королевской властью, которой правда нужна для проведенія регламентации, то инициатива кодификаціи исходила изъ народа. Наиболѣе обычнымъ способомъ былъ слѣдующій. Королевская власть черезъ своихъ чиновниковъ производила опросъ. Населеніе выбирало свѣдущихъ людей, и они припоминали тѣ правила, которыми руководился племя при домашнемъ рѣшеніи возникающихъ судебныхъ казусовъ (weisthum).—Тѣ отношенія, которыя закрѣплены правдами, принадлежать уже эпохѣ, когда исконныя германскія народныя обычая видоизмѣнились подъ вліяніемъ соприкосновенія съ римской культурой. Такъ, мы не только не встрѣчаемъ тамъ кровной мести даже въ древнѣйшихъ правдахъ, но и другіе обычая, характеризующіе родовой строй, замѣтно вытѣсняются болѣе прогрессивными. Напр., при наследованіи, въ нѣкоторыхъ правдахъ сосѣди пользуются болѣе благопріятнымъ положеніемъ, чѣмъ родичи. Вообще культура, вскрывающаяся при изученіи правдъ, болѣе индивидуальная, чѣмъ коллективная, болѣе проникнута принципомъ подчиненія государственной организаціи, чѣмъ началомъ племеннымъ, болѣе обнаруживаетъ христіанскихъ чертъ, чѣмъ языческихъ переживаній. Все это—несомнѣнно результатъ римскаго вліянія.—Практическая роль правдъ, какъ собранія судебныхъ законовъ, была очень значительна по тому времени. Уже древнѣйшая правда, салическая, служила руководствомъ для сотенныхъ судовъ; памятникомъ ея практической процессуальной роли осталась такъ называемая мальбергическая глосса, германскія вставки въ латинскій текстъ, которыя облегчали малограмотному германцу пониманіе

кодекса. Позднѣйшія правды, конечно, утилизировались въ судахъ еще болѣе интенсивно. Дальнѣйшимъ практическимъ моментомъ былъ такъ называемый персональный принципъ. Германецъ, въ какой бы странѣ онъ ни былъ, пользовался привилегіей судиться по тому праву, которое господствуетъ въ его родной странѣ. Отсюда важность для каждаго быть знакомымъ болѣе или менѣе съ правомъ собственной страны. Содержаніе В. п. не передаетъ всей совокупности обычнаго права даннаго племени. Являясь на первомъ планѣ практическимъ кодексомъ, отраженіемъ наиболѣе настоятельныхъ жизненныхъ нуждъ, онъ содержитъ прежде всего постановленія уголовно-правового характера, являющіяся своего рода такою композиціей, т.-е. уголовныхъ денежныхъ штрафовъ. Частно-правовыя постановленія въ нихъ сравнительно рѣдки и еще рѣже постановленія публично-правового характера.—Наиболѣе важными правдами являются: салическая, рипуарская, аллеманская, баварская, фризская, саксонская и нѣк. друг. Литературу см. *германское право*. А. Дж.

Варвары (греч.), названіе, появившееся впервые у древ. грековъ и первоначально обозначавшее людей, не говорившихъ по-гречески, иностранцевъ. Но когда греки пришли въ соприкосновеніе съ различными восточными народами и познакомились ближе съ ихъ культурнымъ уровнемъ, то слово стало мало-по-малу измѣнять свой начальный объективный характеръ; съ нимъ стало соединяться представленіе о грубости, рабствѣ, некультурности—вообще признакахъ, характеризующихъ населеніе восточныхъ деспотій, преимущ. Персіи. Морганъ далъ этому термину болѣе определенное значеніе.

Варвикъ, см. *Уоррикъ*.

Варгасъ (Vargas de), Луи, испанскій живописецъ (1502—1568), уроженецъ Севильи, изучалъ технику фресковой и масляной живописи въ Италіи и перенесъ ее оттуда въ Испанію. В. жилъ совершеннымъ аскетомъ, дѣля время между молитвой и работой. Лучшія его картины—въ Севильскомъ соборѣ: „Рождество Христово“ и „По-

клоненіе царей“. Въ нихъ рисунокъ правильнѣе, фигуры выразительны, свѣтлѣе рѣзкая.

Варгѣ (*Волчий островъ*), одинъ изъ 7 о-вовъ возлѣ Гельсингфорса, на которомъ построена крѣпость Свеаборгъ.

Варгла (*Уаргла*), оазисъ въ Сахарѣ, въ 800 км. къ югу отъ г. Алжира, орошенъ 350 источниками; значит. вывозъ финиковъ и др. фруктовъ; важный караванный пунктъ. Населенъ главн. обр. берберами.

Вардаръ, р. въ Европ. Турціи, въ древности *Аксиосъ*, бер. начало въ горахъ Дибра, впад. въ Салоникскій заливъ, 368 км.

Вардѣ, гор. въ Финмаркенѣ, въ Норвегіи, на одноимен. *островѣ*. 2.597 ж. Посѣщается русскими поморами.

Вардова куртка употребляется командами морскихъ спасательныхъ станцій и состоитъ изъ тонкихъ пробковыхъ пластинокъ, нашитыхъ на парусину; такая куртка долго поддерживаетъ на водѣ одѣтаго человѣка.

Вардовъ ящикъ, такъ называется изобрѣтен. англичанин. Н. В. Уордомъ (*Ward*) (род. въ 1791 г., ум. въ 1868 г.) приборъ для перевозки нѣжныхъ растений и для разведенія ихъ при неблагоприятныхъ условіяхъ. Приборъ этотъ представляетъ собою ящикъ съ деревяннымъ или металлическимъ дномъ и стеклянными стѣнками и крышкой; на дно накладывается слой земли, въ которую сажаютъ сѣмена или самыя растения, затѣмъ земля поливается, и ящикъ плотно закрывается. Растенія, предохраненныя отъ пыли и отъ рѣзкихъ колебаній температуры, прекрасно произрастаютъ въ такихъ ящикахъ; для тропическихъ растений въ ящикѣ можетъ быть поддерживаема надлежащая температура съ помощью небольшой масляной лампочки.

Вардъ (*Ward*), см. *Уордъ*.

Варекъ, такъ во Франціи называется зола морскихъ водорослей, выбрасываемыхъ моремъ (въ Англіи В. называется *кельпъ*); зола эта въ среднемъ содержитъ 57% неразлагающихся веществъ, 10,2% сѣрно-кисл. кали, 13,5% хлористаго калия, 16% хлористаго натрія, 0,6% іода и 2,7% другихъ солей. Изъ 22-хъ тоннъ сырыхъ водорослей получается одна тонна В., послѣдняя

обрабатывается посредствомъ щелочи. при чемъ послѣдовательно добываются всѣ перечисленные выше составныя части; остатки, состоящія изъ солей кремнезема, извести и магнезій, утилизируются стекольными заводами.

Вареннѣ (*Varennnes-en-Argonne*), небольшой франц. городъ въ департ. Маасъ, вблизи Аргонскаго лѣса, 1142 ж., извѣстенъ тѣмъ, что здѣсь въ 1791 г., во время своего бѣгства, былъ захваченъ Людовикъ XVI.

Варенсъ (*M-me de Warens*), Франсуаза, урожденная де ла Туръ, род. въ 1699 г., ум. въ 1762 г. въ Швейцаріи. Извѣстна той ролью, которую играла въ жизни Ж. Ж. Руссо (*см.*).

Варенуха, въ Малороссіи—крѣпкій опьяняющій напитокъ изъ водки и меда, въ которыхъ вывариваются ягоды и разныя пряности.

Варенье, консервъ изъ плодовъ и ягодъ въ густомъ сахарномъ растворѣ—сиропѣ; высокая температура во время варки В. обезпложиваетъ его и, если сиропъ сваренъ надлежаще густо, то въ немъ лишь съ большимъ трудомъ вновь разводятся микроорганизмы. Если В. сварено жидко, то оно „заки-саетъ“, т. е. въ немъ развивается кислое (чаще всего—молочно-кислое) броженіе, а если, наоборотъ, сахару по отношенію къ ягодѣ было взято слишкомъ много, то В. при храненіи „осахаривается“, т. е. изъ него выкристаллизовывается избытокъ сахара. Во время варки В. кислоты ягодъ и плодовъ (винокаменная, яблочная, лимонная) расщепляютъ сахаръ, превращая (инверсируя) его въ менѣе сладкія глюкозы (виноградный и плодовой сахара), и сиропъ получается менѣе густой, чѣмъ онъ сварился бы безъ инверси; чѣмъ кислѣе ягода, тѣмъ это превращеніе идетъ сильнѣе, и потому тѣмъ больше приходится брать сахара, а это возможно потому, что полученная помощью превращенія све-кловичнаго сахара смѣсь глюкозъ много менѣе склонна къ осахариван., чѣмъ самъ свеколовичный сахаръ. Если ягода мало кисла, то при варкѣ нерѣдко прибавляютъ какой-либо кислоты, напр., винокамной или лимонной. При варкѣ сиропа сахаръ отчасти карамелизуется, и это происходитъ тѣмъ

больше, чѣмъ долѣе идетъ варка; карамелизація сообщаетъ В. особый привкусъ и коричневатый оттънокъ, а вмѣстѣ съ тѣмъ отъ долгой варки разрушается красящее вещество ягодъ. Во время варки свертываются нѣкоторыя слизистыя и особенно—бѣлковые вещества и собираются на поверхности сиропа, откуда счерпываются въ видѣ „пѣнокъ“. Варка В. требуетъ большой опытности, ибо приходится принимать во вниманіе всѣ указанныя выше условія и кромѣ того, сохранить по возможности форму ягоды или фрукта, т. е. не разварить ихъ. Высокіе сорта В. готовятся только на сахарномъ пескѣ, а рыночныя — съ большей или меньшей прибавкой картофельной патоки, состоящей изъ воды, винограднаго сахара и изъ несахара—декстрина, не обладающаго сладостью, но сообшающаго сиропу густоту и понижающаго его наклонность къ осахариванію; въ этомъ, кромѣ дешевизны,—выгода прибавленія патоки въ В. Открывается присутствіе патоки въ В. по содержанію въ немъ декстрина при помощи сбраживанія сиропа съ дрожжами: сахара сбродятъ съ ними, а декстринъ останется и можетъ быть открытъ поляриметромъ по значительному отклоненію плоскости поляризаціи вправо. Производство В. особенно сосредотчивается въ ягодный сезонъ, при чемъ потребляются огромныя количества земляники и клубники, смородины, крыжовника, преимущественно англійскихъ сортовъ (въ недозрѣломъ видѣ), малины, вишни, сливы, а также яблокъ, грушъ, абрикосовъ, айвы и пр. Такъ какъ для варки В. ягоды и плоды чистятся, то для этого дѣла требуется много работницъ. Варка ведется чаще всего на жаровняхъ или на плитѣ въ мѣдныхъ недлуженыхъ тазахъ, ибо металлическая мѣдь не раздѣляется органическими кислотами; но тазы должны быть при началѣ варки вполнѣ чистыми; если же они покрыты зеленью, то она растворяется въ сиропѣ и отравляетъ В. Изъ примѣсей въ В. встрѣчаются искусственн. сладкія и красящія вещества.

Л и т е р а т у р а: Долгополова, О., „Соленья, варенья и наливки“ (1905); Онуфровичъ, А., „Приготовленіе консервовъ

изъ плодовъ и ягодъ“; Полевичкій, Н., „Консервы плодовъ, ягодъ и овощей“ (1908); Румянцевъ, И., „Домашняя варка В.“ (1906); Сыцянюк, В., „Пригот. консерв. изъ плодовъ, ягодъ и овощей“.

Я. Никитинскій.

Варзаръ, Вас. Георг., одинъ изъ старѣйшихъ земскихъ статистиковъ. Род. въ 1851 г. Окончилъ спб. технологич. институтъ. Въ 1875 г. вмѣстѣ съ Русовымъ и Червинскимъ организовалъ оцѣночно-статистическое изслѣдованіе черниговской губерніи, предпринятое губернскимъ земствомъ. Составилъ до сихъ поръ признаваемую образцовой программу статистической оцѣнки промысловъ и городскихъ недвижимыхъ имуществъ. Ввелъ методъ описанія уѣздовъ по даннымъ опроса хозяевъ о качествѣ почвъ, легшій въ основаніе такъ наз. „черниговскаго типа“ земской статистики (см. *земская статистика*). Составилъ описанія новозыбковскаго и остерскаго вѣздовъ. Послѣ закрытія губернскаго статистическаго бюро былъ одно время мировымъ судьей и предсѣдат. черниг. уѣзд. земск. управы. Затѣмъ перешелъ на службу въ мин. фин., гдѣ редактировалъ „Статистич. свѣдѣнія о фабрикахъ и заводахъ за 1900 г.“ (изд. 1903 г.) и рядъ друг. изд.. Въ настоящее время состоитъ на службѣ въ отдѣлѣ промышленности мин. торговли и пром. и лекторомъ на статистическихъ курсахъ минист. внутр. дѣлъ.

Варзіятчи, дер. елабужскаго у., Вятской губ., 842 ж., сѣрный источникъ, пользующійся большою извѣстностью среди окружающаго населенія, теперь выстроена больница.

Варзуга, р. Архангельск. губ., 120 в., впад. въ Бѣлое море.

Вариковое расширеніе венъ, см. *расширеніе венъ*.

Варианты, разночтенія одного и того же произведенія, обусловленныя или ошибками при перепискѣ рукописей древнихъ писателей, или измѣненіями, вносимыми въ свои произведенія самими авторами съ цѣлью ихъ исправленія.

Вариаци (лат.), видоизмѣненія музыкальной темы (мелодіи), сохраняющія съ ней видимую связь. Старинныя

вариации (до Гайдна и Моцарта) не видоизмѣняли элементовъ темы (гармонію, ритмъ и т. п.), а только украшали ее. Создатель современныхъ В. Бетховень. Ю. Э.

Вариационное исчисление, см. *исчисление вариаций*.

Вариация луны, одно изъ главныхъ неравенствъ въ долготѣ луны, т. е. отступленийъ движенія луны отъ равномернаго; его величина выражается формулой $39.5 \sin 2(1-L)$, гдѣ 1 —средняя долгота луны, L —средняя долгота солнца; слѣд. въ сизигіяхъ (нолуніе и полнолуніе), когда $1-L=0$ или 180° , а также въ квадратурахъ (первая и послѣдняя четверть), когда $1-L=90^\circ$ или 270° , В. обращается въ нуль, а въ промежуточные моменты достигаетъ максимума въ ± 39.5 . В., повидимому, впервые изъ наблюдений была обнаружена астрономомъ Абуль Вефа, но общеизвѣстной она стала послѣ того, какъ Тихо Браге независимо нашелъ ее изъ своихъ наблюдений.

С. Бл.

Варій Руфъ, Люцій, римскій поэтъ, жившій приблизительно между 74 и 14 гг. до Р. Х., произведенія его (трагедія „*Thyestes*“, эпическая поэма на смерть Цезаря и панегирикъ Августу), пользовавшіяся извѣстностью въ древности, не дошли до насъ.

Вариолоидъ, Variolois, видоизмѣненная оспа—есть въ сущности очень легко протекающая форма настоящей оспы—*variola vera*. Близкое родство или правильнѣе—тождество уже доказывается тѣмъ, что отъ больного В-омъ можно заразиться настоящей оспой, и наоборотъ. Первое имѣетъ мѣсто въ томъ случаѣ, если отъ больного В-омъ заражается лицо, не вакцинированное (resp. неревакцинированное), второе—тогда, когда отъ оспеннаго больного заражается лицо вакцинированное (resp. ревакцинированное). Большая легкость течения В. въ сравненіи съ настоящей оспой выражается въ сравнительной слабости, какъ общихъ явленій, такъ и мѣстныхъ явленій на кожѣ и слизистыхъ оболочкахъ (*гнойнички*). Объ отличіи отъ вѣтряной оспы см. это сл. I. Идельсонъ.

Вариометръ или *вариационный снарядъ*, приборъ, служащій для наблюденія су-

точныхъ и случайныхъ измѣненій въ элементахъ земного магнетизма (такъ наз. *земномагнитныхъ вариаций*).

Варка, безуѣздн. гор. Варшав. губ., гроецк. у., 5.928 жит., старинн. доминикан. монастырь.

Варкляны, м. рѣжц. у., Витеб. губ., 1.810 жит.

Варковичи, м. дубенск. у., Волын. губ., 1.925 жит.

Варлаамъ, греческій монахъ, род. въ концѣ XIII-го в. Въ 1331 г. былъ настоятелемъ монастыря Спасителя въ Константинополь. Въ 1339 г. отправленъ императоромъ Андроникомъ Палеологомъ въ Авиньонъ къ папѣ Бенедикту XII для переговоровъ о воссоединеніи церкви—западной и восточной. По возвращеніи въ Константинополь В. принималъ горячее участіе въ борьбѣ съ сектой гезихастовъ. Переселившись въ Италію (1341) и принявъ католичество, В. получилъ отъ папы Климента VI-го епископскую кафедру въ Неаполь, гдѣ и умеръ въ 1348 (или 1358) г. Крупный ученый своего времени, астрономъ, математикъ и философъ, В. былъ въ Италиіи однимъ изъ первыхъ учителей греческаго языка. У него пробовалъ учиться языку и Петрарка, но безуспѣшно.

Варлаамъ (Лящескій), архимандритъ Донскаго монастыря, преподавалъ въ кievской академіи философію, богословіе, еврейск. и греч. языки. Съ 1747 г. былъ вызванъ въ Петербургъ, гдѣ, по порученію синода, почти одинъ просмотрѣлъ и исправилъ славянскій переводъ Библии (изд. въ 1751 г.). Въ 1752—4 г. былъ ректоромъ московской славяно-греко-латинской академіи, затѣмъ членомъ синода и наконецъ архимандритомъ московскаго Донскаго монастыря. Ум. въ 1774 г. В. принадлежитъ „*Grammatica graecae linguae*“ (1746), очень распространенная въ рус. духовныхъ семинаріяхъ въ концѣ XVIII и даже въ началѣ XIX в., а также „трагикомедія“ „Награда дѣламъ въ будущей жизни“.

Варлаамъ (Палицынъ), монахъ Чудова монастыря, жилъ въ XVI в., извѣстенъ рукописями:—„Описаніе осады гор. Кіева отъ татаръ“, „О трехъ братьяхъ Чехъ, Кіѣ и Хоривъ“, „Синописисъ главамъ Россійской исторіи“

съ 859 до 1562 г. съприложеніемъ трактатовъ, бывшихъ между первыми русскими князьями и греч. императорами въ 9 и 10 ст.“.

Варлаамъ (Ясинскій), митрополитъ Киевскій, род. въ 1627 г., получилъ степень доктора философіи въ краковской академіи, въ 1665—73 г. былъ ректоромъ кievской академіи. Послѣ заключенія мира между Москвою и Польшею (1686) боролся противъ подчиненія западно-русской церкви московскому патриархату, стоялъ за подчиненіе патриарху константинопольскому и, отказавшись сначала отъ сана митрополита, заявилъ протестъ противъ посвященія Гедеона Четвертинскаго. Однако въ 1690 г., послѣ смерти Гедеона, согласился стать его преемникомъ и былъ посвященъ. Ум. въ 1707 г. В. отличался большой ученостью и оказывалъ покровительство ученымъ (подъ его вліяніемъ св. Димитріемъ было начато составленіе „Четыхъ Миней“, онъ же энергично содѣйствовалъ переводу съ греч. на славянск. языкъ „Православнаго исповѣданія вѣры“).

Варлаамъ и Иосафатъ, главные герои средневѣковаго романа, того же заглавія, распространеннаго изъ Греціи по Э. Европѣ, гдѣ онъ явился въ разл. передѣлк., см. *буддизмъ*, VII, 66.

Варламовъ, Александръ Егоровичъ, композиторъ, род. въ 1801 г., ум. въ 1851 г.; учился въ слб. придворной капеллѣ. Въ 1832—35 г. былъ капельмейстеромъ при моск. театрахъ, а затѣмъ поселился въ Спб., гдѣ занялся преподаваніемъ пѣнія. Романы В-а стали довлѣять въ концѣ 30-хъ годовъ и въ свое время царили во всѣхъ салонахъ; нѣкоторые проникали и въ массу и получали самое широкое распространеніе („Не шей ты мнѣ, матушка“, „Что затуманилась“ и др.). Полное собраніе ихъ появилось у Гутхейля, въ Москвѣ (1886 г.). Романы В-а отличаются элементарной мелодичностью, простотой склада (какъ въ вокальной части, такъ и въ партіи аккомпанимента); лучшіе изъ нихъ не лишены искренности и теплоты. Кромѣ романсовъ, В. издалъ еще „Полную методу пѣнія“ (М. 1840 г.), пользовавшуюся въ свое время широкимъ распространеніемъ.

Варламовъ, Константинъ Александровичъ, драматическій актеръ, сынъ извѣстнаго автора романсовъ, род. въ 1851 г. Юношею выступалъ на сценѣ въ театрахъ подѣ Петербургомъ, затѣмъ, въ 1875 г., вступилъ въ петербургскій Александринскій театръ, гдѣ и протекла вся его послѣдующая сценическая жизнь, богатая успѣхами и удачами. В. быстро выдвинулся, благодаря крупному таланту, благодаря большому комизму, иногда—грубоватому, но всегда—яркому, сочному и правдивому, въ первый актерскій рядъ, занялъ господствующее положеніе въ Александринскомъ театрѣ и сталъ любимцемъ театральнаго Петербурга. Условія Александринскаго театра, его мало художественный репертуаръ съ преобладаніемъ „легкихъ“ комедій, весь строй этой сцены тормозили развитіе таланта В., не дали ему раскрыться во всей его художественной значительности и полнотѣ. Часто В. ограничивался въ своей игрѣ лишь внѣшне смѣшнымъ. Но въ нѣкоторыхъ роляхъ талантъ этотъ умѣлъ сверкнуть во-всю, наполняя ихъ богатою, яркою и интересною жизненностью. Любимыми ролями В., исполняемыми имъ мастерски, являются Грязновъ и Русаковъ въ комедіяхъ Островскаго и нѣкоторые изъ водевилейныхъ. Эти роли составляютъ неизмѣнное содержаніе его ежегодныхъ гастролей по Россіи. Кромѣ того В. былъ отличнѣмъ Осипомъ въ „Ревизорѣ“, Большинцовымъ въ „Мсяцѣ въ деревнѣ“, царемъ берендеевъ въ „Снѣгурочкѣ“ и т. д. Н. Э.

Варлень (Varlin), Луи Эженъ, одинъ изъ наиболѣе видныхъ коммунарровъ, род. въ 1846 г., занимался переплетнымъ мастерствомъ въ Парижѣ. Въ 1861 г. былъ въ числѣ делегатовъ отъ парижскихъ рабочихъ на Лондонской всемірной выставкѣ. Въ 1866 году на Женевскомъ конгрессѣ принималъ участіе въ выработкѣ статутовъ Интернационала; въ 1870 г. бѣжалъ въ Англію, но 4 сент. вернулся въ Парижъ и послѣ 18 марта сталъ однимъ изъ членовъ коммуны, гдѣ вмѣстѣ съ другими товарищами по Интернационалу принадлежалъ къ болѣе умѣреннымъ элементамъ. При вступленіи версальцевъ въ Парижъ, 28 мая, былъ схва-

чень на баррикадахъ и разстрѣлявъ безъ суда.

Вармбруннъ, курортъ въ прусск. окр. Лигнитцъ, 4.400 жит., сѣрные источники (25—43°). Примѣняются отъ подагры, ревмат., кожи. и женск. болѣзней.

Вармингъ, Иоганнъ, датск. ботаникъ, род. въ 1841 г., съ 1885 г. проф. ботаники въ Копенгагенѣ. Его замѣчат. монографіи по систематикѣ бразильской флоры (въ „Flora brasiliensis“ Martius'a) обратили впервые на него вниманіе. Дальнѣйшія работы В. касались, главн. обр., истории развитія и сравнительной морфологіи растений. Его прекрасный „*Handbog i den systematiske Botanik*“, перев. и на рус. яз. („Систематика растений“ 2 изд.).

Вармія, то же, что Эрмеландъ (см.).

Варна, гор. въ Болгаріи, прежде крѣпость, у Чернаго м., 37.417 жит., мѣстопрѣб. митрополита, стоянка флота, глав. торгов. пунктъ и гавань Болгаріи. Вблизи лежитъ королев. лѣтній дворецъ Эвксиноградъ.—В. въ древности наз. Odessos и была милетской колоніей. Въ 1444 г. турки нанесли здѣсь сильн. пораженіе венграмъ. Въ 1605 г. В. была захвачена запорож., освободивш. отъ турецк. плѣна множество невольниковъ. Въ 1828 г. В. сдалась русскимъ. Въ 1854 г. французы и англичане устроили подъ В. большой военный лагерь и отсюда двинулись въ Крымъ. По Берлинск. трактату 1878 г. В. перешла къ Болгаріи.

Варнава, спутникъ и сотрудникъ ап. Павла, родомъ съ остр. Кипра, причислялъ себя къ потомкамъ левитовъ. Судя по разсказу *Дьякнй*, онъ вступилъ въ первоначальную іерусалимскую общину еще въ первый годъ ея существованія, при чемъ продалъ свою землю и пожертвовалъ вырученные деньги въ пользу немощныхъ членовъ общины. Съ Павломъ онъ встрѣтился во время столкновенія послѣдняго со „столпами“ іерусалимской общины и рѣшительно сталъ на сторону апостола язычниковъ. Послѣ этого онъ совершилъ вмѣстѣ съ Павломъ нѣсколько путешествій, но, въ концѣ концовъ, В. и Павелъ разошлись вслѣдствіе несогласій личнаго свойства. О концѣ

жизни В. существуютъ только легенды, не имѣющія никакой исторической почвы, но показывающія, что В. пользовался огромнымъ авторитетомъ среди первыхъ христіанскихъ общинъ; этимъ же объясняется, что позднѣйшіе отцы церкви, какъ, напр., Климентъ Александрійскій, причисляютъ его къ 70 ученикамъ Иисуса и думаютъ, что еще при жизни Иисуса В. проповѣдывалъ въ Римѣ. В. приписано апокрифическое *посланіе Варнавы*, написанное, по всей вѣроятности, въ концѣ I в. въ Александріи и полемизирующее противъ іудействующихъ христіанъ. *Н. Н.*

Варнавинскій уѣздъ составл. юго-вост. уголь Костром. губ. и граничитъ съ Вятской и Нижегород. губ.; заним. простр. (безъ значит. внутр. водъ) въ 9.430,4 кв. в.; расположенъ по теч. Ветлуги и Усты. Мѣстность низменная, имѣетъ б. ч. 40—60 саж. н. ур. м. (въ долинахъ рѣкъ и ниже 40 с.) и только въ сѣв.-зап. углу уѣзда подним. выше 60 с. Къ зап. отъ Ветлуги и сопровождающей ея поймы почти сплошь господствуютъ песчанья почвы, онѣ же образуютъ больш. островъ и на прав. берегу ея въ южн. части уѣзда; вся остальная, вытянутая къ вост., часть уѣзда выполнена дерн.-подз. суглинками, кот. съ зап. окаймляетъ неширокая полоса супесковъ. Хотя уѣздъ и не отличается (кромѣ сѣв. части) значит. развитіемъ моховыхъ болотъ, но по общему характеру своей природы принадл. къ полосѣ болотъ и тайги. Обширные хвойные лѣса одѣваютъ его поверхн. и заним. 69,2% его площ.; неуд. земли 2,6%; пашни 17,8%, луговъ и пастб. 10,4%. Населенія къ началу 1909 г. считалось 150,5 тыс. чел., а по переп. 1897 г.—147,5 тыс. челов. (15,6 челов. на 1 кв. в.), въ т. ч. 1,6 тыс. чел. городск.; исключит. великороссы. Грамотн. сельск. насел. 15,8%, городск. 51%. 71,6% насел. занято земледѣліемъ, а также въ широкихъ размѣрахъ (49,3% с.-хоз. нас.) прибѣгаетъ къ побочн. промысламъ (лѣсные пром., сплавы и возка лѣса, обраб. дерева, плотничество, отчасти войлочн. произв. и куст. обраб. льна). Исключит. въ обраб. пром. занято 10,4% самод. нас. (гл. обр. строит. дѣло, обраб. дерева

и волокн. вещ., изготовл. одежды). Въ горг. и трансп. 2,9%. Половина террит. уѣзда принадл. госуд. и учрежд.; 22,5% сост. надѣльн. земли; средн. разм. над. на 1 дв. 9,8 дес.; 27,4⁹/₁₀—частновл., изъ кот. 44⁹/₁₀ принадл. дворян., 17,7⁹/₁₀—купц., 9⁹/₁₀—отд. крест. и 7,5⁹/₁₀ кр. тов. и об.; ср. разм. 1 влад. 522 дес. **В. А.**

Варнавинъ, уѣзд. гор. Костром. губ., на прав. берегу Ветлуги, 1.444 жит. В. возникъ изъ монастыря, основан. преп. Варнавой въ концѣ XV в. и упраздненнаго въ 1764 г.

Варнавиты, монашескій орденъ, учрежденный въ Миланѣ въ 1530 г. В. посвящаютъ себя уходу за больными, благочестивой жизни и обученію юношества. Въ настоящее время ихъ осталось около 20 монастырей въ Итали, 6 въ Австріи, нѣсколько монаст. во Франціи и Бельгii.

Варнакъ, мѣстн. сибирское слово, каторжникъ, бѣглый каторжникъ.

Варнгагенъ-фонъ-Энзе (Varnhagen v. Ense), Карль-Августъ, нѣм. писатель, род. въ 1785 г., изучалъ медицину, потомъ философію и классическую литературу, принималъ участіе въ войнахъ съ Наполеономъ. Въ 1814—15 г. В. сопровождалъ Гарденберга въ Вѣну и Парижъ и былъ затѣмъ министръ-резидентомъ въ Карлсруэ. Въ 1819 г. онъ принужденъ былъ оставить дипломатическую службу и поселился въ Берлинѣ, гдѣ посвятилъ себя исключительно литературной дѣятельности. Вначалѣ онъ пробовалъ свои силы въ романт. поэзи, а потомъ перешелъ къ литературной критикѣ. Ум. въ 1858 г.—Изъ его многочисленныхъ трудовъ наиболѣе важны „Biographische Denkmäler“ (3 издан. 1872, 10 т.), „Denkwürdigkeiten und vermischte Schriften“ (1843—59, 9 т.), „Tagebücher“ (1861—70, 14 т.).

Варнгагенъ-фонъ-Энзе, Рахиль Антонія Фредерика, жена предыд., род. въ 1771 г. въ еврейской семьѣ, была центромъ многочисленныхъ кружковъ своего времени, занимавшихся политич., эстетич. и литературно-философск. вопросами. Значеніе В. для соврем. нѣмец. литературы было огромно, хотя и трудно поддается учету. Ея вліяніе выражалось путемъ непосред-

ственнонаго личнаго общенія. У нея былъ острый, чуждый предрасудковъ умъ, оригинальные вкусы, большая самостоятельность и смѣлость въ литературныхъ сужденіяхъ, — все, что было нужно для того, чтобы подкапывать ореолъ стараго классицизма, уже давно не удовлетворявшаго наиболѣе передов. дѣятелей литературы. Рахиль принадлежить къ плеядѣ предвѣстниковъ школы Молодой Германіи, и исторія нѣмецкой литературы никогда не забудетъ имени этой замѣчательной женщины, хотя она не написала ни одной строки литературныхъ произведеній въ собств. смыслѣ этого слова. Послѣ ея смерти (1833) мужъ издалъ ея переписку подъ заглавіемъ: „Rahel, ein Buch des Andenkens für ihre Freunde“ (1834). Затѣмъ появились „Galerie von Bildnissen aus Rahels Umgang und Briefwechsel“ (2 т.) и переписка ея съ Д. Вейтомъ (2 т.) и съ В. (6 т.).

Варнекъ, Александръ Григорьевичъ, живописецъ, сынъ мебельнаго мастера, род. въ С.-Петербургѣ въ 1782 г., 13 лѣтъ поступилъ въ академію художествъ, гдѣ учился у Левицкаго и Щукина. Въ 1802 г. онъ былъ признанъ академикомъ и посланъ за границу пансіонеромъ. По возвращеніи въ 1810 г. В. былъ назначенъ профессоромъ и преподавателемъ портретной живописи въ академіи, а позднѣе хранителемъ рисунковъ и эстамповъ въ Эрмитажѣ. В. былъ натурою живою, но не глубокою, художникомъ зоркимъ, но видѣвшимъ чаще всего внѣшнюю только форму. Въ большинствѣ его портретовъ чувствуется рука даровитаго и ловкаго мастера, умѣющаго точно, вѣрно, педантично передать черты лица. Но иногда онъ способенъ подняться до мѣткой характеристики. Въ лучшихъ портретахъ — самого В., Хатовой, гр. А. С. Строганова, А. Н. Оленина, выступаютъ всѣ характерныя достоинства В.: тонкій, изящный, свободный рисунокъ, золотистый горячій тонъ, большое мастерство въ слитіи красокъ, мягкость въ передачѣ перехода свѣта и тѣни. Современники очень цѣнили В. за сходство изображаемыхъ лицъ. Ум. В. въ 1843 г. **Н. Т.**

Варнешюнде, мѣст. въ Мекленбургѣ-Шверинѣ, 4.300 жит., морскія купанія.

Барница соляная, см. *соль*.

Барноэъ, р. въ Мекленбургъ - Шверинъ, въ Германіи, 128 км.

Барнсдорфъ, гор. въ Богеміи, 21.150 жит.

Бароліевъ мостъ, см. *анатомія*, II, 674.

Варотари, Алессандро, живописецъ, род. въ 1590 г. въ Падуѣ и прозванъ былъ Падовино. Художественное образование получилъ подъ руководствомъ отца зодчаго и рано примкнулъ къ Тициану и венеціанской школѣ. Его картины, въ которыхъ главную роль играютъ женск. фигуры, отлич. утонченностью формъ и изыженностью красокъ. Ум. въ 1650 г. *Н. Т.*

Варрантъ, warrant, терминъ англійскаго права, означающій разнообразныя судебныя приказы, а также свидѣтельства. Такъ уже давно называются въ Англіи свидѣтельства, выдаваемые большими складами товаровъ, какъ *доками* въ портахъ (dock-warrants), такъ и другими (warehouse-warrants или certificates). Подобными свидѣтельствами удостоверяется право на извѣстное количество сданнаго на хранение товара, большею частью замѣнимаго и допускающаго точную классификацію (стандарты), какъ, напр., хлѣба, желѣза, керосина и т. д. Согласно закону (Factors act, 1889) такія свидѣт. имѣютъ значеніе товарныхъ документовъ (document of title): всякій законный держатель ихъ признается собственникомъ означеннаго въ нихъ товара. Так. обр., право на этотъ послѣдній можетъ быть перенесено на другое лицо посредствомъ передачи ему документа. Сверхъ В. склады выдаютъ, по особому требованію складчика, дополнительный документъ, въ которомъ точнѣе указывается число, мѣра и вѣсъ товара (Weight-note). Этотъ документъ передается обыкновенно покупателю товара при продажѣ его въ кредитъ. Самый же В. продавецъ въ этомъ случаѣ оставляетъ у себя до полной уплаты цѣны и тѣмъ сохраняетъ какъ бы залоговое право на проданный товаръ. Въ Англіи всѣ отношенія и сдѣлки по поводу В. регулируются почти исключительно обычаемъ, и специальнаго законодательства о В. тамъ нѣтъ. Но благодаря образцовой

постановкѣ товарныхъ складовъ, ихъ безусловной надежности, отсутствію стѣснительныхъ формальностей, хорошей организациі кредита и т. д., выдача ссудъ подъ В. достигла именно въ Англіи громадныхъ размѣровъ и составляетъ существенное подспорье для торговли.

Изъ Англіи терминъ В. перешелъ въ континентальную Европу, въ двухъ различныхъ значеніяхъ, не сходныхъ ни между собою, ни съ англійскимъ смысломъ этого термина.

I. Въ большинствѣ континентальныхъ странъ В. означаетъ одну изъ частей свидѣтельства, выдаваемаго *товарными складами*, именно ту, которая предназначена не для удостовѣренія права собственности на товаръ, какъ англійскій В., а для залога товара. Это значеніе было закрѣплено за В. французскимъ законодательствомъ, которое первое на континентѣ (съ 1858 г.) восприняло институтъ товарныхъ складовъ (magasins généraux) и подробно регулировало ихъ операциі. При этомъ французскій законъ рѣшительно перешелъ къ системѣ двойныхъ свидѣтельствъ, лишь въ неопредѣленныхъ чертахъ намѣчавшейся въ Англіи. Концессионированные товарные склады выдаютъ свидѣтельства въ полученіи на хранение товара, и эти свидѣт. состоятъ всегда изъ двухъ частей: одной — удостовѣряющей право собствен. на товаръ (récépissé, квитанція), и другой—warrant, предназначенной для залога товара. При залогѣ В. отдѣляется отъ первой части свидѣтельства, и на немъ дѣлается соотвѣтствующая надпись, которую кредиторъ обязанъ представить къ отмѣткѣ въ книгахъ склада. Послѣ этого складъ можетъ выдать товаръ только въ обмѣнъ на обѣ части свидѣтельства. По примѣру французскаго закона были установлены правила о В. въ Бельгіи, въ Россіи, закономъ о товарныхъ складахъ 1888 г., допустившимъ, однако, выдачу не только двойныхъ, но и простыхъ свидѣтельствъ, болѣе близкихъ къ англійскимъ образцамъ, въ Австріи (законъ 1889 г.) и въ Венгріи. Германія придерживается по Торговому уложенію 1898 г. въ принципѣ системы про-

стого свидѣтельства, которое называется *Lagerschein*.

По поводу В. почти всюду высказывались, съ одной стороны, опасенія, что облегченіе подтоварнаго кредита особенно при системѣ двойныхъ свидѣтельствъ, можетъ вызвать нездоровую спекуляцію товарами, сданными на храненіе въ склады. Съ другой стороны, на тѣ же облегченія кредита возлагали преувеличенныя надежды, полагая, что В. окажутъ серьезную помощь, напр., сельскимъ хозяевамъ. Опытъ не оправдалъ ни этихъ опасеній, ни этихъ надеждъ. Онъ доказалъ, что, во всякомъ случаѣ, постановл. законодательства по этому вопросу имѣютъ лишь второстеп. значеніе. На континентѣ варрантные операціи дѣйствит. широко развились почти только въ Голландіи, гдѣ онѣ, подобно Англии, регулируются преимущественно обычаемъ. Въ частности, преимущества отдѣльнаго В. (система двойнаго свидѣтельства) оказались сомнительными. Если при отдѣленіи В. отъ складочнаго свидѣтельства собственнику легче распорядиться заложеннымъ уже товаромъ, то это же обстоятельство осложняетъ дѣлопроизводство склада, учащаетъ ошибки и злоупотребленія. Практика тѣхъ странъ, гдѣ В. имѣютъ наибольшее значеніе—Англии и Голландіи—предпочитаетъ простыя свидѣтельства.

Дѣйствующее *русское законодательство* регулируетъ вопросъ о документахъ, выдаваемыхъ товарными складами, преимущественно по примѣру французскаго права, въ ст. 785 и сл. Устава Торговаго (изд. 1903 г., по прод. 1906 г.). Склады выдаютъ въ пріемъ товара на храненіе двойныя и простыя свидѣтельства, образцы которыхъ утверждаются Мин. Торг. и Пром. Кредитныя учрежденія могутъ выдавать ссуды подѣ эти свидѣтельства, при томъ въ размѣрѣ до 80% стоимости товара (Уст. Кредитн., разд. IV, ст. 112).

1) *Двойное свидѣтельство* состоитъ изъ складочнаго и закладнаго свидѣтельства. Оба они, но преимущественно послѣднее, называются у насъ на практикѣ В., хотя законъ не знаетъ этого термина. Содержаніе этихъ сви-

дѣтельствъ, которыя могутъ быть отдѣлены другъ отъ друга, тождественно и подробно указано въ законѣ. Двойное свидѣтел. выдается только съ обозначеніемъ лица, отъ котораго товаръ принять на складъ, но затѣмъ обѣ его части, вмѣстѣ или порознь, передаются дальше, какъ по именнымъ, такъ и по бланковымъ надписямъ. Къ надписямъ соотвѣтственно примѣняются правила обѣ индоссаментѣ на векселѣ.—При полученіи ссуды подѣ товаръ на закладномъ свидѣтельствѣ—В. дѣлается особая надпись съ указаніемъ кредитора, которому оно выдается, суммы долга и срока. Копія съ нея помѣщается на складочномъ свидѣтельствѣ, которое остается у собственника товара. Надпись и копія должны быть засвидѣтельствованы у нотариуса или отмѣчены въ реестрѣ склада.—Послѣ этого товаръ возвращается складчику только въ обмѣнъ на *оба* свидѣтельства; но, въ извѣстныхъ случаяхъ, онъ можетъ предстать, взаимнѣ возвращеннаго ему оплаченнаго закладнаго свидѣтельства, квитанцію о взносѣ въ подлежащее учрежденіе суммы долга, въ которой товаръ былъ заложенъ.—Если должникъ не уплатитъ въ срокъ долга, то, опять-таки по аналогіи съ векселемъ, кредиторъ долженъ учинить протестъ въ неплатежъ. Этимъ протестомъ кредиторъ сохраняетъ за собою право оборота (регресса) противъ надписателей закладнаго свидѣтельства по правиламъ, постановленнымъ для векселей. Независимо отъ этого, держатель закладнаго свидѣтельства можетъ требовать продажи товара на удовлетвореніе долга по истеченіи 8 дней со дня срока ссуды. Самая продажа производится не по рѣшенію суда, а по распоряженію управленія склада, черезъ маклера или съ публичнаго торга, съ соблюденіемъ правилъ, утверждаемыхъ Мин. Торг. и Пром. Въ отличіе отъ общаго права, залогодержатель сохраняетъ при этомъ право дополнительно взыскать часть долга, невырученную черезъ продажу, какъ съ первоначальнаго должника, такъ, по праву оборота, и съ послѣдующихъ надписателей, если только онъ приступилъ къ продажѣ заложен-

наго товара не позже 30 дней по просрочкѣ долга.

2) *Простыя складочныя свидѣтельства* почти во всѣхъ отношеніяхъ подчиняются тѣмъ же правиламъ, что и двойныя. Но, въ отличіе отъ послѣднихъ, они могутъ быть выданы прямо на предъявителя, а передача ихъ по надписямъ не устанавливаетъ отвѣтственности надписателей по праву оборота.

Практическое значеніе В. въ русскомъ торговомъ оборотѣ не особенно значительно. Правила у нихъ довольно стѣснительны, а, главное, накладные расходы, связанные съ ихъ реализацией черезъ маклеровъ и т. д., несоразмѣрно велики.

II. Совершенно иное значеніе получилъ терминъ В. во французскомъ законодательствѣ о такъ наз. warrants agricoles, сельскохозяйственныхъ В., которые впервые были установлены закономъ 1898 г., нынѣ замѣненнымъ зак. 30 апр. 1906 г. Этотъ видъ В. выдается на товарнымъ складомъ, а землевладѣльцемъ или даже арендаторомъ (фермеромъ) съ цѣлью установленія залога на остающіяся на храненіи у нихъ самихъ сельскохозяйственные произведенія: хлѣбъ, овощи, напитки, масло, сыръ, скотъ. В. представляетъ, такимъ образомъ, способъ установленія залога на движимое имущество, вопреки общему праву, безъ передачи его во владѣніе кредитора. Въ этомъ отношеніи такіе В. напоминаютъ порядокъ выдачи у насъ ссудъ землевладѣльцамъ подѣ соло-векселя. Фермеръ выдаетъ своему кредитору документъ—В., который подобно другимъ В. можетъ переходить по надписи, и подѣ который кредитныя учрежденія въ правѣ выдавать ссуды, довольствуясь даже одной подписью меньше, чѣмъ то указано въ ихъ уставахъ. Устанавливаемый путемъ выдачи В. залогъ заносится въ особый публичный реестръ при канцеляріи мирового суда. Описи, опечатанія и т. п. заложенного имущества не требуется. При продажѣ послѣдняго добросовѣстному третьему лицу, оно освобождается отъ залогового обремененія. Кредиторъ обезпечивается, главнымъ образомъ, строгой уголовной от-

вѣтственностью должника. При наступленіи срока долга, должникъ обязанъ отыскать держателя В. и уплатить ему долгъ. Въ свою очередь, каждый новый держатель В. обязанъ отнѣситься свой адресъ въ канцелярію мирового суда. Въ случаѣ неисправности должника кредиторъ, не обращаясь къ суду, предупреждаетъ должника заказнымъ письмомъ съ обратной роспиской, а по истеченіи 8 дней приступаетъ къ публичной продажѣ заложенного имущества черезъ посредство судебного пристава или аналогичнаго чиновника.—По имѣющимся, пока еще скуднымъ, даннымъ, и эта новая форма В. не имѣетъ особенно серьезнаго успѣха и не оправдываетъ надеждъ, въ смыслѣ облегченія для землевладѣльцевъ тяжкихъ послѣдствій кризиса. А. Вормъ.

Варренъ, см. *Уорренъ*.

Варренъ-Деларю, см. *Деларю*.

Варрингтонъ, см. *Уоррингтонъ*.

Варронъ, Маркъ Теренцій, знаменитый римскій писатель, поражающій энциклопедичностью своихъ знаній и разносторонностью своего таланта, род. въ 116 г. до Р. Х., былъ трибуномъ, эдиломъ и преторомъ и въ 67 г. въ кач. легата сопровождалъ своего друга Помпея въ его экспедиціи противъ морскихъ разбойниковъ. Онъ оставался сторонникомъ Помпея и послѣ его разрыва съ Цезаремъ. Цезарь помиловалъ его; потомъ онъ едва избѣгъ смерти въ проскрипціяхъ Антонія. Амнистированный Октавіаномъ, В. до конца жизни (27 до Р. Х.) уже не вмѣшивался въ политику и жилъ исключительно интересами науки и литературы. В. написалъ колоссальное количество всякихъ сочиненій (до 70 названій, не менѣе 600 книгъ). Къ сожалѣнію, дошло до насъ немного: „De re rustica“ (3 кн.), „De lingua latina“ (кн. 5—10) и отрывки изъ „Saturnalia Menippea“. Главнымъ его сочиненіемъ были „Antiquitates rerum humanarum et divinarum“ въ 41 кн.—полное изображеніе политической, социальной и религіозной жизни Рима съ древнѣйшихъ временъ, и „Disciplinae“ въ 9 кн., энциклопедія всѣхъ извѣстныхъ тогда наукъ. По языку и стилю В. представлялъ рѣзкую противоположность гос-

подставляющему въ его время направленію, вождемъ котораго былъ другъ его Цицеронъ. Постоянно погруженный въ изученіе древняго, онъ и во вѣшнихъ формахъ сохранилъ налетъ архаичнаго, который не раздражаетъ ни въ чемъ, отлично идетъ къ крупнымъ вещамъ, а въ „Менипповой сатиры“ придаетъ даже своеобразную прелесть языку. См. *Boissier*, „Etude sur la vie et les ouvrages de M. T. Varro“ (1869), *И. В. Помяловскій*, „М. Т. В. и Мениппова сатира“ (1869).

Варсава, Иосифъ, прозванный Иустомъ, по разсказу дѣяній, вмѣстѣ съ Матвѣемъ былъ предложенъ въ апостолы, вмѣсто Иуды Искариотскаго.

Варсава, Иуда, братъ Иосифа, по опредѣленію апостольскаго собора, сопутствовалъ Павлу и Варнаву въ Антиохію.

Варта, безъувздн. гор. Калиш. губ., сѣвразд. у., на р. В., 5.195 ждт.

Варта (Warthe), сам. значит. притокъ Одера справа, начинается въ Кѣлецкой губ., длина теч. 712 км., изъ нихъ 368 км. въ предѣлахъ Пруссіи. Судходна на протяж. 425 км.

Вартбургская война, состязаніе поэтовъ, происходившее, по преданію, въ 1206 или 1207 г. при дворѣ ландграфа Германа Тюрингенскаго въ Эйзенахъ. Объ этомъ состязаніи повѣствуетъ поэма „Krieg von Wartburg“, написанная около 1260 г. на средне-нѣмецкомъ нарѣчій анонимнымъ авторомъ. Придворные поэты берутся воспѣть самаго достохвальнаго государя, и на этой почвѣ между ними возгорается соперничество, въ результатъ котораго побѣжденный долженъ пасть отъ руки палача. Вальтеръ ф. д. Фогельвейде, Вольфрамъ ф. Эшенбахъ, Рейнмаръ и Шрейберъ прославляютъ ландграфа Германа, но Генрихъ ф. Офгердингенъ рѣшается воспѣть противъ нихъ Леопольда австрійскаго и, побѣжденный Вольфрамомъ, призываетъ на помощь венгерскаго кудесника Клингзора, который вступаетъ въ борьбу съ послѣднимъ и тоже имъ побѣжденъ.

Вартбургъ, старинный замокъ близъ Эйзенаха въ Саксенъ-Веймарѣ, основ. въ 1067 г., въ 1521 г. служилъ уѣзжизщемъ Лютеру, нѣкоторое время въ

немъ жилъ также Гете; въ 1817 г. здѣсь происходилъ Вартбургскій праздникъ (см. *буршенишафтъ*).

Вартоновъ протокъ, выходной каналъ подчелюстной слюнной железы. По выходу изъ нея онъ идетъ путь слизистого оболочкою дна полости рта и открывается на поверхности послѣдняго, съ боковъ язычной связки.

Вартоновъ студень, см. *пуловина*.

Вартонъ, см. *Уартонъ*.

Варуна, въ ведійской мифологіи—богъ неба (см. *ведаизмъ*); въ мифологіи послѣ ведійск. періода—богъ моря. Иной взглядъ развитъ проф. Овсяннико-Куликовскимъ (Ж. М. Н. Пр., 1892).

Варуха книга, апокрифъ Ветхаго Заветъа, приписанный другу пророка Іереміи Варуху; книга составлена изъ отрывковъ разнохарактернаго содержанія, вслѣдствіе чего крайне трудно опредѣлить время ея происхожденія и цѣль написанія; возможно, что она появилась только въ I вѣкѣ. Сохранилась только въ греч. редакціи.

Варша, оз. въ тундрѣ мезенскаго у., Арханг. губ. Изъ него вытекаетъ р. *В.* или *Варшъ-Виску*, 100 в. дл., впадаетъ справа въ р. Пезу.

Варшава, нѣкогда столица Польскаго государства (Рѣчи Посполитой) и резиденція польск. королей, а съ 1815 г.—столица Царства Польскаго, составляющаго часть Россійск. имперіи. В. расположена на лѣвомъ берегу р. Вислы подъ 52°20' сѣверной широты и 21°2' вост. долготы (отъ Грин.), на 319 ф. надъ ур. моря. Пространство, занимаемое В-ой, равно 26,5 кв. в. Отъ столицы имперіи, С.-Петербурга, В. находится на разстояніи 1.080 в., отъ прусской границы (Александрово)—въ 211 в.—Въ настоящее время В. является центромъ административной, культурной и политической жизни для 10 губерній Царства Польскаго.—По численности населенія В. занимаетъ третье мѣсто въ ряду городовъ Россійской имперіи, уступая въ этомъ отношеніи только Петербургу и Москвѣ. Съ предмѣстьемъ Прага, расположеннымъ на правомъ берегу Вислы, который сообщается съ лѣвымъ берегомъ тремя желѣзными мостами, В. къ янв. 1909 г. насчитывала 764.054 жит. Ростъ насе-

ленія В. совершался съ чрезвычайной быстротой въ теченіе минувшаго столѣтія. Въ 1805 г. въ В. было 68.000 ж.; въ 1816 г., т. е. годъ спустя послѣ образованія на Вѣнскомъ конгрессѣ нынѣшняго Царства Польскаго, — 81.020 ж.; въ 1832 г.—во время возстанія, вскорѣ послѣ штурма В. Паскевичемъ Эриванскимъ — В. имѣла 123.535 ж.; въ 1857 г.—являющемся во многихъ отношеніяхъ годомъ перелома въ исторіи Царства Польскаго—158.000 ж. Въ то время какъ въ первую половину XIX в. ростъ населенія совершается чрезвычайно медленно, во вторую половину онъ идетъ гигантскими шагами: въ 1874 г. населеніе В. составляло уже 261.249 ж., въ 1884 г.—404.889 ж., въ 1894 г.—515.654 ж., наконецъ, въ 1904 г.—771.382 ж. Этотъ громадный приростъ населенія В. за послѣднія 50 лѣтъ является результатомъ усиленнаго прилива населенія изъ провинцій—какъ городского, такъ преимущественно сельскаго; весь потокъ населенія, уходящаго изъ польскихъ деревень въ города, поглощается главнѣйшимъ образомъ—В. и Лодзью. Естественный приростъ населенія В-ы за 50 лѣтъ составилъ, во всякомъ случаѣ, не больше 100%, между тѣмъ фактический приростъ за это время равенъ почти 400%.—В. привлекла избыточное населеніе городовъ, мѣстечекъ и деревень Царства Польскаго потому, что, начиная съ 60-ыхъ годовъ прошлаго столѣтія, она стала все болѣе и болѣе превращаться въ крупный центръ промышленности и торговли, со множествомъ фабрикъ, заводовъ, оптовыхъ складовъ и т. п. Въ отличіе отъ другого центра крупной капиталистической индустріи Лодзи, промышленность В. характеризуется развитіемъ не текстильнаго производства, а преимуществ. металло-обрабатывающаго (въ 1906 г. 159 предпріятій, 15.954 рабоч., 26,6 милл. руб. производ.). Въ отношеніи главной отрасли текстильной промышл.—хлопчатобумажной—В-ая губ. выкаже и въ частности В. не играетъ никакой роли. Всего на фабрикахъ, подлежащихъ надзору фабрииспекцій (465), въ 1906 г. было занято 35.323 рабочихъ, при годов. про-

извод. въ 64,5 милл. руб. Наряду съ фабрично-заводской промышленностью въ В. еще очень сильно развито ремесленное производство. Въ 1903 г. въ В. числилось около 18½ тыс. ремесленниковъ, въ 1904 г. нѣсколько меньше—17 тыс. Ремесло здѣсь находится въ полной зависимости отъ крупнаго торговаго капитала, скупающаго и сбывающаго продукты Варшавской ремесленной промышленности на болѣе отдаленныхъ рынкахъ, преимущ. во внутр. русск. губерніяхъ.—Являясь центромъ матеріальной и духовной культуры края, В. служитъ узловымъ пунктомъ желѣзнодорожной сѣти, соединяющей столицу Царства Польскаго какъ съ различ. частями этого послѣд., такъ и съ внутренн. губерніями Россіи и съ границей. Одна вѣтвь этой дороги (бромбергская), направляясь къ с.-з., служитъ для соединенія В. со столицей Германіи; другая, идущая къ югу, соединяетъ ее со столицей Австріи—Вѣной. Недавно построенная Варшавско - Калишская ж. д. имѣетъ юго-западное направленіе и соединяетъ В. съ вторымъ по величинѣ городомъ Пруссіи—Бреславлемъ. Съ внутренними губерніями Россіи В. связываютъ три желѣзныя дороги: Привислинская (В.—Кіевъ), Варшавско-Брестская (В.—Москва), Варшавско - Петербургская (В.—Петербургъ). Вокзалы послѣднихъ двухъ дорогъ находятся на правомъ берегу, въ предмѣст. Прага.—Привѣзжающій въ В. изъ Москвы или Петербурга, прежде чѣмъ попасть въ В. въ собственномъ смыслѣ этого слова, долженъ миновать предмѣстье Прага (составляющее въ административномъ отношеніи часть 14-ый и 15-ый) и переѣхать черезъ желѣзную мостъ на р. Вислѣ (сооруж. въ 1859—64 г.). Такъ наз. Съѣздомъ, представляющимъ собою искусственно сооруженную на каменныхъ сводахъ улицу-віадукъ, мы пробираемся на „замковую“ или дворцовую площадь. Здѣсь находится генераль-губернаторскій дворецъ, бывшій нѣкогда резиденціей польск. королей, начиная отъ Сигизмунда III Вазы, перенесшаго столицу Рѣчи Посполитой изъ Кракова въ В., и кончая послѣднимъ королемъ польскимъ, Ста-

ниславомъ Августомъ Понятовскимъ. На этой же площади высится почти 20-метровая колонна Короля Сигизмунда III, воздвигнутая сыномъ его, королемъ Владиславомъ IV, въ 1644 г. Часть В., прилегающая непосредственно къ дворцовой площади, носить название „Старого города“. Это—колыбель и вмѣстѣ съ тѣмъ историческое ядро В. Рядъ узенькихъ улочекъ съ узенькими же, высокими каменными домами, многіе изъ которыхъ помнятъ начало XVI-го стол., ведутъ все къ „сердцу“ старой В.—рынку, или базарной площади. Все четыре стороны этой квадратной базарной площади застроены домами старинной архитектуры, на видъ не представляющими ничего красиваго и замѣчательнаго, но привлекающими громадный интересъ любителей польской старины. Все эти дома тщательно и любовно изучены и описаны польскимъ писателемъ Викторомъ Гомулицкимъ, который въ своихъ „Разсказахъ о старой Варшавѣ“ посвящаетъ читателя во все архитектурныя, художественныя и историческія детали, связанныя съ каждымъ изъ этихъ домовъ. Не доходя до „рынка“, мы проходимъ по улицѣ Свято-Янской мимо древнѣйшаго въ В. кафедральнаго собора св. Іоанна, построеннаго въ готическомъ стилѣ еще въ XIII в. „Рынокъ“ былъ до конца XVIII в. главнымъ очагомъ общественной и политич. жизни В. Въ настоящее время „старый городъ“ представляетъ собою лишь весьма небольшую часть В., обитаемую, главнымъ образомъ, мелкими торговцами и ремесленниками. Самыми главными артеріями современ., „новой“ В. являются двѣ улицы: „Краковское предмѣстье“ со своимъ продолженіемъ „Новый свѣтъ“ и „Маршалковская“. Обѣ тянутся параллельно къ р. Вистлѣ. На этихъ улицахъ—самое большое движеніе, здѣсь—самые красивые дома, магазины и т. д. На „Краковскомъ предм.“ находится университетъ и памятники Мицкевича (воздв. въ 1898 г.), Коперника (1830 г.) и фельдмаршала Паскевича (1870 г.). Продолженіемъ улицы „Новый свѣтъ“ являются „Уяздовскія аллеи“—варшавскія елисейскія поля, резиденція польскія аристократіи и плутократіи,

выстроившей для себя въ этой части города изящные дворцы и виллы. У конца „Уяздовскихъ аллей“ расположился очень красивый „Лазенковский паркъ“, лѣтняя резиденція послѣдняго польскаго короля Станислава Понятовскаго, построившаго здѣсь въ 1767 г. дворецъ въ іоническомъ стилѣ. Въ настоящее время этотъ дворецъ составляетъ собственность императорской фамиліи. На мосту передъ дворцомъ—статуя короля Яна Собѣскаго на конѣ, попирающаго турокъ.—Маршалковская улица, которая начала развиваться особенно за послѣднія 20 лѣтъ, самая оживленная изъ варшавскихъ улицъ. Однимъ концомъ своимъ (сѣвернымъ) она упирается въ прекрасный городской паркъ, т. наз. „Саксонскій садъ“, самое любимое мѣсто прогулокъ варшавянъ; паркъ этотъ разбитъ еще въ царствованіе короля Августа II, въ 1727 г. Почти у самаго начала Маршалковской ул., по лѣвой сторонѣ ея находится „Зеленая площадь“ съ высокимъ чугуннымъ обелискомъ на мраморномъ пьедесталѣ, поставленномъ въ 1841 г., по приказу Николая I, въ память „поляковъ“, погибшихъ за вѣрность своему монарху въ 1830 г.“ Такъ гласитъ надпись на обелискѣ, напоминающемъ ноябрьскомъ возстаніи 1830—31 г.—В., иногда называемая „сѣвернымъ Парижемъ“, производитъ впечатлѣніе не особенно большого, но вполне европейск., красиваго, благоустроеннаго города. Всего улицъ и площадей насчитывается 303. Одна часть города, центромъ которой является „садъ Красинскій“, заселена преимущ. евреями. Эта часть рѣзко отличается по своему внѣшнему виду отъ описанной выше. Въ В. насчитывается (въ 1909) 281.754 евреевъ (т. е. 36,88% всего населенія). Оживленности В. много содѣйствуютъ электрическіе трамваи, построенные въ 1908 г. Сѣтъ трамвайная въ В. одна изъ наиболѣе богатыхъ въ Европѣ. Въ смыслѣ не столько внѣшняго благоустройства, сколько санитарно-гигиеническомъ слѣдуетъ отмѣтить, что В. уже давно (еще съ начала 80-ыхъ гг.) имѣетъ канализацію и прекрасную водопроводную сѣтъ. Канализація и водопроводъ повлѣли на пониженіе смертности населенія съ

45 до 20 челов. на 1000, такъ что въ этомъ отношеніи В. стоитъ несравненно выше Петербурга и Москвы.—Хуже гораздо обстоитъ дѣло съ „внутреннимъ“ благоустройствомъ, съ культурой населенія. Въ этомъ отношеніи административно-полицейскій режимъ, господствовавшій и господствующій понынѣ въ Царствѣ Польскомъ, наложилъ свою печать на столицу его В-у. Крупный городъ съ почти 800-тысячнымъ населеніемъ по сей день управляется чисто бюрократически, назначенными правительствомъ чиновниками, и не пользуется даже тѣмъ самоуправленіемъ, какое существуетъ для городовъ внутреннихъ русскихъ губерній. Отсутствие самоуправления и крайнее стѣсненіе частной и общественной инициативы пагубно сказались въ дѣлѣ распространенія просвѣщенія среди массы городского населенія. А. Сулиговскій, написавшій нѣсколько изслѣдованій о В., называетъ ее „городомъ анальфабетовъ“, ибо рѣдкій городъ насчитываетъ такое количество безграмотныхъ. Онъ же утверждаетъ, что В. въ 1826 г. со своими 120.000 жит. имѣла, по сравн. съ настоящ. врем., большее число учеб. завед. и учащагося юнѣшества. При бюджетѣ въ $10\frac{1}{2}$ милл. рублей (1908 г.) городъ затрачиваетъ на содержаніе учебныхъ заведеній 479.093 руб. ($6,17\frac{0}{100}$), или 59 коп. на душу населенія. По единодушному мнѣнію лицъ, изслѣдовавшихъ вопросъ о школьномъ дѣлѣ въ В., около $\frac{3}{4}$ дѣтей школьнаго возраста остаются въ В. за стѣнами школы въ виду крайней недостаточности существующихъ начальныхъ училищъ.—Съ 1905 г. возникло очень много частныхъ гимназій съ польскимъ языкомъ преподаванія—въ качествѣ корректива и противѣса къ казеннымъ гимназіямъ. До 1905 г. частной инициативѣ не предоставлялось въ этомъ отношеніи никакого простора.—Почти вся печать, какъ періодическая, такъ и неперіодическая, обслуживающая нужды Царства Польскаго, сосредоточена въ В. Въ В. издается не менѣе 12 ежедневныхъ газетъ и нѣсколько десятковъ журналовъ (ежедневныхъ и ежемѣсячныхъ). Послѣ 1905 г. прибавилось въ В. много общественныхъ организацій и союзовъ,

какъ напр. „Общество польской культуры“, „Об-во читальнѣй города Варшавы“, „Об-во кооперативовъ“ и др. Профессиональныя и политическія рабочія организаціи, возникшія въ 1905—06 г., въ періодъ реакціи, наступившей въ 1907 г., почти прекратили свою дѣятельность.

З. Ленскій.

Варшавская генеральная конфедерация, такъ называется союзъ, заключенный польскою протестантскою шляхтой въ безкорольевѣ, наступившее послѣ смерти короля Сигизмунда Августа (ум. 1572), для обезпеченія за собой свободы вѣроисповѣданія; выработанный конфедерацией актъ, несмотря на протесты со стороны католическихъ духовныхъ сановниковъ, былъ принятъ въ 1573 г. сеймовыми послами и сенаторами и включенъ въ договоръ (pacta conventa), которому присягнулъ преемникъ Сигизмунда Августа Генрихъ Валуа. Актъ В. г. к., называемый историками „польскимъ религиознымъ миромъ“, въ теченіе долгаго времени являлся для польскихъ иновѣрцевъ единственнымъ юридическимъ обоснованіемъ ихъ правъ, единственнымъ фундаментомъ, опираясь на который они требовали въ случаѣ притѣсненій защиты и справедливости; онъ отличается отъ многочисленныхъ западно-европейскихъ эдиктовъ о терпимости лишь тѣмъ, что гарантируетъ религиозную свободу не одному какому-нибудь исповѣданію, но всѣмъ вообще „разнствующимъ въ вѣрѣ“ (dissentibus de religione), живущимъ въ Рѣчи Посполитой (см. *диссиденты*). Обезпечивая за шляхтой право держаться тѣхъ или другихъ религиозныхъ вѣрованій, актъ 1573 г. одновременно предоставляетъ ей власть надъ крестьянами, какъ въ свѣтскихъ, такъ и въ духовныхъ дѣлахъ (tam in spiritualibus, quam in saecularibus) и позволяетъ помѣщику принимать по своему усмотрѣнію мѣры для прекращенія среди крестьянъ бунтовъ, которые могли бы возникнуть подъ предлогомъ религіи (sub praetextu religionis).

И. Р.

Варшавская губернія находится въ сѣв.-зап. части Царства Польскаго; граничить на сѣв. съ Плоцк. и Ломж. губ., на вост.—Сѣдлец., на югъ—Ра-

дом., Петрок. и Калиш., на зап. соприкасается съ прусской провинц. — По-знанью. В. г. — самая крупная изъ всѣхъ 10 губ. Ц. П. и занимаетъ простр. въ 15.359,2 кв. в. Расположена по теченію Вислы, которая вступаетъ въ губ.—ю съ ю.-в. послѣ слиянія со своимъ лѣв. притокомъ Пилицей, отдѣляющей В. г. отъ Радом. Далѣе она пересѣкаетъ вост. часть губ-и въ с.-з. направл. и принимаетъ въ себя справа Бугъ съ Наревомъ и Вкрою, кот. сливаются на террит. В. г. и орошаютъ своими водами ея сѣв.-вост. окраину. Затѣмъ Висла принимаетъ западное направл. до слиянія съ Баурою, кот. орошаетъ среднюю часть губ-и, и вкорѣ послѣ этого поворачиваетъ опять на с.-з., образуя границу между Плоцк. и В. г. Поверхность губ-и представляеть собою низменное (не бол. 80 с. н. ур. м.) равнинное простр., прорѣзанное широкими долинами Вислы и ея притоковъ. Нѣсколько болѣе возвыш. и разнообраз. рельефъ имѣеть лишь ю.-в. окраина губ-и (южн. части лович. и скернев. уу.), благодаря присутствію здѣсь небольшихъ группъ невысокихъ холмовъ, составляющихъ крайнѣе сѣв. отпрыски гористыхъ краевойжнаго Привислянья и носящихъ назв. Равскихъ и Даманіевск. горъ. Господствующему на всемъ почти простр. В. г. сглаженному моренному ландшафту, слагающемуся изъ невысокихъ и широкихъ уваловъ и обширныхъ ложбинъ, соответствующи и одѣвающія поверхность ея материнск. породы ледниковаго происхожденія, скрывающія подъ собою, повидимому, гл. обр. нижнетретичныя отложения. Ледниковыя наносы представлены здѣсь преимущ. валунными глинами и дов. явственно обнаруживаютъ слѣды двукратнаго оледенія; они состоятъ изъ двухъ моренъ: нижней—сѣроват. валун. глины, и верхней—буроватой, но обычныя промежут. образования (слоистые пески, болотно-озерн. отложения) или слабо развиты или даже отсутствуютъ. Въ толщѣ этихъ ледник. наносовъ Висла и ея притоки проложили глубокія и широкія ложбины, обнаживъ отложения третичной системы и выставя дно своихъ долинъ аллювиальн. наносами песчанист. или иловатаго характера. Почвенный покровъ В. г. доминируетъ

но разнообразенъ. Встрѣчаются дов. крупные острова дерновыихъ и слабо-подзолист. суглинковъ, залегающихъ на плотныхъ и мергелист. глинахъ, но надъ ними рѣшительно преобладаютъ подзолистые суглинки и супеси, подстилаемые моренной песчанистой глиною; въ общемъ къ с.-в. отъ Вислы господствуютъ супеси, а къ югу и зап.—суглинки. Дно рѣчныхъ долинъ одѣто преимущ. аллюв. супесями и песками; берега рѣкъ (въ особ. Вислы выше устья Буга) сопровождаются нерѣдко широкою поймою. Во многихъ мѣстахъ встрѣчаются темноцвѣтныя почвы болотнаго и полуболотн. происхождения, къ числу кот. принадлежатъ и т. наз. „Куявскій черноземъ“ (въ нешав. у. близъ г. Радзѣва). Эти почвы свидѣтельств. о существ. здѣсь въ доисторич. врем. многочисл. озеръ и болотахъ, но въ наст. вр. и тѣхъ и друг. немного. Озера сосредоточ. въ зап. ч. губ. Болота же приурочены преим. къ долинамъ Вислы и ея притоковъ. Наибольшее колич. неудобныхъ земель имѣется на вост. окраинѣ губ-и, однако ни въ одномъ изъ уѣзд. оно не поднимается выше 6,7%, а въ средн. по губ. составляетъ всего 4,4%. Лѣсная простр. также не очень обширна (12,3%); наиб. лѣсисты уѣзды, распол. въ междурѣчьяхъ Нарева, Буга и Вислы (20—24%); въ зап. части губ-и лѣса сосредоточ. гл. обр. по долинамъ Вислы; наименьшій % площ. подъ лѣсомъ имѣютъ уу. нешавск., кутнов., лович. и плонскій. *Климатъ* В. г., какъ и вообще въ Привисл. краѣ, дов. теплый и мягкій, съ короткою и теплою зимою и не особ. жаркимъ лѣтомъ, и умѣренно-влажнымъ. Средняя годов. темп. возд. ок. 8°, средн. темп. января—3°—4°, іюля ок. 19°; амплитуда средн. мѣсяч. темп. 23°—24°, абсолютныхъ максимума (36,8°) и минимума (—33,1°)—69,9°. Темп. возд. выше 0° держится обычно съ серед. марта до послѣдн. трети ноября. Преобладающее направл. вѣтра зимой ю.-з., лѣтомъ с.-з. Годовое колич. осадковъ б. ч. ок. 500 мм., въ вост. части губ-и 500—600 мм. Наибольшее колич. осадковъ приходится на лѣто (200—300 мм., всего болѣе въ іюль—авг.), а затѣмъ на осень и весну (по

ками (75—100 мм., миним. въ янв.—февр.) и продолжит. снѣжн. покрова всего ок. 60 дней. Продолжит. ледяного покрова на рѣкахъ 70—80 дней; рѣки замерзаютъ обычно въ посл. трети декаб. и вскрываются въ началѣ марта.

Территорія В. г., какъ часть бывшаго герцог. Варшавскаго, была присоединена къ Россіи въ 1815 г.; губернія была образована въ 1867 г. и первонач. состояла изъ 12 уѣзд., къ числу котор. въ 1894 г. были присоединены плонскій у. Плоцк. г. и пултус. у. Ломжин. г. *Населеніе* губерніи въ 1868 г. составляло 925,6 тыс. чел.; въ 1909 г. безъ плонск. и пулт. уу.—2.204,5 тыс. чел. (т. е. увелич. на 138%), а вмѣстѣ съ ними 2.438,7 т. ч. Так. обр. В. г. имѣетъ дов. высокій приростъ населенія: въ періодъ 1868—1908 гг. оно увелич. въ средн. ежег. на 2%. Въ послѣднее время интенсивность этого прироста даже нѣсколько увеличилась, но почти исключит. за счетъ сельск. насел.: такъ въ періодъ 1873—93 гг. сред. ежег. приростъ сельск. насел. 1,58%, а городск. 2,21%; въ періодъ 1897—1908 гг.—сельск. 2,16%, город. 2,22%. Благодаря этому, процессъ увеличенія относит. численности городского насел. въ посл. время приостановился, и оно держится на уровнѣ ок. 42%. Почти $\frac{3}{4}$ насел. В. г.—73,5%—составляютъ коренные обитатели края—поляки, среди которыхъ различаютъ (хотя въ настоящ. время различія мало замѣтны) куявовъ, мазуровъ, ленчианъ, великопольнъ. Изъ другихъ націон. наиб. многочисленны евреи (16,4%), сосредоточ. гл. обр. въ Варшавѣ и др. городахъ, затѣмъ русскіе (5,4%), составляющіе гл. обр. пришлый, непостоян. элементъ городского населенія, инѣмцы (4%), среди котор. преобладаютъ сельскіе жители. Благодаря высокому развитію городской жизни, В. г. отличается рѣзкимъ преобладаніемъ неземледѣльч. населенія надъ землед., которое составляетъ только 24,7% всего самодѣят. насел. Если даже исключить дов. многочисл. представителей администраціи, арміи, своб. профес. и проч. непроизв. группы насел. (22,9%), то все остальное самод. нас. распределяется по дан. переп. 1897 г. слѣдующ. образомъ: землед. нас.—32%,

промышл.—28%, торговое—10,3%, въ трансп.—3,5%, частная служба (включ. и прислугу)—26,2%. Соотвѣтств. часть сельскаго населенія (если его выдѣлить особо) распред. такъ: землед.—60,6%, обраб. пром.—15,5%, торг.—3,1%, трансп.—1,7%, частн. служба—19,1%. Населеніе В. г. отличается большимъ непостоянств. и подвижностью; но переп. 1897 г. мѣстные уроженцы (т. е. урож. дан. уѣзда) составляли всего 63,3%, уроженцы друг. уѣзд. В. г.—15,7%, другихъ губ.—19,7% и урож. иностр. госуд.—1,3%. Наибольшее количество пришлаго населенія наблюд., конечно, въ Варшавѣ (50,8%) и др. городахъ (34,9%), но все же и среди сельск. насел. урож. другихъ мѣстн. составляли 28,1% (въ томъ ч. 11,5% урож. друг. губ. и иностр. госуд.). Но, если так. обр. В. г., съ одн. стор., привлекаетъ значит. массы насел. изъ другихъ мѣстн., то, съ друг. стор., не малая часть мѣстнаго насел. эмигрируетъ за предѣлы страны или временно уходитъ на заработки и за границу, и въ др. губ. Россіи. Въ заграничн. отходѣ на заработки насел. В. г., сравнит. съ друг. привисл. губ., принимаетъ небольшое участіе. Эта огромная подвижность населенія составляетъ весьма характ. для хозяйства облика губ. черту и стоитъ въ связи, съ одн. стор., съ высокимъ развитіемъ промышленности, обуславливающимъ сильный приливъ пришлаго насел., а съ друг. стор., съ мѣстн. аграрными условіями, порождающими сельскохоз. отходъ и эмиграцію.

Въ общемъ въ губерніи преобладаетъ (но только относит.) крестьянское землевладѣніе: надѣльные земли крестьянъ составл. 39,1% общ. площ., а вмѣстѣ съ купленными—48,2%; помѣщичьи (дворскія) земли составл. 41,6%; мелкошляхетское землевл. слабо развито (2,3%) и сосредоточено гл. обр. въ плонск., пултус. и н.-минск. уу. Остальные земли распределяются между посадами и городами (3,1%), казною (3,8%) и проч. влад. Крестьянскія надѣльн. земли наход. въ подворномъ владѣніи и отличаются дов. сильной раздробленностью: средн. разм. подв. участка 6,5 дес. Съ теченіемъ времени, однако, наблюдается дов. значит.

сокращение числа не только многозем., но и наиб. малозем. дворовъ. Такъ, въ периодъ съ 1870 по 1904 г. число дворовъ, имѣвшихъ мен. 1½ дес., сократилось на 32,4%, число дворовъ, имѣвшихъ бол. 7½ дес., — на 15,6%; численность же средней группы (1½—7½ д.) возросла на 75,5%. Процессъ сокращения числен. малозем. дворовъ сильнее всего выраженъ въ нешав. и влоцл. уу. (43—51%), въ кот. наиб. развитие получили и времен. отходъ на заработки, и эмиграція, оказавшіе т. обр., повидимому, замѣтное влияние на эволюцію надѣльнаго землевл. Другимъ весьма вліятельнымъ факторомъ, дѣйствующ. въ томъ же направл., является покупка крестьянами некрест. земель. Къ 1904 г. колич. такихъ земель достигло 140 тыс. дес., изъ котор. 36% было куплено надѣльными крест., а 64%—безземельными. Средн. размѣръ куплен. участка былъ почти равенъ надѣльному—6,6 дес., но въ частности у беззем. крестьянъ онъ былъ нѣск. выше—7,1 дес., а у надѣльн. ниже—5,8 дес. Средней группѣ владѣній и здѣсь принадлежить подавляющее преобладание. Что касается мелкошлях. землевл., то оно гораздо болѣе дифференцировано и отличается отъ крестьянскаго нѣск. большимъ среднимъ размѣромъ (14,2 дес.) и нѣск. большимъ развитіемъ сравн. крупнаго землевл. Въ общемъ распределеніе крестьянскихъ и мелкошлях. владѣній по размѣрамъ въ 1904 г. было слѣдующее:

	крест. над.	крест. купл.	мелко- шлях.
уч. до 1½ дес.	16,2%	7,6%	10,7%
„ 1½—7½ „	65,1%	67,6%	33,3%
„ 7½—15 „	14,4%	18,2%	25,9%
„ бол. 15 „	4,3%	7,0%	30,1%

Земельная собственность друг. сословій (гл. обр. дворянъ) отличается, напрот., преобладаніемъ крупныхъ владѣній. По дан. земельн. изсл. конца 1870-хъ гг., средн. разм. 1 влад. былъ 209 дес.; 68,8% всей частн. некрест. зем. собств. составляли имѣнія болѣе 500 дес., 30,5%—50—500 дес. и только 1,3% приходилось на долю мелкаго землевл. (мен. 50 дес.). Съ тѣхъ поръ произошли, конечно, значит. измѣне-

нія, но, наск. можно судить по дан. Земск. Кред. Общ., въ кот. заложено подавляющее большинство имѣній, измѣненія эти выражаются не столько въ уменьшеніи числа крупныхъ имѣній, сколько въ сокращеніи числа самыхъ мелкихъ (мен. 50 дес.) и значит. возрастаніи средней группы. На частновлад. земляхъ В. г. хозяйство ведется по преимущ. самими владѣльцами; по дан. 1906 г. только 8,5% частновл. земель было сдано въ аренду (въ т. ч. только 1,5% крестьянамъ). Арендаторами являются нерѣдко безземельные крест., среди котор. много т. наз. „огородниковъ“, получающихъ небольшой клочекъ земли и обязывающихся за это выходить на работу по требованію владѣльца. По данн. 1891 г. въ В. г. было болѣе 3½ тыс. такихъ „огородниковъ“, имѣвшихъ участки въ средн. мен. ¼ дес., и бол. 4½ тыс. мелкихъ арендаторовъ, снимавшихъ въ средн. по 2,6 дес. Несмотря на значит. развитие эмиграціи и дов. быстрый ростъ крест. землевлад., В. г. обладает дов. многочисленнымъ безземельнымъ населеніемъ, числен. котораго не убываетъ, а увеличивается. Въ 1891 г. послѣдн. составляло 21,8% всего сельск. насел. (209,2 т. д.); къ 1901 г. оно увеличилось на 4,3 т. душъ (2,1%), но т. к. увеличеніе общей числен. сельск. насел. шло значит. быстрые. то % беззем. понизился до 18,5%. Впрочемъ, большую часть этого беззем. насел. (1891 г.—51,9%) составл. пришлый элементъ, а мѣстное беззем. насел. составл. всего 9,10% сельск. жит. губ.-и. Сельское беззем. населеніе В. г. является главнымъ источникомъ постоянной наемной рабочей силы, необходимой для обраб. частновл. земель. Наиб. многочисл. группу въ его средѣ составляютъ фольварков. рабочіе (45,6%) и поденщики (30,2%); если къ нимъ прибавить арендаторовъ и огородниковъ (4%), а также наемн. рабоч. въ крест. хоз. (1,4%), то оказывается, что 81,2% сельск. беззем. насел. живутъ земледѣльч. трудомъ; ремесл. и фабр. рабочіе составл. всего 12,3%.

Земледѣльч. хоз-во В. г. характеризуется дов. высокой интенсивностью. Площадь губ.-и сильно распахана, и

пашня имѣть подавляющее преоблад. надъ кормовыми угодьями (отношен. какъ 5 : 1). Сильно распаханъ не только крестьянскія (75,6%) и мелкошлях. (72,5%), но также и дворскія земли (65,1%). Тѣмъ не менѣе *скотоводство* занимаетъ въ хоз-вѣ дов. видное положеніе. Относит. числен. продуктивн. и рабочаго скота, какъ по отнош. къ землед. насел., такъ и по отнош. къ посѣвн. площ. въ В. г. была выше, чѣмъ въ средн. для 10 губ. Ц. П. и 50 губ. Е. Р.

Это высокое развитіе скотоводства опирается гл. образ. на крестьянское хоз-во.

Въ помѣщ. хоз-вѣ центр тяжести лежитъ, повидимому, въ полеводствѣ, а изъ отд. отраслей продукт. скотов. наиб. высокимъ развитіемъ пользуется самая экстенсивная изъ всѣхъ его отраслей—овцеводство (гл. обр. тонкорунное). Въ крестьянск. хоз-вѣ, напротивъ, продуктивное скотоводство занимаетъ видное мѣсто и сосредоточивается почти исключ. на разведеніи мясного и молочн. скота, м. т. какъ овцеводство представлено весьма слабо.

Полевое хоз. въ В. г. отличается высокою интенсивностью, которая въ знач. мѣрѣ (особ. для крест. хоз.) обусловливается необходимостью производить большое количество кормовыхъ средствъ на полевой землѣ, т. к. площадь естеств. кормов. угодій для этого весьма недостаточна (въ крест. хоз. на 1 дес. луговъ и пастб. приход. 5,2 гол. скота, а въ помѣщ. 2,7 гол. въ перев. на крупн.). Въ полев. хоз. В. г. дов. широкимъ распростр. пользуются по-этому посѣвы травъ и др. кормов. культуръ. Для помѣщ. хоз-ва дов. большое значеніе имѣть также технич. переработка продуктовъ полеводства (сахаровар., винокур.), которая служитъ важною опорой для проникновенія въ мѣстное полеводство пропашныхъ культуръ, а кр. того даетъ большое колич. отбросовъ для откорма скота. Широкое развитіе культуры кормов. травъ, корнепл. и клубнеплодовъ, обусловливаетъ здѣсь господство интенсивныхъ системъ полевого хоз-ва плодосмѣн. типа или приближающ. къ плодосмѣну. Не занятая посѣвами часть пашни составл. всего 19,3% и состоитъ гл. обр. изъ

хорошо удобряем. пара. Подъ зернов. хлѣбми находится немного болѣе $\frac{2}{3}$ посѣвн. площ. (68,2%), подъ корнепл. и клубнепл. — 17,3%, подъ травами — 11,4%. Изъ зернов. хлѣбновъ воздѣлываются гл. обр. оз. рожь (47%), овесъ (24%), оз. пшеница (13%) и ячмень (8%); изъ пропашн. культуръ наиб. значеніе имѣютъ картофель и сахарная свекла; изъ кормов. травъ — клеверъ, вика, лупинъ и пр. Около $\frac{1}{3}$ общей площ. травяныхъ посѣвовъ приходится на крест. хоз-во. Въ общемъ посѣвы травъ на полевой землѣ не уступаютъ по площади естеств. лугамъ, тѣмъ не менѣе и луговое хоз. ведется интенсивно и сборъ сѣна съ естеств. луговъ (12—14 милл. пуд.) не меньше сбора съ полевыхъ посѣвовъ; въ средн. съ 1 дес. собир. ок. 140 пуд. сѣна. Высокой интенсивности полевого хоз. соответствуетъ и высокая урожайность. Средніе за 1901—09 гг. урожаи съ дес. въ пуд. составляли:

	Рожь.	Озим. пшец.	Овесъ.	Картофель.
въ Варш. губ. .	62,9	69,6	56,3	524,0
„ 10 губ. Ц. П.	59,5	70,7	53,9	559,0
„ 50 „ Е. Р.	46,5	62,3	47,1	455,0

Для покрытія продовольств. потребностей почти $2\frac{1}{2}$ миллион. насел. В. г. мѣстнаго производства, конечно, недостаточно. Средн. ежег. сборъ продов. хлѣбновъ въ 1901—09 гг. составлялъ 28.854 тыс. пуд., так. обр. въ средн. 11,8 пуд. на 1 жит. За вычетомъ сѣмянъ этого сбора едва ли хватило бы для покрытія продов. потребн. одного только сельскаго насел. Этотъ недостатокъ продов. хлѣбновъ покрывается отчасти привозн. хлѣбномъ, отчасти же громадн. сборомъ картофеля, котор. составляетъ въ средн. ежег. 66.260 тыс. пуд. или 27,1 пуд. на 1 жит. (безъ вычета на посѣвъ и промысл. перераб.). Средній ежегодный сборъ овса составляетъ 7.946 тыс. пуд. На 22—23 тыс. дес. свеклов. плантацій В. г. производить въ средн. ежег. около 25 мил. пуд. сах. свеклы, которая перерабатыв. на 18 сахарн. заводахъ, дающихъ ежегодно ок. 4 мил. пуд. сахара. Въ 1905—08 гг. въ

губ. работало 71—75 винокур. заводовъ почти исключ. сельскохоз. типа, которые перерабатывали около 5—6 мил. пуд. картофеля и ок. 300 тыс. пуд. разл. хлѣбн. припасовъ и выкуривали 2—2½ мил. вед. 40° спирта, что составл. ок. 3,1 вед. на 1 дес. посѣвн. площ. (въ этомъ отнош. В. г. занимаетъ 7-ое мѣсто среди всѣхъ 60 губ. Е. Рос. и Ц. П.). Наконецъ, 40 пивов. завод. перерабатывали 873 т. пуд. ячменя и 7,8 т. пуд. хмеля и вываривали ок. 3,8 мил. вед. пива. Лѣсное хоз., несмотря на незначит. лѣсной площади, имѣеть для В. г. дов. крупное значеніе, т. к. лѣса здѣсь весьма интенсивно эксплуатируются и приносятъ дов. высокой доходъ. Лѣсное хоз. въ губ. находится почти исключит. въ рукахъ крупныхъ землевладѣльцевъ и казны. Въ общей площади лѣса (188,8 тыс. дес.) помѣщичьи лѣса составляютъ 117,9 тыс. дес., казенные—58,5 т. д., а крестьянскіе всего 12,4 тыс. дес.

Обработка. промышленность въ хозяйств. жизни насел. имѣеть не меньшее значеніе, чѣмъ земледѣліе. По переписи 1897 г. промышлен. населеніе губ. составляло 155,6 тыс. чел.; большая его часть (71,2%) была сосредоточена въ Варшавѣ и друг. городахъ губ. Наиболѣе многочисл. категорію промышл. насел. составляли лица (главн. обр. ремесленники), занятые производствомъ одежды (36,2% всего пром. нас.). Затѣмъ по числу занятыхъ рукъ наиб. крупн. отраслями были: обраб. металловъ (14,4%), дерева (11,2%), строит. дѣло (10,4%), обраб. волокон. вещ. (9,6%), питат. продукт. (9,6%), минеральн. вещ., животныхъ прод. и нѣк. др. Среди землед. населенія побочныя промысл. занятія развиты весьма слабо; къ нимъ прибѣгаетъ всего 4,8% самод. с.-хоз. насел.; наибольш. распространеніемъ пользуются кустарное ткачество (полотно, сукно) и плетеніе корзинъ. Мелкая промышлен. вообще значит. уступаетъ крупной не только по размѣрамъ производства, но и по колич. занятыхъ рукъ. Если исключить изгот. одежды и строит. дѣло, то рабочіе крупн. промышл. предприятий (подчин. надзору фабр. инсп. или акциза. вѣд.) въ концѣ XIX в. составляли около 70% общаго числа лицъ,

занятыхъ во всѣхъ остальн. отрасляхъ промышл. По даннымъ Варш. Стат. Комит. развитіе крупнаго производства въ послѣдней четв. XIX в. шло слѣдующ. образомъ:

	1876 г.	1903—04 г.	Увел. въ %/о
число пром. зав.	2,144	2,425	13,1
„ рабочихъ	26,490	67,120	153,4
цѣнность производств. прод.			
(милл. р.). . .	34,6	116,2	235,9

Так. образ. за этотъ періодъ общіе размѣры производства увеличились въ 3¼ раза при отсутствіи, однако, значит. увеличенія числа промышл. заведеній; за то средн. размѣры промышл. заведеній возросли по числу рабочихъ больше чѣмъ вдвое (съ 12 до 28 раб.), а по цѣн. произв. продукт. почти втрое (съ 16,1 до 47,9 т. р.). Въ послѣдующіе годы, въ связи съ событиями нашей внутр. жизни, въ развитіи промышленности произошла дов. серьезная заминка, имѣющая однако временный характеръ. По изслѣдов. 1900—01 г. наиболѣе крупной отраслю мѣстной промышленности являеться различн. производства по обработкѣ металловъ: гл. обр. машино-, вагонно-паровозостроительное, котельное кузнечно-слесарное, машин. перераб. сортового желѣза, обраб. драгоцѣн. метал. и производ. метал. посуды; въ общей сложн. въ 156 пром. завед. по обраб. метал. было занято 17 тыс. раб. и произведено разл. продуктовъ на 30,3 мил. руб.; на второмъ мѣстѣ стоитъ обраб. волокон. веществъ, гл. обр. пряденіе льна, шерсти и шелка (хлопч.-бум. произв. представлено слабо), также произв. разл. рода галантерейныхъ товаровъ: всего 64 пром. завед. съ 18,8 тыс. рабоч. и 20,5 мил. руб. произв. Затѣмъ наиб. крупное значеніе имѣють кожевенное произв. (36 зав. 1,8 т. рабоч., 7,6 мил. р.), химическаго промышл. (31 зав., 2,2 т. раб., 7,4 мил. р.), обработка питат. продукт. (66 зав. 1,8 тыс. раб., 7,1 м. р.), гл. обр. мольное, крупяное, а также хлѣб.

произв., писчебумажное (5 зав., 1,6 т. раб., 2,6 м. руб.), разныя керамич. производства, лѣсопильное, мебельное, столярное и др. Крупная промышленность сосредоточена преимущ. въ Варшавѣ, на долю кот. приход. не менѣе $\frac{1}{2}$ общей суммы произв., а также въ блонск. и варшавск. уу. (вмѣстѣ съ Варшавой даютъ бол. 80% общ. суммы произв.); въ 1906 г. изъ 123 мил. они дали 100,4 мил. руб. Напротивъ, наименьшіе размѣры производства находимъ въ нешавск., плонск., пултусск. и радиминск. уу. Весьма естеств., конечно, что В. г. является также средоточіемъ оживленной торговой дѣятельности, чему содѣйствуетъ не только высокій уровень промышлен. развитія, но также и удобное положеніе ея относит. путей сообщенія. Въ 1909 г. она имѣла 761 вер. желѣзнодорож. путей, что составляетъ около 44,9 вер. на 1.000 кв. в. ея поверхн. (больше всѣхъ остальн. губ. Е. Рос. и Ц. П.). Изъ 2 тыс. в. ея колесныхъ дорогъ 1,5 тыс. в. были шоссированы; кр. того она имѣла 507 в. воднаго пути почти сплошь судоходнаго и лишь въ незначит. своей части (64 в.) годнаго только для сплава (кромя Вислы: Бугъ, Наревъ, Пилица и Бѣга). Главные предметы товарнаго оборота: хлѣбъ въ зернѣ (рожь, овесъ) и мука, лен. матеріалы, шерсть, сукно, уль, желѣзо и сталь, мануфактур. товары, сахаръ, хлопокъ и шерсть. Крупная торговля сосредоточена въ Варшавѣ; для внѣшн. торговли имѣютъ болѣе значеніе Александр. и Нешавская тѣмжони (черезъ послѣднюю проходитъ много лѣсныхъ матер.).

В. Анисимовъ.

Варшавскій университетъ. Королевскій В. у., учрежденный въ 1816 г. и получившій въ 1830 г. наименование Александровскаго въ честь своего основателя имп. Александра I, состоялъ тогда изъ пяти факультетовъ: богословскаго, законовѣдн. и административнаго, медицинскаго, математическаго и изящныхъ искусствъ. Первымъ его ректоромъ былъ ксендзь Швейковскій. Среди профессоровъ особенно извѣстными были: Феликсъ Бентковскій, авторъ извѣстной „Исторіи польской литературы“, историки Лелевель, гр. Янъ Викентій

Бандтке, знаменитый славистъ Вацлавъ - Александръ Мацѣвскій, поэты Людвикъ Осинскій и Казиміръ Бродзинскій и др. Въ 1829—30 г. В. у. насчитывалъ 773 учащихся, исключительно поляковъ. Возстаніе въ 1830 г., унесшее съ собою конституціонный режимъ Царства Польскаго и польскій языкъ въ школахъ и судахъ на зап. окраинахъ Россійской имперіи, имѣло своимъ послѣдствіемъ и закрытіе В. у. Послѣ этого въ теченіе слишкомъ 30 лѣтъ страна была лишена расадника высшаго образованія. Учрежденныя за этотъ промежутокъ времени въ Варшавѣ спеціальныя учебныя заведенія, какъ-то римско-католическая духовная академія, основанная въ 1836 г. на мѣсто богословскаго факультета В. у., юридическіе курсы (1840—46 гг.) и императорская медико-хирургическая академія (съ 1857 г.) далеко не удовлетворяли потребностямъ страны въ высшемъ образованіи; паллиативную лишь роль играли также четыре кафедр. законовѣдн., открытыя въ 1840 г. при московскомъ и петербургскомъ университетахъ исключительно для уроженцевъ Царства Польскаго, съ преподаваніемъ на польскомъ яз.; въ Москвѣ эти польскія кафедр. просуществовали до 1859 г., въ Петербургѣ—до 1861 г.; въ Москвѣ ихъ занимали профессоры Циммерманъ, Павловскій и др., въ Петербургѣ—Губе, Заборовскій, Чайковскій, Лагуна и др. Въ 1862 г., благодаря стараніямъ министра исповѣданій и просвѣщенія маркиза Аландра Велѣпольскаго, В. у. былъ восстановленъ подъ названіемъ „Главной школы“. Она состояла изъ 4 отдѣленій: юридическаго, историко-филологическаго, физико-математическаго и медицинскаго; въ составъ послѣдняго вошла упомянутая выше медико-хирургическая академія. На профессорскія кафедр. были приглашены извѣстные польскіе ученые—Халубинскій, Гирштовъ, Воловскій, Дуткевичъ, Плембанскій (впослѣдствіи ректоръ казанскаго унив.) и др.; ректоромъ былъ избранъ популярный докторъ, проф. Іосифъ Мянзовскій. Гл. школа пользовалась большими симпатіями польскаго общества; за 5 лѣтъ, съ 1862/3 по

186⁸/₇ г., число ея слушателей возросло съ 728 до 1.302; къ ея воспитанникамъ принадлежатъ Сенкевичъ, Прусь, Свентоховскій, Хмельвскій, Рембовскій, Бодуэнъ де Куртене, Глѣгеръ и др. Но уже съ 186⁷/₈ г. Гл. школа стала утрачивать присущій ей характеръ чисто польскаго высшаго учебнаго заведенія, а въ 1869 г. она была преобразована въ *Императорскій В. у.*, получившій общій уставъ российскіхъ университетовъ 1863 г., со значительными, впрочемъ, ограниченіями предоставляемыхъ этимъ уставомъ автономныхъ правъ; преподавательскимъ и административнымъ языкомъ въ В. у. былъ признанъ русскій языкъ. Эта реформа вызвала рѣзкое пониженіе числа студентовъ: въ 1870/1 ак. г. въ В. у. числилось 1.020 студ., въ 1871/2—823 студ., въ 1872/3—720, въ 1873/4—651, въ 1874/5—530, въ 1875/6—467, 1876/7—445. Въ послѣдующіе годы число студентовъ постепенно возрастаетъ благодаря привлеченію въ В. у. русской молодежи изъ семинаристовъ и усиленію русскаго чиновничьяго элемента въ Царствѣ Польскомъ. Каѳедры въ В. у. почти недоступны для мѣстныхъ научныхъ силъ. Онѣ замѣщались и замѣщаются въ большинствѣ случаевъ русскими учеными, иногда извѣстными специалистами въ избранной ими области (Будиловичъ, Первольфъ, Любовичъ, Карскій),—но недостаточно считающимися съ культурными нуждами той страны, въ которой они дѣйствуютъ. Около 1905 г. въ Царствѣ Польскомъ вспыхиваетъ упорная борьба за национализацию школы; учащаяся молодежь добивается польскаго языка въ школахъ, польскихъ учителей и руководителей; поляки студенты, составлявшіе еще въ 190⁴/₅ ак. г. преобладающій элементъ въ В. у. (къ 1 янв. 1905 г. въ у. находилось 1.556 студентовъ и 187 постороннихъ слушателей, въ томъ числѣ католиковъ 1.032 и православныхъ 259), выдвигаютъ при поддержкѣ общества вопросъ о полонизации у. Это движеніе приводитъ къ закрытію В. у. на три года; къ 1 янв. 1907 г. въ В. у. числилось 122 лица учебнаго персонала, 30 лицъ преподавательскихъ должностей и административныхъ

чиновъ и лишь 14 студентовъ, причемъ расходы на содержаніе у. составили въ этомъ году 450.345 р. 20 к. На открытые въ 190⁸/₉ ак. г. первые курсы В. у. нахлынула почти исключительно русская молодежь, исключительными мѣрами привлеченная въ Варшаву—къ 1 янв. 1909 г. въ В. у. состояло 778 студентовъ, въ томъ числѣ православныхъ 643 и католиковъ 42; поляки же, неудовлетворенные въ своихъ требованіяхъ, устремились въ поискахъ знанія за границу, главнымъ образомъ, въ Галицію, Швейцарію и Германію.

Къ 1 янв. 1910 г. въ В. у. состояло студентовъ 1.269 и постороннихъ слушателей 59, въ томъ числѣ православныхъ 1.028, католиковъ 85, иудеевъ 121. *Преподавателей*—106, въ томъ числѣ ординарныхъ профессоровъ 34, экстраординарныхъ 8, доцентовъ (исправи. должность) 8, прив.-доцентъ 1. *Расходы* на содержаніе у. составляли 431.015 р. 42 к. Въ завѣдываніи у. находились: *библиотека* (296.074 названія въ 562.033 томахъ и тетрадахъ), *21 кабинетъ* (нумизматическій, гипсовыхъ фигуръ и статуй, физической, механической, геодезической, минералогической, геолого-палеонтологической, ботанической, зоологической, зоотомической, акушерства, женскихъ и дѣтскихъ болѣзней, офтальмологической, хирургической, оперативной хирургіи, фармакологической, судебно-медицинской, теоретической хирургіи, патологической анатоміи, описательной анатоміи, общей патологіи и медицинской химіи), *7 лабораторій* (химическая, технической (органической) химіи, ботаническая, физиологическая, гистологическая, гигиеническая и фармацевтическая); *1 астрономическая обсерваторія* и *1 музей древностей*. Служили научнымъ и учебнымъ цѣлямъ у., не находясь въ его завѣдываніи: *музей изящныхъ искусствъ, ботанической садъ* и *10 клійникъ*. При у. состоятъ два *учебныхъ заведенія*: повивальный институтъ и фельдшерская школа и 3 *ученыхъ общества*: русское медицинское, естествоиспытателей и исторіи, филологіи и права. Ср. А. Kraushar, „Siedmiolecie Szkoły Głównej Warszawskiej, wydział prawa i admin

tracyi. "Warsz. 1883.—*Sz. Askenazy*, „Uniwersytet Warszawski“, Warsz. 1905.— „Краткіе отчеты о состояніи и дѣятельности Императорскаго Варшавскаго университета“ (*Варшавскія университетскія извѣстія*).—*Н. Дубровский*, „Официальная наука въ Царствѣ Польскомъ“, Спб. 1908. **И. Р.**

Варшавскій уѣздъ расположенъ въ вост. части Варш. губ., по теч. р. Вислы; на сѣв. граничитъ съ Плоцк. и Ломж. губ., отъ кот. отдѣленъ теч. Нарева. Заним. простр. (безъ значит. внутр. водъ) въ 1.317,3 кв. в. Мѣстность низменная, къ зап. отъ долины Вислы имѣетъ суглинистую почву, къ вост. песчаную и супесчаную. 46,6% площ. наход. подъ пашней, 21,8% подъ луг. и пастб., 23,9% подъ лѣсомъ, 7,7% неудобн. земл. Населенія къ началу 1909 г. считалось 1.039,2 тыс. чел., а по переп. 1897 г.—1.038,8 тыс. чел. (788,5 чел. на 1 кв. в.), въ т. ч. 837,8 тыс. чел. городск.; плотн. сельск. нас.—141,2 чел. на 1 кв. в. Поляковъ 63,4%; евреевъ—24,1%; русскихъ (гл. обр. великорос.)—8,7%, и нѣмцевъ—2,5%. Грамотность сельск. нас. 34,3%, городск. 53,2%. Земледѣліемъ занято 20,9% сельск. самод. нас.—4,8% всего самодѣят. насел. уѣзда, въ то время какъ въ обработ. промысл. занято 28,7%. Главныя отрасли мѣстн. промысл.: конфекціон. произв., въ кот. занято 34,5% промысл. нас., обработка металловъ (14%), дерева (10,4%) и строительн. дѣло (9,1%); изъ остальн. болѣе крупное развитіе получили обраб. пшениц. и ячм. (5,1%), волокнист. вещ. (4,1%) и животн. прод. (4,1% гл. обр. свиней). Въ торг. занято 11,4% самод. нас.; въ трансп. 4%; непродв. нас. 21,1%. Въ уѣздѣ преоблад. частное землевл., составл. 53,2% площ. и сосред. преимущ. въ рук. дворянъ (78,3%), участіе крестьянъ въ площ. частн. землевл. значне невелико (5,6%); ср. разм. 1 вл.—

43,5 дес. Надѣльн. земли сост. 38,1%; земли госуд. и учр. 8,7%. **В. А.**

Варшавское герцогство, см. *Польша (исторія)*.

Варшевицкій, Христофоръ, польскій политическій писатель и краковскій каноникъ, род. въ 1543 г., ум. въ 1603 г. В. былъ секретаремъ короля Стефана Баторія, который пользовался его знаніями для разнаго рода дипломатическихъ миссій. Какъ публицистъ, В. стоялъ на строго монархической и католической точкѣ зрѣнія, считая образъ правленія испанскаго Филиппа II идеаломъ государственнаго строя. В. оставилъ много литературныхъ трудовъ, изъ которыхъ наиболее важны „De legato et legatione“, „De optimo statu libertatis libri duo“.

Варъ, П. Квинтилій, въ 13 г. до Р. X. былъ римскимъ консуломъ, въ 7 г. до Р. X. отправился въ качествѣ проконсула въ Сирію, гдѣ подавилъ возстаніе Иудей, въ 5 г. по Р. X. сдѣланъ главнымъ начальникомъ войскъ въ Германіи; его корыстолюбіе и суровость, съ которою онъ старался ввести римскій языкъ и обычаи, возбудили противъ него ненависть германцевъ, которые въ 9 г., подъ предводительствомъ Арминія, нанесли ему жестокое пораженіе въ Тевтобургскомъ лѣсу. В. въ отчаяніи покончилъ съ собою, бросившись на свой мечъ.

Варъ, рѣка въ юго-вост. Франціи, дл. 112 км.

Варъ, департам. въ юго-вост. Франціи, 6.044 кв. км., 324.638 жит., гористъ, имѣетъ много озеръ, орош. рр. Аржанъ, Нартюби, Вердонъ и др. Климатъ очень мягокъ на побережьи, въ горной части суровѣе. Развито виноградарство, садоводство (оливки), шелководство, отчасти скотоводство. Нѣдра богаты рудой (железо, свинецъ, алюминій), каменнымъ углемъ. Гл. гор. Драгиньянъ.



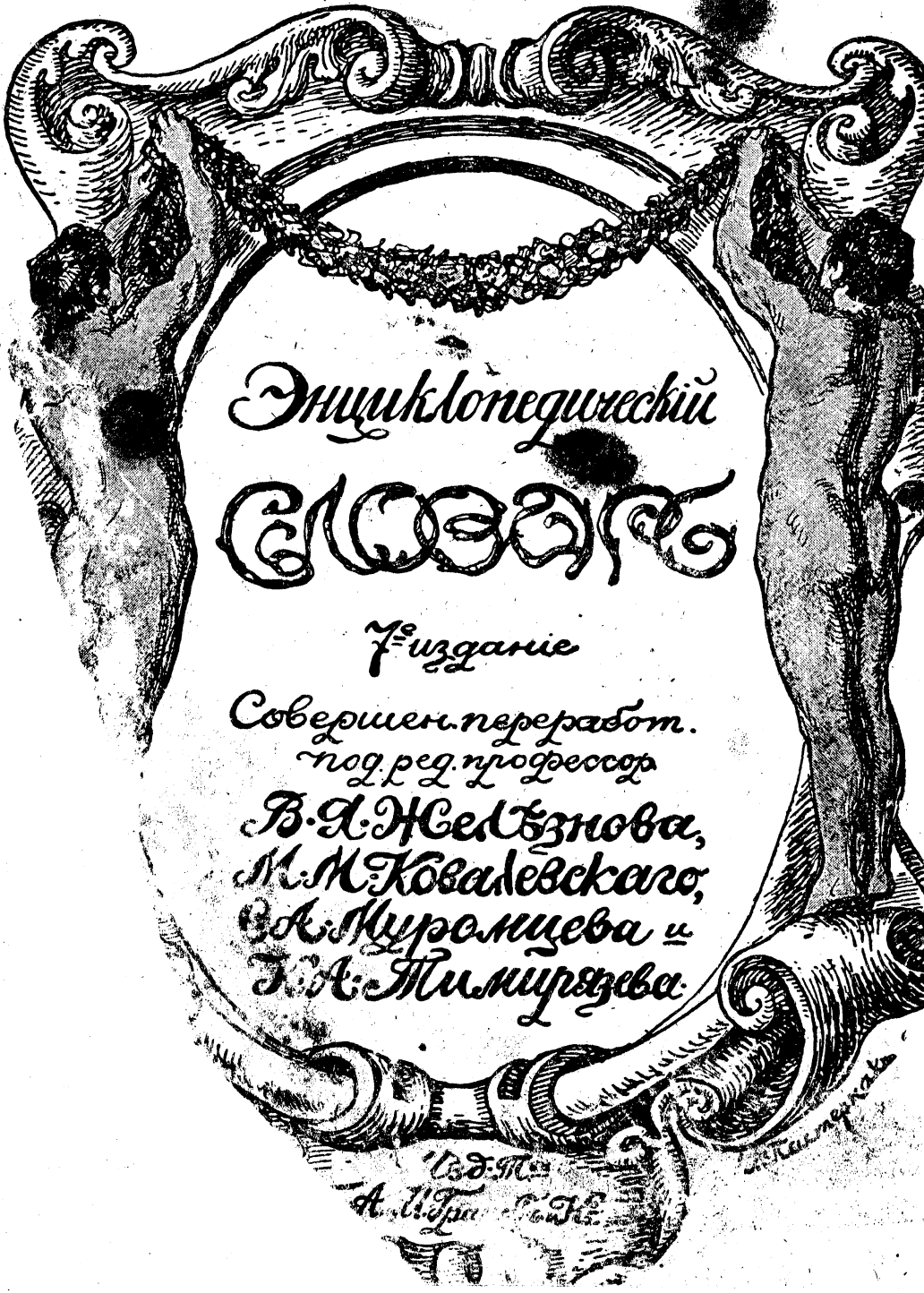

Энциклопедический
Словарь

Издание

Совершен. переработ.
под ред. профессора

В. Г. Желъзнова,
М. М. Ковалевского,
В. А. Муромцева и
Д. А. Микушевича.

Изд. 11-е
А. М. Трубилин