



# Концепция имиджевой графики

Выполнено по заказу Министерства экономики Калининградской области  
Исполнитель — ООО «Лаборатория успеха»



Базовой формой графического оформления полиграфической и сувенирной продукции был выбран круг.

### ПОЧЕМУ КРУГ?

Круг — очень емкая по смыслу форма. Это первичный символ единства и бесконечности, знак абсолюта и совершенства. Круг — одна из наиболее широко употребляемых фигур для выражения идеи вечности.

В контексте решения задачи графического оформления материалов о нашей области выбор данной формы создает позитивную динамику. Если говорить об ассоциациях, то это, безусловно, круговорот событий, впечатлений: вокруг природа, море, история — голова кругом!

Эта форма близка к природе и в то же время имеет глубокий философский смысл для любого человека.



# КРУГОМ ВПЕЧАТЛЕНИЯ

Калининградская область для каждого из нас представляет собой нечто особенное. Мы гордимся историей и природой нашего края, мы любим золотистые пляжи, прохладные воды Балтийского моря и маленькие капли янтаря, рассеянные по линии прибоя. Мы живем в городе контрастов, где древние замки и форты запросто соседствуют с панельными многоэтажками и современными торгово-развлекательными комплексами. Одним словом, «кругом впечатления»!



# КРУГОМ ВПЕЧАТЛЕНИЯ

Генеральный слоган «Кругом впечатления» позволяет объединить такие разноплановые понятия, как «природа», «история», «янтарь», «море», «развлечения», в серию подзаголовков, которые используются для печатных материалов, посвященных туристическим объектам Калининградской области.



# КРУГОМ МОРЕ



КРУГОМ ВПЕЧАТЛЕНИЯ

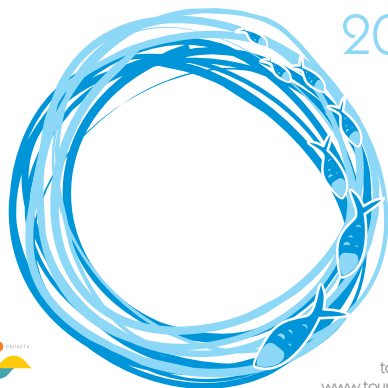

2009

КРУГОМ ВОДА



tourism@gov39.ru  
www.tourismkaliningrad.ru

Апрель

п	с	ч	п	с	в
					1
			1	2	3
			4	5	6
7	8	9	10	11	12
13	14	15	16	17	18
19	20	21	22	23	24
25	26	27	28	29	30

Август

п	с	ч	п	с	в
					1
			2	3	4
			5	6	7
			8	9	10
11	12	13	14	15	16
17	18	19	20	21	22
23	24	25	26	27	28
29	30	31			

Сентябрь						Октябрь						Ноябрь						Декабрь					
п	с	ч	п	с	в	п	с	ч	п	с	в	п	с	ч	п	с	в	п	с	ч	п	с	в
1	2	3	4	5	6	1	2	3	4			1	2	3	4	5	6	1	2	3	4	5	6
7	8	9	10	11	12	7	8	9	10	11	12	7	8	9	10	11	12	7	8	9	10	11	12
13	14	15	16	17	18	13	14	15	16	17	18	13	14	15	16	17	18	13	14	15	16	17	18
19	20	21	22	23	24	19	20	21	22	23	24	19	20	21	22	23	24	19	20	21	22	23	24
25	26	27	28	29	30	25	26	27	28	29	30	25	26	27	28	29	30	25	26	27	28	29	30

Министерство экономики Калининградской области



КАЛИНИНГРАДСКАЯ ОБЛАСТЬ  
КРУГОМ МОРЕ



# КРУГОМ ПРИРОДА



КРУГОМ ВПЕЧАТЛЕНИЯ

Министерство экономики Калининградской области  
[tourism@gov39.ru](mailto:tourism@gov39.ru), [www.tourismkaliningrad.ru](http://www.tourismkaliningrad.ru)



КАЛИНИНГРАДСКАЯ ОБЛАСТЬ  
**КРУГОМ ПРИРОДА**



2009  
 КРУГОМ ПРИРОДА



[tourism@gov39.ru](mailto:tourism@gov39.ru)  
[www.tourismkaliningrad.ru](http://www.tourismkaliningrad.ru)

Июль							Август						
Ч	П	С	В	П	С	В	Ч	П	С	В	П	С	В
1	2	3	4	5	6	7	1	2	3	4	5	6	7
8	9	10	11	12	13	14	8	9	10	11	12	13	14
15	16	17	18	19	20	21	15	16	17	18	19	20	21
22	23	24	25	26	27	28	22	23	24	25	26	27	28
29	30	31					29	30	31				

Министерство экономики Калининградской области





# КРУГОМ ИСТОРИЯ

## КРУГОМ ВПЕЧАТЛЕНИЯ



2009

КРУГОМ ИСТОРИЯ

tourism@gov39.ru  
www.tourismkaliningrad.ru

Февраль							Март							Апрель																	
с	ч	п	с	в			п	в	с	ч	п	с	в			п	в	с	ч	п	с	в									
				1			2	3	4	5	6	7	8	9	10	1	2	3	4	5											
4	5	6	7	8			11	12	13	14	15	16	17	18	19	18	19	20	21	22	23	24	25	26							
11	12	13	14	15			23	24	25	26	27	28	29	30	31	27	28	29	30												
18	19	20	21	22																											
25	26	27	28																												
Июнь							Июль							Август																	
с	ч	п	с	в			п	в	с	ч	п	с	в			п	в	с	ч	п	с	в									
1	2	3	4	5	6	7	8	9	10	11	12	13	14	15	1	2	3	4	5												
8	9	10	11	12	13	14	16	17	18	19	20	21	22	23	3	4	5	6	7	8	9										
15	16	17	18	19	20	21	24	25	26	27	28	29	30	31	10	11	12	13	14	15	16										
22	23	24	25	26	27	28									17	18	19	20	21	22	23										
29	30														24	25	26	27	28	29	30										
Сентябрь							Октябрь							Ноябрь							Декабрь										
п	в	с	ч	п	с	в	п	в	с	ч	п	с	в			п	в	с	ч	п	с	в			п	в	с	ч	п	с	в
1	2	3	4	5	6	7	1	2	3	4					1	2	3	4	5	6											
7	8	9	10	11	12	13	5	6	7	8	9	10	11	12	8	9	10	11	12	13											
14	15	16	17	18	19	20	12	13	14	15	16	17	18	19	15	14	15	16	17	18	19	20									
21	22	23	24	25	26	27	19	20	21	22	23	24	25	26	16	17	18	19	20	21	22	23	24	25	26						
28	29	30					26	27	28	29	30	31			23	24	25	26	27	28	29	30	31								

Министерство экономики Калининградской области



КРУГОМ ИСТОРИЯ

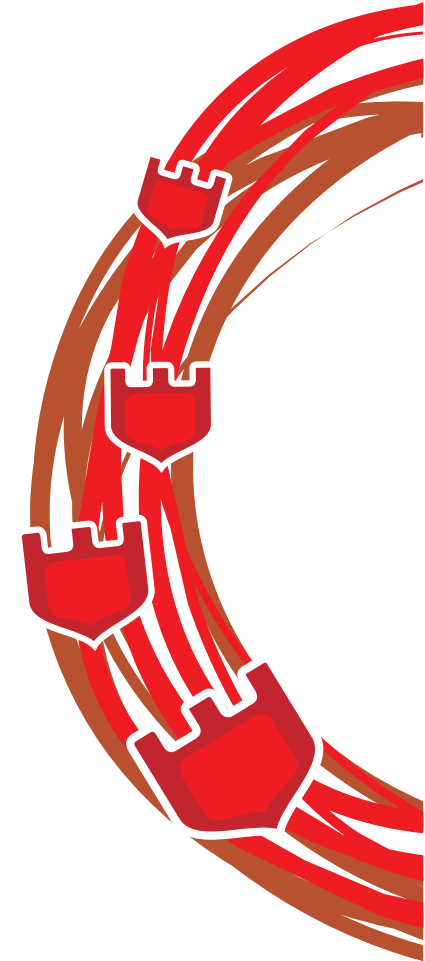



КРУГОМ ВПЕЧАТЛЕНИЯ

Министерство экономики Калининградской области  
tourism@gov39.ru, www.tourismkaliningrad.ru



КАЛИНИНГРАДСКАЯ ОБЛАСТЬ  
КРУГОМ РАЗ

# КРУГОМ РАЗВЛЕЧЕНИЯ



tourism@gov39.ru  
www.tourismkaliningrad.ru

Февраль							Март							Апрель						
в	с	ч	п	с	в	п	в	с	ч	п	с	в	п	в	с	ч	п	с	в	
					1	2	3	4	5	6	7	8	9	10	11	12	13	14	15	
3	4	5	6	7	8	16	17	18	19	20	21	22	23	24	25	26	27	28	29	
18	19	20	21	22	23	24	25	26	27	28	29	30	31	1	2	3	4	5	6	
24	25	26	27	28	29	30	31													

Июнь							Июль							Август										
п	в	с	ч	п	с	в	п	в	с	ч	п	с	в	п	в	с	ч	п	с	в				
1	2	3	4	5	6	7	1	2	3	4	5	1	2	3	4	5	6	7	8	9				
8	9	10	11	12	13	14	6	7	8	9	10	11	12	10	11	12	13	14	15	16	17	18	19	
15	16	17	18	19	20	21	13	14	15	16	17	18	19	20	21	22	23	24	25	26	27	28	29	30
18	19	20	21	22	23	24	20	21	22	23	24	25	26	17	18	19	20	21	22	23	24	25	26	27
25	26	27	28	29	30	31	27	28	29	30	31	24	25	26	27	28	29	30	31					

Сентябрь							Октябрь							Ноябрь							Декабрь														
п	в	с	ч	п	с	в	п	в	с	ч	п	с	в	п	в	с	ч	п	с	в	п	в	с	ч	п	с	в								
1	2	3	4	5	6	7	1	2	3	4	5	6	1	2	3	4	5	6	7	8	9	10	11	12	13	14	15	16	17	18	19	20			
7	8	9	10	11	12	13	5	6	7	8	9	10	11	2	3	4	5	6	7	8	9	10	11	12	13	14	15	16	17	18	19	20			
14	15	16	17	18	19	20	12	13	14	15	16	17	18	9	10	11	12	13	14	15	16	17	18	19	20	21	22	23	24	25	26	27	28	29	30
21	22	23	24	25	26	27	19	20	21	22	23	24	25	16	17	18	19	20	21	22	23	24	25	26	27	28	29	30	31						
28	29	30	26	27	28	29	30	31	23	24	25	26	27	28	29	30	31																		

Министерство экономики Калининградской области



# КРУГОМ ЯНТАРЬ



2009

КРУГОМ ЯНТАРЬ

[tourism@gov39.ru](mailto:tourism@gov39.ru)  
[www.tourismkaliningrad.ru](http://www.tourismkaliningrad.ru)

Февраль							Март							Апрель											
п	в	с	ч	п	с	в	п	в	с	ч	п	с	в	п	в	с	ч	п	с	в					
						1							1			1	2	3	4	5					
2	3	4	5	6	7	8	2	3	4	5	6	7	8	6	7	8	9	10	11	12					
9	10	11	12	13	14	15	9	10	11	12	13	14	15	13	14	15	16	17	18	19					
16	17	18	19	20	21	22	16	17	18	19	20	21	22	20	21	22	23	24	25	26					
23	24	25	26	27	28	23	24	25	26	27	28	29	27	28	29	30									
							30	31																	
Июнь							Июль							Август											
п	в	с	ч	п	с	в	п	в	с	ч	п	с	в	п	в	с	ч	п	с	в					
1	2	3	4	5	6	7	1	2	3	4	5	1	2	3	4	5									
8	9	10	11	12	13	14	6	7	8	9	10	11	12	3	4	5	6	7	8	9					
15	16	17	18	19	20	21	13	14	15	16	17	18	19	10	11	12	13	14	15	16					
22	23	24	25	26	27	28	20	21	22	23	24	25	26	17	18	19	20	21	22	23					
29	30	27	28	29	30	31	24	25	26	27	28	29	30	24	25	26	27	28	29	30					
Октябрь							Ноябрь							Декабрь											
п	в	с	ч	п	с	в	п	в	с	ч	п	с	в	п	в	с	ч	п	с	в					
1	2	3	4	5	6	7	1	2	3	4	1	2	3	4	5	6									
8	9	10	11	12	13	14	5	6	7	8	9	10	11	7	8	9	10	11	12	13					
15	16	17	18	19	20	21	12	13	14	15	16	17	18	14	15	16	17	18	19	20					
22	23	24	25	26	27	28	19	20	21	22	23	24	25	21	22	23	24	25	26	27					
29	30	26	27	28	29	30	31	23	24	25	26	27	28	29	28	29	30	31							

Министерство экономики Калининградской области



# КРУГОМ ВПЕЧАТЛЕНИЯ

Каждое из направлений получило свой графический символ, позволяющий легко разделить всю полиграфическую и сувенирную продукцию. Карманные календарики, календари, буклеты, плакаты — единый стиль оформления поможет сделать презентационные материалы о нашей области яркими, заметными и всегда узнаваемыми.





КАЛИНИНГРАДСКАЯ ОБЛАСТЬ  
КРУГОМ ВПЕЧАТЛЕНИЯ



Правительство Калининградской области. Отдел туризма.  
tourism@gov39.ru, www.tourismkaliningrad.ru

<b>Сентябрь</b>	Международный пленэр художников-инвалидов «Искусство без границ»	г. Светлогорск
<b>Сентябрь</b>	День города Калининграда	г. Калининград
<b>Сентябрь</b>	Праздник закрытия курортного сезона	г. Светлогорск
<b>Сентябрь</b>	Международный осенний туристический workshop	г. Калининград
<b>Сентябрь—октябрь</b>	Международный пленэр художников-живописцев «Светлогорские глезы Раушена»	г. Светлогорск
<b>20 сентября</b>	«Лавка боцмана»: парад коллекционеров»: праздник-ярмарка	г. Калининград, Музей Мирового океана
<b>Сентябрь</b>	Кубок по конкурсу CSI13* «Георгенбург»	г. Черняховск
<b>Октябрь</b>	Международный фестиваль камерных оркестров	г. Калининград, Калининградская областная филармония
<b>Октябрь—декабрь</b>	Выставка «Шедевры Третьяковской галереи»	г. Калининград, Калининградская художественная галерея
<b>Ноябрь</b>	Международный фестиваль «Джаз в филармонии»	г. Калининград, Калининградская областная филармония
<b>Декабрь</b>	Международный фестиваль любительских фильмов «Время в кадре»	г. Калининград



Министерство экономики Калининградской области

236007, Калининград, ул. Дм. Донского, 1  
 tourism@gov39.ru  
 www.tourismkaliningrad.ru  
 тел. (4012) 599-140  
 факс (4012) 599-139



2009

КАЛЕНДАРЬ СОБЫТИЙ | КРУГОМ ВПЕЧАТЛЕНИЯ







КАЛИНИНГРАДСКАЯ ОБЛАСТЬ



КРУГОМ ВПЕЧАТЛЕНИЯ

Министерство экономики Калининградской области  
[tourism@gov39.ru](mailto:tourism@gov39.ru), [www.tourismkaliningrad.ru](http://www.tourismkaliningrad.ru)



## ДОРОГОЙ ГОТИЧЕСКИХ ЗАМКОВ

маршрут по замкам



## КРУГОМ ИСТОРИЯ

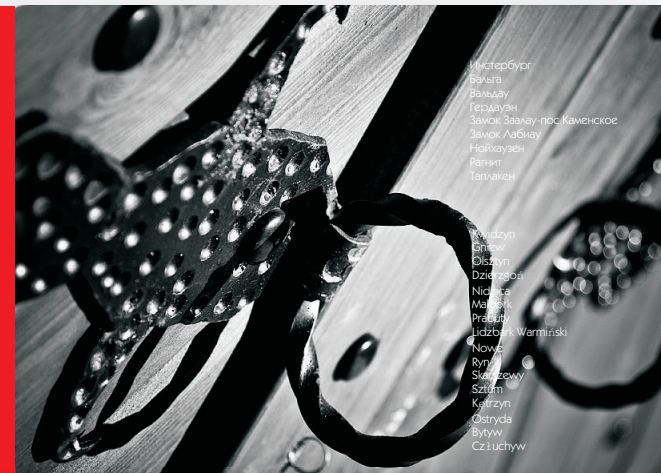

Интербург  
Балга  
Вальдау  
Гердауэн  
Замок Замлау-пос. Каменское  
Замок Лабиау  
Нойхаузен  
Ратит  
Ташакон

Kwidzyn  
Gniew  
Działyn  
Dziękowo  
Niesieka  
Malbork  
Prabuty  
Lidzbark Warmiński  
Nowe  
Ryn  
Słupsk  
Szum  
Kętrzyn  
Olsztyn  
Bydgoszcz  
Człuchwa

### Интербург

Для строительства замка была выбрана возвышенность, окруженная с трех сторон водными потоками, с четвертой стороны находился обрыв. Главное здание замка состояло из четырех флигелей. Форбург располагался в верхней части холма. В северо-западном углу находилась круглая башня. Несмотря на то, что крепость сооружалась на крутом берегу реки Ангералп, она была названа Интербург.  
Крепость находилась в зоне конфликтов Ордена с Литвой, поэтому Интербург неоднократно подвергался нападениям. В 1376 г. он был захвачен и сожжен, но затем отстроен и дополнительно укреплен. В 1457 г., во время Тринадцатилетней войны, замок был сильно поврежден. В XV в. из-за недостаточной оснащенности крепость утратила прежнюю значимость.  
После реорганизации орденового государства по распоряжению герцога Альбрехта замок стал центром административно-территориального управления. В 1642–1655 гг. он служил резиденцией шведской королевы Марии Элеоноры, а позднее был перестроен под арсенал. В 1861 г. крепость частично использовалась как казарма, позднее — как административное здание, в северо-восточном крыле был устроен краеведческий музей. После 1945 г. в замке располагались военные, а после омерзительного пожара на территории Форбурга разместилось авторемонтное предприятие.  
Сегодня от главного замка остались только руины и подвалы. В сохранившихся постройках Форбурга

находится общественный музей и общество «Дом-замок Интербург». Территория замка — место проведения ежегодных средневековых фольклорных фестивалей, театральных представлений и исторических реконструкций. Разработан проект консервации руин замка, выделены средства на восстановительные работы за счет федеральной целевой программы «Культура России».



Владелец небольшой прусской крепости, воевода князь Герда, с приходом в эту область Ордена принял христианство. Во время второго прусского восстания в 1260 г. крепость была осаждена восставшими пруссами. Осажденные с большой храбростью обороняли все приступы, но голод, истощил воинов. Тогда Герда собственноручно поджег замок и со всеми соратниками вырвался из окружения в Кенигсберг.  
В начале XIV в. крепость отстроили в камне. Новый замок был торжественно освящен в день Св. Петра и Павла в 1325 г. Это было выжигное по верхней части холма укрепление. Главное

### Гердауэн

здание замка имело один флигель. Западная часть холма была укреплена подолной стеной из огромных валунов. Форбург находился в восточной части.  
В 1469 г., после Тринадцатилетней войны, замок был передан во владение Георгу фон Шлибени. С 1672 г. замок был заброшен и разрушался. В 1833 г. крепость продали полковнику фон Ромбергу. Его сын Макс в 1872 г. снес сооружения Форбурга и построил жилой дом. От построек орденового времени сохранились лишь старые подвалы и небольшая флигель.  
Во время Второй мировой войны здание замка сгорело. После 1945 г. руины жилого дома были разобраны на строительные материалы, а в бывшей кадетной разместились ветеранская лечебница. В 2000-х гг. администрация посела несколько раз использовала замковый двор для празднования дня города.  
В 2007 г. замок был передан Областному историко-художественному музею в безвозмездное пользование в целях музеефикации объекта и включения его в туристические маршруты. По заказу Правительства области разрабатывается концепция использования замка. Близи замка находится историческая жилая застройка, конца XIV века, замковая мельница, не действующий, но ранее очень известный тывоваренный завод, парк и живописное озеро, что дает надежду на перспективы будущего развития.





# Правила использования имиджевой графики в полиграфии

# ЦВЕТОВЫЕ ПАРЫ

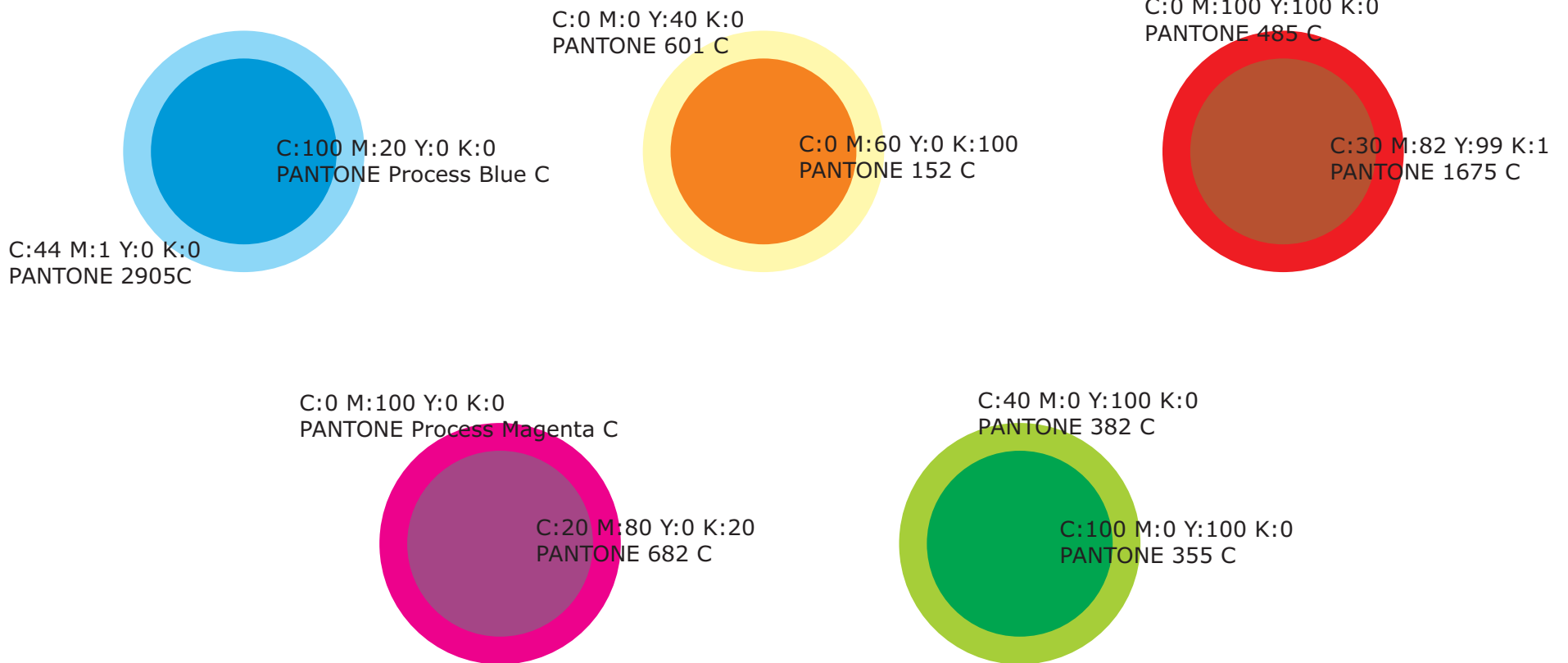

## РАДУЖНЫЕ СЕГМЕНТЫ

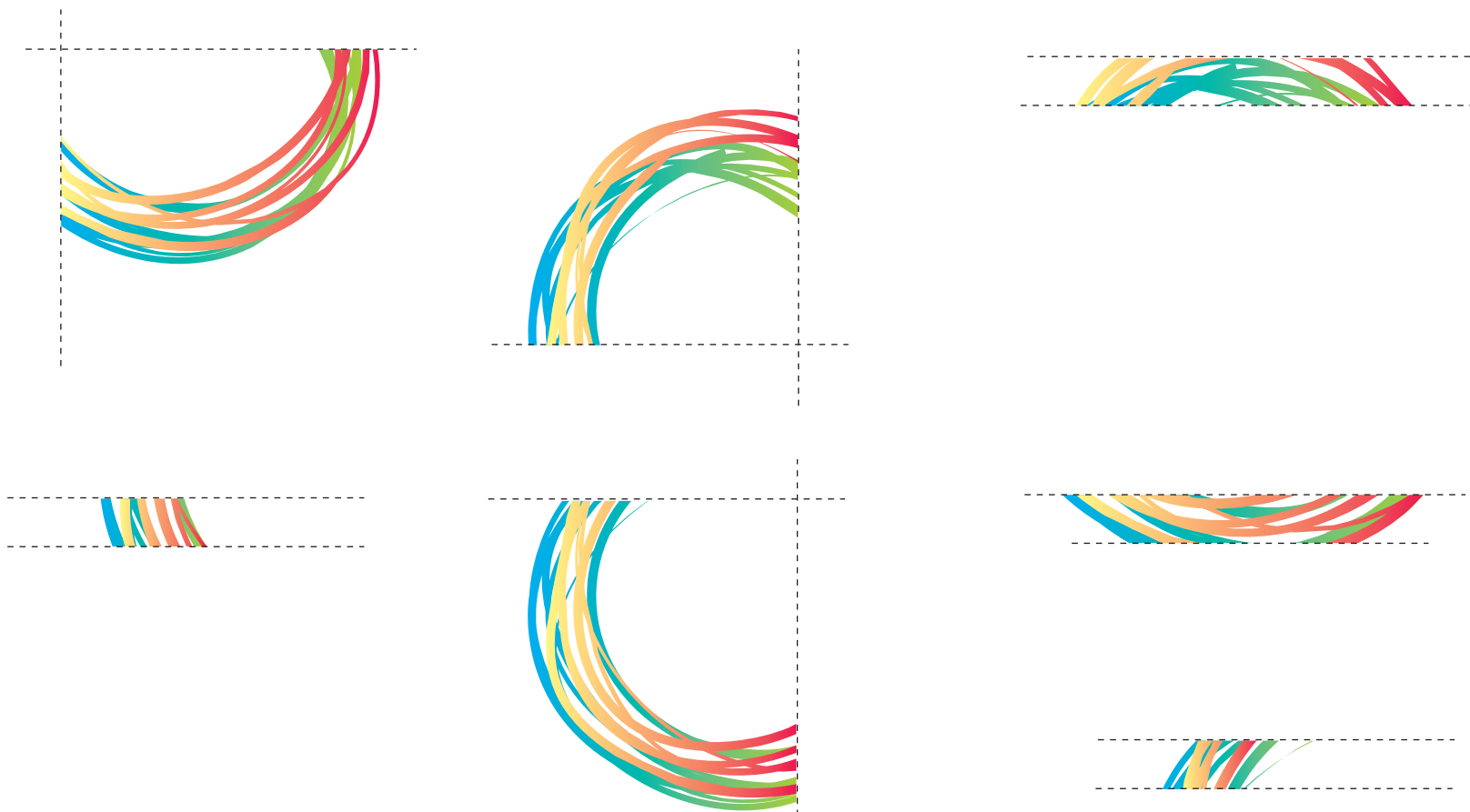

В оформлении полиграфической продукции любого из направлений могут использоваться сегменты радужного круга. Нежелательно использование радужного круга целиком.

## СЕГМЕНТЫ ПО НАПРАВЛЕНИЯМ

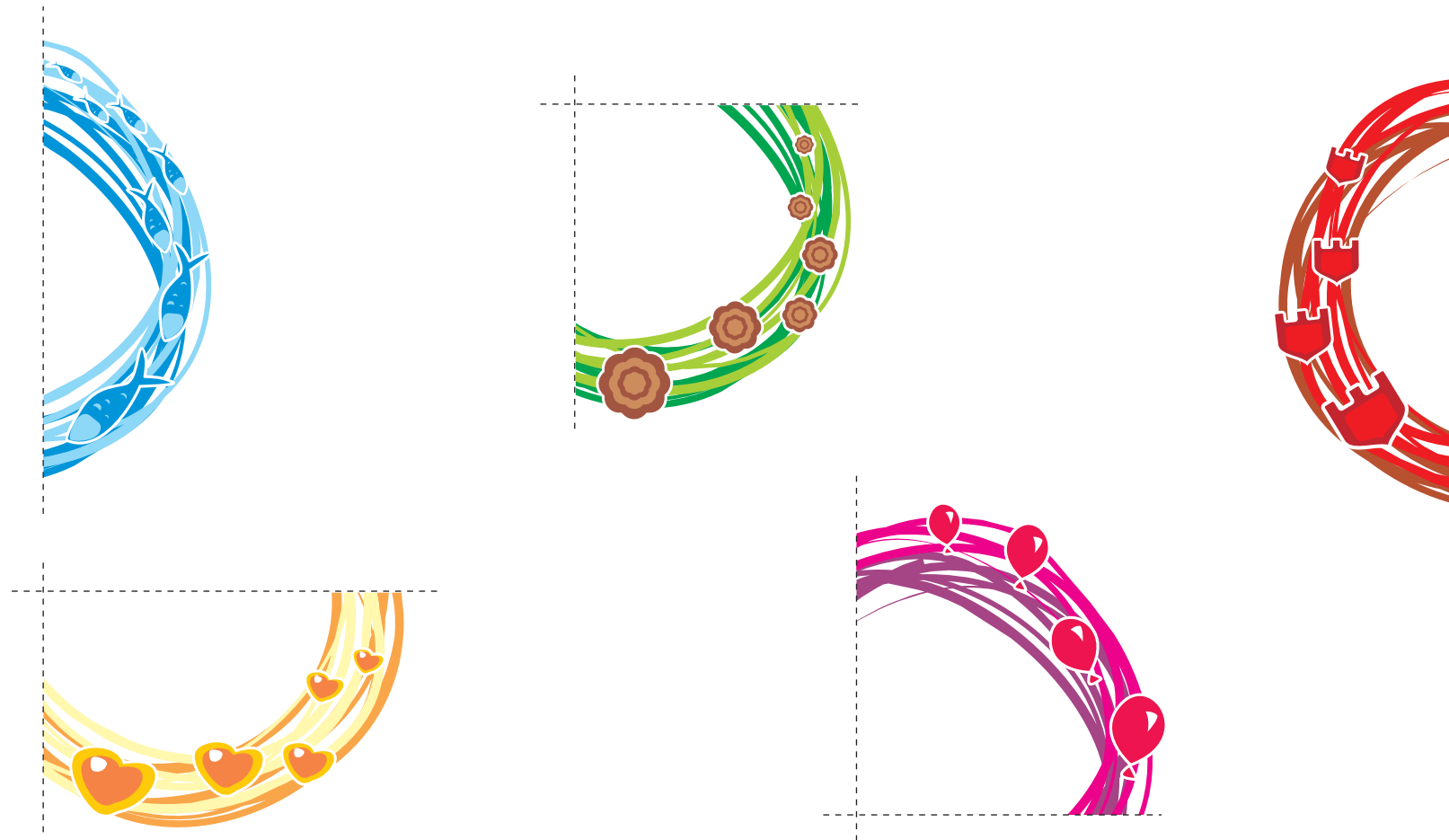

Каждый из данных графических сегментов может быть использован в оформлении исключительно той полиграфической продукции, направление которой он отображает. Цельные, несегментированные круги следует использовать только в случаях, когда в макете нет других графических изображений или фотографий.



# ОБЩИЙ ШТАМП



Общий штамп, объединяющий все направления, можно использовать на обложках буклетов или на календарях. Размер его должен быть сопоставим с размером логотипа — соотношение минимум 1:1, максимум 4:1.



## ОХРАННОЕ ПОЛЕ

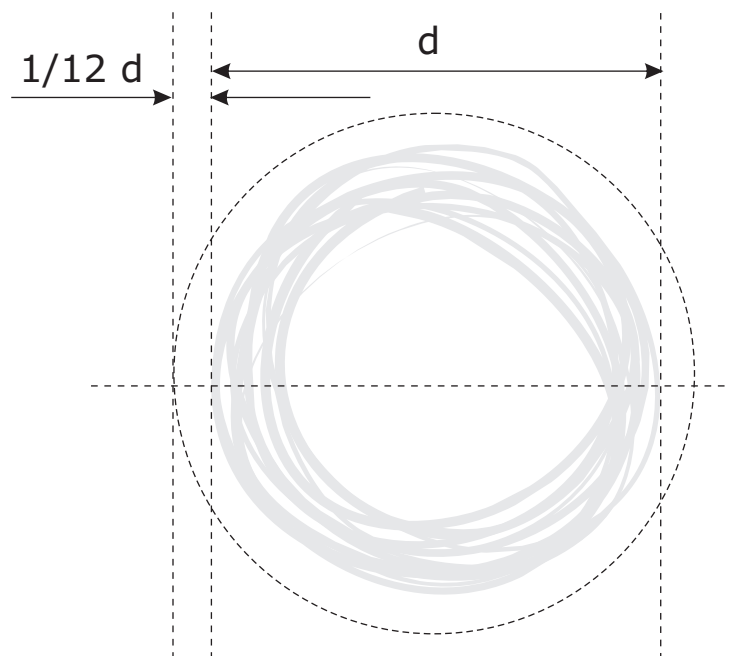

Охранное поле равно  $1/12$  диаметра круга (для сегментов также) и не должно быть меньше 5 мм — это предусмотрено для небольшого масштаба. Если сегмент накладывается непосредственно поверх фотографии, то охранное поле для данной фотографии соблюдать не нужно. В охранное поле не должны попадать текст и другая графика.



НАБОРНЫЙ ШРИФТ  
используется для набора текста  
Verdana

АБВГДЕЖЗИЙКЛМНОПРСТУФХЦЧШЩЪЫЬЭЮЯ  
абвгдежзийклмнопрстуфхцчшщъыьэюя  
1234567890

ШРИФТ ДЛЯ ЗАГОЛОВКОВ  
KabelSTT Book

АБВГДЕЖЗИЙКЛМНОПРСТУФХЦЧШЩЪЫЬЭЮЯ  
абвгдежзийклмнопрстуфхцчшщъыьэюя  
1234567890

# Примеры использования имиджевой графики в сувенирной продукции



Майки и летние сумки. Оформление сувенирной продукции также построено на использовании имиджевой графики, которая наносится сегментарно, исключение составляет общий штамп.



Кружки и подарочные пакеты. Необходимо учесть, что нанесение на кружки должно быть с одной стороны, сегмент ограничен горизонтальными плоскостями.



Брелок, декоративная тарелка и диск. Приветствуются носители, по форме поддерживающие концепцию графического оформления.



---

**ЛАБОРАТОРИЯ УСПЕХА**  
КРЕАТИВНОЕ БЮРО

Калининград, ул. Пражская, 1А тел.: (4012) 33 22 99