

《續修四庫全書》編纂委員會編

續修四庫全書

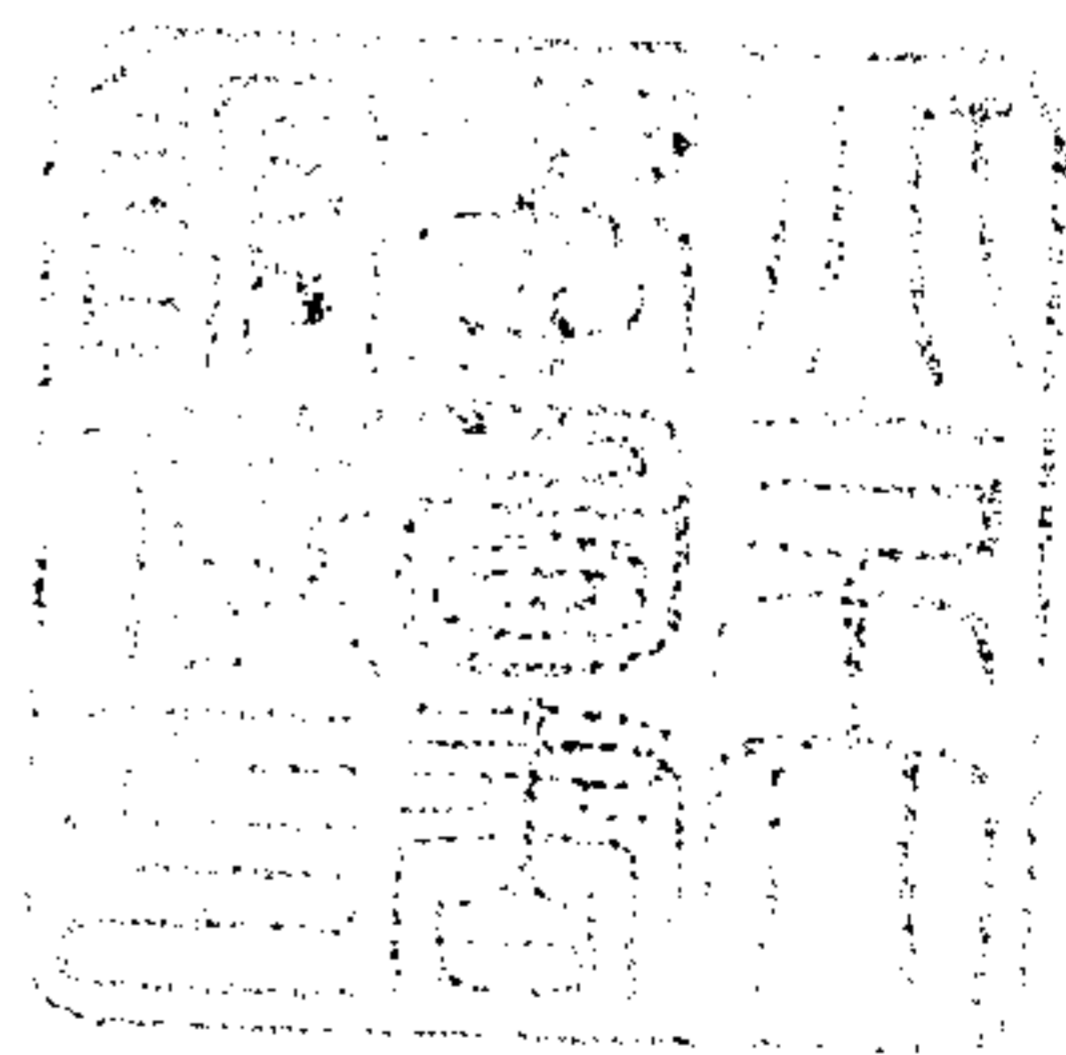

上海古籍出版社

一〇四八・子部・術數類

集注太玄六卷〔宋〕司馬光撰 太玄解〔宋〕許翰撰……………一

翼玄十二卷〔宋〕張行成撰……………一〇一

太玄闡秘十卷首一卷外編一卷附編一卷〔清〕陳本禮撰……………二二五

潛虛述義四卷附攷異一卷〔清〕蘇天木撰……………三六一

皇極經世觀物外篇釋義四卷〔明〕余本撰……………四〇七

古太極測一卷〔明〕徐熿撰……………五六三

範衍十卷〔明〕錢一本撰……………五九一

卷之四

集注太玄

涑水司馬

光

讀玄

余少之時聞玄之名而不獲見獨觀楊子之自序稱玄盛矣及班固為傳則曰劉歆嘗觀玄謂雄曰空自苦今學者有棊利然尚不能明易又如玄何吾恐後人用覆瓿也雄笑而不應諸儒或譏以為雄非聖人而作經猶春秋與楚之

君僭號稱王蓋誅絕之罪也固存此言則固之意愈於歆亦未謂玄之善如楊子所云也余亦私怪楊子不贊易而別為玄易之道其於天人之緼備矣楊子豈有以加之乃更為一書且不知其焉所用之故亦不謂楊子宜為玄也及長學于易苦其幽奧難知以為玄者賢人之書校於易其義必淺其文必易夫登喬山者必踐於適滄海者必公於江漢故願先從事於玄



以漸而進於易庶幾乎其可跋而望也於是求之積年乃得觀之初則溟洋漫漫略不可入乃研精易慮屏人事而讀之數十過參以首尾稍得闕其梗槩然後喟然置書嘆曰嗚呼楊子直大儒者耶孔子既沒知聖人之道者非楊子而誰孟與荀殆不足擬況其餘乎觀玄之書昭則極於人幽則盡於神大則包宇宙細則入毛髮合天地人之道以為一刮其根本示人所出胎

育畫鞠而兼為之母若地履之而不可窮若海挹之而不可竭也天下之道雖有善者其幾以易此矣考之於混元之初而玄已生察之於今而玄非不行窮之於天地之末而玄不可止叩之以萬物之情而不漏測之以鬼神之狀而不違築之以六經之言而不悖借使聖人復生視玄必憚然而笑以為得己之心矣乃知玄者所以替易也非別為書以與易競也何歆固

知之之淺而過之之深也或曰易之法與之異
楊子不遵易而自為之制安在其替易乎且如
與易同道則既有易矣何以玄為曰夫改者所
以為禽也網而得之與弋而得之何以異哉書
者所以為道也易網也玄弋也何害不既網而
使弋者為之助乎子之求道亦膠矣且楊子作
法言所以準論語作玄所以準易子不廢法言
而 殷玄不亦惑乎夫法言與論語之道庸有

異乎玄之於易亦然大廈將顛一木扶之不若
眾木扶之之為固也大道將晦一書辨之不若
眾書辨之之為明也學者能專精於易誠足矣
然易天也玄者所以為之階也子將升天而廢
其階乎先儒為玄釋者多矣然楊子為文則既
多訓詁指趣幽邃而玄又其難知者也故余疑
先儒之解未能盡契楊子之志世必有能通之
者比老終且學焉

太玄卷第一

諸家皆謂之太玄經陳曰非聖人而作
經猶其楚之君借号稱王蓋誅絕之罪也按子
雲法言解嘲華書止云太玄然則經非子雲自稱當時弟子係
芭之徒從而尊之耳今從之宋陸依揚子舊本分玄之贊辭為
三卷一方為上一方為中三方為下次列首衝錯測攤榮數文
扼圖告凡十一篇范敬首測於贊辭之間王因之小宋依易之
序以玄首準卦辭測準小象文準文言辭準圖準繫辭告數
準說卦衝準序卦錯準雜卦卦因之范本於觀覽講解便今
從之宋陸又於贊辭之前列天始始始始始始始始始始始
終始終中終終地地下下中下上中下中中上上上上上上
上人思內思中思外福小福中福
大禍生禍中禍極諸家本皆无之

玄首

制乎玄渾行無窮正象天

宋曰馴順也陸曰渾然象
天周運光謂楊子曰嘆玄

道之順渾倫而行終則復 陰陽地叁 此配至切宋曰此二也
始如天之運動無窮也 王曰此配合也光謂一
生三三配而以一陽乘一統萬物資形一陽謂冬
三之以成万象 以上陽乘一統萬物資形一陽謂冬
上元十一月甲子朔旦冬至無餘分後十五百二十九歲甲辰
朔旦冬至無餘分又十五百三十九歲甲申朔旦冬至無餘分
又十五百三十九歲還甲子朔旦冬至無餘分九十五百
三十九歲為一統三統為一元一統朔分盡一元六甲盡方州
部家三位疏成 范本疏作疎王小宋本作統今從宋陸本
以方州部家者取天下之象言之故一玄都覆三方方同九州
枝載庶邦分正辟家玄者天子之象也方者方伯之象也州者
州牧之象也部者一國之象也家者一家之象也以上統下寡
以制眾而網紀定矣三位一二三也以一二三錯布於方州部
家而八十曰陳其九九以為數生 陸曰玄數起於三
一首成矣

相乘以成八十一首七
百二十九替之數也
替上羣綱乃綜乎名
本網作剛
誤也今從范本上時掌切牽也楊子作玄以七百二十九替為
漫遞難知故以八十一首牽上其名區別其誼使炳然散殊若
網在綱有條而不紊故曰替上羣綱
八十一首歲事咸貞
乃摠乎名也首者凡替之端首也

玄測

盛哉日乎炳明離章五色淳光
陸曰所以於測篇
首而述曰者謂行
於七百二十九替之中為晝夜休咎之衝也日合五行之精以
為光明故稱淳光謂晝夜循環寒暑運行以生殺万物成立歲
功皆日之所為也故楊子嘆以為叙測之端炳亦明
也離文也淳粹也物之五色非日不彰舊本炳作丙夜則測
陰晝則測陽一日兩替前替晝夜之測或否或臧
為晝夜替為夜

否音鄙宋曰否不
善也范曰臧善也
陽推五福以類升陰幽六極以
類降
陰為出陰為入陽為顯陰為隱陽為善陰為惡陽為福
陰為禍故曰陽推五福以類升陰幽六極以類降皆謂
替之陰陽也晝
為陽夜為陰
升降相闢大旨乃通
關交也升降相交
道乃通明二者不可偏廢偏
廢則正道否塞而不行也
經則有南有北緯則有
西有東巡乘六甲與斗相逢
宋曰日右行而斗左
行也十日行乘十二
子而為六甲逢迎也
歷以紀歲而百穀時雍
范本紀
從二宋陸王本宋曰雍和也光謂日運行於上而有寒暑四時
聖人治曆所以紀一歲之氣節然後事不失時而百穀和熟人
得以自
養也

三一
方一
中
陽家水準易中孚中一之初日舍牽牛初度
冬至氣應陽氣始生兼準坎所以然者易以

八卦重為六十四卦因爻象而定名分坎離震兌直二十四氣
其餘六十卦每卦直六日七分玄以一二三錯布於方州部家
而成八十一首每首直四日有半起於冬至終於大雪準易卦
氣直日之叙而命其名或以兩首準一卦者猶開月之正四時
也坎離震兌在卦氣之外故因中應釋附分至之位而準之
楊子本以顛頊及太初曆作太玄故曰隱宿度氣應斗建不皆
與今治歷者相應中者心也物之始也中孚者誠
幾於中而信著於外也洪範五事思曰睿睿作聖陽氣潛萌
於黃宮信無不在乎中
首者明天地以陰陽之氣發
斂万物而示人法則者也黃
中之色也中直冬至之初陽氣潛生於地中如人之居宮室
也信無不在乎中者楊子嘆三儀万物變化去為原其遠端
無不在乎中
初一昆侖旁薄幽測日昆侖旁薄

思之貞也
范小宋本之作諸今從宋陸王本且音魂命虛
魄也地之形也幽隱也王曰幽者人之思慮幽深玄遠也光謂
替者明聖人順天之序修身治國而示人吉凶者也昆侖者天
象之大也旁薄者地形之廣也夫以天地之廣大而人心可以
測知之則心之為用也神矣一者思之始也君子之心可以鉤
深致遠仰窮天俯究地靈天地且不能隱其情况方類乎以
其思而未形也故謂之幽法言曰或問神曰心請問之曰潛天
而天若地而地天地神明而不測者也心之潛也猶將測之况
於人乎况於事倫乎君子思慮之初未始不存乎正故曰思之
正也易曰正其始万物物理孔子曰詩三百一言以蔽之日六二
思元邪曰日法八十一分圖書直前半日晝黃直後半日
神戰于玄其陳陰陽測日神戰于玄善惡并
也
陳直曰切神者心之用也人以心顯為玄陰主惡陽主善二
在思慮之中而當夜其心不能正且利則欲為惡願善則

款為善狐疑猶未可知前從故曰神戰于其陳陰陽也子夏
出見於華盛而後入陽去于之道而樂二君交戰於中子夏
戰勝故為大賢不勝則為小人矣 次三龍出于中首尾信可以為

庸測曰龍出于中見其造也 宋陸王本作首尾信

本无罔字今從之陸曰造作也范曰庸法也王曰陽氣益進造
物之功始見光謂三為成意而思之外君子既思之則行之
所為之迹見於外人得而知故曰龍出于中也君子行已自始
至終出處語默不失其宜信乎可以為人之常法也易曰見龍

在田利次四庫虛无因大受性命否測曰庫虛
見大人 之否不能大受也 庫虛至切王曰四近於五臣位極盛
物之功不自作為故曰庫虛无因光謂庫下也中和莫盛於五
五者位之隆德之盛也四當夜小人也而過於五不度也

取狂簡謂夫性命之理造次可及也故大受之而无辭避夫性
命理之至精者也非小人之所得知也故曰否論語曰子罕言
命又子貢曰夫子之言性天道不可得而聞也 次五日正
子曰亡而為有虛而為盈約而為泰難乎有常矣

于天利用其辰作主測曰日正于天貴當位

也 范小宋本用作以今從宋陸王本王曰五既居中卦正得位
也當畫且為一首之主故象日正于天辰時也利用及其明盛
之時而為物主也光謂三儀之道莫盛於中正故陽家之五贊
之中也陰家四六卦之中也而當畫得正一首之中最吉者
也故曰日正于天以言陽之盛也君子有其道必有其時有其
時必有其位然後能為民之父母時既得矣位既正矣而不能
以道濟天下豈為民父母之意哉故曰利用其辰作主 次六月闕其搏不如開

明于西測日月闕其搏賤始退也 范本搏作搏賤
作明王本搏作

博小宋本搏作博 陳讀博作東今搏從宋陸賤從諸家搏博
博皆與團同 王曰六為盛極物極則虧故象月之過望而闕
其搏闕明于西象月之初一也玄道貴進故一象月初而吉六
象月闕而凶 光謂團圓也六以陰質而始過乎中故日月闕
其搏也夫月闕其搏明未甚虧比之始生於西猶為盛天然玄
之道貴將進賤始退故曰不如開明于西也猶人之盛滿心志
先退而後福 次七首首火魁頤水包首測曰首

首之包任臣則也 諸家本作火魁頤 王本作火魁頤
也 范曰首首也 小宋曰頤頤也 光謂魁斗之首也任用
也七為消為敗損為滅天有秋之象又有刑罰之象秋物成或

故曰首首天之成物必資於秋君之馭臣必資於法于產曰太
上以德撫民其次莫如猛火烈人望而畏之故鮮死焉水懦弱
人狎而玩之故多死焉人君之心執法无私如火烈人不取
犯以為物之首然不可失養人之道寬而容物如水之浮天載

地无所不包然不可儒而失正故曰火 次八黃不黃慶復
魁頤水包首此人君用臣之大法也

秋常測曰黃不黃失中德也 范曰黃中之色也八亦
為剝落又為沈天亦秋之象也秋者万物成就收功之時也上
八居中位而當夜无中之德覆敗秋之常道喪其成功也

九顛靈氣形反測曰顛靈之反時不克也 范

顛下也死氣為塊其形為塊塊登于天魄歸于地故言反也
王曰陽極於上陰絕於下靈魄以顛墜矣則氣反於天形歸於
土 光謂靈者心之主所以營為万物之所賴以生者也上
九居中之極遇禍之窮有生之終者也靈已墮矣則氣形各反
其本也凡玄之贊辭晝夜相間晝多吉夜多凶又以所逢
之首及思福禍述其休咎此玄之大指也九逢日之晝而云顛
靈氣形反若凶者何哉夫吉凶者非幸不幸之謂也得君子
之道雖遇禍猶為吉失君子之道雖遇福猶為凶故營曰天地

所貴曰福鬼神所祐曰福人道所喜曰福其所賤所惡皆曰禍
文曰君子年高而後時者於明君子守正以順命也洪範五福
有考終命孟子曰君子
盡其道而死者正命也

三二方一州周陰家火準復入周次入陽氣周神而

反乎始物繼其彙宋曰彙類也光謂万物隨陽出入

神化既周而復反乎始方生長收藏皆陽之神也歲功既畢
物各繼其類而更生也

初一還於天心何德之備

否測曰還心之否中不怨也關

次三植中樞周無隅測曰植中樞立督慮也

督猶中也衣之背縫謂之督元隅猶言元方也二思之中又昧
之中也而當日之晝象君子立處於中以應方變如樞之運无

所不周故曰植次三出我入我吉凶之魁測曰出

我入我不可不懼也夫外物之來入乎思也言行之

宜則凶三居成意之地思之隆也而當日之夜故戒之曰高
之出亦自我吉凶之入亦自我為吉凶之魁首可不懼乎一出

一入周次四帶其鉤擊鐘以玉鏢測曰帶其鉤

擊自約束也鍾直偽切鉤所以綴帶為急也擊革帶也

子之德環以象周旋无缺也君子德義可尊作事可法容止
可觀進退可度以臨其民故曰帶其鉤擊鐘以玉鏢言以禮

自約束周旋无缺也次五土中其廬設其金輿厥戒
帶與環皆周之象

渝測曰廬金戒渝小人不克也土中其廬居得

所乘安也夫廬非不美也與非不堅也然小人必不能久居而
行之故曰厥戒渝孔子曰中庸之為德也其至矣乎民鮮能久
矣又曰人皆曰予知擇夫中庸而莫
能者月守也土中其廬周之象也

次六信周其誠上

亨于天測曰信周其誠上通也王曰玄經之例以

位故為陽首之主六為陰數又居盛極故為陰首之主
光謂反復其信皆出至誠非由浮飾故可以上通于天也

次七

豐淫見其朋還于蒙不克從測曰豐淫見朋

不能從也關次八還過躬外其禍不大測曰

還過躬外禍不中也范本過作過今從上九還于

喪或弃之行測曰還于喪其道窮也生極則反

則反乎衰洽極則反乎亂九處周之極逢禍之窮當日之夜故

曰還于喪夫國家將興則人歸之將亡則人去之故曰或弃之行

三一方一州賢積下珍反又音賢陽家木準也宋曰覆難

陽氣微動動而磧磧物生之難也磧磧初黃

純于潛不見其吟藏營於泉測曰黃純于潛

化在嘖也吟音真嘖與噴同士革切陸曰嘖隱也光謂

見猶在地之中也家性為嘖一為思始始有拔難之心者也陽

氣潛於地中純粹廣大藏營於泉以化育万物而人莫見其吟

利澤將施於天下而人未之知者也次二黃不純屈于根

測曰黃不純失中適也小宋本適作道今從諸家二

陽氣不純則万物失其性屈于根而不能生小人妄慮則万事失其適隨其功而不能成次三赤子扶

扶元自有終測曰赤子扶扶父母詹也范本詹從二宋陸王本詹瞻古字通用扶扶接依慕之貞元善之長也三為成意而當畫象君子將行其志拔難濟民皆瞻叩而歸之非有元貞之德則不能成茲大功故曰元貞有終次四拔我不德以力不克

測曰拔我不德力不堪也小宋本作匪德今從諸家四當夜小人也而逢時

之福無德而以力取勝者也終當覆敗烏能濟眾哉次五拔車山淵宜于大人

測曰拔車山淵大位力也王曰或山或泉道之險者五為一首之主而又得位

當畫卦正居中有大人之德拔車以出于險則為万物之所利見故宜于大人光謂車者民所載也五福之盛也而又當畫

大人之得位者也故可以載民於險阻矣次六將其車入于丘虛測曰

將車入虛道不得也虛與墟同六過中而當一也雖陷於難矣過中者失其宜適之象也次七出險登丘或牽之半測曰

出險登丘莫之代也范本代作伐今從諸家陸曰引車莫如牛誰人能代牛者乎王

曰位既當畫難又將終猶有八九故且登丘陵而未復平途光謂丘者難之小者也牛者物之有力者也七雖當畫而涉於禍境如已出大險而猶有小難者也夫大險已出則小難不憂乎不濟也况或助之牛以牽車乎如君子既能濟險而復有賢才助次八車不拔斡軸折測曰車不拔躬自賊

也宋陸本斡作罷音義皆闕范本作斡小宋云斡當作轉田也孝切車弓也今從王本下晏切王曰斡人脛也無德而將

出難禍又至故象以人代牛則引車不拔而斡軸俱折矣光謂八為禍中而又當夜小人不量其力不能拔難覆國喪身者也上九崇崇高山下有川波其人自輯航可與過其測曰高山大川不輯航不克也

與過其測曰高山大川不輯航不克也其音基與輯同九處難之極過禍之窮故曰崇崇高山下有川波其言險之甚也然當日之畫其才足以濟險者也故曰人有輯航可與過

三三一方一州閑陰家金亦準屯八閑次四二十八分二十四秒陽氣閑於陰磧然物咸見閑宋曰磧然者陽欲出不能

之見也陽主出內万物者也初一蛇伏于泥无雄有雌而見防過故万物亦皆見閑

終莫受施測曰蛇伏于泥君不君也施式或反日之夜君不君之象也君德龍也失道而見閑於臣故曰蛇伏于泥也无雄有雌則終莫受施无雄有雌則澤不下達矣

二閑其藏固珍寶測曰閑其藏中心測也藏浪切二思中也君子藏器於身默而識之待賈而沽若閑藏固守者也次三關無鍵舍金

管測曰關無鍵盜入門也小宋本作金舍管今從諸鎖壯也管所以出鍵者也閑无鍵則舍金管而不用矣三為成意而當日之夜不能防閑失其權重故盜入門也易曰弗過防之從或戕之凶次四拔我輓輓小得利小征測曰

又曰慢藏誨盜次四拔我輓輓小得利小征測曰

拔我輓輓貴以信也范曰輓輓喻信也論語曰次五

也大車无輓小車无軌

磬而開而拔我莠而非石如石厲測曰磬開

如石其敵堅也范曰五處尊位當拔除其莠非石之固而使如石故危也光謂五居盛位為物藩

衛而欲以不正拔物故次六開黃埃席金第測曰開

黃埃以德固也小宋本埃作埃今從諸家范曰五堵為埃王曰埃古雉字謂城也第第實也光

謂席猶藉也金至堅之物六福之隆也而又當畫君子以德自防外患无從而危者也故曰開黃埃席金第次七

阻阻閑于遠條或寢之盧測曰阻阻之閑惡

在舍也范本遠條作遠除王小宋本作遠條今從宋陸本

阻阻行不正自遠條傳舍或寢之盧閑外而失內也七為禍生位且當夜失閑之道也光謂惡人已阻阻然入其室盧

而不自知者也秦大發兵備胡次八赤鼻播關大君

不閑克國乘家測曰赤鼻播關恐入室也王

不閑作不閑小宋本作不閑今從宋陸范本王曰上九開

赤鼻者陰陽交爭發傷之氣也播於遠閑之外關

門以終虛測曰開門以虛終不可實也王曰處

當夜之位失開之宜如開其門戶人之所以自終必且虛而无獲光謂開門自終不尚物交慎則慎矣而終无所求得之功

業不亦遠乎易曰括囊无咎无吝

物謙然能自載范王小宋本謙作謙今從宋陸本小

同宋曰澹然不動也謂陽上見防閑於是澹然施意於淵不復動也謙然者言万物見陽氣不動亦謙然自約也光謂万物當發生尚能自守其初一冥自少眇于謙測曰冥

自少不見謙也小宋本自作目今從諸家一者惡之微也當日之畫處象之下內自謙抑而不求人

知者也故曰冥自次二自少不至懷其郵測曰自少

不至謙不誠也二為思中而當日之夜小人之謙

三動載其得人主之式測曰載其得其謙

貞也范本作載其得人謙次四貧貧或妾之振測

曰貧貧妾振不能守正也王曰失位當夜妾有所求非謙靜之時所宜然

也光謂家性為少四為下祿故貧也在中之下不自多自大

旌其貧者也故曰貧貧當日之夜不能守正自旌其貧妾求振

郵斯亦次五地自冲下于川測曰地自冲令

所聖也王曰能正居中又當畫位如地之能自冲虛下于

盛也地躡卑冲故百川就次六少持滿今盛後傾

之聖人謙損故百祿歸之光謂五者福之

測曰少持滿何足盛也王曰當自少之時居極盛之

之時反欲持滿今次七貧自究利用見富測曰貧

人莫之振測曰貧不貧何足劬也王曰當少不少

莫之振也光謂八為耗又當夜小人貧而強為不貧者也如是則人誰振之亦眾所賤也上九密雨溟

沐潤于枯瀆三日射谷測曰密雨射谷謙之

靜也溟音脉射時亦切范曰雨之細者稱溟沐小宋曰溟沐猶霽沐也光謂小雨至微也枯瀆至燥也積潤不

已三日之後乃至射谷九則少之極當日之晝如君子積謙以至功名光大非躁動而得之也此言謙道收功之遠

三三一州一州辰陰家水津辰辰陽氣乎微物各乖離

而觸其類物之始化謂之乎物之萌甲亦曰乎然則乎者可分別則各以類至而初虛既邪心有傾測曰虛邪

相乖離矣及之象也

心傾懷不正也虛者神之所宅也一思之微也居次正

其腹引其背會貞測曰正其腹中心定也范曰

也腹以喻內背以喻外光謂若先正其內以引其外則不相

戾而皆就正矣是故君子正心以待物修身以化人齊家以刑國

治國以次三戾其腹正其背測曰辰腹正背中外

爭也小人心不正而求物之正身不修而責人之修舍內而

求外奔本而逐末是以中外乖爭而陷於敗亂也三三皆思也故以正次四夫妻反道維家之保測曰夫

妻反道各有守也夫治外妻治內道相戾也然而內外相成以保其家四為下福而當盡故

有是次五東南射兕西北其矢測曰東南射

兕不得其首也射時亦切首舒救切宋曰首向也光

者也故曰東南射兕西北其矢言失其所向也次六準繩規矩不同其施測

曰準繩規矩乖其道也王本乖作孤今從諸家王曰

不同各有所施終得其道此亦得戾之宜也光謂準平繩直

規方矩食所施不同皆可為法君子出處語默其迹不同而皆

合於道六為上祿次七女不女其心予覆夫謂測

曰女不女大可醜也謂與夫切予與同王曰謂智也

矣奔同即異女則覆夫之智臣則敗君之功大可醜也次八殺生相午中和其

道測曰殺生相午中為界也范本午作矢今從諸

家午古悟字逆也八

為剝落有殺物之象天有殺生固有德刑其道相逆不可偏任

必以中和調適其間然後陰陽正而治道通也一日午交午也

殺生往來上九倉靈之雌不同宿而離失則歲

之功乖測曰倉靈之雌失作敗也倉靈木之精歲

精謂太白也漢書天文志歲與太白合則為白衣之會為水太

白在南歲在北名曰北壯年穀大熟太白在北歲在南年或有

或亡此言金木性殊同離一宿則有變邪正道反同處一

朝則有亂九戾戾之極逢禍之窮當日之夜故有是象

三三一州一州上上時掌切陽家火準并上七日合陽

氣育物于下咸射地而登手上射時初一上

其純心挫屐齟齬測曰上其純心和以悅也

鑄音讒 王曰鑄鑄銳進見 光謂一為思始而當盡能以
統一之心曰就月將不失和悅以至高大其銳進躁急之
志是以求道則得道于祿 次二上无根思登于天
則得祿老子曰挫其銳

谷在于淵測曰上无根不能自活也 范本活作
治今從諸

家谷窮也凡物有根則能生人有德則能升二為思中當夜躁
於進取其志欲登於天而不免窮在於淵猶木无根而上生終
不能自活也 次三出于幽谷登于茂木思其珍穀測

曰出谷登木知向方也 宋曰方則道也王曰珍穀謂草
木之實可食而珍美者 光謂

珍穀喻美道也君子弃惡就善舍邪趣正如鳥出幽谷而登茂
木也三為思上故曰思其珍穀詩云出自幽谷遷于喬木孟子
謂陳相曰吾聞出於幽谷遷于喬木者未聞下喬水而入幽谷者也 次四即上不自無

根繁榮乎虛名測曰即上不自妄升也 即就
也榮

木華也四為福為祿故曰就上當日之夜故曰不正夫以不正
而得祿猶木无根而有榮雜其繁榮多何可久也信惟虛名而已
无益於實也論語曰不義而富且貴於我如浮雲三在下 次五

鳴鶴升自深澤階天不恁測曰鳴鶴不恁有

諸中也 恁与忤同階猶登也玉為中和又為盛福上之至美
者也君子之道闡然而日章雖聲聞于天亦无所愧

詩曰鶴鳴于九臯聲聞于天 次六升于堂顛衣到裳廷人不

慶測曰升堂顛到失大衆也 上曰衣下曰裳慶喜也
六為上祿故曰升于堂

當日之夜小人而居君子之位者也故曰顛衣 次七升于
到裳小人在上則下皆不悅故曰廷人不慶

顛臺或柱之材測曰升臺得柱輔拂堅也 范
宋本拂作弗今從宋陸王本在陟主切拂古弼字七在上卦而
為敗損故曰升于顛臺然而當日之晝雖在表危而得良輔如
將顛之臺柱以良材則高而不危也 次八升于高危或斧之梯測曰

升危斧梯失士民也 王曰八居遷滿之地位且當夜而
其梯欲求復下不可得矣 光謂八為禍中而當夜象小人昏
元於上不恤士民如升高斧梯危莫之救矣士民者困之梯也
君賴以尊者也 上九棲于菑初二後得基測曰棲菑得

基後得人也 菑與災同居物之上故曰棲九為禍極又為於
助者也豈為救亡乃可以立國家之基也詩曰樂只君子邦
家之基一日菑當作柁木立死曰柁棲于柁木孤危之甚也

三三方一州干 陰家木律升于者上而有所于犯也陽扶
物如鑽乎堅鈴然有穿 范王本作陽氣扶物而鑽乎
上故陽氣扶物如鑽之鈴然有穿也 初九鑽鑽于內

隙厲測曰九鑽于內轉九非也 九者流轉无所不
研求人心得其間隙從而說之以納其非則无所不入此國家
所以危也孔子惡利口之覆邦家者一為思始而當夜故有是
象班固答賓戲曰商鞅挾三術以鑽孝公 次二以微于正維用軌命測曰

以微于正維大諫微也 范王本測无維字今從二宋
微時 王曰二位當畫知諫諍之道當及事之幾微而于之
則易為功然後以正道維持之則能用軌法之命矣 光謂

九

二為方沮而當畫故有是象孔子曰諫有五直諫為下度君而行之吾從諷諫矣執法也志在正君之号令使應法度也

三藉鍵切字犁匪自測曰藉鍵切字犁干禄回也

藉渠淹切宋曰回邪也光謂藉者絨束使不得移鍵者固結使不得離皆縱橫之術說人求合者也鬼谷子有內鍵飛藉篇挈挈意切見干求也祿福也言小人以術急切求合非正道也詩去愷悌君子求福不回 次四干言

入骨時自測曰干骨之時直其道也犯上者也

入骨論深切也夫切直之言不得其時則自取怨咎而无益於人故君子貴於時正也家性為干四為福而當畫故有是象

次五虫虫干于丘館或錫之坏測曰虫虫之

干錫不好也丘館與之切坏音醋范曰館美食也王曰丘聚也光謂虫虫愚見丘以喻高大館錫

也以諭甘美坏未燒瓦以諭惡物五以小人而干盛位不度其德如見丘館之美利不循已分而求之則人皆賤惡而以惡物與之次六幹干於天貞馴測曰幹干之貞順可矣

保也馴順也六逢福而當畫干而至於極大如木之幹乃至干天盛之至也然以正順而致之則吉以邪逆而致之則凶故曰貞

次七何戟解解遘測曰何戟解解馴順可保也

不容道也何胡可切解胡買切二宋陸王本違作觀今從范本小宋解解作解解今從諸家光謂何橋

也小人之性多所干犯如何戟次八赤舌燒城吐水于而行遇物維羅不容於道也

次九赤舌吐水君子以解崇也王本于作干

崇音粹范曰上九干于浮雲從墜于天測曰猶禍也

干于浮雲乃從天墜也王小宋本經无從字今從宋陸范本王曰處干之極不能自反位既當夜窮而无之如于雲不止轉而上進既失其道乃墜于天凶其宜也光謂九為禍極而當夜故有是象

二二三方一州守王本守作守音竹小宋作守音陳云一

文延通也從又從亦声東亞東皆同声楊子用古守字書多

小宋曰延通也陽氣疆內而弱外物咸扶守而

進乎大盛故曰弱外扶守布散之見初一自我匍匐

好是冥德測曰匍匐冥德若無行也依宜今

從宋陸王本匍匐者雖未能行而志於進者也一思之微也故曰冥君子自微賤之時人未之知而已好是冥德進而大

之匍匐而前若將无有得行之次二焚守括括不利有

攸往測曰焚守括括多欲往也括他舍切范曰焚

王曰括括犬食也次三卉炎于守宜于丘陵測曰

卉炎丘陵短臨長也王曰三位當畫能扶陽而進如百

處于丘陵而下臨眾木矣光謂焚火之微炎則稍進矣以短

西方有木焉名曰射干莖長四寸生於高山之次四守于酒

食肥無譽測曰守于酒食仕无方也小人為下祿

優而仕所進大者酒食次五守有足託堅毅測曰守

而已故維肥无吝也

有足位正當也

王本穀作穀今從二宋范陸本穀穀古字通用王曰五位當畫而又居中卦正為

守之主車堅馬良可以周行天下以此而進何往不利哉光謂中和莫盛於五五為福中曰又當畫君子有中和之德而又得位備福如足力已強自可進大泥託堅穀无所不之矣次六獨守逝逝利小不利

大測曰獨守逝逝不可大也

小宋本逝逝作晰次

七白日臨辰可以卒其所聞測曰白日臨辰

老得勢也關次八蚤風之守厲測曰蚤風之

守不足賴也范曰家性為守亦守附於人故以為喻蚤風之性苟尋而進故危也上九全

守秦其首尾臨于淵測曰全守之秦恐遇害

也三宋陸本作全守之秦秦其首尾尾臨于淵今從范王本

也光謂九為進大之極進極則退大極則消君子欲全進大

之道非恭慎則不可故恐懼如以繩繫首尾臨于淵乃免咎也

三三方二州美美于線切陰家水準小過舊準臨卦非

禮有壁美不陽氣贊幽推包美爽未得正行范曰美

物尚為陰氣所包爽差也光謂万物在幽陽氣贊之為陰所

包陽氣推之邪曲差爽未得坦然正行而出故曰美也

初一美於初其次迂塗測曰美于初後難正

也二為思始始初而邪則次後難正矣

尚微若能自復於中猶可以為次三美于塗不能直如

測曰美于塗不能直行也范本作迂塗今從宋陸本

直往之次四美權正吉人不幸測曰美權正善反

常也君子之道未常曲也其有曲者遭時不得已而行之以

可為也若孔子與蒲人盟而適衛答南子之拜次五孔道

夷如蹊路微如大輿之憂測曰孔道之夷矣

不遵也宋陸本大作泰今從范王小宋本蹊音奚王曰孔

道謂空道也蹊邪徑也空道坦夷不之踐履蹊路微

狹而遵之又乘大車必見覆敗憂其宜矣光謂踐田成徑謂

之蹊大輿以象聖人之道人所載也五為中和故曰孔道夷如

然其時當夜為小人故曰蹊路微如孔曰攻乎次六大虛既

異端斯害也已老子曰大道甚夷而民好徑

邪或直之或翼之得矢夫測曰虛邪矢夫得

賢臣也大虛謂神所宅也矢夫直臣也美而過中故曰大虛

也齊桓公得管仲行若狗彘強伯諸侯衛靈次七曲其故

公得仲叔圍祝佗王孫賈雖无道而不喪

則通 上九車軸折其衡捫四馬就括高人吐

于理 血測曰軸折吐血終不可悔也

月范曰捫折也 光謂括結也行邪不已至於禍極故軸折

衡捫四馬結而車上之人被傷也高人以諭在高位者

二二方二州 差 陽家火準小過入差次三十三分二十二

簇次五日舍營室 陽氣蠢蠢開於東帝由羣雍物差

差者過之小者也 初一微失自攻端測

曰微失自攻人未知也 二為思始其差尚微人未之

二竊其所好將以致其所惡測曰竊其所好

漸以差也 王本竊作寢今從宋陸范本好呼報切惡鳥路切

而當夜惑於利欲寢又次三其亡其亡將至于暉光

以差失將至禍殃也 測曰其亡其亡震自衛也

若將亡震懼自次四過小善不克測曰過小善不

能至大也 能至大也如尾生鮑焦要離之類 次五過門

折入得彼中行測曰過門折入近復還也

彼作此今從宋陸本折之列切家性為差五為 次六大跌過

中和如行已過門而能折之不失其中行也 其門不入其室測曰大跌不入誠可患也

於中跌已大矣過門不入遂至失 次七累如業業懼

所也孔子曰過而不改是謂過矣 自安測曰累如業業自危作安也

之畫故能自危臨禍 而懼則不失正安矣 次八足屢屢其步履踉蹌

康測曰足屢屢履禍不還也 陸本蹉躓作蹉蹌王

謂輔頰車也 陸本蹉躓作蹉蹌王 謂邪行不已履禍深而不自知也

輔及名至於滅眉猶易之過涉滅頂凶也 上九過其枯城

或藥青青測曰過其枯城改過更生也 而復生日藥過而不已至於禍極故曰過其枯城枯城者亡

之象也然當日之書君子能改過自新與衰起廢者也故曰或

藥青 青也 三二方二州童 陰家木

有知 范曰立春之節万物字甲始出枝葉未舒故 初一顯

童不寤會我蒙昏測曰顯童不寤恐終晦

也 一為思始而當夜顯童之入不 寤於卒終亦歸於蒙昏而已 次二錯于靈著焯

于龜資出泥入胎測曰錯著焯龜比光道也

王本龜資作元龜而注去灼于元龜資取吉凶之兆蓋經誤也

焯與灼同比類寐切 泥滯泥之象胎所以為明也二為思中

而當畫能以關求明如錯著焯龜以决其疑出於滯泥而

入於光明故曰比光道也比近也錯者錯綜著數以筮也

三東辰以明不能以行測曰東辰以明奚不

逝也小宋本奚不逝作奚不可逝今從諸家三為成意如東方已明可以行矣而不能以行失時不亨者也次

四或後前夫先錫之光測曰或後前夫先光

大也闕次五蒙柴求兕其得不美測曰蒙柴

求兕得不慶也闕次六大開帷幕以引方客

測曰大開帷幕覽眾明也帷幕蔽明之物也六為上福又為盛多如八君

延納四方之士尤有獲蔽也舜賓于四門明四目達四聰次七脩侏侏比于朱儒測

曰侏侏之脩無可為也侏音株脩長也侏侏長大自七為七十年已長矣而當

之夜雖侏侏然長大哉其智識乃比朱儒不免童蒙也以象居君子之位行小人之道者也次八或擊之

或刺之脩其玄鑿測測曰擊之刺之過以表也

刺七亦切不亨而愚以至衰老陷於禍中故曰或擊之或刺之

然當日之晝若尚能從李脩其玄鑿猶足以變禍為福也公問於師曠曰吾年七十欲李恐已暮矣師曠曰少而好李如日出之陽壯而好李如日中之光老而好李如炳燭之明炳燭

之明孰上九童虞觸犀灰其首測曰童虞觸

犀還自累也諸家累作繫今從小宋李力遂切王曰處童之極當夜之位昏昧之甚不能自反者

也童虞无角之糜光謂及猶糜碎也九居童之極達

禍之窮如童虞觸犀糜碎其首不量其力愚之甚也

三三二部一家增陽氣金陽氣蕃息物則增益

日宣而殖宋陸本陽氣蕃息作陽氣茲蕃息王小宋本

增今從三宋本二宋陸王本而作如今從范本初一聞貞增默外人不得

測曰聞貞增默識內也王本聞作問今從諸家當作

聞正道以益其德默默一為思始而當書君子多

而默之不見於外也次二不增其方而增其光冥

測曰不增其方徒飾外也范曰方道也冥晦也王曰

欲增其光反自冥也光謂君子增修其道而次三木以

止漸增測曰木止漸增不可蓋也范本蓋作益今

日蓋掩也光謂君子之李如木根止於所生之土而枝葉

竄長君子止於所守之道而德行日新法言請問木漸日止

於下而漸於上者其木也哉亦猶水而已矣次四要不克或增之戴測

曰要不克可敗也四為下祿而當夜无德而存其

五澤庠其容眾潤攸同測曰澤庠其容謙

虛大也王曰如澤之庠下眾潤所歸次六朱

車燭分一日增我三千君子慶小人傷測

曰朱車之增小人不當也闕次七增其高刃

其峭丘貞測曰增高刃峭與損皆行也七居

而為禍基可懼之地也家性為增增而不已必受其殃七

當日之晝君子之道也故能每自裁損以保其安夫丘之

所以傾者以峭也若能每增其高輒刃其峭使之破陔則終

元傾矣此丘之正道也正考父三命茲益恭一命而僂再命

命而俯 **次八兼貝以役往益來則測曰兼貝以**

役前慶後亡也 剔他歷切削也貝富資也役賤事也以

必被削故曰 **上九崔嵬不崩賴彼峽岬測曰崔嵬**

不崩群士攢攢也 宋陸本峽岬作峽岬今從范王少宋

本崔祖回切峽於兩切岬必切攢

渠良切 范曰峽岬山足也 王曰攢攢者扶助之兒 光謂

九趣增之極逢禍之窮然而免咎者以群士為之助如高山不

崩以塊岬

為之足也

太玄卷第一

太玄卷第二

三三 一地方二州 **銳** 陰家土準漸入銳次五三十 **陽氣岑**

以銳物之生也咸專一而不二 岑鈕替切岑然 **初**

一蟹之郭索後蚶黃泉測曰蟹之郭索心不

一也 范曰郭索多足兒王曰郭索匡襪也吳曰匡襪躁動兒

光謂荀子曰蚶无爪牙之利筋骨之強上食埃土下飲

黃泉用心一也蟹六跪而二教非蛇蟻之穴无所寄託者用心

躁也一為思始而當夜家性為銳故有是象也跪夫委切足也

次二銳一無不達測曰銳一之達執道必也

二為思中而當晝故曰銳一无不達咸有一德曰德惟一動周

不吉德二三動罔不凶荀子曰行衢道者不至事兩君者不容

目不兩視而明耳不兩聽而聰騰蛇无足而飛梧鼠五技而窮

詩曰鴟鳩在桑其子七兮淑人君子其儀一兮其儀一兮心如

結於一也 **次三狂銳盪測曰狂銳之盪不能**

處一也 三為思終而當夜狂者進而不一之謂也盪然

无所守則不見成功也易曰晉如鼫鼠自厲 **次**

四銳于時無不利測曰銳于時得其適也 四為

福始而當晝銳得其 **次五銳其東忘其西見其背**

不見其心測曰銳東忘西不能迴避也 背外

內也五為盛福而當夜小人知得而不知喪 **次六銳于**

見利不顧其害貪前忘後弃內逐外者也 **醜含于五軌萬鍾貞測曰銳于醜福祿不量**

也 醜象也六為上福又為盛多當日之書銳之盛美者也君子之進取務合衆心而已矣故能合容五軌萬鍾不失其正也

古者度金以軌軌者兩軌之間其廣八尺金次七銳于利十曰鍾鍾六制四斗也五軌喻廣方鍾喻多

忝惡至測曰銳于利辱在一方也 范曰忝辱也光謂七為禍始

而當夜小人銳於利而蒙辱惡者也方嚮也辱在一方者言其所以取辱者在一嚮見利而不思也

其銳救其敗測曰銳其銳恐轉作殃也 八為禍當救其敗失故免於殃各也故曰恐轉作殃

書君子見得而思義瞻前而顧後雖銳其銳而當救其敗失故免於殃各也故曰恐轉作殃

岸峭陔測曰陵岸峭銳極必崩也 范曰陔也峭謂峭峻也峭峻也峭峻也峭峻也

也峭謂峭峻也峭峻也峭峻也峭峻也峭峻也峭峻也峭峻也峭峻也

三 一 方 二 州 達 陽氣枝枚條出 初一日舍東壁

物莫不達 宋曰自枝別者為枚自枚別者為條謂陽氣動條出言陽布

施无不決也 初一中冥獨達迥迥不屈測曰中

冥獨達內曉無方也 過徒弄切范曰迥同也屈盡也

日之晝君子內明也 次二迷腹達目測曰迷腹達

識通達无方者也 宋陸本作以不道明今從范本 光謂

目以道不明也 二為思中而當夜內心不明則視外物

不審矣故不明於道而持外察无益也以 次三蒼木維流

用也所以迷腹達目由其用道不明故也 厥美可以達于瓜苞測曰蒼木維流內怒以

量也 量方張切范曰維流枝枝垂下也瓜苞尋蔓於地木

匏同三為進人近於祿而當畫仁老已設立而立人已故達而

達人不專其美如木垂其枝以達於下故瓜苞得而蔓之詩云

甘瓠藟之 次四小利小達大迷扁扁不救測曰

小達大迷獨曉隅方也 扁必沔切 陸曰獨曉一隅

謂扁扁狹小兒四為下祿而當夜故為小利小人獨曉隅方不

達大道所得狹小不能救其所失也盆成括仕於齊孟子知其

必死曰其為人也小有才未聞君子 次五達于中衢小

之大道也則足以殺其軀而已矣 次六達無眈不要止洫作否

大無迷測曰達于中衢道四通也 五為中和又

之書達之盛者也 故曰道四通也 次六達無眈不要止洫作否

測曰大達無眈不可偏從也 眈之忍切六為極大

達无眈眈田界也洫所以明田界也作治也君子之道當有壇

宇宮庭譬如大田无界若不然而止之正其溝洫而作治於其

內則荒穢而不修矣不可偏從 次七達于砥割前亡

者田既廣大從此則失彼也 次七達于砥割前亡

後賴測曰達于砥割終以不廢也 砥彼驗切

割之指終獲愈疾之利賴利也 光謂砥石之刺病也七為刀

又為禍始而當畫君子達於事變知禍之至割愛去惡如砥割

其利不為廢疾也 次八迷目達腹測曰迷目達

腹外惑其內也 二在內肺故曰迷腹入在外肺故曰迷目

自克所以 上九達于各貞終譽測曰達各終譽

善以道退也九為禍終而當畫君子知禍之窮守正而退不失令名也

三三二方交陰家火陽交於陰陰交於陽今從諸家

物登明堂商音皇皇今從諸家

分息卦為泰升陽在三已出地上也陸曰地下稱黃官

一宜交于神齊不以其貞測曰冥交不自懷

非含慙也齊與齊同范曰冥暗昧也交於鬼神必以肅

精誠神弗福也光謂一次二冥交有孚明如測曰

冥交之孚信接神明也二為思中而當畫君子能

三交于木石測曰交于木石不能嚮人也三為

始交於外而當日之夜交於愚人如六交木

石不能相益也孔子曰无友不如己者

得亡之門測曰往來重熏與神交行也王本神

從諸家王曰重重衆多之見闕次五交于鸞猩不獲其榮測曰

交于鸞鳥猩鳥獸同方也鸞鸞能言不離飛鳥猩能

夜交物不以禮者也交不以禮而求榮耀安可得

哉詩云兕觥其觶百酒思柔彼交匪敷乃福來求

圈閑閑小圈交之我有靈肴與爾肴之測曰

小大之交待賢燦光也二宋陸王本閑閑作閑閑今

從二宋陸本范本般之或作散之圈求晚切王曰圈者般

羞之器待賢之道煥然有光交道之盛也光謂圈養畜閑也

閑閑大兒靈善也有骨解也般之當作饋饋也大圈以喻富

有之君子小圈以喻无祿之士六為盛多而當畫君子有祿樂

與賢者共之易曰我次七交于鳥鼠費其資黍測

曰交于鳥鼠徒費也七為敗損而當夜交非其人徒費

亦賊夫糧食而已矣次八戈矛往來以其貞不悔測曰戈

矛往來征不可廢也八為禍中交不以其好而以兵者

君子交兵所以沮亂禁暴不得已而用之不違於正故无悔也

夫鞭扑不可弛於家刑罰不可廢於國征伐不可偃於天下用

之有本末行之有逆順耳上九交于戰伐不自覆于城猛則

噉測曰交于戰伐奚可遂也九為禍窮而當夜小

正覆自喪家者也以終攻終德不相

殊則以猛噉弱而已无有優劣也

三三二方交二州更更與戰同陽氣能剛能柔能作能休且難

而縮難乃初一赤卉方銳利進以退測曰赤

卉方銳退以動也范曰赤卉草木萌牙也光謂萌牙

也進次二更其心作疾測曰更其心中無勇也

二為思中而當夜家性為更以无勇為

病者也春秋傳曰仁而不武无能達也

次三更其邪守

其節雖勿肆終無拂測曰而其鄰體不可肆

也鄰與膝同拂扶勿切王曰拂戾也光謂三在下次四

更其哇三歲不嚼測曰更哇不嚼時數失也

哇於佳切蜀竹角切又音畫王曰哇喉也光謂四為下

次五黃菌不誕侯于慶雲測曰黃菌不誕

侯速耦也二宋陸本作救耦也王本作侯執耦也二吳

日執古仇字今從范本述音仇一王曰居中

次六縮失時或承之留測

曰縮失時坐逋後也苗與災同王曰地居過滿而

又失位遇夜乖於慶雲之宜是

次七訕其節

執其術共所矧測曰訕節共矧內有主也訕

屈同矧與沒同王曰能執其心則為有主光謂七為禍始

次八窳枯木丁衝振其

枝小人有更三卻鉤羅測曰窳木之振小人

見侮也王小宋本振作振小宋本枝作柯今從宋上九

悔縮往去來復測曰悔縮之復得在後也居

之上陷於禍極苟能悔而自縮猶不失道也故往則遂去不返來則復得其所也

三三一方二州陸曰侯待也陽氣有侯可以進而

進物咸得其願初一冥賊侯天凶測曰冥賊

之侯時無吉也一為思始而當夜小入包次二冥德

侯天昌測曰冥德之侯昌將日也小宋本昌將日

從諸家王曰以德侯時昌時不日而至光謂二為思中

三侯後時測曰侯而後之解也王本作侯而後時

次四訕其角直其足維以

侯穀測曰屈角直足不伎刺也伎音實刺郎達切

當畫穀祿也伎與技同很也刺矣也屈其角不與物枝也直其

次五大爵集于官庸小人庫侯空測曰官庸

之爵不可空得也五為官為宅小人而逢盛福如大爵

次六侯福貞貞食于金測曰

侯福貞貞正可服也金者堅剛之物六為上福而當畫

次七侯禍介介凶人之郵測

曰侯禍介介與禍期也介介僻邪之見郵過也七

次八不禍禍侯天活我測曰禍不禍非厥說

王本活作治今從諸家說音尤罪也八為禍中而當畫君子非罪而逢禍者也儻審已之道不以禍為禍天道福善必將生我也易曰

上九侯厄天撲之顛測曰侯

厄之撲終不可治也撲音卜切王曰厄者疾病仰人不慎其初陷於禍極乃始厄厄然俟之救已天且益降之禍矣故曰天撲之類

三三一方三州從陽家水陽躍于淵于澤于田

于嶽物企其足宋曰陽氣踊躍在淵澤田嶽者謂其高下備矣万物亦企其足而隨之初

一日幽嬪之月冥隨之基測曰日嬪月隨臣

應基也嬪婦也基始也一為思始故曰幽冥月始過朔潛隨日行若婦之從夫入君有為始發慮於心而同德之目已從而應之次二方出旭旭朋從爾醜測曰方

出朋從不知所之也旭旭日初出之兒醜類也二為於外如日之方出旭旭然反復思慮未知所之之善則善朋從之之惡則惡朋從之故曰朋從爾醜次三人不

攻之自牽從之測曰人不攻之自然證也三思終又為進人而當畫君子率性自從於善不待攻治也證當作正次四鳴從不臧有

女承其血匡亡測曰鳴從之亡奚足朋也王本朋作明今從諸家匡與匡同君子修德而人自從之鳴而未從不足善也施之夫婦則喪配耦而不獲所求矣易曰女承筐无

實士到羊无血无收利

次五從水之科滿測曰從水滿科

不自越也王曰水之從下自然之理五既得位當畫為從之主物之從者如水之從科科者坎也滿科而已不復過越次六從其目失其腹測曰從目失

腹欲丕從也王曰從其耳目之好失其心腹之安大從其而忘內次七拂其惡從其淑雄黃食肉測曰拂

惡從淑救凶也小宋本雄作音雄今從諸家七為禍始而當畫君子去惡從善如雄黃能去惡肉生善肉也故次八從不淑禍飛不逐測曰從不淑

禍不可訟也小宋本作訟不淑今從諸家宋曰不可辨訟而解光謂小人從於不善禍發如飛不可

追治也 上九從徽徽後乃升于階終測曰從徽

徽後得功也范本升作登今從諸家關

三三一方三州進陰家火陽引而進物出

溱溱開明而前王本引作承今從諸家宋曰万物隨之而前溱溱然盛也初一冥

進否作退母測曰冥進否邪作退也王曰夫進序也故曰作退母光謂一為思始而當夜潛進而不以其正者也次二進以中刑大人

獨見測曰進以中刑刑不可外也王本无可字今從諸家關

次三狂章章不得中行測曰狂章章進不中

也 王本狂作往今從諸家三為思中過中而當 次四日

飛懸陰萬物融融測曰日飛懸陰君道隆也

四為福始而當畫君德進盛明死不燭如日 次五進以擢

疏或杖之扶測曰進以擢疏制于宗也 王本擢

作掣范本宗作尊今從二宋陸本 次六進以高明受社

无疆測曰進以高明其道迂也 范曰迂遠也 光

畫君子進德高次七進非其以聽各室耳測曰

進非其以毀滋章也 七為禍始而當夜小人不以其道

次八進于淵君子用船測曰進淵用船以道

行也 范本測作進淵且船今從諸家淵者險難之象八為

九逆馮山川三歲不還測曰逆馮山川終不

可長也 馮古憑字九為禍窮而當夜小人進不以

道至於上極而陷於禍不能自返者也 陽氣

和震園煦釋物咸稅其枯而解其甲 稅與脫同

也園陽形也 初一動而無名首測曰動而无名

不可得名也 王本作動能无名今從諸家首就也謂成功

物百姓見其成功而无能 次二動于響景測曰動于

響景不足觀聽也 響應聲景隨形皆動不由己者也

足觀聽也 次三風動雷興從其高崇測曰風動

雷興動有為也 二宋陸本作從其高崇王本作從其道

子動作之迹始見於外如風雷之益万物 次四動之丘陵

失澤朋測曰動之丘陵失下危也 丘陵以喻高澤

始而當夜小人之動務在升高 次五和釋之胎四國

之夷測曰和釋之胎民說无疆也 宋陸本和釋

胎民王小宋本作和釋胎今從范本說與悅同范日和胎論濡

協也夷平也 光謂五以中和居盛位當日之畫聖人之位布

其德澤和協四 次六震于庭喪其和貞測曰震于

庭和正俱亡也 喪息浪切六居二卦之內而近於五庭之

近則近和以威懾遠則遠正今用 次七震震不侮濯救

其詢測曰震震不侮解耻無方也 激素候切詢呼

耻也震震有威嚴之貌七為禍始而當畫君子 次八震于

利顛仆死測曰震于利與死偕行也 小人見利

獄後穀于彼釋殃也宋陸本彼作皮今從范本說與脫同穀生也九為禍窮故今獄也在

釋而當書故後穀也

三三一三方三州格陰家金準大陽氣內壯能格乎羣格拒也

陰攘而卻之攘汝陽切初一格內善失貞類測

曰格內善中不宵也范本宵作省今從諸家吳曰宵與宵同引漢書人宵天地之貌

宋曰宵類也類法也光謂善惡之原皆由乎思一為思始而當夜拒善而納惡故失正類二為思中而當晝拒惡而內善故

幽次二格內惡幽貞測曰格內惡幽貞妙也

范本作幽貞類今從諸家次三裳格擊鉤渝測曰裳

幽者內潛於心之謂也

格擊鉤無以制也二宋陸本制作製王作擊今從范本

日擊鉤所以束其衣裳而反格拒之故當渝變而失宜也光謂三居下卦故曰裳三為下上而當夜且拒君命不受約束必有變

也次四畢格禽鳥之貞測曰畢格禽正法

位也范曰畢罔也光謂四為下祿而當晝君子之始得位者也得位則可以用法正邪而禁暴矣次五

膠漆釋弓不射角木離測曰膠漆釋信不結

也射食亦切王曰物當合者莫若膠漆角木之為弓格而離之其可射乎光謂五性信人為膠為漆為弓矢格者物相拒不合之象也弓以膠漆附合角木故可射君以信固結巨民故可使五以小人而居盛位不能以信結物上下離心故曰膠漆釋

角木離次六息金消石往小來奕測曰息金消

石美日大也

范曰奕大也王曰所息者金所消者石所失者至小所得者光大光謂息生也生金而消石以美拒惡之象也六為上祿而當晝君子道長而消小人者也故曰往小來大次七格其珍

類龜網厲測曰格其珍類無以自匡也網古姓切

日龜為印網為綬光謂君子以善類自正故能保其福祿七為綬又為禍始而當夜小人拒善類而不受者也拒其善類則拒其福祿也亦善次八格彼擊堅君子得時小人

馴憂否測曰格彼擊堅誼不得行也王本擊作

石美日大也范曰奕大也王曰所息者金所消者石所失者至小所得者光大光謂息生也生金而消石以美拒惡之象也六為上祿而當晝君子道長而消小人者也故曰往小來大次七格其珍

類龜網厲測曰格其珍類無以自匡也網古姓切

日龜為印網為綬光謂君子以善類自正故能保其福祿七為綬又為禍始而當夜小人拒善類而不受者也拒其善類則拒其福祿也亦善次八格彼擊堅君子得時小人

馴憂否測曰格彼擊堅誼不得行也王本擊作

馴憂否測曰格彼擊堅誼不得行也王本擊作

馴憂否測曰格彼擊堅誼不得行也王本擊作

馴憂否測曰格彼擊堅誼不得行也王本擊作

馴憂否測曰格彼擊堅誼不得行也王本擊作

馴憂否測曰格彼擊堅誼不得行也王本擊作

馴憂否測曰格彼擊堅誼不得行也王本擊作

馴憂否測曰格彼擊堅誼不得行也王本擊作

馴憂否測曰格彼擊堅誼不得行也王本擊作

馴憂否測曰格彼擊堅誼不得行也王本擊作

馴憂否測曰格彼擊堅誼不得行也王本擊作

馴憂否測曰格彼擊堅誼不得行也王本擊作

馴憂否測曰格彼擊堅誼不得行也王本擊作

馴憂否測曰格彼擊堅誼不得行也王本擊作

馴憂否測曰格彼擊堅誼不得行也王本擊作

馴憂否測曰格彼擊堅誼不得行也王本擊作

馴憂否測曰格彼擊堅誼不得行也王本擊作

馴憂否測曰格彼擊堅誼不得行也王本擊作

也子夏曰吾戰勝故肥法言曰紆朱懷金之樂也外類氏子之樂也內

次二陰夷冒于天 陸曰天罔雖疏不失

又二為思中而當夜小人為隱隱陰傷於物自以人莫能知也然冒于天罔天必誅之老子曰天罔恢恢疏而不失

次三 柔嬰兒于號三日不嘔測曰嬰兒于號中心

和也 二宋陸王本嘔作嘔今從范本號胡刀切嘔所嫁切嘔

而當書君子含德之厚至平以易如嬰兒雖三日帶號而聲不變者和柔故也老子曰赤子終日號而不嘔和之至也

次 四夷其牙或飮之徒測曰夷其牙食不足嘉

也 飮依倨切 王曰牙既平元可以食徒猶空也或飮以食徒空亦也 光謂四為背為齒又為福始而當夜小人貪祿以

自傷者也故曰夷其牙牙傷則雖有美食不能食適足飮其徒屬而已

次五中夷無不利 測曰中夷之利其道多也

宋陸本其道多作利其多今從范王本 王曰中平以御於物物所歸往何不利之有五既居中財正得位當畫

是其中坦然平易也 光謂五居盛位而當畫能平易其心以待物者也則物无遠近皆歸之矣易曰易簡而天下之理得矣

次六夷于盧其宅丘 虛測曰夷于盧廢德亡也

德者君子之常居也六過中而當夜小人始毀傷其德喪其安

次七幹柔幹弱離木艾金夷測曰幹 柔柔勝疆也

宋陸本測柔幹柔勝疆也范本幹柔艾金弱勝疆也小宋本柔幹之離柔勝疆也今幹柔從王柔勝疆從宋陸本艾魚廢切 王曰雖居過滿而得位當畫得夷之道是能以柔弱之物夷平於堅剛也 光謂離

木如汲綆之斷并幹艾金如越砥之利刀劔以弱勝強終就平夷者也

次八夷其角厲測 曰夷其角以威傷也

八為禍中而當夜小用上九夷于者利敬病年貞測曰夷者之貞懸車鄉也

陸曰致仕而歸於鄉黨也 王曰敬其衰病与高年貞之道也 光謂九為九十又為極君子老而辭位自處平易者也賢者以

老病而歸人君所當欽奉也

三 樂 音洛陰家水準豫入樂次七三分一十八

洗 陽始出與舒疊得以和淖物咸喜樂 淖奴

和也清明之初陽始發出與舒展疊積之物皆得和淖而喜樂 初一獨樂款款及不

遠測曰獨樂款款淫其內也 范曰款款獨樂兒

夜小人獨樂其身而不能與眾共之者也

次二樂不可知辰于天測曰 樂不可知以時歲也

陸曰謂行德政使民懼樂若天時然使民不知政之所為也

次三不宴不雅噪呱啞咋號咷倚戶測曰不宴

不雅禮樂廢也 王本噪作嗥今從諸家噪古吊五吊二切

之聲也 光謂宴安也雅正也三為成意而當夜弃禮廢樂沈

幽王言万物失其性王居錫京將不能以自樂焉 次四拂 其繫絕其縵佚厥心測曰拂繫絕縵心誠快

也繫与系同縞戶圭切拂去也縞維網中繩也四為條暢而當也書君子志道樂以忘憂外物不能累樂莫先焉故曰拂其繫絕其縞

次五鍾鼓喑喑管弦齊噤或承之衰測

曰鍾鼓喑喑樂後悲也以小人而享盛福恣其淫樂

次六大樂無間民神禽鳥之般測

曰大樂無間無不懷也般蒲干切王曰六居盛位

次七人嘻鬼嘻

天要之期測曰人嘻鬼嘻稱樂畢也宋陸本畢

八嘻嘻自懼忘彼愆虞測曰嘻嘻自懼終自

保也王曰樂道將極又居禍中危之道也然而得位當書善

上九極樂之幾不移日而悲則哭泣之嗟

資測曰極樂之幾信可悔也幾音機嗟資与嗟皆

王曰居樂之極而又當夜故不待移日而悲至矣則哭泣嗟咨也光謂三者戒之於思五者戒之於福九者戒之於禍大指皆言樂不可極使人始終反復常念之也

三三一部一家爭陽家人陽氣氾施不偏不頗物

與爭訟各遵其儀記數梵切施式豉切頗普何切儀宜也詩由儀美万物也陽氣氾施平均物皆爭進求遂其

爭道之素也陸曰素質也王曰爭不爭謂爭於未形之

懼何可懼也謂之懼河之潰溢誰能拒之而懼齊之人不

次二射齟齬測曰爭射

齟齬君子讓鄰也范本齟音銀王曰君子之爭惟射而已

次四爭小利不酋貞測曰小利不絕

正道乃昏也王曰爭不以道而爭於小利

次五爭于

次六臂膊脛

如股脚臍如維身之疾測曰臂膊之脛臣大

隆也王曰宋本脛作脛其音選腫也今從大宋范陸本

次七爭于及矛鞬用

者也賈誼曰天下方病大腫一脛

耳于王前行測曰于予之爭衛君躬也

王本

及予作爭于及方測曰于方之爭今從諸家

王前行作用事于王前行今從范王本

七為禍始用兵以爭者也故曰爭于及予

不以其私而從事吉孰大焉詩云元戎十乘以先啓行

狼盈口矢在其後測曰狼盈口不顧害也

狼之噬物盈口是爭不知後有害之者矣

務盈其口而不知矢在其後如小人爭利而不顧其害也

牙知所制手也

上九兩虎相牙知制手者全測曰兩虎相

若其心而揔其事

始務無方小人亦用罔測曰始務無方非小

人所理也

次二新鮮自求珍潔精

其芳君子攸行測曰新鮮自求光于已也

次三不拘不掣

當書君子精潔其心將以有為者也

其心腐且敗測曰不拘不掣其體不全也

矢自升利羽之朋蓋戴車載測曰矢及蓋車

厥道然也

次五蜘蛛之務不如

蠶之綸測曰蜘蛛之務無益人也

次六華實芳若用則臧若測

日華芳用臧利當年也

日喪其勢德以衰也

免于禍貞測曰黃中免禍和以正也

上九務成自敗雨成自隊測曰務成自敗非

厥命也

小人功成驕惰不能及其天命故也

光謂萬物營為務成終敗所以然者

小人功成驕惰不能及其天命故也

光謂萬物營為務成終敗所以然者

小人功成驕惰不能及其天命故也

光謂萬物營為務成終敗所以然者

三三一方三州 事 陽家金 律盡 陽氣大鼎昭職物則

信信各致其力 范本勗作冒今從二宋陸王本信與仲 同言陽氣勸昂万物早骨數莖各明其

不事測曰事無事以道行也 王曰万事皆理豈有 為也哉正其本而已

次二事在樞不咨不譏喪其哲符測曰不咨

不譏其知亡也 譏與諷同子侯切又子于切知與智同 符者所守之瑞也二為思中故曰事在

樞樞者榮辱安危所升之地也事方在樞思而未行宜訪問於 善以求至當而當日之夜愚而自用不咨不譏以喪其智符也 堯稽于眾舜樂取於人 以為善孔子每事問 次三時往時來間不容毫測

曰時往時來不失趣也 王本无容字今從諸家三為 成意思慮既成當决志而行 一失其時悔无所及故曰時往時來 間不容毫言得失之間相去微也 次四男女事不代

之字測曰男女事非厥務也 王曰事非其事必之 於凶男而女事事失 之甚何不代之字育乎四失位當夜乘於其宜故云然也 光謂男代女事則家凶君奪臣職則國乱明事各有常也 次五

事其事王假之食測曰事其事職所任也 王 假錫与也 光謂事其事者事其所當 事也格居其任故王与之食受福祿也 次六任大自事

方來不救測曰任大自事奚可堪也 六過中而 極大力小 而任重者也故曰任大自事 事方大來故顛覆不救也 次七丈人扶孤豎子提

壺測曰丈人扶孤小子知方也 王曰七雖過滿而 得位當畫不失事 事之宜是丈人有扶持孤弱之 事小子亦知提壺以致養也 次八女男事十年不

誨測曰女男事終家不亨也 范本作男女事今從 宋陸王本 王曰居 位過滿而失位當夜乘事之宜是女代男事十年者數之極也 不誨者不可教也 光謂女任男事則家不亨且侵君權則國 不昌十年已往力勢已成不可復制 故女不承男之教臣不受君之命也 上九到耳順止事

貞測曰到耳順止逆聞順行也 到与倒同止与趾 同九為禍終而當 畫能納忠補過不失正順者也忠 言逆耳利於行良藥苦口利於病

太玄卷第二



太玄卷第三

三二方一州更更居亨切陰家水準華入更初一二十

分十九秒清明氣應次八日舍天畢陽氣

飛變孰易形物改其靈宋曰在初一冥化否貞

性測曰冥化否貞少更方也

少詩照切一為思始而當夜切少之時習於不正如其天性不可復改也賈誼曰勿成若天性習

轉其道測曰時七時九不失當也

七者陽之盛也九者陽之衰也二為

曰化白于泥變不明也

王曰凡改更之道貴於變惡從善今反為泥濘失更之宜光謂滿黑

利測曰更之小得民所望也

王本不利字下更有我否非其有取六字今從諸家

古測曰童牛角馬變天常也

王曰五居盛位而當夜是改更之道大不得其所牛

出入其道更也

諸家皆無王字今從范本抗與航同舟也水

次六入水載車出水載杭宜于王之更測曰車杭

諸家皆無王字今從范本抗與航同舟也水

次七更不更以作病測

諸家皆無王字今從范本抗與航同舟也水

次八更不更以作病測

諸家皆無王字今從范本抗與航同舟也水

次九更不更以作病測

諸家皆無王字今從范本抗與航同舟也水

次十更不更以作病測

諸家皆無王字今從范本抗與航同舟也水

次十一更不更以作病測

諸家皆無王字今從范本抗與航同舟也水

次十二更不更以作病測

諸家皆無王字今從范本抗與航同舟也水

次十三更不更以作病測

諸家皆無王字今從范本抗與航同舟也水

次十四更不更以作病測

諸家皆無王字今從范本抗與航同舟也水



曰更不更不能自臧也

諸家本皆作能自臧也今從王

其御測曰駟馬阻阻更御乃良也

范本作而更其御今從宋陸王

三歲見代測曰不終之代不可久長也

范本無久字今從宋陸王

决范本作動而能有断决王本初断心滅斧冥其繩矩

測曰断心滅斧内自治也

次二冥断否在塞耳測曰冥断否中心疑也

穢測曰决其龍輕利有謀也

食可取也

其股脱君子有断小人以活測曰大腹决脱断

得理也 王本股作服今從諸家為著明而當盡斷之 次六決

不決爾仇不闊乃後有鉞測曰決不決辜及身

也 六過中而當夜當斷不斷仇 雖不遠必將受其戮奪者也 次七庚斷甲我心孔碩乃

後有鏹測曰庚斷甲誼斷仁也 范曰庚義也甲仁也孔 甚也碩大也鏹美也

光謂庚金主義甲木主仁七為刀有用刑之象君子以義斷次 仁捨小取大然後有治平之美也夏書曰威克厥愛允濟 次八

勇侏之尙盜蒙決丈測曰盜蒙之決妄斷也 本小宋 作欲音移今從諸家王本無史字今從二宋陸范

本侏音株尙音伐范曰無道為侏反義為尙關 上九斧刃蛾

蛾利匠人之貞測曰蛾蛾之斧利征亂也 九為兵為 蛾又為禍

極故曰斧刃蛾蛾匠人執斧 以伐木君子秉義以征亂

三 二方一州 陰家木準史致果為毅夫揚 陽氣方

良毅然敢行物信其志 信與伸同宋曰 善而不撓為良 初一懷

威滿虛測曰懷威滿虛道德亡也 一為思始而當 夜小人懷滿心

恃力滅 義者也 次二毅于心腹貞測曰毅于心腹內

堅剛也 二為思中而當書君子 守正堅剛不可奪也 次三戴威滿頭君

子不足小人有餘測曰戴威滿頭小人所長

也 三者意成而剛毅外露故曰戴威滿頭君子居 之則自以為不足小人居之則自以為有餘 次四君

子說器其言柔且毅測曰君子說器言有方

也 范本言作人今從宋陸王本四為下祿而當書君子 之言皆有法度適用如器柔而不懦毅而不悞者也 次五

不田而穀穀于棟祿測曰不田而穀食不當

也 宋陸王本棟作棟今從范本五當日之夜无德而享盛祿剛 果所施施於擇祿而已故曰不田而穀穀于棟祿詩云不稼

不穡胡取禾 三百廩兮 次六穀于棟柱利安大主測曰穀

于棟柱國任疆也 六為上祿而當畫國之大呂忠力 疆毅能勝其任以安社稷者也

次七觥羊之毅鳴不類測曰觥羊之毅言不

法也 范曰觥羊大羊也光謂羊很物也類善也七為 禍階而當夜小人剛很言无所擇不顧法度也 次八

毅于禍貞君子攸名測曰毅于禍貞不可幽

蔽也 宋陸本蔽作都王作卻今從范本部蒲口切王曰八居 禍中故毅于禍而當位當畫不失其貞是君子之所名

也光謂君子守正遇禍剛毅不撓 身雖可殺而名不可掩也蔽覆也 上九豨毅其牙發以

張弧測曰豨毅其牙吏所獵也 王本吏作人今從 諸家豨音喜王曰

居毅之極位且當夜若野豕之毅其爪牙必有張弧之斃也 光謂豨大豕也言小人極毅以取禍如豕毅其牙適足自招 射獵 而已

三 二方一州 陽家金準放入裝次四三十八分三十二 裝

二部一家 秒日次實沈立夏氣應斗建巳位律中仲 呂裝治 陽氣雖大用事微陰據下裝而欲去

也 陸 行也

陰氣據下故陽裝束志在去也

初一幽裝莫見之行測曰幽裝

莫見心已外也一為思始而當畫君子見微次二鵝

鵝慘于冰翼彼南風內懷其乘測曰鵝鵝之

慘懷憂無快也宋陸本慘作慘今從范王本鵝音哥又音

鵝鵝也失侶後時慘于寒冰然後翼鳳之南內懷其侶憂而無

快乘者四鵝也光謂方言飛鳥曰雙鴈曰乘乘匹也鴈避寒

就溫自北徂南猶人之去危就安也二為思中而當夜小人懷

寵耽祿不能避患於微如鴈之內懷其乘而不能遠遊也易曰

疾遯有次三往其志或承之喜測曰往其志遇

所快也三為思上而當畫雖為羈旅次四鷦鷯朝飛

蹕于北嚶嚶相和不輟食測曰鷦鷯朝飛何

足賴也宋陸本蹕作啞啞作棟王作跨今從范本鷦鷯與鷦同

以自安反之於北失其所向雖相和嚶嚶然次五鴻裝于

滿飲食頤頤測曰鴻裝于滿大將得志也闕

次六經六衢周九路不限其行賈測曰經六衢

商旅事也王曰六衢九路無所不歷勞而求利者小人之

不限其行非為行道也其次七裝無離利征各測曰

志徇利而已與商賈無異宋陸王本離作離今從范小次李

仲播軌泣于道用送厥往測曰季仲播軌送

其死也范王本泣于道係泣于上九裝于昏測曰

裝于昏尚可避也王曰裝之道宜處於先今居極位頗

於昏昧之時雖云太晚猶可避也光謂九為禍終而當畫君子

遇禍之窮裝而去之雖於時已晚猶愈於宴安不去者也

三三二方一州眾陰家士準師入眾次四陽氣信高懷

齊萬物宣明媻大衆多信與仲同媻音初冥兵

始火入耳農輟馬穀尸將班于田測曰冥兵之

始始則不滅也王本穀作穀今從諸家王曰班布也光

者也故曰冥兵始夫兵者不祥之器人聞之遽驚故曰火入耳

農輟其耕為給餽餉食馬以穀為特用之尸布于田言死者之

也次二兵無刃師無陳麟或質之温測曰兵無

刃德服無方也王本麟作隣今從諸家陳直刃反范曰麟

位當畫得象之宜故能兵不交刃師不置陳而強鄰敵國畏或

質之光謂三思中而當畫君子修之於心而四海率服兵无

所用故曰兵無刃師無陳質者自外來者也次三軍或纍

車丈人摧擘內蹈之瑕測曰軍或纍車廟戰

內傷也宋陸本丈作大擘作擘王本摧作推擘作如今皆

推毀其家也夫敗豈外來哉由在內之時已蹙瑕纍故敵入得

而乘之孫子曰未戰而次四虎虓振廠豹勝其私否

廟等不勝者得算少也

測曰虎虓振廠如鷹之揚也

王本勝作騰今從宋陸

秘今從王本虓許交切廢許金切否方九切范曰虓怒聲也振廠

盛怒見王曰處眾而近尊位將帥之任也得位當書善用其眾

如虎之虓振起廠興也光謂四為下祿得位用眾者也虎豹皆

武猛之象用兵者雖闢如虓武時惟鷹揚然不以之爭利決忿能

自勝其私心故可用而不用也法

言曰或問武曰克能勝其私曰克

次五躒戰皆皆若熊

若螭測曰躒戰皆皆恃力作王也

躒與略同當依

盛位而當夜持力取次六大兵雷霆震其耳維用

勝不足以服天下也

訕腹測曰大兵雷霆威震無疆也

王本維作倏

今從諸家訕

與屈同屈腹猶言服其心也六為極大而當畫王者之兵非務

殺傷憚之而已故如雷如震以威聲震之使其心服也詩去震

柯折將不足往也

王曰往必見血而自傷也光謂九為

三三二方一州密

陽家水準比密者

陽氣親天万物

九蘭咸密無間

王本咸作盛今從諸家

王曰九蘭盛

隙也光謂陽氣上

初一窺之無間大幽之門測曰

窺之無間密無方也

宋曰事事皆密故以無方言之

心於密以立事定功人莫能窺

次二不密不比我心節

次測曰不密不比違厥鄉也

比頻寐切下同君子

是二為思中而當夜不能懷近而勞心於遠即就也次旅舍

也遠去其鄉而欲就於旅舍捨近而圖遠者也詩云无田甫

田維莠驕驕无思

遠人勞心切切

次三密于親利以作人測曰密

于親為利滅也

三為思上而當畫君子愛其親則知愛

次四密于腥臊三日不覺敵測曰密于腥臊

小惡通也

王曰密于腥臊親惡也光謂四為外他而當

天功也

明君親於可親故曰密密不罅謂元間隙也如坎則

能功配於天矣

光謂密各不罅者

次六大惡之比或益

君臣百姓靡不親密元有間隙也

君臣百姓靡不親密元有間隙也

君臣百姓靡不親密元有間隙也

君臣百姓靡不親密元有間隙也

君臣百姓靡不親密元有間隙也

君臣百姓靡不親密元有間隙也

君臣百姓靡不親密元有間隙也

君臣百姓靡不親密元有間隙也

君臣百姓靡不親密元有間隙也

分乾餽以濟其親也肺腑之親至薄也猶當以乾餽水恤之况良幹而弃之乎此微子所以歸周也
上九童親不貞測曰童親不貞還自亥也謂自其根也

王曰居親之極而失位當夜若童昏之人所親者必不正矣

二二三部一州陽家木陽氣大滿於外微陰小

斂於內陸曰謂陰小斂初一小斂不貸利用安

正國測曰小斂不貸其道當也三微而未著故

斂載載審我匪貞測曰墨斂載載非所以光

也小宋本載作載王本寫作寢今從宋陸范本載息廉切范

而於匪正非所次三見小勿用以我扶疏測曰見

小勿用俟我大也王曰三得位當書得斂之宜見小勿用

物方微小君子養之以俟其大而後取之札不廢不

卯不殺胎不殊天草木零落然後入山林皆此意也

利小刑小進大退測曰斂利小刑其政退也本

陸王本政作正今從宋次五畜槃而衍爾純于田測曰畜

槃爾純不奪時也槃樂也純美也五為爾又居盛位而

故六畜蕃衍次六閱而繇而作大元而小人不戒

蚕桑饒美也

測曰閱繇之戒不識微也王本閱繇之戒作閱繇不

于車妻為剥茶利于王姑不利公家病測曰

牽車剥茶斂之資也陸曰資財也夫妻斂財利家不利

顛測曰大斂之顛所斂非也陸范王本顛作顛今從

極而求大斂必有顛濟之患矣

上九斂于時利圍極

苗測曰斂于時美可幾也王曰圍與御同光謂九為禍

重斂而民不以為暴所以豫備凶歲禦此極災也斂當作譏言

斂得其時雖重無譏也孟子疾狗彘食人食而不知檢塗有餓

三三三方一州陰家金陽氣純剛乾乾萬物莫不

疆梁范王本純作統初疆中否貞無攸用測曰疆

中否貞不可與謀也否方父切一為思初而當夜強

二鳳鳥于飛脩其羽君子于辰終莫之圍測曰

鳳鳥于飛君子得時也范曰圍止也光謂辰時也

強於為義人莫之止如鳳鳥之飛其羽修長

人不能制也九中者皆有得位得時之象

次三柱不中

梁不隆大厦微測曰柱不中不能正基也

居三下俸之首而承於上梁柱之象也當日之夜小人不強而弱不勝其任者也不勝其任則國基墜矣

次四爻

聰爻明左右擗擗測曰爻聰爻明馬去方來也

宋陸王本彊皆作擗小宋作彊今從范本王本方作求今從諸家范曰四在其行行數相扶擗擗盛也王曰擗擗然象扶之兒也吳曰擗從手字書无之從木者音董范以四為金而本首為金故云行數相扶不以擗為扶也光謂四為條暢而當畫君子有聰明之德故庶次五君子彊梁以德小士方來左右助之所以為彊也

人彊梁以力測曰小人彊梁得位益尤也

王曰君位而失時當夜无君之德小人彊梁得位益尤也五居之強梁者也強梁以力必有顛危

次六克我彊梁于天

無彊測曰克我彊梁大美無基也

王本无基作无彊今從諸家宋曰无基謂无疆界言廣遠也王曰六為彊主得位當書能克彊梁自彊其德則君道益光故至于天而无窮也光謂五以上作消六過乎中而當畫君子能與時消息

次七金剛

肉柔血流于田測曰金剛肉柔法太傷也

王本无流字今從諸家七為敗損而當夜小人則法太傷者也以剛金斷柔肉无有不勝血流于田者不仁之甚也

次八彊其衰勉其弱

測曰彊其衰勉自彊也

八為疾疹而當畫君子能強衰勉弱不自淪弱者也

次九

太山拔梁柱折其人顛且蹶測曰山拔梁折終以猛也

三二方二州

物咸重光保厥昭陽

陽家水準乾粹與粹同陸曰乾純粹精也王本構作初今從諸家構與均同宋曰得安也是時陰氣斂

內清無穢測曰睇于內清無穢也

一為思始而當畫君子純粹在

胃睇中自慮也

睇與慮同女六切慮於計切陸曰慮隱也范曰睇也駁不純也光謂二為

下于淵恭測曰目上耳下聰察極也

王本无恭字今從諸家三

次四小人慕睇失祿自測曰小人慕睇道不得

王曰失位當夜其道已駁雖慕純粹之道而失其福祿與貞正也

次五睇于幽黃元貞

無方測曰睇于幽黃正地則也

陸曰則法也王曰居

大睇承行易測曰大睇承行小人不克也

王本

作消六過中而當夜不能全其純粹者也夫白王易瑕清
水易汗故大醉者非小人之所能全必將承以過差也 **次七**

醉辰行君子補德測曰醉辰行善補過也 王曰居
禍始是醉時之行然以得位當畫不失君子之德故能補過无
各也 光謂時之有過推君子能補之以成其粹也詩云家職
有闕惟仲

次八醉惡無善測曰醉惡無善終不
山甫補之

可佐也 王曰失位當夜純于惡德則善无由而入矣 光
謂八為疾疾而當夜純惡无善之人何可輔也

上九醉終永初自測曰醉終之自誠可嘉也
王曰九居數極而得位當畫身能得其純粹不失善道末如
初之正也 光謂九為粹極能慎終始始全其純正者也

三三一部二家盛 陰家火車大有入盛次三十三分三十
秒日次鴉首芒種氣應斗建午律中

實陽氣隆盛充塞物實然善滿厥意 王本實作
陸范本實音田 冥念使宋

墨中不自克也 宋陸本中作終今從范王本陸曰克勝
也 不能自勝其嗜欲 王曰一居盛始
而當夜盛而不能默者也如此則失其闡然之德矣 光謂墨
法也九盛之道非致成多難處盛難也一為思始而當夜盛
而无法以自制約則 **次二作不持克大有測曰作**
喪其幽隱之德也

不恃稱玄德也 稱尺證切 王曰居盛之時得位當畫
明乎自然之道身有作為之功而不恃
其功如此則能至於大有矣 光謂二為思中而當畫
作而不恃為而不有惟其不有故能大有也稱當也 **次**

三懷利滿凶不利于公測曰懷利滿凶營私門也

三為思上而當夜君子喻於義小人喻於利小人思慮求
盛不過營利而已故曰懷利滿凶利於私斯害於公矣 **次四**

小盛臣臣大人之門測曰小盛臣臣事仁賢也
王本仁作人今從宋陸本四為福始故曰小盛也臣臣自卑賤之
意也君子當小盛之初能自卑賤承事仁賢以救大盛凡為大人
者未有不由此道而 **次五何福滿肩提禍揮揮測曰**
出也故曰大人之門

何福提禍小今之道也 宋本揮揮作闡闡從范王本
何胡可切王曰揮音纏義亦取
其相纏不去之象陳擘音丹又徒丹切曰五居正位故云何福
也福至盛故云滿肩提盛反故云提禍 光謂凡替當夜者皆
小人之道也以小人而享成盛福禍
必隨之故曰何福滿肩提禍揮揮 **次六天賜之光大閱**
疆于謙有慶測曰天賜之光謙大有也 范王本賜
作錫今從

寒泉至測曰乘火寒泉禍不遠也 范本測曰乘
火泉至今從
宋陸王本王曰當盛之時七居過滿又與本首同為火數二火
之盛炎炎上干為六所忌故寒泉將至而有撲滅之憂也 光
謂七為禍始而當夜乘火者盛
之極也寒泉至者滅不久也 **次八挹于滿幾幾後**
之傾測曰挹于滿幾不兌也

之傾測曰挹于滿幾不兌也 宋陸本挹作拘今從
范王本王本无英字
今從宋陸范本范本幾不兌也作幾危也今從宋陸王本
幾音畿又音機 王曰得位當畫善於處盛滿而能挹必
後之傾危而不傾蓋謙挹以免也 **上九極盛不救**
盛之極非滿挹之道殆不免乎矣 **上九極盛不救**
禍降自天測曰極盛不救天道反也

禍降自天測曰極盛不救天道反也 九居盛極
當日之夜

九居盛極

當日之夜

逢禍之窮盛
極必衰者也

三二一 方二州 居陽家木 陽方 踰膚赫赫為物

城郭萬物咸度 范本作物咸得度今從宋陸王本

皆安其居陸曰踰充實見陽為城郭萬物皆居其中故

曰咸度 王曰城郭在外之象 光謂膚亦當作踰

踰動作強梁見為物城郭者言養衛萬物使初一匪譽

陰氣不得傷也度當作宅度古宅字宅居也

匪咎克守厥家測曰匪譽匪咎其道常也

一居家之最下子孫之象當日之書 次二家無壺婦承

能守常道无咎无吝保家之主也 之姑或洗之塗測曰家無壺無以相承也

人者也家无壺不供養也二居下体之中有婦之象婦者

所以承姑也今反使姑承之為之洗塗服勞辱之事上下

失序逆次三長幼序子克父測曰子克父乃能

莫大焉 有興也 范本作長幼序序今從宋陸王本 王曰得位當

也 光謂三居下体之上而當書 次四見豕在堂狗

擊之遠測曰見豕在堂其體不慶也 又戶即

切擊与系同遠獸迹也狗豕皆于穢之物堂尊者之處也四

為下祿而在中体位稍尊矣然當日之夜小人之道也凡為

家之道正其身然後可以齊家今四在堂自有不 次五軸

行則在下者亦如狗豕迹而進不可止也慶善也 調安利富貞測曰舳舻安和順其疆也

舳落胡切 王曰不失其居而无遠不適處舟之義也五既得

位當書為居之主往必濟者也故舳舻調安而有所利富不失

其知居室之道乎 光謂舳舻後用拖曳也舳舻前刺棹也

五居盛位而當書君子能治其家者也舳舻調安則眾賴以寧

上下和順則家賴以富富者家之福 也富不失正所以為美也其當作无次六外其并竈三

歲見背測曰外其并竈三歲不亨也 王曰三歲

光謂并竈者飲食之資家之要務也而外之則家何以養矣

六過中而當夜小人不能睦其宗族之賢者而疎外之不過

三歲則親皆叛之矣 次七老夫探車少女提壺利

不亨者不得飲食也 考家測曰老夫探車其體乃莊也 王本考作于

本探音患貫也以手晉車轉而行之所以載物也提壺

者承上以養也考成也七居上射有尊長之象老夫者

家之至尊少女者家之至卑也尊能載眾卑能承上故利

以成家也夫吝家者不可以不嚴也故其射莊嚴然後能

載眾也易曰家人嗃嗃 次八反其几雙其杜其家

悔厲吉婦子嘻嘻終吝 不亨測曰反几雙杜家用不臧也 二宋陸本皆

今從范其家大宋陸作九家范小宋作凡家按古其

字作几因致此誤耳今從王本杜与几同几當上承

几當用一理之常也八為禍中而當夜反其几者幼

不承長而上不獲安也雙其几者家不統於尊而用

事者眾也言美也下不承上尊

上九株生葉其種不

絕測曰株生葉其類乃長也 葉魚列五莖二切種章

枯朽之象得位當書株而生葉者也 光謂木斬而復生曰葉

九為福極家已絕矣而當日之書豈尚有遺種能復興其家

集注太玄 卷三

三三三

也者

三三二方二州法陰家金準井改邑不改井无喪无得往來井井有法之象陽高縣厥

法物仰其墨莫不被則縣音玄 宋曰墨者法之繩墨也 光謂是時陽氣

極高物感象之莫不蒙被其法初造法不法測曰造法不法不

足用也王曰作法之初而失位當夜不足法者也 光謂一為思始故曰造法言曰模不模範

不少矣次二摹法以中克測曰摹法以中衆

之所共也摹與模同摹猶制也二為思中而當畫制法以中然後能成也洪範皇極衆之所共

也次三準繩不用三其規矩測曰準繩不用其

用爽也甫美也爽差也不能正其身其如人何次四準繩規矩莫違我

施測曰準繩規矩由身行也君子先修其身其身正不令而行

次五縮陸陸餅實腹井潢洋終不得食測曰

餅實腹非學方也宋陸本實作冥今從范王本縮音橘實音田潢音黃 陸曰方道也 王

曰餅實腹不可以盛也井潢洋水多之兒也終不得食者汲引之道非也 光謂縮汲索也陸陸索下兒餅腹先實則水不得入井

雖潢洋終不得食也李者虛以受人則人樂告之五居次六于

紀于綱示以貞光測曰于紀于綱大統明也王曰

正光明之道俾人不惑 光謂六居上祿以次七密網離

施其法能紀綱天下示人正光之道者也

于澗不利于鱗測曰密網離澗苛法張也王曰

過滿而當夜作法大客網麗于泉而鱗不寧法施於國而人不

便者也 光謂七為網又為敗損而當日之夜法苛民駭者也

故曰密網離于澗不利于鱗次八正彼有辜格我元邪測曰正

彼有辜歐而至也歐與驅同 宋曰歐百姓使至元邪

用其法正其有罪以至於人元邪也 光謂格至也

正有辜以至元邪用刑之善者也舜曰刑期于无刑上九井无

幹水直行匪給匪谷終于愆測曰井無幹法

妄恣也上本匪給匪谷作利心匪給今從宋陸范本幹音寒范曰幹以檢扞於井泄取有時 王曰處法

之極而當夜无法者也困而无法則人易犯井而无幹則水

行溢也 光謂九為極極而當夜法妄恣无常与无法同民

志迷惑不知所從則冒犯而終乱耳如井无幹水

將行溢非給匪谷而汪射妄行終於愆過而已矣

三三二部二州應陽家土準成入應六六十八陽氣極

于上陰信萌乎上下相應信猶言也初六幹羅

如五枝離如測曰六幹羅如附離君也闕次二

上歷施之下律和之非則否則測曰上施下和匪

其真也范本真作肯今從宋陸上本和胡即切歷謂十二辰也律謂十二管也斗建十二辰於上律布十二管於下

上下相應苟非其合則不應也匪其真闕次三從一橫天網罟罟測曰

一從一橫經緯陳也從即容切罟罟音郎美郎容切 范曰罟罟廣大兒王曰天罔罟

畏者疎而不漏之義 光謂三為思上而當書君 子能經緯天地者也 離為文明又有網罟之象 次四接我

罟罟絀羅于野至測曰接我罟罟不能以仁

也 援音爰罟音浮絀胡卦切四者陽氣將熄陰氣將生德去而刑至者也 又離有罟罟之象故曰接我罟罟絀羅于野至者言其事將至如去

履霜堅冰至也 次五龍翰于天自乘其鱗測曰

龍翰之栗極懼墜也 翰胡安切王曰居中卦正得位常晝為應之主故象龍飛于天

光謂龍以喻陽翰飛也五為純陽盛大之極故曰龍翰于天子居盛大之極不可不正不可不懼故曰自乘其鱗懼也

次六熾承于天冰萌于地測曰承天萌地陽

始退也 王本熾承作熾丞去聲古熾字今從宋陸范本熾陽之盛也冰陰之極也六當夏至之初陽極陰生之際

小人道長君子道消故曰熾承于天 次七日彊其衰應

蕃自測曰日彊其衰惡敗類也 惡烏故切七為

君子能日強其衰則應之也 次八極陽徵陰不移

日而應測曰極陽徵陰應其發也 王本徵作微其

范本治極召亂盛極召衰 極極召禍不移日而應也 上九元離之極君子應以

大稷測曰元離之極不可遏也 范本作不可遏止

止也 王曰大稷日將暮也吳曰稷音義與日同光謂元離大明也大明之極極盛必衰君子應時與之消息故君子應以大稷

太玄卷第三

太玄卷第四

三二二方 二州 迎 陰家水準咸入迎 陰氣成形乎

下物咸迎而迎之 迎音素宋 初二迎他匪應無

貞有邪測曰迎他匪應非所與并也 王曰處迎

位當夜迎之不以其道者也物之非其宜應而往迎之則失正而非邪也 光謂迎準咸咸感也一為思始而當夜感於外物

應者也 次二蛟潛於淵陵外化之人或陰言百

姓和之測曰蛟潛之化中精誠也 王本或作有

陰言作人言或陰今從宋陸范本和胡切 范曰蛟潛於水產卵高陵下復於淵氣應相感然後剖化 光謂二為思中而

當畫君子精誠之至无所通 次三精微往來妖先靈

覺測曰精微往來妖咎徵也 三為思終而當夜天

失其道妖 次四裳有衣襦男子目珠婦人連鈎

貞測曰裳有衣襦陰感陽也 王本感作盛今從諸

色甲切吳本 次五黃乘否貞測曰黃乘否貞不

可與朋也 乘時證切 王曰五雖居中而處陰當夜不正而

也 次六玄黃相迎其意感感測曰玄黃相迎

以類應也 范曰天玄地黃天地相迎則風雨時詞君臣相

迎則政教以度 光謂六為極大感之盛也自

天地至於萬物君臣上下夫婦朋友無不以類相應也

次七遠之眈近之接迎父迓迨測曰遠眈近接失父類也

今從諸家眈許候切怒目視兒持普后切擊也迨與解同音蟹迨音后迨迨不期而會也

次八見血入門拊迎中庭測曰見血入門以賢自衛也

宋陸本今從范王本拊音府捍也八為禍中故曰見血入門傷之者至也當日之畫能以賢自衛迎拒之於中庭物不能傷故曰拊迎

上九濕迎牀足累于牆屋測曰濕迎牀足

願在內也

小宋王本濕作澤今從宋陸本願作願今從王本累作累瑞切九為禍極而當夜小女子所以能傾國家者非一朝一夕之故其所由來者漸矣如濕氣之迎牀足浸潤而上將累及

牆屋而不可如何究其顛沛之原自內興也

三三二方二州遇陽家火準婚八

三三一部一家遇遇初一日舍柳陰氣始來陽氣

始往往來相逢初一幽遇神及師夢自測

日幽遇神思得理也

王曰居遇之初遇而未形冥交當畫精神感通故遇神及師雖或發於夢寐而不失其正若高宗夢得說是也夢者事之難據者也精誠之至猶得正而可據

況僉謀師錫者乎次二衝衝兒遇不定之論測曰衝衝

兒遇不肖子也

范本不定之論作不受定之論今從諸家王曰无心而遇日衝衝兒者童昏

次三

次三

次三

不往不來得士女之貞測曰不往不來去女

則也

范王本不往不來作不往不來不求測曰不往不來今故不往不來而自

次四個個允人遇雨厲測曰允

人遇雨還自賊也

王曰個個勇而無禮之兒

次五田遇禽

莫之禁測曰田遇禽誠可勉也

五為盛福而當畫取之誰能禦也

次六俾蛛罔罔遇謹利雖大不得從測

曰俾蛛之罔害不遠也

謹與蚌同范曰使蜘蛛設罔而得於謹謹蠶也所以不能制雖以為利不得從而取也

光謂六為上七振其角

君父遇辱匪正命測曰振其角直道行也

七

次八兩兒

關一角亡不勝喪測曰兩兒關三角喪也

詩證切喪息浪切八為禍中而當夜如兩兒相遇方關而一亡其角必不勝而喪身矣角以喻禦侮之士也

上九或

氏其角遇不毀足測曰或氏其角何可當也

范王本作無其角今從宋陸本無都札切

次九

次九

次九

次九

次九

次九

蘇古和字下同 宋曰竈以和陰陽者也故或沃之或和之於是乎在 初一竈無實質乞于

鄰測曰竈無實有虛名也 王曰處竈之初失位當夜無實者也既失其位

之道无以供食故乞于鄰 光謂一為思始而當夜小入内无其實竊它人之善以為己名者也 次二黃鼎

介其中商不飲不食乎無害測曰黃鼎介中廉自也 王曰鼎者竈之器也介然特立之兒其中商者寬容

虛受之義也 光謂二在下卦之中而當晝位為方沮未及下祿君子守其中道隱居自養而不苟食者也 次三

竈無薪黃金瀕測曰竈无薪有不用也 瀕音頻 次四萬實之食得其勞力測曰萬實之食時

我奉也 萬音歷 王曰萬金之小者 光謂鼎致足者謂之萬也時我奉者賢者得時則仕也 次五鼎大可錫不齊不莊測曰

鼎大可錫饗无意也 齊側皆切 王曰无大饗齊莊之意 光謂錫當作賜音商煮也五居盛位可以養賢故曰鼎大可錫而當日之夜不能以禮

待天下之士則士皆莫肯歸之矣洪範曰凡厥正人既富方穀次六五味蘇調如美如大人之饗測曰味蘇

之饗宰輔事也 王本美作羹小宋本作五味和調滋如美今從宋陸范本 王曰宰相之事謂和五味大人任之其人饗之而已 光謂六為上祿而當晝君

子輔佐國家獻可替否進賢退不肖稟和其政調美如美獻之於君而君饗之則天下大治矣高宗命說曰 次七脂牛正

若作和美尔惟益梅三公承君有鼎之象

肪不濯金而身則歐歐之疾至測曰脂牛歐

歐不絮志也 肪音方歐鳥后切歐哀都切 范曰歐歐吐逆之聲也 王曰脂牛肥牛也 光謂肪脂也

歐吐也歐心有所惡而吐也肥牛之脂以喻美祿也人君雖以美祿養士若不誠潔之志將之則士斯惡之矣七為禍始始失志之 次八食其委雖噉不毀測曰食其委蒙

象也 次九竈滅其火唯家之禍 厥德也 委音偽切噉與叶同 闕 上九竈滅其火唯家之禍

測曰竈滅其火國之賊也 竈滅火以喻不養賢也不殺閼龍逢紂殺比干夫差殺伍員項羽逐范增之類是也 二二二方二州 大陰家金 陰虛在內陽蓬其外

物與盤蓋 范王本在內作其內今從宋陸本范蓬作蓬今從二宋陸王本 宋曰蓬猶盛也 光謂與皆也物皆如盤蓋外 初一淵潢洋包無方冥測曰淵

潢洋資裏無方也 王本裏作懷今從諸家潢音黃一為潢洋无所不包所以為大也居 次二大其慮躬自鑿

測曰大其慮為思所傷也 鑿音慮 王曰大之時廣大其慮而智不能周反傷其躬也鑿者錯磨之具錯磨太過必有所傷光謂二為思中而當夜小人智小而謀大者也詩云

无田甫田維莠騫騫 次三大不利以成大測曰大不大以小作基也 王曰得位當書故能大不自大以謙虛自保利用積小以成其高大

集注太玄 卷四

光謂三為思上而當畫君子次四大其門郊不得其

刀鳴虛測曰大其門郊實去名來也王曰有聲元實故曰

鳴虛光謂門在外郊在遠刀所以斷鳴者名聞之謂也四為外佗而當夜小人不治其內而務大其外故曰大其門郊言遠近而務遠也不得其刀不能斷也雖聲名遠聞其實內虛次五包荒以中克測曰

包荒以中督九夷也王本九作四今從諸家范曰克能也光謂五居盛位而當畫聖

人執大中之道能懷服四海者也次六大失小多失少測曰大失

小禍猶微也王本測作禍中發今從諸家范曰六水也水之所失在於隙空事從細生禍由微起

光謂六過中而當夜大之始失者也次七大奢透自削以觚或益之

舖測曰奢透自削能自非也觚音孤舖博孤切范曰觚法也光謂

奢猶侈也透遠也舖食也七為禍始而當畫大已過甚至於遠君子見微知禍將至能以法自裁則更受福祿故曰或益之舖

也次八豐牆峭陞三歲不築崩測曰豐牆

之峭崩不遲也陞與趾同范曰豐大也峭峻也趾足也謂基也三終也墻大基峻若不終歲

加之板築則有崩墜之憂猶君子之道不隆其本末必危也光謂八為禍中而當夜小不知禍至務自廣大而不顧其本者也

三者數上九大終以茂否出天外測曰大終以

茂小為大資也王本元以字測曰大終茂否今從諸家范本資皆作質今從虞王本

二三三方三州廊陰家水津豐入廊陰氣瘧而愈之

陽猶恢而廓之宋陸本作陰應匿而愈之今從范王本陳曰瘧苦協切愈音合是以瘧為匿字也

吳曰瘧於計切靜也然則宇當從匿宋曰愈之言翕也謂是時陰氣應時翳匿之於下陽氣猶盛壯而廓之於上也圖曰虛中引外存乎廓范曰瘧協也愈合也王曰陰氣尚弱潛瘧而愈合之愈古歛字光謂陰氣翳匿之合万物而陽氣尚務

恢廓之故曰廓初一廓之恢之不正其基測曰廓

之恢之始基傾也王曰處廓之初而失位當夜雖能恢思始而當夜小人務自恢廓而不正其基故動則傾也次二金幹王楨廓于城

測曰金幹王楨蕃輔正也范曰金玉者皆其美質也王曰二居下體之中得位

當畫金玉以為楨幹得賢之位也楨幹者版築之具也光謂板築之具旁曰幹題曰楨二為思中而當畫君子能以賢哲為

務恢廓其德以自衛者也次三廓無子室石婦測曰廓無子

焉得後生也王曰室於石女无復嗣續之道光謂三為日廓无子也室石婦謂求室而得石婦也次四恢其門戶用圍寇虜

測曰恢其門戶大經營也范本用圍作以禦王本作宋陸本圍與德同四為外他而當畫君子恢其

禮義以禦小人者也故曰恢其門戶用圍寇虜次五天門

大開恢堂之階或生之差測曰天門大開德

不能滿堂也王本恢堂作恢當誤也二宋陸王測无堂字今從范本五在廓家而當畫位故曰天門大

開恢堂之階言通達而尊高也然當日之夜小人不

能享此盛福德不能充其位必有差失以致顛覆也次六維

一第...

一第...

豐維崇百辟馮馮伊德攸興測曰維豐維崇

茲太平也王本茲作欲今從諸家馮古馮字馮馮盛多兒六為極大而當畫君子恢廓其德以致太平

豐大崇高万邦率服盛多而駁奔轅奏也次七外大乾其中失君子至

野小人入室測曰外大乾中無人也范小宋本乾作抗今

從宋陸王本宋陸本入室作至室王作在室今從范本陳曰乾音訖摩也王曰乾者斗槩木也吳曰乾与槩同柯愛切說文古沒切平也光謂抗當作坑魚乙切高壯兒七在廓家而居上體故曰外大乾言廓大而高壯也然當日之夜小人處大而驕遠賢能近不肖亂自內興者也故曰其中失君子至野小人入室也一日乾詩訖切喜也

次八廓其外虛其內利鼓鉦測曰廓外虛內乃能有聞也

八居外而當畫君子廓外以昭德虛內以納物故能令名遠聞譬如鼓鉦亦外廓內虛而能有聲也君子之德在外而恢廓者惟令上九極廓于高庸三歲無童測曰極廓各也

高庸終無所臣也庸与庸同王曰與廓之極失位當夜雖能恢廓其垣墉而中无童復可使高而無人悔可知矣光謂九居上極而當夜小人務自恢廓崇高而不知止者也故曰廓于高庸不能降意接下則下將叛之故曰

三歲无童三二二方三州文陽家火華煥楊子蓋以煥為煥故各其首曰文八文次九日會張陰斂

其質陽散其文文質班班萬物粲然初一積

積何縵王貞測曰積積何縵文在內也積与洽切積与

繪同音會何下可切縵莫且切裕裕也積畫也何被也縵无文曰縵一為思始而當畫君子內文外質如施畫其裕而被以縵服純素含章如王之正美之至也

次二文蔚質否測曰中庸曰衣錦尚綱惡其文之著也

文蔚質否不能俱昏也王曰文之為体當文質彬彬然不身美也昏純美也光謂蔚蔚細縟兒二為思中而當夜小人文華雖美而實不能副也審審謂陽處父曰華而不實怨之所聚

次三大文彌樸乎似不足測曰大文弥樸質有餘也王本弥作珍樸作璞今從諸家字大信也三為思終而當畫君子大文似樸大信似不足

次四斐如如虎豹文如匪天之身否測曰斐邠之否奚足譽也邠与彬同否音鄙范曰虎豹之獸以其文貴斐邠者文盛兒

王曰四失位當夜蓋同虎豹以文害其躬匪天所身故曰否也身之為言嚮也

次五炳如彪如尚文昭如車服庸如測曰彪如在上天文炳也王本尚文作質文今從宋陸范本王曰王居中卦正得位也當畫為文明之主煥然可觀也光謂尚文昭如聖王貴上礼文昭然明也車服庸如言以車服表顯賢者之功庸也

用文之大莫過於此舜典曰敷納以言明試以功車服以庸次

六鴻文無范次于川測曰鴻文無范次意往也范曰范法也光謂鴻鴻之飛偶有文字之象而无法也遇川則自恣而已六過中而當夜小人之文无法而妄為

次七雉之不祿而雜畫穀測曰雉之不穀

難幽養也宋陸本而雜畫穀作而下雜畫穀王本无而字測不祿皆作不雜今從范本畫穀切切王曰

七雖過滿而得位當畫如翟雍有文采而懷耿潔之性不受人之馴養故云不祿終不若雞之進食其穀也蓋進也 光謂七在外餘而當畫君子有文而耿介避世 次八彫載毅布亡而不仕者也七為禍階故賢人隱也

于時文則亂測曰彫載之文徒費日也 王曰將極而失位當夜若務其彫載之文無事費日俾穀之與布俱亡于時其文之弊乃為亂也 光謂八為耗而當夜故有是家

上九極文密密易以黼黻測曰極文之易當以質也 王曰九居文極而得位當畫能易極文之弊者也文之極至於密密然至微而能易之使如黼黻之有制度也 光謂九為尺斝而當畫故有是象白與黑謂之黼黑與青謂之黻黼黻雖文校於彫載則為質也

三三一部三家 禮 陰家木 準履入禮次四 陰在下而陽在上上下正體物與有禮 小宋本陽在上作初 陽益高今從諸家

一履于歧後其祖彌測曰履于歧退其親也 宋陸本政作跛今從范王本 王曰居禮之初失位當夜是始而非禮者也履于歧非敬之道也 光謂跋蹶躓也一居下躓之下履之至卑者也乃欲舉躓強高居下而僭上之象也凡臣之事君猶事父也事君猶事祖也在下位而禮僭於上是猶退其祖父使居已 次二目穆穆足肅肅乃貫以棘後也不亦悖乎

測曰穆穆肅肅敬出心也 王曰棘取其赤心也 光謂穆穆肅肅皆恭謹見二為思中而當畫外兒之恭 必貫之以誠然後善也 次三畫象成形乎無成測曰畫象成形非其真也 王曰忠信禮之本既乖於本何禮之有 光謂三為思未

而當夜飾外兒而无內實者也故三畫象成形乎无成女叔齊謂魯昭公肩肩焉習儀以亟不可謂禮 次四孔鴈之儀利用登于階測曰孔鴈之儀可法則也 虞曰鴈飛成行孔雀亦成行也 光謂孔雀有文章鴈有行位以臨其民有威可畏有儀可象其下畏而愛 次五懷其違折其亡過喪錫九夫測曰懷違折亡貶其祿也 王本過喪錫九夫作過喪錫今從諸家范小宋本貶其祿也 其祿作貶天祿王本作貶其祿今從宋陸本 闕

序差若魚鱗執此道而大施之於天下天下莫不治也帝者用此則可以格于皇天矣 次七出禮不畏入畏測曰出禮不畏人所棄也 七為禍始而越禮法而不顧者也由其不畏所以 次八冠戚胙履全履測曰冠戚履賤不可不上也 二宋陸王本全作本測曰冠七履賤不可不正也 范本冠戚胙明不可上也今從小宋本 范曰戚胙以諭賤也冠雖賤宜加之首履雖全宜賤之足 光謂八在上俸而為禍中冠敗之象 也當日之畫故下不能度也故曰不可不上也 上九戴無首焉用此九測曰無首之戴焉所往也 焉於九陽之盛也礼主卑讓故雖天子必有尊也九為亢極而當衰上无所戴高而必危譬如戴冠而无首焉用此盛極之位哉

六魚鱗差之乃大施之帝用登于天測曰魚鱗差之貴賤位也 范小宋本大作夫今從宋陸王本六為極大而當畫君子制禮使貴賤有

序差若魚鱗執此道而大施之於天下天下莫不治也帝者用此則可以格于皇天矣 次七出禮不畏入畏測曰出禮不畏人所棄也 七為禍始而越禮法而不顧者也由其不畏所以 次八冠戚胙履全履測曰冠戚履賤不可不上也 二宋陸王本全作本測曰冠七履賤不可不正也 范本冠戚胙明不可上也今從小宋本 范曰戚胙以諭賤也冠雖賤宜加之首履雖全宜賤之足 光謂八在上俸而為禍中冠敗之象 也當日之畫故下不能度也故曰不可不上也 上九戴無首焉用此九測曰無首之戴焉所往也 焉於九陽之盛也礼主卑讓故雖天子必有尊也九為亢極而當衰上无所戴高而必危譬如戴冠而无首焉用此盛極之位哉

序差若魚鱗執此道而大施之於天下天下莫不治也帝者用此則可以格于皇天矣 次七出禮不畏入畏測曰出禮不畏人所棄也 七為禍始而越禮法而不顧者也由其不畏所以 次八冠戚胙履全履測曰冠戚履賤不可不上也 二宋陸王本全作本測曰冠七履賤不可不正也 范本冠戚胙明不可上也今從小宋本 范曰戚胙以諭賤也冠雖賤宜加之首履雖全宜賤之足 光謂八在上俸而為禍中冠敗之象 也當日之畫故下不能度也故曰不可不上也 上九戴無首焉用此九測曰無首之戴焉所往也 焉於九陽之盛也礼主卑讓故雖天子必有尊也九為亢極而當衰上无所戴高而必危譬如戴冠而无首焉用此盛極之位哉

三三二部方三州陽家金逃陰氣章疆陽氣潛退萬

物將亡宋曰謂万物與陽盛衰者也次於七分消卦初逃

水之夷滅其創迹測曰逃水之夷迹不創也

一為思始而當畫君子避禍於未萌逃惡於未形用之於思慮之初人不見其迹則患難何由及焉如避逃於水中水從而爭其創迹皆令人不能見其際也

次二心憊憊足金鳥不志溝壑

測曰心憊憊義不將也范本憊作揚王本作憊去古

金含王本作望今從范小宋本憊亦古揚字宋曰將行也不

能以義斷心而行也光謂金者堅固之象也二為思中而當夜小人雖睹禍之將至揚揚而懼不能以義自斷懷其寵祿滯留不去不知溝壑在於足下俄則顛躓也孔子曰見義不為

義不將也无勇也故曰次三競其股鞭其馬冠望其戶逃利

測曰競股鞭馬近有見也范本望作望今從諸家陳

有見謂寇已近也光謂三為思終而當畫逃得其宜者也競其股攢也鞭其馬欲速去也冠望其戶患將至也當是時利於

逃次四喬木維樅飛鳥過之或止降測曰喬

木之鳥欲止則降也宋陸王本樅作樅今從范本或止

從王本范曰上樅樅樅上樅之木鳥所不集故過之而去光謂樅樅長密之兒四為下祿而當夜小人逃逃之志不堅遇美祿則止而不去

故未免於患也次五見鷲躡于林懶入于淵征測

曰見鷲鳥及懶深居逃凶也范本鷲作鷲王本作鷲今

征今從宋陸范本鷲古隼字一本作鷹躡慈郵切宋曰鷲害鳥懶害魚吳曰躡躡也光謂五為中祿而當畫君子雖居顯位食厚祿見小人用事於朝知其必為禍亂則行而去之矣次六多田不婁費我

朕功測曰多田不婁費力亡功也宋陸本費作會

戶佳切范曰孰食曰朕王曰六居過滿失位當夜不得處逃之宜若田於多田而不樛理之徒費食與功而無益也光

謂六為上祿為盛多為極大而當夜小人德薄位尊力少任重雖有盛大之資業不能修治賢者皆棄之而逃徒費食力安得

成功也次七見于壘後乃克飛測曰見于壘幾不

足高也幾音畿宋曰幾近也已見壘索僅然得免此用明近

見于壘然得位當畫能保終吉故後乃克飛免其患也君子雖見廢綴然亂邦不居終當自引遠去故曰後乃克飛也次

八頸加于矰維網其繩測曰頸加維網毋自

勞也王曰網與翼同八失位當夜不能避患故首加于矰維

也八為禍中而當夜不能避逃遠禍矰已加於頸矣雖復奮翼制其繩安得去哉徒自勞也上九利逃

跼跼盜德嬰城測曰盜德嬰城何至逃也王

作德盜小宋本作盜得今從宋陸范本陳曰

跼音跼又蒲賢切字書跼皮堅也二二二部三州唐陸曰唐蕩天下皆避避

失之陰氣茲來陽氣茲往物且盪盪也宋曰茲益

盪盪空尽初一唐于內勿作厲測曰唐于內无

執守也一為思初而當夜內次二唐處冥利用東

征測曰唐冥之利利明道也冥昧者東者日所出也二為思中而處下

貞亡彼瓏玲測曰亡彼瓏玲非尔所也瓏玲

次四唐無適道義之辟測曰唐無適惟

義予也適丁歷切下同辟必益切子益諸切王曰四得位當書得唐之宜蕩蕩然無適無莫惟以道義為辟知所

次五奔鹿懷離得不訾測曰奔鹿懷

離不足功也范王本不足功作美是功今從宋陸本吳曰離戶維切小鼠也王曰五當盛位當首

唐不獨足代天班祿測曰唐不獨足無私容

也王曰得位當畫為唐之主蕩然无私不求獨足与天下同其美利故可代天班祿為時明君處唐之美莫過是矣光謂

于征終日不歸亡測曰亡彼三飛適無所從也

次七彼三飛明明

次八唐收

祿社鬼輟哭或得其沐測曰唐收祿復亡也

飛肉其得不復測曰明珠彈肉費不當也當

上九明珠彈于

日常其德三歲不食測曰日常其德君道明

也三為自如而當畫日常其德故免薄蝕之災君常其德故无狂借之各伊尹戒太甲作咸有一德次四月

復符目切下同王曰得位當畫善於處唐之道故能復收其

故曰唐收祿社稷之靈復得血食故輟哭

飛肉其得不復測曰明珠彈肉費不當也當

浪切范曰飛肉禽鳥也珠至重鳥至輕以重求輕故不復也

王曰九居九極而失位當夜蕩蕩然無適無莫惟以道義為辟知所

而當夜小人縱情極故蕩然忘反者也

初三戴神墨履靈式以一耦萬終不

稷測曰戴神墨體一形也王吳皆云稷与吳同墨式

微女貞厲測曰內常微女不正也王本作常內

日常其德三歲不食測曰日常其德君道明

也三為自如而當畫日常其德故免薄蝕之災君常其德故无狂借之各伊尹戒太甲作咸有一德次四月

易辟音壁宋曰辟君也此立秋之立也秋際夏天道之常

君之象也

稷測曰戴神墨體一形也王吳皆云稷与吳同墨式

微女貞厲測曰內常微女不正也王本作常內

日常其德三歲不食測曰日常其德君道明

也三為自如而當畫日常其德故免薄蝕之災君常其德故无狂借之各伊尹戒太甲作咸有一德次四月

不常或失之行測日月不常臣失行也

如字月有盈虧故曰不常行道也四為次五其從其橫天地

之常測曰其從其橫君臣常也

從即容切范曰天地之常得萬世不易之道

光謂五為中和常之盛也君臣之道相經緯也故曰其

次六得七而九孺撓其剛不

克其常測曰得七而九棄盛乘衰也

七陽之陽之衰也六過中而當夜弃盛乘衰也

次七泊泊往來

有常衰如克承貞測曰泊泊往來以正承非

也

次八常疾不疾咎成不詰測曰常疾不

疾不能自治也

八為禍中而當夜常道久而有敝者也故曰常疾夫疾者自知其疾則尚可治也若不知其疾而惡聞之則必不可治矣小人不

上九疾其疾巫蠱不失測曰疾其疾能自蠱也

王曰九居亢極而得位當書能疾其疾者也善於自斂則蠱巫治之不夫也蠱巫用賢者耳

光謂九為禍終而當書君子能思患而豫防之納忠求實以自輔倘故可解也

三三二方三州度

陰家火準節法者為之分寸也陰氣日躁陽

氣日舍躁躁舍舍各得其度

王曰舍止也

光謂躁陰進盛也舍謂陽退去也躁者益躁舍者益舍各守常度也

初甲度獨失測

日甲度獨失不能有成也

為思始而當夜小人在之度先已非失安能有成也商書曰若虞機張注

度則釋

次二澤不倉量中度測曰澤不倉乃能有

正也

次三小度差差大擲之階測曰小度

差差大度傾也

小宋陳吳本擲作擲王本作傾今從宋王本擲音賴

光謂擲毀裂也三為思終而當夜思不中度則車乖失矣故曰小度差差大擲之階皆言所失雖小所毀將大也

次四幹植利于城測曰幹植之利利經營

也

范王于作于今從宋陸本四為下祿而當書君子既得也其位常以法度為幹植則可以保衛其民有所營為矣

五幹不幹擲于營測曰幹不幹不能有營也

王曰失位當夜不能為首之主幹而非幹之材則必傾其所經營矣

光謂不度之人民无則焉猶幹之不幹將毀所經營不能安也

次六大度檢檢于天示象垂其范測曰

大度檢檢垂象自也

范與範同

王曰六居盛位度

度檢物則天之象而聖法於人也

光謂君子之立法度非取諸心也乃觀象於天以垂範於世故曰天示象易曰天垂象聖人則

次七不度規之鬼即言之測曰不度規

之明察笑也

音紫又即移切

王曰七居過滿失位當

云鬼警測云明察者幽明同笑故互文見義

光謂七為敗損而當夜小人驕溢不以法度自規鬼所毀笑將降之禍也明察

當畫君子之道永長樂易慎
終如首若一永道乃全也

二二三方三州 昆 昆戶衣切又如字陰家金 陰將離之

陽尚昆之昆道尚同 宋曰陰氣尚殺故離散万物陽

陰氣主殺將離万物陽 氣將藏故万物同歸也 王曰

昆于黑不可謂人也 宋曰白智也黑愚也 光謂黑

而當夜小人自同於垢濁 次二白黑非非三禽一角

同尾測曰三禽一角无害心也 菲敷尾切与斐同

黑非非分別明白之義三禽論三人一角同尾終始皆同无乖

異也 光謂非非白黑相雜兇角在首而拒闈者也尾射之終

也二為思中而當畫君子与人交廉而不刺濁而不汙非非然

群居而不乱一用者共禦侮也同尾者全其終也孔子曰君子

和而 次三昆于白失不黑無際一尾三角測

曰昆白不黑不相親也 范王本際皆作除 次四

鳥託巢于鼓人寄命于公測曰鳥託巢公无

貧也 范小宋本鼓作叢今從宋陸王本鼓古叢字 宋曰公

均也 光謂公者道大同无彼我也四為下祿而當畫

君子能推大同至公之心以待人則皆 次五穀失疏數

歸往而寄命焉故曰鳥託巢公无貧也 次五穀失疏數

眾蒼毀玉測曰穀失疏數奚足旬也 范小宋本

作穀不穀失疏數王本作穀不穀失疏數今從宋陸王本穀古穀

且當不得混同之道穀為眾輻所湊五既失道不能包容故曰

穀不穀也眾輻之輕積以成多必致毀王之患如眾口鑠金也

光謂穀之受輻疏數必均乃能運行五以小人而居盛位

位无至公之心好惡在私故譏隱並進而眾輻毀玉也 次六

昆于井市文車同軌測曰昆于井市同一倫

也 井市者人所聚也六為盛多而當畫君子道隆德

也 蓋四海會同書同文車同軌无有遠近混為一類也 次七

蓋偏不覆晏雨不救測曰蓋偏不覆德不均

也 覆敷救切下並同晏晚也晚而得雨則穉者昌而植者傷

矣七為敗損而當夜小人之德不能大同用心頗僻有愛

有惡如蓋之偏則物有不覆者 次八昆于危難乃覆

之安測曰危難之安素施仁也 八為禍中為耗為

然當日之畫君子素以昆同之道况愛容眾一 上九昆于死

視同仁故危難之際能庇覆共物使之就安 遺以醉切 王

弃寇遺測曰昆于死弃厥身也 曰弃身遺寇凶

之甚也 光謂為惡不同同歸于 亂九居禍極而當夜故有是象

太玄卷第四



太玄卷第五

三三一部一州減陽家水準損入減初一四十一分一陰氣息

陽氣消陰盛陽衰萬物以微王本作陰息陽消小

從宋陸初一善減不減冥測曰善減不減常自

沖也陸曰沖虛也 光謂一為思始而當書正帝自謙沖善減者

在冥味之中人莫次二心減自中以形于身測曰心減

形身困諸中也宋陸本形作刑今從范王本人之進德修業

當夜志先減矣德業何從而益乎是其中先自困次三減其儀

利用光于階測曰減其儀欲自禁也三為下上為

居上則多驕盈思終則形於外護於儀兒矣減其儀者次四減

於艾賤其位測曰減於艾無以莅眾也范本文

從諸家文與同音范曰入治也光謂四為下祿而當夜

小人勤於為治無以臨眾則不能保其祿位矣故曰減於艾

賤於次五減黃首下承于上寧測曰減黃首臣道

丁也范本作減其黃首今從諸家 宋曰丁當也 王曰得位

上而獲安寧之福也光謂中和莫盛乎五故曰黃以陽當位

故曰臣次六幽闡積不減不施石測曰幽闡不施



澤不平也施失政切 范曰六為水故積幽 小宋曰大開

物乎施今乃不減不施其頑如石故曰澤不平也次七減其

疾損其郵厲不至測曰減其疾不至危也范曰

厲危也 王曰七居過滿危之道也而得位當書其能自減其

疾患損其憂戚則厲無從而至矣 光謂七為禍始而當書在

日損其疾使適有喜次八瀾連連減于生根測曰瀾

連之減生根毀也王本無下連字今從諸家劉音留各力

瀾不也連連不垂之兒汜古流字 光謂八為木為沈天為瘵

為剝落沈天秋冬之交也木之所以生者根也所以榮者滋液也

今滋液下流連連然減其資上九減終利用登于西山

生之根則何以復能盛榮乎

臨于大川測曰減終之登誠可為也范曰在西

西山金生水故曰大川 光謂物極則反故減終必增登山臨

川以高臨下也西者物之成也夫登高臨下鮮有不危以減慶之

故可也

三三一部一州陰陰家火準否陳音欽又音琴小宋吳皆巨

塞陰不之化陽不之施萬物各陰凡陽施其精陰

生處暑之氣陰不化陽不施萬物各閉塞之時也 初一陰不予丈夫婦處測曰

陰不予人所違也子與同 王曰陰閉而不與物接夫

始而當夜處乎窮下君子思道將以及人今乃陰而不與

丈夫而婦處也夫孤立无親則人皆違而去之故曰人所違

也次二唵于血資乾骨測曰唵于血臞自肥也

范本臞作嘍呼縛切諸本皆作臞小宋音具吳音衢今從之王曰唵其血以資乾骨懼於臞瘠思以自肥光謂二為思中而當畫能蓄其德以美其身者次三貌不交口嘒嘒唵无也太李曰富潤屋德潤身

辭測曰貌不交人道微也范王本无口字今從二宋陸本嘒去更切嘒魚記切

曰嘒嘒有聲而无聲也王曰人道殆至其微絕也光謂二為思終又為成意思慮既成則言貌可以接人矣而家性為唵當日之夜尚閉塞而不交則人道幾次四唵其穀不振不乎絕矣易節之九二曰不出門庭凶次四唵其穀不振不

俗學老及族測曰唵其穀不得相希也關次五不中不督腐蠹之查測曰不中不督其唵

非也小宋曰祿以待賢廉粟紅流腐蠹猶當其唵非也光謂督亦中也君子積而能散可唵則唵可施則施五居

盛位而家性為唵當日之夜失其中道故腐蠹而猶吝嗇也次六泉原洋洋唵于丘

園測曰泉園之唵不可譏也宋陸王本譏作幾今從范

丘園以諭高也光謂六為盛多為極大蓄水於高待時而次七

唵于體黃肉毀測曰唵于體骨肉傷也王本黃

黃骨肉毀今從宋陸范本七為消為敗損而當夜黃中也骨

肉在中故曰黃肉夫氣血所以養軀也唵而不及於四軀骨肉

毀傷矣思澤所以綴親也唵而不及於九族則內外乖離矣次八唵遇禍禱以牛解

測曰唵遇禍大費當也范曰牛為大費王曰雖遇

解其凶光謂八為禍中故曰唵遇禍當日之書故曰上九唵禱以牛解不愛費以解禍其道當也故曰大費當也

不再孚乾脯測曰唵不再何可望也范曰孚信

九居唵極而當夜陰陽俱閉故不再光謂潤澤既竭而無望信乎肉乾而為脯矣言王澤竭而民物悴也

三三一方一州守陽家木陰守戶陽守門物莫相

干初一閉朋牖守元有測曰閉朋牖善持有也

王小宋本作閉朋牖守元有今從宋陸范本范曰朋黨類也

光謂易曰憧憧往來朋從爾思言心有所感則物以其類應之

牖者所以窺外也元始也樂記曰人生而靜天之性也感於物而動性之故也一為思始而當畫能閉外類之誘守其始有之

性者次二迷自守不如一之有測曰迷自守中

無所以也宋曰以用也无所用自守也王曰二守其迷一

當夜誘於外物迷而失其所守者也書曰惟民生厚因物有遷次三無喪無得往來默

默測曰無喪無得守厥故也三為進人為自如為

於內能守而勿失者也外物之往於我何喪外物之來於我

我何得默而成之不言而信也易曰无喪无得往來井井次

四象艮有守測曰象艮之守廉無愜也宋陸本

守作象艮自守小宋本作象艮有守今從范王本愜与怙切宋

日艮音狗陸曰愜禁禦也言象狗不能有所廉察禁禦也范

日象似也若狗也光謂自音狗當次五守中以和

要侯貞測曰守中以和侯之素也二宋陸本守

中以一和 王本要侯自作要侯之旨今皆從范本 范曰五為天子守中和之道諸侯之正主也 光謂素向也中和莫盛于五諸侯之所取正而歸向也

車索軻不接鄰也 王本不接鄰你交接鄰今從諸家軻而振切 小宋曰朝轆車輪之木也

禮諸侯比年小聘三年大聘相厲以禮此天子所以養諸侯兵不用而諸侯自為正之具也執守失貞不接鄰國車輪按軻以靡行圭璧生塵而不用 光謂家性

子之貞測曰群陽之守守自信也 王本羣陽不守守自信也 守作羣陽不

毀暑測曰曰無杵其守貧也 王曰曰而無杵守之而終無所用確率而不下

守之而終無所成 光謂其確率元米可春也天陰不雨無澤可與也白曰毀暑 關八為禍中為耗故有此象

與茶有守辭子盧首不殆測曰與茶有守故

愈新也 宋陸本經作有茶有守測你其茶其守今從范王小宋本茶音徒 宋曰愈猶勝也 范曰茶白也盧黑

也九西方故白 光謂茶芽秀也其色白九為禍終而當盡能悔其禍者也故思老成白首之人與守其故道而辭去黑首論言之士則國家不至於危殆也秦誓曰番番良士旅

力既愆我尚有之 仇勇夫射御不違我尚不欲

一三三方一州翕 陰家金準巽入翕次五十一十八分三十四秒

陸曰巽者入也翕亦入也 王曰翕合 陰來逆變陽往順也 光謂巽為雞故翕多飛鳥之象

化物退降集 二宋陸王本陽往順化作陽往以順今從范本宋曰陰來從下故以逆言之陽往從上故

以順言之 光謂陰升而害物 故曰逆陽降而育物故曰順 初一狂衝于冥翕其志

雖欲稍搖天不之茲測曰狂衝于冥天未與

也 宋陸本翕其志作以翕其志不字作下今從范本 范本稍搖作道選今從二宋陸王本稍遙與道選同 王曰茲古滋

字 光謂一為思始而當夜小人有不善之心狂蕩衝激於冥味之中翕斂其未形於外道選自縱釋之貌言雖欲縱釋其志天未滋長也

次二翕冥中射貞測曰翕冥中正子

也 王本正子作正弓今從諸家予與同二為思中而當畫

君子有善心亦翕斂於冥味之中如射之有志正已而發

發無不中故曰射貞正 次三翕食嘍嘍測曰翕食嘍

子猶言唯正與也 嘍楚夫切 范曰嘍嘍食疾貌 王曰嘍嘍

嘍利如舞也 嘍楚夫切 范曰嘍嘍食疾貌 王曰嘍嘍

謂三為成意而當夜上近於祿小人 次四翕其羽利用

見祿貪而務入无所不至之象也

舉測曰翕其羽朋友助也 四為下祿又為外他當日

士得朋友之助也 次五翕其腹辟穀測曰翕其腹非

所以譽也 范王小宋本翕其腹皆作辟金穀今從宋陸本

為腹而當日之夜但能翕其福祿以自與者故曰翕其腹

夫自與者人必奪之此乃辟去福祿之道也况今名何從而

得次六黃心鴻翼翕于天測曰黃心鴻翼利得

輔也 宋陸王本利作和今從范本六為中上故稱黃鴻鳥飛

庸為心輔之者眾如傳 次七翕繳惻惻測曰翕繳

側側被離害也繳音灼 范曰七為繩為射射用繩者繳之謂也 光謂七為禍階而當夜故

害也被離也次八擗其羣絕其羣殆測曰擗羣絕羣

危得遂也擗如揮同 蜀古縣切 王曰畫可以自危雖不至終凶終亦殆之甚小宋曰羣復車也羣罔也

光謂八為禍中而當畫故得免也上九擗其角維用抵族測曰擗

其角殄厥類也王本族作撲今從諸家抵音絕 范曰抵擊也 王曰擗其角以拒物物所同惡 光謂九為殄絕為禍極為猛為角而當夜禽禍不

已至其窮極猶欲用猛取勝故至於絕族也

三三二部一家聚陰家土準萃入此首次七日舍角宿陰

氣收聚陽不禁禦物相崇聚聚也初一鬼神以

無靈測曰鬼神無靈形不見也見賢遍切 王曰鬼神以无形為靈

陳曰聚者陰氣收聚万物衰落有形復於无形物歸其本本之

无者非靈而何夫精氣為物游魂為變聚則為物散則為形故

鬼神以无形為靈也光謂一次二燕聚嘻嘻測曰燕

聚嘻嘻樂溢也范本德作衍 小宋本作衍今從宋 陸王本二為思中為平人當夜相聚

真樂過則成德次三宗其高年羣鬼之門測曰宗其高

年鬼待苟也二宋陸王本年皆作辛今從 范本 范曰三為門 闕次四牽羊

示于叢杜執圭信其左股野測曰牽羊于叢

不足榮也范本作信辟其左股測曰不足榮也今從二宋 陸王本信與伸同羊中牲也依叢林而為社鬼

之微者也執圭重禮也拜當伸右股四當日之夜雖有福祿不

能用之如牽羊但示于叢社而已不足榮也執圭而拜乃伸其

左股不免於鄙野也次五鼎血之猶九宗之好乃後有孚

測曰鼎血之猶信王命也王曰猶與熈同 謂薪燎也 闕次六畏

其鬼尊其禮狂作昧淫云測曰畏鬼之狂過

其正也范本昧作昧今從二宋陸王本 王曰昧者目无所見也狂瞽而求淫祀亡則冥焉次七竦

萃于丘冢測曰竦萃丘冢禮不廢也王曰竦者七為高為禮又為禍始而當畫以

而聚於丘冢葬以禮之象也次八鳴鳩在林彼

衆禽測曰鳴鳩在林衆所唼也宋陸本唼作啖 王 本作吠今從范小

宋本唼於交切多聲也 王曰鳴鳩惡鳥聚中林必為衆禽所

謀也光謂八為禍中而當夜小人惡聲已著如鳴鳩所在之

聚而謀之林衆禽必上九垂涕累臯聚家之彙測曰垂涕

累臯臯時命絕也小宋曰臯類也 光謂九為禍極為於絕 如君子生有令德其死也哀趙文子成室

日歌於斯哭於斯聚國族於斯此之謂也三三二部一家積陰家水陰將大閉陽尚小開山

川藪澤萬物攸歸王曰山藪所以畜藏万物也 光謂 陰盛陽微故万物極陽之末盡皆歸

藏於山川藪澤委積其中也初一冥積否作明基測曰冥積否

始而在惡也宋陸本作已而在惡范本无已而字今從王 本作始而在惡 王本基作資今從諸家否

音鄙范曰否不善也 光謂一為思始而當夜小人積惡於幽而取過於明故冥冥之惡乃所以為明罰之基也故曰作明基

次二積不用而至于大用君子介心測曰積

不用不可規度也 度待洛切 范曰介大也宋曰積父

光謂二為思中而當晝君子積善於中困於下位其才德不為時用然積之不已其用必大君子廣大其德心而已不及汲於

求用 次三積石不食費其勞力測曰積石不食

無可獲也 三為思上而當夜費心於用勞力於非務如積石之不可食雖勤而無用也 次四

君子積善至于車耳測曰君子積善至于蕃

也 小宋本至于蕃作至于大蕃今從諸家 王曰蕃謂蕃庶附表切 小宋曰蕃車耳也數素切 光謂車耳兩輪也至于

車耳言其盈也 次五截不滿盜不贏測曰截滿盜

贏還自損也 王本截作減今從諸家截浪切五居尊位受盛福不務德施而蓄積元已適足為盜之

盈利也秦積教倉為楚漢之資隋 次六大滿碩施得

人無亢測曰大滿碩施人所來也 王本亢作方今從諸家施式或

切王曰六居盛位得時當晝所積大滿而能大施以濟於物故得人皆歸之其道无窮也 光謂財散則人聚故得人也元敵

也詩云无競惟人 次七魁而顏而玉帛班而決欲

招寇測曰魁而顏而盜之招也 范本招作收王本

魁者言其首出也顏者言其顯著也班布也七為禍始而當夜積畜不已首出顯著王帛布列錐可以窮一時之欲而不知盜

乘其次八積善辰禍維先之罪測曰積善辰

禍非已辜也 小宋本辰作展今從諸家辰時也積不善之

遭時之禍蓋其 上九小人積非至于苗裔測曰

小人積非禍所融也 王本苗作止小宋本作苗音迪今

者乃至苗裔之家 光謂積非之極遇禍之窮禍所委積故延及苗裔也一本作苗家

三三三一家飾 陽家火準貫入飾次八三十六分一十五

言語 陰白陽黑分行厥職出入有飾 諸家厥作

陸本 宋曰陰氣出治於上故以白為飾陽氣入治於下故以黑為飾 陸曰陰時治西故言白陽退於北故言黑 王曰白

為見黑為隱白黑 初一言不言不以言測曰言不

言默而信也 王本贊辭止云言不以言今從諸家一為思始而當晝君子內守其至誠沉潜淵默以不

言為言所以然者不言而信故也孔 次二無質飾先文

後失服測曰無質先文失自也 王本自作直今從諸家 王曰元其

本質欲以求飾雖先以文采後必失其所服 光謂二為思中而當夜小人內无誠實徒事內飾其始則文采信美矣終則失

其正服也服以論 次三吐黃舌拊黃聿利見哲人

測曰舌聿之利利見知人也 宋陸范本吐黃舌皆作

宋陸本拊作拊今從范王小宋本拊渠廉切知与智同拊執也聿聿也君子發言著畫不失中道惟智者能知之愚者不足語

也法言曰言心也書心書也
也書畫形君子小人見矣

次四利舌哇哇商人之貞
測曰哇哇之貞利于商也

宋陸本止作舌哇哇今
小宋本作利口哇哇今
從王本哇鳥佳切 王曰文飾虛辭以求銜鬻故為商人之
貞而非君子之正道也 光謂四為富而當夜故有商人之

象次五下言如水實以天牝測曰下言之水能

自冲也
王本牝作比今從諸家 小宋曰剛處於中能自虛
懷聽其謙讓從諫如流何有不納 光謂牝谷也
天牝謂海也五居尊位而當書能自下以納人言如此則人爭
以善道告之如流之實海也海自下而百川赴之故能成其大
君自下而眾善歸 次六言無追如抑亦飛如大人
之故能成其聖

震風測曰言無追如抑亦揚也
大人謂在貴位之
人六過中而當夜

失言者也一言之失驕不及古故曰言无追如清之而愈濁者
口也雖欲抑之已飛揚矣故曰抑亦飛如况夫威福在已後口
一言疾如風震為 次七不丁言時微于辭見上疑
物休戚可不慎乎

測曰不丁言時何可章也
小宋本无不字今從諸家
見賢遍切 范曰丁當也
風切而已不可章灼 光謂七為禍始而當書君子事暴君非
可以直言之時故微辭風切而已苟為章見則上必疑之孔子
曰君子信而後諫未
信則以為誇已也

次八蝮鳴鳴血出其口測曰蝮

鳴鳴口自傷也
蝮與蝮同音顯 王曰蝮善鳴之蟲
也 光謂蝮鳴猶諱也八為禍中而
當夜君不受諫臣強以言聒之不辱則刑矣如蝮
之鳴鳴不已雖復血出其口誰則聽之徒自傷矣

上九白舌

于于屈于根君子否信測曰白舌于于誠可

當夜君不受諫臣強以言聒之不辱則刑矣如蝮
之鳴鳴不已雖復血出其口誰則聽之徒自傷矣

當夜君不受諫臣強以言聒之不辱則刑矣如蝮
之鳴鳴不已雖復血出其口誰則聽之徒自傷矣

當夜君不受諫臣強以言聒之不辱則刑矣如蝮
之鳴鳴不已雖復血出其口誰則聽之徒自傷矣

當夜君不受諫臣強以言聒之不辱則刑矣如蝮
之鳴鳴不已雖復血出其口誰則聽之徒自傷矣

當夜君不受諫臣強以言聒之不辱則刑矣如蝮
之鳴鳴不已雖復血出其口誰則聽之徒自傷矣

長也
宋陸本測白舌于于作信舌不白王本于于作于測曰
言不信也小宋本作白舌不白于屈于根今皆從范本
否与不同方九切于于屈兒九為禍極而當書君子居无道之世
言不見信正當屈舌緘口而已此誠可久長之道勿病不能耳易
曰有言不信
尚口乃窮

二三三方一州疑
陰家木亦準音彼飾此疑矣入疑次四日舍
二三部二家疑 九二宋陸王皆以為象巽范以為象震皆非
也

陰陽相磳物咸彫離若是若非
物相切磨稱磳
宋曰
是時陰陽相劇分數均晝夜等 陸曰彫傷也離散也陰卑而
主陽尊而廢故若是非疑之也 光謂以氣運言之若陰是
而陽非以物情言之若
陽是而陰非故疑也

初一疑惘惘失自夫測曰不

正之疑何可定也
諸家 范本不正之疑作疑惘失自今
小宋本惘作虛次反惘惘失也今從

從諸家惘音回 范曰夫直也 王曰惘惘昏亂兒 光謂次二
一為思始而當夜小人心不正直多疑決終无所定也

疑自反乎不遠測曰疑自反反清靜也
思中
為反復而當書君子有疑則當屏去利欲平除愛憎清靜其
心自反於身義則行之不義則捨之以此夫疑夫何遠之有

三疑彊昭受茲閑閑于其心祖測曰疑彊昭中

心冥也
范本強作彊今從宋陸作強其兩切王曰疑而強
昭暗而強明宜其受此閑憂於心祖本也 光
謂三為成意而當夜故有是象孔子曰知之為
知之不知為不知是知也曲禮曰疑事毋質

次四疑考

舊遇貞孚測曰疑考舊先問也
王曰心有疑而
舊考舊典以明之
則疑必釋矣 光謂四為外他為條暢而當書故有是象舊
典舊人皆可問也問而遇正信斯可從矣孔子曰疑思問

則疑必釋矣 光謂四為外他為條暢而當書故有是象舊
典舊人皆可問也問而遇正信斯可從矣孔子曰疑思問

則疑必釋矣 光謂四為外他為條暢而當書故有是象舊
典舊人皆可問也問而遇正信斯可從矣孔子曰疑思問

則疑必釋矣 光謂四為外他為條暢而當書故有是象舊
典舊人皆可問也問而遇正信斯可從矣孔子曰疑思問

則疑必釋矣 光謂四為外他為條暢而當書故有是象舊
典舊人皆可問也問而遇正信斯可從矣孔子曰疑思問

則疑必釋矣 光謂四為外他為條暢而當書故有是象舊
典舊人皆可問也問而遇正信斯可從矣孔子曰疑思問

則疑必釋矣 光謂四為外他為條暢而當書故有是象舊
典舊人皆可問也問而遇正信斯可從矣孔子曰疑思問

今從諸家王曰七居過滿之地然得位當書是能因時而
白視其瑕戒其未萌則咎悔不生故終以无穢也光謂
七為禍始而當次八翡翠翠于飛離其翼狐鼯之
書故能如是

毛躬之賊測曰翡翠翠狐鼯好作咎也鼯都聊切

曰各以文毛之用遂致殺身之禍小宋曰罔離其翼也光
謂八為禍中而當夜外觀之美適為身災故曰好作咎也
孟子謂盆成括少有才未聞君子之大道則足以殺其身而已矣

上九日沒其光普于

東方用視厥始測曰日沒晉東終顧始也范曰
白色也小宋曰日之將沒貴在東方光謂九居視之終而
當書君子修德立功慎終如始如日之將沒反照東方易曰
視履考祥其旋元吉

三三二方二州沈陰家水亦準觀沈下視陰懷于陽陽

懷于陰志在玄宮宋曰懷思也陰陽別行矣咸在

宮初沈耳于闈不聞自測曰沈耳于闈失德

體也范曰一為耳耳在水中故沈也光謂一為下下而當

正道君子垂旒充夜小人好沈耳于闈潛聽以下人之隱私不聞君子之

耳而物无隱情次二沈視自見賢於眇之眇測曰

沈視之見得正美也范曰二為目而在沈家故沈視也

光謂二為思中而當書沈視於身自見善惡得其正美賢於
小人不能自光省而旁窺定人之是非如眇目之人已則不
明而好邪視也故次三沈于美失自美測曰沈于
日賢於眇之眇

美作龍尊首也范曰禾直也光謂三為思上而當夜

子日五音令人耳聾耳五色令人目眩謂所聞見皆不得其正如龍尊首次四宛雛沈視食

苦貞測曰宛雛沈視擇食方也小宋本宛作宛今

鳳屬光謂四為下祿始當書君子擇祿而食守苦節循正
道如鳳下視四方有適之因非竹實不食必擇可食之方然
後集次五離鷹高翔沈其腹好媼惡粥測曰

離鷹高翔在府肉糧也二宋陸本媼作媼今從范王本

媼婦不銷弃病与育同好惡讀如字五處尊位而當夜外望高
而志越卑如離鷹擊鳥其飛翔非不高下視府鷹志在攫之以
實其腹始若善而終於次六見粟如粲明利以正于
惡故曰好孕惡育也

王測曰見粟如粲其道明也范王本粟作粟今

諸家闕次七離如婁如赤肉鳴梟厲測曰

離婁赤肉食不蔽也七色赤用明類為羽又七為夫

向取之乃得惡鳥不擇祿而食危之道也次八盼得其藥利征測曰盼得

其藥利征邁也范小宋本利征作征利今從宋陸王

上九血如剛沈于頽前尸後喪測曰血剛沈頽

終以貪敗也宋陸本血如剛沈于頽作如血如剛沈于之

血如剛沈於頽今從范本王曰危亡之道相繼而至故前尸後
喪光謂血猶膏澤也剛當作剛沈有漁利之象九為禍極為

盡散為類利不已後民膏澤聚如周

陵至于沈毅不知已故危亡相繼也

二二二方二州內陽家火車歸婦八內次三十三分二十二

射陰去其內而在乎外陽去其外而在乎內

物之既盡也初一謹于娶執初自後寧測曰

謹于娶執始女目也范王本治女政作始女貞今從宋

二邪其內主迂彼黃牀測曰邪其內主遠乎

寧也范本乎作乃今從宋陸王本范曰內主謂

儀而悲坎我西階測曰爾儀而悲代母情也

范曰坎憂也親迎之道婦升西階有代親之義故悲也王曰

儀匹也小宋引昏義曰厥明舅姑共饗婦以一獻之禮奠酬

降自階階以著代也次四好小好危喪其緼袍厲

測曰好小好危不足榮也范本緼作蘊王本袍作

次五龍下于泥君子利用取駉適庸夷測曰

龍下于泥陽下陰也王本庸作庸今從諸家取與娶

迎之義也光謂親迎之禮婿御輪三問次六黃昏于飛

內其羽雖欲蒲宮不見其女測曰黃昏內羽

不能自禁也王曰六居盛滿而失位當夜垂於居內之

其內也雖欲滿宮欲無窮也不見其其次七枯垣生葉乃

頭內其稚婦有測曰枯垣生葉物慶類也王本

秀今從諸家范小宋本物作勿今從宋陸王本確胡竟切范

曰白而不純謂之確光謂七為禍始而當重衰而復興者

也有富有也物慶類者物情喜得其類也次八內不克婦

荒家及國涉深不測測曰內不克婦國之孽

也范本不測作不可測今上九雨降于地不得止不

得過測曰雨降于地澤節也關

三三三方二州去陰家本準无妄漢儒解无妄為无所復

測曰非所望也是揚子望故揚子以去準之三測曰妄行也四

兼取二義以為首也陽去其陰陰去其陽物

咸個倡個張留切倡音昌宋曰倡音如兩服上襄謂是

倡狂而離散也初一去此靈淵舍彼枯園測曰去

此靈淵不以謙將也范曰一為水最在不故曰靈淵去

猶高上也光謂園木之枯必地高而無潤澤也一為次

二去彼枯園舍下靈淵測曰舍下靈淵謙道

光也二為思中而當畫君子次三高其正之堂

有露測曰高步有露妄行也范小宋本妄行

妄行今從宋陸本露沾人衣禍辱之象也三為成

去于子父去于臣主測曰去于子父非所望

也 范本作去于父子今從二宋陸王本王曰四既得位當盡

庭有塵測曰撻衣有塵亦可懼也小宋曰撻音

次六躬去于成天遺厥名測曰躬去于成攘

謂撻衣而行庭有荆棘也塵鹿遊庭亡國之墟也五情恐

不居也二宋陸本成作城今從范王本攘古讓字遺以

遺其次七去其德自三死不令測曰去其德貞

終死醜也范曰令善也王曰七居過滿而又失位當夜乖

以動動有德測曰月弦火縣恐見咎也幾居

又音祈縣古懸字 范曰月高弦二十日之餘也火謂大火

宜靜不上九求我不得自我西北測曰求我不

宜動也

火之幾懸歲持晚也八者老疾之位居年為八十如月動

而益晦火日以流退致仕懸車遺法後生不可妄動以有

德也 光謂火中寒暑乃退八為耗為剝落如人衰老則

集注太玄 卷五

得安可久也小宋引玄圖曰生陽莫如子西北則子美

居去之極而當夜已去矣故求之不得

三二部一家晦陽家金準明夷入陰登于陽陽降

于陰物咸喪明喪息浪切王曰万物持陽

冥獨見幽貞測曰同冥獨見中獨照也范王

作昭今從二宋陸本 王曰慶冥晦之時而得位當晝故

不見道也否方久切與不同 王曰冥晦而又失位當

晝故能獨見幽貞 次二盲征否測曰盲征否明

測曰陰行陽從事大外也范王本大作必今

四晦其類失金價測曰晦其類法度廢也范

四金也而在其行處晦之世故曰晦其類也 光謂法度

日正中月正隆君子自晦不入窮測曰日中

月隆明恐挫也王曰五為正而又得位當晝日中月滿

息屈伸之義理 次六玄鳥維愁明降于幽測曰

則其道不窮

五五

玄鳥維愁將下昧也

王曰玄鳥知時之鳥六居盛滿而又失位當夜去明向幽

之象也 小宋曰玄鳥乙也 光謂六為廓天涉於秋初故有是象

次七明提明或遵

之行測曰明提明德將遵行也

二宋陸本明作明息井切義與

省同或作省 小宋音眇云一目盲也 宋陸本提作提與 黎切諸家贊辭皆无德字 范本作明提明德因測而誤也 范云明目不明也意与眇同今從王本 王本測无遵字今 從諸家王曰明古宵字七得位當晝是於宵夜之中提明 自照或遵之行斯不失其道提明謂燭之類 光謂七為 消為敗損有夜之象而當晝之晝故曰提明也 德謂明德 之人也昏晦之世有明德者將之衆 次八視非其真 之所從如夜得燭衆之所遵行也 次八視非其真 夷其右目滅國喪家測曰視非夷目國以喪

也 諸本真皆作直今從宋陸本諸家測皆云視直夷目 今從范本 范曰夷傷也 光謂八為疾疾為耗而

有是象 上九晦冥冥利于不明之貞測曰晦冥

之利不得獨明也 宋陸王本晦冥之利作晦在上小宋 本作晦冥冥今從范本九為晦極而

當晝君子用晦為正則如是可矣易曰內難而 能正其志箕子以之又曰箕子之明夷利貞

太玄卷第五

太玄卷第六

三三 三方二州 二部二家 曹

曹古夢字又莫登切 陰家土亦準明 夷入曹次六三十一分一十三秒霜降

氣應次八日舍心晦外闇曹內昏也或曰晦二盲征否非內昏 耶曹二明腹睽天非內闇耶曰惟有不恒其德節有不節若又

与卦反者也音反 陰征南陽征北物失明貞其不 晦也明反曹也 吳本征作延云古征字也王本作近誤也王

曹曹 腹睽天不覩其眡測曰曹腹睽天無能見也

范本曹腹明腹皆作腹眡今從二宋陸王本睽失內切眡章 忍切又音真范曰睽窺也 王曰睽暫視也失位當夜心腹昏 曹暫視於天豈能知其疆眡哉光謂天至大 而難知者也一為思始而當夜故有是象 次二明腹睽

天覩其根測曰明腹睽天中獨爛也 范曰二為 爛明也 王曰得位當晝以明達之腹仰視於天必 究其根本矣 光謂二為思中而當晝故有是象 次三師

或道射豚其導測曰師或道射無以辨也 王 本 導作導今從宋陸范本 王小宋本豚作遜蓋古字通用導之 尹切 范曰師暫者也豚遜也導射的也光謂三思之崇也為 進人為股肱而當夜譬如暫師而教導 人射必遠其導不眩中矣豚猶遠也 次四鑿自不迷

于人攸資測曰鑿自不迷誠可信也 范曰四金 鑿之正者猶為不迷况得賢者與為治乎資取也 王曰得位 當晝則是能正其鑿无所迷非獨自正於己亦為人之所資資 取其明也 次五倍明假光觸蒙昏測曰倍明假光

明也 次五倍明假光觸蒙昏測曰倍明假光

明也

明也

明也

人所叛也宋陸本作人所叛也今從王本王曰反古反字五當

盛位而處陰富夜迷而不復故有背明之象次六管管之離不宜焚且姬

測曰管管之離中不眩也王本宜作月云古肯字今

姬作妮小宋本且妮作其妮云城居宜切細腰美婦也今從范

王本范本不眩字作愛愛小宋本作蔓蔓持少切雲物之零落

兒今從王本妮半委切妮乃果五果二切范曰妮小兒

曰六居陰位又當畫為普之王以正群迷者也普普之離自昏

而明焚小光有所眩惑妮弱也光謂自次七管管好明其

昏而明非盛強不能濟也故不宜焚且妮范本作著不

所惡測曰管管好之惡著不昧也可昧也王本

作者昧也今從二宋陸本次八昏辰利于月小自未有及星

測曰昏辰利月尚可願也范本作未及星王本作禾

曰以月繼日故猶可願也未有及星上九時蹉蹉不獲其嘉男子

折筭婦人易哥測曰不獲其嘉男死婦歎也王本并作算今從諸家王以

蹉為古嗟字哥為珣音加關二二三方二州窮陽家水準困入陰氣塞宇陽亡其

所萬物窮遽小宋本陰氣作群陰王小宋本窮遽作初

一窮其窮而民好中測曰窮其窮情在中也

次二窮不窮而民不中測曰窮不窮詐可

隆也關次三窮思達測曰窮思達師在心也

王本師作思小宋本心作中今從宋陸范本三為成意為進人

甲而學之者也能其心則元不達矣師何遠哉故曰師在心

次四土不和木科楮測曰土不和病乎民也

楮徒和切王曰科楮木病也光謂四為下祿而當夜小人

得位困民以自奉民困則國危譬猶土瘠則木病矣有子曰百

姓不足君孰與足次五美無糝其腹坎坎不失其範測

曰食不糝猶不失正也范本贊測皆云美无糝今從

日得位居中為窮之主不失處窮之宜美无糝其腹坎坎然空

乏然猶不失賢聖之範處窮之美莫過是焉陳曰糝碎米也

次六山無角水無鱗困犯身測曰山無角困

百姓也焚山而獵涸澤而魚所獲雖多後无繼也次七正

其足蹠于狴獄三歲見錄測曰正其足險得

平也狴音弊王曰蹠与跌同得位當畫正足遇跌時之窮

小宋曰蹠音帶蹠也光謂狴次八涉于霜雪擊項

于鄰測曰擊項于鄰亦不足生也宋陸本項作

小宋本鄰与膝同王曰失位而當夜不能自正其上九破

壁毀圭曰竈生毒天禍以他測曰破壁毀圭

逢不幸也范本龜作龜音猛今從二宋陸王本龜烏媯切

不免於患破壁主失其所也曰龜生龜无所復食也天禍以他者各非他作也 光謂破壁毀主其人可珍而遭時不幸也禍之極窮之至故有是象

二二 三方二州 割陰家大 陰氣割物陽刑縣殺

七日幾絕 宋陸本形作刑今從范王小宋本小宋陰氣傷万物陽形消故縣而不用為陰

初一割其耳目及其

心腹厲測曰割其耳目中無外也 王本中无外

從諸家耳目所以輔衛心腹耳目割則心腹危矣一 六二

割其眈贅利以無穢測曰割其眈贅惡不得

大也 肱音尤贅之芮切 王曰眈贅身之惡也割而去之无

使滋大 復滋大也 光謂二為思中而當畫君子自攻其惡不

者也 次三割鼻食口喪其息主測曰割鼻喪

主損無榮也 虞本食作飽今從陸范王本 范曰鼻者氣

其口 次四宰割平平測曰宰割平平能有成

也 王曰四居臣之盛而當畫宰制於物有均平 次五割其股

肱喪其服馬測曰割其股肱亡大臣也 宋陸本

王本作无今從范本 王曰五居君位而當夜无君之德是割

其股肱而以求理宜喪失所乘服矣 光謂服馬所以負軛而

夾轅任重致遠亦大臣 次六割之無創飽于四方測

之象也故曰亡大臣也

日割之無創道可分也 六居盛位而當畫分布其道

靡不充足而於 次七紫蜺商雲朋圍日其疾不割

測曰紫蜺商雲不知刊也 二宋陸本作不利刊也今

二宋陸本 商余律切 王曰紫蜺妖氣商雲日旁刺日之

氣光謂七為敗損而當夜如小人結黨以蔽惑其君為國之患

君不能割 次八割其毒蠱得我心疾測曰割其蠱

除之也 王小宋本蠱作毒今從宋陸范本 便滋邊切八

國所便也 為禍中而當畫能割除毒蠱得我心之所疾惡

者上九割肉取骨滅頂于血測曰割肉滅血

不能自全也 割剝之極民既困窮君亦

不能自全故曰滅頂于血也

二二 三方二州 止陽家本 陰大止物於上陽亦止

物於下上下俱止 小宋本作太陰今從諸家 宋曰謂

所而不 初一止于止內明無咎測曰止于止智

足明也 小宋本止于止內作止于內今從諸家一為思始而

止于可止之所則內明而无咎也易曰艮其止止其所也太學

曰知止而後能靜靜而後能安安而後能慮慮而後能得物有

本末事有終始知 次二車軻侯馬首止測曰車軻

侯不可以行也 范本測車軻侯作車軻馬止今從宋陸王

思中而當夜小人智不足以 次三關其門戶用止狂

燭理就止則可行則凶也

蠱測曰開其門戶禦不當也

王本禦作圍今從范本光謂蠱惑也禦亦止也三為戶又思之崇也又為成意而當畫君子三思而後行苟惑不當不可復掩故於成意之時必慎而後發也

四止于童木求其疏穀測曰止于童木其求

窮也

范本作求其窮今從宋陸本王曰童木謂元然无枝幹者疏穀謂草木之可食者光謂四為下祿而當夜小

柱及蓋穀貴中也

范本穀作穀今從二宋陸王本穀穀之中得其所止蓋之蓋蓋覆於車車運而蓋不運穀之均其疏數以漆群輻輳雖運而已常處中此皆以止為用者也五居中得位善於止道故取象焉光謂廬草舍之圓者必先植柱於中央以定之蓋有斗以受弓輪有轂以均輻人心所止允執厥

中此三故可貴也

坎坤還自震也

范本廉作廣今從諸家范宋本坎坤作坎坤今從宋陸本坎坤皆音可王曰

輪方必止軸廉必較以之進路必坎坎然振其車輿而不獲適矣光謂六為上祿為最多而當夜小人進不以道雖止於

得安也

次七車繫其僂馬攙其蹄止自測曰

宋陸本僂作僂范本作僂今從小宋本鄰作隣今從宋陸本僂音

車繫馬攙行可鄰也

測曰弓反馬很終不可以也

王本作弓善反馬善引善反馬善引善反惡弓反馬善很惡馬很范本很作恨今很從諸家餘從范本弼薄萌切宋曰絕弦破車故不可用也范曰弼弦也偃止也王曰弓之反戾不可以射馬之很惡不可以御而強用之必有絕弼破車之患終不可偃息而止矣光謂弓

雖善而好反馬雖善而性很終不可用况其惡者乎八為禍中

為剝落而當夜小人邪慢而不知止者也荀子曰弓調而後求

勁焉馬服而後求良焉士信

慤而後求知能焉此之謂也

上九折于株木較于砥

宋陸本砥作砥彼驗切小宋本

石止測曰折木較石君子所止也

宋陸本砥作砥彼驗切小宋本

則當止矣

一二三三方二州堅

陰家金律良入堅初一八分二十秒日

陸曰良為山石又為

木多節皆堅之貌

陰形胼冒陽喪其緒物競堅

小宋本形作兒冒作昌今從諸家胼部田切喪息浪切

疆

宋曰胼謂盛也緒業也謂是時陰氣壯盛陽喪其業无能為矣故万物依陰氣競為疆也

初一磐石固內不化

范曰胼固也王曰胼冒盛貌

貞測曰磐石固內不可化也

小宋本磐石作堅磐石

宋陸本貞作不貞王

范本光謂一為下人為思始而當夜小人頑愚心如磐石之

堅不可化而入於正

也孔子謂下愚不移

次二堅白玉形內化貞測曰

堅白玉形變可為也

宋陸本无化字小宋本形作狀

今從范王本二為思中而當

書君子心雖堅固潔白如玉之美然見善則迂有過則改內化日新以就於正易曰介如石不終日貞吉

次三堅不凌或泄其中測曰堅不凌不能持齊也

宋本凌作陵今從范王 小宋本 宋曰齊中也 范曰在於堅冰之月今不凌或恐陽氣泄於中也 光謂三為成意而當夜小人處心不堅善惡交戰二三其德有始无卒不能行无越思允執其中如水欲堅於外而愆陽泄其中終不能成也

四小蠶營營其翊翊不介在堅測曰小蠶

營營固其氏也 宋陸本營作榮无在字王本介作分 吳

謂又音弋今蠶從諸家營介從范本 宋曰氏本也 范曰蠶德也翊固也 王曰蠶達子也翊其房也 光謂蠶與帶通謂蜂房之帶也介大也蠶以諭德翊以諭固四為下祿而當書君子修德以保其位固不在大在勤德以固其本而已亦猶小蠶

營營將為房必先為其帶房次五翊大帶小虛測曰

不在大但帶堅則不墜矣 范曰固小德大則民衆躬固大

翊大帶小國空虛也 德小故民虛也 光謂中和莫

盛乎五而當夜小人享盛福而不能守國雖大而德薄如蠶房大而帶小其墜不久矣虛者言其外勢疆盛而中實无有也

次六載帶紗紗縣于九州測曰載帶之縣民

以康也 小宋本紗作絲音幽云微貌今從諸家載與織同

為極大而當書天子秉德之堅一人 次七堅顛觸家測

曰堅顛觸家不知所行也 顛頂也七為失志為敗損

而不知道如用其堅頂 次八個堅禍維用解蛛之貞

測曰個堅禍用直方也 個與怙同解蛛與解象同王

為禍中而當書恃其堅而犯禍者也然君子之志在於觸邪雖堅以蹈禍不失其正也 上九逢蠱焚其

胡喪于尸測曰逢蠱焚其胡所憑喪也 宋陸本作

今從范王 小宋本喪息浪切范曰尸主也 光謂胡當作胡九為禍極而當夜小人為惡之堅至於覆家如蠶自焚其房失其所主也易曰

鳥焚其巢

成 陽家水準既濟入 陰氣方清陽藏

於靈物濟成形 范本作陰氣方清小宋本作太陰方清

清寒也 光謂陽藏地中潛為 初一成若否其用不

已真測曰成若否所以不敗也 王曰處成之初得

不伐其功則其用不已而真契於道也 光謂一為思下而當

書君子之道闇然日彰真者隱而不見也 老子曰功成不居夫

以不去 次二成微改改未成而殆測曰成微

改改不能自遂也 王本改字止一今從諸家 王曰夫

不成且危殆也 光謂二為反復而當夜小人 次三成躍

以縮成飛不逐測曰成躍以縮成德壯也 王

事之既成已躍而進又縮而退知自戒懼則進而无咎 光謂

三為成意而當書君子臨事而懼躍縮未決所以然者以事之

既成則如鳥之飛不可復逐故進 次四將成矜敗測曰

退宜慎也易曰或躍在淵无咎

將成之矜成道病也

王曰失位當夜是將成而矜必敗其成成功之道惡其矜伐也

光謂四為下祿故將成也當夜故矜也

蔡丘之會齊侯震而矜之故叛者九國

次五中成獨督

小宋本作中能成今從諸家中和莫盛乎

大測曰中成獨督能處中也

五而當書王者功成獨運皇極以督四方德業光大者也

次六成魁瑣以成獲禍

諸家范本謹作讓今從二

測曰成之魁瑣不以謙也

宋陸王本 王曰六君盛滿而失位當夜雖為成之魁瑣而內懷瑣細之行必且墮其功而獲禍矣 光謂六為極大而當夜凡大功既成則人欲分功者多矣為其首者既尸其大必分其細以與人則衆无不悅若欲兼而有之則為衆所疾反因成功以獲禍矣

次七成闕補測曰成闕之補固難承也

宋陸本承作依今從范王本 范曰七為失志故闕也君子之道善於補德故有闕則補之 王曰成功之下難以承之當思補過之

次八時成不成天降亡旨測曰時成不

成獨失中也

王本七作止今從諸家 范曰八木也秋之成之失時之中故天降谷而失正也

上九成窮入于敗毀成君子不

成測曰成窮毀君子以終也

小宋本作小人毀成今從諸家九為不弊而當

書日中則昃月盈則食或窮而入于敗物理自然敗則毀其成矣君子知成之必毀也故常自抑損使不至于成以終其福祿也養由基去柳葉百步而射之百發而百中之一人立其旁曰善子不以善息少焉氣衰力倦弓撥矢鉤一發不中百發盡息蓋謂此類也

二二二三方三州

閩陰家火率壘壘范王讀為綴密之綴陳切與室同 陸曰壘者合也閩亦陰陽相闕闔也

初二園方机棍其內窾換測曰園方机棍內

相失也 机音兀棍音鼻窾音款 范曰水在火家更相克而當夜其心不合 次二閩無問測曰無問之闕一

其二也

范曰二火合會闕密如一 光謂二為思中而當畫其合無問二如一也易曰二人同心其利斷金

次三龍襲非其穴光三于室測曰龍襲非穴

失其常也 王小宋本无龍字今從宋 陸范本 王曰襲入也闕

鼻利美貞測曰滅鼻之旨沒所芳也

宋陸本 方也 范小宋本作沒所芳也今從王本闕準噬嗑故有食象四為福始而當畫飲食之來先竟臭芳見得思義不可失

次五齧骨折齒滿年測曰齧骨折齒大貧

利也 五為福中而當夜小人貪利以自傷者也易曰噬腊肉遇毒

其膏滑測曰飲汗吭道足嗜也

王本吭作吃 王本吭作吃 吭道足嗜也 宋本汗作

次七闕其差前合後離測

從宋陸范本范曰汗潤澤也潤澤多吭吭然也 光謂六為

盛多為極大君子所嗜者 道雖多取而无害者也

曰闕其差其合離也七為消為敗損而當夜故闕密

次八輔其折虛其缺其人暉且偈測曰輔折

虛缺猶可善也宋陸本虛作虛今從范王本陳音

其瑕故虛其缺也王曰能補助其折虛藏其缺小宋曰

上九陰陽啓化其變赤白測曰陰赤陽白極

則反也范本測作陰陽啓化極則反也王本作陰陽赤白

陽極作法也今從宋陸本作五禾切王曰皆古化字吳曰

而開通化生万物光謂闕者陰陽閉塞不通之象物極則反故復變

三三方三州失陽家本準大過入失次四二陰大作賊

陽不能得物陷不測宋曰謂是時陽為賊陰所初一

刺虛滅刃測曰刺虛滅刃深自幾也幾者動之

見者也一者思之微也生神莫先乎一而當書君子維或

有失能深思遠慮自其幾微而正之不形於外如以刀刺

虛雖復滅刃終次二藐德靈微失測曰藐德之失

不知畏微也宋陸范本微作微今從王本藐音眇藐猶

其心祖測曰卒而從而能自改也王曰卒終也從順

三居失之時得位當晝是能終順大道卹憂過失而加以以

測曰信過不食失祿正也范本作失正祿也今從宋

而失位當夜不能自正其失則是信其過差之行而不食焉

至干側匿謂終日也終日不食必且喪其身矣食又論祿故

測五言之小宋曰日斜為側日沒為匿次五黃兒以中

蕃君子以之洗于德測曰黃兒以中過以洗

也兒五稽切范曰黃兒謂年老有黃髮兒齒之微也宋曰

測曰滿倉蕪田不能脩本也范曰不能修德而據

也穢其食實困根本基不固失其甚也光謂六為上祿為盛

也次七疾則藥巫則酌測曰疾藥巫酌禍可轉

也范曰巫以謝闕除疾藥酌以福之也光謂次八鳴鳴于

辰牝角魚木測曰雌鳴于辰厥正反也范曰牝

尸尚不遠也范曰君子之道執行於世雖沒猶存不以年

也王曰先賢垂戒勸之深死而後改猶謂之不遠光謂生

時之失死告子孫而改之猶未遠也楚共王臨薨告令月進

笈蘇而逐申侯劉向曰於以開後嗣竟來世猶愈於沒身不寤者也貨字書无之申侯楚文王之臣新序誤也

三二部一家劇陰家金亦準大過王曰劇極也過差

也之象陰窮大泣於陽無介侶離之劇泣作位范

本无於字玉本介作分范本偁作僑小宋作僭音仍惹也

今從宋陸本偁音僑宋曰泣於陽使陽泣也謂是時陰

氣極大陵弱於陽使其泣无復有繼介之功於万物也

謂偁古僑字僑類也凡物得陽而生者皆陽之類也今陰既

窮大用事凡陽之類皆遭離其劇禍者也初一骨累其肉幽測曰骨累

其肉賊內行也宋陸范本皆作骨累其肉內繼今從

而當夜禍亂之本自其肉生如骨次二血出之蝕凶貞

測曰血出之蝕君子內傷也范本作君子傷之今

次三酒作失德鬼瞰其室測曰酒作失德不

能將也范本作將作持今從諸家次四食于劇父

母來餒若測曰食劇以若為順祿也范小宋

今從宋陸王本餒音後為于偽切范曰餒執食也若順也

光謂四為下祿而當晝君子仕於亂世求祿以食其親不夫

於順者也次五出野見虛有虎牧豬攘絳與禰測

日出野見虛無所措足也王本虎作唐今從諸家

綉與袴同禰音儒短衣也王曰出于田野而見丘墟光

謂五為中福而當夜小人乘亂世而居成位務為貪慕以

殘民如虎牧豬然民次六四國滿斯宅測曰四國滿

无所措其手足者也斯求安宅也次七庶而丰而戴禍顏而測

曰庶而丰而戴禍較也范本丰作半王本作牛小

普表功丰數容功次八餅累于緇貞頽測曰累

較音角義關諸家編餘律切于餅厥職迫也諸家編餘律切

水群飛弊于天杭測曰海水群飛終不可語

也范本弊作蔽王小宋本語作落今從二

宋陸本王本天作大今從諸家關三二部二家

無端莫見其根宋曰謂陰成功於是將大順時婦之

根源於陽其事渾沌无有端際莫能見其初一黃靈幽貞馴測曰黃靈幽貞順以正

也土家故黃生神故靈下下故繼當畫故次二媪其膏

也貞思慮之始具此四德順而能正者也女子之勞不靜三命測曰媪膏之亡不能

清淨也宋陸本媪作緇小宋本作媪音駕云美好也今

潤澤也范曰膏次三牝貞常慈衛其根測曰牝貞

常慈不忘本也易曰恒其德貞婦人吉坤為母三性

常慈言常慈乃婦人之正道也三為木為次四徇其勞

思上為成意為自如能不忘其本者也

集注太玄 卷六

六三

不如五之豪測曰徇其勞伐善也小宋本作不

今從諸家 王曰德兼千人為豪 光謂四為下祿其位當

夜小人事君則伐其功不如五之靈囊大包不自盛也

次五靈囊大包其德珍黃測曰黃囊大包

不敢自盛也王本靈作虛今從諸家小宋本靈囊作

靈括巨囊今從諸家 王曰珍者為物

所貴黃者得中之義 光謂五為囊為包地之為物合洪

光大故曰靈囊大包五居盛位而當書君子為臣位高而

不驕功大而不伐故有是次六囊失括泚珍器測曰

象故坤六五曰黃裳元吉囊失括臣口溢也小宋本囊作紫今從諸家六為穴

以從王事如囊之失結而泚次七方堅犯順利臣貞測

珍器也易曰且不密則失身

日方堅犯順守正節也七離各而犯當當書君子事

以堅雖有犯而无隱而不失次八馴非其正不保厥

其順得為臣之正道故利也命測曰馴非其正無所統一也八為疾疾為耗為

事上左右前卻是非可否惟君是上九馴義忘生賴

順不能守道執一故不保其命也于天貞測曰馴義忘生受命必也九禍之窮也而

盡節有死无貳順義忘

生所賴者天之正命耳

二二三方三州將陰家水準未濟入將次八日次星紀大雪

二二部三家將氣應斗柄建子律中黃鍾陸曰將者陰

信將復始之乎下王本始作如今從諸家 宋曰謂是

始之於初一將造邪元厲測曰將造邪危作主

下也也范曰厲危也元始也 王曰居將之初而失位當夜將造

於邪者也以危為本故去作主 光謂一為思始而當夜

故有次二將無疵元粹測曰將無疵易為後也

是象次三鑪鈞否利用止測曰鑪鈞否化

范曰粹純也 王曰得位當書將寡其過故曰將无疵也二之

本質純粹故去元粹始而无疵後必易繼也 光謂二為思中

而當書故次三鑪鈞否利用止測曰鑪鈞否化

有是象內傷也宋陸測作鈞不化內傷也今從范王本 范曰治為

利在速止也將道益盛而失位當夜將而不以理者也次四將

光謂否音鄙不善也三為成意而當夜故有是象

飛得羽利以登于天測曰將飛得羽其輔疆

也 四為下祿為外它而當書君子得次五大爵將飛

位人復輔之如將飛而得羽也拔其翮毛羽雖眾不得適測曰大雀拔翮不

足賴也王曰五居盛位當為首主而失位當夜垂於其宜

所往哉 光謂晉平公曰吾食客三千餘人尚可謂不好士

乎故景曰鴻鵠冲天所持者六翮耳夫腹下之毛豈背上之毛

增去一把飛不為高下不知君之次六日失烈烈君子

將衰降測曰日失烈烈自光大也宋陸本衰降報

宋本小宋本失作吳今從諸家 范曰降下也五為日中故

光謂失与昧同徒結切六為上福然過中而當畫雖有次
烈烈之盛君子知其將衰能自降抑故不失其光大也

七跌舡跋車其害不遐測曰跌舡跋車不遠

害也王本舡作舡選作遠今從宋陸本跋古穴切跋蒲撥
切范曰七為失志舡車載治之具賢者亦治之具也
失志之主故蹋跌之弃治之具害自己招故不遠也
光謂七為禍始而當夜故有是象國之將敗先弃賢輔者也

次六小子在淵丈人播舡測曰丈人播舡濟溺

世也范曰小子謂百姓也在禍難中若在淵也丈人播
舡而濟之
光謂八為禍中而當畫故有是象

九紅蠶綠于枯桑其繭不黃測曰綠枯不

黃蠶蟲功敗也范本測綠枯不黃作綠于枯桑王本作枯
桑不黃今從宋陸本
范曰蚕之初生有

毛為老故曰紅王曰九居亢極而失位當夜无所復將紅蚕
蚕之病者而緣於枯桑則何由成其繭矣不黃謂不中用也

三三三一家難乃旦切陽家
隍氣方難水凝地并

陽弱於淵小宋本陰氣方難作太陰難今從諸家小宋
曰陰氣窮極陽信來復陰懼於陽大作陰難

初一難我冥冥測曰難我冥冥見未形也范
本

作未見形也今從二宋陸王本難者阻抑之象一思次二凍
之微也而當畫阻抑禍惡於未形之時夫何病哉

于冰瀆狂馬揣木測曰狂馬揣木妄生也

范本无于字揣作揣今次二中堅剛難于非常測
從二宋陸王本
關

日中堅剛終莫傾也王本傾作顧今從諸家三為成
意而當畫心能堅剛以阻抑非常

者次四卯破石般測曰卯破之般小人難也宋
王本難作難今從范小宋本般徒玩切
王曰當難之時失位
當夜不知難之道是故以卯破石則其般壞而不生也必矣

次五難無間雖大不勤測曰難無間中密

塞也王曰得位處中為難之主是能空塞其端而无間則
禍難无自入矣雖處大難之際不勞勤力而遂免焉

次六大車川川上較于山下觸于川測曰大

車川川上下較也宋陸王本川川作川川吳曰川古川
字范王小宋本上下較作上下較今
從宋陸本吳曰較古海切礙也較而振切
范曰川川重次
遲之負
王曰六居盛滿而失位當夜不得免難之宜也

七拔石於矜力没以引測曰拔石於矜乘時也

范本引作盡今從二宋陸王本矜之人切宋曰時謂畫也
范曰石以論難矜矜難致之負
王曰力没謂盡力而引將出於
難也勞而僅免以
得位當畫之故也

次八觸石决木維折角測曰觸

石决木非所治也王曰難道轉極而失位當夜无以
自免是觸石决木必遇折角之凶
光謂遇難當循理以免乃与
木石為敵非所以治難也

有犯測曰角觥觥終以直之也范本觥觥作觥
象范王本其有

犯作其有施小宋本有所施今從宋陸本觥觥与解象
同觥音觥觥直介切王曰觥難之極而得位當畫是以直
免禍若用其解象之角以直而終必有所施而不
至於咎悔也
光謂解象之角所犯必以直也

三三三一家勤陰家木
亦準蹇

太陰凍泛難創於外微

集注太玄 卷六

六五

太玄首測衝錯攤筮注卷第七



襄陵許 翰注

玄首都序

正文已在前 序不復重出

玄象渾天一陰一陽相抵而參三之也玄有三絃而中一陽乘一統生万物焉而方州部家皆有一有二有三是謂三位跡成曰陳其九九以數生者九營周流有虛設關以數生生而无已也贊上羣綱首辭也乃綜乎名繫也

玄姓

玄首

首文各散在經 下不復重出

易之分卦御歷爻直一日更六十卦而日周三百六十坎離震兌為之方伯用事分至之日又四時爻直一氣更四

卦而周二十四氣焉傳曰甲子卦氣起中孚六日八十分日之七此玄經之泰始也中孚統冬至初候所謂蚯蚓結者自中之初至周之三而復受之復統次候所謂靡角解者自周之四至頤之六而屯受之屯統末候所謂水泉動者自頤之七至閉上九而三卦之氣備矣又卦各有所歸入十分日之七參差相錯而成歲終卦以六十而統玄八十一首氣五涉入如此是以卦有重出蓋氣數流於天地之間有艱難系礙而未解或發揮噴注而不禦則卦亦象之為之仍累而相屬是以二十一首類自相若也說者不虛四時之卦而謂以應準離以疑準震以沈準允以勤準坎則亦不察於歷矣

玄測都序

正文已在前 序不復重出

一日一晝一夜通乎晝夜之道而知者日之神明也故則象焉晝則陽推五福以類外夜則陰幽六極以類降升降

相関是以首貞而測變通之一与六為北二与七為南經也三与八為東四与九為西緯也中五以極亦為之經六甲繫焉於其間而日逆乘之与斗相逢斗順故也斗正月以定四時而日一逢之三百有六旬有六日而成歲焉歲月日時无易而百穀成故玄測用世則又用明俊民用章家用平康矣

玄測 測文各散在諸贊下 不復重出 許解闕

玄衝

中則陽始應則陰生周復乎德迎逆乎刑磬 大戚遇小願閑孤而竈鄰

陽為德陰為刑德先艱而後易刑先利而後蹇 大戚而孤正未勝也小願而鄰利方生也

少微也大肥也戾内反廓外違也

内戚外孤而不能微之則傷微之乃能反觸天之道也遇竈而肥張而益虛則獨正弗勝而多故生之 諸家无也 字准宋 本有

上觸素又多故

多故必饒而曲成之是以文 至於繁素而直之者質勝也

干狂也禮方也射則來而逃則亡也

干而不諱進取之狂非礼方也而君子有時而干則以救世而已孟子所謂說大人則義之為狂者言也宋尚徐亡欲速上干生狂射美生曲記曰礼以地制自應至礼尽於王制矣而有弗勝則逃嘉遯是也礼文生於外違則強世

焉 諸家无也字宋有

羨私曲唐公而無欲差過也而常殺

由羨私曲動差而過由唐公而無欲守常而殺是以養心者戒焉唐大心也常則万世君臣之道魯倍君臣有道之頌曰自今以始歲其有君子有穀論孫子言常殺之應物以類格而歲有秋也札退已而公天下至於逃唐之難已往而君臣之方不變而後見札強世之功是謂以退為進以无私成其私

童寡有而度無乏

寡有額也无乏節也童利復過度善持穀

增始昌而永極長銳執一而昆大同達日益其

類減日損其彙交相從也嗛不通也更有畏

守不可攻也宋有也字又守上之侯也出翁也入從

散也而聚集也諸家有也字丁无進多謀積多財

狂簡扶婢羨爽差忒反乎其真童之吉也童以寡有類而鮮失自童而增純德方昌執一而達之以與類交則至動起焉故必有畏而出羨差戒夫失而更侯保其得傳以為有而為之則易之者嗛天不宜取諸此也從厥民植物亦如之發慮慮散道德者象焉進而多謀然无取設於一之間也推之以格其至而已矣大卒之治所以至天下平而樂作者此其物也失方而逃志憂而唐然而常度未替禮之功也度以持穀至於極長大同乃變而減與物各嗛反已自守守又弗固則入而聚積庶民事也衰周之詩所謂如賈三倍君子是識者與時化也貪利既勝德義既衰則世所藉以行

者唯飾而已非底至查信之所以昭明天下者也是以虛偽疑民是非相乱使外眩技彫離而中失其靖止天下傾矣此君子沈藏之世也天下之生一治一乱其道盖如此

釋推也飾表也

物將去累推之使釋質表而致飾焉推自中發飾自外設人之真積力久則懸解暉發時至而不自知矣聚積表也故老則戒之在得

格好也是而疑惡也非

格是已定疑非而或之好惡著焉所謂格物取此

夷平而視傾

夷則各得其平而自如視相傾也春秋傳曰猶有觀焉持平而慎傾可以修德可以養生

樂上揚沈下藏爭士齊也内女懷也

物止其平乃樂其發而爭其守士齊公之至也女懷私之至也公勝則万物皆相見也私勝則万物各相去也

務則喜諸家作喜許黃作喜而去則悲宋元則字事尚作晦尚

休更變而共笑曹久而益憂斷多事窮無喜

因有樂有爭以有務有事變而通之為天下正唯平格之大人為能任此我新則眾聽焉而事萃之和豫通物而不可窮者喜也喜必有務務必有事

殺敢而割備裝徙鄉止不行眾温柔堅寒剛

毅大用事裝而欲去若周管洛邑是已四方民大和會者
溫柔之衆也盛衰相極必至之幾是以上殺敢行下衆豫
附之時也而裝在其中治當成王之隆極而圖及平王之
衰世裝以候時北周公之所以獨見於眇綿者也備止不
行堅而持之則以定傾焉

密不可間成不可更

敢以毅行則裝而溫柔相得于密以類升也備受到極則
止而與剛反保其成以考降也密不可間情也成不可更
性也情天性也性天命也情則毅而不
害善親親也性則剛而不絕能生生也

親親乎善闕闕乎恩斂也得失亡福彊善不
倦劇惡不息昏君道也馴臣保也盛壯而將

老也

親而後可斂也斂而後能強也則君道正居有盛時為法
天下闕既受成失劇而反馴保其得則陰以老變陽以兆
未為艱為勤微之艱也
諸家而作也宋作而字

居得乎位難遇乎誑

得位則莫之難也而信誑道
致信者也難則埃時而已

法易與天下同也勤苦而無功也

自中至夷大人之正也日樂至法聖人之治也法准与天
下同故易且非易也則天下孰能同之勤如天道勞功无
若也道非其時苦而
无功則就養而已矣

養受群餘君子養吉小人養凶也

八十一首七百二十九贊事類之委有慶有
殃此群餘也而養受之以為種吉凶蕃焉

玄錯

中始周旋美曲毅端粹文之道或淳或班

中始周旋道也美曲毅端時物也中始而道主之周旋
而德反焉美曲者迷乎周旋之運毅端者守乎中始之則
也端生時
曲生文

彊也律侯也弱或有字積也多而少也約視也
見晦也耆童無知盛而有餘去離故而將來初

童之无知如見有耆維或晦之見在其中款昭明者殺之而
已盛而有餘反身有矣弱而侯強約而无積此寡有之蒙未
離於一者也去離故
而將來初李所轉也

大也外而翕也內舒也進也退樂佚過字勤
蹶蹶達思通窮思索宋本作達思也于在朝而內在夕

樂佚過者无為之適勤蹶蹶者有為之艱詩所謂蹶蹶生
者丈王之勤止也武王之詩所謂王在在鑄豈樂飲酒此
佚過之時也思利交通思索而未如之何則有窮而
已朝氣銳尚于夕氣歸好內 諸家作席林作夕

差自憎飾自好

差內訟惡
飾外見美

格不容而昆寬裕增日益而減日損馴奉令而戾相反釋也柔而堅也鞫

堅如履革失柔矣
音昂華履屬黃作鞫

夷平易而難頡頏斷多決而疑猶與逃有避

爭有趣進欲迂諸本作進欲行蓋當作迂止欲執焉

進非迂則傷止非驚則達是以君子其進也安道悠遠也其止也厲德正勝也

廓無方務無二應也今而度也古

應與時行唯今之宜
度由數起因古而已矣

迎知前永見後從也牽守也固瓚拔難劇無赦

微陽方動則雖在盛陰能拔於
難獨陰絕陽則其窮無救矣

唐蕩蕩而閑塵塞更造新常因故失大云歛

小得寵好利法惡刻禮也都而居也室

都非鄙之野
室无都之容

聚事虛眾事實

聚以陰收故其事虛眾以陽宣故其事實虛則易消實則難克也武王之頃日實維尔公允師此實眾也受有牧野之旅鹿臺之財巨橋之粟此虛聚也

闕也皆合二而密也成用一

二人屬也一則天精天粹万物作類其密无間成見已焉

上志高沈志下交多友唵少與銳鏘鏘管劑

阻

鏘宋音讓 劑但感切釋文割割剪出也一作割一作割宋作劑音鏘 阻才与切 先儒以為割阻行不進也蓋管无見故

其行如此

親附疏割犯血遇逢難裝候時事自竭養自茲

親至於附疏割至於犯血此仁不仁之反也治乱之極也遇逢難務早辨也裝候時謹先幾也事自竭者施諸外也養

自茲者蓄諸中也

成者功就不可易也

范望云錯末有有格也乖而昆也同增有益而減有損成者功就不可易也去宋東補此而或謂陸續自有成首令以秘館所藏陸本攷之无有近世宋惟幹別得古本亦缺此五首而今本又有格不容而昆寬裕增日益而減日損莫知何從得之故獨刪宋東所補四首餘皆疑弗敢去以俟討論者攷焉

玄攤音攤張也

玄者幽攤萬類而不見形者也資陶虛無而

生乎規攔音關神明而定摹通古今以開類

攤措陰陽而發氣一判一合天地備矣天日回
行剛柔接矣還復其所終始定矣一生一死性
命塗矣

天分剛上則日月五星麗之者皆其柔也

仰以觀手象俯以視手情察性知命原始見終
三儀同科厚薄相磨園則杌杌杌音元杌音結切方則齟
吝噓則流體噉則疑形是故闔天謂之宇闔宇
謂之宙

闔天宇也闔宇宙也一陽一陰乾坤之變也

日月往來一寒一暑律則成物歷則編時律歷
交道聖人以謀晝以好之夜以醜之一晝一夜
陰陽分索夜道極陰晝道極陽牝牡群貞以
攤吉凶則君臣父子夫婦之道辨矣是故日動
而東天動而西天日錯行陰陽更巡死生相
樛樛音交萬物乃纏故立聘取天下之合而連之
者也連章林作連綴之以其類占之以其觚曉天下

之賸賸瑩天下之晦晦者其唯玄乎晦字釋又作隱音武
一作晦去當作無微視也今夫玄晦其位而冥其
深其阜而眇其根攘其功而幽其所以然也故
玄卓然示人遠矣曠然廓人大矣淵然引人
深矣渺然絕人眇矣渺宋作眇黃作渺嘿而該之者玄也
擗而散之者人也替其門闢其戶叩其鍵然
後乃應况其否者乎

夫為玄者外稽其門弗應內闢其戶弗應密叩其鍵然後乃應而况不為者乎入之深深索之益薄其是玄感應焉

非玄應之也至精之通也

人之所好而不足者善也人之所醜而有餘者
惡也君子日彊其所不足而拂其所有餘則玄
之道幾矣仰而視之在乎上俯而窺之在乎下
企而望之在乎前棄而忘之在乎後欲違則不
能然而得其所者玄也

日強其善而拂其惡以成德器而已若玄則矣嘿契焉善幾於道不足者充而發祥有餘者去而弗窮是以入于玄也

故玄者用之至也見而知之者智也視而愛之者仁也斷而決之者勇也兼制而博用者公也能以偶物者通也無所繫較者聖也時與不時者命也虛形萬物所道之謂道也虛形章丁作虛无形宋林許黃作虛无形所道宋作通之謂道也宋許黃本至陰陽皆有也字章丁无有因循無革夫

下之理得之謂德也因循林理生昆羣兼愛之謂仁也昆丁宋列敵度宜之謂義也秉道德仁義而施之之謂業也瑩天功明萬物之謂陽也幽无形深不測之謂陰也陽知陽而不知陰陰知陰而不知陽知陰知陽知止知行知晦知明者其唯玄乎

自幽離万類至於曉瑩天下者玄之術也自晦冥深眇到於知陰知陽者玄之道也其於玄也見而知之視而愛之斷而決之兼制而博用能以偶物无所繫較則當時命而行乎天下能秉道德仁義而施之業格于皇天矣懸之者權也平之者衡也濁者使清險者使平離乎情者必著乎偽離乎偽者必著乎情情偽相盪而君子小人之道較然見

矣玄者以衡量者也高者下之卑者舉之饒者取之聲者與之明者定之疑者提之規之者思也立之者事也說之者辯也成之者信也

言玄之正勝人事如此

夫天宙然示人神矣夫地侘然示人明矣天地奠位神明通氣有一有二有三位各殊輩回行九區終始連屬上下無隅察龍虎之文

觀鳥龜之理運諸來政繫之泰始極焉以通琰璣之統正玉衡之平園方之相研剛柔之相干盛則入衰窮則更生有實有虛流止無常

言玄之齊七政以象天地如此

夫天地設故貴賤序四時行故父子繼律歷陳故君臣理常變錯故百事析質文形故有無明吉凶見故善否著虛實盪故萬物纏陽不極則陰不萌陰不極則陽不牙極寒生熱

極熱生寒信道致誦道致信其動也日造其所無而好其所新其靜也日減其所為而損其所成故推之以刻參之以畧反覆其序軫轉其道也以見不見之形抽不抽之緒與萬類相連也其上也縣天下也淪淵織也入藏音廣也包軫其道旂冥而挹盈丁宋作押盈存存而亡亡微微而章章始始而終終近玄者玄亦近之遠玄者玄亦遠之譬若天蒼蒼然在於東面南面

西面北面仰而无不在焉及其悅則不見也天豈去人哉人自去也冬至及夜半以後者近玄之象也進而未極往而未至虛而未滿故謂之近玄夏至及日中以後者遠玄之象也進極而退往窮而還已滿而損故謂之遠玄日一南而萬物死日一北而萬物生斗一北而萬物虛斗一南而萬物盈日之南也右行而左還斗之南也左行而右還或左或右或死或生

神靈合謀天地乃并天神而地靈

玄術如此是以人倫物化參諸天地和同无間而玄為之宗夏至致日南在東并冬至致日北在牽牛而斗正四時各建其方日歷西陸而東斗軋東陸而西乃物係焉盈則兆死虛則更生夫玄散為一陰一陽維其運也左右相逢如此故能神靈合并而反渾乎玄曰天神而地靈言合并不相乱也

玄莖

天地開闢宇宙拓坦拓本多作和章林兼作拓天元咫尺日月紀數周運歷統群倫品庶或合或離或氣或躋故曰假哉天地啗徒濫切由啓化罔衰於玄

章及丁別本固作內終始幽明表贊神靈太陽乘陰万物該兼周流九虛而既福哇羅凡十有二始羣倫抽緒故有一二三以絃以羅玄術莖之鴻本五行九位重施諸本作施重宋作重施上下相因醜在其中玄術莖之天園地方極殖中央動以歷靜時乘十二以建七政玄術莖之斗振天而進日違天而退或振或違以立五紀玄術莖之植表施景榆與株切漏率刻昏明考中作者

以戒玄術瑩之冷竹為管室灰為候以揆百
度百度既設濟民不誤玄術瑩之東西為緯南北
為經經緯交錯邪正以分吉凶以形玄術瑩
之鑿井澹水鑛火難木流金陶土以和五美
五美之資以資百體玄術瑩之奇以數陽耦
以數陰奇耦推演以計天下玄術瑩之六始
為律六間為呂律呂既協十二以調日辰以數
玄術瑩之方州部家八十一所畫下中上以

表四海玄術瑩之一辟三公九卿二十七
夫八十一元士少則制衆無則治有玄術瑩
之古者不寔不虞寔計宋作適音慢其思慮匪
筮匪卜吉凶交瀆於是聖人乃作著龜鑿精
倚神箱知休咎玄術瑩之是故欲知不可知
則擬之以手卦兆測深摹遠則索之以乎思
慮二者其以精立乎夫精以上筮神動其變
精以思慮謀合其適精以立正莫之能仆精

以有守莫之能奪故夫抽天下之蔓蔓散天
下之混混者非精其孰能之

瑩自度數暉於諸法而
要以至精者反乎一也

夫作者貴其有循而體自然也其所循也大
則其體也壯其所循也小則其體也瘠其所
循也直則其體也渾其所循也曲則其體也
散故不懼所有不彊所無譬諸身增則贅而
割則虧故質幹在乎自然華藻在乎人事也

其可損益與諸本皆作華藻在乎人事人事也其可
損益與人事二字蓋衍許黃其作具字夫
一一所以摹始而測深也三三所以盡終而
極密也二二所以參事而要中也人道象焉
務其事而不務其辭多其變而不多其文也
不約則其指不詳不要則其應不博不渾則
其事不散不沈則其意不見是故文以見乎
質辭以睹乎情觀其施辭則其心之所欲者
見矣

太玄數卷第八

玄數

昆侖天地而產著參珍粹精以揀數揀釋文音索宋蘇各切宋

作二以揀數許黃作三散幽於三重而立家旁擬兩

儀則規事逢遭並合揀繫其名而極命焉揀釋文音

專陸作德宋作揮精則經疑之事其質乎今日假太

玄假太玄子貞章及丁別本作假太玄丁爰質所疑

于神于靈休則逢陽星時數辭從各則逢陰

星時數辭違凡筮有道不精不筮不疑不筮

不軌不筮不以其占若不筮神靈之曜曾越

卓章許黃神靈三十有六而策視焉天以三分

終於六成故十有八策天不施地不成因而倍

之地則虛三以扮天之十八也扮房吻切諸本多扮

別一挂于左手之小指中分其餘以三搜之并

餘於芳芳与一芳之後而數其餘七為一八為

二九為三六筭而策道窮也逢有下中上

下思也中福也上既也思福既各有下中上以晝夜別其休咎焉

天以三分則一二三綜而為六以六因三為十有八天施而地成之是以倍為三十有六此神靈曜曾越卓之數也

地則虛三以受天故策用三十有三玄筮掛一者至精也

中分而三搜之者至變也餘一二三則并於芳者歸奇也

一芳而復數其餘卒觀或七或八或九則畫一二三焉天

以六成故六筭而策道窮則數極而象定也得方求州

得州求部得部求家是謂散幽於三重而立家凡四揀

極一為二極二為三極三為推推三為贏贊章許

部部贏入州州贏入方方贏則玄范注玄或作

玄今諸家作玄唯宋作去章作入玄

數自玄生行極而復歸於玄此聖人同民吉凶所以洗心于

密者也故問於筮法之中昔者禹別九州仕土作貢而錫堯

玄圭告厥成功蓋以象此

一從二從三從是謂大休一從二從三違始中

休終各一從二違三違始休中終各二違二從

三從始各中終休一違二違三從始中各終休

一違二違三違是謂大咎各占有四或星或時

或數或辭且則用經爻則用緯觀始中決從終

書為休夜為咎而又以星時數辭和乖盛衰義類相取而占其事且用經一五七夕用緯三四八且夕之中二經一緯用二六九是謂三表且象天文象地中象人也一五六也進乎七三四七也進乎八二六八也進乎九觀始中決從終者考積之極而要其變也是故餘方之數一北七二北八二北九也占有終休而反終有終咎而反休者要在審觀所質之事以星時數參之而已矣非忠信之事則得蒙蒙元吉而更以凶此占法也

三八為木為東方為春日甲乙辰寅卯聲角色青味酸臭羶形詘信生火勝土時生藏脾

肺極上以覆腎極下以潛心居中央以象君德而左脾右肝承之以位五行月令春祭先脾夏祭先肺中央祭先心秋祭先肝冬祭先腎此立符也是故肺藏氣者火也腎藏精者水也心藏神者土也脾藏思者木也肝藏血者金也其為脾也則脾土肺金心火肝木腎水其為位也則君養育而臣制多與不與物合者一而已矣玄德之象也

侂志音存或作存

木侂志者立也金侂魄者營也火侂魂者變也水侂精者潛也土侂神者化也志水也而侂於木魄土也而侂於金魂木也而侂於火神火也而侂於土皆託乎其所生老子所謂弱其志強其骨虛其心實其腹者是已唯精一之至也是以其為物不貳也

性仁情喜事貌用恭撝肅徵早

洪範庶徵雨暘段緯燠寒風取經玄數分類則以其正言而已矣弗以衝氣相通也

帝太昊神勾芒星從其位氏房心尾箕位寅卯

類為鱗為靈為鼓為恢聲為新為躁為戶為牖

甲象為鱗秩秩次比眾成蓋極則震而變為雷為鼓為恢聲發生為新決鑿為躁大者為戶而小者為牖而通也凡物出必由戶入必由門戶奇也門偶也靈場以養而行流通中靈土以冲虛函天明受眾流此福所集故家主之門戶闔闢有變緯也靈行中靈有常經也是故月令春祀戶夏祀竈中央祀中雷秋祀門冬祀行類求五物与玄合符

為嗣為承為葉為緒

震為長子之變也為戶牖則家立矣

為赦為解為多子

稂枯釋甲震之功也軍事象焉萌生孕字時物方昌

為出為子

帝出乎震布德施惠而物象之為赦為解出而予也

為竹為草為果為實

秀拔而為竹滋蔓而為草首斂而為果皆木氣也果為實象果則將復生焉

為魚

水生鱗屬蕃息之衆竹草至魚皆多子類也

為疏器

月令春則其器疏以達刻而鑿之象土之發生无所塞也疏器致人力焉以相天時

為田為規許黃作為規為田為木工

木治土為田木用事而稷官展米焉為規象元之運木工稽之木工象致力於春以相天物者也

為矛

句兵曲直不殺戈氏鑄矛氏鍛矛敦仁也

為青恠

以正治國以奇用兵五行反常則各以其物見異焉

為軌音求

春行秋令則人多軌金冷木也

為狂

弗恭弗肅動蕩之過

四九為金為西方為秋日庚辛辰申酉聲商色白味辛臭腥形革生水勝木時殺藏肝俯

魄性誼情怒事言用從為又徵雨帝少昊神

辱收星從其位

胃昂畢紫角參伍申酉

類為毛

金革火而收之其氣發散為毛庚辛象也

為醫為巫祝為猛唐人避諱書多改虎為猛此字疑當作虎而未有本證定為

舊為鳴

醫攻疾巫祝不祥皆善革者也為猛蓋虎甲毛類也虎變異龍因舊而炳凡物堅成則明如虎嘯風鳴之盛也醫

之革物使復舊常而巫祝善鳴矣物正為新物老為舊凡動木也凡声金也動土為躁声揚為鳴鳴尚節焉

為門為山為限為邊為城為骨為石

以堅立節故為門為山為限為邊為城金以方止邊四方也城四管之以為險固外象為限為邊為城內象為骨骨自堅生此木氣也而凡物之堅皆金為之故木質皆白金類為骨其極為石

為環佩為首飾為重寶為大哆丁宋无此一句為鈿器

鈿音口金飾器口也

擬極而說見質定而文生之環佩身之節也加尊而為首飾又加貴而為重寶環佩象四首飾象九重寶體覺德焉說生侈大哆口之允也鈿器以金飾口致說焉亦以立堅

為春為樞為力為縣與懸同為燧為兵為械為

致飾以說而小過治之金器以受生為春為樞為力以堅勝也力勝而後能勝物縣之縣以權制其變故以金變火為燧又火變金為兵其變如此七九錯也人有兵械物有盜角蝥毒皆以勝物而立我焉立我已甚則可入可取寇賊生之

為狗為入為取為罕呼早切為寇為賊為理

狗守其方必或入之為入納日也為取收歲也為罕獵時也獵取之極為寇為賊則理官治之而立方焉是以為理

為矩為金工為鉞無事於殺故也

為白恠為瘖為僭諸家作諧丁作僭

金反常則在物為白恠在人為瘖在國為僭

二七為火為南方為夏日丙丁辰巳午聲徵色赤味苦臭焦形上生土勝金時養藏肺俯魂性禮情樂事視用明為哲徵熱帝炎帝神祝融星從其位

柳星張翼軫位巳午

類為羽為竈為絲為網為索為珠為文為駁為印為綬為書

北方之音為羽南方之類為羽吳天之氣以火蒸水自北冲南而羽象生焉其養為竈其揚為絲其交為網其糾為索其疑清明為珠其變參錯為文駁者物相雜也皆象竈氣上正為印綬書為文象定焉凡此為羽之變也

為輕為高為臺為酒為吐為射為戈為甲為叢為司馬為禮為繩為火工為刀

上炎之氣弗緼而發則為輕為高為臺其緼而發則為酒為吐為射為戈為甲為叢凡草木皆以火拔水觸土而升者也為司馬為禮為繩為火工為刀

為赤恠為盲為舒

赤恠災也盲喪其明舒豫各也

一六為水為北方為冬日壬癸辰子亥諸家作子亥聲羽色黑味鹹臭朽形下生木勝火時藏藏腎俯精性智情悲事聽用聰為謀徵寒帝顓頊神玄冥星從其位

女虛危室
壁位亥子

類為介為鬼為祠為廟為井為穴為窟為鏡
為玉

陷乎險中其象為介為鬼為祠為廟為井為穴為窟以深通也為鏡以靜明也為玉以潔清也皆水之在原者也

為履為遠行為勞為血為膏

其流為履為遠行為勞為血為膏凝其滋而膏生焉則物著而貪起矣

為貪為令為蟄為火獵宋作大獵為閉為盜

貪取為貪懷藏為令貪取生寒懷藏至伏是以為蟄於物為蟄為火獵於人為閉為盜在險象也令有畏而圖存貪

无度而力取也貪以寒極反為火獵金為冠賊善殘殺也水為盜者沒非其有而已矣

為司空為法為準為水工為盾

司空居民取諸閉蟄法以險持平焉所以禁犯微而謹攘盜也水工治水使不失其平者也為盾自坊而已矣周宣南征之詩曰師干之試方叔率止

為黑恠為聾為急

自信弗稽其咎為急則莫能聽德是聾類也

五五為土為中央為四維日戊己辰辰未戌

丑多作辰戌丑未今從丁宋本聲官色黃味甘臭芳形殖生

金勝水時該藏心俯神性信情恐懼

仁柔而好生故其情善義剛而時殺故其情怒礼与物嘉會相見故其情樂智獨不与物合而善救不已故其情悲書曰人心惟危道心惟微惟精惟一允執厥中不失則所以定危也中動則為恐懼之情如震二五是已心震于物而无守則者非情之正也

事思用睿為聖徵風帝黃帝神后土星從其位

角亢位辰奎婁位戌斗牛位丑井鬼位未

類為裸為封宋作為封為壠為鉞為官為宅為中雷為

內事為織為衣為表為繭為絮為絛為絛

裸无介鱗羽毛絛中而已夫神无方而道未始有封封已而此疆尔界生焉封已則如餅焉而已矣餅疑土以為器官蠶土以為室宅居之也官宅中雷之間有內事焉土積陰也而功作成物織法經緯為衣為表皆內事也裸思所以自煥是以為繭自封此人衣表之心也藏諸衣表而不足於是因繭又索絮焉自為中雷以虛变通利用生之至於為絛為絛以寧厥止安厚之極也

為馴為懷為腹器為胎為漆為膠為囊為包

馴婦道也懷母道也以懷故為腹器中和之疑為胎為漆為膠其保合之為囊為包此母道之所以成物也

為輿為轂為椽為齋為食為宅為棺為犢宋作

柳為衢為會為都為度為量為土工為工夫

與以方載輟以中運為稼為畜為食為寔為棺為精象地
載之運也書曰土爰稼穡食以自實而腴其生是以有死
也棺人之所以反於土也夫百昌皆生於土反於土而後
生之生於土者是積類也死生往復如衢衢會通也四達
而中為之都度量之法謹焉土工資之治固至於弓矢極
矣故曰五兵之運德之末也物之萌生離潛發伏如弓之
矢弓之殺率游於中央者也

為黃怪為愚為牟 宋云牟當作賢

妖不自興由人反德為愚也者心之疾也牟與蒙通蒙濁
之咎也玄教之推五行昭事類焉故以洪範五行為序深
知五行之為而可與論道可與制禮非特尚其占而已也

五行用事者王王所生相故王廢勝王囚王

所勝死其在聲也官為君徵為事商為相角
為民羽為物其以為律呂也黃鐘生林鐘林
鐘生太簇太簇生南呂南呂生姑洗姑洗生
應鐘應鐘生蕤賓蕤賓生大呂大呂生夷則
夷則生夾鐘夾鐘生無射無射生仲呂

事變通相宰制民生而和物藏而化君中心无為也以守
至正故凡音重不踰宮輕不過羽九九八十一以為宮三
分去一五十四以為徵三分益一七十二以為商三分去
一四十八以為羽三分益一六十四以為角此黃鐘之均
五声法也十二律各以其數為宮而損益以生徵商羽角
而為六十声黃鐘之管九寸三分去一下生林鐘林鐘之

管六寸三分益一上生太簇太簇之管八寸三分去一下
生南呂五寸三分寸之一南呂上生姑洗七寸九分寸之
一姑洗下生應鐘四寸二十七分寸之二十應鐘上生蕤
賓六寸八十一分寸之二十六蕤賓又上生大呂八寸二
百四十三分寸之百四大呂下生夷則五寸七百二十九
分寸之四百五十一夷則上生夾鐘七寸二千一百八十
七分寸之千七百五十五夾鐘下生无射四寸六千五百六
一分寸之六千五百二十四无射上生中呂六寸九千九
六百八十三分寸之萬二千九百七十四蓋皆損益之數
不過三生取之數不過八是以統和三極而述行八風也
自子至巳者皆陽紀也大呂夾鐘中呂陽中之陰声也自
午至亥者皆陰紀也蕤賓南呂應鐘陰中之陽声也是以
自子至巳皆下生自午至亥皆上生也凡樂黃鐘為宮則
林鐘為徵太簇為商南呂為羽姑洗為角林鐘為宮則太
簇為徵南呂為商姑洗為羽應鐘為角太簇為宮則南呂
為徵姑洗為商應鐘為羽蕤賓為角凡五声六律十二管

之族相為官也以三變通此記所謂播五行於四時和而
後月生者也五行更王用事一正勝焉而參以生和此易
所謂利貞之性情者哉

子午之數九丑未八寅申七卯酉六辰戌五巳亥
四故律四十二呂三十六并律呂之數或還或否
凡七十有黃鐘之數立焉其以為度也皆生黃鐘

子午天地之所以經皇極也九數溫焉而其殺至于巳亥
律綜子午寅申辰戌之數為四十二呂綜丑未卯酉巳亥
之數為三十六并之凡七十有八而律呂之數黃鐘獨還
得九諸律否焉是以黃鐘為律呂之宗也黃鐘之數八十
有一而立於七十有八則虛其三以為衆妙之玄所以用
九者也參三焉十有二辰之數至四而止則以互方而已

矣其以為度也皆由黃鐘者由九十黍之廣而生度由九寸之管而生量由其質于二百黍之重為十二銖而生權衡也

甲巳之數九乙庚八丙辛七丁壬六戊癸五
聲生於日律生於辰聲以情質律以和聲聲律相協而八音生

天數五地數五五位相得而各有合是以十日如之天地中辛象見甲子甲二元也一為三三為九而數究焉故甲數九已數亦九從其合也甲數九降而為乙為丙為丁為戊已數九降而為庚為辛為壬為癸數極於五是故日以冲運也甲乙為角丙丁為徵庚辛為商壬癸為羽戊己為宮故聲生於日天之氣也律生於辰地之法也聲直之以情質律述之以和聲而金石絲竹匏土革木之音生聲可和而成文如此凡以日各有合故也

九天一為中天二為羨天三為從天四為更天五為暉天六為廓天七為滅天八為沈天九為成天
九地一為沙泥二為澤池三為沚厓四為下田五為中田六為上田七為下山八為中山九為上山
九人一為下人二為平人三為進人四為下祿五為中祿六為上祿七為失志八為疾瘵

宋作 九為極 瘵疾

九天以行言據始中終九地以勢名據下中上九人以動觀據忠福說

九體一為手足二為臂脛三為股肱四為要五為腹六為肩七為喉啞啞音呀啞釋文音枯宋音胡八為面九為顙
九屬一為玄孫二為曾孫三為仍孫四為子五為身六為父七為祖父八為曾祖父九為高祖父

九竅一六為前為耳二七為目三八為鼻四九為口五五為後

觀九體九屬之象則知日辰之數自九差等而降者蓋自然也

九序一為孟孟二為孟仲三為孟季四為仲孟五為仲仲六為仲季七為季孟八為季仲九為季季
九事一為規模二為方俎三為自如四為外它五為中和六為盛多七為消八為耗九為

盡弊

九年一為一十二為二十三為三十四為四十五為五十六為六十七為七十八為八十九為九十

以九屬要九體九竅者體竅所以立人屬也以九事要九序九年者序年所以作人事也序推三年周十

推玄筭家一置一二置二三置三部一勿增二增三三增六州一勿增二增九三增十八方一勿增二增二十七三增五十四

法言曰易數也可數焉者也書之不備過半而習者不知者無數以為之品式也玄筭使筮者知首贊日星之次所以經天尋倫而使勿亂也如得一方一州一部三家置則家三置三方州部皆勿增有三而已是為玄首之次三也凡增者皆其所因家數也

求表之贊置玄姓去太始策數減二而九之增贊去玄數半之則得替去冬至日數矣偶為所得日之夜奇為所得日之晝也

許黃作明宋郭作得置玄姓去太始策數而減一者去其所置玄姓之首九之者首各九贊也去玄姓之首則將計其贊而增之贊一增一二增二三增三也求日去玄數半之者合二贊為一月故贊偶為夜贊奇為晝也如筮得應自申至應凡四十一

求星從牽牛始除筭盡則是其日也

冬至日起牽牛一度日運一度而成一日故除星度尺則得其日之所在何度也

太玄卷第八

則置四十一減一而九之為三百六十而增所得贊馬去三百六十半之而得百八十此去冬至日數也增一則為三百六十一贊奇也為百八十一日之晝增二則為三百六十二贊偶也為百八十一日之夜也



太玄文掘卷第九

玄文

罔直蒙首冥罔北方也冬也未有形也
 方也春也質而未有文也蒙南方也夏也物
 之脩長也皆可得而戴也許黃作戴章丁郭作戴首西方
 也秋也物皆成象而就也有形則復於无形
 故曰冥故萬物罔乎北直乎東蒙乎南首乎
 西冥乎北故罔者有之舍也直者文之素也



蒙者三之主也首者生之府也冥者明之藏
 也罔舍其氣直觸其類蒙極其脩首考其就
范注考物使咸成就而正文作親蓋寫者誤宋郭作就冥反其奧罔蒙相極直
 首相敕出冥入冥新故更代章作貸陰陽迭循
 清濁相廢將來者進成功者退已用則賤當
 時則貴天文地質不易厥位罔直蒙首冥言
 出乎罔行出乎罔既福出乎罔罔之時玄矣
 哉行則有蹤言則有聲福則有膺音割切肉也又音堅充切

既則有形之謂直有直則可蒙也有蒙則可
 首也可首則反乎冥矣是故罔之時則可制
 也八十一家由罔者也天炫炫出於無眡胡切
 絢熒熒出於無垠熒戶光切故罔之時玄矣哉
 是故天道虛以藏之動以發之崇以臨之刻
 以制之終以幽之淵乎其不可測也耀乎其
 不可高也故君子藏淵足以禮神發動足以
 振衆高明足以覆照制刻足以竦凝牛力切一作擬

幽冥足以隱塞君子能此五者故曰罔直蒙
 首冥或曰昆侖旁薄幽何為也曰賢人天地
 思而包群類也昆諸中未形乎外獨居而樂
 獨思而憂樂不可堪憂不可勝故曰幽神戰
 于玄何為也曰小人之心雜將形乎外陳陰
 陽以戰其吉凶者也陽以戰乎吉陰以戰乎
 凶風而識虎雲而知龍賢人作而万類同龍
 出于中何為也曰龍德始著者也陰不極則

陽不生亂不極則德不形君子修德以俟時
 不先時而起不後時而縮動止微章不失其
 法者其唯君子乎故首尾可以為庸也庫虛
 無因大受性命否何也曰小人不能懷虛處
 乎下庫而不可臨虛而不可滿無而能有因
 而能作故大受性命而无辟也故否諸本作无
 辟也丁
章无
 辟字日正于天何為也曰君子乘位為車為
 馬車軛釋文力丁
 切車闌也馬駟釋文音介馬
 尾結也可以周天下

故利其為主也月闕其博不如開明于西何
 為也曰小人盛滿也自虛毀者水息淵木消
 枝山殺瘦澤增肥賢人翻而眾莫知首首之
 包何為也曰仁疾乎不仁詛疾乎不詛君子
 寬裕足以長眾和柔足以安物天地无不容
 也不容乎天地者其唯不仁不詛乎故水包
 首黃不黃何為也曰小人失刑中也諸一則
 始諸一章
 諸作謂諸三則終二者得其中乎君子在玄

則正在福則冲在既則反小人在玄則衰在
 福則驕在既則窮故君子得位則昌失位則
 良小人得位則橫失位則喪入雖得位然猶
 覆秋常乎顛靈氣形反何為也曰絕而極乎
 上也極上則運絕下則顛靈已顛矣氣形惡
 得在而不反乎君子年高而極時者也歟陽
 極上陰極下氣形乖鬼神阻賢者懼小人怙
 昆侖旁薄太容也神戰于玄相攻也龍出于

中事從也庫虛之否不公也日正于天光通
 也月闕其博損贏也首首之包法乎首也黃
 不黃失中經也顛靈之反窮天情也罔直蒙
 首贊群真也昆侖旁薄資懷无方神戰于玄
 衰正兩行龍出于中法度文明庫虛之否臣
 道不當日正于天乘乾之剛月闕其博以觀
 消息首首之包能任乎刑德能任監本能作指
 黄元能字諸李黃
 不黃不可與即顛靈之反時則有極罔直蒙

首乃窮乎神域天地之所貴曰生物之所尊
曰人人之大倫曰治治之所因曰辟崇天普
地分群偶物使不失其統者莫若乎辟夫天
辟乎上地辟乎下君辟乎中仰天而天不倦
與倦同俯地而地不怠倦不天怠不地倦怠而
能乎其事者古今未諸是以聖人仰天則常
窮神掘變極物窮情與天地配其體與鬼神
即其靈與陰陽埏其化與四時合其誠視天

而天視地而地視神而神視時而時天地神
時皆馴而惡入乎逆

詩曰皇王維辟法勝也中為君德
而辟統正此是謂泰始天地之運改焉

玄掬研啓切

玄之贊辭或以氣或以類或以事之翫卒音翫
委謹問其姓而審其家觀其所遭遇音摩之
於事詳之於數逢神而天之觸地而田之則
玄之情也得矣故首者天性也衝對其正也

錯緝也緝音耕切又音并
元文綺也雜也測所以知其情攤張

之瑩明之數為品式文為藻飾掬擬也圖象

也告其所由往也維天肇降生民使其貌動

口言目視耳聽心思有法則成無法則不成

誠有不誠范宋作誠有不威丁
作不畏黃作不誠掬擬之經垂稍為

衣稍所交
切衣社褱幅為裳褱音壁衣裳之制詔本制作
示宋但古

衣裳以示天下
近監本作制以示天下掬擬之三比札為甲

冠矜為戟被甲何戟矜釋文巨巾
切牙柄也以威不恪掬

擬之四九尊尊為君卑卑為臣君臣之制上

下以際掬擬之二七鬼神耗荒想之無方無

冬無夏祭之無度故聖人著之以祀典掬擬

之一六時天時力地力維酒維食爰作稼穡

掬擬之五五古者寶龜而貨貝後世君子易

之以金幣國家以通萬民以賴掬擬之思諸
本

皆作思慮
慮字蓋衍建侯開國渙爵般秩以引百祿掬

擬之福越隕不令維用五刑掬擬之既秉圭

戴璧臚湊群辟臚力居切 擬擬之八十一首

棘木為杼削木為軸杼軸既施民得以煥擬

擬之經緯剛割匏竹革木土金擊石彈絲以

和天下擬擬之八風丁元剛字別本唯割字章作刻釋文作創音噎云一作割宋許黃作

剛割剛音剛 陰陽相錯男女不相射人人物物

各由厥彙擬擬之虛贏日月相斛星辰不相

觸音律差列音耦異氣父子殊面兄弟不孿

釋文生患所卷二切 帝王莫同擬擬之歲噴以牙

者童其角擇以翼者兩其足無角無翼材以

道德擬擬之九日平分存見知隱由通擬遠

推陰陽之荒考神明之隱擬擬之畧刻一明

一幽跌剛跌柔知陰者逆知陽者流擬擬之

書夜上索下索遵天之度往述來述遵天之

術無或改造遵天之醜擬擬之天元天地神

胞法易久而不已當往者終當來者始擬擬

之冑直蒙首冥故擬水於川水得其馴擬行

於德行得其中擬言於法言得其正言正則

無擇行中則無爽水順則無敗無敗故可久

也無爽故可觀也無擇故可聽也可聽者聖

人之極也可觀者聖人之德也可久者天地

之道也業章作 是以昔者群聖人之作事也上

擬諸天下擬諸地中擬諸人天地作函日月

固明五行該醜五嶽宗山四瀆長川五經括

矩天達地達人達而天下之大事悖矣

玄之黃辭皆擬也氣生類類生事之既卒蓋法三暮觀凡

擬之所擬則有以見替之情不其彙者得此義普思以

虛權既福而交通之如金幣之於天下臚湊群辟擬擬八

十一首則唯體玄極為能茲此虛贏在一畫一之之間而

歲統蒼道皆相異而不相悖也而體有小大則擬有之章

玄以二首平分九日利不可專天之道也玄經象解蓋擬

畧刻晝夜而數擬天元元則歷章會統之所綜也易窮

則變變則通通則久周冥蓋神胞也始終不已法易如此

太玄卷第九

太玄圖告卷第十

玄圖

一玄都覆三方方同九州枝載庶部分正羣

家事事其中陰質北斗章許及丁別本陰質日月

吟營陰陽沈交四時潛處五行伏行六合既

混七宿軫轉馴幽歷微六甲內馴九九實有

律呂孔幽歷數匿紀范作馴幽推歷六甲內馴九九實

歷微九九實有律呂採幽歷數匿紀六甲內馴九九實圖象玄

形贊載成功始哉中羨從百卉權輿乃訊感

天訊與雷推做靈輿物旁震寅贊柔微拔根

于元東動青龍光離于淵推上萬物天地輿

新輿徒感切 震音環輿物丁輿作与拔根丁別本作拔艱

推上許黃作羅上宋丁作推土田告云推當作催志當作中哉更昏廓象天重明雷風炫煥與

物時行陰首西北陽尚東南內雖有應外舛

亢首龍幹于天長類無疆南征不利遇崩光

章作遇于崩光終哉減沈成天根還向成氣收

精闕入庶物咸首囁鳴深合黃純廣含群生

泰柄雲行時監地營表謨高吸乃馴神靈旁

該終始天地人功咸首貞

玄畜三之變也方州部家一二三四而玄在其中此之謂

五之以合虛雷推做靈輿物旁震也也惟唯李冬感此寅

贊柔微拔根于元太族之氣東動青龍光離于淵則解矣

亢貞之時龍務蕃類而已征則不利矣天根還向一之反

天甸其道地地其緒地直紙切詩云析薪陰陽雜

厠有男有女天道成規地道成桀規動周營

桀靜安物周營故能神明安物故能聚類類

聚故能富神明故至貴夫玄也者天道也地

道也人道也兼三道而天名之君臣父子夫

婦之道

極君臣父子夫婦

玄有三道宋作玄以一道以三生以一起一一以三起

一以三生以三起者方州部家也

一以三生以三起者方州部家也以三生者

參分陽氣以為三重極為九管是為同本離

未范作是為同本離生章為作謂生作未林生同本離生未天地之經也旁通上

下萬物并也九管周流終始自也始於十一

月終於十月羅重九行行四十日誠有內者

存乎中宣而出者存乎美雲行雨施存乎從

變節易度存乎更珍光淳全存乎醉淳全章作淳金

虛中弘外存乎廓削退消部存乎減降隊幽

藏存乎沈隊音墜考終性命存乎成是故一至

九者陰陽消息之計邪反而陳之子則陽生

於十一月陰終十月可見也午則陰生於五

月陽終於四月可見也生陽莫如子生陰莫

如午西北則子美盡矣東南則午美極矣故

思心乎一反復乎二成意乎三條暢乎四著

明乎五極大乎六敗損乎七剥落乎八殄絕

乎九生神莫先乎一中和莫盛乎五倨勵莫

困乎九倨音據傲也勵音遠疾也耶元耳疏勸作劇夫一也者思之

微者也四也者福之資者也七也者既之階

者也三也者思之崇者也六也者福之隆者

也九也者既之窮者也三五八三者之中也

福則往而既則丞也九虛設闢君子小人所

為官也自一至三者貧賤而心勞四至六者

富貴而尊高七至九者離各而犯畜五以下

作息五以上作消數多者見貴而實索數少

者見賤而實饒諸本作虛饒許作實饒息與消糾貴與賤

交福至而既逝既至而福逃許黃元福至一句在宋丁禍至一句在上今

從章本幽潜道卑亢極道高晝夜相丞夫婦繫

也終始相生父子繼也日月合離君臣義也

孟季有序長幼際也兩兩相闔朋友會也一

晝一夜然後作一日一陰一陽然後生万物

晝數多夜數少章又有晝數長夜數短者衍也宋作晝數多而夜數少象月

闕而日溢君行光而臣行滅君子道全小人

道缺

以三起者有方位之所以建立也以三生者无方氣之所
 以造化也參分陽氣為始中終而九天周營始於十一月
 朔旦冬至而中統之行四十日半而大寒則美統之又行
 四十日半而驚蟄則從統之更統穀雨時統小滿厥統小
 暑減統處暑沈統秋分統立冬之氣各行四十日半九
 替凡三百六十四日半而歲成焉日行四十日者其半參
 差不齊天之所以運也參摹而四分之極於八十一旁則
 三摹九據極之七百二十九贊是以由始中終著思福既
 以尽陰陽消息之計立凡三百六十四夜三百
 六十五晝是為晝數多夜數少陽饒而陰乏也

一與六共宗二與七共朋三與八成友四與
 九同道五與五相守玄有一規一槩一繩一
 準以從橫天地之道馴陰陽之數擬諸其神

明闡諸其幽昏則八方平正之道可得而察也
三八為規四九為槩一七為繩一六為準
 界辨而隅分則八方平正之道可得而察

玄有六九之數策用三六儀用二九玄其十
 有八用乎泰積之要始於十有八策終於五
 十有四并始終策數半之為泰中泰中之數
 三十有六策以律七百二十九贊凡二萬六
 千二百四十四策為泰積七十二策為一日
 凡三百六十四日有半躋滿焉以合歲之日

而律歷行故自子至辰自辰至申自申至子
 冠之以甲而章會統元與月食俱没玄之道
 也
丁宋作与月食没具玄道也
 章作与月蝕没俱玄之道也

天以六為節陽中之陰也地以九制會陰中之陽也陰陽
 變通而利用生也策象夫數地儀天而匹之人觀法焉故
 其數始於十有八策終於五十有四天地人數始終相極
 而玄以十有八用為之宗是以并五上有四而為七十有
 二此一晝一夜之策也而一歲象此故七百二十九贊律
 於泰中三十有六凡贊之策三十有六積是以為二萬六
 千二百四十四策而成歲也中羨後自子至辰更躋厥自
 辰至申減沈成自申至子者一歲之方也而四千六百十
 有七歲象此十九歲為一章二十七章為一會三會為一
 統三統為一元統凡于五百三十九歲甲子朔旦冬至為

玄告
 玄生神象二神象二生規規生三摹三摹生
 九據玄一摹而得乎天故謂之九天諸本作有
 宋作九地
 以再摹而得乎地故謂之九地三摹而得乎
 人故謂之九人天三據而乃成故謂之始中
 終地三據而乃形故謂之下中上人三據而

天統甲辰朔旦冬至為地統甲甲朔旦冬至為人統象玄
 三方与月蝕俱没者統合八十一章元綜九會每會則尽
 一月蝕之數月蝕數之盈也陸續日置一元之數以九會
 除之終尽焉一章閏分尽不會月蝕尽統朔分尽三元六甲尽

乃著故謂之思福既下欲上欲呼合切說出入

九虛小索太索周行九度玄者神之魁也天

以不見為玄地以不形為玄人以心腹為玄

天奧西北鬱化精也地奧黃泉宋作黃淵隱魄榮

也人奧思慮含至精也丁宋合天穹隆而周乎

下地旁薄而向乎上人暮暮而處乎中暮釋文音

浪宋天渾而擗宋作揮故其運不已地墮而靜

故其生不遲人馴乎天地故其施行不窮天

地相對日月相剋山川相流輕重相浮陰陽

相續尊卑不相黷是故地坎而天巖月滿而

日湛五行迭王四時不俱壯日以显乎晝月

以显乎夜昴則登乎冬火則登乎夏南北定

位東西通氣万物錯離乎其中玄一德而作

五生一刑而作五克一刑丁宋五生不相殄五

克不相逆不相殄乃能相繼也不相逆乃能

相治也相繼則父子之道也相治則君臣之

寶也

自玄冥而發乎神光故神象二二運元方是以生規規三

幕之而天玄地玄人玄得焉幕必有據以建立是以九據

旁極七百二十有九九贊之事三極之道也天奧西北則

化精冥於混沌无端地奧黃泉則信无不在乎中万物精

氣隱焉此魄榮也罔之時也所謂潛天而天潛地而地亦極此

奧而已矣玄象如此而人將造之非遺物離人精思超詣則

莫能入難曰欲遠則不能默則得其所以玄要也玄得而

神明生之則動靜之變皆玄事也休各好醜皆玄法也天

地闔闢万物並興而玄不動若珣若刻生生化化而玄无

為析原迪哲昭姦隕隱首度釐舉而玄莫遠始終相糾古

今相盪統元无尽而玄不逝豈非所謂万物皆備於

我道心推微者哉不二者玄之常凡二者神之變也

玄日書斗書章作玄而月不書常滿以御虛也

常滿丁宋歲寧悉而年病十九年七閏天之償

也陽動吐陰靜翕陽道常饒陰道常乏陰陽

之道也寧悉諸本皆作能悉唯張顯本作寧悉陽動吐宋

乏天疆健而僑踈僑渠消切高也或與隨一晝一夜

自復而有餘日有南有北月有往有來日不

南不北則無冬無夏月不往不來則望晦不

故玄鴻綸天元婁而甘之於將來者乎作拙持來者 丁章

三百六十五度四分度之一而周乎天年十二月凡行三百五十四度而十度四分度之一入于嗣歲所謂閏者積此奇也行不足乎天度此年病也故以其閏償之十九年七閏而歲寧悉玄經象歲故曰八十一首歲事咸貞寧无不安悉无不足者章之成也 朏月行疾朏月行遲 見于西謂之朏朔見于東謂之朏側匿者失正行也

大無方易无時然後為神鬼也宋作大无方无時

也字以神 神旂乎六宗宋許作遊黃作 魂魂萬物旂蓋古字通

動而常冲故玄之辭也沉以窮乎下浮以際

乎上曲而端散而聚美也不盡於味大也不盡其彙上連下連非一方也遠近無常以類行也或多或寡事適乎明也故善言天地者以人事善言人事以天地明晦相推而日月逾邁歲歲相盪而天地弥陶之謂神明不窮原本者難由流末者易從故有宗祖者則稱乎孝序君臣者則稱乎忠實生口大訓

玄之辭以尽神而已玄神生忠孝忠孝生仁義孰不為仁孰不為義維其本之如此是以能勿雜也書夜之道不明

君子小人之事相乱則所謂仁者參不仁而不知所謂義者入非義而不察使世无復純德此非天命之正也玄告大訓而正勝矣

右十一篇解附以釋文出許翰音考曰王即唐

王涯陳即近世陳漸著演玄兵即吳祕作音

義郭即郭元章作疏丁即丁謂許即許昂章

即章營黃即黃伯思林即林瑀本云

太玄歷附

漢歷

太初上元正月甲子朔旦冬至无餘分後千五百三十九歲甲辰朔旦冬至无餘分又千五百三十九歲還甲子朔旦冬至无餘分十九歲為一章二十七章五百一十三歲為一會會者日月交會一終也八十一章千五百三十九歲為一統從子至辰自辰至申自申至于子凡四千六百一十七歲為一元元有三統統有三會會有二十七章九會而復元一

大梁 初胃七度 穀雨 今日

中昂八度 清明 今日

實沈 初畢十二度 立夏

中井初 小滿

鶉首 初井十六度 芒種

中井三十度 夏至

鶉火 初柳九度 小暑

中張三度 大暑

星紀初斗十二度 大雪

中牽牛初 冬至

玄枵初婺女八度 小寒

中危初 大寒

詠訾初危十六度 立春

中營室十四度 驚蟄 今日

降婁初奎五度 雨水 今日

中婁四度 春分

秒數少散分為三十二

求星置其宿度數倍之以首去之所餘筭外

即日所躔宿之替又倍次宿度數以益之去

如前法

中 中乎一初冬至氣應 陽氣始生

周 復次八日舍婺女

磳 屯

閑 屯次四十八分二十四秋小寒日次玄枵 斗建丑位 律中大呂

少謙五虛

辰 聯

上 升七三十六十五大寒 七危

干 升

狩 臨

羨 小過

差 小過三十三二十三立春 詠訾 寅大簇 五營室

童 蒙

增 益

漸五三十一三驚蟄

銳

泰一東壁

達

交 泰

需一奎九八二十雨水降婁卯夾鍾

後 需

從 隨

進 晉六婁

釋 解三三六十一春分

格 大壯

夷 豫三胃

樂 豫七三六穀雨大梁辰姑洗

爭 訟

務 蠱四昴

事 蠱

更 革一二十九清明八畢

斷 夬

毅 夬

裝 旅四三十八三十二立夏實沈巳仲呂

衆 師四紫觜八參

密 比

親 比八井八十六七小滿

歛 小畜

疆 乾

晬 乾

盛 大有二二三三三十芒種鶉首午蕤賓

居 家人

法 井

應 咸六十六五夏至陰生

迎 咸二鬼

遇 姤一柳

寵 鼎九二十八二十八小暑鶉火未林鍾

大豐 豐四星
 廓豐 四星
 文 渙九張
 禮 履四六三大暑
 逃 遯
 唐 遯
 常 恒七二十三二十六立秋鶉尾申庚則九翼
 度 節
 未 節
 昆 同人
 減 損一里十七處暑九軫
 唵 否
 守 否
 翕 巽五十八二十四白露壽星酉南戶
 聚 萃七角 翰考乾角之間一度与太玄鐘此歷盖本漢志
 積 大畜

飾 賁八三十六十五秋分
 疑 觀四亢
 視 觀
 沈 歸妹四五
 內 歸妹三十三二十三寒露大火戌无射
 去 无妄
 晦 明夷七房
 瞽 明夷六三十一十三霜降八心
 窮 困九尾
 割 剝
 止 艮一八二十立冬析木亥應鐘
 堅 艮一八二十立冬析木亥應鐘
 成 既濟九箕
 闕 噬嗑
 失 大過四二十六十一小雪
 劇 大過四斗

馴坤

將未濟

難蹇

勤蹇

養頤

八三十八大雪 星紀 子 黃鍾

養九之未天度氣餘猶有六十分二十四秋 時當四十分十六秋 贏當二十分八秋

右許翰傳太玄歷出温公手錄經後不著
誰作本疑準賁沈準觀翰更定為觀為歸
妹云

弘治乙卯臘月北封漢邪參觀于阜橋唐伯庠家

此本舊藏唐子畏家後以贈錢君同愛
更無副本唯賴此傳誦耳錢君章
珍藏之 丁巳冬徐禎卿識

吳權錢 補遺 長洲陸 崇禎丙子張五敬觀

武進費念慈觀

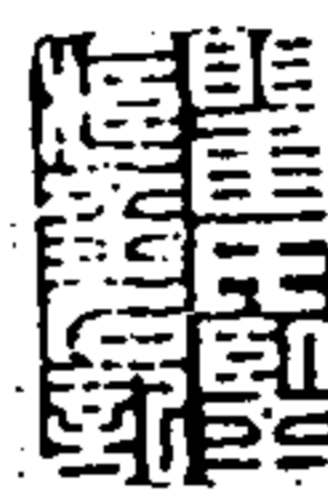
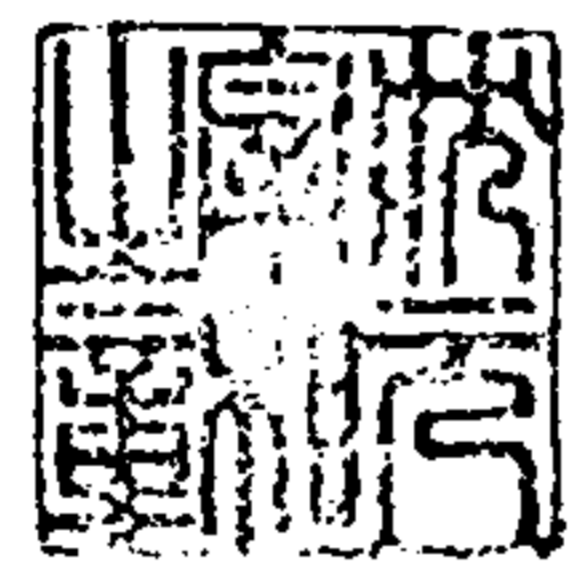
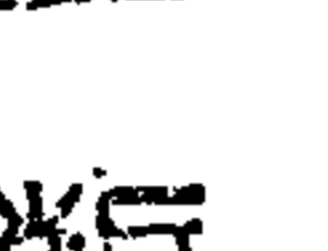
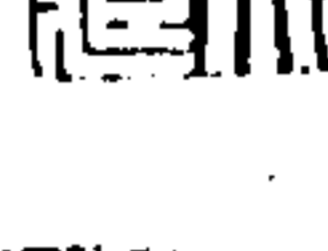
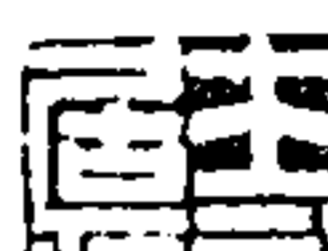
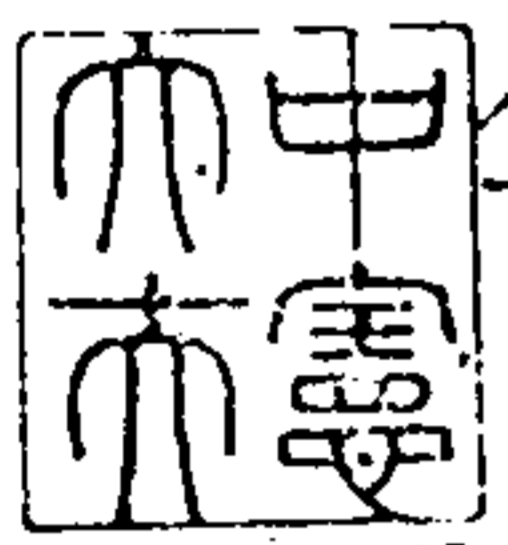

温公集注太元六卷見於宋藝文志而世
罕傳本至許崧老之元解則宋志去之
唯直齋所錄與此本正同崧老本係温
公而作而卷第相承蓋用韓原伯注
易之例太元稱不著撰人許氏云出温
公手錄則温公以前已有之其以六十
卦配節氣不及坎离震兌者京氏六
日七分法曰正為方伯不在直日之例也
此本字畫古朴又多避宋諱缺筆相
傳為南宋人所鈔明中葉唐子畏及
吾家孔周先後為弄一時名士多有
題識好事者診為枕中之秘去冬
雲濤舍人始購得之招予審定歎其
絕佳越明春借讀畢因題

時癸丑二月廿七日 錢大昕



在太元注并解宗鈔凡十冊因藉一大紳
家得之以觸

廟諱字特多不進

內府考明時藏吾家六山家余當弄之
在江於州如之解藏書而 堯國主政精
考訂且治見此書時念之因舉以相
贈上以其意存吳中片仍置之昇櫺
吳越間抑上吾家六山心許也買桂意
珠香每悔焉 主政所書讀之

嘉慶六年九月既生陶山唐冕識





翼元

翼元自序

予雲作太元用心亦勤矣後世之士好之者寡排之者衆豈非元學深奧通之者難非之則易乎自溫公集注首贊而元之義埋始煥然明白矣邵子雖言元數要而未詳行成輒拾其遺意委曲解釋以明律歷之原以探用數之言併取晁說之星紀譜而是正之命曰翼元庶幾觀者知元不徒作於易誠有大功而非贊元也蜀臨邛張行成述

翼元

序

宋 歸坤張行成 撰 綿州 李詒

前三變 共一十九數則易一爻歸奇之策也

天 以三分三節六也終於六成六節十二

一 丁

昆崙天地 參珍粹精 旁擬兩儀一而產著止

川 三

一者元也一生三其數成六天之用也故易一卦六

爻而乾有六畫也有天必有地有奇必有偶偶之成

十二地之用也故易合兩卦為用而坤有十二畫也

翼元 卷一

自此分道各行十二併六而十八以始太積積之為

七 二十九贊之曰策則天之用也十二衍三而九

元 衍之為八十一家之四重則地之體也

變一動三生變在其中矣元以三為三方

六日然含九變是為州數三三之而九自

然含二十七變是為部數三四之而十二自然含八

十一變是為家數故後三變者皆衍變也前三變太

積十八策之用也後三變八十一首之體也十八者

通九六則三六二九也八十一者九九也故元有

六 一則不通乎六地不兼六也天之

用始於十八策贏贊當之經歷一周復至贏贊而止

則天之圓也地以體承天之用則子為黃鍾歷十二

辰之數元之首用至五變加表贊而七其餘五變弗

用也十八之數在易當歸奇之策在元為六九之用

若加真一而十九在易當歸奇合掛一之策在元為

一章之用是故太衍之用四十九易用其用策三十

故三百八十四爻包餘分而藏閏元用其奇策十九

故七百三十一贊別餘分而顯閏也

後三變

初變二重為九州得數三十六 以一一二二二三三為

翼元 卷一 五去一則太積五十四也

丁 丁

丁 丁

丁 丁

再變三重為二十七部得數一百六十二 以三三三

本通前共二百十七去 其一則老陽之策也

丁 丁 丁 丁 丁 丁 丁 丁 丁 丁

丁 丁 丁 丁 丁 丁 丁 丁 丁 丁

丁 丁 丁 丁 丁 丁 丁 丁 丁 丁

三變四重為八十一家得數六百四十八 散幽於三

重而立家

數分有序九天有原卽所謂羅重九行行四十日從天分數自上而下故不得如易圖自下而生從西北而起也易之數二位者天一而二也自一一至八八而交數皆九元之數四位者地二而四也自四純一至四純三而交數皆八易以八位用九數元以九位用八數皆七十二也元用九數故中於八易每十五數故中於九易兼九六元獨用九也易之八者天體元之九者地用也八者以九爲用故交數在人踰地方九者以八爲體故交數在天門地戶始若不同終歸一致者理之自然數生於理故也

翼元

卷一

六

易先天圖

渾天象也

天元圖

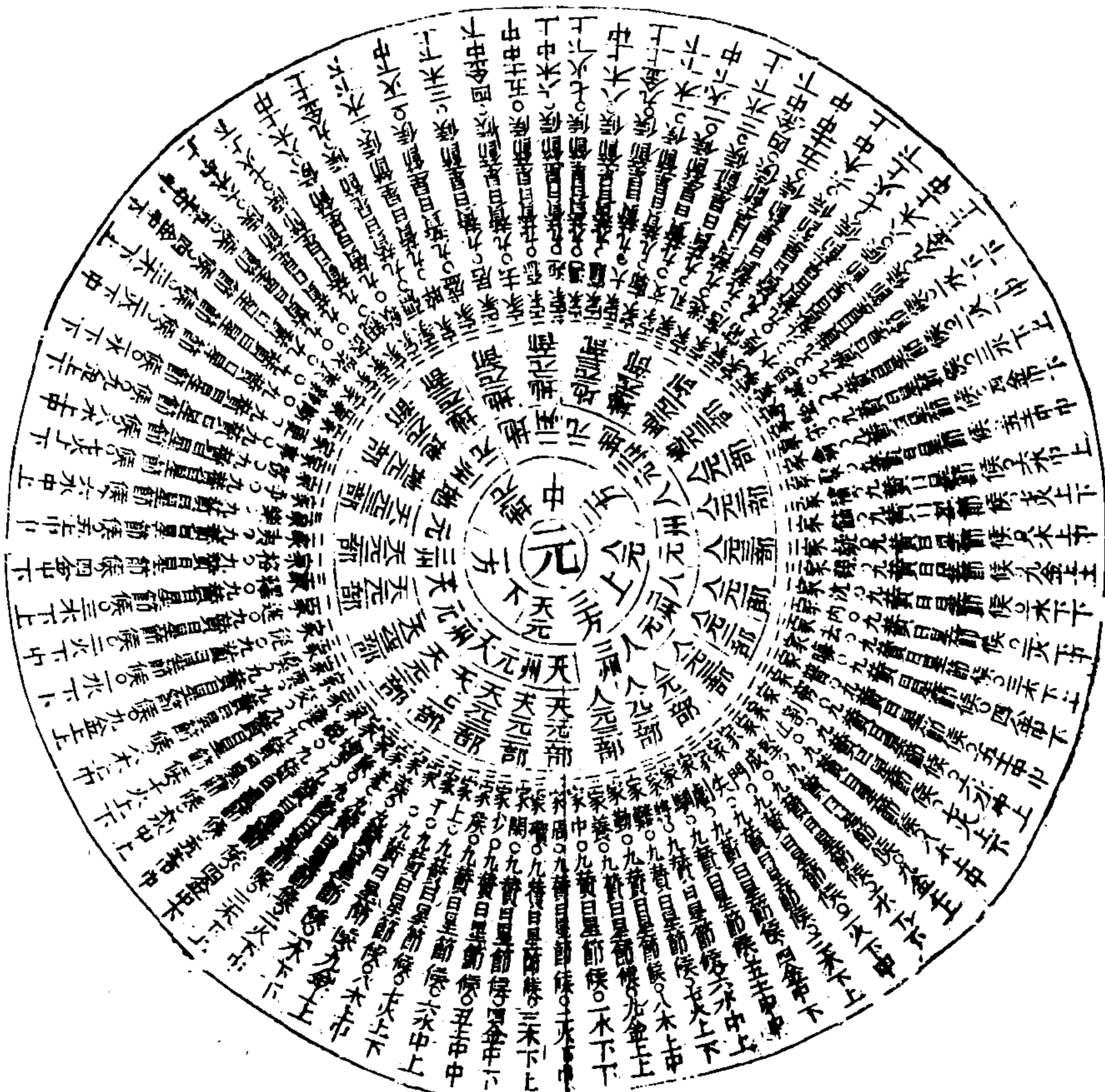

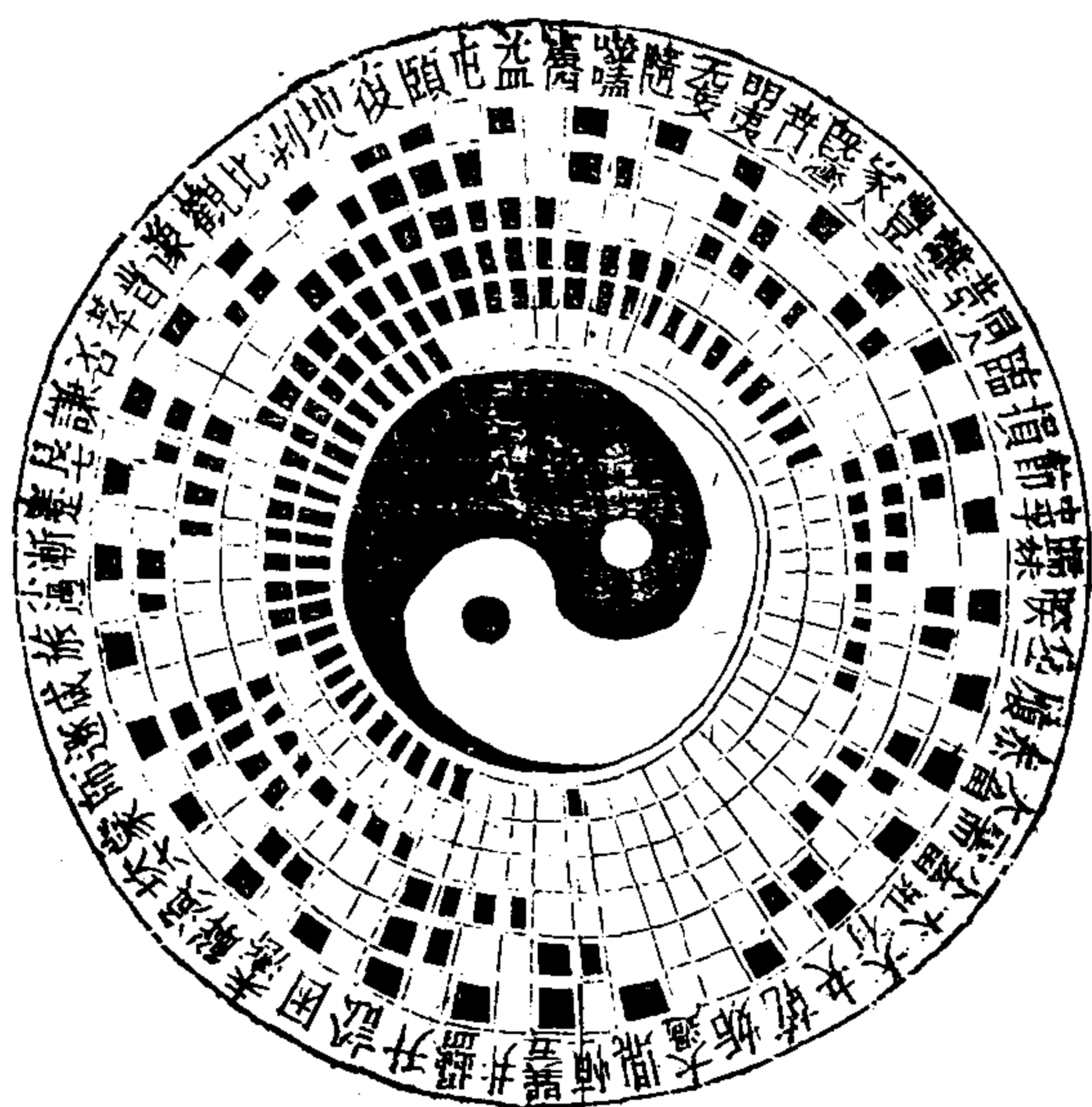

蓋天象也蓋渾之理無異唐一行能知之而蓋天家學失其本原故子雲康節皆非其說也

方州部家體也而為圓象者天統乎體也表費用也而為方象者地分乎用也

先天卦六爻自上而下乾坤自一陰一陽至六變得陰陽三十二成地之一柔一剛復始遂為小父母而

主後天之用矣元至五變得八十一家九九之數備四重之位足以為元之體第六變則九天統八十一

首二百四十三表七百二十九贊方者主之為元之用也蓋易者天用地之數方圓二圖合于一者以圓

翼元 卷一 九

包方地在天內渾天象也元者地承天之數方圓二圓分于兩者以圓覆方天在地上蓋天象也天用地

則天地並用君能下下迭為賓主之義也故陰陽自一以至三十二方圓之數六變皆同地承天則地不

自用載天而行臣能歸美尊無二上之義也故五變以上為圓數六變以下為方象子雲單思渾天而

太元其圓則一元都覆成規于上九行羅重成下下者地承天而分三用與天包地而統四體不

地有四方元用三方而圖兼用蓋天所謂同天地之經也是故易之圓圖自一陰一陽以

二則由外而之內元之圓圖自一元以五
則由內而之外其象不同者六十四與八
之體用之極天之地也易圖地在天中元圖
下人居地上各據所見而言可以竟曉也

元圖舊止作圓象章營始變為方圓二圖圓圖

明一元都覆方州部家成規于上所謂圖象元形

之體也故天統乎體也方圖者以明九天分統七

二十九贊成矩于下所謂贊載成功元之用也故地

分乎用也元圖曰一元都覆三方方同九州枝載庶

部分正羣家事事其中據此言則一圓之體自元至

翼元 卷一 十

贊盡包七者之用故天變盈于七也又田天道成規

地道成矩規動周營矩靜安物始于十一月終于十

月羅重九行行十四日據此言則方者之象亦不可

廢營分子二圖者蓋與舊圖相為表裏庚節準易圖

則依舊圖而作者以日行星度為本故也

元首九變數

地之用九自四以往十二而終七八九其中也故變

數最多四與十二無變九實用七天之道也四純一

為首四純三為終四純二正當八十一首之中天不

用者羣用之宗元之十二數真三不用而以九數為

用者尊天之六以示無為而無不為尊故役物神故

藏用也撰著以七八九為一二三之用者以地之二

十四反天六之用也此三數當九數之中所謂用中

也是故元不用之三數原始而言則為一二三者天

之六用也要終而言則為十與十一十二者著之全

體也自一至十二摠七十有八故律數四十二呂數

三十六即乾歸奇合掛之數易不用而元用之也

故曰法用七十二去三

十三故九贊用四十五

初變四數一變

丁丁 此一數不變九數之中一者不變也十者二

翼元 卷一 十 其四與十六者皆變則全用也奇

數五用三十二偶數四全用四十

二變五數四變

行 平 平 平

三變六數十變

行 平 平 平 平 平 平 平

四變七數十六變

平 平 平 平 平 平 平 平 平 平

五變八數十九變

此中數也八十一首以方布之交

之訂地三而四也各得三變一之變曰四純一也曰
一一二也曰一三三也二之變曰四純二也曰
二二二也曰二三三也三之變曰四純三也曰
三三三也曰三三三也此九首者如易六畫之
八卦也共得七十二數故太積之數用七十二也自
此錯總之各得二十四變是為七十二首合之而八
十一首成焉中應養三首反覆不變如易之乾坤坎
離也三之祖也元首自四而起至十二為九者存三
也存二於其始者存本也增爭斷永守窮六首亦反
復不變如易之震巽艮兌合而為順中孚大小過也

翼元

卷一

古

六之祖也并三與六是為九元數八十一而策用七
十二者存九也存九於其末者用不敢盡也其餘七
十二首反復視之而三十六如易五十六用卦實為
二十八卦此應變之用也是故易有二十四卦而用
卦五十六者八八而用七八存一用七也元有八十
一首而日法七十二者九九而用八九存一用八也
太元揲數一揲為一變易比元多五百四揲五
百四者七十二之七也六百四十八
者七十二之九也通之
六百四十八太元四揲成一首八十一首則三百二十四變也一
揲之中必再揲而成則六百四十八變兩揲共卦一

著八十一首掛一之數通得三百二十有四元七十
二策當一日每贊三十六著一首九贊則掛一之著
也兩首九日則六百四十八也六百四十八者以八
分之八十一之八也以六分之一百八之六也一百
八者九之十二而八十一者九之九皆九之體用之
究數也元之首八十一不用一百八者天道之自然
也策七十二不用八十一者因自然而順天也坤得
八而家八十一者十二用九家首八
十一而日法七十二者九而用八
元數曰三十有六而策視焉天以三分終以六成故
十有八策天不施地不成因而倍之地則虛三以扮

翼元

卷一

古

天十八也別一以掛于左手之小指中分其餘以三
搜之并餘於扚一扚之後而數其餘七為一八為二
九為三六筭而策道窮也一二三
為六筭
繫辭曰大衍之數五十其用四十有九分而為二以
象兩掛一以象三揲之以四以象四時歸奇於扚以
象閏五歲再閏故再扚而後掛三揲而成爻十八揲
而成卦千一百五十有二變而六十四卦備矣此易
揲著法也老陽之數三十六其用三十有三掛一以
象元分而為二以象剛柔揲之以三以象五統歸奇
扚以象太積獨陽不生故再揲而後畫兩揲而成

畫八揲而成首六百四十有八變而八十一首倍矣
 此元揲著法也易三揲成一爻三揲二掛一揲再歸
 奇一歸為之一劫元兩揲成一畫共一掛兩揲四歸
 奇通謂之一劫所以然者易掛一在分而為二之後
 者太極復寓於兩間也一爻三揲而三掛者存三元
 也元掛一在分而為二之前者神象二生於元也一
 畫兩揲而一掛者存一元也易所歸之奇并天地數
 于太極也一為一劫二為再劫者有陽有陰也故三
 年一陞三十六日者乾也五歲再閏又二十四日者
 坤也元所歸之奇并地數於天也四歸通為一劫者
 翼元 卷一 共

體以四為一也故太積之法通三三六六之數則始
 于十有八策也觀揲著之法而易元天地之數已自
 渙然王涯不知數惑於一劫之語遂別立揲法全無
 理用其誤甚矣范滂凡一掛再元若兩揲再揲與兩
 揲一掛于歸奇三六之數初若無加損所以不再掛
 者掛一以示存一元故八十一首其得三百二十有
 四為一首曰策之數若再掛則三元不宗於天而六
 百四十有八乃二首之策陰陽敵偶非地承天之義
 總奇策六多三少畫數乃不均矣是故元之八十首
 七百二十贊者以當三百六十日四千三百二十時

之數天地所同用也養一首九贊者以當四日半五
 十四時之數雖在三百六十度之外猶在七百二十
 九變之中論天度則九之終若以甲子論三百六十
 日周而復始則九之著也時贏二贊者以當九時之
 數時之六時在全度中皆八十一而又九變之餘若
 以甲子論四千三百二十時周而復始則九之微也
 九之微數起於三者天以三分也成於六者終於六
 成也九之著以日言九之微以時言總微著之數六
 十有三時則不盡六十四之一也極天度順布之終
 乃日行逆生之始是故太積始於十八策者起於三
 翼元 卷一 七

時應四分度之一也終於五十有四者七百二十九
 之外天九再成之數以策當之蓋三百二十有四畫
 掛一之著也易自乾變坤自坤變乾各以九變生一
 子七九六十三變而窮其爻當三百七十有八陽不
 畫乾陰不畫坤常虛六爻以為生生之本元八十首
 之外六十三時總三百七十八策則易成體之數也
 虛真三不用則易不盡六爻之數也故元之養首者
 八十首之本時贊者養首之本贏贊者又時贊之本
 而不用之一二三乃君用所宗變化之原也
 極一為二極二為三極三為推推三為贏贊贏滿贊

贏入表表贏入家家贏入部部贏入州州贏入方方
贏入元

三真數也真數具而變化生故極三為推一二三
者六也推之則三六十八是為贏贊之策贊滿三

為一表表滿三為一家家滿三為一部部滿三為
一州州滿三為一方方滿三為一元本自一元分

之以至贏贊復自贏贊逆推而上以及于一元是
謂生於一而返于一此天之所以圓也元舊圖止為圖象者

翼元 卷一 大
太元畫數一重
元八十一首首為四變方州部家凡三百二十四變一三

三各一百八變則六百四十八數也一之變一百八
每變一畫得一百八數二之變一百八每變二畫得

二百十六數三之變一百八每變三畫得三百二十
四數極于六百四十八則一百八之六而八十一之

八與揲數正合也易自二起故用六元自三生故用九易相乾坤元則人在其中矣故

用九也易爻用六故一重卦皆六爻數亦用九故兩
單卦皆九數爻自乾之六畫至坤之十二畫用七數

自重乾之二重坤之十六用十五而皆以九為中元
自四至十二用九而以八為中元六百四十八揲而

八十一首正得六百四十八卦爻圖通陰畫亦百二十八卦始
合其數故元宗于一易分於兩也

天元一百八變得一數者五十四得二數三數者各
得六十三之三得六十三之三

地元一百八變得二數者五十四得一數三數者各
得七十二之三得七十二之三

八元一百八變得三數者五十四得一數二數者各
得八十一之三得八十一之三

元體四而用三天三地四者七之數也方州部家
四也以三起以三生三也以九而用三亦十二以

三為本九為用用者三不用者一也
太元畫數自四而起一方一州一家至十二而極三方三

翼元 卷一 九
三存三不用實用者九自四至十二故為地數也天
元自四一方一州一家行二十七首而極于十一三方三

地元自五二方一州一家衍二十七首而極于十一三方

三元人元自六三方一州一家衍二十七首而極于十二

三方三州各七變而終焉元以天三一動生三即行

於地四方州部家之間數雖九九以從地變止三七而從
天是故邵雍以元為地之承天也三元之數起於四

五六則十五者三天之冲氣也終于十一十二則
三十三者五六一中之合而三天也皆數之自然故

八卦四十八爻而元用三十二著也故曰易無真一

自二而起元無真三自四而行不用而用之以宗也
真三為六故元之體自四而行用則自七而行贊七百二十九者黃鍾自子至午天之第七數也

著數

一揲之奇不三則六再揲之奇亦不三則六兩少之餘三九二十七兩多之餘三七二十一多一少之餘三八二十四得三七則一也三八則二也三九則三也易以多少之三而成四六四七四八四九之體元以多少之兩而成三七三八三九之用易即體為即元用為首之體元用三十三著四揲成一首共一百三十二策除掛一之數四則一首所得一百二十八策八十

翼元

卷一

三

一首共一萬三百六十八策通掛一數三百二十四策則一萬六百九十二策一百二十八偶之則二百五十六即先天生物之數也一百三十二偶之則二百六十四即先天實用之數也元數皆得易之半體得先天之半用得後天之半則三六用數七千七百七十六不用數二千五百九十二

除掛之數餘三十二著得七者一也用策二十一奇策一十一得八者二也用策二十四奇策八得九者三也用策二十七奇策五摠八十一首之中得七者一百八用數計二千二百六十八不用數計一千一百八十八得八者一百八用數二千五

百九十二不用數計八百六十四得九者一百八計數計二千九百一十六不用數計五百四十通用數計七千七百七十六通不用數計二千五百

九十二通二數則一萬六千九百九十二比大易一會之數為虧一百八也易一會一萬八百年

元以七十二策當一日七千七百七十六則一百八日之數也二千五百九十二則三十六日之數也通之則百四十四日者坤之策也以三十六日為一分則元著之數用者三不用者一用者三為地之自用不用者一所以奉天之用故邵子曰坤

翼元

卷一

三

以四分之一奉乾則乾得二百五十二坤得一百八也

天地之數五十有五者五之十一也元三十三著者三之十一也十一者天五地六合二中以爲用也十一去二而用九二三為六所去之策也九三三二十七所用之策也乃三之畫也十一去三而用八三三為九所去之策也三八二十四所用之策也乃二之畫也十一去四而用七四三十二所去之策也七三三十一所用之策也乃一之畫也是去其二三四之奇而成其七八九之策也元本三十六著地虛三以扮

天者存天一而常虛也初揲之少餘三十而弗用者存地十而不動也故數有十以一為始十為終地不用一天不用十均而相通則五六為中三十三策之本也著之幽顯通用其六所去者二三四則九也天也元以為太積所謂藏諸用也雖不顯而實常用也所用者七八九則二十四也地也元以方州部家所謂顯諸仁也雖常見而實不自用也是故物生天地間皆本于乾九致其用則託乎二十四氣也所去者九所存者二十四見於畫則一二三是六而已蓋陰六者陽九之基而二十四者坤六之策故元儀之二

翼元

卷一

圭

九實為三六之用易坤之二十四實為四六之用而七八九之策自十八每加焉者亦以三六為用之其本也是以易之一卦自六畫而起元之一時自六策而生也首自四起 虛三為用

元三十三著掛一餘三十二即易著四八之體數也元之揲著以掛一為本用以歸奇為積法其餘著數以為方州部家之體而實不用也易以天用地故用其用策而不用奇策元以地承天故用其奇策而不用用策也兩揲而一掛四掛而一首三百二十四日八十一首掛一之著也兩贊當一日一日當七十二

策故三百二十四當一首之策為太元之用七百二十九贊者元之晝夜之用也餘三十二著四之而百二十八兩首而二百五十六則易坎離四位之數也兩少之餘二十七著四之而一百八兩首而二百一十六則易乾之策也兩多之餘二十一著四之而八十四兩首而一百六十八則易二男之策也一多一少之餘二十四著四之而九十六兩首而一百九十二則易三女之策也初揲之少餘暗數三十弗用四之而百二十兩首而二百四十則易開物八月之數也三十三全用四之而一百三十二兩首而二百六

翼元

卷一

圭

十四則易實用之數也元之體數之用極于此矣二百五十六者地生物之數也二百六十四者物實用之數也物數有天數在其中焉故著二十二者合乎地之生物而加掛一數者乃合乎物之實用也夫元以地承天者方州部家之四體載天之一元以運行而布氣也故不用體數體雖不用數無不合者理之自然正如易不用奇數而數亦無不合也

元之數一揲為一變四揲成一首八十一首共三百二十四變兩少之餘得二十七兩多之餘得二十一多一少之餘得二十四各一百八變一揲必再

揲而後畫則以初揲得少者餘三十而弗用故也每
 畫初揲之餘有暗數存焉三之畫一百八變初揲必
 少則暗數三十矣一之畫一百八變初揲必多則暗
 數二十七矣惟二之畫一百八變若中分之則所餘
 暗數三十與二十七多少各半若初揲併少則一百
 八變之中暗數皆三十為盈一百六十二矣初揲併
 多則一百八變之中暗數皆二十七為虧一百六十
 二矣盈虧二數併之而三百二十四即一首之策四
 日半之數也初終一定中乃有變故易陽中陽陰中
 陰不變陽中陰陰中陽變易不常而先天日月之變
 翼元 卷一 畫
 太元一首之策皆用其變也易掛一象三在分而為
 二之後故先天五百一十二卦卦一之數三千七十
 二於動植數中得一分之物數而策數為天地運行
 生物之數元掛一象元在分而為二之前故元八十
 一首掛一之數三百二十四於期月數中得一首之
 日數而策數為地體方州部家之數元八十一首總
 一萬三百六十八策其初揲之數暗數三百二十四
 變均分之多少之餘各半兩多之餘二十七合一
 百六十二變得四千三百七十四策兩少之餘二十合
 一百六十二變得四千八百六十策總之而九千二

百三十四策通明暗二數凡一萬九千六百二策比
 黃鍾一分之數虧八十一則八十一首之體也九之
 而七百二十九則黃鍾之實自子至午之生數天以
 之而運行在元則九贊之體是也天道七變至午而
 足故坤位在未代終以成物也黃鍾之數折為九分
元以八分為日行數
 策數得一分虧八十一者存本也如五音數得三百
 二十四自然虧五動植用數得三倍萬物數自然虧
 五百一十二也
 翼元 卷一 畫

翼元卷二

宋臨邛張行成撰 綿州李調元 校

太元歷數

元圖曰元有六九之數策用三六儀用二九元其十有八用乎太積之要始於十有八策終於五十有四并始終策數半之為太中太中之數三十有六以律七百二十九贊凡二萬六千二百四十四策為太積七十二策為一日凡三百六十有四日半踰滿焉以合歲之日而律歷行故自子至辰自辰至申自申至子冠之以甲而章會統元與月蝕俱沒元之道也

翼元

卷二

開分盡一會月蝕盡一統湖分盡一元六甲盡月行九道九會復元其食俱盡故曰與月食俱沒

元八十一首共得掛一之數三百二十四以為一首之日策者元之本用也而揲多少之餘三七三八三九之著以成方州部家之畫者元之實體也其歸奇之數則并掛一以為太積之要者餘分歸于天其暗策則以常閏數也是故四畫成一首一畫必再揲而成初揲之奇不二即六四揲均之多少各半所歸之奇十有八也再揲之奇亦不二即六四揲均之多少各半所歸之奇亦十有八也元三十三著八用為一首則二百六十有四中分之各百三十有二初揲

去十有八所存者一百十四猶未為用故為暗策得十九之六合大易一卦之奇故為閏數所去者十八歸于天故太積之要始於十有八策也再揲又去十有八并初去而三十六自本揲當百三十二策者言之所存者九十六所去者三十六若并前揲當二百六十四者言之則所存者二百一十所去者五十四其二百一十之中實策九十六則一首四重之畫虛積一百十四并初揲而二百二十八以當閏數則實者為日閏虛者為月也其五十四歸于天矣故太積之要終於五十有四也并始終之奇凡七十有二

翼元

卷二

二

虛實各半故半之為太中當一贊之策為半日之數則實者為本數虛者為交數也是故元之用數本于掛一以為一首之數者天之全數也成於歸奇以為一贊之數者物之分數也其實得之數則以為方州部家之體而不用者地之正數也是故元為地數地者天之用承天而用不自用也元七八九之著總七十一首得一百八日而不當日用歸奇除掛一實得三十六日而用于太積故邵子謂坤之策百四十四以四之一為乾餘分實得一百八也元羸贊當十八策則太積之始也并奇贊三十六策為五十四則太積之終也并二數七十二為一日之

策則一與三之合也九九之變又九之得七百二十九而不盡天度之九時者天之變化所以不窮也是故元之暗策通虛實得二百五十六日有半實策得一百八日總三百六十四日半以當七百二十九贊之實策亦餘九時不盡者天地相應也其掛一歸奇之策當四十日半則九時生九天之本為太元之用也掛一之策四日半五十四時則九時每時而生六時歸奇之策三十六日四百三十二時則五十四時每時又各生八時以分于九天每天有四百八十六時則掛一之六時與奇策之四十八時每時又各生翼元

卷二

九時在易用四十八著而掛一不動者掛一在著為一在時則六體一而用六用者動體者不動也總之得四百五日為四十日半之十分一分為元之本九分為九天之用一而生九也大元歷律之數皆用三百二十四則九分之中又去一用八矣一倫之分六十甲子之數皆八百一十則十分而又偶之也

再揲之奇三十六策本當十八之二加重并之數為十八之四則半實而半虛躋贏二贊五十四策本當十八之三加重并之數為十八之四則一虛而三實二者皆有虛焉此元所以為地數也易揲著法雖名

掛一而三揲實掛者三名為掛一故四十九之中先存一著而用四十八則一掛變八卦之父數也實掛者三故四十八之中再存三著而用四十五四十五而八之則六十用卦之及數也大衍五百十二卦積數一十五萬五百二十八均之于四十九著每著三千七十二地生物之數用一十三萬八千二百四十四則四十五著之數千存九千二百十六為四正卦之數則三著之數又存三千七十二為太極之數則一著之數也以九千二百一十六均于四卦之間故一卦之數二千三百有也夫以為掛一而實掛者三翼元

卷二

著以為掛三而實存者四數以為存四而實分者五用自著言之名雖三而實存之數四自卦言之名雖四而實用之數三著天也藏一于三是為三之本卦地也均三千四是為四之用著藏一名四數無減卦均三數四用無虛易為天數天統乎體其用在地無非實也乃若元為地數地分乎用必有虛焉所以承天是故著數虛三扮天十八也

在奇策則虛實各半用各半也在日策則虛一實三者乾九之用也用者三不用者一也

自陸續以來皆以元為用太初歷法然太初歷以八十一分為日法而元以七十二策為

日法安得同八十一者律法也太初歷蓋以律而起歷班氏云與太初歷相應亦有顓帝歷焉八十一分乃太初歷爾顓帝歷何在乎四分乃顓帝歷也故元用十八策四之而當一日者顓帝歷之意也以十九年為一章極于一元得四千六百一十七歲者太初歷之意也故日以合歲之日而歷律行今若以七十二分為日法而仍以太中之數三十六為杪母則其數之歸自與太初歷合矣具二法如後

翼元

卷二

五

太初歷法析分為杪數

此是溫公太虛歷法

漢歷以八十一分為日法一歲三百六十五日以日法乘之得二萬九千五百六十五分益以四分日之一得二十分少合二萬九千五百八十五分少以二十四氣除之每氣得一千二百三十二分餘一十七分少以三十二乘分八乘少通分納子為五百五十二除之得二十三杪每氣得一千二百三十二分二十三杪每首得三百六十四分十六杪每贊得四十分十六杪

以太初歷分杪而配元首贊則元自為元太初自

為太初非元本意也今盡以太初歷析分為杪而以元杪數合之則知二歷始異而終同矣

每分析為三十二杪一贊計得一千二百九十六杪一首計得一萬一千六百六十四杪八十一首計得九十四萬四千七百八十四杪又加一贊計一千二百九十六杪又加一贊之半六百四十八杪其九十四萬六千七百二十八杪

太元歷法析分為杪數

元八十一者每首九贊每贊三十六策計二萬六千二百四十四策加階贊三十六策羸贊一十八策計

翼元

卷二

六

二萬六千二百九十八策兩贊七十二策當一日即以一策為一分以二十四氣除之每氣得一千九十五分餘十八不盡以三十六乘之計六百四十八杪每氣得二十七杪盡以分為杪則每氣得三萬九千四百四十七杪二十四氣通得九十四萬六千七百二十八杪細析之則每首每贊每日之分雖與太初歷不同而杪數則同矣班氏之法當出乎此或曰太虛歷司馬公所作也公與康節議論有素二公豈不知此乎曰自然之數無所不合但所主以為用者不同若不知其理與日用而不知者無異終必有不合者

矣元之歷數所以與太初相應者蓋以八十一為日
法者九九也以七十二為日法者八九也以三十二
為秒法者八四也以三十六為秒法者九四也分子
九而減一秒于九而加一是故始異而終符也惟自
陸續以來皆以太初歷解元所以司馬公姑以析秒
之數示人常使人觀之粗因太初歷以求元不以吾
之說為駭異若識者知之則子雲本意自有所在也
具細筭如後先天以三十分為一時一分析十二秒
時計三百六十秒易用三十六之十者
三天兩地也元用三十六之六者用其三天虛其兩
地故易天地之數五十五元著三十三者亦用其三
也天

翼元 卷二 七

三統太初歷法

天統一甲子日元首
起三統太初

每九章積年一百七十一積月二千一百一十五
以月法一千三百九十二乘之積分五百五萬九
千八十以日法八十一除之命見大餘日小餘分
為第十章首易以二百二十八為閏法者二卦歸
奇合掛之著十二章之年數也四分歷以四章為
一部太元以九章為一小終

甲子元首積日六萬二千四百五十七小餘六十三
以甲子旬周命之得一千四十大餘五十七小餘六

十三若用太元歷即
小餘五十六

十九年為一章此九章之積也以一分析為十二
秒即每年氣餘五十三時總九章
多得二十七秒一統多得三時

辛酉第十章首積日一十二萬四千九百一十五小
餘四十五甲子旬周去之得二千八十一大餘五十
五小餘四十五

己未第十九章首積日一十八萬九千三百七十三
大餘四十三小餘二十七

丁巳第二十八章首積日二十四萬九千八百三十
一大餘五十一小餘九

翼元 卷二 八

乙卯第三十七章首積日三十一萬二千二百八十
八大餘四十八小餘七十二

壬子第四十六章首積日三十七萬四千七百四十
六大餘四十六餘五十四

庚戌第五十五章首積日四十三萬七千二百四
餘三十六餘四十四

戊申第六十四章首積日四十九萬九千六百六十
二餘十八大餘四十二

丙午第七十三章首積日五十六萬二千一百二十
大餘四十無小餘分

以上凡一統積一千五百三十九歲十九年為一章七閏九章一百七十一歲一小終三小終為一會五百一十三歲九終三會積年一千五百三十九而大終積月一萬九千三十五積分四千五百五十三萬一千七百二十積日五十六萬二千一百二十甲子旬周九千三百六十八大餘四十四餘盡命得甲辰日為統首

求小終氣策置入年一百七十一以策餘八千八百八乘之每年之氣盈五日三時每九章又盈二十七秒即一統盈八千八百日得一百三十八萬一千六百翼元

卷二

九

八十以日法一千五百三十九除之得氣積八百九十七日小餘一千一百九十七九終得日八千七百三十三小餘一萬七百七十三再以日法除之得日七通積八千八十以甲子旬周命之得一百三十四大餘四十小餘分盡從甲子命之見甲辰朔旦冬至

若依歷算每年氣餘五日三時即一統虧三冬至不得朔旦若依太元歷七十二分為日法每九章小餘五十六或以十二或以三十地統二

甲辰元首積日六十二萬四千五百七十七小餘六十三甲子旬周命之大餘三十七辛丑第十章首積日六十八萬七千三十五小餘四

十五大餘三十五

巳亥第十九章首積日七十四萬九千四百九十三

小餘三十七大餘二十三

丁酉二十八章首積日八十一萬一千九百五十一

小餘九大餘三十一

乙未三十七章首積日八十七萬四千四百八小餘七十二大餘二十八

壬辰四十六章首積日九十三萬六千八百六十六

小餘五十四大餘二十六

庚寅五十五章首積日九十九萬九千三百二十四

翼元

卷二

十

小餘三十六大餘二十四

戊子六十四章首積日一百六萬一千七百八十二

小餘十八大餘二十二

丙戌七十三章首積日一百二十二萬四千二百四十四

小餘盡大餘二十

凡二統積二千七十八歲積月三萬八千七百七

積分九千一百六萬三千四百四十積日一百

一十二萬四千二百四十通前一十八小終六

會二大終六甲旬周一萬八千七百二十七

餘二十命得甲申朔旦冬至為三統首

八統三

甲申元首積日一百十八萬六千六百九十七小餘六十三大餘十七

辛巳第十章首積日一百二十四萬九千一百五十五小餘四十五大餘十五

巳卯第十九章首積日一百三十一萬一千六百十三小餘二十七大餘十三

丁丑二十八章首積日一百三十七萬四千七十一小餘九大餘十一

乙亥三十七章首積日一百四十三萬六千五百二十一

翼元 卷二 十八小餘七十二大餘九

壬申四十六章首積日百四十九萬八千九百八十六小餘五十四大餘六

庚午五十五章首積日百五十六萬一千四百四十四小餘三十六大餘四

戊辰六十四章首積日一百六十二萬二千九百二小餘一十八大餘二

丙寅七十三章首積日一百六十八萬六千三百六十分盡大餘盡

凡三統積四千六百一十七歲為一元內分三統

九會二十七小終二百四十三章首元月五萬七

千一百五氣積分一億三千六百五十九萬五千

一百六十積日一百六十八萬六千三百六十而

九會復元命甲寅太歲受七十六甲子大餘也五

十七見辛亥太歲是後元之首積閏月一千七百

一元中月五萬五千四百四

四分顯帝歷法 上元起自甲寅歲

上元紀法起甲子部首以十九年為一章四章七十

六歲為一部二十部一千五百二十歲為一紀三紀

四千五百六十歲為一元 亦日一首日月如合璧五星如連珠青龍攝提格布

翼元 卷二 政之 七元三萬一千九百二十歲為一極羣數皆終

萬物復始

第一部無大小餘得甲子日為部首

第二部大餘三十九得癸卯

第三部大餘十八得壬午

第四部大餘五十七得辛酉

第五部大餘三十六得庚子

第六部大餘十五得巳卯

第七部大餘五十四得戊午

第八部大餘三十三得丁酉

第九部大餘十二得丙子

第十部大餘五十一得乙卯

十一部大餘三十得甲午

十二部大餘九得癸酉

十三部大餘四十八得壬子

十四部大餘二十七

十五部大餘六得庚午

十六部大餘四十五得己酉

十七部大餘二十四得戊子

十八部大餘三得丁卯

翼元

卷二

三

十九部大餘四十二得丙午

二十部大餘二十一得乙酉

二十部立成周而復始部首常居四仲凡一千五百

百二十歲為一紀 第一紀太歲甲寅第二紀太歲甲戌第二紀太歲甲午後元復

起甲

凡十九歲為一章日法八十一月法二千三百九十

二得二十九日八十三章月二百三十五以月法乘之

得章分五十六萬二千一百二十以日法除之得章

日六千九百三十九小餘六十一六甲旬周一百一

十五大餘三十九 此通用太初歷法

以上係章法 一章十九年得

四章七十六歲為一部部月九百四十部分二百二

十四萬八千四百八十部日二萬七千七百五十九

小餘一六甲旬周四百六十二大餘三十九

以上係部法 一部七十六歲而得

二十部一千五百二十歲為一紀紀月一萬八千八

百紀分四千四百九十六萬九千六百紀日五十五

萬五千一百八十八小餘二十六甲旬周九千二百五

十三無大餘

以上係紀法 一紀復得甲子部首三紀

翼元

卷二

南

又一法 河圖推入部法

上置一章 十九年 下以周天分一千四百六十一乘 此

四周天得二萬七千七百五十九 一部之日數 以甲子旬

周去之得四百六十二大餘三十九命甲子筭外即

癸卯為第二部首

後部首加大餘三十九得七十八滿六十去之餘

十八命甲子外即壬午部餘部法皆同凡二十部

為一遂 即一三遂為一首七首為一極 孔子曰三

萬一千九百二十歲 即一錄圖受命易姓三十二

絕德有七其三法天四法地 每元小餘六十九元計四百二十以八

十除之正得五日三
精液日舉數皆終

一年周天六甲子餘五日四分日之一通四年餘二
十一日通一部計餘三百九十九日則一百三十三
之三也此法每部更無小餘一章小餘三一日析若
以求月法則太疎矣故易緯以八十分為日法而前
法仍以八十一為日法則每章小餘六十一每部小
餘一累加之每紀小餘二十每元小餘六十雖一元
猶未積一日也故太初歷比四分歷每統多一章而
小餘皆盡太初歷一統積年一千五百三十九積月
一萬九千三十五積分四千五百五十三萬一千七
翼元 卷二 五
百二十積日五十六萬二千一百二十以日法八十
一分除分數得日數以甲子旬周去之得九千三百
六十八周大餘四十小餘盡見後統得甲辰為首按
太元以七十二策為日法則一統計得四千四十七
萬二千六百四十分又析為三會則每會得一千三
百四十九萬八百八十分以日法七十二除之每會
得積日一十八萬七千三百七十三小餘二十四凡
三會計得日五十六萬二千一百二十日無小餘以
甲子命之得九千三百六十八周大餘四十得甲辰
為後統首與太初歷合

太初歷月法二千三百九十二以日法八十一除之
得二十九日八十一分日之四十三

太元日法七十二分以三十六乘之每月得七萬
六千五百四十四秒每日得二千五百九十二秒
以日法除月法凡二十九日計七萬五千一百六
十八秒餘一千三百七十六秒得太初歷之八十
一分日之四十三得四分歷之三十八分八秒七
十二不可析於月猶八十一不可析于首本元主
在著書太初主在筭歷故不同也

翼元

卷二

未

一百四十七平分為九每分得一萬九千六百八
十三則二百四十三之八十一也又九之得八十
一之二千一百八十七則三百六十四日半而日
歷六辰析六倍之數也太元七百二十九贊兩贊
直一日計三百六十四日半每日七十二策計二
萬六千二百四十四又六之計一十五萬七千四
百六十四比黃鍾九九之數為九分而用其八止
筭八十一首之數餘與易數得三百六十之三百
奇疏二贊之數不筭與易數得三百六十之三百
八十四而物數得三百二十之三百八十四理正
合矣故元歷之數皆以三百二十四為準合之而

六百四十八則八十一之八於七百二十九贊之
中九而用其八八十一者九九也七十二者八九也
六百四十八者八十也七百二十九者八十一之九也
一之八也皆存一也亦如先天卦位五百十得六
十四之八而卦數五百七十六得六十四之九也

太元八十一首計七百二十九贊每贊三十六策八

十一首計二萬六千二百四十四策以六乘之六位日策

則每贊得二百一十六蓋老比黃鍾數虧一萬九千

六百八十三則九分之一也若以策數析而十之得

二十六萬二千四百四十倍之則黃鍾衍數之八十

一分之八十分也故元之日數得黃鍾正數九分之

翼元

卷二

七

八而當其全物數折一為十得黃鍾衍數八十一分

之八十而當其半陽施其氣陰成皆用之不盡也仲呂

之數再生黃鍾即合元之物數如五運之數火再生

土而後為火之子也虧二百九十六者存支于全數

而偶太初歷以八十一為日法若六乘之每日得四

百八十六即三百六十四日半共得一十七萬七千

一百四十七黃鍾九九之變極矣而天度猶有半度

與四分度之一未盡故子雲止以七十二為日法者

用九之八存九之一為生生不盡之數而踰贏二贊

在其間以為變化之資如易六十卦應三百六十日

存四卦二十四爻以為五日四分日之一及小月之

數此天地變化之機生生不窮之理故康節謂子雲

知歷之理也律得八十一者律止有三百六十日每

日四百八十六計一十七萬四千九百六十外餘二

千一百八十七則自子至未不用之八數也歷用九

之八律用九之九尺用九之十天數用八地數用九

物數用十大數不足小數常盈也易運行數一十二

萬九千六百易只筭二百六十日分於一年

生物數一十三萬八千二百四十則日得三百六十每時得三十

時得三分於一年則每日

元運行數一十五萬七千四百六十四此數得太簇

翼元

卷二

六

百六十四日半分於六年得七十

二每時得物數十分之六此數當仲呂數之倍

物數二十六萬二千四百四十分於六年每日得一

百二十每時得十元筭六年

數者體一用六盡六律也

著第三變數一十五萬五百二十八去掛一數三千

七十二餘一十四萬七千四百五十六則九千二百

一十六之十六也十六者地體之足數也生物數則

用其十五而存其一生物數者八千六百四十之十

六也運行數則用其十五而存其一生物數以九分

之則一萬五千三百六十之九也動植數則用其八

而存其一皆存本用之不盡之意太元用數即其理

也以八分爲六分而用者體者有八用者有六元以地承天故以八爲六而用如經世十六位之數併爲十二會而用也

八者主八卦在年爲八節六者主六爻在年爲六氣也

太元律數

元數曰三八爲木四九爲金二七爲火一六爲水五五爲土其在聲也宮爲君徵爲事商爲相角爲民羽爲物其以爲律呂黃鍾生林鍾林鍾生太簇太簇生南呂南呂生姑洗姑洗生應鍾應鍾生蕤賓蕤賓生大呂大呂生夷則夷則生夾鍾夾鍾生無射無射生仲呂子午之數九丑未八寅申七卯酉六辰戌五巳

翼元

卷二

九

亥四故律四十二呂三十六并律呂之數或還或否凡七十有八黃鍾之數立焉其以爲度量衡也皆生于黃鍾甲巳之數九乙庚八丙辛七丁壬六戊癸五聲生於日律生于辰聲以情質情其律以和聲聲律實也相協而八音生

并律呂之數或還或否凡七十有八黃鍾之數立焉者律爲天天圖故還呂爲地地方故不還是以四十二者六七也三十六者六六也律以七數則陽還於陽如子還于午午還于子是也呂以六數則陰歸於陽如丑歸於午未歸於子是也夫自律

呂言之律爲天呂爲地若自聲律言之則五聲皆爲天律呂皆爲地而已地虛三以扮天是故七十八之數視九九而虛三也聲律之數五六相乘聲得四百二十則四十二律得三百九十則三十九而已皆虛三扮天之義也其曰黃鍾之數立焉者積寸法也取黃鍾總數一十七萬七千一百四十七折爲八十一分每分得二千一百八十七去其三分凡六千五百六十一則申之數也故仲呂以西之數一萬九千六百八十三爲一寸之分總黃鍾都數而得九寸則黃鍾之長也餘律皆準此

翼元

卷二

十

律呂往還相交十三實名者十二相隔八位實得者七數自黃鍾至仲呂復生黃鍾而小周凡十二變得八十四故七聲周十二律而成八十四調也律呂之數七十有八經歷之變八十有四二數虛實相并得一百六十有二中分之則陰陽各八十一矣八十一者黃鍾之律數也八十四者律調之變數也七十八者制器之法數也以變對律則律爲實變爲虛以對器則律爲虛器爲實虛者用也實者體也用者天也體者地也二數遞降皆虛三扮天陰宗於陽與著三十六用二十三同義也

十二律呂相生積數起寸法

其在聲也官為君徵為事商為相角為民羽為物

各以其清濁別之宮八十一最濁商七十二次宮

角六十四清濁中徵五十四微清羽四十八最清

其以為律呂

律以統氣呂以扶陽

黃鍾生林鍾八十一五十四不可以四折六十四不折

折

黃鍾之管九寸下生林鍾三分去一故林鍾六寸

也子之數一而黃鍾得八十一分為九寸則一而

翼元

卷二

三

包八十一數也丑之積數三而林鍾得五十四分

為六寸則每一而包十八數也故天之體一而極

于九地之用三而偶于六也律數極于九寸則八

十一分也林鍾太簇南呂姑洗皆不過八十一分

餘七律分數雖多而管皆不及於九寸則地與物

之虛數也

林鍾生太簇八十一者九九也為二十七之三十五

八之三七十二者八九亦九六也為二十七之兩

十六之兩四十八者六八亦八六也為二十四之三

八也為三十二之兩
林鍾六月之呂也太簇正月律林鍾之所上生三

分益一故太簇八寸也寅之積數九而太簇得七
十二分為八寸則每一而包八數也黃鍾林鍾太
簇三統之律皆全寸

太簇生南呂南呂得四十八分三統之分皆以九為

九凡也五十四者六九也七十二者八九也四十八

者六八也六十四者八八也太元用九周易用八

南呂八月之呂太簇之所下生三分去一故南呂

五寸三分寸之一也卯用丑數為寸法卯之積數

二十七用丑之數三為法則去子之一矣去之者

不用以存本也凡寸法律用本數呂用對衝數

南呂生姑洗姑洗得六十四分三統之律得全寸五

者六十四不可折為三分故也

姑洗三月之律南呂之所上生三分益一故姑洗

七寸九分寸之一也辰用寅數為寸法辰之積數

八十一用寅之九數為法則去丑之三以一為一

分則八十一而虛三也南呂姑洗皆五聲正數天

九之內自辰以六十四為一分即從卦數倍而變

矣辰之分數六十四者易之卦數也積數八十一

而變積數自一而起以三而變付積數以為寸法

而除分數即得
姑洗生應鍾應鍾得一百二十八分

應鍾十月之呂姑洗所下生也三分去一故應鍾

四寸二十七分寸之二十也巳用卯數為寸法巳之積數二百四十三用卯之二十七數以為法則去寅之九以三為一分則八十一而虛三也

應鍾生蕤賓蕤賓得五百十二分易六十四卦者辰皆用五也經世用五百十二卦者午之分數也元七百二十九贊者午之積數皆用七也易之變四千九十六卦者申之分數也為用九矣

蕤賓五月之律也應鍾之所上生三分益一故蕤賓六寸八十一分寸之二十六午用辰數為寸法午之積數七百二十九析為八十一分每分得九用辰數之八十一數以為法則去卯之二十七為

翼元

卷二

三

八十一而用七十八矣

蕤賓生大呂一說以為生大呂亦只下生但律管倍其數即大呂三分益一以上生夷則其數亦合矣大呂得二千四百八分若是下生止得其半

大呂十二月之呂蕤賓又上生也三分益一故大呂八寸二百四十三分寸之一百四也所以又上生者陽生子子陰生十午從子至巳陽升陰退故律生呂言下生呂生律言上生從午至亥陰升陽退故律生呂言上生呂生律言下生至午而變故蕤賓重上生也未用已數為寸法未之積數二千一百八十七析為八十二分每分得二十七去辰

之數八十一為三分則用七十八分矣

大呂生夷則夷則得四千九十六分

夷則七月之律大呂之所下生也三分去一故夷則五寸七百二十九分寸之四百五十一也申用午數為寸法以申之積數六千五百六十一析為八十一分每分得八十一去其三分計二百四十三乃巳之數故用午之數七百二十九為法也

夷則生夾鍾一說夷則下生夾鍾而律管亦倍之夾鍾得一萬六千三百八十四分若下生止得其半

翼元

卷二

三

夾鍾二月之呂夷則之所上生也三分益一故夾鍾七寸二千一百八十七分寸之千七十五也酉用未數為寸法

夾鍾生無射得三萬二千七百六十八分

無射九月之律夾鍾之所下生也三分去一故無射四寸六千五百六十一分寸之六千五百二十四也戌用申數為寸法

無射生仲呂得十三萬一千七十二分若下生止得則五百一十二之十四也

仲呂四月之呂無射之所上生也三分益一故仲呂六十萬九千六百八十三分寸之萬二千九百

七十四也律呂以候十二月之氣月氣至則其律
應應謂吹灰也彥用酉數為寸法以黃鍾數析為
八十一分而去其三分則所去者六千五百六十
一乃申之數故用酉數為一寸之法也律止九寸
而數有十二故寸法用九數上不用子以一之初
起未有積法也下不用戌亥則法止於酉也總之
為虛三然八十一去三用七十八之數自辰用寅
而始故開物于寅九實用八也

黃鍾之數一十七萬七千一百四十七者十二辰之
積數也去仲呂之分數外餘四萬六千七十五加五

翼元 卷二 五

音本體之數五則四萬六千八十者地之四會萬物
數也亦如九十七變之極數去六十四卦至坤二載
之數餘一十六為地之位數也仲呂積分一十三萬
一千七十二者二百五十六之五百一十二也生物
數一十三萬八千二百四十者二百七十之五百一
十二也動植數一十二萬二千八百八十者二百四
十之五百一十二也五百一十二者二百五十六之
二也二百五十六者坎離用四位之數二百七十者
體數之用二百四十者陰陽剛柔十與十二相喝和
之數也是故三數者以散于經世律呂圖五百十二

位之間生物數每位得二百七十仲呂數每位得二
百五十六動植數每位得二百四十體數之用者天
之三九也故去其天之二七則為坎離數而屬地坎
離數者地之四位也故去其地之二八則為動植數
而屬物二百四十為陰陽剛柔數即物數也皇極十
六位之變數得二百七十而坎離二卦各得二百五
十六位故體數之用乘二百五十六正應生物數十
二會之半其餘二數則于是之中而遞減者體之用
有天數在焉坎離數有地數在焉動植則物數而已
故不同也夫用數三百六十而體數之用二百七十

翼元 卷二 美

者四分存一而用三也體數三百八十四而位數二
百五十六者三分存一而用二也動植數二百四十
比體數之用則九分存一而用八比位數則十六分
存一而用十五也若動植用數三萬四千四十八於
生物數十二會中用其三而除五百一十二餘九會
總十萬三千六百八十太元書數一而不用則物數
十之即是此數於天地數蓋四分得其一而已餘三分天地之所自
用也其以與物者不用之一而已所謂不用而用以
之宗生生不窮者也是故四十九著以十二之三為
老陽之體而以十二之一為歸奇之數以為人物之

用也著數掛一之一在人則天之一也歸奇之十二
在人則地之一也合二一以運於四九之中所以生
人物也一行所謂人在天地中以闕盈虛之變則閏
餘之劫氣朔所虛是也然人物所用四分之一猶存
五百十二者二百五十六而偶之坎離生物之本也
惟存本不用故生生而不窮也經世元之六十四位
衍數得一千五萬五百二十八之半而又虧一百七
十六者既分其半又存陰陽剛柔本數之三百五十
二無非存本之義也是故人物所以有盡者以其用
之過而源竭本斷天地所以無盡者以其用之當冲

翼元

卷二

卷

本源滋生故也動植全數比生物數九分虧一分比
仲呂數十六分虧一分比全卦數六
一分虧

元圖曰元有六九之數策用三六儀用二九元其十
有八用乎太積之要始於十有八策終於五十有四
并始終策數半之為太中太中之數三有十六策以
律七百二十九贊凡二萬六千二百四十四策為太
積七十二策為一日凡三百六十四日有半踰滿焉
以合歲之日而律歷行故自子至辰自辰至申自申
至子冠之以甲而章會統元與月食俱沒元之道也

儀匹也謂天地兩儀各用九故兩首各九贊共為九
日也陽生於子西北則子美蓋陰生於午東南則午

美盡亦
二九也

十二支之數七十八以五乘之得三百九十十千
之數七十以六乘之得四百二十支于相乘成六
十甲子是為六十律得八百一十則黃鍾一命之
分也自甲子至癸巳凡三十木得數七十九水得
數八十七得數八十一金得數八十二火得數八
十三自甲午至癸亥亦然均分之一陰一陽五行
各八十有一去其土數餘則三百二十有四是以
七十八之中取三十六之呂數以九乘之得數三
百二十有四亦八十一之四也律為陽九呂為陰
六呂數正得六六

翼元

卷二

天

律數止得六七者先天以九為天之物數六為天
之用數七為天之變數八卦每變六七而極者天
之用不過七分也是故律之數九九為祖數者陽
數之究也六七為變數者乾行之節也呂之數六
六為變母者
陽九之配也

元一首九贊贊三十六策凡三百二十四策八十
一首得三百六十四日半以為歷法其日合歲之
日而歷律行者明律亦用其數在歷為三十六之
九在律為八十一之四也夫聲有五而用八十一
之四何也宮為君合樂造設居中為四聲之綱而
四聲為之紀散則分四合則混一天地各以一變
四四者有體其一無體是以先天用四象者天地

數也後天用五行者人物數也故曰大數不足小
數常盈也後天雖有五存一之義未嘗廢去論律
呂存其君數者取則于五聲之本非私意也是故
總聲律之數六十得八百一十為一律之簡者極
黃鍾之數也主天而言生物之細數也九以乘六
命律呂已得三百二十四為五聲之數者存宮聲
為本天五退藏也主地而言承天之數也律呂
者以地之形名天之氣氣本於天通於地散為物
焉父從不母從故其數如此也

翼元

卷二

表

翼元卷二終

翼元卷三

宋 臨邛張行成 撰 綿州 李調元鶴 校

五音數

天元玉策曰十干相生即十音也太少相合即五音
也十二律呂相生即十二支也正對相合即六律也
五音歸五運六律歸六氣也法應天地所生戊己黃
帝八十一其帝三分損一下生炎帝數五十四其帝
三分益一上生少皞數七十二其帝三分損一下生
顓帝數四十八其帝三分益一上生太皞六十四數
也五音六律皆應此法五音共得三百一十九數通

翼元

卷三

一

音之本體各一則三百二十四故元律歷數皆用三
百二十四同用三百二十四則律從歷為地法天
若同用八十一則歷從律為天法地矣天
以六六為節故歷數三十六而周天之度三百六十
也地以九九制會故律數八十一而聲律半數四百
有五也子雲律歷之數皆以三百二十四為宗者在
歷則用三十六之九而不用其十在律則用八十一
之四而不用其五皆虛一也元者地之用虛一者用
不盡體用之所以不窮也太初以律起歷故八十一
分為日法子雲亦有取者律歷同乎一元歷一元歷
者天生物之時律者地生物之數天託乎地以生物

故律歷細分皆為物數也三百二十四者在歷為一
首之數至於贊數以七十二為日法則用九之八而
不用九也在律為五聲之數至于律呂以七十八立
黃鍾則用三之二十六而不用三之二十七也皆虛
一存本之義也歷之太積用七十一祖于自四至十
二之積數蓋用九也律呂七十八祖
于自一至十二之積數蓋用十二也天地之數五十
五大衍五十則虛五律呂之數七十八太積七十二
則虛六也

元用八十一為家首者黃鍾之數也七十二為日
法者太簇之數也五十四終太積之要者林鍾之
數也此三統之元也故太元用之元之氣在于子

翼元 卷三

而日見于寅故以太簇之數為日法皆理之自然
也

前漢律志一曰備數二曰和聲三曰審度四曰嘉量
五曰權衡數者一十百千萬也本起于黃鍾之數始
于一而三之三三積之歷十二辰之數十有七萬七
千一百四十七而五數備矣聲者宮商角徵羽本生
於黃鍾之律九寸為宮或損或益以定商角徵羽九
六相生陰陽之應也律十有二陽六為律陰六為呂
律以統氣類物一曰黃鍾二曰太簇三曰姑洗四曰
蕤賓五曰夷則六曰無射呂以旅陽宣氣一曰林鍾

二曰南呂三曰應鍾四曰大呂五曰夾鍾六曰仲呂
有三統之義焉三統者天施地化人事之紀黃鍾為
天統律長九寸林鍾為地統律長六寸太簇為人統
律長八寸其三正也黃鍾子為天正林鍾未之衝丑
為地正太簇寅為人正三正始是以地正適其始
紐於陽東北丑未易曰東北喪朋乃終有慶答應之
道也及黃鍾為宮則太簇姑洗林鍾南呂皆以正聲
應無有忽微忽微謂若有若無細於
髮者謂正聲無有殘分不復與他律為
役者同心一統之義也非黃鍾而他律雖當其月自
宮者則其和應之律有空積忽微十二月之氣各以
其月之律為宮非

翼元 卷三

五音之正則聲有高下差降
空積若鄭氏分一寸為數千不得其正此黃鍾至尊
無與並也黃鍾之實八百一十分繇此之義起十二
律之周徑孟康曰律孔徑三分三天之數也林鍾之實三
百六十分太簇之實六百四十分孟康曰林鍾長六
寸圍八分為積六百四十分三統相通故黃鍾林
鍾太簇律長皆全寸而無餘分也太極元氣含三為
一極中也元始也行於十二辰始動於子參之於丑
得三又參之於寅得九又參之於卯得二十七又參
之於辰得八十一又參之於巳得二百四十三又參
之於午得七百二十九又參之於未得二千一百八

十七又參之於申得六千五百六十一又參之於酉
得萬九千六百八十三此成數也又參之於戌得五萬九
千四十九又參之於亥得一十七萬七千一百四十

七此該數也此陰陽合德氣鍾於子化生萬物者也故陰

陽之施化萬物之終始既類旅於律呂又經歷於日

辰而變化之情可見矣玉衡杓建天之綱也斗在天

四方猶宮聲處日月初躔星之紀也二十八舍列在

中為四聲綱也起于星紀而又周之綱紀之交以原始造設合樂用

焉律呂唱和以育生成化歌奏用焉指顧取象然後

陰陽萬物靡不條暢該成故以成之數付該之積之

翼元 卷三 四

數者謂黃鍾之法數該之積為黃鍾變生十二辰積

實之數也付除也以法數除積得九寸即黃鍾之長

也言該者該如法為一寸則黃鍾之長也三分損一

衆律之數也下生林鍾三分益一上生太簇三分太簇損一下生

南呂三分南呂益一上生姑洗三分姑洗損一下生

應鍾三分應鍾益一上生蕤賓三分蕤賓損一下生

大呂三分大呂益一上生夷則三分夷則損一下生

夾鍾三分夾鍾益一上生無射三分無射損一下生

仲呂陰陽相生自黃鍾始而左旋八人為伍其法皆

用銅職在太樂太常掌之
按後漢志黃鍾之實一十七萬七千一百四十七

林鍾之實一十一萬八千九十八太簇之實一十

五萬七千四百六十四以黃鍾之實均為九分每

得一萬九千六百八十三則仲呂一寸之分數蓋

空積之數也以黃鍾數準之則林鍾當得五百四

十分蓋六九之數也而志以為三百六十分則六

六也太簇當得七百二十分蓋八九之數也而志

以為六百四十分則八八之數也孟康乃謂林鍾

之管圍六分太簇之管圍八分按律之法凡律圍

九分無圍八與六之數二律雖有六八之異皆當

從九而生不應以六六八八自為數也

翼元 卷三 五

度者分寸尺丈行本起於黃鍾之長以子穀秬黍中

者一黍之廣即一千二百黍也度之九十分黃鍾之長一為

一分十分為寸十寸為尺十尺為丈十丈為行而五

度審矣

量者侖合升斗斛本起於黃鍾之侖用度審其容

以

子穀秬黍中者千有二百實其侖十侖十當為合字

為合十合為升十升為斗十斗為斛而五量嘉矣其

法用銅方尺而圍其外旁有疵焉疵音條過也算方

九釐五毫然後成斛節其上為斛其下為斗左耳為

古曰疵不滿之處也

升右耳爲合龠其狀似爵上三下二參天兩地圓而
函方左一右二陰陽之象也其圓象規其重一均備
氣物之數合萬有一千五百二十重萬一千五百聲中
黃鍾始於黃鍾而反覆焉仰斛受一斛覆底受一斗
反覆斛聲皆鍾黃鍾之宮
龠者黃鍾律之實也

權衡者本起於黃鍾之重一龠容千二百黍重十

二

銖兩之爲兩十六爲斤三十斤爲鈞四鈞爲石石重
百二十斤斤有十二月之象終於十二辰而復於子
黃鍾之象也十九百二十兩者陰陽之象也四萬六

翼元

卷三

六

千八十銖者萬有一千五百二十物歷四時之象而
歲功成就五權謹矣

范蜀公東齋記載燕肅建言今之樂太高始下詔
天下求知音者李照言樂比古高五律而胡援阮
逸相繼出矣李照之樂以縱黍累尺黍細而尺長
律之容乃千七百三十黍胡援以橫黍累尺黍大
而尺短律之容千二百黍而空徑乃三分四釐六
毫空徑三分四釐六毫與容千七百三十黍皆失
於以尺而生律也阮逸以欲以量而求音皆非也
最後有房庶者亦言今之樂高五律蓋用唐樂而

知之自收方響一笛一皆唐樂也其法以律生尺
而黍用一稔二米者是時無二米黍據見黍爲律
雖無千七百三十黍之謬與三分四釐六毫之差
然其聲才下三律蓋黍細爾其法則是矣又言律
之法曰凡律圍九分以尺而生律者律圍十分三
釐八毫矣以其不合又變而爲方分其差謬處不
可一二數也以律生尺者九十分黃鍾之長加十
分以爲尺凡律皆徑三分圍九分長九十分積實
八百一十分自九十分三分損益之而十二律長
短相形矣自八百一十分三分損益之而十二律

翼元

卷三

七

積實相通矣又言周之蒲深尺內方尺而圓其外
其實六斗四升積百三萬六千八百分千二百八
十龠之實也鄭云積千寸是萬
分一百萬分非也深尺者十寸之尺
也內方尺者八寸之尺也圓其外者圓方相生之
數也其鬻一寸者深也其耳三寸者亦深也由是
而規圓之以圓函方之法也必以圓而函方者欲
其聲之圓也必爲耳於左右者欲其聲之不韻也
亦猶鍾之有乳也漢斛之法方尺而圓其外疵旁
九釐五毫其實十斗積一百六十二萬分二千龠
之實也不言深而言方者無八寸之別也圓其外

者亦相生之數也其上為斛其下為斗左耳為升右耳為合云而者謂升合如耳形附於斛之左右也今胡援之升合皆方制之而斛方尺深一尺六寸二分是以方分置算而然也龠其狀似爵者謂圓如爵也今之龠方一寸深八分一釐亦以方分置算也上三下二者謂斛在上并升合謂三也斗在下并龠為一也圓而函方斛之形也上下皆然也今上以圓函方下為方斗而已左一右二者升在上而左合在上龠在下而俱右也今合龠俱在上而龠俯自聶崇義失之於前而胡援既逸鍾之

翼元

卷三

八

於後也夫黼斛非是而欲考正黃鍾安可得也

按一龠之容千二百黍而得八百一十分則每分

得一黍又一黍之四分八釐一毫有奇蓋千二百者十二分而每分一百也八百一十者九分而每分九十也地常晦一則十二而用九天無十地無一則十而用九故以黍算分其數自然如此也周黼容六斗四升積千二百八十龠之實則當以十龠為合十合為升四升為豆四豆為區四區為釜與齊量等矣龠者律也黃鍾之聲也積其數以為

黼黼者黃鍾之音也量由尺起尺由律定律由歷生故前書為推歷生律以其祖於數也漢以律制歷既失其本胡援等又以尺生律量求音愈失之矣若然則虞書當言同度量律衡而子雲謂其以為度量衡也皆生於黃鍾果何故哉嘗聞康節曰世人所見者但漢書律歷志耳及學先生聲音律呂之數乃以聲為律音為呂聲分於音音為地與呂生於律律為天與世所論不同因取漢志及太亢以先天參考之乃知太元先天之數合乎周黼之理與漢志不侔矣蜀公難數家之說所得為多也周制釜深尺方尺

翼元

卷三

九

實六斗四升積一百三萬六千八百分千二百八十龠之實也二百五十六者六十四卦之四位乾坤用坎離以生物之數也太元除掛一每首得一百二十八策則其半也以十乘之即與黼龠之數合矣八十一首總一萬三百六十八策得一百六十二之六十四以百乘之即與釜分之數合矣元策者天而地數也釜分者地而物數也或十而當一或百而當一者大數常少小數常多也一龠之數八百一十一分其積實得一千二百黍以一千二百八十龠之數乘之得一百五十三萬六千則一

舖之實也先天生物之數一十三萬八千二百四十以九折之每分得一萬五千三百六十先天動植之數一十二萬二千八百八十以八折之每分亦得一萬五千三百六十皆自一千五百三十六而十折之也蓋一千五百三十六者二百五十六卦之六爻坎離用之以生物故先天卦氣圖二百五十六卦積一千五百三十六爻也生物之數得其九十動植之數得其八十舖實得其千則忽微之積數亦大數常少小數常多之理要之皆祖於六十四則地而物之數也周舖深十寸方八寸八

翼元

卷三

十

者二四天地相偶生物之體也十則地之所以載也以十合八均得二九天地和矣漢制方深皆十口口口口用之極矣漢釜一百六十二萬分比周制多五十八萬三千二百分積二百四十萬比周制多八十六萬四千圓內方以天包地龠容八百一十分九九之天數也舖容六斗四升八八之地數也天以獨運故圓者無待於方地偶而生地方者必資於圓以事理言之器不圓則聲不條鳴數生於理故有是理必有是數有是數必有是象也夫漢制用數太過非所以導中和之氣也大數不足小數常盈者小數

多故以是十數之十百千萬皆是一而已大數法天地無用足十者用之不盡用乃無窮天地生生之理也元於九九之數猶不盡用况其十乎一論千二百而得八百一十分虛數三百九十九千乘數四百二十盡得十分十二支乘數三百九十則虛實各半舖實以一萬九千二百為一分則三百八十四而五十之也周得八十分則五四而又四之漢得百二十五分則五五而又五之也舖分以三萬二千四百為一分則三百二十四而百之也周得三十一分則八而四之漢得五十分則十而五之也舖分亦以萬九千二百為一分則周得五

翼元

卷三

十一

十四分漢舖不可分矣黃鍾之數一十七萬七千一百四十七析為九分每分得一萬九千六百八十三則仲呂一寸之數也一又析為九每分得二千一百八十七則九九八十一之數也若以全數又三衍之得五十三萬一千四百四十一此在十二數十二之數在年為十二月也在日為十二時之外十三為閏數物數矣亦以為八十一分每分得六千五百六十一太元析數二十六萬二千四百四十而倍之則八十一分之八十分也律者地生物之數也其數起於月觀周舖

無射羽丙 壬七千得子七

戊 戌

仲呂角丁 巳二千得子三十一

巳

黃鍾變宮 庚九千得子十九

子

林鍾變徵癸 巳卒得子九

未

丑之納音總 一百五十七甲子而授正月之戌寅

納音子丑二月共得七十八千 偶四十七 正音偶

翼元 卷三 酉

月自己至癸三十五授次月甲則三十六矣故著

用策三十六而五音本變三十五凡奇偶兩月共

七十千總十二月四百二十千而復得黃鍾甲子

太乙之十日數共七十以六律乘之即四百二十

七 納音

正月正音 戊卒十九甲

太簇宮甲得卒得九甲 寅

南呂徵癸得卒得五甲 丁卒四十三甲子

西

姑洗商得卒得三甲子 庚三千四十三甲子

辰

應鍾羽得卒得三甲子 亥九千十九甲子

亥

蕤賓角得卒得三甲子 壬卒十九甲子

午

大呂變宮得卒得三甲子 辛卒五十五甲子

丑

夷則變徵得卒得三甲子 丙三千四十三甲子

申

翼元 卷三 丑

納音總二百四十一甲子而授二月之己卯

正音總奇偶兩月千數共七十得支數九十八并

之一百六十八則八十四之偶也得甲子共二百

九十每月各除本一數則一百四十四甲子者坤

之數也正音千數用一七九者一天二地為三元

每三千共得五十七甲子五十七者十九之三而

十九者三六為三天而加一也納音千數用一三

五十九者三天兩地為五行每五十共得一百五

十五甲子一百五十五者三十一之五而三十一

者五六為三天兩地而加一也天用三元地用

行也丁音七變若加二變為九變即每月得五十一十六十三并之則太元一首之暗策易六爻之歸奇也奇月實得甲子一百七十一偶月實得甲子二百七總兩月三百七十八則太元六十三辰之策而乾坤互變六十三卦之爻也

二月正音

納音

夾鍾宮得九千甲子

己丑五千甲子

卯

卯

無射徵得七千甲子

甲子千甲子

戌

戌

翼元

卷三

共

仲呂商得三千甲子

辛丑五千甲子

巳

巳

黃鍾羽得三千甲子

丙子千甲子

子

子

林鍾角得二千甲子

癸丑五千甲子

未

未

太簇變宮得九千甲子

戊子千甲子

寅

寅

南呂變徵得三千甲子

丁丑千甲子

酉

酉

而接辰

納音總二百一十七甲子而授三月之丙辰寅卯

二月共得八十八千奇四十一千偶四十七千

三月正音

納音

姑洗宮甲

丙九

辰

辰十九甲子

應鍾徵癸

乙九

亥

亥十九甲子

蕤賓商庚

甲三十三甲子

午

午

大呂羽辛

丁三十三甲子

翼元

卷三

共

未

丑

夷則角壬

庚在千甲子

申

申

夾鍾變宮己

己丑五千甲子

卯

卯

無射變徵戊

甲三十三甲子

戌

戌

納音得二百四十一甲子而授四月之丁巳

四月正音

納音

仲呂宮己

丁三十一甲子

巳

黃鍾徵戊

戊七 甫子

子

林鍾商乙

乙九 甫子

未

太簇羽丙

甲七 甫子

寅

南宮角丁

辛五 甫子

酉

姑洗變宮甲

丙九 甫子

翼元

卷三

六

辰

應鍾變徵癸

乙五 五甲子

亥

納音得一百九十三甲子而授五月之庚午凡二

一十二百九十一之數係虧四十八總上半年共得

一百五十六又虧虛數八十四計二百四十

正月正音

納音總本年音季午午

蕤賓宮甲

庚九

午

大呂徵癸

己三

丑

夷則商庚

壬三

申

夾鍾羽辛

乙三

卯

無射角壬

戊九

戌

仲呂變宮己

丁一

己

黃鍾變徵戊

戊三

翼元

卷三

九

子

六月正音

納音同十二月數

林鍾宮己

辛五

未

太簇徵戊

丙七

寅

南宮商乙

癸九

酉

姑洗羽丙

壬七

辰

應鍾角子	巳	亥	庚九	午	巳九	丑	七月正音	夷則宮甲	申	申	夷則宮甲	申	夾鍾徵癸	申	翼元	卯	無射商庚	戌	仲呂羽辛	巳	黃鍾角壬	子	林鍾變宮巳	未	太簇變徵戊	丙三
							納音同正月數								卷三											
															手											

南呂宮巳	寅	酉	巳五	酉	甲七	辰	八月正音	姑洗徵戊	辰	應鍾商乙	辛五	亥	蕤賓羽丙	申	午	翼元	午	大呂角丁	丑	夷則變宮甲	申	夾鍾變徵癸	卯	九月正音	無射宮甲	戌	仲呂徵癸	戌
							納音同二月數									卷三												
																手												

黃鍾商庚	巳	巳
林鍾羽辛	子	子
太簇角壬	未	未
南呂變宮己	寅	寅
姑洗變徵戊	酉	酉
翼元	辰	辰
十月正音	納音同四月數	
應鍾為宮	早月自庚子	丁一
蕤賓為徵	後月自庚子	亥
大呂為商	乙九	午
夷則為羽	甲七	丑
	申	申

仲呂為變徵癸	巳	巳
無射為變宮	丙九	丙九
大鍾為角	辛五	辛五
律呂通兩月律皆得二百四十一足數虧數皆在		
翼元	卷三	
呂故陽實而陰虛也		
律呂用納音之數十一月自庚子	凡四十八而得	
戊子火又四十八而得丙子水又四十八而得甲子		
金又四十八而得壬子木自土而起以次而變四音		
正合乎土一火三水五金七木九之序自壬子又四		
十八復得庚子土而授辛丑為十二月之宮辛丑土		
凡四十八而得己丑火又四十八而得丁丑水又四		
十八而得乙丑金又四十八而得癸丑木又四十八		
復得辛丑土每月五變復本得二百四十一兩月共		
四百八十二則一陰一陽支干相交成六十而各具		

八卦之氣者也辛丑之後當授壬寅為土生金金非
 太簇之宮太簇之宮別自戊寅起自壬寅至戊寅虛三十六正月
 自戊寅土起五變二百四十一數復得戊寅授己卯
 為二月之宮己卯五變二百四十一數復得己卯當
 授庚辰為土生金金非姑洗之宮姑洗之宮別自丙辰
 起自庚辰至丙辰虛三十六三月自丙辰起二百四十一而授丁
 巳四月起丁巳二百四十一當授戊午為土養火火
 非蕤賓之宮蕤賓之宮別自庚午起自戊午至庚午虛十二戊午十
 二生庚午上亥五月自庚午土起二百四十一復得庚午授
 辛未六月起辛未土二百四十一復得辛未當授壬
 翼元

卷三

五

申為土生金金非夷則之宮夷則之宮別自戊申起
自壬申至戊申虛三十六七月起戊申土二百四十一復得戊申
 而授八月己酉宮己酉二百四十一復得己酉當授
 庚戌為土生金金非無射之宮無射之宮別自丙戌
 起自庚戌至丙戌虛三十六九月自丙戌土起二百四十一復得
 丙戌而授丁亥土為十月之宮丁亥二百四十一復
 得了亥當授戊子火為土養火火非十一月之宮黃
 鍾之宮仍別自庚子起自戊子至庚子虛十二律呂
有虛也如夫婦兩兩相從故兩月必
 也
 總十二月虛一百六十八則八十四之兩也均之則

每月虛十四者二七也總十二月實得二千八百九
 十二加虛數一百六十八共三千六十
 每半年虛八十四者虛十二之七也是為八十四調
 之本故樂出虛也

納音支數黃鍾自庚起每月七變凡四十九而授以
 次之辰歷十二月共四十八變得五百八十八而復
 得子矣

納音干數自干起子丑共七十八而授寅之戊寅卯
 共八十八而授辰之丙辰巳共八十四而授午之庚
 總二百五十下半年與上同總得五百比辰數虧八

卷三

五

十八天數二十有五合之而五十又十折之則五百
 也八十八者八卦陰陽剛柔四象之本數則屬乎地
 也
 支干之數各行其數如此若支干相附而行則十二
 月共得二千五百八十甲子逐月不等比相生子數
 虧三百一十二三百一十二者七十八之四
 正音支數每月與納音數同干數黃鍾月自甲起每
 月得三十五總四百二十而復授黃鍾甲子正音天
 地數也一年得四百二十干者日月之變四十二之
 折也納音物數也每年得五百干者大衍之數五十

之析也故大數不足小數常盈也

支干數各行者如此若支干相附而行則每月得一百四十五甲子總十二月得一千七百四十而復授黃鍾甲子總納音正音共四千三百二十甲子則世數也

正音起自甲子若依次順布八十四調每調七聲凡五百八十八聲當至辛亥此後復起壬子木庚子土戊子火丙子水五周計四百二十調二千九百四十聲至癸亥復起甲子矣納音起庚子數亦同二千九百四十者二百九十四而十析之也乾之用策每爻三十六析

翼元

卷三

三

一為十則天之日數三三百六十也一卦全策二百九十四析一為十則律之物數二千九百四十也天用十至百地用百至千天用三地用四故爻為天卦為地也

伏羲作易紀陽氣之初以為律法故易具律歷之數律之子數每年三千六十總三十年則九萬一千八百比卦氣圖開物用數虧三百六十則虛期日之數也細析之則每年虛一十二為十二月之體

律呂甲子實數每年二千五百八十總三十年則七萬七千四百得二百一十五通合律呂圖有聲音有

字之之數比乾之策少一通添子數三百十二計二千八百九十二總三十年計八萬六千七百六十則二百四十一運比開物數二百四十運多一又添虛加數一百六十八每年三千六十總三十年之數得二百五十五運比地數二百五十六少一

律之子數每年三千六十總三十二年則九萬七千九百二十得二百七十二運之數二百七十二者四八之著歸奇十七而十六之之數也四八之著三十二而十六之得五百一十二則卦數也其歸奇二百七十二則物數也總二數七百八十四則三百九十

翼元

卷三

三

二之兩為三百八十四爻而加八本卦之數也是故四七之著十二之得用策三百三十六則天八變之數其歸奇之策二百五十二則六變之數七為天數十二為用數故皆合乎天變八為地數十六為體數故皆合乎地物也自一至十得五十五又自十一至十六得八十一合之而二百三十六又偶之而二百七十二者一三五七奇四位之卦數若三之而四百八者三陳九卦之位數也

京房六十律

子三十一日

丑三十日

寅三十日 卯三十日

辰三十日 巳三十日

午三十日 未三十日

申三十日 酉三十日

戌三十日 亥三十日

總三百六十六日

黃鍾 子一日生五律

林鍾 未二日生五律

太簇 寅三日生五律

南呂 酉四日生五律

姑洗 辰五日生五律

應鍾 亥四日生五律

蕤賓 午五日生四律

大呂 丑六日生四律

夷則 申六日生四律

夾鍾 卯六日生三律

無射 戌七日生三律

仲呂 巳八日生三律

翼元 卷三

亥

自蕤賓重上生則上生者七下生者五自子至巳
上下之生月數皆順律管長短以次而降若蕤賓
依次下生則上生者六下生亦六自午至巳上下
之生月數皆逆律管或長或短不倫

執始 子六日八分

去滅 未七日五分

時息 寅八日七分

結躬 酉六日五分

變虞 辰六日七分

遲內 亥八日四分

盛變 午七日六分

分否 丑八日八分

解形 申八日五分

開時 卯八日七分

閉掩 戌八日四分

南中 巳七日六分

丙盛 子六日八分

安度 未六日五分

屈齊 寅六日七分

歸期 酉六日五分

路特 辰六日六分

未育 亥八日四分

離宮 午七日六分

凌陰 丑八日八分

去南 申八日五分

族嘉 卯八日七分

鄰齊 戌八日四分

內負 巳八日六分

分動 子六日八分

歸嘉 未六日五分

隨期 寅六日七分

未卯 酉六日五分

形始 辰五日六分

遲時 亥六日四分

制時 午八日

少出 丑六日

分積 申七五分

爭南 卯八日七分

期保 戌八日四分

物應 巳七三分

質未 子六日八分

否與 未五五分

形音 寅六日七分

夷汗 酉七日

依行 辰七六分

色育 申八日八分

謙侍 未九日五分

未知 寅六日七分

白呂 酉九日五分

南授 辰六日

分鳥 亥七日四分

鳥窮 次無止不為宮

翼元 卷三

亥

南事 午七日六分三分
漢志曰以六十律分曆之日黃鍾自冬至始及冬
至而復陰陽寒燠風雨之占生焉於以檢攝羣音
考其高下

六十甲子者即六十律也甲子甲午其生不相因襲
此六十律合一而生者蓋六十甲子納音亦律數相
生而所主在日辰相合其相生之法以同位為娶妻
如甲子娶己丑是也隔八而生子如甲子己丑為金
生子申復娶癸酉又同為金是也此六自相生法主
月而分日故同十二律之數以律生呂為娶妻陽生

陰者是也呂生律為生子陰生陽者是也數皆隔七所不同者蕤賓重上生而已是故律呂之用有三例十二律為正音者月之用其用在地六十律為正音之變者日之用其用在天六十甲子之律為納音者支千之用其用在人民也

淮南子六十律變音數

十一月黃鍾宮戊子自戊子至己未得三十二甲子

林鍾徵己未申酉太簇商庚寅卯辰

南呂羽辛酉戌亥姑洗角壬辰巳午

十一月自戊子起每調七變即自子逆生十二月

翼元 卷三 三

至丑而終

淮南子曰以黃鍾為宮太簇為商姑洗為角林鍾為徵南呂為羽宮生徵徵商商生羽羽生角角生應鍾不比正音故為和應鍾生蕤賓不比正音故為繆蓋淮南之律雖用七聲而正數不用變宮徵也先天律呂數天均用七聲地或用五音或用九音或用十二音以七唱五得三十五故淮南王每月用五音也以七唱九得六十三故蕤賓下生則止用九律也以七唱十二得八十四故蕤賓重上生則全用十二律為八十四調也

月應鍾宮癸亥蕤賓止甲午大呂商乙酉夷則羽丙申夾鍾丁卯

每月得五千總十二月得六十千每月得三十五支總十二月得四百二十支每月實得一百五十五甲子總十二月得一千八百六十甲子六十者甲子之本也一百八十者半年之用十之則千八百也若每音以三十二甲子相賡續即每月得百六十甲子總十二月得千九百二十甲子矣正音每月納音千數用一三五七九用一千者得三十一甲子三者得四十三甲子五者得五十五甲子七者得七十七甲子九者得八十九甲子總一百五十五與此

翼元 卷三 三

一月所得甲子數同一百五十五者以坤之一百載天地之數五十五也

九無射宮戊戌中呂徵己巳黃鍾商庚子林鍾羽辛未太簇角壬寅

此十二月之數逆生皆以戊癸為土甲巳為火乙庚為金丙辛為木丁壬為水者宮徵商羽角五音遞變旋相未宮之序也天元十二月之數順生五運之序為宮商羽角徵者正音之次也宮商羽皆有本音角統於商徵統於羽故十二律為正音六十律數為變音正音首甲以土之宮為宮變音首戊以火之徵為宮納音首庚以金之商為宮三才

之道也地以六配一則從天天以五配十則從地
人備五行六氣得天地交之用而靈貴於物然實
附於地故以庚為首庚金者土之子也

八南呂宮酉癸姑洗徵辰甲應鍾商亥乙蕤賓羽午丙大呂

角丑丁

七夷則宮申戊夾鍾徵卯己無射商戌庚中呂羽巳辛黃鍾

角子壬

六林鍾宮未癸太簇徵寅甲南呂商酉乙姑洗羽辰丙應鍾

角亥丁

五蕤賓宮午戊大呂徵丑己夷則商申庚夾鍾羽卯辛無射

角戌壬

四中呂宮巳癸黃鍾徵子甲林鍾商未乙太簇羽寅丙南呂

角酉丁

律數有三例黃鍾之宮起甲子者以甲己為土天元
玉策五運正音數也起戊子者以戊癸為土淮南子
一律生五音數也起庚子者以庚辛戊己丙丁六干
冠十二辰為土天元玉策納音變韻數也已者地六
之陰土也上從乾一之甲者婦從夫也故起甲己者
十二宮之數順行天數左行地之元氣從之而左行
者地承天也戊者天五之陽土也下從坤十之癸者

翼元 卷三 三

男下女也故起戊癸者十二宮之數逆行地數右行
天之太極從之而右行者天交地也坤位在未庚即
繼之士之子也天道至此而庚六子用事支干相合
得土而成五行也天交地戊自中而娶癸于北所主
在天故天之元自冬至而起地承天己自中而嫁甲
於東所主在地故地之元自春分而行天地合而生
人故納音者人民數而起于甲子乙丑金也子丑屬北甲子

東屬

三姑洗宮辰戊應鍾徵亥己蕤賓商午庚大呂羽丑辛夷則

角申壬

翼元 卷三 三

以甲己為土者天一與地六配以戊癸為土者天五
與地十配以庚子辛丑戊寅己卯丙辰丁巳庚午辛
未戌申己酉丙戌丁亥為土者天之六干與地十二
支配也去壬申乙癸者乾坤退藏六子用事天道至
此而更故首庚子庚午也正音用一六變音用五十
共二十二得五六之合而兩地納音用三四五六七
八共三十三得五六

南呂羽丑己姑洗商辰庚應鍾羽未辛蕤賓角午壬

十二大呂宮丑癸夷則徵申甲夾鍾商卯乙無射羽戌丙中

呂角巳丁

翼元卷四

宋 臨邛張行成撰 綿州 李調元

太元五行數

東 西 南 北

三甲寅 四庚申 二丙巳 一壬亥

木音角 金音商 火音徵 水音羽

八乙卯 九辛酉 七丁午 六癸子

中

五戊 辰丑

土 音宮

翼元 卷四

五巳 戌未

又太元五行之數洛書數也從地之方五行體數也
以五五為土而去十則兼取河圖河圖父生之序也
其數逆者天之氣也洛書母生之序也其數順者地
之形也太元言五行形則從地故以配四方而五音
十日十二辰皆得其本體氣則從天故木克土而生
金金克木而生火火克金而生水水克火而生土土
克水而生木其序則逆生也世之論五行者皆知母
而不知父所謂律娶妻呂生子者一娶一生即推本
父生之理也是故甲克巳而生庚庚克乙而生丙丙

克辛而生壬壬克丁而生戊戊克癸而復生甲此十
數之原五行之本也正音五而十正律六而十二納
音為六十甲子變調為三百六十六日皆於此乎生
矣

天元五運數

一變生金 二變生水 三變生木 四變生火 五變生土

甲東 乙東 丙南 丁南 戊中

土運正宮 金運正商 木運正羽 火運正角 土運正止角

己中 庚西 辛西 壬北 癸北

翼元 卷四

右天元五運之數其說謂坤元祖土配中央作五行
之化源自土至火以次相生然十干配五行多不類
者蓋有相克之變數在其中也甲木克己土為妻生
庚金為一變乙庚次甲己故乙庚為金運庚金克乙
木生丙午丙火克辛金生壬水自乙庚之金生壬水
凡兩變丙辛次乙庚故丙辛為水運丙火克辛金生
壬水壬水克丁火生戊土戊土克癸水生甲木自丙
辛之水生甲木凡三變丁壬次丙辛故丁壬為木運
壬水克丁火生戊土戊土克癸水生甲木甲木克己
土生庚金庚金克乙木生丙火自丁壬之木生丙火
凡四變戊癸次丁壬故戊癸為火運戊土克癸水生

甲木甲木克己土生庚金庚克乙木生丙火丙火克辛金生壬水壬水克丁火生戊土自戊癸之火生戊土凡五變甲己又次戊癸故甲己復為土運於是而戊己會于中央也

甲庚丙壬戊 五奇數與太元之序合

己乙辛丁癸 五偶數與太元序亦合惟以中為首

不同

宮商羽角徵 五音五運數 其序自坤宮而出歷西

淮南子一律生五音數

戊中 己中 庚西 辛西 壬北

翼元 卷四

宮中 徵南 商西 羽北 角東

癸北 甲東 乙東 丙南 丁南

五奇數

中東西南北 太元天元淮南十千奇偶之數自下而上皆相克而逆生

戊甲庚丙壬

與天元五偶之序合二數蓋分本數而用淮南日

歷故用其陽天元月律故用其陰二數互換相易

乃得十千五行之本體此天地陰陽生出之至理也

五偶數

北中東西南

癸己乙辛丁

奇偶互易圖

淮南 戊己 庚辛 壬

癸甲 乙辛 丙丁 癸

天元 甲戊乙 丙庚丁 戊壬

己庚甲 辛壬 丙癸

此十千相嫁娶生五行之理也戊有弟而嫁甲己有兄而娶癸餘皆類此故互相易仍歸本體

五音數

翼元 卷四

中東西南北

宮徵商羽角

太元言五音者五行本體從地之方也淮南子言五

音者聲律之用從天之變也天元玉策言五音者五

運之數元氣生五行之化原也

淮南王六十律

東甲子仲呂之徵南 仲呂為宮一變得子為徵

南丙子夾鍾之羽北 夾鍾為宮三變得子為羽

中戊子黃鍾之宮中 子為黃鍾本宮

西庚子無射之商西 無射為宮二變得子為商

北壬子夷則之角東 夷則為宮四變得子為角
 子為黃鍾律之本也戊為天五故以配之而為五音
 十二律之主一變得子者當甲為止二變得子者當
 庚為商甲與庚對故太原三八為木居首即繼以四
 九為金也三變得子者當丙為羽四變得子者當壬
 為角丙與壬對故太元二七為火居三即繼以一六
 為水也木之日甲乙金之日庚辛火之日丙丁水之
 日壬癸土之日戊己者太元以十日分屬五行者也
 淮南用其陽故戊上起于中而甲庚丙壬以次居東
 西南北為宮止商羽角五音相生之序天元用其陰

翼元

卷四

五

淮南六十律圖

戊子 <small>黃鍾宮</small>	己未 <small>徵</small>	庚寅 <small>商</small>	辛酉 <small>羽</small>	壬辰 <small>角</small>
癸亥 <small>鍾應</small>	甲午	乙丑	丙申	丁卯
戊戌 <small>無射</small>	己巳	庚子	辛未	壬寅
癸酉 <small>呂南</small>	甲辰	乙亥	丙午	丁丑

戊申 <small>夷則</small>	己卯	庚戌	辛巳	壬子
癸未 <small>林鍾</small>	甲寅	乙酉	丙辰	丁亥
戊午 <small>蕤賓</small>	己丑	庚申	辛卯	壬戌
癸巳 <small>仲呂</small>	甲子	乙未	丙寅	丁酉
戊辰 <small>姑洗</small>	己亥	庚午	辛丑	壬申
癸卯 <small>夾鍾</small>	甲戌	乙巳	丙子	丁未
戊寅 <small>太簇</small>	己酉	庚辰	辛亥	壬午
癸丑 <small>大呂十宮</small>	甲申 <small>十二徵</small>	乙卯 <small>十二商</small>	丙戌 <small>十二羽</small>	丁巳 <small>十二角</small>

右五音之變總六十律

翼元

卷四

六

此五音之數與元元惟土火相易餘三數同其陰
 陽逆順之序惟戊癸不變餘四數皆變
 洛書五十為土戊癸者五十也故各為十二律之宮
 以次而生四音則以一二三四之變為徵商羽角之
 序也

宮初變生徵再生商三生羽四生角變調相生之
 次

也五音十二律旋相為宮其以十二辰為主而變五
 五者每三十六變而生一音每變有七辰得三十二
 甲子總三十六變得二百五十二辰者用數之用得

千一百五十二甲子者天地各六十四卦之變數也
三十六變生一音者謂始戊子為黃鍾之宮三十六
變得甲子為仲呂之徵又三十六變得庚子為無射
之商又三十六變得丙子為夾鍾之羽又三十六變
得壬子為夷則之角又三十六變而還戊子矣其餘
十一辰皆同每一辰變五音得一百八十變一千二
百六十辰五千七百六十甲子總十二辰變六十音
得二千一百六十變萬五千一百二十辰六萬九千
一百二十甲子則先天六會生物之數也因而六之
以分子一年則每日得三百六十變二千五百二
翼元

卷四

七

十辰萬一千五百二十甲子總三百六十日得三十
六會生物之甲子矣若以五音主十二律各變其本
音者如戊子三十六甲子而得癸亥癸亥三十六甲
子而得戊戌至癸丑三十六而復得戊子每一音得
四百三十二甲子總五音而二千一百六十甲子止
得五音互變十二律之變數爾若每月去疊數一位
則每音四百二十甲子總五音共二千一百甲子也
後天卦氣朞月圖有一法每月三十日盡從本月之
辰然後散於他月而用之謂如十一月則五卦三十
爻盡屬子他月一日得子者用其第一爻二日得子
者用其第二爻之類是也其法蓋出于六十律各聚
于本月然後與他月互變而迭用之義

卷四

八

後天以四正卦主氣自冬至次卦而始二十四爻變
不變陰陽各十二皆成既濟以十二辟卦主候自主
春泰卦而始七十二爻陰陽變不變或十七而十九
或十九而十七亦成既濟至于六十卦直日隨二十
四氣而用自冬至中孚而始則五卦直一月變不變
成乾坤各二泰卦一隨七十二候而用自大雪未濟
而始亦五卦直一月變不變成既濟三未濟二若六
十四卦以兩卦共直一年奇皆成乾偶皆成坤者分
翼元

卷四

八

陰分陽也成既未濟者迭用柔剛也
天以五日為一候一年十二辰每辰具自包至墓之
十二變則一辰當通用六十日前六候自包至冠天
之六也後六候自冠至墓地之六也卦氣圖後天以
中氣當初卦先天以中氣當月朔者前半卦半月當
為天用生浴冠後半卦半月當為地用官王衰皆氣
之盛時用地之二也斗初建律初中即以各月而用
其律者所以迎導其氣自包至冠從天之一扶陽抑
陰也
後天卦氣以中當正一月二卦前一卦成乾後二卦

成坤中一卦成泰以陰陽二氣至中一卦而交也若以一月之律分五音每音直一卦六日宮商當乾微羽當坤角居泰為乾坤之交是故角聲當清濁之中其聲附於清濁而常不顯也世皆以五為聲音六為律呂經世獨用四四之位分聲音律呂者蓋五六者用也在五為聲音在六為律呂用則雜錯而難辨四者體也在聲為平上去入在音為開發收閉體則分別而易明體中自分體用則聲為體音為用用中自分體用則律呂為體聲音為用先天以天之十六位而統五以地之十六位而統六以八卦之體為主天

翼元

卷四

九

地之大數也故先天為易之體近世之詩曲皆古之詩也詩從韻本於四聲四音故平仄抑揚易辨曲從調本於五音六律故染犯難明也古詩多用四字者聲音皆起於四也

律呂主月而用初氣兼用清聲中氣單用本聲為自包至冠止用天六候之數中氣不兼清聲者三候直本月天之生浴冠前月殘氣當地之病死墓不為用矣天氣已壯不必助也天元有十六律清宮執始去滅難事當坤乾艮巽則寅申巳亥之交為四序之餘亦四序之本所謂正間相生也樂書以四清聲屬日而當虛昂房星者蓋氣包於四立始於初氣兼清聲者三候直前月地之宮王衰

而直本月天之包胎養天氣尚微故用四清聲以助之假令冬至者子之中氣為二之氣其半月三候當子之生浴冠當亥之病死墓為四之氣地常晦一病死墓三數不用子之天氣專用事陽既壯矣故用中聲不用清聲者不必助其陽也及小寒丑之初氣為一之氣其半月三候當丑之包胎養當子之宮王衰子之三之氣用事于上而丑之初氣方含養於下天之陽氣尚微故律中大呂者先用大呂為宮以迎導丑之氣又用清聲者所以助其月之陽也四清聲者天之陽氣故以助陽也

翼元

卷四

十

先天律呂數經世卦氣圖氣數則先天半月者天一季元會運世配四聲自春分而行者地之用數也

乾之乾本聲 兌之乾夫 離之乾大 震之乾壯

日月聲平關 自他聲入本聲為轉星音聲去關 昏聲入關

多食千刀妻日月聲上關可兩與早子 介向日孝四 舌○○岳日

宮心●●● 孔審●●● 衆禁●●● ○○○●●●

乾之兌履 兌之兌本聲 離之兌睽 震之兌歸

泉聲他聲寫擺 日月聲上翁 星月聲去翁 辰月聲入翁

日月聲平翁 火廣大寶○ 化况半報帥 八○○霍骨

能○○●●● 雨○○●●● 用○○●●● ○十●●●

乾之離同人 兌之離革 離之離本聲 震之離豐

日星聲平關 月星聲上關 星星聲去關 辰星聲入關

開丁臣牛。 宰井引斗。 愛二良奏。 ○○○六德

魚男●●● 鼠坎●●● 去欠●●● ○○○●●●

乾之震无 兌之震隨 離之震噬嗑 震之震本聲

日辰聲平翁 月辰聲上翁 星辰聲去翁 辰辰聲入翁

回兄君。龜 每承允。水 退聲異。賁 ○○○玉北

烏○○●●● 虎○○●●● 兔○○●●● ○安●●●

左聲三三四 右聲三三四 右入聲三三四

各起於二而終於 各起於二而終於 各起於二而終於

翼元 卷四 十一

十以配十二音 十以配十二音 十以配十二音

凡一百六十聲除無聲無字四十八餘一百十二又

除有聲無字二十九實餘八十三聲則八十四而虛

一也天必虛一存太極也

右十六位橫數者上卦為主天之天也縱數者下卦

為主天之地也音數地之地類聚於下而聲數天之

天唱之是謂律唱呂因平上去入之聲而得闕翁之

音其卦為乾兌離震

坤之坤坤本 巽之坤觀

水水音開清 火水音發清 土水音收清 石水音閉清

古墨安夫卜東 甲花亞法百丹 九香乙口丙帝 癸血一飛必

乃是思一一 爛哉三山莊卓 女足星手震帝 一一一一一

坤謙 艮之艮艮本 坎之艮蹇 巽之艮漸

水火音開濁 火火音發濁 土火音收濁 石火音閉濁

日貫口父步兌 日華爻凡自大 近雄王口青弟 揆賢貫吠鼻一

丙自寺一一 南在日七年宅 年匠象石口直 一一一一一

坤之坎師 艮之坎蒙 坎之坎坎本 巽之坎象

水土音開清 火土音發清 土土音收清 石土音閉清

坤五母武尊王 巧焉馬曉朴貧 岳御美口品天 奔口米尾匹一

老草口一一 冷未口口口 呂七口耳赤丑 一一一一一

翼元 卷四 十一

坤之巽升 艮之巽蠱 坎之巽井 巽之巽巽本

水石音開濁 火石音發濁 土石音收濁 石石音閉濁

口五百文旁簡 口牙兒万排單 乾月眉口平田 蚪堯民未堯一

鹿曹一一一 犖才口崇奈 離金三辰星 一一一一一

右開音三三四 右發音三三四 右收音三三四 右閉音三三四

各起於二而終於 各起於二而終於 各起於二而終於 各起於二而終於

十二以配十聲 十二以配十聲 十二以配十聲 十二以配十聲

一百九十二音除無字無音四十餘一百五十二又

除有音無字二十實用一百三十二則二百六十四

之半也二百六十四者動植數也用其半者陰陽共

成一物也右十六位橫數者以上卦為主地之天也
 縱數者以下卦為主地之地也聲數天之地類聚於
 上而音數地之天和之是謂呂和律因開發收閉之
 音而得清濁之聲其卦為巽坎艮坤聲有字實用八
 十三音有字實用一百三十二總二百一十五則乾
 之策而存一也有聲音無字四十九則著之七七也
 一年律呂均之每月得二百一十五甲子而三十年
 律呂實用甲子數得二百一十五運

天之七聲甲乙丙丁戊己庚以當宮徵商羽角變宮
 變徵之數七聲之中惟二宮得本運之數者君主不
 變易也

先天用十六易用十二元用九以易視先天以元視
 易皆四而用三也自十六與十二言之十六為天統
 乎體十二為地分乎用自十二與九言之十二為天
 後地之用九為地承天之用是故十六律者太極之
 體也十二律者天之用也九律者地之用也夫十六
 不可折為三九不可折為四惟十二以三折之則為
 四以四折之則為三故十六者體之體也十二者體
 之用也十二者用之體也九者用之用也
 聲律數縱數者當以甲乙為木丙丁為火戊己為土

卷四

圭

庚辛為金壬癸為水天之五行天之地也橫數者當
 以甲己為土乙庚為金丙辛為水丁壬為木戊癸為
 火天之五運天之地也音呂數縱數者當以寅卯為
 木巳午為火申酉為金亥子為水辰戌丑未為土地
 之五行地之地也橫數者當以子午為君火丑未為
 土寅申為相火卯酉為金辰戌為水巳亥為木地之
 六氣地之天也土為宮金為商木為角火為徵水為
 羽天之天地五聲平均地之地土有四則宮多故有
 變宮地之天火有四則徵多故有變徵納音本數土
 為一火為二變數火為一土為二土火居尊也土生
 則附水故水土同包用則附火故火土同祿音聲者
 用也

卷四

圭

聲音有數	天之地	天之天	總數土	火三	地之地	辰戌丑未	地之天
用也	甲乙木	甲己土	四全	用一	寅卯木	寅申相火	用寅申相火
	丙丁火	乙庚金	金三	水五	巳午火	辰戌未戌冬	辰戌未戌冬
	戊己土	丙水	用二	一總	申酉金	亥子火	亥子火
	庚辛金	丁壬木	木三	十六通	全四季	全四季	全四季
		戊癸火	用一	四時數也	全四季	全四季	全四季

水春夏秋 巳亥木夏秋全 子午君火夏秋全 丑未春冬巳

土夏秋全 春 冬 巳 子 午 君 火 夏 秋 全 春 冬 午 丑 未

總數木十四體八用六 金十三體六用七 土十七體十二用五 火

二十一體八用十三 水十一體四用七

天地數土皆多故宮為君水皆少故羽為物宮聲最

大羽聲最小天數土最多故有變宮地數火最多故

有變止自天地言之天統乎體而主宮地分乎用而

主止自地言之地之為體而生宮地之天為用而

主止也

先天地卦

翼元 卷四 五

甲丙戊庚壬 六剛遍來和之

天一一一一一虛

乙丁巳辛癸 六柔遍來和之

寅辰午申戌子 五太遍來和之

地一一一一一

卯巳未酉亥丑 五少遍來和之

後天卦

戊申午辰寅子 後天乾卦順行而上 自子至巳為自

自子至亥為自遇至

復至乾

坤退位用未配乾 三三三坤此依十二辟卦序

亦順行而上

辰寅子戌申午

此依子午對衝之數坤退一位而與乾分直十二月

者也子本對午坤退一位故用未乃自酉而順行六

辰天元律呂數用之即律呂隔八相應之序六律皆

當本數六呂皆當對衝數也八卦納音數同

乾順行而上下而上為順左

行也上而下為逆右行也

後天坤數逆行而上上而下為

順左行也下而上為逆右行也

要語果 若以此數應律呂之用惟丑未二爻合

此依天日合數坤用對衝位而應乾以直十二月者

也子本與丑合對衝故用未自此逆行六辰皆合衝

數乾順行坤逆行今世之軌革月卦用之蓋甲巳逆

生冠十二辰然後順行析一為五則陰數皆對衝故

也此直月二類乾皆順行坤或逆或順天一地二也

陰陽皆順行者乾坤也一逆一順者坎離也

辰寅賀季 陽生於下

巽元

十二辰以奇偶數分用於兩卦

則成乾坤以生成數分用於兩

卦則成既濟未濟若生成數分

十二辟卦次序則亦成乾坤者

以生數為陽成數為陰

陰生於上

宋晉琴

蓋六爻雖陰陽純而六位則陰

齋二二二

陽雜生成之中亦自分奇偶也

淮南王及京房六十律法蕤賓重上生者陰陽分而

為二與十二律數不同十二律專主月而言六十律

巽元

卷四

七

兼主日而言十二律天地之大數也六十律時物之

小數也漢候氣法殿中候用玉律十二惟二至乃候

者十二月之律以候月也靈臺用竹律六十候日如

其歷者六十日之律以候日也月律當一下一上依

次而生日律當用蕤賓重上生司馬遷劉歆之法月

律也呂不韋淮南京房之法日律也晉志謂推算之

術無重上生之法蓋取司馬而非淮南梁武帝作鍾

律緯論前代得失其略云案律呂京馬鄭蔡至蕤賓

並上生大呂而班固律歷志至蕤賓仍以次下生若

從班義夾鍾唯長三寸七分有奇律若過促則夾鍾

之聲成一調中呂復去調半是過於無調則是京房

而非班固二者之說皆徇一偏之見非通論也謂夾

鍾為一調則中呂無調者蓋天變止于七自宮至變

止不過七變謂之七始地從天而用九大呂夷則至

九而究矣論律則自夾鍾而促言調則至仲呂而無

是故天不過九宮地不過九野黃鍾之律不過九寸

皆以數究于九也此十二月大數律呂之正數也司

馬遷班固之所載是也若蕤賓重上生則以子為陽

而下生以午為陰而上生陰陽分兩天地匹敵故十

二宮盡用者三百六十六日之小數音律之變數也

巽元

卷四

六

先天用數三百六十者十二月盡用天之用也體數

之用二百七十者用九月而已地之用也月律者法

元氣之左行用實在地故自然止于九日律者法太

極之右行用實在天故全用十二也 王冰謂蕤賓

初為少陽者以其為亥之所上生也謂終為後天者

以其復上生大呂為陰之祖所謂陰生於午也蓋自

子至巳為乾自午至亥為坤天侵地為餘分極于七

終于午坤退一位而居未代終以成物者君臣父子

夫婦之義也太元自一元而起者子之數也至七百

二十九贊而成者午之數也即用天七而虛地五之

義也

太元贊七百二十九者午之實數天之七也焦貢易
林用四千九十六者申之法數地之九也天一也而
統乎體故用十數之全地二也而分乎用故用二六
之用用不可盡故天十而用七降而與地不過乎九
地代終以成物乃有十二之數自十二而言天六地
六天有餘分故天七地五而蕤賓猶為天數若自十
而言天五地五六已出地故天五地七而變宮實為
地呂夫天用究於九地體成於十自十至十二之三
數得三十有三則地分三天之用也然氣不頓進其

翼元

卷四

九

來有漸故陰已兆於變宮之六至變止乃重上生天
道至此而更授之於地土遂用事矣若侯已究於九
則陽當復妊於壬非更新之義故律至卯則調將無
術在午而法已變也從劉歆之法者三呂亦皆備用
蓋知其聲而未知其理兩房之學本出於焦貢故其
法如此也

生陽莫如子西北則子美盡生陰莫如午東南則午
美盡者乾生子子而終于巳坤生於午而終于亥離
生於卯而終于申坎生於酉而終于寅故陰陽之用
各止于九陽不用酉戌亥陰不用卯辰巳也律數自

子而起一上一下以次而生至卯則不成調若自午
而起則至酉亦不成調矣歲首於冬至而黃鍾之律
當之用陽之九者聲本乎陽故宗于一天也律至卯
而調將無法至午而術先變者地代終以成物陰陽
各用六也總十二律陽用至七而變陰用至五而復
天七地五者尊天卑地扶陽抑陰也

翼元

卷四

十

翼元卷五

宋臨邛張行成撰 綿州李調元鶴洲校定

五音分配五行

五音分配五行自日言之甲乙為角丙丁為徵庚辛為商壬癸為羽戊己為宮自辰言之寅卯為角巳午為徵申酉為商亥子為羽辰戌丑未為宮皆天五地五之本體也自相克言之甲乙為角乙庚為商丙辛為徵丁壬為羽戊癸為宮則從其本體之陽而各兼所克之行也自正音相生數言之甲己為土宮實得己為從妻數乙庚為金商實得庚為從夫數丙辛為翼元

卷五

一

水丁壬為木戊癸為火羽角徵三聲皆無本體正音自律調先後宮徵商羽角言之宮用甲己得己為土徵用乙庚得二七之火數商用丙辛得辛為金羽用丁壬得壬為水角用戊癸本數本體皆無故角無正聲也自律數尊卑宮商角徵羽言之宮用甲己得己之土商用乙庚得庚之金角用丙辛得三八之木數木數居中通上下故角居清濁之中犯四聲也徵用丁壬得火之丁羽用戊癸得水之癸五聲天也故從十日六律地也故從十二辰聲本以三為主其以辰分分屬五音者天託地地承天也是故宮徵商羽角

變宮變徵七聲之次本數在地為子丑用未衝寅卯

辰巳午在天為甲乙丙戊己庚七聲在辰惟變徵得

午之火遂為後天之宗乃重上生大呂之丑土故納

音正數土一火二而變數火一土二也自此五變丑

為宮申為徵卯為商戊為羽己為角皆合六氣對化

之數午實為君火正化生此五氣而退藏不用丑本

屬土在六氣亦為土化其獨不變則君主也

先天用七以七律言之奇數四子一寅三辰五午七

天用奇之偶數而得十六偶數三丑二卯四巳六地

用偶之奇數而得十二故經世之數天統乎體而用

翼元

卷五

二

十六位地分乎用而用十二會也後天用五若以五律言之偶數三未八酉十亥十二地用偶之奇數而得三十奇數二申九戌十一天用奇之偶數而得二十亦三兩也而與易數不同先天之七律後天之五律天地皆互用者交也然先天天先地後律多於呂其數為順後天地先天後呂多於律其數為逆故經世用先天即於律數同大易太元用後天則變地從天也大衍之數十五生數則天得一三五地得二四天用三三地用二三成數則天得五七九地得六八天用三七地用二七總之而天用三十地用二十也

是故乾爻用九得三之三坤爻用六得三之二者從生數之小衍也用策每爻三十為二而十之全合掛每爻十九併虛一而二十者從生成之大衍也皆三兩也元之贊得午之數七百二十九用先天之七者去後天五律之數也五行之數一六為水二七為火三八為木四九為金五五為土從大衍之數五十者以天地五十五之數地勝天故也皆因數之自然以明尊君卑臣之義立人之極有相之道者也十二律自子而起先天也至午而天七數終午為後天之宗坤位在未其衝在丑重起於地之天矣

翼元

卷五

三

先天聲律數日月星辰皆用七者天之七變也音呂數水音用九者承天也故本律至夾鐘而漸無調也火土音皆用十二者以五繼七地之全數故律之變數繁賓重上生則十二律皆用為八十四調也石音用五者閉物之後浮陽退藏所存者五即五行之本數也以天七唱之得三十五故五音本數有三十五調而一二三四五疊數之亦得三十五數也近世徵調不行止用二十八則四七為少陽用數也角無正聲止用二十一則三七為少陽奇數也是故天之體八變地之用六變其數正合乎少陽二卦用不用之

策也

甲乙為土乙庚為金丙辛為水丁壬為木戊癸為火者甲巳為坤元祖土以次為生至火而復生土也土稱一一變而生金故金居二金二變而生水故水居三水三變而生木故木居四木四變而生火故火居五火五變而復生土五行相生備足十五變則一二三四五者天之生數五也土自此復生乃為地六之用矣以為正音其序則宮商羽角徵也已以陰土從甲而為宮君道貴柔沉潛剛克也庚以陽全娶乙而為商臣道貴剛高明柔克也皆得本體故官商為君

翼元

卷五

四

臣之正丙克辛生水而為羽雖非本體去本未遠故羽聲雖徵猶得本音丁壬以木而為角戊癸以火而為徵既非本體去本漸遠所以角附於商如民附於臣徵統於羽如事附於物是故二音世多不傳齊景公作徵角二韶崇寧間制徵角二譜皆以此也天數五地數五十日出焉自生成而言甲為天始巳為地始自奇偶而言戊為天中巳為地中天地相依體用相附則天始於初而終於中地始於中而終於終賡續之義也是故甲為乾元出震之首天之太極也天不用十地不用一故在地則甲遁於地九而不

顯也已爲坤元祖土之宮地之元氣也天終於五地始於六故在地則已先於戊五而爲主也已配甲爲得夫元氣從太極而能生故甲已共爲土運居十母之首乃生庚金坤位在未次卽得庚天道至此而更者地代終而作成物也於是隨天左行由水迄火自北迄南復歸於中戊與已會返本爲土五運周流循環不窮也自西出者陰道也由左行者隨天也以人道言之已爲坤元祖土則周之姜嫄亦百世不遷之女祖也一變生庚金庚娶乙爲妻共爲金運以夫爲主爲自用已身之數乙庚凡兩變生壬水而丙辛當翼元

卷五

五

之道返二歸一理順而數不能逆也易曰先天而先弗違後天而奉天時天且弗違而況於人乎况於鬼神乎此之謂也子孫於母故元氣本於土婦從其夫故五運首於甲然乾知大始坤作成物天之用在地猶君之用在臣故經世運數七十六而已開物也已始得未從子而下生則爲先天之配已既得丑從午而上生則爲後天之母五行雖生於太極之中俱附於土卽太始混成土五妊養於坤是故歸藏之易首於坤在十干則天門總六戊於西北地戶總六已於東南在十二辰則辰戌丑未分壬四維也人物之生翼元

卷五

六

俱附於地皆從其母若知母不知父亂之道也天地亦不能久而況於人物乎故聖人作易必尊乾坤扶陽抑陰也

天元五運之序起於土次以庚金自西而出次壬水甲木丙火返於戊土太元五行之序始於甲乙木自東而起次庚辛金丙丁火壬癸水終於戊巳土自西出者從陰數也由右而行元氣隨天數左行地承天也所謂布氣而生物也以金生水水生木木生火火生土爲洛書母生之序順布者也天元玉策專論地之元氣故用順布之數而以甲爲首者承天也自東

起者從陽數也由右而轉自東而西乃由南而北太極隨地數
 右轉天下地也所謂生氣以變時也以木生金金生
 火火生水水生土為河圖父生之序逆生者也太元
 之數以地承天致用雖在氣生氣實由日紀氣於中
 首者明順布之序紀日於中宿者推逆生之原是故
 其言五行之數如此者從所本也天元玉策用順布
 太元本逆生先天卦氣圖仲季孟逆生而順布也
 晉志稱楊子雲曰聲生於日謂甲巳為角乙庚為商
 丙辛為徵丁壬為羽戊癸為宮詳其意蓋是以克者
 為主子雲五行之次三八為木四九為金二七為火
 翼元 卷五 七

一六為水五五為土土克水水克火火克金金克木
 自下而上相克之序也木居首者木克土而生金金
 返克木而生火火反克金而生水水反克火而生土
 土反克水而生木此河圖五行父生之序也東方甲
 乙木生南方丙丁火火生中方戊巳土土生西方庚
 辛金金生北方壬癸水水復生木此洛書五行母生
 之次也父生者天之氣母生者地之物子雲以木為
 日甲乙辰寅卯聲角金為日庚辛辰申酉聲商火為
 日丙丁辰巳午聲徵水為日壬癸辰亥子音羽土為
 日戊巳辰辰戌丑未音宮者母生之形論五行之成

物也其先後之次則從逆生者父生之氣本五行之
 受氣也 七律相變以宮徵商羽角為次者土自中
 官由巽之地戶而出歷南而西從北而東復返於地
 戶也其序當自辰而起故辰為地戶十二支謂之辰
 也天元五運由巳土生金水木火而復生土者自西
 南坤之巳未而起由庚而順行復返於坤宮也坤者
 土之母也地戶巽為長女長女代母配長男而用事
 也

五聲

甲乙 角 丙丁 徵 戊巳 宮 庚辛 商 壬癸 羽 太元

翼元

卷五

八

戊癸 宮 乙庚 商 丙辛 羽 丁壬 角 甲巳 徵 淮南

甲巳 宮 乙庚 商 丙辛 羽 丁壬 角 戊癸 徵 天元

甲巳 角 乙庚 商 丙辛 徵 丁壬 羽 戊癸 宮 晉志

十二律

寅 角 巳午 徵 申酉 商 亥子 羽 辰戌 角 丑未 宮 太元

子午 徵 丑未 宮 寅申 徵 卯酉 商 辰戌 羽 巳亥 角 天元

子黃鐘之管八十一 土宮 土王

未林鐘之管五十四 火徵 大衰

寅太族之管七十二 金商 金包

酉南呂之管四十八 水羽 水浴

辰姑洗之管六十四木角應春 木衰

凡聲尊卑取象五行數多者濁數少者清大不踰宮細不過羽日宮商角徵羽者尊卑之序也子寅辰未酉三律二呂三天兩地也其寔子丑寅卯辰而呂用對衝數也

律娶妻而呂生子有二義自正音十二律言之律生呂為娶妻如自子生未之類是也呂生律為生子如自未生寅之類是也每變皆七一娶一生通本而十五乃得二律一呂總六律六呂共八十四變而仲呂復還黃鐘通本之一則八十五也自納音六十律言翼元 卷五 九

之同位為娶妻甲子乙丑同為金之類是也隔八而生子自甲子八變得壬申壬申娶癸酉又同為金之類是也每變自夫娶妻至生子而九子復娶妻則十也得二律二呂即以所生娶者為本自此每變而八得律呂各一總陽律三十凡一百二十變而丙辰丁巳復還甲子乙丑矣自甲午乙未而起至丙戌丁亥陰律三十亦然六十律則二百四十變也正音娶妻用對衝故一娶而七變一生亦七變陰陽各七變乃生一子二律一呂共得十五數均分之則一各得五也納音娶妻用同位故一娶而一變一生而七變陰

陽共八變乃生一子即娶一婦二律二呂共得十數均分之則二共得五也正音者天而地之數也故七變得妻七變得子天數盈於七也陰陽各用一數者體分於兩也共得律呂三則因體起用天之用三也納音者地而物之類也故八變得子九變得婦地數究於人也陰陽通用一數者用合於一也共得律呂四則因用成體地之體四也夫妻者體也得子而用始行生子者用也得婦而體復立矣天用雖三各用五數地體雖四共用十數是故一三五七九為天數二十五天中自以奇偶分天地則一五九為三天之翼元 卷五 十

十五而三七為兩地之十尊者得數多卑者得數少君臣父子夫婦之義天地陰陽自然之數之理也五運六氣數起大寒則丑之中氣也太元氣起冬至則子之中氣也日起朔旦則寅也先天體數起冬至則子之中氣而中朔同起也用數起開物在月則寅之中在氣則二月初起之驚蟄也元始於春分則卯之中氣帝出乎震也素問六脉初氣起於冬至後甲子當是甲巳日子時甲巳還生甲也天之三陽起於春分則與先天理同洛書數一六為水地也二七為火南也三八為木東也四九為金西也五十為土中

也太元以五五為土者地虛五以承天從天數也天元玉策甲巳土運乙庚金運丙辛水運丁壬木運戊癸火運則土為一六金為二七水為三八木為四九火為五十者本於一二三四五之變數而五氣當之也

五音五運之次變調五音之次亦如先天八卦皆以變數先後為次也

太元言聲生於日荀氏謂甲巳為角木乙庚為商金

丙辛為徵火丁壬為羽水戊癸為官土者以甲庚丙

壬戊五陽數為主而陰則從夫也甲數一以乙當巳

則乙為大庚數七以辛當乙則辛為二丙數三以丁

當辛則丁為八壬數九以癸當丁則癸為四戊數五

翼元 卷五 十一

以巳當癸則巳為十是故經世卦氣圖數以一六為

飢饉者木數也二七為兵戈者金數也三八為火旱

者火數也四九為水潦者水數也五十為中興者土

數也與甲巳為木乙庚為金丙辛為火丁壬為水戊

癸為土之數合矣若以各書數配十干則甲巳為水

乙庚為火丙辛為木丁壬為金戊癸為土淮南王律

數以戊癸為官甲巳為徵乙庚為商丙辛為羽丁壬

為角每音七變如自戊子為官七變而以未為徵又

七變而使寅為商之類他可類推而十干不動謂不從十二辰以七而變若自戊癸為官以干而變

七調從宮徵商羽角相生之次則戊七變生乙為徵

乙七變生壬為商壬七變生巳為羽巳七變生丙為角丙又七變生癸配戊為官癸又七變生庚配乙為徵庚又七變生丁配壬為商丁又七變生甲配巳為羽甲又七變生辛配丙為角即應洛書五行之數矣此雖名七變通本實八若止以六變通本為七者戊

六變生甲甲六變生庚庚六變生丙丙六變生壬壬

六變復生戊癸六變生巳巳六變生乙乙六變生

辛辛六變生丁丁六變復生癸矣即是淮南王五

音變調之次而合乎火土金水木相生之序也陰陽

奇偶分兩各行不相配者蓋七天也八地也有地然

翼元 卷五 十一

後有二陰陽相配也若仍以八變而從宮商角徵羽

尊卑之次則戊七變生乙為商乙七變生壬為角壬

七變生巳為徵巳七變生丙為羽丙又七變生癸配

戊為官癸又七變生庚配乙為商庚又七變生丁配

壬為角丁又七變生甲配巳為徵甲又七變生辛配

丙為羽十干合為五音即應淮南王之數故世言五

音宮商角徵羽者其序蓋由此也世又言五行金木

水火土則納音數東九南三中一西七北五之序也

淮南王六十律每月用五聲五律聲數用十干律數

用十二支干數以戊巳庚辛壬癸甲乙丙丁由中而

起依次而行支數以子未寅酉辰亥午丑申卯戌巳
由初而起隔八而行者十二支呂數用對衝之位故
也若用本數則亦依次而行矣干屬天支屬地故不
同也

乾一戌一申一午一辰一寅一子

坤一酉一亥一丑一卯一巳一未

此易軌偶卦數本取天日之合而陽用本位陰用對
衝位者也子與丑合寅與亥合辰與酉合午與未合
申與巳合戌與卯合此天日之合也六十四卦合為
三十二而用每月進一辰六用而復初子未再直初

翼元 卷五 七

乾一戌一申一午一辰一寅一子

坤一巳一卯一丑一亥一酉一未

此天律數為用否泰者也十二律隔八相生之數子
未寅酉辰亥午丑申卯戌巳相偶者陰陽進退各一
位故陽得本位陰得衝也具細數於下

天元十二律呂分支定卦爻之數

黃鐘子之氣 十一月建子少陰對化司天黃鐘數
得三十九應地雷復卦初九爻乾音
大呂丑之氣 十二月建丑太陽對化司天大呂數
得四十二應風地觀卦六四爻坤音
太簇寅之氣 正月建寅少陽正化司天太簇數得
四十五應地澤臨卦九二爻乾音

夾鐘卯之氣 二月建卯陽明對化司天夾鐘數得
四十八應山地剝卦六五爻坤音

姑洗辰之氣 三月建辰太陽對化司天姑洗數得
五十一應地天泰卦九二爻乾音

仲呂巳之氣 四月建巳厥陰對化司天仲呂數得五
十四應坤卦上六爻坤音

蕤賓午之氣 五月建午少陰正化司天蕤賓數得五
十一應雷天大壯卦九四爻乾音

林鐘未之氣 六月建未太陽正化司天林鐘數得
四十八應天風姤卦初六爻坤音

夷則申之氣 七月建申少陽對化司天夷則數得
四十五應坤天夬卦九五爻乾音

南呂酉之氣 八月建酉陽明正化司天南呂數得
四十二應天山遁卦六二爻坤音

無射戌之氣 九月建戌太陽正化司天無射數得三
十九應乾天九爻乾音

應鍾亥之氣 十月建亥厥陰正化司天應鍾數得
三十六應天地否卦六三爻坤音

元包用策自坤之六陰得三十六以三而進至五

翼元 卷五 七

陽成夬得五十一自乾之六陽得五十四以三而
退至五陰成剝得三十九其大數與天元同所不
同者元包以乾坤分生成二卦各行乾皆用進數

坤皆用退數天元以乾坤分奇偶二爻間行乾亦
有退數坤亦有進數元包乾坤自下而上各用本
爻天元乾用本爻坤用應爻元包主卦天元主律

卦用乾坤律用否泰所以不同乾自子而生則坤
當配以午陰退一位故自未至巳六位得衝數也

自子至巳得乾下坤上成泰自午至亥得坤下乾
上成否

天元五運相生圖

巳土當

甲巳

申克巳 庚金當

生庚 乙庚

庚克乙 丙克辛 壬水當

生丙 生壬 丙辛

丙克辛 壬克丁 戊克癸 甲木當

生壬 生戊 生甲 丁壬

壬克丁 戊克癸 甲克巳 庚克乙 丙火

翼元

卷五

圭

當 生戊 生甲 生庚 生丙

戊癸 戊克癸 甲克巳 庚克乙 丙克

辛 壬克丁 戊土當

生甲 生庚 生丙 生壬 生

戊 甲巳

荀氏云楊子雲曰聲生於日者謂甲巳為角乙庚為商丙辛為徵丁壬為羽戊癸為宮也蓋天元五運自甲乙為坤元祖土之宮五變至戊癸當丙為火運而五氣足第六變自戊克癸生甲至壬克丁生戊即此五聲之序也天元五運順布子雲五聲逆行順布者

以巳為母逆行者以甲為父

淮南王以十干配五聲比天元惟土火相易餘皆同太元納音數大數則土居一火居二小數則火居一土居二蓋論樂之體則生於宮論樂之用則出於虛也土與水同生與火同用故在納音一五之數則土與水相易也

太元納音數

五運六氣天之五行也五音六律地之五行也納音人之五行也

甲巳為土乙庚為金丙辛為水丁壬為木戊癸為火者天之五行也十干者天之陰陽也陰陽配合冲氣始生甲首偶巳土乃居一自此相生以至戊癸為火

翼元

卷五

共

而復生土焉周流轉運如環無端故其序如此也亥子為水寅卯為木巳午為火申酉為金辰戌丑未為土者地之五行也十二支者地之柔剛也五氣既合大物已生四方奠位五氣行焉北方寒寒生水亥子在北故為水東方風風生木寅卯在東故為木南方熱熱生火巳午在南故為火西方燥燥生金申酉在西故為金中方濕生土中無定位寄在四維故辰戌丑未為土夫十干圓布者天之二五之用也十二支方列者地之二六之用也以其方列故四行各占一方惟土制中分寓四旁以其圓布故甲對巳乙對庚

丙對辛丁對壬戊對癸通貫上下主五運於兩間也
若乃天無體託地以爲體地無用承天以爲用六氣
從五運則亦圓布十干從十二支則亦方列是故壬
癸與亥子同在北爲水甲乙與寅卯同在東而爲木
丙丁與巳午同在南而爲火庚辛與申酉同在西而
爲金戊己在中與辰戌丑未同爲土天地合而生萬
物此造化之用也故干始於甲支始於子而甲乙寄
于位起寅卯不在子丑者主地上之用而言隨地之
方也支干相配爲六十則人之五行也推本天地配
合之原而納音生焉與天地大數不同者人物之細

翼元

卷五

七

數也元元日一六爲水以其在北也二七爲火以其
在南也三八爲木以其在東也四九爲金以其在西
也五五爲土以其在中也此五行本數也判於四方
者也又日子午之數九丑未八寅申七卯酉六辰戌
五巳亥四甲巳之數九乙庚八丙辛七丁壬六戊癸
五此納音之數也因所得於天地合數而判於四方
者也混元肇分天甲地子始相遇於北方支干上下
相附而行五六相乘乃周六十在天則六十日在地
則六十律也同位爲娶妻隔八而生子自甲子相生
至丁巳凡三十爲陽自甲午相生至丁亥凡三十爲

陰陰陽之分不相襲而得數則同始自甲子娶乙丑
隔八生壬申壬申娶癸酉隔八生庚辰以至於戊申
娶己酉隔八生丙辰丙辰娶丁巳則復生甲子矣自
甲午以至丁亥凡三十亦然故陰陽相生子午不相
沿襲也每三十位之中子午各三變而復均爲五數
各得六位一生一娶兩兩相從三位而已類聚三位
之數五以去之五行之生本於天五冲氣視其不盡之陽村之以
法則知納音之原矣陽娶妻陰生子子得父數陰則從天故九位之中以一三五七
九爲不盡之餘數即初三位得八十二去七十五所
見五行所得之數也餘者七次三位得八十三位去八五所餘者三又次
三位得七十九位去七五所餘者九又次三位得八
十去七十五所餘者五末三位得八十一倍去八五
所餘者一夫九九老陽之氣中者物生之本八十一
之數得一極九而又當五數之中故爲土數居中得
一以爲四行之主其氣數自東而出隨天左行至九
而極三在南爲火數五在北爲水數七在西爲金數
九在東爲木數其法先以土之甲子十二分布以四
方居一而爲主也四物待土而行羣數皆附土類聚
其納音之數從干順數遇支與土同則止卽是其數
也五物既成氣以順布土始與四行均爲五用兩兩

翼元

卷五

六

也

相合所得之數仍以五去之火得一起於甲乙土得二起於丙丁木得三起於戊己金得四起於庚辛水得五起於壬癸四行焉百物生焉聲音律呂之數是為萬物之數聖人用之定律呂以作樂故能調和元氣燮理陰陽而遂萬物之宜也各具圖於後

十二律娶妻生子圖 律生呂為娶妻呂生律為生子

黃鍾 子乾初九水 林鍾 未坤初六土 太簇 寅九二木 南呂 酉六二金

姑洗 辰九三土 應鍾 亥六三木 蕤賓 午九四火 大呂 丑六五土

夷則 申九五金 無射 戌九五土 中呂 巳六六火

在十二律五音則自子至巳已復還子在六十律

翼元 卷五 九

納音則子午各生兩不相襲此元所謂同本離末天地之經故天一地二也

六十律納音同位娶妻隔八生子圖

甲子乙丑 金 壬申癸酉 庚辰辛巳 火 戊子己丑

丙申丁酉 甲辰乙巳 木 壬子癸丑 庚申辛酉

戊辰己巳 土 丙子丁丑 甲申乙酉 壬辰癸巳 水

庚子辛丑 戊申己酉 丙辰丁巳 火 甲午之數同

大數用一三三五七九之奇數小數用一二三四五之生數也

已上係甲子所生至丁巳則反生甲子 申酉在子丑辰巳之

中與寅卯相易所調虎舍水居離

甲午乙未 金三十四 壬寅癸卯 四二十 庚戌辛亥 起庚辛二十四
戊午己未 火三十一 丙寅丁卯 六二十 甲戌乙亥 起甲乙二十六
壬午癸未 木二十八 庚寅辛卯 八二十 戊戌己亥 起戊己二十三
丙午丁未 水三十一 甲寅乙卯 三十三 壬戌癸亥 起壬癸三十
庚午辛未 土三十二 戊寅己卯 七十七 丙戌丁亥 起丙丁皆逆生而順

已上係甲午所生至丁亥則復生甲午 寅卯在午未戌亥之中與申酉相易非謂龍舍火居坎此龍虎交法也

十干者矢氣也十二支者地氣也天地奠位分陰分陽天則或以自甲至戌為陽自巳至癸為陰或以甲

翼元 卷五 辛

丙戌庚壬為陽乙丁巳辛癸為陰者皆二五也地則或以自子至巳為陽自午至亥為陰或以子寅辰午申戌為陽丑卯巳未酉亥為陰者皆二六也陰陽通氣迭用柔剛天則或以甲與巳乙與庚丙與辛丁與壬戊與癸或以甲與乙丙與丁戊與己庚與辛壬與癸相從者皆五二也地則或以子與丑寅與亥卯與戌辰與酉巳與申午與未或以子與丑寅與卯辰與巳午與未申與酉戌與亥相從者皆六二也若夫支干五六二中又相配偶天中有地地中有天陰陽各三十者十五而三十也七八九六之合也通之為六

十者三十而六十也七八九六合而又偶之者也故
 自甲子至丁巳爲三十陽自甲午至丁亥爲三十陰
 自十與十二者言之則一陰一陽因襲不離自三十
 與六十者言之則二陽二陰相間而行子午各生不
 相沿襲千以十而復初支以十二爲復初甲子以六
 十而復初陰陽五行變化逆順之情可得而考矣易
 有六爻則用十二支而析陰陽爲二者也元有九贊
 則用十干而并戊巳爲一者也天之用在地地之承
 在天故易爲天數元爲地數至於甲子爲萬物之數
 先天之運世聲音太元之律歷皆用之天地之用本
 翼元 卷五 三

翼元卷五

翼元卷六

宋臨邛張行成撰 綿州李調元鶴洲校定

五行支干相合數

克甲木 克丙火 克戊土 克庚金 克壬水
巳土 克辛金 克癸水 克乙木 克丁火

一六水數而甲巳爲土運二七火數而乙庚爲金運
 四九金數而丁壬爲木運皆相克也三八木數而丙
 辛爲水運五十土數而戊癸爲火運皆相生也

右以克爲合皆夫婦也此以天地相對爲合

克子水 生亥水 克戌土 生酉金 克申金 生未土
丑土 生寅木 克卯木 生辰土 克巳火 生午火

右相生爲子母相克爲夫婦生成之合也以天地相對爲合

翼元 卷六 一

納

音

圖

右圖以土爲一由東左行陰數不用至九而極二居
 南故爲火數五居北故爲水數七居西故爲金數九
 居東故爲木數五位以定先以土之甲子十二分布

四方居一而為主也四物待土而行故取數之法從
 于順數遇支與土同則止即應其數也如甲至庚遇
 至辛遇壬而得七故甲
 子乙丑為金化皆倣此再思之而得其義蓋五行之
 用數也土為主故不本乾坤之數用為主故不從本
 數人為主故不取陰數何以言之天一生水地六成
 之地二生火天七成之天三生木地八成之地四生
 金天九成之天五生土地十成之天地合而生五行
 也洛書以相生為序者母生也河圖以相克為序者
 父生也二者不同要之皆本乎天地也若乃十干之
 氣配乎八卦壬甲為乾乙癸為坤庚為震辛為巽丙

翼元

卷六

二

為艮丁為兌戊為坎己為離土之納音自子至午自
 午至子獨用六子戊己居中得位而不取壬甲乙癸
 者有土之後坎離用事則乾坤退藏是故言道者其
 始無首其卒無尾而以中為極也本生者先推乎天
 原用者必由乎上是故六十甲子謂之支于者取木
 之義十二支謂之辰者主土而言氣至寅而始見木
 非土而不生是圖自土而起從東而行火得其三水
 得其五金得其七木得其九納音之數若合符節故
 曰土為主不本乾坤之數也氣兆於未形之初聲出
 於有體之後氣者物生之本聲者物用之先以水居

一者主生而言故子為元寅以壬癸為精其氣最微
 以土居一者主用而言故子為黃鍾以戊己為宮其
 聲最巨造物之初生為大故五行作鹹作甘之序水
 居一而土居五也生物之後用為大故五音為君為
 物之序土居一而水居五也此圖以土為一以水為
 五是謂納音之數五行取納音數者支于者陰陽之
 氣也合而遇土得所栽培則壯而致用聲色臭味者
 萬物之用而聲為之最然五行之性有以克為用者
 有以王為用者金逢火而成器木值金而成材金木
 以克為用故人之血氣當制之使適中而不可縱也

翼元

卷六

三

火遇水則滅遇木則傳火以生為用故人之神當養
 之使有餘而不可傷也若夫水土者一體而生相資
 而成故水土同包中北同方一即五五即一在人則
 元胃通氣實必相益虛必相損而王者得一用中本
 非二道也夫木得金而用金之用見於木則以九居
 木位而木用九數也火得木而用木之用見以火則
 以三居火位而火用三數也金得火而用火之用見
 於金則以火居金位而金用七數也水土相須而用
 則以互居其位而交用其數也故口用為主不從木
 數也皇極經世陰陽柔剛變化之數各一萬七千二

十四天地相唱和日辰合者各八千五百七十六不合者各八千四百八十八其不合者八分之天地各得二百五十六位合乎律呂圖之位數位得三十三三十三者十六與十六偶而有一焉在天者為陽陰自交在地者為柔剛自交邵雍所謂陽交於陰而生蹄角之類陰交於陽而生羽翼之類剛交於柔而生根莖之類柔交於剛而生枝條之類是也其合者止可七分天地各得一百二十八位合乎卦氣圖之位數位得六十七六十七者三十三與三十三偶而有一焉在天者為陰陽交於柔剛在地者為剛柔交於

翼元

卷六

四

陰陽康節所謂陽與剛交而生心肺陰於柔交而生肝膽柔於陰交而生腎膀胱剛與陽交而生脾胃是也蓋物得天地之偏人得天地之全為人得天地日月交之用他類則不能王水曰人不與萬類同五蟲之中惟人應其納音餘皆不應故納音主人民蓋納音山日辰相配而生是故天有八象地有八象人有十六象者天地合而生人猶父母合而生子也納音單用奇數者陰陽支干皆合統之有宗地從夫婦從夫之理也若奇偶並用則有合不合者矣經世律呂圖與太一道甲數皆是也故曰人為主不用陰數也

易天一地二至天九地十之數自少而至多立甲巳子午九至巳亥四戊癸五之數自多而至少者體用不同也體自下生積少成多長數也用自生布分多為少分數也

正音起於甲納音起於庚從土也天道始於甲至庚而更矣納音用甲巳子午數者火起甲乙得一樂出虛由天作也土起丙丁得二宮為君也水起壬癸得五羽聲最微也木起戊巳得三金起庚辛得四三四在二五之中全木當東西致用之位各從本數也

翼元

卷六

五

易天地五十五數者本數也大衍五十數者用數也立五行五十數者體數也納音二十五數者用數也宮為君商為臣角為民羽為物皆實體也徵火也火本虛故為事事亦虛位無足體也

納音起於四方

甲子乙丑 <small>西金</small>	壬申癸酉	庚辰辛巳
戊子巳丑 <small>南火</small>	丙申丁酉	甲辰乙巳
壬子癸丑 <small>東木</small>	庚申辛酉	戊辰巳巳
丙子丁丑 <small>北水</small>	甲申乙酉	壬辰癸巳
庚子辛丑 <small>中土</small>	戊申巳酉	丙辰丁巳
甲午乙未 <small>一金</small>	壬寅癸卯	庚戌辛亥

自甲子至丁巳復還甲子得百二十甲子

戊午巳未 火 丙寅辛卯 甲戌乙亥

壬午癸未 木 庚寅辛卯 戊戌巳亥

丙午丁未 水 甲寅乙卯 壬戌癸亥

庚午辛未 土 戊寅巳卯 丙戌丁亥

自甲午至丁亥得
甲午得百二十甲子

十二辰數共七十八以五千乘之得三百九十十日

數共七十以六支乘之得四百二十總六十甲子得

八百一十甲子甲午各三十則四百有五也四十五

者一節而三氣九候也三百六十者四十五之八而

四百五者四十五之九也納音大數土一火三水五

金七木九共得奇數二十五合之則五十餘七百六

翼元 卷六

六

十者四象歸奇七十六而析一為十則物數也細數

火七土二木三金四水五共得生數十五合之則三

十餘七百八十者律呂數七十八而析一為十則生

物數也大衍之數五十者天得三而三十地得兩而

二十皆天之天地也七百六十之物數加兩地之二

十則七百八十為律數也地之生物之氣也納音數

盡加三天兩地之五十得八百一十為人民者以其

得天五冲氣之數也太元五行本數五十納音一三

五七九而子午各用亦為五十或去十而重用午或

去偶而重用奇皆去地從天也太原六十甲子納音

數共八百一十總一歲四千二百八十三時得甲子

旬用七十三人盈三時計得數五萬九千一百七十

有半以七十二策為日法一歲得二萬六千二百九

十八

五行數每首四十五通八十首計三千六百加養音

四十五水火二替三共四十八總三千六百四十八

每九首得五行數四百五則納音三十甲子之數總

八十一首得一百七十甲子之數為體數之用加水

火二替為真數三以當三甲子則一以生九共二

百七十三也後天卦氣圖冬夏二至各得卦數二百

六元 卷六

七

而七十三元準卦氣六十卦而納音得其半者天地合

而生人父母合而生子子既生則從父人既生則從

天故元為地承天之數宗於天一也六十四卦得數

五百六十卦氣圖云日卦之數三十用五百四十

日策三百二十四得甲子納音數七百二十九許一

千五十三又加五行數四十五計一千九十八得一

百八十三之六河圖數天自一起以三而變四變復

返於一地自一起以兩而變四變復返於二得衍數

一百八十三在體為一在用為六太元策用之六為

天之六用也總八十一首用河圖天一地二之變數

四百八十六周則二百四十三表之合也
每首日策三百二十四者三十六之九也納音數七
百二十九者八十一之九也五行數四十五者五之

九也每贊得老陰極數三十六以為運行數得老陽極數八十一以為生物數得五行數五則天之冲氣也

太元辰數七十八正得自一至十二之積數日數七十比自一至十之積數五十五為盈十五者加其一二三四五之十五為三元之冲氣也天用生數十五地用成數四十合天地以生人而屬乎天則人亦用生數十五故人稟天冲氣而靈貴於物也皇極經世以百三十三為日數應一卦聲音之用數則十日之數五十五而十二辰之數七十八也元數加十五者

翼元

卷六

經世日數兼言人物元之納音專主人民故也每贊六十得甲子納音數八十一若以三十六為運行日策數餘四十五得一首五行之數總八十一首得五行數九倍當二千四百三十甲子通五行數為十則二千七百甲子納音數也元八十一首在運行得三百六十四日半在納音得體數之用二百七十而折一為十也

納音子午分兩數

申酉^土辰巳^金 辰巳自甲乙至壬癸申酉自丙丁
辰巳^木子丑^土 至甲乙子丑自戊己至丙丁皆為

子丑^火申酉^木 火一土二木三金四水五之次每
戊己 庚辛 二辰歷十千得六十甲子六辰則

土一 水五 火一 木三 水五 金四

辰巳子丑申酉丙丁 壬癸子丑辰巳申酉

甲乙 自甲辰至巳丑為火一自丙辰至

辰巳 辛丑為土二自戊辰至癸丑為木

申酉^水 三自庚辰至乙丑為金四自壬

子丑^金 辰至丁丑為水五每三位自初

起至復本各得一百二十甲子

翼元

卷六

九

總六百甲子者以五行為主也

人中申子起於甲 得甲子甲申甲辰

甲子甲午各主三十及陰陽相須而用則隔一間行

所謂分陰分陽迭用柔剛也

納音之數本由逆生及順布則火一土二木三金四

水五故地下甲子自甲戌乙亥之火左行至丙午丁

未之水而終人中甲子自甲辰乙巳之火左行至丙

子丁丑之水而終逆生故隔八相生以子午為主則

土居中而金火木水之序右行自西南入東北也逆

生者總得二百四十甲子則次離之用天從地而右

行也故起甲子甲午午為天中子為地中也順布者
總得三百六十甲子則乾坤之用地從天而左行也
故起甲戌甲辰戌亥天門辰巳地戶也故二百四十
者地之二也三百六十者天之三也一千二百者人
之十也

二寅卯 戌亥金 戌亥自甲乙至壬癸寅自丙

三戌亥 午未土 丁至甲乙午未自戌巳至丙

一午未 寅卯木 丁皆為火一土二木三金四水

戊巳 庚辛 五之序每二辰共歷十午得

六十甲子六辰共百八十甲子

翼元 卷六 十

總十二辰得三百六十甲子矣

土二 水五 火一 木三 水五 金四

戌亥午未寅卯丙丁 壬癸午未戌亥寅卯

甲乙 自甲戌至巳未為火一自丙

戌亥火 戌至辛未為土二自戊戌至

寅卯木 癸未為木三自庚戌至乙未

午未金 為金四自壬戌至丁未為水

五五行各三位自初起至復

本各百二十甲子總六百甲

子總三十位則二百甲子矣

地下甲子起於甲戌得戌甲午甲寅

南北為經陰陽正故午則日在午子則日在子東西
為緯陰陽交故卯則日在酉酉則日在卯

申 酉 龍含火而居坎坎位在西方虎

寅 卯 戌 含水而居離離位在東方先天

未 木色 木胎亥卦也 陽性動則速陰性靜則

午 納音數 子 遲南中有陰為情也故曰行

巳 金胎金色丑 舒遲坎中有陽以陽為性

辰 酉 申 也故月行疾速皆南

卯 寅

翼元 卷六 十一

參同契曰剛柔迭興更歷分部龍西虎東建緯卯酉

刑德並會俱相歡喜刑主殺伏德主生起二月榆死

河魁臨卯八月麥生天崗據酉子南午北元為綱紀

朱敬一日言陰陽交結也南北為經東西為緯舉東

合西魏魄相扶刑中有德德中有刑如二月榆死八

月麥生二月少陽草木生發而榆落者以金胎於卯

木則生氣中舍殺氣也八月少陰草木黃落而麥生

者以木胎於酉金則殺氣冲含生氣也五月太陽之

中而一陰生以子之水胎於午也十一月太陰之中

而一陽生以午之火胎於子也午南子北未濟也子

南午北則交而既濟矣龍東虎西則交而隨矣南北
氣交而刑不交故爲經東西刑氣俱交故爲緯也
二五散而爲十干二六散而爲十二支十干合而成
五音十二支合而成六律支干配合納音生焉在天
則六十日在地則六十律也十與十二歷數天數也
天之陰陽地之柔剛各未合天之一也五與六律數
地數也天之陰陽地之柔剛各自合地之二也五六
交而成六十甲子納音數人民數也天之陰陽地之
柔剛兩相合人之三也康節之書元會運世用十二
與三十各行者歷數也聲音律呂用四與四十八始
翼元 卷六 三
則自交者本數地數也終則相交者用數物數也十
二者六而兩之三十者十而三之四十者十而四之
四十人者十二而四之十者五也十二者六也五六
天地之中故其書立五而名曰皇極其曰經世者三
十年爲一世以日之變三十爲主天之運行數也曰
觀物者三十加二閏得萬有一千五百二十當萬物
之數以地之位十六而三十二爲主地之生物數也
乾坤之策三百六十當暮之日又三十之則一萬八
百故運行之數以一萬八百爲一會則三十偶卦之
策數而三十年之日數也若三十二之則萬一千五

百二十故生物之數以萬一千五百二十當一會則
三十二偶卦之策數而三十二年之日數也元會運
世一運分十六位得十六卦以陰數合之則三十二
位而三十二卦也是故康節經世數則易乾坤之策
數而自相乘觀物數則易三篇之策數而六倍之也
觀物有二數有生物之數又有動植數則易五百十
二卦掛一之著十析而四之之數其用數見於律聲
則易歸奇合卦之策七與爲日之用數者天包地故
日兼辰也經世動植用數各一萬七千二十四各以
均於卦氣圖一百二十八位每位得一百三十三者
翼元 卷六 三
理正在乎此也太玄于日數上去一二三四下去十
取其中自五至九之五數偶而用之甲巳九乙庚八
丙辛七丁壬六戊癸五共七十在本數則一三五七
九陽日得二十五者五五也二四六八十陰日得三
十者五六也其數爲地多於天陰勝於陽偶而用之
各得七五三十五則五六皆從天七之用天地之數
始均矣于辰數上去一二三下去十與十一十二取
其中自四至九之六數偶而用之子午九丑未八寅
申七卯酉六辰戌五巳亥四共七十八在本數則一
三七五九與十一律數三十六者六六也二四六八

十與十二呂數十九數也其三數皆以支干為用則用歸與人物與太元之意合故物數二百六十四者太元全著一首八揲之數也地數二百五十六者太元除卦一首八揲之數也三十者三五而合之七八九六也三十二者十六而合之八卦四象也七者天之贏數十九者天地之終合也觀物地之二位共得天之十四律以為基天之二位共得地之十九呂以為基合四位三十三則太元之著也

太元為納音數與觀物數合

一二三四五六七八九十者十日之數也得五十五

翼元

卷六

十四

加十一與十二者十二辰之數也得七十八總二數而一百三十三是故先天乾坤十六位得數一百四十四去乾之二去泰之九各用七位共一百三十三四十二者六七也其數為呂多于律陰勝于陽偶而用之律數四十二呂數三十六則天地互用律呂之數始正矣辰數惟律呂互用于本數初無加損日數於本數之外自然加一十有五辰數均之則一律二呂共用十三者閏歲之月數也日數不加則一陰一陽共用一十者五六之合天地匹用加十有五則日各用七獨從天之用矣是故元之日辰數比先天日

數多其十有五也 元以日辰相偶五配六者得三百九十而六配五者得四百二十通八百一十為六十甲子之數則九九而十折之者也納音自此出焉民人之生無逃于此焉是故一會之黍千有二百而一會之分八百一十者陽數四百二十為寔陰數七百八十為虛寔各半陽一陰二之理也 太元以一六二七三八四九五為五行數共得五十通日辰數一百四十八為一百九十八則蓍策三十三而六之為三元各用其二每元得六十六與觀物八十八去一用三之數合矣

翼元

卷六

十五

邵康節先生曰天以獨運故以用數自相乘而以用數之用為生物之時地偶而生故以體數之用陽乘陰為生物之數二百五十六者地之位數也二百七千者體數之用也陽乘陰者以二百七十乘二百五十一得六萬九千一百二十當六會物數則卦氣圖生物全數而半之也又半之得三萬四千五百六十則三會物數在地者用其半在物者用四之一也于二百七十之中去四者存地之體也餘二百六十六則月數之用百三十三而偶之也以乘二百五十六得六萬八千九十六半之則三萬四千四十八者三

會物數而一陰一陽各存地之四位二百五十六者
也以均分於卦氣圖一陰一陽各用二百五十六位
每四位通得二百六十六甲子共一百三十三之中
甲子合者六十七則人數也不合者六十六則物數
也甲子合者焉納首數故生民人也觀物動植用數
起於寔用數二百六十四者六十六之四均爲物數
也以分於百二十八位每位得百三十三者六十六
偶之而加一焉乃分民人於物數矣夫六十六者三
十三而偶之也三十三者十六偶之而加一焉十六
者地之全體也十六相偶無一者爲地得一者爲物
翼元 卷六 七

辰本數得一百三十三去其始本以五六中數偶而
用之自然盈其二五是故人在天地間獨靈貴于萬
物也觀物以地爲主通用人物數數二百六十六數
之中人得一百三十四物得一百三十二人比於物
獨一陰一陽之眞太元以納音爲主專用人民數故
一百四十八數之中去其百三十二爲多十有六數
則太極之眞一與三才之冲氣人寔備之矣是故乾
得一坤得八八多寡不同其歸一也

論禮樂生於律歷

禮樂生於律歷律歷生於數數祖于易易以八爲卦
翼元 卷六 七

以六爲爻八者體也四之偶也方者圓四徑一四者
地之方也六者用也三之偶也圓者圓三徑一三者
天之圓也天無體託地以爲體故卦始于四象而成
于人也地無用承天以爲用故爻始于三畫而重于
六也歷以正三辰五星之時於天所以求天數也起
于四者天託地以爲體故以方體圓也然體無用不
行雖以方數立體必以圓數致用者從體起用圓者
終圖也律以通三統五行之氣于地所以求地數也
起于三者地承天以爲用故以地用方也然用無體
不立雖以圓數致用必以方數數五體也攝用歸體

方者終方也蓋歷者象也其體本方一年之歷分四時者方數也以天統乎體圓者先立其體故也律者聲也其用本圓黃鍾之律分三分者圖數也以地分乎用方者先致其用故也是故聖人之制歷也先方後圓而制律也先圓後方蓋圓者之用不以方體之則其象參差而不齊方矣不濟以圓則忽微之數將伏匿而難盡方者之體不以圓用之則其聲窒遏而不揚圓矣不濟以方則條暢之音或散蕩而無檢是故歷象分於四時者方也四時定於閏月者圓也律孔徑乎三分者圓也音正於誦之六十四者方也自

翼元

卷六

六

之生而可以養天地之氣知其數以作和樂則檢情有度不傷天地之氣而可以養百物之生夫禮出乎歷四以地制者為其本於象從地之方也其為用也以節百物於明而贊天地之化於幽則自陽而達於陰也樂生乎律曰由天作者為其本於聲從天之圓也其為用也以通天地於幽而遂百物之產於明則自陰而達於陽也天託乎地地承乎天天地相函陰陽賡續一息不離惟深者能通其情惟精者能窮其文故知禮樂之情者能作識禮樂之文者能述豈曰小補之哉

翼元

卷六

九

元錯

易經六十四卦者天之體地也八八之卦其刑當方其數則偶之二然序卦上下二經相襲而行者一也天地合為一用也元以八十一首準易緯卦氣圖六十四卦者地之承天也九九之首甚刑當圓其數則奇之一然衝以冬夏二至相對而用者二也陰陽分於二氣也

先天以乾坤互變各成六十四卦者萬象宗于乾坤也易六十四卦兩兩反對相從分陰分陽各成乾坤

者萬物皆具一乾坤也是故易爲天數其用實在物也序卦者大數之經也雜卦者細數之變也衝之於元一經數也錯之於元亦變數也元錯紛紜叢雜既非其偶又非其次兩兩相比惟以理而爲宗則人易之義也是故易以兩卦卦從者陰陽合德剛柔有體天之物也序卦以理次之則通於一矣元以二首對用者日月運行一寒一暑天之氣也散而錯居不復相比則天高地下萬物散殊物之情也元錯以理比之則得其偶矣是故天下之象生乎數而數生乎理理之所在象數斯行無不通矣

翼元

卷六

三

牝牡羣正以攤吉凶

易以兩卦直一年二爻分奇偶元以兩首直九日二贊分晝夜皆爲陰陽牡壯易之卦爻牝牡皆無奇元之首贊牝牡皆有奇易用偶數元用奇數用偶數者天體乎地用奇數者地宗乎天也

日動而東天動而西天日錯行陰陽更巡

先天之卦右行者天之太極從地數而生氣也左行者地之元氣從天數而生物也右行者未有一陰陽相繼各五變而反生天之生氣所以造物也左行者已有一天日相應各五變而相交地之生物本於布

氣也是故右行者六變天生地也左行者五變地承天也六變者先天也五變者後天也元之書日起於牛宿氣起於黃宮者天日錯行後天之用故康節謂元爲地承天之數也

陽知陽而不知陰陰知陰而不知陽知陰知陽知止知行知晦知明者其爲元乎

易曰通乎晝夜之道而知故神無方而易無體子路問事鬼曰未能事人焉能事鬼問死曰未知生焉知死一以貫之則兩能通知未能得一則兩不相知矣百姓日用而不知者用之用已不知况夜之不用者乎

翼元

卷六

三

夫一一所以摹始而測深也三三所以盡終而極崇也二二所以參事而要中也

一二三之數必有偶然後成九變有一一則有一一二三矣有二二則有二一二三矣有三三則有三三三矣真數一二三成六偶而九變遂成三十六以六用之則爲六六以九用之則爲四九老陰之用老陽之體于是乎見三十有六而策視焉者元用易之用策也不以其占不若不筮

若得其占而不遵用不如不筮也以用也

翼元卷六畢

翼元

卷六

三

翼元卷七

宋 臨邛張行成 撰 綿州 李調元鶴 校

元數

自三十有六而策視焉至六筭而策道窮此元之著數也

自極一為一至方贏入元此元之體數也有論易元者曰問易曰變問元曰膠易之六爻與六畫相應元之九贊與四畫相元易之二體以八卦為才元之三表以五行為漫易之九六無常師元之晝夜有定數易之占也變而不可度元之占也逢而預可避

翼元

卷七

一

於晝夜中如六壬之八專日數也易之位也有承乘應比此盡人情

之變也而元無之易之辭也有吉凶悔吝此證禍福之先也而元無之易之名卦也見於爻象而義周元之名首也隨於氣節而理固是則然矣而有未盡論元者當曰常不可曰膠也蓋易以爻為主天道之變聖人之達節也元以數為主地道之常賢人之守節也天地之理聖賢之道宜其淺深不同也元若先占以求時則晝夜不可預避矣

三八為木四九為金二七為火一六為水五五為土

帝出於震故以三八爲首水克土而生金金克木而生火火克金而生水水克火而生土土克水而生水父生之序河圖五行也自三八爲木至聲律相協而八音生此元之五聲數也

其在聲也宮爲君徵爲事商爲相角爲民羽爲物聲律皆本於五行者宮土也商金也羽水也徵火也角木也用於律呂旋相爲宮十二律各五變則宮徵商羽角各七變則加變宮變徵二音五變者成六十七律七變者成八十四調也黃鍾爲宮則林鍾爲徵大簇爲商南呂爲羽姑洗爲角皆以正聲歷無有忽微

翼元

卷七

二

者五音之正也宮止二變不比正音故爲和繆而六十律不用也

其以爲律呂黃鍾生林鍾林鍾生太簇太簇生南呂南呂生姑洗姑洗生應鍾應鍾生蕤賓蕤賓生太呂太呂生夷則夷則生夾鍾夾鍾生無射無射生仲呂

天變盈於七元七百二十九贊則蕤賓之數也故一律變五音至姑洗加宮止二變至蕤賓而止矣蕤賓重上生者地代終也蕤賓或言上生或言下生不同何也曰律調天七變至蕤賓地又二變至夷則爲九

變所以至夾鍾則漸無調蕤賓重上生然後地之五變皆有聲調者以寸法加倍故也元積數雖有十二其支干數則去十二而從六者用中數之半天之生浴冠地之官王衰也數不過九者加天之一二三去地之十與十一十二也故病元墓三數不用於地上也贊自一至九畫則自四至十二而不用真三者天地之分體用不同也是故自十言之則天無十地無一自十二言之則地不用六天不用三十三也

四

子午之數九丑未八寅申七卯酉六辰戌五巳亥

翼元

卷七

三

自子至亥自一至十二積數七十八六奇爲律得數三十六六偶爲呂得數四十二陽少陰多者如天數二十五地數二十自然之體也子雲取中數六偶而用之者用中也律數四十二呂數三十六陰少陽多扶陽抑陰尊君卑臣三天兩地而倚數之理也本數爲體數自少而多積數也中數爲用數自多而少分數也皆天地自然之理也易天地之數五十五者十也爲十日元律呂之數七十八者十二也爲十二辰易用天元用地也易六爻則用十二辰而分陰陽爲二元九贊則用十日而合戊巳爲一者天役地地承

天也故律數四十二呂數三十六并律呂之數或還或否凡七十有八黃鍾之數立焉

四十二者每數而七三十六者每數而六以七變者陽復還陽以六變者陰歸於陽故或還或否也黃鍾之數八十一寸法相生自辰而下百虛三數而用七十八辰之分六十四者八十八也辰當地戶八當卦數虛三者所以承天故自辰七變皆從卦數而相生也

甲巳之數九乙庚八丙辛七丁壬一戊癸五聲生於日律生於辰聲以情質律以和聲聲律相協而

八音生

翼元

卷七

四

聲生於日有三類元以甲乙為角丙丁為徵之類主四方而言者五聲本體也天元正音以甲巳為土而起主理氣而言者用之體也淮南子變音以戊癸為土而起主律調而言者用之用也荀氏又謂甲巳為木乙庚為金丙辛為火丁壬為水戊癸為土則以克為主者也其曰聲以情質者情其質也所謂文之以五聲八方之風出於八卦五六二中相協而生八音所以調八風之氣而和四時也風

節以八卦統聲音者從體起用也子雲謂聲律生八音者攝用歸體也

九天九地九人九體九屬九竅九序九事九年

元之積數自一至十二凡七十八則律呂總數應之去三用九則五行本數應之所去十與十一十二則三十三著之用也自一至九九數之中地存三者以為三變之用故辰數自九至四也天存四者以為四重之體故曰數自九至五也元用九數於九贊用五六於聲律去三用九者去一用三地承天之用也大積之數七十二則十二之中虛一二三以為本而用

翼元

卷七

五

自四以往無非用九也九類以當九贊分屬五行則三八為木四九為金二七為火一六為水中五為土元用九數亦如易之一卦六爻初為土而上為宗廟一月五卦五為辟而一為諸侯之類也河圖用九數而析為九位洛書用十數而合為五位元用九數而合為五行則以洛書用河圖故為地承天之數也易之著策用六七八九其生爻者六也生著者七也六卦者八也倚數當用九而用三兩者以五代九也蓋八卦奠位於八方九為中交致用之處則九當居中若數一至九則以九為究以五為中是故以五代九

者去地從天也究與中皆極也中當皇極則究當六極天極于九地極于十易爲天數故以五代九極爲地數故用九去十也皇極九疇實有十事以皇極居中當五以六極附于九而不自見者豈聖人之私意哉蓋因自然之理也元以九贊當九數之用其用或合或分元圖所言一四七二五八三六九爲三類一至三四至六七至九亦爲三類者分三而言也謂生神莫先乎一中和莫盛乎五侂劇莫因乎九五以上作息五以下作消者合一而言也

罔直蒙酋真

翼元

卷七

六

罔者寂然不動之時感而遂通直蒙酋之用出焉功成返真則退藏於密矣故即者易之虛也真者是之密也北辰謂之極者天之中在北也真罔合而言之其爲北方細別之則真當爲北物之所終也罔當爲中物之所始也是故中北同方水土同包一卽五五卽一天地元黃之雜造化之原也以罔爲一則真當爲五者反乎土也以直爲一則真當爲四罔當爲五復生於土矣易之元亨利貞者四也天用四象也元之罔直蒙酋真者五也地用五行也罔真之間爲元如元氣居二腎之間也元之罔真者不用之一也直

蒙酋用之者三也是故自地而言則冬不生北不顯二子丑不用人之背不見也若自天而言則四時四方十二辰四體無非用者易用元亨利貞乾當太極體此四德而不自見則無體之太也故元者在罔真之間而莫測易者具四德之體而不居者也夫終於真而復生於罔凡物皆然隨化流轉無有紀極易以一正而合真罔之二是謂通乎晝夜之道而知獨立不改周行不殆在此而已故易訓變易之易又爲不易之易也且元者一也而罔真爲二者地數本二也易者二也而正爲一者天數本一也是故方而不遠

翼元

卷七

七

者若一而二以其本二也圓而還者若二而一以其本一也易天數也天託地以爲體用四者其數則俚其體則方然北方宗於一正正卽返元矣無間斷也故曰圓而還者若二而一以其本一也元地數也地承天以爲用用五者其數則奇其用則圓然北方分于罔真罔真之間有不得其還者矣故曰方而不還者若一而二以其本一也一者雖還然不正則亦不能還自誠而明降而下法惟聖罔念作狂也二者雖不還然體元則亦能還自明而誠升而上法惟狂克念作聖也天地之理聖賢之道一而已矣子雲之書

用地承天之數名之曰元者將以返二歸一故其書以近元為貴遠元為賤其曰罔之時深矣哉者元生乎中也在易之說卦曰終萬物始萬物者莫盛乎艮又曰艮東北之卦也萬物之所成終而所成始也故曰成言乎艮神也者妙萬物而為言者也子雲之所謂冥者終萬物也所謂罔者始萬物也以罔冥為元即神妙萬物係乎艮之義也文王八卦地卦也艮居東北之間伏羲八卦天卦也艮居西北之間自天而言則陽伏於戌復姤於亥自地而言則陽紐於丑將出于寅皆有終始之義故天日相應日自東入北則

翼元 卷七 八

天自西入北日自北出西則天自北出東也元紀曰於牛宿者法日也紀氣於中首者法天也以罔冥為元則艮之終始萬物神妙之理故太元於三易實依連山而作也氣生於子屬坎天之罔冥體也日見於寅屬艮地之罔冥用也風而識虎雲而知龍賢人作而萬類同易天數聖人之事元地數賢人之事其言如此非謂子雲之謙而自稱賢人也聖人作而萬物觀在乾之五賢人作而萬類同在中之二未言與天地配其體與鬼神即其靈則歸之聖人蓋體元者而後能之非賢人踰聖之事也願淵若孔之卓在此而已

始於十一月終於十月羅重九行行四十日

章啓方圖蓋出於此圓圖者以明一元都覆方州部家圖象元形元之體也所謂一以三起者也方圖者以明九天分統七百二十七贊贊載成功元之用也所謂一以三生者也是謂同本離末天地之經地之二也故與先天方圓二圖內外合一者不同易方圓各八卦一卦各八變方者之位即包於圓象之中元一家三表一表三贊九倍之贊盈于八十一家之外八者之體若一而二天分地也九者之用若二而一地承天也

翼元 卷七 九

元四重為一首以當方州部家擬之於易則四位也方之上有都覆之一元家之下有二百四十二表七百二十九贊之晝夜兼四為六而七擬之於易則六爻而包餘分也且八卦用六爻者乾坤主之也六爻用四位者坎離主之也雖天地體用不同合而為十無非用也若元則以四位為體而實不用也元始於中首者論日則起於五宿天之太極從地數而右行生氣以變時者也論氣則起於黃宮地之元氣從天數而左行布氣以生物者也首之四體本由三元而起體成不自用乃承天而行布其一期之日以成七

百二十九晝夜之用故元爲地承天之數於人道則
臣承君之義在易之坤陰雖有美含之以從王事弗
敢成也故曰國爾忘家主爾忘身元之爲書本以方
州部家立體而實不用於其始也以一元當渾天於
其終也以表贊當一期之日蓋元者地道也臣道也
子道也臣子之事始則受命於君父非自爲也終則
歸功於君父不敢居也繫辭曰初辭擬之卒成之終
若夫雜物撰德辨是與非則非其中爻莫之備矣明
易之致用最在四位故初上爲無位者言坎離用四
位也易去初上而用四位者君不自用而任臣之理

翼元

卷七

十

也元去四重而用始終者臣不自擅而承君之理也
是故君臣之義卽天地之理也

易用六爻者乾坤主之也元用始終經世用四位
蓋分六爻而用之矣

易圖方圖合一者地在中渾天象也元圖方圖分
兩者天在地上蓋天象也子雲覃思渾天而作太元
其圖則一元都覆成規于上九行羅重成矩于下者
以地承天而分三用與天包 而統四體不同故從
蓋天也蓋渾本無異晉劉智唐一行皆能知之而蓋
天家乃有崑崙四垂爲海之說所謂不知而作者故

康節先生非之而子雲以蓋天爲應難未幾也

一至九者陰陽消息之計邪反而陳之子則陽生
於十一月陰終于十月可見也午則陰生於五月
陽終於四月可見也生陽莫如子生陰莫如午西
北則子美盡矣東南則午美極矣

陽生於十一月而終於四月陰生於五月而終於十
月者明陰陽各用六也各用六者乾坤也故乾生於
子終於巳坤生於午終於亥也西北則子美盡者巳
爲陽終陽猶用事秋分之後酉戌亥三月陰專用事
陽始伏而不用東南則午美盡者亥爲陰終陰猶用

翼元

卷七

十

事春分之後卯辰巳三月陽專用事陰始伏而不用
此明陰陽互用九也互用九者乾用離坤用坎也故
離生於卯終於申坎生於酉終於寅也夫地方主體
其數有四然天統乎體則用地之四天圓主用其數
有三然地分乎用則用天之三是故易用六爻偶之
而十二者四而三之體之用也元用三表三之而九
贊者三而三之用之用也易爲體之用故體用迭主
一期之日自體而變則四象主四時時各九十日析
之而八則八卦主八節節各四十五日也自用而變
則六爻主六氣氣各六十日析之而十二則兩卦主

十二月月各三十日也元為用之用故用獨為主自
 年而言則九天主一年天各四十日半自日而言則
 九贊共一首首各四日半易以兩卦相從實用十二
 去交數則各用六元以六策為時雖起於六通交數
 之半則互用九也天一而二體用迭主一者終一故
 易一卦一爻各當一數其偶而用之者皆以陽為主
 陰則從之也地二而一獨主乎用二者終二故元二
 贊二首共分一數雖合而用之而天九地九陰陽各
 主也易用六自生成言之陽則自子至巳陰則自午
 至亥自奇偶言之陽則自子至戌陰則自丑至亥者
 翼元

卷七

三

用乾坤也亥用九自陽言之則自子至申自陰言之
 則自午至寅者兼離坎也易之兩卦其變者以反對
 相從則上生之陰即降成偶不變也以匹對相從則
 下伏之卦即偶成飛所謂陰陽通用若二而實一也
 元以二贊為一日而晝夜各主以二首為九日而奇
 偶各異所謂陰陽各立若一而實二也

元有二道一以三起一以三生

以三起者天分地以立體也以三生者地承天以致
 用也

九虛設闢君子小人所為宮也

元之九贊為九虛如易六位為六虛易用六元用九
 陽爻用九陰爻用六則六而兼九策用三六儀用二
 九則九而兼六易以天而用地元以地而承天也然
 天一而統其全地二而分其半大衍老陽之策自六
 言之為六六自九言之為四九元之三六二九共為
 十八之用則乾策之半而已是故太元未虛未卦之
 全著僅得老陽之策比易卦一之後得三之二者分
 乎用也地既虛三以存三元之本而用三十有三矣
 元其十有八用乎又虛十五以為三五之本故元之
 用比乾老陽之策僅得其半者地承乎天不自用其
 半也

卷七

三

始於十一月終於十月羅重九行行四十日

元以九天各主四十日者九而四也以十八策主三
 辰四之而一日則六之十二也三十六為六六則半
 日之數了非若易以四九之策進而十之即當一期
 之日也是故易乾坤之策三百六十當期之日者乾
 之策一進而十也元一天當四十日析而十二之則
 四百八十辰者易卦一之外四十八策一析而十也
 故易為天用地由四而九四正各九十體而用也元
 為地承天由九而四九天各四十用而體也元九天

各主四十日如易以八卦各主四十五日也元一天直四百八十辰加餘分得四百八十七辰則四十九以十析之而虛三也五天也當夏至四十日二十日以前皆息之數二十日以後皆消之數也

元其十有八用乎

元起於羸贊當三辰得十八策於是生躋贊當六辰得二十六策則偶之而天三地三天十八地十八矣六辰以當六甲三十六策以當三十六甲於是生養首當五十四辰得三百二十四策自六辰變五十四辰爲一甲生九千乃得六十甲子自三十六策變三

翼元

卷七

齒

百二十四策亦一甲生九千乃得期三百有六旬者又推本三辰十八策而言之則一辰一策各主二十者五位有合天地各十也總之爲三七之數故餘分六十二辰者爲二十一之三其策三百七十八者爲二十一之十八也養首與奇羸二贊在八十首七百二十贊之外起用之原也其八十首七百二十贊則三百六十日晝夜之用以六分之爲六六則六甲之用也以九分之爲九四則九天之體也實自三辰十八策而起故曰元其十有八用乎明十八爲六用之祖真數二爲六則六之本體虛而不用者也故易六

十四卦有三百八十四爻而元餘分六十三辰有三百七十八策在體則虛一在用則虛六也

則八方平直之道可得而察也

元雖用九體不越乎八自然之象之理不得而變也故一日之策用八九而擬之虛羸擬之歲在擬之八風之後也

策用三六儀用二九

老陽之策三十六在用而言爲六六在體而言爲四九故一年三十六旬以六甲而言則每變六旬以四時而言則每變九旬也元以三方同九州九之而八

翼元

卷七

圭

十一家爲體數起於羸贊十八策四之而七十二策爲日法自體數言之九九去一九餘七十二均爲四分則每分而二九自日法言之每辰六策十二辰均爲四分每分而二六皆四分用一得乾策之半也二首各九贊而九日平分一元總九天而晝夜各半皆用二九之實也

元有六九之數

不同也易六六之策以當三元之律呂以二六用之則亦合乎分數矣然方州部家虛其三數自四而起十二而終不過乎七十有二太積用之以爲一日之

策太中既半之矣著又虛三焉地之所以承天臣之
所以尊君也

太積之要

一二三一一二二三三初數四四五五六六中數七

八九終數

一二三為六一一二二三三為十二初之三數凡三

用而積其數則太積之要始於十有八也四四五五

六六為三十七八九為二十四中終六數共三用而

積其數則太積之要終於五十有四也總之而七十

二自一至九得實積之數四十五者五九也自一至

翼元

卷七

去

六有虛積之數二十七者三九也五九者五行各用

其一二三九者三元各十六日元六六之策以當半日

者大小不同也自元有六九之數至元之道也此元

之策數律歷之數也六以為歷九以為律一首九贊

三百二十四策者自虛言之則三十六之九自律言

之則八十一之四也元數首言著數者天而地也言

五行數以及支干數者地而物也元圖言策數以及

律歷數者物而天地也專以天為主者宗乎天之運

行也

易言太衍數者用數也言天地數者體數也乾坤策

者運行數也二篇策者生物數也

經世言元會運世數者天地數為歷數也動植數者

萬物數為律數也

元斗日書而月不書常滿以御虛也

歲一終謂之九道九章百七十一歲九道小終九九

八十一章五百六十七分五百六十七者而九終進

退牛前四度伍分明月法起於九也元之中首起於

甲子朔旦冬至甲子者齊日也朔旦者齊月也冬至

者齊氣也斗分即氣之盈也月會即朔之虛也以氣

盈朔虛則冬至未必朔旦而所得之日未必甲子矣

翼元

卷七

七

元之斗分日法皆見於策而月法隱於九章之間故

為常滿以御虛也易一爻用策三十歸奇十九故先

分為一時先天一時析三百六十秒太元一時析二

百十六秒者虛兩地而用三天故為地承天之數開

法一時析二百二十八者虛天地二中之合而用其

二終故為物數也此皆歷之理也元虛百四十四開

虛百三十二或存坤

數或存動植用數也先天日數一百三十三者七章

之年亦三百六十一年之閏月與百四十年斗分之

積日以為一年之閏時則虧七分為十二年之閏日

則虧八十四分也太元策九章一百七十一為小終

者月行九道九年而九道周九章則十九周為九道

一小終也四分歷七十六年為一部者四章也易閏

法二百二十八者十二章也一年得閏二千五百二十分一章得二千五百二十時十二章得二千五百二十日也

翼元

卷七

本

翼元卷八

宋 臨邛張行成 撰 綿州 李調元 校

太衍法 范望同此法以部口約刑實一部四章計七十六年通閏得九百四十月

通數九而四十為一日一月得二十九日九百四十分日之四百九十九則虛四百四十一者四十九之九也通一年計虛五千二百九十二以九百四十為一日得五日半餘百二十二不盡十九年得一百四日半餘分二千三百一十八得二日半虧三十二若又虛加七閏月虛分三千八十七計三日餘二百六十七分總一百十日餘二百三十五分加餘分每年

翼元

卷八

五日三辰十九年計九十九日九辰總二數計二百九十九辰餘通數之二百三十五分得三辰即二百十日也 若算實日去七閏月之虛分則十九年得二百六日九辰虧三十二分正合七月之日數也

古閏法一日餘七分一月二百一十分一年二千五百二十分以十九分為一時一年得一百三十二時餘十二不盡總一十九年得四萬七千八百八十分得二千五百二十時計二百一十日為七月之足日此蓋其大約與太衍通數虛加七閏月之數同其大衍法中盈朔虛分則細算日法也

太衍法 此法以日法除中朔分也

一年中盈分一萬五千九百四十三沒分也得五日

分一章得九十五日一萬四千一百一十七分計四日零一千九百五十七分

朔虛分一萬七千一百二十四減分也朔虛一年得

千四分一章得九十五日零三萬六千六分計一十二日零七十六分

總計三萬三千六十七分

通十九年計六十二萬八千二百七十三分以三

千四十為一日得二百六日餘二千三十三以七

百六十為三時得半日餘五百十三得三辰餘

六十之間不盡與月法不加閏月虛分之數大約

真元 卷八

同矣大初歷一章法得七閏無餘分四分歷日法

四以求月則踈故以部月九百四十分約日九百

四十者四部之月數則亦四分之意然世之言歷

者又通用太初日法以約小月也

大初歷十九歲為一章日法八十一月法二千三百

九十二得二十九日八十二分日之四十三章月二

千一百二十以日法除之得章日六十九百三十

九小餘六十一六甲旬周一百十五大餘三十九

夫衍歷一部之日二萬七千七百五十九以通數九

百四十約之凡二十九日餘四百九十九而月日相

除三百四十八分不盡三百范望注元以一部之日

四十八者八十七之四也

約月法則四分歷法也然月行九道以九而終故太

元用太初法二十七章為一會而四分歷求月蝕法

以五百一十三為歲數則亦用太初一會之數太元

兼太初顯帝二歷者以四分求斗日而用六以太初

求月而用九故章會統元與月食俱沒也易緯本用

顯帝歷一行歷法太率祖於四分故名以太衍亦祖

於易之意也太初歷八十一分為日法故月法二十

三百九十二得二十九日八十一分日之四十三每

月朔虛三十八則十九之兩也總一年十二月虛四

真元 卷八

百五十六分則二八二十八之兩也一章朔虛八千

六百六十四分則三百六十一之二十四也得一百

六日餘七十八分不盡九章一百七十一歲虛七萬

七千九百七十六分計九百六十二日餘五十四分

不盡二十七章五百一十三歲為一會虛二千八百

八十八日無小餘計二十三萬三千九百二十七八分

若以月法除之每月二千三百九十二分得九十八

月而虧四百八十八分則六十二分也

正數六千一百五十六月月閏九

千三日三時亦以八十一分爲一，得二十一萬八千一百五十三分有奇，以月法除之，得九十一月餘四百八十一分有奇，則六日而虧五分也。

通二數 朔虛得九十八月虧六日二分中 盈得九十一月盈五日七十六分

其得閏一百八十九月以七月爲一分中，盈得一十三分朔虛得一十四分。

又三之爲一統總八十一章通中朔閏得五百六十七月朔虛得二百九十四月虧十八日六分中，盈得二百七十三月盈十七日虧六十六分。

以七月爲一分中，得三十九分朔得四十二分五翼元 卷八 四

百六十七者亦六十三之九也。一年餘分六十二時九章之閏六十三月。

二十七章爲一會五會一百三十五章計二千五百六十五年得閏九百四十五月又四之二百四十章計一萬二千六十年得閏三千七百八十月也四分歷一部七十六年得月九百四十得日三萬七千七百五十九小餘一以部日約月法九百四十分爲一日月得二萬七千七百五十九分爲二十九日四百九十九分太衍法同朔虛四百四十一分總一年虛五百二百九十分分仍以九百四十爲一日得五日半餘

一百二十二不盡總一章計虛十萬五百四十八分爲月法約之得三月餘一萬七千二百七十一不盡九章一百七十一歲計九十萬四千九百三十二分得閏三十二月餘一萬六千六百四十四不盡

二十七章爲一會五百一十三年計二百七十一萬四千七百九十六分得閏九十七月餘二萬二千一百七十三分不盡以爲一月則虧五千五百八十六以九百四十爲一日計虧五日八百八十六分不盡計得閏九十八月而虧五日八百八十六分與太初同四分比太初月行多一百九十四分爲日之初四分月 得一時半

翼元 卷八 五

五百一十三歲每歲餘五日三時計二千六百九十三日三時仍以九百四十分爲一日得二百五十三萬一千 五十五分以月法除之得九十一月餘五千五百八十六分不盡仍以九百四十爲一日得五日餘八百八十六分不盡得六日虧五十四分太元之罔者虛也真者密也真罔皆以當乾四德之一正故易用四元用五也真罔之間中氣所生如元氣生於二腎之間爲丹田氣海者也在地爲朔北之中乃龜蛇所交之地赤與黑謂之元太元則赤黑未形者也。

易歸奇合卦之數三揲成一爻得一類十二揲成四
微象分四類則三多三少兩少一少兩少一多是也
三十六揲成二卦四類各成三爻為四著象而後其
數均十二爻得奇策二百二十有八均之則每爻而
十九策每卦而一百一十四策也元兩揲成一重其
暗數在一揲之後一揲奇三者得暗數三十奇六者
得暗數二十七每一揲即得一類兩揲即分二類矣
一首四重共得暗數一百一十四亦為十九之六然
此易奇策不可以奇數而均是故易六爻為天之用
其十九之物數由三揲而分四類至十二揲而後足

翼元

卷八

六

者四為體之體體各因三用而成也三十六揲成十
二爻而後均者十二為用之體體亦各因三用而成
也一爻為一數者奇而奇天而天也元四重為地之
體其十九之物數由一揲而分二類至三揲即足者
天一而二也四揲成一首為再用者地二而四也二
重共一數者偶而奇地而天也天者物之父明數也
地者物之母暗數也故易以歸奇為物數而以暗策
為律呂數元以暗策為物數而以歸奇為大中數也
天易之六爻元之四重合而為十則卦用六爻爻用
四位天地體用之合也易每爻均得三十元每爻均

得二十四共得一百七十有六策即先天之用數也
易二卦歸奇之策元二首之暗策皆二百二十八者
十九之十二也二百七十一者十九之九也一百一
十四者十九之六也易一卦之用元一首之體用十
九之數皆不過乎六六者起用之初也天元玉策正
音用九律者自甲子至戊申其甲子之數自甲子至
甲寅得一百七十一則十九之九也九者究也故夾
鍾為宮則不成調者以其究也所以至蕤賓而重上
生者用天之七去地之九不使之至於窮究焉去地
從天生生不窮之本易元之用蓋乎此實因天地自

翼元

卷八

七

然之理而非聖賢之私意也

律數天用七自子至午地加二而至申為九先天以
七千代七支地自寅而用去亥子丑三時皆從用也
一期之日以六氣而分則每氣六十日天天數以八
卦而分當八節則每節四十五日以十二月二十四
氣而分通閏則每月三十二每每一十六日不通閏
則每月三十每氣十五日以十六位而分通閏則每
位二十四不通閏則二十一日半先天五運每運主
一年六氣每氣主六十日有奇靈樞以歲之中五運
各主七十日有奇則
六氣易六十四卦去四卦以當期之日六十者五而
亦主

四之之三也三者爲天四者爲地也元八十一首去
一首餘八十首以當基之日八十者五而四之之四
也四者爲地一者爲天也易之立卦也舍歸奇而用
四象天託地而用也及其實用則用三而存四蓋天
用地爲利故存地四以爲本也元之生贊也舍四重
而用三變地承天而用也及其實用則用四而存一
蓋地用天爲道故存天一以爲本也是故易元一道
其不同者先後之間爾君臣父子夫婦之理也九六
者三天兩地也爻用六而暗藏九者以兩地之體藏
三天之用也數用九者虛兩地之體承三天之用也

翼元

卷八

八

故易天地之數五十五者三天兩地也元三十三著
者用三天而去兩地也

易數本五十虛一而四十九遂爲七七之用而不爲
五十之用元數本六六虛三而三十三遂爲十一之
用而不爲六六之用也五十者天五地十也自生成
而言則天中于五地中于六也仲呂之數一十三
萬一千千二者自坎離四位二百五十六而九變也
又一變則二十六萬 千一百四十四矣元七百二
十九贊每贊三十六析而十之得二十六萬二千四
百四十比前數多二百九十六則十日十二辰之本

數而偶之者也 黃鍾之數一十七萬七千一百四
十七析爲九分每分七萬九千六百八十三每一大
分又分九小分每一小分二千一百八十七太元日
策二萬六千二百四十四又六倍之得黃鍾數九分
之八則小分七十二也外餘九小分則西之數也
黃鍾之律八十一分而以爲九寸加一寸爲尺實則
九十分也四丈二人實一百七十八分十析之而已
故天一變四十二而太元餘分三百七十八策也

翼元

卷八

九

翼元卷八

翼元卷九

宋 臨邛張行成 撰 綿州 李調元 州 校

易元數

易虛掛一爻一著一卦共六 易之本用卦有六爻

實掛一爻三撰三著一卦共十八 通前則二十四通六十四卦計

一千五百三十六策

暗數通四撰多少均之每爻得七十八總一卦共

四百六十八

易以此為律數

用數通四象多少均之每爻得三十總二卦共三

翼元 卷九

百六十

易以此為一期之日

歸奇數通四象多少均之每爻得一十九總二卦

得

一百十四

易以此為閏數物數與元暗數合易之閏用

二百二十八元之小終用一百七十一皆起

於十九 易十一元九

元一撰虛三總一首共十二 元以此為用數之本象自四起至十二而終積

數用 十二

一重一卦一首共四 元以此數為日行之策總八十一首則三百二十四得

暗數通兩重多少得五十七總一首四重共一首

四重共一百十四 總八十一首得九千二百三十

四卦數九千二百一十六者十八之五百一十二也元暗數九千二百三十四者十八之五百一十二也五百一十二者卦數也十三則一會之數也

元以此數為月行九章之數一百七十一者

五十七之三得元六重之暗策而得易九爻

之歸奇也 易閏數二百二十八者五十七之

八十四之三也卦氣千五百三

十六爻者三百八十四之四也

翼元 卷九

用數通三重多少共七十二總三首十二重共二

百八十八

元以此數為地之本體

歸奇數通三六多少均之每重得九總一首共三

十六

元以此數為太中

一百三十三起於歸奇十九而七之十九合之而三

十八又七之則二百六十六又六十四之而一萬七

千二十四則動植用數也先天日數一百三十三者

等七章則餘分之閏也天盈于七用七變也 一百三十三

為年則七章之年以為時則一年之閏時以為月則
十九章之閏月一日閏七分一章閏七月大約一年
之時一章之月日皆得之七
月皆得十之七具義數在下

一百七十一一起於暗數五十七而三之則十九而九
之也又九之而一千五百三十九則一統之歲也元
小終一百七十一者算九章則月行之閏也月究于
九行九道也

餘分一年六十三時一章得一千一百九十七時
十九章得二萬二千七百四十三時以三百六十
時為一月得六十三月盈六十三時
小月一年七十時虧七分一章得一千三百二十

翼元 卷九

三時

十九章得二萬五千一百二十七時以三百六十
時為一月得七十月虧六十三時

一年得閏一百三十三時虧七分一章得二千五
百二十時以七章算者得二萬三千四十時得閏
六十三月然百三十三通於一年之閏時十九章
之閏月之數而一百七十一則與二數不通用矣
故七章通算餘分小月而九章止以算月行也

經世八卦數五百一十二元一會數五百一十三元
數起於九章而三之則二十七章經世起於六十四

而四之又倍之則八卦也二數三四奇偶所主不同

易書得經篇一 聖得變篇二

畫得士變為八章卦象天有四象地有八象也

四畫得十六變當坎密十六位亦十六象天有八象地有八象也

三畫得八變當坎密八位亦八象天有八象地有八象也

二畫得四變當坎密四位亦四象天有八象地有八象也

一畫得二變當坎密二位亦二象天有八象地有八象也

零畫得零變當坎密一位亦一象天有八象地有八象也

六畫得六十四變成六十四卦三以上皆未成卦乾

自一變至六十四自既成而言則總六十四卦為太

極乾坤各三十二是為兩儀上下左右各十八卦是

為四象一奇一偶各

四位是為八卦也

先天方圖從地而變則一卦偏交八卦是為六十四

卦圓圖從天而變自乾而始者九變生一子七九六

十三變成坤蓋七變也自坤而始者亦然若六變者

一變一陽二變二陽三變四陽四變八陽五變十六

陽六變三十二陽即畫之變數也陰之變亦然

易之地數以八卦為主每卦變八卦成六十四卦而

翼元 卷九

四

三百八十四爻即在其中易之大數以乾坤五為主
自乾變一百九十二陰爻而成坤自坤變一百九十
二陽爻而成乾凡一百二十八卦而實用六十四卦
陽以陰為基陰以陽為基而互變者為九六之用不
變為七八之體

易之卦以八數變兩重起於二終於十六凡六十四
變爻以六畫變六重始於六終於十二亦六十四變

元以數變四重始於四終於十二共八十一變

虛三用九易虛五用七易數虛一月十五溝虛一月
十九易爻虛五著與數皆虛一虛數虛一著虛五元
著與數皆虛三易
大衍數亦虛五

真元 卷九 五

一重 得三變為三
方主三統

二重 得九變為九州
分九天主九會

三重 得二十七變為二十
七部主二十七小終

四重 得八十一變為八十一家分二百四十三表
主二百三十三章七百二十九贊主一期之

夜畫

丁丁有二十七變 丁丁二十七變 丁丁二十七
變元以天之三數變地之四重每數二十七變成八
十一首每首九贊得七百二十九贊別在八十一家
之外而四重之畫不為用

易十八揲成一卦用策得百八十元包六揲成一卦
則三分之一用策四十五則四分之一也包於易可
以爻分蓋包兩爻共得十五策
故也如元暗數兩揲共五十七

易三揲成一畫得三十策元兩揲成一畫則三分之
二得二十四策則五分之四也元於易可以畫分不
正四重
故也

真元 卷九 六
先天卦數一重卦均之止得九數合四卦乃得乾一
爻之策與其他七卦之策皆不合日月一變四十二
得乾一位除本而用七卦之數與其他七卦之數皆
不合經世以四數變四重起於四終於十六共二百
五十六變

丁丁得六十四變 丁丁六十四變 丁丁六十四變
丁丁六十四變

太元本數自一二三為六而始再變十三三變十八
四變二十四而止總六十數以第四變二十四為實
體以前三變三十六為虛用經世本數自一二三四

夜畫

爲十而始再變二十三變三十四變四十而止總一百數以第四變四十爲實體以前三變六十爲虛用太元於經世數蓋得十之六也易以三百六十秒爲六秒爲一時亦十之六也十者三天兩地而偶之六者三天而偶之也

本數四十以乾兌離震主元會運世之數總二百五十六位得二百五十六卦其實六十四卦析一爲四分四時而用之爾此祖於交泰圖乾坤上下之變爲卦氣圖元會運世之用也

觀物以八數相唱和各起於四終於十六總五百二十八八六十四變 七七六十四變 六六六十四變 五五六十四變 四四六十四變

翼元 **卷九** 七

本數七十二以乾兌離震爲主而唱坤艮坎巽天之陽數也總二百五十六位每位四卦

一一六十四變 二二六十四變 三三六十四變 四四六十四變 五五六十四變 六六六十四變 七七六十四變 八八六十四變

本數七十二以坤艮坎巽爲主而和乾兌離震地之陰數也總二百五十六位每位四卦二數共五百一十二位二千四十八卦此祖於既濟圖坎離左右之交爲律呂聲音圖動植之用也

潛虛以二十數變二體起於二終於二十得五十五名天統乎體八變終於十六八變計三百三十六則揲著七之用數二卦數也地分乎用六變終于十二

六變計二百五十二則揲著七之歸奇二卦數也故知經世用七者天之極數也元之律數七十八者揲著九之一卦歸奇數

易三百八十四爻者揲著八之二卦用策

易三畫八卦二十四爻者揲著坤一爻之策也

經世卦數五百七十六者揲著六之四卦之用策而

太元六首二十四重之體策也易通數六爻歸奇一

百十四六爻用數一百八十

六之兩卦不用策三百則五十卦之爻也

八之兩卦歸奇策二百四則下經三十四卦之爻也

翼元 **卷九** 八

九之兩卦用策四百三十二歸奇策一百五十六

一二三四五爲十五者五而三之五行之三天也一

三五七九爲二十五者五而五之五行之三天兩地

也天地之數五十五者五六之合三天兩地也太元

三十三著者五六之合而三天也三天者天之所以

生地三天兩地者地之所以生物故揲著之四象用

六七八九合之皆爲十五兩納音之五行用一三五

七九并之皆爲二十五也

八卦周六爻乾坤主之也六十四卦三百八十四爻

坎離用四位得六之四總二百五十六爻在卦氣圖

分爲二百五十六卦則一爻變六爻矣故太元以四爲變而一變二三卽成六策之用也乾坤一卦爲坎離四卦而一爻當坎離一卦則坎離以乾坤之四位爲四體而以一爻爲六用矣故坎離爲乾坤之用也六爻四位共爲三天兩地易以六爻暗藏四位則兩地在三天之中元以四重別施九贊則三天在兩地之外故易圓方圖合一而元圖方圓分兩也

四百二十者四十二之十也三百七十八者九也三百三十六者八也二百九十四者七也二百五十二者一也二百一十者五也百六十八者四也百二十

翼元 卷九 九

六者三也八十四者二也四百四十四者四十四之十也三百九十六者九也三百五十二者八也三百八者七也二百六十四者六也二百二十者五也一百七十六者四也一百三十二者三也八十八者兩也四十二者日月之變數爲運行數四十四者陰陽剛柔之正數爲動植數也易歸奇一爻十九總六十四卦計七千二百九十六暗策每爻七十八總六十四卦計二萬九千九百五十二
用策每爻三十總六十四卦計萬一千五百二十一
易數卽體爲用體用合一故每爻三十合六爻卽成

卦體合二卦卽當一期之日以一策爲一日一爻爲一月二卦爲一年總六十四卦則三十二年也易體用明暗數總四萬八千七百六十八策除四萬六千萬物數餘二千六百八十八則初元卦一一首四策揲之奇七得三百三十六之八也歸奇通掛一每九策總一四策合一首四日半策數歸奇通掛一每九策總一首計三十六合半日策數總八十一首得四十日半策數若每首加虛積數三十六則八十一首得八十一日虛實各得二千九百一十六暗策兩畫共五十七策一首計一百十四

翼元 卷九 十

策總八十一首計九千二百三十四策以爲日策得一百二十八日餘十八不盡則三時之數也若每首又加虛積數一百十四則八十一首得二百五十六日半計萬八十四總掛一歸奇暗策共二萬四千三百則每首得三百策與易坤兩卦不用策得三百之理同
體策通之每畫二十四通三畫七十二合一日之策總
八十一首三百二十四畫計七千七百七十六策得一百八日之日策除歸奇之虛積並暗策之虛積數一百六十八日九辰之外通三數得二百七

十六日九辰去九辰以當奇贏之策餘二百七十
六則先天之用數也元體數外自有用數體用分
兩故體策之外自以太中之數三十六策爲一贊
之策當半日之數總八十一首得二萬六千二百
四十四策得三百六十四日半又以奇贊三十六
策當半日贏贊十八策當三時日策去零數得三
百六十四日著策去零數得二百七十六日總六
百四十日則一年之足日也零數二十四時實日
得其十五體策得其九是故元包一爻之著二十
四用者十五歸奇九也若加歸奇掛一之虛積與

翼元

卷九

上

暗策之虛積數總一年得八百一十日而止去跨
贏二贊之九時也 元體用二數明暗總四萬六
千二百二十四象去四會物數外餘又加虛積數
萬二千一百五十策總五萬八千三百七十四得
千八十一之五十四去跨贏二贊五每首用策三
百二十四得四日半不用策三百九之六得五日
半通用不用一首而十日也奇贏二贊得九時歸
圓策體策併虛實暗策得七百二十九日則刀
而九之九九而又九之相生之數也
易六十四卦當三十二年元八十一首當一年

翼元卷九

翼元卷十

宋 臨卽張行成 撰 綿州 李調元 校
撰著法

易用天數七七之中取天地之四象則四七四八四
九四六以爲陰陽老少是三揲得一象爲一畫十
八揲乃成六畫爲一卦以爲六爻則夫之六用也其
掛一數以象人每畫歸奇均之得十九一卦得一百
十四
四九者歸奇之三 四八者歸奇十七 四七者
歸奇二十一 四六者歸奇二十五

翼元

卷十

一

四數通七十六均之則每畫得十九
其初再二揲暗數每畫均之得七十八總一卦共四
百六十八
兩少者四十與 兩多者四十與 先少後多四十
四與三 先多後少三十六
四數通三百一十二均之則每畫七十八
用策一卦通得一百八十
四六者二十四 四七者二十八 四八者三十
二 四九者三十六
通四畫一百二十均之每畫得三十

元用天地中數五六之合為十一而三天之數取天之三變則三七三八三九以為一二三是也兩揲得一變八揲乃成四重則方州部家地之四體也其掛一之

以象元每兩揲併歸奇均得九凡一首得三十六

三七者奇十二 三八者奇九 三九者奇六

通三數則每重得九總一首四重得三十六

其初揲之奇暗數每兩重通之得五十七

初揲少者得三十 多者得二十七

通二數者五十七總一首四重得一百一十

翼元

卷十

四

用策一首通得九十六

三七者二十一 三八者二十四 三九者二十

七

通七十二均之每重得二十四

元包用老陰六六數中取天之二氣則九六是也一

揲得一畫六揲成一卦每揲先存二十四則坤之策

也揲而得九者奇三併之得二十七揲而得六者奇

六併之則三十兩揲通歸五十七則太元兩揲之暗

數也故太元一首暗數合易一卦之歸奇數而包一

卦歸奇得一百七十一則太元九章月小終之數也總一卦存坤數百四十四歸奇二十七通一百七十一用數兩畫得十五通十卦得四十五無暗數者以一揲而成一也

潛虛於天數之七析一為十以為物數之中取五行

之物則一六二七三八四九五之體是也再一揲

以求變每用三揲則二百一十著矣易之爻包之世

皆而畫而得者即體為用體用合一也元之贊在首

外虛之變在名外不相附者因體起用體用分兩也

故元之占用逢而虛求變別一揲也 易以六七八

翼元

卷十

三

九為用策則一期之日天之用也掛一歸奇為閏數

物數暗策為律呂數元以七八九為首則方州部家

地之體也掛一歸奇為太中數則元之本用日之用

也暗策為閏數物數包以在本數為坤通歸奇為閏

數九六為用策虛以奇數為五行數及變數故無歸

奇五行用十九變用七則易歸奇分初揲與總三揲

之數也易用八元用九以天地為本虛用十專主物

五十五而虛地六則七七為天七之用數五十五而

加中氣之十五則七十為天七之體數潛虛用五十

五數以為五行而著用七十者五行必得三元之律

氣而後天七之體故太元日數本五十五而亦用七十也

經世以九位取二數而得卦其爻象隨之而見

方州部家自上而下分數也章會統元自下而上積數也

老陰者地之體老陽者地之用用在體外也少陰者物之體少陽者物之用用在體內也

元會運世自上而下分數也易之爻自下而上卦亦自上而下

太衍之數五十者天數二十有五而合之也虛一而

翼元

卷十

四

用四十九則七七少陽之變也易之著以天七之極

變用四六四七四八四九之數以爲四象三揲成一

畫六畫成一卦凡千一百五十二揲得三百八十四

畫成六十四卦而三百八十四爻之用即在體中

大中之數三十六者以九言之爲四九則天二地二

老陽之體也以六言之爲六六則天三地三老陰之

用也皆天地匹敵也元虛三而用三十三則天三而

五六之合比天地五十五之數蓋用其三天虛其兩

地也元之著以三天之合數用三七三八三九以爲

一二三之數兩揲成一重四重成一首凡六百四十

八揲得三百二十四重成八十一家之體而七百二十九贊之用別在體外

三十六自四九言之則老陽之體自六六言之則老

陰之用老陽之體即老陰之用也老陰之體四六而用窮於六六則老陽之體四九而用窮於九九矣元

包以坤爲首則從六六者也包於坤六極變之中取六九陰陽之二用則發揮剛柔生爻之義也一揲得

一畫六畫成一卦三百八十四揲成六十四卦之體而六十四世之用即在體中

七十者七之十也七爲天之盈數析而寸之則二五

翼元

卷十

五

之合天數既盈降爲地而物以五十五之數爲人物

而三五之冲氣常在也虛以天七之析數用一六二

七三八四九五十以爲五行一揲成一體二體成一

名凡百有十揲得餘數六百有五成五十五名之體

而三百六十七變之用別在體外

易與包因用成體體用合一用即在體中者天用

地也元與虛因用成體體用分兩用別在體後者

地承天也易元爲天地之用包虛爲人物之用故

易用三揲四數成一畫元用兩揲三數成一重包

與虛皆用一揲一數爲一畫一體易三揲三掛者

存三元元兩揲一掛者存一元包一揲存二十四者存天地虛兩揲交掛而各用半者陰陽相交幽顯互存也

易以萬一千五百二十為萬物數即三十二年之日策也

元日策九時之數當五十四策即林鍾未之律數地之本也故奇贏二贊在七百二十九贊之外則九之微數九九之變所自而生者也五十四策以林鍾六寸言之為六之九以餘分九時言之則為九之六九六相生天地之本故曰元有六九之數言天地相依

翼元

卷十

六

也易著用七七四十九卦用八八六十四元策用六六三十六首用偶之以為七十八者也以生成言之重用天五不用地十以一二三四五為三天兩地以五六七八九亦為三天兩地總為五十者以九藏十而以五用九也如元三八為木四九為金二七為火一六為水五五為土重用五而去十也二者之數五皆居中在天為冲氣在人為皇極用中也是故易之倚數九十皆藏於五易者變也九者究也究則退變故名爻用九而倚數不用九九已不用况於十乎

乾卦六爻為六畫自此以往一陰五陽者得七畫以

至坤之六陰為十二畫為十二辰之類然陰之六數暗藏實為用者一卦六爻而已故易數專用六陽其六陰則分陽而為用爾以生成而言自子至巳為六陽爻其自午至亥之六陰即借偶卦以應之以奇偶癸當火運為曾祖用曾孫數戊癸凡五變生戊土而甲巳復為土運為高祖用元孫數於是巳之中有戊焉是謂戊巳復會于中一二三四五之變太極十五之數已終終則復始矣故王冰為至今不絕遞相生也五運相生之變其序如此然十干相配者夫婦合也自甲而始至癸而終一夫一婦迭主其運生有遲

翼元

卷十

七

速故革命之際亂有長短主有夫婦故受命之後運有陰陽堯舜禹因而草夏商周草而因雖變不亂居陰亦陽者盡人之道返二歸一理順九九八十一元包著卦用六八先天陰陽之策則同用七九也純者有一故乾道成男坤道成女交者有二故自用而言則離為日坎為月離外陽坎外陰也自體而言則離為女坎為男離內陰坎內陽也商為日坎為月者先天之造物天之陰陽互為體用也商為女坎為男者後天之造物以天之一陰一陽為本而用地也故地上有質之物皆陰伏陽而生也先天圖右行者逆生氣以變時也左行者順布氣以生物也天地之道逆境所以自生順境所

以生人亦忠恕之理也易以六畫即爻之用為卦之體而奇偶二變用於其中奇為七九偶為六八七八用中之體六九用中之用奇一畫也偶二畫也先得一為一後得一為二也易以九名奇以六名偶者以一為九以二為六在策數則以四七四九為一以四六四八為二也元以四重為家而一二三三變用於其中策數則以三七為一三八為二三九為三也元以三用成四體而不用體別以九贊為用以一二三為三表分

易天地數自一至十用十也參兩以倚數則用五而已故太衍之數五十者天三十地二十也以奇偶言

翼元

卷十

八

之用天之奇去地之偶一三五七九奇數二十五以一五九為三天之十五以三七為兩地之十偶之而五十者併十於五而以五用十也如元十二數土去十一十二而用中數之六而數不能逆也易曰先天而天弗違後天而奉天時天且弗違而況於人乎況於鬼神乎此之謂也 子生於母故元氣本於土婦從其夫故五運首於甲然乾知太始坤作成物天之用也自子午九至巳亥四者以六用十二也易曰五位相得而各有合邵雍謂天數二十五合之而五十地數三十合之而六十元以五者為聲數以六者為律數邵雍以

五者為著數以六者為卦數其理蓋出乎此日數上去一二三四不用則一首四重之體也辰數上去一二三不用則每重三變之用也辰下去十與十一十二不用則著三十三之用也日下去十不用在策為初撰得少之餘在首為五五之中皆暗藏之數是故地得天五而顯諸仁天得地十而藏諸用也積一至十去十至十二偶之得一百日數得七十者十用七也積一用半也易著卦分用十數元日數用十辰數用十二也

太元律數之用自四至九者為自卯至申之數以十二辰分之前六為天後六為地則天地各用其三在

翼元

卷十

九

天當生浴冠在地當官王衰皆其盛時也贊用九者加天之一二三推所本焉承天也易之用六當為自子至巳者用天之六而地六從之也故易專用六而實有十二元用十二而實止于九歷數一年必具十二月律數至夾鍾則漸無調者天統四體地分三用理數然也是故易以四數成一爻用六爻成一卦即以六爻為用者以體為用也元以三數成一重用四重成一首別以九贊分三表而為用者以用為用也經世位用十六者四四也會用十二者四三也四者為體三者為用也其體則皆本于四也元以四重為

體者四也每重三變盡于十二其用與先天同而體止于四不析于十六故元不用四體者地承天也其于二之用或去六而用六或去三而用九則用亦不盡矣

元用節氣不用月朔止取甲子朔旦冬至為起元之首經世十六位位數實不同者十變數實不同者九則以天數不過九地數不過十自然之數之理也位雖有十六然統為十二會之用則四四之中去一用三矣變數實不過九則四三之中又去一用三矣邵雍所謂地常晦一也其十二月會分為二十四氣一

翼元 卷十 十

氣又分三候每月六候則亦用六也先天卦氣圖中朔同起中氣當朔者本月二之氣也初氣當望者後月一之氣而本月三之氣也亦兩月十二候之中天用四五六地用七八九與元律數之用意正合也後天之易雖專用夫六至于卦氣圖以中氣當正初氣當悔其理與先天亦同蓋卦氣主氣而言氣必用其盛時天不用包胎養者氣未為用地不用病死墓者氣不為用故也

太元以方州部家為地之四體載一元而行故別用九贊以為日經世以元會運世為天之四體而太極

與大物即在其中後天月卦分陰分陽皆成乾坤迭用柔剛皆成既未濟氣卦分陰分陽成乾坤與否泰先天四爻當一年一奇一偶而數則皆成既濟

子或起午為陽子丑寅午未申為奇數之陽卯辰巳酉戌亥為偶數之陰若子丑寅為陰中陽卯辰巳為陽中陽午未申為陽中陰酉戌亥為陰中陰以陰中陰陰中陽當夜數屬陰以陽中陽陽中陰當晝數屬陽則奇卦成蠱自子而起偶卦成隨自午而起若月卦以兩卦當年分陰分陽皆成乾坤然奇卦為主則奇為乾偶卦為主則偶為乾比易月卦分為二用進退逆順有二類矣先天十六用

翼元 卷十 十

十二為會變數用九位數用十而實不用十六之中物用十與十二實用七十二或用五或用九或用十二不同太元十二用九祖于三變也用六為日策四為家體八為揲數而不用

周易十用八為卦體用六為爻用用五為倚數用七為著數七八九六為四象九數藏于五之中而倚數也 先天極數六位用六也通數九位用九也日變三十三天也月變十二兩地也卦氣用元會運世四象也律呂用日月星辰水火土石八卦也

太元三十三著以七八九取一二三之三變成首而
自以九贊爲占如元包三十六著以九六取奇偶之
二爻成卦而自以世爻爲占蓋用五行之物數不同
天地之本體也

先天用寅至戌餘亥子丑不用則陰當自申至辰餘
巳午未不用矣元之元自春分而始開物自驚蟄而
行則實自卯而用至立冬爲十二用八也
太元陽自子陰自午而用各用九數則陽不用酉戌
亥陰不用卯辰巳

太元策用三六儀用二九爲十有八用卽易十有八
爻元

卷十

三

變成卦也自六爻言之每爻三變爲三六自上下二
卦言之每卦九變爲二九也故元用九數者用易之
變也易倚數用五生爻用六生著用七立卦用八惟
變數用二九亦爲三六之用
元包三十六著六撰成一卦共二百一十六著則九
之二十四也存坤數百四十四則九之十六也歸奇
二十七則九之二也用策四十五則九之五也爲二
十四之中用五而存十九也
子雲四世不徙官而作美新之文所謂危行言遜也
遜其言者避害也危其行者不爲利也若遜其行以

爲利則是國師公矣

易以八爲體六爲用八卦六爻也八者天四地四六
者天三地三天役地也其變爲八八六十四卦則四
象而八卦之變也元以四爲體方州部家爲四重也
三爲用

一二三爲六策也四者地也三者天也地承天也其
變爲九九八十一家則三方而九州之變也易卦以
八變爻自以六變而三百八十四爻卽爲卦體元家
以九變贊亦以九變而七百二十九贊不爲體者天
統乎體體用合一地分乎用體用分兩也

翼元

卷十

三

陽一陰二易以一爻當一日者天數一陽包陰也元
以二贊當一日者地數二陰分陽也易六十四卦變
者五十六則當三百三十有六日十二月而加餘分
之日也所謂陽道常饒也元八十一首變者七十二
則當三百二十有四日十一月而除小月之日也所
謂陰道常乏也老陽之數三十六者天十八地十八
則四九之數也地虛三以併天故一年用三百三十
日亥爲純坤一月不用乾實居之以知太始故元用
三十三著一首用數以三百二十四爲極而先天體
數八變得三百三十有六也

一二自然成三一二三自然成六一二三四自然成
十一二三四五自然成十五故三為真數者二儀初
偶也

六為用數者三才既具也

五為小衍者中虛致用也

元首八十一者九九也家數體數用九也策數七十

二者體則八九用乃十二之六也日數用數用六也

元圖曰策用三六偶之而三十六為太中之數以當

一贊半日又偶之而七十二為大積之要以當二贊

一日故七十二為十二之六也六本地也而天用之

翼元

卷十

五

九本天也而地用焉陽自六而息陰由九而消進退
之本也

太元用九者地也以承天為本故策數用六若九數

則用之常不盡故其用常冲雄有言殄絕乎九又曰

九者禍之窮是以用不盡于九也六八陰也當為體

七九陽也當為用然陽之進也自六以往至于九則

用成而體立陰之消也自九以還至于六則體虛而

用行故首數八十一者九也而以為元之體策數三

十六者六也而以為元之用九贊者體之用六策者

用之用也一百而十四者九之十六也一百八者九

之十二也八十一者九之九也地體數極于十六故
坤之策百四十四四分晦二而用十二故坤以三十
六之一奉乾而得一百八又十二之中用之者三不
用者一四分除一而用九故黃鍾之律八十一元用
老陽之數本當四百三十二乾之策二百一十六而
偶之則一百八之四也去一用三故變數與掛一數
皆三百二十四而一首之策用之至于八十一首則
止用其九之九而不用其十二之九也七十二策當
一日又止用其八之九而不用其九之九也皆因數
之自然而用之不敢盡也

翼元

卷十

五

易掛一在分而為二之後以象三也元掛一在分而
為二之前以象元也乃知易之體以合四十九為一
則太極也元之體以別一為一則北方也地有四方
而元言三方者出自北方行乎三方以致用而復返
于北故邵雍曰無體之一以象自然不用之一以象
道用之者三以象天地人易之一無體之一也元之
一不用之一也三方之用故以象三才也觀元贊數
不用止
當元數五日之四則可知矣
二千五百九十二抄為一日
易畫有二曰奇曰偶即是三矣元數有三曰一曰二
曰三即是六矣易自乾六而始至坤十二而終元自

中匹而始至養十二而終易用七元用九也元自四至十三流行有序四位之體一氣之分布也易自六至十二雜錯無定者六爻之用萬之散殊也

易曰立天之道曰陰與陽立地之道曰柔與剛立人之道曰仁與義元曰立天之經曰陰與陽形地之緯曰縱與橫表人之行曰晦與明仁義天之一也性之善也晦明地之二也善惡混也

易著數七七四十九爻數六八四十八而三百八十四卦數八八六十四元數六六三十六家數九九八十一贊數又九之而七百二十九易著本五十用四

翼元

卷十

未

十九而虛一者于七七之數虛其外也元著本三十六用三十三而虛三者于六六之數虛其內也故元之著當易老陽之策而已易之七七太極之用也元之六六元氣之用也虛一者虛太極以生天地也虛三者虛三元以生萬物也故易爲天數元爲地數也造物之初坎離也故用左右左右者陰陽也賓主之道也生物之後乾坤也故用上下上下者天地也君臣之義也易先天爻象圖自乾坤始者陰陽之象上下皆右行自復遇始者陰陽之象上下皆左行列于二也卦數圖自上而下者陰陽之數左右皆順自下

而上者陰陽之數左右皆逆宗于一也蓋爻圖者天也天交于地君交于臣迭爲賓主之理也數圖者地也地承于天臣承于君尊無二上之理也太元地數之承天者也故見九不見六書斗日不書月而五爲一中與易用九六配日月而二五爲二中之理固不同也易有三百八十四爻者從地也實用三百六十者從天也六本地數而天以六六爲節易卦反復用六六三十六者天之太極從地而右行知來者逆所謂逆數也九本天數而地以九九制會元用九九八十一者地之元氣從天而左行數往者順所謂順數也六者太極以之變氣九者元氣以之生物易用閏數二十四爻者從地也元用餘分五日三辰者從天也故邵雍以元爲地數也

翼元

卷十

七

易曰日月運行一寒一暑又曰剛柔者晝夜之象也寒暑者天也晝夜者地也有地然後有二有二而後有晝夜故也是故乾生于子坤生於午者天之寒暑也剛位於寅坎位於申者地之晝夜也康節曰運數在天者年數在地者也元會運世日甲子星甲辰子皆起于子者運數在天也主子午而言者也歲首之月起於寅者年數在地也主寅申而言者也太

元地數也以二贊分一晝一夜中首自甲子朔旦而
起者主剛柔而為用也紀日於牛宿者承天之氣而
布之也

一元都覆三方方同九州枝載庶部分正羣家事事
其中則陰質北斗日月吟營者託方州部家以為元
體此論有地之後元致用於中非謂方州部家始自
元而生之初也一元都覆之而已元有二道一以三
起一以三生一以三起者方州部家也大地之體元
託之以為用者也故元為北方之冥中方之罔不用
之處而三方為生物之地元託之而施用也一以三

翼元

卷十

大

生者三分陽氣而為三重極於九營陽氣即元也分
于三而極于九是為九天散其氣於方州部家之間
極於七百二十九贊三百六十五日以生萬物此則
天之用地也故元為地之承天也曰是謂同本離末
天地之經者天地本同生奠位則分而為二易有太
極是生兩儀兩儀生四象四象生八卦此同本也一
以三起一以三生此離末也揲著以求爻爻備而卦
之體立畫爻以為卦卦成而爻之用行著者天之圓
圓則氣也卦者地之方方則形也氣以造形體生乎
用形以寓氣用出乎體體用相因本末相附故易之

卦爻相依而並行者天之一也以三起者主地之形
以三生者主天之氣畫有四而以三起者體中之用
也贊有九而以三生者用中之用也體用雖分其實
皆用而已不相統攝也故八十二首雖自揲著而成
九贊之數不因揲著而立形自為形氣自為氣用雖
相依數不相襲故元之首贊分道而各行者地之二
也夫自天言之則為一天包乎地陽兼乎陰故本振
而未從之也自地言之則為二地分乎天陰分乎陽
故同本離末也先天象圓合乎一者天也合于一故爻圓而還
數圓分于二者地也分于二故數方而不還易天也故以六生

翼元

卷十

九

八以六為主而主乎象也元地也故以四載九以四
為主而主乎數也元七百二十九贊一晝一夜其數
亢行陰陽迭主善惡相勝者地數之二也其道則以
近元為貴遠元為賤者將以返本復始合二歸一三
天兩地之理人易之義也元告曰元生神象二神象
二生規規生三摹三摹生九據神者用也象者體也
體用同生乎元中太極包虛與氣故北方亦兼罔與
冥也元本地用用託乎體體生乎用理之自然也曰
元生神象二者探其原本而告人此則揲著以畫方
州部家之始也畫之四重為象而三變之神在其中

所謂同本也神象二生規者體用已具元氣隨天左
行運轉圓通規之象也於是生三摹九據則三才九
虛之象在元則三表九贊也首以立體贊以致用不
相沿襲所謂離未也以人觀之元氣者神也四體者
象也氣體既具脉周一身循環不已者規也三部九
候者三摹九據也易故易之爻氣也因爻以見位者
用而體也元之畫位也因位以載氣者體而用也觀
乎先後之序而天地之體用見矣

太元用老陽之極數故八十一首八十一而三分之
天地人各二十七積數終於五十四者天地人各十

翼元

卷十

辛

八於九分之中虛三用六八十一又九之成七百二
盡則一日之中四分之三此天之用也如易六爻三
變化之所生也故元積法終於五十四
才各三位而虛一也著用三十六者天地各十八於
六分之中虛二用四五十四之數三十六為實用十
六十地數一卦直五百四十而如易四位上下各二
爻而虛一也三十六之中又虛其三實用三十三者
虛地從天如大衍之虛一潛虛之虛五也三分之中
二用一歲天為神地為陰人為虛三才五虛有時不
用

孟子言性善天之一也易參天兩地之數也揚雄言

善惡混地之二也易十位之數也先天圖合為一天
也數圖分為二地也故元數同本離未不相因也易
以六爻成八卦天也元以四位施九贊地也易有八
卦而爻止於六元有四位而贊極于九天地之道也
太元不言十數十即是元體地數也無地則元無所
託以為用也

歸藏始于坤者太極之虛也連山始于艮者太極之
氣也天數左行坤而復者陽自長男而生也地數右
行坤而剝者亦陽自長男而生也蓋左行應天右行
應日右之剝即左之復右之艮即左之震上下之觀

翼元

卷十

壬

不同也元準易之卦氣以左行為序而日度以右行
為序蓋太極運三辰五星而右行者天從地也元氣
轉三統五行而左行者地從天也故元雖為地數實
依連山而作者承天也

易尊九厄曰初入元百六陽九次三百七十四陰九
次四百八十陽九次七百二十陰七次七百二十陽
七次六百陰五次六百陽五次四百八十陰二次四
百八十陽三凡四千六百一十七歲與一元終經歲
四十五百六十災歲五十七子雲以太初歷作太元
十九年為一章二十七章五百一十三歲為一會三

會一千五百三十九歲為一統三統四千六百一十七歲為一元則包災歲之數也顯帝四分歷十九歲為一章四章七十六歲為一部二十部一千五百二十歲為一統三統四千五百六十歲為一元則去災歲之數也大衍歷以三千四十為氣朔之母其日半氣朔之母千五百二十得天地出符之數因而三之凡四千五百六十當七精返初之會則亦同四分歷也七元得三萬一千九百二十年比太初歷虧三百九十九歲者以四分歷每統虧一章故與去災歲之數正合也

翼元

卷十

三

之軌草起自甲寅歲即四分歷數也

二歷法或用八十章或用十一章為今世一統奇偶不同故然易計年元計日

翼元卷十

翼元卷十一

宋 臨邛張行成 撰 綿州 李調元 校

大元一元總數

先天運數以三百六十為一運二百五十二運則九萬七百二十也地數加四為二百五十六則九萬二千一百六十也揚子雲太元用太初歷以四千六百一十七歲為一元者加三章故多災歲五十七也四分歷以四千五百六十為一元者減三章故少災歲五十七也易爻數自上元甲寅青龍布政之首氣起未濟九四後三萬一千九百二十年

翼元

卷十一

一

十六半之而復會于太極之上元則四分歷七元之十之之數也 計五千四百四十年則數三之得九萬五千七百六十年計五千四百四十年則而十之之數也十九年七閏無餘分之數得四萬七千八百八十分則此之半也 則二十一元之數在先天運數為得二百六十六運者先天日數一百三十三倍之則二百六十六也若用太元歷二十元每元減九年得九萬二千一百六十年合乎先天地之用數而軌草數亦用其半者四倍萬物之數也易者變易也二之用也無體用不行故易為天數而先立乎體所謂天統乎體也元者深妙也一之體也無用則體不成故元為地數而先致乎用所謂

三歲爲月數以其九終而會也五百一十三歲當二十七章則不合乎九百四十月之數加一章而合矣四分歷計年以寅午戌爲紀首太初歷計日以申子辰爲統首而皆冠之以申

大衍五十者三天兩地也用策六七八九不同均之每爻得三十策者用其三天也歸奇均之每爻得十九者用其兩地而存太極之一在用策則去天地二中之合而用其二終者也掛一則又存人之一矣餘十八策則十八變成卦應之爲三六二九之用地之用也蓋天用三十六地用其半也在卦則十八變成

翼元

卷十一

十

一卦在爻則一爻得歸奇十八策六之而成一卦則坤得一百有八策也故體一而用六也大衍五十虛一而四十九易用三十而存十九天地之數五十五元之著用三十六則亦爲虛十九地又虛三以扮天而用三天之三十三則所存者兩地之二十二矣是故經世四象數八十八用其六十六百存其二十二也故知易之一著虛于七十之外而物數十九存於著之內元之三著虛于六六之內而物數二十二虛于著之外者天地之用不同也三十六策分爲四九則老陽一爻之策故爲乾之體

分爲六六則兩爻歸奇除初揲之一而均分之故爲坤之用元策用三六者歸奇之半也儀用二九者老陽之半也全用者天兼地半用者地承天也易以八爲卦數而以十八爲揲之虛用元以十八爲實用而以八爲揲之虛數易主八元主九體用不同也

翼元

卷十一

十

翼元卷十二

宋 臨邛張行成 撰 綿州 李調元 校

一行卦議

十二月卦出於孟氏章句其說易本於氣而後以人事明之京氏又以卦爻配期之日坎離震兌其用事自冬至之首皆得八十分日之七十三願晉井大畜皆五日十四分餘皆六日七分止於古災眚與吉凶善改之事至於觀陰陽之變則錯亂而不明白乾象歷以降皆因京氏惟天保歷依易通統軌圖自入十有二節五卦初爻相次用事及上爻而與中氣偕終

翼元

卷十二

非京氏本旨及七略所傳按郎觀所傳卦皆六日七分不以初爻相次用事齊歷謬矣又京氏減七十三分為四正之候其說不經欲附會緯七日來復而已夫陽精道消靜而無迹不過極其正數至七十通矣七者陽之正也安在益其小餘令七日而後雷動地中乎當據孟氏自冬至初中孚用事一月之策九六七八是為三十而卦以地六候以天五五六相乘消息一變十有二變而歲復初坎震離兌二十四氣次主一爻其初則二至二分也坎以陰包陽故自北正微陽動於下升而未達極於二月凝涸之氣消坎運

終焉春分陽出於震始據萬物之元為主於內則羣陰化而從之極于南正而豐大之變窮震功究焉離以陽包陰故自南正微陰生於地下積而未章至於八月文明之質衰離運終焉仲秋陰形于兌始循萬物之末為主於內羣陽降而承之極於北正而天澤之施窮兌功究焉故陽七之靜始于坎陽九之動始于震陰八之靜始于離陰六之動始于兌故四象之變皆兼六爻而中節之應備矣易爻當日十有二中直全卦之初十有二節直全卦之中齊歷又以節在正氣在晦非是按六十卦分直一期之日有二說孟

翼元

卷十二

氏易則自冬至之初中孚用事至上九為六日五卦終而大寒繼之以中氣直初而初氣當四蓋主氣而分之也主氣而分故六爻上行不以辟卦為宗也通統軌則自大雪之初未濟用事五卦初爻相次直日及上爻而與中氣俱終以初氣直初而中氣當四蓋主月而分之也主月而分故五爻遞轉以辟卦為宗也二說皆祖於易緯卦氣圖蓋圖中均卦之法本有二途故也一行乃直排通統軌之說今以準易圖考之則邵雍之意蓋從通統軌其言曰始於上元甲子天正朔旦日躔牛宿之初後四千六百一十七年復

會於太初之上元者元之贊也自上元甲寅青龍之首氣起未濟之九四後三萬一千九百二十年復會於太極之上元者易之爻也夫易元皆起於冬至其曰起未濟之九四故知康節從通統軌也晁以道星紀譜後序云康節先生圖布星辰辨氣候分晝夜而易元相參於中為極悉矣患其傳寫駢委易亂歲月斯久莫知其躡乃朝筭夜思取歷與圖合而譜之觀斯言則譜與舊圖當有改正在其間矣譜起於星紀之候次與日皆以復初九直大雪之初以次而轉未虛坤之五位進不合乎通統退不合乎孟氏本尊康

翼元

卷十二

三

節之法也而非康節之意今為易而正之通統軌法以節候言則大雪係十一月節初候鳴鳥不鳴當辟卦復之初九用事若五爻分直一候之日則當以候卦未濟初六為始至五日而復初九當之凡一候之氣餘分之不盡者皆歸于辟則尊君之義也易流衍日消息卦為君其爻當日用者得盡六爻之日七分之寒溫若四雜卦交當日用者得用九三上九六三上六一分之寒溫不得盡其餘分也易元相參則以次而轉至積餘分及一日處乃虛一位每候以辟爻直候者為至候即從之如挈裘振領自然有序矣所以積分成日處當虛一位 總其大者以氣為主也止以三百六十

爻而句餘分在其間元分其細者以日為主也別析五日四分之一比易多其九贊故不得不然晁以道味此又為坤虛以藏之說於元易大體實為謬亂矣或曰卦氣起於中孚太元始於中首觀雄準易之意似取於孟氏而邵雍述圖之旨乃從於通統何也曰元本元氣而作氣逆生而順布天數西行左行者順也地數東行右行者逆也天來從地男下女也故生氣以變時地來從天婦承夫也故布氣以生物氣之布也雖由三統從天而左旋氣之生也實自三辰從地而右轉蓋天施其氣地承而布之以生物爾豈能

翼元

卷十二

四

自生其氣也哉所以元之作也既立家於中首以示布氣之序必紀日於牛宿以推生氣之原中準中孚之理顯日起牛宿之數隱故康節先生叙日右行之星度官分推本而發明之也是故自中孚而起者三五而變總一歲而二十四二十四者老陰之策也故紀氣者用之而一著總三微六日移一卦也自未濟而起者五日而變總一歲而七十二七十二者老陽之策而偶之也故紀日者用之而一候備五千五支宗一辟也今復取冬至自中孚初九起卦之次增之星譜之中稽易緯之所分與孟氏通統之所用而子

雲康節之意煥然明矣以一行之精於數猶執偏見
 焉况其下乎故康節猶許子雲知歷之理也大抵論
 易數者當先分天地如醫者當先辨陰陽天數在地
 地數在天譬如陰證多陽陽證多陰差以毫釐謬以
 千里故分易元於天地之數自漢以來惟康節先生
 知之他人不知故以雄之作元為流廢也此一序之
 間句句有法言元則曰贊分晝夜而剛柔之用見矣
 蓋晝夜者剛柔之象係乎地者也故易以三百六十
 爻直日而夜藏其用者天包乎地天之一也元以七
 百二十九贊各分晝夜而用事者地分乎天地之二
 翼元 卷十一 五

也故有地而後有二有二而後有晝夜也言元則曰
 甲子正天朔旦日躔牛宿之初者不惟言日以推其
 右行之數又主日而言也言易則曰甲寅青龍之首
 氣起未濟之九四者不惟言氣以顯其左行之數又
 主歲而言也蓋易以六十卦統其大數餘分包焉故
 爻數自甲寅歲而起凡四千五百六十歲為一元甲
 寅歲復初而小餘六十又七元三萬一千九百二十
 歲為一極而羣數皆終萬物復始一以七百二十九
 贊析其細數餘分別焉故贊以目甲子日而起一元
 比易數多三章凡四千六百一十七歲一百六十八

萬六千三百六十日甲子日復初而小餘皆盡統
 其大者體也日析其 者用也天統乎體地分乎用
 故先生謂體用不同也

翼元 卷十一 六

易緯卦氣圖

翼元

卷十一

七

易卦上下經陰陽數

乾坤

六陽

屯蒙

四陰

需訟

八陰

師比

十二陰

小畜履

二十陰

泰否

六陰

同人大有

二十陰

謙豫

十二陰

隨蠱

六陰

臨履

八陰

噬賁

六陰

剝復

十二陰

無妄大畜

八陰

頤大過

六陰

坎離

六陰

右上經八十六陽九十四陰反復視之得五十二

陽五十六陰陽生於陰故天多四陰以為本

咸恒

六陽

遯大壯

四陰

晉明夷

四陰

家人睽

八陰

蹇解

四陰

損

八陰

益

六陽

夬姤

二十陰

萃升

四陰

困井

六陰

革鼎

八陰

震艮

四陰

六豐旅

六陽

巽兌

四陰

渙節

六陰

孚小過

六陰

既未濟

六陰

右下經一百六陽九十八陰反復視之得五十六

翼元

卷十一

八

陽五十二陰陰生於陽故地多四陽以為本

卦氣圖均陰陽數

亥子

二十四陽

丑寅

二十四陽

卯辰

二十四陽

巳午

二十四陽

二十四陰

未申

二十四陰

酉戌

二十四陰

二十四陰

二十四陰

二十四陰

二十四陰

二十四陰

二十四陰

觀此均卦法則五卦直日起大雪未濟初爻者主

月而分日以七十二候而分也通軌之說蓋本乎

此初氣當正者為血口之用五日宗一併順行而左以七十二候統二百八十八日也

自復至咸八十八陽九十二陰陽中存四陰以為本

故先天乾之三十六陽必存十二陰也自遇至中孚

八十八陰九十二陽陰中存四陽以為本故先天坤

之三十六陰亦存十二陽也外餘陰陽均用共三百五十有二則先天陰陽剛柔四象之數也若陽自中孚至井則八十九陽九十一陰陰自咸至頤則八十九陰九十一陽陰陽所存各二數而已自中孚與咸起者推所本而言天而地故二而四也自復與遇而起者據已生而言地而物故四而八也自復遇而分陰陽數者以二氣而分也自十二支而分陰陽數者以十二月而分也如納音之數先總大數以分後別細數以分也

觀此均卦法則五卦直日自冬至日起中孚初爻

翼元

卷十二

九

者主氣而分以二十四氣而分也孟氏之說蓋出

乎此中氣當正者為直律之用一律生五律逆行而上以六十律統三百律也

易均卦以三十六而均者陽包陰也天之一也卦氣圖均卦以六十而均者分陰陽也地之二也故易為經而圖為緯也

積數本原

小衍本數之積

一二三四五得十五者五之本積也五位而五數太極之一五也一一二二三三四四五得三十者重五之本積也五位而十數元氣之二五也一二三四

五以三為中其用在三以三而用十二得三十六在乾為四九之體在坤為六六之用者乾坤具於太極元氣之中也若一二三四分布四方以五為中其用在五以五用十則大衍之十五矣是故衍三者九位自一一至三三總三十六數衍五者二十五位自一一至五五終於五十數也衍五而五十者大衍則衍三而三十六者為小矣易用大衍為數故倚數以五元包用小衍為著故揲著以三也

大衍本數之積

一二三四五六七八九十得五十五者十之本積也

翼元

卷十二

十

十位而十數天之二五也十以五六為中故月在五六若以五五代十則用在五矣天地之用不同也十數去五六則四十四偶之則八十八者陰陽剛柔之數也

大衍虛五用五十從本數則一二三四六七八九

十天二十地三十也著虛一用四十九從本數則

一二三四六七八九十天十九地三十也二十者

四五者三十者六五也十九者奇策之一三四五

六也三十者用策之六七八九也若從倚數重用

五不用十則一二三四五五六七八九九位而十

數天用奇數一二三五五七九凡三十地用偶數二

四六八凡二十也若從衍法則一二三四五用天

之半一三五爲三天之九二四爲兩地之六衍其
五數各至十而止則天得二三五之三十地得二
四之二十也是故子雲五行之數亦去十而再用
五者卽天三地兩之數也

通行本數之積

一二三四五六七八得三十六數者八之本積也八
位而八數八卦之位數天之二四也一一二二三三
四四五五六六七七七八八得七十二數者二八之本
積也八位而十六數八重卦之數地之四四也

通行自一至八八乾坤各六十四位積成十一

翼元

卷十一

十一

百五十二數均之則各七十有二者重八之衍積
也經世用其四自一至四四坎離各十六位明
暗各八十數積成百六十均之各二十者重四之
衍積也若重八者正取自一至十六之十六數累
積之得一百三十六則八位各用十七故運數立
于十七卦而繫辭九卦之一數一百三十六又
三之則四百有八也若存真一則一百三十五者
體數之用天之半五之三九也重四者正取自一
至八之八數也而積之得三十六則四位各用九
故交卦止于九數也若存真一則三十五者五七

之數冬之用音物之命也自一至十六積數比重
八之積多六十四者自九而下每數加八卽得八
八六十四也大抵積數比衍數過本數之外每位
皆多一數者兼地之位也總所多之數不足本數
之一者虛天之用也故衍爲天數積爲地數也假
如衍八位者每位得七十一積數多六十四則九
八之中虛其一人衍四位者每位得二十積數多
十六則五四之中虛其一四是也

極衍本數之積

一一二二三三四四五五六六七八八九九十
得一百十數者重十之本積也十位而二十數地之
四五也

翼元

卷十一

十一

總極衍一百位積成一千一百則天地相合各析
一爲十矣是爲物數也潛虛用六百五則本積一
百十之外用衍積之半通行衍八得一千一百五
十二極衍衍十止一千一百者通行有方圖二數
極衍無圓數天不用十也若正取自一至二十之
二十數累積之得二百一十則三七而十析之三
天之極用故虛用一一至十十之數而七十者凡
三極則二百一十也衍九爲圓圖則不四非天交

於地之義是故元別圓方二圖者地承天也易合
方圓二圖者天交地也

太積本數十數之外止可積不可衍矣

一二三四五六七八九十十一十二者七十八也十
二位而十二數地之四三也四四五五六七七八
八九九者亦七十八也六也而十二數地之二六也
剛一柔二剛三柔四剛五柔六剛七柔八剛九柔十
剛十一柔十二凡剛柔之數七十有八所以本律呂
而通聲音宜元氣而承變化也本數自子當一至亥
之十二者長小為大自少而多長數也用數自子午

翼元

卷十二

三

當九至巳亥之四者分大為小自多而少分數也六
以分之得十三之六通閏數也太積之要七十二自
然虧六去閏數也太中三十六用陽之半以包陰也
著數三十三虛地之三以承天也掛一而三十二地
數四八以成體也

太積虛六得七十二全用則當為自四至十二之
數用地之九虛天之三也大中半用則為自一至
八之數用天之八虛地之四也

論小衍太積

大衍者五十也小衍者十五也一二三為六三天也

四五為九兩地也一二五為九三天也二四為六兩
地也天用六地用九者長數也陽生於六陰生於九
故爻數用六以從天卦數用九以從地也天用九地
用六者分數也奇者為陽偶者為陰故乾爻用九以
從天坤爻用六以從地也一二三三天而三之三六
十八也四五兩地而兩之二九亦十八也故小衍之
長數起於十五而積於三十六也三六而偶之六六
三十六也二九亦偶之四九亦三十六也故小衍之
長數積於三十六而合於七十二也一三五三天而
三之三九而十七也二四兩地而兩之二六十二也

翼元

卷十二

四

故小衍之分數起於十五而積於三十九之三九而
偶之六九五十四也二六而偶之四六二十四也故
小衍之分數積於三十九而合於七十八也七十二
者氣候之數屬天七十八者律呂之數屬地故易以
反對共為一卦則序卦得三十六雜卦得三十九也
元包以坤之六用乾之九太元策用二六儀用二九
故包三十六著元三十六策皆合乎小衍之長數至
于十二之積七十八元之律呂以二六用之則六合
乎分數矣然方州部家虛其三數自四而起十二而
終不過乎七十有二太積用之以為一日之策太中

既半之矣著又虛三焉地之所以承天臣之所以尊君也

太積之要

一二三初數一三三三用四四五五六六中數七

八九終數一三三三用六六一一二二三三為十二初之

三數凡三用而積其數則太積之要始於十有八也

四四五五六六為三十七八九為二十四中終六數

共三用而積其數則太積之要終於五十有四也總

之而七十二自一至九得實積之數四十五者五九

也自一至六有虛積之數二十七者三九也五九者

翼元 卷十二 六

五行各用其一三九者三元各用其一故三元寓於

五行五行為實體三元為虛用也虛數三九之中天

得四三天用四象也地得五三地用五行也五行在

九而實在三而虛生成異數也夫易之一卦以二體

而取中爻則六爻暗藏四位其數有十以中爻而取

互體則四位復藏六爻其數亦十乾坤坎離互為之

主天干地十地之二也若從天之一獨主乾坤而論

之則六已藏四四復藏二共成一十有二也卦自下

生其數一二而三三復迂一卦從上分其數亦一二

而三三復迂一爻者用之本數用之體也故天一地

二八三三才各從其本及通而為用則天統三以為

主人代一以為用地載而行常處其中是故揲著之

數易以三揲成一畫者天之用也元以兩揲成一重

者地之用也包以一揲成一冊者人之用也十二會

萬物之數分屬四時生物用數得其九者天之三也

元之世數得其六者地之二也動植用數得其三者

人之一也三百六十者天地之用也四而用三則二

百七十為體數之用三而用二則二百四十為開物

之用十而用七則二百五十二為二運之用者天得

三變者二百八十四者天地之體也四而用三則二

百八十八為卦數之用三而用二則二百五十六為

四位之用十用七則不可分者地得二變也三百五

十二者陰陽柔剛之本也四而用三則二百六十四

為實用之數三用二與十用七皆不可分者人得一

變也是故天人互用地常處中也元之本數自一至

九四十五者體數也故初為天中為地終為人積數

七十二者用數也故初數三用中數再用終數一用

皆自然之理也自一累數至十天地本數五十有五

者天五地六而五之也又自十一累數至二十得百

五十五者天十五地十六而五之也通之則二百一

翼元 卷十二 六

十者三七而十折之也又曰二十一累數至二十七則一百六十八者月十二日三十而四之亦用卦五十六而三之也得天道八變之半總之三百七十八得餘分六十三均之積積二十七者三九也去其一與二十六與二十七支三數凡五十四則天度初起九氣之微數也用其三三八之數三百二十四則天度初行九氣之著數也故子雲太元曆言三萬九千五百五十四之數以養首九贊言三萬九千五百五十四之數也夫天地變化 易如三萬九千五百五十四之數也夫天地變化 康節先生表出之蓋知之矣又自二十八累積至三百六十五則百五十五而三之也孔子三陳九卦者明天用二十七也序十三卦者明地用七十八也二十七者卦體也其爻用則百六十二者九九之合也七十八者爻用也其卦體則十三者閏歲之月也皆數之自然也

太元準易

或人問曰世言子雲作太元其數本乎太初其義則準易然易之卦始於乾坤終於既未濟元八十一爻之數也準中孚也終於養準頤也卦之先後不同也此易之數本於甲寅言龍之首後二萬一千九

翼元

卷十一

七

六

之三為巽之數總自一至三十得四百六十五則百五十五而三之也

者明天用二十七也序十三卦者明地用七十八也

二十七者卦體也其爻用則百六十二者九九之合也

也七十八者爻用也其卦體則十三者閏歲之月也

皆數之自然也

或人問曰世言子雲作太元其數本乎太初其義則準易然易之卦始於乾坤終於既未濟元八十一爻之數也準中孚也終於養準頤也卦之先後不同也此易之數本於甲寅言龍之首後二萬一千九

百二十歲而復初元之贊始於甲子牛宿之初後四千六百一十七歲而復初年之多寡不同如此漢志律歷皆祖于八十一分子雲之言曰七十二策為一日又曰以合歲之日而歷律行則律歷皆當用七十二而不用八十一也又曰律呂之數七十有八而黃鍾之數立焉則律之數又當用七十八亦不用八十一也其差互如此安在本太初與準易乎曰僕亦有疑焉故嘗思之思之深而乃有得也子雲太元本乎數而作也天下之數祖乎易其用通乎歷律歷律者天地之用也推其數可以究天地日月八陰反復觀

之則五十六陽五十二陰蓋陽生於陰故上經多四陰以為陽之本陰生於陰故下經多四陽以為陰之本也此以六六之數而均爻也若圖則不然五卦直一月六十卦而一期亥子丑寅之月得二十四陽三

十六陰巳午未申則反之卯辰之月得三十二陽二十八陰酉戌則反之此以六十之數而均日也自復至咸冬至迄夏至之數也凡三十卦得八十八陽九

十二陰自姤至中孚夏至迄冬至之數也凡三十卦得八十八陰九十二陽亦陽中存四陰陰中存四陽

各以為本之義也此以六十之數而均氣也子雲之

翼元

卷十二

六

百二十歲而復初元之贊始於甲子牛宿之初後四千六百一十七歲而復初年之多寡不同如此漢志律歷皆祖于八十一分子雲之言曰七十二策為一日又曰以合歲之日而歷律行則律歷皆當用七十二而不用八十一也又曰律呂之數七十有八而黃鍾之數立焉則律之數又當用七十八亦不用八十一也其差互如此安在本太初與準易乎曰僕亦有疑焉故嘗思之思之深而乃有得也子雲太元本乎數而作也天下之數祖乎易其用通乎歷律歷律者天地之用也推其數可以究天地日月八陰反復觀之則五十六陽五十二陰蓋陽生於陰故上經多四陰以為陽之本陰生於陰故下經多四陽以為陰之本也此以六六之數而均爻也若圖則不然五卦直一月六十卦而一期亥子丑寅之月得二十四陽三十六陰巳午未申則反之卯辰之月得三十二陽二十八陰酉戌則反之此以六十之數而均日也自復至咸冬至迄夏至之數也凡三十卦得八十八陽九十二陰自姤至中孚夏至迄冬至之數也凡三十卦得八十八陰九十二陽亦陽中存四陰陰中存四陽各以為本之義也此以六十之數而均氣也子雲之

作太元也立家於中首以示布氣之始準圖之均氣法也紀日於牛宿以推生氣之原準圖之均日法也其所準者卦氣圖之序故曰非準易之經也子之數九一爲一分九分爲寸黃鍾之管九寸則八十一分也太初以律起歷故八十一分爲日法世言太元律歷數者未有不宗此法也然律數四十二呂數三十六并律呂之數或還或否凡七十有八黃鍾之數立焉則是黃鍾之法於八十一虛其三也太中之數三十有六策以律七百二十九贊凡二萬六千二百四十四策爲太積七十二策爲一日則是一日之法於

翼元

卷十二

九

八十一虛其九也其日以合歲之日而歷律行元之歷律同數歷既異於太初則律當殊於漢志矣故曰元於九九之數用之不盡也易元二歷皆起於十九年爲一章從此分道而行立用奇數二十七章而一會八十一章而一統二百四十三章而一元故始於上元甲子天正朔旦日躔牛宿之初後四千六百一十七歲復會於太初上元者元之贊也易用偶數四章而一部八十章而紀二百四十四章而一元偶復乎商乃七元而一極故自上元青龍之首氣起未濟九四後二萬一千九百二十復會於太極之上元者易

之爻也故曰元數論其一統則多易之一章究其一

極則少易之六元也數則然矣請言其所以然之理易之作也所以示天下爲君父者也其數以天包地容而兼之者君父之道也元之作也所以示天下爲臣子者也其數以地承天奉而行之者臣子之道也是故易用四象而不用五行用六爻而不用九位與夫爻用九不用六而六位以二五爲中者皆虛容而不亢以待續終之事也此君父之道也地有四方元用三方存北方以爲元老陽有三十六策元用三十三策虛地三以併天與夫書斗日不書月而九位以

翼元

卷十二

十

一五爲中者皆尊奉而不敵以推造始之原也此臣子之道也元本地道而作故首之與卦準易緯之用而不準易經之體也或曰緯非經也子雲雖準之其可信乎曰卦氣圖冬至始於復者一陽之生也先之以中孚者七日來復也夏至始於姤者一陰之生也先之以咸者亦七日來始也孔子贊易上係者天道也其舉七爻而先以中孚之几二者冬至起中孚之理也下繫者地道也舉十一爻而先以咸之九四者夏至起咸之理也夫中孚咸者感應也中孚九二者無心之感先天之生陽也咸之九四者有心之感後

天之生陰也大抵陰陽皆由感應而生故卦氣圖以復繼中孚而以遇繼咸之義孔子實言之矣孰謂非出於子夏商瞿之所衍述乎子雲準之豈妄也哉若乃黃鍾之數始於子之一以三而變歷十二辰得一十七萬七千一百四十七而九之變極矣太初歷以八十一分爲日法六而乘之得四百八十有六則日用六時而六之之法也凡三百六十四日有半黃鍾之數盡矣而天度猶有半度與四分度之一未盡子雲止以八九爲日法者用九之八存力之一爲不盡之數而畸贏二贊居其間以爲變化之資正如易六

翼元 卷十二 三

十卦應三百六十日存四卦二十四爻以爲五日四分之一與小月之數此天地變化之機生生不窮之理故康節謂子雲知歷之理也其曰以合歲之始終自漢以來論元者皆以爲準易而不知元所準者非易之經也皆以爲本乎太初而不知元於九九之數用之不盡非若漢志歷律之法也皆以爲元之體本於方州部家用極於章會統元而不知元之數論其一統則多易之一章究其一極則少易之六元也此三者雖陸續范望王涯輩末之或知而况其下者乎康節先生實知之然言之而不究僕嘗因其言而思

之思之深而乃有得也請爲子陳其數而推原所以然之理則易元之義煥然明白而子雲之書不爲贅矣易有經有緯世所傳周易者經也經天數也文王孔子之所發明也世所傳卦氣圖者緯也緯地數也子夏商瞿之所敷衍也是故均卦之法易以三十六而均者陽包陰也天之一也圖以六十而均者陰分陽也地之二也真數三行之則一十百故天地本數極于一百一百之中以三十六爲天之用者六六也以六十四爲地之體者八八也六者爻數也八者卦數也八八之卦反復視之而三十六者因天生地地

翼元 卷十二 三

由天生揲爻成卦卦由爻成也易上經三十反復視之則十八下經三十四反復視之亦十八此以六六之數而均卦也上經八十六陽九十四陰反復視之則五十二陽五十六陰下經一百六陽九十之日而歷律行者非謂其法同謂其數同也太元以七十二爲日法兩贊當一日則每贊而三十六策一首力贊則三百二十有四也三百二十有四以歷言之則三十六之九者四日半之數也以律言之則八十一之四者聲之數也夫聲有五而用八十一之四何也宮爲君凡合樂造設則居中爲四聲之綱而四聲爲之

紀散則分四合則混一天地各以一變四四者有體而一無體故常存其本也是故宮聲八十一下生徵聲五十四徵上生商聲七十二商下生羽聲四十八羽上生角聲六十四凡五聲之數三百十有九通聲之本各一則三百二十有四也是故元歷律同用三百三十四者以律從歷爲以地效天漢儒歷律同用八十一者以歷從律反以天法地矣若乃七十有八而黃鍾數立焉此則十二管積寸法也取黃鍾總數析爲八十一分每分二千一百八十七去其三分凡六千五百六十一則申之數故仲呂以西之數一萬九千六百八十有三爲一寸之分總十二辰數而得九寸則黃鍾之長也聲用於虛則八十有一數行於顯則七十有八所謂地虛三以拼天三正如著三十六用三十三也夫歷者天數也五聲者地之天也或用九之八或用九九之四者皆虛中存本之理也律呂積寸者地也用七十八者虛三承天之理也虛中虛三之法皆天地自然之理顓帝因之而造歷黃帝因之而造律後世不達故子雲著書以發明之而與漢志律歷之數不同也若夫元多三章而於一元易少三章而終於一極蓋易緯之數體之用也主歲

翼元

卷十二

三

而言元之數用之用也主日而言是故易以三百六十爻直日而夜藏其用者天包乎地天之一也元以七百二十九贊分直晝夜而用事者地分乎天地之二也所以有地而後有二有二而後有晝夜故曰剛柔者晝夜之象也元之數起於甲子天正朔旦非計日乎易之數起於甲寅青龍之首非計年乎以其計日也故以七百二十九贊析其細數餘分別焉贊數自甲子日而起一元比易數多三章凡四千六百一十七歲一十六萬八千六百三十六旬甲子日復初而小餘皆盡矣以其計年也故以六十卦統其大數

翼元

卷十二

三

天其書則賢人之分而不敢僭聖人作經也竊謂元
之於易其功大矣如臣之承君子之承父所以教天
下後世為人臣子者義也以疾時言之王莽之誅晚
矣謂雄之書為癡疣者何不思之甚乎或人嬰然曰
易元之義真煥然矣

翼元

卷十二

五

元卷十二

太	玄
闡	秘
序	十
卷	十

素村陳先生太玄闡秘序

楊子雲作太玄以準易後世尊心子易者無不兼治太玄極深研幾文不虛立稱之者無間言宋衷陸績范望司馬公諸家之注亦十得八九矣邗上素村陳先生復推尋子雲所歷時變原其忠義憤鬱之微旨窮思殫慮輯成一書題曰闡秘先生之言曰吾於漢室孤臣得三人焉史游之急就也焦贛之易林也子雲之太玄也急就諷元帝易林悲世亂太玄刺權姦詞雖不同旨然其苦心忠於王室一也故於急就則探其奇於易林則正其譌於太玄則著其靈先生之於書真可謂好學深思心知其義者矣今夫聖人之爲言也必規時審務權天下之變以籌一身之所處別治亂之統紀禍福之朕兆立一時觀萬世視之樊如推之廓如未有悠悠然不當於身世之故而泛立闕議概舉叢說以自託子垂教後世者也玉門演易孔子實之以文王與紂之事周公繫爻于箕子之貞岐山之享明白指示以發其凡孔子作春秋誅亂賊一本大易扶陽抑陰之義著其旨于文言曰非一朝一夕之故皆是物也子雲是書發憤而作蓋亦託于蒙難艱貞之旨焉而豈徒揆日星察時序明歷紀列善敗爲占筮之資而已哉然則闡秘之成實仰窺前聖著書之心法不第爲子雲一人言之也至於辨黨惡之誣綜始終之行以不及其祿不難之義明子雲可

太玄闡秘序

下之變以籌一身之所處別治亂之統紀禍福之朕兆立一時觀萬世視之樊如推之廓如未有悠悠然不當於身世之故而泛立闕議概舉叢說以自託子垂教後世者也玉門演易孔子實之以文王與紂之事周公繫爻于箕子之貞岐山之享明白指示以發其凡孔子作春秋誅亂賊一本大易扶陽抑陰之義著其旨于文言曰非一朝一夕之故皆是物也子雲是書發憤而作蓋亦託于蒙難艱貞之旨焉而豈徒揆日星察時序明歷紀列善敗爲占筮之資而已哉然則闡秘之成實仰窺前聖著書之心法不第爲子雲一人言之也至於辨黨惡之誣綜始終之行以不及其祿不難之義明子雲可

雲可以無死則又執聖人之權持羣論之平可以為子
雲定讞者也武進後學李兆洛序

太玄圖祕序

二

太玄圖祕目錄

卷首

自序

例言

漢書列傳

年考

筮儀

玄圖 擬卦日星節候圖 方州部家入十一首圖
一玄都覆三方圖 方圓一氣圖說附

集說

卷一

中周 積閑 少辰 上干 符羨

太玄圖祕目錄

一

差童增

卷二

欽達交 奕侯從進 釋格、夷

樂爭務事

卷三

更斷毅裝 眾密親 斂彊 昨

盛居法應

卷四

迎遇 竈大廓 文禮 逃唐 常

度永昆

卷五

滅陰守翁聚積飾疑視沈

內去晦

卷六

書窮割止堅成闕失劇馴

將難勤養

卷七

玄衝 玄錯 玄攤 玄瑩

卷八

玄數

卷九

玄文 玄視

卷十

太玄闡秘目錄

二

玄圖 玄告

附編

太玄賦 解嘲 解難 反離騷

外編 敘述 論贊

述玄 陸績 解贊 范望 讀荀 韓愈

答王深甫論揚雄書 曾鞏 書揚雄傳後 王世貞

跋漢書揚雄傳後 汪琬 揚子雲生卒考 全祖望

讀揚雄傳 鍾惺 史論 朱少文

墨池準易堂記 何涉 揚子雲草堂記 范涑

揚雄墓記 郭子章 漢書敘傳 班固 像贊 張翥

像贊 宋祁

跋文

太玄闡秘目錄

三

史稱揚子雲好學博覽覃深精思家無儋儲晏如也漢成帝時奏賦爲郎迨事哀平值大盜移國漢室邱墟雄以一執戟郎既不克剗刃賊腹以抒忠憤又不獲脫身歸隱高揖松喬於是託草玄以諷刺推皇極之曆運述陰陽之消長俾知大寶不可以妄干天誅之所必殛爰特艱深其辭隱晦其義以避忌諱使人不知其爲刺莽也諸儒不識咸以僭經非之卽同時博洽如劉歆尙有覆瓿之謂宜雄笑而不應也自侯芭受業以來譽玄者固多而毀之者亦復不少總緣未悉知人論世之旨泥於卦爻術數之說以致義愈晦而旨愈隱矣惟宋高似孫曰子雲之意其疾莽而作者乎哀平失道莽輒亂常子雲推天人終始順逆之理正君臣上下進退之分以爲違天拂人賊臣戒其說切中作者意甚矣解人之難遇也夫以玄之精深博大古質簡奧而世人往往苦其難讀卽間有一二高明之士亦一覽而置之何玄之遠人若是哉曩讀司馬文正公集注略識大槩未窺其蘊今春獲讀范望解贊及葉子奇本旨嫌其冗贅不能有所發明爰不揣固陋徵諸史冊準乎洪範參之大易考正其難讀之字折衷於諸家之說庶二千年來未白之幽衷一旦豁然天壤諒亦士君子所樂觀而心許也至其理與易合詞與詩合其議論書法又皆與春秋合後儒未能闡發其秘置於諸子之列良可慨嘆雖然子雲

太玄闡秘卷首 自序

一

之文章卓越兩漢載在史冊固無論已然子獨於其出處大略不能不爲之辯焉史稱雄恬於勢利好古樂道與董王同列莽賢爲三公權傾人主所薦莫不拔擢而雄三世不徙官則其平素不奔競於權勢之門可知矣更讀其丹轂赤族之文與夫炎炎者滅隆隆者絕等語皆諷刺當時豈腆顏忍恥作符命之人哉揆其所以不早引退者當莽篡弒之始降封孺子嬰爲定安公邑萬戶地方百里時天下雖稱新焉知異日不能如少康之一成一旅滅浞誅澆而祀夏配天耶是孺子一日未死漢統一日未絕莽固不得稱建國元年也雄以三世舊臣且精於術數知莽不久必敗漢當復興故聊且依隱玩世將拭目以觀天下之變一俟大逆授首於漸臺耳事之逆料不可知然觀其校書天祿於國破君亡之日猶手抱漢代遺書而校錄之足見其心之不忘漢矣當被收時莽並代白其枉曰雄素不與事讀此則不但符命事無雄而雄之不居其位不謀其政亦明矣後儒紛紛責其畏死不去嗟乎士君子富國家革命危難之秋其進退存亡固有難於表白者昔孔子稱殷有三仁而微箕不死未嘗不在仁人之目晏子不死齊莊之難夷吾不恥堂阜之囚古大臣臨危授命其志各有在豈若匹夫匹婦之爲諒自經於溝瀆者耶况玄文語皆刺莽後儒不能知人論世輒欲苛責其不死使一腔忠憤付

太玄闡秘卷首 自序

二

諸履盆綱目莽大夫之書亦士君子之不幸也夫嘉慶甲戌仲冬下泮邗江耕心老農素村陳本禮漫識時年七十有六

太玄闡秘卷首 自序

三

例言

一子雲作玄義在刺莽非擬易也其託諸玄何玄天也天道彰善瘴惡其機緘之發八卦甲子神謀鬼藏日星耀魄水火爭靈好還之報感召甚速當莽擅權造逆之始子雲手無寸鐵心有神鋒故覃深精思草爲太玄欲以辟邪佞蓄權竅而寒篡賊之膽也是時莽談正熾故特艱深其辭曲諱其義以避禍也

一太玄以陰陽爲關鍵以五行爲消息以日星爲運度以晝夜爲吉凶其數始於三而終於九極九九之數而成八十一首贊辭亦每首九贊共成七百二十九贊推而衍之則有三方九州二十七部八十一家之分以盡世運人事之變託象以明理觀物以知化大而君臣父子細而草木蟲魚明則察乎天地幽則極乎鬼神此太玄所以能彰往察來與大易同旨漢儒謂其義合五經良有以也

太玄闡秘卷首 例言

一

一太玄以九成數者蓋始於河洛案洪範五行一曰水二曰火三曰木四曰金五曰土太玄起例每首亦各案五行生剋值世任事一六爲水二七爲火三八爲木四九爲金中五爲土五行用事者王所生者相故王廢勝王者囚王所勝死此皆天地一定之理出乎先天者也
一贊辭以初一次二次三爲思次四次五次六爲福次

七次入上九爲禍案洪範五事其一曰思思曰睿睿作聖五福一日壽二曰富三曰康甯四曰攸好德五日考終命六極一日凶短折二曰疾三日憂四曰貧五日惡六曰弱太玄八十一首七百二十九贊皆以思福禍三項平列而該之蓋天下人事莫不由於思起而禍福隨之書曰惠迪吉從逆凶孟子曰禍福無不自己求之者天作孽猶可違自作孽不可活此皆太玄託諷之微文也猶恐未盡其變故又創爲日筮夕筮日中夜中等占蓋欲以當暮鼓晨鐘震醒權奸之癡夢耳

太玄闡秘卷首 例言 二

一子雲仕漢歷成哀平三世不徒官與莽賢同立及莽篡立始以耆老久次轉爲大夫其仕莽也固毋庸爲子雲諱後儒爲雄訟冤每以年歲不符或以未及仕莽紛紛代辯案雄家牒公生於成帝甘露元年年七十一卒蓋是莽天鳳六年己卯非五年戊寅也史冊並誤故特爲創立年考俾公年歲及公一生出處大略稍有可考

一玄文本有玄圖玄告等篇其圖不傳至宋邵子始有準易圖王薦有日星節候圖元儒胡一桂有方州部家圖明儒葉子奇有一玄都覆三方圖皆不過紀其三方次序耳无甚精義今予既采集諸家特另製方圓一氣圖俾圓者合天方者應地其中五行生剋之

理陰陽變化之道胥于是乎在且于先後天流行對待之數知往者順知來者逆可與大易並行不悖矣一先儒論說太玄自漢以來代有其書人各異詞其譽之者則以爲勝老子方仲尼毀之者則曰僭聖經屋下架屋覆醬瓿更有謂以艱深文淺易者是皆未得其平夫雄之草玄蓋欲以代斧鉞之誅俾篡賊稟君臣之大義畏天命之好還稍以弭其梟獍之逆謀亟以斂其滔天之險惡也一腔孤憤生無人明其志死無人白其衷致使沈淪不明於世此亦士林汲古者之過也

太玄闡秘卷首 例言 三

一太玄古本相傳有宋氏衷陸氏績范氏望王氏涯宋氏惟幹吳氏祕司馬溫公集注本近世惟范氏解贊溫公集注本行世然字有不同句或各異今據各本訂其衍文別字另集考異一編於左

一博引各家注釋皆采其有關於義理者並冠以某氏不敢掠美其間有冗蔓者略爲刪截若與本文毫無發明者槩不濫及

一太玄稱經猶之離騷皆後人所加離騷漢武會命淮南王安作傳迄今傳辭亡而名猶存太玄亦經也惜無有爲作傳者然奇文奧旨非傳不明前賢於首辭雖間有一二發明皆不中肯綮余既創爲纂述於每首下另撰小傳不但子雲心迹眉張目舉并益見入

十一首之聯貫次第相生語無泛設昔淮南王爲離騷傳曰國風好色而不淫小雅怨誹而不亂若離騷者可謂兼之矣余亦曰易奇而法詩正而葩春秋謹嚴左氏浮夸若太玄者可謂兼之矣海內巨眼當不以余言爲謬也

一子雲於八十一首外復設有玄衝玄錯玄攤玄瑩玄數玄文玄梘玄圖玄告等九篇之文有與八十一首之辭相發明者有創爲玄法起例者有直擬易之文言繫傳者然其中實多寓諷之辭如創立罔直蒙酉冥等直是感憤罵世何嘗解玄讀者毋爲其所欺可也

太玄闡秘卷首例言 四

一闡秘之注非余阿其所好蓋以表幽忠也余於漢室孤臣得三人焉史游之急就章也焦贛之易林也子雲之太玄也急就諷元帝易林悲世亂太玄刺權奸詞雖不同旨然其苦心忠於王室則一也自漢迄今歲幾二千曾無一人爲之挾其隱而掩其伏也九原不作則三子者將抱恨於終天矣故余於急就則探其奇於易林則正其訛今又爲太玄著其靈俾三子之亮節幽衷朗照中天可以質諸鬼神而無疑百世以俟聖人而不惑非敢自信惟以闡微表幽幸海內同志諒焉

一此書自初春以至冬末凡十閱月雖疾病酷暑寒冰

未敢輟手特恐老拙識鈍不獲盡探其奇爰自發憤詮成此注實多前人未發之旨非敢好奇表異竊以太玄文字簡奧奇喻幽深似古箴銘若古繇諺海內素心定多欣賞特憶此書注成疇昔之夜夢得句云半江春月照梅花不知何謂也

太玄闡秘卷首例言 五

漢書列傳 班固 載錄

揚雄字子雲蜀郡成都人也少而好學不為章句訓詁通而已博覽無所不見為人簡易佚蕩口吃不能劇談默而好深湛之思清靜亡為少嗜欲不汲汲於富貴不戚戚於貧賤不修廉隅以微名當世家不過十金乏無儋石之儲晏如也自有大度非聖哲之書不好也非其意雖富貴不事也願嘗好辭賦先是蜀有司馬相如作賦甚宏麗溫雅雄心壯之每作賦擬之以為式又怪屈原文過相如至不容作離騷自投江而死悲其文讀之未嘗不流涕也以為君子得時則大行不得時則龍蛇遇不遇命也何必湛身哉迺作書往往撫離騷文而反之自岷山投諸江流以弔屈原名曰反離騷孝成帝時

太玄闡秘卷首 列傳 一

客有薦雄文似相如者上方郊祠甘泉泰畤陰后土以求繼嗣召雄待詔承明之庭正月從上甘泉還奏甘泉賦以風甘泉本因秦離宮既奢泰而武帝復增通天高光迎風宮外近則洪厓旁皇儲胥弩法遠則石闕封巒枝鵲露寒棠黎師得遊觀屈奇瑰偉非木摩而不彫牆塗而不畫周宣所考盤庚所遷夏卑宮室唐虞採椽三等之制也且其為已久矣非成帝所造欲諫則非時欲默則不能已故遂推而隆之迺上比於帝室紫宮若曰此非人力之所能黨鬼神可也又是時趙昭儀方大幸每上甘泉常法從在屬車間豹尾中故雄聊盛言車

騎之眾參麗之駕非所以感動天地逆釐鬼神又言屏玉女卻慮妃以微戒齊肅之事賦成奏之天子異焉其三月將祭后土上迺帥羣臣橫大河湊汾陰既祭行遊介山回安邑顧龍門覽鹽池登歷觀陟西岳以望八荒迹殷周之墟眇然以思唐虞之風雄以為臨川羨魚不如歸而結罔還上河東賦以勸其十二月羽獵雄從以為昔在二帝三王宮觀臺榭沼池苑囿林麓藪澤財足以奉郊廟御賓客充庖廚而已不奪百姓膏腴穀土桑柘之地女有餘布男有餘粟國家殷富上下交足故甘露零其庭醴泉流其唐鳳凰巢其樹黃龍游其沼麒麟臻其囿神爵棲其林昔者禹任益虞而上下和草木茂成湯好田而天下用足文王囿百里民尚以為小齊宣王囿四十里民以為大裕民之與奪民也武帝廣開上林南至宜春鼎湖御宿昆吾旁南山而西至長楊五柞北繞黃山瀕渭而東周表數百里穿昆明池象滇河營建章鳳闕神明馭娑漸臺泰液象海水周流方丈瀛洲蓬萊游觀侈靡窮妙極麗雖頗割其三垂以贍齊民然至羽獵田車戎馬器械儲侍禁禦所營尚泰奢麗誇詡非堯舜成湯文王三驅之意也又恐後世復修前好不折中以泉臺

太玄闡秘卷首 列傳 二

觀之盛非成帝所造當以泉臺折中焉故聊因校獵賦以風明年上將大誇胡人以多禽獸秋命右扶風發民入南山西自襄斜東至弘農南歐漢中張

羅罔罝罟捕熊羆羆虎豹狢獲狐菟麋鹿載以檻車
輸長楊射熊館以罔爲周法縱禽獸其中令胡人手搏
之自取其獲上親臨觀焉是時農民不得收斂雄從至
射熊館還上長楊賦以風哀帝時丁傅董賢用事諸附
離之者或起家至二千石時雄方草太玄有以自守泊
如也或謂雄以玄尙白而雄解之號曰解嘲雄又以賦
言極麗靡之辭閎侈鉅衍頗似俳優淳于髡優孟之徒
非法度所存於是輟不復爲而大潭思渾天參摹而四
分之極於人十一旁則三摹九据極之七百二十九贊
與泰初曆頡頏曆相應撻之以三策開之以休咎耕之
以象類播之以人事文之以五行擬之以道德仁義禮
知无主无名要合五經苟非其事文不虛生爲其泰曼
漶而不可知故有首衝錯測攤瑩數文捃圖告十一篇
皆以解剝玄體離散其文然觀之者難知學之者難成
客有難玄太深眾人之所不好也雄作客難以解之號
曰解難雄見諸子各以其知舛馳大匠詆訾聖人卽爲
怪迂析辯詭辭以撓世事言諸子之書皆非毀周孔之
教爲巧辯異辭以撓亂時政
也雖小辯終破大道而惑眾使溺於所聞而不自知其
非也及太史公記六國歷楚漢訖麟止不與聖人同是
非頗謬於經故有問雄者常用法應之象論語號曰法
言

贊曰雄之自序云初雄年四十餘自蜀來至游京師大

太玄闡秘卷首列傳 三

司馬車騎將軍王音奇其文雅召以爲門下史薦雄待
詔歲餘奏羽獵賦除爲郎給事黃門與王莽劉歆並哀
帝之初又與董賢同官當成哀平間莽賢皆爲三公權
傾人主所薦莫不拔擢而雄三世不徙官及莽篡位談
說之士用符命稱功德獲封爵者甚眾雄復不侯以耆
老久次轉爲大夫恬於勢利迺如是實好古而樂道其
意欲求文章成名於後世以爲經莫大於易故作太玄
傳莫大於論語作法言史篇莫善於倉頡作訓纂箴莫
善於虞箴作州箴賦莫深於離騷反而廣之辭莫麗於
柏如作四賦皆斟酌其本相與放依而馳騁云用心於
內不求於外於時人皆習之唯劉歆及范滂敬焉而桓
譚以爲絕倫王莽時劉歆甄豐皆爲上公莽旣以符命
自立即位之後欲絕其原以神前事而豐子尋歆子棻
復獻之莽誅豐父子投棻四裔辭所連及便收不請時
雄校書天祿閣上治獄事使者來欲收雄雄恐不能自
免迺從閣上自投下幾死莽聞之曰雄素不與事何故
在此間請問其故迺劉棻嘗從雄學作奇字雄不知情
有詔勿問京師爲之語曰惟寂寞自投閣爰清靜作符
命雄以病免復召爲大夫家素貧嗜酒人希至其門時
有好事者載酒肴從游學而鉅鹿侯巴常從雄居受其
太玄法言焉劉歆亦嘗觀之謂雄曰空自苦今學者有
祿利然尙不能明易又如玄何吾恐後人用覆瓿也

太玄闡秘卷首列傳 四

雄笑而不應年七十一天鳳五年卒侯芭為起墳喪之三年時大司空王邑納言嚴尤聞雄死謂桓譚日子常稱揚雄書豈能傳於後世乎譚曰必傳願君與譚不及見也凡人賤近而貴遠親見揚子雲祿位容貌不能動人故輕其書昔老聃著虛無之言兩篇薄仁義非禮學然後世好之者尚以為過於五經自漢文景之君及司馬遷皆有是言今揚子之書文義至深而論不詭於聖人若使遭遇時君更閱賢知為所稱善則必度越諸子矣諸儒或譏以為雄非聖人而作經猶春秋吳楚之君僭號稱王蓋誅絕之罪也自雄之沒至今四十餘年其法言大行而玄終不顯然篇籍具存

太玄闡秘卷首列傳 五

漢給事黃門郎揚雄生卒年考

附載漢事俾讀玄者知雄所處之時所言之事可以論其世而知其人也繫之以漢者見公之草玄始終以漢臣節終也

漢孝宣帝甘露元年

帝諱詢武帝曾孫戾太子孫也年十六即位在位二十五年凡七改元本始地節元康神爵五鳳甘露黃龍

戊辰

公年一歲史稱公之先出自周伯禽者以支庶食采於晉之揚因氏焉揚在河汾之間周衰揚氏或稱侯會晉六卿爭權侯逃於楚巫山因家焉至雄五世祖名季者官廬江太守漢元鼎間處嶧山之陽日鄣有田一廬有宅一區世世以農桑為業自季至雄五世惟傳一子

己巳

太玄闡秘卷首年考 一

庚午

皇孫鷲生 鳳皇集新蔡

辛未

改元黃龍元年 三月有星孛於王良間道入紫微宮 帝寢疾以史高為大司馬蕭望之為前將軍周堪為光祿大夫受遺詔輔政 冬十二月帝崩太子即位

孝元帝初元元年

帝諱奭年八歲立為太子在位十六年凡四改元初元永光建昭竟甯帝優柔寡斷有善不能用有惡不能去史高以外戚領尚書弘恭石顯以宦寺典樞密釀成漢禍天下事不可與有為矣

壬申

夏大疫 秋九月關東大水饑

癸酉

隴西地震 關東饑 秋七月地復震 冬十二月蕭望之自殺 以石顯為中書令

甲戌

夏旱

乙亥

丙子

丁丑

改元永光元年 三月雨雪俱積殺桑 大饑

戊寅 公年十歲

己卯

庚辰 冬十一月地震雨水

辛巳 六月晦日食 大中大夫張猛自殺

壬午 秋潁川大水 河決

癸未 改元建昭元年 春正月隕石於梁

甲申 秋殺魏郡太守京房 冬齊楚地震大雨雪

乙酉

丙戌 藍田地震山崩壅霸水 安陵岸崩壅涇水逆流

丁亥 夏六月晦日食 是年王莽生

戊子 改元竟甯元年 五月帝崩 六月太子即位

王鳳為大司馬大將軍領尚書事發明云元舅未有

書而此書之者所以著外氏得權之始新莽篡竊之

漸

公年二十歲

孝成帝建始元年

帝諱鸞在位二十六年凡七改元建始河平陽朔鴻

嘉永始元延綏和帝湛於酒色委政王氏寵飛燕合

德使諸舅日熾國勢日衰天災地變史不勝書帝素

無疾病晨起不能言推治起居合德自殺溺水滅火

其言 驗矣 己丑 春正月石顯以罪免歸故郡道死 有星孛於營

起見 夏四月黃霧四塞 秋八月有兩月相承晨

庚寅 夏大旱

辛卯 秋大雨四十日京師民謠言大水至老弱號呼長

殿中詔舉直言極諫 冬十二月朔日食夜地震未央宮

之土 越嶲山崩 王辰 正月隕石於亳四於肥舉二 夏四月兩雪復召

決東郡金隄凡灌 秋桃李實 癸巳 改元河平元年 夏四月晦日食詔百官陳過失

四郡三十二縣 甲午 沛郡鐵官冶鐵飛 夏楚國雨雹

悉封諸舅為列侯外戚之禍由此盛 乙未 二月隕石於地

丙申 三月朔日食 山陽火生石中 丁酉 改元陽朔元年 春二月晦日食 時大將軍王

鳳專政下京兆尹王章獄殺之妻子徙合浦自是 側目而視

戊戌 夏四月以王音為御史大夫於是王氏愈盛郡國

十二人刺大將軍秉事用權五侯驕奢僭盛並作威福

劉向謂陳湯曰今災異如此而外家日盛其漸必危

劉氏吾幸得以宗室遺老歷事三主吾而不言孰當

言者遂上封事極諫書奏天子見向歎息悲傷其意

曰君且休矣吾將思之然終 不能用其言 秋關東大水

公年三十歲

作反離騷 傳稱公怪屈原文過相如至不容云云乃

憤王氏擅 權之作 己亥 春三月隕石於東郡八 秋八月大將軍鳳卒以

兵門 王音為大司馬車騎將軍 諸王譚位特進領城

庚子 夏四月雨雪

辛丑 改元鴻嘉元年 帝始微行從期門郎及私奴或

乘小車或單騎出入市里郊野遠至旁縣門難走

太玄闡秘卷首 年考 二

太玄闡秘卷首 年考 三

馬常自稱富平侯家人富平侯者
侍中張放也龍幸無比故假稱之
王寅 春三月飛雉集未央宮承明
殿五月限石於杜郵三
癸卯 夏大旱王氏五侯有罪赦不誅
召趙飛燕及
女弟合德入宮博士淳方成曰此禍水也滅火必
矣

甲辰 秋河水溢 王譚卒詔王尚位特進領城門兵

乙巳 改元永始元年 五月封太后弟子莽為新都侯
莽之篡太后成之 九月黑
龍見東萊 是月晦日食

丙午 春正月大司馬車騎將軍音卒 二月星隕如雨
是月晦日食 十一月故南昌尉梅福上書不報

丁未 三月晦日食 十一月故南昌尉梅福上書不報

戊申 夏大旱 秋七月晦日食

公年四十歲 史稱公游京師大司馬驃騎將軍王音
奇其文雅召以為門下史案音卒於永

始二年則雄之至京當在永始之前年固未及四
十史稱四十餘者約辭也宋祁漢書注以音為根
而後儒從其說誤矣何義門謂公丁未年
四十四少算一年四庫書目亦說算一年

己酉 改元永始元年 正月朔日食 夏四月無雲而
雷 有流星東南行四月朔日食 秋有星孛於東

井 驃騎將軍 故槐里令朱雲諫言事觸上怒欲誅
之 以辛慶

庚戌 春正月行幸甘泉郊泰畤 三月
行幸河東祠后土 十二月羽獵

奏甘泉賦 配甘泉泰畤汾陰后土以相如者上方郊
祀承明之庭正月春正月上甘泉還奏賦以謝西漢年

紀日元延二年春正月帝行幸甘泉甘泉本秦離
宮既奢泰而武帝復增通天高光迎風游觀屈奇

瑰偉且其為已久武帝所造揚雄欲諫則非時欲
默則不能已還奏甘泉賦以諷 何義門曰案丁

雲生在宣帝甘露元年戊辰至成帝永始三年丁
未為四十歲班書贊中言年四十餘自蜀來游京

師王音薦之待詔賦為四年所上無疑也然長

楊事在元延二年庚戌又案李善文選注曰雄答
劉歆書曰雄作成都城四隅銘蜀人有楊莊者為
郎誦之於成帝以為似
相如雄遂以此得見
奏羽獵賦 雄待詔歲餘奏羽獵賦除給事為郎 何
上長 義門曰正月奏甘泉十二月奏羽獵明年
上長

辛亥 春正月岷山崩壅江三日江水竭

上長楊賦 賦序曰明年上將大誇胡人以多禽獸秋
農南畝漢中張羅網罟入南山西至褒斜東至弘

狐兔麋鹿載以檻車輸長楊射熊館以網為周防
縱禽獸其中令胡人搏之自取其獲上親臨觀

馬是時農民不得收斂雄從至射熊館還上長楊
賦以諷 李善注曰明年

謂作羽獵賦之明年也
奉詔作趙充國頌 漢書曰成帝時西羌嘗有警上思
揚雄即充國
圖畫而頌之

作酒箴 漢書陳遵傳曰黃門郎揚雄作酒箴以諷諫
成帝其文為酒客難法度士譬之於物曰子
猶瓶矣

壬子 春限石於關東二

癸丑 改元綏和元年 冬十月大司馬根病免 十一
月以王莽為大司馬時年二十八史稱莽侈口蹙

頤露眼赤睛大聲而嘶長七尺五寸好厚履高冠以
龍裝衣反膺高視瞰臨左右時有待詔謂莽鳴目虎

人亦當為人所殺
甲寅 春二月癸亥守心 丞相方進自殺 三月帝崩
趙昭儀自殺 疾病昏夜平善鄉晨欲起不能言而崩
即位 九月地震 太子

孝哀帝建平元年

帝諱欣元帝庶孫定陶王子也在位六年改元二建
平延壽帝知王氏五侯驕恣欲收攬威權奈才德不

振復為傅太后所制孔光朱博等小人用事致有中
山東平之獄王嘉鄭崇鮑宣之死天下冤之更寵董

賢欲法堯禪舜

乙卯 春正月 二月 於北地十六 秋九月 隕石於濟陽縣舍

丙辰 春正月 有星孛於牽牛

丁巳 春三月 有星孛於河鼓

戊午 春正月 大旱 關東民訛言行籌 賜董賢爵關

上書 諫匈奴單于請來朝 建平四年 匈奴單于請朝

召使 匈奴使去未發 公上書 諫天子 寤焉

草太玄 有邪惡 則為正言 利善與 人子言 孝與人弟

之意 順與人 臣言 忠各因 勢導之 於善 子雲 襲其師

而惡者 改過 從善 好者 洗心 變忠 勿謂 鬼神 無靈

謂中流 之砥柱 也 謂 狂瀾 於既 倒障 百川 而東 之公

如也 或嘲 雄以 玄尚 白而 雄解 之號 曰解 嘲案 玄

文入 十一 事蓋 莽之 在當 時其 機跡 多矣 史冊 不能

盡書 雄目 擊其 奸故 徵事 立言 意其 室語 皆刺 莽

之威 權赫 赫也 又曰 有建 蕭何 之律 於唐 虞之 世

太玄闡秘 卷首

公記六國 歷楚漢 訖麟止 不與 聖人 同是 非頗 謬

於經 故人有 問雄 者常用 法應 之為 十三 卷號 曰

著方言 方言 爾雅 類也 雜記 各國 土俗 名物 可以 通

四表 不勞 嗜奇 而物 郭璞 曰可 不刊 之九 服之 逸言 標六

代劉 歆書 曰雄 為郎 之奇 書不 刊之 碩記 也案 公

沈博 絕麗 之文 願不 受三 歲之 奉且 休脫 直事 之

絳得 肆心 廣意 以自 克就 有詔 可不 奪奉 命尚 書

賜筆 墨錢 六萬 得觀 書於 石渠 遂得 盡意 天下 上

計孝 廉及 內郡 衛卒 會者 雄常 把三 寸弱 翰齋 油

七歲 於今 矣嘗 以此 示張 伯松 伯

己未 改元 是壽 諸日 月不 刊之 書也

庚申 侯王 嘉獄 殺之 年春 正月 朔日 食

為大 司馬 衛將軍 六月 帝崩 太皇 太后 聞帝 崩

發兵 符節 百官 奏事 中黃 門期 門兵 皆屬 焉董 賢

尚書 事即日 自殺 太皇 太后 以王 莽為 大司 馬領

成孝 哀皇 后就 其閣 皆自 殺 九月 中山 王箕 子即

位時 年九 歲 太皇 太后 臨朝

孝平 帝元 始元年

帝初 名箕 子後 改名 衍元 帝庶 孫中 山孝

辛酉 二月 以孔 光為 太師 王舜 為太 保甄 豐為 少傅 王

衛姬 為太 傅號 安漢 公夏 五月 朔日 食

關內 侯皆 留中 山孝 王后 賜帝 舅黃 立爵

壬戌 大蝗 旱隕 石於 鉅鹿 二秋 九月 晦日 食

癸亥 春賜 安漢 公莽 女為 皇后 安漢 公莽 殺其 子宇

焉司 隸鮑 宣等 數百 人海 內震

甲子 二月遣大司徒宮等迎皇后入未央宮

乙丑 夏五月加安漢公莽九錫 冬十二月安漢公莽

亥孫 又詔

孺子嬰居攝元年

綱目於居攝上冠以孺子

丙寅 春正月王莽祀南郊 三月立宣帝玄孫嬰為皇

起兵討莽不克死之 五月太皇太后詔莽朝見稱

假皇帝 冬

十月朔日食

作州箴 是時雄見莽居攝踐祚帝乎有奪漢神

王之意其冀州牧箴曰三后攸降列為侯伯陪臣

擅命天王是替兖州牧箴曰有國難久必畏天咎

箴曰嗟茲天王附命下土失其法度喪其文武徐

命無祚周室不匡句踐入霸豫州牧箴曰陪臣執

皆類 此

作百官箴 是時滿朝賦臣皆莽黨羽无有一人忠於

其願名思義如宗正箴曰高作秦崇而扶蘇被凶

宗廟荒墟魂靈靡附等語是皆激勸當時在廷諸

臣共扶王室如後世狄仁傑張柬之等反周為唐

之意无如諸臣不悟後儒亦无有述之者余故表

而出

丁卯 秋九月東郡太守翟義起兵討莽不克死之

戊辰 改元初始元年 春地震 十一月太皇太后詔

更號太皇太后為新室文母太皇太后

公年六十歲 是時莽初登真即位一切法令從嚴性

者况公之在蜀揚惟一姓五世單傳至雄亦有一

子名童鳥此公之所以不取潔身而去者去則必

觸其忌而宗祀不保矣夫守節以全名孰若守身

以全孝二者之間公籌之熟矣且以公之仕漢秩

不過執戟一耳即一死亦无補於漢昔殷之亡

也微子去之箕子為之奴比干諫而死孔子曰殷

有三仁焉此于死得其所微箕不死亦未始不為

仁人之目也宋儒好苛論每謂三代後无完人然

得二人論世之旨然後可以尚論古人也

新莽始建國元年

綱目書新莽始建國元年者蓋以前三年猶以居攝

言也莽在位凡十四年改元者三日建國天鳳地皇

後二年則漢劉玄即

位稱更始年號矣

已巳 春正月莽廢孺子為定安公封以萬戶地方百里

者監領教則孔母不得與語常在四壁中至長大不

能名六畜 按金匱封拜其黨與為四輔三公四將

凡十一公 夏四月徐鄉侯劉快起兵討莽不克死

之莽禁不得買賣王田及奴婢 秋遣五威將王奇

等十二人班符命四十二篇於天下 王侯官吏外

及蠻夷皆更授新印綬 五威將乘乾文車駕坤六

馬背負鸞鳥之毛每一將各置五帥將持節帥持幢

東至夫餘南歷益州西至西域北至匈奴庭 冬遣

桐華大

雨雹

庚午 春二月莽廢漢諸侯王為民 立五均司市錢府

及諸劉為吏者 更號定安太后曰黃皇室主 十

二月雷 更作寶貨 禁挾五銖錢 莽將軍甄豐

自殺遂殺劉棻甄尋等

數百人 起八風臺

公投天祿閣 莽既以符命自立即位之後欲絕其原

誅豐父子投棊四裔辭所連及便收不請時雄校

書天祿閣上治獄使者來欲收雄雄恐不能自免

迺從閣上自投下幾死莽聞之曰雄素不與事何

故在此間請問其故迺劉棻嘗從雄學作奇字雄

詔勿問

公以病免復召為大夫以病免者為投閣故恐其跌
夫者殆是嘉其素不與此事也如是則時人之語
曰爰精靜作符命惟寂寞自投閣其覆盆之枉可
以白於後世矣

作劇秦美新考班書不載此文故後儒疑其偽馬元
固不必為公諱是時莽既稱新誅殺任意上書
莽者多至四十八萬人何在乎子雲美新一類觀
其序首稱諱史中散大夫自是謝其復召為大夫
之命也至論其詞之益美與新室文母誄同文母
誄載在班書若以此為偽然則文母之誄亦偽耶
昔有責子雲進不能辭戰丹堦元解變議退不能
草玄虛室頤性全真而反露才以就龍詭情以懷
祿嗟乎此豈真知子雲者哉夫子雲之被命為大
夫不得已也此時如鳥在籠如獸在檻欲脫身而
無所不得曲為之辭以苟全性命之計耳後
儒因毋庸代其回護亦毋庸代其操雪也嘗讀班
固典引曰相如封禪靡而不典揚雄美新典而亡
實亡實二字盡之矣

太玄闡秘卷首年考 十

辛未 匈奴請部分道入寇殺守尉畧吏民州
郡兵起 瀕河郡蝗生 河決魏郡
壬申 西南夷殺牂牁大尹周歆 貉人入邊

癸酉 春太皇太后王氏崩不書新室文母者何不絕之
於漢也 馬者殺莽都護但歆十一月彗星出

作元后誄 孝元皇后莽之姑母也莽篡漢更命太皇
太后為新室文母年八十四崩莽詔大夫

揚雄作誄後儒謂元后誄及劇秦美新文出於劉
歆歆豐輩擬託以取媚者非也案元后誄明載班

書朱超之責班書

多舛誤亦非也
甲戌 收元天鳳元年 三月晦日食 夏四月隕霜殺
草木 六月黃霧四塞 秋七月大風雨雹 莽

置萬國 北邊大饑人相食 莽與
匈奴和親 益州蠻夷殺其大尹

乙亥 春民訛言黃龍死 五原代郡兵起
邯鄲以北大雨水出深者數丈

丙子 春二月地震大司空王邑以地震乞骸骨莽不許
大兩雪深一丈竹柏或枯 長平岸崩壅涇水

晦日食 秋七月

丑 北斗狀欲以厭勝眾兵司命負之出在前入在旁
臨淮瓜田儀琅邪呂
母及荆州綠林兵起
戊寅 莽孫宗自殺 琅邪樊崇東海刁子都等兵起
莽法令煩苛民搖手觸禁不得耕桑於是並起為
賊盜

公卒 是年公始七十一歲卒葬於成都縣城西二
里西郭監巷有書墨池存焉後人追思景慕
建官西郭監巷有書墨池存焉後人追思景慕
玄堂子雲亭諸遺跡在焉夫人不知誰氏有子一
日童烏雄卒大司空王邑納言嚴尤聞雄死謂桓
譚曰子雲稱揚雄書豈能傳於後世乎譚曰必傳
願君與譚不及見也凡人賤近而貴遠親見子雲
已卯 關東饑旱

庚辰 改元地皇元年 秋七月大風毀莽王路堂大
雨六十餘日 鉅鹿男子馮適求等謀誅莽不克
死

辛巳 春正月莽妻死 太子臨謀殺莽事覺自殺
秦豐兵起 關東大饑蝗 莽毀漢高廟惡其神

壬午 春關東人相食 夏四月樊崇兵起自號赤眉
州平林兵起 赤眉破康丹誅之 漢宗室劉棻及
弟秀起兵春陵與復帝室新市平林兵皆附之
江兵與莽荆州牧戰大破之
冬十一月有星孛於張

漢帝玄更始元年
帝諱玄春陵戴侯買之曾孫在平林兵中號更始將
軍時漢兵已十餘萬諸將議已兵多無所統一欲立

劉氏以從人望二月朔設壇於清水上玄即皇帝位
 大赦改元置公卿以橫為司徒秀為太常偏將軍
 癸未春正月漢兵攻莽守將甄阜梁邱賜誅之
 皆下之陳茂夏五月圍昆陽徵諸明兵法者六十三家以
 備軍吏以長人巨無霸為軍壘尉又驅諸猛獸虎豹
 犀象之屬以助威武州郡各選精兵牧守自將定會
 者四十二萬人號曰百萬五出穎川與尤茂合漢諸
 將見莽兵盛皆反走入昆陽城中唯有人九千人
 秀使王鳳王常守昆陽夜與李軾等十三騎出城南
 門於外收兵時莽守昆陽者且十萬尋邑縱兵圍
 昆陽數十重列營百餘鼓鉦之聲聞數十里或為地
 道衝棚撞城積弩亂發矢下如雨鳳等乞降不許尋
 邑自以功在旦夕不以軍事為憂秀至即定陵悉發
 諸營兵六月朔秀自將步騎千餘為前鋒去大軍四
 五里而陳尋邑亦遣兵數千合戰秀奔之斬首數十
 級秀復進尋邑兵卻諸部共乘之斬首數百千級連
 勝遂前秀遇與敢死者三千人從城西水上衝其中
 堅尋邑易之自將萬餘人獨迎與漢兵戰不利陳亂
 漢兵乘銳崩之遂殺尋邑城中亦鼓譟而出中外合勢
 震呼動天地莽兵大潰走者相騰踐伏尸百餘里會
 大雷風屋瓦皆飛雨下如注灌川盛溢虎豹皆股戰
 士卒溺死以萬數水為不流邑尤茂輕騎逃去盡獲
 其軍實輜重關中震恐海內豪傑翕然響應皆殺其
 牧守自稱將軍用漢年號以待詔命旬月之間獨於
 天下為破虜大將軍異以五縣降王玄殺大司徒
 殺成紀虜起兵應漢公孫述起兵成都秀自
 望稱帝於汝南玄遣兵擊之殺望誅嚴尤陳茂
 始遣王匡攻洛陽申屠建李松攻武關三輔震動
 至人鄧晔於匡起兵應漢李松攻武關三輔震動
 至生小民旦夕會哭甚悲哀者除以為郎
 關迎漢兵以弘農王憲為校尉將數百人北渡渭
 至瀕陽所過迎降松引軍至華陰而長安秀兵
 四會城下爭欲先入城松引軍至華陰而長安秀兵
 燒其棺槨及九廟明堂辟雍火及掖庭黃皇室主日
 入明日城中少年燒作室門火及掖庭黃皇室主日
 何面日以見漢家自投火中而死莽避火宣室前殿
 火輒隨之莽紺袍服持虞帝七首天文郎按式於前
 莽旋席隨斗柄而坐日天生德於漢兵其如子何
 又明日羣臣扶莽之漸臺欲阻池水眾共圍之下舖
 時眾兵上臺殺莽斬首軍人分莽身節解鬻分之

莽首詣宛縣於市百姓
 共提擊之或切其舌
 年考終
 自子雲卒後於茲五載矣所以備書莽之死及劉氏
 之興者蓋以見天道之好還善惡之感召有纖毫不
 爽者益以見子雲之神明燭照早已預知其如此非
 僅以空文擬易假作欺世盜名語也且子雲嘗作三
 賦以諷其君矣又作州箴十二官箴十六以諷其臣
 矣無如成哀不悟寵用非人以至禍胎於寺宦害起
 於椒房彼莽賊者直是王氏一無賴子弟耳襲四父
 歷世之權又得喪家老嫗為之宗主故得肆其奸慝
 誦六藝以文奸言假符命以愚海內遂至毒流諸夏
 害延蠻貊自書傳所載考其禍敗未有如莽賊之甚
 者也當時史遷已故班書未出竊嘗窺子雲著書之
 意蓋亦欲勸成一代之信史藏之名山惜其志弗克就
 僅成太玄然已斥其為國之賊國之孽大書特書不
 一而足使子雲若無此書則莽惡不著而被枉於莽
 大夫之一書真決四海之水不能洗其冤矣故特為
 之搜抉伏隱纂輯年考庶讀者有以考其不死之故
 而得其知人論
 世之一助云

太玄闡秘卷首年考 三

邗江逸叟陳本禮纂輯

男逢衡校

大雷風屋瓦皆飛雨下如注灌川盛溢虎豹皆股戰
 士卒溺死以萬數水為不流邑尤茂輕騎逃去盡獲
 其軍實輜重關中震恐海內豪傑翕然響應皆殺其
 牧守自稱將軍用漢年號以待詔命旬月之間獨於
 天下為破虜大將軍異以五縣降王玄殺大司徒
 殺成紀虜起兵應漢公孫述起兵成都秀自
 望稱帝於汝南玄遣兵擊之殺望誅嚴尤陳茂
 始遣王匡攻洛陽申屠建李松攻武關三輔震動
 至人鄧晔於匡起兵應漢李松攻武關三輔震動
 至生小民旦夕會哭甚悲哀者除以為郎
 關迎漢兵以弘農王憲為校尉將數百人北渡渭
 至瀕陽所過迎降松引軍至華陰而長安秀兵
 四會城下爭欲先入城松引軍至華陰而長安秀兵
 燒其棺槨及九廟明堂辟雍火及掖庭黃皇室主日
 入明日城中少年燒作室門火及掖庭黃皇室主日
 何面日以見漢家自投火中而死莽避火宣室前殿
 火輒隨之莽紺袍服持虞帝七首天文郎按式於前
 莽旋席隨斗柄而坐日天生德於漢兵其如子何
 又明日羣臣扶莽之漸臺欲阻池水眾共圍之下舖
 時眾兵上臺殺莽斬首軍人分莽身節解鬻分之

而陰氣尚盛至巳則純陽而陰氣盡矣故西北東南為乾坤消息之方况以圓包方圓為天方為地天地正位則君臣大義以明象數既呈則吉凶之克應不爽蓋陰陽造化之妙盈虛消息之理一毫不能以人力勉强彼亂臣賊子豈能攘奪篡竊於其間耶特為補撰此圖以發作者未洩之秘

太玄闡秘卷首

六

筮儀

擇地潔處為書室南戶置案于室中央著凡三十有六策韜以縹帛貯以阜囊納之櫝中置于案北櫝以竹筒或堅木或布條為之圓徑三寸如著之長半為底半為蓋下別為臺函之使不偃仆設木格于櫝南居案二分北置香爐一于格南香合一于爐南日炷香致敬將筮則洒掃拂拭滌研一注水及筆一墨一黃漆版一于爐東東上筮者齊潔衣冠北向盥手焚香致敬筮者北向見儀禮若使人筮則主人焚香畢少退北向立筮者進立於牀前少西南向受命主人直述所占之事筮者許諾主人右還西兩手奉櫝蓋置于格南爐北向立筮者右還北向立出著于櫝去囊解韜置于櫝東合三十六策兩手執之熏于爐上命之日假爾太玄孚貞假爾太玄孚貞爰質

太玄闡秘卷首

筮儀

所疑于神于靈休則逢陽星時數辭從咎則逢陰星時數辭違神靈之神靈之曜會卓越乃取三十有六策虛三別一以挂于左手之小指中分其餘以三搜之并餘於芳一芳之後而數其餘七為一八為二九為三逢有下中上下中上下思也中福也上禍也思福禍又各有下中上以晝夜別其休咎焉逢陽家則一三五七九為晝二四六八為夜逢陰家則一三五七九為夜二四六八為晝逢晝則吉逢夜則凶也筮畢韜著襲以囊入櫝加蓋斂筆研墨版再焚香致敬而退如使人筮則主人焚香揖筮者而退

贏二半日
半度

太玄曆日養九之末天度氣餘猶有六十分二十

四秒踴當四十分十六秒贏當二十分八秒

太玄附祕卷首 玄圖 七

太玄方州部家八十一首圖

玄圖日一玄都覆三方方同九州枝載庶部分正羣家
此則自內而外生也

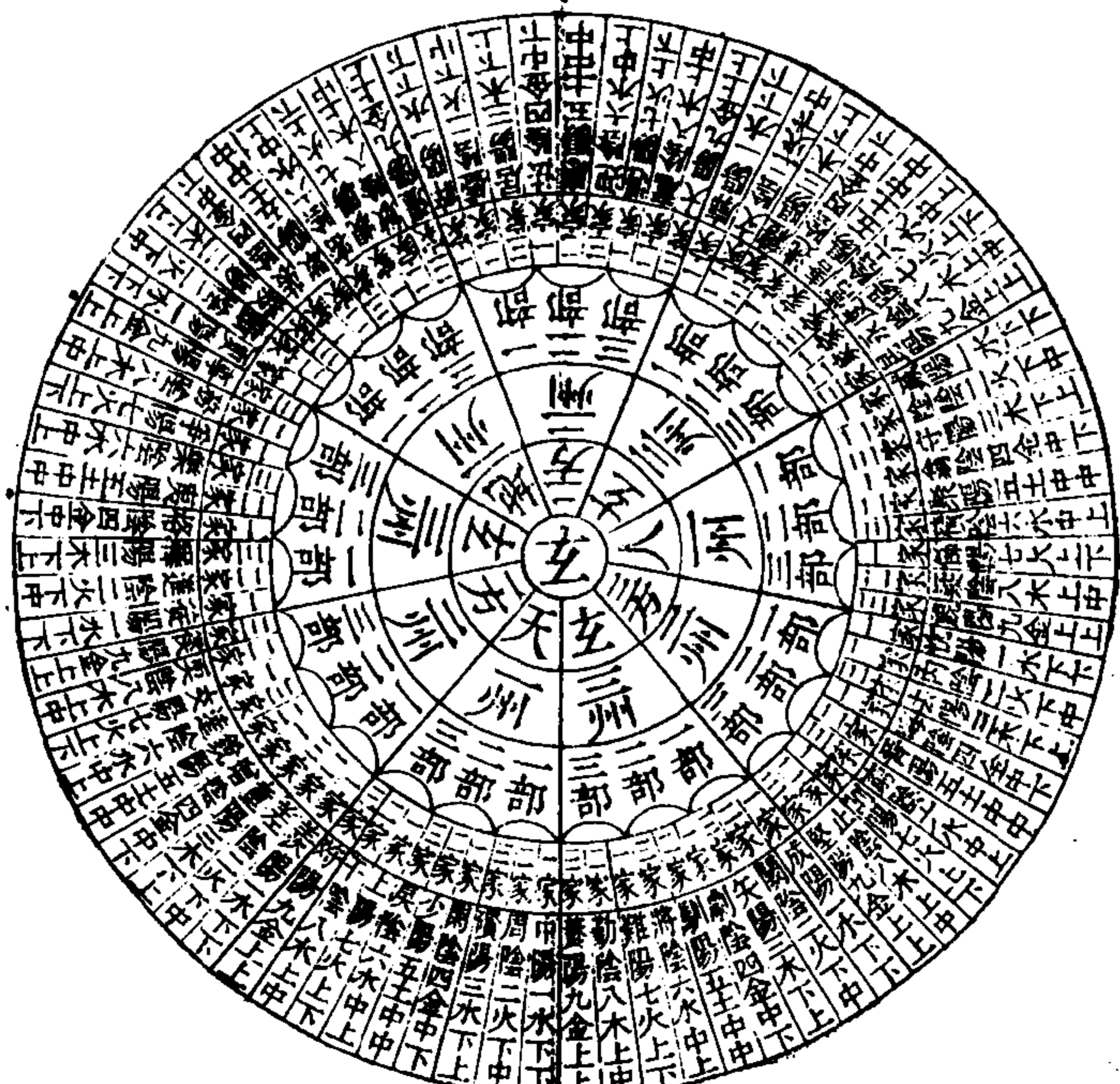

天玄	交中周	奕奕	徒開	上干	羨差	增銳
地玄	更斷	裝眾	親格	度永	爭務	法應
人玄	割止堅	成翁	刺飾	難沈	勤內	養去

一玄都覆三方圖
此自上而下生也

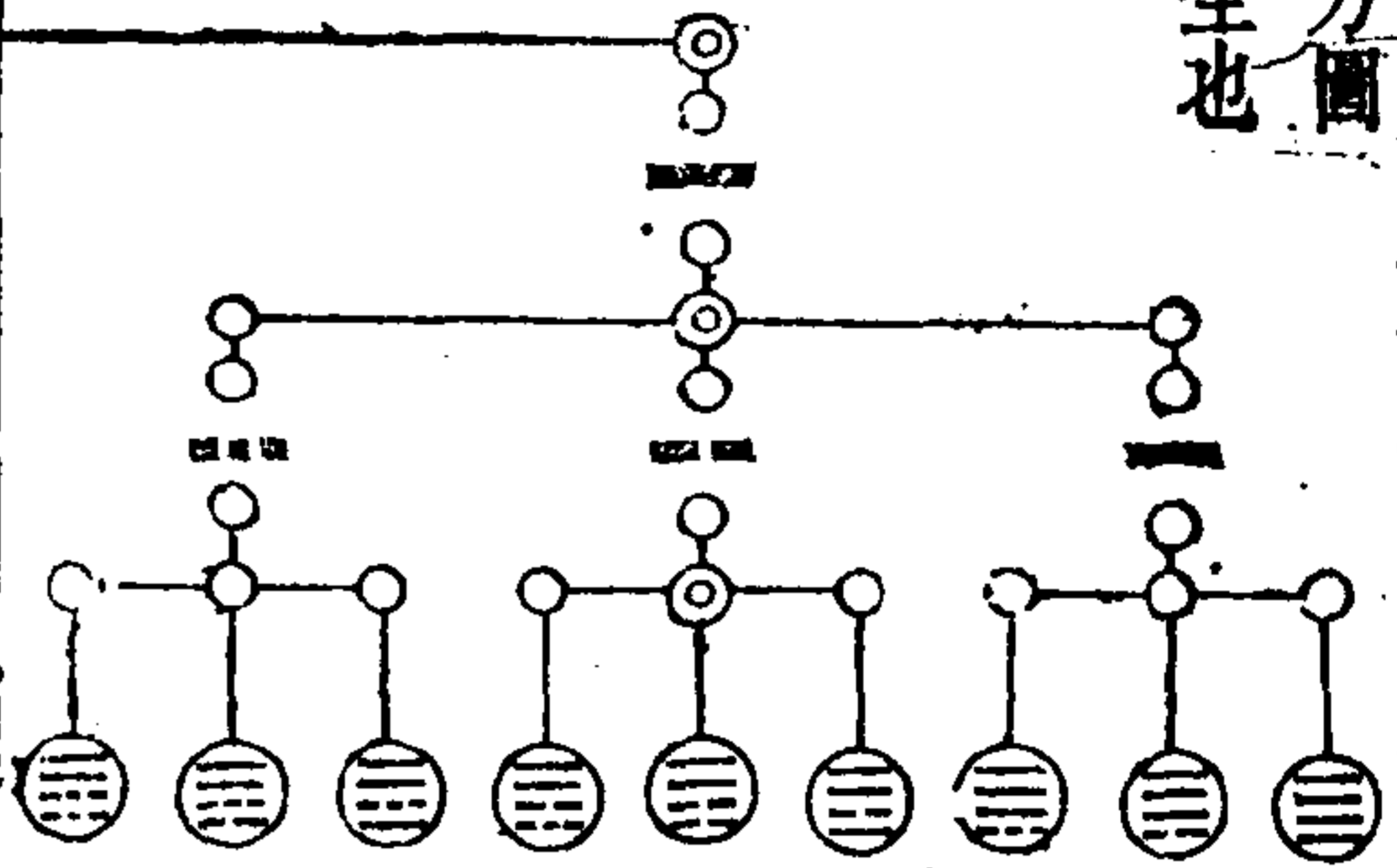

中天玄起
周冬至
磻小寒
閑
少
戾大寒
上
干
狩

太玄闡秘卷首 玄圖 九

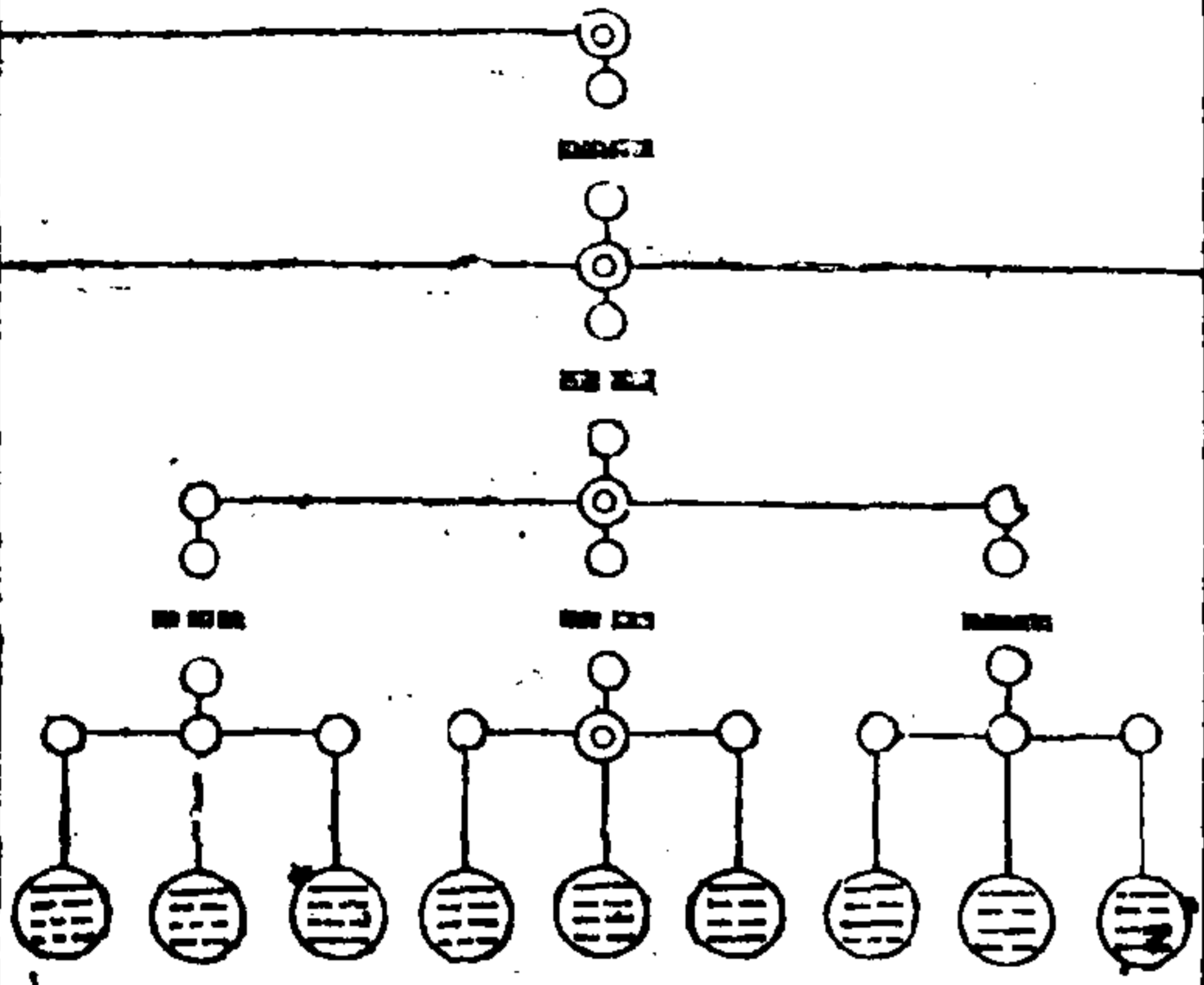

羨立春
差
童
增雨水
銳
達
交
奕驚蟄
僕

太玄闡秘 卷首

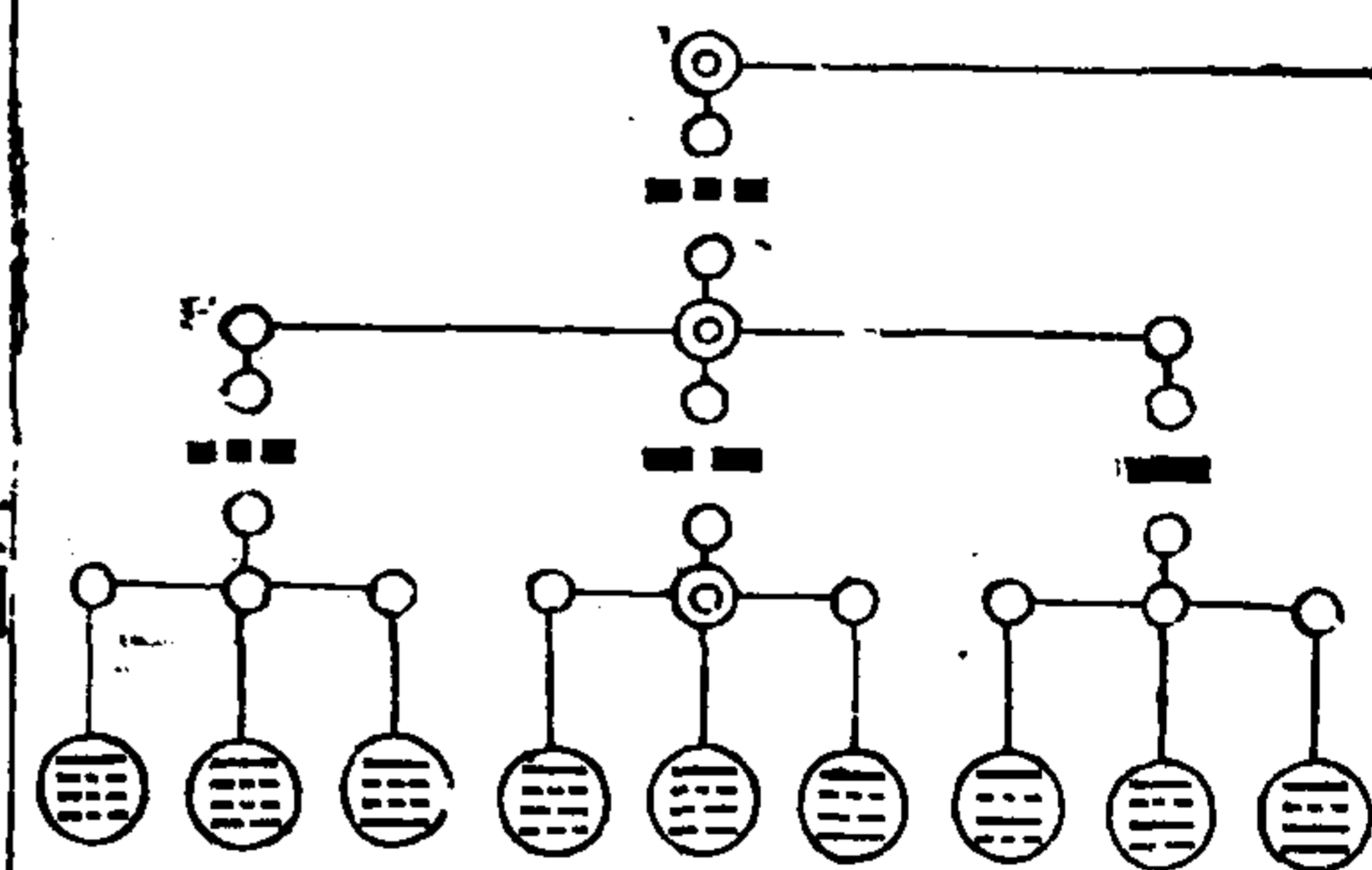

從
進春分
釋
格
夷清明
樂
爭
務
事

太玄闡秘卷首 玄圖 十

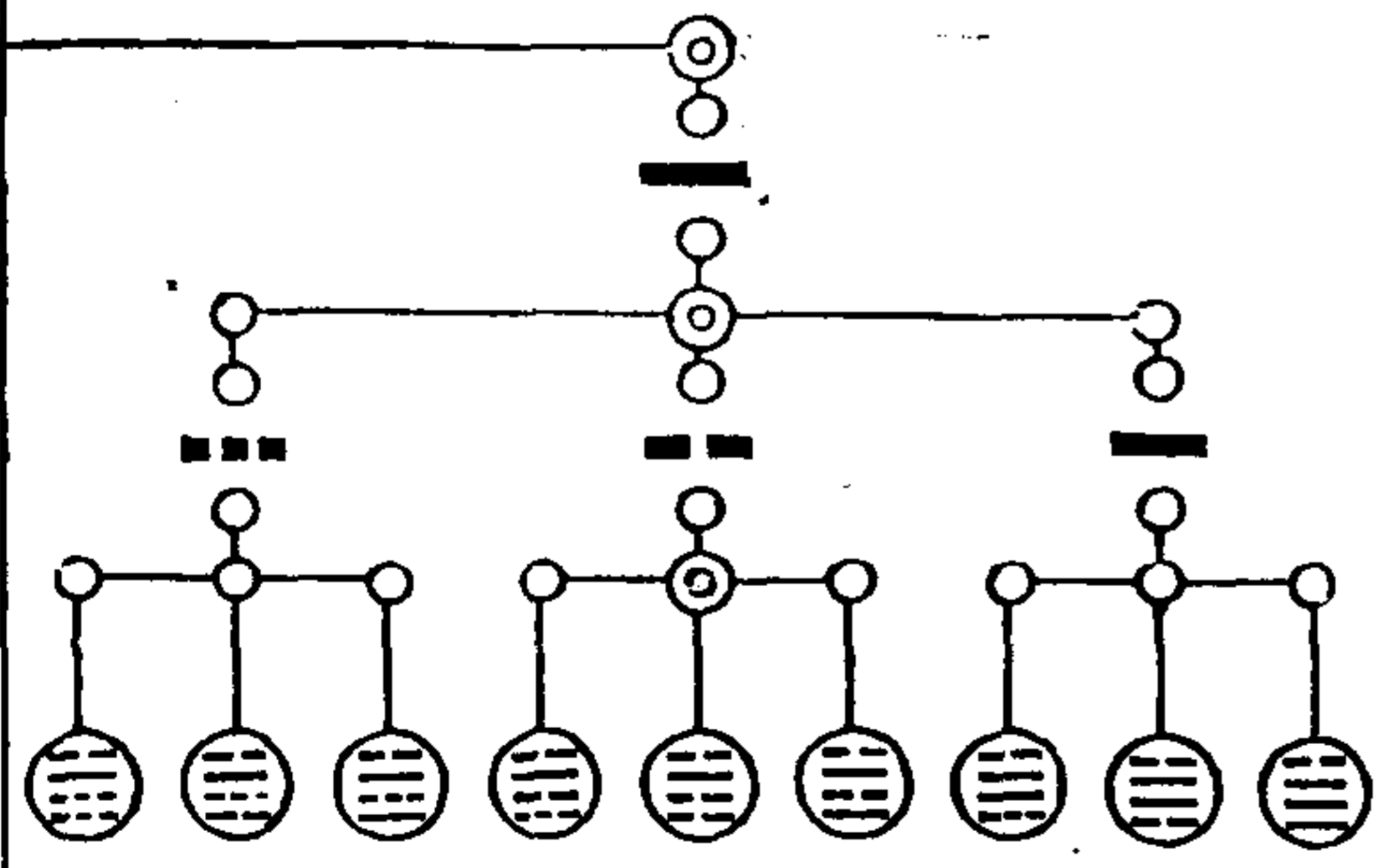

更地玄起
斷
毅
裝立夏
眾
密
親小滿
斂
彊

二四七

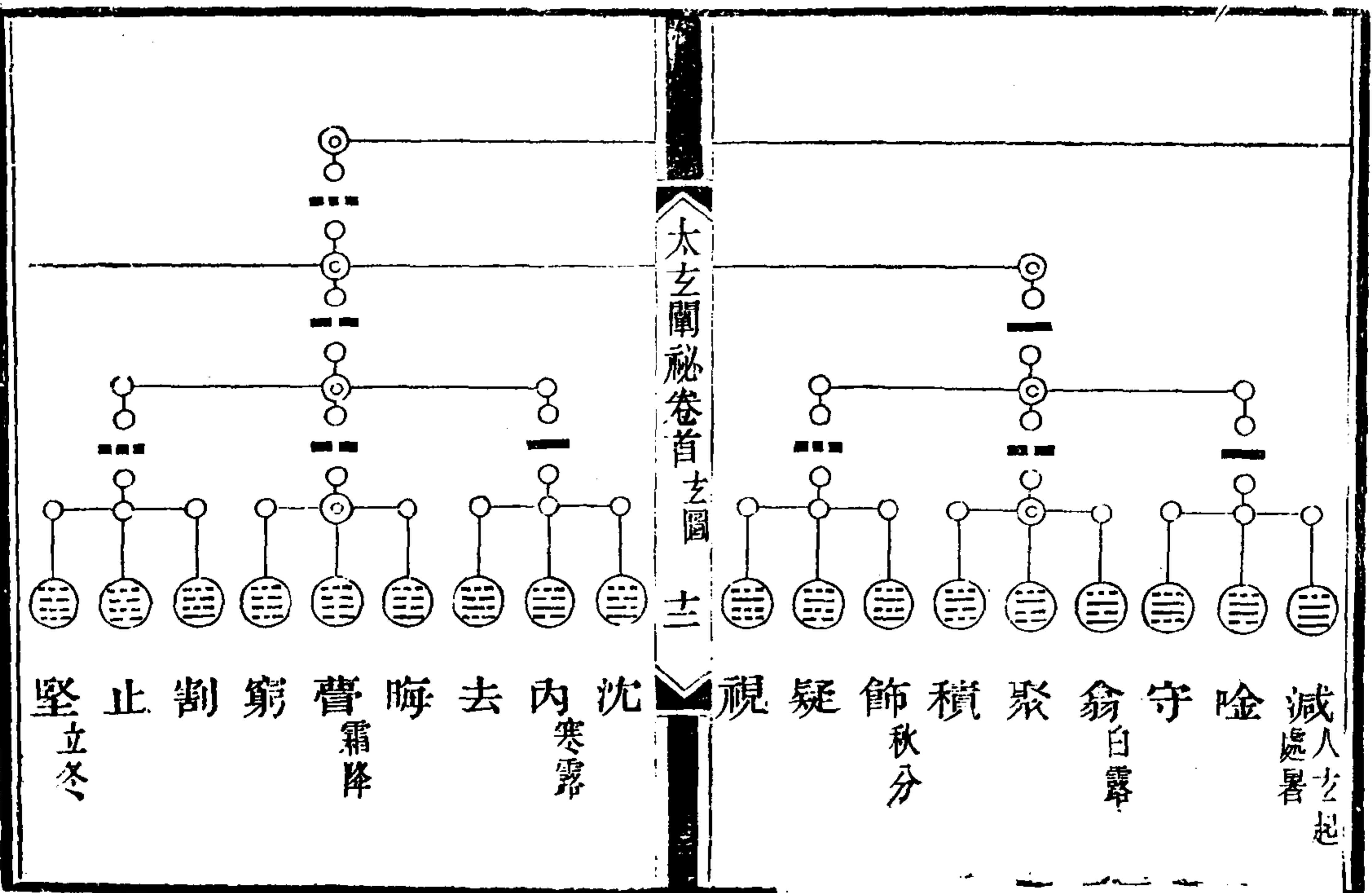
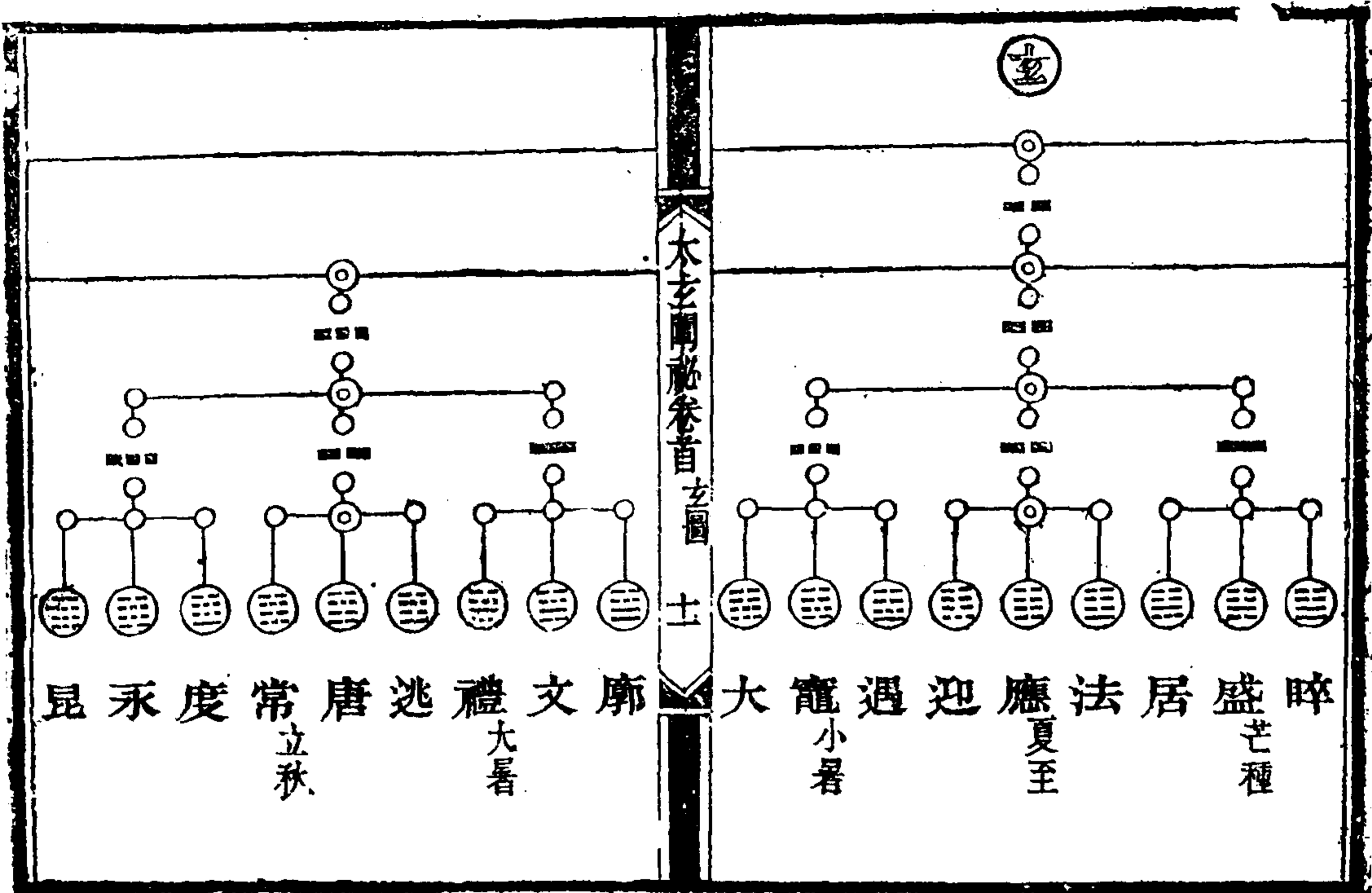

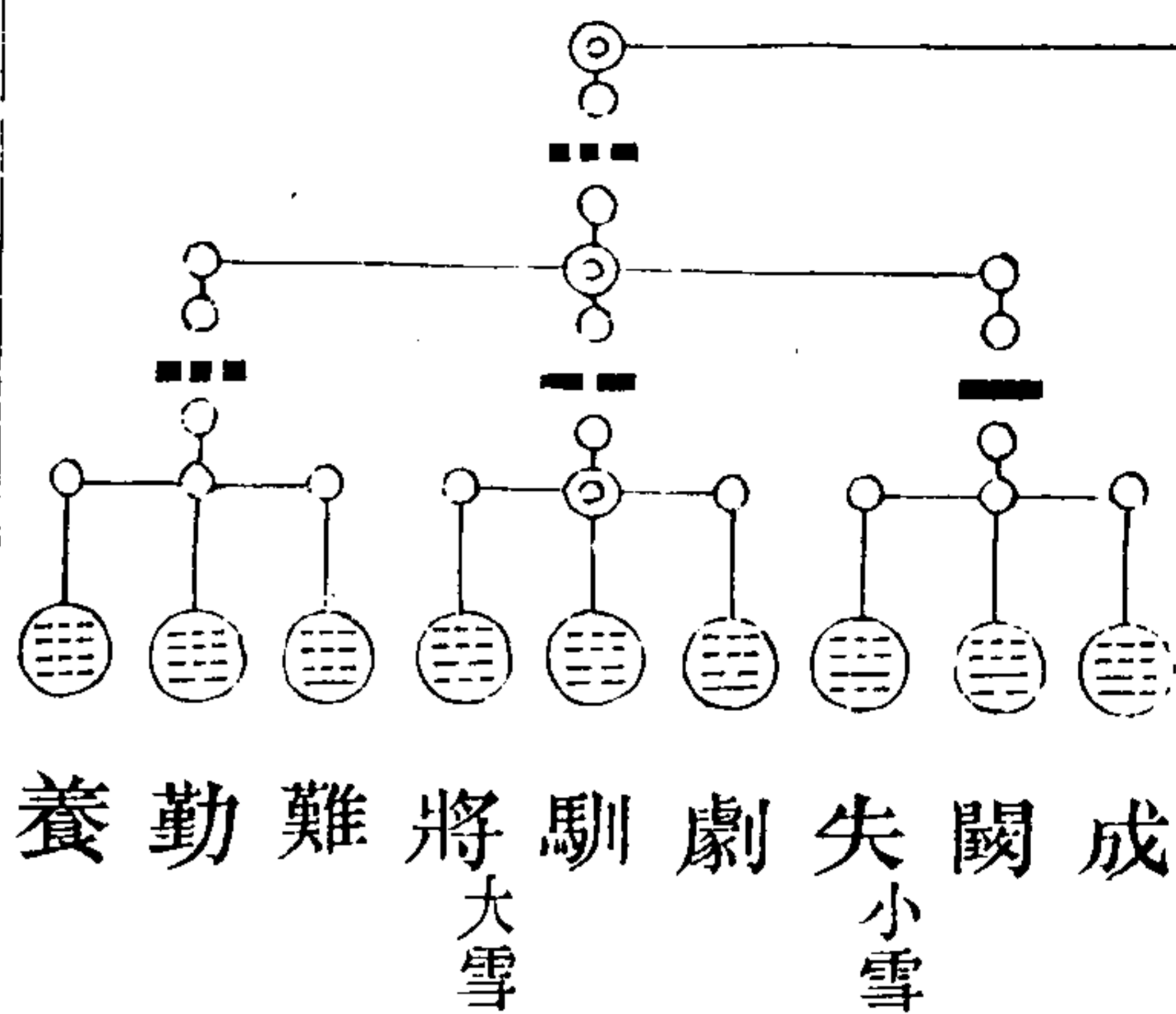

右明儒葉子奇本旨內所載之圖禮案晉范望日圖
畫四重以成八十一家如天運行道無不通也四重
謂分渾天為方州部家四重之位也畫以三表一易
三畫於四重位中周施上下終於八十有一也

集說

漢紀雄好賦頌晚節以為無益而止乃依易著太玄經
其文五十萬義合五經

桓譚曰揚雄作玄以為玄者天也道也言聖賢制法作
事皆引天道以為本統而因附積萬類王政人事法
度故宓犧氏謂之易老子謂之道孔子謂之元而揚
子謂之玄玄經三篇以紀天地人之道立三體有上
中下如禹貢之陳三品三三而九九而九之故為八
十一首名以三十五著撰之所著法言太玄漢興以
來未之有也

張衡曰觀太玄知子雲殆盡陰陽之數也非特傳記之
屬實與五經相擬

太玄闡秘卷首 樂說

葛洪曰揚雄著太玄夢吐白鳳皇集其頂上而滅 又
曰揚雄酒不離口而太玄乃就

宋維幹曰揚子欲贊明易道乃大覃思渾天而作太玄
蓋玄生於一而極於三天地人各有九重三而變故
有二十七部天取其一地取其二人取其三自下相
重三位成列各以其數成方州部家因而革之推而
盪之謂之三表由是廣其三材統成九位行陰陽進
退之氣窮日星經緯之機以九州統二十七部以二
十七部統八十一家自家至州統之於伯是以三材
備而萬物生乃以三材配屬於一家以三家配屬於

一部以三部配屬於一州以三州配屬於一方以三方配屬於一歲莫不推之以宿度佐之以五行首以準卦贊以類爻表以會象玄以明易運則通久則極極則變變也者周而復始之謂也易象設位自下而生玄道位分自北而運運則能覆生則能載覆載交泰動變在中而吉凶休咎見矣其用自中孚推六十四卦陰陽之度數律曆之紀綱九九大運之終始也天之氣五日一移七日一節地之氣五日一應七日一易進退有度出處有時所以能經緯天下其防也在乎微其杜也在乎漸二分二至履霜堅冰戒懼之至也所謂太玄之作其知幾乎若夫天道左行日月

太玄闡秘卷首集說

二

右迎天象昭列經緯時成陰陽相交晬魄相感陰陽氣盛感而下達地氣右動山澤相通陰陽相交晬魄相感陰陽氣盛感而上通天地氣交水火相薄風雷相盪剛柔相摩寒暑生焉變化行焉四時成焉萬物立焉精氣爲物游魂爲變變也者各有所歸聖人以之乎彰往察來窮微知化極天下之理之深無不研其幾而探其蹟非覃思之至精其孰能與乎此

邵堯夫曰揚雄作玄可謂見天地之心者也

司馬溫公曰予少時聞玄之名而不獲見及長學易苦其幽奧難知以謂玄者賢人之書校於易其文義必淺故願先從事於玄於是求之積年乃得觀之初則

溟泮漫漶略不可入乃研精易慮屏人事而讀之數十過參以首尾稍得窺其梗概然後置書喟然嘆曰嗚呼揚子真大儒者耶孔子既歿知聖人之道者非揚子而誰觀其書昭則極於人幽則盡於神大則包宇宙細則入毛髮合天地人之道以爲一剖其根本以示人所出胎育萬物而爲之母若地履之而不可窮也若海挹之而不可竭也天下之道雖有善者其蔑以易此矣考之渾元之初而玄已生察之於當今而玄非不行窮之於天地之末而玄不可亡叩之以萬物之情而不漏測之以鬼神之狀而不違概之以六經之言而不悖藉使聖人復生視玄必釋然而笑

太玄闡秘卷首集說

三

以爲得己之心矣乃知玄者所以贊易也何歆固知之之淺而過之之深也先儒爲玄解者多矣然揚子爲文旣多訓詁指趣幽邃而又其難知者也故子疑先儒之解未能盡契揚子之志世必有能通之者比老終且學焉

朱震曰曆元始於冬至卦氣起於中孚其書本於夏后世之連山子雲通達陰陽之數故太玄之作發明連山之旨以準周易爲八十一卦凡九分共二卦一五隔一四細分之則四分半當一日準六十卦一卦六日七分也日月之行有離合陰陽之數有盈虛踦贏二贊有其辭而無其卦而附之於養者以閏爲虛也

躋火也日也贏水也月也日月起於天元之初歸其餘也蓋定四時成歲者以其閏月再劫而後挂者由於歸奇六日七分必加算焉以三百六十五日四分之不齊也坎離震兌四正之卦也二十四爻周流四時亥則準之日右斗左乘巡六甲東西南北經緯交錯以成八十一首也一月五卦侯也大夫也卿也公也辟也辟居於五謂之君卦四者雜卦也故一亥象辟三方象三公九州象九卿二十七部象大夫八十一首象元士其大要則曆數也律在其中體有所循而文不虛生也

晁公武曰揚子雲撰玄當時誦其艱深或以爲吳楚僭

太玄闡秘卷首集說 四

王或以爲度越老子大抵譽之者過其實毀之者失其真夫玄雖準易然自復姤而爲乾坤十有二卦皆以陰陽之消長分居十二月謂之辟卦固有序矣其餘一月而四卦之序云何耳如中孚頤何以爲一日之卦也曰公卿大夫侯者何謂也其所謂屯正於丑間時而左行蒙正於寅間時而右行者其旨可得聞歟又一陽一陰者玄相錯之法也然養爲陽而中不爲陰水火木金土者玄相傳之法也然姤爲金而羨不爲土其自相戾類豈得無說哉

高似孫曰子雲亦有得於易之學而欲自神其用者其曰天以不見爲玄地以不形爲玄人以腹心爲玄此

子雲之所以神者也子雲之意其疾莽而作者乎哀平失道莽輒亂常子雲酌天時行運盈縮消長之數推人事進退存亡成敗之端存之於玄而成八十一首七百二十九贊明天人終始順逆之理正君臣上下去就之分順之者吉逆之者凶以爲違天拂人賊臣盜國之戒子雲之意也

晁說之曰予在嵩山得溫公太玄集解讀之益知揚子雲初爲文王易而作玄姑託基於高辛及太初二曆此二曆之斗分強弱不可下通於今亦無足議溫公又本諸太初曆而作玄曆其用意加勤焉然簡略難明繼得康節先生玄圖布星辰辨氣候分晝夜而易

太玄闡秘卷首集說 五

玄相參於中爲極悉矣復患其傳寫駢委易亂歲月斯久莫知其躡手欲釋而意不置乃朝維夜思取曆於圖合而譜之於是知子雲以首準卦非出於其私蓋有星候爲之機括不得不然古今諸儒之失則多矣如羨準小過而以準臨則失之是時水澤腹堅已終於臨上六而小過初六用事矣或以羨準解尤非是夷準豫而以準大壯則失之是時始電終於大壯上六而豫初六用事矣應準咸而非離沈準觀而非兌震離兌坎是謂四正易所不用則玄亦不能準玄既不準坎震而乃獨準離兌邪永準同人而非恆先此涼風至常已準恆繼之以白露降度乃準節今永

當寒蟬鳴應準同人豈可汨亂後先乃復準恆於後
 邪疑準賁而非巽蓋鴻鴈來而翁準巽玄鳥歸而聚
 準萃羣鳥養羞而積準大畜雷乃收聲而飾準賁矣
 疑當蟄蟲培戶則又可汨亂後先乃復準巽邪或以
 疑準震尤非是此難與諸家口舌辯也睽準乾而在
 地中則無當於乾沈準觀而在人中則無當於觀守
 再準否而無當於否馴準坤而星窮候盡則無當於
 坤將準未濟而析木之已終星紀之未見則火不能
 降以濟水水不能升以濟火此玄又以明易之陰陽
 進退盈虛之幾者也惟坤既無當於卦則無當於爻
 以示為用者八十而一則虛也虛一即虛五也易天
 地五十五之數與夫大衍四十九之數復七日之數
 其所以虛而無用者坤以藏之也陰虛無用而運行
 无疆陽則始終變化而不息故彊準乾而為冬至之
 終睽又再準乾而為夏至之始與馴之準坤者不同
 也易乾坤之闢闔以頤中孚為一氣玄則始之於中
 終以養通而候之則易之歲功建中先乎周以明中
 孚之生復迎先乎週以明咸之生始而易之月紀乃
 正易以爻直日而夜藏其用玄以贊分晝夜而用事
 則易之日法乃全日中日更日減是謂三玄而乃與
 三易相盪凡此若玄之異乎易者然於易極深研幾
 之功則大矣如養為陽而中不為陰符為金而羨不

太玄闡秘卷首 集說 六

為土之類又若玄之自相詭異者然變化正於是乎
 在學者可按譜而考焉

趙秉文曰易有入物而五行萬事在其中玄則列之以
 三才本之以五行表之以陰陽推之以律曆而天下
 萬事之理具要其歸為道義而作也卦用入著用六
 玄則首用九著用六互彰之也易在道數象義說易
 者言道義則遺象數言象數則遺道義玄則兼之其
 於聖經不為无助昔人譏屋下架屋不猶愈於章句
 一偏之學乎後之言術數孰與張平子以平子不敢
 輕議太玄而後儒非之恐幾率易僕因范注誤以九
 首之符陽家陽畫至十首羨之初一又為陽家陽畫

太玄闡秘卷首 集說 七

則畫多於夜禍福殺亂其說時有不通又經云旦筮
 用經夕筮用緯舊注以旦用一五七夕用三四八日
 中夜中用二六九蘇氏攻之以為中夕筮吉凶雜至
 旦筮非大吉則大凶是吉凶雜終不可得而遇也揚
 子擬聖不應尚誤此殆歲久失傳及考玄數五為中
 央注土行所在經緯雜用旦筮有三表一二三表
 也四五六一表也七八九一表也表取其一一以為占
 且筮用一與七皆取其初遇至於四為緯五則經緯
 雜无已則用六矣一六七吉凶雜與日中夜中夕筮
 同况睽首一六七皆吉而噬首一六七皆凶亦有時
 而純吉純凶矣恐且筮當用一六七夕筮當用三四

八日中夜中用二五九二為經九為緯五雜用之也
筮有四星時數辭注星若於一度也時謂旦中夕也
數謂首數之奇耦辭若九贊之辭也時若旦筮遇陽
家其數自奇辭自多吉是時數辭皆吉何以別之子
竊意星二十八宿是也又有四方之宿各分配日月
五星數有干支之數律曆之數玄算之數與筮數雜
用之此揚子所以知漢二百載而中天平子所以知
漢四百載玄其與乎之驗也玄有文告等十一篇宋
陸及王氏辨之詳矣茲不復云獨首贊與晝夜不合
及首贊之辭與首之名義亦當如六十四卦卦義相
合而注間有不悟輒以他義釋之恐有未安理當釐

正庶幾粗明萬一耳

太玄闡秘卷首集說 八

張行成曰子雲作太玄用心亦勤矣後世之士好之者
寡排之者眾豈非玄學深奧通之者難非之則易乎
自温公集注首贊而玄之義理始煥然明白矣邵子
雖言玄數要而未詳行成輒拾其遺意委曲解釋以
明律曆之原以採用數之旨併取晁說之星紀譜而
是正之命曰翼玄庶幾觀者知玄不徒作於易誠有
大功而非贅疣也

太玄闡秘卷首

太玄闡秘卷一

江都陳本禮纂述

玄首總序

聚學軒叢書第四集

貴池劉世珩校刊

馴乎玄渾行无窮正象天 不言天而言玄者取天玄之
義也馴純也馴乎玄言玄之
理即天之理也故曰陰陽此參
中而陽比而參之故成三也三
能盡乎玄之理而天下萬事萬
陽乘一統萬物資形 范望曰資取也陰陽相參以成
生萬物故萬物咸取形於是也
謂冬至也太初上元十一月甲
後千五百三十九歲至甲辰朔
五百三十九歲至甲申朔且冬
子冬至先餘分凡千五百三
統三統為一元一統朔分盡一
三位疏也大成温公曰揚子名
也取天下之象言也故以一玄

太玄闡秘卷一

方方同九州枝載麻那分正
也家者一家之象也州者州牧
矣三位一三也以一二三錫
成矣 曰陳其九九以為數生
乘以成八十一首七贊上羣網
百二十九贊之數也贊上羣網
之名也温公曰揚子以七百二
故以八十一首各舉其名區別
條而不紊故曰贊上 八十一
羣網乃綜乎名也 八十一首
統七百二十九贊二贊當一日
四日半備一歲之日數故歲事
玄測總序

盛哉日乎丙明離章五色滂光
謂行於七百二十九贊之中為
含五行之精以爲光明故稱信
寒暑運行以生萬物成立歲功
爲也物之五色非日不彰故以

陰晝則測陽 一日兩贊前贊晝夜之測或否或臧不
善也陽推五福 洪範五福壽考終命以類升書曰惠迪
升也類陰幽六極 折疾憂貧惡弱以類降焉陽夜為
陰陽為出陰為入陽為顯陰為隱陽為善升降相開
陰為惡陽為福陰為禍陽為利陰為害陰為憂陰為
大貞乃通書 二九贊之位陰家以一二三五七九為
夜則凶故晝夜之測有滅否也滅得晝則吉遇陰家得
否得陰故極以類降升中乃通也 經則有南有北
緯則有西有東 一三五六七為經東西為緯玄以
九為緯夕筮用馬一三五六為緯東西為緯玄以
也假如且筮用馬一三五六為緯東西為緯玄以
五七並為書是為一從二從三從始中終皆吉遇陰
家則一五七並為書是為一從二從三從始中終皆吉
凶若夕筮用馬一三五六為緯東西為緯玄以
終否遇陰家反是日中夜中雜用二經一緯當九贊
之六九也遇陰家反是日中夜中雜用二經一緯當九贊
中休終咎遇陽家反是日中夜中雜用二經一緯當九贊
歲而百穀時雍 葉曰此言日之行乘六甲而與斗相
旋各一周天日在牽牛初度斗建子位是相逢
而成一歲之事故百穀告成而時和年豐也

太玄闡秘卷一

太玄經首
一州中 天玄起陽家一水下下日舍牽牛斗建
一州中 天玄起陽家一水下下日舍牽牛斗建
一州中 天玄起陽家一水下下日舍牽牛斗建
一州中 天玄起陽家一水下下日舍牽牛斗建

陽氣潛萌於黃宮信无不在其中 每首各按時令備具
秋 令春

傳此首辭也贊之綱領也冬至陽氣潛萌地中黃
宮黃鐘之宮歷元也信者一歲二十四氣七十
二候盈虛之消息也○世祖生於哀帝建平元
年正月初亥之時故借天元大運隱喻世祖龍
潛藩邸其間雲龍會合之奇悉寓於八十一家
七百二十九贊之內故曰信无不在其中也

初一畫昆侖命 旁薄幽 辭散著其事測辭發其理贊
情也昆侖象天无不包旁薄猶彭魄象地无不載幽
者其理之幽深玄遠一為太極初分之始天一
水金水內明猶人心之明德虛靈不昧能測深及遠
天地且不能隱其情况萬類乎○凡首屬陽家則贊
四八為夜辭多凶陰家反是

測曰昆侖旁薄思諸貞也 冬至陽生之始生則動此
思之始不雜人欲故正大忠大信大德大義皆由於
思之始不雜人欲故正大忠大信大德大義皆由於
思之始不雜人欲故正大忠大信大德大義皆由於

次二夜神戰于玄其陳 陰陽被地二生火生即遇克火
者陰陽之靈氣也玄也者窈冥沖漠之府也陳者未
戰而排列其卒伍也陰陽者善惡分爭之象也易曰
剛柔始交而難生故戰於玄○范曰二火也在中為
心藏神內為玄陰陽爭為戰兩敵稱陳陽當消陰
陰盛之極至與陽爭兩敵俱傷此則火遇水克有兩
不相讓之勢故戰之

測曰神戰於玄善惡并也 并奪也○玄文曰神戰於
形於外陳陰陽以戰其吉凶者以龍賢人作而萬物同
以戰乎凶風以識虎雲以知龍賢人作而萬物同

次三畫龍出於中首尾信 申可以為庸 青龍故稱龍能
在水中蛟龍得水則能興雲雨膏下土首尾申者正
出潛離隱大有為之時也庸法也龍之潛見飛躍能
各因乎其時故可法也此正陽之龍在下
為九二在上為九五皆具有中德故可法

測曰龍出於中見其造也 造作也有大人之德然後
作而萬物觀

次四金庫卑虛无因大受性命否 地四生金金在水世
无因无所承也語云為高必因山陵為下必因川澤
高不因其山陵必崩下不因其川澤必竭四以庫虛无因
之人而欲妄希大受必致性命否也

受必致性命否也

太玄闡秘卷一

三

測曰庫虛無因不能大受也因者如舜受堯禪禹受舜禪皆非無因而得者

也今莽以一外戚無賴遂欲妄希非分而干天位豈可得乎

次五書曰正於天利以其辰作主天五生土五為陽首

君臨天下正於天者天子當陽如日臨午辰時也五居中體正得位當書有大人之德故能時乘六龍以

御天為天下萬國黎民之主也○哀平之世正天下大亂之時焉得日正於天耶迨後世祖中興鄒南即

位方是利辰作主法言曰漢興二百一十載而中天其庶矣乎

測曰日正於天貴當位也天統明而羣陰退避也賦

陰謀者不敢逞其篡逆之志所以然者貴當位也

次六水月闕其博團不如開明於西六為盛極極則虧

也開明者哉生明也闕博者哉生魄也闕則窳消而至於晦不如開明於西之漸盈也○玄以此贊當冬

至夜子之半正陽生之時陽生則陰退故月闕其博

測曰月闕其博明始退也日中則月滿則虧明始

小人之佞者奸者日漸盈於朝也

次七書酉酉火魁頤水包貞二為火之廢故戰於玄水

在禍始酉渠長魁帥也酉酉者火性猛烈而炎上無以濟之勢將為寇頤養也幸值天一之水浮天載地

又值斗正建子為陽水陽伏陰中火育水腹水火相交各得其用以成既濟之功故曰水包貞○酉酉

字已見其猛烈一魁字更見其氣欲薰天

測曰酉酉之包任臣則也則法也君之克濟必資於

魚者臣下之功勳故曰任臣則也玄文曰酉酉之包何為也仁疾乎不仁謹疾乎不謹不仁不謹指酉酉

火魁而言也又曰君子寬裕足以長眾和柔足以安物此指頤水包貞而言也其云天地无不容也不容

乎天地者其惟不仁不諂乎此則直言刺莽不啻大聲而疾呼之矣

次八木黃不黃覆秋常八為地木陰木也雖居中得位

黃而不黃直欲炫奇表異以期世盜名不復顧秋常之覆也

測曰黃不黃失中德也中美德也木當黃而不黃與

也史稱莽自謂黃帝後郊祀黃帝以配天黃后以配地改正朔易服色配德上黃使節旌旛皆用純黃今

日黃不黃者蓋譏其遙遙華胄冒認祖宗不知有玷於倫常之序故曰失中德也

上九金顛靈氣形反九為陽之窮數之終也禍由於下

則金死故魂登於天魄歸於地其靈顛矣

測曰顛靈之反時不克也此殆預卜莽避兵漸臺

陽氣周神而反乎始物繼其彙一州日陰家二火下中次入

傳地二生火故周屬火周者復之義也易曰復其

靈也陽氣之發周而復始萬物之繼其彙而發見天地之心乎陰不極陽不生陽自去年冬至

者萌芽甲拆皆陽之神為之也故易曰神也者妙萬物而為言者也

初一夜還於天心何德之僭否然也初一之水還於天

心固為合德然家性屬火而水克之傷其本根之地是為僭也故否○陰家以一三五七九為夜辭多凶

辭皆吉後倣此二四六八為書

測曰還心之否中不怨也史稱邪暉明於天文知漢

上天垂戒欲悟陛下令就臣位取之於天還之於天可謂知命矣莽大怒繫憚獄此即還心之否所謂不

也怨

次二書植中樞周无隅范曰二火也正午為中樞立則

夜故言无隅隅方也晝夜周連不絕无方隅之可指也

測曰植中樞立督慮也范曰督正慮度

次三夜出我入我吉凶之魁我三自謂也三為木而在

木還火滅禍由己生孽由自
作故曰出我入我吉凶之魁
測曰出我入我不可不懼也陰符經曰火生於木禍發必克奸生於國禍發之謂也

次四金帶其鉤鑿錘音以玉鑲温公曰鉤所以綴帶錘之德鑿以象周旋无闕也君子德義可尊作事可法容止可觀進退可度以臨其民故曰帶其鉤鑿錘以玉鑲言以禮自約束周旋无闕也帶與鑿皆寓周之義

測曰帶以鉤鑿自約束也

次五土中其廬設于金與厥戒渝渝變也五值火世中其廬以居土生金故能有金與以御慮非不安與非不美然小人无德以堪之况火性不長土金易盡小人在上位福崇則驕久樂必淫故戒厥渝也

測曰廬金戒渝小人不克也

太玄闡秘卷一

六

次六水信周其誠上通于天六為陰首之主在地為臣日合一歲一周不紊其度不爽其期所謂信周其誠也子為陽水六為陰水二水會合同營天心故曰上通於天也日星配合運行无窮所以為周之義也

測曰信周其誠上通也

次七火豐淫見其朋還于蒙不克從豐大淫溢也七以質本昏暗不明藉家性之火以豐淫自侈不自知其妄也朋謂二乃其良朋不能改過自新從良朋之所為故依然還於蒙昧也

測曰豐淫見朋不能從也

次八木還遇躬外其禍不大八以敗木而值火世是身火雖烈固在身外不害厥躬故其禍不大也

測曰還遇躬外禍不中也

上九金還於喪或棄之行九盡數窮還於喪者中之上上九既值火世又下遇積木木能生火故被刑克周之還而仍遇喪也或棄之行者君子處禍亂之世遭重喪之既道既不行惟有棄之他往或可免焚克之害也

測曰還於喪其道窮也

陽氣微動動而積積物生之難也

傳天三生木是時陽氣雖回陰寒正厲木之抱根負陽而生者動即遇積積者艱險也以微微之力欲拔難濟世救人於險其可得乎夫物生之難也固天道使然要亦時逢百六既丁陽九君待運聽天由命而已矣

初一書黃純于潛不見其眈藏鬱于泉温公曰家性為拔難之心者也然陽猶藏鬱於泉雖欲化育萬物而人尚莫能見其眈域也猶君子有拔難之心利澤將施於天下而人未之知也○世祖生於哀帝建平元年至莽居攝稱尊年始十一歲故曰藏鬱於泉

太玄闡秘卷一

七

測曰黃純于潛化在噴也噴者密議也當艱險之世密議之考世祖生於白水鄉故曰藏鬱於泉天文議記曰星孛掃宮室劉氏當復興宛人李守善星歷嘗謂其子通曰劉氏復興李氏為輔會秀賣穀於宛遂與噴室定議恢復漢室故曰化在噴也

次二夜黃不純屈于根黃不純臣逆節也二屬火在木何由得伸乎

測曰黃不純失中適也適同嫡葬非劉氏嫡嗣而妄據天位故曰失中適也

次三畫赤子扶扶元貞有終赤子稚木也扶扶望有力民音思漢三以木扶木必具有元貞之德方可以拯天下之難而定其亂也

測曰赤子扶扶父母瞻也瞻望也父母

次四金拔我不德以力不克我木自謂也四以金之堅剛固可以拔我於難世矣

然拔我之人即屬克我之人故曰

不德人既不德焉能用我力拔我也

測曰拔我不德力不堪也

死之故曰
力不堪也
王曰山淵皆道之險者五

次五畫拔車山淵宜于大人

測曰拔車山淵大位力也

次六畫將其車入於邱虛

測曰將車入虛道不得也

次七畫出險登邱或牽之牛

測曰出險登邱莫之代也

代挽其牛也

次八畫夜車不拔軒幹軸折

測曰車不拔躬自賊也

上九畫崇崇高山下有川波

測曰高山大川不輯航不克也

陽氣閑于陰磧然物咸見閑

一州閑陰家四金中下日次玄枵斗建

二部一家閑丑律中大呂小寒節應卦准屯

陽氣閑于陰磧然物咸見閑

傳地四生金金在卦屬乾為寒為冰此時寒冰正

制政令不行再稱磧然者見纒經險世又

初一水蛇伏于泥无雄有雌終莫受施

蛇是雌者變而為雄雄者反變而為雌矣故曰无雄

測曰蛇伏于泥君不君也

於泥坑其肆矣李自遠別離日君失臣

測曰蛇伏于泥君不君也

於泥坑其肆矣李自遠別離日君失臣

測曰蛇伏于泥君不君也

今龍為魚權歸臣分鼠變虎殆若是矣

次二畫閑其藏固珍寶

測曰閑其藏中心淵也

次三畫關无鍵舍

測曰關无鍵盜入門也

次四畫拔我輓輓小得利小征

測曰拔我輓輓貴以信也

疑者五居君位而值夜陰木无堅剛之才欲效堅剛

之用拔除姦邪豈有濟乎非石如石者大姦之根本

而土先受伐故厲也

疑者五居君位而值夜陰木无堅剛之才欲效堅剛

之用拔除姦邪豈有濟乎非石如石者大姦之根本

而土先受伐故厲也

疑者五居君位而值夜陰木无堅剛之才欲效堅剛

之用拔除姦邪豈有濟乎非石如石者大姦之根本

而土先受伐故厲也

測曰磧閉如石其敵堅也

次六書閉黃埃音席金第葉曰埃五堵城也第牀黃也席以金第則其衛體也美矣六當福隆在晝

之陽故能以德自固而外患無從而入矣

測曰閉黃埃以德固也

次七夜阻阻音閉於遽條或寢之廬阻阻行不正也仰之人七以陽居陰所行不正願乃閉於外而疏於

內惡人已入其室而寢其廬尚不知也其昏庸如此

防邪惡之人哉

測曰阻阻之閑惡在舍也葉曰自古不明之君未有朝廷任之以政及禍變並

至雖欲悔之已無及矣

次八書赤臭播闢大君不閉克國乘家赤臭惡人播布寇盜而防中外也八以敗木而逢金世又上近九金

中外受克大君若不謹守關門賊氛一入終有克國

乘家之患乘者

測曰赤臭播闢恐入室也赤臭狀莽之逆迹已著播而大君猶不戒慎恐懼嚴行閉守則賊將闖關而入

室也克國乘家四字猶祖伊奔告之恐无如哀平不

悟此大盜之所

上九金閉門以終虛上九處閉之極失閉之宜關必堅則賊始不敢妄窺關門乘虛竊發今關門既虛內无

守禦之策民盡逃亡土鮮擾城之志即使暫收散卒

而十不敵一故

測曰閉門以虛終不可實也

三二部一家少陽家五土中

陽氣澹然施於淵物謙謙通又然能自斂同

傳天五為土五行惟土最厚此時陽氣微弱力難數土况歷經喪闕之世府藏既空資生无所故

歎然自少漠然薄施於淵而已耳萬物見

初一書冥自少眇于謙一以水在土家水為土克是木冥眇微也謙而又謙入於

微眇不欲以謙自見也

測曰冥自少不見謙也

次二夜自少不至懷其卹卹憂也二逢夜陰陰火不能恩猶未至也无父何怙无母何恃甯不

令為子者出入抱衾恤靡至之憂乎

測曰自少不至謙不成也為謙也

次三書動載其得人主之式載小也三能得土之力萌也猶人主能卑以自牧德日進而業日修自然光

輝前烈而日進乎大故可以為人主之式法也

測曰載其得其謙貞也謙以得民

次四金貧貧或妄之振四為下祿而在少家故貧貧能振已其志鄙矣

測曰貧貧妄振不能守正也史稱子雲家无儋石之所以知先生之

所守正矣

次五土畫地自冲下于川范曰五為土故稱地冲虛也家易曰君子

以虛受人

測曰地自冲人之所聖也

次六水少持滿今盛後傾王曰當自少之時居極盛之之時反欲持滿今

雖盛大後必傾危

測曰少持滿何足盛也滿則溢溢則潰

次七火貧自究利用見富究推究也七為消故貧富謂木富火非木不生母壯則子盛

母富則子不貧故利用見富也

測曰貧自究富之聘也自究者其人謀不厥歟四體以困窮歟撫躬自問有則改之無則加勉則富將自至故曰富之聘也

次八木貧不貧人莫之振而強為不貧者如是則人誰振之亦眾所賤惡也

測曰貧不貧何足敬也入為木之廢秋木葉落歸林其質內本貧而外充富方且誇耀於人故不足敬也

上九金密雨溟音沐潤于枯瀆三日射音谷溟沐猶震射厥也足也○温公曰小雨至微枯瀆至燥積潤不已乃至射谷九處少之極當日之晝如君子積謙不非燥動而得之也

測曰密雨射谷謙之靜也靜以俟天



一州陰家六水中
二部三家辰上卦準發

太玄闡秘卷一

三

陽氣孚微物各乖離而觸其類

傳此天一陽水化而為陰水也陰水性本虛邪况值辰世而萬物之射地而出者各乘陰水乖辰之氣互相特強爭鬪此時陽氣孚微不能制陰故各乖離而觸其類也

初一水虛既邪心有傾无定故邪水流就下故心傾也

次二火正其腹引其背首貞首就也貞正也腹以喻內背以喻外君臣各正其道故不致乖離而觸其類矣

測曰正其腹中心定也

次三木夜戾其腹正其背温公曰小人心不正而求物之外奔本逐末是以中外爭而陷於敗亂也

測曰戾腹正背中外爭也

次四金夫妻反道維家之保男外女內男剛女柔是為堅剛是女任男事家行屬水性懦弱是男代女事皆非正道幸逢福始當畫故能夫婦各反正道則其家有保者乎

測曰夫妻反道各有守也

次五土東南射石兕西北其矢巽為東南乾為西北巽射兕於東南也今西北其矢悖其道矣悔亡之象也

測曰東南射兕不得其首音也首向也○温公曰五措大繆不能服猛者也

次六水準繩規矩不同其施準繩所以為平直規矩所以為方圓六為水水之灌注川澤陂池无方无定故其施不同家之不齊由於準繩不直規矩不平若欲直之平之須如水之不同其施也

太玄闡秘卷一

三

測曰準繩規矩乖其道也乖其道謂不同其施時當故君子齊家治國迹雖不同然於經權常變之道不能不易地而施也

次七火女不女其心去聲覆夫謂音醜謀也七逢夜陰女也子與也言人有所欲心无不肯也八木乃其夫今乃背夫而與他人私謀不正之甚故曰大可醜也

測曰女不女大可醜也此豈責當時淫女之詞蓋刺不字之節而暗實私通於莽如

次八木殺生相聲矢中和其道生兕也相矢者相其所矢西北則其道左矣况殺惡獸誅叛逆固不在乎猛烈恐反受其噬莫若中其度和其弦驟而納諸罟獲畜奔之中令其自死而无怨也

測曰殺生相矢中為界也中乃中地也

上九金夜倉靈之雌不同宿而離失則歲之功乖倉靈木精歲星

也雖者金精太白也宿次舍也五星在天連綴相貫
倘或乖離失次則歲功不登九處辰之極而當夜為
禍之窮故不同宿而離失歲功乖也○臣民離失
上下心乖則國何以為國乎此為漢哀帝發也
測曰倉靈之雌失則敗也漢書天文志歲與太白合
為水太白在南歲在北則

年穀大熟太白在北歲
在南則年穀或有或无

三 一州上聲陽家七火上日
二部一家上聲危大寒節應卦準升

陽氣育物於下咸射石地而登乎上

傳 此地二陰火化而為陽火也火性炎上故萬物
之在土中者藉陽火之力咸努芽向上如射地
者然登升也

初一 畫上其純心控厥斲斲音讓銳進也○范曰家為
日斲斲以水克火故如挫
也水性專一故心純也

測曰上其純心和以悅也君子能以純一之心孕育
萬物挫其銳進躁急之志

日就月將自然高
大故和以悅也

太玄闡秘卷一 吉

次二 夜上无根思登於天谷在於淵葉曰二逢夜居陰
不得陽氣是火无
根也谷在下淵尤在下物必本立而後盛大方能登
壑昂霄今无其本而欲上登於天吾恐其欲上而愈
下欲高而
反卑也

測曰上无根不能自治也

次三 畫出于幽谷登于茂木思其珍穀温公曰珍穀喻
美道也君子乘
惡就善舍邪趣正如鳥出幽谷而登茂木也三為思
上故曰思其珍穀詩云出自幽谷遷於喬木鳥尚知
遷而思珍穀
况於人乎

測曰出谷登木知向方也

次四 金即上不貞无根繁榮乎虛名温公曰即就也榮
木華也四為福始
而當夜故不正也夫以不正而得祿猶木无根而有
榮雖繁多不能得實也信惟虛名而已語云不義而

富且貴於
我如浮雲

測曰即上不貞妄升也

次五 畫鳴鶴升自深澤階天不恁同作鶴澤鳥階級也
階天猶登天之有梯
也詩曰鶴鳴於九臯聲聞於天五位得中當
陽有其德有其位雖升階登天又何恁乎

測曰鳴鶴不恁有諸中也

次六 水升于堂顛衣到同裳廷人不慶堂為衣冠之地
廷人具瞻之所
故儀容不整衣裳顛到失大眾之望矣

測曰升堂顛到失大眾也

次七 畫升于顛臺或柱之材温公曰七為敗損而在上
體是升於顛敗之臺也然
當日之畫雖在衰危而得良輔如將
顛之臺柱以良材則高而不危也

測曰升臺得柱輔拂同堅也

次八 木升于高危或斧之梯王曰八居遷滿之地位且
當夜而務進不已如升高
履危而或斧去其梯
欲求復下不可得矣

測曰升高斧梯失士民也温公曰八為禍中而當夜
小人驕亢於上不恤士民
如升高斧梯危莫之救夫士民
者國之梯也梯斧而國危矣

上九 畫棲于窟同初亡後得基
在火世金遇火克故初
亡也後得基者謂得日之畫
獲賢人之助不但救亡並可立邦家再造之基也

測曰棲窟得基後得人也

太玄闡秘卷一 吉

三 一州上聲陽家七火上日
二部一家上聲危大寒節應卦準升

陽氣扶物而鑽乎堅鈴古洽
然有穿

傳 此天三陽木化而為陰木也干者冒犯也鈴透
堅聲也是時陰氣猶堅乎上陽氣漸壯有力
故能扶物而鑽之鈴然有穿者陰木力壯
更得陽扶突然冒土而出故鈴然有穿也

初一水丸鑽鑽于內隙厲也溫公曰丸者流轉无所不入所以危也○史稱平帝嗣其非則无所不入矣此國家戚嬖事太后者萬端賂遺左右動以千萬數又諷單于令遣王昭君女入侍以悅太后此所謂丸鑽鑽于內隙也

測曰丸鑽于內轉丸非也鑽於外人或可以其見鑽苟且无恥无所不至矣故曰非也

次二畫以微于正維用軌命微者奄尹小臣也軌命法循車之轍迹利而順導之也

測曰以微于正大諫微也大諫不能入故必待循車之轍迹利而順導之也

次三夜藉同鍵挈挈匪貞溫公曰藉者絨束使不得移之術說人求合者也挈挈者固結使不得離皆縱橫言小人以術急急求合非正道也

太玄闡秘卷一 夫

測曰藉鍵挈挈干祿回也回邪也

次四畫干言入骨時貞溫公曰干言直言犯上之言入義夫切直之言不當其時无益於人徒自取怨咎而已故君子貴於時貞也

測曰干骨之時直其道也直其我所當進之道

次五土蚩蚩于于邱餒或錫之坏溫公曰蚩蚩愚貌邱喻甘美坏未燒土塊以喻惡物五以喻高大餒錫也以不度其德而嗜利如餒欲積如邱陵之多无厭之求故土塊與之也

測曰蚩蚩之干錫不好也錫不好者明知其愚而愚之也

次六畫水幹干于天貞馴木得水養故枝幹長大上干於貞也馴順也順其曲直之性

測曰幹干之貞順可保也順則枝葉扶疏无撓折之患故可久長也

次七夜何聲戢解解葉曰戢有枝兵也解戢多其何戰解解然

測曰何戢解解不容道也溫公曰小人之性多所干犯如何戢而行遇物絀羅不容於道也

次八畫赤舌燒城吐水于餅赤舌燒城猶眾口燥金之其許吐水於瓶亦假象也彼以假火燒城此亦以假水厭勝之也○陳明卿曰句有紫金光聚

測曰赤舌吐水君子以解崇也崇怪異也赤舌之辭此所謂崇也君子惟以不解解之則崇自滅矣

上九金于浮雲上墜于天九為禍極而當夜小人之求不義之富貴也夫虛空而求不義之富貴必有傾跌之患故上墜於天也

太玄闡秘卷一 七

測曰干于浮雲乃從天墜也俗語云爬得高跌得重此之謂也

陽氣疆內而弱外物咸扶符而進乎大符王本作符小宋本作符陳本

傳此地四陰金化而為陽金也金得陽力故內強堅陽猶弱外曰咸扶符而進乎

初一水自我匍匐好去聲是冥德匍匐孩提不能站立伏也冥德陰德人所不知己獨知之故曰冥也一在全世水生之初即好行此冥冥陰德也陰德者膏澤下於民

測曰匍匐冥德若无行也人不見其德故若无行也

次二夜熒狩狩音音狝不利有攸往熒為火光熒狩者火而夜獵也狝狝

羣犬爭食而吠也不利有攸往者方言曰犬有不吠而語人者名曰冷狽往恐被齧也。按狩字一作扶疏義解如首解是也。一作狽義解如此解是也。按爾雅冬獵為狩又火獵為狩蓋狩字體與狩相似或古字可通存攷

測曰熒狩 狽狽多欲往也 冬狩夜獵人多欲往食能齧人也

次三 書 卉炎于狩 狽 宜于邱陵 卉短草也炎野燒也獵草之光而能照耀郊原者其所處高也

測曰卉炎邱陵短臨長也

次四 金 狩 于酒食肥无譽 四在福初而當夜小人昏肥而已而於致君澤民之道无聞焉體離肥何足譽耶

測曰狩 于酒食仕无方也 方法

次五 土 狩 有足託堅穀 同穀五居中而當畫為狩獵得禽之多也

測曰狩 有足位正當也

次六 水 獨狩 逝逝利小不利大 逝逝獨往之意六居於人輒欲獨往自獵以期詭遇一朝而獲十禽禽雖多然非正也在小事猶可若軍國大事苟或不正則必有顛越之患矣

測曰獨狩 逝逝不可大也

次七 火 書 白日臨辰可以卒其所聞 辰時也七達衰敗物日猶明苟能卒我所聞尚可以網羅今古涉獵未見以卒我未竟之志也語云朝聞道夕死可矣昔衛武公年九十五猶作懿戒之詩以自警可謂耄而好學者矣

測曰白日臨辰老得勢也 勢功於暮年也

次八 木 蚤虱之狩 狽 厲葉曰蚤虱細小惡之物但知小入臨政專務剝削民膏殘民養己宜其厲矣

測曰蚤虱之狩 不足賴也

上九 金 全狩 狽 其首尾臨于淵 九在金世重剛而有不忍盡殺之意但狽其首尾而已猶欲全其生也臨於淵者謂凌險阻入不測設遇猛獸猝發與不及還載人不暇施巧雖有逢蒙烏獲之勇力不能施豈不危乎故曰恐遇困也

測曰全狩 之狽恐遇困也 自中首起至狩首止為起陽終陽

三一 方 二 州 羨 陰家一水下 羨 羨幽推包羨爽未得正行 傳 羨邪曲不正之象贊助包裹也是時土氣纒疏堅冰未泮幽物之鑽而未出者則陽贊助之包

初 一 水 羨于初其次迂塗 葉曰次次第也一為思始而後必至迂曲其行不復得其正也

測曰羨于初後難正也

次二 火 羨于微克復可以為儀 溫公曰二為思中而當若能自復於中猶可以為法也易曰不遠復无祇悔元吉

測曰羨微克復不遠定也 復也

次三 木 羨迂塗不能直如 葉曰三逢夜陰已過於中故也

測曰羨迂塗不能直行也

次四 金 羨權正吉人不幸 葉曰四為大臣當羨邪之世五既不君大臣不得已乃行

權而放廢之如湯武伊霍是也事雖反常蓋權而得其正者也然此事豈聖賢之本心哉蓋適遇其時不得不然以救民於水火此聖賢之不幸也

測曰羨權正善反常也羨其權以行事如湯武者然不可況出於不正乎莽之弑孝平廢孺子

次五夜孔道夷如蹊路微如大輿之變葉曰孔道大道小路也大輿大君所乘五為羨邪之主舍大道而趨旁蹊不為大輿之憂乎

測曰孔道之夷奚不遵也詩之

次六水大虛既邪或直之或翼之得天夫夫同矢天夫日六居盛極而不中宜有虛偽邪枉之失幸得晝陽之明故或有以直之或有以輔之由其得直臣之多也

測曰虛邪天夫得賢臣也

太玄闡秘卷一

次七火曲其故迂其塗厲之馴葉曰故者已然之成法夜然之成法而迂曲其所行顧乃危之漸也

測曰曲其故為作意也作意謂尚新奇也

次八木羨其足濟于溝瀆面貞葉曰足所行也面所向邪之世不暇正行期以濟於險難全身免禍而已毋害其趨向之正也

測曰羨其足避凶事也可以知子雲之志矣

上九金車軸折其衡音四馬就括高入吐血括折也馬蹄攢族如結也國家大事去矣滿朝豈無忠貞報國之人然軸折馬括欲行而力不能此忠臣志士所以憤激而至於吐血也○溫公曰行邪不已至於禍極故軸折衡折四馬絳結而車上之人被傷也高人以喻在高位者

測曰軸折吐血終不可悔也人臣生當亂世遇至愚之君雖粉身碎骨其如

君終不悔何

三一方二州差陽家二火下中日次厥警斗建寅

陽氣蠢闕于東帝出舊說羣雍物差其容

傳孟春其帝太皞其神句芒蠢闕者青陽開動根亥以遂皆雍和次第而出氣象一新

初一水微失自攻端攻克治也端始也家性屬火一為致大有所失也

測曰微失自攻人未知也

次二火寤其所好去聲將以致其所惡去聲○溫公曰寤也所惡謂禍殃也二為思中而當夜惑於利欲寤以差失將致禍殃也

測曰寤其所好漸以差也

太玄闡秘卷一

次三木其亡其亡將至于暉光葉曰重言其亡其亡者及也三逢晝陽之吉而能思故能安不忘危治不忘亂終能保其治安而至於暉光之盛也

測曰其亡其亡震自衛也震懼

次四金過小善不克過失也蓋以小善為无益而不為者萬殊之本積小善始能成大德今過差於小善豈能成其大德乎書曰不矜細行終累大德過小善不謂也

測曰過小善不能至大也

次五土過門折入得此中行葉曰門喻道義猶義路禮世雖或越乎義理適能旋覺其非折而復入是其遷善徙義得由此中道而行也

測曰過門折入近復還也

次六水大跌過其門不入其室跌仆也大跌謂過五也水破土克故大跌也過

其門不入其室嫌為所

測曰大跌不入誠可患也是甘於自暴自棄也故可

次七 火 晝 累卵業業懼貞安也日業業危也貞正也七在

溫公曰過已入禍故曰累卵當日之晝

故能自危臨禍而懼則不失正而安矣

次八 木 夜 足纍纍其步蹉躓音輔銘滅麋 同眉纍纍足極

行而拘蹇也輔銘蹇面滅麋髡首也八在禍中而值

差世積差至於禍極而不知警故其凶若此○此為

測曰足纍纍履禍不還也不悔

太玄闡秘卷一

上九 金 書 過其枯城或藥青青溫公曰木斬而復生日藥

枯城枯城者亡國之故都也然當日之晝君

子能改過自新興衰起廢故曰或藥青青也

測曰過其枯城改過更生也楚焉得改過更生

陽氣始窺物儻然咸未有知楚焉得改過更生

傳 穀梁羈貫成童又牛羊之无角者亦曰童此狀

初 一 水 顯童不寤會我蒙昏寤覺也一在蒙初而當夜

其覺悟宜有以發其蒙而開其寤也无如所求之

人即屬蒙昏之人蓋誤投其師故曰恐終晦也

測曰童不寤恐終晦也師者戒

次二 火 晝 錯于靈著焯灼于元龜出泥入脂錯綜其著以

龜先必以脂塗其甲而炙之觀其變所以占吉凶也

亦如龜之出泥而入脂也

測曰錯著焯龜比去聲光道也此親也光道

次三 木 夜 東辰已明不能以行辰為大火心星也三屬木

童蒙既有美質又有

明師而不肯學也

次四 金 晝 或後前夫先錫之光范曰前夫謂三也三見明

能徒義從善親近於五附著賢

者先見榮飾故曰先錫之光

次五 土 夜 蒙柴求兕其德不美范曰五以童蒙而處天位

蒙突林木以求兕獸雖得亦不足貴

況於不得者乎故曰其德不美也

測曰蒙柴求兕得不慶也成帝常自稱富平侯家人

走馬此所謂

次六 水 晝 大開帷幕以引方客方客謂賢良方正之士六

納老臣輔弼如周成王之納多士唐太宗之開文

學館以延賢俊皆所謂大開帷幕以引方客也

測曰大開帷幕覽眾明也此謂漢平帝也平帝踐祚

以大司徒孔光明經高行為師以京兆尹金欽

家世忠孝為友覽眾明者猶關門達聰之謂也

次七 火 夜 修侏侏比于朱儒范曰修長也侏侏无所知也

人也七離長大而不學道侏侏然

若未成之人也故以朱儒為喻

測曰侏侏之修无可為也

次八 木 晝 或擊之或刺之修其玄鑿淪擊刺攻治之也玄

鑿此固補愆救過之方亦聖賢克己復禮功夫

上九金童麋觸犀灰其首童麋无角之麋此形容无知童蒙每觸犯師長而不知有灰首之禍焉○温公曰灰糜碎也九居童之極達禍之窮如童麋觸犀灰碎其首不量其力愚之甚也

測曰童麋觸犀還自累也

三一方二州增陽家四金中二部一家增下卦準益

陽氣蕃息物則增益日宣而殖

傳陽氣蕃息則非僅然未有知之時增益則聰慧日生增不自外來由內氣充也君子進德修業則學日廣而道益高宣大殖長也

初一水聞貞增默外人不得温公曰一為思始而當畫君子多聞正道以益其德

見於外也默而識之不

測曰間貞增默識去內也焦袁熹曰謂有所聞於正

見之識內者默而識之也

太玄闡秘卷一

次二火不增其方而增其光冥王曰不增益其道而外

也冥

測曰不增其方徒飾外也焦曰增其光若火之外明而內暗薪盡則光亦熄其

諸的然日亡者歟

次三木以止漸增温公曰君子之學如木根止於所

守之道而德行日新

測曰木止漸增不可益也不可助長而

次四金要音不克或增之戴葉曰腰任在背戴任在首

且負任在背已不克矣况復增其戴任於首乎力小任重能无敗也

測曰要不克可敗也

次五土澤庫其容眾潤攸同范曰五土也故稱澤家性為增增之以謙則受益增

之以奢則招損今五處天位反若澤之庫下眾水之所奏也老子曰江海之所以為百谷王者以其善下也五能自卑故為天下之所攸歸也

測曰澤庫其容謙虛大也

次六水朱車燭分一日增我三千君子慶小人傷朱車也燭照也一日者終日也君子得分太陽一日之光輝所照已不啻增有三千之多君子知足故慶小人

傷也嫌少故

測曰朱車之增小人不當也

次七火增其高刃其峭邱貞火能生土故言邱火性炎

金世得有斧刃以削其高峭之邱而自處於卑故得其正也

測曰增高刃峭與損皆同倍行也

次八木兼貝以役往益來音馴○温公曰馴削也貝

而為賤事食求不已往雖得益來必被削故曰前慶後亡

測曰兼貝以役前慶後亡也

上九金崔嵬不崩賴彼映音嶧音彼映嶧山足○温公

窮然能免咎者賴得羣土之助如高山不崩以映嶧為之足也

測曰崔嵬不崩羣土古良樞也樞樞扶

助貌

測曰

測曰

測曰

測曰

測曰

測曰

太玄闡秘卷二

歌學軒叢書第四集

江都陳本禮纂述

貴池劉世珩校刊

三二部二家銳陰家五土中雨

陽氣岑以銳物之生也咸專一而不二

傳銳精銳鐵利也此時陽氣岑高日鑽以銳故物

氣殖物之力

初一夜蟹之郭索後蚶黃泉郭索多足蟹荀子日蚶死

非蛇壘之穴无所寄託者用心躁也

測曰蟹之郭索心不一也蟹水族在土世為土所克

用心躁一為水故先得泉蚶土精數屬五故能上食

蟹而得泉故

太玄闡秘卷二

次二晝銳一无不達溫公曰咸有一德日德惟一動罔

儀一兮心如結兮故君子銳於一兮其

測曰銳一之達執道必也

次三夜狂銳盪木在土世節交雨水土肥雨潤銳无不

正其志盪矣故

測曰狂銳盪之不能處一也

次四晝銳于時无不利金殖土世故本根旺律中太蔭

地而出也金性堅剛而

測曰銳于時得其適也

次五晝銳其東忘其西見其背不見其心五在重土之

又逢夜陰乃欲銳其志於東欲克六之水不虞四之

公曰背外也心內也五為福盛而當夜小人知得而

測曰銳東忘西不能迴避也暗算之來迴

次六晝銳于醜含于五軌萬鍾貞醜類也水在土上在

以建萬國親諸侯六居福盛而當晝祿不私於一已

能合同類其享是其量能含容五軌之大萬鍾之多

也○温公曰古者度塗以軌軌者兩轍之間其廣八

尺釜十曰鍾鍾六兩四斗

也五軌喻廣萬鍾喻多

次七夜銳于利忝惡至七之志在羨慕五軌萬鍾欲干

一遇水而火滅矣小人妄想非分固宜以此○葉

次八晝銳其銳救其敗中當陽善補其過故能銳其所

當銳以進於義庶幾

測曰銳其銳恐轉作殃也反有傷其木故曰恐轉作

也殃

上九夜陵崢岸峭隨隨直爾切○葉曰陵崢高峭貌隨

測曰陵崢岸峭銳極必崩也其退銳者

三二部三家達陽家六水中

陽氣枝條出物莫不達

傳達宣通也物无窒塞而暢茂宣通自枝別者為

商頌受小國是達受大國是達

初一晝中冥獨達迴音迴不屈水性為水冥幽也一之

本源迴迴者流而不絕之象屈窮也一為思始當晝

能冥心獨達蓋由本源之理明故外不屈於物是以

迴迴流而
不竭也

測曰中冥獨達內曉无方也无方言不限於一隅也

水性則一天地廣大事物萬殊理无

次二火迷腹達目温公曰二為思中當夜內心不明則

測曰迷腹達目以道不明也

次三木蒼木維流厥美可以達於瓜苞同苞范曰維流

苞尋莫於地木不下其枝枝則不得果而蔓之以達

測曰蒼木維流內恕以量也己量人此詩所以詠樂

太玄闡秘卷二

次四金小利小達大迷扁扁不故扁扁卑小也不故不

蓋由於小有才未聞君子之大道此盆成括所以死

測曰小達大迷獨曉隅方也所謂牛羊之目

次五土達於中衢大小无迷范曰五為土土而四達故

測曰達於中衢道四通也

次六水大達无眈不要平聲止血作否

公曰血所以明田界也君子之道如大田无界若不

測曰大達无眈不可偏從也

次七火達于砭割前亡後賴温公曰砭割所以除宿疾

測曰達於砭割終以不廢也

次八木迷目達腹温公曰二在內體故曰迷腹入在外

測曰迷目達腹外惑其內也

上九金達于咎貞終譽葉曰居達之極能自知咎是過

測曰達咎終譽善以道退也退損也以道

陽交于陰陰交于陽物登明堂喬喬皇皇

太玄闡秘卷二

初一夜冥交于神齊側皆不以其貞冥交者默以心感

以其誠神弗福也坎為水

測曰冥交不貞懷非含慙也一在水世以水克火猶

次二火冥交有孚明如二為重火是交有孚也交有孚

測曰冥交之孚信接神明也葉曰孚精誠感通也二

次三木交于木石木石无知之物三居夜陰而在火世

之物豈能有
益於人耶

測曰交于木石不能嚮人也

次四金 往來熏熏得亡之門 禮尚往來交報有章故熏
逆必得滅門之禍也○玄瑩曰天地福順而熾逆山
川福庫而厥高人道福正而厥衰則是雖有玉帛熏
熏往來於權貴之門其能免於禍
耶此可以見附莽者之無益也

測曰往來熏熏與神交行也 於鬼神之事權貴畏懼甚
不即見權貴若簡褻禍殃可立至也與
神交行者不敢仰邀權貴之榮寵也

次五土 交于鸞狸不獲其榮 鸞以比當時稱符命頌功
媚也狸以比莽史稱莽露眼赤睛聲若豺狼大
而嘶真狸狸也是君臣皆如鳥獸豈能獲其榮哉

測曰交于鸞狸鳥獸同方也

次六水 大圈 閱閱小圈交之我有靈殺與爾肴之
養

太玄闡秘卷二 五

畜閑也大圈可以養牛小圈可以養羊豕此以比莽
養士授餐之館閱閱狀其高大而宏微也交之者言
待以平常賓客之禮耳大圈以養國士小圈以
養庶士靈殺者爵祿也此亦好爵爾靡之義

測曰大小之交待賢煥光也 史稱莽交結卿相以要
名譽故在位者咸頌美
之所講待
賢煥光也

次七火 交于鳥鼠費其資黍 平帝元始四年莽奏起明
堂辟雍徵天下通經異能
之士集于京師又築舍萬區以網羅天下之士上書
頌莽功德者至四十八萬七千五百七十二人皆所
謂鳥鼠
輩也

測曰交于鳥鼠徒費也 徒然無
益之費

次八木 戈矛往來以其貞不悔 君子之交道義為重毋
庸及于戈矛往來也八
為子為戈金木相克以戈矛往來也八
世始以交起交不克已遂至凶終隙末以兵爭矣以
其貞不悔者凡朋友所以欲擊之刺之者蓋以匡救
其過而規之以正也友

不測曰戈矛往來征不可廢也 友朋相契利在斷金彼
以戈來此以子往箴規
切磨借助他山同歸於
正故曰征不可廢也

上九金 交于戰伐不貞覆于城猛則吸 九為禍弱而當
正而欲正人持九金之剛欺入木之弱陽為規正陰
實懷私為逞忿報怨地報之不已兵連禍結至於覆
城被破而不能解者誰之
咎歟不貞故也猛故也

測曰交于戰伐奚可遂也 金在火世動即受克奚可
遂者言不可輕於構難也
讀矣八上九二贊見當時交道之
薄人心之險如是可見世道矣
一 方二州 奕 斗建卯律中夾鍾驚蟄氣應卦準需
三部二家 奕 斗建卯律中夾鍾驚蟄氣應卦準需

陽氣能剛能柔能作能休見難而縮

傳 奕 奕也陰陽之氣甫交陽不肯以強凌人而自
處於弱所謂能剛能柔能作能休也見難而縮
者是月也雷始發聲蟄蟲啟戶然餘寒尚在凡
舍陽趁暖而出者一遇春寒仍復縮而伏矣故

太玄闡秘卷二 六

初一水 赤卉方銳利進以退 赤卉草之萌芽纒出土者
正在銳長忽為陰氣所難
不得暢舒故
利以退也

測曰赤卉方銳退以動也 時世艱險不利於進君子
知機故暫退以避俟時而
也動

次二火 奕其心作疾 二在思中而當夜中為心陰火暴
疾故曰
奕其心作疾 弱不能為況值難世因而致病

測曰奕其心中无勇也

次三木 奕其剽守其節雖勿肆終无拂 此能見難而縮
者肆越禮也三
為下體故曰奕其膝君子屈身守節以避難世雖不
越禮以犯忌諱然亦不遇拂意之事○此子雲自道

測曰奕其心中无勇也

也先生迫於勢去既不能死又不可
惟有依隱玩世以待天下之變已耳
測曰奠其剝體不可肆也身不為芥設一謀以全漢

次四金夜奠其哇三歲不喝音畫四為兌金故稱哇三歲
言也不喝不喝也四逢奠縮之時不可
以有為惟箝口結舌遠害全身而已

次五土黃菌不誕俟于慶雲黃菌芝草也慶雲卿雲也
得嘉瑞然在奠世人主無德以堪之故瑞草不生和
雲不爛一俟有道之世聖人生而賢臣出則休徵畢
集靈瑞駢臻蓋有其德而有其應未有無其德而有
其應者莽之銅符丹石金匱策書紛紛獻瑞是皆假
託偽造莽即據以為篡立之計以罔誣天下居之不
疑而天下亦莫有敢指其非者迷耦之俟蓋以醒其
愚並以刺諸獻
頌者之欺天也

測曰黃菌不誕俟迷耦也
太玄闡秘卷二 七

次六水縮失時或承之菑同災○六過中而當夜是性
思退及至禍災已臨而
始悔失時事已晚矣

測曰縮失時坐道後也坐道後
次七畫屈其節執其術其所功同沒○前云奠其和
道人心作中流之砥柱也無如天下滔滔莫有迴狂
瀾於既倒者大廈將傾豈一木能支故欲併其節而
誦之執其術者欲著玄以傳後也其所功則死生以
之矣然後始知子雲所以不死者為太玄未就故屈
節守身以身殉道欲使千百世後皆知吾著玄刺莽
之意雖不足以當一部漢史讀然吾之心迹亦可以
共白於天
下後世矣

測曰詘節其功內有主也內有主者先生于死生去
就之義殆亦籌之熟矣
次八木窾枯木丁衝振其柯小人有奠三劫鈞羅窾樹

孔也丁當衝動也入以敗木而當衝風之振力不能
支小人雄自謂有與者言既不能抗節於朝廷又不
獲潔身於草野被其鈞羅羈繫三卻
不許此誠難與命爭也故曰有奠

測曰窾木之振小人見侮也此殆天祿閣
上九畫悔縮往去來復溫公曰居物之上陷于禍極苟
遂去來則復
得其所以也

測曰悔縮之復得在後也得在後謂得
三一 方二州 陰家九金上
三部三家 侯上卦準靈

陽氣有侯可以進而進物咸得其願
傳 侯待也陽氣待時而動不先時而發不後時而
動可以進而進非見難而縮之時可比赤伏符
曰四七之際火為主方是應天順人
之候此時未際其會故侯以待之

初一水冥賊侯天凶不善而欲邀天之眷豈可得乎故
直名之日賊凶者天道福善禍淫以
彼逆倫篡賊天且降之百殃故曰凶

測曰冥賊之侯時无吉也
次二畫冥德侯天昌溫公曰二為思中而當畫君子積
德於隱蒙福於顯昌美之至將有
也日

測曰冥德之侯昌將日也特以德賊二字並列
次三木侯後時葉曰三為進人然逢陰暗不能前進是
侯而後其時者也事機已失悔不及矣

測曰侯而後之解解
次四畫誦其角直其足維以侯穀祿也此刺當時言
其角不觸人也直其足駕轅不肯
走也維以侯殺者尸位素餐也

測曰誦角直足不伎伎刺觸也不伎
刺不肯觸人也
次五土大爵集于宮庸庸小人庫侯空也解之上六曰

公用射隼於高墉之上獲之无不利易之稱公者謂在天位之大人也五居陰中之陰是以庫下无德之小人而欲妄侯宮牆之大爵宜其空无所得也

測曰宮庸之爵不可空得也

次六水 侯福貞貞食于金 六在金世而當畫金性堅剛母金水各得其正故曰貞貞也子之初生還食母乳故曰食於金也

測曰侯福貞貞正可服也 六居福盛之地子之壯盛乳之力也故曰正可服也

次七火 侯禍介介凶人之郵 七在禍初當夜火盛燦金凶人獸之无偶曰介七既孤立无偶乃介然與物為伴其招禍之亟速於置郵而傳命也

測曰侯禍介介與禍期也

次八木 不禍禍侯天活我 木盛於春而衰於秋今乃下作也天降我災人力難挽必待青陽開動仍俟天之活我也語云天作孽猶可活此之謂也

太玄闡秘卷二

測曰不禍禍非厥訛也 內省无瑕故曰非厥訛也

上九金 侯厄厄天撲之額 厄疾病羸弱仰而向天而戒及陷於禍極乃始厄厄然侯天之活我天且益撲其類矣

測曰侯厄之撲不可治也 撲同踣斃也天斃其類焉能治耶○自羨首起至侯

九首止為天玄次九之 九首終○陰起陰終

陽躍于淵于澤于田于嶽物企其足 一三 一 方 三 州 從 陽 家 一 水 下 一 部 一 家 從 下 卦 準 隨

傳 從隨也此時陽氣侯待有時有機可乘故踴躍自奮由淵而進于澤于田高與嶽齊物不能及故皆舉其踵而望之各欲從之以急赴功名之會也

初一夜 日幽嬪之月冥隨之基 日隨者月過朔而潛冥者日月在天窈冥相隨亦若婦之從夫也

測曰日嬪月隨臣應基也 夫婦之道即君臣之義也

次二火 方出旭朋從爾醜 旭日也離為火象日家性如龍之躍於淵也朋羣龍也羣龍見日亦欲從之而躍也爾醜者二乃陽家之陰雜類也不能離乎淵而

測曰方出朋從不知所之也 方出始出也始出朋從或躍而在淵在澤或飛而在田然未知龍之所行无定在嶽朋固不得而知其所之也

次三木 人不攻之自牽從之 洪範五行木曰曲直曲者性不待人攻而自成者也自牽從之者人之攻木置器猶恐不直故用繩牽之以取其直是人自牽而從之也

測曰人不攻之自然證也 溫公曰三為進人而當畫攻治也證當作正

次四金 鳴從不臧有女承其血匡 同亡 歸妹之上六曰求從品不臧矣女之從人亦必能匡實而後可以奉祭祀也今女欲承士到羊之血而无匡是士女皆不得其正豈足以成從之道也

測曰鳴從之亡奚足朋也 鳴從亡匡奚足

次五土 從水之科滿 科坎也滿盈也孟子流水之為物不成章不達又曰源泉混混不舍晝夜盈科而後進放乎四海有本者如是是之取爾

測曰從水滿科不自越也 德必修而後成學必積而善者也法言曰或問進曰水或曰為不舎晝夜敷日有是哉滿而後漸者其水乎

次六水 從其目失其腹 腹以喻內小人重外輕內忘己而不悟其己之失也

測曰從目失腹欲丕從也 丕大也王曰從其耳目之好失其心腹之安大從其

測曰從目失腹欲丕從也 丕大也王曰從其耳目之好失其心腹之安大從其

測曰從目失腹欲丕從也 丕大也王曰從其耳目之好失其心腹之安大從其

測曰從目失腹欲丕從也 丕大也王曰從其耳目之好失其心腹之安大從其

欲亡之道也

次七火書拂其惡從其淑雄黃食肉雄黃有毒能蝕癰疽惡肉此以毒攻毒之方

測曰拂惡從淑救凶也救凶二字說得利害惡肉不救則害及一身大奸不除則

害及天下不可懼哉

次八木從不淑禍飛不逐入在禍中而當夜小人昏暗失於所從其被禍之速如飛

鳥之來不可驅逐也

測曰從不淑禍不可訟也所從不善不能責人故曰不可訟咎有所歸也

上九金從徽徽後乃登于階終上九金在水世金水內美盛貌所從既善則德日進而業日修升

聞於朝必登庸之選也故日後乃登於階

測曰從徽徽後得終也

太玄闡秘卷二

陽引而進物出溱溱開明而前此傳此時莽惡猶未大著而在朝黨與猶未盡肯甘其心上從善之心物出溱溱開明而前者物皆踴躍自新惟陽是從溱溱舒布貌開明者除其目中昏

初一夜冥進否作退母范曰水在火世家行為進而火在前見害而退故作退母也水

為冥故稱冥進

測曰冥進否邪作退也溫公曰一為思始而當夜潛進而不以其正者也

次二火書進以中刑大人獨見為在下之大人能以中

行之道作模範於人以此型於家則家齊以此型於國則國治獨見者惟大人有重離之明能燭照內外

故曰獨見也

測曰進以中刑刑不可外也德必充於內而後進者也可以刑誅外也

次三木夜狂章章不得中行溫公曰三過中而當夜妄

測曰狂章章進不中也

次四金日飛懸陰萬物融融四非君而稱君者哀帝崩年始九歲太后臨朝稱制一切朝政皆太后

又復褒賞宗室羣臣故曰萬物融融也

測曰日飛懸陰君道隆也時大權尚未下移一切猶秉太后詔令而行故曰君

道隆也

次五土進以權疏或杖之扶五在陰世適成其為女天梳也所以權髮進以權疏者欲其去小人而理紛亂

也杖者丈也諷其用老成而黜新進也太后春秋高故進以杖葉以扶持幼主也○權疏范注附離也不知何物而葉注作四齒竹爬試問竹爬進之何用

太玄闡秘卷二

測曰進以權疏制于尊也人之一身以首為尊制正制權奸則汚則垢必先自太皇太后始此董狐之直筆也○正本清源必須先從太皇太后始人必自正而後能

次六水進以高明受祉无疆時大權盡歸王氏帝母衛后帝舅竇立莽白太后告

留中山不得至京師骨肉分離帝年壯知衛后故常怨莽不悅進以高明者欲帝左右宜以高明自衛防

其暗中毒害也故曰受祉无疆

測曰進以高明其道迂也莽之蓄意不善高明二字切之言祀人之憂也人反笑為迂遠不知

後果為所料臘日椒酒之進事竟驗矣

次七火夜進非其以聽咎室耳此刺莽也君子進必以道

莽皆置若罔聞竟敢居擗踐椒酒之進天下紛紛傳播

詐此俗所謂掩耳盜鈴也

測曰進非其以毀滋章也

次八書進于淵君子用船淵者險難之淵君子當天下大亂無道之世而欲拯溺救患非用船進淵不得濟也

測曰進淵用船以道行也

上九金逆憑山川三歲不還孺子嬰居攝二年東郡太守翟義起兵討莽眾十餘萬三輔豪傑趙朋霍鴻等聞義起亦率眾十餘萬攻長安火見未央殿莽惶懼不能食乃日抱孺子壽郊廟依周書作大誥諭天下當反位孺子之意及建國元年莽乃廢孺子嬰為定安公自稱新皇帝則前所謂復于明辟者全屬子虛矣此所謂逆憑山川也三歲不還者久據而有之也

測曰逆憑山川終不長也

三一方三州釋陽家三木下上日入婁斗指卯一部三家釋律中夾鍾春分氣應卦準解

陽氣和震圖煦釋物成稅音其枯而解其甲

傳釋解也震動也圖煦日光也此時物皆從陽而進陽和大震凡物之鬱結未伸者咸被太陽之

太玄闡秘卷二

三

園光煦照俾枯者稅甲者拆而各得飲和食德沐浴於春風化雨申故曰釋

初一書動而无名首屈也名水在太世陰滋暗長有功於木然而无名也首屈也名為春掩故若屈也

測曰動而无名不可得名也

次二火動于響景温公曰響應聲景隨形皆動不由己者也二為思中而當夜小人隨人而動如響景然故不足觀聽也

測曰動于響景不足觀聽也

者即藉以為獻頌之資如黃龍游江中齊郡新井巴郡石牛扶風雍石動稱符瑞駭人耳目是豈足動人觀聽哉

次三書風動雷與從其高崇三在木世而逢陽根本既高聲華藉盛如風之動四方雷之與雲雨從其高崇者道益高則德日尊而四方從之者如歸市矣

測曰風動雷與動有為也

次四金動之邱陵失澤朋范曰四為澤五為土土為邱陵去四即五故動之邱陵也喻人去卑即尊去澤之陵也

測曰動之邱陵失下危也葉曰邱陵上也澤下也四之朋是奸佞之臣奉上凌下詔君虐民者之所為能不致人家國之危乎

次五土和釋之脂四國之夷范曰和脂喻濡協夷平也位當日之晝是能布其德澤和協四國莫不夷釋也

測曰和釋之脂民說同无疆也

次六水震于廷喪其和貞温公曰六近於五廷之象也德懷近則和以威攝遠則正今用震於廷失其所宜故和震俱亡也

測曰震于廷和正俱亡也

次七火震震不侮濯漱其詢震震恐懼貌易曰震亨震不侮者恭則不侮人濯漱也漱辭也詢恥也七為禍始而當書君子遇禍之來能恐懼修省自能濯漱其詢恥而與人无侮也

測曰震震不侮解恥无方也

次八木震于利顛仆死入為敗木而在禍中當謹懼自耀鄉黨使人震懼其富而不知下值七火上遇九金以彼枯根朽質有不顛仆而死者乎

測曰震于利與死偕行也

上九金今獄後穀終說同桎梏九在禍終為金所克故木能生火火能銷金故終得免於難也

測曰今獄後穀于彼釋殃也金為木殃火為金殃彼則殃皆釋矣

釋矣

三 方三州格陰家四金下

二部一家格下卦準大壯

陽氣內壯能格乎羣陰攘而刻之

傳

格拒也

初一夜格內善失貞類

類也

類也

測曰格內善中不省也

次二火格內惡幽貞類

正道不失其類也

測曰格內惡幽貞妙也

也

太玄闡秘卷二

五

次三木裳格鞞鉤逾

夜臣拒君命不受約束必有變也

測曰裳格鞞鉤无以制也

次四金畢格禽鳥之貞

各得保其性命之正也

測曰畢格禽正法位也

次五土膠漆釋弓不射角木離

信結臣民故可使五以小人而居盛位不能以信結

釋弓不射角木離也

測曰膠漆釋信不結也

次六水息金消石往小來奕

而受金所息者大也

測曰息金消石美日大也

美日積而

次七火格其珍類龜網

不為爵祿之危乎

測曰格其珍類无以自匡也

次八木格彼鞞堅君子得時小人

達道之時然在禍中被小人暗中傷

測曰格彼鞞堅誼不得行也

上九金郭其目矯其角不庫其體

太玄闡秘卷二

六

擊所

測曰郭目矯角還自傷也

聲而嘶長七尺五寸好厚履高冠

目虎吻豺狼之聲能食人亦當為人

或切其舌此所

謂還自傷也

陽氣傷鬚陰无救痍

傳

時陽氣壯盛劇鬚羣陰陰被傷鬚不暇自救何

物則平易

敢虐民故物亦各

初一畫載幽貳執夷內載始也水在土世生即被克貳

以平其內則巽之助陰而與陽拒

測曰載幽執夷易其內也易治也易其內此

次二火陰夷冒于天罔夷內懷詭譎陰謀不軌自謂巧

於得計不知天道好還天網高張

測曰陰夷冒罔疏不失也老子曰天網恢恢疏

次三畫柔嬰兒于號三日不嘔嘔喉啞也嬰兒木根新

故于號也三日不嘔者家性屬土木得

測曰嬰兒于號中心也羣陰新歸王化如嬰兒之

和也

太玄闡秘卷二

七

次四金夷其牙或飮之徒牙以齧物四為下祿而貪墨

亦懲貪之一法也飮飽食也或飮之无牙不

測曰夷其牙食不足嘉也无牙雖有佳穀美食

次五畫中夷无不利五在土世日見壅積頑鈍蠢笨不

臨事固无有不利物也

測曰中夷之利其道多也道謂綱常名教之道以之

叛逆以之事親則為背子而

次六水夷于廬其宅邱虛廬以棲身廬夷則宅不能獨

被夷也君子修其身而德自庇小人恃其道而

測曰夷于廬厥德亡也

次七畫幹柔幹弱離木艾音金夷王曰七過滿而當畫

之物夷平于堅剛也○温公曰離木如汲綆之斷并

幹艾金如越砥之礪刀劍以弱勝強終就平夷也

次八木夷其角厲人以敗木而挺其枯枝如牯牛之觸

角不可恃終

測曰夷其角以威傷也温公曰八為禍中而當夜小

上九金夷于耆利敬病年貞九為老金而居土世土能

也耆老也然傷于老固不能如少壯之精神強健也

得壽考

測曰夷耆之貞懸車鄉也懸車致仕退

二方三州樂辰律中姑洗清明氣應卦準豫

陽始出與舒疊得以和淖淖音物咸喜樂淖和也土虞禮

太玄闡秘卷二

六

德能大和

傳與土神也在家為中雷在野為社立春後五戊

社養之田間所以與者與神至此日人方迎而出

之多和淖者詩以社以方我田既厥琴瑟擊鼓

初一夜獨樂款款及不遠款款誠也一在水世汪洋自

故民之報不及遠也斗酒隻雞

測曰獨樂款款淫其內也淫溢也世為內樂其內

次二畫樂不知辰于天三月建辰辰龍也龍見而雩正

急于耕耨不暇為樂故雖

測曰樂不知以時歲也

次三夜不寢不雅噪音呱啞厄音昨責號咷倚戶謂不寢者

禮筵而羣相聚飲也不雅者謂非投壺雅歌競唱也
人里曲也既醉之後或有時而噪或有時學小兒呱
或時而笑言啞啞或時而大聲疾呼或時而載號載
嗽也更有屢舞傲傲倚戶而歌者此借粉榆燕會形
容五侯七貴耽飲無度踰
禮滅法故曰禮樂廢也

測曰不宴不雅禮樂廢也

次四金拂其繫絕其編音佚厥心是日社神出與土女
者輟其犁耜者罷其鋤繫牽牛索繡絆笠帶拂除也
絕落也農既罷工則凡所謂其笠伊糾可以不煩絆
帶而蕪茶麥也牛亦得以解其繫而
蔬草田閒也故曰佚厥心誠快也

測曰拂繫絕編心誠快也

次五土鐘鼓喑喑管絃噤音噤或承之衰五為土而在
得時行樂之秋喑喑應田縣鼓聲也噤噤管絃皆舉
聲也是時神既飽鐘鼓送神或承之衰者社散人
歸廟廬寂莫不知何時得再
享此樂也故云樂後悲也

太玄闡秘卷二

九

測曰鐘鼓喑喑樂後悲也

次六水大樂無閒民神禽鳥之般者與民同樂也無閒
者天地民物之主當此春壇報祀濁酒雞豚人扶半
爵民樂則神樂神樂則德澤下降被于昆蟲鳥獸草
木者咸得有以與其樂也此皆大君胞與為懷
樂不私一己所以躋斯世于泰和仁壽之域也

測曰大樂無閒無不懷也

次七火人嘻嘻天要平聲之期易曰婦子嘻嘻失家節
也男女不正日與家人嘻嘻為樂是其縱恣不節慢
神瀆鬼故鬼亦恨而悲之悲其大命近止天已定期
而要之矣

測曰人嘻嘻稱樂畢也

次八木嘻嘻自懼忘彼愆虞王曰樂道將極又居禍中
于補過于嘻嘻笑樂之中能
自恐懼則無愆過與憂虞也

測曰嘻嘻自懼終自保也

上九金極樂之幾不移日而悲則哭泣之嗟同資
危也○王曰居樂之極而當夜故不
待移日而悲至矣則哭泣嗟咨也
測曰極樂之幾信可悔也以上九之金遇下首之火
樂不可
極也

☰ 一方三州爭陽家七火上
☷ 三部一家爭下卦準訟

陽氣氾施不偏不頗物與爭訟各遵其儀

傳此時陽氣均勻普被與物无私何爭之有而物
竟有與之爭者蓋物之受氣不齊有喜陰而惡
故爭爭之不已故訟各遵其儀者儀宜也有宜
者則遵陰此兩解之道也
初一水爭不爭隱冥葉曰一在訟初陽能自訟可以爭
訟矣

太玄闡秘卷二

二十

測曰爭不爭道之素也素謂直道其實人

次二火嚇河懼懼謂瘦瘠之人二以火助火恐物與陽
濟之一故用大言以恐嚇之欲灼
河使乾畫出腐儒大言不慚形狀
測曰嚇河之懼何可懼也溫公曰以口拒人謂之
而懼瘠之人不量其力乃
欲以口嚇之何足恃也

次三木爭射齟齬有鄉射大射禮文齟齬者見君子無
爭惟于耦射之際其
雍容揖讓如此也

測曰爭射齟齬君子讓鄰也

次四金夜爭小利不酋貞葉曰四為下祿家性為爭
是爭小利宜其不利貞也

測曰小利不絕正道乃昏也

次五 土 畫 爭于達利以无方 地无方者土物富饒 天子所都四方商賈輻輳之

地无方者土物富饒

測曰爭于達爭處中也 中達之地其利溥也

次六 水 畫 臂膊脛如股脚臍 以陰質過中而當爭世其手足之肥臍如此顯有以

小併大以下陵上之勢故曰維身之疾也○葉曰六以福祿隆盛之君不能強幹弱枝遂致君弱臣強政權倒置人君孤立而无助大奸根據而莫除至是雖欲救之其將能乎

測曰臂脛如股臣大隆也 大隆二字諷諫淳切史稱宰衡五年升宰衡位在諸侯王上即于是年

次七 火 畫 爭于及于軸 前者即伯也執及為王前驅之意此時椒酒向未進然亦岌岌乎有殆哉之勢故深有望于武臣之并衛

冬奔進椒酒紘帝所謂維身之疾臣大隆也

太玄闡秘卷二

三

測曰干予之爭衛君躬也 衛君躬三字

次八 木 畫 狼盈口矢在其後 溫公曰狼性貪但知務盈其

爭利而不顧其害也

測曰狼盈口不顧害也 以狼比莽切直顯亮

上九 金 畫 兩虎相牙知擊者全 能權于患害自擊而退乃可以全物不可以終爭故

于爭極而見自退之象其所以能知自退之道者以賜當畫

測曰兩虎相牙知所制也 相牙謂以牙相齧也能知

而退者則必有以制之陰符經曰天之至私用

一 方 三 州 務 陰 家 入 木 上

三部二家務中卦準壘

陽氣勉務物咸若其心而總其事

傳 勉務者勉其力以成物也此時物與爭訟業已許其各遵其儀矣然羣陰无所附陽以嚴父而代慈母故凡雨露之所滋陽和之所布莫不煦育之長養之俾其敷華就實咸若其心而總其事所以成之也故謂之務

初一 水 畫 始務无方小人亦用罔 范曰无方无常方也水

常也謂小人之心未知所向猶泉之初發蒙蒙然也在陰家之陽故稱小人

測曰始務无方非小人所理也 始務謂創為造作也方者準繩規矩也君

子明理故能事合法小人才短不能辦也

次二 火 畫 新鮮自求珍絜 同 覆而成乎務者也新鮮則知所以去其舊染而自求于珍美絜精則知所以極其佳美而自致于芬芳二

此豈非君子之所依行者乎

太玄闡秘卷二

三

測曰新鮮自求光于已也

次三 木 畫 不拘不掣其心腐且敗 木之叢生必有蠹枝枯

蠹不去蛀必入心孔不剔則雨必入腹故曰其心腐且敗也

測曰不拘不掣其體不全也 既腐且敗則大匠

次四 金 畫 見矢自升利羽之朋益載車載 羽亦升是得力

于矢者也蓋乃車上之篷車載之行是得力于車者也朋友得位乘時于友誼尤當篤摯古諺曰君乘車我戴笠他日相逢下車揖四以陽明之資處近君之位既不能明揚則他日相逢豈能為之推轂扶輪則他日相逢豈能望其下車而揖我乎故重有感也

測曰矢及蓋車厥道然也

次五 土 畫 蜘蛛之務不如蠶之綸 音俞繭外細絲五在君

之道乃專務不經若秦皇之封泰山禱梁父遺徐市載童男女數千人入海求神仙漢孝武之親祠竈道

方士入海求蓬萊安期生之屬化丹砂為黃金請不
經事皆所謂蜘蛛之務也嘗何有裨於治安之一策
乎故曰不如
蠶之綸也

測曰蜘蛛之務无益人也

次六書華實芳若用則滅若葉曰六以陽明居福隆之
地才德兼美者也華實芳

若喻文質俱備以之見
用當世其有不善者乎

測曰芳華用滅利當年也利當年言其
澤被當世也

次七火喪其芳无攸往七為火芳遇火則焦故曰喪芳
而見喪往復何之故无攸往也

外喪其芳則可以知其失矣
○葉曰和順積中然後英華發外今

測曰喪其芳德以衰也范曰七為失
志故德衰也

次八書黃中免于禍貞范曰貞正也入為上中在中曰
黃家性為務務德與和則禍不

能舌禍不能
害故正也

太玄闡秘卷二

三

測曰黃中免禍和以正也

上九金務成自敗雨成自隊事之成敗有命若勉強而
務成之如地氣之結而為

雨雨雖成終
必自隊也

測曰務成自敗非厥命也言敗非是命
務成之過也

☳ 一方三州事陽家九金上
三部三家下卦準龜

陽氣大冒昭職物則信信各致其力

傳事與務同而此獨名曰事者此時陽氣覆冒騰
而上升正人君當陽大有為之時也在懋勤德
政者必有一番修己安人制禮作樂之事在爾
為隨者必有一番修己安人制禮作樂之事在爾
所以昭其職也信信者物亦各致其
力以冒于上而鼓舞于物之中也

初一書水事无事至无不事省事自然无事至无不事者
格理明則天下无難辦之事物格則天下无不
行之事義和之欽若昊天大禹之平治水上天下固无

難行之
事也

測曰事无事以道行也道謂事之要領也扼其要挈
其領則事不煩而功易效老

子曰為无為
則无不為

次二火事在樞不吝不諉諉喪其哲符葉曰樞戶樞事
之機要也哲符

問兼聽咨諏子人是失其至明之符驗矣

測曰不吝不諉其知亡也

次三書時往時來聞不容釐温公曰三為成意思慮既
成當決志而行一失其時

悔无所及故曰時往時來聞不容釐

容釐言得失之謂相去微矣

測曰時往時來不失趣也趣向也易曰變通者趣時
者也君子不先時而勉強

不後時以失機
適當其可日趨

次四金男女事不代之字范曰四陰也而金居之金屬
乾故言男在陰位故男而女

太玄闡秘卷二

四

事也男而女事猶為不
宜況于字育故不代也

測曰男女事非厥務也

次五土事其事王假假錫與也易萃亨王格有
廟用大牲吉五居天位而

上近六六為宗廟事其事者王者格恭敬祀故用大

牲而諸臣之與祭者亦各事其事祭畢徹俎君卿大

夫各饒鬼神之餘
所謂王假之食也

測曰事其事職所任也君臣有事于祖廟各
盡其職所以任事也

次六水任大自事方來不救葉曰自由也六居高位處
凡遇事之來悉不問其可否一切聽其自由蓋尸位
素餐懷邪誤國者之所為也則其貽禍于將來可勝

言哉

測曰任大自事奚可堪也言不堪
勝任也

次七書丈人扶孤豎子提壺葉曰丈人長者豎子幼子
也七以陽而稱職在長者

則扶孤兒在幼子則提盞盪猶君

測曰丈人扶孤小子知方也丈人齒德俱尊之稱也

故丈人憐而扶之豎子服勞奉

次八夜女男事十年不誨王曰八失位當夜乖事之宜

臣不誨者不可教也○温公曰女任男事則家不亨

故女不承男之教

測曰女男事終家不亨也此雜司晨

上九金到倒耳順止同趾○温公曰九為禍終而當畫

言逆且利于行良

測曰到耳順止逆聞順行也自從首起至事首止為

陽起

太玄闡祕卷二

太玄闡祕卷二

太玄闡祕卷三

聚學軒叢書第四集

江都陳本禮纂述 貴池劉世珩校刊

陽氣既飛變勢易形物改其靈

傳更改也變也物不改不靈不變不化飛者凌空

御風而行所以鼓蕩萬物使各改其蠢頑之性

以造於靈明之域也是月也田鼠化鴛鳥足變

蝶水蠶化蜻蜒物猶能飛人事可知故謂之更

初一夜冥化否貞若性冥化者物各有性如田鼠化鴛

風而化者其未化之先固是鼠與草之性及其既化

也則又變而為鴛與蝶之性矣一以水在水世而屬

夜其靈未改步

測曰冥化否貞少切書沼更方也習慣成自然少更方

太玄闡祕卷三

次二晝時七時九軫轉其道范曰二與七合為九金

轉也家性為更更

測曰時七時九不失當也范曰金火相避故不失於

虛九者陽之衰二為思中而當晝君子消息盈

虛隨時盛衰如輪之轉應變无窮不失正當也

次三夜化白於泥溜王曰凡改更之道貴於變惡從善

溜黑也三為思上而當夜與不善人

居如以白物混於泥中與之皆黑也

測曰化白於泥變不明也不明二字指當

次四晝更之小得用无不利我否非其有恥我否二字

四為福始而當晝故可小得我否者不然也若

貪圖奢望必致有恥辱之事故曰非其有恥

測曰更之小得民所望也子所取小人所視也

次五土童牛角馬不令不古牛本有角而今忽无馬本

无角而今忽有皆反常之

變也

事○史稱莽每有所興造動輒慕古引周官王制改
置卒正連率大尹州牧分六卿六尉六隊六郊六服
各以其方為稱所
謂不今不古也

測曰童牛角馬變天常也常綱常五為君而逢陰是君不君也臣弑君而賊主
是臣不臣也牛童馬角蓋天子失
國匹夫為王之象故曰變天常也

次六水入水載車出水載杭宜於王之更車不能行水舟不能行陸
莽自踐阼後盡改漢家制度變亂典章如井田封建
類皆不利於民者而莽皆行之宜於王之更者王指
其姓宜者謂其變亂天常適
合於亂臣賊子之所為也

測曰車杭出入其道更也時有獻奇術技藝於莽者言能渡水不用舟楫可濟
百萬師或言不持升斗糧能令三軍不飢或言
能飛一日千里皆所謂車杭出入其道更也

次七火更不更以作病范曰火焚宿菜以殖嘉穀更之宜更而不更嘉穀之病也
測曰更不更不能自臧也葉曰七居陰而不能以有為是當更而不更反為身

之病也
次八木駟馬跂跂而更其御王曰得位當畫更之以道駟馬跂跂行不進也更以
良御乃
得其宜

測曰駟馬跂跂更御乃良也良御謂賢臣也當時如孔光王舜甄豐劉歆等
豈得謂之
為良御耶

上九金不終其德三歲見代三歲者王莽之地皇三年也是年漢宗室劉縯及弟
秀起兵春陵興復漢室明年二月斬王莽於
立更始為皇帝大赦改元此所謂三歲見代也

測曰不終之代不可久長也

陽氣疆內而剛外動而能有斷決

傳斷決斷也此時陽氣始充故內疆外剛內疆則
能鼓其氣以飛外剛則能決去其陰私而不為

初一水斷心滅斧冥其繩矩外物所撓易曰剛健篤實
光輝日新其德蓋能斷也
斷心滅斧冥其繩矩所以斷物繩矩所以
在心能神明自治則私欲去而純粹精
也滅斧而冥繩矩謂人不見其迹也

測曰斷心滅斧內自治也能自斷其妄干希冀之心必能免於將來斧鉞之誅

次二火冥斷否在塞耳溫公曰二為思中而當夜心識昏蒙不能決斷雖有嘉謀不能
聽故曰塞耳

測曰冥斷否中心疑也疑則不能斷而又自掩其聽則事之失也無否乎

次三木決其蠱疑丁計利以治穢蠱耳不聞疑鼻不知也鼻不知香臭則芬芳无以別耳不聞聲音則好惡
无以辨三為成意而當畫故能自治其疾而後可以
治人

測曰決其蠱疑利有謀也有謀謂蔽塞既通則能崇善去惡親君子而遠小人

次四金斷我否食非其有恥金能斷獄然在火世身先受克斷我否食者法既不
明臨事無決猶復貪位食
祿貽譏素餐故可恥也

測曰斷我否食可恥也

次五土大腹決其股脫君子有斷小人以活五為天位大腹者大
人之腹也決斷也其股脫者謂能脫小人股上之
桎梏也君子斷獄得理小人冤白无枉是以活也

測曰大腹決脫斷得理也

次六水決不決爾仇不鬪乃後有鉞范曰鬪遠也鉞斧也六為上祿五之所尊廟勝受斧以征不廷而
所決不決仇讎甚近戰伐將與故後有鉞也

測曰決不決辜及身也溫公曰六過中而當夜當斷不遠仇讎不遠必將受其戮

成仁其潛德幽光終將顯揚於世不能蔽障也

上九金豨毅其牙發以張弧豨野豕也剛其牙以噬人而人終必爲人所害

測曰豨毅其牙吏所獵也野豕齧人必遭虞獵大姦

陽氣雖大用事微陰據下裝而欲去

傳裝行裝也行者將欲他往故先治囊囊以備啟行也是月也太陽用事陽極陰生微陰已據於

於微先欲束裝而去故曰裝

初一書幽裝莫見之行幽裝謂幽隱在心莫見其裝之迹而去志已決故莫見之行也

次二夜鴉鴉慘於冰翼彼南風內懷其乘鴉鴉鴉鴉也水鳥畏寒陽

太玄闡秘卷三

六

絕於已陰生於午履霜堅冰至故鴉鴉先慘於冰欲

測曰鴉鴉之慘懷憂无快也禽鳥得氣最先此時寒氣尙早而鴉鴉已憂之

次三書往其志或承之喜三爲進人往而及時得遂其志也進而得四遇同志有人

測曰往其志遇所快也

次四金鷄朝飛音同於北嚶嚶相和不輟食鷄爲

同志之人今乃反而之北已失其所望且呼朋引類

測曰鷄雞朝飛何足賴也

次五土鴻裝於溜飲食頤頤溜水名○葉曰鴻雁之大

常陽極陰生之候裝於溜水之旁不求食

測曰鴻裝於溜大將得志也鴻知向陽達天德也非若鷄雞小人惟知朝飛

蹀北樂與羣

次六水經六衢周九路不限其行賈水性流行而在裝

則南北東西隨所欲往不能限其行止也

測曰經六衢商賈事也溫公曰小人周流天下非爲

次七火裝无離同利征咎范曰七爲失志而在裝家故

測曰裝无離禍且至也

太玄闡秘卷三

七

次八木季仲播軌泣於道用送厥往此亦裝也裝而就

測曰季仲播軌送其死也

上九金裝於昏束裝宜早方可趨行今裝於昏暮爲時

測曰裝於昏尙可避也

陽氣信同高懷齊萬物宣明音大眾多

傳三人爲眾眾有師之象故準師此時陽氣滿盈

測曰冥冥始火入耳農輟馬穀尸將班於田以陰

無名之師猶家人弄兵潢池猝不及防故曰冥兵火入耳者兵猶火也故火之兵聲先入於耳農戰馬穀者兵猝起於田間農驚奔逃故較其耕奪民之穀以飼馬故馬食穀然幸家行屬土土取水寡水不能克土水為土涸故尸皆班於田也

測曰冥兵之始始則不滅也以烏合之眾思欲順之初已為不善矣

次二畫火兵无刃師无陳陣麟或賓之温麟仁獸賓服也言不尚武也二得位當畫惟以麟趾之德化民不利其土地人民故強鄰敵國皆服其化而无暴慢之心也○温公曰君子修之於心而四海率服兵无所用故曰兵无刃師无陣温者不威暴之謂

測曰兵无刃德服无方也

次三木軍或纍車丈人推孥内陷之瑕葉曰纍孥也喻士卒三以暗弱為師是以致有孥之敗由於主將内行有瑕故敵人得以乘之也

太玄闡秘卷三

八

測曰軍或纍車廟戰内傷也謂廟算不勝也次四畫虎虓呼交振厥豹騰其秘兵秘也詩關鷹揚者頌主帥之英武能不戰而屈人之兵也豹不如虎惟恃騰其秘以為戰勝之具是匹夫之勇也故否

測曰虎虓振厥如鷹之揚也贊虎所次五土夜踰剗戰嗜嗜若熊若螭踰甚也五陰險不君惟殺入非湯武向威武急於戰鬪以嗜仁義之師也

測曰踰戰嗜嗜恃力作王聲也此項羽之所次六畫水大兵雷霆震其耳維用誦葉曰屈腹即法策之意六以陽剛之才其用兵神速人不及備猶迅雷之不及掩耳也其用師之善如此者由其屈於謀

策故也

測曰大兵雷霆威震无疆也温公曰屈腹猶言服其傷憚之而已故如雷如霆心也王者之兵不務殺威聲震之使其心服而已

次七畫火旌旗挂音羅干鉞蛾蛾師孕唁之哭且嘖莫佳挂羅旌旗破碎零落貌蛾蛾狀兵卒之撲火亂飛貌切甲生曰嘖嘖視日噴此夫死於軍羣婦哭之詞○温公曰七為禍始而當夜師之覆敗者旌旗挂羅干鉞蛾蛾敗兵之象也師眾也眾孕相唁既哭且嘖視其上怨恨之極也

測曰旌旗挂羅大恨民也

次八畫木兵衰衰見其病不見與尸入在禍中此敗陣之衰衰也見其病者士卒敗動之後氣既不揚人皆用憊有傷於戈矛者有傷於疾疫者然不見有與尸者主將休養士卒不急圖報復是以不見與尸也

測曰兵衰衰不血刃也養銳以俟時留上九金斧刃斲柯折可以止不可以伐往血此言復入受金克敗殘已極正思報復未得其釁適逢上九以无名之師持斧刃之利欲以窮兵黷武而不知物極則反木能生火火發克金先鋒其斧則刃斲後焚其柄則柯折刃斲柯折兵无禦敵之器故往必見血也

太玄闡秘卷三

九

測曰刃斲柯折將不足往也利器已折將陽氣親天萬物九蘭咸密无間勇往无益也

傳天為眾陽之宗陽氣自信高懷齊以來至此而與天為親矣親則與天合德二而一之也九蘭茂密親此時萬物藉陽之力得以滋生蔓長亦咸各親其親各長其長茂密无間无纖毫之罅隙也故日密

初一畫水窺之无間大幽之門一在水世水與水合混然无迹大幽者君子緝熙存

也

密定命人莫能窺
故曰大幽之門

測曰窺之無間密无方也
无方言不可測

次二夜不密不比頻麻
我心即次也
比親也次旅次野處

水世上下之情本不親密不比者上之思澤既不能逮下下之與情亦不能達上民无可戀之土故相率而去我心即次者即於旅次野處亦所願也

測曰不密不比違厥鄉也
去厥鄉而就他人民之安土重遷豈得已耶

次三書密於親利以作人
子愛其親則知親人之親推其心以及他人故曰利以作人

測曰密於親為利戚也
溫公曰三為思上而當盡君子愛其親則知親人之親推其心以及他人故曰利以作人

次四金密於腥臊三日不覺殺
殺混也○溫公曰四為親者也與不善人親如入鮑魚之肆久而不知其臭則與之俱化矣

太玄闡秘卷三

十

測曰密於腥臊小惡通也
小惡不謹則大惡至矣

次五土書密不罅嬪於天
溫公曰密密不罅者君臣百姓靡不親密无有間隙也

測曰密密不罅竝天功也
五在水世水土附麗於地可以配天人君養育萬物飢為之教稼穡寒為之勸蠶桑教以人倫明於庶物使民父子有親君臣有義夫婦有別長幼有序朋友有信則其德亦可以配天也

次六水夜大惡之比或益之恤
溫公曰六為福終而近於憂也非我族類其心必異異類相匹適足自累也

測曰大惡之比匹異同也
以異為同乃行僻而堅者也

次七火書密有口小鯁
蘇來大君在無後鯁魚體也喻直卑小遇事敢言也大君長君也能納言受諫之君無後謂不可面從而退行後言也

測曰密口小鯁賴君逢也
密口謹言也易曰君不密則失身幾則失臣臣不密則失身幾

事不密則害成
逢謂得君也

次八木琢齒依齷
語斤三歲无君齷齒根肉也此刺太

捨諸侯王而立孺子嬰遂致三年被廢也○葉曰入在禍中而遇陰是親非其道猶琢其齒已長之齒而依其初出之齷謂其遠者德而頑童是此也豈不馴致亂階終至於无君也

測曰琢齒依齷君自拔也

上九金書密禍之比先下後得其死
密禍者因密告而得見而預言之也九居密之極是臣下急欲盡忠言事以圖報其君无如所言不納反因諫而殺身後得其死而不肖緘默以貪生其志已定矣

測曰密禍之比終不可奪也
較七之告密同為親愛其君而此則死得其所可謂臨大節而不可奪者歟

三二方一州親陰家七火上下日入參斗指已
三部一家親律中呂小滿氣應卦準比

太玄闡秘卷三

十一

陽方仁愛全真敦篤物咸親睦

傳此申上首陽氣親天之意以見其仁民愛物也
敦致力也篤厚也全其真則純粹以精矣敦其厚則旁薄而大矣物咸親睦則無往而非全真敦篤之人也

初一水親非其膚其志齷齷
王曰居親之初而失位當遠之人非肌膚之親而或親之則其志齷齷不相入矣心相防閑失其親道

測曰親非其膚中心閑也

次二火書孚其肉其志資戚
王曰資取也戚親也其志惟取於相親附也

測曰孚其肉人莫間也
二值火世兩火合體故曰孚其肉肌膚合一誰能間之

次三木螟蛉不屬螺贏取之不迓侮
螟蛉屬蝻也屬蝻屬也桑蟲與蒲盧本非眷屬而蒲盧乃取桑蟲入巢祝之日類我類我久則肖之矣迓逆也侮同忤謂親生之子不如螟蛉之順其親不逆忤也

其親不逆忤也

測曰螟蛉不屬失其體也 螟蛉非其子而子之是失其親疏之體也

次四 金 賓親於禮飲食几几 几几禮數周備貌又案也

測曰賓親於禮賓主借也 溫公曰孔子曰吾食於少

次五 土 厚不厚比類 人將走 溫公曰謂不能親其所

測曰厚不厚失類无方也 北斗七星在天為璇璣所以齊

次六 水 厚厚君子秉斗 七政地君子秉之所以能親其

測曰厚厚君子得人无疆也 史傳莽濫獵小民民播

次七 火 高亢其位庠於從事 范曰七為无道之主在六

測曰位高事庠德不能也 雖高亢而所行之事則甚庠細也

次八 木 肺腑乾餼其幹已良君子攸行 至親至密者莫

測曰肺腑之行不我材也 葉曰不我材言彼不知我

上九 金 童親不貞 金在火世无可親之人幸金能生水

測曰童親不貞還自莪也 莪根莪也金雖受克於火

陽氣大滿於外微陰小斂於內 陽家入木上

傳 從來物之大於外者必虛於內是時陽氣惟知

初一 水 小斂不貢 音忒舊 利用安人正國也 ○溫公曰

測曰小斂不貢其道當也 微陰始出用事不尙王道

次二 火 墨斂斂斂我匪貞 日墨斂則已漸近於貪矣

測曰墨斂斂斂非所以光也 既開則漸進而至於不正矣

次三 木 見小勿用以我扶疏 我三自謂也三雖當畫然

測曰見小勿用俟我大也 養含怨在心而不敢發也

次四 金 斂利小刑小進大退 小刑薄懲也小民急公納

測曰斂利小刑其正退也 雖小有所進然一經敗露其所失多矣故曰大退

次五 土 畜繫而衍繭純於田 五為君而當陽不以聚斂

後農乃得盡力於南畝也 或失時无大田獵此畜牧所以樂樂而蕃衍也純繭

測曰畜榮蘭純不奪時也

次六水閔而縣而作大元而小人戒六為陰水小人始向小斂於內漸則由內作大於外閔怒而汝也縣而指水言也語云縣縣不絕將為江河陰之小斂人不介意而不知正為作大之地遂肆行暴征橫斂以至毒流海宇禍及家國其始固由於小人不識禍機而不知戒也元始也

測曰閔縣之戒不識微也貪風不戒始於小人不識微然亦由廉恥道喪天下同風无有起而振之者道禍已成雖欲挽之而无及矣詩云殷鑒不遠在夏后之世

次七火夫牽於車妻為剝茶利於王姑不利公家病車剝茶利之至微者也小民不足以糊口莽皆斂取其資以逢迎太皇太后后莽之姑母也故隱其辭曰王姑當莽未加九錫居攝之時史稱莽誑媚事太后方故萬端賂遺以千萬數皆益徵之於民間者故曰利於王姑不利公家者利人私門權歸臣下故公家病也

太玄闡秘卷三

古

測曰牽車剝茶斂之資也牽車剝茶雖不足以當重斂然使之役於公而不給其值是亦斂之資也

次八木大斂大顛次三日見小勿用俟我大也入之木扶疏而大矣正墨吏所俟欣然欲倍徵其賦者不知秋木質幹已枯枝葉敗落一遇斧斤大本先顛而小民之身家亡矣

測曰大斂之顛所斂非也

上九金斂於時利罔同極九為陽氣大滿於外之時豐年而逾額多收然古者三年耕餘一年食九年耕餘三年食斂於時謂當豐稔大有之年宜撙節以省經費調劑以裕民生則雖遇水旱國无不足民无菜色矣

測曰斂於時奚可幾也

☰ 二方一州疆陰家九金上

☷ 三部三家疆上卦準乾

陽氣統剛乾乾萬物莫不疆梁

傳疆健也易曰天行健君子以自疆不息此時陽氣壯健陰氣潛萌故欲統領羣剛以禦陰邪以防小人而萬物之精壯者亦莫不養精蓄銳初一夜疆中否貞无攸用攸所也一在疆初而屬水外剛內柔陰邪不正故无所用也

測曰疆中否貞不可與謀也中心險也

次二火鳳鳥于飛修其羽君子於辰終莫之圍二以陽當盛疆之世是君子有為之時也如鳳鳥之翔於千羽羽儀輝光四國人莫知其所以也長時也圍止也測曰鳳鳥于飛君子得時也

次三木柱不中梁不隆大廈微葉曰三以陰柔不勝重中既不隆能无微乎言不勝其任也測曰柱不中不能正基也

太玄闡秘卷三

古

次四金爰聰爰明左右擡音擡擡扶持也四在金世金鑑物是其明也其所以能有聲而鑑物者必待爐冶鑄鑄成器而後能聰明也以舜之睿聖猶必闢四門達四聰以來天下之士故盈廷濟濟得左右擡擡之力也測曰爰聰爰明庶土方來也

次五土君子疆梁以德小人疆梁以力五以上在疆世能以德為疆直欲恃力以為勝人之具然以力服人者非中心悅而誠服之也此匹夫之勇豈能一怒而安天下之民哉測曰小人疆梁得位益尤也尤愆就即位者如項羽之自立稱霸終為漢虜也

次六水克我疆梁於天无疆葉曰克勝也六居疆世逢改過修應有以勝其疆梁之心造於高大之域故曰於天无疆也

測曰克我疆梁大美无基也水性柔能克剛洪範曰沈潛剛克高明柔克我六自謂也六在疆世能以柔自克大美之道无基无疆也

次七夜金剛肉柔血流於田火性猛烈人向望而畏之鍛鍊成獄此商鞅之所以速暴秦之禍也血流於田如渭水盡赤是也

測曰金剛肉柔法太傷也

次八書疆其衰勉其弱某曰入居衰弱之地以其達陽補過之功在國則有與衰撥亂之效勉強學問則見聞博而知益明勉強行道則德日起而大有功也

測曰疆其衰勉自疆也

上九金太山拔梁柱折其人顛且蹶溫公曰小人疆梁取顛蹶也測曰山拔梁折終以猛也自更首起至疆首止為地玄初九之九首終

陽氣均均傳約純也粹精明物咸重光保厥昭陽陽之冲和純粹然不雜能以其清明之氣滌濯羣生去其舊染之汚而萬物之被其潔雪者莫不沐浴日月以自保其日新之光華重光者日月重明之光也

初一晝水昏於內清无穢一在昏世本源之水已極澄澈故流於外者亦湛然虛明會无以謂之清无穢也

測曰昏於內清无穢也

次二夜冥駁冒昏同於中二以陰邪而居昏世是顯冒純粹之名猶小人閒居為不善見君子而後厭然揜其不善而著其善即所謂冥駁冒昏也能无惡乎於中

測曰昏於內清无穢也

次三木目上時掌切於天耳下於淵恭也目上於天視之高深也三為進人而在昏世君子恭己无為其耳目周知猶恐雜於一毫人欲之私有累於清明純粹之德故其篤恭如此

測曰冥駁冒昏中自慮於計也慮隱也慮也惡切之匿於心也

次四金小人慕昏失祿貞次二是小人冒充君子此日能之象苟有尚德之心則宜改操勵行毋貪不義之祿遠避素餐之嫌庶得其慕昏之道矣

測曰小人慕昏道不得也

次五晝昏於幽黃元貞无方王曰居中體正得位當書幽玄之中而有黃中通理之德元始貞正其道无方不可名也

測曰昏於幽黃正地則也溫公曰君子雖在幽隱不失中和之道所以為昏也

次六夜大昏承愆易溫公曰六過中而當夜不能全其粹者易也白王易取清水易汚大將承之以過差也

測曰大昏承愆小人不克也范曰六在水世二水并承愆也有愆而改非小人之所能也

次七晝昏辰愆君子補愆七值水世受水之克故有時在昏世能潔行浴德以彌其闕故曰善補過也

測曰昏辰愆善補過也

次八夜木昏惡无善入以陰邪而居禍中小人在昏世不無一善可稱此匹夫紂也豈可為之輔作哉

測曰昏惡无善終不可佐也

上九金 晬終永初貞 金為水母居晬之終則反始宜合於初之貞以保其晬內无穢之德也

測曰晬終之貞誠可嘉也

☵ 二方二州盛 陰家二火下中日入井斗建午律中契賓芒種氣應卦準大有

陽氣隆盛充塞物竇 同填然盡滿厥意

傳 是時陽氣中天未明盛長隆高盛大也凡宇宙之人入絃之廣莫非未明純陽之氣充塞其間故物之滋生蕃育者皆飽其德而滿其意故謂之盛

初一夜盛不墨失冥德 溫公曰墨法也凡盛非致盛之盛而不法自制約則喪其幽隱之德也

測曰盛不墨中不自克也 不能克其嗜欲之私也

次二晝作不恃克大有 溫公曰二為思中而當晝作而不恃為而不有惟其不有故能大有

太玄闡秘卷三

六

測曰作不恃稱玄德也 玄德冥德也

次三夜懷利滿旬不利於公 三陰暗中小人好利懷私不顧公家之急而維私是營也

測曰懷利滿旬營私門也

次四晝小盛臣臣大人之門 溫公曰西為福始故稱小盛之初能自卑賤承事仁賢以致大盛凡為大人者未有不由此門而出者故曰大人之門

測曰小盛臣臣事仁賢也

次五土何聲福滿肩提禍揮 音揮何僇負也提挈也揮隨之故曰何福滿肩提禍揮必

測曰何福提禍小人之道也

次六晝天錫之光大開之疆於謙有慶 六以水在盛世以下人在火世能克火以除小人故天錫之寵光而大開其疆宇是皆由謙以致之也

測曰天錫之光謙大有也

次七夜乘火寒泉至 范曰火至熱也泉至寒也七以火生則火死水火相克故寒泉至也

測曰乘火身三禍不遠也

次八晝挹於滿熒幾後之傾 挹損熒火滿盈也木當衰盈故挹而損之可謂戒極恐懼矣然火生於木禍發必克雖暫免於外來之火而自性之火終不能救焚過需延時日耳終不能免也

測曰挹於滿幾不免也

上九夜極盛不救禍降自天 九居盛極盛極必衰天之道也故不救

測曰盛極不救天道反也

太玄闡秘卷三

九

☵ 二方二州居 陽家三木下

陽氣疎 同據膚赫赫為物城郭物咸得度

傳 居制邑度地也膚廓也陽已內虛惟仗倚膚廓赫赫於外不知陰氣日益內襲民之蕩析而靡居者不知其幾矣度大雅度之蕩蕩築之登登陽於此時不能撫眾安民惟有抽派夫役投土築版為城為郭以作禦敵計而民亦遂各築堡寨以為固守也故曰物咸得度

初一晝匪譽匪咎克守厥家 葉曰一在居之初而无為也

測曰匪譽匪咎其道常也

次二夜家无壺婦承之姑或洗之塗 壺以盛酒醴養翁姑者也新婦來亦欲承姑事長之禮无如家无壺則无以酌酒而獻尊矣洗設於東榮所以致潔也今壺樽既缺則洗亦可

測曰家无壺婦承之姑或洗之塗

以不必設矣而猶欲洗之則洗將設之於塗中乎甚言其家无設洗所也

測曰家无壺无以相承也葉曰无壺而洗塗於以見其傳家之道缺也

次三書長幼序子克父幼幼各列成序子能克父之業以承其家者也

測曰子克父乃能有興也

次四金見豕在堂狗繫之迹音剛獸迹也堂乃尊者所處今登其堂不見有人惟見豕之跡及犬繫之迹則其人之汚穢可知矣

測曰見豕在堂其體不慶也

次五土軸輪調安利富貞家无壺猶是什物缺也此則樓无可託之居故欲附軸輪暫為浮居之計也

測曰軸輪安和順其疆也疆故土之邊疆也順其疆猶有戀故土之思也

太玄闡秘卷三

次六水外其井竈三歲見背井竈者飲食之資也外其國三年廢孺子嬰為定安公故云三歲見背背叛也

測曰外其井竈三歲不享也不享者不得飲食也

次七火老夫擐音去女提壺利考家火在木世七盡薪傳又別成居室此遷居移家之象擐車以手貫車轆載其家室而行也老夫父也少女季女相隨而遷者也考成也利考考者尊能載眾卑能承上故利於成家室也

測曰老夫擐車其體乃莊也老父攜帶季女无跋涉之勞故曰體乃莊也

次八夜反其几雙其札同其家不旨凡人所憑以為案之几之壞也可知矣札所以承飲今乃雙之則其札之敗也可知矣几壞札敗則其家之无旨旨以養親也又可知矣

測曰反几雙札家用不臧也見其外知其內形容敗落之家如繪

上九金株生蘖其種不絕溫公曰木斬而復生日蘖九畫是尙有遺種能復興其家者也

測曰株生蘖其類乃長也此則不无有望於中興之人矣

三二部一家法陰家四金中下卦準井

陽氣高懸厥法物仰其墨莫不被則

傳法刑法聖人不得已而用之所以禁奸邪止暴虐也此時陰惡日肆陽畏其逼故高懸厥法於象魏使民望而知畏也墨繩墨則法式物之畏法而不敢從逆者猶秉其功令懷其憲章而潛消其不靖之氣也

初一水造法不法王曰作法之初而夫位當夜不足法者也

測曰造法不法不足用也葉曰一當法初是始造法非其法不足用以治民者也

太玄闡秘卷三

次二火摹法以中克溫公曰摹猶制也二為思中而當畫制法以中眾所共由也

測曰摹法以中眾所共也

次三水準繩不甫亡其規矩三屬木故以準繩言木從繩則正后從諫則聖甫善也準繩不善非木之過用之者之過也物无規矩不能成方圓今以无規矩之人而欲用準繩以治人故其法差也

測曰準繩不甫其用爽也溫公曰爽差也不能正其身其如人何

次四金準繩規矩莫違我施四以陽剛而在金世猶大匠之運斧斤隨手所施莫不中準合繩以成規矩故曰莫違我施也

測曰準繩規矩由身行也溫公曰君子先修其身其身正不令而行

次五土橋音橘陸餅竇腹井潢音黃洋終不得食陸陸猶波索也井以虛受汲物亦必以虛而汲之始得水今以實腹之餅而欲汲水是失其所以取之之道矣井

漢洋終不得食未
悉取食之法也

測曰餅竇腹非學方也
方法也○溫公曰學者虛以受人則人樂告之五居法之

盛而當日之夜小人先自驕滿不能納物者也

次六書於紀於綱示以貞光
溫公曰六居上祿以施其法能紀綱天下示人以正

大光明之道也

測曰於紀於綱大統明也
紀綱者國家之大綱也紀綱正則大統明大統明則

稱攝稱新皆非正統矣

次七火密網離於淵不利於鱗
王曰七過滿而當夜作法太刻網麗於泉而鱗

不甯法施於國而民不便者也

測曰密網離淵苛法張也

次八書正彼有辜格我元邪
我百姓自謂也有辜謂九入近於九无辜被克故九

為有辜矣元邪首惡也家性屬金九金之虐成於家性故曰元邪且為首初造法之人造法不法是謂元邪

測曰正彼有辜毆驅而至也
有辜既正元邪又格法平而民自安故人皆歸

之如毆而至也

上九金夜井无幹
音寒水直行匪谿匪谷終於愆

日處法之極而當夜无法者也國而无法則人易犯井而无幹則水衍溢矣

測曰井元幹法妄恣也

三二方二州應陽家五土中中日入井斗指午二部二家應律中裝賓夏至氣應卦準離

陽氣極乎上陰信萌乎下上下相應

傳應感也陽氣極乎上陰信萌乎下萌蘖之始生者也雖未大為害然陽至此衰矣應居八十一首之中陽生於子盡於巳陰生於午盡於亥應之次六交夏至猶中首次六之交冬至信不爽

也故曰下相應

初一書六幹羅如五枝離如
天數五地數六幹屬陽枝屬陰以天地數論則幹當

稱五枝當稱六今反曰六幹五枝則是陰陽交錯君臣倒置何文章交織之有耶此陰賊假為和合之象象羅如離如也

測曰六幹羅如附離君也
幹稱六枝稱五豈得為附麗耶

次二火上應施之下律和聲之非則否
溫公曰歷謂十二管也斗建十二辰於上律布十二管於下上下相應苟非其合則不應也

測曰上施下和匪其肯也
陰陽和則歲功成君臣和則國事治二以陰邪而當

夜乃逆上之施而律不下和矯強任性故曰匪其肯也

次三書一從一橫
去聲天網罟音罟罟者疏而不漏而不守純臣之節者作指點語也天雖高遠廣大无垠然一從如經一橫如緯若網羅之高張人固不能

逃乎其數也

測曰一從一橫經緯陳也

次四金援我罟罟絀羅於野至
金性堅剛固能援我罟罟然天網難逃國法難絀羅於野者至矣

測曰援我罟罟不能以仁也
天不能於法外施仁能逃罟罟不能避絀羅之也

次五土龍翰於天貞栗其鱗
翰飛栗懼也此易之亢龍戒心矣龍雖翰飛於天然在上貴而无位高而無民賢人在下位而无輔是以動而有悔也

測曰龍翰之栗極懼墜也
前四十一首至此贊終

次六水熾承於天冰萌於地
葉曰玄以此贊當夏至午上熾於天不知陰已肅肅下萌乎地矣

測曰承天萌地陽始退也後四十首自此贊始與中首次六對

次七畫日疆其衰應蕃貞葉日蕃盛也七居衰謝之位

始萌而陽猶盛尙可疆其所欲衰而致其蕃盛之貞也

測曰日疆其衰惡敗類也惡陰之敗陽類也〇許氏

草木蕃之時也故君子齊戒處必揜身其惡敗類也如此

次八夜極陽微陰不移日而應入以故木而居火上焚

救燥迫不及待不知陰氣乘陽之危正思禍發一聞

微召之信遂束裝倍道而趨故不移日而至也嗟乎

此豈可徵之人猶唐明皇之召安祿山不召方且慮

其竊發況徵之耶此所謂獨坐空山放虎自衛者也測曰極陽微陰應其發也

應其發也時也哀帝崩七日遣使馳

召莽為大司馬領向書事及平帝被弑又奉太皇太后后詔以莽居攝踐阼計莽之篡立前後皆奉太皇太后

后之詔以徵之也

上九畫元離之極君子應以大稷元離之極若易離卦

將盡後明將繼則有突如其來如焚如死如棄如之象稷也當此存亡危急之秋如日中之昃少為遜

退以避其凶殘也此正為保天下計詩曰畏天之威於時保之孟子曰樂天者保其國此

應以大稷之謂也舊注謂元離之極君子當委祿乞身倦勤謝事如堯老禪舜之例予案此解非也蓋七

為火之衰入為木之衰九為金之衰君子在極衰之世積弱難返故連用四應字以見其事有不得不然

之勢在大君此時惟有用明揚側陋求賢自輔以弭其竊發之逆迹若徒諉諸天命而持委祿乞身倦勤謝

事之說則凡大奸巨慝均可藉口為禪讓之地矣

測曰元離之極不可遏止也強陰氣欲正張如突如

太玄闡秘卷三

太玄闡秘卷四 聚學軒叢書第四集

江都陳本禮纂述 貴池劉世珩校刊

三二方二州迎陰家六水中上卦準成〇以下陰氣成形乎下物咸迎而迎之

傳此日陰氣既已成形則為精為怪作祟作邪以擾亂國家而世間之魘魅魍魎凡屬妖魔之物

無不週而迎之者欲奉以為主以冀其一朝得志已遂可以攀鱗附驥而獲其榮也

初一水迎他匪應无貞有邪迎而日他者卑之詞匪

日五為君他為二一在水世近欲迎二大水相克故不應五位不正故曰无貞也

測曰迎他匪應非所與并也妖非人類

次二畫蛟潛於淵陵卵化之人或陰言百姓和之蛟陰

潛於淵其卵在山乃蛟與雉交而生者陰氣相感則卵入水而化蛟此以類相感也人小人陰言邪僻不

正之言而百姓和之者蓋以小人感小人亦以類也天道至此而日降世運至此而益壞妖邪敗類由此

而日興所謂无貞有邪也

測曰蛟潛之化中精誠也精不極不化二在陰中雖

亦能感物如此

次三夜精微往來妖先靈覺精微者妖氣也往來者此

地間莫非此妖氣之氣所往來也妖先靈覺者妖由人與國家將興必有禎祥國家將亡必有妖孽此鬼

神之靈所以能先見者也

測曰精微往來妖咎徵也

次四畫裳有衣襦男子目珠婦人嚏鉤前言妖氣所感

女所感之不正也襦上服裳下服裳必有衣猶婦必有夫而後成為配耦也今男不用聘幣而以目為珠

而默誘之女不待媒妁輒以嚏為鉤而暗引之治容誨淫此特描寫當時附莽諸人之醜態也

測曰裳有衣襦陰感陽也目成定情雖由男子然亦

因女子巧言如簧先以

微示風采而諸姦黨悉承其意指行所謂日珠也采

莽功德莽皆封為列侯此所謂以三萬言稱頌

次五 夜黃乘否貞邪不正乘雖黃不足貴也

測曰黃乘否貞不可與朋也不正所謂大奸似忠大

邪似正之所為鳥可近也

次六 書玄黃相迎其意感感葉曰玄天色黃地色四言

相感易曰天地綱維萬物化馴男女構

測曰玄黃相迎以類應也

次七 夜遠之眈音近之格音迎父迎

八為木七乃入之子遠於父則父眈其傲慢而不養

已近於父則父又招其暴烈而克己遷延解悅也迎

也父論君子喻臣見臣之得君難也

測曰遠眈近格失父類也豈能有所感於其父耶

次八 畫見血入門俯仰中庭火入當敗落之時下慮七

未來而憂先至俯仰中庭者橫逆之來君

子恭敬退讓以明禮所以遇患免災也

測曰見血入門以賢自衛也賢恭敬恭則不侮人敬

上九 金溼迎牀足學於牆屋九為禍極而當夜金在水

浸注而上至於牆屋不勝水

測曰溼迎牀足顛在內也溫公曰小人女子所以能

故其所由來者漸矣如溼氣之迎牀足浸潤而

上遂累及牆屋究其傾沛之原則自內興也

陰氣始來陽氣始往往來相逢

傳不期而會謂之遇陽自束裝以來欲去久矣遲至

今日始啟行者迫於不得已也乃不期而遇諸陰

所謂警人偏見面也

初一 水幽遇神及師夢貞幽遇神陰遇陽也及師陽遇

師師者神戰於玄之象也心之所思結而為夢夢神

及師非實有其事固是夢也貞者以陽伐陰以水克

火故

測曰幽遇神思得理也

次二 火衝衝兒遇不受定之諭衝衝橫行無知貌二以

急於怒兒者童稚之稱火為木之子

木之植根定而不移故教之以定也

測曰衝衝兒遇不肖子也

次三 書不往來不求得士女之貞木植根於山固不似

求得者離騷橋頭日受命不遷廓其无求兮蓋不往

來則无自媒自銜之醜行不求得則能堅磐石之操

守廉介之貞也

測曰不往不來士女則也

次四 金個個兒人遇雨厲個個困悴貌兒人女巫也古

巫塗脂抹粉飾金播鼓呼星召鬼不期適遇天降大

雨以致衣裳濡溼花粉淋漓儼若雲壇之鬼故曰厲

測曰兒人遇雨還自賊也禍雨遇雨

次五 土田遇禽人莫之禁田畝獵也田而遇禽動輒有

獲人孰禁之哉言其易也

測曰田遇禽誠可勉也

次六 水俾蛛罔罔遇蠶利雖大不得從蛛蜘蛛蠶蠶

終必遭整不得從而取之也

測曰俾蛛之罔害不遠也

次七 火書振其角君父遇辱匪正命振奮也○溫公曰七

為禍始而當畫如君

三二方二州陽家七火上

三部一家遇下卦準婚

三二方二州陽家七火上

三部一家遇下卦準婚

三二方二州陽家七火上

三部一家遇下卦準婚

三二方二州陽家七火上

三部一家遇下卦準婚

三二方二州陽家七火上

三部一家遇下卦準婚

三二方二州陽家七火上

三部一家遇下卦準婚

三二方二州陽家七火上

三部一家遇下卦準婚

三二方二州陽家七火上

三部一家遇下卦準婚

三二方二州陽家七火上

三部一家遇下卦準婚

三二方二州陽家七火上

三部一家遇下卦準婚

三二方二州陽家七火上

三部一家遇下卦準婚

三二方二州陽家七火上

三部一家遇下卦準婚

三二方二州陽家七火上

父不幸遇辱則君子振角直道而行死之可也雖非正命而死義不得不爾

測曰振其角直道行也

次八夜兩兕鬪一角亡不勝平聲喪入為禍中而當夜上讓故鬪然木非金敵故角亡也

測曰兩兕鬪亡角喪也

上九金或舐其角遇下毀足九居陽剛之極而在火世虞木能生火在下之毀其足也

測曰或舐其角何可當也不能當火

三二方二州竈陰家八木上中入柳斗建未

陰雖沃而灑之陽猶熱而蘇去聲一雖字見陰猶有見陽之待陰已甚不但不報之德反欲灼陰使乾母怪小人生心之欲虛其內矣

傳竈養也熱燒也蘇烹煎也竈必水火濟而後得

而灑之向不足也今陽既亢烈物已枯焦陰雖沃而和之民何以得其養耶

初一夜竈无實乞於鄰竈以供烹飪今有水无米是空則是乞鄰人之食以充飢渴矣

太玄闡秘卷四

四

測曰竈无實有虛名也

次二畫黃鼎介其中裔不飲不食孚无害鼎以熟物介

空也鼎三足黃耳金鉉和五味之寶器也不飲不食者鼎必有實今裔其中是不能予人以飲食也孚無害者二在相逢陽能孚乎其中虛之德

測曰黃鼎介中廉貞也此以鼎喻成德之人亦以自寓也

次三夜竈无薪黃金瀕三以木在木世而反曰无薪是

也鼎以熟物今既无薪即烹水亦難以飲人是使黃金虛設也

測曰黃鼎介中廉貞也此以鼎喻成德之人亦以自寓也

次三夜竈无薪黃金瀕三以木在木世而反曰无薪是

也鼎以熟物今既无薪即烹水亦難以飲人是使黃金虛設也

測曰黃鼎介中廉貞也此以鼎喻成德之人亦以自寓也

測曰竈无薪有不用也竈必水火備而後可以熟物

不得金甬今竈不用薪而止注水是終

次四畫鬲音實之食得其勞力鬲鼎款足者謂之鬲實

以祿養賢雖鬲實之食亦得其勞力也

測曰鬲實之食時我奉也温公曰鼎大烹以養聖賢故竈多養賢之象

次五土鼎大可觴不齊切皆不莊亦曰觴温公曰五

居盛位可以養賢故曰鼎大可觴然當日之夜不能以禮待天下士則士皆莫肯歸之矣

測曰鼎大可觴饗无意也王曰无大饗齊莊之意

次六畫五味蘇調如美如大人之饗温公曰六為上祿

國家獻可替否進賢退不肖變和其政調美如羹獻爾惟鹽梅三公承君有鼎之象

測曰味蘇之饗宰相事也

太玄闡秘卷四

五

測曰味蘇之饗宰相事也

次七火脂牛正肪不濯釜而烹則歐同歐音之疾至温

日防脂也歐歐心有所惡而吐也肥牛之脂以喻美祿人君雖以美祿養士若不誠潔之志將之則士

禍始失志之象

測曰脂牛歐歐不絮潔同志也

次八畫食其委雖噉不毀委者人所棄置之食噉者號

置之餘亦屬國家養士之恩豈可當其有事不號呼以爭之耶不毀者不退有後言也

測曰食其委蒙厥德也

上九金竈滅其火唯家之禍漢成帝微行過陽阿主家

大幸有女弟合德復召入妾性尤醜粹時披香殿博土淖方成在帝後唾曰此禍水也滅火必矣九金生

自滅其火也

測曰竈滅其火國之賊也漢以火德王莽賊之禍甚於飛燕合德史稱莽嘗作

厭勝語曰執大斧伐枯木流大水滅發火欲以此厭勝之故直名之曰國之賊也

傳陰虛其內者是陰暗欲虛陽之內而利於己也陽不察其狡詐猶尚務蓬大於外故小人乘其

內空於是先盜其倉庾府庫繼壞其土地人民而陽益虛矣陽既內虛則萬物之精華亦竭如

初一書淵潢洋包无方冥溫公曰一為思始而當畫君子之心如淵潢洋无所不包

測曰淵潢洋資裹无方也范曰一水也故稱淵世屬洋也深大之淵眾物所歸无不包納故冥也

太玄闡秘卷四

六

次二夜大其慮躬自鏡王曰處大之時失位當夜乖於周反傷其躬也鏡者錯磨之具錯磨太過必有所傷

測曰大其慮為思所傷也

次三木大不利以成大范曰三為木而在金世恐見消克不敢自矜常自謙約故利為大也

測曰大不大以小作基也王曰得位當畫故能大不大以謙虛自保利用積小

次四金大其門郊不得其刀鳴虛刀錢刀也四值金世欲高其門閭於郊垌之地門閭雖大而錢刀聲矣猶自誇富於人故曰其鳴虛也

次五土包荒以中克五屬土位在中坤厚載物德合无疆故能包荒以成其大也

測曰包荒以中督九夷也包荒者謂大荒之內四海之外皆其所包聖人執大

次六夜大失小多失少范曰六水也水之所失在於謂統傾而董正之也

測曰大失小禍由微也

次七火大奢运自削以觚或益之舖范曰觚法舖賜也火盛金衰故不宜自大奢运於法能自削小合於法度故有或益之賜也

次八木豐牆峭趾三歲不築崩范曰豐大峭峻趾足三歲加之數築則有崩墜之患猶君子之道不隆其本末必危也

測曰豐牆之峭崩不遲去聲也待至三歲也上九畫大終以蔑滅否出天外九為禍之終過大而無救則滅矣否出天外者

太玄闡秘卷四

七

測曰大終以蔑小為大資也小為救大之資也○自九首終

陰氣慙而愈同之陽猶恢而廓之前之御字猶是惡

傳應愛念翁也匿翁者語云將欲取之必固與之

初一夜廓之恢之不正其基无定且水性趨下是其根

測曰廓之恢之始基傾也

次二 火 畫 金 榦 玉 榦 廓 於 城 金 榦 玉 榦 美 器 也 二 以 火 在 以 自 防 固 也 〇 溫 公 曰 榦 榦 者 版 築 之 具 旁 曰 榦 題 曰 榦 二 爲 思 中 而 當 畫 君 子 能 以 賢 哲 爲 務 恢 廓 其 德 以 自 衛 也

測曰金榦玉榦蕃輔正也

次三 木 夜 廓 无 子 室 石 婦 范 曰 木 生 於 水 爲 四 所 克 雖 自 子 陰 不 合 也 故 謂 之 石 廓 大 不 能 生 長 故 无 子 婦 而 无

測曰廓无子焉得後生也

次四 畫 恢 其 門 戶 用 閩 同 寇 虜 范 曰 四 爲 門 二 爲 虜 家 其 門 戶 以 義 爲 固 又 四 爲 甲 兵 故 利 以 禦 寇

測曰恢其門戶大經營也 是大經營其內而惟門戶有損也

太玄闡秘卷四

八

次五 土 夜 天 門 大 開 恢 堂 之 階 或 生 之 差 五 居 盛 位 而 當 不 足 以 充 其 位 而 乃 欲 入 開 天 門 以 恢 廓 其 堂 階 无 如 所 生 之 差 也 五 以 土 而 在 水 世 水 不 能 生 土 故 曰 差 也

測曰天門大開德不能滿堂也

次六 水 畫 維 豐 維 崇 百 辟 馮 同 馮 伊 德 攸 興 六 爲 極 大 而 恢 廓 大 業 必 先 以 得 人 爲 主 馮 依 也 賢 臣 依 附 而 德 日 興 天 下 有 不 太 平 者 耶

測曰維豐維崇茲太平也

次七 火 夜 外 大 乾 同 乾 中 失 君 子 在 舊 作 野 小 人 入 室 溫 曰 乾 當 作 乾 高 壯 貌 七 在 廓 家 而 上 體 故 曰 外 大 乾 言 廓 大 而 高 壯 也 然 當 日 之 夜 小 人 處 大 而 驕 遠 賢 近 不 肖 亂 自 內 興 故 曰 其 中 失 君 子 在 野 小 人 入 室 也

測曰外大乾中无人也

次八 木 畫 廓 其 外 虛 其 內 利 鼓 鉦 鉦 鉦 也 所 以 節 鼓 〇 范 形 內 虛 外 廓 鉦 以 爲 節 〇 溫 公 曰 八 居 外 而 當 畫 君 子 廓 外 以 昭 德 虛 內 以 納 物 故 能 令 名 遠 聞 譬 如 鼓 鉦 亦 外 廓 內 虛 而 能 有 聲 也 君 子 之 德 在 外 而 恢 廓 者 惟 令 名 也

測曰廓外虛內乃能有聞也

上九 金 夜 極 廓 於 高 庸 同 三 歲 无 童 王 曰 處 廓 之 極 失 位 墮 而 中 无 童 後 可 使 高 而 无 人 悔 可 知 矣

測曰極廓高庸終无所臣也 溫公曰不能降意接下重

陰 斂 其 質 陽 散 其 文 文 質 班 班 萬 物 粲 然 傳 文 華 美 也 是 時 陰 將 犯 陽 猶 懼 亢 陽 之 威 更 收 斂 其 質 以 迎 合 陽 意 陽 性 仁 厚 不 察 其 奸 信 其 傳 文 華 美 也 是 時 陰 將 犯 陽 猶 懼 亢 陽 之 威 更 收 斂 其 質 以 迎 合 陽 意 陽 性 仁 厚 不 察 其 奸 信 其

初 一 水 畫 裕 積 同 何 質 上 縵 玉 貞 裕 裕 也 積 畫 也 何 被 也 容 文 之 質 素 如 白 玉 之 貞 也 〇 溫 公 曰 君 子 內 文 外 質 如 施 畫 於 裕 而 被 以 縵 服 純 素 含 章 如 玉 之 正 閭 章 也

太玄闡秘卷四

九

測曰裕積何縵文在內也

次二 火 夜 文 蔚 質 否 蔚 茂 密 貌 〇 溫 公 曰 二 爲 思 中 而 當 夜 小 人 文 華 靡 美 而 質 不 能 副 也

測曰文蔚質否不能俱晬也

次三 木 畫 大 文 彌 樸 乎 似 不 足 樸 者 質 素 也 大 文 者 帝 王 以 不 足 者 法 言 曰 虞 夏 之 書 渾 渾 爾 爾 商 書 灑 灑 爾 爾 周 書 噩 噩 爾 爾 不 盡 言 言 不 盡 意 故 以 不 足 也

測曰大文彌樸質有餘也

次四金斐如邪同如虎豹文如匪天之享否音鄙之革雖

以文見貴然究屬凶殘之物必不為天所饗終以文害其躬也

測曰斐邪之否奚足譽也

次五書炳如彪如尙文昭如車服庸如五居天位炳如

典制禮樂文章也天子行而世為天下法言而世為服若山龍藻火皆所謂文也

測曰彪如在上天文炳也天文謂如日月星辰

次六水鴻文无范恣於川范法也○温公曰鴻雁之飛

川則自恣而已六過中而當夜小人之文无法而妄為者也

次七畫雉之不祿而雞蓋穀王曰七過滿而當畫如翟

不受人之馴養故曰不祿不若雞之進而得食蓋進也

測曰雉之不穀難幽養也天下固多蓋穀之雞而欲

次八夜彫鐵穀布亡於時文則亂彫刻也鐵鐵麗也

求悅世之文也穀布者穀粟布帛之文也漢文自司馬文園及枚乘鄒子樂等一時競尙新奇浮華靡麗

風全然泯沒是乃自亂其體也

測曰彫鐵之文徒費日也彫鐵之文費日勞

上九金極文密密易以滿王曰九居文極而得位當

巧之極至於密密至鐵至微然能易之使如滿鐵之有法度也○温公曰白與黑謂之滿黑與青謂之鐵

測曰極文之易當以質也收到質字正

二方三州禮陰家三木下上日入張斗指未

陰在下而陽在上上下正體物與有禮孺子居攝元年

為帝師羣臣北面而朝之故有是譽

傳陰既質有其文矣於是遂假託周官附會王制

禮其大尹州牧分六卿六屬總為萬國上下相維

禮其非也曷不觀初之辭曰履於趾後其

禮其則直躡尊而進目无宗祖矣又上九之辭

初一夜履於趾後其祖履者於足所以便行也

於跟是以後為前倒行而逆施矣祖禰者我身之所

先出也今乃欲後之是宗祧亂矣在禮世而後其所

足以見其無禮矣

測曰履於趾退其親也此豈有禮者之所為

次二畫目穆穆足肅肅乃貫以棘此祀於祖廟之禮也

如聞其聲棘木其心赤敬之至出於中心之誠也

測曰穆穆肅肅敬出心也

次三夜畫象成形孚无成三在木世似木而非真木也

氣則非焉能望子孫之精誠而上乎乎祖宗在天之靈乎故无成也

測曰畫象成形非其真也

次四金孔雁之儀利用登於階温公曰孔雀有文章雁

喻進而登位也四為下祿而當畫君子有威儀之象階儀可象其下畏而愛之則而象之是以政教不肅而

成不嚴而治也

測曰孔雁之儀可法則也

次五土懷其違折其七過喪去錫九矢也折其七敗禮

測曰悖違折七貶天祿也九矢先王所賜故曰貶天祿也

次六水魚鱗差之乃矢施之帝用登於天此禮之用於鱗差之者見駢奔走者之天序不紊也乃矢施之者

廟之事動有禮儀不相陵越陳施以度不違於道故帝用享於天也

測曰魚鱗差之貴賤位也

次七夜出禮不畏入畏七為火而在木世木盛火烈遂出於禮出於禮則人於刑故不畏而入畏也

測曰出禮不畏人所棄也

次八書冠戚服音履金舊作履戚服喪冠也喪冠則宜也入為敗木故其不明於禮也如此

測曰冠戚履賤不可不正也范曰戚服以諭敗也冠雖敗宜加之首履雖全

太玄闡秘卷四

三

上九金戴无首焉此九而遇金傷是無首也戴无首喻平帝被弑也馬用此九者易曰用九見羣龍无首吉今戴九无首又何吉之有耶

測曰无首之戴焉所往也臣子者正仰天慟哭之時故无所往也

陰氣章彊陽氣潛退萬物將亡不日逃而日潛退者天

傳此時陰氣壯盛明章其遷勢欲凌君犯上陽至是而始悔前此被陰之惑受陰之愚以致國帑空虛不能禦敵故懼而潛退亡逃也

初一水逃水之夷滅其創迹夷平創傷也君子遊禍於迹者如避逃於水水合則平不可迹求也

測曰多田不婁費日亡功也亡荒也荒

測曰逃水之夷跡不創也此時君民皆逃惟欲早滅其迹使敵人莫知其所以

故物莫能傷也

次二夜心惕惕足金鳥不志溝壑心惕惕寫出欲逃不肯自經於溝壑比於匹夫匹婦之為諒也此子雲自為照言去既不得死又不能其所以然者總為膝下童子非為戀祿也

測曰心惕惕義不將也宋曰將行也不能以義斷心而行也

次三書兢其股鞭其馬寇望其戶逃利同其戶逃利騎欲疾前必兩股強力夾擊其鞍而急鞭其馬也望其戶寇將至也戶近禍速逃之為利

測曰兢股鞭馬近有見也三在逃世見幾之早雖不測之加頸也近有見三字危甚

次四金喬木維樞音衡飛鳥過之或止降葉曰樞木上挺

漸為得四以陰暗不能高飛遠逝如飛鳥見喬木之盛過輒降而不去蓋其志有所係戀不復知潔身之免於禍耶

太玄闡秘卷四

三

測曰喬木之鳥欲止則降也喬木維樞林周美矣而其止而

降也

次五土見鷺辟同於林獺入於淵征鷺辟林獺入淵凶惟深居疾走之為愈也

測曰見鷺及獺深居逃凶也

次六水多田不婁力住費我蹊舊詔功田獵也婁獲也

射欲疾得禽不惜縱馬以蹊人之田田被蹊而不得耕故費我修蹊之功也

次七火見於纍後乃克飛纍索也知幾不早及被困於

而免

測曰見於纍幾不足高也

次八木頸加於矧維綑同其繩溫公曰矧弋射之矢也

飛翅為繩曳安能逃哉徒自勞也

測曰頸加維綑毋自勞也

上九金利逃音逃跽盜德得嬰同城也跽據守也九居

禍之終雖利於逃然盜已擄城无路可

走逃亦死不逃亦死故曰何至逃也

測曰盜德嬰城何至逃也此時大盜業已據國天下

陰氣茲來陽氣茲往物且盪盪盪盪茫无

太玄闡秘卷四

西

傳陰氣茲來謂急欲嬰城也陽氣茲往欲疾往而

初一夜唐於內勿作厲荒唐之子作事多外勿

測曰唐於內无執守也

次二火唐處冥利用東征冥暗也東征向明也○温公

處下體之內故曰唐處冥言其中心蕩蕩迷所

適也然當日之晝君子能求明道以自進也

測曰唐冥之利利明道也

次三木唐素不貞亡彼瓏玲唐素不貞者俗所謂瓏玲

濁固不及王之瓏玲温

測曰亡彼瓏玲非爾所也

次四金唐无適道義之辟通專主也辟從也金得土而

主然能徒義崇德不為

非義之事故可取也

次五土奔鹿懷驄得不資葉曰五陰暗不君棄賢而任

其所失悖道甚矣

測曰奔鹿懷驄矣足功也

次六水唐不獨足代天班祿六為水水能潤下及物故

容見唐能以道義自辟故處已待人亦公而无私也

測曰唐不獨足无私容也

次七火夜彼三飛明明於征終日不歸亡王曰居過滿

於道自取危亡若一弋而求三飛无所適從

測曰弋彼三飛適无所從也

太玄闡秘卷四

左

次八木唐收祿社鬼輟哭或得其沐唐在上世為三所

入木枯槁不能克土故唐得復收其祿社鬼土神也

方禮祀之期詩曰以其駢黑與其黍稷以享以祀所

醴之餘故曰或得其沐沐膏澤也

測曰唐收祿復亡也復其喪亡

上九金明珠彈於飛肉其得不復葉曰九居唐極迷之

飛鳥其所得者小

測曰明珠彈肉費不當去聲也飛忘歸九之明珠彈肉

皆形容喪亡子

失志落魄之象

陰以知臣陽以知辟君臣之道萬世不易

傳常倫常辟法也秋為刑官大司寇掌建邦之三
之法以佐王刑邦國若諸侯之不率者則有九伐
知畏法則賊殺其親放弑其君者鮮矣君知畏
天則外內亂鳥獸行者鮮矣君知畏
不易則明章其疆者可以自育矣

初一水戴神墨履靈式以一耦萬終不稷墨式皆法也
神水至清故稱靈稷傾也一以陽明而在常世君
子之心清平如水故能治萬民而無傾崩之弊也
測曰戴神墨禮刑一也而說也神墨禮也靈式刑也

出乎禮則入於刑矣故曰禮刑一也
次二火內常微女貞厲內常壺德也微無也婦無壺德
於不正乎二失位當夜是以微賤之女道即貞亦厲况
處內不正之象且近於危故曰貞厲

測曰內常微女不正也元始五年平帝年十四以衛
椒酒帝遇弑時太皇太后既臨朝何以駕不之未央
宮親臨看視亦不究問致疾根由及臨崩形狀乃聽
太玄闡秘卷四 共

信莽金滕身代之辭遂詔莽居攝踐祚則是莽之篡
弑明係太皇太后有心成之綱目不直書太皇太后
故縱養好釀惡之罪似未得其書法
之平內常微女不正斯為定案鐵筆

次三木晝日常其德三歲不食葉曰太陽君象也三為陽
能至於三歲之久
而无薄蝕之災也
測曰日常其德君道明也

次四金月不常或失之行溫公日月有盈虧故不常也
行道也四為外他而當夜臣
德不常則
失道也
測曰月不常臣失行也太皇太后當平帝立雖屬國
母固在臣位臨朝稱制一切
委之王氏故
曰臣失行也

次五土晝其從去其橫去天地之常從者為經橫者為緯
經緯從橫在天成象
在地呈形萬世不易故曰天地之常
辰錯綜運行天之從橫也土地山川流峙相因地之

從橫也
測曰其從其橫君臣常也天地如此
人道亦然
次六水得七而九懦撓其剛不克常六在水世值申金
志甚驕故欲上而滅七之火七為陽之盛九為陽之
衰水陰火陽陰懦陽剛是以小人之柔懦而欲上撓
自諒其力之不克不能常也

測曰得七而九棄盛乘衰也
次七火滔滔往來有常衰如克承貞滔滔往來者形容
也七為失志被小人往來撓克故常衰如也
克承貞者橫逆之來能以正承之雖危无害也
測曰滔滔往來以正承非也范曰六克於七
故以六為非也

次八木常疾不疾咎成不詰疾承上有常衰如來入木
之金以敗落之木而居金火之間是常有隱憂之疾
者當延醫早治乃不以為疾迨至日益加劇始悔從
前之失於治理
也噫誰之過歟
太玄闡秘卷四 七

測曰常疾不疾不能自治也
上九金疾其疾巫豎不失九以衰金之氣為家水所洩
不失俾羸弱之體得
以復痊不致不救也
測曰疾其疾能自治也溫公曰九為禱終而當畫君
子能思患而預防之納忠求
賢以自輔禍
故可解也

陰氣日躁陽氣日舍下聲
躁躁舍舍各得其度
傳度躔度躁進舍退也此時陰知陽已逃亡內外
其府庫倉廩故急圖躁進陽為陰氣所逼其土
地人民力難固守不得不舍而往故陰日進
躁舍舍各自欲速之意

三二方三州度陰家七火上
陰氣日躁陽氣日舍

初一水夜中獨失一事焉能有成也

測曰中度獨失不能有成也

次二火畫澤不舍冥中聲度用陽離象也冥中度者水在初而人不見故曰冥二居中體正

測曰澤不舍乃能有正也便不得其正矣

次三木夜小度差大賴音之階母木在火世而先受克則於四由小漸進被克於金賴傾也

測曰小度之差大度傾也

次四金畫榦植利於城榦植版築之具○葉曰四以剛正蓋有其具則易其備有其人則易其治此榦植所以利於城蕃輔所以利於國也

測曰榦植之利利經營也

次五土夜榦不榦賴於營葉曰五以陰暗之君居榦之任其所構乎

測曰榦不榦不能有益也

次六水畫大度檢檢於天示象垂其範也○王曰六居盛位度之大者得位當畫明於法制以度檢物則天之象而垂法於人也

測曰大度檢檢垂象貞也垂範於世易曰天垂象聖人則之

次七火夜不度規之鬼即營紫音之夜是以不度之度為規制者也營

測曰不度規之明察笑也愚或未之知而鬼之明察

太玄闡秘卷四 六

先見其禍也

次八石赤不奪節士之心葉曰石喻心之堅赤喻心守其堅貞之忠節死而莫奪此

測曰石赤不奪可與有要聲也雖遇禍亂秉志堅貞

不可移奪故可以與之要約也

上九金積差之資同武舊十年不復資差之甚者九居不梭流而至於大逆亦猶天度歲差積久不修必至於十年不克征象曰迷復之凶

測曰積差之資不得造也

陰以武取陽以文與道可長久

傳陰以武取者是陰以霸力強據其國都而有之

猶位對郭倘得一成道可長久也

初一書不替不爽長子之常

也先王之制立嫡以長所以安宗廟重社稷不替不爽萬世之常法也

測曰不替不爽永宗道也

戚侯等四十八人莽皆惡其長子者五人列侯廣後適於之孫中選其最幼者得孺子嬰時年始二歲

此豈承宗道耶

次二火夜內懷替爽永失貞祥

之志永失貞祥者自孺子之內懷替爽之心陰有不臣

得白石有丹書文曰告安漢公莽為皇帝羣臣白太

室永宗之道一旦失於莽之禍祥競起也

測曰內懷替爽安可久也

安可久逆億之辭

太玄闡秘卷四 九

次三書 永其道未得无咎 三在木世得木之助受水土其道而與世无爭然上近於四斧斤可虞故未得免於无咎也

測曰永其道誠可保也 木能生火金畏火然故可保也

次四金 子序不序先賓永失主 四承於五土為父金為子今乃不序父子之禮而序賓主之禮是以父為賓而子為主子既為主則當讓賓先行今乃先賓而行又失主道矣悖禮滅倫豈永久之道耶

測曰子序不序非永方也

次五土 三綱得於中極天永厥福 温公曰三綱者君為妻綱五為中和而當書王者正三綱以建皇極永保天祿也

測曰三綱之永其道長也

次六水 大永於福反虛庭入於酋冥 温公曰六過中而當夜小人恃福之

測曰大永於福福反亡也

次七火 老木生時 切時吏 永以纏其所无 王曰七居過滿位當畫故生時時者旁生之枝也既有華葉復得長久昔无今有故云纏其所无

測曰老木生時永厥體也

次八木 永不軌凶亡流於後 不軌不法也温公曰八為禍中而當夜小人長為不法身既凶亡而餘殃流於後也

測曰永不軌其命劑也 劑翦也

上九金 永終馴首 馴順首始也正始然後可以永終始立孺子嬰是意謂長子之常家有長君國之福也乃在謀為不軌也

測曰永終馴首長愷悌也 長愷悌則三綱得乎中極而天永厥福矣何至凶亡

後耶 流於 三三 三州 昆 陰家九金上 三部 三家 昆 上卦準同人

陰將離之陽尚昆之昆道尚同

傳 陰將離之此陰之詭計也陰恐陽之遜位暫避於外而黎民百姓從之者尚眾日聚日多勢將復逞故乘白帝行秋金風殺物之際一齊搖落而離散之則陽之勢孤矣然有不能孤者漢之遺愛在民且誼屬舊君不忍坐視民之日離而日疏故欲昆而同之昆者親合之也同者同其患難甘苦而一德一心也

初一水 昆於黑不知白 温公曰黑以喻垢濁白以喻廉潔之為美也

測曰昆於黑不可謂人也 謂非人類也

次二畫 白黑非三禽一角同尾 温公曰非非白黑相雜貌角在首而

測曰三禽一角无害心也

次三木 昆於白失不黑无除一尾三角 除去也三以陰不同於黑固為美儻然其失即在於不同黑蓋知其黑而不能除而去之是同於後而不同於前其能免於一尾三角之譏乎

測曰昆白不黑不相親也 老子曰知其黑守其白則可與相親矣今乃滯於一

次四金 烏託巢於叢人寄命於公 范曰三木也四在木稱烏鳥之歸巢猶人之歸於公家也无私為公君无私民所寄也

測曰烏託巢公无貧也 公則均均无貧也

測曰烏託巢公无貧也 公則均均无貧也

測曰烏託巢公无貧也 公則均均无貧也

次五土穀不穀失疏數音眾斃毀玉穀均則同心運轉

而反親之親疏倒置如穀之不均必有債車敗穀之法故玉與被其傾毀也斃牛喻小人也

測曰穀失疏數奚足殉舊訛也殉從

次六水昆於井市文車同軌溫公曰井市者士民輻湊

子道隆德盛四海會同車書同軌无有遠邇莫不歸於一也

測曰昆於井市同一倫也

次七火蓋偏不覆晏雨不救晏晚也蓋車蓋也偏謂在

偏而不能覆車也晏雨不及時之雨故晚禾不救也

測曰蓋偏不覆德不均也

次八木昆於危難乃覆之安入在金世而上近九是進

退皆為危難之地然當日

測曰危難之安素施仁也

上九金昆於死弃寇遺九為入之寇入欲借七之火以

死也弃寇遺者與其棄身而先就焚毋寧死於寇或不至盡傷得遺我以餘生也

測曰昆於死弃厥身也死於兵或可逃死於火是徒

首起至昆首止為地

玄三九之九首終

太玄闡秘卷四

太玄闡秘卷五 聚學軒叢書第四集

江都陳本禮纂述 貴池劉世珩校刊

三一部一家減指申律中夷則處暑氣應卦準損

陰氣息陽氣消陰盛陽衰萬物以微

傳減損之漸也此時陰氣日益以息陽氣日益以

微也時當陰盛陽衰君臣迷亡之後

初一善減不減冥范曰一水也善減自損也不減者

人不見故謂冥也○溫公曰自損者人益之善減之

測曰善減不減常自沖也沖虛

次二夜心減自中以形於身葉曰心之全體萬理具備

自虧其中心之全體以至外

測曰心減形身困諸中也

次三書減其儀利用光於階葉曰儀禮物之品數也如

獨能約身節已減其禮物之儀品所以利於登進之地也

測曰減其儀欲自禁也欲不可侈減儀所以

次四金減於又貶其位葉曰又治也四以陰昏是以失

測曰減於又无以莅眾也

次五土減其黃貞下承於上甯葉曰五居尊高之位乃

之道自處此乃下承於上臣尊於君之道君臣理得所以安甯也

測曰減黃貞臣道丁也丁當

次六水幽闡積不減不施石幽深也闡宏大開廣貌六

測曰幽閉不施澤不平也

次七火 減其疾損其脚厲不至 葉曰則憂也七過中而值陽明當晝能補弊扶傾減其疾損其憂故得遠其禍而厲不至也

測曰減其疾不至危也

次八木 測連連減於生根 溫公曰八為敗木木之所以生者根也所以榮者滋液也今滋液下流連連日減則其資生之根何以能榮盛乎

測曰測連連之減生根毀也

上九金 減終利用登於西山臨於大川 范曰金位在西山臨川以高臨下也西者物之成也夫登高臨下鮮有不危以減處之故可為也

測曰減終之登誠可為也

太玄闡秘卷五

陰之不化陽之不施萬物各陰 傳 陰神吟也息夫躬曰秋風為我陰正是此吟字此時節屈處暑陰之不化特強梗也陽之不施脂膏盡矣以強梗不化之陰而誅求脂膏欲盡之陽責其貢賦索其幣帛陽難供應陽形益減故萬物悲秋陰者蚤陰於野樹陰於風各陰其苦以自傷也

初一夜 陰不子 同 丈夫婦處一以水在火世陰陽不和者自己哀陰其窮而不肯分惠及人也是時陰既不化陽愈不施陰嫌陽之絕己也不樂與之為偶故聽其哀吟而不子其請也丈夫婦處者是昔為鰥夫之吟今化而為髮婦之位矣

測曰陰不子人所違也 溫公曰君子修道將以及人入皆違而去之矣

次二火 陰於血資乾骨 二在火世本元濡潤之氣然思中當晝猶能蓄養其血以自資

也乾骨者瘦而僅存其皮骨者也

測曰陰於血饜切 許轉 自肥也 饜省也省而自肥也

次三木 貌不交口 切 夫吏 噤 魚計 陰无辭 貌不交則是人而欲其濡血滿己故口欲開而難啟聲欲陰而无辭也 〇葉曰三居否閉之時情隔不通貌既不交无以察其色 噤 噤无辭无以達其忱 如此甯无陰乎

測曰貌不交人道微也 人情之道微也與疑有聲而无辭也

次四金 陰其穀不振 同 不俗 纍 老及族 豐厚既不肯振俗垂惠以通有无又不肯憐念族老以勸施子惟有閉其穀以自養而已矣

測曰陰其穀不得相希也 希望也

次五土 不中不督腐蠹之膏 膏正也察也田夫謂之膏者既不中不正而又腐而藏之任其腐蠹而不之察則是田開之膏夫也

太玄闡秘卷五

測曰不中不督其陰非也

次六水 泉源洋洋陰於邱園 宜大有德澤及人奈井之溉邱園計不能分潤於人也

測曰泉源之陰不可譏也 譏諷刺也泉源无多不能名故无譏焉

次七火 陰於體黃肉毀 體與黃肉相連綴者也民貧亦剝削民膏而黃肉有不毀者乎 國之病也况加之以重賦苛斂

測曰陰於體骨肉傷也 温公曰七為消為敗損而又血為養陰而不及於四體則骨肉毀傷矣思澤所以綴親戚陰而不及於九族則內外乖離矣

次八木 陰遇禍禱以牛解 入以敗木而在火世上遇不雨以讓災也牛屬丑土土為金母故以牛禱奠其子以生水也

測曰陰遇禍大費當也大費牛也

上九金陰不雨孚乾脯八木畏火金亦畏火入能不惟

薦以一鸞乾脯而欲求天降大雨是雨日益无而脯

測曰陰不雨何且望也范曰字其枯槁无

☱ 三方一州守陽家三木下

陰守戶陽守門物莫相干

傳 戶地戶門天門是月也殺氣浸盛陰防陽之突

出賈其敗殘之眾以襲已也故謹守其戶陽亦

門天門既守地戶又把萬物出入无所上下否

初一水閉明牖守元有謂也元有本來自有之好德

物所誘則為善保其有者也不為外

太玄闡秘卷五

四

測曰閉明牖善持者也

次二火迷自守不如一之有二為思中而當夜守固為

變是迷於守也固不若一

測曰迷自守中无所以也道以用也徒膠執中

次三木无喪去无得往來默默温公曰三為進人當日

勿失者也外物之在於我何喪外物之

測曰无喪无得守厥故也守其故根是能

次四金象良有守良狗也四在陰而當夜

測曰象良有守廉无懼也廉堂廉惴禁禁也外戶有

毋庸設也

次五土守中以和要平侯之貞要盟之辭所以合諸侯

也五為天子守中和之道以要約諸

測曰守中以和侯之素也

次六水車案軻圭壁塵軻止車木也天子執守失貞不

不用則諸侯朝覲

測曰車案軻不接鄰也

次七火羣陽不守男子之貞七為陽家之陽故曰羣陽

之貞也

測曰羣陽不守守貞信也

次八木白无杵其確舉天陰不雨白日毀暑白无杵其

春也天陰不雨无澤可望也時白露節近而殘暑未

坐毀於溽暑之中也

太玄闡秘卷五

五

測曰白无杵其守貧也此正陰陽各守門戶之

上九金與茶有守辭於盧首不殆茶白盧黑也九為禱

易志故不至於為人遺棄也殆棄也

測曰與茶有守故愈新也詩誰謂荼苦其甘如薺茹

☱ 二方一州翁陰家四金中下日入軻斗建酉

陰來逆變陽往順化物退降集

傳 翁合也日陰來者見其氣勢甚張日逆變者見

此則萬物之隨陽而往者亦皆降集自退莫敢

與之抗也

初一水狂衡於冥翁其志雖欲梢同搖遙天不之茲

華夏其志滿矣翁者如鳥之翁羽欲飛也冥青冥梢

搖扶搖也賊心陰懷逆變直欲上干雲霄欲如鯨魚之搏扶搖而上者九萬里也志願雖奢无如天之不許也

測曰狂衡於冥天未與也史稱莽野衡厲色則其目无君上狂放縱恣非一日矣

次二畫翁冥中射貞火在水世故相射二在思中當畫射必正已而後發發无不中正者射之鵠也

測曰翁冥中正子與也子施也錫得其正則射之者亦得正其矢以施之也

次三夜翁食嘍楚快嘍嘍一舉盡籌意翁食與人共餐无厭之求可知矣

測曰翁食嘍嘍利如舞也言其嗜利之急如舞之赴節也

次四畫翁其羽利用舉羽友朋也四近於五土能生金得友之助且進在祿位故利用也

舉也

測曰翁其羽朋友助也

次五土夜翁其腹辟金穀葉曰辟絕也金穀美食五以陰求冲舉其道左矣

測曰翁其腹非所以舉音也舉舉也翁腹辟穀豈求仙冲舉之方

次六畫黃心鴻翼翁於天温公曰六為中上故稱黃鴻畫君子以黃中為心鴻翼為臣臣賢君明下順於上故能翁於天也

測曰黃心鴻翼利得輔也

次七夜翁繳灼惻惻范曰七為繩為射射用繩者繳之志故高飛遇繳欲去不得惻惻心痛也

測曰翁繳惻惻被離同害也

次八畫揮其學絕其網古縣殆在關中而當畫故能揮而絕之雖屬網脫繫然亦殆矣

測曰揮學絕網危得遂也

上九金夜揮其角維用抵族獸類也九為珍絕為禍極不自懼禍悔過猶欲奮其角以觸人則人必殺之是自取其滅族之禍也

測曰揮其角珍厥類也

陰氣收取陽不禁禦物相崇聚陽非不欲禁禦也特苦力弱不能敵陰故也

傳聚者羣陰聚也陰乘陽之順化不能禁禦者謂若妖邪狐狸之屬及鬼魅精怪之類莫不崇聚墳廟以俟陰之大舉而竊發也故曰聚

初一畫鬼神以无靈鬼陰之靈神陽之靈一在土世水為土克故无形與聲然其靈在於冥漠之中固以弗見弗聞為貴若鬼見其形神聞其聲則是怪矣故曰以无靈

測曰鬼神无靈形不見也

次二夜燕聚嘻嘻二為游魂而當夜羣鬼喜陰將大舉山河故燕聚為樂笑語嘻嘻也

測曰燕聚嘻嘻樂淫衍也衍游衍自恣也

次三畫宗其高年羣鬼之門鬼歸也門冥漠之門人至離形與鬼近矣宗尊也宗高年所以盡事人之道即所以盡事鬼之道也高年去冥漠之門不遠一入其門則為鬼矣故曰羣鬼之門鬼出入是門以圖祭祀以享蒸嘗故曰鬼待敬也

測曰宗其高年鬼待敬也

次四夜牽羊示於叢社執圭信音辟其左股野叢社秋神所憑依以為享祀之所也羊牲也圭信幣帛也牲不殺惟牽以示之而已執圭重禮也拜當屈左而伸

測曰宗其高年鬼待敬也

太玄闡秘卷五 六

太玄闡秘卷五 七

書 100 冊 續修四庫全書 0 卷 111

右今乃辟其左股是不免於鄰野也四為金而在土
世金乃土生時當節屆秋分正秋社報賽之期其禮
之粗野如是豈事
神事鬼之道乎

測曰牽羊於叢不足勞也不殺而牽何必勞此一獻也

次五書鼎血之猶同九宗之好乃後有孚周禮大宗伯以血祭祭社

禮五祀五嶽猶者積柴實牲燎以祀司中司命觀師
兩師也九宗之好宗廟之禮也祭有禘祫春祠秋嘗
之禮九宗者合九族之宗主而祫祭之也行孚者惟
天子乃能祭天地享親尊祖一誠之感然後乃孚於
禮而非

測曰鼎血之猶信禮不王不禘信王命正

次六夜其鬼尊其禮狂作昧淫亡狂作謂非其鬼而

謂淫祀也莽以黃帝為初祖虞舜為始祖也昧迷也淫
公為陳胡王田敬仲為齊敬王諡濟北王安為愍王

太玄闡秘卷五

八

立廟祭此所謂狂
作昧淫也其亡必矣

測曰畏鬼之狂過其正也

次七火竦萃於邱冢葉曰竦林揚起敬貌邱冢所以藏

敬思聚祖考之精神於邱
冢以祭祀而敬格之也

測曰竦萃於邱不可廢也

次八木夜鳴鳩在林咬音伐彼眾禽咬鳥怒謀聲○温公曰
夜鳴鳩在林咬伐彼眾禽八為禍中而當夜小人

惡聲已著如鳴鳩所在之
林眾禽必聚而謀之也

測曰鳴鳩在林眾所咬也

上九金垂涕縶鼻聚家之彙彙紫也九處聚之極聚極

散矣垂涕縶鼻狀死者易質時也聚家之彙
彙蟬也狀家人環而泣之者如蟬之集也

測曰垂涕縶鼻時命絕也

三三 方一州積陰家六水中
二部三家積上卦準大畜

陰將大閉陽尚小開山川藪澤萬物攸歸

傳積儲蓄也是時陰將大舉故先儲蓄其倉廩府
庫而大閉其關防恐陽之潛通消息於外也

基固未斬也漢之宗室猶散處民間山林藪澤
之所藏民之來歸者陽尚小開其徑
而納之以待天下勤王之兵起也

初一水冥積否作明基明作丕基其志在於惡舉也

測曰冥積否始而在惡也

次二火積不用而至於大用君子介心火在水世无可

當畫而值積世故能積其不用以蓄其德而期於大
用介者堅確不拔之謂君子雖困於下位能堅其不
拔如石之貞其經綸抱
負人固不能窺測也

測曰積不用不可規度音也

太玄闡秘卷五

九

次三木夜積石不食費其勞力葉曰三失中不明徒積其

其勞力乎雖勤
而不得食也

測曰積石不食无可獲舊說也獲耕

次四金君子積善至於車耳車耳車旁之屏蔽也四為

積善日益以蔽障其
身而无意外之虞也

測曰君子積善至於蕃也蕃盈

次五土夜藏去不滿盜不贏葉曰五居積聚之中故以庫

民无盜竊之心是藏苟不滿則
盜必不多藏滿盜贏固其所也

測曰藏滿盜贏還自損也多藏必

次六水大滿碩施得人无亢亢敵也○葉曰大滿碩施

競維人也蓋碩施則足以得
人得人所以无敵於天下也

測曰大滿碩施人所來也

次七夜魁而顏而玉帛班而快欲招寇七以衰火受克於家水當謹慎

自敵乃更誇耀於人魁而者赫然以財富雄人也顏而者侈然以顏色驕人也玉帛班而者粲然以寶貨矜人也庫藏充盈快其大欲而不知慢藏論盜治容誦淫已有以招之也

測曰魁而顏而盜之招也

次八書積善辰禍維先之罪温公曰辰時也易曰積不善之家必有余殃入為禍

中而當書身雖積善而有時遭禍蓋先世之餘殃也

測曰積善辰禍非已辜也

上九金小人積非至於苗裔九以陰邪居積之極是小至日積而惡益日深天之報應未盡餘殃必貽禍於子孫也

測曰小人積非禍所飢委也

太玄闡秘卷五

十

三三三 方一州 陽家七火上下日入角斗指酉 三部一家 節律中南呂秋分氣應卦準賁

陰白陽黑分行厥職出入有節

傳飾者分別衣色以為標識也此時陰已大開其防使商賈不通澤梁有禁矣陽前既已順化今又私開關隘以納山川藪澤之所藏恐陰知而見責故假託陰白陽黑之說以為標識辨別往來蓋欲釋陰之疑而使其不防已也故曰出入有節

初一書言不言不以言葉曰言身之文也一以陽明得不在於言也

測曰言不言默而信也

次二夜无質飾先文後失服服衣也物必先有質而後施以文采也衣必先織成而後加采色也今以未織之絲而先飾以文采必不能成衣是失其製服之道矣

測曰无質先文失貞也温公曰小人内无誠實徒事外飾其始則文采信美矣終

則失其正服蓋服以喻德之形於外也

次三書吐黃齒下齶有舌排黃聿利見哲人黃中色舌出也聿筆也文之所從出也排執也易曰君子黃中通理理通則言无不文哲人者黃中通理之人也

測曰舌聿之利利見哲人也哲舊作如温公曰君子惟哲人能之愚者不足語也法言曰言心

次四金利舌哇哇商人之貞王曰文飾虛辭以求街鬻故為商人之貞而非君子之道也

測曰哇哇之貞利於商也

次五土下言如水實以天牝温公曰天牝謂海也五居人言則人爭以善道告之如流之實海也海自下而百川赴之故能成其大君自下而眾善歸之故能成聖其

測曰下言之水能自冲也

太玄闡秘卷五

十一

次六水言无追如抑亦飛如大人震風温公曰大人謂過中而當夜失言者也一言之失驕不及舌故曰言无追如清之而愈濁者口也雖欲抑之已飛揚矣故曰抑亦飛如况夫威福在己發口言疾如風霆為物休戚可不慎乎

測曰言无追如抑亦揚也既言而欲抑之亦不

次七火不丁言時微於辭見去聲疑丁當也温公曰以直言之時但微辭諷切而已苟為章見則上必疑之孔子曰君子信而後諫未信則以為諂已也

測曰不丁言時何可章也章明言也

次八木蛎音鳴喙音喙血出其口温公曰喙猶諄諄言聒之不辱則刑矣如蛎之喙喙不已雖復血出其口誰則聽之徒自傷矣

測曰蛎之喙喙口自傷也

上九金白舌于于屈於根君子否信金色白故舌白于
飾故其辭美而可聽屈于猶疑疑家性為
於根理不直也否不也
測曰白舌于于誠可長去也乎理有餘而誠實不足也

三三方一州疑陰家八木上
三部二家疑中卦準震

陰陽相礙物咸凋離若是若非

傳言不以實彼此相猜故疑礙磨也相礙則彼此相傷物在陰陽氣運之中故亦各凋而離矣若小開關臨而出入仍然如故也若以為是則不應矣豈陽之誑我耶故疑之也
初一水疑徊音徊失貞矢喻直一以陰暗而在疑初失
其正直之道故疑而不決也

太玄闡秘卷五

三

測曰不正之疑何可定也

次二火疑自反孚不遠溫公曰二為思中而當畫君子
清其心自反於身義則行之不義則捨之以此決疑夫何遠之有

測曰疑自反反清靜也清靜自守不為外物

次三木疑疆上昭受茲閱於其心祖疑則不明昭明
明必至臨事顛倒錯亂而心无所主閱者憂傷也心无所主則昏瞶憤亂有累於其心也

測曰疑疆昭中心冥也

次四金疑考舊過貞孚考問也四為陽明而在疑世有
型先朝之法度也能咨詢而考問者也舊者前人之典之則必遇正而有孚其疑釋矣

測曰疑考舊先問也

次五土疑同黃疑金中雄黃石屬光瑩似金五為土土
夜雄黃疑金中生金黃者中之色也五處中而

當夜雖居尊位而陰邪不正如雄黃之葉石人疑其為金而不知其非中之正色也

測曰赫黃疑中邪奪正也

次六水誓貞可聽疑則有誠六為位當畫能以誓詰釋
也周禮春官掌詛祝盟誓之事疑則有誠者要質之於神明也蓋貞則可聽疑則盟神此王政之所以能息羣疑也

測曰誓貞可聽明王命也

次七火鬼魂疑舊有貞厲二嗚傳訛鳴七舊記木之鳥射穴之狐反目耳厲七為陰火秋夜見燐火飛逐疑
乃疑以為鳥遂張羅以弋之嗚風鳴窸穴聲更疑以為狐復關弓而射之一派疑團莫釋反令人耳視而目聽也故曰厲

測曰鬼魂之疑不可信也

太玄闡秘卷五

三

次八木顛疑遇客三歲不射音亦○顛狂也射擊也
疑而成顛幹客者上九之金金能斧其腐毒創其壅腫引繩中墨而顛疑霍然頓愈三歲不射者感其醫而敬之也

測曰顛疑遇客甚足敬也

上九金疑无信控孤擬糜無无信謂不信其無疑其為
无糜也无糜而猶張弧以擬之是疑其終迷而不解也

測曰疑无信終无所名也

三三方一州視陽家九金上
三部三家視下卦準觀

陰成魄陽成妣物之形貌咸可視

傳視瞻也魄者附形之陰靈所謂游魂為變者也
陰成魄者狀陰之形體也是月也以陽視陰則如晦夜游魂暗影於愁雲霧雨之中天地皆為之晦冥无處而非鬼魅世界矣陽成妣者以壯

陰視老陽... 樵悴者亦皆變而為老嫗矣... 咸可死者見陰陽之善惡變相可一差而知之矣

初一 畫內其明不用其光 內其明自視其內也一在金世金水內明故君子相光養

測曰內其明自窺深也 自窺者仁義根於心忠信存乎性明於庶物察於人倫故

次二 夜君子視內小人視外 葉曰君子視內求諸己也小人視外求諸人也二逢

次三 畫視其德可以幹王之國 溫公曰三當日之畫德成而外形者也

太玄闡秘卷五

次四 金粉其題頰雨其濕須 同視无殊 題頰須也 粉欲其白濕欲其黑一經雨溼粉淋墨落則醜

次五 畫鸞鳳紛如厥德暉如 葉曰鸞鳳靈禽喻君子紛多君子其德豈不極其暉光之盛乎

次六 水素車翠蓋維視之害 害下傳有貞字衍刪 皇二年莽仿黃帝造登仙

次七 火視其瑕无穢 葉曰七巳入禍故有瑕然過陽明故能自視其瑕是過而能自訟者

測曰素車翠蓋徒好外也

也其能改必矣所 以至於无穢也

次八 夜翡翠於飛離 羅其翼狐鼯之毛躬之賊 翡翠狐毛之美者也美則適為身之災也

測曰翡翠狐鼯好作咎也

上九 畫日沒其光賁於東方用視厥始 賁於東方夕陽始見君子之心終始如一也楚詞曰撰余轡

測曰日沒賁東終願始也 自減首起至視首止為今高馳翔杳冥冥今以東行用視厥始也

陰懷於陽陽懷於陰志在玄宮 傳此時陰陽別行八矣何以忽然而有懷也蓋陰氣日益上陽氣日益下各欲去而不返然君臣

次一 水沈耳於聞不聞貞 沈耳也聞聞之不濁於聞也 范曰一為耳耳在水故沈也

次二 畫沈視自見賢於眇之眇 音面也眇一目盲也 視也內視於身善惡自見豈不賢於眇目者不

次三 夜沈於美失貞矢 溫公曰三為思上而當夜小人如聾盲之无

測曰沈於美作聾盲也 老子曰五色令人目盲

測曰沈於美失貞矢 沈溺聲色之美失其正直之性

次四金宛雛沈視食苦貞温公曰四為下祿當苦宛雛
苦守正非有道不鳳雛也非竹實不食君子茹
仕故一擇食方也

測曰宛雛沈視擇食方也

次五土雕鷹高翔沈其腹好媿同惡粥同育○樂記曰
孕育所以遂其生也今乃好食其初生之胞胎而惡
其蕃育其為食也虐矣○温公曰五處尊位而當夜
外望高而志趨卑如雕鷹鷲鳥其翔非不高下視腐
鼠則志欲攫之以實其腹始若善而終於惡故曰好
媿也

測曰雕鷹高翔在腐糧也腐糧腐鼠

次六水見票同燹卑如累明利以正於王票火之飛光
上近七火波光與火光相照耀如累明也六為上祿
君子之道重明麗正光輝宣著故利以正於王也

測曰見票如累其道明也

次七火離如婁切如赤肉鴟梟厲
奪食利在於攫小雀被攫羽毛脫落惟
存赤肉之紛披狼藉故曰離如婁也

測曰離婁赤肉食不戚也不戚言其凶

次八木盼得藥利征盼目黑白分明也目既美又得明
○范曰藥以除疾猶
明君用賢以祛蔽也

測曰盼得藥利征邁也

上九金血如剛同沈於頽前尸後喪温公曰血猶膏
之象九為禍極為盡弊漁利不已後民膏澤聚
如岡陵至於沈頽而不知止故危亡相聚也

測曰血剛沈頽終以貪敗也

陰去其內而在於外陽去其外而在乎內萬物之既

傳內外者陰陽之大開也陰不可去內陽不可去
戀之今陰陽道乖內外踰開前沈首陰陽尚有懷
志在內各自去而不相顧也是萬物无情生理
盡矣故曰既

初二水謹於嬰同執初貞後甯甯家之道貴得淑女
始之道關雖為

測曰謹於嬰執始女貞也子雲著玄於女誠獨諄諄
言之蓋有鑒於當時也

次二火邪其內主迂彼黃牀范曰內主婦也火為水妃
遠黃中也黃牀房中之
牀內主不正故宜遠也

測曰邪其內主遠乃甯也邪者非淫則奸

次三木爾儀而悲坎我西階坎款也我母自謂也昏義
之禮莫酬舅姑先降自西階婦降自阼階以著代也
著代者子代父事婦代姑事儀著代之儀爾儀而悲

太玄闡秘卷五

者婦代姑任事姑退聽於西階見婦成禮而有
感也三以木在火世火盡薪傳故有著代之義

測曰爾儀而悲代母情也日母者對子言也情者古
得初按昔人壽百年能幾何後來新婦今為

次四金好去聲小好危喪去聲其緼袍厲小緼細也危不
于以王昭君女入侍皇太后矣而又以所納徵錢千
萬遺太后左右奉其養方故萬端故莽凡有所請太
后皆可其奏綱目發明云書以莽為大司馬者太母
也詔莽居攝踐詐者亦太母也詔莽假皇帝詔莽
號令奏事毋言攝又皆太母也莽之為奸飾詐詭耀
媚事非元后主之於內亦何以肆其謀哉太后受其
其奉此所謂好小好
危以致天下失矣

測曰好小好危不足榮也以太皇太后之尊而受小
過易其號曰新室文
母而已又何足榮哉

次五土龍下於泥君子利用取同嬰遇庸夷乾之九二
日見龍在

田出潛離隱之時也此曰龍下於泥者蟄而蟄伏於泥中也然得位當畫有剛中之德能以陽下陰男下女故利用取女娶配耦也庸中德夷平也君子處困窮蟄伏之時能求賢自輔必得道同德合之人平其難而拯其危也

測曰龍下於泥陽下陰也

次六 水 黃昏于飛內其羽雖欲滿宮不見有女 黃昏非時且逆翅而退飛於內是飛不以正也雖欲滿宮不見有女者如嬪雖多无當意者六居盛滿而失位當夜其縱慾自恣如是豈處內之道耶

測曰黃昏內羽不能自禁也 爭寵獻媚者多故欲不能自禁也

次七 火 枯垣生莠 罽頭內 同 其雉婦有 罽頭髮之斑白 文彩者以之名婦見其妖嬈而以色媚人也易曰枯楊生黃老夫得其女妻无不利有者喜詞也喜其懷孕而能有也

測曰枯垣生莠勿慶類也 枯垣敗址也莠似稷而无生不育亦如莠之秀而不實故曰類也 實勿慶者言老夫少婦雖

太玄闡秘卷五

六

次八 木 內不克婦荒家及國涉深不測 葉曰入以陰邪有失德之婦必至荒廢家國譬如涉深之不可測言其為禍不可量也詩云禍匪降自天生自婦人又曰哲婦傾城此之謂也

測曰內不克婦國之孽也 此刺太皇太后也國之孽與國之賊同一春秋書法上九 畫 雨降於地不得止不得過 范曰金生水故雨降下也不得止者祿有常數也 不得過者不賞无功也

測曰雨降於地澤節也

三 方 二 州 去 上 聲 陰 家 三 木 一 部 三 家 去 下 上 卦 準 无 妄

陽去其陰陰去其陽物成偶倡

此首獨以陽居陰上者見陰之凌逼太甚萬不

能留故先決 絕而去之耳 傳 去棄絕也內首之去向云去外去內此則夫先絕其婦故婦亦絕其夫陰陽之氣既離不能復合萬物无主倡者皇皇无所之象

初 一 水 去 此 靈 淵 舍 彼 枯 園 枯 園 指 二 一 在 木 世 不 舍 木 遇 火 焚 故 園 為 枯 園 去 善 就 惡 此 不 善 於 去 者 也

測曰去此靈淵不以謙將也 范曰水以就下為善今去下即高非謙德也

次 二 火 去 彼 枯 園 舍 下 靈 淵 就 下 卑 以 自 牧 也

測曰舍下靈淵謙道光也 道光大也

次 三 木 高 其 步 之 堂 有 露 三 陰 躁 不 中 妄 希 躡 等 而 進 其 衣 之 沾 溼 也 堂 朝 堂 今 乃 不 問 其 堂 階 之 崇 高 夜 露 之 沾 溼 輒 欲 高 其 步 而 登 焉 竊 恐 階 未 升 而 衣 已 履 益 濡 矣

測曰高步有露妄升也 平帝元始五年奉太皇太后詔升莽等衡位在諸侯王上

次 四 金 去 於 父 子 去 於 臣 主 去 於 父 子 父 子 相 離 也 去 於 臣 主 君 臣 相 離 也 父 子 離 則 天 倫 絕 君 臣 離 則 大 義 乖 此 去 之 大 不 宜 者 也

測曰去於父子非所望也 平帝三年莽長子宇非莽飲藥死宇妻懷孕繫獄俟產子已亦殺之此所謂去於父子也莽因是獄坐死者凡數百人海內震焉北

太玄闡秘卷五

九

次 五 土 擿 其 衣 之 庭 有 麋 五 為 陽 主 而 遇 陰 邪 故 擿 其 衣 而 欲 去 也 庭 內 庭 也 麋 澤 獸 也 以 內 庭 禁 地 忽 有 澤 獸 在 焉 見 國 非 其 國 也

測曰擿衣有麋亦可懼也 懼其欲食人也

次 六 水 躬 去 於 成 天 遺 切 厥 名 成 帝 崩 太 皇 太 后 詔 莽 就 第 避 帝 外 家 莽

三 方 二 州 去 上 聲 陰 家 三 木 一 部 三 家 去 下 上 卦 準 无 妄

正宜於此時去建平三年復經水相御史奏葬抑貶
尊號虧損孝道當伏顯誅詔歸國葬又宜於此時
去此正天遺其美名也迨哀帝崩詔公卿舉司大司
馬者孔光以下皆舉葬於是葬為大司馬領尚書事
遂擅權篡立遺臭萬
世此豈天遺之邪

測曰躬去於成讓不居也綏和二年葬未央宮置酒
徹傳太后御殿坐傳太后
大怒不肯會葬遂乞骸骨罷就第
此蓋因懼而去非讓而不居者也

次七火去其德貞三死不令木能生火火反克木是以
子弑父臣弑君猶得謂之
德與貞乎三為終令善
也不令者不得令終也
測曰去其德貞終死醜也醜謂惡德穢行終
當遺臭萬年也

次八木月高弦火幾縣懸同不可以動動有愆月高弦下
光易盡火大火心星也幾縣歲將晚也陰氣日盛
禍亂將作君子惟守身俟時以待天下之自變也
測曰月弦火縣恐見咎也此子雲自
危之語

太玄闡秘卷五

三

上九金夜求我不得自我西北九乃陽之窮窮之極我者
陽退位避離之地求我不得慘情苦語大逆
滔天君王下殿走故曰求我不得自我西北也
測曰求我不得安可久也言欲去之速
不可久留也

三三方二州陽家四金中
二部一家晦下卦準明夷
陰登於陽陽降於陰物咸喪去聲明

傳晦月盡夜也此時老陽退避西北強陰踐祚稱
尊故曰臣升君位也孺子嬰降封為定安公故
曰君降臣列也物咸喪明者此刺當時附莽諸
臣如蒼者之處暗室天地盡變為黑世界矣故
曰喪明

初一水畫同冥獨見幽貞水在金世金水內明同在晦冥
之世而於幽暗之中獨有所見
蓋猶能識天
日之光者也

測曰同冥獨見中獨昭也子雲自
道也

次二火夜盲征否葉曰二在晦中假依然如瞽者之
擿地索塗冥行而已宜其否也
測曰盲征否明不見道也

次三木畫陰行陽從利作不凶三在金世金陰木陽木之
曲直必由金以裁正之木
之成器必由金以斷削之故曰陰行陽從亦猶內有
賢妻能規夫以正而夫從之不致債事於外故不凶
也

測曰陰行陽從事必外也

次四金夜晦其類失金匱晦隱諱也類黨與也初始元年
梓潼人哀章作銅匱為兩檢一
署曰天帝行璽一署曰赤帝璽日昏時衣黃衣持匱
至高廟射僕射僕射以聞十二月戊辰葬至高廟拜
受金匱神禱即真天子位建有一天下之號曰新按金
匱內所列姓名如哀章等凡十一人皆封為公并有
其類失於金匱神禱之義矣
測曰晦其類法度廢也自欺欺人何以號令
天下所謂法度廢也

次五土晝日正中月正隆君子自晦不入窮葉曰日中月
盛五居福祿之中處時位之盛如日月中
天君子能韜晦以持其滿故不入於窮也
測曰日中月正隆明恐挫也此亦代附莽諸
臣自危之語

次六水夜玄鳥維愁明降於幽天命玄鳥降而生商此與
平帝遇純孺子嬰嗣平帝後莽廢為定安公幽之於
四壁中劫阿乳母不得與語及長大不能名六畜此
所謂明降於幽也
測曰玄鳥維愁將下昧也

次七火晝明有提明德或遵之行晝夜中也提挈也七在
晦世而逢黑夜路暗不
明欲借明德之人挈之同行以代燭也七上近
八火不能自明必藉木生明故或遵之行也
測曰明有提明德將遵行也

次八木夜視非其直夷其右目滅國喪家入為敗木而上
近九以小人處

晦世乃敢眇其右目斜視九金且欲生火以克之不
如金性堅剛不但右目被其夷傷並國家亦為之滅
也

測曰視非夷目國以喪也小人識利害

上九金晦冥冥利於不明之貞溫公曰九為晦極而當

內難而能正其志箕子以

測曰晦冥之利不得獨明也晦冥者舉世皆濁也

皆醉也舉世皆濁何不灑其泥而揚其波眾人皆
醉何不餽其糟而歌其醜此漁父諷屈子之詞也

太玄闡秘卷五

三

太玄闡秘卷五

太玄闡秘卷六

聚學軒叢書第四集

江都陳本禮纂述

貴池劉世珩校刊

三三二部二家曹律中无射霜降氣應卦準明夷

陰征南陽征北物失明貞莫不曹曹

傳曹同夢昏昧不明也前晦首曰物咸喪明譏附

命者之在夢中也陽雖往矣明德未泯苟天命

有在必有應運而興者如少康之不矢舊物祀

初一夜曹腹睽天不覩其軫同睽○睽窺也軫界也

夜陰暗不明是猶曹腹之人而○葉曰一在曹初而當

欲窺其何所見其吟域哉

測曰曹腹睽天无能見也天之高遠豈

次二畫明腹睽天覩其根王曰二以陽剛得位當畫是

究其根

太玄闡秘卷六

測曰明腹睽天中獨爛也

次三夜師或導射豚同其淳音準○葉曰師曹師導射

替者之導人射何由辨

其淳的而教人中耶

測曰師或導射无以辨也

次四畫鑿貞不迷於人攸資范曰四金也故為鑿鑿之

資取也與為治乎

測曰鑿貞不迷誠可信也葉曰四以陽明攸鑿照貞

其昭昭使人昭昭是也

次五夜倍同明反光觸蒙昏葉曰五為曹主陰暗昏弱

反其光是以觸處莫不昏蒙其何

所明哉正所謂反鑿索照者也

涉霜雪則枝垂幹折項纒於剝狀其窘凍局縮之甚也○莽以私鑄犯法者多乃更輕其法鑄者與妻子沒入為官奴婢吏及比伍知而不舉告與同罪由是犯者愈眾樞車鎖頸傳詣長安鍾官以十萬數死者十六七故曰亦不足生也

測曰繫項於剝亦不足生也

上九金破壁毀圭曰竈生龍天禍以他王曰時數已極難得位當畫而

不免於患破壁毀圭失其所寶也曰竈生龍無所復食也天禍以他者咎由他作也○他指莽也國破君亡萬民无主非常之禍固由天降然天不生莽則漢室山河固不至顛覆如此其速也以他者歸罪之辭

測曰破壁毀圭逢不幸也葉曰圭壁天子諸侯之重器圭壁毀是君臣之道盡矣白竈生龍是民生之計窮矣九居窮極適丁厄數之會禍豈已之所招致哉蓋亦天命所定也

三三二州陰家七火上陰氣割物陽形縣聲殺七日幾絕今之植草繪像而殺

陰氣割物陽形縣聲殺七日幾絕妙在是縣形而殺猶今之植草繪像而殺

類之

傳陰為刑殺小尺暴貴稱尊遂欲鞭笞天下宰割萬物是時陽已逃避西北陰猶含怒未已際其形而殺之以示威於天下俾薄海臣民毋敢有犯其法而逆其命者七日絕猶盡七竅而渾沌死也

太玄闡秘卷六

四

初一夜割其耳目及其心腹厲耳目君之監察官也心腹君之樞密臣也二者

測曰割其耳目中无外也先割其耳目者令君无所見聞也見聞既无則中外不通中外不通則權臣得以據其中以圖其外誰敢不從挾天子以令諸侯誰敢不服故曰中无外也此

賊臣之狡計也

次二火割其肌贅利以无穢肌贅謂貪婪竊祿之小人平居既无所建白有事則

假公濟私在朝如身外贅肉割之反覺其清淨也○

葉曰以一國而言則小人去而朝廷清以一身而言

測曰紫蜺禱雲不知刊也

則惡惡修而德業進也

測曰割其肌贅惡不得大也割其肌贅是代國家除

雖被為惡之名然事屬因公不得加以大惡也

次三木割鼻食去聲口喪其息主鼻為肺竅通乎內者也

矣而慮其鼻之呼吸潛通帝座故一併割之所以防閑之者至矣口者出納之官賊臣陰謀不軌恐樞機不密宣洩於外故先割其通息之鼻以塞其

測曰割鼻喪主損无榮也鼻在上口在下割鼻食口是損上以益下然鼻去孔存氣猶可通口雖得食充屬已肉是在

上者何所損而在下者亦何足榮哉

次四金宰割平平宰切割也四在火世金畏火克故不

太玄闡秘卷六

五

次五土割其股肱喪其服馬股肱者君之輔弼所以贊襄國政者也服馬者君之

騎乘所以效奔走疏附後先者也人君不察而割之喪之是自賊其大臣也亡无日矣

測曰割其股肱亡大臣也

次六水割之无創飽於四方創傷也水不畏割割已復源不絕故能飽於四方

測曰割之无創道可分也道可分者君子教思无窮

天下而已亦

不傷廉惠也

次七火紫蜺禱雲朋圍日其疾不割紫蜺妖氛禱雲日

日者此等小人結黨營私不顧國家之急專事蒙蔽

君昏不知受其欺罔願猶留之左右而不知刊是白

取滅

測曰紫蜺禱雲不知刊也

次八書木 割其蠹得我心疾 蠹之食木先從心起入為敗

九金得割除其心疾 傳枝葉復榮 木心被蠹食木幾死矣幸近

小猶國之去賊臣而人民安也

測曰割其蠹國所便也

上九金 割肉取骨滅頂於血 割肉取骨滅頂取血則民 更天下田為王田禁民不得買賣立五均司市錢府 等官斂取民財更作寶貨民不備用皆私以五銖錢 市買弄復下書諸挾五銖錢者投四裔民之抵罪死 亡者不可勝數農商失業食貨俱廢民人泣涕於道 路此所謂滅 頂於血也

測曰割肉滅血不能自全也

三部二家止 陽家八木上 中卦準良

陰大止物於上陽亦止物於下上下俱止

傳此時霜降已過蟄蟲咸俯雀入大水為蛤物之 脂膏為陰股割已盡无可復徵故停其暴虐苛

太玄闡秘卷六

六

政於上為暫止計而陽亦止於下者畏陰之威 懼其殘害故匿影玄宮不敢復出以避其割也 故下上 俱止

初一書 止於止內明无咎 范曰陰陽隔絕各止其所如 水內自清明時行則行時止

則止故 无咎

測曰止於止智足明也

次二火 車軻俟馬酋止 葉曰軻止車木酋就也二逢陰 而在止世不可以有為故車軻 以俟馬就以止藏其 器以待時之通也

測曰車軻馬止不可以行也

次三書 關其門戶用止狂蠱 葉曰狂蠱狂亂之人三以 陽明憂深思遠能重門以 待暴客 之意也

測曰關其門戶禦不當聲也 不當不 善也

待暴客 之意也

測曰關其門戶禦不當聲也 不當不 善也

次四金 止於童木求其疏穀 葉曰童木无枝葉之木疏 日疏穀止童木其蔭既微求疏穀其得既薄 四陰暗不明故其所託所求皆非其所也

測曰止於童木求其窮也

次五土 柱奠廬蓋蓋車轂均疏 王曰奠定也如柱定於 廬舍之中則得其疏數以 矣蓋之覆於車車運轉而蓋不運轂之均其疏數以 湊羣輻輳雖運而轂常居中不動此皆以止為用者 也五居中得位善 於止道故取象焉

測曰柱及蓋轂貴中也

次六水 方輪廉軸坎坎可其輿 王曰輪方必止軸廉必 振其車輿而 不獲適矣

測曰方輪坎坎還自震也 温公曰六為上祿而當夜 位終不 得安也 小人進不以道雖止於盛

次七火 車繫其僂馬攬其蹄止貞 王曰繫有所繫 也攬有所攬也車繫 馬攬宜乎止以求止

太玄闡秘卷六

七

測曰車繫馬攬行可鄰也 行可鄰言 不能遠也

次八木 弓善反 翻音 弓惡反善馬很惡馬很絕 崩音 破車 終不偃 翻音 弓反者弛而外張也很用力鞭馬強乘之也 況惡弓乎馬善向不可以力鞭強乘况惡馬乎小人 陰躁褊急不能駕馭羣才至於絕弦破車猶不懲戒 而改其行則必至於 顛覆也亡身必矣

測曰弓反馬很終不可以也

上九金 折於株木軻音 於砥音 石止 株木車軻木軻礙 禍之窮而不知止至於軻折石軻進退 維谷然後知所止而止焉蓋亦危矣

測曰折木軻石君子所止也

測曰折木軻石君子所止也

三三 方二州堅 陰家九金上上日入尾斗指三

陰形胼冒陽喪其緒物競堅彊

傳 此時陰稱形而陽不稱形者陽為陰割八形

也元冥陵陰霜風送冷寒則凝疑則堅物競堅

初一夜磐石固內不化貞 葉曰一以陰暗而居堅始故

通變堅而不化 離貞何益

測曰磐石固內不可化也 內不化謂

次二書堅白玉形內化貞 溫公曰二為思中而當畫君

善則遷有過則改內化日新以就

於正易日介如石不終日貞吉

太玄闡秘卷六

八

次三木堅不凌 聲或泄其中 當天地閉塞之時正宜三

質本不堅反洩消息於外透漏樞機易曰君不密則

凌其殆 以此也

測曰堅不凌不能持齊也 君臣相失則堅貞

次四畫小蠶營營帶 同其翊 翊不介在堅帶 蠶根帶

介大也○溫公曰帶以喻德翊以喻國四為下祿而

當畫君子修德以保位務本以固國亦猶蠶之為房

必先營其房不墜矣 但帶堅則房不墜矣

測曰小蠶營營固其氏也 氏根

次五土翊大帶小虛 葉曰翊大帶小喻君弱臣強即

測曰翊大帶小國空虛也

次六畫鐵同帶紗同 紗縣懸於九州 葉曰六處尊位居

以眇然之身維繫天下如鐵帶紗縣於九州之象

書曰子嘯兆民懷乎若朽索之馭六馬皆謙小兢兢

辭之

測曰鐵帶之縣民以康也 溫公曰六為上祿而當畫

帶之縣 大房也

次七火堅顛觸豕 顛頂也豕土之墳起者七在金世而

有礙於步而以頭觸之欲使之平此真愚之至

者也不知天衢甚廣何獨嫌於一家之阻耶

測曰堅顛觸豕不知所行也

次八畫惛固堅禍維用解 同豕之貞 溫公曰入為禍

堅而犯禍者也然君子之志在於

禍邪雖堅以陷禍不失其正也

測曰惛固堅禍用直方也

上九金蠶焚其翊喪 於尸 尸主也○溫公曰九為禍

至於覆家如蠶自焚 其房失其所主也

測曰蠶焚其翊所憑喪也 范曰七火八木上炎克金

見焚君將安 在故主喪也

三三 方二州成 陽家一水下

太陰方清陽藏於靈物濟成形

傳 陰而忽稱太者見尊无二大也方清者是時天

氣上升地氣下降閉塞成冬故世界一清所謂

四海一家中外一統莫不秉新莽之正朔遵攝

靈之氣涉涉藏乎玄宮孕毓根

芟保和元氣以濟物而成形也

初一畫成若否其用不已冥 功成若否不伐其功則其

當鳴晨而鳴也。不當有角而角。魚不當登木而木三者皆言變其常也。

測曰唯鳴於辰厥反正也。

上九金書日月之逝改於尸范曰君子之道執行於世雖其有得失雖在尸極猶沒猶存不以年高日月已逝

測曰改於尸尚不遠也家性為失九為禍極知己之為惡失於太甚急求改過之

方改於尸恐生時不及改也此諷陰大作

賊者言此而不改轉眼便有大泣之時

三三 二部一家劇陰家四金中

陰窮大泣於陽无介疇舊作離之劇

傳窮者陰之極物極則反獨陰不生故轉而思陽然陽為陰氣剝蝕已盡隱藏玄宮伏而不出孤

陰无耦深悔從前待陽過刻故大泣也於陽无介者恨无一介之使以通於陽也疇類也疇離

之劇者蓋其疇類思念故主亦望陽之早回而並獲其祉也劇甚也望之深故情之劇○史稱

太玄闡秘卷六

莽見天下大亂率羣臣至南郊陳符命本末仰天搏心大哭氣盡又伏地叩頭並會同諸生小

民且夕哭其悲哀甚者除為郎至五千餘人之多真可謂大泣矣

初一夜骨爨其肉內幽爨由內作也內者太皇太后也

測曰骨爨其肉賊內行也

次二畫血出之食凶貞二為火而在金世金為火克故有血出之象食而血出由於唇

齒相咋故也唇齒如昆弟者然今相咋血出雖无大害然憫憐之禍從此起矣

測曰血出之食君子傷之也

次三夜酒作失德鬼睽音其室木遇金剛而逢劇世有

有酒消我无酒酤我民之失德乾餱以愆酒以為人合歡此則因酒致禍睽敵視也鬼睽其室者小人陰

伺其失而禍之也

測曰酒作失德不能持也葛洪云子雲酒不離口而人不能持氣而飲矣此雖諸諱之詞然太玄中所言辭皆刺莽且間有歸咎太皇太后語幸當時无人知之者文網尚寬否則赤族矣豈但粉身乎

次四金書食於劇父母采餒若劇艱苦也采取也餒食之

食子婦佐餒佐餒者勸父母再食子婦始食餒食其所餘也若願也四為下祿而在劇世甘旨之奉貧難

母之餒亦惟願也

測曰食劇以若為去聲順祿也此於劇世見孝子之養其親也

次五土出野見虛虛同有虎牧猪撻同綉與禡温公曰五

當夜小人乘亂世而居盛位務為貪暴以殘民如虎牧猪者然使民无所措其手足矣

測曰出野見虛无所措足也

次六畫四國滿斯宅四國薄海內外也六為陽明福盛

如歸猶百川之赴壑也宅安居也

測曰四國滿斯求安宅也

次七火鹿音而丰介而戴禍顏而鹿武勇貌丰象草散

居劇世不思明哲保身乃既武且亂反以厲色凌人是乃取禍之道可以一望其顏而知之矣

測曰鹿而丰而戴禍較角也

次八木餅繫於縉貞縉索領勞悴也八居禍中而

餅繫於縉取汲不停雖非不正然亦勞悴之甚也

測曰餅繫於縉職迫也餅非縉不汲職在故也子雲

不為左右牽於縉微一旦重礙為裳所

上九金書海水羣飛蔽於天杭九居劇終而在夜時海內

代郡繼則臨淮琅邪及荆州綠林兵起眾各聚黨數千人海水羣飛者民皆聚而為盜也天杭天漢也

測曰海水羣飛終不可語也時芥忌諱盜賊有使者還言民窮為盜者輒大

怒免之故不可語也

測曰靈囊大包其德珍黃五為重土靈囊坤土也易

傳馴順也此時否極泰來氣運將轉天道如此故

初一書黃靈幽貞馴黃靈地也一為水水

測曰黃靈幽貞順以正也

次二夜火懷同其膏女子之勞不靜亡命女子懷孕一月

測曰黃靈幽貞順以正也

次三書木北貞常慈衛其根使北貞指太皇太后也史稱莽

測曰蠅膏之亡不能清靜也

太玄闡秘卷六

次四金夜其勞不如五之豪徇矜誇也四為夜陰小人

測曰徇其勞伐善也

次五土靈囊大包其德珍黃日坤厚載物德合無疆合

測曰徇其勞伐善也

初一書黃靈幽貞馴黃靈地也一為水水

測曰方堅犯順守正節也

次六夜水囊失括泄珍器能溫公曰六過中而當夜小人不

測曰囊失括臣口溢也

次七書火方堅犯順利臣貞葉日堅剛也七以陽明能守

測曰方堅犯順守正節也

次八夜木馴非其正不保厥命世以敗落之木而欲克家

測曰馴非其正无所統一也此指不靜亡命者言此

非其正者難乎其開故曰无所統一也

上九金馴義忘生賴於天貞葉日九居珍絕之地不能

測曰馴義忘生授命命必也見得思義君子徇義

測曰靈囊大包不敢自盛也易曰陰雖有美含之以

也妻道也臣道也地道无成

而代有終故不敢自盛也

次六夜水囊失括泄珍器能溫公曰六過中而當夜小人不

測曰囊失括臣口溢也

則失身機事不密則害成

測曰囊失括臣口溢也

次七書火方堅犯順利臣貞葉日堅剛也七以陽明能守

測曰方堅犯順守正節也

次八夜木馴非其正不保厥命世以敗落之木而欲克家

測曰馴非其正无所統一也此指不靜亡命者言此

非其正者難乎其開故曰无所統一也

上九金馴義忘生賴於天貞葉日九居珍絕之地不能

測曰馴義忘生授命命必也見得思義君子徇義

忘生是所欲有甚於生者故曰授命必也

測曰馴義忘生授命命必也見得思義君子徇義

陰氣濟物乎上陽信將復始之乎下

傳濟助也此時陽氣胎朕兆已見故坤道大順

於下也此正陰之知命處上以俟陽之復始乎

義忘生來將者已然未之辭

初一夜將造邪元厲此又為馴非其正者所累使陰无

惡仗倚水勢欲挺而走險是以危作主也

測曰徇其勞伐善也

次五土靈囊大包其德珍黃日坤厚載物德合無疆合

測曰徇其勞伐善也

次四金夜其勞不如五之豪徇矜誇也四為夜陰小人

測曰徇其勞伐善也

次三書木北貞常慈衛其根使北貞指太皇太后也史稱莽

測曰蠅膏之亡不能清靜也

測曰將造邪危作主也

次二 畫 將无疵元 醉始而无疵故 後必易為也

測曰將无疵易為後也

次三 夜 鑪鈞否利用止 甯有善治知其不能不若止之為愈也

測曰鑪鈞否化內傷也

次四 書 將飛得羽利以登於天 能上賓於王也

測曰將飛得羽其輔彊也

次五 夜 大爵 將飛拔其羽毛羽雖眾不得適

測曰大爵拔羽不足賴也

次六 畫 日失 必不久矣故君子知其將 衰先自取損而降於下也

測曰日失烈烈自光大也

次七 火 跌 反蹶之破壞之使其不適於用 豈能達於道耶宜其害之不遠也

測曰跌船跋車不遠害也

次八 畫 小子在淵丈人播船 有有力之大人拯其溺而救其 災則天下蒼生胥淪沒於水矣

測曰丈人播船濟溺世也

上九 夜 紅蠶緣於枯桑其繭不黃 緣者蠶飢循樹而覓食也九居亢極而當夜狀失德 之人如老蠶之緣於枯桑終不能望其吐絲結繭而 矣黃

測曰緣於枯桑蠶功敗也

陰氣方難水凝地坼陽弱於淵 來復陰懼於陽大作險

測曰難我冥冥未見形也

初 一 畫 難我冥冥 地一在難初水先克火而人不覺故

測曰難我冥冥未見形也

次二 夜 凍冰瀆狂馬揣 走故若狂也然陰火助已也揣者意中忖度之辭故曰妄生也

測曰狂馬揣木妄生也

次三 畫 中堅剛難於非常 燒豈非禍出 非常之難乎

測曰中堅剛終莫傾也

次四 夜 卵破石 喻石金遇火則鎔卵遇石則破

測曰中堅剛終莫傾也

言小人不可與君子為難也

太玄闡秘卷六

六

太玄闡秘卷六

九

測曰身破之殿小人難也

次五土難尤閒雖大不勤王曰得位處中為難之主是

無自而入雖遇大難之

測曰難無閒中密塞也無隙可入

次六水大車古川上較音改於山下觸於川較礙也

難世而其輻重至於如是也難於川阻於水也六居盛滿不思減賦薄斂以濟之多宜其窒礙而難行也

測曰大車上下也車木

次七火畫拔石矜音矜矜力沒以引引一作盡石喻遇難之

以陽明之資猶拯難之臣盡心竭力欲引主以出於難也

測曰拔石矜乘時也

太玄闡秘卷六

辛

次八木觸石決木維折角范曰陰為石陰氣欲上觸陰而進故觸石也八為龍木當

於金故折角也

測曰觸石決木非所治也葉曰八居屬難之中用非其時不能有濟於事徒自

也傷

上九金角同角終以直其所施王曰處難之極而得位當畫是以直

免禍若用其解牙之角以直觸之終必有以正其理而解其難也

測曰角解觥終以直之也

三三三 方三州 陰家八木上 二部二家 勤中卦準坎

太陰凍涸難音創於外微陽邸同冥膂力於內

傳懸悚懼也邸抵也膂力努力也此時太陰雖凍而於外然微陽日增於內努力冥抵無難冒土其迸裂而被創也

初一水勤於心否貞勤於心者前欲助陽而濟物乎上見陽弱於淵遂又從元冥之守而

難物於冥冥是其心否貞也

測曰勤否貞中不正也

次二火勞有恩勤音君子有中火在木世能助陽之力冥抵涸寒於外故

然火由木生是木之恩勤勞而有功者也君子有中其子不肯沒其勞也

測曰勞有恩勤有諸情也情願復之也木火相生如斯勤斯鬻子之閑

斯故曰有諸情也

次三木羈角之吾其泣呱呱未得三為木男羈女

中如稚子之在母懷也之吾兒童學語聲呱呱泣者此痛孺子嬰之被幽於四壁中雖阿乳母尚不得與語何能訥訥望父母之經負之耶

太玄闡秘卷六

壬

測曰羈角之吾不得命也我生不辰命也如之何

次四金勤於力放上倍忘食大人有克葉曰放比也四為公侯而當勤

世能勤於國政比於羣臣加倍用力所謂勤躬盡瘁以至於忘食此非公忠有德之大人弗克能之

測曰勤力忘食大人德也

次五土往蹇蹇禍邇福遠五在木世受木之克故往而

在前也五在勤世不宜有為往而涉險故禍邇而福遠也

測曰往之蹇蹇遠乎福也

次六水畫勤有成功幾於天六君也大君勤於政事自強

與天合其德也

測曰勤有成天所夾哺也君能不倦於勤則四海蒼生咸被其澤故能得天之佑助也

也

次七夜勞牽不於其鼻於尾弊葉曰七過時而失志故其制人處事不得其道

測曰勞牽之弊其道逆也如牽牛然乃不於其鼻而於其尾必有蹊蹠之患矣

次八畫勞踏踏心爽蒙柴不卻踏踏勞貌詩我爨踏踏此公卿祭於宗廟君婦執爨以爲爨炙也八爲老木故稱柴爽明蒙被也木既老乃勞王君之婦躬親執我爨炙牲體以祀神則我之心亦甘爲柴而不卻也

測曰勞踏踏躬殉國也得正命而死是亦可以報國世道孔亟故懼而作此想也

上九金其勤其勤抱車入淵負舟上山王曰九居亢極當夜勤而不得其道者也不

測曰其勤其勤勞不得也車淵舟山勞而無功此爲勤心否貞者作夢醒時指也

太玄闡秘卷六

三三三 方三州 養陽家九金上 三三三 邵三家 養上卦準頤

陰弼崩於野陽藎萬物赤之於下傳此時陽既冒土欲出陰不能固故外弼於野也藎者陽氣融和煦育萬物如雞抱卵赤者胞胎初生含乾元大赤之氣故色皆變而爲赤也

初一畫藏心於淵美厥靈根淵深靜也靈根善本也養中而致謹於宥密之地神不外馳故功益密矣此與中首陽氣潛萌於黃宮語意相應然中首屬水養首屬金水生水一亦水故曰藏心於淵美厥靈根也

測曰藏心於淵神不外也

次二夜墨養邪元函否貞二逢夜陰故稱墨火伏金中金受火克故曰養邪元始也函容也始見包容終相克害故否貞也

測曰墨養邪元函否貞

測曰墨養邪中心敗也三在金世理當相克然以助反克金以生土如以糞肥邱園育厥根莖也

測曰糞以肥邱中光大也根之茂者其實遂故光大也

次四金燕食扁扁其志僂同僂僂利用征賈音古○扁得貌僂以爪撲而取之也四以陰邪而居公侯之位食君之祿而猶復攫人之食此其志不在養而在於奪也此謂吏職斷征商者之所爲非君子之行也

測曰燕食扁扁志在賴也賴利也

次五畫黃心在腹白骨生肉孚德不復此刺莽也黃心以外求白骨生肉則肉由骨生孚德不復則人當修德以感天莽世受漢家養之德苟有良心者當亟思感恩圖報乃乘時利便奪取其國此正太皇太后所謂不復顧恩義狗豬不食其餘者也

太玄闡秘卷六

測曰黃心在腹上得天也

次六夜次次一日三餽祇牛之兆肥不利葉曰次次生性祇神祇六居福盛陰而不中專利無厭孜孜然厚奉其身一日至享三牲之餽耐於參養而不知其身之禍譬之祭神之牛已得卜兆雖飽餽芻豆以肥其身而不知其死之將及矣

測曰次次之餽肥无身也知其肢解分

次七畫小子牽象婦人徽猛君子養病火在金世有克陽也雖赤根於下已具有牽象之勢婦人老陰也雖土弼於野尚欲恃力以制猛出之陽是時天下州郡兵起莽猶鑄威斗以服猛可謂愚矣君子養病者漸臺之誅莽將授首君子不肯與其難故託言養病欲以引避之耳

測曰牽象養病不相因也不相因謂各行其志也莽事幾更天道幾改數窮理極雄雌不能目擊其敗惟冀養病自壽以俟太玄早成藏之名山以垂不朽雖

測曰牽象養病不相因也

測曰牽象養病不相因也

无補於世然較之獻符命以求

榮寵者其事固迥不相因也

次八夜鯁不脫毒疾發鬼上壘

史稱莽末年見巫師外破大臣內畔憂鬱不能

食重飲酒嗜鮓魚而已鯁不脫毒疾發則死期近矣

測曰鯁疾之發歸於墳也預知之明如此記於養首

之末以為日後之驗也

上九金星如歲如復繼之初星如歲如二如字見大玄

次月窮於紀星回於天歲將更始復繼之初者見天

道之无窮世運將復起言外見莽死後漢室山河固

依然若漢之初也

測曰星如歲如終始養也天道終則又始養者言天

其中與若養之者然詩云保佑命之自天申之此養

字之義也一部太玄此為結穴○從成首起至養首

止人玄之三九九首終

太玄闡祕卷六

音

△躄屬水象問

凍登赤天爻入淵泉陰本在下今反在上陽本在上今

大赤故曰赤天凍登赤天者以賊臣而君臨天下也

爻入淵泉者真陽退位入於虞淵其蟠天際地者皆

陰為之主故曰陰作首也

測曰凍登赤天陰作首也由陰始也

○贏屬火象問

一虛一贏躄奇所生一虛一贏見陰陽有循環之理此

也漢高祖正脈已盡將來代興者皆漢火之餘燼旁

支庶族也法言曰漢興二百一十載而中天其庶矣

乎是光武中興子雲生前早已預知成其言如龜卜而燭照之也後儒何可浪蕩

測曰虛贏躄奇儻同无已也

太玄闡祕卷六

太玄闡祕卷七

聚學軒叢書第四集

江都陳本禮纂述

貴池劉世珩校刊

太玄衝衝對

中則陽始應則陰生周復乎德迎列乎刑殲大威遇小

願閑孤而竈鄰少微也大肥也屏內反廓外達上觸

素文多故干狂也禮方也狩則來而逃則亡羨私曲

唐公而無欲差過也而常穀也童寡有而度無乏

增始昌而永極長銳執一而昆大同達日益其類滅

日損其彙交相從也唵不通也稟有畏守不可攻僂

也出翁也人從散也而聚集也進多謀積多財釋推

也飾衰也格好也是而疑惡也非夷平而視傾樂上

揚沈下藏爭士齊也內女懷也務則喜而去則悲事

尚作晦尚休更變而共笑晉久而益憂斷多事窮無

喜殺敢而割憊裝徙鄉止不行以温柔堅寒剛密不

可間成不可更親親乎善闕闕乎恩斂也得失亡福

疆善不倦劇惡不息睟君道也馴臣保也盛壯而將

老也居得乎位難遇乎誦法易與天下同也勤苦而

無功也養受羣餘君子養吉小人養凶也

太玄錯錯雜也一陰一陽對待

中始周旋羨曲毅端睟文之道或消或班疆也健僂也

弱積也多而少也約視也見而晦也瞽童無知而盛

有餘去離故而將來初大也外而翁也內矜也進稟

太玄闡祕卷七

一

也退樂佚邊勤蹶蹶達思通窮思索干在朝而內在
席差自憎飾自好格不容而昆寬裕增日益而減日
損馴奉令而辰相反釋也柔而堅也剛夷平易而難
頡頏斷多決而疑猶與去逃有避爭有趣進欲行止
欲驚廓無方務無二應也今而度也古迎知前承見
後從也牽守也固積拔難劇無赦唐蕩蕩而閑瘞音
塞更造新常因故失大亡斂小得竈好利法惡刻禮
也都而居也室舉事虛眾事實闕也皆合二而密也
成用一上志高沈志下交多友嗛少與銳斲斲音膏
割阻上租威切親附疏割犯血過逢難裝候時事自
竭養自茲格也乖而昆也同增有益而減有損成者

太玄闡秘卷七

功就不可易也秘闡陸績本及宋維幹
得古本皆无末五句

太玄離音

玄者幽離萬類而不見其形者也資陶虛无而生乎規
攔神明而定慕通同古今以開類攤措陰陽而發氣
攝音闕○資取也陶甄也虛无太極也規象天圓太
極從无始來至天而始有象神明者玄之權機也古
今者過化之跡也陰陽者玄之關鍵也生定開發者
玄之作用也人必先明乎此然後知子雲所以取玄
之義以爲法也
一判一合天地備矣大日迴行剛柔接矣還復其所
終始定矣一生一死性命瑩矣此發明玄之實理也
曰判謂純陰純陽合謂陰陽交錯迴行運行也天左
旋如西日右行如東周而復始故云還復其所行无
遲疾度不參差故云終始定也死生者謂月之晦明
也知月之有晦明則天人性命之理可得而明矣

仰以觀於象俯以視乎情察性知命原始反終三儀
同科厚薄相劇園則圻規方則耆去噓則流體陰則
凝形以下言玄取法乎天地以立人之極也性者人
始則知其命之所終三儀者日月星也日月之行有
遲速陰陽之分有厚薄得天之氣厚者爲人得天之
氣薄者爲物劇者切磨也人與物切磨而爲萬化之
機園方不同體噓則流形陰則凝滯造化之鼓盪各
有不相因襲而自成形體者

是故闔天謂之宇闔宇謂之宙日月往來一寒一暑律
則成物曆則編時律曆交道聖人以謀闔闔者即晝
暑者即陰陽之謂也律爲陽呂爲陰聖人定律授時
所以前民用而爲開物成務之基也玄之作也以星
紀應律候以歲時協曆紀亦如大撓之
作甲子容成之作蓋天故曰聖人以謀
晝以好之夜以醜之一晝一夜陰陽分索夜道極陰晝

太玄闡秘卷七

道極陽北牡羣貞以攤吉凶則君臣父子夫婦之道
辯矣葉曰晝好夜醜以分陰陽北牡間配以分吉凶
而天人之道一矣

是故日動而東天動而西天日錯行陰陽更巡死生
相摻萬物乃纏葉曰摻相繞纏也天每日繞地一周
及天一度是以天漸差而西日漸差而東積三百六
十五日四分日之一而天日復會於元分之所而成
歲所謂天周歲終是也天日陰陽更錯巡行此天道
之所以終始也萬物死生摻擾相纏此人物之所以
終始由其不齊所以無窮已也
故玄者聘天下之合而連之者也聘取也合者謂天與
與曆天元甲子萬有不齊之數无不使之
連貫而相合其所以連之者則玄之力也
綴之以其類分之以其觚曉天下之曠曠瑩天下之

晦晦者其惟玄乎葉曰：法也。分首繁贊莫不因其類。且經夕緯莫不著其法。所以定

夫玄晦其位而冥其吟深其阜而眇其根攘其功而

幽其所以然者也晦位言其无方所冥吟言其无畔

微妙其功者謂聘天下之合而連之及曉天下之

蹟蹟瑩天下之晦也幽其所以然者謂混其造化

自有其所以然者也

故玄卓然示人遠矣曠然廓人大矣淵然引人深矣

泐然絕人眇矣此非贊玄乃深惡當時賊莽橫行上

知其非者凌遲至於三綱絕五常滅此子雲所曰擊

深痛而不敢言者故寓意於玄令其明白而曉暢也

嘿而該之者玄也擇而散之者人人字上四也也稽其門

闢其戶叩其鍵然後乃應況其否者乎擇發揮其辭

理備於玄稽也闢也叩也求之則應未有不求

而應者也此申言上文之辭欲人之求之也

人之所好而不足者善也人之所醜而有餘者惡也君

子曰彊其所不足而拂其所有餘則玄之道幾矣日

其所不足即指上求之之人苟能從

善除惡則无待於占筮而知吉凶矣

仰而視之在乎上俯而窺之在乎下企而望之在乎

前棄而忘之在乎後欲違則不能嘿則得其所者玄

也人能誠心求玄玄固不遠日在於人之上下前後

不足者欲其也何用稽門闢戶耶此勉日彊其所

畏難而苟安也

故玄者用之至也以下言人之用玄至見而知之者

智也見物即知休視而愛之者仁也視其辭之吉凶

是其斷而決之者勇也以義斷心不憚於兼制而博

用者公也不偏於一是用其中能以偶物者通也能以

陰陽五行配合无所繫較者聖也不為物所行而不為

命也道之將廢也與虛形萬物所道之謂道也虛空

之而形象而萬物由因循无革天下之理得之謂德也

也昆同也同愛萬物列敵度宜之謂義也列序敵匹

也無有偏私曰仁秉道德仁義而施之之謂業也秉執

此四者施於世用為進修之大業已上十二條瑩天

功明萬物之謂陽也幽无形深不測之謂陰也陽知

陽而不知陰陰知陰而不知陽知陰知陽知止知行

知晦知明者其唯玄乎陰陽為太極根本故末以陰

字以盡一篇大義以下至末則推廣玄文泛論各條

以補前所未備讀者須細尋其結構脈絡其微文

波瀾變化不測也

縣之者權也平之者衡也濁者使清險者使平縣平聲

言權衡之用離乎情者必著乎偽離乎偽者必著乎

情情偽相盪而君子小人之道較然見矣離去也著

不可以兩立去情必歸於偽去偽必

歸於情此君子小人之所以分也

玄者以衡量者也高者下之卑者舉之饒者取之罄者

與之明者定之疑者提之言玄之為用如衡之於輕

衡之用也饒罄言量之用也明疑言玄之規之者思

也立之者事也說之者辯也成之者信也規之者法

也立之者法

者建樹也說謂發其蘊成則要其終也四者言玄之所以開物而成務也

夫天宙然示人神矣夫地他然示人明矣天地奠位神

明通氣然而去聲○闢字謂之宙天之開明也他者受

陽二氣相通者二氣通則有一有二有三數萬理中

至十而後歸於一循環位各殊輩回行九區終始連

相推則轉運亦無窮矣方州部家位雖不同而行於九區之

屬上下无隅中始養終之首雖不斷而混元於一

廉角之初固无察龍虎之文觀鳥龜之理運諸泰政

繫之泰始極焉以通璇璣之統以正玉衡之平龍虎

西鳥龜為南北泰政日月五星也泰始謂北極天之

極焉者謂宿所以定經天之象七政所以錯緯天之度

儀而正玉衡之平則觀天之術盡矣圓方之相研剛

柔之相干陽剛陰柔以成晝夜盛則入衰窮則

更生數窮則變有實有虛流止無常或止无定體也

夫天地設故貴賤序天尊地卑四時行故父子繼五行

則父子律曆陳故君臣理律和聲曆紀時上下相生

常變錯故百事枘不可析○常變者謂事有經權常變

天地皆為呆物故必欲錯之質文形故有不明有質

顯文有文方能見質質文不吉凶見故善否著者因

形則有文何以明其真偽耶陰虛陽實盈動也陰陽

人之善惡虛實盪故萬物纏動盪故萬物纏綿生生

窮陽不極則陰不萌陰不極則陽不牙極寒生熱極

熱生寒信聲道致誦誦道致信天道且然況於人乎

其動也日造其所無而好其所新其靜也日減其所

有而損其所成陰之消也物自有而趨无故推之以

太玄闡秘卷七

六

七

列參之以晷反覆其序軫轉其道也推刻以漏參晷

至著因往知來以占驗今知其循環以見不見之形

有常是謂反覆其序軫轉其道也抽不抽之緒與萬類相連也

象而著則理者其上也縣天下也淪淵纖也入歲

乃萬類之本也此申明上文萬類相連之理其大

穢廣也包眡无外其小无内皆包括於其中也其道

游冥而挹盈存存而亡亡微微而章章始始而終終

冥幽也游冥者謂常處於幽不欲自滿虛以接物所

以能存存而亡亡微微而章章始始而終終各隨其

事而應近玄者玄亦近之遠玄者玄亦遠之譬若天

蒼蒼然在於東面西面南面北面仰而無不在焉及

其俛則不見也天豈去人哉人自去也此特為不信

語也玄之理即天之理天之蒼蒼在於東南西北面

者无日不鑿臨下土人可不畏玄甯不畏天乎故獨

提出天字以見玄之不可遠也冬至及夜半以後者近玄之象也進

而未極往而未至虛而未滿故謂之近玄常自重虛

故以未極未至未滿為近玄亦始夏至及日中以後

於子冬至斗指子夜半時亦子之遠玄始於午夏至斗指午日中時加午亦日一南

而萬物死日一北而萬物生冬至日北在牽牛斗一

北而萬物虛斗一南而萬物盈斗指巳午薰風阜物

故有日之南也右行而左還斗之南也左行而右還

日之南行由東方故言左還從西方故言右也或左

或右或死或生神靈合謀天地乃并天神而地靈未

日星之行度定萬物之死生雖自古大聖大賢莫能

逃乎其數彼逆天悖理者欲以巧詐奪造化其如神

靈合謀何文凡一千一百五十餘言洋洋灑灑
所欲言未只一句結出太玄諷刺本旨何等筆力
太玄瑩也

天地開闢宇宙拓坦天元咫尺步日月紀數周渾曆紀羣

倫品庶或合或離或贏或踦拓開坦廣也咫尺也

歲十一月甲子朔夜半冬至為天元日一年有南北

之行月一月有朔望之異積三十日為一月積十二

月為一歲之數也周渾言其周運也贏有餘也踦不

足也此言上天下地之氣開而宇宙之位分天元推

步之法陳而日月之數定周運而為曆紀之無盡參

錯而有羣品之不同故或合而為晦或離而為望或

贏而為氣盈或踦而為朔虛

此言天道曆數之大槩也

故曰假哉天地昭函啟化罔裕於玄始終幽明表贊神

靈太陽乘陰萬物該兼周流九虛而禍福往羅神靈

上玄繼天神而地靈來表贊者關發其理也太陽日

君也天地啟化以太陽為主乘羣陰而周流九虛萬

禍福於九九八十一首之中如天網恢恢疎而不漏

比正見玄之為用與天同體故曰大哉天地昭函啟

化罔裕於玄

凡十有二始羣倫抽緒故有一二三以往以羅玄術瑩

之始朔也一歲十有二月皆以朔始而昏明晝夜莫

不由此抽緒而出一二三以思禍福也錯綜於九

贊之中以往以羅而連綴之所以明吉凶也以下凡

十三條皆泛言律曆五行人事以推廣著玄之術而

明其理也

鴻本五行九位重施上下相因醜在其中玄術瑩之

鴻大也鴻本者首辭也重施者贊辭也各以五行分

次序上下相因者謂贊辭有上下因下因上各因類

而立義醜類也如一六為水二七為

火三八為木四九為金五五為土也

天圓地方極植中央動以曆靜時乘十二以建七政

玄術瑩之極北極天之極也天之運轉以極為中七

政之所繫十二辰之所建寒暑晝夜之變

遷惟曆能測之所以

四時分而七政平也

斗振天而進日違天而退或振或違以立五紀玄術

瑩之退進退相錯五紀以立五紀者洪範一曰歲二

日月三日日四日星辰五

日曆數五者天之經紀也

植表施景掄音輪漏率刻昏明考中作者以戒玄術瑩

之掄傾瀉也率審也植表驗景以分二至溥水審刻

尾且中之類作中星考中者謂如月令孟春參昏中

而禁伐木毋覆巢毋殺胎天之事也

冷竹為管室灰為候以揆百度百度既設濟民不誤

玄術瑩之冷冷倫也黃帝樂官製十二管以定律室

明時玄以中首定黃鍾之氣以應首定製賓

之氣律定則百度正百度正故民事無忒

東西為緯南北為經經緯交錯邪正以合吉凶以形

邪正以分事之太玄闡祕卷七 九

吉凶以見矣

鑿井澹水鑽火難音然木流金陶土以和五美五美之

資以資百體玄術瑩之美好也五行相生則美相克

木取火木反被克然範金陶土非火不能欲其適民

用而資民生也莫若以和者調劑之也使其不相

克而反相生以之造器則成

物以之養人則百體以資矣

奇聲以數陽偶以數陰奇偶推演以計天下玄術瑩

之計會計也陽之數圓徑一圓三故奇陰之象方徑

以此推演天下方圓

之數其奇偶可知矣

六始為律六間去聲為呂律呂既協十二以調日辰以

數玄術瑩之陽為始陰為間律為陽呂為陰故云六

始六間也陰陽既和則律呂以調律呂

既協則日星躔度莫不順適而周布矣

方州部家八十一所畫下中上以表四海玄術瑩之
玄列方州部家者蓋以表四海之大人物貴賤之殊
吉凶貞吝之別莫不盡於此四畫之內由是推之則
各方各州各部各家可
以舉一隅而三隅反也

一辟三公九卿二十七大夫八十一元士少則制眾
無則治有玄術瑩之辟君也此言大小相制

古者不遷音迂不虞慢其思慮匪筮匪卜吉凶交瀆於

是聖人乃作著龜鑽精倚神筮知休咎玄術瑩之遷也虞憂也鴻荒之世人皆在天而動无憂疑之事故慢其思慮設遇有憂疑而卜筮不以著占不以龜吉凶交瀆自義皇氏出畫卦以前民用而後世始得憑筮龜以决休咎耳鑽精言卜倚神言筮筮者總括其要神而明之也

太玄闡秘卷七

十

是故欲知不可知則擬之以乎卦兆測深摹遠則索

之以乎思慮二者其以精立乎精純誠不雜也

夫精以下筮神動其變精以思慮謀合其適精以立

正莫之能仆精以有守莫之能奪故夫抽天下之蔓

蔓散天下之混混者非精其孰能之推純誠之道而極言之

夫作者貴其有循而體自然也其所循也大則其體也

壯其所循也小則其體也瘠其所循也直則其體也

渾其所循也曲則其體也散作謂作八十一首七百

所因體謂有所本所因易也所本道也循則有大小
曲直之不同體則有壯瘠渾散之或異惟在於作者
之如何耳後四體字以質而故不擢舊說所有不彊
言與前體自然字義不同
所無譬諸身增則贅而割則虧擢去也道有定故質體不能增減也

翰在乎自然華藻在乎人事人事也具可損益敷理
象數由於道體之自然繁筮占辭出乎聖賢之著作
質幹其本也華藻其末也二者皆因乎人事之詳明
人事具則敷理豈
能有所損益歟

夫一一所以摹始而測深也三三所以盡終而極崇也

二二所以參事而要中也人道象焉葉曰以一首九

一次二三次三為始四次五次六為中次七次八上

九為終以一首九贊而分言之則初一次四次七為

始次二次五次八為中次三次六上九為終又以八

十一家而統言之自天玄中首至事首為始自地玄

更首至昆首為中自天玄中首至養首為終又以八

十一家而分言之自天玄中首至養首為終又以八

疆首人玄減首至視首為始天玄自養首至僕首至

玄自晬首至大首人玄自沈首至堅首為中天玄自

從首至事首地玄自廓首至昆首人玄自成首至養

首為終以至於方州部皆準此推之言一者非止初

一為一非止天道有始中終而人道亦有思福禍皆分

推之非止天道有始中終而人道亦有思福禍皆分

看三截

務其事事謂八而不務其辭辭謂七百多其變而不

多其文也不約則其指不詳不要則其應不博不渾

則其事不散不沈則其意不見是故文以見乎質辭

以暗乎情觀其施辭則其心之所欲者見矣沈深也約以辭

言要以事言渾以理言沈以意言非文无以明質

非辭无以見情故觀辭足以知其心之所欲矣

夫道有因有循有革有化因而循之與道神之革而化

之與時宜之故因而能革天道乃得革而能因天道

則知革而不知因物失其均革之匪時物失其基因之匪理物喪其紀因革乎因革國家之矩范也矩范之動成敗之效也因仁也革義也二者相須不可偏更失矣苟當因而因當革而革不失其當誠國家之法度也法度變動乃為成敗之效乎

立天之道曰陰與陽形地之緯曰從與橫表人之行曰

晦與明南北為從東西為橫晦明也明賢也表人之行曰

有賢有愚有善有惡陰陽曰舊說曰合其判從橫日緯其

經晦明日別其材陰陽該極也經緯所遇也晦明質

性也陽不陰無以合其施經不緯無以成其誼明不

晦無以別其德陰陽殊氣從橫殊勢晦明殊質莫不

地之理所遇所以襲水土之宜實性所以異賢愚之

太玄圖祕卷七

三

成謹无小人莫辨陰陽所以抽噴也從橫所以瑩理

也明晦所以昭事也噴情也抽理也瑩事也昭君子

之道也噴情也一陰一陽所以達天之情一從一橫

苟能於天之情也達於地之理也明於人之事也昭則為君子之道也

往來熏熏得亡之門夫何得何亡得福而亡禍也天地

福順而禍逆山川福卑而禍高人道福正而禍邪故

君子內正而外馴每以下人是以動得福而亡禍也

玄瑩之未借福二字發出天地鬼神等大議論皆為刺莽設也讀者勿誤認作釋氏談報應道家談感應篇也往來熏熏指附莽者言當時附之者拜爵封侯逆之者滅門絕戶雄恐交首之辭人不知為刺莽特於此福不醜不能生禍禍不好不能成福醜好乎醜好君子所以直表也醜惡也好善也直表信明也禍而不為善禍能不生乎禍

而至於悔福能不成乎蓋惡是禍之階善乃福之基重言醜好乎者致其丁甯之意也夫福樂終而禍憂始天地所貴曰福鬼神所祐曰福人道所喜曰福其所賤在惡皆曰禍故惡福甚者其禍尤覆申說不盡人之禍少夜人之禍多晝夜散者其禍福雜溫公曰瑩以昭事使人知禍福之歸者也晝人之禍少純於明也夜人之禍多純於晦也晝夜散者其禍福雜則或晦或明不純故也

太玄圖祕卷七

三

太玄圖祕卷七

太玄闡秘卷八

康寧軒叢書第四集

江都陳本禮纂述

貴池劉世珩校刊

太玄數一氣化為萬殊也攤之後有整整之後有數

以其數而計之則天下

昆侖天地而產著參驂珍碎精三以揲數散幽於三重

而立家旁擬兩儀則視事逢遭並合擇音繫其名而

極命焉精則經疑同之事其質乎著草生滿百莖乃

錯也三相參為參善之德回而神故曰參珍碎精玄

以三揲數以三立家旁擬兩儀者分而揲之也畫則

逢陽數夕則遇陰數星時數辭並合則吉凶見矣名

謂八十一家之首命謂七百二十九贊之詞精則經

太玄闡秘卷八

一

令曰假太玄假太玄孚貞爰質所疑于神于靈休則

逢陽星時數辭從咎則逢陰星時數辭違已上命筮之辭

凡筮有道不精不筮不疑不筮不軌不筮不以其占

不若不筮精專也不專則不誠不疑則無事不軌則無道皆所不筮以用也謂不用所值勸戒

之占辭不如不筮也

神靈之神靈之曜曾卓越已上精神之詞曾同層曜

歎美玄數之神靈曾高明也卓越超邁也此高明而超邁也三十有六而策視焉

以三分終於六成故十有八策天不施地不成因而

倍之地則虛三以扮天十八也別一以挂於左手之

小指中分其餘以三搜之并餘於芳一芳之後而數

其餘七為一八為二九為三六算而策道窮也此示

揲著法也玄以三分為本數二共三為六六共三為十八倍之為三十六以減天數地則虛三以受天故

策用三十三揲時別以一策挂於左手小指間中分其餘三揲之并餘於芳一芳之後將三揲之策又以三數之不復中分數至十以下得七為一畫餘八為二畫得九為三畫其前所挂及餘芳不在數限凡四揲而成首初揲定方二揲定州三揲定部四揲定家共成一揲凡四揲而成首也按三揲有餘一餘二餘三而無餘七餘八餘九之理解者不通其法益以一律七二準八三準九則七八九自定矣

逢有下中上下思也中福也上禍也思福禍各有下

中上以晝夜別其休咎焉首名既定然後觀其所達

下則初一次二次三在下為思次四次五次六居中

為福次七次八上九居上為禍以九贊而細分上中

下則初一為思之下次二為思之中次三為思之上

次四為福之下次五為福之中次六為福之上次七

為禍之下次八為禍之中次九為禍之上逢陽家則

一三五七七九為晝二四六八為夜逢陰家則一三五

逢晝則吉逢夜則凶也

極一為二極二為三極三為推推三為贏贊贊贏入

表表贏入家贏滿也表者見其休咎也一五七為一

贊之位贊滿而入二四九贊此由體達用自內而推之於

家總成七百二十九贊此由體達用自內而推之於

外家贏入部部贏入州州贏入方方贏入玄方贏入

天也君也以少制多以无治有以大統小也一辟象

玄三方象三公九州象九卿二十七部象大夫八十

一家象元士此由萬

殊而歸之於一本也

一從二從三從是謂大休一從二從三從始中休終

咎一從二違三違始休中終咎一違二從三從始咎

中終休一違二違三從始中咎終休一違二違三違

是謂大咎凡筮須分經緯晝夜表贊以占吉凶經者

九也夕筮用焉日中夜中雜用一經一緯表者一五

吉遇陰家則一五七並為夜是謂一違二違三違始
中終皆凶凡夕筮者用緯當九贊三四八之表遇陽
家始休中終皆遇陰家始告中終休若日中夜中雜
用二經一緯當九贊之二六九也過陽家始中終終
休遇陰家始中休終皆故經謂書夜散者禍福
雜凡休咎止二端反覆所值而有是六等也
占有四或星或時或數或辭星者所配之宿各以其
方與本首五行不相違
克假如中首所配牽牛屬北方水與首五行同德是
星從也時者所筮之時與所遇節氣相逆順也假如
冬至筮遇十月已前首為逆冬至已後首為順也數
者陰陽奇偶之數以定所遇晝夜之吉凶辭者九贊
之辭與所筮之意相違否也

且則用經夕則用緯觀始中決從終葉日不言日中
夜中雜經緯者
舉且夕則中可知也雖
觀始中當以終為重也

二八為木天三生木地八成之○易以卦理備物故有
天地風雷等象玄以五行備物故有木金水
火土等象然易始於一玄起於三此則各有其
理然究不能離乎易之理而特推而廣之耳為東

太玄闡秘卷八

三

方為春日甲乙辰寅卯聲角色青味酸臭羶形詘信
生火勝土時生藏脾存音存志性仁情喜事貌用恭
撝肅徵旱帝太昊神句芒星從其位東方蒼龍七宿類為鱗
為雷為鼓為恢聲為新為躁為戶為牖為嗣為承為
葉為緒為赦為解為多子為出為子上聲為竹為草為
果為實為魚為疏器為規為田為木工為矛為青怪
為賦為狂賦音求鼻
塞日賦

四九為金地四為金
天九成之為西方為秋日庚辛辰申酉聲商

色白味辛臭腥形革生水勝木時殺藏肝存魄性誼
情怒事言用從撝又徵雨帝少昊神蓐收星從其位
奎婁
七宿類為毛為豎為巫祝為猛為舊為鳴為門為山

為限為邊為城為骨為石為環珮為首飾為重寶為
大哆為鉤音器為春為椎為力為縣平聲為燧為兵為
械為齒為角為螯為毒為狗為人為取為罕為竅為
賊為理為矩為金工為鉞為白怪為瘖為諧

二七為火地二生火
天七成之為南方為夏日丙丁辰巳午聲徵

色赤味苦臭焦形上生土勝金時養藏肺存魂性禮
情樂事視用明撝哲徵熱帝炎帝神祝融星從其位

井鬼音類為羽為竈為絲為網為索為珠為文為駁為

印為綬為書為輕為高為臺為酒為吐為射為戈為

甲為叢為司馬為禮為繩為火工為刀為赤怪為盲

為舒

太玄闡秘卷八

四

一六為水天一生水
地六成之為北方為冬日壬癸辰子亥聲羽

色黑味鹹臭朽形下生木勝火藏腎存精性智情悲
事聽用聰撝謀徵寒帝顛頊神玄冥星從其位斗牛
七宿

類為介為鬼為祠為廟為井為穴為竇為鏡為玉為

履為遠行為勞為血為膏為貪為含為蟄為火獵為

閉為盜為司空為法為准為水工為盾為黑怪為聾

為急

五五為土天五生土
地十成之為中央為四維日戊己辰辰戌丑

未聲宮色黃味甘臭芳形殖生金勝水時該藏心存

神性信情恐事思用睿撝聖徵風帝黃帝神后土星

從其位北極紫宮大角軒轅
之屬中央之宿也類為裸為封為鉞為宮

為宅為中雷為內事為織為衣為裘為繭為絮為牀
為薦為馴為懷為腹為脂為漆為膠為囊為包為與
為鞞為稼為嗇為食為寔音為棺為槨音為衢為

會為都為度為量為土工為弓矢為黃怪為愚為牟
五行用事者王音旺如王所生相夏火受故王廢
冬水已生勝王音旺木故因王所勝死土受木克故死

其在聲也宮為君徵為事商為相角為民羽為物凡聲
踰宮輕不過羽宮之絲八十一微之絲五十四商之
絲七十二角之絲六十四羽之絲四十八絲多者聲

其以為律呂也六律為陽六呂為陰律配呂為同類娶
黃鍾生林黃鍾生林黃鍾以六呂為配也隔八生子如
鍾之類黃鍾生林黃鍾以六呂為配也隔八生子如

太玄闡秘卷八
林鍾生太簇去聲○林鍾六月之呂也太簇生南呂
太簇正月之律也三分損一南呂生姑洗上聲○南
下生南呂五寸三分寸之一姑洗生應鍾姑洗三月之律
呂也三分益一上生姑洗應鍾也三分損一上生
洗七寸九分寸之一姑洗生應鍾也三分損一上
生應鍾四寸二十應鍾生蕤賓應鍾十月之呂也三
七分寸之二十應鍾生蕤賓應鍾十月之呂也三
寸八十一分蕤賓生大呂蕤賓五月之律也三分益
寸之二十六蕤賓生大呂蕤賓五月之律也三分益
十三分寸之七十八○陽生於子陰生於午從子至
巳陽生陰退故律生呂皆下生呂生律皆上生從午
至亥陰生陽退故律生呂皆上生呂生律皆下生蓋
陰在陽中陰順行陽在陰中陽逆行所以蕤賓陰生
反變而大呂生夷則大呂二月之律也三分損一上
上生大呂生夷則大呂二月之律也三分損一上
之四百夷則生夾鍾夷則七月之律也三分益一上
五十一夷則生夾鍾夷則七月之律也三分益一上
分七之千七夾鍾生無射音亦○夾鍾二月之呂也
百三十五夾鍾生無射音亦○夾鍾二月之呂也
六千五百六十一分無射生仲呂無射九月之律
之六千五百六十一分無射生仲呂無射九月之律

生仲呂六寸萬九千六百八十三分寸之萬二千九
百七十四至仲呂四月之呂當復生黃鍾若三分益
一不能復與黃鍾分寸合者蓋律呂取天地之中聲
為用所以至黃鍾而復自生也○凡樂黃鍾為宮則
林鍾為徵太簇為商南呂為羽姑洗為角林鍾為宮
則太簇為徵南呂為商姑洗為羽應鍾為角太簇為
宮則南呂為徵姑洗為商應鍾為羽蕤賓為角

子午之數九丑未八寅申七卯酉六辰戌五巳亥四
子一陽生午一陰生氣生一分則數虛一分故子午
之數虛一而止九丑二陽生未二陰生而丑未之數
虛二而止八卯而至於六陽六陰之月而已亥之數
虛六而止四皆自十而逆除也九陽盛為數之統此
而無位此亥之所以為體也故律四十二呂三十六
并律呂之數或還或否凡七十有八黃鍾之數立焉

其以為度也皆生黃鍾黃鍾之長九寸空圍九分以
長九寸此度之所由生也實和黍于二百枚而為籥
合籥為合此量之所由生也其所實和黍計重十二
銖合二十四銖而為兩此衡之所由生也度量衡皆
生於黃鍾所以為萬事根本此獨言度者舉一以見
其餘也

太玄闡秘卷八
甲己之數九乙庚八丙辛七丁壬六戊癸五子之數
子幹己為甲如故俱九丑之數八乙丑之數七如於
庚故俱八寅之數七丙為寅幹辛為丙如故俱七卯
之數六丁為卯幹壬為丁如故俱六辰之數五
為角丙丁為辰幹癸為戊如故俱五辰聲生於日甲
商壬癸為羽戊己為宮律生於辰二時十聲以情質
質謂正也凡音之起由人心生律和聲吹中律之管
也感於物而后動故謂之律律和聲以調和清濁
之聲律相協而八音生協和也鍾律和則成音五聲
聲律相協而八音生協和也鍾律和則成音五聲
苑土革木也

九天一為中天二為羨天三為從天四為更天五為辟天六為廓天七為滅天八為沈天九為成天自九天係皆子雲創為之說古尤是名也

九地一為泥沙二為澤池三為沚崖四為下田五為中田六為上田七為下山八為中山九為上山

九人一為下人二為平人三為進人四為下祿五為中祿六為上祿七為失志八為疾疾九為極

九體一為手足二為臂脛三為股肱四為要腰五為腹六為肩七為喉音啞音枯八為面九為頰

九屬一為元孫二為曾孫三為仍孫四為子五為身六為父七為祖父八為曾祖父九為高祖父

太玄闡秘卷八

七

九竅一六為前為耳二七為目三八為鼻四九為口五五為後前後謂前陰後陰也

九序一為孟孟二為孟仲三為孟季四為仲孟五為仲仲六為仲季七為季孟八為季仲九為季季

九事一為規模二為方沮三為自如四為外他五為中和六為盛多七為消八為耗九為盡弊規模始終疑而未定也自如已決也外他已行也中和得宜也盛多已極也消耗盡弊言其極而衰也

九年一為一十二為二十三為三十四為四十五為五十六為六十七為七十八為八十九為九十

推玄算家一置一二置二三置三葉曰算謂筮所得家之也遇一家則置一算隨所得之位多寡而置之數得奇為陽家數得偶為陰家也

部一勿增二增三三增六葉曰部凡三九二十七部屬三家部一乃其本部即得其屬之三家故勿增及至第二部必增三者以前第一所屬之三家已在

前第四始屬第二部之家故必增三而始得本部之家數及至第三部必增六者以前兩部所屬六家已在

在第一部始屬第三部之家故必增六而始得本部之家數後二十四部皆做此推之

州一勿增二增九三增十八葉曰州凡三三九州亦實該屬九家州一乃其本部即得其屬之九家故勿

增至第十州必增九者以前第一州所屬之九家已在

在前第十始屬第二州之家故必增九而始得本部之家數及至第十九州必增十八者以前兩州所屬十八家已在

在前第十九始屬第三州之家故必增十八而始得本部之家數後六州皆做此推之

方一勿增二增二十七三增五十四葉曰方凡三方家每一方實統二十七家故第二方增二十七

十七第三方增五十四餘做上二節推之

求表之贊置玄姓去太始策數減而九之增贊去玄數

半之則得贊去冬至日數矣偶為所得日之夜奇為

太玄闡秘卷八

八

所得舊說日之畫也葉曰表凡二百四十三表贊凡該表若求表之贊則置所遇玄姓去太始策數而求其直日之數太始謂中首也假如逢遇應首姓去中首凡四十一策數則減所遇應首初一之數以九乘四十一得三百六十六然後增應首所遇初一之數所遇之贊數或三百六十六則得本贊所直之日數此即去冬至之日數矣蓋減本贊則可以成數而乘易於推算也

既乘而後易於加增也去半數由其九贊也增本贊則因其

遇應首之初一則為一百八十一為奇是晝在應首

之次二則為一百八十二為偶是夜在應首

日也此奇偶非專言本贊之初一為奇次二為偶是

統言七百二十九贊總計其隻守雙偶之數如中首

之九贊固是一三五七九為奇二四六八為偶到首

及周首之初一正當第十是偶次二正當第十一是

也奇也

求星從牽牛始除算盡則是其日也葉曰已得日數則星度可知矣
冬至日起牽牛一度除一百四十算則是井二十九度也

太玄闡秘卷八

太玄闡秘卷八

九

太玄闡秘 卷九

太玄闡秘卷九

聚學軒叢書第四集

江都陳本禮纂述

貴池劉世珩校刊

太玄文

罔直蒙酋冥子雲丁漢室陽九百六之厄一腔忠憤无所發洩特假此諷刺當時以罔為直之徒也范望不識妄謂此五者猶易元亨利貞之四德似未知未尾有天地神時皆馴而惡入乎逆二句則通身諷刺皆見讀書固貴乎有眼以下反復論著皆子雲自為造作之辭掩飾上文罔北方也冬也未有形然句中亦大有諷刺之義在罔北方也冬也未有形也未著直東方也春也質而未文也朕兆初萌蒙南方也夏也物之脩長也皆可得而載也蒙者其欺君罔足皆可載筆首西方也秋也物皆成象而就也秋金而書之也首西方也秋也物皆成象而就也蕭殺奸皆附而和之也有形則復於无形故曰冥首以

太玄闡秘卷九

一

四時言者蓋以請當時之人如盲鼓之不辨東西蟄故萬物罔乎北直乎東蒙乎南酋乎西冥乎北再以言者欲如相故罔者有之舍也有生直者文之素也文由質顯蒙者亡之主也禍因酋者生之府也死生明之藏也幽明罔舍其氣剛暴直觸其類羣醜蒙極其修化其酋考其親察其冥反其奧歸於五者之德人能自新則惡者可變而為善矣

罔蒙相極直酋相勅出冥入冥新故更代陰陽迭循清濁相廢將來考進成功者退已用則賤當時則貴天文地質不易厥位此推廣五者之義而極言之相極則日入於亂相勅則日入於治存亡治亂之機日夜相代乎前而人莫之省也

三三五

引直蒙首冥再提言出乎罔行出乎罔禍福出乎罔罔之時玄矣哉特起言行人之機也極機之發禍福隱之測行則有蹤見人皆言則有聲聞人皆福則有勝同既也

酉則反乎冥也易曰直其正也今以不正之人而妄必至於西展轉不已是故罔之時則可制也禍必有

必有所因人當謹之於始八十一家由罔者也指出

本天炫炫出於無眇熿熿出於無垠故罔之時玄矣

哉玄猶天也天道不可測人豈可誣枉以欺天故重

也直罔之生也幸而免又曰罔不直也孔子曰人之生欺謂誰以理之所有罔謂昧以理之所無今子雲創

太玄闡秘卷九

二

故天道虛以藏之頂上天字來即動以發之崇以臨

之刻以制之終以幽之淵乎其不可測也曜乎其不

可高也故君子落到自己又藏淵足以禮神發動

足以振眾高明足以覆照制刻足以悚擬幽冥足以

隱塞君子能此五者指上故曰罔直蒙首冥再落再

子證之以天道驗之於人事深權為眾惡所歸是以

事未至而先有以刻制之隱塞之使不至墮入此五

字惡境故深察而痛絕

或曰昆侖旁薄幽何為也此惡人不明上文八十一

問答之辭以發明中首九贊之義俾其由一首推之

於八十一家七百二十九贊之辭皆所謂由罔而作

也曰賢人句天地思而包羣類也昆諸中未形乎外

獨居而樂獨思而憂樂不可堪不可堪憂不可勝不可

勝亂故曰幽有賢人之量而後知小人之量有龍於天而後知月闕其博為小人盛滿也有首首之日正

神戰於玄何為也曰小人之心中雜將形乎外陳陰陽

以戰其吉凶者也陽以戰乎吉陰以戰乎凶風而識

虎雲而知龍賢人作而萬類同撓萬物者莫疾乎風

龍出乎中何為也曰龍德始者也陰不極則陽不生

亂不極則德不形君子脩德以俟時不先時而起不

後時而縮動止微章不失其法者其唯君子乎故首

尾可以為庸也

太玄闡秘卷九

三

庫虛無因大受性命否何為也曰小人不能懷虛處

乎下庫而不可臨虛而不可滿無而能有因而能作

故大受性命而无辭辟也故曰否无因大受身之災

富貴而安處之必遭刑誅也辟刑也庫不可臨虛不

可滿即地道无成之意也无而能有因而能作即代

意也

日正於天何為也曰君子乘位為車為馬車輪音馬

駟介可以周天下故利其為主也車馬喻所乘以行

子之位足以當之

月闕其博不如開明于西何為也曰小人盛滿也自

虛毀者水息淵木消林山殺瘦澤增肥賢人觀而眾

莫知極言滿損謙益之義

酋酋之包何為也曰仁疾乎不仁誼疾乎不誼君子

寬裕足以長眾和柔足以安物天地無不容也不容

乎天地者其唯不仁不義乎故水包貞

黃不黃何為也曰小人失刑中也諸一則始諸三則

終二者得其中乎君子在玄則正在福則冲在禍則

反小人在玄則邪在福則驕在禍則窮故君子得位

則昌失位則良小人得位則橫失位則喪八雖得位

然猶覆秋常乎

顛靈氣形反何為也曰絕而極乎上也極上則運絕

下則顛靈已顛矣氣形惡得在而不反乎君子年高

太玄闡秘卷九

四

而極時者歟陽極上陰極下氣形乖鬼神阻賢者懼

小人怙九通運窮數盡之時雖聖人不能已其已窮

死安以聽夫消息盈虛之數也小

人怙其惡而不知懼其如天命何

昆侖旁薄大容也神戰於玄相攻也龍出於中事從

也庫虛之否不公也日正乎天光通也月闕其博損

贏也酋酋之包法乎則也黃不黃失中經也顛靈之

反窮天情也罔直蒙酋贊羣冥也冥者陰幽晦味之象羣冥指上文羣

小之辭而概目之為冥者可以知子雲用意也

深直瞞過劉歆輩故覆瓿之譏公笑而不應也

昆侖旁薄資懷無方神戰於玄邪正兩行龍出於中

法度文明庫虛之否臣道不當日正乎天乘乾之剛

月闕其博以觀消息酋酋之包措任乎刑德黃不黃

不可與即顛靈之反時則有極罔直蒙酋乃窮乎神

域再提出收窮乎神域者極言此四字之奇

天地之所貴曰生物之所尊曰人人之大倫曰治治

之所因曰辟也崇天普地分羣偶物使不失其統者

莫若乎辟命意處夫天辟乎上地辟乎下君辟乎中

葉曰辟法也君命意處仰天而天不倦至誠俯地而地不怠

承天倦不天怠不地倦怠而能乎其事者古未有諸

此以天地人倫大義識之使知敬君法天不倦不

怠能盡人之道則能盡事君之道而為純臣矣

是以聖人仰天則常窮神掘變極物窮情與天地配

其體與鬼神即其靈與陰陽同其化與四時合其誠

太玄闡秘卷九

五

天地神時皆馴而惡平入乎逆常倫常掘鑿而求深

彼誦六藝以文奸言者直是罔直蒙酋冥之徒也惡

來未只以惡入乎逆一句詰問分明如畫龍點睛

太玄視視擬也視擬諸其形容象其物宜是故謂之象

物象形而言其理也

玄之贊辭也或以氣葉曰謂陰陽五或以類謂因家姓

而長或或以事之飭委同委隨其家姓之事而謹問其姓

而審其家觀其所遭遇劇之於事詳之於數逢神而

天之觸地而田之則玄之情也得矣葉曰劇切劇也

姓審之以陰陽之家觀之以經緯之達察之以剛柔之

乎此教人索

故首者天性也性首者八十一家之首也天衝對其正也錯緝音崩也測所以知其情攤張之瑩明之數為品式文為藻飾擬也圖象也告其所由往也此釋測攤瑩數文視圖告十篇之辭皆以發明天性二字之義也

維天肇降生民使其貌動口言目視耳聽心思有法則

成无法則不成誠有不威視擬之經法禮法成者成

不可謂之成人威畏也經常也綱常名教人之所畏也

垂稍稍衣稍消為衣裳幅為裳衣裳之制以示天

下視擬之三東方為木衣裳象其枝葉覆被之象

比札舊說為甲冠矜為戟被甲荷戟以威不恪視擬

之四九札甲葉矜戟柄西方為金取金堅剛以為甲戟備禦不虞以威不敬

太玄闡秘卷九

六

尊尊為君卑卑為臣君臣之制上下以際舊說視擬

之二七也禮莫大於尊卑上下之分

鬼神耗荒想之無方无冬无夏祭之無度故聖人著

之以祀典視擬之一六北為太陰耗荒空虛冥漠之

嘗不時故祭之无度是以聖人制為祀典而後民神不瀆

時天時力地力維酒維食爰作稼穡視擬之五五時

於天盡力於地所以播百穀以養人也洪範曰稼穡作甘維酒維食皆土之力也

古者寶龜而貨貝後世君子易之以金幣國家以通

萬民以賴視擬之思慮思者思其足國之方慮者慮其阜民无術

建侯開國渙爵般同班秩以引百祿視擬之福福因

越隕不令維用五刑視擬之禍禍由惡積

秉圭戴璧臚奏羣辟視擬之八十一首臚陳也漢聚也諸侯朝見於君如八十一家之繫於玄也

棘木為杼削木為柚杼柚既施氏得以煥視擬之經

緯杼柚之為物所以織也地以南北為經東西為緯玄以一三五六七為經三四八九為緯故取以為象

剛割匏竹草木土金擊舊說石彈絲以和天下視擬

之八風聖人移風易俗莫善於樂故能調和天下使

八風能鼓動萬物通其候而宜其氣故太

玄取之以配聲律亦如天之有八風也

陰陽相錯男女不相射音石人人物物各由厥象視擬

之虛贏相錯者男女之體不同男奇女偶奇則贏偶

如是而物亦如是也有單拆也人人物物者言人

以成造化而配陰陽也

日月相斛星辰不相觸音律差別奇耦異氣父子殊

面兄弟不孽帝王莫舊說不同視擬之歲斛量也此條

序參差不齊故歷舉日月星辰及樂之律呂數之奇

耦並人世之父子兄弟帝王之所不同者一一比而

擬之蓋物之不齊物之情也大甲至天元甲子至統

溯分盡之時歷數不齊古猶今也可以見天地之運

噴以牙者童其角擢以翼者兩其足无角无翼材以

道德視擬之九日平分上文言物之不齊此條見物

齧食故无角鳴鼻之以翼獵食故兩足惟人无翼无

角必須材之以道德无道无德是禽獸也九日平分

人當修己以有餘補不足則可以希聖希賢矣

存見知隱由邇擬遠推陰陽之荒考神明之隱視擬

之晷刻存考察也荒渺茫也隱宥密也積晷以知刻

累刻以成日一由外以推內一由近以驗遠

則天下五難

一明一幽跌剛跌柔知陰者逆知陽者流規擬之晝夜幽明難知柔剛難慮流順也順以測

上索下索遵天之度往述來述遵天之術無或改造

遵天之醜規擬之天元左文規擬之者蓋以七百二

辭得以此義而推廣之索探索也述傳述也醜類也

天行有度日月有經往已往來未來無或改造者謂

天地始後天地終無能出乎其類者也

天地神胞法易久而不已當往者終當來者始規擬

之罔直蒙酋冥天地萬物之胎胞也神者言其孕育

始此喻漢運已終莽運方始擬之罔直蒙酋冥者直

貌動口言目視耳聽心思五者皆天之所生

人之所同也何以大奸巨慝獨與人異耶

故擬水於川水得其馴擬行於德行得其中擬言於

法言得其正此復以水起者見天地內惟水為馴順

行必主乎德則得其正也言正則無擇行中則無爽

水順則無敗無敗故可久也無爽故可觀也無擇故

可聽也可聽者聖人之極也可觀者聖人之德也可

久者天地之道也歸到天地紐合聖人倒

羣聖人之作事也上擬諸天欲天之下擬諸地欲地

也中擬諸人欲人之天地作兩句一日月固明五行

該醜天擬五嶽宗山四瀆長上擬川地擬五經括矩擬人聖

取法乎天地故天遠地遠大遠而天下之大事悖矣

三者既違則其人之逆倫太玄闡秘卷九終

叛道可知故曰大事悖矣

太玄闡秘卷十

江都陳本禮纂述

太玄圖擬易

一玄都覆三方天以玄統地以方分三方同九州方有

而九枝載庶部三分其方所以該九州也正羣家都再三分共

事事其中中指則陰質北斗日月吟營陰陽沈交四

時潛處五行伏行六合既混七宿軫轉馴幽推麻六

甲內馴九九實有律呂孔幽厥數匿紀圖象玄形贊

載成功此備言玄之配合乎斗日陰陽四時五行六

一首之中合七宿六甲以至律呂麻數莫不具於八十

圖傳著而昭列焉

始哉中義從玄有九天中義從三天名也中天起冬至

十一月主四十日半通率三天主百二十

半音百卉權輿乃訓威天雷椎厥音輿音輿物旁震

珍音寅贊柔微拔根於元東動青龍光離於淵摧上萬

物天地與新此天玄也中天起冬至故曰始權輿始

柔微言物尚弱細根於元言物得元氣而挺舉也

青龍東方七宿也光離於淵言陽氣漸出於幽深之

地摧上推而上也此形容其陽氣之始萬物初生之時

欣欣而向榮也

中哉更睥廓此亦三天之名通主象天重明雷風炫煥

與物時行陰西西北陽尚東南內雖有應外無亢貞

龍翰翰飛也於天長類无疆南征不利遇崩光此也

更天起穀雨故曰中重明純陽也炫煥光明貌首就

也蓋四月六陽已極五月一陰始萌內應謂陰萌也

崩光為衰謝之始也此形容其陽極生陰物盛將衰

之時

終哉滅沈成此亦三天之名通主一百二十一日半總

數天根還向成氣收精閱入庶物咸首艱鳴深合黃

純廣含羣生泰柄雲行時監地營邪漠高吸乃馴神

靈旁該終始天地人功咸首貞此人玄也滅天起處

北方日移一度至七月復向北方故曰天根還向也

成氣收精言氣將收也庶物落皆始艱苦而悲

鳴黃純黃泉之純氣也謂十月之候泰柄斗柄也雲

行如雲之行也時監地營謂斗柄時指視地之營域

而分十二辰也邪敵側也漢七政二十八宿皆乾罡之

氣吸之旁行運轉天上故曰邪謀高吸乃馴

神靈也至此則一歲終始之功咸就正矣

天甸其道地地其緒陰陽雜厠有男有女天道成規

地道成矩規動周營矩靜安物周營故能神明安物

故能類聚類聚故能富神明故能貴旬治也地順其

天包乎地地承乎天陰陽之氣互施而男女之形質

分矣天圓成規地方成矩規則動而周營於外矩則

靜而安物於中周營所以成神明之德安物所以就

類聚之功類聚則無物不備故能富神明則無化可

先故能貴此一節極言天

地之功用而兼統乎人也

夫玄也者天道也地道也人道也兼三道而天名之

君臣父子夫妻之道此總結圖中一玄都覆三方之

人之道天統萬物故以天名之而道即天之道即

之道也一理萬殊萬殊一本可類推也

玄有二道二從溫一以三起一以三生以三起者方

太玄闡秘卷十

二

三

為二十七部三其二十七為八十一家皆以三起而

成四位也三生者分思福禍以為三重而思福禍又

復各自為三而為九贊之營位也同本謂皆始一繼

生謂家極於八十一贊極於七百二十九也雖其數

同出異生莫不本於天地之常也是以推之於上下

則其理無不備通之於九營則始終無不正故可以

知吉凶也始於十一月終於十月羅重九行行四十

日葉日此承上文言中天始於十一月成天終於十

半者舉

成數也

誠有內者存乎中中天主宣而出者存乎羨羨天主

訖正雲行雨施存乎從從天主正變節易度存乎更

更天主三月上珍光濟全存乎晬晬天主四月中虛

句訖四月中旬鄭天主五月上旬退消部存乎滅滅

中弘外存乎廓旬訖六月上旬沈天主八月中考終

主七月上旬訖八月上旬沈天主八月上考終

訖八月中旬旬訖十月上旬沈天主八月上考終

性命存乎成成天主十月上旬至十一月朔自晬天

自晬天之後狀陰氣之萌馴而至於

極衰之日以為一歲始終之運也

是故一至九者陰陽消息之計耶反而陳之子則陽

生於十一月陰終十月可見也午則陰生於五月陽

終於四月可見也生陽莫如子生陰莫如午西北則

子美盡矣東南則午美極矣西北亥位亥為十月卦

氣屬坤午雖陰生而陽尙壯至亥則純陰而陽氣盡

矣東南巳位巳為四月卦氣屬乾子雖陽生而陰尙

衰之

太玄闡秘卷十

三

義

五極大乎六敗損乎七剝落乎八殄絕乎九此推言

政思心乎一反復乎二成意乎三條暢乎四著明乎

五極大乎六敗損乎七剝落乎八殄絕乎九此推言

義

生神莫先乎一中和莫盛乎五倨劇莫困乎九此錯言九言九

夫一也者思之微者也四也者福之資者也七也者禍之階者也此錯言九贊思福禍

三也者思之崇者也六也者福之隆者也九也者禍之窮者也此錯言九贊思福禍

二五八三者之中也福則往而禍則承也此錯言九贊思福禍

九虛設闢君子小人所為宮也九位設而君子小人

自一至三者貧賤而心勞四至六者富貴而尊高七

至九者離咎而犯菑此分九贊作三五以下作息五

以上作消此分九贊作兩數多者見貴而實索數少

言見賤而實饒數多謂五以上六七八九也數少謂

幽潛道卑亢極道高葉日幽潛謂初以上亢極謂九

晝夜相承夫婦繫也終始相生父子繼也日月合離

君臣義也孟季有序長幼際也兩兩相闔朋友會也

與十合此推言造化之理即五常之道也

一晝一夜然後作一日一陰一陽然後生萬物晝數

多夜數少象月闕而日溢君行光而臣行滅君子道

全小人道缺葉日晝夜長短以夏晝冬夜互相填補

友四兌與九乾同道五天與五地相守葉日此河圖

之數擬諸其神明闡諸其幽昏則八方平正之道可

得而察也規謂天圓矩謂地方繩謂南北為經而直

之奧故於天下之道皆可得而察焉

左有六九之數策用三六儀用二九左其十有八用

乎葉日六九者蓋天地人綜其實各有十八故為五

九贊凡二萬六千二百四十四策為太積七十二策

為一日凡三百六十四日有半踦滿焉以合歲之日

而律曆行始數十八終數五十四并始終共得七十

乎冬火則發乎夏南北定位東西通氣萬物錯雜乎
其中五月昏之中星書曰日永星火不言春秋者舉冬夏以見之也南北定位兩極為之樞東西通氣三辰之所運此一節蓋言日月所以分晝夜中星所以正四時南北所以定天經東西所以行天緯而萬物莫不包羅於其內也

不相逆不相殄乃能相繼也不相逆乃能相治也相繼則父子之道也相治則君臣之實也五行有相生有相制相生

所以為父子相制所以為君臣制所以為君臣

亥日書斗書而月不書常滿以御虛也滿謂日斗所行所指有常

故可書虛謂月所行不常故不歲甯悉一作而年病

十九年七閏天之償也志憂也甯恙言無憂也蓋節氣為歲月朔為年歲道常舒

太玄闡秘卷十

八

而有餘故元憂年道常縮而不足故有病是以十九年而置七閏以償還其不足之數也

陽動吐陰靜翁陽道常饒陰道常乏陰陽之道也

天疆健而僑音據一晝一夜自復而有餘日有南

有北月有往有來日不南不北則无冬无夏月不往

不來則望晦不成聖人察乎朧朧側隱之變而律乎

日月雄雌之序經之於无已也故玄鴻綸天元襲而

拊之於將來者乎僑據動作貌天一日繞地一周而過一度積三百六十五日四分日

之一復與日會晦而月見西方為朧而月見東方

為朧側隱失正行也雌雄之序謂大小月鴻大綸網

也天元即上元甲子朔旦冬至拊持之也農拊謂

草會統元之法皆所以拊制人事於未來世也蓋日

與天會而成歲月與日會而成月此其常也而有朧

有朧有側隱此其變也聖人察乎其變而律乎日

月大小望朔之常經之於无已者法天也玄之道與

天同故能彌綸天地之道拊制賢奸使賢智不得踰

其度大奸不能逃其網將來二字與上无已相呼應

大无方易无時然後為鬼神也神遊乎六宗魂魂萬

物動而常冲神陽神鬼陰神詩曰皇矣上帝監觀有也人可不畏天南不畏鬼神乎是以提出鬼神以謂

將來之驗也神遊乎六宗者言其變化往來神妙萬

物而莫能測也魂魂渾沌無知貌動而常冲者謂吉

人遇之吉凶人遇之凶如虛舟之无心而觸物也故

故玄之贊衛也沈以窮乎下浮以際乎上曲而端散

而聚美也不盡於味大也不盡其彙上連下連非一

方也遠近无常以類行也或多或寡事邇乎明也窮

際上言極其高深曲端散聚言極其精一不盡於味

不盡其彙書不盡言也非一方以類行觸類而長也

是以或多或少或寡事理務近乎明達而已結出

贊辭旨意之深莫讀之玩味而細釋之也

故善言天地者以人事善言人事者以天地天地人

一也明有王法幽有鬼神事其理

勿謂天高而人事遠也

明晦相推而日月逾邁歲歲相盪而天地彌陶之謂

神明不窮適邁逾往也相盪謂化古成今彌者補縫

神明不窮其闕陷陶者和其水土而搏埴之也由其

而不息也此明上文言天地之道

原本者難由流末者易從故有祖宗者則稱乎孝序

君臣者則稱乎忠實告大訓此明上文言人事之理

何苦以百年必敝之身而不忠不孝之人遺臭萬

世耶此諷葬也其言隱而不露躍如也未句點明告

字為太玄一部結穴

太玄闡秘卷十

太玄闡秘外編

聚學軒叢書第四集

江都陳本禮纂述

貴池劉世珩校刊

述玄

吳陸績

績昔嘗見同郡鄒邪字伯岐與邑人書歎揚子雲所述太玄連推求玄本不能得也鎮南將軍劉景升遣梁國成奇修好鄧州奇將玄經自隨時雖幅寫一通年尚暗稚甫學書毛詩王誼人事未能深索玄道真故不為也後數年專精讀之半歲問粗覺其意於是草創注解未能也章陵宋仲子為作解詁後奇復銜命尋盟仲子以所解付奇與安遠將軍彭城張子布積得鑿焉仲子之思慮誠為深篤然玄道廣遠淹廢厥載師讀斷絕難可

太玄闡秘外編

一

一備故往往有違本錯誤績智意豈能弘裕願聖人有所不知匹夫誤有所達加緣先生詢於芻蕘之誼故遂卒有所述就以仲子解為本其合於道者因仍其說其失者因釋而正之所以不復為一解欲令學者瞻覽彼此論其曲直故合聯之爾夫玄之大義揲著之謂而仲子失其旨歸休咎之占靡所取定雖得文間義說大體乖矣書曰若網在綱有條而弗紊今綱不正欲弗紊不可得已績不敢苟好著作以虛譽也庶合道真使玄不為後世所尤而已昔揚子雲述玄經而劉歆觀之謂曰雄空自苦今學經者有祿利然尚不能明易又如玄何吾恐後人用覆瓿詎雄笑而不應雄卒大司空王邑納

太玄闡秘外編

二

之以待能者績論數君所云知揚子雲太玄無疆也歆云經將覆沒猶法言而今顯揚歆之慮尋於是為漏固曰法言大行而玄終未顯固雖云終不必其廢有愈於歆譚云必傳願譚與君不見也而玄果傳譚所思過固遠矣平子云漢之四百其興乎漢元至今四百年矣其道大顯處期甚效厥迹速其最復優乎且以歆歷譜之隱奧班固漢書之淵弘桓譚新論之深遠尚不能鏡照玄經廢興之數况夫王邑嚴尤之倫乎覽平子誓令子玉深藏以待能者子玉為世大儒平子嫌不能理但今深藏益明玄經之為乎驗雖平子焯亮其道處其熾興之期人之材愈相倍如此雄難曰師曠之調鍾俟知音

之在後孔子作春秋冀君子之將暗信哉斯言於是乎
驗雄受氣純和韜真含道通敏散達鉤深致遠建立玄
經與聖人同趣雖周公繇大易孔子修春秋不能是過
論其所述終年不能盡其美也考之古今宜曰聖人昔
孔子在衰周之時不見深識或遭困苦謂之佞人列國
智士稱之達者不日聖人唯弟子中言其聖耳逮至孟
軻孫卿之徒及漢世賢人君子咸並服德歸美謂之聖
人用春秋以爲王法故遂隆崇莫有非毀揚子雲亦生
衰亂之世雖不見用智者識焉桓譚之絕倫稱曰聖人
其事與孔子相似又述玄經平子處其將興之期果如
其言若玄道不應天合神平子無以知其行數若平子

太玄闡秘外編

三

瞽言期應不宜效驗如合符契也作而應天非聖如何
昔詩稱毋氏聖善多方曰惟聖罔念作狂惟狂克念作
聖洪範曰睿作聖孟軻謂柳下惠作聖人由是言之人
之受性聰明純淑無所繫較順天道履仁誼因可謂之
聖人何常之有乎世不達聖賢之數謂聖人如鬼神而
非人類豈不遠哉凡人賤近而貴遠聞績所云其笑必
矣冀值識者有以察焉

解贊

晉范望

贊曰揚子雲處前漢之末值王莽用事身繫亂世遜退
無由是以朝隱官爵不徙昔者文王屈抑而繫易仲尼
當衰周而述春秋爲一代之法以彰聖人之符子雲志

不申顯於是覃思耦易者玄其道以陰陽爲本比於庖
犧之作事異道同福順禍逆無有主名桓譚謂之絕倫
張衡以擬五經非諸子之疇也自侯芭受業之後希有
相傳受者乃到建安年中故五業主事章陵宋衷鬱林
太守吳郡陸績各以淵通之才窮核道真爲十篇解釋
足以根其秘奧無遺滯者已然本經三卷雖有章句辭
尚婉妙並宜訓解且此書也淹廢歷久傳寫文字或有
脫謬宋君創之於前鬱林釋之於後二注并集或相錯
雜或相理致文字猥重頗爲繁多於教者勞於誦者劬
望以閤固學不博識昔在吳朝校書臺觀後轉爲郎讎
講歷年得因二君已成之業爲作義注四萬餘言寫在

太玄闡秘外編

四

觀闕亡其本末今更通率爲注因陸君爲本錄宋所長
捐除其短并首一卷本經之上散測一卷注文之中訓
理其義以測爲據合爲十卷十萬餘言意思褊淺猶懼
不能發暢楊氏幽微之旨裨闡後學未覺也

讀荀

唐韓愈

始吾讀孟軻書然後知孔子之道尊聖人之道易行王
易王霸易霸也以爲孔子之徒沒尊聖人者孟氏而已
晚得揚雄書益尊信孟氏因雄書而孟氏益尊則雄者
亦聖人之徒歟聖人之道不傳於世周之衰好事者各
以其說干時君紛紛藉藉相亂六經與百家之說錯雜
然老師大儒猶在火於秦黃老於漢其存而醇者孟軻

氏而止耳揚雄氏而止耳及得荀氏書於是又知有荀氏者也考其辭時若不粹要其歸與孔子異者鮮矣抑猶在軻雄之間乎孔子刪詩書筆削春秋合於道者著之離於道者黜去之故詩書春秋無疵余欲削荀氏之不合者附於聖人之籍亦孔子之志歟孟子醇乎醇者也荀與揚大醇而小疵孔子之道得孟氏而尊孟氏之道得揚子而益尊是揚子之書不無可取大醇小疵斷得定情亦允伊川謂退之以大醇歸之蓋韓子待人以恕斯言得之矣聖人之門傳道者雖游夏尚不能無偏况下此者乎

答王深甫論揚雄書

宋曾鞏

蒙疏示鞏謂揚雄處王莽之際合于箕子之明夷夷甫以謂紂為繼世箕子乃同姓之臣事與雄不同又謂美

太玄闡秘外編

五

新之文恐箕子不為也又謂雄非有求于莽特于義命有所未盡鞏思之恐皆不然方紂之亂微子箕子比干三子者蓋皆諫而不從則相與謀以謂去之可也任其難可也各以其所守自獻于先王不必同也此見于書三子之志也三子之志或去或任其難乃人臣不易之大義非同姓獨然者也于是微子去之比干諫而死箕子諫而不從至辱于囚奴夫任其難者箕子之志也其諫而不從至辱于囚奴蓋盡其志矣不如比干之死所謂各以其所守自獻于先王不必同也當其辱于囚奴而就之乃所謂明夷也然而不去非懷祿也不死非畏死也辱于囚奴而就之非無恥也在我者固彼之所不

太玄闡秘外編

六

能易也故曰內難而能正其志又曰箕子之正明不可息也此箕子之事見於書易論語其說不同而其終始可考者如此也雄遭王莽之際有所不得去又不必死辱于仕莽而就之固所謂明夷也然雄之言著于書行著於史者可得而考不去非懷祿也不死非畏死也辱于仕莽而就之非無恥也在我者亦彼之所不能易也故吾以謂與箕子合吾之所謂與箕子合者如此非謂合其事紂之初也至於美新之文則非可已而不可已者也若可已而不可已則鄉里自好者不為况若雄者其輕較其輕重辱于仕莽為重矣雄不得已而已則于乎且者其得已哉箕子者至辱于囚奴而就之則于美新安知其不為而為之亦豈有累哉不曰堅乎磨而不磷不曰白乎涅而不緇顧在我者如何耳若此者孔子所不能免故于南子非所欲見也于陽虎非所欲敬也見所不見敬所不敬此法言所謂誦身所以伸道者也然則非雄所以自見者歟孟子有言曰天下有道小德役大德小賢役大賢天下無道小役大弱役強二者皆天也順天者存逆天者亡而孔子之見南子亦曰子所否者天厭之天厭之則雄于義命豈有不盡哉又云介甫以謂雄之仕合于孔子無不可之義夷甫以謂無不可者聖人微妙之處神而不可知者也雄德不逮聖人強學力行而于義命有所未盡故于仕莽之際不能無差又

謂以美新考之則投閣之事不可謂之無也夫孔子所謂無不可者則孟子所謂聖之時也而孟子歷敘伯夷以降終日乃所願則學孔子雄亦爲太玄賦稱夷齊之徒而亦曰我異于是執太玄兮蕩然肆志不拘擊兮以二子之志足以自知而任己者如此則無不可者非二子之所不可學也在我者不及二子則宜有可有不可以學孔子之無可無不可然後爲善學孔子此言有以寤學者然不得施于雄也前世之傳者以謂伊尹以割烹要湯孔子主癰疽瘡環孟子皆斷以爲非伊尹孔子之事蓋以理考之知其不然也觀雄之所自立故介甫以謂世傳其投閣者妄豈不猶孟子之意哉鞏自度學每有所進則于雄書每有所得介甫亦以爲然則雄之言不幾于測之而愈深窮之而愈遠者乎故于雄之事有所不通必且求其意况若雄處莽之際考之于經而不謬質之于聖人而無疑固不待議論而後明者也爲告夷甫或以爲未盡願更疏示

書揚雄傳後

明 王世貞

自孟子歿而有荀卿氏荀卿歿三百餘年而有揚雄氏中間若董仲舒之正毛伏以下之專于其經術若有補焉而未有立言以維持道統者揚雄氏始準周易而爲太玄準魯論而爲法言法言之所結撰要在於尊周孔辨術治經一時已稱述之至昌黎氏而尊涑水氏而信

太玄闡秘外編

七

太玄闡秘外編

八

涑水氏之于孟子不能信而獨信揚雄氏揚雄氏之出處其尤亦未有嘗之者獨不能不微恨于劇秦美新而紫陽氏之著通鑑綱目直書之曰莽大夫揚雄死蓋舉市國之褚淵歷姓之馮道所不加者而加之于雄是雄之名遂忍人之齒頰而其身毋所容于聖門之籓籬矣及考其傳而推之則事不必盡然而情亦有大可原者當雄之游京師而給事黃門也成帝之世與王莽劉歆竝哀帝之初復與董賢竝莽賢皆至三公附貴勢所薦引可立擢而雄三世不徙官及莽篡漢劉歆輩皆用符命頌功德而雄復不侯以耆老久次轉大夫則其不附王莽可知然所以濡滯而不去者以去則莽必恨之恨之則必追而戮之即不恨必且召而有龔勝之事雄見夫莽雖奸然自唐虞以後所創有未嘗稱干戈以翦劉氏之社稷而身又不當扞圍之任如是而死孔門之所不載而微箕之懿戚尙且受封于周而謂之仁是以浮沈待盡以存五世一綫之息耳至于劇秦美新故不見本傳卽有之亦投閣之後不得已冀以瓦全且所劇者秦耳而不及漢所美之新美于秦耳不美于漢也不然涑水氏能斥馮道訛介甫而獨雄是恕乎哉紫陽氏之深意吾固已知之卽文中子之賢尙議其僭攻其瑕而朱之統遂接孟子矣何况區區一雄哉

拙序撰自嘉慶甲戌未暇檢閱諸家今春偶讀元豐類稿兪州讀書後有辯子雲事恰與鄙意合竊怪古

今為子雲訟枉者往往不中肯綮故未足以解小
之惑而釋其疑惟會王兩先生文詳明曲盡實已先
獲我心恐不知者以予為勦拾其說也夫子雲以一
代大儒著書樂道泊如自守乃不以名節為重敢干
大不韙於當時雖愚者弗為况子雲耶後儒既昧於
讀玄不知刺莽又未喻作州箴十二官箴十六以寓
勤王之意徒以不死仕莽責之豈能服子雲之心於
地下哉爰錄諸家論說於左以俟後之君子負之乙
亥孟夏朔旦
素村又識

跋漢書揚雄傳後

國朝汪琬

吾吳楊莊簡公嘗參政於四川作郫縣揚子雲祠堂記
歷引邨人簡氏吉人胡氏之說辨子雲未嘗仕莽而胡
氏說尤詳大略謂傳言雄作符命投閣年七十一天鳳
五年卒考雄至西京年四十餘自成帝建始改元至天
鳳五年計五十年以五十合四十餘不將百年乎則傳

太玄闡秘外編

九

言七十一者恐誤據桓譚新語雄作甘泉賦夢腸出收
而納之明日遂卒成帝祠甘泉在永始四年謂雄卒是
時恐亦未然就法言考之莽之號安漢公也在平帝元
始間法言稱漢公且云漢興二百一十載自高帝至平
帝正值其數則雄年七十一卒當在平帝末雄仕歷成
哀平故稱三世不徒官若復仕莽又詎止三世哉由是
知雄決無為莽大夫及投閣美新之事其說可謂辨而
核矣但班孟堅去子雲時已遠其傳訛固宜桓譚親見
子雲何以差謬乃爾殆不可解也莊簡又引法言曰君
子在治若鳳在亂若鳳何以故曰治則見亂則隱子雲
之言如此其無仕莽事可見云云莊簡公諱成嘉靖丙

辰進士累官太子少保南京兵部尚書有文集四卷不
行於世子故表此記出之以書揚雄傳後俟再考云

子雲生卒考

全祖望

文選李善注於甘泉賦引桓氏君新論謂揚子雲以成
帝永始時待詔賦甘泉始就夢腸出收而納之次日卒
近日蜀儒者據此以為子雲未嘗歷事諸朝美新投閣
乃出自誇傷之口相傳子雲甫歿即有離人私改其法
言者以此合之足以崩雪千載沈屈使其果核亦正舊
史之一大案矣予謂漢書紀載誠不能無誤若以子雲
本集攷之有可疑者子雲解嘲之作其自序言當丁明
傳晏董賢用事諸附離之者或起家至二千石而已方

太玄闡秘外編

十

草剏太玄有以自守各有嘲其玄之尚白者故為文解
之夫太玄為子雲擬經之書實與法言並稱眉目倘如
新論所云則早死於十年之前哀平消長何由得見况
甘泉待詔以還朝廷有事子雲輒預扈從諸如羽獵長
楊河東諸作皇皇大文皆有歲月可稽且子雲雖滯下
僚然於國事頗得與聞累朝奏對歷歷具在若欲定子
雲之死於永始則著述亦寥寥矣或曰是則然已前輩
汪堯峰固嘗辨之矣但由成帝建始元年至王莽天鳳
五年春秋五十有餘而其得見成帝已踰四十則與本
傳所謂七十一者顯然不符不知子雲未嘗以建始至
京也其客大司馬王音門下乃在永始元二之間故不

久卽有承明之召不然安有二十載京華姓氏通於天子直至汾陰肆祀方得一薦之理是所謂四十者蓋從永始言之其去天鳳正與漢書年數大略相合堯峰既知甘泉妖夢之誣而欲移子雲之死於平帝末是強爲之辭者也或以谷永亦字子雲欲以美新之文嫁之不知谷死於王根之世不及見禪代或又以劉棻當之然總莫之徵也且李善所引新論實前後不相應其於文賦注中亦引此條則但曰病而不日卒蓋一書之中業已矛盾原未必新論之本文也常熟錢尙書謂新論在明季尙有完書惜無從得一見之

讀揚雄傳

鍾惺

太玄闡秘外編

十一

作文章以求名於後世是極危不可必之事讀桓譚凡人賤近貴遠親見楊子雲祿位容貌不能動人故輕其書數語爲千古著作人寒心雄解嘲篇云深者入黃泉高者出蒼天大者含元氣細者入無倫四句極力寫出太玄之妙知後人決不能看到此故代言之此作者苦心也然文章之傳傳於精神精神者誠也雄之傳蓋精神爲之於何處得其精神寂寞清淨是也

史論

朱少文

子讀綱目至書莽大夫揚雄死未嘗不爲稽淵沈約馮道輩幸也豈以雄爲賢耶故特誅之耶然旣爲莽大夫矣賢亦可知矣而加於此不加於彼何耶但雄旣心乎

莽矣又不能如淵約道輩取卿相而博封侯何耶考雄之游京師而給事黃門也與王莽劉歆比肩於成帝之世哀帝之初莽居三公所引皆立至卿相而雄復落落一官三世不徙何耶及莽篡漢劉歆輩皆以符命頌功德而侯雄旣有劇秦美新之文而僅以耆老久次轉爲大夫何耶然劇秦美新之文究本傳亦未之見何也然則雄亦徒有莽大夫之稱而其實並未享莽一日之報淵約道輩身享賣國之福而死後復免賢者筆削之誅雄其千古第一不幸者哉

墨池準易堂記

宋何涉

太玄闡秘外編

十一

其常爾揚子雲歷漢哀平新莽際號爲名儒聲光馮馮雖千百年亡輒衰貶有宅一區在錦官西郭隘巷著書墨池存焉後代追思其賢而不得見立亭池端歲時來游明所以景行嚮慕入魏晉李唐其間興衰如蝶薨薨如蠅營營侵侮譁謔之聲未窮而氏姓俄變獨子雲之宅巋然下據不被廢撤亦足以信其材度藝學爲世所仰也王德數盡中原潰喪王建由草竊進攘蜀土僭立稱號用淫虐暴恣以成其一切固不暇識揚子雲果何人也宅與墨池垣入官界爲倉庾地至知祥和世及皇朝仍而弗革淳化甲午李順寇始亂放兵燒掠隆隆積廩化作灰阜賊平主者因其地改創營塢以休養卒徒

環堵儒宮彌益汗辱慶厝丁亥今相國集賢文公適為是都尹有中興寺僧懷信詣庭言狀公歎惋累日命吏尋遺趾畫疆以還其舊然屋已名龍女堂池復堙塞澳忍時方議疏葺而公遽迫入覲事用中寢明歲戊子提刑司田郎高侯惟幾乘間獨至睹荒圯渺莽咨嗟久之且云子雲八十一首十三篇逮它箴頌其辭義奧遠山生澤浸上與三代經訓相標禘士大夫不通其語眾指以為孤陋用其道反絀其迹如聳善抹俗之風將墜地弗振何退諭賢僚名卿斂俸餘以圖經構知尹直樞密程公學據壺宦人推宗師扶乘颯流敦尚名義聞說命取良材克助其用都人士逮田衣黃冠師即平時叛吾

太玄闡秘外編

三

教訓化說以自誇者亦歡欣忘劬來相是役辨方審曲率有意思直北而堂日準易繪子雲遺像正位南嚮諸公儀觀列東西序池心築臺置亭其上日解嘲前距午際軒楹對起以須宴會日吐鳳奇葩雜樹移置交帶垂若森列氣象藹藹三月晦凡土木黜陟之事畢成君子謂高侯是舉也扶既廢補久闕其激勸風旨雖古人不過矧夫資識端亮學術雄富若導積石引長河愈久愈洪無枯涸慮文章麗密據法裁鼓若衣藻火以退塗服故舉動建置皆可師小子不文承命恐悚謹為之記時慶曆八年

新修揚子雲草玄堂記

明范涑

蜀自蠶叢立國神明之胃輒有鴻裁今所傳詩四章質雅道真實實惟德厥訓遠矣故代有發藻闡奇如王子淵司馬長卿以下疇非藝林赤幟哉要之贊文龍虎各以詞勝於道真無與焉維時揚子雲氏深沈聖學體撰契神其大人長楊諸賦尙土苴一斑勿論論其大者為法言又為太玄經三摹九据悉根於性命天道洩義文周孔所未洩即中原稷下羣儒眩乎其後猥云雕蟲能之乎說者猶疵其擬易殆淺之乎口耳窺也甚至以仕莽相蒙投閣美新訛傳口實舉天下之大不韙身自為之雖紫陽文公尙未暇呼晷其枉矧瑣瑣者耶不敏稽古證今知子雲必不仕莽者為說有五古者擬人必於其倫揚子比孟荀所從來久矣孟子何如人竝駕推尊則揚可知也史稱郭縣大司空何君公新繁大中大夫張公濡中郎侯直孟皆以不附莽見殺此三君者子雲之臭味也先後同時州縣同地而時論以名流領袖但推子雲仕莽之事三君且不屑謂子雲屑之乎此以理而知之法言品藻漢興以來將相名臣獨不及莽時莽已專漢政伊周自侈乃簡表一卒愛於千金是何落落也志丁傅董賢用事託志於解嘲知玄知默惟寂惟寞又屢斥公孫弘之容而日如誦道信身雖天下不可為夫既以咳唾為華衮詎肯以出處為溝壑且素羞比於嬖寵又豈失身於篡朝此以其言而知之子雲始為郎

太玄闡秘外編

四

夫既以咳唾為華衮詎肯以出處為溝壑且素羞比於嬖寵又豈失身於篡朝此以其言而知之子雲始為郎

給事黃門與莽賢等相頡頏夫夫者後皆爲三公權傾人主所薦莫不拔擢而子雲歷成哀平三世不徙官薑桂之性愈老愈烈卽反面事其所不屑莽安肯信之況莽篡逆時請文學以符命獲封爵者甚眾卽位之後欲絕其原以神前事而豐子尋歆子棻復有所獻莽遂誅尋棻投諸四裔子雲固同官於莽而素不附莽者也若先時乘其大逆而傾身以殉則可驟貴加封爵之榮若後時復美新觸其厭諱則莽必借之洩怒以示天下而有棻尋之戮兩者子雲無一焉此以其行而知之嘗讀子雲本傳稱雄有大度自守泊如疊疊數千言未言仕莽讀贊謂其受莽官作符命投閣年七十一天鳳五年卒攷子雲赴京見成帝年已四十餘矣自成帝建始改元歲己丑至莽篡位建國元年己巳相去四十一年建國至天鳳五年戊寅又十年則子雲近百歲與七十一之數何其抵牾也卽始建國元年遂仕莽歲亦入十餘子雲無耄耋壽安能起白骨而肉之仕之乎再攷桓譚新語雄作甘泉賦一首夢腸出收而內之明日遂卒祠甘泉在成帝永始四年戊申去莽篡位遠卽未必卒於永始斷亦不出於平帝末年蓋其歲正與七十餘者合也乃云媚莽受爵不大謬乎此以歷年圖而知之前代名家爲揚子忠臣者甚夥其在蜀疑以桑梓故姑不引若陸公績之述玄也邈王邑嚴尤桓譚張平子諸人所

太玄闡秘外編

五

崇尚而繼之曰雄受氣純和韜真合道建立玄經雖周公繫大易孔子修春秋不能是過考之古今宜曰聖人司馬君實之法言注也力辯揚子安恬非求媚而思富貴贊美伊周諷莽北面曾子固答王深甫之論雄書也比於箕子之明夷又擬於孔子之堅白惜其於雄之事有所不通且求其意而未明辯事莽之非殆抱遺憾然尤有所互證者大醇小疵則稱於韓退之玄經首則美厥靈根雖程叔子深有取焉邵堯夫王介甫亦每尊信其說而叔子又謂閣百尺未必能投介甫直以投閣爲妄皆可爲斷案近世胡正甫焦弱侯劉元丙具有始末辯美新辯且曰揚雄谷永並字子雲劇秦美新乃永文非雄文猶史載子我仕陳恆孔子恥之指爲宰子而不知闕止亦字子我也敘贊之詞傳失其實蓋孟堅早世曹大家輩別有所聞而附益之不然孟堅述雄書極嘆子雲文誼至深論不詭於聖人若使遭遇時君更閱賢智爲所稱善則必度越諸子矣述事若此敘贊若彼不幾自矛盾乎此又以漢唐宋諸儒之論嚴而知之然則子雲之謗何以致此世之檢王立心稔毒者何限盛名之下借附滋多夫人欲速其功者借伊尹主嬖幸爲捷徑者借孔子五威將軍班符命四十有八類當時名高者所爲安知不忌子雲之軋己也而借之以自文且依稀懿燦炳炳麟襲其毫吻噫險矣哉不敏官豫章嘗

太玄闡秘外編

十六

欲與友人著古今平反錄一書首白子雲而力未逮歲
丙申承乏參蜀藩詢子雲故里在署武擔山南復閱舊
志宋慶曆間何涉記墨池有準易堂繪子雲像池心築
臺其上有解嘲亭宴會之所有吐鳳軒今皆失其處獨
街旁碑石一片鐫墨池二大字乃耿中丞子健曩守郡
時立者字出米元章筆點畫風致而墨池遺跡湮於賈
區蕪穢潢汙寄足無地因檄成都施令所學校籍求之
會左伯程公叔明已先下其議施令遂商之華陽張令
旋共聞之郡守協心力以應左伯又請之蜀國主樂捐
池北店十一架地縱十一丈有奇橫二丈有奇池左地
縱丈同橫得二之一居民業近池畔願售者給其值亦

太玄閣秘外編 七

得地十丈有奇時觀察使沈公大參董公學憲王公巡
憲劉公少參黃公閻司徐公淡公遊擊劉公各以薪餼
助復有右伯劉公觀察兼軍驛吳公以公事旋助亦如
之而一切經畫悉受成於左伯督理於施令構材必擇
鉅麗者石理瓦甍必擇堅緻者卜吉興事抱坎面離北
為草玄堂六楹軒敞豁朗聖綯采稱是堂前為平臺
臺前即墨池濬闊逾於舊址發石以方之池前為西蜀
子雲亭堂後開隙地植陰木納涼堂左右為庖福兩翼
兩翼之南為碑亭二又南各遠池為欄砌懸互相望可
蒔雜卉奇葩列文石映清波以憩以游談學娛賓無適
而非適錦城勝跡莫有右之者堂東為儀門外為大門

繚垣蓋覆完密一周總計亭堂池地廣一百二十六尺
表倍之二門地表六十餘尺廣半之垣圍共八十六丈
四尺工勦於丁酉仲夏竣於戊戌孟冬所費縉以五百
計諸司道前後二郡守二邑令所助得二百餘緡外皆
左伯約已積贏以濟之上不煩官帑下為貧民食其力
落成諸公以遷擢行者六人獨左伯學憲偕不敏暨
茲歲繼至右伯周公觀察使王公前郡守轉今巡憲陳
公共登堂融洩移日徘徊弔古聚散興思各溢於題詠
之外酒酣耳熱左伯復舉爵揖不敏子每聞子憤揚氏
覆盆今有其地矣表章先哲範茲來許監司者事也請
屬詞不敏愧無文而夙昔私蓄欲借手以雪又憶慶曆

太玄閣秘外編 六

墨池記亭堂諸製皆當時樞密程公敦尚名義取材辨
方乃致底績歷今六百年復鼎新於程左伯聲應氣求
遠相符合數豈偶然哉爰述子雲本實并勦構歲月著
於篇且使天下後世有抱道好修者知浮議不能掩其
光雖千載而下猶有知己何損之有而汗巖高良自謂
得計者知愈久愈于公論何益之有茲役也其於世教
人心庶萬一有補焉

漢揚雄墓記

明 郭子章

子入郭進諸生問揚子雲亭對日子雲故有亭已改為
書院祀揚子其中已復改為學宮移揚子祀鄉賢無復
亭矣問揚裔對曰郭無後揚子者子曰揚子五世俱獨

傳一子宜不蕃今海內亦鮮揚姓者微獨郟也問揚子墓對曰在邑西二十里蕪穢不治里中兒牧其上行道嗟憐子曰是即非侯芭所名玄冢者疑衣冠葬也不宜盡銷滅乃檄有司封之士周遭樹以柏下令禁樵牧成都守耿子健暨郟令李某請題其墓石子題之曰漢揚法玄先生之墓子健手書之付郟令勒之石郟人而後乃今知死士壟貴矣夫法何也法言也夫玄何也太玄也揚子著書繁富如反騷廣騷畔牢愁甘泉羽獵等篇至老而悔之獨法與玄其大者蔡中郎題太邱曰文範顏延之題元亮曰靖節皆其大也嗟乎世之訾揚子者訾其不死漢而臣莽子師胡廬山先生為揚子辯未仕莽累千言顧亦未有確據美新安漢二篇即揚子百喙無以自解子謂美新不劇漢而劇秦法言不日繼漢而曰安漢揚子之心蓋亦有不得已焉者且古今國亡而死者度不死無為也其不死者忍其死將有為也殷亡矣箕範未衍箕子何以死子糾亡矣春秋未一匡四稱八觀諸書未就管仲何以死司馬遷辱矣史記未竟遷何以死故曰死有重于泰山又惡知法言太玄二書不就於漢亡之後耶又惡知揚子之不死不為是邪子因題揚子墓而系之法玄明不死意也嗟乎李令伯嗤漢為偽朝子過彭山冢嶽嶽若封譙周勸後主降魏而子年一邱坐据充國之堂又何于揚子過之深耶而不一

太玄闡秘外編

九

翦其松區也

漢書子雲敘傳

漢班固

淵哉若人實好斯文初擬相如獻賦長門輟而覃思草法纂玄斟酌六經放易象論潛于篇籍曰章厥身

子雲像贊

宋張俞

子雲潛真與聖合神龍隱其德鳳耀其文譔法著玄統貫天人道德之首譚俾絕倫

又

宋祁

卓哉子雲為漢儒師準易論語同聖是非百家濫淫我獨正聲謫怪縮藏孔道光明歆也致嘗謂抵讐蒙惟譚有言必傳無窮劇秦詭辭恨死新時曰漢中天果不吾欺

太玄闡秘外編

十

太玄闡秘外編

太玄闡秘附編

聚學軒叢書第四集

江都陳本禮纂述

貴池劉世珩校刊

太玄賦

讀太玄賦已盡一書大意可作先生自序文

觀大易之損益兮覽老氏之倚伏省憂喜之共門兮察吉凶之同域嗷嗷著乎日月兮何俗聖之暗燭豈揭寵以冒災兮將噬臍之不及禍福之來甚速若飄風不終朝兮驟雨不終日雷隆隆而輒息兮火猶熾而速滅雷觀事易見自夫物有盛衰兮況人事之所極奚貪婪於富貴兮迄喪躬而危族豐盈福所棲兮名譽怨所集薰以芳而致燒兮膏含肥而見炳翠羽嫩而殃身兮蚌含珠而孽裂聖作典以濟時兮驅蒸民而入甲張仁義以為

太玄闡秘附編

一

網兮懷忠貞以矯俗指尊選以誘世兮疾身沒而名滅豈若師由聃兮執玄靜於中谷納僂祿古仙人名於江淮兮揖松喬於華嶽升崑崙以散髮兮踞弱水以濯足朝發軔於流沙兮夕翱翔於碣石忽萬里而一頓兮過列仙以託宿役青要與承戈兮舞馮夷以作樂聽素女之清聲兮觀宓妃之妙曲茹芝英以禦饑兮飲玉醴以解渴排閭闔以窺天庭兮騎驂曉以踟躕載羨門與僊游兮永覽周乎八極

亂曰甘餌含毒難數嘗兮麟而可羈近犬羊兮鸞鳳高翔戾青雲兮不掛網羅固足珍兮斯錯位極罹大戮兮屈子慕清葬魚腹兮伯姬矐名焚厥身兮孤竹二子餓

首山兮斷跡屬饒何足稱兮倅斯數子智若淵兮我異於此誠太玄兮蕩然肆志不拘學兮

解嘲 哀帝時丁傅董賢用事諸附離之者起家至二

嘲雄以玄之尚白 雄解之號曰解嘲

客嘲揚子曰吾聞上世之士人綱人紀不生則已生必上尊人君下榮父母析人之珪僖人之爵懷人之符分人之祿紆青拖紫朱丹其轂今吾子幸得遭明盛之世處不諱之朝與羣賢同行歷金門上玉堂有日矣曾不能奮一奇出一策上說人主下談公卿目如耀星舌如電光一從一橫論者莫當顧默而作太玄五千文枝葉扶疏獨說數十萬言深者入黃泉高者出蒼天大者含元氣細者入無間然而位不過侍郎權纔給事黃門意者玄得無尚白乎何為官之拓落也揚子笑而應之日

太玄闡秘附編

二

客徒欲朱丹吾轂不知一跌將赤吾之族也往者周網解結羣鹿爭逸離為十二合為六七四分五剖并為戰國士無常君國無定臣得士者富失士者貧矯翼厲翮恣意所存故士或自盛以橐或鑿坏以遁是故鄉衍以頡頏而取世資孟軻雖連蹇猶為萬乘師今大漢左東海右渠搜前番禺後椒塗東南一尉西北一候微以糾壘制以鎖鐵散以禮樂風以詩書曠以歲月結以倚廬天下之士雷動雲合魚鱗雜襲咸營於八區家家自以為稷契人人自以為皋陶戴縵垂纓而談者皆擬於阿

衡五尺童子羞比晏嬰與夷吾當途者升青雲失路者
委溝渠且握權則爲卿相夕失勢則爲匹夫譬若江湖
之崖渤澥之島乘雁集不爲之多雙鳧飛不爲之少昔
三仁去而殷墟二老歸而周熾子胥死而吳亡種蠡存
而越霸五穀入而秦喜樂毅出而燕懼范雎以折摺而
危穰侯蔡澤以噤吟而笑唐舉故當其有事也非蕭曹
子房平勃樊噲則不能安當其無事也章句之徒相與
坐而守之亦無所患故世亂則聖哲馳騫而不足世治
則庸夫高枕而有餘夫上世之士或解縛而相或釋褐
而傳或倚夷門而笑或橫江潭而漁或七十說而不遇
或立談而封侯或枉干乘於陋巷或擁篲而先驅是以
士頗得信其舌而奮其筆室隙蹈瑕而無所誦也當今
縣令不請士郡守不迎師羣卿不揖客將相不俛眉言
奇者見疑行殊者得辟是以欲談者卷舌而同聲欲步
者擬足而投跡嚮使上世之士處乎今世策非甲科行
非孝廉舉非方正獨可抗疏時道是非高得待詔下觸
聞罷又安得青紫且吾聞之炎炎者滅隆隆者絕觀雷
觀火爲盈爲實天收其聲地藏其熱高明之家鬼瞰其
室攫孥者亡默默者存位極者宗危自守者身全是故
知玄知默守道之極爰清爰靜游神之庭惟寂惟漠守
德之宅世異事變人道不殊彼我易時未知如何今子
乃以鴟梟而笑鳳凰執燧挺而嘲龜龍不亦病乎子之

太玄闡秘附編

三

笑我玄之尙白吾亦笑子病甚不遇俞跗與扁鵲也悲
夫客曰然則靡玄無所成名乎范蔡以下何必玄哉揚
子曰范雎魏之亡命也折脅摺髀免於微索翁肩蹈背
扶服入橐激叩萬乘之主介涇陽抵穰侯而代之當也
蔡澤山東之匹夫也頰頤折頰涕唾流沫西揖彊秦之
相搯其咽而亢其氣拊其背而奪其位時也天下已定
金革已平都於洛陽婁敬委輅脫輓掉三尺之舌建不
拔之策舉中國徙之長安適也五帝垂典三王傳禮百
世不易叔孫通起於枹鼓之間解甲投戈遂作君臣之
儀得也呂刑靡敵秦法酷烈聖漢權制而蕭何造律宜
也故有造蕭何之律於唐虞之世則性矣有作叔孫通
儀於夏殷之時則惑矣有建婁敬之策於成周之世則
繆矣有談范蔡之說於金張許史之間則狂矣夫蕭規
曹隨雷侯畫策陳平出奇功若泰山響若坻隄雖其人
之瞻智哉亦會其時之可爲也故爲可爲於可爲之時
則從爲不可爲於不可爲之時則凶若夫蘭生收功於
章臺四皓采榮於南山公孫創業於金馬驃騎發跡於
祁連司馬長卿竊賞於卓氏東方朔割炙於細君僕誠
不能與此數子並故默然獨守吾太玄

太玄闡秘附編

四

李安溪曰解嘲云炎炎者滅隆隆者絕觀雷觀火
爲盈爲實天收其聲地藏其熱高明之家鬼瞰其
室此段是全釋豐卦義炎者火也隆隆者雷也
當其炎隆居以爲盈且實矣然豐卦雷居上則
是天收其聲火居下則是地藏其熱此其盛不可
久而滅且絕之徵也豐之義如此故卦爻俱發曰

中之戒至窮極則曰豐其屋飾其家陶其戶闔其
無人即揚子所謂高明之家鬼瞰其室也揚子變
易辭象以成文然自輔嗣以來未有
知之者故此卦之義至今不白也
何義門曰詞古義深子雲文如此篇固退之所當
退避進學解不能及也 本東方之體而恢奇淵
深過

解難 客有難玄太深眾人之不
好也雄解之號曰解難

各難揚子曰凡著書者為眾人之所好也美味期乎合
口工聲調於比耳今吾子迺抗辭幽說閱意眇指獨馳
騁於有亡之際而陶冶大鑪旁薄羣生歷覽者茲年矣
而殊不寤賈費精神於此而煩學者於彼譬畫者畫於
無形弦者放於無聲殆不可乎揚子曰俞若夫閱言崇
議幽微之塗蓋難與覽者同也昔人有觀象於天視度

太玄闡秘附編

五

於地察法於人者天麗且彌地普而深昔人之辭迺玉
迺金彼豈好為艱難哉執不得已也獨不見夫翠蚪絳
螭之將登虛天必聳身於倉梧之淵不階浮雲翼疾風
虛舉而上升則不能擬膠葛騰九閱日月之經不千里
則不能燭六合耀八紘泰山之高不嵯嶢則不能滄滄
雲而散歛烝是以宓犧氏之作易也係絡天地經以八
卦文王附六爻孔子錯其象而彖其辭然後發天地之
臧定萬物之基典謨之篇雅頌之聲不溫純深潤則不
足以揚鴻烈而章緝熙蓋胥靡為宰寂寞為尸大味必
汰大音必希大語叫叫大道低同是以聲之眇者不可
同於眾人之耳形之美者不可棍於世俗之目辭之行

者不可齊於庸人之聽今夫弦者高張急徵追趨逐者
則坐者不期而附矣試為之施咸池掄六莖發蕭韶詠
九成則莫有和也是故鍾期死百牙絕弦破琴而不肯
與眾鼓擾人亡則匠石斲斤而不取妄斲師曠之調鍾
埃知音者之在後也孔子作春秋幾君子之前睹也老
聃有遺言貴知我者希此非其操與

反離騷

史稱子雲怪屈原文過相如至不容作離騷
自投江而死悲其文讀之未嘗不流涕也以
為君子得時則大行不得時則龍蛇遇不遇命也
何必湛身哉道作書往往離騷文而反之自嵇
山投諸江流以弔
屈原名曰反離騷

有周氏之蟬媽兮或鼻祖於汾隅靈宗初謀伯僑兮
也言自伯僑以流於末之揚侯 雄系出有周 淑周楚之
來可得而致也

太玄闡秘附編

六

豐烈兮超既離虛皇波 淑善也言其先祖去汾隅 因江
潭而注記兮欽弔楚之湘纍 注往也記書記謂弔文 惟
天軌之不辟兮何純潔而離紛 天軌猶言天路時同關
潔之人遭 紛纍以其洪忍兮 洪忍誠 暗纍以其續紛漢
此難也 十世之陽朔兮 十世從高祖呂后至成帝 招搖紀于周
正月言以此時弔屈原也 正皇天之清則兮度后土
之方貞 自漢十世以下乃雄自論已 圖纍承彼洪族兮
以下論 又覽纍之昌辭帶鉤矩而佩衡兮履欖槍以為
綦 欖槍妖星綦 纍初賦厥麗服兮 麗服謂扈江離辟何
履下飾也 音械文肆謂遠遊乘龍等語質 資奴娃之
文肆而質 齷 齷者謂世不用己而自沈也 資奴娃之
珍鬢兮鬻九戎而索賴 奴娃美女九戎被髮鬢雖珍好
無所用也原以高行仕楚猶資

美女之鬢鬢于九戎而求利必不得也鳳皇翔於蓬階兮豈駕鸞之能捷也捷及騁驛驅以曲黠兮曲黠艱阻驅騾連蹇而穴足枳棘之榛榛兮榛榛棘刺蛻駘疑而不敢下靈修楚既信椒蘭令尹子之唆佞兮吾學忽焉而不早睹荳荇同之綠衣兮被芙蓉之朱裳芳酷烈而莫聞兮不如篔簹而幽之離房閨中容競淖約兮相態以麗佳眾士競善美佳麗之態也知眾嫵之嫉妒兮何必颺鬢之娥眉懿神龍之淵潛兮埃慶雲而將龍以潛待雲為美此謙屈舉亡春風之被離兮孰焉知龍之所處悠吾鬢之眾芬兮颺燿燿之芳苓遭季夏之凝霜兮羌天頽而喪榮橫江湘以南淮兮云走乎彼蒼吾馳江潭之汎溢兮將折衷乎

太玄闡秘附編 七

世徒恐鶉鴟之將鳴兮顧先百草為不芳言原既終以耶草而憂初曩棄彼處妃兮更思瑤臺逸女離騷命豐又曰望瑤臺見伏女此扞雄鴟以作媒兮何百離而會不豈耦乘雲霓之旖旎兮望崑崙以穆流猶周覽四荒而願懷兮奚必云女被高邱女尼據反付既亡鸞車之幽藹兮焉駕八龍之委蛇言既無鸞車則不臨江瀕而掩涕兮何有九招與九歌此識其哀樂夫聖哲之不遭兮固時命之所有雖增欷以於邑兮吾恐靈修之不鬢改自古聖賢者有不過屈原雖自昔仲尼之去魯兮斐斐遲遲而周邁終回復於舊都兮何必淵淵與濤瀨子向遲遲去魯屈原何獨不懷駭郢而赴江湘也溷漁父之餽歡兮潔沐浴之

太玄闡秘附編 八

重華舒中情之煩或兮恐重華之不鬢與陵陽侯之素波兮豈吾鬢之獨見許精瓊應與秋菊兮將以延夫天年臨汨羅而自隕兮離騷精瓊應以為蕞餐秋菊之落天年豈不恐日薄於西山解扶桑之總轡兮縱令之遂言行相反折若木以拂日兮脚道遙以相羊蓋欲奔馳留日後行何乃解轡縱之奔馳迫于峻嶒耶皇騰而不屬兮豈獨飛廉與雲師已先縱轡奔馳皇騰況飛廉雲師之卷薜芷與若蕙兮臨湘淵而投之棍申椒與菌桂兮赴江湖而漚之離騷貫薜荔之落葉雜杜以自喻德行今何為白費椒稭以要神兮又勤索彼瓊茅違靈氛而不從兮反湛身於江皋鬢既攀夫傳說兮奚不信而遂行離騷說操築于傳歲兮武丁用之不疑

太玄闡秘附編

跋

昔陸績述玄謂周公繇大易孔子修春秋不能是過其言似為誇誕然細核其當時情事朝無骨鯁士皆姦黨故子雲憤筆而草太玄蓋欲以天道正人心借陰陽為綱紀引麻律作爰書也後儒不悟其旨輒譏其擬易借經遂使子雲一生苦曲幽忠莫白於世間嘗披季漢秦必傳稱其泥蟠不滓行參聖師其峻節高風推重當時則其不事莽也明矣且更讀陶靖節詩曰子雲性嗜酒家貧無由得時賴好事人載醪祛所惑觴來為之盡是諮無不塞有時不肯言豈不在伐國仁者用其心何嘗失顯默則知子雲於改革後殆絕口不言漢事矣其校

太玄闡秘跋

九

書天祿閣者亦明哲保身之意也莽大夫晉處士皆朱子綱目特筆然則靖節所取以為儔類者其人非歟靖節不為五斗而賦歸來子雲校書天祿絕口不言漢事迹不同而其志則一也自漢以來論說紛紜總未有發明其心曲者不意於詩傳中得此數語真不啻起九原而骨月之矣秦陶二公皆當世大儒且去漢近自必文獻有徵較之恃私議以逞空談者必有異矣嘉慶丁丑中元日邗江逸老素村禮自識時年七十有九

陳本禮字嘉會號素村江都人先世由西鄉陳家集遷郡城南之角里莊幼好學詩文吐弃一切雅好書籍收藏至十餘萬卷所著有屈辭精義漢樂府三歌注協律鉤元急就探奇日孤室四種其未刻者焦氏易林考正及此書也續彙刻書目亦謂未刻而載其名案素村先生是書大抵博引各家注釋而精擇其有義理者一一發明又於先賢所繪諸圖中復究精義製方圓一氣圖並附筮儀集說及漢書雄傳年考力為雄白其太玄之作刺姦邪也曲體子雲之心而抉幽摘伏為此闕秘一書素村先生之本意也書成於嘉慶二十二年先生七十九矣另紙存李申者先生一序次年先生卒未及刻

太玄闡秘跋

一

其子逢衡字穆堂江都老明經曾著竹書紀年集證逸周書補注等保愛先人手澤舟車南北未嘗暫離迨穆堂既老且貧又無子舉以付匯川黃生冀黃可以刻之也蓋匯川曾購冊府元龜版以印書牟利而茲書想是因其太冷而終置之咸豐癸丑之亂匯川死於難越廿餘年此稟流落於市光緒四年三月盩適見之以番蚨買歸并將另紙李序錄於卷首姑為什襲存俟博雅慷慨君子閱而刻之未始非闡發幽光之一事也盩蓋有厚望焉光緒四年四月初七日儀徵汪鋆謹識

陳先生注太玄以仲子雲之志又輯外編於陸續述玄
范望解贊外采唐韓愈宋曾鞏明王世貞 國朝汪琬
全祖望諸文以證意與古合世所校勘既成又得宋孫
明復小集辨楊子一篇其文曰千古諸儒咸稱子雲作
太玄以準易今考子雲之書觀子雲之意因見非準易
而作也蓋疾莽而作也何哉昔者哀平失道賊莽亂常
包藏禍心竊弄神器違天拂人莫甚於此雖火德中否
而天命未改是以元元之心猶戴於漢是時不知天命
者爭言符瑞稱莽功德以濟其惡以苟富貴若劉歆甄
豐之徒皆位至上公獨子雲恥從莽命以聖王之道自
守故其位不過一大夫而已子雲既能疾莽之篡逆又

太玄闡秘跋

懼來者蹈莽之迹復肆惡於人土乃上酌天時行運盈
縮消長之數下推人事進退存亡成敗之端以作太玄
玄有三方九州二十七家八十一部者三公九卿二十
七大夫八十一元士之象也玄君象也總而治之起於
牛宿之一度終於斗宿之二十二度而成八十一首七
百二十九贊二萬六千二百四十四策大明天人終始
逆順之理君臣上下去就之分順之者吉逆之者凶以
戒違天拂人戕君盜國之者 疑此子雲之本意也孰謂
準易而作哉諸儒咸稱太玄準易者蓋以易緯言卦起
於中孚震離兌坎配於四方其六十卦各主六日七分
以周 歲三百六十五日四分日之一執此而言之也

殊不知易緯者陰陽象說非聖人格言若執此以爲易
則易之道泥矣且太玄之於易猶四體之一支也何以
謂之準易者乎斯言蓋根於桓譚太玄曰是書也與大
易準班固謂雄以經莫大於易故作太玄使子雲被僭
大易之名於千古是不知子雲者也此篇尤與先生意
合謹附列於此光緒壬寅五月貴池劉世珩識

太玄闡秘跋

二



潛虛述義目錄

潛虛述義三十卷
南漢伍氏開雕

潛虛述義 目錄

潛虛述義目錄

卷一

總義

氣圖

體圖

性圖

名圖

卷二

行圖

元

哀

柔

剛

雍

昧

昭

容

言

慮

聆

覲

繇

潛虛述義目錄

粵雅堂校刊

憐 得 懼 湛 卉 卻 庸 妥 蠶 詎 宜 忱 詰 戛 行圖 特 偶 暉 續 考 范

潛虛述義目錄

二十

學雅堂校刊

徒 醜 隸 林 禋 準 資 賓 菴 敷 父 績 育 聲 興 痛 泯 造 隆 散 餘 齊

潛虛述義目錄

三

學雅堂校刊

卷四

命圖

書後

附圖象辨

附張行成潛虛數義

潛虛述義目錄

四

粵雅堂校刊

潛虛述義卷一

宋涑水 司馬光 君實撰

高要 蘇天木 戴一述

嶺南遺書

萬物皆祖於虛祖者始生之名混沌初開太虛無物天生
 於氣太極靜而陰氣凝動而陽氣著有陰陽二氣遂生水
 物化醇此氣氣以成體得陰陽之氣成男女得五行之氣
 十體則以體以受性之性若性圖則以卦象右體而分五
 體格言也性以辨名名國即其左體之性視其名以立
 以言理也行以俟命聽其在天故虛者物之府也
 行順理而行猶府藏氣者生之戶也
 猶府藏氣者生之戶也人由戶出體者質之具也
 萬有一等王者性者神之賦也
 續之名即有君行者人之務也
 臣父子之事命者時之遇也

潛虛述義卷一

一

粵雅堂校刊



潛虛述義卷一

四

粵雅堂校刊

一等象王二等象公三等象岳四等象牧九州之長入天子之國曰牧
 五等象率同帥方伯連帥六等象侯七等象卿八等象大夫九等象士十等象庶人一以治萬少以制眾其維綱紀乎綱紀立而治具成矣心使身身使臂臂使指指操萬物或者不為之使則治道病矣卿誦一大夫誦二士誦三庶人誦四位愈卑誦愈多所以為順也誦雖多不及半所以為正也正順莧天墜地之大誼也

天木按天地之數有十圖將天下之人分為十等自上而下見王為天下之主志安定天下之人故設公岳牧率以統理天下又設侯卿大夫士以分治其國有天下一家之象自下而上見天下庶人各受治於

士大夫卿與侯侯受治於率牧岳公與王有權歸一統之象
 又案水為生物之始故十層橫布加入之體皆始於左一一既始於左凡本層之數皆居右以終之故本層之終皆左右合體一三五七九生數二十有五二四六八十成數三十天地之數五十有五故潛虛有五十五體

潛虛述義卷一

五

粵雅堂校刊

性圖

水	火	木	金	土	水	火	木	金	土
火	木	金	土	水	木	火	土	金	水
木	金	土	水	火	土	金	水	火	木
金	土	水	火	木	火	木	土	金	水
土	水	火	木	金	水	火	木	金	土
水	火	木	金	土	火	木	土	金	水

凡性之序先列十純十純既治其次降一其次降二其次降三其次降四其次降五最後五配而性備矣始於純終於配天地之道也

天木按性圖者因數而分五行之性也天地之數五

十有五五行錯綜左右湊合亦五十有五直看則首
 十位皆自一至十左右相比不雜上五位生純下五
 位成純是為十純餘四十五位則雜而不純者但末
 五位其數雖雜其氣相合即河圖生成同位之理也
 圖中直看居左者皆自一順次而下若橫看首層
 居右者以一三川川丁為序十純之後遞降其一
 如第二行以二起一降在下是降一也第三行以三
 起一二降在下是降二也第四五亦然六行以六起
 一二三四五列之於左是降五也此即五配也其所
 以必降者何兩開烝朔每有參差正以神其變化設
 皆定局造化亦易窮矣再直看圖之首尾十純五配

潛虛述義卷一

六

粵雅堂校刊

五十卦一與六兩層同順始初生成之序二三四五
 七八九十層五行之變生成之層次皆同亦五配同
 位之理也又橫看二三四五七八九十層五行之變
 復與中間四直行五行之變橫直相符二七橫行與
 第二直行同三八橫行與第三直行同四九橫行與
 第四直行同五十橫行與第五直行同也又由圖之
 右上角斜挨至左下角其五行之斜排成列者一水
 二火三木四金五土生數順始初之序六水七火八
 木九金十土成數亦順始初之序末之一水二火三
 木四金亦然圖之橫直斜正錯綜變化莫非天然妙
 道如此

潛虛述義卷一

七

粵雅堂校刊

皆順始初生成之序統體之定理然也中間雖遞降
 其一而首尾相接如環仍順始初生成之序理之循
 環遞嬗者然也又看圖之上六層三十五性逐層自
 左而下右斜文相接亦順始初生成之序其下四層
 之成局第七層火木金土水與第二行同八層木金
 土水火與第三行同九層金土水火木與第四行同
 十層土水火木金與第五行同前五性不以純雜
 分低昂以十純生比生成比成陰陽猶偏於一若末
 五配則一生一成左陽右陰相濟無偏故始於純終
 於配也

又案圖末五配生成同位此其合序者不在言即前

又案十純與五配左右本同一氣主客如一其餘則
 居右者為本性主也居左者順次湊合客也湊合各
 殊則五行之性又微別矣如水性寒遇火則熱火盛
 則沸且竭火性烈遇水則歇水盛則衰且滅如此者
 可以類推

又案性圖以居右者為五行本性名圖行圖又以居
 左者分屬五行蓋性屬靜右陰位靜象也故以居右
 者為主名圖則以五氣之流行者言行圖又就人之
 所行者言皆屬動左陽位動象也故以居左者為主

潛虛術義卷一

八

粵雅堂校刊

名圖

天木案名圖者即其性之體象而名之也原圖不列
八卦今補注文王八卦以明周歲卦象之行命名之
義疏於行圖

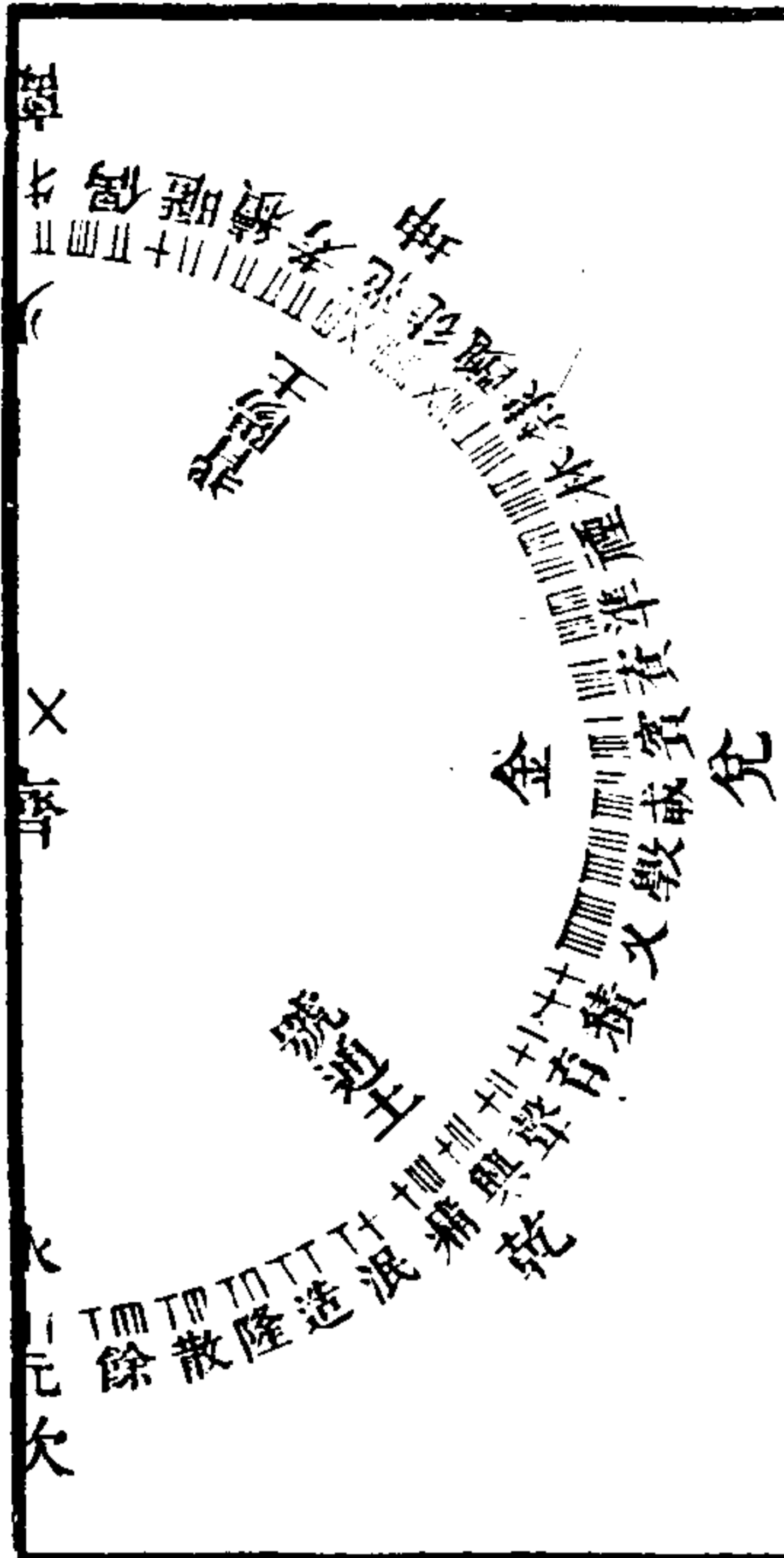

潛虛述義卷一

九

粵雅堂校刊

一六置後北二七置前南三八置左東四九置右西通以
 五十五行叶序印仰而瞻之宿躔從度印則為奠頰則
 為墜印得五宮天文頰得十數河圖元餘者物之始終故
 無變齊者中也包幹萬物故無位此言圖之體象及行圖
 故與冬至之氣起於元轉而周三百六十四變每卦七變
 卦之變如數變尸一日尸舒也人死骨節解舒不能迺授於餘
 而終之以步天軌指齊以協歲紀人之生本於虛然後形
 形然後性性然後動動然後情情然後事事然後德德然
 後家家然後國國然後政政然後功功然後業業終則返
 於虛矣故萬物始於元著於衰存於齊消於散訖於餘五
 者形之運也柔剛雍昧昭性之分也容言慮聆靚動之宮



也絲憐得罹湛耽情之誅也前卻庸妥蠶事之變也詠宜忱詰夏德之塗也特偶暱續考家之綱也范徒醜隸林國之紀也禮準資賓帝政之務也戎敦理即績育聲功之具也與痛泯造隆業之著也為人上者將何為哉養之教之理之而已養之故人賴以生也教之故人賴以明也治之故人賴以久也夫如是故人愛之如父母信之如卜筮畏之如雷霆是以功成而名自立也夫為人上而不能養則人離叛矣養而不能教則人殺亂矣教而不能治則人抵捍矣三具者亡而所有功名可得乎

天木案此圖以五氣流行之序言而以萬物始終之序配之五行合體共五十五五行分屬各有十一皆

潛虛述義卷一

十

粵雅堂校刊

以左體為主其分列四正者皆如河圖一六居北為水二七居南為火三八居東為木四九居西為金北方亥子皆水而陽生於子半故一為生物之始一居北之左者六元稟柔剛雍昧是也川之居東者六川之居東者五容言慮聆覲絲憐得罹耽是也川之居南者六丁之居南者五蠶詠宜忱詰夏特偶暱考是也川之居西者七川之居西者四徒醜隸林禮準資賓帝敦又是也丁居北之右者五泯造隆散餘是也此居四正者之各有十一也若土則寄旺四季分列四隅川昭居東北屬丑土川卻川庸川妥居東南屬辰土川范居西南屬未土川績川育川聲川興

川痛居西北屬戌土川齊則居中央而為土之祖四隅及中土亦有十一也至報德背陽常羊號通之名據淮南子天文訓東北為報德之維西南為背陽之維東南為常羊之維西北為號通之維高誘曰陰氣極於北陽氣發於東自陰復陽曰報德西南已過陽將復陰故曰背陽常羊不進不退之貌純陽用事不盛不衰也西北純陰陽氣閉結將萌號始通之若論圖象以川昭生入為報德以川范陰木尅陽土為背陽以川卻川庸川妥皆陽土又無尅入傷陽為常羊川育川聲川興川痛以體圖之川易之為川相通而號為土義亦可通在人善會耳

潛虛述義卷一

十一

粵雅堂校刊

潛虛述義卷一

譚瑩玉生覆校

潛虛述義卷二

嶺南遺書

宋涑水 司馬光 君實撰

高要 蘇天木 戴一述

行圖

天木案行圖者分別行事得失品行不同也

元始也夜半日之始朔月之始冬至歲之始好學知之始

力行道德之始任人治亂之始

慎於舉趾差則千里機正其矢

慎於舉趾差則遠也

欲無悔吝其始先慎

潛虛述義卷二

一 粵雅堂校刊

哀 水火原不相射在地者相得有既濟之能在天者日月即水火之精運行雖殊期則會合有哀象焉

哀聚也氣聚而物宗族聚而家聖賢聚而國

初進而遂而俟其信而利用正

聚不可苟必進遂也

聚以正猶俟信勿遽進

二人保而繁獸猛而殫

人保而繁善以道羣也

善聚則昌 猛聚則亡

三百毒之聚勝者為主惟物之蠱

百毒之聚祇害人也

小人有勢 君子遠避

四羽毛鱗介各從其集

羽毛鱗介聚以倫也

聚必以倫 勿近小人

五菟絲之焚附草絕根

菟絲之焚不知固根也

倚賴若非 終無可依

六八音和鳴神祇是聽

八音之哀感人神也

聚而能和 福社日多

上雲還於山冰泮於川

雲還冰泮聚極必分也

潛虛述義卷二

二 粵雅堂校刊

聚極必分 各歸其羣

柔 水性柔初生 之木亦柔

柔地之德也臣之則也天為剛矣不逆四時君為剛矣不

却嘉謀金為剛矣從人所為故剛而不柔未有能成者也

初馬牛服役左右殫力

馬牛服役臣職宜也

卑賤之職 柔順効力

二蓬蔭戚施盜跖之所或得其咎

盜跖之所靡不為也或得其咎為主所知也

俯仰所求 柔媚招尤

三齒剛必缺久存者舌

齒缺舌存久剛必危也

寓剛於柔
其用無憂

四蜚石之落抗之以幕

蜚石之落強不能支也

彼勢太克
忍避其鋒

五大柔如水利物無已

大柔如水不與物違也

體貼圓融
利澤周通

六蒲梁柳穀傾壞脫輻

蒲梁柳穀任重力也

柔弱匪材
任重必頹

潛虛述義卷二

三

學雅堂校刊

上綴旒委靡政不在已

綴旒委靡君道非也

大柔無威
權必下移

川剛 水性雖柔生於天一實稟陽剛之氣又湊
剛合剛金轉來生水具有浩然莫禦之勢

剛天之道也君子之守也地為柔矣負戴山岳臣為柔矣

正直諤諤水為柔矣頽厓穿石故柔而不剛未有能立者

也

初偃王無骨莫之自立

人之有骨以自立也

人不立志
事鮮有濟

二不忍小辱自經溝瀆

自經溝瀆小人決也

剛不忍氣
聖賢不貴

三日瞋耳塞拔木觸石一跌而踏蟻蟻之食

一跌而踏不復振也

剛躁一跌
萬事瓦裂

四金與玉軸履險不覆

金與玉軸任重載也

持重溫文
保泰亨七

五介然自守其要无咎

其要无咎中寡愆也

秉正之剛
可無召殃

潛虛述義卷二

四

學雅堂校刊

六金精百鍊有折無卷

有折無卷質不渝也

節操堅貞
不變生平

上歐冶鑄劍利用加錫

利用加錫剛過則折也

剛濟以柔
敷政優優

以雍 水性善下土德柔順
合為一體有和諧意

雍和也天地萬物之性不剛則柔不晦則明通而行之其

在和平

初匪飛匪潛出門交有功

出門交有功尚和也

交友集益
不隨不激

二柳下惠不易其介伯夷怨是用希

夷清不偏惠和不流

平心觀理
中立不倚

三玉質金聲利用陳於帝廷

玉質金聲有嘉德也

和順積中
名譽日隆

四信信領領無施而適搏沙雜礫舒席卷棘

信信領領不可如何也

人而不和
動起于戈

五鬻者減求者增卒會于平

潛虛述義卷二

五

粵雅堂校刊

鬻減求增損多益寡也

不偏不頗
務適於和

六鹽梅不適羹棄不食

鹽梅不適性有頗也

率性而前
事壞一偏

上天地融融萬物雍雍

天地融融萬物和也

和以感人
萬物皆春

丁昧一六居北於時為冬
陽氣潛藏事宜養晦

昧晦也日之晦晝夜以成月之晦弦望以生君子之晦與

時偕行

初取足於己不知外美

取足於己所以昧也

全身存理
聞譽勿喜

二日匿其光俟於東方

日匿其光未耀也

用晦其明
有待而行

三鐵目石耳蹈于淵水

鐵目石耳不可導也

不知引退
不可教誨

四冥行失足或導之燭

或導之燭能受教也

潛虛述義卷二

六

粵雅堂校刊

昧能受教
終獲其效

五無相之替闔戶而處

闔戶而處未失道也

助我無人
自守其身

六不習而斲損材毀樸

不習而斲不免咎也

不肖藏拙
困于兀斲

上偶人守金衆盜攸侵

以昧居上必有盜也

任事無知
人胡不欺

丁昭五為中土七之烈火
然於其間萬象昭然

昭明也天地之明靡不察也日月之明靡不燭也人君之

明官羣才也恒有臯也懋有功也

初奩其鑑拂其塵覲其形

奩鑑拂塵以自照也

去欲存誠其明自生

二隋珠照夜不如膏燭

珠能照夜不可常也

倫理之知勝於高奇

三察窮秋毫物駭而逃

察窮秋毫物所駭也

太察無徒何必區區

潛虛述義卷二

七

粵雅堂校刊

四鑿壁偷光厥志惟勤爭界之燭

鑿壁偷光善借明也爭界之燭遂光大也

有志求明人樂玉成

五循牆不蹶秉燭而跌

秉燭而跌恃明懈也

予智不慎大禍小吝

六日麗於天萬物粲然

日麗於天無不照也

至誠之明物無遁情

上火宿於灰

火宿於灰善養明也

有識不矜善養其明

川容嫩木相並枝幹齊整人有威儀似之容以一身威儀言下夏卦以名分體統言

容貌也尊卑有儀軍國有容捨之則靡

初修而貫而久而安而

修容有常久則貫也

威儀是力始終勿息

二葆苜夷俟不可忍見也

葆苜夷俟不可忍見也

人而無禮胡不遺死

三類面不飾

類面不飾質不變也

潛虛述義卷二

八

粵雅堂校刊

小人自飾君子任質

四裝衣錦裏君子養美

裝衣錦裏不自綯也

人必充美志存為己

五如圭如璋以和以莊

以和以莊容之善也

和敬之容令德在中

六朱襮紫裏服久必敝

朱襮之敝其裏見也

暴外輝煌的然日七

上樛木之垂甘瓠之纍

木之瓠纍貴下賤也

人能善下
百祥自逐

言辭也有雷有風天心始通有號有令君心無隱有語有

言中心乃宜

言辭也

初壺囊之口可用以受瘡者之食稻梁之賊

稻梁之賊言不可已也

言之無文
何以彰身

二人不我知饋金而疑

饋金而疑人弗信也

不知必疑
且莫言之

潛虛述義卷二

九

粵雅堂校刊

三不固其關禍溢浮天

禍溢浮天不可收也

妄言招禍
樞機自我

四天信其時萬物攸期

萬物攸期素信之也

平素不欺
信在平時

五庸言之謹必顧其行

庸言之謹以立誠也

立誠之言
從不妄宣

六時言之利上下攸賴

上下攸賴其利溥也

言中利弊
可以維世

上言由於德弗思而得萬世之式

言由於德非意之也萬世之式當於理也

理明辭達
為後世法

慮思也聖人無思自合於宜賢者之思以求其時臨事不

思不能研幾學道不思不能通微

初秋毫差機矢不可追

秋毫差機切宜慎也

人禽之閒
一念所關

二旁瞻千里卻顧百世

旁瞻卻顧所慮遠也

潛虛述義卷二

十

粵雅堂校刊

三澄源正本執天之健

按理細忖
可及久遠

澄源正本萬術盡也

存誠主敬
發念自正

四林甫月室愠入笑出匪躬之益

匪躬之益終自及也

不軌之謀
究自貽憂

五萬物之神出天入塵

出天入塵無不臻也

萬有不窮
思之皆通

六謀利忘寢商賈之任

謀利忘寢思不遠也

小人思利君子思義

上孔子從心不踰矩

孔子從心從容中道也

醉乎其醇百慮皆真

丁聆川位千震震為雷丁位于坎坎為耳雷震則耳聞

聆聽也天下其耳舜達四聰聽而不聞是謂耳聵聵當聞

而不擇是謂耳聵聵當作聵所以王者聽德惟聰君子非禮勿

聽

初聽德惟聰否不若聵聵當作聵叶上

潛虛述義卷二

十一

粵雅堂校刊

否不若聵聞無益也

惡聲亂耳辨之以理

二鞋續弗徹舜聰四達

舜聰四達聰不蔽也

先養其聰心與理融

三甘言便耳沒於淵水

甘言便耳不可悅也

甘言是疾好諛則失

四苦言刺耳惟身之利

苦言利身不可惡也

苦言當藥自知其惡

五卑聽惟順擇其利病

擇其利病由乎心也

羣言竝採擇從與改

六蟻鬪聞聲惟適言是聽

適言是聽心不逮耳也

適言是聽心蔽弗靈

上聖人無擇惡聲不入

惡聲不入耳不順非也

聖心有主惡言難處

下覲木旺火相木又

覲視也天高其目舜明四目視而弗見是謂目盲見而弗

潛虛述義卷二

十二

粵雅堂校刊

擇是謂心瞽所以王者視遠惟明學者非禮勿視

初粉澤之輝覆弄埋機昧者不知明者識微

昧者不知目誘之也

紛華在目禍機之伏

二項楚姚虞形似心殊

形似心殊明不在目也

人心之靈其明自生

三馳車擊轂自掩其目坦途猶覆

自掩其目不能視也

征逐匆匆不顧則凶

四虎視眈眈其心譚譚

其心譚譚審所視也

審其所視
欲不敢肆

五蓬蔭戚施俯仰相疑

俯仰相疑任偏見也

所見不全
未可與權

六漆器象箸因微知著離婁之明視細猶巨

視細猶巨明辨哲也

見微知著
制之以豫

上凝旒十二惟目之蔽同仁一視

凝旒之蔽不用目也

能養其明
洞見物情

潛虛述義卷二

十三

尊雅堂校刊

川絲春木生成欣欣向榮
人事如此其喜可知

絲喜也天地同春萬物欣欣聖賢相逢四海歸仁

初凱風怡怡萬物熙熙

凱風怡怡怒氣散也萬物熙熙無疾憊也

和煦如春
善氣宜人

二悅之匪人步于幽榛覆車陷輪

悅之匪人徇所愛也

喜非其人
禍及乃身

三爰笑爰語神親心與弗喪其斧

弗喪其斧未失則也

當喜而喜
樂只君子

四聞謗而喜反求諸己

聞謗而喜以從道也

反求諸己
釋回增美

五喜怒以律愛惡不失大人元吉

大人元吉不失律也

喜得其宜
與物無私

六賞溢於喜重器是委或顛而毀

賞溢於喜愛人從政也

喜過其節
顛覆幾裂

上爵祿錫予飾喜之具惜印吝金人委而去

爵祿飾喜不虛拘也惜印吝金人失望也

潛虛述義卷二

十四

尊雅堂校刊

爵祿無實
虛喜多失

卬憺棟梁大木斧斤戕之正人君子奸究
憺之小民生計強梁敗之同可怒也

憺怒也天地之怒風霆橫飛王者之怒爰整六師君子之

怒暴亂是夷小人之怒適為身苗

初匪怒之道必理之求拔劔難收

必理之求先慮後斷也

憤則思難
胸無冰炭

二自怒自解人不之畏

自怒自解威已玩也

喜怒無常
或受其殃

三快心一朝忘其宗祧失不可招鯨鯨之浮鳥鳶之求

快心一朝忘後患也

逞忿覆宗
自罹其凶

四雷霆赫赫亂是用息狼暉死國

雷霆赫赫以止亂也

怒以止亂
志遂其願

五有衆有刑怒然後興

無刑而怒止取媿也

手無斧柯
奈龜山何

六忍之少時福祿無期

忍之少時乃免難也

愆憤之功
為益無窮

潛虛述義卷二

五

粵雅堂校刊

上風雷既息繼以沛澤

風息而雨羣物幹也

義正仁育
物受其福

十得物受我尅所欲皆得

得欲也牝牡飲食禽獸之識官爵財利僕隸之忌欲仁求

仁入自聖門

初耳目鼻口外交中誘惟心之咎

外交中誘心不君也

天君作主
欲不踰矩

二以禮制心成湯之德漢高入關弗徇貨色

弗徇貨色智之事也

知者利仁
守正如珍

三聖人循理百物不廢其心無累

其心無累過不留也

未嘗矯情
亦不溺情

四豨腹饜饜爲人益膏

豨腹饜饜貪欲不厭也

谿壑難盈
自戕其生

五守常知足不危不辱

不危不辱又何求也

知命樂天
其樂陶然

六不學無義惟飲食牝牡之嗜禽獸之斃

潛虛述義卷二

末

粵雅堂校刊

禽獸之斃猶可食也

逐外忘義
為衆所棄

上鴟爭腐鼠鵙雛弗顧

腐鼠弗顧乃可貴也

富貴浮雲
自得天真

四羅成林大木水澤無多猶之欲宋王善一

懼憂也知命樂天無憂則賢樂天知命有憂則聖若夫涉

世應事則有常理始於憂勤終於逸樂人無遠慮必有近

憂

初飽食無憂衿裾馬牛

衿裾馬牛人必有憂也

朝乾夕惕
修業進德

二巨艦之峩衝風激波濟於江河先哭後訶

先哭後訶憂則有喜也

身世兩大
敬慎無害

三火在薪下安寢不懼

安寢不懼無所知也

怠惰昏迷
安而忘危

四德誼不積惟躬之戚

德誼不積賢者之憂也

志存盡性
憂得其正

五菱婦之悴匪知其緯

潛虛述義卷二

十七

粵雅堂校刊

葵不恤緯知所憂也

兼善天下
道在賢者

六杞人蚩蚩憂天之墮

憂天之墮亦過計也

畏首畏尾
身其餘幾

上周規孔制後世之計

周規孔制憂後世也

憂及後世
聖賢之計

湛樂也以欲亡道戚而不樂以道制欲樂而不亂去欲從

道其樂也誠

初利用作室罔憚于勤大廈以成婦子欣欣
婦子欣欣享其安也

修齊治平
樂觀厥成

二萬民不區守業安居形苦心愉

形苦心愉內自適也

隨分力作
外勞內樂

三醉飽之惛歌舞之紛突火將焚盜倚其門

醉飽之惛忘躬之戚也

耽樂失度
禍生旦暮

四酒食行行威儀反反繩墨不遠

酒食行行以禮自防也

潛虛述義卷二

十八

粵雅堂校刊

五不勤厥畝喪其稷黍

以禮自防
好樂無荒

不勤厥畝無以食也

不盡厥職
欲樂不得

六家有韶濩外忘其慕

家有韶濩樂道德也

不愧不作
斯為至樂

上王用宴于鎬京

鎬京之宴樂以天下也

運際邦隆
其樂大同

而壽茂樹並生枝幹
而壽遠揚日進無疆

奔進也駑馬日進騏驎可及學者日進聖門可入為國日

進功業可得險途冒進或至于踏

初奔非獲已進寸退咫飾其金履

奔進之初不可不慎也

跬步勿輕舉止兢兢

二盲人操舟乘彼湍流

盲人操舟禍在不振也

進不識幾敗以遲疑

三日出而征日沒而息君子之則

君子之則出處順也

用行舍藏何用不臧

潛虛述義卷二

九

粵雅堂校刊

四兔跳而踴鳥飛而伏弧張肘縮

兔跳而踴以退為進也

欲進勿亟先養其力

五主人三速日中必暴天時不逐

主人三速往勿問也

當進即進乘時發軔

六駑馬之疲驥馬之追穀羽強飛墜于藩籬

駑馬追驥力疲盡也

事不量力欲進弗得

上日沒而征力倦而登遇棹反兵

日沒而征危辱近也

昧時妄逐必致于辱

御退也日月進退晦明以成寒暑進退品物以生君子進

退功名以彰

初一葉于蜚木陰未稀我心傷悲

一葉于蜚陰始長也

事宜見幾預防其微

二納履而顧心留迹去

納履而顧心有望也

接漸而行去就之明

三唾面不辱叱咤不縮或擠諸谷

唾面不辱顏之強也

當退不退自貽後悔

四雲蜚于江舟藏于浦雷出于山車稅于宇

雷蜚于江識微象也

幾兆於彼一見即止

五揖之則奔麾之則止無愠無喜

揖奔麾止動不妄也

難進易退淡然無累

六膳珍不御致鼎而去勿須其沃

膳珍不御志不亨也

既得患失君子所疾

膳珍不御志不亨也

既得患失君子所疾

十

粵雅堂校刊

上龍登于雲垂尾之卷下人式瞻

垂尾之卷終可印也

海濱待清
救世之情

十庸地道安貞得主有常
庸縱有消長不易其方

庸常也日月運行不差且暮四時變化不愆寒暑君能下

下不失其尊聖賢達節不亂其經

初天地之德變化無極四時不忒

變化無極終有常也

天地如斯
人事可知

二井泉之潔汲者不絕

井泉之潔常可久也

潛虛述義卷二

澄澈有常
應用無疆

三岳鎮之巍無增無虧

岳鎮之巍善保常也

品行常存
名望永尊

四叔揚沃水一日十徙

一日十徙不能以榮也

人而無恆
萬事不成

五晝作夜息寒耕暑織小人其職

小人其職君子治也

各修常職
隨分皆得

六井污而久蟲幕其口

井污而久不知變也

狃常不變
日流污賤

上魚跳失水困于螻蟻

魚跳失水不安常也

人不安常
自召其殃

丁安土靜水動土復
安制水動亦皆靜

妥靜也息也日息于夜月息于晦鳥獸息于蟄草木息于

根爲此者誰曰天地天地猶有所息而況於人乎

初藏心於虛非有非無其樂于于

藏心於虛不假物也

主敬中虛
不落方隅

二止水之清鑒物而明

鑒物而明得所止也

水止則明
人靜則靈

三窮黷之腐衆污攸聚

窮黷之腐不能擇居也

居污致敗
不靜何怪

四馴鹿籠鸚由習得成

由習得成制而心也

制踐歸靜
功成于永

五居則鬱鬱動則愈屈吉人之得躁人之失

吉人之得以待也

潛虛述義卷二

三

粵雅堂校刊

青盞白刃斷以誼也

干戈安民
義以成仁

五赤子在谷丈人濡足

赤子在谷濡不避也

人處顛危
裹裳救之

六推輿濟人不知杠梁之成

推輿濟人惠不大也

大德務備
小惠未善

上至德如春浹于無垠莫知其然

仁道大成萬物遂也

至德之仁
四海皆春

潛虛述義卷二

三 義於五行爲金升金火煉運用
咸利猶以義制事各得其宜

宜誼也君子有誼利以制事事無常時務在得宜知宜而

通惟義之功閭宜而執亦義之賊所以天地當就不廢肅

殺聖人用刑不害慈愛

初盜跖莊躄諱聞其惡

跖躄諱惡有羞惡也

羞惡同心
事在擴充

二守爾庖魚喪爾囊珠匪愚則迂

喪爾囊珠所失大也

舍義徇外
得小失大

三徇利遺節託名以說汙予斧鉞

託名以說以欺世也

假大義名
聖王罪人

四名駒大駘安行正路疾徐中度

疾徐中度不失節也

取義既精
大道安行

五李催殺身無所成名

李催殺身不可爲名也

行不合義
死何足貴

六斷臂納肝毀形殘生惟心所安

毀形殘生義无咎也

義結肺腑
毀形亦安

潛虛述義卷二

三 舍生取義
真性所繫

上徇義之大手足無愛

手足無愛大得宜也

以 忱 信於五行屬土萬物不能離土猶人不
可無信火能生土猶人之必致信也

忱信也天地信而歲功成日月信而愿象明人君信而號

令行人臣信而邦家榮苟爲捨之未見其能久長者也

初可用交勿恤其手後有徒

勿恤其手自誠也

誠信可孚
化及豚魚

二言無夸善懼不能踐

言無夸善省華求實也

虛夸失實
行無所得

三天道難測四時不忒下土之式

下土之式人信之也

至誠不欺
人盡信之

四父子乖離吐心而疑禍不在事

父子乖離不知其可也

骨肉相疑
禍輒隨之

五硜硜之信小夫之謹

小夫之謹可為民也

硜硜之信
小信必吝

六小信之必大義之失君子不由

君子不由輕重權也

方而不圓
未可與權

上堅城捍外疆堤遏水草囊浮海漏不在大

城堤浮囊不可不完也

詐偽宜戒
小失必敗

丁 詰 火 離 明 丁 水 能 鑑
合 體 皆 明 象 也

詰智也經天緯地必存其理智者見之心閒事濟鑿以為

巧詐以為奸聖門論智其說不然

初益薪火發滌穢泉冽

益薪滌穢務學祛蔽也

即物窮理
其智自啓

潛虛述義卷二 三 粵雅堂校刊

二斧斤鬲鬲梓匠之從

梓匠之從小役大也

見理無疑
百體從之

三盜兵利吏不制

盜兵利祇益害也

小人多智
其惡益熾

四動若流水惟物之利

流水之動以利物也

明動不括
利濟活活

五務本安分金石其命

務本安分知保身也

知明守定
可以永命

六狙鼠狡譎志在竊食

狙鼠狡譎以竊食也

狡獪之智
祇以取利

上神禹濬川行其自然

行其自然不為鑿也

神禹大智
行所無事

丁 夏 禮 於 天 道 為 亨 五 行 屬 火 夏 火 令 萬 物
亨 通 各 遂 其 情 猶 嘉 會 合 禮 各 如 其 分

夏禮也天高地下制禮之經尊隆卑殺飾禮之文人不知

禮進退無度手足罔措國不閑禮紀綱不舉四鄰之侮

初仰天俯地正名辨位以定民志

潛虛述義卷二 三 粵雅堂校刊

仰天俯地名位辨也

禮別尊卑以立綱維

二敝衣蔽形猶愈裸程

敝衣蔽形猶愈無也

少存規矩勝于豺虎

三衣冠周孔揖遜發冢

揖遜發冢以飾奸也

貌儒心賊偽鬼為蚊

四掣牛之狂服畝遵場

掣牛之狂能自制也

以禮範人導之以身

潛虛述義卷二

元

粵雅堂校刊

五偶人粉澤

偶人粉澤徒飾外也

堂堂之人難與為仁

六斐如煌如紀如綱如四海王如

斐如煌如王者事也

禮教修明眾志成城

上男女貴辨嫂溺則援

嫂溺則援禮有權也

禮有經權莫執一偏

潛虛述義卷二

譚瑩玉生覆枝

潛虛述義卷三

嶺南遺書

宋涑水 司馬光 君實撰

高要 蘇天木 戴一述

行圖

特特匹也亦獨一無二之意夫為婦特從一而終生死不二木之生火自灰不顧其理近焉

特夫也天氣下降地資以生日光旁燭月借以明夫和而

正婦聽以行是謂天地之終陰陽之義人道之始

初桃李之衰情憚心悲松筠之思

松筠之思晚無及也

盛衰必至貞操勿二

二有瑕在牢或投之刀先笑後號

潛虛述義卷三

一

粵雅堂校刊

先笑後號不永終也

忍棄其夫老去長吁

三夫剛而令婦順而聽

夫剛婦順未失常也

夫令婦聽宋之準繩

四閨門雍穆靡歌靡哭

靡歌靡哭得中節也

家門和敬夫婦以正

五德禮不貳舜嬪媯汭

德禮不貳以身先也

以禮以德一家順則

六鉛刀析薪折齒餘斷

折齒餘斷不可用制也

夫綱不立 閨門衰狎

上枯楊生華老夫得其女妻蛇入燕巢之悲

枯楊生華何可久也蛇入燕巢必敗家也

滋情縱慾 先笑後哭

偶四偶上卦陰木生陽火婦助其夫之象故屬丈夫此卦南

也妻

偶妃也天能始事地實以終之陽能生物陰實以成之有

夫無婦中饋孰主所以咸先於恆男下於女

初嗜酒之甘不知沈醉虺蛇是長末或成蟒

潛虛述義卷三

二

粵雅堂校刊

末或成蟒不早辨也

耽於色慾 必中其毒

二忌疾貪鄙徇情黷理

徇情黷理不服訓也

特情專寵 禮法難用

三牝雞司晨惟家之索

牝雞司晨反常也

婦專其柄 陽衰陰勝

四地柔而靜品物咸正

地柔而靜順承天也

婦承夫命 婦正家正

五無非無儀中饋攸司

中饋攸司未失道也

謹斂才識 勤修婦職

六宣王晏起姜后請罪

姜后之請警戒相成也

內助成德 閨範可式

上君王后治齊不可用正呂武用

不可用正婦人從子也

夫死從子 勿與綱紀

十曜五行相生皆有親愛之意惟 火生土中情常熱故名曜曜親也疏者必疏親者必親事之常理人之常情苟違其

常心安可怙識者畏之如避豺虎

潛虛述義卷三

三

粵雅堂校刊

初九族咸聚省躬之故

省躬之故知所從也

因源及流 報本之謀

二象封有庠食而弗治

食而弗治弗私以政也

善為處置 恩中有義

三竹枯不拔虻死不蹶

竹虻之安輔之多也

能篤所親 羣輔一人

四條亡枿存或斧之根

條七枿存見者執柯也

親族孤兒
葛蔭之依

五父母妻屬等衰以睦

等衰以睦示不同也

情誼並親
尊卑必分

六割臂斷足易之金玉其肌不屬

割臂易玉棄親即他也其肌不屬人於汝何也

親疏倒施
人情乖離

上堯舜親親萬國興仁

萬國興仁大成也

親親之隆
天下同風

潛虛述義卷三

四

粵雅堂校刊

續火為木子火自制金不使起木又藉右體之水外
續子也 繼續者子 堯父舜子二者難全與其父智寧若子

賢所以舜生商均虞祚不延繇生神禹祀夏配天

初絡馬首穿牛鼻利用以早

絡馬穿牛幼易馴也

早制易率
教子其一

二父壻其士子終厥畝

子終厥畝能紹先也

子承父業
象賢之傑

三窖子滿腹不如螺贏之不育

窖子滿腹害厥生也

害子滿腹害厥生也

豺狼之凶
羊舌滅宗

四飯菽藜藜父母怡怡

父母怡怡善成志也

貧能養志
親亦快意

五鷹雛匪鸞不為鴟鳶

不為鴟鳶亦似宗也

德非象賢
不辱其先

六酒膳紛如父母頻如

父母頻如不養志也

親心莫慰
珍羞弗貴

上體完不隳德備不虧祖考之輝

潛虛述義卷三

五

粵雅堂校刊

體完德備終子事也

踐形守身
榮及其親

考成也父死稱考言德業完成死無憾也
火相並燦然光明如父德業已就丕顯丕承

考父也君為尊矣患於不親母為親矣患於不尊能尊親

者其惟父乎慈而不訓失尊之義訓而不慈害親之理慈

訓曲全尊親斯備

初老牛舐犢不如燕引其雛

燕引其雛教其飛也

玉琢成器
子訓以義

二作室無資勿壞其基以俟能為

作室無資不可強也勿壞其基亦可尚也

垂範修身
俟我後人

三愛馬益粟肥溢而陸終不可服或受之粟

愛馬益粟祇益害也

安縱其欲
反益之毒

四散而金珠聚而詩書賢不喪志否不益愚

散而金珠賢於人也

訓子要道
惟善為寶

五囊金篋玉不界之燭盜守其屋

不界之燭失義誨也

不教以理
金玉弗喜

六薪火不滅貽如聖哲蕩汝圭執無疆之慶

潛虛述義卷三

六

粵雅堂校刊

薪火不滅明有繼也

教子明經
家學繩繩

上丹朱商均利用作賓

利用作賓知子明也

子難繼緒
大任弗予

范師也天垂日星聖人象之地出圖書聖人則之漁叟之

微文武是資鄰子之陋孔子所咨若之何其無師

初易子之義責善是為惟嚴之利

惟嚴之利人知畏也

敷教無偏
務濟以嚴

二衡不平繩不直大斗短尺民莫之則

衡不平不足由也

師無令德
不可為則

三章句之見授其訓傳以鑰投鍵

以鑰投鍵發蒙也

句批字析
以啓世識

四北指燕南指楚惟爾之取

北燕南楚使自謀也

為寒為熱
熟視其轍

五準矩繩規眾法攸資

準矩繩規先自修也

潛虛述義卷三

七

粵雅堂校刊

六投壁於閭或按之劍

師範各正
弟子惟命

投壁於閭人不見也

責善非人
反致信信

上聖作六經萬世典型如見其人

萬世典型言作訓也

立言極至
師於萬世

徒器猶初為門徒未經師教者

徒眾也薪以續火益之愈光江漢承流達於遐方顏閔博

業聖道以彰

初出門擇術跬步之失之晉而粵

出門擇術慎所從也

師以終身
擇術擇人

二巧心妙手木不雕朽

木不雕朽其質陋也

玉質金相
追琢其章

三虎豹之能千人莫當不可服箱

不可服箱不可馴也

剛如虎豹
不可服教

四驥騶騏驥造父授轡一日千里

一日千里天本異也

品高師良
相得益彰

潛虛述義卷三

八

粵雅堂校刊

五中人不惰可以寡過

中人不惰志務學也

將勤補拙
質靡優劣

六樛木之曲惟林之辱為輪轉轂

曲木為輪性可採也

品難盡純
造就因人

上仲尼之道三傳習以克永世三智知
仁勇

以克永世道大明也

聖道之人
不外時習

醜友也天地相友萬彙以生日月相友羣倫以明風雨相

醜類也金藉土生
猶人必資於友

友草木以榮君子相友道德以成

初素絲皜如適緇適朱

適緇適朱惟所擇也

交遊宜檢
隨人所染

二意氣相許不以利取

取不以利能擇交也

交崇道義
何知勢利

三水石相親石潔水清蓬麻共植惟蓬亦直

惟蓬亦直近賢也

友其正直
交則受益

四總角綢繆膠而漆投半涂分流注矢操矛

潛虛述義卷三

九

粵雅堂校刊

注矢操矛反相賊也

有始無終
交道之凶

五春耕秋穫易力並作游惰勿諾

游惰勿諾不如己也

可者相與
不可則拒

六毛羣羽聚糧食之蠹

糧食之蠹無所益也

酒食之流
禽獸之儔

上一首三尾先完後毀惟初之鼻

惟初之鼻不早識也

一口兩面
須防其變

丁隸隸附也凡屬於其主者皆謂之隸金生
川隸水故水隸於金猶君象臣臣隸于君

隸臣也地不天不能以生月不日不能以光臣不君不能以功

初木養其材工則刻之玉潛於石人則琢之

木養其材以待用也

養器待時不末不私

二玉馬金牛惟邦之寶

玉馬金牛專所奉也

賢為邦基尊敬勿弛

三一身三首蜂蟻所醜

一身三首無所容也

潛虛述義卷三

蟲猶有王二心必亡

四登邱而俛置膝而遠百福簡簡

登邱而俛不自崇也

愈高愈斂福長禍免

五股肱綴體沒身不改

股肱不改知所從也

登朝委贊終身無二

六顏載其勞口揚其高挾恩以驕或傳之刀

或傳之刀怙其庸也

怙寵誇功自取其凶

上秋穀既收土田之休

穀收田休不敢處功也

功成則退須用其晦

川林君德之盛智勇兼備輔以行仁金德能斷火德能明有君象焉

林君也三人無主不能共處一人元良萬國以康厥德惟

何仁武及明叶備其蕃昌缺則衰亡夫民之所資者道也

不可斯須去也是以君臣相與議於朝師友相與講於野

然後道存而國可治也

初赤子之命在厥生初

赤子初生性命係也

天下生民命在一人

二循迹不失無喪無得

循迹不失亦足繼也

率由舊章庶保平康

三奸賞忠誅臧違否依首足顛施

奸賞忠誅庶事戾也

顛倒乖戾大壞國計

四巨舟義義濟於洪波

巨舟義義賴賢以濟也

作楫惟賢可以濟川

五鑑無光斧無銼股肱不從惟身之殃

光銼之無下不使也

不明不察抗命誰怨

潛虛述義卷三

十一

六天日昭如榱柱森如忠進奸誅

天日昭如明無蔽也

剛明整肅
四海臣服

上日中而移山高而危大人克中

日中而移不可不戒也

居高思危
允執中而

刑禮大木垂蔭剔冗以斤時引日雨
刑禮暄潤其根猶人報德肅列明禮

禮祀也豺知祭獸獺知祭魚忘先背本傲忽狂愚明而人責幽則鬼誅

初聖人知幽明之故死生之說鬼神之情狀

祭祀之設非虛文也

潛虛述義卷三

三

粵雅堂校刊

功德之報
情文兼到

二謂祖無知謂天可欺謂祭何為

謂祭何為心徹息也

蔑視鬼神
不智不仁

三豺獺之鑑霜露之思無失其時

無失其時不忘本也

祭祀及時
恩誼所宜

四匪隆匪殺惟義所在

惟義所在務適宜也

敬無低昂
禮取其常

五繭栗之角瓦登匏爵上帝是享

繭栗之角誠不必豐也

物難報功
惟以誠通

六弗播爾穀弗攻爾木祀淫祭瀆

祀淫祭瀆佞神也

德不足分不
屬祭則瀆

上學匪干祿祭匪求福果時則熟

果時則熟理必至也

雖雖肅肅
祭則受福

刑準物生既盛秋金肅之民氣易盈立法束之天運王法
各有準則又四九合體一生一成適如注水取平之
準

準法也為農無法黍稷不生為工無法器用不成御眾無

潛虛述義卷三

三

粵雅堂校刊

法資敵喪兵治國無法長亂殃民

初堇荼之萌穉則不榮燎火熒熒沃不盡瓶

堇荼之萌惡不可恣也

治惡于微
憂則不治

二瞽夫執銜蘭艾同制上罔下畢獸駭而突

獸駭而突窮則悖也

玉石俱焚
戒自聖人

三罔密而敝微逃罔繫不如其棄

微逃罔繫制小失大也

法網之張
必提其綱

四擒虎於穴百獸戰栗罔目甚闕冒不可脫

擒虎於穴懼暴戾也

首擒大孽
網康亦攝

五槃水之盈少偏必傾庭燎之明繼其薪蒸

槃水之盈偏則敗也庭燎繼薪明不可息也

立法未平
時為修明

六稂莠之鋏嘉穀扶疎

稂莠之鋏去物害也

凶頑既治
善人得志

上驅蠅去飯毋使污案逐之勿遠

驅蠅去飯不足追臯也

作奸犯科
小過勿苛

潛虛述義卷三

十四

粵雅堂校刊

十資金得土生其出
則資不窮為人所資

資用也何以臨人曰位何以聚民曰財有位無財斯民不

來所以洪範八政食貨為先天子四民農商居半

初衣食貨賂生養之具爭怨之府

爭怨之府當義治也

利皆同欲
義取勿贖

二子贏父單不憂饑寒

子贏父單厚於民也不憂饑寒必相養也

藏富於民
君不獨貧

三務其耕桑尊農卑商疏原道委上下均利

尊農卑商明本末也疏原道委通上下也

生財有方
上下穰穰

四山童澤涸今笑後哭

山童澤涸其利窮也

天怨人怒
不敗何故

五隋璞之富或興或仆

或興或仆道不同也

隆替無常
得道者長

六大盈藏金鄙夫之心

鄙夫之心私積財也

象齒焚身
尺璧非珍

上勤約成風人不困窮

潛虛述義卷三

十五

粵雅堂校刊

勤約成風身先之也

苟子不欲
移風易俗

賓客也君臣燕飲有主有賓諸侯朝聘天子之賓四夷朝

貢中國之賓所以周官設行人之職行葦歌序賓之禮

初賓擇主人有禮則親

賓擇有禮主宜謹也

禮有情文
無則不親

二三十幅共一轂天子雍雍四門穆穆

四門穆穆無離心也

人本無私
有道則歸

三歲其途拒其戶四鄰攻之莫之或助

歲途拒戶不與物交也

絕交獨處
誰其應女

四重禮輕幣遠人畢至

重禮輕幣不為利也

修禮而至
多儀勿計

五伯父伯舅惟賓惟友禮循其舊

禮循其舊固有制也

禮循舊制
心不挾貴

六秦帝按劍諸侯西馳面服心違

面服心違威劫之也

潛虛述義卷三

六

粵雅堂校刊

以勢脅人
尊而不親

上東鄰無客西鄰之集

西鄰之集亦可畏也

晉用楚材
國是以衰

菴秋金為肅殺之氣四金又刀劍之屬金得火
煉製為兵器有戒備不虞義嚴禍亂之象

菴兵也天生五材民並用之缺一不可孰能去兵倘憂生

患何以止亂所以樂有舞干燕有射飲佩劍即禦敵之具

井田寓營陣之法

初不利為寇利禦寇

利用禦寇以自衛也

兵以自衛
遠則則能

二利劍在手不敢飲酒

不敢飲酒知戒慎也

手執重柄
自防亂性

三兵由貪忿民殫國燼

民殫國燼終自焚也

逞忿貪謀
覆亡之由

四節制之兵有死無奔

兵死不奔有節制也

恩明義美
兵能效死

五公孫建議禁挾弓矢

公孫之議不窮理也

潛虛述義卷三

七

粵雅堂校刊

國無兵備
不識大計

六伐亂除凶修國省躬

修國省躬以正人也

德化兢兢
無為佳兵

上戢戈櫜矢憂患方始

憂患方始戒不虞也

文教武功
偏廢則凶

教斧斤斲木可使成器
條令教人可使就理

教也木冇材工則斲之民冇性君則教之生之者天教

之者人教化既美習俗乃成習俗既成運數莫奪越千百

年流風不絕

初去母從父得其途路

得其途路知方向也

向背所宜務先教之

二虎狼養子教之搏噬秦人以斃

秦人以斃不由義訓也

教子不仁禍及乃身

三建其師立其規執其咎

建其師擇師長也立其規示軌物也執其咎弼以刑也

建師立規刑以佐之

四光武厲俗幾亡婁續厲同礪

光武厲俗尚名節也

潛虛述義卷三

六

粵雅堂校刊

卓哉子陵聞風而興

五直木不令其影自正

其影自正身先之也

已正人正教不待令

六飽食嘻嘻禽犢之肥

飽食嘻嘻逸居無教也

禮義不知不死何為

上契敷五教黎民時雍比戶可封

比戶可封惡人盡也

比戶可封非教何從

而父金德配義以義正民猶以金制物幹其中則彼此聯屬束其外則永無乖離兩金並列治具燦陳之象

又治也農夫治地種植耘除王者治國慶賞刑誅衆而不

治其國無制無制之國其民作惡

初斧斤極器必先就礪

斧斤就礪先自治也

理先自治法從身制

二政令苛碎遺大得細上勞下儉

上勞下儉不知要也

治不知要日見滋擾

三卑人爲主喪其資斧

喪其資斧任匪人也

小人專政治失其柄

潛虛述義卷三

九

粵雅堂校刊

四欲罔之張引其綱欲絲之治振其紀

綱張紀治舉賢愚從也

挈領提綱綱舉目張

五量形制衣可用爲儀

量形制衣不好大也

制治相時務在得宜

六網闊而疎蝥蝦其逋利以得魚

利以得魚得民也

治不煩苛百姓離和

上熊魚科斗惟萃于首

惟萃于首不續終也

有始無終徒勞無功

十積萬物之生不離乎土兩土相並博也厚也功莫大焉

績功也事不見功何以爲終務學不在多能以道成爲功

用兵不在多能以亂靜爲功是故物成秋冬天地之功時

底隆平帝王之功

初先春布穀雖勞不有忍以待時若遲若速

若遲若速善乘時也

務乘其勢不勞智慧

二帝王君臣務在安民

務在安民無奇功也

王道平平樂利盈盈

潛虛述義卷三

三

學雅堂校刊

三六子奮庸萬物以豐天地之功

天地之功不自爲也

大化彌綸功歸任人

四有鱣悅珠人口之腴

有鱣悅珠非其人也人口之腴祇取禍也

量力度德聞于四國

五項羽日勝而亡高祖日敗而王

日敗而王善要終也

有德立功必成於終

六生事要功利已夸庸

生事要功好作爲也

生事利己有功弗喜

上漢宣算效優於孝文日漓我淳

日漓我淳潛有損也

法中有仁否則漓淳

十有土能蓄水水深廣而滋生愈蓄水能潤土土潤澤而生植益盛有萬物長養之象

育養也天地生物人資以養君一其法人得其養是故夫

人稱養於母幼養於父終身養於天地人君

初井渫勿幕遐邇之汲

遐邇之汲養而不窮也

清德在躬利澤無窮

二芻我黃牛以耕則收婦子無憂

潛虛述義卷三

三

學雅堂校刊

芻我黃牛養賢也

祿養惟賢王道平平

三赤子啼饑觀我朶頤載矜載嗷

載矜載嗷莫之恤也

憂樂天下惟大人者

四吐哺伺兒母瘠子肥母心之嘻

母瘠子肥損上益下也

瘠己肥民大君之仁

五燕雀之黨自育自養解而羅網

解而羅網勿擾之也

人各一方毋或擾攘

六發虞移粟東歌西哭

東歌西哭不徧及也

補偏救敝
不識本計

上井田之行何富何貧萬國之均

萬國之均大成也

任官為賢
澤同井田

十聲率土火光顯燦煌煌有人
思近光名播八方之象

聲名也無其實聲不溢無其聲人不聞聲溢而崇德之所

以終人聞而廣業之所以始故曰善不積不足以成名又

曰三代之王必先令聞

初擊磬撞鐘或清或洪

潛虛述義卷三

或清或洪聲從實也

頌德歌功
實大聲宏

二慎守爾身勿為鴉鳴

勿為鴉鳴無惡聲也

戰戰兢兢
無召惡名

三蔽葉之雕其鳴嘒嘒蜚鳥之招

蜚鳥之招聲致殃也

小人好名
自害其生

四空谷來風有聲淪淪

有聲淪淪匪求之也

實至名歸
匪我所思

五鬼笑梁上弗見其象人莫之享

弗見其象無實也

無實可徵
沒世無名

六匪雷匪霆四方之聞蟄者思亨

蟄者思亨求自奮也

惠和夷清
聞者振興

上金聲玉振始終惟令

始終惟令不寢消也

功高德隆
令名有終

十興厚土生嫩木勢日
培高有興象焉

興起也仆而後起衰而更興前王之澤後王之能

潛虛述義卷三

初選馬修輿辨道徐驅

選馬修輿審所寄也

擇人整飭
守正不迫

二大饗無饗撤木無功有初無終喪其故宮

大饗無饗力不副志也

浮驚振興
勞而無成

三澣垢縫裂措欹補缺

澣垢縫裂且可衣也

隨力始終
或奏微功

四病危得醫器做得僣

病危得醫佐以明智也

中興得人
業可重新

五楸有枿裁或為棟材煨出於灰可以焚萊裁當作裁

出類之英
勤則有成

六困劬而憩望遠而唏

望遠而唏志力憊也

志昏氣惰
得焉者寡

上總轡操筵左右在己

總轡在己執興替也

輿替由我
振奮勿惰

十痛土能生金掘擊不息地脈傷矣民可供億悉素不休民力疲矣物可娛情過而無節百病生矣

潛虛述義卷三

三

粵雅堂校刊

痛病也官病於上民病於下國以凌夷

初外強中懈覺所從也

外強中懈覺所從也

中病乃懈
早防其壞

二祛寒得熱金石之擘

祛寒得熱失中節也

治病不良
舍虎得狼

三齒拔兒傷治體得亡

治體得亡其醫庸也

投鼠忌器
勿壞本計

四固本以靜防微以慎天不能病

天不能病自治詳也

固本防微
預絕禍幾

五弗益弗擊輔根引日以俟明術

輔根引日未失也

力作需人
且培其根

六其亡其亡劑審其方醫用其良

其亡其亡敬慎不敗也

救弊兢兢
審術任能

上膏肓不治世無良醫

膏肓之疾不可如何也

諱疾忌醫
疾無己時

潛虛述義卷三

三

粵雅堂校刊

十泯有泯皆水土合體一陰一陽交合有相生之義故下泯為有下皆陰主閉塞厚土閼塞支流遂絕故為泯

泯滅也煨出於灰噓之實難火燎于原滅之則易是故周

之興也十五王而不足及其滅也一衰妣而有餘可不戒

懼乎哉

初蜩鳴于林綻衣絮衾

蜩鳴絮衾宜早防也

幾光之萌
禍月以生

二微子前見商祀不殄其紹如綫

微子之祀重存商也

先慎其微
君子知幾

三緡自寶亡乃生少康

夏之不泯得少康也

保振存軀
志續皇圖

四躬顛血絕廟夷龍滅

躬顛血絕誠可傷也

身亡國滅
自作之孽

五稟志蹙躬惟運之從

奕志蹙躬無以攘也

不思振作
其勢必落

六水厭其原木勦其根波高葉繁目昧心昏

水厭其原何可長也

自斷根原
何以安身

潛虛述義卷三

三

粵雅堂校刊

上前車已覆瞻彼社屋

前車之覆後所懲也

用鑒前兇
勿步其蹤

丁造丁皆水丁為元丁為造者一生數之始元氣初

造始也雲雷方屯開乾闢坤肇有父子始立君臣倡之者

聖和之者賢為之者人成之者天

初太虛測冥開乾闢坤萬有成敘實惟其人

萬有成敘人所為也

開物成務
惟聖所作

二舜禹之禪湯武之戰天心人願

天心人願非利之也

禪戰皆義
不為名利

三用不擇術功借惡積成艱毀疾

成艱毀疾不由德也

作事不正
為身之病

四依仁附義乘時順理誅暴誅奸利物利己

能利乎物實自利也

順理隨時
造作成宜

五量時度力田作方一規模可則

規模可則不自棄也

審時量力
可保無失

六方春不稔洎秋而饑婦子啼悲

洎秋而饑失時極也

合業而嬉
後必啼悲

上立德建名惟天之命而贊之成否則禍生

立德建名惟天所命也

順承天命
勿蹈陷阱

丁隆丁水之盛丁火之盛故名隆然水

隆盛也一陽之進必盛於夏是謂隆暑陰則生矣一陰之

進必底於寒是謂隆冬陽亦形焉是故王者之業必極盈

成盈成之時必貴持守可不念哉

初其憂其勤日升於雲

其憂其勤明日進也

潛虛述義卷三

三

粵雅堂校刊

德業日新
起於憂勤

二百體四支勿增勿虧守之以祇

體支已完勿增損也善守其成惟能謹也

規模已成
勿妄變更

三酒肉如陵鐘鼓盈庭鏢刃墮城

鏢刃墮城守備盡也

縱欲敗度
成業可懼

四視舟之濡慮患於謹也

視舟之濡慮患於謹也

日省其愆
惕以乾乾

五暑至陰生寒極陽萌君子畏盈小人怙成

潛虛述義卷三

天

粵雅堂校刊

小人怙成危逼近也

盈常恐傾
藥防其萌

六盛不亡衰安不亡危一日萬幾

萬事之微不可不慎也

保泰持盈
戰戰兢兢

上累土匪易勿虧一簣

一簣未成虧九仞也

必止至善
有終勿倦

散消也氣散而竭族散而絕民散而滅

初斨弓之昭益漆與膠

散消也氣散而竭族散而絕民散而滅

益漆與膠結以禮信也

人心將離
思義固之

二心德之離微子去之

微子去之親戚離也

時莫可為
衆畔親離

三守業兢兢朝露春冰

朝露春冰雖凝易泮也

人心易散
兢兢勿玩

四倒廩虛庫財散人聚

倒廩虛庫知所散也

重義輕財
近悅遠來

潛虛述義卷三

无

粵雅堂校刊

五雲闔而星輝潰而平盜棄其兵

盜棄其兵禍亂釋也

精勤畏懼
禍亂皆散

六積沙防水水至沙潰

水至沙潰不固結也

徒志富強
猶築沙防

上長夜之宴雖久必散達者先見

達者先見明始終也

伏樂無憂
達者先愁

四餘金生水水又遞生五行常有餘不盡論散與餘五行

也皆有此特就名圖歲終之水運言之乃制而將復時

餘終也天過其度日之餘也朔不滿氣月之餘也日不復次歲之餘也功德垂後聖賢之餘也是故天地無餘則不能變化矣聖賢無餘則光澤不遠矣

堯舜之德禹稷之績周規孔式終天無斁

堯舜周孔垂世無窮也

功德垂流萬載千秋

×齊河圖五土居中以合體中之象也即太極圖中一圍其萬事萬物之根抵平

齊中也凡物得中則均齊方正不中則參差不齊中者其理齊者其形也陰陽不中則物

不生血氣不中則體不平剛柔不中則德不成寬猛不中

則政不行中之用其至矣乎

衆星拱極萬矢湊的必不可易

潛虛述義卷三

三

粵雅堂校刊

衆星萬矢誰能易中也

道惟一中萬物皆同

潛虛述義卷三

譚瑩玉生覆校

潛虛述義卷四

嶺南遺書

朱洩水 司馬光 君實撰

高要 蘇天木 戴一述

命圖

天木案命者一定之理數事有得失卦爻之吉臧平否凶應焉其圖參錯爻位以就吉臧平否凶之例每五卦爲一局吉爻以六五四三二爲序其後每局爻位與首局同行圖爻辭已分吉臧平否凶此更欲其易見耳

吉 臧 平 否 凶

衰 六 四 二 五 三

潛虛述義卷四

粵雅堂校刊

柔 五 四 三 六 二

剛 四 六 五 二 三

雍 三 二 五 六 四

昧 二 四 五 六 三

昭 六 四 二 五 三

容 五 四 三 六 二

言 四 六 五 二 三

慮 三 二 五 六 四

聆 二 四 五 六 三

覲 六 四 二 五 三

繇 五 四 三 六 二

醜	徒	范	考	續	暱	偶	特	夏	詰	忱	宜	詎	蠢	妥	庸	卻	弄	湛	罹	得	濟
三	四	五	六	二	三	四	五	六	二	三	四	五	六	二	三	四	五	六	二	三	四
二	六	四	四	四	二	六	四	四	四	二	六	四	四	四	二	六	四	四	二	二	六
五	五	三	二	五	五	五	三	二	五	五	五	三	二	五	五	五	三	二	五	五	五
六	二	六	五	六	六	二	六	五	六	六	二	六	五	六	二	六	五	六	六	六	二
四	三	二	三	三	四	三	二	三	三	四	三	二	三	四	三	二	三	三	四	三	三

潛虛述義卷四

二

粵雅堂校刊

隸	林	禪	準	資	賓	菴	敦	父	績	育	聲	興	痛	泯	造	隆	散	元餘齊三者無變皆不占	初上者事之始終亦不占	以三才乘之得七十五以為策虛其五	分而為二儀
二	六	五	四	三	二	六	五	四	三	二	六	五	四	三	二	六	五	三	三	七	二
四	四	四	六	二	四	四	四	六	二	四	四	四	六	二	四	四	四	三	三	五	象
五	二	三	五	五	五	二	三	五	五	五	二	三	五	五	六	五	六	六	二	十	象
六	五	六	二	六	六	五	六	二	六	六	五	六	二	六	六	三	二	二	十	象	象
三	三	三	三	四	三	三	二	三	四	三	三	二	三	四	三	三	二	二	十	象	象

潛虛述義卷四

三

粵雅堂校刊

元餘齊三者無變皆不占
三卦說言道理如筮得此其理已見倘欲判後事吉凶則再筮
 初上者事之始終亦不占
不以決吉凶
 以三才乘之得七十五以為策虛其五
象五行不用
 分而為二儀
象兩儀
 取左之一以掛於右
象月
 揲左以十準之
象天

數而觀其餘置而劫之置所已撰者於案而劫所餘之復
 合已撰未為一而再分之掛撰其右皆如左法以為右體
 數於左右如名左為主右為客此左右以撰成左右之卦
 圖所列之卦體左為主右為客此左右以撰成左右之卦
 為客屬他先主後客者陽先客後主者陰此左右以撰成左右之卦
 人及事物之體也本於體圖左少右多之卦象來此陰陽亦
 以體圖左陽右陰之位言蓋天地之道左陽而右陰卦象
 先撰得數少而後得數多者為陽以體圖之數少者原在
 左之陽位也先撰得數多而後得數少者為陰以體圖之
 數多者原在右之陰位也此雖合先後兩體言而以先得
 者為根柢為占者言也此不以奇偶分陰陽者以先得
 之主數客數皆有奇偶如以奇偶分陰陽者以先得
 之為陽矣其先得少數之主為陽者如體圖性圖同象
 與體圖易位者十卦是也所以云陽用其顯陰用其幽
 幽者與顯反也正因其所以顯陰用其顯陰用其幽
 也以名命之既得其名某卦又合著而復分之陽則置右
 而撰左陰則置左而撰右先得少者為陽卦生純置右
 成純等置左撰之以七象每卦所撰之餘為所得之變其
 占觀其吉凶臧否平而決之陽則用其顯吉臧平否凶顯
 也陰則用其幽幽者吉凶臧否與顯反也而凶凶而吉所
 用之爻與欲知始終中者以所筮之時占之兼四時及本
 顯相反也日占時視其
 生尅所占之卦象先體為始後體為中所得之變為終視
 以定吉凶之大小先體為始後體為中所得之變為終視
 先體後體及變爻之旺相休囚各受其變通指己主其大
 占時之生尅扶洩以定始中終之吉凶七爻
 矣又有吉凶臧否平者於變之中復為細別也不信不筮
 不疑不筮不正不筮非理不順不筮上下之分不順不
 獨不筮不誠不筮必誠神靈是聽

屬五行即作其人其事左體為我右體為他人為事
 物先看左體之五氣分別其原委熒焱本末升升基
 冢以定在己本來氣力之強弱再看右體之於左體
 生尅扶洩有力無力以審在己當局力量之加減又
 以左體而定右體生尅扶洩之所屬以論其何方何
 人於我損益又看左右彼我之得令失令受太歲月
 建日辰之生尅以定吉凶大小之加減此觀象之法
 原具於六圖及所論主客占時之中至於分別日期
 道里之遠近性情相貌物類之美惡形體之方員曲
 直大小短長新故死活顏色氣味聲音之若何數目
 之多少臟腑脈候之盛衰和平則合易與諸經而斷
 之

潛虛述義卷四 五 粵雅堂校刊

又案原文所言占法自不可易竊欲從事簡便祇用
 五策以象五行策削五面每策之腰各平其稜復為
 五面取其正面仰上二策分寫一川又下三陽數以
 象天二策分寫日川下十陰數以象地一策分寫
 二三四五六爻數以象人事之變筮時焚香致敬祝
 曰二氣五行周流六虛洪纖顯晦鬼神與俱某以某
 事吉凶得失悔吝憂虞中心眩惑未知所趨何去何
 從為悲為愉敬質神靈尚明告諸祝畢先捧天地四
 策信手搖下一策觀其正面仰上何數以為左體次
 又搖下一策以為右體卦體既成乃捧象人一策搖

下以求其變動之爻觀其爻辭而吉臧平否凶決矣
又案有將虛遁易之法用先天乾一兌二之例以左
體之一當三三當三三當三三當三三當三三當三
三當三三當三三以八除算餘一亦當三十餘二亦
當三為內卦又以右體之數所當之卦為外卦而易
卦成矣又合左右體之數以六除算觀其止於何數
以為獨發之爻一即初爻自一至六皆觀動爻占辭
及五行之生尅此遁易法也

又案周易潛虛祇言人事得失以分休咎後世推及
五氣衰旺生尅及時地宜忌數目物類等似涉術數
家言但理之所在氣數寓焉物象亦寓焉如易言理

潛虛述義卷四

六

粵雅堂校刊

之書也而潛龍草昧等非言氣乎天一地二等非言
數乎言君臣父母丈夫妻妾男女童僕資斧非子父
財官乎言牛馬木器布帛非物類乎至為長為高為
廣額為大腹又言形體矣為寡髮為多白眼又言多
少矣言去故取新又言新故矣言為黃為黑為白為
赤又言顏色矣言心病耳痛又言疾病也言東南得
朋西北喪朋又未嘗不言方位也言七日言三歲又
未嘗不言日期也今將經傳所言五行屬類條列於
后以備占斷
春屬木其蟲鱗其音角其數八其味酸其臭羶其色
青其位東其形直其性溫柔好生其干甲乙

寅月日在營室昏參中旦尾中律太簇腑為膽
卯月日在奎昏弧中旦建星中律夾鐘臟為肝
辰月日在胃昏七星中旦牽牛中律姑洗臟為脾
夏屬火其蟲羽其音徵其數七其味苦其臭焦其色
赤其位南其形銳其性恭敬好節文其干丙丁
巳月日在畢昏翼中旦婺女中律仲呂腑為小腸
午月日在東井昏亢中旦危中律蕤賓臟為心
未月日在柳昏火中旦奎中律林鐘腑為胃
中央土其蟲倮其音宮律中黃鐘之宮其數五其味
甘其臭香其色黃其位中其形方其性好種植其干
戊己

潛虛述義卷四

七

粵雅堂校刊

秋屬金其蟲毛其音商其數九其味辛其臭腥其色
白其位西其形圓其性嚴厲決斷其干庚辛
申月日在翼昏建星中旦畢中律夷則腑為大腸
酉月日在角昏牽牛中旦觜觶中律南呂臟為肺
戌月日在房昏虛中旦柳中律無射臟為脾
冬屬水其蟲介其音羽其數六其味鹹其臭朽其色
黑其位北其形曲其性明智動達其干壬癸
亥月日在尾昏危中旦七星中律應鐘臟為腎
子月日在斗昏東壁中旦軫中律黃鐘臟為膀胱及
命門
丑月日在癸女昏婁中旦氏中律大呂腑為胃

河圖數目占者多用生數禮記木火金水皆用成數惟土用生數今當隨卦象生用生數成用成數分別用之

禮書曰青赤黃白黑正色也碧綠紫緇紅間色也甲乙合而為綠青黃之雜木尅土也丙辛合而為紅赤白之雜火尅金也乙庚合而為碧青白之雜金尅木也丁壬合而為紫赤黑之雜水尅火也戊癸合而為緇黃黑之雜土尅水也

他若易說卦傳近取諸身遠取諸物及洪範九疇周官太卜諸書所載更詳今不盡載

又案經傳所言氣數物類理雖如此然非聖人不能

潛虛述義卷四

八

粵雅堂校刊

真知其必然如孔子適陳使弟子持兩具己而果雨弟子問曰夫子何以知之曰詩云月離于畢俾滂沱矣他日月宿畢竟不雨所謂神而明之存乎其人不為典要也學者借占決疑仍必以理自裁勿泥於氣數之不可知者然要而論之凡事順理則吉逆理則凶四聖作易溫公作虛皆以神道設教借占以開入道之門使知觀象察理謹小慎微即可趨吉避凶非徒作卜筮書也人不修德卦吉不應所以南蒯將叛筮得黃裳元吉子服惠伯斷其必敗謂其無卦德也故占必論卦德

書後

元以準易虛以擬元元且覆瓿而况虛乎其棄必矣然子雲曰後世復有揚子雲必知元吾於子雲雖未能知固好之矣安知後世復無司馬君實乎

潛虛述義卷四

九

粵雅堂校刊

右潛虛述義四卷宋涑水司馬光君實撰 國朝高要蘇
天木戴一述按温公書 四庫全書已著錄困學紀聞謂
潛虛心學也以元為首心法也人心其神乎潛天而天潛
地而地温公之學子雲之學也先天圖皆自中起萬化萬
事生乎心豈惟先天哉連山始艮終而始也歸藏先坤闢
而闢也易之乾太極之動也元之中一陽之初也皆心之
體一心正而萬事正謹始之義在其中矣邵子曰元其見
天地之心乎愚於虛亦云虛之元即乾坤之元即春秋之
元一心之妙也極推重之顧陳淳譏其所謂虛者不免於
老氏之歸而提要則謂世無原書久矣姑以源出於光而
存之要其吉臧平否凶之占以氣之過不及為斷亦不失

潛虛述義跋

粵雅堂校刊

乎聖賢之旨也云云又稱有發微論一卷張敦實論十篇
今是書無之又玉海稱張行成為潛虛數義十六卷章分
句析後截行成所續不韻今亦無之惟未附張行成潛虛
數義一則耳仍有缺佚歟戴一先生事蹟具見肇慶府志
所稱老屋數椽即臥榻置書几一孫執爨註司馬温公潛
虛病甚猶伏枕點勘即此書也詞旨典雅古奧頗近焦氏
易林深甯叟不韻之譏吾知免夫其族孫廢堂給諫出稿
本相示温公之書已絕鮮單行之本而是書實足以闡發
名理爰校勘以付梓人道光庚戌孟夏浴佛日後學伍崇
曜謹跋

潛虛攷異

性圖

其次降五 唐宋叢書潛
虛本無此句

名圖

號通 號叢書作號淮南子號通之維
正誤云當作號按號義未詳 包餘萬物 餘叢書
作餘

憐得罹湛情之詠也 罹叢書作厲按
名圖當作罹 敷理績育聲功之

具也 理叢書同按名圖行圖俱
作又不知此處何以作理

行圖

元元始也 叢書六句
俱有也 哀善以道羣也 羣叢書
作可 剛介然自守

寡也 叢書作益
寡損多也 昭火宿于灰 火宿叢書
作宿火 慮切宜慎也 叢書
作不

潛虛攷異

粵雅堂校刊

可不聆是謂耳聾 叢書聾字四處俱同惟下耳聾耳
聾也 聆是謂耳聾 叢書聾字四處俱同惟下耳聾耳
聾也 拔劍難收 劍叢書
作亦 淇其樂也 叢書此下
而虛其五何也人喜斯愛

以兼愛惡也 多此四句
弄遇掉反兵 反叢書 誦斷以誼也

誼叢書 文人濡足
俱原文當誤 續幼易馴也 幼叢書
作初 善成

志也 志叢書
作意 范鄰子之陋 陋原文及叢書
俱作漏當誤 徒不可馴也 馴叢書
作馴

訓叢書 林大人克中
作終 禪弗播爾穀 叢書兩爾
字作而 菴利禦

寇叢書 利下有同
字與解圖同 敷知方向也 方向叢書
作向方 光武厲俗 光武
叢書

在多能 能叢書
作務 忍以待時 待叢書
作俟 聲匪雷匪霆 匪叢書
作非 痛

敬慎不敗也 敬叢書
作戒 泯可不戒懼乎哉 叢書作可不戒
故可不懼哉

按唐宋叢書本行圖橫列三層首層元始也云云等

條爲行圖二層慎于舉趾差則千里云云等條爲變
圖三層慎于舉趾差則遠也等條爲解圖

潛虛攷異

二

粵雅堂校刊

肇慶府志本傳

蘇天木字戴一高要人乾隆三十三年歲貢生少與吳式
郡同學於新建劉斯組天木精究宋五子書至老學益苦
所居老屋數椽卽臥榻置書几一孫執爨注司馬溫公潛
虛病甚猶伏枕點勘年八十三卒著有潛虛述義四卷家
訓一卷

潛虛述義附錄

一

粵雅堂校刊

1
2
3
4
5
6
7
8
9
10
11
12
13
14
15
16
17
18
19
20
21
22
23
24
25
26
27
28
29
30
31
32
33
34
35
36
37
38
39
40
41
42
43
44
45
46
47
48
49
50
51
52
53
54
55
56
57
58
59
60
61
62
63
64
65
66
67
68
69
70
71
72
73
74
75
76
77
78
79
80
81
82
83
84
85
86
87
88
89
90
91
92
93
94
95
96
97
98
99
100

補刻皇極經世觀物外篇釋義序

余南湖先生精于性理之學心宗皇極經世

呂新書俱有注釋正蒙集解坊間梓行久矣

皇極經世解予髫髻時曾手錄以藏於家

戊冬承乏青郡見東庫僻隅書板度有百餘

取而閱之乃觀物外篇釋義先生督學東省

時命郡守校刻以分授諸生者也閱歲未及守

者忽焉循致腐缺漫漶意欲校補而役後吏

牘未遑也甲子夏

皇極釋義 一序

懷應秦公以秉憲至訪刻板在郡遂纂郡志

訖工併命補刻以成全書乃覓侍御周海臣家

完本校而補之昔程子觀皇極數以為加一倍法

邵子服其妙悟精識欲以其學授之而辭以未

暇學遂不傳先生獨於數百年之後精思妙契

會悟有通泉輯諸家注釋纂彙成編其師

授固有所自而學者能因其書而求之則於邵子教

法之妙思過半矣

嘉靖乙丑冬青州府知府四明杜思書



皇極經世觀物外篇叙

觀物外篇有先生撰著之言有先生談

論之言門人張嶠之所記錄也嶠既沒

其凡响得其遺稿以授先生之子伯溫

益散逸而僅存者爾其言有觀物篇之

皇極釋義叙 一壹

所未發故名之曰觀物外篇數多闕誤

章寡倫序張行成嘗補其數次其章令

重次之視昔逾遠於乎先生之道未易

知未易能也善觀此亦或可以窺其端

矣吳澄識

皇極經世觀物外篇釋義序

數之淪於術久矣逮邵子始及於理其說悉本之易先天圖精深玄微妙及天人之際惜其學不傳間有能道之者多彼此異同不能盡合蓋得其一二旁取之他書以附并其說也竟未審孰為真傳本學於此已逾一紀深惟觀物外篇出自其門人所記疑得其真其起例秘訣雖未盡具然大要不外是矣惜紛亂

皇極經世觀物外篇釋義序

無叙張文鏡吳尊盧雖嘗校正尚多脫誤本不揣重加考定遂條為之解藏之中筒以備觀覽然亦未審果能得邵子之傳否也

嘉靖改元春三月四明守愚子余本序

皇極經世觀物外篇釋義目錄

卷之一

論皇極起數之原致用之法

卷之二

論河洛之數易象之理

卷之三

論太極之本天象地理物數之原

卷之四

論人事之數

皇極經世觀物外篇釋義目錄

卷

右四卷乃本所訂定以類相從庶有條理凡邵子本文高一字本註文低一字本文原無圖凡圖皆本出之邵子別本或以義起其後所書皆邵子本文一字或本文所無其圖其言於皇極有相關者亦間或單入題曰附載

目錄終

觀物外篇一

天數五地數五合而為十數之全也天以一而變四地以一而變四四者有體也而其一者無體也是謂有無之極也天之體數四而用者三不用者一也地之體數四而用者三不用者一也是故無體之一以况自然也不用之一以况道也用之者三以况天地人也

此言先天之數卒之河圖一三五七九天數五也二四六八十

地數五也一謂太極先天圖左為天右為地乾元離震為日月

皇極經世釋義

一

星辰坤艮坎巽為水土石體數各有四也而皆本之太極以生所謂太極生兩儀兩儀生四象四象又各有太少故各曰以一而變四太極之理無聲無臭而默寓之四象有體之間以為之主有之數極於四無之數極於一合而成體有與無相須而有者故曰有無之極言有無合為一理也體數各四取之以用則用其三而去其一者去交數又曰存其本也以一元言開物於寅開物於戌亥子丑三會無所用以一歲言物生於春正月收於秋七月冬三月無所用以一日言戌夜符明以至申夜人所作為乙丙丁三更無所用此皆陰陽相交之數陰盡而無為

陽生而未用故邵子取先天之數以著之皇極者皆用其三而不用其一去交數也故天數三地數三合而為六無餘分為七太極圖元會運世十六位實止有七數自一人之人至兆人之人自一物之物至兆物之物人物各分七等起運法十二萬九千六百年亦取七分為用止以九萬七百二十年為小運一變之數此皆去交數者也天地之化育必有其本而後能生物如木必有根而後枝葉茂水必有源而後流派長故太陽少陽太剛少剛之體數四十四因之得一百六十中去陰柔之體數四十八餘一百一十二為用數太陰少陰太柔少柔之體數四十八

皇極經世釋義

二

八四因之得一百九十二中去陽剛之體數四十餘一百五十二為用數由是以其用數更相因之各得一萬七千二十四為日月星辰水火土石之變化數又以此一萬七千二十四再相倡和共得二萬八千九百八十一萬六千五百七十六是為動植通數而用之以取二百五十六卦也天地四象體數合之共八十八以四因之共得三百五十二是四箇八十八也於此三百五十二之中去一八十八以其餘數二百六十四相因以致用是去一用三存其本也况譬也老子曰人法地地法天天法道道法自然邵子之言蓋本諸此此一節乃經世起數致用之

原也故以為首

天有四時一時四月一月四十四日四十六而各去其一是以一

時三月一月三十日也四時體數也三月三十日用數也體雖具

四而其一常不用也故用者止十三而極十九也體數常備故有

四用數常奇故有三有九

三百六十五日四分日之一共二十四氣為一年凡十五日零

二時五刻為一氣合二氣為一月每月必有餘分溢於三十日

之外借過三十一日為四十一日之起數矣故曰一月四十一日以

時言一時三月該六氣每時餘分皆借過第四月之日數故曰

皇極經世釋義 元集

一時四月皆舉交數言也各去其一者去交數也非真有四月

四十日而去其一一月一十也止於三者三月也極於九者九

十日也有四者四時也十二者十二月也

大數不足而小數常盈者何也以其大者不可見而小者可見也

故時止乎四月止乎三而日盈乎十也是以人之支體有四而指

有十也

大數總包故不可見小數詳分故可見是則大數不足者非不

足也總包其數而不言也如一元十二會三百六十運四千三

百二十世元一而已而會運世之數皆盈者元以總之於上也

非元實不足於世也至於一會一運一世皆然下言時日體指者舉其數之可指而易見者以為証也

天見乎南而潛乎北極于六而餘于七是以人知其前昧其後而畧其左右也

天之體周圍三百六十五度四分度之一南北各分其半北極

出地三十六度餘則皆潛南極入地三十六度餘則皆見在地

上者為見地下者為潛故曰見乎南而潛乎北其用數本三兼

地之用數三故曰極於六更無餘分一共為七故曰餘于七此

指天晝夜之數言蓋天之行本無之分但為地所隔而有潛見

皇極經世釋義 元集

則日之麗於天者隨之於是乎晝夜生焉晝夜之數百刻而止

夏至日晝六十刻極於六矣此止以其日出於寅入於戌止得

寅戌之小半言也然日未出而天已明人已動日既入而天未

黑人之動者亦未息是晝又侵夜一分為七也人得天之氣而

生者也故亦見前而昧後如天之見乎南而潛乎北畧其左右

則左右畧之而已尚亦見焉不盡昧也則亦如天之十分而得

其七也此推明經世數用七之原也下凡言三與七者皆然

天體數四而用三地體數四而用三天尅地地尅天而尅者在地

猶晝之餘分在夜也是以天三而地四天有三辰地有四行也然

地之火且見且隱其餘分之謂和

此以經世數本先天以致用者言左天右地左四卦右四卦體數各四也各四八三十二合為六十四所謂體者八變也若致用則用三十六卦以成六十四左大有同人小畜復大畜无妄睽家人損益賁噬嗑皆及覆共六卦并乾離中孚頤四正卦為十右恒咸井因升萃解蹇師比謙豫皆及覆共六卦并坤坎小過太過四正卦為十其餘十六卦皆天與地反覆共為平分之各八卦是天用八卦卦三六也地用八卦卦亦三六也故曰天用三地用三每卦六爻六箇三十六共二百一十有六為用數

皇極經世釋義

卷一

六分矣然尚有餘分之二并為七者何哉左天一百一十二陽右地一百一十二陰此六分之數也然天地相交陰陽必相錯故天亦有八十陰地亦有八十陽所謂天尅地地尅天者也然天尅地陰則置而不用其天數之見尅者在地則取其中四十陽用之正猶晝之餘分在夜夜自為晝所侵也故天三而地四合為七分共二百六十四為實用之數於其中去八陽四陰餘一百四十四陽一百八陰共二百五十二為七箇三十六正得三百六十數十分之七為用數之用一百五十二箇三百六十為九萬七百二十用之以起小運此生物之時之數也何也蓋

此數本之天地與天地合者也天有三辰地有四行天地之數本自天三而地四也地之四者非地之數也天之數餘於地者也經世數皆出於自然之理蓋如此李氏補註曰天有四辰謂日月星辰曰三辰者辰全不見也地有四行謂水火土石然地之火半見半隱即天餘分之地者也

體者八變用者六變是以八卦之象不易者四反易者二以六卦變而成八也重卦之象不易者八反易者二十八以三十變變而成六十四也故爻止于六卦盡于八策窮于三十六而重卦極于六十四也

皇極經世釋義

卷一

天地各四故曰八變體成于偶也各用其三故曰六變用行于奇也不易者四謂乾坤坎離反易者二謂震反為艮巽反為兌也不易者八謂乾坤坎離頤中孚大小過也反易者二十八謂屯蒙需訟等五十六卦反覆觀之止二十八也策窮于三十六者謂揲著求卦視其第一變過揲之策以定其七八九六之數而成爻者有四六二四四七二八四八三十二四九三十三六四者不同至三十六極矣乃六六之積也故曰策窮于三十爻天也故得用數卦地也故得體數卦成于八以下四句此自註文或亦大書非是

天有二正地有二正而共用二變以成八卦也天有四正地有四正而共用二十八變以成六十四卦也是以小成之卦正者四變者二共六卦也大成之卦正者八變者二十八共三十六卦也乾坤離坎為三十六卦之祖也兌震巽艮為二十八卦之祖也

先天圖左為天右為地曰正者不變也乾離中孚頤坤坎大小過八重卦不變者合三十八變為三十六卦故乾坤離坎四二畫卦不變者為三十六卦之祖兌與巽震與艮四三畫卦反震相變止為二卦故為二十八變卦之祖曰祖者三畫卦在先也

皇極經世釋義 卷一

朱

先天八卦用六圖

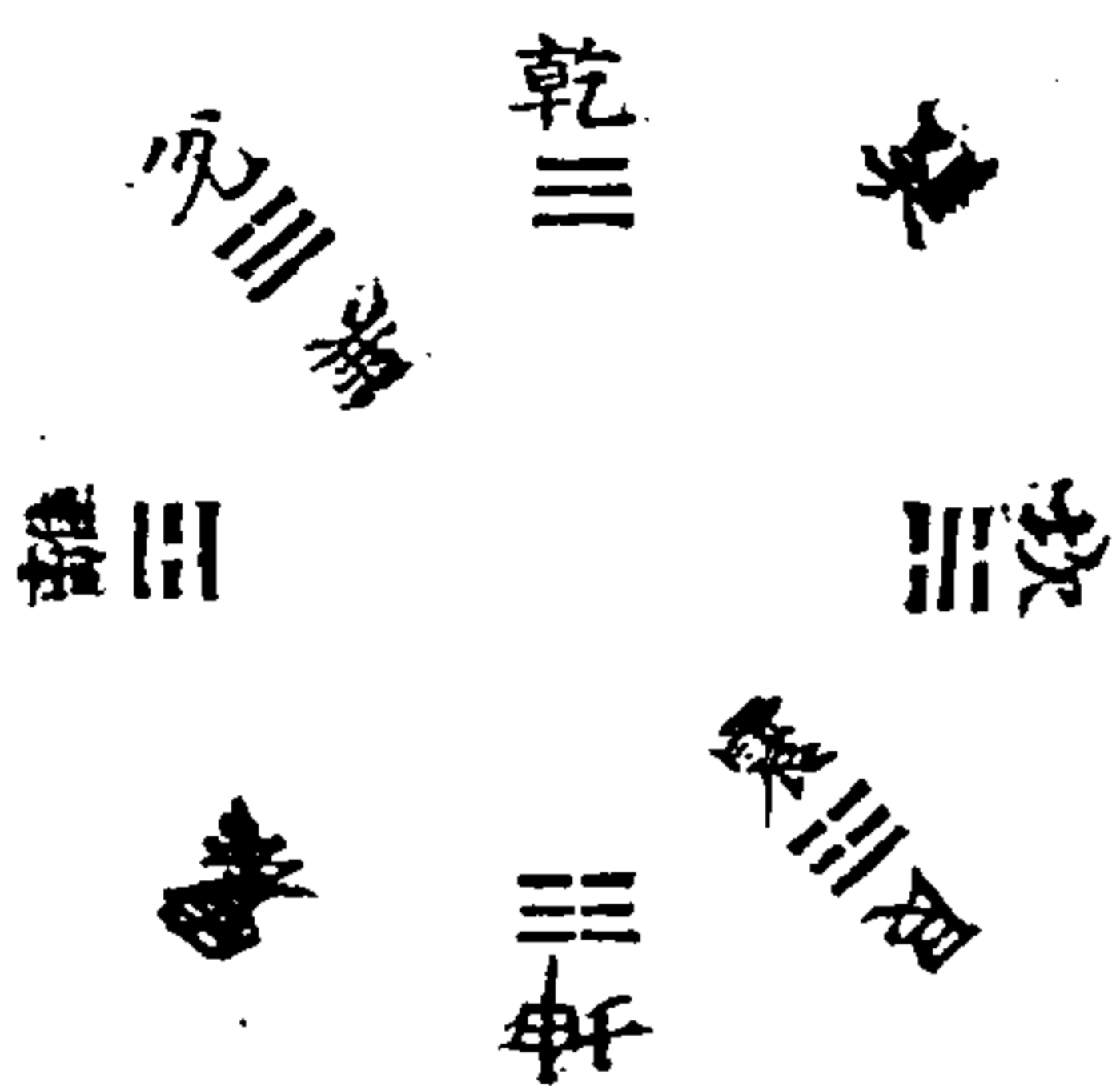

天辰不生地石不生震巽無策故合之艮兌

先天六十四卦用三十六圖

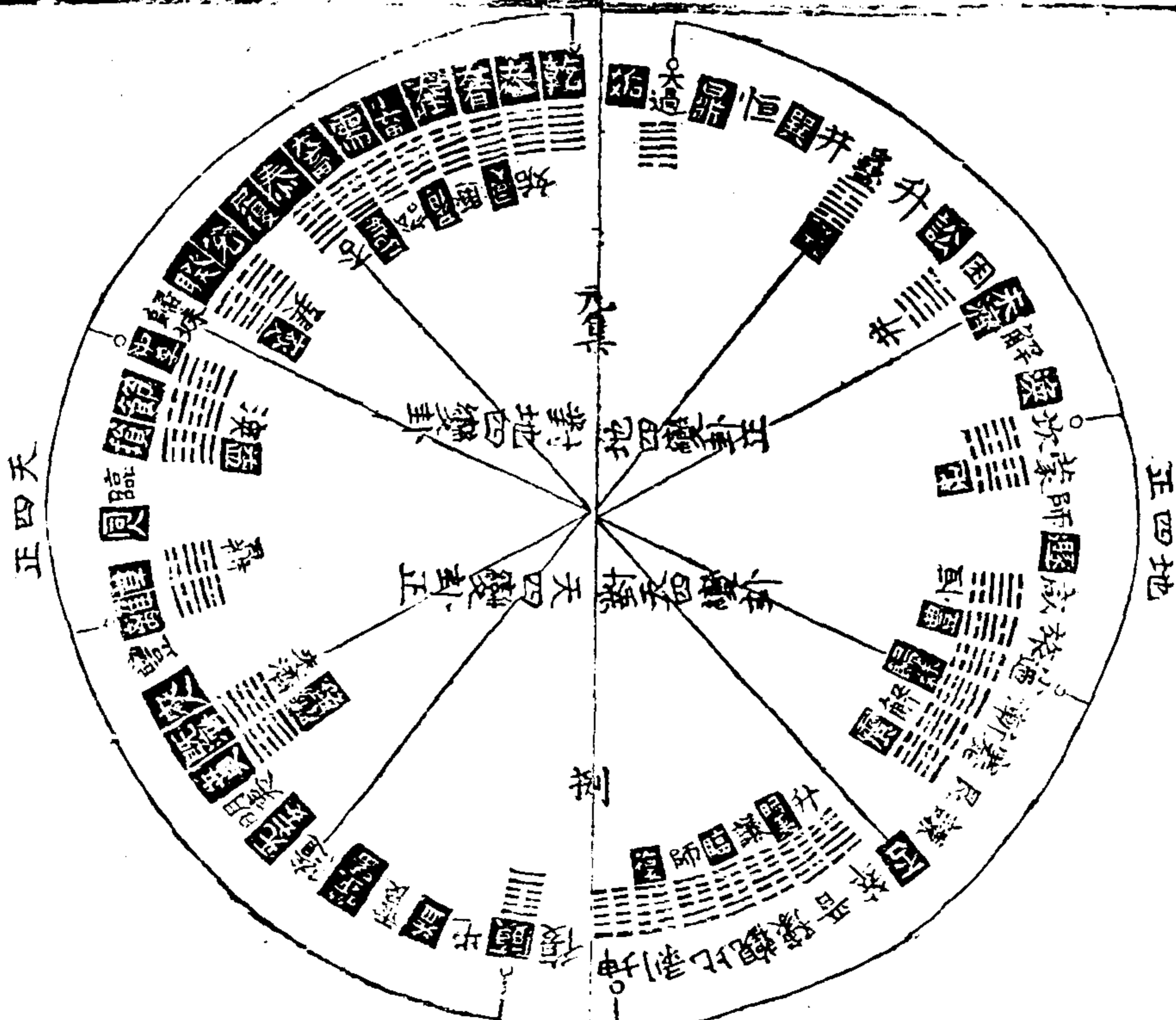

紅者為天黑者為地然天而黑者明其卦在地也地而紅者明

其卦在天也天地各四正卦正相對各四變卦正相對共十六卦張氏通變曰乾一者乾也兌二者大過也巽離二者離也震四者小過也震巽五者中孚也巽坎六者坎也艮七者頤也震坤八者坤也此八卦者不變之體也乾一者否也坤兌二者隨也震離三者未濟也坎震四者歸妹也震巽五者漸也艮坎六者既濟也坎艮七者蠱也巽坤八者泰也此八卦者應變之用也伏羲之卦以相應為對如遇對復夫對剝是也文王之卦以相反為對如復對剝夫對遇是也相應者論飛伏也相反者論升降也在伏羲文王之卦皆對者惟乾坤坎離否泰既濟未濟頤大中孚小過隨蠱漸歸妹十六卦而文王六十四卦兩卦或左右互易或上下反復相重取其中者亦皆成此十六卦故知此十六卦者易之要也以方圖觀之自然明白矣

附載先天乾坤十六卦方圖

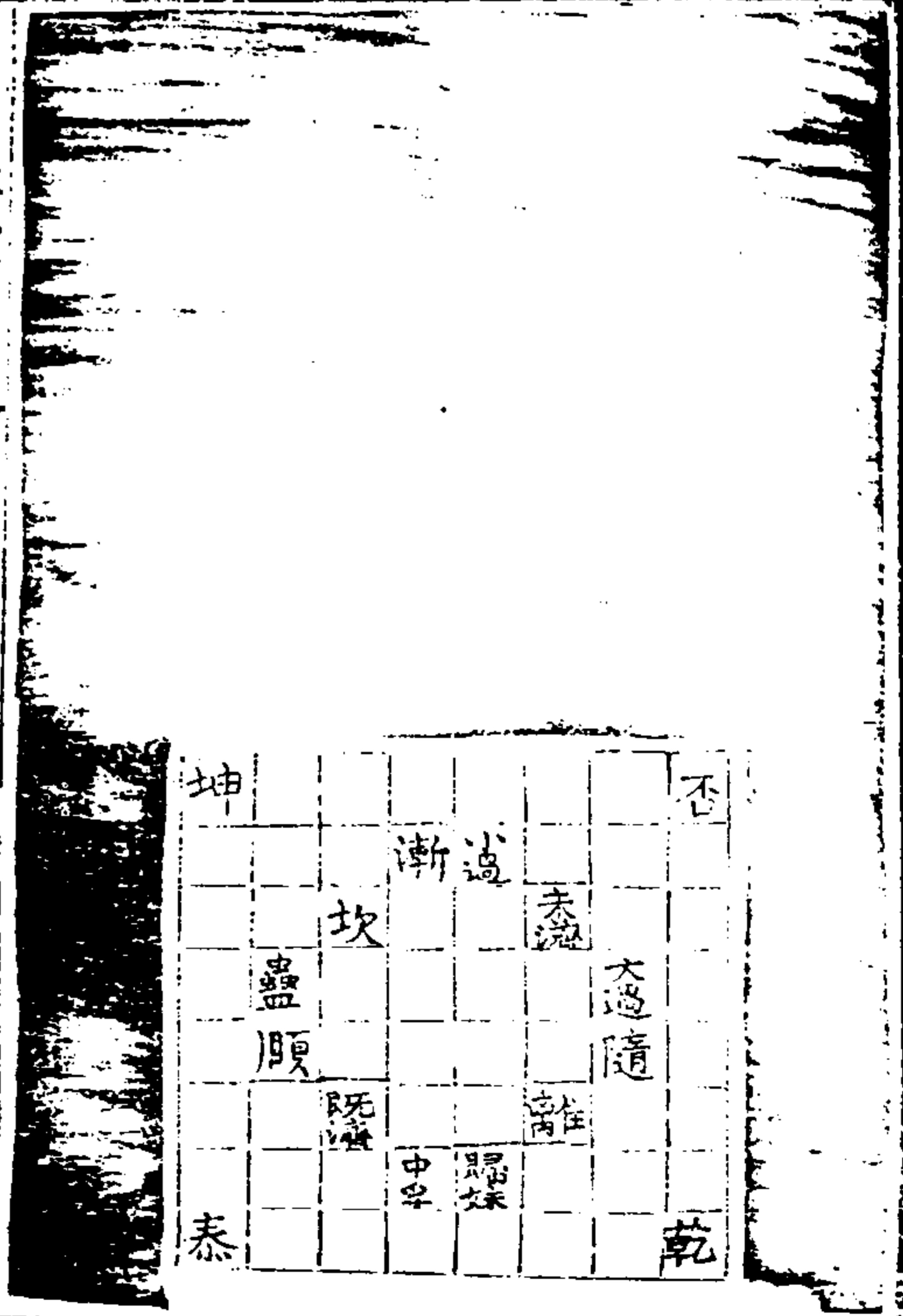
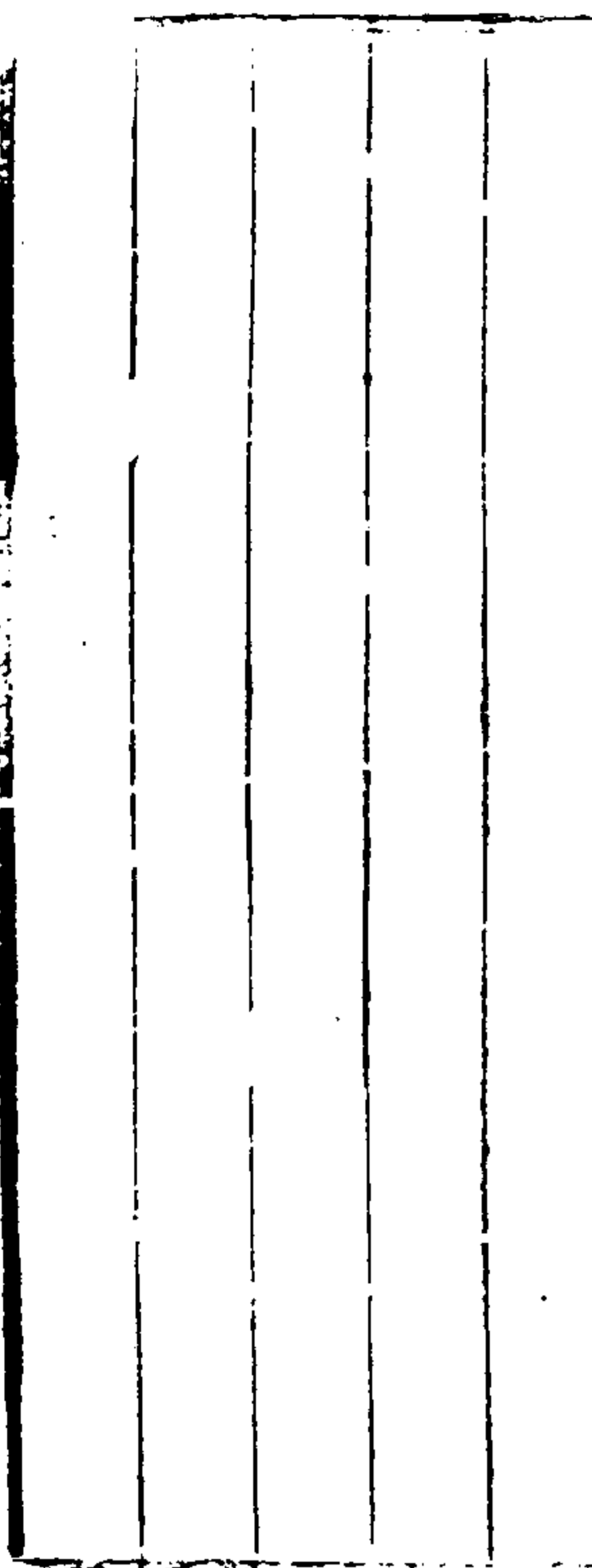

皇極經世釋義 卷一 十一
 卦之正變共三十六而又有二百一十六則用數之策也三十六去四則三十二也又去四則二十八也又去四則二十四也故卦數三十二位去四而言也天數二十八位去八而言之地數二十四位去十二而言之也四者乾坤離坎也八者并頤中孚大小過也十二者并兌震泰既濟也

皇極起運之法本之先天六十四卦乾坤為生物之主離坎運生物之用乾坤離坎所以成數也故存此四卦不用用六十卦二百六十爻之數相因至二萬八千二百一十一兆九百九十九萬七千四百五十六億以為大運所謂運行之時用數也於其

中十分用七為二百五十二以二百五十二乘三百六十為九
 萬七百二十以為小運所謂生物之時用數之用也二百一十
 六為用數之策者此天地生物之時六分正數也加餘分一二
 十六則為七分即二百五十二矣先天圖陰陽各三十二卦故
 曰卦數三十二位天數二十八位者康節有左行五十六卦圖
 分陰陽二氣本卦義以取往來生物之象各二十八卦也謂之
 天數者左行陽也二十八乃四七陽數也地數二十四位者康
 節又有右行四十八卦圖亦分陰陽二氣本卦義以取往來成
 時之象各二十四卦也謂之地數者右行陰也二十四乃四六
 陰數也通變曰大運每變九數自元至分分復當元九數實用
 者八凡四變至始得三十三卦則三十二之外別存乾之真一
 也自天數二十八位言之自乾為一當天之元歷元會運世年
 月日辰分而當履卦為地之元十數得兌卦二十億而當地之
 自元又歷十數得離卦一千萬兆一千一十五萬五千九百九
 十五兆六千六百六十八萬
 四千一百六十億而當人之運自離又歷十數得震卦二百四
 十二百四
 九十三萬八千四百九十九兆九百二十萬億

而當物之世三變三十實二十八卦而天數終矣先生曰天起
 于乾終于震而乾鑿度曰天終為萬物老陽之數三十六而天

數二十八位者真一以當九未用而未分合則為天之一散則
 為物之九也餘三變每變而九共三十七則體數之用用之者
 三也一者天之二十八者天變之終終則為萬物故震為物
 之世此亦天數二十八位也地數起小運者起於小畜十二萬
 九千六百六變至臨與大運合又變至十二變為震之二百四
 十核之數與天運天數之震數合而止所謂地用六變而終于十
 二變每變合十二三十二數十二變則有二十四位矣此亦
 地數二十四位也詳見於後正卦非反覆者故去之不算并去
 兌震泰既濟者兌震者純卦也泰既濟乾坤離坎四主卦之交
 也艮巽亦純卦也否未濟亦乾坤離坎之交也不言否者何兌
 巽震艮泰否既未濟皆反覆只一卦也然兌震泰既濟屬天
 言天則屬之地者在其中矣此即人身之十六象也存方圖上
 指其八純卦八交卦言咸恒損益不去者非純又并三也

于乾終于震而乾鑿度曰天終為萬物老陽之數三十六而天

皇極經世釋義

卷一

三

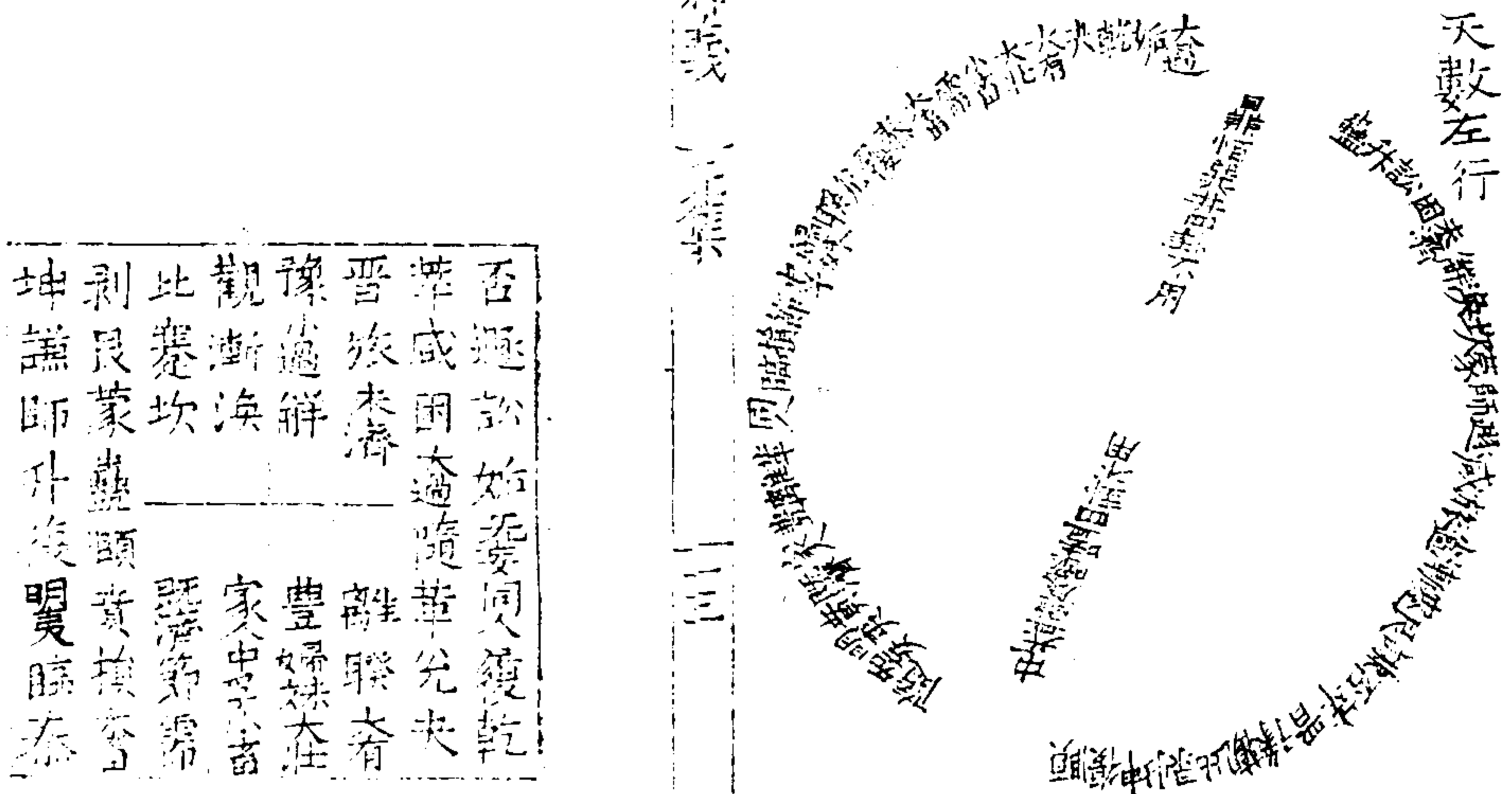

通變曰此五十六卦生物之數不用者八卦以方圖觀之正當
 其中自始終言之則為巧成而藏密自終始言之則為中虛而
 待用藏密則無為待用則善應矣

又曰此左行之五十六卦者天數也物數也乾坤本無形體因
 氣而有天因物而有地氣本係天為地數者因地生物而後氣
 有用故天隨地數右行者所以生氣也物本係地為天數者因
 天布氣而後物有生故地隨天數左行者所以生物也自一陽
 動于下少陰悅焉隨之以升二七至中孚陽盛也陽包陰陽外
 發而陰內伏所以過火之物中多虛也歸妹亦震兌也與隨無

皇極經世釋義 卷一

十四

異然陽上陰下陽愈強矣至夬而決乾陽也既純天下未嘗一
 日無陰也故受之以過陰之初生其勢必微居上則說同乎人
 也在下則巽屈其身也大過之體已著微陰之情在物則陰之
 實決于上而反生于下之象也陰方微當養而勿用夏至之後
 金行靈府以養其陰而大過之下鼎恒巽井四卦不用者巽無
 策也自一陰巽于下少陽止焉感之以降二七至小過陰盛也
 陰包陽陰外見而陽內藏所以經秋之物實乃結也漸亦巽艮
 也與蠱無異然陰上陽下陰愈壯矣至剝而爛坤陰也既純天
 下未嘗一日無陽也故受之以復陽之初生其勢必微居上則

止不可為也在下則動將有為也順之體已著微陽之情在物則陽之實剝于上而反生于下之象也陽方微當養而勿用冬至之後未行天以養其陽而順之下屯益震噬嗑四卦不用者震無策也陰微不用將秋則用先生曰自泰至否則有蠱泰陰數至蠱而行則否之漸也陽微不用將春則用先生曰自否至泰則有隨矣言陽數至隨而行則泰之漸矣陰陽二氣為德不同故作易者扶陽抑陰所以震巽皆無策陰陽皆勿用乾之初九復也而曰潛龍勿用者教君子以養也坤之初六遇也而曰履霜堅冰至者戒君子以防也

皇極經世釋義

元集

十五

地數右行

夏至

恒卦太過陰值不用

乾卦在陰值不用

坤卦在陰值不用

夏至地

四八卦圖

皇極經世釋義

元集

十六

				豫	晉	萃	否
謙	艮	蹇	漸	遁	旅	咸	姤
師	蒙	坎	渙	解	泰	困	訟
升	蠱	井	巽				
				震	噬	隨	无妄
				豐	離	革	同人
明	賁	臨	蒙	歸	睽	兌	復
夷	損	節	中	謙			
師	泰	需	否				
泰							

通變曰陰至巽而伏亦自巽而止陽至震而休亦自震而生以
方圖觀之陰陽二氣交乎震巽會坎離會于坤心賢交乎黃
庭之象

又曰此右行四十八卦者地數也時數也一陽生乎坤中四而

成體自豫而有雷出地奮之象者陽之始見也至遯十二卦

四變之數足坤一變上爻為剝二變五爻為此三變四爻為豫

足數師則五變之初也又十二至巽陰巽伏于下則立夏之後

也故夏至之後天地間無非一陰來消陽而已一陰生于乾中

四而成體自小畜而用有風行天上之象者陰之始見也至臨

十二卦四變之數足用則同人則五變之初也又十二至震

陽反動于下天之有數乾而止震餘于無若論陰數則當

則立冬之後也故冬至之後天地間無非一陽來消陰而已是

故自恒至遇為立夏之後陰消而不用之數自乾至大壯為夏

至之後陰生而未用之數共十自益至復為立冬之後陽消而

不用之數自坤至觀為冬至之後陽生而未用之數共十消而

不用者陰陽各四卦無數之八也注而未用者陰陽亦各四卦

交數之八也此分陰陽坎離用半自地二而言也若乾全用坤

全不用自天一而言則以陽為主故天地間陽來則生物去則

死所以先生謂天自明夷以下地自否以下為交數天自益以
下地自豫以下為無數也四十八者地數二十四位而偶之者
也五十六者天數二十八位而偶之者也六十四者卦數三十
二位而偶之者也

愚按古書精義曰二十八宿者隨天運左轉日月五星皆順地

道右行蓋日行天六甲之中天左過一度則日為右行一度故

斗柄隨天左指日道天右行與斗相應如正月斗指寅在東日

即與月會于亥與管二月斗指卯日又右轉一辰與月會于戌

降婁四月斗指巳在南日又右轉與月會于申之實沈矣寅與

皇極經世釋義·元集

亥卯與戌巳與申皆相合天之行春在東日之行春在西夏至

至則日與斗會于南也由夏而分又一左一右天之行秋在西

日之行秋在東冬至則又同在北矣由冬至而分又一左一

右雖有左右之分實無不相應故曰天左行一度布氣以生物

日亦右移一度變時以應天天相相應則氣候調齊此圖之所

以有左行右行之說也

乾七子兌六子離五子震四子巽三子坎二子艮一子坤全陰故

無子

乾除本身橫看
自夫至泰直看
自履至否皆得七
卦九除本身橫看
皆得六卦餘做此

坤	比	豫	萃	革	乾
艮	震	小過	咸	隨	
師	坎	解	困	蹇	
復	巽	益	震	睽	
臨	屯	漸	離	睽	
損	節	漸	睽		

通變曰此以一卦為一子共二十八卦一百六十八爻偶之五

皇極經世釋義

十九

十六卦三百三十六爻八變之數也若以卦數言乾七子四十
二數兌六子四十五數離五子四十五數震四子四十二數巽
三子三十六數坎二子二十七數艮一子十五數其變其通
看為變得數皆然總二百五十二則用數之用也今變與通五
百有四以方圖觀之左右各二百五十二飛伏迭見則半用半
不用也天道窮于六蕪餘分不過乎七其三百六十以十分之
而用其七則二百五十二也是故三百三十六者天統乎體八
變之數二百五十二者地分乎用六變之數又為天數為地也
乾七子坤六子兌五子艮四子離三子坎二子震一子巽陰剛故
無子

橫看謂之通乾除本身自

夫至泰得七卦坤除本身

自剝至萃得六卦直看謂之

變乾除本身自履至否得七

卦坤除本身自謙至隨得六

卦兌橫看自睽至損直看自

革至咸皆得五卦餘做此

坤	比	豫	萃	履	乾
艮	震	漸	咸		
師	坎	渙	困		
復	巽	井	震		
臨	屯	巽	離		
損	節	漸	睽		

皇極經世釋義

二十

此生子法皆先陽而後陰故陽鏡而陰乏通變曰其變其通交
數卦數與前數皆同別出此一義者前主乾言之以明坤以全
陰而无子此分乾坤言之以明巽以過剛而无子體數八變而
十六用數六變而十二半以前獨主乎天半以後則兼乎地也
先生曰極南大暑極北大寒故南融而北結物之死地也又曰
地之南北不生物而中央生物以圓圖觀之巽坎艮坤地卦也
巽在南過剛而无子坤在地全陰而无子皆不生物者也所以
地生物者物所生之數取天之一百八陽地之一百八陰又取
地之艮坎四十陽共二百五十六數而巽之二十八陽與坤之
十二陽皆去之而不用也

乾坤七變是以晝夜之推不過七分也兌艮六變是以月止於六
共為十二也離坎五變是以日止于五共為十也震巽四變是以
體止于四共為八也

先生以元會運世配乾兌離震元會運世者以太歲也故此以
歲月日辰配乾兌離震坤艮坎巽又乾兌離震之卦也故配合
言之變者以其所生之子卦言也故陽順陰逆在前者皆去而
不算七變者純乾純坤之後各有七卦也如乾一變兌則為夫
離二變離則為大有坤一變艮則為剝二變坎則為比之數類
是也六變者純兌純艮之後各有六卦也如兌一變離則為睽

皇極經世釋義

一元集

二十一

二變震則為歸妹艮一變坎則為蹇二變巽則為小過之類是也
餘依此晝夜之極以歲言一歲夏至晝六十刻夜四十刻晝長而
夜短冬至則夜六十刻晝四十刻夜長而晝短其長之極各六分
若晝兼餘分之一則不過七分也乾為晝坤為夜兌為陽月艮為
陰月十二者十二支也離為陽日坎為陰日十者十干也震為
天之體巽為地之體八者日月星辰水火土石也

四象變

數圖

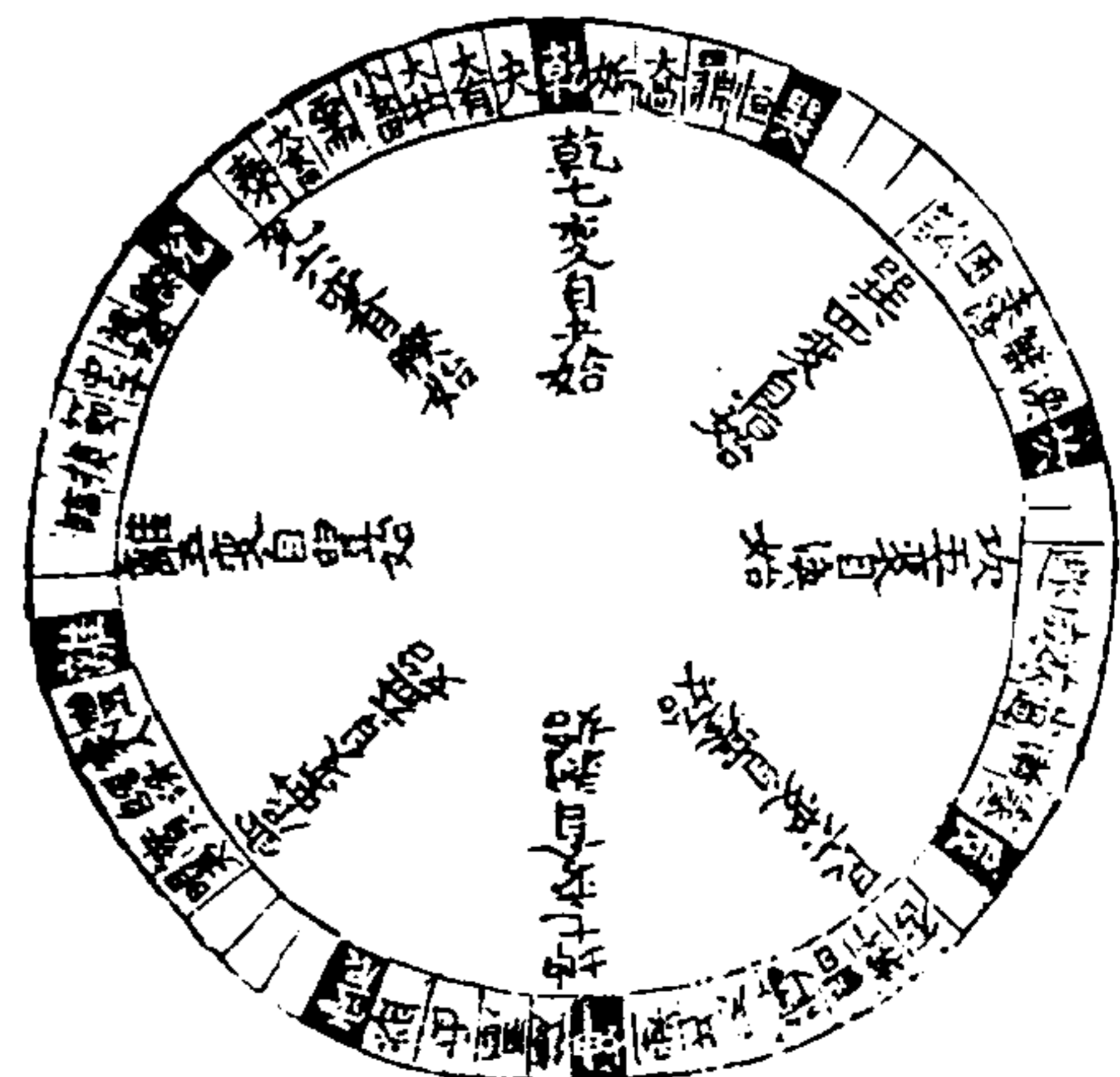

皇極經世釋義一元集

二十二

日有八位而用止于七去乾而言之也月有八位而用止于六去
兌而言之也星有八位而用止于五去離而言之也辰有八位而
用止于四去震而言之也日有八位而數止于七去泰而言之也
乾為日光為月離為星震為辰在六十四卦圖則各有八位也
用者用之以起數也坤艮坎巽乃乾兌離震之配猶夫婦也故
再言日有八位而數止于七去泰而言之也此以坤言下疑有
月有八位而數止于六去損而言之也星有八位而數止于五
去既濟而言之也辰有八位而數止于四去益而言之也六句
變用言數者用正所以用其數互交耳此亦就方圖由下而為

言圖具于後

四象用數圖

坤	艮	坎	離	震	巽	兌	乾
三	三	三	三	三	三	三	三
三	三	三	三	三	三	三	三
三	三	三	三	三	三	三	三
三	三	三	三	三	三	三	三
三	三	三	三	三	三	三	三
三	三	三	三	三	三	三	三
三	三	三	三	三	三	三	三

皇極經世釋義

元集

十三

通變曰日去乾月去兌星去離辰去震者各存其本也日去泰月去損星去既濟辰去益者四者交卦兼存天地之本也夫日月星辰在天則自存其本者天以獨運无待于地也在地則兼存天之本者地偶而生必資于天也交卦者九數也萬物以陽為本存九者用之常不盡也故易言六者六六三三六言七者七七四十九言八者八八六十四交卦用九止于八九七十二而无九九之數也乾用七兌用六離用五震用四自圖圖言變巽坎艮坤敵用者天統乎地地配天也自方圖言位巽坎艮坤盡用者地分乎用天用地也地之巽坎艮坤八位用之皆盡者

生物之數小數常盈也然實之用數於三百八十二猶去其八十八者亦存本之義用終不可窮也

又曰乾四十四除二餘四十二坤一百除九餘九十一共一百三十三兌五十二除七餘四十五艮九十三除十七餘七十五共一百二十離六十除十五餘四十五坎八十四除三十四餘六十共一百五震六十八除二十六餘四十二巽七十六除三十餘四十六共八十八乾九離震總除五十用一百七十四巽坎艮坤總除八十用二百七十二日用一百三十三者天包閏餘之數也一年得閏百三十三時十二年得閏百三十三日則

皇極經世釋義

元集

清

氣之盈得六十三朔之餘得七十故動植用數布于卦氣圖旁兩位用百三十三也月用百二十者自寅之中至午之中四會之數也星用一百五者自卯之初至午之中之數也辰數八十八者太陽少陽太剛少剛太陰少陰太柔少柔八象之數也先生曰月自元起者月不及日之數故十二月常餘十二日也日主年月主月星主日辰主体月不及日星文不及月辰又不及星故合二卦十六位之數自百四十四而遞減之由乾泰之本數十一以至震益之十七則用卦數五十六餘七十四則天地自用之數也日用百三十三月用百二十者氣盈朔虛非月所

自用也星用百五者月自專其月星計一日之數冬夏夜相

侵以春秋二分爲正故上去寅之半下去戌之半其餘半之則

一百五也辰用八十八不及星則物數也日用百三十三合

之則二百六十六也二百六十四爲實用月用百二十合之則

二百四十也開物于寅中星用一百五合之則二百一十也

於卯日入於酉昏曉不生物而不用此用數也故應河圖之數

一百五數是則爲百六之合二百一十數是爲三七之配卦氣

圖開物於寅自驚蟄至夏至實一辰用八十八四之爲三百五

十二也應乎巽坎艮坤之合數去一用三即動植本數也

愚按日主年以閏數言者蒼三百有六旬有六日閏月定四時

皇極經世釋義无集 三五

成歲是定時成歲者閏也故以閏數言

月自兌起者月不及日之數也故十二月常餘十二日也

氣盈六日朔虛六日一年共餘十二日以爲閏雖分氣朔其實

皆是月行不及於日也日十二日者舉大數言耳其實餘十日

十時有奇

乾陽中陽不可變故一年止舉十二月也震陰中陰不可變故一

日之十二時不可見也兌陽中陰離陰中陽皆可變故月日可分

也

乾震陰陽之純兌離陰陽之雜此以第二與第三爻言也不可

見見字疑作分字月本十二數矣則又分三月爲一時分

數日本三十日爲一月六爻可以九十日爲一時或曰可分若

年則止爲一年時則止以十二時爲一日即已矣未聞其更有

所分也

是以陰數以十二起陽數以三十而常存二六也

此與上文義不相家疑有脫誤補註曰乾爲年元爲月雜爲日

震爲時月之時十二故月數遂以十二起日之三十故陽數遂

以三十起以三十乘十二則三百六十以十二乘三百六十則

四千三百二十以十二乘三千六百六十則四萬三千二百

皇極經世釋義无集

常二陽數常六也通變也元起於一入數也 變十二再變三

十得三百六十自此以十二變者常終於二以三十變者常終

於六會起於十二地數也以變十二得百四十四再變三十得

四千三百二十自然以十變者常終於四以三十變者常終於

二運起於三百六十人數也一變三十得一萬八千再變十二

得十二萬九千六百自此以三十變者常終於八以十變者常

終於二六大抵元爲天之體數以二六而變會之地數運之人

數分而爲用會自二變四而終於二運自六變八而終於六故

先生曰陰數以十二起陽數以三十起而常存二六也

本年見月舉月見日舉日見時陽統陰也是天四變地四變日之變
含月於與星辰之變也是以一卦合四卦也

日月星辰經元會運世元會運世只是以大年月日時耳大者
不可見以其可見者明之故以年月日時言大者為陽小者為

陰如年為陽月為陰月乃年之所統有十二也故年一年即其
見其月為十二矣年月見日年月見時做此小者大之影耳由

年月日時觀之則可見天四變含地四變矣天四變元會運世
也謂之天者屬乾兌離震經之者日月星辰也地四變年月日

時也謂之地者屬巽坎艮坤經之者石土火水也年月日時即
皇極經世釋義 元集 三七

元會運世中之小數耳本其所統也故天四變含地四變日之變
含月於星辰之變者元之元會運世乾之乾兌離震為乾夫大

有大壯也月之變又含日與星辰之變則會之元會運世元之
乾兌離震為履兌睽歸妹矣運之元會運世世之元會運世皆

然坤一卦合四卦也乾元發微曰陽一為奇陰二為偶是以一元
之數起於乾為起教之端統一歲包年月日時而為之也乾之後

有兌元為月其教二衍之為十二歲有十二月也兌之後有離
離為日其教三衍之為三百六十一歲有三百六十日也離之

後有震震為時其教四衍之為四千三百三十一歲有四千三

百二十時也此二三四為天地生物之始數陽之所以先乎陰也
震而之後繼以巽五陰元之氣莫先於此是為巽元之數衍之為

十二萬九千六百年為起教之端坎六繼之是為巽元之月
數衍之為一百五十五萬五千二百月艮七又繼之是為巽元

之日數衍之為四千六百六十五萬六千日若大巽之時數則
居坤之八焉又衍之而得五萬五千九百八十七萬二千時此五

六七八又天地成物之終數陰之所以承乎陽也大抵乾兌離
震包巽坎艮坤在其中自子至巳上六辰皆屬乾謂之先天

自午至亥下六辰皆屬坤謂之後天後天皆效先天而為
皇極經世釋義 元集 三六

之也
日一位月一位星一位辰一位日有四位月有四位星有四位辰有
四位四十有六位盡此一變而日月之數窮矣

日一位為元月一位為會星一位為會辰一位為世日有四位者日
之日日之月日之星日之辰也月有四位者月之日月之月之星

月之辰也星有四位者星之日星之月星之星星之辰也辰有
四位者辰有七月辰之日辰之星辰之辰也盡此一變者日月

星辰各有一變為十六位也辰之日為四千三百二十世辰之日
為十二萬九千六百年辰之星為一百五十五萬二千月辰之

辰之日為四百三十三世辰之日為十二萬九千六百年辰之星為一百五十五萬二千月辰之

辰為四千六百六十六千日變自日起而至於辰則盡其變矣由是辰之星與辰即得一元月日之細數故日月之數窮矣窮者言盡其數无所遺也尚有時分秒末之數未言是天地之細數尚未盡故止曰日月之數下文十六變則及於秒沒矣故始曰天地之數窮

皇極經世釋義 元集		三九		元	
四	日位	元之元	元之元	元之元	元之元
十	月四位	元之元	元之元	元之元	元之元
六	星位	元之元	元之元	元之元	元之元
圖	辰位	元之元	元之元	元之元	元之元

天有四變地有四變變有長也有消也十有六變而天地之數窮矣

總細數而合之為長舉其大數中之細數分言之曰消元會運世年月日時總八變矣然有大數又有小數八變之中又有分秒等八細數會於其中總十有六變而天地之數盡矣大數積於細數以細數而進推之如以細數為三十沒二以十二因之總三百六十數三以三十因之總一萬八百數四以十二因之總一十二萬九千六百數五以三十因之總三百八十八萬八千數六以十二因之總四千六百六十五萬六千數七以三十因之總十三億九千九百六十八萬數為一秒八以十二因之總一百六十七億九千六百一十六萬數為一分九以三十因之總五千三十八億八千四百八十八萬數為一時十以十二因之總六萬四百六十六億一千七百六十萬數為一日十一以三十因之總一百八十一萬三千九百八十五億二千八百萬數為一月十二以十二因之總二千一百七十六萬七千八百二十三億三千六百萬數為一年十三以三十因之總六兆五千三百三萬四千七百億八千萬數為一世十四以十二因之總七十八兆三千六

百四十一萬六千四百九億六千萬數為一運十五以二十
因之摠二千三百五十九兆九千二百四十九萬二千二百八
十八億為一會十六以十二因之摠二萬八千二百一十一
兆九百九十萬七千四百五十六億合同人之數為一元是
謂十有六變也

皇極經世一

卷一

天地各四變圖 日乾元

坤

艮

震

巽

坎

離

兌

日起於一月起於二星起於三辰起於四行而伸之陽數當六
陰數當二而大小之運窮矣
日月星辰所以經元會運世如所謂日甲月子星甲辰子者
是也乾為元故曰日起於一兌為會故曰月起於二離為運
故曰星起於三震為世故曰辰起於四行而伸之者行之為
十六位圖又行之為六十四位圖如陽數以三十起者曰三
百六十日十二萬九千六百皆六也如陰數以十二起者曰
四千三百二十日一百五十五萬三千二百皆二也天地之
始終盡於此數矣故曰大小之運窮
皇極經世一 卷一
三百六十變為十二萬九千六百十二萬九千六百變為一百
六十七億九千六百一十六萬二千六百一十七億九千六百一十
六萬變為二萬八千二百一十一兆九百九十萬七千四百
五十六億以三百六十為時以十二萬九千六百為日以一
百六十七億九千六百一十六萬為月以二萬八千二百一十
一兆九百九十萬七千四百五十六億為年則大小運之數五
矣

此本先天圖以起數先天圖有六十四卦摠三百八十四爻
去乾坤離坎四卦別有三百六十爻正合一元三百六十運

一一年三百六十日之數故以之相乘起數而立六小運為時
為日為年為月者一元之元會運世即一年之年月日時故
以年月日時當元會運世非真指年月日時言也年者元也
元之細數摠二萬八千二百一十一兆九百九十萬七千四
百五十六億其大數乃合三百六十久而為一也月者會也
會之細數分一元十二分之一得二千三百五十九千二
百四十九萬三千二百八十八億其大數於一元三百六十
及中分得三十及其所包中數以三百六十乘三十及為一
萬八百又以十二萬九千六百乘一萬八百為十三億九千
九百六十八萬然後以十三億九千九百六十八萬為實以一
百六十七億九千六百一十一萬乘之便得前二千兆之細
數矣會乃是一百六十七億九千六百一十六萬箇一十三
億九千九百六十萬細數也故曰以一百六十七億九千六
百一十六萬為月日者運也運之小數分一會三十分之一
得七十八兆三千六百四十一萬六千四百九億六千萬其
大數於一會三十及中得一及其所包中數為一箇三百六
十以十二萬九千六百乘之為四千六百六十五萬六千又
以一百六十七億九千六百一十六萬乘之合前七十八兆

皇極經世釋義の元集

三十三

七

細數運乃是十二萬九千六百箇三百六十中數也故曰以
十二萬九千六百為日時者世也世之小數分一運十二分
之一得六兆五千三百三萬四千七百億八千萬其大數已
盡於一運一文三百六十中數內分得三十以十二萬九千
六百乘之設三百八十八萬八千若以前臺運十二萬九千
六百拆為十式時而此得一算之當得一萬八百箇三百六
十亦合此數又以一百六十七億九千六百一十六萬乘三
百八十八萬八千即合前細數時乃是三百六十箇一萬八
百拆數也故曰以三百六十為時以數之小大而言則三百
六十為大十二萬以下三數以次漸分為小故以三百六十
運起數以數之多寡而言則二萬八千二百一十一兆九千
九百萬九十九萬七千四百五十六億為多一百六十七億以
上三數以漸次為寡故反以三百六十數寡者為時以積次
其數之多者為日為月為年惟年是正數日月時皆折數也
特取其數之名以為別耳補註曰此言一元大小運之數用
數也蓋三百六十乘三百六十為十二萬九千六百十二萬
九千六百乘十二萬九千六百為一百六十七億九千六百
一十六萬一百六十七億九千六百一十六萬乘一百六十

皇極經世釋義の元集

三十四

七

七億九千六百一十六萬為二萬八千二百一十九萬九千九百九十九萬七千四百五十六億體數有三百八十四用數有三百六十用數之用有二百五十二用數大運之數也用數之數用小運之數也

二萬八千二百一十九萬九千九百九十九萬七千四百五十六億分而為十二前六限為長后六限為消以當一年十二月之數而進退三百六十日矣

此以元經會之數也曰以當一年十二月之數者一元在大化中猶一年也故假年月可見者之名曰明之一年十二月皇極經世釋義元集 三十五

一元十二會也三百六十日三百六十運也運之在於一元猶日之在於一年也進數三百六十日退數又三百六十日若運有消長旋日有晝夜分消長而各數之則分三百六十而各用其半故有七百二十運也非有七百二十運也分其數為二而用其半數各為一也若合而摠言之止三百六十一運耳發微曰體數者三百八十四而用數止於三百六十一年正數得三百六十以經世推之十二運用九則用二百七十日今以一元三百六十運中止用二百四十運加閏數不過二百五十二者用開物八會也開物於寅中星七十六開物於戌中星之三百一十

五是為八會又加以閏數十有二也

天有生物之時地有生物之數主天而言一年用三百六十一日主地而言自草木萌動至地始凍用二百五十二日也故卦氣圖在日數則三百八十四日在時數則三百五十六日止有三千七十二時此大小運之所以分也蓋取十二限進退三百六十日又一限進六日而退亦若是陰陽廣續分治一元別而言之各有三百六十陰分乎陽折乎半數若合而言之陽進陰退共成三百六十者陽包乎陰摠全數也故此大小運法別退數閏數而言明天地陰陽之數正閏相生皇極經世釋義元集 三十六

分半而通用同本而異名也
一百六十七億九千六百一十六萬分而為三十以當一月三十日之數隨大運之消長而進退六十日矣
此一會經三十運之數一百六十七億九千六百一十六萬者非上面細數也每一數包上面十三億九千九百六十八萬細數在其內乃一百六十七億九千六百一十六萬箇十三億九千九百六十八萬也故曰每限得十三億九千九百六十八萬之一百六十七億九千六百一十六萬分而為三十者一會三十運也一運五億九千九百六十七萬二

千為一日各以其半數二萬七千九百九十三萬六千為一日也此一會三十運之數數有消長故分為六十運即前一元大運十二限中之一限也知其時在前六限長數內則進六十運如在后六限消數內則退六十運故曰隨大運之消長而進退六日日即運也進者非進其數加多也算進數六十運也退者非退其數加少也算退數六十運也止一六十運也或作進數退或作退數不同耳非有兩六十運為一百二十運也此一會與一元之數所以算天地始終之運者也故曰大運數有消長朧胸故每一數分為二數一元有七十二

皇極經世釋義 卷一 三二七

百二十運一會有六十運以其半數分言之耳
 十二萬九千六百分而為十二以當一日十二時之數而進退六日矣
 此一運之數而起數得十二萬九千六百箇三百六十中數為四千六百六十五萬六千其細數得七十八兆三千六百四十一萬六千四百九億六千萬所以算年者也故曰小運六日者六年分而為十二段前六段算進數六日後六段算退數六日共十有二年也本只六年之數耳於十二萬九千六百十分用七得九萬七百二十內八萬六千四百為開物

八會正數餘四千三百二十為閏數故除四千三百二十為閏數十二分外每一年正數當得一萬四千四百數以其數有朧胸而分半兩言之故成十二每一日為一年當得七千二百數

三百六十以當一時之數隨小運之進退以當晝夜之時也世在於元統時之在於年也故此以一世之數而起數以當一時之數所以當算一年之月數者也於上十二萬九千六百數中得一萬八百箇三百六十為三百六十箇一萬八百十分用七得二百五十二箇一萬八百除十二為閏數於一分其正數為二百四十若以一萬八百箇三百六十十分用七言之當得七千五百六十箇三百六十內除三百六十箇三百六十為閏數一分其正數當得七千二百箇三百六十正合前一時之數晝夜之時時即月也一日十二時六為晝六為夜一年十二月自子至巳六月晝自午至亥六月晝夜以晝夜六時之數各分為二計之每一時得三百之數則晝夜各有十二時為二日一年又分為二年算矣此以三千六百為一年此一時之數即前六段年小運十二段中之一段也如其時在前六段六日進數內則以此七千二百之數

皇極經世釋義 卷一 三二八

分作進數一日晝夜各十二時如每后六段六日退數內則以此七千二百之數分作退數一日晝夜各十二時故曰隨小數運之進退以當晝夜之時也大運小運皆以進退言者蓋數之進者氣之盛數之退者氣之衰大運以六十運為一變小運以六十年為一變而進者則為得為吉變而退則為失為凶古今治亂興衰之故皆由此可推也

十六變之數去其交數取其用數得二萬八千一十一兆九百九十萬七千四百五十六億分為十二前六限為長後六限為消每得十三億九千九百六十八萬之一百六十七億九千六

皇極經世釋義

卷一

百一十六萬每一百六十七億九千六百一十六萬年開分進六十日六限開六分進三百六十六日也猶有餘分之一故開七分進三百六十六日也其退亦皆是矣

十六變解見前章皇極數本之先天圖圖有三百八十四爻故三百八十四爻為體數蓋二十四氣為一年每一氣歷二十五日零二時五刻是一氣有十六日合二十四氣則當有三百八十四日內二十四日交數也故於三百八十四爻之中去乾坤雜爻四卦二十四爻之數蓋以二十四爻當交數也其三百六十用數也十六變之數正其去其交數取其用

數三百六十三乘之乃得二萬八千一十一兆九百九十九萬七千四百五十六億年字疑衍開除也以十三億九百九十九萬六百合為一算每一百六十七億九千六百一十六萬算為一分故開除此一分之算數即算進數六十日也六限共進三百六十日蓋餘分一分當得四百二十日矣非四百二十日也乃於餘分之一六十日數內分得一十六億七千九百六十一萬六千乃六日之數也每一日該得二億七千九百九十三萬六千此云六日者亦是舉成數言耳若要其寔止該得十四億六千九百六十六萬四千為五日零三時

皇極經世釋義

卷一

此本止是三日之數折半而中分用之則成六日故曰進三百六十六日此節申上文大運之意大運者天地始終運行之數也故十分全用此對體數之用數也下文小運乃八會生物之時之數故十分用七十二萬九千六百之三十二止用其三百五十二數所謂用數之用也

一元消長總運圖

元會運世

日甲子	星三十	辰	三百年	一萬	復
月丑	星六十	辰	七百年	六萬	臨
月寅	星九十	辰	四百年	三萬	泰
月卯	星六十	辰	二百年	一萬	泰
月辰	星三十	辰	八百年	五萬	泰
月巳	星六十	辰	五百年	三萬	乾
月午	星九十	辰	三百年	一萬	乾
月未	星六十	辰	七百年	六萬	乾
月申	星九十	辰	四百年	三萬	否
月酉	星六十	辰	二百年	一萬	否
月戌	星三十	辰	八百年	五萬	觀
月亥	星六十	辰	五百年	三萬	觀
月子	星九十	辰	三百年	一萬	剝
月丑	星六十	辰	七百年	六萬	剝
月寅	星九十	辰	四百年	三萬	坤
月卯	星六十	辰	二百年	一萬	坤

開物星之已

開物星之戌

一元消長分算圖

運閏數在外

日甲子	會子	百六十七億九千九百九十九萬九千九百九十九日
會丑	百六十七億九千九百九十九萬九千九百九十九日	
會寅	百六十七億九千九百九十九萬九千九百九十九日	
會卯	百六十七億九千九百九十九萬九千九百九十九日	
會辰	百六十七億九千九百九十九萬九千九百九十九日	
會巳	百六十七億九千九百九十九萬九千九百九十九日	
會午	百六十七億九千九百九十九萬九千九百九十九日	
會未	百六十七億九千九百九十九萬九千九百九十九日	
會申	百六十七億九千九百九十九萬九千九百九十九日	
會酉	百六十七億九千九百九十九萬九千九百九十九日	
會戌	百六十七億九千九百九十九萬九千九百九十九日	
會亥	百六十七億九千九百九十九萬九千九百九十九日	

長數三百六十運所謂
進三百六十日者也

消數三百六十運所謂
退三百六十日者也

六運以十三億九千九百六十八萬細數為一算

全數

以五億五千九百八十七萬二千算為一日

以一億三千九百九十六萬八千算為四分日之一

半數

以二億七千九百九十三萬六千算為一日

以六千九百九十八萬四千算為四分日之一

十二萬九千六百去其三者交數也取其七者用數也用數三而成于六加餘分故有七也七之得九萬七百二十年半之得四萬

皇極經世釋義

卷一

五千三百六十年以進六日也日有晝夜數有朧朧以成十有二日也每三千六百年進一日凡四萬三千二百年進十有二日也

餘二千一百六十年以進餘分之六合交數之二千一百六十年

共進十有二分以為閏也故小運之變凡六十而成三百六十有

六也

天地之用數各三合而言之則成六而天猶侵地而有餘分故

七凡年字俱疑衍半之者分一日朧朧之數為二而各數之故

算進數三日為六日此以七千二百為一日然日又有晝夜與

數又有朧朧分晝夜之時與朧朧之數四者各數之則進數六

日又分為二故曰以成十有二此以三千六百為一日退數亦然則分一日為四日六日之數共分為二十四日算矣若合其數而總言之本只是六日也蓋一百四十四乃十二之十二皇極秘教也故以一千四百四十為一分一萬四千四百為一日然必以六日算者天以六變也疾行為朏遲縮為朏天一一周天三百六十五度四分度之一而日過日一度日一日一周天而無餘無欠月一日一周天而不及日十二度十九分度之七是一日有朏朏也以九萬七百二十中分之前為陽為晝凡四萬三千二百為進正數十二日餘二千一百六十分為六

皇極經世釋義卷九集

四十三

分每分得三百六十為進閏數六分又取交數之不用者二千一百六十合餘分而計之共為進數十二分之間數後為陰為夜亦四萬三千二百為退正數十二日餘二千一百六十為退閏數六分亦取交數之不用者二千一百六十合餘分而計之共為退數十二分之間數共二十六日四分此分一為四而言故有此數若總言本止有六日零六分每分當得一千四百四十心合交數者必取交數四千三百二十而後閏數得足此六日十分日之一也玄玄集曰天地開闢二會半計二萬七千年後方為開物之時開物者士農工商之人走飛草木之物生

化化全備於天地之間未開物前四千三百二十年間天氣下降地氣上升人物遂氣而生隨地而長故會經運開物後開物前止有八萬六千四百年連未開物前生生化化之時共九萬七百二十年乃先天圖圖之用開物後先無動物又歷四千三百二十年而植物始盡天地才翻覆混沌共九萬七百二十年此一元三十分之二十一分也乃先天方圖之用故會經運共九萬五千四十年此一元三十分之二十二分也乃十二萬九千六百年中各十之七也通變曰一年三百六十六日以二百五十二日為生物時數餘一百十四日又以十二為閏數故實

皇極經世釋義卷九集

四十四

用之數二百六十四為動植用數也此二說皆合交數之謂也一運之數凡三百六十年十二萬九千六百日用數九萬七千二百二十日每半用二百五十二日總所去交數而言共有十二萬九千六百日小運六年一變自十二萬九千六百為一變六年起凡六十變至三百六十年年有三百六十日通合一運十二萬九千六百日之數每一數合三百六十為四千六百六十五萬六千此每一數又各合一百六十七億九千六百一十六萬細數在內則有七十八兆三千六百四十一萬六千四百九億六千萬為一運之細數由此而積至十二運則得臨卦九百四

十兆三千等萬之數不已而至十三運即與一會六十運一六
 變二千三百五十兆之數合矣故小運之數止於臨為六變一
 運止三百六十年耳曰成三百六十有六者合閏數而言也或
 曰一年三百六十五日零三時五日三時閏數也其數總該七
 萬五千六百分在六十變中每十變該得一萬四千四百分日
 之一萬二千六百每十變該得一萬四千四百分日之一千二
 百六十每二變之一日該得二百一十為餘分若更以日與餘
 分各四分之一日止該得五十二零半數耳今乃以所餘二千
 一百六十進餘分之六矣又取交數之二千一百六十共進十
 皇極經世釋義 卷一 四十五

分耳積其餘分十有二日當得十有二分共六百三十乃其實
 數也退數十有二日亦然共一千二百六十積十變該得一萬
 二千六百積六十變則得七萬五千六百以一萬四千四百為
 日法而除之正得五日零三時合之於三百六十則為三百六
 十有六矣蓋三時之零在第六日也故以三時亦算一日
 小運日法日者年也
 全數以一萬四千四百為一日
 以三千六百為四分日之一
 以一千四百四十為一日餘一分虛數
 以二百一十為一日餘一分中所得實數
 一日為一年正數一萬四千四百閏數二百一十以此數分為
 三百六十五日零三時三時四分日之一也
 以四十為一日 以一十為四分日之一
 半數
 以七千二百為一日
 以七百二十為一日餘一分虛數
 以一百五為一日餘一分中所得實數
 此一日為半年折算為一年以七千三百五十分為三百六十五
 皇極經世釋義 卷一 四十六

日四分日之一

以二十為一日

以五為四分日之一

四分数

以三千六百為一日

以三百六十為一日餘一分虛數

以五十二零半數為一日餘一分中所得算數

此一日為一時三月折算為一年以三千六百五十二零半數

分為三百六十五日四分日之一以一為一分

以十為一日

以二數半為四分日之一

自極經世釋義

元集

卷七

假如夏禹八年八午會第一甲子運甲子世之甲子年乃是小

運第一百六變之始自八年追取于五二月并起歷九年十年

十月止以三年分為二作進數六日十一年十二年十二年亦

以三年分為二作退數六日八年為甲子一年分作四年如祝

氏法起卦其年得換五上節初二為閏數節三四五上為正數

子丑寅三月為一日節之六三用事卯辰巳三月為一日節之

六四用事此二日為晝數午未申三月為一日節之九五用事

酉戌亥三月為一日節之上六用事此二日為夜數十一年以

後退數亦然即其進退之節參其晝夜之數以卦爻之義變而

斷之吉凶見矣此變既完至十四年又為一變之始進退相因
晝夜相代終始循環周而復始直至今日皆可推考

天統乎體故八變而終於十六地分乎用故六變而終於十二天
起于一而終於七地九千五百八十六萬六千一百一十坡九千
九百四十六萬四千八百八千四百三十九萬一千九百三十六
兆地起于十二而終於二百四坡六千九百八十萬七千三百八
十一京五千四百九十三萬八千四百九十九兆七百二十萬億
也

陰數十二陽數三十合陰陽二數相生為一變元會運世為天

望極經世釋義

元集

四十八

年月日時為地統者地有體而天統之也故一元大運

言天之運行之時也全用同人八變之數而極其數終於十六

變八與六皆體數也如乾一變夫為十二大有以三十四十二

為三百六十二變六壯以十二因三百六十為四千三百二十

小畜以三十因四千三百二十為一十二萬九千六百自此以

後皆以十二三十互覆相因三變需一百五十五萬五千二百

大畜四千六百六十五萬六千四百變泰五億五千九百八十七

萬二千履二百六十七億九千六百一十六萬五變兌二千一

十五億五千三百九十二萬變六萬四百六十六億一千七百

六十萬六變歸妹七十二萬五千五百九十四億一千一百二十
十萬中孚二千一百七十六萬七千八百二十三億三千六百
萬七變節二兆六千一百一十一萬三千八百八十億二千二
百萬損七十八兆三千六百四十一萬六千四百九億六千萬
八變臨九百四十兆三千六百九十九萬六千九百一十五億
二千萬同人二萬八千二百一十一兆九百九十萬七千四百
五十六億此所謂八變所以立大運者也由此更以十二三十
反覆變之歷革離豐家人既濟賁明夷无妄隨噬嗑震益屯順
復始十六卦又共為八變遂得七種之數而天之分數盡矣是

皇極經世釋義

四十九

之謂終于十六分者天主用而地分助之也地分乎用故小運
主年而言地上生物之時也分用手同人六變之數而極其數
亦止終于十二變六與十二皆用數也何也天地之體數各四
為八各去一用三則各而成六矣四四一十六體也去一用三
則十二矣地長數亦起于夫與天無異此地之析數也然小運
用十二萬九千六百起數則隨天數致用小畜之數起至臨
與大運合而接同人則是於同人八變之數去乾夫大有大壯
不用矣去乾夫大有大壯不用者何乾夫大有大壯元會運世
數也此言小運年數也故去之為六變一變小畜需以十二乘之

為一百五十五萬五千二百二變大畜以二十因需之數為四
千六百六十五萬六千泰以十二因大畜為五億五千九百八
十七萬二千自此以後以三十二反覆相因三變履兌四變
睽歸妹五變中孚節六變損臨此所謂六變所以立小運者也
又由此更以三十二反覆變之歷同人至震十二卦與天之
世之世卦合天地始終數圖世之世為震為大數十六位之極
又共為六變遂得二百四垓之數隨天致用之數止於此矣是
之謂終于十二天起于一而終于七種至二十萬億也二句是
申終于十六終于十二之意通變曰天去一故體數自夫而起

皇極經世釋義

五十一

八變至同人又八變至始而終地去四故用數自小畜而起六
變至臨又六變至震而終康節於大運言體數舉同人二萬兆
之數者八變之終也於小運言用數舉小畜十二萬之數者六
變之始也蓋體用互舉始終以相發明也又曰天之體數之終
與分數同地之用數之終與長數不同者長數地之本數用數
則隨天而用者也非陰之本數也又曰同人者八變之數也計
三百三十六自乾一變夫十二起三百六十得三百自此以十
二三十反覆分於十六位至同人摠之合此數諸者六變之數
也計二百五十二除大壯以上五十四同人三十共除八十

故止有此數六變之數自十二萬九千六百年之數而行八變之數自十二會之數而行先生大小運數大運舉同人數者舉體數而要其終也分其數為十二者三會而用也小運舉小畜數者舉用數而原其始也取其九萬七百二十日主年而用也乾為一乾之五爻分而為大有以當三百六十之數也乾之四爻分而為小畜以當十二萬九千六百之數也乾之三爻分而為履以當一百六十七億九千六百一十六萬之數也乾之二爻分而為同人以當二萬八千二百一十一兆九百九十萬七千四百五十六億之數也乾之初爻分而為始以當七姊九千五百八十六萬六千一百十坡九千九百四十六萬四千八百八十四百三十九萬一千九百三十六兆之數也是謂分數也分大為小皆自上而下故以陽數當之如一分為十二二分為三百六十也

以三百六十之數為三百六十運此一元大數也下十二萬等三數皆三百六十運中所包細數但分言之以極於細耳故曰分大為小此大小以分統言自上而下者從一元上面大運而下分至於秒沒之數以上為主上者陽也故以三百六十年陽數當之凡六字在數中者陽數也此所謂天數天卦用之起數而算天地始終大數者也天卦用元之本數元陽也故曰天地

皇極經世釋義

皇集

五十一

易變曰

天數

一自乾而始天起于一也凡一位八卦而虛二數故數有十卦有八而先生謂天地各以一變四四者有體其一無體也

十二月

三百六十

四千三百二十以上變數摠五十五為天之天之元會運世之數所謂運數在天者也

一十二萬九千六百年

皇極經世釋義

元集

五十二

一百五十五萬五千二百

四千六百六十五萬六年

五億五千九百八十七萬二千以上變數摠八十四為天之地

之年月日辰之數所謂年數在地者也

以前乾八位之變者天之正數也

一百六十七億九千六百一十六萬當履卦

二千一十五億五千三百九十二萬當兌卦

六萬四百六十六億一千七百六十萬

七十二萬五千五百九十四億一千一百二十萬

二千一百七十六萬七千八百二十三億三千六百萬

二兆六千一百二十一萬三千八百八十億三千二百萬

七十八兆三千六百四十一萬六千四百九億六千萬

九百四十兆三千六百九十九萬六千九百一十五億二千萬

以上變教摠一百六十八為地之天地之元會運世年月日辰

之數通前得二百五十二者為用數六變之數凡八位之變者

地之正數也

二萬八千二百一十一兆九百九十萬七千四百五十六億當

同人卦

皇極經世釋義

卷一

三十三萬八千五百三十三兆一千八百八十八萬九千四百

七十二億

一千一十五萬五千九百九十五兆六千六百六十八萬九千

四百七十二億

自此以後以十二三十反覆因之七種之數可得矣

由七種而又以十二三十反覆因之歷坤反剝雖萬

萬極之數皆可得矣詳具于通變此不能盡述

一生二為夫當十二之數也二生四為大壯當四千三百二十之

數也四生八為泰當五億五千九百八十七萬二千之數也八生

十六為歸當九百四十兆三千六百九十九萬六千九百一十五

億二千萬之數也十六生三十二為復當二千六百五十二萬八

千八百七十兆三千六百六十四萬八千八百九十九萬四千

七萬九千七百三十一兆二千萬億之數也三十二生六十四為

坤當無極之數也是謂長數也長小為大皆自下而上以陰數

當之

一者一沒也十二者十二沒也為一忽之數從一忽之數長至

無極之數合之而為一元大數故曰長小為大此大小以多寡

言自下而上以下為主下陰也故以十二守陰數當之凡二字

皇極經世釋義

卷一

在數終者陰數也此所謂地數地卦因之以算萬物細數者也

地卦用會之折數會陰也故曰地

通變曰

地數

十二自夫而起地上之數起於二也

大有一百四十四十二

大壯四千三百二十二

小畜五萬一千八百四十

需一百五十五萬五千二百三十

數止于此一位析十六位又偶之乃得泰之數而三十分加二
五億五千九百八十七萬二千當泰卦天之運行地之生物物
之通數皆會于此故卦氣圖元之元起於泰卦也

六十七億一千八百四十六萬四千當泰卦

二千一十五億五千三百九十三萬

二萬四千一百八十六億四千七百四萬

七十二萬五千五百九十四億一千一百二十萬

八百七十萬七千一百二十九億三千四百四十萬

二兆六千一百二十一萬二千八百八十億三千二百萬

皇極經世釋義

元集

五十五

三十一兆三千四百五十六萬六千五百六十三億八千四百

萬

九百四十兆三千六百九十九萬六千九百一十五億二千萬

一萬一千二百八十四兆四千三百九十六萬二千九百八十

二億四千萬當同人卦

自此以後以三十二反覆因之二百四核之數可得

矣又由二百四核而推之雖坤無極之數以極之於萬

萬極皆不過此三十二相因而得也詳具于通變

天自儲以上地自師以上運效也天自同人以下地自遯以下年

數也運數則在天者也年數則在地者也天自賁以上地自艮以
上用數也天自明夷以下地自否以下交數也天自震以上地自
晉以上有數也天自益以下地自豫以下無數也

經世天地始終之數圖本之先天圖乾兌離震四圖為天巽坎

艮坤四圖為地天圖者元會運世之數所謂運數在天者也地

圖者年月日辰之數所謂年數在地者也此運數年數分屬天

地之大限也若以天地各分為二言之則乾兌二圖為天之天

巽坎二圖為地之天皆大數運數也離震二圖為天之地艮坤

二圖為地之地皆細數年數也離震之數本大於巽坎也然巽

皇極經世釋義

元集

五十六

坎反為大數者何就天地而各分大小也巽坎言歲月雖皆年

數然以歲月日辰而自分大小則又視歲月為元會運世為運

數視日辰為歲月日辰為年數矣此小元也十六卦為交數者

四分去一而用三也天之用數起於貴者顯也而自震以上

已為有數者數已形而未用也地之用數止于艮艮者止也而

至晉尚為有數者用雖止而數未盡也故曰交數乃用不用相

交之間也八卦為無數者震為天辰不見坤為至陰無功且以

十二卦一元圖觀之則坤之前後乃閉物之後未開物之先混

沌蒙蒙象數不立故為無數然必以八卦者八卦各生七卦而

自隱其體故無數者必八也通變曰天自臨以上地自師以上為天之天地之天之元氣運世數天自同人以下地自遁以下為天之地地之地之年月日辰數天自乾至臨地自過至師一百九十二策去乾與坎則一百八十策天自同人至復地自遁至坤一百九十二策去離與坤則一百八十策一元三百六十運一運三百六十年消長迭用各得其半故經世大小運上用其半數也年數即運數地數即天數然運數統其大年數分其細天數屬陰陽之陽各當元會運世之數地數屬陰陽之陰各當年月日時之數既有運有年又分天分地一數而合成四故

皇極經世釋義

卷一

自九十七數之變言之臨當九百九十九萬九千九百九十七溝通當二十三萬溝之數也天自賁以上地自履以上為用數者二百七十六也八卦爻數三百八十四去其乾坤坎離爻用數三百六十六位爻數二百八十八去其乾與坎爻故爻數也爻用二百七十此多六數者陽去離陰去坎存乾六策以當餘分也天自明夷以下地自否以下為爻數者爻數主到而否故存復以為主自明夷至頤而八自否至坤而八也八之中細別而言則爻數四無數四合之則皆爻數也天自履以上地自賁以上為有數者有數主乾而言故自晉至遇二十七自泰至六

二十七無乾則五十五也卦數八八六十四各得一為本則七八五十六者三百三十六為十一月而加餘分之月也五十四者三百二十四為十一月而除小盡之日也五十五者三百三十為十一月之是數也天自益以下地自豫以下為無數者無數主坤而言故自益至復自豫至剝各四卦則無數之八也按體數之用二百七十者十二會用九會之數以致用也以掛一圖二百五十六卦所以分一元者言之亦然二百五十六卦分直三百六十運并閏數二十四運每四爻直一運三百六十年每一爻直九十年每一卦上下二體每體爻得二百七十

皇極經世釋義

卷一

十年數掛一圖二百五十六卦本用六十四卦而四之是體數三百八十四也然以其數而致用則每三爻止得二百七十年故曰體數之用二百七十已是兼閏數言矣通變以多六數為存乾以當餘分竊恐未然用數者乾之所為也故存乾以用二百七十之數乾非餘分之策也乾以用數而不以為數者也乾之後多一卦者開物於寅開物於戌陰數本多也

辟數祖先天圖

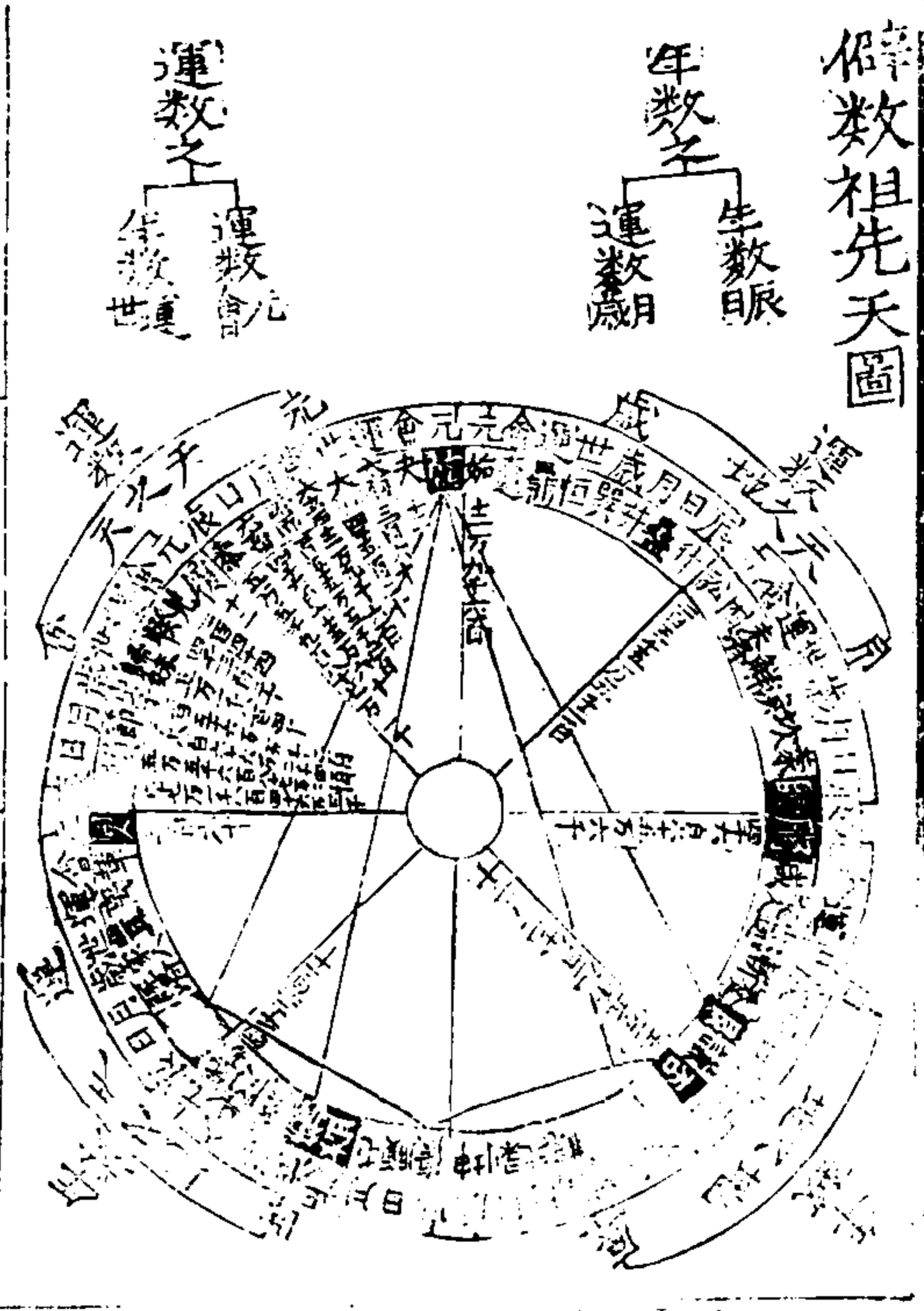

自極經世釋義 卷之九
天之有數起乾而止震餘入于無者天不見也地去一而地
十二者地火常潛也故天以體為基而常隱其基以用為
而常藏其用也一時止于三月一月止于三十日皆去其辰數
也是以八八之卦六十四而不變者八可變者七八五十六其
義亦由此矣

震為辰之位辰者天之體日月所會之躔以耳穹窿而無象
也故震自益以下四卦為無數經世十六位箇亦元之元數
起乾而至于震為世之世之數而止地卦之數本於乾之一
乃去其一而進之十二者正猶地取天以成用而潛其

火也火之先常隱于木石之中無體可見也辰者地之餘氣
在天天托之以為體火者天之餘氣在地地承之以為用陰
陽互根也常隱其基藏其用者陰為陽勝陽為陰掩交數也
辰數者體數也即交數也一時四月一月四十日體數之相
交者也去其體數之一則用止于三矣八八六十四卦體數
也不變者八卦乾坤離坎顛中半大小過也可變者七八五
十六卦二卦反覆止一卦也變者為用而有不變者八是亦
去體數之義也

有地然後有二有二然後有晝夜二三以變錯綜而成故易以
皇極經世釋義 卷之九 六十

二而生數以十二而起而一非數也非數而數以之成也
有地則對天而成二有二則天為地隔陽與陰相間然後有
晝夜有二則二合其一為三遂有三三以變遷往來交錯
而成十百千萬之數矣易以二而生者所謂兩故化也數以
十二而起者大數起于十二會小數起于十二沒也一非數
者數之本也故數以之成
天行不息未嘗有晝夜人居地上以為晝夜故以地上之數為
人之用也
天行不息何嘗有晝夜哉惟人居地上則天為地所隔而人

之目力有所不及無後有明有暗分為晝夜晝夜之地上
數以人之目力有見不見而分也非天有晝夜也故天之運
總其數之全人之用分其數之七地上之數也

陽爻晝數也陰爻夜數也天地相啣陰陽相交故晝夜相雜剛
柔相錯春夏陽多也故晝數多夜數少秋冬陰多也故晝數少
夜數多

此以先天圖言凡九百九十二陽爻皆晝數也凡九百九十二陰
爻皆夜數也然陰陽爻必左右錯居者謂地居天中而
天以氣而包啣之陰陽二氣必交錯而運行故晝夜數必相

皇極經世釋義

卷集

六十一

雜而剛柔爻皆相錯也左為陽而亦陰爻右為陰而亦有
陽爻是也此言陰陽之互根左為春夏春夏則陽用事陽多
也故左一百一十二陽爻止有八十陰爻晝數多而夜數少
即晝長而夜短也右為秋冬秋冬則陰用事陰多也故右一
百一十二陰爻止有八十陽爻晝數少而夜數多即晝短而
夜長也此言陰陽之分益

體數之策三百八十四去乾坤離坎之策為用數三百六十
數之用二百七十去乾與離坎之策為用數之用二百五十二
也體數之用一百七十共一百五十六為陽一百十四為陰去

雖之策得一百五十二陽一百一十二陽為實用之數也蓋陽
去為而用乾陰去坤而用坎也是以天之陽策一百一十二去其
陰也地之陰策一百一十二陽策四十去其南北之陽也極南大
者極北大寒物不能生是以去之也其四十為天之餘分邪陽
優陰晝侵夜是以在地也合之為一百五十二陽一百一十二陽
也陽去乾之策陰去坎之策得一百四十四陽一百八陰為用
數之用也

此言經世數皆本於先天圖先天圖者數之祖也經世有卦
氣圖用二百五十六卦分主三百六十運及其間數二十四

皇極經世釋義

卷集

六十一

運每運用四爻直之以之求天地運行之數者也用六十四
卦而四之又有律呂倡和圖用方圖六十四卦天卦十六位
為律如日聲為乾日月聲為履日星聲為同人日辰聲為
無妄之類得西北方十六卦每一位各唱呂圖十六位以兩
卦並處而橫觀之遂得西南方交數之十六卦矣如以日日
聲之乾唱水水音之坤以乾居左坤居右從右邊橫觀之則
上下體皆成否卦以日日聲之乾唱水水音之謙以乾居左
謙居右從右邊橫觀之則上體為否下體為遁余做此皆西
南之卦也是謂日月星辰之變數以觀動物者也地卦十六

位為呂如水水音之坤水火音為謙水土音為師水石音為
 升之類得西南方十六卦每一位各倡律圖十六位以兩卦
 並處而橫觀之遂得東北方交數之十六卦矣如以水水音
 之坤和日曰聲之乾以坤居右乾居左從左邊橫觀之則上
 下皆成太以水水音之坤和日月聲之履以坤居右履居左
 從左邊橫觀之則上為太下為臨余放此皆東北之卦也是
 謂水火土石之化數以觀植物者也此當合六十四卦而皆
 用之以為萬物之數皆所謂體數也其數祖於三百八十四
 爻乾坤天地也為生物之主坎離水火也又所以升降於天

皇極經世義

卷集

卷二

地之間為天地所後而生物者也故乾坤主運行之時坎離
 主生物之用所以為主而成數者此四卦也故去之者存之
 也存其體以致用故用數三百六十經世一元用三百六十
 運其細數以三百六十相乘以至同人二萬八千兆之數用
 之以立大小運者皆用數也其數祖於三百六十爻卦氣高
 體數每四爻直一運三百六十年是一爻含九十數一卦上
 下二體各三爻則一卦合二百七十數矣又一元一十二會
 三百六十運於其中四分去一以寅為開物戌為閉物而用
 其九會之數則每會三十運三九亦為二百七十數矣是體

皇極經世義

卷集

卷二

數中又分用二百七十數也故為體數之用其數祖於二百
 七十爻然九會之數皆言之耳若細詳之則開于寅中閉於
 戌中寅戌皆止得半數耳故止八會二百四十運為正數
 閏數十二運則為二百五十二故大小運用數中取其一運
 三百六十箇十二萬九千六百之數而起數則十分用七三
 百六十而用其二百五十二以起小運以推生物之時是又
 於用數之中而分之以致用者也故為用數之用其數祖於
 二百五十二爻先天當天自貴以上地自艮以上為用數則
 陽爻一百五十七陰爻一百一十九視體數之用二百七十
 多六數者存乾以為用數之主也非多也但存乾則陽爻止
 有一百五十一耳若就箇分左右為陰陽而各用其本數而
 言則陰陽各得一百一十二箇餘分之陽四十而并之數則
 於二百七十六之中陽止當得一百五十二陰止當得一百
 一十二也若就其未去離而言則離有口陽有二陰以四陽
 二分陰加於前數而言則陽當得一百三十六去其一爻陰
 當得一百一十四去其五爻又不以存乾為論也古體
 數之用二百七十去離而言則陽去四陰去二爻二百六十
 四為實用之數實用之數者物之用數也在符呂音圖太

陽少陽太剛少剛之體數共四十四而目之為一百六十
 太陰少陰太柔少柔之體數共四十八而目之為一百
 九十二陰陽互根者也故以之致用則於一百六十內去陰
 之體數四十八得一百一十二於一百九十二內去陽之體
 數四十得一百五十二以一百五十二合一百一十二共為
 二百六十四得二百六十四字如多良千刀妻宮心古黑安夫卜東乃走思聲音之類是也
 為字如更唱迭和以求万物之聲音用之以推其數之長
 短厚薄得失吉凶是體數三百八十四之中用之以求生物
 之時者聖言之維二百七十而實用之以求万物形體之數
 者止二百六十四耳故曰實用之數陽者數之主故用乾而
 陽之在陽而雖於陰者去之坤則在陰而純於陰者也故不
 用坎雖在陰中尚有陽以為之主也故用之於自賁艮以上
 用數之爻去其一陽五陰之多者并去陽而分其陽與陰既
 得一百五十二陽一百一十二陰則是二百六十四陰陽中
 半而陽多餘分乃實用之數也是故以孟左右陰陽之數而
 分觀之亦合是數此圖之所以為妙也左為天右為地陽去
 乾之策陰去坎之策此承前陽去高用乾陰去坤用坎而言
 前固去高去坤矣今後去乾與坎則又去八陽四陰乾坤萬

皇極經世義 卷一

皇極經世觀物外篇釋義 卷一

坎之體數皆盡然後三百五十二故以之為用數之用
 數之用乃在體中也故雖去坤不去乾與離坎用數
 用中之用也故必舉四卦體數皆去之而後成用也變曰以
 節氣而言開物於寅中當自雨水計月而自驚蟄則陰
 也閉物於戌中當自霜降計月而至立冬則陽侵陰也陽侵
 陰為閉物之數陰侵陽未開物而天道已明豈惟雨水而
 然當自立春而然矣故閉物在立冬之初足明開物在立春
 之後所以用數三百六十而體數之用二百七十者立春至
 立冬之日數也然開物在驚蟄後亦足知閉物在寒露前故
 皇極經世義 卷一

星物二百五合之而二百一十也陰陽相侵如晝夜相侵天
 已明而日未出人未動日已入而天未昏人未息治亂之初
 正如此矣要之皆為晝數故先生用數既曰陽侵陰陰侵陽
 又曰陽侵陰晝侵夜
 又曰
 天之用數九萬七百二十祖於二百五十二
 天數盈於七於十二萬九千六百之中十取其七是為用
 數之用則九萬七百二十也天數以一萬八百為一會自
 開物於寅中至閉物於戌中八會之數二百四十運計一

皇極經世義 卷一

四四一

萬六千四百餘年計一十二運則閏數也
故天之用數三百六十而用教之用二百五十有二也
地之用教九萬二千一百六十祖於二百五十六

天教以一萬八百為一會者六十四卦之策數也地教以一萬
一千五百二十為一會者六十四卦之策數也天教別閏而
言地教通閏而言地每會多七百二十者閏數也天用教八
會計二百四十運餘十二以為閏數地用教八會每會比天
多二運之數則二百四十運之外得一十六運為閏數矣故
天生物之時於三百六十之中十用其七而得二百五十二

皇極經世釋義

卷九

六十七

地生物之數於三百八十四之中六用其四坎離用四位而得二

百五十六也然實用之數二百六十有四閏數十六運之外
又於不用四會之中復用八運二千八百八十年之數共為
二十四運通正教則二百六十四運九萬五千四十年也夫
正教所用不過八會而閏數則十二會之餘數盡用之者物
數也故邵子曰大數不足小數常盈也

物之用數三萬四千四十八祖於二百六十四計得二百五十二
數也一百三十三日教也

一十二萬二千八百八十之中合律呂天地先去交教之

半重數所余則六萬一千四百四十也動植全教各三於其
中又去聲音之不用者外實餘用教以百十二與百五十二
相倡和各一萬七千二十四為動植之用教天之用聲唱地

之用音為動教十六位每位均得一千六十四計一萬七千
二十四地之用音和天之用聲為植教水和日四位每位得
一千八百四十三十二火和月土和星八位每位得一千三
百四十四計一萬七百五十二石和辰四位每位得五百六
十計二千二百四十共計一萬七千二十四也若通交教則
六萬八千九十六矣

皇極經世釋義

卷九

六十八

陽三十六三之為一百八陰三十六三之為一百八三陽三陰
陰陽各半也陽有餘分之一為三十六合之為一百四十四陽
一百八陰也故休教之用二百七十而實用者二百六十四用
數之用二百五十二也

此明二百五十二為七分也
卦有六十四而用止于三十六爻有三百八十四而用三千二
百一十六也

此明休教八用教六也三十六者六六也二百一十六者六
三十六也

六十四分而為二百五十六是以一卦去其初上之爻亦二百五十六也此生物之數也故高坎為生物之主以高四陽坎四陰故生物者必四也陽一百一十二去其高坎之爻則二百一十六也陰陽之四十共為二百五十六也是以八卦用六爻乾坤主之也六爻用四位離坎主之也故天之昏曉不生物而日中生物地之南北不生物而中央生物也

皇極經世義

元集

六十九

亦各二百五十六位皆六十四卦分散布列以得此數也以掛一箇合之既洛雷由是以聲起數以數合卦進退變化推詳吉凶則物之情狀皆可得矣故曰生物之數也每一卦皆去其初上之爻用中四爻也此句至生物者必四也言主中爻而言有二百五十六陰陽之四十言陰中之餘陽四十也陽一百一十二至共為二百五十六也此言主左右中分陰陽而言亦有二百五十六言此數無往不合以見數之出於自然也八卦用六位乾坤主之此言三百六十為運行之時六爻用四位高坎主之此言二百五十六為生物之數日夜

之所息非無萌蘖之生也萌蘖生於夜氣安得日昏曉不生物而惟生於日中也所謂生物者謂萬物之動作在於日中所謂日出事述生者也聲音入既濟四象并掛一卦揔括陰陽二圖見祝氏解中多不盡述

皇極經世義

二十一

體數何為者也生物者也用數何為者也運行者也運行者大也生物者地也天以得運故以用數自相乘而以用數之用為生物之時也地偶而生故以體數之用陽乘陰為生物之數也體數生物主四象體用之數圖言用數運行至一元消長之數而天為萬物之主統貫萬類無所資於物者也故健運地必承天之氣然後能發以生物故偶而生用數自相乘者三百六十乘三百六十以次相乘至二萬八千兆之數起大小運以算生物之時者也以體數之用陽乘陰者四象陽之體數四十陰之體數四十八各以四相因則陽有一百六十陰有一百九十二於其中交錯去其體數以致用則陽有一百一十二陰有一百五十六共二百六十四所謂體數之用寔用之數也由是以一百一十二乘一百五十二得一萬七千二十四以一萬七千二十四乘一萬七千二十四得二萬八千九百八十一萬六千五百七十六是謂動植萬物之通

數所以求聲起卦以求物之長短得來者也故曰生物之數
 祝氏解曰元會運也用三百六十歲行乎十千十二支歲闕
 以通運行乾坤主之律呂音音用三百八十四之行乎十聲
 十二音是閏以表生物坎離主之蓋運行者天也圖高也生
 物者地也方高也其用三百六十為歲闕三百八十四為是
 閏雖有不同及其合之於卦一而卦則無不同也

天數三故六六而又六之是以乾之策二百一十有六地數兩
 故十二而十二之是以坤之策百四十有四也乾用九故三其
 八為二十四而九之亦二百一十六兩其八為十六而九之亦
 百四十有四坤用六故三其十二為三十六而六之亦二百
 一十六兩其十二為二十四而六之亦百四十有四也坤以
 十二之二十四六六之一與半為乾之餘分則乾得二百
 五十二坤得二百八也

乾之策二百一十有六坤之策百四十有四此繫辭傳文六
 地之用數六六而又六之者以六乘六得三十六而又以
 六乘三十六是二變三教也十二者地之用數十二而十二
 之者是一變兩教也此本易參天兩地之意也此言乾坤二
 數之分立下言乾坤二數之交通地以十二之二十四六之

皇極經世釋義

卷十一

皇極經世釋義

七十一

承兩其十二為二十四而六之言因上有兩箇六之故言將
 這二十四六之底六分之一是二十四又兼半箇則十二也
 共為三十六為乾之餘分乾得二百五十二坤得一百八十
 體有三百八十四而用止于三百六十何也以乾坤為坎之不
 用也乾坤為坎之不用何也乾坤為坎之不用所以成三百六
 十之用也故萬物變易而四者不交也夫惟不變是以能變也
 用止于三百六十而有三百六十六何也數之贏也數之贏則
 何用也乾之全用也乾坤不用則為坎用半也乾全用者何也
 陽主贏也乾坤不用者何也獨陽不生專陰不成也為坎用半
 何也為東坎西當陰陽之半為春秋晝夜之門也或用乾或
 用為坎何也主陽而言之故用乾也主贏分而言之則陽侵
 陰為夜故用坎為陽也陽主贏故乾全用也陰主虛故坤全
 不用也陽侵陰陰侵陽故為坎用半也是以天之南全見而
 北全不見東西各半見也

萬物變易而四者不變者天地主運行之時水火主物生之
 用存其體然後可以成其用靜而後能致其動自然之理也
 乾之全用為坎半用者非二者並用也言或主陽言則乾有
 六陽爻全用之成贏數之六或主贏分言則不用乾坤止用

乾	坤	大壯	小過	臨	賁	中孚	既濟	晉	月會寅	豐	節	家人	需	本畜	小畜	世世坤	謙	漸	艮	離	
甲巳仲日起萃初六巳卯	甲巳季運起族初六巳丑	甲巳季日起小過初六甲辰	甲巳季日起臨初六巳酉	甲巳仲日起中孚六三巳酉	甲巳季運起豫六二巳未	甲巳季運起節六二巳未	甲巳季運起家人初九巳巳	甲巳季運起需初九巳巳	甲巳季運起本畜初九巳巳	甲巳季運起小畜初九巳巳	元之元	元之元	甲巳季運起漸初六甲辰	甲巳仲日起艮初六甲辰	甲巳季運起離初九巳巳	甲巳季運起謙初九巳巳	甲巳季運起漸初六甲辰	甲巳季運起漸初六甲辰	甲巳季運起艮初六甲辰	甲巳季運起離初九巳巳	甲巳季運起離初九巳巳
乾	坤	大壯	小過	臨	賁	中孚	既濟	晉	月會寅	豐	節	家人	需	本畜	小畜	世世坤	謙	漸	艮	離	
甲巳仲日起萃初六巳卯	甲巳季運起族初六巳丑	甲巳季日起小過初六甲辰	甲巳季日起臨初六巳酉	甲巳仲日起中孚六三巳酉	甲巳季運起豫六二巳未	甲巳季運起節六二巳未	甲巳季運起家人初九巳巳	甲巳季運起需初九巳巳	甲巳季運起本畜初九巳巳	甲巳季運起小畜初九巳巳	元之元	元之元	甲巳季運起漸初六甲辰	甲巳仲日起艮初六甲辰	甲巳季運起離初九巳巳	甲巳季運起謙初九巳巳	甲巳季運起漸初六甲辰	甲巳季運起漸初六甲辰	甲巳季運起艮初六甲辰	甲巳季運起離初九巳巳	甲巳季運起離初九巳巳

乾	坤	大壯	小過	臨	賁	中孚	既濟	晉	月會寅	豐	節	家人	需	本畜	小畜	世世坤	謙	漸	艮	離	
甲巳仲日起萃初六巳卯	甲巳季運起族初六巳丑	甲巳季日起小過初六甲辰	甲巳季日起臨初六巳酉	甲巳仲日起中孚六三巳酉	甲巳季運起豫六二巳未	甲巳季運起節六二巳未	甲巳季運起家人初九巳巳	甲巳季運起需初九巳巳	甲巳季運起本畜初九巳巳	甲巳季運起小畜初九巳巳	元之元	元之元	甲巳季運起漸初六甲辰	甲巳仲日起艮初六甲辰	甲巳季運起離初九巳巳	甲巳季運起謙初九巳巳	甲巳季運起漸初六甲辰	甲巳季運起漸初六甲辰	甲巳季運起艮初六甲辰	甲巳季運起離初九巳巳	甲巳季運起離初九巳巳
乾	坤	大壯	小過	臨	賁	中孚	既濟	晉	月會寅	豐	節	家人	需	本畜	小畜	世世坤	謙	漸	艮	離	
甲巳仲日起萃初六巳卯	甲巳季運起族初六巳丑	甲巳季日起小過初六甲辰	甲巳季日起臨初六巳酉	甲巳仲日起中孚六三巳酉	甲巳季運起豫六二巳未	甲巳季運起節六二巳未	甲巳季運起家人初九巳巳	甲巳季運起需初九巳巳	甲巳季運起本畜初九巳巳	甲巳季運起小畜初九巳巳	元之元	元之元	甲巳季運起漸初六甲辰	甲巳仲日起艮初六甲辰	甲巳季運起離初九巳巳	甲巳季運起謙初九巳巳	甲巳季運起漸初六甲辰	甲巳季運起漸初六甲辰	甲巳季運起艮初六甲辰	甲巳季運起離初九巳巳	甲巳季運起離初九巳巳

續修四庫全書第 10 版

蒙	師	艮	臨	謙	坤	遁	元運晉	觀	比	剝	巽	升	否	豫	井	豐	日會屯
甲巳季日起蒙六 三上末	甲巳季運起師六三	甲巳季運起艮六三	甲巳仲日起臨六三 甲子	甲巳季運起謙六五甲戌	甲巳季運起坤六三	甲巳季運起遁六三	立夏甲巳兩日交運起晉初六 初六巳巳	甲巳季運起觀六三	甲巳季運起比六三	甲巳季運起剝六三	甲巳季日起巽初六 六甲戌	甲巳季運起升六三	甲巳季運起否六三	甲巳仲日起豫六三 三巳外	甲巳季運起井六三	甲巳季運起豐六三	甲巳季運起屯六三 五甲申
師	泰	豫	謙	隨	巽	剝	井	比	地	遁	姤	訟	萃	大過	豫	鼎	日運屯
甲巳季運起師六三	甲巳季運起泰六三	甲巳季運起豫六三	甲巳季運起謙六五甲戌	甲巳季運起隨六三	甲巳季運起巽六三	甲巳季運起剝六三	立夏甲巳兩日交運起井九二乃巳知正數	甲巳季運起比六三	甲巳季運起地六三	甲巳季運起遁六三	甲巳季運起姤初六甲戌	甲巳季運起訟六三	甲巳季運起萃六三	甲巳季運起大過六三 巳丑	甲巳季運起豫六三	甲巳季運起鼎六三	小滿日巳仲運起屯六三 巽九二乃直問數起九三

革	坤	師	訟	益	交世高	大過	姤	隨	家人	震	鼎	噬嗑	既濟	頤	萃	明夷	復
至上九乃甲午運正數	甲巳季運起師六三	甲巳季運起訟九 五巳丑	甲巳季運起益六三	甲巳季運起交世高六三	甲巳季運起大過六三	甲巳仲日起姤初六 甲午	甲巳季運起隨六三	甲巳季運起家人六三	甲巳季運起震六三	甲巳季運起鼎六三	甲巳季運起噬嗑六三	甲巳季運起既濟六三	甲巳季運起頤六三	甲巳季運起萃六三	甲巳季運起明夷六三	甲巳仲日起復六三 巳酉	
巽	坤	師	訟	隨	晉	噬嗑	否	巽	革	頤	復	常	豐	震	家人	益	既濟
甲巳季運起巽六三	甲巳季運起坤六三	甲巳季運起師六三	甲巳季運起訟九 五巳丑	甲巳季運起隨六三	甲巳季運起晉六三	甲巳季運起噬嗑六三	甲巳季運起否六三	甲巳季運起巽六三	甲巳季運起革六三	甲巳季運起頤六三	甲巳季運起復六三	甲巳季運起常六三	甲巳季運起豐六三	甲巳季運起震六三	甲巳季運起家人六三	甲巳季運起益六三	甲巳季運起既濟六三

否 ䷋ 甲巳仲日起否初六 甲子	噬嗑 ䷔	晉 ䷢ 甲巳仲日起否初六 甲子	隨 ䷐	萃 ䷬ 甲巳季日起萃五 巳未	升 ䷭	坤 ䷁	巽 ䷸	月會甲北 甲巳季日起萃五 巳未	皇極經世 元集 八十三	鼎 ䷱	豫 ䷏	太過 ䷛ 甲巳仲日起太過九三 巳酉	无妄 ䷘	訟 ䷅	姤 ䷫ 甲巳季日起姤初六 甲辰	遯 ䷠	屯 ䷂	井 ䷯
家人 ䷤ 甲巳季運起家人初九甲戌	革 ䷰	運之世之 元之元 蠱 ䷑	復 ䷗	豐 ䷶ 甲巳孟運起豐九五 巳巳	離 ䷄	无妄 ䷘	觀 ䷓ 甲子運正數	月會甲北 甲巳季日起觀六三至九 乃	八十三	艮 ䷳	師 ䷆	咸 ䷞ 甲巳季運起咸九三 巳未	遁 ䷗	豫 ䷏	蹇 ䷦ 甲巳孟運起蹇初六 甲寅	泰 ䷊	萃 ䷬	晉 ䷢

小畜 ䷈ 甲巳季日起小畜 初九巳丑	中孚 ䷛	需 ䷄	節 ䷻	同人 ䷌	明夷 ䷣	賁 ䷖	既濟 ䷾ 甲巳仲日起既濟九 五巳卯	皇極經世釋義 元集 小畜	益 ䷩	家人 ䷤	震 ䷲ 甲巳季日起震辰三 甲戌	豐 ䷶	常 ䷚	復 ䷗	順 ䷐ 白露甲巳孟起順 六三巳巳	革 ䷰	離 ䷄
坎 ䷜ 甲巳孟運起坎初六巳亥	井 ䷯	蠱 ䷑	蒙 ䷃ 乃甲午運正數	既濟 ䷾	損 ䷨	臨 ䷒	明夷 ䷣ 甲巳季運起明夷至巳丑	小畜	同人 ䷌	坤 ䷁	謙 ䷎ 甲巳孟運起謙九三 甲申	蒙 ䷃	賁 ䷖	順 ䷐ 巳卯運正數	升 ䷭ 白露甲巳仲運起升九三至六 四乃	比 ䷇	否 ䷋

族	月會成隨	始	訟	大過	鼎	運會常	大壯	解	白三極經	未濟	困	乾	履	夫	兌	大有	睽	歸妹
									白三極經									
	霜降甲巳五日 起隨六三甲寅			甲巳仲日起大過初六 巳酉		世八會之 元之元		甲巳季日起解六五 甲辰	元集				寒露甲巳五日 履九五巳亥			甲巳仲日起大有 九三甲申		
无妄	月	六	噬嗑	萃	乾	兌	隨	訟	八十五	始	大過	困	巽	未濟	常	解	渙	巽
至九四乃甲子運正數	霜降甲巳仲運起否六三至 上九又直閏數无妄初九			甲巳季運起萃初六 巳未				巳巳運起訟九五甲寅				上六乃巳酉運正數	寒露甲巳仲運起巽六五至 困九二又直閏數困六三至			甲巳季運起解六三甲辰		

師	咸	遁	豫	蹇	泰	萃	晉	艮	皇極經世釋義	坎	屯	井	益	巽	渙	震	小過	噬嗑
									皇極經世釋義									
	甲巳仲日起咸 九二巳卯			甲巳季日起蹇 初六甲戌					元集		閉物於成者故得星 之成三百五辰子 三千七百全卦之初 六		甲巳仲日起益 九五甲子			甲巳季日起震 六三巳未		
既濟	中孚	賁	臨	小過	大壯	歸妹	豐	益	八十六	頤	剝	泰	履	大有	遁	革	咸	睽
					甲巳季運起中孚九二 巳丑			立冬甲巳仲運起益初九至六四 又直閏數革九五至豐六二乃 巳卯運正數					甲巳季運起履九五 甲戌			甲巳五運起革九三 巳巳		

之元之元起已然之卦而用起日甲月寅又曰牛無傳康節學
 固未純然說堯之世當賁亦必有所傳張氏通應用已然之卦
 推元之會見堯之運卦得元之賁遂牽合以為是并取牛氏堯
 甲寅即位起山風蠱之說蓋未思堯之時其世是賁直運乃是
 同人而非賁也辰之未二千一百五十六世當既濟五上爻與
 賁之初爻二爻堯不辰年即位尚是既濟之上爻至六年巳酉
 方交賁之初九四十五載皆是賁當世至五十二年而交明夷
 之初若變而用之則既濟爻變成賁賁之初變損二變剝三變
 蠱四變既濟五變家人六變明夷明夷應懷山襄陵之水矣
 皇極經世釋義 一元集 九十九

日二十四氣日各十六故成三百八十四日也
 離坎陰陽之限也故離當寅坎當申而數常踰之者蓋陰陽之溢
 也然用數不過乎寅交數不過乎申也 或離當卯坎當酉
 八卦圖乾居南陽之極坤居北陰之極離坎一東一西且陰陽
 相間離一陰間二陽坎一陽間二陰而各居其極之中所以判
 陰陽而為之分限者離坎也故六十四卦圖離當寅坎當申
 各居其陰陽交變之處而有以合造化自然之妙蓋造化之陰
 陽運行寅者陽始出地嚴沍轉而溫和陰始退而陽漸進也故
 離陽之限乎陰者當之申者陰始用事酷烈變而清涼陽始消
 皇極經世釋義 一元集 九十

當堯即位之年大運在同人之五爻正悔皆陽為卦不合初變
 明夷爻不合又變水火既濟卦爻皆合是大運亦用既濟也夫
 小運在既濟大運又是既濟上水下火內陽外陰非雍熙盛時
 乎又曰元會運世之卦起日甲月仲年月日時之卦起甲巳孟
 二數不同甲巳仲者中期同起也用甲巳孟者中期離 而皆
 藏閏至於物數用日則顯閏矣故大四象用三百六十而生物
 用三百八十四人在天地中當餘閏之數則顯閏而用三百八
 十四矣三百八十四者散五日四分之一于二十四氣之首蓋
 一氣十五日兩時五刻其兩時五刻自然踰一日故氣有十六

其純離反居卯初直至酉中同人而後其數始盡
 居酉初直至酉中師而後其數乃盡謂其過寅申之限
 也此陰陽之溢也溢者滿而過也陰陽之氣無截然兩開其往
 來交錯皆以馴致故離之氣必交於卯坎之氣必交於酉而後
 盡蓋氣之有溢自然之理也正猶陽極於巳而乾乃在午中陰
 極於亥而坤乃在子中皆陰陽之溢也然離之用陽其數本不
 過乎寅坎之交陰其數本不過乎申言寅方至而離巳用事申
 初交而坎巳害陽非過乎寅與申而後為離坎也離者陽始勝

陰陽出而生物故曰用數正月立春是也坎者陰之陽陽交而殺物故曰交數七月立秋是也於陽曰用數於陰曰交數亦可見君子扶陽抑陰之意此二句啓蒙引作用數不過乎中恐當如此為是

白三極經世釋義 元集

十一

乾四十八兌三十離二十四震十坤十二艮三十坎二十六巽四

未詳

乾三十六坤十二離兌巽二十八坎艮震二十

此皆主陽離兌巽三女也本皆乾之體乾求於坤得坤之畫而成女故陽多坎艮震三男也本皆坤之體坤求於乾得乾之畫而成男故陽少

乾四十八而四分之一分為陰所剋坤四十八而四分之一分為所剋之陽也故乾得三十六而坤得十二也陽主進是以進之為

白三極經世釋義 元集

九

三百六十日陰主消是以十二月消十二日也

四分之邵子論易凡事皆以四為節也一分為陰所剋者剋其陽而陰居之陽中有陰也一分為所剋之陽者陰得陽以為主陰中有陽也三百六十日一年之日數也年數陽也故以陽數進之進三十為三百進六為六十二月月數也陰也故以陰數退之陰數止十二退則消而為無矣故消十二日氣盈六日朔虛六日也故十二月止有三百五十四日

陽四卦十二爻八陽四陰以三十六乘其陽以二十四乘其陰則三百八十四也

此言八卦圖左方為陽陽卦八圖又以三十六乘之得二百八十八乃六爻去一圖三之數八八六十四卦云一用二則六八四十八卦二百八十八爻之卦四十八卦去乾離坎則為體數之用二百七十爻用數也四圖又以二十四乘之得九十六乃八變體數中去二不用之數體數陰也今之則三百八十四一元全體之數皆備矣此言陽得兼陰故即陽四卦而一元體用大數無不悉備也四卦而觀之亦十二爻八四陽以三十六乘其得一百四十四以二十四乘其陰得一百九十二合之得三百六十六亦合八卦變六十四卦之體

皇極經世

元集

九十三

數故八卦各變八卦存其八體其不第止八七五十六卦三百三十六爻也陰不得兼陽故止八其體數而已圖真妙矣哉

皇極經世觀物外篇釋義卷之一終

皇極經世觀物外篇釋義卷之二

守愚子余本著

觀物外篇二

圓者星也曆紀之數其肇於此乎方者土也畫州井地之法其倣於此乎蓋圓者河圖之數方者洛書之文故義文因之而造易禹箕叙之而作範也

紀曆者驗之星故圖員象星者有以肇曆紀之數州與地皆土也故書方如土者足以成畫州井地之法朱子曰曆法合二始以定割乘天數始於一地數始於二二中以定律曆天數中於五地數中於六二終以紀閏餘天數終於九地數終於十是所謂曆紀也州有九井九故是謂畫州井地也又曰二始者一二也一奇故為割二偶故為乘二中者五六也五者十干六者十二辰也二終者九與十也閏餘之法以一十九歲為一章又曰河圖既無那四偶則比之洛書固亦為圓矣雲峯胡氏曰

皇極經世

元集

九十四

二中之說人但知天數中於五地數中於六故二其五為天干二其六為地支殊不知天無十故一與九為十二與八為十三與七為十四與六為十而中之五者固存此十干之所起也地無一故二與十為十二三與九為十四四與八為十二五與七為十二而中之六者固在此十二支之所起也

河圖

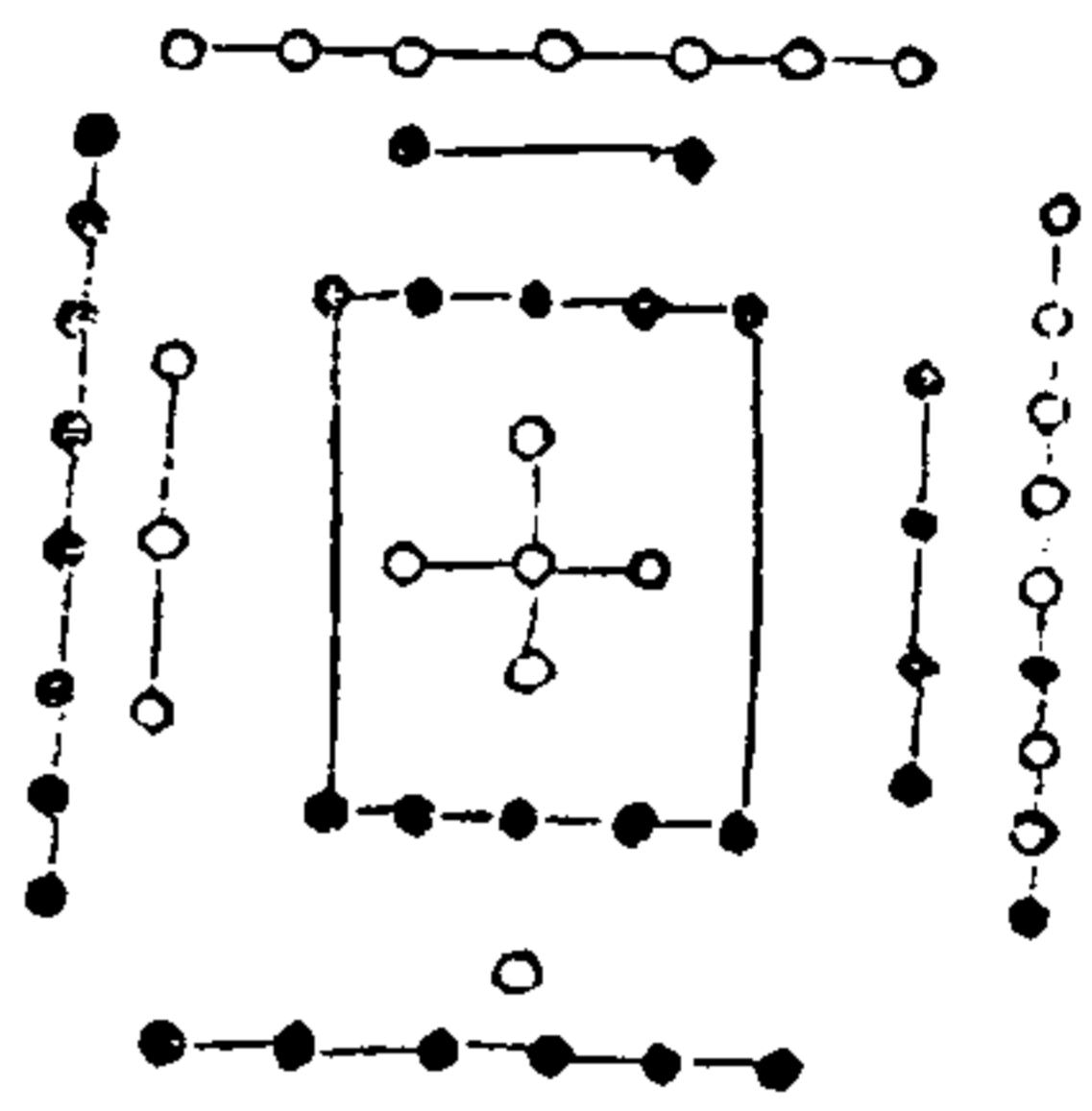

伏羲氏王天下龍馬負圖出河其數一六居下二七居上

三八居左四九居右五十居中伏羲別之以畫八卦

皇極經世

一

二

洛書

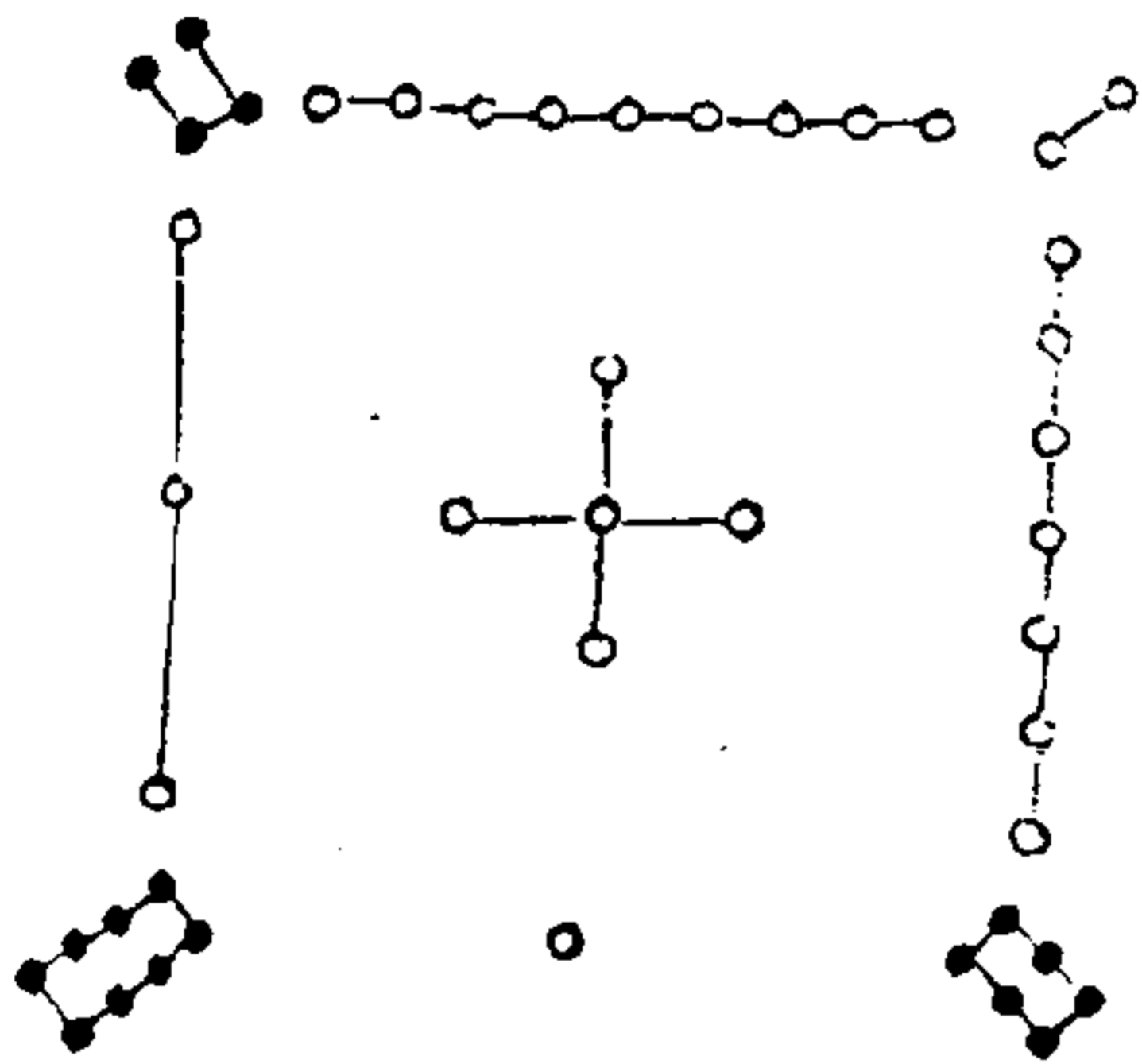

大禹治水神龜出洛負文列於背有數至九其數五居中
戴九履一左三右七二四為肩六八為足禹因第之以成

九疇

伏羲則圖作易

易有太極

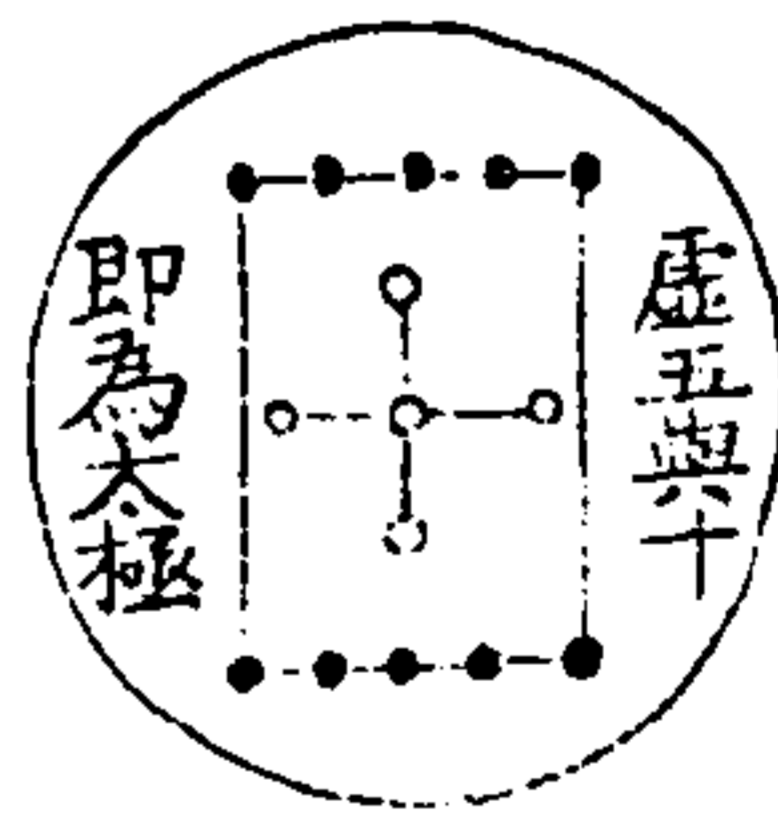

兩儀生四象

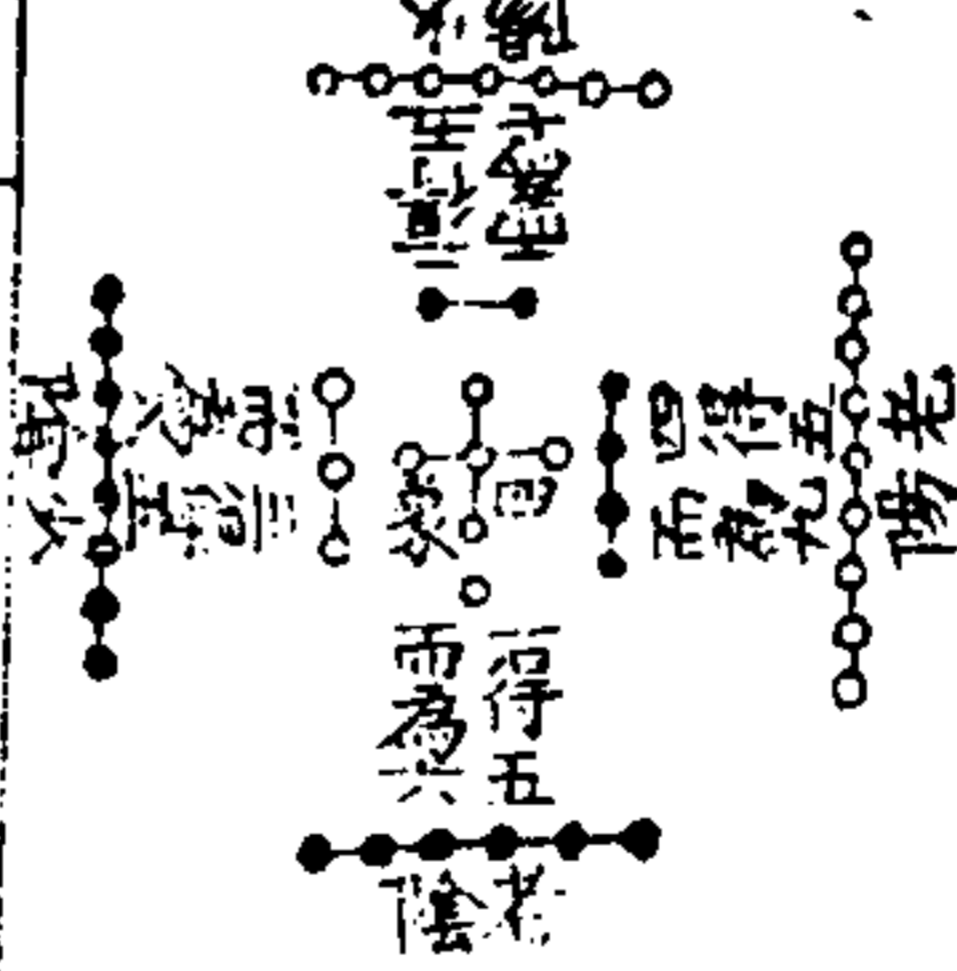

四象生八卦



是陰下

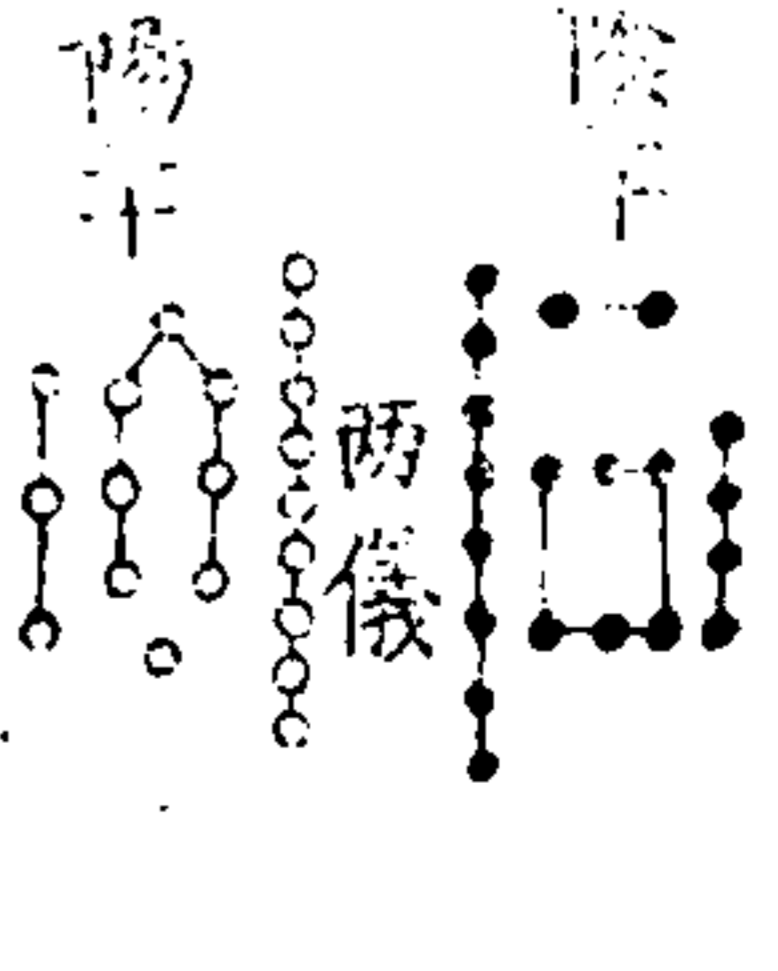

大禹叙書作範

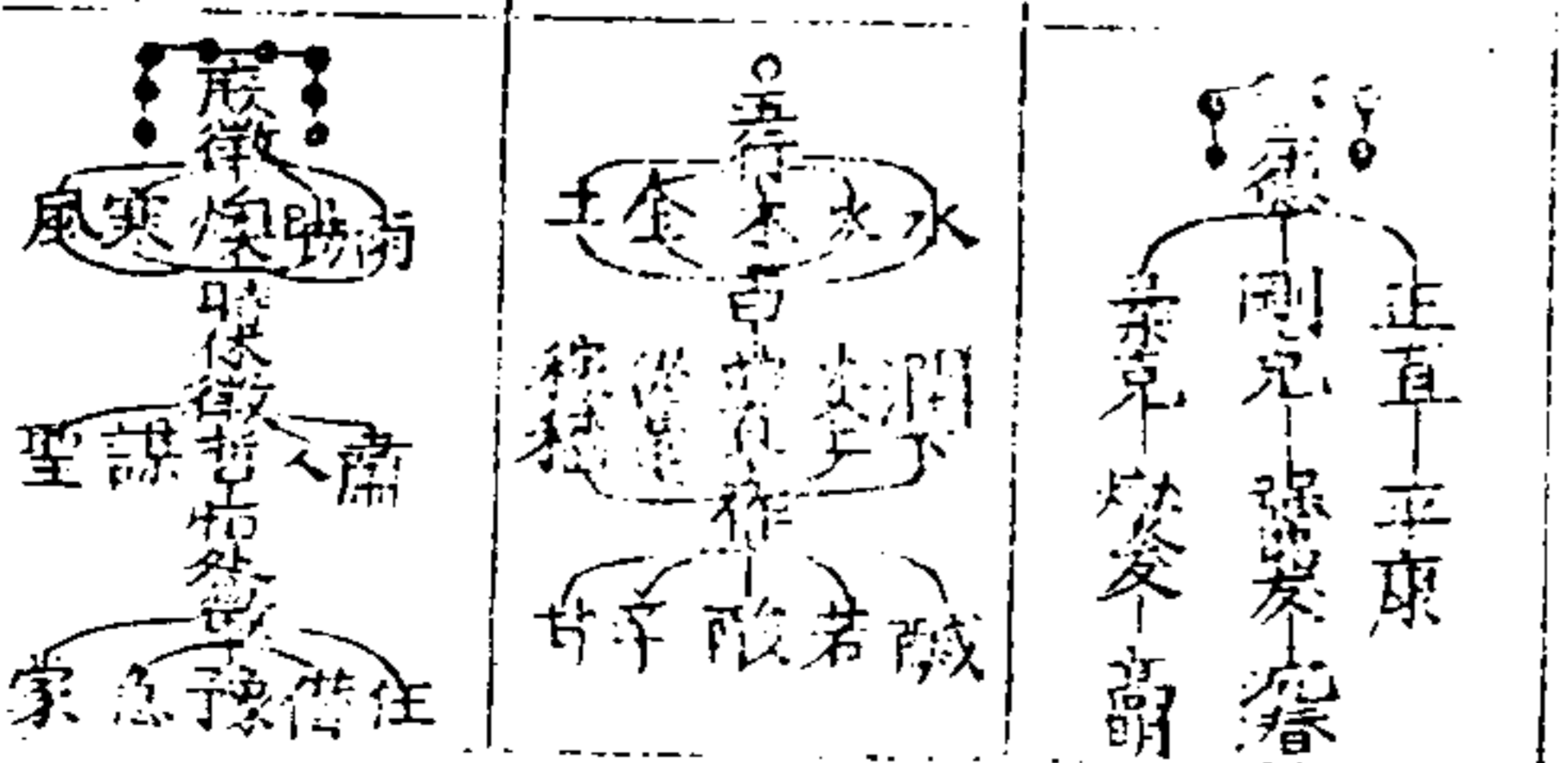
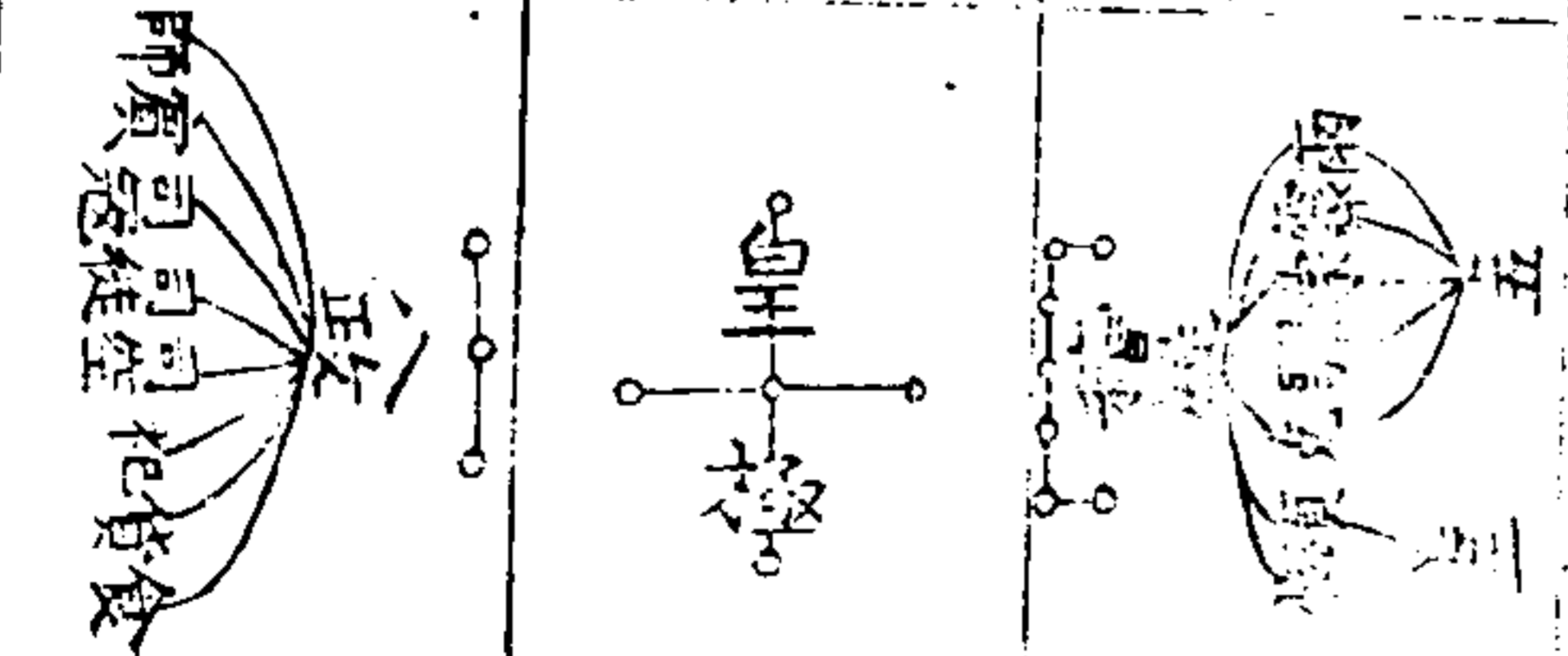
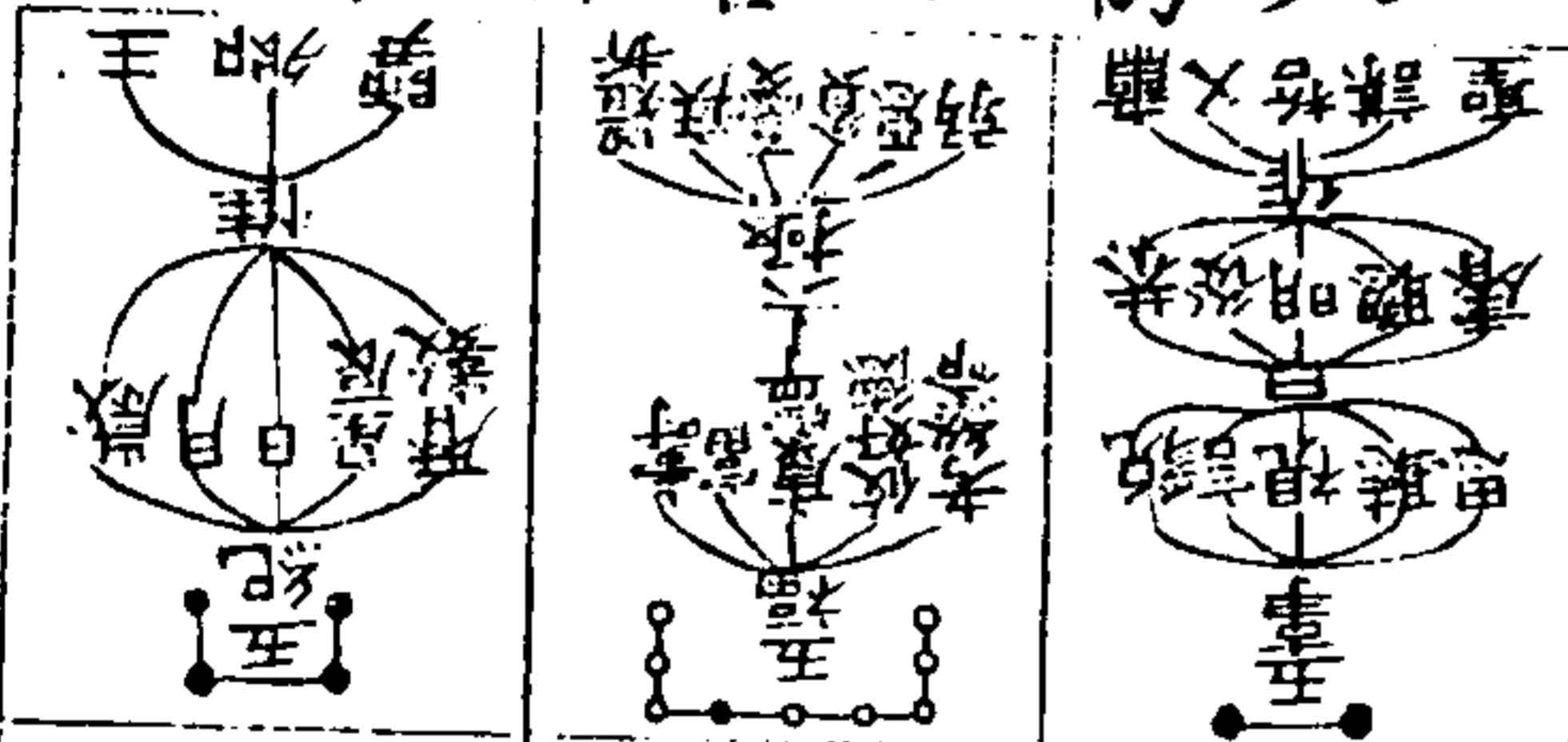

皇極經世

一

二

三

朱子曰河圖者虛其中則洛書者總其實也河圖之虛五與
十六六也奇數二十偶數二十者兩儀也以一二三四為六
七八九者四象也折四方之合以為乾坤離坎補四隅之空以
為九震巽艮者八卦也洛書之實其一為五行其二為五事其
三為八政其四為五紀其五為皇極其六為三德其七為稽疑
其八為庶徵其九為福極其位與數尤曉然矣又曰洛書本文
只有四十五點莊固云六十五字皆洛書本文古字書少恐或
有模樣但今無所考漢儒此說未是恐只是以義起之王肅胡
氏曰大禹之則洛書以作範也亦然拘拘於書之位次以定時

皇極經世

皇集

四

之先後然自一至九之數實有以默啓聖人作範之心故自初
一之五行包天地自然之數於八法則是大禹參酌天時人事
而類之不必盡協於水火金土之性也

圓數有一方數有二奇偶之義也六即一也十二即二也

圓者陽之體奇也故數有一方百陰之體偶也故數有二天之
用數起於六六三起於三百六十是也而每變皆六如十二萬
九千六百一十七億九千六百一十六萬之類其終皆六
也六即一也地之用數起於十二長數一生二為夫之十二是
也而每變皆十二如六千四百三十二泰五億五千九百八

十七萬二千其終皆十二也十二者二六即二也
圓者徑一圓三重之則六方者徑一圓四重之則八也
此言天數六地數八也

天圓而地方圓之數起一而積六方之數起一而積八變之則起
四而積十二也六者常以六變八者常以八變而十二者亦以八
變自然之道也八者天地之體也六者天之用也十二者地之用
也

經世數有天數有地數故此本天地而原其數之所由起天之
體圓圓者徑一而圓三重其三積而成六故曰起一而積六天

皇極經世

皇集

五

以用為主故於其體而即得其用之數體數之四則藏而不見
也地之體方方者徑一而圓四倍其四積而成八故曰起一而
積八地以體為主故言體而止得其體之數用數則畜而未彰
也變之言由地之體數而變之以致用則起於四以四重之為
八積八與四則為十二此地之用數也天之用數所以起大小
運者起於六六三百六十六是八變以極之十六變每變皆六
十二萬九千六百十分取六為正數兼餘分而七亦六也又大
運六十運為一變六變而成三百六十小運六年為一變六十
變而成三百六十皆以六變也此天之用數也故曰六者常以

六變又曰六者天之用也八者由八卦而變之每卦皆八成八
 八六十四天地始終數圖元會運世歲月辰亦各以八而變
 又有既濟陰陽圖用方圖六十四卦皆體數八也故曰八者常
 以八變日月星辰天之體數四水火土石地之體數四合而為
 八故又曰八者天地之體地之折數由十二而起為夫卦由是
 每變皆終於十二以為萬物之細數故曰十二者地之用也而
 曰亦以八變者何哉此在方圖上觀之可見自內而外四震四
 巽相配成四卦處於內是起於四也自此而外生第二層為離
 坎者各八而離坎之上下四震四巽復存焉共為十二卦是起

皇極經世

言子集

六

四生八合四與八為十二也自此而變十二而二十而二
 十八皆以八變也此地之用也故亦以八相生不離體數
 天變方為圓而常存其一地分一為四而常執其方天變其體而
 不變其用也地變其用而不變其體也

日月星辰天之體數本四也然其運行之體則變方為圓乃裁
 四為三止有三數若積三成六而致用則又常存其體數之一
 為餘分并而為七是其體則變而用不變也變者去其一變四
 為三也不變者復用其所去之一也用者天之主故不變水火
 土石地之體數本四也然其厚凝之體亦分一為四東西南北

刑

刑

常執其方而萬古不變至於致用則四四一十六體數中去其
 四而用其十二是其用則變而體不變也體者地之主故不變
 發微曰天圓以用為主體則統乎地地方以體為主用則從乎
 天
 六者并其一而為七十二者并其四而為十六也陽主進故天并
 其一而為七陰主退故地去其四而止於十二也是陽常存一而
 陰常晦一也故天地之體止於八而天之用極於七地之用止於
 十二也

起一而積六天之數也故并一與六則為七起四而積十二地

皇極經世

言子集

七

之數也故并四與十二則為十六然則天有七而地有十六可
 也地乃止於十二者何哉陽主進故天之正數雖六并取其一
 為閏進六而為七是陽常存一也存者用之以為用也陰主退
 故地之體數雖十六致用則去其初起之體數四而止用其十
 二是陰常晦一也晦者去之不用也一者初一變之體數四再
 變則四四一十六以四為一也

圓者利方以為用故一變四四去其一則三也三變九九去其三
 則六也方者引圓以為體故一變三并之四也四變十二并之十
 六也故用數成于三而極于六體數成於四而極於十六也是以

圓者徑一而圓三起一而積六方者分一而為四分四而為十六皆自然之道也

削去方體之四角然後成圓故曰利方以為用如上圓體之四角然後成方故曰引圓以為體三變九三三成九為方也一變三四變十二皆徑一圓三圓也

圓者一變則生六去一則五也二變則生十二去二則十也三變則生十八去三則十五也四變則二十四去四則二十也五變則三十去五則二十五也六變則三十六去六則三十也是以存之則六六去之則五五也五則四而存一也四則三而存一也二則

皇極經世

中庸集

八

一而存一也故一生二去一則一也二生三去一則二也三生四去一則三也四生五去一則四也是故二以一為本三以二為本四以三為本五以四為本六以五為本也更思之

圓者所以運行此小運六變之數也一變六年後五變亦止是六年但相逆并合前變年數在內計之故一變生六二變生十二三變生十八四變生二十四五變生三十六六變生三十六也天之用數六分原存本一分共七分致用故此各去其變數而計之言此六年之數中當去其原用本數一分而算是以五數分作六年正數算也如一變九萬七百二十分作六年之數每

年止有一萬四千四百共止用八萬六千四百為六年餘四千三百二十為閏即所去一之數也六變皆如此故六變共去六萬四萬數也去之則五五疑當作五六言存六變變數之六則為六六三十六去六變變數之六則為五六得三十也五則四而存一也以下皆是申明天利方為用而常存其一之意

皇極經世

中庸集

九

方者所以成體此既濟圖生物體數具在先天方圖者也此明地分一為四引圓為體而常執其方之意方圖四層止於乾坤之二十八也復言十六生二十并十六而為三十六者六十四卦之所由成者極於三十六也故由方圖二十八卦之外更推衍一層言之

天地始數圖
律呂聲音圖既
濟陰陽圖皆本
於此故此圖所變
為生物之數
先天方圖

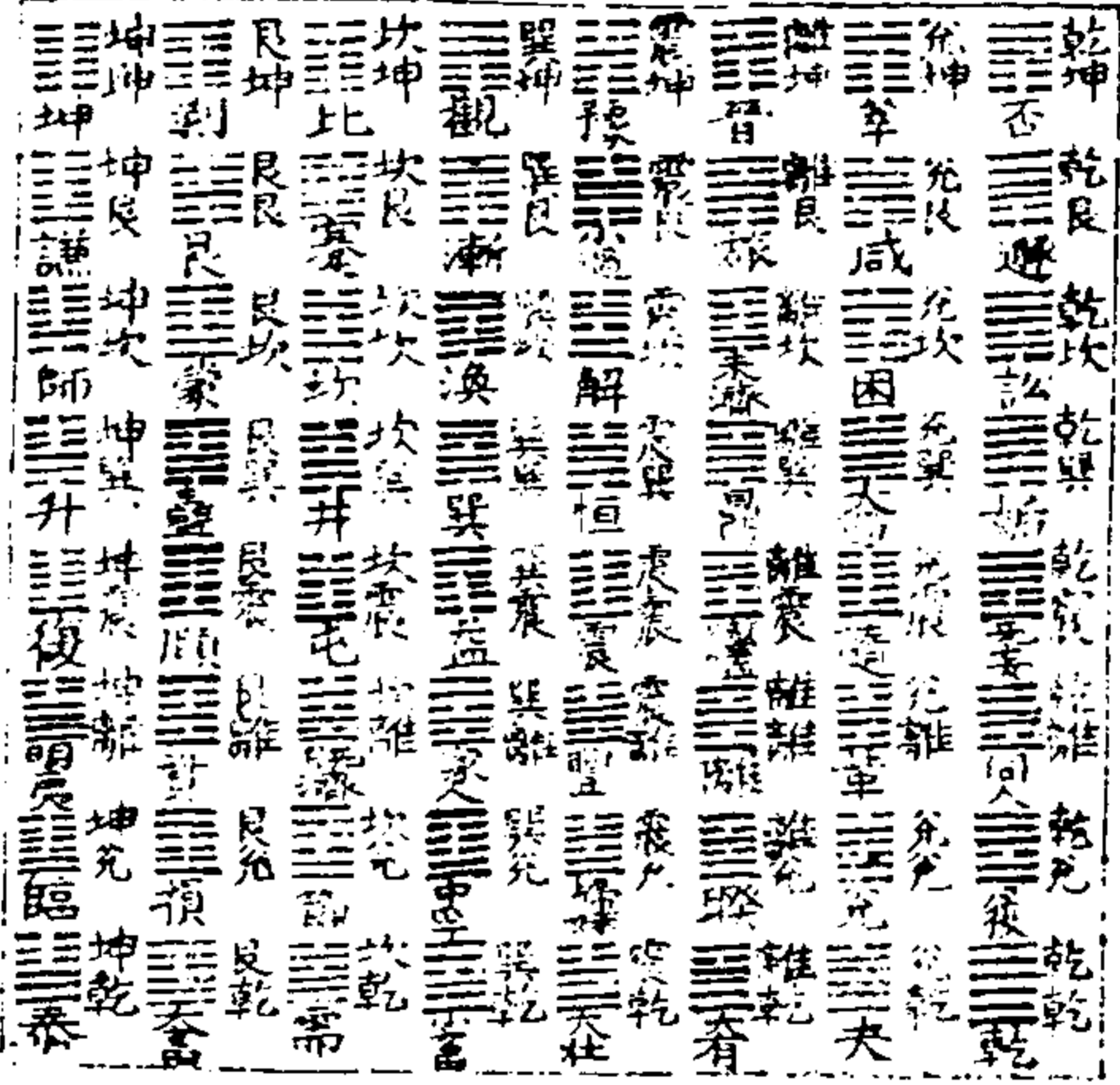

皇極經世

身集

邵子曰天地定位否泰反類山澤通氣咸損見義雷風相薄恒
益起意水火相射既濟未濟四象相交成十六事發微曰邵子
曰圖皆從中起方圖自中起則有震巽之一陰一陽然後有坎
離艮兌之二陰二陽又然後成乾坤之三陰三陽其序皆自內
而外內四卦四震四巽相配而近有雷風相薄之象震巽之外
十二卦縱橫有坎離有水火不相射之象坎離之外二十卦縱
橫有艮兌有山澤通氣之象艮兌之外二十八卦縱橫有乾坤
有天地定位之象四而十二而一十二而一十二而二十八皆有
隔八相生之妙又其中為震巽者各四自是而為坎離者各八

位 之上下四震四巽後存焉自震巽坎離之外而為艮兌
者各十二而艮兌之上下為震巽坎離者各四又自震巽坎離
艮兌之外為乾坤者各十六而乾坤之上下為震巽坎離艮兌
者又各四焉

附錄聲音入既濟圖例掛一圖亦合入之

皇極經世

身集

十一

尚有四	元之元	會之元	損之元	節之元
北卦十五	水水音八坤	火水音七八剝	土水音六八比	石水音五八觀
既元	日日聲二乾	日日聲二乾	日日聲二乾	日日聲二乾
濟元	元之會	會之會	運之會	世之會
陽元	水火音八七謙	火火音七七艮	土火音六七蹇	石火音六七漸
乾元	日日聲二乾	日日聲二乾	日日聲二乾	日日聲二乾
位一乾	元之運	會之運	運之運	世之運
之	水土音八六師	火土音七六蒙	土土音六六坎	石土音五六渙
之	日日聲二乾	日日聲二乾	日日聲二乾	日日聲二乾
圖每圖	元之世	會之世	運之世	世之世
皆十六位	水石音八五升	火石音七五蠱	土石音六五井	石石音五五巽
可以類推	日日聲二乾	日日聲二乾	日日聲二乾	日日聲二乾

尚東
水水音一坤
水水音一坤
水水音一坤
水水音一坤
水水音一坤
水水音一坤
水水音一坤
水水音一坤
水水音一坤
水水音一坤
水水音一坤
水水音一坤

既歲
歲之月聲八八乾
月日聲七八夫
星日聲六八大有
辰日聲五八壯
時之歲聲六六
時之歲聲六六
時之歲聲六六
時之歲聲六六
時之歲聲六六
時之歲聲六六
時之歲聲六六
時之歲聲六六
時之歲聲六六
時之歲聲六六
時之歲聲六六

陰之
水水音一坤
水水音一坤
水水音一坤
水水音一坤
水水音一坤
水水音一坤
水水音一坤
水水音一坤
水水音一坤
水水音一坤
水水音一坤
水水音一坤

坤之
水水音一坤
水水音一坤
水水音一坤
水水音一坤
水水音一坤
水水音一坤
水水音一坤
水水音一坤
水水音一坤
水水音一坤
水水音一坤
水水音一坤

位一
水水音一坤
水水音一坤
水水音一坤
水水音一坤
水水音一坤
水水音一坤
水水音一坤
水水音一坤
水水音一坤
水水音一坤
水水音一坤
水水音一坤

圖每
水水音一坤
水水音一坤
水水音一坤
水水音一坤
水水音一坤
水水音一坤
水水音一坤
水水音一坤
水水音一坤
水水音一坤
水水音一坤
水水音一坤

皆十六
水水音一坤
水水音一坤
水水音一坤
水水音一坤
水水音一坤
水水音一坤
水水音一坤
水水音一坤
水水音一坤
水水音一坤
水水音一坤
水水音一坤

可以類推
歲之時聲六六
月之時聲六六
日之時聲六六
時之時聲六六
時之時聲六六
時之時聲六六
時之時聲六六
時之時聲六六
時之時聲六六
時之時聲六六
時之時聲六六
時之時聲六六

天來唱地屬乾兌離震為日月星辰之變數是觀動物益元會
運世之歲月日時為進數者也西南之卦也

感暑乾而變者性乾之走坤否 暑變走飛草木之性

感寒兌而變者情兌之走坤萃 性之走飛草木皆感

感晝離而變者形離之走坤晉 暑而變在卦為否

感夜震而變者體震之走坤豫 遊訟始

感暑乾而變者性乾之飛艮遯 寒變走飛草木之形

感寒兌而變者情兌之飛艮咸 情情之走飛草木皆

感晝離而變者形離之飛艮旅 感寒而變卦為萃咸

感夜震而變者體震之飛艮過 困大過

感暑乾而變者性乾之草艮訟 晝變走飛草木之形

感寒兌而變者情兌之草坎困 形之走飛草木皆感

感晝離而變者形離之草坎濟 晝而變卦為晉旅

感夜震而變者體震之草坎解 未濟鼎

感暑乾而變者性乾之木巽也 夜變走飛草木之體

木巽 感寒兌而變者情兌之木巽也 之走飛草木皆感夜

感晝離而變者形離之木巽也 而變卦為豫小過解

感夜震而變者體震之木巽恒 恒

地未合天屬巽坎艮坤為水火土石之化數是觀植物蓋歲月

日時之元會運世為退數者也東北之卦也進數退數者逆順

也遂別用分用數之辨分數起於三十三而三十之為九百

九百而九百之為八十一萬以此八十一萬為世之世之世之

皇極經世

皇集

十四

世由此而積至於二萬八千兆同人之數為元之元之元之元

數數起於十二十二而十二之為一百四十四一百四十四而

一百四十四之為二萬七百三十六以此二萬七百三十六為

時之時之時之時由此而積之至於七百二十二地為否之數

為歲之歲之歲之歲

應雨坤而化者走坤之性乾泰 雨化性情形體之走

性乾 應風艮而化者飛艮之性乾畜 走之性情形體皆應

應露坎而化者草坎之性乾需 雨而化在卦為泰臨

應雷巽而化者木巽之性乾畜 明夷復

應雨坤而化者走坤之情兌臨 風化性情形體之飛

情兌 應風艮而化者飛艮之情兌損 飛之性情形體皆應

應露坎而化者草坎之情兌節 風而化在卦為大畜

應雷巽而化者木巽之情兌亨 損賁頤

應雨坤而化者走坤之形離巽 露化性情形體之草

皇極經世

皇集

十五

形離 應風艮而化者飛艮之形離賁 草之性情形體皆應

應露坎而化者草坎之形離歸 露而化在卦為需節

應雷巽而化者木巽之形離家人 既濟也

應雨坤而化者走坤之體震復 雷化性情形體之木

體震 應風艮而化者飛艮之體震頤 木之性情形體皆應

應露坎而化者草坎之體震屯 雷而化在卦為小畜

應雷巽而化者木巽之體震益 中孚家人益

一役二以生三三去其一則二也三生九九去其一則八也去其

三則六也故一役三三復投二也三役九九復役八與六也是以
二生四八生十六六生十二也三并一則為四九并三則為十二
十二又并四則為十六故四以一為本三為用十二以三為本九
為用十六以四為本十二為用更以之

役用也一用其三并而成三故曰一役二以生三圓者利方以
為用而常存其一故三與九用數也而其中皆有所存體數之

一三去其所存體數之一則正數止二而已九若以一為一則
九去其一正數止八而已若以三三成九而言則以三為一九

其一當去其三正數止六而已故一役二以生三是一用其三
也三去其一而用二是三復役二矣役二者役之以致用也三

生九是三用九也而九復藏其體而不見去一而用八去三而
用六如方圖東北西南卦皆九畫然止八九而已無九九也說

者曰萬物以陽為本存九者用之常不盡也是以去一而用八
也陽數本極於九然大小運致用者惟以六變是去三而用六

也是九復役八與六也惟三役二故二以致用二生四也二生
四者兩儀生四象也惟九用八與六故八以致用八卦生十六

位也六以致用天之一生地之十二也此皆利方為用之意也
三并一則為四以下亦別圓為方之意圓之積實三分必加一

也

皇極經世

卷一

十六

利音玩

分為四角則成四之方圓之積實九分必加三分為四角則成
十二之方圓之積實十二分必加四分為四角則成十六之方
皆三分加一是四者體數也若致用必四分去一用三是三者
用數也四以加一而成體一分為四也十二以加三而成體三
分為十二三四也十六以加四而成體四分為十六四也故
四以一為本十二以三為本十六以四為本一每含四體之數
也

我方而為圓天之所以運行分大而為小地之所以生化故天用
六變地用四變也一八為九裁而為七八裁為六十六裁為十二

二十四裁為十八三十二裁為二十四四十裁為三十四十八裁
為三十六五十六裁為四十二六十四裁為四十八也一分為四

八分為三十二十六分為六十四以至九十六分為三百八十四
也

張氏衍義曰天裁方為圓者裁四為三也重地則六天得兼地
故用六變地分大為小者折一為四也偶天則八地不得兼天

故用四變一變六十六變而三百六十此天之六變也一變而
四二變而十六三變而六十四四變而二百五十六此地之四

變也是故八卦用六爻乾坤主之者運行之數也六爻用四位

皇極經世

卷一

十七

坎離主之者生物之數也運行者天也生物者地也故天六地
四天有六氣地有四維也愚按一變而四元會運世也二變而
十六經世十六位圖元會運世各分元會運世律呂圖日月星
辰各分日月星辰水火土石各分水火土石者是也三變而六
十四皇極全變八卦圖是也四變而一百五十六卦一圖并
既濟圖所謂元之元之元之元之類是也又按圖乾為一五
爻變而為大有三百六十四爻變而為小畜十二萬九千六百
三爻變而為履一百六十七億九千六百一十六萬二爻變而
為同人二萬八千兆之數初爻變而為姤七種之數此亦天用

皇極經世

身集

八

六變也方圖一變中震巽四卦二變坤艮四卦三變十
二生兌艮二十卦四變二十生乾坤二十八卦合四變而六十
四卦之體成九律呂既濟圖萬物之數備矣此亦地用四變也
一八為九至六十四裁為四十八也皆所以明裁方為圓者不
過去一用二也一分為四至三百八十四也皆所以明分為大
小者不過分一為四也

一生六六生二十二生十八十八生二十四二十四生三十三
十生三十六引而伸之六十變而生三百六十矣此運行之數也
四生十二十二生二十二十生二十八二十八生三十六此生物

之數也故乾之陽策三十六兌離巽之陽策二十八震坎艮之陽
策二十坤之陽策十二也

一生六至生三十六六變之數也故六十變而生三百六十每
變六年也此一運運行之數也四生十二至生三十六據方圖
言說已見前章此生物形體之數也生物之數由少而多自微
而著然所以生之者陽之數也故八卦所得陽策之多少皆如
其數焉此自然之妙也陽策者陽畫之數也

圓者六變六六而進之故六十變而三百六十矣方者八變故八
八而成六十四矣陽主進是以進之為六十也

皇極經世

身集

十九

圓者以六而變此主運數致用言一變六六變六六三十六進
之者六變進為六十變三十六進為三百六十也方者以八而
變此主卦象成體言

六變而三十六矣八變而成六十四矣一二變而成三百八十四
矣六六而變之八八六十四變而成三百八十四矣八八而變之
七七四十九變而成三百八十四矣

六變而三十六矣善策數六六也八變而六十四矣卦數八八
也十二變而三百八十四矣夫爻數陰陽三十二卦各六變也陽
卦三十二以六而變之則得一百九十二爻陰卦三十二數以

六而變之亦得一百九十二交合之共十有二變也分言之數
各不同然著卦相因體用本無二致也故以著策六六之數用
其六以合於卦數而變之則每卦六爻八合六數八八六十四
卦遂變而成三百八十四爻矣若以八八六十四卦用之以合
於著策而變之則每卦三揲之餘其策數三十六為老陽爻自
三十六而下有三十二為少陰爻有二十八為少陽爻有二十
四為老陰爻三變成爻十有八變而成卦凡六十四卦之爻皆
可成於四十九著之中故七七四十九著亦可變而成三百八
十四爻矣著卦相因體用之數何嘗有異哉蓋其致用之法雖
皇極經世 卷集 十一
若西璣要之實無不可守也著數曰三十六矣又曰七七四十
九者何哉七七四十九者著策致用之總數也三十六者除其
掛扐而計其過揲之餘策也過揲之策有四四九也四八也四
七也四六也止言三十六者何也三十六策數之極也四數之
用皆用此三十六策以進退也
著德圓以况天之數故七七四十九也五十者存一而言之也卦
德方以况地之數故八八六十四也六十者去四而言之也著者
用數也卦者體數也用以體為基故存一也體以用為本故去四
也圓者本一方者本四故著存一而卦去四也

著無定數故其德圓卦有定體故其德方天之用數七故况天
之數者用七七地之體數八故况地之數者用八八六十者
之以起大小運之數則去乾坤離坎用六十卦之三百六十爻
數也用無體則本根不固故存一以立本體非用則變化不行
故去四以致用圓者一氣所運故本為一方者四角奠居故本
有四
著之用數七并其餘分本存一之義也掛其一亦去一之義也卦
直去四者何也天運而地効之是以著去一則卦去四也
天之正數六兼餘分而成七故曰并其餘分為存一之義掛一
皇極經世 卷集 十一
為去一之義者掛其一而用其四十八策以揲由是除其歸扐
之策而計其過揲三十六策以進退七八九六之數若計其歸
扐之策亦去其掛一之一凡四為奇凡八為偶亦去一之義也
存一者并餘分於正數為合閏也去一者去餘分而計正數也
分閏也其歸一也故蒙揲著之法每揲皆掛一邵子則惟掛一
掛一後二揲則不掛而但歸奇故以掛一為去一衍義曰天下
之理用必存本用而喪本其用必窮五十以一為本四十九為
用六十四以四為本六十為用著之一太極之體四十九之未
動者也卦之四者乾坤離坎常存以起用者也天起於一地成

於四故著去一而卦去四也

著數不以六而以七何也并其餘分也去其餘分則六故策數三

十六也是以五十者六十四卦閏歲之策也其用四十有九六十

舊本此下有四字非是卦一歲之策也歸奇揲物猶一歲之閏也

天地一理也著卦一數也故此以著卦相配言著之全數五十

包存一用七用六之數而總舉之猶六十四卦全體三百八十

四爻內三百六十爻為三百六十日之數又有二十四爻為氣

盈六日之數合閏與正數總為一歲之策也其用四十有九則

去一不筭尚用七數猶卦去乾坤離坎不用而止用六十卦以

皇極經世

卷之十一

十一

當一歲三百六十日之數然尚有朔虛六日未去是去閏數一

半而餘分尚未盡去乃一歲十二月全體日數之策也歸奇掛

一置之不用而止用過揲三十六策以定陰陽老少之書然後

去七用六歸奇掛一不為正數正猶氣盈朔虛為一歲之閏不

以為正數者也繫辭傳曰大衍之數五十其用四十有九分而

為二以象兩掛一以象三揲之以象四時歸奇於扚以象閏五

歲再閏故再扚而後掛邵子之言本諸此

著之用數掛一以象三其餘四十八則一卦之策也四其十二為

四十八也十二去三而用九四三十二所去之策也四九三十六

所用之策也以當乾之三十六陽爻也十二去五而用七四五二

十所去之策也四七二十八所用之策也以當兌離之二十八陽

爻也十二去六而用六四六二十四所去之策也四六二十四所

用之策也以當坤之二十四陰爻也十二去四而用八四四十六

所去之策也四八三十二所用之策也以當艮坎之二十四爻并

上卦之八陰為三十二爻也是故七九為陽六八為陰也九者陽

之極數六者陰之極數數極則反故為卦之變也震巽無策者以

當不用之數天以剝為德故柔者不克地以柔為體故剝者不生

是震巽不用也或先艮坎後兌離

皇極經世

卷之十一

十三

著五十策存一以象太極分左右以象天地矣必掛右手一策

於左手小指之兩間者以象天地交而生人人參天地而為三

才也其餘四十八則一卦四十八爻之策數也乾坤兌離艮坎

震巽每卦各含八卦則是每卦有四十八爻也四其十二者著

數以四為一也去三者歸奇十二策也用九者第三變過揲三

十六策也後放此九為老陽而三十六者老陽之策數也故以

當乾之三十六陽爻餘十二陰爻不用者也七為少陽而二十

八者少陽之策數也故以當兌離之二十八陽爻餘二十陰爻

不用者也兌離陰卦也而謂之少陽者何陽儀之所生也而其

陽爻之數又正與策數之為少陽者合故以當之六為老陰而二十四者老陰之策數也故以當坤本體之二十四陰爻上體所生之二十四爻乃去之而不用者也八為少陰而三十二者少陰之策數也故以當艮坎本體之二十四爻并上體所生坤艮坎巽四陰卦中之八陰爻為三十二爻其餘十六爻乃去之而不用者也艮坎陽卦也而謂之少陰者何陰儀之所生也而其本體之爻及所生陰卦之陰爻又正與策數之為少陰者合故以當之由是言之七九之數與陽卦合故為陽六八之數與陰卦合故為陰此言七九六八為陰陽之故卦爻者凡撰著而

皇極經世

○事集

十四

遇九六則其爻變而為之卦之少陰少陽遂視其爻之辭義以占事也震巽無策者震本少陽而陰爻反多不合二十八之數巽本少陰而陽爻反多不合三十二之數也故無策以當不用之數震者天之辰也故曰柔者不見巽者地之石也故曰剛者不生不用者經世十六位圖天數起乾而終震自益以下四卦皆震體為無數是震不用也用數之用止取二百五十二數去巽體之陽同坤不用是巽不用也

乾用九故其策九也四之者以應四時一時九十日也坤用六故其策亦六也

應者與之合也九四之止三十六耳以應四時每時九十日則三百六十矣何也陽主進故進九為九十也坤用六故其策亦六也四之則為二十四陰主退二十四而退其半則為十二亦有以應乎一年十二月之數矣此乾坤數之合天道自然之妙也衍義曰乾用九四之而三十六陽主進故進之為三百六十日坤用六四之而二十四陰主虛故二十四氣交虛虛得二十四日之名也一三五者三天也故乾用九二四者兩地也故坤用六乾之數九而天以六為用者九自六而長也坤之數六而地以九為用者地以九九制會如方圖交數九畫動植通數以

皇極經世

○事集

十五

九位起算定卦是也六自九而消也是故天用地地用天奇數四有一有二有三有四策數四有六有七有八有九合而為八以應方數之八變也歸奇合掛之數有六謂五與四四也九與八八也五與四八也九與四八也五與八八也九與四四也以應圓數之六變也

衍義曰一二三四五六七八九本數也以應方數者體數也歸奇合掛變數也以應圓數者用數也五與四四三少也三少之餘四九三十六乾老陽之數也九與八八三多也三多之餘四六二十四坤老陰之數也五與四八九與四四兩少一多也兩少

一多之餘四八三十二巽離兌火陰之數也九與四八五
八兩多一少也兩多一少之餘四七二十八震坎艮少陽之
也老陽者陰變者也各止於一數則是不變也少陰少陽不交
者也各分於二數則是亦也

奇數極於四而五不用策數極於九而十不用

五不用者奇數無五也初揲之五者合掛一也非奇數也十不
用者策數無十也

五則一也十則二也故去五十而用四十九也

五十居河圖之中而主運四方之數萬太極之象正猶一二為

皇極經

一子集

廿六

陰陽之二始所以生數而使之成者也數成而體則隱故著數
本五十也去之不等而止用四十有九

奇不用五策不用十有無之極也以况自然之數也

奇不用五策不用十蓋以五十居河圖之中乃太極之象也故

曰有無之極以况自然之數

著數全故陽策三十六與二十八合之為六十四也卦數云其四

故陰策二十四與三十二合之為五十六也

著數全者著之起卦全用六十四也卦數其四者卦之起數去

乾坤離坎也著以况天故以陽策屬著卦以况地故以陰策

卦此亦天統乎體地分乎用之意

九進之為三十六皆陽數也故為陽中之陽七進之為二十八先
陽而後陰也故為陽中之陰六進之為二十四皆陰數也故為陰
中之陰八進之為三十二先陰而後陽也故為陰中之陽

陽中之陽老陽也陽中之陰少陽也以其本陽中之物也故雖
陰而屬陽兌離之名為陽卦者以此陰中之陰老陰也陰中之
陽少陰也以其本陰中之物也故雖陽而屬陰艮坎之名為陰
卦者以此

著四進之則百卦四進之則百二十百則十也百二十則十二也

皇極經

一子集

廿七

著數五十本之天數二十五而合之也故四進之則為百卦數
六十本之地數三十而合之也故四進之為百二十四進之者
經世數以四為節也十十千也十二十二支也

歸奇合掛之數得五與四四則策數四九也得九與八八則策數

四六也得五與八八得九與四八則策數皆四七也得九與四四

得五與四八則策數皆四八也為九者一變以應乾也為六者一

變以應坤也為七者二變以應兌與離也為八者二變以應艮與

坎也

四象策數本之河圖朱子曰河圖四面太陽居一而連九以陰

居二而連八少陽居三而連七大陰居四而連六揲著之法則
 通計三變之餘去其物掛之一凡四為奇凡八為偶奇圓圖三
 偶方圖四三用其全四用其半積而數之則為六七八九而策
 三變揲數策數亦皆符會蓋餘三奇則九而其揲亦九策亦四
 九三十六是為居一之太陽餘二奇一偶則八而其揲亦八策
 亦四八三十二是為居二之少陰二偶一奇則七而其揲亦七
 策亦四七二十八是為居三之少陽三偶則六而其揲亦六策
 亦四六二十四是為居四之老陰是其變化往來進退離合之
 妙皆出自然非人之所能為也愚按啓蒙揲著之法合掛劫之
 白王極經世 〇廿集 十八
 策視奇偏之三四錯綜以定七八九六此以策數言者去掛劫
 之策計過揲之七八九六以定陰陽老少其歸一也故其數皆
 符會乾坤為老陽老陰者各一卦其奇掛之數亦各一變允離
 之為少陽艮坎之為少陰者各二卦其奇掛之數亦各二變言
 其數之自相應也
 五與四四去掛一之數則四三十二也九與八八去掛一之數則
 四六二十四也五與八八九與四八去掛一之數則四五二十也
 九與四四五與四八去掛一之數則四四十六也故去其三四五
 六之數以成九八七六之策也

九八七六之策以第三變過揲者言即前章云所用之策是也
 天一地二天三地四天五地六天七地八天九地十參伍以交錯
 綜其數也如天地之相銜晝夜之相交也
 參伍亦彼此相參錯之意此河圖之數一六居下二七居上三
 八居左四九居右五十居中五為衍母次十為衍子次一二
 三四為四象之位次六七八九為四象之數二者位於西北二
 少位於東南其數則各以其類交錯於外是天地陰陽之數參
 伍錯綜而居也五十居中而方八數運旋於外而圓如天地之
 相銜也其數陰陽交錯而又水火金木有相生相克之義如書
 白王極經世 〇廿集 十九
 夜之相交也圖之居造化之妙如此此數之所由起也
 一者數之始而非數也故二二為四三三為九四四為十六五
 為二十五六六為三十六七七為四十九八八為六十四九九為
 八十一而一不可變也百則十也十則一也亦不可變也是以數
 去其一而極於九皆用其變者也五五二十五天數也六六三十
 六地之策數也七七四十九大衍之用數也八八六十四卦數也
 九九八十一玄範之數也
 二二為四四象之數也三三為九洛書之四四為十六太極圖
 十六位之數也一三五七九天數也積而數之為二十有五太

玄洪範皆用八十一數

大衍之數其算法之源乎是以算法之起不過乎方圓曲直也

大衍之數不過用河圖并先天方圓圖之數也通變自先生謂

算不過方圓曲直與乘除先天方圓圖數也一生二二生四之

類方圓方數也方圖之數初行則直交則曲矣謂陽卦交陰卦

則折轉愚按初行則直者如乾天有容小畜需大畜泰為一行

履兌睽姤孚節損臨為一行八卦由下而上皆平列為八行也

若交則純乾與純坤等八純卦由西北至東南斜居相對如純

乾與純兌緊居斜對交則履由北而南夫由西而東是曲也如

皇極經

一耳集

三十一

乾與離隔一卦斜對而交則同人由離而西大有由離而北是

曲也餘可以類推具圖於後

平行則直斜行則曲

八卦相交曲行乾位圖

餘以類推

八	七	六	五	四	三	二	一
八	七	六	五	四	三	二	一
七	六	五	四	三	二	一	八
六	五	四	三	二	一	八	七
五	四	三	二	一	八	七	六
四	三	二	一	八	七	六	五
三	二	一	八	七	六	五	四
二	一	八	七	六	五	四	三
一	八	七	六	五	四	三	二
八	七	六	五	四	三	二	一
七	六	五	四	三	二	一	八
六	五	四	三	二	一	八	七
五	四	三	二	一	八	七	六
四	三	二	一	八	七	六	五
三	二	一	八	七	六	五	四
二	一	八	七	六	五	四	三
一	八	七	六	五	四	三	二

皇極經

一耳集

廿一

乘數生數也除數消數也算法雖多不出乎此矣

乘數除數算法也生數消數大衍之數也補註曰算法有去一

曰方田以御田疇畧域二曰粟米以御文質變易三曰衰分以

御貴賤廩稅四曰少廣以御積累方圓五曰商功以御功程積

實六曰均輸以御遠近勞費七曰盈朒以御隱雜互見八曰方

程以御錯操正負九曰勾股以御高深廣遠大而百千萬億小

而釐毫絲忽其為數不過一乘一除而已

故一元經之以日甲以見甲元後尚有一元也小用之與年月

日時皆然

三四十二也二六亦十二也二其十二二十四也三八亦二十四也四六亦二十四也三其十二三十六也四九亦三十六也六六亦三十六也四其十二四十八也三其十六亦四十八也六八亦四十八也五其十二六十也三其二十亦六十也六其十亦六十也皆自然之相符也此蓋陰數分其陽數耳是以相因也如月初一分作二也二十氣七十二候之數亦皆因以明之

十二三十四三十六四十八六十皆太衍所用之數此言陰陽

皇極經

中庸集

廿六

二數相乘無不相合蓋陽為陰主陰數本分其陽數以致用故皆相因也如三四陽數也二六陰數也二數相乘皆乘十二是謂陰陽一機本由一而分也餘放此

四九三十六也六六三十六也陽六而又兼陰六之半是以九也六六者陽之用復曰四九三十六九與六合者何也蓋一元十二會陽數六陰數六然陽鏡陰泛陽之六其中所包之數實又兼陰六之半半則三也以三合六則九是以六之中含九數而三十六亦可以九言也蓋陰六之數為四六二十四陽六之數為六六三十六二十四者兩其十二三十六者三其十二陽數

多十二是兼陰數之半也四六者每六得四六六者每六有六六比四為多一半也

故以二卦言之陰陽各三也以三爻言之天地人各二也陰陽之中各有天地人天地人之中各有陰陽故參地兩地而倚數也

故以下與上文意不相蒙疑有脫誤以小成二卦相並言之陰有三爻是陰陽各具天地人之象兩而三也以一卦三爻言之

初為地二為人三為天然立天之道曰陰與陽立地之道柔與剛立人之道仁與義是三才各具陰陽之理參而兩也故曰參

天兩地而倚數言參參兩天地二數相倚依而成數蓋陽得陰而生陰得陽而成陰陽互根理固然也

而生陰得陽而成陰陽互根理固然也

易有真數三而已參天者三三而九兩地者倍三而六

補註曰三謂三才故為易之真數九為老陽六為老陰皆倚三而起也

參天兩地而倚數非天地之正數也倚者擬也擬天地正數而生也

朱子曰天地之數都只始於三三謂如陽數九只是三三而九之陰數六只是三二而六之故孔子云參天兩地而倚數此數之本也康節却云非天地之正數是他見得不盡康節却以

為數

易之數窮天地終始或曰天地亦有終始乎曰既有消長豈無終始天地雖大是亦形器乃二物也

易之數以三百六十相乘以極於同人二萬八千兆之數所以窮天地之終始者也

易之生數一十二萬九千六百總為四千三百二十世此消長之大數演三十年之辰數即其數也歲三百六十日得四千三百二十辰以三十乘之得其數矣

一元十二會一會三十運一運十二世一世三十年一元十二

皇極經

卷八

廿八

萬九千六百年總為四千三百二十世此消長之大數也演字下是以小運之可見者明大運也三十年即一世之數也一世有十二萬九千六百時時者辰也若以一歲是元之世即歲之時也世有三十年即時有三分也以三十乘四千三百二十時得十二萬九千六百年以三十乘四千三百二十世豈不有十二萬九千六百年哉以小觀大斷可知矣

凡甲子甲午為世首此為經世之數始於日甲月子星甲辰子又云此經世日甲之數月子星甲辰子從之也

三十年為一世支于相配極于六十故甲子甲午分為世首謂

每世之首年非甲子即甲午相間而運也始於日甲月子星甲辰子者即所謂曆元也此指經世圖而言故曰此經世日甲之數從之者月子星甲辰子之數即日甲之細數也故元會運世同起於甲子

十百千萬億為奇天之數也十二百二十千二百萬二千億二萬為偶地之數也

五六為天地之中數二五為十故天數始于一衍之而為十百千萬億皆十也二六為十二故地數始于一衍之而為十二百二十千二百萬二千億二萬皆十二也此不過十千十二支也

皇極經

卷九

廿九

十千天也十二支地也支于配天地之用也天地之氣必相交故支于之數必相配天之體圓圓則一而已一氣之運籠統周流始于一終於十終而復始卒無止息故舉其極數而言分為十千十即一也地之體方方則四四而四之極其數為十六循其外方十六止得十二而已其四角為交數去其交數故舉其極數而言分為十二支十二即二也

天體一極為十即為一圖

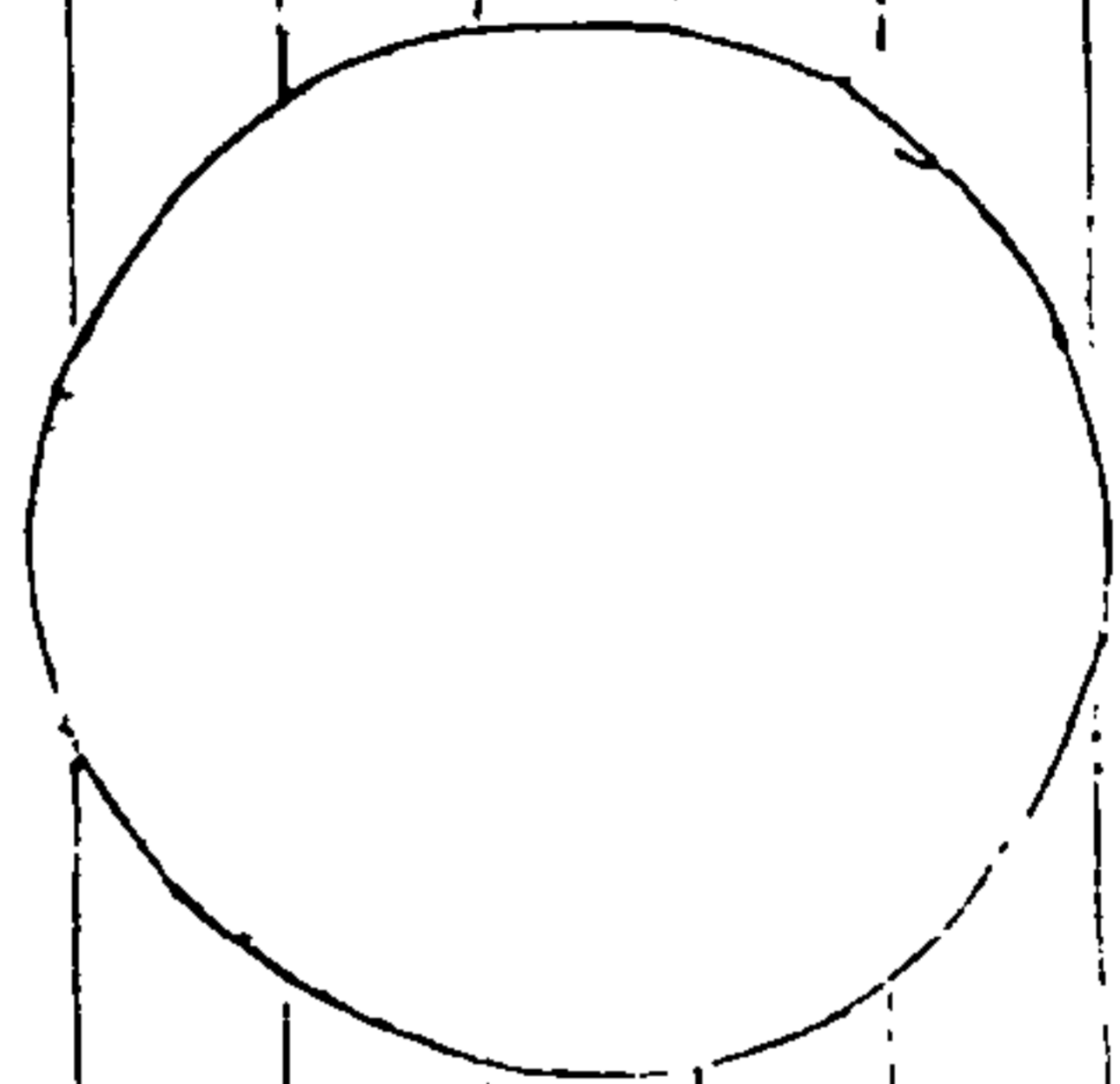

皇極經

皇極經

皇極經

地體十六止用十二圖

女	日	士	未	申	女
艮	心	土	未	申	艮
艮	艮			艮	艮
艮	艮			艮	艮
艮	艮	丑	子	亥	艮
艮	艮	丑	子	亥	艮

于者幹之義陽也支者枝之義陰也于十而支十二是陰數二有陰陰數中有陽也

干之數至十則中含乙丁巳辛癸居於偶數者皆陰也支之數

至十二則中含子寅辰午申戌居於倚數者皆陽也故曰陽數

中有陰陰數中有陽

陽數一衍之為十十千之數是也陰數二衍之為十二十二支十

二月之類是也

陽之體實故其數起於一陰之體虛故其數起於二數萌於未

有體之先而具於既有體之終十於十二者衍於二始倍於二

皇極經

皇極經

中具於二體無不相合此數之所以為自然也

陽無十故不足于後陰無一故不足于首

陰不足于後者天五交之數止于同人二萬兆不如地六交遂

至坤無極之數也陰不足于首者地卦之首起於央之十二也

陰數於三百六十五上盈陰數於三百六十五上縮

陽數盈者氣盈五百四分日之一也陰數縮者朔虛五日九

百四十分日之五百九十二也一年十二月一月三十日三百

六十日日之正數也蓋日之行周天三百六十五度四分日之

一日日不差毫厘故其行每月皆同天則日一周天又過日

一度月則日不能以周天不及百十二度十九分度之七故有盈縮朱子曰氣言則三百六十五日朔言三百五十四日舉氣盈朔虛之中數而言故曰三百六十自餘進退不過六分垂無卒成數言故曰三百有六旬有六日

體四而變六兼神與氣也氣變必六故三百六十也

體止四耳而變有六者何兼神與氣二者合之於體數之四則

六矣蓋氣以定神而體以運氣神氣者體之主也氣變必六故

一元大運六十運一變六變而三百六十運矣一運小運六年

一變六十變而三百六十年矣二年猶一元也一日猶一運也

皇極經

皇極經

四十二

光

隨其時之小大而氣之變皆以六為節

氣以六變體以四分

六十甲子紀元會運世年月日時之數氣以六變也日月星

辰為天之體水火木石為地之體體以四分也

天地之交十之三

發微曰體之用數三百六十用數之用二百五十二交數不用

之數也用數顯陽也交數幽陰也天統乎體地分乎用自一元

之數而言用數七六數三陽勝乎陰者天在地上者七交而在

地下者三主坎離如酉而言晝夜之分也陽侵陰晝侵夜三天

兩地之理也以一日言自寅至戌以十二會言開物至閉物於十二萬九千四百中取九萬七百二十數為用以日數言於三百六十日中十取其七得二百五十二為用以一歲言冬三分不用以一日言夜三分不用

凡事為之極則可以止矣蓋夏至之日止于六十兼之以辰昏分可辨色矣庶幾乎十之七也

晨則日未出而物已動昏則日已入而動未息故夏至日有六十刻兼此晨昏分為七

正音律數行至于七而止者以夏至之日出于寅而入于戌亥子

皇極經

皇極經

四十三

丑三時則日入于地而目無所見此三數不行者所以必于三時

也故生物之數亦然非數之不行也有數而不見也

補註曰正音律數如黃鐘為宮則太簇為商姑洗為角蕤賓為

變徵林鐘為徵南呂為羽應鐘為變宮故經世圖日四位月四

位星四位辰四位皆七聲是也蓋天地之數始於一終於十夏

至之日出寅入戌凡六十刻兼餘分之一庶幾乎十之七也程

子有言堯夫嘗窮味有二萬八千六百色有三萬八千六百獨

聲之數只得其半蓋聲陽也只有日出地上數得到日入地下

遂數不行

天下之數出於理則入於術世人以數而入術故失於理也

此邵子言數之本也此邵子之數所以為妙也

太極既分兩儀立矣陽上交於陰陰下交於陽四象生矣陽交於陰陰交於陽而生天之四象則交於柔柔交於剛而生地之四象於是八卦成矣八卦相錯然後萬物生焉是故一分為二二分為四四分為八八分為十六十六分為三十二三十二分為六十四故曰分陰分陽迭用柔剛易六位而成章也十分為百百分為千千分為萬猶根之有幹幹之有枝枝之有葉愈大則愈少愈細則愈繁合之斯為一衍之斯為萬

皇極經

一

一

此解八卦之生於橫圖有以明圓圖之所由成也陽為上陰為下故曰陽上交陰陰上交陽此以對待見相交之義邵子以兩儀當天地故以陰陽別柔言而不分太少王齋胡氏曰此一節申明八卦相錯而為六十四卦有此圓圖也邵子以一動一靜之間為太極以動靜分兩儀以陰陽剛柔分四象以太極太陰少陽少陰分乾兌離震為天四象以少剛少柔太剛太柔分巽坎艮坤為地四象所謂八卦也乾兌離震四卦皆自陽儀來故為天之四象巽坎艮坤四卦皆自陰儀來故為地之四象八卦相錯者一卦之上各加八卦以相間錯則六十四卦成矣

一變而二二變而四三變而八卦成矣四交而有六五變而三十有二十六變而六十四卦備矣

此以橫圖言一每生二易之本也及橫圖既成然後據上畫之六十四并下五畫皆破為六十四於是乎觀其象而定其名凡上文所言陰陽相交之義皆是既成圖之後觀其象有如此

皇極經

一

一

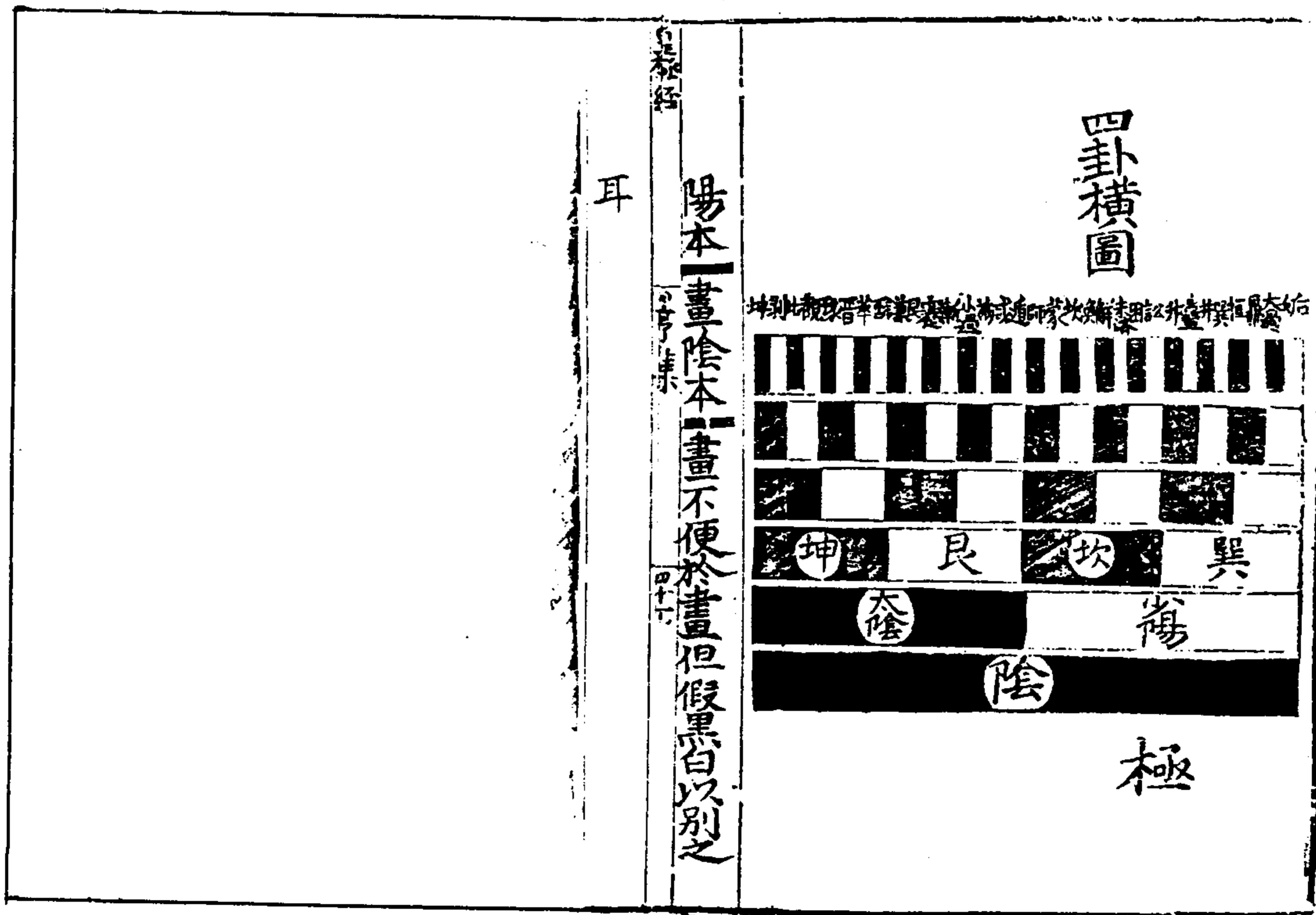
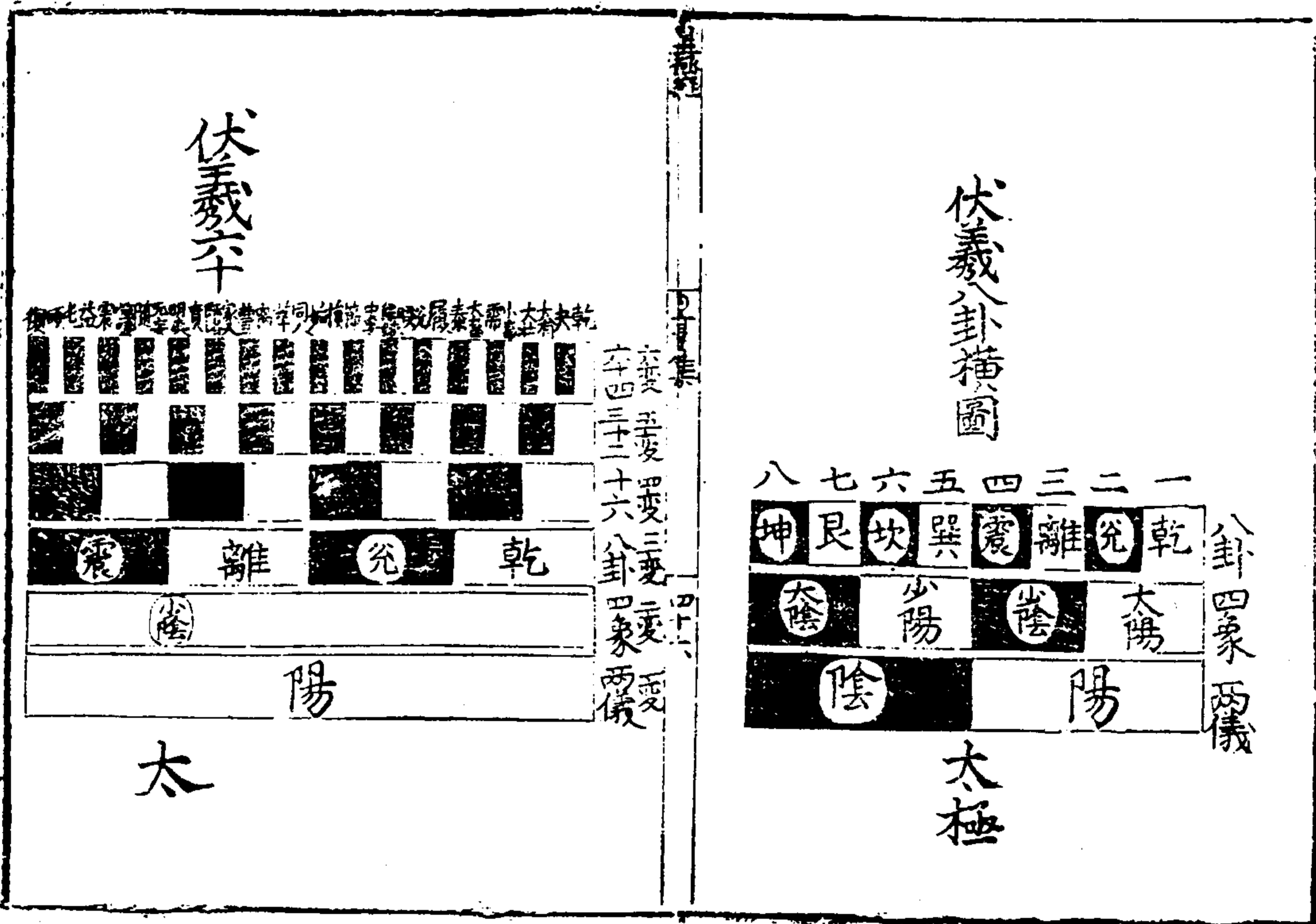

天地定位一節明伏羲八卦也八卦相錯者相交錯而成六十四卦也數往者順若順天而行是左旋也數來者逆若逆天而行是右旋也故云數往也知來者逆若逆天而行是逆行也數往者順若順天之卦也故云知來也夫易之數由逆而成矣此一節直解意若逆知四時之謂也

說卦傳曰天地定位山澤通氣雷風相薄水火不相射八卦相錯此明伏羲八卦也又曰數往者順知來者逆是故易逆數也八卦相錯承上文二老六子陰陽得偶言陰陽得偶然後能相交故八卦相錯而成六十四此本陰陽得偶以明卦象亦在之

皇極經世

皇集

四十八

所由成左為順右為逆據左方起震離歷兌以至於乾皆進而得其已生之卦蓋卦之生乾一兌二離三震四由震而反觀則離兌乾皆已生者也故曰數往數往則其卦體已明不待推測而自知若順天左旋知之甚易也若據右方則自巽歷坎艮以至於坤皆進而得其未生之卦蓋卦之生巽五坎六艮七坤八當巽之時而欲求知後卦則坎艮坤皆來而未生者也故曰知來欲知來則其卦象未著必據此測彼比方逆料然後可得若逆天右行之實難也在左方曰左旋在右方遂曰右行非真右行也此據左右分布以明卦氣逆順之所由異圖圖之成不

過橫圖中分以規而圖之又曰是故為逆數也此一節直

解圖意只指此一句言天地定位至八卦相錯是對解圖意數往者順知來者逆是分解圖意此一句是據八卦圖圖而推其生成之序本於橫圖由乾一歷兌二離三震四巽五坎六艮七至坤八止一直解之言其數皆已數而得未生皆以逆而數之然後可知也故曰直解圖意若逆知四時之謂也此論橫圖之序自乾至坤皆未生之卦也所謂未生者自卦之未畫者推之蓋太陽未交以前乾未生也自其上生一奇為乾而兌猶未生也然其生之勢不容已不必太陽上生一偶方知其為兌已可

皇極經世

皇集

四十九

即乾而逆推兌於未生之前知其必為兌矣少陰未交以前離猶未生也自其上生一奇則為離而震猶未生也然其生之勢亦不容已不必少陰上生一偶方知其為震已可即離而逆推震於未生之前知其必為震矣自巽五至坤八其所推者亦然如自春而推夏知春之後必為夏自夏而推秋知夏之後必為秋自秋而推冬知秋之後必為冬所謂若逆知四時之謂也是故乾以分之坤以翕之震以長之巽以消之長則分消則翕也

震之時陽雖長猶雜之陰也乾則長之極陽純而陰盡去向之

陽翕聚於內者皆分布於外而無一毫之隱伏矣故曰乾以分之又日長則分則陽之純長之極極則消矣自然之理也此解八卦圖有以合造化陰陽往來之理

乾坤定位也震巽二交也兌離坎艮再交也故震陽少而陰尚多也巽陰少而陽尚多也兌離陽浸多也坎艮陰浸多也是以辰與火不見也

是以辰與火不見也一句疑是錯簡

離在天而當夜故陽中有陰也坎在地而當晝故陰中有陽也震始交陰而陽生巽始消陽而陰生兌陽長也艮陰長也乾為日兌

皇極經世

皇集

五十一

為月離為星震為辰坤為水艮為火坎為土巽為石此分天為陰陽地為剛柔而以上交之陰陽剛柔分太少也此交互言之則天亦有剛柔地亦有陰陽星隕地為石剛也辰為天之體如地之土柔也水流而無質陰也火為天之餘氣陽也故以第二交陰陽剛柔為主而分其陰陽剛柔在天則為陽剛陰柔故乾為日兌為星離為月震為辰星與月互處兌與離矣離為月則月乃夜之象也故曰當夜陽中有陰者一陰間二陽也在地則為陰柔陽剛故坤為水艮為土坎為火巽為石土與火互處艮與坎與坎為火則晝之氣也故曰當晝陰中有陽者一

陽間二陰也朱子曰震始交陰而陽生是說圓圖震與坤交而一陽生也巽始消陽而陰生是說圓圖巽與乾接而一陰生也震兌在天之陰也巽艮在地之陽也故震兌上陰而下陽巽艮二陽而下陰天以始生言之故陰上而陽下交泰之義也地以既成言之故陽上而陰下尊卑之位也

天以始生下正是申說上文之意王齋胡氏曰天以生物為主始生之初非交泰不能故陰上陽下而取交泰之義地以成物為主既成之後則尊卑定故陽上陰下而取尊卑之位

乾坤定上下之位離坎列左右之門天地之所闔闢日月之所出

皇極經世

皇集

五十二

入是以春夏秋冬晦朔弦望晝夜長短行度盈縮莫不由乎此矣乾為天坤為地天地上下相交則闔而生物交之極而上下各復其位則闔而閉物上下者乃天地之氣所由以闔闔者也故乾上坤下以定其位乃為天地之所闔闔也離為日坎為月日起於東而流於西月生於西而沒望於東而起左右者乃日月之行所由以出入者也故離左坎右以列其門乃為日月之所出入也天地之氣闔闔則為四時而成歲月出入則有晦朔弦望日出入則有晝夜長短行度盈縮凡造化之象莫不由乾坤離坎之上下左右而得之矣圖之義其妙矣哉晝夜長短乃日

之行度盈於上而縮於下也夜長晝短乃日之行度盈於下而縮於上也

陽在陰中陽逆行陰在陽中陰逆行陽在陽中陰在陰中則皆順行此真至之理按圖可見之矣

起震至乾由巽至坤為左旋順也起坤反巽由乾轉震為右旋

逆也朱子曰圓圖左屬陽右屬陰坤無陽艮坎一陽巽二陽為

陽在陰中逆行乾無陰兌離一陰震二陰為陰在陽中逆行震

一陽離兌二陽乾三陽為陽在陽中順行巽一陰坎艮二陰坤

三陰為陰在陰中順行思齋翁氏曰先天圓圖左陽右陰左三

皇極經

子集

五十一

十二卦陽始於復之初九歷十六變而二陽臨又八變而三陽

泰又三變而四陽大壯又一變而五陽夬而乾以君之陽之進

也始緩而終速其進也以漸所謂陽在陽中順也陽主升自下

而升亦順也復至無妄二十陽明夷至同人二十八陽臨至履

亦二十八陽泰至乾三十六陽二十者陽之微二十八者陽之

著三十六者陽之盛陽在北則微在東則著在南則盛亦順也

陽順而陰逆不言可知矣陰在右方三十二卦朔反是故日真

至之理按圖可見也

順數之乾一兌二離三震四巽五坎六艮七坤八逆數之震一離

兌二乾三巽四坎艮五坤六也

順數之者順其本生之序也逆數之者逆其本生之序也不以

圖之左右分順逆之數之合月生明之序并納甲之法離合於

兌坎合於艮不另數者納甲之法離坎當日居中原不在數

也故此附其數於兌艮朱子曰先天圖有一月之象自復而震

初三日月生明至兌初八日月上弦十五至乾月之望也至巽

則月之始虧十八也至艮則月之下弦二十三日也至坤則月

之晦而三十日又曰震一兌二乾三巽四艮五坤六每五日為

一節朔旦始用事為日月陰陽交感之初修煉者以此二十六

皇極經

子集

五十二

以後至初二為坤日行至震則月生光一分至兌月生光二分

至乾月全體皆光十六以後至巽月光漸虧至晦朔之間日月

相習全無光發微曰日與月會而分晦朔月掩於日人見其背

故陰體全見而為晦配卦象坤其時月在一方而日在乙以其

合也故坤合乙月至於晦則自東而北乃與日會東乙也北祭

也消乙入於會於乾壬北方氣之所歸十有二會萬物畢昌而

月復見於震兌矣天地交而後有震者天地之始交而萬物

興夫坤終乙祭則乾始震庚弦望晦朔終始相續而不已也我

生明第一節初三日純陰中一陽初交始生一線之明則月作

震象其時月昏見於西方庚地日方入於地面故震納庚六日
後第二節初八日二陽生明半於魄為上弦則月又作地象昏
見於南方丁地又五日第三節之終十五日盛滿為純陽則月
又作乾象昏見東方甲地受光於日與地面平望後十六日第
四節之始乾體始受下一陰為巽而生魄月作巽象以平日而
沒於西方辛地又五日下午弦第五節之中二十三復生中一陰
為艮月作艮象以平旦而沒於南方而地三十日第六節終全
變三陽而光盡體伏於西北一月六節既盡禪於後月復
生震卦云

皇極經世一書卷之五十四

乾坤之名位不可易也坎離名可易而位不可易也震巽位可易
而名不可易也兌艮名與位皆可易也
名者陰陽之名位者反易之位乾坤艮離四正卦無反覆之變
故曰位不可易乾為老陽坤為老陰名不可易也坎生於陰儀
名為陰卦矣然以其體成於乾而數具乎七則又為中男名可
易而為陽也離生於陽儀名為陽卦矣然以其體成於坤而數
具乎八則又為中女名可易而為陰也震為長男居於左巽為
長女居於右其陰陽固有定名矣震反觀為艮巽反觀為兌則
震巽之位更為艮兌之居是其位可兩易也兌艮則名可易如

坎離位可易以震巽

離肖乾坎肖坤中孚肖乾頤肖離小過肖坤大過肖坎是以乾坤
離坎中孚頤大過小過皆不可易者也

天下之理惟一無對惟中無對無對則不變也乾純陽坤純陰
一矣故不變肖似也離坎以三畫觀之固中也若合六畫言之
則離有四陽陽幾乎純矣故曰肖乾中孚之肖乾也亦然坎有
四陰陰幾乎純矣故曰肖坤小過之肖坤也亦然頤則上下二
陽中包四陰如三畫離之中也故曰肖離大過則上下二陰中
含四陽如三畫坎之中也故曰肖坎然則其不可變易也固亦

皇極經世一書卷之五十五

宜矣通變曰以中孚肖乾小過肖坤者始終包之從多為勝也
以頤肖離大過肖坎者中位共當一中也

復至乾九百有十二陽始至坤九八十陽始至坤九百有十二陰
復至乾九八十陰

此以下皆言六十四卦圖

夫易根於乾坤而生於姤復蓋剛交柔而為復柔交剛而為姤自
茲而無窮矣

乾坤六十四卦之主故易根於乾坤而其生生之始則起於姤
復也故乾坤為大父母姤復為小父母

無極之前陰會陽也有象之後陽分陰也陰為陽之母陽為陰之
父故母孕長男而為復父生長女而為姤是以陽起於復而陰起
於姤也

陰會陽者陽主陰以欽藏故陰中有陽陽分陰者陰隨陽以分
布故陽中亦有陰蓋陰陽二氣未嘗相離也玉齋胡氏曰朱子
言就圖上說循環之意者蓋以右一邊屬陰而陰中有陽故自
一陰之姤至六陰之坤皆是一陰而會陽陰主闔其翕聚者所
以會畜此陽也左一邊屬陽而陽中有陰故自一陽之復至六
陽之乾皆是以陽而分陰陽主闢其發散者所以分布此陰也

皇極經

卷一

五十一

坤復之間乃為無極蓋以一動一靜之間一無聲無臭之理而
已自坤而反觀則推之於前以至於始故為無極之前自復而
順數則引之於後以至於乾故為有象之後四卦之循環蓋未
見其終窮也陰為陽之母謂坤為復之母故生復也陽為陰之
父謂乾為姤之父故生姤也圖分陰陽復姤為陰陽之起處
自泰至否其間則有蠱矣自否至泰其間則有隨矣

此亦就六十四卦圖言春夏之始蠱則未終而接申之立秋矣
否冬之初隨則丑終而接寅之立春矣通變曰陰微不用將秋
則用先生曰自泰至否則有蠱矣陰數至蠱而行則否之漸

也陽微不用將春則用先生曰自否至泰則有隨矣言陽數至
隨而行則泰之漸也陰陽二氣為德不同發微曰元會運世之
數一運當三百六十年可以推歷代之治亂于至郊陰中陽將
治也郊至午陽中陽極治也午至酉陽中陰將亂也酉至子陰
中陰極亂也先天圖自泰歷蠱而至否自否歷隨而至泰即南
北之運數也蓋泰與否相對蠱與隨相對故曰自泰至否其間
有蠱之者誰陰方用事陽艮以止陰邪巽入否斯至矣自否
至泰其間有隨之者誰陽震順動允陰隨之民說無疆泰無
不宜

皇極經

卷一

五十二

諸卦不交於乾坤者則生於否泰否泰乾坤之交也乾坤起自奇
耦生自太極
諸卦不交於乾坤者則生於否泰此特據理言之耳非真卦之
生如此也以方圖觀之夫大有大壯小畜需大畜履同人無妄
姤訟遯交於乾者也剝比觀豫晉萃謙師升復明夷臨交於坤
者也其餘三十六卦皆不交於乾坤雖不交於乾坤然由乾坤
而變之皆可生也舍曰乾坤而曰否泰者何否泰乾坤之交也
乾坤交而成否泰否泰既成則西南東北上下對居相應包括
始終代乾坤而生諸卦矣此亦子繼父禪長女代母之義否泰

之所生即乾坤之功也然乾坤又何由而生哉必有所以主之者故曰起自奇耦生自太極

乾坤交而為泰變而為雜卦也

泰上疑有否字六十四卦惟否泰二卦乃乾坤二卦全體相交

故曰交其餘則爻之變而成也故曰變而為雜卦

圖雖無文先夫吾終日言而未嘗離乎是蓋天地萬物之理盡在其

中矣此書在後段之後

易有三百八十四爻真天文也

按耳石之說星摠數有三百八十三名故易有三百八十四爻

真天文也

耳石

耳石

先天圖者環中也

張氏曰張氏曰圓於外者為天方於內者為地人在地上即環

中是也愚曰以上下觀之乾南為天坤北為地以左右觀之震至

乾左為天太陽太陰少陽少陰生而天道備巽至坤右為地太

剛太柔少剛少柔生而地道成天包地外陰陽二氣萬變一理

循環無端此所以名環中也處環中而為人倫則乾君坤臣家

人父子咸恒夫婦六子出焉履環中而驗方域則天門無上地

戶無下川澤注於東南其流無極莫倫起於西北其高莫擬天

明東曦于離陰魄西孕於坎雷出於震辰萬物昭蘇風入於巽萬

物枯朽環中之象於此可觀四時求之冬至子半陽神以來夏

至午半陰鬼以遁三陽三陰春以分二陰三陽秋以半弦望晦

朔月有終始日晝暮夜氣有逆順環中之歲月日時存亡進退

於此可觀陰陽闔闢求之則天唱地而有日月星辰之星地和

天而有水火土石之音開發收閉機動藉鳴此環中一部之音

樂本乎天真細之求之無名可名

先天學心法也故圖皆自中起萬化萬事生於心也

朱子曰中間白處便是太極三十二陰三十二陽便是兩儀十

六陰十六陽便是四象八陰八陽便是八卦兩邊生起便是陰

根陽陽根陰這箇有對從中太極出者無對此心法也

先天學主乎誠至誠可以通神明不誠則不可以得道此以上皆

是推明先天圓圖方圖之意先天之學神明之道也惟至誠可

以達其妙故主乎誠後章云至理之學非至誠則不至物理之

學或有所不通不可以強通強通則有我則失理而入於

術矣亦是此意

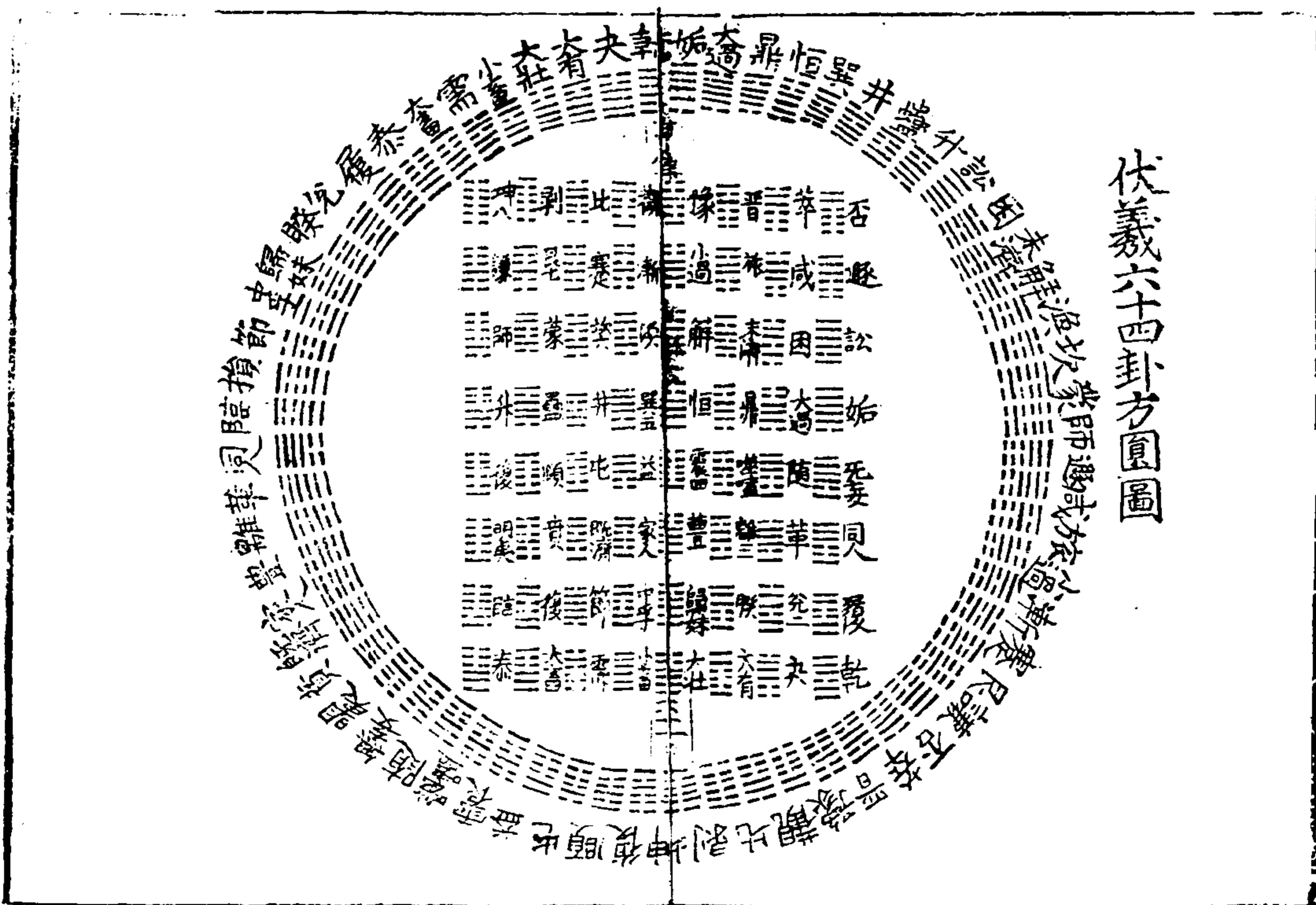
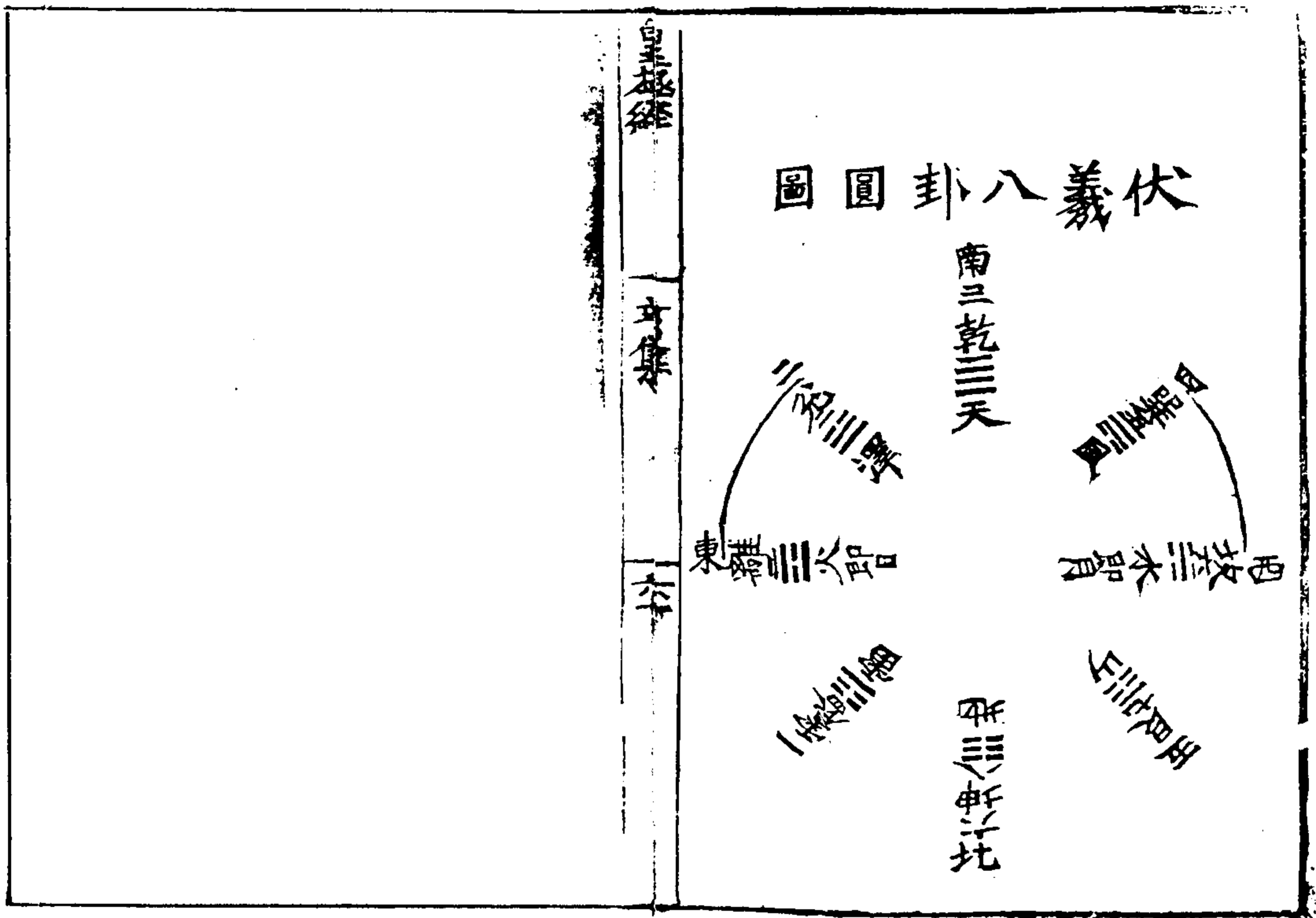

起震終艮一節明文王八卦也

論卦傳曰帝出乎震齊乎巽相見乎離致役乎坤說言乎兌戰乎乾勞乎坎成言乎艮此明文王八卦也

至哉文王之作易也其得天地之用乎故乾坤而為泰坎離交而為既濟也乾生於子坤生於午坎終於寅離終於申以應天之時也置乾於西北退坤於西南長子用事而長女代母坎離得位兌艮為耦以應地之方也王者之法其盡於是矣

泰天地之所以生物既濟天地之所以成事用也而文王之易具焉故曰得天地之用乾坤自己成而反其所由生之地坎離

皇極經

耳集

自木位而造其所對應之極其言其往來必化而無方即天時之不窮也故曰應天允艮為耦者乾與坤震與巽坎與離既各以義相似位相對而為言矣惟允與艮則似參錯而不齊也然允居西方則自夏而秋由闢而闔於生成之會艮居東北則自冬徂春方闔將闢為終始之交其義則亦相同而為耦也故曰為耦此四句言八卦各有定位一地之方而有常也故曰應地王齋以應天言先天以應地言後天非是文王所行王道不過上律天時下襲水土而已今既變化無方有以應天時各有定位有以應地理則合動靜體天地其道無不具矣故曰王者之

法其盡於是矣朱子曰此言文王改易伏羲卦圖之意也蓋自乾南坤北而交則乾乾坤南而為泰矣自離東坎西而交則離西坎東而為既濟矣乾坤之交者自其所已成而反其所由生也故再變則乾退乎西北坤退乎西南也坎離之變者東自上而西西自下而東也故乾坤既退則離得乾位而坎得坤位也震用事者發生於東方巽代母者長養於東南也王齋胡氏曰先天卦乾居午而云生於子者以乾陽始生於復復子之半也坤居子而云生於午者以坤陰始生於姤姤午之半也午乾之所以成今下而交坤於子是反其所由生也子坤之所已成今

皇極經

耳集

六十一

上而交乾於午是反其所由生也先天卦離當寅而云終於申者申乃坎之位離交坎而終於申也坎當申而云終於寅者寅乃離之位坎交離而終於寅也離交於坎而向而西是東自上而西也坎交於離而向東是西自下而東也

易者一陰一陽之謂也震兌始交者也故當朝夕之位離坎交之極也故當子午之位巽艮雖不交而陰陽猶雜也故當用中之偏位乾坤純陰陽也故當不用之位

陰上陽下雖交而未合也故為始交陰陽在中則為渾融和合而彼此如一故為交之極西山養氏曰此一節論陰陽以易位

為交陽本在上陰本在下艮一陽在上巽一陰在下故云不交
震一陽在下兌一陰在上故為始交坎陽在中離陰在中故為
交之極春陽之始故震居之秋陰之始故兌居之夏陽極陰生
故離居之冬陰極陽生故坎居之艮一陽二陰巽二陽一陰猶
有用乾純陽坤純陰不為用東方為陽主用西方為陰不用故
乾坤居西隅艮巽居東隅也

兌離巽得陽之多者也艮坎震得陰之多者也是以為天地用也
乾陽極坤陰極是以不用也

說卦傳曰神也者始萬物而為言者也動萬物者莫疾乎雷梳
皇極經 身集 六十四

萬物者莫疾乎風燥萬物者莫燥乎火說萬物者莫說乎澤潤
萬物者莫潤乎水終萬物始萬物者莫盛乎艮故水火相運雷
風不相悖山澤通氣然後能變化既成萬物也此本後天卦圖

言六子王時成用而不及乾坤都子此章正所以明其意也得
陽之多則猶有陰也得陰之多則猶有陽也陽得陰而生陰得
陽而成陰陽相交故所以成用也故為天地用獨陽不生陰陰
不成乾坤既為陰陽之極其不用也固宜矣

坤統三女於西南乾統三男於東南
後天八卦方位坤陰也乃統三女於西南乾陽也乃統三男於

東比陰上而陽下是之謂男女相交交泰之義也此亦前章得
天地之用之意

道生天天生地及其成功而身退故子繼父禪是以乾退一位也
道生天先天圖之左也天生地先天圖之右也乾上坤下主張
六子則道既生天天又分以生地也天既生地則天之道盡發
之於地功成而身退矣故後天卦圖震居東方震長子也子既
繼用父當禪位是以乾反所生又退一位遂居西北不用之地
矣此申言文王改易伏羲卦圖之意也

乾四分取一以與坤坤四分取一以奉乾乾坤合而生六子三男
皇極經 身集 六十五

皆陽也三女皆陰也兌分一陽以與艮坎分一陰以奉離震巽以
二相易合而言之陰陽各半是以水火相生而相剋然後既萬物
也

文王八卦次序以乾坤為二老震為長男巽為長女坎為中男
離為中女艮為少男兌為少女是為六子故此言二老相交以
生六子而六子又相交以生萬物也乾坤相交之數合八卦言
之乃即其所已生而推本其所由生也八卦共二十四爻陰陽
各分十二凡陽為乾有十二也四分取一以與坤既成震坎艮
之三男矣三男本皆坤體也凡陰為坤亦有十二也四分取一

以奉乾即成巽離兌之三女矣三女本皆乾體也乾坤彼此相
 易六子遂皆成體故曰乾坤合而生六子兌以下又是以六子
 自相合言兌離震水兌天為天卦皆陽也以陽為主故兌離之
 缺一陽者為分一震之缺二陽者為分二巽坎艮兌先天為地
 卦皆陰也以陰為天故坎艮之缺一陰者為分一巽之缺二陰
 者為分二與上三男皆陽三女皆陰之說陰陽有相反各自取
 義蓋並行不悖也言兌分一陽以與艮則艮分一陰以奉兌可
 知矣言坎分一陰以奉離則離分一陽以與坎可知矣以其相
 對互見省文也合而言之合六子也陰陽各九畫則陰陽彼此

皇極經

一頁集

六十六

得偶矣是以二氣並行水火燥濕相生相克不至偏重然後能
 盡成萬物也獨合水火者造化生萬物之功不過燥濕二氣而
 已也故文王八卦方位以坎離當子午為主蓋坎離主生物之
 用相生以合其力相尅以洩其過皆生物之功也又燥則植恒
 濕則爛故必相生相尅然後物成而不朽

文王八卦次序



皇極經世

一頁集

六十七

文王八卦方位

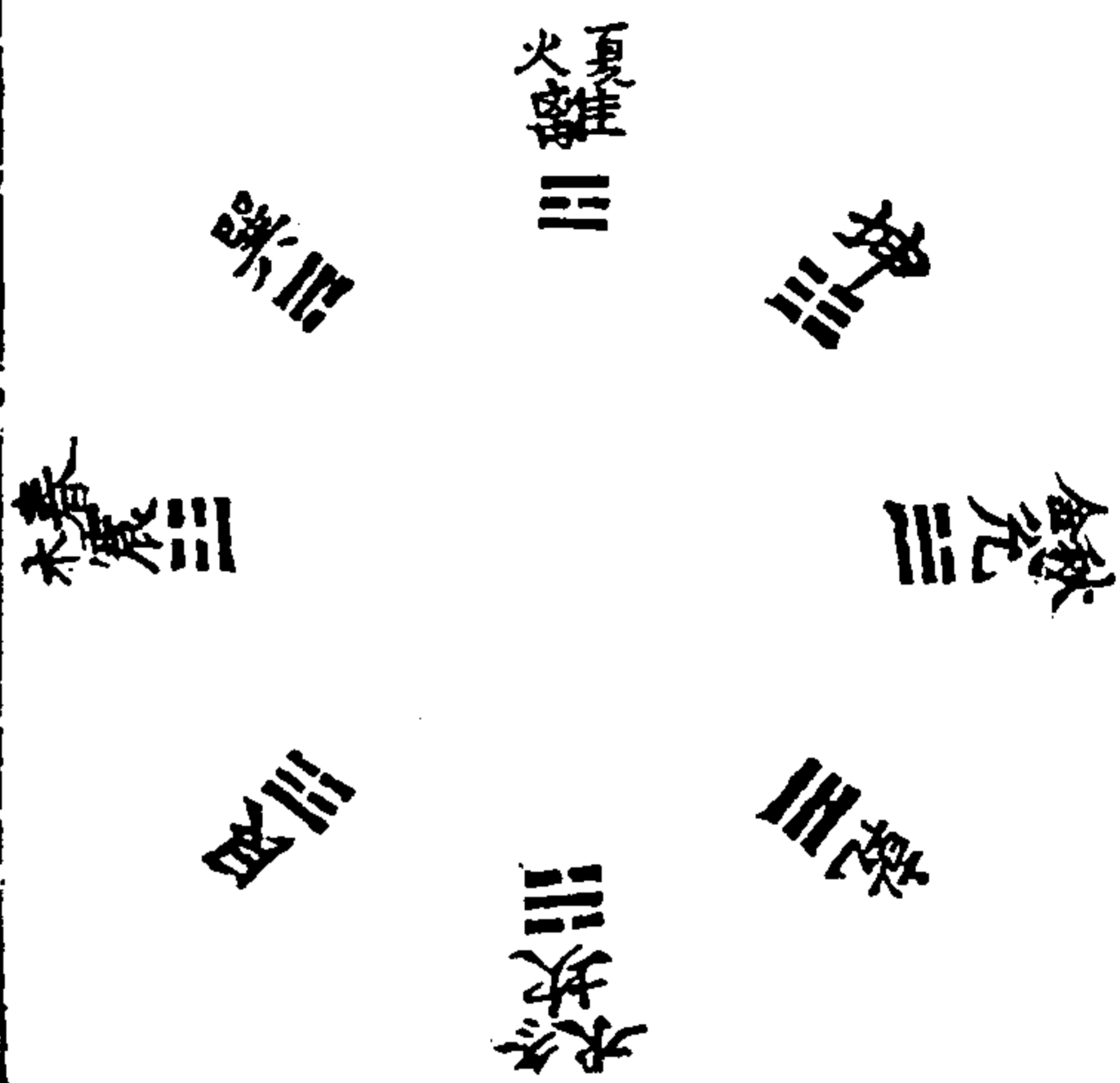

乾坤縱而六子橫易之本也震兌橫而六卦縱易之用也

先天對待以立體故主乾坤言乾坤者天地也後天主時以成用故主震兌言震兌者春秋也體之成主於天地時之變主於春秋此以二易相對言故有此別若專言先天則固無所不備也

備也

先天之學心也後天之學迹也

先天言造化之功由心出迹之學也後天言生物之後由迹求心之學也故曰易之本易之用體用本相須但其發處不同其歸一也熊氏曰先天之學非可言傳當以心意領會後天之學

文字可考故有形迹可見

四正者乾坤離坎也觀其象無反覆之變所以為正也卦之反對皆六陽六陰也在易則六陽六陰者十有一對也去四正者八陽四陰八陰四陽者各六對也十陽二陰十陰二陽者各三對也易文王上下經也六陽六陰者止十對耳有二字疑衍去四正者大過中孚八陽四陰頤小過八陰四陽共四卦亦如乾坤離坎無反覆之變者也十對則二十卦各六對則二十四卦各三對則十二卦共五十六卦合乾坤離坎頤中孚小過八正卦則六十四矣

皇極經世

卷二

六十九

乾	坤	屯	需	師	小畜	泰	同人	謙
☰	☷	☶	☵	☶	☷	☱	☱	☱
乾	坤	屯	需	師	小畜	泰	同人	謙
☰	☷	☶	☵	☶	☷	☱	☱	☱
咸	遯	晉	家人	蹇	損	夬	萃	困
☶	☶	☱	☴	☵	☶	☱	☱	☱

序

中孚 似乾又厚 畫體

四

震 畫為心象

卦

漸 漸

卦

巽 巽

次

巽 巽

序

渙 渙

序

大過 坎

中孚 似乾又厚 畫體

坎

小過 似坤又厚 畫坎體

離

既濟

皇極經

皇極經

七十

右經十八卦

右下經十八卦

易之首于乾坤中于坎離終于水火之交不交皆至理也

乾坤立天地之本坎離主生物之用此造化之至理也李氏曰

上下經各相對序卦至坎離別起文義上經乾坤二老對立序

卦各隱其名下經首咸二少合體序卦隱咸名上經需訟對下

經晉明夷需訟交之畫為晉明夷晉明夷交之畫為需訟上經

泰否對下經損益泰否乾坤之交不交損益咸恒之交不交也

上經自屯蒙自臨觀下經自遯至鼎革屯蒙交之畫為鼎革

臨觀交之畫為遯至上經頤與大過偶在坎離之前下經中孚

下經中孚與小過偶在既未之前上經中坎離下經終既未既

未者即坎離之交不交也頤似離大過似坎而坎離繼二卦後

中孚厚畫離小過厚畫坎而既未濟又繼二卦後是坎離為乾

坤震巽艮兌之用上經五十二陽爻五十六陰爻下經五十六

陽爻五十二陰爻經分上下皆有至理惜師說不傳而文王分

經之義隱矣

自乾坤至坎離以天道也自咸恒至既濟未濟以人事也

乾坤天地也坎離水火也天地主萬物而運水火二氣以生之

此天道之妙也咸恒夫婦之義也既濟未濟水火之交不交也

皇極經

皇極經

七十

有夫婦則成家交用水火以濟事此人事之變也此文王分上

下篇之意也

上經起於三下經終於四皆交泰之義也

周易上經三十卦是起於三下經三十四卦是終於四三陽也

四陰也陽起而陰終之是之謂夫婦唱和交泰之義也皆字疑

衍

乾坤坎離為上篇用兌艮震巽為下篇之用也頤中孚大過小過

為二篇之正也

一乾坤坎離包括上經之始終兌艮坎巽合為咸恒為下經之始

此八卦為二篇之用也乾坤坎離先天四正之卦也正則純正專故分為上經用兌艮震巽先天四隅之卦也隅則交而合故合為下經用

乾坤天地之本坎離天地之用是以易始於乾坤中於坎離終於既未濟而否泰為上經之中咸恒為下經之首皆言乎其用也故易者用也乾用九坤用六大行用四十九而潛龍勿用也吾於此見聖人之心矣

否泰天地之交咸恒夫婦之義皆用也乾用九坤用六者揲著之法陽爻有七九陰爻有八六七八為少九六為老變而少不

皇極經

皇極經

皇極經

皇極經

變易貴變也故凡筮得陽爻者用九而不用七得陰爻者用六而不用八大衍之數五十其用四十有九皆尚用也惟潛龍則不得時勿用耳非以不用為美也此可見聖人之心也聖人之心主靜以致用而已非如稿木死死寂滅而不起者也

夫卦各有性有體然皆不離乾坤之門如萬物受性于天而各為其性也在人則為人之性在禽獸則為禽獸之性在草木則為草木之性

乾坤陰陽之純易之本也各卦雖各性體不同然皆自乾坤而變不過陰陽二畫錯居而已未有外陰陽而別為一體者故曰

皆不離乾坤之門繫辭傳曰乾坤其易之門耶乾陽物也坤陰物也陰陽合德而剛柔有體以體天地之撰以通神明之德天地之撰體也如雷風山澤之象是已神明之德性也如健順動止之性是已

不知乾無以知性命之理

性命之理至誠不息故曰於穆不已亦曰純亦不已不過一健而已故必知乾而後性命之理知乾者健也剛健中正純粹精也

在人則健道成男坤道成女在物則乾道成陽坤道成陰

皇極經

皇極經

皇極經

皇極經

君子於易玩象玩辭玩意

象起於形數起於質名起於言意起於用

意者意思也用者易中所具妙用之理也言即言此理而已象數卦爻之形體是已妙用之理具於象數之中以為之主者也

有意必有言有言必有象有象必有數立則象生象生則言彰言章則意顯象數則筮蹄也言意則魚兔也得魚兔而忘筮蹄則可也捨筮蹄而求魚兔則未見其得也

補註曰筮香草也可以餌魚蹄兔也係其脚故曰蹄見莊子行義曰有意以至有數謂作易之初也數立以至意顯謂成言

之後也藏於心者為意發於口者為言律順動止階麗說大凡
可言者皆象也既有其象則一三三四五六七八其數可數矣
是故易起於數也大極既分十數斯具天五地五各以一而交
四其二無體所存者八有天而地效之所謂八者四而已故卦
止於八而象止於四也由四象八卦衍而推之至於千萬億兆
當此數者必具此象有此象者必應此數大而天地小而鱗介
毫厘不差吐於口者可得而言揚得於心者可得而意會此易
之所以畫也昔伏羲作十言之訓曰乾坤坎離艮震巽兌消息
更三聖人無出此者以象數不可增虧故也由言而得意焉魚

自手經

卷七十四

免既獲筮蹄可忌故邵子謂先天之學為心法也

易有意象立意皆所以明象統下三者有言象不擬物而直言以
明事有象擬一物以明意有數象七日八月三年十年之類是也
言象數三者皆所以發明其意也故意象統下三者如天道大
通而至正意象也則繫其辭曰元亨利貞則言象矣如乾之九
五剛健中正以居尊位如以聖人之德居聖人之位意象也擬
其象曰飛龍在天則象矣如臨卦起於復一陽之月至遯卦二
陰之月為八月意象也辭曰至于八月有凶則數象矣此下三
象皆統於意象也

易有內象理致是也有外象指定一物而不變者是也
自然然而不得而更者內象內數也他皆外象外數也

發微曰先天陰陽二圖內象內數先後有倫變之則亂蓋自然
而然不得而更也後天卦氣圖及他象數皆錯雜無定人情物
態非偽則妄所以孔子序後天之易惟以理為次者內象內數
立體之經外象外數應用之變也故三易屢更先天不易理致
者律說其動之類指定一物者地中生木火在天上之類內象
無實象內數無實數存乎太虛若可更也而不可更者理必有
致自然而成雖有智巧不能變其象而逃其數若外象外數體

自手經

卷七十五

若一定然又有飛伏卦有消長六位八物不能自定是故適變
者不變而不變者終變也

乾為天之類本象也為金之類別象也
乾奇也陽也健也故天下之健莫如天坤耦也陰也順也故天下
之順莫如地所以順天也震起也一陽起也起動也故天下之動
莫如雷坎陷也一陽陷於二陰陷下也故天下之下莫如水艮止
也一陽於是而止也故天下之止莫如山巽入也一陰入二陽之
下故天下之入莫如風離麗也一陰離於二陽其卦錯然成文而
華麗也故天下之麗莫如火又為附麗之麗兌說也一陰出於外

而說於物故天下之說莫如澤

天行至健地性順天雷動於重陰山止於地上水陷而下火麗而炎異風能入允澤說物此八卦取象之意也

火內暗而外明故離陽在外火之用外也水外暗而內明故坎陽在內水之用內也

張子曰火日外光能直而施所應無窮金水內光能闢而受隨才各得

震為龍一陽動於二陰之下震也重淵之下有動物者豈非龍乎允說也其他說皆有所害惟朋友講習無說於此故言其極者也

皇極經世 卷二 二十六

象傳白麗澤允君子以朋友講習

以專降卑日臨以下觀上日觀

上坤下兌為臨地臨于澤以專降卑之象也故曰君子以教思無窮容保民無疆皆降卑之道也上巽下坤為觀順而巽九五

中正以觀天下以上觀下之象也故曰盟而不薦有孚顛若又曰先王以省方觀民設教皆觀下之道也降者臨也觀者示也

復次剝明治生于亂乎始次夫明亂生于治乎時哉時哉未有剝而不復未有夫而不始者防乎其防邦家其長子孫其昌是以聖人責未然之防是謂易之大綱

皇極經世觀物外篇釋義

剝以五陰去一陽亂也復則一陽下生治之始矣天以五陽央

一陰治也姤則一陰下生亂斯肇矣治亂相因者天之時也保治防亂者人之道也脩人道以謹天時人定勝天亦天人交際之理也

寂然不動反本復靜坤之時也感而遂通天下之故陽動于中間不容髮復之義也

不見動而動妄也動于否之時是也見動而動則為無妄然所以有災者陽微而無應也有應而動則為益矣

不見動者不見震也震動也有可動之義動者已之道也有應

皇極經世 卷二 二十七

者人之助也無妄之動震也無妄之辭曰其匪正有言又日無

妄之災故曰有災震一陽初生是為陽微應為九四以陽對陽是為無應巽爻合體為益巽之初為益之而正與震之初陰陽相應故曰有應已有可動之道又有多助之勢時與才相合者也動其有無益者乎故曰益

大過本未弱也必有大德大位然後可救常分有可過者有不可過者有大德大位可過者也伊周其人也不可懼也有大德無

大位不可過也孔孟其人也不可悶也其位不勝德耶太哉位乎

行才時用之宅也

本末弱者太過卦初上皆陰也象傳曰澤滅木太過君子以獨立不懼避世無悶

作易者其知盜乎聖人知天地萬物之理而一以貫之

繫辭傳曰作易者其知盜乎有也者小人之事也乘也者君子

之器也小人而乘君子之器盜思奪之矣上慢下暴盜思伐之

矣慢藏誨盜治宥誨淫易曰悔且乘致寇至盜之招也

夫易者聖人長君子消小人之具也及其長也闔之於未然及其

消也闔之於未然一消一長一闔一闢渾然無跡非天下之至

神其孰能與於此

皇極經世

皇極經世

七十八

神者易之主也所以無方易者神之附也所以無體

神無方而易無體滯於一方則無能變化非神也有定體則不能

變通非易也易雖有體者象也假象以見體而本無體也

易無體也曰既有典常則是有體也恐隨以為有體故曰不可為

典要既有典常也不可為典要亦也

有典常者理之一不可為典要者數之亦方其亦也往來無定

體及其既變也吉凶有定斷易無體既有典常不可為典要

皆繫辭傳文

生而成成而生易之道也

元亨利貞變易不常天道之變也吉凶悔吝變易不定人道之應

也天變而人效之故元亨利貞易之變也人行而天應之故吉凶

悔吝易之應也以元亨為變則利貞為應以吉凶為應則悔吝為

變元則吉、則利應之亨則凶、則應之以貞悔則吉吝則凶是

以變中有應、中有變也

作為變動以感物曰變因彼之感而動以應之曰應元亨利貞

乃天之運行以生物者四時變易而不常故曰天道之變吉凶

悔吝乃人作為於下而致其來者亦隨我所感而變易不

定故曰人道之應變雖在天人則效之故元亨利貞為易

皇極經世

七十九

道之變所以示占者當法天道以正所行也應雖在人天實降

之故吉凶悔吝為易道之應所以示占者當脩人事以慎所感

也此變與應正相關者然就變與應而各言之則又交相感互

相發也故變中有應、中亦有變如人而能全其元善之德則

吉、則利益應之矣使或過禮文無則不足則事必敗凶矣凶

則悔而思救必應之以貞應之以貞者改過也此則以元亨為

變則利貞為應所謂變中有應也吉凶應也由於能悔則善日

積而得天之祐以致吉是悔所以感其吉者也由於多行可羞

之事則惡日深而天降之以凶是吝所以感其凶者也此則以

吉凶為應則悔吝為變所謂應中有變也

變中之應天道也故元為變則亨應之利為變則應之以貞應中之變人事也故繼則凶應則吉變則吝應則悔也悔者吉之先而吝者凶之本是以君子從天不從人

此章與上文意雖相似而實不同元為變則亨應之者始則必亨所以應其元也利為變則應之以貞者物既遂則必成貞所以應其利也此四德交相感應以成化功皆至誠不息之妙用也若夫應中之變則是人為而不得天心之應變動隨之矣此變異之變也故變則為凶應則為吉變則為吝應則為悔蓋

皇極經

皇集

少

得其應者由其輔天道而行之善致其變者由其縱人欲而行之惡是以君子從天不從人也從天者天變而人效之元亨利貞一法天道之至誠不息也不從人者不任己私以背天恐致天道之變也

元者春也仁也春者時之始仁者德之長時則未盛而德足以長人故言德而不言時亨者夏也禮也夏者時之盛禮者德之文盛則必衰而文不足救之故言時而不言德故曰大哉乾元而上九有悔也利則秋也義也秋者時之成義者德之方萬物方成而獲利義者不通於利故言時而不言德也貞者冬也智也冬者時之末

智者德之衰正則吉不正則凶故直德而不言時也故曰利貞者

性情也

仁之德雖可尚時未可為也故君子於此言德不言時不言時者時未可為也當備德以俟時也當盛極必衰之時德之文不足以故也故不言德言時者言其時之可憂也曰上九有悔是也上九者時之極也利之時大有成之時也故言時言其時之可尚也義有自然之利言義者不通於利當利之時而君子不言義竊恐未然時之未不足尚也何言為哉言德者言當備德以正其智也不正則入於權詎當時之乘而任權詎禍立至矣

皇極經

皇集

十一

故曰利貞者性情也言智當本之性情而發之事也元亨利貞之德各色吉凶悔吝之事離行乎德若違乎時亦或凶矣

德以行事時以助德
初與上同然上之亢不及初之進也三與五同然二之陰中不及五之陽中也三與四同然三處下卦之上不若四之近君也初與上同者俱無位也二與五同者俱中爻用事之位也三與四同者俱臣位也
六虛者六位也虛以待變動之事也

繫辭傳曰周流六虛六虛者初二三四五上皆虛位也陰陽二
爻周流亦動以居之然後有得失吉凶可見而天下之事備具
故曰動之事

堯之前先天也堯之後天也後天乃效法耳

一元十二會十二萬九千六百年自子至巳六會為長自午至
亥六會為消堯當中天之運乃乾五極盛之時自夏禹八年則
入午會始之初矣故堯之前為先天堯之後為後天發微曰按

先天一陽生子至巳成乾天之象立矣午後陰生消陰至亥成
坤凡陰所為皆效陽而為之故曰成象謂乾效法謂坤自有
皇極經 卷之二十一 八十二

一以來以元會運世推之堯適當乎巳未堯之前每事皆先天
而造之三代以後制作云為無非效法之事

韻法闡闢者律天清濁者呂也

補註曰音有開閉所以合律聲有清濁所以唱呂又按經世四
象體用之數圖聲屬日月星辰相因得一百六十字以次唱地
之音屬水火土石相因得一百九十二字以次和天之聲
分平上去入音分開發收閉所去之體數也其餘所取之用
數也體數三百五十二年三百六十之數也用數二百六十
四自寅至戌生物之數也以一百一十二聲一百五十二音更

唱迭和者得一萬七千二十四萬物之數也愚按闡闢者音
也宜為呂乃曰律天清濁者聲也宜為律乃曰呂地何也律呂
相唱和也律以唱音則音之見於律者有闡闢故平上去入皆
分開闡闢者即闡闢也呂以和聲則聲之成於呂者有清濁故
開發收閉咸分清濁如云日之聲平闡日月聲平會是闡闢者
律天也如云水之音開清水火音開濁是清濁者呂地也觀經
世圖可見矣

韻法先閉後開者春也純開者夏也先開後閉者秋也冬則閉而
無聲

皇極經

卷之二十一

八十三

補註曰按韻書東方喉音先閉後開於時為春南方齒音純開
於時為夏西方舌音先開後閉於時為秋北方唇音則閉而無
聲於時為冬

東為春聲陽為夏聲此見律韻者亦有所至矣啣凡冬聲也

皇極經世觀物外篇釋義卷之二終

觀物外篇三

太極一也不動生二二則神也神生數數生象象生器

太極以體言故曰一而不動神則太極之動而偏行於陰陽者

以用言一物而兩體故曰二則神神蓋陰陽兩在而不可測者

神主於氣氣載神而行其往來即有數故象器未形而數已立

象器既形而數亦具

太極不動性也發則神神則數數則象象則器器則之變復歸於神

也以太極不動為性發為神正猶周子以寂然不動為誠感而

皇極經世釋義

卷三

一

遂通為神其意一也但謂器之變復歸於神則器之未變者不

為神矣不免流於老莊有在於無之謂道器者氣之成形者也

而神實空之器即神之所為也安可曰變而後復歸哉

心為太極又曰道為太極

太極道之極也太玄道之玄也太素色之本也太一數之始也太

初事之初也其成功則一也

神註曰太玄揚子有經太素前漢藝文志黃帝有太素二十

篇太一日家有太乙疏紀之書太初洛下閔有太初曆皆本

易太極而言也石梁王氏曰禮家見易有太極字翻出一箇

太乙而太玄太素皆此意

元有二有生天地之始太極也太極也有萬物之中各有始者生

之本也

生萬物之始者萬物統體一太極一太元也萬物各有始者

萬物各具一太極衆小元也朝菌不知晦朔蟪蛄不知春秋

實靈以五百歲為春五百歲為秋大椿以八千歲為春八千

歲為秋物以量而受氣時以物而成元大小不同各為終始

故且有大年有小年此經世十六位圖所以有元有不同也

萬物各太極兩儀四象八卦之次亦有古今之象

皇極經世

釋義

二

八卦相錯而成六十四萬物之象也故言萬物各有太極一元

之數古之時尚少漸積而至於今則其數多矣補註曰一分為

二二分為四四分為八自簡至繁則有古今之象也

陰陽分而生二儀二儀交而生四象四象交而生八卦八卦交而

生萬物故二儀生天地之類四象定天地之數體四象生日月之

類八卦定日月之體八卦生萬物之類重卦定萬物之體類者生

之序也體者象之交也推類者必本乎生觀體者必由乎象生則

未求而逆推象則既成而順觀是故日月一類也同出而異處也

異處而同象也推此以徃物焉進哉

類者黨類之謂也物各以類次第而生故曰生之序天與地一類也故曰天地之類陰疑而為地陽運而為天地之類二儀所生也天地既生則陰陽以氣運剛柔以質成其體以四象而定矣日月星辰水火土石一類也舉日月以包其餘故曰日月之類陰陽運而生日月星辰剛柔分而生水火土石是日月之類四象所生也日月之類既生則隨其所生各有定體日當乾為太陽月當兌為太陰星當離為少陽辰當震為少陰水當坤為太柔火當艮為太剛土當坎為少柔石當巽為少剛是日月之類之體以八卦之象而定矣八卦陰陽得偶則彼此交錯然後能變化以生萬物之類而其體則以重卦之象而定也如乾乾乾為日日聲乾兌履為日月聲之類是也推物類者必本其所由生之數觀物體者必由其所以交之象所由生之數在生物之前物未成也必逆而推之而後可知象則物生之後形已成也故可以順觀言不勞逆料推測而形體易見也日月皆四象所生者一明於晝一明於夜故曰同出而異處處雖不同同為天象也故曰異處而同象日月物之大者舉日月而餘可類推言於萬物皆逆推其所由生之數而順觀其體象之既成如日月等萬物之數皆草能推矣故曰推此以往物焉能哉

皇極經世

利集

三

天變時而地應物時則陰變而陽應物則陽變而陰應故時可逆知物必順成是以陽逆而陰隨陰逆而陽順天變生物之時運其氣以交地而地應之以生物是天與地相為變應也然日隨地道左轉月異其處陰之變也天主斗柄左旋月與日合陽之應也如正月日在亥斗柄則指寅寅與亥合二月日在戌斗柄則指卯卯與戌合三月日在酉斗柄則指辰辰與酉合以至巳與申合午與未合子與丑合日從陰運以變陽必迎與之合而應之於是分為十二月定月四時是時則陰變而陽應變者自有應也物則陽氣變以為之而陰氣合以應之而成體是應中亦有變也周子曰陽變陽陰合而生水火未全主是也日既右轉天與之應則即其右轉之逆可推其時變之更故曰行西陸為春行南陸為夏行東陸為秋行北陸為冬周而復始以逆而推四時之候皆無爽忒故曰時可逆知若物之體必陽變陽陰合而成是陽唱陰隨順也故曰物必順成陽之應者逆而與合也非隨也陰之應者則隨陽而為之助矣故陽之性迎而陰之性則隨右轉而逆者地之道陰也左旋而順者天之氣陽也故陰之性逆而陽之性則順

皇極經世

利集

四

本一氣也生則為陽消則為陰故二者一而已矣六者三而已矣

八者四而已矣是以言天而不言地言君而不言臣言父而不言子言夫而不言婦也然天得地而萬物生君得臣而萬化行父得子夫得婦而家道成故有一則有二有二則有三有三則有四有四則有五有五則有六有六則有七有七則有八

言天而不言地者化工歸之於天也言君而不言臣者治化歸之於君也言父而不言子言夫而不言婦者家道尊之與父與夫也此言主之者陽輔之者陰陰不可以抗陽陽亦不可以無陰也補註曰二謂乾坤六謂六子八謂八卦邵子扶陽抑陰故二者一而已矣去坤而言也六者三而已矣去巽離兌而言也

皇極經

利集

五

八者四而已矣去坤巽離兌而言也下文又推廣

語其體則天分而為地地分而為萬物而道不可分也其終則萬物歸地地歸天天歸道是以君子貴道也

天分而為地地分而為物萬物其不與於天乎地之氣即天之餘也地承天氣分散而為萬物地之事即天之功也天地之氣分為萬物故萬物之體萬有不同惟道則無所往而不全也故曰道不可分氣雖不齊理則一也體者始而成體也終者散而為變也其始也先有天次有地後有物故開物在寅終而閉物則物先消盡氣歸於地地之疑者亦以次而消盡氣合於天及

其久也天亦消盡混沌合一氣而道則主之未嘗盡也故曰天歸道始而道不可分終而道未嘗盡此君子所以貴道也道者理而已氣有聚散理無終始

一陰一陽之謂道道無聲無形不可得而見者也故假道路之道而為名人之有行必由乎道一陰一陽天地之道也物由是而生由是而成者也

陽者道之用陰者道之體

道之用行於陽而其體具於陰萬於陰陽而不倚於陰陽者道道也蓋陰陽氣也其理則所謂道

皇極經

利集

六

陽用陰陰用陽以陽為用則尊陰以陰為用則尊陽也陰幾於道故以况道也

尊陰者以陰為主也尊陽者以陽為主也老氏以無為為道陰則靜而無為也邵子本老氏之說故曰陰幾於道故以况道此言與程朱言道大不同

陽尊而神尊故役物神故藏用是以道生天地萬物而不自見也萬物亦取法乎道矣

陰對陽為二然陽來則生陽去則死天地萬物生死主於陽則歸之于一也

陰雖對陽乃役於陽而為陽用者也故生死主於陽

自下而生謂之升自上而下謂之降升者生也降者消也故陽生於下而陰生於上是以萬物皆反生陰生陽陽生陰陰復生陽陽復生陰是以循環而無窮也

上者陽也陽不生於上而生於下者上自下而起升之極則為上矣是下者上之基也下者陰也陰不生於下而生於上者下自上而降消之極則為下矣是上者下之根也陰陽上下始終循環是以萬物之氣皆反生不已反生者復生也物由形化以成體而體復能相交以成物如草木之實根蒂脫落可復種而

皇極經

利集

七

者是已故曰循環而無窮非曰倒生也

一氣分而陰陽判得陽之多者為天得陰之多者為地是故陰陽半而形質具焉陰陽偏而性情分焉形質又分則多陽者為剛也多陰者為柔也性情又分則多陽者陽之極也多陰者陰之極也半即判也謂分布也造化間運行者一氣而已一氣分動靜而陰陽始判焉以成物得陽之多者為天得陰之多者為地推之萬物莫不皆然是物本陰陽而成也是故陰陽分布而物之形質以具陰陽偏重而物之性情以分然形質不能一律齊也是以又分類而不同則多陽者為剛多陰者為柔也性情偏陰陽

矣然隨其陰陽偏重之中又各有淺深不一也是以性情又分偏陽之中而又有陽之多者為陽之極偏陰之中而又有陰之多者為陰之極蓋形質固異性情之寓於形質者亦萬有不同陰陽之分散者固不齊也

性非體不成體非性不生陽以陰為體陰以陽為性動者性也靜者體也在天則陽動而陰靜在地則陽靜而陰動性得體而靜隨性而動是以陽舒而陰疾也更詳之

陽不能獨立必得陰而後立故陽以陰為基陰不能自見必待陽而後見故陰以陽為唱陽知其始而享其成陰效其法而終其勞

皇極經

利集

八

繫辭傳曰乾知大始坤作成物乾以易知坤以簡能

陽能知而陰不能知陽能見而陰不見也簡知能見者為有故陽性有而陰性無也陽有所不徧而陰無所不徧也陽有去而陰常居也無不徧而常居者為實故陽體虛而陰體實也

補註曰知謂主其始見謂著其功凡物之生者有陽死者則無陽故陽有所不徧而有去之時也惟陰則生死皆在故陰無所不徧而常居其處也愚按陽之性雖有然本無一定之質也傷生生之意而已故其體為虛陰則重濁之質形體可見故其體為實此陰陽指氣之所以生物者言故陽體輕清為虛陰體

重濁為實若以物之既成分陰陽之體而言則陽體一而不分
為實陰體二而能容為虛虛實之論當隨在而觀也

陽之類圓成形則方陰之類方成形則圓

衍義曰類者生之序也體者象之交也體必交而後成故陽之

類圓天類也成形則方交於地而成也陰之類方地類也成形

則圓交於天而成也故胎卵圓而形體方根莖方而枝葉圓人

多似男蓋母類也

陰事大半蓋陽二而陰二也

治日少而亂日多君子少而小人多此陰事大半也

皇極經 利集 九

陽主闢而出陰主翕而入

此言陰陽主萬物出入之機也

春陽當權故多旱秋陰得權故多雨

此就北方之氣言也

冬至之子中陰之極春分之中陽之中夏至之午中陽之極秋

分之酉中陰之中凡三百六十中分之則一百八十此二至二分相去

之數也

中分之則一百八十為二至二分相去之數者此除乾坤坎離二

十四爻閏數舉成數而言正經世一元圖藏閏之說也若兼閏

數中分之則有一百九十二

二至相去東西之度凡一百八十南北之度凡六十

二至相去以冬至言東西之度出辰入申凡一百四十四度有

奇於一百八十少三十六以夏至言出寅入戌凡二百一十六

度有奇於一百八十多三十六折等而平分之則東西之度各

一百八十矣言二至相去不過於一百八十度之間進退之而

皇極經 利集 十

已以南北之度言北極出地三十六度由北極而南五十五度

當地之中由地道之中而南十二度為夏至之日道出赤道北

二十四度後赤道又南二十四度為冬至之日道由地中至冬

至之日相去凡六十度故曰南北之度凡六十言二至相去南

北之度不過由地之中南去進退於六十四度之間而已也

冬至之後為呼夏至之後為吸此天地一歲之呼吸也

朔易以陽氣自北方而生至北方而盡謂變易循環也

北方天地交數之所也故陽氣自此而生又至此而盡盡而復

生朱子曰天地間有箇局定底如四方是也有箇推行底如

四時之氣屬北便有二義如冬至前四十五日屬今年後四十五日屬明年子時前四刻屬今日後四刻屬明日辰終始萬物此皆交數之謂也

東赤南白西黃北黑正色也驗之於曉午暮夜之時可見之矣

日光初出則赤向午則白將昏則黃入夜則黑此以日光之曉

午暮夜而分辨四方之色若以四時之氣配四方而言則春屬

木木之色青夏屬火火之色赤秋屬金金之色白冬屬水水之

色黑故東青南赤西白北黑言各有主並行不時也

天地之氣運北而南則治南而北則亂亂久則復北而南矣天道

皇極經

利集

十一

人事皆然推之歷代可以消長之理也

圖為天陽生於北由東漸長而及於南陰生於南由西漸長

而極於北是天氣北而南者陽漸盛也南而北者陰漸盛也方

圖為地陽氣在北陰氣在南北而南者陽用事也南而北者陰

用事也故天地之氣合而運行南北而南則陽氣漸盛而當時

用事者皆陽也故世道治由南而北則陰氣漸盛而當時用事

者皆陰也故世道亂久則復北而南世道復治陰陽消長循

環無端自然之理也天道人事皆然者天時感則人事得天時

衰則人事失天人固相合也術善言天地之運自子至卯為陰

中之陽自如至午為陽中之陽自午至酉為陽中之陰自酉至子為陰中之陰陰中之陽君子之道已長而小人猶盛亂而將治也陽中之陰小人之道已長而君子猶盛治而將亂也陽中之陽極治之運也陰中之陰極亂之運也元會運世之數一運當三百六十年故可以消長之理推歷代之治亂先天圖自泰歷盡而至否自否歷隨而至泰即南北之運數也

皇極經

利集

十一

天地之本其起於中乎是以乾坤屢變而不離乎中人居天地之中心居人之中日中則盛月中則盈故君子貴中也

屢變一本作交變發微曰太極分為天地天地之中在人人之中在心人心中心自具一天地聖人出而建中立極則能為天地立心俾天下皆歸於中焉所以輔相裁成而與天合是故天以午為中地以子為中陽以卯為中陰以酉為中天地陰陽無不本乎中也語曰二則移月滿則虧移而虧則偏矣此君子所以貴時中辨正曰寧按邵子謂天地起於中中字所包者廣以理言之中即太極也以數言之即五六是也以方位言之即子

皇極經

利集

十三

午是也

生者性天也成者形地也

補註曰此兼人物言之蓋生者所以稟性於天陽之屬也成者所以賦形於地陰之屬也衍義曰生者性天真氣靈性也成者形地血氣體質也真氣靈性雖藉血氣體質而行亦因血氣體質而亂君子貴反本合二歸一也

得天氣者動得地氣者靜

天以氣為主體為次地以體為主氣為次在天在地者亦如之天以氣運非無體也但為主者氣耳雖體亦動故日月星辰流動

不息地以體成豈無氣也但為生者體耳雖氣亦靜故水火土

石一定不移日月星辰在天者也水火土石在地者也天成

象是主乎氣在地成形是主乎體

天主用地主體聖人主用百姓主體故日用而不知

主用者動主體者靜此天地之分也聖人主用者心靈圓活而

不為形役也百姓主體者局於體質而心靈不顯也

顯諸仁者天地生萬物之功則人可得而見也所以造萬物則人

不可得而見是藏諸用也

用妙用也謂機緘之妙

皇極經

利集

十四

或問顯諸仁藏諸用曰若日月之照臨四時之成歲是顯諸仁也其度數之然而不知其所以然是藏諸用也

天之象數則可得而推如其神用則不可得而測也

天以理蓋而不可以形盡渾天之術以形盡天可乎

倘蓋之論崑崙四岳而為海推之理則不然夫地直方而靜豈得

如圓動之天乎

補註曰按天文志云言天體者三家一曰周髀二曰宣夜三曰

渾天宣夜絕無師說不知其狀如何周髀之說以為天似覆盆

蓋以斗極為中中高而四邊下日月傍行遠之日近而見之為

書曰遠而不見為多倚蓋之說即周脾之術也

天圓而地方天南高而北下是以望之如倚蓋焉地東南下西北高是以東南多水西北多山也天覆地地或天天地相函故天上有地地上有天

此所謂如倚蓋者就地上觀之也若就天而言本圓如彈丸非非如世所傳倚蓋之論謂天體止如蓋一半覆倚於地上也衍義曰天圓如虛毬地斜陽其中西北之高戴乎天頂故北極出地緯三十六度降及東南履乎天未故南極入地亦三十六要東南多水西北多山其高卑可見矣地勢本傾峻以其體大故

皇極經

利集

十五

人居其上而弗覺西北負實東南面虛也人倚北而面虛是以天潛乎北而顯乎南水發乎西而流乎東也天包地地載天天地相函以立乎太虛之中而能終古不壞故在天成象則在地成形仰天有文則俯地有理人能窮也可以達性命之源知生死之說矣發微曰唐一行有言蓋天如繪象止得其半渾天知塑象能得其全舜之璣琰渾天法也蔡邕天文志曰天體有三家一曰周脾其云天如覆蓋以斗極為中中高四邊下日月傍行遠之日近見之為書曰遠不見為夜術數具在多有違失故史官不用又云天圓如張蓋地方如碁局天旁行如推磨而旋

蔡邕

旋日月右行隨天左旋故日月實東而牽之以西沒日出高則見日沒故不見日朝出陽中日暮入陰中陰氣黑故不見二曰宣夜虞喜曰宣明也夜幽也其術兼幽之數却前記曰日月星辰浮生虛空之中其行其止音須氣焉又曰天確然在上有常安之形此兼取蓋天之說也李淳風蓋天說曰天地中高四瀆日月相隱蔽以為晝夜遠北極常見曰上規南極常隱曰中規赤道橫絡曰不規王曰渾天葛洪曰天形如鷄子地如其黃地居天內天大地小天表裏有木天地各乘氣而并載木而行以周天之度而中分之半覆地上半

皇極經

利集

十六

正圓水居其半東日所出曰暘谷西日所入曰咸池莊子有北溟南溟之辨是四方皆水證也故曰四海凡五行水主於金百川發源皆自山出而不注於海王著曰日月初登天後入地日晝在地上夜在地下金更多用候臺即其法也楊子雲曰洛下閔經營之鮮魚子寡人度之耿中承象之後漢蔡邕張衡皆以渾天為長又曰張氏曰周天之度環北極七十二度常見不聽謂之上規環南極七十二度常隱不見謂之下規雖陰中自分陰陽要之常隱不見有為靜數坤之策隱之百四十有四其東而節現為用有二百一十六度陰陽中自分陰陽要之循環迷

用者為動數故乾之策應之

天之陽在南故日處之地之剛在北故山處之所以地高西北天
高東南也

補註曰天之陽在南故日處之日之精即陽之氣也地之剛在
北故山處之山之石即剛之質也

天之陽在南而陰在北地之陰在南而陽在北人之陽在上而陰
在下既交則陽下而陰上

天之陽在南而陰在北地則反居其所者陰陽固相反也觀方
圓圖可見之矣人之陽在上而陰在下者人本乎天得天之氣

皇極經

利集

十七

多也既交則男女媾精陽為陰畜二氣既合男女乃成也故曰
陽下而陰上不然則陽抗而不伏陰弱而不勝畜止不極雖交
不為交也安能成男女哉故曰體者象之交也又曰體必交而
後成

極南大暑極北大寒故南融而北結萬物之死地也

發微曰天南高北下地北高南下天之南陽在上故極南大暑

見于地者融為水地雖有陰不能伏陽天之北陰在上故極北
大寒見于地者結為山地雖有陽為陰所伏陽性熙極則融陰
性凝極則結地之南宜寒而下者氣熱北宜熱而高者氣寒從

天也水柔也屬陰以陰不勝陽故為陽用山剛也屬陽以陽不

勝陰故為陰用是以形則從乎地之柔剛氣則從乎天之寒暑
極陽極陰氣非中和萬物不生故為死地惟天地交寒暑和則

萬物生也愚按地之陽在北陰在南者但以其剛柔成質者言
耳若夫氣則隨天而運故極南大暑極北大寒極南之地雖冬

月不寒極北之地雖夏月不熱
夏則日隨斗而北冬則日隨斗而南故天地交而寒暑和寒暑和
而物乃生也

夏至熱極日行南陸自此由東隨斗向北則陽極而陰生陽交

皇極經

利集

十八

於陰矣冬至寒極日行北陸自此由西隨斗向南則陰極而陽
生陰交於陽矣是天地陰陽二氣相交也故陽得陰濟陰得陽
和寒暑不極萬物乃生也此天地之中氣也若極南極北則偏
矣偏則雖交而不和故萬物不生不能勝其偏也必曰隨斗者
何也斗天之喉舌所以運乎元氣以定四時者也斗左旋日右
轉左右相迎彼此必合或由南向北或由北向南冬夏斗柄所
指日必隨之此四時之所由定也發微曰夏至熱極日自此隨
斗而北冬至寒極日自此隨斗而南愚嘗按邵子之言其有合
於太玄之說乎請條之其曰日一南而萬物死蓋夏至日在

日寫南陸群陰漸長故萬物向死冬至後日在牽牛日反北道群陽漸長故萬物向生玄又曰斗一北而萬物虛斗一南而萬物盈蓋立冬後斗杓建亥陰氣藏物故曰虛立夏建巳陽氣發物故曰盈又曰日之南也右行而左旋斗之南也左行而右旋蓋日盈天右行春始行自西方歷七星而南故云右行秋行四自東方歷七星而北故云左旋斗隨天右行春指東歷三辰而南始指東方故云左行秋指西歷三辰而北還從西方故云右旋又曰冬至及夜半以後者近玄之象蓋冬至斗建子夜半時加子謂其進而未極往而未至虛而未滿時則天道左行斗柄

皇極經

利集

十九

隨天左指日雖違天右行每與月會則與斗柄相應玄卦自中至應四十一首以奇為主一百八十二日半日行其中是陽行陽中行陽度則盈至已成乾而生物也夏至及日中以後者遠玄之象蓋夏至斗建午日中時加午謂其進極而退往極而還已滿而損時則天道右轉斗柄亦隨天右指日雖違天左行每與月會則與斗柄右指相應玄卦自迎至養四十首陰偶用事一百八十二日是陰行陰中日行陰度則縮至亥成坤收藏萬物南北者陰陽之定位故曰為經東西者陰陽之通氣故曰為緯日在天一日則分晝夜一歲則分南北於萬物則分死生故

曰陽來則生陽去則死

天渾渾於上而不可測也故觀斗數以占天也斗之所建天之行也魁建子杓建寅星以寅為晝也斗有七星是以晝不過乎七分也更詳

天無體斗則麗於天者也故觀斗柄所建以占天而天之行如可得而見如斗建寅即天之行至寅斗建卯即天之行至卯也由是而明四時定氣候皆於斗乎測之故曰斗為天喉舌斟酌元氣運乎四時斗有七星其口四星為魁柄三星為杓在於北辰之傍本隨天而運者也天有十二辰分天之三百六十五度

皇極經

利集

廿

四分度之一為十二段是謂十二辰與地體之十二方相值相配而分東南西北地之體一定不易天之辰則日月不同如正月斗杓建寅則天辰折木之寅固於地體之寅相合至二月建卯則天辰之寅乃轉東三十度而值地體之卯位矣所謂建卯非大火也乃天辰初定與地體相配之卯也指其初定合地之方位而言也何也斗隨天而運天左旋斗亦左旋無毛髮前後故不能偏歷天之十二辰止乎歷指其地配天之十二方也故古書要義曰斗所建地上辰辰所會天上次斗與辰合勉魯齊曰按斗柄所建十二辰而左旋日體十二月與月合宿而右轉

但斗之所建建在地上十二辰故言子丑等辰者日月之會在天上十二次故言詠言降委奪斗與辰合宿而成日月之會魁建子斗之口向子也构建寅柄向寅也指斗之定體言十二月皆如此一定不易所謂子即元枵寅即析木乃天之辰也星以寅為畫者星奎寅時而沒寅即為畫教也故斗构建寅其星之數有七則畫之數即自寅而起至戌而止不過七分蓋有合平斗星之數也發微曰天道左旋以辰為體無物之氣不見已渾渾之中惟星可指日月五星從地右行斗杓所建四時以平蓋天地四方以斗為極天運四時自斗而指斗正則時正時正

皇極經

利集

廿

則斗正故曆有差法斗無差度善治曆者質諸斗而已矣

斗杓建寅并天地十二辰圖

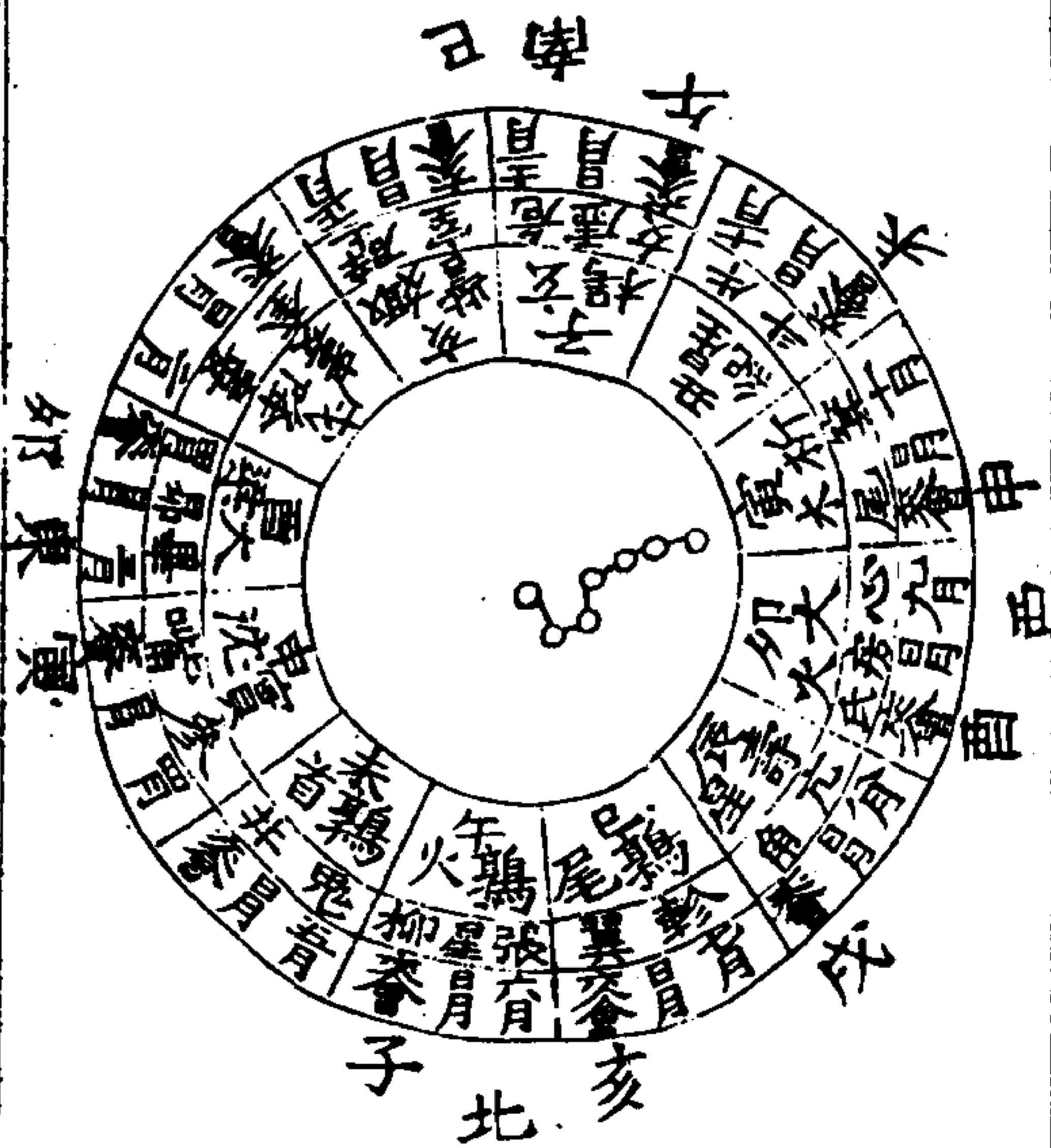

皇極經

利集

廿二

朱子曰在地之位一定不易而在天之象運轉不停惟天之鶉火加于地之午位乃與地合而得天運之正爾

邵子曰日月五星皆起牽牛之初發微曰即漢太初曆十一月朔旦冬至也漢劉氏曰指牽牛之初以紀日月故曰星紀五星起牽牛初日月起其中凡十二次且至其初為節至其中斗建下為十二辰視其建而知其次漢宋東曰冬至日起牛宿一度斗建子位杜預曰十二次後星紀起而右旋爾雅曰星紀起斗斗牽牛也郭注曰牽牛斗者日月五星之所終始也傳不曰冬至曰日南至蓋謂日自鶉尾而來至牽牛也日中景最長以此

知其南至斗綱之端連貫營室織女之紀逸周書曰維十有一月既南至昏昴畢日踐長微星動于黃泉是月也斗建子始昏指北日月俱起牽牛右迴而行月周天起一次而與日會日行月一次而周天曆會十有二辰終則有始是謂日月權輿意謂造化淵微非合數說不足以明之

天行所以為晝夜日行所以為寒暑夏淺冬深天地之交也左旋右行天日之交也

日本亦左行但曆家以其不及天一度為退一度算為右行以為日之出東入西者但為天氣帶轉使之左耳故言天之行左

皇極經

一利集

廿三

旋帶日使之朝東出暮西入其出則明為晝其入則暗為夜晝夜雖以日之出沒而分實天使之也故曰天行所以為晝夜日行若陸則陰用事為冬而寒日行南陸則陽用事為夏而暑是日行之所在為陰陽之消長而寒暑由分故曰日行所以為寒暑夏則天繫日而使之入地下者淺在天之分數則多故晝長夜短冬則天繫日而使之入地下者深在天之分數則少故晝短夜長此天地相交之數也故曰天地之交冬至日天自子左旋歷丑寅卯辰巳而至于午日自丑右行歷子亥戌酉申未而交午日與斗柄一左一右午未相合俱行南陸為夏至自夏至

而分天又左旋未申酉戌亥而至于子日又右歷午巳辰卯寅至丑而交子日與斗一左一右又子丑相合俱行北陸為冬至此天日之交也太玄曰巡乘六甲與斗相逢是也補註曰天左旋而一日一周所以為晝夜日右行而一歲一周所以為寒暑然天夏行地下淺冬行地下深所以為天地之交猶乾坤交而為泰也天左旋而東日右行而西所以為天日之交猶水火交而為既濟也

皇極經

一利集

廿四

日朝左東夕在西隨天之行也夏在北冬在南隨天之交也天一周而起一星應月之行也春酉正夏午正秋卯正冬子正應日之

天之行必由東祖西為左旋日本右行然亦朝東夕西而左者日繫於天隨天而左也天之交必陰根陽陽根陰陰陽交相以生物日則夏至出赤道北二十四度冬至出赤道南二十四度天之定體南陽而北陰夏陽盛之時則日行在陰冬陰盛之時則日行在陽者亦陰陽相濟隨天而交也一星即一度也日之行每日右一度天每日一周天而過左一度天之過左即日之所以為右者是天與日一度之數合也故曰應日之行日之交天日左日日右與之相迎而合故天之體春則酉正遇日夏

則午正遇日秋則卯正遇日冬則子正遇日蓋三月日月會于
天辰之大梁六月日月會于天辰之鶉火九月日月會于天辰
之大火十二月日月會于天辰之玄枵一左一右天月相迎故
曰應日之交劉昭曰日行北陸謂冬西陸謂春南陸謂夏東陸
謂秋發微曰世言南北陸是矣至言東西陸不誤則旋隋志言
東陸曰春西陸曰秋又當則考不可混而言之也蓋南北為經
子午相對冬至一陽生子神靈各謀天地乃并一年造化日月
星斗皆自此始故曰行北陸曰冬行南陸曰夏方與時皆不可
易由是天自北而東左旋以生物月則由北而西右轉以為之

皇極經

利集

廿五

緯並春日在營室北宿也是為正月建寅會于諏訖之亥仲春
日在奎西宿也二月建卯會于降婁之戌季春日在胃三月建
辰會于大梁之酉以西緯東故曰日行西陸謂之春以至巳與
申合會于賈沈日行南陸一陰生午造化收功秋飲萬物於是
天道自南而北從西右旋斗柄指西遂日右旋非逆行也以成
物日則自南而東左行以為之緒日行於東陸東為左故遂日
左行非順行也逆行於左方也立秋日在巽申合巳曰鶉尾仲
秋日在角西合辰曰壽星季秋日在房戌合卯曰大火以東緯
西故曰日行東陸謂之秋所以東不言春而言秋西不言秋而

言春以見南北之經不可變東西之緯互相備也

冬至之月所行如夏至之日夏至之月所行如冬至之日

月夜也日晝也一月一百刻冬至則月之行有六十刻如夏至

之日數夏至則月之行止四十刻如冬至之日數蓋其陰陽相

勝不過六分然日既入而天未昏日未出而天已明則晝每侵

夜一分故夏之晝有七分冬之夜僅如春秋之晝史氏管窺曰

曆中晝夜刻數之矩大抵冬夏至左右皆十日二十日進退一

刻春秋分左右皆只五六日進退一刻蓋春秋分是黃道與赤

道交處日就豎處行則過南過北之勢直而速故只五六日進

皇極經

利集

廿六

退一刻冬夏至黃道與赤道相去各二十四度為最遠日就橫

處行或自西而趨東或自東而趨西其過南過北之勢斜而緩

故十日二十日方進退一刻按圖可見矣

陽主舒長陰主慘急日入盈度陰從于陽日入縮度陽從于陰

冬至日行出赤道南二十四度自赤道南漸向北凡二十四度

與赤道合為春分之日道又自此而向北二十四度為夏至之

日道則其度之出於地上者凡二百一十六度其數多為盈度

也日入此度而盈者蓋冬至陰極陽生馴習至夏陽則盛矣是

謂陰從于陽為用陽也陽主舒長故盈夏至出赤道北二十四度

自赤道北漸轉向南凡二十四度與赤道合為秋分之日道又
 自北而向南二十四度為冬至之日道則其度之出於地上者
 一百四十四度其數少為縮度也日入北度而縮者蓋夏至陽
 極陰生則習至冬陰則盛矣是謂陽從于陰陰用事也陰主慘
 急故縮此以陰陽之理言若以天之體言圖如彈丸南近於地
 當前下低斜之處故縮向北則當其突起高曠之處也故盈盈
 於上則縮於下縮於上則盈於下此天體自然之象也
 日行陽度則盈行陰度則縮實主之道也月去日則明生而遲近
 日則魄生而疾君臣之義也

皇極經世

利集

廿七

出赤道北二十四度夏日所行之道為陽度蓋夏時陽用事也
 出赤道南二十四度冬日所行之道為陰度蓋冬時陰用事也
 日陽也陽行陽為主陽行陰為賓為臣之道遠君則才能盡見
 緩急自由近君則舍章聽命奉行惟謹衍義曰自冬至以後行
 陽度而漸長夏至以後行陰度而漸短雖以陽臨陰為客之禮
 亦不敢自肆也諸曆家說月一日至四日行最疾日夜行十四
 度餘五日至八日行次疾日夜行十三度餘自九日至十九日
 行遲日夜行十二度餘自二十日至二十三日又小疾日夜行
 十三度餘自二十四日至晦又太疾日夜行十四度餘以一月

均之則日得十三度十九分度之七也遠日則明生而行遲近
 日則魄生而行疾者君臣之義焉朱子曰月無盈缺人看得有
 盈缺晦日則月與日相擊至初三方漸漸離開去人在下面
 側着見則其光缺日行遲月行速一夜一夜漸向東便可見月
 退處發微日月相會時日在月上光都載在上面一邊故地
 上無光到得日月漸漸相遠時月光漸漸見於下望時月光渾
 在下面一邊望後又漸漸光向上去又日月陰精形圓而質清
 日光照之則見其明下照則魄爾至日月相望人居其間則盡
 觀其明而其形圓上下望則日照其側人觀其旁故半明半魄

皇極經世

利集

廿八

也晦朔之日日照其表人在其裏故不見也
 後圖晦朔望方位即納甲法具於參同契者也說見前篇

時朔弦望方位



周天三百六十五度四分度之一

晦朔弦

望日次

此以天過一度為一晷。故曰行。士度九分度之七。故曰早。言皆行度九度之七。故曰。

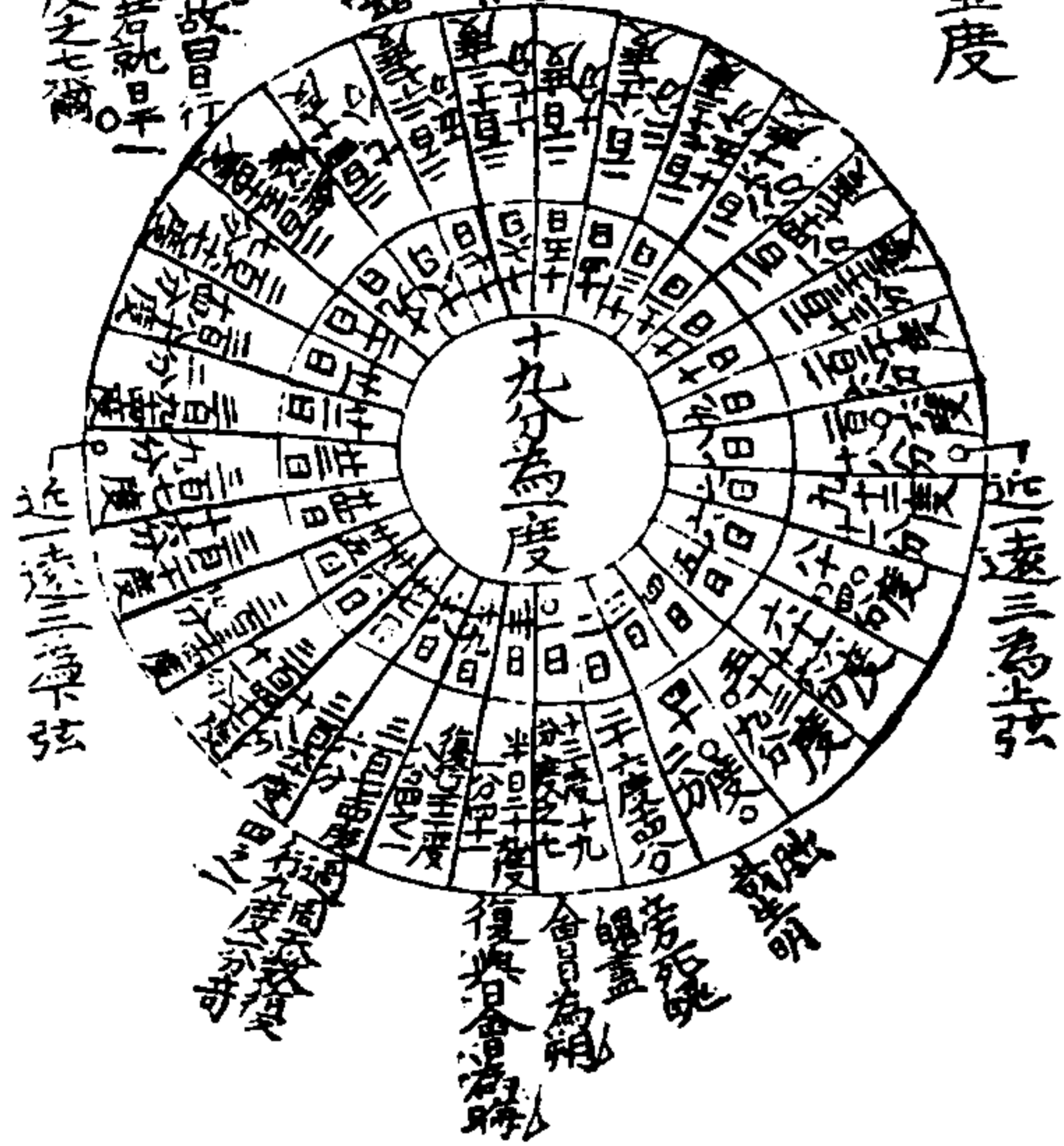

渾儀畧說曰月行速而月行舒當以二十九日強而相反故一歲周而十二會會而為晦晦而復蘇明於是乎生為是之謂朔月之行速漸遠於日以周天言之其近月九十一度有奇其遠於日也二百七十四度有奇是謂近一遠三為弦此謂之上弦也其行甚遠而與日對去日百八十二度六十二分有奇是謂相與為衡分天之中而為望日與月相望故也其行過中遠於日也二百七十四度有奇是謂近一遠三為弦此謂下弦也上弦在於八日下弦在於二十二日望在於十五日此其常也上弦或退則是七日進則九日下弦或退則是二十一日進則二十三日或退則在於十四進則日之十六此其變也發微曰蒸九峯曰死魄朔也旁死魄二日也始生明月三日也循志明為月二日唐孔氏以為生明死魄俱在月初如何日期月由生明但明處極微昧明生則魄死矣故為始死魄魄死明生矣哉生明月一日旁死魄月二日也至望月則明全生而魄全死自望後一日則月生魄魄生則明死矣至晦日則明全死而魄全生故月終謂之晦以其魄全晦月始謂之朔以其明初見以晦朔觀之當以穎遠為正諸儒以哉生魄為十六日去望

望

後日魄始生而論或在十五日與十六日與十四日不可指定
 十六日為生魄也考亭夫子曰月小大只是以每月二十九日
 半九百四十分日之二十九計之觀其合朔為何如明之生時
 大盡則初三小盡則初二生明上弦至十五日望其光滿生魄
 下弦又至十五日晦其光缺日為魄月為魄魄是黯處魄死則
 明生或言載營魄載如車之載人魄如於魄魄載魄也月受日
 之光常全人在下望之故見其虧盈不同
 日以遲為進月以疾為退日月一會而加半日減半日是以為閉
 餘也日一大運而進六日月一大運而退六日是以為開差也

皇極經世一

日月以右行言日日行一度月日行十三度十九分度之七是
 日行遲而月行疾也然右行者實退數也日月實皆左行也故
 日以遲為進月以疾為退則日為一日一周天行之進次於天
 止不及天一度月一日不能一周天比天為退十三度十九分
 度之七皆為退十二度十九分度之七矣故日月一會是為一
 月一月常數本該三十日今則日隨於天之氣而盈於常數上
 加半日月不及日之數而縮於常數上減半日止二十九日九
 百四十分日之四百九十九而止此一月之日日月相合之實
 數也故加半日減半日為每月之開餘若總日月一年大運而

言日隨天而進於三百六十日又進六日始與天會月逐日而
 退合十二月三百六十日總退六日合進退十二日此一年之
 開差也日一年總三百六十六日為一大運月一年總十二月
 為一大運差等也開差猶言開數也

一歲之開六陰六陽三年三十六日故三年一開五年六十日故
 五年再開

朔為陰氣為陽日六陰六陽日三十六日六十日皆老成數言年
 堯與蒼三百六旬有六日夫日之餘盈也六則月之餘縮也亦若去
 日月之餘十二則有三百五十四日行之數以十二除之則得二十九日

皇極經世一

日盈六日縮六日餘十二言三百平四百二十九日皆老成數言再差
 其實教上三教皆不及下二教皆有餘分詳見後圖

閏月定時成歲圖



皇極經

利集

卅五

王齋胡氏曰按閏法始於堯典云春三百六旬有六日以閏月定四時成歲朱子云天體至圓周圍三百六十五度四分度之一繞地左旋常一日一周而過一度日麗天而少遲故曰一日亦繞地一周而在天為不及一度積三百六十五日九百四十分日之二百三十五而與天會是一歲日行之數也月麗天而尤遲一日常不及天十三度十九分度之七積二十九日九百四十分日之四百九十九而與日會十二會得全日三百四十八餘分之積五千九百八十八如日法九百四十而一得六不盡三百四十八通計得三百五十四日九百四十分日之三百四十八是一歲月行之數也歲有十二月月有三十日三百六十者一歲之常數也故日與天會而多五日二百三十五分者為氣盈月與日會而少五日五百九十二分者為朔虛合氣盈朔虛而閏生焉故一歲閏率十日九百四十分日之百二十七三歲一閏則三十二日九百四十分日之六百一十五歲再閏則五十四日九百四十分日之二百七十五十九歲七閏則氣朔分齊是為一章也愚謂天體圓如彈丸半覆地上半在地下以二十八宿分周天之度共為三百六十五度四分度之一朱子云天無體之二十八宿便是體是也四分度之一者天行每一

皇極經

利集

卅五

度計九百四十分分為四分則計四箇二百三十五分而得其
 四分之一也天行過一度者天行健一日一夜周天三百六十
 五度四分度之一而又過一度也朱子云日月皆從角起此但
上之數觀耳蓋斗柄建子時日則一日運一周依積只到那角
日月實皆起於牽牛之初上天則周了又過那角斗子日日累將去到一年便與日會
 云而今若就天裏看時只是行得三百六十五度四分度之一
 若把天外來說則是一日過了一度季通嘗論日月則在天
 裏論天則在太虛空裏若去那太虛空裏觀天則是日日來得
 不在舊時處所謂日之二百三十五者在天為度在歲為日天

皇極經

一利集

下五

有三百六十五度四分度之一歲亦有三百六十五日四分日
 之一也天一度有九百四十分歲一日亦有九百四十分均以
 四分之每分計二百三十五分是天與日所行之餘分也所
 謂二百三十五者即四分度之一耳日與天會者春內二十
 四氣必有三百六十六日雖遇置閏年亦同如自今年冬至至
 來年冬至前一日必三百六十六日也日與天在來年冬至
 百六十六日上會而成一歲也十九分度之七者以九百四十
 分分為十九分中取七分此月行一日不及天與日常度之餘
 分也如是則月行一日不及日十二度十九分度之七每月積

至二十九日四百九十九分上其不及日者三百六十五度二
 百三十五分則日所進過之度始周得本數而月所不及之度
 亦退盡本數恰恰與日會而成一月合十二箇二十九日計全
 日三百四十八十二箇四百九十九分積五千九百八十八以
 日法九百四十分除之得六日零三百四十八通計三百五十
 四日三百四十八分此一歲月行之常數也月與日會處係於
 每月二十九日四百九十九分上會如正月斗柄指寅寅於亥
 合日月則會於亥其辰為娵訾二月斗柄指卯卯於戌合日月
 則會於戌其辰為降婁積十二會皆於斗柄所指之宮合宮上

皇極經

一利集

卅六

會也合氣盈朔虛而閏生者一歲閏積氣朔之數計十日八百
 二十七分三歲閏積氣朔之數三箇十日八百二十七分計
 三十二日六百單一分五歲再閏積氣朔之數五箇十日八百
 二十七分計五十四日二百七十五分但五歲內無再閏而易
 繫乃有五歲再閏之文者蓋以氣盈六日朔虛六日而再閏在
 五歲內者舉成數也氣盈五日二百三十五分朔虛五日五百
 九十二分而再閏在六歲四者舉本數也十九歲七閏為一章
 者蓋九為天數之終十為地數之終十九歲而天地之數俱終
 故當七閏也自一歲餘十日零八百二十七分積十九年得全

日一百九十日零分積一萬五千七百一十三分以日法九百四十分除之計成日一十六日零六百七十三分通前所得全日總計二百單六日零六百七十三分將此數於十九年內分作七箇閏月計三七二百一十日內少三日二百六十七分七閏月之中合除此三日二百六十七分均作三箇月小盡正恰好故氣朔分齊定是冬至在十一月朔是為至朔同日而為一章之歲也嘗論之日月皆躡乎天者也日之行比天只不及一度月之行乃不及日十二度何哉蓋天秉陽而在上日為陽之精月為陰之精也造化之間陽大陰小陽饒陰乏陽得兼陰陰

皇極經

利集

卅七

不得兼陽此日行所以常過月行所以常不及也且一歲朔虛氣盈日之運常有餘月之運常不足使不置閏以齊之積之三年春之一月入於夏子之一月入於丑矣三失閏則春季皆入於夏十二夫閏子年皆入於丑矣何以成造化之功哉故聖人作曆必歸餘於閏以補月行不及於日之數則月之行也始可與一歲日與天會之數相參為一至十九年而氣朔分齊無毫髮之差矣聖人裁成輔相之功豈淺淺哉或云曆家之說則以馬日行遲一日行一度月行遲一日行十二度十九分度之七何也曰陳安卿嘗問天道左旋自東而西日月右行則如何朱

子云橫退說日月皆是左旋說得好蓋天行甚健一日一夜周天三百六十五度四分度之一而又過一度日行速健以於天一日一夜周天三百六十五度四分度之一正恰好被天進一度則日却成每日退了一度積至三百六十五日四分日之一則天所進退之度又恰周得本數而日所不及之度亦恰退盡本數遂與天會而成一年月行遲一日一夜三百六十五度四分度之一行不盡比之天却成退了十三度有奇進數為順天而左退數為逆天而右曆家以進數難算只以退數算之故謂之右行且曰日行遲月行速也然則日行却得其正愚謂欲知

皇極經

利集

卅八

日速月遲其迹有易見者且日月會於晦朔之間初一日晚最好者起日繞西墜微芒之月亦隨之而墜天至初二便相隔微濶初三生明以後相去漸遠一日遠似一日至十五日對望則是日行速進而遠至半月行遲退而不及亦遠半天矣自十六至月晦日行全遠盡一天月行全不及亦盡一天即所謂日進盡本數月退盡本數而復相會也朱子曰閏以中氣為定發微曰中氣只在本月若趨得中氣在月盡後月便當置閏也斗指所達為中氣日月所在斗指兩辰之間日月會處若無中氣則置為閏斗柄左移日月右轉辰與達常

相合也又曰大抵三十二月一閏雖不盡同亦不相遠金氏曰
章法雖云氣朔齊然強弱之積猶有分抄之餘至一十七章為
會三會為統三統為元積四千六百一十七年則日月皆無餘
分却得十一月甲子朔夜半冬至則又為曆元矣

陽消則生陰故日下而月西出也陰盛則敵陽故月望而日東出
也天為父日為子故天左旋日右行日為夫月為婦故日東出月
西生也

一衍義曰初三日日將入時月在庚上哉生明見西方八日為上
一弦日初入時月在丁上十五日為望日初八時月在甲上盛於

皇極經世

利集

卅九

東方十六日日將出時月在辛上哉生魄見平旦二十三日為
下弦日將出時月在丙上三十日為晦月與日合在乙上月本
無光借日以為光及其盛也遂與陽敵為人君者可不慎哉天
左旋日右行日東出月西生父子夫婦之道陰陽之義也月望
亦東出者敵陽也非常道也

日月之相食數之交也日望月則月食月掩日則日食猶水火相
剋也是以君子用智小人用力

日行黃道月有九行東南西北各二道本止有八行耳以其皆
交黃道而過故合黃道為九交者日月同會於九道之交入頭

也衍義曰日月相對謂之望日月相會謂之晦日常食於朔月
常食於望正如水火之相克水之克火掩而克之小人用力也
火之克水必隔物焉君子用智也月近日無光為晦月敵日而
光盛為望然日食於朔月食於望乃知小人在外雖盛必自危
而其柔弱俾比之時多能危君此則慮與不慮之間所以易戒
履霜而不懼揚庭也日月一年十二會十二望而有食有不食
者交則食不交則不食也所以有交與不交者日行黃道月行
九道也亦有交而不食者同而相避也漢張衡曰火外光水
含景月光生於日之所照魄生於日之所蔽當日則光盈就日

皇極經世

利集

四十

則光盡彗星被耀因水轉光當日之衝光常不合者蔽於地也
是謂暗虛在星星微月過則食朱子曰日至明中有暗虛其暗
氣微望時月與日正對無分毫差月為暗虛所射故食雖陰勝
陽畢竟不好若陰有退避之意則不至相對而食之矣後微曰
詩十月之交朱子取孔註說得甚詳今掇其說於此日月每月
交會而月或在日道表或在日道裏故不食其食要於交會又
月與日同道乃食日月交會而日食陰侵陽臣侵君之象以日
食者月食之也何休曰不言月食之者其形不可得而觀故疑
言日有食之又曰日月之食大率一百七十三日有奇為限日

月行天各自有道雖至朔相逢而道有表裏若月先在裏後限而食者多若月先在表雖依限而食者少杜預其參差乃云日月動物雖行度有大量不能不少有盈縮故雖有交會而不食者或有頻交而食者綠督趙氏曰世人觀望日體見馬月體故云日食然日體實未嘗有損所謂食者強名而已日道與月道相交處有二若正會於交則月體障盡日體謂之食既然日月之行遲速不同須臾則兩輪參差而生光矣若不正會於交但在交之前後而度相近者亦見其食兩輪雖相犯所食却不見近於正交者食分多遠於正交者食分少兩朔之間日

皇極經世 卷一 四十一

月對躔而望平分黃道之半黃道有二交若不當二交前後而望則不食望在二交前後者其月必食或食既或不既食分之數當以跟交遠近而推之黃氏瑞節曰唐一行日議曰日行黃道月有九道其所行之道遇交則有薄食之變也至於合朔如合璧則不食其交不軌道則食也故驗日食者必以日躔月道之交驗之耳月一歲凡二十六次出入於黃道之內外惟有兩次與日會故疏云通計一百七十三日有餘而有一交也

日 月 道 九 圖

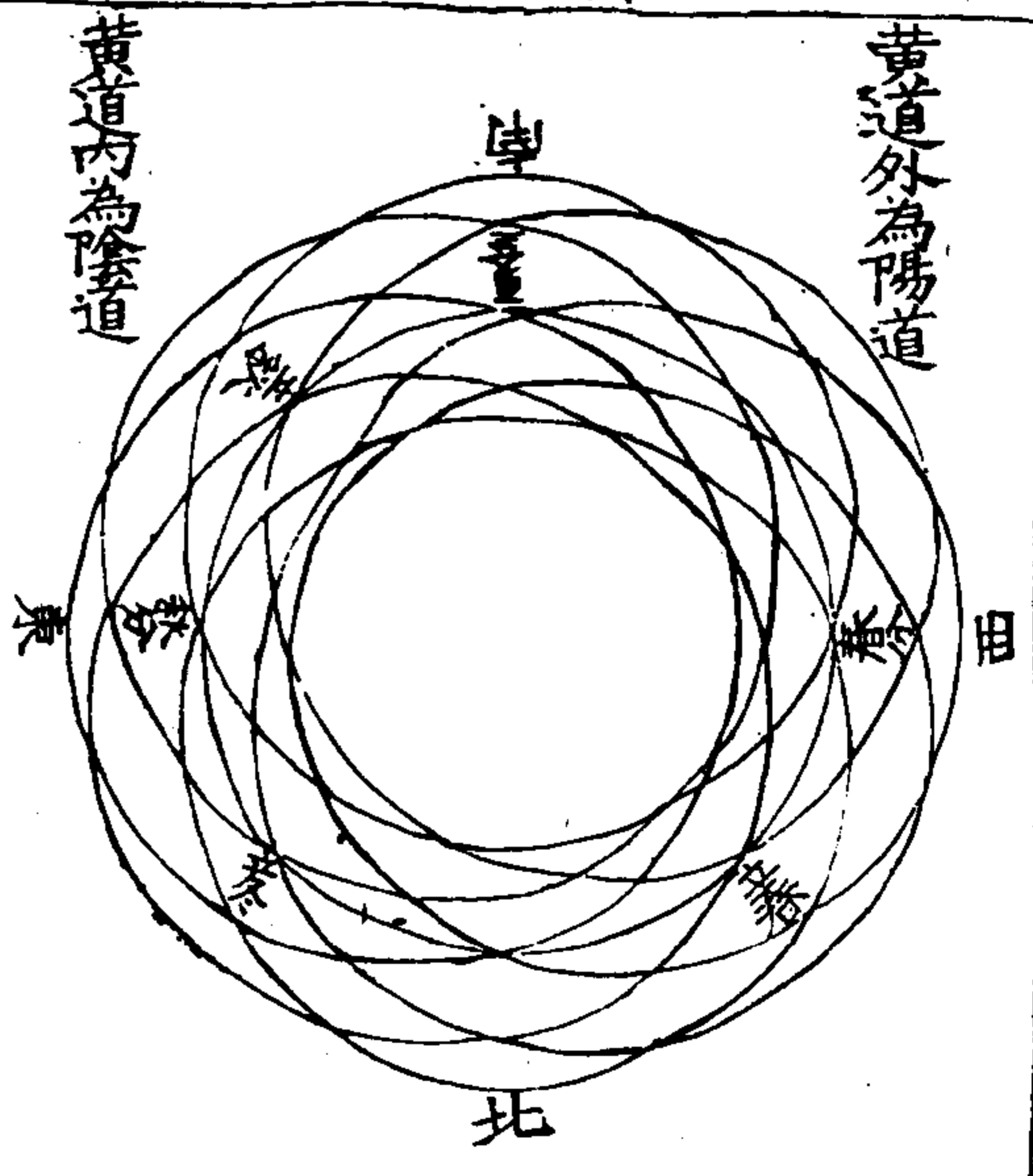

皇極經世 卷一 四十二

月體本黑受日之光故白發微日月體黑者陰也受日之光日者得陽之氣也朱子言天包地外地形小日在地下則月在天中日光大後地四面向地碍日之光月中之影即山河地影也王普曰日月在天如兩鏡相照地居其中四旁皆空水故月中微黑處乃鏡中大地之影非真有桂樹蟾兔之說斯言有理足以破千古之惑日入地中構精之象發微曰一日之夜猶一歲之冬天神地靈陽魂陰魄冬至子半夜至子半相與會合於黃泉之宮所以胎育元造萌發萬物也

故曰男女會精氣而後生人日以陽精交地氣而後生物知此則知性命之學又曰日者天之陽魂陽也陰為日以魂制魄陰包陽為月以魄拘魂也

日隨天而轉月隨地而行星隨月而見故星法日月法日日法天天半明半晦日半盈半縮月半盈半虧星半靜半動陰陽之義也天晝夜常見日見於晝月見於夜而半不見星半見於夜晝賤之等也

衍義曰日雖右行然隨天左轉月雖行疾然及日而會常在其後星隨月者見於夜也一陰一陽之謂道天法道故半明半晦

白王極經

利集

四十三

日法天故半盈半縮月法日故半盈半虧星法月故半動半靜有一必有二獨陰獨陽不能自立也半盈半縮者在陽度則盈在陰度則縮也半動半靜者緯星動經星靜也天雖半晦半明而晝夜常見日當晝時必在天上月當夜時有在地下故半不見星又不及乎月貴賤之分上能兼下大能包小也星半見者五緯二十八宿皆迭見故也

月書可見也故為陽中之陰星夜可見也故為陰中之陽陽中有陰中有陽天之道也陽中之陽日也暑之道也陰中之陰星也以其陽之類故能見於晝陰中之陽星也所以見於夜陰中之陰

辰也天壤也

衍義曰先天以日月星辰配乾兌離震日為陽中陽月為陽中陰星為陰中陽辰為陰中陰月晝可見故為陽中陰星夜可見故為陰中陽辰不可見故為陰中陰也辰者天壤也日月星托焉辰雖不可見而天晝夜常見故不用之一者用之所宗也辰數十二日月交會謂之辰辰天之體也天之體無物之氣也

衍義曰辰十二從地數也無物之氣不可見因日月之會而見以不可見故為陰天之陰者天之體天之所以也從數者天之地也發微曰春秋傳晉侯問伯瑕曰對曰日月之會是謂

皇極經

利集

四十四

辰辰時也愚謂自十一月至十月子至亥也言日月聚會有時故以辰言之在天為二十八宿舉自可見故以星言之但其流行於四時八節有氣無形散佈於太空似有形而無執着者皆辰為之也

辰至日為生日至辰為用蓋順為生而逆為用也

經世四象圖曰屬乾為元月屬兌為會星屬離為運辰屬震為世自辰至日者積世成運積運成會積會成元順而積之以元之數所由生也故辰至日為生日順為生者自震至乾左旋為順也自日至辰者起元求卦致用之法以元經會用運卦世卦

故置元用會於會中求其運在幾起卦居左為天卦然後又於運中求其世在幾起卦居右為地卦合左右天地卦並觀之合在既濟圖二百五十六位中第幾位合掛圖何卦然後以其卦變化進退之而推其時運之吉凶是致用之法由日至辰也故曰日至辰為用日逆為用者自乾至震右行為逆也此章疑在第一卷日起於一章之前發微曰辰至日者言天左行為順氣布生物日至辰者言日右行為逆變氣用時故時可逆知物必順成子雲曰巡乘六甲與斗相逢言天日之相應也若如此說則是以十二辰順轉迎日為辰至日日逆行歷十二辰為

皇極經

利集

四十五

日至辰亦通宜在此矣

星為日餘辰為月餘

發微曰日為陽精天之靈魄月為陰精天之氣魄星為陽之餘精辰為陰之餘氣故星者天之神辰者天之體日月在天如人之真心命門陰陽之本也五星如人五臟諸星如人支骸精血辰之於天則人之體魄是也

星之至微如塵沙者陷而為堆阜

在天成象在地則成形故星隕地為堆阜春秋僖公十有六年隕石於宋五汪氏曰邵子云星在地則為石在天則為星此

言隕石蓋星墜於天半空凝結至地而成石也或問星墜地為石固矣今不徒曰星必曰星之至微如塵沙者則隕而為堆阜何也塵沙堆阜類也類之間者氣必通也天奇而地耦是以占天文者觀星而已察地理者觀山水而已星而天體見矣觀山水而地體見矣天體不物地體不物是為幾於物也

皇極經

利集

四十六

行義曰二十八宿以別分野其餘列星在朝星在野在物在觀星可以知天文山起西北水乘東南兩水三條五岳四清一肢體脈絡各有倫序故觀山水可以知地理天奇地耦是而山水二也辰者天之體也土者地之體也辰者無物之氣不可見以星觀焉知其廓然太虛能容物也土者有形之物可見以山水觀焉益知其不辭重天能容物也辰為太虛土為天形星與山水有量而二者無窮故曰體於道體於道則通於神

日月星辰共為天水火土石共為地耳目鼻舌共為首體血骨肉共為身此乃五之數也

補註曰天數五地數五天以一而變四日月星辰是也地以一而變四水火土石是也四可見而一不可見也人合天地而生

者故首之耳目口鼻日月星辰之象也身之髓血骨肉水火土石之象也

天有五辰日月星辰與天而為五地有五行金木水火與土而為五五行之本萬物之類也五行之金出乎石也故水火土石不及金木金木生其間也

發微曰辰者天之體辰之於天猶土之於地天主用有神焉辰不可以尽天非若土即可以盡地辰之外別名天土即所以為地也

天之陽在東南日月居之地之陽在西北火石處之

自注極經

利集

四一七

地之西北多山耳兼火言之者火無体潛于石也

天以剛為德故柔者不見地以柔為体故剛者不生是以辰天之陰也地之陽也

地之陽也上當有石字

地陰也有陽而陰效之故至陰者辰也至陽者日也皆在乎天而地則火水而已是以地主有質之物

此章疑有闕文

陰伏陽而形質生陽伏陰而性情生是以陽生陰之生陽之尅陰陰尅陽之不可伏者不見於地陰之不可尅者不見於天伏陽

之少者其体必柔是以畏陽而為陽所用伏陰之多者其体必剛是以禦陽而為陰所用故水火動而隨陽土石靜而隨陰也

能伏是以辰在天而地之植物皆有所主也

補註曰地之陰伏天之陽而形質生若水火土石是已天之陽

伏地之陰而性情生若日月星辰是已陽之不可伏者火也陰

之不可尅者辰也水火伏陽之少者而土石伏陽之多者也張

子曰水火氣也故炎上潤下與陰陽升降土不得而制焉

陽生陰故水先成陰生陽故火後成陰陽相生也体性相須也是

以陽去則陰竭陰盡則陽滅

自注極經

利集

四一七

天一生水地六成之故曰陽生陰地二生火天七成之故曰陰

生陽之先陰後故陽生者先成陰生者後成

火以性為主体次之水以体為主性次之

火止烈燭有光者性也而實無一定之体因物而後有体也故

日以性為主体次之水則流動不息者体也而其空洞善陷之

性實不可見必至物陷焉而後知其性之陷也故曰以体為主

性次之

天火無体之火也地火有体之火也

補註曰天火有二若雷火飛火天火也陽燧之火天交於地

火也地火亦有二若石火木火地火也野鬼之火地交於天之火也

火無體因物以為體金石之火烈於草木之火者因物而然也

補註曰金石地之剛金之火尤烈於石草木地之柔草之火尤

微於木

火生於無水生於有

補註曰火陽根陰性無水陰根陽性有

金火相守則流火木相得則燃從其類也

補註曰金中伏火故金之相守則流金能生水其流而為汁水

皇極經

一利集

一四十九

之象也火藏於木故火木相得則燃火能生土其化而為灰乃

土之象也張子曰木金者土之華實也其性有水火之雜故木

之為物水漬則生火然而不離之蓋得土之浮華於水火之交

也金之為物得火之精於土之燥得水之精於土之濡故水火

相待而不相害鑠之反流而不耗蓋得土之精實於水火之際

也

水遇寒則結遇火則竭從其所勝也

補註陽在陰中則融而為水遇寒則結陰勝陽也遇火則竭陽

勝陰也

有溫泉而無寒火陰能從陽而陽不能從陰也

漁樵問對曰火之性能迎而不能隨故滅水之體能隨而不能

迎故熱是故有溫泉而無寒火相息之謂也愚按陽主唱陰主

隨陰能從陽而陽不能從陰陽之性固如此

火生濕水生燥

此陰陽互根之理也夏火也冬水也由夏而冬為火生濕由冬

而夏為水生燥素問曰寒極生熱極生寒正此意也

陽得陰而為雨陰得陽而為風剛得柔而為雲柔得剛而為雷無

陰則不能為雨無陽則不能為雷兩柔也而屬陰不能獨立故

皇極經

一利集

一五十一

待陽而後興雷剛也屬體不能自用必待陽而後發也

行義曰陽唱而陰從則流而為陽陽格而陽薄則散而為風剛

唱而從則蒸而為雲柔畜而剛動則激而成雷客主後先陰陽

逆順不同也風雨自天而降故言陰陽雷雷自地而生故言柔

剛天陽也陽必資陰故無陰則不能為兩陽得陰然後聚而成

體也地陰也陰必資陽故無陽則不能為雷陰得陽然後發而

成聲也此言陰陽之相資也雨之形柔也屬陰者本乎天之氣

也陰不能立待陽而興者天之陰資乎天之陽資乎天之陽也

雷之聲剛也屬體者出乎地之形也體不能自用必待陽而發

者地之陰實乎地之陽也

雷行雨施電發雷震亦各從其類也

陰能畜陽則薰蒸而為雲和合而成雨雲雨一類也皆陰濕氣所成故雲與者雨之兆陽在陰內而不得出則發而有光霞而成聲雷雷皆陽明氣所激一類也故電發者雷之機然皆陰外陽內二氣相交也故電雷既作雲雨必生四者相因理勢必至有雷則有電有電則有風

衍義曰雷者震之氣也電者離之氣也風者巽之氣也陽為重陰所制怒氣發而為雷激而為電陰已不能制矣散而為風則

白圭極經

剌集

五十一

反制陰也故風與電皆為陽之極

雨生於水露生於土雷生於石電生於火

衍義曰雨者水之氣蒸則為雲凝則為雨露者土之氣升則為

霧結則為霜雷出於石電生於火有雷則有電火出於石也

電與風同為陽之極故有電必有風

雲有水火土石之異他類亦然

衍義曰水火山石地之體也凡物皆地之體先生曰水雨霖火

雨露土雨濛石雨電水風涼火風熱土風和石風冽水雲黑火

雲赤土雲黃石雲白水雷玄火雷號土雷連石雷霹故一物必

通四象

吹噴噓呵呼風雨雲霧雷言相類也

補註曰人之吹噴噓呵呼猶天之風雨雲霧雷無不相類也

海潮者地之喘息也所以應月者從其類也

喘息者人之呼吸也呼則為潮吸則為汐此氣之消長所為也月者水之精故曰從其類朱子曰柳子云歸墟之泄非出之天地之外也但水入於東而復遠於西又滲縮而升乃復出於高原而下流於東耳此其說亦近似矣然以理驗之則天地之化往者消而來者息非以往者之消復為來者之息也水東流極

白圭極經

剌集

五十二

氣盡而散如沃焦釜無有遺餘故歸墟尾閭亦有沃焦之號非

如未盡之水山澤通氣而流注不窮也余襄公海潮圖序曰潮

之消息皆繫於月月臨卯酉則潮漲乎東西月臨子午則潮平

其南北晝夜之運日行一度月行十三度有奇故太陰而沒之

期常緩於太陽有刻有奇潮信之來率亦如是自朔至望常緩

一夜潮自望至晦復緩一晝潮朔望前後月行差疾故晦前三

日潮勢長朔後三日潮勢大望亦如之月弦之際月行差遲故

潮之去來勢亦稍小一月則潮盛於朔望之後一歲則潮盛於

春秋之中春夏潮常大秋冬夜潮常大蓋歲之有春秋猶月

之有朔望天地之常數也

燈之明暗之境日月之象也

明如日暗如月

水者火之地火者水之氣黑者白之地寒者暑之地

此言陰陽之互根

月者日之影也情者性之影也陰者陽之影也鬼者人之影也

漁樵問對曰人之生也謂其氣行人之死也謂其形返氣行則

鬼魂交形返則精魄存神魂行於天精魄返於地行於天則謂

之日陽行返於地則謂之曰陰返陽行則晝見而夜伏者也陰

皇極經

利集

五十三

返則夜見而晝伏者也是故日者月之形也月者日之影也陽

者陰之形也陰者陽之影也人者鬼之形也鬼者人之影也人

謂鬼無形而無知者吾不信也此言陰陽人鬼氣之通理之一

猶形影也發微曰陽也人也日也性也皆陰鬼月情之主所主

既定影自從之子月一陽生應得五月一陰生自子至巳六陽

全自午至亥亦六陰全天上一陽應地下一陰水中一物應岸

上一物物皆然但陽常為主而陰常為影如牡牡然一日有

十二時一年便有十二月初則月生明月望則光滿上下二

弦生魄至晦皆然可以見鬼神之精狀性中有過仁義禮智之

理外面便影得箇惻隱羞惡辭遜之情出來一箇形便有一箇

影人之魂為鬼便形得箇鬼之魄在其中日至晦則月不光人

至老則神必曠

明則有日月幽則有鬼神

日者陽之精月者陰之精神者陽之靈鬼者陰之靈陰陽之

氣之理本一也特有幽明之異耳

鬼神者無形而有用其情狀可得而知也於用則可見之矣若人

之耳目鼻手足草木之枝葉華實顏色皆鬼神之所為也福善禍

淫主之者誰耶聰明正直有之者誰耶不疾而速不行而至任之

皇極經

利集

五十四

者誰耶皆鬼神之情狀也

孔子曰鬼神之為德視之而不見聽之而不聞體物而不可遺

夫微之顯誠之不可揜如此夫發微曰易者天地鬼神之奧也

始言幽明死生一句趨一句說入鬼神上去仲尼贊易以後自

顏曾思軻以下至於周程張朱數君子而已降是則晦竺二家

離了天之造化又別作一樣看釋以鬼怖人令人飯嚮則不墮

輪迴老以誘人令人修煉則可長生又降而世俗焉則土木為

像而廟之巫覡嘯呼而祝之曰如是而已孰能探造化之顯哉

吁可慨也已上蔡謝氏曰鬼神是天地妙用須是將來做題目

入思議始得

天地之心者生萬物之本也天地之情者情狀也與鬼神之情狀同

易傳曰復其見天地之心乎又曰觀其所感而天地萬物之情可見矣觀其所恒而天地萬物之情可見矣觀其所聚而天地萬物之情可見矣

以天地生萬物則以萬物為萬物以道生天地則天地亦萬物也天地生萬物聖人生萬民

生生長類天地成功別生分類聖人成能

自玉極經

利集

五十五

既生必以類聚至長養之時則有類矣故曰生生長類此天地造化之成功也然裁成輔相必有賴於聖人故曰別生分類聖人成能此聖人參贊化育之道也

動物自首生植物自根生自首生命在首自根生命在根

補註動物先生首故命在首植物先生根故命在根淮南子曰

草木洪者為本而殺者為末禽獸之性大者為首小者為尾故

食其口而百節肥灌其本而枝葉美天地之性也

本乎天者親上本乎地者親下故變之與應常反對也

本乎天者親上謂動物人類是也本乎地者親下謂植物草木

是也非人不得地之氣以有生也而得天之氣多故能運動如天之健有知覺如天之明親乎上者頭向上也天為變在上而動物親之是應者在下矣植物豈不資天之氣以有始也而得地之氣多故托形於地而靜爰不動親下者根向下也地為變在下而植物親之則應者在下矣上與下必相反也故曰變之與應常反對也下文言變於內者應於外變於外者應於內變於下者應於上變於上者應於下皆反對也

自玉極經世

利集

五十六

者反日也是以月紀乎星月會於辰水於土火潛於石飛者棲木走者依草心脾之相聯肝膽之相屬無處不應之道也

變者從天言如天之變以感日也應者法日言如日之應天之
感也日紀乎星者察星之變以定日行之度也二十八宿天之
體中星之行度日以左移而三百六十五日四分日之一之度
數必日以應之而不忒是日之數紀於星之行也月會于辰月
與日會于十二夜也補註而天變而日應之如天變為春而日
以溫應之天變為夏而日以燠應之之類是也故凡應者從天
而應皆法日也星也辰也土也石也木也草也肺也肝也交之
道也日也月也水也火也飛也走也心也膽也應之類也發微

皇極經

利集

五十七

曰天左行日移一度日右行日應一度左右相應也

陽交於陰而生蹄角之類也剛交於柔而生根莖之類也陰交於
陽而生羽翼之類也柔交於剛而生枝幹之類也

補註曰蹄角獸也羽翼鳥也根莖草也枝幹木也在天則獸為
陰而鳥為陽在地則草為柔而木為剛

天交於地地交於天故有羽而走者足而騰者草中有木木中有
草也各以類而推之則生物之類不過是矣

補註曰陽交於陰故有羽而走者陰交於陽故有足而騰者柔
交於剛故草中有木剛交於柔故水中有草發微曰有飛飛

之類飛木隨風揚花之類飛草蠟蟻之類飛走之物就蛇類又
有走飛蛟龍類走木如彈丸轉軸者走草五味子貝草子之類
走走之物麒麟之類又有木飛飛而食木木走猿猴之類木草
木皆藥木芙蓉之類木木之物梗楠豫章之類又有草飛飛而
食草草走麋鹿之類草木寄生藤之類草草之物靈芝之類又
以陰陽推之飛陽走陰動陽植陰馬陽牛陰角陽尾陰皆不逃
乎陰陽之數大抵色聲氣味目耳鼻口物各有之但或偏而不
全全而不能如人之靈耳

皇極經

利集

五十八

走者便於下飛者利於上從其類也

走者土類飛者風類

水之物無異乎陸之物各有寒熱之性大較則陸為陽中之陰而
水為陰中之陽

補註曰陸之物屬陽陽物性熱而有性寒者陽中之陰也若甘
土鼈之類是也水之物屬陰陰物性寒而有性熱者陰中之陽
也若澤鯽魚之類是也

陸中之物水中必具者猶影象也陸多走水多飛者交也是故巨
于陸者必細於水巨于水者必細于陸也

陸陽而走陰水陰而飛陽天多陰物陰反多陽物故曰交也

衍義曰陸中之物水中必具者陰陽相應也

水之族以陰為主陽次之陸之類以陽為主陰次之故水類出水則死風類入水則死然有出入之類者龜鱉鵝鳧之類是也魚在于水則生離則死交與不交之類也

補註曰水陰也生于陰者以陽為殺故水類出水則交陸陽也生于陽以陰為殺故風類入水則死至于龜鱉鵝鳧之類生于陰陽之交故能出入水陸愚按有出入之類者氣之交也魚在水則生離則死者氣之不交也

魚者水之族也蟲者風之族也

帝王極經

利集

五十九

蟲蟻蠓飛蛾之類也

風類水類小大相反

補註曰在風者飛小而走大在水者飛大而走小相反者也

在水者不瞑在風者瞑走之類上曉接下飛之類下曉接上類使之然也

衍義曰陸有晝夜水無晝夜在水者不瞑類使然也走地類上曉接下陰有餘也飛天類下曉接上陽有餘也走者宜俯飛者宜仰故鳥迎風而立順其毛也魚訴流而行順其鱗也皆自然之理也

在水而鱗飛之類也龜鱉之類走之類也

飛之類喜風而敏于飛上走之類喜土而利于走下

飛之走雜鳥之類是也走之飛龍馬之屬走也

馬牛皆陰類細分之則馬為陽而牛為陰

補註曰馬牛皆走陰類也細分之馬性健則為陰中之陽故周公以乾為龍而夫子以為馬也牛性順則為陰中之陰故文王以坤為牝馬而夫子以為牛也

鷹鷂之類食生而雜鳥之類不專食生虎豹之類食生而猫犬之類食生又食穀以類推之從可知矣

皇極經

利集

六十

補註曰鷹鷂之類食生陽也而雜鳥之類不專食生陽中之陰也虎豹之類食生剛也而猫犬之類食生又食穀剛中之柔也

虎豹之毛猶草也鷹鷂之羽猶木也

草伏之獸毛如草之莖林棲之鳥羽如林之葉類使之然也禽蟲之卵果穀之類也穀之類多子蟲之類亦然

補註曰天地間正氣生者常少繁氣生者常多故人止生一而獸生二三禽又倍之蟲又倍之自然之理也

來歲則苗而子。來歲則子而蠶。蕪菁之類今歲根而苗。

葉

衍義曰蚕者虫之類而可以為衣燕鶯者草木之類而可以為食物之為人日用者必備足陰陽之氣其生成也亦不偶然既爾矣不復則復蟻陽氣未盡故能變化

木者星之子是以果實象之

木為少陽故為星之子子者屬也象成於天必有質具於地其氣一也故木於星均為少陽則木為星屬氣之相感形體自同

木之支幹土石之所成所以不易葉花水火之所成故變而易也土石之氣堅故感其氣而成者不易水火之氣浮故感其氣而

皇極經

利集

六十一

成屢易

葉陰也花實陽也枝葉爽而根幹堅也

補註曰華實埋於地則成根幹根幹出於地則生枝葉陽先而陰後也枝葉爽而根幹堅陽剛而陰柔也愚按華實者謂華

之實也非曰華與實也

木之堅非雷不能震草之柔非露不能潤

震動也謂動木之生意而發其萌芽者雷也內菴曰露化性情形體之草雷化性情形體之木

草類之細入于坤

經世地之長數起於十二六變極於坤之無極之數當得二載

一千一百一十三萬四千二百八十八正八千七百六十五萬

七千七百五十九潤二千三百五十三萬八千七百四十二溝

八千九百八十二萬二千七百六壤二千八百八十六萬九千

九百六十五穉四千八百七十二萬七千六百三垓二千萬京

此數之極細者也草之類極萬有不同故草類之細其數入于

坤通變曰乾一位八卦自乾之一至泰之五億者元會運世年

月日辰之半數天之八變一元全數也又一變三十為履之一

百億之數則析一辰為三十分其變至臨而後足數宗于一天

皇極經

利集

六十二

則一元之數盡于乾之一卦矣天之體至辰而極故如八數之

中自分為二上四數為元會運世天之天也下四數為年月日

辰天之地也所謂一而二也元一位八卦自履之百億至臨之

九百兆者地之法天以天之一分為一元而自分元會運世歲

月日辰之數上四數為地之天下四數為地之地二而四矣又

一變三十為同人萬兆之數則又析一辰為三十分其變至復

而後足離震二位十六卦自同人之萬兆至復之千萬垓者人

之法天地又以地之一分為一元而自分天地之元會運世年

月日辰之數也離一位八卦為人之天之八數震一位八卦為

人之地之八數四而八矣天有八位地有八位人有十六位者合父母而生子合天地而生人之理也自復又一變三十為遇之數移其變至坤而後足則物之數又倍於人矣人合太極而一物分天地而兩也先生以坤當無極之數又曰草數之細者入于坤其理可知矣要知數盡于乾之一變餘則分乾之數而已

水之木珊瑚之類是也石之花藍硝之類是也

補註曰水之木柔交於剛而生也石之花剛交於柔而生也

龍能大能小然亦有制之者受制於陰陽之氣得時則能變化

皇極經世釋義 利集

六十三

變則不能也

變未詳疑誤補註曰龍能大能小可謂變化不測然亦一物也故得時則能變化失時則不能若神則潛天潛地不行而至

豈為陰陽之氣所制哉管子曰龍生於水欲小則化如蠶蠋欲

大則過於天下欲上則凌於雲氣欲下則入於深泉變化無方

上下無時謂之神

有一日之物有一月之物有一時之物有一歲之物有十歲之物

至於百十萬皆有之天地亦物也亦有數焉雀三年之物馬三

十年之物凡飛走之物皆可以數推人百有二十年之物

萬

補註曰凡有形者則有數無形者則無數天地雖大是亦形體也豈不可以數推之哉與天地亦有終始章同意

人為萬物之靈寄類於走 陰也故百有二十

百有二十即陰數之十二也

人寓形於走類何也走類者地之長子也

走屬坤地之化先走曰走飛草木故走類為地之長子

動者體橫植者體縱人宜橫而反縱也

人宜橫而反縱者人也人蕪備眾物之氣也補註曰動物謂鳥

獸體皆橫生積者為積故動物植物謂草木體皆縱生縱者為經

皇極經 神集

六十四

故靜非惟草木鳥獸上而列宿下而山川莫不皆然至於人亦

動物體宜橫而反縱此所以異於萬物為最貴也

人之骨巨而體繁木之幹巨而葉繁應天地之數也

補註曰天一地二可見陽數當少而陰數當多也愚按天地

之數始於一終則有十百千萬大者少小者多故綱領約節目

必繁故巨愈大則愈少愈細則愈繁合之斯為一行之斯為

萬

飛者有翅走者有趾人之兩手翅也兩足趾也

飛者食水走者食草人皆蕪之而又食飛走也故最貴於萬物

也

天六地四天以氣為質而以神為神地以質為質而以氣為神

天有六氣地有四維發微曰天之變六氣以六變地之變四體

以四分

氣一而已主之者乾也神亦一而已乘氣而變化能出入于有無

死生之間無方而不測者也

神理也無聲無臭為氣之主乘氣而變化無所不在所謂發

微不可見克周不可窮者也故不測

潛天潛地不行而至不為陰陽所攝者神也出不有無死生者

皇極經

卷之三

六十五

道也神無所不在至人與他心通者以其本於一也道

與一神之強名也以神為神者至言也

補註曰神即理也理無形而天地萬物皆賴之以生故無所

在無所不在至人雖情好不同俗尚各異然度而無不同感

之而無不應其與他心通者以其本于一也一者何也即天

地萬物之理也故曰心為太極又曰道為太極

所以造物者神也神不死所以更者四時也所以造人者神人也

神亦不死假如一木結實而種之又成是木而結是實木

非舊木也此木之神不二也此實生之理也造物一作造萬物
神人一人字

氣者神之宅也體者氣之宅也

形可分神不可分

精氣為物形也遊魂為變神也又曰精氣為物體也遊魂

為變用也

朱子曰精氣兩箇合則魂魄聚而為人遊魂一箇離去則陽

已散陰無所歸故為變發微曰郊特牲曰魂氣歸于天者

以魂本附氣人死則氣必浮又曰體魄降于地者以魄本歸

形人死則形歸于土聖人緣生事死制其祭祀存亡既異別為

作名改主之魂曰神改生之魂曰鬼合魂與魄命其名曰鬼神

皇極經

卷之三

六十六

以尊事故曰明命鬼神以為黔首則百眾以畏萬民以服也延

陵季子哭其子曰骨肉歸于土命也若魂則無不之也爾雅釋

文曰鬼之為言歸也以骨肉必歸于土也其氣則發揚于上則

不測之謂神其實鬼神之本魂魄是也神之盛謂口鼻噓吸

出入知覺運動者之類鬼之盛謂耳目精明能視能聽

精血強盛之類或問死生之說謝氏曰氣盡也曰有鬼神否

曰余昔問明道先生曰待向汝道無來汝怎生信得及待向汝

道有來汝但去尋討便是答得語朱子曰鬼神上祭說得好

曰可者使人格之不使人致死之可者是合當祭如祖宗父母

這須至誠感格之不要人便死人看他不可者使人遠之不要人做人看他不看他便無了問先王祭享則甚曰是他意思別三日齋五日戒求諸陰陽四方上下蓋是要集自家精神所以格有廟必渙與卒言是雖然如是以為有固不可以為無亦不可這裏有妙理於若有若無之間斷制得去始得曰不是鵬突自家要有便有要無便無始得鬼神在虛空中辟塞觸目皆是為他是天地妙用又曰陰陽交而為神形氣離而有鬼知此者為智事此者為仁齋戒只是要團聚自家精神古人用尸要得陰陽二氣來聚這尸上不是

皇極經

利集

六一七

徒然歆享誠敬蓋則氣自聚古人祭祀處便招呼得來問祖宗

已死以何而來曰上蔡云祖考精神即我之精鬼祭祀之感格

或求之陰或求之陽各從其類求則俱來非有一物積于空

中以待子孫之求但主祭者既是他一氣之流轉氣已寓此盡

其誠敬則感格矣或問旁親外親之屬如何曰本從一源中流

出初無間斷人死雖魂魄各散魄又較定須是招魂來復

這魄要他相合聖教人子孫常祭祀是要聚得他那祖

考之氣當下雖已散了然他根却在這裏誠敬盡即便引

住他那氣在此子孫這身在此祖宗之氣便在此他自有

箇血脈在此貫通所以神不歆非類民不祀非族只為這氣不相關朱子曰以後皆是發微雜引朱子之言合為一段

皇極經世觀物外篇釋義卷之三終

皇極經

利集

一六八

觀物外篇四

唯人兼乎萬物而為萬物之靈如禽獸之生以其類而各能得其一無所不能者也推之他事亦莫不然唯人得天地日月之交用他類則不能也人之生真可謂之貴矣天地與其貴而不自貴是悖天地之理不祥莫大焉

觀下文教章人之貴可見矣

天有四時地有四方人有四支是以指節可以觀天掌文可以察地天地之理具乎指掌矣可不貴之哉

皇極經世

貞集

吳氏澄曰指節十二合之二十四有天之象焉掌文後言則下

山峙川流有地之法焉

人之四支各有脉也一脉三部一部三候以應天數也

一脉有寸關尺為三部三部各有浮中沉為九候天數九也故

曰應天數此李氏補註本王叔和脉訣而言今按素問三部九

候論則不如此四支手足也莫不有脉脉之動處雖不同然其

所以為脉則同一脉也故曰一脉非曰四支每一脉之中皆有

三部九候也素問曰岐伯曰天地之至數始於一終於九焉一

者天二者地三者人因而三之三三者九以應九野故人有三

如部有三候以决死生以處百病以調虛實而除邪疾所謂三

部者謂身之上中下部非謂寸關尺也帝曰何謂三部岐伯曰

有下部有中部有上部部各有三候三候者有天有地有人也

必指而道之乃以為真上部天兩額之動脉在額兩傍動應於

手足少陽脉氣所行也上部地兩頰之動脉在鼻孔下兩傍近

於巨髻之分動應於手足陽明脉氣之所行上部人耳前之動

脉在耳前陷者中動應於手手少陽脉氣之所行也中部天手

太陰也謂肺脉也在掌後寸口中是謂經脈動應於手中部地

手陽明也謂大腸脉也在手大指次指岐骨間合骨之分動應

皇極經世

貞集

於手也中部人手少陰也謂心脉也在掌後銳骨之端神門之

分動應於手也下部天足厥陰也謂肝脉也在毛際外羊矢下

一寸半陷中五里之分取之動應於手也女子取太衝在

足大指本乃後二寸陷中是下部地足少陰也謂腎脉也在足

內踝後跟骨上陷中大絡之分動應於手下部人是太陰也謂

脾脉也在魚腹上越筋間直五里下箕門之分寬鞞足單衣沉

取乃得之而動應於手也候胃氣者當取足跗之上衝陽之分

穴中脉動乃應手也故下部之天以候肝地以候腎人以候脾

胃之氣帝曰中部之候奈何岐伯曰亦有天亦有地亦有人天

以候肺地以候胃中之氣經云腸胃同候故以候胃中也人以

候心帝曰上部何以候之岐伯曰亦有天亦有地亦有人天以

候頭角之氣地以候口齒之氣人以候耳目之氣三部者各有

天各有地各有人三而成天三而成地三而成人三而三之合

則為九九分為九野九野為九藏以是故應天之至數故神藏

五形藏四合為九藏所謂神藏者肝藏魂心藏神脾藏意肺藏

魄腎藏志也所謂形藏四者一頭角二耳目三口齒四骨中也

五藏已敗其色必天天必死矣

身地也本乎靜所以能動者氣血使之然也

補註曰人言氣於天賦形於地而生身形屬地故靜氣血屬天

故動蓋氣以血行血隨氣轉自得血而能視耳得血而能聽手

得血而能持足得血而能運按醫書血為榮氣為衛六腑六腑

皆有血而統之於肝六腑六腑皆有氣而統之於肺此在內者

也氣血由六腑而行於六陽經由六臟而行於六陰經血常在

內謂之榮所以榮於內者也氣常在外謂之衛所以衛於外者

也經溢而入于絡絡溢而入于奇經入脉如水之周流于身有

自上至下者有自下至上者有自左至右者有自右至左者此

在外者也

水在人之身為血土在人之身為肉

補註曰水猶人身之血土猶人身之肉水滋則土潤血養則肉

肥愚按觀後章坤為血艮為肉可見其意矣

陽中陽日也陽中陰月也陰中陽星也陰中陰辰也柔中柔水也

柔中剛火也剛中柔土也剛中剛石也夫四象在錯綜而用之日

月天之陰陽水火地之陰陽星辰天之剛柔土石地之剛柔

衍義曰天有四象地有四象立天之道曰陰與陽故曰為陽中

陽月為陽中陰星為陰中陽辰為陰中陰立地之道曰柔與剛

故水為柔中柔火為柔中剛土為剛中柔石為剛中剛此本象

自五極經世 貞集 四

也若錯綜而用之則天亦有剛柔地亦有陰陽日為陽月為陰

星為剛辰為柔天有地也水為陰火為陽土為柔石為剛地有

天也先天八卦乾為日兌為月離為星震為辰巽為石坎為土

艮為火坤為水者本象也又以乾為日兌為星離為月震為辰

巽為石坎為火艮為土坤為水者變象也取星之陽為剛以應

兌則震之辰為柔矣取火之剛為陽以應坎則坤之水為陰矣

本象者天地之用一而二也錯綜者人物之用二而四也天地

交而生人物故也

日為心月為膽星為脾辰為腎藏也石為肺土為肝火為胃水為

膀胱府也

此以藏府配先天圖八卦也心藏神脾藏魂神與魂皆陽也故
心屬日脾屬星日心與脾同陽者以此也腎藏精膽藏魄精與
皆陰也故腎屬辰膽屬月日膽與腎同陰者以此也四府之分
配剛陽柔陰則是以四藏同類而分心肺一類也脾胃一類也
膽肝一類也腎與膀胱一類也

天地並行則藏府配四藏天也四府地也

藏者天行也府者地行也天地並行則配為八卦

按素問藏為陰府為陽孕則以藏配天以府配地理一也而

皇極經世

貞集

一五

乃反之不同者何也岐伯曰平旦至日中天之陽陽中之陽也

日中至黃昏天之陽陽中之陰也合夜至鷄鳴天之陰陰中之

陰也鷄鳴至平旦天之陰陰中之陽也故人亦應之夫言人之

陰陽則外為陽內為陰言人身之陰陽則背為陽腹為陰言人

身之藏府中陰陽則藏者為陰府者為陽肝心肺腎五藏皆

為陰膽胃大腸小腸膀胱三焦六府皆為陽所以欲知陰中之

陽陽中之陰者何也為冬病在陰夏病在陽春病在陰秋病在

陽皆視其所在為施鍼石也故背為陽陽中之陽心也背為陰

陽中之陰肺也腹為陰陰中之陰腎也腹為陰陰中之陽肺也

腹為陰陰中之至陰脾此此皆陰陽表裏內外雌雄相輸應也

故以應天之陰陽也黃帝曰願聞三陰三陽之離人也岐伯曰

聖人南面而立前曰廣明後曰太衝人身中心藏在南故謂前

曰廣明衝脈在北腎脈與衝脈合而盛大故謂後曰太衝太衝

之地名曰少陰少陰之上名曰太陽腎藏為陰膀胱府為陽陰

氣在下陽氣在上此一合之經氣也靈樞經曰足少陰之脈者

腎脈也起於小指之下斜趣足心是太陽之衝脈者膀胱脈也

循京骨至小指外側由此故少陰之上名太陽也太陽根起於

至陰結於命門名曰陰中之陽至陰穴名在足小指外側命門

皇極經世

貞集

六

者藏精光照之所則兩目也太陽之脈起于目而下至于足故

根於指端結於目也中身而上名曰廣明廣明之下名曰太陰

心廣明藏下則太陰脾藏也太陰之前名曰陽明胃為陽明脈

行在脾脈之前脾為太陰脈行於胃脈之後靈樞經曰足太陰

之脈者脾脈也起于大指之端循指內側白肉際過核骨後上

內踝前廉上腓內循胫骨之後足陽明之脈者胃脈也下膝三

寸而別以下入中指外間故太陰之前名陽明也陽明根起於

厲兌名曰陰中之陽厲兌穴名在足大指次指之端厥陰之表

名曰少陽膽少陽脈行肝脈之外外肝厥陰脈行膽脈之位內

靈樞經曰足厥陰脉起於足大指聚毛之際上循足跗上廉足
 少陽脉循足跗上出小指次指之端則厥陰之表名少陽也少
 陽根起于少陰名曰陰中之少陽是故三陽之離合也太陽為
 開陽明為闔少陽為樞三經者不得相失也搏而勿浮命曰一
 陽帝曰願聞三陰岐伯曰外者為陽內者為陰然則中為陰其
 衝在下名曰太陰太陰根起於隱白名曰陰中之陰太陰之後
 名曰少陰少陰根起於涌泉名曰陰中之少陰少陰之前名曰
 厥陰厥陰根起於大敦陰之絕陽名曰陰之絕陰是故三陰之
 離合也太陰為開厥陰為闔少陰為樞三經者不得相失也搏

白三極經世

白三極經世

白三極經世

而勿沉名曰一陰陰陽衝積傳為一周氣表形裏而為相成
 也觀此則藏脉行於府脉內故為陰府脉行於藏脉外故為陽
 此以藏府之經絡内外分陰陽也邵子則以藏以藏神神陽也
 故配天府以化形形陰也故配地言各有指並行不悖也

先天四象錯綜



心乾陽三

☰

藏府配食圖

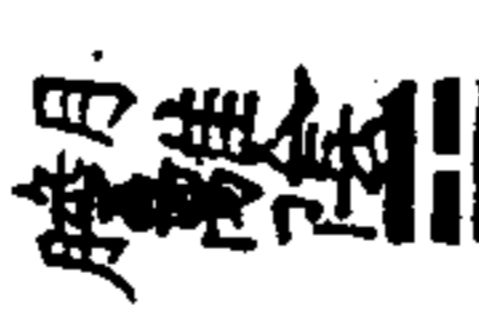

白三極經世

白三極經世

白三極經世

體必交而後生故陽與剛交而生心肺陽與柔交而生肝膽
 與陰交而生腎與膀胱剛與陰交而生脾胃心生目膽生耳脾生
 鼻腎生口肺生骨肝生肉胃生隨膀胱生血良為肉坎為髓巽為
 骨太為目中孚為鼻既濟為耳順為口太過為肺未濟為胃小過
 為肝否為膀胱

祝氏皇極斷訣陽與柔交陽作陰剛與陰交陰作陽乾離為天
 之陽兌震為天之陰坤坎為地之柔艮巽為地之剛以上畫之
 陰陽剛柔配四象之陰陽剛柔分大小而言也天主氣之輕清
 故稱陰陽地主質之重濁故稱剛柔然總三畫而觀則乾兌俱

一書... 5 頁之下

生於陽而允居二則偶也重濁也為陽中陰是允亦可以稱剛
 離震俱生於陰是離亦可以稱陰而震居四則又偶也重濁也
 是震亦可以稱柔允離二卦陰陽互用星月互居也坤艮俱生
 於柔坎巽俱生於剛以既濟陰圖言則逆效之坤為一艮為二
 坎為三巽為四坤坎之數奇屬輕清陰陽艮巽之數偶屬重
 濁為柔剛則又坤為陰艮為柔坎為陽巽為剛也艮坎二卦剛
 柔互用火土亦互居也陽與剛交者乾與巽交也陰與柔交者
 離與艮交也柔與陰交者震與坤交也剛與陽交者允與坎交
 也心膽腎脾藏也藏屬陽故生目耳鼻口皆在手心膽脾腎既
 皇極經世 〇貞集 九

屬陽其生也屬一亦陽也為天之天故以乾允屬震四純卦
 象之上下皆天卦也目耳鼻口在手亦屬陽為心膽脾腎所生
 其生也屬二二陰也為天之地故乾加坤為泰允加巽為中孚
 離加坎為既濟震加艮為頤皆下天而上地也肺肝胃膀胱府
 也府屬陰故生骨肉髓血皆在身肺肝胃膀胱雖屬陰其生也
 屬一之陽也為地之天故巽加允為太過坎加離為未濟艮加
 震為小過坤加乾為否皆下地而上天也骨肉髓血亦屬陰為
 肺肝胃膀胱所生其生也屬二二亦陰也為地之地故以巽艮
 坎坤四純卦象之上下皆地卦也乾坤離坎以四正相對而互

用允巽震艮以四易及觀而互用此條所說與素問多不同未
 詳孰是今姑依此解之以俟知者
 天地有八象人有十六象何也合天地而生人合父母而生子故
 有十六象也
 補註曰此申上章卦象之意蓋父之氣即天之氣母之氣即地
 之氣天地一大父母也父母一小天地也合天地而生人謂天
 地初生人之時所謂氣化者也合父母而生子謂天地既生象
 之後所謂形化者也八象乾允離震坤艮坎巽十六象并泰中
 孚既濟頤大過未濟小過否而言也愚按形化雖出自父母然
 皇極經世 〇貞集 十

實主之天地父母之氣即天地之氣也故曰天地之帥五且性
 天地之塞五且體豈獨氣化之始而後謂之合天地而生人哉

藏府初生次序本八卦圖

巽剛肺	坎陽胃	艮土肝	坤水膀胱
陽與剛交黑肺	剛與陽交黑胃	陰與柔交而肝	柔與陰交而膀胱
乾陽心	兌星脾	離陰膽	震辰腎

祝氏子涇曰觀此四節天以序立於左地以序立於右自上而下
心肺脾胃膽肝腎膀胱亦藏府之序自上而下之次也

藏府既成配

十六卦之圖

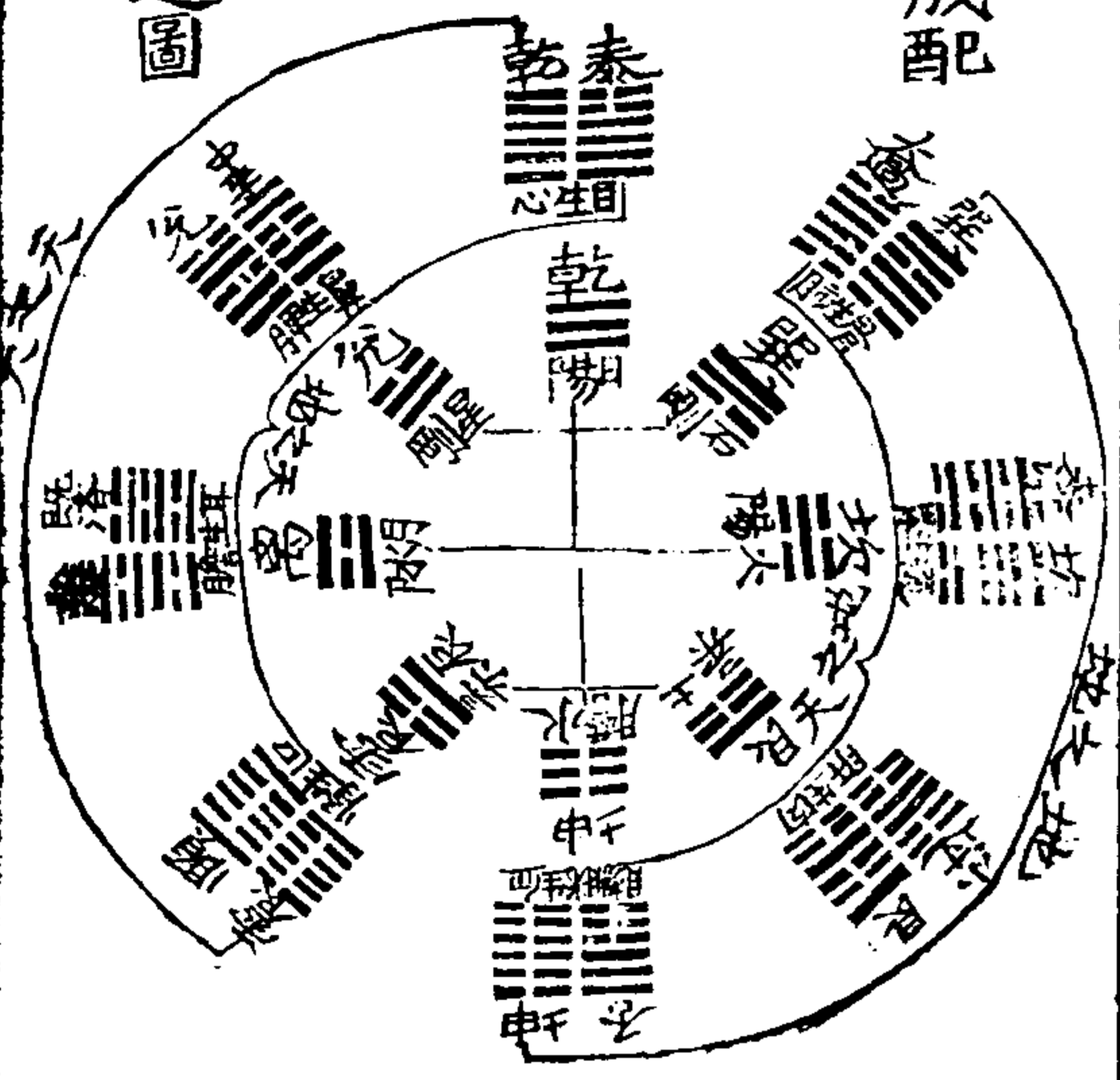

十六卦之象本只以其八卦陰陽相對而用之而義理自然皆
合如心火也火即日也故乾為心心之神發于目心中正則神
精而明不正則神散而昏故曰心生目乾加坤為素目之象也
火之發而得水以濟之則瞳斯有光也脾以藏魂陽也故兌剛
為脾脾生鼻者脾屬土主能生金鼻肺之竅金也故魂盛則氣
強而鼻息不滯卦為中孚者蓋巽兌合休為中孚兌為金巽為
石石亦金也膽以藏魄陰也故離陰為膽膽生耳者膽與肝合
屬木木能生火耳心之竅火也故魄盛則血滋而耳聰必聰離
為火而加之於坎於地之四象亦屬火况坎又自有耳之象也

皇極經世 一頁集 一十二

故既濟為耳腎以藏精柔也故震柔為腎生口者腎之氣通
于齒牙且口食物而後腎取其精腎之精厚而口之食物斯有
味其氣相通也口脾之竅屬土故震如良為頤為口良土也
頤上下二陽皆虛而中口之象也大過為肺者肺金也巽與兌
皆金也肺生骨者骨人之金石也故巽為骨肺氣盛則骨堅也
未濟為胃者胃受物而化之由是以分人水火者也谷化為火
胃生髓者胃強而能化物則精厚而骨之髓盈髓盈則骨強是
髓者體之陽也故坎陽為髓小過為肝者肝屬木艮土生木而
震木加焉肝之象也肝生肉者肝為傳血之府肝之血不滯則

能養肉也肉人之土也艮之象也故艮為肉否為膀胱者膀胱
津液之府坤水而乾金生之也膀胱生血者津液盛則血生也
血人身之水也故坤為血漁樵問對曰氣形感則魂魄盛氣形
衰則魂魄亦從而衰魂隨氣而變魄隨形而止故形存則魄存
形化則魂散耳目口鼻心脾膽腎之氣全謂之人心之曰神
膽之曰魄脾之靈曰魂腎之靈曰精心之神發乎目則謂之
視腎之精發乎耳則謂之聽脾之神發乎鼻則謂之臭膽之魄
發乎口則謂之言八者俱備然後謂之人與此相發明而有不
同

皇極經世

○具集

十一

九

通變曰心乾膽離脾兌腎震藏也生日太耳既濟鼻中孚口頤
者首也肺大過肝小過胃未濟膀胱否府也生骨巽肉艮贖坎
血坤者身也藏皆屬天言性者必歸之天故生首之四象府皆
屬地言性者必歸之地故生身之四象性則本卦為藏交卦為
首体則交卦為府本卦為身本卦純天為心脾膽腎純地為血
肉髓骨地未和天為耳目鼻口性之体也天未唱地為肺肝胃
膀胱体之性也藏以本卦生交卦者天之天生天之地府以交
卦生本卦者地之天生地之地者也
又曰天無体托地以為体所以土中有水石中有火性依体以

立故地中有天天之所以神也地無用資天以為用所以月借
日光辰因星紀体隨性以彰故地上有天地之所以明也是故
心膽居肺肝者性依体以立也胃與膀胱居脾腎者体資性以
行也心膽居肺肝者乾離資巽艮天之陰陽資地之剛柔也胃
與膀胱居脾腎者坤坎資震兌地之陰陽隨天之剛柔也天
陰陽依地之剛柔地在上者地中有天也地之陰陽隨天之柔
剛地在下者地上有天也心膽肺肝天地及立而在上者造物
之初也脾腎胃膀胱天地定位而在下者生物之後也然心膽
托肺肝乾離托巽艮則是天之天托乎地之地胃膀胱接脾腎

皇極經世

○具集

十一

坤坎資震兌則是地之天資乎天之地乃知太極既判無物不
係乎有無數不起於二故曰有地而後有二有二而後有變化
聖人所以立極用中者非執一以為一乃貫三以為一也
又曰泰為目既濟為耳乾離也中孚為鼻頤為目兌震也耳目
体二而用一泰既濟變而乾離不變也鼻舌体一而用二鼻有
呼吸二竅口有氣食三喉中孚頤不變而兌震變也
又曰泰為目坤乾也既濟為耳坎離也中孚為鼻巽兌也頤為
口艮震也坤坎離陰陽交故耳目各二泰乾下坤上內陽外
陰陽為主而陰見于外故目視之則竅而致用則凸也既濟

上離下內陰外陽陰為主而陽見于外故耳視之則凸而致用
 則竅也巽兌良震陰陽分故鼻目各一中孚兌下巽上四陽二陰
 陽多故著見而陰實為主故鼻視之則凸而致用則竅也頤震
 上艮下四陰二陽陰多故著見而陽實為主故口視之則竅而
 致用則凸也舌者口之用也故即口言之若細別焉則頤為口
 上止下動也小過為舌下止上動也舌向下則止向上則動也
 觀小過之象豈不類於舌乎

心居肺膈居肝何也言性者必歸之天言體者必歸之地地中有
 天石中有火是以心膈象之也

皇極經世

○身集

十五

言言人之性體者當驗之於天地心膈神藏屬性象天与火肺
 肝化府屬体系地与石

心膈之倒懸何也草木者地之本体也人與草木反生是以倒懸
 也

草木之根向下則枝葉向上蓋草木本之地者也人則本之天
 與草木之生相反者也故人之頭向上則心膈倒懸向下也

膈与腎同陰心與脾同陽心主目脾主鼻

素問肺主皮毛心脉脾肉肝筋腎骨上而下外而内也心血腎骨

交法也交即用也

肺長皮
 心生血
 脾長肉
 肝生筋
 腎長骨
 蓋臟精乳去養
 故曰主

補註曰人之五藏肺最在上故主皮毛皮毛最在外也心在上
 之下故主血脉血脉在外之内也脾在上下之間故主肉肉在
 内外之間也肝在下之上故主筋筋在内之外也腎最在下故
 主骨骨最在内也膀胱生血与腎同在下而心及主之肺生骨
 与心同在上而腎反主之故曰交法也王冰素問註曰肝之精
 氣生養筋心之精氣生養血在体為脉通行榮衛而養血也脾
 之精氣生養肉覆裹筋骨充其形也肺之精氣生養皮毛包
 藏膚膜捍其邪也腎之精氣生養骨髓端直貞幹以立身也五
 藏生成篇曰心之合脉也 火氣動脉類奔同心藏應火故合

皇極經世

○身集

十六

脉也 其榮色也其主腎也肺之合皮也 金氣堅定皮象亦然肺

藏應金故合皮也 其榮毛也其主心也肝之合筋也 木性曲直

筋体亦然肝藏應木故合筋也 其榮爪也其主肺也脾之合肉

也 土性柔厚肉体亦然脾藏應土故合肉也 其榮唇也其主

肝也腎之合骨也 水性流濕精氣亦然骨通精髓故合骨也其

榮髮也其主皮也是故多食鹹則脉凝泣而变色 鹹益腎勝於

心 心不勝也 多食苦則食稿而毛拔 苦益心勝於肺肺不勝也

多食辛則筋急而爪枯 辛益肺勝於肝 不勝也 多食酸則肉

胝腸而膚揭 酸益肝勝於脾 不勝也 多食甘則骨痛而髮

落甘蓋脾勝於腎、不勝也。此五味之所傷也。諸脈皆為於目
諸髓皆屬於腦、腦為髓海、諸筋皆屬於節、節皆屬
於心、血居於內、諸氣皆屬於肺、人臥血歸於肝、肝藏血、心行之
人動則血運於諸經、人靜則血歸於肝、肝主血海故也。

皇極經世

〇真集

十七

五臟具五德也。仁慈則肝寧，恭敬則心寧，正大則膽
寧，明白則腎寧，忠信則脾寧，寧則壽。

心藏神，腎藏精，脾藏魂，膽藏魄，胃受物而化之，傳氣於肺，傳血於
肝，而傳水穀於脾，腸矣。

發微曰：人之一身具天地鬼神之神，理之靈精為形，而陰魄附氣
為魂，而陽神依四者都相離，不得所以魂魄隨氣形而盛衰也。
腎北方天一水，故以藏精，精始化為魄，魄乃精之所自出，是為
精氣之佐使，而並其出入，水能生木，木為之子，故膽中藏魄，心
南方太虛火，用以藏神，神生陽曰魂，魂乃神之所自出，是為神氣
之輔弼，而隨其出入，火能生土，土為之子，故脾中藏魂，人之一
身精神其主而魂魄其使也。精盛則魄盛，惟至誠則能生精，至
精則能生神，誠也者皆天一所生而無偽也。人能主於一而不
散其精，則至誠如神，心能御氣，不能主一而散其精，則心為形
役，豈徒沒世而無聞哉！其遠禽獸不遠矣。人之生也，精神魂魄
性之用也。血氣水穀形之用也。惟內外交相養，則精神強而魂
魄盛，性者受之於天，必有藏焉。心者神所藏，腎者精所藏，素問
註曰：五臟六腑精氣滲溢而滲灌於腎，腎藏乃受而藏之。又曰：
五藏各有精隨用而灌注於腎，腎乃都會閔司之所，非腎一藏
獨有精也。脾者魂所藏，膽者魄所藏，統其藏者心也。故能發見
於聲臭言視之間，而不遠其則者，所以靈也。形者資於地，必有

皇極經世

〇真集

十八

於聲臭言視之間而不遠其則者，所以靈也。形者資於地，必有

府焉府所以流傳變化其形之用使不滯也故曰化府脾為淨
 氣之府肝為傳血之府胃為化水穀之府又為之脬腸以流其
 查滓濁穢故曰天地之性人為貴豈若異端者之言魂魄哉補
 註曰人之飲食入口由胃管入于胃中其滋味入五藏其質入
 于小腸乃化之則入于大腸始分別清濁查滓濁者結於廣腸
 津液清者入於膀胱膀胱乃津液之府也至膀胱又分清濁濁
 者入於溺中其清者入於膽膽引入於脾脾散於五藏為延為
 唾為涕為淚為汗其滋味滲入五藏乃成五汁五曰同歸於脾
 脾和乃化血行於五藏六府而統之於肝脾不和乃化為痰血
 白手極經世 〇貞集示 一九

生氣於五藏六府而統之於肺氣血化精統之於腎精生神統
 之於心精藏二腎之間謂之命門神藏心之中竅為人之元氣
 從肺管中出為鼻呼吸五藏別論曰所謂五藏者藏精神而不
 寫也寫輸瀉也故滿而不能實六府者傳化物而不藏故實而
 不能滿也

神者人之主將寐在脾無寐在腎將寤在膽又言在肝正寤在心
 神藏於陰則寐行於陽則寤心膽在上陽也脾腎在下陰也

天之神棲乎日人之神發乎目人之神寤則棲心寐則棲腎所以
 象天此晝夜之道也

發微曰午則日隨天在南子則日隨天在北一日之寤寐也耳
 則日正在午冬則日正在子一年之寤寐也日者天之神也人
 之神畫在心夏也夜在腎冬也

天地之大寤在夏人之神則存于心
 神統于心氣統于腎形統于目形氣交而神主乎其中三才之道
 也

補註曰人在胞胎時先生頭而後生身故形統於首天之氣也
 人身之氣皆自下升上故氣統於腎地之象也人之知覺皆統
 於心人之象也愚按氣以運形形以攝氣形氣交相資以為可
 皇極經世 〇貞集 廿

而神則主乎其中所以乘氣而役其形者也
 口目橫而鼻耳縱何也體心交也故動者宜縱而反橫植者宜橫
 而縱皆交也

橫為陰縱為陽動為陽靜為陰動者橫靜者縱則是陰陽相反
 故曰交也人動類宜橫而形又縱者此又以動物而蕪植物之
 氣交而又交也

目凸而耳鼻竅竅者受臭嗅氣物或不能閉之凸者視色則萬
 物則能閉之也四者雖象于一而各備其四矣

口凸者中有舌也受臭當作受聲

鼻之氣目見之口之言耳聞之以類應也

膽與腎同陰心與脾同陽故其所生者各以類應也

氣形盛則魂魄盛氣形衰則魂魄亦從而衰矣魂隨氣而變魄隨形而止故形在則魄存形化則魄散

發微曰精為形而陰魄附氣為魂而陽神依四者都相離不得

所以魂魄隨氣形而盛衰也形變則陽魂離去魄化則陰形括

離所以先王以灰滅為極刑而於人之死也則卜宅非以安鬼

之又曰子產謂人生始化曰魄魄內自有陽氣氣之神曰魂魂

魄神靈之名初生時耳目手足運動此魄之靈也及其精神性

皇極經世

貞集

廿一

識漸有知覺此則氣之神也蓋魂陽屬火魄陰屬水天一生水

陰陽始交魄既生暖者為魂先有魄而後有魂魂常為主為幹

淮南子曰天氣為魂陽也地氣為魄陰神也樂和曰心之精爽

是謂魂魄魄屬形體魂屬精神精又是魄魄是精之神精又是

魂魂是氣之神朱子謂魂神而魄靈魂陽而魄陰魂動而魄

生則魂在於魄而魄檢其魂死則魂遊散而歸于天魄淪墜而

歸于地運行動作底是魂不運用動作底是魄魄盛則耳目聰

明能記憶老人目昏耳聾記事不得者魄衰也魂熱而魄冷能

以魂守魄則魂有所守而亦靜魄以魂而亦有生意魂熱生煩

魄於生時惟二者不相離故陽不燥陰不滯而得其和矣不然

魂愈動魄愈靜魂愈熱魄愈冷二者不得其和而死矣又曰人

生時魂魄相交死則各相離去魄固有形像在裏面如水晶相

似所以發出來為耳目之精明月黑暈是魄其光是魂如香燒

出汗子來是魄那成煙後香底是魂魂是魄之光魄是魂之

根底火是魂鏡是魄澄有光鏡物來便燒鏡雖照見却在裏面

火日外景金水內景火日是魂金水是魄人之眼光是魄耳亦

體耳何以為魄曰能聽者便是魄陰主受藏故魄能記憶在內

陽主運用故魄能發用出來二物本不相離精聚則魄聚氣麻

皇極經世

貞集

廿二

則魂聚是為人物之體至於精竭魄降則氣散魂遊而無所知

矣

氣變而形化

人得中和之氣則剛柔均陽多則偏剛陰多則偏柔

氣則養性性則乘氣故氣存則性存性動則氣動也

神無方而性截質

神即性其理本一也但神主天地言不著於物性則落於體質

之中矣故曰成之者性也

有形則有體有性則有情

體者形之分情者性之發

心性而膽情陽性而陰情性神而情鬼

素問曰膽者中正之官決斷出焉又曰十一藏取決於膽蓋膽

以藏魄人之所以能作事而無所懼者全取決於膽故獨以膽

對心而言性具於心情則動於氣而見之事故屬膽屬陰屬鬼

發于性則見于情發于情則見于色以類而應也

天使我有是之謂命命之在我之謂性性之在物之謂理

理窮而後知性性盡而後知命命知而後知至

人之類備乎萬物之性

皇極經世

貞集

廿一

人之貴蕪乎萬類自重而得其貴所以能用萬類

已配天地謂之人唯仁者其可謂之人矣

人之神則天地之神人之自欺所以欺天地可不慎哉

人之精神貴藏而用之苟衝於外鮮有不敗者如利及物來則割

之若恃及之利而求割乎物則刃與俱傷矣

精義入神以致用也不精義不能入神則不能致用也

無思無為者神妙致一之地也所謂一以貫之聖人以此洗心退

藏於密

心一而不分則能應萬變此君子所以慮心而不動也

人心當如止水則定定則靜靜則明

任我則情情則蔽蔽則昏矣因物則性性則神神則明矣

性具于心純乎理也情雖由性而發既發則雜之于氣氣有所

拘善惡攸分矣故任我之私者為情因物之理者為性

以物觀物性也我觀物情也性公而明情公而暗

性者萬物之一原故以物觀物為性

誠者主性之具無端無方者也

資性得之天也學問得之人也資性由內出者也學問由外入者

也自誠明性也自明誠學也

皇極經世

貞集

廿四

天下言讀書者不少能讀書少若得天理真樂何書不可讀何堅

不可破何理不可精

易始于三皇書始于二帝詩始于三王春秋始于五霸

所謂皇帝王霸非獨謂三皇五帝三王五霸而已但用無為則皇

也用恩信則帝也用公正則王也用智力則霸也霸以下則夷狄

夷狄以下是禽獸也

法始乎伏羲成乎堯章于三王極于五霸絕于秦萬世治亂之迹

無以逃此矣

秦穆伐鄭敗而有悔邊自新之言此非止霸者之事幾於王道能

悔則無過矣此聖人以錄於書末也

平王名雖王實不及一小國之諸侯齊晉雖侯而實借王此春秋之名實也子貢欲去告朔之餼羊羊名也禮實也名存而實亡猶愈於名實俱亡苟存其名安知後世無王者作是以有所待也

秦穆公有功於周能遷善改過為霸者之最晉文侯世世勤王遷平王於洛次之齊桓公九合諸侯不以兵車又次之楚莊強大又次之宋襄公雖霸而力微也諸侯而為楚所執不足論也治春秋者不先定四國之功過則事無統理不得聖人之心矣春秋之間有功者未見大於四國未有過者亦未見大於四國者也故四國者功之首罪之魁也

皇極經世

○貞集

廿五

周襄王有太叔帶之亂出居於鄭穆公出師河上將納之由是晉文公感而起兵而周之亂定尊周室輔晉文是有功於周也晉文侯文公之先祖伐戎定周遷平王於洛者也

五霸者功之首罪之魁也春秋者孔子之刑書也功過不相掩聖人先褒其功後貶其罪故罪人有功者亦必錄之不可不恕也其人受春秋於尹師魯師魯受於穆伯長其人後復攻伯長曰春秋無褒皆是貶也由述古曰孫復亦云春秋有貶而無褒曰春秋禮法廢君臣亂其間有能為小善者安得不進之也况五霸實有以

於天下且五霸固不及於王不猶愈於夷狄乎安得不與之也治春秋者不辨名實不定五霸之功過則未可言春秋先定五霸之功過而治春秋則大意立若事未之則無緒矣

春秋為君弱臣強而作故謂之名分之書人言春秋非性命之書非也至於書如牛之曰傷改卜牛牛死猶三望此因魯事而貶之也聖人何容心哉無我故也豈非由性命而發言也又云春秋皆因事而褒貶聖人特立私意哉人知春秋聖人之筆削為天下之至公不知聖人之所以為公也如因牛傷則知魯之僭郊因初獻六羽則知舊僭八佾因新作雉門則知

皇極經世

○貞集

廿六

舊無雉門皆非聖人有意於其間故曰春秋盡性之書也魯之僭郊又矣宣公三年書郊牛之口傷改卜牛牛死不郊是則不郊者為牛傷與死也不然則郊矣郊天子之事也魯行之不為僭乎下又書曰猶三望猶者可已而不已之詞也望郊之屬也不郊亦無望可也胡氏曰三望者祭泰山河海夫天子有天下凡宇宙之內名山大川皆其所主也故得祭天而有方均無所不通諸侯有一國則境外之山川他人所主者而可以望乎河海非魯之封內其不得祭亦明矣隱公五年書考仲子之宮初獻六羽則前此用八佾可見矣八佾天子之禮樂也而

魯僖之春秋因事而書所以正天下之大典定公二年雉門及兩觀災書曰新作雉門及兩觀胡氏曰書新作者譏僖王事而不能雉門象魏之門其外為庫門而庫門在庫門之外其內為應門而路門在應門之內是天子之五門也僖公常修泮宮復閭宮非不用民力也而春秋不書子家駒以設兩觀為僖天子是非諸侯之制明矣夫撥亂反正者必本諸身身正者物必正春秋於僖君必書者必正之意也何氏曰御廩桓宮僖宮西宮新宮亳社災太室屋壞皆不言別葺獨雉門兩觀僖王者法度天災示變宜有所革而復大其規模故經云新作以見非正

皇極經世

貞集

十七

也觀此則新作雉門者為門災也非舊無也

魯之兩觀郊天大禘皆非禮也諸侯有有四時之禘以為常祭可乎至於五年大禘不可為也

禘王者之大祭也五年一行惟天子得故之故曰禮不王不禘周之禮春祠夏禴秋嘗冬烝四時之祭實無有稱禘者此曰諸侯苟有四時之禘以為常祭者何王制曰天子諸侯之祭春曰禴夏曰禘秋曰嘗冬曰烝此蓋漢儒誤認春秋之書附會成文耳鄭玄不察疑為夏殷之禮邵子因之遂有此言皆非也

始作兩觀始者貶之也誅其舊無也初獻六羽者初者褒之也以

矣舊僖八佾也

晉孤射姑殺陽處父春秋書晉殺其大夫陽處父上漏言也君不容則失臣故書國殺

魯文公六年書晉殺其大夫陽處父晉孤射姑出奔狄公羊傳曰晉殺其大夫陽處父則孤射姑曷為出奔射姑殺也殺姑射則其稱國以殺何君漏言也其漏言奈何君將使射姑將陽處父諫曰射姑民衆不說不可使將於是廢將陽處父出射姑入君謂射姑曰陽處父言曰射姑民衆不說不可使將射姑怒出刺陽處父於朝而走胡氏安國曰亂之所生則言語以為階君

皇極經世

貞集

十八

不察則失臣臣不密則失身機事不密則害成是以君子慎密而不出也凡書殺者在上則稱君在下則稱民在衆則稱人在微則稱盜君與臣同殺則稱國今殺處父者射姑耳君獨以漏言故如此殺焉所以為後世戒也

夫聖人之經渾然無迹如天道焉故春秋錄實事而善惡形于其中矣

春秋三傳之外陸淳啖助可以兼治

左氏公羊穀梁三傳也陸淳啖助唐人釋春秋者也程子曰春秋傳為按經為斷又曰以傳考經之事迹以經別傳之真偽

氏寅自漢以來三傳優劣之論何紛紛而莫之一乎要之根
據國史考事蹟詳此左氏之所長也然博而不知其義者而不
求其實則未免於誣矣發明書法義理頗正此公穀之可取也
然以日月為義例一字為義聚又且點周而王魯則誣認亦甚
矣至唐起巨啖助陸淳始辨三傳之非而專求聖經之義雖未
盡善而其開示後人者其功已多

管仲用智數晚識物理太抵才力過人也

管仲相桓公霸諸侯所以九合諸侯而一匡天下者皆假借仁
義用智數以行之耳晚年著書二十四卷能識物理通達世務

皇極經世

○貞集

廿九

於國事紛紜之際而乃能從容於物理之學非才力過人安能
如此晁氏曰劉向所定凡九十六篇今七十篇世稱齊管仲撰
杜佑青畧序曰予讀仲書見其謹法令通商賈均力役盡地力
既為富強又頗以禮義庶恥化其國俗如心術白心之篇亦豈
側聞正心誠意之道其能一正天下致君為五霸之盛宜矣其
以沃侈聞者蓋非不知之罪在於志意易滿不能躬行而已然
則其為書固善也後之欲治者庶幾之猶可以制四夷而安中
國學者何可忽哉

叔向子產晏嬰之才相等將

叔向晉大夫子產鄭大夫晏嬰齊大夫三子皆博學而有文名
聞諸侯孔子之所取者也

季札之才近伯夷

伯夷與其弟讓國而逃孔子稱為求仁得仁季札亦吳公子之
能讓國者也其當壽夢生四子長諸樊次餘祭次餘昧次季札
札賢壽夢欲立之札辭乃立諸樊壽夢卒諸樊復讓於札札謝
曰曹人欲立子臧子臧去之以成曹君札雖不才願附於子臧
之義諸樊卒餘祭立欲傳以次必致國於季札卒不受封於延
陵故號延陵季子劉向說死曰夫不以國私身捐千乘而不恨

皇極經世

○貞集

廿

棄尊位而無恨可以庶幾矣胡氏曰壽夢賢季札欲立以為嗣
札辭不可然後立諸樊諸樊致國於季子季子又辭而去之諸
樊乃舍其子而立弟約以次傳必及季子故諸樊卒而餘祭立
餘祭卒而餘昧立即餘昧夷末卒則季子宜受余以安社稷成
父兄之志矣乃狗匹夫之介節辭位以逃夷末之子僚僚既立
諸樊之子光曰先君所以不與子國而與弟者凡為季子爾將
從先君之命歟則季子宜有國也如不從先君之命則我宜立
僚烏得為君於是使專諸刺僚而致國乎季子季子不受去之
延陵終身不入吳國故曰季子辭國以生亂因其來聘而貶之

示法焉或謂子貢問於孔子曰伯夷叔齊何人也曰古之賢人也曰怨乎曰求仁而得仁又何怨子貢以先聖賢者知其惡衛輒之爭而不為也季子辭位獨不為賢而奚貶乎曰叔齊之德不越伯夷孤竹舍長而立幼私意也諸樊兄弟父子無及季札之賢者其父兄所為眷眷而欲立札公心也以其私意夷齊讓國為得仁而先聖之所賢以其公心故季子辭位為生亂而春秋之所貶苟比而同之過矣或曰世衰道微暴行交作臣篡其君者有之子篡其父者有之季子於是焉而辭位則將使聞其風者貪風廉爭夫讓而篡弑奪攘之禍損矣其於名教豈

皇極經世

身集

十一

有不補何貶之有也曰春秋達節而不守者也昔太伯奔吳而不反季歷嗣位而不辭武王繼統受命作周亦不以配天之業讓伯邑考官天下也彼王僚無季歷之賢武王之聖而季子為太伯之讓豈至德乎使爭弑禍興覆師喪國其誰階之也若季子之辭位守節立名全身自牧則可矣緊諸聖王之道則過矣中庸曰道之不明不行也我知之矣季子所謂賢且智過而不得其中者也使由於季歷武王之義其肯附子臧之節而不受乎惜其擇乎中庸失時措之宜爾此仲尼於季子均美深矣之備矣

伯夷義不食周粟至餓且死止得為仁而已
伯夷柳下惠得聖人之一端伯夷得聖人之清柳下惠得聖人之和孔子時清時和時行時止故得聖人之時
顯諸仁藏諸孔子善藏其用乎

孔子之藏用非如後世智謀之士故藏其端而不露也聖人渾融無迹而圭角不露所謂盡三才之道行無轍迹是也

聖人之難在不失仁義忠信而成事業何如則可在於絕四

毋意毋必毋固毋我合而言之則一分而言之則二合而言之則二分而言之則四始於有意成於有我有意然後有必必生於意

皇極經世 身集 十一
有固然後有我我生於固意有心必有待 一云先期固不化我有已也

此言有一極兩儀四象之象也

劉絢問無為對曰時然後言人不厭其言樂然後笑人不厭其笑

義然後取人不厭其取此所謂無為也

時後後言乃應變而言言不在我也

知之為知之不知為不知聖人之性也苟不知而強知之非情而

何失性而情則衆人矣

志於道者統而言之志者潛心之謂也德者得於已有形故可據

志於道者統而言之志者潛心之謂也德者得於已有形故可據

德主於仁故曰依

君子喻於義賢人也小人喻於利而已義利兼忘者唯聖人能之

君子畏義而有所不為小人直不為耳聖人動不踰矩何義之畏

乎

誰能出不由戶戶道也未有不由道而能濟者也不由戶者開穴

隙之類是也

多聞擇其善者而從之雖多聞必擇善而從之多見而識之識別

也雖多見必有以別之

三人行亦有師焉至于友一鄉之賢天下之賢以天下為未足又

皇極經世

見在

廿三

至於上論古人無以加焉

當仁不讓於師者進入之道也

有馬者借人乘之舍己以從人也

或問才難何謂也曰臨大事然後見才之難也曰何獨言才曰才

者天之良質也學者所以成其才也曰古人有不由學問而能立

功業者何必曰學曰周勃霍光能成大事唯其無學故未盡善也

人而無學則不能燭理不能燭理則固執而不通

用勃霍光皆資重厚者也天下大事惟重厚者能當之

人有出人之才必以剛克中剛則足以立事業處患難其用也

友為邪惡故孔子以申枨為焉得剛既有慈心必無剛也

仲弓可使南面可使從政也

顏子不遷怒不貳過遷怒貳過皆情也非性也不至於性命不足

謂之好學

顏子不貳過孔子曰有不善未嘗不知知之未嘗復行是也是一

而不再也韓愈以為將發於心而便能絕去是過與顏子也過與

是為私意焉能至於道或曰與善不亦愈於惡乎曰聖人則不如

是私心過與善惡同矣

顏子與聖人未達一間者也故易曰不遠復無祇悔元吉顏子

皇極經世

見在

廿四

當之韓子以為過發於心而便能絕去恐未為過與若曰已過

於行但一而不再則失已遠矣悔已及矣烏在其幾於聖人吉

之大也

知易者不必引用講解是為知易孟子之言未嘗及易其間易道

存焉但人見之者鮮耳人能知易是為知易如孟子可謂善用易

者也

警叟殺人舜視棄天下猶棄敝屣也竊負而逃遵海濱而處終身

訢然樂而忘天下聖人雖天下之大不能易天性之愛湯放桀武

王機紂而不以為弑者若孟子言男女授受不親禮也嫂溺則援

之以手權也故孔子既尊夷齊亦與湯武夷齊仁湯武義也唯湯武則可非湯武是篡也

中庸非天降地出揆物之理度人之情行其所安是為得失中庸之法自中者天也自外者人也

補註曰自然得中者所謂誠者天之道也自外而入者所謂誠之者人之道也

老子五千言大抵皆明物理

五千言即道德經八十一篇也老子姓李氏當周時大道不行

西遊天下聞令尹喜曰大道將隱乎願為我著書於是作道德

二篇五千文夫五千文宣道德之源大無不包細無不入程子

曰老子語道德而雜權詐本末舛矣申韓蘇張皆其流之弊也

又曰老子書其言自不相入處如水炭其初意欲談道之極玄

妙處後來却入做權詐上去如將欲取之必固與之之類朱子

曰老子之學只要退步柔伏不與你爭絲有一毫主張計較思

慮之心這氣便癡了故曰致虛極守靜篤又曰專氣致柔能如

嬰兒乎又曰知其雄守其雌為天下牝知其白守其黑為天下

谷所謂綸所謂谷只是低下處讓你在高處他只要卑下處全

不與你爭他這工夫極難常見書本老子便是這般氣象笑嘻嘻

嘻地便是箇退步占便宜底人雖未必有他然亦是他氣象也

只是他放出無狀來便不可當如日以正治國以奇用兵以無

事取天下他取天下便是用此道又曰今觀老子書自有許多

說話人如何不愛其學也要出來治天下清虛無為所謂因者

君之網事事只是因而為之如漢文帝曹參便是用老氏之效

老子之學最忌他閒時似箇虛無卑弱底人莫教緊要處發出

來更教你支撐不住如張子房是也子房皆老氏之學老子知

易之體者也

朱子曰康節言老氏得易之體孟子得易之用非也老子自有

老子之體用孟子自有孟子之體用將欲取之必固與之此老

子之體用也存心養性充廣其四端此孟子之體用也

莊子曰庖人雖不治庖尸祝不越樽俎而代之此君子思不出其

其言素位而行之意也

莊子齊物未免乎較量較量則爭爭則不平不平則不和

齊物莊子書篇名或問齊物論如何程子曰莊子之意欲齊物

理和物理從來齊何待莊子而後齊若齊物形物形從來不齊

如何齊得此是莊子見道淺不奈會中所得何遂著此論也

莊子與惠子遊於濠梁之上莊子曰鯈魚出游從容是魚樂也此

以已之性能盡物之性也非魚則然天下之物皆然若莊子者可謂善通物矣

莊子雜辯數千年一人而已如庖丁解牛曰踟躕四顧孔子觀呂梁之水曰蹈水之道無私皆至理之言也

莊子內篇養生主曰庖丁為文惠君解牛曰始臣之解牛之時所見無非牛者三年之後未嘗見全牛也方今之時臣以神遇而不以目視官知止而神欲行依乎天理批大郤導大窾皆管灰空也因其固然枝經肯綮之未嘗而况大軀乎矣大骨也良庖歲東刀割也族庖月更刀折也今臣之刀十九年矣所解數

皇極經世

卷六

廿二

千牛矣而刀刃若新發於硎彼節者有間而刀刃者無厚以無厚入有間恢恢乎其於遊刃必有餘地矣是以十九年而刀刃若新發於硎雖然每至於族吾見其難為怵然為戒視為止行為運動刀甚微誠然已解如土委地提刀而立為之四顧為之躊躇滿志逸足容豫自得之意善刀而藏之文惠曰善哉吾聞庖丁之言得養生焉達生篇曰孔子觀於呂梁縣水三十仞流沫四十里鼉鼉魚鼈之所不能游也見一丈夫游之以為有苦而欲死也使弟子並流而拯之數百步而出被髮行歌而游於塘下孔子從而問焉曰吾以子為鬼察子則人也請問蹈水有

道乎曰亡吾無道吾始乎故長乎性成乎命與濟水如磨舟也俱入典汨涌波也借出從水之道而不為私焉此吾所以蹈之也

莊子氣變者呂梁之事言之至者也盜跖言事之無可奈何者雖聖人亦莫如之何漁父言事之不可強者雖聖人亦不可強此言有為無為之理順理則無為強則有為也

呂梁之事見前章盜跖柳下惠之弟從卒九千人橫行天下以為盜萬民苦之莊子言孔子往欲說之乃為盜跖所陵侮強辯大斥卒不能化而返此寓言也漁父言孔子遊緇帷之林遇漁父及走再拜而請教漁父乃責之以離位起亂曰子既上無君侯有司之勢而下無大臣職事之官擅飾禮樂選人倫以化齊民不泰多事乎且示之以八疵四患言必去此然後可教傲然自是刺船而長往此蓋道之不同物固難強也此皆寓言假孔子以為重者也

皇極經世

卷六

廿八

莊子善盜跖篇所以明至惡雖至聖莫能化蓋上智與下愚不移故也

魯國之儒一人者謂孔子也
魯國之儒一人亦莊子之言也

荅荀之徒失之辯

補註曰如荅生詆訾孔子之徒荀子力排性善之說強辯自任其失孰大焉

佛氏棄君臣父子夫婦之道豈自然之理哉

智哉留侯善藏其用

漢儒以反經合道為權得一端者也權所以平物之輕重聖人行權酌其輕重而行之合其宜而已故執中無權者猶為偏也王通

言春秋王道之權非王通莫能及此故權在一身則有一身之權

在一鄉則有一鄉之權以至於天下則有天下之權用雖不同其

自王極經世

○身集

廿九

權一也

文中子曰易樂者必多哀輕施者必好奪或曰天下皆爭利棄義

吾獨若之何子曰舍其所爭取其所棄不亦君子乎若此之類禮

義之言也心迹之判久矣若此之類造化之言也

太玄九日當兩卦餘一卦當四日半

補註曰司馬說玄曰易卦氣起中孚除震離兌坎四正卦二十

四爻主二十四氣外其餘六十卦每卦六日七分凡得三百六

十五日四分日之一中孚初九冬至之初也順上九大雪之末

也周而復始玄八十一首每首九贊凡七百二十九贊每二贊

合為日一贊為晝一贊為夜凡得三百六十四日半益以躋贏二贊成三百六十五日四分日之一中初一冬至之初也躋贏二贊大雪之末也亦周而復始凡玄首皆以易卦氣為次序而變其名稱中者中孚也周者復也躋闕者也少者謙也疾者睽也餘皆倣此故玄首日八十一首歲事成貞測曰巡乘六甲與斗相逢曆以紀歲而百穀時雍皆謂是也

自王極經世

○身集六

一甲

泰	漸	益	蒙	小過	臨	升	睽	謙	屯	復	坎	卦氣除坎離震兌
												玄首八十一
遼	銳	增	童	差	羨	上	戾	以	閑	礩	周	中
象	象	中二部象	象	象	中二州部象	象	象	象	象	象	象	天
						象	象	象	象	象	象	始
						象	象	象	象	象	象	天
						象	象	象	象	象	象	天

師	旅	夬	革	蠱	訟	豫	大壯	震	晉	隨	需	卦氣除坎離震兌
												玄首八十一
衆	裝	殺	斷	更	事	務	爭	樂	夷	格	釋	進
象	象	象	象	象	象	象	象	象	象	象	象	象

履	渙	豐	鼎	姤	離	咸	井	家人	大有	乾	小畜	比		
履	渙	豐	鼎	姤	離	咸	井	家人	大有	乾	小畜	比		
禮	文	廓	大	窞	遇	迎	法	居	盛	粹	疆	歛	親	密
禮	文	廓	大	窞	遇	迎	法	居	盛	粹	疆	歛	親	密
上三州部象	上三州部象	上三州部象	中三部象	中三部象	中三部象	中三部象	中三部象	中三部象	中三部象	中三部象	中三部象	中三部象	中三部象	中三部象

歸妹	觀	兌	賁	大畜	萃	巽	否	損	貝	節	恒	遯				
歸妹	觀	兌	賁	大畜	萃	巽	否	損	貝	節	恒	遯				
內	沈	視	疑	飾	積	聚	翁	守	陰	減	昆	永	度	常	唐	迪
內	沈	視	疑	飾	積	聚	翁	守	陰	減	昆	永	度	常	唐	迪
福州部象	福州部象	福州部象	福州部象	福州部象	福州部象	福州部象	福州部象	福州部象	福州部象	福州部象	福州部象	福州部象	福州部象	福州部象	福州部象	福州部象

頤	蹇	未濟	坤	大過	噬嗑	既濟	艮	剝	困	巽	无妄	
養	勤	難	將	馴	失	成	堅	止	割	窮	晦	去
三象	二象	三象	二象	三象	二象	三象	二象	二象	三象	二象	三象	二象

皇極經世 四十六

卦氣一爻當一日餘五日四分日之一每日以八十分分之得四百二十分六十卦每卦得七分故一卦當六日七分

發微曰太玄數始於三太玄即太極也以象居位三方即天地人也以象三才曰天玄地玄人玄三方象三公一方有三州凡九州象九卿一州有三部凡七十二部象大夫立天道曰始中終立地道曰上中下立人道曰思福禍易占以變玄占以通玄之首皆本五行自中而周以至於養中為一水周為二火礮

為三水閑為四金少為五土戾又為六水上又為七火干又為八木疇又為九金數止於九自戾而起又為一水此以後皆然每首九贊九贊之中初一亦屬水次二屬火次三屬木次四金次五土次六又屬水次七又屬火次八又屬木次九又屬金諸首中以五為君為一首之主亦如易卦以五爻為主也玄中首一陽生對應首一陰始八十一首皆相對待奇首陽偶首陰奇對奇偶對偶所主不同而相反玄序曰巡乘六甲與斗相逢此玄起曆之大旨玄有奇滿猶斗有閏月也八十一首自中而起每首必指月旦日入之度而皆以斗為主蓋時之易正而可見

者斗曆之難明而易差者閏氣與斗相迎既無差忒則閏正而曆正矣辨正曰寧按揚子雲之學程子大槩不取謂子雲作太玄本要明易却尤晦於易真屋下架屋床上疊床無益也龜山楊氏亦曰子雲作太玄只據他立名便不是既定腳三方九州二十七部八十一家不知如何相錯得八卦所以可變而為六十四者只為可相錯故可變耳惟相錯則其變出於自然也朱子曰聖人說天一地二天三地四天五地六天七地八天九地十甚簡易太玄却說得支離如他立八十一首却是分陰陽中間一首半是陰半是陽若看了易後去看那玄不成物事

皇極經世

卷集

四十七

至如焦延壽易也不成物事人說焦延壽卦氣不好是取太玄不知太玄却是學他又曰天地間只是陰陽二者而已便會有消長今太玄有三箇了如冬至是天元到三月便是地元七月便是人元夏至却在地元之中都不成物事太玄甚拙哉是方底物他以三數乘之皆算不着又曰太玄之說只是老莊康節深取之者以其書亦揆傍陰陽消長來說道理竊詳朱子於子雲固有所取然辨而非之者亦多則子雲之學可知矣揚雄作玄可謂見天地之心者也邵氏伯溫曰揚子雲知易之本以作玄始于中首象中孚次以

周首象復中者天下之大本所謂天地之心也故其首辭曰陽氣潛藏于黃鍾之宮信無不在其中天地之道可謂至信矣所謂信者有以見天地之心乎在人則誠也故天地聖人之心至信至誠悠久而不息所以為天地人之至妙至妙者也洛下閔改頊曆為太初曆子雲準太初作太玄凡八十一卦元分共二卦凡一五隔一四細分之則四分半當一卦氣起於中心故首中卦

皇極經世

卷集

四十八

補註曰頊項曆者顓帝本連山首良之易而作也祖河圖數十衍為百百分四箇二十五以應天數四分度之一也秦用此曆建亥為正至漢武帝改為太初太初者武帝即位康都洛下閔等所作也以建寅為正太玄者漢揚雄所作也與太初頊項曆相應太初以八十一為日法者九九也太玄以七十二為日法者八九也太初以三十二為秋法者八四也太玄以三十六為秋法者九四也以玄比初分於九而減一秋於九而加一同得二千五百九十二秋始雖異而終則同朱子又曰太玄擬易司馬說玄亦曰易與太玄大抵道同而法異易畫有二曰陽曰陰玄畫有三曰一曰二曰三易有六位玄有四重易以八卦相重為六十四卦玄以一二三錯於方州部象為八十

一首易每卦六爻合為三百八十四爻每首九積為七百

二十九積皆當期之日易有元亨利貞玄有用五來者其易大

衍之數五十其用四十有九玄天地之策各十有八合為三十

六策地則虛三用三十三策易撰之以四玄撰之以三易有七

九八六謂之四象玄有一二三謂之三摹易有象玄有首易有

爻玄有贊易有象玄有測易有文玄有文易有繫辭玄有雜

象祝國告易有說卦玄有數易有序卦玄有術易有雜卦玄有

錯珠盈而同歸百慮而一致皆本於太極兩儀三才四時五行

而歸於道德仁義禮也九分九日也經曰祝撰之九日平分范

皇極經世

皇極經世

中十九

凡註曰玄一首四日分則有餘二首九日則平故曰九日平分也

曆不能無差今之學曆者但知曆法不知曆理能布算者洛下閎

也註推步者甘公石公也洛下閎但知曆數揚雄知曆法又知曆

理

書曰日短星昴以正中冬蔡傳曰按此冬至日在虛昏中昴今

冬至日在斗昏中壁中星不同者蓋天有三百六十五度四分

度之一歲有三百六十五日四分日之一天度四分之一而有

餘歲日四分之一而不足故天度常卑運而舒日道常內轉而

縮天漸差而西歲漸差而東此歲差之由唐一行所謂歲差者

是也古曆簡易未立差法但隨時占候脩改以與天合至東晉

虞喜始以天為天為天以歲為歲乃立差以追其變約以五十

年退一度何承天以為太過乃倍其年而又反不及至隋劉焯

取二家中數七十五年為近之然未為精密也

五星之說古未有間虞書但曰撫于五辰而已至其石則盡露

矣石申魏人著星經甘德亦同時星有三色所以別三家之異

出於石者亦出於其者黑出於巫咸者黃紫皆中外諸星亦

出三家總數三百八十三名積數七百八十三星其施於渾

家者惟天極比斗二十八舍為占候之要其餘載者所以備

皇極經世

皇極經世

二十一

上象之全體而已

素問陰符七國時書也

補註曰素問八十一篇陰符上中下三篇世傳皆黃帝之書

也集覽曰陰符經名按李筌撰序云得此經於嵩山石壁中

或謂為黃帝之書受於廣成子又云受之玄女或云黃帝與風

后玉女論陰陽六甲退而自著其事蔡氏序云陰符三百言

李筌得於石室中云竊謙之所藏出於黃帝河南邵氏以為戰

國時書程子以為非商末則周末世數久遠不得而詳之

素問密語之類於術之理可謂至矣

補註曰玄珠密語於玄子之所作也其大要皆論五運六氣

皇極經世

皇集

五十一

至理之學非至誠則不至

物理之學或有所不通不可以強通強通則有我有我則失理而入於術矣

物理之學以數觀物者也若太玄經世等數是已

言發於直誠則心不勞而逸入久而信之作偽任數一時或可以欺人持久必敗

天地日月悠久而已故人當存乎遠不可見其近智教或能施于一朝蓋有時而窮惟至誠與天地同久天地無則至誠可息苟天地不能無則至誠亦不息也

皇極經世

皇集

五十一

為學養心患在不由直道去利欲由直道任至誠則無所不通天地之道直而已當以直求之若用智數由逕以求之是屈天地而循人欲也不亦難乎

人心內重內重則人輕苟內輕必外重奸利好名無所不至義重則內重利重則外重

凡處先在得之先則得亦不喜若處得在失之先則失難處矣必至於隕獲

天下之事皆以道致之則休戚不能至矣

事無大小皆有道在其間能安分則謂之道不能安分謂之非

道

人之為道當至於鬼神不能窺處是為至矣

邵子曰思慮未起鬼神未知不由乎我更由乎誰

凡人之善惡形于言發于行人始得而知之但萌諸心發于慮

鬼神已得而知之矣此君子所以慎獨也又云思慮一萌鬼神得而知之矣故君子不可不慎獨

發微曰中庸曰君子戒謹乎其所不覩恐懼乎其所不聞此

固君子謹獨之學上不愧于屋漏也然謂之思慮未啓即

怒哀樂未發之時鬼神不得以窺其際矣故曰不由乎我

由乎誰蓋幽暗之中細微之事迹雖未形而機則已動雖已

皇極經世

皇集

五十三

所獨知人所不知而鬼神已知之矣是以君子慎獨不待着

于言行常若鬼神之臨乎其上不致有一毫妄念動于中也

人之畏鬼亦猶鬼之畏人人積善而陽多鬼益畏之矣積不善

而陰多鬼弗畏之矣大人者與鬼神合其吉凶夫何畏之有

發微曰左氏鄭人相驚曰伯有至矣則皆走不知所往或夢

伯有介而行曰予將殺帶又殺段也國人益懼子產立公孫

洩以撫之乃止曰鬼神有歸乃不為厲吾為之歸也昔趙景

問曰伯有猶為鬼乎曰用物精多則魂魄強是以有精爽至

於神明匹夫匹婦強死其魂魄猶憑依於人以為淫厲鬼良

霄我先君穆公之胃其用事也宋其取精也多其族又人所

憑厚矣而強死能為鬼不亦宜乎唐孔氏曰謂其居高官而

任權勢奉養厚故用物精多而魂魄強或問先儒言鬼神之

事道有又無今左氏所載不可謂無矣朱子謂人慮天地之

氣終有散時特散有遲速爾其精神所到上動于天昔荆軻

慕燕丹之義而白虹貫日衛先生為秦書長平之策而白

食昂漢殺孝婦而三年大旱晉殺一無罪都數而逆流

于柱如齊景公夢梧丘之鬼漢王氏雪鶴亭之冤史氏所

載皆不可誣也愚請各條其說曰陰陽二氣散在兩間觸

皇極經世

皇集

五十四

目無非鬼神者不隨他地頭去分別則混為一區幽明或

而人道不立矣故在火為日月星辰風雨霜露四時寒暑

必有鬼神行乎其象後然可見曹所謂禋于六宗是也自

當作一類看在地則五嶽四瀆山若川石能出興雲雨以

助化工不可謂無武成所謂所過名山大川是也當自作

一類看有功德在氏或在祀典如昌黎所謂勾龍后稷以

功夫子以德為聖為賢歷萬世而不可廢滅者當自作

類看如人死曰鬼氣已散了子孫精神聚處則祖者來

魚論所謂祭如在祭神如神在豈特士祭其先為然自天

子至於庶人皆有等級分劑不可踰越當自作一類看而下至於山藁土積水魁木妖無鬼有論而怪與蘆葦蕪因而躬對不可不信也或懸穎所箕或生霆起鶴天地間自有此等遊魂鬼術足以惑人不可謂無但非其正亦當自作一類看分類既精而析理甚明則谷永所謂明於天地之理而不惑於神怪昔人所謂以道治天下則其鬼不神脩身之道得矣人之一身鬼神之會也只這軀殼在此裏而內外無一非天地陰陽之氣此心終動便應故曰天地之塞吾其體天地之師吾其性吾心正則邵公平正宜底鬼神

皇極經世

身集

五十五

自相應一有不正則彼之遊魂戾氣亦相糾結而不可解矣朱子曰如魚在水死而水即他肚裏水鱖魚肚中水便是鯉魚肚中水斯言雖小可以喻大後世妖淫浮祀之說興而吾心鬼神之神荒矣嗚呼悲哉

循理則為常理之外則為異矣

能循天理動者造化在我也

得天理者不獨潤身亦能潤心不獨潤心至於性命亦潤君子之學以潤身為本其治人應物皆餘事也

一國一家一身皆同能處一身則能處一家能處一家則能處

一國能處一國則能處天下心為身本身為家本家為國本國為天下本心能運身有心所不欲身能行乎君子處畎畝則行畎畝之事居廟堂則行廟堂之事故無入不自得

變從時而便天下之事不失禮之大經變從時而順天下之理不失義之大權者君子之道也

飲天下之智為智飲天下之善為善則積矣自用則小

人患乎自滿、則止也故高不自滿假所以為賢雖學亦當常若不足不可臨深以為高也

皇極經世

身集

五十六

人必有德器然後喜怒皆不妄為鄉相為四夫以至學問高天下亦若無有也

無德者責人怨人易滿滿則止也

人貴有德小人有才者有之矣故才不可恃德不可無

經綸天下之謂才遠舉必至之謂志并自合容之謂量

剛割者才力也明辯者智識也寬弘者德器也三者不可闕

一人苟用心必有所得獨有多寡之異智識之有淺深也

事必量力量力故能久

聖人利物而無我

易地而處則無我也

聖賢惟無我故易地則皆然

不我物則能物物

以物喜物以物悲物此發而中節也

此因其可喜而喜之可悲而悲之悲喜在物已無與焉故

曰以物喜物以物悲物

人智強則物智弱

夫弓固有強弱然一弓二人張之則有力人以為弓弱無力

者以為弓強故有力者不以己之力有餘而以為弓弱無力

皇極經世

皇集

五十七

者不以己之力不足而以為弓強何不思之甚也一弓非有

強弱也二人之力強弱不同也今有食一杯在前二人大餒

而見之若相讓則其得食與相奪則爭非徒爭之而已或不

得其食矣此二者皆人之情也知之者鮮知此則天下之事

皆如是也

金須百鍊然後精人亦如此

今有人登兩臺兩臺皆等則不見其高一臺高然後知其卑

下者也

室中造車天下可行軌轍合故也苟順義理合人情日月所

由行之路不可不寬寬則少礙

能醫人能醫之疾不得謂之良醫人之所不能醫者天下

之良醫也能處人所不能處之事則能為人所不能為之事

也

良藥不可以離手善言不可以離口

太羹可和玄酒可瀉則是造化亦可和可瀉也

言當順其自然不可妄加人為以害天真也補註曰大羹

肉汁不致五味太羹太古之羹食味之本也玄酒即明水

也按周禮司烜氏以鑿取明水於月古者無酒以水行禮

皇極經世

皇集

五十八

因謂水為玄酒瀉與醕同以水齊糟曰醕薄酒也

自然而然者天也唯聖人能索之效法者人也若時行時止

雖入也亦天也

人謀人也鬼謀天也天人同謀而皆可則事成而吉也

易繫辭傳曰天地定位聖人成能人謀鬼謀百姓與能鬼

謀謂問之於易也易具造化之理而顯之於著鬼神之道

也

事無巨細皆有天人之理修身人也遇不遇天也得失不動

心所以順天也行險僥倖是逆天也求之者入也得之與否

天也得失不動心所以順天也強取必得是逆天理也逆天理者患禍必至

天之尊十之一猶可遠人之尊十之九不可道

天道之變王道之權也

補註曰天道之變無一定之氣猶王道之權無一定之法

也或曰皇帝王霸天道之變也道德功力即王道之權也

為治之道必通其變不可以膠柱猶春之時不可行冬之令也

用兵之道必待人民富倉廩實府庫充兵強名正天時順地

皇極經世

○貞集

五

利得然後可舉

天時地理人事三者知之不易

學以人事為大今之經典古之人事也

學不際天人不足以謂之學

學不至於樂不可謂之學

記問之學未足以為事業

凡人為學失於自主張太過

學在不止故王通云沒身而已

右先子既捐館得之於門人故舊所記平昔語言尚

恐傳錄之際不能無差然亦足以發明成書目名之

曰觀物外篇云男伯溫謹題

皇極經世觀物外篇釋義卷之四終

皇極經世

○貞集

六

觀物外篇釋義跋

南湖先生邃於易學多所著述先生仲嗣九正
與予筆研交得從親之惜其猶有未傳者乙丑
計偕乞

恩署昌樂教事

郡侯杜公語及先生釋義已梓於郡堂但歲久
腐闕爰命校之補刻完帙以嘉惠四方先生
諱本字子華正德辛未進士第二人世居月湖
時人稱為南湖先生守愚子其別號云

皇極經世

後跋

後學四明董國俊識





叙古太極測

甲子秋。余校士陳。過順義。畿輔生有千里
百里來學者。余取其志。生且進問學。余曰。
曠則安知學。汝問汝心焉乎。生曰。心無
言。安問之。余曰。汝未之問也。生三日而入。
又問。余曰。心無告之乎。生曰。心無言。余曰。

殆哉。昔程夫子之學於濂溪也。學此心也。
太極圖其旨也。汝心無言而圖有文。圖有
文而心有言矣。汝於圖問。又三日。生進曰。
生問於心。若是也。而又問於圖。又若是也。
繼自今。勿復敢問矣。先生謂有古圖。與周
子同異否。余曰。同。乃出示。生曰。周圖古圖。

其象不埒。安得而同之。余曰。汝則較同異

於圖象之間。非學也。生曰。周圖有說。而古
圖無之。生也愚。敢請。余曰。圖易言乎。我。吾
語女。凡大而為天地。細而為萬物。旋而為
世運。翕而為人心。闢而為功業。文章。圖則
像之矣。其冥淵海。其竅泉。其流潮。其徐而

有度也。盈科而行。其縮也。沃焦。其洩也。尾
閭。其容宇宙。其光日月。其潔冰雪。其倏風
霆雲霧。其潤玉。其堅金。其繁密繭絲也。雖
終日言之。而不得其端。雖終身言之。而不
得其故。得此者安。失此者危。存此者人。悖
此者禽獸。用此者生。不用此者死。嗚呼。曠

也。觀圖而吾之神已飛越於萬方之表矣。吾懼吾神之荒唐而無所於寄也。遂操觚以測其似。凡因圖而生象者。首尾四十。吾將歛其神乎。而非敢言圖之義焉。生再拜曰。謹受教。生者。廣平曹魯。昌平李應勛。先之也。作古太極測。

嘉靖四十三年甲子七月後學徐熾

古太極測次序

孔子全體太極小像

圖象一

圖象二

圖象三

圖象四

圖象五

圖象六

古太極象校

八卦應天之象

八卦應地之象

六陰六陽卦位之象

古太極測

天地定位陰陽妙合之象

五行成象之象

五行相生之象

五行相克之象

消息之象

鬼神之象

氣質虧盈之象

四府之象

世道升降之象

陰遜陽之象

陰抗陽之象

幾微過中之象

災祥倚伏之象
 心體之象
 人心四德之象
 性之之象
 身之之象
 上達之象
 下達之象
 中人之象
 中人以下之象
 遮隔之象
 落陷之象
 淪溺之象

聖學之象
 良知之象
 教化之象
 川流之象
 位育之象
 無極之象

古太極測 次序



孔子全體太極小像

六二和河

易曰易有太極孔子之言也此太極二字見於經傳之始
 仰之彌高鑽之彌堅瞻之在前忽焉在後博我以文約我以禮
 彌高者夫子從太極頂上來也彌堅者夫子之太極光潔而純密渾然確然無下手處也瞻前忽後者夫子動中有靜靜中有動不涉有無不落方體任止久速與時偕行周流六虛上下無常太極之妙神乎神哉此夫子之自然也循循善誘教人以勉然入矣博文者隨時隨處體認

五六五

此極也。文即禮之萬殊也。太極之精華流通廣大昭布森列無乎不在者也。約禮者此極之本體各足於心約之使合此本體也。禮即文之一本也。太極之精實至純至粹至易至簡至中至正不可分毫增減處也。要之彌高彌堅瞻前忽後只是此文此禮自渾淪言之謂之太極自散見言之謂之文自精密言之謂之禮。夫子原不曾於文禮上加添一毫特顏子認得太高太深耳。

仲尼祖述堯舜憲章文武上律天時下襲水土譬

子六

如天地之無不持載無不覆幬譬如四時之錯行如日月之代明小德川流大德敦化

祖述者探太極源頭也。憲章者任太極用事也。曰上律太極之負神。夫子妙契矣。曰下襲太極之法象。夫子合一矣。如天地之持載覆幬聖心於精粗巨細其統會靡遺乎。太極之發育萬物。夫子以之。如四時日月之錯行代明。聖心於古今且暮其相通無間乎。太極之升降代謝。夫子有焉。持載覆幬錯行代明總不出聖心教化之謂也。由敦化而達之寂而能通虛而能神一以

貫之脈絡分明如川之流其有窮耶。噫夫子大而化之聖不可知也。全體太極斯其至矣。朱子曰孔子其太極乎。

子六

圖象一



此太極之祖也。伏羲無文無圖一畫焉耳矣。而易道備焉。天地鬼神之奧人心之妙。玄之又玄。穆乎其穆者乎。是故生兩儀生四象生八卦以至生生而不窮。實根柢於此。為象數之始也。即而觀之。有一字形象始於一數始於一。萬事萬化始於一。焉。茲畫也。太初太乙朴而不文。而森然群彙兆於此矣。故曰無極而太極。

圖象二

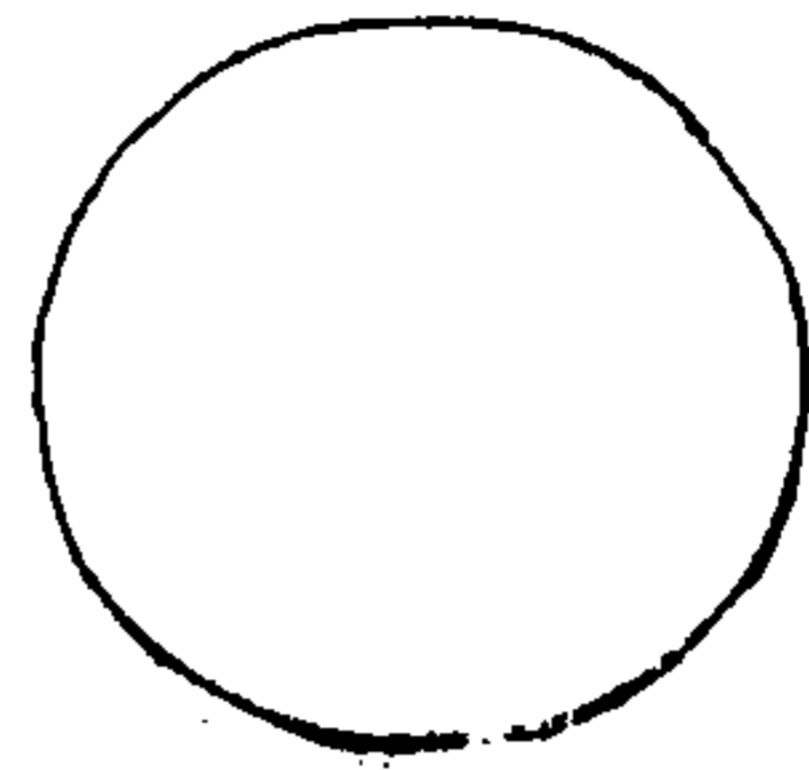

此即伏羲一畫而圓之也。夫極之有圖始於此矣。其形圓圓至動動故不怠。其中虛虛則神神故能應一而不二者誠也。如環無端者至誠無息也。中無一物者不觀不聞無聲無臭也。此之謂上天之載為天命之性為堯舜之精一為子思未發之中。

圖象三

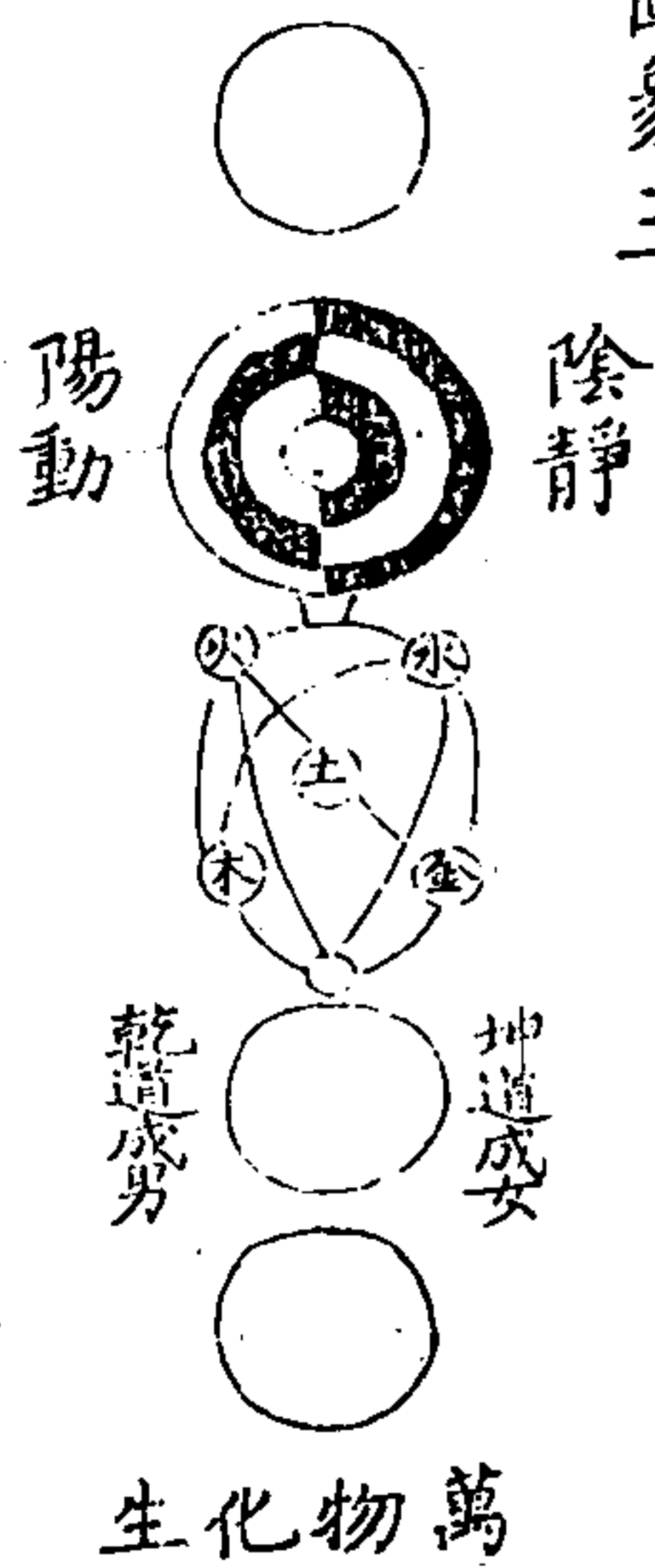

此周子圖也。無極而太極動而生陽靜而生陰。五行各具一極而成男成女。萬物化生矣。

古太極測

圖象四

古太極圖

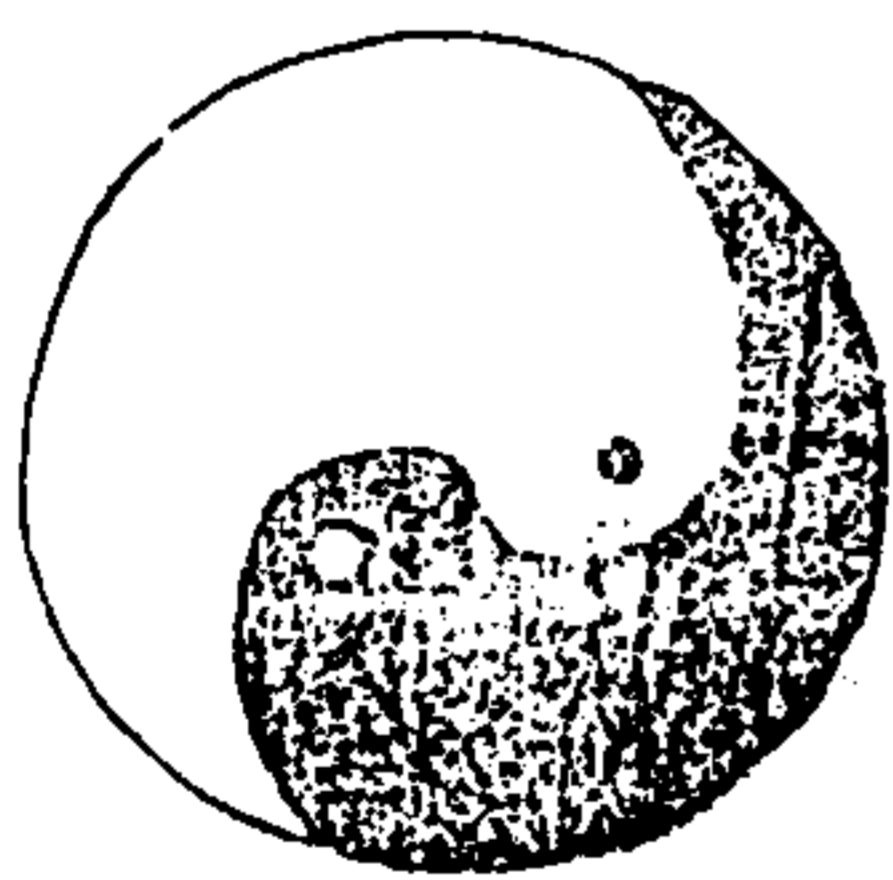

此圖白文起東北陽始於寅也。黑文起西南陰始於申也。似非陽極而陰陰極而陽之象。子陰極之位也。午陽極之位也。論陰陽者當始諸此古圖。或摹者之誤。

曠習此圖久矣。未聞古太極也。近偶得古圖圖而無說。豈古人珍造化之秘。藏諸名山。莫敢泄耶。曠且求之測也。試忘其陋。一玩心焉。迺見其森然洋洋然。立象以盡義。象因理示。理以象顯。探理於象。理出無方。觀象於理。象斯較著。夫天有至德。聖有至教。燦然文章。昭於日星。百姓日用而不知。故君子之道。鮮矣。曠也。下愚。蠡測未能。噫。書不盡言。言不盡意。安得起瀕溪夫子於九京。而一聞光霽之談哉。

甲子七月七日徐曠記

五六七

圖象五

又古太極圖

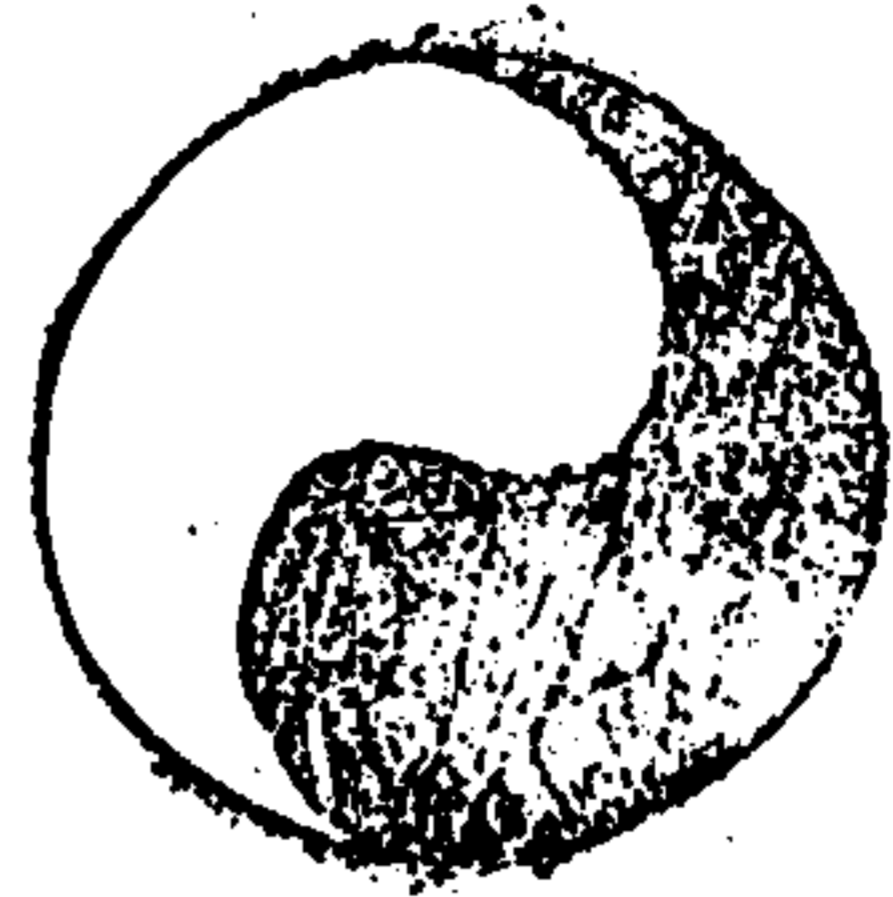

此圖黑始於午白始於子似陽極而陰陰極而陽矣然中間未尾重大又似非盛極而消之義且無陰含陽陽含陰之象或摹者之誤

言不極則

圖象六

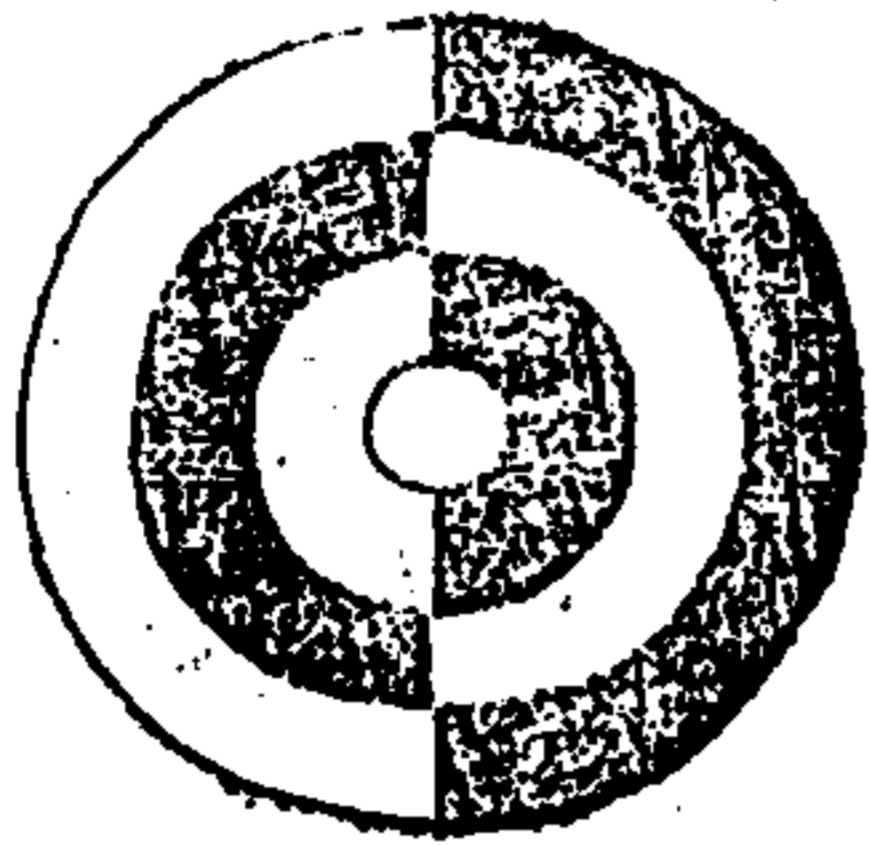

此周子動靜具備兩儀分明一開一闔之象也然陰陽起處及漸長漸消之義又似古圖近之豈周子於五行圖中見之歟

周子只陰陽動靜原不取漸消漸長之義

古太極圖校畧加校正



古圖末尾上稍簾恐摹者失真今校為漸細云
白自子起陽生於子也漸長漸壯漸盛以極於午入未而漸消黑自午起陰生於午也漸長漸壯漸盛以極於子入丑而漸消黑白相涵互藏其宅也生處消處俱細由微而著由著而微兆於端倪伏於微杪互為其根也陽而陰也陰而陽也兩在不測如環無端天地始終之義備矣萬事萬物之理具乎其間矣

先天八卦對待中含應天之象

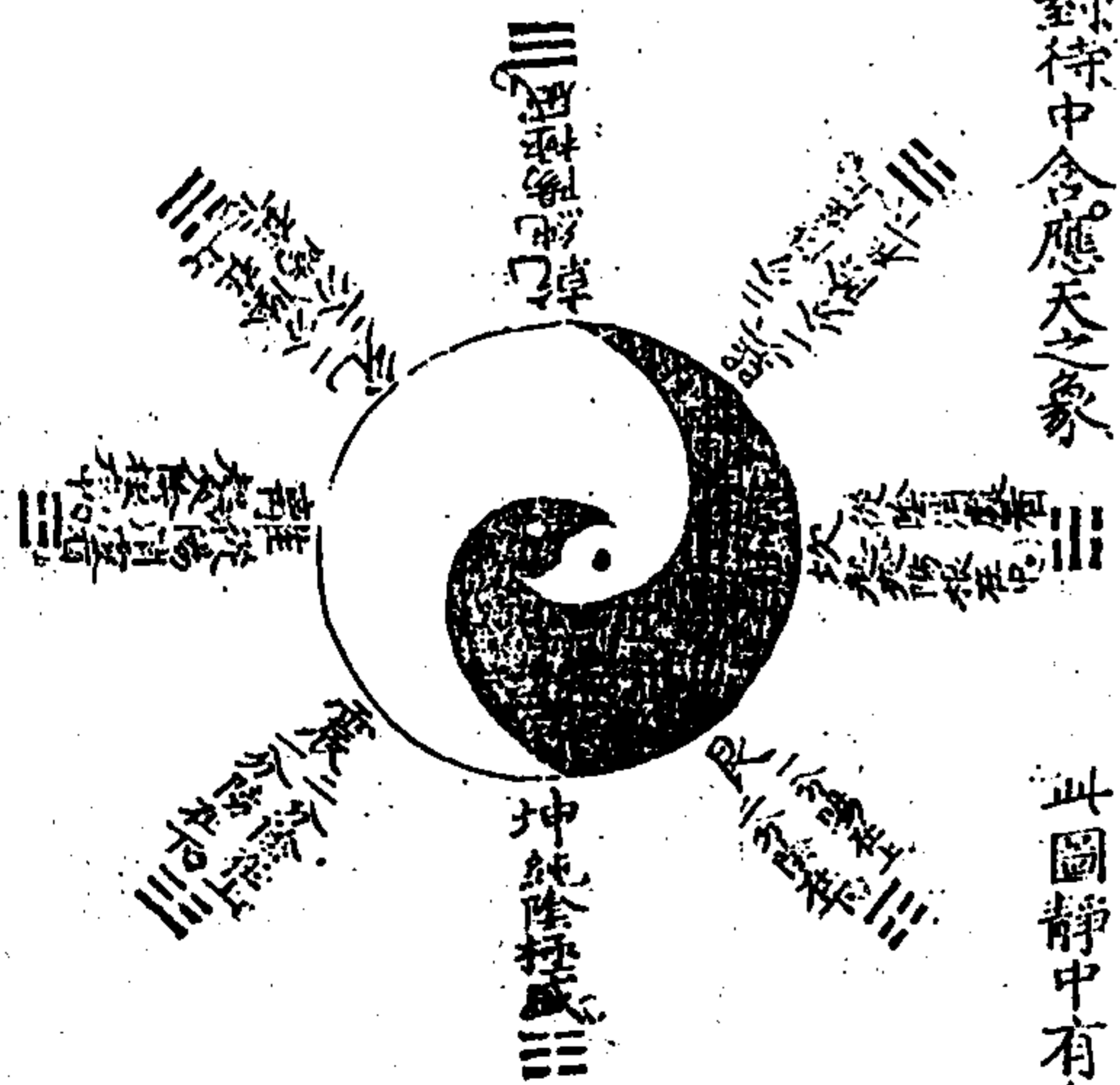

此圖靜中有動

乾坤定上下之位。坎離列左右之門。此先天對待卦位也。圖之象然也。然一變則乾下坤上而為泰。子陽之始。而午則陽之成。午陰之始。而子則陰之成。泰者陰陽既成而各反其所由生也。離西坎東。交而為既濟。東者離之本位。其變則交於坎而向西。是東自上而西也。西者坎之本位。其變則交於離而向東。是西自下而東也。各隨已勢之進而交也。先天主乾坤坎離之交。其交也將變而無定位。故其體若對待而有象。其神則應天而無方也。

後天八卦流行中含應地之象

此圖動中有靜。陽極西北。乾陽老矣。其居之也宜矣。陰極東南。則坤之老陰宜居焉。今不居東南而居西南。何也。東南陽方也。陰不當陽。陰之分然也。退居西南。則繼火而成。金剋坤土之用焉耳。

乾下坤上。交而為泰。坎東離西。交而為既濟。此卦之初變也。再變則乾退一位。居西之南。九地東與南屬陽。陽主用事。西與北屬陰。陰不用事。故乾坤老陽老陰不用事矣。遂退居於不用事之地。馬坎陷也。一陽在二陰之中。故曰陷。以其陰之盛也。遂得坤陰之位。居之。離履也。二陽在一陰

之外。故曰履。以其陽之盛也。遂得乾陽之位。居之。震動也。陽奮發而萬物振動也。故其位應春。兌說也。陰凝實而萬物以成也。故其位應秋。艮則陽從此長。陰從此消。物之成始而成終也。故其位應冬。春之交。巽則一陰伏於二陽之下。長養萬物於東南也。故其位應春夏之交。乾主生。乾陽已老。退而不用。震乾之長

子也東方得震而物生父之生
 生自如也故曰長子用事坤主
 成坤陰已老亦退而不用巽坤
 之長女也東南得巽而物長養
 不失為母之成矣故曰長女代
 母流行之序色在其中而用事
 不用事則應地之義又明矣

六六

一

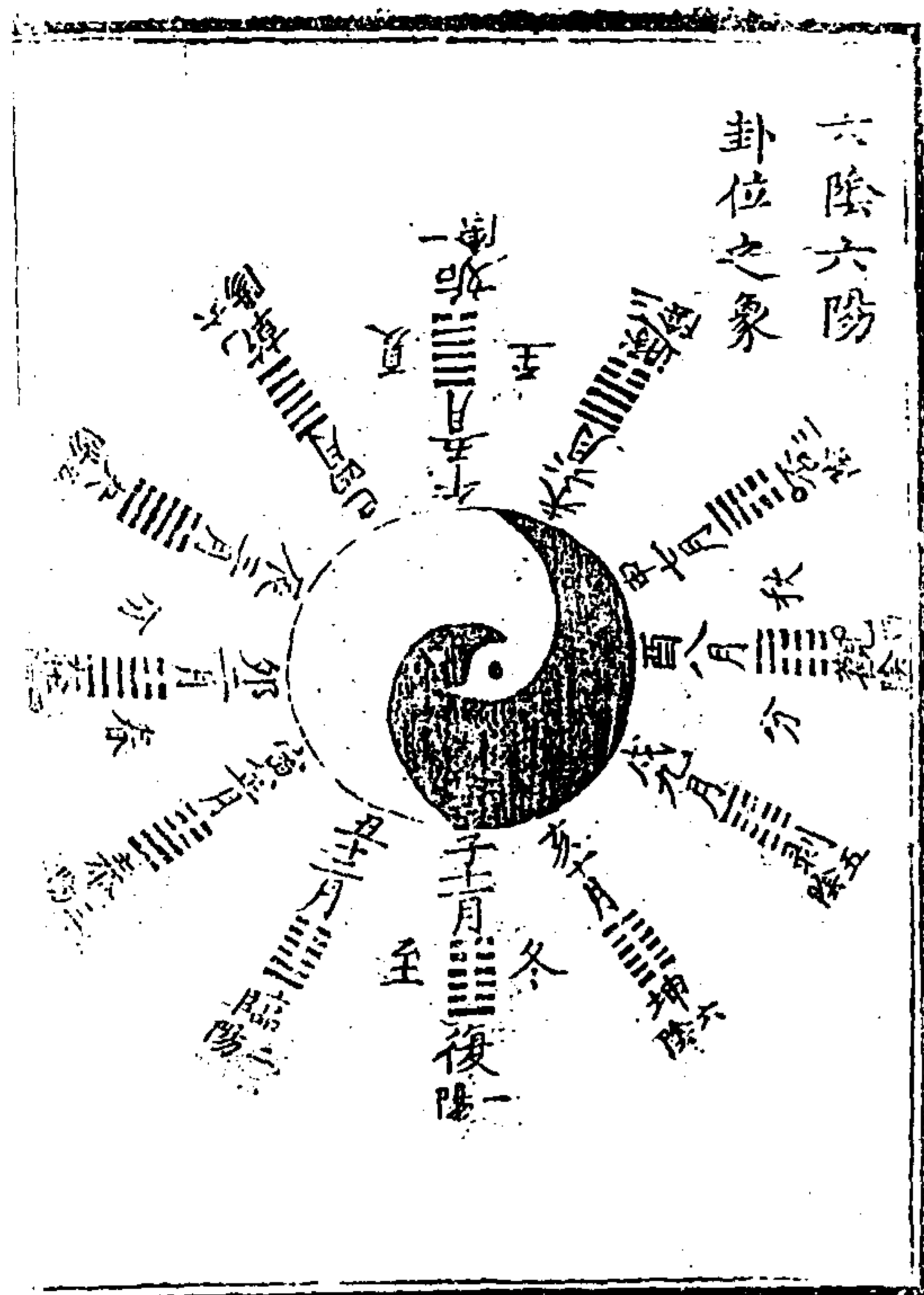

陽生於子自復而臨而泰而大壯而去而乾則陽
 極陰生於午自姤而遯而否而觀而剝而坤則陰
 極陰極則陽陽極則陰由微而著而漸以盛盛極
 復消圖之黑白首尾細而中粗其象易曉與分陰
 分陽作兩扇對待者較簡易明白矣
 二至者至極也二分者中分之也故冬至北方陰
 極矣而陽生焉白文始萌其端春分則陽已壯而
 與西方之黑對待勻停矣夏至南方陽極矣而陰
 生焉故黑文亦萌其端秋分則陰已壯而與東方
 之白又對待勻停矣

百六十四

六六



此圖兩儀備矣。陽文在上，陰文在下，有卑高以陳之象。陽常居左，陰常居右，有剛柔得所之象。陽在外起而陰從，陽自內出而陰退，有倡和遜順之象。陽在左而不為特立，陰在右而不敢強抗，陽俯而就，陰仰而承，有配合施受之象。陽主氣，氣多輕清，陰主質，質多重濁，輕清發揚，故其象虛，重濁凝成，故其象實，虛實會為一圖，合為一體。乾知太始，坤作成物，陽生陰成，妙合而凝。若臣父子兄弟夫婦之義，一覽而見矣。吁，妙哉。

五行成象之象

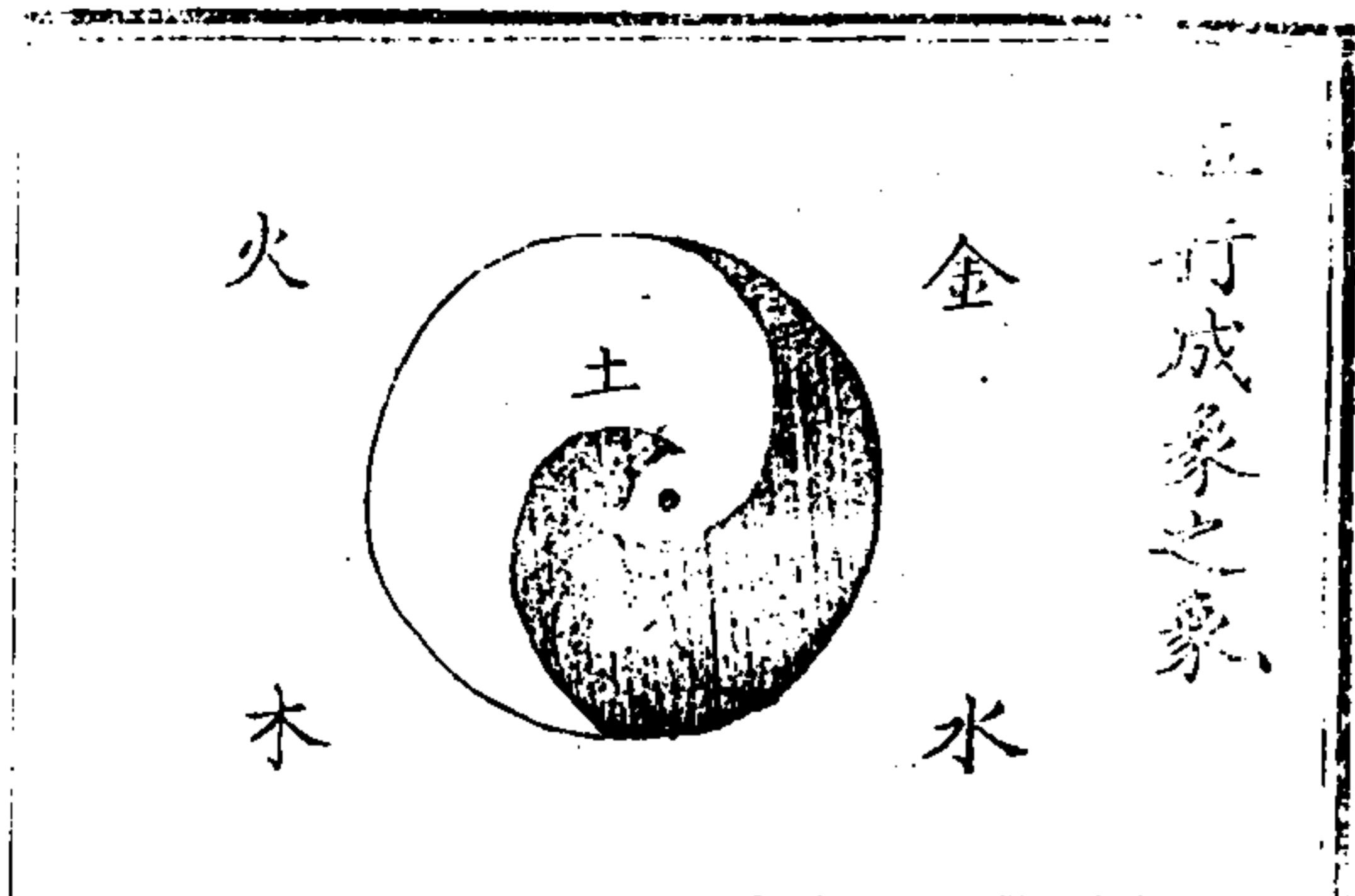

陽作主陰不作主者，豈惟木之曲直，金之從革，見之哉。有溫泉而無寒火，其類也。陰能從陽，陽不能從陰也。推而達之，君令而臣從，父命而子從，夫先而婦從，皆陰陽之分宜然焉。從者見後而從之也，陽以從乎陰而陰者為其所從也。故曰：德故曰順。噫，君子察乎此，而當知盡從上之義。又知當盡所以使下從之道。

此圖陽變陰合而生水火金木土也。五行之象，宛然呈且備矣。陽文下生而升自左，火焱上之象，陰文上生而降自右，水潤下之象，土得火之燥，得水之濡而居其中，萬物資之，故有稼穡之象。天地間惟陽作主而陰特附之，故木曰曲直，既曲而能反申者，陽作得主也。金曰從革，一從革而不能自反者，陰作不得主也。觀圖內運行之勢，只從子起自左而旋，則陽主而陰附之義見矣。陽中有陰，故火日外光，陰中有陽，故金水內光，於圖內末尾交立處見之。

五行相生之象

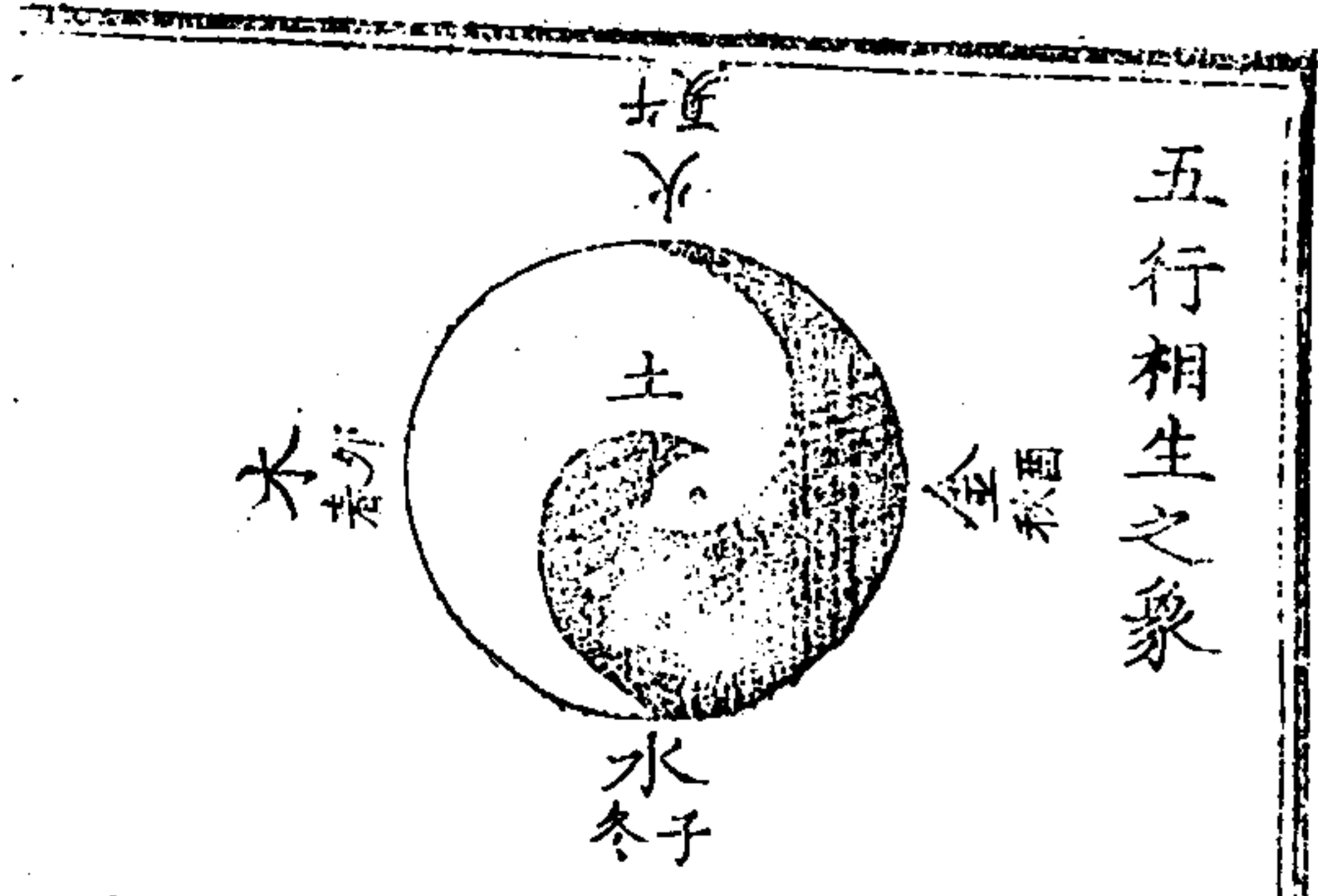

水生木，木生火，火生土，土生金，金復生水。生孕也，凡物之相合者則孕。陰包陽，陽包陰，有孕育之理，故五行生焉。

此五行生長之序於六陰六陽卦位圖內具見之矣。周子五行各具一圖其說甚為詳密然即古圖觀之亦甚簡易。火陽根陰靜極而動故木生焉。木少陽也其位卯白文尚狹至午極白矣。木生火也。水陰根陽動極而靜故金生焉。金少陰也其位酉黑文尚狹至亥極黑矣。金生水也。而土也者得水火之交為木之華為金之寶又四者之所以成始而成終者也。五行於圖內黑白相涵中外交互始末叢細處自可意會。五氣順布四時行矣。

五行相克之象

十九

五行相克之象

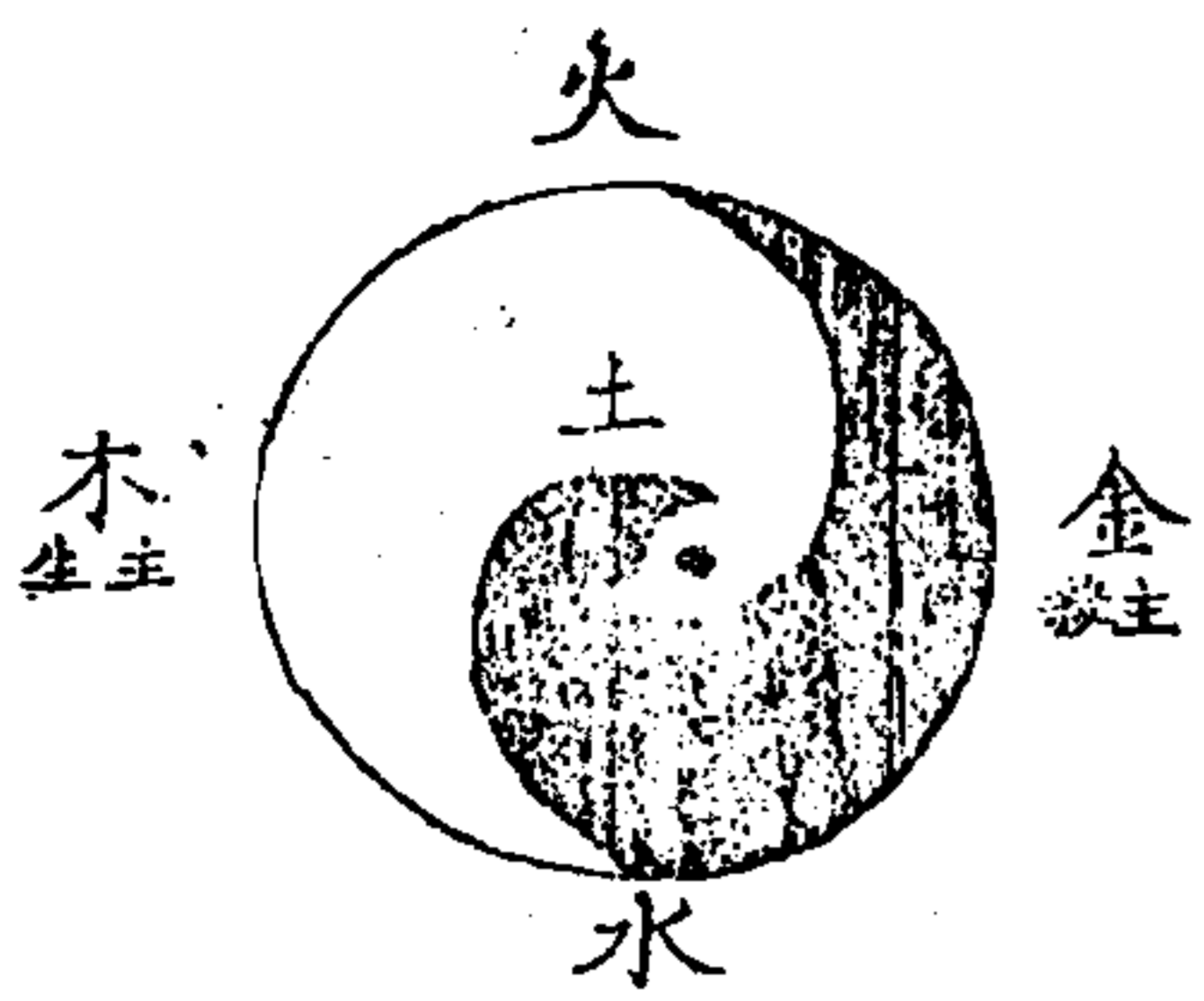

金克木 木克土 土克水 水克火 火克金

克制也制斯克矣物性皆然抑其太盛造化之妙也

圖內黑白各挾其兩大之勢相角而立亦自有交勝之理大抵交勝者一進一退一旺則一制也。水克火矣火盛則水亦耗焉。火生土也。金克木矣木能生火。遇火則金從而鏽焉。火者木氣之旺也。故敵而不遜則克。相抗而不避則克。今陽位居左陰位居右。陽當扶陰。當抑圖中原有左左右右之象在也。知此義者可與語得所矣。

消息之象

二十

消息之象

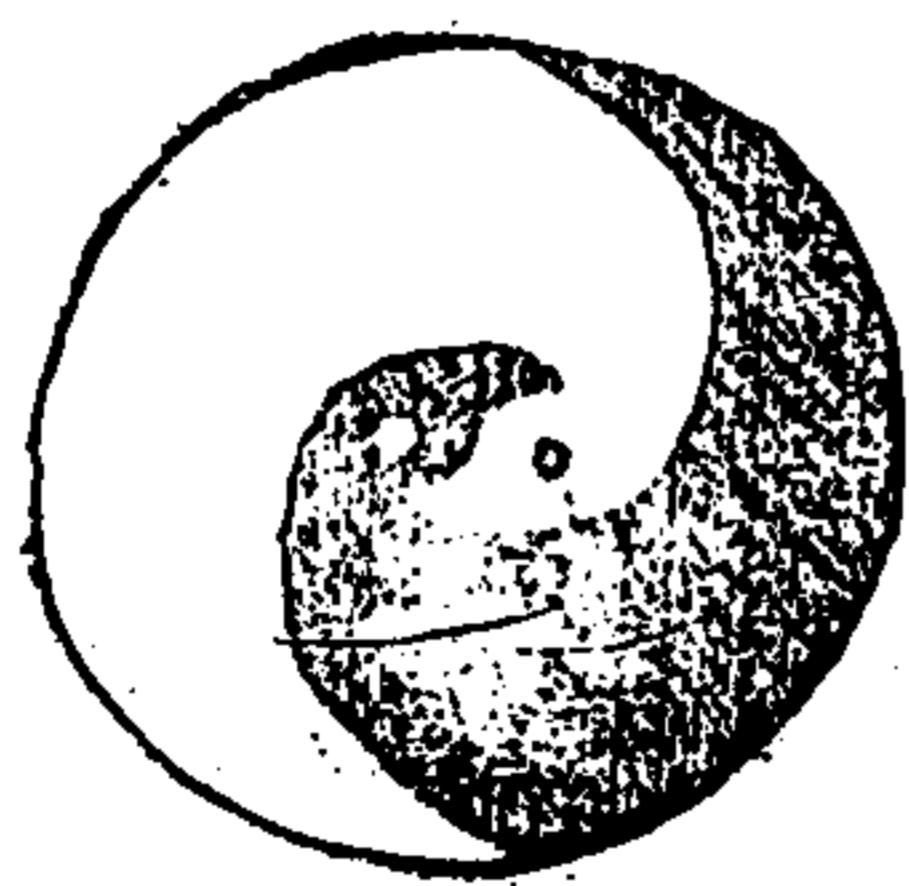

圖中一陰一陽各有方位消息之妙至其位而不得不然陽極於午則漸黑而入於陰陰極於子則又漸白而入於陽即晝夜觀之日至酉不得不晦及至卯又不得不生明位序使然也凡陰見逼於陽則陰虧陽見逼於陰則陽虧是故月之為魄也三五而盈三五而闕與日近則光微

古太極圖

三

鬼神之象

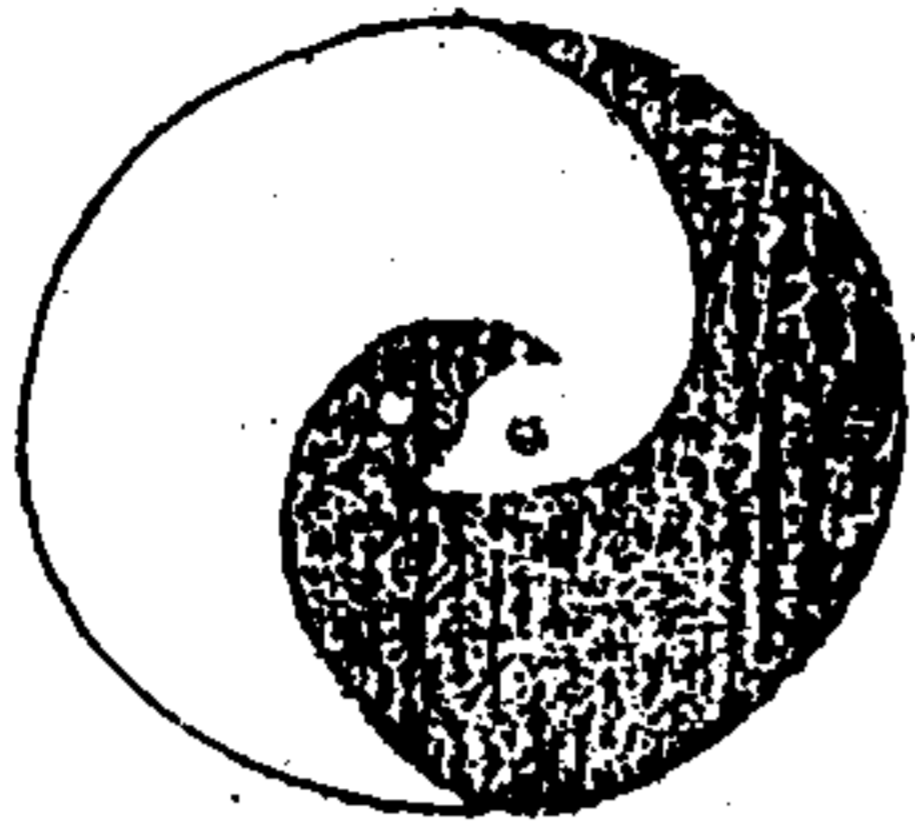

圖中黑白充塞無間其究廣固也充周不可窮也一黑白之端起於最細其來幾微也發微而不可見也

天地間只是一氣當知陰陽者一氣屈伸之名色非截然有二也圖中白文漸長則漸白白已至極則漸黑黑亦必至於白黑之極者白之消盡也消盡則反

古太極測

還又細細生白矣然白之初生也甚微方其自微而之著也有濤然不可禦之象是其來而伸也神也由著而又漸入於微者往而屈也鬼也白之初生也神矣而既白則漸消白者非入於鬼乎白之既黑也疑於鬼矣而既黑則漸長黑者不得為神乎白來而黑往黑來則白往黑者不可專謂之鬼而白者不可專謂之神息中有鬼消中有神迭相循環流行活潑絕無疑滯絕無止息絕無虧欠之處寒暑晝夜間不容髮聲色貌象無所不貫孔子所謂逝者如斯體物不遺也噫圖於造化也深哉

古太極圖

三

天地氣質之象

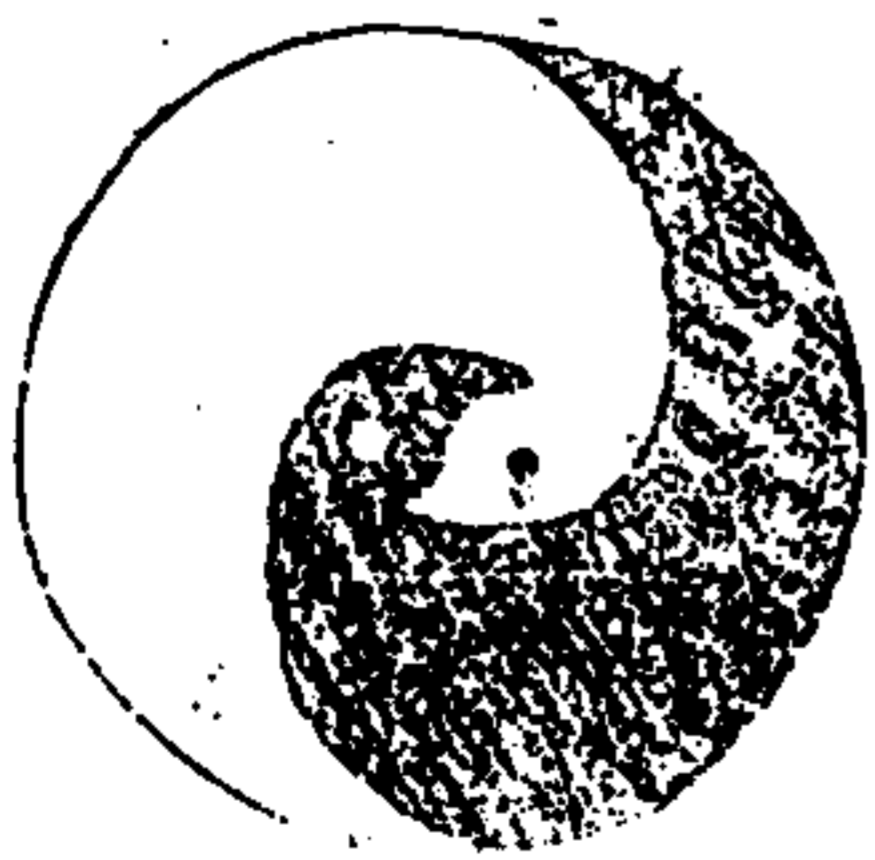

五七三

陽屬氣氣多上浮天陽也陰屬質質多下凝地陰也質也圖文黑則質勝於氣故天不滿西北圖文白則氣勝於質故地不滿東南圖象圓主動惟氣斯動天地只以一氣為主也質者即氣之查滓也非氣外之物也故氣在質外質在氣中天地包地外地居天中且氣質渾合總歸於一而一圖之外別無枝節別無滲漏則天地為氣質之祖而萬物莫逃乎氣質云者圖象備矣

古本極以

三十一

四府之象

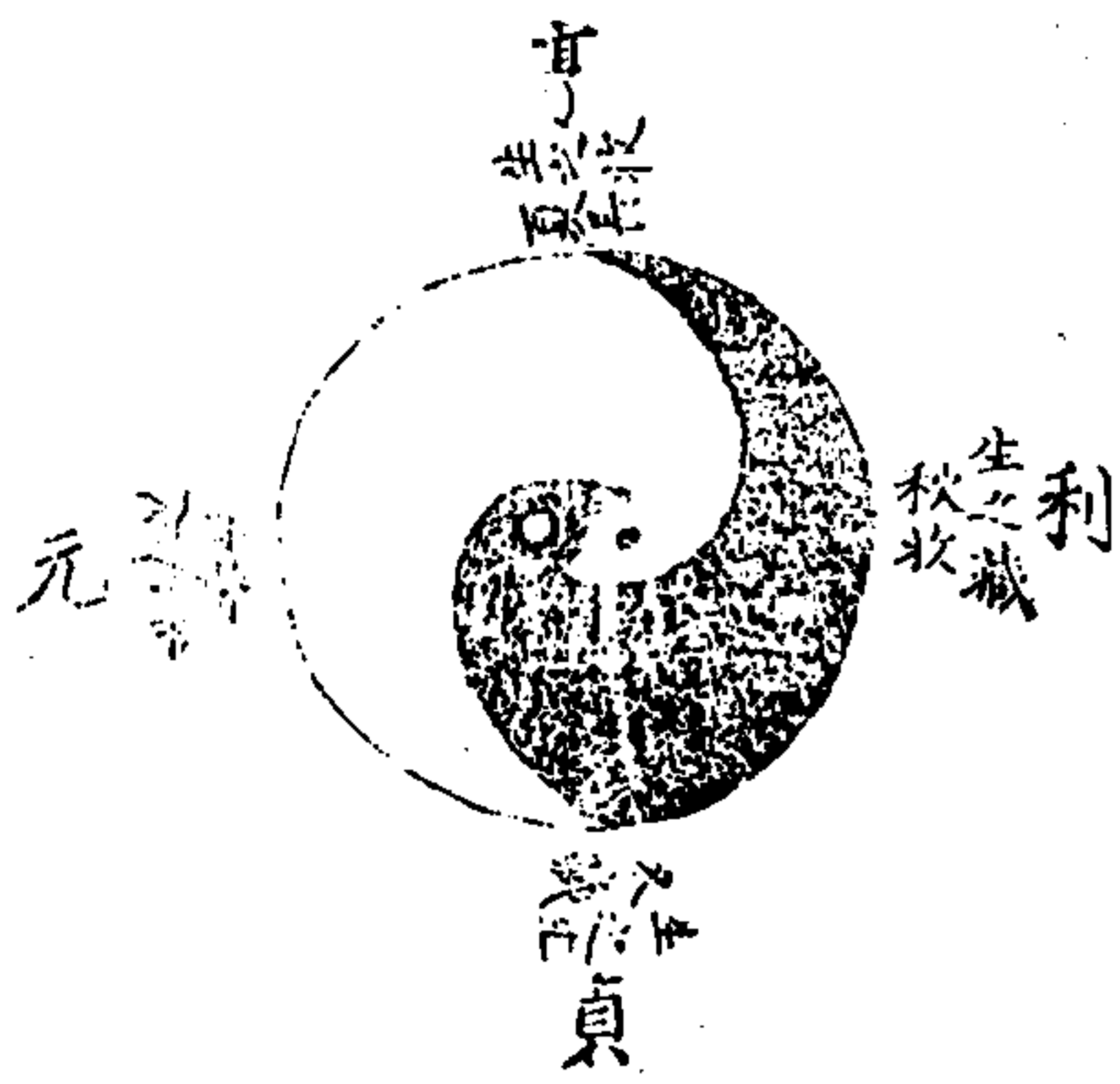

東方春生也然甲乙木生於壬癸水坎位陰極而陽關由茲始焉水盛則木氣發生也故子為生之生木旺於卯故為生之長南方夏長也然丙丁火生於甲乙木離位陽極而陰關由茲始焉木氣極盛於此盛者衰之機即木斂藏之始也故午為生之收見金則木被克矣故為生之藏入子則藏之藏矣藏之藏者生之孽隱乎其間也生又從此始也推之五行莫不皆然要之只此一元之運流旋順布而萬物備乎其間矣此邵子所以為四府也四府者言正氣而不言初氣也春者府之門也夏者府之堂也秋者府之室也冬者府之基也而門堂室者皆摠括於其基又可見貞者乃一元之歸根復命而萬物之所以成始而成終也言正氣而初氣未嘗不在也

世道升降之象

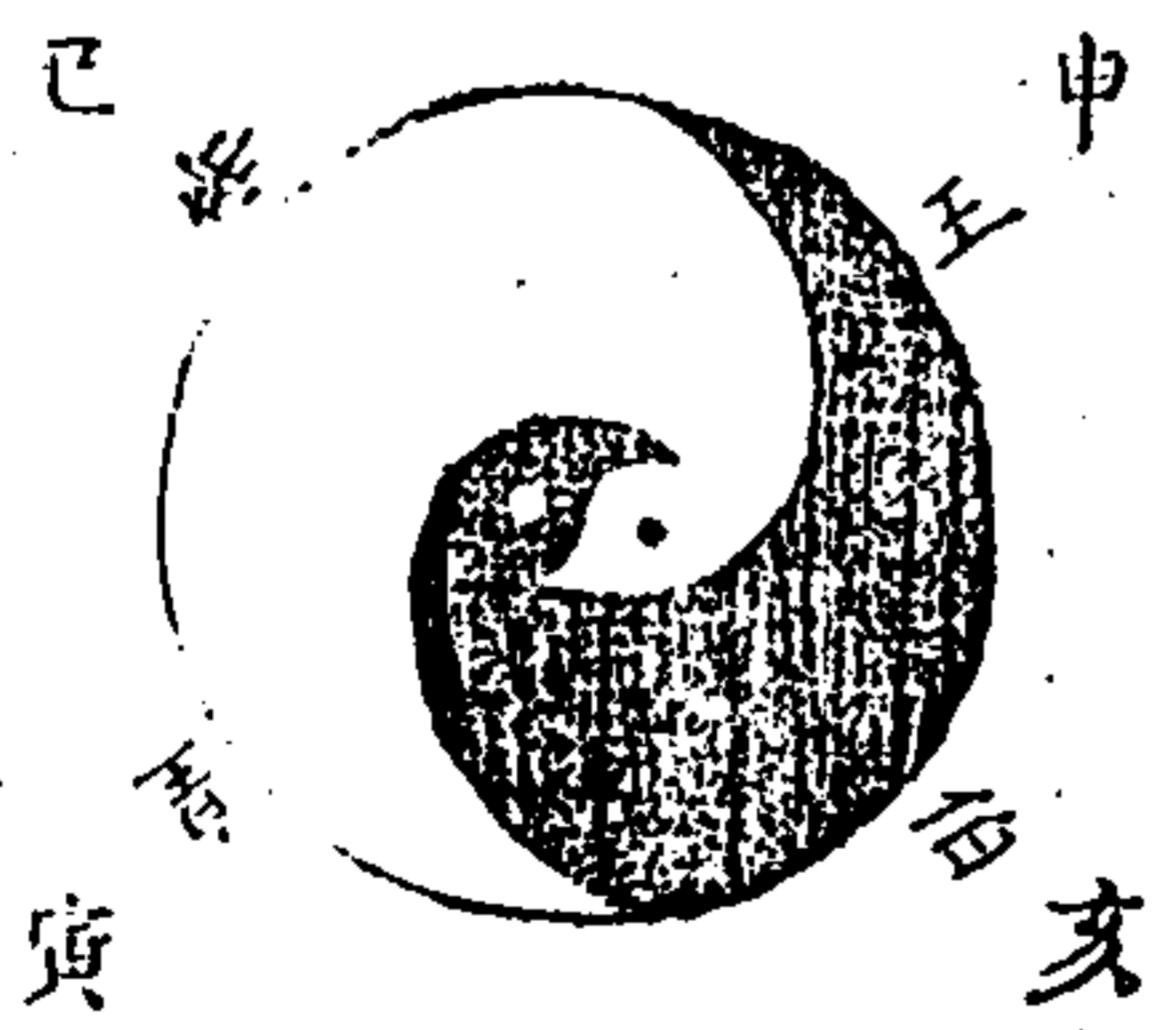

唐堯得天地中數起於月之巳

有此理，即有此氣。自鴻濛肇開，而皇帝王伯以時迭興，中間氣化人事，反覆相尋，即此圖之流行，而世道升降於其間矣。故語治道者，禮備樂和，綱正目舉，則為清明。明者，圖象之白也；其或三綱以淪，九法既斁，游塵飛揚，妖恠煩興，則為昏濁。濁者，圖象之黑也。況白生於子，子陰之極，黑生於午，午陽之極，乃知物極必返，斯理之常，剝復之交，不可不慎也。雖然，圖之文右旋而順也，故邵子曰：皇而帝，帝而王，王而伯，愈趨愈下，其勢易矣。不知伯而王，王而帝，帝而皇，果不難乎？否耶？君子當知降之易，升之難，亂之易，治之難。深濁之易，清明之難，其於圖也，斯過半矣。

下六終
 二五

陰遜陽之象

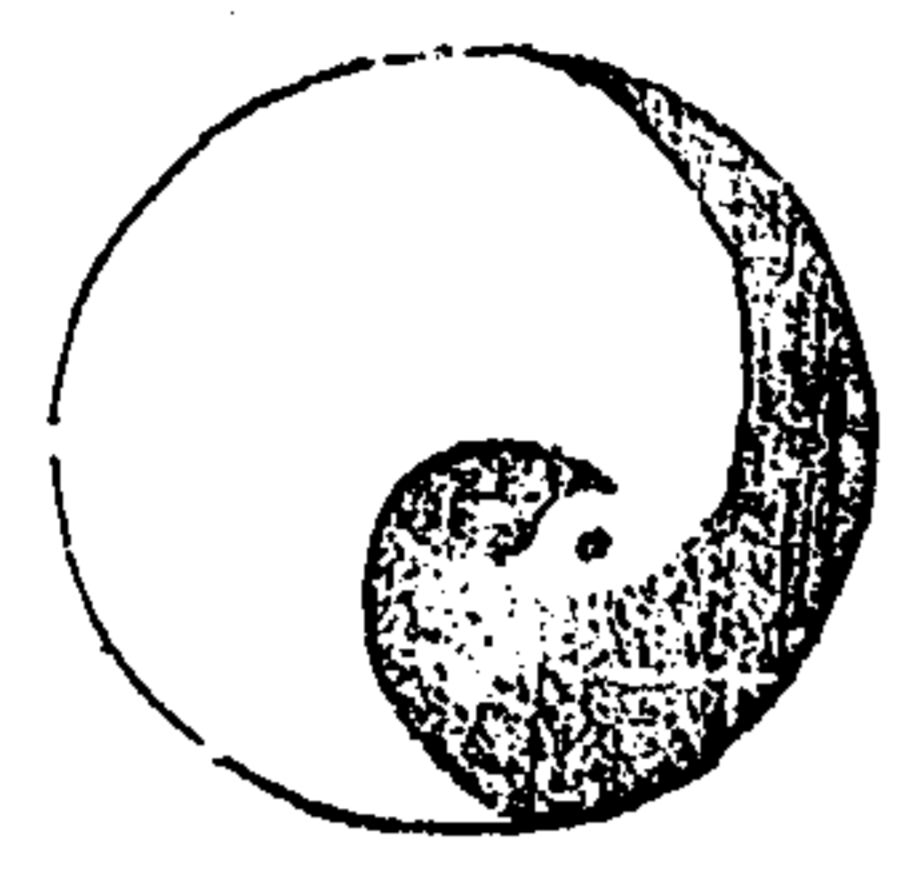

陰抗陽之象

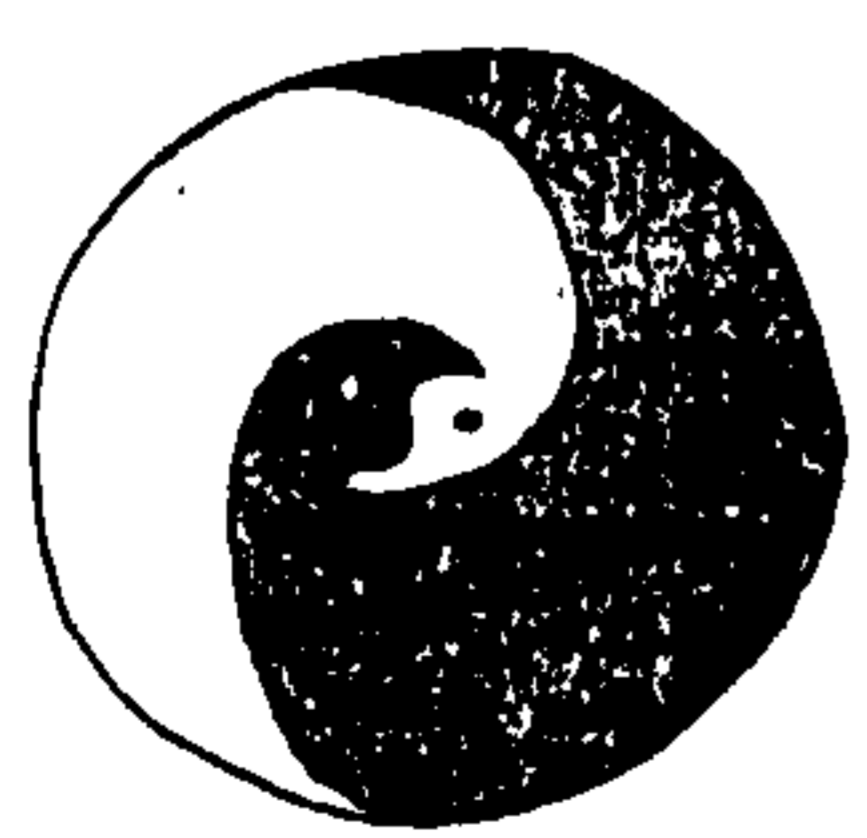

五七五

圖內黑多而白少陰盛而陽微也陰抗陽也君子道消亂之象也臣子背君父妾婦乘其夫小人凌君子夷狄侵中國邪以干正逆以犯順否焉哉易曰履霜堅冰至

否大極圖 卷一

幾微過中之象

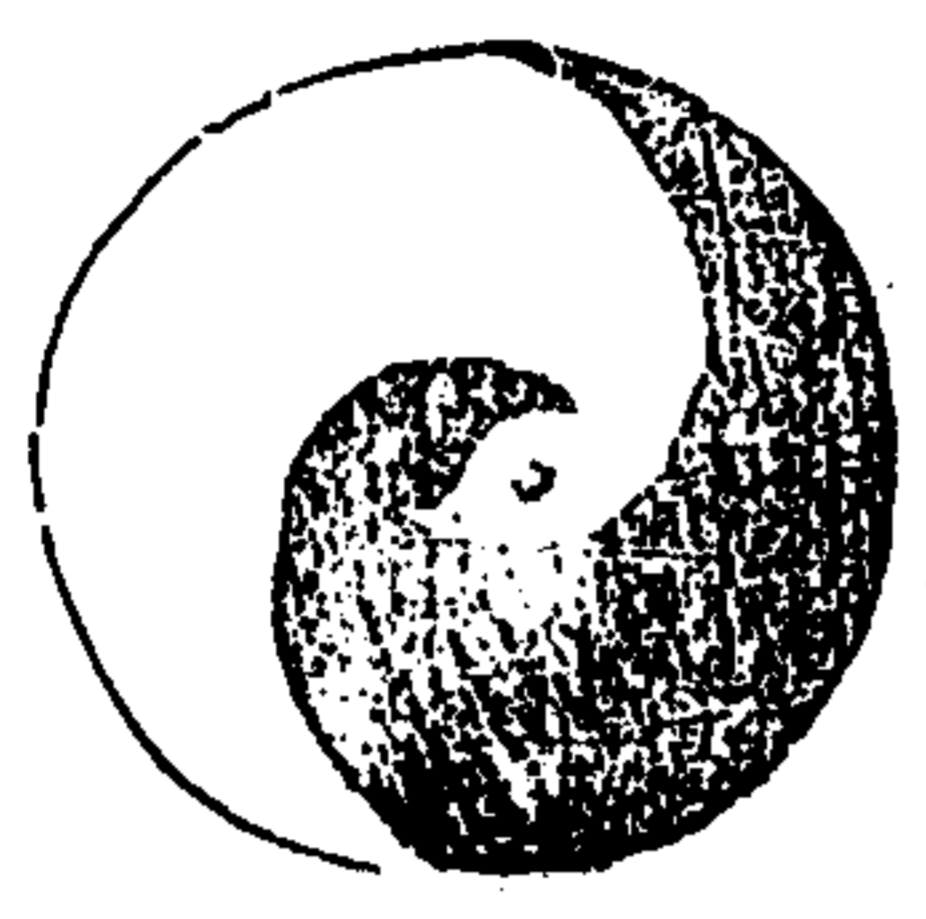

○陽火起於子陰水起於午特幾微耳而其派則漸以盛焉所謂毫釐而千里者也故觀黑白於子午其消消不止遂成江河星不滅燎原若何之象乎然陰陽之得中在外酉之位陽過外則最盛而入於微陰過酉則亦最盛而入於微其日中則昃月滿則虧之象乎是故君子觀圖之幾微而識慎動之端觀圖之過中而得持滿之道

否大極圖 卷一

災祥倚伏之象

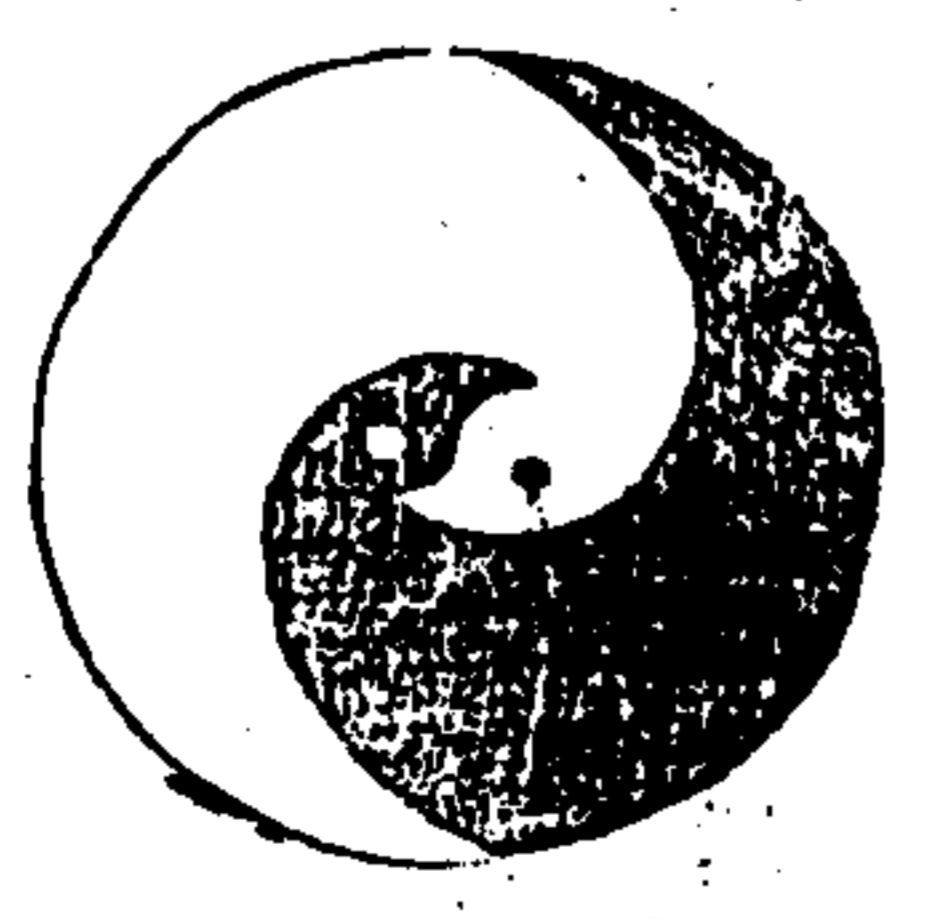

凶之門

福吉

凶禍

門之吉

吉之門者生於憂患也莫之省則難乎吉矣凶之門者死於安樂也克自抑畏則凶且遠矣

周子曰君子修之小人修之... 不惟乎圖中陽生之位卦之復也為吉之門... 安靜以養陽使陽長而陰日以退則吉矣... 可泰也自然之慶所謂祥也... 之門小人弗慎縱陰閉陽使陰勝而陽日以微則凶矣... 禍矣由姤而必否也必然之殃所謂災也... 之源而陽極者又陰之始凶伏於吉之下禍伏於福之下... 下若有待而發火一燭而即炎水一決而即瀆矣... 畏哉意福焉禍所倚焉福所伏焉不可自墮而吉亦... 不足恃焉也是故災祥恒兆於已求君子察微而知者

古太極圖 二九

心體之象



<p>圈中黑白總會者天地萬物本吾一體之象也</p>	<p>圈中黑白分明者裁成輔相各有條理之象也</p>	<p>古文心字</p>	<p>心 今文</p>	<p>心字古文今文俱一點在內即太極也。有常定常靜之象。其位正中。有不偏不倚之象。</p>
---------------------------	---------------------------	-------------	-------------	--

古太極測

造化無心。以人為心。故人者天地之心。鬼神之會。陰陽之交。而五行之秀氣也。人心全動靜之德。而造化樞紐於是矣。聖人先天而弗違。後天而奉時。殆全體此圖而不增不減之謂乎。是故與天地合德。

邵子曰：先天心法也。圖皆自中起。萬事萬化生於心也。故觀圖而可以知心之體矣。圖中實有此陰實有此陽。心之誠也。陰陽之外別無錯雜。心之純也。陽動陰靜。各止其所。心之寂也。靜而忽動。動而忽靜。心之感也。動中有靜。靜中有動。心之神也。動靜相生。始於隱微。心之幾也。其形如環。流而無端。心之不倚且不息也。自外觀之。包合渾淪。心之廣大廓如矣。自內觀之。交媾如字。心之生意。謂如美不缺陷。不隱晦。不傾側。不損壞。守保而守之。不存乎人。

四德之象

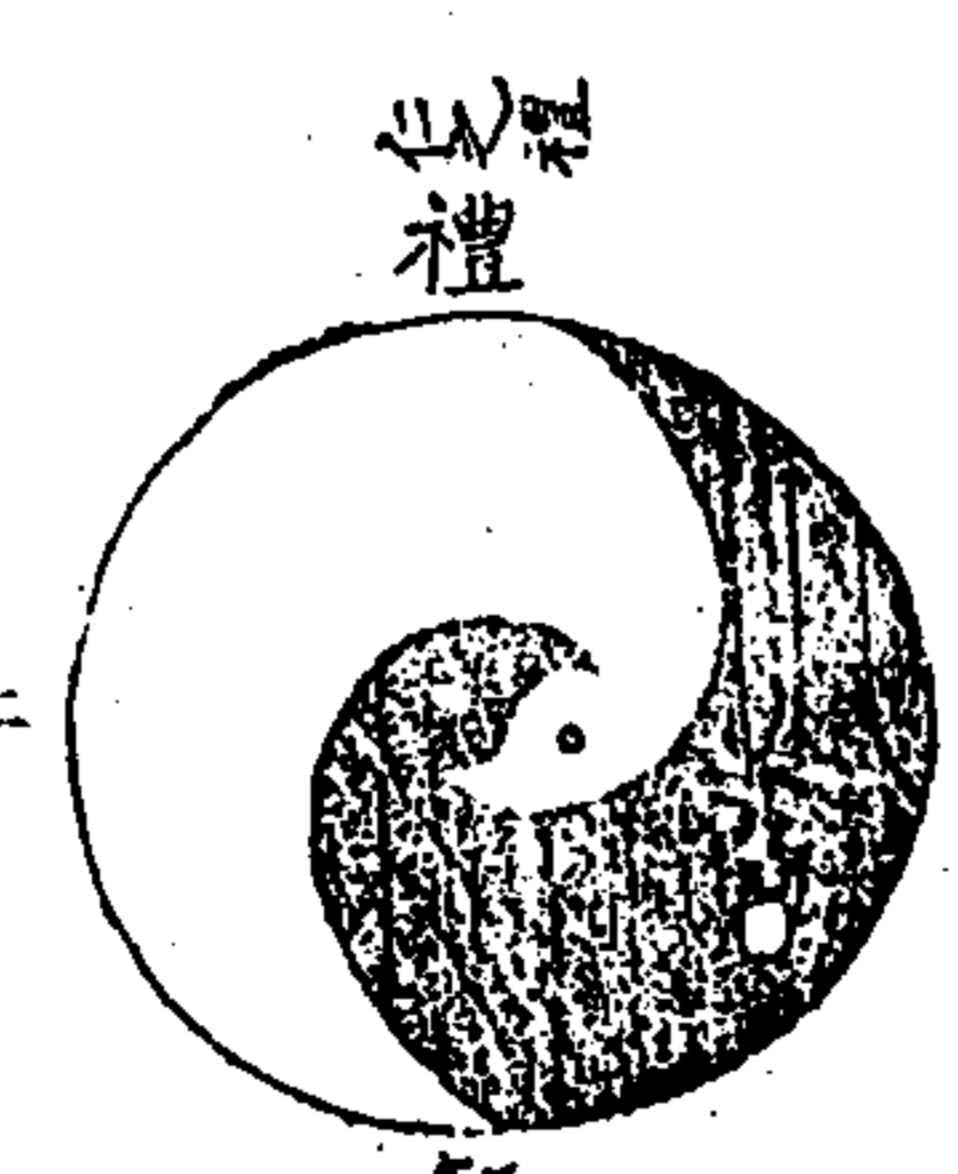

禮 義 智 仁

仁屬木居東。禮屬火居南。義屬金居西。智屬水居北。在天為元。在五行為木火金水。此解也。者明覺也。四德之所以成。

五七七

對而成終也。林楊惻隱由覺而然，故仁始於智。木根於水也。至東方慈愛而好生，乃仁之本位。故曰仁之仁，象木之發生。南方則仁已章著而威嚴矣。禮即仁之文章也。故曰仁之禮，象火之炳煥。至西方則仁有制而止生者可殺矣。義主斷制，主割截，主堅硬，莫非仁也。故曰仁之義，象金之剛斷。北方則仁原歸於根矣。故曰仁之智，象水之周流無滯。曰仁曰義曰禮曰智，知陰陽對待之位也。曰仁之仁，仁之禮，仁之義，仁之智，陰陽一貫之妙也。仁中有義，義中有仁，知以經之禮以緯之，陰陽交構而神也。仁義禮智參和不偏，陰陽冲融而化也。有仁斯有禮，禮必有義，義必有智，智又起仁，陰陽之相生也。有禮有義有智，方得謂之仁。陰陽之相成也，所以聖人與天地合德，人心為造化之樞也。而信也者，則貫於四德之中，即實有陰有陽也。圖象備矣。

古六經圖

十一

性之象

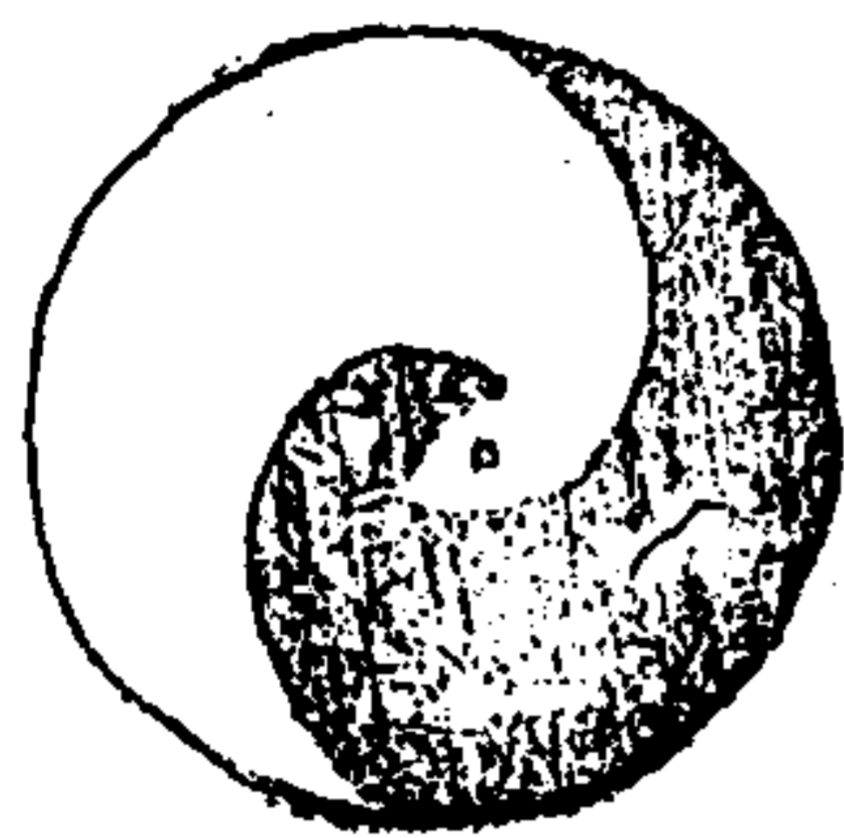

堯舜性之也。此心此身，光光只有一箇。太極雖不離於氣質，而聖人上智，清明絕無渣滓，已超於氣質之外矣。性外無餘物矣。雖謂之無氣質可也。純乎其天也。易曰：非天下之至精，非天下之至神，其孰能與於此。

古六經圖

十二

身之象

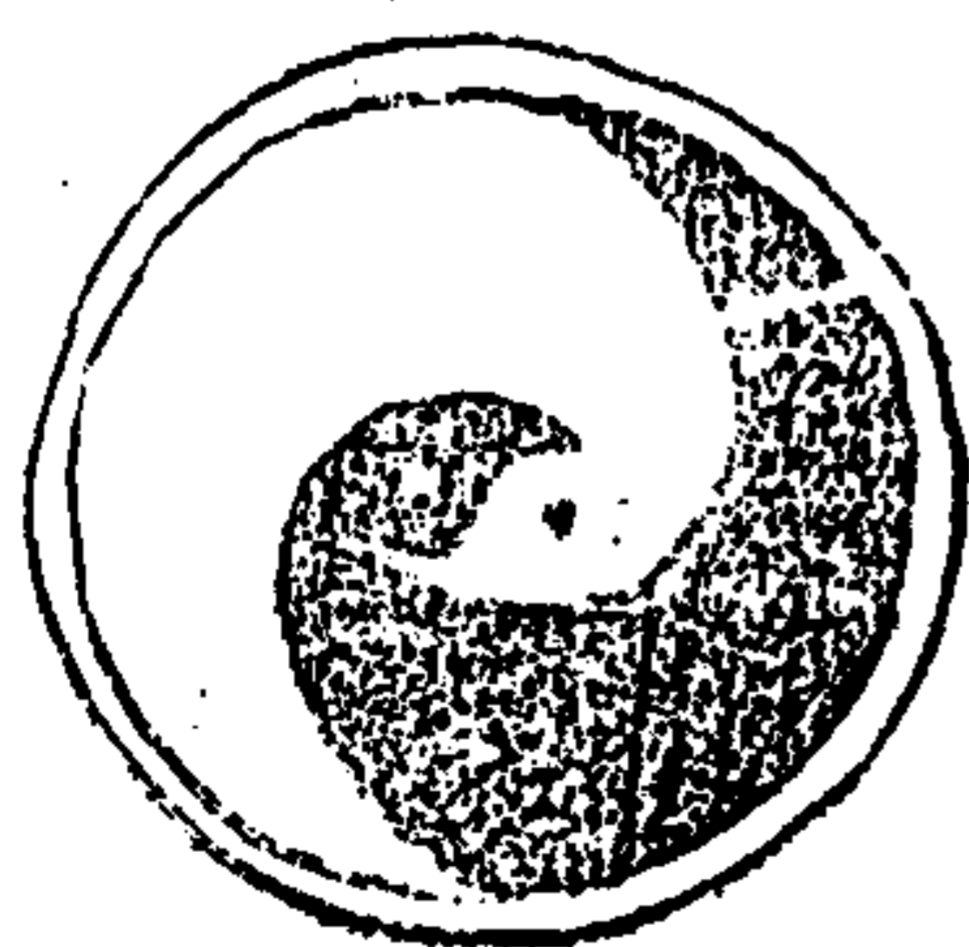

湯武身之也其完此太極猶之堯舜也而
 不免尚有氣質之餘存焉太極之妙有軀
 殼以承之也未化也堯舜無迹湯武有迹
 堯舜之性無包裹湯武之性有包裹

古太極測

五

上達之象

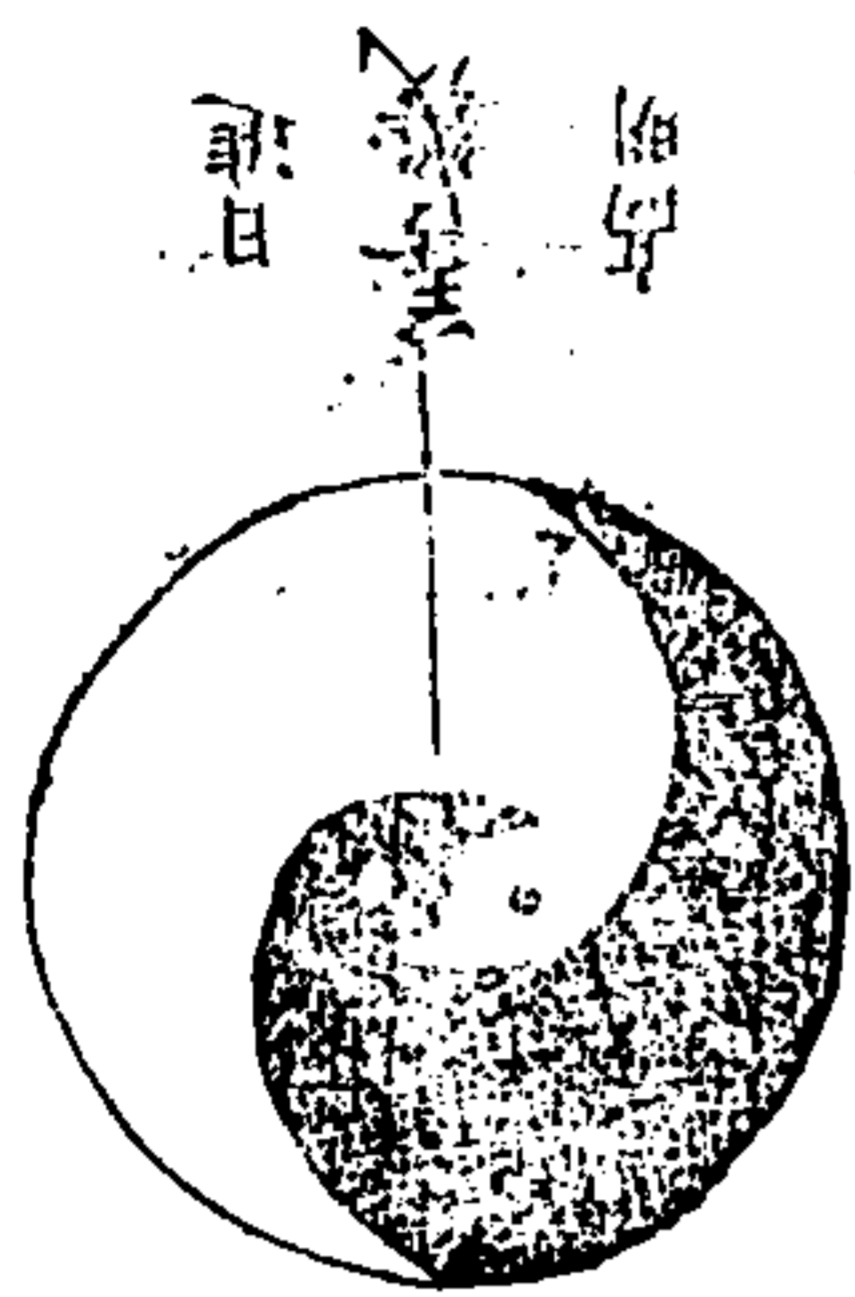

古太極測

太極之理最為高明善幾也者太極本體
 中透出真幾也真幾一出而萬善從之日
 進無疆超然物表而一切紛華都壓倒矣
 故其象向上所貴在根上着力如草木之
 漸長日異而月不同耳夫子曰君子上達
 如登層臺一級高一級之謂乎

古太極測

五

下達之象

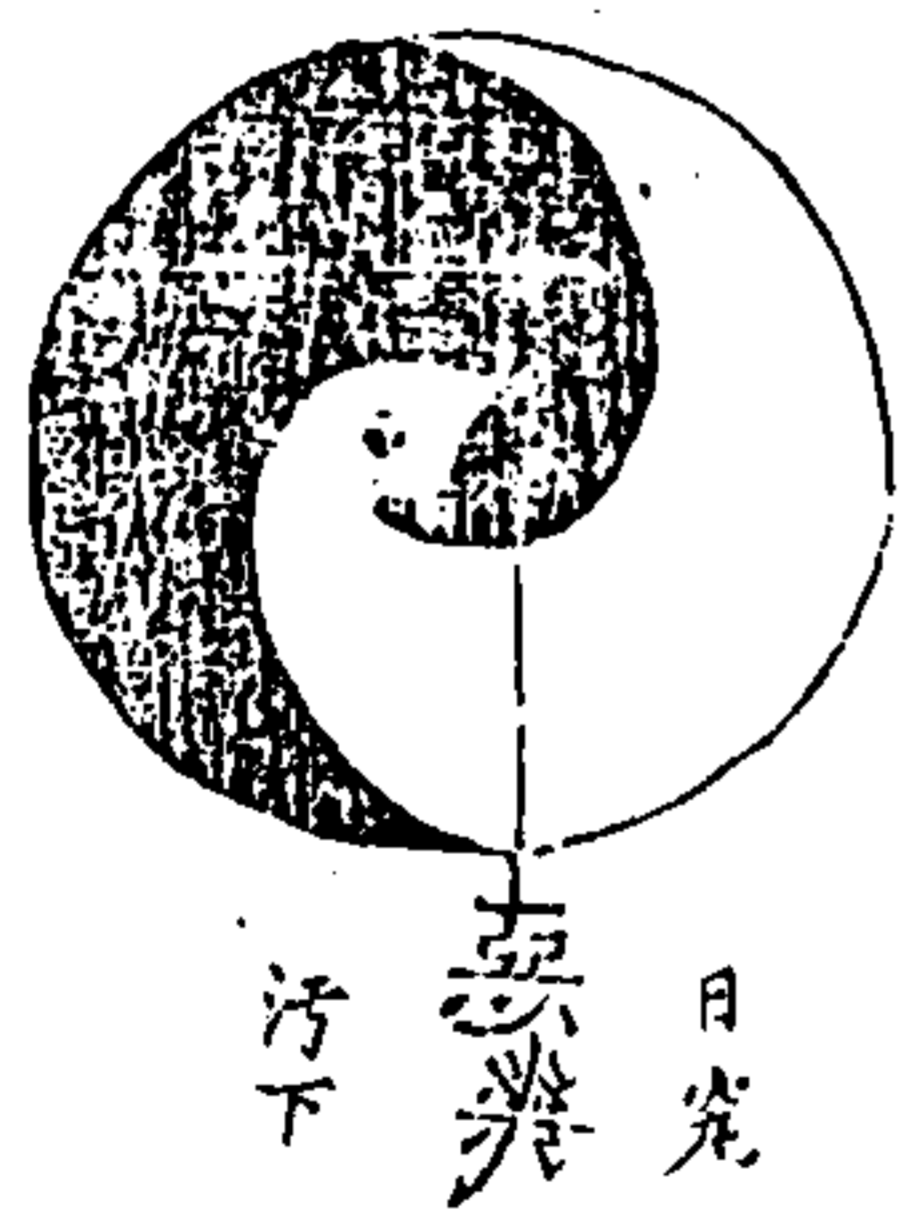

惡幾者反此善幾者也
 太極反背陰陽顛倒而
 非真體中之幾矣此幾
 一出則眾惡皆歸日就早
 污墮落坑塹千金之命
 懸於顛崖之下矣故其
 象背而向下所貴在
 辨之必早防之於初耳
 夫子曰小人下達其去
 君子倍蓰而無筭者也

五七九

殺子曰善惡皆天理惡則非理也
 何以言皆天理蓋惡非別物也即
 是善之反也猶一物而有正背面
 面也故天地間亦自有一種之惡
 只是聖人所不道耳其言性善者
 只論正面不論背面也雖天地方
 位亦然光明一面是正向南是也
 中國居之幽暗一面是背向北是
 也夷狄居之謂無惡之理非也謂
 性善非性善也亦非也
惡是血氣用事而後
生出來底血氣不用
事時未嘗有則此
惡本無種也于此不
該分明時將謂有惡
亦不為性善可恨
哉

天淵

三十五

中人之象

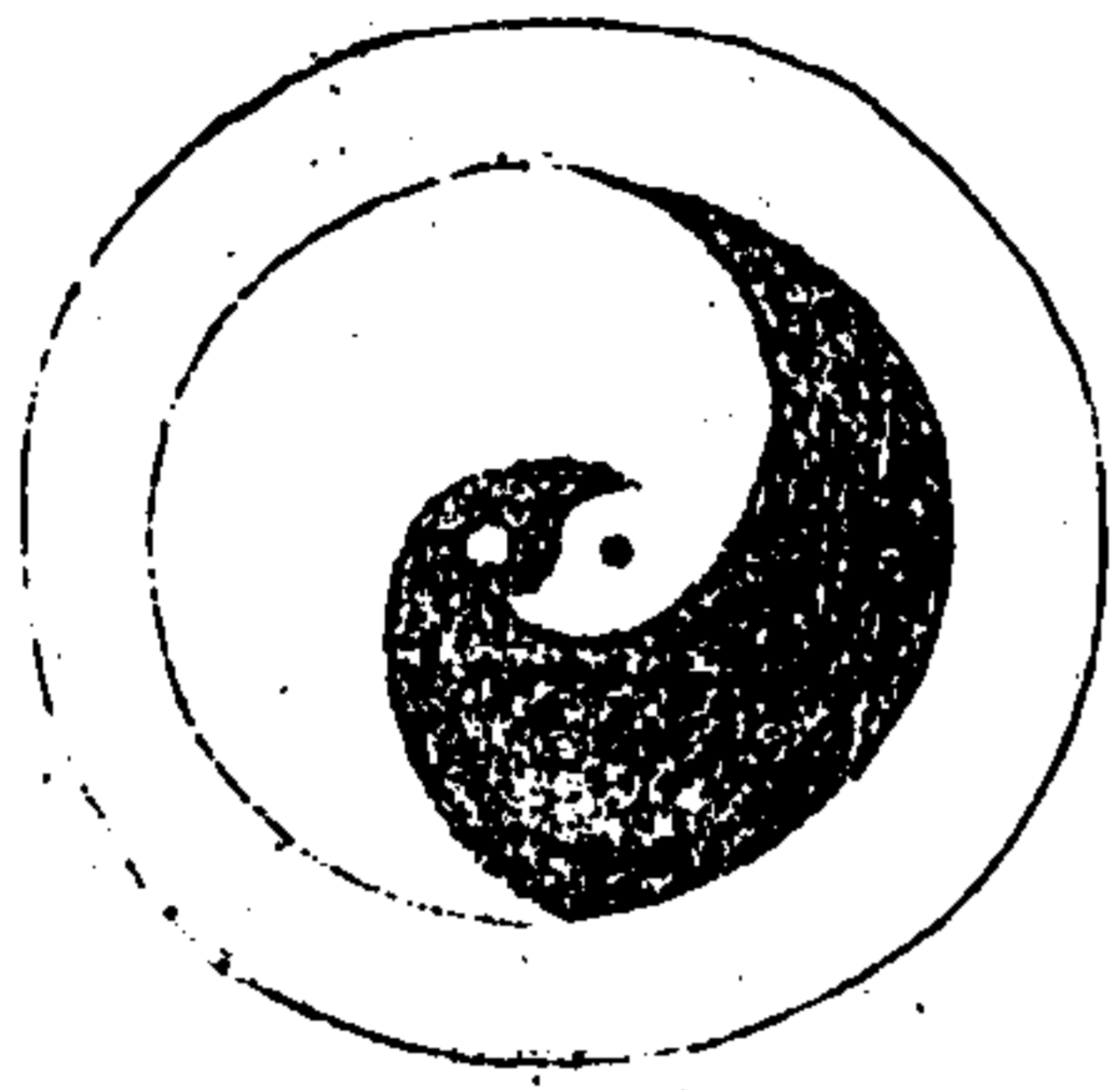

中人以上雖不免於氣質然輕清分數多焉若中
 人則重濁之分數多矣太極之妙被包裹得厚欲
 開之便費力
 至哉太極之妙乎其原來本體最光明最活動然
 而附麗於人也不能外於氣質顧氣質之淳濇厚
 薄何如耳方其包裹在氣質中如雞雛在外形神
 皆具目能視頭足能動急欲出外以遂其生然殼
 薄則易出殼厚則難出下愚抱此太極殼極厚而
 不能出矣雞將死矣惜哉

天淵

三十六

中人以下之象

危乎殆哉



此處是人心
 發動之端眾
 欲之門欲從
 此入

絲有氣質使牽引羣欲而來朋從粟與層層蔽錮矣其孔子困
 於匡人乎故君子變化氣質之功莫先於寡欲寡欲貴於慎初
 ○貧欲小富小富欲巨富巨富欲貴呼羣而來如母雞呼鷄鷄
 已從而母呼不絕也雖非母所生者昂首觀望不鮮矣
 人心至此須打起精神勿開門戶易曰懲忿窒慾窒也者閉塞
 也堵絕門戶也打起精神者主敬是也
 孔子克己復禮克克敵也復者恢復也向為慾所侵而自我恢
 復之也衆慾如羣寇橫行巽孽時作此時須大將精明威武奮
 揚斯寇自竄伏喙息膏肓之則海宇擴清魁颯潛消笙鏞交
 作天地忻洽舞雩可浴矣咏而歸矣吁樂哉

古太極測

三五

遮隔之象

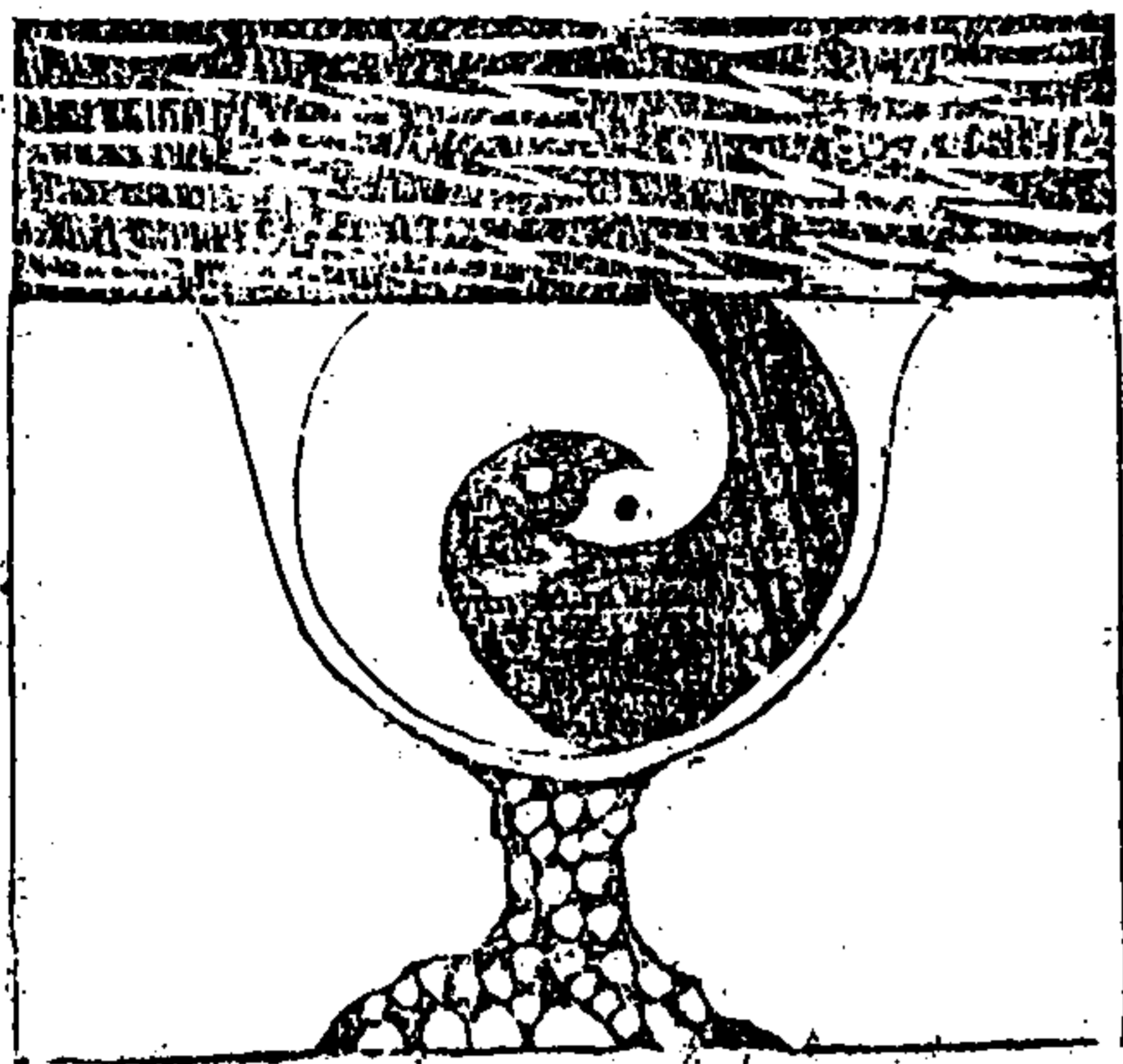

古太極測

人心有種種物欲植根最深氣質遂為浮動夫且晝
 浮動則太極之妙且晝遮蔽如蒼茫煙靄迴隔白日
 其去昏黑也無幾矣故欲去遮隔先拔病根欲拔病
 根須窮到底直須追至重淵之下披盡盤互纖毫不得
 可也吁克己云者斬釘截鐵之功也斬也者斬此者
 也截也者截此者也○好名者必有誇大之心為之
 根好利者必有欲富之心為之根遇色必近者淫心
 為之根遇酒必醉者醜心為之根也總有此根必
 然舉發病瘡之喻最可體驗究竟總是貪也禪家要
 六根清淨有貪真癡之戒會守居首為害最大

古太極測

三五

落陷之象

夜氣

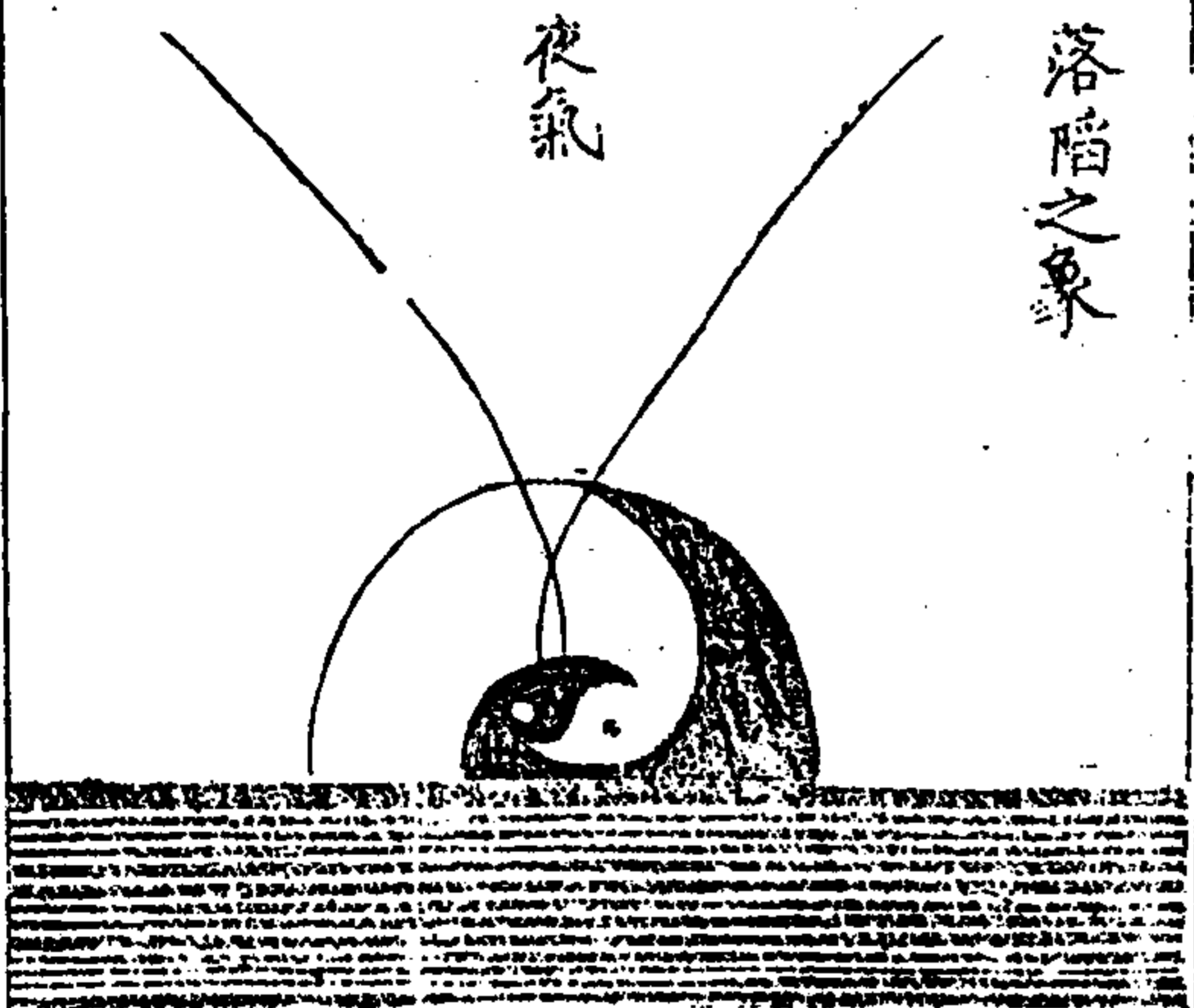

五八一

病根不拔則惡孽愈滋太極本在上而清明今入於燒土矣本在上而純粹今襍於瓦礫矣四肢百骸一團血肉氣象凶晦陵谷倒遷嗚呼其日將沒而光微乎雖然亦有夜氣焉夜之云者子半也此時萬感俱寂純粹清明者亦漸浮而上矣能猛省而保守之則亦漸長矣夫氣能長而在上焉斯可以役下天君為主百體從命太極將依然焉故君子尊德性而道問學尊者尊之在上以為主不使須臾下陷也

古太極圖

三九

諭諸生畧言附錄

吾輩用功只從良知發見處下手雖云埋陷汨沒原未嘗無發見時即孟子所謂夜氣是也夜氣云者湛然清明之氣乃是天理真機此氣非必至夜方有孟子特自喪心者言之謂夜間萬感俱寂則真機澄定依然發見耳故着一夜字究而言之凡日間一念是良心一刻是良心即夜氣也從此處要提醒保守極盡其餘無時不然無處不然便是致良知便可到至誠無息儼如愚人或一念思以甘旨供親鄙夫事君或一

事思盡力為公非良知耶非夜氣耶從此保養而擴克之純忠純孝只便在此夫良知未嘗不在也特須致之耳致之之功在格物格物云者去私也戒懼謹獨也方其思以甘旨供親思盡力為公此是知有君親天理真機何等明白纔為他意所惑便復悶矣甘旨為公俱不果矣有初鮮終矣故曰致知在格物

古太極圖

四

淪溺之象

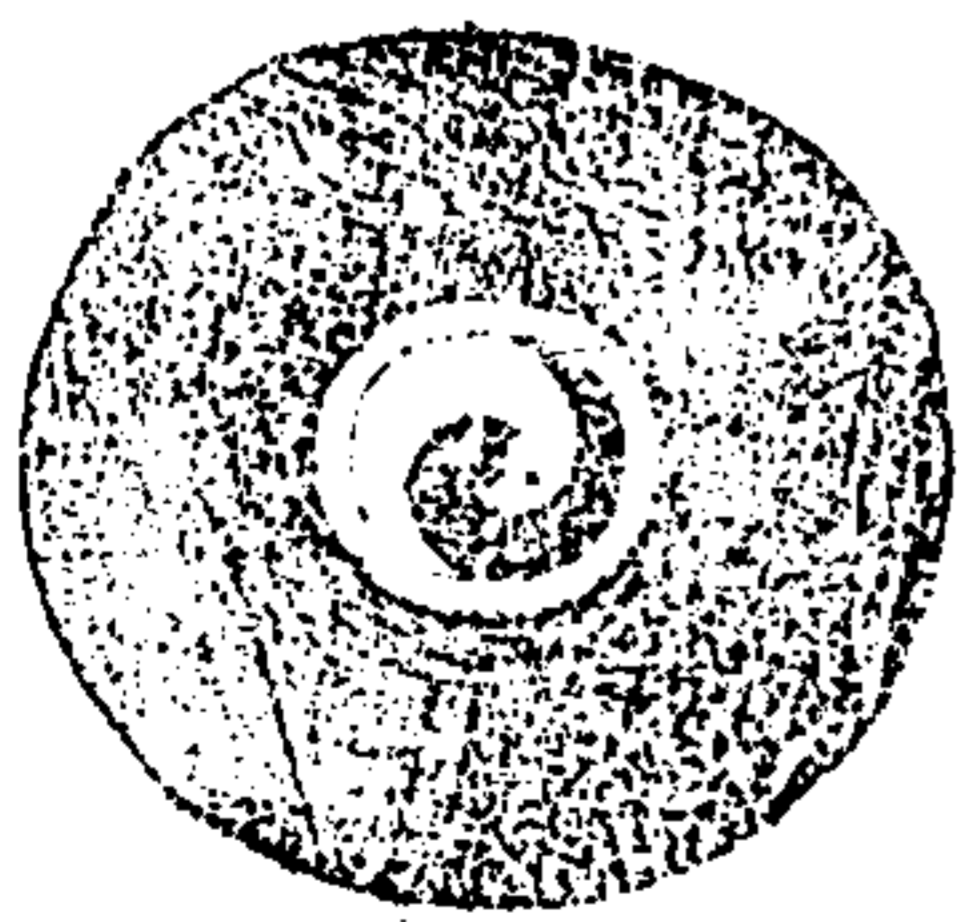

陰陽無象動靜無形所謂淪溺也落陷之極也日入地中而月尚死兔也於人為極惡為禽獸於世道為極亂為夷狄矣吁可畏哉

雖然寡廉鮮耻乞人淪溺矣而嗚號與之不受穿窬者禮義淪溺矣斥之為盜賊則嗚然怒太極之星星不滅者尚存也一覺而振焉庶不失其所以為人矣夷狄禽獸可免矣孟子曰雖有惡人齋戒沐浴亦可以事上帝勅之哉其要在覺

古太極測 四十一

聖學之象

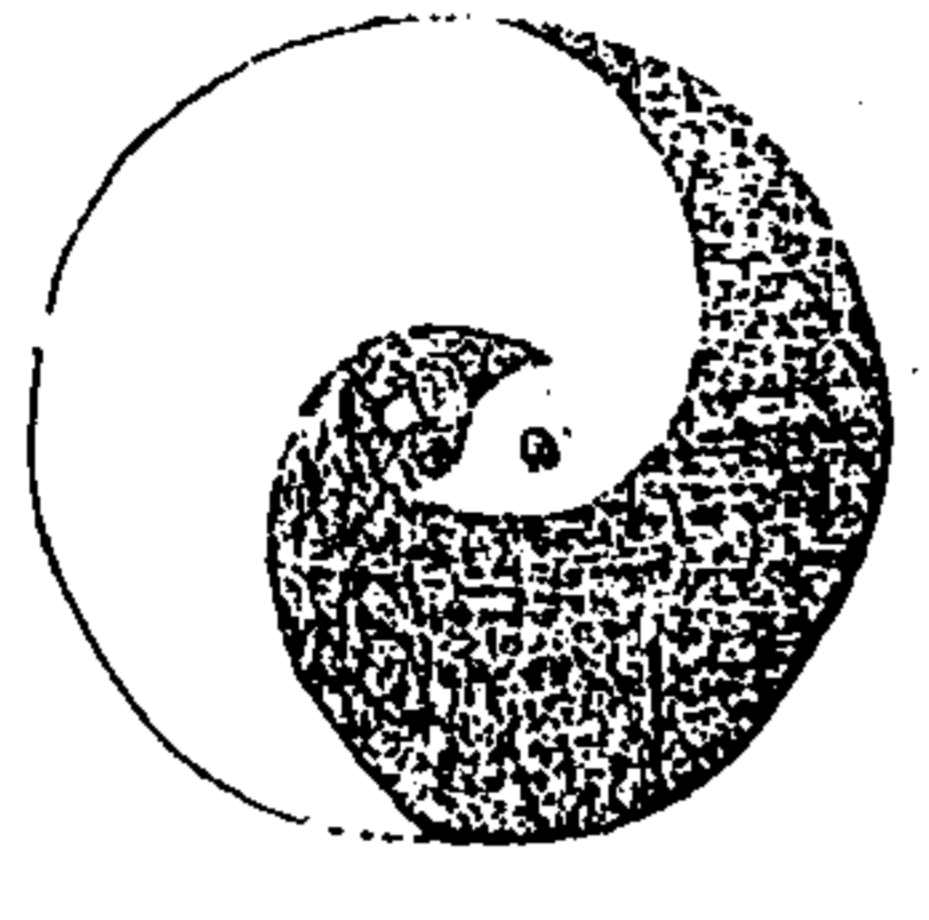

古太極測

人心各具此榜本至純而無損傷本至明而無晦昧也然氣拘則物蔽物蔽而損傷晦昧者多矣聖人全體此極豈真生知安行全不用學耶非也競業疊翼日新又新好古敏求皆列聖實學也皆敬也敬也者提省此極之靈明而使不晦昧保全此極之完好而使不損傷也依舊還他故物也極中本有者一毫不

古太極測 四十二

敢損極中本無者一毫不敢增故曰率性之謂道依本體而行也又曰止至善止於本體而不增不減也

周子曰聖人定之以中正仁義而主靜立人極焉主靜者動亦定靜亦定也無欲則靜虛而動直靜虛則合於圖之陰動直則合於圖之陽至此則有仁有義有中有正人極立矣故曰一為

五八三

要無欲之謂一
此極具於心最靈明活潑君子
不觀不聞中有戒懼存焉常明
常覺也必如是而後不觀不聞
之本體不至落空也惟不落空
則靈明活潑者合着矣
合着他實有此陰實有此陽方
是誠合着他最圓方是不偏不
倚而無息誠而不息全體太極
矣至同天不亦深乎

六

四十三

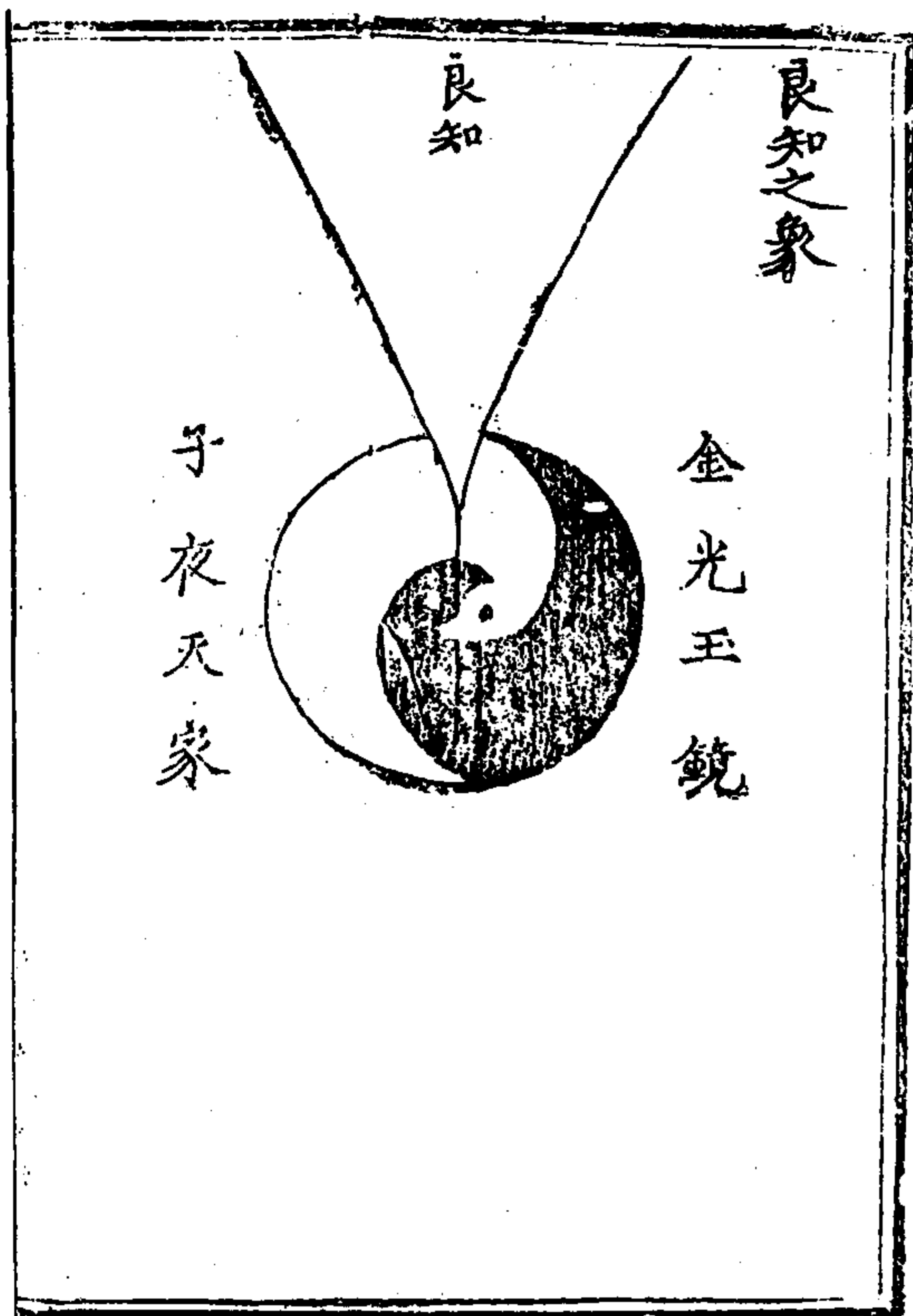

人心常定常靜明覺自然良知出焉此知從太極
中來最潔最淨妙不可言須要認得真如見赤子
入井而怵惕入廟而肅過墟墓而哀此乃是良知
良字是性善的善字惟性善故其知良外此非無
所知皆是血氣之知如見色便好見富貴勢利便
動心亦是知非良知也必如孟子夜氣清明之知
而後可謂之良知張橫渠所謂德性之知也然此
知在心最恍惚捉摸不著難拿得定纔怵惕似矣
忽因私念而又間欲繞入廟而肅似矣忽見廟中
有人或熟或他念入來而又引去故此處又須信
得及若認不真便認賊作子信不及便如月在雲
中雲在風中須要曉得此知真是太極靈明之真

一

四十四

體是他活動的精神萬分保養而持守之也類子
擇善固執即從此良知處用功也不容纖毫疎漏
不使須臾或離此纔是作聖之功體太極之學
良知是真知絕無夾雜者如惡惡真如好好色此時
有一毫虛假乎夫子告子路知之為知之不知為
不知是知也即此便可以識良知之義良知最實
不實不可謂之良知也然好色好貨亦是實心但
不在天理上不得謂之良知知而良者方是良知
也此處不可不察
觀夫子告子路之言可見聖賢心學只是一誠

順義答問附錄

徐子論學於順義其縣令都溫請問之告之曰學問頭腦只在喜怒哀樂未發之中。槩柄在良知。良知者未發中靈明活潑之妙。寂然不動感而遂通天下之故者也。雖喜怒哀樂未發而靈明活潑之妙未嘗不在焉。中者無所倚著之謂也。這無所倚著正是天命之性。不觀不聞之本體。吾人各具此性。原無不中。但多為拘蔽所壞。故當未發時而種種私意已多。植根於其間。未至喜怒而喜怒已先有其根。未至哀樂而哀樂已先有其根。纔有些須根氣潛伏隱微便是倚著。便不得謂之中。既不謂中則發時所喜所怒所求所樂從根而起。小則將迎而留滯大則猖狂而橫溢。其不過中失正者鮮矣。安

大極測

四七

得謂之和哉。故學者須用戒慎謹獨以養之。能復了不觀不聞之本體。方是無倚著。方是中也。從此中處因感而發。觸機而動。則到處是良知。隨時是良知。方有槩柄。可執。依却良知行去。便是率性之謂道。便是和。吾能常執了槩柄而行。即如舟師駕舵。長流巨浸。險瀨鳴灘。是處去得縱或衝風破浪。時亦不致顛覆也。素位而行。無入不得。此之謂矣。且就今日臨民言之。平時須養得此中空寂寂。光光潔潔。無有喜根。無有怒根。無有哀樂根。絕無交雜。起發則純是天理用事。民情必協。人心同然。誰有不宜。儼如當庭。雖其人有軟媚之語。吾無喜根。亦便不為之喜。聞慳直之語。吾無怒根。亦便不為之怒。從不喜不怒中。則外議。置。至。矣。錯。當。必。

古太極測

敦化之象

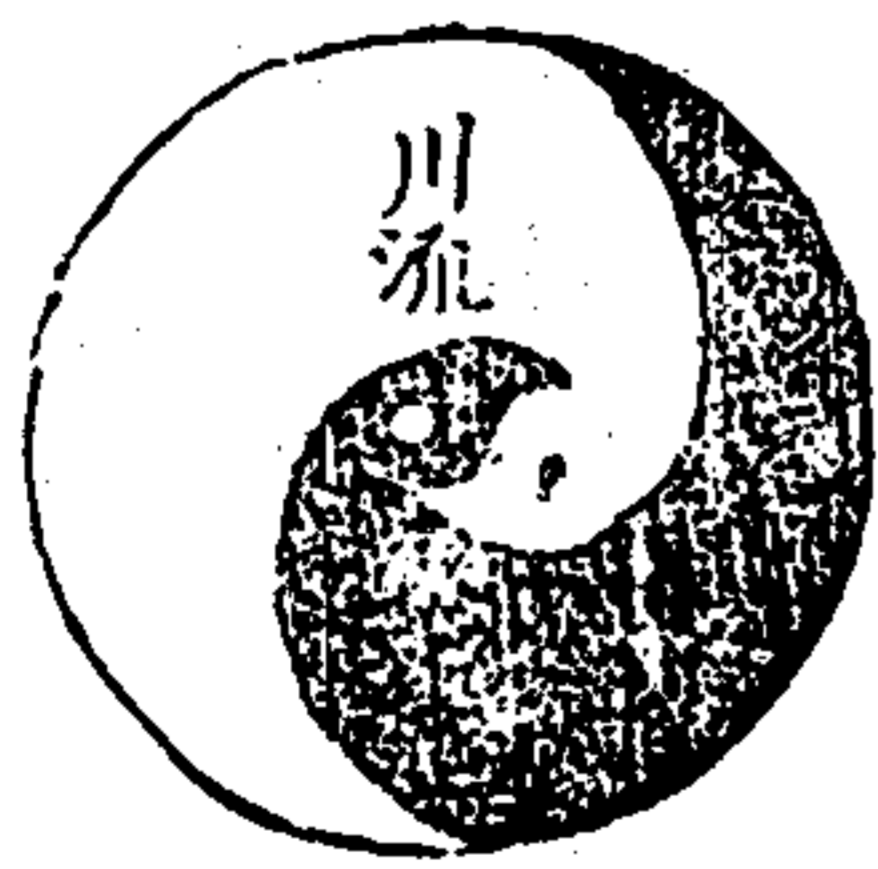

無漏網。巨奸必無。舍寬小民也。即此事推而達之。便可理會。凡從良知應事。本自不錯。少為私意遮蔽。便會錯了。居官私意特多。不可不察。挾勢所得。為意見所能為。皆是私。其他黨同伐異。是私。好譽避毀。是私。要功生事。是私。求知於人。是私。持祿保位。貪黷干進。是私。種種色色。皆未發之中。所由倚著。皆蔽此良知者也。病痛不小。不惟病民。且以病己。未流之救。悔將若何。故臨事點檢。不如養之有素。而養之有素者。戒懼謹獨是也。戒謹是去私以保全此未發之中。良知由此出矣。故曰致知在格物。

古太極測

四七

敦化者太極之統體也是理氣之海是聖心淵泉之源頭至廣至大最虛最深其量不可測其容受無盡藏總統羣類吞吐萬狀萬事萬化取足於其中矣神之至也蓄之極也天下之大本於斯立矣吾夫子之一其此之謂歟

化對神說神之所聚化之所出也子思於此不言神而言化是交互說耳可見內外合一子思立言之妙處敦敦厚也渾淪也

古九極淵

四七

川派之象

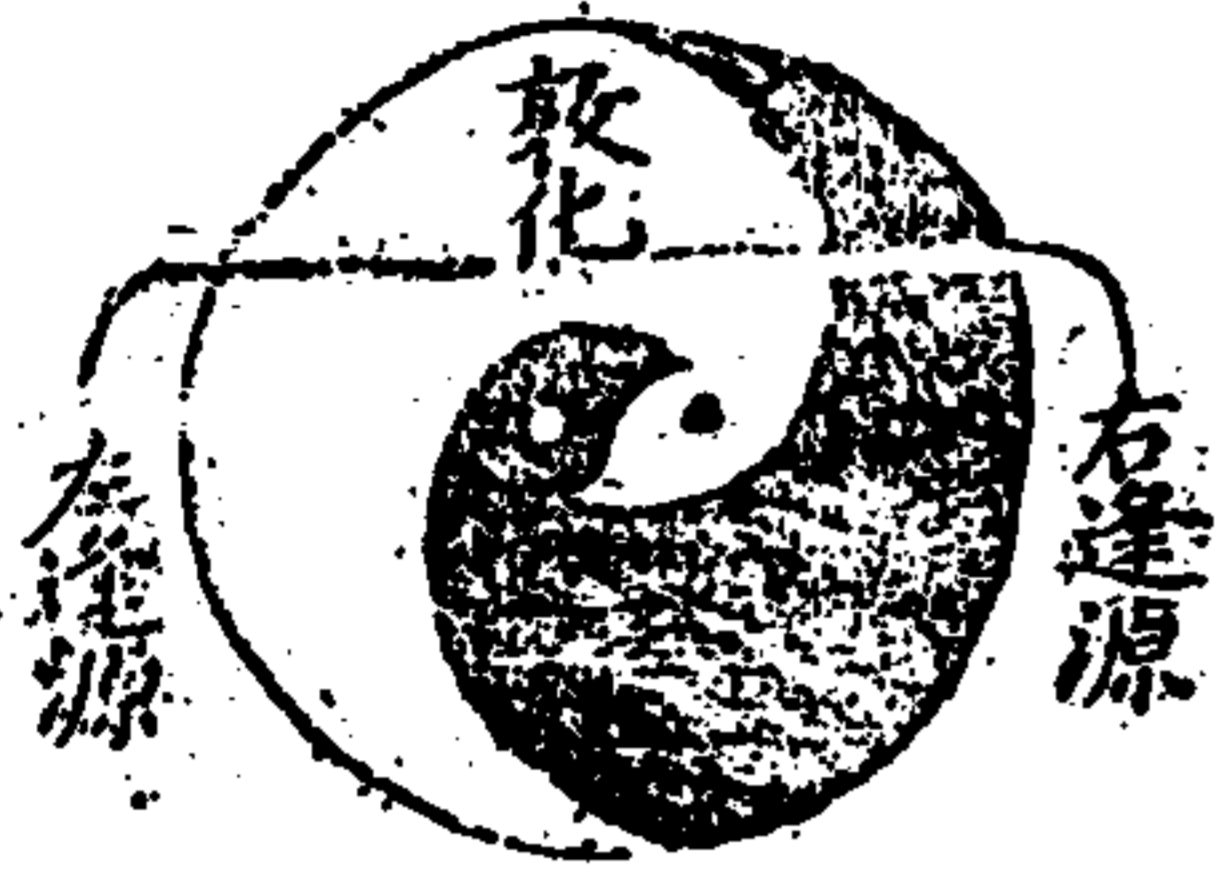

川流者太極之散殊也是理氣之派是聖心淵泉之膠絡左之左之無不宜之右之右之無不有之出而不窮分而不竭萬事萬化物物皆貫而靡所不到矣神而化也蓄極而通也天下之達道於斯行矣吾夫子一以貫之其此之謂歟

先儒有水銀之喻水銀一大塊最圓分作千萬小塊亦顆顆皆圓若合之則又總是一大塊月映萬川亦是此意

古九極淵

四八

位育之象

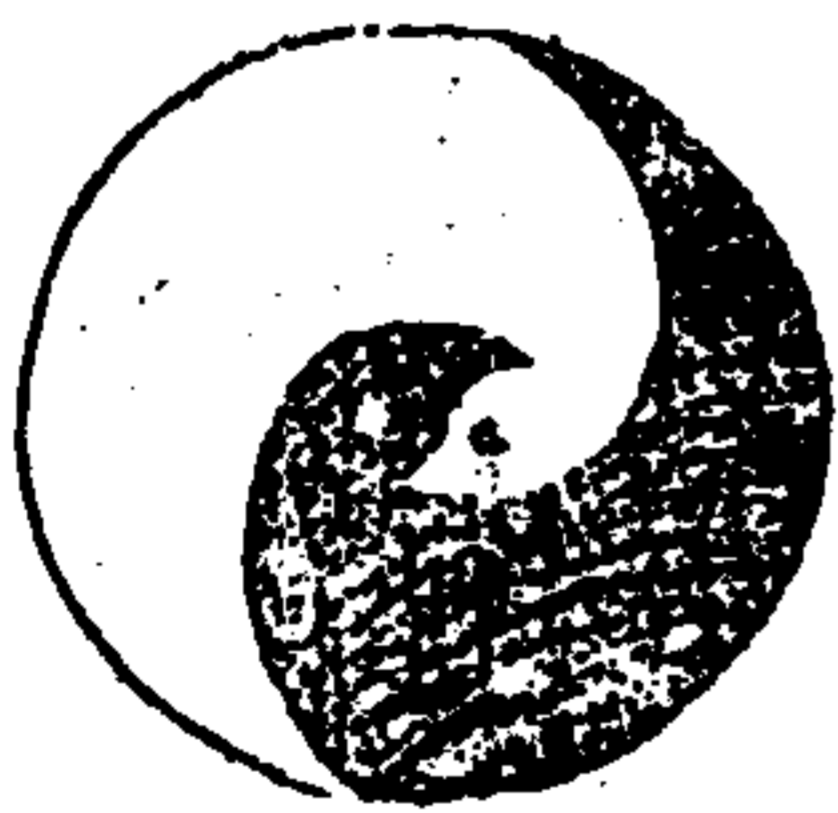

和而至則天地之協氣應焉順陰陽之本性也不和而至則天地之戾氣應焉排除陽之本性也陰陽本性原無不和

位育本於中和太極之本色也和者中之所發也天地只有此和氣也春夏秋冬和氣首尾之闔闢也物物各具一太極故物物有此本色流通悅懌欣融條暢是萬物之本色也聖人致中和已自不傷和氣矣此其以太極之本色付與萬物而萬物各不虧乎太極之本色則各得其所垂矣不萌大順大化不見其迹矣故知位育者太和之充塞也圖中黑白均停和也相根而生相構而成滿圖填塞無所滲漏和之至也是故聖人其陰陽合德而兩間之和應之矣

古太極測

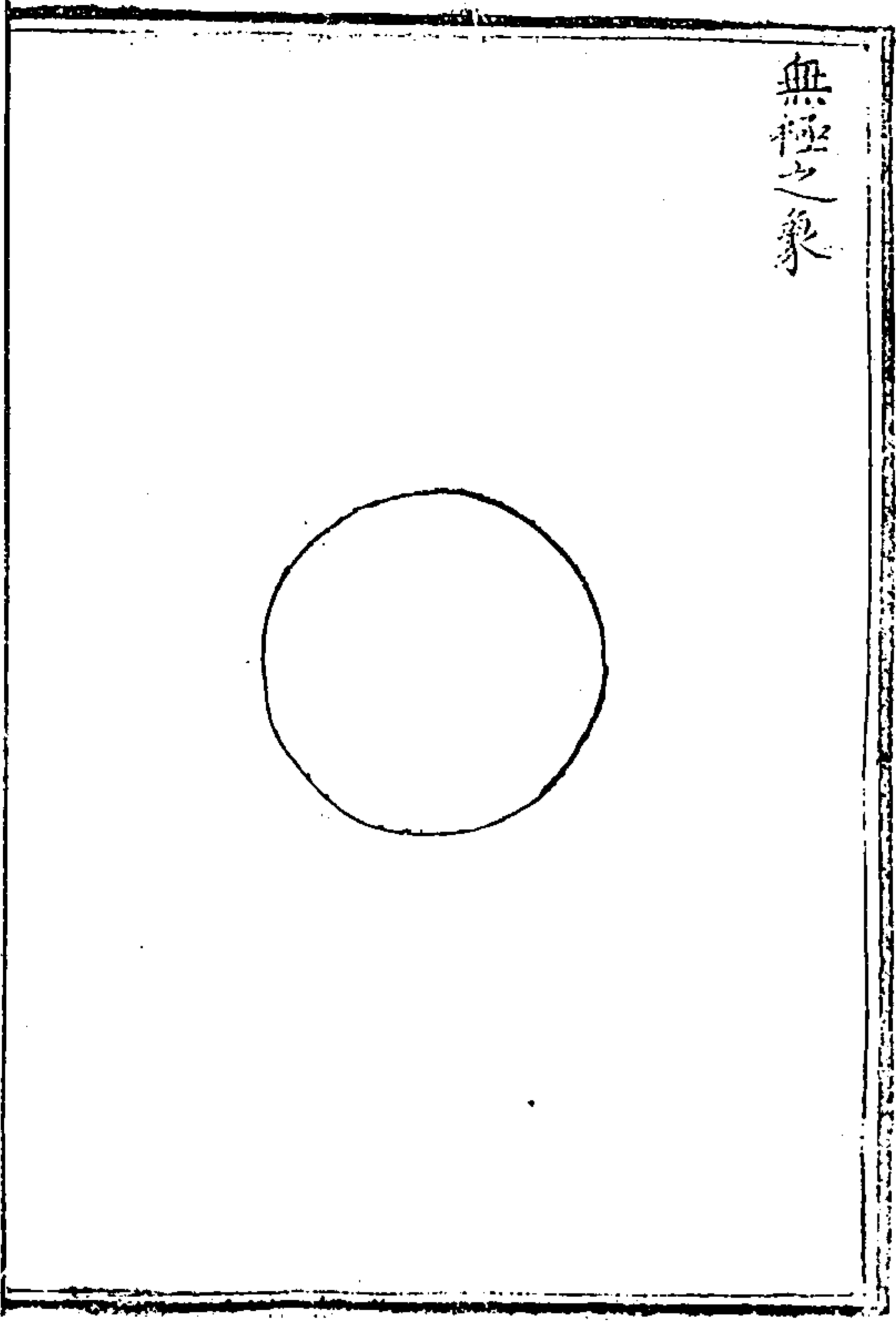

無極之象

古太極測

此本體也有陰陽之理無陰陽之迹具而不有涉而不存叩之而至應求之而不可即愈觀則愈顯愈探則愈玄謂有象可也謂無象亦可也周子之無極也意此所謂大而能化聖不可知也非吾夫子其誰與歸至矣不可測矣不可測矣

古太極測

古太極測象畢



五八七

書測後

古太極測成順義令都溫請刻之。曠不可。令曰。茲圖也。人之所以為心也。圖不明。病心者多矣。蓋共之。且公四書初問。欲問之四方。曠曰。子以是測為心學乎。我測也者。測也。非圖之旨也。且心學云者。上聖之無

心得之。黃帝玄珠赤水可鑒也。曠下愚。出入無時矣。有心且莫之能矣。烏從而得諸第所欲問。則問諸此也。謹再拜稽首。再懇於四方之士。太倉徐曠書於順義之澄清堂。年月如右。

附錄七月八日告心神文
曠賴神之靈以有生者。四十餘年。至愚極陋。不能專

神於最尊之宮。使神蕩泊而無棲。湫隘而失其所。夫神以造化陰陽之精。山岳河海之英。而乃見抑於昏賤之鄙。夫曠固知神之撞突怒譁。靡衷嗚咽以懷且轉也。然天寬地容。日照月臨。神之量則廣矣。而神之下燭。則微且弗遺矣。意者神於曠尚憐乎。而未之遽絕哉。乃今歲輔諸生。入問太極神之象也。曠不自量。又爾竇神蒙神於鍾漏之交。每露情狀。未啓沉錮。雖曠未知叩神啓未悉。曠則受神之宥。且賜也不可涯矣。敢用虔告。冀終神恩。

古太極測成夜夢得風乘青鳳羽月上玉簫聲之句
寤言足或首

牛女方還渡山堂夜氣明風來青鳳羽月上玉簫聲寤寐真無極虛玄了太清天機何處是枕底一雞鳴

其二

太極本無言游談亂箠敲尖却天上真浪作人間句心傳姚如官易問義皇圖月上玉簫聲風來青鳳羽

古太極圖測後序

巖翁先生之邃於心學也久矣頃以大柱史奉

命視學於北畿盛夏由三河抵順義溫率師生迎於郊問曰何

諸生之少若此溫以屢歲歉兵殘人多廢業對焉先生

為之惻然遂駐節於昌平及試事既竣矣早秋迄柿東

馳溫復率師生迎於郊先生語諸生曰昨閱爾卷何本

來面目全不識得表哉予茲來也特憫爾之醉夢焉而

使之醒覺也迨就館庠諭劉黼司訓翁益備虛席元率

諸生且夕侍側各質所疑先生曰爾所疑者咸支流餘

派耳譬如黃河竭窮其源於星宿海耶夫百川奔騰千

溪漫溢者河之派派也淵淵不竭混混無停者河之源

頭也是故源清則流潔源深則派長知此可以論學矣

巖翁先生

溫聞之喜因進請曰昔嘗受學於西塘陳先生頗領良

知之畧矣而未悉也今躬接道顏親聆至教春融秋潔

銷滌鄙庸乃若學問源頭實願聞其詳焉先生遂以答

問畧授之溫始悟良知之妙其諸心體之太極乎聖人

之正學乎帝王之治統乎先生以為然因語溫曰汝謂

太極是周子圖上看來曾見古太極圖否溫對曰未也

先生嘆曰天人活潑之妙盡在是矣玄玄無窮難於為

言吾為汝試演之乃親手摹寫聲塵不倦凡出圖四十

而各為之說且第其編次而序諸圖末名之曰古太極

圖測稿完手校欣然自得殆若神授焉而已莫之與也

命來學生廣平曹魯昌平李應勛楷錄之溫政暇展玩

愛欲水傳應請為而始允之彼忘無知潛附管窺之識

曰伏羲之畫卦也具爻象而無文文王始繫之孔子之

贊易也言太極而無圖周子始發之非秘之於前而洩

之於後也蓋卦以彰數而辭在其中極以明理而圖寓

乎內故曰神而明之存乎人非天下之至精其孰能與

於此吁聖賢闡道以覺人豈有外乎其心哉今先生之

測太極圖也釐摹誤增漸消互陰陽則千古之秘洩矣

列定俟配卦象明消息則一氣之運昭矣析均蔽剖善

惡象明晦則聖任之幾判矣絕私欲謹幾微純涵養則

良知之妙發矣夫千古之秘洩而覺太極之象真一氣

之運昭而覺太極之分謬聖任之幾判而覺太極之變

微良知之妙發而覺太極之體復遠乎懿哉古太極圖

測也其靡義文孔子之所未發乎其補周子太極之所

巖翁先生

未備乎其遠紹傳心之緒而充贊無心之化者乎是故

先生奉孔子之象以洩太極之精溫願承先生之言以

窺太極之蘊

嘉靖甲子孟秋七夕後一日屬下吏順義縣知縣都溫齋沐頓首謹序

魯等於

宗師不藥方內見紀載癸亥歲有老

人授書之夢書首孔子孔子之後皆

有方其夢始末似非人間事今甲子

師作圖測首象孔子矣後象象皆自

非夢中之方乎事出無心兆已偶合

則老人神也定測也神授難矣

古太極圖測卷終

魯人曹魯昌平李應勛楷錄



龜背日範衍

範衍題辭

有宋明道先生欲著洛書有志未就愚何人斯而謂能成明道先生之志歲甲辰東遊至于魯濟間若或有啓之云洛書洛所出之神龜也河出圖洛出書聖

範衍題辭

人則之聖人則圖畫卦則書叙疇圖著數也卦筮法也書龜派也疇卜法也或謂夫子贊易極著著卦之德著重而龜不傳龜何曾不傳書至今存謂龜至今神疇至今存謂龜至今傳可也

後世筮法僅存卜法久湮靈基
一書幾于倣易而作然以四上
四中四下為變僅似小成八卦
而大成之義有所未盡若所傳
珎法籤法珎自一而三自三而
九又三之而二十七既通卦數
亦通疇數未易輕擬籤自一之
百則十幹之天數或百有二十
則十二支之地數或三百有六
十則三百有六旬之朞數千數
有取于象無據楊子雲太玄蔡
九峰皇極皆根據洛書而有發

範行題辭

範行題辭

三

明非苟作者然玄畫四而贊辭
九畫無當于名贊無當于畫皇
極自一至九擬一為一擬兩為
九與陰陽奇偶之畫不倫以吉
咎祥吝平悔災休凶九字為占
有卦辭無爻辭又無變動之意
與玄之例以陰陽晝夜分吉凶
亦畧相同洞極之二十七象以
生育資分天地人三極每極之
中各有九變數本洛書意實擬
玄潛虛始元終餘以天之中數
五五而乘之為二十有五以地

之中數五六而乘之為三十合
之為五十五行迺其變七占五
無當于畫與太玄同名與畫不
倫與皇極同朱子謂太玄零星
補湊潛虛用五只似如今筭位
一般亦為補湊之書蔡西山氏

範衍題辭

四

則以楊氏之太玄關氏之洞極
司馬氏之潛虛皆以不知而作
目之愚不揆量竊謂模倣易象
而為玄之一畫與皇極潛虛之
一而等畫似皆蛇足曷若龜惟
求洛之舊契原數以為兆綜九

範衍 題辭

章以考占以一見占五行以二
見占五事以三見占八政以四
見占五紀以五見占皇極以六
見占三德以七見占稽疑以八
見占庶徵以九見與隱占福極
蓋龜從洛出能知天道其自一

範衍題辭

五

至九四十五畫見于龜背皆神
明自然之拆文一一皆有吉凶
可貞問故謂之卜非凡龜而皆
有之非踵洛而能疊出者洛天
出書龜非神龜卜非太卜或以
三兆三體為占或以四時分四

五九三

體戊己居中以統為占或又立
五鄉分五行係之六神以枝兆
雷動為占或又分體色墨拆為
占皆非實有卜兆遺書為金滕
所籒為太史所職如箕子所傳
禹疇九章即為龜卜全書之實

範衍題辭

六

據記以麟鳳龜龍為四靈非聖
王在上不為畢至洛之神龜河
之龍馬止一出于羲禹時知龍
馬特異于凡馬則知神龜更異
于靈龜龜有十類首神次靈禮
之所登而卜者亦靈龜耳非神

龜也禮三正曰天子龜一尺二
寸諸侯一尺大夫八寸士六寸
龜千歲尺有二寸六寸以上必
五百餘歲非此不靈不靈何卜
今乃日微靈于不滿六寸所在
而是之龜以致不勝剝剔焚灼

範衍題辭

六

之衆恐龜生日感而去龜占為
益遠也夫書即神龜原拆範即
神禹卜法求洛龜之舊稽禹疇
之卜因數成變因變考占因占
設教因事示戒即未知明道先
生在當時欲如何為著竭廢今

愚追求前哲未必其當與否然
卦以兩畫成于八疇以兩畫成
于九卦之六十齒以八乘之為
五百一十二疇數既符卦數著
卦一揲盡于六十四龜疇一灼
盡于八其六十四卜法卽同揲

範衍題辭

八

法且一六兆雨二七兆霽三八
兆蒙四九兆繹五兆克又一一
確實畧無影響疑似使人難曉
庶幾著龜竝存而為吉凶與民
同患之一助若謂遂能成明道
先生之志又謂或可妄補九峰

範衍 題辭

皇極釋教未備之遺此則非謬
妄之敢與知矣故以俟潛心義
禹神明箕子之學之君子

萬曆丙午冬十一月至日戊子
毘陵錢一本識



範衍題辭

九

無錫邵承范書

五九五

大禹則洛書以作範圍

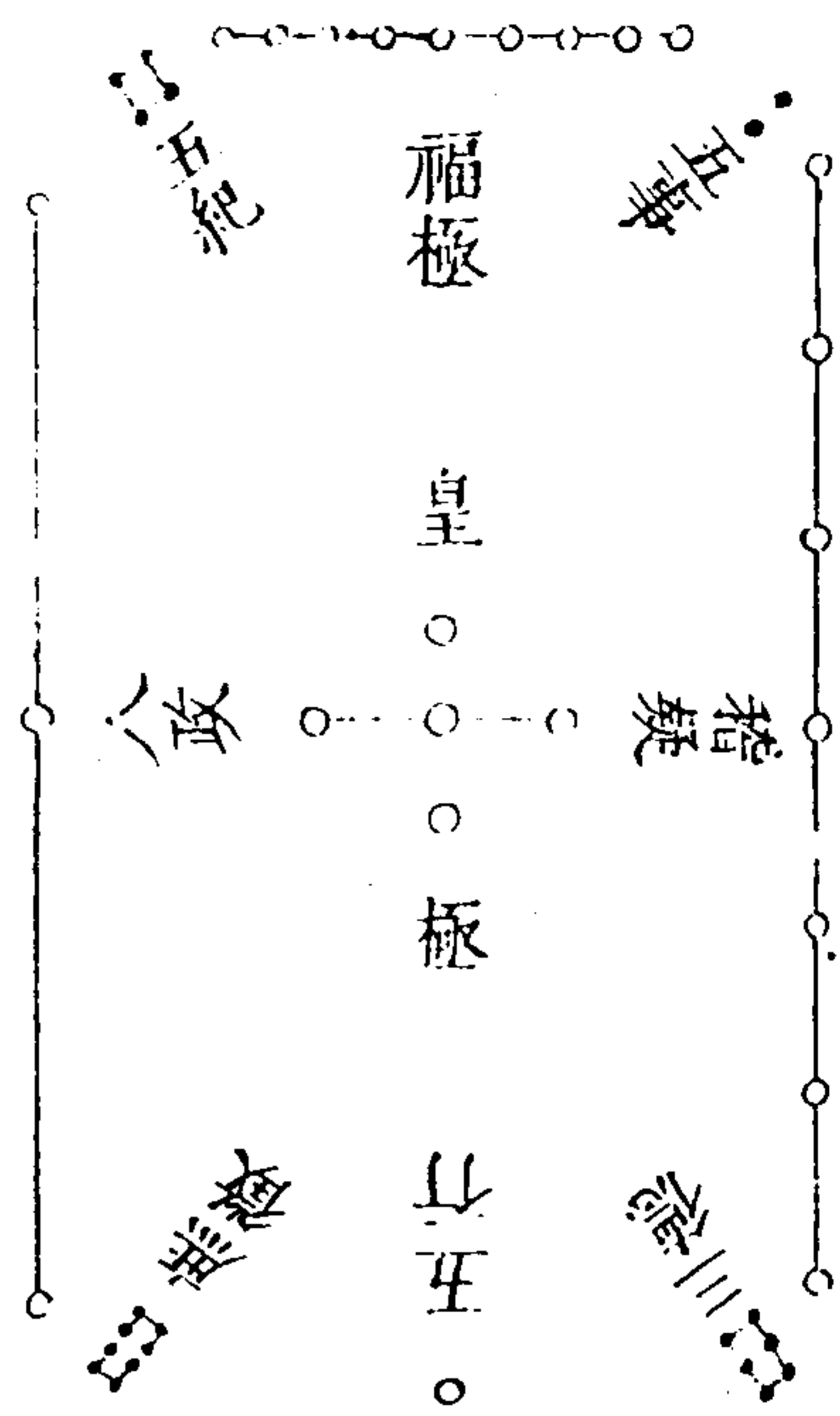

周書洪範

周書洪範

惟十有三祀、王訪于箕子、王乃言曰、嗚呼、箕子、惟天陰騭下民、相協厥居、我不知其彝倫攸叙、箕子乃言曰、我聞在昔、鯀陟洪水、汨陳其五行、帝乃震怒、不畀洪範、九疇、彝倫攸斁、鯀則殛死、禹乃嗣興、天乃錫禹洪範、九疇、彝倫攸叙、初一日五行、次二曰敬用五事、次三曰農用八政、次四曰協用五紀、次五曰建用皇極、次六曰又用三德、次七曰用稽疑、次八曰念用庶徵、次九曰嚮用五福、威用六極。

一五行、一曰水、二曰火、三曰木、四曰金、五曰土、水曰潤下、火曰炎上、木曰曲直、金曰從革、土爰稼穡、潤下作鹹、炎上作苦、曲直作酸、從革作辛、稼穡作甘、二五事、一曰貌、二曰言、三曰視、四曰聽、五曰思、貌曰恭、言曰從、視曰明、聽曰聰、思曰睿、恭作肅、從作乂、明作哲、聰作謀、睿作聖、三八政、一曰食、二曰貨、三曰祀、四曰司空、五曰司徒、六曰司寇、七曰賓、八曰師、四五行、一曰歲、二曰月、三曰日、四曰星辰、五曰曆數

周書洪範

二

五皇極、皇建其有極、欽時五福、用敷錫厥庶民、惟時厥庶民于汝極、錫汝保極、凡厥庶民、無有滯朋、人無有比德、惟皇作極、凡厥庶民、有猷、有為、有守、汝則念之、不協于極、不惟于咎、皇則受之、而康而色、曰予攸好德、汝則錫之福、時人斯其惟皇之極、無虐筮、獨而畏高明、人之有能有為、使在其行、而邦其昌、凡厥正人、既富、方穀、汝弗能使有好于而家、時人斯其臯于其無好德、汝雖錫之福、其作汝用咎、無偏無陂、遵王之義、無有作好、遵王之道、無有作惡、遵王之路、無偏

無黨王道蕩蕩無黨無偏王道平平無反無側王道
正直會其有極歸其有極曰皇極之敷言是彝是訓
于帝其訓凡厥庶民極之敷言是訓是行以迄天子
之光曰天子作民父母以為天下王
六三德一曰正直二曰剛克三曰柔克平康正直疆
鳴友剛克變友柔克沉潛剛克高明柔克惟辟作福
惟辟作威惟辟作玉食臣無有作福作威作玉食臣之有
作福作威作玉食其害于而家凶于而國人用側頗僻
民用僭忒

周書洪範

三

七稽疑擇建立卜筮人乃命卜筮曰雨曰霽曰蒙曰
驛曰克曰貞曰悔凡七卜五占用二衍忒立時人作
卜筮三人占則從二人之言汝則有大疑謀及乃心
謀及卿士謀及庶人謀及卜筮汝則從龜從筮從卿
士從庶民從是之謂大同身其康彊子孫其逢吉汝
則從龜從筮從卿士逆庶民逆吉卿士從龜從筮從
汝則逆卿士逆吉汝則從龜從筮逆卿士逆庶民逆
作內吉作外凶龜筮共違于人用靜吉用作凶
八庶徵曰雨曰暘曰燠曰寒曰風曰時五者來備各

以其叙庶草蕃庶一極備凶一極無凶曰休徵曰肅
時雨若曰暘時暘若曰晷時燠若曰謀時寒若曰聖
時風若曰咎徵曰狂恒雨若曰僭恒暘若曰豫恒燠
若曰急恒寒若曰蒙恒風若曰王省惟歲卿士惟月
師尹惟日歲月日時無易百穀用成又用明俊民用
章家用平康日月歲時既易百穀用不成又用昏不
明俊民用微家用不寧庶民惟星星有好風星有好
雨日月之行則有冬有夏月之從星則以風雨
九五福一曰壽二曰富三曰康寧四曰攸好德五曰

周書洪範

四

考終命六極一曰凶短折二曰疾三曰憂四曰貧五
曰惡六曰弱
張子曰九疇次序民資以生莫先天材故首五行
君天下必先正己故次五事已正然後邦得而治
故次八政政不時舉必昏故次五紀五紀明然後
時措得中故次建皇極求大中不可不知權故次
三德權必有疑故次稽疑可徵然後疑決故次庶
徵福極徵然後可不勞而治故次九以嚮勸終五
為數中故皇極處之權過中而合義者也故三德

處六朱子曰洪範皆以天道人事參伍言之五行最急故第一五事又次之故第二身既修可推之于政故八政次之政既成又驗之于天道故五紀次之繼之以皇極居五益能推五行正五事用八政修五紀乃可以建極也六三德乃是權衡此皇極者也德既修矣稽疑庶徵繼之著其驗也又繼之以福極則善惡之效至是不可加矣

周書洪範

五

衍法

以五色靈龜六寸以上者九以其腹甲圓為子陽面，侵自一至九之數以當龜坼陰而空白信手為豹當火灼之法視所見之數當龜兆以一見占五行，九二見占五事，六見占三見占八政，凡八十四見占五紀，凡一百二五見占皇極，凡一百二六見占三德，凡七見占稽疑，凡三十八見占庶徵，凡九見九隱占福極，凡二共五百一十二章適合大衍八卦變五百一十二卦如朱子啓蒙八畫之上各生一奇一

衍法

偶為九畫者之數，卦有六十四，八之則五百一十二，初變十六，以內宮之十六，交外宮之十，以爻計之總六，各得十六之十六，共五百一十二，以爻計之總虛實之數為四千六百零八，又合閏歲周天三百八十四日，四千六百零八時之數，六十四乘六十四，盡百十二，合四千九百六十八，亦四千九百六十八，以五周易用六十四卦，八而八之也，經世用五百一十二卦，八而六十四之也，又曰經世著法七十二，先以四未象，後以八求卦，以六求爻，故其變至于五百一十二卦，又曰經世用五百一十二卦，蓋天地自然之妙原者，八卦每卦變六十四卦也，如此代之。

疇每章九位，當九時，四章當三日，一章起子至申，二章起酉至巳，三章

起午至寅四月以三十日為盈四百八十章當三百
 章起卯至亥月以三十日為盈四百八十章當三百
 六十日十二月之盈數曆法六盈六虛凡三百五十
 四日餘六日七盈五虛凡三百五十五日餘五日三
 十二章當二十四日合五餘則二十九日合六餘則
 三十日為閏月之數五百一十二章所當總符三百
 八十四爻之易數二分之自初一章至五紀終章凡
 二百五十五章當陽至之分自建一章至庶徵終章
 凡二百五十五章當陰至之分福極兩章作餘分遇
 閏無餘不遇閏每年約餘四十章每月約餘三章作

行法

閏分曆法一日百刻九十六刻為正四刻為閏每三
 時閏一刻總一日閏四刻大衍數二十四氣每
 氣閏四刻冬至起初一章初正子之宮夏至起建一章五
 正午之宮並非強合

卦畫陰陽平分是為乾坤成列之大義時畫陽饒陰
 之以陽統陰皇極居中又統陰陽以為君宰是為人
 道首出之大義而造化貴陽聖人扶陽之至意昭然
 在目未嘗不與卦圖卦序相為表裏

貞衍
 易曰君子所居而安者易之序也亦然所樂而玩

範衍 衍法

若爻之辭也亦然是故君子居則觀其象而玩其
 辭動則觀其變而玩其占是以自天祐之吉無不利
 孔子問漆雕憑曰子事臧文仲武仲及孺子容此三
 大夫孰賢曰臧氏家有守龜焉名曰蔡文仲三年而
 為一兆武仲三年而為二兆孺子容三年而為三兆
 憑從此之見若問三人之賢與不賢所未敢識也孔
 子曰君子哉漆雕氏之子其言人之美也隱而顯言
 人之過也微而著智而不能及明而不能見就克如
 此車起泰書云符登建元十二年高陵縣民穿井得
 此大龜三尺六寸背文負八卦古字

衍法

五行	金	木	火	水	土	金	木	火	水
五事	聽	視	言	貌	思	聽	視	言	貌
八政	○	師	賓	○	○	○	○	○	○
五紀	歲	月	日	○	○	○	日	月	歲
皇極	○	○	○	○	○	○	○	○	○
三德	剛	柔	剛	柔	剛	柔	剛	柔	剛
稽疑	○	○	○	○	○	○	○	○	○
庶徵	寒	燠	暘	雨	風	寒	燠	暘	雨
福極	○	○	○	○	○	○	○	○	○

五行一二之後有三、天地間有一便有二、纔有一二、便有三、二者一之交、一與二交而三生也、一降二升、合而成三、位之于東、震動之象、一植于二下、蟠為根、三出于二上、挺為幹、散為枝、木生出地、于龜為東、于兆為蒙之象、帝三才主宰、分則三、合則一、單以一言、孤陽不生、單以二言、孤陰不成、至三而一二會合、生成乃見、故曰帝出乎震、記曰人者天地之心、深于帝出之旨、物物俱化生于水火既交、一二成三之後、故又曰萬物出乎震、月令正月

範衍卷一

五行

木

雉震响、候雷也、雷在地中、雉性精剛、故獨知之人、有雉、雉先知之信、于震亨占義、思過半矣、朱子詩、忽然夜半一聲雷、萬戶千門次第開、若識无中含、有象、許君親見、伏羲來、夜半之雷、一以含三、三從一出、在易則起于坎淵之底、動于坎險之中、是為乾坤列後、首出之屯雷、

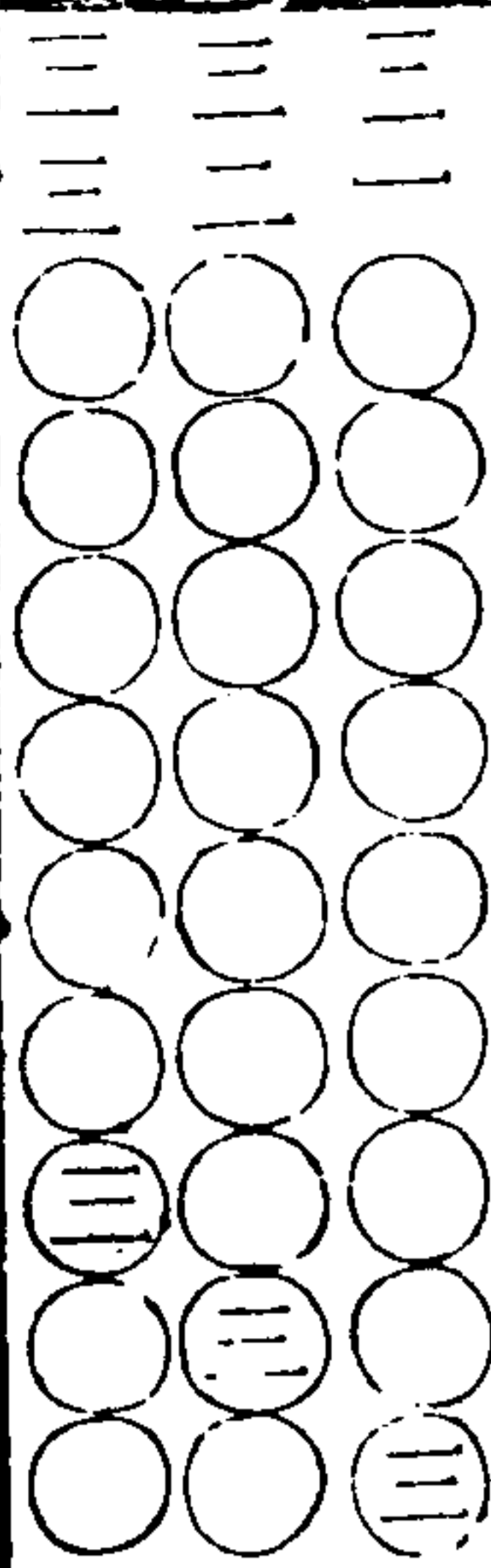

極見
從一水

從二火
釋三木

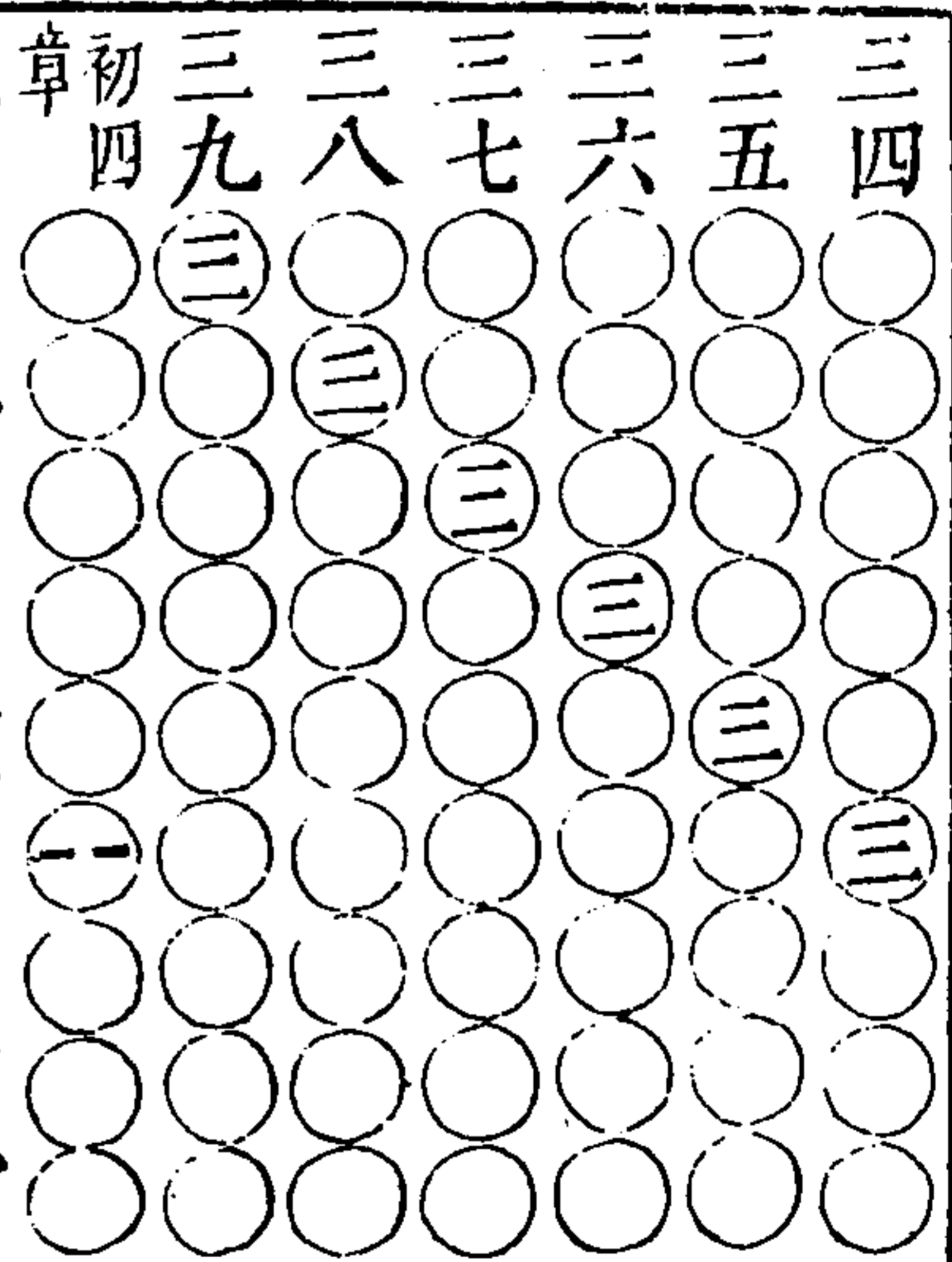

交格四金
育夷五土
壯樂六水
與爭七火
欣務八木
寄事九金

氣叶東南、兆以繹行、庚庚大橫、匪其為兵、吉、庚、古、行、自切、白、虎、通、金、禁、也、秋、氣、剛、嚴、能、禁、制、也、或曰、乾坤艮巽、皆土位也、

範衍卷一

五行

七

四于卦為巽于五行為金于龜兆為繹由一至四、一三為四、二二亦四、四象既備、四時以行、春生秋成、象萬物庚庚而有實也、大橫、東西南北縱橫、无不相當也、金于四時為收氣、為肅殺、匪其為兵、說言乎允、惟以兆四時之和、豈惟一人不為兵、能使天下皆不為兵、如邵子所謂人心不生事、天下自无兵、故占吉也、

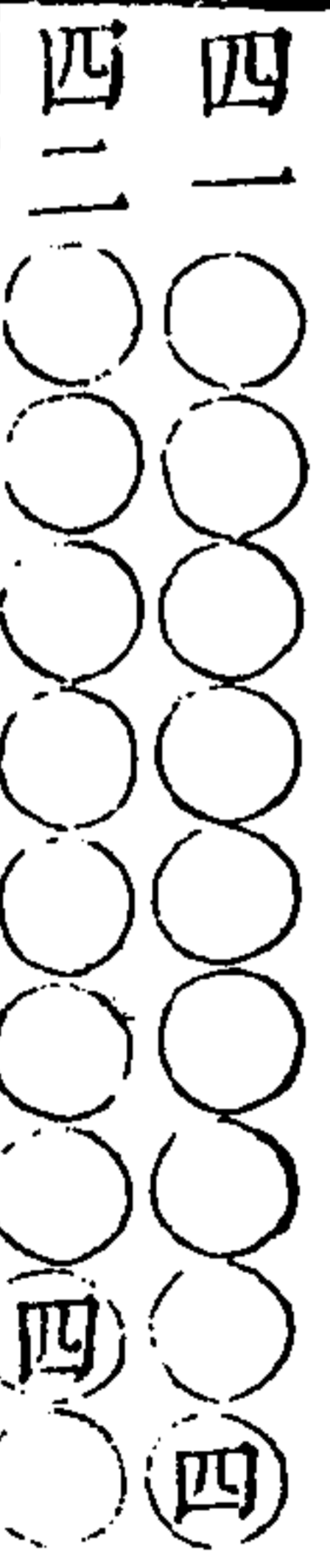

極比
更一水

斷開二火

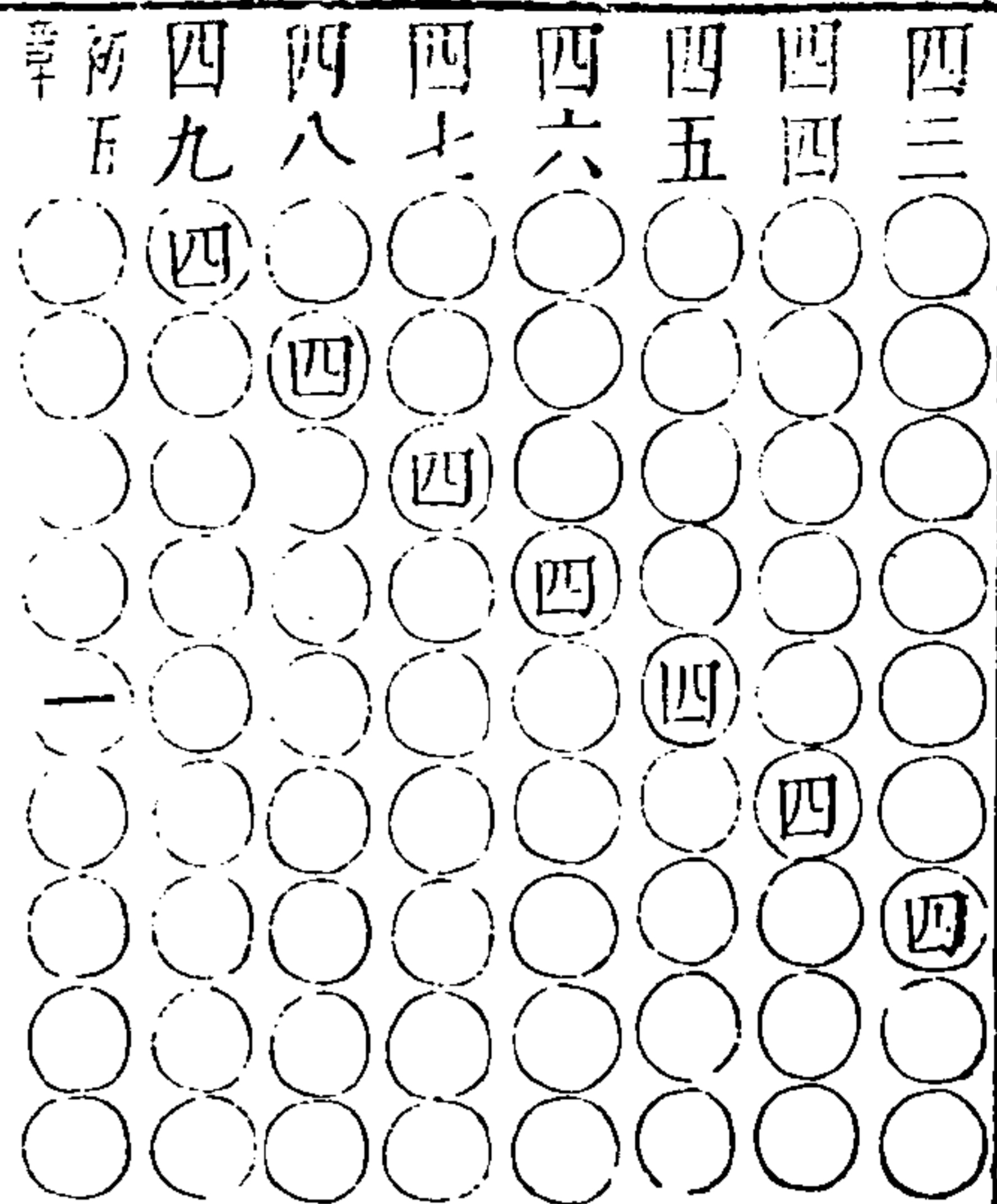

管 毅三木
公 裝四金
益 衆五土
章 密六水
盈 親七火
錫 飲八木
靡 疆九金

圖書之中宅曰黃宮，圻无悞，克有躬元吉。
圻，五格切。本作壻，悞。

範衍卷一 五行

莫經切，白虎通上吐也。能吐生萬物也。皇極內篇中者，天下之大本，自一而九，自九而一，雖歷萬變而五常中焉。一二三四五也。尤八七六歸五也。

天地之數不過于五，居于圖書之中，為冲氣為土，行為信德，四行皆得五而成。一得五成六為水，故曰天一生水，地六成之；二得五成七為火，故曰地二生火，天七成之；三得五成八為木，故曰天三生木，地八成之；四得五成九為金，故曰地四生金，天九成之。水火木金皆上之所生，皆五之所成，其實一時俱生俱成，非先生後成，亦非先生水，次生火。

生木生金也。五數之中，黃中之色，人受天地之中以生。天地之性，人為貴。人道中為貴，周禮九國大貞，卜立君，卜大卦，則祗高作龜，犬祭祀則祗高命龜。高即龜，中心之直文，所謂太極所以分左右陰陽，所謂中央土，即洛書中五之謂在人，則道心全體之中也。堯授舜曰：允執厥中。舜授禹曰：人心惟危，道心惟微，惟精惟一，允執厥中。人有是中人，人不失其心，人皆可以為堯舜。為此或曰：何以有人心道心之別？人固有二心乎？曰：圖書全體，心之象也。圖書之中，中之象也。中，道心也。人人之所同具，達之天下萬世，而為天下古今人之所共由，不以人言心，而合天下古今人之所共由言心。古語同由謂之道，同靈謂之心，是以謂之道心也。若但就各人言心，天下古今一有通達不去，則止是一人私已之心，而非天下古今公共之心，但可名為人心，不得名為道心矣。道心不局于形氣，人不易全，故曰微，人心局于形氣，既據蕞爾之軀為身，又據徑寸之中為心，爾我藩籬，不勝駸異，而戕賊戈

範衍卷一 五行

也。圖書之中，中之象也。中，道心也。人人之所同具，達之天下萬世，而為天下古今人之所共由，不以人言心，而合天下古今人之所共由言心。古語同由謂之道，同靈謂之心，是以謂之道心也。若但就各人言心，天下古今一有通達不去，則止是一人私已之心，而非天下古今公共之心，但可名為人心，不得名為道心矣。道心不局于形氣，人不易全，故曰微，人心局于形氣，既據蕞爾之軀為身，又據徑寸之中為心，爾我藩籬，不勝駸異，而戕賊戈

聰不明之憂。聖聰明作元后，元后作民父母，皆此故。占大吉，方希直曰：賢人君子之用心也。遠而期望也，大常自見其不足，而不見其有餘，常恐已闕之不聞，而不敢忽人言之為不可也。顧叔時曰：吾始以為聖人天聰天明，无所事聞見，而今看來，惟是聖人心愈下愈細，愈不敢自用耳。

敬三 ○○○○ ○○○○ ○○○○ ○○○○

括囊不下，佩纆獨豹，駁鷓合栖，金翎吉。囊，奴當切。纆，獨豹，馬也。駁，鷓，鷓鴣也。合，猶猶也。言其目睛交也。上，林賦：交精旋目。栖，先稽切。

範衍卷二

五事

三

二言三視，以近相生，无主有主，言之從义，非必有言之謂也。當言而言，不當言而不言，皆义也。二居三下，括囊之象。三二相近，常日在之，視不下帶之象。二无舌而謹言，三旋目以反視，二謹而三合為旋，三旋而二金為謹，從义作哲之占，莫著明于此，故吉。

敬四 ○○○○ ○○○○ ○○○○ ○○○○

密穢至臨，山高澤深，无咎。長喙豎睞，匪盲匪瘖，貞凶。穢，穢同。古以穢不判病，故有所諷刺，而救其失者謂之穢。故曰：美哉！不知惡石，象詩：穢以默也。睞，式佳切。

音與審同。牛有豎瞳，无橫瞳，見一物，輒長大。造天，故瞳于得制之，首眉，庚切。瘖，於金切。

七言八視，以近相得，縱橫之而為十五，无主有主，七以陽有密于八，不惜苦，只八以陰有至于七，惟人是視，是從，如是則人已交修，彼此相成，八于卦為艮，若增其高，七于卦為兌，若益其深，皆善補過，不然，七下八上，以柔乘剛，七獸其喙而加長，八牛其瞳而上豎，匪盲而實盲，匪瘖而實瘖，故為貞凶之象占。

敬五 ○○○○ ○○○○ ○○○○ ○○○○

範衍卷二

五事

四

目前耳卻，或局或鑰，守官有憲，滋其杓鑿，貞吝，卻去。本作却，向古營切。鑿，以灼切。憲，若各切。本作格，杓，而杓切。刻木，所以入鑿，語方，杓，圓鑿，雖公輸不能強之使入。

三視四聽，耳目相須為用者也。三木四金，近不相得，无五為主，三震四巽，三陽長于下，四陰消于上，消長異趣，如目視而耳不為聽，三或為之前，四且為之卻，三或為之局，四又為之鑰也。如是，即使各敬其官，視固稱明，而聰或不足，耳固稱聰，而明或不足，滋若杓鑿之不相入，以耳目言，則偏廢不謂。

之全以倫理言則偏數不謂之叙唯貞亦各之占也

章六 ○○○○一○○○○○

既繩以弦載佩以韋滿室滿堂玉琢金鏈无咎韋于切
緩佩弦以自急管于言于室滿于室言于室滿于室
六七无五為上水火未濟而以剛柔合德未濟可望其濟六純曲之體而以七為繩不失其直七猛烈之體而以六為佩加之詳緩如是以言取七匪智不充其辨而失之于宰予以容取六匪行不勝

範術卷二

五事

五

其貌而失之于子羽是為貌恭言從胥无所失而善補過之吉占

章七 ○○○○一○○○○○

尊選紛挐音節噉如先豫踟躕熊羆前居无咎尊初切
選徒合切挐女作切噉右丁切玉石之白又音節明
先以則切通作酒亦音節噉羊如以如鹿多疑居山
中則羆每豫登木矣又夕下須臾又復上脚陳如切
噉魚以切熊回步以行山中數千里悉有踪伏之所
虎出百里外則迷所出道路惟能出而不迷故開道
者首熊以出羆似熊而更猛或曰熊牡羆牝蓋鳥之
類雄羆于羆獸之類此猶
于牡故羆无插于熊云

四聽五思五主四從以四言耳有紛選而上承五

剛中自噉如聽之審也以五言心有猶豫而五字四承熊羆居前一无所迷疑无不决思无不通也如是而不聰不睿之過皆善補故无咎

章八 ○○○○一○○○○○

小心恭人踞天踏地當高厚中黃芝發德白鵲銜贄金稱上瑞
五七六木不稱相得五戊六癸又為相合五備備小心以六在前謂天蓋高不敢不踞六温温其恭以乘五上謂地蓋厚不敢不踏天數中于五地數

範術卷二

五事

六

中下六地從天而用五天從地而用六氣以六變候以五易天以六節地以五制司天氣者六期為備終地紀者五歲為周五六者天地之中數五主六從六合五秀是為金稱上瑞之象占

章九 ○○○○一○○○○○

蘭蕙惟圃鵲鵲惟伍足必步日日常在武貞吉蘭蕙
草揚于蹠蕙圃踐蘭鹿鵲五歷以綬草一曰綬鳥詩
防有鵲巢甲有吉鵲鵲善相天而吐綬鵲善相地而
累巢單襄公君子日以正體足以從之今晉侯視遠
而足高目不在體而足不步且目體不相從何以能
久朱子曰知行常相須如目無足不行足無目不見
論先後知為先論輕重行為重又曰如人行路不見

以巽而聰已所不欲勿施于人寧人屬我毋我屬人若然四雖不求聰而蝕聰之害既遠將作謀之聰无愧于二之從又之言故有鈴窮遠奔之象占



有狐在澳有蜂在檄凶大成畜不唯伏吉澳於六切 檄桑谷切 今作雌

六八重陰更出五外以六或无直躬而有媚行伏于隈崖以八或無正視而有毒目叢于林檄凶如之何大成畜圖書六八不易稱得位八成艮六成

範衍卷二

五事

九

乾以八畜六以六生八既能屈乾之健受艮之止又且運乾之健通艮之止是為能雄飛而不徒雌伏之象占



前奔萬馬後激追電維糜與萬參伍无眩盈闕貞禪電堂榮切追電素良馬名糜忙皮切糜之為言迷也萬扶沸切音與費同亦作佛獲人則笑唇蔽其目因為人所檢禪時戰切善時戰切

三五同功以三克五五維思能驅萬馬前奔也三正明首出追電後激也參之以三位之以五三日

无蔽五思无迷以視必審以思必精木土相克而有得禮運和而後月生三五而盈三五而闕古語前三後五百事可舉是為盈闕貞禪百事可善之吉占



喉舌有懷心腹則披嘔喻受之危苦貢之朝陽高岡千載一時披擊遇以通作彼 嘔衣遇切和悅貌

五七相生合德之爻五以喉舌親七而嘔喻受之七以腹心親五而危苦貢之五惟七言是思而他

範衍卷二

五事

十

无思七惟五思是言而他無言言皆五之所思思皆七之所言五惟高岡之生七惟朝陽之鳴是為明良會合千載一時世不常遇之象占



玉鉉霜繭利貞鉉胡猷切繭右典切拾遺記買嶠山之始成繭其色五采為文錦入水不濡按火不燥堯時海人獻此錦以為繭蔽後世乃染五色絲製錦以儀

四屬聽與六相重幾于太柔則廢以金水相涵如鼎耳加之玉鉉无不舉之患矣六屬貌與四相重

疑為寒沍所侵以乾巽得合如水瀾益以霜覆且
成五采之文矣四六重陰元五為主以其皆為五
中返爻上下相守貞然後固而匪貞不固是以利
貞

敬十 ○○○○一

兩足春原寒行冬令莫觀靡言五正胥命貞吉令力改切

正之盛切五正句甚不正觀靡言五正

一四相生合而為五无主有主一居四内不失其
恭恭作肅肅時雨若時雨而雨雨足春原也四居

範行卷二

五事

十一

一外不失其聰聰作謀謀時寒若時寒而寒寒行
冬令也不待二言莫為三觀合通五思如五正各
得其職胥相為命之象故占貞吉

敬十 ○○○○一

施壽維蔓苓若罷采二用成交全疇離祉貞吉施商支切

資自資以資也蔓維也計切音與皆同蔓无販切音與萬同苓郎丁切采苓刺聽讀之詩一章采苓二章

九六相生互為十五无主有主六貌為恭已无草
雜之為亂九聽為聰又非讒譖之所入九乾用六

此九變之陰而成八六變之陽而成七九且以
聰而兼明六且以剛而兼入有全疇俱離福祉之
象故占貞吉

敬十 ○○○○一

匪瓦伊玉當不可去匪薺伊芥盡請借箸无悔當丁

主也又底也下底無當无底也夫且俗切著遲隔切董于薺以冬美芬以夏成薺成告之甘芬成苦之去

二五相生二有言根于五中而出是謂有當若玉
卮而无當固不如瓦器之无漏也五主思勿以二
而或忽是謂能籌矧甘言反為敗若言則惟藥也

範行卷二

五事

十二

二以五思為主五借二箸而籌言其所思思其所
言言即其思思即其言將无所失而致悔不待亡
也

敬十 ○○○○一

近不可遠不可明不可闇不可中有署甘露之醒神

近不可遠不可明不可闇不可中有署甘露之醒神

五八木土相克之爻在五近不可人无遠慮必有
近憂也遠不可忽近闇遠徒勞无功也在八明不
可至清无魚至察无徒也闇不可有讒不見有賊

有纒所以戒太察太察則聞人之過下情不通則不見已過聞人之過則姦生而刑茲不見已過則心塞而禍萌此周之厲王以嗜口而兆亡漢之顯宗以耳目隱發為明而速亂也凡役聰明之君子皆可以鑒矣

敬二十一 ○○○○一○○○

中堂有鳴相視則孕相鳴則孕錦囊珠綬纍纍有贈元吉鳴五歷切通作鷓吐緩鳥一名錦囊亦曰真珠鷓雄相視則孕或曰鳴上風雌鳴下風亦孕孕以證以類河澤之鳥相視而生曰鷓

範衍卷二 五事 十七

鷓之為鳥雄雌相視則孕雄鳴上風雌鳴下風亦孕向陽為堂少陽位三數七三七相合五思嚴在中堂也鷓相視則孕是惟无視視在則皆生機也鷓相鳴則孕是惟无言言出則皆生機也鷓以聲交而孕鷓鷓以睛交而孕亦然如是而有視如是而有言錦囊其囊珠綬其綬重疊相因而至善无以尚之吉无以尚之故元吉

敬二十一 ○○○○一○○○

繡蔽在躬兩已相背暴慢以又時雨霽對吉水水之

灑貞吝灑分勿切畫兩已相背形為亞取臣民背惡向善亦取君臣有離合之義去就之理考工記黑與青謂之鼓背蒲味切音與佩同又魚肺切音對切灑音見初一章漢劉梁曰以可濟否謂之積好惡不殊謂之同得由和與失由同起春秋傳和如羹焉酸告以濟其味君子食之以平其心同如小焉若以水濟水誰能食之

一與六皆水位皆屬艮卦用偶陰陽對待疇用奇五行迭運迭運者不可竅亦以對待者不能孤如一六二七三八四九皆是呂氏大防曰古者袞服之飾繡蔽于裳取其兩已相背而能成政也兩已相背至銘諸躬而日服之以為監有以見人君御

範衍卷二 五事 十六

臣之深戒在于喜同而惡異也苟惟取其所同而捨其所異則如晏子所謂以水濟水誰能食之一陽水六陰水有兩已相背而成文章為人望法之象亦有以水濟水而為人吐棄之象動容貌者吉凶之占惟所自取矣

敬二十一 ○○○○一○○○

有右入者有左出也匪其汎灑汎息音切或作灑灑呼舍切舒虛如切舒徐谷中大空貌灑呼括切開許下切舒開犬開也古賦舒舒舒舒諺言一耳為入一耳為出以忠邪命進于前甘言

與苦言、公議與私議、交入于耳、聽言不可不審、
无稽尤不可聽也、四右耳以陰、柔方有入、九左耳、
以陽、剛旋有出、无稽勿聽、誰其壅之、此若不待汎、
灑工夫、自有重門洞開、八牕玲瓏氣象、而為大空、
大開之吉占、潛虛聽而不聞、是謂耳聾、聞而不擇、
是謂心聾、諺耳硬舌結、目硬舌滅、

敬二十九 ○○○○○○
九章

或焚或焱、俱當夜五、或出或處、或殊默語、喚起催歸、
勿失其侶、无咎、歸、子規、其聲云、不如歸去、喚起、江、南

範衍卷二 五事 九

人謂之春、實、韓詩、其起空全、
晴、催歸、日未西、心、花裏、鳥、與、盡、情、啼、

二七皆南方火位、二生火為焱、七成火為焚、俱當
五夜、二七相得而有合、此嚮明治朝也、二以居陰
退處而默、七以居陽、進出而語、出處異致、語默異
空、空起喚起、空歸催歸、各行其志、各當其可、易曰
二人同心、其利斷金、同心之言、其臭如蘭、是之謂
勿失其侶、而占无咎、

敬三十 ○○○○○○
十章

鷓鴣吉、有他不雀、不鳴、羊禍既夷、瑞應圖、王者有德、
則比翼鳥至、風土

記、雀、夕、鷓鴣、畫首、又、凡、禽、夜、鳥、目、皆、不、能、視、莊、子、鸚、
鵒、夜、景、蚤、察、毫、末、畫、目、不、見、丘、山、五、行、傳、羊、目、大、而、
不、精、明、視、氣、致、則、有、羊、禍、爾、雅、東、方、有、此、目、魚、名、鱈、
南、方、有、此、翼、鳥、名、鷓、鴣、四、方、有、此、有、獸、名、平、距、虛、名、
亦、猶、魚、鳥、之、相、合、中、有、枳、首、蛇、岐、頭、蛇、也、此、四、方、中、
國、之、異、氣、也、

鷓鴣、鷓鴣鳥也、一翼一足一目、相得乃飛、為三八合
成木德、明哲其全之象、有他、有時不比也、諺、一眼
開、一眼閉、開謂用其明、閉謂不用其明、用其明、為
明、不用其明、亦為明、初匪如雀之夕、蒼而鳴之晝
瞑、安得而有不明之禍、故占吉、朱子曰、甲木之陽

範衍卷二 五事 二十

乙木之陰、乙以質言、甲以氣言、陰主翕、凡聚斂成
就、乙為之、陽主闢、凡發揚暉散、甲為之、
敬三十 ○○○○○○
一章

黃鵠逢冥、勿戢其翎、晉日之晝、忽激迅霆、有為之聽
无咎、黃鵠、水鳥、日行千里、霆、持丁切、疾雷謂之霆、聽、
他丁切、古者中庭治官處謂之聽、夷、漢、晉、皆、作、
來、始、如、六、

一七水火相克、无五思以為中、主一有威儀在身、
火水未濟、伏于下位、空戢其羽、以兩剛成敵、勢欲
上行、黃鵠逢冥、勿戢其翎也、七少陽之數、交午之

靜有折衝動還枉席由丈以逆迭為主客三六事時

厭垢悔亡

七賓八師八政之終事九其政政者七八九合離于上九八相麗以守必折衝千里之外以征必還之枉席之上師得其為師也九七相麗席間由丈匪前席以親之即側席以求之能令賓至如歸不求有司七九互垣賓主迭為賓得其為賓也如是將自一至三自三至六合八政而无不得其理為要終成麗而悔得亡之象占

範衍卷之三 八政



匪棲為靈居乃恬匪錢為神生乃厭匪鬼為知心乃快利用出入莫之或規貞吉恬徒兼以安也厭通作厭一鹽切快虛設切規切

八政二為貨三為祀四司空掌土以安人之居二三四合為坎三以祀主坎中匪以四居為靈匪以二貨為神更不容三鬼得以窺瞰其所存如是而出入有不利用者元之民咸用之之謂神神此是為去坎之險貞坎之用人謀鬼謀百姓與能而占

吉



有白馬客載其大赤鳴鳩前鳴鳴鳩後嚙出入兵寇一无所阨吉大赤旌旗之屬實胡麥切嚙噴呼也言聲也則于鳴鳩氏司馬鳩鳴氏司寇八政六為司寇七為賓八為師六七八合為坎八師六寇七居其中坎于馬為下首為薄蹄以色則六八俱白有客有客亦白其馬也七為赤其中所載之旂也純白其外丹赤其中雖處坎陷上下以近相得出入兵寇一无所阨之吉占也

範衍卷之三 八政



禮門義路茶壘呵護三五軼鳥四五缺兔匪菴惟鷄菴音昌遇切今作鷄鷄古暮切今作顧風俗通黃帝時有神荼鬱壘兄弟二人能執鬼于度朔山桃樹下簡閱百鬼之无道者

八政三曰祀所以報本四曰司空所以安其居五曰司徒所以成其性三四五合為離四麗五三之中以居五在前禮其門義其路二在後鬼神為之呵禁其不祥是為天下之安居然三五則既中之時四五又是蝕之際必還視却顧无狃近娛而忘

決獄平恕未嘗有冤三為祀震為東如東海郡中之有于公生祠四六中睽又如孝婦茹冤而郡中枯旱三震得令六寃既平四門特高于公何心墻薄亟壞繒薄亟裂噐薄亟毀酒薄亟酸司政刑者固宜以厚為道如于公所為教化即在其中如于公之為祠禁清于六居安于四神道之教即在其中不以司徒而若未嘗不備具耳

季羔逃亂則守郭門不缺不寃惟室之奔法吏樹德

範衍卷之三 八政

八

所如為垣悔亡俄而逃則噴之亂走郭門則者守焉 謂之日於彼有缺日君子不踰又日於彼有寃日君子不遂又日於此有室季羔乃入焉既而追音罷季子者去謂別者日此子報怨之時而逃我者三何哉別者日斷是固我之罪昔公之治臣也傾側法令先安臣以法欲臣之罪于法也豈知之失獄定罪臨當論刑君臥然不悅臣又知之君豈私臣哉孔子謂之曰善哉為吏其用法一也思仁恕則樹德加嚴暴則樹怨公以行之其于羔乎

刑之刑者繼則司門之刑者六七相遇季羔逃亂則守郭門也四六中睽為缺七所不踰為寃七所不遂四為室七方入以為安不缺不寃惟室之奔也君子宅心長厚用法仁恕未嘗厲禁而姦无不清未嘗謀居而居无不安臨難无苟免之圖而所如有即次之吉占皆倣此

農十 四章 ○○○○

交交冬履未雨徹土網繆牖戶簠簋內膳莊蘅外聚貞吉莊蘅古切冬履霜黃通作履九履氏冬色起民蓋藏土徒古切系根東齊謂根口土膳文甫切

範衍卷之三 八政

九

四五六巽之象四主乎巽冬扈氏也四五以近相巽无敢懷居植本培根惟五中是求率先允迪司徒之教也由五巽七賓旅无忘惟賢德是下惟正直多聞是招是徠惟戶牖是網是繆也如是之居以簠簋則內膳禮教貞于內也以莊蘅則外聚門內有君子門外君子至聲應氣求慶譽遠流占貞吉也

農十 五章 ○○○○

尋常大訓列于司徒鬼神譏祥亦備司巫失禮入刑
雜糅則誅貞吉糅女收切周禮男巫巫掌望祀望衍授
歲時祓除蠶祭早漢則舞雩舒國蒙曰先王故鬼神
以明民維神亦不之廢也王應龍曰明也占夢眠
殿馮相保章司平之屬各司一事而世其業皆有功
于國家之治者自聖學不明天人道隔人心散而不
合乎天下祝巫醫等宜
于是俱流于術數矣

三五六兌之象也六主乎兌惟五三是輔尋常大
訓列于司徒貞教惟侯之五也鬼神譏祥亦備司
巫祀事惟侯之三也失禮入刑五之所棄六之所
禁是謂明刑以弼教雜糅則誅瀆慢在三禁防在

範衍卷之三

八政

十

六是謂成民以格神故占貞吉

農十
六章 ○○○○○○

郊壘未平時乃不可兵獄犴未清刑乃不可成惟謹

莖之鐙鐙貞吉漢松驚切莖何耘切音與行同五
帝譽樂五莖額帝樂鐙戶旨切音與

同橫

五六八震之象也五震主八遠而受五震有如四

郊多壘此非可以責之八也六邇而受五震有如

獄犴未清此非可以責之六也惟教立于五中如

諛與莖之和鳴將八師不期寢而自不興六禁不

待治而无不清是為貞而得吉之象占家語三軍
大敗不可斬也獄犴不治不可刑也何者上教之
不行罪不在民故也

農十
七章 ○○○○○○

國有五更徙倚為覺府庫无贏三歲不征高山惟高

景行惟行吉更古行切五更知五行五代之事者覺
戶旨切音與洪同贏以成切胡叔心曰
古者擇三公之有年德者謂之三老天子以父事
之二孤之有年德者謂之五更天子以兄事之

二四五艮之象也五為止主以止四二于下四邇

而受其止徙倚而稟其教令也二遠而受其止貨

利不殖家无餘利亦賤貨貴德棄利嗜義惟五是

範衍卷之三

八政

十一

止之君子也三歲不征四安无事二飽无求于此

无染當一切无染高山惟高景行惟行故占吉也

顧叔時曰古今懷才負智銳然以英傑自命者比

而是究竟實能大有建立底亦寥寥可數揆厥

所由大都為安飽二字誤却嗚呼旨矣

農十
八章 ○○○○○○

民不待禁而至如歸言升其墟遂邇王畿赤組不足

時紫衣墟去魚切大丘又故城
幾渠希切或作時

六七九巽之象也。六主乎巽，與七以近相入，越歷乎八，遂得至九，刑清民服，旅願出途，士願立朝，是為脫其巽，白繫赤衣，紫上承天寵之象占。

農十 九章 ○○○○一一○○○一

高明之權，有鬼為瞰，蓬戶窺牖，仁義惟哈，抵凶虜悔亡。攬，即計切，通作麗，一名棟，瞰，若監切，或作矚，哈，胡紺切，通作除，夜則懸角木上，以防患。
一三四兌之象也。四為居，三為祀，初為食，四乘三上，近不相得，是四為高明之居，三惟瞰室之鬼也。一生三，并而為四，四初相生，四不求安，初寧求飽。

範衍卷之三 八政 十三

四安蓬甕，初飽仁義，匪和即孚也。兌象為羊，四主乎兌，乘則舐突之羶，而凶相生，則懸角而善防患之。鷹鬼瞰之悔，即可以亡。

農二 十章 ○○○○一一○○○一

舒鳧結鵲，眇厥一目，弁飛東西，或縮或朒，既集中隕，无咎。鳧，鳥，勞夫切，舒，鳥，勞考也，俗謂之鵲，曲禮作匹，疏云，盤縮所六切，朒，女六切，音與鵲同，隕，於六切，四方土可居也，本作塤，古作兀，塤。
一二與五離之象也。五千八政為司徒，一食，二貨，合生于下，初惟結鵲，有食為食，有穀可布，二惟舒

鳧有財為用，有贄可執，所謂倉廩實，知禮節，衣食足，知榮辱，政惟其時也。乃一二于五，間去二位，无能上麗，如離日各眇其一，无全見也。雖有生育，而无禮義，三四俱虛，弁飛東西也。五中難即，或失之，縮而歛退，或夫之朒而迫急，无隕可居也。此近于禽獸之吝，占必合麗于五，而後為无咎也。

農二十一 一章 ○一一○○○○○○○

司馬奏事，報不逾時，司徒升士，定以再期，武文網維，踈密宜之，大吉。

範衍卷之三 八政 十三

五八九離之象也。八依于九，軍國大機，馳報宣答，无少稽也。五間于九，賓賢興士，三年一舉，无愆期也。如是而文武具修，網維振舉，踈密得宜，占大吉也。

農二十二 二章 ○○○○一一○○○一

災无妄，禳福无妄，修明清于單辭，疏滄其泉流，人謀鬼謀，貞。人于，謂非災，橫禍不出，慎家之門，謝顯道曰，今知他鬼，與己无相干，法雖極其誠敬，備其牲牢，春是正神，不飲，非類，若是淫神，竊食而已，豈能降福之也。

二三六坎之象也。三主乎坎，近二遠六，六遠而不上乘，災无妄釀也。二迥而居其下，福无妄修也。明清于單辭，更能洞察獄情也。既淪其泉流，又能導利而與民同也。邵子泉布吟，名為泉布者，无足走人間，善發難言口，能開不笑言，償逋小續命，調急大還丹，唯有商山老，非于買得閑，又禍如許，免人須詔，福若待求，天可量，又中孚起信，寧煩禱，无妄生災，未易釀，是為在陷无陷，以人謀合鬼謀，六禁既以上清，二貨又无下，黷與鬼神合其吉凶之至。

範衍卷之三

八政

十四

占

農二十
三章 ○○○○

子罕之宮，西潦南壅，士尹歸荆，釋宋不攻，荆宋之平，胥詰士仁人之折衝，悔亡。奈音老，壅於容切，劉向新序，士尹池為荆使于宋，司城子罕止而觴之，南家之壅，操于前而不直，西家之壅，經其宮而不止，士尹池問故于罕，曰：南家，執工也，吾使之其文曰：吾將執而食者三世，今徒是國之承，經者不知吾處也，為是吾不從，西家，高吾室，果潦之經，吾宮也，利為是故不禁也，士尹池歸荆，適與兵欲伐宋，士尹池諫宋不可伐，其君賢，其相仁，仁者能用，人攻之，无攻，荆釋宋而攻鄭，孔子問之曰：夫修之廟堂之上，而拆辭千里之外者，計城子罕之謂也。

四七八坎之象也。七為賓，如使宋之士尹池，七八

近而相得之爻，以七加四，如將欲攻宋之荆兵，四居坎下，如司城子罕之居，以南家之墻，則擁其前而不直，以西家之潦，則經其宮而不止，士尹池觴子罕之宮，而知其賢，既歸荆，遂諫止攻宋之兵，以上能使荆師无暴，以下能使宋不被兵，皆七賓專使之能事，四稱仁，七兼稱智，是為荆宋之平，胥詰士仁人折衝之象，而上下陰陷之悔，遂得以亡。

農二十
四章 ○○○○

相彼屋漏，匪其有覲，乃于東南祠，此雉雒，正士疾走。

範衍卷之三

八政

十五

占

之，名曰淫祀。

三四七離之象也。離為雉，二為東，七為南，反乎東南為西北，室西北隅曰屋漏，屋漏，隱暗處，神之格思，不可度思，矧可射思，視于无形，聽于无聲，戒謹不睹，恐懼不聞，此深悉鬼神之情狀者也。四為離，主居于三七之間，麗不以中，故其明亦不正，其于屋漏，則謂其莫覲，有雉雒東南，則禳而祠之，忽其隱暗，畏其明顯，祠非所祠，恐神明之顯燭者，眇而

虛越溪渡山也。合九為離，合化成翬也。五教振舉，文采既備也。六禁不施，姦慝自輯，增繳亦希也。是為教修刑措之象占。

農二十九章 ○○○○一一○○○

玄圭既錫，暨益奏庶鮮食，暨稷播烝民乃粒，離祉于亂吉。

一四五離之象也。而四五以近，四一以遠，四主麗于中，作司空平水土，告成功之禹也。一去四遠，有益秦鮮食于先，有稷播百穀于後，而後烝民粒萬

範行卷之三 八政 太

邦又四五始近相得，而敷教明倫之契，玄鳥生商之祉，遍天下及後世人得有所附麗，故占吉也。

農三十章 ○○○○一一○○○

桑婦農夫，猗猗原陸，前三後三，不聞驚鹿，白雲長流，青天轟轟，无咎。

一、二與六震之象也。一、二相守，二如桑婦，初如農夫，婦勤于桑，夫勤于農，猗猗原陸也。有司冠掌禁于六六，居前虛三位後虛三位之中，與初應，叶離

居震體，前後三年，曾无驚恐之患也。刑謀清于上，生養遂于下，六于卦屬乾，故又為天清地寧，民安物阜之極占。

農三十一章 ○○○○一一○○○

八通四守，旅賁无受，大保作訓，九似以厚，遠格邇阜，吉。

一、四八九艮之象也。四八承九，以安其止，八通道，四為守，中夏又安，蠻貊率俾也。艮犬為獒，四居前，後

範行卷之三 八政 十九

三位俱虛之中，雖與九應，去九為遠，下有貢，上无受也。大保作訓，八訓九受，不寶遠物，所寶惟賢，能為止，主以主止于四八之上也。九似以厚，无細行之忽，无一簣之聲也。不寶遠物，則遠人格，所寶惟賢，則邇人安，合遠邇而安其止也。

農三十二章 ○○○○一一○○○

朱陵之鎮，其神祝融，祈不利，豔匪以彤，內環飛蚨，外集歸鴻，吉。

朱陵之鎮，其神祝融，祈不利，豔匪以彤，內環飛蚨，外集歸鴻，吉。朱陵，高辛氏居火正，有以能光融天下，帝塗錢置母用子，置子用母，皆自還，故謂錢為青蚨。

二三七巽之象也。二七俱火。三居其中。其鎮未陵。其神祝融也。二為巽主。有懷者貨。二近巽。三敬事。則神匪神。是贖匪利。是祈蓋幽質神明之君子也。二七應爻。二不求利。而无不利。七不期合。而无不合。飛蚨之環。即義即利。歸鴻之集。聲應氣求。故占吉也。

農三十 二章 ○○一一○○○○○

軍旅賈賓客。圍宗廟。鮫有一不亡。獲三已多。貞吉。无咎。圍音諾。鮫徒何切。

範行卷之三 八政 二十

三七八兌之象也。七八以近相得。三八又為應。叶如衛靈公。雖无道。而八以賈治。七以圍治。三以鮫治。且不至喪。其在有道。固可知矣。如是則貞以貞則吉。而占无咎。

農三十 四章 ○○一一○○○○○

居无贖。祀出謹。禱禱飛翰之陣。苞山之舍。軍中夜驚。亞夫勿咤。禱力遂以禱莫駕切。皆帥祭于內。日類于野。曰禱舍始夜切。咤陟駕切。本作吐。或作嘍。

三四八震之象也。三為震主。四近為乘。居无贖。祀

也。八遠為叶。出謹禱禱也。三祀孔虔。八師有制。其動則飛翰之陳。八之出莫可禦也。其止則苞山之舍。四之居莫可搖也。軍中夜驚。四逼。近乎三震也。亞夫勿咤。三震自得。其位也。震象未均。三八有味。故占如此。

農三十 五章 ○○一一○○○○○

關津厲禁。人情詢詢。所禁者姦。匪其登龍。旅既即次。物亦无踊。詢詢。謂相切。聲言也。登龍。之聲。或作。二六七。艮之象也。七主乎艮。為門闕。為禁止。與六

範行卷之三 八政 三十一

以近相息。火燃水乾。水至火滅。關津厲禁。人情詢詢也。六近依七。二遠叶七。所禁者姦。于利无罔也。是以七得其止。惟其所之。有即次之安。无不禁之姦。而二亦无騰踊之患也。

農三十 六章 ○○一一○○○○○

依蒲在藻。惟鱗之貞。雷未驚。躍為鯨。蒲牢輒鳴。大吉。蒲。薄胡切。藻。子時切。鱗。市羊切。一名黃揚。物類相感。志魚始雷。頭向上。木驚。鱗頭皆向上。鯨。深京切。海大魚。一生數萬。常以五月就岸生子。至七八月。導于還海中。鼓浪成山。噴沫成雨。水族畏之。海岸有獸。名蒲牢。好叫吼。聲如鐘。而性畏鯨。鯨躍輒鳴。故鑄鐘作蒲牢形。于其上。敲鐘為鯨形擊之。

上非七之克，惟七是麗，七嚮明，非匡翼之拂士，卽刑範之格人，以近相得，蓋簪于門也。一六應爻，一雖有食可推，而六曾不爲下也。如是，六有上達而無下達，是爲貞而得吉之象占。不然，則孟子所謂飲食之人，司馬公所謂豕腹饕餮，爲人益膏陶谷子之妻，所謂犬彘不擇食以肥身，立而須死，終爲刑戮之民而已耳。

農四十四章



多黍多稌，惟鷄惟鷓，張弧說弧，五服无呼亨。孫同都切，鷄力

範衍卷之三

八政

二十六

質切鷄元俱切

一二與八震之象也。震于稼爲反生，二高燥宜黍，初下濕宜稌，高下皆熟，民生之養，无不遂也。初不失主，與二相守，震來虩虩，常如鷄之戰栗，常如鷓之憂虞也。二八皆中，財阜于內，師寢于外，先事有防，後事无悔，在震无震，張弧說弧也。中虛五位，五服无呼也。惟民生厚，因物有遷，其自爲謀，動于戈者何限，惟淵默雷聲之君子，爲能早見而預待之，則初主之能事，而非二八之可與也。

農四十五章



細柳躬勞，匪威之糾，百金慎惜，匪吝其有，遠荒牀第，率土培塿，无咎。勞去聲，糾古糾切，牀史切，音與澤口切，本作部農，山也，又小阜也。

二八九艮之象也。八爲木爲師，九通而爲之止，是亞夫軍于細柳，而漢文躬爲之勞也。九于二遠而无通，雖露臺百金之費，有必惜也。且惟藏之民間，匪其藏之天府，是以于八則聯爲一闕，于二則遍天下而成小丘小阜，皆良爲門闕而成，始成終爲。

範衍卷之三

八政

二十七

武偃財阜之象占

農四十六章



喪其匕鬯，弗躬弗親，匹夫遑遑，朝狐暮兔，目耳自堙，子子其身。喪去聲，鬯音與，後同，東郭校免，堙於真切，子音去，左音子，音厥，无左臂，今井中蛤，蠟赤蠶，又云夏秋間，積水惡濁，則生之，無足，其細如，樓好聳腰，而上群浮，小際，遇人暫下，一名蚶，一名到，此。

二、三、九巽之象也。九爲政，其于三，祀遠以五位，國家常祀之禮，久爲廢棄，弗躬親也。遑遑求財利，惟恐不足者，匹夫之細行，而不言有无多寡者，乃或

職其在于初遠无以麗情不上通惟有鋒鏑死
滿壑填委之憂雖有食不得而食其在于九民有
食且不能自食在九又惡得而食諸占貞凶也

農五
十章 ○○○○一○○○一

宜稼于田受福于天好爵乎孳獲繫于東方喪麗于
西南无咎宜南絲切素行艱切麗麗離二音

一三五乾之象也值均德合于初民无匱食宜稼
于田也于三八无乏祀受福于天也五為司徒貞
教于中我有好爵與爾靡之有孚孳如也三又主

範衍卷之二 八政 三十

乎一五之中獲繫于東方也如是雖七九不全而
乾旋之圓體初无所失故无咎也

農五
一章 ○○○○一○○○一

鎬京辟靡極南來賓土之甄金之鎔東北未入于學
罍无咎離於容切賓祖宗切南蠻賦也賓布或作

五七九乾之象也九五尊爻九鎬京五辟靡也七
為南極南來賓也七又主乎九五之中五土以七
為甄九金以七為鎔文明化成雖一三未備東北
之隅或遺于聲教之外而非咎也

農五
二章 ○○○○一○○○一

司徒秩官幽明兼理百神受職列辟同軌不盡戴履
五福萬壽元吉萬壽有以萬

三五七乾之象也五居中以敷教業官七同軌于
上三受職于下雖一九未備而五福之來如萬之
藟而不可解犬善之吉占也

農五
三章 ○○○○一○○○一

子荆居室順道不逆内藏无貜外護无螫甲冑戈兵
措之寃寃寃寃多切以似黑黃黑色出蜀中能食銅鐵

範衍卷之二 八政 三十一

一曰長理謂之寃寃長夜謂之寃
二四六坤之象也坤德之順上下均和四居坤中
衛公子荆之善居室也二无所蝕内无貜也六不

容奸外无螫也人之居室有能内无貨利以疾其
心外无奸忒以隳其行如是則八師之隱如甲冑

戈兵永措深埋而不復用天下復有鬪爭之患者
无之也

農五
四章 ○○○○一○○○一

獄吏空羴牧子縱牯内无鵠鹿外无獬豸財貨不克

人不稱寔野五軒以括公戶切鵠鹿鵠也即九頭鳥今謂之是車天將霜先知之而鳴豫勇主

四六八坤之象也以間而均有順之德有靜之常
六居坤中人不為姦固固空虛也由是四處其內
得以安居八處其外常无兵患匪求安居而居自
无不安匪故偃武而武自无不偃李西谿詩千年
古道萬年堤老枯循循不解迷牧子不知何處去
亂山芳草鷓鴣啼如是雖二貨未具而謂復有貧
婁之患亦世之所无也

範衍卷之三 八政

三十一

農五十一 ○○○○一一○○○

主澤匪鵠腰秋惟驅當關有盧沈之辜或攘之輪无
祭縹戶胡切水鳥腹下胡大如數升囊一名海河一
名淵澤鵠俱切虎屬嘗以立秋日祭獸王者亦
以此日出獵還祭祖廟曰驅腰腰籩球切盧落胡切
出犬辜古胡切噉也驅辜祭四方沈辜祭川魚羊朱
切

一三與六兌之象也六為兌主一與叶應守其在
澤生養有節匪鵠之潤澤也三六相生動不忘本
祭報以時若驅之腰秋也六司邦禁有如陰陽分
布震雷出滯土不備墜是為情農必辟在司寇有

如桑盛不潔犧牲不成享祀不時是為賊民必辟
在司寇當關有盧也後漢冀州從事張表碑仕郡
為督郵鷹振盧擊歐陽文忠云漢人猶質不嫌以
狗喻人也夏官沈辜候禳醮牲祭川候四時惡氣
禳去之三又居中以為一六主即沈辜之象故雖
有意外毀折之憂占无咎也

農五十一 ○○○○一一○○○

洛鯉伊魴或失其故客上鮒下鮒惟淵之聚无咎鯉
以切鮒符方切鮒音賦赤鯉青鮒至語洛鯉伊魴貢
于牛羊洛鯉宜魴伊魴宜魴鮒符遇切聚才句切

範衍卷之三 八政

三十一

四七九巽之象也巽為魚四居七內七旅四外火
金相克居未獲安旅无所歸洛鯉伊魴或失其故
也四九應叶四主乎巽承七以道上即下附交相
巽也巽入至九要終有歸如魚聚淵七宜于洛四
宜于伊居安于家旅安于次占无咎也

農五十一 ○○○○一一○○○

鄭賈懷璞至自百粵待價而發周人坐市相為告訐
百貨麟齒璞正角切鄭人謂玉未理者周人謂鼠未
腊者周人懷璞遇鄭賈曰欲買璞乎出示
之乃鼠也計居齒切齒下沒以齒斷齧也又宋
之愚人得燕石于梧臺之側藏之以為大寶周客聞

而觀焉主人發寶草樹十重緹中十葉客見掩而掩
且謂宜而笑曰此燕石也與瓦甃不殊主人大怒藏
愈固守愈謹羅景倫曰忠賢才識之士國之寶也
有寶而不知重棄荆玉而喜燕石賤周璞而藏鄭鼠
者幸也

二四七艮之象也二為貨在艮則如鼠七為行貨
之人與二陰陽合德其所懷以為貨者未理之璞
也玉也陽動陰靜陽行陰止四為居貨之人與二
兩陰非應其所坐而欲售者未腊之璞也鼠也鼠
與玉混至于告訐百貨不至故齟齬也崔仲晃曰
天下之趨于仕猶商賈之奔于貨也鼠璞无辨而

範衍卷之三 八政

三五

貨混于市君子小人无辨而品淆于朝淆于野君
子而叢垢終身小人而襲譽沒世者比比而是矣

農五十八



黃尤始亂苗民虐剝家為巫史妖誕雜至重黎簡置
內清外位无咎觀射父曰古者民神不雜少昊之衰
九黎亂德民神雜揉家為巫史烝享
天而無節不降天罰焉稷顛頊受之命南正重司天
屬神正司地屬民使復舊章不相侵凌呂刑蚩
尤惟始作亂苗民作五虐之刑民典胥漸派泯焚禁
罔中十信以覆詛盟殛命重黎絕地天通罔有降格
云云重少昊之後黎高陽
之後重即義黎即和也
三六八震之象也三八雖應六居匪中三震不及

六何以至八以致兵為暴刑為虐民漸于昏昏聽
于神人神雜揉家為巫史烝享无度此妖誕之所
以與人心之所以不正也重黎既簡南正司天屬
神北正司地屬民絕地天之通嚴幽明之分无侵
瀆也三得其職因天事天因名山以儼鬼神六八
竝治刑无不清兵不待觀內清外位也如是遂可
以與天下共寡過故占无咎自古帝王為治使民
神不雜天地不通後乃復有崇神通之教以雜揉
其民皆九黎三苗亂德之儔而重黎義和之罪人

範衍卷之三 八政

三五

不容于堯舜之世者

農五十九



鷹不擊伏更化為鳩矧丁秋至等此羶腹幾希異同
載誦載謀吉禽經鷹不擊伏鵙不擊虹月令仲春鷹
化為鳩應陽而變則喙仁柔而不鷲也
夏小正曰鷹者其殺之時也鳩者非其殺之時也善
其變而之仁也又立秋節鷹乃祭鳥飛腹見五十五
三五八兌之象也三五合乎以生八八主乎兌師
之所出木德為叶出惟義舉不擊伏也能貞五中
又善變也三應于下秋乃祭鳥與驅埒也人之所

以異于禽獸也。幾希此幾希之間不必論異且當論同。載諷載謀必先不失鷹與龜之所以同而後更求鷹與龜之所以異。真有所得乃占吉也。

農六十一 ○○○○ ○○○○ ○○○○ ○○○○

荆楚之人其習嗜利。負祝七日化為蝶類。蟾蜍怒臂。胡蝶栩栩吉无咎。蝶古火切。蝶贏細腰蜂。淮南子以蝶類為貞。言其無欲也。螿蝦

二五七巽之象也。二七應交于行為火居國南鄉。惟利是嗜乃荆楚之陋習非中國之義類也。合循

龜行卷之三 八政 三十一

五教棄利懷仁義。負祝七日化為蝶類也。五七合德。二巽五下極螿怒之勇。盡蝶變之化。惟五教是。由合五中是化。故占吉而又无咎。歐陽子螟蛉賦。爰有桑蟲實曰螟蛉與夫蝶贏異類殊形。負以為子。祝之以聲其子感之。朝夕而成。嗟夫人子。父母所生。父祝之言。子莫之聽。父傳之業。子莫克成。父没母死。身覆位傾。嗚呼為人。孰與蟲靈。人不如蟲。曷以人稱。陶靖節命子詩。厲夜生子。遽而求火。凡百有心。奚獨于我。既見其生。實欲其可。人亦有言。

斯情无假

農六十一 一 ○○○○ ○○○○ ○○○○ ○○○○

天門地戶。合一宅四通六闕。九不隔大吉。

四六九艮之象也。艮有門闕之象。六乾為天門。四巽為地戶。四九應合。天下一家。合為一宅也。九以天下為家。四不通民居安也。六无不闕。禁網疎也。九闕不隔上下之情。一无壅也。占大吉也。

農六十一 二 ○○○○ ○○○○ ○○○○ ○○○○

東南燕處西北亾警。震行无青。青所

一四六震之象也。陽以震陰初震四六者也。四不

震初。或如燕雀之處堂。六以叶初。至于警備之忘。設居何以稱安。奸何以稱禁。必初震行而後為无。青死于安樂而生于憂患。人情大抵然也。

農六十一 三 ○○○○ ○○○○ ○○○○ ○○○○

仁義之麗。鳴鳩嘒嘒。山陽之襟。蘭臭之契。連綴為袂。麗屋棟。古作而。嘒呼患切。襟于例切。音與祭同。袂。襟飯之美者。有山陽之襟。契古計切。綴陟衛切。音與熅同。袂彌弊切。列子鳴鳩氏司空。

一四七離之象也。上下彬彬。四麗其中。司空得職。

仁義為麗，天下之安居也。而合一七以相麗于初，為山陽之際，于七為蘭臭之合，是為連綴上下而成。同方合德之吉占。

農六十一 ○○○○一○○○

冠賊姦究，魍魎魑魅，白日青天，總不得肆，士與秩宗夙夜敬事，吉。在內曰夙，在外曰夜。魍魎，文兩切。魑魅，良與切。明秘切。本自禮。

三六九離之象也。六麗以中，上清下寧，白日青天也。冠賊姦究，姦之未戢者，魍魎魑魅神之為妖鬼。

範衍卷之三 八政

三十八

之為怪者，二者總以陰肆，當白日青天而有見世，必无之。邵子詩：幽暗巖岬生鬼魅，清平郊野見鸞凰。一念邪，千邪萬邪，无不生矣。一念正，千正萬正，无不生矣。士與秩宗夙夜敬事，又六三合麗于九之象占。

農六十一 ○○○○一○○○

三才之中，農政所蒔，氣動黃宮，白浸黑漬，虎臣馘獻，鴛庶琛贄，貞吉。時更切，音與待同。浸，子鳩切。漬，疾智切。音與字同。贄，附切。音與至同。二五八天地人之中，農用八政，由三才之中而出。

何政不得其中，三才之中，農政所蒔也。五又二八之所中，為天地四象之冲和。八春土主生，其浸白。二秋土主成，其漬黑，悉由中五所出，冲氣合上下而為之融液周浹，如是八受成于上，二式化于下，一皆能貞五中之能事，匪由教弗與，占貞吉也。

農六十 ○○○○一○○○

祖迎有作，奔走有憲，神福无獲，成民是酢，匪盅匪終，維汨維約，无咎。商之見敬五章，本作恪，武王封虞夏商之後，以備三恪，獲居縛切。豈直弓切。器虛，終職戎切。篋也。是若切。約，於略切。

範衍卷之三 八政

三十九

一三七乾之象也。三為祀主，一七之中，禮祖迎于坎壇，以祭寒暑，往者祖送之，來者逆迎之。初寒七暑，三祖迎于其中也。七為賓，奔走有憲也。初在下，有民事之成，而後有祀事之修，神福无徵，惟成民是酢也。如是雖五九兩爻未備，而人可酌以取中，人可要以為終占，无咎也。

農六十一 ○○○○一○○○

鄭伯趙武，享于垂隴，七穆雲從，惟君惟宗，際桑根中，黍苗茸茸，悔亡。隴，叶音龍。宗，作冬切。茸，而容切。左傳：諸侯為宋之盟，鄭伯享趙武于垂隴。

七御皆從文子曰七御從君以寵武也請皆賦以卒
晉賦于是子展賦草蟲子西賦黍苗子產賦隰桑公
孫段賦蟋蟀七人並有才名世任鄭國之政以見晉
之七御

三七九乾之象也三七相生三致享七月賓合以
君宗乎九如是則五未備而教令未嘗不行于中
初未備而民食未嘗不足于下而七以克九九以
克三之悔皆可以亡

農六十一 ○○○○○○

司閭考牧司市徵鬻居人聚塾不待有鞫家无黷恩

範衍卷之三 八政

四十

外有慮服司圍魚巨切牧莫六切鬻余六切通作價禮

之堂鞫居六切黷徒
谷切慮房六切虎貌

二四八坤之象也坤德至靜而安寧司閭考牧八
師不興也司市徵鬻二貨流行也四居坤中未得
為中居人聚塾有教而要于中也如是將不待六
之刑禁之設以內无黷之恩以外有慮之服占吉
不假言也

農六十九 ○○○○○○

虜氛內洗邊烽外弭義刑義殺勿庸以即汝心之所

肯銀鹿几几安貞吉弭莫禮切鹿居里切亦作麋符
則至字說鹿虎所有必鳴以告鹿
屬皆馮以為安其聲亦几几然

二六八坤之象也而六為中虜氛內洗二貨无衍
于內也邊烽外弭八師无黷于外也四居未備六
禁未中義刑義殺凡刑與殺皆當以義勿用以就
汝心之所安必要于中也六居不失其中遂合上
下而皆有所馮以為安以安則貞以貞則吉

農七十 ○○○○○○

植必以根蕃亦以垣憑高匪懼下集維鷓親親彝序

範衍卷之三 八政

四十一

本本原原貞吉檀升成切河柳一曰赤莖柳一名天
棘葉細如絲似柏而香天將雨懼先
起氣應之故名兩師
而字从聖馮於素切

三五九乾之象也三于八政為祀于五行為木木
以根生祀以報本植之根也五于八政為司徒于
五行為土植雖有根栽培滋息周遠樊衛全在五
教一有不至所自邪也自九至于五三睽間以七
九不自聖以七為來其于五三遂无不合如鳳斯
翔儀虞鳴周為國上瑞憑高匪懼下集維鷓也喪
服小記親親以三為五以五為九上殺下殺旁殺

而親畢矣。聖人制事存送終之禮，皆以此為限。疇其其象，合之皆為木本，皆為水原，故占貞吉。

農七十一 ○○○○一○○○一○○○一

有甄中達，有台南國，精意以禱，五年我範，七年嘉客。

衍衍飲食，甄音見二十七章，禱，益切，祭之明。衍，祭名，殷曰，祭，周曰，禱，通作釋。

一五七，乾之象也。而一千五七，睽之以三，有祀禮不修，徒食在下之象。一能精禋以祀，五甄之在中，達者也。一守為模，惟其範也。七台之在南國者也。一嘉為容，惟其鑄也。如是而一之在下，豈其為空。

範衍卷之三

四二

食之人，惟君子為不素餐。既範五中，又進七明詩。

云不素餐兮，孰大于是。

農七十一 ○○○○一○○○一○○○一

地震東南，虜躡東北，邦基不踣，无咎。躡，良刀切，或作躡。踣，音亦，或作踣。

同

一四八，震之象也。而上下不均，震動為災。四震動，巽維有地震也。八震動，艮維有蹂躡也。初震主，主乎二陰，邦家之基本也。民得其安，有食為天，本固邦寧，雖有地震之災，虜躡之患，非所虞而无咎也。

農七十一 ○○○○一○○○一○○○一

无故之獲，賀者在門，弔者在閭，无妄之災，弔者在門，賀者在閭，匪門之謀，惟閭之茹，吉。閭，中居切，謀，氏王切，信也，茹，人諸切。

艮為門闕，二六九，艮之象也。九止六二者也。六二相克，疇象不均，止非其止，乃九則原有定止，以二言，无故之獲，或以為喜，不知賀者方在門，而弔者已在閭，不足喜也。以六言，非妄之災，或以為憂，不知弔者方在門，而賀者已在閭，不足憂也。瓊語有

範衍卷之三

四三

奇福者，必有奇禍，有甚美者，必有甚惡，世有莫盛之福者，必有莫痛之咎，人所羨于前者，必所憐于後也。二不以疢疾，六不以威惕，而惟要九為定止，是為君子之天時，常有定，匪門之謀，惟閭之茹之吉占。

農七十一 ○○○○一○○○一○○○一

文魚之獻，公礪之蛻，首則戴斗，夜惟北睇，初无蹊刺，終鮮賊盞，貞吉。文魚，鱈也，音里，舊云是公礪蛇所化，其首戴有七星，作北斗象，夜則仰首嚮北而拱，蛻，舒芮切，音與稅同，刺，郎葛切，魚跳蹊刺，不順之名，鮪，郎計切，音與戾同。

二五九巽之象也巽為魚五作司徒文教敷于中貨利變于二乃風與則原于上九徹骨髓而為之變化文魚之敵公蠶之蛻也五巽得中二巽善入匪已之文而五之文匪已之成而上之成于五既无不順于九且克要終是為上有善教下有善俗貞而得吉之象占

農七十 五章 ○一○○○一

有鴉食黽集于泮林懷我好音吉有鴉集梅集于墓門其聲則瘖吝鴉于嬌切惡聲鳥一云鴉鳥雖食然切桑實瘖音見敬四章詩翻彼飛鴉

範衍卷之三 八政 四十四

集于泮林食我桑黽懷我好音言鴉食桑黽則變而美其色好其音以况德義能華小人之非及其食梅則否故詩又曰墓門有梅有鴉率止以刺陳佗无良師傅也

一五八兌之象也八主乎兌于政為師得則除殘禁暴失則反為殘暴譬則鴉之為惡聲為禍鳥也不徒初食能由五中是為好音之懷而占吉但為初食不由五中即瘖不發聲而占吝此與上章上以二為巽主與五相生此以八為兌主與五相克巽木已屬東南生氣而又二五相生兌金已屬正秋殺氣而又八五相克故其占不同如此云

農七十 六章 ○一○○○一

狼倒立獺圓鋪豹食恒餘東北退匪其通漏不入解亨貞吉狼音見敬三十三章狼將遠逐食必先倒立以下所向今獺即遇狼報喜狼之所向獸之所聚皆雅虎行以爪圻地驚奇得以往亦與狼同類他達切月令正月獺祭魚徐氏曰獺祭圓鋪圓者水象豺祭方鋪方者金象豹比教以一名程古詩飢豹食有餘言有所程量而食也退徂同通博孤切解薄切

一三八間合成兌三八以木叶德而八為兌主是為好謀有成之師三于本能知報初于食又有程上下合成兌說三東初北八于卦為艮艮為東北

範衍卷之三 八政 四十五

合初三以趨于東北竝无師旅之恐逋亡之患三入木初水舟非水不行水入舟則沒三八與初水木相生藉初為載而不為初所沒故亨而貞又占吉

農七十 七章 ○一○○○一

不實遠物遠人既格所寶惟賢拱壁不易黑鰓赤鰓丙穴之逆大吉鰓於應切魚難之詩三章曰鰓鰓鰓魚儂魚備言魚之一鱗一備以者其衆多二七九巽之象也二七火行叶德二貨弗貴七賔

匪五是中而四是中挹而損降而下即民居為王居若其卑小宮室盡力溝洫民居其居民養其養以小民為一體以天下為一家匪高巍之宅而溝洫之家之象故占吉

農八十一 ○○○○一

弛禁薄征虛囿實籟編鍾之鳴華平之榮向北無傾

吉 園音與語同籟以成切古製編鍾十六旋宮而設其下八鐘黃鐘大呂太簇夾鍾姑洗仲呂蕤賓林鍾其上一八鐘夷則南呂無射應鍾黃鍾大呂太簇夾鍾華平瑞木大下平其華則平有不平處其華向其方傾側也

範行卷之三十八政

四八

一六九離之象也一六應爻一原始九要終上下相麗于六為刑罰之省于初為稅歛之薄于六為虛囿于初為實籟陰虛而陽實也特六未要于五中九差近一加遠亦未為平不知疇數十六一六應吐匪中實中原如編鍾之鳴又如華平之為榮一六雖偏于北華平不向其方傾側故占吉

農八十一 ○○○○一

畜一千三畜三千九候鴈北鄉鶴鳩中不薇種滿園

茂蔣盈缶无咎解音向鶴宋惟切音與追同不方九切音與缶同鳥飛上翔不下來也

華名漢時官園種薇以其宗廟祭祀故或乎切音與亦同形胡一名蔣今所食蔣苗米缶方九切

一三九乾之象也古者三年耕必餘一年之食九年耕必餘三年之食一三九相畜畜一千三畜三千九也雖七賓未歸五教未舉而三无乏祀初不失食有初有終占无咎也

農八十一 ○○○○一

司里不授館膳宰不致餼明无人誹幽无鬼畏鳴鳩之暨无咎餼計既切誹方木切暨其既切列于鳴之為七上變而為九九究也乃復變而為一布穀復為鳴則九復變為一之道也

範行卷之三十八政

四九

一七九乾之象也七九火金相克七有克九无受司里不為授館也一七水火相克初有克七更以遠而无受膳宰亦不致餼也五虛七之所生名教不失明无人誹也三虛七所自生原與鬼神合其吉凶幽无鬼畏也如是雖九弗援初弗推而七自得其所為七賓不失其為賓七陽之正又如鳴鳩之變化究于九還復為一占无咎也

農八十一 ○○○○一

耕籍臨廡時乃風圭影尺五天地之中風雨陰陽无

以上共三十五章

叶不冲貞吉

一五九乾之象也。上下均一，遠邇和同，九之有動出也。于初為厚生，則耕籍之舉，而民之力于農者，風動于野也。于五為正德，則臨靡之舉，而士之力于學者，風動于國也。又五宅中，如周禮冬官以土圭之法測地深，正日影以求地中，日南則影短多暑，日北則影長多寒，日東則影夕多風，日西則景朝多陰，日至之影，尺有五寸，謂之地中，天地所合，四時所交，風雨所會，陰陽所和，占貞吉也。

範衍卷之三

八政

五十

範衍卷之四

五紀，凡一百二十六章，張行成曰：一百二十六章，者十四之九，天七地七，老陽從天之極變也。

章一 ○○○○○○ ○○○○○○ ○○○○○○ ○○○○○○ ○○○○○○

莫枝莢葉，珠壁聯合，鳴鳥遺音于黃閣，文武不相選。

雜元吉无咎。莫，平聲，竹與切，入聲，莫，狄切，莢，古協切，音與同，同，亮時，莫，莢，生于庭，月朔始生，一莢，月半而生，十五莢，十六日以後，日落一莢，及晦而盡，月小則一莢，魚而不落，名曰莫莢，又曰曆莢，又朱神，瑞與莫莢同，闕，古香切，運，送台切。

五紀，一歲二月三日，四星辰，五曆數，一、二、三、四皆生數，二、三合，一、四合，而五即具于其中，以歲序則

範衍卷之四

五紀

一

不愆，以日月則光華，以星辰則軌道，以曆數則无不得其紀。管子：四時之行，有寒有暑，聖人法之，有文有武，生長之事，文也，收藏之事，武也。四生數既備，四成數亦即此具足，是為五紀首善，可與天下共得寡過之吉占。啓蒙：八卦之上，各生一奇一偶，為畫者四，是為五紀四位之象，又即兩儀分為四象之象。

章二 ○○○○○○ ○○○○○○ ○○○○○○ ○○○○○○ ○○○○○○

太少相伍，縱橫十五，匪黃墟是料，盡民物四府，終吉。

墜落胡切，州勇切，切量也。府方矩切。

六七八九皆成數。九六二太七八二少。洛龜負文之數，原是縱橫合為十五。今七八二少合為十五，六九二太合為十五。七八居九六之中，又縱橫而為十五。以十五函十五萬事，萬化之所從出。如春夏秋冬為天時之四府，易書詩春秋為聖經之四府，天盡物聖盡民，匪取政于五中，而无不盡。中已在于五而十，十而五之中，占終吉也。

協三 ○○○○一一一一○○

範衍卷之四 五紀

二

數生于戊，序承于丁，闕逢叶孚，重光晶熒，玄冥潛局。

无咎，戊莫侯切，丁當經切，歲在甲日闕逢，在辛。日重光熒戶，在甲日玄冥，水神，高古熒切。

五千五紀為曆數，而于生數為戊，生于戊，承于丁，丁而後戊，戊因于丁，五戊二丁，火土循環相生也。闕逢為甲，三陽木，故為甲，草木初生皆曰甲，生氣既叶，草木无不乎甲而生也。重光為辛，四陰金，故為辛，聯合于辛，物生无不晶熒化光也。初虛乎下，而陽氣潛局，生數具足，原无漏泄，占无咎也。

協四 ○○○○一一一一○○

巳日既孚，乙日維秩，昭陽游兆，合秩共柳，後庚藏伏，无咎。巳居里切，秩直一切，乙於律切，或在癸日昭陽，在丙日游兆，秩芳无切，音與敷同，柳阻瑟切，音與柳同。

五六七八皆成數，五巳土，八乙木，五巳孚而八乙秩，首尾聯合為成數也。六為癸，為昭陽，七為丙，為游兆，六七合生于五八中，九者庚氣，當標末之季，伏而不見，伏所宜伏，雖未究九而成數，聯合可紀，占无咎也。

協五 ○○○○一一一一○○

範衍卷之四 五紀

三

垢辛流癸，貞于中陸，先甲麗之，盛德在木，四時軫運。

六氣環燠，无咎。燠於六切。

四辛六癸，合五千于中，垢辛流癸，貞于中陸也。三合于下，與五不相為克，先甲為麗，盛德在木也。如是三木四金五土六水，盡不相克，四如四時之運，六如六氣之行，一以木燠之氣為主，有均調之和，无克戰之患，占无咎也。二月不可以稱兵，稱兵必有天殃，兵戎不起，不可從我，始毋變入之道，毋絕地之理，毋亂人之紀，生德天之道，少壯地

更夾之婁主蕃牧犧牲月見西而明生又宿于金宿之度此陰道盛長之時七陷六八之中與四為相克之爻五又中虛七將為止主于四六之上又非其止止之不能而有征行如豕走之豨豨然非君子之所是故占吝也

協十
一章 ○○○○一○○○一○○○

日至衡陽癸惑西方忽赭其光凶天根為房歷天門不入明堂悔厲无咎謂章也切音與者同天根也房符方切星舍日房

離日出三進五四離日中體于卦為巽于時為異

範衍卷之四 五紀 八

中巳日至衡陽也七為火于卦為兌于日行為西陸七四相克癸惑西方忽見其光與日爭明也火行无常出則兵起又主死亾不有兵革之禍即有死喪之殃故凶以有五居中如火躔氏度三以生七七以生五五以生四離體終不失常五明堂尊位六者天門以虛仍有歷天門不入明堂之象故占悔厲而得无咎

協十
二章 ○○○○一○○○一○○○

日中之燧東陸之曬匪井奎之伏惟斗角之遲无咎

燧餘切曬餘切丙午日中煉五不鑄器磨礪生光仰以向日則火來至仰而溫日在天成象日也在地成形火也陽燧取于日而得火火與日本乎一體也

五方正中七又中天之位然日中則昃中固聖人之所憂三以震木在其下如取火于日之陽燧五六七麗于三上又如行東陸之春日角斗奎井四木宿并于宿為犴奎于宿為狼斗于宿為獬角于宿為蛟以獬與蛟視犴與狼則有間矣夫日之既中已有昃憂既中而以犴狼取如犴之悍如狼之狠不可道也既中而以獬蛟取如獬之不失其直

範衍卷之四 五紀 九

如蛟之能致雲雨猶為不失春生之意何憂乎昃无昃而非吉也六離日中體三自斗而角之木三六相生匪井奎之伏而斗角之遲之象占无咎也

協十
三章 ○○○○一○○○一○○○

日臨虞淵惟日一洗命祿危非迭司階陛宜日中貞閔氏吉淮南子虞淵亦名虞泉日入于虞淵浴于咸池拂于扶桑登于鳴谷洗先禮切陛旁禮切危宿之次有司命司祿司危司非四星也節解切

初坎宮虞淵也坎陷也虞恐也將恐將懼常恐其隊常懼其陷離日麗初摩日不為恐懼靡日不為

月有紅氣如垂帶，暈熒惑，熒惑无食，太微有出入，无咎。唐玄宗天寶三載正月庚戌，月有紅氣如垂帶。代宗大曆十年九月戊申，月暈熒惑。漢地節元年正月戊午，月食熒惑。延光二年八月己亥，熒惑出太微諸門。永康元年，熒惑逆行入太微。天文別錄：月蝕歲星，大饑饉，熒惑入太微，天子君好殺。又曰：流民千里，蝕太白，強國侵陵，蝕辰星，內亂。

二為火，見于四五六坎月之下，而非叶應，月有紅氣如垂帶之象，月揜火上，又暈熒惑之象，占宜凶。中宮為太微，二五乃相生之交，又熒惑无食，及非通行入太微之象，故占无咎。

協十
七章 ○○○○一一○○○一一

範衍卷之四 五紀 十三

日躔東壁，叶于龜曆，秘府之翟，天廡之駘，霹靂震激。壁，滿曆切，東壁，北方宿名，為文章，為秘府，其次有客。天廡，霹靂雲雨等星，日躔壁，驚蟄春分之候，翟，徒歷切，山雉，駘，都歷切，今之戴星馬，霹靂，匹辟切，霹靂，激切，甘氏星經：雷電在室，南霹靂在雷，雷電在霹靂，南霹靂在室，南霹靂在雷，雷電在霹靂，南霹靂在室，南霹靂在雷，雷電在霹靂，南霹靂在室。

一二三合為離日，六則乾壁之次也，六即一二三之合數，合一二三而為六，日躔壁也，古有鳳曆龜曆，一六為玄武，叶于龜曆也，壁為秘府，主文章，其次有天廡，霹靂雲雨等星，故有翟見馬騰之象，而五中不足，二六相為克戰，又為威震失措之象，凡

迅雷加之而不驚，非中有主而素豫，吾內者未易幾也。

協十
八章 ○一一○○○○○一一○○

先日以出，後日以入，出入不忒，文明有耀，遲極疾，及桡楊接楨，吝。增式入切，怒本作為急，皆立切，摺音與習，與頌同，振夾足，及頸，皆曰桡楊。

七八九在上為離日，四為金星，先日以出，東為啓明也，後日以入，西為長庚也，至明如日，亦以金輔，而其先以耀，自天子至庶人，未有孤立无輔而能

範衍卷之四 五紀 十三

克明其德也，金為西方殺氣，離為戈兵，為甲冑，五中不足，四八又相克戰，无以化殺為生，遲留之極，行必疾，忍故又有桡楊接楨，无往不為羅人械物之吝占。

協十
九章 ○○○○一一○○○一一

月幾望，執法見西之陸，婁之畔，風雷變動，惟陽曆之傳无咎。畔，叶皮變切，傳，知戀切，月，今道義，月行九道，夏行東陸為秋，行北陸為冬。

丙日正位，坎與正對，陰將盛而敵陽，月幾望

也二七火行于星為執法能以法度自執者君子也七于卦又為兌為西陸于宿為婁月行西陸為春如是三木四金合于二七中雖不相得然三雷體四風體其有變動不得為異五雖虛于陽曆原為能循于曆數原有可紀故无咎也孟子曰君子行法以俟命天垂象見吉凶常有執法之占又常有春令之叶无不為君子路上人駸駸乎上達而莫可禦矣

協二
十章 ○○○○

範行卷之四 五紀 十四

東陸之中月光腫臃攝提叶厥中作噩淵茂旋為宮

无咎腫音童臃音龍

月行東陸為秋三者震東六七八合坎于上東陸之中月光腫臃也如是巳當摯斂肅殺之令然三八應叶三七相生五雖虛以三八之叶成六七之和七于卦為兌于辰為作噩六于卦為乾居戌亥之間于辰為闍茂為大淵獻合酉戌亥之交而仍不失春令攝提之生氣占无咎也

協二十
一章 ○○○○

歲德之昂蒼龍之辰出日杲杲匪其挹辛賓餞惟寅吉 臯子結切日在甲上今作杲杲古老以日拂于扶桑是為晨明故東寅日在木中登于扶桑是謂明故杲字日在木上日曠則又照于桑論故杲字日在木下辛息隣切西山記滌之陽瑞九江之雙陵皆延庚挹辛寅夕陽而導新日

三八皆木以應為叶木者春令歲者生德木位東方木居木位歲德之早蒼龍之辰也日出三歷四而麗于五中從木道而上出也歲本生德日又從之以出春日載陽一團元氣之布護也四辛八乙辛西方乙東方匪其挹辛四不為主以克八也賓

範行卷之四 五紀 十五

餞惟寅歷四時而皆敬以賓禮出納之以人徵天推天驗人務使四時之日皆常如其為春日四八永不相克故占吉也

協二十
二章 ○○○○

南有朱鳥首尾迴鴉跋鳥參之上下翹翹文虹之梁竟天為章吉亨中 有跋鳥翹翹今作翹翹虹戶公以禮注陰陽氣交為氣

二七皆火以應為叶南方之宿其形似鳥謂之朱雀以巳午未三辰言未鴉首午鴉火巳鴉尾二七

叶應朱鳥首尾廻翔也日躔其次赤鳥朱鳥上下
頡頏也六離日中體與二水火相克六乾二坤又
象天地不交虹陰陽交會之氣文虹之梁以二七
之叶成天地之交也竟天為章日麗南方文明以
盛化成天下占吉亨也

協二十一 ○○○○一一○○○○

太白出太微歷南斗口中无入以順見于西方貞吉

无咎漢元初四年九月辛巳太白入南斗口中黃帝
經曰六人當之國易政延光四年六月壬辰太
白出太微方

叶膺容切

範衍卷之四 五紀

十六

四五六居中以垣則為太微以運乎中天則為斗

六居五南為斗口九太白出太微歷南斗皆不占

吉以與五則土金相生與六則金水相生有出无

入九四叶應又順見西方于月華永有輔助故无

協二十一 ○○○○一一○○○○

月朔月昏遂中及有白氣如環貫月穿北斗連太微

凶辰入太微遂伏不見无咎唐憲宗元和五年正月
戊寅朔甲申月昏而中

未茲而中早也占為臣下專恣之象昭宗景福二年
十一月有白氣如環貫月穿北斗連太微漢永壽二
年六月甲寅辰星入太微遂伏不見辰為水為兵為
后妃河圖遺書月當盈而行疾是謂太盈則天子憂

月當縮而行遲是謂太縮則女主當之又日匿下受
禍天文錄月未當弦而弦當弦而不弦未當望而望
當望而不望皆主兵

四五六為坎月而見于初月朔象也朔之昏月躔

見于中天早也初六皆白與五相克又白氣貫月

穿斗連太微之象占皆凶一六叶應辰入太微遂

伏不見入太微為咎遂伏不見有過善補故无咎

協二十一 ○○○○一一○○○○

虛宿宵中日躔火位和仲有殷鼪鼪悸異黃牛下鞞

範衍卷之四 五紀

十七

鼪鼪悸異黃牛下鞞
鼪鼪胡切鼪爰救切音與宿同

七于卦為正秋于西為昧谷當秋之分七見午位

于中星為虛二七以火相麗如日躔大火之次虛

宿宵中日躔火位也虛宵屬鼠和仲克職餞納有

道若鼪若鼪无不恐悸而退異也天時有春必有

秋人事有發必有斂上澤下火澤中有火火歸澤

中革夏為秋二以初三下鞞為黃牛七以二中應

叶為變豹如是則貞以貞則吉而占无咎

協二十一 ○○○○一一○○○○

嶠夷暘谷義仲是宅寅賓出日精質碧白赤紫惟變
雷電有射貞吉无咎宅陽伯切奕射俱平益切月令春分二月中玄鳥至雷乃發蟄

嶠夷東表之地謂之暘谷取日出之義出日方出之日三屬震如堯典分命義仲宅嶠夷寅賓出日也三八皆木三為碧八為白以應故精相貫也三八歲星占主農事七赤九紫蟬聯奕傑三雷八電動而明合而章又為交至皆仲春得正東作均平秩序而方為興起之象故以貞則吉而占无咎

範衍卷之四 五紀 十八

協二十 ○○○○ ○○○○ ○○○○ ○○○○

月宿南斗龜紐金章既幹元氣遂空上襄神羊庭立玄狗圍防貞吉悔凶南斗位丑寅之間狀似北斗宗其犬有天窗天狗等星其肖為齋亦作解解齋神羊也一肖見人謂則禱不直聞人論則作不正或作象也金龜鈕幹鳥括切圍魚巨切防符方切

八于卦為艮于行為木南斗象也斗為天廟為丞相太宰之位月道者臣道也宿于南斗龜紐金章宜其宰輔之位也既幹元氣遂空上襄斗斟酌元氣運乎四時主薦賢良而受爵祿五虛三八應叶

三公得職故能調和元氣而窮鄙側陋之賢盡為奮庸如伯樂一過冀北之野而馬羣遂空无留良也斗于肖為獬獬有曲必觸神羊庭立止直當朝邦禁得人訟獄清于内也斗屬有天狗其色玄狗長喙善獵短喙善吠以守玄狗圍防熊羆共武封疆得人邊塵靖于外也相道得而萬國理无以加此故以貞則吉而悔亦凶

協二十 ○○○○ ○○○○ ○○○○ ○○○○

月離參藥生氣一派座旗央央寢其青怪弧矢有威

範衍卷之四 五紀 十九

狼不為蠱吉派四卦切本作辰从反永永長流反則西方宿其行為火其肖為猴鬚三星近參為參之藥鬚上有座旗旗邊有司怪星央央鮮明貌怪古壞切或作惟周書天子見怪則修德諸侯見怪則修政卿大夫見怪則修職士庶人見怪則修身豈不信切

二于卦為坤于行為火于宿為觜于肖為猴觜為參藥坎月離之月離參藥也六乾七兌同根于太陽二坤八艮同根于太陰四卦合以相生生氣一派也二七合為九為座旗旗下有司怪星隱而不見座旗央央寢其青怪也觜行軍之府藏主師旅三軍觜參井相連上坎又為井象井有狼與弧矢

等星狼主侵盜，弧矢擬射于狼，五雖虛，七二叶應，七運籌于中，二決勝于外，弧矢有威，侵盜屏息，故占吉也。

協二十九章 ○○○○一一○○○

黃道軌中，殷星燦爛，叶于一德，匪光芒之晝煥，无咎。
燦，蒼按切，爛，郎町切，煥，呼况切，太白曰殷星，日太正，曰營星，明星，西方白帝，白招矩之使。

離日歷三進五，南面而聽，嚮明而治，黃道軌中也。金輔日行，見于紫宮，殷星燦爛也。九四應爻同心，一德，惟德是輔，威福一无所作，寵利一无所居，叶

範行卷之四 五紀

于一德，不顯其光也。如是則相道以得，臣過善補，故无咎也。

協三十章 ○○○○一一○○○

辰星輔日，丑未辰戌，以時入出，先後无失，廷尉空虛，司晨納銓，吉。
木曰辰星，又曰能星，日鈞星，日司晨，辰星候之東方，夕候之西方，出入不違其時，宰相之象，又為廷尉，主刑罰，一時不出其時，不和，四時不出，天下大饑，下大饑，下大饑。

一六叶應，辰星輔日之象也。七正南面，五又宅中，出以辰戌，入以丑未，出入不違其時，先後皆舉其

職也，辰為廷尉，又為司農，故有刑清歲稔之吉也。
協三十章 ○○○○一一○○○

時令既東，日隱木中，青鳥來至，鳳鳥則訏，惟鷓與鴉，合併為熾，凶。
訏，戶公切，熾，直弓切，早，熱，山海經，鍾山陽，帝乃贊之，既化鴉，故化鷓見則其邑人旱。

三八為木，春方也，離日出于八木之下，拂于扶桑，日隱木中也。少皞氏以鳥名官，鳳鳥氏為曆正，青鳥氏為司啟，五中已虛，三八具而五益无所容，青鳥來至，鳳鳥則訏也。如是日光且以木藹為災，故

範行卷之四 五紀

值旃蒙之歲月，日辰占有早熾之凶也。

協三十一章 ○○○○一一○○○

純陰之月，羅喉之次，麒麟關志，丹鳥有司，有孽厲无咎。
志，於游切，木，林，孔，於游切，麟，木精也，麒麟關，日无光，博物志，麒麟關而日蝕，司，相吏切，孽，疾，置切，音與同。

二千卦為坤，坤純陰，于五行為陰火，于星為羅喉，羅喉火之餘，生于天首，逢日則日蝕，望遇則月蝕，日月之行，皆忌之。二為地陰之中，八為天陽之中，二八日月同度，二七羅喉之遇，當純陰之月而日

有食之。二七顯而離日遂虧其光之象。此非常之變異也。應天以實不以文。太上修德。其次修救。修禳未能修德。以寢天變于未然。至于變異之來。修救修禳。必以實政。亦未有不友災為祥者。以二七叶應之。爻如司閉之丹鳥氏。二七合以生五于中。凡日月星辰之曆次。遂可一一以正其經紀。而无失序之愆。故雖危而无咎也。

協三十一 ○○○○○○ ○○○○○○ ○○○○○○ ○○○○○○ ○○○○○○

心狐夜幻。鬼羊書見。積卒積尸。精禳為變。大人南狩。

範衍卷之四 五紀

二五

勝以不戰。天紀之社。以莫不衍。幻。災。縮。切。見。胡。旬。切。禳。子。鳩。切。天。人。精。氣。相。動。漸。以。成。災。祥。也。衍。下。線。切。心。來。方。宿。為。月。其。肖。為。狐。性。疑。情。好。自。樂。入。狐。假。女。妖。害。簡。淺。一。朝。一。夕。迷。人。眼。女。為。狐。媚。害。即。淫。朝。夕。迷。人。心。心。下。有。積。卒。十。二。鬼。南。方。宿。為。金。其。肖。為。羊。中。央。白。者。為。積。尸。氣。下。有。天。社。六。星。天。紀。一。星。

二三四合于下。為坎月。心者月宿。其肖為狐。九于卦為離。于行為金。金宿在南。為咿鬼。其肖為羊。三主坎中。與九相克。而不相得。心地不清。蠱惑奸疑。匪能月皎。但肆狐媚。心狐夜幻也。人道不立。白日魍魎。鬼羊書見也。並生不能。勢必相夷。才戰既多。

攻關禍流。積卒積尸。以氣相為感。召精禳為變也。二本震位。雖陷坎中。方能自振。二三四合而成九。震動上行。四九叶應。以坎撰離。心險斯平。夜狐既獲。書鬼亦消。大人南狩。勝以不戰也。如是。則可以通天下之志。六合為家。八荒為闈。心為天君。居乃天社。其數不極。如川方至。以莫不衍也。

協三十 ○○○○○○ ○○○○○○ ○○○○○○ ○○○○○○ ○○○○○○

陰燧取水。燧月一氣。箕壁參軫。皆雨之緯。月不從星。其歲大疠。緯。牛。貴。切。燧。扶。沸。切。音。費。熱。病。風。病。漢。志。青。赤。陽。道。白。黑。陰。道。若。月。失。節。度。而。妄。行。

範衍卷之四 五紀

二五

出陽道則早風。出陰道則陰雨。月令廣義。孔子出使。于路齋雨。具。有。頃。天。大。雨。于。路。問。之。子。曰。昨。夜。月。離。畢。後。月。復。離。于。畢。孔。子。出。止。于。路。齋。雨。具。果。无。雨。又。問。之。子。曰。昔。月。離。其。陰。故。雨。昨。者。月。離。其。陽。故。不。雨。欠。寸。在。上。一。六。應。爻。月。太。陰。之。精。一。方。諸。陰。燧。以。精。相。取。水。无。不。流。也。箕。壁。參。軫。四。水。之。宿。以。水。相。感。月。行。麗。之。雨。亦。時。至。也。邵。伯。溫。曰。在。天。成。象。月。也。在。地。成。形。水。也。方。諸。取。于。月。而。得。水。水。與。月。本。乎。一。體。也。橫。浦。張。氏。曰。一。念。之。善。則。天。瑞。地。符。祥。風。和。氣。皆。在。于。此。一。念。之。惡。則。妖。星。厲。鬼。凶。荒。扎。瘡。皆。在。于。此。精。禳。之。交。毫。髮。不。爽。有。如。月。行。不。從。

又連虛五位故皆凶



大火不出歲星隱伏泰年无燠凶。鼇輪有軸生氣互。燬悔凶。天垣十二次卯日大火心也又為大辰天所

一二四五皆生數之紀而三獨虛于其中以辰言

大火也心當其次而未出以星言歲也隱伏不見

天下惟火為能生物故火在天上謂之大有而未

出无生五星以歲為生德故木居東方謂之春令

龍符卷之四 五紀

二十七

而隱伏失德此如秦末无燠年之象故凶以一五

二四重複相函五主于中曆數原得其紀又生氣

互燬之象故于悔亦可以凶



熒惑當見不見歲功不克有半恒星无變司燿无曼

悔凶。星占當見不見是謂失舍半被卷切燿古元切周禮四時有司燿以掌火政曼莫半切

五六八九皆成數之紀而七獨虛于其中七主夏

火南方丙丁巳午當夏无長始而不亨萬物之性

命何以各正天地之大和何以保合有元亨无利

貞僅得其半且无以成歲功而况不得其半歲功豈不幾毀以五九六八重複相函合之二十有八為恒星且有五居中為主曆不失紀故又為司燿无曼而悔得凶之象占



辰迫太室木火有輝无咎。輝許歸切李尋辰星主正四時四時失序則辰星作異

斗為文太室垣星廟五居中太室象也六乘其上

土水相兌辰迫太室也二火三木以近相得木火

有輝也土水戾于上木火和于下以木火之和消

龍符卷之四 五紀

二十七

土水之戾一正足以敵于邪一和足以化百戾未

有不反災為祥者故无咎也李尋災異對古之王

者尊天地重陰陽敬四時嚴月令順之以善政則

和氣可立致歐陽子五代史司天考人事者天意

也未有人心說于下而天意怒于上者也未有人

理逆于下而天道順于上者也邵伯溫曰時者天

也事者人也逆順之應由人心之感焉天人之際

安可忽哉由史日月所以著尊卑不易之象五星

所以示政教從時之義日月之失行也常微而少

西方有魁麗行以楠蒼黃二龍旋相為驂吉无咎甘坎音與含詞白虎稱獸驕虞之異有楠那含切木作楠一名交讓木驂含合切

四九皆金于行屬秋于位屬西殺伐之氣也四九應爻陰陽合德非啞人之虎而至仁之魁也四九金八木之所畏四九化殺以仁八處九下九麗四以行于八上惟有交讓而无相克西方有魁麗行以楠也八蒼龍五黃龍白虎蒼龍每以相克為患蒼黃二龍亦每以相克為患以金之和召金木之和以金木之和召木土之和白虎蒼龍合以並駕

範衍卷之四 五紀

三十

而黃龍復驂為三殊不見其有三之分吉占也

協四十一 ○○○一○○○○一○○○○

南有星象出自玄枵遷于招搖散為赤鯀霽淋无龜玉燭以調悔也枵虛矯切搖餘招切招搖氏宿名一曰北斗第七星也

灼龜不兆也或作龜

二七皆火以應叶德七六近爻不稱相得而七以叶氣與六近不相害六水之中七火為胎南有星象出自玄枵也七火下生三木遷于招搖也三木又生二火散為赤鯀也由是二七合卦為霽不帝

四時之和是為玉燭均調而悔得凶之象占

協四十一 ○○○一○○○○一○○○○

金以克木木妊乎金載得其燁四象森森及復相任悔也妊如林切孕也或作任任保也燁徐林切音與垂同火熟物也

水火相克而火胎于水胎于小金相克而木胎酉金胎卯人知陰陽之精互藏其宅不知惟有克斯有生此造化之至精亦造化之至理也三八皆木四金居中木金以克孕精金以木克木妊乎金也四金又以七克合之于三八之中金之妊又以火

範衍卷之四 五紀

三十一

之妊无妊之不妊无生之不熟載得其燁也以卦象言三震反為八艮四巽反為七兌反覆相任時行不忒故悔也告子以生言性孟子直闢之為犬牛人性知生之為妊而不知克之為妊也知克之為妊而不知克妊者之又為妊也

協四十一 ○○○一○○○○一○○○○

水火不相射相逮迴輪沆瀣有晦蟄无闇昧大人吉射羊益切无射九月律名射出也言陽氣上升陰氣收藏不復出也水火不相射射厭也逮徒耐切瀣胡介切音與械同胡察切音與害同沆瀣胡

在上致中和以臻位育下此則一泰一否祇憑氣運推盪耳近溪羅氏曰人叫做天地的心則天地當叫做人的身大地沒人為主却像人睡著了時身子完全現在却一些无用嗚呼示人深矣

協五十一
二章 ○○○○一一○○○一

少陰司地困敦之次太陰重揜霹靂奎至子夜无彫

一二合于下少陰司地之象也大歲在子曰困敦少陰陰上陽下以陽為主陽生起于坎子方陷則

不兔困弱而委頓困敦之次也二四六間合為坤

以坤之太陰加少陰之上太陰重揜也太少二陰重疊相揜初陽為上透底震動與六有應勢能自遂以時奎至醒夜為日驚寐為寤別无幽暗之鬼

彫占无咎也

協五十一
三章 ○一一○○○一一○○○

少陽司天歲紀敦牂月重紫輪陰道盛昌君子康莊
小人機槍詳只郎以音與賊同太歲在午曰敦牂莊初何切槍側羊切道路五達謂之康六達謂之莊機槍七羊切

八九合于上少陽司天之象也大歲在午曰敦牂九于卦為離歲紀敦牂也四六八間合成坤為太陰九紫環于上月重紫輪陰道極盛勢將剝陽之時也君子得輿九四有應无適而非康莊也小人剝廬合四金六水八木群陰而盡化為機槍等字之戾氣也君子小人所就之不同自為之也

協五十一
四章 ○○○○一一○○○一

三垣光明燦有赤禎為三五帶紘圖乃呈祇支乃岷來獻重精吉禎陟盈切紘戶萌切岷莫耕切王子年拾遺記堯時祇支國獻重明鳥一名重

範衍卷之四 五紀

三十七

精狀如雞鳴似鳳能搏逐猛虎妖惡不能為害乾坤繫度天降嘉瑞河水清三日青變赤赤變黑黑變黃各各三日天乃清明圖乃見

三五七以陽明居天體之中三垣光明也有二巽于其下燦為赤禎也巽為繩二七叶應二五火土相生二三木火相生為三五帶紘三碧七赤二黑五黃各各為變嘉瑞乃降圖乃呈也巽為雞二七重明自彼祇支來獻重精皆人以正感天以符瑞正告之吉占也

協五十一
五章 ○一一○○○一一○○○

成果菰盡熟也。剝上稱碩果，雖以羣陰剝一陽實，以羣陰成一陽秋，令有肅殺原以歛春意之發生，萬物不以肅殺為苦，而生機愈固。小人有侵陵，亦以增君子之動忍。君子不以侵陵為苦，而德業愈固。非剝无以見君子之大有利益，以成君子之大，以剝斯碩也。天生必地成，地生必天成，地二生火，天七為成，四九之相生成，六一之相生成，莫不皆然。无一殞殞也。凡木生之果，果中各具一核，核中各合一仁，一仁會生萬果。凡草生之菰，菰中各具

範行卷之四

五紀

四十一

无盡之子。子中各合一仁，一仁會生萬菰。此生之謂性，性之體也。人物之所同具也。孟子曰：君子所性，仁義禮智根于心，此成之者性，性之德也。聖賢君子之所獨成也。人心一日間，千感萬應，千念萬慮，感應千萬般不同，而一一有此仁義禮智之根，心斯謂之生，心生斯成性，夫是之謂根心之性德。但有一感應，一念慮，而无此仁義禮智之根，如果菰中空无仁，皆枯殼朽核，其名生人，其實死物，以面則有覲，以背則多指，以四體則不勝其痿痺癱

痿何碎何盜何施何喻甚矣其自處于草木果菰下也。果果有仁，无仁非果。菰菰有仁，无仁非菰。人心感應應念念慮慮无之，无根，无根非仁義禮智。殊以生之，而為无紀之果。菰合以成之，而為不食之果。菰于所性全體，无一殞殞之義，斯為庶幾。故占大吉，抑天地之性，人為貴，至誠能盡其性，則能盡人之性，盡物之性，果菰雖生生，无能自盡其性，而况于盡物，故不可，但以生言性。朱子曰：看仁字，當并義禮智字看，然後界限分明，見得端的。性

且不可單以仁看，而况單以生言乎。後人咳嗽告子生之之說，言性，此皆幾于犬牛人性，果菰人性，不足道也。

協五十一 ○○○○一一○○○一

字魁之中，見有黑理，文昌黃明，輔星合以貴人，无事更授之。凡凡音上見農二二音上見農十六章。

三四合于一六中，為斗，四為魁，三為杓，魁中有四黑，為貴人之宰，曰天理明及動搖，與有星為貴人下獄，以四乘三，以金犯木，斗魁之中，見有黑理，貴

人。有事之象也。文昌六星在斗魁之前，主集計天
道輔一星附乎杓之開陽，所以佐乎成功。六一叶
應黃潤光明，上下合以七政齊陰陽和，萬物遂是
以貴人不惟无事而更有升階之吉也。

協五十一
九章 (一) (一) (一) (一) (一) (一) (一) (一) (一) (一)

太白順軌于西宮，水火同度于天街南北，无咎。

四九皆金，以應叶德。太白順軌于西宮也。西宮有
天街二星在畢昴間，六七合于四九之中，水火同
度于天街南北也。水火同度有克戰之患，而合之

色丁六二

于昴日畢月之宿，在水火為合，伏于日月皆有輔
而无犯。街南為陽，為華夏；街北為陰，為夷狄。以華
夏則又安，以夷狄則相為中國之守，故占无咎。

協六十一
十章 (一) (一) (一) (一) (一) (一) (一) (一) (一) (一)

三光上明，四氣下底，根肇中黃，策叶赤紫，赤紱紫紱
載維載纒，貞吉。以維所從以音而從同，或作維，長神貌。

五七九皆陽，三光上明也。四巽其下，四氣下底也。
四巽先五根肇中黃也。巽七，四七合為二十八，叶
少陽之策。巽九，四九合為三十六，叶太陽之策。策

叶赤紫也。叶赤，赤紱之維之象；叶紫，紫紱之纒之
象。占貞吉也。

協六十
一章 (一) (一) (一) (一) (一) (一) (一) (一) (一) (一)

月軌二黑，乘黃道表，物生盡蓂，生根勿標，黑晦青朧

有龍天蟠，吉。表，破綺切，本作表，蓂，虛鳥切，辛苦之菜，故以喻多難，標，婦小切，擊也，朧，吐了切。

晦而月見西方曰朧，朔而月見東方曰朧，月行度贏則晦見于西，縮則朔見于東，蟠，居天切，天蟠龍貌。

五日行之黃道，一六月行立冬冬至之黑道，六加
五上兌西月出，月軌二黑，乘黃道表也。物生至冬
寒氣催殺，莫不辛苦也。陽生之信，根于五中，五肇

色丁六二

四十三

生根，合一六以生三，黑道之終，青道之始，黑晦青
朧也。四時之序，成功者去，將來者進，蒼龍得令，天
蟠欲騰，故占吉也。

協六十一
二章 (一) (一) (一) (一) (一) (一) (一) (一) (一) (一)

有鳥南宿，鬼目柳味，目靜味明，人无疾疫，市有重酖
吉。味，陟收切，味也，本作嚼，三心，五嚼嚼謂之柳，附直治切。

二七以火叶德，南宮朱鳥七宿也。四五合而相生
于其中，四金為鬼，五土為柳，鬼鳥目，柳鳥味，鬼主
死，亡疾病，柳主宴享飲食，鬼安靜，則人无疾疫，柳

立于八也。緯以九六，陽爻用九，陰爻用六也。六居
中，又為乾極，而天地萬物之理悉樞紐于其中。放
之六合，卷之一氣，惟木德王之義，書為首出，此太
昊氏所以萬世為烈也。義以木德，首出于古，盈宇
宙，皆生氣，迦以金德，突出于漢，盈宇宙，皆殺氣，生
殺之端，之異辨之，不可以不早辨也。或曰：子何以
知迦之金德？突出曰：西域金方，迦氏金神。漢武時，
昆邪王殺休屠王，以其眾來降，得其金人之神，上
使依其國俗祀之，其神類佛。漢明時，夢金人長丈

範衍卷之四

五紀

四十六

餘飛空而下，訪之羣臣，傳毅曰：西域之神，其名曰
佛。今陛下所夢，將无是乎？乃使郎中蔡愔等往天
竺尋訪佛名，由是化流中國。此金神入中國，空教
入中國，殺運入中國，以夷狄之教，而亂中國，聖人
之教之始也。由義則出震入兌，以生為主，无殺非
生。由迦則出兌入震，以殺為主，无生非殺。由義則
順天地生成之序，一陰一陽相為配合，而宛不生
由迦則逆天地生成之序，孤陰孤陽，一无配合，而
无不死。由義則一陽生子，順布而成生局。由迦則

一陰生午，逆布而成殺局。由義則出震成艮，萬古
之夜皆旦，由迦則由兌歷坤，萬古之日皆夜。由義
則充塞天地，皆人道。生道由迦，則充塞天地，皆鬼
道。死道有宋關洛諸儒，皆深明其害，以闢之。程純
公判之以兩言，聖學本天，佛學本心。又曰：道之不
明，異端害之。昔之入人也，因其迷暗，今之入人也，
因其高明，自謂之窮神知化，而不足以開物成務。
言為无不周徧，而實外于倫理，窮深極微，而不可
與入堯舜之道。天下之學，自非淺陋固滯，則必入

範衍卷之四

五紀

四十七

于此，自道之不明也。邪誕妖妄之說，競起塗生民
之耳目，溺天下于污濁，雖高才明智，膠于見聞，醉
生夢死，不自覺也。是皆正路之蕪蕪，聖門之蔽塞，
必闢之而後可。與入道程正公曰：楊墨之害，甚于
申韓，佛氏之害，甚于揚墨。學者當如淫聲美色，以
遠之。張明公曰：釋氏不知天命，而妄意天性，反以
六根之微，因緣天地，以小緣大，以末緣本，其不能
窮也，則歸之幻妄，蔽其用于一身，小溺其志于空
虛之大，是以語大語小，流遁失中，其過于大也。塵

芥六合其蔽于小也。夢幻人世。又曰自古詖淫邪
遁之辭。翕然竝興。畢出于佛氏之門。自非獨立不
懼。精一自信。有大過人之才者。何以能正立其間。
而與之較是非。計得失哉。朱子曰。釋氏空諸相。諸
相空。卽諸罪垢皆空。此一種學在。人世亂賊之。三
窟也。又曰佛老之學。不待深辨而明。只廢三綱五
常。已是極大罪名了。其他更不消說。國初
高皇帝。勅清理釋道。曰。今學佛老者。妨教敗行。爲
天下害甚大。自今天下府縣。寺觀雖多。止存一所。

範衍卷之四

五紀

四十八

寬大者。併居其徒。遴其有戒行者。領之。毋淆處。民
間。佛經。毋翻譯。增加。又嘗與陶安論學術。曰。邪說
害道。猶美色眩目。鮮不爲惑。自非豪傑。不能決去。
夫邪說不去。則正道不興。正道不興。天下烏得而
治。嗚呼。釋。毋令淆處民間。與邪說害道之旨。則決
不以其教。淆吾中國帝王聖賢相傳之教。尤炳然
可知。此何待以孔矩爲收。爲貫。亦何嘗以孔矩爲
收。爲貫。而顧有以統二于一。持三教之衡。集三教
之大成。爲高皇之憲章。是。高皇大智不惑。而

今之高明之士。自爲惑之多。見其不容于高皇
之世者耳。東莞陳氏曰。儒。人道也。陽也。釋。鬼道也。
陰也。儒宜行于中國。釋宜行于戎狄。苟中國而尊
禪佛之教。華夏而行戎狄之道。則陽失其爲陽。而
陰得以乘之。烏得而不啓猾夏亂華之禍乎。西周
中葉。西域已有佛矣。然是時文武治隆。孔孟繼作。
聖賢道盛。佛无由至也。迨及東漢。聖賢不作。中國
道衰。佛于是乘間而入。魏晉繼之。其教益盛。夷狄
之教。遂大行于中國。于是有五胡亂華之禍。梁武

範衍卷之四

五紀

四十九

不墜。崇奉浮圖。益力。于是達磨。又自西方而至。明
心見性之說。惑人益甚。歷唐及宋。至于舉中國之
士大夫而從之。陰氣感召。戎狄益橫。安史禍唐。遼
金禍宋。馴及胡元。遂盡四海而左袒之。其效亦可
覩矣。陶九成輟耕錄。載胡元一母后。使太子習孔
子之教。帝師以爲恐壞太子真性。后曰。我雖居于
深宮。不明道德。嘗聞自古及今。治天下者。須用孔
子之道。捨此他求。卽爲異端。佛法不可治天下。安
可使太子不讀書。帝師報服而退。今中國高明士

叛棄孔矩陷溺佛乘曾一胡婦胡兒之不若豈不悲夫豈不悲夫顧叔時曰紉二氏者尊孔子崇二氏者亦不能不尊孔子吾于是而知民之有秉彝也

協六十一 ○○○○一○○○一○○○一○○○一○○○

鶉赤首尾麗黃載鳴龜蛇蟠結陰陽互精河源三變

為清貞吉亦作難

二七以火合德為叶五土居中二七合以相生鶉赤首尾麗黃載鳴也填星得令能制初水水不能冷龜蛇蟠結也由是不惟二七為合一二亦无不

範衍卷之四 五紀

五十一

合水陽根火火陰根水陰陽之精互藏其宅水升火降交相為濟而初于水為白以克七變赤七叶二變黑二七合以生五變黃為河清三變之象故占貞吉

協六十一 ○○○○一○○○一○○○一○○○一○○○

攝提左右句龍任克遮生太白并和歲德悔凶注汝

茶墨其工只有了口句龍為帝上

三八以木合德如大角之有左右攝提五土居于木中勝木之克而不妨為木所克攝提左右句龍

任克也金以土生五土居曆數之中足以生九金金雖西方凋落萬物之氣有冲氣以植其根轉殺氣為生氣三八固不為五患九亦不為三八患是以有悔凶之象占

協六十一 ○○○○一○○○一○○○一○○○一○○○

龍星見于陽至木重華火重輝吉歲月互蝕凶孟康入月而星見于月中是為星食日月掩星而星滅不見是為月食星隨人文志日月食歲星天下大饑癸惑天下大亂填星入君好殺太白強國侵陵衣有內亂又曰有女亂星食月小食人月食星大食小占皆凶二五八于天為三垣之中于歲為三時之中三居

範衍卷之四 五紀

五十二

其次為東方蒼龍之宿龍宿昏中為巳午未陽至之辰三八應叶木重華也二三相生火重輝也五三木土相克又為歲月互蝕之象則占凶

協六十一 ○○○○一○○○一○○○一○○○一○○○

鳥星見于陽分吉京月火同宿无掩蝕吝

三居二五八之中龍星見于陽至七居二五八之中鳥星見于陽分也二七叶應七八五七俱相生故占吉京五七雖相生然有月火同宿之象即不相為掩蝕而宿終非可同故占吝

一三五七于疇象為均五隱六見七在南為南斗
六水七火近不相得以六水克七火白氣出南斗
尋幸為變也一六叶應辰星居于也三七相生歲
德在卯也辰天一所生之始歲四時生氣之首辰
歲之德合修于人而尋幸有不消滅者无之占无
咎也



協七十
六章
日青无光凶漢元帝永光元年日色青白无影正中時有影无光隋文帝永壽四年七月日青无光元至正辛丑四月朔日日未沒三四竿許忽然无光天昏黑如夜星斗燦然飯頃方復舊天再開

範衍卷之四 五紀 五十六

星中亦隱又少時乃沒天官書日无光臣下陰謀索
房傳臣專謀茲謂分威蒙微而日不明董仲舒曰日
青无光民相食
一曰人主失勢
一四七間合成離三薄四下三屬東方青色日青
无光之象也一七不相得于外三四又相克于中

故凶



協七十
七章
日赤无光凶董仲舒曰天下大旱兵起日赤如精兵車編野又凡日色變黃白黑紫赤赤赤日色四散赤如流血占皆凶天文統曰日病主病日死主死日病者黃色无光也日死者朝日紫赤也
三六九間合成離六離日中體而去赤掩覆于其

前赤而无光之象也三九不相得于外六七又相
克于中故凶續博物志日內黑而外光有遲疾發
歛南北之行日北而萬物生日南而萬物死日君
象德政无失百姓安寧則日華五采以兆禎祥德
政有瑕人民怨咨則日生變異以彰垂慝李尋曰
夫日眾陽之長輝光所燭萬里同軌人君之表也
故日將旦清風發群陰伏君以臨朝不牽于色日
初出炎以揚君登朝佞不行忠直進不蔽障日中
輝光君德盛明大臣奉公日將入專以一君就房

範衍卷之四 五紀 五十七

有常節君不修道則日失其度晦昧无光其專責
之君人君動法于日尊君以天也而寅賓寅饒之
義則自天子以至庶人其義未有二之者以人无
日光則不明日青與青日赤與赤日无光共與无
光日之光非特月星有之為光凡天下古今之有
日者无一不有之以為光惟合日以為光故明而
異教家曾无實見輒謂光有明暗見无起滅是將
于日光外別謂我有獨明之目光不滅之見性超
于日月之外而不知求明于日月之外无有明求

德于天地之外，无有德求序于四時之外，无有序此三才之至理，甚不可以籠統顛預之說，癸惑人目，而塞其明也。曰：然則盲者之見，竹滅乎？曰：非然也。坎離乾坤中天地以交之精也，離藏坤精而散，陽光于其外，為日之見，坎藏乾精而含陽影于其中，為耳之聞，坎離之用或廢，乾坤之體自存，故有盲于目，而不自盲于心，如日月之光，有時掩蝕于外，而乾坤之體，互為日月之精者，曾无虧損于中，此所以謂之不滅也。盲于目，并盲于心，乾坤毀聞見

範衍卷之四

五紀

五十八

滅死矣。曰：天地之大德曰生，性、宇宙、人物、生生之理也。性固有滅，時乎曰：公天下以生之理，不滅全體得公天下以生之理，亦不滅其不然者，必滅譬之木果，一樹不生，眾樹自生，然同是木果，其生氣足，核固而仁完者，无不生，生存樹頭之果，死，亡落地之果，其生氣不足，核不固而仁不完者，无不滅其在樹頭原死，勿論落地矣。

協七十一



日躔黃道，南度綦廣，鳳飛兩兩，九雉九鴈俱莫長，吉。

廣者，是切，兩良樂切，長之丈切，日行黃道度，北九十一度，西八十三度，南一百九度，東七十七度，各有奇五日，行中道，一四七合于五中，日躔黃道也。黃道周三百六十五度四分度之一，惟南度為廣，餘皆不及，四為離日中體，上合七，成十一，下合初，惟五南度綦廣也。日，眾陽之宗，南陽長之方，日有照臨，惟以生育長養萬物為事，故于懸象著明之中，而更廣日行南陸之度也。四五相生，五在四南，曆得其紀，古者顛頊命南正司天曆，日月而迎送，官以南正名，天垂是象，人設是官，即一占步紀數之中。

範衍卷之四

五紀

五十九

而天地合德，日月合明，四時合序，鬼神合吉凶之義，洋洋具也。少昊鳳鳥氏司曆，班五鳩九鴈九雉之上，堯命羲和曆象授時，舜在璣衡以齊七政，皆如此。後世之曆，僅為星官曆師之小數，黃道之度，非不萬古一日，而曆曆象象之意，非南北相戾，即南不勝北，謂南正失官，而天下遂无曆可也。

協七十一



白日之中，黃霧四塞，凶。北正克職，民神異域，无咎。遇切，陰陽亂為霧，傳曰：霧者，百邪之氣，天鏡名曰天雨，黃霧百姓奔亡，又曰：黃霧四塞，國亂兵起，京房曰：

則天地平而元氣正昔黃帝合宮有虞總期堯禪
室夏世室皆所以調元氣治陰陽五宅二八之中
又以初為根柢是為陶唐之衢室黃帝之合宮惟
陰陽是治惟元氣是調上極天下極地无非鴻蒙
元氣之蟠際大善之吉占也易曰天地絪縕萬物
化醇元氣造化之樞紐品彙之根柢元氣傷而生
機有不斬絕宇宙之所無也

協八十一
三章 一一〇〇〇〇一一〇〇
枉蓋之上列有傳舍君子寄寓浮間泛架吉小人臺

範衍卷之四 五紀

六十一

榭稔為罟獲凶枉古雙切舍始夜切榭辭夜切臺上
尾樓切胡化切捕獸機檻唐張仲宗漁
父詞浮家之宅忘皆曉一葉浮家萬慮空陶家為逆
旅舍我如常去客舊二儀彌遷人居若寓朝菌耀秀
不移暑而殄存春華暫榮未敢向而凋墜期頤猶奔
星之騰爛黃髮如激箭之過隙李人生忽如寄壽無
金石固無官氏人生天地間忽如遠行客蕭統處百
齡之內居一世之中倏忽自响寄寓逆旅鳩偶人言
坊鳩拙我道班鳩巧一根兩根柴便是
家綠了抱朴子寄居之蟲委甲步肉

五中天紫微垣垣中有帝座上有華蓋并杠十六
星二八合為十六即杠與蓋之象蓋之上有傳舍
九星邵子下有黃泉上有天人人許住百來年還
知虛過死萬遍都似不曾生一般人生雖百年實

一瞬也天不言垂傳舍之象示人欲人知乾坤亦
人之逆旅仰不愧俯不怍有所以參贊乎天地斯
歸其所以為垣得其所以為居也君子寄寓浮間
泛架知不可久而思其久居无求安隨寓皆安不
失其為居者也小人臺榭不惟宮之室之而更臺
之榭之溺于所安懷土為安失其為居者也甚則
驅而納諸陷阱坑坎之中自以為天下之至安而
不知其為天下之至危常視為子子孫孫百世不
拔之基業而不知其為倏忽一敗不可收拾如靖

範衍卷之四 九紀

六十三

節所謂人生无根蒂飄如陌上塵之基業也吁可
哀已
協八十一
四章 一一〇〇〇〇一一〇〇
榮惑出于執徐王于協洽藏于闕茂在為執法薦之
咋水之漑草木乎生之甲吉无咎洽侯夾切王去聲
薦音與曠同
澤音入切

三六九間合成離三建辰之月為執徐六建未之
月為協洽九建戌之月為闕茂二火屬視屬禮禮
虧視失逆夏令傷火氣則罰見榮惑五星之變俱

足致殃熒惑太白為甚而熒惑尤甚以火性烈而不常也又為執法之官司天下過失外理兵內理政為天子之理故曰雖有明天子必視熒惑所在

今二火躔于離垣近三為出辰進六為王木至九為藏戌火成火局火循火軌法令修明且金火無傷水火匪克以近相生在成生德故吉而占无咎

協入十 ○(一)○(一)○(一)○(一)○(一) 五章

攝提貞乎孟陬出黃道表匪曲直之矯无咎天文別錄五星

五德之主其行或入黃道或出黃道表猶月行出入有陰陽道也其東行曰順西行曰逆順則疾逆則

範衍卷之四 五紀 六十四 遲通而率之終為東行不東不西曰留與日相近而不見曰伏伏與日同度曰合其留行逆順掩合犯陵變色芒角凡其所主皆依時政五

常五官五事之得失而見變云 一四七歲月時序之首故為孟陬孟貫乎仲季者也春貫乎四時者也仁統乎四德者也八見一四

七之上二四七為離火以八生之攝提貞乎孟陬也五虛出黃道表也木曰曲直既无五為根柢宜

有四為矯正然八七木火相生八一水木相生是以不待四克以順行而无不得其正也凡五星行

度順為吉逆為凶未有不關乎五事五宿五常之

得失木居孟首順莫如之故占无咎

協入十 ○(一)○(一)○(一)○(一)○(一) 六章

九道之交日月合行朔既不揜望常不贏貞吉悔凶

兩史天有九道當二極南北之中橫絡天體以紀宿度者赤道也出入赤道為日行之軌者黃道也其白等道與黃道交貫者月行之所由也古人分八行與黃道而九蓋以其隨交遷徙變動不居故強其方之色名之其究一也經世冬至之月所行如夏至之日夏至之月所行如冬至之日贏以成坎

一八合為九四又合九于其中一四五合為離日四五八合為坎月四五日月互以為中之體日月合行于九道之交中也一八合而相生四五又

範衍卷之四 五紀 六十五 合而相生于其中日朔交會既不相合月望正對亦常不贏矧其抗而有食是為日月光華貞明之

至而五中常得其貞君子合以為明與天下共得寡過而悔得凶之象占

協入十 ○(一)○(一)○(一)○(一)○(一) 七章

交道初中日月俱蝕凶刑德並救无咎蝕力切沈

日月之行月一合一對而有蝕不蝕何也日黃道與月道如二環相疊而小者凡日月同在一度消過則日為之蝕正一度相對則月為之蝕雖同一度而月道與黃道不相近自不相侵同度而又近黃道消過則之交日月相值乃相陵掩正當其交處則食而既不全當交道則隨其相犯淺深而蝕凡日蝕當月道相

外而交入于內則起于西南復于東北自內而交
出外則起于西北而復于東南日在交東則起
其內日在交西則起其外既起于正西復于正
東凡月蝕月道自外入內則起于東南復于西北
自內出外則起于東北復于西南月道在交東則食
其外月道在交西則食其內食既起于正東復于正
西交道每月退一度餘凡二百四十九交而一其故
入竺法羅喉計都皆逆步之今今之交道也交初謂
之羅喉交中謂之計都西域星經日月行道如循環
兩環相交一謂之大首為羅一謂之天尾為計月行
取進之度為交之數主上開二十八年十開而無行一
周而交皆自度數之故與計羅同謂之四餘象
山陸于日南北極中帶之處謂之赤道去南北極
各九十一度春分日行赤道從此漸北夏至行赤道
之北二十四度去北極六十七度去南極一百一十
五度從夏至以後日漸南至秋分還行赤道與春分
同冬至行赤道之南去南極六十七度去北極一百
一十五度其日之行處謂之黃道又有月行之道與

範衍卷之四

五紀

六六

日相近交路而過半在日道之裏半在日道之外其
當交則兩道相合去極遠處兩道相去六度此日月
行道之大略也又日月有九道其出入黃道不過六
度當交則合故曰交蝕交蝕者月道與黃道交也古
曆五星並順行秦曆始有金火之逆又廿五並時自
有差異漢初測候乃知五星皆有逆行後魏清河張
子信避亂隱海島中積三十餘年專以渾儀測候日
月五星差變之數始悟日月交道有表裏遲速五星
伏見有感召向背言日行春分後則遲秋分後則速
合朔月向日道裏則日蝕若在日道外雖交而不蝕
月望值交則不問表裏又月行遇木火土金四星
向之則速背之則遲五星行四方列宿各有所好所
居遇其好則留多行遲見星遇其惡則留少行速見
星其辰星之見伏尤異晨見應在雨水後立夏前夕
見應在處暑後霜降前而不見驚蟄立夏立秋霜降
四氣內辰夕去日前後三十六度內十八度外有木
水火金星者見
先者不見云

二九火金相克五六土水相克五六合于二九之
中正如月道與黃道相疊而交于中也二五六合
為坎月而離日為之虧于上九六五合為離日而
坎月為之虧于下以五六近不相得如日月同度
入于交道初中故有竝食之凶也管子日掌陽月
掌陰日食則失德之國惡之月食則失刑之國惡
之故聖王日食則修德月食則修刑德刑竝修于
過善補故无咎抑古者天子有日官諸侯有日御
日官居卿以辰日日御不失日以授百官于朝鳴

範衍卷之四

五紀

六六

呼言授百官于朝則授萬民于野義在其中然則
日月薄蝕君上其主而自天子以至庶人有一不
謹皆矯誣逆天之流天命之所不祐安得有補過
之善也

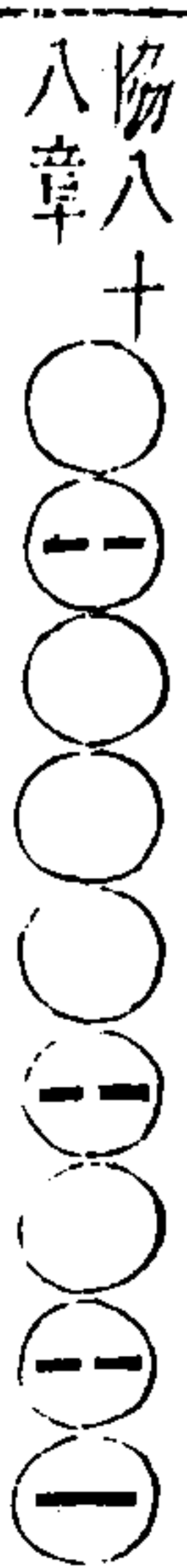

協八十一
北辰秉樞赤星入以受制西出婁與辰同度伏不見
東乃出角司啓閉无咎制列列
一為辰星居于坎宮北辰也二四八皆陰以初陽
為主如辰居所為天樞也二近初火以水制无亢

炎燥烈之患也。五行惟火生物，亦惟火成物。二以有制之火，克四金，越過六水之位，若不敢與初為抗，然後遞出八木之上，與八相生，西出婁，司閉則火之成，東出辰，司啓則火之生。二火之有生與成，皆以初制得之，故占无咎。

協八十一
九章
一一〇〇〇〇〇〇〇〇

南極老人，叶井兩河，應闕丘，伏不見。春秋分見丙下，色赤明，吉无咎。天文志：老人一星，在井之弧矢南，一曰南極，秋分曙見丙，春分夕没丁，主日，夜觀老人，其星明朗，天下大稔，大暗則不收，半明

範衍卷之四

五紀

六十八

九于卦為離，則南極八為木，巫咸曰：老人，木官也。八九相近，象南極中之老人星。老人在井下，井宿有南北河，各三星，闕丘二星，六于行為水，與八相生，叶井兩河也。四九應爻，四虛象闕丘，八與同度，伏不見也。二南方丙丁之爻，以八生二，如老人星當秋分之曙，則見丙，春分之夕，則没丁，老人占明大而赤，人主壽昌，色黑白，則老人災。二黑六八白，惟九為陽，大為紫，老人明赤，不失其色，故吉而占。

无咎

協九
十章
〇〇一一〇〇〇〇〇〇〇〇

娠，告玄枵，有星孛入，同室岌岌，營星內螫，歲陰上輯，鼻足拾級，亨。娠，子余切，音與疽同，告，即移切，娠，告，玄枵，子，字蒲味切，岌，魚及切，螫，直力切，輯，奏入切，拾，是執切，級，居立切。

一六皆水，一玄枵子宮，六娠，告玄宮，亥子水宮，火非所入，入之必滅，二入一六之中，有星孛入也。水火克戰，同室岌岌也。四為金，有四則火金又為克戰，四虛營星內螫也。八歲陰處一六之上，為乘生。

範衍卷之四

五紀

六十九

氣以八援二，克戰隱禍，遂非所虞，于是二八相生，坤震成復，震于馬為鼻足，拾級而上，有攸往之利，无出入之疾也。諺曰：冤冤相報，何時是了，又曰：冤讎宜解，不宜結。人與人一念不並生，則水火之相克，一念並生，則木火之相生也。相克自作孽，相生自求多福，向背之機，自可立決，人无與也。

協九十一
一章
〇〇一一〇〇〇〇〇〇〇〇

木犯寶沈，並歷大梁，中无積潢，化為天槍，火發疾凶，高高則常。沈，直深切，寶，沈中，大梁，酉，潢，音與黃同，積，水，槍，音見五十三章詩，敬之，無曰，高高在上。

默音乙黑也歲在上曰元默行披耕切訶呼宏切

坎為元默一在下為坎三四八合于上為震坎險雷動動在險上元默逢雷險將解也三八木四金以四乘三近不相得自守歲也歲即雷神為四所乘當雷不雷故占吝然四乃生初之爻金既化水雷必得令有天地解而雷雨作之象合一三四成八于卦象損又有其道上行之象故又占无不利

協九十一 七章

天紀徙七公圮官者明于天市旅人凶清明至涼風

範衍卷之四 五紀

七十四

披靡悔凶康文彼切

天市垣凡二十二星六七九合于上天市垣之象九如垣上天紀星七如七公星七與六二合為艮艮為門闕為闕寺六七近不相得六上克七并及于九天紀七公俱徙移圮毀艮反其光明合隊主而為寺闕三公九卿俱失職官者獨用事是將失國而為旅人故占凶九七互為變動合六為巽巽東南為清明風二在下為坤坤西南為涼風上巽下順九七大觀在上六二下觀成化是為悔凶之象

協九十一 八章

巽部之紀太白宜入而入熒惑宜出而出出入不相為郵无咎郵律切今作恤

五曆元居四九之中而合為巽四金本克巽木以巽叶德入于五下宜入而入有相生无相克也四于巽木有克宜伏而入二于巽木相生宜見而出四金既伏二火為出當東南之宮得生長之令五中有主入悔既凶出无用恤故占无咎

協九十一 九章

範衍卷之四 五紀

七十五

兌宮西徼參猿近搖天豕上跳貞厲維鷓有颯无咎微堅堯切跳徒聊以鷓舉喬切長尾雉語四足之美有鹿兩足之美有鷓餘昭切上行風

五居一六之中而合為兌一六雖叶以六加于五上為克五胃土其肖為雉一與六參水其肖為猿八奎木其肖為狼石氏謂之天豕亦曰封豕一六以水而受土之克參猿近搖也八木加之兌金之上木受金克天豕上跳也說言乎兌在兌无和以貞益危以五中有主六八皆受五震于過善補故无咎

金下水之中，如陰德二星，隱于紫宮之內，尚書之西，雖主德施，其占固以不明為德也。二隱而不明，上下遂无克戰之患，以故六乾八艮，宿雖未備，而不占咎。

協一百 (一) (二) (三) (四) (五) (六) (七) (八) (九) (十)

太微為衡，四輔合帡，三階以平，太乙躡以下上，越巽坤，入端門，陟紫清，无咎。衡，戶更以帡，補耕以夏屋，帡在旁曰帡，在上曰帡，紫清，天，天官書，北極有五星，太乙常居中，又曰，中宮天極星，其一明者，太乙常居，又曰，太乙主風，而水旱兵革，飢饉疾疫，以不明及移為災，又曰，太微為天子之庭，五星順出軌道而入端門，出左右掖門，无所守，則言

範行卷之四 五紀 八十一

郊前曰五星，當太微門，為受制，當左右執法，為受事，荆州占五星入太微，出東掖，為相受命，東南出，德事，出西掖，為將受命，西南出，刑事。

上元太微垣，在翼軫北，軒轅為權，太微為衡，一原始，尤嬰終，太微衡平之垣也。垣之東西蕃，各有四輔，合而為八，以承九下，四輔合帡也。天文有泰階六符，泰階為三台，每台二星，上台起文昌，為司命，主壽，中台對軒轅，為司中，主宗室，下台抵太微，為司祿，主兵，三台又為天街，太乙躡之以上下，上階上星為天子，下星為女主，中階上星為諸侯，三公

下星為卿大夫，下階上星為士，下星為庶人，所以和陰陽，理萬物，三階平，則陰陽和，風雨時，五穀豐，祥瑞應，一六叶應，六八相生，一太乙，六三台，八端門，為太乙躡天階以下上，越二軼，四躡八承九之象，故二四雖未備，而占无咎。

協一百 (一) (二) (三) (四) (五) (六) (七) (八) (九) (十)

天運平舒，日道內縮，經緯有常，南北異陸，赤度中較，以時寒燠，无咎。縮，所六以較，音見六十五章。

天體乎陽，一九原始要終，以運行，二七以兩作之。

範行卷之四 五紀 八十一

離麗乎其中，天左旋，日內轉，天平運舒而有餘，日內轉縮而不足，天惟經，日惟緯，經緯有常也。九離南，一坎北，七南至，二北至，南北異陸也。五黃道之度，以虛乃七二，則皆赤道之度，春秋分日道之所平行，七陽二陰，七春之分，二秋之分，自秋之分，至冬之至時，寒而寒，自春之分，至夏之至時，燠而燠，所謂冬无愆陽，夏无伏陰，春无凄風，秋无苦雨，雷出不震，无菑霜雹，厲疾不降，民不夭折，皆此占无咎也。

象混无可紀以極則象泐无所建萬事萬化莫為之中何所從出故占貞吝

協一百 ○○○○一○○○一○○○一

陽未究九會丁百六運不稱俶赤鵠受復黃龍集木

太白獨伏終无咎史傳陽九之厄百六之會陽極于九故云陽九陰極于六故云百六

洪景盧曰以曆志考之其有八初元元百六日陽九次日陰七又有陰七陽七陰五陽五陰三陽三皆謂之災歲又天厄謂之陽九地厄謂之百六陽九者大旱海涌而陸焦百六者大水海陸而陸淵瀆房六切或作飛

陽究于九為一元一元之中有陽厄五陰厄四古

範衍卷之四 五紀

八十四

語有以遭陽九為厄運又云百六之會有厄今歷

七而未究九然一三五七合之有百六之象數雖

无陽九之厄已丁百六之厄也有五以為陽曆之

主有七以正南面之位七受初克赤鵠受復也五

受二克黃龍集木也乾象占五星俱見其年必不

善金者殺氣獨為隱伏如是雖丁百六之厄終无

衄敗之咎也

協一百 ○○○○一○○○一○○○一

浮陽外光重淵茂藏吝南環北環七曜中襄吉无咎

漢彌列切禮汝陽以襄息良切房位在卯宋豫州之公四皇間有三道中為天衢南間曰陽環其南曰太陽北間曰陰環其北曰太陰七曜由天衢則天下和平由陽道則早喪由陰道則水兵亦為天駟亦為四輔下第四星上將次天將第三星天相上一星上相乾象占五星皆出中道則天下太平中道兩角之間房之中間畢之天街南北河戌之間皆是

一陽生之始離一而三以至于九浮陽外光也太

玄養初之贊曰藏心于淵美厥靈根陽不根之于

初心莫藏之于淵文飾華于外本實撥于內重淵

茂藏吝占也南環北環三東宮蒼龍之辰由三上

列間以三道天房之象五七之中為六于卦屬乾

範衍卷之四 五紀

八十五

又中為天衢之象七曜由其中以出入則天下和

平无水旱之患又合上下將相之位皆有得人之

吉一雖未備占无咎也

協一百 ○○○○一○○○一○○○一

歲在闒茂陽火內覆霜雪陵寇枝葉枯皴日月既又

參天長楸闒與夾切太歲在戌曰闒茂覆敷收切皴參天長楸剛故切由史陽德生陰德肅養育无傷生道也密理擘斂肅道也生必長宜達跡

龜書之陽數五二三五九皆備而缺其七如闒茂

之歲火藏于戌萬物豐茂于戌至戌則畢成而為

九要終權之以三德審之以下筮驗休咎于天考禍福于人中而有終匪其為窮極之所建福之所錫生數聯于下象君以是敷錫于民成數聯于上象民以是錫保于君自五至九襲之謁之升之進之重疊皆天君民相與之至天命孔固之至是為不待生數以殖而成數卒无不固之象占。



下轉地軸上旋天樞中有齧極鎮其四隅綠圖讓德黃宮叶符貞吉轉知總切旋慈總切樞昌米切隅元俱切齧五勞切音與放同俗作齧非

範衍卷之五 皇極

三

二為坤宮六為乾宮原二要六一氣聯合下轉地軸上旋天樞也三四五合離于中四離日中體離為齧為龜中有齧極鎮其四隅也以疇則四為中以極則四非中而五為中衷于五黃匪以四綠故貞吉也。

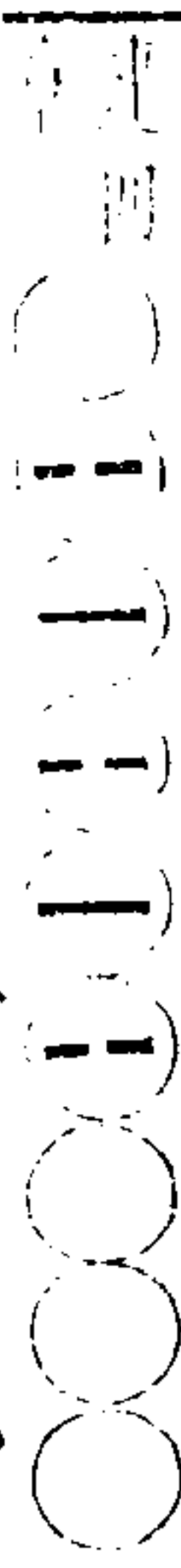

巽維東南艮維東北天日正中防其具蝕準于黃極匪西北之直貞吉北博墨切直除力切右作樂

四為巽宮八為艮宮巽維東南艮維東北也五六七合離于中六離日中體西北偏位天日正中防其具蝕也五日軌中道中于五匪以其六極在五中惟五作極占貞吉也。



軒圖宸極堯鏡中天正直蕩平四隅无邊貞輪為幘元吉元吉也

三四五六七居範數正中之會四與六又皆以離體麗于五中合五為中軒圖宸極堯鏡中天也三

範衍卷之五 皇極

四

七合為十為南北之經四六合為十為東西之緯極立于五中自南自北自西自東莫不由之以為中王道蕩蕩王道平平王道正直惟所縱橫一无偏黨及側之愆雖一二下虛八九上虛未嘗不極萬里而為之幅幘占元吉也。



五穀有蟲陰雨逼寒盈凶繁殖穉人不得貞吝穉食禾根者殖蒸穉切穉所力切疇數有五以五穀言五為根五極位虛如五穀而

其額上兩骨起似角，解人之言，浮于蓮葉之上，或在叢著之下，五極建于三八四六之中，三者三畫八者八卦，四者四象，六者六位，經緯之以三八錯綜之以四六，而天地人物之隱顯悉具于疇中，七正南以虛南面而聽，嚮明而治之理，若炳然其可兆而見，可以五駕，可以三驂，為萬世指南，人由之以為則，如布指知寸，布手知尺，舒肱知尋，取之于已，並無不足，占元吉也。

建十
章一〇〇〇一一〇〇一一〇〇一一〇〇

七

情熾焦火，心平止水，平始一人，至中之揆，合流之癸。

東匯之海，貞吉。揆，求癸切，癸居諫切，歸也。水從四方流入也。匯音見，初一章，海，叶，虎隈切。

二七為火，五與四六合為坎水，而居其中，情熾于外，則火之焦，心平于內，則水之止也。極之建，否不在高遠，只在尋常日用間，但一念得如止水，遂為平始，極之念念，无用不平，无極不建，三為震東，以虛合四方，而无不皆以五為會歸，不啻如萬水之皆以東海為匯歸，占貞吉也。

建十
章一〇〇〇一一〇〇一一〇〇一一〇〇

口舌之叢，戈兵所伏，奇策既成，和氣互煜，地輿中轂，天宮聖聖，吉无咎。煜，余六切，軸直六切，聖莫上切，聖聖猶蒙蒙。

兌為口舌，離為戈兵，四九兌西之位，口舌之叢也。五六七合離于其中，戈兵所伏也。乾奇之策十二，合掛一為十三，四九合為十三，六七合為十三，五乘乾首出，以為變化，性命由是各正，太和由是保合，口舌戈兵盡化而還為說和之氣，和氣互煜也。地三爻下虛，天爻中虛，五極從中有建，即地之所為軸，而天之所為宮，合上下而无不惟五之轂是

範衍卷之五

八

輿惟五之極會歸，故吉而占无咎。

建十
章一〇〇〇一一〇〇一一〇〇一一〇〇

萬物歸藏，萬物根柢，五日乃孚，七日既齊，好惡情平。

天迺地遘，吉无咎。根音見，初一章，齊在詣切，迺徒聊切，高貌，遘特計切，去也，遠也。

一六為坎，萬物之所歸也。歸者歸根，萬物皆以坎為根柢也。離納已，肇成之信，坎納戊，肇生之信，匪五无孚，極從中建也。三木四金，承于五下，以近相得，三四既合為七，一六又合為七，五七會合，土以火生，偏諛好惡，一无所作，七日既齊也好惡，平自

一人而天下復有作好作惡不遵道路者无之天
爻俱虛地爻中虛際天極地永无沴蓋不和之患
故吉而占无咎

建十 ○○○○一一一一

四獄並峙高高雲暝晉日晝開南聽无懷嚮明有應
直深有孕无咎暝莫定切慢母
直切孕以證切

地以五嶽為鎮猶天以五星為政一二三四合于
下五極虛于中如東岱西霍南華北恒无不顯見
並峙而高獨暝于中也七千圖居正南三七相生

皇極 九

二七叶應書日開而南聽遂无不明也如是雖于
蕩乎正直會極歸極之盛治未可以語庶幾披雲
暝而睹書日猶反掌之易二七之麗嚮明之應一
四七皆原始之爻直深之孕也五雖虛六不上乘
七即五之中天之位于過猶可善補故无咎

建十 ○○○○一一一一

宮不在懸角聲重轉奔鹿下伎倚蓋上旋金石既鍊
絲竹亦間无咎特知戀切伎深宜切舒貌詩鹿斯之
奔維足伎伎旋辭戀切舜才甸切間
經電切八音所屬坎革艮匏震
竹巽木離絲坤上兌金乾石

宮之一聲在五行為土在五常為信在五事為思
五極位虛六七八九合于上以五聲音如商角徵
羽備而宮聲獨為缺也五音相生之序三分損益
始于宮止于角三見于下與七相生與八應味角
聲重嚮也角為民三叶于下六七八九聯合而應
于上民心獲于下天音得于上也六于卦為乾于
八音為石七于卦為兌于八音為金六七相克以
三八之叶致六七之和金石既鍊也三于卦為震
于八音為竹九于卦為離于八音為絲三九相克

範衍卷之五 皇極 十

以三八之叶致三九之和絲竹亦間合而要終為
奏占无咎也

建十 ○○○○一一一一

三極有中惟皇建只集木惴懼羸金若燬匪又匪明
天監孔邇貞吉只諸氏以燬詩
妻以邇見氏以

二五八三極之中皇極惟從五中用建也二三四

五聯合以處五三相克如集于木也四二為間于
三五又如火之鑠金也操此慄慄危懼之心以建
中于民六虛若匪有三德之又七虛若匪有稽疑

之明八屬視臨于五土凜然天監在邇故占貞吉
建十
七章 ○○○○

天人互倚惟皇宅中鳳舞鸞歌載虛載冲濟濟翔翔
敷言之繁吉纂沮紅切籠籠取魚器山海經載民之
八上為天之中二下為人之中五宅二八之中天

人交倚之中也六兩七陽合于五八之中互為坎
離五聯合以為極陰陽調和雌雄應吐不啻鸞之
自歌鳳之自舞三四虛于二五中又不啻宅心之
虛而處躬之冲殊不以瑞應為事也二于五事屬

範衍卷之五 皇極

十一

言在皇極則惟極之敷言而舜訓首在賢人君子
盡天下之賢人君子而若惟敷言為之羅致故占
吉也

建十
八章 ○○○○

天位艱難人位顛頽夫人合孚四準无陂首足安理
五福比攸頽秦醉切陂彼義切通

九五乾之天位九臨七八兩虛極其艱難九三乾
之人位三亦臨初二兩虛極其顛頽五聯四六建
極其中既可對天又可宜人天人合孚也推之一

七之虛而準推之二八之虛而準一无偏陂也三
震足六乾首三六聯合首上足下既安且理四九
叶應天下大行是以合五福之隆而无不比攸于
五也

建十
九章 ○○○○

坎北離南帝車中央北迺重險南則康莊聯以飛黃
翔為鴻裝吉史於良切以鴻當言之惟中乃可言央
轅獲飛黃而獨角裝側羊切
鴻裝見太玄裝首之次五

範衍卷之五 皇極

十二

一水在下七火在上坎北離南也四五六合為坎
輪建中于一七之中帝車中央也北則習坎故為
重險南則重明故為康莊四爻聯合從中以駕初
亦上翔有南无北推之四方一惟以從陽向明為
準是惟人君建極之鴻業故占吉

建二
十章 ○○○○

堂構何固民心實變棟極不立四感顛連藉有眾林
鐘虛未遷堂闕緣切虛其呂切音與巨同飛虛天虛
鹿頭龍身凡鐘鼓之柝飾為此獸以示猛

五極位虛一二三四下合為民心為邦本下有民

賢无野芳襲音見協一百十四章變葉退切如龍一變人也何故一足被其九他異而獨通于聲堯日變一而足矣遂使為樂正非一足也楊氏曰唐人謂中書舍人為小鳳翰林學士為大鳳丞相為老鳳以中書省有鳳皇池也

五極得位四金六水左右輔弼四九叶應八九相承八屬東方九金先日而出金水既為合輔啓明更在東方也旭日未東啓明履始五合四六為車載飾于中八為房宿為天駟九八相承離七而南聯以上裏坎在中如中書之有鳳凰池杜會送夔龍集鳳池八九上集三爻下虛是為清賢滿朝而

野无遺賢之吉占

建三十 ○○○○一一○○○一一

離聽乃愚合聽聖神風波去盡極地平原周其輻貞其輪東南帳无不利原切虞雲切輪方逆切帳叶于群切楊氏彙語人離而聽之則愚合而聽之則聖上安石以民言不足畏神宗曰此言合而聽之則聖亦不可不畏也

五極中建四六近輔一水二火在下不稱相得而一六叶應上感下孚民雖至愚合而聽之不啻為聖為神也有極之世上无私好而无作好者成風上无私惡而无作惡者成風作好作惡之風波既

遠遵道遵路之風化自成風波去盡極地平原也五貞于中四六為輔一二聯合與六為應以輪不曳以輻不棄推而行之舉而措之由三自東進于七八九自南近不遺而遠不禦无不利也邵子曰出自自然天不暗風來安得水无波去盡風波止存水世間何事不能平

建三十 ○○○○一一○○○一一

雨暘不忒禾稼盈畝鞠為稂莠半有卯无全酉貞吝鞠音切稂音切本作物莠之穗半而不成者曰稂節今人謂之宿田翁莠西俱與九切

六應二七應以雨暘言原不忒也三屬震震于稼為反生一二三合以成麗為盈畝但極不在五

三九應叶天時雖日不忒人事不克承受其始禾稼其終稂莠四九俱虛卯春門有三无八春門半有出之象秋門全无入之象占貞吝也

建三十 ○○○○一一○○○一一

天視民視天聽民聽天言民言彝訓靡證直北无凭東西眩暝凶聽能定切古音匪證諸應切音與正同三千五事屬視四屬聽三八應四九應天視民視

天聽民聽也。七于五事屬言，皇極之敷言，天言也。亦皆言乎民之所言也。五極位虛，七无二叶，皇言莫敷，民于何繇，民于何訓。一六俱虛，三四八九木金克戰，為直北无凭，東西眩暝，靡克有定之象，故占凶也。

建三十 六章 ○○一一○○○一一○○

金胎于木，惟木侵蝕，金生于火，烈火是盡，飛則隼類。

潛曰烏鰂，蓋力切，集名，切烏賊魚，浮水上，鳥啄之，乃捲取焉。本作鰂，萬震海物異名記，集是也。以縮喙在腹，形類鰂，囊其名烏鰂，喻波巽墨。

皇極 二七為火，三八為木，四陰金，无九應叶，其胎之于三，八中，惟木侵蝕，罔顧其所胎也。其生之于二，七中，又惟烈火是盡，甘為躍冶，不受其鎔鑄也。五土位虛，金无生氣，惟殺性是恣，以搏噬則一无所失，驚毒如隼，以殺機之藏，又如烏賊之為魚，至凶之象占也。

建三十 七章 ○○一一○○○一一○○

生長之令，水不下潤，為科上稿，或見鬼燐，金簡玉書。

茫无可訊，貞吝。麟良切，兵死及牛馬之血，鬼火皆為燐，訊思音切，吳越春秋，禹登衡山。

而自馬以祭，乃夢亦繡，文男子，稱玄夷，答水使者，禹齋于黃帝之宮，三日，登苑，委發石，得金簡玉書，書乃治水之要。

二七火，三八木，東南生長之令也。五極位虛，六乘其上下，无初應，水濁不為潤下也。濡沴之水，何以生木，何以濟火，木匪水生，必空而稿，火匪水濟，或失其常，反為鬼燐，而治水之要，茫无可得，占貞吝也。

建三十 八章 ○一一○○○一一○○

本行稼，金行穡，于維鞠，若維意，二合離貞，再合旅克。

皇極 三，八木行相得，四九金行相得，五極建，十其中，以根則深，以植則厚，合木德而既生，合金德而既成，種為稼，斂為穡也。鞠甘蕙，若于金為生于木，又為克甘維鞠，若維意也。三合三四五之合為離，再合離九艮八之合為旅，離貞旅克，南北之經未備，占无咎也。

建三十 九章 ○○一一○○○一一○○

父母元后，菽粟水火，而康而色，好德曰我，載錫之福。

占无咎也。

立見秦塞故占凶也。

建四十一
四章 ○一○一○一○一○一○一○一

小東大東四際虛空民情无故天意有恫夜墮七公

凶恫他紅切七公星名見天市垣石氏曰三公廷尉之象止執法古作食

三八為木屬東方三八中空三大東八小東合東

方小大之國而无一之不虛空也一二三在下為

民情帖然如故七八九在上為天意從七虛始如

七公夜墮民雖无故天實有恫故占凶也

建四十一
五章 ○一○一○一○一○一○一○一

範行卷之五 皇極

二十七

南面以聽四聰莫庸嚮明以治乃惟矇瞍或友或群

塵鹿驚走凶塵與主同鹿大曰塵群鹿隨之皆視塵尾所轉

為雉

五極位虛二七屬火為南面之聽為嚮明之治聽

非一人之聽原合天下之耳為聽而極位中虛四

聰不達一人之耳雖具與聾同也明非一人之明

原合天下之目為明而極位中虛四目不明一人

之目雖具與盲同也獸三曰群二曰友三合在上

為群二合在下為友民依于極如鹿有塵塵虛而

莫之主或群或友于何為準驚飛潰散之禍不過頃刻間事故占凶也

建四十一
六章 ○一○一○一○一○一○一○一

晝日正中乾符當位家給人足天親神萃豫憂伏戎

蚤畜其特大吉特疾置切音與字同北半也

二七叶應晝日正中也一三五七合為重乾乾符

當位也一食二貨三祀聯合于下家給人足天親

神萃也二同人中體三加二上以伏戎為患二離

牛順體七下應二以畜牝為吉三无伏戎七更畜

範行卷之五 皇極

二十八

牝五極中建于是惟有乾初之吉而无上亢之災

占大吉也

建四十一
七章 ○一○一○一○一○一○一○一

健以剛奮明以文鬯匪類匪辨是揚是劓閱閭色沮

躬節神王大吉初初亮切閭若浪切闕求字切沮再呂切王于放切

三五七九合為重乾七八九合為離火在天上大

有之世也乾既剛健離又文明同人離在下止于

類辨大有離在上極于過揚且其為過為揚匪斃

獨之虛而高明之畏七八九合而在上皆高明尊

極標之豎和日之煦也。一、冬日之至，三、春日之分，冬日至而陽已生，春日分而氣益和，冬春至分，生氣叶聚也。天下惟水中生物至夥，而火中並無一，生以坎陽中實，離陰中虛也。六主離中，幾于虛，无所生，而五七外，一三下叶，一六之交，坎離互精，三六之交，雷雨作解，无木不果，无果不仁，无草不，无菰不子，變為玄圃，果菰侯侯，極其生之盛也。

建五十一



心官无剛，目神帶憐，征凶貞厲，生克既劑，惟正視，无

範衍卷之五

皇極

三十一

旁睨貞吉。剛居衛切，音與魏同，利剛，曲刀，或作剛，憐，在詣切，怒也，疾也，劑，音與憐同，史武為故，世，既劑，通作齊，既，方計切。

五極建于，一七之中，與三四合為離，目四似居中

為政之爻，主五言，心宅乎中，思得其中，无利剛也。

主四言，金行為離，目中體殺，隱目中有疾，怒也，憐

日為政，心官失職，動為民斃，以征則凶，以貞則厲

无，一而可，七火既克，四金，四金復生，一水，生克既

備，心目叶中，民心罔中，惟爾是中，一人之劑，千萬

人之劑，一人之視，千萬人之視，故占貞吉，聖學真

正脉路，内外交養，博約竝致，志氣相須，道器互融，精麤本末，上下大小，无一不得其劑，以此。

建五十一



為電斯規，為羸則舍，樹標于天南，照三亦覆九，照九

亦覆三，大吉。規，夫丹切，音與閃同，詩太白，睽睽，羸，落

其戶，乃設門戶，今以螺為舖首，古遺制，舍胡南切，周

制，冬至書極短，日出辰入申，照三不覆九，夏至書極

長，日出寅入戌，照九不覆三，照三南

方，巳正未，不覆三，我方亥子丑也。

五極建于，三九之中，與六七合為離，離為電，為羸

七陽外耀，電之規也，六陰內斂，羸之引閉其戶，以

藏也，五合之以彰軌立極，寧樸无華，寧質无文，發

之意少，斂之意多，章之時少，舍之時多，胥人材民

俗，而俱導之于敦本尚實之歸，合極南極北而无

不照，占大吉也。

建五十一

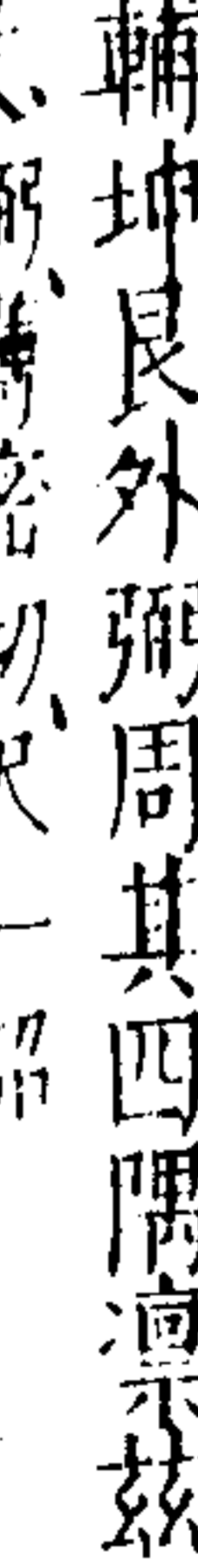

巽乾內輔，坤艮外弼，周其四隅，凜茲尺一，閉門造車，

出門合轍。弼，薄密切，尺一，詔

五極建于，四六二八之中，四巽，六乾，二坤，八艮，巽

乾內輔，坤艮外弼也，巽乾坤艮四隅之位，周其四

固結之而自不解故占吉也

建七十一 ○○○○ ○○○○ ○○○○ ○○○○

密網下張在天則踈密逮鯤鮪踈漏吞餘吝赤黑成

文既廬既輿疎所音切並作疏鯤公渾切鮪如

疇有同人之象以五極位虛人道全无一二三獨

合于下象離網密于下張民无以遂其生必其命

也諺曰天網恢恢踈而不漏今離網全于下而缺

于上天網踈而漏也密在下禁及鯤鮪踈在上漏

彼吞舟之魚占豈不吝然天下无極而不反窮而

範行卷之五 皇極 四十五

不變之理赤黑成文二七有應遂可以生五土于

中也既廬一二三可合以爰處既輿一二三又可

合以上行也

建七十一 ○○○○ ○○○○ ○○○○ ○○○○

電光不燭戈兵上簇千家野哭瞻烏誰屋大厦一木

匪楮伊穀音見敬十三章簇于木切音與健

者穀

離為電為戈兵五極位虛人道全无一三在下離

體中睽民隱罔以上達電光不燭也七八九離體

雖全于上然非大有之文明而為殺伐之戈兵一

三睽離于下千家野哭也七八九盤飛于上无極

以為會歸未知烏止誰屋也三有八應一木之支

中无其根又皆惡木占貞吝也

建七十一 ○○○○ ○○○○ ○○○○ ○○○○

朋龜納錫木金合質金和木萬清明秩秩環出震律

大吉長條表明明應清明離是神空兌開闢

五極建于一九之中三四五合為離離為龜以民

庶之靈明合為元后之聰明自下納錫或益之十

範行卷之五 皇極 四十六

朋之龜也三木四金木金合質也四九叶應金得

其和也四不三克木无用恤也木金既不相克木

土寧復相克四者巽風原體四為清明風三為明

庶風和氣充溢于中至于起四之巽又復出三之

震循環一周无一不為從律八風和盡天地民物

而无不和占大吉也

建七十一 ○○○○ ○○○○ ○○○○ ○○○○

北嶼為鼈南翔惟鸞震聲既消火孽亦滅甘澍時至

縣生瓜瓞大吉直珍切音見三章鸞音見農八

五極建于一九之中，五六七合為離，離為雉，為鷺，初坎之位，離合初，鼃極北填，无震患也。九離之位，離合九，鷺鳥南翔，无火患也。六者坎水原體，一六以水叶應，甘澍時至也。五七環生，一九原始要終，以生皆絲絲，賦生之象，占大吉也。

建七十
六章 ○○○○一一○○○一一

黃衣綠裳，白質黑文，匪角之姤，維首之群，雷聲礧礧，不以擊聞，貞吉。礧於中切雷聲

五皇極尊，爻與四近而相得，五黃之衣，四綠之裳。

範行卷之五 皇極 四十七

尊尊卑卑，如衣服之有章，名分在朝也。初二合于下，初白之質，二黑之文，相親相睦，如瑞獸之不殺，風俗在野也。七在前，于卦為兌，兌為羊，羊性喜群，五七相生，二七叶應，匪以角遇，而以群合，初原始起于二七之下，為相克，然上風下雷，交相助益，惟

建七十
七章 ○一一○○○一一○○○

有和平，不為疾暴，故占貞吉。
人道十一，天道十七，鳳之芝，龍之木，纍纍實終，无溢

貞吉。木直律切本
作來通作術

五六合于中，人道十一也。八九合于上，天道十七也。甚矣天人相與之至，而仁愛无已，天之眷命之厚，常浮溢于人謀之臧之外也。三在下，與八叶應，九六相生，五極用建于其中，盡人盡物而登之，生全之域，盡人盡物而錫之，生成之慶，鳳之芝，龍之木，芝為饗，木為飡，匪以天下養一人，能以一人養天下也。九要終，加于三八之上，為相克，以克要終，山澤之交，能自抑損，終无溢滿之患，占貞吉也。

建七十
八章 ○一一○○○一一○○○

範行卷之五 皇極 四十八

二二匪貳，五六匪惑，一木之正，如柱斯植，君子維稷，小人是穉，吉。

二二三五六恒言之，所謂疑心也。五極用建于其中，二八既得其中，三八又為應叶，故二二之合匪其貳也，五六之合匪其惑也。八木在上下，與三應，根于五中，以為極，不啻天柱之植，立長之自君子，力之自小人，合君子小人而皆以之為則，微也。五三君子，二六八小人，以位言也。

建七十
九章 ○一一○○○一一○○○

麗黃求友驚赤將離西南之翔朝陽之孚无一逸于
中厚之無吉麗黃見協六十六
章離言無咎屬

五土四金合以相生八木七火合以相生二七應
爻二八皆中五極用建于其中五四之合麗黃求
友也八七之合驚赤將離也二在下于卦為坤上
與七叶麗黃感驚赤應南面有求友之嚶聲密沕
有將離之明德四方有聲應氣求之士類如鳳鳴
朝陽而鳥群隨之以萬數且无一不以五為歸而
惟五網之所羅唐虞之世野无遺賢政如此故占

範行卷之五

皇極

四十九

吉也

建八
十章 ○○○○ ○○○○ ○○○○ ○○○○

屋棟中橈天譴工爆子遺下校載剝其足至于脛骸

或繫之爆貞吝橈初教切爆此教切校古效切脛形
定以骸口教切音與巧同人脛近足

音細于朕謂之骸爆音
五爆同字中合浦

二五八三極之中五虛而四六見屋棟中橈也八
虛而七九見天譴上爆也二虛而三見子遺下校
也初為趾足合二俱虛子遺之民載剝其足至于
脛骸也如是雖有四九之應順而不逆亦无知之

何害家凶國无所不至占貞吝也

建八
一章 ○○○○ ○○○○ ○○○○ ○○○○

木心中蠹根株下病秒末上瘡雖有連附交相惡怒
不可以滌凶蠹音故切或作蝨亦作瘡古慕切瘡
羊戊切詩交相為瘡附符遇切滌音去改切
五極位虛木心中蠹也二下之中一三中虛根株
下病也八上之中僅存其七秒末上病也如是四
三下合六七上合雖有連附而木金相克水火相
克交相疾惡交相恚怒初在下雖上得六應不可
以向而適故占凶也

範行卷之五

皇極

五十

建八
二章 ○○○○ ○○○○ ○○○○ ○○○○

日昃西昃梁欒下傾雨暘雖時不得其庚以朋以此

動止搶攘貞吝欒方齊切古作而屋棟為攔貞棟為
梁搶七羊切攔泥耕切搶攘亂貌晷

居宥切

五極位虛匪五之中而四是中四何可以為中以
日昃言則西昃以梁欒言則下傾也一六應二七
應雨暘雖時而萬物不得其成也一二近民為淫
朋六七近人為比德以朋以比也四以非主從中
為主上合為艮止非其止下合為震動非其動動

五極位虛二四六八四隅之位有四隅无中央四維有張中央无綱也初在下一陽欲復也二四六八前拒小人為伍群陰合戕也初在下有潛淵括囊之象此哲人知幾之事非庸眾之所與也

建一百 ○○○○○○ ○○○○○○ ○○○○○○ ○○○○○○ ○○○○○○

肩足離被九頭上綴號為鬼車見之泣血君子无軼被擊羈切通自被綴劣切軼結切鬼庶氏罷設車九頭鳥即鳴鴉一名鴛一名姑獲一名夜遊女或呼為鴛在村石修九首周禮秋官氏掌射國中之大鳥則以救日之弓救月之矢射也五極不建好惡偏陂則幸戾无所不至其為天下

範衍卷之五 皇極 六五

怪物奚啻九頭之為鳥二四肩六八足肩足離被也九八相近九頭上綴也鬼車以不見為幸見之泣血所遭之不幸也君子无軼謂得與小人即君子之用鬼車即君子之輿也庶氏亦可不設吉凶在人不在物不必逐物以為吉凶也鬼車遇陰晦則飛鳴或云鬼車十首一為犬所斷殘血瀝地當者大凶聞其聲則擊大使鳴壓之歐陽永叔詩嘉祐六年九月二十有八日天愁无光月不出浮雲蔽天眾星沒舉手向空如抹漆天昏地黑有一物

不見其形但聞其聲其初切切淒淒或高或低乍似玉女調玉笙眾管參差而不齊既而呶呶嘖嘖若軋若抽又如百兩江州車回輪轉軸聲啞嘔鳴機夜織錦江上群鴈驚起蘆花洲吾謂此何聲初莫窮端由老婢撲燈呼見曹云此怪鳥无匹儔其名為鬼車夜載百鬼凌空遊其聲雖小身甚大翅如車輪排十頭凡鳥有一口其鳴已啾啾此鳥十頭有十口口插一舌連一喉一口出一聲十聲百響更相酬昔時周公居東周厭聞此鳥憎若讐夜

範衍卷之五 皇極 六六

呼庶氏率其屬彎弧俾逐出九州射之三發不能中天遣天狗從空投自從狗齧一頭落斷頸至今青血流邇來相距三千秋晝藏夜出如鶴鷄每逢陰黑天外過乍見火光驚輒墮有時餘血下點汚所遭之家家必被我聞此語驚且疑反祝疾飛毋我禍我思天地何茫茫百物巨細理莫詳吉凶在人不在物一蛇兩頭反為祥却呼老婢炷燈火捲簾開戶清華堂須臾雲散眾星出夜靜皎月流清光

仲誅付乙子產誅史何七子異世而同惡故不可
救也詩云必悄悄愠于群小小人成群斯足憂
矣宋子曰古治亂不過進君子退小人又曰君
子之于小人固過為忿疾然无交和之理又
曰君子小人終無交矣决无並進之理又曰公明
正人之人用于世則天下蒙其福私暗邪僻之人
得其志則天下受其禍牟子才曰君子小人勢不
兩立參而用之則正邪相軋而使之日鬪于下豈
有安靖之理任伯兩曰人才固不當分黨與然自

範衍卷之五 皇極

七十三

古未有君子小人雜然並進可以致治者蓋君子
易退小人難退二者並用終于君子盡去小人獨
留唐德宗坐此致播遷之禍建中乃其紀號不可
以不戒也富彥國曰君子與小人並處其勢必不
勝君子不勝則奉身而退樂道无悶小人不勝則
交結構陷下岐萬轍必勝而後已迨其得志遂肆
毒于良善求天下不亂不可得也其終身皆出于
此薛君采曰小人在位或有創姦弊以變祖宗之
法道逸欲以盡君上之志基禍亂以召社稷之釁

樹怨毒以失億兆之心懷苟且以誤國家之計行
貪鄙以敗天下之俗害善人以塞眾正之路布私
人以成群小之黨不惟兆亂于一時又將遺亂于
无窮有國家者畏小人不可不嚴退小人不可不
力葛洪操尚不同猶金沈羽浮也志好之垂次猶
火升而水降也苟不可同雖造化之靈大塊之匠
不可使同也故梧禽不與鳴梟同枝麟虞不與豺
狼連群清源不與濁潦混流仁明不與凶闇同處
邵子花間水畔綠如茵興廢曾經漢與秦占了山

範衍卷之五 皇極

七十四

川无限地愁傷今古幾何人嚴霜殺盡還逢雨野
火燒殘又遇春不那路傍多此物農家長是費耕
耘又唯天有二氣一陰而一陽陰毒產蛇蝎陽和
生鳳凰安得蛇蝎死不為人之殃安得鳳凰生長
為國之祥

建中元年 一一一一一一

紫蓋隆然黑柄伊糾從中解紐其下維耦馳身狐首
牛形狗口貞凶洪書破鏡狀如黃要食父黃要馳
身狐首生于長人則逐其母牛形狗
口惡獸似牛而狗聲食禽獸逢忠信之人嚼而
食之逢奸邪之人則捕禽獸以酬之出神異經

子以就業為體，又處之至夷而不溺，未嘗一日陷于險，而又未嘗一日忘其險，此所以為君子木道之行也。

又五章 ○○○○一一一一

風自火出，其未迅疾化為赤鳥，翻飛紫白，公用射鵠。

于東西南陌獲之，无咎。鵠餘律切，知天將雨鳥，知天

冠附莫白切

一二三為離為火，四五七為巽為風，風自火出家人之象也。五爻聯合于下，七獨離去之，于行屬。

火其未迅疾也，他為赤鳥，七為赤也，翻飛紫白，六八九之虛，六八為白，九為紫，火視見也。二于卦屬

坤為西南，四巽為東南，三聯二四，合坎于初五之中，與七相生為雨，雨至火視為解，雨不至火視不

解，剛過而无德，以又有能免于焚死棄之患，古所无也。

无也。

又六章 ○一一一一○○○○

喪馬中林，嗔目按鐔，竭蹶授柔，忽自復于山陽水陰。

遇雨，三日以往，匪其靈，无咎。蹇音廉，通作蹇，蹇徐林切，與蹇同，劍泉一曰

劍川蹇，劍針切，雨三日以往為靈，過十日以往為靈。

上火下澤，睽之象也。三于五事屬視，于五行屬木，四前虛，初二後虛，孤立于五爻聯合之下，失所以行，喪馬中林也。嗔目按鐔，絞機張也。竭蹶授柔，怨尤甚也。忽自復，忿疾之意，不載于心，和平之氣亦益于目，八山之陽，三之應爻，六水之陰，三之生爻也。七聯六八，合坎于九五之中，與三相生為遇雨，三日則初二四之虛盡拯，而睽遂无不合也。喪為自喪，復亦自復，故无咎也。

範行卷之六

三德

四

又七章 ○一一一一○○○○

狐既離窟，隼亦去墉，雷雨春靈，天雞夕噉，南北君子

曾莫為罽，貞吉。罽於容切，罽也，罽又容切，罽也，捕鳥網。

上震下坎，險以動，動免乎險，解之象也。初坎之原

位，離初而合二進六，五爻聯合，二三四合為一坎

四五六又合為一坎，雖若交重為險，然非坎之原

位，以狐則既離其窟，以隼則將去乎墉，三與五无

以陷為憂，險將解于下也。八為解首，于今為春，惟

五是主，于三為應，重險盡解而為雨，雷雨春靈也。

下泥之治也。三剛為泉，四通其前，谷之室也。五中為甕，與六相克，井之甕也。三八二七俱應，沆則不至，而繙亦无不足也。離撰其中，王明之世，巽水上水，人井其井，八上无暮，寒泉用汲，无不溉及，並受其福也。

又二十一章 ○○一一一一○○

匪熒為燦，匪翡為曼，駢駢下首，束帛中判，吝上有鳴。

雀，音見協十八，熒，音螢，火，翡，扶沸切，赤羽雀也。杜或看翡翠蘭若上未，擊鯨魚碧海，中喻今之文人，止于小巧而已。曼，莫半切，靡，曼，美色，駢，五肝切，馬白額至唇，駢，駢，馬行貌，雀，古玩切，通作鶴，亦作觀。

範行卷之六

三德

十五

仰鳴則晴，俯鳴則陰，天將雨則長鳴而喜，又能聚水，巢上，故人多聚鵲鳥以攘却火災。

上艮下離，山下有火，賁之象也。離為文明，進，二等而上，要五中，匪熒之為燦，匪翡之為曼，得中之至文也。上三爻皆當文明以止之責，六駢下首，下撰則坎，无以震而起，八帛中裂，自揣臨淵，无以要而束，占皆吝，有上以為止，主五六不相為克，于是三八四九上下應，吐而賁，遂无不成，故占亨。

又二十一章 ○○一一一一○○

元龜兆瑞，格人晨至，不合而出，旋對獄吏，足刑其左。

耳无中剛，无咎。瑞是偽切，出尺類切，音與吹同，自的初吏切。而外也，凡物自出則入，聲使之出則

上明下動，噬嗑之象也。離為元龜，為格人，降，二等而下就，元龜兆瑞，格人不速而晨至也。下動有間，无以上合，動不合明，滋為臯惡，四離三上合為坎，自投網罟，旋對獄吏也。震為足，三虛刑其左也。坎為耳，四原屬聽，承于五下，因蹶思聰，五四相生，一六應，二七應，下動上明，于噬亦合，占无咎也。

又二十一章 ○○一一一一○○

範行卷之六

三德

十六

鬼方通道，寇攘内生，四塞金堤，以蟻穴傾，西隣衣袂。

君子日怵，性披庚切，心無也。

上水下火，既濟之象也。凡言濟者，以離明濟坎險也。坎在上，以四八兩爻合，陷乎七為險，八首乘于七上，象鬼方，八前位虛，下得三應，三明震起，八險遂夷，鬼方通道也。四下乘三，復撰離而為坎，二三雜揉，為亂寇攘内生也。四，金之位，水之防，為金堤，微有滲漏，消消不塞，流為江河，滔天浴日，離明无復有存也。七，濟之主，四七之西隣，七既下與二應。

自非順麗大明之晉欲免貞吝之占其道終無繇已歐陽子本論病之中人乘乎氣虛而入善醫者不攻其疾而務養其氣氣實則病去此自然之効也佛為夷狄去中國最遠而有佛固已久矣堯舜三代之際王政修明禮義之教充于天下當是之時雖有佛无由而入及三代衰王政闕禮義廢後二百餘年而佛至于中國由是言之佛所以為吾患者乘其闕廢之時而來此其受患之本也補其闕修其廢使王政明而禮義充則雖有佛无所施

德行家之六 三德

二十三

于吾民矣

又三十一 ○○○○一一一一

虞芮朝周通國无讐不至其庭返為好逑離渠嚶吻

天澤澍沔吉離渠嚶吻通作仇離渠俗呼

同沔今作流

上乾下坎天與水違行訟之象也險而健訟訟初坎險原位坎在下初上行健在上虛以應虞芮朝周入其境耕讓畔行讓路入其朝士讓為大夫大夫讓為卿通國舉无訟言也不待至庭而質已成

二三四聯于五也為險于下者二四兩爻有所爭以陷乎三者二四兩爻二七應四九應于三无陷于險何爭退而各棄其所爭田為閒田返為好逑也離渠嚶吻一六八俱虛而生白之象天澤澍沔又水下于天以時浸灌之象是為所棄閒田更兆豐稔之吉占

又三十一 ○○○○一一一一

紫蜺喬雲朋圍日蠲穴下室黃發貞吉赤暈白凶蜺為蜺白為兵赤為旱黑為水黃為豐年

德行家之六 三德

二十四

上坎下乾雲上天需之象也五六七合為日六七八合為雲太玄紫蜺喬雲朋圍日紫蜺以象小人喬雲以象君子五七君子六八小人五六七八合以上處紫蜺喬雲朋圍日君子小人並進之象也蠲行透遲有序需而不速穴居知雨雲上天則雨將至二四下虛二三前阻如蠲封其穴以陳雨至審時識勢不敢妄進要于五中是為剛健不陷而得其貞故占吉赤暈白以六八之白而為七赤之暈則无有不陷于險故凶

七、相生年逢有秋也、

又四十一 三章 ○○一一○○○○

習坎入宮、上下皆輻、有兩月相承並見凶、坎苦感切、宮徒感切、輻音與坎同、或作輻、輻輳、車行不利也、乾象占、凡有兩月三月以至十月以上、皆有物如月、非真月也、

習坎、上下皆坎、重習為險也、五中虛、又入宮也、初

下虛、九上虛、上行下行輻輳不利、俱失道也、漢成

帝建始元年八月、晨漏未盡三刻、有兩月重見、案

武帝太清二年五月、兩月相承如鈎、見于西方、隋

煬帝大業九年正月、兩月見于東方、疇有其象、故

範衍卷之六 三德 三十一

占凶、

又四十一 四章 ○○一一○○○○

上水下火、中不陷、離竈突亦竈、火不可照、三日不食、

君子无僂、離扶而切、或作釜、突、陀骨切、竈突、

上坎、下離、既濟之象也、中虛乎四、上虛乎九、金行

俱缺、无補以為貯水地也、五土中虛、竈突亦竈、病

而缺也、如是而火不可舉、三日不食、困之甚也、七

居上坎之中、為濟主、二七合德、合六爻皆應、燠氣

在中、寒不能侵、彊直自遂、君子何病而有僂、偃、此

君子之所以有終濟也、

又四十一 五章 ○○一一○○○○

江河浩淼、時有退澗、中流沙洲、忽湧忽落、維楫既具、

坦无錯愕、森、沼切、大水也、澗、下各切、愕、吾各切、錯愕、驚遽貌、

上離、下坎、未濟之象也、一六為水、皆虛、江河浩淼、

時有退澗也、五虛、中流沙洲、忽湧忽落也、三八木

行合德、維楫既具也、二七四九皆應、未濟可期、終

濟、是以君子坦无驚遽、而占得亨也、

又四十一 六章 ○○一一○○○○

範衍卷之六 三德 三十一

三年旱甚、兩蛇鬪急、舉國空虛、民无食粒、戈兵洽灑、

父子不輯、貞凶、蛇、食遮切、粒、力入切、灑、即入切、古賦、

兩蛇鬪于鄭門、歐陽子論內、蛇鬪、外蛇傷、京房、兩日出、天子凶、兩日並照、兩王並爭、

上下皆離、合人道、三位而中虛、離火熾烈、无水以

濟、離為龜、龜蛇合處、上下敵、應有三年亢旱、兩蛇

急鬪之象、凡彊弗友、而弗能以剛克、高明而不能

以柔克、大抵然也、如是者、僅有人形、而无人理、中

國空虛、民无粒食也、戈兵亦乘虛以入、離為戈、兵

也、无义之人、氣質暴戾、无之而非殺機、雖父子至

繼明君子所以日有兢兢也

又五十一
七章
一〇〇一〇〇一〇〇一〇〇一〇〇一

內密外踈寬猛稱劑家人嗃嗃匪棗惟杖偏商再鼓
連撥根柢貞吝劑在諸切嗃河各切杖特計切杖杜木獨生从木从大从犬誤金竹之聲日商傷也柢音見初一章

上巽下離家人之象也離內巽外隔越二位內離
聯合外巽有睽內密外踈也一六為水為寬二七
為火為猛上下應叶寬猛稱劑也三无其應家人
嗃嗃也匪常棗之合榮而有杖之獨生也九无其

重行卷之六

三德

聖

合偏商再鼓也孤木偏金不任剋削植根惟土而
五復虛漢章彪曰忠孝之人持心近厚鍛鍊之吏
持心近薄根柢防其連撥者此

又五十一
八章
一〇〇一〇〇一〇〇一〇〇一〇〇一

堂陛朋簪皆以義制噬膚則交斷金斯麗衷情水火
方鑿圓柄載鬼張弧終无不敵麗郎計切柄儒於切音與泊同刻木端所

以入鑿宋玉九辨圓柄而方鑿今
吾固知鈕錡而難入敵昆祭切

上火下澤睽之象也人之大倫有五父子兄弟夫
婦合而內處君臣朋友睽而外處君臣原睽朋友

原睽睽所當睽原不害其為睽此所謂義制之倫
也乃合睽則下不先上有求而朋友各以先施為
道故上有噬膚之君三八无不交也彼此有斷金
之利四九无弗合也若其外合中離面然背詆公
與私已心羣議單詛終固未有不隙也五衷位虛有
一无六有七无二皆為偏現皆水火柄斲載鬼張
弧終无不敵之象占歐陽子鳩逐婦人心百態巧
且艱臨危利害兩相關朝為親戚暮仇敵自古常
嗟交道難潛虛總角綢繆膠而漆投半涂分派注

範衍卷之六

三德

聖

矢操示筆疇世之人喜于目前而不慮于日後一
言稍合殺犬羊具朋酒出妻子傾肝膽雖絲竹无
以踰其和雖金石无以踰其堅惟恐心之不結頸
之不列情之不通也及乎片言不合一利不均一
食不至則怒心斯生各相厭斁凡昔日出妻子者
造之為是非之根傾肝膽者蓄之為言詰之本其
和且堅者變之為干戈矛盾之相仇矣晏平仲善
與人交久而敬之不過以義相合耳吁君子之交
淡如水小人之交濃如醴水雖淡久而味長醴雖

坤以間而虛暗微明生光煜坤軸也泉以土礙五
土中虛三震迅起于是中心有湧如萬斛之泉隨
二隨四隨六隨八皆為迸出直通于九即蒙成聖
故占亨也

又六十一
二章 ○○一一○○○○一一

庶生有甲孚出孔艱惟人一腔其盈兩間谷口潺湲
水底縈還吝潺湲山切潺湲

雲雷屯之象也物之初生无不屯難百果草木甲
拆之難卵生胎生莫不皆然兩間方寸方寸兩間

範行卷之六 三德 四章

塞之盡成坎險跬步不可以舉動之无非雷雨膏
澤至為无窮今震體中裂五睽于中動不能上无
以化坎成雨僅為山谷流泉且雷聲縈還水底九
位上虛是為雷原始而雨不克要終之吝占雷在
坎下則屯雷在坎上則解是以夜半之雷君子在
有所必聲而无敢一日不兢兢以劈頭屯而到底
未濟易道也

又六十一
三章 ○○一一○○○○一一

鼠或為璞珏乃石權或垂或詠或商或剝凶孚亨利

貞璞音見農五十七章珏音見農五十七璞音見農五十七玉音見農五十七或
韓音見農五十七抽謀傷巧音見農五十七詠音見農五十七竹角切音與阜同

麗澤兌之象也其在一三五七則君子之澤之麗
以視四八蓋不啻鼠與璞之有辨玉與石之相去
也四承五八前虛時或得其為小人而初三以間
初罔和而或垂也三罔孚而或詠也五七以間五
或以商而傷也七或以剝而裂也反至失其為君
子故凶五為麗澤之中主從五而孚則元不孚故
又象亨而占貞

範行卷之六 三德 四章

又六十一
四章 ○○一一○○○○一一
火入于木必焚土甄之成水入于火必滅金涵之清
先甲榮後甲傾先庚吝後庚貞甄音見農
隨風巽之象也以二火而巽三木近不相得必焚
之道間以入五火土相生土以火甄而成其為器
也以六水而巽七火近不相得必滅之道間以入
九金水相生金以水涵而更覺其清也有三无八
先甲榮後甲傾也无四有九先庚吝後庚貞也

又六十一
五章 ○○一一○○○○一一

惟人徙遷利貞歷選俱音見建一百二章然謂果然以南有之或曰劔南人取果然得一果然而數十果然皆可得蓋果然性仁不忍傷其類見被獲者聚族而啼雖役之不去也此禽獸狀而人心薄俗有不如者唐樂府免絲放无情隨風任傾倒誰使女蘿枝而來強攀想雨草猶一心人心不如

天與火同人之象也人有此身形軀各異氏族各別乃其所以為心同一天也天人之心也心人之天也身生之相禪者也散之為萬有不同也心生之不相禪者也合之惟一无不同也身有存亡生死者也心无存亡生死者也自有生民以來存乃

範衍卷之六

三德

辛一

自存亡乃自亡生乃自生死乃自死生存不失其為天者也死亡失其為天者也萬古一天萬古一心不失其為天此身有主有心之人同人之人也失其為天一包鮮血一副臭骨爛心空心之人異人之人也故人與人莫祥于同莫不祥于異也畫天作塵離體本明雜撰巽陰則為私為昏一昏百昏无用不昏但以一已方寸之心為心如天无端不可界畫彼于其中乃有界畫自為險陷自為乖異也果然不忍傷其類然乎不然能如其為果然

或不知其為果然也果如其為果然又何與人不同之存而且弗如其為果然又何可與人同人可與同之有果然南方獸二麗一三之中即果然之象自三至九各有間隔即畫天作塵陸地成川之象五主得中與二相生惟人徙遷利貞之象或曰生人死鬼鬼以言乎歸也人同鬼亦同乎生同歸亦同乎曰骨肉歸乎土也魂氣歸乎天也生存有心生存有天其死也有天為歸者也生存无心生存元天其死也无天為歸者也曰然則不有魂氣

範衍卷之六

三德

五七

乎曰有陽精之魂氣有陰精之魂氣有有精之魂氣有无精之魂氣陽精之魂氣君子類也升而歸乎天者也陰精之魂氣小人類也墮而歸乎地者也有精之魂氣陽則淑而為神陰則慝而為鬼取精多難于磨泯者也取精少易于磨泯者也无精之魂氣霎時煙消霎時漸滅者也其歸同其所以歸異也其人同其鬼同能同人亦同鬼也曰其輪迴乎曰一物各具一太極一身中有一乾坤萬箇是一箇一箇是萬箇何待輪迴何必輪迴姑就輪

士遠虎人防虎虎防人人无害虎心虎无傷人意
四說主于和乾于九原應以四麗于五三一七之
間上下俱以和行皆高明柔克剛強而化為說和
之象故履虎尾而有不咥之亨五尤五剛之中主
以與四三合而成麗若失其在五而唯四柔是麗
則胥五剛而惟一柔是主或削足適履或冠履倒
置上下无辨又何足以成履故吝

又七十一
四章

小不加大婦寧制夫以巽相取以麗成孚爾載勿輸

範衍卷之六

三德

五十五

可以長驅輪式未切石磻曰賤妨貴少陵長遠
間親新間舊小加大淫破義六逆也

風行天上小畜之象也小雖不可以加大而大豈

无取于小婦雖不可以制夫而夫常有藉于婦六

巽主與初有應以六麗于五七而成孚三與九又

寧有不孚取小之巽德畜大之過剛取婦之巽德

畜夫之過健合彊弗友高明而皆以柔自為克又

故无不利有攸往也

又七十一
五章

濟彼中澤蕃鮮之藪三合則群二偶則友春蒐秋獮

發无不取大庖弗有蒐捕音見協一百九
章取此苛切獲也

澤中有雷隨之象也兌中澤震蕃鮮古惟鮮食後

世粒食而兼鮮食自皇犧以來未之易也獸三曰

群二曰友一二友四五友七八友三合之則群善

在天下无不有也其在一人且无可廢或群或友

尤當有所畢取也震春兌秋當春有蒐以蒐則獲

至秋有獮以獮則獲惟善是隨无隨弗獲乃一二

之前則虛四五之前則虛七八之前又虛隨以天

下合天下之善為已有而仍不自居其有隨之至

範衍卷之六

三德

五十六

也

又七十一
六章

器久蟲聚木久生蠹有鴛與蝟可以起痾惟鵲之怖

匪鯨伊鮒元亨痾音見建八十一
章蝟牛貴切音與
涓同似豪諸可治胃疾鯨音令鮒鯉

一名川山甲鮒符遇切涓詞山時于外氣行于內溫

也

山下有風蠱之象也凡器久不用而蟲生木久不

用而蠹生人久晏安而疾生天下久安无為而亂

生如左傳所謂風落山女惑男外雖无恙而志則

一萬 1046 册 續修四庫全書 子部 術數類

所能踏是為天衢直陟之吉占

又八十一 ○○○○ ○○○○ ○○○○ ○○○○

雷厲風飛不云自東艮果下地坤輿上同木道通厥

中維宮維稷无不利稷祖紅切四象曰宮

風雷益之象也五虛于風雷之中三虛于雷中八

虛于風中非生長之風雷不云自東也如是而以

陰陽分別淑慝一七九合于外貌飾之善二四六

合于內跡攻之惡非君子見善則遷有過則改如

風斯飛如雷斯厲之實益也包犧氏沒神農氏作

範衍卷之六

三德

六十一

斲木為耜揉木為耒耒耨之利以教天下蓋取諸

益中爻艮坤雜撰艮果下地從初發生坤輿上同

合七九而皆有載木道通厥中起土自中耨草自

中二四之間震木通于下七九之間巽木通于上

如是者善為實遷過為實改善與天下共為遷過

與天下共為改維宮維稷合天下而僉受其益合

天下而僉享其利合六爻而俱叶應也

又八十一 ○○○○ ○○○○ ○○○○ ○○○○

上山見虎下澤見蛇无咎鯢嗔雀呀羽冥鱗注凶嗟

啞吉蛇食遮切鯢今之河魴无鱗類常怒氣滿腹一出獵歸就晏子而問之曰今日寡人出獵上山則見虎下澤則見蛇不祥也晏子曰國有三不祥有賢不知一知而不用二用而不任三不知如虎之室如蛇之穴而見之為不祥也

山下有澤損之象也五極位虛二七失明損无真

見上艮中睽既見有虎下澤中裂復見有蛇遂以

見非所見而謂之不祥不知山虎之室澤蛇之穴

今二七之虛即虎室即蛇穴皆謂不祥也惟四六

八合坤于中發為忿忿不知懲室忿如雀之性淫

而夕旨忿如鯢之觸物而輒嗔是謂不祥而損所

範衍卷之六

三德

六十一

當損一三九合乾在外皆賢人君子或有而不知

或知而不用或用而不任九如羽之天翔一三如

鱗之淵沉是謂不祥而損所當損五虛穆然深思

二七虛旋明返照非彼之嗟而此之啞斯損所當

損合六爻胥為應叶可以化凶而占吉

又八十一 ○○○○ ○○○○ ○○○○ ○○○○

去其出禍杜其入病逢虎以祉遇龜有慶貞吉載顛

載拂于賢子聖貞吝去上聲周官有食鹽舒國蒙曰素問言不洽已病治未病食鹽

正治未病之事以百病多生于口腹也金人銘九多言多言多收勿謂何傷其禍將長勿謂何害其禍將

範衍 卷之七

稽疑 疇 凡三十 六章

明一 ○○○○一一一一一一一

蒙驛蛇，劑克則雨，暘不忒，貞巽，鼎實，家人假吉。蛇，一母，無頭，目處所，江頭，蟻，蟻，腹，腹，水母，目，腹，忒，他，他，功，發，音，格。

七稽疑，擇建立卜筮人，乃命卜筮，曰：雨，曰：霽，曰：蒙，曰：驛，曰：克，曰：貞，曰：悔，凡七。疇自一至七，秩秩有序。卜五，此占二。此以下言八九位虛三四，无應金木相犯，如水母之無頭目然，蒙驛蛇也。有五為主劑。

範衍卷之七 稽疑

克則也。三四相犯，五劑其中而得和，于是六一六水。

二七火，首尾叶應，是為時雨。時暘水火交濟之吉兆。以占言四于卦為巽，巽貞于中，上合為鼎，有享帝養賢之象。下合為家人，有正家而天下定之象。故占吉，啟蒙六畫之上，各生一奇，一偶為畫者七，是為稽疑七位之象。

明二 ○○○○一一一一一一一

雨霽兆，陰陽互，木金無咎，貞乾，大車以輪，大師相遇，无咎。悟，五，故，切，輸，傷，遇，切。

疇自三至九，秩然叙列以下言一二位虛六七无。

應即龜拆之兆，曰：雨，曰：霽，陰陽互，五主于中，于六雨為相克，于七霽為相生也。于是三八木，四九金，首尾叶應，木金更相為保，任而無悖也。貞乾六于卦，為乾上合為大有，有大車以載，有攸往之象。下合為同人，有二人同心，大師克相遇之象。占无咎也。

明三 ○○○○一一一一一一一

圭影莫究，亥步莫衡，陰忒乃生，兩揲四營，主人大貞。

範衍卷之七 稽疑

坎甯既平，无咎。揲，從，協，切，音，與，屋，同，營，余，傾，切，音，與，事，卜，人。

一九位虛，二八外郭，四六中局，二三四撰成，一坎于五下，六七八撰成一坎于五上，四五六又撰成一坎于上下，二坎之中，上下中交重為險，九上為天，以圭影則莫可究，初下為地，以亥步則莫可測，陰忒乃生也。下五占二合而為七，卜何卜，占何占，邵子買卜，稽疑是買卦，病深何藥，可能醫，夢中說夢，重重安，牀上安牀，疊疊非，二下坎主爻，七上坎。

主爻五中坎主爻又上下二坎之主爻總之陷于二四六八四陰之中此所以无往不陷而有疑可稽有忒可行也合上下而兩標之二八合為十三七合為十四六合為十五從中以爲之主又微內外而于四陰經營之下行則五以主四三以主乎二四上行則五以主六七以主乎六八俾二四六八四陰不得用事三五七之陽得以爲主五又從中以爲三七主如是而二四復爲陷乎二六八復爲陷乎七上下二坎復爲陷乎五者无之是爲主

範行卷之七 稽疑

三

人大貞无險不平人得補過之象占

明四章 ○一○一○一○一○一○一○一○一

群疑已化陰蒙上浮春蠶震驚兄弟无尤既稼既穡

樓敵盈疇長其兄弟而去其弟兄弟嘉禾弟茶菜

九七位虛八居其中九離七兌于卦爲睽睽象隱

睽疑化也八爲陰木兆拆于中陰蒙浮也二八應

春蠶驚也陽淑陰隱三嘉禾八茶麥種類區別兄

弟无尤也陽生陰成一三五爲生爲稼二四六八

爲成爲積上下俱以木德相爲生成樓敵盈疇也

明五章 ○一○一○一○一○一○一○一○一
陰毒絲縷最爲不祥誰其消之嚮明位當土金合釜蘭室芝房

範行卷之七 稽疑

四

一三位虛二居其中一坎三震于卦爲解解象既隱二爲陰火兆拆其中解不能盡陰謀驚毒微有一絲留于心術便爲人心莫大之害最不祥也凡人離明不出頭則坎暗終不盡撤天理不流行則人欲終不退聽故隼不易射惟成器而動者能之二七應嚮明位當也七既嚮明當位五九聯成合

乾上金合釜也由是二與四六八合成坤順无之不順蘭之室芝之房美在其中暢四支發事業化

陰毒而爲至美之象占也

明六章 ○一○一○一○一○一○一○一○一

濟已到岸人亦到家衣袂終日載戚載嗟陸有爲車

水有爲艦終吉車尸遮切艦初牙切或作般音與又同

七八位虛自一至六卦成既濟九處既濟之上于

濟既象誕先登岸于人又象復而得返其家也九

以五中相生下與四應四上合下合皆坎繡衣之

中懷有柳縕終日以戒常有戚嗟不謂登岸而遂忘其險不謂到家而遂荒于嬉也七八雖虛二三聯合水陸舟車原无不備是以永有所終而占吉

明七章 ○一○一○一○一○一○一○一

螯潛之淵幽人貞吉坎窞之穴脰入脰出聯翩丙乙

弋不能獲吝脰大透切音與豆同項也頭脰也元嘉中宋尚書令何尚之以老請致仕退居

方山議者咸謂尚之不能固志既而詔書敦諭數四果起視事表叔綽曰古隱士有跡无名者為真偽傳以噤之獲時謂其切節于世態其知與願違必須言進是無知通將底事閉思慮不若西街極論時談有跡本不能動世奈何雙鬢已如絲天蓬新月從來細不為人間畫眉

範衍卷之七 稽疑 五

二三位虛自四至九卦成未濟初處未濟之下以

螯潛之淵言沈晦惟恐不深退藏惟恐不密冥鴻

之羽潛龍之鱗幽人貞吉也以坎窞之穴言則惟

有下入而无上出中受五克之象或有脰入而復

脰出有六上應之象六既下應七八又聯合以實

二三位之虛于初宜若可援而弋終无所獲是為習

坎入坎卒于死凶沈淪淵底之吝占君子惡居下

流以此

明八章 ○一○一○一○一○一○一○一

掛離坼驛商橫踰蹠表裏九逆起不見石伏則匯澤无咎陰陽變化論龍之蟄見百里繼芥龍聳故精于且又曰龍能變水人能變火龍不見石人不見風魚不見水鬼不見地羊不見雨狗不見星

原二要七以成六位于行為火于掛為離九坼其

上于兆為驛商橫踰蹠歲在庚名商橫金有火克

之患也二七合為九三六合為九四五合為九由

二七以徹于內由四五以徹于外自下而上適與

上九全疇叶合九純陽之龍德起不見石龍精于

目八艮虛于上也伏則匯澤龍能變水无之非水

範衍卷之七 稽疑 六

无待居水初坎虛于下也如是金火相克遂非所

虞占无咎也

明九章 ○一○一○一○一○一○一○一

掛震坼雨肇于黃鐘究于十一惟一是一宗一維根底

億萬維樞大吉鐘職容切樂鐘宗作冬切樞七恭切松葉地身葉與身皆直

原三要八以成六位于行為木于掛為震一伏其

下于兆為雨初者黃鐘子宮震由此掛雨由此兆

肇于黃鐘也三八合為十一四七合為十一五六

合為十一六畫成卦六位成章非初无以為始虛

初太極體立掛初太極甲行惟一 是宗也原始于

一、要終于十成之為十合之為一體用一原顯微

無間什百千萬之成不同而一之原本根柢並无

或二並无不直一維根柢億萬維樞也占大吉也

明十 ○○○○ ○○○○ ○○○○ ○○○○ ○○○○

東南生旺西北休囚鳴鶴在中以鶴以鴉春華特繁

寒木之息因似由切鴉於憲切鳳名鶴也遂切西方

六九位虛五兆下叶二三有七八之應東南生旺

範行卷之三 稽疑 七

也一四无六九之應西北休囚也五以冲氣調劑

四時各得其正既有春夏之生長遂宜有秋冬之

收藏如鶴之為肅如鴉之為穢休囚固天道之正

令而君子之所不去也但有生旺无休囚惟知進

存得而不知退凶喪以犯忌盈之天道則知惟有

春華而无秋實誠无足取又如寒木而并發春華

亦世所不常之事君子更以為憂也

明十 ○○○○ ○○○○ ○○○○ ○○○○ ○○○○

乙丙叶吉庚癸空凶文明鳥奕殺氣潛藏无初與成

占在黃裳鳥思積切

一四位虛五兆上叶八乙七丙而下得二三之應

乙丙叶吉也九庚六癸而下不得一四之應庚癸

空凶也乙丙叶文明鳥奕也庚癸空殺氣潛藏也

一六為初四金為成无初倡始非臣道无成有成

非臣道一四之虛適合居中守下之臣道而于五

德為有光勿問而知其為大善之吉也

明十 ○○○○ ○○○○ ○○○○ ○○○○ ○○○○

牛觸豕突汝心大疑雨蒙叶兆通原達達離兌有孚

範行卷之七 稽疑 八

同異惟祺貞吉遠渠追切

二四六八皆坤順之爻六八位虛六乾八艮天在

山中于卦為大畜畜義空虚二四單見如牛无牯

而惟有觸如豕无牙而惟有突恣睢暴戾一以氣

質用事人道无復有存此人心之大疑所當亟為

合謀也一三五七九五陽爻俱滿五尤得主于中

謀之汝心而從謀之卿士庶人而從謀之卜筮而

從六隱一垢其兆雨為流水為通源八隱三垢其

兆蒙為大塗為達達九成離下得四應七成兌下

足以爲八師可免孤立之患而拯陷溺之危三人
行利自得師也四從五三從初陰從陽坤承乾臣
道子道弟道妻道雖有蒙昧蒙而能明昧而能啓
如木之曲而有直將无一之不得其正正則安有
不利二人同心利貞也

範衍卷之七 稽疑

二十五

範衍 卷之八

庶徵 凡九章 備
小十一變

念一 (一)(一)(一)(一)(一)(一)(一)(一)(一)

時雨若吉暘燠寒風來備各以其叙庶草蕃廡一極
備凶一極无凶遜志方氏曰庶徵九疇之一也必以
而後徵天道若信災祥而遺人事者漢儒之謬洪範
之靈也二泉邵氏曰天道幽遠有不可以質言者故
若之若之者象之也謂順則泥謂逆則虛又曰庶
徵五氣也本諸五行而應于五事乃不以五言天道
下可以泥而求也以此立訓後世尚有附五行傳而
談災異者京房侯淵十日一雨歲凡三十六雨以爲
時若之應章本清曰人若事天如孝子事親曰
德其顏色喜怒以爲已之悖順此所謂念吉是

範衍卷之八 庶徵

一六皆水人生而華滋有色水所滋也故貌屬水
貌曰恭恭作肅恭貌之德執顏必恭自下下人潤
身之德也水德也疇之一六皆水一陽六陰陽順
陰逆一見六隱順見逆隱恭作肅而時雨應是爲
肅時雨若而占吉餘四者各得其位以无缺少爲
備以應節候爲叙五備而不失其叙庶草且蕃廡
矣則其他可知也一極備過多也一極无過少也
唐孔氏曰雨多則澇雨少則旱是極備亦凶極无
亦凶也呂覽曰秋旱寒則冬必燠春多雨則夏必

旱是極備極无，又常相因也。休咎之徵，王省惟歲，卿士惟月，師尹惟日。庶民惟星，一六于歲月日時，為壬癸，于星為辰，二七為丙丁，為熒惑，三八為甲乙，為歲，四九為庚辛，為太白，五為戊己，為填，得其叙，歲月日時无易，百穀用成，又用明，俊民用章，家用平康，失其叙，日月歲時既易，百穀用不成，又用昏不明，俊民用微，家用不寧，庶民惟星，星有好風，星有好雨，箕星次東北艮八之位，畢星次西南坤二之位，日月之行，則有冬有夏，日有中道，黃道也。

範行卷之八 庶徵

五也，日極北，至于東井，去極近，九于卦為離，為井宿，夏至之日道也，日極南，至于牽牛，去極遠，一于卦為坎，為牛宿，冬至之日道也，南北中，東至角，西至婁，去極中，二于卦為震，為角宿，七于卦為兌，為婁宿，春秋分之日道也，月有九行，黑道二，出黃道北，一六也，立冬冬至之月道也，赤道二，出黃道南，二七也，立夏夏至之月道也，青道二，出黃道東，三八也，立春春分之月道也，白道二，出黃道西，四九也，立秋秋分之月道也，月行東北，入于箕，則多風。

太陰加于艮八之位也，月行西南，入于畢，則多雨，太陰加于坤二之位也，乾兌太陽，離震少陰，巽坎少陽，艮坤太陰，各以類推之，三時風雨之占，亦略可考見。巳啓蒙七畫之上，各生一奇一偶，為畫者八，是為庶徵八位之象。

念二 章 一 一 一 一 一 一 一 一

恒雨為咎，景清明風至，无咎。左傳：秦晉和，以陰陽風雨，再聘，明分六氣，曰淫生六疾，陰淫寒疾，陽淫熱疾，風淫末疾，雨淫腹疾，晦淫惑疾，明淫心疾，五行傳：簡宗廟廢祭祀，則水不潤下。六，兄一，隱貌之不恭，怠慢驕蹇，放濫恣行，皆為不

範行卷之八 庶徵

三

肅肅之反，為狂，遂有恒雨為咎之象，以五合二七得位，為南方景風至，合四得位，為東南方清明風至，而恒雨以時，風為散，故无咎。雨暘燠寒，皆以風散思，又主乎貌言視聽也。

念三 章 一 一 一 一 一 一 一 一

時暘若吉

人形生而神發，屬火，火无體，麗物而有體，言无體附物而有體，言火德也。言曰從從，作又疇之，二七皆火，七見二隱，樞機默運，謹于始矣，順而麗，秩而

四見九隱為聽不聰金運擇及謀為急故有厥罰常寒之咎無論恣睢暴虐戾悍疾聲為急凡驟聞勃發輕喜易怒但任迫遠之氣別無詳緩之意皆急象使人重足而立不霜而嚴不雪而厲皆恒寒為咎之象以五合三八得位為東方明庶風至合八得位為東北方條風至而恒寒以時風為散又无咎也

念九章 一一一一一一一一一一

駝鳴純湧鬻負雄爰居避于魯京凶鵲巢厥中悔亡

範行卷之八 庶徵

二足悉在腹下長五六尺雌常負雄風濤不解國語海鳥爰居避于魯東門外三日展禽曰廣川之鳥知災是歲海大風洪範傳政悖德隱厥風發屋折木又曰久陰不用亂氣也蒙之此也蒙者君臣上下相冒不見也又曰賢德不用厥異常陰難占凡連陰十日晝不見日晝不見星亂風四起欲雨不再其名曰蒙駝爾雅夏有執風傷燒行旅風將至老駝預知之引項而鳴以鼻口埋沙中人見則知之

時風徵于前八疇中土于四行无不在風于四時无不有也五日思思曰睿睿作聖是疇獨隱為蒙睿思之德爽恒風之咎徵雨暘燠寒雖時有不得其叙者矣而知其為恒又孰從而散之或極備或

極无皆此故凶鵲知風是歲風多則鵲巢卑風少則鵲巢高高卑得中如諺五日一風猶可補過故占悔亡五王位尤宜以中丞省諺曰一念之善祥風和氣无有不轉咎為休者卿士師尹不假言已晉劉歆曰君治以道臣輔克忠萬物咸遂其性則和氣應休徵效國以安又曰君違其道小人在位眾庶失常則乖氣應咎徵效又曰人君大臣見災異退而自省責躬修德共禦補過則消禍而福生凶史論曰思之辨曰虞睿也者濬德內含黃理中

範行卷之八 庶徵

七

通性性物物微眇冲融蓋視不見聽不聞而貌言視聽靡不運也恭從明聰靡不命也肅又哲謀靡不極也以通明而作聖時風應之思失官而蒙蒙惑念也邪暗塞而五氣泊行八風交戾矣夫統卿士百尹而成王猶統四時十二月而成歲王則天故省歲德隆者應博施隘者徵狹可不勉歎然累日成月積月成時合時成歲日咎徵而月敗月咎徵而時敗于是乎有歲敗卿士師尹容得諉乎

範行卷之八

亦屬疾、離中虛、又為科上稿、宜屬貧、艮為狗鼠黔、喙之屬、宜屬惡、巽進退不果、宜屬弱、乾為駁馬、亦屬惡、坤為吝、亦屬貧、或信手為翻、或按年月日時為翻、或翻一、則以坎一、坤二、震三、巽四、中五乾六、兌七、艮八、離九為占、或翻二者兼之、或翻三、則以三畫成卦為占、至三而止、如翻初得坎一、占憂、又占疾、得坤二、占貧、以居相尅之位、又占憂、疾、得震三、占疾、以在相生之位、勿藥有喜、得巽四、占弱、亦以相生、足起懦、得中五相克、以所克占憂、占疾、

範衍卷之九 福極

三

得乾六、占惡、得兌七、占凶、短折、得艮八、占惡、得離九、占貧、餘自二至九、占皆放此、太玄分九贊、作三截、以觀盛衰、自一至三者、貧賤而思勞、謂之思、四至六者、富貴而尊高、謂之福、七至九者、離咎而犯、蓋謂之禍、又分陽家、則一三五七九為晝、二四六八為夜、陰家、則一三五七九為夜、二四六八為晝、逢晝吉、逢夜凶、又分五以下作息、五以上作消、西山皇極、分一吉、二咎、三祥、四吝、五平、六悔、七災、八休、九凶、皆排定死法、與德福威極之時義、原不相

通、若玄極大吉、則五行章盡于八十一變、又豈足以具之、似无俟于他求者、或曰、卦德皆善、何得以惡弱等為象、曰、此當就陰鏗一疇而論、如剛善剛惡、柔亦如之、剛柔失中、即惡即弱、而况剛非其剛、柔非其柔、其不謂之惡與弱乎、是固當得象得意而不失其占耳、

附嚮威占畧

(X)(X)(X)(X)(X)(X)(X)(X)(X)
以下七占止于嚮威二章中起簡例畧不入疇數者

皇建中威福根衷、下升陵上乘彌終不克攻吉

範衍卷之九 福極

四

九疇俱見八位、失惟五獨得極、在五中嚮此而來、皇用五福以向之、畏此而去、皇用六極以威之、无不根之于五、畏惟皇建中威福根衷也、有如在、下則汗陵、在上則乘彌、將合上下之數、以數五而五中終不可數、下升陵終不得仰而攻之、上乘彌終不得俯而攻之、數自在人、叙自在五、一正是敵、千邪一真是消、百偽一中任、上下之不中而一中、足以中之、故占吉、五福之占、五居中得位、去疾憂者、遠謂之康寧、合初與六俱得位、我所克與貧反、

為富合三與八俱得位我受克惡可以易弱可以振為好德合二與七俱得位我受生无短折之凶為壽合四與九俱得位我所生有子有孫有初有終為考終命一三五七九俱得位則為全福造物忌盈占不易得人不易嚮或五與初六互易亦占富與三八互易亦占好德與二七互易亦占壽與四九互易亦占考終但惟與二四六八相易雖富或惡或弱雖好德或死貧雖壽未必考終或考終未必壽未必好德化裁通變以考占備極夫五百

範衍卷之九 福極

五

一十二章之全義神而明之皆存乎其人九疇俱隱翻五獨得占同後俱倣此



人道空虛仰愧俯作非无春華總成秋穉凶作在各切慙也或作恚他各切亦作集草木皮葉墮地為穉或作世交象卦數皆以上卦為天下卦為地一二三地爻七八九天爻俱得位得叙四五六八爻獨失位不叙仰之不勝其可愧俯之不勝其可忤也如是則春華其虛而秋穉其實名則嚮福而實乃威極故占凶若人與地爻俱數則陰禍隱極

在所必至人與天爻俱數則陽禍顯極在所必至天地人俱數與陰饒同則六極威用无所不至更无所逃也



五福用嚮君子警懼吉小人恣肆凶古語其意初心動發極恣肆則凶

一三五七九以位次數之一水為天元為壽三木為善鮮為富五土居安于中為康寧七火明炳為好德九金要成為考終命是為五福具備之象與

範衍卷之九 福極

六

前以生克論配不同君子履福而驚懼不以福為福而常有以嚮之故卒成其福而吉小人祐福而恣肆惟以福為福而初无以嚮之故福非其福而反不免為凶



反福為極小人日憂貞凶君子日休无咎福之反即為極是時奇數隱而偶數見反福為極也二四六八以位次數之二陰火為烈暴故為凶短折四陰金為肅殺故為疾為憂為貧六陰水為

險故為惡，八陰木為稚，故為弱。小人日憂極而極，故貞凶。君子日休安于遇，貞于命，如顏之短，不為短如牛之疾，不為疾如憲之貧，不為貧故无咎。

(四三二二一五九八七六)

黃中有主，生成易位，吉无咎。

五為壽，主能不失位，中有主也。于是，一六二七三八四九，各易地而居，生居成地，成居生地，謂為陰陽互藏，可謂為剛柔相磨，相盪可，故占吉而又无咎。

範衍卷之九 福極

七

(八九六七五三四一二)

五土中，祗四行之精，互藏其宅，吉无咎。祗，常隻切，音與石同，宗廟主也。廟中藏木，主石室也。宅，陽伯切，所托居也。又字，擇也。棟，擇吉處而營之，古作庇。

數始于中，亦主于中，五土中，祗中得其主也。由是一二三四互垣于下，六七八九互垣于上，如火胎子，水胎午，金胎卯，木胎酉，四行之精，互藏其宅也。故占吉而又无咎，六七八九互于下，一二三四互于上，吉亦同此。

(六七八九五一二三四)

守宮不易，盈疇宿麥，大吉无不利。守宮，蟪蛄，又名蟪，時之氣，性之溫涼，隨用而變，此也。穀，隔歲，故號宿麥。童子，春收也。穀，不書，惟麥禾不成，則書。

五土常居乎中，若守宮之為守，然守宮不易也。金水易地以相生，木火易地以相生，四氣互生而各得其成，若麥之受四氣而溫涼隨用為變，然盈疇宿麥也。如是，故占大吉而无不利也。一二三四易于上，六七八九易于下，占亦同此。又一叙與五行九章，庶徵九章通二叙，與五事三十六章通二叙，與八政八十四章通四叙，與五紀皇極各一百

範衍卷之九 福極

八

二十六章通六叙，與三德八十四章通七叙，與稽疑三十六章通八叙，則九无不叙，自通嚮福為一章，俱不叙，則數通，威極為一章。

範衍卷之九

時問 卷之十

問時何以一見占五行至九見占福極曰一至九時
時俱備所謂一見水則一與六火則二與七木則三
與八金則四與九土則五統九位以占五行不單以
初一屬五行餘時皆然卦爻周流六虛剛柔相易時
爻周流九虛隱見迭乘剛柔相易凡虛皆實隱見迭
乘虛實相函九位成時與六位成卦象義俱同若以
初一專屬五行與次九專屬福極等似執與要言範
于範義反有不達而无以通箕子之意于千載之

時問卷之十

或問圖為易書為範易以象範以數象以偶數以奇
若是不同歟曰大傳明言河出圖洛出書聖人則之
河洛一原也圖書一道也易範一理也象者數之象
數者象之數既非易專象而範專數奇者偶之合偶
者奇之分又豈象獨偶而數獨奇天台謝氏曰九峰
先生著皇極內篇廣西山之家學暢考亭之師傳六
抵以性命為端以禮義為集因占設教即事示戒為
君子謀而不為小人謀凡所以揭天理叙民彝祛世
迷障人慾者雖不與易同象而未嘗不與易同歸也

不然將不知而作為元包為洞極為潛虛程子謂有
之无所補无之靡所闕矣其何以闡範數配易象補
前古之缺文垂將來之大法乎享數弗遐釋數未備
尚不能无俟于後之君子今範何以稍備皇極內篇
之未備覽者宜自得之

或問程沙隨以大橫庚庚為金兆朱子以為土兆橫
木兆直或又曰火兆直何如曰此于拆兆橫直已允
定說漢卿說鑽龜法先定四嚮欲求其紋兆順則為
吉逆則為凶正淳云先灼火然後觀火之紋而定其

時問卷之十

吉凶漢卿又云今為賊者多卜龜以三龜連卜皆順
則往如此是以著龜之定吉凶成豐豐開物成務之
至教而為小人盜賊謀也總以龜兆難明卜筮之義
俱湮晦故至此按繫辭傳曰以卜筮者尚其占易古
義理之占也非京房郭璞巧中之伎占也今範衍貞
吉之教義與易同殊非小人盜賊所可竊用且惟據
定數為實象據實象為定兆一六而二七震二八蒙
四九釋五克一六冬貞餘悔二七夏貞餘悔三八春
貞餘悔四九秋貞餘悔五四季貞餘悔推之時凡貞

悔皆同更无彷彿疑似鶻突不分明而為人人之所易曉云

或問伏羲教人卜筮惟有卦隨其所遇求之卦體卦象卦變而无不應文王周公之辭雖以明卦然辭之所該終有限故有時而不應必如左傳國語所載占卦體卦象卦變始足以濟辭之不及而為吉凶之前知何如曰時繫以辭詎敢擬文周象爻之辭而謂能盡天下之變惟時亦有體有象有變如五行章水火木金土體也而審象辭克象也體以象或隱或見各

晴明卷之十一

有陰陽生克而无一不通乎彝倫之叙日用事物之則皆變也皆足以濟辭之不及而可為吉凶悔吝之占惟神明者通之

或問卦以八成剛柔相易不可為典要時以九列板定不易煩无變動之義何如曰八對待以立體為常九流行以致用為變變固不拘于常常亦不撓于變卦之剛柔相易時之隱見迭乘皆變也卦之貞悔在內外兩體時之貞悔在內外五行一見而无不足九見而无餘以初論在五行為水在五事為貌在八

政為食在庶徵為雨兩合則儀三參則卦初于卦本為坎水有時而成離火有時而成震巽木有時而成艮坤土有時而成兌乾金至于二七火三八木四九金五土盡然三八春二七夏四九秋一六冬中土流行四季四時變易无方亦然自初以上偶倍之為二為四為六為八奇乘之為三為五為七為九一原可以該九九總可以歸一皆不可為典要皆變也節齊蔡氏曰河圖數偶者靜靜以動為用是故易之吉凶生于動蓋靜者必動而後生洛書數奇奇者動動

晴明卷之十一

以靜為用是故範之吉凶見乎靜蓋動者必靜而後成潤至黃氏曰易動而圓範方而靜八卦中虛故圓九時中實故方然則範義固在方靜无取變動而矧未嘗不變動奈何以无變動少之

或問洪範果天錫之自神禹歟曰廖氏僞之言曰洪範天下之達道也聖人之所履而凶人之所不及也自伏羲而下未有不由之者蘇有凶德故箕子云天乃震怒不畀洪範九疇諸儒不達謂天秘之而不與蘇子禹則授而與之斯實不明箕子之意也夫凡所

謂天道亦在于人耳。順于天，天道之所與也。不順于天，天道之所不與也。後之爲君者，能務蹈聖德，未有不愛洪範于天者。箕子以武王之問，錄而爲書，亦猶周儀二禮，皆古之達禮，周公錄之，以成書耳。來氏知德曰：洪範九疇，箕子所作。箕子紂舊臣，難于顯言紂无道，殛死不可傳。以大法，乃以紂比紂，武王比禹，而本之天命，故曰：天乃錫禹洪範九疇。夫禹，聖君，以關石和鈞，而且貽之子孫。况一王之大法，顧反秘之，不傳，必俟千年之後，至于箕子方傳之乎？俱得其解。

疇問卷之十

五

或問：嚴君平卜筮于成都市，以爲卜筮賤業，而可以惠衆人。有邪惡非正之問，則依龜筮爲言，與人子言，依于孝，與人弟言，依于順，與人臣言，依于忠，各因勢導之，以善。魏耿玄善卜，占時有王公欲求其筮者，玄輒拒，不許。每云：今既貴矣，何所求而復卜也？使貴者更慕望富貴，鄙矣。何如曰：聖人既沒，易學失真，卜法无傳，筮不合古，要之君平耿玄，所謂卜筮，雖後世之術，然其言則固易理。與專言禍福者不同。今範衍敢謂能得易象萬分之一，或于君平耿玄卜法，差可以勿

其傳耳

或問卦八疇九同異曰：名爲八卦，實則九數。以卦位言，乾一坤八，兌二艮七，離三坎六，震四巽五，各各相對而合成九數。以卦畫言，乾三坤六，兌四艮五，離四坎五，震四巽五，亦各各相對而合成九數。卦八而數實九，疇九而實亦八。五象太極常居其中，其一六二七三八四九，一陰一陽，以兩其五行，四正爲乾坤坎離，四隅爲兌震巽艮，又一二三四爲坎坤震巽，六七八九爲乾兌艮離，又一九相對爲太陽，兌一乾九，二

疇問卷之十

六

八相對爲少陰，離二震八，三七相對爲少陽，坎三巽七，四六相對爲太陰，艮四坤六，實亦止于八也。曰：卦止奇偶兩畫，疇乃九，蓋恐不類。曰：疇之一三五七九皆奇畫，疇之二四六八皆偶畫，實亦止于兩畫已耳。卦以兩畫成于八，極于三百八十四疇，以兩畫成于九，極于五百一十二，蓋皆理數自然之極致，固有非人之私智所能取舍而有无之矣。

或問占事知來，神以知來，何如曰：表記子言之，昔者三代明王皆事天地之神，明无非卜筮之用，不敢以

其私褻事上帝是以不犯日月不違卜筮卜筮不
襲也大事有時日小事無時日凡筮外事用剛日內
事用柔日不違卜筮張子曰易為君子謀不為小人
謀故撰德于卦雖爻有大小及繫辭其爻必論之以
君子之義邵子曰天下之數出于理違乎理則入于
術全氏曰聖人知來不外乎著龜物妖故能前知人
能以術前知者亦妖人矣使天下皆前知數皆前定
行險僥倖寧有窮乎華疇曰群人中喜談禍福假相
法占卜以期人之吉凶者此亦輕妄之一端夫卦之

書問卷之十四

七

六十四爻之三百八十四一卦有一卦之吉凶一爻
有一爻之進退循之則反凶而吉悖之則反吉而凶
造化無窮之妙聖人憂世之心何其至哉昔郭景純
以下鳴世而不免于王敦之禍豈非知卦爻之吉凶
而不知人身循悖之機耶王敦賊臣也而景純事之
可謂不擇所從矣是卦之使然歟景純之自取歟三
申子曰自古以易為卜筮之書如左傳所占及鬼谷
孫臏嚴君平司馬季主京房郭璞管輅袁孝之流占
卜如神皆易之流而非易之道天地間氣數有變惟

理至窮故聖人取象設卦以明夫微而不可見之理
即數察變以御夫見而不可執之氣其卦也藏已往
吉凶之理以示人居則觀象而玩其辭先審其
吉凶之幾以盡其所當為之道又其動而疑疑而
斷也則命諸著其著也探未來吉凶之變以示人使
人趨之避之以歸于性命而已如諸人所占某日當
有其禍某日當獲某福某數合主兄弟鬩牆某數合
主夫婦參商言之于數年之前驗之于數年之後遂
使為帝為王者委天道于氣數之適然而不知恐懼

疇問卷之十六

八

修省為子為弟者委人道于命分之當然而不修孝
弟忠信如是則不復有舜曾之為子伊周之為臣矣
甚而如覆射如遁甲如風角啓大惡不道之心皆是
術有以致之易之為書和順道德而理于義窮理盡
性以至于命果若是乎二程不受康節數學之傳其
亦有見于此矣不然夫子答子張十世可知之問未
嘗一語及前知之事豈諸人反過于孔子乎學易者
先審乎此然後可以言易朱子曰易主卜筮以道義
配禍福沙隨程氏曰易以道義配禍福故為聖人之

書陰陽家獨言禍福而不配以道義故為伎術張行
成曰古之深于數者不有人禍必有天殃故說緯之
書治世常絕之楊氏曰後世不知吉凶悔吝係于理
而以禍福之未來者當之則認福為吉認禍為凶六
吉凶則致禍福而不可以禍福即吉凶也尚占玩占
固以順理為趨吉去其逆理為避凶耳如其順理心
安則福固吉禍亦吉理不順心不安則禍固凶福亦
凶占之道如此疇之所謂知來皆此

或問陸龜蒙言季札以樂卜趙孟以詩卜襄仲歸父
疇問卷之十一

以言卜子游子夏以威儀卜沈尹氏以政卜孔成子
以禮卜其應也如響但非所以開物成務宣道也故
聖人重龜朱子言龜背上文中間一簇成五段兩邊
各插四段共成八段八段之外兩邊周圍共有二十
四段中間五段者五行也兩邊各插八段者八卦也
周圍二十四段者二十四氣也蓋箇如此朱子又言
龜有鑽灼之易筮有扞揲之煩筮費手龜之卦一灼
便成亦有自然之意何如曰此皆足以明占壽之法
或問範以數言抑果止于數乎曰數者氣之限節處

即數即理洪範內篇叙曰天地之撰者易之象紀
天地之撰者範之數數者始于一象者成于二者
奇二者偶奇者數之所以行偶者象之所以立易更
四聖而象已著範錫神禹而數不停後之作者昧象
數之原室變通之妙或即象而為數或反數而擬象
洞極用書濳虛用圖非无作也而牽合附會自然之
數益晦蝕焉嗟夫天地之所以肇者數也人物之所
以生者數也萬事之所以失得者亦數也數之體著
于形數之用妙乎理非窮神知化獨立物表者曷足

疇問卷之十一

以與此哉又曰不明乎數不足與語象不明乎象不
足與語數二者可以相有不可以相无又曰數者彝
倫之叙也无叙則彝倫散矣又曰數之方生化育流
行數之已定物正性命圓行方止為物終始又曰河
圖體圓而用方聖人以之而畫卦洛書體方而用圓
聖人以之而叙疇卦者陰陽之象也疇者五行之數
也象非耦不立數非奇不行奇偶之分象數之始也
以數為象則奇零而无用也以太玄以象為數則多耦而
難通是也陰陽五行固非二體八卦九疇亦非二

致理一用殊非深于造化者孰能識之又曰數者所以順性命之理也一者九之祖九者八十一之宗也一者數之始也九者數之終也一者不變而九者盡變也又曰一九二八三七四六互相變通五則常中有吉无凶禍凶而福隆君子之所為宮又曰洛書數九而用十何也十者數之成也數成而五行備也數非九不生非十不成九者變通之機十者五行之叙也方隅對待中五含五而十數具于九數之中矣以見其體用之不相離而圖書所以相為經緯也又

疇問卷之十

十一

曰天下之數九而究矣十者一之變也百者十之變也千者百之變也萬者千之變也十百千萬皆一也又曰正數者天地之正氣也其吉凶也確間數者天地之間氣也其吉凶也雜其進退消長之道歟又曰義之所當為而不為者非數之所能知也義之所不當為而為者亦非數之所能知也非義不占非疑不占非疑而占謂之侮非義而占謂之欺虛其心和其志平其氣一其聽有不占也而无不應有下謀也而用无不成誠之至焉神亦至焉是之謂動以天邵

伯溫曰數者何也道之運也理之會也陰陽之度也萬物之紀也定于幽而驗于明于微而顯于著所以成變化而行鬼神者也然則謂數止于數焉者未矣

皇極續篇三畫木之生數也八卦木之成數也九德靜以智四畫金之生數也九疇金之成數也九德重而神

疇問卷之十

十一

張行成曰大衍之用五十虛一而四十九者七七之體體之全也又掛一而四十八者六八之用用之全也

也以者求卦起于四揲極于四變一變八卦再變八卦八之而六十四三變六十四八之而五百一十二四變五百一十二八之而四千九十六矣又曰經世六十四卦去初上而用四位二百五十六爻者坎離生物之變也五百一十二者坎離用四位而備之之數也又曰經世天之四卦交地之四卦則天之十六卦備交地之十六卦其變至于二百五十六地之四卦交天之四卦則地之十六卦其變至于二百五十六體則天地分兩用則天地合一

時故五百一十二是經世天地分兩之體數坎離四位生物之偶數大衍八卦之通數卦以八分時以九列其變異其數同始知昔人經緯表裏之說為張行成曰數十五者終于九故八畫以九為終數九者中于五故時九以五為中位卦生于著有虛一立于八之外時生于龜或一見而八隱或二見而七隱或三見而六隱或四見而五隱或五見而四隱或六見而三隱或七見而二隱或八見而一隱或俱見或俱隱有自一至九之虛行于九

時問卷之十

之中虛為體實為用著虛卦實卦俱實用時通著卦虛實並用得虛義而存之于卦知太極于時知皇極楊用修曰唐李華謂龜卜之法當廢余竊是之蓋聖王以麟鳳龜龍為四靈摘巢毀卵則鳳不留刺胎剔孕則麟不遊今如以龜為卜法一歲殺龜何啻數百萬何其慘也史記龜策傳載宋元王不忍龜之死欲貸之聽衛平得龜可霸之說卒剗其龜何曾聞元王之興且霸乎余不量而行範亦竊取用修所是李華之意云

時問卷之十