

कोंकणी विश्वकोश

खंड तिसरो

(ब ते म)

संपादक
डॉ. तानाजी हळर्णकार



गोवा विश्वविद्यालय, ताळगांव-गोंय.

१९९९

उजवाडावपी :
गोवा विश्वविद्यालय
ताळगांव, गोंय.
४०३ ००२

छापणावळ :
लोकमान्य प्रोसेस,
खोर्ली, गोंय.

पयलें उजवाडावप : १९९९

© सगळे हक्क गोवा विश्वविद्यालयाचे सुवादीन

कोंकणी विश्वकोश संपादक मंडळ

संपादक

डॉ. तानाजी हळर्णकार



संशोधन सहाय्यक

श्री. रंजन नायक

श्रीमती सुरेखा नायक तोटेकार



संपादकीय सहाय्यक

श्रीमती कांचन विवेक मोर्डेकार

श्रीमती कल्पना नंदन वाळके



कोंकणी विश्वकोश सल्लागार समिती

डॉ. अशोक जोशी

डॉ. सदाशिव देव

डॉ. मनोहरराय सरदेसाय

डॉ. अरुण हेबळेकार

डॉ. ऑलिव्हिन्यु गोमीश

डॉ. सोमनाथ कोमरपंत

डॉ. उदय सांगोल्डकार

प्रा. देवीदास बोरकार

डॉ. तानाजी हळर्णकार

मनोगत

कोंकणी विश्वकोशाचो हो तिसरो खंड लोकार्पण करतना म्हाका व्हड खोस भोगता.

कोंकणी भाशेची सर्वांगीण उदरगत हो गोवा विद्यापिठाचो एक मुखेल उद्देश आसा. तेखातीर, कोंकणी अध्यापन, कोंकणी संशोधन आनी कोंकणी साहित्य - निर्मिती करपाचो वावर गोवा विद्यापिठांत सुरवेक सावन चालू आसा. अशे तरेचो वावर करपी गोवा विद्यापीठ हें संवसारांतलें पयलें विद्यापीठ आसा.

सर्वसादारण कोंकणी मनशाक तशेंच विद्वानाक, ताचे निजाचे भाशेंतल्यान संवसारांतल्या गिन्यानाची सोंपेपणी वळख करून दिवपाच्या उद्देशान गोवा विद्यापिठान कोंकणी विश्वकोशाची निर्मिती करूंक घेतली. जाका आपली आवयभास सोडून दुसरी भास येना तो गिन्यानापसून वंचीत उरचो न्ही. तशेंच जाका हेर भासो येता ताचेखातीर ताचे निजाचे भाशेंतल्यान खाशेलें गिन्यान मेळचें अशो दोट्टी अपेक्षा सफल करपी हो विश्वकोश, कोंकणीखातीर आदर्श असो शास्त्रीय संदर्भ-ग्रंथ आसा.

सुरवेच्या आटापाप्रमाण कोंकणी विश्वकोशाचे तीन खंड थारायल्ले. विश्वकोशाचे संकल्पनेक तीन खंड फाव तो न्याय दिवंक पावचेनात हें कळटकच आनीक एका खंडाची, चवथ्या खंडाची तजवीज करची लागली. हो चवथो खंडय प्रकाशनाचे वाटेर आसा आनी ताकाय लोकार्पण करपाचो योग रोखडोच येवपाचो आसा.

निकतीच वयर सरूंक लागिल्ले कोंकणी भाशेंतलो विश्वकोश निर्माण करप हो भोव कश्टांचो वावर. अपुरीं साधनां आनी अपुरें मनीसबळ घेवन संपादक मंडळान हो वावर पुराय केलो ते खातीर हांव तांची तोखणाय करून तांकां शाबासकी दितां. माय भाशेवयली श्रद्धा, प्रबळ इत्साशक्त आनी त्यागाची भावना आसल्यारूच अशे तरेचो वावर यशस्वी जाता.

पयल्या दोन खंडांप्रमाणच ह्या तिसऱ्या खंडाचें कोंकणी मनशाकडल्यान उत्स्फूर्त स्वागत जातलें अशी आशा बाळगितां.

गोवा विद्यापीठ

ताळगांव - गोवा.

२३ नोव्हेंबर १९९९.

प्रो. बाळकृष्ण सोंदे

उपकुलगुरू

पयलीं उतरां

कोंकणी विश्वकोशाचो तिसरो खंड प्रकाशीत जाता ही समस्त कोंकणी विश्वाखातीर अभिमानाची गजाल आसा.

आमच्या सुरवेच्या संकल्पाप्रमाण, तिसऱ्या खंडाच्या प्रकाशनावंगडाच कोंकणीतल्या ह्या पयल्या वयल्या विश्वकोश निर्मितीची सांगता जाताली. पूण विश्वाची समाधानकारक वळख करून दिवपाक तीन खंड उणे पडटात अशें दिशिल्ल्यान आनीक एका खंडाचे, चवथ्या खंडाचे निर्मितीचो वावर हातांत घेतला. सुरवेक तीन खंडी आशिल्लो हो कोश आतां चार खंडांनी भायर सरतलो, हें सागपाक आनंद जाता.

कोंकणी विश्वकोशाची संकल्पना, व्याप्ती, मांडावळ, शुद्धलेखन, परिभास आनी रचणूक, हे संबंदी पयल्या खंडाचे प्रस्तावनेंत सविस्तरपणान सांगप जालां. ह्या तिसऱ्या खंडाखातीर पयल्या खंडाचोच आकृतीबंध घेतला आशिल्ल्यान ते संबंदी परतून हांगा म्हायती दिवपाची गरज दिसना.

विश्वकोश निर्मिती हो एक व्हड आटापाचो संशोधन प्रकल्प. आकांताचे श्रम, तितकोच वेळ आनी तशेच दुडू अशा प्रकल्पाक लागतात. अशे तरेचो कोंकणींतलो हो पयलोच प्रयोग जाल्ल्यान, कोंकणी विश्वकोशाची निर्मिती आनीकय कठीण जाता. अशे तरेच्या वावराखातीर लागपी मनीसबळ, यंत्रणा-सुविधा, संदर्भ-सामुग्री, वातावरण आनी मानसिकता हांची कोंकणींत उणीव आसा, हाचो अणभव पावला कणकणीं आयला. ताचो कोशाचे निर्मितीचेर सभावीक असो परिणाम जाला. तरीय लेगीत विद्यापिठाचे जाळवणदार आनी कोश-निर्मितीच्या वावरांतले म्हजे सहकारी हांच्या फाटबळाच्या म्हालवजार, कोंकणी विश्वकोशाचो दर्जो सांबाळपाचो आमचे परीन प्रामाणिक प्रयत्न जाला. कोंकणी मनशाक विश्वाची आवश्यक अशी वळख अवघ्या चार खंडांनी करून दिवपांत आमी बऱ्याच प्रमाणांत यशस्वी जाल्यात, हें नमूद करूंक अभिमान दिसता.

विश्वकोशाच्या सुमाराभायल्या आटापाक लागून, ताचे निर्मितींत जायत्या जाणांचो हात लागप अपरिहार्य जाता. विशयाची निवड, नोंदीची व्याप्ती, मजकुराची निवळणी, संपादन - संस्कार, छापणावळ - प्रक्रिया अशा साबार अवस्थेंतल्यान ही निर्मिती प्रक्रिया चलता. हे प्रक्रियेंतल्यान खंयच्या एका पेण्यार, खंयच्या एका घटकाचो दोळो चुकोवन चूक उरपाची शक्यताय न्हयकारूंक येना. संवसारांतल्या सगळ्याच भाशांतल्या कोशकारांनी हे परिस्थितीचो अणभव घेतिल्लो आसा. कोंकणी विश्वकोश ताका आडवाद जावंक शकना.

आदल्या दोन खंडांसारकेच आमी ह्या खंडाखातीर भारतीय तशेंच परकी भाशेंतल्या संदर्भ ग्रंथांचें रीण घेतलां. मराठी विश्वकोश, हिंदी विश्वकोश, भारतीय संस्कृतीकोश, Encyclopaedia Britannica, Encyclopaedia of Social Sciences, Encyclopaedia of Religion, Encyclopaedia of Philosophy, Encyclopaedia of International Sports, Stateman's Year Book, World Book Encyclopaedia आनी अशाच हेर संदर्भ ग्रंथांचो ह्या कोशाक मोलादीक आदार मेळ्ळा. तेखातीर आमी तांच्या निर्मात्यांचे उपकारी आसात.

कोंकणी विश्वकोश ही सांघीक निर्मिती. तिका जायत्या जाणांचो हातभार लागला. गोवा विद्यापिठाचे आजी-माजी उपकुलगुरू, कुलसचीव, सल्लागार मंडळाचे वांगडी, नोंद-लेखक, नोंद-समिक्षक, चित्रकार, संपादक मंडळाचे वांगडी, छापणावळ तंत्रज्ञ हांच्या योगदानावरवींच येदो व्हडलो वावर पुर्णत्वाक पावप शक्य जालें.

तिसऱ्या खंडा फाटोफाट चवथो खंड पूर्ण करून, तो प्रकाशीत करपाचो योग बेगीन येवचो अशी आशा बाळगितां.

मंगळवार, कार्तिक पुनव
गुरूनानक जयंती
२३ नोव्हेंबर १९९९

डॉ. तानाजी हळर्णकार
संपादक

कोंकणी विश्वकोश

खंड तिसरो

लेखक, अणकारपी, समीक्षक, नियाळ करपी आनी चित्रकार

श्रीमती आरसेकार शकुंतल, आकाशवाणी, आल्त पर्वरी.

श्रीमती आळवे महानंदा, कोंब-मडगांव.

डॉ. कवडी नरेश, निवृत्त प्राध्यापक, श्रीमती पार्वतीबाई चौगुले कॉलेज ऑफ आर्टस् अँड सायन्स, मडगांव.

श्री. कामत प्रकाश, पत्रकार, पणजी.

श्री. कामत सूर्यनाथ, कर्नाटक गॅझेटियर, कावेरी भवन, बेंगलोर.

श्री. कुंकळयेकार सुशांत, पत्रकार, केपें.

डॉ. कोमरपंत सोमनाथ, मराठी विभाग प्रमुख, गोवा विद्यापीठ.

डॉ. खांडेपारकार ए. व्ही., पशुसंवर्धन खातें, कुर्ती, फोंडें.

प्रा. चोडणकर छाया, हिंदी विभाग, गोवा विद्यापीठ, ताळगांव.

डॉ. गनिहार एस्. आर, जीवशास्त्र विभाग, धेंपे कॉलेज, मिरामार, पणजी.

श्री. गांवकार विश्राम, शेती अधिकारी, भारतीय शेती संशोधन मंडळ, ओल्ड गोवा.

श्री. गावणेकार माणिकराव, निवृत्त मुख्याध्यापक, श्रीमती हिराबाई तळावलीकर हायस्कूल, साकोडें.

श्री. घाणेकर दामोदर, समीक्षक, पणजी.

डॉ. घाणेकार भिकाजी, वैजकी अधिकारी, गोंय सरकार, पणजी.

डॉ. टंगसाळी आर. बी. प्राध्यापक, भौतिकशास्त्र विभाग, गोवा विद्यापीठ.

डॉ. ठाकूर रवीन्द्र, मराठी विभाग, शिवाजी युनिव्हर्सिटी, कोल्हापूर.

डॉ. डिसोजा चंद्रलेखा, प्राध्यापिका, कोंकणी विभाग, गोवा विद्यापीठ.

श्री. डी. सतीश, वेवसायीक जादुगार, पणजी.

डॉ. तळावलीकार विजय, वैजकी तज्ञ, सांताक्रूझ-गोंय.

श्री. तोणसेकर एम. पी. प्राध्यापक, जीवशास्त्र विभाग, गोवा विद्यापीठ

श्री. थळी मुकेश, आकाशवाणी, पणजी.

अॅड. थळी सुहास, पणजी.

श्री. देसाय यादवेंद्र, भारतीय शेती संशोधन मंडळ, ओल्ड गोवा.

डॉ. धुमे एन्. एस्., करंजाळे, पणजी.

श्रीमती नायक जयंती, संशोधन सहाय्यक, गोवा कोंकणी अकादमी, पणजी.

डॉ. नायक प्रताप, संशोधक, थॉमस स्टीव्हन्स कोंकणी केंद्र, पर्वरी.

डॉ. पाटील आनंद, प्राध्यापक, इंग्रजी विभाग, गोवा विद्यापीठ.
श्री. पाडगांवकार प्रकाश, लेखक, पर्वरी.
श्री. पुनाजी शशिकांत, लेखक, पेडणें.
फा. पेरेरा आंतोनियो, बांबोळे चर्च, बांबोळे.
डॉ. फडके श्री. शं., प्राध्यापक, चौगुले कॉलेज, मडगांव.
प्रा. फडते प्रेमानंद, प्राध्यापक, श्री. दामोदर ज्यु. कॉलेज ऑफ सायन्स, मडगांव.
प्रा. फडते सदानंद, बांदोडें - फोंडें.
स. बर्वे रमेश स., आकाशवाणी, पणजी.
डॉ. बोरकार अवधूत, वैजकी अधिकारी, मडकय.
श्री. बोरुडे एस्. जी., सिंधुदुर्ग - महाराष्ट्र.
श्री. ब्रागांझा मिंगेल, धुळे, म्हापसा.
डॉ. भट अनंत राम, प्राध्यापक, प्रियोळ, म्हाडुळ-गोंय.
श्री. मणेरकार दिनेश, दत्तवाडी - सांगें.
श्री. मांद्रेकार दादू, लेखक, मांद्रे - पेडणें.
डॉ. मालवीय एच. के. पशुचिकीत्सक, पशुसंवर्धन खातें, कुर्ती - फोंडें.
डॉ. मिश्रा बी. डी., निवृत्त प्राध्यापक, हिंदी विभाग, गोवा विद्यापीठ.
श्री. मेहता शैलेंद्र, मडकय, गोंय.
श्री. म्हाळशी कमलाकर, उपसचिव, गोवा कोंकणी अकादमी, पणजी.
डॉ. राव दयानंद मंगेश, गोवा वैजकी महाविद्यालय, पणजी.
श्रीमती राव देशपांडे कमलादेवी, पणजी.
श्री. वझे. वा. ल., संस्कृत काव्यतीर्थ, बांदोडें, फोंडें.
डॉ. वालावलीकर व्हाय. एस. प्राध्यपक, गणित विभाग, गोवा विद्यापीठ.
श्री. वेळुस्कर रमेश भ. पत्रकार, लेखक, पाळें - शिरदोन.
श्री. सातोस्कर बा. द. करंजाळे.
श्री. सुरसुरे पंढरीनाथ, व्हडलें मळ, काकोडें, कुडचडें.
श्री. सैल महाबळेश्वर, लेखक, करमणें-गोंय.
डॉ. हळर्णकर आनंद, वैजकी तज्ञ, बांदोडें.
डॉ. हेगडे राजेंद्र, मानसोपचार तज्ञ, मडगांव.
डॉ. हेबळेकार अरूण, प्राचार्य, पी.इ.एस. कॉलेज ऑफ आर्ट्स अँड सायन्स, फर्मागुडी, फोंडें.

कोंकणी विश्वकोशांत वापरिल्ल्या संक्षेपांची वळेरी

इ. स.	इसवी सन
इ. स. प.	इसवी सना पयलीं
किग्रॅ.	किलोग्रॅम
किमी.	किलोमीटर
कों. वि. सं. मं.	कोंकणी विश्वकोश संपादक मंडळ
चौ. किमी.	चौरस किलोमीटर
चौ. सेंमी.	चौरस सेंटिमीटर
मिमी.	मिलिमीटर
मी.	मीटर
सॅ.	सेल्सिअस तापमान
सेंमी.	सेंटिमीटर

ह्या खंडांत आयिल्ले नकाशे हे अधिकृत नकाशे न्हय. ते नकाशे म्हळ्यार मूळ नकाशाच्यो सदळ आकृतायो जावन आसात.

ब्रह्मवैवर्त विश्वकौश

खंड तिसरो



बऊ नाच : वधुनृत्य असो ह्या नाचाचो अर्थ जाता. दक्षिण आसामांतल्या बंगाली भाशा वाठारांत हो नाच चड प्रसिद्द आसा. घराच्या आंगणांत हो नाच करतात. ह्या नाचाचे दोन प्रकार आसतात. एका प्रकारांत गांवांतल्यो कांय बायलो, राधा-कृष्णाचीं पदां म्हण्टात. नवी व्हंकल धोल आनी शेनाय हांचे साथीचेर नाच करता. दुसऱ्या प्रकारांत व्हंकल लजेस्त रमणीचो अभिनय करता आनी जाण्ट्या बायलांच्या पायांचेर फुलां घालता. उपरांत ती नाच करता.

- कों. वि. सं. मं.

बंगलक्ष्मी : बंगालांतलें बायलांचें एक आर्विल्लें व्रत. वंगभंगाआड बंगालांतल्या बायलां-दादल्यांमदीं राजकीय जागृती निर्माण जावंची ह्या हेतान रामेंद्र सुंदर त्रिवेदी हाणें हें व्रत सुरू केलें. राजकीय हेताक धर्मीक रूप दिवन ताणें बायलांक हें व्रत करूंक सांगलें. लॉर्ड कर्झनान १६ ऑक्टोबर १९०५ ह्या दिसा बंगालाची फाळणी करून मुसलमानांक उदेंत बंगाल हो नवो वाठार दिलो. अशे तरेन ताणें हिंदू-मुसलमानांमदीं फूट घालून जातीय दुस्मानपणाचें बीं रोयलें. हाका उपाय म्हणून त्रिवेदीन ह्या व्रताची सुरवात केली. हिंदू पंचांगाप्रमाण १६ ऑक्टोबर १९०५ ह्या दिसा आश्विन शुद्ध तिरोदस आशिल्ली. देखून हीच तीथ ह्या व्रता खातीर निश्चित केली. ह्या दिसा बंगलक्ष्मीचें प्रतीक म्हणून दर एका मनशाच्या घरांत एका मातयेच्या घटाची स्थापना करतात. त्या दिसा ल्हान भुरगीं, वायटकार आनी देवाचो निवेद्य हांचेपुरतेंच अन्न घरांत शिजयतात. उरिल्ल्यांनी फळांचो आहार करून वा फोव खावन रावपाचें आसता. घरांतल्यो बायलो त्या दिसा घराभोंवतणीं बसतात. त्या वेळार विधवा बायलांनी कपलाचेर चंदनाचो तिबो आनी सवायशीण बायलांनी भांगामदीं सिंदूर भरपाचो नेम आसा. लक्ष्मीची पुजा जातकच घरांतलीं सगळीं जाणां हातांत सुपारी घेवन बंगलक्ष्मीची कथा आयकतात. उपरांत सगळीं जाणां एकामेकांच्या हातांत स्वदेशी हळदुव्या रंगाची राखी बांदतात आनी प्रसाद वांटटात. हो सुवाळो सोंपतकच 'आमी सगळे भाव भाव, बरे भाशेन राव' असो घोश करून परदेशी वस्तूंचेर बहिश्कार घालून स्वदेशी वस्तू वापरतले अशी प्रतिज्ञा करतात.

ह्या व्रताची कथा अशी- बंगाल नांवाच्या एका देशांत लक्ष्मी रावताली:

देखून थंय सदांच शांती आनी सूख नंदतालें. फुडें कलियुगाच्या काळांत थंयचे लोक दुराचारी जाले, तेन्ना लक्ष्मीन तो देश सोडून वचपाचो विचार केलो आनी तशें तिणें थंयच्या आदिसूर नांवाच्या राजाक सांगलें. तेन्ना लोक हाचेफुडें बरे वागतले अशें वचन दिवन ताणें कनौजसावन पांच विद्वान ब्राह्मण आनी पांच प्रामाणिक कायस्थ ब्राह्मण बंगालांत हाडले. तांणी थंय वैदिक धर्म प्रस्थापीत केलो आनी शांतिकाय घडली.

फुडें मुसलमानांनी बंगालाचेर स्वारी केली. तशेंच हिंदूंक बळ्यां बाटोवन तांचीं देवळां मोडलीं. तेन्ना लक्ष्मीन परतून हो देश सोडपाचो विचार करून तशें तेन्नाच्या राजाच्या सपनांत वचून सांगलें. तेन्ना राजान तिका ना वचपाविशीं विनंती केली आनी हिंदू-मुसलमानांक सारकें वागोवपाचें तिका वचन दिलें. फुडें बंगालांत इंग्लिशांचें राज्य आयलें. तांणी हांगा भ्रश्टाचार सुरू केलो. तें पळोवन लक्ष्मी तांकां सोडून गेली. देखून लोक इंग्लीश राजवटीक दोश दिवंक लागले. उपरांत तेन्नाच्या व्हायसरॉयान हिंदू-मुसलमानांमदीं फूट पडची देखून फाळणेची येवजण आंखली. ज्या दिसा फाळणी जावपाची आशिल्ली त्या दिसा सगळ्या हिंदू-मुसलमान बंगाली लोकांनी लक्ष्मीची प्रार्थना केली. तेन्ना लक्ष्मीन तांकां एकठांय रावन मनांत एक राश्ट्रीयतेची भावना दवरपाचो आदेश दिलो. त्या दिसा बंगालांतल्या बायलांनी बंगलक्ष्मीचें व्रत केलें आनी हिंदू-मुसलमानांनी एकामेकांक बंधु-भावाचें प्रतीक म्हणून राखयो बांदल्यो.

फाळणे दिसा दनपारां रामेंद्र सुंदर हाच्या जमो-कंडी गांवांत विष्णुमंदिराच्या प्राकारांत पन्नास बायलांनी जमून बंगलक्ष्मीचें व्रत केलें. तेन्नासावन दर वर्सा बायलो हें व्रत करूंक लागल्यो.

- कों. वि. सं. मं.

बंगाल (अस्तंत) : भारतीय संघराज्यांतलें उदेंतेकडलें एक राज्य. बंगाल हें उतर वंगाल ह्या उतराचो अपभ्रंश. ह्या वाठारांतल्यान व्हांवपी न्हंयांक दर वर्सा आकांताचे हुंवार येताले. पुर्विल्ल्या काळांत अशा हुंवारांसावन राखण करचेपासत ऊंच ऊंच दोंगुल्ल्यो बांदपाची चाल आशिल्ली. ह्या दोंगुल्ल्यांक 'आल' अशें म्हण्टाले. तांचे वयल्यान वंग + आल = वंगाल आनी ताचें फुडें बंगाल जालें अशी व्युत्पत्ती अबुल फजल हाणें दिल्या. भविश्यपुराणांत पौंड्र देशाचे सात वांटे करून एका वांट्याक 'गौड' नांव

दिल्ल्याचो उल्लेख मेळटा. हो देश पद्मा न्हंय आनी बरद्वान जिल्हो हांचेमदीं आसलो. शक्तिसंगम तंत्रांत ह्या देशाचो विस्तार असो सांगला-

वङ्गदेशं समारभ्य भुवनेशान्तगं शिवे।
गौडदेशः समाख्यातः सर्वविद्याविशारदः।

अर्थ- वंगदेशासावन भुवनेश्वरमेरेन गौड देश पातळ्ळा. हो देश गिन्यानांत गिरेस्त आसा.

वयल्या श्लोकावयल्यान बंगालच्या उदेंत वांट्याक वंग आनी अस्तंतेकडल्या वांट्याक गौड म्हणिल्लें दिसता. देखून कांय मुसलमान

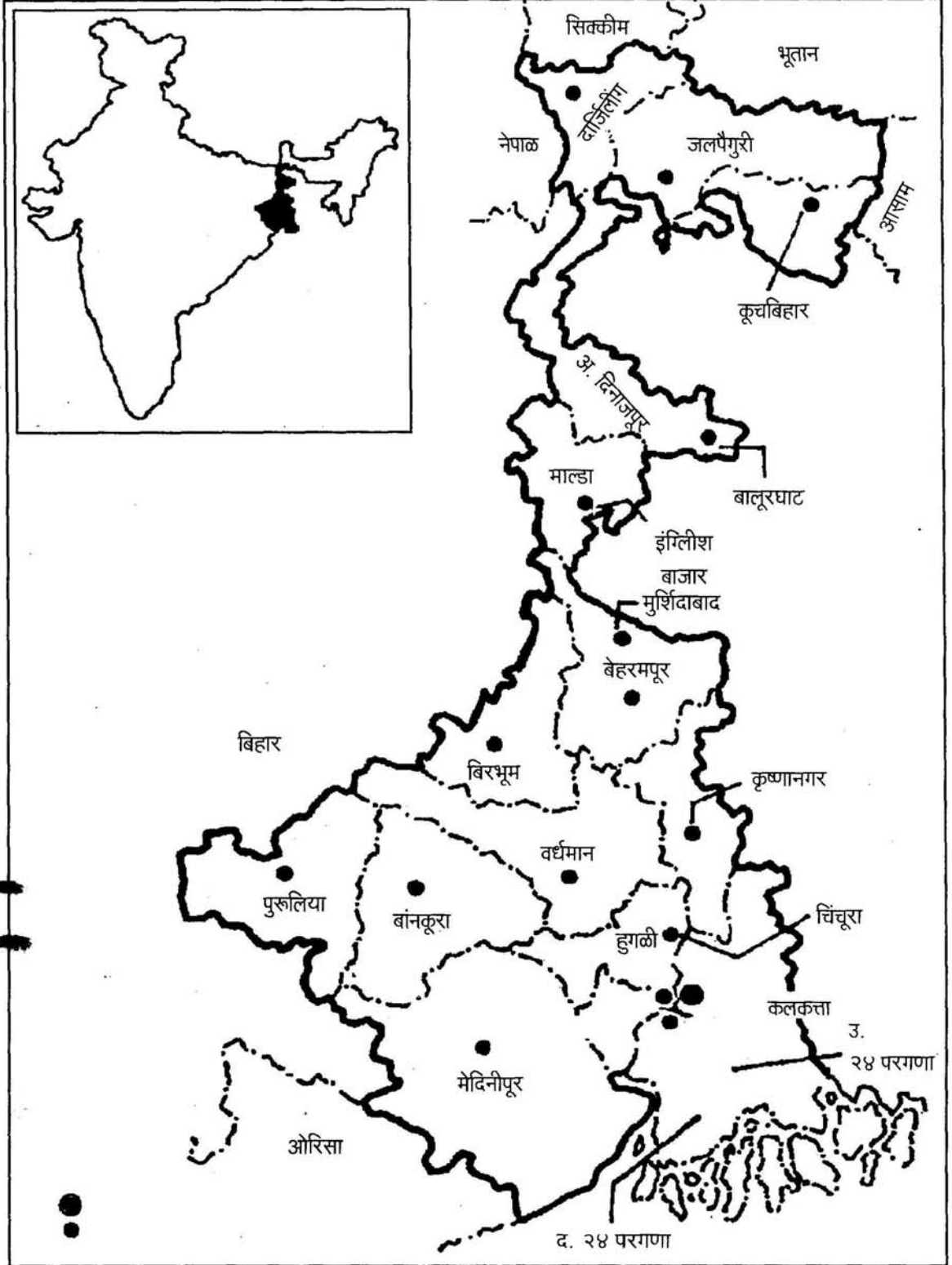

इतिहासकार ह्या वाठाराक 'गौडबंगाल' म्हण्टाले.

राज्याचे उत्तरेक सिक्कीम आनी भूतान, उदेंतेक आसाम आनी बांगलादेश, दक्षिणेक बंगालचो उपसागर, अस्तंतेक ओरिसा, बिहार हीं राज्यां आनी उत्तर अस्तंतेक नेपाळ हे वाठार आसात. पुराय राज्य हिमालय पर्वताच्या मुळसांत सावन दक्षिणेक बंगालच्या उपसागरामेरेन पातळिल्लें आसा.

राज्याचो चडसो वाठार दर्यादेगेक सरळ आसा. हिमालय पर्वतांच्यो रांको ह्यो राज्याच्या दार्जिलिंग, जलपैगुरी, कूचबिहार जिल्ह्यांनी पातळ्ळ्यात. ह्या जिल्ह्यांतली भूंय तिस्ता, तोरसा, जलढाका, रंजीता, सारक्या न्हंयांक लागून उदकाळ आनी कसाळ जाल्या.

दक्षिणेवटेनचो कांय वाठार दलदलीचो जाल्यार गंगा न्हंये देगेकडचो सखल आनी कसाळ आसा. राज्यांतलो दार्जिलिंग जिल्हो सगळ्यांपरस उंचायेर (३६५८ मीटर) वसला.

राज्यांत पद्मा (गंगा न्हंयेचो उदेंतेकडलो फांटो), भागिरथी वा हुगळी (गंगा न्हंयेचो अस्तंतेकडलो फांटो), दामोदर, रूपनारायण, मयुराक्षी, तिस्ता, तोरसा, जलढाका आनी रंजीता ह्यो म्हत्वाच्यो न्हंयो आसात. बंगालच्या उपसागराच्या रूपान राज्याची दक्षिण शीम पुरायेन आडायिल्ली आसा.

राज्याचें हवामान उश्ण, दमट आनी मान्सून प्रकारांत आस्पावता. गिमाच्या दिसांनी तापमान ३८° सें. ते २२° सें. मेरेन उरता. दार्जिलिंग आनी जलपैगुरीचे दोंगराळ वाठार थंड आसतात. पुराय राज्यांत व्हड प्रमाणांत पावस पडटा. दक्षिण अस्तंत वाठारांत सरासरी वर्सुकी पावस १००६ मिमि. जाल्यार उत्तर वाठारांत सरासरी वर्सुकी पावस २९३३ मिमि. इतलो जाता. राज्यांतलें सरासरी पावसाचें प्रमाण १६५० मिमि. राज्यांतल्या हवामानाचे फुडले तरेन चार वांटे करूं येतात. १५ नोव्हेंबर ते मार्च म्हयन्याच्या मध्यामेरेन शिंयाचे दीस, मार्च म्हयन्याची दुसरी पंद्रस ते १० जून मेरेन गीम, १० जून ते सप्टेंबर मेरेन पावस आनी ऑक्टोबर-नोव्हेंबर म्हळ्यार पावसाचो परतुपाचो काळ.

वनस्पत आनी मोनजात : उदकाचे गिरेस्तकायेक लागून राज्यांत वनस्पत आनी मोनजात व्हड प्रमाणांत दिश्टी पडटा. दार्जिलिंग, जलपैगुरी, कूचबिहार, मेदिनीपूर वाठारांत व्हड रानां आसात. दक्षिणेंत ५२५६ चौ. मैल वाठारांत पातळिल्ले 'सुंदरबन' वनस्पतीक लागून नांवाजिल्लें आसा. जलदापारा अभयारण्य ९३ चौ. किमी. क्षेत्रफळाभितर वसलां. दर्यादेगेसावन १,००० मी. वयर सुवातेर हिरडो, तून, सोनचांफो, कोंडो, १,५०० ते ३,००० मी. सुवातेंत ओक आनी पायन ही रुखावळ दिश्टी पडटा. अस्तंतेकडल्या सड्यार शाल, पळस, मोह, तांबडी सावर, हिरडो, कोंडो हे रूख दिसतात. सुंदरबनांत सुंद्री, गोरान, गेवा, तिवर, घुंडाल हीं खाच्या जमनींत वाडपी झाडां आसात. मैदानांतल्या सपाट वाठारांत पिंपळ, वड,

हाली, साग, शाल, खैर, शिंशें, शिवण आनी चिलौन जातीचीं झाडां पळोवंक मेळटात. गेंडो, हत्ती, हरण, वाग हीं राज्यांत मेळपी मुखेल रानटी जनावरां आसात.

इतिहास : पुर्विल्ल्या संस्कृत साहित्यांत बंगाल वाठाराक (अस्तंत बंगाल हो ताचो एक वांटो) वंग आनी गौड ह्या नांवांनी पाचारिल्लें पळोवंक मेळटा. महाभारतांतल्या झुजांत वंग प्रांताचो राजा कौरवांचेवटेन पांडवांआड झुजिल्ल्याचो उल्लेख मेळटा. भारतांतल्या हेर वाठारांपरस बंगालांत आर्यीकरण खूब उसरार जालें. ते आदीं ऑस्ट्रिक आनी द्रविड लोक ह्या वाठारांत वसती करून राविल्ले. अथर्ववेद आनी शतपथ ब्राह्मणांत तांचो उल्लेख 'प्राच्य लोक' असो केला.

इसवी सना आदल्या सव्या शतमानांत जैन आनी बौध्द साहित्यांत अंग, वंग, राघ आनी सुमोत्र ह्या बंगालांतल्या महाजनपदांचो उल्लेख येता. हीं महाजनपदां बळिश्ट आसून तांचेकडेन खडेगांठ सैनीकबळ आशिल्ल्याचें प्लिनी हाणें म्हळां. ख्रिस्ताआदल्या तिसऱ्या शतमानांत मौर्य सम्राट चंद्रगुप्त हाणें बंगाल जिखून घेतलो. तेवरवीं मौर्य राजवट हांगा सुरू जाली. ह्याच काळांत हांगा आर्यीकरणाक आरंभ जालो. इसवी सना उपरांत पांच शतमानां हें आर्यीकरण चललें. ह्या ८०० वर्सांच्या कालखंडांत बंगाली भौसान आर्यभाशा (मागधी) आपणायली. तेचपरी ब्राह्मणाच्या फुडारपणाखाल धर्म आनी संस्कृती शिकून घेतली. वैदिक धर्मावांगडा बौध्द आनी जैन मतांचोय प्रसार मौर्य राजवटींत हांगा जालो. सम्राट अशोकाच्या अंता उपरांत मौर्य राजवटीचो अस्त जालो. मौर्या फाटल्यान कुशाण राजवंशान ह्या वाठाराचेर सत्ता चलयली असो अदमास ह्या वाठारांत मेळिल्ल्या फातरांपटे आनी नाण्यांवयल्यान पुरातत्त्वज्ञानी काडला.

इसवी सनाच्या चवथ्या शतमानांत गुप्त वंशाची सत्ता ह्या वाठाराचेर सुरू जाली. आयचो अस्तंत बंगाल समुद्रगुप्ताच्या कालखंडांत गुप्त राजवटींत आस्पावतालो. त्या वेळार जायत्यो राजवटी आपलें वेगळें अस्तित्त्व सांबाळून आशिल्ल्यो. हातूंत गौड राजवटीक श्रेश्ठच लेखतात. तांणी गुप्त राजवटीआड एक व्हड काळ मेरेन खर संघर्श केलो. कालांतरान जेन्ना गुप्त आनी मौखरी घराण्यांभितर संघर्श सुरू जालो, तेन्ना गौडांनी गुप्तांची बाजू घेतली. सातव्या शतमानांत गौड वंशांत शशांक नांवाचो पराक्रमी राजा जावन गेल्लो. महाकवी बाणान ताका आपल्या हर्षचरित्रांत 'गौडाधिपती' म्हळां. उपरांत कनौजसम्राट हर्षवर्धन हाणें शशांक हाका हारोवन बंगाल घेतलें. अशे तरेन गौड राजवटीचो अस्त जालो. राजा शशांका फाटल्यान ह्या वाठारांत बळिश्ट अशी सत्ता नासली. देखून आठव्या शतमानाच्या पयल्या अर्दामेरेन ह्या वाठारांत राजकीय अस्थिरता उरली. इ. स. ७५० च्या अदमासाक पाल वंशांतलो 'गोपाल' हाणें आपल्या कर्तृत्वाच्या बळार हांगाचे राजसत्तेचेर ताबो मेळयलो आनी राजकीय उचांबळाय सोंपोवन शांतीकाय हाडली. तो बौध्दधर्मीय आसलो. ताणें वीस वर्सां राज्य केलें. ताचे फाटल्यान ताचो पूत धर्मपाल राजा जालो. ताणें इ.स. ८१० मेरेन

राज्य केलें. ह्या काळांत ताणें राष्ट्रकूट आनी प्रतिहार राजवटींआड झुजून पुराय उत्तर भारत आपल्या शेकातळा हाडलो. अस्तंतेक सिंध आनी दक्षिणेक नर्मदा न्हंयेमेरेन ताच्या राज्याच्यो शिमो आशिल्ल्यो. धर्मपालाफाटल्यान देवपाल, विग्रहपाल आनी निमाणें नारायणपाल ह्या राजांनी इ.स. ९०८ मेरेन बंगालाचेर राज्य केलें. नारायणपालाच्या डळमळीत फुडारपणाक लागून पालवंशीयांची सत्ता प्रतिहाराकडेन गेली. पूण राष्ट्रकुटांनी प्रतिहाराक हारयिल्ल्यान नारायणपालाक आपलें राज्य परत मेळ्ळें. नारायणपाला उपरांत राज्यपाल, गोपाल आनी विग्रहपाल हांणी सुमार आठ वर्सां राज्य केलें. पालवंशांतल्या महिपाल, जयपाल, तिसरो विग्रहपाल, दुसरो महिपाल, सूरपाल, रामपाल हांणी इसवी सन ११०२ मेरेन राज्य केलें. रामपाला उपरांत पालवंश दुबळो जालो. राधा प्रांताचो राजा विजयसेन हाणें पालवंश पुराय तरेन नश्ट केलो (इसवी सन ११६०). पाल राजघराण्यान बंगालाचेर ४०० वर्सां राज्य केलें. ह्या काळांत हांगा साहित्य, कला, तत्त्वज्ञान आनी गिन्यानाच्या मळार व्हड उदरगत जाली. देखून ह्या काळाक 'पालयूग' म्हण्टात.

इकराव्या शतमानांत वर्मा आनी बाराव्या शतमानांत सेन राजवंशान बंगालांत सत्ता भोगली. लक्ष्मणसेन राजाचे राजवटींत साहित्य कलेक खूब आदार मेळ्ळो. महाकवी जयदेव ताच्या दरबारांत आसलो. ताचे फाटल्यान देववंशाची राजवट आयली. ह्या वंशांतलो दुनजमाधव दशरथ हाणें पट्टिकेरा वाठाराचेर राज्य केलें. ही राजवट भोव थोडो काळ आसली. इ.स. १२००च्या अदमासाक बख्यार खिलजी हाणें बंगालचो चडसो वाठार आपल्या शेकातळा हाडलो. हेवरवीं ह्या वाठाराचेर मुसलमानी राजवट आयली. ताचे फाटल्यान अलीमर्दानखान, गियासुद्दीन, नासिरुद्दीन, बग्राखान, कदरखान, बहारामखान, इझुद्दीन, इलियासशाह सिंकदरशाह ह्या सुभेदारांनी इ.स. १४१६ त ह्या वाठाराचेर आपलो ताबो दवरलो. पंदराव्या शतमानांत गणेश ह्या हिंदू राजान मुसलमानी सत्तेक हारोवन हो वाठार आपल्या ताब्यांत घेतलो. ताचे फाटल्यान ताचो चलो यदू हाणें इस्लाम धर्म आपणावन जलालुद्दीन ह्या नांवान १४३१ मेरेन राज्य केलें. फुडें बंगालची सत्ता इलियास वंशाकडेन गेली. ती १४८७ मेरेन आसली. उपरांत विंगड विंगड सुभेदारांचें ह्या वाठाराचेर शासन आसलें. हातूंत अल्लाउद्दीन हुसेनशाह नांवाच्या सुभेदाराच्या कालखंडांत म्हळ्यार १४९३ ते १५१९ बंगालांतलो म्हान संत चैतन्य जावन गेलो. हो काळ शांती आनी भावपणाचो आसलो. १५३८ त शेरशाह हाणें ह्या वाठाराचेर आपलो ताबो मेळयलो. ताणें आपलो कारभार बरे तरेन चलयलो. १५७४ त मोगल सम्राट अकबर बादशहान बंगाल जिखून थंय आपलो सुभेदार दवरलो. राजा मानसिंह १५८७ ते १६०५ बंगालचो सुभेदार आसलो. ह्याच काळांत पुर्तुगेज लोकांनी आराकान आनी चितागाँव (आयचो बांगलादेशाचो वाठार) ह्या सुवातांनी आपलो जम बसयिल्लो. थोड्या काळा उपरांत पुर्तुगेजांनी हुगळीक आपलें ठाणें केलें. औरंगजेबाचे राजवटींत मीर जुमला आनी शाहिस्तेखान

बंगालचे सुभेदार जाले. ह्याच काळांत वेपार-उद्योगाचें निमित्त करून ब्रिटिशांनी इस्ट इंडिया कंपनीच्या नांवान आपलो जम बसयलो. जायत्या सुवातांनी आपल्यो वखारी उकत्यो केल्यो. फ्रेंच आनी हॉलंडी लोकांनीय आपल्यो वखारी घाल्यो. १६८८ वर्सा मोगलां आड जाल्ल्या झुजांत ब्रिटिशांक हार खावंची पडली तरीय हुगळीक वेपार करपाक आनी उलबेरियाक किल्लो बांदपाखातीर मोगलांची मान्यताय तांकां मेळ्ळी. १६८९ त इब्राहिमखान हो बंगालचो सुभेदार जालो. ताणें शांततायेचो पुरस्कार केलो. पूण ताच्या कार्यकाळांत उपराशिल्ली बंडाळी ताच्यान आटापा हाडूंक जालिना. पूण ब्रिटिशांनी हाचो फायदो घेतलो. स्वताचे राखणेचें कारण मुखार करून तांणी कलकत्ता, चंद्रनगर, चिनसुरा नगरांनी व्हड किल्ले बांदले. इ.स. १६९० मेरेन ब्रिटिशांनी बंगालांतलो पुराय वेपार-उद्देग आपल्या ताब्यांत घेतलो. इ.स. १७०० वर्सा ब्रिटिशांनी सुटानाटी गोविंदपूर आनी काळिकाता हीं खेडीं विकतीं घेतलीं. काळिकाता फुडें कलकत्ता म्हणून नांवारुपाक आयलें.

१७५६ त अलिवर्दिखान हाचो नातू सिराज उद्दौला हो पिरायेच्या एकुणिसाव्या वर्सा बंगालचो सुभेदार जालो. हो बंगालचो निमाणो नवाब. त्या वेळावलो तत्कालीन इस्ट इंडिया कंपनीचो मुखेली क्लायव्ह हाणें ताचो प्रधान मीर जाफर हाका फितूर केलो. १७५७ त जाल्ल्या प्लासीच्या झुजांत मीर जाफर हाणें ब्रिटिशांक नवाबाआड आदार दिलो. हाका लागून प्लासीची लडाय ब्रिटिशांनी जिखली. ह्या जैतान ब्रिटिशांची भारतांतली बुन्याद घट जाली. १७७२ ते १८०७ ह्या काळांत लॉर्ड वॉरन हेस्टिंग्स, मॅकफरसन, कॉर्नवालीस, वेलस्ली, मिंटो हे इस्ट इंडिया कंपनीचे गव्हर्नर जनरल म्हणून बंगालांत आयले.

ब्रिटीश सत्तेआड समाजीक आनी राजकीय मळार जागृताय करपाचो वावर बंगालांत खूब आदीं सुरु जालो. १८५१ त 'नॅशनल असोसिएशन' ची स्थापणूक जाली. तिचें स्वरूप अखिल भारतीय पांवड्यावयलें आसलें. १८३८ त 'ब्रिटीश-इण्डिया सोसायटी' ची स्थापणूक जाली. तातूंत सगळ्या जातीधर्माचे जमीनदार एकठांय जाल्ले. १८६७ ते १८८० मेरेन कांय देशभक्त लोकांनी 'चैत्रमेळा' नांवाचो उत्सव चालू दवरिल्लो. ह्या उत्सवाचो मुखेल हेत देशाखातीर एकठांय येवप हो आसलो. ब्रजेंद्रनाथ ठाकूर, गणेंद्रनाथ ठाकूर, नवगोपाल मित्र हांची बुद्द ह्या मेळाफाटल्यान आसली. रवींद्रनाथ टागोर होय ह्या मेळांत वांटो घेतालो. अशा संघटनांतल्यान फुडें काँग्रेस जल्माक आयली. ह्याच कालखंडांत बंगालच्या राजकीय मळार बिपीनचंद्र पाल, सुरेंद्रनाथ बॅनर्जी हांचो उदय जालो. सुरेंद्रनाथ बॅनर्जी १८९५ वर्सा पुणें आनी १९०२ वर्सा अहमदाबादेक भारिल्ल्या काँग्रेस अधिवेशनाचो अध्यक्ष आसलो. बिपीनचंद्र पाल क्रांतिकाराच्या गुप्त पंगडाकडेन संबंदीत आसलो. वंगभंग आनी स्वदेशी आंदोलन हातूंत ताचो वांटो मोलाचो थारला.

वंगभंग हें बंगालच्या इतिहासांतलें काळें प्रकरण. ब्रिटिशांनी १९०५ वर्सा धर्माच्या नांवान केल्ले बंगालचे फाळणेक हिंदू आनी मुस्लीम ह्या दोनूय जमातींनी खर विरोध केलो. निमाणें १९११ वर्सा ब्रिटिशी सरकारान बंगाली भौसामुखार नमून लॉर्ड कर्झन हाणें फाळणेचो वटहुकूम फाटीं घेतलो. भारतीय सुटके झुजांत बंगालच्या क्रांतिकारकांचो वांटो खूब मोलाचो. वंगभंगा उपरांत तांचें कुशळ संघटण करपाचो वावर अरविंद घोष हाणें केलो. गांधीच्या असहकार आंदोलनांत पुराय बंगाल वांटेकार जाल्लो. चित्तरंजन दास हाणें असहकार आंदोलनांत बंगाली भौसाचें फुडारपण केलें. ताच्या फाटल्यान हे चळवळीचें फुडारपण सुभाषचंद्र बोस हाचे कडेन गेलें. हरीपुराक भरिल्ले काँग्रेसीचो तो अध्यक्ष आसलो. ताच्या क्रांतिकारी विचारांचो मेळ हेर काँग्रेसी फुडाऱ्यांवांगडा पडूंक नाशिल्ल्यान तो पक्षांतल्यान भायर सरलो आनी ताणें फॉरवर्ड ब्लॉक नांवाच्या पक्षाची स्थापणूक केली. आझाद हिंद फौज हे संघटणेची निर्मणी करपांत तांचो म्हत्वाचो वांटो आसा.

१९४१ वर्सा जपानाच्या आदारान सिंगापुरांत ताणें आझाद हिंद फौजेचें पुनर्संघटण केलें. हेखातीर ताणें जर्मनीचोय पालव मागिल्लो. २१ ऑक्टोबर १९४३ वर्सा सिंगापुरांत ताच्या फुडारपणाखाला स्वतंत्र भारताच्या हंगामी सरकाराची स्थापणूक केली. जपानान ब्रिटिशांकडल्यान जिरखून घेतिल्ले अंदमान निकोबार हे जुंवे आझाद हिंद फौजे सुवादीन केले. १९४४ वर्साच्या म्हाझुजांत जर्मनी आनी जपान हांकां हार खावंची पडली आनी तेवरवीं तांचेर आदारून आशिल्ले आझाद हिंद फौजेक खर धपको बसलो. १८ ऑगस्ट १९४५ त सुभाषचंद्र बोस हाका विमान अपघातांत मरण आयलें. हाका लागून हांगाचे क्रांतिकारी संघटणेची ब्युन्याद हाल्ली. दुसरे वटेन दुसऱ्या म्हाझुजाच्या धपक्यांतल्यान युरोपांतल्या चडशा देशांची अर्थीक आनी लश्करी तांक उणावल्ली. ब्रिटिशांकय भारताचेर शासन चलोवप खूब कठीण जावंक लागिल्लें. निमाणें ब्रिटिशांनी भारताक स्वातंत्र्य दिवंचेआदीं पुराय भारताची धर्मीक भारत आनी पाकिस्तान अशी फाळणी केली. हाचो परिणाम म्हणून बंगालाचेय दोन कुडके जाले. उदेंत बंगालांत मुसलमान चड आशिल्ल्यान तो पाकिस्तानांत आस्पावलो. १९७२ त उदेंत पाकिस्तान, पाकिस्तानासावन वेगळो जालो. आयज ह्या वाठाराक 'बांगलादेश' म्हण्टात. भारतीय संघराज्यांतलें बंगाल (अ.) राज्य १९४७त अस्तित्वांत आयलें. १ जानेवारी १९५० ह्या दिसा कूचबिहार हो जिल्हो ह्या राज्यांत आस्पावलो. २ ऑक्टोबर १९५४ ह्या दिसा चंद्रनगर हो वाठार बंगालांत आस्पावलो. १९५६ वर्सा राज्य पुनर्संचणूक अधिनेमावरवीं बिहार राज्याचो ८१७७ चौ. किमी. वाठार ह्या राज्यांत

आस्पावलो.

राज्यवेवस्था : राज्यांत त्रिस्तरीय पंचायत राजवेवस्था आसा. १९८८ वर्सा मेरेन राज्यांत ३४३७ पंचायती, ३३१ पंचायती समिती आनी १६ जिल्हो परिशदो आसल्यो. राज्यांतले विधानसभेचेर २९४, लोकसभेचेर ४२ आनी राज्यसभेचेर १६ वांगडी वेंचून काडटात. थळावें प्रशासन बरे तरेन चलचें म्हणून राज्याचे १७ जिल्हे केल्यात. तांचीं नांवां अशीं- बांकूरा, बिरभूम, वर्धमान, कलकत्ता, कूचबिहार, दार्जिलिंग, हुगळी, हावडा, जलपैगुरी, माल्डा, मेदिनीपूर, मुर्शिदाबाद, नादीया, पुरुलिया, उत्तर चौवीस परगणा, दक्षिण परगणा आनी अस्तंत दिनाजपूर. राज्याचें राजपाटण कलकत्ता आसून राज्य प्रशासन हांगासावन चलता.

अर्थीक स्थिती : राज्यांत देशांतलें १४% भात-पीक जाता. १९८८-९८ वर्सा भाताचें वट्ट उत्पादन १,१५,१५५ हजार टन इतलें जालें. भातपिकाखाला ५६.२२.० हजार हेक्टर भूंय आसा. राज्यांत देशांतलें ५९.५% ताग, २१.५% च्या, २९.२% बटाट हांचें उत्पादन जाता. १९८८-८९ मेरेन तेलबियांची लागवड ४९२.५ हजार हेक्टर वाठारांत केल्या. ताचे पासून ४०३.६ हजार टन तेलबियांचें उत्पादन जाता.

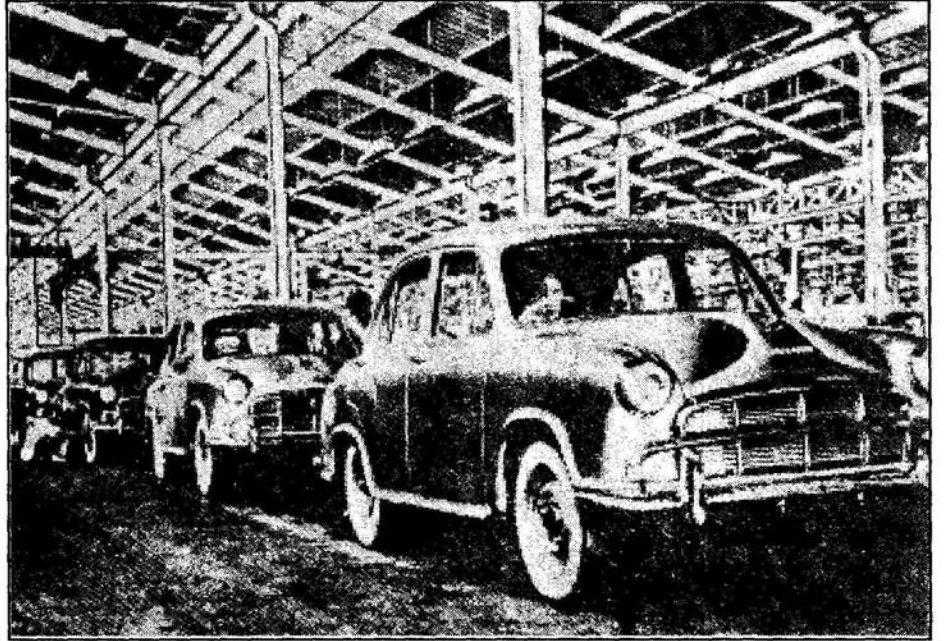

हिंदुस्तान ऑटोमोबाईल्स, अस्तंत बंगाल

कोळसो आनी चीनी माती राज्यांत व्हड प्रमाणांत मेळटा. हेर खनिजांमदीं डोलोमायट, रॉक फॉस्फेट, भाजिल्ली माती, चूनखडी, तांबें, लोखण, सिलिका, मँगनीज, रेंवचे फातर (Sandstone) हांचो आस्पाव जाता. १९८७ त राज्यांत कोळशाचें उत्पादन २१.०६ दशलक्ष मॅट्रीक टन इतलें जालें. ताग, च्या, कापड गिरणी, रेशीम, सायकली, कागद, यांत्रिकी आनी अभियांत्रिकी वस्तू, रसायनां, साकर, अॅल्युमिनीयम, लांकूड कारागिरी,

जोतीं, दुदाचें उत्पादन, कंवची हे उद्देग राज्यांत भरभराटीक आयल्यात. केबल, रेल्वे डबे, सारीं, तारवां, बांदावळ हे उद्देग सरकाराच्या नियंत्रणाखाला आसात.

शिंपणावळ प्रकल्प : दामोदर देगण प्रकल्प, मयूरकाशी प्रकल्प, कांगसाबटी प्रकल्प हे राज्यांतले भोवउद्देशी शिंपणावळ प्रकल्प आसात. तिस्ता धरण प्रकल्पूय राज्यांत उदकापुरवणेच्यो गरजो भागयता.

ऊर्जा प्रकल्प : दामोदर देगण प्रकल्प, मयूरकाशी प्रकल्प, बंदेल ऊर्जा प्रकल्प केंद्र, संधालदी ऊर्जा केंद्र, दुर्गापूर प्रकल्प, कोलघाट ऊर्जा प्रकल्प. राज्यांत वीज आनी ऊर्जा पुरवण करपाचो म्हत्वाचो भार उखलतात. कलकत्ता वीज पुरवण महामंडळ शारांत वीज पुरवण करता. ताच्या हाताखाल चार केंद्रां आसात.

येरादारी आनी संचारण : उदकाळ न्हंयो आनी व्हड दर्यादेग हांकां लागून राज्यांत उदका येरादारीक खूब म्हत्व आसा. राज्यांत ७७९ किमी. लांबायेचे उदका मार्ग (न्हंय आनी खारिजां मेळून) आसात. राज्यांतलें म्हत्वाचें शार हुगळी न्हंयेचेर वसलां. उदका- रस्त्याचीं साधनां उपलब्ध आशिल्ल्यान तें वेपार आनी अर्थीक उलाढालींचें केंद्र थारलां. ईशान्य भारताक भारताच्या हेर वांट्यांकडेन जोडपांत राज्यांतल्यान वचपी रेल्वे आनी रस्ते उपगी थारल्यात.

ट्राम : राज्यांत उपलब्ध आशिल्लें एक म्हत्वाचें येरादारीचें साधन. ट्रामसेवा राज्यांत कलकत्त्याक १८८३ वर्सा सुरू जाली. 'कलकत्ता ट्रामवेस कंपनी' ही सेवा दिता. १९९१-९२ त हे सेवेसावन राज्याक १०.५० कोटी येणावळ मेळ्ळी. पूण तेच वांगडा ३७.२५ कोटी खर्चाचो भार पडिल्ल्यान वट्ट २७ कोटी लुकसाण सोंसचें पडलें. हाका लागून ही सेवा बंद करपाचो प्रस्ताव सरकारान विचारांत घेतला.

१९८६ मेरेन बंगाली भाशेंत ५२ दिसाळीं आनी ४३३ सातोळीं भायर सरतालीं. राज्यांत मान्यतायप्राप्त दिसाळ्यांचो खप ९ लाख १० हजार जाल्यार हेर नेमाळ्यांचो १३ लाख ६९ हजार इतलो आसा (१९८९). अमृतबझार पत्रिका इंग्लीश बंगाली हें राज्यांतलें म्हत्वाचें दिसाळें आसून १९९० त ताचो दीसपट्टो खप ४,०८,७७३ इतलो आसलो. हेर म्हत्वाच्या खबरांपत्रांमदीं जुगांतर (बंगाली), स्टेटसमन (इंग्लीश), हिंदुस्थान स्टॅंडर्ड (इंग्लीश), विश्वामित्र (इंग्लीश), सनमार्ग (इंग्लीश) हांचो आस्पाव जाता.

राज्यांत दूरदर्शन आनी आकाशवाणीचें जाळें पुरायपणान पातळिल्लें आसा. कलकत्ता दूरदर्शन केंद्र दोन वाहिनींवयल्यान कार्यावळी वितरायता. सिनेमा निर्माणेंतूय नवे नवे प्रयोग जाल्ले आसून १९९० वर्सा बंगाली भाशेंत ५० सिनेमांची निर्मणी जाली. १९९० वर्सा कलकत्त्याच्या चित्रनिर्मणी केंद्रांनी विंगड विंगड भाशांतली ७७ सिनेमांची निर्मणी जाली.

लोक आनी समाजजीण : राजपाटण- कलकत्ता. लोकभास- बंगाली.

अक्षांश आनी रेखांश २१°३८ उत्तर ते २७°१०' उत्तर आनी ८५°५० उदेंत ते ८९°५०' उदेंत. लोकसंख्या ६७९८२,७३२ (१९९१).

धर्म : राज्यांत हिंदूंचें प्रमाण ७८%, मुसलमान १९% आनी हेर ३% बौध्द, जैन आनी क्रिस्तांव आसात. हेर जातीं मदीं उच्चवर्गियांच्यो सप्तशती, वैदिक, कनौजी, साहू, मोदी, बनिया कामकरी जातीं मदीं गोप, गदेरी, धनगर, कुणबी, कोइरी, कलित अघरिया आनी आदिवासी जातींमदीं बेदिया, राजवाड आनी बागडी जमाती राज्यांत आसात.

अस्तंतेच्या प्रभावाखाल बंगाली मनशाचो आयचो भेस आसलो तरी सादारणपणान बंगाली दादलो धोंतर न्हेसता. खांद्यार शाल आनी आंगाक सैल सदरो घालता. बंगाली बायलो पांच वारी साडी न्हेसतात. बायलांची न्हेसण न्हेसपाची पद्दत खास बंगाली ढंगाची आसता. तांबडे देगेची धवी साडी, भागांत सिंदूर, शंखाचीं कांकणां आनी पांयांतली मेथी बंगाली सवायशीण बायलेच्या आंगार सर्रासपणान दिसता.

शीत आनी नुस्तें बंगाली लोकांचें मुखेल अन्न. जेवणांत मोरयेचें तेल आनी नाल्ल हांचो वापर चड प्रमाणांत जाता. जेवणाच्या शेवटाक धंय खावपाची पद्दत हांगा आसा. रसगुल्ला, संदेश, चमचम, कालाजाम, तांदळाची खीर (पायस) हे हांगासल्ले मुखेल गोड खाणांचे प्रकार.

बंगाली लोक भुरगें जल्मतकच सव्या दिसा षष्ठी देवतेची (सटी) पुजा करतात. ह्या दिसा ब्रह्मदेव भुरग्याचें भविश्य बरयता अशी समजूत आसा. ल्हान भुरग्यांक मोरयेचें तेल लावन, वतांत दवरून उपरांत न्हाणोवपाची चाल आसा. मोरयेच्या तेलान भुरग्यांचीं हाडां घट जातात असो हांगाचो लोकमानस मानता. भुरग्याचें नांव आठ म्हयन्यांचेर दवरतात. ह्या सुवाळ्याक अन्नप्राशन म्हण्टात. मूज बांदपाचो विधीय ह्या लोकांमदीं चलता. बंगाली भुरग्याक मूज बांदतकच तीन दीस मेरेन सुर्याचें दर्शन घेवंक मेळना. मंगल समयार शंख वाजोवप ही बंगाली लोकांची आजवेरची परंपरा. सोयऱ्याचें स्वागतूय शंख वाजोवन जाता. लग्न सादारणपणान व्हंकलेगेर जाता. चडशीं लग्नां गोरज म्हूर्तार जातात. लग्नांत चलयेची आवय न्हवऱ्याचें तोंड पळयना. होमहवन जातकच लोकांक गवाय दवरून न्हवरो व्हंकलेच्या माथ्यांत सिंदूर भरता. हाका 'सिंदूर-दान' म्हण्टात. रातीकडेन व्हंकलेगेर जेवणखाण जाता. दुसऱ्या दिसा चली घोवागेर वता.

बंगाली लोकांचें नवें वर्स वैशाख म्हयन्यांत सुरू जाता. नव्या वर्सा दिसा लोक गंगास्नान करून दानधर्म करतात. वेपारी नवे हिशेब ह्याच दिसा सावन सुरू करतात. गिमाच्या दिसांनी उदक आटचें न्हय, शेतांतलें पीक सुकचें न्हय म्हणून 'पुन्नि पुकूर' हें व्रत मनयतात. ते खातीर एक फोंड खणटात. तो उदकान भरतात. ताचेर बेलाची खांदी दवरतात. बेलाचे खांदयेर आनी फोंडाच्या चारूय वटांनी फुलां सोडटात आनी पुजा करतात. बंगाली चलयो ह्या वेळार पदां गायतात. ताका 'छडा' म्हण्टात. राज्यांत हेर परबांमदीं जामाय षष्ठी, भादुली, विश्वकर्मापुजा, भादु आनी तुशू,

कोजागिरी, भाईकोटा, कार्तिक पुजा, संक्रांत, श्री पंचमीहोळी हांचो आस्पाव जाता.

दुर्गापुजा ही बंगाली मनशाची सगळ्यांत व्हड परब. आश्विन म्हयन्याच्या नवरात्रांत धा भुजांचे दुर्गेचे मुर्तीची सगळ्या वाठारांनी पुजा जाता. नवरात्रांतले णव दीस दुर्गेमुखार 'चंडीपाठ' चलता. धाव्या दिसा दुर्गेचें विसर्जन करतात. बंगालांत दुर्गेक 'ठाकूर' आनी तिचे पुजेक 'अकाल-बोधन' म्हण्टात.



दुर्गादेवी

कलाकुसर : चित्रकलेक बंगाली लोक 'पट' जाल्यार चित्रकाराक 'पटुआ' म्हण्टात. कालीघाटचे 'पटुवे' चित्रां काडपांत फिशाल आसतात. रामलीला, कृष्णलीला, पुराणीक चित्रां, वाग, शिवाचीं चित्रां ते खास करून काडटात. मातयेचीं आयदनां आनी धांकणीं हांचेवयली चित्रकला बंगाली लोककलेचें एक जिवें आंग. हांगाच्यो मातयेच्यो मुर्ती खूब नांवजिल्ल्यो आसात. पुर्विल्ल्या काळासावन हांगा खास तरेच्यो मातयेच्यो बावल्यो तयार करतात. ताका 'बेनपुतल' म्हण्टात. प्रत्येक खेड्यांत 'मुर्तीकार पाडा' नांवाचो वाठार आसता. आर्विल्ले भारतीय चित्रकलेंत नवे प्रयोग बंगाली चित्रकारांनी केले. तातूंत अर्नीद्रनाथ ठाकूर हांचो वांटो खूब व्हड आसा. अजंठा, मोगल, पहाडी, चीनी, जपानी आनी हेर विंगड विंगड चित्रशैलींचो

तो जाणकार आसलो. ताणें बंगालांत अजंठा-चित्रशैलीक परती जिवी केली. नंदलाल बोस, असित हालदार, मुकूल डे, देवीप्रसाद, रॉयचौधरी आनी रवींद्रनाथ टागोर हांचो वावर खूब मोलाचो.

वास्तूशिल्प : बासबेडियाचें विष्णु आनी हंसेश्वरी देवीचें देवूळ म्हळ्यार भारतीय स्थापत्यकलेची आगळी वेगळी कुरू. विष्णुमंदिराचे वण्टीचेर रामायण आनी महाभारतांतलीं चित्रां कोरांतिल्लीं आसात. बांकूडा वाठारांतलीं देवळां, बंगाली घराच्या वयल्या धांपण्यावरी दिसतात. 'जोडा-बांगला मंदीर' ही विष्णुपुराणांतल्या देवळाची खास शैली आसून ताचेवयलें नक्षीकामूय अप्रूप आसा. हांगासल्ली थळावी लोकशिल्पकला उंचेल्या पांवड्यावयली आसा. मुसलमानी राजवटीक लागून हांगाचे स्थापत्यकलेचेर पडिल्लो मुसलमानी शैलीचो थोडो भोव प्रभाव आयजूय जाणवता.

रांगोळी/रेखाटन : बंगाली लोककलेचें आनीक एक खाशेलें आंग. घरामुखावयलें आंगण सारोवन जी रांगोळी घालतात, ताका 'अल्पना' म्हण्टात. अल्पना काडचे खातीर सुरवेक तांदळाची पिठी उदकांत कालयतात. उपरांत लुगटाच्या कुडक्याच्या आदारान, हातांनी सोबीत सुंदर अल्पनाचें रेखाटन करतात.

हेर कारागिरी : वीरभूम जिल्ह्यांतलो फूलमाळी नांवाचो कारागिराचो वर्ग सनकाड्या आनी भेंड ह्या वस्तूसावन सोबीत सजावटीच्यो वस्तू तयार करता. नरम लांकडामदीं कातरकाम करून केल्ल्यो ल्हान-व्हड फणयो, दाराक लावपाचें तोरण, गळ्यांत घालपाचे हार, लग्नांत न्हवऱ्याच्या माथ्यार घालपाची तोपी ह्या जिल्ह्यांतले कारागीर तयार करतात. मुर्शिदाबादेक (कलकत्ता) हतयाच्या दांतांसावन देव-देवतांच्यो ल्हान ल्हान मूर्ती, कांकणां, कुकामाच्यो डबयो तयार करतात. विष्णुपुराणांत शंखाचीं कांकणां करतात. ढाक्का आनी कलकत्याक भांगर आनी रुप्याचेर नक्षीदार नाजूक काम करतात. विष्णूपूर, मुर्शिदाबाद, शांतिपूर, टंगाई, चंद्रकोना, भागलपूर, फराशडांगा आनी हेर सुवातींनी जावपी रेशीम नांवाजिल्लें आसा. मेदिनीपूरच्यो शेंदऱ्यो खूब नामना जोडून आसात. भादुर आनी शीतलपाटी नांवाच्या तणासावन ह्यो शेंदऱ्यो करतात. शेंदऱ्यो खास करून बायलो विणटात. जाण्ट्यो बायल्यो फाविल्ल्या वेळांत सुंदर गोजड्यो शिंवतात. तांकां बंगालांत 'कंथा' म्हण्टात. लेप, सुजनी, बेतन, ओआर, आरसीलता, दुर्जनी आनी रुमाल अशो सात तरांच्यो कंथा आसतात.

शिकप/शिक्षण पद्दत आनी प्रसार : १९९१ चे लोकमेजणेप्रमाण राज्याची साक्षरताय ५७.७२ % आशिल्ली. दादल्यांची साक्षरताय ६७.२४% जाल्यार बायलांची ४७.१५%. राज्यांत फुडल्यो विंगड विंगड पांवड्यांवयल्यो शिक्षणीक संस्था आशिल्ल्यो. १९८७-८८ त मुळाव्यो ५०,८२७, पूर्व माध्यमिक - ४१४७, माध्यमिक आनी उच्च माध्यमिक - ६८०१, म्हाविद्यालयां (फक्त शिक्षणीक - ३०२, वेवसायीक म्हाविद्यालयां - ६२, विद्यापिठां - १०.

भारतांत ब्रिटीश सत्तेचो शेक सगळ्यांत पयलीं बंगालांत सुरु जालो. देखून शिक्षणीक मळावयल्या सुदारणांचो पयलो लावूय बंगालाक



व्हिक्टोरिया मेमोरिअल, कलकत्ता-अस्तंत बंगाल

मेळ्ळो. 'एशियाटीक सोसायटी ऑफ बंगाल', 'कलकत्ता विद्यापीठ,' 'हायकोर्ट', 'विधान परीशद' सारकिल्यो संस्था हांगा अस्तित्वांत आयल्यो. राज्यांतलीं म्हत्वाचीं विद्यापीठां अशीं आसात- बिदानचंद्र कृषी विश्वविद्यालय, मोहनपूर; बरद्वान विद्यापीठ, बरद्वान; कलकत्ता विद्यापीठ, कलकत्ता; जाधवपूर विद्यापीठ, कलकत्ता; कल्याणी विद्यापीठ, कलकत्ता; उत्तर बंगाल विद्यापीठ, सिलिगुडी; रवींद्र भारती विद्यापीठ, कलकत्ता; विश्वभारती, शांतीनिकेतन; विद्यासागर विद्यापीठ, मेदिनीपूर; इंडियन इन्स्टिट्यूट ऑफ मॅनेजमेंट, कलकत्ता; इंडियन स्टॅटिस्टिकल इन्स्टिट्यूट ऑफ टेक्नोलॉजी, खरगपूर.

- पंढरीनाथ सुरसुरे

बंगाली चित्रपट : (पळेयात चित्रपट).

बंगाली जात्रा : बंगाली लोकनाट्याचो एक प्रकार. वेगवेगळ्या उत्सवांनी देव-देवतांचे रथ नगर-प्रदक्षिणांक भायर सरताले. रथांचे हे मिरवणुकेक जात्रा म्हण्टात. देवाचे भक्त अभिनय, गायन, नाच अशा मार्गांनी देवलीलांचें सादरीकरण करताले. ह्या सादरीकरणांतल्यान जात्रा ह्या लोकनाट्याचो उगम जालो. चैतन्य महाप्रभू हो स्वता अशे रथयात्रेंत वांटो घेवन कृष्णाचे बायलेचो अभिनय करतालो. तेभायर लोचनदास, जगन्नाथवल्लभ, यदुनन्ददास, रूप गोस्वामी आनी प्रेमदास हांच्या साहित्य-कृतींचेर आदारीत, जात्रेंत लोकनाट्यां जातालीं. लोकनाट्याच्या विकासाचे नदरेन दोन पांवडे करूं येतात १) पंदराव्या ते अठराव्या शेंकड्यांतल्यो परंपरागत जात्रा आनी २) अठराव्या शेंकड्या उपरांतच्यो अर्वाचीन जात्रा.

परंपरागत जात्रा : हे परंपरागत जात्रेक रंगमाची, नेपथ्य वा पड्डो नासता. देवळाच्या ओट्यार, मेकळ्या प्रांगणांतले उंचायेचेर ह्या नाट्याचो प्रयोग जातालो. हाच्या तिनूय वटांनी लोक बसताले. आमोरेचेर ही जात्रा

सुरु जावन फांतोड मेरेन चलताली. 'अधिकारी' ह्या मुखेल्याच्या संयोजनाखाल जात्रेचो खेळ चलतालो. होच स्वता खेळाचो नायक आसतालो. अठराव्या शेंकड्याचे अखेरेक बरभूमव हांगचो 'परमानंद' हो एक नांवाजिल्लो अधिकारी आशिल्लो. ताचे उपरांत श्रीदाम सबळ हो एक अधिकारी आपल्या गितांखातीर प्रसिद्द आशिल्लो.

जात्रा हो प्रकार चडसो पदांचोच आशिल्ल्यान तातूंत सुमार ५०-६० पदां आसतालीं. मदीं मदीं नेटान संवाद आनी विनोद आसताले. खोल म्हळ्यार बंगाली धोल, मृदंग आनी झांजो, सारंगी हांच्या ताला-सुरार समुहगान जातालें.

हे जात्रेंत नाचापरस नाट्याचेर आनी प्रसंगाक धरून गायिल्लीं पदां हांचेर चड भर आसतालो. जात्रेची सुरवात नाटकांतले नांदेभाशेन 'गौरचंद्रिका' म्हणून जाताली. तातूंत चैतन्य प्रभूचें म्हळ्यार गौरांगांचें स्तवन आसतालें. ते उपरांत श्रीकृष्णनृत्य, राधा आनी तिच्या बारा इश्टिणींचीं पदां-नाच आनी उपरांत आख्यानांतलो अभिनय असो क्रम आसतालो. आख्यानाची सुरवात सदांच संघर्षमय प्रसंगान जाताली. हातूंतलो अभिनय भडक आनी कृत्रिम आसून बायलांच्यो भुमिका दादलेच करताले.

अशी ही जात्रा चडशी कृष्णलितांचेर आदारिल्ली आसताली. 'कालियामर्दन' हें आख्यान चड लोकप्रिय आशिल्लें. ताका लागून मानभंग, नौकाविहार, कंसवध ह्या आख्यानांकूय 'कालियामर्दन' ह्या नांवानूच पाचारताले. ओरिसांत लेगीत त्या काळांत जागेचे खेळ चलताले.

अर्वाचीन जात्रा : देवळांनी जाताले ते हे जात्रेचे खेळ उपरांत जमीनदारांगेर लग्नसुवाळ्यांनी जावपाक लागले. प्रेक्षकांचे अभिरुचीप्रमाण जात्रेच्या कथानकांनीय बदल जायत गेले. अठराव्या शेंकड्याच्या शेवटाक विष्णुपूर, वर्धमान, वीरभूम आनी नडिया जिल्ह्यांनी जात्रा बरोवपी लेखक तशेंच वेवसायीक अशे गायक नट तयार जाले. धर्म, भक्ती हांच्या स्वरुपांत तयार जाल्ले जात्रेच्या मूळ स्वरुपांत खूब बदल जाले. कृष्णजात्रे वांगडा रामजात्रा, शिवजात्रा, चंडीजात्रा जावंक लागल्यो. ह्या जात्रांनी प्रणयकथांचोय कांय प्रमाणांत आस्पाव जावंक लागलो. एकुणिसाव्या शेंकड्यामेरेन जात्रेच्या कथानकांनी शृंगार, साहस, लूटमार, खून हांचें प्रमाण वाडलें. तातूंत खूब भडकपण येवन अश्लीलताय वाडली. हाका लागून प्रतिश्टीत प्रेक्षक जात्रेपसून पयसावलो. उपरांत राजकीय संघर्ष, राष्ट्रीयत्व, देशाविशीं अभिमान हे विशय जात्रेच्या कथानकांनी येवंक लागले.

जात्रेच्या तंत्रांत लेगीत खूब बदल जाले. आर्विल्ले स्वरुपाचे लांकडी रंगमाचयेचो जात्रेंत वापर जावंक लागलो. तशेंच खोल, झांज, मृदंग ह्या वाद्यांचे जोडयेक पेटी, सारंगी, बांसरी, वायोलिन, शेनाय हीं सूरवाद्यां आयलीं.

एके वटेन सूरवाद्यां आनी दुसरे वटेन तालवाद्यां अशी तांची बैठक

आसता. हे जात्रेचो खेळ सांजवेळार सुरु जावन ५ ते ६ वरां चलता. दोनूय वटांतले वादक त्या त्या प्रसंगाक अनुरूप असो सांजवेळचो कसलोय शास्त्रोक्त राग म्हणून खेळाक सुरवात करतात. उपरांत तारसप्तकांतली दुडके चालीची आनी दूत लयीची कसलीय धून वाजयतात. प्रेक्षकां सामकार उपरांत कृष्णाच्या इश्टिणींचें नृत्य सुरु जाता. एकाद्रे कुशळ नर्तकीचो बरोच वेळ नाच जातकच तातुंतूच आख्यानाक सुरवात जाता. ह्या नाट्यांतले पात्रांचे संवाद नेटान आनी भावनावेगान भरिल्ले आसतात. वातावरण निर्मिती जावंचेपासत पात्रांच्या संवादांक वाद्यांची साथ दितात. पात्रांक बसपाखातीर माचयेर कदेल वा तामरेत आसता. अशे तरेन जात्रेचें मूळ स्वरूप वचून ताची सुवात गांवगिऱ्या वाठारांतल्या लोकांच्या मनोरंजनाच्या माध्यमान घेतली. ह्या माध्यमाचो उपेग करून घेवन मुकुंद आनी हेर लेखकांनी जात्रेंतल्यान आपलीं समाजसुदारक मतां मांडून, जात्रेचो समाज सुदारणेचें माध्यम म्हणून वापर केलो. कलकत्यांतल्या अजितेश बंदोपाध्याय, उत्पल दत्त वा अरूण बॅनर्जी हांणी आपल्या नवनाट्यांतल्यान प्रचाराखातीर जात्रांच्या तंत्राचो उपेग केलो.

बंगाली जात्रा हो लोकनृत्य-नाट्य संगिताचो प्रकार महाराष्ट्र-गोंयच्या दशावतार, गुजरातच्या भवाई आनी कर्नाटकांतल्या यक्षगान ह्या लोक प्रकारांक लागीं दिसता.

- कों. वि. सं. मं.

पूरक नोंद : दशावतार, भवाई, यक्षगान.

बंगाली भास : बंगाली ही भारतीय प्रदेशीक भाशांतली एक समृद्ध अशी भास. बंगाली भाशेची उत्पत्ती इ. स. १००० वर्साच्या लागसार जाली अशें मानतात. प्राकृत भाशेंतल्यान तयार जावन मागधी वा गौडी प्राकृत हातूंतल्यान बंगालीचो विकास जाला अशें कांय जाणकारांचें मत आसा. बंगाली भाशेंत तिचेच अशे खास प्राकृतोद्भव शब्द आसात, तशेंच शुध्द आनी विकृत संस्कृत शब्दूय आसात. बरींचशीं आर्येतर भाशांचीं उतरां लेगीत सुरवेच्या काळांतूच बंगाली भाशेंत येवन भरसल्यांत. गरजेप्रमाण फार्सी, पुर्तुगेज आनी इंग्लीश उतरांय हे भाशेंत येवन रूढ जाल्यांत.

बंगाली ही इंडो-आर्यनाचे उदेंतेकडल्या फांट्याची भाशा आसून हो फांटो बंगाली, असमिया, मैथिली आनी ओडिया ह्या भाशांनी तयार जाला. ह्या चारूय भाशांचें मूळ एकूच संयुक्त भाशा आसून फुडें तिचें विभाजन जालें. सगळ्यांत पयलीं मैथिली (८ वो शेंकडो), उपरांत ओडिया (९-१० शेंकडो) आनी सगळ्यांत निमाणी असमिया अशें विभाजन जायत गेलें.

अस्तंत बंगाल, बंगालादेश आनी तांकां तेंकून आशिल्ल्या बिहार, आसाम ह्या वाठारांचीय भास बंगाली. भाशिकांचे संख्येच्या प्रमाणांत बंगाली ही भारतांतली तिसऱ्या क्रमांकाची तेलुगू भास. हिंदी आनी तेलुगू ह्या भाशां उपरांत बंगाली भाशेचो क्रमांक लागता.

बंगाली भाशेचे पांच भाशीक पोटभाग आसात. तातूंतले उत्तर बंगाली, ईशान्य बंगाली आनी उदेंत बंगाली हे तीन बांगला देशांत आसून अस्तंती आनी नैर्ऋत्यी बंगाली हे दोन भारतांत आसात. ह्या सगळ्या पोटभागांनी हेर थळावे भेद आसात.

बंगाली भाशेंत दोन मुखेल लिखाणाच्यो शैली आसात. पयली शैली सोळाव्या शेंकड्यांतल्या मध्यकालीन बंगालीचे साहित्यशैलीचेर आदारल्या. हे शैलीक 'साधुभाशा' अशें नांव आसा. दुसरी 'चलितभाशा'. ही शैली एकुणिसाव्या शेंकड्याची निर्मिती आसून ती कलकत्यांत येवन स्थायिक जाल्ल्या सुशिक्षित लोकांचे बोलीभाशेचीच सुदारिल्ली आवृत्ती. दोनूय शैलींचें शब्दभांडार एकसारकेंच आसा. पूण साधुभाशेंतलीं रुपां जुनाट आनी बोजड स्वरुपाचीं आसात आनी चलितभाशेंतलीं रुपां नवीं आनी हलकीं फुलकीं आसात. साधुभाशेंत संस्कृतप्रचुर आनी संमिश्र स्वरुपाचीं विदग्ध उतरां चड आसात, जाल्यार चलितभाशेक दीसपट्टे बोलीभाशेंतलीं उतरां, वाक्प्रचार आनी म्हणी चड मानवतात.

बंगाली भास आनी साहित्य हाचे चार काळखंड मानल्यात. पयलो-प्राचीन बंगाली, दुसरो मध्यकालीन बंगाली, तिसरो-नवयुग आनी चवथो आयजमेरेनचो काळ.

सतराव्या शेंकड्यासावन बंगाली भाशेच्यो चार मुखेल प्रदेशीक पोटभासो दिसतात. त्यो अशो- १) अस्तंत बंगालांतली बोलीभास २) उत्तर बंगालांतली बोलीभास ३) ईशान्य बंगालांतली बोलीभास (एका काळार प्राचीन आसामी भास हे भाशेक सामकी लागीं आशिल्ली) ४) उदेंत आनी आग्नेय बंगालांतली बोलीभास.

व्याकरण - ध्वनिविचार : बंगालीची ध्वनिवस्था अशी आसा-

स्वर : आ, इ, ए, अँ, उ, ओ, ऑ,

व्यंजनां : (स्फोटक) क, ख, ग, घ, ट, ठ, ड, ढ, त, थ, द, ध, प, फ, ब, भ,

(अर्दस्फोटक तालव्य) च, छ, ज, झ,

अनुनासिक : ङ, न, म, (अर्द स्वर) - य

कंपक : र, पार्श्विक - ल, घर्शक - श, महाप्राण - ह.

लिखाण आनी उच्चार : हेर भाशांभाशेन बंगालींत लेगीत लिखाण आनी उच्चार हांच्यातलें अंतर वाडलां. बंगालींतलें अ हें लिखाण उच्चार दाखयतना 'ऑ' जाता. देखीक - कमल ह्या उतराचे बंगालींत कॉमॉल, कोमल, कोमल्, कोमॉल् अशे उच्चार जातात.

ऐ आनी औ हांचे उच्चार ऑइ आनी ऑउ जातात. अँ हाचेखातीर स्वतंत्र चिन्न ना. संदर्भप्रमाण ए ह्या लिखाणाचोच उच्चार ए वा अँ जाता. व्यंजनांतल्या अर्दस्फोटका पयलीं येवपी ज चो उच्चार फकत न जाता. ण हो उच्चार फकत ट वर्ग स्फोटकापयलीं जाता. य चो उच्चार ज जाता. व

चे सुवातेर ब येता. पूण संयुक्त व्यंजनांत व हो ज्या वर्णा उपरांत येता त्या वर्णाचें द्वित्व जाता. व चो उच्चार जायना. देखीक : सत्व-शांतो बंगालींत फकत 'श' हेंच घर्शक. पूण संयुक्त व्यंजनांत त, थ, न, र, ल, हांचे पयलीं ताचो 'स' जाता. देखीक : श्री- स्त्री, श्लोक - स्लोक आनी हेर कांय अशे उच्चार बंगालींत आसात ते अशे : क्ष-ख्य, ज्ञ - ग्य, ष्ण - ष्ट आनी हेर.

नामः व्याकरणाचे नदरेन बंगाली भाशेंत नामांक लिंग ना. अर्थावयल्यान नामाचें लिंग एकेकदां थरयतात. पूण सगळ्या नामांक जावपी विभक्तिविचार सारकेच आसात. पूण कांय नामांचीं रुपां लिंगाप्रमाण बदलतात. बंगाली भाशेंत सगळ्यो मेळून सात विभक्ती मानल्यात. नामाचें मूळ रूप हीच प्रथमा. ह्या रूपाक प्रत्यय लायल्यार अनेकवचन जाता. देखीकः रा-एरा, गुला-गुलो-गुली. रा वा एरा हो प्रत्यय मानववाचक वा श्रेष्ठ वर्गदर्शक नामांक लागता. गुला सामान्य नामांक लागपी, गुलो उणेंपण दाखोवपी आनी गुली हो अपुरबायेचो प्रत्यय आसा.

एकवचनाच्या रूपाक दिग, दिगेर, देर हें अनेकवचन दाखोवपी चिन्न लावन उपरांत एकवचनाचोच प्रत्यय लावप. अनेक वचनांत एकेकदां ह्या चिन्नांबदला 'सकल' वा 'गुला' हींय चिन्नां लागतात.

संबोधन म्हणून प्रथमेचींच रुपां संबोधनदर्शक अव्ययांवांगडा वापरतात. नामाक टा, टी, खान, खाना, गाछ, गाछा, गाछी हे प्रत्यय लावन नामाचें निश्चीत रूप तयार जाता. व्हडपण, ओबडधोबडपण दाखयतना हीं रुपां आकारांत आसतात. जाल्यार नाजूकसाण, ल्हानपण, सोबीतकाय दाखयतना तीं इकारांत आसतात. देखीकः छडीगाछी- 'ती' बडी, मानुष - तो मनीस.

विशेशण : नामाचें वचन वा विभक्ती हांचो विशेशणाच्या रूपाचेर परिणाम जायना.

सर्वनाम :	प्रथम पुरुश	
विभक्ती	एकवचन	भोववचन
प्रथमा	आमि	आमरा, आमरासन, आमरासकले.
द्वितीया	आमाके, आमारे, आमाय	आमादिगके, आमादिके, आमादेर, आमादेरके.
तृतीया	आमाद्वारा, आमारद्वारा, आमादिया, आमादिये, आमाकेदिया, आमाकेदिये.	आमादिगद्वारा, आमादिगकर्तृक, आमादिगेरद्वारा, आमादिगेरदिया, आमादेरद्वारा, आमादेरदिया.
चतुर्थी	(द्वितीयेभाशेन)	(द्वितीयेभाशेन)
पंचमी	आमाहइते, आमाहते,	आमादिगहइते, आमादिगेरनि-

	आमाथेके, आमारकाछथेके,	कटहइते, आमादेरथेके, आमादेरहते, आमादेरकाछथेके.
षश्टी	आमार	आमादिगेर, आमादेर.
सप्तमी	आमाय, आमाते	आमादिगेते, आमादिगते, आमादेरते.

द्वितीय पुरुश

विभक्ती	एकवचन	भोववचन
प्रथमा	तुमि	तोमरासब, तोमरासकल.
षश्टी	तोमार	तोमादिगेर, तोमादेर.

(हेर विभक्ती रुपां प्रथम पुरुशाभाशेन फकत आमाबदला तोमा)

द्वितीय पुरुश (कनिष्ठ)

विभक्ती	एकवचन	भोववचन
प्रथमा	तुइ	तोरा, तोरासब, तोरासकल.
षश्टी	तोर	तो दिगेर, तोदेर

(हेर विभक्तीरुपां प्रथम पुरुशाभाशेन. फकत आमा-बदला एकवचनी - तो, अनेकवचनी तो दिग - 'तोदेर')

द्वितीय पुरुश (आदरवाचक)

विभक्ती	एकवचन	भोववचन
प्रथमा	आपनि	आपनारा.
षश्टी	आपनार	आपनादिगेर, आपनादेर.

(हेर विभक्तीरुपां प्रथमपुरुशाभाशेन. फकत आमा-बदला एकवचनी आपना - आनी अनेकवचनी आपनादिग-आपनादेर)

तृतीय पुरुश (सामान्य)

विभक्ती	एकवचन	भोववचन
प्रथमा	से	ताहारा, तारा,
षश्टी	ताहार, तार	ताहादिगेर, तादेर.

(हेर विभक्तीरुपां प्रथम पुरुशाभाशेन फकत आमा-बदला एकवचनी, ताहा, ता-आनी अनेकवचनी ताहादिग- 'तादेर')

तृतीय पुरुश (आदरवाचक)

विभक्ती	एकवचन	भोववचन
प्रथमा	तिनि	ताहारा, तारा,
षश्टी	ताहार, तार	ताहादिगेर, तादेर

(हेर विभक्तीरुपां प्रथमा पुरुशाभाशेन. फकत एकवचनी आमा-बदला ताहा-ता-आनी अनेकवचनी ताहादिग- 'तादेर')

दर्शक सर्वनाम (लागींचे - सामान्य)

विभक्ती	एकवचन	भोववचन
प्रथमा	ए, एइ	इहारा, एरा.
षष्ठी	इहार, एर	इहादिगेर, एदेर.

(हेर विभक्तीखातीर प्रत्यया आदीं रुपां एकवचनी इहा-, ए- आनी अनेकवचनी इहादिग -, एदेर -).

दर्शक सर्वनाम (लागींचें - आदरवाचक)

विभक्ती	एकवचन	भोववचन
प्रथमा	इनि	ईहारा, एंरा, एनारा.
षष्ठी	इहारा, एर	ईहादिगेर, एंदेर, एनादेर.

(हेर विभक्तीखातीर प्रत्यया आदीं रुपां एकवचनी ईहा -, एं-आनी अनेकवचनी ईहादिग-, एंदेर-, एनादेर-).

दर्शक सर्वनाम (पयसुल्लें - सामान्य)

विभक्ती	एकवचन	भोववचन
प्रथमा	ओ, ओई, ऐ	उहारा, ओरा.
षष्ठी	उहार, ओर	उहादिगेर, ओदेर

(हेर विभक्ती खातीर प्रत्ययाआदीं रुपां एकवचनी उहा-, ओ-आनी अनेकवचनी उहादिग-, ओदेर -).

दर्शक सर्वनाम (पयसुल्लें-आदरवाचक)

विभक्ती	एकवचन	भोववचन
प्रथमा	उनि	ऊहारा, ओरा, ओनारा.
षष्ठी	उहार, ओर	ऊहादिगेर, ओदेर, ओनादेर.

(हेर विभक्तीखातीर प्रत्यया आदीं रुपां एकवचनी ऊहा-, ओ-आनी अनेकवचनी ऊहादिग-, ओदेर-, ओनादेर-).

संबंददर्शक सर्वनाम : जो, जी, जे हे से ह्या सर्वनामाभाशेन चलतात. फकत स वा त च्या बदला सगळ्याक ज येता.

प्रस्नवाचक सर्वनाम : के आसून तें से भाशेन चलता. हाचें आदरवाचक रूप किनि हें केन्नाकेन्नाय वापरतात. 'कोन' हें प्रस्नवाचक विशेशण.

क्रियापद : धातूक कालवाचक चिन्न लावन उपरांत पुरुशवाचक प्रत्यय लायतकच क्रियापद जाता. क्रियापदांत वचनभेद ना. एकवचन आनी भोव वचन हांचें रूप एकूच आसता.

वर्तमान, भूतकाळ, रीतिभूतकाळ आनी भविश्यकाळ हे बंगालींत चार शुध्द काळ आसात. तशेंच चालू वर्तमान, चालू भूत, चालू संकेत, चालू भविश्य हे आनी पुराय वर्तमान, पुराय भूत, पुराय संकेत आनी पुराय

भविश्य हे सगळे मेळून आठ काळ मिश्र आसात. दरेका काळांत क्रियापदाचीं स रुपां जातात. प्रथमपुरुशाचें एक, द्वितीयपुरुशांत सामान्य, कनिश्ठ आनी आदरवाचक अशीं तीन, तृतीयपुरुशांत सामान्य आनी आदरवाचक अशीं दोन, पूण द्वितीय आनी तृतीयपुरुश आदरवाचक रुपां सारकींच आशिल्ल्यान, दृश्य रुपां पांचूच आसात.

कर्तो + अप्रत्यक्ष कर्म + प्रत्यक्ष कर्म + क्रियापद असो वाक्यांतल्या उतरांचो क्रम आसता. देखीक-ताणें म्हाका दोन रुपया दिले. से आमोक दुटो टाका दिले. नामापयलीं विशेशण आनी क्रियापदा पयलीं अव्यय येता. नकारवाचक उतर वाक्याचे अखेरेंक येता. देखीक - हांव घरा वचचों ना. आमि वाडी जाबो ना.

बंगाली लिपी : ही लिपी बंगाली भास बरोवपाखातीर वापरतात. सद्याचो बिहार, अस्तंत बंगाल, बांगलादेश, आसाम, नेपाळ, ओरिसा ह्या प्रदेशांनी धाव्या शेंकड्या उपरांत मेळिल्ल्या शिलालेखांनी आनी बाराव्या शेंकड्या उपरांतच्या हातबरपांनी मेळटा.

हेर सगळ्या भारतीय लिपींभाशेन बंगाली लिपी लेगीत अशोक काळांतल्या शिलालेखांवयल्या ब्राह्मी मुळाक्षरांपासून तयार जाल्या. पुरायपणान विकसीत जाल्लीं बंगाली मुळाक्षरां बाराव्या शेंकड्यांत मेळटात. उपरांतच्या शेंकड्यांनी, बंगाली मुळाक्षरांनी थोडे बदल जाले. अठराव्या शेंकड्याचे निमाणें लिखाणाच्यो सादारणपणान दोन पद्दती आशिल्ल्यो. एक अलंकृत आनी दुसरी सादी. इतिहास आनी दस्तऐवज तयार करपी धंदेवायीक कारकून आनी मोलादीक ग्रंथांच्या हातबरपांच्यो प्रती तयार करपी विद्वान अलंकृत पद्दतीन बरयताले. सादी लिखाण पद्दत बंगालींतल्या सतराव्या शेंकड्यांतल्या आनी ते उपरांतच्या हातबरपांनी खूब प्रमाणांत दिश्टी पडटा.



बंगाली वर्णमाळ

ही लिपी नागरी लिपीपासून उत्पन्न जाली. धाव्या शेंकड्यांतलो बंगालचो राजा नारायणपाल हाच्या लेखांतली चडशी सगळी लिपी नागरी आसा. फकत 'ए' आनी 'ख' हीं दोन अक्षरां बंगाली लिपीभाशेन आसात. इकराव्या शेंकड्यांतलो पालवंशी राजा विजयपाल हाच्या देवपाडा लेखांत ए, ख, ज, त, थ, म, र, ल आनी स हीं अक्षरां नागरी लिपीपरस वेगळ्या मोडणाचीं आसात. बाराव्या शेंकड्यांतल्या वैद्यदेवाच्या लेखांत ऋ, ए, ऐ,

बंगाली साहित्य

ख, ग, ज, त, थ, न, म, य, र आनी व हीं बंगाली अक्षरां आसात. ते लिपीक प्राक् बंगाली म्हण्टात. बंगाली लिपींतल्या ए, ऋ, र ह्या अक्षरांचें दक्षिणात्य लिपीकडेन सारकेंपण आसा. तशेंच ख, ग, श, हीं अक्षरां दक्षिणात्य तमीळ लिपींत दिसतात. अठराव्या शेंकड्यांत अस्तंती संस्कृतीच्या संपर्काक लागून आनी मुद्रण कलेक लागून अक्षरांच्या मोडणांत फरक पडलो. बंगाली लिपीपासुनूच मैथिली लिपीची उत्पत्ती जाली.

- कों. वि. सं. मं.

बंगाली साहित्य : लौकिक वा अपभ्रंश अवहट्ट हे बोलीभाशेंतल्यान बंगाली भाशेचो उगम जाल्लो आशिल्ल्यान हे भाशेच्या विकासाचे दोन पांवडे दिसतात. तांकां प्राचीन बंगाली आनी मध्यकालीन बंगाली अशें म्हणूं येता. सादारणपणान प्राचीन बंगालीचो काळ इ. स. ९५० ते इ.स. १३५० ह्या काळांतलो. हाचे उपरांत इ. स. १३५० सावन इ. स. १८०० मेरेन मध्ययुगीन बंगालीचो काळ मानतात. १८०० सावन १९४९ वा १९४७ मेरेन बंगालीचें 'नवयुग' आनी उपरांतचो आयजमेरेनचो काळ हो आर्विल्लो काळ असो वळखूं येता.

मध्यकालीन बंगालीचे दोन मुखेल वांटे दिसतात. एक आदि-मध्यकालीन बंगाली आनी दुसरो अंत्य-मध्यकालीन बंगाली. आदि-मध्यकालीन बंगालीचो काळ इ. स. १३५० ते १५०० आनी अंत्य-मध्यकालीन बंगालीचो काळ इ.स. १५०० ते १८०० असो आसा. मध्यकालीन बंगालीच्या पुराय काळांत 'ब्रजबुली' ही खाशेली काव्यमय आनी सूत्रमय भाशा, चड करून वैष्णव भावकवींच्या काव्यांत दिश्टी पडटा. वृंदावन-वासियांची ही भास बंगाली लेखकांनीच चड प्रमाणांत वापरली. आसामांतल्या वैष्णव कवींनी आनी ओरिसांतल्या कांय भक्तगणांनीय ब्रजबुली भाशेंत बरयलें. परंपरीक अवहट्ट काव्य हें हे भाशेचो मुलाधार. हे भाशेचो वापर सगळ्यांत पयलीं करपी उमापति आनी विद्यापति ह्या पोरण्या मैथिली कवींनी हे भाशेची बसका घट केली. प्रदेशीक बोलीभाशेचोय तिचेर प्रभाव पडलो.

मध्यकालीन बंगाली भास ही अस्तंत बंगालचे देशी बोलीभाशेचेर आदारिल्लीच साहित्यीक उपभास आसुंये अशें दिसता. पूण देशाच्या विंगड विंगड प्रदेशांतल्या पोरण्या लेखकांनी आपापल्या प्रदेशांतलीं उतरां आनी वाक्प्रचारूय तातूंत खूब व्परयल्यात. देखीक, चैतन्याचे कांय मुखेल अनुयायी सिल्हेट आनी चित्तगॉंग ह्या वाठारांतल्यान आयिल्ले, देखून तांच्या लिखाणांतले भाशेंत त्या प्रदेशांतले बोलीभाशेतलीं उतरां भरसल्यांत. तशेंच, संस्कृत उतरांची भर पडतूच आशिल्ली.

प्राचीन युग : प्राचीन काळाच्या उपलब्ध बंगाली साहित्यांत बौध्द सिध्दांच्या 'चर्यागीति' ह्या पदांक चड म्हत्व आसा. चर्यागीति हीं पदां आठ वा चड ओळींचीं आनी रहस्यमय अशीं आसतात. १९१६ वर्सा महामहोपाध्याय हरप्रसाद शास्त्री हाणें नेपाळ दरबारच्या पोथीखान्यांत

मेळिल्ल्या कांय हातबरपांवयल्यान ह्या पदांचो सोद लायलो. ह्या चर्यागीतिचे कवी महायान बौध्दांच्या तांत्रिक आनी योगिक संप्रदायांतले सिध्दाचार्य आशिल्ले. ह्या गितांची भास संकेतीक आसा. तिका 'संध्या भाशा' म्हण्टात. ह्या गितांचो वाच्यार्थ आनी व्यंग्यार्थ वेगवेगळे आसता. ह्या गितांचे कवी इकराव्या ते तेराव्या शेंकड्यांतले आसात. तांच्यांतलो सगळ्यांत पोरणो कवी म्हळ्यार लोई हो इकराव्या शेंकड्यांतलो आसुंये. कान्ह, भुसुकू, शांती, ढेंढण, सराह, दारिक, महिंडा ह्या त्या काळांतल्या कवींच्यो रचना उपलब्ध आसात.

जयदेव हो कवी बाराव्या शेंकड्याचे निमाणें जावन गेलो. ताणें 'गीतगोविंद' हें सयमक संस्कृत काव्य बरयलां. संस्कृतांत यमकां मेळनात. ताचेवयल्यान गीतगोविंद हें काव्य मुळांत प्राचीन बंगालींत आसून उपरांत ताका संस्कृत रूप दिलें आसुंये अशें कांय अभ्यासकांचें मत आसा. तशें आसल्यार जयदेव हो बंगालीचो प्राचीन कवी थरता. नाथ, मनसा, चंडी आनी धर्म हे संप्रदाय बंगालांतले लोकसंप्रदाय. ह्या संप्रदायाच्या कवींनी आपापल्या उपास्य दैवतांचेर कथा-काव्यात्मक रचणुको केल्ल्यान धर्मसंप्रदायान शून्यपुराण नांवाचें एक संप्रदायीक पुराणूय निर्माण केलां. मयनामतीर गान, गोरक्षविजय, भरथरी गोपीचंद हीं प्राचीन बंगालीतलीं कांय ग्रामगितां. ह्या गितांवांगडाच ह्या काळांत कांय व्रतकथा आनी रूपकथा निर्माण जाल्यो.

मध्य युग : तेराव्या शेंकड्याचे सुरवेक बंगालाचेर तुर्कांचें आक्रमण जालें. तांणी बायलांक उबारून व्हरप, लूटमार, कत्तली, ग्रंथालयांचो विध्वंस असलीं दुश्कृत्यां व्हड प्रमाणाचेर केलीं. हिंदूंक बाटोवन मुसलमान केले. अशा ह्या काळांत वाङ्मयनिर्मिती शक्य नाशिल्ली. अशे हे अनर्थ आनी विनाशाचे अवस्थेंत बंगालाचीं १५० वर्सां गेलीं. ताचे उपरांत थोडें स्थिरावतकच थंय संस्कृत भाशेचें अध्ययन सुरू जालें. त्याच काळांत कृतिवास ओझा (१३९९-१४८०) हो म्हाकवी निर्माण जालो. ताणें 'श्रीराम पाँचाली' वा 'रामायण पाँचाली' हें संस्कृत रामायण बंगालींत अणकारलें. ते उपरांतच्या काळांत, पंचगौड देशाचो राजा सुलतान हुसैनशाह हाचे उर्बेन मालाधर बसू हाणें भागवताच्या दशम आनी एकादश ह्या स्कंधांचो बंगालींत अणकार केलो. ताणें 'श्रीकृष्णविजय' हो ग्रंथूय बरयलो. हो ग्रंथ म्हळ्यार मंगलकाव्य वा पाँचालिका (पाँचालिका म्हळ्यार कळसुत्री बावल्यांचो वा कठपुतळींचो खेळ). हातूंत कवीन सरळ, सादे शैलीन कृष्णलीला सांगल्या. विष्णुपुराण, हरिवंश आनी श्रीमद्भागवत हांच्या आदारान ताणें ही कथा बरयल्या. तशेंच, सोळाव्या आनी सतराव्या शेंकड्यांनी बऱ्याचशा कृष्णमंगल काव्यांची निर्मिती जाली. चित्तगॉंगचो सुभेदार परागल खान आनी ताचो पूत शाहजादा नस्त्रतखान हांचे उर्बेन 'कवींद्र' उपाधिविभूषित राजकवी परमेश्वर दास हाणें 'पांडव विजय' हें पयलें बंगाली काव्य बरयलें. पूण ह्या काव्यांतलें अश्वमेधाचें आख्यान तुटकें दिशिल्ल्यान नस्त्रतखानान जैमिनीय संहितेंतल्या त्या प्रसंगाचेर एक नवी पाँचालिका दरबारी कवी श्रीकर नंदी हाचेकडल्यान बरोवन घेतली.

बडू चंडीदास हाचो 'श्रीकृष्णकीर्तन' आनी भवानंद कवीचो 'हरिवंश' हे दोन ग्रंथ कृष्ण-क्रिडेचेर आसात. चंडीदास-बडू हो बासली वा बाशुली देवतेच्या मंदिरांतलो पुजारी आशिल्लो. बाराव्या शेंकड्याचे सुरवेक जयदेवान बरयल्ल्या 'गीतगोविंद' ह्या संस्कृत काव्याचो प्रभाव 'श्रीकृष्णकीर्तन' ह्या काव्याचेर जाणवता. बंगाली गीतकवींभितर चंडीदासाक मानाची सुवात आसा. ह्या काळांत चंडीदास सोडून ज्ञानदास, गोविंददास, बलरामदास, नरोत्तमदास अशे बरेच कवी बंगालांत निर्माण जाले. तांचे रचनेक पदावलीसाहित्य अशें म्हण्टात. ह्या काळांतली ही मोलादीक साहित्य-निर्मिती. मनोहरदास हाणें संकलीत केल्लो 'पदसमुद्र', राधामोहन ठाकुर हाचो 'पदामृतसमुद्र', वैष्णवदासाचो 'पदकल्पतरू' हे बंगाली साहित्यांतले नामनेचे पदावली संग्रह आसात. ह्या वाङ्मया वांगडा मंगलकाव्यां ह्या काळांत निर्माण जालीं. धर्ममंगल, चंडीमंगल, मनसामंगल अशीं तांचीं नांवां आसात. माणिक गांगुली आनी खेलाराम हांचीं 'धर्ममंगलां' आनी 'माधवाचार्य' तशेंच मुकुंदराम चक्रवर्ती हांचीं 'चंडीमंगलां' चड प्रसिद्द आसात.

पंदराव्या शेंकड्याच्या दुसऱ्या अर्दांत चैतन्य महाप्रभूचो अविर्भाव जालो आनी बंगालचें साहित्य, संस्कृती धरून पुराय बंगाली लोकांचे जिणेकूच उर्बा मेळ्ळी. चैतन्याचें अवतारकार्य बंगालच्या इतिहासाक नवें मोडण दिवन गेलें. ताणें कृष्णभक्तेखाला बंगालांतले जनतेक एकठांय हाडली. त्या काळांतले कवी आनी विचारवंत हांचेर चैतन्याच्या चारित्र्याचो आनी ताचे कीर्तन भक्तीचो बरोच प्रभाव पडलो. चैतन्यप्रभूक साक्षात कृष्ण मानून ताच्या भक्तांनी ताचीं चरित्रां बरयलीं. वृंदावनदासान 'चैतन्यभागवत', लोचनदास आनी जयानंद हांणी 'चैतन्यमंगल' आनी कृष्णदासान 'चैतन्यचरितामृत' बरयलें. गोविंददासान चैतन्यप्रभूचेर कडछे बरयले. बंगालींतल्यो चडशो चैतन्य-चरित्रगाथा ह्यो सोळाव्या शेंकड्याचे मदीं आनी अखेरेक रचल्यात. भक्तिरत्नाकर, अद्वैतप्रकाश, प्रेमविलास हीं चैतन्यभक्तांच्यो जीवनलीला गावपी काव्यां प्रसिद्द आसात. गीतिकवींतले चडशे कवी चैतन्याचे भक्त आशिल्ले.

सोळाव्या, सतराव्या आनी अठराव्या शेंकड्यांत कांय वैष्णव कवींनी ब्रजबुलींतूय पदां रचलीं. तांच्यांतले गोविंददास कविराज आनी गोविंददास चक्रवर्ती हे श्रेष्ठ कवी मानतात. उपरांत वृंदावनांत सनातन गोस्वामी आनी रूप गोस्वामी हांणी चैतन्याच्या आदेशाप्रमाण वैष्णव साधना आनी शास्त्राचेर भासाभास करपाखातीर एका केंद्राची स्थापणूक केली. सोळाव्या शेंकड्याच्या मध्यासावन श्रीमद्भागवत, महाभारत, रामायण तशेंच हेर वैष्णव पुराण ग्रंथांचें वाचन-पठण तेच भाशेन बंगाली भाशेंत अणकारप जालें. त्या काळांतल्या ह्या उपक्रमाक 'अणकारसाहित्य' म्हणून वळखतात.

बंगालांतलें सगळें वैष्णव भावकाव्य बंगाली भाशेंत बरयल्लें ना. त्या काव्याचो मूळ गाभो ब्रजबुली भाशेंत रचिल्लो आसा. बंगाली आनी ब्रजबुली भाशांतलीं सगळीं वैष्णव भावकाव्यां हीं गीत ह्या प्रकारांत येतात.

ह्या गिताच्या धृपदांतल्यो ओळी मातशो ल्हान आसतात. निमाणच्या कडव्यांत कवीचें नांव येता. हीं गितां जे खाशेले पददतीन म्हण्टात, ते पददतीक 'कीर्तन' अशें नांव आसा. नरोत्तमदास हाणें ही पददत चड विकसीत केली. राधा-कृष्ण आनी चैतन्य-नित्यानंद हांच्या मुर्तीची प्रतिश्ठापना करपाच्या निमतान एक व्हड उत्सव करून थंय नव्या कीर्तनाचें प्रात्यक्षिक करून दाखयलें. वैष्णवांच्या इतिहासांत हो प्रसंग 'खेतरी उत्सव' ह्या नांवान प्रसिध्द आसा.

सतराव्या-अठराव्या शेंकड्यांतल्या कवींनी बऱ्याच प्रमाणांत मनसामंगल काव्यांची रचना केली. ह्या कवींभितर, स्वताक 'क्षेमानंद' म्हणून घेवपी केतकदास ह्या कवीची 'मनसामंगल' काव्याची रचना, साहित्याचे नदरेन म्हत्वाची आसा. ह्याच काळांतलो काशीराम दास हाणें महाभारताच्या आदाराचेर बरयल्लो 'पांडवविजय' हो श्रेष्ठ काव्यग्रंथ.

सतराव्या शेंकड्यापयलीं, खंयच्याच बंगाली मुसलमानान साहित्यनिर्मिती केल्ल्याचें उदाहरण मेळना. पूण बंगाली हिंदू आनी मुसलमान हांचेमदीं भाशा वेव्हाराविशीं कसलोच भेदाभेद नाशिल्लो. दोनूय समाज बंगाली भाशाच वापरताले. दौलत काजी हो बंगालचो पयलो मुसलमान कवी. सतराव्या शेंकड्याचे सुरवेक, राज्य करपी श्रीसुधर्म राजाचो सरदार आश्रफ खान हाचो तो आश्रित आशिल्लो. ताचेच सुचवणेवयल्यान दौलत काजीन राजस्थानी भाशेंतली लोर-चंद्राणी ही गाथा आपल्या काव्याखातीर वेंचली. 'सती मायना' नांवानूय हें काव्य वळखतात. पूण हें काव्य पुराय करचे पयलींच दौलताक मरण आयिल्ल्यान, सय्यद आलाओल हाणें तें पुराय केलें. आलाओल हाणें आनिकूय फार्सी आनी हिंदू रचनांचेर आदारीत अशीं बंगाली काव्यां बरयल्यांत. तातूंतलीं मलिक मुहंमद जायसी हाणें बरयल्ल्या 'पद्मावत' हे अवधी भाशेंतल्या काव्याचो ताणें 'पद्मावती' ह्या नांवान अणकार केला. ताणें केल्ल्या सैफुल-मुलुक-वादिउज्जमाल ह्या फार्सी काव्याच्या अणकाराकूय खूब नामना मेळ्ळी. दारा शिंकदरनामा, इस्कंदरनामा, हफ्त पैकर हीं ताचीं हेर बंगाली काव्यां. फार्सी भाशेंतल्यान बंगाली भाशेंत अणकार करपी आलाओल हो पयलोच बंगाली कवी. ताका संस्कृत, बंगाली, अवधी आनी फार्सी भाशांचें गिन्यान आशिल्लें.

चित्तगॉंगच्या सय्यद सुलतानान इ. स. १६५४ वर्सा 'रसुलविजय' हें काव्य बरयलें. हाका 'नबीवंश' अशेंय नांव आसा. तातूंत मुसलमान साक्षात्कारी मनशावांगडा कांय हिंदू देवांचो आनी अवतारांचो आस्पाव केला. ताणें योगाचेरूय एक निबंद बरयला. तशेंच, कांय वैष्णव गितांय रचल्यांत. बंगाली मुसलमानांचें 'महाभारत' म्हळ्यार तांचीं 'जंगनामा' (झुजाकथा) काव्यां आसात. बंगाली भाशेंतलो सगळ्यांत पोरणो 'जंगनामा' म्हळ्यार चित्तगॉंगच्या महंमद खानान बरयल्लें 'मक्तुल-होसेन' (हुसेनाचें मरण) हें काव्य, चित्तगॉंगांतलेच 'जंगनामा' बरोवपी नसरुल्ला खान आनी मन्सुर हे आनीक दोन नामनेचे कवी.

थळाव्या मुसलमान पिरांच्यो परंपरागत कथा एकठांय हाडून अस्तंत आनी उत्तर बंगालांत धर्मीक काव्यांचो एक वेगळोच प्रकार निर्माण जालो आनी तातूंतल्यान एक नवेंच दैवत निर्माण जालें. ह्या दैवताक हिंदू लोक 'सत्यनारायण' म्हळ्यार सत्यरूपी नारायण ह्या अर्थान आनी मुसलमान लोक 'सत्य पीर' म्हळ्यार हक होच पीर ह्या अर्थान 'सत्य पीर' म्हणूंक लागले. बंगालांतल्या मुसलमान पिरांच्या सगळ्यांत पोरणे परंपरेचो उल्लेख 'सेफशुभोदया' ह्या ग्रंथांत मेळटा. हो ग्रंथ संस्कृत आनी बंगाली अशे मिश्र भाशेंत बरयल्लो आसा. साहित्यिक निर्मिती हे नदरेन ह्या पीर साहित्याक व्हडलेंशें म्हत्व ना. तातूंत फकत दोन मुखेल धर्मीक एकठांय हाडपाचे जे यत्न चालू आशिल्ले त्या यत्नांची गवाय मेळटा. नव्यानूच निर्माण जाल्ल्या सत्यपीर वा सत्यनारायण ह्या दैवताक अठराव्या शेंकड्यांत खूब नामना मेळ्ळी आनी ह्या शेंकड्यांतले घनिराम कविरत्न, रामेश्वर भट्टाचार्य आनी भारतचंद्र राय ह्या नामनेच्या कवींनी, ल्हान ल्हान 'सत्यनारायण पांचाली' काव्यां बरयलीं.

अठराव्या शेंकड्याचो नामनेचो कवी म्हळ्यार, 'गुणाकार' ही पदवी मेळिल्लो भारतचंद्र राय. ताणें इ. स. १७५२ वर्सा नडियाचो राजा कृष्णचंद्र हाच्या आलाशिऱ्याखाल 'अन्नदामंगल' वा 'अन्नपूर्णांगल' हें तीन खंडांचें काव्य बरयलें. ह्या काव्याच्या पयल्या खंडांत राजा कृष्णचंद्रान प्रतिश्ठापना केल्ले अन्नपूर्णादेवीचें माहात्म्य सांगपी मंगलकाव्य आसा. दुसऱ्या खंडांत राजघराण्याचो मूळपुरूस भवानंद मुजुमदार हाचे वैभवप्राप्तीचें आख्यान आसा आनी तिसऱ्या खंडांत विद्या-सुंदर आख्यान आसा. भारतचंद्राची ही तिसऱ्या खंडांतली कथा सगळ्यांत उत्कृष्ट मानतात. हेच कथेचेर भारतचंद्रापयलीं, शाह बिरीद खान, गोविंददास, श्रीधर, कृष्णराय दास, बलराम चक्रवर्ती ह्याय कवींनी काव्यां बरयल्लीं. तशेंच भारतचंद्राचे रचनेन उत्साहीत जावन राधाकांत मिश्र, रामप्रसाद सेन 'कविरंजन', निधिराम चक्रवर्ती 'कविचंद्र' आनी मधुसूदन चक्रवर्ती 'कवींद्र' हांणीय उपरांत ह्याच विशयाचेर काव्यां बरयलीं. पूण भारतचंद्राचें काव्य ह्या सगळ्या काव्यांपरस श्रेष्ठ मानतात. रामप्रसाद सेन हाच्या 'कालीकीर्तन', 'कृष्णकीर्तन' ह्या संगीत रचणुकांकूय खूब नामना मेळ्ळ्या.

'धर्ममंगल' काव्याचो कर्तो यनराम चक्रवर्ती, 'शिवसंकीर्तन' वा 'शिवाघन' ह्या काव्याचो रामेश्वर भट्टाचार्य, 'महाराष्ट्र पुराणा' चो गंगाराम तशेंच 'पथेर पांचाली' चो राधामोहन हेय ह्या काळांतले नामनेचे कवी.

अठराव्या शेंकड्याचे सुरवेक लालचंद्र आनी नंदलाल हांणी वैष्णव भावगितां नवे पद्दतीन बरोवपाक सुरवात केली. हे दोगूयजाण सामके पोरणे 'कविवाले' आसून, चडशीं गितां ह्या दोगांयनी मेळून बरयल्यांत. पूण रामनिधी गुप्त हो सगळ्यांत उत्कृष्ट प्रेमगीतकार मानतात. अठराव्या शेंकड्याचे अखेरेक 'आखडाई' (म्हळ्यार मंडळांतल्या बैठकींतलो) नांवाची 'कवि' गितांची कार्यावळ कलकत्यांत खूब प्रचलीत आशिल्ली. तातूंत कांय

प्रमाणांत शास्त्रोक्त संगीत वापरपाची सुरवात करपांत निधु बाबूचो खूब म्हत्वाचो वांटो आसा. ताणेंच 'टप्पा' ही हिंदुस्थानी गितांची पद्दत बंगालींत हाडली. श्रीधर नांवाचो एक 'पुराण' कथा सांगपी वेवसायीक कथेकरी निधु बाबूच्या काळांत आशिल्लो. ताच्या ह्या वेवसायावयल्यान ताका 'कथक' अशें आडनांव मेळिल्लें. राम बसु हो आनीक एक त्याच काळांतलो कवी. हाका 'कवि' गितांचो लेखक म्हणून खूब नामना मेळ्ळी.

कविवाला-शाहिरांची कवित्वसर्त हो एकुणिसाव्या शेंकड्यांतलो बंगाली लोकंरंजनाचो एक म्हत्वाचो प्रकार आशिल्लो. हेविशीं अँटनी फिरंगी, हरू ठाकूर, भोला भोवरा, कृष्णकमल गोस्वामी, मधुकान हे कांय गायक-कवी उल्लेख करपासारके आसात.

तशेंच साधक रामप्रसाद हाचीं भक्तीगितां, गोपीचंद मयनामतीचीं पदां, मैमनसिंग गितिका, सहजिया पंथाचीं पदां, डाक आनी खना हांचीं वचनां, फकिरांचीं भावगितां ही ह्या युगाच्या निमाण्या काळांतली उल्लेख करपासारकी साहित्य-सामुग्री.

नवयुग : बंगालांत अठराव्या शेंकड्याच्या सातव्या दशकांत, ब्रिटीश काळांत, छापखाने निर्माण जातकच त्या काळांतल्या साहित्य प्रवाहांक एक वेगळेंच मोडण मेळ्ळें. इस्ट इंडिया कंपनीचो एक अधिकारी चार्ल्स विल्किन्स (उपरांत सर चार्ल्स) हाणें पयलीं बंगाली टंक तयार करून बंगाली लिपींत पयलें मुद्रीत पुस्तक उजवाडायलें. तो स्वता संस्कृत पंडीत आशिल्लो आनी ताणें भगवद्गीतेचो अणकार केलो. १७८४ वर्सा ताणें सर विल्यम जोन्स हाका एशियाटिक सोसायटी ऑफ बंगाल ही संस्था स्थापन करपाक आदार दिलो आनी नाथानियेल ब्रॅनी हलहेड हाणें इंग्लिशींत बरयल्ल्या बंगाली व्याकरणांत पयलें बंगाली टंक वापरलें. १७७८ वर्सा हें व्याकरण हुगळीक छापलें. हलहेड होय पंडीत आसून ताका बंगाली भाशेचें आनी साहित्याचें खोलायेन गिन्यान आशिल्लें.

बंगाली टंकांच्या आदारान मुद्रीत केल्लीं सुरवेचीं सगळीं पुस्तकां, इस्ट इंडिया कंपनीन बंगाल, बिहार आनी ओरिसा ह्या विभागांत राज्ययंत्रणेखातीर घालून दिल्ल्या कायदेकानूनांचे गद्य अणकार आशिल्ले. पुर्तुगेज मिशनऱ्यांनी तांच्या धर्मांतरीत बंगाली लोकांखातीर उपदेशाचेर निबंद बरयले. तातूंतलो लिस्बनाक १७४२ वर्सा रोमी लिपींत मुद्रीत जाल्लो 'कृपाशास्त्रे अर्थभेद' हो बंगाली ग्रंथ म्हत्वाचो.

इस्ट इंडिया कंपनीन नेमणूक केल्ल्या ब्रिटीश लेखकांक भारतीय भाशा शिकोवपाच्या हेतान इ.स. १८०० वर्सा मे म्हयन्यांत, कलकत्यांत फोर्ट विल्यम कॉलेजाची स्थापणूक जाली. कॅरी हो बंगाली विभागाचो मुखेल आशिल्लो (उपरांत तो संस्कृत विभागाचोय मुखेल जालो). ताणें स्वता बंगाली व्याकरणाची रचना केली आनी एक बंगाली शब्दकोश तशेंच दोन बंगाली पाठ्यपुस्तकां संकलीत केलीं. कॅरी आनी ताचे हेर सहकारी हांचो, बायबलाचो भारतीय भाशांनी अणकार करपाचोय वावर चालू आशिल्लो.

वेव्हारांत, बोलीभाशेचो प्रसार जावपाखातीर बरें वाचनीय गद्य निर्माण जावपाची गरज पडपाक लागली, तेन्ना बंगालीचो प्राध्यापक ह्या नात्यान कॅरी हाणें बंगाली शिक्षकांच्या आदारान बंगालींत गद्यग्रंथ बरोवन घेतले आनी श्रीरामपूराक छापून तांचो प्रसार केलो. ह्या शिक्षकांभितर रामराम बसू आनी मृत्युंजय विद्यालंकार हांचीं नांवां म्हत्वाचीं. रामराम बसू हो फार्सी भाशेचो तज्ञ आसून कॅरीचो बंगाली भाशाशिक्षक आशिल्लो. 'महाराजा प्रतापादित्य चरित्र' (१८०१) आनी 'लिपिमाला' (१८०२) हे ताचे दोन नामनेचे ग्रंथ. मृत्युंजयाचीं चडशीं पुस्तकां संस्कृत ग्रंथांचे बंगाली अणकार. 'बनिश सिंहासन' (१८०२) आनी 'हितोपदेश' (१८०८) हीं अनुक्रमान 'द्वित्रिशत पट्टालिका' आनी 'हितोपदेश' ह्या मूळ संस्कृत कथाज्ञेल्यांचे अणकार. इ. स. १८०८ वर्सा उजवाडाक आयिल्लो ताचो 'राजावली' हो मोंगल बखरकारांचे रचनेचेर आदारिल्लो एक संस्कृत ग्रंथ आशिल्लो. 'राजावली' हो बंगालींतलो पयलो इतिहास ग्रंथ. मृत्युंजयाचो सगळ्यांत उत्कृष्ट ग्रंथ 'प्रबोधनचंद्रिका' हो ताच्या मरणा उपरांत इ. स. १८३३ वर्सा उजवाडा आयलो. 'वेदांतचंद्रिका' (१८१७) हो ताचो ग्रंथ राजा राममोहन रॉय हाच्या वेदांतविचाराक आनी एकेश्वरवादाक विरोध करपाच्या हेतान बरयल्लो. फोर्ट विल्यम कॉलेजीच्या हेर प्राध्यापकांभितर राजीव लोचन मुखर्जी होय एक म्हत्वाचो लेखक. १८०५ वर्सा श्रीरामपूराक ताचो 'महाराज कृष्णचंद्र रायस्य चरित्रम्' हो ग्रंथ उजवाडा आयिल्लो. हो ग्रंथ क्रमीक पुस्तक म्हणून 'प्रबोधचंद्रिके' परसूय चड काळ चललो.

क्रमीक पुस्तकां सोडून बंगाली गद्य बरोवपी राजा राममोहन रॉय हो पयलो लेखक. श्रीरामपूरच्या मिशनऱ्यांनी चलयल्ले, हिंदूधर्माआडचे मोहिमेक तोंड दिवपाखातीर रॉय हाणें बंगाली, इंग्लीश आनी फार्सी भाशांतल्यान नेमाळीं आनी पत्रकां सुरू केलीं. ताचे लेखणेक काव्यांतूय गती आशिल्ली. ताणें 'भगवद्गीतेचो' पद्यांत अणकार केलो आनी कांय भक्तीगितांय बरयलीं. तत्त्वज्ञानासारकोय विशय हे गद्यभाशेंत मांडपाक येता हें ताणें दाखोवन दिलें. वेदान्तसुत्रां आनी उपनिषदां हांचो अणकार करपी म्हणूनूय ताका नामना मेळ्ळी. वेदांतावयल्या निबंदांचे दोन अणकार (१८१५) आनी उपनिषदांचे अणकार तशेंच समाजीक आनी धर्मीक पुनर्घटनेविशींच्यो विचारीक भुमिका उक्तावन ताणें साहित्यनिर्मितींत मोलादीक भर घाली.

श्रीरामपूरच्या मिशनऱ्यांनी १८१८ वर्साच्या मे म्हयन्यांत 'समाचारदर्पण' हें सप्तकी पत्रक सुरू केलें आनी बंगाली भाशा-साहित्याचे उदरगतीक चड वाव मेळ्ळो. उपरांत कलकत्यांत आनिकूय नेमाळीं सुरू जालीं. राजा राममोहन रॉय हाणेंय स्वता एक पत्र चलयलें. भवानीचरण बंदोपाध्याय हाचे 'समाचार-चंद्रिका' (१८२१) हें पत्र सगळ्या खबरांपत्रांनी श्रेश्ठ आशिल्लें. ह्या खबरांपत्रांक लागून, बंगालीबगर हेर भाशा समजनाशिल्ल्या लोकांक, घरा बशिल्लेकडेन जगाची खबर कळपाक लागली. १८३१ वर्सा ईश्वरचंद्र गुप्त हाणें 'संवाद प्रभाकर' हें पत्र काडलें.

मजगतीं, श्रीरामपूरच्या मिशन प्रेसान छापिल्लीं पुस्तकां समजुपाक कठीण तशेंच मोलान म्हारग आशिल्लीं. तेखातीर सादीं-सोंपीं आनी सुटसुटीत पुस्तकांक लागून १८१७ वर्सा 'स्कूल बूक सोसायटी' ची स्थापणूक जाली.

विल्यम कॅरीचो पूत फॅलिव्हस कॅरी हाणें बंगालींत ज्ञानकोशाची रचना सुरू केली. शरीरशास्त्र आनी इंद्रिय-विज्ञानशास्त्र ह्या विशयांवयल्या क्रमीक पुस्तकांचो पयलो खंड १८१९ वर्सा उजवाडा आयलो. पूण लेखकाच्या मरणाक लागून ही येवजण पुराय जालिना. उपरांत हिंदू कॉलेजीचे आदले विद्यार्थी आनी क्रिस्तांव धर्म आपणायल्ल्या के. एम. बॅनर्जी हाणें अशे तरेची ज्ञानकोशरचना केली. हाचें नांव 'विद्याकल्पद्रुम' वा 'एनसायक्लोपिडिया बॅंगलॅन्सिस'. ह्या ज्ञानकोशाची इंग्लीश-बंगाली अशी दोन भाशांची आवृत्तीय आयिल्ली. ह्या ग्रंथाचे सगळे मेळून तेरा खंड आशिल्ले (१८४६-५१). तातूंत इतिहासीक प्रबंधांचे अणकार आनी रुपांतरां, भुमिती, भुगोल, नितीविशींच्यो तशेंच बोधाच्यो कथा आनी लेखकांचे वेंचीक लेखूय आशिल्ले. क्रमीक पुस्तकां बरोवपी सामान्य लेखकांपरस बॅनर्जीची भाशा चड सुदारिल्ली आशिल्ली. पूण धर्मांतरीत क्रिस्तांव आशिल्ल्यान ताका चड नामना मेळ्ळना. पूण उपरांत जेन्ना ताका एक विद्वान आनी बरो उलोवपी म्हणून मान्यताय मेळ्ळी, तेन्ना ताचो भारतीय तत्त्वज्ञानाच्या स पददतींवयलो प्रबंध (१८६७) विद्यापिठांच्या परिक्षांखातीर बरोच काळ मेरेन नेमलो. अस्तंती धर्तीचें नाटक 'परसित्युटेड' (१८३२) इंग्लिशींत बरोवपी बॅनर्जी हो पयलो भारतीय लेखक. संस्कृत, ग्रीसी, लॅटीन, हिब्रू अशा विंगड विंगड भाशांचो ताचो व्यासंग आशिल्लो.

मधुसुदन दत्त, रॅ. कृष्णमोहन, देवेंद्रनाथ ठाकूर, राजेंद्रलाल मित्र, प्यारीचॉंद मित्र, राजनारायण बसू, भूदेव मुखोपाध्याय आनी द्विजेंद्रनाथ ठाकूर हांचो श्रेश्ठ बंगाली साहित्यिकांभितर आस्पाव जाता.

एकुणिसाव्या शेंकड्याच्या मध्यकाळासावन ते निमाणेमेरेन ईश्वरचंद्र विद्यासागर हें एक प्रभावी व्यक्तिमत्व आशिल्लें. बंगाली गद्याची साधुभाशा शैली, साहित्य आनी लोकवेव्हाराखातीर वापराक विद्यासागराक बरें यश मेळ्ळें. ताका लागून फुडल्या लेखकांक खूब वाव मेळ्ळो. विद्यासागर हो पंडितांतलो पंडीत आशिल्लो. ताचीं सुरवातीचीं पुस्तकां हीं फोर्ट विल्यम कॉलेजीच्या विद्यार्थ्यांखातीर बरयल्लीं क्रमीक पुस्तकांच आशिल्लीं. तरी तातूंतलीं कांय पुस्तकां देखीक-वेतालपंचविंशति (१८४७), शकुंतला (१८५४) आनी सीतार बर्नवास (१८६०) हीं साहित्य रचनेचो आदर्शपाठ म्हणून लोकमान्य थरलीं. विद्यासागराचीं मोटीं बंगाली पुस्तकां म्हळ्यार विधवा-विवाहाच्या समर्थनार्थ बरयल्लो विचारीक प्रबंध (दोन खंड-१८५५) आनी बहुपत्नित्वाआड बरयल्लो प्रबंध (दोन खंड-१८७१, १८७३). तशेंच ताणें 'वर्णपरिचय' नांवाच्या बंगाली मुळाक्षरांच्या दोन पुस्तकांपसून ते अभिजात संस्कृतच्या मुळाव्या आनी विकसीत व्याकरणांमेरेन, अशीं खूबशीं क्रमीक पुस्तकां बरयलीं. ताचीं 'उपक्रमणिका' आनी 'व्याकरण कौमुदी' सारकीं

इतलीं बरीं व्याकरणाचीं पुस्तकां आर्विल्ले भारतीय-आर्य भाशेंत आजुनूय कोणें बरोवंक नात. ताणें बरयल्लीं संस्कृत वाचनमाळेचीं पुस्तकां हीं बंगालांत आनी बंगालाभायर लेगीत क्रमीक पुस्तकां म्हणून नेमिल्लीं. ताणें कालिदासाच्यो दोन श्रेश्ठ रचना आनी हेर कांय संस्कृत ग्रंथांच्यो संशोधीत आवृत्त्यो उजवाडायल्यो. ताणें बरयल्ल्या अभिजात संस्कृत काव्याचो संक्षिप्त नियाळ घेवपी पुस्तकांतल्यान 'संस्कृत साहित्याविशींचो प्रस्ताव' (१८५१) आनी ताचे परस ताच्या 'मेघदूता' चे आवृत्तीचे (१८६८) प्रस्तावनेंतल्यान आनी स्पश्टीकरणात्मक टिपांतल्यान विद्यासागराची कुशाग्र समिक्षक वृत्ती दिसता. विद्यासागरान 'महाभारता'चो गद्य अणकार केलो आनी कालीप्रसन्न सिंह हाणें तो उजावाडायलो.

संस्कृत भाशेंतल्या रचनांचे बंगाली गद्यांत अणकार करपाविशीं, संस्कृत कॉलेजीच्या अध्यापकांनी आनी आदल्या विद्यार्थ्यांनी, विद्यासागराची बरोबरी करपाचो खूब यत्न केलो. विद्यासागराच्या क्रमीक पुस्तकांक मेळिल्ल्या यशाक लागून ही सर्त निर्माण जाल्ली. संस्कृत कॉलेजीच्या सुरवातीच्या लेखकांभितर ताराशंकर तर्करत्न, रामगती न्यायरत्न, गिरीशचंद्र विद्यारत्न, आनंदचंद्र वेदांतवागीश, कालीमय घटक, द्वारकानाथ विद्याभूषण हे कांय उल्लेखनीय ग्रंथकार. तर्करत्न हाणें बाणाच्या 'कादंबरी' हे गद्य प्रणयकथेचो स्वैर आनी संक्षिप्त अणकार केला. न्यायरत्न हाणें जायतीं पुस्तकां बरयलीं, तातुंतलें एक म्हत्वाचें पुस्तक म्हळ्यार 'बंगाली साहित्याचो इतिहास' (१८७२-७३). संस्कृत कॉलेजीच्या गद्य लेखक मंडळीभितर जैतिवंत थरिल्लो आनीक एक लेखक म्हळ्यार नीलमणी बसक. 'परशियन टेल्स' चें इंग्लिशीवयल्यान केल्लें रुपांतर (१८३४) हें ताचें पयलें साहित्यीक कार्य. उपरांत ताणें 'अरेबियन नायटस्' हे इंग्लीश आवृत्ती वयल्यान बंगाली गद्य अणकार केलो आनी ह्या अणकाराचो पयलो खंड १८५० वर्सा उजवाडा आयलो. 'नवनारा' (णव बायलो- १८५२) हें ताचें सगळ्यांत यशस्वी पुस्तक. हातूंत पुराणीक आनी इतिहासीक अशा नामनेच्या णव भारतीय बायलांचीं व्यक्तिरेखाचित्रणां आसात. ताच्या हेर सगळ्या पुस्तकांभितर ताचो तीन खंडांनी बरयल्लो भारताचो इतिहास (१८५६-५८) उल्लेखनीय आसा. हो इतिहास मूळ इंग्लीश ग्रंथाचेर आदारिल्लो आसुनूय ताची भाशा सादी आनी सोंपी आसा. मायकल मधुसूदन दत्त हाणें बंगाली काव्यांत क्रांती घडयली आनी प्यारीचंद मित्र, भूदेव मुखर्जी हांणी बंगाली कादंबरीचें मुळावण घालून दिलें. हरचंद्र घोष आनी गोविंदचंद्र गुप्त हांणी नाटकां बरयलीं.

एकुणिसाव्या शेंकड्याच्या चवथ्या दशकांत सरकारी कारभारांत फार्सीबदला बंगाली भाशेचो वापर करचो अशें कंपनी सरकारान फर्मायलें. ताका लागून बंगाली भाशेचें शिक्षणांतलें म्हत्व वाडलें. ह्या संदर्भांत 'द स्कूल सोसायटी', 'द स्कूल बूक सोसायटी', 'अकॅडेमिक असोसिएशन', 'बॅथ्यून सोसायटी' ह्या संस्थांनी मोलादीक वावर केलो. १८५१ वर्सा सरकारान, बायलांच्या शिक्षणाखातीर 'व्हर्नॅक्युलर लिटररी सोसायटी'

हे निमसरकारी संस्थेची स्थापणूक केली. सुरवेक हे संस्थेन राजेंद्रकाल मित्र ह्या पंडिताच्या आदारान एक सचित्र 'पॅनी मॅगॅझिन' सुरु केलें.

नवकाव्याखातीर योग्य फाटभूंय तयार करपाचें श्रेय ईश्वरचंद्र गुप्त, ह्या वेवसायान पत्रकार आशिल्ल्या कवीक फावो जाता. गुप्त हो 'संवाद प्रभाकर' ह्या सातोळ्याचो (उपरांत हें दिसाळें जालें) संपादक आशिल्लो. हाणें १९३५ ते १९६० मेरेन बंगाली साहित्याचेर प्रभुत्व गाजोवन नव्या-पोरण्या काव्यांभितर मेळ घडोवन हाडलो. 'प्रबोध-चंद्रोदय' (१८५७) ह्या अणकारीत नाटकांतलीं ताणें रचिल्लीं पदां उत्कृश्ट आसात.

रंगलाल बॅनर्जी हो ईश्वरचंद्र गुप्त हाचो साहित्यक्षेत्रांतलो शिश्य तशेंच पत्रकाच्या कार्यातूय तो ताचो सहकारी आशिल्लो. ताका इंग्लीश साहित्याचें तशेंच संस्कृत साहित्याचें खोलायेन गिन्यान आशिल्लें. प्राचीन भारतीय इतिहासांत आनी पुराणवस्तुशास्त्रांत ताका चड गोडी आशिल्ली. राजेंद्रलाल मित्र हाका ओरिसाचे शिल्पकलेचेर ग्रंथ बरयतना बॅनर्जीचो खूब आदार मेळ्ळो. सरकारी नोकरींत आसतना, बॅनर्जीची ओरिसांत नेमणूक जाली तेन्ना ताणें उडिया भाशेचो अभ्यास केलो आनी उडिया साहित्याचेर बंगालींतल्यान लेख बरयले. उडिया कवितेचो ओरिसाभायल्या जगाकडेन वळख करून दिवपी तोच पयलो लेखक. ताचें 'पद्मिनी उपाख्यान' (१८५८) हें काव्य राजस्थानी वीरगाथेचेर आदारिल्लें आसून उपरांतचीं 'कर्मदेवी' (१८६२) आनी 'सुरसुंदरी' (१८६८) हीं काव्यां राजपूत इतिहासांतल्या घडणुकांचेर आदारिल्लीं आशिल्लीं. १९७२ वर्सा ताणें 'कुमारसंभव' हाचो पद्य अणकार केलो. 'कांची-कावेरी' (१८७९) ह्या आपल्या काव्यांत ताणें पुरुषोत्तम दास ह्या ओडिया कवीचे पोरणे कवितेचो आदार घेतला.

मायकेल मधुसूदन दत्त आनी रंगलाल बॅनर्जी हे शेजारी तशेंच इश्ट. 'तिलोत्तमा' (१८६०) हो मधुसूदनाचो पयलो काव्यज्ञेलो. ताचें 'मेघनादवध काव्य' (१८६१) हें बंगालींतलें पयलें श्रेश्ठ महाकाव्य. परदेशांत आसतना ताणें बरयल्लीं कांय 'सुनीतां' ताच्या 'चतुर्दशपदी कवितावलि' (१८६५) ह्या ग्रंथांत संकलीत जाल्यांत.

हिंदू कॉलेजींतल्या साहित्यिकांनी बंगाली नाटकांचें मुळावण घालें. १८५२ वर्सा उजवाडा आयिल्लीं, ताराचरण शिकदार हाचें 'भद्रार्जुन' आनी गोविंदचंद्र गुप्त हाचें 'कीर्तिविलास' हीं पयलीं बंगाली नाटकां. उपरांत हेच कॉलेजीचो हरचंद्र घोष आनी संस्कृत कॉलेजीचो रामनारायण तर्करत्न हांणी नाटकां बरयलीं. १८५४ वर्सा 'कुलीनकुल सर्वस्व' हें तर्करत्नाचें पयलें नाटक माचयेर आयलें पूण तें येसस्वी जालेंना, तेखातीर बरीं नाटकां बरोवपाचो पयलो मान लेगीत मायकल मधुसूदन दत्त हाका फावो जाता. नाट्य लिखाणाचो दुसरो मानकरी दीनबंधू मित्र.

मधुसूदना उपरांतचो म्हत्वाचो कवी म्हणून हेमचंद्र बॅनर्जी हाचें नांव येता. ताणें दधिची मुनीच्या त्यागाची गाथा सांगपी 'वृत्तसंहार काव्य'

(१८७५-१८७७) महाकाव्य बरयलें. 'चिंतातरंगिणी काव्य' (१८६९), 'बीरबाहु काव्य' (१८६४), टॅप्स्ट आनी रोमिओ अँड ज्युलिएट नाटकांचे अणकार (१८६८, १८९५), 'भारत-संगीत' (१८७०), 'कवितावलि' (१८७०) ह्यो ताच्यो कांय नामनेच्यो रचना आसात. दान्तेच्या 'दिव्हीना कॉमॅदीआ' च्या अनुकरणान ताणें 'छायामयी काव्य' (१८८०) बरयलें. मधुसूदन, रंगलाल आनी हेमचंद्र हे एकमेकांचे शेजारी-इश्ट. आयज तांचे रावपाचे सुवातेक 'कवितीर्थ' म्हणून वळखतात.

हेमचंद्राफाटल्यान नवीनचंद्र सेन ह्या कवीचें नांव घेवंचें पडटा. ताच्या 'पलाशीर युध्द' (१८७५) ह्या काव्याक खूब नामना मेळ्ळी. 'महाभारतीय' कथाभागाचेर आदारीत ताचें तीन खंडांतलें महाकाव्ययूय खूब गाजलें. 'रैवतक' (१८८६), 'कुरुक्षेत्र' (१८९३) आनी 'प्रभास' (१८९६) हे ताचे तीन खंड.

देवेंद्रनाथ टागोर, ताचीं भुरगीं आनी इश्टांनी मेळून हिंदू मेळ, नांवाचो एक मेळ भरलो. हेंच इंडियन नॅशनल काँग्रेसीचें मूळ रूप. लोकांकडल्यान 'महर्षी' ही पदवी मेळिल्लो देवेंद्रनाथ टागोर आनी ताच्या कुटुंबान सगळ्या राष्ट्रीय चळवळीक सदांच आदार दिलो. तांणीच पयलीं राष्ट्रगीतां आनी स्तोत्रां बरोवपाक सुरवात केली. १८३९ वर्सा स्थापणूक जाल्ले 'तत्त्वबोधिनी सभा' हे संस्थेचें देवेंद्रनाथान 'तत्त्वबोधिनी पत्रिका' हें म्हयनाळें सुरू केलें. स्वता देवेंद्रनाथाचे लेख, भाशणां, पत्रां हातूंतल्यान बंगाली गद्याच्या उत्क्रांतीचें एक निर्याजमनोहर रूप दिसता. ताचो 'भारतवर्षीय उपासक संप्रदाय' (दोन खंड- १८७०, १८८३) हो ग्रंथ हाची गवाय दिता. उपरांत ताच्या प्रतिभावंत पुतांनी ताचोच वारसो फुडें चलयलो. ताचे पूत, धूव, पुतणये, जांवय, नातरां ह्या सगळ्यांनी साहित्य, संगीत, चित्रकला, वेवसाय, वाणिज्य, शिष्टाचार, स्वदेशाची उन्नती ह्या विंगड विंगड क्षेत्रांनी आपले मानदंड प्रस्थापीत केले. ताचो व्हडलो पूत द्विजेंद्रनाथ टागोर हो तत्त्वचिंतक तसोच गद्यलेखक म्हणून तितलोच प्रसिद्द आसा. ताची कांय नामनेची साहित्य-निर्मिती अशी आसा- 'स्वप्नप्रयाण' (१८७५) हें महाकाव्य, 'गीतापाठ' (१९१५) ही भगवद्गीतेवयली टिका, 'रेखाक्षर-वर्णमाला' (१९१२) ह्या पद्य-ग्रंथांत ताणें स्वता रचिल्ली बंगाली लघुलिपीची पुराय कल्पना विशद केल्या, 'जौतुक ना कौतुक' (१८८३) हें वर्णनात्मक काव्य बरोवन, रवींद्रनाथ टागोर हाका लग्ना वेळार आहेर म्हणून दिलां. तशेंच १८६० वर्सा ताणें 'मेघदूता' चो अणकार केलो. उपरांत कांय देशभक्तीचेर काव्यां रचलीं आनी बापायच्या 'ब्राह्मोधर्म' (Manual of Brahmoism) ह्या ग्रंथाचो बंगाली पद्यांत अणकार केलो.

द्विजेंद्रनाथाचो मदलो पूत सत्येंद्रनाथ टागोर हो आय. सी. एस. पास जावपी पयलो भारतीय अंमलदार. ताणें तुकारामाचे कांय अभंग बंगालींत अणकारले आनी ताचेर एक इंग्लीश निबंदूय बरयलो. तरणेपणांत ताणें शेक्सपियरच्या आदारान 'सुशीला वीरसिंह' नाटक बरयलें आनी कांय गितांय बरयलीं.

द्विजेंद्रनाथाचो पांचवो पूत ज्योतिरिंद्रनाथ टागोर हो त्या काळांतलो अश्टतासांचो मनीस. संगीत, वादन, चित्रकला, साहित्य, नाट्य, अभिनय, भाशेचो अभ्यास, अणकारपी, तत्त्वज्ञान, अशा विंगड विंगड विशयांनी ताका गती आशिल्ली. 'किंचित जलयोग' (१८७२) हें ताचें पयलें नाटक. तेच भाशेन 'पुरुविक्रम' (१८७४), 'सरोजिनी' (१८७५), 'अलीकबाबू' (१८७७), 'अश्रुमती नाटक' (१८७९), 'मानमयी' (१८८०) हीं ताचीं हेर नाटकांय खूब गाजलीं. 'स्वप्नमथी' (१८८२) हें ताचें निमाणचें गंभीर स्वरुपाचें नाटक. हाचे उपरांत ताणें 'हिते विपरीत' (१८९६) हो फार्स आनी दोन ल्हान संगीतिका बरयल्यो. ताच्या हेर गद्य-लिखाणांत, काय निबंद, फ्रेंच भाशेंतल्यान केल्ले आणकार आनी कांय इंग्लिशींतल्यान तशेंच मराठींतल्यान केल्ले अणकार हांचो आस्पाव जाता.

देवेंद्रनाथाचो सातवो पूत रवींद्रनाथ टागोर हाणें बंगालांत एक युगांतर घडोवन हाडलें. काव्यां, कविता, गितां, संगीतरचना, कथा, कादंबऱ्यो, निबंद, नाटकां, प्रहसनां, संगितिका, चित्रकला, समिक्षा, पत्र-लिखाण, अभिनय, शिक्षणविचार, राजनीत अशा विशयांचेर ताणें साहित्य-निर्मिती केली. १९१३ वर्सा ताका साहित्याचो नोबॅल-पुरस्कार फावो जालो.

रवींद्रनाथाची भयण स्वर्णकुमारी देवी तशेंच बापोलभाव गगनेंद्रनाथ आनी अवनींद्रनाथ टागोर हांणीय बंगाली साहित्यांत मोलादीक वावर केला. स्वर्णकुमारी ही बंगालींतली पयली आनी म्हत्वाची बायल-कादंबरीकार. अवनींद्रनाथ हाणें अर्विल्ल्या काळांत भारतीय चित्रकलेच्या इतिहासांत क्रांती घडयली, तशेंच बंगाली साहित्यांतूय भर घाली. राजकाहिनी (१९०८), भूतपतरीर देश (१९१५), खतांचिर खाता (१९१६), पथेविपथे (१९१९), बागेश्वरी शिल्पप्रबंधावलि (१९४१), भारतशिल्प, घरोया (१९४१), जोडासांकोर धारे (१९४४) हीं अवनींद्रनाथाचीं कांय म्हत्वाचीं पुस्तकां.

बंगालींतल्यान इतिहासीक कादंबरी बरोवंक सुरवात करपी भूदेव मुखर्जी हो हिंदू कॉलेजींतलो नामनेचो विद्यार्थी. ताच्या 'ऐतिहासिक उपन्यास' (१८६२) ह्या पुस्तकांत एक कथा आनी एक ल्हान कादंबरी आसून हांचे विशय जे. एच. कॉटर हाचे 'रोमान्स ऑफ हिस्टरी' वयल्यान घेतल्यात. ताची दुसरी कथा 'अंगुरीयविनिमय' हीय कॉटरचेच कथेची आवृत्ती. बंगालांतले जिणेचें वास्तव चित्रण करपी खरी बंगाली कादंबरी प्यारीचंद मित्र ह्या लेखकापासून सुरू जाली. हाचें टोपण नांव टेकचंद ठाकूर. 'आलालेर घरेर दुलाल' (१८५८) ही ताची पयली कादंबरी, बंगालींतली पयली समाजीक कादंबरी मानतात. ताणें स्वताची भाशाशैली घडयली.

अर्विल्ल्या बंगाली साहित्याचो श्रेष्ठ शिल्पकार म्हणून मधुसूदना उपरांत बंकिमचंद्र चॅटर्जी हाचें नांव घेवंचें पडटा. ताणें 'राजमोहन्स वायफ' (१८६४) हे इंग्लीश कादंबरीन साहित्यसेवेक सुरवात केली आनी उपरांत 'दुर्गेशनंदिनी' (१८६५) ही कादंबरी बरोवन अर्विल्ले बंगाली कादंबरीचें मुळावण घालें. उपरांत ताणें इतिहासीक, समाजीक, विचारीक कादंबऱ्यो

बरोवन बंगाली साहित्याचीच न्हय जाल्यार अणकारांवरवीं समेस्त भारतीय साहित्याची वाट मेकळी करून दिली. ताच्यो कांय म्हत्वाच्यो गाजिल्ल्यो कादंबऱ्यो अशो आसात- 'कपालकुंडला' (१८६६), 'मृणालिनी' (१८६९), 'विषवृक्ष' (१८७३), 'चंद्रशेखर' (१८७७), 'रजनी' (१८७७), 'कृष्णकांतरे विल' (१८७८), 'राजसिंह' (१८८१), 'आनंदमठ' (१८८२), 'देवी चौधुराणी' (१८८४), 'सीताराम' (१८८६).

जायत्या कवींनी आनी कथाकारांनी बंकिमचंद्राच्या साहित्यांतल्यान स्फूर्त घेतली. त्याच काळांतले कांय नामनेचे साहित्यीक अशे- बंकिमचंद्राचो व्हडलो भाव संजीवचंद्र चॅटर्जी, तारकनाथ गांगुली, प्रतापचंद्र घोष, रमेशचंद्र दत्त, दामोदर मुखर्जी, शिवनाथ शास्त्री, श्रीशचंद्र मुजुमदार, नगेंद्रनाथ गुप्ता, इंद्रनाथ बॅनर्जी, जोगेशचंद्र बसू, त्रैलोक्यनाथ मुखर्जी.

इ. स. च्या अठराव्या शेंकड्याचे अखेरेक बंगाली लोकांभितर आधुनीक नाटकांविशीं अभिरुची निर्माण जाली. यात्रानाटकां सगळ्याक जातालीं, पूण शिक्षित लोकांक तांचो वीट आयिल्लो. ह्याच काळांत, जेरसिम लेबेडेफ नांवाचो एक रशियी कलाकार कलकत्यांत आयलो. ताणें 'द डिसगायस' आनी 'लव इझ द बॅस्ट डॉक्टर' हीं दोन नाटकां गोकुलनाथ दास ह्या बंगाली शिक्षकाच्या आदारान अणकारलीं. बंगाली लोकांची गंभीर विशयांपरस विनोदी विशयांची गोडी लक्षांत घेवन आपलें पयलें नाटक माचयेर हाडलें. लोकांक तें खूब मानवलें.

इ.स. १८३१ वर्सा प्रसन्नकुमार ठाकूर हाणें एक नाट्यशाळा उबारली आनी शेक्सपीयराचें एक आनी भवभूतीचें एक अशीं दोन नाटकां करून दाखयलीं. इ. स. १८३५ वर्सा नवीनचंद्र बसू हाणें शेक्सपीयराचीं आनीक कांय नाटकां माचयेर हाडलीं. रामचंद्र तर्कालंकार, नंदकुमार रॉय आनी नीलमणी पाल हे नाटककार त्या काळांत निर्माण जाले. योगेंद्र चंद्रगुप्त, ताराचरण शिकंदर, हरचंद्र घोष हांणीय कांय नाटकां बरयलीं. पूण अजुनूय स्वतंत्र अशें बंगाली नाटक निर्माण जावंक नाशिल्लें. रामनारायण तर्करत्न हो त्याच काळांतलो एक समर्थ नाटककार. ताच्या 'रत्नावली' ह्या नाटकान बंगाली नाटकाच्या भवितव्याचो योग्य पांवडो घालो अशें मानतात. उपरांत शेक्सपीअराच्या रुपांतरीत नाटकांनी बरीच सुदारणा जाली आनी ह्या नाटकांचे यशस्वी प्रयोग जाले. अशा नाटकांनी चंद्रकाली घोष हाचें 'कुसुमकुमारी' (१८६८) हें 'सिंबेलीन' ह्या नाटकाचेर आदारिल्लें नाटक, हरलाल राय हाचें 'रुद्रपाल' (१८७४) हें 'हॅम्लेट' चें रुपांतर आनी तारिणीचरण पाल हाचें 'भीमसिंह' (१८७५) हें 'ऑथेल्लो' चेर आदारिल्लें नाटक हांचो आस्पाव जाता.

विधवाविवाहाविशींचीं खूबशीं नाटकां त्या काळांत जालीं. पूण कलागुणांचो उणाव आशिल्ल्यान तीं तग धरूंक पावलिनात. हो उणाव मायकल मधुसूदन दत्त हाणें भरून काडलो. ताणें 'शर्मिष्ठा' (१८५८), 'पद्मावती' (१८६०), 'कृष्णकुमारी' (१८६१) आनी 'मायाकानन' (१८७४,

मरणा उपरांत उजवाडा आयलें) अशीं चार नाटकां बरयलीं. कृष्णकुमारी हें ताचें नाटक खूब गाजलें. दत्त हाणें दोन प्रहसनांय बरयलीं. तांचें अनुकरण करून हेर कलकारांनीय कांय प्रहसनां बरयलीं. उपरांत एक नवी उर्बा घेवन दीनबंधू मित्र हो नाटककार फुडें आयलो. ताणें 'नीलदर्पण' हें नाटक बरोवन यशस्वी केलें. ताणें बरीचशीं प्रहसनांय बरयलीं. मनमोहन बसू, हरलाल रॉय, ज्योतिरिंद्र टागोर, गिरीशचंद्र घोष, क्षीरोदप्रसाद विद्याविनोद, अमृतलाल बसू, द्विजेंद्रलाल रॉय, उपेंद्रनाथ दास, राजकृष्ण हे नामनेचे नाटककार आसात.

इ. स. १८७३ वर्सा नॅशनल थिएटर नांवाची नाट्यसंस्था निर्माण जाली, आनी तिणें एक नवें नाट्ययुगूच सुरू केलें. त्याच अदमासाक ओरिएंटल थिएटर नांवाच्यो आनीक दोन नाट्यसंस्था निर्माण जाल्यो. त्या फुडल्या काळांत दत्त हाचें मेघनादवध, हेमचंद्राचें वृत्तसंहार, ईश्वरचंद्राचें सीता-वनवास, बंकिमचंद्राचें दुर्गेशानदिनी हीं नामनेचीं काव्यां आनी कादंबऱ्यो हांचें नाट्यांनी रुपांतर केलें. गिरीशचंद्र घोष, अमृतलाल बसू आनी द्विजेंद्रलाल रॉय हे बंगाली रंगमाचयेचे नाटककार त्रिमूर्ती थरले. गिरीशचंद्रान आपल्या नाटकांतल्यान पुराणीक आदर्श उबे करून अंयशांपरस चड नाटकां बरयलीं. अमृतलाल बसू हो स्वता नट आशिल्लो. ताच्या नाटकांक विनोदाची झालर आशिल्ली. द्विजेंद्रलाल रॉय हाच्या नाटकांनी कलात्मक दोश आसून लेगीत ताच्या नाटकांनी रंगमाची गाजोवन सोडली. उपरांत रवींद्रनाथ टागोराचे प्रतिभेन बंगाली नाट्यसृष्टीक एक नवें मोडण मेळ्ळें. ताच्या नाटकांनी, काव्यात्मकतेंतल्यान फुलिल्लें जिणेदर्शन घडटा. वाल्मिकी, प्रतिमा, कालमृगया, मायार खेला, प्रकृतीर प्रतिशोध, चित्रा अचलायतन, डाकघर अशीं नाटकां ताणें बरयलीं. सामान्य जनतेक कळपासारकीं हीं नाटकां नाशिल्लीं. पूण सुशिक्षित आनी उंचेल्या वर्गान तांचो रसीकपणान आस्वाद घेतलो.

परतून काव्यक्षेत्राकडेन पळयतकच, बिहारीलाल चक्रवर्ती हाचें नांव पयलीं झळकता. चक्रवर्तीचें पयलें पुस्तक म्हळ्यार पोरणें पद्दतीन बरयल्ल्या शंबर कवितांचो एक संग्रह. उपरांत ताणें 'पूर्णमा' (१८५८) आनी 'अबोधबंधू' (१८६६) ह्या स्वताच्याच पत्रकांतल्यान आपल्यो कविता उजवाडायल्यो. ते उपरांत बंधुवियोग (१८६३), प्रेमवाहिनी (१८६३), निसर्ग संदर्शन (१८६९), वंगसुंदरी (१८६९) हीं ताचीं काव्यां उजवाडा आयलीं. 'शारदा मंगल' (१८७९) हें ताचें सगळ्यांत चड नामनेचें काव्य. ताचें 'साधेर आसन' (१८८८-८९) हें धा सर्गांचें काव्य टागोर घराब्याकडेन आशिल्ल्या नाट्याविशीं आशिल्ल्यान ताची चड नामना जाली. कवी सुरेंद्रनाथ मुजुमदार, देवेंद्रनाथ सेन, गोविंदचंद्र दास, अक्षयकुमार बरल, द्विजेंद्रनाथ टागोर हे ह्याच काळांतले नामनेचे कवी. गिरींद्रमोहिनी दत्ता, कामिनी राय, स्वर्णकुमारी देवी ह्या कवीयत्रींनीय लक्षणीय अशें काव्यलिखाण केलां.

एक उत्तम कथाकार म्हणून रवींद्रनाथा फाटल्यान प्रभातकुमार मुखर्जी हाचें नांव येता. नवीन संन्यासी (१९१२), रत्नदीप (१९१५) ह्यो

कादंबऱ्यो आनी धा-बारा कथांझेले वाचकांक खूब मानवले. उपरांतच्या लेखक-लेखिकांभितर रामेंद्र सुंदर त्रिवेदी, जोगेशचंद्र राय विद्यानिधी, अक्षयकुमार मैत्रेय, सखाराम गणेश देउसकर, उमेशचंद्र बतब्याल, बलेंद्रनाथ टागोर, जतींद्रमोहन सिंह, शरदकुमारी चौधुराणी, सुधींद्रनाथ टागोर, सुरेंद्रनाथ मजुमदार, सुरेशचंद्र समाजपती, ब्रह्मबांधव उपाध्याय, प्रियवंदा देवी हांचो आस्पाव जाता.

एकुणिसाव्या शेंकड्याच्या मध्यकाळांतलो एक नामनेचो गद्यलेखक अक्षयकुमार दत्त हाचो नातू सत्येंद्रनाथ हो भारतीय लेखकसंघांतलो एक म्हत्वाचो वांगडी आशिल्लो. हो एक कवी आशिल्लो. ताच्या काळांतल्या कवींचेर सत्येंद्रनाथाचो इतलो प्रभाव पडिल्लो, तितलो प्रभाव त्या वेळार रवींद्रनाथ टागोराचो लेगीत दिसना. दत्ताच्यो सुरवातीच्या कवितांच्यो दोन ल्हान पुस्तिका उजवाडा आयल्यो (१९००-१९०५). ह्या कवितांचेर आनी 'वेणू ओ वीणा' (१९०६), 'होमशिखा' (१९०७) ह्या झेल्यांतल्या कवितांचेर मायकल मधुसूदन दत्त, देवेंद्रनाथ सेन आनी अक्षयकुमार बरल हांचो प्रभाव दिसता. उपरांत रवींद्रसाहित्याकडेन ताची वळख जाली. 'फुलेर फसल' (१९११), 'कुहू ओ केका' (१९१२), 'तुलीर लिखाण' (१९१४), 'अन्न आबीर' (१९१६) ह्या ताच्या काव्यांझेल्यांनी ताची प्रगल्भताय दिसता. विनोदी आनी विडंबनात्मक कवितांची रचना तो सहजतायेन करतालो. अशेच तरेचो ताचो एक काव्य झेलो 'हसन्तिका' (१९१७) हो आसा. १९१४ वर्सासावन ताच्या मरणामेरेनच्यो कविता 'बेडाशेषेर गान' आनी 'बिदाय आरती' ह्या झेल्यांनी आसात. हे दोनूय झेले ताच्या मरणा उपरांत उजवाडा आयल्यात (१९२२). ताणें कांय कवितांचो अणकार केला, त्यो कविता 'तीर्थसलिल' (१९०८), 'तीर्थरेणु' (१९१०) आनी 'मणिमंजुषा' (१९१५) ह्या तीन झेल्यांनी एकठावल्यात. नाट्य, कथा, कादंबरी, निबंध, विनोद ह्या साहित्यमळांचेरूय ताणें लिखाण केलां. चडशे विडंबनात्मक निबंद ताणें 'नवकुमार कविरत्न' ह्या टोपणनांवान बरयल्यात.

दत्ता उपरांत उल्लेखनीय कवींभितर द्विजेंद्रनारायण बागची, जतींद्रमोहन बागची, करुणानिधान बॅनर्जी, कुमुदरंजन मल्लिक, कालिदास राय, किरणधन चॅटर्जी हांचो आस्पाव जाता. काजी नज्रुल इस्लाम आनी मोहितलाल मजुमदार हांणी मात सत्येंद्रनाथ दत्त हाचो कित्तो गिरोवन कविता-लिखाणाक सुरवात केली आनी उपरांत खूब नामनाय जोडली.

कादंबरेचो घाट मात पयलींभाशेनूच आशिल्लो, पूण आश्यांत मात दिशींदिशीं प्रगती जायत आशिल्ली. हरप्रसाद शास्त्री आनी ताचो विद्यार्थी राखालदास बॅनर्जी हे दोगूय भारततत्त्वविद् (इंडोलॉजिस्ट) आशिल्ले. तांणी इतिहासीक कादंबरी-लिखाणांत जैत मेळयलें. 'भारती' च्या लेखक संघांतल्या हेर तरणाट्या कथाकारांनी आनी कादंबरीकारांनी प्रेमकथांचो आनी कुटुंबीक कादंबऱ्यांचो थरावीक सांचो मोडपाचो यत्न केलो. भारतीच्या तरनाट्या लेखकांभितर सौरेंद्रमोहन मुखर्जी हो सगळ्यांत अणभवी लेखक. कादंबऱ्यो, कथांझेले आनी नाटकां मेळून ताचीं शंबरावयर पुस्तकां उजवाडा

आयलीं. चारुचंद्र बॅनर्जी हाणें पयलीं कथा-लिखाणान सुरवात केली आनी इंग्लिशींतल्या तशेंच हेर परदेशी भाशांतल्या कथा-कादंबऱ्यांचे अणकार आनी रुपांतरां केलीं. ताणें बारा कथांझेले बरयल्यात. प्रभातकुमार मुखर्जी, फकीरचंद्र चॅटर्जी, मनमोहन चॅटर्जी, माणिक भट्टाचार्य, सुरेंद्रनाथ गांगुली आनी इंदिरा देवी हांणी चडशें कादंबरी-लिखाण 'मानसी ओ मर्मवाणी' ह्या पत्रकांतल्यान केलां.

विसाव्या शेंकड्यांतल्या नामनेच्या कादंबरीकारांभितर रवींद्रनाथा उपरांत शरदचंद्र चॅटर्जी हाचें नांव पयलीं घेवंचें पडटा. ताणें आपली पयली कथा १९०४ वर्सा, ताचो मामा सुरेंद्रनाथ गांगुली हाच्या नांवान उजवाडायली. उपरांत १९०७ वर्सा ताच्या स्वताच्या नांवान एक दीर्घकथा 'बडिदी' ही दोन वांट्यांनी 'भारती'त उजवाडा येतकच जमुना, साहित्य आनी भारतवर्ष ह्या नेमाळ्यांनी ताच्यो कथा उजवाडा येवंक लागल्यो. 'देवदास' (ही कथा १९०१ वर्सा बरयल्ली पूण १९१७ त उजवाडा आयली), 'बिंदूर छेले' (१९१३), 'परिणीता', 'बिराज बऊ', 'रामेर सुमती' (१९१४), 'अरक्षणीय', 'पल्ली समाज' ह्या ताच्या सुरवेच्या कथा-कादंबऱ्यांचेर बंकिमचंद्र चॅटर्जीचो प्रभाव दिसता. ताची चार भागांनी उजवाडा आयिल्ली 'श्रीकांत' (१९१७-३३), 'चरित्रहीन' (१९१७) तशेंच ताची पयली उजवाडा आयिल्ली 'मंदिर' (१९०४) ह्या कादंबऱ्यांनी ताचो स्वताचो अणभव समजता. 'गृहदाह' (१९१९) ही ताची सगळ्यांत व्हडली कादंबरी. 'दत्ता' (१९१७-१९१९) आनी 'देना-पावना' (१९२३) ह्यो ताच्यो रोमॅंटिक प्रेमकथा. 'पथेर दाबी' (१९२६) ही क्रांतिकारक चळवळीचे फांटभुंयेचेर बरयल्या जाल्यार 'विप्रदास' (१९३६) ही ताची कादंबरी कुटुंबीक. 'शेषप्रश्न' (१९३१) ही ताची बुध्दवादी कादंबरी.

अनुरूपा देवी, निरुपमा देवी, ताराशंकर बॅनर्जी, हरिसाधन मुखर्जी, हेमेंद्रकुमार राय, नरेशंद्र सेनगुप्त, शैलबाला घोषजाया, शैलजानंद मुखर्जी, बलइचॉंद मुखर्जी, अन्नदाशंकर राय, शरदिंदू बॅनर्जी, माणिक बॅनर्जी, विभूतिभूषण बॅनर्जी, अचिन्त्यकुमार सेनगुप्त, बुध्ददेव बसू हे नामनेचे कादंबरीकार.

पयल्या म्हाझुजा वेळार, म्हळ्यार मे १९१४ त, 'सबुजपत्र' (पाचवें पान) हें म्हयनाळें सुरू जालें. ह्या नेमाळ्यापयलीं बंकिमचंद्राच्या 'बंगदर्शन' म्हयनाळ्याची परंपरा फुडें चलोवपी भारती, साहित्य, प्रवासी, भारतवर्ष, जमुना, विचित्रा हीं म्हयनाळीं चालू आशिल्लीं आनी तांचो असो खाशेलो लेखक परिवारूय आशिल्लो. पूण सबुजपत्र, कल्लोल, कालिओ-कलम, नारायण, परिचय ह्या म्हयनाळ्यांनी आपली निश्चीत अशी ठाम भुमिका घेवन साहित्यांत पावल दवरलें आनी वाडमयीन वाडीक हातभार लायलो.

विसाव्या शेंकड्याचीं पयलीं पंचवीस वर्सां म्हळ्यार खूबशा राजकीय उलाढालींचो काळ. 'सबुजपत्र' ह्या नेमाळ्यान ह्या काळाची जाणविकाय करून दिली. ह्या म्हयनाळ्याचो संपादक प्रथम चौधरी हो स्वतंत्र विचारांचो

आनी धारदार लिखाणाचो साहित्यीक आशिल्लो. ताचें रवींद्रनाथाची धुवडी इंदिरा हिचेकडेन लग्न जाल्लें आनी तो कलकत्यांतल्या हायकोर्ट बाराचो वांगडी आशिल्लो. लेखकान स्वताचे विचार, अणभव, अंतःप्रेरणा उर्बेभरीत उतरांनी उकतावंच्यो ह्या हेतान प्रथमबाबून तशेंच रवींद्रनाथानूय चैलीत शैली आपणायली.

असहकारितेचे चळवळीच्या पयल्या उद्रेकाउपरांत भारतांत ब्रिटीश सरकाराकडेन असहकार आनी अवज्ञा करपी राजकीय पक्ष निर्माण जाले; सामान्य जनतेंतूय एके तरेची राजकीय जाणविकाय तयार जावंक लागली. तरणाट्या लेखकांचो पंगड, बारीकसाणीन शारांतल्या आनी लागसारच्या वाठारांतले झोपडपट्टेचे जिणेचें चित्रण करूंक लागलो. ह्या पंगडाक तेंको दिवपी कांय जेश्ठ लेखकांनीय 'भारती' आनी 'नारायण' ह्या पत्रकांनी 'वास्तववाद' हाडलो. हे आर्विल्ले साहित्य चळवळीचें मुखपत्र म्हळ्यार, गोकुलचंद्र नाग आनी दिनेशरंजन दास हांणी १९२३ वर्सासावन सुरू केल्लें 'कल्लोल' नांवाचें पत्रक तशेंच 'कालिओ-कलम, प्रगति, परिचय ह्या नेमाळ्यांनीय आपली प्रगती चालू दवरली. 'परिचय' हो सबुजपत्राचोच एक नवो अवतार आशिल्लो. ह्या पत्रकाचो मुखेल हेत, साहित्यांतल्या नव्या प्रवृत्तींक उर्बा दिवप हो आशिल्ल्यान, तातूंत अस्तंती राश्ट्रांतल्या त्या काळांतल्या साहित्याक आनी साहित्यविचारांक सुवात आसताली.

नामनेच्या कादंबरीकारांचें कार्य बंगाली साहित्य संपन्न करपी आसलें तरी विस्तारान तिचो नियाळ घेवप कठीण जाता. दर्जेदार लेखक म्हणून कितलींशींच नांवां फुडें येतात. विचारवंत अन्नदाशंकर राय हाची 'सत्यासत्य' ही स खंडांची (१९३२-४२) कादंबरी-माळ आर्विल्या बंगालची महागाथाच. कवी बुध्ददेव बसू हाची 'तिथिडोर' (१९४९), 'धूर्जटीप्रसाद मुखर्जी आवर्त' (१९३७), 'मोहना' (१९४३) आनी 'अंतःशीला' (१९३५). गोकुलचंद्र नाग हाची 'पथिक' (१९२५), मनीष घटक हाची 'पटलडागार पांचाली', शैलजानंद मुखर्जी हाची 'सोलोआना' (१९२५), प्रबोधकुमार सान्याल हाची 'महाप्रस्थानेर पथे' वा 'प्रिय बांधवी' (१९३३), मनोज बसू हाची 'भुली नाई' (१९४३) वा 'निशिकुटुंब', प्रेमांकुर आतर्था हाच्यो 'महास्थविर जातक' (२ खंड, १९४४-४७) आनी 'झडेर पाखी' (१९२३), विभूतिभूषण मुखर्जी हाच्यो 'राणूर प्रथम भाग' (१९३७), 'राणूर द्वितीय भाग' (१९३८), 'राणूर कथामाला' (१९४९), 'हाते खडि' (१९४७) 'नी लांगुरीय' (१९४२) आनी 'कुशीप्रांगण'. प्रथमनाथ बिशीं हाची 'जोडा दीधीर चौधुरी परिवार' (१९३७), रमेशचंद्र सेन हाच्यो 'शताब्दी' (१९४५), 'कुरपाला' (१९४६), 'काजल' (१९४९), मणींद्रलाल बसू हाच्यो 'रमला' (१९२३) आनी 'जीवनायन' (१९३६) अशी नामावली करप जाता. ह्याच काळांत शरदिंदू बॅनर्जी हाच्यो कथा, कादंबऱ्यो आनी रहस्यकथा, गजेंद्रकुमार मित्र आनी सुमथनाथ घोष हांच्यो गोष्टीवेल्हाळ रचना, अचिन्त्यकुमार सेनगुप्त हाच्यो रसाळ कथा-कादंबऱ्यो, सजनीकांत दास, सरोजकुमार राय चौधुरी हांच्यो कादंबऱ्यो, लघुकथा उल्लेखनीय आसात. तशेंच, प्रेमेंद्र मित्र हाची 'पंक' (१९२५),

शैलजानंद मुखर्जी हाची 'कयलाकुठी' (१९३०), गोपाल हालदार हाची 'पंचाशेर पथें' (१९४४), 'वैतालिक' (१९४७), 'पंद-संचार' (१९५५) ह्यो कादंबऱ्यो आनी उत्कृश्ट लघुकथा बरोवपी नारायण गंगोपाध्याय आनी 'जागरी' (१९४५), 'ढोंडोई चरितमानस' (दोन वांटे १९४९-५१) ह्या कादंबऱ्यांचो लेखक सतीनाथ भादुडी हांचो उल्लेख करप गरजेचें.

ह्या काळांतल्या लघुकथांत, बंकिमचंद्राचो व्हडलो भाव संजीवचंद्र चॅटर्जी, इंद्रनाथ बॅनर्जी, नगेंद्रनाथ गुप्त, स्वर्णकुमारी देवी हांणी लघुकथेक वाट घालून दिली. उपरांत रवींद्रनाथान ती रुंदायली. ताणें लघुकथेक 'छोटो गल्प' हें उतर रूढ केलें. उपरांत शरदचंद्र चॅटर्जी, त्रैलोक्यनाथ मुखर्जी, प्रभातकुमार मुखर्जी, चारुचंद्र बॅनर्जी, सुधींद्रनाथ टागोर, दीनेंद्रकुमार राय, मणिलाल गंगोपाध्याय, सौरींद्रमोहन मुखर्जी, प्रथम चौधुरी, केदारनाथ बॅनर्जी हांच्यो लघुकथा खूब गाजल्यो. कल्लोल युगांत जगदीश गुप्त हाणें लघुकथेंत आर्विल्लेंपण हाडलें. शैलजानंद मुखर्जीन गरीबांचे प्रस्न आपले कथेंत मांडले. प्रेमेंद्र मित्र हाणें आपले कथेचेर घसघशीत साज चडोवन रवींद्रनाथाच्या कथाशिल्पाचो वारसो सांबाळ्ळो. कवी, कादंबरीकार आनी चरित्रकार म्हणून अचिन्त्यकुमार सेनगुप्त हाका खूब नामना मेळ्ळी. देव बसू, अन्नदाशंकर राय हांणी बंगाली लघुकथा प्रगत केली. राजशेखर बसू, बलाइचंद्र मुखर्जी, शरदिंदू बॅनर्जी, विभूतिभूषण बॅनर्जी, ताराशंकर बॅनर्जी तशेंच, मनोज बसू, सरोजकुमार रायचौधुरी, प्रबोधकुमार सान्याल हेय ह्या काळांतले नामनेचे लेखक.

१९१३ वर्सा रवींद्रनाथाच्या 'गीतांजलि' (१९१०) काव्याज्ञेत्याक नोबॅल पुरस्कार मेळ्ळो आनी हेच फाटभुंयेचेर नवकवितेची चळवळ सुरू जाली. भोंवतणेचे बदलपी राजकीय आनी समाजीक परिस्थितीक लागून, रवींद्रनाथाचें अनुकरण करप काय ना अशे विचित्र अवस्थेंत नवी पिळगी आसतनाच काजी नजरूल, मोहितलाल मजुमदार, सत्येंद्रनाथ दत्त, यतींद्रनाथ सेनगुप्त, अचिन्त्यकुमार सेनगुप्त, तेचभाशेन बुध्ददेव बसू, सुधींद्रनाथ दत्त, विष्णू दे, जीवनानंद दास, अमिय चक्रवर्ती, प्रेमेंद्र मित्र, हुमायून कबीर, अन्नदाशंकर राय, अजित दत्त, संजय भट्टाचार्य, दिनेश दास, समर सेन, हरप्रसाद मित्र हांणी वेगळे सूर लायलो. रवींद्रनाथाच्या काव्य संवसारांतल्यान वेगळे जावन तांणी आपली वेगळी रांदन मांडली.

ह्या काळांतल्या नाट्यक्षेत्रांत मात खाशेलपण अशें कांयच दिसना. पोरपो धर्तेच्या नाटकांचो अपरेशचंद्र मुखर्जी हो निमाणचो नाटककार आशिल्लो. हाचे उपरांतचे मन्मथ राय, शचींद्रनाथ सेनगुप्त, निशिकांत बसुराय, जलधर चॅटर्जी, विधायक भट्टाचार्य, महेंद्र गुप्त, अयस्कांत बक्षी, प्रथमनाथ बिशी ह्या नाटककारांनी, तांच्या यत्नांनी रंगमाची तिगोवन दवरली. नाटकांनी आर्विल्लेंपण आयलें पूण रवींद्रनाथाचो आडवाद सोडल्यार, कोणाकूच श्रेश्ठ नाट्यकृतीची निर्मिती सादलिना.

आर्विल्लें युग : पयलींच्या काळांतल्या कांय नामनेच्या साहित्यिकांनी

ह्याय काळांत आपलें नांव दवरलें. कादंबरीच्या मळावयले ताराशंकर बॅनर्जी, माणिक बॅनर्जी, नारायण गंगोपाध्याय, बलाइचंद मुखर्जी, अचिन्त्यकुमार सेनगुप्त, प्रेमंद्र मित्र, अन्नदा- शंकर राय हांणी आपली साहित्यनिर्मिती चालू दवरली. दुकळ, जातीवादी दंगली, फाळणी अशे प्रासंगिक फाटभुंयेचेर खूब कादंबऱ्यो बरोवप जाल्यो. नारायण सान्याल हाची 'वल्मीक', शक्तिपद राजगुरू हाची 'तबु विहंग' ह्या कादंबऱ्यांनी निर्वासितांची काणी समजता. बिमल कर हाचे 'देवाल' (१९५६); ज्योतिरिंद्र नंदी हाचे 'मीरार दुपूर' (१९५३), 'बारोधर एक उठोन' (१९५५); संतोषकुमार घोष हाच्या 'किनु गोयालार गलि' (१९५०), 'मोमेर पुतुल' (१९५४); नरेंद्रनाथ मित्र हाच्यो 'दूरभाषिणी', 'चेनामहल' (१९५३), देहमन; समरेश बसू हाच्यो 'गंगा' (१९५०), 'त्रिधारा' (१९५८) ह्या कादंबऱ्यांनी म्हाझुजा उपरांतचे जिणेचें आनी समाजरचनेचें चित्रण दिसता. मनोज बसू हाच्या 'जलमंगल', 'बन केटे बसत'; अद्वैत मल्लबर्मन हाचे 'तितास एकटी नदीर नाम' (१९५६); गुणमय माझा हाच्या 'लखीन्दर दिगार' (१९५९), 'जुनापूर स्टील' (१९६०); समरेश बसू हाचे 'बी. टी. रोडेर धारे' ह्या कादंबऱ्यांनी समाजाच्या उपेक्षित, अपमानित अशा दलीत वर्गाचें उकतें चित्रण दिसता. बंगालच्या प्रदेशीक खाशेलपणांचें बारीकसाणीन चित्रण करपी 'आंचलिक' कादंबऱ्यो म्हणून नारायण गंगोपाध्याय हाची 'उपनिवेश' (१९४५); अमियभूषण मजुमदार हाची 'गड श्रीखंड' (१९५७); प्रफुल्ल राय हाच्यो 'पूर्व पार्वती' (१९५७) 'सिंधुपारेर पाखी' (१९५९); रमापाद चौधुरी हाची 'बनपलाशीर पदावली' (१९६२) ह्यो कादंबऱ्या येवजतात. इतिहासीक कादंबरेचोच एक प्रकार 'पिरीयड नॉवेल' ही कादंबरी ह्या काळांतूच लोकप्रिय थरली. अशा कादंबऱ्यांभितर प्रमथनाथ बिशी हाची 'केरी साहेबेर मुन्शी' (१९५६), बिमल मित्र हाची 'साहेब बिबि गुलाम' (१९५४); अमियभूषण मजुमदार हाची 'नील भुईया' (१९५५); गजेंद्रकुमार मित्र हाची 'कलकातार काछेड' (१९५७) हांचो आस्पाव जाता. इतिहासीक कादंबऱ्यांकूय ह्या काळांत नव्यान उमाळो आयलो. शरदिंदू बॅनर्जी हाची 'गोडमल्लार' (१९५४); प्रमथनाथ बिशी हाची 'लाल केल्ला' (१९६४); गजेंद्रकुमार मित्र हाची 'बन्हिन्या' (१९५९); नारायण गंगोपाध्याय हाची 'पदसंचार' (१९५५); स्वराज बॅनर्जी हाची 'चंदनडांगार हाट' (१९५२); समरेश बसू हाची 'उत्तरंग' (१९५९) ह्यो कादंबऱ्यो हेच धर्तेच्यो आसात.

कमलकुमार मजुमदार हाची 'अंतर्जतीर यात्रा' (१९६२) आनी 'नीम अन्नपूर्णा' (१९६३) ह्यो दोन कादंबऱ्यो आपल्या प्रखर वेगळेपणान जाणवतात. समरेश बसू हाची 'विवर' (१९७४) आनी बुध्ददेव बसू हाची 'रात भोरे ब्रिष्टी' ह्योय लक्षणीय कादंबऱ्यो. प्रतिभा बसूचे पटकथेच्या (सिनेरीओ) तंत्रान कादंबरी बरोवपाचो प्रयोग नोंद घेवपासारकोच आसा. ह्या काळांत चल चित्राचो कथा-कादंबरेवयलो प्रभाव खूब वाडलो. कालिकानंद भट्टाचार्य 'अवधूत' ह्या कादंबरीकाराच्यो 'मरुतीर्थ हिंगलज' (१९५५), 'उध्दारेणपूर घाट' (१९५६) ह्यो कादंबऱ्यो कांय काळ खूब गाजल्यो.

महाश्वेतादेवी, बाणी राय, लीला मजुमदार, आशापूर्णादेवी ह्या लेखिकांनी कादंबरी क्षेत्रांत म्हत्वाची भर घाली. ह्या काळांतलो आनीक एक व्रती कथाशिल्पी म्हळ्यार नरेंद्रनाथ मित्र. ताणें 'द्वीपपुज' (१९४७) ही यशस्वी कादंबरी बरयतकच एका फाटल्यान एक अशो 'पत्राणि' (१९५०), 'देहमन' (१९५२), 'दूरभाषिणी' (१९५२), 'चेनामहल' (१९५३), 'असवर्ण' (१९५४), 'उपनगर' (१९६२), 'सेतुबंधन' (१९६४), 'सूर्यसाक्षी' (१९६५) अशो कादंबऱ्यो बरोवन खूब नामना जोडली. अशा ह्या नामनेच्या कादंबरी कारांभितर बिमल मित्र आनी मणिशंकर मुखर्जी 'शंकर' हे श्रेश्ठ थरतात. ज्योतिरिंद्र नंदी आनी सुनील गंगोपाध्याय ह्या कादंबरीकारांचोय मुजरत उल्लेख करपाक जाय. हेर कादंबरीकारांभितर देवेश राय, मती नंदी, श्यामल गंगोपाध्याय, शीर्षेदू मुखर्जी, संदीपन चॅटर्जी, अतीन बॅनर्जी, सैय्यद मुस्तफा सिराज, दिव्येंदू पालित, गुलाम कुददुस, रमापद चौधुरी, आशुतोष मुखर्जी, हरिनारायण चॅटर्जी, बिमल कर, संतोषकुमार घोष, अब्दुल जब्बार, गौरकिशोर घोष, मैत्रेयी देवी, शक्तिपद राजगुरू हांचोय मुजूरत उल्लेख करप गरजेचो.

लघुकथेकडेन पळयल्यार नव्या लेखकांनी वास्तवतेचेर चड भर दिलो. अशा ह्या लेखकांभितर संतोषकुमार घोष, गौरकिशोर घोष, सत्यप्रिय घोष, सुधीरंजन मुखर्जी, प्रभात देवसरकार, शचींद्रनाथ बॅनर्जी, सुशील जाना, ननी भौमिक, बारींद्रनाथ दाश, अमल दासगुप्त, नवेंदू घोष, स्वराज बॅनर्जी, महाश्वेतादेवी, प्रतिभा बसू हांचीं नांवां घेवचीं पडटलीं. उपरांतचे पिळगेंतल्या लघुकथाकारांनी शीर्षेदू मुखर्जी, दिव्येंदू पालित, मती नंदी, सुनील गंगोपाध्याय, श्यामल गंगोपाध्याय, बरेन गंगोपाध्याय, अमियभूषण मजुमदार, अतीन बॅनर्जी, दीपेंद्रनाथ बॅनर्जी, संदीपन चॅटर्जी, शंकर चॅटर्जी, सैय्यद मुस्तफा सिराज, प्रफुल्ल राय, कविता सिंह, आनंद बागची, लोकनाथ भट्टाचार्य, ज्योतिर्मय गांगुली, समीर रक्षित, समरेश मजुमदार, फणीभूषण आचार्य, बलराम बसाक अशी व्हड नामावळ सांगपाक मेळटा.

कवितेच्या क्षेत्रांत, पोरणे पिळगेंतल्या मातब्बर कवींचो आदर्शवाद, नितीवाद, धुकलून उडोवन नव्या कवींनी विशुध्द भावसौंदर्याचो ध्यास धरलो. सुनील गंगोपाध्याय हाणें १९५४ वर्सा प्रस्थापितांक विरोध करपी 'कृत्तिवास' म्हयनाळें सुरू केलें आनी कलावंतांक एके नवे जापसालदारकेची जाणविकाय करून दिली. महाविद्यालयांत शिकपी ह्या तरणाट्या कवीन सुरवेक फणीभूषण आचार्य, मोहित चॅटर्जी, शिवशंभू पाल, दीपक मजुमदार, आनंद बागची आनी उपरांतच्या काळांत शंख घोष, अलोकरंजन दासगुप्त, अरविंद गुह, शरदकुमार मुखर्जी, उत्पलकुमार बसू ह्या तरणाट्या कवींच्या सांगातान एक नवें बीं घालें. गद्यलिखाण करपी शक्ती चॅटर्जी होय 'कृत्तिवास' पंगडाक येवन मेळ्ळो. त्या काळांतल्या बंगाली कवितेच्या क्षेत्रांत ह्या कृत्तिवास पंगडाचें कार्य खूब म्हत्वाचें आसा. नरेंद्र चक्रवर्ती, अरुण मित्र, अरुणकुमार सरकार, आलोक सरकार, तारापद राय, शरदकुमार मुखर्जी, कविता सिंह, शंकर चॅटर्जी, कालीकृष्ण गुह, शमसुल हक, समशीर

अन्वर, विजया मुखर्जी, सुभाष घोषाल, सुव्रत रुद्र, नवनीता देव-सेन, देवारी मिश्र, देवाशीष बॅनर्जी, प्रदीपचंद्र बसू, तपन बॅनर्जी, दिलीप दाशगुप्त, लोकनाथ भट्टाचार्य, शुभ्रंजन दाशगुप्त, देवीप्रसाद बॅनर्जी, पवित्र मुखर्जी, वीरेंद्र चॅटर्जी अशीं ह्या क्षेत्रांतलीं कितलींशींच नांवां सांगूक येतात. कवितेच्या क्षेत्रांतलो आनीक एक उद्रेक म्हळ्यार साम्यवादी विचारांचो काव्यपंथ. विष्णू दे, सुभाष मुखर्जी, शंख घोष, अचलकुमार बसू, सुकांत भट्टाचार्य अशा कितल्याशाच कवींचे रचनेंत मार्क्सवादाचो स्पष्ट प्रभाव दिसता. बंगालचे भावजिणेंत कवितेक, सगळ्यांत उंचेली सुवात आसा. १९५५ वर्सा साहित्य अकादेमीन वर्सुकी पुरस्कार सुरू केले तेन्नासावन १९७७ मेरेन णव बंगाली काव्यज्ञेल्यांक अकादेमी भोवमान फावो जाला.

फाटल्या वर्सांनी बंगाली रंगमाचयेन खूब बरी उदरगत सादल्या. इब्सेन, बेकेट योनेस्कू, आन्वी ह्या नामनेच्या विदेशी नाटककारांच्या गाजिल्ल्या नाट्यकृतींचे बंगालींत अणकार जावन तांचे प्रयोगूय जातात. पूण रवींद्रनाथांच्या नाट्यकृतींइतल्यो श्रेष्ठ खूब उण्यो आसात. स्वातंत्र्य आंदोलनांतल्यान निर्माण जाल्ल्या कलापथकांनी भारतीय नगनाट्यसंघ (इंडियन पीपल्स थिएटर असोसिएशन) हे चळवळीक जल्म दिलो. मनोरंजन भट्टाचार्य, शंभू मित्र, गंगापद बसू हाणीं 'बहुरूपी' नांवाचे नाट्यसंस्थेची स्थापणूक केली. हे संस्थेचें, बिजन भट्टाचार्य हाचें 'नवान्न' हें पयलें नाटक. उपरांत तुलसीदास लाहिडी हाचीं दुःखीर ईमान, छेडा तार, उलूखागडा, पथिक, बांगलार माटी हीं नाटकां; दिगिंद्र बॅनर्जी हाचीं तरंग, वास्तुमिटा, भोकाबिला, अंतराल हीं नाटकां; सलिल सेन हाचीं नूतन यहुदी, मौचोर, डाऊन ट्रेन हीं नावाजिल्लीं नाटकां. 'धनंजय बैरागी' ह्या टोपणनांवान बरोवपी तरुण राय, शंभू मित्र आनी उत्पल दत्त ह्या तीग जाणांनी आर्विल्ले बंगाली रंगमाचयेच्या इतिहासांत नाटककार, नट, दिग्दर्शक, निर्माते, म्हणून मोलादीक वावर केला. बर्टॉल्ट ब्रॅख्त, शॉन ओकेसी, एलियट, ओनील, टेनेसी विल्यम्स, झां पॉल सार्त्र, काम्यू, पिरांदेल्लो, गार्सीआ लॉर्का ह्या अस्तंती नाटककारांच्या कृतींच्या अणकारांक लागुन तरणाट्या नाटककारांक नाटकाचे नवे धडे मेळ्ळे. बादल सरकार मोहित चॅटर्जी हांणी बंगाली नाटकांनी म्हत्वाची कामगिरी केल्या. बादल सरकाराची सारा रात्तिर, बडो पिशिमा, रामश्याम जदु, एवम् इंद्रजित, बल्लभपुरे रूपाकथा, प्रलाप, बाकी इतिहास, पगला घोडा, त्रिंशे शताब्दी हीं नाटकां खूब गाजलीं. तशेंच स्पार्टाकुस, मिछिल, सगीना महतो, अबु हसन, भोमा, सुखपाठ्य भारतेर इतिहास हीं ताचीं हालीचीं नामनेचीं प्रयोगीक नाटकां.

निबंधक्षेत्रांत रवींद्रनाथ, प्रथम चौधुरी हांचे उपरांत अतुलचंद्र गुप्त हाचें नांव येता. सुधींद्रनाथ दत्त, बुध्ददेव बसू, विष्णू डे ह्या कवींनी निबंध आनी समिक्षा-लिखाण केलां. धूर्जटीप्रसाद मुखर्जी, शिवनारायण राय, अन्नदाशंकर राय हांचे विचारीक निबंधूय उल्लेख करपासारके आसात. तशेंच सुनीतिकुमार चॅटर्जी, सुकुमार सेन, शशिभूषण दासगुप्त, नीहारंजन राय, श्रीकुमार बॅनर्जी, देवीप्रसाद चॅटर्जी, प्रथमनाथ बिशी, बिनय घोष,

असितकुमार बॅनर्जी, चित्तरंजन बॅनर्जी ह्या साहित्यिकांनी खूब प्रमाणांत विचारीक निबंधनिर्मिती केल्या. बंगालींत निबंधाक 'प्रबंध' म्हण्टात. खबरांपत्रांच्या स्तंभ लिखाणाक लागून सुनील गांगुली 'नीललोहित', गौरकिशोर घोष 'रूपदर्शी', संतोषकुमार घोष, सागरमय घोष, हांकांय खूब नामना मेळ्ळ्या. राणी चंदा हिची रवींद्रनाथ, पूर्णकुंभ, जनाना फाटक, आलापचारी हीं नामनेचीं पुस्तकां. सैयद मुजतबा अली हाचो 'देशेविदेशे' हो ग्रंथ तशेंच चारुचंद्र भट्टाचार्य 'जरासंध' हाचो 'लोहकपाट', अन्नदाकिशोर मुनशी हाचो 'डाक्तेर डायरी', धीरज भट्टाचार्य हाचें 'जखन पुलिस छिलाम' हीं ह्या क्षेत्रांतलीं नामनेचीं पुस्तकां.

विनोदी लेखक म्हणून शिवराम चक्रवर्ती, अजितकृष्ण बसू, परिमल गोस्वामी, कुमारेश घोष, हिमानीश गोस्वामी हांच्या नावांचो उल्लेख करप जाता.

भुरग्यांचें साहित्य : अभ्यासकांनी भुरग्यांच्या साहित्याचीं चार मुखेल पर्वां मानल्यांत. १) पुर्विल्लें पर्व २) विद्यासागर पर्व ३) रवींद्र पर्व ४) आर्विल्लें पर्व.

पुर्विल्ल्या पर्वांत चडशो इसापाच्यो नितीकथा तशेंच 'पंचतंत्रा' सारकिल्या संस्कृत काणयांचे अणकार येतात. कलकत्यांत १८९७ वर्सा 'स्कूल बूक सोसायटी' ची स्थापणूक जाली आनी पाठ्यपुस्तकांच्या रुपान देशी तशेंच विदेशी कथांचें अणकारप सुरू जालें. मधुसूदन मुखर्जी हाणें १८५९ वर्सा स्थापणूक जाल्ल्या 'भाषानुवादक समाजांत सहसंपादक म्हणून काम करुन भुरग्यांखातीर अणकारपी ह्या नात्यान खूब काम केलें. दुसऱ्या विद्यासागर पर्वांत इतिहास, विज्ञान, व्हड मनशांचीं चरित्रां हांचेर सादे-सोंपे बंगालींत साहित्य तयार जावंक लागलें. १९७८ वर्सा केशवचंद्र सेन हाणें भुरग्यांखातीर 'बालकबंधु' हें पंद्रशी नेमाळें सुरू केलें. उपरांत १८८४ वर्सा 'बालक' हें नेमाळें ठाकुर-वाडींत सुरू जालें. ह्याच पत्रकांतल्यान रवींद्रनाथान पयलीं भुरग्यांखातीर ल्हान ल्हान काणयो, नाटकां बरोवपाक सुरवात केली. अशींच अवींद्रनाथ टागोर हाचें 'शकुंतला' (१८९५) आनी 'क्षीरेर पुतुल' हीं पुस्तकां आसात. तेन्नाच भुवनमोहन राय हाणें 'सखा ओ साथी' आनी आचार्य शिवनाथ शास्त्री हाणें 'मुकुल' (१८९५) हीं भुरग्यांचीं म्हयनाळीं सुरू केलीं. हेमेंद्रप्रसाद घोष हाचें 'आषाढ गल्प' (१९०१) आनी योगींद्रनाथ सरकार हाचें 'छबीर बई' (१९०२) हीं सामक्या ल्हान भुरग्यांखातीर बरयल्लीं चित्रांचीं पुस्तकां ओडलायणीं थरलीं. मनमोहन सेन हाचें 'खोकार दप्तर' (१९०२, दोन खंड), उपेंद्रकिशोर रायचौधुरी हाचें 'सेकालेर कथा' (१९०३), दक्षिणारंजन मित्रमजुमदार हाचें 'ठाकुरमार झुली' (१९०७) तशेंच अनुकूलचंद्र शास्त्री संपादित 'तोषिणी' (१९१०) हीं भुरग्यांखातीरचीं पुस्तकां उल्लेखनीय आसात.

१९१४ वर्सा उपेंद्रकिशोर रायचौधुरी हाचें 'संदेश' हें नेमाळें सुरू जालें आनी बंगाली भुरग्यांच्या साहित्याक चंवर आयलो. हाचेपयलीं आशुतोष मुखर्जी हाणें भुरग्यांखातीर 'भूत-पेन्ती' (१९०२) आनी 'राक्कसे-

कावकसे' (१९०३) हीं पुस्तकां बरयल्लीं. (१९०२) वर्सा रवींद्रनाथाचो शिशु हो कवितांझेलो आनी उपरांत पांच वर्सांनी 'मुकुट' हें नाटक उजवाडा आयलें. बालक म्हयनाळ्याची संपादिका ज्ञानदानदिनीदेवी हिची 'टाकडुमाडुम' (१९१०) आनी 'सात भाई चंपा' (१९१०) आनी उपेंद्र किशोर रायचौधुरी हाचें 'संदेश' हीं पुस्तकां उल्लेखनीय आसात.

१९१७ ते १९३३ मेरेन सुकुमार रायचौधुरी हाणें 'संदेश' चें संपादन केलें. ह्या काळांत बालवाडमय लेखकांची एक म्हत्वाची नामावळ तयार जाली ती अशी-उपेंद्रकिशोर रायचौधुरी, सुकुमार रायचौधुरी, सुविनय राय, कुलदारंजन राय, सुखलता राव, लीला मजुमदार, पुण्यलता चक्रवर्ती, देवव्रत रायचौधुरी आनी हेर. 'संदेशां त उजवाडाक आयिल्ल्यो काणयो आनी कविता एकठांय करून सुकुमार रायचौधुरी हाची 'आबोल ताबोल' आनी 'ह-य-ब-र-ल' हीं पुस्तकां ताच्या मरणा उपरांत उजवाडा आयलीं.

सुधींद्रचंद्र सरकार हाणें 'मौचाक' (१९२१), आशुतोष हर हाणें 'शिशुसाथी' (१९२२) आनी निशिकांत सेन हाणें 'खोकासुकु' हीं नेमाळीं भुरग्यांखातीर सुरू केलीं. १९३० उपरांत रामधनु, साजि, मास-पयला, रंग-मशाल हीं नवीं नेमाळीं सुरू जालीं. ह्या नेमाळ्यांनी मनोरंजन भट्टाचार्य, विभूतिभूषण बॅनर्जी, प्रेमेंद्र मित्र, अचिन्त्यकुमार सेनगुप्त, शैलजानंद मुखर्जी, सरोजकुमार रायचौधुरी, नृपेंद्रकृष्ण चॅटर्जी, बुद्धदेव बसू शिवराम चक्रवर्ती, अखिल नियोगी, धीरेंद्रलाल धर, बिमलकुमार घोष 'मौमाछी', चारुचंद्र चक्रवर्ती, मोहनलाल गंगोपाध्याय, शैलबाला घोषजाया, क्षितींद्रनारायण भट्टाचार्य, लीला मजुमदार, मणींद्र दत्त, आशापूर्णादेवी, शशिभूषण दासगुप्त, खगेंद्रनाथ मित्र, बिशू मुखर्जी ह्या लेखक-लेखिकांनी लिखाण केलां.

एकुणिसाव्या शेंकड्यांतल्या प्रबोधनाचे फाटभुंयेर बंगालींत कोशनिर्मितीचें कार्य सुरू जालें. राजा राधाकांत देव आनी कृष्णमोहन बॅनर्जी हे ह्या विशयांतले म्हालगडे आशिल्ले. राजा राधाकांत देव हाचो संस्कृत 'शब्दकल्पद्रुम' (१८२२-५८) हो आठ खंडांचो ग्रंथ म्हळ्यार शब्दकोश आनी ज्ञानकोश हांचो मेळ. उपरांत पंडित तारानाथ तर्कवाचस्पती हाणें अठरा वर्सां कश्ट घेवन पांच खंडांचो शब्दकोश तयार केलो. विल्यम कॅरीचो पूत फिलिक्स कॅरी हाणें १८१९ ते २१ ह्या काळांत 'विद्याहारावली' नांवाच्या कोशाची येवजण आंखली आनी 'व्यवच्छेदविद्या' ह्या नांवाचो पयलो खंड आनी 'स्मृतिशास्त्र' नांवाचो दुसरो खंड उजवाडायलो. ह्याच काळांतल्या कालीकृष्ण देव बहादुर हाणें संकलीत केल्लो 'संक्षिप्त सद्बिद्यावलि' (१८३३) होय ग्रंथ म्हत्वाचो आसा. उपरांत कृष्णमोहन बॅनर्जी हाचो सतरा खंडांचो 'विद्याकल्पद्रुम' वा 'एनसायक्लोपीडिया बॅंगालेनसिज' (१८४६-५१) हो ग्रंथ उजवाडा आयलो. बंगाली विश्वकोशाच्या इतिहासांत नगेंद्रनाथ बसू हाणें संपादीत केल्लो 'विश्वकोश' हो आयजमेरेनचो एकूच पुराय ज्ञानकोश. वीस खंडांचो हो कोश १९११ वर्सा पुराय जालो.

स्वातंत्र्या उपरांतच्या काळांत केंद्रीय सरकार आनी अस्तंत बंगाल सरकार हांच्या अर्थीक आदारान 'बंगीय साहित्य परिषद' हे संस्थेन १९५९

वर्सा 'भारतकोश' ह्या ग्रंथाची येवजण आंखली आनी १९६४, १९६६, १९६७, १९७० आनी १९७३ ह्या वर्सांनी पांच खंड उजवाडायले. सुशीलकुमार डे हाणें कोशाचो संपादक आनी मंडळाचो मुखेल म्हणून काम पळयलें. तशेंच सुनीतिकुमार चॅटर्जी, निर्मलकुमार बसू, रामगोपाल चॅटर्जी, शशिभूषण दासगुप्त, रमेशचंद्र मजुमदार, चिंताहरण चक्रवर्ती, गोपालचंद्र भट्टाचार्य, सजनीकांत दास हे संपादक मंडळाचेर आशिल्ले.

श्रीनरसिंहदास अग्रवाह हाणें दिल्ली विद्यापिठावतीन १९४८ वर्सासावन दर वर्सा श्रेश्ठ बंगाली ग्रंथाक 'नरसिंहदास बांगला पुरस्कार' दिवपाक सुरू केलो. 'रवींद्र पुरस्कार' हो प्रदेशीक स्वरुपाचो सन्मान अस्तंत बंगाल सरकारान १९५० वर्सासावन सुरू केलो, 'अमृत बझार पत्रिका', 'यू (जु) गांतर' ह्या खबरांपत्रावतीन दर वर्सा बऱ्या ललीत साहित्यग्रंथाक 'मतिलाल पुरस्कार' आनी दर वर्साच्या उत्कृश्ट संशोधन ग्रंथाक 'शिशिरकुमार पुरस्कार' हे दोन पुरस्कार दितात.

साहित्य अकादेमी पुरस्कार : १९५५ वर्सा केंद्रीय सरकाराचो साहित्य अकादेमी पुरस्कार सुरू जालो. तेन्नासावन १९८० मेरेन हो पुरस्कार सुमार १६ बंगाली लेखकांक फावो जाला. उल्ठोरथ नांवाच्या चलचित्रा विशींच्या नेमाळ्यावतीन दर वर्साच्या उत्कृश्ट कवितांझेल्याक 'उल्ठोरथ पुरस्कार' हो भोवमान १९५७ वर्सासावन दितात. 'आनन्दबाजार', 'हिंदुस्थान स्टॅंडर्ड' आनी 'देश' ह्या तीन नेमाळ्यांवतीन दर वर्सा दोन उत्कृश्ट बंगाली ग्रंथांक 'प्रफुल्लकुमार स्मृति-पुरस्कार' आनी 'सुरेशचंद्र स्मृति-पुरस्कार' हे पुरस्कार १९५८ वर्सासावन दितात. 'मौचाक' ह्या नेमाळ्यावतीन 'मौचाक पुरस्कार' दर वर्सा भुरग्यांच्या साहित्यांतल्या उत्कृश्ट ग्रंथाक १९५८ वर्सासावन दितात. 'बॅंगॉल पब्लिशर्स' ही नामनेची प्रकाशन संस्था अस्तंत बंगाला भायर रावपी लेखकांच्या उत्कृश्ट ग्रंथाक 'जय बांगला पुरस्कार' हो वर्सुकी पुरस्कार भेटयता. तशेंच 'निखिल बंग शिशुसाहित्य संमेलना'वतीन दर वर्सा उत्कृश्ट बालवाडमयकृतीक 'भुवनेश्वरी पदक'; 'प्राणतोष घटक स्मृति संस्करण समिती' वतीन दर वर्साच्या उत्कृश्ट संशोधन ग्रंथाक प्राणतोष घटक स्मृतिपदक; सरोजकुमार रायचौधुरी हाचे यादीक दर वर्सा एका नव्या लेखकाच्या उत्कृश्ट पयल्या ग्रंथाक 'सरोजकुमार स्मृतिपदक', कवी जीवनानंद दास हाची बायल लावण्य दास हिणें आपल्या सर्गेस्त घोवाच्या नांवान सुरू केल्लो 'जीवनानंद दास पुरस्कार' हो दर वर्सा बांगलादेशांतल्या दोन उत्कृश्ट कवितांझेल्याक दितात.

'सारवान' नेमाळ्यावतीन दर वर्साच्या उत्कृश्ट काव्य झेल्याक 'पान्नालाल शील नक्षत्र पुरस्कार' दितात. तशेंच त्रिपुरा वाठारांतल्या बंगाली साहित्यिकांखातीर 'समकाल' आनी 'व्रतती' ह्या नेमाळ्यांवतीन दर वर्सा एक श्रेश्ठ बंगाली साहित्यकृतीक 'समकाल, व्रतती साहित्य पुरस्कार' दितात. कलकत्ता विद्यापिठावतीन दर वर्सा एके लेखिकेचे उत्कृश्ट साहित्यकृतीक 'लीला पुरस्कार' दितात.

बंगाली साहित्यिकांक मेळिल्ले राश्ट्रीय/आंतरराश्ट्रीय पुरस्कार.

लेखक	साहित्यकृती	वर्स	पुरस्कार
रवींद्रनाथ टागोर	गीतांजली	१९१३	नोबॅल
ताराशंकर बंदोपाध्याय	गणदेवता	१९६६	ज्ञानपीठ
विष्णु डे	स्मृतिसत्ता भविष्यात्	१९७१	ज्ञानपीठ
आशापूर्णदेवी	प्रथमी प्रतिश्रुती	१९७६	ज्ञानपीठ
सुभाष मुखोपाध्याय	१९७१ ते १९८५ च्या काळांतल्या योगदानाखातीर	१९९१	ज्ञानपीठ

- कों. वि. सं. मं.

पूरक नोंद : चित्रपट (बंगाली).

बंच, रॅल्फ जॉन्सन : (जल्म : ७ ऑगस्ट १९०४, डिट्रॉयट, मिशिगन; मरण : ९ डिसेंबर १९७१, न्यूयॉर्क).

आंतरराश्ट्रीय नामनेचो अमेरिकन राजनीतिज्ञ आनी शांततायेच्या नोबॅल पुरस्काराचो पयलो निग्रो मानकरी. भुरगेपणांतूच आवय-बापायक मरण आयिल्ल्यान रॅल्फ आनी ताची भयण हांचो आजयेन सांबाळ केलो.

विंगड विंगड कामां करून ताणें आपलें शिक्षण पुराय केलें. उपरांत शिश्यवृत्ती मेळोवन लॉस अँजेलीस हांगाच्या कॅलिफोर्निया विद्यापिठांतल्यान १९२७ वर्सा ताणें पदवी मेळयली. १९२८ ते १९४२ ह्या काळांत हार्वर्ड विद्यापिठांत काम करता आसतनाच, १९३४ वर्सा ताणें एम.ए.; पीएच.डी. घेतली. मजगती १९३० वर्सा रूथ हॅरिस हे आपले विद्यार्थिनी वांगडा तो लग्न जालो.

१९५० वर्सा हार्वर्ड विद्यापिठांत, राजशास्त्र विद्याफांट्याचो अध्यक्ष म्हणून ताची नेमणूक जाली. पूण एकवटीत राश्ट्रांच्या कामांक लागून १९५२ वर्सा ताणें आपल्या ह्या अध्यक्षपदाचो राजिनामो दिलो.

१९३८ ते १९४० ह्या काळांत न्यूयॉर्काच्या कार्नेगी कॉर्पोरेशनांत आसतना ताणें स्विडनी समाजशास्त्रज्ञ कार्ल गुन्नार मिर्दाल हाका अमेरिकेंतल्या वंशभेदाचे अडचणीवयल्या संशोधन कार्यांत मुखेल सहाय्यक म्हणून मोलादीक आदार केलो. उपरांत १९४४ वर्सा, बंच अमेरिकेच्या विदेश खात्यांत अधिकारी आशिल्लो.

एकवटीत राश्ट्रांची सनद करपाखातीर डॅबार्टन ओक्स आनी सॅन फ्रॅन्सिस्कोंत परिशदांनी ताणें वांटो घेतलो. १९४७ वर्सा त्र्युग्वे ली हाचे विनवणेकलागून एकवटीत राश्ट्रांच्या सचिवाल्यांत तो विश्वस्त विभागाचो संचालक जालो. थंय ताचेर घुस्पागोंदळाच्या प्रकरणांची म्हत्वाची कामगिरी सोंपयली.

एकवटीत राश्ट्रांवतीन पॅलेस्टायनाचे फाळणेविशीं ताणें मध्यस्थी

केली आनी ताचे येवजणेप्रमाण १९४८-४९ वर्सा अरब राश्ट्रां आनी इझ्रायल हांचेमदीं अप्रत्यक्ष रितीन उलोवणीं जावन शांततायेची कबलात जाली. ह्या ताच्या वावराक लागून ताका १९५० वर्साचो नोबॅल शांततायेचो पुरस्कार फावो जालो. एकवटीत राश्ट्रांचो सरचिटणीस डाग हामार्कशुल्ड हाचो सहाय्यक म्हणून ताणें काम केलें.

१९५६ वर्सा इजिप्त-इझ्रायल संघर्शाच्या वेळार तशेंच एकवटीत राश्ट्रांवतीन बेल्जियम काँगोंत सुवेवस्था आनी शांतताय राखपाखातीर १९६० वर्सा जो शांततायेचो पंगड धाडलो तो संघटीत करपाक बंच हाणें खाशेलो प्रतिनिधी ह्या नात्यान म्हत्वाचें कार्य केलें. उपरांत अवर सचीव म्हणून ताची नेमणूक जाली. १९६४ वर्सा असलोच शांततायेचो पंगड धाडपाक ताणें ऊ थांट हाका आदार केलो.

बंच हाका खूब मान-भोवमान फावो जाल्यात. ताच्या कार्याखातीर अध्यक्ष जॉन कॅनेडी हाणें ताका १९६३ वर्सा स्वातंत्र्य-पदक दिल्लें. ताच्या 'वर्ल्ड व्यू ऑफ रेस' (१९३६) ह्या पुस्तकाक खूब नामना मेळ्ळी.

बंच हाका अमेरिकन समाजांतलो वर्णभेद मान्य नाशिल्ल्यान १९६५ ताणें नागरी हक्क मोहिमेंत वांटो घेतलो. भलायकी इबाडिल्ल्यान १९७० वर्सा ताणें आपल्या पदाचो राजिनामो दिलो.

- कों. वि. सं. मं.

बंजारा : भारतभर पातळिल्ली एक हेडगी जमात. महाराष्ट्र, म्हैसूर, चेन्नई, राजस्थान, आंध्र प्रदेश, ओरिसा, कर्नाटक, तमिळनाडू, पंजाब,

हरयाणा, बिहार, मध्य प्रदेश ह्या वाठारांनी बंजारा लोकांची वस्ती चड आसा. ह्या लोकांक बंजारी, वंजारी, बनजारा, ब्रिजारी, लमाण, लमाणी, लंबाडी, लंबाडा, लंबाडोडू, सुकलीर, मथुरा, न्हावी, शिंगवाले, चरण अशीं खूब नांवां आसात.



बंजारा बायल

तांच्या मूळ स्थानाविशीं खास म्हायती

मेळना. औरंगजेबाच्या काळांत, मुसलमानांक रसद पावोवपाच्या निमतान ते राजस्थानांतल्यान दक्षिणेंत आयले आनी थंयच स्थायीक जाले. ते स्वताक राजपूत कुळांतल्या राणा प्रतापाचे वंशज समजतात.

संस्कृत शब्द 'वाणिज्य' म्हळ्यार वेपार ह्या उतरावयल्यान बनज

वा वनज हें उतर आयलें आनी हाचेवयल्यान ह्या लोकांक बंजारा वा बनजारा हें नांव मेळ्ळें अशें म्हण्टात.

बंजारा लोक 'गोलामटी' ही बोलीभास उलयतात. तांची ही भास मारवाडी भाशेभाशेन आसून राजस्थानी, गुजराती आनी हिंदू भाशांचो प्रभाव तिचेर चड आसा. बंजारा लोक ज्या वाठारांत रावतात, थंयची भासूय ते उलयतात.

बंजारा बायलो रुपान सोबीत आसतात. त्यो तांबड्या वा निळ्या रंगाचो घागरो घालतात. तसल्याच रंगाची हारशे, मणी लायिल्ली ओडणी घेतात आनी भरतकाम केल्ली भडक रंगाची चोळी घालतात. हातांत कोंपरामेरेन हस्तिदंतांचीं, शिंगांचीं वा पितूळचीं कांकणां घालतात आनी दंडांत वाकी घालतात. नाकांत वाटकुळी नथ आनी पांयांत वाळे आनी पितूळचे घुंगूर घालतात. तरांतरांचीं फुलां माळटात. बंजारा दादले ऊंच, गोरे वा सावळ्या वर्णाचे, काटक आनी बळिश्ट आसतात. ते धोंतर न्हेसून सदरो घालतात आनी माथ्याक धवें वा रंगीत मुंडाशें बांदतात.

बंजारा लोकांभितर हिंदू, शीख, जैन आनी मुसलमान ह्या धर्मांचे लोक आसात. तशेंच प्रांताप्रमाण बंजारांचे मराठा, कानडी, गुजराती अशेय भेद आसात. बिहार आनी ओरिसा ह्या राज्यांनी तांकां आदिवासी म्हणून मान्यताय मेळूंक ना. हेर सुवातींनी तांकां अनुसुचीत जमातींनी घेतल्यात. महाराष्ट्र राज्यांत तांकां विमुक्त जातीचो पांवडो दिला. आंध्र प्रदेशांत तांकां सुगाळी, दिल्लींत शिरकिवन, राजस्थान आनी केरळांत गवरिया तशेंच गुजरात राज्यांत चारण म्हणून वळखतात. एन.एफ. कंबलीज हाच्या मतान बंजारांच्यो चार मुखेल पोटजाती आसात त्यो अशो- चारण, मथुरिया, लमाण आनी धाडी. तांचेभितर राठोड, परमार वा पवार, चाहमान वा चौहान, जाडोत वा जाधव वा मुखिया अशो चार कुळी आसात.

पावसाच्या दिसांनी हे लोक ल्हान खोंपी बांदतात. हे वस्तीक 'कुडी' वा 'छावणी' म्हण्टात. दसरो जातकच ते दुसरे सुवातेर तात्पुरत्यो वसणुको उबारतात. तांकां 'तांडा' अशें म्हण्टात. प्रवासांत हे लोक पाले उबारतात. दरेका तांड्याचो नाईक नांवाचो मुखेल आसता. तो अडीअडचणींच्या वेळार लोकांक आदार दिवन मार्गदर्शन करता. तांड्याचे पंचायतीचोय तो अध्यक्ष आसता.

तुळजाभवानी, शंकर, बालाजी हीं बंजारांचीं कुलदैवतां आसात. तशेंच, राम, मारुती, अंबाबाई, मरीअम्म, महाकाली, सती, शीतलादेवी, कालिका, आसावरी, बंजारीदेवी सेवाभाया आनी मिठुभुकिया ह्या दैवतांकूय ते भजतात. पितरांक देवासमान मानून दर वर्सा तांच्या नांवान बकरो बळी दितात. बंजारांचो भुतांखेतांचेर खूब विश्वास आसा. हे लोक होळी, दसरो आनी गोकुळाश्टम हे सण मनयतात.

बंजारा लोकांभितर एकाच कुळांत लग्नां जायनात. दक्षिणेंतल्या चलयांचीं लग्नां ल्हानपणांतूच जातात. चारण आनी लमाण ह्या पोटजातींनी

चलयांचीं पिरायेंत येतकच लग्नां करतात. कानडी मुलखांतल्या बंजारांचीं लग्नां उसरां जातात, पूण तांचेमदल्यो चडशो चलयो जल्मभर आंकवार रावतात. सादारणपणान नायकाची परवानगी घेवन सोयरिकेचें उलोवणें जाता. उपरांत साकरपुडो वा 'गूळ' नांवाचो एक विधी जाता. तेन्ना एक मनीस उबो रावन एक दोहा म्हणटा.

बंजारांच्या विंगड विंगड पोटजातींतल्या लग्नसुवाळ्यांनी चड-उण्या प्रमाणांत फरक आसता.

बायल गुरवार आसतना घोवान, प्रेताक अग्नी दिवप ना वा कसलेंच धाडसाचें काम करचें न्हय असो ह्या लोकांमदीं नेम आसा. स्थायीक जाल्ले लोक बाळंत जावपी बायलेखातीर वेगळी खोंप बांदतात. पांच दीस सुवेर पाळटात. पांचव्या दिसा सटीची पुजा करतात. पांच भुरगीं आनी बाळंतीण हांच्या गळ्यांत आनी पायांनी गंवाच्यो माळो बांदतात. खोंपीपसून थोड्या पयसुल्या जाग्यार होम करतात आनी गंव उडयत कांय बायलो बाळंतीणीक होमामेरेन व्हरतात. सव्या दिसा बाळंतीण कुडींतल्या सगळ्या भुरग्यांचे पांय धुता आनी तांकां जेवण वाडटा.

मेल्लो मनीस लग्न जाल्लो आसल्यार ताचें मडें लासतात आनी लग्न जावंक नाशिल्ल्यांचीं मडीं कसलोच विधी करिनासतना पुरतात. तीन दीस सुतक पाळटात. बारव्या दिसा सोयऱ्या-धायऱ्यांक जेवण घालतात. बंजारा लोकांभितर रडपाचें विधीपुर्वक प्रदर्शन करतात.

बंजारा लोक हे चडशे वेपारी. तेचपरी रानदोंगरार मेळिल्ले मोलादीक खडे, म्होंव, गोम, एकठांय करून ते विकतात. तातूंतले चडशे लोक शेतकाम आनी मजुरी करतात.

कांय बंजारी ढाडी (भाट) आसून ते संगिताचे जाणकार आसात. पुर्वजांची तुस्त करपी पदां म्हण्टात. तांकां नाच खूब आवडटा. नगारा, सोरोप आनी मोर हे नृत्यप्रकार तांचेमदीं चड लोकप्रिय आसात. तशेंच टांगेरो आनी ऊडनो हे नाच चड नामनेचे आसात. बंजारांचे लोकांनाच आनी लोककथा नांवाजिल्ल्यो आसून ते भवानीक उद्देशून पदां म्हण्टात.

- कों. वि. सं. मं.

बंड : खंयचीय प्रस्थापित सत्ता वा समाजीक, अर्थीक वेवस्था उमथून उडोवपाखातीर केल्लो रासवळ उठाव. अमेरिकेंत बंड हें उतर फुटीरपणाक समानार्थी अशें वापरतात. चालंत समाजीक आनी धर्मीक चाली-रिती, नेमांक तशेंच दायजान चलून आयिल्ल्या विचारांक उकतो आनी स्पश्ट विरोध करप अशा अर्थानूय वापरतात. इंग्लिशींत बंड ह्या उतराक 'रिबेलीयन' (Rebellion) अशें म्हण्टात. सैनिकांनी केल्ल्या आज्ञाभंगाकूय बंड म्हण्टात.

कौंटिल्य, अॅरिस्टॉटल, प्लेटो आनी हेर जाणकारांनी बंड किद्याखातीर जाता हाचेर विचार मांडल्यात. व्यक्ती, समाज आनी राज्य हांचेमदलो संबंद इबाडटकच बंड जाता, अशें पुर्विल्ल्या विचारवंतांचें मत. राष्ट्रवादी

विचारवंतांच्या मतान राष्ट्रोंक स्वताचो निर्णय घेवपाक मेळनाशिल्ल्यान तांचें लोकशायी अधिकारांचेर दडपण येता, तेन्ना बंड जाता. भांडवलशाय समाजांत भांडवलदारवर्ग कामगारांचें शोशण करून घेवन आपली सत्ता गाजयता. ताका लागून बंड जाता, अशें कार्ल मार्क्स हाचें मत. समाज बदलपाखातीर क्रांतीची गरज आसता. आदीम साम्यवादासावन भांडवलशायेमेरेन समाजाची उदरगत जाली. तातूंत गुलामगिरी आनी सरंजामशाय हे मदले पांवडे आशिल्ले. दर खेपे नवी पद्दत क्रांतींतल्यान मुखार आयली आनी क्रांती ही बऱ्याच बंडांची परिणीती जावन आसा, अशें मार्क्सवादाचें समाजविश्लेशण आसा.

खूब काळमेरेन चलिल्ल्या झुजाची हार, लुकसाण हाका लागून सैनिकांच्या मनाचो धीर उणावता आनी बंडाक फावोशें वातावरण तयार जाता. देखीक, १९७९ वर्सा इराणांत सैन्यान बंड करून आयातोला खोमेनी हाका फाटबळ दिलें. कांय फावट बंड करपाक सैन्याक, भायल्या शक्तींकडल्यानूय उर्बा मेळटा, जाल्यार केन्नाकेन्नाय राष्ट्रांभितरल्या शक्ती क्रांतीचें पयलें पावल म्हणून बंडाचें आवाहन करतात. हाकाच लागून विएतनाम, कोरिया, सायप्रस ह्या देशांनी संघर्ष निर्माण जाले, अशें समाजशास्त्रज्ञांचें मत आसा.

केन्नाकेन्नाय वैयक्तीक सुवार्थाखातीर कोणूय प्रभावी व्यक्ती हेर सैनिकांक बंडाक प्रवृत्त करता.

इ. स. पयलीं पुर्विल्ल्या रोमांत गुलामांनी स्पार्टाकसाच्या फुडारपणाखाल प्रस्थापीत रोमन नागरिकांआड बंड केलें. मध्ययुगांत शेतकामत्यांनी जमीनदारांआड बंडां केल्लीं.

सोळाव्या आनी सतराव्या शेंकड्यांनी युरोपांत राजकीय बंड जालें. १६८८-१६८९ ह्या काळांत इंग्लंडांत आनी १७७६ वर्सा अमेरिकेंत राजकीय बंड जालें. अठराव्या शेंकड्याउपरांत जागृतायेक लागून चड बंडां जावंक लागलीं. एकुणिसाव्या शेंकड्यासावन सक्तीचे लश्करभरतेक लागून सैनीक भाड्याच्या सैनिकाभाशेन वागपाक लागले. तांचेमदली शिस्त आनी निश्ठा उणी जायत गेल्ल्यान परकी सत्ता आनी क्रांतीकारक गट हांचेमदल्या कोणाकूय ते केन्ना वचून मेळत हाची शाश्वती उणी जायत गेली.

राजसत्तेच्या हातांत शस्त्रां आशिल्ल्यान बंड जैतवंत जावंक पावना. बंडाचें कारण आनी हेत मर्यादीत आसता. तें राजकीय स्वरुपाचें आसताच अशें ना. सत्ता हातांत आशिल्ल्यांक तें चिडून उडोवप सोंपें आसता. इतिहासांत कांय व्हड प्रमाणांत केल्लें बंड जैतवंत जालें जाल्यार ताका क्रांती म्हळां, कारण त्या बंडाच्या उठावाउपरांत राजकीय, समाजीक जिणेंत म्हत्वाचे बदल जातात. लोकशाय राजवेवस्था समाजाची समस्या सोडोवंक शकली जाल्यार बंडाची शक्यताय उणी आसता, पूण हुकूमशायेंत, राजेशायेंत वा लश्करशायेंत बंडाची शक्यताय चड आसता.

एकदां बंड पेटूकच बंडखोर कितें करीत हें ते खास परिस्थितीचेर

आदारून आसता. कांय फावट तांच्यो मागण्यो पुराय करतले अशें आश्वासन दितात. कांय फावट मागण्यो चिडितात आनी बंड मोडून काडटात. खूबशीं बंडां दहशतवाद जल्माक घालता.

- कों. वि. सं. मं.

पूरक नोंद : दहशतवाद

बंदखण : ख्यास्त म्हणून गुन्यांवकाराखातीर केल्ल्या, सक्तिच्या आलाशिन्याची वेवस्था. कायदयान मनशाक ताणें केल्ल्या गुन्यांवाची ख्यास्त म्हणून ताका दंड घालप जाता. मृत्यूदंडाची ख्यास्त खुना सारकिल्या गुन्यांवाखातीर दिवप जाता जाल्यार, चोरयेमारये सारकिल्या आनी राजकीय गुन्यांवाखातीर द्रव्यदंड, आजल्म वा अमक्या वर्सांखातीर कायदो बंदखणीची ख्यास्त फर्मायता. ख्यास्त दिले उपरांत थरयल्ल्या काळामेरेन गुन्यांवकाराक दवरपाखातीर जी सरकारी आलाशिन्याची वेवस्था आसता तिका बंदखण अशें म्हण्टात.

अशी वेगळ्या आलाशिन्याची वेवस्था करपा फाटल्यान मुखेल अशे तीन हेत आसतात. १) गुन्यांवकाराक समाजा पसून पयस दवरून समाजाची राखण करप २) गुन्यांवकाराक सुदारपाची संद दिवप आनी ३) थरावीक काळामेरेन गुन्यांवकाराक सक्तिचो एकांतवास अणभवूंक लावप.

भारतांत महाभारताच्या काळासावन बंदखणीचो उल्लेख मेळटा. कौटिलीय अर्थशास्त्रांत, द्रव्यदंड भरूंक शकना असल्या गुन्यांवकारांक बंधनागारांत दवरचो असो आदेश आसा.

सुनावणी जावंचे पयलींच्या काळांत गुन्यांवकारांक बंदिस्त दवरपाखातीर, इंग्लंडांत बाराव्या शेंकड्यासावन बंदखणीचो उपेग केला. सोळाव्या शेंकड्यांत इंग्लंड आनी युरोपीय देशांनी बंदखणी तशेंच सुदारघरांचोय उपेग जावंक लागलो. हातूंतली लंडनची ब्रायडवेल बंदखण (१५५३), अॅमस्टर डम Amsterdam (१५०३), रोम (१७०४) आनी गॅट सुदारघर (१७७५) हीं नामनेचीं आसात. पूण अशे तरेच्या सुदारघरांनी नितळसाण वा हेर कसल्योच सवलती नाशिल्ल्यो.

दर एका गुन्यांवकाराक हेरांपसून वेगळे आनी एकांतवासांत दवरून ताचेकडल्यान खूबशीं कश्टाचीं कामां करून घेवप, ही अठराव्या शेंकड्यांतली गुन्यांवकारांविशींची भुमिका आशिल्ली. एकांतवासांत दवरिल्ल्यान विचार करपाक मेळटलो, ताका लागून मनस्ताप जावन ताचेभितर सुदारणा जातली असो ताचेफाटल्यान विचार आशिल्लो. अठराव्या शेंकड्याचे अखेरेक बॅथॅम जेरेमी हाणें अशें विचारसरणेची येवजण मांडली आनी देडशें वर्सांउपरांत अमेरिकेंतल्या इलिनॉय राज्यांत अशे तरेची बंदखण बांदली. ही बंदखण वाटकुळ्या आकाराची आशिल्ली. तातूंत एकामेकांक तेकून पूण स्वतंत्र आनी बंदिस्त अशो गुन्यांवकारांच्यो कुडी आसात. बंदखणीचे मदीं उंचेले सुवातेर पारेकार आसता.

अशी ही एकांतवासाची पद्दत एकुणिसाव्या शेंकड्याचे सुरवेक पेनसिल्वेनियांत सुरू जाली. हे पद्दतीक 'पेनसिल्वेनिया सिस्टिम' अशेंय म्हण्टात. ह्याच काळांत ऑबर्नात मौनपद्दत (Silent System) ही दुसरी पद्दत सुरू जाली. कैद्यांचेर पुराय एकांतवास घालिनासतना दीसभर तांकां हेरांकडेन उलयनासतना सगळ्यांच्या सांगातान काम करपाक लावप आनी रातचो परतून एकलोच दवरप. हाका लागून हे पद्दतीक मौन पद्दत अशें म्हण्टात. उपरांत १८४० वर्साच्या अदमासाक तिसरी एक पद्दत ऑस्ट्रेलियाचे उदेंतेक नॉरफॉक जुंव्याचेर सुरू जाली. तिका गूण पद्दत वा गुणांक पद्दत (Mark System) अशें म्हण्टात. गुन्यांवकाराची वागणूक बरी आनी शिस्तीची आसल्यार, ताका फर्मायल्ले ख्यास्तीचो काळ उणो करून ताची बेगीन सुटका जावंची हो हे पद्दतीचो हेत. ताका लागून गुन्यांवकाराची वागणूक सुदारूं येता अशी अपेक्षा आसता. ताच्या गुन्यांवाक अणसरून, ताचे बरे-वायट वागणुकीन कांय गूण ताच्या नांवान जमा वा उणे करतात आनी ते प्रमाण ताचे ख्यास्तीच्या काळांत वाड वा कपात करतात.

बंदखणींत आयिल्लो गुन्यांवकार ख्यास्त, भोगतकच भायर वतना तो योग्य रितीन समाजीकृत जावन, समाजाकडेन एकरूप जावन जबाबदारेन स्वताची समाजीक सुवात मेळोवपाक पात्र थरचो आनी तेखातीर बंदखणींत आसतना ताचेर योग्य ते संस्कार जावंचे अशें हालींच्या काळांत मानतात. ते प्रमाण बंदखणींतल्या बंधांचेर तशे संस्कार करपाची वेवस्था सुरू जाल्या. अल्पवयीन बंधांखातीर सादारण बंदखणी सुवातेर, तांकां सुदारघरांत दवरप जाता. हे नितिक अणसरून गुन्यांवकाराविशींचीं कांय मुखेल धोरणां आपणायल्यांत तीं अशीं- १) ख्यास्त दिल्ले मुजतींत सूट दिवन कैदी भायल्या समाजांत कसो वागणूक करता हाचेर नदर दवरप. मदीं मदीं ताका घरा वा बंदखणीभायर कसल्याय कामाखातीर वचपाक दिवप आनी ताचे वागणुकीची परिक्षा घेवप २) सगळ्या गुन्यांवकारांक एकाच मापांत मेजिनासतना दरेकाचो पयलींचो इतिहास आनी व्यक्तिमत्व मतींत घेवन ते प्रमाण तांचेर उपाय येवजप ३) कैद्यांक समाजापसून सामको वेगळो दवरीनासतना पत्रवेव्हार, भेटी, चर्चासत्र, प्रशिक्षण, करमणुकीच्यो कार्यावळी करून तांच्या घरच्या लोकांकडेन आनी हेर नागरिकांकडेन तांचो संबंद वाडोवप. ४) बंदखणींतल्या कैद्यांचो एक स्वतंत्र असो गट करून, बंदखणींतले भितरले वेवस्थेचीं सुत्रां तांच्या हातांत सोंपोवन तांचेर पुराय जापसालदारकी घालप. ५) बंदखणींतल्या कैद्यांक कामधंदो शिकोवन वा जाणा आशिल्लें काम दिवन तांकां थरावीक दीसवडो दिवप. ह्या सुदारणावादी धोरणाची गरज म्हणून, बंदखणींतलो अधिकारी वर्ग हो वेवस्थापन, वखदां, मानसशास्त्र, समाजशास्त्र ह्या विशयांनी प्रशिक्षित आसचो अशें मान्य केलां.

भारतांतली बंदखणीची वेवस्था राज्य सरकाराचे कक्षेंतली आसून ती १८९४ च्या प्रिझन्स ॲक्ट ह्या कायद्याखाल जाल्या. उपरांत रिफॉर्मटरी स्कूल ॲक्ट (१८९७), प्रिझन्स ॲक्ट (१९००), आयडेंटिफिकेशन ऑफ

प्रिझन्स ॲक्ट (१९२०), एक्सचेंज ऑफ प्रिझन्स ॲक्ट (१९४८), ट्रान्सफर ऑफ प्रिझन्स ॲक्ट (१९५०) आनी प्रिझन्स (ॲटेंडन्स इन कोर्टस्) ॲक्ट (१९५५) ह्या कायद्यांनी विंगड विंगड तजविजो केल्यो. १९६० वर्सा केंद्रीय सुदारसेवा खात्यान आदर्श बंदखणीची नेम पुस्तिका मंजूर केली आनी ही पुस्तिका १९५७ वर्सा नेमणूक केल्ले अखिल भारतीय बंदखण समितीन तयार केली. तिच्याच आदाराचेर राज्य सरकारान कैद्यांक दिवपाचे वागणुकेविशीं नेम करपी विधेयकां मंजूर केल्यांत.

सादारणपणान व्हड राज्यांनी दरेका जिल्ह्याक एक मध्यवर्ती जिल्हो बंदखण आसून दोन वर्सांपरस चड ख्यास्त जाल्ल्या आनी कुशळ गुन्यांवकारांखातीर राज्य मध्यवर्ती अशी बंदखण आसता. जिल्हो बंदखणीच्या फाटल्यान चड करून म्हालांनी उप-बंदखणीं आसतात. तात्पुरती वेवस्था म्हणून, गुन्यांव प्रमाण जावंक नाशिल्ल्या कैद्यांखातीर, पोलीस कोठयेचो बंदखण म्हूण उपेग करप जाता.

बंदखण म्हानिरीक्षक हो अधिकारी राज्यांतल्या सगळ्या बंदखणींचें वेवस्थापन पळेंयता. ताच्या आदाराक बंदखण उप म्हानिरीक्षक, स्वीय सहाय्यक, बंदखण उद्देग अधिकक्षक आनी हेर अधिकारी आसतात. जिल्हो वा केंद्र बंदखणीचो अधिकक्षक हो मुखेल आसता. ताच्या हाताखाल बंदोबस्त करपाखातीर उप अधिकक्षक, बंदखण अधिकारी, सुभेदार, जमादार आनी कार्यालयाच्या कामाखातीर लिपीक आसतात. वखदां आनी भलायकेखातीर वैज, दाई हांचो प्रशिक्षीत वर्ग आसता. मुकादम आनी पारेकार म्हणून बडटी मेळिल्ले कांय कैदी नियुक्त रक्षकांक आदार करतात. सामान्यपणान समाजशास्त्र वा दंडशास्त्र हातूंत प्राविण्य मेळयल्ल्या पदवीधराची अधिकक्षाचे सुवातेर नेमणूक करतात. रक्षकांतले कांय शस्त्रधारी आसतात. राज्य पांवड्यावयले शारिरीक प्रशिक्षण निर्देशक, जिल्हो बंदखणीक भेटी दिवन थंयच्या कैद्यांक आनी रक्षकांक खेळ, सांघिक कवायत हातूंत मार्गदर्शन करतात. बायलकैदी आसल्यार थंय बायल-रक्षकाची नेमणूक करतात.

गुन्यांवाप्रमाण कैद्यांचे पयलो, दुसरो अशे वर्ग करतात. तेच भाशेन विशिष्ट कायद्याखाल दवरिल्ले राजकीय वा हेर कैदी, केन्ना तरी येवपी, सदांच येवपी गुन्यांवकारी अशेय वर्ग केल्ले आसतात. तेचप्रमाण ख्यास्तीच्या काळाप्रमाणूय तांचे वर्ग करतात. तीन म्हयन्यांपरस उणी ख्यास्त जाल्ल्यांक उण्या काळाचे, तीन म्हयने ते दोन वर्सांमेरेनच्या कैद्यांक मध्यम काळाचे आनी दोन वर्सांपरस चड ख्यास्त जाल्ल्यांक लांब काळाचे कैदी म्हणून वळखतात. कैद्यांच्या वर्गाप्रमाण तांकां बंदखणींतली वागणूक आनी सवलती मेळटात. खून, कट, दरोडेखोरी, सारकिल्ले गंभीर प्रकाराचे गुन्यांव केल्ल्या कैद्यांचे बाबतींत सवलत दितना विशेश जतनाय घेवप जाता.

१९४६ च्या बंदखण सुदारणा समितीचे शिफारसीप्रमाण कैद्यांक उणे प्रतीचें अन्न आनी भड्डे कपडे दिवपाची चाल बंद जाली. आतां तांच्या भेसांत आनी अन्नांत कायद्या प्रमाण आनी बंदखणीच्या नेमांप्रमाण बरीच

बंदर

सुदारणा जाल्या. भौशिक उत्सवा वेळार तांकां पुरायपणान मेकळे करतात. मध्यम आनी चड मुजतीच्या कैद्यांक तांच्यो आवडी निवडी, भलायकी तशेंच तांचो पयलींचो इतिहास मतींत घेवन हातमागावयलें वा हेर वीणकाम, कपडे धुवपाचें काम, मेस्तकाम, फूलझाडांचें काम असलें प्रशिक्षण दितात. व्हडल्या बंदखणींनी कैद्यांनी स्वताच वेंचून काडिल्ल्या कैद्यांची एक पंचायत समिती आसता. बंदखणींत शिस्त दवरपाखातीर आनी कैद्यांचें हीत सादपाखातीर हे समितीचो खूब आदार जाता. तशेंच बंदखणींत शिकोवपाचेय वर्ग चलतात, भायल्या परिक्षांक बसपी कैदी विद्यार्थ्यांक सवलत मेळटा. शिक्षणीक आनी करमणुकीच्यो खूब कार्यावळी जातात. वाचनालयाचीय बंदखणींत सोय आसता. कैद्यांच्या दीसपट्ट्या कामांभायर उरिल्ल्या वेळांत ते प्रार्थना, खेळ, व्यायाम, जेवण हीं कामां करतात.

बंदखणीचीं दीसपट्टीं कामां, नितळसाण, जेवण-खाण, हीं सगळीं कामां कैदीच करतात. शेतकाम, दुदाचो वेवसाय, कलाकुसरीचीं कामां अशीं वेवसायीक कामांय थंय चलतात. सरकारी वा खाजगी मागणी घेवन वेतकाम, फर्निचर, खडू तयार करपाचींय कामां बंदखणींत जातात.

भारतांत कांय उकत्यो बंदखणींय आसात. महाराष्ट्रांत अशे तरेच्यो तीन बंदखणीं आसून मराठवाड्यांत पैठणांत सुमार चारशें कैद्यांक गोदावरी न्हंयेच्या जायकवाडी प्रकल्पाच्या बांधकामाचेर १९६७-६८ वर्सासावन काम दिलें. आतां धरणाचें काम पुराय जाल्ल्यान तांकां यंत्रीक वा तंत्रीक उद्देगांनी काम दिवपाचे यत्न चलल्यात. उकते बंदखणींतले कैदी वण्टींचें बंधन नाशिल्ल्यान वसतिघरांत राविल्ले भाशेन रावतात. काम केल्ल्यान तांकां पगार मेळटा तो ते आपल्या घरच्या लोकांक धाडूंक शकतात.

- कों. वि. सं. मं.

बंदर : उदका येरादारीच्या वाहनांक (व्हडीं, बोटी, पातमाच्यो, तारवां, बार्जी, आदीं) सुरक्षीत असो आलाशिरो दिवपाची वेवस्था आशिल्ली सुवात.

येरादारीक मारक थरपी वादळां, उदकाचो झोत आनी ल्हारां हांचे पसून बचाव हें बंदराचें मुळावें उद्दिष्ट आसलें तरी बंदराची आनीकूय उद्दिष्टां आसात तीं अशीं- म्हालाची आयात-निर्यात, प्रवाशांक हाडप-व्हरप, वाहनांची दुरुस्ती करप, वाहनांखातीर इंधनांची सुविधा करप, ह्या मूळ उद्दिष्टांचो विकास जावन ह्या उद्दिष्टांनी धोके, गुदांव, अंतर्गत येरादारी, आयात-निर्यात, कर एकठांय करप, ह्या उद्दिष्टांची भर पडली, राश्ट्रांचे संरक्षण यंत्रणेंतल्या नाविक दलाचे सोयीखातीर खाशेल्या बंदराची वा हेर बंदरांची खाशेली वेवस्था करप जाता. नाविक शिपायांक आनी अधिकाऱ्यांक प्रशिक्षण दिवपाचो वावर नाविक तारवां करतात. तशेंच, बांदावळ आनी झुजावेळार नाविक तळ म्हणून अशा बंदरांचो उपेग जाता.

उगम आनी विकास : पुर्विल्ल्या काळांत न्हंयांच्या देगांनी राबितो करून रावपी लोकांनी उदका येरादारीचो सगळ्यांत पयलीं सोद लायलो

आनी उदका येरादारी वांगडाच बंदराचो उपेग जावपाक लागलो असो समज आसा. पूण सुरवेक बंदरांची उबारणी आनी उपेग खंय वा केन्ना जालो हांचेविशीं स्पश्टपणान अशी म्हायती मेळना. पूण इ. स. प. ४००० ते ३००० च्या सुमाराक इजिप्त देशांत नायल न्हंयेचेर मेम्फिसाक, मेझोपोटेमियांत युफ्रेटिस न्हंयेचेर बॅबिलोनाक आनी अँसिरियांतले टायग्रीस न्हंयेचेर निनेवाक बंदरां आशिल्लीं. ते उपरांत फिनिशियन, ग्रीक आनी रोमी लोकांनीय बऱ्याच देशांकडेन वेपार करपाक सुरवात केली. हाका लागून तांणी बंदरां उबारिल्लीं. पुर्विल्या काळांत इजिप्त, हिंदुस्थान आनी चीन ह्या राश्ट्रांनीय ल्हान-व्हड बंदरां आशिल्लीं.

अहमदाबाद जिल्ह्यांतल्या लोथलच्या उत्खननांत सांपडिल्ले गोदीवयल्यान सिंधु संस्कृतायेच्या काळासावन भारतांत बंदरां आशिल्लीं अशें म्हणपाक आदार मेळटा. संस्कृत आनी पाली साहित्यांतूय उदका येरादारीविशीं वर्णन आयलां. ऋग्वेद, रामायण, महाभारत, बृहत्संहिता आनी वराहपुराण ह्या ग्रंथांनी दर्या प्रवासाचे उल्लेख आसात. ह्या सगळ्यांच्या आदारावयल्यान पुर्विल्ल्या काळांत भारतांत साबार बंदरां आशिल्लीं आनी भारतीय लोकांचो दर्यादेगेवयल्या हेर राश्ट्रांकडेन वेपार चलतालो अशें म्हणपाक वाव मेळटा. 'युक्तिकल्पतरु' ह्या इकराव्या शेंकड्यांतल्या ग्रंथांत तारवां बांदपाविशींची विस्तारीत म्हायती दिल्या. मच्छलीपटनम् बंदरांतल्यान सुटपी हिंदी तारवां उदेंते कडेन आराकान, पेगू, सयाम, सुमात्रा, चीन, जावा आनी मनिला तशेंच अस्तंतेक मादागास्कारामेरेन प्रवास करतालीं अशें फ्रेंच भोंवडेकार तार्हॅन्ये हाणें म्हळां. मध्ययुगांत बंगाल, विशाखापटनम्, सुरत, भावनगर, गोंय, वसई आनी ढाकाक प्रसिद्द बंदरां आशिल्लीं.

रोमी साम्राज्यांत दर्याचे येरादारीक बरेंच म्हत्व आशिल्लें. तें साम्राज्य अस्ताक वतकूच लेगीत वॅनिस बंदर हें व्हडलें वेपारी केंद्र जालें. मध्ययुगांत म्हळ्यार पंदराव्या शेंकड्यांत स्पेन आनी पुर्तुगालच्या राजांनी जलप्रवाशांक हिन्दुस्थानाचो सोद लावपाखातीर सगळ्या तरांचो आदार दिवन उत्तेजन दिल्लें. हाका लागून युरोपांत आनी कांय आफ्रिकी राश्ट्रांनी साबार बंदरां अस्तित्वांत आयलीं. १४९२ त कोलंबस हिंदुस्थानाचो सोद लावपाखातीर भायर सरलो. पूण वाट चुकून तो बहामा जुंव्याचेर पावलो आनी अशे तरेन अमेरिकेचो सोद लागलो. १८९८ त वास्को द गामा, केप ऑफ गूड होप हाका वळसो जालून हिंदुस्थानाचे अस्तंत दर्यादेगेवयल्या कालिकत बंदरांत आयलो. तेउपरांत स्पेन आनी पुर्तुगाल ह्या देशांनी आपलो वेपार वाडोवपाखातीर अमेरिकेंत, भारतांत आनी हेर आशियायी देशांनी नवीं बंदरां बांदलीं. उद्देगीक क्रांतीउपरांत हॉलंड, फ्रेंच आनी ब्रिटीश लोकांनी आपली उदका येरादारी सुदारून युरोपाच्या वेपारांत नामना जोडली. हेखातीर तांणी अमेरिका आनी आशियायी देशांनी साबार बंदरां बांदलीं. विसाव्या शेंकड्यांत वेपारांत जाल्ली वाड आनी झुजांक लागून तारवांचो उपेग वाडत गेलो, तशीं नवीं नवीं बंदरां अस्तित्वांत आयलीं.

ब्रिटीश राजवटी उपरांत भारतीय गोदी आनी बंदरांतल्यान ब्रिटीश आरमाराक शेंकड्यांनी गलबतां आनी ईस्ट इंडिया कंपनीक वेपाराखातीर साबार तारवांची पुरवण केल्ली. पूण भारतांतलो पयलो आधुनीक तारवां बांदपाचो कारखानो विशाखापट्टणम् बंदरांत १९४१ त सिंदिया स्टीम नॅविगेशन कंपनीन सुरू केलो. स्वार्तंत्र्या उपरांतच्या काळांत तारवां बांदणीचे कारखाने मुखेलपणान कोची, मुंबय आनी कलकत्ता बंदरांनी सुरू केले.

भारताक उदेंत आनी अस्तंत अशी व्हड दर्यादेग लाबिल्ली आसा. पूण दर्यादेगेचे लांबायेच्या मानान हांगा बंदरां खूब उणीं आसात. ल्हान-व्हड मेळून हांगा सुमार १८० बंदरां आसात. चार हजार टनांपरस व्हड तारवां सुरक्षीत उबीं रावपाक शकतात अशे धक्के आशिल्लीं आनी दर वर्साक धा लाख टनांपरस चड वेपारी म्हालाची हाड व्हर करपी बंदरां हीं व्हड बंदरां अशें मानलां. भारताचे अस्तंत देगेचेर कांडला, मुंबय, मुरगांव, मंगळूर आनी कोची, उदेंत दर्यादेगेर तुतिकोरिन, चेन्नई, विशाखापट्टणम्, पारादीप, कलकत्ता आनी हल्डिया अशीं वट्ट ११ व्हड बंदरां आसात. हेर बंदरांचे मध्यम आनी ल्हान अशे प्रकार केल्ले आसून तांची संख्या सुमार १६९ इतली आसा.

वर्गीकरण : सैमीक विघ्नांसावन मेळपी संरक्षणाच्या स्वरूपाक लागून आनी बंदराच्या कार्याप्रमाण बंदरांचे सैमीक आनी कृत्रीम अशे दोन प्रकार केल्यात. कांय आखातां, खाडयो आनी न्हंयांच्या पात्रांचो आकार वाटकुळोच आसता. हाका लागून तारवांक सैमीक विघ्नांसावन उणो त्रास जाता. तशेंच तारवां भितर रिगपाचो मार्ग फावो तितलो रुंद आनी खोल आसता. अशा सुवातींनी कांय मोजक्योच सुदारणा करून तांचो बंदरां म्हणून उपेग करूं येता. हांगा बंदरांखातीर फावो आशिल्ल्यो चडशो गजाली सैमीक रितीन उपलब्ध आसतात. हाका लागून तांकां सैमीक बंदरां म्हण्टात. मुंबय, कोची, मुरगांव आनी विशाखापट्टणम् ह्या भारतीय बंदरांचो सैमीक बंदरां म्हणून उल्लेख जाता.

साबार दर्यादेगांनी बंदर बांदपाखातीर सैमीक अशी कांयच वेवस्था नासता. पूण कांय खाशेल्या कारणांखातीर थंय अशा सुवातींनी बंदरां बांदचीं पडटात. अशा बंदरांक कृत्रीम बंदरां अशें म्हण्टात.

सैमीक आनी कृत्रीम बंदरांचें वर्गीकरण तांच्या मुखेल कार्यावयल्यान जाता. कांय बंदरां मुखेलपणान परदेशांकडेन आनी देशाभितर वेपार करचेखातीरूच बांदिल्लीं आसतात. अशा बंदरांक वेपारी बंदरां म्हण्टात. भर दर्यांत आनी दर्यादेगांनी नुस्तें धरपी वा पागपी तारवांखातीर कांय खाशेलीं बंदरां आसतात. तांकां नुस्तेमारी बंदरां म्हण्टात. तशींच देशाभितर जावपी येरादारीखातीर फेरी बंदरां, देशाचे राखणेखातीर नौदलाचीं बंदरां आसतात.

बंदरांचो प्रकल्प सुरू करचे पयलीं ते खातीर खाशेली सुवात सोदून काडप, भरती-सुकती तसोच वाऱ्याचो परिणाम, ल्हारां आनी तांचो बंदराच्या

बांदकामाचेर जावपी वायट परीणाम, दर्यांतलो प्रवाह, दर्यादेगेचो भूंयभाग आनी हेर गजाली तपासप खूब गरजेचें आसता.

बंदराच्या आंवाठाभितर तारवां थिरायेन नांगरून रावचीं म्हणून कांय तरांची खाशेली वेवस्था केल्ली आसता. बंदराच्या भितरल्या भागांत तारवां नांगरून दवरतात तेन्ना तांकां ल्हारांचो त्रास जावंचो न्हय हेखातीर बांद घालचो पडटा. उदकाची खोलाय, दर्याचो तळ, बांदाखातीर लागपी वस्तू ते सुवातेर मेळटा कांय ना हें सगळें लक्षात घेवन उपरांत बांदाचो प्रकार थरयतात. ज्या सुवातींचेर उदक चड खोल नासता आनी फातर सहज मेळूंक शकतात थंय फातर दाळून बांद घालपाक सोंपें जाता. दर्याची खोलाय चड आसल्यार थंय कोंक्रिटाचे बांद उबारतात. उदकाचे खोलायेप्रमाण बांदाची रुंदाय वाडत वता. अशा रुंद बांदाक खर्चूय खूब येता. म्हणून साबार खेपे तळाची रुंदाय तितलीच दवरून वयर कोंक्रिटाच्या ब्लॉकांचो उपेग करतात. युरोपांतले चडशे बांद कोंक्रिटाच्या ब्लॉकांचे आसात.

साबार सुवातींनी उदकाची खोलाय सोडल्यार बंदराक फावो अशो हेर सगळ्यो गजाली सैमीक रितीन उपलब्ध आसतात. अशा जाग्यांचेर भर उदकांत लांकडी, तिख्याच्या वा कोंक्रिटाच्या खांब्यांचेर धक्के उबारतात. हांकां जॅटी अशें म्हण्टात. जॅटी खांब्यांचेर उबारिल्ल्यो आशिल्ल्यान जॅटी पोंदच्यान उदक व्हांवूक शकता. जॅटीची लांबाय रुंदायेपरस चड आसता. तिचो उपेग मुखेलपणान येरादारी खातीरच करतात. म्हाल देवोवन तो सांठोवन दवरपाखातीर कसलीच वेवस्था नासता. पूण येरादारीखातीर वयर रस्तो आसता.

धको : तारवां बंदरांत रिगलीं म्हण्टकूच तीं लावपाखातीर एक खाशेली धड वा बांद उबारतात, ताका धको म्हण्टात. प्रवासी आनी म्हाल चडोवपा वा देवोवपाखातीर ताचो उपेग जाता. तारवां लावच्या वेळार तीं धक्याचेर नेटान आपटतात. तांचो भार सोंसूक जावंचो म्हणून धक्याच्यो वण्टी घट्ट आसच्यो पडटात. तारूं धक्याक लावंचे पयलीं वा बंदराभितर बेटेंच नांगरून दवरपाखातीर धक्याकडेन वाटकुळें वा चवकोनी घट्ट खांबे आसतात. तांकां घनिश्टा अशें म्हण्टात. तांचो उपेग मुखेलपणान तारवां लावपाखातीर जाता. तशेंच तारवां धक्याक लायले उपरांत तीं बांदून दवरपाखातीर धक्यांचेर साबार खांबे आसतात. बंदरांत वा गोदींत धक्यांच्या दोनूय वटांनी तारवां लावपाक मेळचीं म्हणून दर्यादेगे लागसार कांय कोन करून धके बांदतात. तांकां मध्यपाद अशें म्हण्टात. तारवां लावप सोंपें जावंचें म्हणून मध्यपादाच्या दोनूय तोंकांचेर थोडी रुंदाय वाडोवन सादारणपणान ताका वाटकुळो आकार दितात. बंदरांत ल्हान बोटी वा लाँची लावपाखातीर जो ल्हान धको बांदिल्लो आसता ताका भरणतट अशें म्हण्टात. लाँचीक वा हेर ल्हान बोटींक उदकाची खोलाय उणी आसल्यार लेगीत जाता, हाका लागून भरणतट दर्यादेगेक तेंकून बांदतात.

तारवां धक्याक लावंच्या वेळार तीं नेटान धक्याचेर आपटतात. अशा वेळार धक्याचेर खूब दाब पडटा. हो सगळो दाब धक्याचेर पडचो

न्हय आनी तारवांय धक्याचेर खरवडचीं न्हय देखून धक्याचेर आनी तारवांचेर डफर (Shock absorber) लायिल्ले आसतात. डफर म्हणून कांय लांकडांचो वा रबराचो उपेग करतात. धक्याच्या वण्टी मुखार लांकडी खांबे उबे वा आडवे लायतात. तांचो उपेग डफऱ्याप्रमाण जाता. तारवांच्या देगांनी रबरी टायर हुमकळायल्ले आसतात. तांचोय उपेग डफऱ्या प्रमाण जाता.

तारवांतले प्रवाशी वा म्हाल देंवयले उपरांत तारवांची थोडीभोव दुरुस्ती करची आसत जाल्यार तीं धक्याकडेन एके सम पातळेचेर दवरचीं पडटात. हाका लागून बंदरांत एक खाशेली सुवात तयार करतात. हांगा उदकाचे पातळेंत व्हडलोसो बदल जायना. हे सुवातेक गोदी म्हण्टात. जे गोदींतलें उदक पुरायपणान काडूंक मेळटा आनी जाय तेन्ना परत भरपाक मेळटा अशे गोदीक सुकी गोदी म्हण्टात आनी ज्या गोदीनी सदांच उदक आसता तिका ओली गोदी म्हण्टात. गोदीचो आकार त्रिकोनी, चवकोनी वा वाटकुळो आसता. गोदींत तारवां बांदून दवरपा इतली आनी तीं धुंवडावपा इतली सुवात आसची पडटा. तारवांच्या तळाची दुरुस्ती करच्या वेळार वा रंग काडचे खातीर तारवां उदका वयर काडचीं पडटात. जे गोदींत अशी वेवस्था आसता तिका निर्जल गोदी म्हण्टात.

तारूंक धक्याक लागले उपरांत प्रवासी आनी म्हाल सहजपणान चडोवंक-देंवोवंक मेळचो म्हणून एक प्रकारची खाशेली वेवस्था आसची पडटा. प्रवाशांखातीर सोंपणां वा एक प्रकारची खाशेली निसण आसता. तारवांतलो म्हाल सहजपणान उसपूंक तसोच भरूंक जावंचो म्हणून यंत्रिक साधनांचो उपेग करतात. ह्या यंत्रांतलीं कय यंत्रां तारवांचेर, कांय धक्याचेर आसतात. ह्या यंत्रांत मुखेलपणान क्रेनीचो आस्पाव जाता. सादारणपणान एके फावटीं ५ ते १० टन मेरेन वजें उखलपा इतली ह्या यंत्रांची क्षमताय आसता. चड जड वजें उबारपाखातीर व्हड क्रेनीचो उपेग करतात. ल्हव आनी मध्यम जडायेचें वजें उबारपाखातीर धक्याचेर डॅरिक आसतात. तांच्या आदारान धक्यावयलो म्हाल तारवांत भरतात वा तारवांतलो म्हाल उसणून तो धक्याचेर मांडून दवरतात. धान्य, कोळसो, खनिजां आनी हेर जड म्हाल चडोवपाखातीर धक्याचेर धुंवत्या पट्ट्यांचो उपेग करतात. तशेंच खनीज तेल, खाद्यतेल आनी हेर पातळ पदार्थांखातीर नळांचो उपेग करतात. तारवांवयलो देंवयल्लो म्हाल वा तांचेर चडोवपाचो म्हाल कांय दीस धक्याचेर उरता. हाका लागून धक्याचेर अशा प्रकारचो म्हाल सांठोवन दवरपाखातीर खास गुदांव बांदतात.

सिडनी (ऑस्ट्रेलिया), डाकार (सेनेगल), आल्जियर्स (अल्जिरिया) आनी न्यूयॉर्क हीं सवसारांतलीं व्हड सैमीक बंदरां आसात. संवसारांत अशीं ल्हान-व्हड खूब बंदरां आसात.

- कों. वि. सं. मं.

पूरक नोंद : मुरगांव बंदर.

बंदरनायके, सिरिमाओ : (जल्म : १७ एप्रिल १९१६, बलंगोड, जी. रत्नपूर).

श्रीलंकेची आदली प्रधानमंत्री आनी मुत्सद्दी. संवसारांतली पयली बायल प्रधानमंत्री जावपाचो मान तिका मेळ्ळो. तिचो जल्म जमीनदार

रॅटवॅट्टे घराण्यांत जालो. तिचो बापूय डिसावा बार्न्स रॅटवॅट्टे हो रत्नपूर जिल्ह्याचो मुखेली आशिल्लो. कोलंबोंतले कॉन्वेंट शाळेंत तिणें आपलें शिक्षण घेतलें. १९४०



वर्सा, त्या काळांतलो थळावो स्वराज्य मंत्री सॉलोमन बंदरनायके हाचेकडेन तिचें लग्न जालें. तिका एक पूत आनी दोन धुवो आसात. एक धूव चंद्रिका कुमारतुंगे ही श्रीलंकेची प्रधानमंत्री जाली (१९९४).

लग्नाउपरांत ती भौशीक कार्यांत वांटो घेवंक लागली. बायलांचे हक्क, तांचें शिक्षण, कामगारांचे प्रस्न ह्या सारक्या समाजीक प्रस्नांनी ती लक्ष घालूंक लागली. लंका महिला समितीची ती भांडारी आनी फुडें अध्यक्षा जाली. १९५१ त तिचो घोव सॉलोमन हाणें आपल्या मंत्रीपदाचो राजीनामो दिवन 'लंका फ्रीडम पक्ष' स्थापन केलो. १९५६-५९ ह्या काळांत तो श्रीलंकेचो (त्या काळाचें सिलॉन) प्रधानमंत्री आशिल्लो. ताच्या भाशीक धोरणाखातीर देशांत अशांतताय पातळिल्ली. तातूंतल्यानूच ताचो खून जालो. मे १९६० त, घोवाच्या मरणाउपरांत ती लंका फ्रीडम पक्षाची अध्यक्षा जाली. देशांतल्या दाव्या पक्षांचो एकचार घडोवन १९६० वर्साचे वेंचणुकेंत भोवमत मेळोवन ती प्रधानमंत्री जाली. आपल्या प्रधानमंत्री पदाच्या काळांत तिणें देशाच्या धोरणांत मवाळ समाजवादाचो जाल्यार, विदेशी संबदांनी अलिप्ततायवादाचो नेटान पुरस्कार केलो. सुरवेक तिणें सॉलोमन बंदरनायके हाच्याच राष्ट्रीय कार्यक्रमांचो आनी तटस्थ अलिप्ततायवादाची फाटपुरवण केली.

देशाच्या धोरणांत सिंहली ही एकूच राष्ट्रभास दवरपाचें धोरण तिणें चालू दवरलें. खाजगी शाळा, परकी मालकीच्यो तेल कंपन्यो, च्याचे आनी रबरीचे मळे, विमा कंपन्यो हांचें तिणें राश्ट्रियकरण केलें. अशें करून तिणें अर्थीक मळार विदेशी कंपन्यांचें व्हडपण उणें करून ल्हान उद्देगधंद्यांक आनी ल्हान वेपाऱ्यांक दुडू मेळोवन दिलो आनी शेतकामत्यांक आदार दिलो. १९७१ त तिणें देशांत आणिबाणी जाहीर करून अतिरेकी दावे विचारसरणीच्या तरनाट्यांनी केल्लें बंड मोडून काडलें.

१९७२ त तिणें देशाखातीर नवें संविधान तयार करून सिलोनाचें श्रीलंका (सोशॅलिस्ट रिपब्लिक ऑफ श्रीलंका) हें अधिकृत नांव जाहीर

केलें. संसदेक सार्वभोवमत्व दिवप, पुनर्विलोकनाचो अधिकार न्यायालयाकडल्यान काडून घेवप, आण्णिबाणींत शासनाक विरोधकांचेर कडक नियंत्रणाचे अधिकार आसप, हीं नव्या संविधानाचीं कांय खाशेलपणां आशिल्लीं. दावो साम्यवादी पक्ष आनी लंका समाजवादी पक्ष हांचेभितर एकचार घडोवपाचें तिचें धोरण आशिल्लें. ह्या एकचाराच्या बळग्यान तिणें १९७० तल्यो भौशिक वेंचणुको जिखल्यो. पूण हो एकचार चड वेळ तिगूंक शकलोना.

इ. स. १९६४ त लालबहादूर शास्त्री आनी १९७४त इंदिरा गांधी ह्या तेन्नाच्या भारतीय प्रधानमंत्र्यांकडेन तमीळ भाशीक भारतीय लोकांक नागरिकत्व दिवपाविशीं तिणें करार केलो आनी देशाचो एक वादग्रस्त प्रस्न सोडोवंक यश मेळयलें. भारताकडेन इश्टागतीचे संबंद जोडप आनी अरब देशांक सहानुभुती दाखोवप हें तिच्या विदेश धोरणाचें सूत्र आशिल्लें. भारत-चीन झुजांत (१९६२) तडजोड घडोवन हाडपांत तिणें फुडाकार घेतिल्लो. तिणें उदेंत जर्मनी, उत्तर कोरिया, दक्षिण व्हिएतनाम आदी साम्यवादी राष्ट्रांक मान्यताय दिली.

वाडटी म्हारगाय, बेकारी, उद्देगीक अशांतताय आनी मध्यमवर्गाची सहानुभुती वगडायिल्ल्यान १९७७ तले सार्वत्रिक वेंचणुकेंत ती जरी वेंचून आयली, तरी तिच्या पक्षाक जैत मेळ्ळेंना. मदल्या बऱ्याच काळाच्या राजकीय विजनवासाउपरांत श्रीमती चंद्रिका कुमारतुंगेच्या प्रधानमंत्रीपदाच्या काळांत तिका श्रीलंकेचें राष्ट्रपतीपद फावो जालें.

एकवटीत राष्ट्रांच्या अन्न आनी शेती संघटणेन (Food & Agricultural Organisation) तिच्या समाजीक कार्याखातीर तिका पदक दिलें.

राजकारणाभायर तिका बौध्द धर्म आनी श्रीलंकेतल्यो पोरण्यो वास्तू हांचेविशीं अभिमान आनी ओड आसा. तिणें सिंहलीज मोनेस्टिक आर्किटेक्चर द विहार ऑफ अनुराधापूर (१९७५) हें पुस्तक बरयलां.

- कों. वि. सं. मं.

बंदे अलीखाँ : (जल्म: ?; मरण : २७ जुलय १८९५ ; पुणें).

एक व्हड बीनकार. तो दिल्ली लागसारच्या किराणा (कैराना) ह्या

गांवचो आसून ताका त्या घराण्याचो मूळ पुरूस मानप जाता. जयपूर, ग्वाल्हेर, इंदूर ह्याय दरबारांचो ताका आलाशिरो आशिल्लो. ग्वाल्हेर घराण्याचो गवय हद्दूखाँ हाचो तो जांवय. बीन वादनांत पुराय भारतभर ताची नामना आशिल्ली. बारिकांतल्या बारीक स्वरांचें भान दवरपी गोड



वादक अशी ताची नामना आशिल्ली. मिडेचें गोड वादन हें ताचें खाशेलपण. हाचेभायर तो धृपद गायकूय आशिल्लो. १८८५ त पंडीत भास्करबुवा बखले, किर्लोस्कर नाटक मंडळींत आसतना, ताच्या पदान भारावन बंदे अलीखाँन ताका स्वखर्चान गंडो बांदलो. पं. भास्करबुवान स म्हयने ताचेकडेन शिक्षण घेतलें. बंदे अलीखाँची बायल आनी ताची पट्टिशिया चुन्नाबाई ही लेगीत त्या काळांतली नामनेची गायिका आशिल्ली. ताच्या हेर शिष्यांभितर चंद्रभागाबाई, बिनकार मुरादखाँ, इंदूरचो बीनकार वहीदखाँ आनी लतीफखाँ, देवासाचो गवय रजब, अलिखाँचो बापूय मुगलूखाँ, बडोद्याचो जमालुद्दीनखाँ आदींचो आस्पाव जाता. निमाणें ताचें वास्तव पुण्यांत आशिल्लें. थंयच ताका मरण आयलें.

- कों. वि. सं. मं.

बंदोपाध्याय, ताराशंकर : (जल्म : २३ जुलय १८९८,

लाबपूर, जिल्हो- बीरभूम; मरण : १४ सप्टेंबर १९७१, कलकत्ता).

बंगाली साहित्यांतलो एक म्हान कादंबरीकार आनी कथाकार. ताचें मुळावें शिक्षण बीरभूम जिल्ह्यांतल्या लाबपूर गांवांत जालें. शालांत परिक्षा



पास जातकच ताणें कलकत्याच्या सेंट झेव्हियर्स कॉलेजींत आनी साऊथ सबर्बन कॉलेजींत कांय काळ शिक्षण घेतलें. पूण राजकीय चळवळींत सक्रीय वांटो घेतिल्ल्यान आनी मदीं मदीं भलायकेचे त्रास जाल्ल्यान ताका शिक्षण पुराय करूंक मेळ्ळेंना. १९४२ त तो 'अँटी-फॅसिस्ट रायटर्स अँड आर्टिस्टस् असोसिएशन'चो

अध्यक्ष आशिल्लो. १९५२ त तो विधानसभेचो वांगडी जालो. १९५७ त ताणें चीन सरकाराच्या आपोवण्या वयल्यान चीन देशाक भेट दिली. १९५८ त 'अँफ्रो-एशियन रायटर्स कॉन्फरन्स' च्या मंडळाचेर आसतना ताणें रशियेचीय भोंवडी केली.

भुरगेपणांत बाऊल, वैष्णव आनी शाक्त पंथीय गायकांच्या गितांचो ताच्या मनार खोल संस्कार जाल्लो. गांवगिऱ्या वाठारांनी प्रचलीत आशिल्ल्यो दंतकथा, भूतकथा, थळाव्या देवदेवतांच्यो कथा हीच ताराशंकराच्या साहित्यांतली मुखेल जोड. साहित्याच्या मळार तो सुरवेक कवी आनी उपरांत कथाकार म्हणून आयलो. 'त्रिपत्र' हो ताचो पयलो कवितांझेलो १९२६ त उजवाडाक आयलो. ताच्यो सुरवेच्यो कथा 'कल्लोल', 'कालि ओ कलम', 'उपासना', 'धूपछाया' ह्या नेमाळ्यांनी उजवाडाक येताल्यो. फुडें ताणें कादंबऱ्यो बरोवंक सुरवात केली. 'चैताली धूर्णि' (१९३२) ही ताची पयली कादंबरी. ताच्यो कांय उल्लेख करपासारक्यो कादंबऱ्यो अशो- 'रायकमल' (१९३५), 'धातू देवता' (१९३९), 'गणदेवता' (१९४३),

‘पंचग्राम’ (१९४४), ‘कवि’ (१९४४), ‘हासुली बाँकेर उपकथा’ (१९५१), ‘नागिनी कव्यार काहिनी’ (१९५२), ‘आरोग्यनिकेतन’ (१९५३). ‘छलनामयी’ (१९३७) हो ताचो पयलो कथांझेलो. तेभायर ताचे हे कांय कथांझेले उल्लेख करपासारके आसात- ‘जलसावर’ (१९३८), ‘रसकली’ (१९३९), ‘हारानो सूर’ (१९४५), ‘कामधेनू’ (१९४९), ‘चिरंतनी’ (१९६२), ‘जया’ (१९६८). कादंबऱ्यांक नाट्य रूप दिवन तयार जाल्लीं ‘कवि’ (१९५७) आनी ‘आरोग्यनिकेतन’ (१९६८) हीं ताचीं नाटकां रंगमाचयेर खूब गाजलीं. ‘कालिंदी’ (१९४२), ‘दुईपुरुष’ (१९४३), ‘जुगबिप्लव’ (१९५१) हीं ताचीं कांय स्वतंत्र नाटकां उल्लेख करपासारकीं आसात. हाचेभायर ‘साहित्येर सत्य’ (१९६१) हो साहित्यचर्चात्मक दीर्घ निबंद आनी ‘आमार साहित्य जीवन’ (१९६२) ही आपजीण ताणें बरयली. ‘शताब्दी मृत्यू’ (१९७१) ही ताची निमाणी कादंबरी ताच्या मरणा उपरांत उजवाडाक आयली.

ताराशंकरच्या बरपांत सरंजामशायेंतलो अन्याय, जुलूम, अंधविश्वास, रुढिग्रस्तताय हांचें ज्युस्ताजुस्त वर्णन केल्लें दिसता. स्वातंत्र्या उपरांत भारताच्या गांवगिऱ्या वाठारांतलें अर्थीक विस्कळीतपण, परंपरा आनी वर्तमान हांचें वास्तवभान आनी मनीस जिणेविशींच्या प्रस्नांची खोलायेन जाण ही ताच्या बरपावळीचीं खाशेलपणां आशिल्लीं.

ताका १९४७ वर्सा कलकत्ता विद्यापिठावतीन ‘शरद मेमोरियल’ पदक; १९५५ वर्सा अस्तंत बंगाल सरकारावतीन ‘रवींद्र मेमोरियल’ इनाम; १९५६ वर्सा ‘आरोग्यनिकेतन’ हे कादंबरीक साहित्य अकादमी पुरस्कार; १९६३ वर्सा ‘शिशिरकुमार’ हे पुरस्कार ताका मेळ्ळे. १९६७ वर्सा ताचे ‘गणदेवता’ हे कादंबरीक ज्ञानपीठ पुरस्कार मेळ्ळो. भारत सरकारान ताका १९६२ त ‘पद्मश्री’ आनी १९६८ त ‘पद्मभूषण’ दिवन ताचो भोवमान केलो. ताचे ‘गणदेवता’ हे गाजिल्ले कादंबरीचो लीला राय हिणें इंग्लिशींत (१९६९), हंसकुमार तिवारी हाणें हिंदींत (१९६७) आनी इंदुमती शेवडे हिणें मराठींत (१९७३) अणकार केला. ताच्या ‘आरोग्यनिकेतन’ हेय कादंबरीचे हिंदी, मराठी, तेलुगू, गुजराती, मल्याळम् आनी तमीळ ह्या भारतीय भाशांनी अणकार जाल्यात. हाचेभायर हेर कादंबऱ्यांचेय इंग्लिशींत आनी हेर भारतीय भाशांनी अणकार जाल्यात.

- कों. वि. सं. मं.

ब : देवनागरी लिपींतलें तेविसावें व्यंजन आनी प वर्गांतलो तिसरो वर्ण. ह्या वर्णाच्यो पांच अवस्था आसात. पयली अवस्था अशोकाच्या गिरनारच्या शिलालेखांत, दुसरी कुंडेश्वराच्या लेखांत (इ. स. ६६९), तिसरी प्रतिहार बाडकच्या जोधपूरच्या लेखांत (इ. स. ८३७), चवथी उष्णीषविजयधारणीच्या ताडपत्री ग्रंथांत आनी पांचवी चालुक्य भीमदेवाच्या दानपत्रांत मेळटा. हे निमाणे अवस्थेंतले व आनी ब हातूंत कांयच फरक नाशिल्ल्यान, व आनी ब चें वेगळेपण दाखोवपाखातीर व च्या पोटांत एक टींब दिवपाक लागले.

त्याच टिंबाची तिरपी ओळ जावन आतांचो ब तयार जालो.

ब च्या रुपाचो विकासक्रम असो-

ब = □ □ □ □ व व

कामधेनू तंत्रांत ‘ब’ चें स्वरूप अशें दिलां-

बकारं शृणु चार्वडःगि चतुर्वर्गप्रदायकम् ।

शरच्चन्द्रप्रतीकाशं पंचदेवमयं सदा ।

पंचप्राणात्मकं वर्णं त्रिबिन्दुसहितं सदा ॥

अर्थ : हे सुंदरी, बकार हो चतुर्वर्गप्रद, शरद ऋतूंतल्या चंद्राभाशेन धवो, पंचदेवमय, पंचप्राणमय आनी त्रिबिन्दुयुक्त असो वर्ण आसा.

ओठ हें ताचें उच्चारणस्थान.

- कों. वि. सं. मं.

बकपंचक : एक व्रत. कार्तिक शुद्ध एकादशीसावन कार्तिक पुनवेमेरेनच्या काळांत विष्णु न्हिदेंतल्यान जागो जाता. ह्या पांच दिसांक बकपंचक म्हण्टात. ह्या पांच दिसांमदीं बकें लेगीत मास खायना, तेखातीर मनशांनीय मास खावंचें न्हय, अशें सांगलां.

- कों. वि. सं. मं.

बक, पर्ल : (जल्म : २५ जून १८९२, हिल्सबरो, वॅस्ट व्हर्जिनिया; मरण : ६ मार्च १९७३ इन्बी, व्हरमाउंट).

नोबेल पुरस्कार मेळोवपी नामनेची लेखिका. तिच्या बापायचें नांव अँबसलॉम सिडेंस्ट्रीकर आनी आवयचें नांव कॅरलिन आशिल्लें. तिचो बापूय चीनांत धर्मोपदेशक आशिल्ल्यान पर्ल हिचें भुरगेपण थंयच गेलें. सुरवातीचें शिक्षण तिणें शांघाय शारांत घेतलें. उपरांत अमेरिकेंत येवन लिंचबर्ग, वॅस्ट व्हर्जिनियाच्या ‘रँडोल्फ-मॅकन विमेंस कॉलेज’ हातूंत १९१४ वर्सा ती पदवीधर जाली.



१९१७ वर्सा ती जॉन लॉसिंग बक ह्या धर्मोपदेशकावांगडा लग्न जाली. पूण १९३४ वर्सा ताका घटस्फोट दिलो. १९३५ वर्सा न्युयॉर्कांतलो एक प्रकाशक रिचर्ड जे. वॉल्श हाचेकडेन लग्न जाली. पूण आपलें बरप मात पर्ल बक ह्या नांवानूच चालू दवरलें.

१९२१ ते १९३१ ह्या काळांत नानकिंग विद्यापिठांत शिक्षिका म्हणून तिणें काम केलें. १९२३ त अमेरिकेच्या म्हयनाळ्यांनी, चीनी जिविताचेर आदारीत तिच्यो काणयो आनी हेर बरपावळ उजवाडयली. तिची पयली कादंबरी 'इस्ट विंड, वॅस्ट विंड' ही १९३० त उजवाडायली. पूण १९३१ त उजवाडाक हाडिल्ले 'द गूड अर्थ' हे कादंबरीन तिका आंतरराष्ट्रीय कीर्त मेळोवन दिली. हे कादंबरींत तिणें भुंयेचेर जिवापाड मोग करपी वांग लुंग ह्या कश्टी शेतकामती आनी ताचे बायलेचें चित्रण केलां. हेच कादंबरीक तिका १९३२ त 'पुलित्झर पुरस्कार' फावो जालो. हे कादंबरी उपरांत 'सन्स' (१९३२) आनी 'ए हाऊस डिव्हायडेड' (१९३५) ह्यो कादंबऱ्यो बरयल्यो.

एकाच विशयाचेर बरयल्लो कथांझेलो 'द हाऊस ऑफ अर्थ' (१९३५) ह्या नांवान प्रकाशीत जालो.

'द फायटिंग एंजल' (१९३६) हें आपल्या बापायचें चरित्र तशेंच 'द एक्झायल' (१९३६) आपले आवयचें चरित्रूय तिणें बरयलां. 'द पॅट्रियट' (१९३९), 'अदर गॉड्स' (१९४०), 'ड्रॅगन सीड' (१९४२) आनी 'इम्पेरियल वुमन' (१९५६), ह्यो कादंबऱ्यो; 'द फस्ट वायफ' (१९३३), 'फार अँड नियर' (१९४७), कथा 'द चाइल्ड हू नॅवर ग्रीव' (१९५०), 'माय सॅव्हरल वर्ल्ड्स' (१९५४) आनी 'ब्रिज फॉर पॉसिंग' (१९६२) हीं तिचीं आपजिणेचेर बरयल्लीं पुस्तकां.

१९३८ त तिका साहित्याचो नोबॅल पुरस्कार मेळ्ळो.

अमेरिकन फाटभुंयेचेरूय तिणें कांय कथा-कादंबऱ्यो बरयल्यात.

- कों. वि. सं. मं.

बकुल उमास : पौष म्हयन्यांतले उमाशेक बकुल उमास अशें नांव आसा. ह्या दिसा दुदांत तांदळाची खीर करून पितरांक वाडटात. ताका लागून पितर खोशी जातात अशी समजूत आसा.

- कों. वि. सं. मं.

बकें : 'सिकोनिफॉर्मिस' गणाच्या आर्डीइडी कुळांतलें एक सवणें. ह्या कुळांत साबार जाती आसून त्यो संवसारभर पातळ्ळ्यात. बकें चड करून तळीं, शेतां आनी रेबट जाग्यांचेर सांपडटा.

सादारणपणान बक्यांचें आकारमान घरकोंबये भाशेन आसता. पूण तांची मान, पांय, बोटां आनी तोंच लांब आसता. कोंडाच्या देगांनी आनी चिखलाच्या वाठारांनी सांपडपी बकीं कड्ड्या वा गोबऱ्या रंगाचीं आसतात. शेतांनी भोंवपी बकीं चड करून धव्या रंगाचीं आसतात. धव्या बक्यांची तोंच आनी पांय हळदुवसार आसतात. तांची मान लांब आशिल्ल्यान तें बसता तेन्ना ती इंग्लीश एस अक्षरासारकी जाता. ताचीं पांखां वयल्यान

तेलकट आसतात, हाका लागून तांचेर उदक धरना.

नुस्तें, बेबे, कुल्ली आनी टोळ ही ताची खावड आशिल्ल्यान तें सदांच तळ्या कांठार, सवथळ उदकांत, रेबट प्रदेशांनी आनी शेतांनी मेळटा. आपलें भक्ष धरच्या वेळार तें उथळ उदकांत एकेच सुवातेर उबें

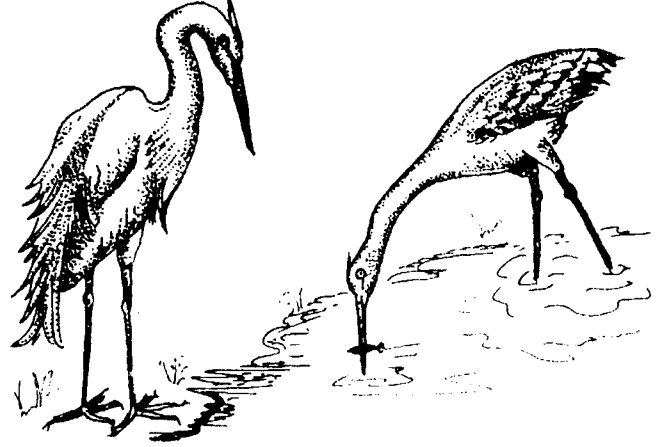

रावता आनी आपलें सावज लागीं आयलें म्हण्टकूच ताचेर झोंपय मारून तें आपणाले लांब तोंचींत धरता. शेतांत वा रेबट वाठारांनी तें सदांच गोरवा फाटल्यान ल्हव ल्हव चलता आनी तांचे फाटल्यान उडपी बेबे आनी टोळ खाता. बकें हें पंगडा पंगडांनी रावपी सवणें आसलें तरी तें तळ्या वा कोंडा देगेर एकलेंच उबें आशिल्लें दिश्टी पडटा. तांचे घोंटेर चडशे उदका लागशिल्ल्या रुखांचेर पळोवपाक मेळटात.

गीम हो तांचो तांतयां घालपाचो तेंप आसता. ह्या तेंपार नर बकें चड आक्रमक आसता. तांचें मिलन जालेउपरांत तीं दोगांय मेळून घोंटेर बांदतात. तांचो घोंटेर सादो आनी विस्कळ आसता. मादी हातूंत ३ ते ५ तांतयां घालता. तांच्या तांतयांचो कोर निळो-पाचवोसो आसता आनी तांचेर बारीक बारीक थिपके आसतात. नर आनी मादी दोगांय पाळये पाळयेन तांतयां उबयतात. सादारणपणान एका म्हयन्यान तांतयां फोडून पिलां भायर सरतात. सुरवेक नरमादी मेळून तांकां लायतात. देड-दोन म्हयन्यांभितर हीं पिलां स्वतंत्रपणान उडपाक लागतात. खूबशे लोक ह्या सवण्यांचें मास खातात.

- एम.पी. तोणसेकार

बक्रईद : (बकरीईद) मुसलमान लोकांचो एक मुखेल उत्सव. ताका ईद अल अदहा, ईद अल-कुर्बान, ईद अल-नहर, ईद अल-कबीर अशीं हेर नांवां वेगवेगळ्या इस्लामी देशांनी रूढ आसात. तुर्कस्तानांत ताका 'बुयुक-बराम' वा 'कुर्बान बैरामि' म्हण्टात. ह्या दिसा, झुल-हिज्जह (जिल्हेज) म्हयन्याच्या धाव्या दिसा पशूबळी दिवपाची जी चाल आसा ती मुळांत अरबांनी हाडली. मक्के लागसारच्या मिना नगरांत सगळे यात्रेकार हो बळीचो विधी पुर्वापार मनयतात. हो विधी फकत हाजेची भोंवडी करपी

मिनास हेच करिनात जाल्यार सगळे 'साहिबेनिसाब' (म्हळ्यार गरजेपरस साडेसात तोळे भांगर वा साडेबावन तोळे रुपें ज्या मनशाकडेन चड आसता तो) मुसलमान ह्या दिसा हो उत्सव, आसा थंय आपले कुवती प्रमाण मनयता. दर एका मुसलमान मनशान धर्मीक नदरेन हो विधी मनोवप हें विहित आनी गरजेचें कर्तव्य मानलां. कुराणांत ह्या विधीविशीं उल्लेख मेळटा.

पशू विकतो घेवपाची ऐपत आशिल्ल्या साहिबेनिसाबान दर एकल्यान एक मेंढरूं वा धर्मीक नदरेन योग्य थरयल्लो खंयचोय पशू वा सात मनशांफाटल्यान एक ऊंट बळी दिवंचो पडटा. हो पशू थरावीक पिरायेचो आनी अव्यंग आसचो पडटा. सलात अल ईद सावन सुरू जावपी हो बळीविधी फुडें तीन दीस म्हळ्यार 'ऐयाम अल् तश्रीफ' मेरेन चलता. ह्या प्रसंगा वेळार 'तस्मिया' (बिस्मिल्ला असो जप), तक्बीर (अल्लाहु अकबर) म्हणप. पशूचें तोंड किल्लाचे (अस्तंत) दिकेन दवरप आनी बळीचो स्विकार करचो म्हणून याचना करप. बळी दितले त्या पशूच्या मासाचे तीन वांटे करून तातूंतलो एक स्वताखातीर, दुसरो सोयऱ्यांखातीर आनी तिसरो गरिबांक वांटपाखातीर वापरतात.

ह्या दिसा सगळे मुसलमान नवे कपडे घालतात आनी मेकळे सुवातेर, ईदग्याचेर उदेवपाउपरांत पूण सूर्य माथ्यार येवंचेआदीं एकठांय जमतात. हेर इमामांच्या नियंत्रणाखाल भौशीक प्रार्थना (नमाज) जाता. प्रार्थनेउपरांत इमाम 'खुत्बा' (धर्मीक प्रवचन) वाचता. धर्मीक नदरेन खुत्बा आयकत म्हत्वाचें मानतात. खुत्बा वाचतकच 'ईद मुबारक' म्हणून एकामेकांक मेळटात आनी परबीं दितात. उपरांत लोक आपआपल्या घरा वचून बळीविधी करतात. मेळपाखातीर आयिल्ल्या लोकांक फराळाचे पदार्थ आनी पानसुपारी तशेंच अत्तर दितात.

- कों. वि. सं. मं.

बक्साराचें झूज : मोगल सम्राट दुसरो शाह आलम, ताचो वझीर आनी अयोध्येचो सुभेदार शुजा उद्दौला आनी बंगालचो मीर कासीम हांणी एक जावन ब्रिटीश इस्ट इंडिया कंपनी आड बक्सार गांवांत उबरिल्लें झूज (२२ ऑक्टोबर १७६४). बक्सार, बिहार प्रांतांत पाटणाचे अस्तंतेक सुमार १२० किमी. वयर गंगा न्हंयेचे दक्षिणेक वशिल्लें आसा.

प्लासीच्या झुजाउपरांत बंगालचो सुभेदार मीर जाफर हो ब्रिटीश इस्ट इंडिया कंपनीचे इत्सेआड वागपाक लागलो. मीर जाफरा उपरांत ताका वारस नाशिल्ल्यान ताच्या जांवया मीर कासीम हाका सुभेदारी दिवंची केल्ली. पूण कंपनीच्या ह्या सांगण्याक मीर जाफरान दाद दिलिना. ब्रिटिशांचें बळगें बंगालांत चड आसा तें पळोवन मीर जाफरान हॉलंडी लोकांचो आदार घेवपाचें थरयलें. बंगालांतल्यान इस्ट इंडिया कंपनीक धांवडावन घालचे खातीर शाह आलम हाणें मीर जाफराचो आदार घेतलो.

शाह आलमाच्या जोड पालवान मीर जाफरान १७६० त पाटणा आनी मुर्शिदाबाद घेवपाचे यत्न केले. पूण ताका यश आयलेंना. हे घडणुकेक लागून कंपनीन ताका सत्तेवयलो देंवोवन मीर कासीमाक सुभेदारपद दिलें. उपरांत कंपनी आनी कंपनीच्या इंग्लीश नोकरांनी मीर कासीमाक कर भरिनासतना वेपार चालू दवरलो. बंगाल सुभ्यांतल्या लोकांनी आनी जमीनदारांनी कंपनीच्या वेपारा आड कागाळ केली. हाका लागून मीर कासीमान कंपनीकडेन कागाळ केली. हे कंपनीचे वागणुकेक लागून ताची कर वसुलीय उणी जावपाक लागली. पूण कंपनीन आपलो वेपार कर भरिनासतना चालूच दवरलो. हाका लागून मीर कासीमान सगळ्यांक कर भरिनासतना वेपार करपाक सवलती दिल्यो. कंपनीन अशे परिस्थितींत तैनाती फौजेच्या खर्चाखातीर खंडणी वाडोवन पयशाचो तगादो सुरू केलो. तेचपरी पाटणाचे कंपनीचो प्रतिनिधी एलिस हाचे वायट वागणुकेक लागुनूय हांगाचें वातावरण तंग जाल्लें. मीर कासीमान एलिसाआड कंपनीकडेन कागाळ केली. मीर कासीम आपूण सांगिल्लें आयकना तें पळोवन हाणें परत मीर जाफराक सुभेदार करपाचें थरयलें. ७ जुलय १९६३ दिसा कंपनीन मीर कासीमा आड झूज उबारलें. हाचे पयलीं म्हळ्यार २४ जून १७६३ दिसा एलिसान पाटणाचो किल्लो आनी पाटणा काबीज केलीं. ह्याच सुमाराक मीर कासीमाच्या सेनापतीन पाटणालागीं आशिल्ले ब्रिटीश कंपनीचे वखारीचेर घुरी घालून एलिसन आनी कंपनीच्या सैन्याक वखारींत कोंडून दवरले. खंयचेय परिस्थितींत बंगालांतल्यान ब्रिटिशांक धांवडावन घालपाचें अशें ताणें थरयलें. मीर जाफराक सुभेदारपद दिवंचे खातीर मुर्शिदाबादाक वतल्या कंपनीच्या सैन्याचेर मीर कासीमान घुरी घाली. पूण ताका यश आयलेंना. १९ जुलय १७६३ दिसा जाल्ल्या झुजांत ताचेर हार पडली. २३ जुलय १७६३ दिसा मुर्शिदाबादेक मीर जाफराक सुभेदारी मेळ्ळी. मीर कासीमान सुभेदारी मेळोवपाचे परतून यत्न केले. पूण ताका यश आयलेंना. उपरांत मीर कासीमान पाटणाकडेन कंपनीन कसलीय हालचाल केली जाल्यार पाटणाचे वखारींत बंदी केल्ल्या एलिस आनी हेरांक मारून उडोवपाची धमकी दिली. कंपनीन मोंघीराचेर ताबो मेळयले उपरांत मीर कासीमाचो सेनापती वॉल्टर रायनहार्ट हाणें एलिस आनी हेरांक जिवेशीं मारले. नोव्हेंबर १७६३ त मीर कासीमान पाटणा सोडलें आनी ताणें शुजाउद्दौलाचो आलाशिरो घेतलो. शाह आलम होय शुजाउद्दौलाभाशेन आशिल्लो. उपरांत शाह आलम शुजाउद्दौला आनी मीर कासीम हांणी मोगली संयुक्त आघाडी उबी करून पाटणाचेर घुरी घाली. १७६४ त पाटणालागीं संयुक्त आघाडी आनी कंपनी हांचेभितर झूज सुरू जालें. पूण पावसाक लागून मोगली सैन्यान बक्साराक तळ मांडलो.

बक्साराक एकवटीत आघाडे भितर वाद जावन तांचेमदी फूट पडली. शाह आलम हाणें गुपीतपणान कंपनीकडेन कबलात केली. मीर कासीमाच्या फुडारपणाखाला एकवटीत आघाडेक व्हडलेंशें यश मेळेंना. देखून उपरांत

शुजाउद्दौला हाणें सैन्याचीं सगळीं सुत्रां आपल्या हातांत घेतलीं. २४ ऑक्टोबर १७६४ दिसा कंपनी सैन्याच्या सेनापतीन एकवटीत आघाडेचेर आक्रमण केलें. एकवटीत आघाडेन केल्ले सगळे हल्ले अयशस्वी थरले. ताचेर हार पडली. ह्या झुजांत एकवटीत आघाडेचे हारीक लागून हांगा ब्रिटीश सत्तेची बुन्याद घालपाक यश आयलें अशें म्हण्टात.

- कों. वि. सं. मं.

बखर वाङ्मय : मराठी गद्य साहित्याचो एक प्रकार. राजवाडे हाच्या मताप्रमाण 'बख' म्हळ्यार 'उलोवप' ह्या धातुपसून 'बखर' हें उतर आयलां. 'खबर' ह्या अरबी उतराचो वर्णविपर्यास जावन बखर हें उतर निर्माण जालें अशें कांय जाणांचें मत आसा. बिल खैर म्हळ्यार खबर खुशालीची हकीकत ह्या उतरा वयल्यान बखर, बखेर, बखैर हीं उतरां घोळणुकेंत आयलीं अशें एक मत आसा. बोकड्यांच्या चामड्यांचेर बरोवपाचे अरबस्थानांतले प्रथेवयल्यान 'बकर' आनी उपरांत 'बखर' अशी उत्पत्ती जाली अशेंय मानतात.

हकीकत, कैफीयत, आत्मवृत्त, नामनेच्या दादले-बायलांचीं चरित्रां, तेसंबंदींच्यो आख्यायिका बरोवन दवरपाच्या उद्देशान, बखरी निर्माण जाल्यात. बखर लिखाणाफाटलो उद्देश इतिहासीक दस्तऐवज निर्माण करून दवरपाचो आसलो तरी इतिहासापरस राजकीय मनशाचीं चरित्रां, शुरांच्यो गाथा, तत्कालीन समाजीक आदर्श, प्रबोधन हांचेर भर दिल्ल्यान बखरी लिखाणांत इतिहासीक मुल्ल्यांक दुय्यम स्थान मेळ्ळां. ताका लागून बखरीकडेन एक इतिहास म्हणून पळोवंचेपरस एक पुर्विल्लो गद्यप्रकार म्हणून पळोवप चड सोयीचें जाता. भोवतेक बखरीची सुरवात करतना, बखरी लेखकान आपूण ही बखर सेवकाच्या नात्यान, ताच्या धनयाचे आज्ञेन बरयतां अशें म्हणिल्लें आसा. 'साहेबी मेहेरबानी करून सेवकास..... आज्ञा केली' (सभासद बखर) वा 'पत्री आज्ञा झाली की.... (भाऊसाहेबांची बखर) हीं बखरींतलीं सुरवातेचीं उतरां बखरीच्या लेखन प्रयोजनाफाटली भुमिका स्पश्ट करता.

बखरीची एक खाशेली लेखन शैली आसा. प्रौढ आनी रसाळ भास, अलंकारीक उपमा, लघुवाक्य रचणूक, वीर आनी करुण रस, फार्सी तशेंच संस्कृत आनी मराठी भाशेंतले वाक्प्रचार आनी म्हणी, अर्थपूर्ण दृश्टान्त हीं बखर लेखनाचे भाशेचीं कांय मुखेल खाशेलपणां. राजवाडे हाच्या मताप्रमाण आंध्रभृत्य सातवाहन राजांची म्हायती सांगपी 'शालिवाहनाची बखर' ही सगळ्यांत पोरनी बखर. हे बखरीच्यो दोन प्रती उपलब्ध आसात. महानुभावांनी सिंघण बी यादवांच्यो बखरी बरयल्ल्यो पूण त्यो उपलब्ध नात.

वि. ल. भावे ह्याच्या मताप्रमाण महिकावतीची वा बिंबस्थानची बखर १३ व्या शेंकड्यांत बरयल्या. पूण ते बखरींतलीं सय प्रकरणां वेगवेगळ्या काळामदीं बरयल्यांत. हातूंतलें पयलें आनी चवथें प्रकरण पद्यात्मक आसून, दुसरें आनी तिसरें प्रकरण गद्यांत आसा. कोंकणाचो

इतिहास हे बखरीवयल्यान कळटा. प्रसंगांचीं आनी थळांचीं वर्णनां ओडलायणीं आसून व्यक्तिचित्रांय घसघशीत आसात. तशाक तशें घडणुकेचें वर्णन हें हे बखरीचें खाशेलपण. ताचेवयल्यान त्या काळांतल्या चालीरितींचीय म्हायती मेळटा. इ. स. १५६५ वर्सा जाल्ल्या तालिकोटच्या झुजाची बखर राक्षसतंगडीचे बखरींत बरयल्या. भाशेचे तशेंच आशयाचे नदरेन हे बखरीक मराठींत म्हत्वाची सुवात आसा. महिकावतीची बखर आनी राक्षसतंगडीची बखर ह्या दोन बखरींनी शिवपूर्वकाळांतल्या समाजाचें दर्शन जाताच, तेचवांगडा इतिहासीक लिखाणाचेंय मूळ सांपडटा.

बखरवाङ्मयाची परंपरा शिवकाळांत सुरू जाली. ते उपरांतच्या काळांत दोन अडेजशें बखरी बरोवप जाल्यो अशें राजवाडेचें मत आसा. बखरींच्या लिखाणाचो काळ आनी लेखक हांची नोंद सगळ्या बखरींनी मेळना. भायल्या-भितरल्या पुराव्यांच्या आदारान लेखक आनी काळ थरोवंचो पडटा.

इ. स. च्या १७ व्या शेंकड्यांत महाराष्ट्रांत स्वराज्याची स्थापणूक जातकच शिवचरित्राचेर जायत्यो बखरी बरोवप जाल्यो. शिवाजीच्या मरणाउपरांत, बखरकार कृष्णाजी अनंत सभासद हाणें बरयल्ली बखर इतिहासीक नदरेन म्हत्वाची थरता. इ. स. १७१८ वर्सा, खंडो बल्लाळ चिटणीस हाणें रचिल्ली 'श्रीशिवदिग्विजय' ही बखर विस्तारान आसून ती संस्कृत मोडणाची आसा. बल्लाळाचो पुतणयो रघुनाथ यादव चित्रे (चित्रगुप्त) हाणें इ. स. १७६१ वर्सा बरयल्ली शिवाजी महाराजाची बखर स्वतंत्र नासून सभासद हाणें बरयल्ले बखरीचीच ती विस्तृत आवृत्ती. अलंकारीक भास आनी सुंदर वर्णनां हांकां लागून हें शिवआख्यान बरें रंगलां. दत्ताजी त्रिंबक वाकेनवीस हाणें बरयल्ली बखर शिवचरित्राचे नदरेन म्हत्वाची थरता. साताराच्या प्रतापसिंह महाराजांचो चिटणीस मल्हार रामराव हाणें इ. स. १८१० च्या अदमासाक सप्तप्रकरणात्मक शिवचरित्र, मराठ्यांची बखर आनी हेर पांच छत्रपतींचीं चरित्रां रचल्यांत. चिटणीसी दप्तराचो उपेग केल्ल्यान ताचे हे ग्रंथ मोलादीक जाल्यात. इ. स. १८२९ त श्रीमंत सयाजीराव गायकवाड हाचे आज्ञेन 'श्रीशिवाजीप्रताप' हो ग्रंथ रचप जालो.

पेशवाईंत बखर वाङ्मयाचो खूब विकास जालो आनी तातूंत विविधताय आयली. त्या काळांतल्या घडणुकांविशींचीं कागदपत्रां व्हड प्रमाणांत उपलब्ध आशिल्ल्यान त्यो बखरी चड विश्वसनीय आनी वास्तववादी जाल्यात. शाहू महाराजाच्या मरणाउपरांत रोखडेंच इ. स. १७४९ वर्सा गोविंद खंडेराव चिटणीस हाणें रचिल्ली श्रीशाहूमहाराज हाची बखर म्हायतीपूर्ण आसून, तिची निवेदनशैली सादी आनी भास भारदस्त आसा. वसईखातीर चिमाजी आप्पान जो रणसंग्राम केलो, तेविशीं 'साश्टीची बखर' आनी 'वसईचो दुर्धर रणसंग्राम' अशो दोन बखरी उपलब्ध आसात. पानिपतच्या रणसंग्रामाचेर सात-आठ बखरी बरयल्ल्यो आसात. त्रिंबक सदाशिव पुरंदरे हाणें इ. स. १७६३ च्या अदमासाक बरयल्ली 'भाऊसाहेबाची कैफियत' ही बखरूय इतिहासीक नदरेन म्हत्वाची थरता. कृष्णाजी शामराव

हाणें बरयल्ली भाऊसाहेबाची बखर पानिपतच्या झुजावयल्या सगळ्या बखरींनी उत्कृष्ट आसा. मराठे आनी हैदर हांच्या सांवसीकुंदगोळच्या झुजांत सरदार पटवर्धनान पराक्रमाची शर्थ केली पूण निमाणें ताका हारूच घेवंची पडली. त्या प्रसंगाचे काळजाक हात घालपी वर्णन पटवर्धनी वाका नांवाचे बखरींत आसा. खड्यांचे स्वारीची बखर म्हळ्यार मराठ्यांच्या इतिहासांतलें भांगराचें पान.

धावडशीकर हाच्या चरित्राची बखर ताच्या शिश्यांभितर कोणें तरी सांप्रदायिक भावनेन बरयल्या. हातूंत खूबशो चमत्कारीक कथा आसात. इ. स. १७९३ वर्सा हनुमंत स्वामी हाणें समर्थाची बखर बरयल्या. हे बखरींत शिवाजी आनी रामदास हांचीं व्यक्तिचित्रां बखरकारान बरे तरेन चित्रायल्यांत. रामदासाच्या काळांतलो जयरामस्वामी वडगांवकर हाच्या चरित्राची बखर सांप्रदायिक आसून पुराणीक पद्दतीन बरयल्या. नाना फडणवीस आनी गंगाधरशास्त्री पटवर्धन हांणी आत्मचरित्रपर बखरी बरयल्यात.

इ.स. च्या १९ व्या शेंकड्याच्या पुर्वार्धांत होळकरांची कैफियत, पेशव्यांची बखर, मराठ्यांची बखर, हरिवंशाची बखर, नागपूरकर भोसल्यांची बखर ह्यो सगळ्यो बखरी, घराण्यांचो इतिहास ह्या स्वरूपांत बरयल्यो. तातूंत त्या त्या घराण्यांची म्हायती दिल्या.

- कों. वि. सं. मं.

बखले, भास्करबुवा : (जल्म : १७ ऑक्टोबर १८६९, कठोर-बडोदा; मरण : ८ एप्रिल १९२२, पुर्णे).

नामनेचो प्रतिभावंत गायक, गायनाचार्य आनी अभिजात नाट्यसंगिताचे परंपरेचो प्रवर्तक. घरचे गरिबीक लागून मुळावें आनी उपरांतचें संस्कृत



पाठशाळेंतलें शिक्षण ताका खूब दगदगांनी घेवंचें पडलें. गोंड आवाजाची देणगी ताका जल्मजात मेळिल्ली. ताच्या गोंड आवाजाखातिरूच पिंगळेबुवा नांवाच्या हरदासाकडेन ताच्या संगीत शिक्षणाची तजवीज जाली.

फुडें ताच्या गोंड आवाजाची तोखणाय किल्लोस्कर कंपनींतलो भाऊराव कोल्हटकर हाच्या कानार गेली आनी ताणें ताका ते कंपनींत

व्हेलो. हे कंपनींत आसतना इंदुराक ताचो आवाज आयकून नामनेचो बीनकार उस्ताद बंदे अलीखाँ खूश जालो आनी ताणें ताका आपूण जावन संगीत शिक्षणाखातीर गंडो बांदलो. सुमार दोन वर्सां किल्लोस्कर नाटक मंडळींत काम करतकच ताचो आवाज फुटलो. ते उपरांत कंपनींत ताचो अपमान जाल्ल्यान ताका किल्लोस्कर कंपनी सोडची पडली. ऊंच पांवड्याची गायनकला आत्मसात करपाखातीर तो परत बडोदाक गेलो. थंय ग्वाल्हेर घराण्याचो उस्ताद फैज महंमद खाँ हाचे शिश्यत्व ताणें घेतलें. उपाट कश्ट, चिकाटी आनी निश्ठा ह्या गुणांक लागून ताचेकडल्यान शिक्षण घेवन ताणें खानदानी गवय म्हणून नामना मेळयली. फुडें फैज महंमदाचेच सांगणेन ताणें आग्रा घराण्याचो उस्ताद नथ्यनखाँ आग्नेवाले हाचो गंडो बांदलो. नथ्यनखाँच्या मरणाउपरांत भास्करबुवान जयपूर घराण्याचो उस्ताद अल्लादियाखाँ हाचेकडेन संगीत शिक्षण घेवन ताचे गायकीचें मर्म आत्मसात केलें.

चिजेची मांडावळ आनी रागाचें स्वरूप स्पश्टपणान परगटावपी स्वरालाप हें ग्वाल्हेर घराण्याचें खाशेलपण; भावपूर्ण शब्दोच्चार आनी लयबध्द बोलाची मांडावळ हें आग्रा घराण्याचें खाशेलपण आनी जयपूर घराण्याची लयकारी असो त्रिवेणी संगम ताचे गायकींत जालो. ख्याल गायनावांगडाच ठुमच्यो, नाट्यसंगीत, सुगम संगीत, भजन, माण्डगीत अशे संगिताचे सगळे प्रकार तो गायतालो. चिजांचेर नाटकांतलीं पदां बसोवपाचें मुळावण ताणें घालें.

खूब कश्टान घेतिल्ली ही विद्या ताणें उदात्त मनान आपल्या शिश्यांक दिली. सुरवेक किल्लोस्कर आनी उपरांत गंधर्व नाटक मंडळीचो तो संगीत गुरू आशिल्लो. 'विद्याहरण', 'स्वयंवर', 'द्रौपदी' सारक्या नाटकांक संगीत दिवन तशेंच बालगंधर्व, मास्तर कृष्णराव, गोविंदराव टेंबे सारक्या कलाकारांक तालीम आनी मार्गदर्शन दिलें. ताणेंच घडयल्लें हें नाट्य संगिताचें स्वरूप आज थोड्या प्रमाणांत कराम आशिल्ल्यान ताका नाट्य संगिताचो 'कुलस्वामी' अशें म्हण्टात. ताचे नामनेचे शिश्य अशे- मास्तर कृष्णराव, बागलकोटकर, पाटणकरबुवा, बापूराव केतकर, ताराबाई शिरोडकर, अंजनी कळंगूटकार.

धारवाडच्या ट्रेनिंग कॉलेजींत ताणें कांय काळ गायन शिक्षक म्हणून नोकरी केली (१९०६-१९०८). पुण्याक ताणें 'भारत गायन समाज' (१९११) हे गायन संस्थेची स्थापना केली. ताचें मूळ घराणें गोंयांतलें, पूण ताचें कार्य गोंयाभायर जालें.

- कों. वि. सं. मं.

बगडावत : राजस्थानी भाशेंतलें एक व्हड लोककाव्य. सेसूँ भाट हाणें हें काव्य बरयलां. ह्या काव्यांत पंदरा हजार छंद आसात अशें म्हण्टात. आयजमेरेन हें काव्य मौखिक रुपांतूच आसा. तें लिपीबद्द करपाचो एक यत्न जाल्लो पूण तो जमलोना.

बगडावत नांवाचे २४ वीर पुरुस मेवाडांत जावन गेले. तांणी जो इतिहास घडयलो तो थोडो रंगोवन आनी आपली कल्पनाशक्त वापरून ह्या काव्यांत वर्णिला. मेवाडांत आनी माळव्यांतूय ह्या काव्याचो खूब प्रचार आसा. ह्या लोककाव्याचे शृंगार आनी वीर अशे दोन प्रधान रस आसात. ह्या काव्यांत वीर रसाचें प्रमाण हिसपाभायर वर्णिल्ल्यान हें काव्य सकाळीं फुडें गायल्यार त्या दिसा कोणायकडेन तरी झगडीं जाताच अशी थंयच्या लोकांची समजूत आसा. ह्या लोककाव्याची थोडेभितर कथा अशी - अजमेराक बीसलदेव चौहान हो राजा राज्य करतालो. ताच्या राज्यांत एकदां एक वाग त्रास दिवपाक लागलो. दर दिसा तो दोन-चार लोकांक मारतालो. ताका आळाबंद हाडपाचे सगळे यत्न फुकट वचपाक लागले. तेन्ना राजान थरयलें, ताका दर दिसा एक मनीस खावपाक दिवपाचो. एक दिस माळिणीच्या पुताचेर ती पाळी आयली. तो वागाचे गुहेसरेन गेलो. इतल्यान हरराम नांवाच्या एका मनशान ताका पळयलो. माळिणीचो एकलो एकसुरो पूत बळी वता, हें हररामाक बरें दिसलेंना. तो तसोच गुहेसरेन गेलो. ताणें त्या भुरग्याक कुशीक काडलो आनी स्वता गुहेच्या तोंडार वचून उबो रावलो. रातीच्या तिसऱ्या प्रहराचेर, वागान हररामाचेर उडी घेवपाक हररामान, तरसादीन ताची तकली उडयली. ती घेवन हरराम पुष्कर क्षेत्रांत वता आसतना ताका लीला नांवाची एक आंकवार तपस्विनी मेळ्ळी. ती ताचे कामगिरीचेर भाळ्ळी. तिणें हररामाक म्हळ्ळें, 'तूं आतां राज्यांत वतकच, तुज्या धाडशी कृत्याक लागून राजा तुजो भोवमान करतलो. तुका वर मागपाक सांगतलो. तेन्ना तूं म्हाका माग'. हररामान तशें केलें. राजान कोकाशाह ह्या तिच्या बापायक सांगून तांचें दोगांयचें लग्न करून दिलें. तांकां पूत जालो. पूण ताची तकली शींवाची आनी धड मनशाचें आशिल्ल्यान हररामान त्या विद्रूप भुरग्याक व्हरून रानांत सोडलो. ही गजाल राजाक समजतकच राजान त्या भुरग्याक परत हाडलो आनी ताका हररामाचे सुवादीन केलो. राजाचे आज्ञेक लागून हररामाक, त्या भुरग्याक पोसचो पडलो. ताणें त्या भुरग्याचें नांव 'वाघला' अशें दवरलें. व्हड जातकच वाघला, गुजरांच्या चोवीस धुवांवांगडा लग्न जालो. ताका दरेकी एक अशे चोवीस पूत जाले. तांकां बगडावत ह्या नांवान वळखुपाक लागले. त्या चोविसांमदीं भोजा नांवाचो एक बगडावत आशिल्लो. तो सदांच रानांत गोरवांक घेवन गेल्लेकडेन एका योग्याची सेवा करतालो. त्या योग्याचे कृपेन, भोजाक खूब धन मेळ्ळें आनी तो गिरेस्त जालो. ताणें पडिहार राणाजी ह्या राजाकडेन इश्टागत केली. ताणें आपल्या भावांसयत सोऱ्याच्यो भट्ट्यो चलोवपाक सुरवात केली. ह्यो भट्ट्यो दीसरात पेड्डल्यो. ते उबेन पृथ्वीच्या पोंदा वासुकी नागाचें मस्तक जळूंक लागलें. ताणें चामुंडा देवीची प्रार्थना करून तिका प्रसन्न करून घेतली. चामुंडेन ईहद सोळंकी हाच्या पोटांत जल्म घेतलो. आवय बापायन तिचें नांव 'जेलू' अशें दवरलें.

जेलू व्हड जातकच तिणें भोजाकडेन लग्न जावपाचें थरयलें. ते प्रमाण तिच्या बापायन भोजाकडेन सोयरिकेचो नाल्ल धाडलो. पूण आपलें

लग्न जालां अशें सांगून भोजान तो नाल्ल परतिलो. उपरांत जेलूचें लग्न राणाजीकडेन थरलें. पूण जेलूक तें लग्न मान्य नाशिल्लें. तिणें भोजाची भेट घेवन आपली लग्नाची इत्सा उकतायली. तेन्ना भोजान तिका सांगलें, थरयल्लेप्रमाण आतां तूं राणाजीवांगडा लग्न जा. उपरांत तुकां हांव उबारून व्हरतां. जेलू राणाजीवांगडा लग्न जाली.

एक दीस राणाजी शिकारेक गेल्लो आसतना जेलू बगडावतांकडेन आयली. भोजान तिका आपणायली. राणाजीक जेन्ना ही गजाल समजली तेन्ना ताणें भोजावांगडा झूज केलें. जेलूय ह्या झुजांत देंवली. राणाजीन तेविसूय बगडावतांक काबार केले. निमाणो भोजा उरलो. सैन्याचे गर्देंत जेलून भोजाची तकली उडयली तें पळोवन राणाजीक अजाप जालें. ती तकली घेवन जेलू भोजाची बायल सादू हिचेम्हऱ्यांत गेली. घडिल्ली सगळी खबर आयतकच सादू, सती वचपाखातीर भोजाची तकली मागूंक लागली. त्या वेळार जेलून तिका सांगलें, 'तूं सती वचूं नाका. हांव शक्तिदेवी. म्हजे कृपेन तुगेर एक भुरगो जल्माक येतलो, तो देवाचो अवतार आसतलो.' जेलू वतकच, सादूक एका तळ्यांतल्या कमळांत एक बाळक दिसलें. ताचें नांव तिणें उदयराव अशें दवरून ती आपल्या भावागेर रावपाक आयली.

एक दीस उदयराव सिध्दवजालागीं गेल्ले कडेन थंयच्या उदकांत कांय योगिनी न्हातना ताणें पळयल्यो. ताणें तांचीं वस्त्रां लिपयलीं. न्हावन जातकच त्यो उदयरावाकडेन वस्त्रां मागूंक लागल्यो. पूण उदयरावान तांकां सांगलें, 'म्हाका तुमी वर दिल्यार हांव तुमकां वस्त्रां दितलों'. योगिनींनी ताका वर दिलो.

एक दीस उदयरावाक भाटाकडल्यान आपल्या पुर्वजांची कथा समजली. राणाजीन आपल्या पुर्वजांक मारले हें कळटकच, ताणें राणाजीचो सूड घेवपाचें थरयलें. आपल्या कांय इश्टांक घेवन तो उज्जैनासावन भायर सरलो. वाटेंत धारानगरीक तो जयसिंहदेव परमार हाचे चलयेवांगडा लग्न जालो. थंयसावन तो अजमेराक आयलो. थंय येतकच ताणें सगळ्यांक त्रास दिवपाक सुरवात केली. राणाजीकडेन ताच्यो कागाळी पावल्यो ताणें उदयरावाचेर सैन्य धाडलें. उपरांत दोगांयचें झूज पेटलें. उदयरावान राणाजीचो वध केलो.

उदयराव जेन्ना थंयसावन वचपाक भायर सरलो तेन्ना राणाजीचे बायलेन ताका विचारलें, आतां आपूण किदें करूं? तेन्ना उदयरावान तिका दोन फुलां दिलीं. त्या फुलांतल्यान एक चलो आनी एक चली अशीं दोन भुरगीं तयार जालीं. 'हीं दोनूय भुरगीं तुचो सांबाळ करतलीं आनी तुचो वंश चलयतलीं' असो वर दिवन उदयराव थंयसावन गेलो.

बगडावतांचो काळ इ. स. १२४७ च्या सुमाराचो मानतात. मेवाडांतल्या आसीद हे जहागिरींत त्या काळांत बगडावतांचें वास्तव्य आशिल्लें अशें सांगतात. ते जहागिरींतल्यान व्हांवपी खारे न्हंयेचे दुसरे देगेर भोजाचें

देवूळ आसा. गुजर लोक ताका पवित्र क्षेत्र मानतात आनी थंयचे मूर्तीचेर सोऱ्याच्यो बाटल्यो ओततात. थंयच जेलूचीय मूर्त आसून, तिच्या गळ्यांत बगडावतांच्या शिरांची माळ आसा. मेवाडांतले गायक लोक जंतर नांवाच्या एका वाद्याचे साथीचेर ह्या काव्याचें गायन करतात. आजुनूय ह्या काव्याची लोकप्रियता उणी जावंक ना.

- कों. वि. सं. मं.

बगदाद : इराक देशाचें राजपाटण आशिल्लें इतिहासीक नामनेचें शार. हें शार दक्षिण-उत्तर दिशेक व्हांवपी टायग्रिस न्हंयेच्या दोनूय काठांचेर आनी युफ्रेटीस न्हंयेसावन उत्तरेक सुमार ४० किमी. मेरेन आंतरराष्ट्रीय रेल्वेमार्गाचेर वशिल्लें आसा. टायग्रिसाचे उदेंतेक आशिल्ल्या शाराच्या भागाक अल्-रुशाफह अशें म्हण्टात. चडशो इतिहासीक वास्तू ह्याच भागांत आसात. न्हंयेचे अस्तंतेक आशिल्ल्या भागाक अल्-कर्ख म्हण्टात. हे दोनूय भाग पुलांनी जोडिल्ले आसात.

इराकांतल्या चडशा व्हड उद्देगधंद्यांचें बगदाद हें मुखेल केंद्र. हांगा अॅरॅक हो सोरो काडपाच्यो भट्ट्यो, तशेंच चामड्याच्यो वस्तू, कपडे, तंबाकू, शिमीट आनी तेल निवळ करपाचे कारखाने आसात. खाजूर, कड्डण, लोकर, गालीचे हांची ही व्हड बाजारपेठ. हांगाच्यान तांची निर्यातूय व्हडा प्रमाणांत जाता. देशांतले रेडिओ आनी दूरचित्रवाणी हांचें तें केंद्र. हांगा स वस्तूसंग्रहालयां आनी तीन विद्यापिठां आसात.

इतिहास : टायग्रिस न्हंयेच्या अस्तंत कांठार वशिल्ल्या बगदाद शारांत ७६२ त अब्बासी खलीफा अल्-मन्सूर हाणें आपलें राजपाटण उबारिल्लें. मुखार हारून अल्-रशीद हाणें णवव्या शेंकड्याचे सुरवेक ह्या शारांत विकास घडोवन हाडलो. तशेंच इस्लामी संवसारांतलें ज्ञानविज्ञान, कलाकुसर, उद्देगधंदे हांचें तें मुखेल केंद्र केलें. बगदादच्या इतिहासांत ह्या काळाक भांगरा काळ म्हणून वळखतात. उपरांत अल्-मामून हाणें (कार ८१३-३३) ह्या शारांत अकादमी आनी ग्रंथालयाची स्थापणूक करून, आदल्या ग्रीक-इराणी वाङ्मयाचो अरबी भाशेंत अणकार करपाची वेवस्था केल्ली. अरेबियन नायट्स वा वन थाउजंड अँड वन नायट्स हातूंतल्यो खूबशो कथा ह्या तेंपार बगदादाक घडिल्ल्यो आसात. अशें मानतात. ८०९ त राजपाटण समाराक शारांत हालयले. सुमार ५०-६० वर्सांमेरेन तें थंयच आशिल्लें. पूण णवव्या शेंकड्याचे अखेरेक तें परतून बगदादाक हाडली. ह्या वेळार ती टायग्रिस न्हंयेच्या उदेंत कांठाचेर उबारिल्ली. चंगिझखान हाचो नातू हुलागूखान हाणें १२५८ त अल् - मुस्तशिम ह्या निमाण्या अब्बासी खलीफाचो खून करून बगदाद शाराचो विध्वंस केलो. मुखार इराणाचो पयलो इस्मायलशाह हाणें १५०८ हें शार हस्तगत केलें. उपरांत ऑटोमन सुलतान सुलेमान पयलो हाणें १५३४ त तें इराणाकडच्यान घेतलें. १६३८ त तुर्कस्तानचो चवथो मुराद हाणें ताचेर जैत मेळोवन ह्या

शाराचो ऑटोमन साम्राज्यांत आस्पाव केलो. ह्या खिणासावन ते पयल्या म्हाझुजामेरेन इराकाचो भूंयप्रदेश हो ऑटोमन साम्राज्याचो एक वांटो आशिल्लो. १७५५ त ब्रिटिशांनी वेपाराच्या निमतान हांगा एक वखार उगडली. उपरांत ब्रिटिशांचो शेक हांगा वाडत रावलो. १९१७ त तांणी हें शार आपल्या शेकातळा हाडून १९२१ त इराकाची राजधानी थंयच उबारली. १९५८ त कासीम हाणें राजेशायी नश्ट करून सगळी सत्ता आपल्या हातांत घेतली. १९६३ त कासीम हाची हत्या करून बाथ पक्ष सत्तेर आयलो.

सद्या बगदाद हें अरब राज्यांत मुखेल वेपारी केंद्र. १९७० सावन खनीज तेल उत्पादनांत वाड जाल्या उपरांत, शाराचें आधुनिकीकरण हाचेर भर दिवप जालां. शारांतली येरादारी वेवस्थाय उच्च दर्ज्याची आसा. पूण इराक सरकारान बगदाद शारा भोंवतणी आशिल्लीं थडगीं, मशिदी, पोरने राजवाडे आनी हेर इतिहासीक अवशेश तशेंच राखून दवरल्यात.

- कों. वि. सं. मं.

बगदाद कबलात : अस्तंत आशियांतल्या राष्ट्रांनी परस्पर सुरक्षीततायेच्या हेतान १९५५ वर्सा जी कबलात केल्ली, तिका 'बगदाद कबलात' अशें म्हण्टात. अमेरिका आनी ब्रिटन हांच्या तेक्याक लागून अस्तित्वांत आयिल्ले हे कबलात संघटनेंत तुर्कस्तान, इराक, इराण, पाकिस्तान आनी इंग्लंड हीं राष्ट्रां आस्पावल्यांत. रशियाचे संभाव्य घुरयेचो आनी हस्तक्षेपाचो प्रतीकार करूंक शक्य जावंचें म्हणून मध्य उदेंतेकडल्या राष्ट्रांनी एकामेकांच्या पालवान ही कबलात केली. हे कबलातीच्या वांगडी राष्ट्रांक अर्थीक आनी लश्करी पालव दिवपाचें अमेरिकेन थरयल्लें.

सामके सुरवेक २४ फेब्रुवारी १९५५ दिसा हे कबलातीचेर तुर्कस्थान आनी इराक ह्या राष्ट्रांच्या प्रतिनिधींच्यो निशाण्यो घेतल्यो. उपरांत त्याच वर्सा ५ एप्रिलाक इंग्लंडान, २३ सप्टेंबराक पाकिस्तानान, १२ ऑक्टोबराक इराणान हे कबलात-संघटनेचें वांगडीपद मानून घेतलें. अमेरिकेन वांगडीपदाचो स्विकार केल्लो नासलो तरी हे कबलातीचें काम ज्या कितल्याशाच मंडळांवरवीं चलतालें तातूंत अमेरिका वांटेकार जाताली.

हे कबलातीक लागून आपलें म्हत्व वाडटलें अशें इराकाक दिसतालें. कारण इराक हें राष्ट्र अरब लीग आनी बगदाद कबलात ह्या दोनूय संघटनांचें वांगडी आशिल्लें. युरोपीय राष्ट्रां आनी अरब राष्ट्रां ह्या दोगांयमदलो दुवो म्हणून काम करपाची इराकाची म्हत्वाकांक्षा आशिल्ली. अरब लीगांत इजिप्त, सिरिया, लेबानॉन, इराक, ट्रान्सजॉर्डन, साउदी अरेबिया आनी येमेन ह्या राष्ट्रांचो आस्पाव आशिल्लो. इजिप्ताच्या मतान बगदाद कबलातीक लागून अरब लीगाचो भंग जाता. देखून इजिप्तान हे कबलातीचेर टिका केली. रशियाकूय ही संघटना म्हळ्यार अमेरिका-इंग्लंडाचो हस्तक्षेप आसा अशें दिसलें आनी हे कबलातीक प्रत्युत्तर म्हणून

रशियाच्या फुडाकारान मे १९५५त 'वॉरसॉ कबलात संघटना' स्थापन केली. रशियाच्या प्रभावासकयल उदेंत युरोपी राष्ट्रां तातूंत आस्पावलीं.

इजिप्त आनी सिरिया हांणी १९५८त 'एकवटीत अरब गणराज्य' स्थापन केल्ल्यान आनी इराक आनी जॉर्डन हांणी 'अरब संघ' स्थापन केल्ल्यान बगदाद कबलातीचें म्हत्व उणें जालें. प्रदेशीक सहकार करून लश्करी बळगें वाडोवपाचो हे कबलातीचो हेत दुर्लक्षीत जालो. इराकांत १९५८ त हॅरोमायट राजवट सत्ताभ्रष्ट केली. उपरांत आयिल्लो राज्य मुखेली अब्दुल करीम कासीम आनी ताचे वांगडी हांचे एकवटीत अरब गणराज्याकडेन लागींचे संबंद आशिल्ले. ताका लागून नवे राजवटीन बगदाद कबलातीचें वांगडीपद रद्द केलें. तेच वांगडा बगदाद कबलात संघटनेचें बगदादांतलें मुखेल कार्यालय लेगीत तुर्कस्थानाची राजधानी अंकाराक व्हेलें. उपरांतच्या काळांत हे कबलात संघटनेचें नांव बदलून ताका 'सेंटो' (Central Treaty Organization) अशें नांव दिलें.

- कों. वि. सं. मं.

बगुली : बिहार प्रदेशांतल्या बायलांचें एक गीतनाट्य. आश्विन म्हयन्यांत एक दीस सांजवेळार कांय बायलो एकठांय जमतात. तातूंतली एक बायल माथ्यार एक बुरखो घेता आनी तातूंतल्यान नाकामुखार आपलो एक हात चोंची भाशेन हालयता. ते बायलेक बगुली अशें म्हण्टात. ह्या वेळार तिच्या दोनूय वटांनी सारके संख्येन हेर बायलो उब्यो रावतात. बगुली एके दिकेसावन, दुसरे दिकेवटेन धांवता आनी 'दीदिया' नांवान आपले इश्टिणीक उलो मारता. दीदिया आनी बगुलीचो संवाद जाता. बगुली उपरांत अडेच्या रागान न्हंयेचे दिकेन धावंक लागता. हांगा ह्या गीतनाट्याचो पयलो देखाव सोंपता.

दुसऱ्या देखाव्यांत न्हंयेचे देगेर आयिल्ली बगुली, आपल्याक घराकडेन पावय म्हणून तारयाक विनयतना दिसता. पूण तारयो कसोच आयकना आनी तिचेंकडेन कांय गजालींची मागणी करता. जशी बगुलीची विनवणी वाडत वता तसो तारयो आपली मागणीय वाडयता. निमाणें तारयो बगुलीबरोबर संभोग करपाची इत्सा उकतायता. तेन्ना बगुली ताका न्हयकार दिता आनी नाटक सोंपता.

- कों. वि. सं. मं.

बघेली लोकसाहित्य : बघेल खंडांतल्या सामान्य लोकांचे बोली भाशेक बघेली अशें नांव आसा. अवधी भाशेभाशेनूच बघेली ही लेगीत हिंदीचोच एक फांटो. अवधी आनी बघेली हातूंत चडशें सारकेंपण आसा. बघेली भास अजुनूय बोलीच्याच स्वरुपांत उरल्या. ताका लागून हे भाशेंत विद्गय साहित्य चडशें ना. गद्य-पद्य लोकसाहित्य खूब आसा.

ह्या प्रदेशांतलें शिक्षणाचें माध्यम सुरवातेक सावन खडी बोली आशिल्ल्यान बघेली कवींची तशेंच ग्रंथ लेखकांची संख्या खूब उणी आसा. ह्या साहित्यिकांभितर मधुर अली, पं. हरिदास, नजीरुद्दीन सिद्दिकी, हाफिझ मुहमद खॉं, बैजनाथप्रसाद अग्निहोत्री, रामेश्वरप्रसाद मिश्र, सैफुद्दिन सिद्दिकी, ब्रजकिशोर निगम, जगदीशप्रसाद द्विवेदी, मोहनलाल श्रीवास्तव, रुपनारायण दीक्षित, समबेटा पांडेय, कुंतिदेवी अग्निहोत्री ह्या नामनेच्या लेखकांचो आस्पाव जाता. पं. भवानीदीन शुक्ल हाणें रामायणाचीं कांय कांडां बघेलींत अणकारल्यांत.

बघेली गद्य साहित्य खूब आसा. तातूंत सवणीं, जनावरां, राजा-राणी, साधू-संत, देव-देवता, तशेंच जादू, भुतां-खेतां हांचेविशींच्यो कथा आसात. उपदेशाचेर बरयल्ल्यो कांय कथा आसात. ह्या कथांच्या अध्ययनान बघेली लोकांचे संस्कृतीची खूब म्हायती मेळटा.

बघेली पद्य साहित्याचे लोकगितां आनी पोवाडे अशे मुखेल दोन वर्ग पडटात. पोवाडे हे लोकगाथा आसून ते कथात्मक आसतात. लोकगितांचे खूब प्रकार आसात. तातूंत संस्कारगितां, देवतागितां, ऋतुगितां, प्रेमगितां आनी बालगितां हे मुखेल प्रकार आसात. संस्कारगितांतलीं सोहर, दादरा, बनरा, सोहाग, बिदा आनी ऋतुगितांतलीं कजली, फाग, बारहमासी हीं गितां चड लोकप्रिय आसात.

विद्गय प्रदेशांतल्या खूबशा नेमाळ्यांतल्यान बघेली लोकसाहित्याचेर संकलनात्मक आनी समिक्षात्मक अशें खूबशें लिखाण जालां.

- कों. वि. सं. मं.

बच्च नगम : काश्मिरांतलो एक नामनेचो नाच. बच्च म्हळ्यार मिशो फुटूंक नाशिल्ले चले आनी नगम म्हळ्यार नाच. हाचो खरो अर्थ पद वा राग असो जाता. पूण ह्या नाचांत पदांचो आस्पाव आशिल्ल्यान ह्या नाचाक हें नांव मेळ्ळां.

पयलीं वेवसायीक मुसलमान नर्तकी हाफिझ नगम नांवाचो नाच करताल्यो. या नाचांतल्यानच हो नवो नाच तयार जावन-लोकप्रिय जालो. चले, बायलांभाशेन लांब केंस दवरतात आनी बायलांचो भेस करून हो नाच करतात. मुखेल नर्तकी लेंगो आनी ओडणी वापरता. पांयांनी घुंगूर बांदता. रंगमाचयेर येवन तो पयलीं सलामीचो नाच करता. उपरांत नाचांतल्या पथकांतले लोक विंगड विंगड वाद्यां वाजोवन, पदां म्हणून नाचतात. हो नाच कथक नाचाभाशेन आसता. ह्या नाचाचें एक पद अशें आसा-

हा गुलो! तो हि मासह वुछवन यार म्योन
बुलबुल तो हि छेन्डतोन दिलदार म्योन
उलफतुक सौदा कुनुम गाह मिल ह्योतुम
अथ तरीकिस प्यठ्चल्यो बाजार म्योन

रोश प्यठ वल पोश बागुक ह्थि करिथ
चान्पि यिन फ्वल्य दिलबरो गुलजार म्योन
दानपोशोजोश वल् वजलाब बाग
लंज अविज गवनि गुबजाह बार म्योन
चूरि ललवुम लोलजार तस छा खबर
छाह छार जाह गव उमार म्योन
खस्तअ दिल महजूर सारि सपनिय वनान
तस मदन वारसति आवना आर म्योन

अर्थ : हे फुलांनो, तुमी म्हजे मोगिकेक बी पळयल्या? बुलबुलांनो, तुमी म्हजे मोगाळ मोगिकेक सोदात. प्रेमाचो वेपार करतना, हावें दुख्ख विकतें घेतलें. अशे तरेन म्हज्या प्रेमाचो बाजार जाला. हे प्रिये, तूं मोगाचो चादर पांगरून आनी हातांत फूल घेवन म्हजे म्हऱ्यांत आयल्यार म्हज्या भावनांक चंवर येतलो. तूं भावनांच्या आवेगान येवन म्हज्या काळजाचें पोरसूं तुज्या प्रेमाचे लालीन रंगोवन उडय. प्रेमाचे झुलपी खांदयेर म्हज्या काळजाचें वर्जें जड जावंचेना. हांवें म्हजो मोग मनांतूच लिपोवन दवरलो आनी तो भितरले भितर घुस्मटून पोको जालो हें तिका खंय खबर? दुखावळो मजहर (कवी) म्हण्टा, म्हजे मोगिकेक म्हजी इल्लीय काकुळट आयलिना.

अनंतनागचो गोपीनाथ हो बच्च नग्माचो कुशळ नर्तक अशें मानतात. मुहियुद्दिन आनी श्रीनगर हांगाच्या अब्दुल गनी ह्या दोन कलाकारांनीय ह्या नाचांत खूब नामना मेळयल्या.

सुगीच्या दिसांनी काश्मिरांत वाड्यावाड्यांचेर हो नाच करतात.

- कों. वि. सं. मं.

बच्चन, हरिवंशराय : (जल्म : २७ नोव्हेंबर १९०७, चक, जीरोरोह, अलाहाबाद (उ. प्र.).

नामनेचो हिंदी कवी. ताच्या बापायचें नांव प्रताप नारायण श्रीवास्तव आनी आवयचें नांव सुरसती (सरस्वती देवी). ल्हानपणांत ताका अपुरबायेन सगळीं 'बच्चन' म्हण्टालीं. त्याच नांवान उपरांत ताणें लिखाण केलें. ताचें सुरवातेचें शिक्षण उर्दु भाशेंतल्यान जालें. घरचे गरीब परिस्थितीक लागून ताच्या शिक्षणांत खूब आडमेळीं आयलीं.



१९२७ वर्सा बच्चन श्यामाजी हिचेवांगडा लग्न जालो. पूण १७ नोव्हेंबर १९३६ वर्सा तिका मरण आयलें. उपरांत २४ जानेवारी १९४२ वर्सा तेजी हिचेवांगडा तो दुसरे खेपे लग्न जालो. अमिताभ आनी अजिताभ हे ताचे दोन चले. अमिताभ हो हिंदी चलचित्रपट सुश्टींतलो नामनेचो कलाकार आनी अजिताभ हो नामनेचो वेपारी.

बच्चन १९२९ वर्सा अलाहाबाद विद्यापिठांतल्यान पयल्या वर्गांत बी. ए. पास जालो. १९३८ वर्सा एम.ए. आनी १९३९ वर्सा बनारस हांगाच्यान तो. बी. टी. जालो. १९४२ वर्सा सावन अलाहाबाद विद्यापिठांत तो इंग्लीश विशयाचो प्राध्यापक म्हणून काम करूंक लागलो. डब्लू. बी. यिट्स ह्या नामनेच्या आयर्लंडी कवीचेर 'डब्लू. बी. यिट्स अँड ऑकलिटिझम' हो प्रबंध बरोवन ताणें १९५४ वर्सा कॅबिज विद्यापिठाची पीएच. डी. घेतली. सप्टेंबर १९५५ मेरेन तो अलाहाबाद विद्यापिठांत आशिल्लो. इतले मजगतीं इंग्लंडाक वचून ताणें आपली डॉक्टरेट पदवी घेतली. उपरांत अलाहाबाद आकाशवाणीचेर हिंदी विभागाचो निर्मातो म्हणून ताणें कांय काळ नोकरी केली. १९५५-५६ ह्या वर्सा भारत सरकारच्या विदेश मंत्रालयांत खास अधिकारी ह्या नात्यानूय ताणें काम केलें. १९६६ वर्सा राज्यसभेचो वांगडी म्हणून ताची नेमणूक जाली.

बच्चन हाणें कवितेच्या क्षेत्रांत खूब साहित्यीक योगदान दिलां. ताचे 'मधुशाला' (१९३५), 'मधुबाला' (१९३६), 'मधुकलश' (१९३७) हे कविता झेले उजवाडाक आयले आनी हिंदी काव्यांतलो ताचो 'हालावादा'चो प्रवाह सुरू जालो. ल्हानपणांतली घरची गरीब परिस्थिती आनी पयले बायलेचें मरण हाका लागून ताचेर हालावादाचो प्रभाव पडलो. हेच दुखेस्त अवस्थेंत आसतना एडवर्ड फिट्जजॅराल्ड हाणें अणकारीत केल्ल्या उमर खय्याम हाच्या रुबायांचो प्रभाव ताचेर पडलो.

उपरांत ताची वैयक्तीक जीण सुखी जाल्ल्यान ताचेवयलो हालावादाचो प्रभाव ल्हव ल्हव नश्ट जायत गेलो. फुडें ताचेर महात्मा गांधीच्या राजकीय कार्याचोय प्रभाव पडलो. ताचीं कांय नामनेचीं पुस्तकां अशीं- 'निशा निमंत्रण' (१९३८), 'एकांत संगीत' (१९३९), 'मिलन यामिनी' (१९५०), 'खादी के फूल' (१९४८), 'सूत की माला' (१९४८), 'बंगाल का अकाल' (१९४६), 'चार खेये चौंसठ खूंट' (१९६२), 'सतरंगिणी', 'प्रणयपत्रिका' तशेंच बुध्द आनी नाचघर. 'क्या भूलूँ क्या याद करुं?' हे ताणें बरयल्ले आपजिणेचे पयले तीन खंड उजवाडा आयल्यात. हिंदींतल्या आत्मचरित्रांत बच्चन हाणें मोलादीक वावर केला. मॅकबॅथ (१९५८) आनी ऑथेल्लो हांचो हिंदींत अणकार केला. तशेंच फिट्जजॅराल्ड हाच्या उमर खय्यामाच्या रुबायांचोय हिंदी अणकार ताणें केला. भगवद्गीतेचोय ताणें 'जनगीता' ह्या नांवान हिंदी अणकार केला.

छायावादी हिंदी कवितेक वाजेल्ल्या वाचकांक सरळ आनी सोपी अशी काव्य रचना करून तशेंच खास करून माचयेवयल्यान केल्लें काव्यगायन

हांचेवरवीं बच्चन हाणें रसिकांक मुग्ध केले. ताणें हिंदी काव्याची गोडी वाडयली. संस्कृत शब्दप्रयोग आनी प्रतिकां-प्रतिमा हांणी नटिल्ले शैलीचो त्याग करून वेव्हारीक भाशेवरवीं काव्याची रचणूक करपाचें मोलादीक इतिहासीक काम ताणें केलें. उर्दू उतरांचो जाय थंय योग्य वापर ताणें आपल्या काव्यांत केलो.

१९६६ वर्सा ताच्या 'चौसठ रुसी कविताएँ' ह्या झेल्याक सोविएत लँड नेहरू पुरस्कार, १९६८ वर्सा 'दो चट्टाने' काव्याक साहित्य अकादेमी पुरस्कार, हिंदू साहित्य संमेलनाकडल्यान १९६८ वर्सा 'साहित्य वाचस्पति' ही भोवमानाची उपाधी, १९७० वर्सा ऑफ्रो-आशियायी लेखक परिशदेकडल्यान 'लोटस पुरस्कार', 'स्वरस्वती पुरस्कार' (१९९२) हे पुरस्कार आनी भोवमान, बच्चन हाका फावो जाले.

ताणें इंग्लंड, बोल्जियम, रशिया, मॉंगोलिया, उदेंत जर्मनी, झेकोस्लोवाकिया ह्या देशांनी भोंवडी केल्या.

- डॉ. बी. डी. मिश्र.

बच्चु, राजाराम लाला : (जल्म : २७ डिसेंबर १९२२, वैगांव, मालगांव, नासिक, महाराष्ट्र).

सुटकेझुजारी. इंडियन नॅशनल काँग्रेस समितीचो तो वांगडी आशिल्लो. १९४२ वर्सा जाल्ल्या 'भारत छोडो' आंदोलनांत ताणें वांटो घेतिल्लो. १९४८ त तो 'सोशलिस्ट पार्टी' चो वांगडी जालो. बांदासावन गोंयची शीम हुंपपाक मोरजे (पेडणें) १५ ऑगस्ट १९५५ दिसा जाल्ल्या सत्याग्रहांत ताणें वांटो घेतिल्लो. तेखातीर पुलिसांनी ताका धरून बंदखणींत घालो. रोखडीच १९ ऑगस्ट दिसा ताची सुटका जाली. १९६७-१९७२ ह्या काळांत तो नासिक जिल्हा परिशदेचो वांगडी आशिल्लो. ३० जानेवारी १९८८ ह्या दिसा महाराष्ट्र सरकारान सन्मानपत्र दिवन ताचो भोवमान केलो.

- कों. वि. सं. मं.

बजाज घराणें : भारतांतल्या एका उद्देगसमुहाचें प्रवर्तक घराणें. आंतरराष्ट्रीय मळार विदेशी कंपन्यांवांगडा तंत्रीक आनी वेवस्थापकीय आदारान मेळिल्ले जे कांय उद्देग आसात तातूंत बजाज उद्देग समुहाचो बयलो नंबर लागता.

१९२६ त जमनालाल बजाजान बच्चु राज फॅक्टरीस लि. मुंबय हो पयलो निगम सुरु करून बजाज उद्देग समुहाक मुळावण घालें आनी ताचें कार्य फुडें व्हेलें. ताच्या कमळनयन आनी रामकृष्ण ह्या दोन पुतांनी जायते तरेचे उद्देग सुरु करून बजाज उद्देगसमुहांत मोलादीक भर घाली.

जमनालाल बजाज : (जल्म: ४ नोव्हेंबर १८८९, कार्साकाबास, जयपूर; मरण: ११ फेब्रुवारी १९४२). हो ह्या उद्देग समुहाचो संस्थापक.

पिरायेच्या चवथ्या वर्सा ताका सेठ बच्चुराज बजाज हाका पोसको दिलो. ताणें मुळावें शिक्षण वर्ध्याक घेतलें. तशेंच इंग्लीश, हिंदी, गुजराती ह्यो भासोय शिकून घेतल्यो. १९०२ वर्सा ताचें जावरा हांगाच्या सेठ गिरधारीलाल जाजोदिया हाचे जानकीदेवी हे चलये कडेन लग्न जालें. ताका कमलनयन आनी

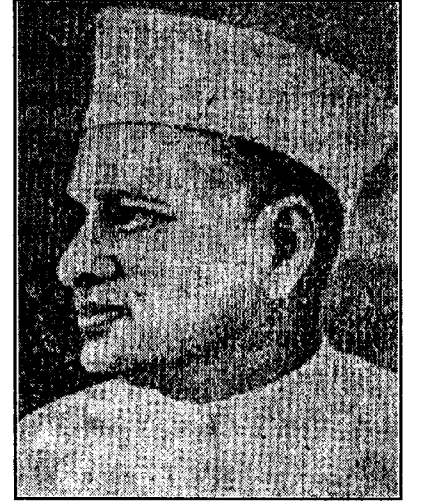

रामकृष्ण हे दोन चले जाले. तरणेपणांत ताका गांधी, टिळक, पंडीत मदनमोहन मालवीय, रवींद्रनाथ टागोर आदी व्हड फुडान्यांचो सहवास मेळ्ळो. १९०८ त तो मानसेवी दंडाधिकारी जालो. फुडें १९१८ त ताका 'रायबहादूर' हो किताब मेळ्ळो. गांधीजी ताका आपलो 'मानसपूत' मानतालो. १९२० त तो अखिल भारतीय राष्ट्रीय काँग्रेसीच्या अधिवेशनाचो येवकार अध्यक्ष आशिल्लो. ह्याच वर्सा ताणें असहकार चळवळींत वांटो घेवन आचार्य विनोबा भावेच्या फुडारपणाखाला वर्ध्याक सत्याग्रह आश्रमाची स्थापना केली आनी काँग्रेसीच्या थारावाप्रमाण आपल्याक मेळिल्लो 'रायबहादूर' हे पदवेचो त्याग केलो. उपरांतच्या काळांत ताणें भारताचे सुटकेखातीर जायतो वावर केलो, जाचेखातीर ताका जायते फावट बंदखणीची ख्यास्त भोगची पडली. जायत्या संस्थांचो तो अध्यक्ष आनी सचिव आशिल्लो. ताणें जायत्यो संस्था स्थापन करून अस्पृश्यताय निवारण, गोवर्धन, शिक्षण संस्था हांकां भरपूर प्रमाणांत अर्थीक आदार दिलो. स्वताचे मालकेचें लक्ष्मीनारायणाचें देवूळ ताणें हरिजनां खातीर उक्तें केलें (१९२८). वर्धा लागसरल्या 'सेगाव' ह्या खेडेगांवाची आपली जमीन गांधीजीक दिवन थंय 'सेवाग्राम आश्रम' (१९३८) स्थापनाक आदार दिलो. वर्ध्याक ताणें 'गोसेवासंधाची' स्थापना केली (१९४१). बायलांक समान हक्क मेळोवन दिवपाक स्त्रीशिक्षणाचें म्हत्व वळखून ताणें वर्ध्याक मारवाडी शिक्षण मंडळाची स्थापना केली. तेचपरी ताणें गांधीजीच्या मुलोद्योग शिक्षणाचेर भर दिलो.

हाचेभयर ताचें सगळ्यांत म्हत्वाचें काम म्हळ्यार ताणें १९२६ वर्सा घाल्ली बजाज उद्देग समुहाची बुन्याद. ह्या उद्देग समुहावरवीं ताणें १९३१ वर्सा पयलो साकर कारखानो सुरु करून भरपूर आस्पत मेळयली आनी हे आस्पतीचो उपेग जायत्या भौशीक कामांखातीर केलो. देखीक- मुंबय विद्यापिठाक ताणें १० लाख रुपयांची देणगी दिवन 'जमनालाल

बजाज इन्स्टिट्यूट ऑफ मॅनेजमेंट स्टडीस' सुरु केलें. महात्मा गांधी ताका 'वेपारी राजपूत' (मर्चंट प्रिन्स) म्हण्टालो.

कमलनयन बजाज : (१९१५-७२). जमनालाल आनी जानकी देवी हांचो पयलो पूत. १९५७-७० ह्या काळांत तो लोकसभेचो वांगडी आशिल्लो. महात्मा गांधी राष्ट्रीय स्मारक निधीचो तो एक विश्वस्त आशिल्लो. खादी आनी ग्रामोद्योग मंडळाचो वांगडी आनी निसर्गोपचार सल्लागार समितीचो तो अध्यक्ष आशिल्लो. हाचेभायर जायत्या समाजीक आनी शिक्षणीक संस्थांकडेन ताचो संबंद आशिल्लो. गांधीजीच्या तत्त्वज्ञानाचेर आनी सिद्धांतांचेर ताचो खर विश्वास आशिल्लो.

ताणें आपल्या पुर्विल्या उद्देगांत जायत्यो सुदारणा केल्यो. तेचपरी विजेचीं उपकरणां (बजाज इलेक्ट्रिकल्स), स्कूटर, तीनचाकी म्हाल व्हरपी गाडयो, रिखा (बजाज ऑटो), शिमोट (उदयपूर सिमेंट वर्क्स), आयुर्वेदीक वखदांची निर्मिती (आयुर्वेद सेवाश्रम लि.) हे उद्देग सुरु केले.

रामकृष्ण बजाज : (जल्म: २२ सप्टेंबर १९२३; मरण २१ सप्टेंबर १९९४). जमनालाल आनी जानकीदेवी हांचो दुसरो पूत. चळवळींनी वांटो घेवपाखातीर ताणें शाळा सोडली. १९४०-४५ ह्या काळांत ताका जायते फावट बंदखण भोगची पडली. बच्छराज अँड कंपनी लि., हिंदुस्थान शुगर मिल्स लि., मॅचवॅल इलेक्ट्रिकल्स इंडिया लि., हर्क्युलीस हॉयस्टस लि. आदी कंपन्यांच्या अध्यक्षपदार ताणें काम केलां. मुकुंद आयरन अँड स्टील लि. चो तो उपाध्यक्ष आशिल्लो. हाचेभायर महाराष्ट्र चेंबर ऑफ कॉमर्स (१९६४-६८), काऊन्सिल फॉर फॅर बिझिनेस प्रॅक्टिसीस (१९६९-७१), नॅशनल कमिटी ऑफ इंटरनॅशनल चेंबर ऑफ कॉमर्स (१९७८-७९), इंडियन मर्चंट्स चेंबर (१९७९-८०) आदी नामनेच्या संस्थांचो तो अध्यक्ष आशिल्लो. उपरांतच्या काळांत तो बजाज इंटर नॅशनल प्रा. लि., मुंबय हे कंपनीचो अध्यक्ष आनी वेवस्थापकीय संचालक म्हणून काम पळोवंक लागलो. ताणें 'जपान की सैर', 'रुसी युवकांके बीच', 'अटंलांटिक के उस पार' हीं हिंदी जाल्यार 'द यंग रशिया' आनी 'सोशल रोल ऑफ बिझिनेस' हीं इंग्लीश पुस्तकां बरयल्यांत. 'काऊन्सिल फॉर फेअर बिझिनेस प्रॅक्टिस हे संस्थेच्या मुखेल संस्थापकांमदीं तो आशिल्लो.

राहुल बजाज : (१० जून १९३८). कमलनयन आनी सावित्री हांचो चलो. १९७२ वर्सा सावन बजाज ऑटो लि. ह्या नामनेच्या स्कूटर निर्मिती कारखान्याचो अध्यक्ष आनी वेवस्थापकीय संचालक म्हणून काम पळयता. महाराष्ट्र स्कूटर्स लि. ह्या साताराच्या महाराष्ट्र शासन आनी खासगी क्षेत्र हांच्या जोड क्षेत्रीय प्रकल्पाचें अध्यक्षपदय तोच सांबाळटा.

स्कूटर आनी तीन चाकी गाडयांची निर्मिती करपी 'बजाज ऑटो लि.', हो भारतांतलो सगळ्यांत व्हड आनी संवसारांतलो दुसरो व्हड कारखानो. बजाज ऑटोने इंडोनेशिया आनी तैवान ह्या देशांनी आपल्या तंत्रीक आदारान स्कूटर निर्मितीचे कारखाने सुरु केल्यात. बजाज ऑटोने

अस्तंत महाराष्ट्र विकास महामंडळाच्या आदारावरवीं साताराक महाराष्ट्र स्कूटर्स लि. ह्या नांवाचो जोड क्षेत्रीय कारखानो सुरु केलो.

भारतांतल्या सगळ्यांत पोरन्या साकर कारखान्यांतल्या हिंदुस्थान शुगर मिल्स हातूंतल्यान अजुनूय दर वर्सा साकरीचें उत्पादन जाता. तशेंच, सुमार १८ लाखांवयर गॅलन उद्देगीक आल्कोल हांचेंय उत्पादन जाता. ह्याच कारखान्याच्या 'उदयपूर सिमेंट वर्क्स' हे कंपनीवरवीं शिमिटाचें उत्पादन जातालें. उदयपूर, हैदराबाद आनी वाराणसीचे बजाजचे 'आयुर्वेद सेवाश्रम' कंपनींतल्यान सौंदर्य प्रसाधनां, आयुर्वेदीक वखदां हांचें उत्पादन जाता. 'बजाज टॅपो' ह्या कारखान्यांतल्यान 'मॅटॅडोर' वाहनांची निर्मिती जाता. बजाज इलेक्ट्रिकल्स ही कंपनी दिवे, पंखे, फिटिंग्स, घरांतलीं उपकरणां, शेतीखातीर लागपी मोटर, पंप, आदी वस्तूंचें उत्पादन करता. मॅचवेल इलेक्ट्रिकल्स (इंडिया) लि. हो कारखानो सगळ्या तरांच्या विजेच्या पंख्यांचें तशेंच 'अॅल्युमिनियम प्रॅशर डाय-कास्ट, उपकरणांचें उत्पादन करता. 'हिंद लॅम्प्स' (स्थापना-१९५१) हातूंतल्यान ल्हान आकाराच्या, स्वयंप्रकाशी दिव्यांचें उत्पादन जाता.

बजाज उद्देग समुहान भौशीक धर्मादायाखातीर सुमार दोन कोटी वयर रुपयांचो उपेग केला. १९७६ त रामकृष्ण बजाज हाणें जमनालालाचे यादीक स्थापन केल्ल्या ५० लाख रुपयांच्या 'जमनालाल बजाज प्रतिश्ठान' हाचेवरवीं समाजसेवा, विज्ञान, तंत्रविद्या हांची गांवगिऱ्या वाठारांनी उदरगत घडोवन हाडपी तशेंच बायलो, भुरगीं हांचे उदरगती खातीर विशेष प्रकारचें कार्य करपी संस्थांक आनी मनशांक दरेकीं एक लाख रुपयांचो पुरस्कार दिवपाची वेवस्था केल्या.

- कों. वि. सं. मं.

बटलर, निकोलस मरी : (जल्म : २ एप्रिल १८६२, एलिझाबॅथ - न्यू जर्सी; मरण : ७ डिसेंबर १९४७, शिकागो).

एक अमेरिकन शिक्षणतज्ञ आनी शांततायेच्या नोबॅल पुरस्काराचो सहमानकरी. ताचो जल्म एका गिरेस्त कुटुंबांत जालो. न्यूयॉर्कांतल्या कोलंबिया महाविद्यालयांतल्यान बी.ए. (१८८२) आनी पीएच्.डी. (१८८४) ह्यो पदव्यो घेतकच बर्लिन आनी पॅरिसाक वचून ताणें तत्त्वज्ञानाचो खास अभ्यास केलो. तेउपरांत कोलंबिया महाविद्यालयांत वेगवेगळ्या पदांचेर ताणें काम केलें. फुडें थंयच तत्त्वज्ञान विशयाचो प्राध्यापक आनी मुखेल म्हणून ताची नेमणूक जाली (१८९०).

शिक्षणपद्दत हो ताचे आवडीचो विशय आशिल्लो. १८८६-९१ ह्या काळांत व्हड यत्न करून ताणें शिक्षकांखातीर एक प्रशिक्षण संस्था स्थापन केली. हीच संस्था फुडें न्यूयॉर्कांत 'टिचर्स कॉलेज ऑफ कोलंबिया' ह्या नांवान प्रसिद्दीक आयली. जॉन विल्यम बर्जेसच्या पालवान ताणें कोलंबिया महाविद्यालयाचें रुपांतर कोलंबिया विद्यापिठांत केलें आनी ताचो

तो कार्यकारी अध्यक्ष जालो (१९०१). अध्यक्ष आसतना (१९०२-४५) ताणें ह्या विद्यापिठाच्या अभ्यासक्रमांत खूब बदल करून शिक्षणीक व्याप्ती वाडयली. धंदेशिक्षण, पत्रकारिता, दांतां वैजकी, समाजीक, भलायकी, ग्रंथालयशास्त्र आदी विंगड विंगड फांटे ताणें सुरू केले. ताचो मूळ पींड शिक्षकाचो आसलो तरी राजकारणांतूय ताणें थोडो भोव वांटो घेतलो. तो रिपब्लिकन पक्षाचो क्रियाशील वांगडी आशिल्लो.

तरनाटेपणांत ताणें तेलाच्या परंपरीक पंतोजी शिक्षणपद्दतीचेर खर टिका केली आनी उद्देगीक शिक्षणाचेर भर दिल्लो. पूण फुडें पोरने शिक्षणीक परंपरेची पोसवण करूंक जाय, अशें मत ताणें मांडलें. शिक्षणशास्त्रांतल्या वेवसायवाद आनी वर्तनवाद ह्या संकल्पनांचेर ताणें टिका केली.

निःशस्त्रीकरण आनी संवसारीक शांतताय हांचेखातीर ताणें उपाट यत्न केले. शिक्षणावरवीं शांततायेचो प्रसार आनी प्रचार करचेलो वावर ताणें केलो. राष्ट्रसंघाचे निर्मितीक ताणें तेंको दिलो. 'कार्नेजी एण्डाउमॅट फॉर इंटरनॅशनल पीस' १९१० हे संस्थेचो तो सुरवेक विश्वस्त आशिल्लो आनी मागीर अध्यक्ष जालो (१९२५-४५). १९२८-४१ ह्या काळांत तो 'अमेरिकन अॅकॅडेमी ऑफ आर्ट्स अँड लॅटर्स', हे संस्थेचो अध्यक्ष आशिल्लो.

ताच्या शांतताय कार्याचो गौरव म्हणून ताका १९३१ वर्साचो नोबॅल पुरस्कार जेन अॅडम्स हिचे वांगडा वांटून मेळ्ळो. ताणें बरयल्लीं कांय पुस्तकां अशीं - The Meaning of Education (१८९८), True and False Democracy (१९०७), A Education of the United States (१९१०), Philosophy (१९११), The International Mind (१९१३), Building the American Nation (१९२३), The Faith of Liberal (१९२४), The Path to Peace (1930), Looking Forward (१९३२), A Family of Nations (१९३८), Between two worlds (१९३४), The world Today (१९४६).

- कों. वि. सं. मं.

बटाट : (मराठी : बटाटा; हिंदी: आलू; गुजराती : बटाटा; कन्नड : आलू-गिड्डे; इंग्लीश : पॉटेटो; लॅटीन : सोलॅन्म ट्युबरोसम; कूळ : सोलॅनेसी).

ही वनस्पत ०.३ ते १.२५ मी. ऊंच वाडटा. ताचें जमनीर वाडपी खोड मोव, पाचव्या वा जांबळ्या रंगाचें आसून ताका भरपूर खांदयो येतात. हे वनस्पतीचें अर्द खोड भुंयेंत आसता. सकयल्या पानांच्या देंठापसून आंकड्यावरी तोंकाकडेन स्टोलोन तयार जाता. हाचेंच रुपांतर उपरांत बटाटांत जाता. ताका पिसाच्या आकाराचीं एक सोडून एक संमिक्ष (Compound) पानां आसतात. हाचीं मुळां बारीक तंतुमय आनी भरपूर आसून चड करून तीं जमनीच्या वयल्या थरांत वाडटात. फुलां पांच पाकळ्यांचीं, धवीं, पोपटी वा निळ्या रंगाचीं आसून तीं चोम्यांनी येतात. फळां वांटकुळीं १.५ मिमी. ते २ सेंमी. रूंद आसून तांतूत भरपूर बियो आसतात. बटाट

वाटकुळो, तांतया आकाराचो, लांबसो-वाटकुळो अशा वेगवेगळ्या आकारांचो आसता. ताचे सालीचो रंग लेव हळदुवो, तपकिरी, लेव तांबडो वा जांबळो आसता. बटाटाक मूळच्या भागापरस वयल्या भागाक दोळे चड आसतात. बटाटाचो गर धवो, लेव हळदुवो वा हळदुवो आसता.

ही वनस्पत मूळची दक्षिण अमेरिकेंतल्या तितिकाका तळ्या लागसार, दर्याचे पातळेसावन ३०० मी. उंचायेचेर बोलीवीयन एण्डीस ह्या भागांतली आसुंये अशें म्हण्टात. १५७० त कोनस्की स्टेडोरस हाणें हें पीक कोलंबियासावन स्पेनाक व्हेलें १५९६ त ताची इंग्लंडाक स्वतंत्र लागवड जाली. १६६३ त ही वनस्पत उत्तर अमेरिकेक पावली. उपरांत १७ व्या शतमानांत ती भारतांत आयली.

बटाट हें संवसारांतल्या आठ मुखेल अन्न पिकांतलें एक आसून भाजीपाल्याचें तें सगळ्यांत म्हत्वाचें पीक. बटाटाच्या उत्पादनाचे मुखेल देश अशो-रशिया, पोलंड, अमेरिकेचीं संयुक्त संस्थानां, चीन, अस्तंत जर्मनी, उदेंत जर्मनी, नॅदर्लंड्स, स्वित्झर्लंड, बेल्जियम, इझ्रायल, ब्रिटीश जुंवे, स्वित्झन आनी भारतांत सुमार ७.३२ लाख हॅक्टर सुवातींत बटाटाची

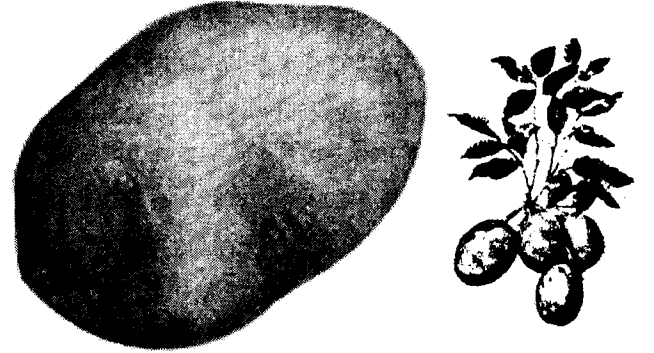

लागवड असा. उत्तर प्रदेश, बिहार, पंजाब, हिमाचल प्रदेश ह्या राज्यांनी बटाटाची लागवड मोट्या प्रमाणांत जाता. गोंयांत वेपारी तत्वाचेर बटाटाची लागवड जायना.

भारतांत बटाटाची लागवड सतराव्या शतमाना सावन सुरू जाली. फुडें एकुणिसाव्या शतमानांतल्यान बटाटाची लागवड चड प्रमाणांत जावंक लागली. बटाटाचे लागवडीच्या सुरवातीच्या काळांत जायत्या तरांच्या जातींचे बटाट युरोपांतल्यान भारतांत आयात केले. तातूंतल्यो म्हत्वाच्यो जाती म्हळ्यार फुलवा, साठा, गोला, साठ आनी दार्जिलींग तांबूस वाटकुळो. ह्या जातींविशीं निश्चीत अशी म्हायती मेळना पूण त्यो लागवडीखाला आसात. आयात केल्ल्या जातींनी जांचो इतिहास खबर आसा त्यो जाती म्हळ्यार अप-टु-डेट आनी ग्रेट स्कॉट. हातूंतली अप-टु-डेट ही जात ९० दिसांनी जावपी आनी ती वेगवेगळ्या हवामानांतय जाता.

शिमलाच्या मध्यवर्ती संशोधन केंद्रान प्रजननांत विकसीत केल्ल्यो कांय लोकप्रिय जाती अशो- कुपूरी चंद्रमुखी ही ८० दिसांनी तयार जाता.

हे बटाट वाटकुळे, धव्या रंगाचे, भरपूर उत्पन्न दिवपी आसून ते बेगीन शिजतात; कुफरी सिंधुरी ९० ते १२० दिसांनी तयार जाता. बटाट मध्यम वाटकुळ्या आकाराचो आसता. कुफरी लवकर ही जात ७० दिसांनी तयार जाता. हाचेभायर कुफरी ज्योती, कुफरी मोती, कुफरी बादशाह, कुफरी बहार, कुफरी लालिमा, कुफरी स्वर्णा ह्यो जाती लागवडी खाला आसात.

भारतांत हें पीक वेगवेगळ्या हवामानांनी दर्याचे पातळेसावन हिमालयांत ३,३०० मी. उंचायेवयल्या वाठारांनी घेतात. पूण चड करून समशीतोश्ण वाठारांनी हें पीक वाडटा आसून पिकाच्या हंगामांत हवेचें सरासरी तापमान २१° से. परस उणें आसल्यार सगळ्यांत चड पीक येता. उश्ण तापमानाचो उत्पन्नाचेर परिणाम जाता. उदकाचो बरो निचरो जावपी जमीन ह्या पिकाक मानवता. मातयेचें PH मुल्य ५.२ ते ७.० मेरेन आसल्यार बरें. ह्या पिकाक ५० ते ७५ सेंमी. पावस शिंपडून पडल्यार बरो. बटाट जावपाच्या अदमासाक ३ते४ वा ५ते७ दिसांच्या अंतरान उदक दिवप गरजेचें आसता. ह्या पिकाक उदक चड करून फवारून शिंपतात.

बियाणीं बेगीन जावपी आनी उसरां जावपी अशीं दोन तरांचीं आसतात. पुराय वाडिल्ले आनी ताचेर फुगिल्ले मोटवे आनी बरे पसविल्ले कोंब आशिल्ले बटाट बियाणांखातीर वापरतात. बियाणांचे बटाट ५ सेंमी. परस चड आवाठाचे आसल्यार ताच्यो फोडी करून बियाणांखातीर वापरतात. दरेक फोड २० ते ३० ग्राम वजनाची आनी तिचेर उण्यांत उणे दोन कोंब आसचे पडटात. सगळ्यो कापिल्ल्यो फोडी डायथेन एम् - ४५ ह्या कवकनाशकाच्या १:४५० ह्या प्रमाणांतल्या उदकांतल्या विद्रवांत बुडोवन काडून थंड हवेशीर जाग्यार पांटल्यांत घालून दवरतात. ताचेर ओलो साक धांपून दवरतात आनी दुसऱ्या दिसा ह्यो फोडी रोवंक घेतात. बटाट सप्टेंबर ते मध्य जानेवारी ह्या तेंपामदीं रोयतात. दोन पिकांचो तेंप वेगळे आसता.

बटाटाची लागवड हातान वा यंत्रान करतात. शेत २५ ते ३० सेंमी. खोल नांगरून माती बारीक करतात. पावसाच्या दिसांनी बटाटाक चड करून ५-१५ सेंमी. वाफ्याचेर आनी गिमाच्या दिसांनी तळाचें शेत बरें पडटा. दोन रोंपामदीं २० सेंमी. आनी दोन ओळींमदीं ६० सेंमी. अंतर दवरचें. बियांचें प्रमाण दर हॅक्टेराक १.२० - २.५ टन इतलें आसचें. उदकाची वाफ उणी जावपाक उश्ण कटिबंधांत शेत भाताच्या कुंड्यान वा मक्याच्या जून पानांनी धांपून घेवचें पडटा. बटाटाक भरपूर साऱ्याची गरज आसता. दर हॅक्टेराक १२०-१८० किलो नत्र, ८०-१०० किलो स्फुरद आनी ८०-१०० किलो, पोटॅशाची तशेंच १२-१५ टन शेणखताची गरज आसता.

बटाटाच्यो वाली पुराय पिकतकच आनी बटाटाची वाड पुराय जातकच तांची काडणी करतात. काडणी करतना बटाटांक दुखापत जावंक फावना. बटाट तयार जावपाच्या तेंपप्रमाण ताच्यो तीन जाती जावं येतात. बेगीन जावपी (सादारण तीन ते साडेतीन म्हयने), मध्यम दिसांनी जावपी (सादारण

चार ते स म्हयने), उसरां जावपी (सादारण हें सगळें वातावरणाचेर आदारून आसता).

समशितोश्ण वाठारांनी दर हॅक्टेरी उत्पन्न ४० टन जाता जाल्यार उश्ण कटिबंधांत हॅक्टेरी ६ टन इतलें उणें जावंक शकता. भारतांत हें पीक सरासरी चडांत चड ५० ते ६० टन आसा.

बटाटांत भरपूर खळ आसता. ते उकडून, भाजून, भाजी करून खातात. बटाटाचेर प्रक्रिया करून हवाबंद करप, उदक काडप, पीठ करप, चिप्स करप आदी प्रकार करतात. १८व्या शतमानामेरेन बटाट हें एक गोरवांचें खाण आशिल्लें. बटाट कारखान्यांनी बटाट खळीखातीर उपेगांत हाडतात. ही खळ जेवण, पेपर आनी सुती उद्देगांक उपेगाक पडटा. बटाटाचें पीठ करून त्या पिठापसून ब्रॅड, बिस्कुट्यो, केक आदी पदार्थ करतात. बटाटापसून मादक द्रव्यूय तयार करतात.

ह्या पिकाक किडी, जीव, बुरशी, विशाणू आनी व्यंगां पडूंक शकतात. हातूंत म्हत्वाच्यो किडी अशो- देठ कुरतडपी अळी, बटाट पोखरपी अळी, मावा, तुडतुडे, फुलकिडे आनी कोळी. हांचेर उपाय म्हळ्यार कारबोफुरोन वा अल्डीकार्ब हीं वखदां जमनींत घालप. पानार फवारपाखातीर मिथोमिल वा पीरीकार्ब हांचो उपेग करप जाता. बटाटाक लागपी म्हत्वाचो रोग म्हळ्यार बांगडी, तांबेरा, करपा आनी केवडा. हांचेर उपाय म्हणून निरोगी बियाणांचो वापर करप.

तयार जावपी बटाट तीन तरांनी सांठोवपाक जाता. त्यो तरा म्हळ्यार कुडींत सांठोवप, खड्ड्यांत सांठोवप आनी थंड जाग्यार सांठोवप. ह्या तिनांयमदली थंड जाग्यार सांठोवप ही बरी पद्दत.

बटाट हें एक थंड हवेचें पीक. सुरवातीक हे पिकाचे वाडीक २४°C तापमानाची गरज आसता. ते उपरांत ताका १८°C तापमान मानवता. ३०°C तपमानाचेर बटाटाची वाड बंद जाता. बटाटाक बरो निचरो जावपी, हवेशीर, खोल ५.२ - ६.४ सायू PH आशिल्ली जमीन मानवता. गोंयांत हें हवामान आनी जमीन मेळना देखून हें पीक तयार जायना.

- यादवेंद्र देसाय

बटुकोपनिषद : एक नव्य उपनिषद. हाका बटुकोपनिषद अशेंय म्हण्टात. ह्या उपनिषदाचो संबंद अथर्ववेदाकडेन आसून हें काव्य गद्यपद्यत्मक आसा. बटुक वा बटुक हें शिवाचेंच दुसरें नांव. ह्या उपनिषदांत ब्रह्मा, विष्णु, इंद्र हे सगळे देव हीं बटुकाचींच रुपां, अशें सांगून ताका नमस्कार करपाचे खूब मंत्र दिल्यात. ह्या उपनिषदांत बटुकाचो एक मालामंत्र दिला तो असो-

स ओङ्कारो य ओङ्कारः स प्रणवो यः प्रणवः स सर्वव्यापी यः सर्वव्यापी सोऽनन्तो योऽनन्तस्तत्तारं यत्तारं तत्सूक्ष्मं यत्सूक्ष्मं तच्छुक्ल

यच्छुक्लं तद्वैद्युतं यद्वैद्युतं तत्परं ब्रह्म यत्परं ब्रह्म स एको य एकः स रुद्रो यो रुद्रः स ईशानो य ईशानः स भगवान् महेश्वरो यो भगवान् महेश्वरः स भगवान् बटुकेश्वरो यो भगवान्, बटुकेश्वरः ।

बटुक हो प्रणव. हाचेमुखार चतुर्वेद नमतात. तो सर्वव्यापी, अनंत आनी तार (संवसार भयांतल्यान तारपी). ताचें नांव घेतनाच तो कणाच्या रुपांत प्राणिमात्राचे कुडींत रिगता. तो सगळ्याक आसा. एक आसा. योगिराज महेश्वर तो होच. तो वखदी, वनस्पत आनी उदकांत प्रवेश करून सगळ्या जगाची राखण करता. बटुक म्हळ्यारूच परमात्मो.

उपरांत, भस्म धारणाचें म्हत्व सांगून, भस्मांत पंचमहाभुतांची शक्त प्रतीक रुपान रावता आनी तें भस्म लायिल्ल्यान मुक्ती मेळटा अशें ह्या उपनिषदांत सांगलां.

-कों. वि. सं. मं.

बटुकः (पळेयात मूज).

बडगीत : आसामांतल्या वैष्णव कवींच्या अध्यात्मिक गितांक बडगीत अशें म्हण्टात. ह्या मायामय संवसारांतल्यान मुक्ती मेळपाखातीर श्रीकृष्णाची भक्ती करून ताका शरण वचप होच एक मार्ग, अशें ह्या बडगीताचें सार.

शंकरदेव आनी माधवदेव ह्या कवींनी चड करून बडगीतां रचल्यांत. शंकरदेवान २४० बडगीतां बरयलीं. पूण तातूंतलीं चडशीं उज्यांत लासलीं अशें सांगतात. ताचीं चडशीं बडगीतां सादे, सरळ भाशेंत आसून तातूंत कृष्णाची भक्ती वर्णिल्या. माधवदेवान, कृष्णाचे जिणेंतले तरातरांचे ढंग उक्तायल्यात. तशेंच कांय गितांनी ताणें गोपींची विरह व्यथाय वर्णिल्या.

हीं बडगीतां चड करून ब्रज बोलींत आनी कांय असमिया भाशेंत बरयल्यांत आनी भारतीय संगितांतल्या केदार, आसावरी, बसंत ह्या रागांनी बसयल्यांत. त्याच रागांनी तीं पुजेच्या वेळार गायतात.

माधवदेवा उपरांत रामचरण ठाकुर, गोपालदेव ह्या कवींनीय परंपरीक पद्दतीन बडगीतां रचलीं. पूण तांच्या उपरांतच्या कवींनी मात तातूंत राधा-कृष्णाचे कामक्रिडेक प्राधान्य दिवन तांचें पावित्र्य नश्ट केलें.

- कों. वि. सं. मं.

बडबडगीत (नॉन्सेन्स चायम) : मनोरंजनात्मक बालगितांचो एक प्रकार. तालबद्द आनी नादमय बडबडगीताफाटल्या अर्थांत व्हडलीशी तर्कसंगती नासता आनी सगळो भार पदांतल्या नाद, ठेको, अनुप्रास आनी उतरांचें सौंदर्य हांचेर उरता. कांय बडबडगीतांनी वाडमयीन गूण उरिल्ल्यान तीं भुरग्यांइतलींच जाणट्यांकूय आकर्शित करतात. बडबडगीतांचो उगम मौखिक लोकगितांनी मेळटा. घरांतल्या ल्हान भुरग्याचें मानसशास्त्र लक्षांत घेवन तांचें मनोरंजन करपाचें एक प्रभावी मौखिक साधन, म्हणून बडबडगीतांची

सुरवात आनी विकास जालो.

अस्तंती भाशांनी एक काव्यप्रकार म्हणून बडबडगीताचो बरोच विकास जाल्लो दिसता. 'द बूक ऑफ नॉन्सेन्स' (१८४६), 'ऑलिसीस अँडवॅचर्स इन वंडरलँड' (१८६५), 'थ्रु द लुकिंग ग्लास' (१८७२) 'हंटिंग ऑफ द सार्क' (१८७६), 'द बॅड चायल्डस बूक ऑफ बिस्टस' (१८९६), 'टिर्न लिंरा' (१९३१) हे कांय अस्तंत्या बडबडगीतांचे संग्रह.

मराठींत 'सशाचे कान' (विंदा करंदिकर), 'अगड बगड' (राजा मंगळवेढेकर), 'डिंब डिंब डिंबाक' (गो. नी. दांडेकर) हीं मराठी भाशेंतलीं कांय बडबडगीतां. हेर भाशेवरवीं कोंकणींतूय बडबडगीतांची परंपरा आसा. बालगितां रचपी कोंकणी कवींनी परंपरीक बडबडगीतांचे धर्तेर नवीं बडबडगीतां बरयल्यांत. हातूंत डॉ. मनोहरराय सरदेसाय (बेब्याचें काजार), डॉ. भिकाजी घाणेकार (पिकनीक), रमेश वेळुस्कार (भूक भूक भिशू), कमलादेवी राव देशपांडे (चिरमुल्यो) ह्या कवींचो आस्पाव जाता. तुकाराम शेट हाणें परंपरीक बडबडगीतांचो एकठांय संच तयार केलो. कोंकणींतलीं दोन परंपरीक बडबडगीतां सकयल दिल्यांत.

- १) माकडा माकडा
हूप हूप
नाकाक लायलें
तूप तूप
तोरों उडय
खूब खूब
- २) शोव गे शोव
सोयरे आयल्यात भोव
भात हाडूंक शेतांत गेला
काण्डटलेचो घोव
शोवभाता शोव
काण्डटलेचो घोव
बोवाळा भितर रांदूंक गेला
शीत जालां मोव.

- कों. वि. सं. मं.

बडीशेप : (मराठी : बडीशेप, बडीशोप; हिंदी : सौंफ, सोंप कन्नड : बडिसोप्पू; गुजराती : बरियाली; संस्कृत : मधुरिका, शतपुष्पा; इंग्लीश : फेनेल ; लॅटीन : फीनिक्पुलम व्हालेर; कूळ वर्सभर जगपी एक वासाळ वखदी झाड अंबेलिफेरी हें सुमार एका मीटरा परस उणें उचायेचें आसून ताका जायते गाड पाचवे फांटे आसतात. ताचीं पानां एकवटीत आनी बहुदली आसतात. फुलां ऑगस्ट-सप्टेंबर म्हयन्यांत ल्हान, हळदुवीं, व्हड ताळयेवरी, संयुक्त घोंसार शाखांच्या तोंकार येतात. फळां ल्हान पाचव्या

वा हळदुव्या रंगाचीं ६.७मिमी. लांबायेचीं आसतात.

वनस्पतीचें मूळ स्थान दक्षिण-युरोप आनी आशिया आसून हालीं तिचे जायते प्रकार लागवडी खाला आसात. समशीतोष्ण आनी उपोष्ण कटिबंधांनी फळांखातीर बऱ्याच व्हड प्रमाणांत तिचें पीक काडटात. भारतांत १८०० मीटर उचांयेमेरेन बडीशेप बागायती पीक म्हणून लागवडीखाला आसा. गुजरात, खेड, बडोदा, अहमदाबाद, बेळगांव, धारवाड, पंजाब आनी राजस्थान ह्या वाठारांनी बडिशेपेची लागवड करतात.

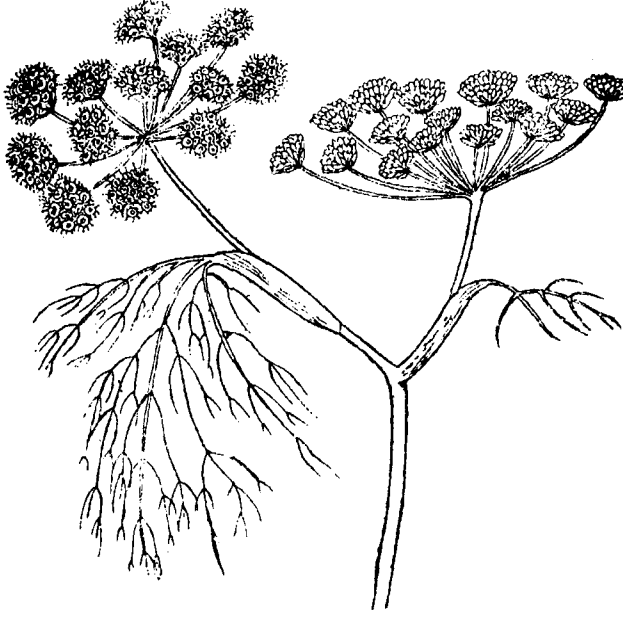

पानां, फुलां आनी फळां हांचेसकट खांदी

हें पीक सकस, निचऱ्याचे जमनींत वा काळे रेवंट आनी चुनखडीयुक्त जमनींत बरें येता. ह्या पीकाक थंड हवा मानवता. सुरवेक बियां हातांनी उडोवन पेरनी करतात. रोपां ७-१० सेंमी. ऊंच जातकच ३० X ३० सेंमी. अंतर दवरून लावणी करतात. सुके हवेंत दर सप्तकाक एक फावट उदक दितात. फळां पुराय पिकचे आदीं कापणी करतात. झाडां ४-५ दीस वतांत सुकयतकच बडोवन फळां मेकळीं करतात. दर हॅक्टरी सुमार ३५०-१४०० किग्रॅ. उत्पन्न येता.

सुकीं फळां म्हळ्यार बडीशेप. उष्ण, सारक, भूक वाडोवपी, रुचीक, वासाळ आसून दोळ्यांचे विकार, जळजळ, तान, पित्त, आमांश आदीचेर गुणकारी आसतात. पानां मुत्रल आनी पाचक आसून तांचेपसून नदर सुदारता. बडीशेप म्हयऱ्याची पाळी नेमान करता. पानांची भाजी करतात आनी फळां मसाल्यांत, गोडशांत, रांदपांत तशेंच पानपट्टेंत वापरतात. बियांतलें बाश्पनशील तेल लेव हळदुवें आसून ताका वेगळीच रूच आसता. हे भायर फळांनी पॅटोसॅन, पॅक्टीन, स्टार्च, ट्रायगोनेलीन, कोलीन, आयोडीन, 'अ' जीवनसत्व, थायामीन, रिबोल्विन, निअॅसीन आनी 'क' जीवनसत्व आसता.

महाराष्ट्र, बिहार, उत्तर प्रदेश, आदीकडेन पिकिल्ल्या फळांनी फरक मेळटा. हातूंत लखनौचो प्रकार सर्वश्रेष्ठ मानतात. भारतांतल्या उत्पादनाची खुबूच थोड्या प्रमाणांत निर्यात जाता. पाकिस्तान, श्रीलंका, मियानमार, मलाय, केनया, स्विडन, ग्रेट ब्रिटन, फ्रांस, अमेरिका ह्या देशांतल्यान हिची भारतांत आयात जाता.

बडीशेपेच्या फळापासून वासाचें बाश्पनशील तेल मेळटा. वेपारी नदरेन फायद्याचें अशें कॅपिलेशियम हे उपजाती पसून तेल मेळटा. हे उपजातीचे व्हलोर आनी डुल्से हे दोन मुखेल प्रकार आसून व्हलोरापसून कोडू आनी डुल्सेपसून गोड तेल काडटात. रशिया, रुमानिया, हंगेरी, जर्मनी, फ्रांस, जपान, इटली, अमेरिकेचीं संयुक्त संस्थानां, आर्जेन्टिना आनी भारत ह्या देशांनी व्हलोरपासून उत्पादन करतात. जाल्यार फ्रांस, इटली आनी दक्षिण युरोपांतल्या मॅसिडोनियांत डुल्से प्रकारापसून तेलाचें उत्पादन जाता. मुखशुद्धेखातीर सुकी बडीशेप खावपाची चाल आसा.

बडीशेपेच्या पिकाचेर करपा (सर्कोस्पोरा फिनिक्वुली) आनी भुरी (लेव्हिल्युला टॉरिया) अशे कवकजन्य रोग जातात. तांकां आळाबंदा हाडपाखातीर तांत्रयुक्त कवकनाशक आनी गंधकाची भुकटी फवारची पडाटा.

- कों. वि. सं. मं.

बडे गुलामअलीखॉ : (जल्म: १९०१, कसूर (जि. लाहोर); मरण : २३ एप्रिल १९६८, हैदराबाद).

आंतरराश्ट्रीय किर्तीचो गायक. ताचो बापूय अलीबक्ष आनी बापोलयो कालेखॉ हे दोगूय पतियाळा घराण्याचो नामनेचो गायक फतेअली हाचे



शिश्य आशिल्ले. खॉसायब अलीबक्ष गावपा वांगडाच दिलरुबा हें वाद्य बेस बरें वाजयतालो. गुलामअलीखॉ आनी ताचो धाकलो भाव बरकत अलीखॉ ह्या दोगांयनी संगिताचें मुळावें शिक्षण आपल्या बापायकडेनूच घेतलें. गुलामअलीक गोड आवाजा वांगडाच ग्रहणशक्तीची जोड लाबिल्ल्यान पिरायेच्या विसाव्या वर्सासावनच तो

बरे तरेन गावंक लागलो. तरी स्वतंत्र मैफली करूंक लागतकच १९२७ वर्सासावन ताका नामना मेळूंक लागली. पंजाब तशेंच कलकत्याक भरिल्ल्या संगीत परिशदांनी ताणें १९४०-४२ मेरेन बरेंच नांव मेळयलें. १९४४ वर्सा मुंबय भरिल्ल्या 'विक्रम संगीत परिशदेत' ताणें आपले कलेन लोकांक भारावन उडयले.

देशाचे फाळणे उपरांत तो मुंबय रावपाक आयलो. ख्याल, ठुमऱ्यो,

भजनां आदी प्रकार सारक्याच समर्थपणान आनी गोडव्यान गावपी एक असामान्य गायक म्हणून पुराय देशांत ताची नामना जाली. तेचपरी पंजाबी ढंगाचो ठुमरी गायक म्हणून ताची एक वेगळीच नामना आशिल्ली. 'सबरंग' ह्या टोपण नांवान ताणें जायत्यो ख्याल आनी ठुमच्यो रचल्यो.

१९५७ वर्सा ताका भारताचें नागरिकत्व मेळ्ळें. संगीत नाटक अकादमी वरवीं इनाम आनी भारत सरकारावरवीं ताका 'पद्मभूषण' हो किताब मेळ्ळो.

- कों. वि. सं. मं.

बडोदा : गुजरात राज्यांतल्या बडोदा ह्याच नांवाच्या जिल्ह्याचें मुखेल ठिकाण आनी पयलींच्या बडोदा संस्थानाची राजधानी. विश्वामित्री न्हंयेचे देगेर समुद्रथरासावन ३५.५ मी. उंचायेर हें शार वसलां. पुर्विल्ल्या काळांत अंकुटिक वा अंकोटक नांवाची वसणूक हे न्हंयेचे अस्तंत देगेर आशिल्ली. वटपद्रक वा वडपत्रक, वीरक्षेत्र वा वीरावती, चंदनवती वा चंदनवटी अशींय तांचीं नांवां मेळटात. इंग्लिश भोंवडेकारांनी 'ब्रोदेरा' असो उल्लेख केल्लो आसून ताचेवयल्यान ह्या शाराचें बडोदा हें नांव पडलें. सध्या ह्या शाराचें अधिकृत नांव 'वडोदरा' अशें आसून तें संस्कृतांतल्या 'वटोदर' ह्या उतराचो अपभ्रंश आसुयें. अहमदाबादेचे आग्नेयेक सु. १०० किमी. अंतराचेर हें शार आसा.

२२°१८' उत्तर अक्षांश आनी ७३°१५ उदेंत रेखांशाचेर हें शार वसलां. लोकसंख्या ३,०७३,३५७ (१९९१). क्षेत्रफळ ७,७९४ चौ. किमी. हांगाचें हवामान विषम आसता. गिमाच्या दिसांनी हांगाचें तापमान चडांत चड ४४° से. आनी शियाळ्यांत उण्यांत उणें तापमान ६° से. आसता. जून ते सप्टेंबर ह्या काळांत पावसाचें प्रमाण ८४ सेंमी. आसता.

इ. सनाचे सुरवेक भृगुकच्छ (भडोच) बंदर आनी उज्जैन हांकां जोडपी राजमार्गावयलें हें म्हत्वाचें वेपारी शार आशिल्लें. हांगासावनूच रोमी वेपाऱ्यांकडे वेपार चलतालो. इ. स. १०० ते ३९० ह्या काळांत क्षत्रपांचे राजवटींत ह्या शाराची बरीच वाड जाली. पांचव्या शेंकड्यांत हांगा गुप्त वंशाचें राज्य आशिल्लें. राष्ट्रकूटांनी हाचेर बरोच तेंप सत्ता गाजयली. जैन धर्माचो प्रसार ह्या काळांत खूब जालो. धाव्या शेंकड्याउपरांत सोळंकी आनी वाघेल घराण्यांच्या काळांत ह्या शाराची खूब उदरगत जाली. बाराव्या शेंकड्याउपरांत बडोदा शार दिल्ली सलतनतीच्या आनी चवदाव्या शेंकड्यांत गुजरात सलतनतीच्या शेकातळा आशिल्लें. १५७३ ते १७२४ ह्या काळांत हें शार मोगलांचे सत्तेखाला आशिल्लें. १५७३ वर्सा सम्राट अकबरान तें सुभ्याचें ठाणें केलें आनी तेउपरांत सुमार दोनशें वर्सां तें गायकवाड घराण्याचे सत्तेखाला आशिल्लें. १९४९ वर्सा तें स्वतंत्र भारतांत विलीन जालें. १ मे १९४९ दिसा बडोदा संस्थान मुंबय राज्यांत विलीन जालें आनी १ मे १९६० सावन गुजरात राज्याचो भाग जालें.

शाराच्या मदल्यान रेल्वेमार्ग गेल्ल्यान बडोदा शाराची वाड अस्तंतेकडेन जायत आसा. हाका लागून ह्या वाठारांत घरबांदणी संस्था तशेंच कारखाने हांची निर्मणी जाता. हें शार अस्तंत रेल्वेच्या रुंदमापी लोहमार्गावयलें प्रस्थानक आसून रस्त्यांचेंय केंद्र जालां. मुंबय-अहमदाबाद राष्ट्रीय महामार्ग क्रमांक आठ हांगासावनूच वता. हांगा नागरी विमानतळ आनी आकाशवाणी केंद्रां आसात. अजवा तळें आनी मही न्हंयेंतल्यान ह्या शाराक उदका पुरवण जाता.

बडोदा शार कापूस, तंबाखूचें मुखेल वेपारी केंद्र जावन रावलां. तशेंच रसायनां, लुगट, सारें, खनीज तेल, यंत्रां, चीनी मातयेचीं आयदनां, शाबू, रबर उत्पादन, कंवची, लांकडी सामान, म्होंव आनी दुदाचे धंदे हांगा चलतात. तेचप्रमाण, हांगासावन व्हड प्रमाणांत वखदांची निर्यात जाता. अणुशक्ती विभागाचो जड उदका प्रकल्प, इंडियन पेट्रोकेमिकल कॉर्पोरेशन लि., गुजरात रिफायनरी, गुजरात स्टेट फर्टिलायझर्स कंपनी ह्यो उत्पादनसंस्था तशेंच तेल आनी सैमीक वायू आयोगाचें कार्यालय हांगा आसा.

आर्विल्ल्या बडोद्याचे उदरगतींत गायकवाड घराण्यान भर घाली. खंडेरावाखातीर बांदिल्ली मकरपुरा राजवाडो (१८५६-७०), मल्हाररावाचो नजरबाग राजवाडो (१८७०-७५), तिसऱ्या सय्याजीरावाचो लक्ष्मीविलास राजवाडो (१८९०) हे इंडो-सार्सेनिक पद्दतीचे राजवाडे बडोदा शारांत आसात. तिसरो सय्याजीराव (१८७५ ते १९३९) हाच्या सत्ताकाळांतले प्रताप विलास (१९१८), आतांचें रेल्वे कर्मचारी कॉलेज, बडोदा कॉलेज (१८८५), महाराज सय्याजीराव विश्वविद्यालय, कालभवन इमारत (१९२२), कीर्तिमंदिर, न्यायमंदीर (१८९५), खंडेराव बाजार (१९०७), सूरसागर तलाव आनी सय्याजी हॉस्पिटल पळोवपासारकीं आसात.

विश्वामित्री न्हंयेवयलो झुलतो पूल, दक्षिणमूर्ती मंदिर, चिमणाबाई टावर, सय्याजीराव टावर, नगरभवन, उक्तें रंगमंदिर हीं कांय ओडलायणीं थळां बडोदा शारांत आसात.

आशियांतलें पयलें आनी संवसारांतलें धाव्या क्रमाकांचें कृत्रीम तारामंडळ बडोदा शारांत आसून तातूंतल्यान खंयच्याय वेळाचें आनी खंयचेय सुवातेचें मळब दिसूं येता. सगळीं यंत्रणां जमनींत आशिल्ली ६.०९६ मी. व्यासाची पुष्प घड्याळ हांगाच्या सय्याजी उद्यानांत आसा.

अकबरान बांदिल्ली इंडो-इराणी शैलींतली कुतुबुद्दीन कबर बडोदा शारांत आसा. महाराजा सय्याजीराव विद्यापीठ (१९४९) हें नांवाजिल्लें आसून तातूंतलें 'ओरिएंटल इन्स्टिट्यूट ऑफ रिसर्च' हें संस्कृताच्या पुर्विल्ल्या हातबरपांखातीर, चड करून रामायणाच्या हातबरपाखातीर नामनेक पावलां. राज्य सरकाराचे 'सॅट्रल लायब्ररींत' दुर्मीळ पुस्तकांचो संग्रह मेळटा. हांगाच्यो पोलो क्लब, गुजरात क्रीडा मंडळ, मध्यस्थ क्रीडा मंडळ; सय्याजी क्लब ह्यो क्रीडासंस्था नांवाजिल्ल्यो आसात.

म्हान संगीततज्ञ उस्ताद फैय्याझखॉ हो बडोद्याच्या महाराजाकडेन

गायक आशिल्लो. दर वर्सा हांगा 'उस्ताद फैय्याझखॉ जयंती उत्सव' मनयतात आनी तातूंत भारतांतले नामनेचे गायक-वादक वांटो घेतात.

- कों. वि. सं. मं.

बत्तीस लक्षणां : मनशाच्या शरिरावयलीं बत्तीस शुभ लक्षणां असो हाचो अर्थ जाता. काशीखंड, बौध्द धर्मसारसंग्रह हातूंत ह्या लक्षणांची वळेरी दिल्या.

बौध्दांनी म्हापुरुसांची म्हळ्यार बुध्दाचीं बत्तीस लक्षणां मानल्यांत. हीं लक्षणां बुध्दाच्या शरिराचेर दिसतालीं अशें सांगलां. तीं लक्षणां अशीं-

१) उष्णीष (केंसांची उंचाय), २) मुदयाळे केंस (दाव्यांतल्यान उजवेवटेन वळिल्ले) ३) रूंद कपल ४) ऊर्णा (दोनूय भुंवयां मदीं केंसांचें झोंप) ५) बैलाच्या पापण्यांभाशेन पापण्यां ६) तेजिष्ठ काळे दोळे ७) एकाच आकाराचे चाळीस दांत ८) दांत एकमेकांक दशिल्ले आसप ९) धवेफुल्ल दांत १०) ब्रह्मदेवाभाशेन आवाज ११) उत्तम रुचीज्ञान १२) मोटी आनी लांब जीब १३) शींवाभाशेन जबडो १४) पुश्ट खांदे १५) पुश्ट हात १६) दोनूय खांद्यांमदलो भाग १७) भांगराकांती १८) आजानुबाहू (उबो रावतकच हात धोंपरांमेरेन पावतात) १९) शरिराचो फुडलो भाग शींवाभाशेन २०) वडाच्या झाडाभाशेन आकृताय २१) देहाच्या दरेका छिद्रांतल्यान एकूच केंस उदेवप २२) केंसांचीं तोंका मुदयाळीं जावन उजवे वटेन वळप २३) जननेंद्रीय सैमीक तरेन धांपिल्लें आसप २४) मांडयो वाटकुळ्यो आनी पुश्ट २५) हरणाभाशेन तंगड्यो २६) नाखटां आनी बोटां लांब २७) ऊंच चवडे २८) लांब खोंट २९) नाजूक हात-पांय ३०) हातापांयांच्या बोटांमदीं पातळ पड्डो ३१) तळपांयांचेर सहस्रार चक्राचें चिन्न आनी ३२) पसरिल्लो पांय आनी पदक्षेप दूढ.

- कों. वि. सं. मं.

बत्तीस विद्या : गिन्यानाचे प्राप्तीखातीर जे विंगड विंगड प्रकार सांगल्यात, तांकां विद्या अशें म्हण्टात. ह्या विद्यांची संख्या बत्तीस आसून, त्यो विंगड विंगड उपनिषदांनी मेळटात. ह्या विद्यांचीं नांवां अशीं-

१) ईश्वर २) परको दादलो ३) सद्विद्या ४) आनंदमय ५) परंज्योती ६) शांडिल्य ७) पर्यक ८) उद्दालक ९) क्षराक्षर १०) भूम ११) गार्गीअक्षर १२) सत्यकाम १३) दहर १४) अंगुष्ठमात्र १५) ज्योतिष-ज्योती १६) मैत्रेयी १७) गायत्री १८) उषस्ति कहोळ १९) अंतरादित्य १०) अकोशल २१) मधू २२) बलाकी २३) आकाश २४) प्राण २५) प्रातर्दन २६) नचिकेत २७) वैश्वानर २८) संवर्ग २९) पंचाग्नी ३०) अक्षी ३१) भृगुवारुणी आनी ३२) श्रीमन्यास.

तशेंच उद्गीथ आनी पुरुष ह्यो आनीकूय दोन विद्या सांगल्यात. हातूंतल्यो चडशो विद्या निर्गुण ब्रह्माची ह्या ना त्या स्वरुपांत उपासना सांगतात. वेदान्तसुत्रां प्रमाण दुरितक्षय, ऐश्वर्यप्राप्ती आनी क्रममुक्ती अशें विद्येचें त्रिविध फळ आसा.

- कों. वि. सं. मं.

बदक : विभाग : पृशठवंशी ; वर्ग : एव्स (Aves); उपवर्ग : न्यूओरनिथेस; गण : अँसेरी फोर्मेस; कूळ : अँनेटिडे; उपकूळ : अँनेटिनी; जाती : अँनास आनी प्रजाती : प्लेटिरीकोस.

अँनेटिनी ह्या उपकुलांत साबार जाती आसून संवसाराच्या विंगड विंगड भागांनी त्यो मेळटात. भारतांत काश्मीर, उत्तर प्रदेश, बिहार, आसाम, अस्तंत बंगाल, ओरिसा, मध्य प्रदेश, गुजरात आनी उत्तर महाराष्ट्रांत बदकां चडा प्रमाणांत मेळटात. दक्षिण भारतांत तांचें प्रमाण खूब उणें. रानवटी बदकांचें प्रमाण खूब उणें जालां.



सादारणपणान बदकाचो आकारमान कोंबडेभाशेनूच आसता. ताची लांबाय सुमार ६० सेंमी. इतली आसता. नर बदकाचें वजन ११३५ ते १९०० ग्राम. तर मादयेचें ७३५ ते ११९५ ग्राम आसता. बदक हें पृशठवंशी सवर्ण आसून तकली, मान आनी धड अशी ताचे कुडीची विभागणी केल्ली आसा. कुडीच्या मानान ताची मान आनी पांय चड मोटवे आसतात. बदकाचे पांय धडा परस खूब फाटीं आसतात. तांचो ते उबे रावपाखातीर वा पेंवपाखातीर उपेग करतात. ताचे पांय हळदुवसार आसून ताका मुखार तीन आनी फाटल्यान तीन अशीं स बोटां आसतात. मुखावयल्या बोटांमदीं पातळ कात आसता. हांचो ते उदकांत व्हल्याभाशेन उपेग करतात. तोंच व्हड, पातळ आनी रूंद आसता.

कुडीवयलीं पांखां खूब दाट आसतात. पूण तांचो शेंपाडो खूब मोटवो आसता. ते पाणसवर्ण आशिल्ल्यान पांखां सदांच तेलकट आसतात. सादारणपणान नर आनामादी हांचे रंग मातशे वेगळे आसतात. पोशिल्ल्या बदकांचो रंग चडसो धवो आसता. पूण काळ्या आनी गोब्या रंगाच्या बदकांचें प्रमाण चड आसा. कांय बदकांचें धड धवें जाल्यार मान आनी तकली काळ्या रंगाची आसता. ताच्या आंगांर मोव पांखां आशिल्ल्यान शिंयाळ्यांत तांचे कुडीची उश्णताय तशीच उरता.

कड्डण, गंव, तांदूळ, गोड मुळां आनी कोंब हें तांचें मुखेल अन्न. पूण कांय प्रमाणांत तीं उदकांतले ल्हान ल्हान जीव, नुस्तें आनी ल्हान ल्हान बेबे खातात. तांचे घोंटेर चड करून जमनीचेरूच आसतात. पूण कांय जातींचीं बदकां आपले घोंटेर झाडांचे घोलींनी वा झिल्लींनी बांदतात. तांचे घोंटेर करड, ल्हान ल्हान बडयो वा पानांसावन तयार केल्ले आसतात. मादी हातूंत ५-१२ तांतयां घालता. पोशिल्ल्या बदकांखातीर खाशेले घूड तयार केल्ले आसतात.

गीम हो तांचो तांतयां घालपाचो तेंप आसून मादी दिसाक एक अशीं ५-१२ तांतयां घालता. तीं धवीं वा हळदुवसार आसतात. सुमार २६ दिसांनी पिलां तांतयांतल्यान भायर सरतात. हेर सवण्यांभाशेन बदकूय आपल्या पिलांक भरयता.

बदक हें चोम्यांनी रावपी सवणें. सादारणपणान १०-१२ बदकांचो एक चोंबो आसता. पूण कांय प्रदेशांनी एका चोम्यांत ४०-५० बदकां आसतात. आपलें जेवण मेळोवपाखातीर तीं चडशीं रातीची भायर सरतात. तीं जमनीचेर हालत-धोलत चलतात. तांकां नेटान पेवपाकूय येता. तांचीं पांखां तेलकट आशिल्ल्यान तांकां उदक लागना. बदक चड उंचायेचेर उडूंक शकना. पूण कोणेंय ताचेर घुरी घालीत जाल्यार तीं नेटान उडून आपली राखण करतात.

बदक हें सवणें रोखडेंच मनशाळिल्लें जाता आनी ताचे फायदेय चड आशिल्ल्यान खूब लोक तांकां पोसतात. क्रिस्ता उपरांतच्या पयल्या शेंकड्यासावन बदकां पोसपाची पद्दत चालींत आयली असो कांय लोकांचो समज आसा. पूण चीन देशांत २,००० वर्सांपयलीं बदकां पोसताले. तांचे पुरावे मेळ्ळ्यात. आतांच्या तेंपार तांतयां आनी मांस हांच्या उत्पादनाखातीर खूब लोक बदकां पोसतात. अमेरिकेंत आनी कांय युरोपी राश्ट्रांनी बदकां पोसपाचो वेवसाय नेटान चलता. भारतांत बदकां मुखेलपणान तांतयांखातीर पोसतात. भारतांत कुंकडां पालनांतल्या वट्ट सवण्यांभितर बदकांची संख्या फकत ९% आसा. भारतांत तांतयांच्या वट्ट उत्पादनांतली १६% तांतयां बदकांचीं आसतात. बदकांभितर जावपी, दुयेंसांचे प्रमाण कुंकडांच्या दुयेंसा परस उणें आसता.

- एस्. आर. गनीहार

बदाम : (मराठी : बदाम ; हिंदी : बादाम ; कन्नड : बादामी, बादामी; संस्कृत : वाताम; इंग्लीश : आमंड; लॅटीन : प्रूनस अॅमिगॅडॅलस; प्रू. कॉम्प्युनिस; कूळ : रोझेसी).

सुमार ८ मी. उंचायेचें पानां झडपी झाड. ह्या झाडाची साल करडी, पानां सार्दी, भाल्यावरी, एका फाटोफाट एक, चिवट, चकचकीत आनी दांतेरी आसतात. फुलां धवीं पूण तांचेर तांबशी सया मारता. ती सुमार २.५ सें.मी. व्यासाचीं आसून कोवळ्या पानांवांगडा वा पानां येवंचेआदीं

एक एकटी येतात. एकाच किंजदला पसून तयार जाल्लें देंठ नाशिल्लें ३-६ सेंमी. लांब घट्ट कवच आशिल्लें चेपटें फळ येता. तातूंतलो गर कडक आसता. फळ पुराय पिकतकच तें फुट्टा आनी लांबशें तांतयां आकाराचें गाड तपकिरी अशें एक बीज आशिल्लें कवच भायर पडटा.

हें झाड मूळचें मध्य आनी अस्तंत आशियांतलें. थंय तें रानटी अवस्थेंत दिश्टी पडटा. इ. स. आदीं धाव्या शतमानांत चीनांत आनी इ. स. आदीं पांचव्या शतमानांत ग्रीसांत हाची लागवड आशिल्ली अशें म्हण्टात. कांय जाणांच्या मताप्रमाण सुमार ४,००० वर्सां आदी सावन मनीस हाची लागवड करता. चरक संहिता (इ.स. दुसरें शतमान) आनी सुश्रुत संहिता (इ.स.चें. तिसरें शतमान) हातूंत 'वाताम' नांवान बदामाचो उल्लेख आयला. बदाम मूळचो इराणांतलो. थंयसावन तो हेरकडेन व्हेला अशें म्हण्टात. हालीं दक्षिण युरोप, अमेरिका (कॉलिफोर्निया), ऑस्ट्रेलिया आनी दक्षिण आफ्रिका ह्या वाठारांनी बदामाची लागवड केल्ली दिश्टी पडटा. भारतांत सुमार ७६०-२४०० मी. उंचायेमेरेन (काश्मीरांत) बदाम पिकयतात. बदामाचे लागवडी खाला २,४०० हेक्टर क्षेत्र आसून ताचेपसून ५६०० क्विंटल बदामाचें उत्पादन आसा. तशेंच हिमाचल प्रदेशांत २०० हेक्टरांनी बदामाचें पीक काडटात. उत्तर प्रदेशांतल्या दोंगराळ वाठारांत सुमार ५००० हॅक्टरांनी अक्रोड आनी बदाम हांची लागवड केल्ली आसा.

बदामाचे जातीचे तीन मुखेल प्रकार आसात. १) अॅमिगॅडॅलस २) अमारा आनी ३) सटायव्हा. हातूंतलो पयलो प्रकार अस्तंत आशिया, ग्रीस आनी उत्तर अफ्रिकेंत दिश्टी पडटा. चड करून दुसऱ्या आनी तिसऱ्या प्रकाराचे बदाम लागवडीखाला आसात. दुसऱ्याक कोडू (तडवा) आनी तिसऱ्याक गोडा म्हण्टात. कोडू प्रकार वेपारी म्हत्वाच्या तेलाखातीर आनी गोड्या प्रकाराचीं कलमां करपाखातीर उपेग करतात. फळांचे सालीप्रमाण गोड्या बदामाचे घनकवची, मृदुकवची आनी कागदी (कागझी वा रुमाली) हे तीन उप प्रकार आसात. अमेरिकेंतल्यान 'नॉन परेल', 'थिन शॅल', 'ने-प्लस-अल्ट्रा' आनी 'ट्रेक' (घनकवची) हे प्रकार हाडून लागवड करतात.

ह्या पिकाक सुरवेक थंड आनी कोरडें हवामान आनी फळां पिकपा वेळार गरम हवा जाय पडटा. तशेंच ६० सेंमी. वा थोडो चड पावस पडल्यार पीक बरें येता. बदामाच्या झाडाचीं मूळां खोल वतात. ताका लागून खोल, सकस आनी निचऱ्याची जमीन बदामाक बरी पडटा. भारतांत चड करून बियांपसून लागवड करतात. तेखातीर बीं पेरून वर्सा उपरांत रोप दुसऱ्या कायम जाग्यार लायतात. ते भायर जरदाळू वा हेर खंयच्याय झाडाच्या खुटाचेर कलमां करूनूय बदामाची लागवड करतात. ६ मी. अंतराचेर १ मी. व्यासाचे खोल बुराक करून रोप लायतात. कंपोस्ट वा नायट्रोजनयुक्त सारें दिल्यार उत्पादनांत वाड जाता. पिराय, विकृती वा अयोग्य खूंट हांकां लागून उत्पादन उणें जावक शकता. अशा वेळार झाडाची तेंगशी कापतात.

रोपां लावन सुमार ३-४ वर्सांनी फळां येवन ८-१० वर्सांनी भरपूर उत्पन्न मेळटा. सादारण जुलय ते सप्टेंबरांत फळांतल्यान कवच दिसूंक लागता. तेन्ना तीं फळां काडून हातांनी सोलून वतांत सुकयतात. हीं फळां निवळ जावपाखातीर आनी तांकां आकर्शक रंग येवपाखातीर तांचेर फावो ते संस्कार करतात. दर झाडापासून सुमार २.७ किग्रॅ. फळोत्पादन जाता. फळां थंड, सुक्या आनी हवा खेळपी जाग्यार दवरल्यार स म्हयने तिगतात.

गोड्या प्रकारांतल्या बदामाच्यो बियो खावंक वापरतात. गोडशांत बदामाच्यो बियो वापतात. मॅकरून ह्या केकावरी पदार्थांत बदामाची बी पेस्ट रुपांत वापरतात. भारतांत गोडशें, पक्वान्न, तांबूल हातूंत ह्यो बियो घालतात. बदामाची बी खुबूच पुश्टीक, शामक, उत्तेजक आसून ती देशी वखदांनी वापरतात. मुताचे विकार, कातीवयल्यो पुळ्यो आनी नाजूक दुखरे भाग, अल्सर वा पोटांतले विकार हांचेर बदामाची बी उपेगी पडटा. गोड्या आनी कोडू प्रकाराच्या बदामांचें तेल काडटात. तें गोडशें, वखदां आनी सौंदर्य प्रसाधनांनी वापरतात.

बियांत प्रथीन आनी तेल भरपूर आसता. वेपारी नदरेन म्हत्वाचें तेल कडवे बियेपसून काडटात आनी गोड बदाम बी हेर म्हत्वाच्या उपेगांखातीर वापरतात. तें नितळ, लेव हळदुवें वा रंगहीन आसून ताका वास येता आनी तें खूब काळ तिगता. तें शामक, पुश्टीक आनी मातशें सारक आसता. कानाच्या विकारा आड हें तेल कानांत घालतात. ह्या तेलाचें मोलूय खूब आसता. बदामाचे बियेच्या भायल्या कवचाचो वेगवेगळो उपेग करतात. बदामाचे सालीचो सरबतां, गोरवांक खाण आनी कातडी कमोवपाक उपेग करतात. कारण तातूंत टॅनीन, साकर, प्रथिनां, स्टार्च, पॅक्टिन, धागे, हांचें प्रमाण बरें आसता. बदामाच्या झाडाचें लांकूड लेव तांबडें आसून तें कोरीव कामाखातीर वापरतात.

देशी बदाम : (हिंदी : जंगली बदाम, बंगाली बदाम, पत्ती बदाम; गुजराती : लीली बदाम; कन्नड : तारी; संस्कृत : गृहद्रुम; इंग्लीश : ट्रोपिकल आमंड, इंडियन आमंड; लॅटीन : टर्मिनॅलिया कटापा; कूळ : काँब्रेटेसी).

हें झाड मियानमार आनी भारतांतल्या उश्ण वाठारांनी, पोरसांनी वा रस्त्याचे कुशींनी सोबितकायेखातीर लायतात. कोंकण आनी उत्तर कारवार वाठारांनीय हें झाड दिश्टी पडटा.

ह्या बदामाचे सालींत ९% टॅनीन आसता. साल आनी पानां हांचेपसून काळो रंग काडटात. सूत रेशीम आनी लां रंगोवपाखातीर पानां आनी सालींतलें रंगीत द्रव्य उपेगी पडटा. कवळ्या पानांच्या रोसाचें मलम कुशठरोग, खरोज आदी कातीच्या रोगाचेर उपेगी पडटा.

भुतिया बदाम : (हिंदी : उर्णी; इंग्लीश : टर्किश हॅझेल; लॅटीन : कॉरीलस; कॉल्प्यूर्ना, कूळ : बेट्युलेसी).

हें झाड मूळचें युरोपांतलें आसून ताचो प्रसार दक्षिण युरोप, ट्रान्स

कॅस्पियामेरेन जाला. भारतांत, काश्मीरांतल्या रानांनी हें झाड सामान्यपणान दिसता. हाचीं फळां 'कॉन्स्टॅंटिनोपल नट', 'फिलबर्ट' आनी 'हॅझेलनट' ह्या नांवांनी वळखतात. तीं पुश्टीक आसतात.

- कों. वि. सं. मं.

बद्रीनाथ : हिमालयांतलें पुर्विल्लें नामनेचें तीर्थक्षेत्र. ताका बद्रीनारायण अशेंय म्हण्टात. हें उत्तर प्रदेश राज्याच्या चमोली जिल्ह्यांत, अलकनंदा न्हंयेच्या कांठार, समुद्रथरासावन सुमार ३,००० मी. उंचायेचेर आसा. उत्तर प्रदेश राज्यांतल्या श्रीनगराचे ईशान्येक ८८ किमी. जाल्यार जोशीमठाचे उत्तरेक ३२ किमी. चेर बद्रीनाथ वसलां.

बद्रीनाथ हें नांव कशें पडलें, हाचेविशीं वेगवेगळीं मतां आसात- १) भगवान विष्णु हांगा तपश्चर्येक बशिल्लो आसतना, ताका वत लागचें न्हय म्हणून लक्ष्मीन बोराच्या झाडाचें रूप घेतलें. ताका लागून ह्या जाग्याक 'बद्रीनाथ' (बदरी-बोर) हें नांव पडलें अशें म्हण्टात. २) पयलीं थंय आशिल्ल्या बोरीच्या वनाक लागून ताका 'बदरीनाथ' हें नांव पडलें अशेंय कांय जाणकारांचें मत आसा.

हांगाचें बद्रीनाथाचें (विष्णुचें) देवूळ आद्य शंकराचार्यान आठव्या शेंकड्यांत बांदलें. पूण शिंयाळ्यांत एकसारक्या पडपी बर्फाक लागून तें मोडलें. नव्यान परतून हें देवूळ, तेराव्या शेंकड्यांत गढवालच्या म्हाराजान बांदलें आनी अहल्याबाई होळकर हिणें ताचेर भांगराचो कळस चडयलो अशें म्हण्टात. ह्या देवळाचे गर्भकुडीचेर पागोडा पद्दतीचो भांगराच्या पत्र्यान शिरंगारिल्लो घूड आसा.

गर्भकुडींत शाळिग्राम शिळेची, बद्रीनाथाची मूर्त आसा. पद्मासन घाल्ली, चार भुजांची ही मूर्त ६.० सेंमी. उंचायेची आसा. तिचे दोन हात जोडिल्ले आसून दुसऱ्या दोन हातांनी शंख-चक्र आसा. बद्रीनारायणाच्या दाव्या हाताक लक्ष्मी आनी नर-नारायणाच्यो शंख-चक्र- गदाधारी मुर्ती आसात. उजवे वटेन कुबेर, गणपती तशेंच गरूड, नारद आनी उध्दव हांच्यो मुर्ती आसात.

बर्फाक लागून नोव्हेंबर ते एप्रिल ह्या काळांत हें देवूळ बंद दवरतात आनी बद्रीनाथाची उत्सवमूर्त दर्शनाखातीर जोशीमठांत व्हरून दवरतात. वैशाख म्हयन्यांत उत्सवमूर्त परत बद्रीनाथाक हाडटात. त्या दिसासावन बद्रीनाथाचे यात्रेक सुरवात जाता.

शंकराचार्याच्या काळासावन हांगाचो पुजारी नंपुतिरी ब्राह्मण आसता. ताका 'रावळ' अशें म्हण्टात.

ह्या क्षेत्रांत पांच तिर्थां आसात, ती अशीं- ऋषिगंगा, कूर्मधारा, प्रल्हादधारा, तप्तकुंड, नारदकुंड तप्तकुंडांतलें उदक सदांच गरम आसता. ह्या कुंडा सकयल गरूडशिळा, नारदशिळा, मार्कंडेयशिळा, नरसिंहशिळा

आनी वाराहीशिळा अशो पांच शिळा आसात. तशेंच वसुधारा धबधबो, मुचुकुंद गुहा, बदरिकाश्रम (व्यासाची पर्णकुटी), गंधमादन पर्वत आनी अस्तंतेक २७ किमी. चेर बद्रीनाथ हें ७,१३८ मी. उंचायेचें नामनेचें तेमूक आसा.

- कों. वि. सं. मं.

बनवड : (पळेयात कोंकणी साहित्य).

बनारस हिंदू विश्वविद्यालय : उत्तर प्रदेशांतलें नामनेचें विद्यापीठ. ४ फेब्रुवारी १९१६ ह्या दिसा वाराणसी (बनारस) नगरांत ह्या विद्यापीठाची स्थापना जाली. ह्या विद्यापीठाचे स्थापनेंत पंडित मदन मोहन मालवीय, महाराजा प्रभू नारायण सिंग, डॉ. अँनी बेझंट आनी महाराजा रामेश्वर सिंग हांचो व्हड वांटो आसा. विद्यापीठाचें स्वरूप अध्यापनात्मक आनी निवासी आसून हातूंत दोन घटक महाविद्यालयां आनी अठरा संलग्न महाविद्यालयांचो आस्पाव जाता. हीं विद्यालयां कला आनी विज्ञान फांट्यांचे अभ्यासक्रम चलयतात. विद्यापीठाचें संविधान हेर विद्यापीठांभाशेनूच आसा. कुलगुरु आनी कुलसचीव हे सवेतन सर्वोच्च अधिकारी विद्यापीठाची प्रशासन वेवस्था पळयतात.

ह्या विद्यापीठांत मानव्यविद्या, प्रयोगीय कला, समाजीक विज्ञान, वाणिज्य, विधी, शिक्षणशास्त्र, भारतीय वैजकी, वैजकी, शेती, प्राच्यविद्या, धर्मशास्त्र, अभियांत्रिकी आनी तंत्रविद्या हे शिक्षणविभाग आसात. 'चक्रवर्ती' आनी 'वाचस्पती' ह्यो पदव्यो 'प्राच्यविद्या' आनी 'धर्मविद्या' ह्या विद्याफांट्यांत दितात. हांगा इंग्लीश आनी हिंदी माध्यमांतल्यान शिक्षण दितात.

राज्याची समाजीक आनी अर्थीक उदरगत घडोवन हाडपाखातीर विद्यापीठान एक प्रसारकेंद्र स्थापन केल्लें आसून थंय राजकीय घडामोडींविशीं संशोधन करतात. हें केंद्र राज्याच्या घडामोडींची म्हायती दिवपी तीन म्हयनाळें आनी पुस्तकां उजवाडा हाडटा. विद्यापीठाच्या जायत्या शिक्षण विभागांत आनी महाविद्यालयांत पाठपद्दत आनी भासाभास पद्दत सुरु आसा. विज्ञान, वाणिज्य, शेती आनी विधी ह्या विभागांत स म्हयन्याळी परिक्षा पद्दत आसा.

'सर सुंदरलाल रुग्णालय' नांवाचें विद्यापीठांत स्वतंत्र रुग्णालय आसा. विद्यापीठाच्या वसतीगृहांतल्या विद्यार्थ्यांची तशेंच महाविद्यालयीन विद्यार्थ्यांची दर वर्सा वैजकी तपासणी करून तांकां फुकट वखदां दिवपाची सुविधा आसा.

विद्यापीठाचें व्हड खेळां मैदान आसून थंय फुटबॉल, हॉकी, क्रिकेट, टेनिस आदी खेळ खेळपाच्यो सुविधा आसात. विद्यापीठाची एक व्यायामशाळा आसून थंय वेगवेगळे तरेचे शारिरीक खेळ शिकोवपाखातीर निर्देशक नेमतात. विद्यापीठाच्या आवारांत पेंवपाचें तळें आसा. नाताळाचे सुटयेंत विद्यार्थ्यांक

गिर्यारोहणाचें शिक्षण दिवपाची सोय विद्यापीठान केल्या. भारतीय कला आनी पुरातत्त्वविद्या ह्या विद्यापीठीय विभागाचें व्हड संग्रहालय आसून ताका 'भारत कला भवन' अशें म्हण्टात. ह्या कलाभवनातलीं चित्रा, शिल्पाकृती, किनखाब, नाणीं, लुगटां ह्या सारक्या वस्तूंच्या संग्रहाक राष्ट्रीय म्हत्व मेळ्ळां.

विद्यापीठाचीं वट्ट ३७ वसतीगृहां आसून तातूंतल्या ६ वसतीगृहांनी चलयो रावतात. विद्यापीठाच्या आवारांतूच २८ वसतीगृहां आसात. विद्यापीठाचें एक आंतरराष्ट्रीय वसतीगृह आसून थंय पन्नास विदेशी विद्यार्थी रावपाची सुविधा आसा.

हें विद्यापीठ वेगवेगळ्यो शिश्यवृत्ती आनी विद्यावेतन दिता. जुलय-एप्रिल हें विद्यापीठाचें शिक्षणीक वर्स आसून तातूंत तीन सत्रां आसतात. विद्यापीठाचें ग्रंथालय खूब व्हड आसून तातूंत पांच लाखांवयर ग्रंथ-नेमाळीं आसात.

- कों. वि. सं. मं.

बनारसीदास : (जल्म : इ. स. १५८६ जैनापूर; मरण : इ. स. १६४३).

कवी आनी ग्रंथकार. ताचें नांव विक्रमाजित अशें आशिल्लें. खूब आंगवणी केले उपरांत ताचो जल्म जाल्ल्यान पार्श्वनाथाचे सांगणेप्रमाण ताचें नांव बनारसीदास अशें दवरिल्लें. ताचो बापूय खरगसेन जैन आशिल्लो. तो जवाहिन्याचो वेवसाय करतालो.

ताणें श्वेतांबरपंथ सोडून दिगंबर पंथ आपणायलो. भानुचंद्र, पंडित देवदास आनी अभयधर्म हे ताचे गुरू आशिल्ले.

आचारापरस तत्त्वगिन्यानाकडेन ताका चड ओड आशिल्ली. ताचे पांच वांगडी आशिल्ले. ते सगळे मेळून अध्यात्माचेर चर्चा करताले.

पिरायेच्या १५ वर्सांचेर ताणें 'नवरसरचना' हो ग्रंथ बरयलो. 'बनारसीविलास', 'नाटकसमयसार', 'अर्धकथानक' आनी 'नाममाला' हे ताचे चार म्हत्वाचे ग्रंथ. तेभायर 'मोहविवेकयुद्ध', 'मांझा' हे ग्रंथ बरयल्यात. स्वताची आपजीण बरयतना ताची पिराय ५५ वर्सांची आशिल्ल्यान ताका 'अर्धशतक' अशें नांव दवरिल्लें.

तीन बायलो आनी णव भुरग्यांचो वियोग, वेवसायांत अपेश, कुश्टरोगाचो त्रास आनी वेव्हाराचें गिन्यान नाशिल्ल्यान ताका जे कश्ट, दगदग सोंसचे पडल्यात, ताचें प्रतिबींब ताचे आपजिणेंत दिश्टी पडटा. तो म्हणटा-

यह संसार विंडबना, देखि पगट दुख खेद ।

चतुर चित्त त्यागी भये, मूढ न जानहि भेद ।

अर्थ - हो संसार म्हळ्यार सामकी विटंबणा. तातूंत खूब दुख्खां

भरल्यांत. बुदवंत मनशाचें चित्त त्यामी जाता, पूण मुर्खाक मात तातूंतलो भेद कळना.

- कों. वि. सं. मं.

बनिया : एक वेपारी जात. संस्कृत वणिज् म्हळ्यार वेपारी ह्या उतरावयल्यान बनिया हें उतर आयलां. तांकां वाणी, वाणिया, बंजिग, अशींय नांवां आसात. उत्तर प्रदेश, महाराष्ट्र, गुजरात, बिहार, ओडिसा, मध्यभारत, काश्मीर आनी राजस्थान ह्या भागांनी बनिया लोकांची वसती चड आसा.

बनिया लोकांच्यो खूब पोटजाती आसात. तातूंतल्यो कांय अशो-खंडेलवाल, लाड, मोढ, नागर, काठी, अद्दास, मिसरी, कसेर उमरा, वागरिया, धुसार, अग्रवाल, ओसवाल, परवार, लिंगायत, मराठा, माहेश्वरी, गहोई, श्रीमाळी, जैसवाल आनी हेर. चडशे बनिया लोक जैन; हेर वैष्णव आसात. परथून, जैनांभितर वीसा आनी दसा म्हळ्यार उच्च आनी नीच अशे भेद आसात.

बनिया लोकांमदीं बारा गोत्रां आसात. जबलपूर-रायपूर ह्या भागांतले बनिया लोक नानकपंथी आसून तांचेमदीं औंधिये, साधी, चरणाग्री, भार्गव, गहोई, गोलपूरव, कसखानी, कसाँधन ह्यो पोटजाती आसात.

गुजराती वाणिया ह्या बनिया लोकांमदीं अगरवाल, बगरिया, बाज, देशावाल, गुर्जर, जेलवाल, नागर, पल्लीवाल, उम्मद अशो चाळीस पोटजाती आसात. हातूंतले कांय लोक जैन आसून, तांकां श्रावक आनी हेरांक मेश्री अशें म्हण्टात.

कांय बनिया लोक मुसलमान आसात. तेचप्रमाण कांय लोक हिंदू आसून ते जानवें घालतात. गुजराती वाणिया लोक स्वताक वैश्य समजतात.

जबलपूर-रायपूर ह्या भागांतले बनिया लोक राजपूत वंशाचे आसून ते बुंदेली आनी मारवाडी ह्यो बोली भाशा उलयतात.

बनिया दादले, धोतर, जाकीट, अंगरखो, उपरणें आनी पागोटें असो भेस करतात. बायलो साडी-ब्लाऊज वापरतात. तांचे कपडे भडक रंगांचे पूण उंची आसतात. श्रीमंत बनिया दादले भेंडाक रुप्याची सरपळी, दंडांत भांगराचें कडें, कानांत भिगबाळी, गळ्यांत भांगराचो वा मोतयांचो हार आनी हाताच्या बोटांक मुदयो घालतात. बनिया बायलो भांगराचीं वा मोतयांचीं कानांतलीं, नाकांत नथ, गळ्यांत मोतयांचो वा भांगराचो हार, कांकणां, मुदयो, पांयांत रुप्याचे घुंगूर अशे अलंकार घालतात.

बुंदेलखंड आनी मोरादाबादचे गहोई पोटजातीचे लोक वैष्णव. ते श्रीकृष्ण वा बिहारीलाल हांकां भजतात. औंधिया पोटजातीचे लोक देवीक भजतात आनी दसऱ्याक तिका बळी दितात.

गुजराती वाणियांतले मेश्री पोटजातीचे लोक वैष्णव आसून ते सदांच देवाची पुजा करतात. दादले तशेंच बायलांच्या गळ्यांत तुळशीची माळ

आसता. पूण श्रावक पोटजातीचे लोक जैन आसात. तांचे श्वेतांबर आनी दिगंबर अशे दोन भेद आसात. श्रावक वाणिया तीर्थकारांची पुजा करतात. पर्युषण आनी सिध्दचक्रपुजा हे तांचे मुखेल उत्सव आसात. श्वेतांबराचें पर्युषण पर्व श्रावण वद्य दुवादशीक सुरू जावन भाद्रपद शुध्द पंचमीक सोंपता. दिगंबराचें पर्युषण पर्व भाद्रपद शुध्द पंचमीक सुरू जावन भाद्रपद वद्य पंचमीक सोंपता. ह्या पर्वकाळांत उपास करतात. सिध्दचक्रपुजा वर्सांतल्यान दोनदां, चैत्र आनी आश्विन ह्या म्हयन्यांनी शुध्द सप्तमीक सुरू जावन पुनवेक सोंपता. मध्यप्रदेशांतले बनिया लोक शिराळ शेटाभाशेन नाथूरामाची एक मूर्त शिगम्यांत नाचयतात आनी दादले-बायलो एकामेकाचेर गुलाल मारतात.

बनिया लोकांमदीं मातृवंश वा पितृवंश हांच्यो पांच पिळग्यो तुटलेबगर परस्पर लग्नसंबंद जायनात. जैन बनियांच्या लग्नांत व्हंकल, न्हवऱ्याचे भोंवतणीं सात प्रदक्षिणां घालता. दर एक प्रदक्षिणे वेळार न्हवरो तिच्या माथ्यार साकर उडयता.

बनिया लोकांमदीं, एकाच गोत्रांत लग्नां जायनात. परबार पोटजातींत, लग्नाच्या पांचव्या दिसा, व्हंकलेचो बापूय नव्या पलंगाचेर तांबडें वस्त्र घालता. न्हवरो-व्हंकल ताचेर बसतात आनी सोयरीं तांकां अहेर करतात. मेश्री वाणिया लोकांमदीं चलयेचें लग्न सादारणपणान इकरा वर्साचेर जाता. न्हवऱ्याची आवय-बापूय चलयेक मागणी घालतात. उपरांत दोगांयच्यो पत्रिका जुळ्ळ्यार साकरपुडो करतात. कांय तेंपान लग्न करतात. लग्नाखातीर एक खास तीन खांब्यांचो चौरस करतात. ताका 'चोरी' अशें म्हण्टात. लग्नाच्या दिसा व्हंकलेचो आनी न्हवऱ्याचो मामा तांचेखातीर वाजत-गाजत अहेर घेवन येतकच, व्हंकलेवटेनच्यो बायलो न्हवऱ्यागेर रुपावत घेवन वतात. उपरांत न्हवऱ्या-व्हंकलेक आपआपल्या घरा चार सवायशिणींनी न्हाणयतकच मामान दिल्ले अलंकार घालतात. 'चोरींत' दोगांयकूय पाटार उबीं करतात. तांचेमदीं अंतरपाट धरून, पुरयत मंगलाश्टकां म्हण्टा आनी म्हूर्ताचेर तांचे दोगांयचे हात एकामेकांच्या हातांत दिता. तांच्या वस्त्रांच्या पदरांक गांठ मारतकच घरचीं सोयरीं तांकां अहेर करतात. उपरांत लग्नहोम जावन अग्नीभोवतणीं चार प्रदक्षिणां घालून उश्टावण जाता. व्हंकल न्हवऱ्यागेर वता आनी लग्नसुवाळो सोंपता. श्रावक वाणिया हांचोय लग्नविधी असोच आसता पूण तांगेर व्हंकलपावणी घरा येतकच जोडयेन गणपतीची पुजा करतात. लागींच्या नात्यांत तशेंच आते-मामेवा मावशेभावंडांभितर तांचीं लग्नां जायनात.

उत्तर भारतांत व्हंकलेची धेडी म्हणून हेर बायलां तिचेवांगडा वतात. नेमाडांत लग्नाउपरांत भुरगें जायमेरेन ज्वारी खावंची पडटा. भुरगें जातकच दिल्ली लागसारच्या महाऊरचे देवीचें दर्शन घेतकच तिका गंव खावपाक मेळटात.

परवार लोकांमदीं ब्राह्मणाक विचारून भुरग्याक नांव दवरतात. सादारणपणान, बायलेचो पयलो बाळटेर कुळाराच जाता. पांचव्या

म्हयन्यांत पंचमासी आनी सातव्या म्हयन्यांत सीमंत नांवाचो संस्कार करतात. उपरांत ती कुळारा येता. बाळंत जातकच सव्या दिसा षष्ठीपूजन जाता. बाराव्या दिसा बाळंतीण, तांदळांच्या बारा ल्हान राशींची पुजा करून ते पुरयताक दिता. उपरांत ती बांयची आनी दाराच्या खांब्यांचीय पुजा करतात. मावळण भुरग्याक नांव दवरता. बाराव्या दिसा नांव दवरलेंना जाल्यार चाळिसाव्या दिसा दवरतात. चलो तीन, पांच वा सात वर्सांचो जातकच ताचे जांवळ करतात. चलयेची माथ्याची फाटल्या केंसांची एक बट कापतात.

गहोई पोटजातींत, मेल्ल्या मनशाच्या तेराव्या दिसा श्राध्द करतात आनी पितूळ्चीं वा मातयेचीं तेरा आयदनां पीठ भरून ब्राह्मणांक दितात.

औधिया पोटजातींत मडें पुरतात वा लासतात. मड्याक पयलीं मीठ, तूप, हळद आनी दूद लायतात आनी पुरतात. पुरिल्ल्या जाग्यावयली थोडी माती न्हंयेंत उडयतात. सांसर्गिक रोगान मेल्ल्या मनशाची कूड गंगेच्या प्रवाहांत उडयतात आनी एका वर्साचे पयलीं ताची पिठाची मूर्त करून तिच्यो सगळ्यो विधी करून दहन करतात.

असाधी लोक पयलीं अर्दे मडें लासताले आनी अर्दे पुरताले.

परवार लोक मडें लासतकच लागीचे न्हंयेंत न्हावन घरा वतात. दुसऱ्या दिसा मेल्ल्या मनशाचे लोक पार्श्वनाथाच्या देवळांत वचून देवामुखार थोडी ज्वारी दवरतात. मध्य प्रदेशांतले परवार लोक घराक धवो रंग दितात. घरांतलीं मातयेचीं आयदनां फोडटात आनी सोयऱ्यांक-इश्टांक जेवण घालतात.

मेश्री वाणिग्या लोकांत मडें लासतात. अस्थी न्हंयेंत वा दर्यांत उडयतात. धाव्या, इकराव्या, बाराव्या आनी तेराव्या दिसा मृताचे अंत्यसंस्कार करतात. इकराव्या दिसा पाडी आनी गोन्हा हांचें लग्न करतात. बाराव्या दिसा कावळ्याक अन्न दितात, तेराव्या दिसा ब्राह्मणाक हांतरूण दान दितात. वर्स श्राध्दाच्या दिसा सोयऱ्या-दायऱ्यांक जेवण घालतात.

श्रावक वाणिग्या लोक पांच ते धा दीस सुतक पाळटात. मेल्ल्या मनशाक 'पुण्य-प्रकाश' ह्या ग्रंथांतलो कांय भाग वाचून दाखयतात. पुराय पोशाख घालून शेणान सारयिल्ल्या जाग्यार दवरतात. रस्त्यावयल्या सुण्यांखातीर लाडू उडयतात. निसणीर घालून मडें मसंडेंत व्हरून अग्नी दितात.

व्याजान पयशे दिवप, कड्डण, लुगटां हांचो वेपार करप हो बनिया लोकांचो मुखेल वेवसाय.

दोसन पोटजातींतले लोक भांगर रुप्याच्यो वस्ती विकतात. तेचप्रमाण तंबाखू कड्डण हांचोय वेपार करतात.

- कों. वि. सं. मं.

बयाबाई : (इ. स. चो १७वो शेंकडो). रामदासी संप्रदायांतली एक संत कवयित्री. हिका बयाबाई रामदासी अशेंय म्हण्टात. ल्हानपणांतूच तिचेर रामाची कृपा जावन तिका रामाचें दर्शनूय जाल्लें अशें सांगतात. तिच्या जल्म गांवाविशीं कांयच म्हायती मेळना. तिची काव्यरचना सामकी उण्या प्रमाणांत आसा. तिचे कवितेवयल्यान रामदासी उजवाड पडटा अशें राजवाडे हाचें मत आसा. पूण तिची कविता रामदासी थाटाची नासून स्वतंत्र आसा.

आपल्या गुरूक तिणें आवय, बापूय, घोव, देव, श्रीकृष्ण ह्या उतरांनी विनयलां. गुरूविशीं तिचें एक पद अशें आसा -

या गुरूनं मज वेडची लाविलं ।

अहो मन हें तत्पदीं तन्मय जालें ॥६॥

सांवळी सुरत नयनांत बैसली ।

पाहतां पाहणें समूळचि गेलें

पश्चिमपंथ हे अवघड वाट ।

ब्रह्मगिरीच्या शिखरीं नेलें

सत्रावीचा पाजुनि पान्हा ।

नेऊनियां निजीं निजविलें

रामदास गुरुराजकृपेनें

दास बया हें मीपण गेले

बयाबाईक ८४ वर्सांची पिराय लाबली आनी तिणें आपली सगळी जीण परमार्थांत सारली.

- कों. वि. सं. मं.

बरवे, कृष्णा रामचंद्र : (जल्म : आबेंडें-सत्तरी; मरण : २ ऑगस्ट १९७४).

सुटकेझुजारी. 'नॅशनल काँग्रेस गोवा' हे संघटनेचो तो वांगडी आशिल्लो. पत्रकां वांटप, चोरयां बसका घेवप, लोकांक सत्याग्रहांत वांटो घेवंक स्फूर्त दिवप, राजकीय नेमाळीं वांटप असलीं कामां तो करतालो. पुलिसांनी ताच्या घराचेर जप्ती हाडली आनी ताका धरलो. एका वर्सा उपरांत ताची सुटका केली. भारत सरकारान ताका ताम्रपत्र दिवन ताचो भोवमान केलो.

- कों. वि. सं. मं.

बरवे, वामन रामचंद्र : (जल्म : २ मार्च १९२९, आबेंडें - सत्तरी).

सुटकेझुजारी. 'नॅशनल काँग्रेस गोवा' हे संघटनेचो तो वांगडी आशिल्लो. लोकांच्या मनांत राजकीय जागृताय हाडपाक आनी सुटके चळवळीचें म्हत्व तांकां पटोवन दिवंक १९५२ सावन ताणें जायतो वावर

केलो. २६ जानेवारी १९५५ दिसा ताणें सत्याग्रहांत वांटो घेतिल्लो. त्याच दिसा पुलिसांनी ताका धरलो आनी बंदखणींत घालो. २२ जून १९५५ दिसा ताका सात म्हयने खर बंदखणीची ख्यास्त दिली.

२८ जून १९५७ दिसा पुलिसांनी ताका परतो धरलो. पूण ताणें वाळपय बंदखणींतल्यान पळ काडून गोंयची शीम हुंपली. ताका धरपाचें फर्मान काडिल्ल्यान गोंयचे सुटके मेरेन तो गोंयाभायरच रावलो. १९७२ वर्सा भारत सरकारान तामपत्र दिवन ताचो भोवमान केलो.

- कों. वि. सं. मं.

बरवे, सखाराम पांडुरंग : (जल्म : १८९९ 'वेळों', सूर्ल; मरण : ३० मे १९७२).

गोंयचो अश्टतासांचो कलाकार. ताचो बापूय पांडुरंग बर्वे सुर्लाच्या श्रीसिध्देश्वराच्या देवळांत पुजारी आशिल्लो.

ल्हानपणांतसावन सखारामाक नाटककला आनी हार्मोनियम वादनाची ओड आशिल्ली. ताका लागून पिरायेच्या आठव्या वर्सा पेटी वादनाचें



शिक्षण घेवपाक म्हणून तो मामाल्या घरा बांदोड्या वचपाक घरांतल्यान पळून गेलो. थंय ताका गायनाचार्य वझेबुवा हाचो सांगात मेळ्ळो. पेटी वादनाखातीर गोंयाभायरूय वचपाची ताणें वझेबुवाक तयारी दाखयली. ल्हान

पिरायेंतली संगितांतली ताची जिद्द पळोवन गायनाचार्यान ताका आपलेवांगडा पुण्याक व्हेलो आनी थंय रामभाऊ कुंदगोळकर (सवाई गंधर्व) हाचे नाटक कंपनींत दवरलो. कंपनींत 'नाच्या भुरग्याचें' काम करतां करतां 'नूतन संगीत' मंडळीचो पेटीवालो म्हणून तो नांवारुपाक आयलो. उपरांत कांय वर्सांनी गोंयांत येवन ताणें आपले नाटक कंपनीची स्थापणूक केली. पूण ही कंपनी कांय वर्सांनी बंद पडली. उपरांत बापुसाहेब पेंढारकर आनी नानासाहेब चापेकर हांणी केशवराव भोंसले हाच्या मराणाउपरांत ताची 'ललित कला दर्श' संगीत मंडळी चलोवपाक घेतली. हातूंत सखारामान पेटीवालो म्हणून काम केलें. पूण हीय कंपनी चित्रपटाच्या वेवसायांत पडिल्ल्यान थंड पडली.

तेन्ना सखाराम बापू परतून गोंयांत आयलो. गोंयांत येवन ताणें वळवयचे नाटकप्रेमी जगन्नाथ फडटे आनी सावळाराम तारी हांच्या पालवान 'ललितप्रभा संगीत नाटक मंडळी' सुरू केली. मा. दत्ताराम, मनोहरबुवा शिरगांवकर, रघुवीर नमशीकार, बुकीमाम बांदोडकार ह्या नाट्यकलाकारांक घेवन ताणें दर्जेदार संगीत नाटकां सादर केलीं. हे कंपनीखातीर ताणें आपणें बरयल्लें 'संगीत प्रणयी कीटक' हें वेश्यावेवसायाआड आशिल्लें नाटक बसयलें. गोंयांतलें हें रंगमाचयेवयलें पयलें प्रदेशीक नाटक. गोंयच्या विंगड विंगड वाठारांनी कोंकणी भाशेची शैली वेगळी आशिल्ल्यान आनी हें नाटक सामान्य गोंयकारांच्या काळजांत पावचें म्हणून ताणें ह्या नाटकांत तिसवाडी, बार्देश, अंत्रूज आनी पेडणें ह्या म्हालांतलें एक एक पात्र आस्पावन नाटक निर्मिलें. उपरांत वासुदेवराव सिरसाट हाका घेवन 'नाट्य विकास' ही संस्था स्थापन केली. गोंय तशेंच महाराष्ट्रांत नाटकांचे प्रयोग केले.

सखाराम बरवे नामनेचो हार्मोनियम वादक म्हणून गोंयांत आनी महाराष्ट्रांत नामनेक पावलो. संगीत शास्त्रावयलीं ताणें बरयल्लीं 'संगीत साधन' आनी 'संगीत दर्शन' हीं पुस्तकां नव्या संगीत शिकपी विद्यार्थ्यांक भोव मार्गदर्शक थरतात. ताणें योगसंसार, पुनर्जन्म हीं पुराणकथेचेर आदारीत नाटकां बरयल्यांत. तशींच संत तुकाराम आनी नंदकिशोर हीं ताचीं नाटकां अप्रकाशीत आसात.

तो किर्तनांतल्यान भारत सरकाराच्या धोरणाचो प्रसार करता अशी वदंता, त्या वेळच्या पुर्तुगेज पुलिसांक लागली आनी ताचेर आजेंत मोंतेरीन धरपाचें वॉरंट काडलें. तें चुकोवन सखाराम, गोंय मुक्त जायमेरेन सावंतवाडीक वचून रावलो. हांगाच ताणें आझाद गोमन्तक दलाखातीर 'जळता गोमन्तक' हें राजकीय नाटक बरयलें. ह्या नाटकांतल्यान ताणें गोंय सरकाराआड खर टिका केली. गोंय मुक्ती संग्रामांत, प्रचाराचें एक खर माध्यम म्हणून ह्या नाटकाचो खूब उपेग जालो. कोंकणपट्टो आनी मुंबय हांगा ह्या नाटकाचे खूब प्रयोग जाले. ह्या नाटकांत बरवे स्वताय भुमिका करतालो.

गोंय सरकारान १९९० वर्सा बरवेचो मर्णा उपरांत सुटकेझुजारी म्हणून पणजे, आझाद मैदानाचेर गोंय क्रांती दिसा निमतान भोवमान केलो.

ताणें 'गोमन्तक' दैनिकांत बरयल्ले 'माझ्या नाट्यस्मृति' हे लेखमाळेचें, ताचो पूत रमेश बरवे, हाणें संकलन केल्ल्या पुस्तकाचें, गोमन्तक मराठी अकादेमीन १९९२ वर्सा प्रकाशन केलें.

- रमेश सखाराम बरवे

बर्फ : बर्फ म्हळ्यार शेंकेवन घट्ट जाल्लें उदक. उदकाची सैमीक वा यंत्रिक क्रियेंत शेंकयल्ली अवस्था. उदकाचें तापमान ०° से. सकयल सैमीक वा यंत्रिक रितीन देंवतकच उदकाक स्फटिकी वा अस्फटिकी अशें घट रूप प्राप्त जाता. सैमीक रितीन बर्फ तयार जावपाची प्रक्रिया पावसाचे

प्रक्रियेभाशेन आसता. अशे रितीन तयार जावपी बर्फ पावसाभाशेन हवेंतल्यान जमनीर पडटा. तेचपरी दर्या, न्हंयो, तळीं हांच्या उदकाचेर निर्माण जाता.

इतिहास : मोगल पंजाबच्या दोंगरावयल्यान बर्फ हाडटाले. उपरांत इंग्लिशांनी अमेरिकेंतल्यान बर्फ आयात केलो. ते खातीर बॉस्टनांतले तळयेंतलो बर्फ कलकत्ता, मुंबय आनी चेन्नईच्या बंदरांचेर हाडून खासा तयार केल्ल्या पेट्यांनी दवरताले. इ. स. १५८३ वर्सा सावन बर्फ आनी बर्फाच्या पिठ्याचो वापर जावंक लागलो. तेन्ना लाहोर सावन सुमार ४५ किमी. अंतराचेर आशिल्ल्या पन्हान जिल्ह्यांतल्या उत्तरेकडल्या दोंगरावयल्यान बर्फ हाडटाले. हो बर्फ गिरेस्त आनी राजा लोकूच वापरताले.

बर्फाक रूपच रंग नासता. पूण उजवाड पडटकच बर्फाचो दाट थर लिकलिकीत निळो दिसता. सारको तयार जावंक नाशिल्लो बर्फ वा पिठो धवोच दिसता. बर्फ ०° सॅ. तापमानाचेर वितळटा. उदकाचें तापमान सदांच्या तापमानापरस सकयल येवंक लागतकच ताचें घनफळ उणें जावंक लागता. ४° सॅ. तापमानांत तें सगळ्यांत उणें जाता आनी तापमान हाचेयपरस सकयल वचूंक लागतकच घनफळ वाडूंक लागता.

उदकाचो बर्फ जातलो जाल्यार उदक थंड करतना तातूंत धुल्लाचे कण वा बर्फाचे बारीक कुडके आसप गरचें आसता. ना जाल्यार उदक - ७२° सॅ. मेरेन थंड जाल्यार लेगीत ताचो बर्फ जायना.

बर्फाचेर चेपण घातल्यार बर्फ वितळपाचें तापमान सकयल देंवता. वातावरणांतल्या दाबाच्या सुमार १३४ पटींनी दाब दिल्यार, बर्फाचो वितळबिंदू -१° सॅ. जाता. अशे तरेन चड दाब वापरून विंगड विंगड गुणधर्मांचे स तरांचे बर्फ तयार करूं येतात. चड दाब वापरून केल्लो बर्फ उदकापरस जड आसता आनी सादो बर्फ उदकापरस ल्हव आसता.

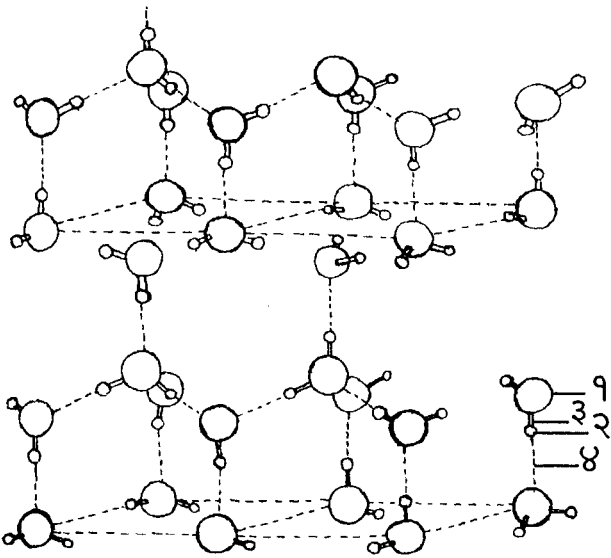

उदकाच्या रेणूंची (Molecules) बर्फांतली मांडावळ

१-ऑक्सीजन अणू, २-हायड्रोजन अणू, ३-रसायनीक बंध, ४-हायड्रोजन बंध.

बर्फ निर्मिती : फॅनी पार्क्स (Fanny Parks) हाच्या मतान १९ व्या शेंकड्यांत दिल्लींत शिंयाळ्या दिसांनी बर्फ तयार करताले आनी उबाळाच्या दिसांखातीर सांबाळून दवरताले. बर्फ तयार करपाखातीर धातूच्या आयदनांत भरिल्लें उदक रातीचें भायर दवरून थंड करताले. जमनीची हूनसाण आयदनाक बादची न्हय म्हणून आयदनाच्या पोंदाक तणाचो दाट थर पातळायताले. नितळ मळब आनी ६° सॅ. परस उणें तापमान आसल्यार फांतोडेचीं तीन वरांमेरेन ४ सेंमी. दाटाय आशिल्लो बर्फाचो थर तयार जातालो. अशे तरेन तयार केल्लो बर्फ वेवस्थीत धापिल्ल्या फोंडकुलांत सांठोवन दवरप जातालें. डिसेंबर ते फेब्रुवारीमेरेन तयार केल्ल्या बर्फाची मे, जून, जुलय आनी ऑगस्टमेरेन, इंग्लीश अधिकाऱ्यांक पुरवण जाताली.

सैमीक पद्दतीन बर्फ तयार करपाचे इराणांत व्हड उद्देग आशिल्ले. थंय बर्फ तयार करपाखातीर उणे खोलायेचीं फोंडकुलां मारताले. तशेंच त्या बर्फाक वत आनी वाऱ्याची बादा जावंची न्हय म्हणून ताचे दक्षिण दिकेवटेन ऊंच वणत बांदताले. शिंयाच्या दिसांनी, रातीकडेन तयार जाल्लो बर्फ, उबाळाच्या दिसांनी वापरपाखातीर जमनीपोंदा सांठोवन दवरताले. उपरांत हो उद्देग बंद पडलो.

१८७६ वर्सासावन, व्हड प्रमाणाचेर यांत्रिक पद्दतीन बर्फाची निर्मिती जावपाक लागली. ते उपरांतच्या काळांत बर्फनिर्मितींत वापराक येवपी घटकांनी व्हडलोसो बदल जावंक ना. पूण आर्विल्ल्या काळांत ल्हान प्रमाणाचेर बर्फ तयार करपाचीं यंत्रां उपलब्ध आसात. पयलीं हे बर्फ निर्मितींत, वाफेचेर चलपी यंत्राचो उपेग व्हड प्रमाणाचेर जातालो, तेन्ना यंत्रांत वापरिल्ली वाफ द्रवांत रुपांतरीत करून आनी शुध्द करून मेळपी उदक बर्फ तयार करपाखातीर वापरप जातालें. पूण आतां न्हंयो, बांयो, तळीं हातूंतल्यान मेळपी उदक बर्फ तयार करपाक वापरतात. उदक शुध्द करून घेवपाचें आसल्यार तें आर्विल्ल्या उपलब्ध आशिल्ल्या पद्दतींनी शुध्द करून घेतात. नुस्तेमारीच्या धंद्यांत दर्याचें खारें उदक वापरून तयार केल्लो बर्फ उपकारता.

बर्फ तयार जावपाक उदकाचें तापमान ०° सॅ. परस सकयल आसचें पडटा. खंयच्याय वायूचेर (gas) चेपण घालून वायू चेपलो जाल्यार तो तापता. तापिल्लो वायू थंय उदक शिंपिल्ल्यार न्हिवता. चेपिल्लो (Compressed) थंड वायू बारीक बुराकांतल्यान सोडून ताचेवयलें चेपण देंवयले उपरांत तो वायू सामको थंड जाता आनी तापमान देंवता. अशे तरेन थंड केल्लो वायू परतून-परतून चेपून फुलपाक (expand) दीत जाल्यार तो खूब थंड पडटा आनी तापमान खूब सकयल देंवता. हे पद्दतीन तापमान देंवोवपाक आमोनिया वायू वापरतात.

सोडियम क्लोरायड वा कॅल्शियम क्लोरायड उदकांत विरोवन खारें उदक तयार करतात. ह्या उदकाचो गोठणबिंदू उदकाच्या गोठणबिंदूपरस उणो आसता. सोडियम क्लोरायडाचें खारें उदक -१०° सॅ. आनी कॅल्शियम

क्लोरायडाचें खारें उदक -४०° सँ. परस उण्या तापमानाखातीर वापरपाक मेळना. हें उदक एके लेखणी पत्र्याचे, लांकडाचे वा शिमिटाचे टांकयेंत घालतात. ही टांकी ३० मीटर लांब आनी १० मीटर रुंद आसता वा उत्पादनाच्या प्रमाणान हे टांकयेचो आकार आसता, आनी १.२५ ते १.५ मी. खोल आसता. टांकी वयल्यान उकती आसता आनी टांकयेंतली थंडसाण उणी जावंक जायना म्हणून चारुय कुशींनी आनी तळाक १५ ते २० सेंमी. दाटायेचो उश्णताय निरोधक पदार्थाचो थर आसता. बर्फाच्या आयदनांक आदार मेळपापासत टांकयेचेर आडवे वारांव आसतात आनी मदीं मदीं पत्र्याचे आडवे पड्डे आसतात. कॅल्शियम क्लोरायडाच्या खाऱ्या उदकाक लागून टांकयेच्या वा आयदनांच्या पत्र्यांक कळम येवंक शकता. तेखातीर ह्या उदकांत पोटेशियम डायक्रोमेट वा सोडियम डायक्रोमेट घालतात. पत्र्याक कळम येवंची न्हय म्हणून तांचेर झिंकाचो (zinc) लेपूय काडटात. बर्फाचीं आयदनां १० ते १५० किलो उदक भरपायेदीं आसतात. हीं आयदनां एकेच वटेन उकतीं आसतात. ह्या आयदनांनी उदक भरून तीं वारांवांच्या आदारान कॅल्शियम क्लोरायडाच्या उदकांत हुमकळायतात. हें खारें उदक बर्फाच्या आयदनांतल्या उदकापरस ३ ते ५ सेंमी. चड आसता. बर्फाची एक फातर (Block) तयार जावपाक ३६ ते ३८ वरां लागतात.

टांकयेंतलें कॅल्शियम क्लोरायडाचें उदक थंड करपाखातीर थंड केल्लो आमोनिया वायू कॅल्शियम क्लोरायडाच्या उदकांत बुडून आशिल्ले लांब नळयेंतल्यान सोडटात. थंड जाल्लो आमोनिया वायू खाऱ्या उदकांतली हूनसाण काडून तें थंड करीत रावता. खाऱ्या उदकांतलें तापमान बर्फ तयार करतना -१०° ते -१२° सँटीग्रेड आसता.

बर्फ तयार जातकच बर्फाचीं आयदनां काडून १६° ते २०° सँ. तापमान आशिल्ल्या उदकाचे टांकयेंत बुडयतात. अशें केल्ल्यान आयदनाचे कुशीचो बर्फ विरगळून बर्फाची फातर आयदनापसून सुट्टा. रिकामी आयदनां निवळ करून उदकान भरतात आनी परतून बर्फ तयार करूंक टांकयेंत बुडयतात. यंत्रांच्या आदारान बर्फाचे जाय त्या आकाराचे कुडके वा पिठो करून खड्याच्या वा लांकडाच्या खोक्यांनी भरून गिरायकांक पावयतात.

भारतांत बर्फ तयार करपाचे व्हड उद्देग कलकत्ता, मुंबय, दिल्ली, चेन्नई, कानपूर ह्या शारांनी आसात. गोंयांतूय बर्फ व्हड प्रमाणांत तयार जाता. मुंबय, पुणे, किलोस्करवाडी, नवी दिल्ली, कलकत्ता हांगा बर्फ निर्मितीची यंत्रसामुग्री तयार जाता.

बर्फाचो उपेग मुखेलपणान शीत गृहांखातीर जाता. नुस्तें, मास, फळां भाजयो हे सारकिले जिनस ताचें दवरपाखातीर करतात. तशेंच शीतपेयां आनी दुदाचे संस्कारीत पदार्थ करपाखातीर बर्फाचो वापर करतात. बर्फाचे निर्मितीचेर आदारून आशिल्लें रेफ्रिजरेटर हें घरगुती उपकरण हालींच्या काळांत, घरगुती जिनस ताजे दवरपाक तशेंच थंड दवरपाक वापरतात.

बर्फाचो वितळबिंदू दाब दिल्यार उणो जाता ह्या गूणधर्माचेर आदारीत बर्फाचेर खेळपाचे खूब खेळ चलतात. बर्फाळ प्रदेशांनी स्केटिंग, स्कीईंग, टबॉगनिंग, बॉबस्लॅडिंग, बर्फ हॉकी हे सारकिले खेळ लोकप्रिय आसात. भारतांत काश्मीराच्या वाठारांत बर्फाचेर खेळ खेळटात. तशेंच बॅले, वॉल्ड्झ हे सारके नाचूय कांय देशांनी करतात.

- प्रेमानंद फडते

बर्बर (१) : एक पुर्विल्ली रानवटी जमात. बबल, बाबल हीं हाचींच अपभ्रंश्ट रुपां आसुंये. हे लोक संकीर्णयोनी. कौटिलीय अर्थशास्त्र, राजनिघंटू ह्या ग्रंथांनी बर्बर लोकांचो उल्लेख आसा. तशेंच महाभारतांत शक, शबर, यवन ह्या आर्येतर टोळ्यांवांगडाय बर्बरांचो उल्लेख आयला.

सिंधू न्हंयेच्या त्रिभुज वाठारांतलीं बार्बरिआ आनी पाटल हीं तांचे राजधानीचीं शारां आशिल्लीं. पेरिप्लसाचें बर्बरीकम आनी टॉलेमीचें बर्बराई म्हळ्यारूच बार्बरिआ. पूण बृहत्संहितेंत, हांची वसती वायव्य वाठारांत आशिल्ली अशें म्हळां. तशेंच ब्रह्मांड, मत्स्य आनी वायू ह्या पुराणांनी बर्बरांक उदीत्य देशांभितरल्या एका म्लेंच्छ देशांतले मानल्यात. त्र्यं. गु. काळे हाच्या मताप्रमाण हे लोक मूळ शाकद्वीपांतले. थंयसावन सनापयलीं ६०० च्या अदमासाक ते इलावृत वर्षांत आयले. अष्टाध्यायींतूय बर्बरांचो एक जनपद म्हणून उल्लेख आयला.

- को. वि. सं. मं.

बर्बर (२) : उत्तर आफ्रिकेंतल्या लिबियन जमातींतल्या बर्बर भास उलोवपी विंगड विंगड आदिवासी गटांक बर्बर ही संज्ञा आसा. तांचे ल्हान-व्हड मेळून २९ गट आसून तातूंत जायत्यो पोटजातीय आसात.

हे लोक पुर्विल्ल्या काळासावन भूमध्य दर्या ते सहाराचें रेंवट म्हळ्यार नायजर न्हंयेमेरेन आनी इजिप्त ते अँटलांटिक म्हासागर ह्या प्रदेशांनी पातळ्ळयात. पूण आर्विल्ल्या काळांत तांची वसती चड करून आल्जेरिया, लिबिया, मोरोक्को ह्या देशांनी आनी उत्तर आफ्रिकेच्या दुर्गम दोंगरावळींनी आनी रेंवट वाठारांतल्या मरूघानांत मेळटा.

हे लोक हॅमिटिक भाशा चोम्यांतली बर्बर भास उलयतात. तिच्यो कांय मुखेल उप-भाशा आसून, तातूंतल्यान तयार जाल्ल्यो जायत्यो बोलीभासोय आसात.

ईजिप्तांतल्या थडग्यांतले चित्रकलेवयल्यान इ.स. पयलीं २४०० वर्सा, ते उदेंत भूमध्य सागरी हवामानाच्या प्रदेशांतल्यान उत्तर आफ्रिकेंत आयले आसुंये. पूण कांय जाणांच्या मताप्रमाण ते इ.स. पयलीं २००० वर्सा आयले. फुडें ते कानेरी जुंव्यामेरेन पावले. थंय स्पेनी लोकांनी तांचेर जैत मेळयलें. हे लोक कॉकेशियन वंशांतले आसून दक्षिण युरोपांतल्या

भूमध्य सागरी हवामानांतल्या लोकांच्या उप-पंगडांतले गोरो वर्ण, काळेकिट्टु केंस, पुडी कोराचे दोळे आनी तरतरीत आंगलोट हीं कांय शारिरीक खाशेलपणां तांचेमदीं दिसतात.

फिनिशियन, ग्रीक, रोमन, व्हॅडॉल, अरब, फ्रेंच आनी स्पेनीश लोकांनी तांचेर खूब घुरयो घाल्यो. पूण संस्कृतीक नदरेन तांची मूळ संस्कृती मात खूबश्या गजालींनी तिगून उरली. तांचेर अरबी संस्कृतीचो प्रभाव आसून, तांचेमदल्या चडशा जाणांनी इस्लाम धर्म आपणायला. इ.स. णवव्या आनी इकराव्या शेंकड्याच्या काळांत बर्बरांनी उत्तर आफ्रिकेचे मोहिमेंत फातिमी खलिफांक खूब आदार केलो. इ.स. इकरा आनी बाराव्या शेंकड्यांतलो अल्मॉरविड्झ आनी तेराव्या शेंकड्यांतलो अल्महॅड्झ ह्या बर्बर वंशांनी मोरोक्को आनी स्पेन हांचेर राज्य केलें. अब्दुल्ला इब्न - यासीन हो अल्मॉरविड्झ वंशाचो संस्थापक आसून ताणें लश्करी बळग्याचेर सहारा रेंवटांतल्यो कितल्योशोच जमाती एकठांय हाडून मोरोक्को ताब्यांत घेतलें. उपरांत अल्महॅड्झ वंशांतल्या इब्न - तूमर्त हाणें १२१० वर्सा अँटलास दोंगरा वळींतल्या जमातींक एकठांय हाडून अल्मॉरविड्झ सत्तेचेर जैत मेळयलें. पूण उपरांत मेरेनीड वंशामुखार तांची सत्ता तिगलिना, ते अरबांभितर भरसून गेले. पूण बर्बरांतल्या कांय जाणांनी आउरेस कबिलया, रिफ अँटलास ह्या दोंगरावळींचो आलाशिरो घेवन आपलें झुजारीपण आनी परंपरेन चलत आयिल्ली संस्कृती तिगोवन दवरली.

बर्बरांच्या कांय पोटजातींमदीं जडप्राणवाद आनी पिशाच्च पुजेचीय चाल आसा. मोरोक्कोंतले कांय बर्बर ज्यू धर्माचे आसात.

चडशे बर्बर लोक शेतकाम करून जनावरां पोसतात. तांचीं मुखेल पिकां बालीं आनी गंव आसून दोंगराचे देंवतेचेर ते सोपान पद्दतीची शेती करतात. तशेंच कांय बर्बर लोक खणींचेर काम करतात. कांय बर्बर लोक थळावे उद्देग करूंक लागल्यात.

हेडग्या बर्बरांभितर तंबूभाशेन घरां आसतात. पूण स्थायीक जमातींत चिन्यांचीं वा विटांचीं घरां बांदतात. तांचीं लांकडी घरांय दिसतात.

पुर्विल्ल्या काळांत बर्बर लोकांमदीं मातृसत्ताक कुटुंबपद्दत चलणुकेंत आसुंये अशें ग्वांचे जमातींतल्या कांय चालीरितीवयल्यान दिसता. पूण उपरांत पितृसत्ताक कुटुंबपद्दत रूढ जाली. वारसाहक्कान पुताकडेन संपत्त येता.

चले-चलयो पिरायेंत येतकच तांचीं लग्नां जातात. जनावरां वा रोख रकमेच्या स्वरुपांत वधूमूल्य दिवपाची तांचेमदीं चाल आसा. आते-मामे भावंडांमदल्या लग्नाक चड प्राधान्य आसून कांय पोटजातींनी बापोल भयणीकडेन लग्नां जातात. राजघराण्यांतल्या कुटुंबांनी खाश्या भयण-भावांमदीं लग्नां जातात. चडशे बर्बर लोक इस्लाम धर्मीय आसुनूय तांचेमदीं लग्नाची एकूच पद्दत आसा. कांय सधन कुटुंबांनी आनी पोटजातींनी मात एकापरस चड बायलो करपाची चाल आसा. चडशा बर्बरांभितर एकठांय कुटुंबपद्दत

आसा. कसलेंय निमित्त करून दादल्याक घटस्फोट घेवंक मेळटा. वांझ बायलेक सोडपाचीय चाल तांचेभितर आसा.

बर्बरांचें दरेक खेडें हो एक स्वतंत्र घटक. तांचेभितर जेम्मा नांवाचें, जाणट्या लोकांचें एक मंडळ आसता. त्या मंडळाच्या अध्यक्षक मुकद्दम म्हण्टात. झुजाकाळांत अमधर नांवाचो एक स्वतंत्र अधिकारी नेमतात. शरीयतप्रमाण कारभार चलता. दोन वा चड गांवांचे संघ जातात. हे संघ एकठांय येतकच ताका थकेलबिट म्हण्टात.

कलाकुसर केल्ले बुरनूस आनी गादयो, रुप्याचे आनी कोरलाचे अलंकार, सोबीत मातयेचीं आयदनां, तशेंच हेर कपडे विणप, भरतकाम ह्यो परंपरेन चलत आयिल्ल्यो तांच्यो हातकला आजुनूय तांचेमदीं तिगून आसात.

- कों. वि. सं. मं.

बर्म्युडा : वायव्य अँटलांटिक म्हासागरांतलो जुंव्यांचो चोमो. त्या चोम्यांत ल्हान-व्हड मेळून सुमार ३०० जुंव्यांचो आस्पाव जाता. पूण तातूंतल्या फकत २० जुंव्यांचेर लोकवस्ती आसा. क्षेत्रफळ ५३.३ चौ. किमी. विस्तार ३२°१८' उत्तर अक्षांश आनी ६४° ४६' अस्तंत रेखांश. लोकसंख्या ७२,०००. बर्म्युडा, बोअँझ, आयर्लंड, सेंट डेविड्स, सेंट जॉर्जेस, सोमरसेट आनी वॉटफर्ड हे चोम्यांतले मुखेल जुंवे. ते एकामेकांक खूब लागीं आशिल्ल्यान ते पुलांनी जोडल्यात. बर्म्युडा जुंव्याचेर आशिल्लें हॅमिल्टन शार द्वीपसमुहाचें राजपाटण.

भूंयवर्णन आनी हवामान : द्वीपसमुहांतले जुंवे मुखेलपणान चुनखडीचो घट्ट गाळ सांचून तयार जाल्ले आसात. जुंव्यांचेर ज्वालामुखीसावन तयार जाल्ले ऊंच कटे दिश्टी पडटात. तांची उंचाय ४,२७० मी. परस चड आसा. तेचपरी जुंव्यांचेर साबार दोंगुल्ल्यो आसून दर्यातळासावन तांची उंचाय सुमार ७६मी. आसा. हांगाची जमीन चूनखडीयुक्त घट्ट आशिल्ल्यान हांगा न्हंयो वा तळयो नात.

जुंव्यांवयलें हवामान शितळ, दमट आनी सौम्य आसता. ऑगस्ट म्हयन्यांत चड उश्णताय जाणवता जाल्यार फेब्रुवारी म्हयन्यांत कडक थंडी पडटा. प्रदेशाचें वर्सुकी सरासरी तापमान २१°सें. आसता. गिमांत तें चडांत चड ३१° से. मेरेन वाडटा जाल्यार शिंयाळ्यांत तें ८° से. मेरेन देंवता. पावसाचें वर्सुकी प्रमाण सुमार ४५० सेंमी. इतलें आसून आतऱ्यापयऱ्यान असो वर्सूयभर पावस पडत आसता.

वनस्पत आनी मोनजात : बर्म्युडा जुंवो तरेकवार फूलझाडांखातीर प्रसिद्द असा. हांगा विंगड विंगड अशा सुमार एक हजार जातींच्या फूलझाडांची लागवड केल्ली आसा. आदल्या तेंपार हांगा थळाव्या बर्म्युडा सिडाराचीं दाट रानां आशिल्लीं. पूण तांकां कीड लागिल्ल्यान चडशी रुखावळ काबार जाल्ली आसा. कांय प्रदेशांनी थळाव्या बर्म्युडा तणाचीं मळां आसात.

बर्म्युडांत थळावी अशी सस्तनी मोनजात ना. सरकटत वचपी थळावे मोनजातींमदीं फकत शेड्ड्याचो आस्पाव जाता. जुंव्यावयलें हवामान शितळ आशिल्ल्यान स्थलांतरीत सुकण्यांचीं खूब भिरीं हांगा येतात. स्थलांतरीत सुकण्या खेरीज हांगा सात प्रकाराचीं थळावीं सुकणीय आसात.

इतिहास : स्पेनाचो सैमविज्ञानीक गोंजालो फेर्नांडीस द ऑविदो हाणें बर्म्युडा जुंव्यांक १५१५ त भेट दिल्ली. पूण त्या जुंव्यांक स्पेनाचो इतिहासतज्ञ आनी दर्यावर्दी जुआँ बर्म्युडाझ हाणें १५०३ त भेट दिल्ली हें फ्रेंच मानचित्रकारान सतराव्या शेंकड्यांत सिध्द केलें. ताच्याच नांवावयल्यान ह्या जुंव्यांक बर्म्युडा हें नांव पडलें. स्पेनीश खलाशी त्या जुंव्यांचेर पाविल्ले तेन्ना थंय मनशाचो राबितो नाशिल्लो. १६०९ त ब्रिटीश वसणूकवाद्याचें 'सी वॅचर' नांवाचें तारूं त्या जुंव्यांलागसार वादळांत नश्ट जालें. हाका लागून त्या तारवाचो कॅप्टन अँडमिरल सर जॉर्ज समर्स आनी ताच्या कांय वांगड्यांनी ह्या जुंव्याचेर आलाशिरो घेतिल्लो. अँडमिरल जॉर्ज समर्स हाका दुसऱ्याच वर्सा मरण आयलें ताच्या सांगात्यांक बर्म्युडा विशीं म्हायती नाशिल्ली. तांणी त्या जुंव्यांक अँडमिलराच्या उगडासाखातीर म्हणून समर्स नांव दिलें. १६१० त इंग्लंडाचो पयलो जेम्स हाणें व्हर्जिनिया कंपनीक ते जुंवें भेट दिल्ले. उपरांत १६१२ त व्हर्जिनिया कंपनीन कांय ब्रिटीश वेपान्यांक त्या जुंव्यांचे हक्क दिल्ले. ते वेपारी बहामासाच्या रॅड इंडियन आनी खाप्री लोकांक गुलाम म्हणून वापरूंक लागले. १६८४ त बर्म्युडा जुंवें ब्रिटीश कॉलनी म्हणून जाहीर केलें. अमेरिकेच्या यादवी झुजा वेळार नाकेबंदीक लागून चडशे वेपारी संबंद बर्म्युडाकडेन जावपाक लागले. तशेंच अमेरिकेच्या नशाबंदी वेळार बर्म्युडांत साऱ्याचें व्हडा प्रमाणांत स्मग्लींग जावपाक लागलें. ह्या दोनूय कारणांक लागून अठराव्या शेंकड्यांत बर्म्युडाची भरभराट जाली.

पयल्या म्हाझुजा वेळार अमेरिकेन त्या जुंव्यांचेर नाविक तळ उबारिल्लो. १९४१ व्या वर्सा अमेरिकेक हांगा १९ वर्सांखातीर नाविक आनी हवाई तळ उबारपाक परवानगी मेळ्ळी. १९६३ त 'प्रोग्रेसीव लेबर पार्टी' हो बर्म्युडांतलो पयलो पक्ष अस्तित्वांत आयलो. त्या पक्षाचे णव निग्रो आनी एक गोरो मेळून धा वांगडी आशिल्ले. ह्या पक्षान ब्रिटिशांचे बर्म्युडा जुंव्यांवयले हक्क न्हयकारून पुराय स्वातंत्र्य जाहीर केलें. १९६४ त विधिमंडळाच्या कांय स्वतंत्र वांगड्यांनी एकठांय येवन युनायटेड बर्म्युडा पक्ष तयार केलो. तातूंत गोऱ्या लोकांचो चड शेक चलतालो. ह्या दोनूय पक्षांक लागून १९६०-७० ह्या दसकांत बर्म्युडांतले वर्णविरोधी चळवळीक ओतो आयलो. उपरांत ह्या वर्णीय दंग्याक आळो घालपा खातीर बर्म्युडाच्या गव्हर्नरान ब्रिटीश सैन्याचो आदार घेतिल्लो. ब्रिटीश राजवटीची ४०० वर्सां पुराय जातकूच बर्म्युडाक स्वातंत्र्य मेळटलें असो समज आशिल्लो. पूण ऑगस्ट १९९५ त घेतिल्ल्या लोकमताप्रमाण बर्म्युडान ब्रिटीश असोसिएट स्टेट म्हणुनूच रावपाचें थरयलां.

बर्म्युडा जुंव्यांचेर प्रातिनिधिक सरकार आसून १९६८ त ताका ब्रिटीश असोसिएट स्टेट म्हूण जाहिर करून अंतर्गत स्वायत्तताय दिल्या. १९६८ चे राज्य घटनेप्रमाण राज्यपालाची निवड पांच वर्सांखातीर ग्रेट ब्रिटन सरकार करता. परराश्ट्र धोरण, संरक्षण, जुंव्याभितल्ली सुरक्षितताय आनी पुलीस खातें सोडून हेर बाबतींनी राज्यपालाक मंत्रीमंडळाचो सल्लो मानून घेवंचो पडटा. मंत्रीमंडळांतल्या वांगड्यांची नियुक्ती दोनसदनी सभाघरांतल्या प्रतिनिधींतल्यान मुखेलमंत्र्याचे मान्यतायेन करप जाता. विधिमंडळ हें विधानपरिशदेचे ११ वांगडी आनी विधानसभेचे ४० वांगडी मेळून तयार जाता. ह्या सभाघराचे वांगडी प्रौढ मतदान पद्दतीन पांच वर्सां खातीर वेंचून काडटात. मुखेलमंत्री तशेंच हेर मंत्र्यांचीय नेमणूक राज्यपाल करता. युनायटेड बर्म्युडा पार्टी आनी प्रोग्रेसीव लेबर पार्टी हे बर्म्युडांतले दोन मुखेल राजकीय पक्ष.

अर्थीक स्थिती : अमेरिकेन उबारिल्ल्या विमानतळ आनी नाविक तळ हांचे पसून मेळपी येणावळ पर्यटन वेवसाय आनी तारवांची दुरुस्ती हीं बर्म्युडांतल्या उत्पन्नाचीं मुखेल साधनां. जुंव्यांवयल्या सूखदिण्या हवामानाक आनी सैमीक सोबीतकायेक लागून दुसऱ्या म्हाझुजा उपरांत हांगा पर्यटकांचो आंकडो वाडत रावलो. हाका लागून चड पर्यटकांक आकर्शीत करपाखातीर तशेंच तांकां बऱ्यो सुविधा मेळच्यो म्हणून बर्म्युडा सरकारान कांय खास येवजणो आंखल्यात. सद्या वट्ट राष्ट्रीय उत्पादनांत पर्यटन वेवसायासावन मेळपी येणावळीचो वाटो चड आसा. राष्ट्रीय उत्पादनांत खूब वाड जाल्ल्यान सराकाराक हेर देशांकडच्यान आदार घेवंचो पडना.

जुंव्यांवयली चडशी भूंय चूनखडीयुक्त आशिल्ल्यान शेतवडीक फावो सारकी जमीन साप्प उणी आसा. वट्ट लोकसंख्येंतले फकत २% लोक शेतवडींत वावुरतात. पिकां काडपाची पद्दत आजुनूय फाटसारिल्लीच आसा. केळीं, लिंबू आनी लिंबा जातीचीं हेर फळां, बटाट, लिलीचीं फुलां आनी फळफळावळ ही हांगाची मुखेल पिकावळ. नुस्तेमारीचो वेवसायूय बरो चलता. दुग्दवेवसाय आनी कुकडां पोसपाच्या वेवसायांक हालींच्या तेंपार म्हत्व प्राप्त जालां. बर्म्युडाचो चडसो वेपार कॅनडा, अमेरिका आनी ब्रिटन देशांकडेन चलता. बर्म्युडा डॉलर हें जुंव्यांवयलें अधिकृत चलन.

१९४८ त रेल्वे सेवा बंद करून बस सेवेक म्हत्व दिलां. पर्यटकांक आकर्शीत करचेखातीर रस्ते खूब रुंद केल्यात. अमेरिकन अॅरलायन्स पान अमेरिकन, डॅल्टा अॅरलायन्स आनी ईस्टर्न अॅरलायन्स हांचेवरवीं अमेरिकेकडेन नेमान हवाई येरादारी चलता. ब्रिटीश अॅरवेस आनी अॅर कॅनडा हांचेवरवीं ब्रिटनाकडेन आनी कॅनडाकडेन हवाई येरादारी चलता. उदकांतली येरादारीय नेटान चलता. एका जुंव्यावयल्यान दुसऱ्या जुंव्याचेर वचपाक फेरीबोट वेवस्था आसा. १९८७ व जुंव्याचेर १५ डाकघरां आशिल्लीं. दूरध्वनीयंत्रणा खाजगी मालकेची आसा. रेडिओ आनी दूरचित्रवाणी सेवा वेपारी तत्त्वांचेर चलतात.

लोक आनी समाजजीण: स्पेनीश भोंवडेकारांनी जुंव्यांचो सोद लावचेआदीं ह्या जुंव्यांचेर लोकवस्ती नाशिल्ली. ब्रिटीश वसणुकेच्या तेंपार रॅड इंडियन आनी मुखेलपणान खापऱ्यांचो खाप्री लोकांक गुलाम म्हणून हांगा हाडिल्ले. हाका लागून आंकडो वाडत गेलो. १८३४ त ब्रिटनांत गुलामांचेर बंदी हाडिल्ली. तेन्नासावन बर्म्युडा जुंव्यांवयलेय गुलाम मुक्त जाले. वसणुकेच्या तेंपार पुर्तुगेज कामगारूय हांगा आयिल्ले. सद्या वट्ट लोकसंख्येंतले सुमार ६०% लोक निखाप्री आसात. उरिल्ल्या लोकांमदीं पुर्तुगेज आनी ब्रिटीश लोकांचो आस्पाव जाता. बर्म्युडाची लोकसंख्या ६०,००० आसून, क्रिस्तांव हो हांगाचो अधिकृत धर्म. पूण चडशे लोक इंग्लंडाचे इगर्जेचे अनुयायी. रोमन कॅथलीक लोक साप्य उण्या प्रमाणांत सांपडटात. चडशी लोकवस्ती ग्रेट बर्म्युडा जुंव्याचेरूच आसा. जुंव्याच्या आवाठाप्रमाण लोकसंख्येची दाटाय चड आसा. मुळावें शिक्षण फुकट आनी सक्तीचें आसून साक्षरतायेप्रमाण ९८% आसा. उत्पादनांतलो सुमार १/५ वांटो शिक्षणाचेर खर्च जाता. बर्म्युडा कॉलेजीची १९७९ त स्थापणूक जाली. वेवसायीक शिक्षणाची वेवस्थाय आसा. ग्रेट बर्म्युडा जुंव्यांवयलें हॅमिल्टन शार, तशेंच सेंट जॉर्ज, टर्कर्स टाऊन, फ्लॅटस व्हिलेज आनी समसेट हीं शारां म्हत्वाचीं.

- कों. वि. सं. मं.

बर्लिन प्रस्न : दुसऱ्या महाझुजाउपरांत रोखडोच संवसारीक राजकारणांत निर्माण जाल्लो एक म्हत्वाचो पेंचप्रसंग. बर्लिन शाराची रशियन आनी यूरोपीय - अमेरिकन नियंत्रणाखाल वांटणी केल्ली. बर्लिन शार उदेंत जर्मनींत म्हळ्यार रशियेच्या शेकातळा आशिल्लें. पूण ताचो अस्तंत भाग रशियेच्या प्रभावाखाला आशिल्ल्या प्रदेशान रेवडायल्लो. ह्या अस्तंत बर्लिनचे युरोपीय राश्ट्रांकडेन आशिल्लें दळणवळण तोडून उडोवपाची, ताची नाकेबंदी करपाचो स्टालिनान यत्न केलो. तातूंतल्यानूच राजकारणांत कोंडी निर्माण जाली. परत झूज पेड्या काय किदें अशी परिस्थिती निर्माण जावपाक लागली. त्या इकरा म्हयन्यांच्या दीर्घ काळांत अमेरिका प्रेरीत युरोपी फुडाऱ्यांनी हवाई येरादारी सुरू केली आनी ती यशस्वी केली. तशेंच तांणी संयम दाखयलो. ताका लागून निमाणे नाकेबंदीचा प्रस्न सुटलो.

दुसऱ्या म्हाझुजामेरेन बर्लिन शार हें जर्मनीचें राजपाटण म्हणून प्रसिद्द आशिल्लें. जर्मनीच्या एकीकरणापसून (इ. स. १८७१) दुसऱ्या म्हाझुजा मेरेनच्या (१९३९-४५) कितल्याशाच म्हत्वाच्या घडणुकांचीं सुत्रां ह्या शारांतल्यान हालतालीं. झूज सोंपलें तेन्ना उदेंतेकडल्यान रशिया आनी अस्तंत कडल्यान अमेरिका, इंग्लंड आनी फ्रान्स हांचीं सैन्यां जर्मनींत घुशिल्लीं. दुसरें म्हाझूज जर्मनीक लागून जालें, हाचेविशीं सगळ्या राश्ट्रांचें एकमत आशिल्लें आनी झूज सोंपतकच ह्या इश्ट राश्ट्रांनी जर्मनीची आनी

बर्लिनाची आपले मदीं वांटणी केली. बर्लिन उदेंत जर्मनींत आशिल्ल्यान ते रशियन प्रभावाखालच्या प्रदेशांत रेवडायल्लें. ५ जून १९४५ दिसा जर्मनींतल्या चार जैतीवंत राश्ट्रांच्या सरसेनापतींची जोड कचेरी बर्लिनांत स्थापन केली. पूण रशिया आनी अस्तंत राश्ट्रांमदीं जर्मनीच्या फुडारांवयल्यान कितलेशेच प्रस्न निर्माण जाले. जर्मनीचें एकीकरण जावंचें, थंय वेंचणुको घेवन प्रस्थापीत जावपी सरकारावांगडा जैतीवंत राश्ट्रांनी शांतताय कबलात करची अशी अस्तंत राश्ट्रांची भुमिका आशिल्ली. पूण ही कल्पना रशियेक मान्य नाशिल्ली. उदेंत जर्मनींत बर्लिन येता आशिल्ल्यान थंयसावन अस्तंतेकडल्या राश्ट्रांनी वचचें अशी रशियेची मागणी आशिल्ली.

मार्च १९४८ त इंग्लंड, फ्रान्स आनी अमेरिका हांणी आपापल्या ताब्यांतल्या बर्लिन शाराचें एकत्रीकरण करचें अशें थारायलें. जून १९४८त ह्या भागांत डॉयश मार्क हें नवें नाणें सुरू केलें. ताच्या निशेधाखातीर रशिया एकवटीत नियंत्रण वेवस्थेंतल्यान भायर पडलो. अस्तंत बर्लिनांतल्यान यूरोपीय राश्ट्रांक भायर काडपाखातीर रशियेन बर्लिनाची कोंडी करपाचो यत्न केलो. उदकामार्ग, रस्ते, रेल्वेमार्ग हांची नाकेबंदी केली. अस्तंत बर्लिनांतल्या लोकांक गरजेच्या वस्तूंची पुरवण करपाचे सगळे मार्ग थांबयल्ले. १ जुलय १९४८ दिसा रशियेन जाहीर केलें, बर्लिनाची एकवटीत वेवस्था सोंपिल्ल्यान अस्तंतेकडल्या राश्ट्रांक थंय रावपाचो हक्क ना. २६ जुलय १९४८ दिसा इंग्लंड आनी अमेरिकेन अस्तंत बर्लिनाक गरजेच्या वस्तूंची पुरवण विमानान करपाचें थरयल्लें. अस्तंत बर्लिनांतल्यान निर्यात जावपी म्हालूय भायर व्हरपाक लागले. हवाई येरादारी करपी विमानांचे हे भोंवाडे सुमार इकरा म्हयने चालू आशिल्ले. अशे तरेन जून १९४८ ते मे १९४९ ह्या काळांत ब्रिटीश आनी अमेरिकी विमानांनी दोन लाख ७७ हजार उड्डाणां करून दळणवळण चालू दवरलें.

१ एप्रिल १९४८ सावन स्टालिनान बर्लिनाची कोंडी करपाक सुरवात केली. ताणें अस्तंत जर्मनींतल्यान येवपी लोकांचेर आनी म्हालाचेर बंधनां घालपाक सुरवात केली. अस्तंत बर्लिनाचे सगळे तरेचे मार्ग बंद करून अस्तंत जर्मनीक आनी उदेंत बर्लिनाक जोडपी रस्ते थांबयले. अस्तंत जर्मनीची ही कोंडी फोडपाखातीर आपापले वाठार सोडून फाटीं सरचें काय झुजाचोच धोको पत्करून चालू आशिल्लें धोरण कायम दवरचें असो पेंच अस्तंतेकडल्या राश्ट्रांमुखार आशिल्लो. ताचेर अमेरिकेचो अध्यक्ष ट्रूमन हाणें निमाणो एक अनपेक्षित असो मार्ग सोदून काडलो. हवाई येरादारीचो मार्ग आपणावपाचें थरयलें. विमानांचेर हल्लो जालो जाल्यार प्रतिकाराची तयारीय दवरली. निमाणें एकवटीत राश्ट्रांसंघांतले अमेरिकेचो प्रतिनिधी फिलिप जेसपन आनी रशियेचो प्रतिनिधी यकोव मलीक हांचेमदीं वाटाघाटी जावन मार्च १९४९ त ही कोंडी फुटली. १२ मे १९४९ सावन अस्तंत बर्लिन आनी अस्तंत जर्मनी हांचेमदलें दळवळण जमनीवयल्यान सुरू करपाक रशियेन संमती दिली. रशियेचे हे डावपेंच आनी आक्रमक धोरण मतींत घेवन अमेरिकेन यूरोपाचे सुरक्षिततायेखातीर एप्रिल १९४९त उत्तर

ॲटलॉटिक कबलात संघटनेची (NATO) स्थापणूक केली. ताका लागून शीत झुजाक सुरवात जाली. ह्या राजकारणाक साम्यवादी राश्ट्रां आनी लोकशायवादी राश्ट्रां अशें स्वरूप मेळ्ळें.

हे फाटभुंयेचेर बर्लिन शाराविशीं आनीक एक म्हत्वाची घडणूक ऑगस्ट १९६१ त घडली. जर्मनीच्या आनी बर्लिनच्या एकीकरणाक रशियेचो सदांच विरोध आसतालो. उदेंत बर्लिनविशीं रशियन फुडारी एकदम सावध आसताले. कुश्टेवाचे कारकिर्दींत ऑगस्ट १९६१ त रशियेन उदेंत बर्लिन आनी अस्तंत बर्लिन अशें शाराचें विभाजन करपी व्हडली वणत बांदली. थंय लश्करी पारे बसयले. सरयेची वंय घाली. (बर्लिन वण्टीची लांबाय ४५ किमी. आशिल्ली.) ही वणत बांदतकच उदेंत जर्मनींतल्यान अस्तंत बर्लिनंत येवपी- वचप्यांचेर कडक निर्बंध घाले.

१९६२ उपरांत हे निर्बंद उणे केले. उदेंत बर्लिनंत आशिल्ल्या अस्तंत बर्लिनच्या नागरिकांक परवाने दिवपाक लागले. १९७२ त अमेरिका, ब्रिटन, फ्रांस आनी रशिया तशेंच उदेंत आनी अस्तंत जर्मनी हांचेमदीं कबलात जावन वण्टीवयल्यान नागरिकांच्यो गांठीभेठी तशेंच अस्तंत जर्मनींतल्यान बर्लिनक वचपी मार्ग हांचेविशीं कबलात जाली.

- कों. वि. सं. मं.

बलराम : श्रीकृष्णाचो व्हडलो सवती भाव. वसुदेव आनी रोहिणी हांचो पूत. हाका शेषनागाचो अवतार अशें समजतात. हाची बलदेव, बलभद्र, हलायुध, संकर्षण हीं हेर नांवां आसात. वेगवेगळ्या पुराणांतल्यान हाच्या जिविताविशीं म्हायती मेळटा ती अशी-

कंसान देवकीचे स पूत मारतकच सातवे खेपे तिचो गर्भपात जावंचो न्हय, म्हणून देवान योगमायेक तो गर्भ देवकीच्या गर्भांतल्यान काडून रोहिणीच्या गर्भांत दवरपाक सांगलें. योगमायेन तशें केल्ल्यान तो रोहिणीच्या पोटटांत जल्मलो. ताका लागून कंसापासून तो सुरक्षित उरलो. सुभद्रा ही बलरामाची खाश्या भयण.

बलरामाचो जल्म गोकुळांत जालो. कृष्ण जल्माउपरांत गोकुळांत आयिल्ल्यान हे दोगूय भाव थंय एकठांय खेळ्ळे आनी वाडले. कंसान कृष्णाक मारपाक जे असूर धाडिल्ले तातूंतल्या धेनु आनी प्रलंब ह्या असुरांक बलरामान मारले. शंखचूडाच्या वधा वेळार ताणें कृष्णाक पालव दिलो आनी गोपींची राखण केली. नांगर आनी मुसळ हीं ताणें आपलीं दोन आयुधां केल्लीं. बलराम-कृष्णाक मारपाखातीर कंसान अक्रूराक गोकुळांत धाडून त्या दोगांकूय मथुरेक व्हेले. थंय बलरामान मुष्टिक ह्या कंसाच्या मल्लाक मल्लझुजांत जितो मारलो. फुडें बलराम आनी कृष्ण हांची मूज जातकच विद्याभ्यासाखातीर ते दोगूय सांदिपनीच्या आश्रमांत गेले.

आनर्त देशाचो राजा रैवत ककुद्मी हाणें आपली धूव रेवती ही बलरामाक दिल्ली. तिचेपसून ताका निशित आनी उल्मुक हे दोन पूत

जाले. कृष्णान जरासंधाक सतरा खेपे हारयलो, तेन्ना तातूंत ताका बलरामाचो खूब पालव मेळ्ळो.

बलराम गदा झुजांत खूब फिशाल आशिल्लो. दुर्योधन आनी भीम ताचेकडल्यानूच गदाविद्या शिकले. कृष्णाचो पूत सांब हाणें दुर्योधनाची धूव लक्ष्मणा हिचें हरण केलें तेन्ना कौरवसेनेन ताका घेरून बंदिस्त केलो. त्या वेळार बलरामान सांबाक मुक्त केलो.

बलरामाक सोरो पियेवपाचें वेसन आशिल्लें. एकदां तो रैवतक दोंगराचेर कांय सुंदर बायलांसयेंत मद्यपान करता आसतना भौमासुराचो इश्ट द्विविद थंय आयलो. ताणें ताचे खोशयेंत आडखळ हाडली. देखून तिडकीन ताणें द्विविदाचो वध केलो. रुक्मी आनी बलराम हांचेमदीं एकदां घूत जाल्लें. बलराम एक डाव जिखला, हें रुक्मी मान्य करिना जालो. तेन्ना तिडकीन बलरामान गदेच्या एका धपक्यान रुक्मीक मारलो.

कौरव-पांडव झुजा वेळार खंयच्याय पक्षाक मदत करची न्हय, अशें थरोवन बलराम तीर्थयात्रेक गेलो. हे यात्रेंत ताणें प्रभास, पृथूदक, बिंदुसर, ब्रह्मतीर्थ, चक्रतीर्थ ह्या थळांक भेट दिवन तो नैमिषारण्यांत गेलो. थंय सोन्याचे नशेंत आसतना ताणें, रोमहर्षण ऋषीन आपलो अपमान केलो ह्या आरोपाखाला ह्या ऋषीक मारलो. फुडें हे गजालीची ताका खूब खंतूय जाली.

प्रभास क्षेत्रांत यादवांनी एकामेकांचो संहार करतकच बलराम दयदिगेर चित्त एकाग्र करून बसलो आनी योगबळान ताणें आपलो देह दवरलो.

बलरामाच्यो शृंग काळांतल्यो कांय पुर्विल्ल्यो मुर्ती मथुरा आनी ग्वाल्हेर ह्या वाठारांनी सांपडल्यात. ताच्यो गुप्त काळांतल्यो आनी कुषाण काळांतल्योय मुर्ती सांपडल्यात.

- कों. वि. सं. मं.

बलातिबला : एके तरेची विद्या. बला आनी अतिबला ह्या दोन विद्यांचो उल्लेख वाल्मिकी रामायणांत आयला (वाल-२२). मंत्रशास्त्रांत ह्या दोन विद्यांविशीं सांगलां तें अशें- उत्साह आनी बल हांची वृध्दी, दुस्मानाचो आघात सहन करपाची तांक, भूक-तान हांची बादा जावप ना ह्या गुणांक लागून ते विद्येक बला म्हळ्या. दुस्मानाची नदर, मन, कूड आनी कर्म गळीत जावप आनी आपले शस्त्राचे उपाय व्हड थरप हीं कामां जे विद्येक लागून जातात तिका अतिबला म्हण्टात.

विष्णुन ह्यो दोनूय विद्या तयार करून मधु-कैटभांक मारले आनी विश्वामित्रान ह्यो दोनूय विद्या रामाक दिवन राकेसांकडेन झूज दिवपाक ताका शक्त दिली अशी कथा आसा.

विश्वामित्राक ह्यो विद्या ब्रह्मदेव आनी सूर्य हांचेकडल्या मेळिल्ल्याचो उल्लेख ऋग्वेदांत आसा.

बला आनी अतिबला ह्यो विद्या अनुक्रमान भौतिक आनी अध्यात्मिक शक्ती दिवपी आसून तो विशिष्ट वैदिक मंत्रांचो चोमो आसुंये. बला विद्येंत जादूचो संबंद आशिल्लो आनी अतिबला विद्येंत दार्शनिक गिन्यान, बुद्धिची तीखसाण, भासाभाशेंत फिशालकाय हांचो आस्पाव जाता.

- कों. वि. सं. मं.

बलिप्रतिपदा : कार्तिक शुद्ध प्रतिपदेक हें नांव आसा. विक्रम संवताचो हो पयलो दीस. साडेतीन म्हूर्तांतलो हो अर्दो म्हूर्त. धर्मशास्त्रांत ह्या दिसाचीं कृत्यां सांगल्यांत तीं अशीं - सकाळीं न्हावन-धुवन नवे कपडे घालचे. गोरवांची पुजा करून, तांकां सजोवन तांची मिरवणूक काडची. त्या दिसा गायचें दूद काडिनासतना तें पाडकाकूच दिवचें. गोवर्धनाची पुजा करची. रस्तो बांदप, न्हंयेचेर घाट बांदप, तळी बांदप असलीं कामां करचीं. रस्सीखेंच हो खेळ खेळचो. सवायशिणीन आपल्या घोवाक ओंवाळचो. रातची बळीची पुजा करून दीपदान करचें. जुगार खेळचो. सामान्य लोकांनी गादयेर तांदळांनी बळीची आकृती काडून तिची पुजा करची. राजालोकांनी पंचरंगी मंडलाचेर बळीचें पंचरंगी चित्र काडून ताची पुजा करची. नाच-पदांच्यो कार्यावळी करच्यो. ह्या दिसा रथयात्रा नांवाचें एक व्रत सांगलां तें अशें -

उमाशेक उपास करून प्रतिपदेच्या दिसा अग्नी आनी ब्रह्मा ह्या देवांक रथांत बसोवन तो रथ विद्वान ब्राह्मणांकडल्यान नगरा भोंवतणीं भोंवडावंचो. मदीं मदीं थांबोवन ताका आरत दाखोवंची. हो रथ जे ओडटात, जे ताका आरत दाखोवन भक्तिभावान ताचें दर्शन घेतात तांकां पुण्यप्राप्ती जाता अशें म्हण्टात.

- कों. वि. सं. मं.

बली : एक दैत्य. बली हो प्रल्हादाचो नातू आनी विरोचनाचो पूत. हो एक बळिश्ट राजा जावन गेलो. ताका विंध्यावली आनी अशना ह्यो दोन बायलो आशिल्ल्यो. अशनेपसून ताका बाणप्रभृती शंबर पूत जाले.

खर तपश्चर्या करून बलीन सामर्थ्य मेळयलें आनी सर्ग जिखलो. तेन्ना सगळे देव भियेले आनी आपापलीं रुपां-भेस बदलून पसार जाले. उपरांत बलीन प्रल्हादाक सर्गांत आपोवन घेतलो आनी ताका सर्गाचें राज्य आपणावपाक सांगलें. पूण प्रल्हादान स्वता राज्य घेना आसतना बलीचोच राज्याभिषेक करून, ताका धर्मान राज्य चलोवपाक सांगलें.

बलीन इंद्राची संपत लुटली. ती दैत्य लोकांत व्हरतना दर्यांत बुडली. ती भायर काडपाखातीर देवांनी समुद्रमंथनाचो उपक्रम केलो. पूण विष्णुन देवांक सांगलें, बलीच्या आदाराबगर तुमच्या हातांतल्यान समुद्रमंथन जावंचेंना आनी तुमचेभितर तितली ताकद ना. तेन्ना देव बलीसरेन गेले

आनी ताचो आदार मागलो. बलीन तें मान्य केलें. उपरांत देव-दैत्य ह्या दोगांयनी मेळून समुद्रमंथन केलें. तातूंतल्यान जें अमृत आयलें, तें दैत्यांक दिना आसतना देवांनीच घेतलें. दैत्यांक राग आयलो. तांणी देवांवांगडा झूज केलें. ह्या झुजांत बलीन इंद्रावांगडा झूज केलें. ह्या झुजांत इंद्रान, बलीचेर वज्र मोखून मारून बलीक जिवो मारलो. उपरांत उरिल्ल्या दैत्यांनी मेळ्ल्या बलीक अस्ताचलाचेर व्हेलो. थंय शुक्राचार्यन संजीवनी मंत्रान बलीक परतून जिवो केलो आनी ताचेकडल्यान 'विश्वजित' नांवाचो यज्ञ करून घेतलो. त्या यज्ञनारायणान प्रसन्न जावन बलीक दिव्य रथ, भांगराचें धोणू, दोन अक्षय्य भाते आनी दिव्य शंख दिलो. प्रल्हादान ताका सुकना तसली माळ आनी शुक्रान दिव्य शंख दिलो. उपरांत बलीन परतून सर्गाचेर आक्रमण करून सर्ग जिखलो. त्या वेळार सद्याचो काळ आमकां बरो ना अशें समजून देव सर्गांतल्यान भायर सरले.

नर्मदेचे देगेर भृगुकच्छ (भरुच) ह्या क्षेत्रांत बलीन अखेरचो अश्वमेध केलो. ह्या यज्ञांत बलीन भरपूर दान दिलें. तेन्ना इंद्र विष्णुकडेन गेलो आनी ताणें कसोय तरी बलीक काबार करपाक विनयलें. तेखातीर विष्णुन अदितीच्या पोटांत बटू वामनाच्या रुपांत जल्म घेतलो. उपरांत तो बलीच्या यज्ञाच्या माटवांत आयलो. ताणें बलीच्या कर्तृत्वाची आनी दानाची खूब तोखणाय केली. बलीन ताका आसनाचेर बसोवन ताची पुजा केली आनी ताका किदें जाय तें मागपाक सांगलें. तेन्ना बटून ताचेकडेन तीन पावलां जमीन मागली. शुक्राचार्याक हे मागणेंत किदेंय तरी कपट आसतलें अशें दिसलें. देखून ताणें बलीक आगरो करून सांगलें, 'तूं हाका तीन पावलां जमीन दिवं नाका. हो तुचो दुस्मान, विष्णु, बटूचें रूप घेवन तुजो नाश करपाक आयला.' तेन्ना बलीन सांगलें, 'विष्णु जर म्हज्या दाराचो याचक जालो, जाल्यार ताका हांव कसलेंय दान दितलो.' बली आपलें आयकना अशें दिसतकच शुक्राचार्यान रागान बलीक शाप दिलो, 'तूं स्वताक शाणो समजून म्हजी आज्ञा आयकना तेखातीर तूं राज्यभ्रष्ट जातलो.' तरीय बलीन वामनाच्या हातार तीन पावलां जमनीचें उदक सोडलें. उदक सोडिनाफुडें वामन एकदम व्हड जालो. ताणें दोनूच पावलांनी सगळें त्रिभूवन घेतलें. आतां तिसरें पावल खंय दवरूं अशें विचारतकच बलीन आपली तकली ताचेमुखार बागयली. वामनान तिसरें पावल ताच्या माथ्यार दवरलें. रोकडेच गरुडान बलीक गरुडपाश घाले. बलीची ती दशा पळोवन ताचो आजो प्रल्हाद हाणें बलीखातीर विष्णुक आळयलो. उपरांत वामनान गरुडाक सांगून बलीचे पाश सोडयले आनी ताका सात पाताळांतल्या सुतलांत वचून रावपाक सांगलें. तशेंच विष्णुन ताका फुडें सांगलें, 'सुतलांत आपूण तुचो द्वारपाल जातलो आनी म्हजें चक्र तुजी राखण करतलें. आयज कार्तिक शु. पाडवो. हे तिथीक बलिप्रतिपदा म्हणून वळखतले आनी आयज सावन हे तिथीक लोक तुजी पुजा करतले, वामनाची आज्ञा मानून बली सुतलांत गेलो. उपरांत वामनान शुक्राकडल्यान ताच्या यज्ञाची समाप्ती केली आनी बलीच्या अनुचर दैत्यांक धावंडावन घालून, पृथ्वीचें राज्य मनुपुत्राक दिलें.

बली हो असूर आसलो तरी तो सत्वशील आशिल्लो. ताच्या आंगांत खूब सदगुण आशिल्ले. रामायणांत बलीचें वर्णन आयलां तें अशें आसा-

एष वै परमोदारः शूरः सत्यपराक्रमः ।
वीरो बहुगुणोपेतः पाशहस्त इवान्तकः ॥
बालार्क इव तेजस्वी समेरऽप्यनिवर्तकः ।
अमर्षी दुर्जयो जेता बलवान्गुणसागरः ॥
प्रियंवदः संविभागी गुरुविप्रप्रियः सदा ।
कालाकाङ्क्षी महासत्त्वः सत्यवाक्सौम्यदर्शनः ॥
दक्षः सर्वगुणोपेतः शूरः स्वाध्यायतपतरः ।

अर्थ : (बली) हो उदार, शूर, सत्यपराक्रमी, वीर, सगळ्या गुणांनी युक्त, पाशधारी यमाभाशेन, बालवीराभाशेन तेजिश्ट, झुजामळार दुस्मानाक फाट दाखोवपी न्हय, असहिष्णू, बळिश्ट, गुणस्त, गोड उलोवपी, गुरू आनी ब्राह्मण हांचो आवडटो, योग्य वेळाची वाट पळोवपी, सत्वशाली, खरें उलोवपी, दिसपाक थंड, सगळ्यांविशीं जागरूक, शूर आनी ज्ञानार्जनाखातीर सदांच तयार आसपी.

भृगुकच्छांत हारिल्लो बली विष्णुचे आज्ञेन सुतलांत गेलो म्हळ्यार भारताचे अस्तंत दर्यादेगेर केरळांत ताणें आपलें राज्य स्थापन केलें अशें म्हण्टात. केरळीय लोक आयज लेगीत बलीक राजा म्हणून वळखतात. बलीविशीं केरळांतल्या लोकांक खूब आदर आसा. थंय 'ओणम्' हो बळीचो उत्सव करतात. 'इडापिडा वचूं बळीचें राज्य येवं, अशें दिवाळेक म्हळ्यार कार्तिक शु. पाडव्याक महाराष्ट्रांतल्या गांवगिऱ्या वाठारांनी म्हण्टात.

बलीचो आस्पाव सप्त चिरंजिवांमदीं जाला. पुर्विल्ल्या काळांत केन्ना तरी, कन्याकुमारीचे दक्षिणेक केतलेशेच कोस दर्यांत गेल्लें एक भूशीर आशिल्लें. थंय बलीची राजधानी आशिल्ली, अशे उल्लेख तमीळ वाडमयांत मेळटात. बली थंय राज्य करता आसतना एक सैमीक उत्पात जावन, खुबळिल्ल्या दक्षिण दर्यान बलीचें राज्य बुडोवन, थंयची भूंय गडप केली, अशेंय कांय संशोधकांचें मत आसा.

दक्षिणां दिना आसतना केल्ल्या कर्माचें फळ कर्त्याक मेळना, तें बलीक मेळटा अशें देवी भागवतांत म्हळां. ताणें ३० लाख ६० हजार वर्सां राज्य केलें अशें पद्म पुराणांत म्हळां. ताका फकत बली म्हणी नासतना महाबली म्हण्टात. पुराणांत बली नांवाचे धा-बारा मनीस मेळटात.

- कों. वि. सं. मं.

बलुते : (पळेयात अलुते बलुते).

बल्गेरिया : 'नरॉदना रिपुब्लिक बल्गेरिया' म्हळ्यार बल्गेरिया प्रजासत्ताक. आग्नेय युरोपाच्या बाल्कन द्वीपकल्पांतलें एक राश्ट्र. अक्षवृत्ती आनी रेखावृत्ती विस्तार अनुक्रमान ४१°१४' उत्तर ते ४४° १२' उत्तर

आनी २२° २१' उदेंत ते २८° ३७' उदेंत. देशाचो आकारमान सादारणपणान चवकोनी आसा. देशाची उदेंत-अस्तंत लांबाय सुमार ४५० किमी. आसून दक्षिण-उत्तर रुंदाय सुमार २७५ किमी. इतली आसा. क्षेत्रफळ १,१०,९१२ चौ. किमी. आनी लोकसंख्या ८,९००,००० (१९९१). बल्गेरिया देशाचे उत्तरेक रुमनिया, अस्तंतेक युगोस्लाव्हिया, दक्षिणेक ग्रीस आनी तुर्कस्तान आनी उदेंतेक काळो दर्या (Black Sea) आसा. देशाचे उत्तरेक डॅन्यूब न्हंयेची सैमीक रितीन तयार जाल्ली शीम बल्गेरियाक मेळ्ळ्या. सोफिया हें देशाचें राजपाटण.

भूंयवर्णन : बल्गेरियेची चडशी भूंय दोंगरी स्वरुपाची आसून सुमार ५०% इतलो प्रदेश ३००मी. परस चड उंचायेचो आसा. उत्तर-दक्षिण अशे डॅन्यूबे न्हंयेचें देगण बाल्कन पर्वत, थ्रेस हो मळांचो प्रदेश आनी रॉडोपी पर्वत अशे रितीन देश चार वांट्यांनी विभागला. उत्तरेक डॅन्यूब देगणान न्हंयेसावन ते दक्षिणेक बाल्कन पर्वतालागीं मंचवजा हो पिकाळ प्रदेश आसा. हें देगण दर्याथळासावन सुमार १२५ मी. ऊंच आसून ह्या वाठारांत चड करून चुन्याखडी आनी चिकणमाती मेळटा. ह्या प्रदेशांत व्हांवपी ईस्कर हे न्हंयेचो उगम दक्षिणेक आशिल्ल्या पिरीन पर्वताचेर जाला. ही न्हंय सोफिया मळांचो वाठार आनी बाल्कन पर्वत हुंपून डॅन्यूब न्हंयेक मेळटा. बाल्कन पर्वतांची वळ सादारणपणान देशाच्या मध्यभागांतल्यान वचून अस्तंतेक युगोस्लावियेसावन उदेंतेक काळ्या दर्यामेरेन पातळ्ळ्या. थ्रेस हें मळ उत्तरेक स्त्रेडना आनी सूरनेना दोंगर तर दक्षिणेक रॉडोपी दोंगरां मजगतीं आसा. बल्गेरियेचो चडसो नैर्ऋत्य वाठार रॉडोपी पर्वतांनी रेवडिल्लो आसून बाल्कन द्वीपकल्पांतल्या सगळ्यांत ऊंच अशे दोंगरावळींत अस्तंतेक आशिल्ल्या पिरीन आनी रीला दोंगरांचो आस्पाव जाता. म्यूसाला (स्टलिन) हें देशांतलें तशेंच बाल्कन द्वीपकल्पांतलें सगळ्यांत उंचेलें तेमूक (२,९२५मी.). डॅन्यूबे, मरित्स, ईस्कर, स्त्रूमा, आर्डा, ट्रूजा, यांत्रा ह्यो बल्गेरीयेंत व्हांवपी म्हत्वाच्यो न्हंयो.

हवामान : रखरखीत गीम आनी कडक शिंयाळो हें हांगाच्या हवामानाचें खाशेलेपण. रातीच्या आनी दिसाच्या तापमानांत खूब फरक जाणवता. सादारणपणान उत्तर आनी अस्तंत वाठारांनी गिमांत तापमान २२° ते २४° सॅ. इतलें आसता आनी शिंयाळ्यांत ते ३° ते -३ सॅ. मेरेन देंवता. समशीतोश्ण हवामानाच्या वाठारांनी वर्सुकी पावस ५०° ते ६०° इतलो पडटा. कांयकडेन गिमाच्याय दिसांनी पावस पडटा. काळ्या दर्यालागशिल्ल्या वाठारांनी हवामान मध्यम आसता. दर्याथळासावन चड ऊंच आशिल्ल्या प्रदेशांनी चड पावस पडटा.

वनस्पत आनी मोनजात : पावसाळ्या ऋतूंत हांगा वेगवेगळ्या मळाच्या वाठारांनी विंगड विंगड प्रकाराचें तण किल्लता. मळाच्या वाठारांनी स्टॅप्स प्रकाराचें जाल्यार ऊंच दोंगरी वाठारांनी आल्पायन प्रकारचें तण मेळटा. अस्तंत आनी मध्य वाठारांनी वनस्पत उंचायेचेर आदारिल्ली आसा. सकयल्या वाठारांनी स्टॅप्स तणाचीं मळां, सादारण उंचायेचेर पानझडी रूख जाल्यार चड उंचायेचेर आशिल्ल्या वाठारांनी सूचिपर्णी रूखांचे आनी

आल्पायन तणाचे प्रकार दिसतात. दोंगरांच्या मुळसांत आशिल्ले रूख कापून ते सुवातीचो शेतवडीखातीर उपेग करतात आशिल्ल्यान ह्या भागांतलीं रानां इल्लीं इल्लीं काबार जायत आसात. सादारणपणान ओक, बीच, टॉर्नबीम हे पानझडी रूख हांगाच्या सगळ्या रानांनी दिश्टी पडटात. हालींच्या तेंपार सरकारान रानरोपण येवजणेचेर चड भर दिल्लो आसा.

बल्गेरीयेच्या दाट रानांनी विंगड विंगड प्रकारांची मोनजात सांपडटा. रानांत सांपडपी मोनजातींभितर वांस्वेल, रानदुकर, एल्क, शॅमॉय, हरणां आनी लांडगे हांचो आस्पाव चड आसा. महोका, हांयस, पॅलिकन, बूलबूल आनी हेर सुकणीं हांगा पळोवपाक मेळटात.

इतिहास आनी राज्यवेवस्था : बायझंटाय साम्राज्याचे अखेरेक बल्गर लोकांनी इन्ड्यूब आनी थ्रेस न्हंयां भोंवतणच्या देगणांनी रिगून हांगाच्या व्हड प्रदेशांचेर आपलो शेक बसयल्लो. पूण सातव्या शेंकड्यांत उत्तरेक आशिल्ल्या खाजार जमातीच्या लोकांनी तांचे आड झूड उबारून तांकां धांवडावन घाले. मुखार इ. स. ६८९ त गॉथ, तुर्की आनी इराणी टोळ्यांचेर घुरी घालून बल्गर राज्याची स्थापणूक केली. इ.स. ७४३ ते १०१८ ह्या काळाचो इतिहासकारांनी बल्गेरीयेचो पयलो सत्ताकाळ असो उल्लेख केला. ह्या काळांत क्रॅम (कार ८०२-८१४) आनी सिमिऑन (कार ८९३-९२७) हांच्या तेंपार बल्गर राज्याचें संस्कृतीक म्हत्व वाडलें. ह्या काळांत बल्गर जमात आनी थळावी स्लाव्ह जमात हांच्या संस्कृतायांची भरसण जावन, ह्या प्रदेशांत एक नवीच संस्कृताय निर्माण जाली. १०१९ ते ११८५ ह्या काळांत बल्गेरियन राज्य बायझंटायन साम्राज्याच्या शेकातळा आशिल्लें. मुळावे अवस्थेंत आशिल्ले बल्गेरियन संस्कृतायेची वाड ह्याच काळांत जाली. १८८६ ते १३९६ हो बल्गेरियन सत्तेचो दुसरो काळ. ह्या काळांत देशाच्यो शिमो निश्चीत जावन हांगा राजकीय थिरायूय आशिल्लें. चवदाव्या शेंकड्याचे अखेरेक ऑटोमन सैन्यान बल्गर राज्याचेर घुरी घालून ताचो ऑटोमन साम्राज्यांत आस्पाव केलो. अशे रितीन १३९६ त बल्गेरियन राज्यसत्तेचो दुसरो काळ सोंपलो. उपरांत सुमार पांच शेंकडे तरी बल्गेरिया राज्य तुर्कस्तानाच्या ऑटोमन साम्राज्याच्या शेकातळा आशिल्लें. ह्या काळांत भाशा, चालिरिती आनी हेर बल्गेरियन समाजजिणेचेर मुसलमान संस्कृतायेचो प्रभाव पडलो. ह्याच काळांत ग्रीसी ऑर्थोडॉक्स इगर्जेन थळावे बल्गेरियन इगर्जेचो पाडाव करून बल्गेरियन भास, लिपी तशेंच साहित्य नश्ट करून उडोवपाचे खूब यत्न केल्ले. तुर्की राजवटीन बल्गेरियन लोकांच्यो जमनी घेवन त्यो आपल्या लोकांभितर वांटिल्ल्यो. एकुणिसाव्या शेंकड्याचे सुरवेक बल्गर लोकांमदीं राष्ट्रीय आनी आपल्या संस्कृतीक व्हडपणाची जाणविकाय जावन तांणी तुर्की साम्राज्याआड साबार झुजां आनी बंड उबारिल्लें. हाचो परिणाम म्हळ्यार १८७८ त बल्गेरिया स्वतंत्र जावन बल्गेरियन सत्तेचो तिसरो काळ सुरु जालो.

बल्गेरियन सत्तेचो तिसरो काळ सुरु जातकच हांगा राजेशायेचो विकास जालो. पयल्या म्हाझुजाउपरांत तिसरो बोरीस हाचे देखरेखीखाला

देशांत राजकीय थिराय आयली. दुसऱ्या म्हाझुजा वेळार बोरीस हाणें हिटलराच्या आदारान युगोस्लाव्हियाचो कांय वाठार बल्गेरियेच्या शेकातळा हाडलो. पूण दुसऱ्या म्हाझुजांत जर्मनीचेर हार पडले उपरांत हेर उदेंत यूरोपीय राष्ट्रांप्रमाण बल्गेरिया देशूय रशियेच्या शेकातळा आयलो. कॉलारॉफ आनी डिमीट्रॉफ ह्या दोगांच्याय यत्नांक लागून बल्गेरियेंत कम्युनिस्ट राजवटीची स्थापणूक जाली.

बोरिस हाका १९४३ त मरण आयले उपरांत ताचो चलो सिमेऑ दुसरो गादयेर बसलो. पूण १९४४त "फादरलँड फ्रंट" ह्या दाव्या पक्षान रशियेच्या आदारान सत्ता हातासली. हे नवे सत्तेचीं सगळीं सुत्रां किमॉन गेऑर्गीव्ह. हाणें सांबाळिल्लीं. उपरांत सप्टेंबर १९४६ त वेंचणुको घेवन लोकशायेचो अंत केलो आनी प्रजासत्ताक राष्ट्रांची घोशणा केली. नव्या सरकारान सगळे विरोधी पक्ष विसर्जीत करून १९४७ त रशियन धर्तेचेर नवें संविधान आपणायलें.

उपरांत १८ मे १९७१ त हातूंत सुदारणा करून नव्या संविधानाची रचणूक केली. १९७१ तल्या संविधानाप्रमाण बल्गेरियेंत ४०० वांगड्यांची राष्ट्रीय विधानसभा आसा. ह्या वांगड्यांची मुजत पांच वर्सांची आसून हेच वांगडी स्टेट काउन्सिलाच्या वांगड्यांक वेंचून काडटात. स्टेट काउन्सिलाचो अध्यक्ष राष्ट्र मुखेल्याचें पद सांबाळटा. पूण राष्ट्र मुखेल्याचो आस्पाव संविधानांत जायना. विधानसभा मंत्रीमंडळाक वेंचून काडटा आनी हें मंत्रीमंडळ सभेक जापसालदार आसता. १९९० मेरेन "फादरलँड फ्रंट" ही आघाडी बल्गेरियन कम्युनिस्ट पक्षाच्या शेकातळा आशिल्ली. तशेंच, सगळी राजकीय सत्ता ह्याच पक्षाच्या हातांत आशिल्ली. कम्युनिस्ट राजवटीच्या चार दसकां उपरांत १९९० त पयलेच खेपे सार्वत्रिक पददतीन वेंचणुको घेवन दोन अध्यक्ष आशिल्ली निगमित अध्यक्षीय पददत (Corporate Presidency) अपणायली.

अर्थीक स्थिती : दुसऱ्या म्हाझुजापयलीं बल्गेरिया देशाची अर्थवेवस्था मुखेलपणान शेतवडीचेरूच आदारिल्ली. वट्ट राष्ट्रीय उत्पादनांत शेतवडीचो वांटो ६०% जाल्यार उद्देगधंद्याचो फकत १५ % अशिल्लो. पूण १९४७त हांगा कम्युनिस्ट राजवट सुरु जाले उपरांत नव्या सरकारान उद्देगधंद्याचेर चड भर दिल्लो. रशियन धर्तेचेर उद्देग आनी वेपारांचें राष्ट्रियकरण केल्लें आनी रशिये भाशेनूच सामुहीक शेतवड पददत आनी पांच वर्सुकी येवजणो आपणायल्ल्यो.

दुसऱ्या म्हाझुजाउपरांत सरकारान उद्देगधंद्याचेर चड भर दिल्लो आसलो तरी शेतवड हो हांगाचो म्हत्वाचो वेवसाय आसून देशांतले वट्ट जमनींतली सुमार ४१% जमीन शेतवडीखाला आसा. देशाचे वट्ट लोकसंख्येंतले सुमार ३०% लोक शेतवडींत वावुरतात. १९४७ उपरांत शेतवड मळाचेर रसायनीक साऱ्यांचो आनी यंत्रांचो चड वापर जाता. फळफळावळ, गंव, मको, बीट, बाली, राय, कापूस आनी तंबाखू ही हांगाची मुखेल पिकावळ.

देशाच्या कांय वाठारांनी खनीज तेल आनी सैमीक वायूंचे सांठे आसात. खनीज तेल चड करून काळ्या दर्या लागशिल्ल्या वाठारांनी मेळटा. बुर्गास आनी डॉल्नी डब्नीक हांगा सैमीक तेलाचें निवळीकरण करपाची प्रक्रिया चलता. कोळसो हें देशाचें शक्तिनिर्मितीचें मुखेल साधन.

हांगाचे भुयेंतली १/३ भूंय रानाखाला आसून रिला, रॉडॉपी, पिरीन हे रूख हेर उद्देगांवांगडा रसायनां करपाखातीर वापरतात. नुस्तें मारपाचे नदरेन काळो दर्या म्हत्वाचो आसून नुस्तें मारपाखातीर आधुनिक बोटींचो उपेग करतात.

येरादारी आनी संचारण : १९९५ मेरेन हांगा ४,२९७ किमी. लांबायेचे रेल्वेमार्ग आनी ३६,४५९ किमी. लांबायेचे रस्ते आशिल्ले. बल्गेरीयन अँरलायन्स ही विमान येरादारी सांबाळपी मुखेल संस्था. बंदरां आनी हेर उदकामार्गांचेर बल्गेरियन युनायटेड शिपींग आनी शिपबिल्डींग कार्पोरेशन ह्यो संस्था देखरेख दवरतात.

लोक आनी समाजजीण : सद्याचो बल्गेरियन समाज हो बल्गर आनी स्लाव्ह ह्या मुळव्या जमातींसावन तयार जाल्लो आसा. बल्गर ही काळ्या दर्याचे उत्तरेक स्टॅप वाठारांत रावपी मुळावी आशियायी जमात. सातव्या शेंकड्यांत बल्गर लोकांनी डॅन्यूब न्हंय हुंपून डॅन्यूब देगणाचे दक्षिणेक आपलो राबितो केलो. हे जमातीन पांचव्या आनी सव्या शेंकड्यांनी हांगा येवन राविल्ल्या स्लाव्ह लोकांचेर जैत मेळोवन बल्गेरियन राज्याची स्थापणूक केली. ह्या बल्गर लोकांवयल्यान ह्या प्रदेशाक बल्गेरिया हें नांव पडलें. सादारणपणान बल्गर आनी स्लाव्ह संस्कृतायांची भरसण जावन सद्याचो बल्गर समाज तयार जाल्लो आसा. बल्गेरियन समाजाचेर बायझंटायन आनी तुर्की संस्कृतीचोय प्रभाव पडिल्लो दिश्टी पडटा. हांगा १९९० मेरेन सुमार ८५% लोक बल्गर, ५९% तुर्की, २.५% हेडगे लोक, ०.१% ग्रीसी, ०.३% आर्मेनियन आनी ०.१४% रशियन लोकांचो आस्पाव आशिल्लो. इस्टर्न ऑर्थोडॉक्स इगर्जेचो शेक कम्युनिस्ट पक्षाच्या यत्नांक लागून खूब उणो जाल्लो आसा.

शिक्षण, भास आनी साहित्य : शिक्षणांत खूब उदरगत जाल्ली आसून, साक्षरतायेचें प्रमाण सुमार ९५% इतलें आसा (१९९१). भौशीक वाचनालयांचीय खूब वाड जाल्ली आसा. वाडमय, कला आनी विज्ञान शिक्षण दिवपी खूब संस्था हांगा आसात. सात ते सोळा वर्सां भितरल्या पिरायेच्या विद्यार्थ्यांक सक्तीचें आनी फुकट शिक्षण मेळटा. शिक्षण धर्मनिरपेक्ष आसून तंत्रविज्ञान ते कलाकुसर अशें सगळ्या प्रकारांचें शिक्षण हांगा शिकूंक मेळटा.

बल्गेरियन ही देशाची अधिकृत भास आसून ती इंडो-युरोपियन कुटुंबाच्या स्लाव्हिक गटांतली एक भास. णवव्या शेंकड्यासावन हे भाशेंतल्यान साहित्य निर्माण जावपाक लागलें. सुरवेक बल्गेरियन साहित्य हें धार्मिक स्वरुपाचेंच आशिल्लें. फादर पायसी (१७२२-९८), पेटको स्लाव्हिकोव्ह

(१८२७-९५), ल्युबेन काराव्हेलोव्ह (१८३४-७९), गेओर्गी रकॉव्हस्की, इव्हान व्हाझॉव्ह (१८५०-१९२१), पेंचो स्लाव्हिकोव्ह (१८६६-१९१२), एलिन - पेलिन (१८७७-१९४९) ह्या साहित्यिकांनी बल्गेरियन साहित्य गिरेस्त करपाक हातभार लायलो.

सोफिया हें देशाचें राजपाटण आसून, उद्देगीक, संस्कृतीक आनी शिक्षणीक नदरेन तें चड म्हत्वाचें. वार्ना, रुसे आनी बुर्गास हीं बंदरां उद्देगीक आनी वेपाराचे नदरेन चड म्हत्वाचीं आसात. गिमाच्या दिसांनी विसव घेवपाची सुवात म्हणून वार्ना शाराक 'हॉलिडे सेंटर' ह्या नांवांन संवसारीक नामना मेळ्ळ्या. स्टारा झार्गॉरा हें हांगाचें प्रसिध्द शार आसून स्लिव्हेन, गाब्रॉव्हॉ पेर्नीक, टॉल्बुखिन, शुमेन, यांबोल आनी पाझार्जीक हींय शारां म्हत्वाचीं आसात.

- कों. वि. सं. मं.

बसवेश्वर : (जल्म: इ. स. ११३१ बागेवाडी-विजापूर; मरण : इ.स. ११६७).

वीरशैव धर्माचो संस्थापक. ताचो जल्म वैशाखांतले अक्षय्य तृतयेक मानतात आनी त्याच दिसा बसवजयंती मनयतात. ताचो जल्म शैव ब्राह्मण



कुटुंबांत जालो. ताच्या बापायचें नांव मादिराज आनी आवयचें नांव मादलांबिका आशिल्लें. ताचे व्हडले भयणीचें नांव अक्कनागम्मा आनी धाकल्या भावाचें नांव देवराज मुनिप. ताचे पयले बायलेचें नांव गगांबिके; दुसरी बायल नीलांबिका हिच्या नांवाविशीं मतभेद आसात. बालसंगय्य अशें ताच्या चल्याचें नांव आशिल्लें असो उल्लेख मेळटा.

बसवेश्वराचे शिवभक्तीक लागून 'भक्तिभांडारी' अशेंय ताका नांव मेळिल्लें. तो कूडलसंगम हांगाच्या संगमेश्वराचो निश्ठावंत भक्त आशिल्लो. लिंगायत लोक ताका शिववाहन नंदीचो अवतार मानतात. बसव (सं. वृषभ म्हळ्यार बैल) ह्या नांवावयल्यानूय हें समजता.

बसवेश्वराच्या पिरायेच्या आठ वर्सांचेर जेन्ना ताच्या आवय-बापायन ताची मूज करपाची थरयली, तेन्ना ताणें ती करपाक न्हयकार दिलो. आपल्याक पयलींच लिंगदिक्षा मेळ्ळ्या अशें सांगलें आनी घराचो त्याग करून तो कुडलसंगम ह्या शैव क्षेत्रांत वचून रावलो. कुडलसंगम ह्या विद्याक्षेत्राचो स्थानपती जातवेदिमूनी (ईशान्य गुरू) हाच्या मार्गदर्शनाखाला बसवेश्वराचें अध्ययन जालें. थंय ताणें विंगड विंगड भाशा, धर्म, तत्त्वज्ञान

तशेंच वेदांगांचें, षड्दर्शनांचें, इतिहास-पुराणांचें अध्ययन केलें. जैन आनी बौद्ध दर्शनांय समजून घेतलीं. संस्कृत, तमीळ, पाली ह्या भाशांतले मुखेल ग्रंथ वाचले.

कूडलसंगमा सावन तो मंगळवाड हांगा म्हळ्यार सद्याच्या सोलापूर जिल्ह्यांतलें मंगळवेढे गांवांत बिज्जल नांवाच्या महामंडलेश्वराकडेन गेलो, अशें कांय जाणकारांचें मत आसा. पूण संप्रदायीक पुराणांत मात तो कल्याणाक गेलो अशें म्हळां. बिज्जल हो फुडें राजा जातकच बसवेश्वरान ताचेकडेन कारकुनाचे नोकरेपसून, कोषागार-मंत्री म्हणून लेगीत काम केलें. कल्याणाक ताणें धर्मसुदारणेचें कार्य केलें. ताका वर्णभेद, जातीभेद तशेंच यज्ञ-यागांत केल्ली पशुहत्या मान्य नाशिल्ली. ताका लागून कांय सनातनी लोकांनी ताचे आनी बिज्जलामदीं दुस्मानकाय निर्माण करपी वातावरण तयार केलें. निमाणें बिज्जलाचें सैन्य आनी बसवेश्वराच्या अनुयायांमदीं झगडीं सुरू जालीं. ह्या झगड्यांक विटून बसवेश्वर परतून कूडलसंगमाक आयलो आनी थंय ताणें समाधी घेतली.

कल्याणाक ताणें 'शिवानुभवमंटप' ही संस्था स्थापन केली. सगळ्या जातींतले आनी वेवसायांतले लोक हांगा एकठांय येवन विंगड विंगड विशयांचेर भासाभास करपाक लागले. भासाभाशेच्या माध्यामांतल्यान ताणें लोकांभितर जागृती केली. विंगड विंगड जातीजमातींच्या लोकांमदीं भावपण जागोवन, विचार स्वातंत्र्याची प्रेरणा निर्माण केली. दया, सत्य, अहिंसा, सदाचार, निती, शील हांचो प्रचार करून, एकाच देवाची भक्ती करात, भूतदया बाळगात, मोगान वागात, परोपकार करात अशी लोकांक शिकवण दिली.

बाराव्या शेंकड्यांत ताणें कांय क्रांतिकारक कार्यां केल्यांत तीं अशीं - चातुर्वर्ण्याक प्रोत्साहन दिवन सगळ्यांक समान मानले आनी आंतरजातीय लग्नां घडोवन हाडलीं, अस्पृश्यांगेर जेवण घेतलें, बालविवाहाक विरोध करून विधवाविवाहाक मान्यताय दिली. सगळे मनीस समान आसात हाचो अर्थ बायल आनी दादलो हींय समान अशें ताचें मत आशिल्लें. म्हणुनूच ताच्या अनुभवमंटपांतले भासाभाशेंत दादल्यावांगडा बायलोय वांटो घेताल्यो.

बसवेश्वरान खूब सुवातींनी मठ स्थापन केले. बसवेश्वर हो समर्थ योगी आशिल्ल्याचें तशेंच ताका ईश्वरी साक्षात्कार जाल्ल्यान जायते चमत्कार केल्ल्याचेय उल्लेख मेळटात ते अशे- ताणें कड्डणाचें रुपांतर रत्नांनी केलें, बिज्जलाक गुप्त खजिनो दाखयलो, हुंवार आयिल्लो आसतना कृष्णा न्हंयेन ताका वाट करून दिली.

बसवेश्वरान 'कायकबे कैलास' हो म्हान सिध्दांत मांडला. तातूंत शारिरीक कष्ट वा वेवसाय होच स्वर्ग, अशें सांगलां. मोक्षाखातीर रानांत वचपाची कांयच गरज ना अशेंय ह्या सिध्दातांत म्हळां. आपले विचार सगळ्या लोकांक कळचे म्हणून ताणें संस्कृत सोडून कन्नड भाशेंत उपदेश

केला. प्रभावी आनी शैलीदार तशेंच अंतस्करणाक जाणवपी अशें ताचें साहित्य आशिल्ल्यान ताका वचनवेद, वचनशास्त्र हीं नांवां मेळ्ळ्यांत.

कन्नड साहित्यांत बसवेश्वराच्या 'षट्स्थलवचन', 'कालज्ञान', 'मंत्रगौप्य', 'शिखारत्नवचन' ह्या ग्रंथांक सासणाची नामना मेळ्ळ्या.

मराठी, हिंदी, इंग्लीश ह्या भाशांनीय बसवेश्वराचीं चरित्रां बरयल्यांत. यादस्तिकाच्या रुपान बसवेश्वराच्या नांवान ग्रंथालयां, शिक्षण संस्था, बँको, प्रकाशनां चलतात.

बसवेश्वर जयंतीच्या दिसा बसव बागेवाडी आनी कूडलसंगम, बसवकल्याण, उळवी(कारवार जिल्हो) गांवांनी यात्रा भरतात. कूडलसंगमाक दर वर्सा श्रावण शु. पाडव्याक ताची पुण्यतीथ मनयतात.

- कों. वि. सं. मं.

बहाई धर्म : बहाऊल्ला (१८१७-९२) हाणें स्थापन केल्लो एक विश्वधर्म. इस्लामांच्या शिया पंथांतल्यान तयार जाल्ल्या बाबी पंथाचेंच बहाई धर्मांत रुपांतर जालें.

इराणाच्या मिर्झा अली मुहंमद हाणें १८४४ वर्सा आपूण बाब (अदृश्य आशिल्ल्या बाराव्या इमामाचो संदेश लोकांमेरेन पावोवपाचें एक दार) आशिल्ल्याचें घोशीत केलें. ताच्या पंथाक बाबी पंथ अशें नांव पडलें. बाब हाणें सुबह-इ अझल हाका आपलो अध्यात्मीक वारस म्हणून नेमलो. १८६३ मेरेन तो बाबी पंथाचो मुखेल आशिल्लो. पूण अझल हाचो सवती भाव बहाउल्ला हाणें आपुणूच प्रेषित म्हणून घोशीत करतकच बाबी पंथांत दोन गट पडले. बाबी पंथाच्या चडशा शिश्यानी बहाउल्लाचें फुडारपण मान्य केलें. बहाउल्ला हाणें बाबीच्या तत्त्वज्ञानापरस वेगळें तत्त्वज्ञान सांगिल्ल्यान बहाई हो स्वतंत्र धर्म मानूंक लागले आनी बहाउल्ला ताचो संस्थापक जालो.

बहाउल्ला हाका पॅलेस्टायनांतल्या अक्काक हद्दपार केल्लो. ताणें पिरायेच्या निमाणेमेरेन थंयच्यानूच धर्मप्रसार केलो. ताणें आपलो व्हडलो चलो अब्बास एफेंडी ऊर्फ अब्दुल-बहा (२३ मे १८४४ - १९२९) हाका आपलो अध्यात्मीक वारस नेमलो. अब्दुल बहाचो भाव मिर्झा मुहंमद अली हाणें भावाक विरोध केल्लो. अब्दुल बहा हाणें वेगवेगळ्या देशांनी भोंवडी करून बहाई धर्माचो प्रचार केलो. ताणें आपले व्हडले चलयेचो व्हडलो चलो शोघी एफेंडी रब्बानी (१८९६-१९५७) हाका आपलो वारस नेमलो. ताणें स्वताक 'ईश्वरी कार्याचो संरक्षक' ही उपाधी घेतली. ताका मरण येतकच बहाई धर्माचें फुडारपण 'विश्व-न्यायमंदिर' (युनिव्हर्सल हाऊस ऑफ जस्टिस) हे संसदेकडेन गेलें. विधिविधान, प्रशासन आनी न्याय हांचे सर्वोच्च अधिकार आशिल्ली ही संस्था वेगवेगळ्या राश्ट्रांतल्या राश्ट्रीय अध्यात्मीक वांगड्यांनी वेंचिल्ली आसता. तिचें मुखेल केंद्र इझायलांतल्या हायफा हांगा आसून बाब, बहाउल्ला आनी अब्दुला बहा हांचीं यादस्तिकां थंयच आसात.

बहाई समाजाचें फुडारपण प्रशासकीय समिती आनी सल्लागार समिती करता. प्रशासकीय समिती वेंचून आयिल्ली आसता आनी सल्लागार समिती ही नियुक्त केल्ली आसता. प्रशासकीय समिती ही थळाव्या, राष्ट्रीय आनी संवसारीक मळावयल्या परिशदांनी जाल्ली आसता. ह्या परिशदांची निर्मिती वेचणुकांनी जाता. बहाई धर्मांत वेंचणूक हें एक अध्यात्मीक कर्तव्य मानतात. देखून तातूंत पक्ष उमेदवारी, प्रचार हांचो आस्पाव नासता. खंयूय णव बहाई एकठांय आयले म्हणटकच तांची थळावी परिशद तयार जाता. अशे थळावे परिशदेंतल्यान विशिश्ट पद्दतीन राष्ट्रीय संसद वेंचून काडटात आनी राष्ट्रीय परिशदांतल्यान संवसारीक मळावयली सर्वोच्च परिशद वेंचून काडटात. ह्या वेगवेगळ्या परिशदांच्या हातांत धर्मीक विशयाच्या त्या विभागाचे अधिकार आसतात. तांचेवतीन शिक्षण, अणकार आदी प्रकारांचो वावरूय करतात. 'ईश्वरी कार्याचे हस्त' ही सल्लागार समिती आसून तिचे वांगडी नियुक्त आसतात. शोघी एफेंडी हाणें आपले हयातींत नेमिल्ले हे हस्त हालीं 'विश्व-न्यायमंदिर' हे परिशदेचे सांगणेप्रमाण काम करतात. हे परिशदेन नेमिल्ली 'कॉन्टिनेंटल काऊंसिलर्स' ही एक संघटना. हे संघटनेक आदार करपाक नेमिल्लीं सहाय्यक मंडळांय आसात. बहाईच्या मतान समित्यांची ही वेवस्था ईश्वरान निर्माण केल्या.

बहाई धर्माप्रमाण परमेश्वरान संवसाराची आनी मनशाची निर्मिती केली. मनीस हो सर्वश्रेष्ठ प्राणी आसून ताचो आत्मो अमर आसता. परमेश्वराची पुजा करप आनी सतत विकसीत अशे संस्कृतीची उदरगत करप हें मानवी जिविताचें उद्दिष्ट. परमेश्वर हो मानवी जाणविकायेचे पलतडीन आसा. लोकांकडेन संपर्क दवरपाक तो प्रेषीतांच्या रुपान जल्म घेता. बहाई धर्मांतले प्रेषितांविशींचे मूळ विचार बाब हाणेंच मांडल्यात.

बहाई धर्माप्रमाण सगळे धर्म एकूच आसात. विश्वांती, मानवजातीचो एकचार, विज्ञान आनी धर्म हांचेमदलो सुसंवाद, अंधश्रद्धेचो त्याग, सत्याचो सोद हीं बहाई धर्माचीं म्हत्वाचीं उद्दिष्टां. राजकीय, अर्थीक, राष्ट्रीय, धर्मीक, वंशीक आदी सगळ्या पूर्वग्रहांक ह्या धर्माचो विरोध आसा. बायल-दादल्याचे समान हक्क, एक पलित्व, सक्तीचें शिक्षण, पुरयत संस्थेचें उच्चाटन, अर्थीक विशमतेचें आनी गुलामगिरीचें निर्मुलन हांचो ह्या धर्मान पुरस्कार केल्लो आसा. ह्या धर्मांत संन्याशी, भिक्षूक, मठस्वामी आदींक स्थान ना. घटस्फोटाक मान्यताय आसा, पूण लोकांक तेपासून परावृत्त करपाचो यत्न चलता. ह्या धर्मांत सेवाभावान केल्लें कार्य पुजे इतलें श्रेष्ठ मानतात. एकूच भास ही आंतरराष्ट्रीय भास म्हणून काडून वा निर्माण करून कायदेशीर शासनाचे आदेश पाळचे आदीं तत्वां ह्या धर्मांत सांगल्यांत.

बहाउल्लाच्या तत्वांचेर श्रद्धा आशिल्ल्या कोणाकूय ह्या धर्मांत प्रवेश मेळटा. तेखातीर कसलोच धर्मीक विधी ना. सदांच सकाळीं, दनपारां आनी रातचें अशी तीन खेपे प्रार्थना करची असो नेम आसा. बहाउल्लान अरबींत बरयल्ली प्रार्थना खंयचेय भाशेंत म्हणूं येता. प्रार्थनेंत कर्मकांडाक म्हत्व नासून श्रद्धेक म्हत्व आसा. प्रार्थना वैयक्तीक आनी समुदायीक

अशी दोन तरांची आसता. वर्सांतलो निमाणो बाबी म्हयनो हो उपासाचो म्हयनो. प्रत्येक बाबी म्हयन्याच्या पयल्या दिसा म्हणजेच दर एकुणिस दिसांनी बहाई लोक एकठांय येतात आनी 'एकुणिस दिसांचो उत्सव' मनयतात. ह्या वेळार धर्मग्रंथाचें वाचन करतात. तशेंच, प्रशासन, अर्थीक स्थिती आदींविशीं अहवाल सादर करतात. उपरांत एकठांय खाण खातात. वर्साचे १९ म्हयने आनी म्हयन्याचे १९ दीस ही बाब हाणें चालू केल्ली कालगणना बहाई धर्मान स्विकारल्या. नवें वर्स २१ मार्चाक सुरु जाता. बाब आनी बहाउल्ला हाचो जल्म, तांणी केल्ली घोशणा आनी तांचें मरण ह्या घडणुकांचे दीस मनयतात. ह्या धर्मान अंमली पदार्थ घेवपाक मनाय केल्या.

बहाई प्राथनादेवळाक मशरिक-अल् अधिकार अशें म्हण्टात. ही इमारत वाटकुळीशी आसता. तिचीं णव दारां हीं मनशाच्या आनी

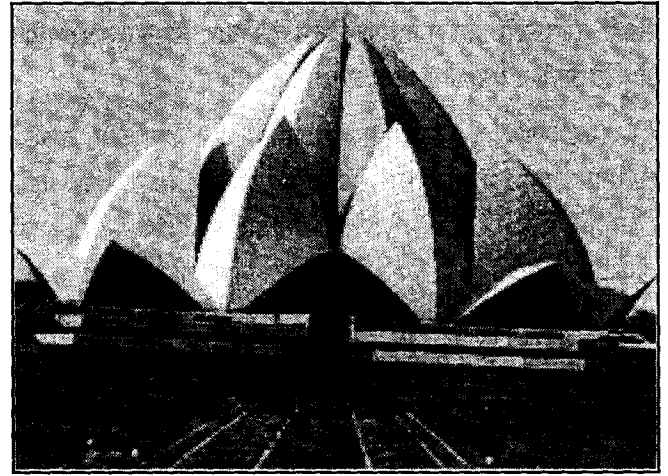

बहाई धर्माच्या अध्यात्मीक केंद्राची वास्तू, नवी दिल्ली

संवसारांतल्या मुखेल अशा णव धर्मांच्या एकचाराचें प्रतीक. सगळ्या धर्मांचो एकचार दाखोवपाखातीर देवळाक एकूच घुमट आसता. ह्या देवळांतल्यान बहाई आनी हेर सगळ्या धर्मांच्या धर्मग्रंथांचें वाचन जाता. हांगा पुरयत नासतात आनी धर्मउपदेशूय करिनात. थंय सगळ्या धर्मांच्या लोकांक प्रवेश मेळटा आनी तांचे इत्सेप्रमाण केन्नाय आनी कशेय पद्दतीन प्रार्थना करपाची परवानगी आसता.

तांचें पयलें देवूळ इष्काबाद (रशिया) हांगा बांदलें (१९७२). पूण तें भूंयकांपान नश्ट जालें. उपरांत विलेमिट (इलिनॉयस, अमेरिका), कांपाला (युगांडा), सिडनी (ऑस्ट्रेलिया) आनी फ्रँकफुर्ट (अस्तंत जर्मनी) ह्या सुवातींचेर देवळां बांदलीं. तेभायर, बहाउल्ला आनी अब्दुल-बहा हांच्यो कबरी, बगदाद लागसारची रिजव्हान बाग, बाब हाचें शीराझ (इराण) नगरांतलें घर आदी थळां हीं बहाई लोकांचीं पवित्र स्थानां.

बहाउल्लाचे ग्रंथ हे बहाई धर्माचे मुखेल धर्मग्रंथ. ते अरबी आनी फार्सी भाशांनी आसात. बहाई धर्मांत एक म्हान प्रतीक मानिल्लें आसून ताका 'सर्वश्रेष्ठ नामाचें प्रतीक' अशें म्हण्टात. ह्या प्रतिकांत विशिश्ट आकाराच्यो तीन आडव्यो ओळी आसात. तातूंतली वयली ओळ परमेश्वराच्या

विश्वाची, मदली अवतारांच्या विश्वाची आनी मूळची ओळ मनशाच्या विश्वाची. **मदले ओळीच्या** आकाराची एक उबी ओळ ह्या तीनूय ओळींक विशिश्ट **पद्दतीन जोडटा**. हाचो अर्थ असो, परमेश्वराचें विश्व आनी मनशाचें विश्व **जोडप हें अवताराचें काम**. ह्या प्रतीकाच्या दोनूय वटांनीं दोन नखेत्रां **आसात**.

इराणाच्यान आयिल्ल्या जमाल एफेंडी हाणें १८७० वर्सा भारतांत **हाई धर्माची सुरवात केली**. सद्या भारतांत सुमार ११ हजार थळाव्यो **रिशदो आसात**. ह्या धर्माची जगांत लाखावयर केंद्रां आसून कोट्यांनी **शैश्य आसात**. भारतांतूय तांचे खूब अनुयायी आसात. प्रत्येक देशांतलें **राजपाटणाचें शार हें ताचें राष्ट्रीय परिशदेचें थळ**. दिल्लीक बांदिल्लें **बहाई धर्माचें मंदीर हो वास्तुशिल्पाचो एक सोबीत नमुनो आसा**.

- कों. वि. सं. मं.

बहामनी सत्ता : मध्ययुगांत दक्षिण भारतांत १३४७ त स्थापणूक जाल्ली एक मुसलमानी सत्ता. चवदाव्या शेंकड्यांत दक्षिण भारताचेर दिल्लीचो मुहंमद तुघलक हाचो शेक चलतालो. ताचेच आड १३२७ सावन बंड जावपाक सुरवात जाल्ली. तें बंड मोडून काडपाखातीर मुहंमदान दक्षिणेंतल्या अमिरांक कपटीपणान जिवेशीं मारपाचो कट रचिल्लो. पूण तो गडकीक आयिल्ल्यान सुलतानान धाडिल्ल्या दुताक अमीरांनी जिवेशीं मारून उडयलो. उपरांत अमीर जफरखान (हसन गंगू) हाका दक्षिणेंतल्या अमिरांनी आपलो मुखेली म्हणून वेंचून काडून १३४७ त दौलताबादेक ताचो राज्याभिषेक केलो. ताणें अबुल मुझफ्फर अलाउद्दीन बहामनशाह हें नांव घेवन ३ ऑगस्ट १३४७ ह्या दिसा बहामनी राज्याची स्थापणूक केली. ताच्या मूळ घराण्याविशीं इतिहासकारांचें एकमत ना. बर्हान-इ-मआसिर आनी तबकात-इ-अकबरी ह्या ग्रंथांवयल्यान इस्फंदयाराचो चलो बहामन आनी बहामनाचो चलो हसन गंगू अशें कळटा. फिरिश्ताच्या मतान बहामन इराणाचो आदलो राजा आसून ताच्याच वंशांतलो हसन गंगू आशिल्लो. कांय इतिहासकारांच्या मतान हसन गंगूचो धनी हो ब्राह्मण आशिल्लो, देखून ताणें बहामन हें नांव घेतलें.

हसन गंगून आपलें राजपाटण उपरांत दौलताबादेसावन गुलबर्गाक व्हेलें. राज्यांतलें सगळें बंड मोडून, ताणें राज्यांत थिराय हाडली. ताणें प्रशासनाची वेवस्था बरे रितीन चलची म्हणून आपल्या राज्याची चार सुभ्यांनी विभागणी केल्ली आनी दर एका सुभ्यांत एक स्वतंत्र अधिकारी नेमलो. ११ फेब्रुवारी १३५८ दिसा ताका मरण आयलें. ताचे उपरांत ताचो व्हडलो पूत पयलो मुहंमदशाह गादयेर बसलो. गुलबर्ग सुभ्याचो अधिकारी आनी मुखेल वझीर मलिक सैफुद्दीन घोरी हाची चली सुलताना हिचेकडेन ताचें लग्न जालें. मलिक सैफुद्दीन हाणें राज्यशास्त्राचेर एक ग्रंथ बरयलो. ताणें सुभ्यांची पुनर्रचणूक मुलकी तत्वांचेर केली आनी प्रशासनांत

कांय सुदारणांय केल्ल्यो. मुहंमदशाह कलेचो तसोच विद्वानांचोय मोगी आशिल्लो. गुलबर्गा किल्ल्यांत आशिल्ली जामा मशीद आनी शारांतली शाहबजार दर्गा तशेंच उस्मानाबादेची हजरत शमसुद्दीन हाची कबर ह्यो मुहंमदशाहान उबारिल्ल्यो वास्तू आयजूय दिश्टी पडटात. मुहंमदशाहाच्या मरणाउपरांत १३७८ त ताचो व्हडलो चलो अलाउद्दीन मुजाहीद गादयेर आयलो. ताणें रोखड्या रोखडी विजयनगराचेर घुरी घाली. पूण हातूंत ताचेर हार पडली. तो परतो येता आसतना वाटेर ताचो खून जालो. हाचो फायदो घेवन मुजाहिदशाहाचो बापोलभाव दाऊद हाणें त्याच दिसा तख्त काबीज केलें. पूण मुजाहिदाचे भयणीन रूह-ए-परवर हिणें, दाऊदाचो खून घडोवन हाडून मुहंमदशाहाच्या पुतण्याक (दुसरो मुहंमद) तख्ताचेर बसयलो. ताच्या तेंपार गुलबर्ग, बिदर, कंधार, एलिचपूर, दौलताबाद, जुन्नर, चौल आनी दाभोळ हीं नगरां कलाविद्यांचीं केंद्रां जालीं. ह्याच तेंपार इराण, इराक आनी अरबस्थान हांगाच्यान चड संख्येन विदेशी मुसलमान दक्षिणेक आयले आनी मुखावयलीं सुमार दोनशीं वर्सां तांणी दक्षिणेंतल्या राजकारणाचेर आपलो प्रभाव घालो. मुहंमदाउपरांत ताचो व्हडलो चलो घियासुद्दीन गादयेर आयलो आनी ताचे उपरांत ताचोच सवती भाव शमसुद्दीन गादयेर आयलो. पूण फिरोजखान हाणें शमसुद्दीन हाचे दोळे फोडून आपूण गादयेर बसलो. १४०७ त फिरोजशाहान विजयनगराचेर घुरी घाली. तेन्ना दोगांय भितर तात्पुरती कबलात जाली. ३ ऑक्टोबर १४२२त दिसा ताका मरण आयलें. बहामनी घराण्यांतलो एक विद्वान सुलतान म्हणून ताणें नामना जोडिल्ली. ताच्या तेंपार वेपाराची खूब वाड जाल्ली. चौल आनी डभई हीं दोन बंदरां आयात-निर्यात वेपाराचीं दोन केंद्रां आशिल्लीं. फिरोजशाहा उपरांत ताचो भाव अहमदशाह गादयेर आयलो.

पयल्या अहमदशाहान आपलें राजपाटण बिदराक हालयलें. बिदर हें नांव बदलून ताका मुहंमदाबाद अशें नांव दवरलें. १४२३ त अहमदशाहा आनी विजयनगर हांची कबलात जावन विजयनगरच्या राजान खंडणी दिवपाचें मान्य केलें. उपरांत ताणें तेलंगणाचेर घुरी घालून नालगोंडाच्या राजाचेर हार घाली आनी तेलंगणाचो सुभेदार म्हणून खान-इ-आजम हाची नेमणूक केली. अशे रितीन ताणें दक्षिणकडेचे आपले सत्तेक थिराय हाडली.

अहमदाउपरांत ताचो चलो अलाउद्दीन सत्तेर आयलो. अलाउद्दीनाचो काळ राज्यांभितरलें बंड मोडून उडोवपाक आनी परक्यांच्या हल्ल्यांक तोंड दिवपांतूच सोंपलो. अलाउद्दीनाच्या मरणाउपरांत गादयेर आयिल्ल्या हुमायून आनी निजामुद्दीन हांची राजवट कांय तेंपूच उरली. ४ सप्टेंबर १४६१ दिसा हुमायूनाचो खून जालो. तेउपरांत ताचो ल्हान आशिल्लो चलो गादयेर आयलो. सुलतान ल्हान आशिल्ल्यान नर्गिस बेगम, ख्वाजाजहान तुर्क आनी महमूद गावान, हे राज्यकारभार चलयताले. १४६३ त महमूद खल्जी हाणें बहामनी सैन्याचेर हार घाली. बहामनीन गुजरातच्या सैन्याच्या आदारान महमूद खल्जी हाका परतून धाडलो. निजामुद्दीन हाच्या

मरणाउपरांत ताचो धाकलो भाव तिसरो मुहंमद गादयेर आयलो. १४६६ त सुलतानान एक फतवो काडून महमूद गावान हाका वकील-ए-सलतनत हें पद दिवन सगळे राज्याचे अधिकारूय ताकाच दिले. ह्या पदाचेर तो १४८१ मेरेन उरलो. तिसऱ्या निजामुद्दीनच्या मरणाउपरांत महमूद खल्जीन परत एकदां बहामनाचेर घुरी घाली. पूण हे खेपेक दोगांयभितर सदांखातीर कबलात जाली. उपरांत महमूदान खेळणा, संगमेश्वर, विशाळगड आनी हेर ठाणीं आपल्या ताब्यांत घेवन ताणें बहामनींचो कोंकणाचेर शेक बसयलो. फेब्रुवारी १४७२ त बहामनी फौजेन गोंयचोय कांय भाग घेतिल्लो. महमूद गावानाच्या खुनाउपरांत बहामनी सत्तेक देंवती कळा लागली. मुहंमदशाहान हसन निजामुल्मुल्क हाका मलिक-ए-नायब करून राज्याचीं सगळीं सुत्रां ताच्या हातांत दिलीं. ताचे उपरांत ताचो ल्हान चलो शिहाबुद्दीन महंमूद गादयेर आयलो. पूण सगळी सत्ता कासिम बरीद ह्या मलिक-ए-नायबाच्या हातांत आशिल्ली. पूण प्रांतीय राज्यपालांनी ताका विरोध केल्लो. महमूदशाहा उपरांत दुसरो अहमद, अलाउद्दीन, वलिउल्ला आनी कलिमुल्ला हे चार सुलतान गादयेर आयले. पूण ते नांवाखातिरूच सुलतान उरले. खरी सत्ता अमीर बरीदकडेन आशिल्ली. निमाणेकडेन १५३८ त बरीदशाही, इमादशाही, निजामशाही आनी कुतुबशाही ह्यो स्वतंत्र शाही निर्माण जावन बहामनी सत्ता काबार जाली.

बहामनी घराण्याचो शेक पुराय दक्षिण भारतांत वा महाराष्ट्रांत केन्नाच नाशिल्लो. दक्षिणेक आशिल्ल्या साबार हिंदू आनी मुसलमान राज्यांतलेंच ते एक राज्य आशिल्लें. तांच्या राज्यांचें रूप लश्करी आशिल्लें. तांच्या सैन्यांत दख्खनी आनी परकी मुसलमानांचो आस्पाव आशिल्लो. हाका लागून मुखार विदेशी अनी दख्खनी असो वाद निर्माण जालो. विदेशी मुसलमान चड प्रमाणांत हांगा येवपाक लागले. तांचें प्रमाण वाडलें तशी सत्ता नवागतांच्या हातांत गेली. हांचेभितर शिया आनी सुन्नी दोन पंथ आशिल्ले. अहमदनगर आनी वऱ्हाडचे शाहा मूळचे हिंदू आशिल्ले. ह्या राज्यांचो दक्षिणेंतले संस्कृतीचेर शिल्प आनी समाजजिणेचेर व्हड परिणाम जालो.

- कों. वि. सं. मं.

बहामा : कॉमनवेलथ ऑफ द बहामास. उत्तर अटलांटिक म्हासागराचे दक्षिणेक आशिल्लो, वायव्य-आग्नेयेक पातळिल्लो स्वतंत्र द्वीपसमूह. अमेरिकेच्या फ्लोरायडा राज्याचे दक्षिण देगेचे उदेंतक ८० किमी. आनी हायतीचे उत्तरेक सु. ११२ किमी. पयस हो द्वीपसमूह आसा. विस्तार २०°५०' उत्तर ते २७°२५' उत्तर अक्षांश आनी ७२°३७' अस्तंत ते ८०°३२' अस्तंत रेखांश अशे हे जुंवे पातळिल्ले आसात. क्षेत्रफळ १३,९३९ चौ. किमी. लोकसंख्या २,६४,००० (१९९१). नासा हें ह्या राश्ट्राचें राजपाटण.

ह्या द्वीपसमूहांत वट्ट ७०० व्हड जुंवे आनी २,००० परस चड ल्हान जुंव्यांचो आस्पाव जाता. पूण वट्ट जुंव्यांतल्यान फकत २० जुंव्यांचेर

मनीसवसती आसा. न्यू प्रॉव्हिडन्स, ग्रेट अँबको, हार्बर आयलंड आनी स्पॅनिश वेल्स, ग्रँड बहामा, कॅट जुंवे, लॉग जुंवे, मेअगवान, ईलूथर, एक्सूम, सॅन साल्वादोर, अँकलिनस, कुव्ड, इनाग्वा, अँड्रॉस, बिमिनी आनी रॅग्ड जुंवे हे मुखेल जुंवे आसात. न्यू प्रॉव्हिडन्स आनी ग्रँड बहामा ह्या जुंव्यांक शासकी आनी अर्थीक नदरेन चड म्हत्व आसा. अँड्रॉस हो ह्या द्वीपसमूहांतलो सगळ्यांत व्हड जुंवे. देशाचें राजपाटण नासाउ न्यू प्रॉव्हिडन्स जुंव्याचेर आसा.

भूंयवर्णन : हे बहामा जुंवे फ्लोरायडा सामुद्रधनीन आनी क्युबासावन ओल्ड बहामा आनी निकोलस खाडी हांकां लागून वेगळे जाल्यात. बहामा जुंवे हे सवथळ, चुन्याखडीन भरिल्ले पाशाणी सड्यांचे वाठार आसात. हांचे मदले कांय जुंवे प्रवाळांचे (Coral) पसून आसात. हे जुंवे प्लायस्टोसीन काळांत निर्माण जाल्ले. हे जुंवे सपाट, लांबसार उणे उंचायेचे आनी उणे रुंदायेचे आसात. कांय जुंव्यांचेर ल्हान ल्हान दोंगुल्ल्यो आसात. चडशो दोंगुल्ल्यो जुंव्यांच्या उदेंत वाठारांनी दिश्टी पडटात. अँड्रॉस जुंव्याचेर चडांत चड उंचाय २२ मी. इतली आसा. देशांतली सगळ्यांत उंच भूंय (६३ मी) कॅट जुंव्याचेर आसा. जुंव्यांचे उदेंत दर्यादेगेचेर नव्यो तयार जाल्ल्यो चडशो रेंवट दोंगुल्ल्यो आसात. ईलूथर आनी लॉग जुंव्यांचेर सगळ्यांत चड आनी उंच दोंगुल्ल्यो मेळटात. हांगा चड खोल बांयचें उदक खार आनी पचकें आसता आनी सवथळ बांयचें उदक सावें आनी पियेवपासारकें आसता. अशा तरांच्यो बांयो चडशो न्यू प्रॉव्हिडन्स जुंव्याचेर आसात. हेरकडेन पियेवपाच्या उदकाखातीर पावसाचेर आदारून रावचें पडटा. हे खातीर व्हड टांकयो आनी तळीं बांदचीं पडटात. जुंव्यावयल्या खोलायेच्या आनी दर्यादेगांतल्या वाठारांनी दलदली आनी उदकाचीं कोंडां दिश्टी पडटात.

हवामान : हांगा वर्सूयभर शितळ उपोश्ण कटिबंधीय हवामान आसता. कर्कवृत्तावयलो हो प्रदेश उश्ण आखाती वाऱ्याचे वाटेर आशिल्ल्यान हांगाचे शिंयाळे ऊबदार आसतात. हांगा शिंयाळ्यांच्या दिसांनी तापमान सरासरी २१° से. आसता. गिमाळे सौम्य आसून सरासरी तापमान २७° से. आसता. मे ते ऑक्टोबर ह्या काळांत पावस खूब पडटा. पावसाची वर्सुकी सरासरी ११२ सेंमी. आसा. केन्नाकेन्नाय जुलय आनी नोव्हेंबर ह्या म्हयन्यांनी जुंव्यांक (हरिकेन) वादळांक तोंड दिवचें पडटा.

वनस्पत आनी मोनजात : हांगाचीं रानां उश्ण कटिबंधीय तरेचीं आसलीं तरी चडशी जमीन शेतवडीक आनी शारांचो विस्तार वाडोवपाक उपेगांत हाडिल्ल्यान रानां उणीं जायत आसात. अँड्रॉस, ग्रेट अँबको आनी ग्रँड बहामा ह्या जुंव्यांचेर दाट रानां आसात. हांगाच्या रानांनी यॅलो पाय्न आनी कॅरिबियन पायन हे रूख चड आसात. कॉपिसेस हेय रूख कांय जुंव्यांचेर दिश्टी पडटात. कांय वाठारांनी फकत झोंपां आनी मोटवी वनस्पत दिसता. बेबे, शेड्डे, सोरोप आनी हेर ल्हान ल्हान मोनजात सगळ्याक दिश्टी पडटा. देगणांनी आनी घोलींनी साबार प्रकारांची वागोळी आसात. तशेंच कृतक, रँकून, गार आनी हेर मोनजात मेळटा. बर्की, उदकांतलो

कोळी आनी हंसक हीं सवणीं हांगा आसात.

इतिहास आनी राज्यवेवस्था : क्रिस्तोफर कोलंबस हाका हे जुंवे पयलीं सांपडले. कोलंबस पयलीं ज्या ग्वानाहानी जुंव्यार देंवलो ताका ताणें सॅन साल्वादोर हें नांव दिलें. मुखार 'लूकायोस' ह्या थळाव्या (अमेरिकन इंडियन) लोकांक हिस्पॅनिओला आनी क्युबा हांगाच्या खणींनी काम करपाक धाडले. मुखावयल्या २५ वर्सांभितर हांगाच्या चडशा थळाव्या लोकांक गुलाम म्हणून हिस्पॅनिओलाक व्हेले. ताका लागून ह्या जुंव्यावयली लोकवस्ती साप उणी जाली. सतराव्या शेंकड्याच्या मदल्या काळांत म्हळ्यार १६४८त ब्रिटिशांनी आपले पयले वसणुकेची स्थापणूक ईलूथर ह्या जुंव्यार केली आनी कापसाचे लागवडीक लागून हांगा आफ्रिकन खापऱ्यांक गुलाम म्हणून हाडले. १६७० त हे जुंवे कॅरोलायनाच्या जमीनदारांकडेन आयले. पूण ह्या जमीनदारांनी ह्या जुंव्याची कसलीच उदरगत केलिना. १६७१ त तांणी जॉन वॅटवर्थ हाका गर्हून म्हणून नेमलो. पूण हांगा रावपी हेर युरोपी लोकांनी हे गजालीक खर विरोध केलो. कॅरोलायन जमीनदार आनी हांगा रावपी हेर स्पॅनीश आनी युरोपी हांचे भितरली दुस्मानकाय आनी लुटमार्यांचीं धुमशेणां हाका लागून ह्या काळांत हांगाची स्थिती साप इबाडिल्ली. १७१७ त कॅप्टन वुड्स रॉजर ह्या पयल्या ब्रिटीश गर्हूनराची नेमणूक केली. रॉजरान येवंचे येवन ह्या लुटमार्यांचो बंदोबस्त करून हांगा थिराय हाडपाचे यत्न केले. पूण स्पेनिशांनी खूब फावटीं ह्या जुंव्याचेर घुरयो घाल्ल्यो. १७७६ च्या सुमाराक अमेरिकी सैन्य कांय तेंप नासाऊ शारांत आशिल्लें. १७८१ त स्पॅनिशांनी नासाउ शार घेतलें आनी पुराय वसणूक आपल्या शेकातळा हाडली. पूण १७८३चे पॅरिस कबलातीक लागून हे जुंवे ग्रेट ब्रिटनाच्या चपक्यांत आयले. अमेरिकन स्वातंत्र्यझुजा उपरांत अमेरिकेंतल्या जायत्या ब्रिटीश लोकांनी ह्या जुंव्याचेर येवन आपलो राबितो केलो. १८३८ त गुलामगिरी बेकायदेशीर जावन खाप्री गुलामांची सुटका जाल्ल्यान बहामांतले कापसाचे मळे काबार जाले. दुसऱ्या म्हाझुजाच्या काळांत अमेरिकन सैनीक तळाखातीर बहामा जुंव्यांचो उपेग केल्लो. १९५०त सावळ्या कोराच्या बहामी लोकांनी ब्रिटिशांचें व्हडपण आशिल्ल्या सत्ताधारी युनायटेड बहामी पक्षाक विरोध करपाक सुरवात केली. ह्या विरोधाचें मुखेलपण प्रोग्रेसिव लिबरल पक्षान केलें. बहामी स्वातंत्र्य चळवळ १९६४त फळादीक जावन बहामाक थोडे स्वयंशासनाचे अधिकार दिले. ह्या जुंव्याचेर जानेवारी १९६७ त वेंचणूक जावन स्वातंत्र्यवादी प्रोग्रेसिव्ह लिबरल पक्षाक भोवमत मेळून तांणी सरकाराची स्थापणूक केली. १९६८-६९ त बहामाक आपले राखणेचो आनी परदेशी वेपार हांचे चड अधिकार मेळ्ळे. सप्टेंबर १९७२ तले वेंचणुकेंत देशाच्या पुराय स्वातंत्र्याच्या प्रस्ना वयल्यान प्रोग्रेसिव्ह लिबरल पक्षान भोवमत मेळयलें. हाकाच लागून १० जुलय १९७३त राष्ट्रकुलांतलो एक स्वतंत्र देश म्हणून ब्रिटिशांनी बहामाचें स्वातंत्र्य जाहीर केलें.

स्वतंत्र बहामाचो राज्यकारभार १९७३ वर्साच्या संविधानावरवीं चलता. देशांत संसदीय लोकशाय आपणायल्ली आसली तरी राष्ट्रमुखेली

म्हणून ग्रेट ब्रिटनाचे राणयेन नेमिल्लो गर्हूनर जनरल हें काम सांबाळटा. शासनमुखेली म्हणून प्रधानमंत्री आसता. देशांत दोन सदनी विधिमंडळ आसा. तातूंत १६ वांगड्यांचें सिनेट आनी ३८ वांगड्यांची विधानसभा आसता. सिनेटांतल्या णव वांगड्यांक गर्हूनर जनरल वेंचून काडटा. विधानसभेंतले सगळे वांगडी लोकांनी पांच वर्सांखातीर वेंचून काडिल्ले आसतात. बहामांत 'बहामियन डॅमॉक्रेटिक', 'फ्री नॅशनल मुवमेंट' आनी 'प्रोग्रेसिव्ह लिबरल' अशे तीन मुखेल राष्ट्रीय पक्ष आसात.

अर्थीक स्थिती : बहामा देशाच्या अर्थीक उत्पन्नांत सगळ्यांत चड म्हळ्यार ७०% उत्पन्न पर्यटन वेवसायासावन मेळटा. देशांतले ५०% परस चड कामगार ह्या वेवसायांत गुंथिल्ले आसात. पर्यटन वेवसायाचेर पडपी ताण उणो जावंचो म्हणून हालीं सरकार शेतवड वेवसायाचेरुय भर दिता. शेतवड मळार उदरगत जावंची म्हणून सरकार नव्यो नव्यो येवजणो आंखीत आसा. ग्रेट अँबको, अँड्रॉस आनी ग्रँड बहामावयली जमीन पिकाळ आसा. नुस्तेमारी वेवसायाक बरेंच म्हत्व आसा. रानांतले पिकावळिकूय म्हत्व आसा. कॅस्कॅरिला बार्क आनी हेर घट्ट लांकडांची निर्यात जाता. उद्देगीक मळांचेर उदरगत जावंची म्हणून सरकारान कांय नव्यो नव्यो येवजणो आपणायल्यात. खनीज तेल-निवळीकरण, शिमोट उत्पादन, वखदांचे कारखाने हांचेर चड भर दिला. ल्हान ल्हान उद्देगांकूय सरकाराकडल्यान उत्तेजन मेळटा.

येरादारी आनी संचारण : व्हड जुंव्यांचेर डांबरी रस्ते बरेच आसात. दोन जुंव्यांमदली येरादारी हवाई आनी दर्या मार्गांतल्यान जाता. देशांत रेल्वे मार्गाची सुविधा अजून जावंक ना. उदका मार्गांतल्यान ग्रेट ब्रिटन, अमेरिका, कॅनडा, वॅस्ट इंडीस जुंवे ह्या वाठारांनी येरादारी जाता. हाचेभायर नासाउ आनी फ्रिपोर्टाक आंतरराष्ट्रीय विमानतळ आसात. न्यू प्रॉव्हिडन्स आनी हेर म्हत्वाच्या जुंव्यांचेर दूरध्वनीची सुविधा आसा. नासाउच्यान दोन दिसाळीं आनी एक सातोळें उजवाडाक येता.

लोक आनी समाजजीण : बहामांतले थळावे आरांवाक लोक पुराय काबार जाले. सुरवेक ब्रिटिशांच्या वसणूक काळांत हांगाचे लोकसंख्येचें प्रमाण साप उणें आशिल्लें. अमेरिकन आनी तांणी हाडिल्ल्या गुलामांचे वसणुकेक लागून हांगाचे लोकसंख्येंत वाड जायत गेली. विसाव्या शेंकड्याचे सुरवेक बहामाचे वट्ट लोकसंख्येंतली अर्द लोकसंख्या 'न्यू प्रॉव्हिडन्स जुंव्याचेर आशिल्ली. मुखार पर्यटन वेवसाय नेटान वाडिल्ल्यान हेर जुंव्यांक म्हत्व आयलें आनी थंयचे लोकसंख्येंत नेटान वाड जाली. हांगा खाप्री लोकांचें प्रमाण चड आसा. गोच्या लोकांमदीं अमेरिकन, कॅनडीयन आनी ब्रिटीश चड आसात. धर्मीक नदरेन प्रॉटॅस्टंट कॅथलिकांचें प्रमाण चड आसा. नासाउ हें राजपाटणाचें शार, फ्रिपोर्ट, ग्रँड बहामा, कुव्ड, इनाग्वा, अँकलिनस, अँड्रॉस, न्यू प्रॉव्हिडन्स, ग्रेट अँबको हीं म्हत्वाचीं शारां आनी पर्यटन थळां.

बहारीन

बहारीन : अरबी अल् बहारीन. इराणाच्या आखातांतलें आठ मुखेल जुंव्यांचें एक स्वतंत्र शेखराज्य. क्षेत्रफळ ६६९ चौ. किमी. लोकसंख्या ५३८,००० (१९९१). हे जुंवे साउदी अरेबियेचे उदेंतेक सु. २४ किमी. काँथराचे वायव्येक, २६ उत्तर अक्षांश आनी ५०° ३०' उदेंत रेखांश इतले पातळिल्ले आसात. बहारीन म्हळ्यार दोन दर्या. ह्या द्वीपसमुहांत बहारीन खेरीज मुहॅरक, जिद्दा, उम सब्बान, सीत्रा, अँन नॅबी सालिह. उम नॅसान आदी मुखेल जुंव्यांचो आस्पाव जाता. हातूंतले मुहॅरक आनी सीत्रा हे जुंवे सांकवांनी जोडिल्ले आसात. हवार जुंवे कताराचे देगे लागीं बहारीन जुंव्यासावन आग्नेयेक सु. २० किमी. पयस आसात. बहारीनाची दर्यादेग सु. १२६ किमी. लांब आसा. मनामा हें राजपाटण आसा.

भूंयवर्णन : बहारीन द्वीपसमुहांतले जुंवे ल्हान, तळपी (खडपी) आनी दर्याथळासावन साप उणे उंचायेचे आसात. चडशे जुंवे रेंवटी आनी चूनखड्यांचे आसून तांची निर्मिती क्रिटेशस आनी तृतीयक काळांत जाली आसतली अशें भूयतज्ञांचें मत आसा. ह्या द्वीपसमुहांतली सगळ्यांत ऊंच दोंगुल्ली अद दुखान (१३५ मी.) ही बहारीन जुंव्याचेर आसून तिचेर पातळ रान पातळ्ळां. बहारीन जुंव्याच्या दक्षिण आनी अस्तंत वाठारांनी चुकून खारी जमीन मेळटा. उत्तरेकडचो आनी वायव्येकडचो अशीर प्रदेश पिकाळ आसून खाजरांच्या उत्पन्नाखातीर आनी भाजीपाल्याक लागून तो प्रसिद्ध आसा.

हवामान : बहारीनाचें हवामान उश्ण आनी दमट. हांगा गीम आनी शिंयाळो अशे दोनूच ऋतू आसात. मे ते ऑक्टोबर ह्या गिमाच्या काळांत तापमान २९° सॅ. ते ३८° सॅ. इतलें आसता. शिंयाळ्यांत डिसेंबर ते मार्च तापमान २१° से. परस सकयल येता. शिंयाळे ऊबदिणे आसतात. वायव्येकडच्यान येवपी 'शामल' हें आर्द्र वारें आसून दक्षिणेक सावन येवपी 'गाज' हें उश्ण आनी सुकें वारें केन्ना केन्नाय रेंव हाडटा. हांगा पावस उणो पडटा. हांगा पावस सरासरी ४ ते १२ इतलोच पडटा. जुंव्याचेर रेंवटी वाठारांनी जावपी वनस्पतींचे सु. २०० प्रकार सांपडटात. फळां, भाजीपालो हांचें उत्पादन उदका शिंपणावळींतल्यान लागवडीक फावो आशिल्ले जमनींतल्यान घेतात. रेंवाट प्रदेश आशिल्ल्यान हांगा मोनजात साप उणी आसा. सोंशे, शेड्डे, हुंदीर, मुंगूस आनी हेर तरांची मोनजात हांगां दिश्टी पडटा.

इतिहास : प्रागैतिहासिक काळांतल्या अवशेशांवयल्यान सुमेरिया, सिंधू संस्कृताय आनी अरबी दर्यांतल्या हेर जुंव्यांकडेन बहारीनाचे वेपारी संबंद आशिल्ले अशें मानतात. आदल्या काळांत तो एक वेपारी जुंवो आशिल्लो. दिलमून नांवाची एक गिरेस्त संस्कृताय इ.स.प. २००० ते १८०० ह्या काळांत हांगा आशिल्ली. इ.स. सातव्या शेंकड्यांत हो जुंवो मुसलमान शेकातळा आयलो. मुखार १५२१ ते १६०२ मेरेन तो पुर्तुगेजांकडेन आशिल्लो. मुखार १६०२ त इराणान ताचेर जैत मेळयलें. साउदी अरेबियेंतल्या अल् खलीफ ह्या राजघराण्यांतल्या अमीरान अरबांच्या आदारान इराणी लोकांक थंयच्यान धांवडावन घाले (१७८३). अठराव्या शेंकड्यांत ब्रिटिशांचो आशियेंतल्या देशांकडेन वेपार वाडलो तेन्ना वेपारी नदरेन म्हत्व

आशिल्ल्या ह्या प्रदेशांत रिगून हांगाच्या अमीराक, साउदी अरेबियेंतल्या अरबांक आनी तुर्की लोकांक हांगाच्यान धांवडावंक आदार केलो. परक्यांच्या घुरयांआड आनी देशांत शांतताय दवरपाक ब्रिटिशांनी अमीरांक खूब फावटीं आदार केल्लो. हाचो परिणाम म्हळ्यार ब्रिटीश आनी बाहरीनाच्या अमीरांमदीं १८२० त कबलात जावन मुखार बहारीन हें ब्रिटिशांचें रक्षीत राज्य जालें. विसाव्या शेंकड्याचे सुरवेक बहारीनांत लोकांचें कल्याण जावंचें म्हणून सरकारान खूब येवजणो आंखल्यो. शाळा, महाविद्यालयांची स्थापणूक करून ल्हव ल्हव करून शिक्षणीक उदरगत घडोवन हाडली. १९३२ त हांगा तेलाचो सोद लागिल्ल्यान बहारीनाचें राजकीय आनी अर्थीक म्हत्व वाडलें. हांगाच्या लोकांनी शासनांत आपलो आस्पाव जावंचो म्हणून मागण्यो केल्यो आनी राष्ट्रीय चळवळीक सुरवात जाली. १९५६ त बंड आनी अंधाधुंदी जावन देशाची शांतताय इबाडली. ही इबाडिल्ली स्थिती हाताभायर वचपाक लागली तेन्ना अमीरान लोकांक कांय राजकीय हक्क दिले. पूण इतल्यान लोकांचें समाधान जालेंना. तेन्ना अमीरान १९७० त १२ लोकांचें एक शासकीय मंडळ स्थापन केलें. हातूंतले चडशे वांगडी अमीराच्या नात्यांतलेच आशिल्ले. १५ ऑगस्ट १९७१ दिसा अमीरान स्वातंत्र्य जाहीर केलें. त्याच दिसा ब्रिटिशांकडेन ताणें इश्टागतीची कबलात केली.

ह्या स्वतंत्र राश्ट्राची सगळी सत्ता अमीराच्या हातांत आसून तो प्रधानमंत्र्याची आनी मंत्रीमंडळांतल्या वांगड्यांची नेमणूक करता. १९७२ वर्सा नेमिल्ले संविधान समितीन १९७३ त देशाचें संविधान तयार केलें. तेप्रमाण सगळ्याक वेंचणूक जावन ३० वांगड्यांची राष्ट्रीय विधानसभा अस्तित्वांत आयली. राजकीय पक्षाक बंदी आशिल्ल्यान हे सगळे वांगडी स्वतंत्र उमेदवार म्हणून वेंचणुकेक उबे राविल्ले. डिसेंबर १९७८ त बहारीनच्या मंत्रीमंडळांत १६ मंत्री आशिल्ले. अमीर हो राश्ट्राचो मुखेली जाल्यार प्रधानमंत्री हो शासनाचो मुखेली.

अर्थीक स्थिती : आदल्या काळासावन देशाची अर्थवेवस्था चडशी वेपाराचेर आदारिल्ली आसा. शेतवड, शेंदच्यो करप, मोतयां एकठांय करप, ल्हान ल्हान व्हडीं तयार करप आनी नुस्तेमारी हे परंपरेन चलत आयिल्ले वेवसाय अजून तिगून आसात. १९३४ सावन तेलाच्या सोदाउपरांत बहारीनाचो अर्थीक विकास नेटान जावपाक लागलो. शेतवडीखाला, देशांतली फकत १०% जमीन उपेगांत येता. खाजूर आनी अल्फाल्फा तण हींच हांगाचीं मुखेल पिकां. तेल उत्पादनांत बरीच वाड जाल्या. तेलाचे सांठे जरी हेर अरब देशांतले नासले तरी मुखावयलीं कांय वर्सां पावपाइतले आसात असो तज्ञांचो अदमास आसा. बहारीनाचो मुखेल तेल निवळीकरण कारखानो सीत्रा जुंव्याचेर आसा. देशांतलें आनी साउदी अरेबियेसावन नळांतल्यान येवपी खनीज तेलाचें हांगा निवळीकरण करतात. अर्थवेवस्थेचो विकास जावंचो देखून सरकारान ल्हान-व्हड वेवसायांचेरुय भर दिला. अॅल्युमिनियम बांधकामाचें सामान, प्लास्टीक, तारवां बांदप, कापड विणप हेय वेवसाय हांगा चलतात. पशुपालन आनी कुकडां पोसप हेय वेवसाय

ह्या प्रमाणांत चलतात. नुस्तेमारीत सुंगटांचो आस्पाव चड आसता. देशांतल्यान चडशें खनीज तेल आनी सुंगटांची निर्यात जाता आनी अन्नधान्यां, ऑल्युमिनियम धातू, यंत्रसामुग्री आनी हेर म्हालाची आयात जाता. वट्ट उपजातलें सु. ७०% उत्पन्न हें तेल निर्गतींतल्यान मेळटा. 'बहारीन फिशिंग कंपनी' आनी 'बहारीन पेट्रोलियम कंपनी' ह्या कंपन्यांक लागून नुस्तेमारी आनी खनीज तेल उत्पादन ह्या उद्देगांत वाड जायत आसा. मे १९७० त बहारीन ऑर्गनायझेशन ऑफ अरब पेट्रोलियम एक्सपोर्टिंग कंट्रीस' (ऑपॅक) चो वांगडी जालो. देशांतलें खनीज तेल उत्पादन दर दिसा २, ६९,००० (१९७७) बल्लां आशिल्लें. देशांत खूब ब्रिटीश, अमेरिकन वेपार संस्था आसात. डिसेंबर १९७७ त दर वर्सा एक लाख वीस हजार टन उत्पादन आशिल्लो, ऑल्युमिनियम निवळीकरण प्रकल्प सुरू जालो.

येरादारी आनी संचारण : बहारीन हें येरादारीच्या मळार फुडारिल्लें अशें राष्ट्र. बहारीन जुंव्याचेर येरादारीखातीर रस्त्यांचें जाळें आसून हेर म्हत्वाच्या शारांनी ते ल्हान ल्हान पुलांनी जोडल्यात. हाका लागून बर्सीची आनी टॅक्सीची येरादारी सगळ्याक आसा. मनामासावन ३ किमी. पयस आशिल्ल्या मुहॅरकाक बहारीनाचो आंतरराष्ट्रीय विमानतळ आसा. हांगाच्यान संवसारांतल्या म्हत्वाच्या विमान कंपनीकडच्यान जगभर हवाई येरादारी जाता. बहारीनांतल्यान बोटींची एकसारकी येरादारी आखाती बंदरांकडेन आनी उदेंत बंदरांकडेन चलता.

१९८६ मेरेन हांगा अरबी भाशेंतल्यान उजवाडाक येवपी खूब दिसाळीं आशिल्लीं. चडशीं खबरांपत्रां खाजगी आसात. रेडिओ आनी दूरचित्रवाणी सेवेची बरीच उदरगत जाल्या. दूरचित्रवाणी केंद्रां सरकाराचे आनी खाजगी मालकीचीं आसात.

लोक आनी समाजजीण : बहारीनांतली चडशी वस्ती शाराची आसून उत्तरेकडच्या जुंव्याचेर ग्रामीण समाज चड आसा. वट्ट लोकसंख्येंतले ९०% लोक अरब आसून उरिल्ल्या लोकांमदीं इराणी, भारतीय, पाकिस्तानी हांचो आस्पाव जाता. इस्लाम हो राष्ट्रीय धर्म. शिया आनी सुन्नी पंथांचे सारकेच लोक आसात. अमीर, ताचे दायजी, हेर सत्ताधारी लोक आनी कांय गिरेस्त घराणीं हे सुन्नी पंथाचे आसात. हांगाच्या कांय गिरेस्त लोकांनी युरोपीय चाली-रिती आपणायल्यात. बहारीन लोकांचें अन्न म्हळ्यार खाजूर, नुस्तें, फळां, दूद आनी शीत. अरबी ही बहारीनाची शासकीय भास आसून उद्देगीक मळाचेर इंग्लिशीचो उपेग चड जाता.

म्हत्वाचीं थळां : मनामा हे बहारीनाचें राजपाटण आसून शासकीय आनी उद्देगीक नदरेन म्हत्वाचें आसा. मीना सलमान हें उद्देगीक केंद्र आनी सगळ्यांक उकतें आशिल्लें बंदर, अँवेली मेदिनेत हीं म्हत्वाचीं शारां. रास अबू जरजूर हें मध्य उदेंतेतलें मुखेल उपग्रह प्रक्षेपण केंद्र.

- कों.वि.सं.मं.

बहिणाबाई, संत : (जल्म : १६२९, देवगांव-वेरूळ; मरण: २ ऑक्टोबर १७००).

मराठी संत कवयित्री. तिचे आवयचें नांव जानकी आनी बापायचें नांव आऊजी आशिल्लें. तिचें आडनांव कुळकर्णी. आऊजी मौनसगोत्री, यजुर्वेदी ब्राह्मण आसून कुळकर्णपणाचें काम करतालो.

बहिणाबाई तीन वर्सांची आसतना तीस वर्सां पिरायेच्या रत्नाकर पाठक नांवाच्या बिजवराकडेन तिचें लग्न केलें. तो शिवपूराक (शिऊर). रावतालो. लग्नाउपरांत चार वर्सांनी बहिणाबाईच्या बापायक खूब रीण जालें आनी जांवयाच्या सल्ल्याप्रमाण आपल्या कुटुंबाक घेवन ताणें घरदार सोडलें. पंढरपूर, शिंगणापूर असो भोंवन तो रहिमतपूराक आयलो. थंय दोन वर्सां रावतकच कोल्हापूराक ताणें वास्तव्य केलें. कोल्हापूरांत, हिरंभट नांवाच्या ब्राह्मणागेर बिराड करून रावलो. थंय आसतना, बहिणाबाई जयरामस्वामी (वडगांवकर) हाचीं कीर्तनां आयकुपाक वताली. तुकारामाची अभंगवाणी तिणें आयकली आनी ती तुकारामाची भक्ती करपाक लागली. कार्तिक वद्य पंचमीक, आयतार शके १५६९ (इ. स. १६४७) तुकारामान बहिणाबाईक सपनांत दर्शन दिवन गुरूपदेश दिलो. तेन्नासावन तिका घोवाकडल्यान जावपी त्रासूय सोंपलो. उपरांत बहिणाबाई घोवासयत देहूक आयली. थंय तिका तुकारामाचें प्रत्यक्ष दर्शन घडलें. देहूक आसतना तिका काशीबाई आनी विठोबा अशीं दोन भुरगीं जालीं. विठोबा फुडें कवी आनी कीर्तनकार जालो.

बहिणाबाईक तुकारामाच्या आशिर्वादान कवित्वस्फूर्ती जाली. तिच्यो सुमार साडेसातशें काव्यरचना आसून त्यो वि. ना. कोल्हारकर हाणें संत 'बहिणाबाईची गाथा' ह्या नांवान उजवाडायल्या. (१९२६). तशेंच, जस्टिन इष्ट्र अँबट संपादीत महाराष्ट्र कविसंतमालेंत बहिणाबाईच्या मूळ मराठी गाथे वांगडाच तिचो इंग्लीश अणकार दिला. बहिणाबाईन देहूच्या मुक्कामामेरेन आपली आपजीण अभंगरूपान बरयल्या. बहिणाबाईची काव्यशैली सादी, सरळ आशिल्ली. 'संतकृपा जाली, इमारत फळा आली' हो तिचो अभंग खूब नामनेक पावला.

- कों.वि.सं.मं.

बहुरूपी : नांवाभाशेन विंगड विंगड तरांचीं संवगां घेवन भेस बदलून लोकांची करमणूक करपी एक जमात. लोकांनी दिल्ल्या द्रव्यांतल्यान ते आपलो निर्वाह चलयतात. चड करून शेत कापणीच्या दिसांनी हे लोक खेड्यापाड्यांनी भोंवतात.

भोवढंगी भेस, भोवढंगी अभिनय आनी भोवढंगी आवाज हीं बहुरूप्याचीं खाशेलपणां. केन्ना गुरवार बायल, केन्ना बाळंटीण तशेंच तिचें रडपी भुरगें अशो तरातरांच्यो भुमिका तो करून दाखयता. तशेंच तो जनावरांचे, शेवण्याचे आवाजय काडून दाखयता. अभिनय आनी पदां हीं बहुरूप्याचे कलेचीं दोन मुखेल आंगां.

बहुरूपांच्यो चालीरिती मराठा-कुणव्यांभाशेनूच आसतात. ते बहिरोबा, जानाई-जोखाई, खंडोबा ह्या देवांक भजतात.

समर्थ रामदासस्वामीचें बहुरूपी नांवाचें एक भारूड प्रसिद्द आसा तें अशें-

खेळतो एकला बहुरूपी रे। पाहतां अत्यंत साक्षपी रे॥धृ॥
सोंगें धरितां नानापरी रे। बहुतचि कळाकुसरी रे॥
दाखवी अनेक धाता माता रे। बोलतो अभिनव धाता रे॥
सदा पडदे लावितसे रे। फौजा सोंगांच्या दावितसे रे॥
गातो नाचतो वाजवितो रे। त्यागकर्तो. देतो घेतो रे।
ऐसा हा भूमंडळी थोडा रे। पाहतां तयासि नाही जोडा रे॥
अखंड खेळतो प्रगटेना रे। पाहती उदंड तया दिसेना रे॥
पाहों जातां अंतचि लागेना रे। दास म्हणे खेळतां भागेना रे॥

गुजरात, पंजाब ह्या प्रदेशांनीय बहुरूपांची वसती आसा. ताचेमदले कांय बहुरूपी ह्या वेवसायाबगर शेतकाम, वेतकाम हेय वेवसाय करतात.

- कों. वि. सं. मं.

बळी : सादारणपणान दैवी आनी चड करून अतिमानवी शक्तीक वश करून घेवपाखातीर वा तिणें दिल्ल्या बऱ्या फळाविशीं उपकार मानपाखातीर ते दैवी वा अतिमानवी शक्तीक वस्तू दिवपाची चाल आसा. सजीव वस्तू अशे शक्तीक ओंपतात, तेन्ना ताका बळी दिवप अशें म्हण्टात. बळी ओंपपाची क्रिया ही धर्मीक कर्मकांडाचो एक वांटो. भारतांत प्रचलीत आशिल्ल्या यज्ञ वा कर्मकांडा वेळार यज्ञांत निर्जीव वस्तूची तशेंच सजीव जिवांची आहुती दिताले. सद्या भारतांत थळावे अतिमानवी दैवी शक्तीक कोंबे, बोकडे, रेडे ह्या सारकिल्या सजीव जनावरांचो बळी दिवपाची चाल आसा. पुर्विल्ल्या काळांत मनशांक बळी दिवपाची प्रथा आशिल्ली, अशें कांय धर्मीक ग्रंथांतल्या उल्लेखांवयल्यान समजता.

बळी दिवपाची प्रथा कशी उत्पन्न जाली, हे विशीं अभ्यासकांनी विंगड विंगड उत्पत्त्यो मांडल्यात त्यो अशो - हर्बर्ट स्पॅन्सर हाच्या मतान मेल्ल्या मनशांच्या कबरींनी अन्न उदक दवरपाचे प्रथेंतल्यान देवतांक पदार्थांचो बळी दिवपाची चाल सुरू जाली. ई. बी. टायलर हाच्या मतान, देवांची कृपा प्राप्त करप वा ताचें दुस्मानपण उणें करपाखातीर दिल्ली देणगी, हें बळीचें आर्विल्लें स्वरूप आशिल्लें. विल्यम रॉबर्टसन स्मिथ हाच्या मतान बळीची प्रथा देवक प्रथेंतल्यान निर्माण जाली. देवांच्यो गरजो मनशांभशेनूच आसतात, अशें मानून देवांक पदार्थ ओंपतात, अशें ई. ए. वॅस्टरमार्क हाचें मत. जाची शक्त उणी जाल्या त्या राजाक मारून ताच्या जाग्यार बळिश्ट अशा नव्या राजाक हाडपाच्या यात्वात्मक विधींतल्यान बळीची प्रथा सुरू जाली अशें, जे. जी. फ्रेझर हाचें मत आसा. फ्रॉयड हाच्या मतान बळीची

प्रथा म्हळ्यार पुर्विल्ल्या काळांत घडिल्ले पितृहत्येची पुनरावृत्ती. ताच्या मतान त्या काळांत भुरग्यांनी पितृहत्या केली, पूण उपरांत पश्चात्ताप जावन तांणी पशूबळीच्या रूपांत मेल्ल्या बापायकडेन समेट सादपाचो यत्न केलो.

बळी दिवपाचो पदार्थ हो स्वता देवताच आशिल्ल्यान तो खावप म्हळ्यार देवतेचें भक्षण करून तिची शक्त प्राप्त करप; बळी म्हळ्यार जें देवतेकडल्यान मेळ्ळें, तें तिकाच परत करप, बळीक लागून मनशांक देवावांगडा जेवपाक मेळटा, बळीक लागून पिडा करपी देवतेक आपलेपसून पयस दवरपाक मेळटा, बळी म्हळ्यार देवतेक दिल्ली लांच, बळी म्हळ्यार देवतेकडेन केल्ली कबलात, अशे बळीविशीं कांय जाणकारांचे विचार आसात.

पुरयत, राजा, जमातीचो मुखेल, कुटुंबाचो मुखेल असो कोणूय बळी दिवपाचो विधी करता. व्यक्ती स्वताचे वतीन स्वताच बळी दिवंक शकता. स्वता देवांनी बळी दिल्ल्याच्योय कांय पुराणकथा मेळटात. आत्मबलिदान हें सगळ्यांत श्रेष्ठ मानतात. पूण तें दरेकल्याक शक्य नाशिल्ल्यान पर्यायी बळीची प्रथा निर्माण जाली. राजाचे बदलेक राजकुंवराचो, मनशा बदला जनावरांचो बळी दिवपाची प्रथा सुरू जाली.

मनशाक लागपी सगळ्यो वस्तू देवतेक बळी म्हणून दितात. चड करून रगत, फळां, वस्त्र, भांगराच्यो वस्ती, कड्डण, शिजयल्लें अन्न, म्होंव, दूद, सोरो, उदक ह्यो वस्तू बळी म्हणून ओंपतात. स्वता देवतेचोय प्रतिकात्मक बळी दितात. देवतेक बळी दिल्लो प्राणी म्हळ्यार स्वता ती देवताच आसता, अशें एक मत आसा. दुसऱ्या मताप्रमाण तो प्राणी म्हळ्यार देवतेचो दुस्मान आसता आनी ताका मारून ताचेर सूड घेवप जाता. देखीक-इजिप्तांत दर वर्सा ओसायरिस देवतेखातीर दुकर मारतात. जे. जी. फ्रेझर हाच्या मतान तो दुकर म्हळ्यार स्वता ओसायरिसूच आसता. कांय जाणांच्या मतान तो ओसायरिसाचो दुस्मान.

पारशी लोकांमदीं विंगड विंगड देवतांक बळीचे विंगड विंगड अवयव ओंपतात. तिबेटांतल्या बौद्ध देवतांक पांच इंद्रियविशयांचो बळी दितात. त्यो वस्तू अशो - हारसो, संगीतवाद्य, वासाचो पदार्थ, साकरेचे पदार्थ आनी रस्मी वस्त्र. तंत्रीक देवतांक कवटी आनी काळीज, जीब, नाक, दोळे आनी कान हांच्यो प्रतिकात्मक आकृती ओंपतात.

बळी दिवपाचे पद्दतींत, बळी दिवपाचो पदार्थ वेदीचेर दवरप ही मुखेल पद्दत. तशेंच उज्यांत वा उदकांत उडोवप, पुरप, जिवो मारप ह्यो हेर पद्दतीय आसात. कांयकडेन बळी दिवंचेपयलीं, दिक्षा घेवन अवभृथन्हाण घेवंचें पडटा. बळी दितकच आंगाक रगत लावप, जेवप, न्हावप तशेंच गांवांत वा घरांत वचप ना, अशे विधिनिशेधूय आसात.

पर्यायी बळी दिवप आनी देवतेक बळी दिल्लें अन्न लोकांनी खावप, ह्यो गजाली अर्थीक प्रभावाक लागून घडल्यो आसूं येतात, अशें रेमंड फर्थ हाचें मत आसा. समुदायावतीन बलिदान आनी सहभोजन हांचेखातीर जमातीचो एकचार सादता. बलिदानाक लागून दुस्मान काबार जाता, दैवी

बळगें मेळटा आनी तो दैवी संवसारांत प्रवेश करता, ताचें पारलौकिक कल्याण जाता अशें बळीचे उपेग सांगल्यात. तशेंच बलिदानाक लागून देवांकूय बळगें मेळून विश्ववेवस्थाय बरी उरता, अशें सांगतात.

देवपुजेंतल्या उपचारांकूय बळी म्हण्टात. सोरपाक मारिल्ल्या पातकाक लागून संतत जायना जाल्यार, तें पातक पयस करपाखातीर 'नागबळी' नांवाचो विधी करतात. मेल्ल्या मनशाचो असंतुश्ट आत्मो अपत्यप्राप्तीक प्रतिबंध करता आसल्यार, 'नारायणबळी' हो विधी हिंदूधर्मांत करतात. चीनांत भौशीक बळी दिवप, हें राजाचें कर्तव्य मानतात. इजिप्तांत बळी हो होरस ह्या देवाचो दोळो मानतात.

बक्रईद : हो इस्लामी सण म्हळ्यार पशूबळी दिवपाचो दीस. हाजयात्रे वेळार पशूबळी दिवपाची प्रथा इस्लामांत आसा. बॅबिलोनिया आनी इजिप्तांत जित्या राजाचें दैवतीकरण करून तांचेखातीर बळी दितात. पेरू आनी मॅक्सिकोंतले लोक कान, नाक अशा अवयवांतल्यान रगत काडून तें देवतेक ओपतात. दुसऱ्याच्या हिताखातीर स्वता बलिदान केल्ल्याचींय उदाहरणां मेळटात. अस्तंत आफ्रिकेंतल्या कांय जमातींनी आपलीं पातकां निवळावपाखातीर एका जनावराचो बळी दिवपाची प्रथा आसा. जनावराक मारतकच ताचे निमाणे संस्कार करतात. उपरांत गुन्यांवकारी मेलो आनी निश्पाप मनीस जितो आसा, अशें मानतात.

रगताचे आनी बिगररगताचे अशे बळीचे दोन मुखेल प्रकार आसतात. रगत, जनावरां, उदक, दूद, सोरो, फळां, अन्न ह्या देवाक बळी दिवपाच्या वस्तूभितर जनावरां, मनीस, शेवणीं हे रगताचे बळी. अशेच हे धर्मीक श्रद्धेंतल्यान वा जादूटोण्याच्या हेतान मनशान, मनशांचे केल्ले हत्येक 'नरमेध' अशें म्हण्टात.

नरमेध : मानवी रगत हें सगळ्यांत पवित्र आनी बळिश्ट आशिल्ल्यान, मनशाचो बळी हो सगळ्यांत श्रेष्ठ बळी मानताले. 'मेध' ह्या संस्कृत धातूचो अर्थ 'हत्या करप' असो आसा. विंगड विंगड उद्देशांनी मनशाची हत्या जाता. राग, दुस्वास, सूड हांकां लागून जाल्लो खून, गुन्यांवकारांक जाल्ली मरणाची ख्यास्त, झुजांतलें हत्याकांड हांकां नरमेध म्हणूंक येना. पूण त्याच हत्यांक धर्मीक स्वरूप दिल्यार तो नरमेध थरता. मूळ पुर्विल्ल्या मॅक्सिकी लोकांनी गुन्यांवकारांक दिवपाच्या सगळ्या तरांच्या देहान्त ख्यास्तीक नरमेधाचें स्वरूप दिल्लें. भुरग्यांच्या रगतांत न्हाण घेतल्यार कुश्टरोग बरो जाता, हे समजुतीन कांय कडेन हत्या जाता. अशे हत्येक नरमेध म्हणचो काय ना हेविशीं वाद आसात.

नरमेधाफाटलो मुखेल उद्देश म्हळ्यार देवता आनी मनीस हांचेमदलें नातें घट करप वा पातकांक लागून तें पुराय नश्ट जाल्लें आसल्यार देवतेचो राग पयस करून तें परतून घट करप वा देवता जावं हेर पिशाच्चांक संतुश्ट करप वा मध्य नर हो जेन्ना राजा, मुखेल अशे तरेचो श्रेष्ठ मनीस आसता तेन्ना ताचे भितरली शक्त मेळची म्हणून नरमेध

करतात. देवताभितर ग्रामदेवता, जलदेवता, वृक्षदेवता, कृषिदेवता, भूमिदेवता हांकां चड करून बळी दितात. पिशाच्च, दुश्ट शक्त, मेल्ल्या मनशांक, स्वताची तलवार हांकां नरबळी दितात. दुकळ, धामीची पिडा, झूज हीं संकश्टां पयसावपाखातीर लेगीत नरबळी दिताले. खाजगी वा भौशीक पातकांक लागून प्रायश्र्चित्त घेवप, आंगवण पावोवप, जैत मनोवप, भूतबाधा निवळावप, पावित्र्य निर्माण करप, दुश्ट शक्तीक धांवडावप, बांयक वा तळयेक उदक हाडप, अशा कितल्याशाच उद्देशांनी नरमेध करताले.

मनशाच्या अवयवांनी खीशेली शक्त आसता. नरबळीक लागून भविश्य समजता वा अधोलोकांतल्या शक्तींचो आदार मेळटा. अशा समजुतीक लागून नरबळी दिवपाची रोमी लोकांची पद्दत जादू टोण्याभाशेन आशिल्ली.

देवाक प्रसन्न करून घेवपापासत सगळ्यांच्या आवडीच्या अशा निर्दोश आनी बऱ्या मनशाचोच बळी दिताले. स्वता, स्वताचो पूत, पयलें भुरगें, राजा, पुरयत, सरदार, सोबीत तरणाटी, तरणाटो, हेर म्हत्वाची व्यक्ती हांकां मेध्य म्हणून वेंचून काडटाले. तेखातीर पिडेस्त, वांझ बायल हांकां बळी दिवंचे न्हय अशें मत आशिल्लें. ल्हान भुरग्यांक मात व्हड प्रमाणाचेर बळी दिताले. केन्नाकेन्नाय जोडप्याचोय बळी दिताले.

मेध्य हो प्रत्यक्ष देव वा देवाचो प्रतिनिधी अशें मानलां. शतपथ ब्राह्मणांत मेध्य नर म्हळ्यार नारायण अशें म्हळां. देवाभाशेन मेध्याची पुजा जाताली. मेध्य म्हणून वेंचून काडटकच कांय विशिश्ट दीस, म्हयने वा वर्सांउपरांत ताचो बळी दिताले. ह्या काळांत ताका सगळ्यो सूख-सुविधा मेळटाल्यो. हो नरमेधाचो काळ व्हडलो उत्सव असो मानून नाच-पदां चलतालीं. बळीक सजोवन, मारपाचे सुवातेर व्हरताले. कांय खेपे थंय पयलीं दंड जावन बळी जिखल्यार तो सुट्टालो. पूण हरशीं तो पळून वचचो न्हय म्हणून ताचे भोंवतणीं रक्षक आसताले. खोंड नांवाच्या आदिवासी लोकांभितर मेध्याक तेल-तूप लावन ताच्या आंगार गुलाल, फुलां उडोवपाची चाल आसा. बळीच्या आंगावयलो केंस, फुलाची पाकळी वा गुलाल शूभ मानून तो मेळोवपाखातीर लोकांची झुंडी पडटाली. बळीचें तोंड उदेंतेक आनी बळी दिवपी मनशाचें उत्तरेक आसतालें. बळीक नमस्कार करून, ताच्या मस्तकाचेर फूल, उदक घालून मंत्र म्हणून ताचो शिरच्छेद करताले. उपरांत ताचें मुंडकें आनी रगत हांचेसयत देवतेची पुजा जाताली.

कांय नरमेध तितलेपुरते आसताले. देखीक-दुकळ पयस करपाखातीर केल्लो नरमेध, दीसपट्टो, सप्तकी, म्हयनाळो, वर्सुकी आनी दर तीन, आठ, णव, बारा वर्सांनी नेमान जावपी नरमेधूय आसताले. तंजावराक दर शुक्रारा कालीमुखार बळी दिताले. दर णव वर्सांनी एक, अशे तरेन आपल्या णवूय भुरग्यांक बळी दिवपी एका ट्युटॉनिक राजाची नामनेची कथा आसा. नव्या वर्सा दिसा, पेरणी, सुगी, गिराणां, खाशेलो ग्रहयोग, जल्म, लग्न, मरण, राज्याभिषेक ह्या प्रसंगांचेर नरमेध करताले.

मेल्ल्या मनशाक ताच्या मरणा उपरांत वांगड जाय म्हणून मेल्लो राजा वा सरदार हांचेवांगडा तांच्यो बायलो, गुलाम आनी सेवक हांकां पुरपाची वा तांणीच आत्महत्या करपाची चाल चीन, जपान, कोरियेंत आशिल्ली. भारत आनी हेर देशांतली सतीची चाल हे समजुतींतल्यानूच आयली आसुंये. दुकळ पडल्यार ताका राजा जबाबदार म्हणून राजाकूच बळी दिवपाची चाल आशिल्ली.

मेध्य पुरुष ही धान्यदेवता आसून तिचो बळी दिल्यार बरें पीक येता अशें मानताले. मॅक्झिकन लोक मको पेरतना ल्हान भुरग्याचो, मको आंकुरतकच मात्सो व्हडलो भुरगो, ह्या क्रमान तो तयार जातकच जाण्ट्या मनशाचो बळी दिताले.

चीनांतले व्हडले वण्टीपोंदा नरबळी दिताले अशें म्हण्टात. उदकांतल्यो देवता खाशेल्या काळा उपरांत नरबळी घेतात. नरबळीच्या रगतान वांझ बायलेक न्हाण घाल्यार तिका भुरगीं जातात असोय समज आसा. पुर्विल्ले मॅक्झिको लोक भांगराच्या कुलेरान मासाचो कुडको मूर्तीच्या तोंडांत दवरताले. पूण मॅक्झिको, पेरू, भारतांत मेध्याचें मास खावपाचीय चाल आशिल्ली. झीलंडांतल्या एका मंदिरांत दर णव वर्सांनी ९९ मनीस, ९९ घोडे, ९९ सुणे आनी ९९ कोंबे बळी दिवपाचे प्रथेंत संख्येचें म्हत्व दिसता.

भारतांत ऋग्वेदांतलें पुरुषसूक्त, तैत्तिरीय, शतपथ, ऐतरेय हीं ब्राह्मणां, वैतान आनी शांखायन श्रौतसूत्रां, कथासरित्सागर, महाभारत, द्रोणसख जातक, कालिकापुराण, हेर पुराणां हातूंत पुरुषमेधाचे उल्लेख मेळटात. शुक्ल यजुर्वेद संहितेंत ब्रह्मदेवतेक ब्राह्मण, क्षत्रदेवतेक क्षत्रिय अशे बळी दिवंचे अशें म्हळां. वर्चस्व, सामर्थ्य आनी समृद्धी हांचेखातीर पुरुषमेध करताले. पुरुषमेध पांच दीस चलिल्ल्यान ताका पंचरात्र यज्ञक्रतू म्हण्टाले. चारूय वर्णांतले लोक यज्ञ माटवांत हाडून तांचें पुरुषसूक्तांत स्तवन करताले. विशिश्ट विधी उपरांत खांब्यांक बांदिल्ल्या पुरसांक देवाक ओंपून मारताले वा तांकां सोडून दिताले. अश्वमेधांत लेगीत एक नरबळी दिताले, अशें समजता.

पुर्विल्ल्या काळासावन नरमेधाक विरोधूय जाला. देशोदेशींच्या सत्प्रवृत्त राजांनी पुर्विल्ल्या काळांतूच नरमेधाक बंदी घाल्ली. भारतांत ब्रिटीश सरकारान नरमेध बंद केलो. ह्या विरोधाक लागून हो नरमेध गुपीत रितीन जावपाक लागलो. कांय खेपे समाज हिताखातीर कोणूय व्यक्ती स्वताचे इत्सेन आत्मबलिदान करपाक तयार जाताली. जेजू ख्रिस्तान मानव जातीच्या कल्याणाखातीर स्वताचे इत्सेन बलिदान केलें, अशें क्रिस्तांव लोक मानतात. केन्ना विकते घेवन वा खंयचेय जमातीक कांय सवलती दिवन बळी मेळयताले. गुन्यांवकारी आनी गुलाम हांकां बळी दितना तांचे संमतीचो प्रस्नूच येनाशिल्लो. सामान्य लोक, बायलो, भुरगीं हांकां वळजबरेन बळी दिताले. उबारून

हाडप वा भोंवडेकाराक धरप असलेय प्रकार चलताले. माया, मॅक्झिकन हे लोक बळी मेळोवपाखातीर परतून परतून झुजां करताले. बळी दिवपाखातीर भौशीक वर्गणेंतल्यान कांय लोक सांबाळिल्ल्याचीं उदाहरणां आसात. कांय राजांक विशिश्ट मुदती उपरांत बळी दिवपाचे अटीचेर राजपद मेळटालें. कांय फावटीं विशिश्ट पद्दतीन नशीब आजमावन बळी वेंचताले.

पुर्विल्लें साहित्य, पुराणकथा, लोककथा हातूंत लेगीत नरमेधांचीं उदाहरणां मेळटात. देखीक - एका राकेसाक नेमान एके आंकवार चलयेचो बळी दिवंचो, ह्या क्रमान राजकन्येचेर ती वेळ आयली, तेन्ना नायकान राकेसाक मारून तिका वांचयली. ह्या अर्थाची कथा जपान, स्कॉटलँड, स्कॅडिनेव्हिया ह्या देशांनी मेळटा.

नरमेधांतल्या वायट कर्माची जाणविकाय जातकच तशेंच स्वताचो आनी आपल्या मनशाचो बळी वचचो न्हय अशें दिसूंक लायतकच नरबळीक पर्याय मेळूंक लागले. पुरुस ह्या पयल्या मेध्यांतले मेध क्रमान बैल, मेंढो, भूंय आनी तांदूळ हातूंत रिगलो आनी थंयच उरलो ही ऐतरेय ब्राह्मणांतली कथा ह्या पर्यायांचो इतिहास सांगता. स्वताबदला, आपल्या पुताक बळी दिवप हो पयलो पर्याय. स्वताचो प्रतिनिधी, विकती घेतिल्ली वा ल्हान व्यक्ती, जनावरां अशे पर्याय मेळ्ळे. तण, मेण, धातू, पीठ, लांकूड, माती हांच्यो मानवी मूर्ती करून बळी दिवंक लागले. बळीक प्रत्यक्ष मारिनासतना मारपाचो अभिनय करून ताका सोडून दिवप, शिमेभायरो करप, खंयचोय अवयव तोडप, चड करून दादल्याचें वा बायलेचें चारित्र्य नश्ट करून तांची जीण नाउमेद करप अशेय पर्याय मेळ्ळे.

चाबकान फटके मारप, जनावराक मेध्याचो भेस घालून त्या जनावराक मारप, विंयेले गायक बाळंटीण बायल मानून तिच्या पाडकाचो बळी दिवप अशे प्रकार पुर्विल्ल्या ग्रीसी लोकांमदीं मेळटात. रक्ताळिल्ल्या सुरयांनी दोन तरणाट्यांच्या भुवयांचेर रेगो काडून उपरांत त्यो पुसून काडप ही रोमी पद्दत आशिल्ली. सद्या ही नरमेधाची चाल सोंपून तिका प्रतिक्रामक स्वरूप आयलां.

तत्वीक, समाजीक, राश्ट्रीय, धर्मीक कारणांखातीर आत्मबलीदान करपाची चाल आसा.

गोंयांत, एक आंगवण म्हणून, विशेश करून दसऱ्याक, थरावीक देवळांमुखावयले वेदीर पशू बळी दिवपाची चाल आसा. कोंबे आनी बोकडे ह्या जनावरांचो बळी दिवप जाता. कांय कडेन रेड्याचो बळी दिवपाची एका काळार प्रथा आशिल्ली.

बँको आनी बँकींग : लोकांकडल्यान बचतीच्या रुपांत आयिल्ले पयशे वा तत्सम धन एकठांय करप आनी गरजेवंतांक तें रिणाच्या रुपांत दिवप ह्या वेव्हाराक बँकींग अशें म्हण्टात आनी हो वेव्हार करपी संस्थेक बँक म्हण्टात. ह्या वेव्हारांत बचत करतल्याक मूळ रकमेवांगडाच एका थरावीक दरांत कळंतर (Interest) मेळटा आनी रीण घेतल्याक मूळ रिणाचे रकमेवांगडाच कळंतर भरचें पडटा. रीण फारीक करतना भरपाचो कळंतराचो दर हो सदांच बचतीचेर मेळपाच्या कळंतराच्या दरापरस चड आसता. दोनय दरांमदलो फरक हो बँकेचो फायदो (जोड) आसता. आदल्या काळांत पयशांच्या वेव्हारांत परिणामकारक प्रभाव आशिल्ल्या सावकारी वा सराफी वेवसायांत बँकींगचें मूळ सांपडटा.

इ.स. चे पयलीं २००० वर्सा कर्ज वेव्हार चलताले, हाचे उल्लेख मेळटात. इ.स.प. सव्या शेंकड्यांत बॅबिलॉन हांगा 'इगिबी बँक' प्रसिद्द आशिल्ली. ग्रीस हांगा इ.स.प. चवथ्या शेंकड्यांत देवस्थानां, भौशिक संस्था आनी खाजगी संस्था वित्तीय वेवसाय करताल्यो. लोकांचे पयशे जमोवन दवरप, रिण दिवप, नाण्यांचो कस पळोवप, सराफी तशेंच शारां शारांभितर भांगर, रूपें आनी नाणी हांची सदली-बदली (हाड-व्हर) जावची न्हय म्हूण पतवेव्हार करप हें त्या वेळार खाजगी संस्थांचें मुखेल काम आशिल्लें. उपरांत रोमन कायद्यान बँकेत पयशे साठोवन दवरून कर्जाची परतफेड करपाक मान्यताय दिल्ली. ह्या वेव्हाराची नोंद करपाखातीर खाशेले अधिकारी नेमिल्ले. मध्ययुगीन काळांत बँकींग पद्दतीचो उदय बाराव्या शेंकड्यांत इटली हांगाच्या जेनोआ सारकिल्ल्या व्हड व्हड शारांनी जाल्लो. बँकम (Bancum) ह्या बांकाभशेन आशिल्ल्या मेजाफाटल्यान बसून तेन्नाचो बँकर बँकिंगाविशींचे वेव्हार करतालो. हाका लागून बँकर हो शब्द आयला आसूये.

चवदाव्या शेंकड्यांत इटली हांगाच्या मुखेल शारांनी तशेंच ब्रूझ, अँटवर्प आनी हॅन्सिअँटिक समुहाच्या हेर शारांनी व्हड व्हड वखारी आनी शारां पुरत्यो बँको आशिल्ल्यो. ह्याच तेंपार युरोपांत बँकेत दवरिल्ले पयशे रिण म्हूण घेवचे आसल्यार रिण घेवप्यान साथीदारांच्या मुखार तोंडी आदेश दिवंचो पडटालो. उपरांत ह्या वेव्हाराखातीर हातान बरयल्लो आदेश चालींत आयलो. परकीय वेपार जसो वाडपाक लागलो आनी धन वा पयशे एका प्रदेशासावन दुसऱ्या प्रदेशांत व्हरपाची गरज पडपाक लागली, तेन्ना 'हुंडी' हो प्रकार चालींत आयलो. अठराव्या शेंकड्याचे निमाणेकडेन उद्देगीक क्रांतीच्या परिणामाक लागून पुराय युरोपांत वेपार भरभराटीक आयिल्ल्यान हांगा नव्यो नव्यो साबार वेपारी बँको उदयाक आयल्यो.

भारतांत बँकिंगाचें मूळ पुर्विल्ल्या काळासावन चलत आयिल्ली सावकारी आनी नाण्यांची सदली-बदली (हाड-व्हर) तशेंच सराफी ह्या वेवसायांत दिश्टी पडटा. उपरांत ह्या वेवसायांतल्यान हांगा पतपेढी (Indigeneous Bank) हिची निर्मिती जाली. ह्यो पतपेढ्यो अस्तंत

पद्दतीच्यो बँको भारतांत येयसर भारतीय लोकांचे बँकींग वेव्हाराचें एकमेव साधन आशिल्लें. मनुस्मृती हातूंत आनी कौटिल्य हाच्या अर्थशास्त्रावयल्यान हांगा रिण दिवपाची वा घेवपाची तशेंच सावकारी पद्दत आशिल्ली, हांचे पुरावे मेळटात. मध्ययुगांत मोगल सम्राटांनी धनी, महाजन आनी सावकार हांकां कर वसूल करपाचे अधिकार दिल्ले आनी तांकां विंगड विंगड प्रदेशांनी कोशाध्यक्ष म्हूण नेमिल्ले. लोक आपली रक्कम (deposit) ह्या महाजनांकडेन पुंजायताले. ह्या पयशांचेर तांकां व्याज मेळटालें. गरजेप्रमाण कांय लोक तांचे कडल्यान रिणूय घेताले, जाचेर तांकां व्याज फारिक करचें पडटालें. हे तरेन आधुनिक बँको अस्तित्वांत येवचे पयलीं महाजनूच बँकींगाचें काम करताले.

ब्रिटिशांची राजवट भारतांत आयले उपरांत तांणी आपल्या वेपारी आनी हेर गरजो भागोवपाखातीर 'एजेंसी घर' आनी 'जॉयन्ट स्टॉक बँक' हांची थापणूक केल्ली. एकुणिसाव्या शेंकड्याचे सुरवेक इंग्लंड हांगाचे उद्देगीक क्रांतीच्या परिणामांक लागून वेपारांत खूब वाड जाल्ली. हाका लागून थंय साबार नव्यो नव्यो वेपारी बँको उदयाक आयिल्ल्यो. भारतांत लेगीत १८०६ त 'बँक ऑफ कलकत्ता' ची थापणूक जाली. उपरांत १८४० त 'बँक ऑफ बाम्बे' आनी १८४३ त 'बँक ऑफ मद्रास' हांची थापणूक जाली. ह्यो बँको पुरायपणान परदेशी भांडवलाचेर उबारिल्ल्यो. ह्याच तेंपार १८४४ त बँक चार्टर एक्ट पास जावन इंग्लंड हांगा 'बँक ऑफ इंग्लंड' ची थापणूक केल्ली.

विसाव्या शेंकड्याचे सुरवेक सावन वेवसायीक बँकांचो आंकडो वाडत गेलो. 'बँक ऑफ इंडिया', 'सेंट्रल बँक ऑफ इंडिया', 'बँक ऑफ बडौदा' आनी हेर प्रसिद्द बँकांची १९०६ ते १९१३ ह्या काळांत थापणूक जाली. पूण पयल्या म्हाझुजाच्या तेंपार बँकांचेर आपत्ती येवन भारतांतल्या सुमार ९० बँकांनी आपलो वेवसाय बंद केलो. म्हाझुजाउपरांत बँकांचे स्थितींत परत सुदारणा जावपाक लागली. १९२१ त भारतांतल्यो तिनूय प्रेसिडेंसी बँको एकठांय हाडून 'इंपॅरियल बँक ऑफ इंडिया' तयार केली. ही एक सरकारी बँक आशिल्ली. पूण ती लोकांकडेनूय वेव्हार करताली. १ एप्रिल १९३५ दिसा भारतांत 'रिझर्व बँक ऑफ इंडिया' हाची थापणूक जाली. दुसऱ्या म्हाझुजाच्या तेंपार आनी उपरांत भारतांत साबार बँको उक्त्यो जाल्यो. भारताची 'युनायटेड कमर्शियल बँक' ह्याच तेंपार उबरिल्ली. म्हाझुज सोंपले उपरांत बँकींग वेवसायाक थोडी देंवती कळां लागली. बँकिंग वेवसायांत सुदारणा जावची म्हूण बँकींग कांयद्यांचो रितसर अभ्यास करून नवे कायदे तयार केले. भारताचो बँकींग रेग्युलेशन कायदो १९४९ त पास जालो. ह्याच वर्सा 'भारतीय रिझर्व बँक' आनी १९५५ त 'इंपॅरियल बँक ऑफ इंडिया' हांचें राश्ट्रीयकरण जालें.

भारतांत १९५० मेरेन बँकींग वेव्हार ल्हान ल्हान बँकांवरवींच चलतालो. भारत हो मुखेलपणान शेतवडीचेर आदारिल्लो देश आशिल्ल्यान, हांगाची अर्थवेवस्था आनी समाजीक परिस्थिती गांवगिऱ्या वाठारांचेरूच

आदारील्ली आसा. मागाशिल्ली येरादारी, निरक्षरता, वेगळ्यो वेगळ्यो भासो आनी जाती-पातीचो भेद हाकालागून बँकांचें एकात्मिकरण करपाक खूब आडमेळीं आयलीं. भारतांत स्वातंत्र्य मेळ्ळ्या उपरांत लेगीत कांय तेंप मेरेन हांगा बँकींग आनी पयशे दिवपा घेवपाच्या हेर प्रकारांचेर सावकार आनी पतपेढी हांचो शेक चलतालो. आयज तांचो शेक खूब कमी जाल्लो आसा. सावकार आनी पतपेढी ह्या चालू खात्याचेर लोकांचे पयशे (deposit) घेताले, लोकांक रिणां दिताले आनी हेर वावरूय करताले. तांचे दिवपा घेवपाचे नेमूय सादे आशिल्ले. हालींच्या तेंपार मेरेन ते हुंडी (a credit instrument in the form of a promissory note) हे पद्दतीचो वापर करताले. पूण ह्या रिणांचेर लोकांक खूब व्याज फारिक करचें पडटालें. हाका लागून भारत सरकारान 'ग्रामीण सहकारी बँक' हांचें पुराय भारतभर जाळें पातळावपाचो जोखमीचो वावर हातांत घेतलो. ह्या यत्नांक लागून सावकारी खूब कमी जाली. ज्या वाठारांनी बँकांची उणीव आसा आनी थंय खऱ्यानीच बँकेची गरज आसा, अशा वाठारांनी बँकांचे नवे फांटे उक्ते करून, भारतांतल्या सगळ्या प्रदेशांतल्यो रिणाविशींच्यो गरजो पुराय करून आनी तेचपरी देशभर शिंवरून पडिल्ली संपत्ती केंद्रीत करून देशांतल्या उत्पादन कार्याक लावन विकास घडोवन हाडप हो भारत सरकाराचो मुखेल हेत जावन आसा.

बँकांचो वावर : बँकांचो वावर सादारणपणान चार वर्गांनी वांटून घाला. १) लोकांचे पयशे घेवन साठोवन दवरप, २) लोकांक रिणां दिवप, ३) गिरायकां खातीर एजंट जावन वावर करप आनी ४) हेर विंगड विंगड कामां करप.

लोकांचे पयशे घेवन सांठोवन दवरपाखातीर बँकेत तीन प्रकारांचीं खातीं आसतात- १) चालू खातें, २) थीरखातें आनी, ३) बचत खातें. चालू खात्यांत केन्नाय पयशे दवरपाक आनी काडपाक मेळटात. गिरायकांनी मागणी करतकूच ह्या खात्यांतले पयशे परत करपाची जापसालदारकी बँकेची आसता. खातें चालू दवरपाखातीर थोडेतरी पयशे खात्यांत दवरचे पडटात. गिरायकांक आपलो वेव्हार बँकांवरवीं सहजपणान करूंक मेळचो, हो ह्या खात्याचो मुखेल उद्देश आसा. थीर खात्यांत थरावीक रक्कम थरावीक तेंपाखातीर दवरतात. ही रक्कम तेंप सोंपचे पयलीं काडूंक मेळना. जो कोण आपल्या थीर खात्यांतल्यान पयशे तो तेंप काबार जावंचे पयलीं काडूंक सोदता, ताका त्या पयशांचेर खाशेल्या दरान व्याज मेळना. ह्या खात्याचेर हेर खात्यांचेर मेळपी व्याजापरस चड व्याज आसता. बचत खात्यांत खातें उगडपाखातीर साप कमी पयशे लागता. ह्या खात्यांत पयशे कितलेय खेपो भरपाक मेळटात. पूण जाय तेन्ना आनी मर्यादे भायर काडूंक मेळना. ज्या लोकांचें उत्पन्न उणें आसता, त्या लोकांक बचत करपाची सवय जावची हो ह्या खात्याचो उद्देश आसा. तेभायर प्रसंगीक आनी विशिश्ट हेत दवरून केल्ली मासिक

येणावळ, पेन्शन येणावळ, शिक्षण आदार, लग्न आदार अशींय बँकां खातीं आसात.

रीण दिवप हो बँकेचो दुसरो म्हत्वाचो वावर. बँक आपल्या गिरायकांक (मनीस आनी संस्थांक) वेवसाय, घरबांदावळ, वाहन खरेदी, शिक्षण आनी हेर उत्पादन कार्याखातीर रीण दिता. रीण दिता आसतना बँक रीणकाराच्या नांवार खातें उगडटा आनी ताचेर रिणाचे पयशे जमा करता. उपरांत रिणकारी आपले गरजेप्रमाण चेकांवरवीं पयशे काडूंक शकता. रीण दिवचे पयलीं बँक रिणाचो हेतू कितें? रीणकाच्याक हें रीण फारीक करपाची आस्पत आसा कांय ना? ह्या सगळ्या गजालींचो विचार करता. विस्वासांतल्या मनशांक ल्हान रीण रोकडेंच मेळटा. पूण व्हड रिणां मालमत्तेच्या आदाराचेरूच दितात. रीण दिता आसतना बँक आनी रीणकार हांचेभितर कायदेशीर कबलात जाता. रीणाच्यो सगळ्यो अटी ते कबलातींत बरयल्ल्यो आसतात. अशा रिणांचे तीन प्रकार आसात. १) सर्वसादारण रीण २) पतरीण वा तारण रीण आनी ३) अधिकर्ष (overdraft) रीण.

बँक आपल्या गिरायकांखातीर एजंसीचेंय काम करता. गिरायक विकप्याकडच्यान उदार म्हाल घेता तेन्ना, विकपी गिरायकाच्या नांवान 'म्हालाची अमूक किंमत अमूक दिसांभितर आपल्याक दिवंची' अशी हुंडी काडटा. विकप्याक हुंडीची मुदत काबार जायमेरेन पयशांखातीर रावप शक्य ना जाल्यार तो बँकेकडेन हुंडीच्या बदलाक पयशे दिवपाची मागणी करता. हुंडी योग्य आनी हुंडीचे पयशे मुदतीउपरांत वसूल जावपाची खात्री आसत जाल्यार बँक व्याजाचे पयशे कापून उरिल्ली रक्कम हुंडीधारकाचे सुवादीन करता. बँक गिरायकांची एजंसी म्हण काम करतना, गिरायकांचे चेक, ड्राफ्ट, हुंडी आनी हेर प्रतिज्ञापत्रांचे पयशे वसूल करता. एके सुवातेसावन दुसरे सुवातेर पयशे धाडपाचेंय काम ती करता.

गिरायकाक परदेशी चलन मेळोवन दिवप, कर्जरोखे विकपाखातीर हमीदार, संस्था म्हूण काम करप, गिरायकांच्यो मोलादीक वस्तू सुरक्षित दवरप, वेपार आनी उद्देगधंदे हांची म्हायती एकठांय करून ती गिरायकाक सांगप, भोंवडेकारांखातीर 'ट्रॅव्हलर्स चेक' मेळोवन दिवप हीं कामांय बँक करता.

बँकांचें वर्गीकरण : संवसारांतल्या सगळ्या बँकींग पद्दतीची धर्ती एक सारकी आसा. पूण विंगड विंगड देशांतल्या बँकांच्या वेव्हारांत फरक दिश्टी पडटा. बँकांची मालकी, बँकांचें स्थान, बँकांचें कार्य आनी हेर आदाराचेर बँकांचें वर्गीकरण करूं येता. पूण बँकांच्या कार्यप्रमाण तांचें वर्गीकरण करप योग्य थारता. एकूच बँक विंगड विंगड प्रकारांचीं कार्यां करूंक शकता. हाका लागून बँकेच्या मुखेल कार्याच्या आदारान तांचें वर्गीकरण करचें पडटा.

सादारणपणान बँकांच्या कार्याप्रमाण तांचें वर्गीकरण अशें करूं येता. १) वेपारी बँको, २) शेतकी बँको, ३) सहकारी बँको, ४) भूंयविकास

बँको, ५) ग्रामिण बँको, ६) बचत बँको, ७) उद्देगीक बँको, ८) विनिमय बँको.

बँकाच्या सगळ्या प्रकारांत 'वेपारी बँक' हो प्रकार सगळ्यांत पोरनो आसा. वेपारी बँको ह्यो मुखेलपणान वेपारी संस्थांक अर्थीक आदार दितात. ह्यो बँको लोकांकडच्यान वेगळ्या वेगळ्या रुपांत पयशे घेवन ते सुरक्षितपणान सांठोवन दवरपाची हमी दितात. हे पयशे सादारणपणान मागणी करतकूच परत दिवपाचे आसतात. कांय रक्कम तांचो खाशेलो तेंप सोंपतकूच परत करपाची आसता. ह्यो बँको, आपली पूंजी आनी हेरांनी सांठोवन दवरिल्ले पयशे गरज आशिल्ल्यांक रिण म्हूण दितात वा गुंतवणूक करपाक वापरतात. पूण गिरायकांनी मागणी करतकूच तांचे पयशे व्याजासकट तांकां दिवंचे पडटात. हाका लागून रीणां दितना वा गुंतवणूक करतना बँक फकत अल्प मुदती खातीर रिणां दिता. वेपाराखातीर लागपी पयसो हो सादारणपणान कांय तेपाखातीरूच आशिल्ल्यान वेपारी संस्थांचे नदरेन ह्यो बँको खूब फायदेशीर थरतात.

भारतासारकिल्ल्या ज्या देशांची अर्थीक स्थिती शेतवडीचेर आदारिल्ली आसता. थंय शेतकी बँकांची खूब गरज आसता. शेतवडीच्या वेगवेगळ्या कामांखातीर शेतकामत्यांक आदार दिवप हें शेतकी बँकांचें मुखेल काम. सारें, बीं, शेतवडीचीं अवजारां आनी हेर वस्तू विकत्यो घेवपाखातीर बँको शेतकामत्यांक रिणां दितात.

हालींच्या तेंपार चडशा सगळ्या वाठारांनी सहकारी (Co-operative) बँको दिश्टी पडटात. ह्यो बँको सहकाराच्या तत्वांचेर संघटीत केल्ल्यो आसतात. आपल्या सदस्यांच्यो अडचणी पयस करप, तांकां अर्थीक आदार दिवप हो ह्या बँकांचो मुखेल वावर. सहकारी बँको चडकरून गांवगिऱ्या वाठारांनी वावुरतात. व्हड कराखाने, सरकारी कचेरी ह्या सारकिल्ल्या सुवातींनी कामगारांच्यो सहकारी पतसंस्था आसतात. भूंयविकास बँको ह्यो शेतकामत्यांक जमनीच्या आदाराचेर चड मुदतिचीं रिणां दितात. नव्यो जमनी विकत्यो घेवप, बांय खणप, बांद घालप तशेंच ट्रॅक्टर आनी हेर अवजारां विकतीं घेवपाक हीं रिणां दितात. गांवगिऱ्या वाठारांनी उदरगत घडोवन हाडपाखातीर ग्रामीण बँकांची थापणूक करतात. ह्यो बँको शेतकामत्यांक हेर कारागिरांक तशेंच कुटीरोद्देग आनी लघुउद्देग हांकांय रिणां दितात. उणें उत्पन्न मेळपी लोकांक बचत आनी काटकसर करपाची संवय जावंची म्हूण बचत बँकांची थापणूक करतात. तेच परी देशाचो उद्देगीक विकास घडोवन हाडपाखातीर उद्देगीक बँकांचो खूब उपेग जाता. भारतांत उद्देगधंद्याक आदार दिवपाखातीर उद्देगीक अर्थपुरवण म्हामंडळ हांची थापणूक केल्ली आसा. परदेशी चलनाचो वेव्हार विनिमय बँको पळयतात.

दुसऱ्या म्हाझुजाच्या तेंपार साबार राश्ट्रांक आंतरराश्ट्रीय थरांचेर अर्थीक वेपारांत खूब वायट परिणाम सोंसचे पडले. हाका लागून आंतरराश्ट्रीय चलन सहकार्य, विदेशी वेपाराचो विस्तार आनी

आंतरराश्ट्रीय रिणांचो रितसर उपेग करपाखातीर आंतरराश्ट्रीय संस्थेची गरज भासपाक लागली. १ मार्च १९४७ दिसा 'आंतरराश्ट्रीय चलन निधी' हाची थापणूक केली आनी उपरांत 'जागतिक बँक' (World Bank) हे बँकेची थापणूक जाली. जागतिक बँक ही आंतरराश्ट्रीय चलन निधी हाची पूरक संस्था म्हूण कार्य करता. सदस्य राश्ट्रांच्या पुनर्रचणूक कार्याक आनी अर्थीक विकासाक आदार करप, भांडवलाचो आंतरराश्ट्रीय गुंतवणुकेक फावो तें वातावरण निर्माण करप, खूब तेंपमेरेन आंतरराश्ट्रीय वेपाराक प्रोत्साहन दिवप आनी सदस्य राश्ट्रांभितर शांततायेन अर्थवेवस्था स्थापन करपाचे नदरेन फावो तें वातावरण निर्माण करप हो हे बँकेचो मुखेल वावर. आशियाई विकास बँक ही आशियाई राश्ट्रांक आदार दिता. विकसनशील सदस्य राश्ट्रांक रिणां दिवप, तंत्रीक आदार दिवप, तेचपरी अर्थीक विकास आनी सहकार्य निर्माण करप हे तिचें मुखेल कार्य आसा.

एकावयवी बँकींग, शाखा बँकींग, समूह बँकींग आनी साखळी बँकींग हे बँकींग रचणुकेचे मुखेल प्रकार आसात.

एकावयवी बँकींग पद्दतींत बँकेचें एकूच कार्यालय आसता. हें कार्यालय बँकेचीं सगळीं कामां करता. शाखा बँकींग पद्दतींत बँकेचें एक मुखेल कार्यालय आसता आनी हेर कडेन तिचे साबार फांटे आसतात. समूह बँकींग पद्दतीक 'गट बँकींग' अशेंय म्हण्टात. हे पद्दतींत एक धारक कंपनीची थापणूक करता. ही कंपनी कांय बँकांचे भाग विकते घेवन त्या बँकांचे भागेली जातात. अशे तरेन धारक कंपनी ह्या बँकांचेर नियंत्रण दवरूंक शकता. धारक कंपनीचो मार्ग सोडून हेर खंयचेय पद्दतीन जेन्ना कांय बँको एकठांय येतात, तेन्ना साखळी बँक अस्तित्वांत येता.

'भारतीय रिजर्व बँक' ही भारताची मध्यवर्ती बँक, १ एप्रिल १९३५ त अस्तित्वांत आयली. तिचें राश्ट्रीयकरण १ जानेवारी १९४९ त जालें. ती देशाचे चलनवेवस्थेचेर आनी देशांतल्या हेर बँकांच्या वेव्हाराचेर नियंत्रण दवरपाचें काम करता. समाजाचें आनी राश्ट्राचें हीत सादप हो तिचो मुखेल हेत जावन आसा. चलनी नोटी काडप, बँकांची बँक म्हूण वावर करप, तशेंच सरकारी बँक, देशांतल्या पतवेव्हाराचेर नियंत्रण दवरप हें ह्या बँकेचें मुखेल काम.

सरकाराचे वतीन नव्यो नोटी काडपाची मक्तेदारी (Monopoly) भारतीय रिजर्व बँक हिका दिल्ली आसा. देशाची अर्थीक स्थिती आनी सरकारी धोरण लक्षांत घेवन देशांत कितल्यो नोटी प्रचारांत आसच्यो, हांचो निर्णय भारतीय रिजर्व बँक घेता. मध्यवर्ती बँकेच्या नोटी काडपाच्या अधिकारांचेर कायद्यान निर्बंध घाल्ले आसतात. कागदी चलनाचो आदार म्हूण कांय प्रमाणांत भांगर, रुपें आनी सरकारी कर्जरोखे मध्यवर्ती बँकेत राखीव दवरपाची गरज आसता.

देशांतल्या हेर बँकांनी आपल्या सांठ्यांतली कांय रक्कम मध्यवर्ती

बँकेकडेन दवरुंक जाय, अशीं तांचेर बंधनां आसतात. हांचेर देखरेख दवरपाचें काम मध्यवर्ती बँक करता. हेर देशांतल्या हेर बँकांक रिणाची गरज आसल्यार मध्यवर्ती बँक काय अटींचेर तांकां रिण दिता. हाका लागून तिका बँकांची बँक अशें म्हण्टात. देशांतल्या पतवेव्हाराचेर नियंत्रण दवरप तशेंच म्हत्वाची आनीक आंकडेवारी प्रसिद्द करप होय तिचो मुखेल वावर जावन आसा.

राश्ट्रीयकृत बँको हो भारतीय बँकींग पद्दतीचो एक म्हत्वाचो घटक आसा. १९६९ त भारतांतल्या १४ व्हड बँकांचें राश्ट्रीयकरण जालें. १९८० त आनीक ६ वेपारी बँकांचें राश्ट्रीयकरण जालें. समाजीक कल्याण आनी राश्ट्रीय विकास घडोवन हाडप हो राश्ट्रीयकरणाफाटलो मुखेल हेत आशिल्लो. मागाशिल्ल्या वाठारांनी बँकांचे फांटे वाडोवप, बँकेतली रक्कम वाडोवपाचो यत्न करप, लोकांभितर बँकिंगाची संवय वाडोवप, बँकांचे साधनसामुग्रीचो उपेग शेतवड, लघुउद्देग, निर्यात, नव्या उद्योजकांक प्रेरणा आनी आदार दिवप, ह्या सगळ्यांचें म्हत्व मतींत घेवन बँकांचें राश्ट्रीयकरण केल्लें.

बँकांचो वेव्हार वेवस्थीत चलचो ह्या उद्देशान केंद्र सरकारान १९६९ त भारतीय बँकींग आयोगाची थापणूक करून बँकींग वेवसायांत सुसंगीकरण आनी तांची कार्यक्षमता वाडोवपाचें कार्य आयोगाचेर सोंपयलें. ह्या आयोगाचे शिफारशीवयल्यान १९७७ त बँकींग वेवसायांत ज्या कर्मचाऱ्यांचे भरतेखातीर राश्ट्रीय बँकींग सेवा आयोग सुरू केलो, अशो बँक सदृश्य वित्त संस्था (Non Banking Institutions) विशेश करून बचत आनी रीण वेव्हारांत, कांय प्रमाणांत उलाढाल करता. भारतीय आयुर्विमा निगम, यूनीट ट्रस्ट ऑफ इंडिया सारकिल्ल्या संस्थावांगडाच बऱ्योच खाजगी स्वरुपाच्यो संस्था बँकसदृश्य वेव्हार करतात.

- कों. वि. सं. मं.

बँटिक, लॉर्ड विल्यम हॅन्री कॅव्हॅडिश : (जल्म : १४ सप्टेंबर १७७४, लंडन; मरण : १७ जून १८३९).

ब्रिटिशांच्या काळांतलो हिंदुस्थानाचो पयलो गव्हर्नर जनरल (१८२७-३५). पोर्टलॅंडाच्या सधन उमराव घराण्यांत ताचो जल्म जालो. ताच्या बापायचें नांव विल्यम आनी आवयचें नांव लेडी डॉरॉथी. हीं दोगांय राजकीय परंपरा आशिल्ल्या घराण्यांतलीं आशिल्लीं. मुळावें शिक्षण घेवन तो भूदलांत 'कोल्डस्ट्रिम गार्ड्स' हातूंत अधिकारी जालो (१७९१). फुडें रोखडोच ताका लेफ्टनंट कर्नल हो हुद्दो मेळ्ळो. कांय वर्सा 'इयूक ऑफ यॉर्क' हाचो परिसहाय्यक म्हणून ताणें काम केलें. पिरायेच्या बाविसाव्या वर्सा तो ब्रिटिश संसदेचेर वेंचून आयलो. १७९९ त रशियन आनी ऑस्ट्रियन सैन्यांच्या मुखेल कॅपार तो गेल्लो त्या वेळार फ्रेंचां वांगडा जाल्ल्या जायत्या झुजांनी तो आशिल्लो. १८०३ त

गॉसफोर्डच्या सरदार घराण्यांतल्या लेडी मारी अँचसन हिचेकडेन ताचें लग्न जालें. त्याच वर्सा मद्रासचो गव्हर्नर म्हणून ताची नेमणूक जाली. ह्याच काळांत टिपू उपरांत ब्रिटिशांचो शेक वाडत आशिल्लो. अशा वेळार बेळूरच्या हिंदू शिपायांनी टिपूच्या भुरग्याच्या आदारान बंड केलें. हातूंत जायत्या ब्रिटिश अधिकाऱ्यांक मरण आयलें. तेन्ना इस्ट इंडियेच्या संचालकांनी बँटिकाक जबाबदार धरून १८०७ त परत आपयलो. इंग्लंडाक वतकच ताका मेजर जनरल हो हुद्दो दिवन पुर्तुगालाक धाडलो. ताणें सर जॉन मूर आनी आर्थर वेलस्ली ह्या नामनेच्या सेनानींच्या हाताखाल काम केलें. फुडें १८११ त नेपल्सांत राजदूत म्हणून ताका धाडलो. तरी थंय ताका गव्हर्नर म्हणून काम करचें पडलें. १८१४ तो कांय काळ जेनोआंत आशिल्लो. त्या वेळार ताणें पोरन्या १७९७ च्या प्रजासत्ताक संविधानाचें पुनरुज्जीवन केलें. हाका लागून टोरी शासनाचो ताचेवयलो पुराय विश्वास गेलो आनी ताका बारा वर्सां बेकार रावचें पडलें. ह्या काळांत तो कांय वर्सा इटलीक आशिल्लो. १८२७ त जॉर्ज कॅनिंग इंग्लंडाचो प्रधानमंत्री जातकच ताणें बँटिकाचो आदलो वावर लक्षांत घेवन ताची बंगालाचो गव्हर्नर जनरल म्हणून नेमणूक केली (१८२७).

आपल्या धा वर्सांच्या काळांत ताणें जायती म्हत्वाची उदरगत केली. सुरवेक ताणें शासकीय खर्चांत काटकसर केली, लश्करांतल्या नोकरांचो भत्तो उणो केलो आनी वायव्य सरहद्द वाठारांत जमीन महसुलाची पद्दत चालू केली. लागवडीखाल आशिल्ले जमनीचेर कर बसयलो. सतीचे चालीचेर ताणें कायद्यान बंदी हाडली. तेचपरी ताणें ठगीची चाल बंद केली (हातूंत यात्रेकारांक त्रास दिवन तांकां जिवे मारताले). १८३१-३७ ह्या काळांत ताणें तीन हजार ठगांचो बंदोबस्त करून तांकां ख्यास्त दिली. जांणी आपली चूक मान्य केली, तांकां जमीन-शेत दिवन उद्देगाक लायले. ताणें इंग्लीश भाशेचें माध्यम थरोवन फार्सी आनी संस्कृत भासांचो शासनांतलो वापर उणो केलो. कलकत्यांत ताणें मानवी वैजकीचें शिक्षण दिवपी एक संस्था स्थापन केली. काचार, कुर्म आनी जैतिया हीं संस्थानां ताणें बरखास्त केलीं आनी तांचो ब्रिटिश राज्यांत आस्पाव केलो.

ताचे कारकीर्दींत इंडिया कंपनीचे चीनावांगडा आशिल्ले वेपारी संबंद बंद जाले. कंपनीचें वेपारी स्वरूप वचून ती राज्यकारभार करपी संस्था जाली. नवे सन्देशप्रमाण गव्हर्नर जनरल ऑफ बँगॉल हो हुद्दो वचून गव्हर्नर जनरल ऑफ इंडिया हो हुद्दो चालू जालो. तशेंच गव्हर्नर जनरल जे कायदे करता ते मद्रास, मुंबय हांगाच्याय शासनांक लागू करप जाले. नव्या चार्टर अँक्ट प्रमाण इंग्लंडाचे अख्यत्यारींत आशिल्ल्या जनतेंतल्या कोणाकूच वंश, धर्म, वर्ण वा जल्माची सुवात हांच्या नांवाखाल नोकरी नाकारप जावंचेंना हें धोरण पयलीं बँटिकान चालीक लायलें. बायलांच्या शिक्षणाचेर ताणें भर दिलो. तशेंच जायत्या खाजगी संस्थांक आदार दिलो.

१८३५ त भलायकी इबाडिल्ल्यान तो परत इंग्लंडाक गेलो. ताका सरदारकी दिवपाचें केल्लें. पूण ताका भुरगीं नाशिल्लीं म्हणून आनी हाऊस ऑफ कॉमन्साचेर वेंचून येवपाखातीर ताणें तें न्हयकारलें. फुडें तो हाऊस ऑफ कॉमन्साचेर वेंचून आयलो. आर्विल्ल्या ब्रिटीश भारताचो शिल्पकार म्हणून ताका म्हत्वाची सुवात आसा.

- कों. वि. सं. मं.

बॅड : एक सांघिक वादन प्रकार. बॅड हे कल्पनेची सुरवात युरोपांत जाली आनी तांच्याच वांगडा ती भारतांत आयली. प्रशियाचो फ्रीड्रिख द ग्रेट (१७१२-८६) हाका आधुनीक बॅडाचो पुरस्कर्तो मानतात. १७६३ त ताणें सैनिकी बॅडाची स्थापणूक केली आनी तातूंत वाजोवपाचीं वाद्यां, तांची संख्या हांची म्हायती थारावन दिली. हातुंतल्यानच बॅडाचें प्रमाणभूत स्वरूप तयार जावपाक लागलें. आयज बॅडाक सांगितिक अर्थ मेळिल्लो आसा.

पुर्विल्ल्या भारतीय संगीतविशयक साहित्यांत 'तत-कुतप', 'अवनध-कुतप', 'नाट्य-कुतप' ह्यो संज्ञा सांपडटात. तशेंच 'पृथग्वाद्यां' वाजोवन झुजामळाचेर व्हडलो बोवाळ केल्ल्याचे उल्लेखय सांपडटात. पूण फुडें फुडें वाजपांत आनी वाजोवपाचे पद्दतींतय सुदारणा जायत गेली आनी झूज तंत्रांतय बदल जायत गेले. आतां वाद्यां आनी वाजपपद्दत प्रमाणभूत जाल्या. आयज बॅडाचें वाजप स्वर-लय-तालभरीत अशें सुबध्द संगीत आसता. स्वरमेलन (हार्मनायझेशन) हें ताचें खाशेलपण जावन आसा.

बॅडांत मुखेलपणान सुषिर, अवनध आनी घन वाद्यां वापरतात. तातूंतलीं पितुळचीं व्हडलीं व्हडलीं वाद्यां ओडलायणीं आसतात. 'ब्रास-बॅड' ही संज्ञा हाकाच लागून वापरांत आयल्या जांवये. पूण ह्या ब्रास बॅडांतलीं जायतीं मुखेल वाद्यां लांकडी वा आधुनीक काळांत एबनायटचीं आसतात. ह्या भायर बॅगपायप-बॅड, फ्लूट बॅड, ब्यूगल-बॅड हींय वेगवेगळीं बॅडा फामाद आसात. ह्या बॅडातल्या वादकांची संख्या वीस-पंचवीसापसून देडशेंमेरेन आसपाक शकता. तंतुवाद्यांसारकीं नाजूक वाद्यां आनी पियानो सारकीं जड वाद्यां बॅडांत वापरप शक्य नासता. बॅडांत तुमुल नाद करपाक शकपी, पयसमेरेन आयकुपाक येवपासारकीं आनी वत, वारो, पावसांत तिगपासारकींच वाद्यां वापरतात.

सैनीक, पोलीस आनी तांच्यासारक्यो सांघिक कवायती करपी जांव संचलना करपी नागरी संघटनाक बॅडाची गरज आसता. तशेंच शाळेंत आनी व्यायाम शाळेंत बॅडाचो वापर करतात. सर्कशींत जांव खेळांगणाचेरय जायत्या कार्यावळींनी घोश-वाजप गरजेचें मानतात. समूह-मन (कॉर्पोरेट माइंड) राखपाखातीर घोश संगीताक चड म्हत्व आसा. बेगीन आनी ल्हव लयींतली रचणूक (क्वीक आनी स्लो, निर्वॅस),

उद्घोश (कॉल्स) प्रणाम (सॅलूट्स) ह्या प्रकारांचें वाजप आधुनिक बॅडाचेर आयकुपाक मेळटा. मनरिझवणे खातीर आनी समारंभाखातीर प्रसांगप्रमाण बरें संगीत बऱ्या बॅडाचेर आयकुपाक मेळटा. तातूंतली रचणूक चडकरून अस्तंती संगीत पद्दतीचेर आदरिल्ली आसता. पूण आतां भारतीय रागदारीचेरय आदरिल्ल्यो रचना निर्माण जाल्ल्यो आसात. तशेंच परदेशांतय तांचेविशीं ओड निर्माण जावपाक लागल्या. मंगल-बॅड ही एक गरजेंतल्यान निर्माण जाल्ली नवी संकल्पना. तिचो सगळो थाट जरी लश्करी बॅडासारखो आसलो तरी वाजपाचो विशय देशी संगीताचोच आसता. परंपरागत वाजपाचें आधुनिक स्वरूप म्हणून मंगल-बॅडाचें वर्णन करूं येता.

लश्करी कवायतींतलें लश्करी बॅड, शाळेंतलें शालेय बॅड, पुलिसेंतलें पुलीस बॅड, सर्कशेंतलें सर्कस बॅड, पाश्चात्त संगिताचें संगीत बॅड अशीं बॅडाचीं जायतीं नांवां आसात. नांवाप्रमाण तांचो उद्देश आनी ते प्रमाण वादनप्रकार आसता. गोंयांत आनीक दोन तरेच्या बॅडाचो वापर जाता. हिंदू, किरिस्तांव आनी मुसलमानाच्या लग्नांत मंगलवाद्य म्हण बॅड वाजोवप जाता. किरिस्तावांच्या लग्नांत (काजार) आनी लग्नांतल्या नाचांत बॅड वाजयता. तें अस्तंते धर्तींत आसता. किरिस्तावांमदीं खुबूच प्रिय आशिल्ल्या 'तियात्र' ह्या कोंकणी नाटकाक अस्तंते पद्दतीचें संगीत दिवपाचें काम बॅड करता. ह्या बॅडाक मुज्ज (Music) आनी वाजवप्याक मुज्जी (Musician) म्हण्टात.

- कों. वि. सं. मं.

बॅकेट, सॅम्युएल : (जल्म : १३ एप्रिल १९०६, डब्लिन; मरण: १९८९).

नामनेचो आयर्लंडी कादंबरीकार आनी नाटककार. एका प्रॉटेस्टंट घराब्यांत ताचो जल्म जालो. डब्लिन 'ट्रिनिटी' कॉलेजांत फ्रेंच आनी इटालियन भाशांचो ताणें अभ्यास केलो. १९२७ त ताणें बी. ए. ची पदवी मेळयली. १९२८ त पॅरीसांतल्या एकाॅल नॉर्मल सुपेरिअर हे शिक्षण संस्थेंत इंग्लिशीचो प्रपाठक म्हणून ताची नेमणूक जाली. पॅरीसांत आसतना संवसारीक नामनेचो कादंबरीकार जेम्स जॉयस



हाचेकडेन ताची वळख जाली. १९३० त तो आयर्लंडाक आयलो. थंयच ट्रिनिटी कॉलेजांत फ्रेंचीचो अधिव्याख्यातो म्हणून काम करूंक लागलो. फुडें डिसेंबर १९३१ त हे नोकरेचो राजिनामो दिवन ताणें इंग्लंड, फ्रांस, जर्मनी, इटली ह्या देशांची भोंवडी केली. १९३७ त तो परत पॅरीसाक आयलो आनी थंयच स्थायीक जालो.

ताणें आपलें चडशें लिखाण फ्रेंच आनी इंग्लीश भाशांतल्यान केलें. सुरवेच्या काळांत ताणे 'होरोस्कोप' (१९३०, फ्रेंच तत्त्वगिन्यानी रॅने देफार्त हांचेवयलें दीर्घकाव्य) 'एकोज बोन्स अॅण्ड अदर प्रिसिपिटेट्स' (१९३५, कवितांझेलो), 'पूस्त' (१९३१, व्हड फ्रेंच कादंबरीकार मार्सेल पूस्त हाच्या साहित्याचेर बरयल्लो समिक्षात्मक निबंद), 'मोर प्रिक्स दॅन किक्स' (१९३४, कथां झेलो) आदी लिखाण केलें. उपरांत ताणें कादंबरी आनी नाटक हे साहित्य प्रकार हाताळ्ळे. 'मर्फी' (१९३८१), 'वॉट' (१९५३) आनी 'मॉलॉय' (१९५१) ह्यो ताच्यो उल्लेख करपासारक्यो कादंबऱ्यो. हातूंतले मॉलॉय हे मूळ फ्रेंच कादंबरीचो ताणें आपल्या प्रॉट्रिक बोल्स ह्या वांगड्याच्या आदारान इंग्लीश अणकार केलो (१९५५). तशेंच मर्फी हे मूळ इंग्लीश कादंबरीचो फ्रेंच अणकार ताणें आल्फ्रेद पेरॉन हाच्या आदारान केलो. पूण ताका संवसारीक नामना मेळ्ळी ती ताच्या 'आंनतांदां गोदो' (१९५२) हे नाट्यकृतीक लागून. हे मूळ फ्रेंच नाट्यकृतीचो इंग्लीश अणकार ताणें 'वेटिंग फॉर गोदो' (१९५४) ह्या नांवान केला. ५ जानेवारी १९५३ ह्या दिसा हें नाटक पॅरीसाचे रंगमाचयेर सादर केल्लें. १९६९ वर्सा ताचे हे नाट्यकृतीक साहित्याचो नोबॅल पुरस्कार फावो जालो.

बॅकेटाच्यो हेर उल्लेख करपासारक्यो साहित्यकृती अशो: मूळ फ्रेंच : 'मालोन मर' (कादंबरी, १९५१, इंग्लीश अणकार-मॅलॉन डायज, १९५६), 'लिन्नोमाल्ब' (कादंबरी १९५३, इ. अ. अननेमेबल, १९५८), 'फॅ द पार्टी' (नाटक १९५७, इ. अ. एंडगेम, १९५८). मूळ इंग्लीश : 'ऑल दॅट फॉल' (नाटक- १९५७), 'क्रॅप्स लास्ट टेप' (नाटक १९५९), 'हॅपी डेस' (नाटक- १९६२). आपल्या जायत्या इंग्लीश साहित्यकृतींचे फ्रेंच आनी फ्रेंच साहित्यकृतींचे इंग्लीश भाशेंतल्यान ताणें स्वताच अणकार केल्यात. बॅकेटचे सगळे बरपावळींतल्यान स्वताचो एकसारको घेतिल्लो सोद दिश्टी पडटा. मनशाच्यो इत्सा, आशा, आकांक्षा हांची फोडणिशी करता आसतना ताची विनोदी बुद्दी स्पश्ट दिसता. ताच्या साहित्यांतल्यान ताणें केल्लो भाशेचो कलात्मक वावर तशेंच ताची साहित्याची खोलसाण आनी व्यासंग दिश्टी पडटा.

- कों. वि. सं. मं.

खेळप लोक पसंत करतात.

सुरवातीक ह्या खेळाक 'पूना' ह्या नांवान वळखताले. ताचेवयल्यान भारतांत पुणें हांगा ह्या खेळाचो उगम जालो आंसुये अशें कांय तज्ञांचें मत आसा. भारतांत आयिल्ल्या ब्रिटीश सेनाधिकाऱ्यांनी फाविल्ल्या वेळांत खेळपाखातीर हो खेळ १८६० वर्साच्या अदमासाक सोदून काडलो. १८७१ वर्सा तांणी हो खेळ इंग्लंडाक व्हेलो.

१८७३ वर्सा ग्लॉस्टरशर परगण्यांतल्या बोफर्टच्या उमरावान आपल्या बॅडमिंटन नांवाच्या घरांत जेवणानिमित्तान जमिल्ल्या सगळ्या इश्टां-सोयऱ्यांक ह्या खेळाची वळख करून दिली. ताचेवयल्यान ह्या खेळाक 'बॅडमिंटन' हें नांव पडलें.

बॅटलडोर (battledore) आनी शट्लकॉक (shuttlecock) ह्या भुरग्यांच्या खेळांवयल्यान ह्या खेळाची कल्पना मुखार आयली अशें म्हण्टात.

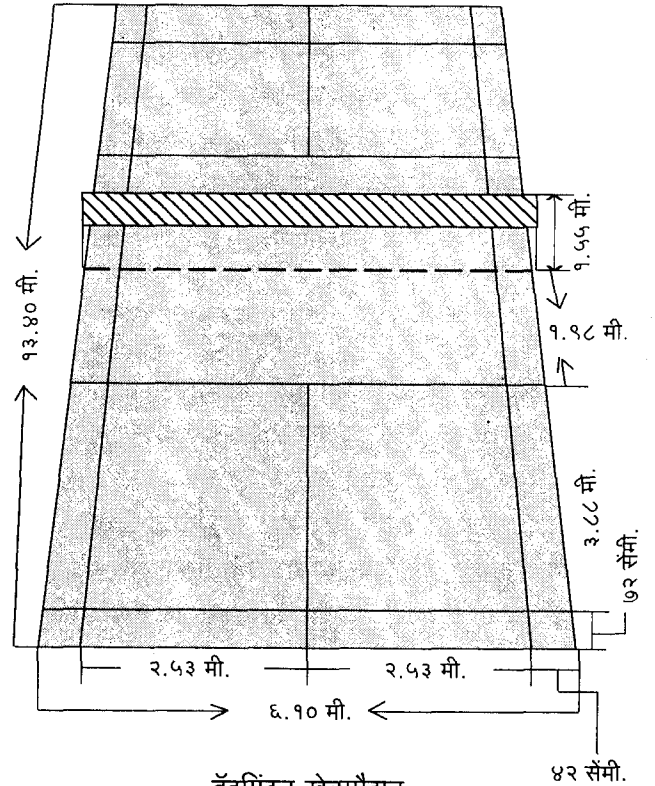

बॅडमिंटन : रॅकेट आनी फूल (शट्लकॉक) हांच्या आदारान खेळपाचो एक खेळ. हो खेळ उक्त्या मैदानांत खेळूंक मेळटा आसलो तरी, वाऱ्याच्या झोतान शट्लकॉक हुबपाची शक्यताय आशिल्ल्यान तो बंद जाग्यांनी

ह्या खेळाचे पयले नेम १८७६ वर्सा पुण्यांत आंखले. उपरांत १८७७ वर्सा कराची हांगा कर्नल सेल्बी हाणें आद्य नेम तयार केले. १८७३ वर्सा इंग्लंडांत बाथ हांगा पयल्या बॅडमिंटन क्लबाची स्थापणूक जाली. १८९३ वर्सा सावथ सी (ब्रिटन) हांगा १४ ब्रिटीश क्लब एकठांय

येवन ताणीं फुटबॉल असोसिएशनचे धर्तेचेर 'द बॅडमिंटन असोसिएशन ऑफ इंग्लंड' हे संघटनेची स्थापणूक जाली. हे संघटनेन १८९५ वर्सा आद्य भारतीय नेमांच्या आदारान ह्या खेळाचे अधिकृत नेम तयार केले. १९३४ वर्सा 'द इंटरनॅशनल बॅडमिंटन फेडरेशन' (आय. बी. एफ.) ही ह्या खेळाचें जागतिक नियंत्रण करपी संस्था तयार जाली. ह्याच वर्सा भारतांतल्या ह्या खेळाचें नियंत्रण करपी 'बॅडमिंटन असोसिएशन ऑफ इंडिया' हे संस्थेची स्थापणूक जाली आनी १९३५ वर्सासावन ह्या खेळाच्यो राष्ट्रीय सर्ती सुरु जाल्यो. १९६२ वर्सा जकार्ता (इंडोनेशिया) हांगा जाल्ल्या एशियाडांत पयलेच खेपे ह्या खेळाचो आस्पाव जालो. १९९२ वर्सा बार्सिलोना (स्पेन) हांगा जावपी ऑलिंपिकांत ह्या खेळाचो आस्पाव जालो.

हो खेळ रॅकेट आनी शटल ह्या दोन मुखेल आवतांनी खेळटात. फुडले आनी बायलो हांचे एकोडी आनी दोट्टी तशेंच मिश्र दोट्टीय खेळ जातात. हो खेळ पंगडांनीय खेळटात. हो खेळ तीन सत्रांनी तशेंच पांच सत्रांनीय खेळटात. दादल्यांचें एकोडी, दोट्टी आनी बायलांचें दोट्टी तशेंच मिश्र दोट्टी खेळाचें एक सत्र १५ गुणांचें आसता. दोनूय पंगडांचे १३ (समान) गूण जाले, जाल्यार पयलीं ते गूण करतल्या पंगडाक ५ गुणांमेरेन एक वाडोवपाचो अधिकार आसता. १४(समान) गूण जाले जाल्यार ३ गूणांमेरेन खेळ वाडोवंक जाता.

बायलांच्या एकोडी खेळांत ९ (समान) गूण जाल्यार ३ ज्यादा गुणांमेरेन आनी १० (समान) गूण जाल्यार ज्यादा २ गुणांमेरेन खेळ वाडोवंक मेळटा. हे अधिकार आदीं १३ वा ९ गूण केल्ल्यांकूच आसतात.

गूण मेळोवपाखातीर पयलोच फटको मारतात ताका सर्विस म्हण्टात. एक फावट सर्विस करपी खेळाड्याचान गूण वगडायलो (Service Over) जाल्यार ही सर्विस दुसऱ्यान करपाची आसता. सर्विस ही जेन्ना दांडाच तिरपी आसूंक जाय, (उजव्यानसावन दाव्यान वा परती) जेन्ना दोट्टी खेळ खेळटात तेन्ना दोन खेपो सर्विस करपाक मेळटा.

ह्या खेळाखातीर वापरपाचें मैदान दोन भागांनी वांटून घाल्लें आसता. ताची लांबाय १३४१ मीटर आनी रुंदाय एकेरी खेळाखातीर ५.१८मी. आनी दोट्टी खेळाखातीर ६.१० मीटर आसता. मैदानाच्या मदेगाक १.५२ मीटर उंचायेचेर जाळी आसून ती १.५५ मीटर उंचायेच्या जाळ्याचेर बांदतात. ही जाळी गडद कोराची आसता. ताची दाटाय १५ ते २० मिमी. आसता.

खेळांत वापरपाचें रॅकेट वजनान ल्हव आसता. ताचो फुडलो भाग वाटकुळो आसून फाटल्यान ताका दांडी आसता. रॅकेटाची दांडयेसयत लांबाय ६८० मिमी. परस अदीक आसूंक फावना. फुडल्या भागाची लांबाय २८० मिमी. आनी रुंदाय २२० मिमी. आसता.

फूल : (शटलकॉक, शटल वा बर्ड) पांखांपसून तयार करतात.

पूण तें सिंथेटीक वा हेर तरेन उत्पादीत करपाक जाता. ताचो तळ ल्हव आनी वाटकुळो आसता. पांखां १४ ते १६ आसून तांची लांबाय ६.४ ते ७.० मिमी. आसता. फुलाचो व्यास ५८ ते ६८ मिमी. आनी वजन ४.७४ ते ५.५० ग्रामामदीं आसूंक जाय.

फुडल्या खेळाड्याचो शॉट हाताच्या फुडल्या भागाचो उपेग (Clock-wise) करून परतितात ताका 'फोरहॅंड' आनी परतो (anti-clock-wise) मारिल्ल्या शॉटाक 'बॅकहॅंड' म्हण्टात. हेखेरीज क्लीअर, स्मॅश, ड्रॉप आनी ड्राइव्ह अशे चार मुखेल फटक्यांचे प्रकार आसात.

बॅडमिंटन खेळाचो जनक जावपाचो मान भारताक फावो जाता. इंग्लंडान ह्या खेळाक आश्रय दिलो. उपरांत तो राष्ट्रकुल देशांनी पावलो. थंयसावन ताका अमेरिका आनी डॅन्मार्क ह्या देशांनी आपणायलो. आशियांत चीन, इंडोनेशिया, जपान, मलेशिया आनी कोरियन देशांनी ह्या खेळाक संवसारीक पावंडो मेळोवन दिलो.

'द इंटरनॅशनल बॅडमिंटन फेडरेशन' हे संस्थेवतीन दादल्यांखातीर १९४० वर्सासावन 'टॉमस चषक' आंतरराष्ट्रीय सर्त जाली. बायलांखातीर १९५७ वर्सासावन 'उबेर चषक' ही आंतरराष्ट्रीय सर्त सुरु जाली. 'बॅडमिंटन असोसिएशन ऑफ इंडिया' हे संस्थेवतीन १९३५ वर्सासावन ह्या खेळाच्यो राष्ट्रीय सर्ती सुरु जाल्यो. ह्या खेळांतली मुखेल अशी संवसारीक करंड सर्त १९७७ वर्सा सुरु जाली.

बॅडमिंटनाची दादल्यांची 'टॉमस चषक' सर्त इंडोनेशियेन वट्ट आठ खेपे (१९४९ ते १९९२) जिकून विक्रम प्रस्थापित केला जाल्यार बायलांची उबेर सर्त जपानान आनी चीनान प्रत्येकी पांच खेपे (१९५७ ते १९९२) जिकल्या. 'ऑल इंग्लंड' सर्तींत आठ खेपे (१९०० ते १९९२) दादल्यांची एकोडी किताब जोडून सगळ्यांत अदीक वस्तादपणां जोडपाचो मान इंडोनेशियाच्या रूडी हार्टोनो हाका फावो जाला. हे सर्तींतलीं चडांत चड म्हळ्यार २१ वस्तादपणां (दोट्टी धरून) हातासपाचो मान जॉर्ज अॅलन थॉमस (इंग्लंड) हाका फावो जाला. बायलांनी सगळ्यांत चड म्हळ्यार १० एकोडी वस्तादपणां जोडपाचो मान अमेरिकेची ज्यूडी हाश्मान हिणें मेळयला. इंग्लंडची ए. डी. जॉर्डन हिणें ८२ आनी डब्ल्यू. सी. ई. रॉजर्स ह्या बायलांनी वट्ट ५२ आंतरराष्ट्रीय सर्तींनी वस्तादपणां जोडून विक्रम केला. हेखेरीज आंतरराष्ट्रीय सर्तींत केनेथ डेव्हिडसन (अमेरिका), वॉंग पॅंग सून (मलेशिया), एअलॉड कोप्स (डेन्मार्क), एडी चूंग (मलेशिया), तान जो हॉक (मलेशिया), फेरी सोन-व्हिले (इंडोनेशिया), लिम स्वी किंग (इंडोनेशिया) हे कांय नामनेचे खेळाडू आसात.

युरोपियन वस्तादपण सर्तींत इंग्लंड (१९७४, १९७८, १९८२, १९८४); डेन्मार्क (१९७६, १९८०, १९८६, १९८८, १९९०); स्वीडन (१९९२) हाणीं वस्तादपण जोडलें.

ऑलपीक सर्तींत, सुरवेक १९७२ वर्सा, बॅडमिंटनाचो प्रदर्शनी

खेळ म्हणून प्रवेश जालो. उपरांत १९८८ वर्सा तो प्रदर्शनी खेळच म्हणून खेळप जालें. १९९२ वर्सा ताचो पदक खेळ म्हण आस्पाव जालो.

भारताक बॅडमिंटनाच्या आंतरराष्ट्रीय क्षेत्रांत पयलें नांव मेळोवन दिवपी नंदू वा नंदकुमार महादेव नाटेकर हो भारताचो पयलो बॅडमिंटन खेळगडो. तसोच १९५३-५४ काळांतलोय पयल्या क्रमांकाचो खेळगडो. ताणें क्वालालुंपुर (मलाया) हांगा, 'सेलांगोर ओपन बॅडमिंटन चॅंपियनशिप्' हातूंत दादल्यांचें वैयक्तिक विजेतेपद (१९५६), टॉमस चषक सर्तींत भारतीय संघाचें नेतृत्व (१९६०), अखिल भारतीय एकोडी आनी दोड्डी सर्तींचें विजेतेपद (१९६०), बॅकॉकच्या 'किंगज कप' चें वैयक्तिक विजेतेपद (१९६१), अर्जुन पुरस्कार (१९६१) आनी वट्ट ६ खेपे एकोडें राष्ट्रीय अजिंक्यपद अशे जायते विक्रम ताणें केल्यात.

प्रकाश रमेश पडुकोण हो भारताक आंतरराष्ट्रीय मळार सन्मान मेळोवन दिवपी श्रेष्ठ बॅडमिंटन खेळगडो. १९७१-१९७९ ह्या ९ वर्सांनी तो राष्ट्रीय वस्ताद आसलो. १९७८ वर्सा ताका राष्ट्रकुल सर्तींत भांगरापदक मेळ्ळें. मार्च १९८० वर्सा ताणें डेन्मार्क आनी स्वीडन हांगाची सर्त जिंकून आनी 'ऑल इंग्लंड' बॅडमिंटन सर्त जिंकून संवसारीक वस्तादपण मेळयलें. भारताक हो भौमान मेळोवन दिवपी तो पयलोच भारतीय खेळगडो जावन आसा. १९८१ वर्सा ताणें क्वालालुंपुर हांगाच्या विश्वचषक सर्तींत दादल्यांचे एकोडे सर्तींत जैत मेळयलें. १९७३ वर्सा ताका अर्जुन पुरस्कार मेळ्ळो. तशेंच कॅनडियन ओपन (१९७८), इंग्लीश मास्टर्स (१९७९), स्वीडीश ओपन (१९७८), डॅनीश ओपन (१९८०), हाँगकाँग ओपन (१९८२) अशो संवसारीक सर्ती ताणें जिंकल्यात.

सय्यद मोदी ह्या भारतीय खेळगड्यान १९८२ वर्सा राष्ट्रकुल सर्तींचें वस्तादपण मेळयलें. १९८०-१९८७ अशीं आठ वर्सां तो राष्ट्रीय वस्ताद थारलो. १९८२ वर्सा ताका काश्या पदक मेळ्ळें.

अशियाई बॅडमिंटन सर्त सगळ्यांत पयलीं जिंकपाचो मान १९६५ वर्सा दिनेश खन्ना हाणें जोडलो. १९६६ वर्सा ताका राष्ट्रकुल सर्तींत काश्या पदक मेळ्ळें. लॅरोय डिसा, प्रदीप गंधे, कन्वल ठाकूर हांकांय १९८२ वर्सा दिल्ली एशियाडांत काश्यापदकां मेळ्ळ्यांत. बायलांचे सर्तींत सगळ्यांत चड म्हळ्यार स खेपे (१९८६-९१) राष्ट्रीय वस्तादपण जोडपाचो मान मधुमिता बिश्त हिका मेळ्ळो. हरजीत सिंग, विमल कुमार, रवी कुंटे, विक्रम सिंग, दिपांकर भट्टाचार्य आनी बायलांभितर सीमा भांडारी, अमी घिया, दिप्ती ठाणेकर, अमिता मोदी ह्या खेळगड्यांनी नामना जोडल्या.

बॅडमिंटन खेळांतले अर्जुन पुरस्काराचे मानकरी अशे आसात: १९६१- नंदू नाटेकार; १९६५-दिनेश खन्ना; १९६७-सुरेश गायल; १९६९- दीप घोश; १९७०- दमयंती तांबे; १९७१-शोभा मूर्ती; १९७२-प्रकाश पडुकोण; १९७४-रोमेन घोश; १९७५- देविंदर अहुजा; १९७६- अमी घिया; १९७७- कन्वल ठाकूरसिंग; १९८०- सय्यद मोदी; १९८२- पार्यो गांगुली, मधुमिता (बिश्त) गोस्वामी.

१९६९ वर्सा गोंयांत बॅडमिंटन असोसिएशनाची स्थापणूक जाली. बॅडमिंटन असोसिएशन करंड, डी. बी. बांदोडकर यादस्तीक करंड, म्हापसा जेसी करंड, थम्स अप करंड आनी पणजी बॅडमिंटन क्लब सर्त ह्यो गोंयच्यो पांच मुखेल रॅकींग सर्ती आसात. अनील माडगांवकर, आनंद माडगांवकर, उमेश नायक, फ्रान्सिस्क डायस, डॅरीक मिनेझीस, अनील कुडचडकार, रणजीत रॉबिन्सन, अंबर तिंबलो, आशुतोश पेडणेकार हे दादले आनी श्रीमती रोडफील मिनेझीस, सुनिता माडगांवकर, लता माडगांवकर, लीना पेडणेकार ह्यो गोंयच्यो नामनेच्यो खेळगड्यो आसात.

- सुशांत कुंकळयेंकार

बॅनर्जी, सुरेंद्रनाथ : (जल्म : १० नोव्हेंबर १८४८, कलकत्ता; मरण : ६ ऑगस्ट १९२५, बराकपूर).

व्हड भारतीय फुडारी आनी अखिल भारतीय राष्ट्रीय काँग्रेसचो एक संस्थापक. ताचो बापूय दुर्गाचरण, वैज आशिल्लो. सुरेंद्रनाथाचें शिक्षण कलकत्त्यांत जालें. १९६८ वर्सा बी. ए. जातकच इंग्लंडाक वचून आय. सी. एस्. परीक्षा तो १८६९ वर्सा पास जालो. भारतांत येतकच सहाय्यक दंडाधिकारी म्हणून ताची सिल्हेट हांगा नेमणूक जाली. पूण १८७४ वर्सा ताच्या, प्रशासनांतल्या किरकोळ चुकांचें निमित्त करून ताका नोकरेवयल्यान काडून उडयलो. बार अँट लॉचे परीक्षेक बसपाक लेगीत ताका न्हयकारलें. ब्रिटीश राज्यकर्त्यांच्या ह्या अन्यायाक लागून तांच्याआड सुरेंद्रनाथान १८७५ वर्सा चळवळ सुरू केली.

कलकत्त्यांतल्या मेट्रोपोलिटन इन्स्टिट्यूशनांत सुरवेक इंग्लीश विशय शिकयतकच, फुडें कांय दीस फ्री चर्च कॉलेजींत शिकयलें. उपरांत ताणें रिपन महाविद्यालय स्थापन केलें. थंय अध्यापक म्हणून ताणें ३७ वर्सां काम केलें.

सुरेंद्रनाथान २६ जुलय १८७६ वर्सा 'इंडियन असोसिएशन' ही संस्था स्थापन केली आनी तिचो प्रसार करपाखातीर ताणें भारतभर भोंवडी केली.

१८७८ वर्सा 'बेंगॉली' हें इंग्लीश खबरांपत्र ताणें काडलें आनी सुमार ५० वर्सां तातूंत लिखाण केलें. ह्याच खबरांपत्रातल्यान कलकत्ता उच्च न्यायालयाची बदनामी केल्ल्याच्या आरोपाखाल ताका अटक जातकच, देशभर निशेधाच्यो सभा जाल्यो.

ताणें इंडिया असोसिएशनचेवतीन कलकत्त्यांत राष्ट्रीय सभा आपयली (डिसेंबर १८८३). उपरांत दुसरी राष्ट्रीय सभाय ताणें कलकत्त्यांतूच घेतली (१८८५). राष्ट्रीय काँग्रेसचो तो दोनदां अध्यक्ष जालो (पुणे-१८९५ आनी अहमदाबाद - १९०२). १९२१ वर्सा द्विदल राज्यपद्दत आशिल्ल्या बंगालच्या विधीमंडळाचेर सुरेंद्रनाथाची नेमणूक जाली आनी ब्रिटीश सरकारान 'नाइट' हो किताब दिवन ताचो भोवमान केलो.

१९२१-२३ वर्सा ताची स्थानिक स्वराज्य मंत्री म्हूण नेमणूक जाली.

सुरेंद्रनाथान 'ए नेशन इन मेकिंग : बिइंग द रेमिनिसेंसीस ऑफ फिफ्टी थीअर्स ऑफ पब्लिक लाइफ' (१९२५) ह्या नांवान आपजीण बरयली.

- कों. वि. सं. मं.

बॅल, अॅलेक्झांडर ग्रॅहॅम : (जल्म : ३ मार्च १८४७, एडिंबरो - स्कॉटलंड; मरण : २ ऑगस्ट १९२२, बेडेक - नोव्हास्कोशा- कॅनडा).

नामनेचो अमेरिकन भौतिकशास्त्रज्ञ आनी संशोधक. दूरध्वनीचो सोद ताणें लायलो. ताच्या ह्या सोदाक लागून संदेशवहन तंत्रविद्येंत एक नवें युग सुरु जालें. आपली आवय आनी घरकान्न भेड्डी आशिल्यान ताणें तांकां उलोवंक शिकोवपाचें काम जिवीतभर आस्थेन केलें.

ताचो बापूय वाचाक्रियाविज्ञानाचो आनी वाचाशास्त्राचो तज्ञ आनी आजो वाचाशास्त्राचो प्राध्यापक आशिल्लो. ताचें सुरवातीचें शिक्षण एडिंबरो विद्यापिठांत जालें. पिरायेच्या सोळाव्या वर्सा एल्जिनांतल्या वॅस्टन हाऊस अॅकॅडेमी हे संस्थेंत वाचाशास्त्र आनी संगीत हांचो निदेशक म्हणून तो काम करूंक लागलो. १८६५ त फुडल्या शिक्षणाखातीर तो लंडनचे युनिव्हर्सिटी कॉलेजींत गेलो. थंय ताणें उलयता असतना तोंडांत जावपी अनुस्पंदनाचो अभ्यास केलो. फुडें १८७० तो आवय-बापाय वांगडा ब्रॅटफर्ड (ऑटॅरिओ, कॅनडा) हांगा गेलो. १८७१त बोस्टन हांगा सेरा फुलर्सा स्कुलांत तो भेड्डीच्या विद्यार्थ्यांक शिकोवपाचें काम करूंक लागलो. १८७२त ताणें भेड्डीच्या शिक्षणांक प्रशिक्षण दिवपाखातीर बोस्टन हांगा एक विद्यालय स्थापलें. १८७३ त बोस्टन विद्यापिठांत वाचाक्रियाविज्ञानाचो प्राध्यापक म्हणून ताची नेमणूक जाली.

टॉमसन वॉटसन हाचेवांगडा तारायंत्रविद्या आनी दूरध्वनी विद्या ह्या विशयांनी ताणें संशोधन केलें. एकेच सरयेवयल्यान एकाच वेळार कितलेशेच संदेश प्रेषीत करपी तारायंत्र प्रणालीकडेन ताचें लक्ष गेलें. आवाजाचे खरसाणीप्रमाण हवेचे घनतेत जावपी बदलाप्रमाण सरयेंतल्यान व्हांवपी विद्युत् प्रवाहांत बदल करून ध्वनीवहन करूं येता, अशें १८७४ त ताका दिसलें. कितलेशेच प्रयोग करतकच १८७६ त ताणें चुंबकीय दूरध्वनी हें उपकरण तयार केलें. ह्या उपकरणांत फुडें टॉमसन एडिसन आनी हेर जायत्या शास्त्रज्ञांनी सुदारणा करून ताका आयचें स्वरूप प्राप्त करून दिलें.

बॅल हाणें १० मार्च १८७६ त पयलेच खेपे पयलें वाक्य सरयेंतल्यान विद्युत् प्रवाहावरवीं प्रेषीत केलें. ते उपरांत दोन म्हयन्यांनी अमेरिकन अॅकॅडेमी ऑफ आर्ट्स अँड सायन्सेस हे संस्थेच्या बोस्टन हांगाचे सभेंत ताणें दूरध्वनीचें पयलें प्रात्यक्षीक करून दाखयलें. जुलय १८७७ त बॅल टेलिफोन कंपनीची स्थापणूक जाली आनी त्याच वर्सा

इंग्लंड आनी फ्रांसांतूय बॅल हाणें दूरध्वनीचो प्रसार केलो. बॅल आनी वॅस्टन युनियन हे कंपनीन १८७९ त संयुक्त कंपनी स्थापन केली. १८८४ त बॅल कंपनीन बोस्टन आनी न्यूयॉर्क हांचे मजगतीं पयलि पयसुल्ल्या अंतरावयली दूरध्वनी यंत्रणा उबारली. १९८५ त बॅल आनी हेरांनी मेळून अमेरिकन टेलिफोन अँड टेलिग्राफ कंपनीची स्थापणूक केली. फ्रांसांत १८७७ त बॅल हाका व्होल्टा इनाम दिलें. बेल हाणें १८८० ह्या इनामाचे रकमेंतल्यान वॉशिंग्टनांत व्होल्टा लॅबोरेटरी स्थापन केली. हे प्रयोगशाळेंत ताणें फोटोफोन, श्रवणमापक, ग्रामोफोनांतल्यो सुदारणा आदी सोद लायले. उजवाडाचे शलाकेवरवीं ध्वनीवहन करपी फोटोफोन ह्या उपकरणाचें तत्व बॅल हाणें सी. ए. टॅटर हाचेवांगडा संशोधन करून सोदून काडलें.

बॅल हाणें तयार केल्ल्या लाखेच्या दंडगोलाकार आनी मेणाचे ताटलेच्या आकाराच्या आनी दंडगोलाकार ध्वनीमुद्रिकांचो कोलंबिया ग्रामोफोन कंपनीन उपेग केलो. वॉशिंग्टनांत ताणें भेड्डेपणाच्या अभ्यासाखातीर व्होल्टा ब्युरो ही संस्था स्थापन केली. १९०७ त ताणें एरियल एक्सपिरिमेंटल असोसिएशनाची स्थापणूक केली.

अनुवंशीक भेड्डेपण आनी हेर विशयांचेर ताणें कितलेशेच निबंद आनी लेख बरयल्यात. १८८३ त सुरु केल्या 'सायन्स' ह्या नेमाळ्याक ताणें अर्थीक पालव दिलो. १८९८-१९०४ ह्या काळांत तो नॅशनल जिऑग्राफिक सोसायटीचो अध्यक्ष आशिल्लो. १८९८ त स्मिथसोनियन इन्स्टिट्युशनाचो रीजंट म्हणून ताची नेमणूक जाली. १८७५-१९२२ ह्या काळांत ताणें दूरध्वनी संदेशवहन आनी भेड्डीचें शिक्षण हांचेविशीं वट्ट ३० एकस्व पत्रां मेळयलीं. ताणें 'अमेरिकन असोसिएशन टू प्रोमोट द टिचिंग ऑफ स्पीच टू द डॅफ' ही संस्था स्थापन केली. फुडें हे संस्थेचें 'अॅलेक्झांडर ग्रॅहॅम बॅल असोसिएशन फॉर द डॅफ' अशें नामांतर केलें. नॅशनल अॅकॅडेमी ऑफ सायन्सीसचो आनी हेर कितल्याशाच संस्थांचो तो वांगडी आशिल्लो.

- कों. वि. सं. मं.

बॅले नृत्य : अस्तंती देशांतलो नामनेचो नृत्यनाट्य प्रकार. रंगभूशा, नेपथ्य आनी संगीताची साथ घेवन हो सामुहिक नृत्यप्रकार रंगमाचयेर सादर करतात. बॅले हो शब्द बाल्लेरे (ballare) म्हणजे नाचप ह्या मूळ इटालीयन शब्दापसून निर्माण जाला. सुरवेक हें नृत्य फकत राजदरबारांनी जातालें आनी तातूंत वांटो घेवपी आनी लाव घेवपी लोक प्रतिश्टीत घराण्यांतलेच आसताले. उपरांत ल्हव ल्हव ताचो विस्तार वाडत रावून ताका वेवसायीक स्वरूप मेळ्ळें.

बॅले नृत्याचो उगम पंदराव्या शेंकड्यांत राजदरबारांतल्या उत्सवांक लागून जालो अशें मानतात. इटाली, फ्रांस, बर्गंडी हांगाच्या

राजदरबारांतल्या लग्न सुवाळ्यांक, परकी राजांक येवकार दितना आनी हेर राजकीय सुवाळ्यांक हें नृत्य सादर करपाची रीत ह्या काळांत सुरु जाली. १४८९ त ड्यूक ऑफ मिलान हाच्या लग्न सुवाळ्याक एक बॅले केल्ल्याचो उल्लेख मेळटा. ताचो विशय जेसन आनी गोल्डन क्लीस हे पुराणकथेचेर आदारिल्लो आसलो. सुरवेक ह्या नृत्यांत साबार ल्हान ल्हान नृत्यां आसतालीं भेसूय थाटामाटाचो आनी रंगीत आसतालो. त्या त्या प्रसंगाप्रमाण बॅलेचे विंगड विंगड प्रकार सादर करताले. संगिताच्या

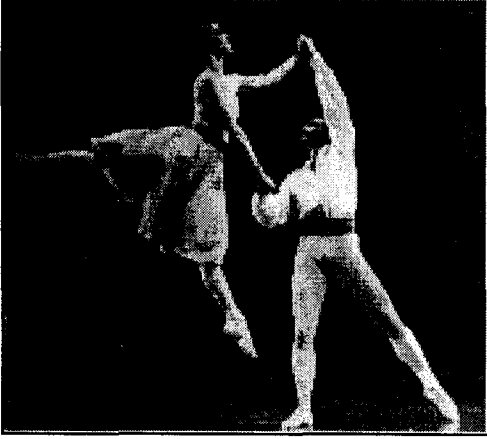

बॅले नृत्य

तालार नृत्यमय हालचाली, नेपथ्य हांच्यासयत सादर केल्लो पयलो बॅले फ्रांसांत कॅथरिन द मेदीचीच्या दरबारांत १५ ऑक्टोबर १५८१ दिसा बाल्ताझार द बोइवाय ह्या व्हायोलिन वादकांनी 'बॅले ल बॅले कॉमिक द ला राइन' हो बॅले सादर केलो. हांतूंत बायलांनीच वांटो घेतिल्लो.

आनी १६७२ त 'नॅशनल बॅले स्कूल' ह्या संस्थांची थापणूक केली. ताच्या तेंपार जे व्हड बॅले निर्माण जाले, तातूंत लुईस आनी हेर दरबारी लोकूय वांटो घेताले. सुरवेक बायलांचीय संवगां ल्हान चले करताले. पूण १६८१ त नामनेचो दरबारी संगितकार ल्यूली, हाणें संगीत दिल्ल्या 'द ट्रायफ ऑफ लव्ह' ह्या बॅले नृत्यांत बायलांनी पयलेच फावट वांटो घेतिल्लो.

नृत्य-अकादमीचे थापणूके उपरांत बॅले नृत्यांत वेवसायीक नर्तकांची भर पडत गेली आनी ताका वेवसायीक स्वरूप मेळ्ळें. हाकालागून बॅलेचो राजदरबारासावन रंगमाचयेमेरेन विस्तार वाडत गेलो. ह्या काळांत बॅले नृत्यांत वापरांत आशिल्लो पदन्यास पांच मुळाव्या नृत्यावस्थांचेर आदारिल्लो आशिल्लो. ह्या बॅले पदन्यासाच्यो पांच अभिजात स्थिती प्येअर बोश हाणें सोदून काडिल्ल्यो. अभिजात बॅले नृत्याच्यो विंगड विंगड हालचाली आनी पदन्यास ह्यो पांच स्थितींचेर आदारिल्ल्यो आसतात. मुखार बॅले नृत्यांत हेर नृत्यांतल्या हालचालींचो भर पडून ताचो खूब विकास जालो. फ्रेंच संज्ञांनी वळखुपांत येवपी आराबॅस्क, 'पिरुएत', ग्लिसाद, ऑत्रशा आनी हेर चाली आसात.

बॅलेच्या तंत्रांत १७३० च्या उपरांत खूब बदल घडून आयले. पावलांमेरेन घागरे घालून नृत्य करपाची पद्दत ह्याच काळांत सुरु जाली. ताका लागून पायांच्या आनी पावलांच्या हालचालींकूय म्हत्व आयलें. 'ला दांस ऑ लॅर' हें तंत्र अस्तित्वांत आयलें. एका पावलाच्या बोट्यांचेर उबो रावून सबंद कूड घुंवडावपाचें 'पिरुएत' तंत्र अस्तित्वांत आयलें. पुराणीक, इतिहासीक कथा बॅले नृत्यांतल्यान नाट्यमय रितीन सादर करपाक लागले.

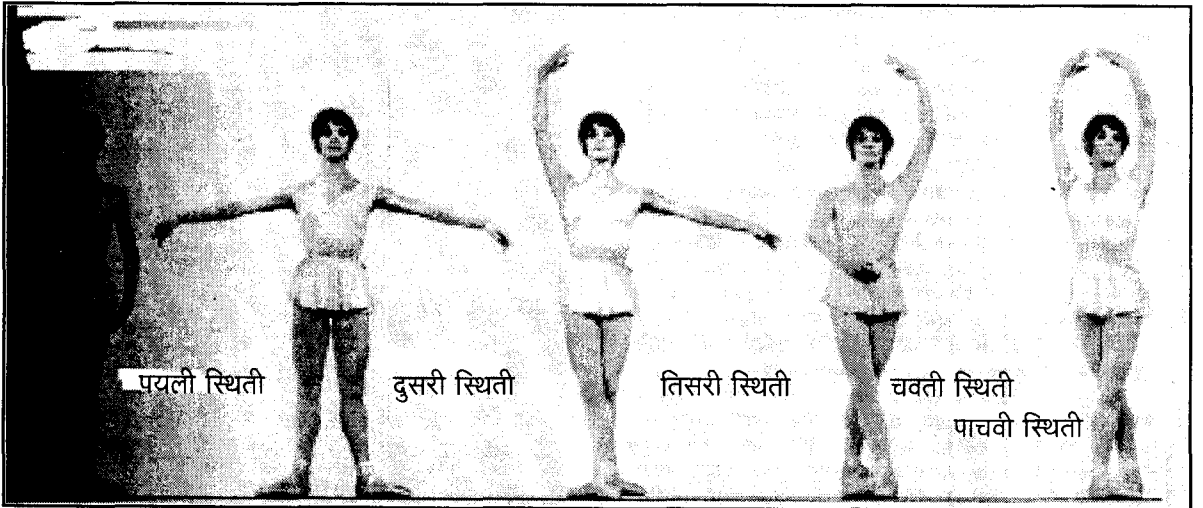

बॅले पदन्यासाच्यो पांच अभिजात स्थिती

चौदाव्या लुईसच्या काळामेरेन बॅले नृत्यांत चडशे दादलेच वांटो घेताले. चवदाव्या लुईसाच्या तेंपार बॅले नृत्याची खूब वाड जाली. ताणें १६६१ त 'रॉयल बॅले अॅकॅडमी', १६६९त 'रॉयल म्यूझिक अॅकॅडमी'

सादारणपणान अठराव्या शेंकड्याच्या शेवटाक बॅले, दरबारी प्रभावांतल्यान बरोच भायर सरिल्लो आनी तातूंत खूब नवीं नवीं तंत्रां निर्माण जाल्लीं. एकोणिसाव्या शेंकड्यांत बॅलेचेर स्वच्छंदतावादी प्रणालीचे

प्रभाव दिसपाक लागले. भावनाप्रधान आनी कल्पनाप्रचूर अशा विशयांक म्हत्व मेळ्ळें. बॅलेंतल्यान काव्यात्मक कल्पना व्यक्त जावपाक लागल्यो आनी एक म्हत्वाची गजाल म्हळ्यार ह्या काळांत नर्तकांचें म्हत्व कमी जावन नर्तकींनी व्हडपण जोडलें. पूण एकुणिसाव्या शेंकड्याच्या अर्दाकसावन बॅले नृत्याक सगळेकडल्यान देंवती कळा लागली. अशे स्थितींत रशियन देशान ताका आलाशिरो दिलो. रशियेंत बॅलेचो पुनर्जल्म जालो. रशियन बॅलेन ह्या काळांत युरोपांतल्या बॅलेक नवें वळण दिलें. थंय बॅले नृत्याची राजदरबारांत प्रतिश्ठा तशीच तिगून उरिल्ली. सेंट पीटर्सबर्ग आनी मॉस्को हांगा राजाच्या आलाशिऱ्याखाला बॅले नृत्याची शिकवण दिवपी विद्यालयां आशिल्लीं.

बॅलेंतलें भावदर्शन पुरायपणान व्यक्तिगत आसता. ह्या वैयक्तिक स्वातंत्र्याखातीर बॅले नृत्यकारकाक मर्यादेन रावपाची गरज उरना. नव्यो नव्यो कल्पना हाडपांची संद कलाकाराक सदांच मेळत रावता. विसाव्या शेंकड्यांत आधुनिक बॅलेचो जो विकास जाला ताचीय हींच लक्षणां आसात. परंपरीक बॅलेतलें नृत्य, नाट्य, संगीत. आनी नेपथ्य हांचो मेळ, पाच अभिजात पदऱ्यासांच्यो अवस्था, पांयाच्या बोटांच्या तोंकार नाचपाचें तंत्र, हांच्यासारक्या कल्पनांचो आस्पाव आधुनिक बॅलेंत जावपाकूच जाय अशे नेम नात. पूण त्यो पुरायपणान भायर उडयल्ल्याचेंय दिसना.

भारतांतली नृत्यनाट्यांची परंपरिक कल्पना अस्तंत बॅलेपरस वेगळी आसा. कथकली नृत्य हो एक अभिजात परंपरिक नृत्याचो चालित आशिल्लो एक प्रकार. आधुनिक काळांत भारतीय अभिजात आनी लोक नृत्य परंपरा हें बुन्यादी रूप कायम दवरून आनी त्याच वेळार अस्तंत बॅलेक आस्पावन घेवन दोनय प्रकारांत न्याय दिवंक भारतीय समाजाक पच सारकें बॅलेक नवें रूप दिवप जालें.

आधुनिक नर्तक उदय शंकर हाणें भारतांत आधुनिक अस्तंत बॅलेची बुन्याद घाली. आज पाव्हलॉव हे नर्तकीच्या नृत्यपथकावांगडा ताणें विंगड विंगड देशांनी भोंवडी केली. अस्तंत बॅले आनी भारतांतले नृत्यपरंपरेची भरसण करून ताणें आपली अशी खास भारतीय शैली निर्माण केली. लेबर अँड मशिनरी, द हिंदम ऑफ लाइफ आनी सामान्यक्षती हे ताचे नामनेचो बॅले आसात. उपरांत सचिन शंकर हाणें भारतीय लोकनृत्यशैलीचेर आदारिल्ल्या आधुनिक बॅलेची निर्मिती केली. १९५३ त ताणें 'द सचिन शंकर बॅले यूनिट' संस्थेची थापणूक करून पुराय भारतांत भोंवड्यो केल्यो आनी 'द फिशरमॅन अँड मरमेड, सांझ-सवेरा, ट्रेन, जयपराजय, रामायण हांच्यासारके बॅले सादर केले.

विसाव्या शेंकड्यांत अस्तंती तशेंच हेर देशांनीय साबार बॅले नृत्यसंस्थांची स्थापणूक जावन ताणीं बॅलेविशीं सगळ्यांच्या मनांत एक नवी आवड आनी जाणीव निर्माण केली. १९५० वर्सा उपरांत सिनेमा आनी टेलिव्हिजनांनी बॅले नृत्याक प्रतिश्ठा मेळोवन दिली.

- कों. वि. सं. मं.

बाऊल पंथ : बंगालांतलो एक पंथ. इ.स. च्या १४व्या शेंकड्याच्या निमाणें वा १५व्या शेंकड्याचे सुरवातेक ह्या पंथाचो उदय जालो. बाऊल या शब्दाच्यो खुपशो उत्पत्त्यो प्रचलित आसात. कांय जाणांच्या मतान बाऊल हें उतर संस्कृतांतल्या 'वातुल' ह्या उतरावयल्यान आयलां. वातुल म्हळ्यार पिसो. बाऊल साधकाचें वागप सामान्य मनशापरस वेगळें तशेंच मात्शें चमत्कारीक आशिल्ल्यान विद्वानांनी ताची अशी व्युत्पत्ती केली आसुये. कांय अभ्यासकांच्या मतान आतुर वा व्याकुल ह्या उतरावयल्यान बाऊल हो शब्द आयला.

बाऊल पंथाचो एक अभ्यासक आचार्य क्षितिमोहन सेन हाच्या मतान बाऊल शब्द वायूपसून आयला. हो वायू म्हळ्यार योगशास्त्रांतलो प्राणवायू आसा. ताचेवयल्यान देहाच्या स्नायूभितर प्राणशक्तीचो संचार करून साधना करपी तो बाऊल, अशी बाऊल शब्दाची व्याख्या केल्या.

कांय संशोधक नित्यानंदप्रभू हाका ह्या पंथाचो संस्थापक मानतात. पूण कांय जाणांच्या मतान ताचो पूत वीरभद्र हो ह्या पंथाचो प्रवर्तक आशिल्ल्याचें समजतात. वीरभद्रान माधवबीबी नांवाचे एके मुस्लिम साधिकेक दीक्षा दिवन ह्या पंथाची स्थापणूक केल्ल्याचें ह्या संदर्भांत म्हळां.

अस्तंत बंगालांतली नदिया वा नवदीप ही सुवात, चैतन्य संप्रदायाभाशेन बाऊल पंथाचें मुखेल केंद्र आसा. इ. स. च्या १४ ते १८ ह्या शेंकड्यांनी ह्या पंथाचो चड प्रसार जालो. आंगांत कफनीभाशेन एकाद्रें पांयभर वस्त्र, हातांत एकतारी वा कमरेचेर डुगी नांवाचें वाद्य, तोंडांत देहतत्वाचीं, राधाकृष्णाचीं वा गौरांगप्रभूचीं पदां अशा भेसांत हे बाऊल साधक बंगालच्या खेड्यापाड्यांनी भोवतना दिसतात.

बाऊलांक संवसार धर्माकडे कसलेंच कर्तव्य नासता. तांच्या पंथांत खंयच्याय धर्माच्या आनी जातीच्या दादले-बायलांचो आस्पाव जावंक शकता. तांकां स्वर्ग, मोक्ष, पुण्य वा कसल्याच ऐहिक-पारलौकिक लाभांची अपेक्षा नासता. तांचे साधनेचें मुखेल ध्येय म्हळ्यार 'मनेर मानुषा' चो सोद घेवप. मनेर मानुषा म्हळ्यार मनशाच्या अंतःकरणातलें मनीसपण सोदप. मनेर मानुषा ही खाशेली बाऊलांची कल्पना आसा. बाऊल साधक सदांच ह्या मनेर मानुषांचें चिंतन करीत ताचो सोद घेत आसता. तांचे साधनेचें मुखेल ध्येय ह्या हृदयस्थ मनशाचो सोद घेवप, तशेंच हे साधनेचें मुखेल आंग गायन हें आसा. गांयनातूच मनीस आपलो भाव पुरायपणान उक्तावंक शकता, असो बाऊलांचो विश्वास आसा. बाऊल साधकाचें सार्दें उलोवप लेगीत गीतबध्द आसता. हीं पदां चिंतनात्मक आसतात.

खंयचीय साधना यशस्वी जावपाखातीर साधकाक गुरूची आनी गुरूचे दीक्षेची सामकी गरज आसता. बाऊल साधकाकूय ती आसा. पूण तो गुरूच्या सोदाखातीर मुजरत यत्न करीना. एक बाऊल आपल्या

गीतांत गुरुविशीं म्हण्टा तें अशें-

गुरु बोले कारे प्रणाम करवि मन?

तोर आधिक गुरु, पथिक गुरु

ओ तोर गुरु अगणन, ओ तोर गुरु सर्वजन!

गुरु रे तोर बरण-डाला! गुरु रे तोर मरण - ज्वाला!

गुरु रे तोर हृदय - व्यथा, जे झराय दुनयन ।।

अर्थ : हे मना, गुरु म्हणू तूं कोणाक नमस्कार करतलें? तुज्या पावला पावलाक येवपी वचपी तुजे गुरु आसात. आरे, तुजे गुरु खूब आसात. सगळे मनीस तुजे गुरु आसात. फुलांचो पाटलो लेगीत तुजो गुरु आसा आनी मरणाज्वालाय तुजो गुरुच आसा. दुखान तुज्या दोळ्यांतल्यान व्हावपी दुकां लेगीत तुजो गुरु आसा.

बाऊल साधक रसिक आसता. जीर्णतल्या सगळ्या सोबीत-सुंदर आनी शुभ गजालींविशीं ताका प्रेम आसता. खेड्यांत रावचें, साधुवृत्तीन वागचें आनी स्वच्छंदीपणान जीण जगची हो तांचो बाणो आसा.

ग्रंथांचें शिक्षण आनी संस्कारांचो गंध नाशिल्ले लोक पयली ह्या पंथांत आशिल्ले. पूण तांचो वैचारिक पांवडो उच्च शिक्षण घेतिल्ल्या मनशापरस ऊंच आसतालो. एकोणिसाव्या शेंकड्यासावन मात शिकिल्ले लोकूय ह्या पंथांत आयले.

बाऊलांचीं पदां वैदिक ऋचांभशेन मौखिक परंपरेन चलत आयल्यांत. इतराज साई, लालन शाह, शेख मदन, पागल कान्हाई, गंगाराम, नरहरी, फिकिरचांद ह्या बाउलांची खूब पदां आसात. उत्तर बांगलांत ह्या पदांक 'शब्दगान' अशें म्हण्टात. दरेक बाउल साधक आपल्या मानवी देहाक पवित्र मंदिर आनी तातूंत रावपी मनाक देव मानता.

बाऊल कोणाक म्हणचो हेविशीं नरहरी बाऊल म्हण्टा, जो बाऊल मनीस धनयाची आज्ञा वा कोणाचेंच शासन मानीना, कसल्याच विधि-निशेधांचें, रुढि-नेमांचें वा आचार-विचारांचें बंधन आपणायना, मनीस समाजांत आशिल्ल्या खंयच्या भेदाक जुमानीना, तो स्वता ताच्या अंतःकरणांतल्यान उचंबळीत रावपी भूतमात्राविशींचे प्रेमधारेंत बुडत रावता. सगळ्यांच्या सांगातान उमेदीन गीत गायत, नाचत उमेदीत रावता.

- कों. वि. सं. मं.

बांगला देश : भारतीय उपखंडाचे ईशान्येक आशिल्लें राष्ट्र. हें राष्ट्र, १९७१ वर्सा अस्तित्वांत आयलें. हाचेपयलीं हो देश उदेंत पाकिस्तान ह्या नांवान पाकिस्तानाचोच एक प्रांत आशिल्लो. अस्तंत पाकिस्तानाच्या प्रदेशासावन तो १,७५० किमी. च्या भारतीय प्रदेशान वेगळो केल्लो. विस्तार २१°५' उत्तर ते २६°४०' उत्तर अक्षांश आनी ८८°५' उदेंत ते

९२°५०' उदेंत रेखांश. क्षेत्रफळ १,४३,९९८ चौ. किमी. लोकसंख्या १२३.१ दशलक्ष (१९९१). बांगला देशाचे जमीनीवयली चडशी शीम भारतान रेवाडिल्ली आसा. ह्या देशाचे अस्तंतेक आनी वायव्येक भारतांतलो अस्तंत बांगला, उत्तरेक आसाम आनी मेघालय, उदेंतेक आसाम, त्रिपुरा आनी बर्मा आनी दक्षिणेक बांगलाचो उपसागर आसा. रवींद्रनाथ टागोरारचें 'आमार सोनार बांगला' हें गीत बांगला देशाचें राष्ट्रगीत. डाक्का ही ह्या देशाची राजधानी आसा.

भूंयवर्णन : बांगला देशाची भूंय न्हंयांच्या संचायन कार्याक लागून तयार जाल्लें गाळांचें एक मळ जालां. देशाचो चडसो भाग दर्यापातळेसावन १५ मी. परस कमी उंचायेचो आसा. देशाची उपसागरी देग चिखलान भरिल्ली आसून तातूंत 'सुंद्री' चे रूख खूब सांपडटात. सुंद्री मळ्यार सोबीत. देखून हो वाठार चिखलांत भरिल्लो आसलो तरी हाका 'सोबीत रान' म्हण वळखतात. देशाच्या ईशान्य, उत्तर आनी आग्नेय वाठारांनी खूब दोंगुल्ल्यो दिश्टी पडटात. ईशान्येक ३० ते ३३५ मी. उंचायेच्यो तुटक अशो सिल्हेट दोंगुल्ल्यो आसात. तातूंतल्यो कसारा पहार, लुभाचरा आनी चतल तिला ह्यो मुखेल आसात. देशाच्या आग्नेय वाठारांत उत्तर-दक्षिणेक पातळिल्ल्यो सरासरी ६०० मी. उंचायेच्यो चितगॉंग दोंगुल्ल्यो आसात. देगणांनी आनी दाट रानांनी व्यापिल्लो हो वाठार देशांतल्या हेर वाठारांपरस वेगळो आसा. मौंट केओरॅडॉंग (१,२३०मी.) हें देशांतलें सगळ्यांत ऊंच तेमक. देशांत सगळ्याक न्हंयांचें जाळें पातळिल्ल्यान बारिंद, मधुपूर आनी लालभाई हीं मळां गाळ सांदून तयार जाल्यांत. गंगा, जमुना, मेघना, पद्मा, तिस्ता, कर्णफुली, ढालेश्वरी, बुढीगंगा ह्यो देशांतल्यो मुखेल न्हंयो.

बांगला देशांत पोरनी गाळाची, नवी गाळाची आनी पर्वतीय अशी तीन तरांची माती सांपडटा. नवी गाळाची माती पिकाळ आसून ती हुंवाराच्या वाठारांत सांपडटा.

हवामान : देशाचें हवामान उश्ण मान्सून प्रकारचें आसता. गिमांत कमीत कमी तापमान ३३° ते ३६° से. इतलें आसता. बांगलाच्या उपसागरावयल्यान येवपी नैर्ऋत्य मान्सूनच्या कुपांक लागून जून-ऑक्टोबर ह्या काळांत हांगा पावस पडटा. हांगाचें हवामान ओलसार आसून पावस सरासरी १५० सेंमी. इतलो पडटा. दोंगरी वाठारांत तो ५०० सेंमी. पडटा.

वनस्पत आनी मोनजात : चितगॉंग दोंगुल्ल्यांच्या भोंवतणी आनी सिल्हेट, खुलाना ह्या जिल्ह्यांनी व्हड रानां आसून डाक्का आनी मैमनसिंग जिल्ह्यांतल्या कांय वाठारांत रानां आसात. हांगाच्या रानांनी विंगड विंगड प्रकारची मोनजात सांपडटा. गांवगिऱ्या वाठारांनी आमराई, कोंड्यांचीं रानां, पणस, माडयो, खजूर आनी हेर वनस्पत दिश्टी पडटा. ईशान्य वाठारांत कोंडे आनी रॅटॅन पाम हांचीं रानां आसात. देशांतल्या कागद उद्देगाचो कोंडे हो म्हत्वाचो आदार जावन आसा. तळीं आनी सरोवरांनी

रेवाडिल्ल्या वाठारांनी रेंबाट वनस्पत सांपडटा. मधुपूर रानाचो आस्पाव ह्याच वाठारांत जाता.

हांगाच्या दाट रानांक लागून विंगड विंगड प्रकाराची मोनजात पळोवंक मेळटा. चितगाँग दोंगरी वाठारांत हत्तींचे पंगड आनी रानरेडे सांपडटात. साबार जातींचीं हरणां, वाग, चित्ते, कोले, मुंगूस, माकड व्हडा प्रमाणांत आसात. कोगूळ, बुलबुल, घोण, गरूड गिधाड, घुबड हीं हांगा चड प्रमाणांत सांपडपी सवर्णी.

इतिहास : १९४७ त जेन्ना भारताची फाळणी जाली तेन्ना बांगला देश उदेंत पाकिस्तान म्हणून पाकिस्तानाचो एक प्रांत आशिल्लो. उदेंत पाकिस्तान हो उदेंत बंगाल ह्या पयलींच्या भारताच्या प्रांतासावन उदयाक आयलो. अस्तंत पाकिस्तानांतल्यान सरकारी वेव्हार चलताले.

१९४६चे सुरवेक वेंचणुको जाल्यो, त्यावेळार फकत १५% सुशिक्षित आनी जमीन आशिल्ल्यांकच मताधिकार आशिल्ले. हाका लागून बंगालांत अशरफ मुसलमानांचो राजकारणावयलो प्रभाव तिगून उरलो. हे वेंचणुकें मुस्लीम लीगाक व्हड यश मेळ्ळें. पक्षाचेर जिनांचो प्रभाव आनीक वाडलो. ७ ते ९ एप्रिल १९४६ त वेंचून आयिल्ल्या लीग फुड्यांचें दिल्लींत खास अधिवेशन जालें. ह्या अधिवेशनांत सुहरावर्दी ह्या बंगाली फुड्यान १९४० चो लाहोर थाराव सुदारून दोन पाकिस्तानांबदला एकूच पाकिस्तान निर्माण करपाचें असो थाराव मांडलो आनी तोय एकमतान पास जालो. अशे रितीन बंगाली मुस्लिम जनतेक काळखांत दवरून उदेंत बंगाल पाकिस्तानांत आस्पाव करून घेवपाचें आपलें सपन साकार केलें.

उदेंत आनी अस्तंत हे अखंड पाकिस्तानाचे लागीं लागीं समसमान लोकसंख्या आशिल्ले दोन प्रांत आसले, तरी पाकिस्तानी सरकाराच्या पक्षपाती धोरणाक लागून उदेंत पाकिस्तानांत लोकांक सवती भावाची वागणूक दिवप जाता अशी उदेंत पाकिस्तानांतल्या (बांगला देश) लोकांची भावना जाली. उदेंत पाकिस्तानांत भोवसंख्य लोकांची बंगाली भास जाल्ल्यान तांणी उर्दु राजभाशेक विरोध केलो. १९५४ त बंगाली संयुक्त राज्यभाशेचो दर्जो झगडून घेतलो. १९५५ त पाकिस्तानांच्या राष्ट्रीय विधान सभेंत उदेंत आनी अस्तंत पाकिस्तानांत समान प्रतिनिधीत्व दिवप जालें. शेख मुजबेर रहमन हाच्या फुडारपणाखाला अवामी लीग ह्या उदेंत पाकिस्तानांतल्या पक्षाक १९७०च्या राष्ट्रीय विधानसभेचे वेंचणुकेंत भौमत मेळ्ळें. अशा वेळार अस्तंत पाकिस्तानांतल्या फुड्यांनी शेख मुजबेर रहमन हाका पंतप्रधानमंत्री जावपाक विरोध केलो. हांगाच्यानूच उदेंत पाकिस्तानाच्या (बांगला देश) स्वातंत्र्य झुजाची कीट पडली. बरीच राजकीय हालचाल जाले उपरांत आनी राजकीय फुड्यांची धरपकड आनी बंदखण जाले उपरांत मुक्ती वाहिनी ह्या स्वातंत्र्यवादी लोकांचे चळवळींत बांगला देशाच्या स्वातंत्र्याचो लढो खर केलो. थंय चलिल्ले आंधाधुंदीक लागून आनी राजकीय दडपशाहीक विटून लाखांनी लोक

भारतांत आलाशिऱ्याक आयले. तेन्ना हाचेर एक उपाय म्हूण भारताक बांगला देशाच्या मुक्ती संग्रामाक मदत करची पडली. १६ डिसेंबर १९७१ त बांगला देश मुक्त जालो. फुडें १९७४ त पाकिस्तानानूय बांगला देशाक अधिकृत मान्यताय दिली. स्वातंत्र्य झुजांत निर्माण जाल्लो दहशतवाद आनी उपरांत ताका मेळिल्लो धर्मकारणाचो वाद हाका लागून देशांतलें स्थैर्य ना जालें. स्वातंत्र्य झुजाउपरांत मुलकी राजवेवस्थेची बुन्याद घालपाक सरकार तशेंच राजकीय फुडारी अपेशी जाले. हाचेर उपाय म्हणून डिसेंबर १९७४ त देशांत आणबाणी जाहीर केली. जानेवारी १९७५ त देशांतली संसदीय शासन वेवस्था रद्द करून अध्यक्षीय राजवट सुरू जावन शेख मुजीब हो राष्ट्राध्यक्ष जालो. ह्या सगळ्याचो परिणाम म्हणून सैन्यांतल्या एका गटान बंडाळी केली आनी शेख मुजीब धरून ताच्या कुटुंबांतल्या बऱ्याच व्यक्तींची हत्या केली. ते उपरांत खोंडकर मुशताक अहमद हो राष्ट्राध्यक्ष जालो. ताणें देशांत लश्कर कायदो लावन सगळ्या राजकीय पक्षांक बंदी घाली. उपरांतच्या दशकांत जायते फावट लश्कर उठाव जावन बांगला देशाची सत्ता लश्कर हुकूमशाहाकडेन उरली. हातूंत ब्रीगेडियर खलीक मुश्रफ, मेजर जनरल, झिया उल रहमन, हांचो आस्पाव आशिल्लो.

३० मे १९८१ दिसा जनरल झिया हाचो खून जाले उपरांत जस्टीस अब्दूस सत्तार हाणें कार्यकारी अध्यक्ष म्हणून सुत्रां हातांत घेतलीं आनी १९८२ त राष्ट्रीय वेंचणुकेंत जैत जोडून राष्ट्राध्यक्षाचीं सुत्रां हातांत घेतलीं. २३ मार्च १९८२ त परतून लश्कर उठाव जावन लेफ्टनंट जनरल हुसेन महमंद इशाद हाणें देशाचीं सुत्रां हातांत घेवन सत्तार हाका पदच्यूत केलो. ११ डिसेंबर १९८३ दिसा लेफ्टनंट जनरल हर्षद हाणें अध्यक्षपद स्वीकारलें. ऑक्टोबर १९८६ त जनरल हर्षद हाची परतून अध्यक्ष म्हणून वेंचणूक जाली. डिसेंबर १९९० त जनरल हर्षदाक पदच्यूत केले उपरांत शहाबुद्दीन अहमद हो कार्यकारी अध्यक्ष जालो. बेगम खलिदा झिया हिच्या फुडारपणाखाल फेब्रुवारी १९९१ त जाल्ले सार्वत्रिक वेंचणुकेंत 'बांगला देश नॅशनल पार्टी' जैतिवंत जावन बेगम प्रधानमंत्री जाली.

राज्यवेवस्था : बांगला देश एक प्रजासत्ताक राष्ट्र आसून १६ डिसेंबर १९७२ ह्या दिसा हांगाचें संविधान अंमलांत आयलें. हांगा संसदीय लोकशाहिची तजवीज केली. मुखार ऑगस्ट १९७५ ते डिसेंबर १९७८ मेरेन देशांत लश्करी कायदो आशिल्लो. बांगला देशाचें मुळचें संविधान राष्ट्रीयता, समाजवाद, लोकशाय आनी धर्मनिरपेक्ष ह्या तत्वांचेर आदारिल्लें. पूण १९७७ त इस्लाम धर्मीय राष्ट्र अशी सुदारणा केली. समाजवादी अर्थीक वेवस्था, मूलभूत मानवी हक्क आनी स्वातंत्र्य, कायद्याचें राज्य, सार्वत्रिक फुकट शिक्षण, हीं संविधानांतलीं कांय म्हत्वाचीं तत्वां.

राष्ट्राध्यक्ष हो राष्ट्रमुखेली आसा. ताका सार्वत्रिक मतान ५ वर्साखातीर वेंचून काडटात. राष्ट्राध्यक्षाच्या हातांत पुराय सेनादलां

आसतात. तो उपराष्ट्राध्यक्ष, पंतप्रधान आनी हेर मंत्र्यांचो निवाडो करता. संसद एकसदनी आसा. संसदेंत वट्ट ३१५ वांगडी आसून तांचो कार्यकाळ १० वर्सांखातीर आसता. साबार राजकीय पक्षांतले 'बांगलादेश राष्ट्रीय पक्ष' आनी 'डेमॉक्रेटिक' हे म्हत्वाचे पक्ष आसात.

अर्थीक स्थिती : देशाची अर्थवेवस्था चडशी शेतवडीचेर आदारिल्ली आसा. देशांतली चडशी जमीन गाळाची आशिल्ल्यान पिकाळ आसा. पूण न्हंयांक येवपी हुंवार, चक्री वादळ, आनी परंपरीक शेत वाडोवपाची पद्दत आनी हेर शेतवड उत्पादनाच्या विकासाच्यो कांय आडमेळी आसात. वट्ट कामगारांतले ८०% लोक शेतवडींत राबतात. वट्ट राष्ट्रीय उत्पन्नातलें ६०% उत्पन्न शेतवडींतल्यान मेळटा. हांगा वर्साक तीन पिकां घेतात. भात हें देशांतलें मुखेल पीक आसून लागवडीखालच्या वट्ट क्षेत्रांतले ८०% जमीनीचेर भाताचें पीक घेतात. गंव, कड्डण, बटाट, तंबाकू, ऊंस, तेलबियो आनी फळां हांकाय म्हत्व आसा. ताग हें म्हत्वाचें नगदी पीक देशाचे अर्थवेवस्थेचो मुखेल आदार आसा. जगांतल्या वट्ट ताग उत्पादनांतलें सु. ५०% उत्पादन ह्या देशांत जाता. बांगला देशांत नुस्त्याचें उत्पन्न जरी बरेंच आसलें तरी उद्देगाची उदरगत फाव तशी जावंक ना. ह्या उद्देगांभायर हांगा फस्कां, कवचेच्यो वस्तू, कागद, रसायनीक सारें, अॅल्युमिनियम आनी हेर कारखाने आसात. देशाचें १९७६ वर्सासावन 'टका' हें अधिकृत चलन आसा.

स्वातंत्र्यझुजाक लागून देशाची अर्थवेवस्था विस्कळीत जाल्ली. नव्या शासकीय-अर्थीक प्रशासनाचो अणभव नाशिल्ल्यान सुरवेक अर्थवेवस्थेची उबारणी करपाक खूब आडमेळी आयलीं. पूण मुखार संयुक्त राष्ट्रां, भारत, अमेरिका आनी हेर दोस्त राष्ट्रांकडल्यान आदार घेवन अर्थवेवस्थेंत थोडीभोव उदरगत घडोवन हाडली. ह्या देशांतल्यान ताग, चामडें आनी च्या हांची निर्यात जाता.

येरादारी आनी संचारण : येरादारी मळांचेर उदरगत जायत आसा. मुखेल शारां आनी गांव, रस्ते आनी रेल्वे मार्गांनी जोडल्यात. बांगला देश हो खूब न्हंयांचो देश आशिल्ल्यान ह्या न्हंयांवरवीं व्हडा प्रमाणांत येरादारी चलता. देशांत पाच म्हत्वाचीं न्हंय-बंदरां आसात. सागरी बंदरांत छलना, चित्तगाँग आनी मांगला हीं म्हत्वाचीं आसात. 'बांगला देश बिमान' हे राष्ट्रीय आनी आंतरराष्ट्रीय संस्थेवतीन हवाई येरादारी चलता. डाक्का आनी चित्तगाँग हांगा आंतरराष्ट्रीय विमानतळ आसा. डाक्का आनी इस्लामाबाद हांच्यांतली दूरध्वनी यंत्रणा ऑक्टोबर १९७६ सावन सुरू जाली. हांगा आंतरराष्ट्रीय संदेशवाहन उपग्रहांतल्यान चलता. दिसाळ्यांवागडा हेर खबरापत्रांचो आनी नेमाळ्यांचो आंकडो व्हड आसा. चडशीं म्हत्वाचीं खबरापत्रां डाक्कासावन उजवाडाक येतात. 'दैनिक बर्ता-एत-राजशाही' हें सरकारी खबरापत्र आसा.

लोक आनी समाजजीण : इस्लाम हो देशाचो अधिकृत धर्म आसा. देशांत सु. ८०% लोक मुसलमान आसून तांच्यांतले चडशे सुन्ना

पंथाचे आसात. गांवगिऱ्या वाठारांतले चडशे लोक पिराचे भक्त आसात. १८% लोक हिंदू आसात. बांगला देशांत रासवळ घराणें (Joint Family) ही पद्दत अजून तिगून आसा. कुटुंबाची जापसालदारकी बापायचेर आनी ताचे उपरांत ताच्या व्हडल्या चल्याचेर आसता. शीत आनी नुस्तें हें हांगाच्या लोकांचें मुखेल जेवण. चडशे लोक गांवगिऱ्या वाठारांनी रावतात. फकत १०% लोक शारांनी रावतात. बांगला देशांतली बायलां चडशीं घरकाम करतात. गांवगिऱ्या वाठारांनी पड्डो पद्दत अजून चलता. बायलो घरांत वावुरतना पड्ड्या फाटल्यान आसतात आनी घराभायर सरतना बुरखो वापरतात. शारांतलीं बायलां चड स्वतंत्रपणान वावुरतात. देशांत साक्षरतेचें प्रमाण कमी आसून, तातूंत बायलांचो आंकडो साप कमी आसा. देशांत विद्यापिठां तशेंच हेर म्हत्वाच्यो संशोधन संस्था आसात.

भाशा आनी साहित्य : इंडो-आर्यन भाशासमूहांतली बंगाली भाशा देशाची राजभास आसा. ती देशांतल्या हिंदूंची तशीच मुसलमानांची आवयभास आसा. बंगाली भाशेची आनी साहित्याची परंपरा बरीच पोरनी आसा.

आधुनिक काळांतलो जशीमुद्दीन अबुल फजल हो चड लोकप्रिय कवी आसून ताणें बंगालांतल्या गांवगिऱ्या लोकांचें चित्र दोळ्यांमुखार हाडपी लोकगितां आनी विरगितां बरयलीं. मुनीर चौधुरी हो व्हड नाटककार, आसून मुहंमद शहीदुल्ला, मुफद्दल हँदर चौधुरी, इनामुल हक्क, शिराजल इस्लाम चौधुरी आनी बद्रुद्दीन उमर हांणी गद्य साहित्यांत मोलादीक भर घातली.

डाक्का, चित्तगाँग, कॉक्स बाझार, टेकनाफ हीं शारां पर्यटन केंद्रां म्हूण प्रसिद्द आसात. पर्यटकांत भारत, जपान, ग्रेट ब्रिटन आनी जर्मनी ह्या देशांतले लोक चड आसतात.

- कों. वि. सं. मं.

बांदकर, कृष्णभट्ट : (जल्म : इ. स. १८४४, दोंगरी; मरण : इ. स. १९०२, दोंगरी).

गोंयचो एक संतकवी. गरीब भिक्षुकाच्या घराण्यांत ताचो जल्म जालो. ताच्या बापायचें नांव जगन्नाथ आनी आवयचें नांव नरसाई. तो सवाय वर्साचो आसतनाच ताचो बापूय मेलो आनी बापोलयो मुकुंद भटजी हाणें ताका ल्हानाचो व्हड केलो. त्या



काळांत गांवांत शिक्षणाची सोय नाशिल्ली. कृष्णाकय घरचे घराच अक्षरवळख जाली आनी घरचे भिक्षुकी वृत्तीक गरजेचें तितलेंच ब्रह्मकर्मचें शिक्षण गांवांतल्याच हरिबाबा मुर्कुडी हाचेकडल्यान मेळ्ळें.

ल्हानपणासावन ताका भाक्तिमार्गाकडेन ओड आशिल्ली. शिक्षणाची संद मेळ्ळिना. पूण रामायण, भागवत आनी गीता हांच्या सातत्यान केल्ल्या वाचनांतल्यात संस्कृत भाशेचें गिन्यान ताणें आपले तीव्र बुद्दी आनी स्मरणशक्तीच्या म्हालवजार मेळयलें. मराठींतलें संतवाङ्मय अभ्यासून मराठी भाशेचेरूय अधिकार मेळयलो.

गोड आवाजाची उपजत देण, गावपाची कला आनी परमार्थज्ञाना कडेन सभावीक ओड आशिल्ल्यान देवस्थानांतल्यान तो किर्तनां करूंक लागलो. स्वताच पदां रचूनूय तो अभंग गायतालो. ताणें 'स्वात्मतत्त्वामृतशतक' नांवाचो एक पद्यग्रंथ बरयला. परिभाशिक शब्दांक म्हत्व दिनासतना ताणें वेदान्तांतले सिध्दान्त सोंपे भाशेंत सांगल्यात.

घरची परिस्थिती सामकी गरिबीची, तातूंत भिक्षुकीची याचकवृत्ति मनाक पटनाशिल्यान ताका वैराग्य येवंक लागलें. संवसाराची आसक्ती उणी जावंक लागली, तेन्ना बांदकरान गुरु सोदपाखातीर घर सोडलें. वैगुर्त्याक विष्णुबुवा नांवाचो एक सत्पुरुष ताका मेळ्ळो. ताणें बांदकराक संप्रदायीक पददतीन म्हावाक्याचो उपदेश केलो. आनी रामदासी पंरपरेक सोबपासारको, 'पयलीं प्रपंच करून उपरांत परमार्थ सादचो' असो वेव्हारीक सल्लोय दिलो. गुरुच्या ह्या उपदेशाप्रमाण बांदकर घरा आयलो. रामदासी दिक्षा घेतिल्ल्यान राम हें ताचें उपास्य दैवत जालें. १८७१ वर्सा ताणें आपल्या घरांतूच राम-सीतेची प्राणप्रतिश्ठा केली. त्या काळांत दोंगरी सारक्या पोरने काबीजादींतल्या गांवांत हिंदूंची देवळां बांदपाक सरकारी परवानगी मेळनाशिल्ली. तेखातीर भायल्यान घर आनी भितरल्यान देवूळ अशी त्या देवळाची रचना केली.

बांदकरान आपलें, फुडलें पुराय जिवीत उपरांत रामाचे सेवेक ओंपलें. रामनमीचो उत्सव व्हडा दबाज्यान सुरु केलो. मदल्या काळांत ताणें भारतांतल्या तीर्थथळांचें दर्शन घेतलें. रामनमीच्या उत्सवाखातीर ताणें खाशेली संगीत नाटकां रचलीं. तीं अशीं- शुकंरंभासंवाद, लोपामुद्रासंवाद, नटसुभद्राविलास आनी अहल्योध्दार. मराठी संगीत रंगमाचयेचो जनक अण्णा किर्लोस्कर हाणें बांदकराकडल्यान संगीत नाटकांची स्फूर्त घेतली अशी आख्यायिका आसा. गोंयांत खूबशा देवस्थानांनी देवाचो उत्सव सोंपयतना गौळणकालो करतात. त्या काल्याखातीर ताणें दोन काले रचल्यात.

बांदकराची पद्यरचना सुमार ८०० जातली. तातूंत किर्तनाचीं आख्यानां, अभंग, स्फुट श्लोक ह्या प्रकारांचो आस्पाव जाता.

- कों. वि. सं. मं.

बांदोडकार, दयानंद बाळकृष्ण :

(जल्म: १२ मार्च १९११, पेडणे; मरण : १२ ऑगस्ट १९७३, पणजी).

गोंय, दमण आनी दीव ह्या केंद्रशासित प्रदेशाचो पयलो मुखेलमंत्री आनी एक उद्देगपती. ताच्या बापायचें नांव बाळकृष्ण आनी आवयचें नांव श्रीमती. ताणें मुळावें मराठी शिक्षण म्हापशें आनी शालेय पुर्तुगेज शिक्षण पणजी हांगां घेतलें. पुर्तुगेज आनी मराठी तशेंच हिंदी आनी फ्रेंच भाशांचें ताका गिन्यान आशिल्लें. शिक्षण पुराय जातकच ताणें घरच्या वेवसायांत लक्ष घालें आनी फुडें खणमालक म्हूण नांव मेळयलें. जून १९३१ त सुशिलाबाय (आताचें सुनंदा)



लक्ष्मण पेडणेकार नांवाचे चयलेकडेन ताचें लग्न जालें. ताका शशिकला, उषा, क्रांती आनी ज्योती ह्यो चलयो आसात. ताचो सिध्दार्थ नांवाचो चलो हाका तरणे पिरायेचेर मरण आयलें. शशिकला ही फुडें गोंयची मुखेलमंत्री जाली.

इसवी सन १८४२ तले छोडो भारत चळवळींत वांटो घेवन ताणें राजकीय मळार प्रवेश केलो. तरणेपणांत रॉयवादी विचारसरणीकडेन ताका ओड आशिल्ली. तातूंतल्यानूच तरणाट्यांक एकठांय हाडून गोंयांत समाजप्रबोधनाचो वावर हातांत घेवपाची ताका प्रेरणा मेळ्ळी. गोंयचे सुटके चळवळींत ताणें भूंयगत कार्यकर्त्यांक पुरायतरेन आदार दिलो. गांवगिऱ्या वाठारांत मराठी शाळा चलच्यो म्हूण यत्न केले. १९ डिसेंबर १९६१ वर्सा गोंयची सुटका जातकच बांदोडकारान स्वतंत्र गोंयांत महाराष्ट्रवादी गोमंतक पक्षाची थापणूक केली (१९६३). गोंय महाराष्ट्रांत विलीन करचें ह्या मताचो तो कड्डर पुरस्कर्तो आशिल्लो. डिसेंबर १९६३ त सार्वत्रिक वेचणुकेंत ताणें 'इंडियन नॅशनल काँग्रेस' पक्षाचो पराभव करून, एकूण ३० तले १४ जागे मेळयले. तीन अपक्षांच्या आदारान भोवमत सिद्ध करून महाराष्ट्रवादी गोमंतक पक्षाचें मंत्रिमंडळ स्थापन केलें. बांदोडकारान वेंचणूक लडोवं नाशिल्ली. पूण कार्यकर्त्यांचे विनवणेखातीर १९६३ वर्सा तो गोंयचो पयलो मुखेलमंत्री जालो. महाराष्ट्रवादी गोमंतक पक्षाचो मुखेल हेत गोंय महाराष्ट्रांत विलीन करपाचो आशिल्लो. मुखेलमंत्री जातकच गोंय महाराष्ट्रांत विलीन करपाखातीर ताणें जनतेचें मन वळोवपाचें थारायलें. केंद्रान गोंयचेविशीं जनतेचो कौल घेवपाचें थारायलें. कौल निःपक्षपाती वातावरणांत जावंचो देखून बांदोडकारान मुखेलमंत्रीपदाचो राजीनामो दिलो (३ डिसेंबर १९६६).

तेन्ना गोंयांत स म्हयने राष्ट्रपती राजवट लागू जाली. ह्या काळांत महाराष्ट्रवादी गोमंतक पक्षाचो अध्यक्ष ह्या नात्यान गोंय महाराष्ट्रांत विलीन जावचें म्हणून खेड्यापाड्यांतल्यान भोंवडी करून ताणें प्रचार केलो. गोंय केंद्रशासित प्रदेश दवरचो, काय महाराष्ट्रांत विलीन करचे ह्या प्रस्नाचेर ३ जानेवारी १९६७ दिसा सार्वमत घेतलें. भोव मताप्रमाण गोंय केंद्रशासित प्रदेश जालो. तेउपरांतचे एप्रिल १९६७ चे वेचणुकेंत बांदोडकार, महाराष्ट्रवादी गोमंतक पक्षावतीन भोवमतान वेंचून आयलो आनी गोंयचो दुसरे खेप मुखेलमंत्री जालो.

बांदोडकारान आपल्या मुखेलमंत्रीपदाचे कारकिर्दींत गोंयांत जायती सुदारणा केली. गोंयची सर्वांगीण उदरगत जावंची म्हूण ताणें जायत्यो येवजण्यो आनी कार्यक्रम आंखले. शेती आनी नुस्तेंमारी हांकां प्रोत्साहन दिलें. गोंयांतल्या उद्देजकांक चालना दिली. गांवगिऱ्या वाठारांतल्या शिक्षणावांगडाच ताणें तांत्रिक आनी वैजकी शिक्षणाकय प्रोत्साहन दिलें. संगीत, नाट्य, नाच आनी साहित्य हाकां उत्तेजन दिवपाखातीर गोंयांत कला अकादेमीची स्थापना केली. जायत्या शिक्षणीक तशेंच खेळाविशींच्या संस्थांक ताणें सदळ हातान मदत केली. गोंय भोंवडेकारांचें आकर्षण थारचें, देखून ताणें जायत्यो येवजण्यो आंखल्यो. व्हड दानी मनीस म्हूण ताची नामना आशिल्ली. क्रिकेट, शिकार, वाचन, बरें जेवण ह्यो गजाली ताका मनापसून आवडटाल्यो.

- कों. वि. सं. मं.

बांदोडकार, दीनानाथ वासुदेव : (जल्म : २ ऑगस्ट १९३५, वार्का-सालसेत).

सुटकेझुजारी. 'नॅशनल काँग्रेस गोवा' हे संघटनेचो तो वांगडी आशिल्लो. ६ एप्रिल १९५५ ह्या दिसा मडगांव रेल्वेगेटीकडेन जाल्ल्या सत्याग्रहांत ताणें वांटो घेतिल्लो. पुलिसांनी ताका धरलो आनी ताचे खूब हाल केले. तशेंच ताका स म्हयने पणजे पिशां हॉस्पिटलांत दवरलो. उपरांत ताका ११ वर्सां बंदखणीची ख्यास्त फर्मायली. दर म्हयन्यांत मडगांव पोलिस ठाण्याचेर येवन हजेरी लावंक जाय, हे अटीचेर २० ऑगस्ट १९५९ दिसा ताची सुटका जाली. भारत सरकारान ताम्रपत्र दिवन ताचो भोवमान केला.

- कों. वि. सं. मं.

बांबुटी : आफ्रिका खंडांतल्या झाईरे प्रजासत्ताकांतली एक पिग्मी जमात. हांची वसती चडकरून विषुववृत्तालागीं आशिल्ल्या इटुरी ह्या रानांत आसा.

हे लोक वर्णान काळे आसून, तांचे केंस खूब मुदयाळे, रुंद नाक, मोठे दोळे आनी लोंबत्या ओठांचे आसतात. रानवटी फळां आनी फुलांपसून

काडिल्ल्या रंगीत दिकान ते आपली तकली, मुखामळ, फाट आनी पोट रंगयतात. सुकिल्ल्यो वाली, हतया दांत, लाकडाचे कुंडके हांचेपसून तयार केल्ले अलंकार ते वापरतात. दांतांचे वयले सुळे आनी दाढो तासून, तांकां धारेचीं तोंकां काडटात. दादले-बायलो झाडांच्या सालींचो लंगोटीभाशेन उपेग करतात.

ह्या लोकांची मूळ भास पिग्मी. पूण हेर टोळ्यांवांगडा संपर्क आयिल्ल्यान तांचे बोलीभाशेंत फरक जाला.

मांस, म्होंव, फळां, कंदमुळां हो ह्या लोकांचो आहार. तांच्यो बायलो हीं फळां आनी कंदमुळां एकठांय करतात. शिकारीचें जाळें घालून वा विखयाळ्या बाणांनी हे लोक शिकार करतात. शिकारीच्या निमतान ते टोळ्यांनी रावतात. थंय तांच्यो बायलो झाडां-पानांच्यो वांटकुळ्यो खोंपी बांदतात. बायलेवांगडा झगडें जाल्यार तीच पयलीं ही खोंप मोडून उडयता. बडी घेवन हे लोक मातयेंत वा रेवेंत विंगड विंगड जनावरांचीं चित्रां काडटात.

चली वयांत येतकच 'एलिमा' नांवाची नाच-पदांची एक कार्यावळ करतात. तांच्यांत देवघेव पद्दतीची लग्नाची चाल आसा. ताका लागून भयणीचें लग्न जमल्यारूच भावाचें लग्न जांव येता.

हे जमातींत मडें पुरतात. मडें आपले खोंपीचे फाटले वटेन पुरतात. उपरांत फकत दादले रातभर पदां गावन 'मोलिमो' नावांचो एक विधी करतात. दुखवट्याच्या वेळार एक व्हड तुतारी वाजयतात. हेर दिसांनी ती, बायलांनी पळोवपाक जायना म्हूण उदकांत लिपोवन दवरतात. हे तुतारेकूय 'मोलिमो' अशेंच म्हण्टात.

हे लोक फकत सुण्याकूच पोसतात. रान हेंच तांची दैवी शक्त आशिल्ल्यान ताका ते आपलें सर्वस्व मानतात.

- कों. वि. सं. मं.

बांसरी : (पळेयात मुरली).

बाकुनिन, मिखायल : (जल्म : ३० मे १८१४ रशिया; मरण : १ जुलय १८७६, बर्न).

नामनेचो रशियन क्रांतिकारक. १९व्या शेंकड्यांतल्या अराज्यावादाचो मुखेल समर्थक आनी प्रचारक. तो सेंट पिटर्सबर्गाक शाळेंत शिकतना आनी लश्करांत भरती जातकच ताचे क्रांतिकारी विचार उकते जाले. १८३५ त ताणें ही नोकरी सोडली आनी तो जर्मन तत्त्वज्ञानी जोहान फिचेट आनी



हेगलाचो अभ्यास करपाक लागलो. मॉस्कोंत ताणें समिक्षक व्हि. जी. बेलीन्स्की, कादंबरीकार इवान तुरगेनेब आनी प्रकाशक अँलेक्झांडर हरझन हांचो सांगात जोडलो.

उपरांत आपलें शिक्षण पुराय करपाक तो बर्लीनाक गेलो. थंय तो हेगलाचें अनुयायी आशिल्ल्या 'यंग हेगालियन' हे संघटनेच्या प्रभावाखाल आयलो.

१८४२त थंयच्यान ड्रॅसडनाक वतकच ताणें एका जहाल वर्तमानपत्रांत पयलो क्रांतिकारी लेख बरयलो. उपरांत बाकुनिन पॅरीसाक गेलो. थंय तो आनी जर्मन समाजसुदारक पेरी जोजफ पुध्दाँ आनी कार्ल मार्क्स हांचे संगतींत आयलो.

जून १८४८ तो प्रागांत स्लाव काँग्रेसीक हाजीर रावलो. ह्याच वर्साच्या सोंपत्यार जर्मनींत ताणें पयलो व्हडलो जाहीरनामो (manifesto) 'अँन अपील टू द स्लावस' बरयलो.

ताणें हाबसबर्ग सत्ता निखळावन उडोवपाक आनी मध्य युरोपांत स्लाव लोकांचें स्वतंत्र संघराज्य निर्माण करपाक उलो मारलो. ताचो गांवच्या लोकांचेर, खास करून रशियन शेतकामत्यांचेर खाशेलो विश्वास आसलो. तांचेकडेन हिंसक क्रांतीची परंपरा आशिल्ल्यान, तांचेकडे तो मुखार येवपी क्रांतीचे प्रतिनिधी म्हणून पळयतालो.

बाकुनिनच्या मुखेल बरोवप्यांमदीं 'द क्नोटो - जर्मनीक एमपायर' (१८७१) आनी 'स्टेट एण्ड अँनार्की' (१८७३) हीं मुखेल आसात.

बाकुनिन वर्गयुद्ध मानतालो. संसद, सरकार, राज्य हें सगळें रोखडेंच ना करून उडोवंक जाय अशें ताचें मत आसलें. फुडारी शिस्तबद्ध आसचे आनी कामगार संघटनांनी राज्ययंत्रणेवयर सरळ हल्लो करून राज्य यंत्रणा पयलीं दुबळी करची आनी ना करची. संप, बहिश्कार हे उपाय येवजून अर्थीक पिळणुकेचेर आदारिल्ली रचना मोडून उडोवंची, राज्याआड सशस्त्र बंड उबारचें अशें ताचें मत आसलें. राज्य नश्ट जालें जाल्यार एकमेकांच्या आदारान, मोगान आनी सहकार्यान समाजांत परत सूखशांती निर्माण जातली आनी आंतरराष्ट्रीय झुजां थांबतलीं असो बाकुनिनाचो आशावाद आसलो.

सुरवेच्या काळांत बाकुनिन मार्क्साच्या विचारान प्रभावीत जाल्लो. पूण उपरांतच्या काळांत ताचे कार्ल मार्क्साकडेन खर मतभेद जाले. इ.स. १८६८ त जिनिव्हांतल्या आंतरराष्ट्रीय संघटनेचे पयले बसकेंत समाजवाद प्रत्यक्षांत कसो हाडचो, ह्या मुद्द्यांचेर दोन तट पडले. मार्क्साच्या विचारान राज्य नियंत्रीत समाजवाद वाडटलो अशें बाकुनिनान सांगलें. इ.स. १८७२ त हेगांत जाल्ले आंतरराष्ट्रीय संघटनेंतल्यान बाकुनिनाक काडून उडयलो. अराज्यवादी आनी मार्क्साच्या साम्यवादी संघर्शांत, बाकुनिन आपल्या अराज्यवादी विचारांक तेंको मेळचो म्हणून वेगळी संघटना स्थापली आनी आपल्या क्रांतिकारक विचारांचें प्रतिपादन

करपाचें काम चालू दवरलें. पूण जाय तसो संघटनात्मक आदार मेळूंक नाशिल्ल्यान ताचो प्रभाव पडूंक शकलोना.

पुध्दाँन आनी बाकुनिन हे १९व्या शेंकड्यांतले अराज्यवादाचे क्रांतिचे मुखेल प्रवर्तक आसले. बाकुनिना फाटल्यान कितलेशेच ल्हान अराज्यवादी चौबे ग्रेट ब्रिटन, स्वित्झरलंड आनी जर्मनीक उदले. बाकुनिनाकडेन निश्ठा आशिल्ली. अराज्यवादी चळवळ इटली आनी स्पेनाक चंवराक आयली आनी १९३६ च्या निमाण्या काळार बेबंद अराज्यवादी लोकांचो एक बळिश्ट क्रांतीकारी पक्ष जालो.

बाकुनिनाचें संग्रहीत केल्लें बरप पयलेच फावट फ्रांसांत १८९५ ते १९१३ ह्या काळांत स खंडांनी छापलें.

'मॅक्स नेतालावस' हाणें बरयल्लें तीन खंडांचें हस्तलिखित चरित्र 'मिखायल बाकुनिन' (१८९६-१९००) युरोपांतल्या कांय मुखेल वाचनालयांनी पळोवंक मेळटा. तशेंच व्हाय स्टेकलॉव्हान रशियेंतल्यान चार खंडांनी बरयल्ल्या चरित्रांत (१९२६-२७) बरोवप्यान मार्क्सवादी विचारांचेर भर दिल्लो दिसता.

- कों. वि. सं. मं.

बागकाम : घरच्या पोरसांत, आंगणांत फुलांचीं झाडां, सोबेचीं झाडां, फळझाडां, पालेभाजी लावन बाग करपाच्या छंदाक बागकाम अशें म्हण्टात. हो छंद फाविल्ल्या वेळांत उमेदीन करपाक मेळटा. बागेची बरी जपणूक करचेखातीर फुलझाडांची, फळझाडांची म्हायती आसप खूब गरजेचें आसता. तशेंच बागकामाखातीर लागपी हत्यारां, बी-बियाणां, सारीं, कलमां, रोपे हांचीय म्हायती आसची पडटा. बाग तयार करचे पयलीं जागेचो विस्तार, जमनीचो कस, उदक, हवामान, वोत हीं शेताचीं मुखेल तत्वां मतींत घेवन बागेची आखणी करची पडटा. तशेंच बरे प्रतीचें बीं, रोग आनी कीटकनाशक वखदां, रसायनीक आनी सेंद्रिय खतांचो योग्य वापर, उदक दिवपाच्यो पद्दती ह्याय गजालींची म्हायती करून घेवची पडटा. बागेची आखणी करतना आकर्शक रीतीन वाफे करून, तातूंत खंयच्या जाग्यार खंयचीं फुलझाडां, फळझाडां वा पालेभाजी लावची हें थरोवचें पडटा. तशेंच खंयच्या हंगामांत खंयचीं झाडां बरीं जावं येतात हें पळोवन त्या त्या वेळार पूर्वनियोजीत बीं वा रोपां लावंचीं पडटात. झाडांची बरी वाड जावपाखातीर नडणी करची पडटा.

जमनीचो कस पळोवन, तातूंत चुन्याचो अंश कितलो आसा तें पळोवन, जमीन पयली खणून भुसभुशीत करची पडटा. झाडाचे वाडीक उपयुक्त आसपी द्रव्यां जमनींत आसल्यार बरें, नाजाल्यार गरजेचीं रसायनीक सारीं (नत्र, स्फुरद, पालाश) तशेंच शेणखत घालून जमीन कसदार आनी सुपीक करून घेवची पडटा. कांय झाडांक वोताची आनी चड उदकाची गरज आसता तर कांय झाडांक सावली आनी थोडें उदक

पुरो जाता. ह्यो सगळ्यो गजाली मतींत घेवन तीं तीं झाडां योग्य जाग्यार लायल्यार तांची वाड बरी जावन फळय बरें मेळटा. कांय झाडां, वेली वेळच्या वेळार खुटच्यो पडटात. कांय झाडांची कलमां (Grafting) करचीं पडटात. तर कांय झाडांचीं रोपां तयार करून तीं दुसरे सुवातेर परतून लावचीं पडटात.

बागेखातीर आशिल्ल्या जाग्याचो चडांत चड वापर करून, कमी जागो आसल्यार खास फुलझाडांची बाग फुलोवप जाता. व्हड जागो आसल्यार फळझाडांची बाग फुलोवप जाता. व्हड जागो आसल्यार फळझाडां, पालेभाजी, फुलझाडां हांची लागवड करतात. बंगल्यांत हरयाळीक (लॉन) चड म्हत्व आसता. बंगल्याभोंवतणी सरयांचे वंयेक वा प्रवेशदाराचेर वेली लावपाची चाल आसा. मेथी वा तसल्याच काट्यांच्या झाडांचोय वंयेखातीर उपेग करतात. बागेंत नाल्ल, पेरां, चिकू, पणस, आंबे, लिंबू, दाळिंब, केळीं, सिताफळां, पोपायो हीं फळझाडां लायतात. तशेंच मोसमी झाडांचोय हातूंत आस्पाव आसता. भाज्यांखातीर पालेभाज्यो, फळभाज्यो तशेंच वालींच्यो भाज्योय आवडीप्रमाण लायतात. बागकामांत सृजनाचो, सौंदर्यनिर्मितीचो आनंद मेळटा. शारांत जागो कमी आसल्यार लोक घराचे गच्चेचेर, जनेलांनी ल्हान ल्हान बागो करतात. कुंड्यांनी वा लाकडी खोक्यांनी खत घाल्ली माती भरून तातूंत रोपे-फुलझाडां रोयतात. तरातरांच्या आकाराच्यो कुंड्यो होय एक कलात्मक बागकामाचो म्हत्वाचो घटक आसा. मातयेच्यो, वेताच्यो, कंवचेच्यो अशा विंगड विंगड प्रकारांच्यो कुंड्यो वापरतात. तशेंच शारांची सोबीतकाय वाडोवपाखातीरूय सोबीत बागो तयार करतात.

बाग करपाफाटल्यान चडकरून दोन हेत आसतात. ते म्हळ्यार सौंदर्यात्मक सोबीत फूलबाग निर्माण करप आनी व्यक्तिगत उपभोगाखातीर फुलां, फळां आनी भाजीपालो तयार करप. जायत्या घराच्या बागांनी सोबीतकाय आनी उपेग हांचो सांगड घातिल्लो दिसता. तेभायर कारखाने आनी हेर उद्देगधंद्यांच्या आस्थापना सभोंवतणी मनशाचे उत्पादन क्षमतेक वाव दिवपाच्या उद्देशान प्रसन्न वातावरण निर्माण करपी बागो तयार करतात. व्हडा व्हडा शारांतल्यो भौशिक बागो शाराक सोबीतकाय दितनाच, शारांतल्या लोकांखातीर मेकळ्या वेळांत विसव घेवपाची सोय करतात. बागकाम हें आधुनिक काळांतलें एक खाशेलें शास्त्र जावन ताचें शास्त्रीय शिकप दिवपाची सोय कांय संस्थांनी आसा. वास्तुशास्त्राचें पूरक शास्त्र म्हणुनूय बागकाम शास्त्राचो आतां व्हड प्रमाणांत वापर जावंक लागला.

कों. वि. सं. मं.

बागडी - १ : महाराष्ट्रांतली एक जात. ह्या लोकांची वसती चडशी कोल्हापूर जिल्ह्यांत आसा. थंयसावन ते लागसारच्या प्रदेशांत भोंवत आसतात. हे लोक स्वताक खारवी म्हणोवन घेतात आनी वाल्मिकीचे

वंशज मानतात. खारव्यांकडेन तांचें खुबशें सारकेंपण आसा. ताचेवयल्यान मुळांत ते महादेव खारवी आशिल्ले अशेंय एक मत आसा. गालफाडे, करंडे, भोळे, चव्हाण, गरड, सासने हीं तांचीं आडनांवां आसतात. एकाच आडनांवाच्या लोकांमदीं लग्नां जायनात. पूण एकाच देवकांत जातात.

म्हसोबा हो तांचो कूलदेव. तशेंच ते खंडोबा, शिदोबा, जाखाई, जोखाई ह्या देवतांकूय भजतात. रुप्याच्या पत्र्यांचेर पूर्वजांच्यो प्रतिमा उदेवन, लग्नकार्या वेळार वा खंयचेय सणा-परबेक तांची पुजा करतात. त्या दिसा बोकडो कापतात आनी लोकांक जेवण घालतात. दर वर्सा आषाढाच्या कृष्ण पक्षांत, मरीआईक बोकडो बळी दितात. त्या वेळार दरेका कुटुंबांत गोंदळ घालतात.

बागडी लोकांमदीं चल्याचो बापूय चलयेक मागणी घालता. देज म्हणून तो व्हंकलेच्या बापायक कांय रुपया दिता. लग्नाच्या तीन-चार दीस पयलीं व्हंकल- न्हवऱ्याक घरा तेल, हळद लावन न्हाणयतात. उपरांत न्हवऱ्याच्या हातांत सुरो दितात. लग्न-सुवाळो सोंपमेरेन न्हवऱ्यान तो सुरो आपल्या म्हऱ्यांत दवरचो असो नेम आसा. लग्नाच्या दिसा सांजवेळा न्हवरो मिरवणुकेन व्हंकलेच्या गांवांत वचून मारुतीच्या देवळांत रावता. थंय व्हंकले वटेंतले लोक ताका येवकार दिवन पागोटें भेटयतात आनी व्हंकलेच्या घरा व्हरतात. लग्न माटवांत न्हवरो उदेंतेवटेन तोंड करून उबो रावता आनी ताचे सामकार व्हंकलेक उबी करतात. पयलीं मंगलाश्टकां, ताचे उपरांत कांकण बांदपाचो विधी जातकच कन्यादान जाता. उपरांत जेवणावळ जातकच लग्न सुवाळो सोंपता. खंयचेय चलयेक जातींतल्यान कोणाय चल्याकडेन अनैतिक संबंद दवरल्यार तिका दंड भरचो पडटा वा जातींतल्या सगळ्या लोकांक जेवण घालचें पडटा. त्या वेळार दोगांकूय गोबर खावपाक लावन शुद्ध करून घेतात. परके जातींतल्या चल्यावांगडा अनैतिक संबंद दवरल्यार, चलयेक जातीभायर घालतात. हे जातींतल्या दादल्याक एकापरस चड बायलांकडेन लग्न जावपाक मेळटा. विधवा बायलेक आते वा मामेभावाकडेन लग्न जावपाक मेळटा. बायलेची वागणूक बरी नासल्यार घोवाक, पंचायतीवतीन घटस्फोट घेवपाक मेळटा.

ऐपत आशिल्ले लोक मडें लासतात. हेर लोक पुरतात. लग्न जावंक नाशिल्लो, कुशठरोगी वा ल्हान भुरग्यांक पुरतात. पुरिल्ले सुवातेर एक फातर दवरतात. बाराव्या वा तेराव्या दिसा जातींतल्या लोकांक जेवण घालतात.

कांबळ विणप, नुस्तें धरप, भविश्य सांगप, भीक मागप हे तांचे मुखेल वेवसाय.

- कों.वि.सं.मं.

बागडी - २ : एक द्रविड जमात. ह्या लोकांची वसती चडशी आसाम, ओडिसा आनी अस्तंत बंगालांत आसा. ह्या लोकांचे उत्पत्तीविशीं कांय आख्यायिका आसात. तातूंतले एके आख्यायिकेंत तांची उत्पत्ती शिव-पार्वतीसावन मानल्या. मिदनापुरी जिल्ह्यांतल्या बागडी ह्या प्रदेशावयल्यान ह्या लोकांक हें नांव मळ्ळें अशें गेट ह्या मानववंशशास्त्रज्ञाचें मत आसा. बागडी लोकांच्यो पोटजाती खूब आसून तांच्येमदीं रोटीबेटी वेव्हार जायनात.

चडशे बागडी लोक वैष्णव. ते शिव, धर्मराज (यम), दुर्गा, गोसाईं इरा आनी बडा पहाड ह्या देवतांक भजतात. पूण ह्या सगळ्यांपरस 'मनसा' ही तांची आवडटी देवता. हे देवतेचो उत्सव ते व्हड दबाज्यान मनयतात. आषाढ, श्रावण, भाद्रपद आनी आश्विन ह्या चार म्हयन्यांमदीं बोकड्याचो बळी दितात आनी शीत, गोडशें, फळां हांचो निवेद्य दाखयतात. नागपंचमीच्या दिसा तिची चार भुजांची मूर्त करून तिची मिरवणूक काडटात आनी उपरांत ती मूर्त उदकांत सोडटात. पावसाळ्यांत थंय सोरपाची भिरांत आसता. ताका लागून बागडी लोक 'मनसा' देवतेक भजतात.

भाद्रपदांतले उमाशेक बांकुरा आनी मानभूम जिल्ह्यांतले बागडी लोक भादू देवीची पुजा करतात. भादू ही पाचेत राज्याची धूव आशिल्ली आनी तिणें आपल्या लोकांखातीर मरण आपणायलें अशी समजूत आसा. तिच्या पुजेच्या उत्सवांत नाच, पदां ह्यो कार्यावळी जातात आनी जाण्टीं-भुरगीं सगळीं हातूंत वांटो घेतात.

ओडिसांतल्या बागडी लोकांमदीं प्रौढ लग्नपद्दत प्रचलित आसा. हांच्या लग्नांत कनिश्ट जातीचे ब्राह्मण पुरयतपण करतात. खऱ्या लग्नापयलीं बागडी तरणाट्याचें लग्न 'महुवा' ह्या झाडावांगडा करतात. तेन्ना ताचो उजवो हात सुतान त्या झाडाक बांदतात, उपरांत तो हात सोडयतात आनी त्याच सुतान ताच्या हाताक महुवाचीं पानां बांदतात. उपरांत न्हवऱ्याकडले लोक व्हंकलेच्या गांवांत वतात. व्हंकलेच्या माटवांत भितर सरतना दोनूय पक्षांमदीं फटीचीं झगडीं जातात आनी तातूंत न्हवरेकारांचें जैत जाता. न्हवऱ्याक उपरांत पाटार बसयतात. पाटाच्या चारूय वटांनी चार मडकीं दवरतात. तातूंतलीं दोन तेलाचीं, तिसरें धान्याचें आनी चवथें शेंदूर भरिल्लें आसता. व्हंकल माटवांत येतकच सव्याभोंवतणीं सात प्रदक्षणां घालता आनी न्हवऱ्या म्हऱ्यांत येवन बसता. त्या दोगांयचेमदीं एक उदकाचो फोंड आसता. उपरांत न्हवरो-व्हंकल आनी व्हंकलेचो बापूय हांचे उजवे हात पुरोयत सुतान एकठांय बांदता. ह्या विधीचो अर्थ, व्हंकलेच्या सोयऱ्यांनी तिका न्हवऱ्याचे सुवादीन करप आनी न्हवऱ्यान तिका आपणावप असो जाता. उपरांत न्हवरो व्हंकलेचो पिंजरीन भांग भरता, ताका 'सिंदूरदान' म्हण्टात. हो सुवाळो सगळ्यांत म्हत्वाचो मानतात.

हे लोक मडें लासतात आनी अस्थी न्हंयेंत उडयतात. अपघातांत मरत जाल्यार तशेंच, ल्हान भुरग्यांक, देवी, पटकी ह्या रोगांनी मेल्ल्यांक पुरतात. ओडिसांतले बागडी लोक, मेल्ल्याची तकली उत्तर दिकेवटेन करून दावे कुशीचेर पुरतात. एका म्हयन्यान श्राद्ध करतात.

- कों.वि.सं.मं.

बागडी - ३ : राजस्थानांतली एक जात. बागड उतराचो अर्थ रान असो आसा. हे जातीचे लोक पयलीं रानांनी रावताले. तेखातीर तांकां बागडी हें नांव मेळ्ळें. ह्या लोकांची उत्पत्ती राजपुतांपसून जाली अशें टॉड हाचें मत आसा. तांचेमदीं पंवार, पडिहार, कोळी, चारण, भाटी, ओरी, डाबी अशो पोटजाती आसात.

हे लोक चडशे सगळ्या देवांक भजतात आनी तांच्यो परबो मनयतात. गाय, म्हस, मोर आनी हंस हीं तांचीं देवकां आसात. हांकां मारीत जाल्यार बागडी मनशाक जातपंचायतीकडेन दंड भरचो पडटा.

शेती हो तांचो मुखेल वेवसाय. कांय सुवातींनी ते पशू चिकित्सा करतात. हांच्यांतले कांय लोक बावरी लोकांवांगडा मध्य प्रदेशांत वचून चोरी करप, दरोडो घालप असलेय वेवसाय करूंक लागले. बागडी लोक कुडीन बळिश्ट आसतात. ते पाचव्या कोराचे कपडे घालतात. शिपायी बाण्याचे हे लोक सदांच आपलेकडेन एक पिस्तोल बाळगितात.

बागडी लोक एकाच देवकांत लग्न जायनात. व्हंकलेच्या मनगटांत एक दोरो बांदून लग्न थरयतात. लग्नाच्या वेळार व्हंकलेच्या बापायक देज म्हणून तशेंच जातपंचायतीक कांय रुपया दिवंचे पडटात. लग्नांत गुर्गा हो पुरयतपण करता. सप्तपदी हो लग्नांतलो मुखेल विधी आसता.

भुरग्याच्या जल्मावेळार ऐपत आशिल्ले लोक सोयऱ्या - धायऱ्यांक जेवण घालतात. भुरग्याची पत्रिका ब्राह्मण तयार करता आनी तोच नांव दवरता. पांच ते धा दीस मेरेन सुयेर पाळटात.

हे लोक मडें लासतात. ल्हान भुरग्यांक मात पुरतात. तिसऱ्या आनी बाराव्या दिसा श्राद्ध करतात. वर्सुकी श्राद्धूय करतात.

- कों.वि.सं.मं.

बागल, भीमराव रामचंद्र : (जल्म: २७ फेब्रुवारी १९२३, गडेगांव, पंढरपूर).

सुटकेझुजारी. ताणें मराठी माध्यमिक शिक्षण घेतलें. सुरवेक तो 'पिझंट आनी वर्कर्स पार्टी' चो वांगडी आसलो. उपरांत १९५९ त तो 'इंडियन नॅशनल काँग्रेस' संघटनेचो वांगडी जालो. दत्तात्रय तिवरे हाच्या मार्गदर्शनाखाल ६ जुलय १९५५ ह्या दिसा पैंगीणी (काणकोणां) जाल्ल्या सत्याग्रहांत ताणें वांटो घेतिल्लो. पोलिसांनी ताका धरून खूब मारलो,

जाका लागून ताच्या उजव्या हाताक मार लागलो. उपरांत ताका पोलिसांनी शिमेभायर घालो. १५ ऑगस्ट १९७२ ह्या दिसा पंढरपूर नगरपालिकेवतीन ताचो भोवमान केलो.

- कों.वि.सं.मं.

बागवान : मुसलमानांची एक जात. ह्या लोकांची वसती महाराष्ट्रांत आनी कर्नाटकांत आसा. हे लोक मूळचे कुणबी, माळी आसून औरंगजेबान हांकां बाटयले, अशें एक मत आसा. हे हनफी सुनी पंथाचे अनुयायी. सुरवेक हिंदू धर्माकडेन तांची चड ओड आसली. हे लोक तेन्ना हिंदू देवतांक भजताले. गायचें मास खायनासले. पूण हिंदुंच्यो परबो ते मनयताले. आयच्या काळांत ते हेर मुसलमानां भाशेन इस्लाम धर्म पाळटात.

तरातरांचीं फळां विकप हो तांचो मुखेल वेवसाय.

- कों.वि.सं.मं.

बाजरी : (हिंदी, गुजराती : बाजरा ; कन्नड : सज्जे, सजुगरे ; इंग्लीश : पर्ल मिलेट, बुलरश मिलेट; लॅटीन: पेनिसेटम स्पायसेटम, पे टायफॉयडस; कूळ - ग्रॅमिनी).

ह्या तणाचें खोड सुमार १.५-२.० मी. ऊंच वाडटा आनी ताचेर जायत्यो खांदयो आनी सादारणपणान ०.५ मी. लांब आनी अशीर पानां आसतात. खोडाक मुळाकडेन आंकच्यो येतात. फुलांची ताळी लांबशी, केसाळ आसून कणसांतल्या दर फुलाचे जोडयेंतलें सकयलें फूल नर आनी वयलें फूल द्विलिंगी आसता. फळां हळदुवसार, करडी वा लेव निळसार आनी बारीक आसतात.

ह्या तणाचें मूळस्थान मध्य आफ्रिका आसून थंयचो उश्ण वाठार, अरबस्थान आनी भारत ह्या प्रदेशांनी ह्या पिकाची व्हडा प्रमाणांत लागवड जाता. सद्याच्या काळांत हें पीक अमेरिकेंत, संयुक्त संस्थानांनी आनी संवसारांतल्या हेर वाठारांनी धान्य वा गोरवांचे खावडीचें पीक म्हणून लागवडीखाल आसा. भारतांतलें हें एक म्हत्वाचें पीक. क्षेत्र आनी उत्पादनाचे नदरेन ह्या पिकाचो नंबर भात, गंव आनी ज्वारी हांचेउपरांत लागता. राजस्थानांतलें सगळ्यांत चड क्षेत्र ह्या पिकाखाला (सुमार ३२%) आशिल्लें. ताचे उपरांत गुजरात, महाराष्ट्र, हरियाणा, उत्तर प्रदेश हीं हेर म्हत्वाचीं राज्यां आसून आंध्रप्रदेश, कर्नाटक, मध्य प्रदेश, तमिळनाडू आनी पंजाब ह्या राज्यांनीय ह्या पिकाखाला १ ते ५% क्षेत्र आशिल्लें. देशांतल्या बाजरेच्या वट्ट क्षेत्रांत फकत सुमार ३% क्षेत्र बागायतीखाल आसा. गोंयांत ह्या पिकाची लागवड चडशी करिनात. फकत गोरवांक खावड म्हणून क्वचीत केल्ली दिसता.

१९६५ मेरेन भारतांत बाजरेचो थळावोच प्रकार लागवडीखाल आशिल्लो. उपरांत बाजरेचो पयलो संकरीत चड उत्पन्न दिवपी प्रकार एच्बी-१ लागवडीखाल हाडलो. ताचेउपरांत एच्बी-२, एच्बी-३, एच्बी-४ आनी एच्बी-५ हे संकरीत प्रकार लागवडीखाल हाडले. पूण ह्या प्रकाराक रोग लागून ते रोखडेच मरतात अशें दिशिल्ल्यान १९७७ सावन ह्या रोगाक प्रतिकारक अशे फुडले संकरीत प्रकार लागवडीखातीर काडल्यात (१) बी.जे. १०४ (२) बी.के. ५६० (३) बी.डी. १११ (४) सी.जे. १०४.

बाजरेच्या पिकाक मध्यम सुकी हवा आनी उणो पावस लागता. तशेंच उदक बरे भाशेन व्हावून वपची जमीन लागता. ६-८ वरां परस चड वेळ उदक उरल्यार तें पिकांक आपायकारक जावंक शकता. सादारणपणान वेगवेगळ्या म्हयन्यांतलें पावसाचो अदमास घेवन पेरणी केन्ना करप तें थरयतात. हें पीक चड करून तिनूय हंगामांनी घेतात. पेरणी उसरां केल्यार उत्पन्न उणें येवंक शकता. एक हॅक्टर सुवातेंत सुमार ७०० चौ.मी. क्षेत्रातलीं रोपां पुरो जातात. रोपांच्या दोन ओळींतलें अंतर ४५-५०सेंमी. आनी दोन झाडांमदलें अंतर ९-११सेंमी. दवरल्यार एक हॅक्टर क्षेत्रांत सुमार पावणे दोन ते दोन लाख झाडां लागतात. बाजरेचें पीक सादारणपणान नासणें, कापूस, भिकणां, तंबाकू आदी पिकांवांगडा आलटून-पालटून घेतात. पूण दक्षिण भारताच्या कांय भागांनी हें पीक सतत तेच जमनींत घेतात. बागायती पिकाक गरजेप्रमाण उदक दितात. थळाव्या प्रकारच्या जिरायती पिकाक हॅक्टरी १२किग्रॅ. नायट्रोजन, बागायती पिकांक २५किग्रॅ. नायट्रोजन आनी २५ किग्रॅ. फॉस्फरस तशेंच संकरीत बाजरेक ५०-७५ किग्रॅ. नायट्रोजन, ५० किग्रॅ. फॉस्फरस आनी ५० पोटांश लागता. झाडाक कणसां तयार जातकच मुळाकडेन कापून २-३ दीस शेतांत सुकयतात. उपरांत बैलांच्या वा यंत्राच्या आदारान तांची मळणी करतात. जिरायती बाजरेचें उत्पन्न हॅक्टरी ३०० ते ५००किग्रॅ. आसता. पूण बरे जमनींत आनी फावो तो वावर केल्यार उत्पन्न ७०० ते १२००किग्रॅ. मेरेन मेळटा.

बाजरी (दाणे) हे देशाच्या खूबशा वाठारांतल्या लोकांचें मुखेल अन्न. पोशणमोलाचे नदरेन तें तांदूळ आनी गंवाचे तोडीचें आसा. दाण्यांत कुंड्याचें प्रमाण ९ ते १०% आसता. ताका लागून दाण्यापसून कुंडो पयसावन तें तांदळावरी शिजोवन, पेज करून खातात. तेचपरी हे दाणे दळून पिठाची भाकरी करतात. पाचवीं कणसां भाजून तेचपरी दाण्याच्यो ल्हायो करून खातात. कांयकडेन जनावरांचें आनी कोंबयांचें खाद्य म्हणून बाजरेचो उपेग करतात.

बाजरेच्या दाण्यांत १२.४% जलांश, ११.६% प्रथिनां, ५% स्निग्ध, ६७.१% कार्बोहायड्रेट, १.२% धागे आनी २.७% खनीज द्रव्यां आसतात. बाजरेच्या पिकाक केवडा, अरगट, तांबेरा काणी हे रोग आनी हिंगे, पाखां नाशिल्ले टोळ, खरपुडी, लश्करी किडो ह्यो किडी

लागतात. ह्या रोगांचेर आनी किडींचेर प्रतिबंध हाडूंक रोगप्रतीकारक जातीची लागवड करप, वा कवक नाशकांचो फवारो मारप वा बी. एच्. सी. ची भुकटी फवारप हे उपाय करतात.

- कों. वि. सं. मं.

बाजारपेठ : अर्थीक खरेदी-विक्रीच्या वेव्हाराचें थळ. बाजारपेठ हें उतर बाजार आनी पेठ हीं दोन उतरां मेळून तयार जालां. बाजार हें मूळ पर्शियन उतर. पूण ताका हट्ट अशें पर्यायी संस्कृत उतर आसा. हीं दोनूय उतरां एकठांय करून बाजारहाट हें उतर प्रचलीत जालें. उपरांत बाजार आनी हाट अशा मेकळ्या उतरांनी बाजाराचो अर्थ रूढ जालो. कांयकडेन बाजारगंज आनी बाजारपेठ असोय बाजार निर्देशीत उतरांचो वापर करप जाता, पूण गंज आनी पेठ हातूंतल्यान स्थलकालीन अशी व्यापक अर्थाची अर्थशास्त्रीय संज्ञा अभिप्रेत आसता.

सदळ अर्थान बाजार आनी बाजारपेठ ह्या दोनूय संज्ञांचो संबंद वस्तूंची खरेदी-विक्री करपाच्या थळाक लावप जाता. ज्या थळार विक्रेच्यो वस्तू विक्रेखातीर दवरतात आनी जंय गिरायक खरेदी करपाक येता त्या थळाच्या आवाराक सादारणपणान बाजार वा बाजारपेठ म्हणप जाता. अशें आसलें तरी शास्त्रीय नदरेन बाजार आनी चड करून बाजारपेठ हे संज्ञेची व्याप्ती वस्तूंचे खरेदी-विक्रीचे उलाढालीपुरती वा उलाढालीच्या थळापुरती उरनासतना तातूंत वस्तूंचे खरेदी-विक्री वांगडाच भाडेंखरेदी, उदारी, करार हेसारकिल्ले अर्थीक वेव्हार हांचोय आस्पाव जाता. तशेंच मजूर बाजारपेठ, चलन बाजारपेठ, गुलाम बाजारपेठ, अशो सर्वसादारण जिनसांच्या बाजारपेठांपरस वेगळ्या बाजारपेठांचो आस्पाव हे संज्ञेंत जाता. हातूंतल्या कांय अर्थीक-खरेदी-विक्रीच्या वेव्हारांखातीर अमुकूच अशा थळाची गरज आसना. अशा बाजारपेठांनी विकपी आनी विकतें घेवपी हांचो प्रत्यक्ष संपर्क येवपाचीय गरज उरना. इतलेंच न्हय जाल्यार, कांय अर्थीक वेव्हारांचे बाबतींत विक्रेची वस्तू दोगांयनीय आपल्या दोळ्यांनी पळयल्ली लेगीत नासता.

बाजारपेठेंतले खरेदी-विक्रीच्या प्रकारांप्रमाण बाजारपेठांचे सदळपणान दोन प्रकार जातात. १) परिपूर्ण सर्तीची बाजारपेठ आनी २) मक्तेदारी बाजारपेठ. परिपूर्ण सर्तीचे बाजारपेठेंत मालाचें मोल हें पूर्वनिर्धारित आसता. विकपी वा विकतें घेवपी हांचे दोगांयचें त्या मोलाचेर गरजेभायर नियंत्रण उरना. अशे बाजारपेठेंत विक्रेच्यो वस्तू एकजिनसी आसतात आनी विकतल्यांक तसोच विकत घेवप्यांचो बाजारप्रवेश अनिर्बंदीत आसता. मक्तेदारी बाजारपेठेंत म्हाल विकपाचें नियंत्रण म्हालाच्या मोलाचेर उरता. अशे बाजारपेठेंत ताका प्रतिस्पर्धी निर्माण जावपाची शक्यताय नासता. प्रत्यक्ष वेव्हारांत दोनूय प्रकार दिसतात. म्हालाच्या मोलाचेर कोणाचें नियंत्रण उरना आसलें तरी दोन उत्पादकांमदीं सर्त उरता. ही

सर्त जायरात, बरी सेवा अशा म्हालाच्या गूणविरयत घटकांवरवीं आपली मक्तेदारी निर्माण करता आनी अमूक अशा काळांत हेर उत्पादकांचेर वर्चस्व गाजयता. तशेंच कांय प्रमाणांत म्हालाच्या मोलाचेरूय नियंत्रण दवरूंक पावता. कांय उत्पादक संस्था, बाजारपेठ आपसांत वांटून घेतात आनी संयुक्तपणान बाजारपेठेचेर आपलो प्रभाव घालतात. भुगोलीक कारणांक लागून खनीज तेलां, भांगर ह्या सारकिल्या दुर्मीळ वस्तूंचो सांठो थरावीक सुवातांनी आशिल्ल्यान अशा लोकांची राश्ट्रांच्या अशा वस्तूंचे विक्रेचेर मक्तेदारी उरता.

खरेदी-विक्रीच्या वेव्हारांत सगळ्या घटकांक तांच्या योगदानाप्रमाण कामाचो मोबदलो मेळचो ह्या उद्देशान खरेदी विक्रीच्या वेव्हाराचेर खाशेलें नियंत्रण दवरप जाता. अशे बाजारपेठेक नियंत्रीत बाजारपेठ म्हण्टात. हें नियंत्रण सरकारी वा निमसरकारी यंत्रणेवरवीं जाता. वस्तूंचें मोल, बाजाराचें आवार, दलाली, हमाल, म्हालाची विक्री, वजनमापां, गुदांव हे संबंदी हें नियंत्रण आसून खरेदी-विक्रीच्या वेव्हारांत मूळ उत्पादक ताच्या दुबळेपणाक लागून फटवंचो न्हय तशेंच ह्या वेव्हारांत फटींगपणां जावपाक वाव मेळचो न्हय म्हणून बंधनां घाल्लीं उरतात.

थळाप्रमाण प्रदेशीक, राश्ट्रीय आनी आंतरराश्ट्रीय अशे बाजारपेठांचे तीन प्रकार आसात. प्रदेशीक बाजारपेठेंत मुखेलपणान थळाव्या वस्तूंचो आनी हेर अर्थीक घटकांचे खरेदी-विक्रीचो आस्पाव जाता. राश्ट्रीय बाजारपेठेंत एका देशांत निर्माण जाल्ल्या वस्तूंचो आस्पाव जाता. आंतरराश्ट्रीय बाजारपेठेंत एकापरस चड राश्ट्रांचे अर्थीक खरेदी-विक्रीचो संबंद येता.

बाजार भरपाच्या कालावधीप्रमाण बाजाराचो दीसपट्टो बाजार, सप्तकी बाजार अशे भेद करूं येतात. दर वर्सा वा दर दोन-तीन वर्सांनी भरपी फेस्तां-जात्रा, मेळ ह्या सारकिल्या प्रसंगीक उत्सवांनी अर्थीक उलाढाली जातात आशिल्ल्यान हे उत्सवूय बाजारपेठ हे संज्ञेखाला येतात.

गोंयांत दर एका शारांत एक वा एकापरस चड बाजारपेठो आसात. थंय दीसपट्टी खरेदी-विक्री जाता. तेभायर तेच बाजारपेठेंत सप्तकी अशी खाशेली आनी व्हड प्रमाणांतली खरेदी-विक्री जाता. जात्रा, फेस्तां सारकिल्ल्या धर्मीक सुवाळ्यांच्या निमतान खाशेले बाजार (फेरी) भरतात. अशा फेरयांनी खाणा-जेवणाचे जिन्नस, कपडो-लत्तो, फर्निचर, आयदनां सारकिल्ल्यो गरजेच्या घरगुती वस्तूंची लोक साठवण करून दवरतात. आधुनिक काळांत पुस्तकां, मशिनां, फूलझाडां सारकिल्ल्या वस्तूंचीं खाशेलीं प्रदर्शनां भरतात. तातूंत प्रदर्शनावांगडा विक्रीय करप जाता. जात्रा, फेस्तांतल्यो फेरयो आनी प्रदर्शनां हातूंत खरेदी-विक्री जाता आशिल्ल्यान तांकांय तात्पुरत्या काळाचे बाजार म्हणूं येतात.

- कों. वि. सं. मं.

बाजीराव (दुसरो) : (जल्म : ७ जानेवारी १७७५, धार: मरण: १४ जानेवारी १८५१, ब्रह्मावर्त).

मराठी राज्याचो निमाणो पेशवो. रावबाजी आनी बाबासाहेब ह्याय नांवान ताची इतिहासांत वळख आसा. रघुनाथराव आनी आनंदीबाई हांचो तो व्हडलो पूत. भुरगेपणांत तो मस्तो आनी सभावान विचित्र आशिल्लो. सवाई माधवरावाक मरण येतकच नाना फडणीसान पेशव्याचे गादयेर हेर वारस बसोवपाचो यत्न केलो. पूण ताका तातूंत यश मेळ्ळेंना. ताका बाजीरावाकच पेशवेपदार बसोवंचो पडलो. बाजीरावाचें आनी नाना फडणीसाचें केन्नाच पटलेंना. अखेर बाजीरावाक यश मेळ्ळें आनी नाना फडणीस बंदखणींत गेलो. शिंदे आनी होळकर सुरवातीसावन ताचेर आपलें व्हडपण दाखयताले. तांचेपसून सुटका मेळूंक ताणें इंग्लिशांवांगडा अपमानास्पद करार केलो (डिसेंबर १८०२). ताणें तांची तैनाती फौजेची अट मान्य केली. तशेंच इंग्लिशांच्या परवान्याबगर ताका हेरांकडेन संबंद दवरूंक मनाय आशिल्ली.



बाजीरावान त्या वेळचो छत्रपती प्रतापसिंह हाचो अपमान करून ताका बंदखणींत घालो. हे परिस्थितीचो फायदो घेवन, छत्रपतीचो अपमान केल्ल्या आरोपाखाल एल्फिन्स्टन हाणें ताचे वांगडा झूज केलें. ह्या अश्टीच्या झुजांत (१८१८) ताका हार घेवंची पडली. फुडें इंग्लिशांनी ताका अटक करून ब्रह्मावर्ताक व्हरून दवरलो.

दुसरो बाजीराव व्हडलोसो झुजारी नाशिल्लो. सुरवातीसावन तो कारस्थानी आशिल्लो. पुण्यांत आसतना स आनी ब्रह्मावर्ताक आसतना पांच असो तो इकरा खेपे लग्नां जालो. ताका तीन चलयो आनी एक चलो आशिल्लो.

- कों. वि. सं. मं.

बाजीराव (पयलो) : (जल्म : १८ ऑगस्ट १७००; मरण : २८ एप्रिल १७४०).

दुसरो पेशवो आनी एक व्हड सेनानी. बापायचें नांव बाळाजी विश्वनाथ आनी आवयचें नांव राधाबाय. ताचें मूळ नांव विसाजी. पूण बाजीराव बल्लाळ आनी पयलो बाजीराव ह्याच नांवान ताची इतिहासांत वळख आसा. पिरायेच्या तेराव्या वर्सा महादजी कृष्ण जोशी हाचे काशीबाय नांवाचे चलयेकडे लग्न जालें (१७१३). ताका चार चले आशिल्ले. तातूंतल्या नानासाहेब आनी रघुनाथरावांची नामना आसा.

ल्हानपणासावनूच ताका बापायवांगडा घुरी घालपांत तशेंच शिकारेक

वतना वांगडा राविल्ल्यान झुजाचें तेचपरी राजकारणाचें गिन्यान मेळिल्लें. १७१८ त बापायवांगडा सय्यद भावांच्या आदाराक दिल्लीक गेल्लेकडेन सैन्यांतलो एक पंगड ताच्या हाताखाल आशिल्लो. ताची हुशारकाय जाणून घेवन १७ एप्रिल १७२० ह्या दिसा छत्रपती शाहून ताका पेशवेपदाचीं वस्त्रां दिलीं. ह्याच वेळार मराठी राज्याक चारूय वटांनी दुस्मानांनी रेवाडो घाल्लो. १७२४ त दख्खनचो सुभेदार निजामुल्मुल्क हो दक्षिणेंत ठाण मांडून बशिल्लो. बाजीरावान सुरवेक ताका वाटेक लायलो तेचपरी ताचेकडल्यान दख्खनच्या चौथ सरदेशमुखीन मान्यताय मेळयली. तेभायर मोगलांकडेन आशिल्लीं मिरज, अहमदनगर सारकीं जणीं आनी सिद्दी तशेंच पोर्तुगेज हांणी घेतिल्लो अस्तंतेकडलो वाठार ताणें सोडोवन घेतलो. ताचीं सुरवेचीं तीन-चार वर्सां खानदेश बागलाण-कर्नाटक आदी वाठारांनी घुरयो आनी शिकारेंत गेलीं.

१७२७ त कोल्हापूरच्या संभाजीकडेन एकचार करून मराठी राज्यांत फूट घालपाचो निजाम यत्न करतालो. ताचो यत्न मोडून काडपाक बाजीरावान व्हड सैन्य घेवन निजामाच्या मुलखाचेर धाड घाली. ताणें खानदेश, बऱ्हाणपूर, सुरत आदी वाठारांत धुडगूस घालून ताच्यो नाळी निरूपयोगी केल्यो. निमाणें निजामान शरण येवन ६ मार्च १७२८ त मुंगी शेवगांवचो करार केलो. निजामाचेर जैत मेळयल्ल्यान शाहूच्या दरबारांत बाजीरावाचें म्हत्त्व वाडलें.



बाजीराव पयलो

१९२७ त सेनापती दाभाडे हाणें निजामाकडेन मेळून पेशव्यांआड एक कारस्थान रचलें. पेशव्यांचे सरदार चौथ सरदेशमुखी खातीर आपल्या वाठारांत येतात हें ताका मान्य नाशिल्लें. बाजीरावाक ह्या कारस्थानाची खबर मेळटकच तो गुजरातेंत चाल करून गेलो आनी १ एप्रिल १७३१ ह्या दिसा ताणें दाभाडे सैन्याचेर जैत मेळयलें. १७२७ त जंजिराच्या सिद्दीच्या एका सरदारान छत्रपतींचो गुरू ब्रह्मोदस्वामी हाचें चिपळूणांतलें परशुरामाचें देवूळ मोडून उडयलें. अशा वेळार बाजीरावान राजापुरीचें बंदर घेवन नाविक दळाचो कांय भाग घेतलो. पूण जंजिराचेर मात ताका जैत मेळोवंक आयलेंना. २६ मार्च १७३७ ह्या दिसा ताणें मराठी सैन्य घेवन साश्टी जुंव्यांत वचून पुर्तुगेजांचेर जैत मेळयलें. १७३३ त पेशव्यान सवाई जयसिंगाकडेन झूज केलें. १७३४ त बुंदी, दंतिया, ओर्छा ह्या वाठारांतल्यान पेशव्याच्या सरदारांनी चौथाई वसूल केली. त्यावेळार राजस्थानांत मुकंदर घाट काडून शिंदे-होळकरांनी मीरबक्षी खान दौरा हाच्या सैन्याक घेराव घालो. माळव्याचो चौथाई म्हणून मोगल दरबारान दर वर्सा मराठ्यांक बावीस लाख रूपया दिवंचे हे अटीर झूज थांबयलें. पूण मीरबक्षी आनी सवाई जयसिंग हाचें तडजोडीचें धोरण जशें मोगल दरबारांत मान्य जायना जालें तसो बाजीराव आपली फौज घेवन उत्तरेंत चाल करून गेलो (१७३७). ताणें दिल्ली दरबाराकडेन माळव्याची सुभेदारी, मांडू, धार, रायसीन आदी किल्ले, कांय जहागिरी बंगालच्या वसुलांत ५० लाखांचो चौथ, अलाहाबाद, वाराणसी, गया, मथुरा, आदी हिंदूंचीं पवित्र क्षेत्रां, दख्खनची सरदेशपांडेगिरी, दक्षिणेंत ५० लाखांची जहांगीर ह्यो मागण्यो केल्यो. जेन्ना दिल्ली दरबाराक पेशव्याच्यो ह्यो वाडट्यो मागण्यो मान्य जाल्योनात, तेन्ना १७३७त पेशव्यान उत्तरेकडेन परत चाल केली.

२० मार्च ह्या दिसा ताची वाट आडावन धरपाक आयिल्ले मुसलमानी फौजेक चुकोवन ते दिल्लीलागसार येवन पावले. हे वटेन दिल्ली दरबारांत मराठ्यांचें वर्चस्व स्थापन जातलें ह्या भंयान निजामूय उत्तरेंत आयलो. मराठ्यांची घुरी मोडून काडपाक व्हड फौज, तोफखानो आनी भरपूर खजिनो निजामाचे सुवादीन केल्लो. पूण भोपाळ लागसार पेशव्यान निजामाक मेळोवन १५ डिसेंबर १७३७ ह्या दिसा तांचेर जैत जोडलें. तेन्ना निजाम भोपाळच्या किल्ल्यांत आलाशिऱ्याक गेलो. तरी पेशव्याचे फौजेन थंयच ताची नाकेबंदी केल्ली. निमाणें ७ जानेवारी १७३८ ह्या दिसा दिल्ली दरबाराकडल्यान तांच्यो मागण्यो मेळोवन दितां हे अटीर तांकां मराठ्यांकडेन समेट करचो पडलो. माळवा, सुभा, नर्मदा आनी चंबळ हांचे मदलो सगळो वाठार मराठ्यांक दिवपाचो आनी तेविशींचें बादशाही फर्मान पेशव्याक मेळोवन दिवपाचे हे अटीर पेशव्यान आपलो रेवाडो काडलो. पेशव्याचे कारकिर्दींतलें हें सगळ्यांत उंचेलें जैत.

१७४० त ताणें निजामाचो व्हडलो चलो नासरजंग हाका हारयलो. फुडें नर्मदे देगेर रावरखेडीक मुक्काम आशिल्लेकडेन जोराचें निमित्त जावन ह्या व्हड पेशव्याक मरण आयलें.

बाजीराव स्वभावान तापट आशिल्लो तरी सेनापतीक फावोसारको धीर आनी धाडस ताचेकडेन आशिल्लें. ताची खासगी जीण सादी आशिल्ली. उत्तरेकडले घुरयेंत ताचो मस्तानी नांवाचे नर्तकी कडेन संबंद आयलो (१७२९). छत्रसालान ती पेशव्याक दिल्ली. त्यावेळार सावन ती फुडें सगळ्या घुरयांनी बाजीरावावांगडा आसताली. तिचेपसून ताका समशेर नांवाचो चलो जाल्लो, जाका फुडें पानिपतचे घुरयेंत (१७६१) मरण आयलें. तिच्या नांवाचो महाल पुण्यांत शनिवारवाड्यांत आसा. बाजीराव पेशव्यान निजाम, सिद्दी, पुर्तुगेज ह्या सारक्या दुस्मानांक तोंड दिवन मराठी राज्याचें आसन थीर केलें. ताणें दिल्ली दरबारांत मराठी सत्तेक मानाची सुवात मेळोवन दिली.

- कों. वि. सं. मं.

बाटली : लाकूड, रबर, कंवची, बूच (कॉर्क) ह्या पदार्थांच्या धांपण्यान वा हेर तरेच्या आच्छादनान (प्लास्टीक वा धातू) भितरली वस्त बंदिस्त करपाची तजवीज आशिल्ल्या धारकपात्राक बाटली अशें म्हण्टात. बाटली अशीर वा रुंद तोंडाची आसून ती कंवची, सिरॅमीक, धातू, रबर, चामडें, प्लास्टीक हांचेपसून तयार करतात. बाटल्यो खास करून कंवचेच्यो तयार करतात, पूण हालींच्या दिसांनी प्लास्टीकच्यो बाटल्यो तयार करपाचें प्रमाण वाडत आसा.

इतिहास : पुर्विल्ल्या काळांत दुदी, शंख हांतूतलो भितल्लो भाग काडून पोकळ केल्ल्या सैमीक पदार्थांच्यो वा जनावरांचें चामडें शिंवून तयार केल्ल्या पिशव्यांच्यो बाटल्यो तयार करताले. इजिप्त आनी ग्रीसांत बोकड्याच्या शरिरांतलो भितरलो भाग काडून उडोवन आनी खोळीसारकें शिंवून सोऱ्या सारकीं मादक पेयां सांठोवपाखातीर आनी येरादारीखातीर बाटली म्हणून वापरताले. बायबलाच्या पोरन्या करारांत सोऱ्याखातीर चामड्याचे बुधले (कार्गो) वापरताले, असो उल्लेख मेळटा. आयजूय अस्तंत आशियांत उदक सांठोवपाखातीर चामड्याचो वापर करतात. सुकयल्ल्या दुदयाचें कट्टें द्रव पदार्थ सांठोवपाखातीर बाटलेच्या रूपांत वापरपाची प्रथा आफ्रिकेंत आसा. दक्षिण तुर्कस्तानांत पायन रूखाच्या लाकडासावन अजुनूय बाटल्यो तयार करतात.

इ.स.प. ८००० वर्सासावन मातयेच्यो (Ceramics) बाटल्यो प्रचारांत आयल्यो. ग्रीक, रोमी, इजिप्शीयन आनी फिनिशियन लोक तेल, सोरो सांठोवपाखातीर मातयेच्यो बाटल्यो वापरताले. इ.स.प. सुमार १५०० वर्सासावन इजिप्त आनी सिरियेचे लोक कंवचेच्या पात्रांचो वापर करताले अशे पुरावे मेळटात. तक्षशिलांतल्या उत्खननांत इ.स.प. ३०० च्या उपरांतच्यो कंवचेच्यो कांय बाटल्यो मेळ्ळ्यात. पुर्विल्ल्या इजिप्शीयन लोकांनी रुप्याच्यो बाटल्यो तयार केल्ल्यो. १८५७च्या सुमाराक अमेरिकेंत कागदी बाटल्यो वापरांत आशिल्ल्यो.

सतराव्या शेंकड्यांत इंग्लंडांत कंवचेच्यो बाटल्यो तयार करपाक सुरवात जाली. स्वयंचलीत यांत्रिक पद्दतीन बाटल्यांचें उत्पादन करपाची कृती मायकल जे. ओएन्स हाणें सोदून काडली आनी १९०३ सावन ती वेपारी प्रमाणावयल्या उत्पादनाखातीर वापरांत आयली. सांच्यांचो उपेग करून बाटल्यो तयार करपाच्या तत्वाचेर पूण स्वयंचलीत यंत्रांवरवीं हालीं बाटल्यांचें व्हडा प्रमाणांत उत्पादन करतात.

प्लास्टीकच्या सोदाउपरांत आनी दुसऱ्या म्हाझुजाउपरांतच्या काळांत प्लास्टीकच्यो बाटल्यो तयार करपाक सुरवात जाली. सुरवेक ह्यो बाटल्यो उणे घनतेच्या पॉलिइथिलिनापसून तयार करताले. १९६० च्या सुमाराक उच्च घनतेच्या पॉलिइथिलिनाचो उपेग बाटल्यांखातीर जावपाक लागलो. ह्यो बाटल्यो दाट, घट आनी सवाय आसताल्यो.



कच्यो माल : कंवचेच्यो बाटल्यो तयार करपाखातीर सिलिका, रेंव (SiO_2), सोडा अॅश (Na_2CO_3) आनी डोलोमाइट (चुनो) (CaO , MgO) हांचो उपेग करतात. आयर्न ऑक्सायडाचो वापर बाटलेक पाचवो रंग हाडपाखातीर करतात. सिलिनियम संयुगाक लागून तांबडो रंग येता, कोबाल्ट ऑक्सायडाक लागून लेव सुक्या तणा आसलो रंग येता. आर्सेनीक ट्राय-ऑक्सायडाक लागून हळदुवसार पाचवो रंग येता. वैजकी रसद्रव्यां आनी हेर संवेदनशील वखदांखातीर बोरोसिलिकेट कंवचेच्यो बाटल्यो वापरतात.

प्लास्टिकच्यो बाटल्यो तयार करपाखातीर पॉलिओलेफिनां, पॉलिस्टायरीन आनी पीव्हीसी हांचो वापर करतात.

उत्पादन कृती : कंवचेच्यो आनी प्लास्टिकच्यो बाटल्यो फुंकून सांच्या वरवीं तयार करतात. तेखातीर पयलीं स्थुलाकार सांचो तयार करून घेतात आनी ताचेवरवीं बाटली तयार करून मागीर ती निमाणो आकार दिवपी सांच्यांत व्हरून तिचेर फुडले संस्कार करतकच बाटली तयार जाता. ही सगळी कृती स्वयंचलीत यंत्रान अखंडपणान करतात. बाटली तयार जातकच एका वाहक पट्यावरवीं अनुशीतन (ल्हव ल्हव तापमान उणें करपी) भाटयेंतल्यान निमाणे तपासणेखातीर आनी निमाणे गुठलावपाखातीर धाडटात.

प्रकार आनी गुणधर्म : कंवचेच्यो बाटल्यो ह्यो रसायनीक नदरेन

अक्रिय, पारदर्शक, चड घटसाणेच्यो आनी बलाच्यो, सांठवणेंत चड काळ तगून उरपी, उगडपाक आनी बंद करपाक सोंप्यो आसतात. तशेंच त्यो बऱ्याच आकारांनी तयार करतात. खेरीज, एकदां वापरिल्ल्यो बाटल्यो परत वापरप शक्य आसतात. उण्या वजनाच्यो पूण चड बलाच्यो बाटल्यो दुसऱ्या म्हाझुजा उपरांत चड प्रमाणांत वापरांत आयल्यो. पारदर्शकताय, ओडलायण्यो आनी विंगड विंगड आकार हांकां लागून ह्यो बाटल्यो गिरायकांक आवडटात.

प्लास्टिकच्यो बाटल्यो चिवट आसून त्यो दामून तातूंतल्यान द्रव पदार्थ सहज भायर काडूंक येतात. तशेंच त्यो तापोवंक वा निर्जंतूक करूंक मेळनात. त्यो रसायनीक नदरेन पुराय अक्रिय नाशिल्ल्यान भितरल्या पदार्थांच्या वास, सुवाद, आर्द्रताय ह्या गुणधर्मांचेर वायट परिणाम जाता.

उद्देग : अमेरिकेचीं संयुक्त संस्थानां, जापान, ब्रिटन, रशिया, जर्मनी, फ्रांस आनी हेर चडशा विकसीत देशांनी कंवचेच्यो आनी प्लास्टिकच्यो बाटल्यो तयार करतात. ह्यो बाटल्यो सादारणपणान अन्न, सौंदर्यप्रसाधनां, रसायनां, वखदां, मादक पदार्थ आनी पेयां आनी दुदाचे वेवसाय हांचेखातीर वापरतात. कंवचेच्यो बाटल्यो तयार करपाखातीर अमेरिकेचो पयलो क्रमांक लागता.

भारतांत कंवचेच्या वट्ट उत्पादनामदीं सुमार ७०% उत्पादन बरण्यो, बाटल्यो आनी तावदानी कंवची हांचें जाता. तातूंत बाटल्यो आनी कुप्यो हांचें उत्पादन सुमार ६९% आसा. १९५८ सावन बाटल्यांचे निर्यातींत एकसारकी वाड जायत गेली. साउदी अरेबिया, इराण, सुदान, कांबोडिया, एडन, कुवेत, हॉङ्कॉङ, थायलंड, उदेंत आफ्रिका ह्या देशांक जाता. कंवचेच्यो बाटल्यो तयार करपी कारखाने मुंबय, हैद्राबाद, बेंगलोर, नवी दिल्ली, पुणें, कलकत्ता, अलेप्पी (केरळ) ह्या शारांनी आसात.

प्लास्टिकच्यो बाटल्यो नडियाद (गुजरात), मुंबय, कलकत्ता, नवी दिल्ली ह्या शारांनी तयार करतात.

- कों. वि. सं. मं.

बाणभट्ट : (इ. स. सातवो शेंकडो).

संस्कृत साहित्य परंपरेंतलो एक व्हड गद्य काव्य लेखक. कनौज आनी ठाणेश्वर हांगाचो निमाणो राजा हर्षवर्धन (कारकीर्द सुमार ६०६-६४७) हाणें ताका आलाशिरो दिल्लो. ताच्या 'हर्षचरित' आनी 'कादम्बरी' च्या प्रास्ताविक श्लोकांनी ताणें स्वताविशीं आनी आपल्या कुळाविशीं म्हायती दिल्या. तिचेवयल्यान तो वात्स्यायनगोत्री ब्राह्मण आशिल्लो, अशें समजता. ताच्या बापायचें नांव चित्रभानू आनी आवयचें नांव राजदेवी. शोण न्हंयेचे देगेर प्रीतिकूट नांवाच्या गांवांत तो रावतालो. तो ल्हान आसतनाच ताचे आवयक मरण आयलें आनी फुडें ताच्या पिरायेच्या १४व्या वर्सा ताच्या बापायक मरण आयलें. उपरांत वायट संगतीक

लागून ताणें जायती भोंवडी केली आनी जायतो अणभवूय मेळयलो. हे भोंवडेंतल्या आपल्या इश्टांची एक व्हड नामावळ ताणें हर्षचरितांत दिल्या. तातूंत कवी, विद्वान, गीतरचनाकार, प्राकृत रचनाकार, वीख उतरावपी, वैद्य, प्रवचनकार, कलाकार, शेट, चित्रकार, वादक, गवय, नर्तक-नर्तकी, भिक्षुणी, मंत्रीक, संन्यासी आनी हेरांचो आस्पाव जाता.

घरा परत येतकच ताची वागणूक सुदारली आनी ताणें वेद-वेदांगांचो आनी शास्त्रांचो खोलायेन अभ्यास केलो. ताणें प्रत्यक्षांत आपल्या विद्या-गुरूचो खंयच उल्लेख केल्लोना. पूण ताणें बरयल्ले कादंबरीच्या नमनश्लोकांत ताणें भर्तृ नांवाच्या एका व्हड मनशाक वंदन केलां.

उपरांत बाणभट्टाविशीं लोकांनी हर्षवर्धनाचे कान भरिल्ल्यान ताणें बाणभट्टाक ताचे छंदीफंदी वागणुकेचो जाब विचारूंक आजिरावती देगेर आशिल्ल्या मणितारा गांवच्या आपल्या शिबिरांत आपयलो. पूण ताची पुराय वळख पटतकच ताचें मत बदल्लें. ताची विद्वत्ता आनी बुध्दिमत्ता पळोवन राजा खोशी जालो आनी ताणें ताका राजाश्रय दिलो.

बाणभट्टान आपल्या जायत्या संकश्टांचो उल्लेख करूनूय ताणें आपले गरिबीचो खंयच उल्लेख केल्लोना. ताचेवयल्यान ताचें जिवीत सुखांत आनी वैभवांत गेल्लें आसूंक जाय अशें म्हण्टात. आपल्या आश्रयदात्याविशीं ताका एक वेगळेच आदर आनी अभिमान आशिल्लो हें ताणें बरयल्ल्या हर्षाच्या चरित्रावयल्यान स्पश्ट जाणवता. 'हर्षचरित' अपूर्णूच उरलां, पूण तें पुराय करपाचो ताचो उद्देशूय नाशिल्लो. कारण हर्षाचें गूणगान करप हें आपल्या आवाक्याभायर आशिल्ल्याचें ताणें स्पश्ट म्हळां.

'हर्षचरित' आनी 'कादम्बरी' हातूंत आयिल्ल्या उल्लेखांवयल्यान बाणभट्टाक आशिल्ली जाण आनी विद्वत्ता सहज कळटा. व्यास, सुबंधू, भट्टार, हरिचंद्र, प्रवरसेन, भास, कालिदास, गुणाढ्य, सातवाहन, आधराज आदी कितल्याशाच कवींचो ताणें तांच्या खाशेलपणासयत उल्लेख केला.

ताणें चण्डीशतक आनी मुकुटताडितक (भीम दुर्योधन, गदायुध्दावयलें नाटक) ह्यो साहित्यकृती रचल्यात. 'कादम्बरी कथा' ताची पुराय जावंक शकली ना. ताचो पूत मुषणभट्ट हाणें ती पुराय केली.

बाणभट्टाचे गद्यग्रंथ तातूंतल्या संस्कृतीक दर्शनाच्या तपशिलाखातीर आनी समृध्द शैलीखातीर तोखणाय करपासारके आसात.

- कों. वि. सं. मं.

बाणलिंग : एके तरेचें शिवलिंग. नर्मदेंतल्या एका खाशेल्या आकाराच्या फातरांक 'बाणलिंग' अशें म्हण्टात. हीं लिंगां बाणासुरान पुजेखातीर तयार करून नर्मदेलगासारच्या दोंगराचेर सोडिल्लीं. थंयसावन तीं नर्मदेंत

येवन पडलीं, अशें याज्ञवल्क्य संहितेंत म्हळां. सूत संहितेंत हे विशीं एक कथा आयल्या ती अशी -

बाणासूर हो शिवाचो भक्त आशिल्लो. तो सदांच शिवलिंग तयार करून ताची पुजा करतालो. १०० वर्सां नेमान ताणें अशी पुजा करतकच ताका शंकर प्रसन्न जालो. शंकरान ताका जाय तो वर मागपाक सांगिनाफुडें ताणें मागलें, 'देवा, सदांच हीं लिंगां तयार करून म्हाका वाज आयला. तेन्ना तूं म्हाका तुवें निर्माण केल्लीं लिंगां दी'. तेखातीर शिवान बाणासुराक १४ कोटी लिंगां दिलीं. बाणान तीन कोटी लिंगां स्वताखातीर दवरलीं, तीन कोटी कालिकागर्तांत, तीन कोटी श्रीशैल पर्वताचेर आनी एकेक कोटी लिंगांची कन्यकाश्रम, महेश्वर क्षेत्र, कन्यातीर्थ, महेंद्रपर्वत आनी नेपाळांत स्थापणूक केली.

बाणलिंगां खूब तरांचीं आसतात. तांचेर आशिल्ल्या चिन्नांवयल्यान तांकां इंद्र, अग्नी, यम, निर्ऋती, वरुण, वायू, कुबेर, रूद्र हीं नांवां आसात. बाणलिंग हें शंकराचें प्रतीकात्मक रूप मानतात. नर्मदेभाशेनूच गंगा, यमुना ह्या न्हंयांनीय बाणलिंगां मेळटात. बाणलिंगाची प्रतिश्ठापना करून ताचेर कसलोच संस्कार करपाची गरज ना अशें भविश्य पुराणांत म्हळां. सगळेकडेन जैत मेळचें अशी इत्सा आसल्यार फांतोडेर बाणलिंगाचें स्मरण करचें. येजमानाक शिवाचो निवेद्य खावपाक मनाय आसा. पूण बाणलिंगाक ओंपिल्लें उदक वा अन्न ताच्यान खावं येता.

बाणलिंगाचें लक्षण याज्ञवल्क्य संहितेंत सांगलां तें अशें -

प्रशस्तं नार्मदं लिङ्गं पक्वजम्बुफलाकृति ।

मधुवर्णं तथा शुक्लं नीलं मरकतप्रभम् ।

हंसडिम्बाकृति पुनः स्थापनायां प्रशस्यते ॥

अर्थ : पिकिल्ल्या जांबळाच्या आकाराचें तशेंच हंसाच्या तांतयाच्या आकाराचें नर्मदेंतलें लिंग प्रशस्त आसा. तें म्होंवाच्या रंगाचें, निळें वा मरकताच्या रंगाचें आसचें. अशे तरेच्या लिंगाची स्थापणूक करची.

- कों. वि. सं. मं.

बाणावलीकार, गजानन रायु : (जल्म: १८ मे १९३८, शिवोली- बारदेस).

सुटकेझुजारी. 'आझाद गोमंतक दल' संघटनेचो तो वांगडी आशिल्लो. वण्टीपत्रकां लावप, पत्रकां वांटप, सुटकेझुजाऱ्यांक अन्न आनी रावपाक जागो दिवप, तांचीं हत्यारां सांबाळून दवरप आनी दल संघटनेक वांगडी मेळोवन दिवप असलीं कामां तो करतालो. १० मार्च १९५६ ह्या दिसा पोलिसांनी ताका धरलो, खूब मार दिलो आनी बंदखणींत दवरलो. एका वर्सा उपरांत ताची बंदखणींतल्यान सुटका जाली. परतून एकदां ताका धरपाचें फर्मान काडिल्लें. तेन्ना ताका फोर्सान सावंतवाडीक

बादामी

धाडलो. थोड्या दिसांनी तो परतून गोंयांत आयलो आनी इश्टांवांगडा पोलीस ठाण्याचेर धाडी घालपांत वांटो घेवंक लागलो.

जून १९५८ त ताका आझाद गोमंतक दलान लश्करी शिक्षणाखातीर बडोद्याक धाडलो. गोंयचे सुटके उपरांत तो 'इंडियन नॅशनल काँग्रेस' हे संघटनेचो वांगडी आशिल्लो. तशेंच शिवोली मार्णा ग्रामपंचायतीचो तो १३ वर्सां वांगडी आशिल्लो. १९७३ त भारत सरकारान ताम्रपत्र दिवन ताचो भोवमान केला.

- कों. वि. सं. मं.

बादामी : भारतांतलें इतिहासीक नामनेचें थळ. कर्नाटक राज्याच्या विजापूर जिल्ह्यांत हें थळ आसा. वसती सावन सुमार ५ किमी. अंतराचेर गदग-सोलापूर रेल्वेमार्गार बादामी स्थानक आसा. विजापूरा सावन दक्षिणेक सुमार ११७ किमी. अंतराचेर हें स्थळ आसून ताका तिनूय वटांनी दोंगरांनी व्यापिल्लें आसा. टॉलेमी हाणें ह्या गांवाचो उल्लेख बादामोई असो केला. सातव्या आनी आठव्या शतमानांतल्या शिलालेखांनी ताचो उल्लेख बादामी असो मेळटा. इ.स. ५४३ च्या संस्कृत शिलालेखांत हाका वातापी अशें नांव दिलां. वातापी नांवाच्या राकेसावयल्यान ह्या थळाक हें नांव मेळ्ळें अशें म्हण्टात.

ह्या वाठाराभोंवतणीं खडपांच्यो आनी चुनखडीच्यो खणीं आसात. उत्तरेकडल्या दोंगरार बावनकोट आनी दक्षिणेकडल्या दोंगरार रणमंडळ अशे दोन पोरणे किल्ले आसात. पुर्विल्ल्या काळांत चालुक्याची राजधानी हांगा आशिल्ली (इ.स. ५५० ते फुडें दोनशें वर्सां). लागसल्ल्या दोंगरांत एक शैव, एक जैन आनी दोन वैष्णव अशीं चार लेणीं आसात. हांगा आशिल्ल्या लेण्यांत आनी देवळांत अठरा शिलालेख मेळटात. तांचो काळ सादारण इ.स. सवो ते सोळावो शेंकडो आसा. ह्या काळांत चालुक्यां उपरांत ह्या वाठाराचेर पल्लव, विजयनगरचो राजा, आदिलशाही सुलतान, हैदर अली, निझाम आनी निमाणें १९१८ उपरांत ब्रिटीश सरकाराचो शेक चलतालो. त्या त्या राजांनी निर्माण केल्लीं जायतीं शिल्पां हांगा पळोवंक मेळटात.

ह्या वाठारांत जायतीं व्हड व्हड देवळां आसात. तातूंत 'मलेगिति' म्हळ्यार माळिणीचें देवूळ आसा. हें शिवाचें देवूळ द्रविड शैलीचेर आसून तें एका व्हड फातराचेर बांदलां. हाचें शिल्पकाम पळोवपासरकें आसा. ताचे लागसारच जंबुलिंग देवूळ आसा. तातूंत ब्रह्मा, विष्णु आनी शिव हांचीं देवळां आसात. गांवा लागसार भूतनाथ वा अगस्त्य तीर्थ ह्या नांवान वळखुपांत येवपी एक व्हड तळें आसा. ह्या तळ्यालागसार भूतनाथ, मल्लिकार्जून, दत्तात्रय, अनंतशायी विष्णु, यल्लमा आदींचीं देवळां आसात. भूतनाथाच्या देवळालागसार फातरांत शिवलिंगां, विष्णु, महिषासूरमर्दिनी, नरसिंह, गणपती, ब्रह्मदेव, वराह आदींच्यो कोरांतिल्ल्यो मुर्ती आसात.

बादामीच्या चार लेण्यांतलीं वैष्णवलेणी मंगलेश चालुक्य राजाच्या काळांत इ.स. ५७८ च्या सुमाराक कोरांतिल्लीं. दक्षिणेकडल्या दोंगरांत कोरिल्लीं लेणीं पोरनीं आसून तातूंत शैव संप्रदायाच्यो मुर्ती आसात. ताचे फुडले वटेन १८ हातांचो नटराज कोरिल्लो आसा. गण, गणपती, नंदी हांच्योय मुर्ती थंय कोरांतिल्ल्यो आसात. तेन्नाभायर अर्धनारीश्वर, हरिहर, पार्वती, लक्ष्मी, महिषासूरमर्दिनी, भूतगण आनी नृत्यांगना हांच्योय मुर्ती थंय आसात. शैव लेण्याचे उदेंतेक कांय उंचायेचेर दुसरी वैष्णवपंथीय लेणीं आसून सोंप्यांत द्वारपालाच्यो मुर्ती आसात. ताच्या दोनूय वटांनी शिल्पपट्ट आसून एके वटेन वराह अवतारांतलो विष्णु दर्यांतल्यान पृथ्वी उखलता आनी त्रिविक्रम एक पांय उखलून मळब मेजपाक उबो आसा अशें दाखयलां. तेभायर हांगा कृष्णलिलेच्यो शिल्पपट्ट्यो कोरांतिल्ल्यो आसात. देवळाच्या मंडपाचें पाखें अलंकृत आसून तातूंत विद्याधराच्यो आकृत्यो कोरांतिल्ल्यो आसात.

ह्या वैष्णव लेण्याचेर एक व्होंवरी आसून तातूंत पद्मपाणी आनी बोधिसत्वाच्यो मुर्ती आसात.

लेणी क्र. चार हातूंत सगळ्यांत चड शिल्पाकृती आसात. हातूंत विष्णु, सिंह, वराह, नृसिंह, हरिहर आदींच्यो मुर्ती आसात. सोंप्यांतलें पाखें तरेकवार नक्षीकामान सजयल्लें आसून तातूंत विद्याधर, नागदांपत्य आनी नागराजा हांच्यो सोबीत मुर्ती आसात. हांगाचो मंडपूय वेगवेगळ्या नक्षीकामान नटिल्लो आसा. ताच्या पाश्र्ठार गरूडाचेर आरूढ जाल्लो विष्णु, नंदीवयलो शिव, ऐरावतावयलो इंद्र, हंसावयलो ब्रह्मा, मकरावयलो वरूण आदी मुर्ती आसात. मुखेल मंडपाचें पाखेंय नक्षीदार आसून ताचेर अग्नी, ब्रह्मदेव वरूण, यम, इंद्र, हांच्यो मुर्तीय कोरांतिल्ल्यो आसात. खांब्यावयल्या शिल्पांत अर्धनारीश्वर, मन्मय, रती आदींच्यो मुर्ती मेळटात. वैष्णव व्होंवरीलागसार उंचेले सुवातेर उत्तरेवटेन तोंड आशिल्लीं जैन लेणीं आसात. तातूंतली शीवासनाचेर आशिल्ली महाविराची मुर्त पळोवपासारकी आसा. वण्टीचेर गोमटेश्वर आनी पार्श्वनाथ आनी तांचे सेवक तशेंच हेर तीर्थकारांच्यो मुर्ती आसात.

हांगाच्या सगळ्या लेण्यांनी सारकेंपण आसून फुडें खांबो आशिल्लो सोपो, मदीं खांबे आशिल्लो मंडप आनी निमाणे चवकोनी गाभारो अशी रचना आसा.

- कों. वि. सं. मं.

बापट, वसंत : (जल्म : २५ जुलय १९२२, कराड-सातारा).

नामनेचो मराठी कवी. १९४८ त ताणें पुण्याच्या स. प. म्हाविद्यालयांतल्यान एम. ए. ची पदवी मेळयली. उपरांत मुंबय नॅशनल कॉलेज आनी रामनारायण रूईया कॉलेज ह्या म्हाविद्यालयांत तो मराठी आनी संस्कृत हे विशय शिकोवंक लागलो. १९७४ सावन मुंबय

विद्यापिठांतल्या गुरुदेव टागोर अध्यासनाचो तो प्राध्यापक आशिल्लो.

भुरगेपणासावन ताचेर राष्ट्रसेवा दलाचो आनी सानेगुरूजीच्या सहवासाचो संस्कार जाल्लो. 'बिजली' हो ताचो पयलो कवितांझेलो. ताचे उपरांत ताचे सेतु (१९५७), अकरावी दिशा (१९६२), सकीना (१९७२) आनी मानसी हे कवितांझेले उजवाडाक आयले. संस्कृत, बंगाली आनी इंग्लीश कवितांचो प्रभाव ताच्या ह्या कवितांचेर दिश्टी पडटा. ह्या कवितांत समाजीक विशमताय आनी अन्यायाचे खर जाणविकायेवांगडाच तरणेपणाचो डौल, सैमावरवीं शृंगार उक्तावपाची प्रवृत्ती, लावणी सारक्या पोरन्या काव्यप्रकाराक परत हाडपाचो यत्न आदी विशय आस्पावतात. ह्या कवितांवरवीं ताणें उणे भाशेंत खोल विचार मांडल्यात.

'गांधीची जीवनयात्रा' (१८४८), 'नव्या युगाचे पोवाडे (भाग १ ते ३), 'सैन्य चालले पुढे', 'उत्तुंग आमची उत्तर सीमा इंच इंच लढवू,' ह्यो ताच्यो कांय नामनेच्यो कविता. ह्या कवितांवरवीं ताच्या राष्ट्रप्रेमाचे आनी जनजागृती करपाविशींचे संवेदनशील विचार उक्ते जातात.

'बारा गांवचे पाणी' (१९६७) हो ताचो भोंवडेवर्णनपर ग्रंथ. ह्या ग्रंथावरवीं ताणें भारताचो सैम, चालीरिती, लोककला, विज्ञानीक उदरगतीवटेन जावपी वाटचाल हांचो नियाळ घेतला. 'सेतु' ह्या ताच्या कवितांझेल्याक तशेंच ल्हान भुरग्यांखातीर बरयल्ल्या 'बालगोविंद' (१९६५) ह्या नाटकाक महाराष्ट्र शासनाचो पुरस्कार मेळ्ळा. 'तौलनिक साहित्यभास' (१९८९) हो ताचो हालींचो ग्रंथ. राष्ट्रसेवा दलावतीन ताणें 'महाराष्ट्र दर्शन', 'भारत दर्शन', 'गोमन्तक दर्शन' आदी कार्यक्रम सादर केल्ले. ताका संगीत, अभिनय, लोककला हांची बरी जाण आसा.

- कों. वि. सं. मं.

बापट, सेनापती उर्फ पांडुरंग महादेव : (जल्म : १२

नोव्हेंबर १८८० पारनर, जि. अहमदनगर; मरण: २८ नोव्हेंबर १९६७).

सशस्त्र क्रांतीकारक आनी तत्त्वचिंतक. ताच्या बापायचें नांव महादेव आनी आवयचें गंगाबाय.

माध्यमिक आनी बी. ए. परिक्षा शिक्षण ताणें पुण्यांतले डेक्कन कॉलेजींत घेतलें. कॉलेजींत आसतना सशस्त्र क्रांतीवरवीं भारत स्वतंत्र करपाचो सोपूत ताणें तरसादीचेर हात दवरून घेतिल्लो. बी. ए. परिक्षा पास जातकच १९०३ वर्सा मुंबय विद्यापिठाची शिश्यवृत्ती घेवन तो इंग्लंडाक गेलो.

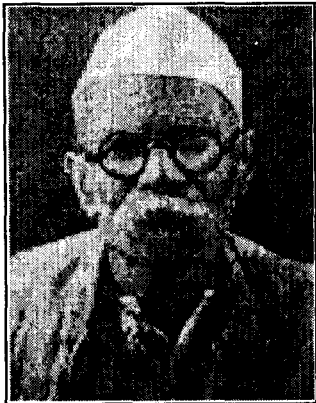

एडिंबरोक इंजिनिअरिंग कॉलेजींत शिक्षण घेता आसतनाच क्रांतीकारक विचारांचो प्रचार करता आशिल्ल्यान ताची शिश्यवृत्ती बंद जाल्ल्यान ताचें शिक्षण अर्देच उरलें. थंय श्यामजी कृष्ण वर्मा ह्या क्रांतीकारक फुडान्याकडेन वळख जावन ताच्या आदारान पॅरीसांत रावून ताणें रशियन क्रांतीकारकाकडल्यान स्फोटक बाँब हाताळपाचें गिन्यान शिकून घेतलें. उपरांत ही विद्या ताणें भारतांतल्या तशेंच बंगालांतल्या क्रांतीविरांक दिली. फुडें क्रांतीकारकांच्या कारस्थानांच्या एका खटल्यांत माफीच्या गवायान बापयाचें नांव सांगिल्ल्यान १९०८ ते १९१२ ह्या काळांत ताका अज्ञातवासांत रावचें पडलें. उपरांत तो पारनराक १९२१ मेरेन शिकवणे वांगडाच भौशीक वावर करूंक लागलो.

१९२१-२४ ह्या काळांत पुण्यांतल्या मुळशी पेठ ह्या गांवांतल्या शेतकाराची आनी गांवकारांची शिंपणावळीची अडचण पयसावपाक ताणें महाराष्ट्रांतल्यान शेंकड्यांनी सत्याग्रही एकठांय करून सत्याग्रह घडोवन हाडलो. तेन्नाच ताका लोकांनी 'सेनापती' ही पदवी दिली. हे चळवळीखातीर ताका तीन फावटी बंदखणीची ख्यास्त जाली. तातूंत निमाणचीं सात वर्सां सक्तमजुरीचीं आशिल्लीं. राजकीय सुटके चळवळींत वांटो घेता आसतना राजद्रोहात्मक उलोवपां केल्ल्यान ताका जायते फावटीं बंदखणींत वचचें पडलें. संस्थांनी प्रजेच्या हक्काखातीर चालू आशिल्ले चळवळींत वांटो घेवन ताणें संस्थांनी प्रजेच्यो प्रवेशबंद्यो मोडल्यो. स्वातंत्र्या उपरांतच्या काळांतूय भाववाद विरोधी चळवळ, गोंयमुक्ती चळवळ, संयुक्त महाराष्ट्र चळवळ आदी चळवळींनी ताणें फुडाकार घेतिल्लो.

१८ मे १९५५ दिसा प्रजा सोशलिस्ट पार्टीचो मुखेली ना. ग. गोरे हाचेवांगडा ५२ सत्याग्रह्यांचो पंगड घेवन लाडपें मार्गान शीम हुंपपाची येवजण आंखली. पूण वाटेर दिवचल वाठारांत ताका आडावन पुर्तुगेज पोलिसांनी लाकेरी गांवांत ताका खूब मार घालो.

बंदखणींत आसतना ताणें चळवळीक पूरक अशे तरेचें साहित्य बरोवन तें उजवाडा हाडलें. ताणें अपूर्ण अशी आपली ल्हानशीच आपजीण बरयल्ली आसा. ताचें चड बरप मराठींत आनी कांय प्रमाणांत इंग्लिशींत आनी संस्कृतांतूय आसा. ताचें साहित्य पद्यांत, क्रांतीवादी राजकारणाचें समर्थन करपी, भगवद्‌गीतेच्या तत्त्वगिन्यानाचेर आदारिल्लें राष्ट्रमुक्ती आनी अन्याय-प्रतिकार ह्या दोन मुद्द्यांक अणुसरून युक्तिवाद केल्लें आसा. ताचे सगळे विचार ताच्या 'चैतन्यगाथा' ह्या पुस्तकांत दिश्टी पडटात. योगी अरविदाच्या इंग्लिशींतल्या अध्यात्मीक तत्त्वगिन्यानावयल्या 'दिव्यजीवन' ग्रंथाचो ताणें मराठींतल्यान बेस बरो अणकार केला. ताचें साहित्य 'समग्र ग्रंथ' (१९७७) म्हणून साहित्य आनी संस्कृत मंडळाच्या अनुदानान उजवाडा आयलां.

- कों. वि. सं. मं.

बाप्तिस्मा : (पळेयात पवित्र स्नान).

बाबर : (जल्म : १४ फेब्रुवारी १४८३, फर्घाना, कझाकस्तान; मरण: २६ डिसेंबर १५३०).

हिंदुस्थानांतले मोगल सत्तेचो संस्थापक आनी दिल्लीचो पयलो मोगल बादशहा. ताचें पुराय नांव जहीरुद्दीन मुहम्मद बाबर. तांच्या बापायचें नांव उमरशेख मिर्झा आनी आवयचें नांव कुलघ निगार खानम.

इकरा वर्साचो आसतनाच ताचो बापूय मेलो आनी बाबर फर्घाना प्रांताचो राजा जालो. १४९४ ते १५०२ मेरेन बाबरान हांगा राज्य केलें. उपरांत मध्य आशियेंत स्वराज्य स्थापपाचे इत्सेन दोन फावटीं ताणें

समरकंद राजधानी जिखली, पूण दोनूय खेपे ताका ती वगडावंची पडली. इतलेंच न्हय, जाल्यार फर्घाना शार लेगीत सोडचें पडलें. १५०४ वर्सा बाबरान काबुल हातासलें. १५११ वर्सा इराणचो शाह हाच्या आदारान समरकंद आनी फर्घाना घेतलें, पूण उझबेकाचो फुडारी उबैदुल्लाखान हाणें १५१२ वर्सा दोनूय शारां बाबराकडल्यान परत



घेतलीं. १५२६ वर्सा बाबर काबुलाक आसतना शाह बेग अर्घुनाकडल्यान ताणें कंदाहार जिखलें. १५१९-२४ ह्या काळांत बाबरान हिंदुस्थानाचेर चार घुरयो घाल्यो, पूण त्यो अपेशी थरल्यो. १५२६ वर्सा पानिपताक दिल्लीचो तेजाचो सुलतान इब्राहिमखान लोदी हाचेवांगडा जाल्ल्या झुजांत ताका जैत मेळटकच बाबरान दिल्ली आनी आग्रा घेतलें. दिल्लीचे सुलतानशायेचो शेवट जावन थंय मोगल बादशाही सुरू जाली आनी उपरांत बाबरान मध्य हिंदुस्थानांतले रापडी, इटावा, कनौज, जोनपूर, गाझीपूर, ग्वाल्हेर हे प्रदेश हातासले.

१५२७ वर्सा, बाबर हिंदुस्थानांत सासणाचो रावतलो, अशें कळटकच मेवाडचो राणा संग्रामसिंह हाणें आग्राचे अस्तंतेक सुमार ६० किमी. अंतराचेर खानुवाच्या मळार बाबरावांगडा झूज केलें. तातुंतूय बाबराक जैत मेळ्ळें. उपरांत ताणें चंदेरीच्या मेदिनीरायाक शरण हाडलो,

अयोध्येचो अफगाण उमराव बिबनाक हारयलो आनी १५२९ वर्सा गंगा आनी गोव्या हांच्या संगमालागीं घाग्रा हांगा नुसरतशाहाच्या बावट्याखाला एकठांय आयिल्ल्या अफगानांक हारयले.

ताणें स्वताक 'गाझी' हें बिरूद लायलें. ताच्या राज्याचो विस्तार उदेंतेक आसाम-बिहारासावन अस्तंतेक अमूदर्या न्हंयेमेरेन आनी दक्षिणेक माळवा-राजस्थान ते उत्तरेक हिमालयामेरेन जालो.

बाबरान वट्ट ३६ वर्सा राज्य केलें. तो विद्वान आनी रसीक आशिल्लो. ताका सैमीक सोबितकायेची खूब आवड आशिल्ली. तुर्की भाशेंत 'दीवान' हो काव्यांझेलो ताणें बरयलो, तशेंच फार्सी भाशेंतूय ताणें कांय कविता केल्यो. ताणें मुबय्यिन ह्या नांवान 'मसूनवी' हें उपदेशात्मक खंडकाव्य बरयलें. तशेंच ताणें 'तुझक-इ-बाबरी' हें तुर्की भाशेंत आत्मचरित्र बरोवन दवरलां.

- कों. वि. सं. मं.

बाबाजी चैतन्य : (जल्म : सुमार इ.स. १५५१; मरण : सुमार इ.स. १६५०).

एक साधू आनी संत तुकारामाचो गुरू. हाच्या चरित्राविशीं इतिहासीक म्हायती उपलब्ध ना. हो ब्रह्मचारी आशिल्लो अशें म्हण्टात. 'गुरूपरंपरा' ह्या संस्कृत ग्रंथांत, ताचेविशीं जी म्हायती आसा ती अशी-

भेरी भांकारीचीं राघव, केशव आनी कृष्ण वा बाबाजी अशीं तीन भुरगीं आशिल्लीं. राघवान आळंदीक एक वाद जिखलो देखून ह्या तिगांकूय चैतन्य हें उपनांव मेळ्ळें.

गाणगापूरा सावन धा-इकरा मैलांचेर आशिल्ल्या मान्यहाळ गांवांतल्या बाबाजीच्या मठाक 'नरसप्पाचो मठ' अशें म्हण्टात. ह्या मठांत बाबाजीचे बसपाचे दोन पलंग आसात. मठांतल्या देवांवांगडा ह्या पलंगांचीय पुजा करतात. ह्या मठासामकार एक व्हड दरवटो आसा. तातूंत बाबाजीची समाधी आसा. थंय तुपाच्या दिव्या बगर हेर दिवो लावंचो न्हय असो नेम आसा. तशेंच बायलांकूय थंय प्रवेश ना.

शेख सुलेमानसाहेब, नरसप्पय्या, तुकाराम, शिवराम कल्याणीकर हे संत बाबाजीचे शिश्य.

- कों. वि. सं. मं.

बाबा पदमनजी : (जल्म : मे १८३१, बेळगांव; मरण : २९ ऑगस्ट १९०६, मुंबय).

नामनेचो मराठी ग्रंथकार आनी मराठींतल्या किरिस्तांव साहित्याचो जनक. ताचें पुराय नांव बाबा पदमनजी मुळे. ताचें शिक्षण बेळगांव आनी मुंबय जालें. बेळगांवच्या मिशन स्कुलांत शिकता आसतना ताका

किरिस्तांव धर्माचें गिन्यान मेळ्ळें. तेन्नाच ताणें बायबल तशेंच अब्राहम, इझाक आदींच्यो कथा वाचल्यो. मुंबयच्या फ्री चर्च विद्यालयांत 'बैबल मास्तर' म्हणून काम मेळ्ळें. ल्हव ल्हव करून ताका क्रिस्तांव धर्माकडेन ओड जाली. कांय काळ तो 'परमहंस मंडळी' हे प्रागतिक विचारांचे गुपीत संघटनेंत आशिल्लो. पूण फुडें हे संघटनेचे कांय विचार ताका पटनाशिल्ल्यान ताणें हे संघटनेकडलो संबंद तोडलो. तेन्नाच ताका क्रिस्तांव धर्म आपणावपाची खर इत्सा जाली. निमाणें ३ सप्टेंबर १८५४ ह्या दिसा ताणें बाप्टिझम घेतलें. क्रिस्तांव जातकच तो पुण्याक गेलो. थंय तो सोळा वर्सा रावलो. पुण्याक आसतना ताणें जायतीं वर्सां फ्री चर्च मिशनाचे शाळेंत काम केलें. ह्याच मिशनांत १८६७ त ताची मंडळाचो पालक म्हणून नेमणूक जाली. फुडें १८७३ त ताणें ह्या कामाक सोडचीट दिली आनी तो लिखाण करूंक लागलो. पूण १८७३ वर्सा आदीं ताचीं कांय पुस्तकां उजवाडाक आयिल्लीं. 'स्त्रीविद्याभ्यास निबंध' (१८५२), 'व्यभिचारनिषेधक बोध' (१८५४), 'यमुनापर्यटन' (१८५७), 'सर्वसंग्रही उर्फ निबंधमाला' (१८६०) हे ताचे सुरवातीचे कांय ग्रंथ आसात.

हातूंतली 'यमुनापर्यटन' कादंबरी ही मराठींतली पयली स्वतंत्र कादंबरी म्हणून उल्लेख करतात. ताचे हे कादंबरींत यमुना हे नायिकेचे भोवडेचे वर्णन आसा. मिशनर्यांचे शाळेंत शिकपी आनी किरिस्तांव धर्माविशीं आपलेपण आशिल्ली यमुना आपलो घोव विनायका वांगडा भोवडेंक वता. वारंटेंत तिका कांय विधवा बायलो मेळटात. त्यो बायलो वायट मार्गाक कशो लागतात हाचोय तिका अणभव येता. ती तांकां जेजूचो उपदेश सांगता. वारंटेंत विनायकाक अपघाती मरण येता. यमुना विधवा जाल्ल्यान तिका बोडकी करपाचो यत्न जाता. पूण यमुना तशें करूंक दिना. फुडें ती एका किरिस्तांव मनशाकडेन लग्न जाता आनी स्वता किरिस्तांव धर्म आपणायता.

बाबा पदमनजीच्यो हेर साहित्यनिर्मिती अशो आसात- शब्दरत्नावली (१८६०), महाराष्ट्र देशाचा संक्षिप्त इतिहास (१८६६), सिध्दान्तरत्नमाला (१८६६), स्त्रीकठभूषण (१८६८), ए कॉप्रेहॅन्सिव्ह डिक्शनरी ऑफ इंग्लीश अँड मराठी, कृष्ण आणि ख्रिस्त यांची तुलना, नव्या करारावर टीका (१८७०), उध्दारमार्गविज्ञान (१८७८) हाचेभायर 'अरूणोदय' ह्या नांवान ताणें आपली आपजीण बरयल्या.

१८७७ सावन २५ वर्सांमेरेन 'बायबल सोसायटी' आनी ट्रॅक्ट सोसायटी' ह्या संस्थांनी संपादक म्हूण ताणें काम केलां. उदयप्रभा, कुटुंबमित्र, सत्यदीपिका अशा कांय नेमाळ्यांचेंय ताणें संपादन केलां.

- कों. वि. सं. मं.

बाबूराव पेंटर : (जल्म : ३ जून १८९०, कोल्हापूर; मरण : १६ जानेवारी १९५४, कोल्हापूर).

नामनेचो चित्रकार, शिल्पकार, चित्रपट निर्मातो आनी दिग्दर्शक. ताचें पुराय नांव बाबूराव कृष्णाजी मेस्त्री (मिस्त्री). चित्रकार म्हणून

बाबूरावाची नामना आसली तरी ताका खरें यश मेळ्ळें तें चित्रपट मळार. सुरवेक आपलो आतेभाव आनंदराव मेस्त्री हाच्या आदारान ताणें 'डॅक्कन सिनेमा' सुरू केल्लो. पूण तो व्हडलोसो चल्लोना. ताचे उपरांत १९१३ त ह्या दोगांयनी बाबूराव रुईकर हाचेवांगडा 'महाराष्ट्र सिनेमा' ही संस्था निर्मिली. पूण हीय संस्था बंद पडून फुडें १ डिसेंबर १९१७ दिसा बाबूरावान आपल्या भावाचे यादीक 'महाराष्ट्र फिल्म कंपनीची' स्थापना केली. १९१९ त ताणें 'सैरंघी' ह्या आपल्या कलात्मक मूकपटाची निर्मिती केली. ७ फेब्रुवारी १९२० त पुण्याच्या आर्यन सिनेमाघरांत 'सैरंघी' प्रदर्शित जालो. लोकमान्य टिळकान सैरंघी पळोवन बाबूरावाक 'सिनेमा केसरी' ही पदवी दिली. महाराष्ट्र फिल्म कंपनीवतीन बाबूरावान १९२०-३० ह्या धा वर्सांमदीं वट्ट सतरा चित्रपटांची निर्मिती केली. तातूंतले 'वत्सलाहरण' (१९२१), भक्त प्रल्हाद (१९२६) हे पुराणीक, सिंहगड (१९२३), कल्याण खजिना (१९२४), सती पवीनी (१९२४), शहाला शह (१९२५) हे इतिहासीक आनी सावकारी पाश (१९२५) हे समाजीक कथानकावयले चित्रपट.

ताचो 'सिंहगड' हो चित्रपट जायत्या नदरांनी म्हत्वाचो थरलो. विजेच्या उजवाडांत चित्रीकरण केल्लो हो पयलो भारतीय चित्रपट. पन्हाळ किल्ल्याच्या वाठारांत ह्या चित्रपटाचें चित्रीकरण केल्ल्यान स्टुडिओ भायर चित्रीकरण करपाचे नदरेन होच पयलो चित्रपट थरता. ह्या चित्रपटा वेळार प्रेक्षकांनी सुमाराभायर गर्दी केली. हे गर्देचेर सरकाराक नियंत्रण करचें पडलें आनी तेन्नासावन सरकाराचें लक्ष चित्रपटांकडेन गेलें. ह्या चित्रपटापसून करमणूक कर बसयलो. ताचे जायराती खातीर बाबूरावान शिलामुद्रण केलें. ३.४८X६.९६ चौ.मी. आकाराचीं वण्टीपत्रकां तयार केल्लीं. ते नदरेनूय चित्रपट वण्टीपत्रकांचो जनक बाबूराव पेंटर थरता.

ताच्या सैरंघी ह्या पयल्या चित्रपटांतलें किचकवधाचें दृश्य इतलें प्रभावी आशिल्लें, तें पळोवन कांय प्रेक्षकांक घुंवळ आयली.

'वत्सलाहरण' हाचे उपरांत ताणें 'मार्कडेय' चित्रपटाचें चित्रीकरण करूंक सुरवात केली. पूण ६ नोव्हेंबर १९२२ दिसा चित्रीकरणा वेळार चित्रपट निर्मितीघराक अकस्मात उजो लागलो तरीय पूण बाबूरावान हातूंतल्यान परतो आपलो चित्रपटसंसार उबो केलो.

चित्रपटांतल्या कथानकाचे नदरेन योग्य असो भेस आनी वातावरण



निर्माण करपाची बाबूरावाची हातोटी आगळीच आशिल्ली. तरी ताचें मुखेल लक्ष अभिनयाचेर आसतालें.

फुडें १९३० त ताणें 'लंका' ह्या चित्रपट निर्मिती उपरांत आनीक तीन चित्रपट निर्मिले. ताचे उपरांत महाराष्ट्र फिल्म कंपनी बंद पडली.

फुडें बोलपटांचें युग सुरु जालें. तेन्ना कोल्हापूरचे शालिनीटोन हे संस्थेक आदार दिवन तिचे वरवीं ताणें उषा, सावकारी पाश (१९३५), प्रतिभा, साध्वी मिराबाई (१९३७), रुक्मिणी स्वयंवर (१९४६), लोकशाहीर रामजोशी (१९४७), विश्वामित्र (१९५२) ह्या बोलपटांचें दिग्दर्शन केल्लें. वास्तवतेचें दर्शन फकत गरिबींतल्यान जायना जाल्यार तें वैभवांतल्यानूय जावं येता हें ताणें सावकारी पाश ह्या चित्रपटांतल्यान दाखयलें. ह्या बोलपटाक त्या काळांत खूब नामना मेळ्ळी. पंडित नेहरूनूय ह्या बोलपटाची खूब तोखणाय केली. 'कल्याण खजिना', 'पद्मिनी' आनी 'सिंहगड' ह्या ताच्या मूकपटांक युरोपांत वेगळे चित्रपट प्रदर्शनांत भांगरा पदकां मेळ्ळीं.

भारतीय चित्रपट सृष्टीचें मुळावण दादासाहेब फाळकेन घालें. पूण ताका कलात्मक शिस्त आनी सोबितकाय मेळोवन दिवपांत बाबूरावाचो हात आसा. व्ही. शांतराम, एस. फतेलाल, विष्णुपंत दामले आनी केशवराव धायबर हे ताचे चित्रपट मळावले शिश्य.

बाबूरावाचे चित्रकलेचेर वॅट्स, रॉझेटी, बर्न्स आनी लॅडशियर हांचो प्रभाव दिश्टी पडटा. त्रिंदाद, आगासकर, नागेशकर, पत्रावळे आनी हळदणकर आदी नामनेच्या भारतीय चित्रकारांनी हाताळिल्ल्या चित्रांचो तो अभ्यास करतालो. शिल्पकलेंत मृदशिल्पना सावन कांश्याच्या ओतकामामेरेनचीं सगळीं कामां तो आपुणूच करतालो. तेखातीर ताणें फुडें आपली स्वताची ओतशाळाय काडिल्ली.

- कों. वि. सं. मं.

बायझँटीन साम्राज्य : बायझँटीन नांव बोस्पोरस सामुद्रीधुनीचेर वशिल्ल्या बायझँटीयम ह्या ग्रीक शारावयल्यान आयलां. इ.स. ३३० त रोमन सम्राट कोन्स्टान्टायन हाणें रोमन साम्राज्याची राजधानी रोमाक सावन बायझँटीन शारांत उबारली (सद्याचें इस्टांबूल, तुर्की) आनी त्या शाराक कोन्स्टानटीनोपल नांव दवरलें. कांय इतिहासकारांच्या मतान बायझँटीन साम्राज्याचें युग ह्या शेंकड्यासावन सुरु जालें. पूण कांय इतिहासकारांच्या मतान इ.स. ३९५ त रोमन साम्राज्याचे उदेंत रोम आनी अस्तंत रोम अशे दोन वांटे जाले. तेन्ना सावन बायझँटीन साम्राज्य अस्तित्वांत आयलें. सव्या शेंकड्यांत साम्राज्याचो सगळ्यांत चड विस्तार जाल्लो. तेन्ना संबंद दक्षिण आनी उदेंत युरोप, उत्तर आफ्रिकेचे कांय प्रदेश आनी अरबस्तानाचो (Middle East) बायझँटीन साम्राज्यांत आस्पाव जातालो. १४५३ त तुर्की सैन्यान कोन्स्टानटीनोपलाचें जैत मेळयले

उपरांत बायझँटीन साम्राज्याचो अस्त जालो.

इतिहास : इ.स. पयलींच्या सव्या शेंकड्याच्या मदेकाक आदीम ग्रीक वेपाऱ्यांनी बोस्पोरस सामुद्रीधुनीचेर बायझँटीयम वसाहतीची थापणूक केल्ली. इ.स. प. १०० त बायझँटीयम नगर रोमन साम्राज्याच्या शेकातळा गेलें. ३०६ त कोन्स्टान्टायन द ग्रेट हो रोमन सम्राट जालो. पुर्विल्ल्या रोमन साम्राज्याचो मान आनी दर्जो परतून मेळोवपाखातीर ताणें रोमन साम्राज्याची राजधानी बायझँटीयम शारांत उबारली. त्या शाराचें ताणें अलंकरण करून शाराची शान वाडयली. नवे राजधानीक ताणें आपल्या नांवावयल्यान कोन्स्टान्टीनोपल नांव दिलें.

रोमन सम्राट थिओडोशियस पयलो (कार ३७९-९५) हाणें आपलें साम्राज्य दोनूय चल्यांभितर वांटलें. हानेरियस हो अस्तंत साम्राज्याचो तर आर्केडीयस हो उदेंत रोमाचो सम्राट जालो. अशे तरेन रोमन साम्राज्याचे उदेंत आनी अस्तंत रोम अशे सदांखातीर दोन भाग जाले. पाचव्या शेंकड्याचे सुरवेक सावनूच जर्मनच्या आक्रमकांनी अस्तंत रोमच्या कांय भागांचेर जैत मेळयल्लें. उपरांत ४७६ त अस्तंत रोमन साम्राज्याचो पुरायपणान अस्त जालो.

सम्राट जस्टीनियनच्या तेंपार (कार ५२७-५६५) बायझँटीन साम्राज्याची खूब भरभराट जाली. रोमन साम्राज्याचो दर्जो परत वाडोवपाखातीर ताणें युरोप, आशिया आनी आफ्रिका खंडांतले साबार प्रदेश हातासून बायझँटीन साम्राज्याचो विस्तार वाडयलो. तशेंच नव्या कायद्यांवांगडा कांय पुर्विल्ल्या रोमन साम्राज्याचे कायदे चालींत हाडले. ताणें केल्ले नव्या कायद्यांचे वळेरीक 'जस्टीनियन कोड' अशें म्हण्टाले. 'हागीया सोफिया' ही बायझँटीन साम्राज्यांतली सगळ्यांत व्हडली इगर्ज ताणें बांदली. तेंचपरी ताच्या तेंपार क्रिस्तांव प्रभावासकयल बायझँटीन वास्तू शिल्पां आनी कला खूब फांकारली. हाका लागून जस्टीनीयनच्या काळाक बायझँटीन साम्राज्याचो भांगरा काळ अशें म्हळां.

जस्टीनीयनच्या काळाच्या निमाणेकडेन कांय हेडगी टोळ्यांनी साम्राज्याच्या साप्प भायर आशिल्ल्या भागांचेर घुरयो घालपाक सुरवात केल्ली. पूण जस्टीनीयनच्या मरणा उपरांत तांकां चड नेट येवपाक लागलो. जर्मनचे लोम्बार्ड टोळयेन इटलीचो कांय भाग हातासलो तर स्लावस आनी आवार्स हांणी बाल्कन पेनिन्सूलाचेर जैत मेळयलें. ६४२ मेरेन अरबांनी सिरीया, पॅलेस्टायन आनी ईजिप्त प्रदेश हातासले. आठव्या शेंकड्याच्या सुरवेच्या काळामेरेन बायझँटीन साम्राज्याच्या शेकातळा फकत आशिया मायनर, बालकन दर्यादेग, क्रिटे, कांय ग्रीक जुंवे, दक्षिण इटली आनी सिसीली इतलेच प्रदेश आशिल्ले. पूण णव्या शेंकड्याच्या दुसऱ्या अर्दाक सावन सम्राट बासील पयलो आनी ताच्या फाटल्यान आयिल्ल्या सम्राटांनी अरबांक धांवडावन बायझँटीन साम्राज्याचो परतून विस्तार करपाक सुरवात केली (८६७-१०२५). त्या तेंपार कलाकार, वास्तुशिल्पकार आनी विद्वानांक राज्यकर्त्यांचो आदार

मेळिल्ल्यान कला आनी साहित्याच्या मळार उदरगत जाली. वेपारूय खूब वाडलो. पूण इकराव्या शेंकड्यांत साम्राज्यांक परतून देंवती कळा लागली. १०७१ त नॉर्मन लोकांनी दक्षिण इटली तर तुर्की लोकांनी आशिया मायनर प्रदेश हातासलो. बायझँटीन सम्राटांनी क्रिस्तांव लोकांच्या आदारान तुर्की लोकांक आशिया मायनर प्रदेशांतल्यान धावंडावन घालपाचे खूब यत्न केले. ते खातीर तांणी धर्मझूजांकय उलो मारलो. पूण सगळे यत्न अपेशी थारले. चवदाव्या शेंकड्यांत बायझँटीन साम्राज्या सकयल फकत कोन्स्टान्टिनोपल आनी कांय ग्रीक प्रदेश आशिल्ले. पूण १९५३ तुर्की लोकांनी कोन्स्टान्टिनोपल नगर हातासलें. बायझँटीनाच्या निमाण्या सम्राटान राजधानी राखून दवरपाचे खूब यत्न केले. ताका झुजामळारूच मरण आयलें. १४६१ त तुर्कांनी टेबिझोन भागाचेर जैत मेळयल्या उपरांत बायझँटीन साम्राज्याचो पुरायपणान अस्त जालो.

समाजजीण : समाजवैज्ञानिकांच्या मतान बायझँटीन समाज साबार आदीम मनशांची भरसण जावन तयार जाल्लो आसा. त्या तेंपार खूबशे आर्मॅनियन आनी स्लाव लोक एकांत वाठारांनी वेगळे रावताले. तांणी आपली खाशेली संस्कृती राखून दवरिल्ली. साम्राज्यांतले वट्ट लोकसंख्येंतले चडशे लोक गरीब शेतकामती आशिल्ले. कोन्स्टान्टिनोपल शारांत उंचेल्या वर्गांत आर्मॅनियन, बल्गेरीयन, ग्रीक, नॉर्मन आनी तुर्की लोकांचो आस्पाव आशिल्लो. गिरेस्त लोक फांतरी घरांनी रावताले. शेतकऱ्यांचीं घरां मातयेचीं, तिजूल्यांचीं वा फळ्यांचीं आसतालीं. दरबारांत वावूरपी लोक 'ट्यूनिक' नांवाचे लोकरी कोट घालताले. गरीब लोक सादे लांब झगे तर उंचेल्या वर्गांतले लोक रस्मी लांब झगे घालताले. भाजी-पाव आनी चीज हो सादारण मनशाचो आहार आशिल्लो, पूण गिरेस्त लोक मांसाचे वेगवेगळे पदार्थ खाताले. भौशिक न्हाणयेघरांनी आनी पेवपाखातीर खाशेल्या तळ्यांची वेवस्था आशिल्ली.

रथांची सर्त हो तांचो करमणुकेचो मुखेल खेळ आशिल्लो. किरिस्तांव हो साम्राज्यांतलो मुखेल खेळ आशिल्लो. ३७९त पयलो थिओदोसिअस हाणें किरिस्तांव हो साम्राज्याचो राजधर्म म्हूण जाहीर केल्लो. किरिस्तांव धर्म हेर देशांनीय पातळचो म्हूण त्या वेळार बायझँटीन मिशनरी खूब वावूरल्यो. बायझँटीन कला, संगीत आनी वास्तूशिल्पां किरिस्तांव प्रभावांतल्यान वयर सरल्यांत.

ग्रीक ही साम्राज्यांतलीं अधिकृत भास आशिल्ली. साम्राज्यांतले चडशे लोक गांवगिऱ्या वाठारांनी रावताले. गांव, दाक आनी ऑलीव हीं थंयची मुखेल पिकावळ आशिल्ली. तशेंच बोकडां आनी मेंड्रां पोसप हो तांचो मुखेल वेवसाय आशिल्लो. साम्राज्याचे वेपारी संबंद हेर देशांकडेन आशिल्ले. रस्मी कपडे, मसालो, आनी हेर चैनिच्यो वस्तू ते चिनांतल्यान आयात करताले. कोन्स्टान्टिनोपल हें मुखेल वेपारी केंद्र आशिल्लें.

साम्राज्याचें म्हत्व : चडशा बायझँटीन सम्राटांनी प्रतिरोम करच्या हावेसाक लागून साम्राज्यांत रोमन कला, साहित्य आनी रोमन संस्कृतीचो

पुर्नजल्म केलो. बायझँटीन साम्राज्य उदयाक आयिल्ल्यान चडसो युरोप खंड, हेडगी टोळ्यांसावन तशेंच तुर्की आनी अरब लोकांच्या आक्रमणांसावन मुक्त उरलो. ग्रेट रोमन साम्राज्याचो अंत जालेउपरांत बायझँटीन साम्राज्याच्या पालवान ग्रीक साहित्य, तत्त्वगिन्यान, संस्कृती, चालीरीती तेच प्रमाण रोमन राज्यवेवस्था, कायदे, किरिस्तांव धर्म तिगून उरलो.

- कों. वि. सं. मं.

बायबल : किरिस्तांव आनी ज्यू लोकांचो धर्मग्रंथ. 'बिब्लिया' ह्या ग्रीक उतरापसून तयार जाल्ल्या 'बायबल' ह्या उतराचो अर्थ 'पुस्तकां' असो आसा. उपरांत हें उतर लॅटीन आनी हेर भाशांनी आयलें. बायबल हें देव आनी ताचे लोक हांचेभितर जाल्ल्या कराराचें वृत्त अशें मानतात. हो करार इजिप्तांतल्या सिनाई पर्वताचेर इ.स. पयलीं १२व्या शेंकड्यांत पुराय जालो. देखुनूच तें, 'पवित्र बायबल' (Holy Bible) ह्या नांवान पाचारतात. ह्या ग्रंथाचे दोन विभाग आसात. पयल्या भागाक पोरनो करार आनी नव्या भागाक नवो करार अशें म्हण्टात. पोरन्या करारांत ३९ आनी नव्या करारांत २७ मेळून ६६ ल्हान-व्हड पुस्तकांचो हो एक झेलो. हीं सगळीं पुस्तकां एकाच काळांत बरयल्लीं नासून, खूब पयलीं काळासावन ईश्वरभक्तांक जाल्ले प्रेरणेन हीं ल्हव ल्हव निर्माण जाल्यांत. सनापयलीं १४०० ते इ.स. १०० हो बायबलाचो रचनाकाळ मानतात. हो ग्रंथ ईश्वरी प्रेरणेन निर्माण जाल्लो आसलो, तरी तो ईश्वरनिर्मित न्हय. तातूंतलीं पुस्तकां विंगड विंगड लोकांनी आपापल्या विचारांक अणसरून आपापले शैलीन रचल्यांत. बायबलांत ईश्वराचें प्रकटीकरण आशिल्ल्यान तें पवित्र मानलां. ह्या प्रकटीकरणाविशींचीं पुस्तकां बायबलांत आस्पावल्यांत. ह्या पुस्तकांक बायबलाचो मूलस्रोत म्हणुनूय मानतात. हिब्रू आनी कांय प्रमाणांत अरेमायक आनी ग्रीक ह्यो बायबलाच्यो भाशा आशिल्ल्यो. ह्यो भाशा पवित्र मानताले तशेंच लॅटीन, सिरिअक, कॉप्टिक, स्लाव्हिक ह्यो किरिस्तांव उपासनेंत वापरपी भासो लेगीत पवित्र मानताले. सुरवेक सावन बायबलाचे अणकार लोकांचे बोली भाशेंतल्यान केल्यात. किरिस्तांव लोकांच्यो भाशा आनी वाक्यप्रचारांचेर लेगीत बायबलाचो खोलायेन परिणाम जाला. बायबलाचो संदेश हो एका विशिश्ट काळांत, कांय विशिश्ट लोकांक, विशिश्ट संस्कृतायेच्या संदर्भांत दिल्लो दैवी संदेश अशें मानतात. किरिस्तांव समजुतीप्रमाण साक्षात्कारान, स्वयंसिध्दपणान, आत्मशुध्दीन आनी जाणविकायेन सिध्द जावपी साक्षात्काराक लेगीत प्रकटीकरण मानिनात. बायबलांत आस्पाव जाल्लीं पुस्तकां बरयतना जाल्ले दैवी प्रेरणेनूच किरिस्तांव प्रकटीकरणाच्या बिनचूकपणाचें रहस्य आसा हें एका वचनावयल्यान कळटा तें अशें- 'बायबलाचो संदेश मनशांचे इत्सेन केन्नाच प्राप्त जावंक ना, जाल्यार पवित्र आत्म्यान प्रेरीत जाल्ल्या मनशांनी देवाकडल्यान आयिल्लो संदेशच सांगला. हें पवित्र बायबल बरोवपी प्रेरक शक्ती म्हणून देवाकूच ह्या

बायबलाचो लेखक मानला. हाचोच अर्थ असो, देवाचेच उर्बेन आनी प्रेरणेन लेखकांनी तें बरयलां आनी अशे प्रेरणेक लागुनूच देवाचोच संदेश तातूंतल्यान परगटला. अशे रितीन बायबल हें जे तरेन देवाचें उतर, तशेंच मानवी लेखकाचेंय उतर. दैवी प्रकटीकरणाक लागून तातूंतलो मूळ धर्मीक संदेश निर्दोश मानतात.

बायबलाच्या पोरन्या करारांत ज्यू लोकांच्या भावार्थाचें स्वरूप आनी पोरन्या तशेंच नव्या करारांनी किरिस्तांव लोकांच्या भावार्थाचें परिपूर्ण स्वरूप आविश्कृत जालां अशें मानतात. रोमन कॅथलिक आनी इंस्टर्न ऑर्थोडोक्स किरिस्तांव धर्माधिकार्यांनी बायबलाचे मूलस्रोत जशे थरयल्यात तशेच तांणीच बायबलाची जपणूक करूंक जाय अशें मानतात. प्रॉटेस्टंट पंथीय लोक बायबलांतलींच उतरां प्रमाण मानतात आनी किरिस्तांव धर्माधिकार्यांचो बायबलाविशींचो अचूक स्पश्टीकरण करपाचो अधिकार अमान्य करतात.

देवाचे खाशेले प्रेरणेन बरयल्लीं आनी मूळ धर्मतत्वां सांगपी पुस्तकां बायबलाच्या मूलस्रोतांत आस्पावल्यांत. ज्यू सुदारक एझ्राच्या काळांत इ.स. पयलीं ३९८ वर्सा उत्पत्ती, निर्गम, लेवीय, गणना आनी अणकार वा दुसरो कायदो (ड्युटेरोनॉमी) हीं पयलीं पांच पुस्तकां बायबलांत आस्पावल्यांत. ह्या पांच पुस्तकांक 'तोर' वा 'पेंटाट्यूक' वा 'लॉ'. अशें म्हण्टात. इ.स. पयलींच्या दुसऱ्या शेंकड्यांत १८ प्रेषितांचें (द प्रॉफेट्स) लिखाण ताका जोडलें. मूलस्रोतांत आस्पाविल्ल्या तिसऱ्या गटाक 'द रायटिंग्स' अशें म्हळां. इ.स. १०० वर्सा जेरुझलॅम शारालागसारच्या जेजे ह्या शारांत स्थायिक जाल्ल्या कांय ज्यू पंडितांनी ज्यू मूलस्रोतांत तोरा, प्रेषितांचीं पुस्तकां आनी यहोशवा (जोशुआ), शास्ते (जजेस), रूथ, शमुवेल वा सॅम्युएल-पयलें पुस्तक, शमुवेल-दुसरें पुस्तक, राजे (किंगज) - पयलें पुस्तक, राजे - दुसरें पुस्तक, इतिहास (क्रॉनिकल्स) - पयलें पुस्तक, इतिहास- दुसरें पुस्तक, एझ्रा, नहेम्या (नेमिआह), एस्तेर, स्तोत्र-संहिता (साम्सा), नीतिसूत्रां (प्रॉव्हर्ब्स), उपदेशक (इक्लिझिऑस्टिस) आनी गीतरत्न (सॉंग ऑफ सॉंग्स) ह्या पुस्तकांचो आस्पाव केला. तोबी (तोबीत), युदीथ (जुडिथ), एस्तेर आनी दानिएल (डॅनिएल) ह्या दोन पुस्तकांक जोडिल्ले पुरवणी भाग, ज्ञानसूत्रां, प्रवक्ता, बारूख, माखाबी-पयलें आनी दुसरें हीं पुस्तकांय ज्यू पंडितांक मोलादीक दिसतालीं. पूण ह्या पुस्तकांचो मूलस्रोतांत आस्पाव जावंक ना. ह्या पुस्तकांक दुसऱ्या मूलस्रोतांतलीं (ड्युटेरोकॅननिकल) पुस्तकां अशें म्हण्टात. हातूंतलें युदीथ, प्रवक्ता आनी माखाबी-पयलें पुस्तक हीं पुस्तकां मूळ हिब्रू भाशेंत, तोबी हें पुस्तक मूळ अॅरेमायक भाशेंत आनी हेर पुस्तकां मूळ ग्रीकी भाशेंत आसात. क्रिस्तापयलीं सव्या ते चवथ्या शेंकड्यांतली इराणी साम्राज्याची अधिकृत भास अॅरेमायक आशिल्ली. हे भाशेचीच एक बोलीभास जेजू क्रिस्ताची आवयभास आशिल्ली.

प्रॉटेस्टंट सुदारकांनी मात ज्यू मूलस्रोत आपणायला. दुसऱ्या मूलस्रोतांतल्या सात पुस्तकांचो ह्या मूलस्रोतांत आस्पाव जावंक ना.

ह्या पुस्तकांक प्रॉटेस्टंट लोक 'अॅपॉक्रिफा' म्हळ्यार लिंपयल्लीं पुस्तकां अशें म्हण्टात. ह्या नांवाचीं सगळीं पुस्तकां जायत्या प्रॉटेस्टंट बायबलांनी पोरनो आनी नवो करार हांचेमदीं आस्पावल्यांत.

नव्या कराराच्या मूलस्रोतांत ४ शुभवर्तमानां, लूक हाणें बरयल्लीं धर्मदुतांचीं कृत्यां, धर्मदुतांनी बरयल्लीं २१ पत्रां आनी योहानाचें प्रकटीकरण अशीं २७ पुस्तकां आसून तीं सगळीं मूळ ग्रीक भाशेंत आसात. इ.स. १५० वर्सा बरयल्ल्या 'मूराटोरियन' मूलस्रोतांत हिब्रू लोकांक पत्र, याकोबाचें पत्र, पेत्राचें पयलें आनी दुसरें पत्र आनी योहानाचें एक पत्र अशा पांच पत्रांवांगडा हेर सगळ्या पुस्तकांचो आस्पाव जाता. किरिस्तांव लोकांनी बायबल म्हणून खंयचें लिखाण आपणावंचें हेविशींचो निर्णय किरिस्तांव म्हामंडळाच्या धर्माधिकार्यांनी घेतलो अशें नव्या कराराचे मूलस्रोत रचणुकेवयल्यान दिसता.

पोरनो करार : ज्यू आनी किरिस्तांव लोक अधिकृत सामूहिक उपासनेखातीर तशेंच खाजगी वाचन आनी ध्यान-मनन करपाखातीर पोरनो करार वापरतात. हो करार वाचतना मार्गदर्शन जावंचें म्हणून पयलीं स्तोत्रसंहितेचो आदार घेवंचो, उत्पत्ती आनी निर्गम हीं पुस्तकां वाचचीं आनी उपरांत यशया आनी यिर्मया ह्या संदेशट्यांचीं वा प्रेषितांचीं पुस्तकां वाचचीं. ह्या पोरन्या करारांतलो 'स्तोत्रसंहिता' हो प्रार्थनांझेलो सगळ्यांत चड प्रमाणांत वाचप जाता. पोरनो करार एकेश्वर वाद शिकयता तशेंच इतिहासांतल्या घडणुकांवतीन देव कशें कार्य करता आनी ह्या इतिहासा फाटल्यान देवाच्यो कितें येवजणो आसात हें तो सांगता. बायबलाचीं इतिहासीक पुस्तकां समजून घेवपाखातीर शमुवेल-पयलें पुस्तक, शमुवेल-दुसरें पुस्तक आनी राजे-पयलें पुस्तक आनी दुसरें पुस्तक हीं म्हत्वाचीं आसात. ह्या पुस्तकां उपरांत हेर पुस्तकां वाचपाचीं आसतात. बायबलाचो हो पयलो भाग जेजू क्रिस्ताचे पयलीं रचिल्लो भासून तो यहूदी लोकांचो धर्मग्रंथ आशिल्ली. तातूंतलीं चडशीं पुस्तकां मूळ हिब्रू भाशेंत बरयल्लीं आशिल्लीं. तांचें ग्रीक भाशेंतलें भाशांतर हेंच प्रमाणभूत मानतात. जेरोम नांवाच्या साधून लॅटीन भाशेंत केल्लें भाशांतर रोमन कॅथलिक इगर्जेंत स्तोत्रवाचनाखातीर वापरतात. ह्या भागांत यहूदी लोकांचो इतिहास आसा, उत्पत्तीच्या आनी आदिमानवाच्यो कथा आसात. इझायलाच्या व्हड मनशांचीं चरित्रां आसात आनी धर्मकर्मांचें विवेचन आसा. तशेंच तातूंत नाट्य, काव्य आनी नितीविशींचीं सुत्रां आसात. ह्या सगळ्यांतल्यान परमेश्वरी येवजणेचें स्वरूप उक्तें जाता. यहूदी लोकांच्या ह्या धर्मग्रंथांत तांचें लोकशासन पद्दतीचें वर्णन आसा. ते पद्दतींत सगळे अधिकार देवाक दिल्ले आसून सगळे कायदे देवाच्या तोंडांतल्यान आयल्यात अशें मानतात. रोमी साम्राज्याक लागून यहूदी लोकांच्या नशिबांत गुलामगिरी आयली. ते गुलामगिरींतल्यान सुटका करपी 'मसीहा' रोखडोच संवसारांत येवपाचो आसा असो तांकां संदेश मेळिल्लो. लोकांचे ते आशेचेर आनी प्रतिक्षेचेर भर दिवन जेजू क्रिस्तान

आपल्या कार्याक आरंभ केलो. ताणें लोकांक सांगलें, 'तुमी जाची वाट पळयतात तो मुक्तिदातो आयिल्लो आसा. पश्चाताप करात कारण सर्गाचें राज्य लागीं आयिल्लें आसा'.

नवो करार : बायबलाचो हो दुसरो भाग जेजू उपरांत बरयला. जेजूची जीण, व्यक्तिमत्व, आत्मबलिदान आनी पुनरुत्थान हांकां लागून मनशाची मुक्तताय कशी जाली, इगर्जेची स्थापणूक कशी जाली आनी ताचो प्रभाव कसो पडलो हें तातूंत सांगलां. ह्या भागाची रचना इ. स. ५० ते १०० ह्या काळांत जाली. सुरवेक जेजूचे शिश्य वा ताच्या काळांतले मनीस, लोकांक जेजूविशीं म्हायती सांगताले. प्रभू येवन आपल्याक घेवन सर्गांत वतलो हें तांच्या तोंडांतलें शुभ वर्तमान लोक आयकताले. उपरांत जेजूच्या शिश्यांनी विंगड विंगड किरिस्तांव मंडळांक पत्रां बरयलीं. ते उपरांत तांणी जेजूचीं चरित्रां बरयलीं. तातूंतल्यान बायबलाचो दुसरो भाग निर्माण जालो. ह्या भागांत मत्तयाचें शुभ वर्तमान, मार्काचें शुभ वर्तमान, लूकाचें शुभ वर्तमान आनी योहानाचें शुभ वर्तमान हीं जेजूच्या चरित्राचीं चार पुस्तकां आसात. पांचव्या पुस्तकांत जेजूच्या पट्टिशियांच्या कृत्यांचें वर्णन आसा. योहानाचो साक्षात्कार हें सर्वे पुस्तक, हातूंत ताणें चर्चेचें भविश्य प्रतिक्रियात्मक शैलीन सांगून, मुक्तीचें अंतिम स्वरूप वर्णिलां. हेर २१ पुस्तकां म्हळ्यार जेजूच्या शिश्यांच्या पात्रांचे संग्रह आसात.

पोरनो करार आनी नवो करार हांचेभितर दोनशे वर्सांचो काळ गेलो. पोरन्या कराराच्या अॅपॅक्रिफाप्रमाण उपरांत नव्या कराराचोय अॅपॅक्रिफा तयार जालो. तातूंत 'यहूदा थोमाचीं कृत्यां' ह्या पुस्तकाचो आसपाव जाता.

संवसारांतल्या चडशा सगळ्या भाशांनी बायबलाचीं भाशांतरां जाल्यांत. ह्या ग्रंथाचो सगळ्यांत चड प्रसार जाला. युरोप, अमेरिकेंतले साहित्यिक बायबलाक एक अद्वितीय ग्रंथ मानतात. ए. बी. रूद्रिगीश हाणें पुणें विद्यापिठाकडेन सादर केल्ल्या, बायबलाचो मराठी अवतार ह्या प्रबंधाक डॉक्टरेट फावो जाल्या (१९७४). सौळाव्या-सतराव्या शेंकड्यांत जेजुईत आनी फ्रांसिस्कन पाद्रींनी बायबलाच्या कांय वांट्याचो अणकार कोंकणींत केला. गोंयांत हालीं एक अणकार दिलीप बोरकार हाणें केला. उपरांतूय अशा अणकारांचे जायते यत्न जायत आसात. बायबल ह्या इतिहासीक ग्रंथावरवीं धर्मीक आनी नैतिक म्हायती वांगडा, तत्कालीन इतिहास, भुगोल, वास्तुशास्त्र, समाज-रचणूक हांचीय वळख जाता.

- फा. आंतोनियु पेरेर

- कों. वि. सं. मं.

बायरन, जॉर्ज गार्डन लॉर्ड : (जल्म : २२ जानेवारी १७८८, लंडन; मरण : १९ एप्रिल १८२४, मिसोलॉधी-ग्रीस).

एक व्हड इंग्लीश कवी. लॉर्ड बायरन ह्या नांवान ताची चड नामना आसा. एका उमराव घराण्यांत ताचो जल्म जालो. बायरन हो दिसपाक खुबूच सुंदर दिसतालो, पूण जल्मतनाच थोटो आशिल्लो. १७९८ त ताचो बापोलआजो मरतकच ताची आस्पत आनी उमराव घराण्याचो किताब ताका ताचो वारस म्हणून मेळ्ळो.

ताणें अॅबरडीन, नॉटिंगम आनी डल्लिज हांगा आपलें सुरवेचें शिक्षण घेतलें. १८०१ ते १८०५ ह्या काळांत तो हॅरो हांगा शिकतालो. १८०८ त ताणें केंब्रीजाचे ट्रिनिटी कॉलेजींतल्यान एम. ए. ची पदवी घेतली. ट्रिनिटी कॉलेजींत शिकयता आसतनाच 'फ्युजिटिव्हपीसिस' हो आपलो कविता संग्रह ताणें खाजगी तरेन उजवाडाक हाडलो (१८०६). 'उपरांत चायल्ड हॅरल्डस पिलग्रिमेज' (४ खंड १८१२-१८१८), 'गिओर' (१८१३), 'द कॉर्सेर' (१८१४), 'लारा' (१८१४), 'द सीज ऑफ कॉरिथ' (१८१६), डॉन वॉन (१६ सर्ग, १८१९-२४) ह्या कविताकृतींनी ताका कवी म्हणून व्हड नामना मेळ्ळी. १८०९ त इंग्लंडच्या पार्लमेंटांतल्या हाऊस ऑफ लॉर्डसाचो तो वांगडी जालो. २ जानेवारी १८१५ दिसा अॅन इझाबिला मिलबॅक हे तरनाटेकडेन ताचें लग्न जालें. तांकां एक चली जाली. ऑगस्ट ली नांवाचे एके बायलेवांगडा ताचे संबंद आशिल्ले. ह्याच कारणाक लागून ताच्या संवसारांत बादा आयली. बायरनाचे जायत्या बायलांकडेन संबंद आशिल्ले आनी ताच्या चारित्र्याचेर समाजांत टिका चलताली. फुडें ताणें आपले बायलेक सोडचीट दिली आनी देश सोडलो (१५ एप्रिल १८१६). इंग्लंडाक तो परतो केन्नाच गेलोना. वॉटरलू हे इतिहासीक रणभुंयेक भेट दितकच तो कांय तेंप स्वित्झर्लंडांत रावलो आनी उपरांत इटलीक गेलो. स्वित्झर्लंडाक आसतना 'शॅली' ह्या नामनेच्या इंग्लीश कवीकडेन ताची वळख जाली. क्लॅर क्लॅरमॉंट हे शेलीच्या नात्यांतले एके बायलेवांगडा ताचे संबंद आशिल्ले. १८१९ त काउण्टेस तेरेझा गुड्चीओली हे बायलेकडेन ताचो मोग जालो आनी तो निमाणेमेरेन उरलो. १८२१ सावन ग्रीकांनी तुर्काआड चालू केल्ल्या सुटकेझुजांत वांटो घेवपाची संद ताका मेळ्ळी (१८२३). आपलो प्रतिनिधी म्हणून ग्रीक सुटकेझुजाच्यांक आदार दिवपाची विनवणी ताका 'लंडन ग्रीक कमिटी' हे संघटनेवतीन केल्ली. ग्रीसांतल्या मिसोलॉधी ह्या गांवांत काय तेंपाच्या दुयेंसा उपरांत ताका मरण आयलें. मरणा उपरांत ताची कूड इंग्लंडाक व्हेल्ली. पूण थंयच्या वॅस्टमिन्स्टर अॅबीत दफन जावपाचो मान ताका दिलोना. पूण १९६९ त वॅस्टमिन्स्टर अॅबीत ताचें यादस्तीक बांदलें.

खाजगी तरेन उजवाडाक आयिल्लो फ्युजिटिव्हपीसिस हो कवितांझेलो सोडल्यार अवर्स ऑफ आयडलनॅस (१८०७) हो ताचो पयलो कवितांझेलो. 'एडिंबरो रिक्च्यू हातूंतल्यान ताचेर खर टिका जाली. हे टिकेक जाप दिवपाक ताणें 'इंग्लीश बार्डस अँड स्काॅच रिक्च्यूअर्स (१८०९) हें विडंबन काव्य बरयल्लें. 'चायल्ड हॅरल्डस पिलग्रिमेज' ह्या

खंडकाव्यांत उदास, स्वाभिमानी, एकटुको आनी समाजीक वेव्हाराविशीं दुस्वास आशिल्लो ताचो नायक साकार जाला. जायत्या युरोपीय देशांतल्यान हेडपी एक भोंवडेकार चित्रावन बायरनान युरोपांतल्या संघर्शाचें जितें जिवें चित्र उबें केलां. तशेंच, समाजीक अन्यायाकूय वाचा फोडल्या. 'डॉन वॉन' हें ताचें आनीक एक उल्लेख करपासारकें काव्य आसा. 'डॉन वॉन' ह्या नायकाचीं जायतीं मोगाचीं प्रकरणां ह्या काव्यांत वर्णन केल्लीं आसात. सुलतान, चांचे, सुंदर बायलो, रशियन राणी कॅथरिन आदी जायत्या व्यक्तिरेखांची माळ ह्या काव्यांत आयल्या. ह्या काव्यांत ताचें चायल्ड हॅरल्डसांतलें निर्शेल्लेंपण दिसना, जाल्यार एके तरेचें ताजेंपण आनी उमेदीचो प्रत्यय येता. बायरनाच्या व्यक्तित्वाचीं कांय वेगळीं तासां देखीक- विनोदी बुद्धी आनी तातूंतलो प्रभावी उपरोधक पळोवंक मेळटा. वीरविडंबना शैलींत बरयल्ले बेप्पो (१८१८) हे ताचे काव्यकृतींत हीं तासां दिश्टी पडटात. बायरनाचो एक साहित्यीक दुस्मान रॉबर्ट सदी हाणें 'व्हिजन ऑफ जजमेण्ट' (१८२१) हें एक काव्य बरयल्लें. बायरनान त्याच नांवाचें काव्य बरोवन ताचें विडंबन केलें (१८२२). द गिओर, द कॉर्सेर, लारा आनी ब्रायट ऑफ ऑबिडॉस (१८१३) हीं ताचीं कथाकाव्यां 'ओरिएंटल टेल्स' ह्या नांवान वळखतात. हातूंतल्यान ताचें पोरन्या रितीरिवाजांचें आनी वातावरणाचें आशिल्लें गिन्यान स्पश्ट जाता.

बायरन हो इंग्लीश स्वच्छंदतायवादाचे दुसरे पिळगेंतलो कवी. पूण ताणें स्वच्छंदतायवाद सांकेतीकपणान फुडें चलयलोना. तो भूतकाळांत रमपी नाशिल्लो. पूण ताका वर्तमानाची खर जाण आशिल्ली. कल्पनांची स्वैरताय आनी बुद्दीचें अचूकपण हांचो मेळ ताचे भितर जाल्लो. निराशेचो खर आविश्कार आनी सुटकेचो अखंड आनी प्रामाणिक ध्यास हीं ताच्या स्वच्छंदतायवादाचीं मुखेल तासां, ताका कृतीशील मनशांची तोखणाय आशिल्ली आनी ताची आपली जिणूय कृतीशील आशिल्ली. देखुनूच ग्रीसाच्या सुटकेझुजांत ताणें मनापसून वांटो घेतिल्लो.

बायरनान कांय नाटकांय बरयल्यांत.

बायरनाचें वस्तुनिश्ठ साहित्यिक मूल्यमापन करप सोंपें न्हय. कांय जाणकार म्हण्टात, ताचे काव्यप्रतिभेंत कांय दोश आसात, ताची अभिरूची सारकी ना, तातूंत अडेचें नाट्य आसा. पूण ह्या दोशांचेर मात करपी कांय असामान्य गूण ताच्या काव्यांत दिश्टी पडटात.

- कों. वि. सं. मं.

बायर, फिद्रिक : (जल्म २१ एप्रिल १८३७, वॅस्टर एगॉद - झीलंड; मरण : २२ जानेवारी १९२२, स्टॉकहोम).

डॅनमार्की मुत्सद्दी आनी शांततायेचो नोबॅल पुरस्कार विजेतो. सुरवेक कांय तेंप तो सेनादलांत आशिल्लो. उपरांत ताणें फ्रेंच, स्विडिश, नॉर्वेजियन आदी भाशांचो अभ्यास केलो आनी शिकोवपाचें काम करूंक

लागलो. फ्रेदेरीक पासी हाणें स्थापन केल्ल्या शांतता लीग हाका ताणें तेंको दिलो आनी स्कॅडिनेव्हियन देशांनी (स्विडन, नॉर्वे, डेन्मार्क, फिनलंड आनी आयसलंड) भाशीक मळार एकचार करून संयुक्त कबलात घडोवन हाडपाचो यत्न केलो. कोपन हेगनांत उदारमतवादी धोरणाच्या प्रसारा खातीर ताणें संस्था स्थापन केली आनी अशे तरेन तो राजकारणांत शिरकलो (१८६९). १८७२-१८९५ ह्या काळांत तो डॅनमार्की राष्ट्रीय संसदेचो वांगडी आशिल्लो. थंय ताणें स्कॅडिनेव्हियन देशांतर्गत शांततामय सहजीवनाचो पुरस्कार केलो. १८७१त ताणें स्त्री मुक्ती चळवळीक स्फूर्त दिवपाक डॅनिश बुमॅन्स असोसिएशनाची स्थापना केली. डॅनमार्काचे राखणे खातीर तटबंदी आनी शस्त्रापुरवण हांचेर भर दिवंचे परस नॉर्डिक तटस्थतायेक आंतरराष्ट्रीय मान्यताय मेळोवन हो राखणेचो प्रश्न शांततायेच्या मार्गान हाताळपाचो, अशे विचार ताणें मांडले. तेखातीर ताणें 'सोसायटी फॉर प्रोमोशन ऑफ डॅनिश न्युट्रॅलिटी' हे संस्थेची स्थापना केली. फुडें १८८५ त ताणें हे संस्थेचें डॅनिश पीस असोसिएशन हे संस्थेंत रुपांतर केलें. दुसऱ्या म्हाझुजाउपरांत हे संघटनेक डॅनिश नॅशनल पीस असोसिएशन ह्या नांवान वळखूंक लागले. तटस्थतायेच्या प्रस्नाचो बारीक अभ्यास करून जिनिव्हांतल्या काँग्रेस ऑफ पीस सोसायटीज हे परिशदेंत एकामेकांमदीं सहकार आसचो अशा आशयाचो ताणें एक थाराव मांडलो (१८८३). ह्या थारावाक मान्यताय मेळ्ळी. तेन्नाच स्कॅडिनेव्हियन देशांनी एकचार घडोवन हाडपाखातीर ताणें रातदीस यत्न केले. १८९०त ताणें ह्या सगळ्या वावराखातीर बर्नाक एक आंतरराष्ट्रीय म्हायती केंद्र स्थापन केलें. ह्या केंद्राचो तो जायतीं वर्सा अध्यक्ष आशिल्लो. ताणें १८८४ त बर्न हांगा आनी १८८९ त पॅरिसांत भरिल्ले आंतरराष्ट्रीय शांतताय परिशदेंत वांटो घेतलो आनी संवसारीक शांततायेचो पुरस्कार केलो. तेचपरी १९०० त स्कॅडिनेव्हियन ऑर्गनायझेशनची स्थापना केली. ताच्या ह्या शांततायेच्या वावराखातीर ताका १९०८ वर्साचो शांततायेचो नोबॅल पुरस्कार क्लास पॉटस आर्नुल्डसन हाचे वांगडा वांटून मेळ्ळो.

- कों. वि. सं. मं.

बायलमुक्ती चळवळ : बायल-दादलो हांचेमदीं आशिल्ले परंपरीक विशमतेपसून मुक्ती करपाक केल्ली चळवळ. दादल्याची शारिरीक रचना ताचे गुणधर्म बायलेच्या शारिरीक रचनेपरस आनी गुणधर्मापरस वेगळे आसात, हें मान्य करून समाजाच्या सगळ्याच मळांचेर दोगांकय समान तरेचें वागप मेळप हो हे चळवळीचो उद्देश आसा. बायलेची कूड बायलेच्या जिविताची नियती निश्चीत करता. Anatomy is destiny ही सिगमंड फ्रॉयडची परंपरीक धारणा बरोबर नासून दादल्याप्रमाण बायलेच्या कर्तुपांतल्यान तिची नियती थरता. हें चळवळीचें मुलभूत तत्व आसा. बायलांचीं कामां दादल्यांनी करप आनी दादल्यांचीं कामां बायलांनी

करप वा दादल्यांची सत्ता झोमून घेवप हो चळवळीचो हेत ना. डॉ. मागरिट मीड ही मानवशास्त्रज्ञ बायल आनी हेर शास्त्रज्ञांच्या संशोधनाप्रमाण ल्हान चल्या भुरग्याचें रुपांतर दादल्यांत आनी ल्हान चली भुरग्याचें रुपांतर बायलेंत जाता तें ताच्या कुडिच्या सैमीक गुणाक लागून न्हय तर तांची वाड जातना तांकां मेळिल्ल्या संस्कारांक लागून.

जल्मावयल्यान लिंगभेद जाता आसलो तरी तो कार्यभेद जावंक शकना आनी जंय कार्यभेद जावंक शकना आनी जंय कार्यभेद जायना थंय हक्क भेद जावंक फावना असो शास्त्रीय विचार हे चळवळी फाटल्यान आसा.

Anatomy is destiny ह्या तत्वाप्रमाण बायल मनीस ही विकासाचो लाव घेवपी एक निष्क्रीय व्यक्ति जाता. हो परंपरीक समज पयस करून बायल मनशेक विकास येवजणेंत सहभागी करून तिच्या बळग्याचो मानव उदरगतीखातीर वापर करूंक जाय हो हे चळवळीचो विचार समाज वेवस्थेंत एक परिवर्तन घडोवन हाडटलो हो हे चळवळीचो विश्वास आसा. परंपरीक समाज वेवस्थेंत घुस्पटून पडिल्लें बायल मनशेतलें सुप्त बळगें मुक्त जावन दादलो आनी बायल हांचे मदलो गेल्लो तोल सावरपाचें उद्दीष्ट हे चळवळीन आपणायलां.

बायल मुक्ती चळवळीची अधिकृत सुरवात भारताच्या स्वातंत्र्या उपरांत जाली आसली तरी स्त्रिमुक्तीचे विचार बाराव्या शेंकड्यापसून समाजांत घोळटाले. बाराव्या शेंकड्यांत महानुभव पंथाचो चक्रधर स्वामी हाचे विचार, तेराव्या शेंकड्यांतलें संत जनाबायचें व्यक्तीमत्व, १९व्या शेंकड्यांत ताराबाय शिंदे, पंडिता रमाबाय, डॉ. आंनदी बाय जोशी, डॉ. रखमाबाय हांची वैयक्तीक कर्तबगारी ह्यो बायलमुक्ती चळवळीच्यो देखी अशें म्हणू येता. ह्यो देखी चडशा प्रमाणांत वैयक्तीक थराचेरच उरिल्ल्यो. वैयक्तीक वा कुटुंबीक थरावयल्यान वचून समाजीक चळवळीचेर व्हरपाचें आनी तिका विचारीक बसका दिवपाचें काम महात्मा जोतिबा फुले हाणें केलें. आपलो विचार फुडें व्हरपाचें साधन म्हणून ताणें बायलांचें शिक्षण हातांत घेतलें (१८४८). समाजाचो खर विरोध पचोवन ताणें बायलांक शिक्षण दिवपाचें, विधवा बायलांक आदार करपाचें काम सातत्यान आनी शेवटामेरेन केलें. हाका लागून ताका भारतीय बायलां चळवळीचो जनक मानतात.

महात्मा फुलेची परंपरा फुडें व्हरपांमदीं लोकहितवादी, गो. ग. आगरकर, महर्षी धोंडो केशव कर्वे, इश्वरचंद्र विद्यासागर, राजा राममोहन रॉय, डॉ. राममनोहर लोहिया, डॉ. बाबासाहेब आंबेडकर आनी महात्मा गांधी हांचो मुखेलपणान आस्पाव जाता.

भारतीय राजघटनेच्या चवदा, पंदरा, सोळा कलमाप्रमाण कायदो, नोकरि संबंदी बायलांक समान हक्क दिल्यात. ३२६ व्या कलमा प्रमाण मतदानाचो समान हक्क मेळ्ळा. घटनेचें उद्दीष्ट नदरेमुखार दवरून

बायल-दादले समानतेसंबंदी भारत सरकारान बरेच कायदे केले. हिंदू लग्न विशयक कायदो (१९५५), वारसा हक्क विशयक कायदो (१९५६), अनैतिक वेवसायाक आळो घालपी कायदो, हुंडा बंदी कायदो (१९६१), हे कांय मुखेल कायदे. तेभायर दादलो बायल समानता आनी बायल कल्याण कार्यावळ नदरेमुखार दवरून भारताच्या पांच वर्सुकी येवजणांनी जायत्यो तरतुदी करून दवरल्यात. ह्या तरतुदींची अंमलबजावणी करपाखातीर केंद्रीय समाज कल्याण मंडळ (१९५८), राष्ट्रीय समिती (१९७१), पंतप्रधानाचे अध्यक्षतेखाला घडयल्ली आनी एक केंद्रीय समिती (१९७५) निर्माण करपांत आयल्यो. बायल मुक्ती चळवळीचे विचार खूब आदीं सावन घोळत आसले तरी आधुनिक चळवळीक १९ व्या शेंकड्यांत नेट आयलो. हाचें श्रेय आधुनिकीकरण, लोकशायकरण, शिक्षण ह्या तीन घटकांकडेन वता. आधुनिकी करणांतल्यान (विचारीक आनी भौतिक) परंपरीक भौशीक स्वरुपाची समाज वेवस्था कोसळ्ळी आनी तिची सुवात वैयक्तीक योगदान आस्पावपी समाज वेवस्थेन घेतली. लींग, वय, जात, धर्म आधुनिकीकरणाक उपकारक अशो वैयक्तीक योगदान हो नवो कस समाजीक दर्जो थारावंक लागलो. हाचे जोडयेक लोकशायीकारणान बायलांक राजकीय समान हक्क प्राप्त करून दिल्ल्यान बायलांक समाजीक प्रतिश्ठा मेळ्ळी. शिक्षणाच्या प्रसारान तांकां बौध्दिक अधिश्ठान फाव जालें. ह्या सगळ्यांचो एकत्रित परिणाम म्हणून बायल मुक्ति चळवळीक बळिश्ट असो तेंको मेळ्ळो. त्याच परिणामांक लागून हे चळवळीचीं उद्दिष्टां दृश्टीपथांत येवंक लागल्यांत.

युनोन (UNO) १९७५ हें आंतरराष्ट्रीय महिला वर्स म्हणून जाहिर केल्ल्यान हे चळवळीक आंतरराष्ट्रीय संदर्भ मेळूंक पावलो.

- कों. वि. सं. मं.

बारटक्के, भिकोबा अनंत : (जल्म : ९ एप्रिल १९३४, इस्लामपूर, वाळवा, जिल्हो-सांगली).

सुटकेझुजारी. ताणें १० जून १९५५ ह्या दिसा कॉम. राजाराम पाटिल हाच्या फुडारपणाखाला पेडण्यां जाल्ल्या सत्याग्रहांत वांटो घेतिल्लो. पोलिसांनी ताका धरून खूब मार दिलो, जाका लागून ताका बरीच दुखापत जाल्ली. १९८७ वर्सा महाराष्ट्र सरकारान ताका सन्मानपत्र दिवन भोवमान केलो.

- कों. वि. सं. मं.

बारडा : महाराष्ट्रांतली एक आदिवासी जमात. भिल्ल जमातीचीच ही एक पोटजात आसून तिका बर्डा, बरडा, बार्डा ह्याय नांवांनी वळखतात. तांची वसती चड करून नासिक, जळगांव, अहमदनगर, औरंगाबाद आनी धुळे ह्या जिल्हांनी आसा. बारडा हें नांव उणे प्रतीचें मानिल्ल्यान

ते स्वताक भिल्ल म्हणोवन घेतात. बारडा लोक आपले जमातीची उत्पत्ती महादेवापसून जाली अशें मानतात आनी तांचे आचार-विचार हिंदू लोकांभाशेन आसात.

बारडा लोकांच्या राबित्याच्या वाठारांक 'भिलाट्यो' म्हण्टात. ह्या भिलाट्यांनी तणाच्यो वा मातयेच्यो वण्टी आशिल्ल्यो ल्हान खोंपी आसतात.

मराठी लोकांच्या सांगातान राविल्ल्यान बारडा लोक मराठीच भाशा उलयतात. तांची आपली अशी बोलीभास ना.

हनुमान, लक्ष्मी, म्हसोबा, भैरोबा, मरीआई, अरूण ह्या देवांक बारडा लोक भजतात. तशेंच, भुरगें जल्मतकच पांचवीक सटीची पुजा करतात. होळी, दसरो, संवसार पाडवो, नागपंचम ह्यो परबोय बारडा लोक मनयतात.

हे लोक एकाच कुळांत लग्नां करिनात. चले-चलयांचीं लग्नां सादारण १५ ते २० वर्सांचेर जातात. विधवाविवाह जातात आनी घटस्फोट घेवपाचीय चाल तांचेमदीं आसा. जादू, भूतबादा, मंत्र-तंत्र हांचेर बारडा लोकांचो खूब विश्वास आसा.

हे लोक मडें पुरतात वा लासतात.

- कों. वि. सं. मं.

बारसो : जल्मल्ल्या भुरग्याक नांव दवरपाचो सुवाळो. संवसारांत तरेकवार वस्तू आनी जीव आसतात. कांय प्रमाणांत तांचो रूपकार आनी गूणधर्म एक सारको आसता. तांची वळख करून घेवपाखातीर तांकां नावाची गरज आसता.

हें नांव हिंदू धर्मांत चड करून बाराव्या दिसा दवरतात. देखून हाका बारसो म्हण्टात. बारशा दिसा नांव दवरता आसतना शुभ तीथी, नक्षत्र, चंद्रबळ, आदी कांयच पळोवपाची गरज नासता. पूण बारसो, बारावो दीस सोडून हेर खंयच्याय दिसा वा म्हयन्या उपरांत केल्यार हें सगळें पळोवपाची गरज आसता. बाळंतीण वा भुरग्याक भलायकेचे त्रास आसल्यार वा बाराव्या दिसा संक्रांत, गिराण, उमास येत जाल्यार त्या दिसा बारसो करिनात. तशेंच भर दनपारां वा रातचो हो सुवाळो करिनात.

नांवां दवरपाचे प्रकार चार तरांचे आसतात.

१. देवासंबंदान : नागेश, शंकर, गणेश.

२. म्हयन्यावयल्यान : बारा म्हयन्याक एक एक वेगळें देवाचें नांव आसता. चैत्रांत वैकुंठ, वैशाखांत जनार्दन, ज्येष्ठांत उपेंद्र अशीं म्हयन्यांवयल्यान नांवां दवरतात.

३. नक्षत्र नांव : दर नक्षत्रांक चार चरण आसतात आनी दर चरणाक एक एक अक्षर आसता. त्या अक्षरान सुरवात जावपी नांवां दवरतात. देखीक, आश्विनी नक्षत्राचे चार चरण, दरेका चरणाचे चु-चे-चो हे अक्षरां वयल्यान, 'चु' 'चूडू', चे वयल्यान 'चेपो' अशीं नांवां आदल्या काळांत मेळटालीं. पूण सद्याच्या काळांत अशीं नांवां चडशे लोक दवरिनात.

४. वेव्हारीक नांव : हें नांव आपआपले आवडीप्रमाण दवरतात. कांयजाण भायर पडिल्ल्या घरांतल्या जाण्टेल्यांचें, तांची याद म्हणून नांव दवरतात. जाल्ल्यां भुरग्याचें नांव, आंगवण करून पाविल्ल्या देवाचे आंगवणीक वा साधुच्या नांवा वयल्यान दवरपाचीय चाल आसा.

पुताचें नांव सम अक्षराचें आनी धुवेचें नांव विषम अक्षरांचें आसचें अशें म्हळां. आपस्तंभ सुत्रांत आनी हिरण्यकेशी सुत्रांत प्रतिपादकान सुरवात जावपी आनी धातून (क्रियापदान) सोंपपी वा उपसर्गयुक्त नांव दवरचें, अशें म्हळां. देखीक, हिरण्यदा ब्राह्मणाचें वेव्हारांतलें नांव शर्मा वा देव ह्या अक्षरांनी; क्षत्रियांचें वर्मा वा राज; वैश्यांचें गुप्त वा दत्त आनी शुद्रांचें दास ह्या पदांनी सोंपपी नांव आसचें.

बाराव्या दिसा नांव दवरपाचो सुवाळो जाता. देखून ताका बारसो म्हण्टात. पूण म्हयन्याउपरांत नांव दवरल्यार ताकाय बारसोच म्हण्टात. बारशा दिसा सांजवेळचें भुरग्याक पाळण्यांत घालून नांव दवरपाचो सुवाळो करतात. पूण ताचेआदीं बाळंतीक बांयक आफडूंक व्हरतात. पांच तरांचें पांच मुठी धान्य घेवन तें बांयचे धडेर पांच वांटे करून दवरतात. ताचेर इल्लें उदक फाफडून मलमलांचे ल्हानशेच चवकोनी कुडके घेवन ते हळदी उदकांत बुडोवन धान्याचे राशीचेर धांपतात. उपरांत बाळंतीण ताचेर हळद-कुंकूम घालता. तशेंच ती बांयचे पांच तांबये उदक काडटा. हें उदक हेर कोणूय व्हरून फुलां-फळां येवपी पांच झाडांक घालता. सवो तांबयो उदक काडून घेवन तातूंत धान्याचे राशीचेर धांपिल्ल्या कुडक्यांतलो एक कुडको घेवन तातूंत बुडयता आनी ताचें एक पोंत तांबयाचे कडेवयल्यान भायर सोडून ताचे वयल्यान उदकाची धार गळयत तो तांबयो हातांत घेवन घरांत भितर सरता. अशें करपाफाटलो हेतू म्हळ्यार जें भुरगें घरांत जल्मलां ती परंपरा तशीच चालू उरची. पांच तरांचे जें धान्य भिजोवन दवरलां ताका कोंब येवन धान्य चडांत चड पिकचें तशेंच ह्या घराची वश्वेल वाडत वचची.

उपरांत भुरग्याक पाळण्यांत घालपाचो सुवाळो करतात. घरांत पाळणें बांदून तें सजयतात. पाळण्याच्या चारूय खुरांकडेन आनी पाळण्यापोंदा मूठ मूठ तांदूळ घालून ताचेर एक एक सुपारी दवरतात. पाळण्याच्या उश्याकेडन एक पांच वातींची दिवली पेटोवन दवरतात. पाळण्यांत मोवशें हांतरूण घालून कडांनी दोन लोळे दवरतात. बारशा दिसा आमंत्रित लोकांक दिवपाक हेर खाणां वांगडाच आटवलूय करतात. आटवल म्हळ्यार तांदूळ, मेथी, गोड, आनी नाल्लारोस घालून केल्लें

बारशा दिसाचें खास गोडशें. आटवल खाल्ल्यान बाळंटीच्या आंगाची दूख वता आनी भुरग्याक आवयचें दूद बरें मेळटा असो समज आसा.

चड करून दर एके बायलेचो पयलो बाळंटेर कुळारा जाता. देखून त्या भुरग्याच्या बारशाक घरच्या लोकांक भोवमानाचें आपोवणें वता. भुरग्याचें नांव घरचे लोकच दवरतात. बारशाक येता आसतना घरच्या लोकांनी म्हळ्यार भुरग्याचे आज्येन भुरग्याक बारशाचें न्हेसण, तांकता जाल्यार भांगराची वस्त, आंगलीं, तोंपरीं, गोजड्यो, पोळे, खेळणीं, पावडर, शाबू, कपडे, रुप्याचीं आयदनां, बाळंतीक व्होंट, व्होंटयेक साडी, खण आनी पांच नाल्ल. तेभायर, पांच तरांचीं खाणां आनी पठ्ठाळो घेवन वचचें आसता. पठ्ठाळ्यांत बाळंटीच्या आनी भुरग्याच्या आंगाक लावपाक खोबरेल तेल, आटवलाक तांदूळ, शंबर नाल्ल, गोडाची धोंप, मेथयो, घरावें तूप, पोर्ताच्यो दोन बाटल्यो (पोर्ता व्हायन), मेणवातीचो आनी फस्काचो मास, भुरग्याक वखदाचें सामाड्डें, सामाड्ड्यांत बाळशेप, बडिशेप, जिरें, घोंसवेल, पासां, खडीसाकर, वेखण आदी आसता.

भुरग्याक पाळण्यांत घालपाच्या वेळार बाळंटीच्या आनी भुरग्याच्या दोळ्यांत काजळ घालतात. तशेंच भुरग्याच्या पोल्यार, कपलाक आनी खाडकेक दिश्ट जावंची न्हय देखून काजळाची तीट लायतात. उपरांत भुरग्याक घरचे आज्येन हाडिल्लो बारशाचो खाशेलो भेस घालतात. बाळंतीण बायंक आफडून येतकच दुसरें न्हेसण न्हेसता. उपरांत मांय सुनेची व्होंट भरता.

गोंयांत भुरग्याक पाळण्यांत घालचे आदीं फातर बाळकृष्ण म्हणून पाळण्यांत घालपाची चाल आसा. एक गुळगुळीत, सुळसुळीत फातर घेवन ताका धवेंफुल्ल वस्त्र न्हेसोवन, भांगराची सरपळी वेढावन ताका पाळण्यांत घालतात. घरची आनी आजोळची आजी वा घरची आनी कुळारची एक एक बायल पाळण्याचे दोशीं वंटांनी उबो रावतात. सुरवेक एक बायल बाळकृष्ण घेवन तो पाळण्यांतल्या हांतरुणाक तेंकयता आनी उपरांत पाळण्या पोंदच्यान दुसरे बायलेच्या हातांत दिता. तीय तशीच आपल्या दोनूय हातांनी बाळकृष्ण घेवन पाळण्याच्या हांतरुणाक तेंकोवन परत पाळण्यापोंदच्यान पयले बायलेच्या हातांत दिता. अशे तरेन पाळण्याक पांच भोंवाडे मारून पाळण्याचे एके कुशींत ताका दवरतात. हाचे फाटलो हेतू म्हळ्यार जल्मल्लें भुरगें ह्या फातरावरी घटमूट आनी खणखणीत जावंचें, तशेंच भुरग्याक कसलीय किरी आसल्यार ती त्या फातरार वचची. उपरांत त्योच बायलो भुरग्याक हातांत घेवन जे तरेन फातर पाळण्यांत घाल्लो, तेच तरेन भुरग्याच्या पाळण्याभोंवतणीं पांच भोंवाडे मारून ताका पाळण्यांत न्हिदयतात. उपरांत बाळंतीण भुरग्याच्या तोंडांत साकर घालून ताचें नांव ताच्या कानांत सांगता आनी पाळण्याक कमर लावन तें पांच फावटी हालयता. उपरांत सगळ्या लोकांक नांव सांगून साकर वांट्टात. बाळंतीणीची आवय तिची व्होंट भरता. उपरांत सगळ्या आमंत्रित लोकांक आटवल आनी हेर गोड खाण दितात.

- वा. ल. वझे

- कमलादेवी राव देशपांडे

बारह-इ-वफात : मुसलमानांच्या, 'रबी उल् अब्बल' ह्या म्हयन्यांतलो बारावो दीस. मुहंमद पैगंबराच्या मरणाची याद म्हणून भारतांतल्या मुसलमान लोकांनी हो दीस पाळपाची चाल सुरू केल्या. हेर देशांतले मुसलमान लोक हो दीस पाळटातूच अशें ना. ह्या दिसा कुराणाचो पयलो अध्याय आनी मुहंमदाचीं वचनां म्हण्टात.

- कों. वि. सं. मं.

बारहपंथ : नाथपंथांतलो एक उपपंथ. नाथपंथी लोक बारा विंगड विंगड फांट्यांनी वांटिल्ले आसात. तांचीं नांवां अशीं- सननाथ, रामनाथ, धरमनाथ, लक्ष्मणनाथ, दरियानाथ, गंगानाथ, बैराग, रावल वा नागनाथ, जालंधरिया, आई, कपिलानी आनी धजनाथ.

ह्या लोकांक बारहपंथी योगी अशें म्हण्टात. ह्या दरेका पंथाचें स्वतंत्र अशें पुण्यक्षेत्र आसता. हेविशीं एक कथा आसा, ती अशी- शिवान नाथयोग्यांचे बारा पंथ निर्माण केले आनी गोरखनाथानूय आपले बारा पंथ निर्माण केले. उपरांत ह्या दोनूय पंथांमदीं झगडीं सुरू जालीं. ताका लागून गोरखनाथान शिवाचे संप्रदाय आनी आपले संप्रदाय उणे केले आनी उरिल्ल्या बारा पंथांचें संघटन करून ताका बारहपंथ अशें नांव दिलें.

- कों. वि. सं. मं.

बारहमासा : लोकसाहित्यांतलो गिताचो एक प्रकार. ह्या बारहमासा काव्यांत, विरहाची भावना उक्तायल्ली आसता आनी ही भावना चड करून बायलेची आसता. उत्तर भारतांतल्या चड करून सगळ्या भाशांनी बारहमासा काव्याची परंपरा आसा. ही काव्याची परंपरा खूब पोरनी. सुरदासा सारक्या कवीन संयोग-वियोगाचें वर्णन करतना बारहमासा काव्य-पददतीचो उपेग केला. जायसी हाणेंय आपल्या पद्मावतांत नागमतीचें विरह वर्णन करतना बारहमासाचें माध्यम आपणायलां. कांय बारहमासा गितांनी म्हयन्याच्या नांवावांगडा धर्मीक तशेंच भक्तिविशींच्यो कथाय आसात. द्रौपदीकी बारहमासी ह्या नांवाचें एक मालवी लोकगीत प्रसिद्द आसा. नरपतिनाल्ह हाणें बीसलदेवरासो नांवाचें एक हिंदी काव्य बरयलां. त्या ग्रंथांत लोकगितांचे शैलीक अणसरून लोकजीण उक्तावपी बारहमासी अपभ्रंश भाशेंत बरयल्या. विनयचंद्रसूरीच्या नेमिनाथ चडपई ह्या ग्रंथांतूय बारहमासी मेळटा. कांय प्रदेशांनी बारहमासीची सुरवात आषाढ म्हयन्यासावन जाता जाल्यार कांय प्रदेशांनी चैत्र, कार्तिक ह्या म्हयन्यासावन जाता. आषाढाची परंपरा चड प्रचलीत आसा. आषाढ म्हयन्याक पावसाळ्याचो सुरवातीचो म्हयनो मानतात. ह्या म्हयन्यासावन सुरू करून बारा म्हयन्यांचें चक्र ह्या गीत प्रकारांत येता. दरेका म्हयन्यांत वेगवेगळे सण, उत्सव येत आसतात आनी लोक ते उमेदीन मनयतात.

विरह जाल्ले बायलेक उमेदीचे सगळे देखाव दिस्टी पडटात. पूण आपलो मोगी म्हऱ्यांत नाशिल्ल्यान उदास मनान ती थंय वावरत आसता.

बारहमासा गिताचे दोन प्रकार आसतात. १) बाराय म्हयने विरह-दुख्खूच आसता अशीं पदां आनी २) बाराव्या म्हयन्याच्या शेवटाक विरह जाल्ले बायलेचो मोगी परतून येतकच तिका जाल्ली उमेद अशीं पदां.

- कों. वि. सं. मं.

बारा आदित्य : आदित्याचीं बारा नांवां विंगड विंगड ग्रंथांनी वेगवेगळीं आसात तीं अशीं-

१. मित्र, रवि, सूर्य, भानू, खग, पूषा, हिरण्यगर्भ, मरीची, आदित्य, सविता, अर्क आनी भास्कर.
२. विवस्वान, अर्यमा, पूषा, त्वष्टा, सविता, भग, धाता, विधाता, वरुण, मित्र, शक्त आनी उरुक्रम.
३. धाता, मित्र, अर्यमा, रूद्र, वरुण, सूर्य, भग, पूषा, सविता, विवस्वान, त्वष्टा, विष्णु.
४. भग, अंश, अर्यमा, मित्र, वरुण, सविता, धाता, विवस्वान, त्वष्टा, पूषा, इंद्र आनी विष्णु.

- कों. वि. सं. मं.

पूरक नोंद : आदित्य.

बारा चक्रवर्ती : एक जैन संकेत. तीर्थकरांच्या उपरांत जाल्ल्या त्रेसश्ट म्हापुरसांभितर बारा चक्रवर्तीची गणना जाता. तांचीं नांवां अशीं - भरत, सगर, मघवा, सनत्कुमार, शांती, कुथू, अर, सुभौम, पद्म, हरिषेण, जयसेन आनी ब्रह्मदत्त.

- कों. वि. सं. मं.

बारावो : मनीस मरता त्या दिसाच्यान जो बारावो दीस येता त्या दिसाक हिंदू लोक 'बारावो' अशें म्हण्टात. ह्या बारा दिसांतले पयले धा दीस कुटुंबांतल्या रागळ्या मनशांक वा कुटुंबांतले-नात्यांतले लोक पयस रावपी आसल्यार तांकां आनी दायज्यांक भश्ट पाळचें पडटा. हाकाच 'सुतक' म्हण्टात. एका नात्याच्या कुटुंबाक आनी एका आडनांवाच्या एका गोत्राच्या म्हळ्यार एका घराण्यांतल्या एका दायजाच्या मनशांक हें सुतक धा दीस मेरेन पाळचें पडटा. लग्न जाल्ल्या धुवांक वा भयणींक हें सुतक तीन दीस लागता. सुतक पाळपी मनशाक धा दीस देवाची पुजा करूंक, वा देवळांत वचूंक वा कसलेंच देवकृत्य करूंक मेळना. मरणा

वेळार जे नात्यांतले लोक येतात ते मडें उबारले बरोबर आपआपल्या घरा वचून न्हातात. त्या दिसा ते त्या घरांत रावल्यार तांकां बारा दीस मेरेन तांगेर रावचें पडटा. बारावो जायसर घरच्या लोकांनी शिवराक जेवण जेवंचें, फोडणीचें जेवण घरांत रांदप ना अशी रीत आसा. मसंड क्रिया सगळ्यांत व्हडल्या वा सगळ्यांत धाकट्या पुतान करपाची रीत आसा. त्या मनशाक पूत नासल्यार भाव, पुतणयो, बापोलयो वा दायज्यां मदल्या कोणेंय त्यो करूंक येतात.

जो मनीस ह्यो क्रिया करता ताणें धा दीस मेरेन सारयेम्हऱ्यांत वचून पींडदान करपाचें आसता. पयल्या दिसा जो पींड दितात तो मड्याक लासले उपरांत ताका थंड करूंक दितात. फुडें धा दिसांचे क्रियेक होच संकल्प म्हणिल्लो आसा. णव दिसांच्या पिंडांनी मड्याच्या शरिराचो एक एक अवयव तयार जावंचो. णवव्या दिसाच्या पिंडान ताचें शरीर पूर्ण तयार जावंचें, धाव्या दिसाच्या पिंडान ताची तान-भूक न्हिवची, अशी ह्या धा पिंडांची कल्पना आसा. दश पिंडांनी आत्म्याक नवें शरीर मेळटा आनी त्या शरिरान तो स्वर्गसूख भोगपाक पात्र थरता असो ताचो अर्थ लायतात. ही कल्पना गरूडपुराणांतल्यान घेतल्या. सुत्रग्रंथांत ह्या कर्माचो उल्लेख ना आनी ह्या कर्माच्या वेळार वेदमंत्रांचो उपेग करिनात. हाचे वयल्यान ही कल्पना वैदिक नासून पुराणीक आसा अशें म्हणप जाता. तिसऱ्या दिसा सारी भरून शास्त्राक तातूंतल्यो थोड्यो अस्थी प्रतीक म्हणून खंयच्याय तिर्थार व्हरपाखातीर एका करंडांत घालून, त्यो तांबड्या वस्त्रांत गुठलावन घराचे पांवळेभायर बांदून दवरतात आनी उपरांत तिर्थार व्हरून सोडटात. उरिल्ली सारी दर्या-न्हंयेच्या उदकांत विलीन करतात. सद्याच्या काळांत तिसऱ्या, पांचव्या आनी णवव्या दिसा मसंडेंत वचून अस्थी संचयन करतात. धाव्या दिसा मसंडेंत वा घराच्या भायर दश पींड दिवपाची चाल आसा. ह्या दिसा पितरांच्या नांवान कावळ्याक (पितरांचें प्रतीक मानून) पींड दवरतात. कावळ्यान तो पींड व्हरतकच पितराक पावन जालें अशें समजतात. कावळ्यान तो पींड व्हेलोना जाल्यार तो प्राणी घुटमळटा अशें समजून सांगणी करतात. इकराव्या दिसा होम घालून घर शुध्द करतात आनी पंचगव्य हाडून घरभर शिंवरतात.

बाराव्या दिसा सपिंडी श्राध्द करतात. मेल्ल्या मनशाचें प्रेतत्व वचून ताचो पितरांमदीं आस्पाव जावंचो आनी ताका पितृलोक प्राप्त जावंचो म्हणून हें श्राध्द करतात. ह्या दिसा बापूय, आजो आनी पणजो अशा तीन पिळग्यांक पिंडदान करून एकठांय करतात आनी शेणज्याची चवथी पिळगी मुक्त करतात. हें श्राध्द समंत्रक आसता. हातूंत मड्याच्या पिंडाचे दर्भान तीन वांटे करतात आनी मड्याचो बापूय, आजो आनी पणजो हांच्या पिंडामदीं ताचो आस्पाव करतात. खरें म्हळ्यार सपिंडी श्राध्द एका वर्साउपरांत करपाचें आशिल्लें. पूण एकेच फावटीं सगळें करून उडोवपाच्या उद्देशान बाराव्याच दिसा सपिंडी श्राध्द करपाची चाल पडली. दर म्हयन्याक एक अशीं बारा आनी तीम्हयन्याळीं चार अशीं वट्ट

सोळा मासकां वर्सभरांत करपाचीं आसतात. हीं श्राध्दां करीसर घरांत मंगलकार्य करूंक मेळना असो नेम आसा. ताका लागून हीं मासकां ११व्याच दिसा करून बादा काडटात.

सपिंडी देवस्पण हें अशुभ कार्य आशिल्ल्यान तें घरा भायर, घराचे पांवळेभायर वा गोरवांच्या गोठ्यांत करतात. बाराव्या दिसा गोड-गोडशांचें जेवण करून पितरांच्या नांवान कावळ्याक काकोळ दितात. कावळ्यान तें अन्न उश्टायतकच केल्लें कार्य मेल्ल्या मनशाक पावलें अशें समजून घरचे लोक जेवतात. बाराव्या दिसा वडे आनी सोजी करून तें जेवण म्हळ्यार निवेद्य अशें मानतात आनी प्रसाद म्हणून तें जेवण जेवतात. बाराव्या दिसा मेल्ल्या मनशाच्या सोयऱ्या धायऱ्यागेर साकून बाराव्याचें खाण धाडपाची रीत गोंयकारांमदीं आसा. तातूंत गंवापिठाचे मोटे पांच लाडू, साखरेचीं मोटीं पांच कापां, मूग, चणे आदी कड्डणां, पांच तरांचीं फळां, नाल्ल, आडसरां आदी धाडटात. मेल्लो मनीस दादलो आसल्यार धोतर वा पुडव्याचो जोड आनी ती बायल आसल्यार कापड वा साडी दितात. हें सगळें सामान उपरांत मेल्ल्या मनशाच्या नांवांन ज्या ब्राह्मणांक वा सवाय शिणीक रावयतात तांकां दितात.

सपिंडी देवस्पणा दिसा घरच्या मनशान जायत्या तरांचीं धान्यां, दिवली, भांगराची सरी, तांबयो, आयदन, पुडवीं, शेंदऱ्यो, चादर, उशें, सत्री, जोतीं, आदी तरातरांचें सामान मेल्ल्या मनशाच्या नांवान भटाक दान करपाचें आसता. मेल्लो मनीस बायल आसल्यार पुडव्या जाग्यार कापड दितात. ती सवायशीण बायल आसल्यार कापड-खण आनी सौभाग्याचे जिन्नस दिवंचे पडटात. ते दिवपा फाटलो हेतू म्हळ्यार मेल्लो मनीस जिवो आसतना जें जें वापरतालो तितल्याय तरांच्यो वस्तू हाडून त्या मनशाच्या नांवांन दान केल्यार ताच्या आत्म्याक शांती मेळून ताका मुक्ती मेळटा अशी भावना आसा.

- कमलादेवी राव देशपांडे

- कों. वि. सं. मं.

बाराक्षार चिकित्सा : विशिष्ट पद्दतीन तयार केल्ले बारा उतक क्षार जे चिकित्सा पद्दतींत रोग बरो करपाखातीर वापरतात ते पद्दतीक बाराक्षार चिकित्सा म्हण्टात. मनशाचें रगत शुध्द आनी रसायनीक नदरेन सारकें आसल्यार आनी मनशाच्या जिविताक फावो ते सगळे घटक तातूंतल्यान जर मेळटात आसत जाल्यार मनशाक कसल्याच रोगाची सहसा बादा जायना. हेंच तत्त्व मानसीक रोगांकूय लागता. मेंदवाचें बरें पोशण जाल्यार मानसीक तोलाचेर ताबो उरता आनी मानसीक रोग सहसा उद्भवनात. पूण आर्विल्ल्या मनशाच्या आहारांतल्या दोशांक लागून तातूंत जीवनावश्यक अशा खनीज क्षारांचो सतत उणाव आसता.

जर्मनींतल्या ओल्डेनबर्गाचो वैज डब्ल्यू. फोन शुस्तर (१८२१-१८) हाणें असो सिध्दांत मांडलो, सगळे मानवी रोग हे एक वा चड खनीज क्षारांच्या उणावांक लागून जातात. शरीर कोशिकांतल्या खनीज क्षारांचो जाल्लो बदल परत सारको करपा खातीर हें क्षार विशिष्ट पद्दतीन तयार करून तोंडान अमके मात्रेन दिल्यार उत्प्रेरकावरी कार्य करतात आनी मूळ आहारांतल्या सैमीक क्षाराच्या सात्मीकरणाक आदार करतात, जाका लागून रोग बरो जाता. हे विचारप्रणालीक 'शुस्तर सिध्दांत' म्हण्टात आनी ताचेर आदारिल्ले चिकित्सा पद्दतीक 'शुस्तर चिकित्सा पद्दत' वा जीवरसायनीक चिकित्सा अशींय नांवां आसात. हें क्षार उतक कोशिकांकडेन संबंदीत आशिल्ल्यान हे पद्दतीक बारा उतकीय उपचार अशेंय म्हण्टात.

होमिओपथी हे उपचार पद्दतीचो आर्विल्लो प्रणेतो झामुएल हानेमान हाणें कोशिकांतर्गत क्षाराच्या उपराचारांतलो उपेग सुरवेक दाखोवन दिलो. १८४६ त वखदीविज्ञ कॉन्स्टान्टीन हेरिंग हाणें अशे विचार मांडले, मनशाच्या शरिरांतले सगळे घटक ज्या इंद्रियांत कार्य करतात ताचेर मुखेलपणान परिणाम करतात. ते जंय लक्षणां उत्पन्न करतात थंयच कार्यपूर्तीय करतात. सगळे विचार प्रणालींतल्यान कांय प्रयोग करून शुस्तर हाणें १८७३ त आपले नवे पद्दतीविशीं एका होमिओपथीच्या नेमाळ्यांत एक लेख उजवाडा हाडलो. फुडें ह्याच नेमाळ्यांतल्यान ताणें चड स्पश्टीकरण दिवन एक लेखमालाच उजवाडा हाडली.

शरिरांतले अवयव आनी उतकां हांचें रचनात्मक अखंडत्व आनी क्रियाशीलता हें अकार्बनी घटकांचेर चड करून खनीज क्षारांचेर आदारून आसतात. ह्या जिव्या उतकांतल्या कोशिकांत आशिल्ले हे घटक उणे जावन कोशिकांतल्या ह्या क्षाराची रेणवीय हालचाल इबाडटा आनी रोग जाता. हाका लागून खनीज क्षार अमके मात्रेन तोंडांतल्यान दिल्यार हें इबाडिल्लें संतूलन प्रकृतीक स्वरुपांत येता. ही क्रिया उतकांमदल्या रसायनीक आप्तभावाक लागून जाता. ताका लागून शुस्तर हाणें हे पद्दतीक 'जैवरसायनीक पद्दत' अशें म्हळां.

जेमेरेन खावप, जेवप आनी उदक पियेवप हांचे वरवीं रगतांतले पोशणज पदार्थ (ऊतक पुरवणेक लागून उणे जाल्ले) फावो त्या प्रमाणांत आदलेवरी करप जातात, तेमेरेन शरीर निरोगी उरता. ही क्रिया चालू आसल्यारूच पोरने कोशिकेचो नाश आनी कोशिकांचें उत्पदान चालू आसता. तेभायर त्याज्य पदार्थांचें उत्सर्जनूय जाता. हाचेभायर दर कोशिकेंत कांय पदार्थ अवशोशण करपाची आनी कांय पदार्थ भायर उडोवपाची क्षमता आसता. कोशिकेच्या ह्या गूणधर्मांतल्या इबाडाक लागून रोग उत्पन्न जाता. अकार्बनी क्षाराची उणीवूय कोशिकेंतल्या इबाडाक लागुनूच वा अप्रत्यक्षतेरेन आहारांतल्या उणावांक लागून जावंक शकता. जर मुळांत कोशिकाच इबाडली जाल्यार क्षाराची मात्रा दितना वखद चड घोंटिल्लें म्हणजे चड विरल केल्लें आसचें पडटा. प्रत्यक्ष पुरवणी

करूनच क्षाराचो हो उणाव भरून काडपाचो हेत हे उपचार पद्दतींत आसता.

बाराक्षार वखद परिणामकारक जावपाखातीर तें पुराय आनी कांय काळमेरेन सतत घोंटप गरजेचें आसता. ह्या कारणांक लागून ज्या उत्पादकाकडेन ही क्रिया खात्रीन करतात तांचींच वखदां वापरप परिणामकारक आसता.

विजेचे चलीत खलन यंत्रांत क्षाराचो एक वांटो आनी दुग्धशर्कराचे (लॅक्टोज) णव वांटे हांची भरसण घालून दोन ते तीन वरांमेरेन बरे तरेन घोंटात. हे भरसणेक १X अशें दर्शयतात. उपरांत हे भरसणेचो एक वांटो आनी णव वांटे दुग्धशर्करा हांची भरसण घेवन परत दोन-तीन वरां मेरेन घोंटतकच तयार जाल्ले भरसणेची परिणामकारताय २X अशी जाता. अशे तरेन सगळ्यो क्रिया परत परत करतकच परिणामकारताय ६X ते १२X वा ताचे परसूय चड वाडोंव येता. सादारणपणान ६X परिणामकारकतायेचीं वखदां वापरतात. शुस्लर स्वता फेरम फॉस, सिलिका आनी कॅल. फ्युओर हीं वखदां १२X परिणामकारकतायेचीं आनी हेर ६X परिणामकारकतायेचीं वापरतालो. घरगुती वापराखातीर ३X ते १२X परिणामकारकतायेचीं वखदां बरीं. सादारण चिकित्सक खर रोगांत दर वराक आनी गंभीर आनी वेदनामय रोगांनी दर धा ते १५ मिनटांक २ ते ४ ग्रेन (१ ग्रेन = ०.०६४ ग्राम) मात्रा दितात. ह्या वखदाच्यो २ ग्रेन वजनाच्योय गुळ्यो आसतात. हे पद्दतींतलीं वखदां पुराय तरेन निर्धोक आसतात. भुरगीं हीं वखदां सहज घेतात. कांय लोक घरगुती उपचार म्हणूनूय हीं वखदां वापरतात.

बाराक्षार चिकित्सा पद्दतींतल्या संयुगांचीं पुराय नांवां आनी संक्षिप्त नांवां अशीं:

संयुगां	मूळपदार्थ	पुराय नांव	संक्षिप्त नांव
फॉस्फेटां	लायम	कॅल्शियम फॉस्फोरिका	कॅल फॉस
	आयर्न	फॅर्रम फॉस्फोरिकम	फॅर्रम फॉस
	पोटॅश	काली फॉस्फोरिकम	काली फॉस
	सोडा	नेट्रम फॉस्फोरिकम	नेट्रम फॉस
	मॅग्नेशिया	मॅग्नेशियम फॉस्फोरिका	मॅग फॉस
क्लोरायडां	पोटॅश	काली म्युरिऑटिकम	काली मूर
	सोडा	नेट्रम म्युरिऑटिकम	नेट्रम मूर
सल्फेटां	लायम	कॅल्शियम सल्फ्युरिका	कॅल सल्फ
	सोडा	नेट्रम सल्फ्युरिकम	नेट्रम सल्फ
	पोटॅश	काली सल्फ्युरिकम	काली सल्फ
फ्ल्युओरायड	लायम	कॅल्शियम फ्ल्युओरिका	कॅल फ्ल्युओर
सिलिका (शुध्द)		सिलिका	सिलिका

- कों. वि. सं. मं.

बारी : एक जात. ह्या लोकांची वसती चड करून महाराष्ट्र, उत्तर प्रदेश आनी बिहार ह्या राज्यांनी आसा. हे जातीच्या लोकांक 'पानवाले' अशेंय म्हण्टात. उत्तर प्रदेशांतले बारी लोक वावराडे म्हणून रावतात, मशाली धरतात वा दोणे-पत्रावळी करतात. ठाणें जिल्ह्यांतले बारी लोक शेतकाम करतात. हे लोक गुजरातांतल्यान आयले अशें म्हण्टात. हाचेवयल्यान बारींचें मूळ स्थान उत्तर भारतांत आसून थंयसावन ते बिहार, गुजरात ह्या मार्गान महाराष्ट्रांत आयले आसुंये अशें एक मत आसा.

पानांचे मळे लावप, विड्यांचीं पानां विकप हो बारी लोकांचे परंपरेंतलो वेवसाय. पूण तांचेमदले कांय लोक, मेस्तकाम वा मजुरी हेय उद्देग करतात.

बारी लोक हे शैव. तुळजापूरची भवानी आनी खंडोबा हीं तांचीं कुलदैवतां. ते पानमळ्याची पुजा करतात. बहिराम ह्या पानमळ्याच्या देवाचे यात्रेक ते खानदेशांत वतात. खूब भुरगीं आशिल्ली बायल मरत जाल्यार तिची पाशाणाची मूर्ती करून गांवाभायल्या वडाच्या झाडापोंदा तिची स्थापणूक करतात आनी वडापुनवेक तिची पुजा करतात.

बारी लोकांमदीं खूबशीं कुळां आसात. एकाच कुळांत लग्नां जायनात. तशेंच तांचे देशी, नेमाडी आनी वसवडे अशे तीन विभाग आसात. तांचेच भितर लग्नां जातात.

ल्हान पिरायेचेर भुरग्यांचीं लग्नां करतात. चल्याचो बापूय चलयेक मागणी घालता. ब्राह्मण लग्नाचो म्हूर्त काडटा आनी लग्नाचें पुरयतपण करता. लग्ना वेळार न्हवऱ्याचो बापूय आपल्या कांय सोयऱ्यांक घेवन व्हंकलेगेर वता. थंय न्हवऱ्या- व्हंकलेचे मामा एकामेकांच्या पागोट्यांचेर वस्त्र उडोवन एकामेकांक पांच सुपाच्यो दितात. हो सुवाळो सोंपतकच लग्न थरता. उपरांत हळद, तेल, रूखवत हे सगळे सुवाळे जातात. म्हूर्ता पयलीं व्हंकलेचो बापूय न्हवऱ्यागेर एक घोडो धाडटा. ताचेर बसून न्हवरो व्हंकलेगेर येता. व्हंकल देवाचे कुडींत अस्तंतेकडेन तोंड करून एका पांटल्यांत बशिल्ली आसता. न्हवरोय तिचे सामकार एका पांटल्यांत बसता. पांटल्यांत सोयरिकेच्यो सुपाच्यो आनी लग्नाच्यो पत्रिका दवरिल्ल्यो आसतात. उपरांत दोगांयमदीं अंतरपाट धरून, मंगलाश्टकां म्हण्टात. अंतरपाट काडतकच दोगांयच्या पांटल्यांतल्यो सुपाच्यो आनी पत्रिकांची अदला-बदल करतात. रातची जेवणावळ जाता. 'झालझेंडा' हो सुवाळो जातकच लग्न सुवाळो सोंपता.

पुण्याच्या बारी लोकांची लग्नाची पद्दत मात हांचेपरस वेगळी आसता. तांची कूलदेवता हीच तांचें देवक आसता. लग्नाच्या आदल्या दिसा ते घरांतले सगळे देव शेटीकडेन उजळपाखातीर दितात आनी थंयसावन वाजयत-गाजयत घरा हाडून तांची पुजा करतात. उपरांत जेवणावळ जाता. न्हवऱ्याक आनी व्हंकलेक आपापल्या घरा हळद लायतात.

न्हवरो घोड्याचेर बसून व्हंकलेगेर वता. लग्नाच्या वेळार दोंगाकूय पाटाचेर वा पांटल्यांत एकामेका सामकार बसयतात. अंतरपाट धरून मंगलाश्टकां जातकच ब्राह्मण तांचेर अक्षता उडयता. उपरांत लग्नाचो होम जाता. दुसऱ्या दिसा व्हंकलपावणी न्हवऱ्यागेर वता.

खंयच्याय म्हयन्याच्या कृष्ण पक्षांत खंयच्याय दिसा विधवाविवाह जाता. न्हवरो-व्हंकल एकमेका म्हऱ्यांत बसून तांदळाचे राशीचेर मांडिल्ल्यो सुपाच्यो आनी खारकांची पुजा करतात. ब्राह्मण मंत्र म्हण्टा आनी लग्न सुवाळो सोंपता.

हे लोक लग्न जाल्ल्या मेल्ल्या मनशाक लासतात आनी लग्न जावंक नाशिल्ल्याक पुरतात. मडें लासतकच सगळे लोक न्हातात आनी कोडूलिंबाचीं पानां घेवन मेल्ल्या मनशाच्या घरा वतात. मेल्ल्या मनशाची कूड दवरिल्ली आसता ते सुवातेर एक दिवो पेटयल्लो आसता. थंय सगळे लोक कोडूलिंबाचीं पानां पातळटात. दुसऱ्या दिसा मसंडेंत वचून दहन केल्ले सुवातेर गायचें मूत आनी उदक शिंपडावन थंय भाकरी, गोड आनी तूप दवरतात. तिसऱ्या दिसा मेल्ल्या मनशाचो उत्तराधिकारी अस्थी एकठांय करून न्हंयेंत सोडटा आनी तांचे वांगडा मृतात्म्याक ल्हायो ओंपता. उपरांत तो अस्थी एकठांय करून एका मडक्यांत भरता आनी खंय तरी लिपोवन दवरता. सुतक सोंपतकच तो त्यो अस्थी पुरता वा उदकांत सोडटा. तांचेमदीं श्राध्द आनी म्हाळ करपाची चाल आसा.

- कों. वि. सं. मं.

बारीक जोर : (पळेयात टी. बी.).

बारेंतु, थोमस आकीन द : (जल्म : वेळसांव).

एक गोंयकार धर्मप्रचारक. १९३० वर्सा तो गोंयचे आर्किडायोसिझीचो गव्हर्नर आशिल्लो. १९४० ते ४२ ह्या काळांत तो विकार कॅपिट्युलार आशिल्लो.

- कों. वि. सं. मं.

बारेंतु, पेद्रु रेमिजियु दश मेर्सेस : (जल्म : वेळसांव; मरण : १९२१).

एक गोंयकार धर्मप्रचारक. राशोल सेमिनारीचो तो धर्माधिकारी आनी प्रोफेसर आशिल्लो. १९०८ ह्या वर्सा तो गोंयचे 'सेद वाकान्त' Sede Vacante आर्किडायोसिझीचो गव्हर्नर जालो. लिस्बनाचे 'जिओग्राफीकल सोसायटीचो' तो सचीव आनी एक व्हड धर्मशास्त्री आशिल्लो. १९२०-२१ ह्या वर्सा पात्रियार्क मेथ्यूस ओलीवैरा शावियेर

हाचे गैरहजेरींत युरोपाचे आर्किडायोसिझीचो ताणें सांबाळ केल्लो. तो एक व्हड बरोवपी आशिल्लो. ताणें जायतीं पुस्तकां बरयल्यांत तेचपरीन दिसाळ्याखातिरूय तो बरप करतालो.

- कों. वि. सं. मं.

बालकवी : (जल्म १३ ऑगस्ट १८९०, धरणगांव, जळगांव; मरण : ५ मे १९१८, जळगांव).

एक व्हड आधुनीक मराठी कवी. ताचें पुराय नांव त्र्यंबक बापुजी ठोमरे. ताच्या बापायक पोलीस खात्यांतली भोंवडेची नोकरी आशिल्ल्यान ताका शिक्षण सारकें घेवंक मेळ्ळेंना. एरंडाल, यावल, जामनेर, बेटावद अशें वेगवेगळेकडेन ताचें मुळावें शिक्षण पुराय जालें. श्रीसमर्थक शंकरराव देव हाच्या धुळेच्या प्रिपरेटरी स्कुूल आनी अहमदनगरच्या अमेरिकन मिशन



हायस्कुलांत ताणें इंग्लीश शिक्षण घेतलें. तरी ताचो चडसो अभ्यास घराच जालो. ताची व्हडली भयण जिजी हिणें ताका संस्कृताचे मुळावे धडे दिले. तिणेंच ताका कवितेविशीं गोडी लायली. फुडें ताणें संस्कृत भाशेचेर प्रभुत्व मेळयलें. ताणें पंडिती कविता आनी शाहिरी कविता हांचो अभ्यास केलो. अहमदनगरच्या मिशन स्कुलांत तशेंच महाबळेश्वरच्या क्रिस्तांव मिशनऱ्यांचे शाळेंत तो शिकयतालो. पिरायेच्या तेराव्या वर्सा नावापुर हांगा आसतना ताणें आपली पयली कविता बरयली. ताणें हे कवितेक नांव दिवंक नाशिल्लें. कवितेचे लयेविशीं जाणविकाय, सैमाविशीं प्रेम आनी श्रध्दा हीं ताचे कवितेचीं म्हत्वाचीं आंगां, ताचे हे पयले कवितेंत कांय प्रमाणांत दिसून येतात. फुडें तीन-चार वर्सांमदीं ताची कविता सुदारत गेली. जळगांवांत भरिल्ल्या मराठी कवी संमेलनांत (१९०७) ताणें केल्ल्या काव्यवाचनान प्रभावीत जावन संमेलनाध्यक्ष कान्होबा रणछोडदास कीर्तिकर हाणें ताका 'बालकवी' हें नांव दिवन ताचो भोवमान केलो. उपरांत रोखडोच मराठींतलो व्हड कवी म्हणून ताची नामना जाली आनी ताचें बालकवी हें नांवूय रूढ जालें.

बालकवीक चड नामना मेळ्ळी ती सैमकवी म्हणून. पूण ताच्या चडशा कवितांनी सैम दिसता तरी रूढ अर्थान सैमाचें वर्णन करप असो

ताचो हेत दिसना. सैमाच्या वेगवेगळ्या घडणुकांनी ताका मनशाच्यो भावना दिसतात. ताचे कवितेंत खूबदां लौकिक सौंदर्याक अलौकिकाचो स्पर्श जाल्लो दिसता. ताच्या साद्या वर्णनान लेगीत प्रतिकाची खोलाय लाभिल्ली आसता. 'औदुंबर' ही ल्हानशी कविता हाकाच लागून नामनेक पावली.

विशयाकडेन तादात्म्य पावपी संवेदनशक्ती बालकवीक साद्य जाल्ली. ताचे कवितेंत नादमाधुर्य, सैमांतल्या कोमल तपशिलांचें नाजूक वर्णन दिश्टी पडटा. तो निरागस बालवृत्तीचो कवी आशिल्लो. ताच्या जिवितांतल्या निमाणच्या कवितांतलो सूर सामको वेगळो आसा. भुरगेपणाचे भावनेन बांदिल्ल्या सपनाची सृश्ट कोसळटा हें दुख्ख ताचे 'कविबाळे' हे कवितेंत दिसता. सृश्टीचीं खिन्न रुपां ताच्या कवितांनी प्रगट जाल्यांत.

बालकवीन कांय भुरग्यांगितांय बरयल्यांत. तातूंतलीं सुकण्याविशींचो कांय गितां लोकप्रिय जाल्यांत. ताच्या सगळ्याच कवितांनी नादमयता आनी असामान्य चित्रगूण दिश्टी पडटात.

जळगांवा लागसल्ल्या भादली स्टेशनालागसल्ले रेल्वेचे रूळ हुंपता आसतना उज्यागाडयेपोंदा पडून ताका मरण आयलें.

- कों. वि. सं. मं.

बालगंधर्व : (जल्म : २६ जून १८८८, पुणे; मरण: जुलय १९६७, पुणे).

मराठी रंगमाचये वयलो एक नामनेचो गायक नट. ताचें पुराय नांव नारायण श्रीपाद राजहंस. ताच्या बापायचें नांव श्रीपाद कृष्णाजी राजहंस आनी आवयचें नांव अन्नपूर्णाबाई. १९०७ त बालगंधर्वाचें लग्न लक्ष्मीबाईकडेन जालें आनी ताका पांच भुरगीं जालीं. १९४० त लक्ष्मीबाई भायर पडटकच ताचें दुसरें लग्न नामनेची गायिका गोहराबाईकडेन जालें.



सोबित भावदर्शी चेहरो आनी गंधर्वाभाशेन आवाजाची देणगी ताका जल्मापरसुनूच मेळिल्ली. १८९८ वर्सा लोकमान्य टिळकान ताचें पयले फावटीं पद आयकलें आनी 'हो तर बालगंधर्व' अशे सहजस्फूर्त उद्गार काडले. मुखार नारायणाक 'बालगंधर्व' म्हणून वळखुपाक लागले.

१९०५ वर्सा गुरुदुवादशीक बालगंधर्वान किलोस्कर नाटक मंडळींत प्रवेश केलो. १९०६ वर्साचे सुरवातीक बालगंधर्वान अण्णासाहेब किलोस्कराच्या संगीत शाकुंतल नाटकांतली शकुंतलेची भुमिका केली.

बालगंधर्वाचें सोबीत आनी सात्विक दर्शन, ताच्या अभिनयांतली सहजताय, गायनांतली मधुरताय, हांकां लागून किलोस्कर नाटक मंडळीच्या रंगमंदिरांत गर्दी जावपाक लागली. १९११ वर्सा कृष्णाजी प्रभाकर खाडिलकर हाच्या 'मानापमान' नाटकांत बालगंधर्वान भामिनीची भुमिका केली. तेन्नापसून एक प्रतिभावंत नट म्हणून ताची नामना जाली. गोविंदराव टेंबे हाणें संगीत दिग्दर्शन केल्ल्या ह्या नाटकांतलीं पदां खूब गाजलीं.

किलोस्कर नाटक मंडळींतले मुखेल नट गणेश गोविंद बोडस (गणपतराव बोडस) आनी गोविंदराव टेंबे हांचे वांगडा बालगंधर्वान ५ जुलय १९१३ दिसा गंधर्व नाटक मंडळीची स्थापणूक केली.

१९३५ वर्सा बालगंधर्वान वेवसायांतर करून नामनेच्या प्रभात फिल्म कंपनीच्या व्ही. शांताराम दिग्दर्शीत 'धर्मात्मा' बोलपटांत संत एकनाथाची भुमिका केली. पूण चित्रपटसृश्टींत ताचें मन रमूंक नाशिल्ल्यान १९३६ वर्सा तो परत रंगमाचयेवटेन आयलो. १९३९ वर्सा मानापमान नाटकांत 'धैर्यधर' आनी मृच्छकटिक नाटकांत 'चारुदत्त' ह्यो दादले भूमिका ताणें केल्यो.

अण्णासाहेब किलोस्कर हाच्या शाकुंतल आनी सौभद्र ह्या नाटकांतल्यो शकुंतला आनी सुभद्रा; गोविंद बल्लाळ देवल हाच्या मृच्छकटिक, शारदा आनी संशयकल्लोळ ह्या नाटकांतली अनुक्रमान वसंतसेना, शारदा आनी रेवती; श्रीपाद कृष्ण कोल्हटकर हाच्या मूकनायक नाटकांतल्या सरोजिनी; कृष्णाजी प्रभाकर खाडिलकर हाच्या मानापमान, विद्याहरण आनी स्वयंवर ह्या नाटकांतल्यो अनुक्रमान भामिनी, देवयानी आनी रुक्मिणी आनी राम गणेश गडकरी हाच्या एकच प्याला नाटकांतली सिंधू ह्यो बालगंधर्वाच्यो नामनेच्यो स्त्री भूमिका.

मुखेलपणान बालगंधर्व हो संगीत नट आशिल्लो. ताणें शास्त्रीय संगितांतूय प्रगती केल्ली. बालगंधर्वाच्या नाटकांनी मराठी रंगमाचयेच्या इतिहासांत एक अभिमानास्पद अशें पर्व घडयलें. मराठी रंगमाचयेर बालगंधर्वान अभिनयाक अनुकूल अशी एक गायनपरंपरा निर्माण केली.

गोविंद बल्लाळ देवल आनी कृष्णाजी प्रभाकर खाडिलकर ह्या व्हड नाटककारां- कडल्यान तशेंच गोविंदराव टेंबे आनी गणपतराव बोडस ह्या व्हड नटांकडल्यान बालगंधर्वाक अभिनयाचें शिकप मेळ्ळें. बालगंधर्वाच्यो भुमिका एकेच तरेच्यो नासून वेगवेगळ्या प्रकृतींच्यो

आशिल्ल्यो. सौंदर्यदृश्टी हो बालगंधर्वाचो आनीक एक गुणविशेश आशिल्लो.

संगिताचो उपेग ताणें नाटकांतल्या रसाचो उत्कर्श सादपाखातीर केलो. रसाक विघातक आनी रसाचो अपकर्श जातलो, अशी एक लेगीत करणी ताच्या गळ्यांतल्यान भायर पडनासली. शास्त्राचे नेम राखून रसानुकूल कशें गावचें हाचें शिकप ताका सुप्रसिध्द गायक भास्करबुवा बखले हाचेकडल्यान मेळिल्लें. हिंदुस्थानी संगितांतल्या खानदानी चिजांचेर रचिल्लीं नाट्यगितां गावन बालगंधर्वान समाजांत उच्च संगिताची अभिरुची निर्माण केली. ख्याल, ठुमरी, गझल, दादरा आनी भक्तिगीतां तो सारकेच कुशळतायेन गायतालो. स्वयंवर नाटकांतल्या 'स्वकुल तारकसुता' ह्या पदांत कोमल निषादावयल्यान षडजाचेर वतना निषदाक झेलोवन षडजाचेर तो कायम जातालो.

बालगंधर्व हो १९२९ वर्साच्या मराठी नाट्य संमेलनाचो आनी १९४४ वर्साच्या मुंबयंत जाल्ल्या नाट्यशताब्दि महोत्सवाचो अध्यक्ष आशिल्लो. १९५५ वर्सा अभिनयाचें राष्ट्रपति पदक दिवन संगीत नाटक अकादेमीन आनी १९६४ वर्सा ताका 'पद्मभूषण' हें मानचिन्न दिवन भारत सरकारान ताचो गौरव केलो.

मानसिक आनी शारिरीक नदरेन जिविताच्या निमाण्या काळार ताका भोव त्रास जालो. तो दोनूय पांयांनी थोटो जालो. तरीय बालगंधर्व प्रसन्न मनान गायत रावतालो. पुण्यांतले महानगरपालिकेन बालगंधर्व नांवाचें रंगमंदिर बांदून ताचो गौरव केलो. तशेंच, पुणें महानगरपालिकेन बालगंधर्वाच्या गौरवार्थ 'नमन नटवरा' हें पुस्तक प्रसिद्द केलें.

- कों. वि. सं. मं.

बालगुन्यांवकारी : थरावीक पिरायेच्या गटाकडसून जाल्ली गुन्यांवकारी. शरीरशास्त्र आनी ताका धरून आशिल्लें मानसशास्त्र ह्या दोनूय शास्त्रांच्या सिध्दांताप्रमाण मनशाचे मानसिक घडणेची प्रक्रिया ताच्या जल्मापसून सुरु जावन तिका परिपूर्णताय येवपाक थरावीक काळ लागता. हो काळ (पिराय) येवंचेपयलीं मनशाची बौध्दीक कुवत पुरायपणान विकसीत जावंक पावूंक नाशिल्ल्यान ताका ताच्या हातसून घडिल्ल्या कर्तुबाची जाणविकाय उरना आनी म्हणून ह्या पिरायगटांत घडिल्ल्या गुन्यांवाची मोलावणी क्षमाशील नदरेन जावंची असो संकेत थारला.

सर्वसादारण गुन्यांवकार आनी बालगुन्यांवकार हांचे मदले खटले चलयतना आनी ख्यास्त फर्मायतना दोगांमदल्या ह्या फरकाक कायद्याचो आदार दिवप जाला. बालगुन्यांवकाराचे पिरायेची उण्यांत उणी आनी चडांत चड मर्यादा सगळेचकडेन सारकी ना. ती ७ ते २१ हांचेमदीं आसा. तशेंच चलो भुरगो आनी चली भुरगें हांचेखातिरूय ही मर्यादा

वेगळी आसा. भारतांत चल्यांखातीर सोळा आनी चलयांखातीर अठरा वर्सां पिरायेची मर्यादा आदीं (१९६०) आशिल्ली. ती उपरांत १९७६ त चल्यांखातीर १८ आनी चलयांखातीर २० केली.

बालगुन्यांवकारांमदीं चल्यांचें प्रमाण चड (सुमार ८०%) आसता. समाजांतल्या सुमार सगळ्या वर्गांनी बालगुन्यांवकारांचें प्रमाण आसलें तरी घरांतले संस्कार, समाजीक वेवस्था आनी भोंवतणचें वातावरण हे घटक भुरग्यांक गुन्यांव करपाक प्रवृत्त करतात. जाय ती गजाल सोंपेपणान मेळ्ळीना जाल्यार ती झोंपय मारून घेवपाची प्रवृत्ती, हें दुबळ्या समाजांतले बालगुन्यांवकारी फाटलें एक मुखेल कारण. भौतिक उदरगत सादिल्ल्या राष्ट्रांतल्या संपन्न समाजांतल्या भुरग्यांक फावो ते तरेचे संस्कार ना मेळिल्ल्यान मस्तेपणान गुन्यांव केल्ले दिसतात. भुरग्यांचे गुन्यांव घडपाची प्रेरणा कसलीय आसली तरी बौध्दिक उणेपण हें तिचे फाटलें कारण. वाडट्या उद्देगीकरणावांगडा कसलेय किचकिटीचे आनी कटकटीचे परिस्थितीक लागून बालगुन्यांवकारी वाडत आसा. बालगुन्यांवकारी अनुवंशीक आसा काय ना हाचे संबंदान संशोधन चालू आसलें तरी ती अनुवंशीक नासून परिस्थितीजन्य आसा अशें भौतेकांचें मत आसा.

१९व्या शेंकड्यांत बालगुन्यांवकारी संबंदान प्रगत अशी विचारसरणी मुखार आयली. बालगुन्यांवकारांक हेर गुन्यांवकारांप्रमाण खर ख्यास्त फर्मायनासतना तांच्या फुडाराचो विचार आनी तांचें नेपटेपण मतींत घेवन तांकां सुदारपाची संद दिवंची हो उद्देश मुखार आयलो. तेखातीर खाशेलीं न्यायालयां, पालकघरां (Remand Homes) आनी तत्सम संस्था निर्माण जाल्यो. तशेंच संबंदीत पोलीस, न्यायालयां, पालकघरां, अधिकाऱ्यांक अशे तरेचें प्रशिक्षण दिवपाची वेवस्था जाली. संवसारांतलें पयलें बालन्यायालय १८९९ त सुरु जालें उपरांत इंग्लंडांत १९०५ त आनी भारतांत १९५० त मुंबय, चेन्नई, अस्तंत बंगाल आनी दिल्लीक बालन्यायालयां सुरु जालीं. बालगुन्यांवकारी संबंदीं जे कायदे जाले त्या कायद्यांवरवीं ख्यास्तीच्या काळांत बालगुन्यांवकारांची जतनाय घेवप, तांकां संरक्षण दिवप, शिक्षण दिवप आनी तांचो फुडार घडोवपी परिवर्तन तांचेभितर घडोवन हाडप हीं उद्दिष्टां ह्या कायद्यांत आस्पाविल्लीं आसात.

दिसानदीस बालगुन्यांवकारीचें प्रमाण वाडत आसा ही समाजाचे भलायकेचे नदरेन चिंतेची गजाल जाल्या. सगळ्या समाजाचो कलच गुन्यांवकारीकडेन आशिल्ल्यान बालगुन्यांवकारीचें प्रमाण वाडटें उरलां आसूं येता.

- कों. वि. सं. मं.

बाल चित्रपट : फक्त भुरग्यांखातीर तयार केल्लो चित्रपट. भुरग्या प्रेक्षकांमदीं सादारणपणान ४ ते १६ वर्सां पिरायेच्या भुरग्यांची

जाणविकाय मतींत घेवन बालचित्रपट तयार करतात. ह्या चित्रपटाचें कथानकय अप्रुपताय, हास्यकारकताय आनी काल्पनिक जाळयान भरिल्लें आसता. चित्रपटा वरवीं पळोवपाच्या आनी आयकुपाच्या माध्यमाचो उपेग करून तांचे खर जिज्ञासुवृत्तीचें समाधान करप जाताच. तेचपरी मनोरंजना वांगडाच तांची विचारीक पात्रताय वाडोवपाक हातभार लागता. ७ फेब्रुवारी १९०० त लंडनांत फकत भुरग्यांखातीर चित्रपटाचो पयलो जाहीर कार्यक्रम जालो. फुडें १९२७ वर्सा सावन इंग्लंडांत शेनवारा भुरग्यांखातीर कार्यक्रम सुरू जाले.

खास भुरग्यां खातीर तयार केल्लो पयलो चित्रपट 'सिग्नल' रशियेंत १९१८ वर्सा तयार जालो हो चित्रपट रशियन लेखक एन. गार्शीन हाचे कथेचेर आदारिलो आशिल्लो. लॅनिन हाची बायल कूपस्कय हिणें ह्या क्षेत्रांत उल्लेख करपासारको वावर केलो. शाळेंत भुरग्यांक चित्रपट दाखोवप तशेंच बऱ्या चित्रपटांचो आस्पाव भुरग्यांच्या अभ्यासक्रमांत करप आदी कार्यानी तिणें फुडाकार घेतिल्लो. १९४६ वर्सा बैरूतांत भरिल्ल्या युनेस्कोच्या अधिवेशनांत पळोवप आनी आयकुवप अशा साहित्याचें दिवप-घेवप करपाचे विचार मांडले. तेप्रमाण 'इंटरनॅशनल सेंटर ऑफ फिल्मस् फॉर चिल्ड्रन' (आय. सी. एफ. सी.) हे संस्थेची १९५५ त स्थापना जाली. करमणुकीन भरिल्ले बालचित्रपट निर्मप आनी ते वितरावप हो हे संस्थेचो मुखेल उद्देश आसलो. फुडें युनेस्कोचे सुचोवणेप्रमाण हे संस्थेंत वांटो घेवपी तरन्या उमेदवारांखातीर चित्रपट प्रशिक्षणाची वेवस्था केली. तांतूत दूरचित्रवाणीचो आस्पावूय केलो. तेन्नाच्यान हे संस्थेचें नांव 'इंटरनॅशनल सेंटर ऑफ फिल्मस फॉर चिल्ड्रन अँड यंग पिपल' (आय. सी. एफ. सी. वाय. पी.) अशें बदललें. हे संस्थेचें मुखेल कार्यालय पॅरिसाक आसा. भारत धरून हेर २५ देश हे संस्थेचे वांगडी आसात.

रशिया, भारत, जपान, ब्रिटन, आदी देशांनी दर वर्सा बालचित्रपट तयार करतात. बालचित्रपटांची निर्मिती आनी वितरावप हातूंत रशियेचो पयलो नंबर लागता. थंय दर वर्सा सुमार ३० पूर्ण लांबायेचे बालचित्रपट तयार करतात. थंयच्या चित्रपट प्रेक्षकांमदीं १/३ प्रेक्षक भुरगे पिरायेचे आसतात. थंय अनुबोधपट, लघुपट, व्यंगपट आदींची निर्मिती जाता. हे चित्रपट दाखोवपाक रशियेंत ३०० चलचित्र घरां आसात. १९२६ वर्सा 'सोयुझ धे फिल्म' हो बालचित्रपट स्टुडिओ सुरू केलो. हाचेंभायर मॉस्फिल्म आनी 'ल्येन फिल्म' हे स्टुडिओ भुरग्यांखातीर थरावीक चित्रपट तयार करतात. ब्रिटनांत १९५१ वर्सा ब्रिटीश चित्रपट वेवसायान फायदोय ना आनी नुकसानूय ना, ह्या तत्वाचेर बालचित्रपट संस्था सुरू केली. ताचे पयलीं 'रॅक ऑर्गनायझेशन' हे संस्थेन एक बाल करमणूक विभाग १९४४ सुरू केल्लो. मेअरी फिल्ड हिचे देखरेखीखाल हो विभाग वापर करतालो. चिल्ड्रन्स फिल्म सोसायटी स्थापन जातकच सुरवेक आर्थर जे रांक हो संस्थेचो अध्यक्ष आशिल्लो आनी मॅरी फील्ड ही कार्यकारी अधिकारी आशिल्ली.

१९४५ त चॅकोस्लोव्हाकियेंत चलचित्र वेवसायाचें राष्ट्रीयकरण केलें. ताचे उपरांत बालचित्रपट निर्मितीची थराविक येवजण आंखून तिचे प्रमाण व्यंगपट, पॅट फिल्म आदी तयार जावंक लागले.

भारतांत बालचित्रपटांची निर्मिती १९३६ उपरांत जाली. कोल्हापूरच्या प्रभा पिक्चर्सान भुरग्यांखातीर 'ध्रुव' हो खास चित्रपट तयार केल्लो (१९३८). ताची मूळ कल्पना राजा पंडित हाची आशिल्ली. उपरांत बालचित्रसमिती ही संस्था बालचित्रपट निर्मिती करूंक लागली.

इंग्लंड आनी फ्रांसांत बालचित्रपटांच्या फायद्याबगर वितरण चड प्रमाणांत जाता. रशियांत बालचित्रपट संस्था सप्तकाक सुमार १२०० वयर चित्रपट देशांतल्या चित्रपटांक धाडटात. जर्मनींत वितरण संस्था सरकारी आशिल्ल्यान वर्सभर बालचित्रपट प्रदर्शित करतात.

रशियेंत भुरग्यांखातीर खास तयार केल्ले चित्रपट भुरग्यांच्या चित्रपट घरांतल्यान दनपारचे दाखयतात. बालचित्रपटांचें वितरण करपी सुमार २० केंद्रां आसून तीं शाळां सारकिल्या संस्थांक फुकट बालचित्रपट दाखयतात.

भारतांतली बालचित्रसमिती : मे १९५५ त भारत सरकारान नेमिल्ले चित्रपट चवकशी समितीचे सांगणेवयल्यान बालचित्रसमितीची स्थापना जाली. हे संस्थेचे मुखेल उद्देश अशे आसात- १) चित्रपटाच्या माध्यमावरवीं भुरग्याची शिक्षणीक आनी संस्कृतीक उदरगत करप. २) करमणुकीचो आनंद घेवपाची भुरग्यांची तांक वाडोवप. ३) भुरग्यांखातीर तयार केल्ल्या वा तांचे आवडीच्या चित्रपट निर्मितीचे, वितरणाचे कार्यक्रम हातांत घेवप, अशे तरेच्या हेर कार्यक्रमांक आदार दिवप वा स्फूर्त दिवप. ४) भुरग्यांच्या मनाचेर जावपी चित्रपटाच्या परिणामाविशीं संशोधन करप.

बालचित्रसमितीचें निर्मितीकेंद्र मुंबय आसा. शाळा, मंडळां वा समाजीक संस्था ह्या फिल्मांलयाचें वांगडीपण आपणावंक शकतात. ही संस्था 'आंतरराष्ट्रीय बाल आनी युवा चित्रपटांचें केंद्र (इंटरनॅशनल सेंटर ऑफ फिल्मस फॉर चिल्ड्रन अँड यंग पिपल) हे संस्थेचो देशी फांटो म्हणून वावर करता.

हे संस्थेन आयजमेरेन जायते चित्रपट तयार केल्ले आसून जायते चित्रपट हेर भागांनीय अणकारप जाल्यात. हे संस्थेच्या जायत्या चित्रपटांक देशी व आंतरराष्ट्रीय पुरस्कार मेळ्ळ्यात.

- कों. वि. सं. मं.

बालभवन : भुरग्याचे संस्कृतीक उदरगतीखातीर वावर करपी एक नीम शासकीय संस्था. भुरग्याच्या उपजत कलागुणांक पोसवण आनी फावो तें मार्गदर्शन मेळचें ह्या हेतान भारताचो पयलो प्रधानमंत्री

पंडीत जवाहरलाल नेहरू हाणें १९५६ वर्सा नवी दिल्लींतल्या बालभवनांत हे संस्थेची स्थापणूक केली. आजय पुराय देशभर बालभवनाची चळवळ बऱ्याच नेटान चलता.

शार आनी चड करून गांवगिऱ्या वाठारांतल्या ५ ते १६ वर्सां पिरायेच्या भुरग्यांमदले सुप्त कलागूण सोदून काडून तांचेर बरे तरेन संस्कार करपाचो वावर बालभवनांनी चलता. शाळेंतलो फासके भितरलो अभ्यासक्रम कुशीक दवरून, मेकळ्या वातावरणांत आपले कलागूण आविश्कारीत करपाची संद बालभवनांत मेळटा. बालभवनांत अमक्याच वेळार वचूंक जाय म्हणपाचें बंधन ना, नेमान हजेरेची गरज ना, परिक्षा ना, अमकीच यत्ता पास जावंक जाय असोय नेम ना. फकत भुरग्याक पांच वर्सां जाल्यार पुरो. प्रवेश बाराय म्हयने दितात.

तज्ञ शिक्षकांच्या मार्गदर्शनाखाल भुरग्यांनी आपल्याक जाय त्या आवडीच्या छंदांत मुक्तपणान यश मेळोवप, भुरग्यांमदीं विधायक कार्य करपाची प्रवृत्ती निर्माण जावंची आनी तांचो आत्मविश्वास वाडचो हे नदरेन बालभवनाच्या कार्यक्रमाची आंखणी करतात. हातूंत असामान्य, सामान्य आनी अतिसामान्य अशे दरेका बुध्दीक मळावयल्या भुरग्याक योग्य तरेन वाव दिवप जाता. हुशार भुरग्यांक हांगा जाय जायत्यो वस्तू, वैयक्तिक मार्गदर्शन मेळटा. ताचेवरवीं त्या भुरग्याची उदरगत जावन ताका आपले गूण वाडोवंक मेळटात. शाळेंत हुशार भुरग्यांमुखार सादारण भुरग्यांकडेन दुर्लक्ष जाता. बालभवनांत अशा भुरग्यांचो आत्मविश्वास वाडोवप वा तांच्या आंगांतल्या सुप्त गुणांक वाव दिवपाचो वावर चलता.

आपल्याक जाय तो छंद हाताळपाक मेळिल्ल्यान तशेंच खेळ, बालचित्रपट, आनी हेर करमणुकीच्या कार्यक्रमांखातीर भुरग्यांचें मनोरंजन जाता. हुशार भुरग्यांक चडांत चड संद दिवन, सामान्यांक फुडें काडप, अतिसामान्यांक न्यूनगंडापसून वांचोवन तांचेंमदीं आत्मविश्वास निर्माण करप, हो बालभवनाच्या कार्याचो मुखेल उद्देश.

बालभवनांत बैठे आनी मैदानी खेळ, हाती वेवसाय, चित्रकला, मातीकाम, संगीत, नाच, नाटक, कथाकथन, सोंपे विज्ञानीक प्रयोग, गिन्यानाचें वृतांत कथन, लिखाण आदी वेगवेगळे विशय भुरग्यांक मेळूंक शकतात. तशेंच तातूंतल्यो सर्तीय आयोजीत करतात. भुरग्यांच्या मनोरंजनाखातीर वेगवेगळे खेळ, सहली, प्रदर्शनां आदी तरेकवार सुविधा आसतात. बालभवनांत अभ्यासाचेर बंधनां नासतात. थंय वातावरण मेकळें उरचें म्हणून यत्न जातात. वेगवेगळे विशय शिकोवपाखातीर त्या त्या मळावयले शिक्षणतज्ञ नेमिल्ले आसतात. हे तज्ञ आपआपल्या विशयाची गोडी वर्सभरांत भुरग्याक लागची म्हणून आंखणी करतात आनी तेचप्रमाण शिकयतात. ज्या भुरग्याक हे उपक्रम जमनात ताका दुसरे विशय शिकयतात. बालभवनाचो वेळ सादारणपणान गिमाचे सुटयेंत आनी दिवाळेचे सुटयेंत सकाळीं साडेआठ ते साडेइकरा आनी दनपारां पांच ते

सात असो आसता. हरशीं बालभवनाचो वेळ दनपारचीं साडेतीन ते सात अशी आसता. कांय बालभवनांनी सकाळ-सांजवेळ काम चलता.

मुंबयंत १९५२ वर्सा भारतांतलें पयलें सरकारी बालभवन सुरू जालें. सोविएत सरकारान भुरग्यांमदल्या सुप्त गुणांचे उदरगतीखातीर 'पायोनिअर पॅलेसिस' हें छंदशिक्षणाचें राष्ट्रीय केंद्र स्थापून गांवांगांवांनी ताचे फांटे सुरू केल्यात. १९५५ त केंद्र सरकारान दिल्लींत एक व्हड बालभवन बांदपाचो थाराव मांडलो. १९५६त हें व्हड बालभवन सुरू जालें. त्याच काळांत राजकोट, चंदीगढ शारांनी व्हड बालभवनां बांदलीं.

फुडें दिल्लीच्या बालभवनाक नेहरूचे कल्पनेंतलें भुरग्यांचें राष्ट्रीय वस्तूसंग्रहालय जोडलें. म्हायती फलक, वण्टीपत्रकां, फोटे, माती-रेंव आदी माध्यमांचो वापर करून उबारिल्लीं चित्रां, प्रकल्प, चित्रपट, कळसुत्री बावल्यो आदीं साधनांवरवीं जायत्या म्हत्वाच्या विशयांची सुरवाती सावन आयजमेरेन म्हायती दिवपी प्रदर्शन केंद्र अशें ह्या बालभवनाचें स्वरूप आशिल्लें. नेहरूच्या मरणा उपरांत देशभर जवाहरलाल नेहरू यादस्तीक निधी एकठांय केलो. दर राज्यान जमयिल्ल्या निधींतली ४०% रक्कम घेवन त्या त्या राज्याक राज्य पांवड्यावयलें जवाहर बालभवन स्थापन करपाचें थरलें. दरेक राज्य पांवड्यावयल्या बालभवनाक एकेक शिक्षक, प्रशिक्षण केंद्र, विचित्र वागपी भुरग्याच्या पालकांखातीर मार्गदर्शन केंद्र, भुरग्यांची प्रगती, तांची वागणूक हेविशीं संशोधन केंद्र आसचें अशें थरलें. हे येवजणे प्रमाण मुंबयच्या बालभवनाचें राज्य पांवड्यावयल्या जवाहर भवनांत रुपांतर जालें (१९७७). ताचीं मुंबयच्या उपकेंद्रांत आठ आनी महाराष्ट्रांत हेरकडेन बारा उपकेंद्रां आसात. हाचेभायर आसाम, बंगाल, उत्तरप्रदेश, हरयाणा, जम्मू आनी काश्मीर, गुजरात, कर्नाटक, आंध्र प्रदेश, केरळ आनी तमीळनाडू ह्या राज्यांनी राज्य पांवड्यावयलीं जवाहर बालभवनां आनी तांचीं उपकेंद्रां स्थापन केल्यांत.

गोंयांत २६ जानेवारी १९८६ ह्या दिसा बालभवनाची स्थापणूक जाली. पणजे बालभवनाचें मुखेल केंद्र आसा. हाचेभायर फोंडें, वाळपय, मडगांव, दिवचल, काणकोण, पर्वरी, मांद्रें, केरी- सत्तरी, पर्यें, म्हापशें, वास्को, कुर्ती-फोंडें, शिरोडें, कुडचडें, ठाणें-सत्तरी, पेंगीण-काणकोण अशीं सोळा बालभवन केंद्रां सांजवेळच्या सत्रांत चलतात.

भुरग्यांक गिमाच्या आनी शिंयाळ्या सुटयांनी सुटयेचो कलानंद घेवपाक मेळचो ह्या हेतान जंय बालभवनाचीं केंद्रां नात थंय पंदरा पंदरा दिसांचीं शिबिरां नेमान घडोवन हाडटात. तशेंच गोंयच्यो थळाव्यो संस्था, शाळा समुह हांच्या जोडपालवान गांवगिऱ्या वाठारांनी एका दिसाचे बालमेळावे घडोवन हाडटात. तशेंच गिमाचे सुटयेंत शिक्षणीक सहली, परिसंवाद, प्रश्नमंजुषा, कवीसंमेलन, कार्यशाळा, बालोत्सव, नाट्यशिबिरां घडोवन हाडटात. राष्ट्रीय थराचेर जावपी राष्ट्रीय एकचार, शिबिरां पर्यावरण परिशद आनी हेर राष्ट्रीय कार्यावळींनी वेळा वेळार वांटो घेवपाची संद दिता. बालभवन सोसायटी नवी दिल्लीचे वतीन राष्ट्रीय

थराचेर दितात त्या 'बालश्री' पुरस्काराखातीर वर्सान वर्स गोंयच्या भुरग्यांची शिफारस करता. हो पुरस्कार १) संगीत, नाच, नाट्य, २) लेखन, ३) चित्रकला आनी ४) विज्ञानीक सोद अशा चार विभागांखातीर आसता.

इन्डोर स्टेडियमामुखार बाल भवनाच्या सोबीत सुंदर अशा संकुलांत बालभवनाचे कलाविभाग तशेंच सुसज्ज वाचपघर, मिनी ओपन थिएटर, बंद नाटकघर, परिशद हॉल हांचो आस्पाव आसा.

भारताचे फुडाराचे जापसालदार नागरीक घडोवपाचो म्हत्वाचो वावर बालभवनांत चलता. गोंयांत गांवागांवांनी ही चळवळ फांकची म्हणून बालभवन मंडळाचो यत्न आसा.

- शशिकांत पुनाजी

- कों. वि. सं. मं.

बालमानसशास्त्र : (पळेयात मानसशास्त्र).

बालरंगभूमी : खासा भुरग्यांखातीर बालनाट्य सादर करपी रंगमाची. बालरंगभूमी ही भुरग्यांची रंगभूमी नासून भुरग्यांखातीर आशिल्ली रंगभूमी. बाल प्रेक्षक (सादारण किशोर अवस्थेंतले चले-चलयो), बालनाट्य आनी ताचो रंगमाचयेवयलो प्रयोग हे बालरंगभूमीचे म्हत्वाचे घटक. मनोरंजनांतल्यानूच उद्बोधन हो बालरंगभूमीचो उद्देश. बालरंगभूमीचेर सादर जावपी बालनाट्य हो खुबूच कठीण असो स्वतंत्र लेखन प्रकार. भुरग्याच्या कल्पनाविश्वांतलो विशय तांकां फादो त्या सूत्रबद्ध आनी घटनाप्रधान कथानकांत मांडल्यार बरें बालनाट्य आकारांत येवंक शकता. हांसत-खेळत बरे संस्कार करप हें बालनाट्याचें ध्येय आशिल्ल्यान ताच्या विशयांक मर्यादा आसता. शोकात्मिकेसारके नाट्यप्रकार सहसा बालरंगमाचयेर सादर करिनात.

भुरग्यांक विनोद आनी धाडस हांची आवड आसता. तशे सादारणपणान बालप्रेक्षक संवेदनक्षम आनी अनुकरणप्रीय आसतात. ताका लागून बालनाट्य बारीकसाणेन हाताळचें पडटा. देखीक: बालनाट्यांत नायक-नायिकेचें प्रेम आसल्यार तें निरागस इश्टागतींतल्यान दाखोवंचें पडटा. रहस्यमय बालनाट्यांत उत्कंठापूर्वक भयाची गरज आसता. पूण बेठेंच भिरांकूळपण बालमनार विचित्र परिणाम करता. जाण्ट्यांक उदात्त दिसपी विशय भुरग्यांचे नदरेक गंभीर, मानसीक तणाव निर्माण करपी आसतात. बालनाट्यांत भाशणांतल्यान आदर्श दाखोवपाबदला तो करणेंतल्यान दाखोवंचो पडटा. जरी बालरंगभूमी भुरग्यांखातीर आसली तरी तिची प्रगती आनी विकास जाण्ट्यांकडल्यानूच जावंचो पडटा.

इतिहास : अस्तंती देशांनी एकुणिसाव्या शतमानाच्या निमाणें बालरंगभूमीचो वावर सुरू जालो. ताचेआदीं सतराव्या आनी अठराव्या

शतमानांत अशे तरेचे प्रयत्न सुरू जाल्ल्याचे उल्लेख मेळटात. भारतांत बालरंगभूमीची सुरवात विसाव्या शतमानांत सुरू जाली. भारतांत मराठी, गुजराती, बंगाली, हिंदी ह्या भासांतल्यान बालरंगमाचयेचो वावर चालू आसा. बंगाली रंगमाचयेर नृत्यनाट्य हो प्रकार चड करून दिश्टी पडटा. सुरवेक शिक्षकांनी वा भुरग्यांखातीर बरोवपी लेखकांनी भारतीय बालरंगभूमीची पयली बुन्याद घाली. वा. गो. आपटे (मराठी), गिजूभाई बधेका (गुजराती), यशवंत पंड्या (गुजराती)आदींनी अशे तरेचें बरप केलें. मदल्या काळांत राम गणेश गडकरी हाचें 'सकाळचा अभ्यास' आनी प्रल्हाद केशव अत्रे हाणें बरयिल्लें 'गुरु दक्षिणा' हीं उल्लेख करपासारकीं नाटकां आसात. फकत बालकलाकारूच आशिल्ल्या 'बालमोहन' नाटक मंडळीन ह्या नाटकांचे प्रयोग केल्ले.

बालरंगभूमीचें खरें कार्य सुरू जालें तें दुसऱ्या म्हाझुजाच्या काळांत. पुरुषोत्तम दारव्हेकरान गणेशोत्सव, शारदोत्सवांतले मेळे आनी शाळासंमेलनांतल्यान बालनाट्यां सादर केलीं जाल्यार अमेरिकेंतल्यान बालनाट्य शिक्षण घेवन आयिल्ल्या सुधा करमकरान १९५७त मुंबय मराठी साहित्य संघाच्या नाट्योत्सवांत बालनाटिका सादर केल्यो. ह्याच काळांत पुण्यांत सई परांजपे हिणेंय नाटिकांतल्यान बालरंगभूमीविशीं कार्य सुरू केलें. १९५९ त मुंबय मराठी साहित्य संघाचो बालनाट्य विभाग बंद जातकच सुधा करमकरान 'लिटल थिएटर' (बालरंगभूमी) हे संस्थेची स्थापणूक केली. फकत भुरग्यांखातीर नाट्यनिर्मिती करपी मराठींतली ही पयली संस्था अशें म्हण्टात.

ह्या काळांत नाटिकांतल्यान समाजीक विशय हाताशिल्ले दिसतात. तशेंच तातूंतल्यान अद्भूतरम्यतेचेर भर दिल्ल्याचें दिसता. ह्या काळांत अस्तंत्या परीकथांचें नाट्यरूप केल्लें दिसता. १९६१-७० ह्या दशकांत देशाभिमान जागोवपी, इतिहासीक तशेंच विज्ञानीक फांटभुंयेवयलीं बालनाटकां फुडें आयलीं. हातूंत चिनी, बदाम, मंगळावर स्वारी, अदृश्य माणूस हांकां नामना मेळ्ळी. ह्याच सुमाराक 'परिक्षेपूर्वीच्या सात रात्री' ह्या शिक्षणीक नाट्याचो प्रयोग जाल्लो मेळटा. विज्ञानीक, शिक्षणीक हे विशिश्ट फांटभुंयेचेर वा प्रचलीत घडामोडींचेर बरयल्ल्या नाटकाचें म्हत्व तात्कालीक आसता. हीं नाटकां कालसापेक्ष नाट्यकृती म्हणून वळखतात. समाजीक, इतिहासीक वा विज्ञानीक विशयावयलीं बालनाट्यां कुमारगटांतल्या भुरग्यांचें मनोरंजन बरे तरेन करतात. ५-१० वर्सां ह्या वयोगटांतले प्रेक्षक चड प्रमाणांत बालनाट्यां पळयतात. देखून अद्भूतरम्य नाटकाची निर्मिती चड प्रमाणांत जाता. ह्या काळांतल्या कांय बालनाट्यांनी ब्रॅक्टाच्या तंत्राचो वापर केल्लो दिश्टी पडटा. हातूंतल्यानच रंगमाचयेवयल्या पात्रांनी प्रेक्षकांकडेन संवाद करपाचो प्रयोग जालो.

१९७५ च्या उपरांत सादारणपणान सगळ्याच वयोगटांतल्या भुरग्यांक मानवतलीं अशीं समाजीक बालनाट्यां रंगमाचयेर पोरन्या संस्थांनी सादर करपाक सुरवात केली. १९७९ ह्या आंतरराश्ट्रीय

बालकवसांत बालनाट्य निर्मितीक चालना मेळ्ळी. तरी पूण बालरंगभूमींत फावो ती उदरगत जाल्ली दिसना. ह्या कार्याक अर्थीक फाटबळ मेळ्ळेबगर ताचो पुराय विकास जावप शक्य ना अशें जाणवता.

बालप्रेक्षकांच्या नाट्यप्रयोगाविशींच्या कल्पनांनी नेपथ्य, प्रकाशयेवजण, संगीत आदी गजालींचो आस्पाव जाता. देखून कथानकाक उठाव दिवपी आनी नाट्यप्रयोगाचे परिणामकारकतायेंत भर घालपी तंत्रीक आंगां बालरंगभूमीर गरजेचीं आसतात.

नेपथ्याचे बाबतींत दोन मत प्रवाह दिसतात. पयलो, कलात्मक आनंद आनी बऱ्या पांवड्याचो खरो नाट्यानुभव घेवपाखातीर बालप्रेक्षकांनी भरिल्ल्या प्रेक्षकघरांत बसून बालनाट्य पळोवप. दुसरो म्हळ्यार बालनाट्यांतलें नेपथ्य दोळ्यांक आनंद दिवपी आसलें तरी विचित्र आसूंक जायना.

बालनाट्यांतलीं पात्रां मेकळे अभिनय, बोलक्यो हालचाली, त्या त्या वेळावयल्यो विशिश्ट लकबी हातुंतल्यान बालप्रेक्षकांमुखार उबीं करचीं पडटात. बालप्रेक्षकांक मेकळेपणाच्या नांवाखाल येवपी अडेचो अभिनय आवडना. देखून बालनाट्यांतलो अभिनय प्रत्ययकारी आसचो पडटा. बालप्रेक्षकांक नाट्यांत काम करपी कलाकाराचें म्हत्व नासता जाल्यार नाट्यांतल्या पात्राचें चड म्हत्व आसता. बालनाट्यांतले प्रसंग-घडणुको फुलोवपाखातीर पदांचो उपेग करतात. बालनाट्यांतलीं पदां म्हळ्यार तीं अभिनयगितां आसचीं पडटात. भुरग्यांक आवडपी ठेको आनी घडणुकांचो वेग लक्षांत घेवन गीत-संगीत रचना करची पडटा.

बालनाट्यांतली रंगभूशा आनी न्हेसपाची पद्दत कथानकांतल्या काळाक जुळटा अशी आसची पडटा. भरजरी, भपकेबाज भेस आनी ठळक रंगभूशा हें बालरंगमाचयेचें खाशेलपण. बालरंगमाचयेर सादर जावपी अद्भूतरम्य बालनाट्याची ती गरज आसता.

बालनाट्य निर्मितीक सुमाराभायर खर्च येता. ह्या नाट्याचे प्रसिध्दीखातीरूय खुबूच खर्च करचो पडटा. ह्या नाट्याच्या तिकिटींचें मोलूय हेर नाटकांपरस उणें दवरचें पडटा. कारण समाजांतल्या सगळ्या थरांतल्या लोकांमदीं ताचो प्रसार जावंचो हो हेत आसता. बालनाट्यप्रयोग फकत सुटयेंतूच करचे पडिल्ल्यान तांची प्रयोग संख्याय मर्यादीत आसता.

बालरंगभूमी आनी शालेय रंगभूमी ह्यो दोन वेगवेगळ्यो आसात. बालरंगभूमींत प्रेक्षक हो पालकां वांगडा येता. शालेय रंगभूमीचो प्रेक्षक विद्यार्थी वर्ग आसता. स्पश्ट शब्दोच्चार, आपले विचार दुसऱ्या मनशामुखार प्रभावीपणान मांडप, आपल्या उलोवपाचो हेरांचेर पडपी प्रभाव जाणून घेवप, आत्मविश्वास दृढ करप ह्या सारक्यो जायत्यो गजाली विद्यार्थ्यांच्या व्यक्तिमत्व विकासांत येतात. शालेय रंगभूमीवयलो कलाकार व्हड जातकच नदूच जातलो अशें ना. पूण तातूंतल्यान एक प्रभावी व्यक्तिमत्व तयार जावंक शकता. शालेय रंगभूमीचेर तिचे मर्यादेंत शालेय वातावरणाकडेन

सुसंबध्द आनी संस्कारक्षम विशय उबे करचे पडटात. पूण बालरंगभूमीचेर नाटिकांवरीच दोन अडेच वरांचें पुराय लांबायेचें नाटक सादर करचें पडटा देखूनच शालेय रंगभूमी ही बालरंगभूमीची प्रयोगीक रंगभूमी अशें म्हण्टात.

बालरंगभूमीच्या प्रसाराखातीर महाराष्ट्र राज्य शासनाच्या संस्कृतीक कार्य संचनालयावतीन दर वर्सा बालनाट्य शिक्षण शिबीर आनी बालनाट्योत्सव आयोजीत करतात. मुंबय-पुण्यांतल्यो कांय मानेस्त संस्था अशे तरेचीं शिबिरां चलयतात आनी नाटकसर्ती तशेंच नाट्यलेखन सर्ती आयोजीत करतात. भारतांतल्या हेर राज्यांनीय बालनाट्य संस्थांचे नाट्यप्रयोग आयोजीत करतात. ह्या संस्थांतल्या जाणीवपूर्वक काम करपी संस्थांक केंद्र शासन, राज्य शासन, महानगरपालिका आनी संगीत नाटक अकादमी आदीं कडल्यान अनुदान मेळटा.

बालरंगभूमीच्या क्षेत्रांत काम करपी कांय संस्था अशो: लिटल थिएटर, मुंबय बालनाट्य, मुंबय: आविष्कार (चंद्रशाला) मुंबय; किशोर कलाकेंद्र, मुंबय; नवलरंगभूमी, मुंबय; इंडियन नॅशनल थिएटर, मुंबय; बालकन-जी-बारी, मुंबय; वंदना थिएटर्स, मुंबय; दीपालिका चिल्ड्रन्स थिएटर, अहमदाबाद; चिल्ड्रन्स लिटल थिएटर, कलकत्ता; हांचेभायर लिटल थिएटर ग्रूप, कलकत्ता आनी नवी दिल्ली तशेंच पुण्याची शिशुरंजन, भरतनाट्य संशोधन मंदिर; फुलराणी बालरंगभूमी, कलाश्रय आनी सानुली रंगभूमी, नागपूरची रसिक रंजन आनी देवबाप्पा रंगभूमी ह्यो संस्था ह्या क्षेत्रांत कार्यरत आसात.

सई परांपजे, पुणें; पुरूषोत्तम दारव्हेकर, नागपूर; प्रागजी डोसा, मुंबय; वनलता मेहता, मुंबय; चंद्रवदन मेहता, सुरत; शांता गांधी, दिल्ली; नामदेव कहुटे, मुंबय; हिमादेवी मुंबय; पर्ल पदमसी, मुंबय; हांचेभायर भालबा केळकर, श्रीधर राजगुरू, वासुदेव पाळंदे, माधव वझे, दत्ता टोळ, माधव चिरमुले, जयंत तारे, दिनकर देशपांडे हाणीं ह्या मळार केल्लो वावर उल्लेख करपासारको आसा. लखनौच्यान बालरंगमंच ह्या नांवान बालरंगभूमीविशीं नेमाळें उजवाडा येता.

गोंयात सुटयेच्या काळांत गोंयच्या कलाअकादेमीच्या पालवान गोंयात नाट्य चळवळ करपी संस्था बालनाट्याचीं शिबीरां आयोजीत करता.

- कों. वि. सं. मं.

बालरोगविज्ञान : भुरग्यांचे भलायकेविशींच्या वैजकी शास्त्राच्या फांट्याक बालरोगविज्ञान अशें म्हण्टात. बालरोगविज्ञान हें अर्विल्या काळांतूच उदरगतीक पाविल्लें शास्त्र. पुर्विल्ल्या काळांत वैजकी शास्त्रांत बालरोगविज्ञानाक खाशेलें अशें स्थान नाशिल्लें. पयलींचे वैज जाण्टे आनी नेप्टे हांकां समान लेखताले आनी अदमासाच्या आदारानूच भुरग्यांचेर उपचार करताले.

बालरोगविज्ञानाचो इतिहास : भुरग्यांच्या दुखण्याचेर पुर्विल्ल्या काळांत चडशें संशोधन नाशिल्लेंच. तरी भुरग्यांची दुखणीं आनी तांचीं लक्षणां खाशेलीं आसूंक शकतात हाची जाण पयलींच्या नामनेच्या वैजांक आशिल्ली. खूब पोरनी वैजकी परंपरा आशिल्ल्या आमच्या देशांत भुरग्यांचे जतनायेविशीं पयलें-वयलें हातबरप (इ. स. पयलीं ४६०-५००) सुश्रुत ह्या खांप्या वैजान बरयलें. 'कौमार मृत्य' (भुरग्यांची सेवा) ह्या नांवाचें हें हातबरप 'कसप्य तंत्र' ह्या ग्रंथांत मेळटा. ह्याच सुमाराक (इ. स. पयलीं ४६०) ग्रीसांत खांपो वैज हिपोक्रीटीज हाणें भुरग्यांक दांत येवपाचेर पयलो निबंद उजवाडाक हाडलो. उपरांतच्या काळांत (१ A. D.) सेल्सस ह्या रोमी वैजान भुरग्यांचे भलायकेविशीं थोडें लिखाण केल्लें मेळटा. गॅलन ह्या ग्रीक वैजान भुरग्यांचे जतनायेविशीं केल्ल्यो सुचोवण्यो ह्याच तेंपावयल्यो.

भुरग्यांच्या रोगांविशींचें पयलें पुस्तक अरबी वैज रजीज (८५०-९३२) हाणें उजवाडाक हाडलें. १५व्या शेंकड्यांत 'Little Book on Diseases of children' ह्या नांवाचें पुस्तक पावलु बोगालार्डो हाणें छापून उजवाडायलें. बालरोगविज्ञानावयलें हें पयलें छापी पुस्तक. हाचे उपरांत १७ व्या शेंकड्यामेरेन ह्या विशयाचेर जीं थोडीभोव पुस्तकां प्रसिद्द जाल्यांत, तातूंत फ्रांसिस्क ग्लिसन, तोमास फ्रेयर आनी वॉल्टर हॅटीज ह्या वैजांक मानाचो पाट फावो जाता. १८व्या शेंकड्यांत मिकेल अंडरवूड ह्या वैजान बरयल्लो बालरोगांविशींचो ग्रंथ शंबरेक वर्सा लेगीत संदर्भ ग्रंथ म्हणून तेन्नाचे वैज वापरताले.

ह्याच शेंकड्यांत भुरग्यांखातीर खाशेली अशी 'वैजकी सेवा' इंग्लंडांत सुरु जाली. ही सेवा सुरवेक फकत गरीब लोकांपुरतीच आशिल्ली. १९व्या शेंकड्यांत फकत भुरग्यांचें पयलें हॉस्पिटल अमेरिकेंत सुरु जालें.

भारतांत भुरग्यांचीं खाशेलीं हॉस्पिटलां आनी वैजकी सेवा २०व्या शेंकड्यांत १९५० उपरांत सुरु जाली. गोंयांत आशिया खंडांतलें पयलें म्हाविद्यालय 'इश्कोल मेदीकु' ह्या नांवान १८४२ वर्सा सुरु जालें. पूण तातूंत भुरग्यांचो असो खाशेलो फांटो नाशिल्लो. हो फांटो १९६४ वर्सा जालो. १९६२ ह्या वर्सा ह्या 'इश्कोल मेदीकु' चें 'गोवा मॅडिकल कॉलेज' ह्या नांवान रुपांतर जालें. १९६४ पयलीं भुरग्यांची तपासणी बायलांचेच वैज करताले आनी तांची भारतीय बायलांच्याच विभागांत जाताली.

विसाव्या शेंकड्यांत भुरग्यांच्या वैजांनी आपआपल्या संस्थांचें एकठावण केलें. भुरग्यांच्या वैजांच्यो संस्था, भुरग्यांचीं दुखणीं आनी तांचेर उपाय ह्या विशयांचेर संशोधन करून सरकाराक आनी हेर वैजांक सुचोवण्यो करताल्यो. बालविज्ञानाचो प्रसार ह्या संस्थांवरवींच जाला. गोंयच्या बालरोगतज्ञ वैजांची संस्था Goa Association of Pediatricians ह्या नांवान १९८६ वर्सा सावन बालरोग विज्ञानाचें गिन्यान गोंयांत फांकोवपाचो यत्न करता.

नवजात बालमृत्यू आनी शिशूमृत्यू : नवजात बालमृत्यू आनी शिशूमृत्यूच्या प्रमाणावयल्यान भौशिक भलायकेच्या कामाचो अदमास येता. ज्या देशांत भुरग्यांच्या मरणाचें प्रमाण चड आसता थंय भलायकी खात्याचें काम सारकें चलना अशें म्हणूं येता.

नवजात बालमृत्यूचें प्रमाण : दर हजारांत जितें जल्मल्लें भुरगें जल्मासावन पिरायेच्या म्हयन्यापयलीं सोंपता त्या भुरग्यांच्या प्रमाणाक नवजात बालमृत्यूचें प्रमाण अशें म्हण्टात. (Neonatal Mortality Rate-Deaths in Neonatal Period Per 1000 Live births). हें प्रमाण आमच्या देशांत ५१ इतलें आसा जाल्यार विकसीत देशांनी हेंच प्रमाण ६-१० इतलें उणें आसा. आमच्या देशांत नवजात काळांत भुरग्यांच्या मरणाचीं मुखेल कारणां अशीं :

१. धोणकुटी (Neonatal Tetanus) २. जल्मवजनाचें उणेंपण (Low Birth Weight) आनी ३. नवजात काळांतलीं इंजेसांवां.

नवजात बालमृत्यूचें प्रमाण उणें जावपाक गुरवार बायलेक धोणकुटीचें इंजेसांवां दिवप, जल्मवजन वाडोवपाक गुरवार बायलेचें जेवणखाण वाडोवप, नवजात काळांत इंजेसांवांक पयस दवरपाक बांळटेराचे आनी नवजात बालकाचे जतनायेच्या कामांत नितळसाण राखप हे हाचेवयले कांय उपाय.

गोंयांत नवजात बालमृत्यूचें प्रमाण खूब उणें आसा.

शिशूमृत्यूचें प्रमाण : दर हजारांत जित्या जल्मल्ल्या भुरग्यांमदीं जल्मासावन पिरायेचें वर्स जावंचे पयलीं मरपी भुरग्यांच्या प्रमाणाक शिशूमृत्यूचें प्रमाण अशें म्हण्टात. (Infant Mortality Rate) २०व्या शेंकड्यांत भुरग्यांची मरण संख्या खूप उणी जाल्या. बालरोगविज्ञानाचे नवे नवे सोद आनी भौशिक, अर्थीक मळार जावपी उदरगतीक लागून भुरग्यांच्या मरणाचेर बरोच ताबो आयला. भारत आनी उदरगतीचे वाटेर आशिल्ल्या भारतासारक्या देशांनी मात अजून शिशूमृत्यूचें प्रमाण खूब आसा. भारतांत शिशूमृत्यूचें प्रमाण सद्या ८० इतलें आसा. गोंयांत मात हें प्रमाण १९ इतलें आसा.

शिशूमृत्यूचीं मुखेल कारणां :

१. थंडेचीं दुखणीं (A. R. I).- २३%
२. वासिनांनी टाळपासारकीं दुखणी (Vaccine Preventive Illness) - २१%
३. हागवण-सुकतडो २८%
४. हेर २८%

शिशूमृत्यूचें प्रमाण उणें करपाक वासिनांची येवजण आनीक फांकोवंक जाय, हागवणींत सुकतडो टाळपाक सुकतड्यावयल्या सरबताचो (ORS) प्रसार वाडोवंक जाय आनी थंडेच्या दुखण्याची पारखण आनी वखदांची येवजण मुळाव्या भलायकी वावुरपाक शिकोवंक जाय.

भुरग्यांचें पोशण : बालरोग विज्ञानांत पोशणाक खूब म्हत्व आसा. विसाव्या शेंकड्यांत भुरग्यांच्या पोशणाचें म्हत्व बालरोगतज्ञांक कळूंक लागलें. भुरगेपणांतल्या कुपोशणाचो परिणाम व्हडपणांत लेगीत उरता हाचो सोद मात ह्या निमाण्या दोन दशकांतलोच. भुरगेपणांतलें कुपोशण मनशाचे वाडिची आनी बुद्दीची कुवत उणी करता. मनशाचें मोटवेपण वा बुद्दीचे उणेपण हांचें कारण पिरायेच्या पयल्या पांच वर्सांचें कुपोशण. आवयच्या कुपोशणाक लागून भुरग्याचें जल्मवजन उणें जाता. उणें जल्मवजन आनी जाण्टेपणांतलें गोडेंमूत, कॉलॅस्टॅरॉलांत वाड हाचें नातें आसता अशेंय आता समजलां.

आमच्या देशांत ४०% भुरग्यांक कुपोशण आसता. हातूंत ५-१०% भुरग्यांक सादारण खर आनी चड खर कुपोशण आसता.

कुपोशणाचें मुखेल कारण कॅलरी आनी प्रथिनां हांचें जेवणांतलें उणेपण. हांचे भायर अ जीवनसत्वाचें कुपोशण, लोखण ह्या धातूचें कुपोशण आनी आयोडीन ह्या घटकाचें कुपोशणूय आमच्या देशांत खूब आसता.

'अ' जीवसत्वाचें कुपोशण ४-५% भुरग्यांक आसता. ह्या जीवसत्वाच्या कुपोशणांत भुरग्याक रातआंधळेपण आनी उपरांत कुड्डेपण येता. लोखणाच्या कुपोशणांत रगतांत हिमोग्लोबीन हो घटक उणो जावन अँनेमिया हें दुखणें जाता. ह्या दुखण्यांत कश्टाचें काम करपाची (Physical work) कुवत उणी जाता. बुद्दीचें उणेपणूय ह्या दुखण्यांत जाता. हें दुखणें ४०-५०% भुरग्यांक जाता.

आयोडीन हो घटक उणो जाल्यार थायरोयड (Thyroid) हे ग्रंथीचें काम सारके जायना जावन ती सुजता. आवयक आयोडिनाचें कुपोशण जाल्यार भुरग्याक क्रेटिनीझम (Cretinism) हें भयाचें दुखणें जावन भुरगें मतिमंद जावंक शकता. आयोडीन उणें जावन थायरोयडाचे गांठीची सूज गोंयांत सुमार २७-३०% लोकांक आसा, अशें एके पळोवणेंत दिसलां.

'अ' जीवसत्त्व कुपोशण पयस दवरपाक पाचवी पालेभाजी आनी हळदुवीं फळां खावपाक जाय. लोखण हें पाचवी पालेभाजी, नुस्तें, तांती हातूंत आसता. हीं खाणां खाल्यार भुरग्याक लोखण फावो तशें मेळटा. आयोडीनयुक्त मीठ वापरल्यार आयोडिनाचो कुपोशण पयस दवरपाक जाता.

भुरग्यांची मुखेल दुखणी : भुरग्यांची चडशीं दुखणी जाणट्यांच्या दुखण्यांभाशेनूच आसतात. पूण तांचीं लक्षणां विंगड विंगड आसपाक शकतात. भुरगेपणांत दुखण्याची खरसाण अचकीत वाडूंक शकता. जीं दुखणी जाण्टेपणांत सादीं अशीं दिसतात. तींच भुरग्यांच्या जिवाक भयाची जावंक शकतात.

नवजात भुरग्यांची दुखणी : नवजात भुरग्यांचीं लक्षणां पारखुपाक खूब अणभवाची नदर जाय. नवजात भुरग्यांच्या दुखण्यांचीं लक्षणां चडशीं कांयच दिसनात. पूण कांय वरांभितर हीं दुखणी बळावतात.

नवजात भुरग्यांचीं मुखेल दुखणीं अशीं : १. जल्मवजन उणें जावप आनी दीस भरचे पयलीं जल्म जावप. २. रोगजंतूपसून उपराशिल्लीं दुखणीं (infection). ३. हुस्काराच्या त्रासांचें दुखणें. ४. जल्मजात असंगततायांची दुखणी (Congenital anomalies).

पांच वर्सांसकयल भुरग्यांचीं मुखेल दुखणीं : हालींच केल्ले एके पळोवणेंत भुरग्यांचीं मुखेल दुखणीं अशीं मेळ्ळ्यांत- १. थंडीचीं दुखणीं (सादी थंडी, प्लुमोनिया, भिण्णां), २. हांगवण, ३. सादो जोर, ४. दंत, ५. कामीण, ६. तिफोयत जोर, ७. काळजाचीं (जल्मजात) दुखणीं. आनी हेर

कुपोशणाचीं दुखणीं दर दोन भुरग्यांफाटल्यान एका तरी भुरग्याक आसताच.

वासिनांचे विस्तारीत कार्यावळीक लागून कांय वशांच्या दुखण्यांचें प्रमाण खूब उणें जालां.

बालरोगविज्ञानाच्यो नव्यो दिका : ह्या दोन दशकांमदीं बालरोगविज्ञानाची खूब उदरगत जाल्या. दर दिसा नवे नवे सोद लागत आसात. बालरोगविज्ञानाचें कार्य आतां फकत भुरग्यां पुरतेंच उरूंक ना. तर आवयच्या पोटांतलो गर्भ (Embryo) आनी भ्रूण (Foets) हांचें रोगनिदान करून तांचेर उपचार करप हेंच काम आतां बालरोग-तज्ञांच्या वांट्याक आयलां. बालरोगविज्ञानाच्या ह्या फांट्याक जल्मापयलींचें बालरोगविज्ञान (Antenatal Paediatrics) अशें म्हण्टात. अनुवंशीक रोग आनी बडीचीं अपंगूळपणां हांचो सोद बालरोगतज्ञ नव्या उपकरणांच्या आदारान घेवंक शकतात.

आवयच्या पोटांत भुरग्याभोंवतणीं एक द्रव आसता. ह्या द्रवांत भुरगें पेंवता. ह्या द्रवाक 'उल्ब द्रव' (Amniotic Fluid) अशें म्हण्टात. गर्भ धरतकच १०-१२ सप्तकांचेर उल्ब द्रवाची तपासणी केल्यार 'गुणसुत्रांतले दोश' (Chromosomal Abnormalities) कळटात. Mongolism Thalassamia सारकीं दुखणीं हे तपासणेंत बेगीन कळ्ळ्यार भुरगें दवरपाचें काय ना हाचो निर्णय आवय-बापूय घेवपाक शकतात.

गुरवार बायलेक चार म्हयने जातकच आवयची Ultrasound तपासणी करून भ्रुणाची भलायकी कळटा. जल्मजात 'असंगततायो (Congenital Anomalies) हे तपासणेंत कळूंक शकतात. फाटल्या दोन दशकांमदीं भुरग्यांचें शल्यशास्त्र बरेंच फुडें पावलां. खर खर अशो असंगततायो आतां शस्त्रक्रियेउपरांत बच्यो जातात. नवजात भुरग्यांचेर लेगीत शस्त्रक्रिया करप आतां सोपें जालां.

ह्या दोन दशकांमदीं बालरोगविज्ञानाक आनिकूय फांटे फुटल्यात. बालहृदयविज्ञान (Paediatric Cardiology), 'बालफुफूस विज्ञान (Paediatric Pulmonology), बालमज्जारोगविज्ञान (Paediatric Neurology), बालमूत्रपिंड विज्ञान (Paediatric Nephrology) हे फांटे बरेच सुदारल्यात.

बालरोगविज्ञान शिक्षण : दोन दसकांपयलीं बालरोगविज्ञानाक वैजकीचे पदवी परिक्षेत मानाचें स्थान नाशिल्लें. एम्. बी. बी. एस. चे परिक्षेत बालरोगविज्ञानाचेर केन्नाय प्रस्न येतालो. आतां पदवी परिक्षेत बालरोग विज्ञानाचें म्हत्व वाडलां. आता उणेच चार ते पाच प्रश्न आसतात.

आमच्या देशांत चडशा वैजकी म्हाविद्यालयांनी बालरोगविज्ञानाची पदविका (D. C. H.) आनी पदव्युत्तर पदवी (M. D.) शिकोवपाची तजवीज आसा. गोंयच्या वैजकी म्हाविद्यालयांतूय बालरोगविज्ञानाचें शिक्षण ह्या तीन दसकांनीच मेळटा.

गोंयचे बालरोगतज्ञ : गोंयांत बालरोगविज्ञान हालींचेंच. पूण कांय गोंयकार बालरोगतज्ञ आमच्या देशाच्या वैजकी मळार नांव मेळोवन गेले. दोतोर जॉर्ज कुयेल्स हो भारत देशांतलो एक नामनेचो बालरोगतज्ञ. तांकां भारतांतले बालरोगविज्ञानाचे जनक म्हणून मानतात. ताणें भारतांतलो पयलो बालरोगविभाग जे. जे. हॉस्पिटलांत (मुंबय) सुरू केलो. ताचो शिश्य, दोतोर रघुनंदन संझगिरी आनी संझगिरीचो पूत दोतोर रमेश संझगिरी हांचें नांव दर गोंयकाराक खबर आसा. गोंयांतलो पयलो बालरोगतज्ञ दोतोर आलेक्स प्रोयेंस. आतां गोंयांत ६०-७० बालरोगतज्ञ आसात.

- डॉ. अवधूत बोरकर

बालविवाह : चलो वा चली पिरायेंत येवंचेपयलीं लग्न करप हाकाच बालविवाह अशें म्हण्टात. शारिरीक आनी मानसीक जाण येवंचे पयलीं भुरग्याचें लग्न करप अशीय बालविवाहाची व्याख्या करूं येता. ह्या लग्नांत वैवाहिक जिणेंतल्यो जापसालदारक्यो आनी कर्तव्यां हांचेविशीं न्हवरो-व्हंकल पुराय अजाण आसतात. ही बालविवाहाची चाल परंपरीक जीण जगपी, संवसारांतल्या खूबशा लोकांभितर आशिल्ली अशें समजता.

वेदकाळांत बालविवाहाचे उल्लेख मेळनात. धर्मसुत्रांच्या काळासावन मात बालविवाहाचे उल्लेख मेळटात. कांय धर्मसुत्रांनी व्हंकल ही 'नगिका' आसची अशें म्हळां. 'नगिका' ह्या शब्दाविशीं कांय मतभेद आसात. एक अर्थ, चलयेक लज म्हळ्यार किदें तें खबर नासता आनी दुसरो अर्थ जे चलयेक अजून ऋतू (मासिक पाळी) प्राप्त जाल्लो नासता. पूण गृह्यसुत्रांत 'चतुर्थी कर्म' ह्या विवाहविधीचो उल्लेख आसा. हो विधी लग्ना उपरांतूच करतात. हो फलशोभनाचो विधी आसून तो ऋतू प्राप्त जाल्याबगर करपाक मेळना. हाचे वयल्यान चलयेचें लग्न प्रौढ पिरायेंतूच जातालें असो अदमास केल्यार, धर्मसुत्रांच्या काळांत बालविवाह जाताले काय नात हेविशीं दुबाव येता.

लग्न जाल्ले घोव-बायलेन लग्नाउपरांत तीन राती ब्रह्मचर्य पाळचें असो सूत्रकारांनी नेम सांगला. याज्ञवल्क्याच्या काळांत, ऋतू प्राप्त जावंचे पयलीं, चलयेचें लग्न जावंकूच जाय असो पक्को विचार जाल्लो. बायलेन

ऋतू प्राप्त जातकच लग्न जावं जाय, ते बगर तिका स्वर्गप्राप्ती जायना अशें मानपाक लागले. इ.स. च्या पयल्या पांच शेंकड्यांमेरेन लग्नाची पिराय उणी करपाचे खूब यत्न जाले. चली पिरायेंत येवंचे पयलीं आपले चलयेचो जो आवय बापूय आनी व्हडलो भाव लग्न करीना, तो नरकांत वता अशें सांगलां. आठव्या वर्सा चलयेचें लग्न करप बरें अशें मनून म्हळां. आठ वर्सांचे चलयेक 'गौरी', णव वर्सांची 'रोहिणी', धा वर्सांची 'कन्या' आनी उपरांत 'रजस्वला' मानपाक लागले. ब्राह्मणान नगिका वा गौरी हिचेकडेन लग्न जावंचें अशें वैखानस सूत्रांत म्हळां. कांय वेळार चली सामकी ल्हान म्हळ्यार दोन-तीन वर्सांची आसतना जाल्यार केन्ना आवयच्या पोटांत आसतना लेगीत लग्न जाल्ल्याचीं उदाहरणां आसात. दोन गुरवार बायलांभितर एकलेगेर चली आनी दुसरेगेर चलो जातलो अशें धरून लग्न थरयताले. हाकाच 'पोटाक कुकूम लावप' अशें महाराष्ट्रांत म्हण्टात.

मॅलनिशियन जमातींनी आनी पॉलिनिशियन प्रतिशितांभितर ही बालविवाहाची चाल आशिल्ली मेळटा. पापुआ न्यू गिनीच्या अधिकाराखाल आशिल्ल्या न्यू गिनी जुंव्याचे आग्नेयेक आशिल्ल्या टोब्रिआंड द्विपसमुहांत बालविवाह व्हड प्रमाणांत जाताले. अमेरिकेंतल्या निग्रो समाजांत आनी आशिया खंडांतल्या हेर जमातींनी बालविवाह पयलीं जाताले आनी आयज लेगीत कांय प्रमाणांत जातात. चीनांत साम्राज्य युगाचे सुरवातीक लग्नाखातीर चलयेची पिराय १४ आनी चल्याची पिराय १६ वर्सां थरयल्ली. कन्फ्युशसच्या पयलींच्या काळांत लग्नाची पिराय चल्यांची सादारणपणान १५ ते २० आनी चल्यांची २० ते ३० आशिल्ली. तेराव्या शेंकड्यांत कोरियत बालविवाहाची चाल आशिल्ली. कोरियेचो त्या काळांतलो राजा कोंजाँग हो मोंगोलियन सम्राटाक नजरंणो दिवन खूश दवरपाखातीर सुंदर चलयांक मोंगोलियेंत धाडटालो. ह्या भंयाक लागुनूच ल्हान ल्हान पिरायेतूच लग्न करपाची थंय पद्दत आसुये. मध्ययुगांतल्या शिलेदार युगांतूय इंग्लंड आनी युरोपांत पांच वर्सांचे चलयेवांगडा लग्न जावपाची पद्दत आशिल्ली. पूण बालविवाहाक भारतांत जें स्वरूप आशिल्लें तशें हेर खंयच दिसना. पितृसत्ताक कुटूंबपद्दतींत चलयेच्या लग्नाची जापसालदारकी बापायचेर आसता. वंश, जात, गोत्र-प्रवर, पींड हांचेविशीं नेम आशिल्ल्यान आनी पिरायेंत आयिल्ली चली स्वताच आपल्याक न्हवरो सोदून वयले नेम मोडीत म्हणून दुबाव आशिल्ल्यान चली पिरायेंत येवंचेपयलींच तिचें लग्न करचें अशें थरलें आसुंये. तेच भाशेन बायलेच्या चारित्र्याक खूब म्हत्व दिल्ल्यान चली पिरायेंत येतकच खंयच्याय दादल्याचे वासनेक बळी पडची न्हय वा स्वता बंदनाम जावंची न्हय हे खातीर बालविवाहाची प्रथा चालीक लागली आसुंये.

एकुणिसाव्या शेंकड्याचे निमाणेमेरेन ही बालविवाहाची प्रथा चालू आशिल्ली. हो विघातक प्रकार चालू आसतनाच एक सुदारक विचारवंतांचो वर्ग फुडें आयलो आनी ताणीं ह्या बालविवाहाक विरोध करपाक सुरवात

केली. हेच नदरेंतल्यान इ.स. १८६२ वर्सा साताऱ्याच्या लोकांनी बसका घेवन चलो १६ वर्साचो आनी चली ८वर्साची जालेबगर लग्न करचें न्हय असो थाराव पास केलो. इ. स. १८७३ वर्सा 'बालविवाह - प्रतिबंधक मंडळी' ही संस्था मुंबयंत स्थापन केली. गणेश रामचंद्र किलोस्कर आनी भास्कर बल्लाळ निमकर हे संस्थेचे सचीव आशिल्ले. विनायक महादेव पंडित, शंकर मोरो रानडे, गोविंद हरी जोशी हे सुदारक विचारवंत लोक वेवस्थापकीय मंडळांत आशिल्ले.

राजा राममोहन रॉय, ईश्वरचंद्र विद्यासागर, केशवचंद्र सेन, ज्योतीराव फुले, म. गो. रानडे, गो. ग. आगरकर, धों. के कर्वे, म. मो. कुंटे, वे. शा. सं. जनार्दनाचार्य वळे हाणीं बालविवाहाचे प्रथेक खर विरोध केलो. बेहरामजी मलबारी, लाला गिरिधारी लाल, रायबहादुर बक्षी सोहनलाल, हरी सिंग गौर, हरविलास सारडा, हाणीं कायदो करून सुदारणा करची ह्या मताचो पुरस्कार केलो आनी तातूंतल्या कांय जाणांनी कायदे मंडळांत बालविवाहबंदीची विधेयकांलेगीत हाडलीं.

जरठकुमारी विवाह, बालविधवांची अडचण, अकाली वैधव्य आयिल्ल्या बायलांचे अनाचार आनी तातूंतल्यान जल्माक येवपी अनौरस संततीचे प्रस्न तशेंच संमती पिरायेचो प्रस्नूय बालविवाहाचे चालींतल्यान निर्माण जालो. जे पिरायेंत शिक्षण घेवपाचें तेच पिरायेंत बायल-दादलो संवसारांत पडिल्ल्यान शिक्षण घेवप उणें जालें. समज येवंचेपयलीं लग्न जाल्यान आवय-बापायन थरयल्ल्या चल्यावांगडा वा चलयेवांगडा लग्न जावन जीण सारप, तातूंतल्यान कुटुंबीक ताण निर्माण जातात आनी संघर्श जाल्ल्यान पयली बायल सोडून दुसरी केल्ल्यान बायलेक वायट जीण जगची पडटा. ही स्थिती सुदारपाखातीर कांय कायदे केले ते अशे - १) १८६० : भारतीय दंड संहितेचीं कलमां ३७५ आनी ३७६- सोळा वर्सांसकयले चलयेकडेन वा बायलेकडेन समागम करपाक बंदी. बालविवाह प्रतिबंधक कायदो १९२९ वर्सा जालो. २) १८९४ : म्हैसूर सरकारान बालविवाहाचो कायदो करून चलयेची पिराय आठ वर्सांपरस उणी आसल्यार लग्नाक बंदी घाली. ३) १९०४ : बडोदा सरकारान चलयेची लग्नाची पिराय बारा आनी चल्याची सोळा इतली थरयली. ४) १९२७ : इंदूर सरकारान चलयेची लग्नाची पिराय बारा आनी चल्याची चवदा थरयली. ५) १९२९ : बालविवाह प्रतिबंधक कायदो (सारडा कायदो) हे प्रमाण चलयेची पिराय चवदा आनी चल्याची अठरा थरयली. ६) १९५५ : हिंदू विवाह कायदो सद्याक चलयेची पिराय पंदरा वर्सां आनी चल्याची अठरा वर्सां थरलीं. सद्याक ती चलयेखातीर अठरा आनी चल्याखातीर एकवीस आसा.

बालविवाहावयल्या ह्या कायद्यांक लागून हे प्रथेचेर पुराय बंदी आयली. पूण गांवगिऱ्या वाठारांनी, थरावीक जमातींनी कांय प्रमाणांत आयजे लेगीत बालविवाह जातात.

- कों. वि. सं. मं.

बालवीर संघटना : तरने पिरायेच्या भुरग्यांखातीर वावर करपी संवसारीक मळावयली एक संघटना. बेडन पॉवेल ऑफ गिलबेल (१८५७-१९४९) ह्या ब्रिटीश सैनीक अधिकाऱ्यान १९०७ त इंग्लंडांत हे संघटनेची चळवळ सुरू केली. चले-चलयांमदीं बरे नांगरीक जावपाक गरजेचे आशिल्ले गूण आसचे हो हे चळवळीचो मुखेल हेत. ह्या शतमानांतली ती एक म्हत्वाची शिक्षणीक संघटना असो तिचो उल्लेख करप जाता. चल्यांखातीर बालवीर संघटना (बॉय स्काऊट) आनी चलयांखातीर वीरबाला संघटना (गर्ल गायड) अशो वेगवेगळ्यो संघटना आसात. दोनूय संघटनांचो संस्थापक आनी आयोजक लॉर्ड बेडन पॉवेल. ह्या संघटनांचीं मूळ तत्वां, शिक्षणीक बसका, वापराची तरा, आनी संवसारीक स्वरूप हें सादारणपणान सारकेंच आसलें तरी चलेचलयांच्या शिक्षणक्रमांत जाय थंय फरक केला. चारित्र्य, भलायकी, उद्यमशीलता आनी सेवाभाव आदी गुणांक हे संघटनेंत पयलें स्थान दितात. ह्या चार गुणांचेर बालवीर संघटनेचो पुराय कार्यक्रम आदारिल्लो आसता.

आघाडेचेर वचून दुस्मानांचो पत्तो लावप, तांच्यो हालचाली तेळप आनी तेविशीं आपल्या अधिकाऱ्यांक बिनचूक म्हायती, दिवपाखातीर जे सैनीक फुडें वतात, तांकां 'स्काऊट' म्हण्टात. धीर, चिकाटी, स्वावलंबन, सावधानता, बारीक साणीन निरिक्षण, स्मरणशक्ती, शारिरीक आनी मानसीक ताण सहन करपाची तांक, त्यागाची तयारी, जापसालदारकेची जाणविकाय आदी जायते गूण आत्मसात केले बगर स्काऊटाचें काम बरे तरेन करूंक येना हें सांगपाक बॅडन पॉवेल हाणें १९०० त 'एड्स टू स्काउटिंग' हें पुस्तक उजवाडाक हाडलें. १९०८ त ताणें स्काउटिंग फॉर बॉयस हें पुस्तक उजवाडा हाडलें.

हे शिक्षण पद्दतीचो प्रत्यक्षांत प्रयोग जावंचो देखून ताणें इंग्लंडांतल्या ब्राउन सी जुंव्यार २५ जुलय ते ९ ऑगस्ट १९०७ ह्या काळांत संघटनेचें पयलें शिबीर घडोवन हाडलें. थंय बेडन पॉवेल हो हे संघटनेचो प्रशिक्षक आशिल्लो. बालवीर संघटनेच्या इतिहासांत ह्या शिक्षण शिबिराक खुबूच म्हत्व आसा.

त्या काळांत ही शिक्षणपद्दत लोकांक आनी पालकांक खूब मानवली. तिचोच परिणाम म्हणून इंग्लंडा भायर कॅनडा, ऑस्ट्रेलिया, न्यूझिलंड, भारत ह्या देशांतल्या ब्रिटीश लोकांनी १९०८-०९ ह्या वर्सा आपल्या भुरग्यांक हे पद्दतीचें शिक्षण दिवंक सुरवात केली. इंग्लंडाभायर हे तरेचें शिक्षण सुरू करपी पयलें राष्ट्र म्हळ्यार चिली (१९०९). १९१० त हे संघटनेची चळवळ अमेरिकेंत पावली. त्याच वर्सा बेल्जियम, हॉलंड, फ्रांस, रशिया, आदी युरोपी देशांनी आनी आर्जेन्टिना, ब्राझील ह्या अमेरिका खंडांतल्या देशांनी ही संघटना पातळ्ळी. १९०९ त लंडनांत क्रिस्टल पॅलेसीचेर पयलो बालवीर मेळावो भरलो. ह्या मेळाव्यांत स्काउटांवरीच भेस केल्ल्यो कांय चलयो हातांत दांडे घेवन उब्यो आशिल्ल्यो आनी 'गर्ल स्काउट' अशें तांणी बेडन पॉवेल हाका सांगलें. तांची उमेद पळोवन ताणें

१९१० त आपल्या भयणीच्या आदारान वीरबाला (गर्ल गायड) ही संघटना सुरू केली. फुडें हे वीरबाला संघटनेची पुराय जापसालदारकी, ताची बायल लेडी बेडन पॉवेल हिणें घेतली. १९१२-१३ मेरेन गायड संघटनेची चळवळ न्यूझीलंड, भारत, शांघाय, हवाई जुंव्यांचेर पावली.

बालवीर शिक्षणाची सुरवेची येवजण ११ ते १७ वर्सां पिरायेच्या भुरग्यांखातीर आशिल्ली. ह्या गटाक स्काऊट म्हण्टाले. फुडें १९१४ त ७ ते ११ वर्सां पिरायेच्या भुरग्यांखातीर 'कब' (शिशुवीर) ह्या नांवान शिक्षण सुरू जालें. १९१६ त १७ वर्सां पिरायेवयल्या भुरग्यांखातीर 'दोव्हर' नांवान शिक्षण सुरू केलें. भारतांतले वीरबाला हे संघटनेक ७ ते ११ पिरायेच्या गटाक 'बुलबुल' (बालिका), ११ ते १७ ह्या गटाक गायड (वीरबाला) आनी १७ ते २५ ह्या गटाक 'रेंजर' अशें म्हण्टात.

आपले दीसपट्टे जिणेंत बालवीर आनी वीरबाला हांकां १० मुल्यांक पाळो दिवंचो पडटा. तीं धा मुल्यां अशीं- १) विश्वास आनी प्रामाणीकपण २) निश्ठा ३) बंधुभाव ४) सहकार्य ५) सौजन्य ६) मोनजातीविशीं आपलेंपण ७) शिस्त आनी आज्ञाधारकपणा ८) धीर आनी आनंदी वृत्ती ९) काटकसर १०) विचार, आचार, उच्चार हांचें पावित्र्य.

शिशुवीर आनी बुलबुल हांचो भेस आनी पदकां, स्काऊट आनी गायड हांच्या पदकांपरस वेगळीं आसतात. उजव्या हाताचीं पयलीं दोन बोटां इंग्लीश व्ही अक्षराच्या आकारांत उजवे भुंवयेवटेन धरून प्रमाण करपाचो आसता. हस्तांदोलन मात स्काऊट आनी गायड हांचेवरी दाव्या हातान करपाचें आसता. 'तयार रावात' (बी. प्रीपॅर्ड) हें धेय वाक्य आनी तीन पाकळ्यांचें कमळ हो बालवीर संघटनेच्या पदकाचो मुखेल भाग.



बालवीर

वीरबाला

बालवीर वा वीरबाला जातना आपल्या कर्तव्याक पाळो दिवपाचें आनी बालवीर वा वीरबालाचे सगळे नेम आचरणांत हाडपाचें वचन दिवंचें पडटा. नेम, वचन, पदक, ध्येय, आचार, बंधन आनी हस्तांदोलन ह्यो सगळ्यो गजाली सगळ्या राश्ट्रांतल्या बालवीर संघटनांमदीं सारक्योच आसतात. भेस लेगीत सादारणपणान सारकोच आसता. फकत राश्ट्रांराश्ट्रांनी थोड्या प्रमाणांत फरक आसता.

स्काऊट आनी गायड हांचे कामाचे पद्दतीक संघपद्दती अशें म्हण्टात. संघपद्दती (पॅट्रोल सिस्टीम) हो शिक्षणाचो मूळ गाभो. बालवीर

आनी वीरबाला संघटना हेच पद्दतीचेर आदारिल्ल्यो आसात. हातूंत चले चलयांक शिकोवपाची सगळी जापसालदारकी संघनायक आनी सहाय्यक संघनायक हांचेर आसता. संघनायक आनी सहाय्यक संघनायक हांचें एक मंडळ आसून ताका सन्मानसभा (कोर्ट ऑफ ऑनर) म्हण्टात. हे सभेचो अध्यक्ष हो संघनायका मदलोच आसता. पथनायकूय तांचेच मदलो आसता. स्काऊट मास्टर वा गायड कॅप्टन हे सभेंत सल्लागार वा मार्गदर्शक म्हणून काम करतात. चले चलयांक आपआपले जापसालदारकेचेर काम करपाक शिकोवप वा ते जापसालदारकेची जाणविकाय तांकां दिवप हो स्काऊट आनी गायड चळवळीचो मुखेल उद्देश आशिल्ल्यान हे सन्मानसभेक बरेंच म्हत्व आसा.

संवसारीक बालवीर संघटनेचें कार्यालय सुरवेक लंडनाक आशिल्लें. थंयसावन तें आटोवा (कॅनडा) हांगा व्हेलें. फुडें एप्रिल १९६८ सावन तें जिनिवांत (स्वित्झर्लंड) आसा. संवसारीक वीरबाला संघटनेचें कार्यालय मात अजुनूय लंडनांतूच आसा. दर दोन वर्सांनी संवसारीक स्काऊट परिशदो भारतांत आनी दर चार वर्सांनी जांबोरी' (संवसारीक स्काऊट गायड मेळावे) भरतात. पयलो संवसारीक मेळावो लंडन १९२०त भरिल्लो. भारतांत १९५० त दिल्लीक संवसारीक परिशद भरिल्ली. संवसारीक गायड संघटनेचीं चार केंद्रां आसात. हातूंतलें सुरवेक 'अवर शॅले केंद्र'



१



२

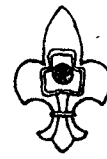

३



४

बालवीर संघटना : कांय बोधचिन्नां : (१) वर्ल्ड स्काऊट ब्यूरो (२) वर्ल्ड असोसिएशन ऑफ गर्ल गाइड्स अँड गर्ल स्काउट्स (३) भारत स्काऊट अँड गाइड्स, नॅशनल हेडक्वार्टर्स (४) महाराष्ट्र स्टेट भारत स्काऊट्स अँड गाइड्स

१९३२ त स्वित्झर्लंडांत, अँडलबोडनांत स्थापन जालें. उपरांत १९३९ त लंडनांत 'अवर आर्क' वा 'ओले हाऊस', मेक्सिकोंत १९५७ त 'अवर कॅबानो' आनी पुण्याक १९६४त संगम हें चवथें केंद्र स्थापन जालें.

स्काऊट आनी गायड हांचे संवसारीक परिशदेक धाडपाच्या प्रतिनिधींची संख्या सगळ्या देशांनी सारकीच आसता. खंयच्याय राश्ट्राचो एकूच प्रतिनिधी कार्यकारी मंडळाचेर येवंक शकता. ताचो काळ स वर्सां आसता.

भारतांतली बालवीर संघटना : १९०९ वर्सा भारतांत हे संघटनेची सुरवात जाली तरी भारतीय भुरग्यांक तातूंत प्रवेश घेवंक मेळनासलो. हे संघटनेचो आपल्याक त्रास जातलो अशें इंग्लिशांक दिसतालें. १९१७ त चेम्ईक अनी बेझंट हिणें अॅरंडेल व्यंकटेश्वरन हाच्या आदारान 'इंडियन बॉय स्काऊटस असोसिएशन' सुरू केलें. त्याच वेळार अलाहाबादेक मदन मोहन मालवीय हाणें हृदयनाथ कुंझरू आनी श्रीराम वाजपेयी हांच्या आदारान सेवासमिती स्काऊट असोसिएशन सुरू केलें. ह्या दोन संघटनांचे फाटे जायत्या वाठारांनी सुरू जाल्ले पळोवन ब्रिटीश सरकारान बेडन-पॉवेल हाका भारतांत आपोवन 'बॉय स्काऊट' असोसिएशन सुरू केलें. सरकारी फाटबळ मेळिल्ल्यान ही चळवळ शाळांनीय पावली. फुडें 'ऑल इंडिया गर्ल गायड असोसिएशन' ही संघटना सुरू जाली. १९३७ त पयली अखिल भारतीय जांबोरी दिल्लीक भरली. भारतांतल्यान ६००० स्काऊटसांनी तांतूत वांटो घेतिल्लो. फुडें १९३८त हिंदुस्थान स्काऊट संघटना अस्तित्वांत आयली. उपरांत सेवासमिती हे संघटनेंत विलीन जाली. भारताक सुटका मेळ्ळ्या उपरांत त्या वेळा वयलो शिक्षण मंत्री मौलाना अबुल कलाम आझाद हाणें स्काऊट आनी गायड संघटनांच्या फुडाऱ्यांक एकठांय हाडून एक व्यापक संघटना निर्माण करपाविशीं सांगलें. ७ नोव्हेंबर १९५०त भारत स्काऊट आनी गायड संस्था निर्माण जाली. स्काऊट आनी गायड शिक्षणाचो एकठांय वावर करपी संवसारांतली ही पयली संस्था. ही संस्था आतां शासनाचे मान्यतायेन पुराय भारतांत वावर करता. दिल्लीक हे संस्थेचें मध्यवर्ती स्काऊट-गायड कार्यालय आसा.

शिशुवीर, बुलबुल तशेंच स्काऊट आनी गायड हांकां शिक्षण दिवपी अधिकाऱ्यां खातीर वेगळो प्रशिक्षणक्रम आसता. भारतांत स्काऊट-गायड संस्था आनी तिचे थळावे फांटे वर्ग चलयतात. मुळावे, माध्यमिक आनी वुडवॅज अशा तीन दर्जांचे हे वर्ग आसून ते सादारण धा दिसांचे आसतात. वुडवॅज ह्या प्रशिक्षण क्रमाचे तीन वांटे आसतात. १) तत्वीक : हातूंत स्काऊट चळवळ आनी शिक्षण हांचेविशीं विचारिल्ल्या कांय प्रस्नांच्यो लेखी जापो दिवंच्यो पडटात. २) प्रात्यक्षीक : हें शिक्षण प्रशिक्षण वर्गांतूच घेवंचे पडटा. ३) चले-चलयां वांगडा प्रत्यक्ष काम करपाचो अणभव : हें प्रशिक्षण पुराय जातकच वुडवॅज नांवाचें गोफांत लायिल्लें चित्र तांकां गळ्यांत घालूंक दितात. ताचे वांगडा एक विशेष तरेचो गळ्यांत घालपाचो रुमाल (स्कार्फ) दितात. संवसारांतल्या सगळ्या स्काऊट-गायड संघटनांनी चले-चलया वांगडा काम करपी सगळे अधिकारी हे आपवावुरपी (व्हॉल्युंटरी वर्कर्स) हे आपखोशयेन काम करपी आसतात. येदे व्हडले संख्येन आपखोशयेन वावर करपी स्काऊट-गायड ही आगळी संस्था आसा.

- कों. वि. सं. मं.

बाल संगोपन : (भुरग्यांची जतनाय). पिरायेचीं बारा वर्सांमेरेन मनीस भुरगो आसता. जल्मतकच चार सप्तकांमेरेन भुरग्याक 'नवजात

भुरगो' (Neonate) आनी वर्सांमेरेन ताका बालक (Infant) अशें म्हण्टात. भुरगेपणांत आनी चड करून पयल्या वर्सा भुरग्याच्यो गरजो खाशेल्यो आसतात. देखून, मनशाचे पिरायेचो हो काळ म्हत्वाचो.

नवजात भुरगो जल्मतकच एका नव्या वातावरणांत पावता. ह्या वातावरणाची संवकळ जावपाक ताका आदार करप हें बालसंगोपनाचें पयलें काम. नवजात भुरग्याक हूनसाणीची गरज आसता. आवयच्या पोटांत तापमान ३८सॅ. इतलें आशिल्ल्यान जल्मतकच वातावरणाच्या उण्या तापमानाचो ताका खूब त्रास जावंक शकता. कुडीची हुनसाण सांबाळपाक, जल्मतकच भुरग्याक बेगीन पुसपाक जाय आनी नितळ लुगटान गुठलावंक जाय. जल्मतकच भुरग्याक रोखडेंच न्हाणोवंक जायना. ताका पयलें न्हाण दोन दिसांउपरांत दिल्यार जाता. पयले कांय म्हयने आवयन आपले म्हऱ्यांत भुरग्याक न्हिदयल्यार ताका तिचे कुडीची ऊब मेळटा. पाळण्यांत न्हिदोवंचेपरस आवयन आपले म्हऱ्यांत नवजात बालकाक न्हिदोवंचें अशें भुरग्यांचे वैज सांगतात.

नवजात भुरग्याक पोटाक घालपाक कळाव लावंक जायना. सुरवेक साकरीचें वा सादें उदक, म्होंव असले जिन्नस ताका घालचे परस आवयन भुरग्याक आपल्या दुदाक धरप बरें. आवयच्या पयल्या-वयल्या दुदाक दीक अशें म्हण्टात. हो भायर उडोवंचे परस भुरग्याक दिवप गरजेचो. दिकांत प्रतिकार शक्त आसता. तातूंतलो IGA हो घटक भुरग्याक रोगजंतूपसून राखता. पूर्ण दूद जावपाक आवयक जरी ३-४ दीस लागले तरी आवयन भुरग्याक देड वरांभितर दुदाक धरचो अशी संवसारीक भलायकी संघटनेची सुचोवणी आसा. ३-४ वरांचो नेम धरून भुरग्याक दूद दिवंचे परस भुरग्यां रोखडो भुकेक रडटकच ताका दुदाक धरप बरें.

भोंवतणच्या वातावरणांत खूब रोगजंतू आसतात. भुरग्याची प्रतिकार शक्त उणी आशिल्ल्यान ताका रोगजंतूची लागण जावपाचो भय चड आसता. भुरग्याची नाळ ही रोगजंतू भुरग्याचे कुडींत रिगपाची मुखेल वाट. म्हणून भुरग्याची नाळ नितळ दवरपाक जाय. भुरग्याक रोगजंतूपसून राखपाक बाळंतिणीक वेगळें दवरप ही पयलींची चाल आतांय आचरणांत हाडूंक जाय. नवजात भुरगें दिसाक खूब फावटीं मुतता. मुतान भिजिल्ली लंगोटी, आंगलीं भुरग्याच्या आंगार उरल्यार मुतांतल्या आमोनिया ह्या रसायनाक लागून भुरग्याचे कातीर चड करून जांगेंत आनी भोंवतणच्या भागांत, तांबडो पुळेर (Napkin Rash) जाता. तेखातीर भुरग्याक सुको दवरूंक जाय. मुतान ओले जाल्ले कपडे रोखडेच बदलूंक जाय. नवजात भुरग्याची लंगोटी सदांच सुती लुगटाची आसची, प्लास्टिकची न्हय.

नवजात भुरगें खूब नेटान वाडटा. ताच्या मेंदवाची वाड पयल्या दोन वर्सांमदीं पूर्ण जाता. हे सान पिरायेचेर कुपोशण वा हेर दुखण्यांक लागून भुरग्याची वाड खुटूंक शकता. खुंटिल्ले वाडीचे परिणाम सासणाचे उरतात. भुरगेपणांत कुपोशण जाल्लीं भुरगीं जाण्टेपणांत मोटवीं उरपाक

शकतात. कुपोशणाक लागून बुद्दीचेंय उणेपण उरूंक शकता.

भुरग्याचे बरे जतनाये खातीर १) ताचें पोशण २) दुखणीं वाटावपी मुळावीं वासिनां ३) दुखणीं टाळपाक कुडीची आनी सरभोंवतणची नितळसाण राखप आनी ४) बुद्दीक पोशक वातावरण निर्मप ह्या चार मुखेल गजालींची गरज आसता.

भुरग्याचें पोशण : भुरग्याच्या पोशणाक खूब म्हत्व आसता. भुरग्याचें अन्न ताचे कुडीचे आनी मेंदवाचे वाडीक पूरक आसूंक जाय. नवजात भुरगें आनी बालक हांचें अन्न सैमीक मांडणे प्रमाण आसपाक जाय. आवयच्या दुदांत भुरग्याचे वाडीक पूरक अशे घटक, मेंदवाचे वाडीक पूरक अशीं प्रथिनांचीं आनी चरबीचीं आम्लां आसतात. इतलेंच न्हय, आवयच्या दुदांत प्रतिकार शक्तीचेय घटक आसतात. आवयच्या दुदाचेर पोसपी भुरग्यांक हागवण, थंडी आनी हेर दुखणीं खूब उण्या प्रमाणांत जातात.

पिरायेच्या पयल्या ४-६ म्हयन्यांमेरेन आवयचें दूद भुरग्याचे वाडीक पुरायेन पावता. दुदाभायर भुरग्याक आनीक कांयच दिवपाची गरज आसना. उदक लेगीत हे पिरायेचेर भुरग्याक दिवंचें न्हय. ४-६ म्हयने जातकच भुरग्याक दुदावांगडाच खाणां घालूंक जाय. ह्या पिरायेचेर भुरग्याचे कुडींत शारिरीक बदल जातात. भुरगो गिळूंक शिकता. ताच्यो मावो घट जातात आनी ताची पचनशक्त वाडटा.

भुरग्याक घालपाचें पयलें खाण पचपाक बरें, रांदपाक सोंपें आनी अन्नाच्या तत्वांनी परिपूर्ण आसपाक जाय. गोंयांत दुदावांगडा घालपाचें पयलें खाण म्हण नाचण्याचें सत्व वा पेजेचो निवळ आनी मोव पेज वापरतात.

भुरग्याक मोव खाणां खावपाची संवय जातकच ताका दाटसार खाणां सुरू करपाक जाय. हीं खाणां पचूंक लागतकच धान्यां वांगडाच इल्लीं कड्डणां (दाळ) भरसून ताका दिवंक जाता. मासाळ खाणांय धान्यांत भरसून भुरग्याक दिवंक जातात. धान्य आनी दाळ वांगडा शिजयल्यार खाणांच्या प्रथिनांचें प्रमाण आनी पत वाडटा. दाळ आनी धान्यां हांचे भरसणीक दोट्टी भरसण अशें म्हण्टात. दोट्टी भरसण भुरगो पचोवंक लागतकच तातूंत इल्लें तेल/तूप वापरूंक जाता. तेल/तूप हे स्निग्ध जिनस खाणांची पुश्टी वाडयतात आनी दाटसाण उणी करतात. सुमार स म्हयन्यांउपरांत भुरग्याच्या खाणांत पालेभाजी आसूंक जाय. पालेभाजी भुरग्यांक 'अ' जीवनसत्व दिता. णव म्हयन्या उपरांत भुरग्याक खाणाचे बारीक बारीक कुडके दिवंक जातात. केळीं, चिकू, फाती बिस्कीट, मोव शीत हीं खाणां भुरग्याक हे पिरायेचेर दिवंक जातात. वर्साचो भुरगो जाणटे जेवतात तें सगळें जेवण जेवपाक शकता. भुरग्याचें जेवण जाणट्यापरस अर्दान आसूंक जाय. ल्हान भुरग्याक दिसाक २-३ फावटीं खाण दिवचे परस दिसांतल्यान ५-६ फावटीं तरी दिवंक जाय अशें भुरग्यांचे वैज सांगतात.

दुदावांगडचीं खाणां दिता आसतना आवयन आपलें दूद बंद करूंक जायना. दुसऱ्या वर्सा लेगीत भुरग्याक दुदाची गरज आसता. ताच्या अन्नाचो सुमार अर्द वांटो आवयच्या दुदांतल्यान मेळपाक जाय.

भुरग्याची वाड पारखण (Growth Monitoring) : भुरग्याचें पोशण सारकें आसा वा ना हे ताचे वाडिवयल्यान कळटा. भुरग्याची वाड पळोवपाक नेमान ताचें वजन पळोवपाक जाय. चार म्हयन्यांचेर भुरग्याचें वजन जल्मवजनापरस दुपेट जाता. वर्साचेर तीन पटींनी जाता. पिरायेचे पयले स म्हयने भुरगो दर म्हयन्याक एक कील हे गतीन वाडटा. दुसऱ्या स म्हयन्यांमदीं हे वाडीचो हिशोब म्हयन्याक अर्द कील इतलो आसता. भुरग्याची वजन वाड पयल्या स म्हयन्यांक ४०० ग्रामांपरस उणी आनी दुसऱ्या स म्हयन्यांक २०० ग्रामांपरस उणी आसल्यार ताची वाड सारकी ना अशें समजूंक जाता. भुरग्याचें वजन, वाडीच्या तकट्याचेर (Growth Chart) मांडूंक जाय. ह्या तकट्यावयल्यान भुरग्याची वाड आनी पोशण कशें आसा तें कळटा.

वजनावांगडाच भुरग्याची लांबाय मापूंक जाय. जल्मतना भुरग्याची लांबाय सादारण ४५ सेंमी. आसता. भुरग्याचें पोशण सारकें नासत जाल्यार भुरगो मोटवोच उरता.

भुरग्याचे वाडीचे पांवडे (Milestones) : भुरग्याचे बुद्दीची वाड पारखुपाक ताचीं कर्तुबां पिराये प्रमाण आसात वा ना हें पारखप गरजेचें. सर्वसादारण भुरगें अमकींच कर्तुबां अमकेच पिरायेचेर करता. देखून ह्या कर्तुबांक वाडीचे पांवडे अशें म्हण्टात. भुरग्यांचीं कांय मुखेल कर्तुबां-हांसप, मान धरप, बसप, दिमखुच्यांनी वचप, उबो रावप.

भुरग्याचे वाडीचे मुखेल पांवडे अशे आसतात-

१. वळखिच्याक हांशें हांसप - देड ते दोन म्हयने.
२. आ, उ उलोवप (हुंकार दिवप)- दोन ते अडेज म्हयने.
३. मान धरप - तीन म्हयने
४. हातांत वस्त धरप - चार म्हयने
५. बसप - आठ म्हयने
६. दिमखुच्यांनी फुडें वचप - णव ते धा म्हयने
७. उबें रावप (हात सोडून) - इकरा म्हयने
८. चलप - बारा म्हयने
९. उलोवप (दोन उतरां) - बारा ते चवदा म्हयने

जें भुरगे २ म्हयने जावन लेगीत हांसना, ४ म्हयने जावन लेगीत मान धरना, ९ म्हयन्यां मेरेन बसना, वर्सा मेरेन सारकें उबें रावना, तें भुरगे बुद्दीन मंद आसूंक शकता. अशा भुरग्याचे वाडीची पुराय तपासणी भुरग्याच्या दोतोरकडल्यान जावंक जाय. भुरग्याचे बुद्दीक पोशक अशें

वातावरण मेळ्ळ्यार भुरगें बुद्दीन बरें तल्लख जाता. बरें शिकिल्ल्या आवय-बापायच्या भुरग्याची बुद्दी तल्लख आसता. बुद्दीक पोशक अशें वातावरण निर्मप ही दर पालकाची एक मुखेल जापसालदारकी. भुरगें ल्हान आसतनाच ताका वाचून काणयो सांगप, ताचे बुद्दीक चालना दिवपी खेळणीं दिवप, ताच्या प्रस्नांक वाजेनासतना जापो दिवप ह्यो साद्यो गजाली हे नदरेन म्हत्वाच्यो. भुरग्यांचीं खेळणीं म्हारग आसूंकूच जाय अशें ना. सवाय खेळणीं पिराये प्रमाण भुरग्याक दिवंक जाय. ल्हान भुरगो लांकडाचे तरेकवार रंगाचे ठोकळे घेवन बरो खेळटा. बालदी, उदक आनी रेंव ह्यो तीन वस्तू ४-५ वर्सांच्या भुरग्यांचीं आवडटी खेळणीं. साप ल्हान भुरग्यांचीं खेळणीं रंगीत पेल्ल, बावली असलीं आसतात. ह्या खेळण्यांक मेकळे करपाक येता तसले बटन वा धार आशिल्ल्यो वस्तू आसूंक जायनात. मेकळ्यो वस्तू भुरगें तोंडांत घालून घुसमटूंक शकता. समवयाच्या भुरग्यांवांगडा खेळ्ळ्यार भुरग्याचे बुद्दीक बरी चालना मेळटा.

भुरग्याचे दांत : जल्मतना भुरग्याक दांत आसनात. भुरगें स म्हयन्यांचें जातकच ताका दांत येवपाक सुरवात जाता. पयलीं मुखावयले सकयले कातरे दांत (Incisors) येतात. एक दोन म्हयन्यांभितर वयले दोन दांत येतात. ताचे उपरांत कुशीचे कातरे दांत येतात. वर्साच्या भुरग्याक स दांत आसतात. दुसऱ्या वर्सा भुरग्याक सुळके दांत (Canine) आनी दाडो येतात. दुसरें वर्स सोंपता तेन्ना भुरग्याक १२ दांत आसतात. सुरवेचे हे दांत सासणाचे उरनात. ते पडून तांचे सुवातेर नवे दांत येतात. देखून तांकां दुदाचे दांत म्हण्टात. भुरगो ६-८ वर्सांचो जातकच ताचे फुडले दांत पडटात आनी २-३ म्हयन्यांउपरांत तांचे सुवातेर नवे घट दांत येतात. हेरूय दांत १०-१२ वर्सांमेरेन पडटात आनी भुरग्याक घट दांत येतात.

वर्साच्या भुरग्याक ब्रशान दांत घांसपाची संवय करपाक जाय. चॉकलेटी वा गोड खाणां खातकच दांत घांसल्यार ते किडेनात.

रोग प्रतिबंधक वासिनां : मुखेल अशीं स दुखणीं, वासिनां दिवन पयस दवरपाक येतात. टी. बी., पोलिओ, कांटेल, कोलेखांक, धोणकुटी आनी हुरहुरें ह्या दुखण्यांच्या वासिनांचो भारत सरकारान वासिनांचे मुळावे येवजणेंत आस्पाव केला.

मुळावीं वासिनां करपाची भारत सरकाराची सुचोवणी अशी आसा- १) जल्मतकच बी. सी. जी. (इंजेसांव), २) देड, अडेज आनी साडे तीन म्हयन्यांचेर तोंडांत पोलिओचे डोस आनी ट्रिपलार्ची इंजेसांवां, ३) ९ म्हयने जातकच हुरहुऱ्याचें इंजेसांव, ४) देड वर्स आनी साडेचार वर्सांचेर ट्रिपल आनी पोलिओचे बुस्टर MMR हें हुरहुरें, गालगुटां आनी सुरसुऱ्याचें वासीन देड वर्सांचेर करचें अशें भुरग्यांचे वैज सांगतात.

आतां टायफॉयड, जोर, कामीण, रॅबीस, हॅपटायटीस ह्या दुखण्यांवयलींय वासिनां आयल्यांत. वैजांचे सांगणे वयल्यान तींय भुरग्यांक दिवंक जाय.

भुरग्याचे कुडीची नितळसाण : भुरग्याक रोगांपसून वाटावपाक भोंवतणचो परिसर तशेंच ताचे कुडीची नितळसाण सांबाळप गरजेचें. ताका सदांच न्हाणोवंक जाय. ताचीं नाखटां वाडोवंक जायनात. ताका जेवंचे पयलीं वा संडासांत वचून येतकच हात-पांय धुवपाची संवय लावंक जाय. भायलीं खाणां, थंड पेयां पियेवपाची संवय केन्नाच भुरग्याक करची न्हय. ह्या खाणांक लागून भुरग्याक हागवण, टायफॉयड, कामीण असलीं दुखणीं जावंक शकतात.

भुरग्याक संडास, मुताच्यो बऱ्यो संवयो (Toilet Training) वर्स जातकच करपाक जाता. घरांत पॉटी (Pottie) चेर बसोवन भुरग्याक हागपाची संवय करप बरें. दोन वर्सांमेरेन भुरगो हांतरूणाचेर मुतता. बऱ्यो संवयो लायल्यार भुरगो हांतरूणाचेर मुतपाचो बंद जाता. ताच्या मनाचेर चड ताण पडल्यार ताका हांतरूणाचेर मुतपाक जाता. अशा भुरग्याक हिणसायनासतना मोगान वागोवंक जाय. मुखेल म्हणजे हांतरूणाचेर मुतलो म्हणून ताचीं फाकाणां वा तिरस्कार करपाक जाय ना.

- डॉ. अवधूत बोरकार

बालसरस्वती - १ : एक नामनेचो वैयाकरण आनी संस्कृत कवी. बालसरस्वतीची 'राघवयादवपांडवीय' ह्या म्हाकाव्याचो कर्तो म्हणून नामना आसा. हें पुराय काव्य त्र्यर्थी आसून तातूंत रामायण, महाभारत आनी भागवत हातूंतल्यो कथा आयल्यात. त्या काव्यांतलो दरेक श्लोक राम, कृष्ण आनी पांडव ह्या तिगांकूय लागू जाता. तेखातीर ही रचणूक श्लिष्ट आनी क्लिष्ट जाल्या. दोन अर्थ सामान्यपणान कळटात, पूण तिसरो कळपाक कठीण जाता. अशा काव्याची रचणूक करप म्हळ्यार प्रतिभेपरस कश्टांचें फळ आसा. देखुनूच पंडिती काव्यांत ह्या काव्याचो आस्पाव जाता.

हो कवी दक्षिणेंतलो आशिल्लो. हाणेंच चंद्रिकापरिणय नांवाचें आनीक एक काव्य बरोवन तें कोणा तरी वेंकटाद्री नांवाच्या राजाक ओंपलां.

- कों. वि. सं. मं.

बालसरस्वती - २ : एक कवी. आंध्र कवी नन्नय्य भट्ट हाचो शिपूश्य हाचो जल्म राजमहेंद्री गांवांत जालो. नन्नय्य भट्टाच्या आंध्रकौमुदीचेर हाणें टिका बरयल्या. ताणें अनिकूय कांय ग्रंथ बरयल्यात.

- कों. वि. सं. मं.

बालसरस्वती - ३ : एक तंतूवाद्य. ह्या वाद्याचो आकार मोराभाशेन आशिल्ल्यान ताका मयूरीताऊस वा मयूरसतार अशेंय म्हण्टात. धनुकलीन तें वाजयतात. वाद्य उबें दवरून ताचें वयलें तोंक मानेकडेन घेवन तें वाजयतात. ह्या वाद्याचो स्वर मृदु-मधुर आसता.

तंजाऊरचो बालसरस्वती जगन्नाथ भट्ट हो हें वाद्य वाजोवपाक प्रवीण आशिल्लो. ताचेवयल्यानूच ह्या वाद्याक हें नांव मेळ्ळें आसुंये.

- कों. वि. सं. मं.

बालसाहित्य : सादारणपणान चार ते सोळा वर्सा पिरायेचे बुद्दीक पचता अशें आनी तांकां वाचनाची ओड लावपी साहित्य म्हळ्यार बालसाहित्य. बालसाहित्य हें समाजांतल्या वट्ट साहित्याचो एक वाटो हें खरें, पूण भुरग्यांच्यो जाणविकायो वेगळ्यो आसतात. भासो आनी भावनाय वेगळ्यो आसतात. हाका लागून बालसाहित्यांतले आशय आनी अभिव्यक्ती हांचेंय स्वरूप वेगळें थरता. अद्भूतरम्यताय, हास्यकारकताय, कल्पनासौंदर्य, सुबोध आनी नादमधुर भाशाशैली हेसारके खाशेले गूण बालसाहित्यांत चड करून दिश्टी पडटात. मनोरंजन, उद्बोधन आनी भुरग्यांचे तीक्ष्ण उमळशिकेचे बुद्दीचें समाधान हे सारक्यो प्रेरणा बालसाहित्याचे निर्मिती फाटल्यान आसूंक जाय.

बालसाहित्याची व्याप्ती व्हड आसा. कथा, कविता, नाटिका हे सारके सगळे साहित्यप्रकार तातूंत मेळटात. ल्हान पिरायेच्या वाचप्यांखातीर बरयल्ल्या सगळ्या प्रकारांच्या पुस्तकांचो हातूंत आस्पाव जाता. कांय खेपे जाण्ट्यांखातीर निर्माण जाल्ल्या पूण भुरग्यांकूय फावो जाता अशाय पुस्तकांचो तातूंत आस्पाव जाता.

हेर सगळ्या साहित्याप्रमाण बालसाहित्याची सुरवात लेगीत मौलिक कथनपद्दतीन जाली. लोकां-काणयो म्हळ्यार आजयेन वा आज्यान सांगिल्ल्यो काणयो, आवयन भुरग्याक जेवण लायतना वा खेळयतना म्हणपाखातीर रचिल्लीं बडबडगीतां, चांदीमामा वा कावळेकाकाच्यो काणयो ही आयच्या बालसाहित्याची बुन्याद. ही मौखिक परंपरा मुद्रणकला उदयाक येमेरेन चालंत आशिल्ली. दर एका देशांत वा राज्यांत ह्या प्रकाराचें बालसाहित्य अस्तित्वांत आसा. इंग्लीश भाशेंतलीं नर्सरी रायम्स म्हळ्यार बालगीतां. देखीक -जॅक अँड जिल, मराठी भाशेंतलें अडगुलं-मडगुलं आनी कोंकणी भाशेंतलीं बाबूचें लग्न आनी हेर बडबडगीतां नामनेचीं आसात. अस्तंती देशांनी बालसाहित्य हो एक स्वतंत्र साहित्य प्रकार म्हणून ताचो विचार अठराव्या शेंकड्याच्या दुसऱ्या अर्दाकसावन जावंक लागलो.

भारतांत एकुणिसाव्या शेंकड्याचे सुरवेक मुद्रणसंस्था आयल्यो. उपरांत मुळाव्या शाळांची स्थापणूक जातकच शाळेंत शिकोवपाखातीर पुस्तकां बरोवपाक लागले. तातूंत भुरग्यांखातीर स्वतंत्र वा अनुवादीत

अशीं साबार पुस्तकां बरयलीं. कांय राज्यांनी भुरग्यांखातीर सातोळीं वा म्हयनाळीं लेगीत येवपाक लागिल्लीं. ह्या म्हयनाळ्यांनी कथा, कविता, चरित्रां, विनोद आनी हेर विंगड विंगड बालसाहित्याचे प्रकार वेगळ्या वेगळ्या लेखकांनी मांडिल्ले.

बालसाहित्याच्या विकासाचे सुरवेच्या काळांतलें साहित्य मुद्दाम भुरग्यांखातीर बरोवंक नाशिल्लें. प्रौढ साहित्यांतलें भुरग्यांक मानवता अशें साहित्य कुशीक काडून तें भुरग्यांच्या मुखार दवरिल्लें. इसापाच्यो बोधकथा, पंचतंत्र, रामायण, महाभारत आनी हेर पुराणांतल्या वेंचीक कथांचें संस्करण हातूंत जाता. अस्तंती साहित्यांतूय हेचप्रमाण हर्क्युलिस हाच्यो धाडसाच्यो काणयो, राजा आर्थर आनी ताचे सरदार हांच्यो काणयो, रॉबिनहूड आनी हेरांचीं संक्षिप्त संस्करणां बालसाहित्य म्हणून नामनेक पावलीं.

विसाव्या शेंकड्यासावन बालसाहित्याक एक नवी दिका मेळून बालसाहित्याक नेट येवपाक लागलो. अस्तंती देशांतल्या लेखकांच्या व्हड कादंबऱ्यांचीं संस्करणां भुरग्यां खातीर उजवाडाक येवपाक लागलीं. स्टीव्हन्सन हाचें ट्रॅझर आयलँड, चार्ल्स डिकन्साचें ऑलिव्हर ट्विस्ट आनी डेव्हीड कॉपरफिल्ड, मार्क ट्वेनाचें टॉम सॉयर आनी हेर पुस्तकांच्यो संक्षिप्त आवृत्त्यो आयज लेगीत भुरग्यांभितर नामनेच्यो तशोच आवडिच्योय आसात.

दुसऱ्या म्हाझुजा उपरांत भुरग्यांखातीर खोलायेन स्वतंत्र लिखाण करूंक जाय हे कल्पनेचो प्रसार जावपाक लागलो. परिकथा, अद्भूतरम्य कथा आनी हेर स्वतंत्र साहित्याची निर्मिती जावपाक लागली. ह्या काळांत बालसाहित्याक कादंबरी, नाट्य, काव्य, इतिहासीक वा समाजीक कथा, लोककथा, चरित्र हांच्यो आंकच्यो फुटल्यो. बालसाहित्याचो विकास जालो तशें ताचे शास्त्रशुद्ध जडणघडणुकीकडेन चिकित्सक लेखकांचे दोळे लागले. बालमानसशास्त्र, भुरग्यांचे मनोविकासाचे पांवडे, ग्रहणशक्तीच्यो कक्षा हांचो अभ्यास जावपाक लागलो. कसलेच तरेचे वायट संस्कार भुरग्यांच्या मनाचेर जावंचे न्हय हे खातीर भुरग्यांखातीर आशिल्ल्या साहित्याचे मानदंड खंयचे आसूंक जाय हें थरोवन तेप्रमाण शिशू (सुमार ४ ते ८ वर्सांचे पिरायेचीं भुरगीं), बाल (सुमार ८ ते १२ वर्सांचे पिरायेचीं भुरगीं) आनी कुमार (सुमार १२ ते १६ वर्सांचे पिरायेचीं भुरगीं) अशा तीन गटांनी बाल साहित्य विभागलां. आतां ह्या तिनूय गटांखातीर स्वतंत्र साहित्यनिर्मिती जावंक लागल्या.

पयल्या वा शिशू गटांतल्या साहित्यांत सोंपीं आनी ल्हान ल्हान वाक्यां, वाक्यांतलो नाद, लय आनी ताल हांचेर चड भर दिल्लो आसता. असल्या वाक्यांतल्या तालाक लागून आनी सोंपे भाशेक लागून तीं भुरग्यांक खूब आवडटात. तेच प्रमाण तांच्या ल्हानपणासावन वळखीच्यो माऊ, चिऊ, काको, कुतू आनी हेर प्राणीय तांकां खूब आवडटात.

बालगटांतल्या भुरग्यांची ओड अद्भूत साहित्याकडेन चड आसता. हातूंत परीकथा, लोककथा आनी इतिहासीक काणयांचेर भर दिल्लो आसता. हातूंत ड्रॅगन, परी, चेटकीण, राकेस आशिल्ल्यान ह्यो काणयो सु. ८ ते १२ वर्सा पिरायेच्या भुरग्यांक खूब आवडटात. सैमनिर्मितीची उमळशीक भुरग्यांभितर ह्याच सुमाराक जाता. हाका लागून झाडां-पेंडा, फळां-फुलां, सरभोंवतणचीं मनशां, रानटी मोनजात, न्हंय ह्या विशयांवयल्यो काणयो वा कविता तांकां आवडटात. कुमार गटांतल्या (१२ ते १६ वर्सा) भुरग्यांक संवसाराचें वास्तवीक दर्शन जाय आसता. हे पिरायेंत तांकां लोककथांतलें साहस आनी शौर्य आवडटा. देखीक- एका तरणाटयान राजकन्येक राकेसाच्या चपक्यांतल्यान सोडयली. हे पिरायेंत कथा, कादंबरी हांची आवड तांचेमदीं निर्माण जाता. साहस आनी शौर्य हांचें चित्रण करपी कथा-कादंबऱ्यांची आवड हे पिरायेच्या भुरग्यांभितर निर्माण जावप हें स्वाभावीक. हाका लागून इयूल व्हर्नासारकिल्ल्या अस्तंती लेखकांच्यो काल्पनीक सोद-साहसांच्यो कादंबऱ्यो तांकां आवडूंक लागतात. झूजकथा ह्यो शौर्य आनी देशाभिमान जाग्यो करपी आशिल्ल्यान प्रसिध्द इतिहासीक घडणुको, प्रसंग, व्यक्ती हांचेर आदारिल्ल्यो कादंबऱ्यो लेगीत कुमारांक खूब आवडटात.

चित्र सजावट : नव्यानूच अक्षर वळख जाल्ल्या भुरग्यांक उतरांनी गुंथिल्लो अर्थ वा आशय फकत उतरांनीच कळपाक खूब कठीण आसता. अशा वेळार अर्थ कळपाखातीर प्रभावी अशा चित्राची गरज आसता. भुरग्यांच्या मनाचेर कथात्मक आशय परिणामकारकपणान उदेवपाखातीर उतरांपरस चित्रांचीच चड गरज आसता. हाका लागून बालसाहित्य सचित्र आसचें पडटा. उतरां नासतना लेगीत चित्रां आशय कथन करतात.

भुरग्यांचे पिरायेप्रमाण जशें साहित्य बदलत रावता, तशीच चित्र सजावटूय बदलत रावता. सुरवेचें बालसाहित्य म्हळ्यार पुरायपणान चित्रकथाच आसतात. जांकां वाचूंक/बरोवंक येना अशा भुरग्यांक बडबडगीतां आनी गजाली हांची वळख कथन पाठांतर रुपान तशेंच चित्रां दाखोवन करून घेवंची पडटा. सादारणपणान पांचव्या वर्सासावन शिक्षणांत विशदीकरणाखातीर चित्रांचो उपेग करचो पडटा. एक व्हड प्रसंगचित्र आनी सकयल फकत दोन वा तीन ओळींनी कथानिर्देश अशे पद्दतीन तयार केल्लीं पुस्तकां सादारणपणान चार ते आठ वर्सां पिरायेच्या भुरग्यांखातीर आसतात. परींचीं, पानांफुलांचीं म्होवाळ पदां आनी मोनजात, सवण्यांच्यो मजेशीर काणयो ल्हान पिरायेच्या भुरग्यांक चड आवडटात. पळयना फुडेंच भुरग्यान पुस्तक आपणें जावन हातांत घेवंचें आनी तें उकतें करून तातूंत मग्न जावंचें इतल्या आकर्शकपणान त्या पुस्तकाची सजावट करप भोव गरजेचें आसता. बाल साहित्यांत लेखकाक जसो उतरांनी जीव हाडचो पडटा, तेच रितीन चित्रकाराक कोर, ओळी, आकार आनी सुवात हातूंत जीव हाडचो पडटा. हांचेखेरीज लेखकाक आपल्या उतरांतल्यान जो आशय मांडपाक शक्य ना, तांचो अर्थ वा आशय

चित्रकार आपल्या चित्रांतल्यान दाखोवंक शकता. उतरां आनी चित्र हांचोय मेळ जावप गरजेचें. पदांतले वा काणयांतले प्राणी आनी वस्तू भुरग्यांचे सांगाती म्हणून येतात. अशा पदांनी वा काणयांनी तांचे कुडीची जडणघडण मनशाच्या अवयवां भाशेन दाखोवंची पडटा. उठून दिसपी आनी चकचकीत रंगांचो वापर करून, वस्तूचें वस्तूपण तशेंच दवरून ते वस्तूविशींचें पूर्ण गिन्यान दिवप हें चित्रकाराचें मुखेल काम.

सादारणपणान आठ ते बारा वर्सां पिरायेच्या भुरग्यांखातीर अद्भूततायेची आवड चड आसता. ही अद्भूतताय पंचतंत्र, इसापनिती तशेंच परंपरागत जादवाच्या काणयांनी मेळटा. सादारणपणान बारा ते सोळा वर्सां पिरायेच्या भुरग्यांभितर अद्भूततायेपरस पराक्रमान भरिल्ल्या आनी साहसी कथानकाची आवड निर्माण जावपाक लागता. ह्याच तेंपार जिवितांतल्या खऱ्या वास्तवाचें भान ताका येवपाक लागता. ह्या वेळार चित्रणांतलो तपशील वाडोवन तें चड वर्णनात्मक करचें पडटा. हांगा वाडमयीन तपशीलूय वाडत वता. हे पिरायेंत नैतिक प्रेरणा, धैर्यशीलता, धाडशीवृत्ती हांचेर भर दिवंचो पडटा. अशें करतना कल्पनाजलाचो आलाशिरो घेवन तातूंतले अनुभव सुखद करचे पडटात. ताका लागून तांचेकडेन बालमन आपसुकूच एकरूप जाता.

आधुनिक सचित्र बालसाहित्य युरोप अमेरिकेंतल्यान भारतांत आयलें. तीनशें वर्सांपयलीं युरोपांत भुरग्यांखातीर म्हणून 'हॉर्न बूक' ह्या नांवान वळखतलीं पुस्तकां येवपाक लागलीं. उपरांत ल्हान प्रायमर्स पुस्तकांचें लिखाण जालें. मुखार धर्मीक आनी बोधपर कथा आनी आंगार कांटो फुलोवपी साहसकथा उजवाडा येवपाक लागल्यो. भुरग्यांच्या आवडिच्या पुस्तकांचो अदमास लेखक/प्रकाशकांक येवपाक लागलो. हाका लागूनूच बालसाहित्याची उदरगत जावंक पावली. भारतांत 'इंडिया बूक हाऊस' सारकिल्यो संस्था मुखेलपणान सचित्र बालकथा उजवाडाक हाडपाचें काम करतात.

- कों. वि. सं. मं.

बालहत्या : जल्माक येतकच रोखडेंच भुरग्याक जिवें मारप हाका बालहत्या वा अर्भकहत्या अशें म्हण्टात. बालहत्या करपाची ही चाल मध्ययुगीन भारतांत व्हड प्रमाणाचेर चलताली. चली जल्माक येनाफुडें तिका मारून उडोवपाची ही चाल ब्रिटीश अधिकाऱ्यांनी खूब यत्न करून बंद केली.

बालहत्येचें स्वरूप खाजगी आशिल्ल्यान ह्या गुन्यांवाकडेन समाजाचें चडशें लक्ष वचनाशिल्लें. कांय राजपूत जमातींनी एकाच वंशांतल्या कुटुंबांत लग्नसंबंद जायनाशिल्ले. लग्नसुवाळो खूब खर्चीक आसतालो. ताका लागून चलयेक योग्य असो न्हवरो सोदून तिचें लग्न करून दिवप खूब कठीण जातालें. चलयेचें लग्न केलेंना जाल्यार समाजीक प्रतिश्ठा

उणी जाताली. ह्यो सगळ्यो उडचणी येवंच्यो न्हय म्हणून चली जल्माक येनाफुडें तिका मारताले. एक तर आवय आपले जाल्ले चलयेक आपलें दूद दिना आसली, ना जाल्यार दूद दितना थानांक अफूभाशेन पदार्थ लायताली. कांय खेपे हाचेपरस भयानक अशो पद्दती वापरताले. रणजीत सिंग हाचो पूत महाराज दलिप सिंग हाणें म्हळां, तो ल्हान आसतना ताच्या भयणीक जल्मनाफुडें साकांत घालून न्हंयेंत शेंवटून उडयिल्ल्याचें ताणें स्वताच्या दोळ्यांनी पळयलें.

इ. स. १७८९ ही बालहत्येची चाल उजवाडाक आयली. बनारस प्रांतांतल्या 'राजकुमार' आनी 'राजबन्सी' ह्या दोन राजपूत जमातींनी ही पद्दत आशिल्ली. इ. स. १७९५ आनी इ.स. १८०४ च्या कायद्यांनी 'बालहत्या' म्हळ्यार खून अशें जाहीर करून लेगीत ही पद्दत चालूच आशिल्ली. कच्छ आनी गुजरातांतल्या जडेज राजपुतां भितरूय ही पद्दत आशिल्ली. एक लाख पंचवीस हजार जडेज कुटुंबांतल्यान सुमार वीस हजार चलयांक दर वर्सा जल्मले बरोबर मारताले अशें म्हण्टात. जयपूर आनी जोधपूरांतल्या राठोड राजपूतांभितर तशेंच जाट आनी मेवटींभितरूय बालहत्येची चाल आशिल्ली.

भारतीय दंडसंहितेंतल्या कलम ३१५ आनी ३१६ प्रमाण जो मनीस भुरगें जल्मुचेपयलीं, कसलेंय अशें कृत्य करता जाका लागून भुरगें जितें जल्मुपाक आडखळ जातली वा जल्मल्यार तें मरतलें आनी अशे तरेचें कृत्य आवयचो जीव वाटावपाचे भावनेन केल्लें नासल्यार तो बेकायदेशीर गर्भपाताचो गुन्यांव थरता. अशा गुन्यांवकाराक चडांत चड धा वर्सां ख्यास्त वा दंड वा दोनूय ख्यास्ती फर्मायतात. हालचाल करपी गर्भस्थ भुरग्याक मारल्यार ताका धा वर्सां खास्त वा दंड फर्मायतात. आवय, बापूय हांचेभितरल्या कोणेंय बारा वर्सांसकयल्या भुरग्याक सोडल्यार ताका सात वर्सां खास्त वा दंड वा दोनूय ख्यास्ती दितात आनी त्या भुरग्याक मरण आयल्यार तो गुन्यांवकारी खुनी थरता. कायद्याचे नदरेन पळयल्यार भारतीय दंड संहितेन जाण्टो मनीस, नेण्टो मनीस आनी भुरगें हांचे हत्येंत फरक करूंक ना. गर्भांतल्यान भायर आयिल्ल्या जित्या-जिव्या भुरग्याक मारल्यार तो खून थरता. आधुनिक काळांत, कुटुंब येवजणीचें म्हत्व मतींत घेवन काय देशांनी आपखोशयेन केल्ल्या गर्भपाताक कायद्यान मान्यताय दिल्या.

पूरक नोंद : गर्भपात.

- कों. वि. सं. मं.

बाली नाच : इंडोनेशियांतल्या बाली जुंव्यावयल्या लोकांचे दीसपट्टे जिणेंत म्हत्वाची सुवात मेळयल्लो एक नाच. ह्या लोकांमदीं जल्म, लग्न, मरण ह्या सारक्या घडणुकांवेळार तशेंच देवळांतले धर्मीक उत्सव, गांवांतल्यो जात्रा आदी भौशीक कार्यां वेळार रातभर नाच सादर करपाची

प्रथा आसा. आख्यायिकेप्रमाण बाली नाचाचो उगम इंद्र देवाकडेन संबंदीत आसा. तरी बाली नाचांत हिंदू संस्कृतायेचो प्रभाव कांय प्रमाणांत दिसता. पुर्विल्ल्या धर्मविधींतल्यान ह्या नाचाचो उगम जालो. हेविशीं तज्ञांचें एकमत आसा. ह्या लोकनाचांत वांटो घेवपी नर्तक हे चडशे शेतकामती वर्गांतले आसतात. हे लोक प्रशिक्षक वा वेवसायीक नर्तक नासूनूय तांची नाचपाची कला तोखणाय करपासारकी आसता.

बाली नाचांतल्यान रामायण, महाभारत आदी महाकाव्यांनी आयिल्ल्या देवदेवतांच्यो आनी वीर पुरसांच्यो कथा अभीनीत करतात. ह्या नृत्यनाट्यांतल्या हिंदू अप्सरांबदला 'दोहेरी' (बालीनीज देवता) ह्यो नायक अर्जुनावांगडा नाच करतात. बाली नाचाचे मुखेल चार प्रकार अशे आसात. लेगॉंग, जानगर, सांघयांग आनी केतजाक.

लेगॉंग : जायत्या शतमानांसावन चलत आयिल्लो हो नामनेचो आनी ओडलायणो नाचाचो प्रकार. दोन चलयो भांगराची झांक आशिल्लो भेस करून, फुलांनी सजयल्ले मुकूट घालून आनी हातांत आयणे घेवन हो नाच करतात. ह्या नाचांत मुकाभिनय आनी गतिमान हालचालींक म्हत्व आसता. हो नाच चालू आसतना दालांग (सुत्रधार) नाचाच्या दर एका आविश्काराचेर उलोवप करतात. ह्या नाचाखातीर खोल अभ्यासाची गरज आसता. 'जोगेद' (Djoged) हो लेगॉंगाचोच एक आर्विल्लो प्रकार. हातूंत एक चली लेगॉंग नाच करता आनी पळोवप्यांमदले तरणाटे आखाड्यांत येवन तातूंत वांटो घेतात.



जानगर : (Djanger) ह्या नाचांत चल्यांच्यो दोन रांको एकामेकांमुखार बसतात. चलयो चौखणाच्यो उरिल्ल्यो दोन रांको पूर्ण करतात. हातूंत कोरस स्वरांत पदांच्यो ओळी म्हणून, बशिल्ल्या जाग्यावयल्यानच हावभाव करतात. प्रत्यक्ष नाच चौखणाचे भितल्लेवटेन आसता. नाचाची सुरवात करपाक दाग अशें म्हण्टात.

सांघयांग : ह्या नाचांत चलयो भार आयिल्लेवरी नाचतात. ह्या वेळार तांचेभितर अतिमानवी शक्तीचो संचार जाता अशें मानतात.

केतजाक : ह्या वानर नाचांत व्हडा संख्येन दादले नाचपी वांटो घेतात. ह्या नाचाचो विशय म्हळ्यार रामायणांतले कथाप्रसंग आसतात.

ह्या नाचाभायर बाली वाठारांत हेर जायते नाचाचे प्रकार पळोवंक मेळटात. तातूंत 'गॅबॉर' ह्या नृत्यनाट्यांत आठ तरणाट्यो सोबीत कोन जावपी मोडणां घेत नाचतात. 'पेनचाक' हो त्रुटीत स्वरुपाचो नाच. तातूंत आत्मसंरक्षणकलेचो प्रकार पळोवंक मेळटा. पूण ह्या नाचाचें मूळ स्वरुप काळावांगडा बदलत गेलां. 'केबियार' हो परंपरेंतल्यान आयिल्लो नाचाचो अर्विल्लो प्रकार. ह्या जुंव्यार तोंडाक मुखीं घालुनूय नाच करतात. तशेंच उच्च कुळांतलो मनीस दाखोवपाक हळदुवो, रागीट मनीस दाखोवपाक तांबडो रंग, आस दाखोवपाक मोटे वटवटे दोळे, अशीं मुखीं वापरतात. 'टोपेंग' ह्या नाचाप्रकारांत दोन-तीन पात्रांच वेगवेगळीं मुखीं घालून सगळ्यो भुमिका करतात. ह्या नृत्यनाट्याखातीर वालीचो राजकी इतिहास वा आख्यायिका हे विशय घेतात. 'अर्दजा' हो प्रण्याचेर आदारीत संगीतिकेचो प्रकार. ताचे विशय बालीच्या अद्भुतरम्य इतिहासीक परंपरेंतल्यान घेतिल्ले आसात. बाली नाचाचें एक ठळक खाशेलपण म्हळ्यार अखंड परिवर्तनशीलताय. देखून खंयचोय नाचाचो प्रकार थीर आशिल्ल्याचें दिसना. पोरन्या नाचाचीं रुपां काळाच्या ओघात बदलत वतात वा नाचाचीं नवीं रुपां निर्माण जातात. जायते फावटी दादले, बायलांचे भुमिकेत नाच करतात जाल्यार बायलो दादल्यांचो नाच करतात.

ह्या नाचांक तशेंच खंयच्याय शुभकार्याक पुरायतरेन आघातप्रधान वाद्यांनी भरिल्ल्या अशा 'गेमलन' संगीताची साथ आसता. ह्या वाद्यांत थाळ्याचो आनी धातूपसून तयार केल्ल्या हेर वाद्यांचो आस्पाव आसता.

- कों. वि. सं. मं.

बाल्झाक, ऑनरे द: (जल्म : २० मे १७९०, तूर ; मरण : १८ ऑगस्ट १८५०, पॅरिस).

संवसारीक नामनेचो फ्रेंच कादंबरीकार. बालस्सा आडनांवाच्या शेतकार घराब्यांत ताचो जल्म जालो. कायद्याचो अभ्यास केल्लो ताचो बापूय सोळाव्या लुई आनी नेपोलियनाच्या काळांत प्रशासकीय अधिकारी आशिल्लो. ताचें शालेय शिक्षण व्हेण्डोम आनी पॅरीसांत जालें. आपले



आवयवरीच ताका गूढविद्या आनी संमोहनशास्त्राविशीं आकर्षण आशिल्लें. भुरगेपणासावन ताका साहित्याविशीं ओड आशिल्ली. आपले शालेय जीणेंत ताणें कांय कविता बरयल्लो.

ताची पयली कादंबरी फाल्युर्न (Falthurne) १८२० त तशेंच stenie हें तत्त्वचिंतनपर लेखन उजवाडावपाबगर आसा. उपरांत ताणें टोपणनांवान कथा रचूंक सुरवात केली. १८२६ वर्सासावन ताणें प्रकाशनाचो धंदो सुरू केलो. पूण तातूंत ताका यश मेळ्ळेंना. तो स्वता मुद्रक-प्रकाशक जाल्लो. पूण ताका अर्थीक अडचणीक तोंड दिवचें पडलें. रिणाचो दोंगर पयस करपाक ताणें कांय ग्रंथ बरयले. ताणें स्वताच्या नांवार 'ल देर्नियेर चोआन (Le Dernier chouan, १९२९) ही फ्रेंच इतिहासाचेर बरयल्ली कादंबरी उजवाडा हाडली. हे कादंबरेचेर त्या काळांतल्या परगणा आनी राजधानींतल्या झुजाचें प्रतिबिंब पडिल्लें. १८३० वर्सा ताणें बरयल्ल्या स कथांक लागून तशेंच लग्नाच्या मानसशास्त्रावयल्या निबंथांक लागून ताका बरीच नामना मेळ्ळी. तेचवांगडा उच्चभू वर्गांतल्या बायलांच्या लफड्यांत तो घुसपून गेलो. मादाम ईन्सका आनी ताचे मदल्या मोगा चिटयांची खूब नामना जाली. उपरांतच्या काळांत तीन वर्सांभितर ताणें वीस कलाकृती घडयल्यो. तातूंतल्यो मुखेल कादंबऱ्यो अशो : लुई लाम्बॅर्त (१९३२), ले मेदिसिन द कॅम्पेन (१९३३), युजेन ग्रॅण्डेट (१९३३), ल रेश्चेर् द लाब्सिलू (१८३४), ल पेरे गोरिट (१९३५), ल लीस दां ला व्हॅली (१९३६); कथा संग्रह : कॉलॉनॅल शाब्रे (१९३२), ल क्युरे द तूर (१९३२), ला फाम अबॅन्डनी (१९३२); नाट्यत्रयी: लिशतुआर दे त्रीझे (१९३५); संगितिका: सेराफिता (१९३५). हांचेभायर नेमाळ्यां खातीर बरयल्ल्या लेखांचेय संग्रह आसात.

निरिक्षण आनी भरपूर वाचन हांकां लागून क्रांतीउपरांतच्या फ्रेंच समाजाचें चित्रण गद्य लेखनांत समर्थपणान करपाक ताका यश मेळ्ळें. ताणें आपले 'उजे तेनेब्रेयुस अफॅर' (१८४१) हे रहस्यमय कादंबरेंत पयल्या नेपोलियनाचे कारकिर्दीचें चित्रण केलां.

पॅरीसांत कायद्याचो अभ्यास करून नोटरी जातकच ताका जो अणभव आनी गिन्यान मेळ्ळें ताचें पडबीब ताच्या कॉलॉनॅल शाब्रे, ल कॉत्रात द मॅरीज आनी केसार बीरो त्यू ह्या कथांनी दिश्टी पडटा.

बाल्झाकाची जीण भोवरंगी, भोवदंगी आशिल्ली. ताचीं जायतीं प्रेमप्रकरणां गाजलीं. ह्याच काळांत ताणें मॉडॅस्ट मीगगॉन (१८४४) हें काव्य रचलें आनी ले पेसांस (१८४४) ची सुरवात केली. ताच्यो निमाण्यो दोन अद्वितीय कलाकृती: ला कुझां बेट्ट आनी ला कुझां पॉस ग्रंथरुपांत उजवाडाक आयल्यो. ताच्या ला कॉमेदी युमां ह्या ग्रंथांत दान्तेच्या 'डिव्हायन कॉमेडी' वरी जायत्यो गद्य कथा एकठांय हाडल्या आनी त्यो जायत्या खंडांनी उजवाडाक हाडल्यात. तांचें वर्गीकरण ताणें वेगवेगळ्या तरांनी केलां तें अशें-

१. आतित्युदस द मॉस. (अर्थ : समाजीक चालिरिती आनी आचारविचार हांचो अभ्यास)
२. आतित्युदस फिलॉसॉफिक (तत्त्वज्ञानात्मक अभ्यास)
३. आतित्युदस आनालितिक (चिकित्सात्मक अभ्यास).

पुराय फ्रेंच समाजाचें चित्रण कथा-कादंबऱ्यांनी करपाची ताची म्हत्वाकांक्षा उल्लेख करपा सारकी आसा. लेखन हो खुबूच कश्टांचो उद्देग आशिल्ल्याचे उल्लेख ताणें परत परत केल्यात. तंत्रशुध्द लिखाण करपाची ताची तळमळ ताणें आपल्या लेखनांत मुद्रणाउपरांत परत परत केल्ल्या बदलांवयल्यान स्पश्ट जाता. फ्रेंच भाशेवयलें ताचें प्रभुत्व, शैली घडोवपाची तरा, संवाद कुशळटाय ह्यो गजाली वादातीत आसात. फ्रेंच कादंबरेक साहित्यीक संस्कृतायेच्या उंचेल्या पांवड्यार हाडपाक जिणेच्या निमाण्या वर्सांत ताचो लेखनाचो ताण खुबूच वाडिल्ल्यान ताचे भलायकेचेर परिणाम जाल्लो. १८५० त तो मादाम हेन्सेका हिचेकडेन लग्न जालो. फ्रेंच अकादमीचे वेंचणुकेंत तो दोनदां हारलो.

मरणा उपरांत ताची जायतीं हातबरपां नश्ट जालीं. पूण चार्ल्स द स्पेएलबच द लोव्हेनजील ह्या बॅल्जियन संशोधकान ताचीं उरिल्लीं खूबशीं हातबरपां संग्रहीत केल्यांत. एम. बोटेरॉन आनी एच. लॉगनॉन हांणी चाळीस खंडांनी ताचें बरप उजवाडा हाडलां (१९१२-१९४०). ए. बेग्यून आनी जे. ए. ड्युकोर्न्यु हांणी सोळा खंडांनी (१९४९-५३) संपादीत केल्ले संग्रह आनी एम. बोटेरॉनचे 'द ह्युमन कॉमॅडी'चे संपादीत (१९३५-१९६०) इकरा खंड उपेगी आसात. तशेंच परकी अभ्यासकाखातीर १९५७ वर्सा संपादीत जाल्ली ताच्या साहित्याची बोल्झाक सोसायटीन काडिल्ली आवृत्ती म्हत्वाची.

फ्रेंच भाशेंत बाल्झाकाच्या लेखनाच्यो संपादीत आवृत्त्यो, पत्रसंग्रह, चरित्रां, समिक्षाग्रंथ हांचीय संख्या व्हड आसा. देखीक- एस. द. लोव्हेनजील लिश्टुआर दे आयुवेर्स द ऑन्रे द बाल्झाक (१८८८) तीन आवृत्त्यो आयल्यात. डब्ल्यू. एच. रोईस. हाणें अे बाल्झाक द्विस्तियाँग्राफी (१९२९-३०) दोन खंडांत तयार केली. ताच्या 'द ह्युमन कॉमॅडी' चेर आदारीत पुरवणेसयत शब्दकोश (१९५६) तयार केला. ताच्या चरित्रग्रंथ आनी समिक्षा ग्रंथांची संख्याय खूब व्हड आसा.

- डॉ. आनंद पाटील

बावकर, भास्कर शंकरराव : (जल्म २१ ऑगस्ट १९३०, जालना-महाराष्ट्र).

सुटकेझुजारी. गोंयचे सुटकेखातीर 'गोवा विमोचन सहाय्यक' समितीन दिल्ल्या उल्याखातीर ३ ऑगस्ट १९५५ ह्या दिसा रत्नजीत ठाकूर हाच्या फुडारपणाखाल पेडण्यां जाल्ल्या सत्याग्रहांत ताणें वांटो घेतिल्लो. पोलिसांनी ताका धरलो आनी खूब मार घाल्लो. २६ मे १९८७ ह्या दिसा महाराष्ट्र सरकारान सन्मानपत्र दिवन ताचो भोवमान केलो.

- कों. वि. सं. मं.

बावटो : यशाचें, मानाचें वा आदर्शाचें चिन्न. ऊंच दांड्याच्या तोंकाक कमळ, चक्र वा तत्सम अशें चिन्न आशिल्लो कपडो हुमकळावन बावटो तयार जाता. बावटो वापरपाक सगळ्यांत पयलीं कोणें आनी खंय सुरवात केली हाचो उल्लेख मेळना. पूण भारत आनी चीन हांचेकडल्यान बावटो लावपाची पद्दत अस्तंतेकडेन पावली आसूं येता अशें इतिहासावयल्यान दिसता. आर्विल्ल्या काळासावन मनशांचे पंगड आपलें वेगळेपण दाखोवपाखातीर विंगड विंगड चिन्नां वापरताले. फुडें दोन पंगडांतच संघर्श सुरू जातकच ह्या चिन्नांची चड गरज पडूंक लागली. ते गरजेंतल्यानूच फुडें बावट्याची येवजण जाली.

बावट्याक संस्कृत भाशेंत अक्रा, केतु आनी पताका अशीं नांवां आसात. मराठींत बावट्याक गुढी, झेंडा, दिंडी, ध्वज, पताका ह्या नांवांनी वळखतात जाल्यार हेर भाशांनी ताका अलम, कुर, निशान, फरारा, बाहुटा (बावटा) अशींय नांवां मेळटात. सेनासंघटनेच्या, घोडदळांच्या बावट्यांक इंग्लिशींत स्टॅंडर्ड आनी गिडन आनी हेर दळांच्या झेंड्यांक कलर्स अशें म्हण्टात. नौसेनेच्या ध्वजाक ध्वज वा एनूसिन म्हण्टात.

ध्वजाचो पट आनी ताचेवयले रंग, चिन्नां, चित्रां, वचनां आनी पटावयली तांची सुवात हांचेवयल्यान ध्वजाचें वेगळेपण दिसता. सुवाळो, संचलन, रक्षकालय आनी ध्वजप्रदान ह्या वेळार रस्मी ध्वज वापरतात. तो त्रिकोनी वा आयताकार आसता.

क्षात्रवर्गाचो उदय जातकच दर एक झुजारी आपलो स्वतंत्र ध्वज वापरपाक लागलो. देखीक-अर्जुनाचो कपिध्वज, कृपाचार्याचो वृषभध्वज, जयद्रथाचो वराहध्वज, दुर्योधनाचो गजध्वज, भीष्माचार्याचो तालध्वज, भीमाचो सिंहध्वज, द्रोणाचार्याचो कमंडलू, अश्वथामाची शींवाची शेंपडी, मौर्य सम्राटांचो मयूरध्वज आनी गुप्तांचो गरुडध्वज.

रणक्षेत्राभाशेन धर्मीक क्षेत्रांतूय ध्वजाक मानाची सुवात आसा. शंकराचो वृषभध्वज, विष्णुचो गरुडध्वज, दुर्गेचो सिंहध्वज, गणेशाचो कुंभध्वज वा मूषकध्वज, कार्तिकेयाचो मयूरध्वज, मदनाचो मकरध्वज अशे देवांचेय विंगड विंगड ध्वज आसात. शैव लोकांचो वृषभध्वज, वैष्णवांचो गरुडध्वज आनी शाक्त सिंहध्वज वापरतात.

कांय सुवातींनी देवतांचें प्रतीक म्हणून ध्वज वा बावटो उबारतात. बिहरांत महावीर (हनुमान) हाच्या नांवान ध्वजाची पुजा करतात.

संवसार पाडव्या दिसा घराचेर गुडी लायतात. तोय एक ध्वजूच.

धवो रंग शांतीचें प्रतीक मानतात. शरणांगतीची, झूजबंदीची आनी शस्त्रसंधीची निशाणी म्हणून धवो ध्वज वापरतात. तांबडो हो क्रांतीचो रंग आशिल्ल्यान साम्यवादी देश आनी पक्ष हो ध्वज वापरतात. तेचखातीर 'लाल बावट्याचें राज्य' वा 'लाल बावटो' हे शब्दप्रयोग राजकारणांत प्रचलीत जाल्यात. पाचवो रंग हो इस्लामाचो प्रतिनिधी रंग म्हणून वळखतात जाल्यार केसरी रंग हो शौर्य आनी त्यागाचें

प्रतीक मानतात. बोधरंग वापरपाचें एक शास्त्र युरोप खंडांत विकसीत जालें. युरोपीय राष्ट्रांचे ध्वजरचणुकेंत ह्या शास्त्रांचे नेम तशाकतशे पाळटात.

मुहंमद पैगंबर हाचो ध्वज काळो आशिल्लो. फुडें उमय्या धवो, अब्बासी काळो, फातिमी पंथान पाचवो ध्वज आपणायलो. तेन्नासावन धवो, काळो आनी पाचवो हे रंग इस्लामी ध्वजरंग जाले. मस्कत आनी ओमान हांचे ध्वज तांबड्या रंगाचे आसात.

ऋग्वेदांतल्या उल्लेखां वयल्यान इ.स.प. २०० वर्सासावन भगव्या ध्वजाची परंपरा सुरु जाली. पराक्रम, अपरिग्रह, त्याग ह्या सदगुणांचो भगवो रंग प्रतीक. देवगिरीचे

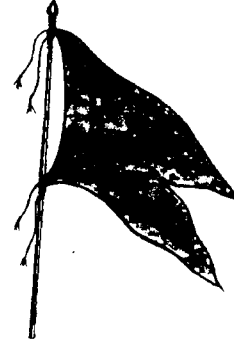
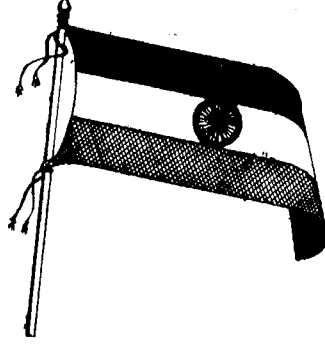
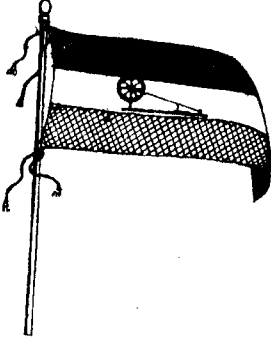

बावट्यांचे प्रकार

यादव आनी विजयानगर साम्राज्य हांचे ध्वज भगवे आशिल्ले. भोसले कुळाचो भगवो ध्वज होच मराठी राष्ट्राचो राष्ट्रध्वज म्हणून शिवाजी महाराजान उबारलो. तो देवांचो आनी देवसेनेचो, सूर्यचिन्नाचो ध्वज आशिल्लो अशें हिंदूच्या धर्मीक साहित्यांत म्हळां. सगळ्या हिंदू देवळांचेर भगवो ध्वज आसता.

संघसत्तेंतल्यान फुडें राजसत्तेचो उदय जालो आनी ध्वज हें राजचिन्न थारलें.

राष्ट्रध्वज हो ध्वजांचो आर्विल्लो प्रकार. तेराव्या शेंकड्यांत तयार जाल्लो डॅनमार्काचो राष्ट्रध्वज हो युरोपी देशांतलो सगळ्यांत पोरनो ध्वज. अमेरिकेचीं संयुक्त संस्थानां, अस्तंत जर्मनी हांचे गरूड, पुर्विल्ल्या चीनाचो ड्रॅगन (सपक्ष सोरोप), कंबोडियाचें मंदिर, थायलंड आनी लाओसाचो धवो हत्ती, आर्विल्ल्या ब्रहदेशाचो मोर, श्रीलंकेचो शींव, राष्ट्रीय चीनाचो सूर्य, जपानाचो उदेंतो सूर्य, नेपाळाचो सूर्य आनी चंद्र हीं ध्वजचिन्नां आसात. तशेंच आर्जेन्टिना, उरुग्वाय, फिलिपिन्स हांच्या राष्ट्रध्वजांचेर सुर्याचें चिन्ना आसता. चंडशीं राष्ट्रां पट्यापट्यांचो राष्ट्रध्वज चड बापरतात. तातुंतूय तिरंगी राष्ट्रध्वजांची संख्या चड आसा. तिरंगी ध्वज हो स्वातंत्र्यध्वज आनी क्रांतीध्वज मानतात.

सोळाव्या शेंकड्यांत तिरंगी ध्वज पयलीं नेदरलँडसांत वापरलो. विसाव्या शेंकड्यांत तो लोकसत्तेचें प्रतीक जालो. फ्रांसान स्वतंत्र जातकच तिरंगी बावटो आपलो ध्वज थरयलो. उपरांत विंगड विंगड राष्ट्रांनी तिरंगी राष्ट्रध्वज जालो. भारतानूय तिरंगी बावटो आपलो राष्ट्रध्वज मानलो.

राष्ट्रध्वज हो सगळ्यांत ऊंच सुवातेर लायतात. हेर राष्ट्रांचे ध्वज राष्ट्रध्वजांवांगडा लायतना हेर सगळे ध्वज समान उंचायेर लायतात. सगळ्या ध्वजांचें आकारमान सारकेंच आसचें पडटा.

एकवटीत राष्ट्रांचो ध्वज आसा. हो ध्वज लेव निळो आसता. ताचेर उत्तर ध्रुव हें केंद्र धरून संवसाराचो नकासो हें चिन्न रुपेरी रंगांत दाखयलां. ह्या नकाशाभोंवतणीं ऑलिम्पिक झंडाच्यो दोन खांदयो दाखयल्यात. हो ध्वज २४ ऑक्टोबर ह्या एकवटीत राष्ट्रांदिना सगळ्या

देशांनी लायतात.

रशियेन २३ फेब्रुवारी १९६६ दिसा चंद्राचेर पयलो अवकाश ध्वज (स्पेस प्लॅग) लायलो. हो धातुपत्र्याचो त्रिकोनी ध्वज.

भारतीय राष्ट्रध्वज : स्वातंत्र्याखातीर जे क्रांतीवीर भारतीय तरणाटे युरोपांत काम करताले, तांकां आपल्या स्वतंत्र ध्वजाची गरज पडपाक लागली. तेन्ना श्रीमती कामा हे भारतीय बायलेन २२ ऑगस्ट १९०७ दिसा जर्मनींत स्टुटगार्ट हांगा भरिल्ल्या समाजवाद्यांच्या संवसारीक मेळाव्यांत एक तिरंगी भारतीय झेंडो म्हणून वापरलो. त्या बावट्याक केसरी, हळदुवो आनी पाचवो अशे तीन पटे आशिल्ले.

संविधान समितीन २२ जुलय १९४७ दिसा भारताचो राष्ट्रध्वज थरयलो. हो बावटो गाड केसरी, मदीं धवो आनी सकयल पाचवो अशा तीन पट्यांचो आसून मदल्या धव्या पट्याचेर गाड निळ्या रंगाचें २४ आख्यांचें धर्मचक्र आसा. ह्या चक्राक 'अशोकचक्र' अशें म्हण्टात.

तेभायर, लश्कर, पोलीस यंत्रणा, बालवीर संघटना, विद्यापिठां, समाजीक, राजकीय, अर्थीक, धर्मीक संघटनांचे आपापले वेगळे ध्वज आसात.

- कों. वि. सं. मं.

बावली : मनशाच्या जिंतूप रुपाचें भुरग्यांचें खेळणें. मनीसजातीचें हें सगळ्यांत सुरवातीचें खेळणें. बावलेचो इतिहास मनीस जिणेइतलोच पोरनो. आदल्या काळार सावन बावलेक खेळपासाधना इतलेंच संस्कृतीक नदरेन म्हत्व दिल्लें. सान भुरग्यांच्या मनांत बावलेविशीं एक आगळीच सुवात आसा. बावलेक दूद पिवोवप, न्हाणोवप, तिचे केंस वळोवप, तिका उबी करप, बसोवप, चलोवप, आल्लय गावन न्हिदोवप अशो

क्रिया करून भुरगीं व्हड बायलांचें अनुकरण करतात.

पुर्विल्ल्या काळांत होंवरेंत रावपी आदि मानवान आपल्यो बावल्यो हाडां, लाकूड, फातर, माती अशा साद्या माध्यमापसून केल्ल्यो आसूंक जाय. सपाट लाकडांत कोरातिल्ल्यो पोरन्यांत पोरन्यो बावल्यो पुर्विल्ल्या इजिप्शीयन लोकांच्या थड्यांनी (इ. स. प. सुमार ३०००-२०००) सांपडल्यात. इजिप्त, ग्रीस, रोम हांगा भुरग्यांच्या थड्यांनी बावली पुरपाची चाल आशिल्ली अशें समजलां.

ह्या पुर्विल्ल्या बावल्यांकडेन कांय धर्मीक संकेत जोडिल्ले आसात. सुफलताविधी, यातुविद्या आनी हेर धर्मीक विधी हांच्यांतलें एक संकेतीक उपकरण म्हणून खाशेले तरेच्यो बावल्यो वापरतात. कांय बावल्यो शुभशकुनाच्यो मानतात. त्यो बावल्यो पिकावळ आनी समृद्धी हाडपी, तशेंच झुजांत जैत मेळोवन दिवपी, पिडेस्तांक बरें करपाचें बळगें आशिल्ल्यो मानतात. त्या काळांत मनशाचो भुतां, मंत्रतंत्र, जादू हांचेर विश्वास आशिल्ल्यान दुस्मानाक ख्यास्त जावंची हे इत्सेन मेणाची बावली करून दुस्मानाचे कुडीचेर जंय जंय त्रास जावंचो अशें दिसतालें, थंय थंय पिनी तोपपाची पद्दत कांय समाजांनी अजुनूय रूढ आसा.

सोळाव्या शेंकड्याच्या मध्यासावन नमुनो म्हणून बावल्यांचो उपेग करपाक सुरवात जाली. पॅरीस हें नव्या नव्या भेसांचें केंद्र आशिल्ल्यान वेगवेगळ्या भेसांनी सजयल्ल्यो बावल्यो थंय निर्यात करताले.



बावल्यांचे प्रकार

बावलेची निर्मिती बायलरुपाक अनुसरून जाल्यां, अशें पुर्विल्ल्या काळांतल्या चिन्नांवयल्यान कळटा. त्या मानान दादलेरुपी बावल्यो उण्या प्रमाणांत दिसतात.

लांकडी बावल्यो घट आनी खडबडीत आशिल्ल्यान सतराव्या शेंकड्यांत तिरांटे, भुसो हांचेपसून बावल्यो करूंक लागले. उपरांत मेणाच्यो आनी खरे केंस लायिल्ल्यो बावल्यो आयल्यो.

एकुणिसाव्या शेंकड्यांत इंग्लंडांत मेणाचीं तोंडां आशिल्ल्यो सोबीत बावल्यो तयार जावंक लागल्यो. ह्यो बावल्यो उज्या म्हऱ्यांत व्हेल्यार विदूष जाताल्यो.

संवसारांतल्या वट्ट उत्पादनांतल्यो अर्दापरस चड बावल्यो पयल्या म्हाझुजामेरेन जर्मनींत तयार जाताल्यो. फ्रांसांत चलपी, उलोवपी, दोळे हालोवपी तशेंच बरोवंक जाणा आशिल्ल्यो आनी बांसरी वाजोवपी यांत्रिक चकत्यांचो वापर करून बावल्यो तयार करताले.

बावल्यो तयार करपाक लाकूड, माती, कापूस, तिरांटे, तण, कणसाचीं सालपटां, भुसो हे सारक्या साद्या वस्तूंपसून पुर्विल्ल्या रबर, प्लास्टीक 'सेल्युलॉयड' सारक्या वस्तूंपसून जायतीं कृत्रीम आनी सैमीक माध्यमां वापरतात. एकुणिसाव्या शतमानाचे सुरवेक कागदी लगद्यापासून बावल्यो तयार करपाक सुरवात जाली आनी तेन्नासावन बावलेच्या उत्पादनाक व्हड प्रमाणांत चालना मेळ्ळी.

भारतांत बावल्यांचे खूब प्रकार दिश्टी पडटात. तशेंच, त्या त्या प्रांताचीं प्रदेशीक खाशेलपणां आनी भेस बावलेंत दिश्टी पडटा. बावल्यांच्या आदारान तरेकवार देखाव आनी प्रसंग उबारून तांचें प्रदर्शन भरयतात. भारतीय खाशेलपण दाखोवपी बावल्यो परदेशांतूय निर्यात जातात. आदल्या काळांत जेन्ना भारतांत बालविवाहाची चाल आशिल्ली तेन्ना व्हंकलेक बावली दिवपाची चाल आशिल्ली. कटपुतळी बावल्यांचो खेळ (Puppet show) करपाक ज्यो बावल्यो वापरतात, तांकां खामसुत्री बावल्यो म्हण्टात. तांचे जायते प्रकार आसतात. जपानांत दर वर्सा थंयच्यो चल्यो 'हिना-मात्सुरी' नांवाचो बावल्यांचो उत्सव मनयतात. दिल्लीक 'शंकर्स इंटरनॅशनल डॉल्स म्युझियम' ची नामना आसा. तातूंत भारतीय तशेंच परदेशी नमुन्यांच्यो सुमार २००० बावल्यो आसात.

- कों. वि. सं. मं.

बास्केटबॉल : हो आधुनीक खेळ अमेरिकेंत सिप्रिंगफिल्ड (मॅसाच्युसॅट्स) च्या वाय. एम. सी. ए. (Y. M. C. A.) कॉलेजीचो खेळां शिक्षक जेम्स नेस्मिथ हाणें १८९१ वर्सा सोदून काडलो. हजारांनी वर्सांपयलीं बास्केटबॉला असलोच पोक-ता-पोक हो खेळ मेक्सिकोंत ऑलमॅक्साक खेळटाले. मळावयल्या खेळांक पूरक असो शिंयाळ्या

ऋतूंत बंद जाग्यार, खेळगड्यांक खूब व्यायाम दिवपी आनी मनोरंजक असो खेळ तयार जावंचो ह्या हेतान बास्केटबॉल खेळाचो उगम जालो.

खेळांशिक्षक जेम्स नेस्मिथ हाणें व्यायामशाळेच्या एकमेकांसामकार आशिल्ल्या दोन वण्टींचेर सुमार तीन मीटर उंचायेचेर लांकडी पांटले (बास्केट) बांदून फूटबॉल घेवन हो खेळ खेळपाक सुरवात केली. ह्या लांकडी पांटल्यांनी पडपी बॉल परतून परतून काडपाक निसणीचो आदार घेवचो पडटालो. हाका लागून उपरांत लोखणाचे सरयेक रेवडायल्ले आनी सकयल उक्ते आशिल्ले जाळयेचो उपेग करपाक लागले. ताका लागून ह्या खेळाक 'बास्केटबॉल' हें नांव पडलें. सुरवेचे इतिहासीक सर्तींत दर एका पंगडांत णव, अशा अठरा खेळगड्यांनी वांटो घेतिल्लो.

'इंटरनॅशनल फॅडरेशन ऑफ बास्केटबॉल' ही संघटना १९३२ त स्थापन जाली. सद्या तिचीं ८५ वयर राश्ट्रां वांगडी आसात.

भारतांत हो खेळ १९११ वर्सा सावन सुरू जालो. चेन्नायचें वाय.एम.सी.ए. कॉलेज ऑफ फिझिकल एज्युकेशन हे संस्थेन ह्या खेळाचो नेटान प्रसार केलो. १९५० मेरेन 'इंडियन ऑलिंपिक असोसिएशन' ही संस्था ह्या खेळाचेर नियंत्रण दवरताली. उपरांत 'नॅशनल बास्केटबॉल फॅडरेशन ऑफ इंडिया' ही संस्था ह्या खेळाचेर नदर दवरूंक लागली. आयज सादारणपणान दर एका राज्याची बास्केटबॉलाची राज्य पांवड्यावयली संघटना आसा. ह्या खेळाच्यो सर्ती शालेय, म्हाविद्यालयीन, विद्यापिठीय, तशेंच राष्ट्रीय थरांचेर जातात. भारतान १९५१ त दिल्लीक

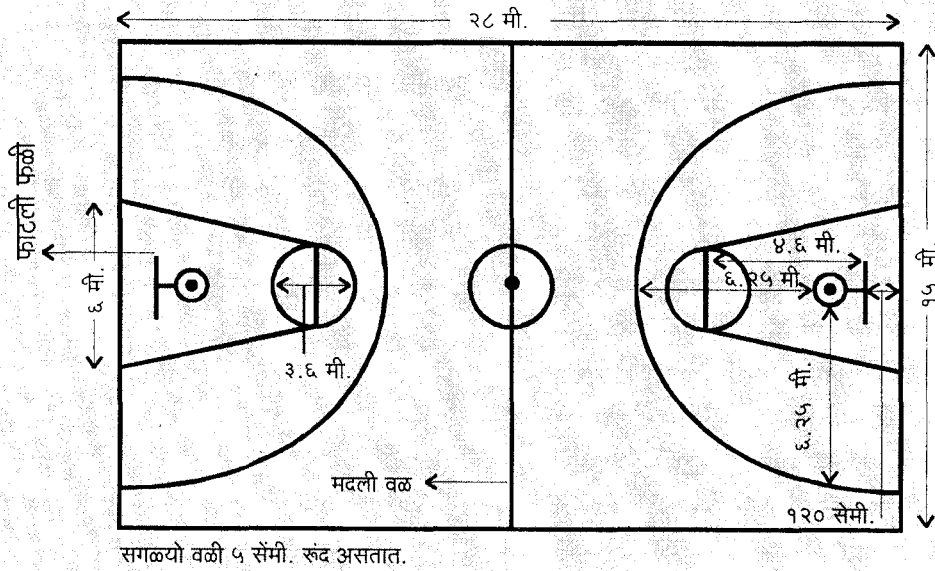

बास्केटबॉल खेळामैदान

सुरवेक नेस्मिथ हाणें तयार केल्ल्या सादद्या मुळाव्या नेमांच्या आदारार हो खेळ खेळटाले. एका पंगडांत फकत पांचूच खेळगडे आसचे हो थाराव १८९५ त पास जालो. अमेरिकेंत 'ए. ए. यू.' हे संस्थेन १८९७त पयले फावट राष्ट्रीय सर्त घडोवन हाडली. ह्या खेळाचे प्रमाणीत नेम १९१५ त आंखले उपरांत रशिया, इंग्लंड, फ्रांस, कॅनडा, इजिप्त, हंगेरी, ब्राझील, आर्जेन्टिना, फिनलँड मेक्सिको, चिली, क्युबा आनी हेर ल्हान ल्हान राश्ट्रांभितर ह्या खेळाचो प्रसार जालो. १९०४ तल्या सेंट लुईस ऑलिंपियाडांत ह्या खेळाक प्रदर्शनी दर्जो मेळ्ळो. १९३६ तल्या बर्लिनंतले ऑलिंपिक सर्तीसावन ताका ऑलिंपीक खेळ म्हणून मान्यताय मेळ्ळी. हे पयलेवयले सर्तींत २२ देशांनी वांटो घेतिल्लो. ऑलिंपीक बास्केटबॉल खेळाचें पयलें भांगरा पदक अमेरिकेन हातशिल्लें. ऑलिंपीक सर्तींतल्या अणभवांच्या आदारान खेळाच्या नेमांनी उपरांत बदल केले.

जाल्ले आशिया सर्तींत ह्या खेळांत पयलेच खेपे वांटो घेतिल्लो. बास्केटबॉलाची बायलांची राष्ट्रीय पांवड्याची सर्त १९५२ त बॅंगळूरक घडोवन हाडिल्ली. आयज दादल्यांप्रमाण बायलोय व्हड उमेदीन हो खेळ खेळटात.

बास्केटबॉल खेळांत दर एका पंगडांत पांच खेळगडे आसतात. सादारणपणान प्रांगण २८ मी. लांब आनी १५ मी. रूंद आसता. प्रांगणाच्या फाटल्या शिमांचेर सकयल उकत्यो आशिल्ल्यो जाळयो लोखणाच्या आठ्यांक गुंथोवन हुमकळायतात. त्या लोखणी आठ्यांचो व्यास ०.४६ मी. आसता. हो जाळी आशिल्लो आठो जमनीसावन ३.०५ मी. उंचायेचेर बसयतात. ह्या खेळांत वापरतलो पेल्ल रबरीचो आसून ताचो परीघ सुमार ७५ सेंमी. आसता. एकमेकांआड गोल करून चड गूण हाशील करप हें ह्या खेळाचें खाशेलपण.

बास्केटबॉल खेळ दोन वांट्यांनी विभागिल्लो आसता. दर वांटो वीस मिनटांचो आसता. पयलो वांटो सोंपले उपरांत धा मिनटांचो वेळ सुशेग घेवपाक दितात. खेळ सुरू जावंच्या वेळार दोनूय पंगडांचे मदीं खेळपी खेळगडी मध्यगोलाकडेन एकमेकांकडेन आनी आपल्या बास्केटाकडेन तोंड करून दावो हात फाटल्यान धरून उबे रावतात. पंच मदीं येवन तांचेभितर सादारणपणान २ ते २.५ मी. ऊंच बॉल उडयता. हो बॉल वाच्यार आसतना खेळगड्यांक ताका हात लावंक मेळटा. खेळाच्या दुसऱ्या वांट्याचीय सुरवात अशीच जाता. नेमभंग केल्यारूय हीच क्रिया करतात. दर एका पंगडांत पांच खेळगडी आसतात. तांचे जागे थरयल्ले आसतात. पयल्या आनी दुसऱ्या क्रमांकाचे खेळगडे बचावाचें कार्य करतात. तांकां डिफेंडर वा 'लॅफ्ट गार्ड' आनी 'रायट गार्ड' अशें म्हण्टात. विरोधी पंगडाक आपल्या बास्केटांत गोल करूंक दिवप ना हो तांचो मुखेल उद्देश. तीन, चार आनी पांच क्रमांकांच्या दावे वटेन खेळपी खेळगड्यांक 'लॅफ्ट फॉरवर्ड', मदीं खेळपी खेळगड्याक 'सेंटर' आनी उजवे वटेन खेळपी खेळगड्याक 'रायट फॉरवर्ड' अशें म्हण्टात. विरोधी पंगडाचेर गोल करून आपल्या पंगडाक गूण मेळोवन दिवप हें हांचें मुखेल काम. दोनूय पंगडांक बदली खेळगडी खेळोवपाक मेळटा. खेळांत पांच खेपे खेळगड्यांची बदली करूं येता. रक्षकांनी बचाव करतना आपल्या हातांतलो बॉल मुखार खेळपी जो खेळगडी मेकळो आसता, ताचेकडेन शेंवटुंचो आसता. पूण हालींच्या तेंपार दर एका खेळगड्याक बचावाचें तशेंच गोल करपाचें काम करचें पडटा. हो खेळ खूब गतीमान आशिल्ल्यान खेळगडी दक्ष आनी चपळ आसचे पडटात. तांकां एकसारकी धांवपळ करची पडटा. खेळाच्या नेमांप्रमाण खेळगड्यांक बॉल हातांत घेवन एका पावलापरस चड मुखार फाटीं वा कडेक वचूंक मेळना. बॉल जमनीचेर एका हातान आपटून 'टॅप', करूनूच ताका मुखार वचूंक मेळटा. हे क्रियेक 'ड्रिबल' अशें म्हण्टात. आपल्याच जाग्यार रावून ताका आपल्याच पंगडांतल्या दुसऱ्या खेळगड्याकडे बॉल शेंवटुपाका मेळटा. बॉल घेवन धांवप, तशेंच बॉलाचेर पांय वा मूठ मारप हें 'निशिध्द' मानतात. विरोधी पंगडांतल्या खेळगड्याक धरून दवरल्यार, धुकल्ल्यार, मुद्दम सकयल उडयल्यार तें वर्तन व्यक्तिगत नेमभंगांत येता (Personal Fault). तंत्रीक नेमभंग खंयच्याय पंगडाकडच्यान जालो जाल्यार ताच्या प्रतिपक्षाक 'फ्री थ्रो' ची संद मेळटा. पूण 'फ्री थ्रो' न गोल जाल्यार फकत एक गूण मेळटा. खेळा आसतना गोल जाल्यार (फिल्ड गोल) दोन गूण मेळटात. खेळटना बॉल प्रांगणाभायर गेल्यार. ज्या पंगडान तो भायर उडयला ताच्या विरोधी पंगडाक तो भायर गेल्ले सुवातेसावन भितर शेंवटुपाक मेळटा. तशेंच गोल जाले उपरांत बॉल नॅट बोर्डासावन भितर शेंवटून मारतात. खेळ सोंपले उपरांत जो पंगड चड गूण जोडटा तो जैतिवंत थारता.

ऑलिंपीक : ऑलिंपीक खेळांत दादल्यांखातीर बास्केटबॉलाची पयली सर्त १९३६त जाल्यार, बायलांखातीर १९७६ त आयोजीत केल्ली.

दादल्यांचें वस्तादपण :

१९३६	अमेरिका	१९७२	सोव्हिएत युनियन
१९४८	अमेरिका	१९७६	अमेरिका
१९५२	अमेरिका	१९८०	युगोस्लाविया
१९५६	अमेरिका	१९८४	अमेरिका
१९६०	अमेरिका	१९८८	सोव्हियत युनियन
१९६४	अमेरिका	१९९२	अमेरिका
१९६८	अमेरिका		

बायलांचें वस्तादपण :

१९७६	सोव्हिएत युनियन	१९८८	अमेरिका
१९८०	सोव्हिएत युनियन	१९९२	सी आय एस युनायटेड टिम
१९८४	अमेरिका		

जागतीक वस्तादपण :

जागतीक वस्तादपण दादल्यांखातीर पयली सर्त १९५० त अर्जेटिनाच्या ब्युनॉस एअरस शारांत आनी बायलांखातीर १९५६ त आयोजीत केल्ली.

दादल्यांचें वस्तादपण :

१९५०	अर्जेटिना	१९७४	सोव्हियत युनियन
१९५४	अमेरिका	१९७८	युगोस्लाविया
१९५९	ब्राझील	१९८२	सोव्हियत युनियन
१९६३	ब्राझील	१९८६	अमेरिका
१९६७	सोव्हिएत युनियन	१९९०	युगोस्लाविया
१९७०	युगोस्लाविया		

बायलांचें वस्तादपण :

१९५३	अमेरिका	१९७५	सोव्हिएत युनियन
१९५७	अमेरिका	१९७९	अमेरिका
१९५९	सोव्हिएत युनियन	१९८३	सोव्हिएत युनियन
१९६४	सोव्हिएत युनियन	१९८६	अमेरिका
१९६७	सोव्हिएत युनियन	१९९०	अमेरिका
१९७९	सोव्हिएत युनियन		

- कों. वि. सं. मं.

बाहुबली (गोमटेश्वर) : जैनांची एक उपास्य देवता. वृषभनाथ (ऋषभनाथ) ह्या आद्य जैन तीर्थकराचो पूत. ताका गोमटस्वामी अशेंय

म्हण्टात. ताचेविशीं एक कथा प्रचलीत आसा, ती अशी- वृषभनाथान आपलें राज्य भरत आनी बाहुबली ह्या दोन भुरग्यांक वाटून संन्यास घेतलो. फुडें कांय काळान भरत दिग्विजयाखातीर भायर सरलो. बाहुबलीन ताका विरोध केलो. ताणें सांगलें, 'हांव गुणांचो उपासक. गुणांफुडें हांव नम्र जातलो. सार्वभौम म्हणपी कोणामुखारूच जावंचो ना. इतलेंच न्हय, जाल्यार व्हडल्या भावामुखारूय हांव नम्र जावंचो ना'. ताका लागून दोगांय मजगतीं झूज पेटलें, पूण मनीससंहार टाळपाखातीर तांणी द्वंद्वयुध्द करपाचो निर्णय घेतलो. जलयुध्द आनी मल्लयुध्द हातूंत भरताचेर हार पडली. निमाणें ताणें आपलें चक्र सोडलें. पूण तेंय बाहुबलीन परतिलें. इतलें जावूनय सगळें राज्य ताणें भरताक दिलें आनी आपूण तपाखातीर भायर सरलो. कितलींशींच वर्सां तप करूनूय ताका मुक्ती मेळना, तेन्ना भरत चिंतेस्त जालो. ताणें वृषभनाथाक हाचें कारण विचारलें, तेन्ना ताणें सांगलें, 'तुज्या राज्यांत तो तप करीत आसा, ही गजाल तूं ताचे तकलेंतल्यान काडून उडय. ताका लागून ताचें तप फळाक येना.' देखून भरतान 'ही धर्तरी कोणाचीच न्हय. तूं मनांतलें शल्य काडून उडय' अशें सांगलें. हें बाहुबलीन मान्य करतकच ताका फकत ज्ञान मेळ्ळें.

बाहुबलीच्यो मूर्ती भारताच्या वेगवेगळ्या वाठारांनी दिश्टी पडटात. पयली मूर्त ब्रॉझ धातूची आसून ती सव्या शेंकड्यांतली आसा. तिची उंचाय अर्द मीटर. पांय आनी भुजां वालींनी आनी पानांनी रेवडायल्लीं आसात. फाटीचेर आनी खांद्यार जटा आसात.

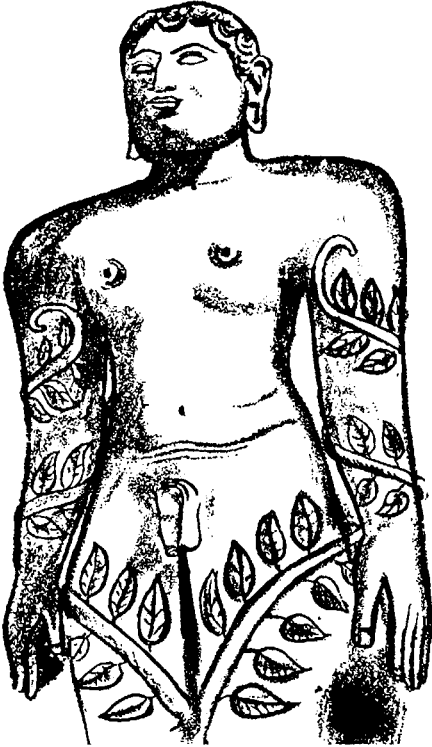

बाहुबलीची मूर्त - श्रवणबेळगोळ

वे रूळच्या

इंद्रसभा लेण्यांतल्या दक्षिण वण्टीचेर कोरांतिल्ली बाहुबलीची मूर्त आठव्या शतमानांतली आसा. तिचेच धर्तीची पूण मातशी वेगळी मूर्त देवगढा वयल्या शांतिनाथ मंदिरांत आसा. हे मूर्तीच्या आंगांर वाली आनी नाग हांचेखेरीज हेर प्राणी दिसतात. ही णवव्या शेंकड्यांतली आसूंक जाय अशें म्हण्टात.

गोमटेश्वराच्यो व्हडल्यो मूर्ती कर्नाटकांत दिसतात. तातूंतली श्रवणबेळगोळाची ९८३ त कोरांतिल्ली मूर्त व्हड आसून ती सुमार १८ मी. उंच आसा. कारकल आनी वेन्नूरच्यो मूर्ती अनुक्रमान १४८१ आनी १६०३ तल्यो आसून त्यो सुमार १२.५मी. आनी ११ मी. उंच आसात. कोल्हापूर जिल्ह्यांत कुंभोजा लागसार गोमटेश्वराचे ६मी. उंचायेचे व्हडले मूर्तीची प्रतिश्ठापना केल्या. जून १९७५ त आग्राक एके व्हडले गोमटेश्वराचे मूर्तीची स्थापना केल्ली आसून तिची उंचाय सुमार १४ मी. आसा.

श्रवणबेळगोळा हांगाचे मूर्तीचोच नमुनो फुडें दवरून ह्यो सगळ्यो मूर्ती घडयल्यात. कारण ही मूर्त खूब पुर्विल्ली, भोव ओडलायणी आनी कलात्मक आसा. पुराय भारतांतली एक अती भव्य कलाकृती म्हणून तिका वळखतात. ही शिल्पकृती राछमल्ल ह्या गंग राजाचे मुस्तींत ताचे बायलेच्या आगच्याक लागून चामुंडराय ह्या मंत्र्यान तायर केली. तेन्नाच्या कलाकारांनी विंध्यगिरी वा इंद्रगिरी ह्या दोंगरार एकसंघ पाशाणांत ती कोरांतली. उत्तरे वटेन तोंड करून आशिल्ले हे मूर्तीचे अवयव घाटदार आसात. दिगंबर आसून लेगीत तिच्या दोळ्यांत वासना दिसना. ध्यानस्थ दोळे, मुदयाळे केंस, व्हडलें हड्डें, रुंद खांदे हीं शरिराचीं खाशेलपणां व्हडा कसबान घडयल्यांत. ओंठावयलो मुमुखो हांसो गूढ दिसता. ताच्या कमरामेरेन दोनूय वटांनी रोयणी दाखयल्ल्यो आसून तातूंतल्यान सोरोप फुस्कार घालतात अशें दाखयलां. थंयसावनूच दोन वाली वाडून त्यो बाहुबलीच्या मांडयांक रेवडल्यात अशें दाखयलां. हाचेवयल्यान ताची खडतर तपश्र्य आनी एकाग्रताय कळटा. पुतळ्याक कसलेंच छत्र वा पांखें ना. कितलींशींच वर्सां वत, वारो, पावस हांचो कसलोच परिणाम जायनासतना शिल्पाची सोबीतकाय मातूय उणी जावंक ना. दक्षिण भारतांतल्या अती भव्य अशा गंग शिल्पशैलीचो सोबीत आविश्कार बाहुबली मूर्तींत जाल्लो दिसता.

मूर्तीच्या दाव्या पाया वटेन एक शिलालेख आसा. तातूंत देवनागरी लिपींत, मराठींत दोन ओळी कोरांतल्यात. मराठींतलो खूब पुर्विल्लो तो शिलालेख.

- कों. वि. सं. मं.

बाळंतपण आनी ताचे विकार : गर्भविद्येचो आनी बाळंतपणाचो अभ्यास करप आनी ताचे विकार जाणा जावन घेवप हाकाच बाळंतपण वा सूतिकाशास्त्र (obstetrics) अशें म्हण्टात.

इतिहास : सोळाव्या शेंकड्यामेरेन, बाळंतपणांत उपाय येवजून आदार करपाचें काम बायलोच करताल्यो. अशे बायलेक 'वैजीण' अशें म्हण्टाले. त्या काळांत सादारणपणान (normal) जावपी बाळंतपणांत ५०% बायलो दगावताल्यो. कश्टमय (dystokia) बाळंतपणांत खूब हाल जावन बायलांक मरण येतालें. आयुर्वेदांत, 'सूतिकाशास्त्र' ह्या

विशयाचो उल्लेख मेळटा, ताचेवयल्यान पुर्विल्ल्या वैजांक हेविशीं गिन्यान आसुंये. तशेंच चरक, सुश्रुत आनी वाग्भट हांच्या ग्रंथांनी बाळंतपणाचे उल्लेख आसात. सुश्रुत हाणें कश्टप्रसूतीचो उल्लेख, 'मूढगर्भ' असो केला. ज्यो कल्पना अस्तंती वैजांक सुचपाक शेंकड्यांनी वर्सां लागलीं, तांचो उल्लेख सुश्रुतसंहितेंत केल्ल्याचो मेळटा. देखीक- गर्भपरिवर्तन, म्हळ्यार विशिश्ट पद्दतीन पोटावयल्यान हात भोंवडावन गर्भदर्शन बदलपाची प्रसूतिविज्ञानान केल्ली क्रिया. हे क्रियेंत आडवें आयिल्लें भुरगें घुंवडावन पाददर्शन वा शिरोदर्शन म्हळ्यार पांय वा तकली पयलीं भायर येवपाची स्थिती करुंक येता. गुरवार बायलेक कसलोच त्रास जावंचो ना अशे तरेन मेल्लो गर्भ कुडके कुडके करुन भायर काडपाची शस्त्रक्रिया, तेच भाशेन मेल्ले आवयच्या पोटांतलो जिवो गर्भ भायर काडपापासत तिच्या पोटाचेर करपाची शस्त्रक्रिया हांचें सुश्रुतान वर्णन केलां. प्रसूती संदशाचो उल्लेख पुर्विल्ल्या आयुर्वेदीय ग्रंथांनी मेळटा. कश्टप्रसूतीच्या वेळार गर्भ काडपाखातीर 'गर्भशंकू' वापरचो अशें वाग्भटान सांगलां. कश्टप्रसूतींत गर्भ मेल्लो आसल्यार तकलेचीं हाडां फोडून उपरांत तीं शंकून धरुन काडचीं अशें सुश्रुतान म्हळां.

सतराव्या शेंकड्यांत रोम आनी अरेबियन वैजकींत कश्टप्रसूतीच्या वेळार दादले मदत करुंक लागले. ह्या शास्त्राविशीं ह्या काळांतल्या पॅरीसाचो फ्रांस्वा मॉरिक्वू आनी हॉलंडांतले हॅन्ड्रिक व्हान डिव्हेंटर आनी हॅन्ड्रिक व्हान रुनहुयझे ह्या तज्ञांचो उल्लेख करुंक जाय. रुनहुयझे आनी डिव्हेंटर हांणी वैजिणीचें शिक्षण आनी दर्जो सुदारपाक मोलादीक वावर केलो. रुनहुयझे हो कश्टप्रसूती प्रकारांत करपाच्या 'सिझेरियन छेदन' (मरणाच्या चपक्यांतले गुरवार बायलेच्या पोटांतलो गर्भ पोट-छेदन आनी गर्भाशय-छेदन करुन काडपाच्या) तशेंच Lex Caesarean नांवाच्या रोमन कायद्यांवयल्यान नांव दिल्ले शस्त्रक्रियेंत कुशळ आशिल्लो.

१५६९ वर्सा धर्मीक त्रासांक वाजेवन फ्रांस सोडून इंग्लंडांत स्थलांतर केल्ल्या ह्यू चेंबरलेन हाच्या कुटुंबांतल्या एकट्यान प्रसूती संदश म्हळ्यार कश्टप्रसूतींत वापरतात तो चिमटो पयलीं सोदून काडलो आनी उपरांत अठराव्या शेंकड्याचे सुरवेमेरेन ताचेविशीं गुप्तताय राखून आपल्या कुटुंबाकडेनूच ताचे हक्क दवरले.

विल्यम स्मॅली आनी विल्यम हंटर ह्या ग्रेट ब्रिटनांतल्या तज्ञांनी प्रसूतिविज्ञानांत मोलादीक भर घाली. स्मॅली हाणें ह्या विशयाचें शिक्षण पॅरीसांत घेतलें आनी १७३९ वर्सा लंडनांत आपलो वेवसाय सुरू केलो, आपल्या घराकडेनूच ताणें मनशाच्या हाडांचो मनशाच्या आकाराचो एक नमुनो तयार केलो, आनी विद्यार्थ्यांक ताणें बाळंतपणाचें शिक्षण दिलें. कश्टप्रसूतींत उपेगी पडपी कांय विशिश्ट प्रसूती संदश ताणें सोदिल्ले. ताणें बरयल्लो 'ट्रिटीझ ऑन द थिअरी अँड प्रॅक्टिस ऑफ मिडवायफरी' हो ग्रंथ तीन खंडांनी १७६४ मेरेन उजवाडा आयलो. हो प्रसूती संदश कसो वापरचो हेविशींचे नेम तशेंच बायलेची सामान्य श्रोणी आनी

श्रोणीसंकोच हांचेमदलो फरक मेजून घेवन स्पश्ट करपी हो पयलोच ग्रंथ. १७४९ वर्सा विल्यम हंटर हो स्मॅलीकडेन विद्यार्थी म्हणून शिकपाक गेलो. तीस वर्सांच्या अभ्यासा उपरांत ताणें 'अँटलास ऑफ द ग्रॅंट युटॅरस' हो सचित्र ग्रंथ १७७४ वर्सा उजवाडायलो. मॅचेस्टरचो शस्त्रक्रिया विशारद चार्ल्स व्हायट हाणें १७७३ वर्सा उजवाडायल्ल्या बाळंतपणाविशींच्या ग्रंथांत 'अपूतित' (संसर्गविरयत) बाळंतपणाची कल्पना मांडल्या आनी शस्त्रक्रियेवेळार जितली नितळसाण राखतात तितलीच बाळंतपणांतूय राखची अशें सांगलां.

दुखीविरयत बाळंतपण कशें करुं येता हेविशीं शास्त्रज्ञ विचार करुंक लागले तेन्ना सनातनी विचारांच्या वैजांनी आनी धर्मगुरूंनी ह्या असल्या वखदाक खूब विरोध केलो. पूण १८४७ वर्सा जे. वाय. सिंप्सन ह्या एडिंबरोच्या प्रसूती विज्ञानाच्या प्राध्यापकान बाळंत जातना दूख जाणवची न्हय म्हणून पयलेच खेपे क्लोरोफॉर्मचो उपेग केलो. उपरांत जॉन स्नो ह्या लंडनच्या वैजानूय सुरवेक क्लोरोफॉर्म आनी उपरांत ईधराचोय उपेग केलो. तेउपरांत कितल्याशाच हुंगरेच्या वखदांचो सोद लागलो. बाळंत जावपाच्या वेळार कमरा सकयल्या भागाचेर इंजेक्शन करुन बायलेक दुखीविरयत बाळंतपण करपाक लागले.

ब्रिटन आनी अमेरिकेंत हालीं सैमीक बाळंतपणाखातीर 'रीड पद्दत', नांवाची एक पद्दत व्हड प्रमाणाचेर वापरतात. ग्रॅण्टली डिक-रीड हाणें हे पद्दतीचो सोद लायिल्ल्यान हे पद्दतीक 'रीड पद्दत' हें नांव पडलें. ब्रिटनांत रीड आनी फ्रांसांत फेर्ना लमाझ हाणें बाळंतपणाविशींची सगळी म्हायती बाळंत जावंचे पयलीं बायलेक दिवपाचें थरयलें. बाळंत जावंचे पयलीं म्हळ्यार गुरवारपणाच्या निमाण्या दिसांनी बायलेक ही सगळी म्हायती दितात. बाळंत जावंचे वेळार घेवपाची उस्वासाची पद्दत आनी बाळंटेर क्रियेक आदार करपी हेर व्यायामांचें शिक्षण दितात. बायलेच्या घोवाकूय ह्या सगळ्या अभ्यासक्रमांत आस्पावन घेतात. अमेरिकेच्या कांय हॉस्पिटलांनी जावपी अपत्याच्या बापायक, बाळंतपणांत आदाराक घेवन तो तज्ञांचे देखरेखीखाला भुरग्याची नाळ कापपाची लेगीत मदत करता. हे पद्दतीक लागून आवय-बापूय आनी भुरगें हांचेमदीं आपलेंपण चड घट जाता अशें मानतात. तशेंच बाळंटेरा वेळार दूख उणी जावपाची वखदां वापरलीं तरी सुद्दीभायर वचपाची वखदां उणीं वापरपाचेर भर दितात. रीड पद्दतीक लागून बाळंटेराविशींचो भंय उणो जावन त्या वेळार मन तयार आशिल्ल्यान खूब मदत मेळटा.

जननेंद्रियांची शरीररचना : बायलेच्या आंगांत जे जननेंद्रियाचे अवयव आसतात, तातुंतले थोडे बाह्य तपासणेंत दिसतात. तांकां external genitalia वा Vulva अशें म्हण्टात. भितरल्यान आशिल्ले अवयव पळोवपाखातीर खाशेली उपकरणां वा Instruments वापरुन योनी तपासणी करची पडटा. हे अवयव म्हळ्यार योनी (vagina), अंडकोश (ovary), नळयो (tubes) आनी गर्भाशय (uterus). अंडकोशांत स्त्रीलिंगी

बीज वा डिंबपेशी (ovum) तयार जाता. तांचें तयार जावप हें इद्रियव्यापारप्रवर्तक अन्तरोत्सर्गा (Hormones) चेर आदारून आसता. डिंबपेशी तयार जावपाचो संच अदमास तेरा वर्सांचेर सुरू जाता. ह्याच वेळार बायलेच्या आंगांतले हेर अवयव आनी थानां हांची वाड जाता. ताका रजोदर्शनारंभ अशें म्हण्टात. दादल्याच्या आंगांत १४ वर्सांचे पिरायेचेर अशेच तरेचे बदल जातात. बीजकोश (Testes) ह्या अवयवान एकाच वेळार कितलेशेच शुक्रजंतू तयार जातात.

संभोगाच्या वेळार डिंबपेशी (ovum) आनी शुक्रजंतू (sperms) हांचो बायलेच्या आंगांत मिलाप जाता आनी अशे तरेन गर्भ (zygote) तयार जाता. हो गर्भ गर्भाशयांत एके कुशीक दसून उरता आनी ताची ल्हव ल्हव करून वाड जाता. तसो तसो गर्भाशय वाडटा. गर्भाशयांत एके खास तरेचे स्नायू आसतात. ताका लागून गर्भाशयाची लांबाय कितलेशेच पर्तीनी वाडूंक शकता. गर्भ वाडत वता आनी ताचेपसून भुरगो (embryo वा foetus) तयार जाता. भुरग्याचे बोल्लेंतल्यान जी नाळ (cord) भायर सरता, ती एका विशिश्ट भागाक जुळटा, ताका वार वा विजबंध वा गर्भवेश्टन (Placenta) म्हण्टात.

गुरवारपणाचो काळ कॅलेंडराचे णव म्हयने वा चंद्रानुसार १० म्हयने वा ४० सप्तकां आसता. हे २८० दीस सोंपतकच बाळटेराक सुरवात जाता. गुरवारपणांत करपाचे तपास आसतात ते अशे- १) गुरवार बायलेच्या मुतांत H. C. G. नांवाचो एक पदार्थ आसता. ताची तपासणी केल्यार गुरवारपणाचें निदान करूं येता. (Pregnancy Test). २) R. I. A. निदान-रगताचो तपास करून H. C. G. चें प्रमाण पळोवप. ३) Ultrasonography हें यंत्र वापरून केल्लो तपास. हातूंत गर्भाशयांत वाडटा तें भुरगें, ताची वाड, ताचे अवयव आनी लिंग लेगीत पारखुपाक येता. ४) क्ष-किरण तपास. ५) भुरग्याचें व्यंग वळखप (Amnioscopy, fetoprotein) ६) भुरग्याचें लिंग आनी जल्मजात व्यंग वळखप (Amniocentesis, Chorion Villous Biopsy).

भुरग्याची वाड : गर्भाशयांत भुरगें वाडटा, तेन्ना ताचे अवयव अशे तरेन वाडटात-पांचव्या सप्तकासावन काळजाचे थोके Ultrasound हें खाशेलें उपकरण वापरून कळटात. इकराव्या सप्तकांत भुरग्याचें हड्डें फुगपाक सुरवात जाता. भुरग्याच्या फुफुसांत हवा नासता, फकत उदक भरिल्लें आसता. बाराव्या सप्तकासावन भुरग्याचें मूत्रपींड (Kidney) काम करपाक सुरवात करता आनी दिसाक ६५० मिली. मूत तयार जाता. सोळाव्या सप्तकासावन भुरग्याच्या आंतकड्यांचें (Intestines) काम चालू जाता. भुरगें आपले भोंवतणचें उदक पियेवपाक सुरवात करता. त्याच वेळार कातीचेर बारीक ल्हंव वा केंस तयार जातात. उपरांत घाम येवपाच्यो ग्रंथी (Sweatglands) तयार जातात.

पांच म्हयन्यां उपरांत भुरग्याचे अवयव आनी हातपांय, दोतोराक पोट तपासतना वळखुपाक येतात. Stethoscope हें उपकरण कानांक

लावन भुरग्याच्या काळजाचे थोके आयकूंक येतात. आवयच्या पोटांत भुरगें कशे अवस्थेंत आसा हें जाणून घेवप म्हत्वाचें आसता. भुरगें सरळ, आडवें वा वांकडें तशेंच तकलेन, पांयांनी वा एके कुशीन आसपाक शकता.

गुरवारपणांत दर एके बायलेन करपाचे तपास - १) रगताचो तपास - Hemoglobin २) मूत आनी संडासाची तपासणी ३) रगताचो गट तपासप ४) रगतांत साकरेचें प्रमाण पळोवप ५) रगताचो दाब मेजप.

चड आर्विल्ले तपास- १) Non-Stress test, २) Foetal Doppler, ३) Stress test, ४) Exercise tolerance test, ५) Cardiotography.

बाळंतपण - आवयच्या पोटांत णव म्हयने पुराय जातकच भुरगें योनी वटेन भायर सरता. हाकाच बाळंतपण वा (delivery) अशें म्हण्टात. अशा वेळार कांय पेशंटांचे बाबतींत चड जतनाय घेवंची पडटा. ते पेशंटां म्हळ्यार-

- ज्या पेशंटाक पयलेच खेपेक गुरवारपण आयलां.
- ज्या पेशंटाची पिराय ३० वर्सांवयर आसा.
- ज्या पेशंटाच्या आंगांत रगत उणें आसा.
- ज्या पेशंटाचो रगताचो दाब वाडिल्लो आसा.
- ज्या पेशंटाक काळजाचें दुयेंस आसा.
- ज्या पेशंटाक परतून परतून गर्भपात जावपाची संवय आसा.
- पयल्या भुरग्याक व्यंग आसत जाल्यार.

आवयच्या आंगांतल्या जननेद्रियांत कांय बदल जावन उपरांत गर्भाशयांतल्यान योनी वटेन भुरगें भायर सरप हाकाच बाळंतपण Normal Labour म्हण्टात. जर ही क्रिया ३७ सप्तकांपयलीं सुरू जाली जाल्यार ताका Preterm Labour म्हण्टात. कांय कारणांक लागून शस्त्रक्रिया करून भुरगें भायर काडचें पडल्यार ताका Caesarian Section म्हण्टात. आपले आपुणूच पोटांत दुखपाक सुरवात जावन आनी कसल्याच शस्त्रांची गरज लागनासतना, तशेंच कांयच विकार जायनासतना जर बाळंतपण जायत जाल्यार ताका Eutocia म्हण्टात. भुरगें पांयांनी आसप वा आडवें आसत वा पोटांत दुखपाक सुरवात जावप ना वा दुसरे कसलेय विकार जावप आनी बाळंतपणाक त्रास जावप हाका Dystocia म्हण्टात.

बाळटेराचे सुरवेक आवयच्या पोटांत दुखपाक लागता. कांय बायलांक, चड करून ज्या बायलांची पयलीच खेप आसता, तांकां वोगीच पोटांत दुखिल्लेभाशेन दिसता. हाका फटीच्यो प्रसूतीवेदना False Pains म्हण्टात. बाळटेराक खऱ्यांनीच जेन्ना सुरवात जाता तेन्ना पोटांत

खुबूच दुखता. गर्भाशयाचे स्नायू आंवळून घड्ट जातात. हाका खरी प्रसूतिवेदना True Labour Pains म्हण्टात. योनींतल्यान एक प्रकारचो स्राव आनी रगत भायर सरता, हाका Show अशें म्हण्टात. ते उपरांत गर्भाशयाचें तोंड (Cervix) ल्हव ल्हव उगडटा आनी भुरग्या भोंवतणीं जें उदक आसता तें दिश्टी पडटा. हाका Bag of waters अशें म्हण्टात.

बाळंतपणाची दुसरी स्थिती सुरु जातकच गर्भाशयाचें तोंड इतलें उगडटा, निमाणें पटलां (Membranes) फुटून उदक सामकें (Liquor) भायर येता. तेच वांगडा गर्भाशयाचे स्नायू आकुंचीत जातात (Contractious) आनी भुरगें ल्हव ल्हव भायर येता. भुरगें पुरायेन भायर येतकच नाळ कापून त्या भुरग्याक वेगळें करचें पडटा. तिसरी स्थिती म्हळ्यार वार वा Placenta भायर येवप. बाळंतपण जातकच थोड्या दिसांनी आपसूक गर्भाशयाचो आकार ल्हान जाता. ताका संकुचन (Involution) म्हण्टात.

अदमास ८५% बाळंतपण सुरळीत जातात. पूण कांय खेपे किदेंय विकार वा Complications जावन आवयक त्रास जावपाक शकतात. तेखातीर बाळंतपण हॉस्पिटलांत वा स्वास्थ्य केंद्रांत जावप गरजेचें आसता. वीस वर्सांसकयल वा छतीस वर्सांवयर आशिल्ल्यो पिरायेच्यो बायलो, रक्तदाब, काळजाचें दुयेंस आशिल्ल्यो बायलो आनी पयल्या बाळंतपणांत किदेंय त्रास जाला अशा बायलांविशीं चड जतनाय घेवंची पडटा.

बाळंत जावपाची सुवात नितळ आनी बरी आसची पडटा. गुरवार बायलेचे योनीची शाब्बाच्या उदकान धुवून नितळसाण राखची पडटा. दोतोरान आनी नर्सीन तोंडाक मुखवटो (Mask) घालपाक जाय. आंगाचेर लोब (Apron) घालूंक जाय. हात बरे धुवन घेवपाक जाय. बाळंतपणाची दूख उणी जावपाक पॅथिडीन (Pethidine) हेसारकीं वखदां दिवंचीं पडटात. मातशी न्हीद येवपाचींय वखदां दितात. दर १०-१५ मिनटांनी गर्भाशयाचे स्नायू आंवळून येतात वा ना, भुरग्याच्या काळजाची गती कितली आसा (Foetal Heart Rate) आनी भुरग्याच्या काळजाचे थोके ल्हव ल्हव पडटात काय ना हाचो तपास करचो पडटा.

भुरग्याची हालचाल चड वाडत वा काळजाचे थोके उणे चड जावप, हेसारकीं वायट लक्षणां दिसल्यार भुरग्याच्या जिवाक भंय आसता. तशेंच बाळटेर खुबूच वेळ लांबून आवयक त्रास जाल्यार एकादच्या वेळार दोतोराक शस्त्रक्रिया करप वा ना हाचेर विचार करचो पडटा.

बाळंतपणांतले विकार : गुरवारपणांतलीं ३७ सप्तकां पूर्ण जावंचेपयलींच बाळंतपणाक सुरवात जाल्यार ताका मुदतपूर्व प्रसूतिवेदना Preterm वा Premature Labour म्हण्टात. हाचीं कारणां खूब आसूंक शकतात. आवयक मुताचें इन्फॅक्शन आसल्यार, जोर आयल्यार, रगताचो दाब वाडल्यार, रगतांत साकर वाडल्यार वा गर्भाशयाचे कसलेय दोश आसल्यार अशे तरेचें बाळंतपण जावंक शकता.

- ✧ जर गुरवारपणाक ४० सप्तकांपरस चड दीस वचत जाल्यार ताका मुदतोत्तर Post-Maturity वा Post-Datism म्हण्टात.
- ✧ गुरवारपणांत आवयचें वजन खूब बेगीन वाडप तशेंच रगताचो दाब (B. P.) वाडप हाका Toxemia म्हण्टात. हेच वांगडा मुतांतल्यान एक औजसद्रव्य (Protein) वचपाक लागल्यार, पेशंटाक मोडणें मारून येवपाची आनी बेशुद्द जावपाची शक्यताय वाडटा. ताका Ecclampsia म्हण्टात.
- ✧ गर्भपात- २८ सप्तकांपयलीं बाळंतपणाची क्रिया सुरु जावप आनी गर्भ भायर पडप हाका गर्भपात म्हण्टात. डिंबपेशीचे दोश, गर्भाशयाचे दोश, रक्तदाब हेसारकीं कारणां आसतात.
- ✧ गुरवारपणांत आवयक चड प्रमाणान ओंकारे येवन, वजन खूब उणें जावन भलायकी पेड्डेर जावप हाका सगर्भता अतिवमन Hyperemesis Gravidarum म्हण्टात.
- ✧ गर्भाची लागण गर्भाशया भायर जावप आनी थंयच भुरगें वाडप हाका अस्थानी सगर्भता Ectopic pregnancy म्हण्टात. अशें जाल्यार पोटांत दुखप, रक्तस्राव जावप, घुंवळ येवप हेसारकीं लक्षणां दिसतात.
- ✧ पोटांत भुरग्या भोंवतणीं चड उदक आसप हाका Hydramnios म्हण्टात हाचीं कारणां म्हळ्यार भुरग्याच्या आंगांतलीं व्यंगां, गर्भवेश्टणाचे दोश, नाळीक गांठ आसप, जुंवळीं भुरगीं आसप वा काळजाचे दोश आसप. हाचे उरफाटें, पोटांत उदक खुबूच उणें आसत जाल्यार ताका Oligohydramnios म्हण्टात.
- ✧ नाळ चड लांब आसल्यार भुरग्याच्या गळ्याभोंवतणीं आवळूंक शकता आनी भुरग्याच्या जिवाक धोको आसता.
- ✧ आवयच्या आंगांत रगत खुबूच उणें आसत वा पंडुरोग आरक्ता (Anamia) जाल्यार अशक्तताय येता. खरस मारप, जेवणाची रूच वचप, काळजांत धडधडप, घुंवळ येवप, पांय सुजप हेसारके त्रास जातात.
- ✧ गर्भवेश्टण जर गर्भाशयाच्या तोंडाकडेन लागिल्लें आसत जाल्यार गर्भाची वाड जातकच तो सरकता आनी योनींतल्यान रक्तस्राव जाता. हातूंत भुरग्याच्या जिवाक धोको आसता आनी आवयच्याय जिवाक धोको आसता.
- ✧ २८ सप्तकांउपरांत आवयच्या पोटांत भुरगें मरप हाका Foetal Death म्हण्टात. आवयक रक्तदाब, साकरेचें दुयेंस, मुत्रपिंडाचें इन्फॅक्शन, अँनेमिया, जोर येवप, हेसारकीं दुयेंसां आसल्यार अशें जावंक शकता.
- ✧ गुरवारपणांत भुरग्याची वाड सारकी जायना जाल्यार ताका वाड मंदन (Growth Retardation) वा Dysmaturity म्हण्टात.

आवयच्या कमराच्या हाडांची रचना जर सारकी नासत म्हळ्यार भुरग्याची तकली ते वटेंतल्यान भायर येवंक शकना जाल्यार ताका C. P. D. वा Pelvis Contracted म्हण्टात. अशा वेळार क्ष-किरणांचो वापर करून बाळंतपण सुरू जावंचे पयलींच हाचें निदान करूं येता.

- ✧ गर्भाशयांतल्यान भुरगें जल्मतनाच मेल्ले अवस्थेंत भायर येत जाल्यार ताका (Still birth) म्हण्टात.
- ✧ बाळंतपणांत जर गर्भाशयाचे स्नायू आवुळपाचे बंद जायत जाल्यार ताका गर्भाशयाची जडताय (uterine Inertia) म्हण्टात. तशेंच गर्भाशयाचे स्नायू इतल्या वेगान आवळप आनी बाळंतपणांत तीन टप्पे दोन वरांभितर जायत जाल्यार ताका अवक्षेपित प्रसूतीवेदना (Precipitate Labour) म्हण्टात.
- ✧ भुरग्याची तकली भायर ओडून काडपाक एकेकदां शस्त्रांचो वापर करतात. ताका Vacuum Extractor आनी Forceps delivery म्हण्टात.
- ✧ कांय कारणांक लागून शस्त्रक्रिया करून भुरग्याक भायर काडचें पडटा. हाका (Caesarian Section Operation) म्हण्टात. तीं कारणां अशीं आसतात-

१. भुरग्याची भायर सरपाची वाट बारीक आसप.
२. आवयच्या कमराच्या हाडांनी दोश आसप.
३. भुरगें ल्हान आसप (Dysmaturity).
४. वार चड सकयल, गर्भाशयाच्या तोंडाकडेन आसप, जाका Placenta Previa म्हण्टात.
५. वार गर्भाशयापसून वेगळी जावन रक्तस्राव जावप.
६. भुरगें पोटांत आडवें वा पांयांनी वा बाळंतपणांत त्रास जावपाक शकतात अशें आसप.

एकेकदां भुरग्याचे तकलेचीं हाडां तयार जायनात आनी मेंदवाची वाड जावंक पावना. हाका Anencephaly म्हण्टात. तशेंच, केन्नाय तकली खूब व्हड आसता आनी बाळंटेराक त्रास जातात. केन्नाकेन्नाय जुंवळीं भुरगीं दशिल्लीं आसतात आनी तशींच जल्माक येतात. तांकां Conjoined Twins म्हण्टात.

- डॉ. विजय तळावलीकार

पूरक नोंद : गुरवचार.

बाळकडू : (हिंदी : खोरासनी, कुटकी; गुजराती : कडू; कन्नड : कटकरोहिणी; संस्कृत : कटुकी, वक्राग, कटुरोहिणी; इंग्लीश : ब्लॅक हेलेबोर, क्रिसमस रोझ; लॅटीन: हेलबोरस नायगर; कूळ : रानुनक्युलेसी).

सदां पाचवेंचार उरपी आनी जायतीं वर्सां जगपी वखदी झाड. पानां गाजराच्या वा मुळ्याच्या पानांवरी, पूण मुळां खोडापसून वयर आयिल्लीं, लांब देंठाचीं, गुळगुळीत, वयले वटेन गाड पाचवीं पूण पोंदच्यान लेव उभार आनी संयुक्त आसतात. फुलां व्हड सुमार ६ सेंमी. व्यासाचीं, धवीं वा लेव जांबळीं शिंयाच्या मध्यार येतात. हीं फुलां चड करून नातालाच्या मध्यार येतात देखून तांकां 'क्रिसमस रोझ' हें इंग्लीश नांव पडलां. हांकां ५-१० पेटिकाफळांचे घोंस येतात. ह्या झाडाची नवी लागवड बियां वा खोडाचे कुडके लावन करतात.

हें वखदी झाड दक्षिण आनी मध्य युरोपांत, अस्तंत आशियेंत आनी भारतांत चड करून घाटांचेर वा दोंगराळ भागांनी दिश्टी पडटा. सोळाव्या शतमानासावन परदेशांत हें झाड पोरसांनी लागवडीखाल आसा.

हे वनस्पतीच्या मुळाचे बारीक धवे करंगळेयेदे सुरकुतिल्ले धवे कुडके बाजारांत मेळटात. नेपाळ, हिमालय आनी अरबस्थानांतल्यान ते हाडटात. हातूंत हेलेब्रिन, हेलेबोरीन, हेलेबोरेन हीं ग्लुकोसायडां आसतात. थरावीक काळांत जावपी रोगाचेर प्रतिबंध करपाखातीर हे बाळवेखंड भुरग्याक फावो त्या प्रमाणांत दितात. ताकाच लागून हाका बाळकोडू हें नांव पडलां. मुळां, पानां हीं विखारी आशिल्ल्यान तीं दितना सांबाळून दिवंचीं पडटात. बाळकडू चड प्रमाणांत खाल्यार वेगवेगळे त्रास जावन मरण येवपाची शक्यताय आसता. मूळ विरेचक, मासिक पाळी सुरू करपी आनी कृमीनाशकूय आसता. डिजिटॅलिसावरी हें काळजाक उर्बा (बळ) दिवपी, विशिश्ट जाग्यार बधीरताय हाडपी. ताचो काडो म्होंव घालून कामणीचेर, पिठो म्होंवावांगडा ओंकारे आनी खेळणेचर साकर घालून हून उदकावांगडा कफ, पित्त आनी जोराचेर उपेगी पडटा. कातीविकाराचेर बाळकडूचो पिठो उपेगी पडटा.

- कों. वि. सं. मं.

बाळकृष्णबुवा इचलकरंजीकर : (जल्म : ७ सप्टेंबर १८४९, बेडग, मिरज; मरण : ८ फेब्रुवारी १९२७, इचलकरंजी).

हिंदुस्थानी संगीत परंपरेंतलो एक म्हान प्रतिभावंत गायक. ताचें घराणें भिक्षुकी करप्यांचें आशिल्लें. पूण बाळकृष्णाचो बापूय रामभट हाका गायनाची खूब आवड आशिल्ली. ताका लागून रामभटान भिक्षुकी सोडून साताच्याचो बाळाजीबुवा हाचेकडेन गायनाचें शिक्षण घेतलें. आपल्या पुतानूय गायन शिकचें अशी रामभटाची इत्सा आशिल्ली. पूण पिरायेच्या पांचव्या वर्सा बाळकृष्णाची आवय मेल्ल्यान, बाळकृष्णाक भिक्षुकी शिकपाक, इचलकरंजीक ताच्या बापोलया म्हऱ्यांत धाडलो. बाळकृष्णाकूय

भिक्षुकीची आवड नाशिल्ली. ताणें पिरायेच्या धाव्या वर्सा गायन शिकपाखातीर चुलत्याचें घर सोडलें. उपरांत बापूय मेलो. बाळकृष्ण भोंवत भोंवत धार गांवांत देवजीबुवाकडेन गायन शिकपाक रावलो. तीन वर्सांनी बाळकृष्ण धार सोडून ग्वाल्हेराक आयलो. थंय हस्सूखेंचो शिश्य वासुदेवराव जोशी हाचेकडेन गायन शिकपाक गेलो. थंय ताणें स वर्सां गायनाचें शिक्षण घेतलें. एकुणिसाव्या शेंकड्याच्या दुसऱ्या अर्दांत बाळकृष्णबुवा महाराष्ट्रांत आयलो. मुंबयंत कांय दीस रावतकच तो सातारा-औंधाक गेलो. थंय ताका दम्याचें दुयेंस जालें. मिरज संस्थानाचो अधिपती बाळासाहेब पटवर्धन हाणें वखद दिवन ताका बरो केलो. उपरांत ताका मिरजेक दरबार गवय म्हणून नोकरीय दिली. थंय धा-बारा वर्सां ताणें श्रीमंत बाबासाहेब घोरपडे आनी इचलकरंजीकर हाचेकडेन सुमार ३० वर्सां दरबारी-गवय म्हणून काम केलें.

पं. बाळकृष्णबुवा धारदार आवाजाचो गायक आशिल्लो. ताची गायकी सादी, निर्मळ पूण भारदस्त आशिल्ली. ताणें महाराष्ट्रांत खाशेले ग्वाल्हेर गायकीचो प्रचार केलो. मिरज आनी इचलकरंजीक ताणें गायनाचे वर्ग सुरू केले थंय खूब लोक गायनाचें शिक्षण घेवंक लागले.

पं. बाळकृष्णबुवाचे दोन शिश्य-फांटे आसात. पयल्या फांट्यांत पं. विष्णू दिगंबर पलुस्कर, विनायकबुवा पटवर्धन, नारायणराव आनी शंकरराव व्यास, आंकारनाथ ठाकूर, वामनराव पाध्ये, प्रा. बा. र. देवधर ह्या नामनेच्या गायकांचो आस्पाव जाता. दुसऱ्या फांट्यांत मिराशीबुवा, अनंत मनोहर जोशी, बापूराव गोखले, राजारामबुवा पराडकर ह्या नांवाजिल्ल्या गायकांचो आस्पाव जाता.

१९२५ वर्सा बाळकृष्णबुवाचो पूत नामनेचो गायक अण्णाबुवा हाका मरण आयिल्ल्यान बाळकृष्णबुवाक खूब दुख्ख जालें. त्या दुख्खान खचून बाळकृष्णबुवाक मरण आयलें.

रसिकांनी ताका 'भीष्माचार्य', 'गायनाचार्य' ह्यो पदव्यो दिल्यात.

- कों. वि. सं. मं.

बाळवेखंड : (मराठी : पुष्करमूळ; हिंदी : केवडेका मूल, पोहकर मूल; संस्कृत : पद्मपुष्कर, हैमवती; इंग्लीश : जर्मन आयरिस, प्लॅग आयरिस; लॅटीन: आयरिस जर- मॅनिका; कूळ : इरिडेसी).

हें जायतीं वर्सां जगपी ल्हान वखदी झाड. ही वनस्पत सुमार ६०-९० सेंमी आसता आनी तिचें खोड जमनींत वाडटा आनी ताचेपसून जमनीर मुळा पसून वाडिल्लेवरी पानांचो गुंजुलो येता. पानां सादी, लांबशीं तरसादीवरी आनी दोन रांकांनी उबीं आसून तांचो तळभाग अर्दवट एकामेकांत गुथून उरता. हांचे मदल्यान फुलांचो दांडो येवन ताचेर धव्या आनी जांबळ्या रंगाची सया आशिल्लीं द्विलिंगी फुलां

येतात. स परिदलां पाकळ्यांवरी, सकयले वटेन जोडिल्लीं पूण वयर मेकळीं आनी पातळिल्लीं, भायल्या परिदलांचेर लांबशे केंस आसतात. फुलांची एकंदर संरचना किटकांकडल्यान परागण घडोवन हाडपाक योग्य अशी आसता. हाचें बोंड तीन उब्यो चिरो पडून फुट्टा.

हें झाड आयर्लंडी वंशांतलें आसून युरोप आनी भूमध्य दर्या वाठारांत मेळटा आनी चड करून इटलींत ताची लागवड करतात. उदेंतेकडल्या देशांनी क्रिस्ताआदल्या काळांत हाची लागवड जाताली हाचो उल्लेख मेळटा.

आठव्या शेंकड्यांत मुसलमान राजकर्त्यांनी स्पेन देश जिखतकच ही वनस्पत स्पेनाभायर व्हेली. बाळवेखंडाच्या खोडाची भारतांत इराणांतल्यान आयात जाता. हालीं काश्मीरांत कांय प्रमाणांत लागवड करतात.

ह्या झाडाक भरपूर सूर्यप्रकाश. बरी सकस शिंपिल्ली जमीन लागता. तेचपरी रोंप लावंचे आदीं भरपूर शेणखत घालचें पडटा. नवी लागवड बियो वा खोडाचे कुडके लावन करतात.

ओरिस, ओरिसरूट वा इरिडिस ऱ्हायझोमा ह्या नांवाच्या मूलक्षोडाच्या सोलून सुकयिल्या कुडक्याक वेपारी म्हत्व आसा. हे कुडके ५-१०X२-३ सेंमी आकाराचे, सुरकुतिल्ले आनी सादारण चेपटे आसतात. हांकां वास येता, पूण ते कोडू आनी तिखट आसतात. भारतीय ओरिसचे कुडके सोलिल्ले नाशिल्ल्यान रंगान चड काळशे आनी उण्या वासाचे आसतात. ह्या कुडक्यांत 'ओरिस तेल' आसता, हांचो उपेग सौंदर्य प्रसाधनां, दंतमजन आदीक सुवाद आनी वास हाडपाक करतात. थंड पेयां, मिठाय, जॅली हातूंत हें तेल घालून सुवाद हाडटात. अन्तराखातीरूय ओरिस तेलाचो उपेग करतात. पूण वासाळ तेलाखातीर हातूंतली ओ. पॅलिडा हीच जात वापरतात. हातूंतल्या बाश्पनशील विद्रावकांच्या आदारान मूलक्षोडापसून रेझिनॉयडाय मेळयतात. ओरिस कुडक्यांत 'इरिडिन' हें फ्लॅव्होन-ग्लुकोसायड, साकर, स्टार्च, रेझिनां, आनी टॅनिनां आसतात. हातूंत उत्तेजक, विरेचक, मूत्रल, आदी गूणधर्म आसून खांक, फिग्दाचे विकार, हांचेर उपेगी पडटात. पुळ्यो वा घाय हांचेर ताचो लेप लायतात. रूच नासप, अपचन जावप हांचेर ओरिस दितात. केंसांक लावपाचीं तेलां वासाचीं करूंक, तोंडाक सुगंध येवपाक तशेंच दांत सदळ जाल्यार वा दुखल्यार ओरिसचो उपेग करतात. इटलींत ओरिसचे मणी तयार करून तांच्यो माळो करतात. ओ. फ्लोरेटिना हाच्याय मूलक्षोडापसून वासाचें द्रव मेळटा.

- कों. वि. सं. मं.

बाळाजी बाजीराव : (जल्म: १२ डिसेंबर १७२१ 'मौजे साते', पुणे; मरण: २३ जून १७६१).

भट घराण्यांतलो तिसरो पेशवो. पयलो बाजीराव हाचो व्हडलो पूत. पेशवो जावपाखातीर फावो आशिल्लें सगळ्या प्रकारांचें शिक्षण ताणें चिमाजी अप्पा आनी अंबाजी पुरंदरे हांचेकडल्यान घेतलें. पयल्या बाजीरावाच्या मरणा उपरांत पेशवाईचीं सुत्रां ताच्या हातांत आयलीं.

बाळाजी बाजीराव पेशवो जालो तेन्ना, मराठी सत्तेचो दक्षिण-उत्तर असो खूब विस्तार जाल्लो. बाळाजी विश्वनाथ आनी पयलो बाजीराव हांणी मराठी सत्तेचें केंद्रीकरण करपाचे खूब यत्न केले. पूण तांकां पुरायपणान यश मेळूंक नाशिल्लें. मोगल सत्तेक देंवती कळा लागले उपरांत उत्तर भारतांत साबार ल्हान ल्हान राज्यां अस्तित्वांत आयिल्लीं. मराठी सत्ता केंद्रीत करप आनी उत्तर भारतांतल्या ल्हान ल्हान राज्यांक आपले मांडलीक करून मराठी सत्तेचें व्हडपण प्रस्थापीत करप हो बाळाजी बाजीरावाचो मुखेल हेत आशिल्लो.

सुरवेच्या काळांत बाळाजी बाजीराव हाणें उत्तर हिन्दुस्थानांत मराठी सत्तेचो विस्तार करपाकडेन चड भर दिल्लो. माळव्याचो कारभार पळोवपी नायब सुभेदारीच्यो सनदो सवाई जयसिंगाकडल्यान पेशव्यान मेळयल्यो. खानदेश, माळवा आनी ते पलतडचे सुभे पेशव्याच्या शेकातळा येत रावले. उपरांत ताणें आग्रा, अलाहाबाद, पाटणा आनी बंगाल प्रांतांच्या चौथ्याईची मागणी दिल्ली दरबारांत केल्ली. चौथ्याई मेळोवपाखातीर ताका भोसल्याचें सैन्य बंगालच्यान भायर काडचें पडलें. हे घडणुकेक लागून पेशवो आनी रघूजी भोसलेभितर दुस्मानकाय निर्माण जाली. पूण शाहू महाराजान बंगाल प्रांत परत रघूजीकडेन सोंपयलो.

पेशव्याचो उत्तर भारतांत शेक वाडत गेलो तशो तांच्यो मागण्यो वाडत गेल्यो. हाका लागून नव्यान निर्माण जाल्ल्या राजांचे अर्थीक वेवस्थेचेर वायट परिणाम जावपाक लागले. तांचेमदीं असंतोश निर्माण जाल्लो. ह्या कारणावयल्यान बुंदेलाच्या विरसिंगदेव हाणें एके रातीं मराठी फौजेचेर घुरी घालून सरदार ज्योतिबा शिंदे आनी कमावीसदार मल्हार कृष्ण हांच्यो तकल्यो कापून व्हेल्यो. हाचे उपरांतूय ते मराठी सैन्याक सतायत रावले. सागर, झांशी आनी हेरकडेन मराठ्यांनी लश्करी ठाणीं उबारिल्लीं. १७४५ त बाळाजी बाजीराव स्वता बुंदेलखंडांत येवन, ताणें भिलसा आनी जैतपूर प्रांत आपल्या शेकातळा हाडले.

उत्तर भारतांत मराठी सत्तेचो विस्तार खूब वाडिल्लो. पूण दक्षिणेक निजाम-उल मुल्क हाणें मराठ्यांक आडावन दवरिल्ले. १७४८त निजामाक मरण आयले उपरांत ताचे पूत आनी नातू हांचेभितर झगडीं जावपाक लागलीं. हाचो फायदो बाळाजी बाजीरावान घेवन वऱ्हाड, खानदेश, बागलाण प्रांत, नासिक, त्रिंबकेश्वर, कर्नाला, शिवनेरी, अहमदनगर, दौलताबाद, बऱ्हाणपूर आनी विजापूर हे म्हत्वाचे प्रदेश निजामशाही कडच्यान घेतले.

शाहू महाराज जिवीत आसतना पेशवो बाळाजी बाजीराव हाणें सातारा आनी कोल्हापूर ह्यो दोन छत्रपतीच्यो गादयो एक करपाचे खूब

यत्न केल्ले. पूण ताका यश आयलेंना. शाहूच्या मरणाउपरांत ताका चलो नाशिल्ल्यान ताराबाईन आपलो नातू राजाराम हाका गादयेर बसोवन पेशव्याक पयस दवरपाचो खूब यत्न केलो. ताराबाईवतीन पेशव्यांआड झगडपाक दामाजी गायकवाड पंदरा हजार सैनीक घेवन साताऱ्याक आयलो. पूण पेशव्यान ताचेर पुरायपणान हार घालून अर्दो गुजरात सुभा आपल्या ताब्यांत घेतलो. उपरांत ब्रिटिशांच्या आदारान आंग्र्यांचें आरमार नश्ट करून तुळाजी हाका बंदखणीत दवरलो. हे घडणुके उपरांत राज्यकारभार पुण्यासावन जावपाक लागलो आनी छत्रपती हो नामधारी उरलो. पुराय मराठी सत्ता पेशव्याच्या हातांत आशिल्ली.

दक्षिणेक मराठी सत्तेची बुन्याद घट्ट आशिल्ली, पूण उत्तर भारतांत ती इबाडत वताली. उत्तरेक आशिल्ल्या मराठी प्रांतांची देखरेख करपाखातीर पेशव्यान साबार सरदारांची नेमणूक केल्ली. पूण तांचेभितर आशिल्ली दुस्मानकाय आनी हेर कारणांक लागून थंय थिराय केन्नाच येवंक शकलीना. १७५७ त अहमद शाह अब्दाली हाणें दिल्लीचेर घुरी घालून राजधानी लुटली. ह्या खिणाक थंय आशिल्लें ल्हान मराठी सैन्य कांयच करूंक शकलेना. १७६० त अब्दाली अफगाणीस्तानासावन परत भारतांत आयलो. ह्या वेळार मराठ्यांच्या चेपणातळा आशिल्ले साबार मुसलमान नवाब अबदालीक मेळ्ळे. तांकां विरोध करपाक सदाशिवरावभाऊन दिल्लीचेर घुरी घाली. पूण दक्षिणेकडच्यान ताका कसलोच आदार मेळूंक शकलोना. उपरांत निराश जाल्ल्या मराठ्यांनी पानिपतचो रेवाडो तोडून दिल्लीक वचपाचो यत्न केलो. १७६१त जाल्ल्या पानिपतच्या झुजांत मराठ्यांचेर पुरायपणान हार पडली. बाळाजी बाजीराव ह्याच काळांत दिल्लीक वचपाच्या मार्गार आशिल्लो. पानिपतचे हारीची खबर ताका वाटेरूच कळ्ळी. हे गजालीचो ताका व्हड धक्को बसलो. तो जड पावलांनी पुण्याक परतलो. पानिपतच्या झुजाचो परिणाम ताचे भलायकेचेर जावन ताका रोखडेंच मरण आयलें.

बाळाजी बाजीराव हाका दोन बायलो आशिल्ल्यो. पयली गोपिकाबाई आनी दुसरी राधाबाई. गोपिकाबाई हिका चार चले आशिल्ले. यशवंतराव हाका ल्हानपणांतूच मरण आयिल्लें. विश्वासराव हाका पानिपतच्या झुजांत मरण आयलें. पयलो माधवराव आनी नारायणराव हे मुखार पेशव्यांचे गादयेर आयले. राधाबाई हिका भुरगीं नाशिल्लीं.

- कों. वि. सं. मं.

बाळाजी विश्वनाथ : (जल्म : सुमार १६६०; मरण : २ एप्रिल १७२०, सासवड).

भट घराण्यांतलो पयलो पेशवो. ताचें पुराय नांव बाळाजी विश्वनाथ भट. ताका पेशवाईचो संस्थापक म्हण्टात. कारण पेशवेपदाक उंचेल्या स्थानार पावोवपाक ताचोच म्हत्वाचो वांटो आसा. ताच्या पुर्वजांविशीं

सारकी म्हायती मेळना. पूण कोंकणांतल्या महाल दंडा, राजपुरी आनी श्रीवर्धनांतलें देशमुखीचें वतन ह्या घराण्याकडे आशिल्लें. तेन्ना ह्या मुलखाचेर जंजिराच्या सिद्दीचो शेक चलतालो. ताच्या जांचांक वाजेवन १६९० त तो साताऱ्याक आयलो आनी धनाजी जाधव हाचेकडेन नोकरेक लागलो. फुडें आपली कर्तबगारी दाखोवन ताणें पुणें आनी दौलताबाद ह्या वाठारांचेर सुभेदार आनी सरसुभेदार म्हणून काम केलें.

१७०५ वर्सा मोगलांचे बंदखणींत आशिल्ल्या छत्रपती शाहुचे सुटकेखातीर यत्न करतल्यांमदीं ताचो हात आशिल्लो. खेडाच्या झुजांत ताराबाईक हारोवपाक ताणें वांटो घेतिल्लो. १६५७-१७०७ त ताका मराठी कारभार आनी राजकारण हांचें गिन्यान मेळ्ळें. फुडें शाहू महाराजान ताका राज्याभिषेकावेळार सेनाकर्तो ही पदवी दिली. जेन्ना शाहू महाराजाक, ताराबाई आनी मोगल अधिकाऱ्यासारक्या दुस्मानाकडल्यान त्रास जावंक लागलो, तेन्ना ताणें रीण काडून सैन्य तैनात केलें आनी कृष्णराव खटावकर, दामाजी थोरात, उदाजी चव्हाण ह्या सारक्या पुंडांक आनी हेर दुस्मानांक धांवडावन घाले. ह्याच वेळार कान्होजी आंग्रे ताराबाईक मेळिल्ल्यान तिचो पक्ष घटमूट जालो. अशा वेळार बाळाजीन मोटे कुशळतायेन आनी शिटूकसाणीन कान्होजीक शाहूवटेन हाडलो. ताका सरखेलपद दिवंक लायलें. फुडें १७१३ त शाहून बाळाजीक पेशवेपद दिलें.

१६८१ पसून मोगलांकडेन चलिल्ल्या झुजांत जाधव, घोरपडे, भोंसले, दाभाडे, आंग्रे ह्या सरदारांनी आपल्या बळार फौजो उबारून त्या त्या मुलखाचेर जैत मेळयलें. ह्या सरदारांक बाळाजीन एकठांय हाडले आनी नवे सरदार तयार केले. ह्या वेळार ह्या बळिश्ट सरदारांच्या आनी छत्रपतींच्या संबंदांविशीं प्रस्न निर्माण जालो. सरदार -जहागीरदारांचें म्हत्व वाडत गेलें आनी एकतंत्री राजसत्ते जाग्यार मराठी सत्तेक सरंजामी सत्तेचें स्वरूप प्राप्त जालें. हाका लागून आंग्र्यांकडेन करार केल्ल्यान बाळाजीन एक व्हड प्रस्न सोडयलो. फुडें एक एक सरदार शाहूच्या अधिपत्याखाल येत रावले. तशेंच स्वराज्य, चौथाई आनी सरदेशमुखी हांच्या सनदांनी जो मुलूख आनी जे हक्क छत्रपतीक मेळिल्ले ते अश्टप्रधान आनी हेर सरदार हांचेमदीं शाहूवतीन वांटप जाले.

औरंगजेबाच्या मरणा उपरांत दिल्लीच्या दरबारांत बादशाह फरूख सियर आनी ताका गादयेर हाडपी सय्यद भाव हांचेमदीं वाद चलतालो. तेन्ना सय्यद भावांक आदार दिवपाखातीर शाहूकडेन करार केलो. नोव्हेंबर १७१८ त बाळाजी विश्वनाथ फौजो घेवन सय्यद भावांक आदार दिवंक दिल्लीक गेलो. थंय सत्तांतरण जालें. महमूदशाह सत्तेर आयलो. १७१९ च्या मार्च म्हयन्यांत सनदाचेर नव्यान म्होर बसली. तेन्ना संभाजीची बायल येसुबाय आनी हेर लोकांक मोगलांचे बंदखणींतल्यान सोडोवन तो साताऱ्याक गेलो. अशे तरेन बाळाजी विश्वनाथान शाहूचे सत्तेक मान्यताय आनी थिराय मेळोवन दिली. सय्यद भावांकडेन करार करून ताणें मोगल राजकारणांत प्रवेश मेळयलो आनी हाकाच लागून ताका

उत्तरेकडेन मराठी राज्याचो विस्तार करूंक सोंपें जालें.

दिल्लीच्यान परत येतकच तो कोल्हापूरच्या बंदोबस्ताखातीर दक्षिणेंत गेल्लो. थंय कांय तेंप रावन मार्च १७२० त साताऱ्याक येवन थंयच्यान सासवडाक गेलो. थंयच ताका मरण आयलें.

ताचे बायलेचें नांव राधाबाय. ताका पयलो बाजीराव आनी चिमाजी अप्पा हे दोन पूत आशिल्ले.

- कों. वि. सं. मं.

बाँब : व्हड वाठाराचो विध्वंस करून उडोवपी एक अस्त्र. धातू, प्लास्टीक वा ते सारकिल्या पदार्थांच्या आवरणांत स्फोटक द्रव्यां, रसायनां वा रोगकारक जंतू भरून विंगड विंगड तरांचे बाँब तयार करतात. गतीची थिराय सांबाळपाखातीर आवरणाच्या भायल्या भागाक पांखां आसतात. अठराव्या शेंकड्या मेरेन ग्रेनेड, तोफगुळो आनी बाँब हांचेमदलो भेद सारको स्पश्ट जावंक नाशिल्लो. आतां विमानांतल्यान सोडटात त्या मुक्त अस्त्रांक (रॉकेट आनी क्षेपणास्त्रां सोडून) बाँब म्हण्टात. बाँब ही बिंदूची मोख आशिल्लें (Point target) अस्त्र नासून वाठाराची मोख थरयल्लें (Area target) विध्वंसक उडोवपी विमानां, आघात आनी वा फायटर- बाँब विमाना हांचेवरवीं सादारणपणान शंबर मीटरांपरस चड उंचायेवयल्यान थरयल्ले मोखीचेर बाँब मुक्तपणान सोडटात.

प्रकार : बाँबाच्या निमाण्या कार्यावयल्यान ताचे प्रकार थरयतात. देखीक- उजो लावप, प्रभंजन (blast), खंडण (fragmentation), पिडांचो प्रसार, पर्यावरणांतले बदल, किरणोत्सर्ग (radioactivity), विदलन (burst) आनी विदारण (Shattering) आदी; वयलीं सगळीं कार्यां अणुबाँब, हायड्रोजन बाँब आनी न्यूट्रॉनबाँब हांकां लागुनूच जातात. प्रचलीत बाँब अशे तरेन आसात-

भोवकामी बाँब : हाका लोखणी बाँब अशेंय म्हण्टात. प्रभंजन, खंडण, विदलन आनी विदारण करप हें ताचें मुखेल कार्य. हाचें वजन ५० ते १,५०० किलो मेरेन आसता. हातूंत ५०% म्हास्कोटक द्रव्य आसता. उणे उंचायेवयल्यान हो बाँब उडयतात. अशें आशिल्ल्यान ह्या बाँबाक आशिल्ल्या पांखांक लागून ताका सकयल पडपाक वेळ लागता. देखून बाँब उडोवपी विमान आपले मोखी सावन बरेंच फुडें वतकच बाँबाचो स्फोट जाता. इमारती, तेलाचे वा उदकाचे नळ हांचो विध्वंस करपाखातीर ह्या बाँबाचो उपेग करतात. ह्या २५० किलोच्या बाँबाक लागून सुमार २० मी. व्यासाचो आनी ५ मी. खोलायेचो फोंड तयार जाता. आपटुपाच्या बिंदूच्या (Point of impact) भोंवतणच्या वाठारांत सुमार ४,२२५ चौखण मीटर क्षेत्रांत ह्या बाँबाक लागून जिवीतहानी जावपाचो संभव आसता.

विभंजक बाँब : हाचें आवरण सरयांचें वा खंडणक्षम लोखणाचें आसता. बाँबाच्या वट्ट भारामदल्या १४% भाराचें स्फोटक आसता. स्फोटाक लागून सरयांचे वा लोखणाचे कुडके चोंयवशींनी नेटान उसळटात. उक्त्या मळार आशिल्ले सैनीक, फुटूक शकतात अशो वस्तू, विमानां हांचो नाश करपाखातीर हे बाँब उपेगाक येतात.

खंडक बाँब (Bluck burster) : हाचें आवरण सामकें पातळ आसता. भेदपाची शक्त त्या मानान उणी आसता. पूण प्रभंजन शक्त बरीच खर आसता. हाची बांदावळ हेरांच्या मानान सादी आशिल्ल्यान हवाई सत्रेवरवीं ती मोखीचेर सोडटात. दुसऱ्या म्हाझुजांत १२ टनांचे असले कांय बाँब तयार केल्ले.

क्लस्टर बाँब : क्षेपणास्त्रान नाळ, मोर्चे, रणगाडे, हांचेसारक्या ल्हान मोखीचेर अचूकपणान बाँब उडोवप कठीण आसता. देखून समप्रमाण विध्वंस करपाखातीर हे बाँब वापरतात. एका कोशांत शेंकड्यांनी ल्हान बाँब भरतात. तातूंत शेंकड्यांनी तिख्याच्यो गुळयो भरतात. सुमार १०० ते १५० मीटर उंचायेवयल्यान कोश संपीडित वायून उक्तो करतात आनी ल्हान बाँबाचो पावस पडटा आनी तांच्या स्फोटाक लागून तिख्याच्यो गुळयो सगळ्याक पातळटात आनी मोखींत घुसतात.

उजो लावपी बाँब : ह्या बाँबाक लागून उजो लागता. ते एक ते पन्नास कील वजनाचे आसतात. हातूंत पेट्रोल भरसण वा थर्मायट हीं उज्याचीं द्रव्यां आसतात.

नेफाम बाँब : ह्या बाँबाक लागून उजो लागता. खोबरेल, अॅल्युमिनियम आनी पेट्रोलच्या सांद्र द्रव्याची भरसण वा पॉलिस्टायरिन आनी बॅन्झीन हांची भरसण पातळ पत्र्याच्या कोशांत भरतात. भरसणीक नेट दिवपाक एके स्फोटक कांडयेभोंवतणी फॉस्फरस दवरतात. हाचो स्फोट जातकच ३० ते ४० मीटरांमेरेन भरसणीचो सडो पडून ताका उजो लागता. उज्याचें तापमान सुमार १.१०० डिग्री सें. इतलें आसता. दुसऱ्या म्हाझुजांत जपानी शारांचेर व्हडा प्रमाणाचेर नेफाम बाँब घाल्ले.

चिलखताचो बाँब : झुजारी व्हडी (तारवां) फोडपाखातीर हो बाँब वापरतात. तांचो चडसो भाग तिख्याचो आसता. हो बाँब चिलखत आनी तटबंदी भेदून भितर वता आनी मागीर तांचो सवकासायेन स्फोट जाता.

रसायनीक बाँब : धुंवर आनी विखाळ वायू सोडपी बाँब दुस्मानाक निरिक्षण करूंक जावंचें न्हय, म्हणून ह्या बाँबावरवीं धुंवराचो पड्डो तयार करून सैन्याच्यो हालचाली करतात.

उदकांतले बाँब : हाचो उपेग पाणबुडयो फोडपाखातीर करतात.

बाँब हल्ल्याचे परिणाम : बाँब हल्ल्याचे परिणाम खूब भिरांकूळ आनी खर आसतात. दुसऱ्या म्हाझुजांत ग्रेट ब्रिटनांत सत्तर हजार नागरिकांक मरण आयलें. जर्मनीचेर ४.३४ लाख टन भाराचे बाँब

घाल्ले. ताका लागून पांच लाख लोक मेले आनी ७.८ लाख जखमी जाले. अणुस्फोटाक लागून सुमाराभायर विध्वंस आनी जिवीतहानी जांव येता. जितली जितली तंत्रगिन्यानांत उदरगत जायत आसा, तितले तितले खर आनी भिरांकूळ, विध्वंसक बाँब तयार जायत आसात.

- मुकेश थळी

पूरक नोंद : अणुबाँब.

बाँबे आर्ट सोसायटी : महाराष्ट्रांतली एक नामनेची कला संस्था. १८५७त मुंबयंत 'सर जे. जे. स्कूल ऑफ आर्ट' ची स्थापणूक जाल्ली. हे संस्थेंत शिकून तयार जाल्ल्या कलाकारांच्या कलागुणांची समाजाक वळख जावंची आनी सादारण रसिकांचें चडांत चड मनोरंजन जावंचें ह्या उद्देशान १८८८ त बाँबे आर्ट सोसायटीची स्थापणूक केली. कलाकृतींचें वर्सुकी प्रदर्शन भरोवन व्हड आनी बऱ्या कलावंतांच्या कलागुणांचो सन्मान करप हो सोसायटीचो मुखेल वावर आशिल्लो.

'सर जे. जे. स्कूल ऑफ आर्ट' ही अस्तंत भारतांतली एकली एकसुरी कलासंस्था आशिल्ल्यान ते संस्थेंतले चडशे मानेस्त, अधिकारी आनी आदले विद्यार्थी हे आर्ट सोसायटींत वांटो घेताले. त्या काळांतले मुंबयंतले कलामोगी आनी समाजांतले फुडारी हांणीय सोसायटीचे उदरगतींत हातभार लायला. लॅंगहॅमर, आर्थर स्लेझिजर, आर. व्ही. लायडन ह्या अस्तंत्या कलाकारांचो तातूंत वांटो आसा. त्या काळांतलो मुंबयचो नामनेचो उद्देगपती सर कावसजी जहांगीर हाणें हे संस्थेंत अध्यक्ष म्हणून आनी बॅरिस्टर ऑक हाणें सोसायटीचो सेक्रेटरी म्हणून हे संस्थेंत भरपूर वावर केला. बॅरिस्टर ऑक तीन वर्सां हे संस्थेचो सेक्रेटरी आशिल्लो.

हे सोसायटीचें कार्यालय रंपार्ट रोडावयल्या सद्याच्या आर्टिस्ट सेंटराच्या जाग्यार आशिल्लें. बाँबे आर्ट सोसायटीस सलून ह्या नांवान ताका वळखताले. सद्या सोसायटीचें कार्यालय जहांगीर आर्ट गॅलरींत आसा. ताच्या दर वर्सा भरपी प्रदर्शनांत भारत भरच्यान जायते कलाकार आपल्यो कलाकृती धाडटात. हीं प्रदर्शनां मुंबयंत कौन्सिल हॉल, टाऊन हॉल, सर जे. जे. स्कूल ऑफ आर्ट, कावसजी जहांगीर हॉलांत आनी केन्नाकेन्ना पुण्यांतूय भरतात. भारताचे सुटकेआदीं वर्सुकी प्रदर्शन हें भारतीय कलाविश्वांतलो सगळ्यांत व्हड आनी समाजीक म्हत्वाचो सुवाळो मानताले. हे सोसायटीचें भांगरापदक वा हेर खंयचेंय इनाम मेळप हें कलाकाराचे नदरेन व्हड मानाचें जातालें. हे संस्थेखातीर व्हड व्हड संस्थांनी तशेंच राज्यपालान दवरिल्लें भांगरापदक आसतालें. दर वर्सा हो सुवाळो मुंबय राज्याच्या राज्यपालाचे हस्तुकीं जातालो. प्रदर्शनाच्या वेळार वागड्यांक चित्राच्यो छापिल्ल्यो प्रतीकृती आशिल्ले छापणावळीचे कॅटलॉग दिताले.

सर कावसजी जहांगीर हाणें आपल्या पुताच्या अपघाती मरणा

उपरांत ताचें स्मारक म्हणून १९५१ 'जहांगीर आर्ट गॅलरी' ह्या कलाविधीची स्थापणूक केली. उपरांत ही संस्था प्रदर्शनां आयोजीत करपाखातीर बाँबे आर्ट सोसायटीकडेन दिली. स्वातंत्र्या उपरांतच्या काळांत कलाकारांचे वाड्टे संस्थेवांगडा जायत्या नव्या नव्या वेपारी स्वरुपांच्या कलाविधींची भर पडली. ह्या कलाविधींच्या कार्याचें स्वरुप कलावंत आनी गिरायक हांचेमदल्या दलालांचें आशिल्ल्यान कलाकृतींचीं मोलांय भरपूर वाडलीं. अशे हे वेपारी सर्तीच्या काळांत बाँबे आर्ट सोसायटीचेर बरोच परिणाम जालो.

सोसायटीच्या अमृतमहोत्सवी वर्सांत जहांगीर आर्ट गॅलरींत १९६६ त एक व्हड प्रदर्शन भरयलें. हातूंत राजा रवि वर्मा, अमृता शेरगिल, पेस्तनजी बमनजी, आबालाल रहिमान, सारक्या कशिल्ल्या कलाकारांवांगडाच हालींच्या काळांतल्या हुसेन, सोझा, रझा, मोहन सामंत, गायतोंडे हांचे सारक्या आंतरराष्ट्रीय नामनेच्या कलाकारांच्या कृतींचो आस्पाव आशिल्लो.

फुडें बदलपी काळा वांगडाच सोसायटीचें कार्यक्षेत्रूय वाडलें. जहांगीर आर्ट गॅलरीस सोसायटीन नव्या नव्या उपक्रमांक सुरवात केल्या. नामनेच्या कलासंग्रहाचीं वेंचीक प्रदर्शनां भरयलीं. तशेंच कलेक वाव मेळपाखातीर वाचनालय, वेगवेगळीं चित्रपट प्रदर्शनां, कलेविशीं भासाभास अशे वेगवेगळे उपक्रम सुरू केल्यात.

- कों. वि. सं. मं.

बाँबे नॅचरल हिस्ट्री सोसायटी : प्राणीविज्ञानविशींच्या टिपणांचो आनी निरीक्षणांचो जिज्ञासूंक लाव मेळचो आनी जनावरांचे जिणेंतल्या वेगवेगळ्या नमुन्यांचें प्रदर्शन मांडचें, ह्या हेतान ही संस्था मुंबयंत १८८३ त स्थापन जाली. सुरवेक हे खाजगी संस्थेंत फकत सात वांगडी आशिल्ले आनी तांणीच १८८६ त एक नेमाळें काडलें आनी तें Journal of the Bombay Natural History Society ह्या नांवान आयजूय चालू आसा.

फाटल्या कितल्याशाच वर्सासावन हे संस्थेकडेन जनावरांचे आनी वनस्पतींचे नमुने, तांची वळख पटोवपाखातीर धाडटात. ते सांबाळून दवरपाखातीर संस्थेकडेन दितात. संस्थेच्या संग्रहांत अशे भारतांतल्या हजारांनी सस्तन जनावरांचे नमुने आसात. हातूंत कितल्याशाच दुर्मीळ जनावरांचीं चामडीं आसात.

सुकण्यांच्या संग्रहांत २५,००० सुकणीं आसात. तेभायर नुस्तांच्यो विंगड विंगड जाती, सरकटपी प्राणी, उभयचर (उदकांत आनी जमनीर दोनूय कडेन रावपी), हजारांनी किडे आनी अपृश्ठवंशी (फाटीचो कणो नाशिल्लो) प्राणी हांचे नमुने संस्थेच्या संग्रहालयांत आसात. हो संग्रह साबार लोकांक पळोवपाखातीर उक्तो ना. पूण ह्या विशयांतले तज्ञ

आनी संशोधक हांच्या अभ्यासाखातीर तो उक्तो आसा.

मुंबय सरकार आनी ग्रिन्स ऑफ वेल्स म्युझियम हांच्या पालवान १९२३ त ह्या संग्रहालयांत एक प्रकृतीविज्ञान (नॅचरल हिस्ट्री) विभाग उक्तो केलो. हाची देखभाल बाँबे नॅचरल हिस्ट्री सोसायटीच्या पालवान केली. सगळ्या जनावरांचें प्रदर्शन कलात्मक रितीन तांचे सैमीक परिस्थितीक जुळटा अशें केलें. आतां हें प्रदर्शन लोकांखातीर उक्तें दवरलां.

संस्थेचें नेमाळें वर्सांतल्यान तीन खेपे उजवाडाक येता. हातूंत उदेंतेकडल्या वाठारांतलीं जनावरां आनी वनस्पती हांचेर लेख आसतात. आतांमेरेन पिसोळीं, बदकां, सोरोप, किडे, पाम रूख, रेंवटांतली वनस्पत, वखदी आनी विखाळ वनस्पत, ऑर्किडस ह्या वेगवेगळ्या विशयांचेर आदारिल्ले तज्ञांचे लेख उजवाडाक आयल्यात. तेखेरीज संस्थेन कांय ग्रंथूय उजवाडायल्यात. भारतांतलीं सुकणीं, शिकारी सुकणीं, भारतांतलीं जनावरां, वेली आनी झिली, पिसोळीं, मॉलस्का प्राणी आदी वेगवेगळ्या विशयांचेर हे ग्रंथ आसात. ल्हान भुरग्यांखातीर संस्थेन वेगवेगळ्या विशयांचेर (देखीक-भारतांतलीं सुकणीं, सुंदर वनस्पती, मॉन्सून वनस्पती आदी) आनी वेगवेगळ्या भारतीय भाशांनी पुस्तिकाय उजवाडायल्यात.

संशोधन क्षेत्रांतूय ही संस्था क्रियाशील आसा. संस्थेन बऱ्योच निरीक्षण मोहिमो काडल्यो आनी तातूंत १९११-२३ ह्या काळांत सस्तन प्राण्यांची पळोवणी करपाखातीर काडिल्ली मोहिम म्हत्वाची आशिल्ली. हे मोहिमेंत पुंजायिल्ल्या सस्तन प्राण्यांच्या नमुन्यांचेर बरेंच संशोधनात्मक लिखाण उजवाडाक आयलां. उदेंत घाटांतली सुकण्यांची पळोवणी करपाची मोहिम १९२९ त हातांत घेतली आनी आतां ती देशभर चालूच आसा. हे मोहिमेंत भारत, भूतान, अस्तंत घाट, अंदमान आनी निकोबार जुंवे ह्या वाठारांतल्या सुकण्यांचे नमुने पुंजायल्यात. एका आंतरराष्ट्रीय प्रकल्पांत आग्रोपॉड (संधीपाद) जनावरांवरवीं प्रसार पावपी व्हायरसांच्या प्रसारांतल्या सुकण्यांचे सुवातेविशीं संशोधन करपाखातीर दोन लाख सुकण्यांचेर १९५९-७० ह्या काळांत प्रयोग केले. तेचप्रमाण अमेरिकेंतलें येल विद्यापीठ आनी स्मिथसोनियन इन्स्टिट्यूशन हांच्या पालवान गुजरातांतल्या गीरच्या रानांतले शींव आनी हेर रानटी खुरी जनावरांचोय परिस्थितीविज्ञानीक अभ्यास संस्थेवरवीं सुरू आसा. ही संस्था मुंबय विद्यापिठाकडेन संलग्न आसून सुकणीं, सरकटपी प्राणी आनी सस्तन प्राणी हांचो अभ्यास हांगा करून संशोधकान विद्यापिठाची एम्. एस्.सी. वा पी.एच. डी. पदवी घेवं येता.

रानटी जनावरांची राखण आनी संवर्धन करपाच्या मळारूय ही संस्था सरकाराकडेन सहकार्य करता. संस्थेचे कार्यकर्ते शाळा-महाविद्यालयांक भेटी दिवन विद्यार्थ्यांमदीं सैमाची आवड निर्माण करपाखातीर व्याख्यानां दितात. तशेंच कांय होतकरू विद्यार्थ्यांक अनुदान वा शिश्यवृत्त्योय दितात.

संस्थेचें एक व्हड ग्रंथालय आसून तातूंत प्राणीविज्ञान, वनस्पतीविज्ञान आनी तांचेकडेन संबंदीत अशा वेगवेगळ्या विशयांची पुस्तकां आसात.

संस्थेची वेवस्था पळोवपाखातीर एक मानादीक कार्यवाह आनी १० वांगड्यांची एक कार्यकारी समिती नेमतात. हे समितीची बसका म्हयन्यांतल्यान एकदां जाता आनी तिचो अहवाल सगळ्या वांगड्यांक धाडटात. सगळ्या वांगड्यांची साबार बसका वर्सांतल्यान एकदां जाता. भारत, पाकिस्तान, श्रीलंका तशेंच युरोप, अमेरिका आनी संवसारांतल्या हेर भागांतले सुमार एक हजारांवयर तज्ञ हे संस्थेचे वांगडी आसात.

हे संस्थेन आतांमेरेन जीवविज्ञानाविशींच्या लोकशिक्षणाचें आनी संशोधनात्मक अशे बरेंच कार्य केलां.

- कों. वि. सं. मं.

बाँबे हाय : मुंबय लागसरल्या सवथळ दर्याच्या तळापोंदा मेळिल्लो खनीज तेलाचो व्हड वाठार. १९७० त भारतांत जमनीचेर फकत गुजरात आनी आसाम राज्यांनी सैमीक वायू आनी खनिज तेलाचें उत्पादन जातालें. फुडें देशांतल्या वाडच्या उद्देगीकरणाखातीर खनिज तेलाक मागणी येवंक लागली. तेन्ना भूंयकंपीय सर्वेक्षणाच्या आदारान दर्यादेगे लागसरल्या सवथळ वाठारांत तेलाचो सोद घेवंक लागले. अस्तंत देगलागसार गुजरातांत अंकलेश्वर, कलोल, मेहसाणा, खंबायत आदी वाठारांनी खनिज तेल आनी सैमीक वायूचें उत्पादन चालू आशिल्लें. ताचेवयल्यान खंबायताच्या आखातांतल्या सवथळ दर्यांत आनी गुजरात तशेंच महाराष्ट्राचे अस्तंत देगेवयल्या भागांत सोद घेतलो तेन्ना बाँबे हाय वाठाराचो सोद लागलो, जमनीपोंदचे फातराचे संरचनेचें वर्णन करतना 'हाय' हो शब्द वापरतात. हो तेलाचो वाठार मुंबयचे वायव्येक १६० किमी. अंतराचेर आसा.

हांगाचें उदक सुमार ७५ ते ९० मी. खोल आसा. सुरवातीक सागरसम्राट नांवाच्या एका छिद्रणयंत्राच्या आदारान एक बांय खणली. मे १९७४ त बांयंत तेल लागलें. ह्या तेल वाठाराची संरचना घुमटा आकाराची आसा. ह्या वाठारांत खनीज तेलाचो सांठो आशिल्ले फातर आनी तीन कोटी वर्सांआदल्या काळांतले चूनखडक आसात. हे चूनखडक दक्षिण ट्रॅप ह्या ज्वालामुखी फातरार सांचिल्ले आसात.

फुडें ह्या वाठारांत जायत्यो बांयो खणून ह्या वाठाराची उदरगत केली. ह्या वाठाराचो आवाठ सुमार २००० चौ. किमी. आसून खनिजतेलाच्या फातराचो आवाठ सुमार ३,५०० चौ. किमी. आसा. ह्या तेल वाठाराच्या लागसार वसई संरचना, तारापूर संरचना, तापी संरचना, इहाणू संरचना, रत्नागिरी संरचना आदी भूंयवैज्ञानीक संरचनांचो सोद लागलो. वसई वाठारांत तेल आनी सैमीक वायूचे सांठे मेळ्ळ्यात,

जाल्यार रत्नागिरी वाठारांत फकत तेल मेळ्ळां.

बाँबे हाय आनी लागसरल्या वाठारांनी सागरसम्राट, हाकोन मॅग्स, शेनॉन डोह, डालमोहाय आनी गेटिसर्वा ह्या पांच सागरी छिद्रणयंत्रांच्या आदारान तेलाचो सोद घेवपाखातीर तशेंच ताची उदरगत करपाखातीर बांयो खणल्यो. ह्या बांयांतल्यान मेळपी तेलाचें उत्पादन वाडोवपाखातीर आम्लीकरण तंत्र वापरलें. ह्या तंत्रांत पायपाच्या आदारान हायड्रोक्लोरिक आम्ल बांयंतल्यान चूनखडकांत घुसयतात. ह्या आम्लांत कांय प्रमाणांत चूनखडक विरगळून तेलाचो प्रवाह वाडटा.

बाँबे हाय वाठाराची उदरगत करपाखातीर बांयो खणून त्यो उत्पादन मंचाक जोडल्यात. ह्या बांयांतल्यान मेळपी तेल आनी सैमीक वायू एक व्हड प्रक्रियामंचार एकठांय करतात. हो प्रक्रियामंच उत्तर बाँबे हाय वाठाराच्या मदल्या भागाक आसा. ह्या मंचाचे सुवातेर दर्या ७३मी. खोल आसा. हो मंच तीन माळ्यांचो आसा. ह्या मंचाचेर त्या वाठारांतल्या १९ मंचांवयल्या बांयांतल्यान काडिल्लें अशुध्द खनीज तेल एकठांय करतात आनी ताचेर प्रक्रिया करून तातूंतल्यान खनिज तेल, सैमीक वायू आनी उदक वेगळें करतात.

बाँबे हाय वाठारासावन उरण मेरेन २०३ किमी. लांबायेचो तेलवाहक आनी वायूवाहक नळ दर्यापोंदा घाल्यात. तेल नळाचो आवाठ ७६२ मिमी. व्यासाचो आनी वायू नळाचो आवाठ ६६० मिमी. व्यासाचो आसा. ह्या नळांतल्यान तेल आनी सैमीक वायू शुध्दीकरण कारखान्यांक तशेंच रसायनीक सारीं आनी खनिज तेल करपाच्या कारखान्यांत धाडटात. हांगा मेळपी सैमीक वायू हो खनिज तेलावांगडाच मेळिल्ल्यान उरणाच्या संयंत्रांत खनिजतेल वायूचें उत्पादन जाता. हो वायू सिलिंडरांनी भरून घरगुती जळणाखातीर वापरतात.

प्रक्रियामंचावयल्यान येवपी तेलाचे आनी वायूचे नळ दर्यांत आशिल्ल्यान ते कळमेवपाची तशेंच तांचेर वेगवेगळे थर बसून ते दुबळे जावपाची चड शक्यताय आसता. तेखातीर वेळच्या वेळार तांची तपासणी जाता. हाचेभायर सागरी पर्यावरणाचें प्रदुशण जावंचें न्हय देखून वेळच्या वेळार काळजी घेतात. दर्याच्या पोंदा आशिल्ल्यो तेलाच्यो बांयो सतत बऱ्यो उरच्यो देखून प्रशिक्षीत पाणबुड्यांचे पंगड आसात. उत्पादन मंचाक जोडिल्ले बांयतल्या तेलाच्या आनी सैमीक वायूच्या उत्पादनाचेर संगणकाच्या आदारान लक्ष दवरतात. बाँबे हाय तेल वाठार आनी उरण देगेवयलो उद्देगीक प्रकल्प हांचेमदल्या रेडिओ संपर्काखातीर इनसॅट ह्या कृत्रीम संदेशवहन उपग्रहाचो आदार घेतात.

एप्रिल १९८० आदीं उत्तर बाँबे हाय वाठारांत स उत्पादन मंचांचेर दरेकीं चार अशो २४ बांयो पूर्ण जाल्ल्यो. दक्षिण बाँबे हाय क्षेत्राचो विकास करपाखातीर उत्तर बाँबे हाय मंचावरी दक्षिण बाँबे हाय मंच उबारला.

सप्टेंबर १९८१ त बाँबे हाय वाठाराचे उदेंतेक ३५ किमी. अंतराचेर एक नवोच तेलाचो वाठार मेळ्ळा. ह्या वाठाराक बी-५७ अशें म्हण्टात. ह्या वाठाराचें क्षेत्रफळ ८० चौ. किमी. आसा.

बाँबे हाय वाठारांतल्यान दर वर्सा सुमार साठ लाख टनांपरसूय चड खनीज तेलाचें उत्पादन जाता. संबध्द वायूचें उत्पादन सतत चालू दवरप गरजेचें आसता आनी हांगा सदांच सुमार २० लाख घनमीटर संबध्द वायूचें उत्पादन जाता. वसई वाठारांत फकत निस्संबध्द वायू मेळटा. ह्या वायूचें उत्पादन जाय तेन्ना चालू वा बंद करूंक मेळटा. संबध्द आनी निस्संबध्द वायूचें विभाजन (वेगवेगळ्या तापमानांक मेळपी वायूघटक वेगळे करपाची क्रिया) करतकच ताचेपसून पांच वायूघटक मेळटात. ताका सी-१, सी-२, सी-३, सी-४ अशीं नांवां दितात. हातूंतले सी-१ साऱ्या खातीर, सी-२ खनिज तेल रसायनाखातीर, सी-३ खनीजतेल रसायनां आनी घरगुती जळणाखातीर तशेंच सी-४ घरगुती जळणाखातीर वापरतात.

- कों. वि. सं. मं.

बॉक्सर किड : (जल्म : १९११; मरण : १९९१ शिवोले).

नामनेचो कोंकणी तियात्रिस्त. ताचें मुळावें शिकप शिवोले गांवांतले इगर्जेचे शाळेंत जालें. भुरगेपणांत खूब मस्तेपणां, झगडीं, मारामारी करतालो देखून ताका 'बॉक्सर' हें नांव पडलें.

आठ वर्सांचो आसतना बापायन ताका मुंबय व्हेलो. थंय तो थोडें भोव वाचूंक आनी बरोवंक शिकलो. ताका दर्जीपणूय येतालें. उपरांत तो मुंबयच्या गवालिया टँक वाठारांतले एके गॅरेजींत मॅकानिकपण शिकलो.

मुंबयच्या ग्रॅन्ड हॉटेलांत ताणें काय तेंप नोकरी केली. निमाणेकडेन ताणें सेंट्रल रेल्वेंत 'फिटर' म्हणून २१ वर्सां काम केलें.

सुरवेकसावन तो ल्हान ल्हान संस्कृतीक कार्यावळींनी वाटो घेतालो. सतरा वर्सांचो आसतना ताणें एर्नेश्ट बॉर्जिसच्या 'बोमायचो' ह्या तियात्रांत पयले पावल दवरलें (१९३४) आनी आपले कलेच्या आदारान तो रोखडोच वेवसायीक माचयेर आयलो.

'ओस्तोरी' हो ताचो सगळ्यांत पयलो तियात्र. उपरांत ताणें 'एडिटर पोच दे', 'बो मायी' हो तियात्र माचयेर हाडलो. 'किड-यांग-रोड' नांवाचें त्रिकुटूय ताणें घडयलें. या त्रिकुटान खूब नामना जोडून, कोंकणी तियात्राचे माचयेर आपलो खर प्रभाव घालो. ताच्या हेर तियात्रांवांगडाच 'सोमजोणेत चूक जाली', 'जुलूम', 'किडाचें सपन' 'आंकवार आनी काजारी' हे तियात्र नामनेक पावले.

'आमचें नशीब' ह्या कोंकणी फिल्मांतूय ताणें काम केलां.

किड बॉक्सर हो राष्ट्रवादी विचारांचो आशिल्लो आनी राष्ट्रीय

फुडाऱ्याविशीं आनी देशाविशीं ताका आदर आशिल्लो. इतलें आसूनूय गोंय मुक्ती चळवळीच्या वेळार तेन्नाच्या कांय वावुरप्यांनी आनी फुडाऱ्यांनी ताका अराश्ट्रीय थारावन ताचेर बगलांट घाल्ल्यान ताका बंदखणीची ख्यास्त भोगची पडली.

कीड बॉक्सर हो एक व्हड तांकीचो कलाकार आशिल्ल्यान ताका कोंकणी तियात्री माचयेवयलो 'चालीं चॅपलीन' अशें मानतात.

- कों. वि. सं. मं.

बॉक्सायट : अॅल्युमिनीयमाच्या उदकाळ ऑक्सायडांचे भरसणेन तयार जाल्लो फातर. फ्रांसांतल्या ले बॉ हे सुवातेर बॉक्सायट हें पयलीं मेळ्ळें आनी पी. बेल्ट्ये हाणें ताचें पयलें विश्लेशण केलें (१८२१). ह्या गांवावयल्यान ए. युफ्रेन्वा हाणें सुरवेक ताका ब्युक्सायट अशें (१८४५-४७) आनी उपरांत आंरी सॅन्त क्लॅर द विल हाणें स्पॅलिगांत सुदारणा करून बॉक्सायट हें नांव दिलें.

हो फातर पिठ्या रुपांत चड करून अंदुकाशमी ते कलायाशमी (वाटकुळ्या सुक्ष्मकणांच्या पुंजकावरी) संरचनेचो आसता. हो चडसो अखंड रुपांत मेळटा. हो जसो आनी ज्या स्वरुपांत उत्पन्न जाता ताचेर हाचे भौतिक गुणधर्म आदारून आसतात. ताची घटसाण १-३ आनी विशिश्ट गुरुत्व २-२.५७ इतलें आसता. हाका लोळको धवो, करडो, हळदुवो, गुलाबी, तांबडो ह्यो रंगसया मारतात. हातूंतलीं मुखेल घटक खनिजां गिबसायट (Al(OH)₃), बोहेमायट (AlO(OH)) आनी डायस्पोर (AlO₂) हांचे फकत क्ष-किरणावरवींच परिक्षण करूंक मेळटा. उद्देगीक बॉक्सायटांत चडशे पयले दोन घटक मुखेलपणान आसतात. तातूंत उणेंच ३२% अॅल्युमिना (Al₂O₃) आसता. तिनांयनी लोखणाचीं ऑक्सायडां आनी मातयेचीं खनिजां ह्यो मुखेल अशुध्दी आसून बॅझाल्टापसून तयार जाल्ल्या बॉक्सायटांत टिटॅनियमाचे ऑक्सायडूय बऱ्याच प्रमाणांत आसतात. अशे तरेन हातूंत लिमॉनायट, हेमॅटायट, मॅनेटायट गोएथायट, सिडेरायट, केओलिनायट, क्लायाकायट ल्युकोबक्झीन, रूटायल, अॅनॅटेज, आदी खनिजां गौण रुपांत आसतात आनी कॅल्शियम, मॅग्नेशियम आनी मॅग्नीझ हांचीं ऑक्सायडां उण्या प्रमाणांत आसूंक शकतात. केन्ना केन्नाय हातूंत निओबियम, कोमियम, व्हॅनेडियम, झिंझॉनियम, फॉस्फरस, कोबाल्ट, निकॅल, कथील, भांगर हांचीं खनिजां आनी हिरेय मेळ्ळ्यात. बॉक्सायट हें वितळपाक जड आनी आकार दिवपाक कठीण आसून बंद नळयेंत तापयल्यार तातूंतल्यान उदक भायर येता.

१९२७ वर्सा सी. एस. फॉक्स हाणें बॉक्सायटाचे जांभ्याचो प्रकार आनी टॅर्रा रोसाचो प्रकार अशे दोन गट केले. बॉक्सायट हे ऊर्ध्वजनित म्हळ्यार पावसाचे जमनींत वचपी उदकाचे क्रियेन तयार जाल्लें आसून तें वेगवेगळ्या प्रक्रियांवरवीं तयार जाल्लें आसता.

अॅल्युमिनियमाचें प्रमाण चड आसपी सिलिकेटी फातरांचेर एका फाटोफाट एक गिमाळो आनी पावसाळो आसपी जलवायूमानाचे परिस्थितींत बरोच तेंप वातावरणक्रिया जावन आनी तातूंतल्यान सिलिका आनी हेर घटक वचून बॉक्सायट तयार जाता. अशे तरेन बॅझाल्टापसून तयार जाल्ल्या बॉक्सायटांत टिटॅनियम ऑक्सायडाचें प्रमाण चड आसता. देखीक-मध्य प्रदेशांतलें बॉक्सायट अशे तरेन स्फटिकी फातरांपसून जागच्या जाग्यार तयार जाल्लें बॉक्सायट सादारणपणान लॅटेरायट गटांत पडटा. अशा बॉक्सायटाचो उक्तो भाग खरखरीत दिसता आनी ताचो उबो छेद वांकड्या-तिकड्या मोडणांच्या रेशांवरी दिसता. उक्तें पडल्यार हें बॉक्सायट घट्ट आनी टणक जाता. ताका लागून ताचो विटांवरी उपेग करूंक येता. मातयेचो चूनखडक डोलोमायट आनी माती हांचेर वातावरणक्रिया जावन बॉक्सायट तयार जाता. अशे तरेन तयार जाल्ले चूनखडक आनी डोलोमायट हांचेवयलें बॉक्सायट सादारणपणान दुसऱ्या गटांतलें आसता. देखीक- फ्रांस आनी इटलिनतलें बॉक्सायट.

संवसारांत सगळेकडेन बॉक्सायट मेळटा. ताचो संवसारीक सांठो दोन अब्ज टन आसुंये असो अदमास आसा. अमेरिका, फ्रांस, हंगेरी, युगोस्लाविया, रशिया, जामायका, गियाना, ब्राझील, सुरिनाम, मोरोक्को, इंडोनेशिया, मलेशिया, ग्रीस, इटली, गिनी, ऑस्ट्रेलिया, वॅस्ट इंडीस, इस्ट इंडीस, गोल्ड कोस्ट, हायती, डॉमिनिकन रिपब्लीक आदीं वाठारांनी बॉक्सायट मेळटा.

भारतांत बिहार (पालामाऊ, रांची, राजमहाल), कर्नाटक (बेळगांव, कॅनरा, चित्रदुर्ग, बाबा बुढण दोंगर), ओरिसा (कालाहंडी, संबळपूर, बोलागिर), मध्य प्रदेश (जबलपूर, कटनी, शहाडोल, सरगुजा, जशपूर, बिलासपूर), आंध्र प्रदेश (विशाखापटणम्, उदेंत आनी अस्तंत गोदावरी जिल्हे), तमीळनाडू (शेवराय, निलगिरी दोंगुल्ल्यो), गुजरात (जामनगर, खेडा, कच्छ, भडोच, सुरत), केरळ (क्विलॉन, थिरुवनंथपुरम-त्रिवेंद्रम, पलनी दोंगुल्ल्यो), जम्मू आनी काश्मीर, (नंदागली), महाराष्ट्र आनी गोंय ह्या राज्यांनी बॉक्सायट मेळटा.

भारतांत बॉक्सायटाचे सांठे २०० कोटी टनांपरस चड आसात असो अदमास आसा. हातूंतले अर्दे सांठे आंध्र प्रदेश आनी ओरिसांत आसून तांकां उदेंत किनारपट्टेचे सांठे अशें म्हण्टात. भारतांत मेळपी सांठे चडशे जांभ्यावांगडा मेळटात. उदेंत दर्यादेगेवयले सांठे खोंडालायट नांवाच्या फातरापसून तयार जाल्ले आसात. बाकीचे सगळे सांठे चडशे बॅझाल्टापसून तयार जाल्ले आसात.

बॉक्सायट हें अॅल्युमिनियमाचें म्हत्वाचें धातूक आशिल्ल्यान आनी अॅल्युमिनियमाक वेव्हारांत म्हत्वाची सुवात आशिल्ल्यान बॉक्सायटाचें संवसारीक उत्पादन वाडत आसा. सादारणपणान बॉक्सायट सुरंगाच्या आदारान फोडटात. उपरांत वाहक पट्यांवयल्यान व्हरून सांठयतात. जायते फावट धुवून आनी भाजून तें शुध्द करतात. निमाणें बेयर पद्दतीन

ताचेपसून अॅल्युमिना मेळयतात.

बॉक्सायटाचो चडसो उपेग अॅल्युमिनियम धातू मेळोवपाखातीर करतात. हाचे भायर तुरटी आनी अॅल्युमिनियमाचीं हेर संयुगां तयार करपाखातीर आनी खनीज तेल, उदक, साकर हांच्या शुध्दीकरणांतल्यान गाळपाचे क्रियेंतूय बॉक्सायट वापरतात. तिख्याचे मिश्रधातू, सौंदर्य प्रसाधनां, इलेक्ट्रॉनिकी, कंवची, कागद, कपडे, रंगद्रव्य, प्लास्टिक, रबर, मृत्तिका, आदी उद्देगांनी बॉक्सायटापसून मेळयल्लें अॅल्युमिना वापरप जाता.

- कों. वि. सं. मं.

बॉक्सींग : हातांत चामड्याच्यो मुठी घालून झगडपाचो एक खेळाचो प्रकार. पुर्विल्ल्या काळांत हो खेळ फकत मुठींनी खेळटाले. देखून ह्या खेळाक, मुश्टीयुध्द अशेंय म्हण्टात. श्रीकृष्ण-कंस, भीम-दुःशासन हांच्यो मुश्टीयुध्दाच्यो खबरो महाभारतांत मेळटात. ग्रीसांतल्या पोरन्या वण्टींवयल्या चित्रांनी (इ.स.प. १५२०) मुश्टीयुध्दाचें चित्रण मेळटा. पूण १६८१ त आल्बमार्लेच्या ड्युकान आपलो खाटीक आनी बोटलेर हांचेभितर आयोजीत केल्ले बॉक्सींग सर्तीची पयलेच खेप रीतसर नोंद जाल्या. बॉक्सींग सर्तीचो पयलो वस्ताद म्हणून वळखतलो, जेम्स फिग हाणें १७१९त लंडनांत बॉक्सिंगाचें प्रशिक्षण दिवपी शाळा सुरू केली. १८६० च्या अदमासाक क्विन्स बॅरीचो आठवो मार्कूस जॉन डग्लस हाणें बॉक्सिंगाचे नेम थरोवन त्या खेळाची पद्दतशीर मांडणी केली. हातांत चामड्याच्यो मुठी घालून झगडपाची पद्दत ताणेंच सुरू केली. हातांत चामड्याच्यो मुठी घालून क्विन्सबॅरीच्या नेमांचेर आदारीत पयली संवसारीक वस्तादपणाची बॉक्सींग सर्त ३० जुलय, १८८४ दिसा, आयर्लंडाचो जॅक डिम्से आनी अमेरिकेचो जॉर्ज फुलजेम्स हांचेभितर न्यूयॉर्क शारांत जाली. ते सर्तींत जॅक डिम्से हो आपली हुशारी कसाक लावन पयलो वस्ताद थारलो. उपरांत ह्या खेळांत इल्ली इल्ली वाड जायत रावून खेळगड्यांची वजना प्रमाण जड, मध्यम, हलको अशी विभागणी करून सर्ती आयोजीत करतात. National Boxing Association (NBA) USA, १९२० वा World Boxing Association (WBA) १९६२; British Boxing Board of Control (BBBC) १९२९, World Boxing Council (WBC) Mexico, १९६३; International Boxing Federation (IBF) USA १९८३; आनी World Boxing Organization (WBO) १९८८ ह्या बॉक्सींग मळावयल्या संस्थांनी ह्या खेळाचे नेम आनी सर्ती नियंत्रीत केल्यात.

ह्या खेळांत दोन खेळगडे हातांत १७०.१० ते २८३.५० ग्रॅ. (स ते धा औंस) वजनाच्यो चामड्याच्यो मुठी घालून एकामेकांचेर मुठी मारून आपल्या विरोधकाक थरावीक वेळांत हारोवपाचो यत्न करतात.

चडाय आनी बचाव अशा दोन आंगांनी खेळगड्यांची हुशारी कसाक लागता. दर एका नेमबध्द धपक्याक, धपको चुकोवपाक आनी खेळपाचे खाशेले अशे पद्दतीक थरावीक गूण आसतात. जिखिल्ल्या खेळगड्याक २० गूण आनी प्रतिस्पर्धी खेळगड्याक ताचे परस उणे गूण दितात.

जमनीपसून सुमार ०.७६ ते ०.९५ मी. (२½ फूट ते ३ फूट) उंच आशिल्ल्या लांकडी चौखण आखाड्यांत हो खेळ खेळटात. हो आखाडो ३.६५मी. x ३.६५ मी. (१२ फूट x १२ फूट) वा ४.२६मी. x ४.२६मी. (१४फूट x १४फूट) वा. ६.१०मी. x ६.१०मी. (२०फूट x २०फूट) इतल्या आकारांचो आसूं येता. ताचे भायली माची (प्लॅटफॉर्म) सुमार ४६ सेंमी. आसता. माचयेचो वयलो सुमार १.९ सेंमी. भाग मोव

खेळगड्याक जाल्ले अपघाती दुखापतीपसून वाटावपाक खेळ बंद करपाक सांगूक शकता. जिखिल्ल्या भोंवाड्याक ५ गूण आसतात. दोनूय खेळगडे समान आसतात. तेन्ना चडाय करपी म्हणजेच शॅलीदर्शी धपके मारपी जिखता. एका खेळगड्याच्या भेंडाक निळो पट्टो आसता जाल्यार दुसऱ्याच्या भेंडाक तांबडो पट्टो आसता. दोनूय खेळगड्यांचे हात धरून आनी जिखिल्ल्या खेळगड्याचो हात वयर उबारून पंच, जिखिल्लो खेळगडो जाहीर करता. खेळगड्यांची सेवा करपाक दर एका खेळगड्याक एक सहाय्यक आसता.

खेळगडे खेळाक सुरवात करतना एकामेकांक हात दितात. त्या वेळार दावो पांय फुडें आनी उजवो पांय फाटीं दवरून तोल सांबाळटात.

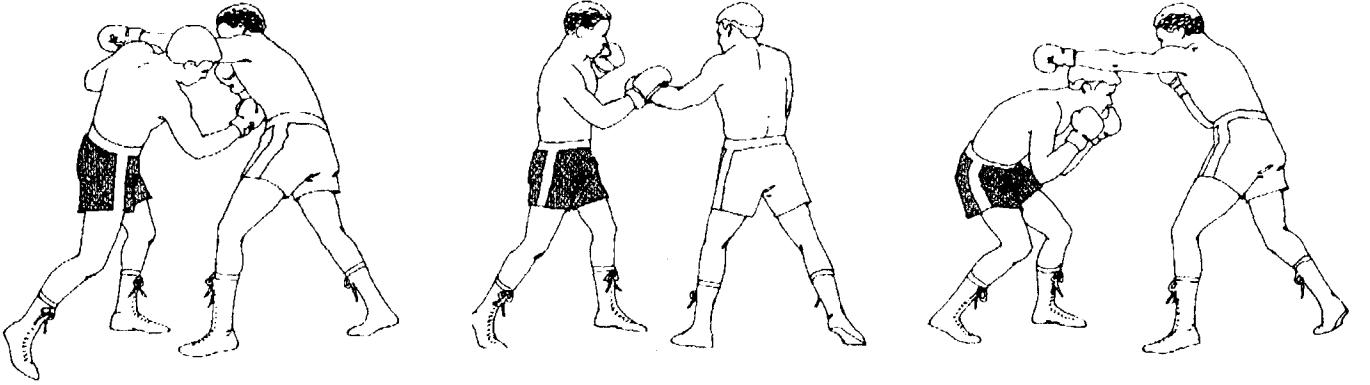

बॉक्सिंगाचें कांय डावपेच

अशे गादये सारक्या आवरणान धांपतात. ताच्या चारूय वटांनी दोर बांदिल्ले आसतात. त्या दोन दोरांमदलें अंतर ४० सेंमी. (१ फूट ४ इंच) ते ५० सेंमी. (१ फूट ८ इंच) मेरेन आसता. हे दोर २ ते ४ आसतात. खेळगडे ह्या आखाड्या भायर वचपाक शकनात. ४५ किग्रॅ. परस चड वजन जावं १७ वर्सां परस चड पिरायेच्या गटांत तीन मिनटांचो एक भोंवाडो आनी एका मिनटाचो विसव अशे तीन डाव आसतात. जाल्यार १७ वर्सांपरस उणे पिरायेच्या जावं ४५ किग्रॅ. परस उण्या वजनाच्या गटाखातीर दोन मिनटांचो भोंवाडो आनी एका मिनटांचो विसव (2+१+2+१+2) अशे तीन डाव आसतात. आंतरराश्ट्रीय आनी उक्त्या सर्तींनी तीन तीन मिनटांचे २० डावूय आसतात. खेळगड्यांचे प्रतिस्पर्धी सारके आसचे देखून ४७ किग्रॅ. वजनापसून ९१ किग्रॅ. वयर मेरेन णव गट आसतात. खेळगड्यान खिळे (स्पायक्स) आशिल्ले बूट, सदळ अशी चड्डी, तोंडांत भितर 'गमशिल्ड' आनी भेंडासकयल 'सेंटर गार्ड' हीं साधनां आपल्या संरक्षणाखातीर घालपाक जाय असो नेम आसा.

मज्जातंतूच्या भागाचेर, काळजाचेर, जावं खाडकेचेर धपको बसलो आनी धा सेकंदां पयलीं खेळगडो परत खेळपाक शकलोना जाल्यार धपको मारपी जिखता. ह्या खेळाच्या नेमाप्रमाण पंच मदींच खेळ थांबोवन खेळगड्याक समज दिवपाक शकता. तशेंच खेळाखातीर नेमिल्लो दोतोरूय

दावो हात फुडें पूण खांद्यामेरेन उंच व्हरून उजवो हात आडवो धरून (खाडकेची राखण करपाखातीर) धपको दिवपाखातीर तयार रावतात. खाडकी हो ह्या खेळांत मुखेल मोख आसता. दाव्या हातानूय खांद्याची राखण करपाक जाता.

आक्रमक धपक्यांचे स प्रकार आसात. दाव्या हाताचो धपको आपल्या वजनाच्या नेटाचेर मारतात. दावो धपको (लॅफ्ट हूक) कोंपरान वांकडो करून बरगड्यांचेर वा पोटाचे खळयेंत मारतात. हो धपको आपले मोखीचेर सारको मारपाक येवंचो म्हणून दावो हात नाकाचेर व्हरपाची वा उडवो धपको बरगड्यांचेर मारपाची नक्कल करतात. प्रतिस्पर्धी जर दोनूय मुठींनी हल्लो करपाक आयलो जाल्यार निसरतो धपको मारतात. ह्या प्रकारचे धपके उजव्या हातानूय मारतात. पूण खेळतना दाव्या हातापरस उजवो हात फांटी आशिल्ल्यान धपको मारतना ताका चड अंतर फाटीं घालचें पडटा. हाका लागून चडसो उजवो हात वापरिनात. उजव्या हाताचो धपको हो आकस्मिक आशिल्ल्यान तो चड परिणामकारक आसता. दाव्या हाताच्या धपक्या उपरांत रोखडोच उजव्या हातान दाडवणांचेर दिल्ल्या धपक्याचे पद्दतीक 'एक-दोन-धपको' अशें म्हण्टात. ह्या खेळांत दुसऱ्याचेर परत चडाय करूनूच आपली बरी राखण करपाक जाता. दोनूय मुठींचो धाली भाशेनूय उपेग जाता. कुशीक सरप, ओणोव

घालप, पयस वचप, तकली एकेवटेन करप सारकिल्या गजालींक ह्या खेळांत चड म्हत्व आसा. दोनूय खेळगडे जर सामके लागीं आयले वा सामके एकामेकाक भिडले जाल्यार हातांतल्यान सुटून वचून थोड्याच अंतरावयल्यान धपके (शॉर्ट आर्म) मारतात. तशेंच खेळगडो लागीं येवपाक लागतकच दाव्या हातान सरळ धपके मारून ताका पयस करतात. खेळगडो जर आखाड्याच्या कोनशाक सांपडलो जाल्यार दोनूय मुठींनी तकली आनी शरिराची राखण करून भायर येवपाक शकता. बोमले सकयल, मुठी उगडून हाताच्या तळटांनी, मनगटान वा कोंपरान धपको मारप, तकले फाटल्यान वा मानेचेर मारप, मूत्रपिंडाचेर मारप, प्रतिस्पर्धी सकयल पडलेउपरांत ताका मारप, खेळगड्याक घट धरप, आपटप, धुकलून उडोवप, कुस्ती खेळप, पडिल्ल्या खेळगड्याचेर घालून घेवप, हात वा मुठी घट धरून दुसऱ्या हातान धपके मारप, कानांच्या दोनूय वटांनी दोनूय हातांनी एकाच वांगडा धपके मारप, आखाड्याच्या दोरयांचो वायट उपेग करप, धपको मारचे पयलींच सकयल पडप ह्यो गजाली घडल्यो जाल्यार खेळगड्याक पयलीं समज दितात, ना जाल्यार मागीर बांदूय करतात. खेळगड्यान केन्ना खेळचें न्हय हेविशींय नेम केल्ले आसात. देखीक- गुंगेचें इंजेसांव घेवन खेळपाक मेळना, एका दोळ्यान कुड्डो आशिल्ल्याक खेळपाक मेळना, फीट वा मल्लुकेचें आशिल्ल्याक, भेड्ड्याक वा जखमी व्यक्तीकूय खेळपाक मेळना.

बॉक्सिंगाचो आस्पाव ऑलिंपीक खेळांनी १९०४ त पयले फावट आनी १९०८ त दुसरे फावट जालो. उपरांत १९२० सावन बॉक्सिंगाचो खेळ दर एके ऑलिंपीक सर्तींत जायत आसा.

१९०४ ते १९९२ मेरेन बॉक्सिंगाचें ऑलिंपीक सर्तींतलें वस्तादपण हातासपी मुखेल देश-

देश	भांगरा पदक	रुप्या पदक	कांशा पदक	वट्ट
अमेरिका	४७	२०	२८	९५
रशिया	१४	२०	१८	५२
इंग्लंड	१२	१०	२१	४३
पोलंड	८	९	२६	४३
इटली	१४	१२	१३	३९
क्युबा	१९	१०	५	३४
जर्मनी	६	११	१०	२७
आर्जेटीना	७	७	९	२३

ऑलिंपीक वस्तादपण आनी संवसारीक हौशी (amateur) वस्तादपणाखातीर मुश्टीयोद्दयांचे वजनाप्रमाण वेगवेगळे पंगड केल्यात ते अशे-

Super Heavyweight	९१ किलांवयर	Heavy weight	९१ कील
Light Heavy weight	८१ कील	Middle weight	७५ कील
Light Middle	७१ कील	Welter weight	६७ कील
Light welterweight	६३.५ कील	Light weight	६० कील
Feather weight	५७ कील	Bantam weight	५४ कील
Flyweight	५१ कील	Light-fly weight	४८ कील

कॅशस क्ले (महम्मद अली), ज्यो फ्रेझियर, सोनी लिस्टन, लॅरी होल्स, फ्लॉयड पॅटरसन, मायक टायसन, जेम्स डग्लस, इवॅंडर होलीफिल्ड, रिद्वीक बोवे हे संवसारीक वस्तादपण हाताशिल्ले कांय नामनेचे मुश्टीयोद्दे. भारतांतलो कौरसिंग हाका आशियाई भांगरापदक वस्तादपण १९८२ त फावो जालें.

- कों. वि. सं. मं.

बॉनसाय (ल्हान झाड) : सदच्या व्हड झाडाक कृत्रीम उपायांनी तांची वाड खुटोवन दिल्ल्या सोबीत अशा आकाराच्या झाडाक हें नांव दिलां. हाच्या विशिश्ट अशा आकाराक लागून हें झाड घरांत खंपूय दवरूंक मेळटा. ही कला आनी आकार दिवपाचें तंत्र, जपानांत चड प्रगत जालां. 'बॉनसाय' हें उतर 'बॉन' आनी 'साय' ह्या दोन जपानी उतरांपसून तयार जालां. बॉन म्हळ्यार सवथळ आयदन आनी साय म्हळ्यार ल्हान झाड. बॉनसाय हें उतर 'पेंटसाई' ह्या चीनी उतरावयल्यान तयार जालां.

इतिहास : बौध्द देवळांभोंवतणीं हीं झाडां लायताले असो धाव्या शतमानांतलो उल्लेख मेळटा. जपानांत पंदराव्या शतमानांत सामुराई झुजाऱ्याचो मुखेली आशिकागा (आठवो शोगून) हाणें एक बौध्द देवूळ बांदून ताचे भोंवतणीं धवे रेंवेंत पायन झाडां लायलीं, जीं मोटवींच उरलीं. हीं मोटवीं झाडां सोबीत दिसतालीं. हाचेवयल्यानच ल्हान झाडाची कल्पना अस्तित्वांत आयली. 'टोकोनोमा' म्हळ्यार घरांतली, बुध्दमुर्ती दवरपाची पवित्र सुवात. हाचे भोंवतणीं फुलां सजोवप आनी उजवाती लावपाची पद्दत आशिल्ली. थंय ताटलेंतल्यान पायन झाडां लावपाची पद्दत सुरू जाली. हिकाच बॉनसाय म्हण्टात. हें शांततायेचें, आनंदाचें तशेंच चड पिरायेचें प्रतीक मानतात. जपानांत श्रीमंत धरून गरिबांमेरेन

एक तरी बोनसाय झाड लायतातूच. कुड्यांतल्या ल्हान झाडाचो पयलो जपानी पुरावो टाकाकाने टाकशिना हाच्या १३०९ तल्या वण्टीक लावपाच्या चित्रांत दिश्टी पडटा. १३५१ तल्या 'बोकी-कोटोबा' नांवाच्या वण्टीचित्रांत बॉनसान म्हळ्यार ल्हान बाग दाखयल्ली आसून, तातूंत पायन आनी कॅमेलिया हीं झाडां ल्हान रुपांनी दिसतात. विसाव्या शतमानाचे सुरवेक जपानांत हाको-निवा हो प्रकार प्रचलीत आशिल्लो. हाको-निवा म्हळ्यार लांकडी उदारे काशींत ल्हान प्रमाणांत सैमीक दृश्य करताले. १९००च्या सुमाराक इझुमी-चिसेन हाचे आदले पद्दतींत मातये जाग्यार केटो-त्सुची नांवाच्या पिठाचो उपेग करून हीं चित्रां करताले. हातूंतल्यानच बॉनकेई ही कला फुडें आयली. हातूंत ल्हान ताटली घेवन तातूंत रंगीत रेंव, रंगीत फातर, उदकांत भिजून मोव जाल्लें कागद हांच्या आदारान सैमीक दृश्यां तयार करताले. हातूंतल्यानच फुडें सैमीक माध्यमावरवीं व्हड झाडां ल्हान स्वरूपांत वाडोवपाची कल्पना म्हळ्यार 'साईकेई' फुडें आयली. हे पद्दतीक जपानांत 'टोरिकी' म्हण्टाले. रेंव आनी चित्रविचित्र आकाराचे फातर घेवन बॉनसेकी नांवाचीं सैमीक चित्रां तयार करपाची आनीक एक कला अस्तित्वांत आशिल्ली. पूण हातूंत झाडाचो आस्पाव नासतालो. तिचो उगम महाराणी सुइको (५९३-६२८) हिच्या काळांत जाल्लो. त्या काळांत जपानी दरबाराक चीनांतल्यान वेगवेगळ्या आकारांचे फातर भेट म्हणून धाडटाले. जपानांत उदाच्या आयदनांतल्या झाडाक 'हाची-नो की' म्हण्टाले आनी तें कुड्यांतल्या (हाचीयुयी) झाडापरस वेगळें आशिल्लें. 'हाची-निवा' (ताटलेंतली बाग) आनी बॉनकेई हांचेपसून ल्हान झाडां वाडोवपाक वेगळेपण दाखोवपाखातीर ल्हान झाडां करपाचें वेगळें तंत्र विकसीत केलें आनी ताका बॉनसाय हें नांव दिलें.

१९०९ त लंडनांत मोटव्या झाडांचें प्रदर्शन भरिल्लें, जांचेवरवीं अख्ख्या संवसाराचें लक्ष हे कलेकडेन गेलें. बॉनसाय प्रकारांत झाडाचे पिरायेक चड म्हत्व दिनात. पूण ताचो सोबीत असो आकार आनी स्वरूप ओडलायणें करप हाका म्हत्व दितात. जपानांत कांय मोटवीं झाडां ६००-८०० पिरायेचीं आसात. कांय झाडां सैमीक रितिनूच मोटवीं आसतात. अशीं झाडां वेंचून तीं कुडेंत लावन तांचेर मोटवेपणाचे कांय संस्कार करून तांचो आस्पाव मोटव्या झाडांमदीं केलो. तांचे सैमीक पिरायेविशीं खात्रीचो पुरावो मेळोवन निमाणें तांची पिराय थरयली. सैमांतलीं मोटवीं झाडां सोदून काडून तीं कुडेंत रोवप हो जपानी लोकांचो नाद आशिल्लो आनी ते ह्या झाडांक कुड्यांतलीं झाडां म्हण्टाले. जपानांतल्या मुरोमाच्या काळाच्या निमाणें (१३३५-१५७३) कुड्यांतल्या झाडांच्या आकारांनी सुदारणा घडोवन हाडली. फुडें मेजी काळांत (१८६८-१९१२) हे कलेची खुबूच उदरगत जाली. सैमीक तरेन मोटवें आनी जांचें मोटवेपण जतनाय करून दवरलां अशीं कांय झाडां जपानांतल्या (टोकियोंतल्या) शाही उद्यानांत आसात.

जपानांत ल्हान झाडां तयार करपाखातीर ज्या झाडांचो उपेग

करतात तीं झाडां अशीं- बाराय म्हयने पानां आशिल्लीं झाडां : सार्जट ज्युनिपर (ज्युनिपरस चायनेन्सिस सार्जेट्टी), येदो स्पूस (पिसीया जेझोयेन्सिस), जपानी सीडार (क्रिटोमेरिया जॅपोनिका) जपानी धवो पायन (पायनस पार्विफ्लोरा), जपानी हॉली (इलेक्स क्रेनॅटा) आनी अँझेलियाचे वेगवेगळे प्रकार.

पानझडी झाडां : करडे सालीचो एल्म (झेल्कोवा सेरॅटा), त्रिशूल मॅपल (अँसर बर्जेरियॅनम), फ्लावरिंग क्विन्स (कीनोमेलिस जॅपोनिका), हॉथॉर्न क्रिटिगस वंशांतल्यो जाती, जपानी जरदाळू (प्रुनम ममे), मोटवें डाळींब (प्युनिका ग्रॅनॅटम नागा) आनी जायत्या तरांची ल्हान पानांचीं आनी ल्हान फुलांचीं रानटी सफरचंदां (क्रॅब अँपल्स).

हांचेभायर ल्हान झाडां करपाखातीर जपान आनी अमेरिकेक जे जातीचीं मोटवीं झाडां करतात तीं अशीं- सोनेरी लार्च (स्यूडोलेरिक्स अँमाबिलिस), जपानी लार्च (लॅरिक्स लेटोलेपिस), अँटलास सीडार (सीड्रस अँटलांटिका). पसरून वाडपी ज्युनिपर प्रकार अशे- ज्युनिपरस स्वॅमेटा प्रोस्ट्रेटा, जपानी बीच (फॅगस जॅपोनिका), अमेरिकन आनी जपानी हॉर्नबीन (कार्पिनस कॅरोलायनियॅना आनी का. जॅपोनिका), चीनी हॅकबॅरी (सेल्टिस सायनॅन्सिस), रॉकस्प्रे (कोटोनिअँस्टर हॉरिझॉन्टेलिस), रॅडवूड (सेक्कोया सॅपर्विरेन्स), आनी डॉन रॅडवूड (मेटासेक्वोया ग्लिटोस्ट्रुबायडीस). घरांत दवरपाचीं मोटवीं झाडां अशीं- गार्डेनिया (गार्डेनिया रॅडिकॅन्स), बॉक्सवुड (बक्सस मायक्रोफायला), धवो सीडार (कॅमिसायपॅरिस थायॉयडिस) मॉट्टेरी आनी अँरिझोना सायप्रस (क्युप्रेसस मॅक्रोकार्पा आनी क्यु. अँरिझोनिका), हिनोकी सायप्रस (कॅमिसायपॅरिस ऑबच्युसा), फायर थॉर्न (पायराकॅथा कॉक्सिनीया) आनी ज्युनिपर, डाळींब, डॉन रॅडवूड, रॉकस्प्रे आनी फ्लावरिंग क्विन्स.

भारतांत वड, आंबो, पिंपळ, कोंडो, कागदी लिंबू, चींच, डाळींब, पेर, चिकू, संत्रां, बोगनवेलीचे (पेत्रोलीचे) वेगवेगळे प्रकार सोनचांफो आदी झाडांचीं मोटवीं झाडां केल्यांत.

मोटवीं झाडां करपाच्यो सादारण पांच पद्दती आसात. १) सैमीक तरेन वाड खुंटिल्ल्या झाडापसून २) बीं घालून आयिल्ल्या रोंपांपसून ३) छोट कलमापसून ४) दुसऱ्या झाडार कलम करून ५) दाब कलम आनी विभागणी करून.

मोटवीं झाडां चड करून कुडेंत, ताटलेंत वा उदाच्या आयदनांत वाडयतात. दर एक ते तीन वर्सांनी वा केन्ना केन्ना एका वर्सान प्रतिरोपण करतात. सादारणपणान पावसाळ्याचे सुरवातीक कुंडी वा आयदन बदलप आनी मुळां कापप हें म्हत्वाचें आसता. ह्या वेळार उपेगांत हाडपाचे मातयेचे प्रकार त्या त्या मोटव्या झाडाचेर आदारून आसतात. ह्या वेळार पयलीं माती मुळापसून काडून घेवन उपरांत मुखेल मुळाचो आनी कडेच्या मुळाचो बरोचसो भाग कापून उडयतात. पोंदचीं मुळां कापता

आसतना तें झाड सदापर्णी काय कितें हें जाणून घेवन तेप्रमाण मुळां उणी चड दवरतात. उपरांत तें झाड नवे कुंडेंत लायतात आनी कांय दीस त्या झाडाची बरे तरेन जतनाय घेतात.

ह्या झाडाक जाय तसो आकार दिवपाखातीर तांब्याचीच सरी वापरतात. नव्यो कळयो येवपा वेळार सरी बांदिनात. खांदयेक सरी बांदता आसतना ती चड दाबून बांदिनात. तशेंच, खांदी चड बागोवपाची आसल्यार सरयेचें एक तोंक जमनींत घट बसोवंचें पडटा. एक फावट बांदिल्ल्यो सरयो काडटकच परत वर्सभर मेरेन बांदिनात. ह्या झाडाक आकार दितना नाका आशिल्ल्यो आनी वांकड्यो-तिकड्यो खांदयो कापून उडयतात.

जपानांत मोटव्या झाडांच्या खांदयांच्या स्वरुपावयल्यान जायते प्रकार आसात. तातूंतल्या पांच प्रकारांची चड नामना आसा- १) सरळ २) सरलाभ (पालसो पूण सरळ) ३) बागवल्लो ४) पालसो ५) हुमकळपी.

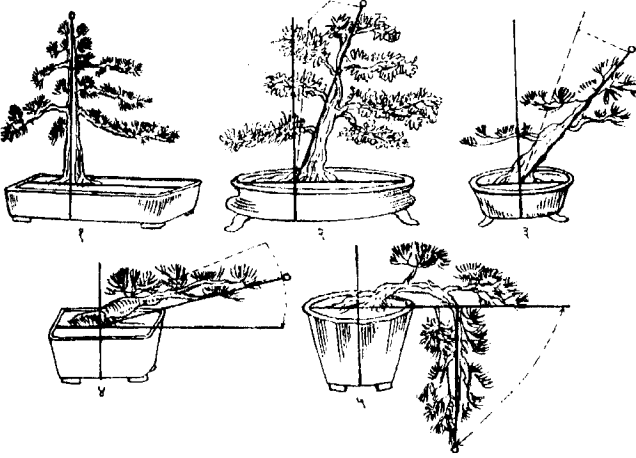

बॉनसायाचे प्रकार: १- सरळ, २- सरलाभ (पालसो पूण सरळ), ३- बागवल्लो, ४- पालसो, ५- हुमकळपी.

बॉनसायाचे वट्ट २१ प्रकार आसात. खांदयांच्या आकारांवांगडाच हेर गजालींचेर आदारिल्लें मोटव्या झाडांचें वर्गीकरण अशें करतात- अ) आयदनांतल्या झाडांची संख्या, आ) खोडांची संख्या, इ) खांदयांचो आकार, ई) झाडाची उंचाय, उ) झाडाचें मुळावण. वयर दिल्ल्या झाडाची संख्या हातूंत एका आयदनांत एकूच झाड ह्या प्रकाराक जपानी भाशेंत 'इपॉनयुई' म्हण्टात. ह्याच प्रकारांत खांदयांचे वेगवेगळे आकार आशिल्ले उपप्रकार अशे- १) सरळ (चॉकन), २) पालसो (शाकन), ३) वांकडें-तिकडें खोड आशिल्लें (बंकन), ४) प्रपाती (केनगाय), ५) पिळांचें खोड आशिल्लें (हंकन) ६) फातरांत वा फातरार मूळ आशिल्लें एक झाड (इशि-झुकी).

(अ) दुसरो भाग: एका आयदनांत एकापरस चड झाडां आशिल्ले प्रकार- योसे-युई १) इकाडा-बुकी: हातूंत जायत्यो उपखांदयो आशिल्ली खांदी घेवन तिची एकेकडली उपखांदी काडून ती आडवी करून मातयेंत

लायतात. २) नेत्सुरानी: हातूंत पांच सात मुळां जोडिल्लीं आनी उणे उंचायेचीं झाडां आसतात. ३) सैमीक दृश्यां : एक मुखेल झाड आनी हेर ल्हान झोंपां , दोंगर आदी सैमीक चित्रांचो आभास दाखोवपी. ४) लादयेर तीन वा चार झाडां लावन सड्याचो आभास दाखोवप.

(आ) खोडाची संख्या: हातूंत झाड एकूच पूण ताका दोन खोडां आसतात (सोकान). हातूंत तीन खोडां आशिल्ल्या प्रकाराक संकन अशें नांव आसा. ई) झाडांची उंचाय- मोटव्या झाडाची उंचाय ६.० सेंमी. मेरेन आसून उणी उंचाय म्हळ्यार ५.१५ सेंमी. उंचाय आशिल्ल्या झाडाक 'मेमबॉनसाय' म्हण्टात. उ) झाडाचें मुळावण: हाचेखातीर माती, फातर, लादी, भायर आयिल्लीं मुळां हांचोय उपेग करतात. भायर आयिल्ल्या मुळांच्या प्रकाराक 'निगरी' अशें म्हण्टात.

मोटव्या झाडांक सतत सारें घालचें पडटा. १) सरकी, सरसू वा सोयाबीन हांची पेंड, २) हाडांचो पिठो, सुकें खारें, कुकडांचो गू. हांचेपसून तयार केल्लें कार्बनी सारें: हातूंत थोडो गोबरूय भरशितात. फुला आनी फळां येवपाखातीर भरपूर प्रमाणांत फॉस्फरसयुक्त सारें दितात.

मोटव्या झाडांखातीर लागपी आयदनां वा कुंड्यो हांची सोबीतकाय वाडोवपी असो आकार आनी रंगसंगती पळोवन घेवंची पडटा. केन्नाकेन्नाय एकेच जातीचीं वा वेगवेगळ्या जातीचीं मोटवीं झाडां एकठांय वाडयतात आनी तांची सोबीतकाय वाडोवपाखातीर वेगवेगळ्या आकारांचे ल्हान व्हड फातर दवरतात.

मोटव्या झाडांची सतत जतनाय घेवंची पडटा. सेगीत उदक दिवप, कापणी करप, सारें घालप, सुर्याच्या उजवाडाक दवरप, रोगापासून जतनाय घेवप, ह्योय गजाली बारीकसाणीन पळोवंच्यो पडटात. जपानांत आतां मेरेन सुमार पाचशांवयर झाडांक मोटवें रूप दिवपाचे यशस्वी यत्न जाल्यात. जपानांत असल्या मोटव्या झाडांचीं प्रदर्शनां भरतात. थंय ह्या विशयाचेर भासाभास करपी मंडळांय आसात. भारतांत मुंबय इंडो-जपनीझ असोसिएशन हे संस्थेच्या बॉनसाय अभ्यास मंडळावतीन मोटव्या झाडाचे कलेचो प्रसार करप जाता.

- कों. वि. सं. मं.

बॉयड-ऑर, जॉन : (जल्म : २३ सप्टेंबर १८८० किलमॉई, ऑरशर); मरण : २५ जून १९७१, एड्झल-अँगस).

स्कॉटिश आहारशास्त्राविशींचो तज्ञ आनी शांततायेच्या नोबॅल पुरस्काराचो मानकरी. स्कॉटलंडांतल्या एका गिरेस्त घराण्यांत ताचो जल्म जालो. ताणें एम. ए; एम; डी. डीससी ह्यो मानवी वैजकींतल्यो उंचेल्यो पदव्यो मेळयल्यो. सुरवेक कांय तेंप ताणें वैजकीचो वेवसाय केलो, पूण मोनजातीच्या आहाराविशीं खास अभ्यास करपाखातीर तो अँबर्डीन विद्यापिठांतल्या रौयट रिसर्च इन्स्टिट्यूट हे संस्थेंत गेलो. ह्याच

सुमाराक एलिझाबेथ पिअर्सन हिचेकडेन तो लग्न जालो. फुडें १९१४ त रौयट रिसर्च इन्स्टिट्यूटाचो तो संचालक जालो. हांगा १९४५ त निवृत्त जायमेरेन तो त्याच पदाचेर आशिल्लो. थंय जनावरांच्या आहाराविशीं मुळाव्या प्रस्नांचेर संशोधन करपाखातीर १९२९त ताणें 'इम्पीरीअल ब्युरो ऑफ अॅनिमल न्युट्रिशन' ही स्वतंत्र संस्था स्थापन केली. पयल्या म्हाझुजा वेळार (१९१४-१८) ताणें ग्रेट ब्रिटनच्या भूसैनिकी पथकांत जखम्यांक वखदां दिवपाचें आनी तांची सेवा करपाचें काम केलें.

जनावरांच्या आहाराविशींचे आपले विचार ताणें Minerals in Pasteur and their Relation to Animal Nutrition (१९२८), The National Food Supply and its Influence on Public Health (१९३४) आनी Food, Health and Income (१९३६) ह्या पुस्तकांवरवीं उजवाडायले. ह्या पुस्तकांतले दोन निश्कर्श अशे. एक- ग्रेट ब्रिटनात १०% लोक अवपोशित आसात आनी दोन- मुळावीं पोशणद्रव्यां आशिल्ल्या आहाराचो खर्च देशांतल्या अर्द्या लोकांच्या आवाक्या भायलो आसा. हें पुस्तक १९३५ तल्या आहार येवजण शास्त्राच्या अहवालाचेर आदारीत आशिल्लें. ताचो उपेग दुसऱ्या म्हाझुजा वेळार शिदो वांटपाचे खास करून रेशन दिवपाचे येवजणेक बुन्यादी थरलो.

बॉयड-ऑर हाणें ग्रेट ब्रिटनांतल्या खांची-कोनशांनी प्रवास करून व्याख्यानां, खबरांपत्रां आनी नभोवाणी ह्या माध्यामांवरवीं आपले सकस आहाराविशींचे विचार वितरायले. अन्न/उत्पादनांतल्या ब्रिटीश शासनान केल्ले कपातीचेर ताणें खर टिका केली. ताच्या कार्याक लागून ब्रिटनाक दुसऱ्या म्हाझुजांतलें अन्नाविशींचें धोरण आनी रेशनिंगची पद्दत निश्चित करपाक खूब मदत जाली.

दुसऱ्या म्हाझुजाच्या काळांत शासनाच्या अन्नधान्य धोरणाविशींचे शास्त्रीय समितीचो तो सल्लागार वांगडी आशिल्लो. त्याच सुमार शेतकी शास्त्राचो प्राध्यापक म्हणून ताची अॅबर्डीन विद्यापिठांत नेमणूक जाली (१९४२-४५). हे खेरीज ताणें ग्लॅसगो विद्यापिठाचो कुलमंत्री, कुलपती, ब्रिटीश संसदेचो वांगडी ह्या वेगवेगळ्या उच्च पदांचेर काम केलें. एकवटीत राष्ट्र ह्या संवसारीक संघटनेतल्या फाओ (FAO) हे संस्थेच्या पयल्या म्हानिदेशकपदाचेर ताची नेमणूक जाली (१९४५-४८). अन्न ही संवसारीक एकचाराची मूळ बुन्याद, हो विचार मांडून (१९४८) ताणें आंतरराष्ट्रीय सहकार्याक उत्तेजन दिलें. तेखातीर १९४९ वर्साचो शांतताये खातीर आशिल्लो नोबॅल पुरस्कार ताका फावो जालो. फाओंतल्या म्हानिदेशकपदाचो राजिनामो दितकच ताणें वर्ल्ड गवर्नमेंट हे चळवळीखातीर खूब कार्य केलें. ताका नायट (१९३५) आनी बॅरोनेट (१९४९) हे भोवमान फावो जाले.

पोशक आहाराविशींचे आपले विचार ताणें फुडल्या ग्रंथांत मांडल्यात- The National Food Supply and its Influence on Public Health

(१९३४), Food, Health and Income (१९३६), Nutrition in War (१९४०), Food and the people (१९४३), Food : The Foundation of World Unity (१९४८), Feast and Famine (१९६०).

- कों. वि. सं. मं.

बॉयर. एम्. (मानुयल सांतान आगियार) : जल्म : ११ ऑक्टोबर १९३०, मडकय.

नामनेचो कोंकणी कातारीस्त आनी त्रियात्रिस्त. मडगांवां ताणें मुळावें आनी पुर्तुगेजींतलें सेगुंद ग्रावमेरेन शिक्षण घेतलें. उपरांत मॅट्रिकमेरेनचें शिक्षण ताणें मडगांवच्या हॉली स्पीरीट हायस्कुलांतल्यान पुराय केलें. पिरायेच्या सोळाव्या वर्सा ताणें पयले खेप.आपल्या गांवांत नेवरा हांगा 'रिणकारी' ह्या त्रियात्रांत वांटो घेतलो. उपरांत कामत दे आसोलना, जेपूतीस हिटलर सारक्या म्हान कलाकारांकडेन ताची वळख जाली आनी ताचे आंगांतले कलेक आनीकय स्फुर्त मेळ्ळी.

दुख्खी कश्टी लोकांचें दुख्ख कश्ट ल्हव करप हेंच तो आपलें कर्तव्य समजतालो. देखूनच ताणें मनशाच्या मनात हांसो पिकोवपी गीत वा कातार रचलें. ताचीं गितां चडशीं कोंबडे, बोकडे, माजरां, सून, धूव, पूत, बापूय आदी विशयांचेर आसतालीं.

हिज मास्टर वॉयस हे कंपनीन ताच्यो पंचवीसांवयर रिकॉर्डी काडल्यात तेभायर पोलिडोर आनी हेर साबार कंपनीन ताच्यो जायत्यो रिकॉर्डी काडल्यात. मुंबय, गोंय, गल्फ, दिल्ली, बेळगांव, केनया आनी हेर जायत्या सुवर्तीनी ताच्या तियात्राचे पांच हजारांवयर प्रयोग जाल्यात. 'आदीं तें आतां हें', 'संवसार सुदारलो', 'एकूच रस्तो', 'घर दुखी गांव सुखी', 'मोग, काजार, डायवॉर्स', 'भुरगीं आनी भांगर', 'बेसांव', हे ताचे कांय नामनेचे त्रियात्र. ताच्या 'आदीं ते आतां हें', 'भुरगीं आनी भांगर', 'एकूच रस्तो', ह्या त्रियात्रांक पुरस्कार फाव जाल्यात. १९७७ वर्सा तितू मिनेजिस हांचे कडल्यान ताचो भोवमान जावन ताका 'मॅन ऑफ धी इयर' म्हूण जाहीर केल्लो. कातरां आनी त्रियात्रां भायर ताणें समाजीक मळारय भोव मोलाचो वावर केला.

- कों. वि. सं. मं.

बॉर्दे, इयूल : (जल्म : १३ जून १८७०, स्वान्ये - बेल्जियम; मरण : ६ एप्रिल १७६१, ब्रुसॅल्स).

बेल्जियम सुक्ष्मजंतूविज्ञानीक आनी प्रतीरक्षाविज्ञानीक. ताचें पुराय नांव इयूल झां बातिश्त व्हॅसां अशें आशिल्लें. १८९२ त ब्रुसॅल्स विद्यापिठाची एम. डी. पदवी ताणें मेळयली. वैजकी विद्यार्थी आसतनाच ताणें संशोधनाक सुरवात केल्ली. १८९४ त बेल्जियम सरकाराची शिश्यवृत्ती मेळोवन तो

पॅरीसांतल्या पाश्चर इन्स्टिट्यूटांत संशोधन कार्य करूंक लागलो आनी थंयच पांच वर्सांच्या काळांत ताणें प्रतीरक्षाविज्ञानांतले म्हत्वाचे सोद लायले.

पाश्चर इन्स्टिट्यूटांत म्येचन्यिकॉव्ह प्रयोगशाळेंत काम करता आसतना सुक्ष्मजंतू विलयनाविशीं ताणें म्हत्वाचे सोद लायले. ज्या जनावरांमदीं प्रतीरक्षा निर्माण जाल्या, त्या प्राण्यांच्या रगतांतलो रक्तरस ताचे कुडींत नव्यान रिगिल्ल्या त्याच रोगाच्या सुक्ष्मजंतूंचो नाश करूंक शकता हें ताणें पटकी आनी प्लेग ह्या रोगांचे सुक्ष्मजंतू वापरून सिध्द करून दाखयलें. ताणें 'संरक्षण ह्या अर्थाच्या ग्रीक उतरावयल्यान रक्तरसांतल्या ह्या सुक्ष्मजंतूनाशक घटकाक 'अलॅक्झीन, अशें नांव दिलें. होच पदार्थ आयज Complement ह्या नांवान वळखतात. सगळ्या सस्तन जनावरांच्या सामान्य रक्तरसांत हो पदार्थ आशिल्ल्याचें सिध्द जालां. रोगाचे सुक्ष्मजंतू जेन्ना मनशाच्या शरिरांत प्रवेश करतात, तेन्ना हो रोग पयलीं जावन गेल्लो आसल्यार ताच्या रक्तरसांतलो 'पुरक' पदार्थ बध्दावस्थेंतल्यान मुक्त जावन नव्यान रिगिल्ल्या सुक्ष्मजंतूंचो नाश करता.

१९०१ त, बॉर्दे आनी ताचो मेवणो ऑक्ताव्ह झॅवगू हाणें पटकी प्रतीरक्षीत रक्तरस, पटकीचे सुक्ष्मजंतू आनी पुरक पदार्थ घेवन कांय प्रयोग केले. वयल्या तीन पदार्थांचे भरसणेंत ताणें तांबड्यो कोशिका आनी तांचीं प्रतीपिंडां भरशिलीं. पुरक पदार्थ जेन्ना मुक्तावस्थेंत आसता, तेन्ना तो तांबड्या कोशिकांच्या वण्टींचेर परिणाम करून ताचें विलयन करता; पूण जर तो बध्दावस्थेंत आसत जाल्यार कोशिकांचेर परिणाम जावंचोना, अशें ताका दिसलें. हे परिक्षेक 'पुरक बंधी परिक्षा' अशें नांव दिलें आनी ती प्रयोगशाळेंत सुक्ष्मजंतूंचो प्रकार वळखुपाखातीर वापरांत आयली.

पिरायेच्या तिसाव्या वर्साच बॉर्दे हाची इन्स्टिट्यूट पाश्चर धू ब्रान्त हे संस्थेच्या संचालकपदाचेर १९०१ त नेमणूक जाली. थंय ताचें संशोधन कार्य सेगीत चालू आशिल्लें. १९०६ त ताणें आनी झॅवगू हाणें मेळून कोलेखांक ह्या रोगाचे सुक्ष्मजंतू सोदून काडले. ह्या सुक्ष्मजंतूंक 'बॉर्दे-झॅवगू सुक्ष्मजंतू' अशें म्हण्टात.

प्रतीरक्षाविज्ञानांतल्या खाशेल्या सोदांखातीर बॉर्दे हाका १९१९ वर्साचो वैजकी आनी शरीरक्रियाविज्ञान ह्या विशयाखातीर आशिल्लो नोबॅल पुरस्कार फावो जालो.

१९०७-३५ मेरेन तो बॉर्दे ब्रुसेल्स विद्यापिठाच्या सुक्ष्मजंतूविज्ञान विभागाचो मुखेल आशिल्लो. १९४० मेरेन तो वयर उल्लेख केल्ल्या इन्स्टिट्यूटाच्या संचालकपदाचेर आशिल्लो. १९३५त थंयच्या विज्ञान मंडळाचो अध्यक्ष म्हणून ताची वेंचणूक जाली. नोबॅल पुरस्काराखेरीज ताका आनीक कितलेशेच पुरस्कार फावो जाल्यात.

- कों. वि. सं. मं.

बॉल्च, एमिली ग्रीन : (जल्म : ८ जानेवारी १८६७, बॉस्टन, (मॅसॅच्युसॅट्स); मरण : ९ जानेवारी १९६१, कॅंब्रीज).

शांततायेचो नोबॅल पुरस्कार फावो जाल्ली अमेरिकन शांततायवादी फुडारी. १८८९ त ब्रिनमार म्हाविद्यालयांतल्यान पदवी घेतले उपरांत बॉस्टनांत डॅनिसन हाऊस सेंटलमॅट आनी बायलांची कामगार संघटना ह्यो संस्था तिणें स्थापन केल्यो. राज्य विधीमंडळांत पयलेच खेपे मांडटल्या वेतन विधेयकाचो मसुदो तयार करपांत चडसो तिचो वांटो आशिल्लो. १८९६ सावन १९१८ मेरेन वॅलस्ली म्हाविद्यालयांत अर्थशास्त्र आनी राज्यशास्त्र ह्या विशयांचें ती अध्ययन करताली. पयल्या म्हाझुजाच्या काळांत तिणें जेन अॅडम्स हाचे वांगडा शांततायवाद्यांचो एक ल्हानसो पंगड स्थापन केलो. ह्याच पंगडाचें फुडें विमॅन्स इंटरनॅशनल लीग फॉर पीस अँड फ्रिडम हे आंतरराष्ट्रीय संस्थेंत रुपांतर केलें. सुरवेच्या १९२१-१९२२ आनी १९३४-१९३५ ह्या काळांत हे संस्थेची ती सचीव-भांडारी आनी उपरांत १९३६ त सन्मान्य अध्यक्ष आशिल्ली. पयल्या म्हाझुजांत अमेरिकेन वांटो घेवंचो न्हय ह्या मताक तिणें जाहीरपणान तेंको दिलो. हाका लागून तिका म्हाविद्यालयांतली नोकरी सोडची पडली (१९१८). अमेरिकेंतल्या जायत्या शांततायवादी संघटनांनी तिणें जायतीं पदां भुशयल्यांत.

दुसऱ्या म्हाझुजाच्या काळांत जर्मनी-जपानाआड झूज दिवपाक तिणें अमेरिकेक पुराय तेंको दिल्लो. पूण झूज सोंपले उपरांत तिणें संवसारीक शांतताये वांगडाच मूलभूत मानवी हक्कांक राखण मेळची हे नदरेंतल्यान हायती जुंव्यावयल्यान अमेरिकन सैन्याक फाटीं सरूंक सांगलें. ह्या तिच्या संवसारीक शांततायेच्या वावराखातीर १९४६ वर्साचो शांततायेचो नोबॅल पुरस्कार तिका जॉन रॉली मॉट हाचेवांगडा वांटून दिलो. मॉट हो अमेरिकन समाज कार्यकर्तो आशिल्लो. ताणें विद्यार्थी संघटनेच्या आदारान पयल्या म्हाझुजांतल्या जखम्यांची शुश्रुषा केल्ली आनी आंतरराष्ट्रीय समजिकाय निर्माण करपाचे यत्न केल्ले.

बॉल्च हिणें आंकवार रावून आपलें पुराय जिवीत शांततायेच्या वावरांत घालयलें. तिणें स्लाव्हिक आप्रवासी आनी संवसारीक शांतताय हे विशींचे मोलादीक विचार, उलोवपां आनी लिखाणांवरवीं उक्ते केल्यात. तिचीं आवर स्लाव्हिक फेलो सिटिझन्स (१९१०), विमेन अँट द हेग (१९१५), अॅप्रोचिस टू द ग्रेट सेंटलमॅट (१९१८), रेफ्युजिस अँड अँसॅट्स (१९३९) हीं कांय उल्लेख करपासारकीं पुस्तकां.

- कों. वि. सं. मं.

बॉल्टिमोर, डेव्हिड : (जल्म : ७ मार्च १९१८, न्यूयॉर्क).

अमेरिकन विशाणूशास्त्रज्ञ. स्वार्थमॉर म्हाविद्यालयांत बी. एस्. (१९६०), मॅसॅच्युसॅट्स इन्स्टिट्यूट ऑफ टेक्नोलॉजी (कॅंब्रीज)

बॉश, कार्ल

हातूंत एम. एस. आनी रॉकफॅलर विद्यापिठांत पीएच. डी. (१९६४) ह्यो पदव्यो ताणें मेळयल्यो. एक वर्स तो आयन्स्टायन कॉलेज ऑफ मेडिसिनांत आशिल्लो. उपरांत ताणें ला हॉइया हांगाच्या साल्क इन्स्टिट्युटांत दलबेक्को हाच्या हाताखाल संशोधन केलें (१९६५-६८). थंय ताणें पोलिओ-विशाणूच्या विश्लेशणाक सुरवात केली. थंयसावत १९६८ त तो परत मॅसॅच्युसॅट्स इन्स्टिट्यूट ऑफ टेक्नोलॉजींत सहाय्यक प्राध्यापक म्हणून आयलो आनी थंय ताणें अर्बुद-विशाणूचो अभ्यास केलो. १९७२ सावन तो थंयचे सेंटर फॉर कॅन्सर रिसर्च हे संस्थेंत सुक्ष्म जीवशास्त्राचो प्राध्यापक जालो.

बॉल्टिमोर हाणें रिहर्स ट्रान्सक्रिप्टेझ नांवाचे विशाणूजन्य एंझायम सोदून काडले. रेनातो दलबेक्को आनी हॉवर्ड मार्टिन टेमिन हांचेवांगडा बॉल्टिमोर हाका १९७५ वर्साचो वैजकी आनी शरीरक्रियाविज्ञानाचो नोबॅल पुरस्कार फावो जालो. अर्बुद-विशाणू आनी पोशक पेशींतली जननीक सामग्री हांचेमदल्या आंतरक्रियांविशीं ह्या तिगांनीय लायिल्ल्या सोदांखातीर हो पुरस्कार तांकां मेळ्ळो. तिगांच्याय कार्याक लागून मनशाक जावपी थरावीक अर्बुदांक कारण जावपी विशाणू सोदून काडपाची शक्यताय निर्माण जाली. तशेंच अशे तरेचे संभाव्य संबंद अभ्यासूंक शकतलें अशें तंत्र उपलब्ध जालें. दलबेक्को हाच्या कार्याक लागून हेर दोगांयच्या संशोधनाची बुन्याद घाली. टेमिन हाणेंय स्वतंत्रपणान रिवर्स ट्रान्सक्रिप्टेझ एंझायम, सोदून काडलें. जाची जननीक सामग्री रिबोन्युक्लिक आरएनए आम्ल आसता, असो विशाणू ह्या एंझायमाक लागून स्वताची डीएनए नक्कल निर्माण करूंक शकता. तिगांनीय स्वतंत्रपणान काम केल्लें आसलें तरी विशाणू आनी कर्करोग हांचेविशींचें ताचें कार्य सारकें आसा.

आरएनए-मोनजात-विशाणूचें जीवसायनशास्त्र आनी आनुवंशिकी हांचेविशींचें ताचें संशोधन मुळावें आसून ताणें सोदून काडिल्ल्या एंझायमाक लागून आरएनए अर्बुद-विशाणूचें सखोल निरिक्षण करपाची तजवीज जाली. तशेंच, ह्या एंझायमाक लागून जननीक वा आनुवंशीक वृत्त फुडें कशें व्हरतात वा तें डीएनएंतल्यान आरएनएंत कशें वता तें ताणें दाखयलां.

बॉल्टिमोर हाका एली लीली पुरस्कार (१९७१) आनी हेर जायते भोवमान फावो जाल्यात.

- कों. वि. सं. मं.

बॉश, कार्ल : (जल्म: २७ ऑगस्ट १८७४, कोलोन्-जर्मनी; मरण : २६ एप्रिल १९४०, हायडलबर्ग).

जर्मन उद्देगीक रसायनशास्त्रज्ञ. ताचें मुळावें शिक्षण कोलोन्-जर्मनींत जालें. १८९६ त ताणें लायपसिक विद्यापिठांत प्रवेश घेतलो आनी थंय १८९६त ताणें कार्बनी रसायनशास्त्रांतली पीएच. डी. पदवी

मेळयली. १८९९ त बाडिश ऑनिलीन अँड सोडाफॅब्रिक (BASF) कंपनींत वतकच ताणें नायट्रोजन आनी हायड्रोजन हांच्या संयोगावरवीं अमोनिया निर्माण करपाचे पद्दतीविशीं संशोधन सुरू केलें. फुडें हे कंपनीचें रुपांतर आय. जी. फार्बेन हे कंपनींत जालें आनी १९३५ त तो हे कंपनीचो अध्यक्ष जालो. थंय आसतनाच उच्च दाब आनी योग्य उत्प्रेरक हांचो वापर करून ताणें फकत प्रयोगशाळेंत वापरांत येवपी 'हाबर पद्दत' चें व्हडा प्रमाणाचेर अमोनिया निर्मिती करपी पद्दतींत रुपांतर करपांत यश मेळयलें. तेखातीर ताणें वीस हजारांपरस चड प्रयोग केले. ही पद्दत १९११ सावन प्रत्यक्ष वापरांत आयली आनी तिका लागून हेर रसायनीक पदार्थांच्या (देखीक-सारें, नायट्रिक आम्ल, मिथॅनॉल आदी) उद्देगधंद्यांक बरीच गती प्राप्त जाली.

१९१५ त एक व्हडलें शेतकी प्रयोग क्षेत्र उबारून थंय ताणें जमनीची सुपीकताय, कार्बनी आनी अकार्बनी सारें आनी तांचो वनस्पतींचे वाडीचेर जावपी परिणाम आदी विशयांचें संशोधन केलें. हवेंतल्या नायट्रोजनाचें थीर संयुगांत रुपांतर करून जीव ताचो कसो वापर करून घेता, हाचोय ताणें अभ्यास केलो. उच्च दाबाक उदकाची वाफ आनी प्राणवायू हांची भरसण योग्य उत्प्रेरकावयल्यान धाडून हायड्रोजन निर्माण करपाची पद्दतूय ताणें सोदून काडली. तिका 'बॉश पद्दत' म्हण्टात. अमोनिया कार्बमेटासावन युरिया मेळोवपाचो, तशेंच कृत्रीम रबर तयार करपाचोय ताणें यत्न केल्लो.

उच्च दाबावरवीं रसायनीक विक्रिया घडोवन हाडपाचे पद्दतीचो सोद लावन तांची उदरगत केल्लेखातीर ताका १९३१ वर्साचो रसायनशास्त्राचो नोबॅल पुरस्कार फ्रीडीख बेर्गिंडस हाचे वांगडा वांटून मेळ्ळो.

- कों. वि. सं. मं.

बिंदू-१ : अक्षरावयलें वा यत्रांतलें वा उँकाराचें अर्दमात्रेंतलें टींब म्हळ्यार बिंदू. हें बिंदूचें एक स्वरूप. तशेंच, बिंदूचें अव्यक्त अशेंय स्वरूप आसा. तंत्रीक लोक शिव, शक्ती आनी बिंदू अशीं तीन रत्नां मानतात. हीं तीन रत्नां म्हळ्यार समस्त तत्त्वांचीं अधिश्ठानां. हातूंतलो बिंदू हो कार्यात्मक शुध्द जगताचें उपादान, शिव हो कर्तो आनी शक्ती ही कारण आसता. बिंदू क्षुब्ध जावन शुध्द देह, इंद्रिय, भोग आनी भुवन ह्या रुपांनी परिणत जाता, तेन्ना ताका 'शुध्द अध्वा' अशें म्हण्टात. हेविशीं कालोत्तर तंत्रांत एक श्लोक आयला तो असो-

स्थूलं शब्द इति प्रोक्तं सूक्ष्मं चिन्तामय भवेत् ।

चिन्त्या रहितं यत्तु तत्परं परिकीर्तितम् ॥

अर्थ - स्थूलं बिंदू म्हळ्यार शब्द, सूक्ष्मं म्हळ्यार चिन्तामय आनी पर म्हळ्यार चिंतनांत आशिल्लो.

शिवाच्यो दोन शक्ती आसात. पयली समवायिनी आनी परिग्रहरूप आनी दुसरी अचेतन आनी परिणामशील. हे दुसरेचेंच नांव बिंदू. ताचीं शुध्द आनी अशुध्द अशीं दोन रुपां आसात. शुध्दाचें नांव महामाया आनी अशुध्दाचें माया. हीं दोनूय रुपां नित्य आसात. परा, सूक्ष्मा आनी स्थूला अशो बिंदूच्यो तीन अवस्था आसात.

प्रज्ञा आनी उपाय हांच्या योगान बोधिचित्ताचो उद्भव जाता अशें बौध्द लोक मानतात. बिंदू क्षुब्ध जावन नादाचो विकास करता. दैवी शक्तीन हें विक्रोभकार्य जाता. शरिरांत आज्ञा चक्राउपरांत बिंदुस्थान येता. हो बिंदू योगी लोकांचो तिसरो दोळो वा ज्ञानचक्षू मानला. बिंदुभुमीत साधकाक अहंभाव आसता. ह्या अहंभावाचें विसर्जन जातकच महाबिंदू वा शिवभाव हांची अभिव्यक्ती जाता.

नादच घनीभूत जावन बिंदू जाता. ताका लागून सदांच नाद-बिंदूचो एकचार आसता.

- कों. वि. सं. मं.

बिंदू - २ : एक सूक्तद्रष्टो. हो आंगिरस कुळांतलो आसुंये. ऋग्वेदाच्या णवव्या मंडलांतलें तिसावें सूक्त हाच्या नांवार आसा. सोमस्तुती हो त्या सुक्ताचो विशय. ताच्या सुक्तांतली एक ऋचा अशी-

आ नः शुष्मं नृषाह्यं वीरवन्तं पुरुस्पृहम् ।

पवस्व सोम धारया ॥

अर्थ - शुरांनी आक्रमण करपाक योग्य, विरांनी युक्त आनी सगळ्यांक स्फुरण दिवपी अशें प्रतापी ऐश्वर्य, हे सोमा, तूं आपले पवित्र धारेन आमचेकडेन व्हांवोवन हाड.

- कों. वि. सं. मं.

बिडल, जॉर्ज वेल्स : (जल्मः २२ ऑक्टोबर १९०३, वाहू-नेब्रॅस्का राज्य).

अमेरिकन जीवविज्ञानीक आनी आनुवंशिकीतज्ञ. वाहू हांगाचे उच्च माध्यमिक शाळेंत शिकता आसतना एका शिक्षकान ताका लिनकन हांगाच्या शेतकी म्हाविद्यालयांत शिक्षण घेवपाक सांगलें. १९२६ त ताणें नेब्रॅस्का विद्यापिठाची बी. एस्सी. पदवी मेळयली. १९२७ त त्याच विद्यापिठाची एम. एस्सी. पदवी मेळयतकच कॉर्नेल विद्यापिठांत ताका सहाय्यक शिक्षक म्हणून नोकरी मेळ्ळी. थंय संशोधन करता आसतना ताणें १९३१ त आनुवंशिकींतली पीएच. डी. पदवी मेळयली. त्याच वर्सा कॅलिफॉर्निया इन्स्टिट्यूट ऑफ टेक्नोलॉजी हे संस्थेची नॅशनल रिसर्च काउन्सिल फॅलोशिप ताका मेळ्ळी आनी तो पॅसाडीना नगरांत रावपाक लागलो. थंय ताणें ड्रॉसोफिला मेलॅनोगॅस्टर ह्या फळांच्या मुसाविशीं संशोधन केलें.

१९३५ त बिडल स म्हयन्यांखातीर पॅरीसाक गेलो आनी थंयचे इन्स्टिट्यूट द बायॉलॉजी फिझिकोकेमिक हे संस्थेंत थंयच्या प्राध्यापकां वांगडा ड्रॉसोफिला मुसाच्या दोळ्यांतल्या रंगद्रव्याविशीं ताणें संशोधन केलें. अमेरिकेंत परततकच हार्वर्ड विद्यापिठांत आनुवंशिकीचो प्राध्यापक म्हणून ताची नेमणूक जाली. तेउपरांत १९३७ त स्टॅनफर्ड विद्यापिठांत तो जीवविज्ञान ह्या विशयाचो प्राध्यापक जालो. ह्या विद्यापिठांत तो णव वर्सा आशिल्लो आनी थंयच टेटम आनी ताणें मेळून खूब संशोधन केलें.

आपल्या संशोधनाखातीर ताणें 'न्युरोस्पोरा क्रासा' ही बुरशी वापरली. हे बुरशेचे आनुवंशीक आनी संवर्धनाविशींचे गुणधर्म संशोधनाक बरे दिशिल्यान ताणें ती वेंचून काडिल्ली. प्रयोगशाळेंत बुरशेच्या संवर्धनाचेर पोशक द्रव्यां आनी क्ष-किरण हांचो जावपी परिणाम ताणें अभ्यासलो. क्ष-किरणांक लागून वाड उणी जाल्ल्या बुरशेच्या पोशक द्रव्यांत ब-६ जीवनसत्व भरशिल्यार वाड बरी जाता अशें ताका दिसलें. बिडल आनी टेटम हांणी अशें दाखयलें, क्ष-किरणांक लागून बुरशेंतल्या खाशेल्या जिवांक लुकसाण जातात. आनी ताका लागून खाशेल्या एंझायमाची निर्मिती थांबता. हें एंझायम ब-६ जीवनसत्वाचे निर्मितीखातीर गरजेचें आसता.

ताच्या ह्या संशोधनाक लागून आनुवंशिकींतल्या मूलतत्वांतली घुसपण समजप सोंपें जालें आनी कर्करोगावयल्या संशोधन कार्याक नवी दिका मेळ्ळी. जिनांची क्रियाशीलताय शरीर कोशिकांनी खाशेल्यो रसायनीक प्रक्रिया घडोवन हाडपाचे तांचे तांकीचेर पातयेवन आसता' ह्या सोदाखातीर बिडल आनी एडवर्ड लॉरी टेटम हांकां १९५८ वर्साचो शरीरक्रियाविज्ञान आनी वैजकी ह्या विशयाखातीर आशिल्लो नोबॅल पुरस्कार वांटून मेळ्ळो. पुरस्काराचो उरिल्लो अर्दो वांटो जोशुआ लेडरबर्ग हाका आनुवंशिकींतल्या हेर कार्याखातीर फावो जालो.

१९६१ त बिडल, शिकागो विद्यापिठाचो कुलगुरू जालो आनी त्याच वर्सा तो ताचो अध्यक्षूय जालो. ताका नोबॅल पुरस्काराखेरीज आनीक जायते भोवमान फावो जाल्यात. ताणें An Introduction to Genetics (स्टर्टेवंट हाचेवांगडा, १९३९), Genetics & Modern Biology (१९६३) आनी The Language of Life (म्युरिएल बिडल हिचे वांगडा, १९६६) हे ग्रंथ बरयल्यात.

- कों. वि. सं. मं.

बिनतारी संदेशवाहक : (पळेयात तारायंत्रविद्या).

बिबळो : (मराठी: बिबळा, असन, होनी; हिंदी: बिजा; गुजराती: बियो; कन्नड: हनेमर, होनेमर, बेंगा; संस्कृत: बीजक, महाकुटज, पित्तसार; इंग्लीश: इंडियन वा मलबार वा गम किनो ट्री; लॅटीन:

टेरोकार्पस मार्सुपियम; कूळ - लॅग्युमिनोजी).

हें सुमार १०-१५ मी. ऊंच आनी १.८-२.४ मी. घेराचें , पानां झडपी झाड. रक्तचंदन आनी बिबळो हे एकाच वंशांतले आशिल्ल्यान ताचीं जायतीं लक्षणां सारकीं आसात. ताची साल हळदुवी-करडी दाट आनी भेगाळ आसून पानां (१५-२० सेंमी. लांब) एका आड एक संयुक्त आनी पिसांवरी विभागिल्लीं आसतात. दलां ५-७ (७.५X१३सेंमी. लांब), फुलांच्यो ताळ्यो मे ते जून म्हयन्यांत येतात. तातूंत लेव हळदुवी आनी ल्हान फुलां येतात. सांगो वाटकुळ्यो (२.५-५सेंमी.) व्यासाच्यो आसतात.

हें झाड सादारणपणान श्रीलंका, पाकिस्तान, भारत आदी देशांनी दिसता. भारतांत गुजरात, उत्तर प्रदेश, मध्य प्रदेश, बंगाल, बिहार, ओरिसा, कर्नाटक, कोंकण, कारवार, गोंय, मलबार आनी केरळ ह्या सुवातींनी हें झाड दिश्टी पडटा.

ह्या झाडाची नवी लागवड बियेपसून करतात. बियापसून रोंपां वा एक वर्स वाड जाल्ल्या झाडाची खांदी लावनूय नवी लागवड करतात. ह्या झाडाक रेंवेचें योग्य प्रमाण आशिल्ली उदक व्हांवून वचपी जमीन, ७५-२०० सेंमी. पावस आनी मध्यम सूर्यप्रकाश ह्यो गजाली गरजेच्यो आसतात.

ह्या झाडाचें लांकूड भारतांतल्या बऱ्या लांकडांतलें एक आसून तें मदीं हळदुवें, पिंगशें आनी ताचे भोंवतणीं लेव हळदुवें आसता. तें कठीण, घट, वजनान मध्यम आनी तिगपी आसता. हाचो मुखेल उपेग घर बांदपाक करतात. आगगाडयेचे डबे, गाडयो, शेताचीं आयुधां, व्हडीं, तारवां, धोल, व्हलें, हत्याराचे दांडे, चित्रांच्यो फास्त्यो, फणयो, खेळणीं, आरमारी व कोरीव काम हांचे खातीर हाचें लांकूड वापरतात. लांकडांत हळदुवें रंगद्रव्य, बाश्पनशील तेल आनी अर्धीस्थिर तेल आसता.

खोडावयले सालींत तांबसार पिंगशीं रंगद्रव्यां आसतात आनी तांचो उपेग रंगोवपाखातीर करतात. सालीचेर खोल घाय घाल्यार तातूंतल्यान गाड तांबडें गोमावरी वखदी द्रव्य झिरपता. हाका गमकेनो अशें नांव आसून दर झाडापसून तें सुमार ३४० ग्राम मेळटा. तें स्तंभक आशिल्ल्यान अतिसार आनी मोडशी हातूंत वापरताले. तें रक्तस्त्राव, आंगार धवें जावप आनी दांतांचे दुखीचेर उपेगी पडटा. रंगोवप, कातडी कमोवप, छापणावळ हांचेखातीर तें उपेगी आसून कागद उद्देगांतूय तें वापरतात. हाची साल स्तंभक आसून दाडयेचे दुखीचेर दाडयेत भरतात. पालो गोरवांक बरो चारो आसून सुपारेच्या झाडांक ताचें बरें सारें जाता. लांकडाचो काडो (विशिष्ट काडो) आनी हाच्या लांकडी आयदनांत दवरिल्लें उदक गोड्या मुताचेर गुणकारी पडटा. दक्षिण भारतांत मळ्यांत सावळेखातीर हें झाड लायतात.

बिबटो वाघ : (पळेयात वाघ).

बिबो : (मराठी : बिब्बा, भिलावा; हिंदी : भिलावा; गुजराती : भिलामा; कन्नड : केरू, गेरकायी; संस्कृत : भल्लातक, अग्निमुखी; इंग्लीश : मार्किंग नट ट्री; लॅटीन : सेमेकार्पस आनाकार्डियम; कूळ : ऑनाकार्डिएसी).

मध्यम आकाराचें आनी सुमार ९-१२ मी. ऊंच आनी १-२५ मी. घेराचें पानझडी झाड. खोडाची साल खडबडीत, आसून वांकड्या-तिकड्या कुडक्यांनी सोलून येता. भितरली साल धागेदार आसता. ह्या झाडाचो कंवळो भाग, फुलोरो, पानांचो देठ आनी सकयले वटेन लंब आसता. पानां सादीं, व्हड (१७-६०x१०-३०सेंमी). एका आड एक, तोंकाकडेन रुंद आनी वाटकुळीं आसतात. हीं पानां फेब्रुवारींत गळटात आनी मे म्हयन्यांत नवी पालय येता. फुलां पाचवींसार, धवीं आनी हळदुवीं, ल्हान, एकलिंगी वा द्विलिंगी, ताळयेर, पावसाळ्याच्या शेवटाक येतात. हाका नोव्हेंबर-फेब्रुवारींत सालीसकट फळां येतात. तें पिकतकच काळें जाता. फळांत एकच बीं आसता. ह्या झाडाच्या बियांची जननक्षमताय खुबूच उणी आशिल्ल्यान बीं बेगीन पेरचें पडटा. ह्या रोंपांक हिमतुषार आनी मूळकूज हांचो त्रास जावंक शकता, देखून जतनाय घेवंची पडटा. पुराय वाड जाल्लें पोरनें खोड तोडून केल्ल्या खुंटापसून नवी लागवड बरी जाता.

ह्या झाडाच्या खोडाक घाय घाल्यार खर आनी सादारण पाकट रोस (गोम) मेळटा. कठीण फळाचे सालींत कोडू, खर, काळसार आनी विखयाळें तेल आसता. देखून फळ कातडेक लागल्यार फोड येतात. संधिवात, मुरगळप, तिरपप आनी कुश्टगाठिचेर हें जतनायेन लायतात. बिबो खावपाचो आसून ताचेपसून तेल काडटात. हें तेल गोड, खाद्य, पथ्यकर आनी वखदी आसता. पुर्विल्ल्या काळासावन फळाचे सालीचें तेल लुगटार खुणो करपाक मडवळ लोक वापरतात. फळापसून काडिल्ल्या तेलाक वेपारांत 'भिलावन शॅल लिक्विड' (बी. एस. एल.) म्हण्टात. ताचेपसून फिनाॅल मेळटा.

ह्या झाडाचें लाकूड धवसार आसून, तातूंत हळदुव्यो रेगो आसतात. तें मोव, पूण कांय प्रमाणांत जड आनी तिगपी आसता. हलकें आनी सजावटी सामान, खोकीं, फस्कां, वल्ल्यो आनी जळण अशा वेगवेगळ्या प्रकारांखातीर ताचो उपेग करतात. फळ उश्ण, कृमिनाशक आसून गांठी, चामखीळ, दमो, खर संधीवात हांच्या विकारांचेर गुणकारी आसता. लोणी, दूद, वेदनाहारक तेलां हांचेसयत फळांचो रोस पोटांत घेतात. कमरदुखीचेर बिबो दुदांत उकडून घेतल्यार बरो.

महाभारत, कौटिलिय अर्थशास्त्र, चरक संहिता, सुश्रुतसंहिता आदी पुर्विल्ल्या भारतीय ग्रंथांनी 'भल्लातक' ह्या नांवान बिब्याचो उल्लेख

आयला. हाचेवयल्यान हें झाड भारतीय आसुंये. हें झाड इस्ट इंडीज, ऑस्ट्रेलिया आनी भारतांत दिसता. भारतांत हिमालयाच्या भायल्या वाठारांत सतलज ते सिक्कीम आनी उश्ण वाठारांत सादारण सगळेकडेन आनी उदेंतेकडेन आसामामेरेन तें दिसता. ह्या झाडाची चडशी लागवड करिनात.

- कों. वि. सं. मं.

बिरेस्तार : सप्तकांतलो पांचवो वार. ह्या दिसाचो, पयल्या होऱ्याचो अधिपती गुरू आसता म्हणून ह्या वाराक मराठींत 'गुरूवार' अशें म्हण्टात. तशेंच ताका 'बृहस्पतिवार' अशेंय म्हण्टात. नॉर्वेजियन पुराणांतली गुरूसदृश देवता थॉर हिचेवयल्यान ह्या दिसाक थर्सडे (Thursday) अशें इंग्लीश नांव पडलें.

पद्मपुराणांतल्या व्रतांनी बिरेस्तार व्रताचो उल्लेख आयला. कुंडलेंत गुरू अनिष्ट आसत जाल्यार बिरेस्तारा जप, दान हीं कृत्यां करतात. शूभकार्याक तशेंच नवो मंत्र घेवपाचो आसल्यार बिरेस्तार हो बरो दीस अशें मानतात. खंयच्याय बिरेस्तारा चंद्र, पुष्य नक्षत्रांत आसत जाल्यार त्या योगाक 'गुरुपुष्ययोग' म्हण्टात. ह्या दिसा भांगर घेवपाची चाल आसा.

हिंदू लोक बिरेस्तार हो दत्त महाराजाचो दीस मानतात. दत्ताचे उपासक ह्या दिसा दत्तदर्शन, उपास करतात. दत्तक्षेत्रांत बिरेस्तारा रातीची दत्ताची पालखी काडटात.

मुसलमान लोकूय बिरेस्तार शुभ दीस मानतात. ह्या वाराक रातीचें भुरगें जल्मलें जाल्यार ताका भाग्यवान मानतात आनी ताका 'जुमान राती सय्यद' अशें म्हण्टात.

क्रिस्तांव लोकांभितर, गूड फ्रायडेच्या पयलींचो बिरेस्तार मांडी वा होली (पवित्र) आसता. अमेरिकेच्या संयुक्त संस्थानांत नोव्हेंबरांतलो चवथो बिरेस्तार सार्वत्रिक आभार प्रदर्शनाचो दीस आसता.

६ फेब्रुवारी १८५१ ह्या दिसा ऑस्ट्रेलियेंतले व्हिक्टोरिया वसणुकेंत व्हडलो उजो लागिल्लो म्हणून थंय हो दीस 'काळो बिरेस्तार' समजतात.

- कों. वि. सं. मं.

बिर्ला घराणें : भारताच्या सर्वांगीण उद्देगीक विकासांत म्हत्वाचो वावर करपी एक नामनेचें घराणें. पुराय भारतीय उद्देगीक संवसारांत बिर्ला उद्देग समुहाक उंचेली सुवात आसा. घनश्यामदास बिर्ला हो ह्या उद्देग समुहाचो संस्थापक. घनश्यामदास आनी ताच्या कुटुंबान आपल्या कर्तृत्वान बिर्ला घराण्याक भारतांत मानाची सुवात मेळोवन दिली. सुटके चळवळिंतूय ह्या घराण्यान वांटो घेतिल्लो. महात्मा गांधीच्या तत्त्वगिन्यानाची

ताणें आस्थेन फाटपुरवण केल्ली. ताचे प्रेरणेन देशाचे संस्कृतीक, समाजीक आनी शिक्षणीक उदरगतीक हातभार लायलो.

बिर्ला उद्देगसमुहाचे शिल्पकार



जुगलकिशोर



रामेश्वरदास



घनःश्यामदास



ब्रिजमोहन

राजस्थान राज्यांतल्या पिलानी ह्या ल्हानशा खेड्यांत जल्मल्ल्या घनश्यामदासजीन तरने पिरायेचेर वेपारांत लक्ष घालें आनी थोड्याच काळांत संवसारभर ताची नामना पातळ्ळी. पिरायेच्या सोळाव्या वर्सा कलकत्ता वचून शॉर बाजारांत दलाल म्हणून तो काम करूंक लागलो. थंय ताचो भागधारकांकडेन आनी वेपान्यांकडेन संबंद आयलो. इंग्लिशांची वेपारी कुशळताय आनी वेवस्थापन पळोवन तो प्रभावीत जालो. ताणें एक कापसाची गिरण विकती घेतली. फुडें १९१८ त ताणें आपले भाव जुगलकिशोर, रामेश्वरदास आनी ब्रिजमोहन बिर्ला हांच्या आदारान बिर्ला ब्रदर्स ही मर्यादीत उत्पादन संस्था स्थापन केली. ताग तशेंच कापूस उद्देगांखातीर भागधारकां कडल्यान भांडवल उबारलें. मदीं ब्रिटीश उद्देगपतींनी ताच्या उद्देगधंद्याक आडमेळीं हाडिल्लीं. तरी पूण कचरनासतना घनश्यामदासजीन जायत्या उद्देगीक मळार पावल घालून भारताचे उद्देगीक उदरगतीची बुन्याद घट केली. १९२३ त बिर्ला ब्रदर्सानी ग्वाल्हेराक 'जियाजीराव कॉटन मिल' ही कापड गिरण स्थापन केली. उपरांत तांणी कापूस, कागद, साकर आनी प्रकाशन ह्या वेवसायांक हात घालो. यंत्रसामुग्री, कपडे, सायकली, बॉल बॅरींग, पंखे, रेयॉन, प्लास्टीक, अलोखणी धातू, प्लायवूड, वनस्पती तेल ह्या वेगवेगळ्या वस्तूंची निर्मिती करपाक तांणी सुरवात केली. च्या, कोळसो हेय उद्देग तांणी हातांत घेतले. तांणी १९२३ त हिंदुस्थान टायम्स (दिसाळें) आनी १९४३ त

इस्टर्न इकॉनॉमिक्स (सातोळे) ही इंग्लीश नेमाळीं उजवाडा हांडूक सुरवात केली. १९४३ त तांणी 'युनायटेड कमर्शियल बँक' स्थापन केली. १९४६ त तांणी 'हिंदुस्थान मोटर्स' ही कंपनी स्थापून मोटारीच्या उत्पादनाक सुरवात केली. १९५० च्या दशकांत बिल्वा उद्देग समुहान मुंबय 'द सॅच्युरी स्पिनिंग अँड मॅन्युफॅक्चरिंग कंपनी लि.' (सॅच्युरी मिल); 'सिरपूर कागद कारखानो', हैदराबाद अॅस्बेस्टस अँड सिमेंट प्रॉडक्टस लि. आनी हैदराबाद ऑलविन; उदेंत भारतांत, 'रामेश्वर ताग' अॅरकण्डिशनिंग कॉर्पोरेशन आनी जामनगराक 'श्री दिग्वीजय वुलन मिल्स' हे मुखेल उद्देग हातांत घेतले. हाचेभायर रेयॉन, शिमीट, रसायनीक द्रव्यां, तिख्या नळयो, अॅल्युमिनियम, उदक येरादारी असलीं नवीं मळां तांणी आपल्या नियंत्रणाखाल हाडलीं. सद्या बिल्वा समुहाच्या, साकर, वनस्पती, कागद, सुती लुगट ह्यो सदच्यो गरजेच्यो वस्तू आनी तेभायर कृत्रिम धाग्यांचीं वस्त्रां, विजेचीं उपकरणां, मोटारी, रेडिओ, तिख्या फर्निचर, प्लास्टिक वस्तू तशेंच वेगवेगळ्या हेर प्रकारच्या वस्तूंचेय व्हड प्रमाणांत उत्पादन करतात. ज्या ज्या मळार उद्देगांची गरज आसा त्या त्या मळार भांडवल घालून देशांतली अविकसीत संपत्ती चडांत चड प्रमाणांत उपेगांत हाडून वेवस्थापन आनी तंत्रीक गिन्यानाचे उदरगतीक हातभार लावपाचें पुरोगामी धोरण बिल्वा घराण्यान आपणायल्लें दिसता.

घनश्यामदासजी हाका राजकारणाविशीं आस्था आशिल्ली. सुटकेआदीं 'बिल्वा हाऊस' म्हळ्यार राजकीय चळवळीचें एक मुखेल केंद्र आशिल्लें. पिरायेच्या बतिसाव्या वर्सा ब्रिटीश सरकारान दिवंक केल्ली 'सर' ही मानाची पदवी ताणें न्हयकारली. महात्मा गांधीकडेन ताचे लागसरले संबंद आशिल्ले. १९३१त जाल्ले दुसरे गोलमेज परिशदेंत भारताचो एक प्रतिनिधी म्हणून ताणें वांटो घेतिल्लो. समाजीक वावराखातीर तो भरपूर प्रमाणांत पयशांचो आदार दितालो.

१९२५ त कलकत्याक 'इंडियन चेंबर ऑफ कॉमर्स' आनी १९२७ त नवी दिल्लीक 'फॅडरेशन ऑफ इंडियन चेंबर्स ऑफ कॉमर्स अँड इंडस्ट्री' हांचे स्थापनेंत ताचो म्हत्वाचो वांटो आसा. भारताचे अर्थीक उदरगतीचो आराखडो काडपी 'बाँबे प्लॅन' (१९४४) तयार करपांत ताचो मुखेल वांटो आशिल्लो. हाचेभायर बिल्वा उद्देगसमुहान देशांत जायतेकडेन देवळां बांदल्यांत. तेभायर बाँबे हॉस्पिटला सारकें रुग्णालय तांणीच बांदलां. १९१९त पिलानी ह्या गांवांत देशांतलें सगळ्यांत व्हड अशें खासगी (बिल्वा शिक्षण प्रतिष्ठान) स्थापन केलें. हें प्रतिष्ठान जायत्यो शाळा, महाविद्यालयां, शेतकी आनी अभियांत्रिकी संस्था चलयता. बिल्वा इन्स्टिट्यूट ऑफ टॅक्नॉलॉजी अँड सायन्स ही तातूंतली एक मुखेल संस्था. १९८२ वर्सा रामेश्वरदासजी बिल्वा स्मारक कोषावतीन पांच लाख रुपयांचो पयलो तीन-वर्सुकी पुरस्कार, प्राध्यापक विल्यम ट्रेजर उश्ण कटिबंधीय रोगांचे चिकित्सेंतल्या ताच्या म्हत्वाच्या वावराखातीर दिला.

अमेरिकेचीं संयुक्त संस्थानां, ग्रेट ब्रिटन, इथिओपिया, कॅनडा, युगांडा, कॅनया, मलेशिया आनी आग्नेय आशियेंतले हेर देश, नेपाळ, पाकिस्तान ह्या देशांनी बिल्वा समुहान आपले वेगवेगळे उद्देग स्थापन केल्यात. सद्या बिल्वा घराण्याची तिसरी पिळगी ह्या उद्देगसमुहाचो येदो व्हड वांटो सांबाळटा. भारताच्या उद्देगीक मळार ह्या बिल्वा घराण्यान सुमाराभायली कामगिरी केल्या.

- कों. वि. सं. मं.

बिन्होर : भारतांतली एक आदिवासी जमात. ह्या लोकांची वसती चड करून बिहार, मध्य प्रदेश आनी ओरिसा ह्या राज्यांतल्या आनी छोटा नागपूर सड्यावयल्या दोंगुल्ल्यांनी दिसता. महाराष्ट्रांत ह्या लोकांक बिन्हूल म्हण्टात. विदर्भांतल्या चंद्रपूर, यवतमाळ आनी अमरावती जिल्ह्यांनी ह्या लोकांची थोडेभोव प्रमाणांत वसती आसा. ही एक मागाशिल्ली अनुसुचीत जमात आसा. तातूंतले बिहार राज्यांत सगळ्यांत चड म्हळ्यार सु. ३,४६४ आसून मध्य प्रदेशांत सु. ७३८ आनी ओरिसांत सु. ९८ आशिल्ले.

डाल्टनाच्या मतान हे लोक कोल वंशाचे आसुये. बिन्होर आनी खरवार एकाच वंशाचे आसून, तांची उत्पत्ती सूर्यासावन जाल्या अशें बिन्होर लोकांचें म्हणणें आसा. बिन्होर लोकांविशीं एक दंतकथा आसा ती अशी: खैरगडासावन बिन्होरांचे सात पुर्वज हजारीबाग जिल्ह्यांत आयले. हे सात भाव आशिल्ले. तांचेमदले चौग जाण उदेंतेकडेन गेले आनी तीग जाण रामगड जिल्ह्यांत रावले. एक दीस हे तीग जाण रामगडच्या राजाआड चडाय करपाक गेल्लेकडेन तांचेमदल्या एकल्याचें पागोटें झाडाक आडखळून उरलें. हो अपशकून समजून तो रानांतूच रावलो. दोगूय भाव आपले कामगिरीचेर वचून रामगडच्या राजाचेर जैत मेळोवन परतून आयले. त्या वेळार फाटल्यान उरिल्लो भाव झाडाची साल काडटा तें पळोवन तांणी ताका बिन्होर म्हळ्यार रानवटी अशें म्हळें. तेन्ना आपल्याक रानाचो राजा म्हणून रावपाक चड मानवतलें, अशें ताणें सांगलें. ताचे दोगूय भाव रामगडचे राजा जाले.

हेडपी लोक ते उथळू आनी स्थायीक जाल्ले ते जांधी अशो तांच्यो दोन उपजमाती आसात. उथळू लोकांचीं तीन ते धा कुटुंबां रानांत खंयचेय सुवातेर वसणूक करतात. ताका टंडा म्हण्टात. आठ-धा दिसांनी ते आपलो राबितो हालयतात. पावसाच्या दिसांनी मात ते बरोच तेंप एकेच सुवातेर रावतात. जांधी बिन्होर हे खंयच्याय रानाच्या लागसार खोंपी बांदून सासणाचे रावतात. उथळू लोकांच्यो खोंपी त्रिकोनी आसतात. तांकां कुंबा म्हण्टात. तांचे लागसारूच 'बोंगा' नांवाच्या देवाखातीर एक ल्हानशें पाखें उबारिल्लें आसता.

ह्या लोकांचें मुखेल अन्न कंदमुळां आनी मांस. हे लोक माकड

लेगीत खातात. रुखांचे सालीपसून दोर वळून ते लागसारच्या गांवगिन्या वाठारांतल्या बाजारांत विकतात आनी मेळिल्ल्या पयशांनी कड्डण, कपडे घेतात. अशे तरेन बाजाराकडेन तांचो परतून परतून संबंद आयिल्ल्यान तांच्या खावपा जेवपांत आनी हेडपांत बदल जालो. ल्हव ल्हव तांचे वसतींत थिराय येवपाक लागल्या.

हे लोक काळे आनी मोटवे आसतात. तांच्यो बायलो आंगाचेर पाडून घेतात. ह्या लोकांच्या उलोवपांत मुंडारी आनी साद्री भाशेचो मेळ दिसता. महाराष्ट्रांतले बिन्होर चड करून हिंदी भास उलयतात.

बिन्होरांचे दर एके वसणुकेचो एक मुखेली आसता, ताका 'निया' म्हण्टात. ताका मदतनीस आसता. दर एके वसणुकेंत एक मांत्रिक आसता. वर्सांतल्यान एकदां सगळ्या वसणुकांतले दादले मेळून शिकारेक वतात.

ह्या लोकांमदीं खूब कुळां आसून, तांचीं देवकांय खूब आसतात. समाजीक आनी धर्मीक आचाराविशीं दरेका कुळाचे नेम विंगड विंगड आसतात. इस्टेटीची वांटणी करतना व्हडल्या भावाचो वांटो चड आसता.

तांच्या टंडाभितर युवाघर आसता. ह्या युवाघरांत चले-चलयांखातीर दोन स्वतंत्र खोंपी आसतात. ताका 'गिटीचोरा' म्हण्टात.

एकाच कुळांत लग्नां जायनात. आवय-बापूय लग्न थरयतात. व्हंकलेगेर लग्न जाता. लग्नांत पुरयत नासता. व्हंकल न्हवऱ्यान आपले करंगळीचें रगत काडून ताचो तिळो एकामेकांच्या कपलाक लावप, हो लग्नांतलो मुखेल सुवाळो आसता. लग्नाच्या दुसऱ्या दिसा व्हंकल न्हवऱ्याच्या घरा वता.

धाकल्या भावाक व्हडल्या भावाचे विधवा बायलेवांगडा लग्न जावंक मेळटा. बिन्होर लोकांमदीं सात दीस सुयेर पाळटात. आठव्या दिसा भुरग्याचें जावळ काडटात. ह्या वेळार मेजवानी दितात. एकविसाव्या दिसा सुयेरांतल्यान शुध्द जावपाचो निमाणचो विधी आसता. कार्तिक म्हयन्यांत भुरग्याचे कान तोपतात.

हे लोक बायलदैवतां आनी भुतांखेतां हांकां भजतात. देवतांभितर देवी ही मुखेल आसून, महामाया, बुढियामाई, दूधमाई ह्यो तिच्यो धुवो आनी नाती अशें मानतात. ह्या देवतांचीं आनी भुतांचीं प्रतिकं ते खोंपीचे उदेंतेक आनी अस्तंतेक दवरतात. ताका लागून खोंपीची राखण जाता असो तांचो समज आसा.

हे लोक मडें लासतात वा पुरतात. दहन केल्ल्या मड्याच्यो अस्थी गंगेंत वा लागसारचे न्हंयेंत सोडटात. इकराव्या दिसा वसणुकेंतले सगळे लोक न्हातात आनी सगळ्यांक जेवण घालतात.

- कों. वि. सं. मं.

बिलियर्ड्स : एक विदेशी खेळांप्रकार. हो खेळ बॉल आनी बडी घेवन आयताकृती मेजाचेर खेळटात. ह्या खेळाची सुरवात खंय आनी केन्ना जाली, हेविशीं वाद आसा. पूण फ्रान्साचो सम्राट लुईस इकरावो (१४६१-१४८३) हाच्या दरबारांत ह्या खेळाचें मेज आशिल्लें अशी नोंद मेळटा. १९व्या शेंकड्याच्या सुरवेच्या काळांत हो खेळ भौसामदीं पावलो. लंडनच्या पिझ्झा कॉवेंट गार्डन हे सुवातेर हो खेळ पयले खेपे भौशिक स्वरुपांत खेळ्ळो.

फ्रेंच बिलियर्ड्स हें नांव Bille म्हणजे तोंकाची बडी ह्या फ्रेंच उतरावयल्यान पडलें अशें म्हण्टात. Bille हो शब्द Pila म्हणजे बॉल ह्या लॅटीन उतरावयल्यान घेतला अशें कांय अभ्यासकांचें मत आसा.

आर्विल्लो बिलियर्ड्स खेळ पंदराव्या शेंकड्यांत जरी खेळटाले तरी सोळाव्या आनी सतराव्या शेंकड्यांनी तो लोकमान्य जालो. १५७६ वर्सा स्कॉटलंडाची राणी, क्वीन मॅरी हिचेकडेन बिलियर्डसाचें मेज आशिल्ल्याचे पुरावे मेळटात.

१६७४ वर्सा चार्ल्स कॉटन हाणें बरयिल्ल्या 'Complete Gamester' ह्या पुस्तकांत ह्या खेळाचें वर्णन आसा. १८३५ वर्सा ह्या मेजाक रबर कुशन घालें. १८३६ वर्सा स्लेट बॅडस् चालींत आयली. सद्या जो बिलियर्डसाचो क्यू (बडी) आसा तो अठराव्या शेंकड्यांत तयार जाल्लो. १९व्या शेंकड्यांत ताच्या तोंकाक 'चॉक' लायलो आनी बॉल हतयाच्या दांतापसून तयार करपाक लागले.

१८८५ वर्सा वेवसायीक तशेंच उमेदी बिलियर्ड्स खेळपी खेळगड्यांखातीर Billiard Control Club स्थापलो. १९४८ वर्सा Billiards Congress of America ची स्थापणूक जाली.

इंग्लीश बिलियर्डसाखातीर The Billiards Association and Control Council ची १९१९ वर्सा स्थापना जाली. तशेंच फ्रेंच बिलियर्ड्स खेळाखातीर १९५९ वर्सा Union Mondial de Billiard ही नेम तयार करपी संस्था तयार जाली.

इंग्लीश बिलियर्ड्स, कॅरम वा कॅनन वा फ्रेंच बिलियर्ड्स, पॉकेट बिलियर्ड्स, अशे बिलियर्डसाचे जायते प्रकार आसात. स्नूकर होय हेच पद्दतीचो पूण वेगळो स्वतंत्र खेळ.

हो खेळ दोग जाणांमदीं खेळपाचो आसता. तशेंच, चार खेळगड्यांमदीं दोन गट करूनूय खेळपाक जाता. हातूंत वापरतात ते बॉल हतया दांतांचे वा प्लास्टीकचे वा 'किस्टलेट' नांवाच्या रसायनापसून तयार केल्ले आसतात. एक बॉल धवो, एक धव्याचेर दोन काळे थिपके आशिल्लो (स्पॉट बॉल) आनी एक तांबड्या रंगाचो आसता.

हातांतले बडयेन (क्यू) दर एक खेळगडी हातूंतलो एकेक धवो बॉल वापरता आनी तांबडो बॉल मेजावयले थरावीक खुणेचेर (बिलियर्ड

स्पॉट) दवरून खेळ खेळटा. खेळगडी आपलो धवो बॉल घेवन सुरु करता. पयलो खेळगडी मेजाच्या 'डी' (बॉक सर्कल) भागांत खंयूय बॉल दवरून खेळूंक शकता. आपल्या धव्या बॉलान हेर बॉलांक मोखतकच गूण मेळटा.

आदीं हो खेळ दोन वरांच्या दोन सत्रांनी खेळयताले. १५०

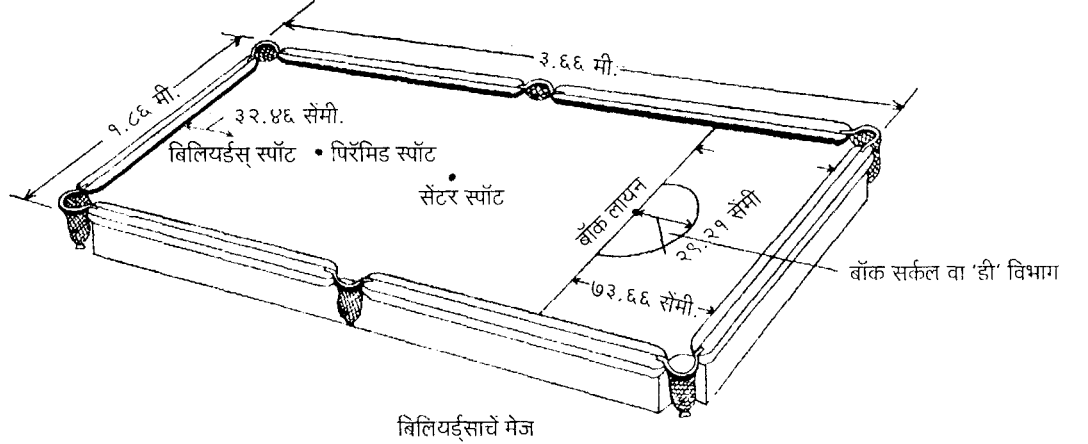

गुणांचें ल्हान सत्रूय ह्या खेळांत आपणायतात. मेजावयल्या बॉलाक, खेळटा आसतना हात लावपाक खेळगड्याक बंदी आसता.

ह्या खेळाचें मेज ११ फूट ८ १/२ इंच लांब, ५ फूट १० इंच रुंद आनी २ फूट १० इंच ऊंच आसता. ह्या मेजाक स बुराक आसतात. जांकां 'पॉकेटस्' म्हण्टात. ह्या मेजाचेर दाट पाचवें लुगट घालतात. ह्या खेळांत जे बॉल वापरतात तांचो व्यास ३२० मिमी. आनी वजन ०.०५ ग्रॅम आसता. ह्या खेळाखातीर जी बडी (क्यू) वापरतात तिची लांबाय तीन फूट आसता.

ग्रेट ब्रिटनांत ह्या खेळाची सुरवात जाली. अमेरिका आनी जपान ह्या देशांनी ह्या खेळाक आलाशिरो दिलो. फ्रांसांतूय ह्या खेळाक खूब नामना मेळ्ळी.

जॉनाथन कॅटीफल्ड हो ह्या खेळाचो पयलोच खेळगडो. तेउपरांत वेवसायीक मळार ब्रिटनाचो जॉन रॉबर्टस् हाणें सगळ्यांत चड म्हळ्यार आठ संवसारीक वस्तादपणां जोडल्यांत. १८७० वर्सा जॉन रॉबर्टस् हाका डब्ल्यू. कूक ह्या तरणाट्या खेळगड्यान हारयलो. जॉन रॉबर्टस् ह्या गड्यान १९व्या शेंकड्यांत बिलियर्ड्स खेळाची लोकप्रियता खूब वाडयली. बॉल्टर लिंड्गम ह्या वेवसायीक गड्यान १९३२ वर्सा एकाच खेळांत ४,१३७ गूण मेळोवन उच्चांक केलो. उमेदी मळार ऑस्ट्रेलियेचो उमेदी खेळगडो रॉबर्ट मार्शल हाणें १९५३ वर्सा ७०२ गुणांच्या टप्प्यांचो उच्चांक केलो. अमेरिकेचो विल्यम फ्रॅडरिक हॉपी हो बिलियर्ड्स खेळांतल्या इतिहासांतलो एक नामनेचो खेळगडो मानतात.

तेचभाशेन सी. डॉसन, एच. डब्ल्यू. स्टीवन्सन, एम. इनमॅन,

टी. रीस, सी. फॉकीनर, विली स्मिथ, सी. हार्वरसन, इ. डीगल हेय कांय नामनेचे खेळगडे.

भारतांत १९५८ वर्सा विल्सन जोन्स हाणें पयले खेपे लॅड्ली ट्रिफिल्ड हाचेर हार घालून उमेदी संवसारीक वस्तादपण जिखलें. १९६४

वर्सा ताणें ह्या जैताची पुनरावृत्ती केली. मायकल फेरॅर (१९७७, १९८१, १९८३), गीत सेठी (१९८५, १९८७), मनोज कोठारी (१९९०) हांणी उमेदी संवसारीक सर्तींचीं वस्तादपणां जोडल्यांत. सगळ्यांत ल्हान संवसारीक वस्ताद जावपाचो संवसारीक विक्रम गीत सेठीच्या (२४ वर्सा पिराय) नांवार आसा. मायकल फेरॅराच्या नांवारूय संवसारीक विक्रमाची नोंद जाल्या. सगळ्यांत चड राष्ट्रीय वस्तादपण जोडपाचो मान विल्सन जोन्स (१२ खेपे) हाका फावो जाला.

वेवसायीक संवसारीक करंड सर्त (१८७०), इंग्लीश अॅमेच्युअर चॅम्पियनशीप (१८८८), युनायटेड किंग्डम वेवसायिकांची सर्त (१९३४), उमेदी खेळगड्यांची संवसारीक करंड सर्त, आशियाई वस्तादपण सर्त, भारतांतली राष्ट्रीय बिलियर्ड्स सर्त १९३१ वर्सा कलकत्यांत सुरु जाली.

ह्या खेळाखातीर १९६२ वर्साचो अर्जुन पुरस्कार विल्सन जोन्स हाका मेळ्ळो. तशेंच १९७० वर्सा मायकल फेरॅर, १९७२ वर्सा सतीशकुमार मोहन, १९७३ वर्सा श्याम श्रॉफ, १९७८-७९ वर्सा अरविंद सावूर, १९८३ वर्सा सुभाष अगरवाल, १९८४ वर्सा ओम अगरवाल, १९८५ वर्सा गीत सेठी, हे खेरीज विल्सन जोन्स हाका पद्मभूषण तशेंच ओम अगरवाल आनी गीत सेठी हांकां पद्मश्री हे नागरी पुरस्कार फावो जाल्यात.

युरोप आनी अमेरिका ह्या देशांनी ह्या खेळाचो व्हडलोसो प्रचार जावंक ना. पूण भारत आनी जपान ह्या देशांनी हो खेळ अदीक प्रमाणांत खेळटात. गोंयांत हो खेळ पांच नखेत्री हॉटेलां पुरतोच मर्यादीत आसा.

- सुशांत कुंकळयेंकार

बिशाप : (पळेयात आर्चबिशाप).

बिसन नृत्य : बस्तर प्रदेशांतलें एक लोकनृत्य. हो नाच चड करून लग्नावेळार करतात. तशेंच धरतीमाता आनी हेर देवतांक खोशी करपापासत तशेंच पेरणी-मळणी ह्या वेळारूय हो नाच करतात.

नाचांत वांटो घेवपी माडिया दादले-बायलो तरातरांचो भेस करतात. दादले माथ्याचेर बिसन म्हळ्यार गवो रेड्याचीं शिंगां बांदतात आनी तांचेर मोरापांखांचे गोंडे बसयतात. तांचेर कवड्यांच्यो माळोय बांदतात. दादले नर्तकांच्या हातांत व्हड धोल आसतात. एके वटेन हातान आनी दुसरे वटेन बडयेन हे धोल वाजयतात आनी ह्या धोलाच्या तालार हो नाच चलता.

बायलो गळ्यांत तरतरांच्या मणयांच्यो माळो आनी पितूळच्यो चवकोनी पुतळ्यो घालतात, तकलेर वाटकुळी धातूची तोपी घालतात. हातांत आनी पांयांत वाळे घालतात. दादले धोल वाजोवंक लागतकच बायलो तांचेभोंवतणीं घेर धरून नाचतात. तांच्या उजव्या हातांत एक लांब बडी आसता. ती बडी जमनीर आपटून त्यो नाचाचो ताल धरतात. तांचो दावो हात वांगडा नाचपी बायलेच्या खांदार आसता. नाचाच्या दर एका प्रकारांत गवो धरप हो एक प्रकार आसता. नाचा उपरांत चोंब्यान पदां म्हण्टात.

- कों. वि. सं. मं.

बिस्मिल्ला : एक मुसलमानी संज्ञा. भुरग्याच्या शिक्षणाचो शुभारंभ असो हे संज्ञेचो अर्थ. हो धर्मीक संस्कार न्हय, पूण परंपरेन चलत आयिल्ली एक प्रथा.

ब + इस्म + अल्ला = बिस्मिल्ला. ह्या उतराचो खरो अर्थ 'ईश्वराच्या नांवान' असो जाता. कुराणांतल्या दर एका अध्यायाचे सुरवेक हें उतर येता.

भुरग्याचे पिरायेक चार वर्सां, चार म्हयने आनी चार दीस पुराय जातकच ताच्या शिक्षणाक सुरवात करतात. तेखातीर भुरग्याक नवे कपडे घालतात. शाळेंत वा मशिदींत व्हरून, थंय पयलीं ताका 'बिस्मिल्लाहिर्रहमानिर्रहीम' हें वाक्य म्हणपाक लायतात. उपरांत कुराणांतले कांय मंत्रूय ताचेकडल्यान म्हणोवन घेतात आनी सगळ्यांक गोडशें वांट्टात.

जेवपाक सुरू करतना, नवे कपडे घालतना, कसलेंय नवें कार्य सुरू करतना, मुसलमान लोक हें उतर उच्चारतात. ग्रंथाचे सुरवेकूय हें उतर बरोवपाची चाल आसा.

- कों. वि. सं. मं.

बिस्मिल्ला खाँ : (जल्म : २९ मार्च १९१६, दुमराव - शहाबाद, बिहार).

नामनेचो शेनायवादक. ताचें पुराय नांव अमरुद्दिनखाँ बिस्मिल्ला. ताचो जल्म शेनायवादकाच्या कुटुंबांतूच जालो. शेनायवादन हो तांच्या घराण्याचो कुटुंबीक वेवसाय आशिल्ल्यान ताचो बापूय खाँसायब पैगंबर बक्ष हाचेकडल्यान भुरगेपणांतूच ताका शेनायवादानाचे धडे मेळ्ळे. ताणें आपलो मामा खाँसायब अलिबक्ष हाचेकडेन पिरायेच्या सव्या वर्सा



सावन पद्दतशीर शिक्षण घेवंक सुरवात केली. तेभायर विलायत हुसेन आनी सादिक अली हांचेकडेनूय ताणें संगिताचें शिक्षण घेतलें. ल्हव ल्हव करून आपल्या मामावांगडा ताका साथ दिवपाक लग्नासारक्या समारंभांनी तशेंच संगीत संमेलनांनी तो वंचूक लागलो. १९३० त पिरायेच्या चवदाव्या वर्सा ताणें आपल्या मामावांगडा अलाहाबादचे अखिल भारतीय संगीत परिशदेंत पयले खेपे शेनायवादानाचो भौशीक कार्यक्रम केलो. लखनौ प्रदर्शना निमतान जाल्ल्या संगीत संमेलनांत ताणें शेनायवादानाचो दुसरो कार्यक्रम केलो. थंय ताच्या बऱ्या वादनाखातीर ताका भांगरापदक मेळ्ळें. तेन्नाच १९३७ त कलकत्याचे अखिल भारतीय संगीत परिशदेंत ताणें तीन भांगरापदकां मेळयलीं. १९३८ त लखनौ हांगा ऑल इंडिया रेडिओ केंद्राचेर ताणें पयले खेपे आपलो कार्यक्रम सादर केलो. १९४० त तो आनी ताचो भाव खाँसायब शमसुद्दीनखाँ हाणें एक संगीत मंडळी स्थापन केली आनी वेगवेगळे कार्यक्रम सादर केले. थोड्याच काळांत पयल्या पांवड्याचो शेनायवादक म्हणून ताका नामना मेळ्ळी.

शेनायसारक्या वाद्याचेर गायकीचे सगळे प्रकार तयार करपी एक फिशाल वादक म्हणून तो नामनेक पावलो. गायनवादानाचे शैलीचो एक आगळो मेळ ताचेभितर दिसता. ख्याल, ठुमरी सारक्या संगीत प्रकारांप्रमाण कजरी, चैती, पूरबी अशो लोकधुनी वाजोवपाचें एक वेगळेंच कसब ताचेकडेन आसा. शेनायेचे फुंकेचेर ताचें प्रभुत्व आशिल्ल्यान ताचें वादन भावपूर्ण आसता. लयीचे साथी खातीर तो खोरदक नांवाचें वाद्य घेता. तें बडयांनी वाजयतात.

ताच्या असामान्य कलागुणांखातीर १९५५ त ताका 'नॅशनल कल्चरल ऑर्गनायझेशन' हे राष्ट्रीय संस्कृतीक संघटनेकडल्यान 'अखिल भारतीय शेनाय चक्रवर्ती' हो किताब मेळ्ळो. १९५६ त संगीत नाटक अकादेमी वतीन ताचो भोवमान जालो. १९६१ त ताका शासनाकडल्यान 'पद्मश्री' आनी १९८० त 'पद्मविभूषण' हे किताब मेळ्ळे. 'रॉयल नेपाळ आर्ट अकॅडमी' वतीनूय ताका सर्वोच्च मान मेळ्ळा.

१९६२ त तो अफघानिस्तान आनी पाकिस्तानांत गेलो. १९६४ त ताणें एडिंबरो संगीत महोत्सवांत भाग घेतिल्लो. १९६७ त तो अमेरिकेक गेलो. 'इंटरनॅशनल म्युझिक काउन्सिलच्या आपोवण्या वयल्यान ताणें युरोपाची भोंवडी केली (१९६९-७०). ताच्या शेनायवादानाच्यो ध्वनीमुद्रिका परदेशांतूय लोकप्रिय आसात. 'गूँज उठी शहनाई' ह्या चलचित्राखातीर ताणें वाजयल्ल्या शेनायवादानाक खूब नामना मेळ्ळी.

- कों. वि. सं. मं.

बिहार : उत्तर भारतांतलें एक राज्य. विस्तार २१°५८' ते २७°३१' उत्तर अक्षांश आनी ८३°२०' ते ८८°३२' उदेंत रेखांश. हाचे उत्तरेक नेपाळ हो देश आसून उदेंतेक अस्तंत बंगाल, दक्षिणेक ओरिसा, अस्तंतेक मध्य प्रदेश आनी उत्तर प्रदेश हीं भारतांतलीं राज्यां आसात. क्षेत्रफळ १,७३,८७६ चौ. किमी. लोकसंख्या ८,६३,३८,८५३ (१९९१). पटणा ही राज्याची राजधानी.

भूंयवर्णन : राज्याचो उत्तरेकडलो वाठार गंगेच्या मळाचो आसून दक्षिणेकडलो वाठार चडसो छोटा नागपूर सड्याचो भाग आसा. अस्तंत भागांत विंध्य श्रेणींतल्यो कैमूर दोंगुल्ल्यो आसात. राज्याचो उत्तर भाग म्हळ्यार हिमालय पर्वताच्या मुळसाचो तराई प्रदेश. राज्यांतल्या न्हंयेच्या गाळाचे सुपीक भुंयेची देंवती दक्षिणेकडेन आसून ही भूंय राज्यांतल्यान गंगा न्हंयेमेरेन पातळ्ळ्या. हिमालयांत उगम पावपी गंडक, बुरी गंडक, कोसी आनी बाघमती ह्यो न्हंयो ह्या राज्यांतल्यान व्हांवतात आनी गंगेक मेळटात. गंगेचे उजवे देगेवयल्यान येवपी न्हंयांती मध्य प्रदेशांतल्यान आयिल्ली उत्तरवाहिनी शोण ही गंगेची मुखेल उपन्हंय. बराकर, कोनार आनी बोकारो ह्यो दामोदर न्हंयेच्यो उपन्हंयो, तशेंच सुवर्णरेखा, उत्तर कोएल आनी दक्षिण कोएल ह्यो न्हंयो राज्यांतल्यान व्हांवतात. गंगेच्या मळार दक्षिणेकडेन छोटा नागपूर सड्यांचे कितलेशेच फांटे आयल्यात. ह्या तुटक्या सड्याची उंचाय उत्तरेकडल्यान दक्षिणेक १,०८५मी. मेरेन वाडिल्ली आसून रानां आशिल्ल्यो दोंगुल्ल्यो आनी तातूंतलीं अशीर खोल देगणां अशें ह्या वाठाराचें स्वरूप आसा. सड्याचो ईशान्य भाग राजमहाल दोंगुल्ल्यांचो आसून पारसनाथ हें सगळ्यांत उंचेलें तेमूक (१,३६६मी.) हजारीबाग जिल्ह्यांत आसा. बिहारच्या उत्तर भागाक १९३४ त भूंयकांपाचो धपको बशिल्लो.

हांगाची माती उत्तर भागांत हळदुवीसार बांगर वा पोरन्या गाळाची आसून ती खूबकडेन कंकर भरसल्ली अशी आसा. सकयल्या वाठारांत गंगेक मेळपी, न्हंयांच्या हुंवारांनी हिमालयांतल्या व्हांवन हाडिल्लो गाळ मेळटा. छोटा नागपूर सड्याचेर फातर आनी तांबडी माती मेळटा. ह्या सड्याचो गाभो, नीस खडपांचो आसून, ताचेभोंवतणीं अभ्रक, सिलिका आनी हॉर्नब्लेंडयुक्त शिस्ट सांपडटात. रुपांतरीत खडपांच्यो कितल्योशेच दोंगुल्ल्यो राज्याच्या दक्षिण भागांत आसात. राजमहाल दोंगुल्ल्यांचेर जांभा खडप मेळटा, जाल्यार विंध्यश्रेणींकडेन संबंदीत अशा शाहाबाद जिल्ह्यांत वालुकाश्म, शेल आनी चुनखडक हे प्रकार दिसतात.

बिहार राज्यांत खूब खनिजां आसात. हांगा व्हड प्रमाणांत अभ्रक मेळटा. देशांतलो अर्दो कोळसो, ४०% लोखणाधातुक, हांचे खेरीज तांबें, चुनखडक, बॉक्सायट, मॅंगनीझ, बॅटोमायट, कायनायट, क्रोमायट, अॅस्बेस्टस आनी रेडियम, युरेनियम दिवपी पिचब्लॅंड हीं खनिजां बिहारांत मेळटात. दामोदर न्हंय प्रकल्पाक लागून राज्यांत तिलैया, कोनार, बोकारो, अडयार, बलिपहरी, मैथॉन, पानचेतहिल अशीं कितलींशींच धरणां तयार जाल्यांत. तांच्या उदकाचो उपेग शेतकामाखातीर आनी वीज निर्मितीखातीर जाता.

हवामान : हवामानाचे नदरेन बिहाराचो वाठार गंगेच्या प्रवाहाचे दिकेप्रमाण सुक्या उत्तर प्रदेश राज्याकडल्यान उदेंतेकडल्या बंगालच्या दमट वाठाराकडेन वचपी संक्रमण क्षेत्राचो आसा. सादारण हवामान मैदानांत उश्णकटिबंधीय, गिमाळी पावसाच्या सॅव्हाना वाठारासारकें आसून सड्याच्या भागांत तें उपपर्वतीय स्वरूपाचें आसा. राज्यांतलें तापमान उण्यांत उणें ३.९° से. ते ९.४° सॅ. आनी चडांत चड तापमान ४०° ते ४६° सॅ. हांचे मजगतीं आसता. दक्षिणेच्या सड्याचेर हवा चड थंड उरता आनी पावस चड पडटा. राज्यांत वर्सुकी पावसाचें प्रमाण ९९ ते १५९ सेंमी. आसून तें अस्तंतेकडल्यान उदेंतवटेन वाडत वता.

वनस्पत आनी मोनजात : राज्यांतलीं तणां, पिकावळ आनी वनस्पत चडशी उत्तर भारतांत मेळपी हेर वनस्पतीसारकीच आसा. मैदानी वाठारांत आंबो, नाल्ल, जांबळां, बेल, कोइल्लिंबू, पिंपळ, बोर, बाभूळ, तशेंच दोंगराळ भागांत महुआ, शाल, शिसवी हे रूख मेळटात. कोंडे, तण आनी हेर वेगवेगळी वखदी वनस्पतय दिश्टी पडटा. वाग, कोले, कोलसुणीं, साळिंदर, वांस्वेल, बिबटो, माकड हीं जनावरां आतां त्या मानान उणीं जाल्यांत, देखून राज्य शासनान दोन राष्ट्रीय उद्यानां आनी सोळा अभयारण्यां उबारल्यांत.

इतिहास : बिहार हें विहार उतराचें अपभ्रष्ट रूप. मुसलमान आक्रमकांनी ह्या वाठारांतले खास करून उदंडपूर लागसारचे कितलेशेच बौध्द विहार पळोवन हें नांव दिलें. पुर्विल्ल्या काळांत गंगेचे उत्तरेक विदेह, दक्षिणेक मगध आनी उदेंतेक आशिल्ल्या अंग ह्या राज्यांचो वाठार आर्विल्ल्या बिहारांत येता. अथर्ववेद, यजुर्वेद हातूंतल्या

उल्लेखांवयल्यान वैदिक आर्य ह्या वाठाराक परकी मानताले अशें दिसता. ल्हव ल्हव आर्य संस्कृतायेच्या प्रसाराक ह्या वाठारांत इ.स.प. सुमार हजार वर्सासावन सुरवात जाली आसूंक जाय. ताची सुरवात उत्तर बिहारांत जाली. ह्या राज्याविशीं रामायण आनी महाभारत ह्या महाकाव्यांनीय उल्लेख आयल्यात.

मगधाचें बळगें वाडयलें. गौतम बुध्द आनी वर्धमान महावीर हे अनुक्रमान बौध्द आनी जैन धर्माचे संस्थापक ह्याच काळांतले. बिबिसाराचो पूत अजातशत्रू हाणें लिच्छवी आनी कोसल जिखलें, नातू उदायिन हाणें पाटलिपुत्र (पाटणा) वसयलें. महापद्मनंदान मगध राज्याचें साम्राज्यांत रुपांतर केलें. निमाणचो नंद सम्राट धनानंद हाका पयस करून चंद्रगुप्त

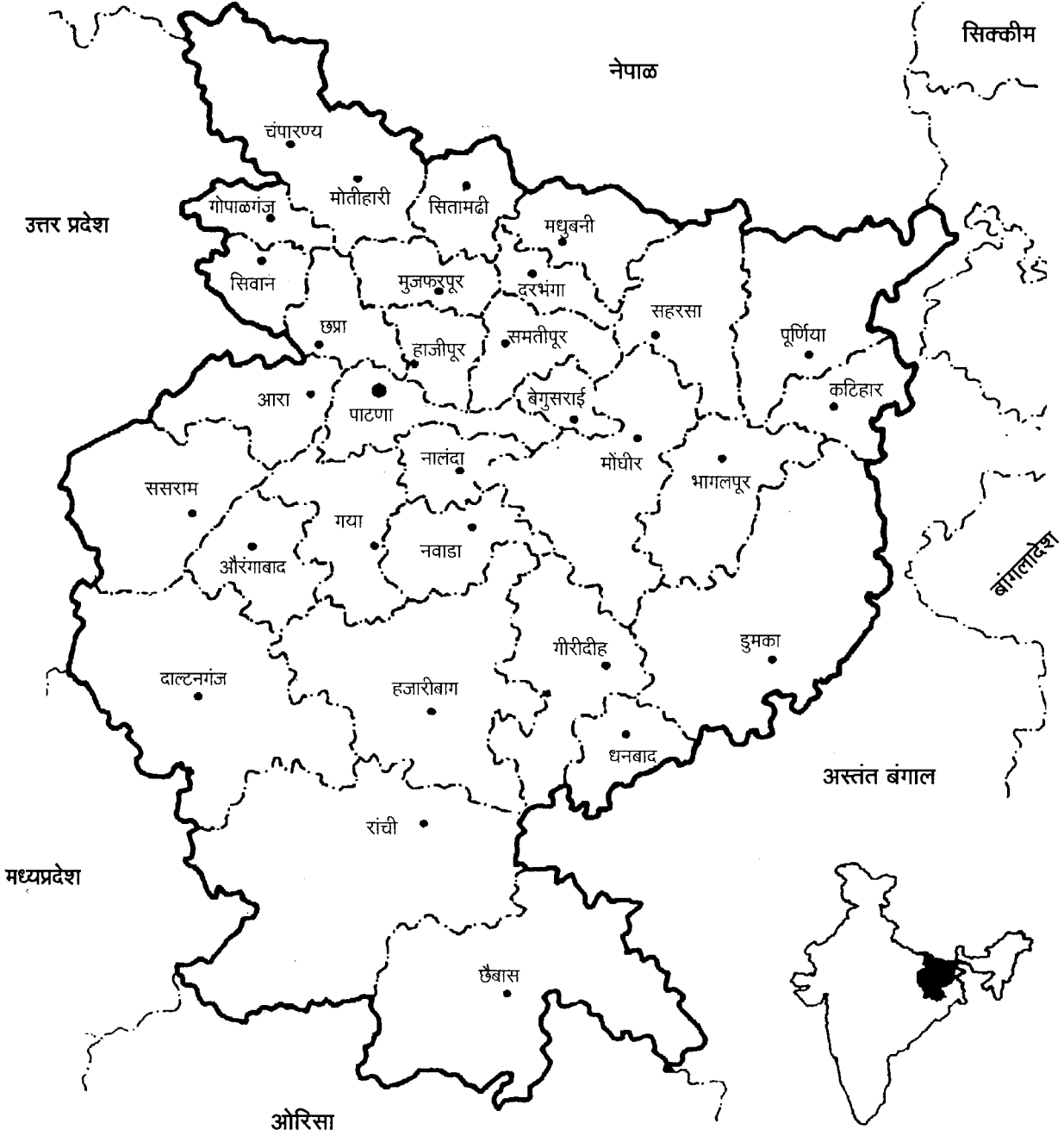

इ. स. प. सव्या शतमानांत ह्या वाठारांत मगध आनी अंग हीं राज्यां आनी वैशाली विदेह वाठारांत लिच्छवीचें वृजी हें गणराज्य आशिल्लें. मगधांतल्या बृहद्रथ वंशीय राजांक कुशीक दवरून बिबिसारान (सुमार इ.स.प. ५४५) अंग राज्यय जिखलें आनी लग्न संबंद जोडून मुत्सद्देगिरीन

मौर्यान मौर्य वंशाची स्थापणूक केली (इ.स.प. ३२४). हातूंत ताका चाणक्याची मदत जाली.

चंद्रगुप्तानूय राज्यविस्तार केलो. तातूंत ताचो नातू सम्राट अशोक हाणेंय भर घाली. भारतभर पयलो एकछत्री शेक सुर्वे करपी राजा

म्हळ्यार मौर्यूच. कलिंग जिखतकच हिंसेविशीं तिडक आयिल्ल्यान अशोकान बौध्द धर्म आपणायलो. हाचे उपरांत मात मौर्यांची सत्ता उणी जाली. इ.स.प. २२०-२०० च्या सुमाराक बॅक्ट्रियन ग्रीसांनी मगधाचेर घुरी घाली. इ.स.प. १८७ त पुष्यमित्र शुंगान मगधाचें राज्य हातासलें. ते उपरांत शुंग (इ.स.प. १८५-७५) आनी कण्व (इ.स.प. ७५-३०) ह्या वंशांनी राज्य केलें. ह्या काळांत कलिंग राजा खारवेलान मगधाचेर दोनदां आक्रमण केलें. इसवी सनाच्या पयल्या शतमानांत कुशाणाचें वर्चस्व स्थापन जालें. इ.स ३२० त गुप्त सम्राट चंद्रगुप्तामेरेन मगधाचो इतिहास व्हडलोसो स्पश्ट ना.

गुप्त काळ (इ.स. ३२०-५५०) बिहारच्याच न्हय जाल्यार भारताच्या इतिहासांतलें एक भांगरायूग अशें समजतात. पराक्रमी अशा ह्या सम्राटांनी राज्य विस्तारा वांगडाच विद्या, कला, शास्त्रां हांकां उत्तेजन दिलें. तशेंच हिंदू धर्माचें पुनरुज्जीवन केलें आनी वेपार वाडयलो. चीनी भोंवडेकारांनी वर्णिल्ल्या नालंदा आनी विक्रमशीला ह्या मगधांतल्या विद्यापिठांची उदरगत ह्या आनी उपरांतच्या काळांत जाली. इ.स. ५५० त गुप्त वंशाचो न्हास जातकच ताचे मांडलीक मौखरी बळिश्ट जाले. पूण तांणी चड तेंप तग धरलोना. गौड राजा शशांक हाणें सातव्या शतमानाचे सुरवेक मगधाचेर वर्चस्व स्थापन केलें. ताचें साम्राज्य खूब व्हड आशिल्लें. पूण ताच्या मरणाउपरांत तें तिगलेंना. मगधाचेर पयलीं पूर्णवर्मा आनी उपरांत हर्षवर्धनान प्रभुत्व मेळयलें. हर्षवर्धनाच्या मरणाउपरांत तिबेटांतल्यान मगधाचेर घुरयो जाल्यो. सातव्या शतमानाच्या मध्याक गुप्त वंशाचें पुनरुज्जीवन जालें, तातूंतलो देवगुप्त पराक्रमी आशिल्लो. पूण इ.स. ७२५ उपरांत गुप्त वंशाचो होय फांटो सोंपलो आनी कनौजाच्या यशोवर्म्यान मगधाचेर स्वामित्व स्थापन केलें. उपरांतचो अस्थीर काळ सोडलो जाल्यार इ.स.७५० त बंगालांत बळिश्ट जाल्लो पाल वंशीय राजा गोपाल हाणें बिहारांत आपली सत्ता स्थापली.

पाल राजांनी बिहाराचेर सुमार एक शेंकडो (७५०-८५८) राज्य केलें. देवपाल हो तातूंतलो सगळ्यांत कर्तबगार आशिल्लो. पाल राजा बौध्द पुरस्कर्ते आशिल्ले. तांणी कलेक उत्तेजन दिलें. णवव्या शतमानाचे अखेरेक बळिश्ट जाल्ल्या गुर्जर प्रतीहारांक ते तोंड दिवंक शकलेनात. धाव्या शतमानांत कलचुरी आनी इकराव्या-बाराव्या शतमानांत गाहडवाल ह्या वंशांच्या राजांनी पालांची बिहारमेरेनची सत्ता मोडून काडली. इकराव्या शतमानाचे अखेरेक कर्णाटक वंशान मिथिलेचें राज्य हातासलें.ताचो संस्थापक नान्यदेव हाची राजधानी सीमरामपुराक आशिल्ली.

बाराव्या शतमानाचे अखेरेक बख्तियार खल्जीन बिहाराचेर घुरी घालून तो आपल्या ताब्यांत हाडलो. बख्तियारान उदंडपूर, विक्रमशिला हे बिहार नश्ट केले. ताच्या मरणाउपरांत दिल्लीचो सुलतान कुतुबुद्दीन ऐबक हाका बिहाराचेर शेक गाजोवपाची संद मेळ्ळी. उपरांत बंगालाचेर शेक गाजोवंक सोदपी मुसलमान सुभेदारांनी बिहाराचेर सत्ता गाजोवंक

सोदचें आनी दिल्लीच्या सुलतानांनी ताचेआड मोहिमो काडच्यो, असो प्रकार सुरु जालो. तुघलकांनी ताब्यांत घेतिल्लो बिहार चवदाव्या शतमानांत जौनपूरच्या शर्की सुलतानांनी जिखलो. सिकंदर लोदीन परत एकदां दिल्लीचो पगडो बसयलो, पूण उपरांत नुहानी अफगाण बळिश्ट जाले. ह्या काळांत मिथिलेच्या कर्णाटकांकडल्यान ऑइनकर वंशाकडेन गेल्लें राज्य नांवापुरतें मांडलीक आशिल्लें. संस्कृत विद्या थंय फुलत रावली. सुफी पंथाक लागून बिहाराच्या कितल्याशाच भागांनी इस्लामचो प्रसार जालो.

१५२९त गोग्राच्या झुजांत अफघानांक हारोवन बाबरान बिहारांत मोगल सत्तेची स्थापणूक केली. ससाराचो जहागीरदार शेरशाह सूर (कारकीर्द १५३८-४५) हाणें अफघानांचें पुनरुज्जीवन केलें. शेरशाहान बिहारच्या प्रशासनाखातीर केल्ली वेवस्था मोगल शासनाक बुन्यादी थरली. कितल्योशोच बंडाळ्यो मोडून मोगल सम्राट अकबरान बिहार हो आपल्या साम्राज्याचो स्वतंत्र सुभो तयार केलो (१५७५). शाह जहानान बापायआड बंडाळी केली तेन्ना हांगा आलाशिरो घेतलो. ताच्या भुरग्यांमदल्या शुजाच्या ताब्यांतूय कांय काळ बिहार आशिल्लो. ताचेर हार घालून गादी हातासतकच औरंगजेबान आपले सुभेदार नेमपाक सुरवात केली. सतराव्या शतमानाच्या दुसऱ्या अर्दांत ताच्या शाइस्तेखान, दाऊदखान ह्या सुभेदारांनी राजा प्रतापाक जिखून पालामाऊचेर कब्जो मेळयलो. १७०३ त औरंगजेबान ताचो नातू अझीम-उश-शान हाका बंगालावांगडा बिहाराची सुभेदारी दिली. परत एकदां बंगालच्या सुभेदारांचें बिहाराचेर स्वामित्व सुरु जालें. मोगल सत्तेचो नाश जावंक लागतकच बिहारांत राजकीय अस्थीरताय जाली. अली वर्दी खानान बंगालची सुभेदारी हातासतकच (१७४०) नागपूरकार भोसल्यांनी बंगालावांगडा बिहाराचेर घुरयो घालून खंडणी जमयली. सिराजुद्दौल्याक क्लायवान प्लासीचे लडायेंत हारयलो (१७५७).

सतराव्या शतमानाच्या मध्यामेरेन ईस्ट इंडिया कंपनीन पाटणा, छप्रा आदी शाहरांनी वखारी उक्त्यो केल्ल्यो. कंपनीन बंगालचे सुभेदारीचेर मेळयल्ल्या वर्चस्वाचो परिणाम बिहाराचेरूय जालो. क्लायवान गादयेचेर हाडिल्लो बंगालचो सुभेदार मीर जाफर हाचेकडल्यान भांगराचो एकाधिकार मेळयलो (१७५८). १७६० त सुभेदारी हातासतकच मीर कासिमान बिहाराचेर पुराय शेक बसोवपाखातीर मोंघीराक राजधानी हालयली आनी विरोधी जमीनदारांचेर जरब बसयली, पूण खाजगी वेपाराच्या प्रस्नावयल्यान ताचो कंपनीकडेन संघर्ष जालो आनी बिहारांतल्या तीन-चार लडाय्यांनी ताका हार खावंची पडली. ह्याच काळांत (१७५९-६४) जाल्ल्या मोगलांच्या आक्रमणांक ब्रिटिशांनी चोख जाप दिली. बादशाह शाह आलम (दुसरो) दिल्लीच्या तख्ताचेर उरलोच. हारिल्ल्या मीर कासिमान ताचो आनी अयोध्येचो नबाब शुजा उद्योला हांचो पालव घेतलो. पूण बक्सारचे लडायेंत शुजाय हारलो (१७६४). फुडल्या वर्सा

शाह आलमान कंपनीक बंगाल- ओरिसावांगडा बिहाराचीय दिवाणी दिली आनी बिहार ब्रिटिशांच्या पुराय ताब्यांत आयलो.

१७६८-७० ह्या काळांत बिहारांत भिरांकूळ दुकळ पडलो. वसुली कंपनीची आनी कारभार सुभेदारांचे, हे पद्दतीक लागून प्रजेचे हाल वाडले. १७७२ सावन तातूंत बदल जालो. पानिपताच्या तिसऱ्या झुजाउपरांत (१७६१) मराठ्यांचें उतर भारतांत पुनरुज्जीवन जावपाक लागलें. तांचे हालचालींचेर नदर दवरून पांयाबंद घालपाखातीर कंपनीक बिहारचो बरोच उपेग जालो. बिहारच्या सकयल्या वाठाराचेर कंपनी शेक बसोवंक शकली, तरी छोटा नागपूर, संधाळ, परगणा हांचेसारक्या दोंगराळ भागांचेर तो बसोवप सोंपें नाशिल्लें. अर्थीक कारणांक लागून ह्या भागांतले आदिवासी वयलेवयर कंपनीचे सत्तेआड झूजताले. असल्या बंडाळ्यांनी १८२०-३२ त कोल, भूजिया, भूमिज, हो जमातींचे उठाव; १८५५-५६ आनी १९७०-७५ मजगतींचीं संधाळांचीं आंदोलनां आनी १८९८-१८९९ मजगतींचो बिसर्ग भगवान (मुंडा) हाच्या फुडारपणाखालचो उठाव ब्रिटिशांक सैन्य वापरुनूच चेपचो पडलो.

बिहाराच्या जमीनदारांनी बनारसाचो राजा चेतसिंग आनी अयोध्येचो पदच्युत नबाब वझीर अली हांकां दाखयल्ले सहानुभूती फाटल्यान ब्रिटिशांआडचो असंतोश आसूंक जाय. १८५७ त हो असंतोश वाडलो. दानापूर, भागलपूर, हजारीबाग ह्या ठाण्यांच्या शिपायांनी बंड केलेंच, पूण जगदीशपूरचो राजा कुँवरसिंह, ताचो भाव अमरसिंह हांच्या फुडारपणाखालचीं आंदोलनां बिहारभर पातळ्ळीं. सैन्यावरवीं तीं मोडून काडलीं. वहाबी ह्या ब्रिटिशांआडच्या कडव्या मुसलमानी पंथाचेंय पटणा हें म्हत्वाचें केंद्र आशिल्लें. १८६४ त तांचो फुडारी असमदुल्ला हाका काळ्या पाण्याचे ख्यास्तीखातीर धाडटकच ती चळवळ थंडावली.

विसाव्या शतमानाचे सुरवेक बंगाली क्रांतीकारकांचो धग बिहारमेरेन पावलो. संधाळ परगणा हें तांचें केंद्र. बंगालांत स्थायीक जाल्लो महाराष्ट्रीयन सखाराम गणेश देऊस्कर हें तांचें प्रेरणास्थान आशिल्लें. १९०८ त खुदिराम बोसान मुझफ्फरपूराक बाँब उडयलो. तातूंत दोन युरोपी मेले. खुदिरामाक गोळाक लायलो. बिहार प्रांतीक काँग्रेस समिती १९१२ त स्थापन जाली. अनुशीलन समितीचो फांटो पटणाक स्थापन जाल्लो (१९१३). १९१७ त गांधीजीन चंपारण्यांतल्या निळीच्या कामगारांचीं गाराण्यांचीं आंदोलनां करून दाद लावन घेतली. त्याच वर्सा पटणा विद्यापीठ विधेयकांतल्या प्रतिगामी कलमांच्या विचारांखातीर प्रांतिक काँग्रेसची खासा बसका आनी तिच्या कार्यकारी मंडळाचीं अधिवेशनां हांकां लागून राजकीय जागृताय व्हड प्रमाणाचेर जाली.

होमरूल लीग, असहकार, खिलाफत चळवळ, सविनय कायदेभंग, भारत छोडो ह्या सगळ्या काँग्रेसप्रणीत राष्ट्रीय चळवळींनी बिहारी लोकांनी वांटो घेतलो, वैयक्तिक आनी समुदायीक सत्याग्रह केले. खादी, सोरोबंदी, राष्ट्रीय शिक्षण, स्वदेशी अशा कितल्याशाच कार्यक्रमांक प्रतिसाद दिलो.

१९२१ त बिहार राष्ट्रीय विद्यापीठ स्थापन केलें. १९३४ तल्या भूंयकांपाक लागून बिहाराचेर सगळ्या देशांचें लक्ष केंद्रीत जालें. स्वराज्य पक्षाच्या आदेशा प्रमाणे नगरपालिका, विधिमंडळ हांच्या वेंचणुकांनी बिहार वांटो घेत आशिल्लें. १९३७ त पयलें काँग्रेस मंत्रीमंडळ अस्तित्वांत आयलें. ताणें पक्षाच्या आदेशाप्रमाण १९३९ त राजिनामो दिलो. विसाव्या शतमानाचे सुरवेक दिशिल्लो हिंदु-मुसलमान एकचार मात परत दिसलोना. १९२४, १९२६-२७ आनी खास करून १९४६-४७ त व्हडा प्रमाणाचेर जातीय दंगली जाल्यो. १९४२ चे चळवळींत पटणांत मारिल्ल्या सात विद्यार्थ्यांच्या उगडासाखातीर १५ ऑगस्ट १९४७ दिसा पटणा सचिवालयाकडेन हुतात्म्याचें यादस्तीक उबारलें.

बिहार प्रांतिक परिशदेन केल्ल्या १९०८ वर्साच्या थारांवात वेगळ्या बिहार प्रांताची मागणी आशिल्ली. त्याच वर्सा सरकाराक तेविशींचें निवेदन धाडलें. ताच्या आनी वंगभंगाच्या आंदोलनाच्या परिणामांत १९१२ त बिहार-ओरिसा बंगालासावन वेगळो केलो. १९३६ त बिहार ओरिसासावन वेगळें केलें. स्वातंत्र्याउपरांतच्या काळांत १९४८ त सराईकेला आनी खर्सावान हीं सिंगभूम जिल्ह्यालागसारचीं संस्थानां विलीन जालीं. १९५६ त राज्य पुनर्रचणूक समितीच्या अहवालाप्रमाण पुर्णिया जिल्ह्याचो कांय भाग आनी मानभूम (पुरुलिया) जिल्ह्याचो चडसो भाग शासनाचे तजविजेप्रमाण अस्तंत बंगालाक जोडलो.

आर्थिक स्थिती : हांगाचे ७७% लोक शेतवडीचेर आदारून आसात. हांगा तांदूळ, गंव, मको, दाळ, अन्नधान्यां, तेलबियां, कपाशी, ताग-अंबाडी-वाख, तंबाकू, हळद, बटाटे हांची लागवड जाता. नगदी पिकांमदीं ऊंस उत्तरेकडल्या, ताग उदेंतेकडल्या आनी तंबाकू मोंघीरशेजारच्या जिल्ह्यांतल्यान घेतात. साऱ्यांचें वांटप राज्य सहकारी संस्थेवरवीं जाता. लागवडीखालच्या जमनीमदली ३१% वा ३,३६.३ चौ. किमी. जमीन पाटाच्या उदकाखाल भिजता. बिहारांतली जमीनदारी पद्दत पुराय नश्ट केल्ली आसून जमीन कसपी शेतकारांकडल्यान शासनाक खंड मेळटा.

उद्देग : स्वातंत्र्या पयलींच्या काळांत बिहारांत जमशेटपूराक टाटाच्या तिरख्या कारखान्याचो एकूच व्हडलो उद्देगीक प्रकल्प आशिल्लो. स्वातंत्र्याउपरांतच्या काळांत ह्या प्रकल्पाची आनिकूय वाड जाली आनी जमशेटपूराकूच विजेचीं इंजिनां तयार करपाचो कारखानो सुरु जालो. भौशिक मळारूय कितलेशेच कारखाने राज्यांत सुरु केल्यात. देखीक- बोकारो हांगाचो तिख्या कारखानो, सिंद्रीचो साऱ्या कारखानो, बरौनी हांगाचो तेल शुध्दीकरण कारखानो, रांचीचो यंत्रां आनी यंत्रांचीं अवजारां हांचो कारखानो हे कारखाने हांगा आसात. जमालपूरची रेल्वे कर्मशाळा, मुरीचो अॅल्युमिनियम कारखानो आनी गोमियाचो स्फोटकांचो कारखानो हे केंद्र सरकाराचे उपक्रम. हे खेरीज कागद, तांबें, जस्त, स्कूटर हांचेय कारखाने म्हत्वाचे आसात. राज्यांत २९ साकर कारखाने, ७ शिमिटा

कारखाने, ७ ऊर्ध्वपातन भाटयो आनी तीन ताग गिरणी आसात. रांचीक राष्ट्रीय कोळसो विकास संशोधन महामंडळाचें केंद्रीय कार्यालय आनी ओतकाम तंत्राची राष्ट्रीय संस्था आसा. जाल्यार धनबादेक इंधन संशोधन संस्था आनी खणकामाचें शिक्षण केंद्र आसा. उद्देगधंधाचे उदरगतीखातीर बिहार उद्देग विकास महामंडळ, बिहार राज्य कृषी उद्देग विकास महामंडळ, बिहार राज्य अर्थ महामंडळ, बिहार राज्य लघुउद्देग महामंडळ हांचेवरवीं कार्य चलता. राज्य शासनान रेशीम गिरणी (भागलपूर), वीज सामुग्रीचो कारखानो (रांची) अशे कितलेशेच नवे उद्देगीक उपक्रम सुरू केल्यात. बोकारो, दरभंगा, आदित्यपूर, रांची, मुझफरपूर, पटना ह्या नगरांनी उद्देगीक क्षेत्रां आनी राज्यांतल्या धा केंद्रांनी उद्देगीक वसणुको स्थापन केल्यात.

राज्यांतल्या कुटिरोद्देगांत हातमाग कापड उत्पादन हो सगळ्यांत सुसंघटीत उद्देग आसा. राज्यांत वेतकाम, कागद लगदो, कांश्याचीं आनी पितूळचीं आयदनां हे हस्तवेवसायूय चलतात. टसर रेशमाचें देशांतलें सगळ्यांत चड उत्पादन ह्या राज्यांत जाता. रेशमाचे किडे पोसपासावन रेशमी कापड विणकामामेरेन सगळ्या कामांनी मेळून सुमार एक लाख लोक गुंथिल्ले आसात. देशाची ३५% खनीज संपत्ती बिहारांतूच आशिल्ल्यान खनिजां काडप होय हांगाचो एक म्हत्वाचो उद्देग. पत्रातू आनी बरौनी ह्या नगरांनी औशिनक आनी सुवर्णरेखा, गंडक आनी कोसी न्हंयांचेर जलविद्युत् निर्मिती जाता.

येरादारी : राज्यांतल्या लोहमार्गांतल्या उद्देगीक वाठारांतल्या मार्गाचें विद्युतीकरण चालू आसा. राज्याच्या उत्तर भागांतले २,२०५ किमी. लोहमार्ग मध्यम मापी आनी दक्षिण भागांतले २,८०२ किमी. सुंद मापी आसात. गंगा न्हंयेक लागून तांचो एकामेकांकडेन संबंद जोडपाक व्हडीं आनी घाट हींच साधनां शक्य आसात. गंगा न्हंयेचेर बरौनी आनी मोकामा हाकां जोडपी एक पूल बांदला. १९७२ त राष्ट्रीय महामार्गाखेरीज राज्यांत सुमार १,१६,५७५ किमी. लांबायेचे महामार्ग आशिल्ले. तातूंतले सुमार २५% पक्के आसून चडशे दक्षिण भागांत आसात. गंगा आनी घागरा न्हंयांतल्यान १,३७० किमी. आनी खारजांतल्यान ३७३ किमी. उदकायेरादारी चलता. राजधानी पटना दिल्ली आनी कलकत्ता ह्या शारांक जाल्यार रांची आनी जमशेटपूर हीं शारां कलकत्त्याक हवाई मार्गान जोडल्यांत.

लोक आनी समाजजीण : १९९१ चे जनगणनेप्रमाण बिहाराची लोकसंख्या ८,६३,३४,८५३ इतली आशिल्ली. दादाल्यांची संख्या ४५,१४७,२८० आनी बायलांची संख्या ४१,१९९,५७३ इतली आशिल्ली. बिहारचे लोकसंख्येंत भौतेक हिंदू, तशेच मुसलमान, आदिवासी, क्रिस्तांव, शीख, जैन आनी बौध्द लोक आशिल्ले. अनुसुचीत जाती आनी जमातींचे लाखांनी लोक हांगा आसात. आदिवासींची संख्या ओरिसा आनी मध्य प्रदेशा फाटोफाट बिहारांत, छोटा नागपूर सड्याचेर आसा.

तांच्या २९ जमातींची वसणूक रांची, सिंगभूम आनी संथाळ परगण्यांत आसून मुखेल जमातींमदल्या संथाळ, मुंडा, हो, खोंड आनी भुईया हांच्यो बोली ऑस्ट्रिक आनी ओराओं, खाडिया, माल पहाडिया हांच्या द्रविडी भाशा कुटुंबांतल्यो आसात. राज्यांत काम करपी कामगारांमदले ८०% लोक शेतांत, ३% लोक घरगुती वेवसायांनी आनी उरिल्ले लोक हेर वेवसायांनी गुंथिल्ले आसात.

सामान्यपणान बिहारी लोक वर्णान काळे आसून तांचें रावप सादें आसता. दादल्या-बायलांच्या भेसांत उत्तर प्रदेश आनी बंगालांतले भेस पद्दतीचो समन्वय दिश्टी पडटा. तांचो आहार शिवराक आसलो तरी तांकां मासभक्षण वर्ज्य नासता. जेवणाच्या जिनसांनी विविधताय उणी आसता. उकडो तांदूळ खावपाची पद्दत दिश्टी पडटा. पणसाचो उपेग भाजयेखातीर चड करतात. फोवांक ते चूडा म्हण्टात आनी ते धंया वा दुदावांगडा खातात. सांसवांचें तेल तांच्या जेवणांत आसता. अन्नवस्त्राच्यो पद्दती गंगेच्या प्रवाहावांगडा उत्तर प्रदेशाकडल्यान बंगालाकडेन बदलत गेल्ल्यो दिसतात. बिहारी लोक थोडेशे भोळे, भावीक पूण हष्टी दिसतात. तांचेमदीं ब्राह्मण, कायस्थ, राजपूत आनी भूमिहार हे चार वर्ग मेळटात. बिहारी असो एकजिनसी समाज ना. वेगवेगळ्यो जाती आनी आदिवासी जमाती हातूंत हो समाज पातळ्ळा.

बिहारचे लोक उत्तर भारतीय आनी बंगाली हिंदूंचे सण मनयतात. खिचडीका दिन (संक्रांत), सरस्वतीपुजा, होळी, दसरो, दिवाळी आनी त्रिपुरी पुनव ह्या सणांखेरीज 'छठ' म्हळ्यार कार्तिक शुध्द सश्ट ह्या सूर्यपुजेच्या सणाक बिहारी बायलांमदीं खूब म्हत्व आसा. रक्षाबंधन, कृष्ण-जल्माश्टम आनी तीज वा भाद्रपद शुध्द तय हे सणाचे दीस मानतात.

बिहार राज्यांत हिंदीवांगडा उर्दू आनी बंगाली भासोय म्हत्वाच्यो आसात. उत्तर भागांतली मैथिली ही हिंदीचोच एक पोरनो अभिजात नागर आविश्कार मानतात आनी आयजूय मैथिलींत साहित्यनिर्मिती जाता. अस्तंतेकडले भोजपूरी, दक्षिणेची मगही आनी छोटा नागपूर सड्यावयली कूर्माली ह्यो बिहारांतल्यो बोली हिंदीचेच प्रकार मानतात, आदिवासींच्या बोलींची संख्याय खूब व्हड आसा. १९९१ चे शिरगणतेप्रमाण बिहारांत साक्षरतायेचें प्रमाण ३८.५४ इतलें आशिल्लें. राज्यांत भागलपूर, मुझफरपूर, बोधगया, पाटना, रांची, पुसा आनी दरभंगा हांगा दोन अशीं आठ विद्यापिठां आशिल्लीं. नालंदा, समश्टीपूरकूय विद्यापिठां आसात.

कला आनी खेळ : पयलीं बिहारचे कलाकार हिंदुस्थानी संगितांत फिशाल आशिल्ल्याचे उल्लेख मेळटात. १८१३ पाटण्याचो नामनेचो संगिताचार्य मुहम्मद रझा हाणें हिंदुस्थानी रागरागिणी संकलीत केल्ल्यो. किराणा घराण्याच्या वहीदखाँचो शिश्य प्राणनाथ हो नामनेचो गायक. नृत्यकलेविशीं मैथिली कवी विद्यापतीच्या नाचारी गिताचो उल्लेख अबुल

फजलच्या आइन-इ-अकबरींत आसा. नृत्याचार्य हरिजी उप्पल हाचें भारतीय नृत्यकलामंदिर वावर करीत आसा. बिहारांतल्या आदिवासींचे समूहनाच ओडलायणे आसतात. हस्तकलांमदीं पाटण्याचें जरी भरतकाम, बिहारशरीफ आनी रांचीचें हातमागावयलें कापड, भागलपूरचें टसर रेशमी कापड, रांची जिल्ह्यांतल्यो लाखेन मढयल्ल्यो सोबेच्यो लांकडी वस्तू, कोंड्याच्यो आनी सिक्की तणाच्यो शेंदऱ्यो, पांटले, चेपीं आदी वेगवेगळे प्रकार बिहारच्या परंपरीक कारागिरींतलें सौंदर्य दाखयतात.

म्हत्वाचीं थळां : पुर्विल्ल्या काळांतली ही पुण्यभूंय, बुध्द-महावीराची धर्मभूंय, मौर्य-गुप्त साम्राज्याची कर्मभूंय आनी शेरशाहासावन स्वातंत्र्य चळवळीमेरेन गाजिल्ली इतिहासाची रंगभूंय बिहार, ही आयज सैमीक संपत्तीचो विकास करपी मनशाच्या कश्टांची कर्मभूंय थारल्या. पटना हें राजधानीचें शार भारतांतलें एक पुर्विल्लें शार. पटनाचें गंगेचें विशाल पात्र, पुर्विल्ल्या अवशेशांचें संग्रहालय, शेरशाहाची शाही मशीद, शाहजादा पर्विझाची पत्थर मंझिल, हैबतजंगची कबर, हरमंदिर, गुरुद्वारा, खुदाबक्ष प्राच्यविद्या ग्रंथालय, ३४ मी. उंचायेचें मोगल काळांतलें धान्यकोठार 'गोलघर', १९४२ च्या 'छोडो भारत' आंदोलनांतलें हुतात्म्यांचें व्हडलें यादस्तीक हीं प्रेक्षणीय थळां आसात. राज्यांत हेरकडेन आशिया खंडांतलो सगळ्यांत व्हड गोरवांचो बाजार कार्तिक पुनवेक जंय भरता. तें गंगादेगेवयलें सोनपूर, हिंदूंची पितृगया आनी लागसारची बौध्दांची बोधगया, तशेंच बुध्दाच्या जिविताकडेन संबंदीत राजगीर आनी वैशाली हीं थळां, पुर्विल्ल्या विद्यापिठाची वास्तू नालंदा, महावीरांचें निर्वाणस्थान पावापुरी, हजारीबाग जिल्ह्यांतलें १३६६ मी. उंचायेवयलें पार्श्वनाथ मंदिर, पुर्विल्ली राजधानी बिहार वा उपरांतच्या बिहारशरीफचे इतिहासीक अवशेश, तेराव्या शेंकड्यांतले मलिक इब्राहिम बाथा, मखदुम शाह शरीफुद्दीन हांचे दर्गे, ससराम ची शेरशाहाचे कबरीची व्हडली अप्रतिम इमारत हीं इतिहासीक आकर्शणां आसात. तेभायर इतिहासीक आनी जेद्दीक शार मोघीर, बिहारची गिमाळी राजधानी रांची, रेशीम उद्देगाचें केंद्र भागलपूर, जमशेटपूर हीं बिहाराचीं आर्विल्लीं प्रेक्षणीय थळां.

- कों. वि. सं. मं.

बिहारी कवी : (जल्म: सु. १५९५, ग्वाल्हेर; मरण : सु. १६६३).

एक नामनेचो हिंदी कवी. ताचें नांव बिहारीलाल काय बिहारीदास हे विशीं वाद आसा. पूण 'बिहारी' ह्या नांवानूच ताची चड नामना आसा. ताचो जल्म गांव आनी ताची जल्म तारीख हे संबंदी निश्चित म्हायती मेळना.

पिरायेच्या सातव्या-आठव्या वर्सा बिहारी बापायवांगडा ओरछा (मध्य प्रदेश) हांगा रावपाक गेलो. थंय ताणें हिंदीचो नामनेचो कवी आनी आचार्य केशवदास हाचेकडेन काव्यशास्त्राचें अध्ययन केलें. संस्कृत,

प्राकृत, उर्दू, फार्सी ह्या भाशांचो अभ्यास केलो. निंबार्क हाच्या संप्रदायाची ताणें दिक्षा घेतली.

आग्रा हांगा नामनेचो कवी अब्दुरहीम खानखाना (१५५६-१६२६) हाचेकडेन बिहारीची वळख जाली. खानखानाची तोखणाय करपी कांय दोहे ताणें बरयले तेन्ना खोशी जावन खानखानान बिहारीक पुरस्कार दिलो अशें सांगतात. शाहजहान बादशाहाचो ताचेर लोभ आशिल्लो. तशेंच जोधपूर, बुंदी ह्या संस्थानांकडल्यानूय ताका पुरस्कार मेळटालो. जयपूरचो राजा जयसिंह हाचेकडेनूय बिहारीचो संबंद आयिल्लो. एकदां तो थंय गेल्लेकडेन ताका दिसलें, राजा जयसिंह हो रातदीस, आपले नवे राणयेच्या सांगातांत आसता आनी ताचें राज्यकारभाराकडेन लक्ष नासता. म्हणून राजाक जाग्यार हाडपाखातीर बिहारीन एक दोहा रचलो आनी राजाक धाडलो. तो दोहा आयकतच जयसिंहाचे दोळे उगडले आनी ताणें बिहारीक खूब पयशे आनी एक गांव इनाम दिलें. जयपूर दरबाराचो तो राजकवी जालो. जयसिंह राजान बिहारीकडल्यान कितल्याशाच दोह्यांची रचणूक करून घेतली. ह्या दोह्यांचो संग्रह म्हळ्यार 'बिहारी सतसई'.

ह्या ग्रंथांत सातशांपरस चड म्हळ्यार सुमार ७१३ दोहे आसात, तेखातीर ह्या ग्रंथाक 'सतसई' अशें नांव मेळ्ळें. ह्या दोह्यांचे नीत, अध्यात्म आनी शृंगार अशे तीन वांटे करूं येतात. पूण 'सतसई'त शृंगारीक दोह्यांची संख्या चड आसा. सतसई इतली हिंदींतल्या आनीक खंयच्याच ग्रंथाक इतली नामना आनी प्रतिष्ठा मेळूंक ना. तेच भाशेन 'रामचरित मानस' सोडल्यार हेर खंयच्याच ग्रंथाचेर 'सतसई' इतली टिका वा विवेचन जाल्लें ना. सतसईचेर सुमार ५४ टिका आनी विवरणग्रंथ बरयले. ह्यो टिका संस्कृत, हिंदी, राजस्थानी ह्या भाशांनी, तशोच गद्यांत आनी पद्यांतूय आसात. डॉ. अमरनाथ झा हाणें हातूंतल्या तीनशें दोह्यांचो इंग्लीश भाशेंत अणकार केला. जगन्नाथदास हाणें संपादीत केल्ली 'रत्नाकर' ही बिहारी सतसईची टिकात्मक आवृत्ती प्रमाणभूत आनी सर्वोत्कृष्ट मानतात.

इतली थोडी काव्यरचना करून येदो व्हड भोवमान मेळोवपी हो एक म्हान हिंदी कवी. मुक्तकासारक्या रचना प्रकाराचो वापर आनी शृंगारीक आशयाची सोबीतकाय हांचो सोबीत मेळ बिहारी हाणें सादला. मुक्तक प्रकारांतले रचनेचो बेसबरो वापर ताच्या 'सतसई' ह्या ग्रंथांत दिसता. नायक-नायिकांचो विरह आनी मिलन ह्या दोनूय अवस्थांची भरसण ह्या ग्रंथांत आसा.

अलंकारांचो आनी शब्दप्रयोगांचो अचूक वापर, नितीचीं आनी भक्तीचीं सुभाषितां आनी विंगड विंगड विशयांचें कवीचें गिन्यान ह्या गुणांक लागून ताचें काव्य लोकप्रिय जालें. ताच्या दोह्यांचें खाशेलपण म्हळ्यार तातूंत स्वतंत्र कल्पकताय, सुचकताय, अर्थाची गंभीरताय आनी शुध्द ब्रज भाशेचो वापर.

- कों. वि. सं. मं.

बिहू : आसामी लोकांचो एक उत्सव. ह्या प्रसंगार करतात त्या नाचाक वा नाचावांगडा म्हण्टात त्या पदांक बिहू पदां अशें नांव आसा. चड करून हो उत्सव शेतकाम आनी पशुपालन हांचेकडेन संबंदीत आशिल्लो. आयज लेगीत तो शेताच्या कामाच्या दिसांनी मनयतात, पूण तातुंतली मूळ कल्पना कुशीक पडून फकत नाच आनी पदांचो बोवाळ इतलोच अर्थ उरला.

बिहू उत्सवाचेर ऑस्ट्रोएशियाटिक लोकांचे संस्कृतायेचो प्रभाव पडिल्लो दिसता. ह्या उत्सवाच्या निमतान जे नाच करतात, तातूंतल्यान चड करून तरणाटे चले-चलयांची मोगाची भावना आनी समागम इत्सा प्रगट जाता. धान्याची उत्पत्ती आनी प्रजेची उत्पत्ती ह्या कल्पनांचो मेळ तांणी ह्या गितांनी घाला.

रंगाली, भोगाली आनी कंगाली अशे बिहूचे तीन प्रकार आसात. तांकां बोहाग बिहू, माघ बिहू आनी काती बिहू अशींय नांवां आसात.

रंगाली बिहू वैशाख म्हयन्यांत येता. आसामी वर्साचो पयलो म्हयनो बोहाग वा बहाग ह्या नांवान वळखतात. हो वसंत ऋतूचो म्हयनो. ह्या म्हयन्यांत सगळी सृष्ट टवटवीत आसता. अशा वेळार आसामी दादले-बायलो बोहाग बिहूचे तयारेक लागतात..

बिहूच्या आदल्या दिसा येवपी सक्रांतीक गोरा बिहू म्हण्टात. ह्या दिसा, कोणागेर गोरवां आसात, ते लोक आपल्या गोरवांक हळद आनी हुड्डाचें पीठ लावन न्हाणयतात आनी तांकां दुदी खावपाक दितात. त्या दिसा घरांतले सगळे लोक शीत जेवतात आनी आयदनां घांसून-पुसून चकचकीत करतात. दुसऱ्या दिसा ते फकत फोव आनी गोडशें खातात. सुनेन त्या दिसा आपणें स्वता विणिल्लो वालो वा चादर घरांतल्या जाणट्या मनशांक अहेर करचो आसता. ह्या सुवाळ्याक 'बिहुवान' अशें म्हण्टात. ते रातीं हुकरी पदां म्हण्टात. म्हळ्यार लोकांच्या घरा वचून चोम्यांनी म्हणपाचीं पदां, हुकरी पदां हुकरी म्हणपी घरांत येतकच येजमान तांकां विणिल्लो गळ्यापटो, पानसुपारी आनी दक्षिणा दिता. थंयसावन परततना हुकरीवाले आशिर्वादाचें पद म्हण्टात. ह्या उत्सवाच्या निमतान इश्टांक, सोयऱ्या-धायऱ्यांक भेटवस्तू दिवपाची चाल आसा.

भोगाली बिहू मकर संक्रांतीच्या अदमासाक वा होळी वेळारूय येता. शेतांत एक खोंप उबारून हो उत्सव मनयतात. ते खोंपीलागसार व्हड व्हड लांकडां स्तूपाकार रचतात ताका मेजी म्हण्टात. उत्सवाच्या आदल्या दिसा लोक एकठांय जमून थंय जेवतात आनी दुसऱ्या दिसा फांतोडेर, कोंब्यान साद घालचे पयलीं उठून, न्हावन धुवून ती खोंप आनी मेजी लासतात. त्याच उज्यांत बटाट, कणांगां भाजून खातात. घरांतल्यो बायलो न्हावन ते होळयेची पुजा करतात. सगळ्यांक गोडशें वांट्टात. उत्सवाच्या दुसऱ्या दिसा परतून अग्नीची पुजा करतात. ह्या तीन दिसांमदीं अग्नीक पांय लावप पाप समजतात. हो हंगाम सुगीचो म्हळ्यार

पिकावळीचो आशिल्ल्यान ताका भोग बिहू अशें नांव पडलां.

कंगाली बिहू कार्तिक म्हयन्यांत येता. ह्या उत्सवांत दारामुखार मुजरत तुळशीपेड बांदून तुळस लायतात. तिचेमुखार एका डब्यांत एक पणती म्हयनोभर पेटत दवरतात. ह्या उत्सवांत देवीची पुजा-प्रार्थना करतात.

दादले-बायलो भरसल्लो नाच चड करून बोहाग बिहूवेळार करतात. ह्या नाचाचे वट्ट चार प्रकार आसात. ते अशे-

- १) फकत बायलांचो -हातूंत दादल्यांक वांटो घेवंक मेळना. दोन चलयो एकमेकां सामकार उब्यो रावन नाचतात आनी तांचे मदली एक चली दादल्याची भूमिका करता.
- २) दादले बायलांचो भरसल्लो-हातूंत बायलो नाचतात आनी दादले धोल, झांज वा ताळयो वाजयतात.
- ३) दादले आनी बायलांचो विभक्त -हातूंत दादले आनी बायलो एकाच मैदानाचेर पूण आपापले ओळींत विंगड विंगड वाटकुळांनी नाचतात.
- ४) दादले आनी बायलो एकठांय-दादले आनी बायलो एकमेकांसामकार स्वतंत्र ओळींत वा एकाभितर एक अशीं दोन वाटकुळां करून नाचतात.

पदां हीं ह्या नाचांतलें म्हत्वाचें आंग आसता. नर्तकी नाचावांगडा एका प्रस्नाच्या अर्थान गिताक सुरवात करता. तिचो नाच थांबतकच एक नर्तक फुडें येवन पदांतल्यानूच त्या प्रस्नाक जाप दिता आनी तोय नाचपाक लागता. केन्ना केन्नाय दोगांयचो एकाच वांगडा चलता. तरणाटे चले चलयो शेतांत काम करतना वा नुस्तें पागतना हीं बिहू पदां गायतात. बिहू पदां चड करून चार चार ओळींचीं आसतात. ह्या पदांतल्यान विंगड विंगड प्रतिकां वापरतात.

- कों. वि. सं. मं.

बीं : वनस्पतीचें प्रजोत्पादक इंद्रिय (आंग). बीजी वनस्पतींत सांपडपी बीजकाचें फलन जाले उपरांत बीजकाचें रुपांतर बीयेंत जाता आनी कांय काळाउपरांत बीं रुजून ताचेपसून नवी वनस्पत निर्माण जाता.

बीयेपसून वनस्पतीचें प्रजोत्पादन जावप अशी सर्वसादारण प्रक्रिया आसली तरी कांय वनस्पतींचे (केळ) बाबतींत बीयो प्रजोत्पादनाखातीर निरुपयोगी आसतात. अशा वनस्पतींत मुळांपसून निर्माण जाल्ल्या कोंबांवरवीं प्रजोत्पादन जाता. कांय वनस्पतींचे बाबतींत फळ (कारांदो), कांड (ऊंस) हांचो उपेग जाता. कांय वनस्पतींचे बाबतींत (आंबाडो, मशींग) खांद्यांत वरवीं नवी पिळगी जल्माक येता. वनस्पतींचे बाबतींत (आंबो, चिकू, पणस) बीं फलोत्पादनाखातीर उपेगी आसूनूय, उच्च प्रतीच्या प्रजोत्पादनाच्या उद्देशान कलम प्रक्रियेवरवीं प्रजोत्पादन करप

जाता. कृषिविज्ञानांत फूल, बीजक, फळ हांच्या संयोगावरवीं निर्माण जाल्ल्या प्रजोत्पादक इंद्रियाकच बीं म्हणप जाता आसलें तरी सामान्य कृषिभाशेंत प्रजोत्पादनाखातीर उपेगांत हाडिल्ल्या सगळ्याच इंद्रियांचो बीं वा बियाणे ह्या शब्दाखाला आस्पाव जाता. प्रजोत्पादनाच्या उपेगावांगडाच वनस्पतीचे (रोंप्याच्या) सुरवेचे वाडीक बियेंतलो गर अन्न पुरवण करता. तशेंच मनीस आनी मोनजातीचें अन्न म्हणून भोवतेक बीयांचो व्हडा प्रमाणांत उपेग जाता.

बीं संरचना : पुर्णावस्थेंतले बियेक एक वा दोन आवरणां (काती) आसून ताचेर एक बुराक आसता ताका बीजकरंध (micropyle) म्हण्टात. हातूंतल्यानूच बीजकांतल्या अंदुकांत परागनलिका फलनाच्यावेळार प्रवेश करता. कांय फुलझाडांत बीयेचो देंठ बिजकरंधालागींच आसता जाल्यार कांय जाणांत तो पयस आसता. तो तुटल्याउपरांत बीयेचेर उरिल्ल्या

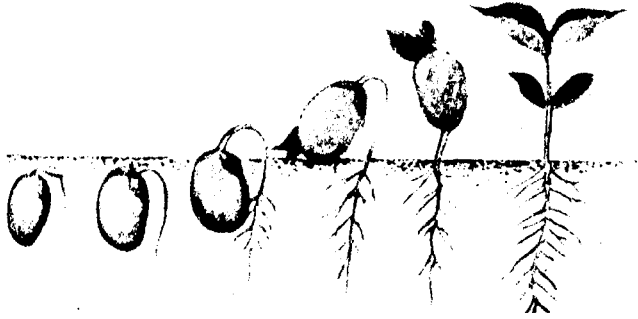

बियेची प्रजोत्पादन प्रक्रिया

दागाक बोंबली म्हण्टात. कांय बियांचेर बीजकरंधाफुडें बोंबलेलागीं एक दाट कंगरो आसता. ताका संधीरेशा म्हण्टात. चडशा अधोमुख (बीजकरंध सकयल वळिल्ल्या) बीजकापसून तयार जाल्ले बियेचेर ही संधीरेशा सांपडटा. केन्ना केन्नाय पुळयो, कंगरे सारकिल्ल्यो संरचनाय बिजावरणापसून तयार जातात. एरंडाच्या बियांचेर बोंबलेलागीं बीजावरणापसून तयार जाल्ल्या मासाळ उंचवट्याक नाभिजाल म्हण्टात. तशेंच बोंबली वा बीजबंध हांचेपसून तयार जाल्ल्या अर्दवट वा पुराय विशेष अशा आवरणाक अध्यावरण म्हण्टात. कमळाच्या बियांच्या अध्यावरणांतल्या हवेकलागून तें उदकांत उफेता. अध्यावरण हीं संज्ञा सामान्यपणान बिजावरणांतल्या सगळ्याच तरांच्या खाशेल्या संरचनांत वापरतात. केन्ना केन्नाय बिजावरणाचेर पाखां, केसांचो तुरो, धागे, उपत्वेचो लेप वा कांटे, कंगरेय आसतात.

उदकांत भिजयल्ल्यो बियो सोलून पळयल्यार तातूंत बिजावरणान धांपिल्ले वनस्पतीच्या गर्भाचे भाग दिसतात. एका बारीक अक्षाक चिकटून एक (देखीक- गंव, मको) वा दोन पातळ (देखीक- एरंड, ओक) वा दाट (देखीक- हरभरो, वाटाणो, पावटो) गर्भदलां (दलिका) दिसतात. गर्भाक्षाच्या वयल्या भागाक अध्यक्ष आनी दलिकांच्या सकयल्या भागाक अधराक्ष म्हण्टात. अप्याक्षाच्या तोंकाक आदिकोरक वा कोंब आनी अधराक्षाच्या

तोंकाक आदिमूल वा मोड म्हण्टात. अप्याक्षापसून खोड आनी पानां हांचो प्ररोह, अधराक्षापसून खोड आनी मूळ हातूंतलो मध्यभाग आनी आदिमूलापसून मूळ तंत्र तयार जाता.

दलिका : प्रकटबीजींत दोन (देखीक- सायकस) वा चड दलिका (देखीक- पायन) आनी पुशक हांचेभायर अन्नांश आशिल्लो भाग सांपडटा. दलिकांच्या आंकड्यावयल्यान आवृतबीजी वनस्पतींचे दोन वर्ग केल्ले आसात. ते म्हळ्यार १) एक दलिकीत (एक दल आशिल्ल्यो) आनी २) द्विदलिकीत (दोन दलां आशिल्ल्यो). द्विदलिकितांच्या कांय बीयांनी (देखीक- एरंड) अन्नसाठो पुशकांत आसून दलिका पानांसारक्यो पातळ आसतात तर थोड्यांत (देखीक- हरभरो, पावटो, घेवडो) गर्भाच्या विकासांत रुजवणेंत लागपी अन्नसाठो दलिकांत आशिल्ल्यान त्यो मासाळ आसतात. एकदलिकितांचे बीयेंत (देखीक- खारीक, मको, गंव) चडकरून पुशक आसता आनी तातूंतल्यां ढालीसारके दलिकेक पुशकादनी म्हण्टात. कारण रुजवणेचे प्रक्रियेंत तिचें काम पुशकापसून अन्नशोषण करून तें गर्भाक दिवपाचें आसता. जायत्या एकदलिकितांच्या (देखीक- सस्यफळां (धान्यां)) गर्भाच्या आदिकोरक (plumule) आनी आदिमूल (radicle) हांचेर आवरक वेश्टनां आसून तांकां क्रमान आदिकोरकवेश्ट (coleoptile) आनी आदिमूलवेश्ट (Coleorrhiza) म्हण्टात. कांय बियांनी दलिकांभायरूय अन्नसाठो सांपडटा. त्या ऊतकाक (tissue) परिपुशक म्हण्टात (देखीक- कमळ, गुलबुश, वेलदोडो) पुशकयुक्त बीयेक सपुष्क आनी पुशक नाशिल्ल्याक अपुष्क म्हण्टात.

बीजावरण : बीजावरणाचे बाबतींतूय द्विदलिकित आनी एकदलिकित हांच्या बियांनी फरक सांपडटा. एकदलिकितांत धान्यांतलें फलावरण आनी बीजावरण एकरूप जावन ताचे भितल्ले वटेन पुशक-कोशिकांचो एक प्रथिनयुक्त ऊतकाचो थर जाता. द्विदलिकितांत बीजावरणाची संरचना वेगवेगळ्या तरेची आसता. घट्ट फलावरण आनी पातळ बीजावरण आशिल्लीं जायतीं बियां फलावरणापसून वेगळीं आसतात. देखीक-सूर्यफूल आनी दुधळ, चेरी, रासबेरी तशेंच अक्रोड, बदाम हांचीं अश्मगर्भी फळां, बीयांच्या वेगवेगळ्या भागांचो आनी ताचेवयल्या आवरणांचो उपेग तांच्या सैमीक प्रसाराखातीर करतात.

वेगवेगळ्या प्रकाराच्या बियांत संघटनाविशीं वेगळेंपण दिसता. साल वा बीजावरणां, दलिका, पुष्क, परिपुष्क, अध्यावरण, नाभिजात सारकिल्ल्या भागांत सांपडपी पदार्थूय वेगळ्या तरांचे आसतात आनी त्या त्या बियांक तांचो वेगवेगळे तरेन उपेग जाता. सोयाबीन आनी भिकणां हांच्या दलिकांत तेलाचें प्रमाण भरपूर आसता. पूण घेवड्याच्या दलिकांत स्टार्चाचें प्रमाण खूब आसता. सांगो आशिल्ल्या सगळ्या वनस्पतीच्या बियांनी प्रथिनांचें प्रमाण खूब आसता. (देखीक- मूग, हुडीद, तूर, हरभरो, वाटाणो). शूकधान्यांच्या (देखीक- गंव, मको) गर्भांत तेल आनी प्रथिनां भरपूर आसलीं तरी बियांतल्या त्या भायल्या

भागांत (पुष्कांत) स्टार्च खूब आसता. एरंडाच्या बियांतलें तेल मात पुष्कांत आसता. मको आनी वाटाणो हांच्या तरन्या बियांत साकर आसता देखून त्यो गोड आसतात. गाजर, खारीक, हांच्या बियांतल्या पुष्कांत अर्दसेल्युलोजरुपांत अन्नसाठो आसता. लिची आनी विलायती चींच हांच्या अध्यावरणांत गोड साकर आशिल्लें अन्न आसता. जाल्यार दाळिंबाच्या अध्यावरणांत गोड रस आसता. ह्या अध्यावरणांचो उपेग जनावरांकडच्यान त्या बियांचो प्रसार जावपाखातीर करतात. बियांतल्या एंझायमांचो उपेग रुजवणेंत अन्नाचें रुपांतर जावन तें शोषण करपाक सोंपें करपांत जाता. त्या अन्नाचेर गर्भविकास आनी नव्या रोपांची वाड जाता.

सुधारीत बीं-बियाणां : आयच्या काळांत वनस्पती प्रजनक तज्ञ वेगवेगळ्या पिकांचे सुदारिल्ले प्रकार निर्माण करतात. ह्या प्रकारांचे शुध्द आनी प्रमाणित बीं तज्ञांच्या नदरेखाला व्हडा प्रमाणाचेर उत्पादीत करून तें शेतकारांक दितात. वेगवेगळ्या पिकांच्या प्रमाणित बियांखातीर तातूंतली रुजवणशक्त, शुध्दता, जलांश हांच्यो मर्यादा थारोवन दिल्ल्यो आसात. ह्या मर्यादांनी न बसपी बीं विकल्यार विकपी १९६६ वर्साच्या भारतीय बीं अधिनियमाखाल शिक्षक फाव जाता.

भारतांत राष्ट्रीय बीं म्हामंडळाची १९३३ त स्थापना जाली. बीं प्रक्रियेखातीर ३६ केंद्रां आनी विक्रीखातीर ३,५०० केंद्रां स्थापन केलीं. तशेंच संवसारीक बँकेच्या पालवान भारतांत ५० कोटी रुपयांचो राष्ट्रीय बियाणां प्रकल्प सुरू जाल्लो आसा.

१९६१ त दिल्लीच्या भारतीय कृषी संशोधन संस्थेंत पयली बीं परिक्षण प्रयोगशाळा स्थापन केली आनी बीजशास्त्र आनी बीजतंत्रविज्ञान हांचें मुळावण घालें. बीं निर्मिती, परिक्षण, प्रतीचेर नियंत्रण, बीं रोग आनी किटकविज्ञान, बीं-क्रियाविज्ञान आनी बीं प्रक्रिया हांचेर संशोधन करप हे संस्थेचे मुखेल हेतू आशिल्ले आनी तेखातीर एक विभागूय स्थापिल्लो. तशेंच देशांत साबारकडेन बीं परीक्षण प्रयोग शाळा स्थापन केल्यात.

वनस्पतींच्या बियांक प्रसाराचे नदरेन चड म्हत्व आसा. मनीस आपणाक गरज आशिल्ल्या वनस्पतींचो प्रसार बियांच्या आदारान करीत आयला. बीयो आनी तांचेपसून मेळपी जायत्या पदार्थांच्या उद्देगीक उत्पादनाखातीर मनीस यत्न करीत आसा. कारण ताका तेपसून अर्थोत्पादनूय मेळटा. तूर, वाटाणे, हरभरो, ज्वारी, गंव, तांदूळ, नाचणो सारकिल्ल्या धान्यांचें उत्पादन चडकरून तांच्या बीयांतल्या अन्नाखातीर आनी हेर भागांचे जनावरांच्या चरवाखातीर करतात. नाल्ल, सोयाबीन, भिकणां, सांसवां, तीळ, ऑलिव्ह, कापूस, निंब, सणमियां, उंडी, तुंग, रानटी अक्रोड, जायफळ, करंज, वेलची, एरंड हांच्या बियांपसून जें तेल काडटात ताचो उपेग खावपाखातीर, वखदीं तेलाखातीर आनी शाबू तयार करपाखातीर करतात. तशेंच गंव, तांदूळ, मको हांच्या बियांपसून

स्टार्च काडटात. कॉफी, कोको, कोलानट, ग्वाराना हांच्यो बियो आनी जायत्या तृणधान्यांच्यो बियो मादक आनी साद्या पेयांच्या उत्पादनांत वापरतात. खसखस, मेथी, वेलची, तीळ, सांसवां, जिरे हांच्यो बियो मसाल्याखातीर वापरतात. देखून वेपारी नदरेन त्यो म्हत्वाच्यो थारल्यात.

- कों. वि. सं. मं.

‘बी’ (नारायण मुरलीधर गुप्ते) : (जल्म : १ जून १८७२, मलकापूर, जि. बुलढाणा - वऱ्हाड; मरण : ३० ऑगस्ट, १९४७, छिंदवाडा).

नामनेचो मराठी कवी. तांचें मूळ घराणें कुलाबा जिल्ह्यांतल्या ‘वाशी’ ह्या गांवचें. वाशी, पेण अशा पांच-सात गांवांचें कुलकर्णीपण ह्या घराण्याकडेन येतालें. ताचो बापूय मुरलीधरपंत १८५१ वर्साच्या अदमासाक वऱ्हाडांत आयलो. तो पयलीं सरकारी नोकरेंत आशिल्लो पूण उपरांत ताणें वकिली सुरू केली. ‘बी’ चे आवयचें नांव राजूबाई उर्फ लक्ष्मीबाई आशिल्लें. ‘बी’ क चार भाव आनी तीन भयणो आशिल्ल्यो. बी हो सगळ्यांत व्हडलो भुरगो. ‘बी’ चो बापूय वकिलीच्या निमतान यवतमाळ आनी वणी नगरांनी रावपाक आयिल्ल्यान ‘बी’ चें मुळावें आनी शालेय शिक्षण पयलीं यवतमाळ आनी उपरांत अमरावतीक जालें. पूण बापायक एकांग जावन अकस्मात मरण आयिल्ल्यान ‘बी’क मॅट्रीक जायना आसतनाच सरकारी कारकुनाची नोकरी धरची पडली आनी घरची सगळी जापसालदारकी ताचेर पडली.

ल्हानपणांतूच ‘बी’चें लग्न मार्तंडराव प्रधान हाचे चलयेकडेन जालें पूण तिका रोखडेंच मरण आयिल्ल्यान, यवतमाळचे लक्ष्मीबाई सुळे हिचेवांगडा ताचें दुसरें लग्न जालें. ताका दत्तात्रेय नांवाचो पूत आनी तीन धुवो अशीं भुरगीं आसात.

पिरायेच्या अठराव्या-एकुणिसाव्या वर्सासावन ताणें काव्य-लिखाणाक सुरवात केली. १८९१ वर्सा बरयल्ली ‘प्रणयपत्रिका’ ही ताची पयली कविता. कांय काळ ताणें दिसाळ्यांनीच काव्य-लिखाण केलें. १९११ वर्सा ताणें ‘बी’ ह्या टोपण नांवान बरयल्ली ‘वेडगाणे’ ही कविता खूब गाजली. ताच्या कांय कवितांतल्यान गुढगुंजनाची प्रवृत्ती दिसता. भारति्यांचे आनंदवादी विचारप्रणालीचो ताचेर खूब प्रभाव आसा. तेन्नासावन रसिक ‘बी’ कडे आकर्शीत जाले. ताच्यो चडशो कविता ‘मनोरंजन’ ह्या म्हयनाळ्यांतल्यानूच उजवाडा आयल्यो.

‘फुलांची ओंजळ’ ह्या ताच्या आड्डिस कवितांच्या पयल्या झेल्याक (१९३४) प्र. के. अत्रे हाणें प्रस्तावना बरयल्या. ताची दुसरी आवृत्ती १९४१ वर्सा उजवाडा आयली. हे आवृत्तींत उपरांतच्या इकरा कवितांचो, ‘पिकले पान’ ह्या नांवाखाल आस्पाव केलो. तेउपरांत आनीक स आवृत्त्यो आयल्यो.

'बी' चे भाशेची सरणी आनी विचारांचे धाटणे वयल्यान ताचे कवितेचेर संस्कृत काव्याच्या अध्ययनाचो, ज्ञानेश्वर, मुक्तेश्वर, तुकाराम ह्या संतकवींचो तशेंच पोवाडे, पदां आनी बखरी हांच्या वाडमयाच्या अभ्यासाचो परिणाम जाल्लो दिश्टी पडटा.

- कों. वि. सं. मं.

बीजगणित : गणिताचो सगळ्यांत चड उपेगी आनी चडशा जाणांक खबर आशिल्लो फांटो. बीजगणिताक अक्षरांचें गणित अशेंय म्हणू येता. आंकड्या वांगडा अक्षरां आनी कुरवांचो वापर करून केल्लो अंकगणिताचो विस्तार म्हणजेच बीजगणित. हातूंत सगळे नेम आनी रिती अंकगणिताच्योच वापरतात. ऑक्सफर्ड शब्दकोशांत दिल्ले प्रमाण बीजगणित म्हळ्यार आंकड्यांच्या गूणधर्मांचो अक्षरां वापरून केल्लो अभ्यास. बीजगणितांत गुणाकाराची कुरू (x) वापरचेबदला अक्षरां एकामेकांक तेकून बरयतात. देखीक $a \times b$ चे सुवातेर a ब प्रतिकां वापरून समीकरणां मांडप आनी अंक गणितांच्या रितींचो वापर करून हीं समीकरणां सोडोवप हो बीजगणितांतलो मुळावो वावर प्रतिकां वापरिल्ल्यान प्रस्नांचो वाठार आपसुकूच व्हड जाता. प्रतिकांचो वापर आनी प्रस्नांचो वाठार वाडोवप हे बीजगणिताचे दोन गूणधर्म. प्रतिकांवरवीं प्रस्न मांडप आनी समजप सोपें जाता. बीजगणित, गणिताच्या चडशा सगळ्या फांट्यांक प्रतिकांची भास आनी वाठार वाडोवपाची तांक दिता. प्रतिकांचो वापर गणिती विचारांक एक नितळ, संक्षेप आनी अचूक भास दिता. मनशाची अमूर्त स्वरुपाविशींची ओड, तर्कशास्त्रीय विचार आनी पद्दतशीर विश्लेशणां मेळून बीजगणिताचो जल्म जाला.

बीजगणिताक इंग्लिशींत 'आल्जॅब्रा' म्हण्टात. हें उतर एका बीजगणिताच्या पुस्तकाच्या नांवावयल्यान आयलां. हें पुस्तक पर्शियन गणितज्ञ महमद इब्न-मुसा अलख्वा हिजमी हाणें इ.स. णवव्या शेंकड्यांत बरयल्लें. पुस्तकाचें नांव आसलें 'अलजब्र वाल मुकाबला' म्हळ्यार 'परत दवरप' आनी 'उणें करप'. ह्या पुस्तकाप्रमाण बीजगणीत ही एक कला, जेवरवीं कठिणांतले कठीण प्रस्न समीकरणावरवीं बरोवन, सोंपे केले उपरांत सोडोवप. जोरान कार्डन (१५०१-१५७६) ह्या इटालियन गणितज्ञान आपल्या बीजगणिताच्या पुस्तकाक 'अर्स मग्न' अशें नांव दिल्लें. ह्या उतरांचो अर्थ 'व्हड कला' असो जाता.

बीजगणिताची उदरगत पुर्विल्ल्या हिंदूंनी केल्ली. युरोपियनांनी केल्लें काम चवथ्या शेंकड्यांत सांपडटा. १० आंकड्यांची पद्दत हिंदू गणितज्ञांनी सगळ्यांत पयलीं वापरांत हाडली. विकसीत केल्लें हिंदू गणितज्ञांचें गिन्यान अरबी लोकांनी फुडें आनिकूय विकसीत केलें. उज्जैनीचो कंक नांवाचो विद्वान अब्बासाब खलिफा अल-मनसुरच्या आपोवण्यावरवीं बगदाद राजाच्या दरबारांत गेल्लो. ताणें अरबी लोकांक

हिंदूंचें बीजगणित आनी अवकाशशास्त्र (astronomy) शिकयलें. अरबी लोकांनी हिंदू गणिताचें गिन्यान बाराव्या शेंकड्यांत स्पेनाक व्हेलें. थंयसून तें पुराय युरोपभर पावलें. मुळावें अशें बीजगणित ग्रीस देशांत इ.स. चार हजार वर्सांपयलीं वापरताले. बॅबिलोनियन लोकांनीय बीजगणिताचो वापर केला. पूण त्या वेळार अक्षरांचे सुवातेर सगळेंच उतर वापरपाची पद्दत आशिल्ली. इजिप्ताचो गणिततज्ञ अहमद पापीरुड हाणें इ.स.प. सोळाव्या शेंकड्यांत बीजगणितांत उतरांचो वापर केला. उतरा बदला त्या उतराचें पयलें अक्षर वापरपाची पद्दत तिसऱ्या शेंकड्यांत ग्रीसीक गणिततज्ञ डायफानटस हाणें सुरू केली. फ्रांसाचो फ्रांस्वा व्हेटो (१५४०-१६०३) हाणें Variables खातीर Vowels आनी fixed constants खातीर consonants चो वापर केल्लो.

सद्या आमी वापरतात ती पद्दत फ्रेंच गणिततज्ञ रॅने देकार्त (१५९६-१६५०) हाणें सुरू केल्ली. हे पद्दती प्रमाण आमी Variables खातीर इंग्लीश वर्णमाळेंतलीं निमाणचीं अक्षरां, देखीक- u, v, w, x, y, z वापरतात आनी constants खातीर सुरवातेचीं अक्षरां, देखीक- a, b, c, d, e वापरतात. इटालियन गणिततज्ञ लिओनार्दो द पिसा (११७५-१२३०) हाणें १२०२ त बीजगणिताचो वापर केलो. नामनेचो पर्शियन कवी उमर खय्याम हाणें केल्लो बीजगणिताचो वापर ताच्या रुबायतींनी पळोवंक मेळटा. घनीय समीकरणां (general third degree equations) सोडोवप शक्य ना, अशें उमर खय्यामान सगळ्यांत पयलीं म्हणिल्लें. असले तरेचीं सादीं समीकरणां भूमितीचो वापर करून सोडोवं येतात, म्हणून ओमर खय्यामा पयलीं ताबीत इब्न कोटा (८३६-९०१) आनी आल्हाजाम (९६५-१०३९) ह्या अरबी गणितज्ञांनी सिध्द केल्लें. समीकरणां सोडोवपाचे दिकेन कार्ल फ्रॅड्रिक गॉस (१७७७-१८५५) हाणें खोलायेन अभ्यास केल्लो. ताणें १७९७ त आयज आमी Fundamental Theorem of Algebra म्हण्टात तो सिध्दांत सिध्द करून दाखयल्लो. गॉसाचें उरिल्लें काम इवारिस्ट गॅलॉयस (१८१२-१८३२), आगुस्तीन लुईस कोशी (१७८९-१८५७) आनी नील हॅन्री अँबेल (१८०२-१८२९) हांणी केलें. पूण बीजगणिताच्या मळार सगळ्यांत क्रांतीकारक अशो पद्दती आर्थर कॅली (१८२१-१८९५) ह्या ब्रिटीश गणिततज्ञान हाडल्यो. आर्विल्ल्या बीजगणिताची बुन्याद केलीन घाली अशें म्हणूं येता.

पुर्विल्ल्या काळांत भारतांत कितलेशेच नामनेचे गणिततज्ञ जावन गेले. उज्जैनीचो ब्रह्मगुप्त (५९८इ.स.) हाणें गणिताचेर कायं पुस्तकां बरयलीं. ताच्या 'ब्रह्म-स्पुटा-सिध्दांत' पुस्तकांतलो अठरावो अध्याय 'कूटकाध्याय' हो बीजगणिताचेर आदारून आशिल्लो. हेंच पुस्तक कंक हाणें अरबी भाशेंत रुपांतरीत केल्लें. अवकाशशास्त्रांत बीजगणिताचो वापर करपी ब्रह्मगुप्त हो पयलो गणिततज्ञ. पाटण्याचो आर्यभट्ट पयलो (४७६इ.स.) हाणें 'आर्यभट्टिय' नांवाच्या ग्रंथावरवीं गणिताच्या गिन्यानाची वाड केली. गणिताची सगळ्यांत चड उदरगत ह्या काळांत जाली. आर्यभट्ट

दुसरो (१५० इ.स.) हाणें 'महाआर्य सिध्दांत' हो ग्रंथ बरयल्लो. विजापूरचो भास्कराचार्य (इ.स. १११५) हो सगळ्यांत व्हड असो पुर्विल्लो भारतीय गणिततज्ञ. ताणें 'सिध्दांत शिरोमणी' नांवाचो ग्रंथ बरयल्लो. पूण सदच्या सिद्धिंत शिरोमणींतले फकत चार अध्याय पळोवंक मेळटात. ते चार अध्याय म्हळ्यार लिलावती, बीजगणित, गोलध्याय आनी ग्रहगणित. भास्कराचार्यान प्रस्न कवनांनी बरोवपाक सुरु केले. णवव्या शेंकड्यांत महावीर हाणें 'गणितसार संग्रह' नांवाचो ग्रंथ बरयल्लो, जातूंत बीजगणिताचेर बरोवप आसा. कुंभकोण-मद्रासचो श्रीनिवास रामानुजम (१८८७-१९२०) हो हालींच्या काळांतलो नामनेचो भारतीय गणिततज्ञ. ताचे शेणिल्ले चोपडेंत बीजगणिताचेर कितलेशेच प्रस्न आसात. जांचेर अजूनय भायल्या देशांनी संशोधन चलता. गोवर्धनपीठ पुरीचो शंकराचार्य जगद्गुरु स्वामी श्रीभारतीय कृष्णा तीर्थ महाराज (१८८४-१९६०) हाणें बरयल्लें 'वैदिक गणित' हातूंत अजापाचें काम पळोवंक मेळटा. चडशा प्रस्नांच्यो जापो स्वामींनी दिल्ली १६ सुत्रां वापरून एके ओळींत बरोवंक मेळटात. पूण स्वामींनी बरयल्ल्या चार ग्रंथांतलो फकत एकूच ग्रंथ सदच्या उरला, जातूंत चड अंकगणिताचो वांटो आसा.

बीजगणिताचे कितलेशेच फांटे आसात. हातूंतले कांय फांटे खुबूच उदरगतीक पावल्यात. आनी ते आतां गणिताचे वेगळे स्वतंत्र फांटे जाल्यात. कांय मुखेल फांटे फुडलेप्रमाण आसात.

१) अमूर्त बीजगणित (Abstract Algebra) : हातूंत चडशें आर्विल्लें बीजगणित आस्पावता. बीजगणिताचो कितल्याशाच वाठारांनी उपेग केल्ल्याकारणान नवे नवे फांटे तयार जाले. एकुणिसाव्या आनी विसाव्या शेंकड्यांतली बीजगणिताची उदरगत म्हळ्यार अमूर्त बीजकरण. अमूर्त बीजगणितांत आस्पावपी फांटे म्हळ्यार लिनियर आल्जब्रा, मॅट्रिक्स आल्जब्रा, ग्रुप थिअरी, फिल्ड्स थिअरी, गॅलोअस थिअरी आदी. लिनियर आल्जब्रा सावन लिनियर प्रोग्रामिंगचो फांटो विकसीत जालो, जाचो संगणकशास्त्रांत उपेग जाता. ह्याच फांट्यांत नरेन्द्र करमरकर ह्या भारतांत जल्मल्ल्या गणिततज्ञान एक सोद लावन संवसारांत नामना जोडिल्ली आसा. अमूर्त बीजगणिताच्या मळार मोलादीक वावर केल्ले कांय नामनेचे गणिततज्ञ अशे: हॅमिल्टन, सिल्व्हेस्टर, क्रोनेकर, आर्थर कॅली, डेडीकांड, हिलबर्ट, गॅलोअस, आबेल आनी इमी नोयथर.

२) बुलाचें बीजगणित (Boolean Algebra) : संच सिध्दांतावांगडा (Set theory) उदरगतीक पाविल्लो बीजगणिताचो फांटो. हाचो सोद जॉर्ज बूल ह्या ब्रिटीश गणिततज्ञान १८५४ त लायलो. 'विचारांचे नेम' ह्या पुस्तकावरवीं बुल हाणें गणित आनी तर्कशास्त्रामदीं आशिल्ले संबंद उक्ते केले. बुलाच्या बीजगणिताचो विद्युत् अभियांत्रिकींत Electrical Engineering आनी Electronics च्या मळार वापर जाता. भारतांत मदुराईत जल्मल्लो ब्रिटीश गणिततज्ञ ऑगस्तस डि मॉर्गन (१८०६-१८७१) हाणें आपल्या तर्कशास्त्रावयल्या पुस्तकांत संचाच्या सिध्दांतावयले

नवे नेम वापरल्यात जे बुलाच्या बीजगणितांत उपेगी पडटात.

३) बीजगणितीय भूमिती (Algebraic Geometry) : अमूर्त बीजगणित आनी भूमिती हांच्या पालवान विकसीत जाल्लो फांटो. सदच्याच्या काळांत ह्या फांट्यांत खुबूच काम चललां.

४) बीजगणितीय टॉपॉलॉजी (Algebraic Topology) : टॉपॉलॉजी हो भूमितीचो फांटो. बीजगणिताचे नेम आनी रिती वापरून टॉपॉलॉजींतले प्रस्न सोडयत घडयल्लो फांटो म्हळ्यार बीजगणितीय टॉपॉलॉजी. ह्या फांट्याची उदरगत मुखेलपणान हॅन्री पोटकारे (१८४५-१९१२) हाणें केली.

गणिताचे आंतरराष्ट्रीय काँग्रेसीन दर चार वर्सांनी भरपी आपले बसकेंत १९३६ सावन प्रा. जे. डी. फिल्ड्स हाच्या नांवान गणिताचे संवसारीक पुरस्कार भेटोवपाक सुरवात केली. हांकां फिल्ड्स पदकां (Fields Medals) अशें म्हण्टात. आतांमेरेन बीजगणितांत फिल्ड्स पदकां मेळयतल्यांचीं नांवां अशीं : ए ग्रोथेनदीक (१९६६), एच. हिरोनाका (१९७०), जे. जी. थॉमसन (१९७०), डी. मुमफोर्ड (१९७४), पी. डेलिगने (१९७८), जी. ए. मारगुलिस (१९७८), जी. फाल्टींग आनी एस. के डॉनल्डसन (१९८६).

- प्रा. वाय. एस. वालावलीकार

बीट : (मराठी - बीट; हिंदी-चुकंदर; इंग्लीश-बीट रूट, शुगर बीट; लॅटीन-बीटा व्हल्यारिस; कूळ - चिनोपोडिएसी).

एक वखदी वनस्पत. ही वनस्पत दोनूच वर्सां जगता. तिच्या मुळांकूय बीट हीच संज्ञा आसा. हें मूळ तांबड्या, पिंगशा हळदुव्या वा धव्या रंगाचें आसून मासाळ आनी रोसाळ अशें आसता. तशेंच ताचो आकार भोंवत्याभाशेन आसता. मुळाचे वयलेवटेन व्हड अशीं पानां आसतात आनी पानांचे तेंगशेर खांदयांचो घोंस आसता. ताचेर द्विलिंगी फुलां येतात. हीं दोन ते तीन फुलां एकठांय वाडिल्ल्यान घोंसफळ तयार जाता. तातुंतलें दर एक फळ म्हळ्यार बी, कवच आशिल्लें आसता. फळ पिकतकच ही बी आपोआप भायर येता. दर एक घोंसफळांत २ ते ५ वाटकुळ्यो बियो आसतात. ही वनस्पत सादारणपणान थंड हवामानांत जाता. मूळ युरोपी दर्यादेगेवयले 'बीटा मॅरिटिमा' हे रानवटी अवस्थेंतले जातीसावन 'बीटा व्हल्यारिस' आनी तिजे लागवडींतले विंगड विंगड प्रकार निर्माण जाले अशें मानतात.

बिटाच्या प्रकारांतले १) भाजयेचो बीट २) साकरेचो बीट ३) पालेभाजयेचो बीट ह्या तीनूय प्रकारांची भारतांत लागवड करतात. तशेंच, जनावरांचे खावडीचो बीट (मॅजेल वुझेल) आनी पोरसांत सोबीतकायेखातीर लायतात तो बीट अशेय बिटांचे प्रकार आसात.

भाजयेच्या बिटाक इंग्लिशीत गार्डन बीट अशें म्हण्टात. हाचीं मुळां भाजयेखातीर वापरतात. अमेरिकेचीं संयुक्त संस्थानां, युरोप आनी कॅनडांत पोरसांनी आनी वेपारी प्रमाणाचेर लागवड करतात. दक्षिण भारतांत आनी महाराष्ट्रांत सगळ्या हंगामांनी बिटाची लागवड करतात. पूण उत्तर भारतांत थंडेच्या दिसांनी बिटाची लागवड करतात. भाजयेच्या बिटाचे विंगड विंगड प्रकार आसात. क्रिम्सन ग्लोब आनी डॅट्रॉइट डार्क रॅड ह्या प्रकारांची भारतांत लागवड करतात. हे बीट तांतयाभाशेन वा वाटकुळ्या आकाराचे आसतात. मूळ कापतकच चडसो वांटो तांबडो आनी रोसाळ आसल्यार तो बीट बरे प्रतीचो मानतात. ह्या पिकाक कसलेय तरेची जमीन मानवता, पूण उदक बरे तरेन व्हांवन वतले ओलसार भुसभुशीत जमनींत हें पीक बरें येता. क्षाराचें प्रमाण चड पूण उणी अम्लीय जमीन आसल्यार हें पीक बरें येता.



मूळ आणि तुऱ्यासयत बीट

आँ वाटो बार म्हयन्याच्या मध्याक हाची पेरणी करतात. एक हॅक्टर जमनीखातीर ५ ते ६ किलो बीं लागता. बीं म्हळ्यार घोंसफळ आनी घोंसफळांत २ ते ५ बियो आशिल्ल्यान एकेच सुवातेर एकापरस चड रोपे किल्लून येतात. ते खातीर किल्लून आयिल्ले रोपे परतून १० ते २० सेंमी. अंतर दवरून लायतात. एका हेक्टराक ६० ते ७० किलो नायट्रोजन, १०० ते १२० किलो फॉस्फरस आनी ६० ते ७० किलो पोटॅश ह्या प्रमाणांत सारें घालचें पडटा. बिटांत बोरॉन उण्या प्रमाणांत आसल्यार बिटाचो भितरलो भाग काळो जाता वा कुसता. तेखातीर बिटाच्या पिकाक हॅक्टराक १५ किलांमेरेन बोरॅक्स दितात. बीं लायकतच ८ ते १० सप्तकांनी बीट खणून काडटात. एका हेक्टरांतल्यान २०,००० ते २५,००० किलो भाजयेचे बीट मेळटात. भारतांत बिटाचें बीं सुमार १,३०० मिटरांपरस चड उंचायेच्या प्रदेशांत तयार जाता. हेक्टरी सुमार २,००० किलो बीं मेळूं येता. भाजयेच्या बिटांत ८५% खावपाचो भाग आसून तातूंत ८७.७% जलांश, १.७% प्रथीन आनी ८.८% कार्बोहायड्रेट आसतात.

साकरेच्या बिटाक इंग्लिशींत 'शुगर बीट' अशें म्हण्टात. एकुणिसाव्या शेंकड्यांत ह्या बिटाक चड म्हत्व आयलें. फ्रांसांत झुजाक लागून ऊंसाचे साकरेचो उणाव जावंक लागलो. ते खातीर नेपोलियनान

साकर तयार करपाखातीर बिटाचे लागवडीक चड नेट दिलो. ल्वी विल्मोरिन ह्या फ्रेंच वनस्पतीशास्त्रज्ञान वेंचणूक पद्दतीन बिटांतलें साकरेचें प्रमाण ७.५% वयल्यान १६ ते १७% मेरेन वाडयलें. ताका लागून बिटा पसून साकर तयार करप फायद्याचें जालें. सद्या संवसारांतलें वट्ट साकरेच्या उत्पादनांतलें सुमार ४४% उत्पादन बिटासावन मेळटा.

हो साकरेचो बीट वयले वटेन रुंद आनी सकयल बारीक आसता. माथ्याच्या सकयल्या भागाक मान म्हण्टात. तितलो भाग गुळगुळीत आनी चड रुंद आसता. माने सकयलो बिटाचो भाग दोनूय वटांनी चेपटो आसून ताचेर दोनूय वटांनी उबी खांच आसता. ह्या बिटाचो गाभो धवो आनी साल लेगीत धवी आसता. हातूंत सुमार १५% साकर आसता. केन्नाकेन्नाय ती २०% मेरेनूय आसता.



साकरेचो बीट

संवसारांत साकरेच्या बिटाचो वाठार १९७८ वर्सा ९०.२६ लाख हेक्टर आनी २८.९१ कोटी टन उत्पादन आशिल्लें. सगळ्यांत चड वाठार ३७.६३ लाख हेक्टर आनी सगळ्यांत चड उत्पादन ९.३८ कोटी टन रशियेंत आशिल्लें. उत्पादनाचे नदरेन रशिये फाटोफाट अमेरिकेचीं संयुक्त संस्थानां, फ्रांस, अस्तंत जर्मनी, पोलंड आनी इटली हे देश म्हत्वाचे आसात. अमेरिकेंतलें दरेक हॅक्टरा फाटलें उत्पादन रशियेपरस ८१% चड आशिल्लें. संवसारांतल्या बिटाच्या वट्ट उत्पन्नांत चड करून अर्दादीक उत्पन्न युरोप खंडांत जाता. युरोपांतल्या सगळ्या देशांनी साकरेच्या बिटाची लागवड जाता. आफ्रिका खंडांत सगळ्यांत चड उत्पादन मोरोक्कोंत २३.९५ लाख टन इतलें जाता. आशिया खंडांत चीन, तुर्कस्तान आनी इराण हे बिटाचे लागवडीचे म्हत्वाचे देश.

बीट तयार जावपाच्या हंगामांत २०° ते २२° सॅ. तापमान आसल्यार तातूंत साकरेचें प्रमाण सगळ्यांत चड आसता. ३०° सॅ. परस चड तापमान आसल्यार साकरेचें प्रमाण उणावता.

सिरिया, इराक, इराण, आल्जेरिया आनी इझ्रायल ह्या देशांनी ह्या पिकाक वेपारी म्हत्व आसा. पाकिस्तानांतूय बिटाची लागवड करतात. पूण भारतांत उपोष्ण वाठारांत हें पीक प्रायोगिक अवस्थेंत आसा. काश्मीर देगणांनी बिटाचें पीक पावसाळी उदकाचेर गिमाच्या तेंपार घेवपाक मेळटलें अशी शक्यताय दिसता. १९७७-७८ वर्सा भारतांत पयले खेपे राजस्थानांतल्या गंगानगरच्या साकरेच्या कारखान्यांत, बिटासावन २९८ टन साकरेचें उत्पादन केलें. महाराष्ट्रांत फलटणाक

बिटासावन साकर तयार करपाखातीर मुळाव्या स्वरुपाचे यत्न केल्यात. पुण्याचे महाराष्ट्र विज्ञान वर्धिनी हे संस्थेन, महाराष्ट्रांतल्या हवामानाक योग्य अशे साकरेचे प्रकार तयार करपाखातीर हो प्रकल्प हातांत घेतला.

बिटाच्या पिकाक खूबशे रोग लागतात. तातूंतले पानांवयले थिपके, मूळकूज, मर, कर्ली टॉप, मुळांवयल्यो गांठी हे म्हत्वाचे आसात. पानांवयले थिपके गाड पुडीकोराचे वा काळसर आसून कांय तेंपा उपरांत रोगट भाग गळून पडटा आनी पानांक बुराक जातात. पानां खावपी किडीक लागुनूय ह्या पिकाचें खूब लुकसाण जाता. तेखातीर ह्या पीकाक पयलें उदक दिवंचे पयलीं उदकांत विरगळपी गॅमा बीएचसी दितात.

पोंदचीं पानां पुडीकोराचीं आनी हेर पानां हळदुवीं जातकच बीट काडपाक तयार जाले अशे मानतात. साकरेच्या बिटाची काडणी पेरणेसावन २०-३० सप्तकांनी, चड करून एप्रिल-मे म्हयन्यांत करतात. नांगरान बीट काडटात आनी नितळ करतात. नितळ करपाक उदकाचो उपेग करिनात कारण ताका लागून बीट कुसतात. बीट काडटकच ताचेवयलीं पानां रोकडींच काडटात. तशें केलेना जाल्यार साकरेच्या उताऱ्यांत उणाव जाता. काडटकच बीट साकर कारखान्यांत ४८ वरांभितर धाडपाक जाय. तेचप्रमाण तांची रास घालून कांय वरां लेगीत दवरप समा न्हय. हे खातीर कारखान्या लागसारूच बिटाची लागवड करतात. हेक्टराक युरोपांत ३५,००० किलो आनी अमेरिकेंत ४०,००० किलो बीट आनी १०,००० ते १२,००० किलो पालो मेळटा.

साकर तयार करपाच्या कारखान्यांत जेप्रमाण उशीचो रोस काडटात तेप्रमाण बिटाचो रोस काडपाक मेळना. शेतांतल्यान आयिल्लो बीट उदकान धुयनाफुडें बारीक कापां करतात. तातूंतलो साकरेचो अंश काडून घेवपाखातीर एके खाशेले यंत्रसामग्रीचो वापर करतात. साकरेच्या द्रावणाचेर पयलीं चुन्याची क्रिया करून उपरांत कार्बन डाय-ऑक्सायडान नितळ करतात. अशुध्द पदार्थ गाळाभशेन तळाक बसता. निवळायल्ल्या रोसाचें सल्फर डायऑक्सायडाच्या आदारान विरंजन (decolouration) करतात. उपरांत साकर तयार करपाची कृती, उशीच्या नितळ केल्ल्या रोसापासून साकर तयार करपाचे कृतीभाशेनूच आसता. साकरेच्या बिटाचो रोस काडले उपरांत उरिल्लो चौथो जनावरांक खावपाक घालतात.

बिटाचे काकयेपसून लॅक्टिक आम्ल, ब जीवनसत्व आनी हेर तरांचीं वखदां तयार करतात.

- कों. वि. सं. मं.

बीन : एक तंतूवाद्य. बीन हें वीणा ह्या शब्दाचें अपभ्रंश रूप. हाच्या दोनूय तोकांवटेन २५ ते ३० इंच घेराचे दुदी बसयल्ले आसतात. तांकां खांच घालून तातूंत वाटकुळी आनी पोकळ दांडी बसयल्ली आसता. हे दांडयेची लांबाय ४ फूट आनी रुंदाय सुमार ४ इंच आसता. ह्या दोनूय

तोकांक चार बोटां रुंदायेच्यो पितूळच्यो वा रुप्याच्यो मायण्यो बसयतात. एका तोंकासावन सुमार ६-७ इंच अंतराचेर २ हस्तीदंती अटी बसयतात. दुसऱ्या तोकांक हस्तीदंती घोडी बसयतात. दांडयेच्या दोनूय वटांनी सरयो आबुळपाक खुटयो बसयतात. हातूंत एक चिकारीची सरी आसता. खर्ज आनी पंचम ह्या स्वरांच्यो सरयो पितूळच्यो, अर्थात कच्च्यो आसतात. बाकीच्यो सगळ्यो सरयो तिख्याच्यो अर्थात पक्क्यो आसतात. दांडयेर वीस लांकडी पड्डे मेणांत बसयल्ले आसतात. दर पड्ड्याक खांच करून तातूंत तिख्याच्या पड्ड्याइतलो लांबायेचो पातळ कुडको बसयतात. ह्या कुडक्याचेर स्वराच्यो सरयो दामतात. ताच्या वीस पड्ड्यांक लागून स्वरांचीं अडेज सप्तकां पुराय जातात. हें वाद्य सतारीवरीच नाखटांनी वाजयतात.

बीनाक सगळ्या तंतूवाद्यांचो राजा समजतात. हाचे स्वर गोड आनी झंकारान भरिल्ले आसतात.

- कों. वि. सं. मं.

बीर, माधव रामकृष्ण पै : (जल्म : १५ ऑगस्ट १९२३, बेळगांव).

सुटकेसुजारी. बापायचें नांव रामकृष्ण पुंडलीक पै बीर. बेळगांवां 'भारत छोडो' चळवळींत आनी १९४६ चे चळवळींतूय ताणें वांटो घेतिल्लो.

नॅशनल काँग्रेस गोवा संघटनेचे लोंढ्यार जाल्ले बुन्यादी बसकेंत वावुरपी समितीचो वांगडी म्हणून ताका वेंचून काडलो. चोडणां आनी करमळी गांवांनी जाहीर भाशण केल्ले खातीर २५ नोव्हेंबर १९४६ दिसा ताका म्हापशां धरलो, धा दीस बंदखणींत दवरले उपरांत ताका सातारडा शिमेचेर व्हरून सोडलो. परतो तो गोंयांत आयलो आनी दिवचल तालुक्यांतल्या लोकांक सत्याग्रह आनी नॅशनल काँग्रेस गोवा संघटनेच्या उद्देशा संबंदान समजावंक लागलो, ताका लागून परतो ताका आठ दिसाखातीर बंदखणींत घालो.

उपरांत भूंयगत रावन गोंयच्या सत्याग्रही आंदोलनाक ताणें खूब तेंको दिलो. तो १९५१ ते १९५३ मेरेन नॅशनल काँग्रेस गोवाचो सरचिटणीस आसलो.

सत्याग्रही सल्लागार समितीचो तो वांगडी आसलो. भूंयगत आज्ञाद गोमंतक रेडिओकडेन ताचो संबंद आसलो. १९७७ त ताका पणजी मतदारसंघान विधानसभेचो वांगडी म्हणून वेंचून काडलो. जनता पक्षाचो तो गोंयचो फुडारी आसलो. ताणें गोंयांत सहकार चळवळ आनी लघुउद्देगाचे उदरगती खातीर वावर केला. ताचो भारत सरकारान ताम्रपत्र दिवन भोवमान केला. गोंय सरकारानूय ताचो भोवमान केला.

- कों. वि. सं. मं.

बीर, मित्रा माधव : (जल्म : ३० डिसेंबर १९३२, काकोडें-केपें; मरण : १ जून १९७८).

सुटकेझुजारी आनी नामनेची समाजसेविका. माधव रामकृष्ण बीर हाची घरकात्र. तिचें शिकप एम.ए., बीएड. मेरेन जालें.

१९५४ त तिणें म्हाविद्यालयीन शिकप सोडून गोंय स्वातंत्र्य चळवळींत वांटो घेतलो. शिवोली बारदेश तालुक्यांतल्या लोकांमदीं राजकीय जागृताय हाडपाक ती वावुरली. थंयच तिचो डॉ. पुंडलीक दत्तात्रय गायतोंडे आनी हेर सुटकेझुजाऱ्यांकडेन संबंद आयलो, जे त्या वेळार नॅशनल काँग्रेस गोवाच्या फुडारपणाखाला सत्याग्रही आंदोलन आंखताले आनी तांतूत वांटो घेवपाक बायलांक आनी चलयंकाक संघटीत करताले.

म्हापशां नॅशनल काँग्रेसीचे बसकेक अध्यक्ष म्हणून येवपी सुधाताई जोशीक येवकार दिवपाक आपवावुरपी बायलांक तयार करतना, २८ मार्च १९५५ दिसा मित्रा बीराक धरली आनी तिका पांच वर्सांचे बंदखणीची ख्यास्त फर्मायली.

बंदखणींतल्यान भायर येतकच तिणें गोंयभर भोंवडी केली आनी गांवकारांच्या आदारान गोंयच्या चडशा गांवांनी मराठी शाळा सुरु केल्यो. शिक्षणाच्या माध्यमावरवीं गोंयची स्वातंत्र्य चळवळ फुडें व्हरपाखातीर ती वावुरली. १९६२ त ती वेरें-बेतीं पंचायतीची वांगडी म्हणून वेंचून आयली. ती समाज कल्याण मंडळाची (Social welfare Board) वांगडी आनी अखिल भारतीय बायलांचे परिशदेच्या गोंय फांट्याची अध्यक्ष आसली.

गोंयचे सुटकेउपरांत समाजीक वावरावांगडाच तिणें शिक्षणदानाचोय वावर तितल्याच नेटान केलो. तिका अपघाती मरण आयलें. तिचो घरकार श्री. माधव बीर, हाच्या फुडारपणाखाल तिच्या नांवान निर्माण जाल्लें 'मित्रा बीर प्रतिष्ठान', गोंयच्या समाजीक मळार उल्लेखनीय वावर केल्ले बायलेक दर वर्सा एक जुनाक पुरस्कार दिता.

- कों. वि. सं. मं.

बीरबल : (जल्म : १५२८, त्रिविक्रमपूर; मरण : फेब्रुवारी १५८६).

अकबराच्या दरबारांतल्या नवरत्नांमदलो (बुदवंतांमदलो) एक आनी अकबराचो विश्वासू इश्ट. ताचे खरें नांव महेशदास. ताच्या बापायचें नांव गंगादास. बीरबल ही ताची पदवी. महेशदासाची हुशारी आनी धिटायेन प्रसन्न जावन अकबरान ताका बीरबल (बीरवर) ही पदवी दिली. 'ताचेंच रुपांतर फुडें बीरबल अशें जालें.

ल्हान पिरायेचेरूच ताणें हिंदी, संस्कृत आनी फार्सी भासांचो अभ्यास करून तातूंत वर्चस्व मेळयल्लें. बीरबलाच्या शौर्य-साहस, हजरजबाबी ह्या गुणांचेर खोशी जावन अकबरान ताका पंचहजारी

मनसबदारी आनी सेनापतिपद दिल्लें. तशेंच ताचे न्यायदक्षतेची पारख करून कांय काळ ताका न्यायाधीश म्हणून नेमलो. अकबराच्या दीन-ए-इलाहींत बीरबल हो एकलोच हिंदू वांगडी आशिल्लो. आपल्या गुणांक लागून तो ल्हव ल्हव मंत्रीपदामेरेन पावलो.

अकबरान दरबारांत मानाचे सुवातेर आशिल्ल्यान तो हिंदूंच्यो अडचणी पयस करतालो. ताकाच लागून अकबर सहिष्णू वृत्तीन वागपाक लागलो असो कांय मुसलमान नागरिकांचो समज जालो आनी ते बीरबलाचो मत्सर करपाक लागले.



युसुफझई नांवाच्या दुस्मानाआड झुजपाक गेल्लेकडेन ताका मरण आयलें. ताच्या मरणान अकबराक खूब दुख्ख जालें. ताणें फत्तेपूर-सिक्रीक आपलेवांगडा बीरबलाखातिरूय एक महाल बांदून घेतिल्लो.

बीरबल ब्रज भाशेचो एक म्हान कवी आशिल्लो. ताचें कवी नांव 'ब्रह्म' अशें आशिल्लें. ताचीं कांय गितां आयज लेगीत मेळटात. १५७३ वर्सा 'कविराय' हो किताब ताका दिल्लो. तो एक बरो प्रशासक आनी संगीततज्ञ आशिल्लो. बीरबलाचो 'बीरबलनामा' हो ग्रंथ नामनेचो. अकबर आनी बीरबल काणयो सगळ्या भाशांनी लोकप्रिय आसात

- कों. वि. सं. मं.

बुंदी चित्रशैली : एक भारतीय लघुचित्रण संप्रदाय. राजस्थानांतल्या बुंदी आनी कोटा ह्या संस्थानांत ही शैली सतराव्या शतमानासावन एकुणिसाव्या शतमानाचे निमाणेमेरेन विकसीत जाली. राजस्थानी चित्रशैलीच्या वाठाराप्रमाण हे वेगवेगळे फांटे तयार जाले. तातूंतल्या बुंदी आनी कोटा ह्या प्रदेशांतलो हो फांटो. बुंदी चित्रशैलीचो हो संप्रदाय आद्य राजस्थानी मेवाड चित्रसंप्रदायांतल्यान जल्माक आयिल्लो आसलो, तरीय ताचेर मोगल चित्रसंप्रदायांचो प्रभाव पडिल्लो दिसता. बनारसच्या 'भारत कला भवनांत' आशिल्लें 'राग दीपक' आनी अलाहाबादेच्या 'म्युनिसिपल म्युझियम' हांतूतलें 'रागिणी भैरवी' हीं रागमाला चित्रां म्हळ्यार बुंदी चित्रशैलीचे आर्विल्ले नमुने. हे शैलींतल्या सुरवातीच्या चित्रांनी मेवाड चित्र संप्रदायांतल्या धीट आनी आदीम मोडणाचें चित्रण

आनी मोगल शैलींतलें सैमवादी तशेंच बारकायेचें चित्रण हांचो मेळ घडिल्लो दिसता. बुंदी चित्रशैलीची रंगसंगती सादी आसली तरी तातूंतल्यान झगझगीत आनी समृद्ध परिणाम सादोवप जाता. नुस्त्या आकृतीचे दोळे, तोकदार नाक, दोट्टी खाडकी हीं हे शैलींतलीं व्यक्तीचित्रणाचीं खाशेलपणां. हे शैलींतलें तोंडावळ ल्हान आनी वाटकुळें आसून दोळ्यांवटेन शेडिंग केल्लें दिसता.

ह्या चित्रांतल्यान सैमीक चित्रांय बारीकसाणीन चितारिल्ल्याचें दिसता. भरपूर झाडां, रातचें मळब, ल्हारां वा भोंवरे दाखोवन केल्लें

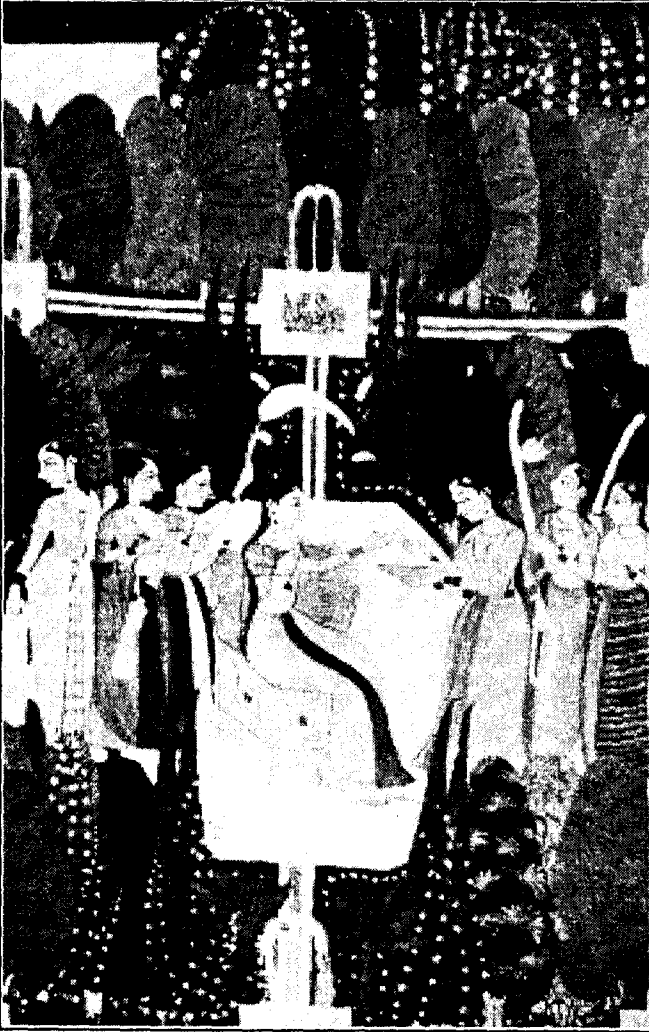

बागेंत आपल्या इश्टिणींवांगडा बशिल्ली राजकन्या

उदकाचें चित्रण हीं ताचीं खाशेलपणां. बायलांचें रेखाटन करतना मिरयांचो घागरो, पारदर्शक ओडणी, भरपूर वस्तींनी युक्त अशें करप जाता जाल्यार दादल्यांचें रेखाटन करतना पगडी, चतुश्कोणी पायजमो, लांब आनी अशीर पटको ह्या वस्त्रांचो वापर केल्लो दिसता. भारताच्या राष्ट्रीय संग्रहालयांतलें रागमालेवयलें बुंदी चित्रशैलींतलें रेखाचित्र उल्लेख करपासारकें आसा. कलकत्त्याच्या गोपीकृष्ण कनोरिया हांच्या संग्रहाक

आशिल्लीं रागमालेचीं ३६ चित्रां हीं अठराव्या शतमानाचे सुरवेच्या बुंदी चित्रशैलीचीं खाशेलपणां दाखयतात. अठराव्या शतमानाचे सुरवेक हे शैलीची खूब उदरगत जाल्ली पळोवंक मेळटा. अठराव्या शतमानाच्या उत्तरार्दांत हे शैलीक वेगळें मोडण लागलें. तातूंतलीं खाशेलपणां अशीं- सुरवेक ह्या चित्रांनी तपकिरी रंगाचीं मुखामळां दिसतालीं. उपरांत तांचो रंग उजळ गुलाबी जाल्लो दिश्टी पडटा. मुखामळाक केल्लें गुळगुळीत छायांकन वचून त्या जाग्यार सहजतायेन केल्लें चित्रण मेळटा. सपाट आनी एकरंगी फाटभुंये जाग्यार ती जायत्या रंगसयांची अशी दिसता. बायलांचो भेस, तेचपरी घरगुती वापरांतल्यो वस्तु, फर्निचर हांचें रेखाटन बी सोनेरी रंगांत दिसता. उदकाखातीर रुपेरी रंगाचो वापर केल्लो दिसता. एकुणिसाव्या शतमानांतूय ह्या संप्रदायाची भरभराट चालूच आशिल्ली. कोटाचो दुसरो रामसिंग (१८२८-६६) हाचे कारकिर्दींत ताचें आनीक एक झगझगीत पर्व तयार जालें. दोंगराळ वाठारांतल्या दाट रानांतल्या शिकारेचीं आंगार कांटो फुलोवपी दृश्यां, तेचपरी राजाचे जिणेंतले वेगवेगळे प्रसंग हांचें चित्रण केल्लें ह्या पर्वीत दिश्टी पडटा.

बुंदी संप्रदायांतल्या दोन मुखेल चित्रांचे विशय अशे आसात- १) चंद्रकोर पळोवपी मोगी जोडपें (सुमार १६८९, 'प्रिन्स ऑफ वेल्स म्युझियम', मुंबय). २) राधाकृष्ण-भेट (अठराव्या शतमानाचे सुरवेक, माधुरी देसाई-चित्र संग्रह, मुंबय).

- कों. वि. सं. मं.

बुंदेली भास आनी साहित्य : बुंदेलखंड आनी ताच्या लागसारच्या प्रदेशांनी उलयतात ती भास. ही अस्तंती हिंदीची एक बोली. उत्तर प्रदेशांतल्या झांशी, जालौन आनी हमीरपूर ह्या जिल्ह्यांनी तशेंच मध्य प्रदेशांतल्या ग्वाल्हेर, भोपाळ, ओरछा, सागर, नृसिंहपूर, सिवनी आनी होशंगाबाद ह्या जिल्ह्यांनीय ही भास उलयतात. दतिया, पन्ना, चरखारी, दमोह, बालाघाट आनी छिंदवाडा ह्या वाठारांनीय बुंदेली भाशेचें मिश्र रूप दिसता.

पँवारी, लोधानी वा राठौरी आनी खटोला ह्यो बुंदेली भाशेच्यो उपभासो मानल्यात.

बुंदेलखंडाचो प्रदेश लोकगितांचे नदरेन खूब समृद्ध आसा. ह्या प्रदेशांतल्या लोकांची जीण अशे तरेन जायत्या प्रकारच्या लोकगितांनी उपाट भरल्या. सादारणपणान ह्या लोकगितांची उत्सवगितां, प्रेमगितां आनी राजनैतिक, समाजीक आनी वीरप्रशंसात्मक गितां अशी वांटणी करूं येता. श्री. गौरीशंकर द्विवेदी हाणें बुंदेली लोकगितांचें विभाजन केलां तें अशें -

'सैर' हीं पदां आषाढ आनी श्रावण ह्या म्हयन्यांनी गायतात. 'राखरे' हीं पदां ज्येष्ठ म्हयन्यासावन श्रावण म्हयन्यामेरेन गायतात.

‘भलारे’ आनी ‘सावन’ हीं पदां श्रावण आनी भाद्रपद ह्या म्हयन्यांनी गायतात. ‘बिलवारी’ आनी ‘दिवारी’ हीं पदां आश्विन आनी कार्तिक म्हयन्यांनी गायतात. बाबा वा भोला हांचीं पदां माघ म्हयन्यांत तीर्थयात्रे वेळार म्हण्टात. ‘फागें’ आनी ‘लेदें’ हीं पदां माघ फाल्गुन म्हयन्यांत गायतात. ‘गारी’ हीं पदां मंगलप्रसंगार गायतात.

तशेंच तण कापतना वा हेर कसलींय कश्टांचीं कामां करतना लोक तरातरांचीं पदां म्हण्टात. उत्सवगितांनी जल्माविशींच्या पदांचो आस्पाव जाता. तांकां सोहरगितां अशें म्हण्टात. कोणागेरूय चलो जल्मतकच लागसारच्यो बायलो थंय जमून सोहरगितां म्हण्टात. ह्या सोहरगितांनी भुरगो जल्मल्याची उमेद दिसता. देखीक -

घूंघर बाले हें बाल मोरे लला के.....

दादा जीवे, दादी जीवे, जीवे सकल परिवार मोरे लला के ।

अर्थ - म्हज्या ल्हान बाबूचे केंस कोंगरे आसात. ताच्या आवय बापायक आनी घरच्यांक लांब जीण मेळूं.

जल्मा उपरांत धा दिसांनी बधावगितां गावपाची चाल आसा. सोयऱ्या-धायऱ्यांकडसून ह्या दिसा बाळंतिणीक बधावे म्हळ्यार भेटवस्तू येतात. भुरगो एका म्हयन्याचो जातकच ताची आवय बांयची पुजा करपापासत बांयचेर वता. तेन्ना शेजारच्यो बायलो-चलयो तिचेवांगडा वतात. थंय वचून त्यो जीं पदां म्हण्टात तांकां ‘कुआँपूजन गितां’ अशें म्हण्टात.

बुंदेलखंडांत, लग्नसुवाळ्यांत साकरपुड्यासावन कांकण सोडयमेरेन सगळ्या सुवाळ्यांचेर पदां आसात. ह्या पदांतलीं बनरा, बनरी, गारी, बुंदेला, रघुपत हीं कांय मुखेल पदां आसात.

लग्नाविशीं उलोवणीं करपाक न्हवरो आनी व्हंकलेवटेनचे लोक जेन्ना एकठांय येतात, तेन्ना थंय जमिल्ल्यो बायलो उमेदीन पदां म्हण्टात. बुंदेलखंडांत न्हवऱ्याक बनरा आनी व्हंकलेक बनरी अशें म्हण्टात.

दरेका ऋतुविशींचींय पदां बुंदेलखंडांत गायतात. वर्सभरांत दर म्हयन्याक गायतात त्या गितांक मेळून ‘बारहमासा’ अशें नांव आसा. अशींच ‘चौमासा’ आनी ‘छैमासा’ गितांय आसात. हीं पदां रचपी बुंदेलखंडांतले कांय म्हत्वाचे लोककवी अशे आसात. ईसुरी हाचो जल्म इ.स. १८३८ च्या अदमासाक मंडकी ह्या गांवांत जालो. ताच्या गितांचें संकलन ईसुरीकी फागें आनी ईसुरीप्रकाश ह्या नांवांनी जालां. चतुर्भुज ह्या कवीचो जल्म बगौरा ह्या गांवांत जालो. इ.स. १८६३ ते १९०८ ह्या काळांत ताणें आपली काव्यरचना केली. गंगाधर व्यास ह्या कवीचो जल्म इ.स. १८४२ वर्सा छतरपूर ह्या गांवांत जालो. ताचे द्वारिका विहार, अष्टयाम, नीतिमंजरी, सैरलावनी, फागें हे ग्रंथ उजवाडा आयल्यात. मनभावन ह्या कवीचो जल्म इ.स. १८७२ वर्सा छतरपूर ह्या गांवांत

जालो. स्फुट फागें नांवाचो ताचो एक ग्रंथ प्रसिध्द आसा. तशेंच परमानंद पांडेय, रामदास नामदेव ‘दास’, प्यारे जू, दुर्गा, सरजू लाल, लाला बंशगोपाल, मुंशी अवध लाल, घनश्याम पांडे, भुजबल सिंह, रसिया ह्या कवींनी खूबशीं स्फुट गितां रचलीं. तांचे लेगीत सग्रह उजवाडा आयल्यात.

- कों. वि. सं. मं.

बुगडे, दत्ताराम राघोबा : (जल्म : पार्शे-पेडणें).

सुटेकझुजारी. ‘नॅशनल काँग्रेस गोवा’ हे संघटनेचो तो वांगडी आशिल्लो. १५ ऑगस्ट १९५४ ह्या दिसा पार्शे-पेडणें गांवांत सत्याग्रहांत ताणें वांटो घेतिल्लो. तेन्ना पोलिसांनी ताका धरलो आनी न्यायालयामुखार उबो केलो. न्यायालयान ताका पांच वर्सां खर बंदखण फर्मायली. ताका पणजी पोलीस ठाण्यार आल्तिनो हांगा तशेंच रेडश मागूशचे बंदखणींत दवरिल्लो. १९५८ त ताची बंदखणींतल्यान सुटका जाली. भारत सरकारान ताम्रपत्र दिवन ताचो भोवमान केलो.

- कों. वि. सं. मं.

बुड्टी : दर्या, न्हंयो, तळीं हांच्या उदकाच्या प्रमाणांत सैमीक वा कृत्रीम रितीन अकस्मात वाड जावन तांच्या लागसारच्या वाठाराचेर आपत्ती येता तेन्ना बुड्टी आयली अशें म्हण्टात. लागसारचो वाठार उदकापोदा बुडटा हाचे वयल्यान बुड्टी ही संज्ञा निर्माण जाल्या. प्रमाणाभायलो पावस, सुमाराभायलें बर्फाचें वितळप, न्हंयेवयले बांद, धरणां अकस्मात फुटप, दोंगराचे कडे न्हंयेंत कोसळप, न्हंयेच्या पात्रांत भूंयकांप वा ज्वालामुखी जावप, न्हंयेची दिका बदलप, हीं कांय न्हंयेच्या उदकाचीं बुड्टी येवपाचीं कारणां. दर्यादेगेर जावपी चक्रीवादळांतल्यान निर्माण जाल्लीं व्हड व्हड ल्हारां (सुमार ८० x १६ x ६ किमी.), दर्याच्या तळाक जाल्ले भूंयकांप आनी ज्वालामुखीवरवीं निर्माण जावपी सुनामी ल्हारां हीं कांय दर्याबुड्टेचीं कारणां आसात. ह्या कारणांक लागून न्हंयेचे क्षमतायेपरस चड उदकाचो साठो न्हंयेच्या पात्रांत एकठांय जाल्ल्यान न्हंयेचें उदक भोंवतणच्या वाठारांत पातळटाण तशेंच चक्री वादळांतल्यान निर्माण जाल्लीं ल्हारां दर्या देगेवयल्या वाठारांचेर आदळटात. उदकाचे हे आपत्तींतल्यान बुडटे सकयल आयिल्ल्या वाठारांची व्हड प्रमाणांत वीत आनी मनीस हानी जाता. अशा बुड्ट्यांनी संवसारभर सुमाराभायर हानी करून दवरल्या. देखीक : चिनांतले यांगत्सी न्हंयेक १९११ त आयिल्ले बुड्टेंत सुमार १,००,००० लोक मेले, १९७३ त पाकिस्तानांत सिंधु न्हंयेक आयिल्ले बुड्टेंत २,३०० लोक मेले, १९५४ त भारतांत ब्रह्मपुत्रा न्हंयेत आयिल्ले बुड्टेंत सुमार १२.८ लक्ष लोकांक उपद्रव जालो. १९५६ त दामोदर न्हंयेत आयिल्ले बुड्टेंत अस्तंत बंगालांतलो

२५,००० चौ. किमी. वाठार उदकापोंदा गेलो. भारतांत तशेंच संवसारांतल्या हेर देशांनी दर वर्सा खंय ना खंय बुड्टी येवन अशेच तरेची हानी जाता. भारतांत दर वर्सा सादारणपणान २.४कोटी लोकांक बुड्टेचो उपद्रव जाता. सरासरी २४० कोटी मोलाची मालमत्ता बुड्टेंत नश्ट जाता. सुमार ५०-७० लक्ष हेक्टर जमनीतलें पीक नश्ट जाता. १९७७त आंध्र प्रदेशांत जाल्ल्या चक्रीवादळांत सुमार १०,००० लोकांचो बळी घेतिल्लो. तेभायर दरवर्सा बुड्टी नियंत्रणाचेर सरासरी ३० कोटी खर्च जातात.

बुड्टेंत जावपी आकांताची हानी लक्षांत घेवन सगळ्याच राष्ट्रांनी बुड्टेचेर नियंत्रण करपाची कार्यावळ हातांत घेतल्या. न्हंयेच्या पात्रांतलें वाढीव प्रमाणांतलें उदक न्हंयेच्या देगांवयेर पावचें न्हय म्हणून न्हंयेच्या देगांचेर बांद घालून न्हंयेचें पात्र रुंद करून, न्हंयेच्या तळांतलो गाळ उसपून न्हंयेची खोलाय वाडोवप, न्हंयेच्या पात्रांतलीं मोडणां काडून ज्यादा उदक साठोवपी तळें बांदून वा न्हंयेचेर धरणां बांदून बुड्टेचेर नियंत्रण करतात. अशेच तरेची वेवस्था दर्या बुड्टेच्या संदर्भांतय करप जाता. नियंत्रण प्रक्रियेचोच एक वांटो म्हणून बुड्टे संबंदी लोकांक आदीच सादूर करप जाता. भारतान के. एल्. राव हाची गंगा कावेरी जोड खारजा येवजण आनी डी. जे. दस्तूर हाची गार्लंड खारजा येवजण अशो दोन म्हत्वांकांक्षी येवजण्यो विचाराधीन आसात. उत्तर भारतांतल्या न्हंयांचे उदक खारजांमदसून दक्षिण भारतांतल्या न्हंयांनी सोडून उत्तर भारतांतल्या न्हंयांतल्या उदकाचे प्रमाण उणें करप. उत्तर भारत आनी दक्षिण भारतांतल्या न्हंयांतल्या उदकाच्या प्रमाणामदीं समतोलपण हाडप आनी हाचेवरवीं न्हंयांच्या बुड्ट्यांचेर नियंत्रण दवरप हें उद्दिष्ट हे येवजणेफाटल्यान आसा. पूण हे येवजणेक लागपी सुमार २० ते २५ हजार कोटी रुपया खर्च आनी तंत्रीक सुविधा जशी आनी जेन्ना उपलब्ध जातली तशी आनी तेन्ना ही येवजण कार्यरत जातली.

- कों. वि. सं. मं.

बुध : सूर्यकुलांत हेर गिन्यांपरस, सुर्याक लागीं आशिल्लो गिरो. कुबेर गिन्याउपरांत हो सगळ्यांत ल्हान गिरो. तो सुर्यासावन सुमार ५८,०००,००० किमी. अंतराचेर सुर्याभोंवतणीं घुंवता. ह्या गिन्याची परिभ्रमण कक्षा (orbit) धर्तरेचे परिभ्रमण कक्षेभितर आशिल्ल्यान फांतोडेर आमकां तो उकत्या दोळ्यांनी पळोवपाक मेळटा. हो गिरो सुर्याभोंवतणीं लंबवाटकुळाकारान भोंवता. ताचो वेग दर सेकंदाक ४८ किमी. आसून तो हेर गिन्यांच्यावेगापरस चड आसा. तो सुर्याभोंवतणीं एक भोंवाडो मारपाक धर्तरेचे ८८ दीस घेता.

बुध हो गिरो अशी सुमेरियन काळांतल्या (इ.स.प. ५०००) लोकांक म्हायती आशिल्ली. मळब नितळ आसल्यार हो गिरो फांतोडेर

वा आमोरे वेळार दिश्टी पडटा. हाका लागून हे दोन गिरे आसात, असो कांय लोकांचो समज आशिल्लो आनी तांणी ह्या गिन्याक दोन वेगवेगळीं नांवां दिल्लीं. इ.स.प. २६४ ह्या सुमाराक फांतोडेर उदेंतेक दिसपी ह्या गिन्याक ग्रीसी लोकांनी अपोलो हें नांव दिलें. आमोरेचेर अस्तंत दिकेक दिसपी गिन्याक रोमन लोकांनी मर्क्युरी वा हर्मिझ हें नांव दिलें. हर्मिझ म्हळ्यार देवाचो दूत. हेर गिरे आनी उपगिन्यांपरस हाची हालचाल नेटान जायत आशिल्ल्यान रोमन लोकांनी ताका हें नांव दिलां. उपरांत उदेंतेक- अस्तंतके दिसपी हे दोनूय गिरे म्हळ्यार एकूच हें गॅलिलीयो हाणें पटोवन दिलें.

भारतांत ह्या गिन्याक वेदांउपरांत म्हत्व मेळ्ळें. फलज्योतिश्यांत ताका मिथून राशीचो अधिपती मानला. सादारणपणान तो शुभ आसता. पूण पापग्रहांकडेन युक्त जाल्यार तो अशुभ जाता. तसोच ताचो संबंद बुद्दीकडेन आसून बुद्धिमत्ता हो ताचो मुखेल धर्म. जाचे कुंडलेंत बुध बळिश्ट आसता तो मनीस नामनेचो वक्तो वा लेखक जाता अशें मत आसा.

बुधाचो व्यास ४,८७७ किमी. बुधाक उपगिरो ना. ताचें वस्तुमानूय उणें आशिल्ल्यान हेर गिन्यांचे कक्षेत ताच्या वस्तुमानाचो परिणाम सापूच उणो आसता. वस्तुमान आनी आकारमान हांचेवयल्यान काडिल्ली बुधाची सरासरी घनताय ५.२ ग्रा./घ. सेंमी. आसा. धर्तरेच्या मानान बुधाचें गुरुत्वाकर्षण उणें. बुधाचो मुक्तिवेग सेकंदाक ४.१९ किमी. आसा.

बुध हो गिरो सुर्याक लागीं आशिल्ल्यान ताचें सुर्यावटेनचें तापमान चड खर म्हळ्यार सुमार ४००° सें. परस चड आसता. उणो मुक्तिवेग आनी खर तापमान आशिल्ल्यान बुधाचेर वातावरण ना हें सिध्द जाता.

एकुणिसाव्या शेंकड्याच्या मध्यामेरेन बुधाविशीं खूब म्हायती मेळिल्ली. पूण हो गिरो सुर्याक चड लागीं आशिल्ल्यान ताच्या भूंयपृष्ठाची स्पश्टपणान अशी म्हायती आजून मेळूंक ना. तसो बुधाचें आकारमान चंद्रमापरस व्हड. ताचें, धर्तरेचें आनी चंद्रमाचें भूंयपृष्ठ लागींलागीं सारकेंच आसा. बुधाचो प्रतिक्षेप ०.०६ आसा. ताच्या पृष्ठाचेर पडिल्ल्या उजवाडांतलो ६% उजवाड परावर्तित जाता. हाचेवयल्यान बुधाचो पृष्ठभाग खडबडीत आनी गाड रंगाच्या खडपासावन तयार जाल्लो आसा असो अदमास काडला. ल्हान व्हड मळां, फोंडकुलां, दोंगुल्ल्यो, देगणां आनी खळयो हीं पृष्ठाचीं मुखेल स्वरुपां. ह्या गिन्याचेर चुंबकीय क्षेत्र आसा हें मरिनर-१० ह्या अवकाशयानान धाडिल्ले म्हायतीवयल्यान कळटा. सुर्याक चड लागीं आशिल्ल्यान बुधाची कक्षीय गती हेर गिन्यांपरस चड आसा.

- डॉ. अरुण हेबळेकार

बुधवार : सप्तकांतलो चवथो वार. ह्या दिसाच्या पयल्या होऱ्याचो अधिपती बुध आसता, म्हणून हाका बुधवार हें नांव पडलां.

हिंदू लोकाभितर बुध्दवाराक विठ्ठलाचो वार मानतात. ह्या दिसा भाविक लोक तशेंच कुळारा आयिल्ल्यो बायलो विठ्ठलाच्या क्षेत्रांतल्यान (देखीक: पंढरपूर) भायर वचनात.

बुध्दवारा दिसा शेतकामती कापणी, धान्यमेजणी करिनात. दुडवांचो वेव्हार, इमारतीखातीर लांकूड कापप, केंस मारप ह्या गजालींक बुध्दवार दीस अशुभ मानतात, पूण बुधाचो संबंद बुध्द ग्रहाकडेन लावन बुदवंतकायेच्यो गजाली, अध्ययन, लिखाण ह्या गजालींची सुरवात बुध्दवारा दिसा करची अशें ज्योतिशशास्त्रांत सांगलां. मुसलमान लोक बुध्दवाराक भाग्याचो दीस मानतात.

इंग्लीश भाशेंत बुध्दवाराक वॅनसडे अशें म्हण्टात. ट्युटॉनिक पुराणकथांतली मुखेल देवता वोडन (वेडिन) हिचेवयल्यान पयलीं वोडन्स डे (वोडनचो दीस) हें नांव पडलें आनी उपरांत ताचेंच फुडें वॅनसडे जालें आसूं येता.

रोमन कॅथलीक आनी ॲंग्लिकन ह्या किरिस्तांव लोकांमदीं अॅश वॅनसडे हो म्हत्वाचो दीस आसून ईस्टर ह्या सणाआदीं येवपी लॅट ह्या उपासाच्या आनी पश्चातापाच्या काळाची सुरवात ह्या बुध्दवारा जाता.

- कों. वि.सं. मं.

बुध्द गौतम : बौध्द धर्माचो प्रवर्तक. बुध्द म्हळ्यार ज्ञानोदय वा गिन्यान प्राप्त जावप. आयच्या संवसारीक इतिहासांत बुध्द हो गौतम (संस्कृत) वा गोतम (पाली) ह्या नांवान प्रसिद्द आसा. गौतम बुध्दचें



चरित्र पुरायपणान सांगपी असो ग्रंथ पाली वा संस्कृत भाशेंत ना.

त्रिपीटक, जातक कथा, महावस्तु, ललितविस्तार, बुध्द चरित (अश्वघोष) आनी अभिनिष्करणसुत्रांत. (धर्मगुप्त) ह्या ग्रंथांनी बुध्द चरित्राचे अंश मेळटात.

इ. स. पयलीं सुमार ५६३ ह्या काळांत कोसल देशांत (सद्या भारत-नेपाळ हांचे शिमेर) शाक्य कुळांत गौतम बुध्दाचो जल्म वैशाखी पुनवेक जालो. ताचो बापूय शुध्दोदन हो एक ल्हानशा म्हाजनसत्ताक राज्याचो राजा आशिल्लो. ताचे आवयचें नांव मायादेवी. ताचे आवयन म्हळ्यार मायादेवीन एक सपन पळयलें, तातूंत एक धवोफुल्ल सोबीत हत्ती तिचे कुशींत रिगता. देवल ऋषीन ह्या सपनाचो मतीतार्थ असो सांगलो- जर हो चलो गृहस्थाश्रमांतूच रावत जाल्यार चक्रवर्ती जातलो आनी घरदार सोडून गेल्यार तो म्हान संबुध्द जातलो.

गौतम बुध्दाचो जल्म जाले उपरांत कांय दिसांनीच ताचे आवयक मरण आयलें. ताका ल्हानाचो व्हड ताची मावशी आनी सवती आवय गौतमी हिणें केलो. आपलो चलो गृहस्थाश्रमांतूच रावन एक व्हड चक्रवर्ती जावंचो अशें शुध्दोदन हाका दिसतालें. ताणें बुध्दाखातीर सगळ्यो सुखसोयी निर्माण केल्यो. एक दीस म्हातारो, पिडेस्त, मेल्लो आनी संन्यासी अशो मनशाच्यो चार अवस्था ताचे नदरेक पडल्यो. त्यो पळोवन संवसाराविशीं ताच्या मनांत उबगण आयली. संवसारांत जें मुळावें दुख्ख आसा तें कशें काबार करपाक जातलें हाचो सोद घेवपाखातीर ताणें घर सोडलें.

घरांतल्यान भायर सरून तो दक्षिणेक गेलो. भोंवडी करता करता ताका कालाम आनी उद्रक रामपुत्र ह्या नांवाचे दोन ध्यानाचार्य मेळ्ळे. कांय दीस ह्या आचार्यांकडेन रावन तांणी सांगिल्ल्या मार्गान वचून ताच्या ध्येयसमाधिप्रत मेरेन तो पावलो. पूण हातूंत ताका समाधान मेळ्ळेंना. ताणें ताचें शिश्यत्व सोडून खर तपश्चर्या करपाचो मार्ग आपणायलो. गौतमान ध्यानमार्ग आपणावन आपली ध्येयसिध्दी चालूच दवरली. नैरंजना न्हंयेचे देगेर तो ध्यानस्थ बशिल्लो. ताचे पयलीं सुजाता नांवाचे एके चलयेन ताका पायस वाडिल्लो. बोधीचो साक्षात्कार जावंचे पयलीं हें ताचें निमाणें जेवण आशिल्लें. तो पिंपळाच्या रुखापोंदा ध्यानस्थ बशिल्लो. ताच्या मनांत सत्प्रवृत्ती आनी असत् प्रवृत्ती हांचें झगडें सुरू जालें. तातूंत सत्प्रवृत्तीचो जय जालो. हें मारझूज आशिल्लें अशें काव्यमय रूपकांत वर्णन केलां. मार म्हळ्यार सैतान. रातभर ध्यान-चिंतन करतना ताका गिन्यानाचो (बोधीचो) साक्षात्कार जालो. हो वैशाख पुनवेचो दीस आशिल्लो. जगांत 'प्रतीत्यसमुत्पाद' (कारण परंपरेक लागून सगळ्यो वस्तू अस्तित्वांत येतात) हाचो दंडक आसा, हाची ताका जाणविकाय जाली. ह्या सिध्दांताप्रमाण ह्या संवसारांत सगळें सापेक्ष आनी एकामेकाचेर आदरिल्लें आसा. हांगा आजल्म वा आमरण अशी कसलीच वस्तू ना. तशेंच तातूंत एकसारको बदल जायत आसता. ह्या सिध्दांताचें गिन्यान प्राप्त जालें.

बोधी प्राप्त जालेउपरांत तो आपलें श्रेश्ठ गिन्यान हेरांक दिवपाखातीर भायर सरलो. पूण लोकांचीं मनां वासनेन भरिल्ल्यान तांकां सत जाणून घेवपाची इत्सा ना अशें ताका दिसपाक लागलें. म्हणून आपल्याक प्राप्त जाल्लें श्रेश्ठ गिन्यान सुरवेक आडार कालाम आनी उद्रक ह्या आपल्या गुरूंक दिवचें, ते विद्वानच हें ज्ञान घेवपाक योग्य आसात अशें ताका दिसपाक लागलें. पूण ताचे ते दोगूय गुरू ह्या संवसाराक अंतरिल्ले. उपरांत बुधदाक नैरंजन न्हंयेचे देगेर आपल्याक आदार करपी पांच ब्राह्मण तपस्यांची याद जाली. देखून गया प्रदेश सोडून तो वाराणसीक गेलो. थंय ताणें त्या पांच ब्राह्मणांक आपलें पयलें धर्मप्रवचन दिलें.

बुधद तांकां सांगपाक लागलो. आपल्याक चार आर्य सत्यांची प्रचिती जाल्ली आसा. दुख्ख, दुख्खसमुदय, दुख्खनिरोध आनी निरोध-गामिनी प्रतिपद अशीं चार आर्य सत्यां आसात. तांच्या सम्यग्गिन्यानानूच संबोधी प्राप्त जाता. हीं सत्यां प्राप्त करून घेवपाचे आठ मार्ग आसात. अष्टांगमार्ग (मध्यम मार्ग) होच निर्वाण प्राप्तीचो खरो मार्ग. हो संवसार दुख्खान भरिल्लो आसा. वासनांक लागून दुख्ख निर्माण जाता. दुख्खाचो नाश करपाखातीर मनांतली वासना पुरायपणान काडून उडोवंक जाय. बुधदाचें हें पयलें धर्मप्रवचन आशिल्लें. त्या प्रवचनावरवीं ताणें धर्मचक्राक एक वेगळी दिका दिली.

त्या पांच ब्राह्मणांनी बुधदाचो तो उपदेश आपणायलो. ते बुधदाचे शिश्य जाले. उपरांत त्या पांचूय ब्राह्मणांनी मेळून बौध्द संघाची स्थापणूक केली. ल्हव ल्हव बुधदाच्या अनुयायांची संख्या वाडपाक लागली. ब्राह्मण, क्षत्रिय, वैश्य, शुद्र असल्या सागळ्या थरांतले बायलो-दादले ताचे अनुयायी जाले. हो धर्ममार्ग हेरांक शिकोवपाखातीर ताणें आपल्या शिश्यांक चारूय दिकांनी धाडले. उपरांत बुधद उरुवेला परत आयलो. थंय साबार कुलीन आनी प्रतिश्रिठ तरनाट्यांनी बौध्द धर्माची दिक्षा घेतली आनी ते भिक्षू जावन धर्मप्रचाराखातीर भायर सरले. हाका लागून हांगा खूब बोवाळ जालो. लोक तिडकले. तांणी बुधदाच्या ह्या मार्गाक विरोध केलो. तेन्ना बुधदान म्हळें फकत सत्याचे शक्तीचो साक्षात्कार जाल्ल्यान लोक म्हजे शिश्य जाल्यात. उपरांत ताणें आपल्या कुटुंबाक उपदेश करून तांकां आपले अनुयायी करून घेतले. तातूंत ताचो चलो राहुल हाचोय आस्पाव आशिल्लो.

आपले पिरायेच्या निमाण्या दिसांनी ताची सवती आवय म्हाप्रजापती गौतमी हिचे सांगणेवयल्यान बुधदान बायलांचोय संघ (भिक्षुणी संघ) स्थापीत केलो. बुधदान आपलो धर्मप्रचाराचो वावर सुमार ४५ वर्सा मेरेन चालू दवरलो. ताका दुखणें जाल्ल्यान ताची भलायकी इबाडिल्ली, तरी ताची भोंवडी चालूच आशिल्ली. पावा नांवाचे सुवातेर आयले उपरांत चुंद नांवाच्या धवडाकडेन तो रावपाक लागलो. ताणें बुधदाक लागून सूकर-मद्व नांवाचें पक्वान्न केल्लें. पूण तें बुधदाक पचलेंना. ताका

हागवणेचो विकार जालो. निमाणेकडेन ताणें आनंद ह्या आपल्या शिश्याक आपोवन हाडून बायलांकडेन कशें वागपाचें हें ताका समजावन सांगलें. आपणें शिकयल्लो धर्म विनय होच तुमचो शास्तो, अशें सांगून ताणें जीव सोडलो. हो दीस वैशाखी पुनवेचो आशिल्लो.

बुधदापयलींचो भारत आनी बुधदोत्तर भारत हाची तुळा केल्यार बुधद हो युगप्रवर्तक आशिल्लो अशें दिसता. ताणें आपलें जिवीत भोवजनांच्या हिताखातीर आनी भोवजनांच्या सुखाखातीर रचिल्लें. मोनजातीविशीं दया, मानवतावाद आनी मनशांची समानताय हें ताचें खाशेलपण. ताणें वैदिक काळांतले यज्ञसंस्थेंतले पशुहत्येक खर विरोध केल्लो. जल्मजात उच्च नीचताय अमान्य करून कर्मचेरूच उच्चताय आदारून आसता, हें पटोवन दिलें, हीच विचारसरणी मध्ययुगांत रामानंद, चैतन्य कबीर, एकनाथ, तुकाराम हांच्या वाडमयांतल्यान आयच्या समाजांत पातळ्ळ्या. गांधीजीनूय अहिंसेचो मार्ग आपणायल्लो. दादल्यांवरी बायलांकूय संघटीत धर्मीक जीण जगपाचो मार्ग ताणें उक्तो करून दिलो. तांकांय अर्हतपद प्राप्त जावंक शकता, तशेंच त्योय दादल्यांवरी प्रज्ञावान आसूंक शकतात. ताच्या भिक्षुणी संघांतल्या क्षेमा, पटाचारा, धम्मदिन्ना ह्या भिक्षुणींनी दाखोवन दिलें. ताणें धर्माचें दार सगळ्यांक उक्तें दवरिल्लें. बुधद हो लोकानुवर्ती, भोवजनवर्ती शासनाचो भोक्तो आशिल्लो. ताच्या संघांत सगळे प्रश्न भासाभास जावन भोवमतान सुट्टाले. ताच्या मतान धर्मीक ग्रंथ आनी उपदेश हे लोकांक समजुपी भाशेंतूच आसचे. 'मा द्वे एकेन अगमित्य' म्हळ्यार 'दोन भिक्षुंनो, एकेच दिकेक वचूं नाकात' अशें सांगून आपल्या धर्माचो प्रसार साबार देशांनी जावपाची बुन्याद ताणें घालून दिली. सुरवेक जरी ताका श्रेश्ठ हिंदूकडच्यान विरोध जाल्लो तरी उपरांत ताचें म्हत्व जाणून ताका दशावतारांत सुवात दिली.

- कों. वि. सं. मं.

पूरक नोंद : बौध्द धर्म.

बुधदघोष : (जल्म : इ.स.चो ५वो शेंकडो).

एक बौध्द भिक्षू आनी प्रकांड पंडित. बुधदघोषाचें अधिकृत चरित्र उपलब्ध ना, पूण कांय ग्रंथांतल्यान ताच्या चरित्राविशीं म्हायती मेळटा ती अशी -

परंपरीक समाजाप्रमाण बुधदघोषाचो जल्म इ.स. च्या चवथ्या शेंकड्यांत गयेच्या लागसार एका ब्राह्मण कुळांत जालो. पूण हो समज बरोबर न्हय अशें धर्मानंद कोसंबी हाणें 'विसुध्दिमग्ग' ह्या ग्रंथाक बरयल्ले प्रस्तावनेंत स्पश्ट केलां. तशेंच, बुधदघोषाचो जल्म गयेच्या लागसार जाल्लो नासून दक्षिण भारतांत एका शेतकार कुटुंबांत जाल्ल्याचें ताणें दाखोवन दिलां. 'विसुध्दिमग्ग' ह्या ग्रंथाच्या शेवटाक 'मोरण्डखेटक' ही

आपली रावपाची सुवात आशिल्ल्याचो उल्लेख बुध्दघोषान केला. ताणें बरयल्ल्या अट्टकथांतल्यान, दक्षिणेंतल्या कांय सुवातींनी राविल्ल्याचो उल्लेख केला. ब्रह्मी बौध्द तो ब्रह्मदेशांत जल्मल्ल्याचें सांगतात.

बुध्दघोषाचो बापूय केशी हो मगधराज संग्रम हाचो राज पुरयत आशिल्लो. ताचें घराणें वैदिक आशिल्ल्यान ताणें बुध्दघोषाकूय वेदाध्ययनांत घालो. रोकडोच तो वेदशास्त्रांत पारंगत जालो. ताणें पातंजल योगदर्शनांत खाशेलें प्राविण्य मेळयलें. उपरांत कितल्याशाच पंडितांक, चड करून जैन-बौध्दांक, ताणें भासा भाशेंत हारयले. पूण रेवंत नांवाच्या एका महापंडित बौध्द भिक्षुकडल्यान मात ताका हार खावंची पडली. बुध्दघोषान ताचेकडेन पातंजल योगशास्त्राचेर भासाभास केली. रेवंताच्या वाद कुशळकायेन आनी प्रखर बुध्दमत्तेन तो दिपावन गेलो. उपरांत तो रेवंताचो शिश्य जालो आनी बौध्दधर्म आपणायलो. रेवंतावांगडा गयेच्या महाविहारांत रावपाक गेल्लेकडेन ताणें विनय आनी अभिधर्म ह्या बौध्द ग्रंथांचें अध्ययन केलें. उपरांत ताणें ज्ञानोदय नांवाचो एक ग्रंथ बरयलो. ताची विद्वत्ताय पळोवन रेवंतान ताका सिंहलद्विपाक वचून सिंहल भाशेंतल्या अट्टकथांचो मागधी भाशेंत अणकार करून त्यो अट्टकथा भारतांत हाडपाक सांगलें. बुध्दघोष थंय गेलो. आपली तांक दाखोवपाखातीर ताणें 'विसुध्दिमग' हो ग्रंथ बरयलो. तो ग्रंथ पळोवन लंकेंतले सगळे बौध्द, बुध्दघोषाचेर खूश जाले. तांणी ताका सिंहली अट्टकथांचो मागधी भाशेंत अणकार करपाची परवानगी दिली.

ह्या अट्टकथांचे विशयवारीन झेले करून ताणें तांकां विंगड विंगड नांवां दिलीं. तीं अशीं -

समंतपासादिका, कंखावितरणी, सुमंगलविलासनी, पंचसूदनी, मनोरथपूरणी, तशेंच सारत्थपकासिनी, परमत्तजोतिकासिनी, परमजोतिका, अट्टशालिनी, संमोहविनोदिनी, पंचप्पकरण हे ताचे आनिकूय कांय ग्रंथ.

उपरांत बुध्दघोष ब्रह्मदेश, सायाम, कांबोडिया ह्या उदेंतेकडल्या देशांचे भोंवडेखातीर गेलो. थंयच्या धर्मज्ञानाची उदरगत करपाचो मोलादीक वावर ताणें केलो. त्या सगळ्या देशांतल्या बौध्द पंडितांमदीं बुध्दघोषाविशीं खूब आदर आसा. बुध्दघोषाक कंबोडियांत मरण आयलें अशें सांगतात.

- कों. वि. सं. मं.

बुध्दवंस : एक बौध्द ग्रंथ. हो पद्यात्मक ग्रंथ. गौतम बुध्द आनी ताचेपयलीं बारा कल्पांनी जावन गेल्ले चोवीस बुध्द हांच्या चरित्रांचें चित्रण ह्या ग्रंथांत आयलां. ह्या ग्रंथांत गौतम बुध्दाची जीण सोडल्यार हेर सगळीं चरित्रां पुराणीक पद्दतीन बरयल्यांत. हो ग्रंथ भगवान बुध्दान आपल्या तोंडान कथन केलो आनी तो थेरांचे परंपरेन तृतीय संगितीमेरेन आनी उपरांत गुरु-शिश्य परंपरेन आयजमेरेन चलत आयला अशी बौध्द लोकांची समजूत आसा.

- कों. वि. सं. मं.

बुद्धीबळ : बुद्धीच्या कसबाचेर आदारिल्लो एक बसून खेळपाचो खेळ. ६४ घरां आशिल्ल्या पटाचेर १६ धव्यो आनी १६ काळ्यो घुलो मांडून दोन खेळगडे तो खेळ खेळटात. बुद्धीबळ हो मूळ भारतीय खेळ आसून पुर्विल्ल्या काळांत ताका 'चतुरंग' अशें म्हण्टाले. भारतीय झुजांतल्या रथ, हत्ती, घोडे आनी पांयदळ चतुरंग सेनेवयल्यान ह्या खेळाक 'चतुरंग' अशें नांव पडिल्लें. भारतांत इ.स. पांचव्या आनी सव्या शतमानांत चतुरंग खेळटाले, अशें उल्लेख कांय ग्रंथांनी मेळटात. भारतांतल्यान हो खेळ इराण, अरबस्तानावरवीं युरोपांत तशेंच काश्मीरसावन चीनांत वचून थंयच्यान कोरिया, जपानांत पावलो अशें म्हण्टात. रशियेंत तो तिबेट, पर्शियेसावन गेला आसूंक जाय. पर्शियन 'छतरंग', अरबी 'शतरंज' आनी मंगोल 'शतर' हीं चतुरंगाचीं वेगवेगळीं रुपां.

चतुरंग खेळाचे नेम आनी सद्द्या प्रचलीत आशिल्ले बुद्धीबळाचे नेम हातूंत खूब फरक आसा. बुद्धीबळाचो खेळ दोन प्रतिस्पर्धी गडे, बुद्धीबळाचो पट मदीं दवरून खेळटात. हो बुद्धीबळाचो पट, आरतून-परतून धव्या आनी काळ्या रंगांच्या सारक्या आकारांच्या वट्ट ६४ घरांचो तयार केल्लो आसता. हो पट मदीं दवरतना पटाच्या कोनशांतलें धवें घर खेळगड्याच्या उजव्या हाताक आसचें पडटा. धव्यो घुलो घेवन खेळपी गडो डावाची सुरवात करता. दोनूय गड्यांनी दर खेपेक एक हेप्रमाण आरतून-परतून खेळी करपाची आसता. खेळाच्या डावाची सुरवातीची स्थिती आकृतींत दाखयल्या.

खेळी म्हळ्यार एकूच घूल एका घरांतल्यान रित्या आशिल्ल्या वा विरोधी घुलीन व्यापिल्ल्या दुसऱ्या घरांत व्हरप. हाका 'कॅसलींग' खेळी आडवाद आसा. (कॅसलींग ची म्हायती फुडें दिल्या). घोडो आनी कॅसलींग करतनाचो हत्ती हांचेखेरीज दुसरी खंयचीय घूल हेर घुलीन व्यापिल्लें घर हुंपून वचूंक शकना. विरोधी घुलीन व्यापिल्ल्या घरांत हालयल्ली घूल तेच खेळींत विरोधी घूल मारता. ही मारिल्ली घूल पटावयल्यान रोखडीच भायर काडप, हें ती घूल मारपी गड्याचें काम.

दर एके घुलेची खेळी : राजा (किंग) : कॅसलींग करतनाचो आडवाद सोडल्यार राजा प्रतिपक्षाचे घुलीन नियंत्रित करूंक नाशिल्ल्या खंयच्याय लागींच्या घरांत हालोवं येता. कॅसलींग म्हळ्यार राजा आनी दोगांमदलो एक हत्ती ह्या दोगांयची मेळून एकाच वेळार केल्ली राजाची एक खेळी. ती अशी करतात- राजा ताच्या मूळ घरांतल्यान त्या रंगाच्या वा तेच रंगेंत आशिल्ल्या सगळ्यांत लागींच्या घरांत उजवे वा दावे वटेन हालता, उपरांत जे दिकेन राजा हालयला तो हत्ती राजाचे तकलेवयल्यान राजान हुंपिल्ल्या घरांत दवरतात.

कॅसलींग करपाक कांय परिस्थितींनी मना आसता. १) राजा पयलीं हालयल्लो आसल्यार कॅसलींग करूंक मेळना. २) कॅसलींग जेवरवीं करतात, तो हत्ती पयलीं हालयल्लो आसल्यार त्या हत्तीवांगडा कॅसलींग करूंक मेळना. ३) राजाचें मूळ घर वा राजान हुंपून वचपाचें घर वा

राजान कॅसलींग करतकच निमाणें घेवपाचें घर जर प्रतिपक्षी घुलीन नियंत्रीत केल्लें आसल्यार ४) राजा आनी जे वटेनचो हत्ती हालपाचो आसा तो हत्ती हातूंत खंयचीय घूल आसत, जाल्यार कॅसलींग करप तात्पुरतें अशक्य आसता.

वजीर (क्वीन) : वजीर जे रांकेंत, पट्टेंत वा दोगांमदल्या खंयच्याय कर्णाचेर (diagonal) आसता, ते रांकेंतल्या पट्टेंतल्या वा कर्णा वयल्या घरांत हालूंक शकता.

हत्ती (रुक) : हत्ती जे रांकेंत वा पट्टेंत आसता, ताचेवयल्या खंयच्याय घरांत वचूंक शकता. म्हळ्यारूच तो उब्या पट्ट्यांतल्यान वा आडव्या रांकांतल्यान घुंवता.

ऊंट (बिशप) : ऊंट ज्या दोन कर्णाचेर आसता, ताचेवयल्या खंयच्याय घरांत हालूंक शकता. म्हळ्यारूच ताची चाल तिरपी आसता.

घोडो (नायट) : घोड्याची खेळी दोन टप्प्यांनी मेळून जाता. पयलीं त्या घराचे पट्टेवयल्या वा रांकेंतल्या लागसारच्या घरांत वा थंयच्यान उपरांत ह्या नव्या घराच्या कर्णावयल्या मूळ घरासावन कुशीच्या (शेजारच्या) घरांत घोडो वता देखून घोडो अडेज घरां चलता अशें म्हण्टात.

प्यादें (पॉन) : प्यादें फकत फुडें वता. (अ) मारतानाचो आडवाद सोडल्यार प्यादे ताच्या डावाचे सुरवातीचे सुवातेवयल्यान ते पट्टेंतलें एक वा दोन रितीं घरां फुडें वता. तेउपरांतचे खेळींत तें ते पट्टेंतलें एक रितीं घर फुडें वता. मारतना तें त्या घराच्या कर्णावयल्या शेजारच्या दोगांमदल्या एका घरांत फुडें वता. (आ) प्यादें, ताणें नियंत्रीत केल्लें घर जर प्रतिपक्षाच्या प्याद्यान सुरवातीचे खेळीक दोन घरां फुडें येवन हुंपिल्लें आसत जाल्यार

त्या प्याद्याक (जें दोन घरां फुडें येता ताका) तें एकूच घर हाललां अशे तरेन मारता. पूण अशे तरेन प्यादें मारपाचें आसल्यार तें रोखडेंच फुडले खेळींत मारचें पडटा. हाका 'आं पासां' (en Passant) अशें म्हण्टात. (इ) प्यादें खंयचेय पट्टेचें निमाणें पावतकच तेच खेळीचो भाग म्हणून ताची खेळगड्याचे इत्सेप्रमाण वजीर, हत्ती, ऊंट, घोडो हातूंतले खंयचेय एके घुलेंत बेगोबेग अदलाबदल करची पडटा. म्हळ्यारूच प्याद्याचें स्वताच्या पक्षांतल्या वजीर, हत्ती, घोडो वा ऊंट हातूंतल्या एकांत रुपांतर जाता. हे खेळी वेळार पटार आशिल्ल्यो हेर घुलो विचारांत घेवपाच्यो आसनात.

शह : १) राजा ज्या घरांत आसा त्या घराचेर प्रतिस्पर्ध्याचे खंयचेय घुलीन घुरी घाली जाल्यार ते घुलीन 'राजाक शह दिलो' अशें म्हण्टात. २) राजाक दिल्लो शह फुडलेच खेळीवेळार काडचो पडटा. जर खंयचेय खेळी वरवीं शह काडूंक येना आसत जाल्यार प्रतिस्पर्ध्याचें जैत जाता. ३) जी घूल स्वताच्या राजाक दिल्लो शह छेदता, ती घूल तेच खेळींत प्रतिपक्षाच्या राजाक शह दिवंक शकता.

जिखप : १) जो गडो प्रतिस्पर्ध्याच्या राजाचेर जैत मेळयता, तो खेळगडो डाव जिखता २) जो खेळगडो डाव सोडिल्ल्याचें जाहीर करता, ताच्या प्रतिस्पर्ध्यान तो डाव जिखलो अशें गृहीत धरतात.

बादाबादीचे डाव : डावांत बादाबादी अशे तरेन जाता. १) ज्या खेळगड्याची खेळी आसा, त्या गड्याचो राजा शहांत नासून तो गडो नेमाप्रमाण खंयचीय खेळी करूंक शकना जाल्यार बरोबरी जाता. ह्या प्रकाराक 'स्टेलमेट' अशें म्हण्टात. २) दोनूय खेळगड्यांचे संमतीन डाव बादाबादेंत सोडोवं येता ३) दोगांमदल्या एका खेळगड्याचे मागणेप्रमाण

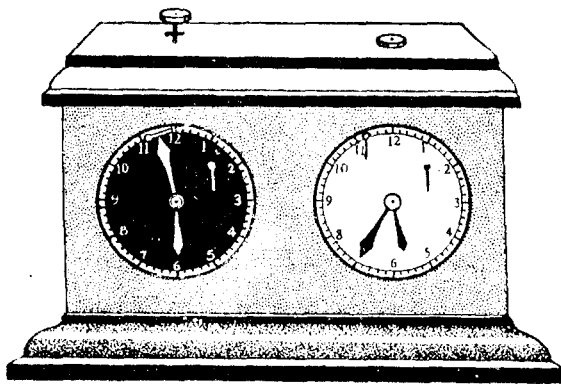

बुद्धीबळ घड्याळ

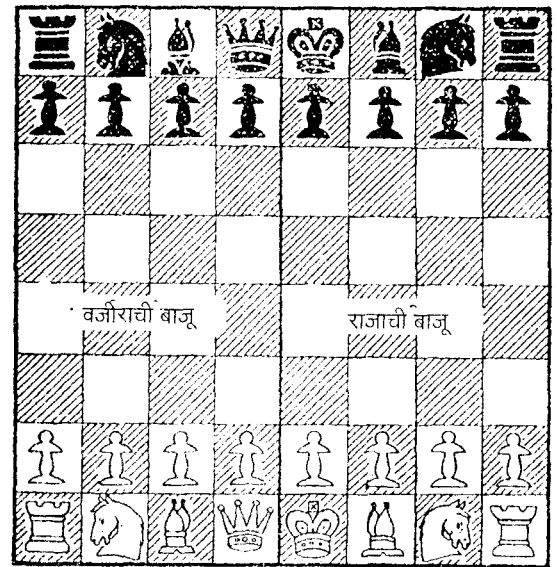
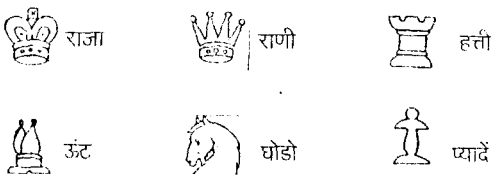

डावाचे सुरवातीची घुलांची मांडावळ

जेन्ना पटस्थिती तीन खेपे समान दिसता आनी दरेके खेपे त्याच खेळगड्याची खेळी आसता, तेन्ना बादाबाद जाता. जर त्याच रंगाच्या आनी तरेच्या घुलांनी सारकीं घरां व्यापिल्लीं आसत जाल्यार ती पटस्थिती सारकी धरतात. अशा वेळार सगळ्या घुलांच्या शक्य आशिल्ल्या खेळींचो आंकडो तोच आसूंक जाय. अशे स्थितींत बरोबरीच्या डावाची मागणी करपाचो हक्क फकत अशाच खेळगड्याक आसता, अ) ज्या गड्याक खंयचेय खेळीक लागून अशी परत परत उप्रासपी परिस्थिती निर्माण करप शक्य आसता, तो गडो ती खेळी दाखोवन बरोबरीच्या डावाखातीर ती खेळी करपाआदीं दावो करूंक शकता. आ) जे खेळीक लागून डावांत परत परत तीच परिस्थिती उत्पन्न जाल्या, अशे खेळीक प्रत्युत्तर दिवपी गडो बरोबरीचो दावो करूंक शकता. पूण ताणें खेळी करपापयलीं दावो करूंक जाय. जर खंयच्याय गड्याची वयल्या 'अ' उपविभागांत केल्ली मागणी बरोबर नासत आनी डाव फुडें सुरू उरत जाल्यार मात बरोबरीची मागणी करपी गड्याक निर्देशित खेळीच करची पडटा. जर कोणाय गड्यान बरोबरीच्या डावाखातीर (अ) आनी (आ) हातूंत सांगिल्ले प्रमाण दावो करिनासतना खेळी केली, जाल्यार ताचो बरोबरी मागपाचो हक्क नश्ट जाता. पूण परत त्या गड्याची खेळी तशेंच परिस्थितींत आयल्यार वा शक्य आशिल्ल्या वट्ट खेळ्यांचो आंकडो कायम उरल्यार बरोबरीचो दावो करतल्याच्या हक्काक बादा येना. ४) ज्या गड्याची खेळपाची पाळी आसा त्या गड्यान जर अशें सिध्द केलें, दोनूय गड्यांनी उण्यांत उण्यो पन्नास खेळयो मारामारी करिनासतना वा एकाय प्याद्याची खेळी करिनासतना केल्यात जाल्यार बरोबरी जाता. पन्नास खेळ्यांचो हो आंकडो पटावयल्या कांय खाशेल्या परिस्थितीवेळार वाडोवंक शकतात. पूण अशा वेळार वाडयल्लो आंकडो आनी ती खाशेली परिस्थिती डाव सुरू जावपाआदीं निश्चित केल्ली आसूंक जाय.

बुद्धीबळाचे डाव पुराय बरोवन दवरूं येतात. ह्यो खेळयो वर्णनात्मक आनी बैजिक अशा दोन पद्दतींनी बरयतात.

बुद्धीबळाचो डाव खेळटा आसतना दर एका खेळगड्याचो प्रत्यक्ष खेळां-वेळ दाखोवपाखातीर बुद्धीबळ-घड्याळ हें साधन वापरतात. संवसारीक बुद्धीबळ म्हासंघाच्या (F.I.D.E.) नेमांप्रमाण अधिकृत बुद्धीबळ खेळाचें सत्र (सॅशन) पांच वरांचें आसता आनी सोंपूक नाशिल्ले स्थितीत डाव दुसऱ्या दिसा फुडें खेळटात. पांच वरांच्या प्रमाण वेळांत दोनूय खेळगड्यांनी दर एकी उण्यांत उण्यो ४०-४० चाली करप गरजेचें आसता. तेन्ना दर एका खेळगड्याक आपल्या अडेज वरांमदीं चाळीस चाली करप गरजेचें आसता. जर एका खेळगड्यान ताच्या थारायल्ल्या वेळांत ह्यो ४० चाली केल्योनात जाल्यार तो डाव हारता.

भारतांतलें बुद्धीबळ : आंतरराष्ट्रीय बुद्धीबळ भारतांत ब्रिटीश लोकांनी हाडलें. भारतांत राश्ट्रीय पातळे वयली बुद्धीबळ सर्त सगळ्यांत पयलीं 'जॉली' क्लबान पुण्याक १९२१ त घडोवन हाडिल्ली. भारतांत

बुद्धीबळाचें राश्ट्रीय पांवड्यार नियंत्रण करपी 'ऑल इंडिया चॅस फेडरेशन' ही संस्था १९५० च्या सुमाराक स्थापन जाली. संवसारीक बुद्धीबळ महासंघाकडेन ती संलग्न आसा.

राश्ट्रीय जैतीवंत थारिल्ल्या बुद्धीबळपटूंत ह्या खेळगड्यांचो आस्पाव जाता: रामचंद्र सप्रे आनी डी. व्यंकय्या (१९५५), रामदास गुप्ता (१९५७), मॅन्युअल एरन (१९५९, १९६१, १९६९, १९७१, १९७३, १९७४, १९७६, १९८०), फरूक अली (१९६३), रूसी मदन (१९६५), नसीर अली (१९६७), राजा रविशेखर (१९७५, १९७९), रफीक खान (१९७७) आनी प्रवीण ठिपसे (१९८१). बायलांच्या गटांत जैतिवंत थारिल्ल्या बुद्धीबळ पटूंत वासंती, जयश्री आनी रोहिणी खाडिलकर ह्या तीन भयणींचो उल्लेख म्हत्वाचो आसा.

संवसारीक बुद्धीबळ सर्तींत भारताक जैतिवंत करपी मीर सुलतान खान हाणें १९२९, १९३३ ह्या वर्सा राश्ट्रीय पांवड्यार आनी आंतरराश्ट्रीय मळार जैत जोडलें.

तेउपरांत सुमार २८ वर्सांच्या काळाउपरांत भारतीय बुद्धीबळपटाच्या मळार परत विक्रम घडूंक लागले. मॅन्युअल एरन हाणें आशिया ऑस्ट्रेलिया विभागीय अंतीम सर्तींत (१९६१-६२) 'इंटरनॅशनल मास्टर' हो किताब मेळयलो. तशेंच व्ही. रविकुमार हाणें आशियाई कुमार सर्तींत १९७८ 'इंटरनॅशनल मास्टर' हो किताब मेळयलो, तेभायर 'आशियाई मास्टर चेस सर्किट' सर्तींत टी. एन. परमेश्वरन, राजा रविशेखर, प्रवीण ठिपसे, कुमार दिव्येंदू बारुआ हांणी तोखणायेची कामगिरी केली. जयश्री खाडिलकर आशियाई विभागीय महिला सर्तींत (१९७८) आंतरराश्ट्रीय 'बुमन मास्टर' हो किताब मेळयलो. रोहिणी खाडिलकरान पयल्या अँक्युमॅक्स आशियाई बायलां सर्तींत जैत मेळयलें. तिका 'आशियाईची राणी', ही पदवी आनी 'इंदिरा गांधी' फिरती ढाल मेळ्ळी.

संवसारीक बुद्धीबळ महासंघ: 'फेडरेशन इंटरनॅशनल डी. इ. चेस' (एफ. आय. डी. ई फिडे) हे संस्थेची स्थापना २० जुलय १९२४ त पॅरिसांत जाली. सुमार ११० देश ह्या म्हासंघाचे वांगडी आसात. ही संस्था जे सामने आयोजीत करता ते अशे: १) दर वर्साआड ऑलिंपियाड सामने (२) दर तीन वर्सांनी विभागीय (झोनल), आंतरविभागीय (इंटरझोनल), आव्हानवीर (कॅडिडेट) सामने, संवसारीक अजिंक्यपद सामने. अशेच सामने बायलांखातीरय आयोजीत करप जातात. ३) संवसारीक तरणाटे वा कनिष्ठ अजिंक्यपद सामने. (४) १७ वर्सा सकयल संवसारीक कुमारगट सामने. (५) संवसारीक २५ वर्सा सकयल तरणाटे संघ अजिंक्यपद सामने. फिडे ही संस्था-ग्रँड मास्टर, इंटरनॅशनल मास्टर, फीडे मास्टर आनी इंटरनॅशनल जज्ज ह्यो पदव्यो दिता.

एलो गुणवत्ता मापन पद्दत : हातूंत खेळगड्याचें बळगें तुळात्मक

नदरेन पळोवप जाता. ही पद्दत त्या त्या खेळगड्याच्या जाल्ल्या सर्तीच्या निकालाचेर अवलंबून आसता. हे सर्तींत वाटो घेवपी ताच्या प्रतिस्पर्ध्याच्या बळार तशेंच ताच्या आड तांणी वट्ट जिखिल्ल्या, हारिल्ल्या आनी बरोबरीच्या डावाच्या गुणांचें गणित करून एलो गुणवत्ता श्रेणी दितात.

हे पद्दतीक आपर्द एलो ह्याय नांवान वळखतात. फीडे दर वर्सा १ जानेवारीक आंतरराष्ट्रीय गुणवर्गवारी यादी (रेटिंग लिस्ट) उजवाडायता. हे यादीचो उपेग वेगवेगळ्या थरांवयल्यो आंतरराष्ट्रीय बुद्धीबळ सर्ती आयोजीत करपाखातीर करतात. सगळ्या आंतरराष्ट्रीय क्रियाशील बुद्धीबळ पटूंक गुणवर्गवारी आसप गरजेचें आसा.

सादारणपणान खेळण्यांतली तांक पळोवपाखातीर अशी गुणवर्गवारी थरयतात:

पदवी	एलो गुणवर्गवारी प्रमाण.
आंतरराष्ट्रीय बायल 'मास्टर'	२१५०
राष्ट्रीय मास्टर	२२००
आंतरराष्ट्रीय बायल 'ग्रॅंडमास्टर	२२५०
फीडे मास्टर	२२५०
आंतरराष्ट्रीय मास्टर	२३५०
आंतरराष्ट्रीय 'ग्रॅंडमास्टर	२४५०+
संवसारीक जैतिवंत कॅडिडेट	२६००
संवसारीक अजिंक्यपद क्लास	२६५० वयर.

२६०० वयर गुणवर्गवारी आशिल्ले बुद्धीबळपटू अशे : कार्पोव्ह (२७००), कॉर्चनॉय (२६९५), हुबनेर (२६४०), कास्पोरोव्ह (२६३०), स्पास्की (२६३०), टिम्मन (२६३०), पोर्टिश (२६२०), बेलीआव्हस्की (२६१५), मेकींग (२६१५), लार्सन (२६१०), पोलुगाव्हस्की (२६१०) आनी अँडरसन (२६१०), रॉबर्ट फिस्कर (२७८५), जेरी काश्पारोव्ह (२८०५).

संवसारीक बुद्धीबळ सर्त : संवसारीक बुद्धीबळाच्या जैताचो इतिहास तीन खंडांनी वांटला. अठराव्या शतमानाच्या मध्यासावन म्हळ्यार आर्विल्ल्या बुद्धीबळाचो खेळ नेमबध्द जायत सावन ते एकोणिसाव्या शतमानाचे निमाणेमेरेन पयलो कालखंड मानतात. ह्या काळांत जायत्या खेळगड्यांक संवसारीक मान्यता मेळ्ळी. ह्या काळांतले नामनेचे खेळगडे अशे : फीलीदॉर आनी ला बूरदॉने (फ्रान्स), स्टॉन्टन (इंग्लंड), मॉर्फि (अमेरिका) आनी अँडरसन (जर्मनी).

दुसऱ्या काळाची सुरवात १८८६ वर्सा सावन सुरु जाली. ह्या काळांत फीडेची स्थापणूक जावंक नाशिल्ली. ह्या काळांत संवसारीक बुद्धीबळपटू आपले प्रतिस्पर्धी स्वताच वेंचून काडटाले. अर्थीक चेपण,

जनमताचो कौल आनी स्वताची महत्वाकांक्षा हांकांलागून ह्यो सर्ती परत परत जाय नासल्यो. ह्या काळांतले संवसारीक जैतिवंत खेळगडे अशे: विल्हेल्म श्टाइनट्स (ऑस्ट्रिया), इमॅन्युअल लास्कर (जर्मनी), जुजे कापाब्लांका (क्युबा), अलेक्झांडर अल्येखिन (रशिया आनी फ्रांस), यवे (हॉलंड).

बुद्धीबळाचो तिसरो कालखंड फीडेच्या वावरान व्यापिल्लो आसा. फीडे प्रणालीप्रमाण १९४८ ते १९८५ ह्या काळांतले नामनेचे खेळगडे अशे: मिखेल बोटविनीक (रशिया), व्हेसिली स्मायस्लॉव्ह (रशिया), मिखेल ताल (रशिया), टायग्रन पेत्रोशियन (रशिया), बोरिस स्पास्की (रशिया), रोबर्ट फिशर (रशिया) अँनाटोलीय कार्पोव्ह (रशिया), गॅरी काश्पारोव्ह (रशिया), विश्वनाथ आनंद (भारत).

संवसारीक वस्तादपण जिखपी बायलां बुद्धीबळपटू अशीं : विरा मॅचीक (ग्रॅट ब्रिटन), ल्युडमिला रयुडॅन्को (रशिया), येलिझेविटा बीकोव्हा (रशिया), ऑल्गा रयुबत्सो वा (रशिया), नोना गॅप्रिनेडशविली (रशिया), माया चिबुरडॅनायझ (रशिया), शेय ज्यून (चीन).

- कों. वि. सं. मं.

बुरखो पद्दत : परक्या दादल्याचे नदरेक पडचें न्हय म्हणून बायलांनी आपल्या मुखामळासयत सगळें शरीर धांपून घेवपाचे पद्दतीक बुरखो पद्दत अशें म्हण्टात. हे पद्दतीक 'पड्डो पद्दत' वा 'गोषा' अशोय संज्ञा आसात. अनवळखी दादल्यामुखार, भौशिक सुवातींनी वा घरांतल्या जाणट्या लोकांमुखार बुरखो घेवपाची चाल आसा. विंगड विंगड समाजांनी हे पद्दतीचीं कारणां आनी स्वरूप हातूंत वेगळेंपण दिश्टी पडटा.

चड करून मुसलमान समाजांत ही पद्दत आर्विल्ल्या काळांतूय प्रचलीत आसा. मध्ययुगीन काळांत हिंदू समाजांतल्या उच्च कुळांतल्यो आनी राजघराण्यांतल्यो बायलो आपलें मुखामळ परक्या दादल्यामुखार धांपून घेताल्यो अशे उल्लेख मेळटात. पूण हाचेवयल्यान ह्या समाजांत ही बुरख्याची पद्दत सर्रास चालू आशिल्ली अशें म्हणपाक मेळना. भारतीय हिंदूभितर ही पद्दत नासली तरी घरांतल्या जाणट्या मनशांमुखार तांकां आदर दाखोवपाखातीर बायलांनी तोंडाचेर पदर ओडपाची पद्दत आयज लेगीत परंपरीक कुटुंबांनी दिसता. संस्कृत वाङमयांत विनयशील बायलो बुरखो घेताल्यो असो उल्लेख मेळटा. मुसलमान धर्मांतल्यो चालीरिती आनी मुसलमान राज्यकर्त्यांचीं आक्रमणां हांकां लागून हिंदू समाजांत ही बुरखो पद्दत सुरु जाली. पूण हे पद्दतीची पुर्णावस्था मात इस्लाम धर्मियांतूच पळोवंक मेळटा. इस्लाम धर्मियांनी ही पद्दत तांच्या पयलींच्या यहुदी समाजाकडल्यान घेतली आनी तिका धर्मीक अधिश्ठान मेळोवन दिलें अशें मानतात.

भारता भाशेन असीरिया, पर्शिया, ग्रीस ह्याय देशांनी ही पद्दत

आशिल्ली. थंय लेगीत बायलांक एकांतवासांत आनी बुरख्याखाला दवरप जातालें. मुसलमान समाजांत आनी इस्लामी राश्ट्रांनी बुरखो पद्दतीचें समर्थन करून ही पद्दत गरजेची मानप जालें. आपल्या सुंदर बायलांची, चलयांची, भयणींची जैतीवंत आक्रमकांच्या पापी नदरांपसून राखण जावंची म्हणून ही चाल मुसलमान समाजाचो एक म्हत्वाचो घटक जाली. बायलांनी माथ्यासकट तोंड धापून घेवपाची आज्ञा कुराणांत दिल्या. तांकां वळखुपाखातीर किदेंय तरी कुरू थरोवंची अशेंय कुराणांत म्हळां. बायलो आनी दादले हांचेभितर कसलेंच आकर्षण निर्माण जावंचें न्हय म्हणून बुरखो पद्दत गरजेची आसा असो मुसलमानांचो समज जायत गेलो. आर्विल्ल्या काळांत लेगीत कांय प्रमाणांत कुराणाचो आदार घेवन ही पद्दत पाळटात.

तुर्कस्तानांत केमाल आतातुर्क हाचे आज्ञेवयल्यान १९२६ वर्सा, इराणांत १९३५ वर्सा आनी अफगाणिस्तानांत १९५९ वर्सा ही पद्दत बंद केली. इंडोनेशियांत ही पद्दत नाशिल्लीच. पाकिस्तानांत हेविशीं धर्माचो पगडो खर आसा पूण खूब यत्नांनी ही पद्दत अडाणी आनी सकयल्या थरावयल्या बायलांपुरतीच मर्यादीत उरल्या.

- कों. वि. सं. मं.

बुरुंडी : उदेंत आफ्रिकेंतलें प्रजासत्ताक राश्ट्र. क्षेत्रफळ २७,८३४ चौ. किमी. लोकसंख्या ५८,००,०००. विस्तार २°३०' दक्षिण ते ४°३०' दक्षिण आनी २९° उदेंत ते ३१° उदेंत रेखांश. बुरुंडीचे उत्तरेक चांडा, अस्तंतेक झाईरे, आग्नेयेक टांझानिया आनी नैर्ऋत्येक टांगानिका तळें आसा. बुजुंबुरा ही देशाची राजधानी.

भूंयवर्णन : देशाचो चडसो भूंयप्रदेश सड्यावयलो, दोंगरी आनी कॅब्रियनाआदल्या काळांतल्या खडपांचो आसा. नायल न्हंय आनी काँगो न्हंय हांचे मदल्यान गेल्ली दोंगरावळ दक्षिण-उत्तरेक पातळिल्ली आसा. ह्या ओळीक लागून उंचायेवयलो दोंगरी प्रदेश आनी उदेंत अस्तंतेकडचो सड्याचो प्रदेश अशे देशाचे मुखेल दोन वांटे जातात. उत्तरेकडचो दोंगरी वाठार चड उंचायेचो (सु. २, ७६०मी.) आसा. हो दोंगरी वाठार मुखार चांडांतल्या ज्वालामुखी पर्वतांक जोडिल्लो आसा. देशांतल्या सड्यावयल्या प्रदेशाची सरासरी उंचाय १,५२४मी. आसा. ईशान्य आनी आग्नेयेकडच्या कागेरा आनी मालागारासी न्हंयांच्या देगणांनी हो सड्याचो प्रदेश (सु. १,३७०मी.) येता. नैर्ऋत्य आनी अस्तंत शिमेदेगांनी आशिल्लें टांगानिका तळें आनी झीझी न्हंयेच्या देगणांचे प्रदेश उणे उंचायेचे (९००मी.) आसात. रुझीझी, आकार्यारू कागेरा रुव्हिरोझा, रुव्हूवू, लुमुपुंगू मालागारासी ह्यो न्हंयो म्हत्वाच्यो आसात.

हवामान : हांगाचें हवामान सादारणपणान उश्ण कटिबंधीय आसलें तरी चड उंचायेवयल्या वाठारांनी तें समशीतोश्ण आसता. हो देश

विषुववृत्ताक लागीं आशिल्ल्यान हांगा दर वर्सा दोन सुके आनी दोन दमट आनी वलसाणीचे ऋतू आसतात. चड उंचायेवयल्या वाठारांनी वर्सुकी पावस सु. १३७.५ सेंमी. आसता. नैर्ऋत्य वाठारांत आनी टांगानिका तळ्याच्या देगांतल्या वाठारांनी तो १००सेंमी. परस उणो पडटा. मे ते ऑगस्ट मेरेन हवामान सुकें आसता. पावस नेमान पडनाशिल्ल्यान हांगा दुकळूय बरेच फावटीं पडटात. सड्यावयल्या प्रदेशांतलें सरासरी तापमान २०° से. आसता.

वनस्पत आनी मोनजात : दोंगरांच्या देंवत्यांनी दाट रानां आसात. सड्याच्या प्रदेशांत साहाना तणाचीं खूब मळां आसात. निलगिरी, बाभूळ, तेलमाड हे हांगाचे म्हत्वाचे रूख. हांगाच्या रानांनी हत्ती, शींव, बिबटे, उदकांतले घोडे, रानरेडे, हरणां, रानदुकर आनी हेर मोनजात मेळटा.

इतिहास : मध्य-उदेंत आफ्रिकेच्या महासरोवरांच्या प्रदेशांत सु. चवदाव्या शेंकड्यांत बुगांडा, बुन्यारो, अंकोली, टांझानियांतली बुहा आनी चांडा हीं जीं खूब जमातींचीं राज्यां अस्तित्वांत आशिल्लीं. तांच्यांतलेंच बुरुंडी हें एक आशिल्लें. ह्यो जमाती हेर देशांतल्यान आयिल्ल्यो आनी तांणी थळाव्या लोकांक आपल्या शेकातळा दवरिल्ले. 'टवा' हे पिग्मी लोक बुरुंडींतले थळावे लोक. 'हुतू' हे बांतू लोक आसून ते शादनायजर प्रदेशांतल्यान येवन तांणी इ.स. दुसऱ्या शेंकड्यांत मध्य आनी उदेंत आफ्रिकेंत आपलो राबितो केल्लो अशें मानतात. शेतवड हो तांचो मुखेल वेवसाय आशिल्लो. 'तूत्सी' हे ऊंच, झुजाच्याभाशेन दिसपी लोक नायल देगणांतल्यान वा इथिओपियेंतल्यान आयिल्ले लोक. 'तूत्सी' हे बुरुंडींत पंदराव्या ते अठराव्या शेंकड्या मेरेन पावले. तुत्सी लोकांनी हुतू आनी हेर जमातींच्या लोकांक आपल्या शेकातळा दवरले. बुरुंडींत राजकीय आनी अर्थीक सत्ता गन्वा वर्गाच्या हातांत आशिल्ली. हो वर्ग म्हळ्यार तुत्सी जमातींतलो सत्ता चलोवपी वर्ग.

ब्रिटीश समन्वेशक (explorer) रिचर्ड बर्टन आनी जॉन स्पीक हांणी १८५८ त पयलीं बुरुंडीचो सोद लायलो. १८९४ त जर्मन संशोधक ह्या प्रदेशांत पावले आनी बुरुंडी ह्या प्रदेशाचो आस्पाव शेजारच्या चांडावांगडा जर्मन उदेंत आफ्रिकेंत केलो. त्या काळांत बुरुंडींत बेझी आनी बाटारे ह्या दोन पंगडांमदीं संघर्श निर्माण जाल्लो. पूण १९१५ त बेझी पंगडाच्या राजाक राज्यपद मेळ्ळें. पयल्या म्हाझुजा उपरांत बुरुंडी आनी चांडा हे प्रदेश राश्ट्रसंघाचे महादिश्ट म्हणून जाहीर केले. हांचें प्रशासन चांडा- उरुंडी ह्या नांवान बेल्जियमाकडेन सोंपयलें. दुसऱ्या म्हाझुजाच्या शेवटाक चांडा- उरुंडी हो भाग संयुक्त राश्ट्रांचो विश्वस्त प्रदेश म्हणून जाहीर करून परत ताचें प्रशासन बेल्जियमाकडेन सोंपयलें. १९५९ त पयलेच फावट बुरुंडींत 'अपरोना' (नॅशनल युनिटी अँड प्रोग्रेस पार्टी) आनी 'पीडीसी' (क्रिश्चन डॅमोक्रेटिक पार्टी) हे दोन राजकीय पक्ष निर्माण जाले. १८ सप्टेंबर १९६१ त एकवटीत राश्ट्रांचे देखरेखीखाला घेतिल्ले वेचणुकेंत 'अपरोना' पक्षान ६४ जाग्यांतले ५८ जागे जिखले.

ह्या पक्षाचो राजपूत लुईश खागासोरे हाका प्रधानमंत्री म्हणून घोशीत केलो. पूण एका म्हयन्याभितर ताचो खून जालो. १ जुलय १९६२ दिसा बुरुंडीक स्वातंत्र्य मेळ्ळे उपरांत विरोधी पक्षाच्या कांय वांगड्यांचो खुनांत हात आशिल्ल्यान तांकां गोळाक लायले. राजपूत लुईश हाच्या खुनाउपरांत अपरोना पक्षांत फूट पडली. १९६५ त घेतिल्ले वेचणुकेंत हुतूंनी ३३तले २३ जागे हातासले. पूण १३ सप्टेंबर १९६५ दिसा बेझी पंगडांतल्या (तुत्सी) लिओपोल्ड बिहा हाका प्रधानमंत्री म्हणून नेमलो. पूण राष्ट्रीय संसदेंत भोवमत आशिल्ल्या हुतूंक हें सोंसलेंना. १८ ऑक्टोबर दिसा हुतू लश्करी सैनिकांनी उठाव करून सत्ता हातासपाचो यत्न केलो आनी हुतू शेतकामत्यांनी पुराय देशांत गोंदळ घालून हजारांनी तुत्सींची कत्तल केली. पूण कॅप्टन मायकल मिकोम्बेरो हाणें राज्य सैनिकांच्या आदारान हो उठाव मोडून उडयलो. मुखार चवथ्या म्वाम्बत्सान मार्च १९६६ त सगळी सत्ता आपल्या चल्याच्या म्हळ्यार चार्ल्स एण्डिझेये हाच्या हातांत दिली. राजपूत चार्ल्स हाणें जुलय म्हयन्यांत कॅप्टन मिकोम्बेरोक प्रधानमंत्री नेमलो. पूण चार्ल्स आनी मिकोम्बेरो हांचें केन्नाच पटलेंना. २८ नोव्हेंबर १९६६ दिसा मिकोम्बेरोन राजपूत चार्ल्स हांचें राजपद काडून घेवन बुरुंडी हें प्रजासत्ताक आनी आपूण ताचो अध्यक्ष अशें जाहीर केलें. मिकोम्बेरोन चार्लसाचें राज्यपद काडून घेतिल्ल्यान राजशायेचो अंत जावन राजकारणांतली थिराय सोंपली. हुतू अधिकाऱ्यांक आनी हेर राजकारणी लोकांक ल्हानसान कारणांवयल्यान धांवडावन घातिल्ल्यान पुराय सत्ता तुत्सींच्याच हातांत गेली. चडशीं अधिकारपदां तुत्सींच्याच हातांत आशिल्लीं. तुत्सी लोकांचे सतावणेक लागून १९७२ मेरेन बुरुंडींतल्या साबार हुतूंनी टांझानिया, झाईरे आनी वांडांत आलाशिरो घेतिल्लो. नोव्हेंबर १९७४ त अध्यक्षीय वेंचणुकेंत मायकल मिकोम्बेरो हो परतून बुरुंडी प्रजासत्ताकाचो अध्यक्ष म्हणून वेंचून आयलो, पूण दोन वर्सांनी (नोव्हेंबर १९७६त) झां-बातिश्त ब्रामांझा ह्या लश्कराच्या उपमुखेल्यान सैन्याच्या आदारान क्रांती करून मिकोम्बेरोचें सरकार मोडून उडोवन आपल्याक बुरुंडी प्रजासत्ताकाचो आनी सर्वोच्च क्रांतिकारी परिशदेचो अध्यक्ष म्हणून जाहीर केलें. बुरुंडी प्रजासत्ताकाचें राज्य १९८१ च्या संविधानाप्रमाण चलता. सर्वोच्च लश्करी परिशद ३० वांगड्यांची आनी परिशदेची कार्यकारी समिती ११ वांगड्यांची आसून ह्या दोनूय घरांचो मुखेली राष्ट्राध्यक्ष आसता.

अर्थीक स्थिती : बुरुंडी हो संवसारांतलो एक फाटसारिल्लो देश आसून अर्थीक परिस्थिती शेतकी पिकावळीचेर आदारीत आसा. सु. ८५% लोक शेतकी वेवसायांत गुंथिल्ले आसात. घेवडो, कसावा, मको, कणगां, भूंयमूग, वाटाणे, ज्वारी हीं हांगाचीं म्हत्वाचीं पिकां आसात. केळीं, आंबे, पोपायो, संत्रां आनी हेर फळांचेंय उत्पादन ह्या देशांत कांय प्रमाणांत जाता. काफी हें हांगाचें मुखेल नगदी पीक आसून तातूंत ९३% अरेबिका कॉफी आसता. कापूस आनी तांदूळ हांचें उत्पादन

वाडोवपाखातीर इंबो पठारावयली पडींग जमीन लागवडीखाला हाडपाचे यत्न 'संयुक्त राष्ट्र विकास कार्यक्रम' आनी 'फावो' (FAO) हांच्या अर्थीक आदारान चालू आसा. पशुपालन हो परंपरेन चलत आयिल्लो म्हत्वाचो वेवसाय. टांगानिका तळ्यांत ल्हान प्रमाणार नुस्तेमारी उद्देग चलता. बँस्टनासायट आनी कॅसीटॅरायट ह्या खनिजांचें उण्या प्रमाणांत उत्पादन कारोंगो मायनिंग कंपनी करता. भांगर आनी कोलंबायट-टॅटलायट हांचें उत्पादन साप उण्या प्रमाणांत जाता. रुझीझी देगणांत खनीज तेल मेळटा. कापूस, काफी, च्या ह्या शेतकी पिकांचेर प्रकिया करपी उद्देगांखेरीज देशांत व्हडा प्रमाणांत उद्देगीकरण जावंक ना. हांगा लुगट, शिमिट आनी शिमिटापसून घडटल्या वस्तूंचे तशेंच चपलां, शाबू हांच्या उत्पादनांचे कारखाने आसात.

येरादारी आनी संचारण : बुरुंडींत १९८२ मेरेन रेल्वे मार्ग नाशिल्ले. पूण देशांत रस्त्यांचें व्हडा प्रमाणांत जाळें आसा. टांगानिका तळ्यांतलें बुजुंबुरा हें देशांतलें म्हत्वाचें बंदर. 'अॅर बुरुंडी' ही १९७१ वर्सा स्थापणूक केल्ली सरकारी विमान कंपनी. ती किगाली (चांडा), किमोगा, बुकाव आनी गोमा ह्या शारांनी हवाई येरादारीची सोय करता. अॅर झाईरे, अॅर फ्रान्स, कॅमेरून अॅरलायन्स, अॅर टांझानिया ह्यो परदेशी विमान कंपनी बुजुंबुरा हवाई येरादारीची सोय करतात. हांगा फकत एक दिसाळें उजवाडाक येता.

लोक आनी समाजजीण : बुरुंडी लोकसंख्येची वंशीक पंगडांची रचणूक १९८५ मेरेन, ८४% हुतू, १५% तुत्सी आनी १% ट्वा अशी आशिल्ली. हुतू हे बांतू लोक आसून ते मुळांत शाद नायजर वाठारांतल्यान आयिल्ले अशें मानतात. शेतवड हो तांचो मुखेल वेवसाय. तुत्सी हे ऊंच लोक बुरुंडींत पंदराव्या ते अठराव्या शेंकड्यांभितर आयले. गोरवां पोसप हो तांचो मुखेल वेवसाय. पयलीं खंय ते रानांनी रावताले. पूण आतां तुत्सी हे लोक अर्थीक आनी राजकीय सत्तांचेर आपलो शेक गाजयतात. किरंडी आनी फ्रेंच ह्यो हांगाच्यो अधिकृत भासो. स्वाहिली भाशाय कांय वाठारांनी उलयतात. बुजुंबुरा ही देशाची राजधानी तशेंच म्हत्वाचें बंदर. गिटेंगा शार म्हत्वाचें.

- कों. वि. सं. मं.

बुरुड : कर्नाटकांतली आनी महाराष्ट्रांतली एक जात. ह्या लोकांक मेडर, घांचे वा घाचे आनी बांसफोड अशींय नांवां आसात.

ह्या लोकांचे बुरुड वा मराठी उलोवपी बुरुंड आनी मेडर वा लिंगायत आनी कन्नड भास उलोवपी बुरुंड अशे मुखेल भेद आसात. हांचेमदीं रोटी-बेटी वेव्हार जायनात. मराठी भाशीक बुरुंड मुळांत मराठा आशिल्ले अशें ते मानतात. सात अंत्यज जातींभितर बुरुंड ही एक जात अशें मनून म्हळां. मराठा बुरुंडांचीं कुळां आनी आडनांवां एकूच आसून,

एकाच आडनांवांभितर लग्नां जायनात. भोवरे, चिंचवले, जगताप, खैरे, डुकरे, गाढवे, गायकवाड, घोरपडे, मोहिते हीं बुरुड लोकांचीं कांय आडनांवां. दर एका आडनांवाक स्वतंत्र देवक आसता.

आडनांवां : लिंगायत बुरुड लोकांभितर डुकरे, गाडे, गंधे, घोरपडे, हाटगे, होले अशीं आडनांवां आसात. एकाच आडनांवांभितर लग्नां जायनात. हे लोक महादेव, तुळजापूरची देवी आनी खंडोबा ह्या देवांक भजतात. तीन दीस सुयेर पाळटात.

देवधर्म : मराठा बुरुड लोक खंडोबा, जोतिबा, भैरोबा, भवानी, राम, मारुती, विठोबा ह्या देवांक भजतात. मंगळारा, शुक्रारा, आयतारा ते खंडोबाक आनी भवानीक बोकडो बळी दितात. बुरुड लोक पितरांच्यो प्रतिमा करून त्यो पुजतात.

बुरुड लोकांभितर मामेभयणीकडेन लग्न जांव येता. चल्याचो बापूय चलयेक मागणी घालता. दोनूय पक्षांची अर्थीक परिस्थिती बरी आसल्यार, चलयेचो बापूय हुंडो दिता. उरफाटें, चल्याचो बापूय गरीब आसलो वा चल्याभितर कसलोय दोश आसल्यार चल्याचो बापूय चलयेच्या बापायक देज दिता. ब्राह्मण लग्नाचो म्हूर्त काडून दिता आनी लग्नांत पुरयतपण करता. पत्रिकापुजन, पिंजर लावप, हळद लावप हे सगळे सुरवातीचे विधी आसतात. हळदी उपरांत तिसऱ्या वा पांचव्या दिसा लग्न जाता. त्या दिसा सकाळीं देवक बसयतात, बोकडो कापतात आनी जातींतल्या सगळ्या लोकांक जेवण घालतात. सांज वेळार न्हवरो मिरवणुकीन व्हंकलेगेर वता. थंय वचून तो माटवांत तांदळान भरिल्ल्या पांटल्यांत उबो रावता. ताचे सामकार व्हंकल उबी रावता. दोगांय मदीं अंतरपाट धरून मंगलाश्टकां म्हण्टात आनी तांचेर अक्षता उडयतात. उपरांत कन्यादान, कांकण बांदप, हे विधी जातकच लग्नहोम जाता. त्या वेळार न्हवरो, व्हंकलेक हांडीर घेवन अग्नीभोवतणीं तीन प्रदक्षिणां घालता.

ह्या लोकांमदीं विधवा विवाह पद्दत आसा. उमास सोडून हेर खंयच्याय पक्षांतले रातीचें हें लग्न करतात. तेन्ना ह्या लग्नाक पुरयत आनी विधवाच उपस्थित आसतात. पुरयत व्हंकलेच्या कपलाक कुकूम लायता आनी उपरांत गणपती आनी वरुण हांची पुजा करता. उपरांत व्हंकलेची होंट भरतात आनी व्हंकल-न्हवऱ्याच्या वस्त्रांक गांठ मारतात. तांणी घरांतल्या देवांक नमस्कार करतकच तांच्या पदराची गांठ सोडयतात.

कन्नड उलोवपी बुरुड लोकांच्यो चालीरिती मराठा बुरुडांपरस मात्स्यो वेगळ्यो आसात. बसवण्णा, हनुमान, उदचम्मा, देवम्मा आनी येल्लम्मा ह्यो तांच्यो कुलदेवता आसून, हुलसिंग्रई हो तांचो मुखेल देव. आश्विन शुध्द नमीक आनी लग्ना उपरांत ते देवांक बोकडो बळी दितात. मोहरमाच्या निमाण्या दिसा ते गृहदेवतांक मटण आनी सोरो हांचो निवेद्य दाखयतात. तांच्या लग्नाचें पुरयतपण ब्राह्मणान वेंचून काडिल्ली

कोणूय सवायशीण करता. व्हंकलेच्या गळ्यांत तिणें मंगळसूत्र बांदप हो लग्नांतलो मुखेल विधी आसता.

हे लोक मडें पुरतात वा लासतात. पुरतना मेल्ल्या मनशाक उदेंते वटेन तोंड करून बसयतात. तिसऱ्या दिसा मेल्ल्याचो उत्तराधिकारी गायचें शेण, गायचें मूत, तीन ल्हान मडकीं, तीन भाकऱ्यो आनी तीन पिठाचे गुळे घेवन मसंडेंत वता. वतना अर्दे वाटेर, जंय मडें सकयल दवरिल्लें आसता. थंय तो एक मडकें, भाकरी आनी पिठाचो गुळो दवरता. उपरांत मडें पुरिल्ल्या जाग्यार गायचें मूत आनी शेणाचो शिताडो घालून थंय उरिल्लीं मडकीं आनी भाकऱ्यो दवरता. उपरांत घरा येतकच मरणाक उपस्थित आशिल्ल्या सगळ्या लोकांक जेवण घालतात.

मडें लाशिल्लें आसल्यार मेल्ल्या मनशाचो उत्तराधिकारी धाव्या दिसा न्हंयेचेर वचून थंय तीन मडकीं, तांचेर भाकऱ्यो आनी शिताचो पींड दवरता आनी हळदुव्या रंगाचे तीन बावटे लायता. तातूंतल्या एका पिंडाक कावळ्यान आफुडटकच तो घरा येता. धा दीस सुतक पाळटात. बाराव्या वा तेराव्या दिसा जातींतल्या लोकांक जेवण घालतात. वर्सुकी श्राध्द करपाचीय तांचेमदीं चाल आसा.

- कों. वि. सं. मं.

बुर्ये, जयवंत वैकुंठ नाथ : (जल्म : १७ नोव्हेंबर १९३५, अस्नोडें-बारदेस).

सुटकेझुजारी. ताणें विद्यालयीन पांवड्यामेरेन शिक्षण घेतलें. 'नॅशनल काँग्रेस गोवा' हे संघटनेचो तो वांगडी आसलो. सुटकेझुजारी सुधाताई जोशी हिच्या फुडारपणाखाल म्हापशेंच्या मारुती देवळाकडेन जो सत्याग्रह जाल्लो तातूंत ताणें वांटो घेतिल्लो. पोलिसांनी ताका धरलो आनी बंदखणींत दवरलो. भारत सरकारान ताम्रपत्र दिवन ताचो भोवमान केला.

- कों. वि. सं. मं.

बुलबूल : ह्या सुकण्याचो पिक्नोटिडी ह्या सुकण्याकुळांत आस्पाव जाता. ताचें शास्त्रीय नांव पिक्नोनोटस कॅफर. भारत, श्रीलंका आनी मियानमार आदी वाठारांनी हें सुकणें दिश्टी पडटा. पुराय भारतांत १२२० मी. उंचायेमेरेनच्या वाठारांत तें दिसता. आकारमान आनी रंग हांच्या साद्या फरकावयल्यान बुलबुलाच्यो सात-आठ प्रजाती केल्यात. हें सुकणें चिमणेपरसूय व्हड आनी साळुंकेपरस ल्हान आसून ताची लांबाय २०सेमी. आसता. ताची तकली आनी गळ्याचो रंग तिकतिकीत काळो आसून पुराय शरीर आनी पांखां पुडीकोराचीं आसतात. पांखां, फाट आनी हड्डें हांचेवयल्या पिसांच्यो कडो धव्यो आसतात. पोटाकडलो

आनी फाटीचो फाटलो भाग धवो, शेंपडी काळसार पुडीकोराची, शेंपडेच्या पोंतार किरमिजी रंगाचो दाग आसता. चोंच आनी पांय काळे आसतात. नर आनी मादी दिसपाक सारकींच दिसतात.

दाट रानांत, मनशाची वसणूक आसा थंय वा घरा भोंवतणच्या पोरसांत हें सुकणें दिसता. हें झाडार रावता आनी तांचीं सदांच जोडपीं आसतात. हाची वृत्ती सदांच आनंदीत आसता. हें सहज तरेन मनशाळटा देखून ताका पोसतात. हें झगडेकार आनी नेटान झुजपी आशिल्ल्यान कांय लोक तांचीं झुजां लावन ताचेर पयसो मेळयतात.

फळां, फुलांतलें म्होंव आनी किडी हें ताचें भक्ष्य. वडाचीं आनी पिंपळाचीं पिकिल्लीं तांबडीं फळां खावपाखातीर त्या झाडाचेर तांचे थवे दिश्टी पडटात. हांचो प्रजोत्पादनाचो काळ चड करून फेब्रुवारी ते मे मेरेन आसता. वेगवेगळ्या वाठारांनी ह्या काळांत मातशे बदल आसतात. हांचो घोंटेर वाटयेवरी आसून तो चड करून दाट झोपांमदीं वा झाडांचेर ऊंच जाग्यार आसता. मादी गुलाबी धव्या रंगाचीं दोन वा तीन तांतयां घालता. घोंटेर बांदप, तांतयां उबोवप आनी पिलांक खाण लावप हीं कामां नर आनी मादी दोगांय करतात.

- कों. वि. सं. मं.

बूखनर, एदूआर्त : (जल्म : २० मे १८६०, म्युनिक - जर्मनी; मरण : १३ ऑगस्ट १९१७, फॉकशानी-रुमानिया).

जर्मन रसायनशास्त्रज्ञ. ताचें पदवी मेरेनचें शिक्षण म्युनिकाक जालें. कांय काळ नोकरी करतकच ताणें आदोल्फ फोन बेयर हाच्या हातासकयल कार्बनी रसायनशास्त्राचें संशोधन केलें. डायझो अॅसिटिक आम्लाच्या विक्रियांविशींय ताणें संशोधन केलें. कार्ल फोन नेअगेली हाच्या हातासकयल साकरेच्या आल्कोहॉली किण्वनाचेर (Fermentation) संशोधन करून ते विशींचो पयलो संशोधनपर लेख बरयलो (१८८५). हें संशोधन पुराय जातकच १८८८ त ताका डॉक्टरेट मेळ्ळी. फुडलीं पांच वर्सां बेअर हाच्या मार्गदर्शना सकयल ताणें किण्वनाविशीं संशोधन केलें. कोलांत रसायनशास्त्राचो (१८९५), ह्युबिंगेनांत वैश्लेशिक वखदी रसायनशास्त्राचो (१८९६), बर्लिनच्या कृषी म्हाविद्यालयांत (१८९८), ब्रॅस्लौ (१९०९) आनी वुर्ट्सबर्ग (१९११) विद्यापिठांत रसायनशास्त्राचो प्राध्यापक म्हणून ताणें काम केलें. १९१४ त ताणें कॅप्टन म्हणून जर्मन सैन्यांत प्रवेश केलो आनी १९१६ त तो मेजर जालो.

किण्वन कशें घडोवप हाचेविशीं वेगवेगळीं मतां प्रचलीत आशिल्लीं. बूखनर हाणें यिस्ट, बारीक रेंव आनी कीसेलगूर ही माती हांची भरसण खाशेले तरेन दळ्ळी. ताका लागून यिस्टाची एकूय कोशिका आसा तशी उरलिना. उपरांत ताणें हो रोस गाळून रेंव आनी कोशिकांचे अवशेश

वेगळे काडले. उरिल्ल्या द्रव पदार्थांत साकर उडयतकच तिचें किण्वन जाल्ल्याचें नदरेक आयलें. ताचेवयल्यान किण्वनाखातीर यिस्टाच्या जित्या कोशिकांची गरज नाशिल्ल्याचें समजलें. जित्या कोशिकांच्या चयापचयावरवीं (metabolism) जावपी enzyme नांवाच्या जीवविरयत रसायनीक द्रव्याक लागून किण्वन जाता हें समजलें. यिस्ट कोशिकांसावन Zymase हें एंझायम काडूं येता हें ताणें सोदून काडलें (१९०३), किण्वनाविशींच्या संशोधनाचो ताचो म्हत्वाचो प्रबंध १८९७ त उजवाडाक आयलो. साकरेच्या किण्वनाचें खरें कारण यिस्टांतल्या एन्झायमाची क्रिया हें आसून खुद्द यिस्ट कोशिका हें ना, हें दाखोवन दिल्ल्याच्या म्हत्वाच्या वावराखातीर ताका १९०७ वर्साचो रसायनशास्त्राचो नोबॅल पुरस्कार फावो जालो.

- कों. वि. सं. मं.

बूट : (पळेयात पांयतणां).

बूतेनांत, आदोल्फ फीड्रीख योहान : (जल्म : २४ मार्च १९०३, ब्रेमर हेवेन - लेहे जर्मनी, मरण : ?).

जर्मन जीवरसायनशास्त्रज्ञ. ताचें शिक्षण मारबुर्ख आनी गटिंगेन विद्यापिठांत जालें (१९२१-२७). आदोल्फ विण्डाउस हाच्या मार्गदर्शनाखाल रोटेनॉन ह्या कीटकनाशकाचेर संशोधन करून ताणें पीएच. डी. मेळयली (१९२७). १९३० त तो गटिंगेन विद्यापिठांतल्या कार्बनी आनी जीवरसायनीक प्रयोगशाळेचो मुखेल जालो. १९३३ त तो कार्बनी रसायनशास्त्रीय इन्स्टिट्यूटांत (इन्स्टिट्यूट ऑफ टॅक्नोलॉजी, डॅनझिंग) सहप्राध्यापक जालो. १९३५ त तो रॉकफॅलर प्रतिश्ठानाच्या आपोवण्यावयल्यान अमेरिकेचीं संयुक्त संस्थानां आनी कॅनडांत गेल्लो. कायसर विल्हॅम इन्स्टिट्यूटाचो आनी १९४९ उपरांतच्या माक्स प्लांक इन्स्टिट्यूट ऑफ बायोकेमिस्ट्रीचो तो संचालक आशिल्लो (१९३६-६०). १९६० त माक्स प्लांक सोसायटी फॉर द अँडवान्समेंट ऑफ सायन्सचो अध्यक्ष म्हणून ताची निवड जाली आनी १९७२ तो हेच सोसायटीचो मानसेवी अध्यक्ष जालो. बर्लिन विद्यापिठांत मानसेवी प्राध्यापक (१९३६-४५), तशेंच ट्यूबिंगेन (१९४५-५६) आनी म्युनिक (१९५६) विद्यापिठांत शरीरक्रियाविज्ञानीक रसायनशास्त्राचो प्राध्यापक म्हणुनूय ताणें काम केलां.

बायलेच्या गर्भाशयाचे वाडीक आनी मासिक स्राव वेळच्या वेळार जावपाक कारण आसपी इस्ट्रोन हें स्त्रीलिंगी हार्मोन बूतेनांत हाणें गुरवार बायलांच्या मुतापसून स्फटीक रुपांत स्वतंत्रपणान मेळयलें (१९२९). ह्या स्त्रीलिंगी हार्मोनाप्रमाणूच दादल्याचे लैंगिक वाडीक कारण आसपी हॉर्मोन दादल्याच्या मुतापसून मेळूंक जाय हे कल्पनेन ताणें संशोधन

केलें आनी १७,५०० लिटर मुतापसून १५ मिलिग्राम इतलें अँड्रोस्टॅरॉन हें दादलोलींगी हार्मोन मेळयलें (१९३१). बायलांच्या जननचक्रांत म्हत्वाचें कार्य करपी प्रोजेस्टॅरॉन हें हार्मोन ताणें १९३१ त वेगळें केलें आनी १९३४ त तें शुध्द रुपांत मेळयलें. ताणें ह्या तिनूय हॉर्मोनांचे रसायनीक रचणुकेचो अभ्यास केलो. ह्या तिगांयचेय एकामेकांकडेन आशिल्ले लागींचे संबंद आनी स्टॅरॉयडांतली तांची सुवात ताणें सोदून काडली. बूतानांत हाच्या ह्या संशोधनाक लागून वखदांक उपेगी अशे म्हत्वाचे पदार्थ तयार करप शक्य जालें.

एकेकलें 'जीन' हें खाशेल्या एन्झायमांच्या जैव संश्लेशणाक कारण आसता हें ताणें स्वतंत्रपणान दाखोवन दिलें. तेखातीर ताणें किडीच्या दोळ्यांतल्या रंगद्रव्याचें जैव संश्लेशण हें खाशेल्या जिनांक लागून कशें जाता तें सोदून काडलें. १९५३ त बुतेनांत आनी पीटर कार्लसन हांकां किडींतलें पयलें स्फटीक रुपी हॉर्मोन वेगळें करपाक यश आयलें. हें हॉर्मोन कॉलेस्टॅरॉलाचें अनुजात आसून तें वयल्या लिंग-हॉर्मोनांकडेन संबंदीत आशिल्ल्याचें दिसलां. १९५९ त बुतेनांत आनी ई. हेकर हांकां बाँबिक्स मोरी ह्या रेशमा किड्याचे मादयेपसून 'बाँबिकॉल' हें फॅरोमोन वेगळें करपाक यश आयलें आनी तेन्नासावन फॅरोमोनांच्या संशोधनाक सुरवात जाली.

लिंग हॉर्मोनांविशींच्या संशोधनाखातीर ताका आनी पॉलिमिथिलीन आनी उच्च टॉर्पिनांविशींच्या संशोधनाखातीर लेओपोल्ट रुझीच्का हाका १९३९ वर्साचो रसायनशास्त्राखातीर आशिल्लो नोबॅल पुरस्कार वांटून मेळ्ळो. पूण नाझी सरकारान बूतेनांत हाका तो पुरस्कार घेवंक मनाय केली. देखून बूतेनांत हाणें तो दुसऱ्या म्हाझुजाउपरांत घेतलो. बूतेनांत हाका आनिकूय कितलेशेच पुरस्कार फावो जाल्यात.

- कों. वि. सं. मं.

बूमरँग : कांय ऑस्ट्रेलियन आदिवासी जमातींमदीं प्रचलीत आशिल्लें हातान मोखून मारपाचें अस्त्र. शिकारेखातीर वा झुजाखातीर बूमरँगच्या प्रकाराप्रमाण ताचो उपेग करतात. घट्ट लाकडापसून हें यंत्र तयार करतात. हें अस्त्र विळो आनी खुरपो हांच्या आकाराचें आसता. तरी हातूंत हेर प्रकारूय रूढ आसात. सादारणपणान ह्या अस्त्राचो एक भाग वाटकुळो आनी दुसरो सपाट आसून मुखावयलो भाग धारदार आसता. ह्या अस्त्राच्या पात्याची घडण वाऱ्यागतीच्या शास्त्राच्या सिध्दांता प्रमाण आसून ताचें पातें चेपटें आसता. पात्याच्या तोंकाकडल्यो दोनूय कुशी एके पातळेर आसनात. तातूंत ९०° ते १८०° चो कोन आसता आनी पुराय पात्याची वट्ट लांबाय सुमार ३०^१/_३ ते ९९^१/_{१०} सेंमी. इतली आसता. पुर्विल्ल्या काळांत आदिवासी जमातींनी बूमरँगच्या बडयांचो उपेग जातालो. त्या मारपाच्या बडयांचें प्रगत रूप म्हळ्यार बूमरँग आसून चक्र हें बूमरँगचें

प्रगत रूप आसतलें अशें मानतात.

ऑस्ट्रेलियांत बूमरँगचे दोन प्रकार आसात. मोख सादून परत येवपी आनी परत ना येवपी. ऑस्ट्रेलियाच्या उदेंत अस्तंतेकडल्या आदीम जमातींत परत येवपी बूमरँगचो उपेग रूढ आसा. तूरुवाल जमातींत ह्या

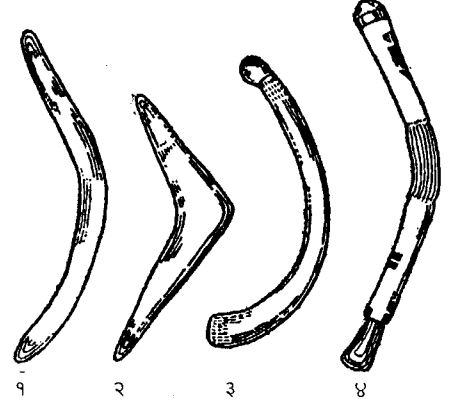

बूमरँगचे कांय प्रकार : (१) आनी (२) मारतकच परत येवपी ऑस्ट्रेलियन बूमरँग, (३) मारतकच परत न येवपी दक्षिण भारतीय बूमरँग, भारत (४) अँरिझोनातली होपी इंडियनांची सशे मारपाची बडी.

अस्त्राचो सगळ्यांत चड उपेग जाता. परत येवपी बूमरँग हें ल्हव, बारीक आनी समतोल आसता. तें सुमार १२ ते ३० इंच (सुमार ३० ते ७६ सेंमी. लांब) १^१/_३-३ इंच, (सुमार ३.८१ ते ७.६२ सेंमी. रूंद) सुमार ०.४७६ ते ०.९५२ दाट आनी सुमार ३४० ग्राम वजनाचें आसता. ताच्या पात्याच्या दोनूय वटांनी विमानाच्या पंख्याच्या पात्याप्रमाण २° ते ३° पीळ दवरिल्लो आसता. लक्ष्याक मोख जायना जाल्यार पिळाच्या अभिकेंद्रीत वाऱ्याच्या दाबाखातीर बूमरँग मारतल्याच्या म्हऱ्यांत येवन पडटा. कांय खांपे मनिस्सूच बूमरँगचो पल्लो ९१ मीटर मेरेन दवरूंक शकतात. परत ना येवपी बूमरँग हे सवथळ वाटकुळ्या आकाराचें आसता. ह्या अस्त्रान जिवांक पंगू करतात वा मारतात.

ल्हान बूमरँग (सुमार ३० ते ७६ सेंमी.) लांब आसता. हाचो वापर खेळपाखातीर करतात. झुजा वेळार वापरपाचें बूमरँग सुमार ६१ ते ९१.४ सेंमी. लांब आसता. ह्या बूमरँगान खर मार बसूं येता वा मरणूय येवंक शकता.

बळ आनी कलेचो वापर करून बूमरँग मारपाचें आसता. बूमरँग मारपाक पयलीं थोडें धांवत वचून मागीर तें शेंवटुपाक मेळटा. शेंवटितना तें आपल्या खांद्यार एके विशिश्ट पद्दतींत दवरून उपरांत जलद गतीन सोडचें पडटा. हें अस्त्र उडयतकच ताची एक वट भुंयेर आपटल्यार तें भयंकर गतीन हवेंत उंच वता. उपरांत तें सुमार ४५ मीटर वा चड पयस वचून वाटकुळें गरगरीत घुंवता आनी मारप्याच्या लागसार येवन भुंयेर पडटा.

पुर्विल्ल्या काळांत ह्या अस्त्राचो उपेग इजिप्त, इथिओपिया, आफ्रिका,

उत्तर अमेरिका, कॅलिफोर्निया, अॅरिझोना, मध्य अश्मयुगीन युरोप आनी दक्षिण भारत आदी देशांनी जातालो. आर्विल्ल्या काळांत दक्षिण भारतांतल्यो कांय आदिवासी जमाती सोंशे, सवणीं हांची शिकार करपाखातीर ह्या अस्त्राचो उपेग करतात.

- कों. वि. सं. मं.

बूइर्वा, लिआँ व्हिक्तॉर ऑगस्त : (जल्म : २९ मे १८५१, पॅरीस; मरण : २९ सप्टेंबर १९२५, एपेअर्ने - पॅरीस).

फ्रांसाचो प्रधानमंत्री (१८९५-९६) आनी शांततायेच्या नोबॅल पुरस्काराचो जैतीवंत. कायद्याचें शिक्षण घेवन तो सनदी सेवेंत रुजू जालो (१८७६). तेउपरांत कांय वर्सांनीच तो सिन प्रांतांतलो पोलीस मुखेल (प्रिफॅक्ट) जालो (१८८७). फुडें तो संसदेचेर वेंचून आयलो (१८८८) आनी वेगवेगळ्या खात्यांचो मंत्री म्हणूनूय ताणें काम केलें. १ नोव्हेंबर १८९५-२१ एप्रिल १८९६ ह्या काळांत तो प्रधानमंत्री आशिल्लो. फुडें तो नव्यान उदयाक आयिल्ल्या रॅडिकल पक्षाचो अध्यक्ष जालो आनी सिनेटाचो अध्यक्ष जावपाचोय मान ताका मेळ्ळो (१९२०-२३). ताणें आपल्या प्रधानमंत्री पदाचे कारकिर्दींत आयकर, निवृत्ती वेतन, समाजीक सुरक्षा, विमो येवजण ह्या गजालींविशीं पुरोगामी धोरणाचो पुरस्कार केलो.

द हेगांतल्या दोनूय संवसारीक शांतताय परिशदांनी (१८९९ आनी १९०७) ताणें फ्रान्साचें प्रतिनिधित्व केलें आनी आंतरराष्ट्रीय सहकार्याचो पुरस्कार केलो. १९०३ त ताची द हेगांत आंतरराष्ट्रीय लवादाचो स्थायी वांगडी म्हणून नेमणूक जाली. अॅल्वासिरस (स्पेन)चे परिशदेंत फुडाकार घेवन ताणें मोरोक्कोच्या स्वातंत्र्याविशींचो करारनामो घडोवन हाडलो (१९०६).

राश्ट्रसंघाच्या आद्य पुरस्कर्त्यांमदलो तो एक अशें मानतात. राश्ट्रसंघाच्या जाहीरनाम्याचो मसुदोय ताणेंच तयार केल्लो आनी फुडें राश्ट्रसंघांत फ्रांसेझ प्रतिनिधी मंडळाचें फुडारपण करपाचो मानूय ताकाच मेळ्ळो. फ्रांस आनी हेर युरोपी राश्ट्रां हातूंत समजिकाय निर्माण जावंची हाचेखातीर ताणें उपाट यत्न केले. फ्रांसाच्या शासनान राश्ट्रसंघांतले समितीचें अध्यक्षपद ताका दिलें. १९१९ त पॅरीसांत भरिल्ले शांतताय परिशदेंतूय ताणें फ्रांसाचें प्रतिनिधित्व केलें आनी संवसारीक शांततायेचो पुरस्कार केलो. ताच्या ह्या मोलादीक वावराखातीर १९२० वर्साचो शांततायेखातीर आशिल्लो नोबॅल पुरस्कार ताका फावो जालो. भलायकी इबाडिल्लान ताणें १९२३ त राश्ट्रसंघांतल्या आपल्या पदाचो राजिनामो दिलो.

'Solidarite' (१८९६) हो ताचो उल्लेख करपासारको ग्रंथ. ह्या ग्रंथांत ताणें भांडवलशायेतलो आत्यंतिक व्यक्तिवाद आनी समाजवादांतलो

आत्यंतिक समश्टीवाद हातूंतलो मध्यमवर्ग म्हणून वर्गीय एकात्मतेचें समर्थन केलें. आंतरराष्ट्रीय संघटनांचे निर्णय चालीक लावंचे म्हणून एक आंतरराष्ट्रीय सेनादल आसचें अशी सुचोवणी ताणें केल्ली.

- कों. वि. सं. मं.

बृहत्कथा : एक पुर्विल्लो कथांझेलो. हो ग्रंथ गुणाढ्य नांवाच्या एका पंडितान बरयल्लो. ताणें हो ग्रंथ मुळांत पैशाची भाशेंत रचलो. ह्या ग्रंथांत सात विद्याधरांच्यो व्हड कथा आनी तांकां संबंदीत हेर उपकथा आशिल्ल्यो असो उल्लेख मेळटा. पूण सद्या हो ग्रंथ मूळ स्वरुपांत उपलब्ध ना. कथासरित्सागर आनी बृहत्कथामंजरी अशे ह्या ग्रंथाचे दोन संस्कृत अणकार मात आसात.

गुणाढ्य ह्या पंडिताक वैदिक परंपरेचो खूब अभिमान आशिल्लो. अशें आसतना ताणें आपल्या कथांक धर्मीक फाटभूंय दिनासतना त्या कथांचें लौकीक स्वरुप कायम दवरलें.

- कों. वि. सं. मं.

बृहद्भारत : वेपार, धर्मप्रसार, राज्यविस्तार ह्या निमतान इ. स. दुसऱ्या शतमानासावन इ. स. तेराव्या शतमानाच्या मजगतीं भारतीय राजांनी अती उदेंतेकडल्या देशांनी खास करून आग्नेय आशियेंत वसणुको आनी राज्यां स्थापन करून भारतीय संस्कृतायेचो प्रसार आनी प्रचार केलो. ह्या विस्तारकार्यांत भारतीय सागरी वेपारी वर्गान म्हत्वाचो वावर केलो. हे भारतीय संस्कृतायेच्या प्रभावाखाला आशिल्ल्या देशांचो उल्लेख बृहद्भारत वा बृहत्तर भारत ह्या नांवान करतात. बृहद्भारताचो पुर्विल्लो इतिहास पुर्विल्लीं स्मारकां, उत्खननाचे पुरावे, शिलालेख, तांब्यापटे हांचेवयल्यान समजता.

राजकीय इतिहास : अती उदेंतेकडल्या भारतीय वसणुकांविशीं चीनी इतिहासावयल्यान म्हायती मेळटा. जावा, सुमात्रा आनी मलाया हांचेकडेन खूब पुर्विल्ल्या काळांत भारताचो संबंद आयिल्लो आसूंक जाय, कारण पुराणांत मलाया जुंव्यांचो भांगरा जुंवे म्हणून उल्लेख सांपडटा. बोर्निओविशीं निश्चीत म्हायती मेळ्ळी तरी थंयची संस्कृताय मात भारतीय आसा.

इंडोनेशिया म्हळ्यारूच भारतीयांच्या जावा आनी सुमात्रांतले संस्कृतायेचो प्रदेश. जावांतल्या जिविताचें एकूय आंग अशें ना, जाचेर भारतीय संस्कार जालेनात. उदेंत जावांत हिंदू राजा आशिल्ले. मातारामचो राजा बलितुंग हो शैवपंथी आशिल्लो. ताणें इ. स. ९१० मेरेन राज्य केलें. दक्षोत्तम तुलोदोंग आनी निमाणचो राजा ववा हांणी हिंदू संस्कृतायेची परतून स्थापना करून कितलींशींच देवळां बांदलीं. मातारामाचें राज्य इतिहासजमा जातकच इ.स. ९२९ सावन मध्य जावांतल्या राजांनी

(सिंडोक) उदेंत गांवांत सत्ता प्रस्थापीत केली. कितल्याशाच बायलांनी जावांत राज्य केल्ल्याचीं उदाहरणां सांपडटात. धर्मवंश नांवाच्या वंशजान जावांतल्या कायद्याक फावो तें वेवस्थीत स्वरूप हाडलें. तो खूब पराक्रमी आशिल्लो. ताणें श्रीविजयच्या शैलेंद्र राज्याचेर घुरी घाली. ताचो जांवय ऐरल्लंग हाणें इ. स. १०३० मेरेन आपली सत्ता सगळ्या दिकांनी वाडयली. ताचे मुस्तींत वेपार, साहित्य आनी कला ह्या मळांचेर खूब उदरगत जाली. ताणें आपल्या राज्याची पंजलू वा केडिरी आनी जंगल अशा दोन प्रांतांमदीं वांटणी केली. केडिरीचें राज्य बळिश्ट आशिल्लें. तातूंत १० पोटराज्यां आशिल्लीं. केडिरींत कामेश्वर, जयभय आनी कृतजय अशे बळिश्ट आनी कलांक उत्तेजन दिवपी राजा जावन गेले. केन अंगरोख हाणें केडिरीच्या निमाण्या राजाचेर हार घालून सिंधसारीचें राज्य स्थापन केलें. सिंधसारी ही राजधानी आशिल्ली. अंगरोख राजान राजस हें नांव धारण करून पुराय उदेंत जावाचेर आपलो शेक बसयलो आनी जंगल आनी केडिरीचीं राज्यां परत एकठांय केलीं. ह्या राज्यांत अनुशपती, तोहजय आनी जय विष्णुवर्धन हे राजा जावन गेले. कृतनागर हो सिंधसारीचो निमाणो राजा आशिल्लो. तो खूब म्हत्वाकांक्षी आशिल्लो. चीनाच्या कुबलायखानाक तोंड दिवपाखातीर ताणें आपली सत्ता बळिश्ट केली. चीनाचें सैन्य आनी केडिरी आनी सिंधसारी हांचेमदीं बरींच झुजां जालीं आनी निमाणें कृतनागरचो जांवय राजपूत विजय हाणें चीनी सैन्याचेर हार घालून मजपहित राज्य स्थापन केलें. हें जावांतलें सगळ्यांत व्हडलें हिंदू राज्य. कृतराजसचे मुस्तींत राज्यांत शांतताय आशिल्ली. ते उपरांत गजमद (मजपहितचो मुखेलमंत्री) हो एक साम्राज्यवादी राजा जालो. ताणें मजपहितचें राज्य हालींच्या इंडोनेशिया आनी मलाया हातूंतल्या बऱ्याच व्हड भूभागांचेर प्रस्थापित केलें. ताणें मजपहिताक साम्राज्य मेळोवन दिलें. जावाच्या राजकीय इतिहासांत ह्याम बुरूक हाचे मुस्तींत इ.स. १३५० त बुबतचो रक्तपात जालो. गजमदान सूंदाच्या राजाक आनी ताच्या लव्याजम्याक कपटान जिवेशीं मारलो. गजमदाची भितरल्या कारभाराचेर घट्ट पकड आशिल्ली. शेतकाम, रस्तेदुरुस्ती, कर वसुली हीं सगळीं कामां वेवस्थीत जातालीं. सैन्याची वेवस्था चोख आशिल्ली. मजपहिताचें व्हडपण म्हळ्यार गजमदाचें व्हडपण आशिल्लें. इ.स. १४४७ त मजपहित राज्याचो शेवट जालो. ह्याच सुमाराक हांगा इस्लाम धर्माचो प्रसार सुरू जालो.

सुमात्रांत सातव्या शतमानांत वेपारी साम्राज्य तयार जालें. हांगा श्रीविजय (सदच्याचें पालेंबांग) हें बळिश्ट राज्य जावन गेलें. भारत आनी चीन हांचेमदल्या वेपारी दळणवळणाच्या मार्गावयली ही म्हत्वाची सुवात आशिल्ल्यान श्रीविजय राज्यान वेपारी क्षेत्रांत वर्चस्व स्थापून अस्तंत-जावा मलायू जिखलें. प्रांतांचेर प्रांताधिकारी नेमले. बंडाळी करतल्यांक शासन केलें. हे राजा बौध्द धर्मीय आशिल्ले. श्रीविजय हें मलायाच्या द्वीपकल्पांतलें राजकीयच न्हय जाल्यार संस्कृतीक केंद्र जाल्लें. ह्याच

सुमाराक मध्य जावांतल्या शैलेंद्र आनी श्रीविजयाचो राजा ह्यो दोनूय सत्ता धर्मसेतू उपरांत एक जाल्यो. तांणी चंपा आनी कुंबजचेर शेक प्रस्थापीत केलो. शैलेंद्र राजांनी श्रीलंकेचेरूय घुरी घाल्ली.

मलायांतल्या राज्याची स्थापणूक पयल्या शतमानांतूच जाल्ली आसूंक फावो. चवथ्या-पांचव्या शतमानांत तक्कोलासारकीं राज्यां जावन गेलीं. तांचे आनी फूनानचे संस्कृतीक संबंद आशिल्ले. सातव्या शतमानासावन बाराव्या शतमानामेरेन मलाया हें श्रीविजय घराण्याच्या शेकातळा आशिल्लें. तेराव्या शतमानांत सायामाच्या थाई घराण्यान आपलें वर्चस्व प्रस्थापित केलें.

चीनी इतिहासकारांनी उल्लेख केल्लें पाली म्हळ्यार बाली. सव्या-सातव्या शेंकड्यांतलो बालीचो इतिहास खबर ना. तेउपरांतच्या इतिहासाविशीं तांब्यापट्यावयल्यान म्हायती मेळटा. हांगा उग्रसेन, श्रीकेसरीवर्मदेव, धर्मवंश, उदयन, महेंद्रदत्ताराणी आनी धर्मोदयवर्मन् हे राजा जावन गेले. बाराव्या शेंकड्यांत श्री शूराधिप आनी श्रीजयशक्ती ह्या दोन राजांचो उल्लेख मेळटा. बालीन जावांतले बंडाळीचो आनी कुब्लायखानाच्या आक्रमणचो फायदो घेवन स्वातंत्र्याची घोशणा केली. फुडें सुमार पन्नास वर्सां बाली स्वतंत्र आशिल्लो. जावांतली प्रजा बालींत येवन स्थायिक जाली. एकुणिसाव्या शेंकड्यांत हॉलंडी लोकांनी बाली जिखून घेतलें.

फूनान : भारतीय संस्कृतायेचो पयलो आविश्कार फूनान ह्या इंडोचायनांतल्या भागांत जालो. फूनानाचें राज्य इसवी सनाच्या पयल्या शेंकड्यांत कौण्डिन्य नांवाच्या एका भारतीय ब्राह्मणान स्थापन केल्लें. ताणें नागकन्या सोमा हिचेकडेन लग्न जावन नव्या वंशाची स्थापना केली. ताच्या एका वंशजान ९० वर्सांचो जायमेरेन राज्य केलें. हेउपरांत बान-बान, फान-ची-मान हे पराक्रमी राजा जाले. तांणी धा राज्यांचेर आक्रमण करून सत्ता वाडयली. नावीक दळाची उदरगत केली आनी सगळ्यांक मांडलीक केले. मेकाँग-दोन्नाओ दोआब आनी कामरांगचो उपसागर हे वाठार ताच्याच राज्यांत आशिल्ले. ताणें सायाम, कंबोडिया आनी मलायाचो कांय भाग जिखिल्लो.

फान-ची मॉन उपरांत फान चॅंग ह्या ताच्या सेनापतीन २५ वर्सां (इ.स. २२५ ते २५०) राज्य केलें. ताणें आपले वकील भारतांत धाडिल्ले. उपरांतच्या फान-सिऊनाच्या दरबारांत चीनांतल्यान वकील आयिल्ले. फूनानच्या सगळ्या शारांक कोट आशिल्ले. शारांत राजवाडे ग्रंथालयां आशिल्लीं. फान-सिऊन हाणें इ.स. २८७ मेरेन राज्य केलें. ताणें चंपाचो राजा फान सीऊंग हाचेकडेन समजिकाय करून टाँकिन ह्या चीनी प्रांताचेर घुरी घाली. उपरांतचो ७५ वर्सांचो फूनानाचो उल्लेख सांपडना.

उपरांत चंदन हाचो उल्लेख मेळटा. ताणें चीनाक वकील धाडिल्ले. चवथ्या शतमानांत कौण्डिन्य नांवाचो दुसरो एक ब्राह्मण, पयल्या

कौण्डिण्याप्रमाणूच 'ईश्वरी संकेत' मेळिल्ल्यान फूनानाक येता, अशी एक दंतकथा प्रचलीत आसा. फूनानाचे लोक हाका राजा करतात. हे दुसरे वसणुकेन फूनानाक पुराय भारतीय करून उडयलें. हे उपरांतच्या राजांचीं नांवां पुराय भारतीय सांपडटात. इंद्रवर्मन हाणें चीनी बादशाहाकडेन वकील धाडिल्ले. हेउपरांतचो दुसरो राजा जयवर्मन, हाचें नांव संस्कृत शिलालेखांत सांपडटा. हाणें इ.स. ४८४ ते ५१४ मेरेन राज्य केलें. फूनानांतल्या चेन्नला राज्याचे मांडलीक राजा बळिश्ट जाल्ल्यान तांचे मुखार फूनानची सत्ता तग धरूंक शकलिना. दंतकथेप्रमाण कंबुज राज्याचो संस्थापक कंबू स्वयंभू हो आर्यदेशाचो (भारत) राजा आशिल्लो आनी कंबोडियाक तो जीव दिवपाच्या हेतान गेल्लो. थंय एका नागराजान ताका जीव दिवपासावन परावृत्त करून आपले धुवेकडेन ताचें लग्न लायलें. ह्या दोगांनीय नवो वंश स्थापन केलो.

कंबोडियाचो संस्थापक कौण्डिण्य चेन्नलाचे गादयेचेर पयलीं आयिल्ल्या भववर्मनाचे कारकिर्दींत राज्याच्यो शिमो वाडूंक लागल्यो. हे उपरांत महेंद्रवर्मन आनी ईशवर्मन हांणी अस्तंतेकडेन राज्य वाडयलें. वायव्य कंबुजांतल्या चक्रकंपुरा, अमोघपुरा आनी भीमपुरा ह्या तीन प्रदेशांनी आनी द्वारावतीमेरेन आपली सत्ता प्रस्थापीत केली. हे उपरांत पयलो जयवर्मन हाणें ४० वर्सां राज्य केलें. हाणें लाओसाचो बरोचसो भाग जिखून घेतलो. ताच्या मरणाउपरांत एक शतमानभर असंतोश मातलो. चेन-लाचीं दोन वेगवेगळीं राज्यां जालीं. दक्षिण चेन-लाचेर श्रीविजयाच्या राजान घुरी घाली.

दुसरो जयवर्मन ८०२ त राज्याचेर येतकच ताणें चेन-लाच्या राज्याची विस्कटिल्ली घडी नीट केली. इंद्रपूर ही ताची राजधानी आशिल्ली. ताणें हरिहरालय हें नगर वसयलें. हे उपरांत तिसरो जयवर्मन आनी यशोवर्मन हे म्हत्वाचे राजा जाले. पांचवो जयवर्मन हाणें बांटी श्रीचें सुंदर देवूळ बांदलें. दुसऱ्या सूर्यवर्मनान अंकारेबातची अमर कलाकृती निर्माण केली. खेरेर काळांतल्या वैभवाचें हें अमर यादस्तीक जावन रावलां. ह्याच काळांत चंपा आनी कंबुज हांचे संबंद इबाडले. कंबुजाच्या राजांनी सत्ता बळिश्ट करून चंपाचेर हार घाली. पंदराव्या शतमानांत सायामाच्या थायी लोकांचें आक्रमण सुरू जातकच ह्या राज्याचो न्हास जालो.

श्रीविजय आनी शैलेंद्र : फूनान सोंपतकच आग्नेय आशियांत राजकीय पोकळी निर्माण जाली. फूनानावांगडा फूनानाचें नाविक दळूय नश्ट जालें आनी एक वेपारी साम्राज्य कोसळ्ळें. हो उणाव सुमात्रांत सातव्या शतमानांत श्रीविजयच्या साम्राज्यान भरून काडलो. श्रीविजय म्हळ्यार सुमात्रांतलें पालेंबांग. भारतांत वतना लागपी मलायू हो श्रीविजयाचोच एक वांटो आशिल्लो. श्रीविजयान भारत आनी चीन ह्या दोनूय देशांकडेन इश्टागतीचे संबंद दवरले आनी ह्या दोनांयच्या येरादारीच्या मार्गावयली म्हत्वाची सुवात आशिल्ल्यान वेपाराच्या मळार

आपलें वर्चस्व स्थापन केलें. श्रीविजयाचो पयलो उल्लेख चवथ्या शतमानांत सांपडटा. सातव्या शतमानाचे अखेरेमेरेन श्रीविजयान अस्तंत जावाचो कांय भाग जिखून घेतलो. ताच्या आक्रमक धोरणाक लागून सुमात्रा आनी बंका हे प्रदेश ताच्या शेकातळा आयिल्ले.

श्रीविजय हें मलाया द्वीपकल्पांतलें संस्कृतीक केंद्र आशिल्लें. हांगा महायान पंथाचो आनी तंत्रयान बौध्द धर्माचो प्रसार जालो. भारतीय समुद्र आनी चीनी समुद्र हांचेमदलो वेपार हस्तगत करपाचो श्रीविजयचो हेत आशिल्लो. श्रीविजयाचे वाडटे इत्सेचो पयलो बळी मलायू थरलो. आठव्या शतमानांत श्रीविजयाच्या ह्या राजकुंवरेन चीनी बादशाहाक दोन मोटवे मनीस, एक खाप्री नाचपीण, कांय वादक आनी पोपट दिल्ल्याचो उल्लेख आसा. निमाणची वकिलात इ. स. ७४२ त चीनांत गेल्ली. श्रीविजयान आपणायिल्लें चडायेचें धोरण यशस्वी जालें आनी एका शतमानांतूच हें राज्य खूब पातळ्ळें. सुमात्रा, बंका आनी अस्तंत जावाचो कांय भाग ह्या राज्यांत त्या वेळार आशिल्लो. श्रीविजयचो हो उत्कर्शाचो काळ आशिल्लो.

श्रीविजयाचें अधिराज्य मलायाच्या दोनूय सामुद्रधुनींनी आनी अस्तंत जावांत पातळिल्लें. त्या वेळार मध्य जावांत शैलेंद्राचें राज्य आशिल्लें. श्रीविजय आनी शैलेंद्र हांचेमदीं इश्टागतीचे संबंद आशिल्ले. लिगोरच्या फातरापट्यांतले दुसरे वटेन शैलेंद्राचो उल्लेख आसा, पूण श्रीविजयाचो ना. हातुंतूच ह्या दोगांनीय एकठांय येवन इंडोचायना आदी सुवातींनी आक्रमण केल्ल्याचो उल्लेख आसा. ह्यो दोनूय सत्ता एकठांय येवन तांणी आपलें अधिराज्य कंबुज आनी चंपा हांचेर कांय काळ मेरेन प्रस्थापीत केलें. लिगोराच्या शिलालेखांत शैलेंद्र राजाची तुळा सूर्य, मदन, विष्णु हांचेकडेन केल्या. श्रीविजयाचो म्हाराज शैलेंद्र वंशाचो आसा अशें म्हळां. शैलेंद्र कोण आशिल्लो, हाचेविशीं एकमत ना. कांय फातरापट्यांतल्या उल्लेखांप्रमाण शैलेंद्र म्हळ्यार दोंगरांचे राजा अशें मानतात. ते कलिगांतल्यान जावांत गेले आसूंक जाय. कारण दक्षिण भारतांतले पांड्य राजा स्वताक 'मिनाकित' शैलेंद्र म्हण्टाले. उदेंतेचे गंग राजा, शैलोद्भव आनी शैल राजे हे सगळे शैलेंद्र आसूंक जाय. केडूच्या फातरापट्यांत संजय राजाचो आनी ते उपरांतच्या आठ राजांचो उल्लेख आसा. तांणी इ.स. ८७९ मेरेन राज्य केलें. हेउपरांत शैलेंद्रांची सत्ता मध्य जावांत दिसना. संजयाच्या घराण्यांतले राजा उदेंत जावांत गेल्ले. हें शैलेंद्र घराणें फुडें श्रीविजयचें घराणें जालें.

श्रीविजयाचो राजा धर्मसेतू हाच्या मरणाउपरांत ताचो नातू बालपुत्र हो श्रीविजयाचो राजा जालो. बालपुत्राच्या काळासावन श्रीविजयाचेर शैलेंद्र राजा राज्य करूंक लागले.

शैलेंद्राच्या काळांत श्रीविजयांत एक नवें युग सुरू जालें. ह्या काळांत नाट्यशास्त्र, काव्यशास्त्र, व्याकरण, ज्योतीश, पुराणां, स्थापत्य, शिल्प, हेर कला आनी शास्त्रांची उदरगत जाली. शैलेंद्रांनी आपलें नाविक

दळ बळिश्ट करून चंपा आनी कंबुजाचेर आक्रमण केलें. णवव्या शेंकड्याच्या मध्याक तांची सत्ता अस्ताक गेली. कंबुजच्या दुसऱ्या जयवर्मनान शैलेंद्र राजांची सत्ता परतायली. चीन आनी दक्षिण भारतांतल्या राजांकडेन शैलेंद्रांनी तोंड दिलें. ह्या राज्याचो उल्लेख अरब इतिहासकारांनी 'झाबग' असो केला. शैलेंद्रांचें साम्राज्य 'झाबग' हाचेर इ.स. १००० त चीनी लोकांनी घुरी घालून लूटमार केली.

धाव्या शेंकड्यांत श्रीविजयाचे बरेच वकील चीनाक गेले. इ. स. १००३ त शैलेंद्र राजांनी आपलो वकील चीनाक धाडिल्ल्याचो उल्लेख मेळटा. शैलेंद्र राजा श्रीविजयाचेर राज्य करीत आसतनाच इ.स. ९८८ त श्रीविजयच्या राज्याचेर गंडांतर आयलें. जावाचो राजा धर्मवंश हाणें श्रीविजयाचेर जैत मेळयलें. पूण ताचें हें यश तात्कालीक आशिल्लें. उपरांतच्या काळांत चूडामणिवर्मन, मार-विजयोतुंगवर्मन हे बळिश्ट राजा जावन गेले.

चूडामणिवर्मन मलायांत राज्य करता आसतना दक्षिण भारतांतलो चोल राजा राजराज (इ. स. ९८५ ते १०१८) हाचेकडेन ताचो संबंद आयलो. चूडामणिवर्मन, नागपट्टणांत एक बौध्द विहार बांदता आसतना चोल राजान ताका एक खेडें दान म्हणून दिलें. बिहाराचे बांदावळीचें काम चूडामणिवर्मनाचो पूत मार-विजयोतुंगवर्मन हाणें पुराय केलें. त्यावेळार राजेंद्र चोल हो राज्य करतालो. ह्या वेळामेरेन शैलेंद्र आनी चोल राजे हांचे संबंद इश्टागतीचे आशिल्ले. पूण फुडें हे संबंद इबाडले आनी राजेंद्र चोलान श्रीविजयाच्या शैलेंद्रांचेर घुरी घालून तांचेर जैत मेळयलें. ह्या नाविक आक्रमणाचो उल्लेख चोल तांब्यापटांत सांपडटा. राजेंद्र चोलान उदेंत सुमात्रा, मध्य आनी दक्षिण मलाया, कटाह आनी श्रीविजय इतलो सगळो वाठार हातासलो.

- कों. वि. सं. मं.

बृहदारण्यकोपनिषद : हें उपनिषद शुक्ल यजुर्वेदाच्या शतपथ ब्राह्मणाचो एक वांटो. सगळ्या उपनिषदांभितर हें विस्तारान व्हड आशिल्ल्यान हाका बृहत् अशें म्हळां आनी आरण्यकांत हाचो आस्पाव केल्ल्यान ताका 'बृहदारण्यकोपनिषद' अशें नांव मेळ्ळां. ह्या उपनिषदाचे स अध्याय आसून तीन कांडां आसात.

मधुकांड : हातूंत आत्मो आनी परमात्मो हांचो मेळ दाखोवन आत्मो सगळेकडेन कसो भरला हें स्वानुभवाच्या आदारान दाखयलां. हाका उपदेशकांड म्हण्टात.

मुनिकांड : हातूंत आत्मो आनी परमात्मो हांचो मेळ तर्काच्या आदारान दाखयला. हाका उपपत्तिकांड म्हण्टात.

खिलकांड : हातूंत आत्मो आनी परमात्मो हांचो मेळ अणभवाक येवपाखातीर गरजेचे अशे खूब मार्ग सांगल्यात. हाका उपासनाकांड

म्हण्टात.

ह्या उपनिषदाचो शांतिमंत्र असो

ॐ पूर्णमदः पूर्णमिदं पूर्णात्पूर्णमुदच्यते ।

पूर्णस्य पूर्णमादाय पूर्णमेवावशिष्यते ॥

अर्थ : हें सच्चिदानंद घन परब्रह्म सगळ्या तरांनी परिपूर्ण आसा.

हें जग त्या परब्रह्मापसून उत्पन्न जाल्लें आशिल्ल्यान तेंय पूर्ण आसा. पुराय ब्रह्मांतल्यान पुराय जग वेगळें काडल्यारूय तें पूर्णच उरता.

ह्या उपनिषदाच्या पयल्या अध्यायांत हिरण्यगर्भाक यज्ञीय पशू मानून ताचें वर्णन केलां. उपरांत मरणापसून संवसारांतल्या सगळ्या वस्तूंची कशी उत्पत्ती जाली तें सांगलां. मरण म्हळ्यारूच हिरण्यगर्भ. शरिराक जेप्रमाण जाणविकाय आसता तेचप्रमाण पुराय दृश्य विश्वाक व्यापून आसपी जाणविकायेक हिरण्यगर्भ अशी संज्ञा आसा. सोबीतकायेन नटिल्ल्या ह्या विश्वाचें मूळ हिरण्यगर्भांत म्हळ्यार मरणांत मेळटा. मरण म्हळ्यार विनाश म्हळ्यारूच वस्तूच्या नामरूपाचो अंत. नाम-रूप ना जातकच वस्तू अदृश्यांत वता आनी थंयसावन नवें नामरूप घेवन परतून आकाराक येता. अशे तरेन सगळें दृश्य विश्व जातूंत विलीन जाता आनी परतून उत्पन्न जाता तो हिरण्यगर्भ म्हळ्यार मरण. ताचे उपरांत सगळ्या इंद्रियांभितर प्राण हो श्रेष्ठ आसा अशें सांगून फुडें धर्म आनी सत्य हीं दोनूय एकूच कशीं आसात तें सांगलां.

दुसऱ्या अध्यायांत गार्ग्य आनी अजातशत्रू ह्या दोगांयचो संवाद आसा. तातूंत अजातशत्रून गार्ग्याक ब्रह्माचो उपदेश केला. थंयसावन फुडें याज्ञवल्क्य आनी मैत्रेयी हांचो संवाद येता. याज्ञवल्क्याच्यो मैत्रेयी आनी कात्यायनी अशो दोन बायलो आशिल्ल्यो. आत्मो म्हळ्यार अमृत, तोच ब्रह्म आनी तोच सगळें अशें मैत्रेयीक पटोवन दितना दध्यड ऋषीन अश्विनीकुमाराक जे मधुविद्येचो उपदेश केलो तो याज्ञवल्क्यान मैत्रेयीक सांगला.

तिसऱ्या अध्यायांत अश्वल आर्तभाग, उषस्तचाक्रायण, कहोळ, गार्गी, उद्दालक, आरुणी, विदग्ध शाकल्य हांणी वैदेह जनकाचे राज्यसभेंत विचारिल्ल्या प्रस्नांक याज्ञवल्क्यान दिल्ल्यो जापो आसात.

चवथ्या अध्यायांत जनक आनी याज्ञवल्क्य हांची ब्रह्माविशीं भासाभास आसा. पांचव्या अध्यायांत नितीशास्त्र, सृष्टीनिर्माणशास्त्र, परलोकशास्त्र ह्या विशयांवयले विचार आसा आनी गायत्रीच्या स्वरूपाचें वर्णन केलां.

सव्या अध्यायांत शरिरांतल्या सगळ्या शक्तींपरस प्राण श्रेष्ठ आशिल्ल्याचें सांगून, प्रवाहण जैवलीची पंचाग्निमीमांसा आनी कांय मंत्रूय दिल्यात आनी निमाणें गुरुशिष्यांची परंपरा सांगल्या. 'अहं ब्रह्मास्मि' आनी 'अयमात्मा ब्रह्म' हीं म्हावाक्यां ह्या उपनिषदांत आयल्यांत.

ह्या उपनिषदाचो थोडेभितर सारांश असो आसा-

हें व्यक्त जग ताचे उत्पत्तीपयलीं अव्याकृत आशिल्लें म्हळ्यार ताचें नामरूप व्यक्त नाशिल्लें. तें व्यक्त जातकच तातूंत जो परमात्मो प्रविश्ट जालो तोच आत्मो. ह्या आत्म्याचें ज्ञान आनी प्राप्ती हेंच मनशाचें ध्येय आसुंये. बायल, पूत, वित्त हांचेपरस आत्मो चड प्रिय आसा कारण तोच तत्त्वस्वरूपाक चड लागीं आसा. मनशान ताचीच उपासना करची. सगळे प्राण, सगळे लोक आनी सगळे देव आत्म्यापसुनूच उत्पन्न जातात. कर्माचें साधन असो जो देह तो मृत्युवश आसा आनी ताचेपसून सुटपाखातीर आत्मज्ञान होच एक उपाय आसा. 'हांव' हो आत्मभाव पयस करून मनशान ह्या देहावयली ममत्वबुद्दी ना करची आनी शम, दम आनी उपरती हांणी युक्त जावन हृदयस्थ बुद्दीन आत्म्याक पळोवंचें. आत्म्याक पळोवप हेंच आत्मतत्त्वाचें साधन आनी हेंच मनशाचे जिणेचें सार्थक.

ह्या उपनिषदाचे माध्यंदिन आनी काण्व अशे दोन पाठभेद आसात.

- कों. वि. सं. मं.

बृहदेवता : एक पुर्विल्लो ग्रंथ. शौनक हाणें हो ग्रंथ बरयलो. ह्या शौनकाचो काळ पाणिनीचे पयलीं आनी यास्का उपरांत म्हळ्यार सन पयलीं आठवो शेंकडो आसुंये अशें मानतात. सगळ्याक परिचीत आशिल्लो नामनेचो शौनक तो हो न्हय अशें डॉ. मॅकडोनेल हाचें मत आसा.

वैदिक देवतांक तांचीं नांवां कशीं मेळ्ळीं हाचेविशीं ह्या ग्रंथांत विचार जाला. दरेक वेद फांट्याची एकेक बृहदेवता आशिल्ली अशें म्हण्टात. पूण सद्या ऋग्वेदाची बृहदेवता उपलब्ध आसा.

ह्या ग्रंथांत १२०० श्लोक आसात. ते आठ अध्यायांनी वांटल्यात. पयलो अध्याय आनी दुसऱ्या अध्यायाचे १२५ श्लोक हातूंत ग्रंथाची भुमिका आसून, तिचेमदीं दरेके देवतेचें स्वरूप, स्थान आनी वैलक्षण्य हांचें विस्तारान वर्णन केलां, भुमिकेच्या शेवटाक अव्यय, सर्वनाम, संज्ञा, समास ह्या व्याकरणांतल्या विशयांची चर्चा केल्या. फुडल्या सगळ्या ग्रंथांनी ऋग्वेदांतल्या देवतांचो निर्देश आसा. तातुंतूच कांय आख्यानांय आसात. हीं आख्यानां त्या त्या देवतांचें म्हत्व सांगतात. हीं आख्यानां आनी महाभारतांतलीं कांय आख्यानां हांचो लागींचो संबंद आशिल्ल्यान चडशा विद्वानांच्या मतान महाभारतांतलीं आख्यानां हीं बृहदेवतेवयल्यान घेतल्यांत. ताका लागून बृहदेवता हो भारतीय वाङ्मयांतलो आद्य कथासृजनेलो थरता. बृहदेवतेंत मधुक, श्वेतकेतू, गालव, यास्क, गार्ग्य ह्या आचार्यांचीं मतां दिल्यांत. हेर देवतांवांगडाच बृहदेवतेंत एक महादेवता मानल्या. ही महादेवता म्हळ्यार परमात्मो. हेर सगळे देव म्हळ्यार परमात्म्याचीच वेगवेगळीं रुपां आसात अशें बृहदेवता मानता. अशे तरेन वैदिक देवतांचें रहस्य विशद करून सांगपी बृहदेवता हो एक श्रेष्ठ ग्रंथ थरला.

- कों. वि. सं. मं.

बृहदेशी : मतंगमुनीन बरयल्लो संगीतशास्त्रावयलो एक म्हत्वाचो संस्कृत ग्रंथ. ह्या ग्रंथाची रचणूक इ.स. च्या ५०व्या शेंकड्यांत जाली. ह्या ग्रंथाचो विशय देशी संगीत हो आसून ते विशीं हातूंत शास्त्रशुध्द भासाभास आयल्या. हाच्या काळामेरेन भरतान वर्णन केल्ल्यो जाती काळाभायऱ्यो जावन तांचे सुवातेर राग आयले. ह्या रागांची विस्कटावणी मतंगमुनीन हातूंत केल्या. उत्तम स्वर आनी वर्ण हांणी अलंकृत आनी मनाक उमेद दिवपी तो राग अशी ताणें रागाची व्याख्या केल्या. ही व्याख्या ताचे उपरांत संगीतकारांनीय मान्य केल्या.

ताणें रागाचे शुध्द, छायालग आनी संक्रीर्ण अशे तीन प्रकार सांगल्यात. रागांचीं देशी लक्षणां सांगतकच ताणें नादाची उत्पत्ती, श्रुती, स्वर, मूर्छना, वर्ण, अलंकार, गीती, जाती, राग, भास आनी प्रबंध ह्या विशयांचेर भासाभास केल्या. ह्याच ग्रंथांत वाद्याध्याय नांवाचो वाद्यांचेर बरयल्लो एक अध्याय आसून, संगीतकारांनी ह्या अध्यायाची खूब तोखणाय केल्या.

- कों. वि. सं. मं.

बृहस्पति : एक भारतीय वैदिक देवता. देवांचो गुरू आनी पुरयत म्हणुनूय ताचो उल्लेख जाता. तेभायर सुक्तकार, अर्थशास्त्रकार, वास्तुशास्त्रकार, स्मृतिकार आनी लोकायत दर्शनकार म्हणुनूय ताचो उल्लेख वैदिक ग्रंथांनी येता. वैदिक देवता, देवांचो गुरू आनी पुरयत म्हणून संबोधपी एकूच बृहस्पति आसलो तरी सुक्तकार, अर्थशास्त्रकार, वास्तुशास्त्रकार, स्मृतिकार आनी लोकायत दर्शनकार म्हणून एकूच बृहस्पति नासून त्यो सगळ्यो बृहस्पति गोत्रांतल्यो विंगड विंगड व्यक्ती अशें कांय विद्वानांचें मत आसा.

'बृहतः महतः अस्य जगतः उदकस्य वा पाता रक्षिता'

अर्थ - ह्या संवसाराची राखण करपी तो बृहस्पति अशी दुर्गा हाणें ह्या उतराची व्युत्पत्ती केल्या.

बृहस्पति उच्च अंतरिक्षांतल्या महातेजापसून उत्पन्न जालो. ताका सात तोंडां, सोबीत जीब, तीक्ष्ण शिंगां आनी शंबर पांखां आसून ताचो रंग भांगरावरी तेजिष्ठ आसा. ताची वाणी स्पश्ट आसा. धोणू, बाण आनी भांगराचो परशू हीं ताचीं आयुधां आसात. ताच्या रथाक सात तांबडे घोडे आसतात अशें ऋग्वेदांत ताचें वर्णन आयलां.

ताका ब्रह्मणस्पति, वाचस्पती, धिषण, जीव, सदसस्पती, ज्येष्ठराज, गणपती, वज्रिन्, अनिमिषाचार्य, चक्षस् अशींय नांवां आसात. ऋग्वेदांत इंद्रावांगडा ताची तुस्त केल्ल्यान इंद्राचीं मघवा, वज्री हींय नांवां ताका लायल्यांत. ऋग्वेदांतल्या कांय सूक्तांचो तो ऋषी आशिल्ल्यान 'अंगिरस बृहस्पति' आनी 'लौक्य बृहस्पति' अशे निर्देश येतात.

बृहस्पति हो 'अंगिरस' ऋषीचो पूत आशिल्लो. तशेंच अग्नीचो पूत, त्वष्ट्याचो पूत, उच्च मळबांतल्या उजवाडाचो पूत अशेय ताचे उल्लेख येतात. ताचे आवयचें नांव सुरूपा वा वसुदा वा श्रध्दा अशें आशिल्लें. ताका तारा आनी शुभा ह्यो दोन बायलो आसून रोमशा, सुलेखा ह्यो चलयो आनी कुशध्वज, कच, भारद्वाज, तार हे चले आशिल्ले. देवांचो बापूय म्हणुनूय ताचो उल्लेख मेळटा. आंगिरसी हें ताचे भयणीचें आनी उचंथ्य, संवर्त हीं ताच्या भावांचीं नांवां.



एक सूक्ताद्रष्टो म्हणुनूय बृहस्पतीक वळखतात. ऋग्वेदाच्या धाव्या मंडलांतलीं ७१ आनी ७२ हीं दोन सूक्तां बृहस्पतीच्या नांवार आसात. तातूंतल्या ७१व्या सूक्तावयल्यान ताकाच सगळ्यांत पयलीं वाणीचें म्हत्व कळ्ळें अशें म्हण्टात. चतुर्विंशतिरात्र आनी हेर कांय याग आनी साम ताच्या नांवार आसात. ताणें याज्ञवल्क्याक तत्त्वगिन्यान सांगलें अशी कथा आसा.

अर्थशास्त्रांतलो एक पुर्विल्लो आचार्य म्हणून ताचो उल्लेख आयला. ताचो ग्रंथ सदद्या मेळना. वनपर्वांत बृहस्पतिनीतीचो उल्लेख आसा. तशेंच शांतिपर्वांत बृहस्पतीचे म्हणून कांय श्लोक आनी गाथा दिल्यात.

गुरू ह्या गिन्याक बृहस्पतीचें नांव दिलां. सारावली नांवाच्या ग्रंथांत बृहस्पतीक मनशांचो जीव म्हळां. ज्या मनशाचे कुंडलींत केंद्रस्थानार बृहस्पति आसता ताका हेर ग्रह कांयच करूंक शकनात अशें भुजबळांत सांगलां.

पुर्विल्ल्या साहित्यांतले उल्लेख आनी निबंदग्रंथांतलीं बृहस्पतिवचनां हांचेवयल्यान ताचें एक धर्मशास्त्र आशिल्लें अशें समजता. वेव्हार, संस्कार, आचार, श्राध्द, अशौच, आपध्दर्म, प्रायश्चित ह्या विशयांचे

सुमार २,४०० श्लोकांचें सुमार १९० ग्रंथांतल्यान संकलन करून तें बृहस्पतिस्मृति ह्या नांवान बडोद्याचे गायकवाड ओरिण्टल सीरिस हे संस्थेन उजवाडाक हाडलां.

- कों. वि. सं. मं.

बेंथॅम जेरेमी : (जल्म : १५ फेब्रुवारी १७४८, हाउंडस्डिच, लंडन; मरण : ६ जून १८३२, लंडन).

नामनेचो इंग्लीश तत्त्ववेत्तो. ताका इंग्लंडांतल्या उपयुक्ततायवादी नैतिक पंथाचो संस्थापकूय मानतात. एका नामनेच्या कायदेपंडिताच्या घराण्यांत ताचो जल्म जालो. ऑक्सफर्डांतल्या क्विन्स कॉलेजींतल्यान पिरायेच्या पंदराव्या वर्सा ताणें पदवी घेतली. एकुणिसाव्या वर्सा तो 'लिकन्स इन' हातूंतल्यान बॅरिस्टर जालो. अशे तरेन ऑक्सफर्ड आनी लंडनांत शिक्षण घेतकच ताणें विधिनेमांचो आनी घटनाशास्त्राचो अभ्यास केलो. ह्या विशयाचेर ताणें खूब ग्रंथ बरयले. तशेंच तर्कशास्त्र, अर्थशास्त्र, मानसशास्त्र, नितीशास्त्र अशा हेर विशयांचेर ताणें लिखाण केलां.

ताणें आपलें बरेचशें लिखाण अर्दवट सोडलां आनी जें पुराय केलां तेंय उजवाडावंक ना. ताचें कांय लिखाण एत्येन घुमां ह्या ताच्या एका स्वित्झर्लंडी अनुयायान केल्ल्या फ्रांसेझ अणकाराच्या स्वरूपांत पयलीं उजवाडा आयलें.

'अॅन इण्ट्रोडक्शन टू द प्रिन्सिपल्स ऑफ मोरल्स अँड लेजिस्लेशन' हो ताचो ग्रंथ ताणें स्वता १७८९ वर्सा उजवाडायलो. विल्यम ब्लॅकस्टोन ह्या नामनेच्या कायदेशास्त्रज्ञान कायद्यांचेर भाश्य करपी जो ग्रंथ बरयला (कॉमेंटरीस ऑन द लॉस ऑफ इंग्लंड १७६५-६९) ताचेरूय बेंथॅम हाणें विस्तारान भाश्य बरयलें तें देडशें वर्सांनी १९२८ वर्सा उजवाडा आयलें. पूण तातूंतलो एक वांटो 'अ फ्रॅग्मेंट ऑन गव्हर्नमेंट' हो १७७६ वर्सा उजवाडा आयलो. ब्रिटीश कायदो वेवस्थेच्या खूबशा आंगांचेर आनी खाशेलपणांचेर ताणें लिखाण केलां. ताची हेर तत्वीक पुस्तकां अशीं आसात- 'अ बूक ऑफ फॅलसीस' (१८२४), 'रॅशनल ऑफ ज्युडिशियल एव्हिडन्स' (१८२७) 'डिऑण्टॉलॉजी' (१८३४) हीं ताचीं पुस्तकां हेरांनी संपादन करून उजवाडायल्यांत. 'कॉन्स्टिट्युशनाल कोड' (पयलो खंड-१८३०) ह्या आपल्या ग्रंथाकडेन कॅथरिन द ग्रेट हे रशियन राणयेचें तशेंच युरोपांतल्या हेर राज्यकर्त्यांचें लक्ष ओडून, राज्यपद्दतींत सुदारणा घडोवन हाडपाचो यत्न बेंथॅम हाणें केलो.

जॉन लॉक, रुसो हांणी राज्याचे उत्पत्तीचें कारण समाजीक कबलात अशें सांगिल्लें. पूण बेंथॅमाक तें मान्य नां. ताच्या मतान अशी कबलातूच जावंक शकना आनी जाली जाल्यार तिचेर राज्यसंस्था तिगूंक पावना. फकत भूतकाळांत कोणें तरी आनी केन्ना तरी अशी कबलात केल्ली म्हणून फुडल्या काळांत राज्याचे विधिनेम पाळप जायनात. हे

विधिनेम समाजस्वास्थ्यक उपयुक्त आसतात देखून लोक ते पाळटात.

उपयुक्तताय होच दरेके गजालीचो मानदंड मानिल्ल्यान बेंथॅमान तीच राज्याच्या विधिनेमांची बसका थरयल्या. ते नदरेनूच ताणें सैमीक नेमांची कल्पनाय अशास्त्रीय थरयल्या. अशा नेमांचें निश्चीत रूप कोणाकूच खबर नासता. दरेकाचे कल्पनेप्रमाण ताणें सैमीक नेम थरोवंचो आनी ताका अणसरून न्याय, सत्य, अधिकार हांच्यो व्याख्या करच्यो हाका कांयच अर्थ ना अशी टिका बेंथॅमान केल्या.

अठराव्या शेंकड्यांत समाजीक कबलात आनी निसर्गदत्त अधिकार ह्या दोन कल्पनांचेर राजकीय तत्त्वज्ञान आदारिल्लें. पूण ह्यो दोनूय कल्पना अशास्त्रीय आशिल्ल्याचें बेंथॅम हाणें म्हळां. तेखातीर सतराव्या शेंकड्याच्या मध्याचेर हॉब्स हाणें सुरू केल्ली राज्यमीमांसा एकुणिसाव्या शेंकड्याचे सुरवेक अनावश्यक थरली. समाजीक कबलातीचे उपपतीन राज्याचें धर्मीक अधिश्ठान नश्ट करून एक नवी उपपती सांगिल्ली, पूण तिचेमुखार उपयुक्ततायवादी बेंथॅम हाणें समाजीक कबलातीफाटलो युक्तिवादूय पोको आशिल्ल्याचें दाखोवन दिलें. बेंथॅमान उपयुक्ततायवादी तत्त्वज्ञान सांगून राज्याक एक नवें अधिश्ठान मेळोवन दिलें. ताच्या मतान, विधिनेम करपाचो मुखेल हेत समाजमूख होच आसूंक जाय आनी तेखातीर सादारणपणान उपयुक्ततायेचें तत्त्व ताणें मार्गदर्शक मानचें. तशें केल्ल्यान समाजाचें सूख हेंच ध्येय आनी उपयुक्तताय हीच कसोटी ह्यो दोनूय गजाली नदरेसामकार दवरून राज्यांतल्या सगळ्या विधिनेमांची उबारणी करप गरजेचें आसता. पूण सूख आनी दुख्ख म्हळ्यार किदें? उपयुक्तताय म्हळ्यार किदें? मनशाचे जिणेंत ताची सुवात किदें? ताचीं कारणां खंयचीं आनी तांचो राज्यसंस्थेकडेन संबंद कसो थरोवंचो? बेंथॅमाच्या मताप्रमाण मनशाचे जिणेचेर सूख आनी दुख्ख ह्या दोनूय प्रवृत्तीचें अधिराज्य आसता. तेप्रमाणूच मनीस सगळे निर्णय घेता. ताच्या कार्याची दिकाय हेच प्रवृत्तीक अणसरून थरता. सुखाचो सोद घेवन तशेंच दुख्खापसून पयस रावपाखातीर मनीस खूब यत्न करता. नीतीशास्त्र आनी विधिनेम हांची बसका उद्दिष्टांक धरून घालप गरजेचें आसता. जाचेपसून सूख मेळटा तें उपयुक्त आनी दुख्ख जाता तें उपयुक्त न्हय. ह्या निकशावयल्यानूच योग्य-अयोग्य, न्याय-अन्याय, सत्य-असत्य, नैतिक-अनैतिक हांचें मोटोमाप जावंक जाय. उपयुक्ततायेंबगर ह्या मुल्यांक कांयच अर्थ उरना. खंयचोय एक बरो गूण थरयतना ताचेपसून भौतिक जिणेक कितलो फायदो मेळटा तो पळोवंक जाय. आतां भौतिक फायदो म्हळ्यार मनशाचो देह, मन आनी बुद्द हांकां सूख मेळपी गजाली. सुखाची प्राप्ती वा दुख्ख हांचीं चार कारणां आसूं येतात. १) भौतिक वा सैमीक. मनशाच्या सामर्थ्याभायलीं हीं कारणां सृष्टीच्या नेमांप्रमाण घडत आसतात. २) नैतिक वा समाजीक. समाजांतल्या लोकांच्या एकमेकांकडेन आयिल्ल्या संबंदांक लागून जावपी सुखदुख्खां. तांचेफाटले दुस्वास, बच्यो इत्सा, समाधान, अतृप्ती हांच्यो बच्यो-वायट भावना

आसतात. ३) राजकीय शासनसंस्थेक लागून जावपी सुखदुख्खां, राज्यांतल्या प्रस्थापित विधिनेमांक लागून निर्माण जातात. ४) धर्मीक-धर्मान विधिनिशेधात्मक थरयल्ल्या गजालींक लागून जावपी सुखदुख्खां.

अमूक एका मनशा बदला अमुकूच मनशान राजकारभाराचीं सुत्रां सांबाळून राज्याची, समाजाची, व्यक्तीची सुदारणा जावपाची ना जाल्यार राजकीय सुदारणा घडोवन हाडपाची आसल्यार विधिनेमांनीच बदल करप गरजेचें अशें बेंथॅम हाचें मत. विधिनेमांच्या बंधनांक लागून मनीस कितलोय सुवार्थी आसल्यार लेगीत ताका सुवार्थाच्यो आनी समाजाच्या हिताच्यो शिमो समजुपाक कठीण जातात. विधिनेम करपाचो अधिकार मूठभर लोकांच्या हातांत आसत जाल्यार समाजांतल्या सगळ्या थरांच्या आनी वर्गांच्या हिताकडेन पळयनासतना स्वताच्या वर्गापुरतोच विचार करतले. तेखातीर देशांतलें विधिमंडळ हें सगळ्या नागरिकांचें प्रतिनिधिक जावंक जाय. तेखातीर बेंथॅमान राज्यघटनेंत कांय सुदारणा सुचयल्यात त्यो अशो - १) राश्ट्रांतल्या दरेका जाण्ट्या दादल्याक मताचो अधिकार, २) विधिमंडळ समाजाचें प्रतिनिधीक आसचें, ३) विधिमंडळाक जापसालदार आशिल्ल्या मंत्रिमंडळाकडेनूच राज्यकारभार आसचो, ४) दर वर्सा विधिमंडळाची वेंचणूक जावंची, ५) वेंचणुकेपसत गुपीत मतदान पद्दत आपणावंची, ६) राजाबदला लोकांनी नियुक्त केल्ल्या राश्ट्राध्यक्षाची वेंचणूक करची, ७) उमराव मंडळासारकें वरिष्ठ मंडळ बरखास्त करचें. विधिनेमांचो उद्देश हो समाजाच्या हिताचो आसचो अशें बेंथॅम हाणें म्हळां. समाजाचें हीत म्हळ्यार उपजिविकेचीं साधनां उपलब्ध करून दिवन समृद्ध करप तशेंच समताय निर्माण करून सुरक्षिततायेची वेवस्था करप. विधिनेम पाळटना तांचो भंग जावंक उपकारना. म्हळ्यार बंड, बेबंदशाय हें मतींत घेवनूच विधिनेम करतना समाजाक ते कितलेमेरेन पेलतले हाचोय विचार करप गरजेचें आसता.

बहुतम लोकांचें बहुतम सूख हें बेंथॅमच्या राजकीय तत्त्वज्ञानाचें मुखेल सूत्र आसून उपयुक्तताय हो ताणें नैतिक निकश मानिल्लो. शासनसंस्थेचो खरो आदार खंयचो आनी विधिनेमांचें खरें ध्येय किदें आसचें ह्या प्रस्नांचो बेंथॅमान पयलीं विचार केला. राजकीय तत्त्वज्ञानाच्या इतिहासांत बेंथॅमच्या विचारांक लागून एक नवो कालखंड तयार जालो. राज्यसंस्थेची घडण कशी आसची, राजसंस्थेचे अधिकार कशे आसचे, नागरिकांची राजसंस्थेविशींचीं कर्तव्यां किदें आसात ह्या प्रस्नांक बेंथॅम हाणें दिल्ल्यो जापो, ताणें आपणायल्ल्या उपयुक्ततायेच्या तत्त्वापसून तयार जातात. राज्य म्हळ्यार फकत ताच्या घटकव्यक्तींचो समुदाय आसता आनी ह्या व्यक्तींच्या हितांची वा सुखांची बेरीज म्हळ्यारूच राज्याचें हीत वा सूख अशी व्यक्तिवादी भुमिका तो आपणायता. राजसंस्थेचो उगम आनी अधिश्ठान समाजीक कबलातींत आसा ही उपपती बेंथॅम न्हयकारता. राजसंस्था ही सार्वभौम सत्ता आसता अशें मानतात. हे सार्वभौम सत्तेचे धारक कोण आसतात हो राज्य शास्त्रांतलो

एक म्हत्वाचो प्रस्न. हांगाय बेंथेंमाची भुमिका भावरूपवादी आसा. म्हळ्यार, जे व्यक्तीचे वा व्यक्तींच्या समुदायाचे आदेश समाजांतले चड संख्येंतल्यो व्यक्ती संवयेन पाळटात ती व्यक्ती वा तो समुदाय सार्वभौम आसता. अशे सार्वभौम शक्तीन जे आदेश दिल्ले आसतात आनी ह्या आदेशांचो भंग केल्यार ख्यास्त सांगिल्ली आसता, ते आदेश म्हळ्यार कायदे. तेन्ना सार्वभौम शक्त ही कायद्यांपरस वयर आसता आनी तिका कायद्यांचें बंधन लागना. पूण कायदे करपी सार्वभौम समुहाचो घटक म्हणून व्यक्ती सार्वभौम आसल्यार पूण तेचवांगडा हे कायदे तिचेर बंधनकारक आसतले आनी तेखातीर व्यक्तीचें कायद्याकडेन दोष्टी नातें आसतलें ही शक्यताय बेंथेंम मान्य करता. तशेंच सार्वभौम शक्तीक कायद्याचें बंधन नासलें तरीय नैतिक बंधन आसता म्हळ्यार प्रचलीत नितीआड आशिल्ले कायदे तिणें केल्यार लोकांचो राग तिका सोंसचो पडटा आनी देखून सार्वभौम शक्त पुराय निरंकुश नासता अशें बेंथेंमाचें म्हणणें आसा.

- कों. वि. सं. मं.

बेंद्रे, दत्तात्रय रामचंद्र : (जल्म : ३१ जानेवारी १८९६, धारवाड; मरण: २६ ऑक्टोबर १९८१, मुंबय).

भारतीय ज्ञानपीठ पुरस्कार फावो जाल्लो नामनेचो कन्नड कवी. ताचें मूळ घराणें रत्नागिरी जिल्ह्यांतल्या केळशी गांवांतलें. पूण कामानिमत्तान तासगांव, शिरहड्डी आनी निमाणें धारवाडाक तो स्थायिक जालो. कर्नाटकांत ताका 'अंबिकातनयदत्त' ह्या टोपण नांवान वळखतात.

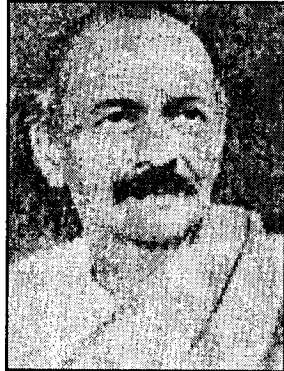

धारवाडाक ताणें मॅट्रिकेमेरेनचें शिक्षण घेतलें. पुण्यांतल्या फर्ग्युसन महाविद्यालयांतल्यान तो बी. ए. जालो आनी फुडें मुंबय विद्यापिठांतल्यान ताणें एम. ए. पदवी घेतली. १९१८-३२ मेरेन ताणें व्हिक्टोरिया हायस्कूल, राष्ट्रीय शाळा धारवाड तशेंच गदक आनी हुबळीक शिक्षक म्हणून काम केलें. ताणें बरयल्ल्या 'नरबली' हे कवितेखातीर १९३२ वर्सा ताका बंदखण आनी अज्ञातवास भोगचो पडलो. १९४३ उपरांत पुण्यांतल्या कॉमर्स कॉलेजींत कन्नड भाशासाहित्याचो प्राध्यापक म्हणून आनी न्यू इंग्लीश स्कुलांत इंग्लिशीचो अध्यापक म्हणून ताणें काम केलां. १९४४-५६ मेरेन तो सोलापूरच्या डी. ए. व्ही. कॉलेजींत कन्नड विशय शिकयतालो. १९५६-१९६६ मेरेन ताणें आकाशवाणीच्या धारवाड केंद्रार साहित्य सल्लागार म्हणून काम पळयलें.

आपली आवयभास मराठी आसुनूय ताणें १९१६चे आदींच मराठी,

कन्नड, इंग्लीश आनी संस्कृतांत कविता रचल्यो. १९२२ त ताचें 'कृष्णकुमारी' नांवाचें ल्हानशें कथाकाव्य उजवाडाक आयलें. ताचे वट्ट २६ कवितांझेले उजवाडाक आयल्यात. तातूंतले कांय म्हत्वाचे अशे : गरी (१९३२), सखीगीत (१९३७), नादलीले (१९३८), मेघदूत (१९४३), गंगावतरण (१९५१), अरळुमरळु (१९५७), नाकुतंती (१९६४), श्रीमाता (१९६८), इदु नभोवाणी (१९७०), मत्ते श्रावण बंतु (१९७३), चतुरोक्तिमत्तु इतर कवनगळु (१९७८), बाहत्तर (१९६९), विनय (१९७२), ओलवे नम्म बंदुकु (१९७७). साहित्य समिक्षांचेरूय ताणें णव ग्रंथ बरयल्यात ते अशे : साहित्य मत्तु विमर्श (१९३७), विचार मंजरी (१९४०), महाराष्ट्र साहित्य (१९५९), कन्नड साहित्यदल्लि नाळु नायकरत्नगळु (१९६८), हत्तु उपन्यासगळु (१९७२), साहित्यद विराट स्वरूप (१९७४). हुच्चाटगळु (१९३६, पांच एकांकीचो झेलो) आनी होस संसारमत्तु इतर नाटकगळु (१९५०, चार नाटकांचो झेलो) अशे ताचे दोन नाट्यसंग्रह उजवाडाक आयल्यात. 'निराभरण सुदरी' (१९४०) ह्या झेल्यांत ताच्यो कांय कथा, ललीत निबंद आनी विनोदी गितां आसात.

'विठ्ठल संप्रदाय' (१९६५) आनी 'संतमहंतांचा पूर्ण शंभू विठ्ठल' (१९८०) हे ताचे वैचारिक स्वरूपाचे मराठी ग्रंथ, 'गुरु गोविंदसिंग', 'कबीर वचनावली', 'अरविदांचे भारतीय नवजन्म' तशेंच रवींद्रनाथ टागोर हाच्यो १०१ कविता ताणें कन्नड भाशेंत अणकारून उजवाडाक हाडल्यो. सौंदर्यलहरी, रमणहृदय, आनंदलहरी, अनुभवामृत आदी संतसाहित्याचो ताणें कन्नड भाशेंत पद्य अणकार केला. ताच्या कांय कन्नड कवितांचे जर्मन हिंदी, संस्कृत आनी हेर भारतीय भाशांनी अणकार जाल्यात.

१९५८ त बेंद्रे हाच्या कन्नड 'अरळुमरळु' ह्या कविता झेल्याक साहित्य अकादेमी पुरस्कार फावो जालो. 'संवाद' (१९६५) ह्या ताच्या मराठी गद्यपद्यसंग्रहाक १९६५ वर्साचें न. चिं. केळकर इनाम मेळ्ळां. १९६६ त म्हैसूर विद्यापिठान आनी १९६८ त कर्नाटक विद्यापिठान ताका भोवमानाची डॉक्टरेट दिली. १९६८ त भारत सरकारान ताका पद्मश्री दिली. १९६९ वर्सा साहित्य अकादेमीचो फॅलो म्हणून ताका वेंचून काडलो. १९६६ सावन कर्नाटक राज्यान ताका आजन्म निवृत्तीवेतन सुरू केलें. १९७२ त कर्नाटक राज्यान ताच्या जिविताविशीं एक साक्षीचित्र काडलें.

ताच्या 'नाकु तंती' (१९६४) ह्या कवितांझेल्याक १९६२-६६ ह्या काळांतली भारतीय ललीत साहित्यांतली बऱ्यांतली बरी कलाकृती म्हणून १९७३ वर्सा भारतीय ज्ञानपीठ पुरस्कार फावो जालो. 'नाकु तंती' (चार तंतू आनी तारो) हातूंत ४४ कविता आस्पावतात. हातूंतल्या स कवितांचो आडवाद सोडल्यार उरिल्ल्या सगळ्या कवितांनी खाशेलो असो वैचारीक भावनीक एकचार दिश्टी पडटा. हो एकचार चार हे

प्रतिमेचो आसून तो ह्या सगळ्याच कवितांचें संरचनात्मक तत्त्व म्हणून वापरला. 'नाकु तंती' ह्या माथाळ्याचे कवितेंत कवीच्या व्यक्तिमत्वाचीं चार आंगां वर्णिल्यांत. हांव, तूं, ते आनी कल्पक आत्मो अशीं चार आंगां आशिल्ल्या कवीचें व्यक्तिमत्व आध्यात्मिक आनी सोबीतकायेच्या अणभवाच्या सगळ्याच मळांचेर ह्या चार तत्त्वांचो सोद घेता.

अरविंद साहित्य आनी तत्त्वगिन्यान ह्या विशयांवयलें बेंद्रे हाचें बरप 'साहित्य दविराट' ह्या संग्रहांत आस्पावता.

धारवाडच्या गेळेर गंपू ह्या अभ्यासमंडळाचे निर्मितींत ताचो मोलादीक वांटो आसा. कांय काळ ताणें जीवन, जयकर्नाटक, वाग्भूषण आनी स्वधर्म ह्या कन्नड पत्रिकांचें संपादन केलें. १९४३ वर्सा शिमोगांत भरिल्ल्या सत्ताविसाव्या कन्नड साहित्य संमेलनाचें अध्यक्षपद ताका फावो जाल्लें.

आर्विल्ल्या कन्नड काव्याच्या मळार बेंद्रे हाणें केल्लो वावर खूब मोलाचो. लोकपरंपरेचो वावर करून ताणें कन्नड भाशेक सोबीतकाय हाडली. गूढवादाचो सोद घेवपी भावकवितेच्या रुपान ताणें कन्नड काव्य गिरेस्त केलें. सैम, मोग, देशभक्ती, समाजीक जाणविकाय आनी आध्यात्मिक चिंतन हे ताचे आवडीचे विशय. गांधीयुगांतलो एक म्हान स्वच्छंदतावादी कन्नड कवी म्हणून ताका कर्नाटकांत मानाची सुवात आसा.

- कों. वि. सं. मं.

बेंद्रे, नारायण श्रीधर : (जल्म : २९ ऑगस्ट १९१०, इंदूर).

नामनेचो चित्रकार. १९३३ त ताणें आग्रा विद्यापिठाची बी. ए. पदवी मेळयली. त्याच काळांत इंदूरच्या 'स्टेट स्कूल ऑफ आर्ट' हातूंत दत्तात्रय दामोदर देवळालीकर हाच्या मार्गदर्शनाखाला ताणें कला शिक्षण घेतलें. ताणें आदिमानवी कलेपसून चीनी चित्रकलेमेरेन जायत्यो शैली आत्मसात केल्यो. १९३४ त ताणें त्या वेळावयल्या मुंबय सरकाराची 'कला पदविका' मेळयली. फुडल्या धा वर्सांमदीं ताका भारतांतल्या खूबशा प्रदर्शनांनी जायतीं इनामां मेळ्ळीं. तातूंत बाँबे आर्ट सोसायटीचें १९३३ चें रुप्यापदक आनी १९४१ तलें भांगरापदक, आर्ट सोसायटी ऑफ इंडियाचो करंड (१९४३), पटेल करंड (१९४६), राज्यपाल इनामां आदी जायत्या इनामांचो आस्पाव जाता. १९३६ ते ३९ ह्या काळांत ताणें काश्मीर सरकाराच्या अभ्यागत कार्यालयांत (विजिटर्स ब्युरो) कलावंत पत्रकार म्हणून काम केलें. १९४० त चेन्नईक एका चलचित्राचें कलादिग्दर्शन केलें. हे वेवसायीक भोंवडेवरवीं ताका जायतेकडली सैमीक सोबीतकाय चितारपाक मेळ्ळी. तेभायर ताणें भारतांतलीं इतिहासीक थळां, संग्रहालय आनी कलासंस्था हांकां वेळच्या वेळार भेटी दिल्यो.

१९४६ त ताणें अभ्यागत कलावंत ह्या नात्यान शांती निकेतनाक भेट दिली. १९४७ ते ५० ह्या काळांत ताणें ग्रेट ब्रिटन, अमेरिका, फ्रांस, हॉलंड, अस्तंत जर्मनी, इटली, इजिप्त, लेबानॉन, जॉर्डन, इराक, इराण, अफगाणिस्तान आनी जपान आदी देशांक भेटी दिवन थंयचे कलासृष्टीचो अभ्यास केलो. तेभायर न्युयॉर्कांतल्या आर्ट स्टुडंट्स लीग हातूंत आर्मीन लॅडेक ह्या कलातज्ञाचे देखरेखीखाल आरेख्यक कलेचो अभ्यास केलो. भोंवडी करता आसतना कांय देशांनी ताणें आपल्या कलाकृतींचीं प्रदर्शनां घडोवन हाडिल्लीं. १९५२ त भारताचे वतीन चीनांत गेल्ल्या पयल्या संस्कृतीक प्रतिनिधी मंडळांत चित्रकार म्हणून बेंद्रेचो आस्पाव आशिल्लो. भारतांत ताणें जायते फावटीं आपले कलाकृतींचीं प्रदर्शनां भरयल्यांत.

१९५० ते ६० ह्या काळांत बडोद्याक महाराजा सयाजीराव विद्यापिठांत चित्रकला विशयाचो प्राध्यापक आनी उपरांत ललित कला विद्या फांट्याचो अधिष्ठाता म्हणून काम पळयलें. बडोद्या सावन निवृत्त जावन तो मुंबय आयलो आनी वेवसायीक चित्रकार म्हणून थंयच स्थायिक जालो.

कलाक्षेत्रांतल्या जायत्या नामनेच्या संस्थांकडेन ताचो संबंद आशिल्लो. आर्ट सोसायटी ऑफ इंडिया चो तो तीन वर्सां अध्यक्ष आशिल्लो. १९६२ ते ७२ ह्या काळांत तो दिल्लीचे राष्ट्रीय कला अकादमीचो ललित कला फांट्याचो आनी १९७२ ते ७३ तशेंच १९७७ ते ७८ ह्या काळांत बाँबे आर्ट सोसायटीचो उपाध्यक्ष आशिल्लो.

मुंबयचे मराठी साहित्य सभा हे संस्थेन भांगरा पदक दिवन ताचो भोवमान केला. १९६९ वर्सा भारत सरकारान ताका पद्मश्री ही पदवी दिवन भोवमान केलो. १९७४ त ललीत कला अकादेमीन ताका सन्मान्य वांगडीपद (फॅलोशिप) दिलें. गुजरात आनी मध्य प्रदेश शासनान ताम्रपत्रां दिवन ताचो भोवमान केलो. खैरागढ (मध्यप्रदेश) च्या इंदिरा कला संगीत विश्व विद्यालयावतीन ताका डी. लिट ही भोवमानाची पदवी दिली.

बेंद्रे हाका अष्टतासांचे प्रतिभेचो प्रयोगशील चित्रकार म्हणून वळखतात. कलाजिविताचे सुरवेक सावनूच ताणें जायते प्रयोग करून पळयले. खंयचेय एके विशिष्ट चित्रशैलीचें वा पंथाचें बंधन ताणें मानलेंना. ताणें स्वच्छंदतायवादी चित्रशैली, देखीक- व्हॅगबाँड (१९३३) घनवादाकडेन लकपी चित्रपद्दत, देखीक- सनफ्लॉवर्स (१९५५), अमूर्त अभिव्यक्तिवादी शैली-एनट्वायण्ड फॉर्म (१९६२), आकृतिनिश्ठ नववास्तववादी शैली, देखीक- भिल्ल जोडपें (१९८०) ह्या सारक्या वेगवेगळ्या चित्रशैलींतल्यान ताचे कलेचें दर्शन घडटा. ताचीं जायतीं चित्रां भारतांत तशेंच परदेशांतल्या कलासंग्रहांत दवरल्यांत.

- कों. वि. सं. मं.

बेकन, फ्रान्सिस : (जल्म : २२ जानेवारी १५६१; मरण : ९ एप्रिल १६२६).

इंग्लीश राज्यधुरंधर, तत्त्ववेत्तो, कायदेपंडीत, लेखक आनी मुत्सद्दी म्हणून फ्रान्सिस बेकन हाची नामना आसा. ताचो बापूय सर निकोलस बेकन हो एलिझाबेथ राणयेच्या दरबारांत सरदार आशिल्लो आनी आवय

उक्त धर्मीक वृत्तीची आनी प्युरिटन पंथाची आशिल्ली. पिरायेच्या बाराव्या वर्सा बेकन हाणें कॅव्हिजांतल्या ट्रिनिटी कॉलेजींत प्रवेश घेतलो आनी ल्हान पिरायेचेरूच आपले तेजिश्ट बुद्दीमत्तेन नामना मेळयली. पूण पॅरीसांत शिक्षण घेता आसतनाच बापायक मरण आयिल्ल्यान ताका इंग्लंडाक परतुंचो पडलो. कायद्याचो अभ्यास करून



तो बॅरिस्टर जालो. पिरायेच्या तेविसाव्या वर्सा म्हळ्यार १५८४ वर्सा तो इंग्लंडच्या पार्लमेंटाचो वांगडी जालो. इ.स. १६०३ वर्सा पयलो जेम्स इंग्लंडाचे गादयेर येतकच सरकारांत म्हत्वाचें पद मेळचें म्हणून ताणें खूब यत्न केले आनी इ.स. १६१८ वर्सा मंत्रिपदाचेर ताची नेमणूक जाली. मजगतीं, ताणें १६०७ वर्सा, 'सॉलिसिटर जनरल', १६१३ वर्सा 'अॅटर्नी जनरल', १६१७ वर्सा 'लॉर्ड किपर ऑफ द ग्रेट सील' ह्या पदांचेर वावर केलो. १६१८ वर्सा 'लॉर्ड चॅन्सेलर' म्हणून ताची नेमणूक जावन तो उमरावूय जालो. उपरांत १६२१ वर्सा बेकन 'बॅरन व्हेरुलम' आनी 'व्हायकाउण्ट सेण्ट आल्बान्स' जालो. पूण ह्याच वर्सा न्यायदानाच्या कामांत ताणें लांच घेतली असो आरोप सिध्द जाल्ल्यान ताका सगळ्या पदांवयल्यान काडून उडोवन खर ख्यास्त जाली. पूण उपरांत ताका सूट मेळून तो सुटलो. उपरांतचो सगळो काळ ताणें लिखाण आनी चिंतनांत घालयलो.

फ्रान्सिस बेकनाच्या लिखाणांत खूब विविधताय दिसता. ताणें आपले निबंध 'एसेस' १५९७ वर्सा उजवाडायले. हे चडशे नैतिक विशयांचेर आसात. ताचे फुडले इंग्लीश आनी लॅटीन ग्रंथ जेम्स राजाचे कारकिर्दींत बेकन व्हड अधिकारपदाचेर आसतना उजवाडाक आयले. 'द अॅडव्हान्समेण्ट ऑफ लर्निंग' (१६०५), 'कॉजिटेटा एट् व्हिसा' (१६०७), 'डी सॅपिएन्टिआ व्हेटेरम्' (१६०९), 'नोव्हुम् ऑरगानुम्' (१६२०), 'डी ऑग्मेण्टिस सायन्सिअॅरुम्' (१६२३) आनी 'न्यू अॅटलाण्टिस्' (१९२६). बेकनाचें सगळें लिखाण जेम्स स्पिडींग, आर. एळ. एलिस आनी डी. डी. हीथ हांणी एकठांय करून आनी संपादीत करून लंडनासावन १४ खंडांनी उजवाडायलें (१८५७-७४). बेकनाचे निबंध 'एसेस' हाचें पुराय शिर्षक द एसेस, ऑर काउन्सेल्स, सिव्हिल अँड मोरल-तीन आवृत्त्यो १५९७,

१६१२, १६२५ अशो उजवाडा आयल्यो. पयले आवृत्तींत धा, दुसरे आवृत्तींत अड्हावीस आनी तिसरे आवृत्तींत अड्हावन निबंध आसात. हे निबंध नैतिक विशयांचेर बरयल्यात. बेकनाक अभिप्रेत आशिल्ली नीत ही वेव्हारीक नीत आसून लौकीक यश कशें मेळोवंचें हेविशीं निबंधांनी ताणें सांगलां. बेकन हेर उल्लेख करपाच्या ग्रंथांनी 'हिस्ट्री ऑफ हॅन्री द सॅवन्थ' (१६२२), 'अॅपफ्थेम्स : न्यू अँड ओल्ड' (१६२४) हांचोय आस्पाव जाता.

सैमाचे नेम धरून वागल्यारूच मनीस सैमाचेर जैत जोडूंक शकता हें बेकनाचें मुखेल सूत्र आशिल्लें. अॅरिस्टॉटलाचें तर्कशास्त्र आनी ताची अभ्यासपद्दत, ग्रीक विचारवंत, शास्त्रज्ञ तशेंच निरिक्षण आनी अणभव हांचें म्हत्व दिवपी पॅलिसी, टेलिसिओ ह्या शास्त्रज्ञांचो ताचेवयलो परिणाम उल्लेख करपासारको आसा. पूण ताची स्वताची अशी स्वतंत्र विचारपद्दत आशिल्ली.

मनशाचें सैमावयलें प्रभुत्व, सैमीक साधन सामुग्रेंतली सुदारणा तशेंच शिक्षणीक, प्रशासकीय कायदो आनी धर्मसंस्था ह्या विशयांतल्या सुदारणांची फाटपुरवण बेकनान आपल्या लिखाणांतल्यान आनी प्रचारांतल्यान सतत चालू दवरली. दीसपट्टे जिणेंतल्या सगळ्या विशयांनी ताणें लक्ष घाल्लें.

'मनशाचें गिन्यान आनी मानवी सत्ता, हीं निमाणीं एकठांयूच येतात. सगळ्या विश्वाचेर ताबो मेळोवंचो अशी मनशाची सगळ्यांत व्हड महत्वाकांक्षा आसूंक जाय आनी तेखातीर ताणें कला आनी शास्त्रांचो आदार घेवंक जाय, हो बेकनाच्या विचारांचो गाभो अशें म्हणूं येता. आयजमेरेनच्या विचारवंतांनी आनी संशोधकांनी मनशाची जीण सुखी जावपाखातीर सातत्यान अशे यत्न करूंक नात अशें बेकन म्हण्टालो. ताणें प्रयोग पद्दतीचेर चड भर दिलो. ज्या समाजीक आनी मानसशास्त्रीय प्रभावांचो परिणाम शास्त्रज्ञांचेर जाता ताचेर नियंत्रण दवरपाचो बेकनाचो यत्न आशिल्लो.

मनशाची उदरगत किद्याक थांबली हाची विस्कटावणी करतना बेकन म्हण्टा, मानवी संस्था, शिक्षण पद्दती अर्दवट आसात. शास्त्रज्ञांक उर्बा दिवपाचे नदरेंतल्यान तांकां इनाम दिवंक जाय. ह्या शास्त्रज्ञांनी विशयांचें वर्गीकरण करूंक जाय. विद्यापिठाच्या अभ्यासक्रमांत बदल करूंक जाय. वाचनालय, प्रयोगशाळा सारक्यो सोयी उपलब्ध करूंक जाय. तेच भाशेन परदेशांत जावपी संशोधनाचीय म्हायती मेळोवंक जाय ह्यो सगळ्यो सुचोवण्यो हें बेकनाचें खाशेलपण. बुद्दीचो उपेग भौशिक आनी विधायक वावराखातीर करून घेवपाक जाय. फकत एकांतांत बसून गिन्यान मेळोवन कांय फायदो ना अशें बेकनाचें मत आशिल्लें. कायदे सोंपे करचे, नव्यो संविधा तयार करच्यो हांचो बेकन पुरस्कर्तो आशिल्लो. त्या काळांतलो इंग्लीश कायद्यांतलो वाद, अनिश्चीतताय ह्या दोशांकडेन ताणें सगळ्यांचें लक्ष ओडलें. गरीब लोकांक

मदत करची, राजा आनी ब्रिटीश संसद हांचेमदले संबंद सुदारचे, आयर्लंडाच्यो अडचणी सोडोवपाखातीर प्रयत्नशील आसूंक जाय हे ताचे विचार ताच्या काळाच्या मानान खुबूच फुडारिल्ले आशिल्ले. शास्त्रीय म्हायती मेळयतना मनशान आपल्या भावभावनांचेर ताबो दवरूंक जाय अशे विचार ताणें उकतायल्ले. नितीशास्त्र आनी राज्यशास्त्र हातूंतले कांय विशय सोडून तो मॅकियावॅलीकडेन सहमत आशिल्लो.

- कों. वि. सं. मं.

बेकारी : कामाचो अभाव म्हळ्यार बेकारी. सादारणपणान बाजारांत चालू आशिल्ल्या पगाराचें मोल आपणावन काम करपाची इत्सा वा तयार आशिल्ल्या त्या काम करपाक जर काम मेळूंक शकलेंना जाल्यार ताचो आस्पाव 'बेकार' म्हणून करूं येता आनी अर्थवेवस्थेंतले अशे स्थितीक बेकारीची परिस्थिती म्हणूं येता. अर्थवेवस्थेच्या पांवड्याचेर काम करपाक तयार आशिल्ल्यांचे संख्येपरस काम उपलब्धताय उणी आसत जाल्यार ते अर्थवेवस्थेंत 'बेकारी' आसा अशें म्हण्टात. बेकारीची व्याख्या आनी मापन करतना खूब आडमेळीं येतात. खंयचे पिरायेच्या मनशांचो आस्पाव बेकारांमदीं करचो? घरच्या उद्देगांत बिनपगारी काम करपी कुटुंबांतल्या वांगड्यांची गणना खंय करची? उण्यांत उणो कितलो काळ काम केल्यार त्या मनशाक काम उपलब्ध आसा अशें म्हणूं येता? तात्पुरत्या कारणाखातीर मनीस बेरोजगार जाल्यार ताचो आस्पाव खंय करचो? ह्या साबार प्रस्नांक लागून त्या त्या वेळार धोरणात्मक उद्देशांवरवीं बेकारीची व्याख्या आनी मापन करतात.

बेकारेचे प्रकार : सनातनवादी अर्थशास्त्रज्ञांच्या मतान विकसीत देशांतली अर्थवेवस्थेची हालचाल पुराय रोजगाराचे परिस्थितीचे दिकेन आसता. अशा अर्थवेवस्थांभितर चालू पगाराचेर काम करपाची तयारी आशिल्ल्या दर एका काम करपाक काम मेळूंक शकता. हाचो अर्थ, अर्थवेवस्थेचे समतोल परिस्थितींत बेकारी आसूंक शकना. पूण प्रा. जॉन मेनाई केन्स हाका हो दावो मान्य ना. ताच्या मतान 'अनैच्छिक' (structural) बेकारेंत कामगार चालू वास्तव पगारापरस उण्या वास्तव पगाराचेर काम करपाक तयार आसता. खरेपणान तो पयशाच्या स्वरुपांत उणो पगार मान्य करता वा करिना हाका म्हत्व ना. हाचो अर्थ खंयच्याय उत्पादक वेवसायांत काम (रोजगारी) आसप म्हळ्यार बेकारेचो अभाव असो जावंक शकना. लोक जेन्ना एक आदेस काम करतात वा योग्यतायेपरस उणे प्रतीचें काम करतात तेन्ना तो बेकारेचोच एक वांटो मानूंक जाय.

मतभेदात्मक वा संघर्शात्मक बेकारी : विंगड विंगड कारणांक लागून लोक आपलें चालू आशिल्लें काम सोडून दितात. कांय खेपे तांकां आपलें काम पसंत नासता वा मालकांकडेन मतभेद जातात. काम म्हळ्यार

वजेंशें दिसता, अशा साबार प्रकारांच्या मतभेदांक लागून कामां सोडून दितात. नवें काम मेळपाक वेळ लागता. ह्या प्रकाराची बेकारी कांय दिसांइतलीच आसता आनी तिचो अर्थवेवस्थेचेर व्हडलोसो परिणाम जायना.

रचनाबंधात्मक बेकारी : अर्थवेवस्थेंतल्या विंगड विंगड घटकांचो मेळ फावो ते रितीन जालोना जाल्यार अशी बेकारी निर्माण जाता. प्रादेशिक, कौशल्यविशयक वा खंयच्याय संबंदीत घटकांचो मेळ योग्य रितीन ना जाल्ल्यान बेकारांची संख्या आनी उपलब्ध रोजगारी हांचे भितर फरक निर्माण जाता. कांय खेपे मोल देंवून बाजारांत मंदी सुरू जाता, हाका लागून संयोजकांचो फायदो उणो जायत वता आनी तूट येता. अशे परिस्थितींत संयोजक उत्पादन उणें करून दर वाडोवपाचो यत्न करता. पूण हाचोय ताका लाव जायना. मोल आनीक देंवूंक लागता. कांय कारखाने बंद पडटात. सबंद दीस काम करपी कारखाने अर्दो वेळ चलपाक लागतात. बेकारी वाडत वता. गिरायकाच्या हातांतलो पयसो उणो जायत रावून मागणी (demand) उणी जाता. हाका लागून दर आनीक देंवतात. हें चक्र कांय तेंप अशेंच चालू रावता. हें बेकारेचें एक म्हत्वाचें कारण आसा.

न्यून मागणीनिर्मीत बेकारी : पुराय रोजगारीचे परिस्थितींत निर्माण जावपी सगळें उत्पादन विकतें घेवपाक वट्ट मागणी उणी पडटा तेन्ना बेकारी निर्माण जाता. हाचें कारण म्हळ्यार उत्पादन खपूंक नाशिल्ल्यान उत्पादन उणें करचें पडटा. हाका लागून कांय कामगारांक कामावयल्यान काडटात.

लिपून राविल्ली बेकारी : जेन्ना कामगारांक तांचे गुणवत्तेक योग्य अशा कामावयल्यान काडून उडयतात वा तें काम तो सोडून वता. उपरांत ताचे कार्यक्षमतायेक आनी कुशळतायेक योग्य अशें काम मेळना. तेन्ना ही तांची एका प्रकारची बेकारीच आसता. फावो नाशिल्ल्या कामांत ताची कार्यक्षमताय फुकट वचत आसता.

एक आदेस बेकारी : कामगाराक दिसांतलीं फकत तीन ते चार वरांच काम उपलब्ध आसता वा वर्सांतले कांय म्हयनेच काम मेळटा. भारत देशांतल्या शेतकामत्यांक सादारणपणान तीन ते चार म्हयने काम मेळटा. उरिल्ले तीन ते चार म्हयने उणें वा अपूर्ण काम आसता. कांय उद्देग वा वेवसाय हंगामी आसतात. देखीक- साकर उद्देग, फळांचो उद्देग आनी हेर. अशा उद्देगांनी खाशेल्या हंगामाची कामगारांक काम मेळटा. हेर तेंपार ते बेकार आसतात.

सगळे तरेची बेकारी ही एक वायट परिस्थिती. बेकारेच्या तेंपार बेकार मनशाचें राहणीमान खालावता आनी ताच्या कुटूंबाचे हाल जातात. तशेंच राष्ट्रीय उत्पन्नांत त्या प्रमाणांत उणाव येवन हेरांचे जिणेचेरूय वायट परिणाम जातात. १९२९ सावन सुरू जाल्ले म्हामंदीचो आघात

विश्वव्यापी आनी चड खर आशिल्लो. तेन्नासावन ह्या विशयाचेर खोलायेन अभ्यास जावपाक लागलो. प्रा. केन्स आनी ताच्या समान विचाराच्या अर्थशास्त्रज्ञांनी नवे विचार मांडून एक नवें अर्थशास्त्र तयार केलें. ह्या विचारांक वा येवजणेक 'सामाश्टिक अर्थशास्त्र' (Macroeconomics) अशें म्हण्टात. ह्या विभागांत शासनाच्या धोरणाचे चार उद्देश सांगल्यात- १) बेकारेचो पांवडो उण्यांत उणो आनी थीर राखप, २) मोल वा दराचो पांवडो तुळात्मक नदरेन थीर राखप, ३) आंतरराष्ट्रीय वेव्हारांत समाधानकारक समतोल राखप आनी ४) अर्थीक विकासाचो नेट वाडयत रावप.

बेकारेचें विश्लेशण केल्यार विकसीत तशेंच विकसनशील देशांनी बेकारी ही आसताच हें दिश्टी पडटा. बेकारेचीं कारणांय विंगड विंगड आसतात.

१) शारिरीक वा मानसिक अक्षमताय : सगळ्या देशांनी कांय मनशां अशीं आसतात जांकां कसलेंय अर्थोत्पादक कार्य करपाक तांक नासता. कांय थोंटे, भेडे, कुड्डे मोने हांकां अर्थोत्पादक कार्य करपाक तांक नासता. कांय मनशांक मानसिक त्रास आसतात. कांय मनशां अर्दकुटीं वा साप पिशीं आसतात. तांकांय अर्थोत्पादक कार्य करपाक शक्य नासता. हीं मनशां बेकार आसतात आनी समाजीक तजविजांचेर आदारिल्लीं आसतात. कांय लोक जाणट्यांनी दवरिल्ले मालमत्तेचेर मजेची जीण जियेतात जाल्यार कांय लोक धडधाकट आसून लेगीत आळशी आशिल्ल्यान काम करिनात.

२) आभासमय बेकारी : अज्ञानी भुरगीं आनी आपल्याच कुटूंबाचें काम करपी बायलो, तांकां अर्थीक येणावळ मेळटली म्हणून वावर करतात, अशें न्हय. ताका लागून तांचो वावर अनुत्पादक थरता. भुरगीं शिक्षण घेता आसतना तीं पुरायपणान आपल्या आवय बापायचेर आदारिल्लीं आसतात.

३) प्रतिक्षा काळांतली बेकारी : शिक्षण, प्रशिक्षण पुराय करून पात्रताय मेळ्ळेंउपरांत वा एक काम सोडून दुसरें काम सोदतना कांय काळ लागता. जण एकल्याक आपले पात्रतायेप्रमाण काम मेळचें अशें दिसता. एकदां जर उणे प्रतीचें काम आपणायलें जाल्यार मुखार फावो तें काम मेळपाक खूब आडमेळीं येतात. म्हणून कांय तरनाटे बरें काम मेळसर बेकारूच रावप पसंत करतात. उदरगत जाल्ल्या देशांनीय हो प्रश्न सतायता.

४) उत्पादन तंत्रांतलो बदल : उद्देगीक वा शेतवडींतल्या उत्पादनतंत्रांत एकसारको बदल जायत आसता. चडशी तंत्रीक सुदारणा श्रमपर्यायी आसता. ताका लागून कांय तेंप कांय प्रमाणांत बेकारी निर्माण जाता. कांय उपाय-येवजणांक लागून यंत्रतंत्रांत सुदारणा करून उत्पादन खर्च उण्या पांवड्याचो आनी कार्यक्षमताय चडांत चड पांवड्याचेर हाडटात.

ह्या उपक्रमांत कांय तेंपमेरेन थोडी-भोव बेकारी अटळ आसता. देखीक- पोरन्या तंत्राप्रमाण कसपी ३०० एकर शेतांत २५ कामगार आनी ८ जोतां लागतात. ह्या शेतांत ट्रॅक्टर ट्रॉली आनी हेर यंत्रीक वस्तू हाडल्यार कांय कामगार आनी जोतां बेकार जातात.

५) हंगामी उद्देगांतली बेकारी : साकर उत्पादन, फळोद्योग असल्या कांय उद्देगांचें स्वरूप हंगामी आसता. हाकालागून अशा उद्देगांनी सदांखातीर वावुरपी कामगार वर्ग चडसो नासता. असो कामगार वर्ग हेडपी आसता. शेतवडीचो धंदो लेगीत हंगामी आसता. नांगरणी, उपणी, नडणी, लुवणी, मळणी अशे कामाचे तेंप आसतात. त्या वेळार बेकारांक कामां मेळटात. उपरांत तांचेर बेकार रावपाची पाळी येता. बांदकाम उद्देगूय हंगामीच आसता.

६) लादिल्ली बेकारी : कांय वेळार कामगार संपार वतात. सगळेच खेपे संप फळादीक जाता अशें ना. कांय संप एका वर्सापरस चड तेंप उरतात. लाखांनी कामगार ह्या वेळार बेकार जातात. संप फाटीं घेतल्या उपरांत हजारांनी कामगारांक कामावयल्यान काडून उडयतात.

७) प्रगत देशांतली रचनाबंधात्मक बेकारी : विकसीत देशांनी अर्थीक आनी समाजीक रचनाबंधांत विसंगती निर्माण जाल्ल्यान बेकारी वयर सरता. अर्थवेवस्थेंत मोल व्यय प्रमाणांत विशमतोल निर्माण जाल्यार भांडवल सामुग्री आनी फावो आशिल्लीं साधनां उणीं पडल्यार आनी प्रभावी मागणी देंवल्यार बेकारी निर्माण जाता. अशे परिस्थितींत फायदो सोंपून तूट येवपाक लागता. जेन्ना उत्पादनांत उत्पादनापरस व्यय (Expenditure) जावपाक लागता तेन्ना उत्पादकांक आदलेपरीन उत्पादन चालू दवरून सगळ्या कामगारांक कामार दवरपाक शक्य नासता. ताचेमुखार एकूच उपाय आसता. उत्पादन उणें करून चड कामगारांक काडून उडोवप.

आयज अस्तित्वांत आशिल्ली सगळ्या प्रकारांची बेकारी भारतांत मेळटा. भारत आनी हेर फाटसारिल्ल्या देशांतले बेकारेचें मुखेल कारण म्हळ्यार निरक्षरतायेचें व्हड प्रमाण. हांगा तंत्रीक शिक्षणाची व्हडलीशी तजवीज ना. देशभर तंत्रीक शिक्षणाची तजवीज केल्यार लेगीत स्वतंत्र उद्देग उबारप खूब कठीण आसता. तंत्रीक शिक्षण घेतिल्ल्या सगळ्या भुरग्यांक शासन नवे उद्देग सुरू करून तांचो उद्देगांत आस्पाव करूंक शकना. ताका लागून तांची बेकारी वाडटा. देशांत बेकारेचें चडशें प्रमाण गांवगिऱ्या वाठारांनी दिश्टी पडटा. ह्या वाठारांचे दोन प्रकार आसात- हंगामी बेकारी आनी बाराय म्हयने बेकारी. गांवगिऱ्या वाठारांनी ७० ते ८०% लोक शेतवड उद्देगांत घुस्पल्ले आसतात. शेतकी वेवसायाचें स्वरूप हंगामी आशिल्ल्यान ह्या लोकांचें कामूय हंगामी आसता. राज्यांराज्यांतल्यान ही परिस्थिती थोडीभोव वेगळी आसता. पूण सादारणपणान वर्सांतले ५ ते ७ म्हयने चड प्रमाणांत बेकारी आसता.

भारताची लोकसंख्या वाडत आसा आनी हे वाडटे लोकसंख्येवांगडा कामगारांचीय संख्या वाडत गेली. शारांतले उद्देगधंद्याचे वाडीक लागून गांवगिऱ्या वाठारांतल्यान शारांकडेन लोकांचो चोमो येवपाक लागलो. ताका लागून शारांतली लोकसंख्या वाडली पूण हे वाडटे लोकसंख्येच्या मानान उद्देगधंदे वाडलेनात. अशे रितीन शारांनी उद्देगीक बेकारी वाडली.

सुशिक्षीत मध्यम वर्गियांची बेकारी हो एक व्हड प्रश्न. स्वातंत्र्योत्तर काळांत माध्यमिक आनी उच्च माध्यमिक शिक्षणाचो प्रसार नेटान जायत रावलो. पूण त्या मानान तांकां फावो तशीं कामां मेळ्ळिनात. तशेंच तंत्रीक शिक्षणापरस सामान्य (बीन तंत्रीक) शिक्षणाचो प्रसार चड जालो. उद्देगीक विकासांत असल्या शिक्षितांक व्हडलीशी सुवात ना. आयज भारतांत सुशिक्षीत बेकारेचें प्रमाण खूब आसा.

- कों. वि. सं. मं.

बेकेसे, गेऑर्ख फोन : (जल्म : ३ जून १८९९, बुडापॅस्ट - हंगेरी; मरण: १३ जून १९७२, होनोलूलू).

अमेरिकन (मूळ हंगेरीयन) भौतिकशास्त्रज्ञ. ताचें सुरवातीचें शिक्षण म्युनीक, कॉन्स्टँटिनोपल (इस्तांबूल) आनी बुडापॅस्टांत आनी झुरीकांतले एके खाजगी शाळेंत जालें. स्वित्झर्लंडांतल्या बर्न विद्यापिठांत ताणें रसायनशास्त्राचो अभ्यास केलो. १९२३ त ताणें बुडापॅस्ट विद्यापिठाची भौतिकशास्त्रांतली पीएच. डी. पदवी मेळयली आनी त्याच वर्सा हंगेरीयन टपाल खात्यावरवीं चलतले संशोधन प्रयोगशाळेंत तो काम करूंक लागलो. थंय ताणें १९४६ मेरेन काम केलें. मदल्या कांय काळांत ताणें कांय म्हयने बर्लिनान्तल्या सीमॅन्स आनी हालस्के ए. जी. हे दूरसंदेशवहन विशयांत संशोधन करतले कंपनीचे प्रयोगशाळेंत काम केलें.

टपाल खात्याचे प्रयोगशाळेंत तो लांब अंतर आशिल्ले दूरध्वनी यंत्रणेंतल्या इबाडांच्या कारणाविशीं संशोधन करतालो. तेखातीर ताणें मनशाच्या कानाचे रचणुकेचो आनी वावराचो खोलायेन अभ्यास केलो. कर्णशंबुकाचें (cochlea) कार्य ते मेरेन खबर नाशिल्लें. तें समजुपाच्या हेतान बेकेसे हाणें कर्णशंबुकाची एक प्रतिकृती तयार केली. ही प्रतिकृती प्लास्टिकाची उदक भरिल्ली नळी आनी ३० सेंमी. लांबायेची कला (पातळ पड्डो) हांचे पसून तयार केल्ली. हे प्रतिकृतीचो वापर करून कानांतल्या कर्णशंबुक तरंगांतली कंप्रता विश्लेशण तंत्रिका-यांत्रिकीय पद्दतीन करता हें ताणें दाखोवन दिलें. ताका लागून कितलेशेच शेंकडे खबर नाशिल्लो कानाच्या कंप्रता विश्लेशणाचो गूढ प्रस्न सुटलो.

बेकेसे हाच्या ह्या सोदाक लागून आयकुपाविशींच्या कितल्याशाच गजालींचें स्पश्टीकरण जावपाक मदत जावन श्रवणेंद्रियाच्या मूळ सिध्दांताचेर बरेच परिणाम जाले.

टपाल खात्याचे प्रयोगशाळेंत १९३९-४६ ह्या काळांत काम करता आसतनाच बेकेसे बुडापॅस्ट विद्यापिठांत प्रयोगीक भौतिकशास्त्र ह्या विशयाचो प्राध्यापक आशिल्लो. १९४६ त तो हंगेरी सोडून स्विडनाक गेलो आनी स्टॉकहोमांतल्या कॅरोलिन्स्का इन्स्टिट्युटांत ताणें संशोधन केलें. हांगा ताणें पिडेस्तांक स्वताच वापरूंक येतलें अशा श्रवणमापकाचो सोद लायलो.

१९४७त बेकेसे अमेरिकेक गेलो. अमेरिकेंत हावर्ड विद्यापिठाच्या मनो-ध्वनीकीय प्रयोगशाळेंत संशोधन-सहाय्यक म्हणून काम करतकच थंयच ताची १९४९ त मनोभौतिकी विशयांतलो वडील संशोधक म्हणून नेमणूक जाली. १९५६ त तो नॅशनल अँकडेमी ऑफ सायन्सीसचेर वेंचून आयलो.

मनशाच्या कानाच्या 'भितरलो कान' ह्या विभागांतल्या ध्वनीसंदेशवाहक यंत्रणेच्या मोलादीक सोदाखातीर ताका १९६१ वर्साचो शरीरक्रियाविज्ञान आनी वैजकी ह्या विशयाखातीर आशिल्लो नोबॅल पुरस्कार फावो जालो. वैजकीचो पदवीधर नासून लेगीत त्या शास्त्रांतल्या सोदाखातीर नोबॅल पुरस्कार मेळोवपी हो पयलोच भौतिकशास्त्रज्ञ.

- कों. वि. सं. मं.

बेकेल, आंतवान आंरी : (जल्म : १५ डिसेंबर १८५२, पॅरीस; मरण : २५ ऑगस्ट १९०८, ल क्रावाझीक).

नामनेचो फ्रेंच भौतिकशास्त्रज्ञ. आलेक्सांद्र एदमॉ बेकेल हाचो तो पूत. एकोल पॉलिटेक्निकांतल्यान पदवी मेळयतकच १८७४ त पूल आनी बांद बांदावळ खात्यांत ताची नेमणूक जाली. ह्या खात्यांत तो १८७७ त अभियंतो आनी १८९४ त मुखेल अभियंतो जालो. १८८८ त ताणें डॉक्टरेट पदवी मेळयली. १८७८ सावन ताणें पॅरीसांतल्या म्युझियम ऑफ नॅचरल हिस्टरींत सहाय्यक म्हणून तशेंच स्कूल अँड म्युझियम ऑफ आर्ट्स अँड क्राफ्ट्सांत ताच्या बापायचे सुवातेर अनुप्रयुक्त भौतिकीच्या अध्यासनाचेर काम केलें. १८९२ त म्युझियम ऑफ नॅचरल हिस्टरींत अनुप्रयुक्त भौतिकीच्या प्राध्यापकपदाचेर ताची नेमणूक जाली आनी १८९५ तो एकोल पॉलिटेक्निकांत भौतिकीचो प्राध्यापक जालो.

बेकेल हाचें सुरवातीचें कार्य ध्रुवित उजवाडाच्या प्रतलाच्या चुंबकीय क्षेत्राक लागून जावपी वलन, धर्तरेच्या चुंबकत्वाचो तिच्या वातावरणाचेर जावपी परिणाम, प्रस्फुरणाचो आविश्कार आनी स्फटिकांनी उजवाडाचें जावपी शोशण हांचेविशीं आशिल्लें. डब्ल्यू. सी. रॉटगेन हाणें लायिल्ल्या क्ष-किरणांच्या सोदाखातीर जानेवारी १८९६ त म्हायती मेळटकच सैमीक प्रस्फुरक पदार्थ हांचेसारक्या किरणांचे उद्गम आसतात काय किदें हाचेर संशोधन करपाकडेन बेकेल हाणें लक्ष घालें.

बापायकडल्यान ताका युरेनियम लवणांची पुरवण वारसोहक्कान मेळिल्ली. हीं लवणां उजवाडांत दवरल्यार प्रस्फुरण जातात. अपारदर्शक कागदी वेश्टणांतल्या छायाचित्रण कांचपट्ट्याच्या शेजरा हीं लवणां दवरल्यार कांचपट्ट्यांचेर तांचो परिणाम जावन त्यो धुंवरेतात, अशें ताका दिसलें. अभ्यास केल्ल्या सगळ्या युरेनियम लवणांविशीं हो आविश्कार दिसलो आनी ताचेवयल्यान युरेनियमाच्या अणूचो हो गूणधर्म असो निश्कर्श ताणें काडलो. युरेनियम आनी छायाचित्रण पट्टी हातूंत धातूंचीं पदकां दवरून तांचीं छायाचित्रां बेक्रेल हाणें मेळयलीं. पदकांचे उणे-अदीक दाटायेक लागून युरेनियमासावन उत्सर्जित जावपी प्रारणाचें वेगवेगळ्या प्रमाणांत आडावप जालें अशें ताका दिसलें. युरेनियमासावन उत्सर्जित जावपी किरण वायूंचें आयनीकरण करतात आनी विद्युत् वा चुंबकीय क्षेत्रांक लागून तांचें विचलन जाता आनी हेविशीं ते क्ष-किरणांपरस वेगळे आसात अशें ताणें उपरांत दाखोवन दिलें. युरेनियमासावन उत्सर्जित जावपी किरणांक कितलींशींच वर्सां 'बेक्रेल किरण' अशें नांव प्रचलीत आशिल्लें. सैमीक किरणोत्सर्गाच्या सोदाखातीर बेक्रेल हाका प्येअर क्यूरी आनी मारी क्यूरी हांचेवांगडा १९०३ वर्साचो भौतिकशास्त्राखातीर आशिल्लो नोबेल पुरस्कार फावो जालो.

- कों. वि. सं. मं.

बेगम, अख्तर : (जल्म : १४ मे १९१४, गुलबाडी-फैजाबाद, अयोध्या; मरण: ३० ऑक्टोबर १९७४, अहमदाबाद).

नामनेची गायिका तिच्या बापायचें नांव अगसर हुसेन आनी आवयचें नांव मुश्तरी बेगम. शालेय शिक्षणाची आवड नाशिल्ल्यान तिणें शाळा सोडली. आवय-बापायक दिसतालें, तिणें खूब शिकचें पूण तिका फकत गायन शिकपाची इत्सा आशिल्ली. तिची ही इत्सा पळोवन फुडें आवयन तिका सदांच प्रोत्साहन दिलें. सुरवेक तिणें इमदद खाँ हाचेकडेन संगिताचें शिक्षण घेवंक सुरू केल्लें. पूण ताणें सुरवातीकच संगिताचें उच्च शिक्षण सुरू केल्ल्यान तिचे पिरायेच्या मानान तिका ते पेललेंना आनी तिणें तें सोडलें. फुडें तिणें पिरायेच्या ५-६ वर्सांचेर पतियाळा घराण्याचो उस्ताद अता महमद खाँ हाचेकडेन गायनाचें शिक्षण घेवंक सुरवात केली.

कलकत्ता शारांत भूंयकांप निधी जमोवपाखातीर १९३८ त एक व्हड संगीत संमेलन घडोवन हाडिल्लें. पूण ऐन त्या वेळार कलाकार येवंक नाशिल्ल्यान तिणें गावंक बसचें असो तिका आग्रो जालो. तेन्ना आपले असामान्य गायकेक लागून ती पयलेच खेप भौसामुखार उजवाडाक आयली. गझल गायिका अख्तरबाई म्हणून तिका भरपूर नामना मेळ्ळी. सरोजनी नायडूनूय ते सभेंत तिची खूब तोखणाय केली. मायक्रोफोन कंपनीन तिची गझल ध्वनीमुद्रण केली. 'वो आसिरे दामे' ही तिची

पयली गझल ध्वनीमुद्रिकेंत आयिल्ली. ताचे उपरांत ती नाटकांनी आनी सिनेमांनी कामां करूंक लागली. 'एक दिनका बादशहा' ह्या सिनेमांत तिणें नायिकेचें काम केल्लें. तातूंत तिणें गायिल्लीं गितां खूब गाजलीं. तिणें कांय फिल्मांक संगितूय दिलां. काश्मिरचो महाराज, रामपूरचो नवाब हांच्या वाड्यांत ती मैफली करताली.

१९४१ त ती मुंबय स्थायिक जाली. फुडें लखनौक वचून किराणा घराण्याचो उस्ताद वहीद खाँ हाचेकडेन तिणें गायनाचें शिक्षण सुरू केलें. १९४२त लखनौचो बॅरिस्टर इस्तियाक अहमद अन्वासी हाणें तिका मागणी घाली. तशेंच लग्नाउपरांत गावप बंद करचें अशी अट घाली. तिकाय आपणें लग्न जावंचें, संवसार थाटचो अशी इत्सा जाली आनी ताचे अटीक मान्यताय दिवन ती १९४३त लग्न जाली. उपरांत सुमार पांच वर्सां तिचें गायन बंद उरलें. पूण ह्या काळांत तिचो खरो पींड गावपाचो आशिल्ल्यान रियाज करपाची आनी गावपाची तिका उमळशीक लागिल्ली. तेन्ना १९५२ उपरांत मात तिचो खरो गावपाचो वेवसाय सुरू जालो. ह्या काळांत तिचो शिश्यवर्गूय आशिल्लो. शिश्यांभितर शांती हिरानंद ही तिची पट्टशिश्य. तेभायर तिच्या रिटा गांगुली, अंजली बॅनर्जी आदी शिश्यांक खूब नामना मेळ्ळ्या.

मैफलीक बसनाफुडेंच सुरेल सूर लागप हें तिचें खाशेलेपण. तिचे मैफलींत ती सदांच एक ठुमरी, उपरांत दादरा आनी मागीर गझली गायताली. तेभायर फर्माइश येता तेय प्रमाण ती गायताली. गीतकार कैफी आझमी, बेहजाद जिगर हांच्यो गझली गावन तिणें तांकां नामना मेळोवन दिल्या. सतारवादक अरविंद पारीख हाचेकडेन ती जाणटपणांत सतार शिकूंक वताली. आपलेपरस पिरायेन तो ल्हान आसुनूय ती ताका गुरूचो मान दिताली. १९६८ त तिका पद्मश्री किताब फावो जालो. १९७२ तिका संगीत नाटक अकादमी पुरस्कार मेळ्ळो. १९७५ वर्सा भारत सरकारान तिका मरणाउपरांत पद्मभूषण किताब जाहीर केलो.

गीतकार कैफी आझमीच्यो गझली गावपाचो एक कार्यक्रम १९७४ त तिणें दूरदर्शनाचेर आंखिल्लो आनी ते निमतान ती दिल्लीक आयिल्ली तेन्ना तिची भलायकी बरीच खालावल्ली. तेखातीर तिणें विसव घेवंचो तशेंच तिणें गायनाचे जाहीर कार्यक्रम करचे न्हय असो दोतोरांनी तिका सल्लो दिल्लो. तरी आसतना तिणें मुबंय कार्यक्रम केलो आनी ती अहमदाबादेक गेली. थंय तिणें ३-४ वरांचो निमाणो कार्यक्रम केलो. 'मुहब्बत करनेवाले कम न होंगे, लेकिन तेरी महफील में हम न होंगे' ही तिणें जाहीर कार्यक्रमांत गायिल्ली निमाणी गझल. अहमदाबाद हांगा २८ ऑक्टोबर १९७४ ह्या दिसा ३-४ वरां गायले उपरांत तिका घुंवळ आयली. उपरांत ३० ऑक्टोबर १९७४ ह्या दिसा तिका मरण आयलें. जिणेच्या निमाण्या दिसामेरेन आपणें गावचें अशी जी इत्सा आशिल्ली ती तिणें खरी करून दाखयली.

- शकुंतल आरसेकार

बेगीन, मेनाशेम : (जल्म : १६ ऑगस्ट १९१३, ब्रेस्ट-पोलंड).

इझायलाचो प्रधानमंत्री (१९७७-८२) आनी शांततायेच्या नोबॅल पुरस्काराचो सहमानकरी. ताचो जल्म एका सामान्य कुटुंबांत जालो. बापायचें नांव झीव्होव्ह आनी आवयचें हसिया. ब्रेस्टांत सुरवातीचें शिक्षण घेवन ताणें मिझाशी हिब्रू विद्यालयांतल्यान कायद्याची पदवी घेतली. ताचेपयलींच विद्यार्थी आसतना पोलंडांतल्या बेतार झायनिस्ट तरनाट्यांचे चळवळींत ताणें वांटो घेतिल्लो (१९२९). फुडें ताणें ज्यू विद्यार्थी संरक्षण दलाची स्थापणूक करपाक फुडाकार घेतलो (१९३२). ह्याच सुमाराक तो अॅलीझ आर्नल्ड हिचेकडेन लग्न जालो. ताका एक चलो आनी दोन चलयो आसात.

बेतार दळांत आसतना ताणें वेगवेगळ्या नेमाळ्यांतल्यान आपले चळवळीच्या प्रसार-प्रचाराखातीर उपाट बरप केलें. चॅकोस्लोव्हाकियांतल्या बेतार गटाचो मुखेल सेनापती म्हणून ताची नेमणूक जाली (१९३६). ज्यू स्वातंत्र्य चळवळींतल्या ताच्या ह्या कारवायांक लागून ताका पोलंडी शासनान अटक केली आनी उपरांत बंधनागारांत दवरलो (१९४०-४१). थंयच्यान सुट्टकच तो इझायलांतल्या इग्यून रबाई ल्यूमी हे सशस्त्र सेनेचो मुखेल सुत्रधार आनी सेनापती जालो (१९४२).

दुसऱ्या म्हाझुजाच्या निमाण्या दिसांनी ताणें ब्रिटिशांक गनिमी झूजतंत्राचो वापर करून नाकाजीव केले. तेन्ना ताका धरपाखातीर ब्रिटिशांनी व्हडलें इनाम जाहीर केलें. ताणें हेरत (स्वातंत्र्य) ही संघटना इझायलांत स्थापन केली (१९४८). तेउपरांत रोखडेंच इझायलाक स्वातंत्र्य मेळ्ळें (१९४८). त्या वेळार इग्यूनचें रुपांतर इझायली सैन्यांत जालें. तातूंतल्या कांय निवृत्त सेनाधिकाऱ्यांनी राजकीय पक्ष स्थापन केलो. ह्या पक्षाचें नांव 'झायनिस्ट पक्ष' अशें आशिल्लें. पूण उपरांत त्या पक्षाचो एका उजव्या उदारमतवादी पक्षांत आस्पाव जालो आनी त्या पक्षाचें नांव लीकूड अशें रूढ जालें. त्या पक्षावरवीं बेगीन इझायलाचे संसदेचेर (सेनेट) वेंचून आयलो आनी बिनखात्याचो मंत्री म्हणून ताची नेमणूक जाली (१९६७-७०). फुडें इझायलांतल्या मजूर पक्षाची हार जावन ताचो लीकूड पक्ष वयर आयलो. तेन्ना संयुक्त मंत्रीमंडळाचें फुडारपण ताचेकडेन आयलें आनी तो प्रधानमंत्री जालो (१७ एप्रिल १९७७).

प्रधानमंत्री जातकच ताणें देशांतले प्रतिगामी आनी पुरोगामी अशे परस्पर विरोधी गट एकठांय हाडून देशाचे सर्वांगीण उदरगतीखातीर सगळ्या तरांचे यत्न करपाचें थरयलें. मध्य उदेंत वाठारांत सेगीत चालू आशिल्लो अरब इझायल संघर्श संपुश्टांत हाडपाखातीर ताणें इजिप्ताकडेन इश्टागतीचे संबंद जोडले. हाचो परिणाम म्हणून अमेरिकेचे मध्यस्थीन इजिप्त-इझायलांत कॅप डेविडार शांतताय कबलात जाली (१९७८). ताच्या ह्या मोलादीक वावराखातीर इजिप्ताचो अध्यक्ष अन्वर सादात हाचेवांगडा ताका शांततायेचो नोबॅल पुरस्कार दिवन ताचो भोवमान केलो (१९७८).

हे कबलातीक लागून इझायलाचे संबंद हेर अरब राष्ट्रांकडेन चडूच इबाडले. आपल्या देशाची राखणेवेवस्था भक्कम करून अमेरिकेकडेन इश्टागतीचे संबंद जोडप आनी अरब राष्ट्रांचेर सतत चेपण दवरप, हें ताच्या धोरणाचें मुखेल सुत्र आशिल्लें. हाचो परिणाम म्हूण बैरूतांतल्या पॅलेस्टिनी मुक्तीसेनेचें केंद्र निकामी करपाखातीर इझायलान जून १९८२ त लॅबानॉनाचेर हल्ले सुरू केले.

एक बरो लेखक, वकील आनी मुत्सद्दी म्हणून संवसारीक राजकारणांत ताणें नामना मेळयल्या. ताच्या मार्गदर्शनाखाल इझायलाची सगळ्याच मळांचेर उदरगत जायत रावली. ताणें The Revolt (१९४९) आनी The white knights (१९७७) हीं पुस्तकां बरयल्यांत.

- कों. वि सं. मं.

बेझंट, अॅनी : (जल्म : १ ऑक्टोबर १८४७, लंडन; मरण : २० सप्टेंबर १९३३, अड्यार).

नामनेची थिऑसॉफिस्ट आनी भारतीय राजकारण, धर्म, शिक्षण, समाजसुदारणा आदी मळांचेर व्हड वावर केल्ली एक ब्रिटीश बायल.



तिची आवय एमिली ही आयरिश आशिल्ली. ती धर्मीक, कामसू आनी मानी आशिल्ली. तिचो बापूय विल्यम वूड होय मातृवंशाकडल्यान आयरिशच आशिल्लो. तो विद्वान, गिन्यानी आनी जायत्या भाशांचो

जाणकार आशिल्लो. ती पांच वर्सांची आसतना, १८५२ त तिचो बापूय मेलो. तेन्ना तिचे आवयचे एके गिरेस्त इश्टिणीन तिका शिक्षणाखातीर आपल्यागेर दवरली. थंय तिणें तिका जर्मन, फ्रेंच आदी भासो आनी संगीत हांचें शिक्षण दिलें. तशेंच तिचेमदीं समाजसेवेची आवड निर्माण केली. ह्या काळांत ती वृत्तीन धर्मीक जाली. फुडें १८६७ त रॅव्ह फ्रँक बेझंट ह्या क्रिस्तांव धर्मोपदेशाकाकडेन तिचें लग्न जालें. तिका दिग्बी हो चलो आनी मेबॅल ही चली अशीं दोन भुरगीं जालीं.

'नॅशनल रिफॉर्मर' नेमाळ्याच्या प्रभावान ती नामनेचो नास्तीक चार्ल्स ब्रॅडलॉ (१८३३-९१) हाच्या 'नॅशनल सॅक्यूलर सोसायटी' त गेली (१८७४). फुडें ती हे सोसायटीची उपाध्यक्षा जाली आनी सोसायटीचें मुखपत्र आशिल्ल्या नॅशनल रिफॉर्मराची सहसंपादिका जाली. त्या काळांत नास्तिकता, कुटूंब येवजण, बायलांचो मतदानाचो हक्क आदींचो प्रचार

केल्यान तिका जायत्या समाजीक विरोधांक तोंड दिवंचें पडलें. तिचेर खटलेय भरिल्ले. १८८५ त ती 'फेब्रिन सोसायटीची' वांगडी जाली. जॉर्ज बर्नार्ड शॉ आनी हेर समाजवादी विचारवंतांच्या सांगातान तिणें समाजवादाचो प्रचार केलो. लंडनांत पयलें ट्रेड युनियन स्थापन करपाक तिचेच हातभार लागिल्लो. १८८८ त तिणें फस्कांच्या कारखान्यांत वावर करपी ७०० चलयोचो संप घडोवन हाडलो आनी कामगारांचें बळगें दाखोवन दिलें. बरप आनी उलोवपां हांचेवरवीं तिणें समाजसुदारणेखातीर खूब वावर केलो.

१८८९ त थिऑसॉफिकल सोसायटीची संस्थापिका मॅडम हॅलेना ब्लाव्हेट्स्की (१८३१-९१) हिच्या दोन खंडांनी उजवाडाक आयिल्ल्या 'द सीक्रेट डॉक्ट्रिन' ह्या ग्रंथाचो तिचेर प्रभाव पडलो. ती ब्लाव्हेट्स्की हिची शिश्य जाली. १८९१ त ती मरतकच अॅनी बेझंट हे सोसायटीची वांगडी जाली. फुडें १९०७ त कर्नल ऑलकटच्या मरणाउपरांत थिऑसॉफिकल सोसायटीची अध्यक्षा म्हणून प्रचंड भोवमतान तिची निवड जाली. पिरायेचे अखेरमेरेन तीच अध्यक्षा आशिल्ली.

१८९३ वर्सा अॅनी बेझंट भारतांत आयली. तिणें भारतांत हिंदू धर्म आनी संस्कृतायेचो खोलायेन अभ्यास केलो. आपूण पयल्या जल्मांत हिंदू आशिल्ली आनी ह्या जल्मांत, जल्मान न्हय पूण श्रध्देन तरी हिंदू आसा, अशें ती मानताली. तिणें भारतभर भोंवडी करून रामायण, महाभारत, उपनिषद आदींचेर जायतीं व्याख्यानां दिलीं. गीतेचो इंग्लीश अणकार केलो (१९०५). भारतीयांनी आपली पुर्विल्ली परंपरा विसरची न्हय, म्हणून तिणें भारताच्या पुर्विल्ल्या दायजाचें चित्र लोकांमुखार उबें केलें.

१८९८ वर्सा तिणें बनारसांत सेंट्रल हिंदू कॉलेज सुरू केलें आनी सरकारी अनुदान घेना आसतना तें चलयलें. ताच्याच आदाराचेर फुडें बनारस हिंदू विश्वविद्यालयाची स्थापना जाली. ह्या विश्वविद्यालयान तिका मानादीक डी. लिट दिवन तिचो भोवमान केलो. १९१७ त तिणें 'Indian Boys Scout Association' ची स्थापना केली. तेभायर १९१५ त मदनपल्लीक नॅशनल कॉलेज, राष्ट्रीय शिक्षणाक चालना दिवपाखातीर १९१७ त एक संस्था आनी १९१८ त अड्यारांत (चेन्नई) 'नॅशनल युनिव्हर्सिटी'ची स्थापना केली. १९१७ त तिणें विमॅन्स इंडियन असोसिएशनाची स्थापना केली.

राजकीय उदरगतीबगर भारताची उदरगत जावप शक्य ना हें वळखून अॅनी बेझंट राजकारणांत आयली. १९१४ त तिणें चेन्नईत 'कॉमनवेल' आनी 'न्यू इंडिया' हीं दोन नेमाळीं सुरू केलीं. १९१६ त तिणें होम रूल लिगाची स्थापना केली. पयलें म्हाझूज सुरू जातकच ब्रिटिशांची अडचण तीच भारतीयांची संद अशें तिणें घोशीत केलें. १५ जून १९१७ दिसा चेन्नई सरकारान तिका उटकमंडांत तीन म्हयने स्थानबध्द

केली. १९१७ वर्सा भारतीय राष्ट्रीय काँग्रेसीच्या कलकत्याच्या अधिवेशनाचें अध्यक्षपद तिका फावो जालें. तिणें जहाल आनी मवाळ पक्षांक एकठांय हाडपाचो यत्न केलो. पूण फुडें काँग्रेसीचें फुडारपण महात्मा गांधीकडेन गेलें. ताच्यो असहकारिता आनी रासवळ सत्याग्रह ह्यो चळवळी तिका मान्य नाशिल्ल्यान तिचें गांधीजीकडेन पटलेंना. तिका भारताखातीर स्वातंत्र्य जाय आसलें तरी भारतान कॉमनवेलथांत रावचें अशें तिका दिसतालें.

वक्तृत्व, पांडित्य, असामान्य स्मरणशक्ती, जल्मान ब्रिटीश आसून लेगीत भारताविशींचें आपलेपण, समाजाचे उदरगतीची तळमळ ह्या गुणांक लागून तिचें व्यक्तिमत्व अश्टतासांचें जाल्लें. देखुनूच ती ज्या ज्या मळार गेली त्या त्या मळार तिका फुडारपण मेळ्ळें.

- कों. वि. सं. मं.

बेटे, हान्स आल्ब्रेख्ट : (जल्म : २ जुलय १९०६, स्ट्रासबुर्ग - जर्मनी)

नामनेचो अमेरिकन भौतिकशास्त्रज्ञ. ताचें शिक्षण फ्रँकफुर्ट आनी म्युनिकांतल्या विद्यापिठांनी जालें. १९२८ त ताणें डॉक्टरेट मेळयली. १९२८-३३ ह्या काळांत ताणें फ्रँकफुर्ट, स्टुटगार्ट, म्युनिक आनी ट्युबिंगेनांतल्या विद्यापिठांनी शिकयलें. ऑक्टोबर १९३३ तो इंग्लंडाक गेलो आनी फुडलीं दोन वर्सां मॅचेस्टर आनी ब्रिस्टलांतल्या विद्यापिठांनी ताणें शिकयलें. फेब्रुवारी १९३५ त अमेरिकेंतल्या कॉर्नेल विद्यापिठांत सहाय्यक प्राध्यापक म्हणून ताची नेमणूक जाली. १९३७ त ताका प्राध्यापकपद मेळ्ळें आनी तेउपरांत तो थंयच रावलो. दुसऱ्या म्हाझूज काळांत ताणें मॅसेच्युसेट्स इन्स्टिट्यूट ऑफ टेक्नोलॉजीच्या रेडिएशन लॅबोरेटरींत सूक्ष्मतरंग रडाराविशीं काम केलें, तशेंच लॉस अँलॅमोसांतल्या पयल्या अणुबाँब प्रकल्पांत सैध्दांतिक भौतिकी विभागाचो संचालक म्हणून वांटो घेतलो. ह्या प्रकल्पांत ताचेकडेन यशस्वी अणुस्फोटाखातीर गरज आशिल्ली युरेनियमाची वा प्लुटोनियमाची राशी आनी अशा अणुस्फोटांतल्यान निर्माण जावपी वट्ट उर्जा निर्धारित करप हीं कामां सोंपयल्लीं. ह्याच काळांत ताणें आघात तरंगांच्या सिध्दांताविशीं संशोधन केलें आनी हो अणभव ताका अणुबाँबावयल्या आनी उपरांत अण्वस्त्रांच्या परिणामांविशींच्या कामांत उपेगी थारलो.

बेटे हाचें मुखेल कार्य अणुकेंद्रीय सिध्दांताविशीं आसा. आर. ए. पिअर्ल्स हाचेवांगडा ताणें १९३४ त ड्यूटेरॉनाविशींचो सिध्दांत विकसीत केलो आनी फुडें १९४९त ताचो विस्तार केलो. १९३५-३८ ह्या काळांत अणुकेंद्रीय विक्रियांचो अभ्यास करून ताणें कितल्याशाच विक्रियांच्या संभाव्यतायदर्शक काटच्छेदांचें भविश्य सांगिल्लें ह्या कार्याच्या संदर्भांत ताणें नील्स बोर हाचो संयुक्त अणुकेंद्राचो सिध्दांत विकसीत केलो.

अणूकेंद्रीय विक्रियांवयल्या आपल्या कार्यांतल्यान बेटे हाणें ताच्या उर्जेची पुरवण करपी विक्रियांचो सोद लायलो. आघात सिध्दांतांत ताणें अस्थितीस्थापक आघाताविशींचो सादो पूण प्रभावी सिध्दांत मांडलो. ह्या सिध्दांताचो उपेग ताणें उच्च वेगयुक्त कणांक थांबोवपाची पदार्थाची तांक निर्धारित करपाखातीर केलो. विघातक अणूकेंद्रीय प्रारणांसावन मनशांचें संरक्षण करपाखातीर उपाय करपाचे नदरेन अणूकेंद्रीय विक्रियाकांच्या अभिकल्पांत तशेंच अंतराळविरांचें विश्वकिरणांसावन संरक्षण करपाचे वेवस्थेंत बेटे हाचें हें कार्य म्हत्वाचें. १९४७त ताणें हायड्रोजन वर्णपटांतल्या लॅंब स्थानच्युतीचें स्पष्टीकरण दिलें आनी पुंज विद्युत् गतिकीचे आर्विल्ले उदरगतीची बुन्याद घाली. ते उपरांत ताणें कितल्याशाच सहकाऱ्यांवांगडा पाय मेसांनांच्या प्रकीर्णनाविशीं आनी विद्युत् चुंबकीय प्रारणाक लागून जावपी तांचे निर्मितीविशीं संशोधन केलें. दुसऱ्या म्हाझुजाउपरांतूय ताणें अणुउर्जेविशीं संशोधन चालू दवरलें. पूण तें खास करून शक्ती निर्मिती सारक्या शांततामय उपेगांचे नदरेनूच आशिल्लें. १९५६-६४ ह्या काळांत काम करता आसतनाच ताणें १९५८ त अध्यक्षीय निःशस्त्रकरण अभ्यास समितीचो मुखेल म्हणून काम केलां.

अणूकेंद्रीय विक्रियांचो सिध्दांत आनी ताच्यांतल्या उर्जा निर्मितीविशींचो सिध्दांत हांचेविशींच्या म्हत्वाच्या संशोधनाखातीर ताका १९६७ वर्साचो भौतिकशास्त्राचो नोबॅल पुरस्कार फावो जालो.

- कों. वि. सं. मं.

बेडन-पॉवेल : (जल्म : २२ फेब्रुवारी १८५७, लंडन; मरण : ८ जानेवारी १९४१ न्येरी, केनया).

संवसारभर पातळिल्ले बालवीर संघटनेचो जनक. ताचें पुराय नांव रॉबर्ट स्टिफन्सन स्मिथ बेडन-पॉवेल. ताचो बापूय ऑक्सफर्ड विद्यापिठांत प्राध्यापक आशिल्लो. तो तीन वर्सांचो आसतनाच ताच्या बापायक मरण आयलें. ताचे आवयन ताका ल्हानाचो व्हड केलो. लंडनांतल्या चार्टर हाऊस हे शाळेंत शिश्यवृत्ती घेवन ताणें शिक्षण पुराय केलें.



१८७६ त तो भारतांतले तेरावे हुस्सार पलटणींत गेलो. थंय ताणें जायत्यो सुदारणा केल्यो. उपरांत ताणें भारत, अफघानीस्तान आनी दक्षिण आफ्रिकेंत बरीच कामगिरी केली. दक्षिण आफ्रिकेंतल्या बोअर झुजांत (१८९९-१९०२) मॅफेकिंग ह्या शाराची दुस्मानापसून सुटका करून बेसबरी कामगिरी केली. उपरांत ताका 'मेजर जनरल' म्हणून बडटी मेळ्ळी. दक्षिण आफ्रिकेंतल्या पुलीस दलाक ताणें वेवस्थीत रूप दिलें आनी इन्स्पेक्टर जनरल म्हणून १९०३ वर्सामेरेन काम केलें. १९०७ वर्सा तो

लॅफ्टनंट जनरल जालो.

सैनिकी स्काऊटाखातीर ताणें बरयल्लें 'Aids to Scouting' (१८९९) हें पुस्तक शाळेंतल्या भुरग्यांखातीर उपेगी आशिल्ल्याचें पळोवन ताणें इंग्लंडच्या ब्राऊनसी जुंव्यार पयलें स्काऊट-शिक्षण शिबीर घेतलें (१९०७). अशे तरेन ताणें बालवीर संघटनेची चळवळ सुरू केली. थोड्याच दिसांनी ही चळवळ जायत्या देशांनी पातळ्ळी. १९१० वर्सा ताणें आपली भयण अॅग्रेस बेडन-पॉवेल हिच्या आदारान चलयांखातीर 'वीरबाला' गर्ल गायड (girl-guide) ही संघटना स्थापन केली. चले आनी चलयांक संवसारांतले आदर्श नागरीक करप हो ह्या संघटनां फाटलो मुखेल हेत आशिल्लो. १९१० वर्सा तो सेवानिवृत्त जालो आनी आपलें फुडलें आयुश्य ताणें बालवीर संघटनेखातीर खर्चिलें.

१९१२ त तो ओलेव्ह सोम्स हिचेकडेन लग्न जालो. तेन्नाच्यान वीरबाला संघटनेची पुराय जापसालदारकी ताची बायल लेडी बेडन पॉवेल हिणें (१८८९-१९७७) घेतली. १९१२-१३ मेरेन बालवीर आनी वीरबाला ह्या संघटनांचीं पथकां बेल्जियम, हॉलंड, अमेरिका, भारत, चीन, रशिया, हवाई जुंवे आदी राश्ट्रांनी सुरू जालीं. संवसारभर पातळिल्ल्या ह्या संघटनांक पळोवन बेडन-पॉवेल आनी ताचे बायलेन सगळ्या राश्ट्रांक वेळच्या वेळार भेटी दिल्यो. १९२१ त आनी १९३७ त तीं भारतांत आयिल्लीं.

१९२० त लंडनांत भरिल्ल्या पयल्या आंतरराश्ट्रीय स्काऊट मेळाव्यावेळार (जांबोरी) सगळ्यांकडल्यान ताका 'संवसारांतलो मुखेल स्काऊट' (Chief Scout) हो भोवमान मेळ्ळो. १९२२ त 'बॅरोनेट' आनी १९२९ त फर्स्ट बेडन-पॉवेल ऑफ गिलवेल (गिलवेल हें इंग्लंडांतलें बालवीर शिक्षणाचें जागतीक केंद्र) जावपाचो मान ताका फावो जालो.

बेडन पॉवेल हाणें बरयल्लीं कांय उल्लेख करपासारकीं पुस्तकां अशीं- स्काऊटिंग फॉर बॉयस (१९०८), माय अँडवॅचर्स अँड अ स्पाय (१९१५), गर्ल गायडिंग (१९१७), व्हॉट स्काऊट्स कॅन डू (१९२१), स्काऊटिंग अँड यूथ मुव्हमेंट्स (१९२९), लॅसन्स ऑफ अ लायफ टायम (आपजीण-१९३३), आफ्रिकन अँडवॅचर्स (१९३६), पॅडल युवर ओन कॅनो (१९३९).

- कों. वि. सं. मं.

पूरक नोंद : बालवीर संघटना.

बेडर : दक्षिण भारतांतली एक शिकारी जात. तिका आंध्र प्रदेशांत 'बोया' म्हण्टात. ते स्वताक वाल्मिकीचे वंशज मानतात.

म्हैसूरांत बेडरांचे कन्नड आनी तेलुगू अशे दोन मुखेल भेद आसून हालू, माची वा म्यास, नायक, पल्लेगार, बारीक, कन्नैयन जाती आनी

किरातक अशो तांच्यो मुखेल पोटजाती आसात.

बेडर लोक कानडी उलयतात आनी बोया लोक तेलुगू उलयतात.

बेडर लोक हड्ड्याचेर लुगट बांदतात आनी कांबळ पांगुरतात. शेतांत काम करपी लोक भेंडाक एक चिमटो बांदतात. दंडाक आनी गळ्यांत तावज बांदतात. बायलो तोंडार आनी हातांचेर पाडून घेतात. हनुमान मंदिराचो पुजारी दादल्यांच्या दंडाचेर शंख आनी चक्र हांच्यो मुद्रा काडटा. अशें केल्ल्यान स्वर्गांत पावता असो तांचो भावार्थ आसा. हुलिगम्मा देवीचो प्रसाद म्हणून पोंवळीं आनी हतया दांतांच्या मणयांच्यो माळो गळ्यांत घालतात.

माची वा म्यास बेडर हे चड करून दोंगरांचेर रावतात. ते कोंबी वा दुकर खायनात पूण गायचें मांस खातात.

तिरुपती वेंकटरमण हो बेडर लोकांचो मुखेल देव. तशेंच ते मरिअम्मा, हुलिगम्मा, कनिमिरय, कनकरयन, पोलेरम्मा ह्या देवतांकूय भजतात. कार्तिक म्हयन्यांत ते नागाची पुजा करतात.

होस्पेटांतल्या म्यास बेडर लोकांमदीं भुरग्यांचे आवय-बापूय तांचीं लग्नां थरयतात. लग्ना दिसा न्हवरो-व्हंकल सव्यार बसतात. उपरांत पांच लग्न जाल्ले दादले न्हवऱ्याच्या आंगाक हळद लावन ताचेर तीन खेपे अक्षता उडयतात. पांच सवायशिणी बायलो व्हंकलेकूय तशेंच करतात. बोया लोकांचो न्हवऱ्याचो बापूय व्हंकलेची निवड करता. उपरांत व्हंकलेचो बापूय न्हवऱ्याक एक दीस आपल्या घरा आपयता. मागीर लग्नाचो म्हूर्त थरयतात. देज म्हणून २०२ रुपया दिवपाची चाल तांचेमदीं आसा. लग्न चड करून व्हंकलेच्या घरांत करतात. न्हवऱ्या-व्हंकलेमदीं अंतरपाट धरतात. उपरांत भांगराचो मणी आशिल्लो काळो दोरो सगळ्यांचे संमतीन न्हवरो, व्हंकलेच्या गळ्यांत बांदता आनी व्हंकल-न्हवऱ्याच्या उजव्या हातांत कांकण बांदता. मागीर दोगांय एकामेकांकडेन एकनिश्ठ रावपाचो सोपूत घेतात. तांच्या लग्नसुवाळ्यांत संगीताक खूब म्हत्व आसता.

तांकां घटस्फोट पंचायतीकडल्यान घेवचो पडटा. घटस्फोट घेतिल्ले बायलेक विधवेभाशेन वागणूक मेळटा. पयलीं विधवेक लग्न जावपाक बंदी आशिल्ली पूण कोणाय दादल्यांवागडा तिका रावपाचें आसल्यार दोगांयनी ज्ञाती जेवण घालून आपली लग्न जावपाची इत्सा उक्तावप गरजेचें मानतात. ना जाल्यार तांचे संततीचेर बहिश्कार घालपाची चाल बेडर लोकांमदी आसा.

होस्पेटांतले उरू बेडर मड्याचेर नवें वस्त्र आनी फुलां घालतात. निसणीवयल्यान मडें मसंडेंत व्हरून पुरतात. णवव्या दिसा पिंड दितात. म्हैसूरान्तले बेडर लोक मडीं लासतात आनी दुसऱ्या दिसा त्यो अस्थी पांच तंगिडू झुडपांचेर उडयतात.

हे लोक झुजारी. हैदर टिपू हाच्या सैन्यांत तांची व्हड प्रमाणांत भरती आशिल्ली. कुर्नूल जिल्ह्यांत तांकां चोर आनी घर-फोडपी म्हणून वळखतात. हातूंतले कांय जाण मेस्त, धवड म्हणून काम करतात. पूण चडशे लोक शेतकार. तांच्या गांवमुखेल्याक नायडू, डोरा वा सिंहासनबोया अशें म्हण्टात. तो जातींतलीं झगडीं सोडयता, गुन्यावकाराक ख्यास्त दिता.

बेल्लारी जिल्ह्यांतले बेडर लोक तुबक, भालो आनी जाळी घेवन पयलीं शिकारेक वताले. ह्या लोकांक व्यायामाचीय खूब आवड आशिल्ली.

- कों. वि. सं. मं.

बेताळ : एक ग्रामदैवत. वेताळ ह्या मुळाव्या उतरा वयल्यान बेताळ हें उतर आयलां, अशें कांय भाशा जाणकारांचें मत आसा. व ब योः सावर्ण्य ह्या नेमाप्रमाण हिंदी भाशेंत जे प्रमाण व चें ब जाता तेच प्रमाण कोंकणी भाशेंतूय व चें ब जावन वेताळ हाचे बेताळ अशें उतर जालां अशें तांचें मत.



वैताळी ही वेताळाची आवय, मातृका म्हणून प्रसिध्द आसा. एकदां गिरिजा आनी शंकर एकांतांत विहार करतालीं, तेन्ना भैरव, हो शिवगण भायर पारो करतालो. गिरिजा जेन्ना ते अवस्थेंत भायर आयली तेन्ना भैरव तिच्या रुपाक भाळ्ळो. तो गिरिजाची वाट आडोवपाक लागलो. गिरिजाक भैरवाचे हे करणेचो राग आयलो. तिणें तिडकीन भैरवाक 'तूं मृत्यू लोकांत वचून पडटलो' असो शाप दिलो. त्या शापाप्रमाण हो द्वारपाल भैरव भुंयेचेर वैताळी हिगेर जल्माक आयलो. उपरांत वैताळीचो पूत म्हणून तो वेताळ ह्या नांवान प्रसिध्द जालो (शिवगत:२). खूब काळा उपरांत कांयकडेन ताका वेताळ अशेंय म्हणपाक लागले.

वसिष्ठ ऋषिचे कृपेन आनी कामाख्या देवीचे उपासनेन वेताळाक शिवगणांत मुखेल सुवात मेळ्ळी अशें कालीका पुराणांत म्हळां. वेताळ हो शस्त्रधारी आसून ताची झुजारी वृत्ती महाभारत शह्यपर्व (४९,९६). मत्स्यपुराण आनी हेर ग्रंथांवरवीं उकती जाता. नवरस नारायण हाणें आपल्या शल्यपर्वांत वेताळाचो उल्लेख केला तो असो. कौरव-पांडव झुजा वेळार शकुनी पांडवांचो नाश जावंचो म्हणून मसंडेत वचून उकत्या आंगान मंत्रसाधना करपाक लागलो. मंत्रसिध्दीन ताणें क्षेत्रपाळ आनी वेताळ हांकां पांडवाआड खुबळायले. वेताळ पांडव सैन्याचेर उजो ओंकपाक लागलो. हाका लागून ताका आग्याबेताळ अशेंय म्हण्टात. ह्या आग्याबेताळाक उपरांत श्रीकृष्ण हाणें आपणाले युक्तीन शांत केलो.

वेताळ हो शिवसैनीक आसून, शिवान ताका भुतांखेतांचें अदिपत्य दिलां. हाका लागून कोणाकूय जर भुतान झपाटलो जाल्यार मंत्रीक वेताळाक साद घालता. हाका लागून ताका भूतनाथ अशेंय म्हण्टात.

वेताळ आपल्या कांय खाशेल्या गुणांक लागून क्षुद्रदेव वा ग्रामदेव जाल्लो आसा. जायतेकडेन ताका 'श्री शिववेताळ' अशें म्हळां, जाल्यार कांय कडेन ताका आजो म्हण्टात. गोंयांत पैंगीण, प्रियोळ, आमोणें, कवळें, सावड्डें ह्या सुवातींनी तशेंच पुण्याच्या साबार वाठारांनी ताका ग्रामदैवत म्हणून म्हत्वाची सुवात मेळ्ळ्या. महाराष्ट्रांतले म्हार लोक ताचे उपासक. ताका प्रसन्न करचेखातीर ते ताची नागड्यांनी पुजा करतात. तशेंच ताका कोंबे-बोकड्यांचो बळी दितात. ताचें तरंग आसता, तशेंच थंय कौलप्रसाद घेवप, पाकळी काडप असलेय प्रकार चलतात. ह्या वेताळाक विडी, बडी, चामड्याची जोतीं असल्यो वस्तू ओंपपाची चाल आसा. कांयकडेन वेताळाक सोरोय दितात. वेताळ रातचो गांवांत भोंवून थंयच्या लोकांची राखण करता, रातचो भोंवतना ताच्या जोत्यांचो आवाज करकरता आनी बडयेचो आवाज येता, तो शेणिल्ल्याक वाट दाखयता असो जायतेकडेन समज आसा.

वेताळाच्या भेसाविशीं वेगवेगळ्या ग्रंथांनी वेगवेगळें वर्णन मेळटा. वेताळाच्यो मूर्ती चड करून पाशाणाच्यो आसतात. पूण गोंयांत लांकडी आनी पाशाणी अशो दोनूय प्रकारच्यो मूर्ती आसात. तांतूतल्यो कांय

नागड्यो आसून तांच्या हातांत त्रिशूळ वा दांडो आसता. पैंगीण, प्रियोळ, आमोणें, सावड्डें, हळर्ण आनी पर्वरी हांगाचीं वेताळाचीं देवळां प्रसिध्द आसात.

- वा. ल. वझे

बेनल्ल : (मराठी : बांडगूळ, वांडा; हिंदी : बांदा; गुजराती : वांदो; कन्नड : बदनिके; संस्कृत : वंदा, जीवतिका; लॅटीन : लोरॅथस फॅल्कॅटस, डेंड्रॉथी फॅल्कॅटा; कूळ : लोरॅथेसी).

दुसरे सजीव वनस्पतीचेर आदारून रावपी वनस्पत. ती शिंशें, आंबो, वड, पिंपळ आदी जायत्या झाडांच्या आदारान तांच्या आंगां



बेनल्ल : (१) पान आनी तुऱ्यासयत खानी, (२) तुरो आनी (३) फळां.

वाडत रावता. हाका लागून आदार दिवपी वनस्पतींचें बरेंच लुकसाण जाता. केन्नाकेन्नाय तें झाड मरुंकूय शकता. ताची साल करडी आनी गुळगुळीत आसता. पानां सादीं, दाट, लांबशीं तोंकां नाशिल्लीं. फुलां २.५ ते ५ सेंमी. मुळांत नळयेवरी आनी वयर पातळिल्लीं आसून तीं नोव्हेंबर-जानेवारींत येतात. फळां लांबट, वाटकुळीं पिकतकच काळीं जातात. हीं फळां फेब्रुवारी-एप्रिलांत येतात. फळांचो प्रसार सुकण्यांवरवीं जाता. ही दुसरे वनस्पतीचेर जगपी वनस्पत आशिल्ल्यान ती मुळांत ना करप, खांदयो कापून उडोवप होच ताचेर एक उपाय आसा. हिच्या तरन्या भागांत १०% टॅनीन आसून कातडी कमयतना मोव जावपाक निमाणें तें वापरतात. साल स्थंभक आनी मादक आसता. तिचो उपेग घायांचेर आनी मासिक पाळयेच्या त्रासांचेर जाता. क्षयरोग वा दमो हांचेरूय बेनल्ल उपेगी थरता. श्रीलंकेत आनी भारतांत चड करून सगळेकडेन ही वनस्पत आसा. कोंकण शेती विद्यापिठान बेनल्ल काडून उडोवपाचें अमर नांवाचें वखद विकसीत केलां. हाचो वापर केल्यार बेनल्ल काडप खूब सोंपें जाता.

- कों. वि. सं. मं.

बेनाव्हेंते ई मार्तीनेथ, हाथींतो : (जल्म : १२ ऑगस्ट १८६६, माद्रीद; मरण : १४ जुलय १९५४, माद्रीद).

नोबॅल पुरस्कार फावो जाल्लो एक व्हड स्पेनिश नाटककार. El nido ajeno (१८९४) ही ताची पयली नाट्यकृती. ताणें सुमार १७० नाट्यकृती बरयल्यात. हातूंतली 'सेंटरडे नायट' (१९०९), 'ऑटमल रोझीस' (१९०५), 'बॉडस ऑफ इंटरेस्ट' (१९०७), 'द पॅशन फ्लावर' (१९१३), 'द इव्हिल डॅट मे डू टू अस' (१९१९) हीं ताचीं कांय उल्लेख करपासारखीं नाटकां. आपल्या नाट्यकृतीं वरवीं ताणें त्या काळांतल्या समाजांतल्या कितल्याशाच वायट प्रवृत्तींचेर उपरोधात्मक टिकां केली. ताच्या सगळ्याच नाटकांची कलात्मकताय एकसारकीच नासली तरी समाजीक टिकेच्या आंगान स्पेनिश नाटकांतलो वास्तववादाचो प्रवाह खर करपाचें व्हडपण ताकाच दितात. तल्लख संवाद हें ताच्या नाटकाचें एक खाशेलेपण. १९२२ वर्साचो साहित्याचो नोबॅल पुरस्कार दिवन ताच्या साहित्यीक वावराचो भोवमान केला. ताच्या तेरा नाट्यकृतींचो इंग्लीश अणकार 'प्लेस ऑफ हाथींतो बेनाव्हेंते (४ खंड १९१७-२४) ह्या नांवान उजवाडा आयला.

- कों. वि. सं. मं.

बेनासेराफ, बारूज : (जल्म : २९ ऑक्टोबर १९२०, काराकास- वॅनेझुएला).

नामनेचो अमेरिकन विकृती वैज्ञानिक आनी प्रतीरक्षा वैज्ञानिक. १९४० त पॅरीसांतले लीसे झांसाँ हे संस्थेंत ताणें बी. एस. एल. ही पदवी मेळयली. अमेरिकेंत स्थलांतरीत जातकच १९४२ त ताणें कोलंबिया विद्यापिठाची बी. एस्. पदवी मेळयली. १९४३ त ताका अमेरिकेचें नागरिकत्व मेळ्ळें आनी १९४५ त ताणें मॅडिकल कॉलेज ऑफ व्हर्जिनियाची एम. डी. पदवी मेळयली. १९४६-४८ ह्या काळांत ताणें लश्करी नोकरी केली. १९४८-५० त तो कोलंबिया विद्यापिठांत संशोधन अधिछात्र आशिल्लो. ते उपरांत स वर्सां पॅरीसांतल्या 'नॅशनल सेंटर फॉर सायंटिफिक रिसर्च' हे संस्थेंत ताणें संशोधन केलें. १९५६-६८ ह्या काळांत न्यूयॉर्क विद्यापिठांत तो विकृतीविज्ञानाचो पयलीं सहाय्यक प्राध्यापक, उपरांत सहयोगी प्राध्यापक आनी निमाणो पुराय प्राध्यापक जालो. १९६८-७० त 'नॅशनल इन्स्टिट्यूट ऑफ अँड अँड इन्फॅक्शस डिसीझीस' हे संस्थेच्या प्रतीरक्षाविज्ञान प्रयोगशाळेचो तो मुखेल आशिल्लो. १९७० त तो बोस्टनांतल्या हार्व्हर्ड मॅडिकल स्कुलांत तुळात्मक विकृतीविज्ञानाचो फेबियन प्राध्यापक आनी विकृतीविज्ञान विभागाचो अध्यक्ष जालो.

खंयचेय व्यक्तींतलें ऊतक दुसऱ्याच्या आंगांत प्रतिरोपण करपाचे शक्यतायेक कारण आशिल्लें आनुवंशिकीकरण स्नेल ह्या शास्त्रज्ञान सोदून काडलें. एच प्रतिजन ही संकल्पना ताणेंच पयलीं मांडली. दाँसे

हाणें एच प्रतिजनांचें अस्तित्व सिध्द केलें आनी तांच्या निर्मिती-नियंत्रणाफाटलें अनुवंशीक कारकांचें कार्य स्पश्ट केलें. ह्या दोगांयच्या संशोधनाचेर आदारीत असो प्रतीरक्षा विज्ञानावयलो म्हत्वाचो सोद बेनासेराफ हाणें लायलो. शरिरांत गेल्ल्या भायल्या पदार्थांआड (सुक्ष्मजंतू, वायरस आदी) प्रतिपिंडां निर्माण करपी कोशिकांची निर्मिती आनी ताचेवयलें नियंत्रण हांचेर ताणें खास भर दिलो.

बेनासेराफ हाणें गिनीपिगाचेर प्रयोग करून खाशेल्या प्रतिजनांआड प्रतीरक्षात्मक प्रतीसाद निर्माण करपाची तांक अनुवंशीक कारकांक लागून थरयतात अशें दाखोवन दिलें. ह्या कारकांक ताणें 'आय आर जीन' (Immune Response Gene) अशें नांव दिलें. अशीं कितलींशींच प्रतिजनां वळखल्लीं आसून तीं गुणसुत्राचो ज्या भागांत एच प्रतिजननिर्मिती जाता, त्याच भागांत दिसतात. गुणसुत्राची हो खाशेलो भाग कितल्याशाच मध्यवर्ती क्रियांचेर नियंत्रण करता. ह्या कारणाखातीर प्रथिन-कार्बोहायड्रेट मिश्र पदार्थांक वा एच प्रतीजनाक 'म्हान जीन' अशें म्हण्टात. बेनासेराफ हाच्या सोदाक लागून वेगवेगळ्या व्यक्तींच्या संसर्गविरोधी प्रतीरक्षात्मक प्रतीसाद सिध्द करपाचे तांकीची विस्कटावणी करप शक्य जालां.

जॉर्ज स्नॅल आनी झां दाँसे ह्या दोन शास्त्रज्ञांवांगडा १९८० चो वैजकी आनी शरीरक्रियाविज्ञान विशयाखातीरचो नोबॅल पुरस्कार ताका वांटून मेळ्ळो. स्नॅल आनी दाँसे हांच्या प्रतीरक्षाविज्ञानांतल्या सोदाचेर आदारीत आशिल्ल्या आनी प्रतीरक्षाक्रियेंत वांटो घेवपी खाशेल्या कोशिकांचें (पेशींचें) उत्पादन आनी नियंत्रण हेविशींच्या सोदाखातीर ताका हो भोवमान मेळ्ळो. ताका आनिकूय कितलेशेच भोवमान आनी पुरस्कार फावो जाल्यात.

- कों. वि. सं. मं.

बेनिन (बेनिन प्रजासत्ताक) : अस्तंत आफ्रिकेंतलें एक ल्हान प्रजासत्ताक राष्ट्र. विस्तार ६°४०' उत्तर ते १२°४०' उत्तर आनी ०°४०' उदेंत ते ३°४०' उदेंत. क्षेत्रफळ १,१२,६०० चौ. किमी. बेनिनाचे उदेंतेक नायजेरिया, वायव्येक बुर्किना फासो, अस्तंतेक टोगा, ईशान्येक नायजर आनी दक्षिणेक अँटलाटिक म्हासागर आसा. देशाक उदेंत-अस्तंत अशी १२५.५ किमी. लांबायेची दर्यादेग मेळ्ळ्या. पोर्तो नोव्हो ही राजधानी.

भूंयवर्णन : भूंयरचणुकेचे नदरेन देशाचे पांच वांटे जातात. १) दर्यादेगांचो वाठार, २) तेरेंद बारे वाठार, ३) नायजर मळ, ४) दोहोमियन सड्याचो प्रदेश आनी ५) अटाकोरा दोंगरी वाठार. दर्यादेगांचो वाठार उथळ, सकयल आनी रेंवटी आसून हांगा चड खारसाण आसा. तेरेंद बारे म्हळ्यार पिकाळ मातयेचो वाठार. हो वाठार सड्यावयलो आसून हांगा लामा डिप्रेशन हो रेंवटी प्रदेश आसा. हो चडसो प्रदेश सपाट, पूण

कांयकडेन सु. ३९६ मी. मेरेन उंचायेचे दोंगर दिश्टी पडटात. दाहोमियन सड्याच्या प्रदेशांत चार सडे आसात. देशाच्या वायव्य भागांत आटाकोरा पर्वतांवळी आसात. हांगाची सगळ्यांत ऊंच पर्वता तेंगशी ३४९.३ मी. उंचायेची आसा. ईशान्य बेनिनांतलें नायजर मळ, नायजर न्हंयेच्या देगणांनी पातळिल्लें आसा. नायजर न्हंय आनी तिचे मेक्राऊ, अँलिबोरी आनी सोटा हे फांटे ईशान्य बेनिनांतल्यान व्हांवतात.

हवामान, वनस्पत आनी मोनजात : देशांत दक्षिणेकडेन आनी उत्तरेकडेन अशे हवामानाचे दोन वांटे घाल्यात. दक्षिणेकडच्या वाठारांत विषुववृत्तीय हवामान आसता. ह्या वाठारांत दोन दमट आनी दोन सुके ऋतू मेळटात. मार्च ते जुलय हो पावसाळ्या ऋतूचो तेंप. उपरांत सुक्या ऋतूक सुरवात जाता. ग्रंथ-पोपो हे सुवातेर वर्सुकी सु. ८० सेंमी. पावस पडटा आनी कोटोनू आनी पोर्तो नोव्हो हांगा सु. १२५ सेंमी. पावस पडटा. सरासरी तापमान २२° सें. ते ३४° सें. आसता.

पयलींचीं रानां नश्ट जाल्ल्यान व्हड प्रमाणांत तेलमाड आनी रोनियर माडांची लागवड केल्या. सावाना प्रकारच्या रुखांचीय लागवड केल्या. माड, तेलमाड, रोनियर, एबनी, शिआनट, शाल्मली, फ्रॉमॅंगर, सेनेगल, मॅहॉगनी आनी हेर रुखांचो आस्पाव जाता. हांगा विंगड विंगड प्रकारांची मोनजात आसा. तांचेमदीं हत्ती, शींव, बिबटो, हरणां, माकड, रानुदकर हांचो आस्पाव जाता. गिनी फाऊल, रानबदक, तितर हीं सवणीं दिश्टी पडटात.

इतिहास : बेनिनाच्या आदल्या इतिहासाची चडशी म्हायती मेळना. सोळाव्या शेंकड्यांत हांगा ल्हान ल्हान राज्यां आशिल्लीं. सतराव्या शेंकड्याचे सुरवेक आलादा आनी ज्युडा ह्या दोनूय राज्यांचेर अँबोमे राज्यान घुरी घालून तांकां आपल्या शेकातळा दवरलीं.

पुर्तुगेज, ब्रिटीश, हॉलंडी, स्पेनी आनी फ्रेंच वेपारी हांगा आयले. ह्याच काळांत गुलामांच्या वेपारांत वाड जाल्ली. सतराव्या शेंकड्यांत फ्रेंचांनी ज्युडा राज्यांतली वीडा आनी साव्हे ह्या सुवातींचेर वेपारी केंद्रां उबारलीं. अठराव्या शेंकड्याचे सुरवेक ब्रिटीश आनी पुर्तुगेज हांणी हांगा किल्ले बांदले. थॉरुबा सत्ता जशी उणी जायत रावली तशें अँबोमेचे थॉरुबावयले हल्ले वाडत गेले. ह्या हल्ल्यांनी धरिल्ल्या बंद्याक भायल्या देशांक गुलाम म्हणून विकताले. पूण एकुणिसाव्या शेंकड्याच्या मदल्या काळारसावन गुलामांच्या जाग्यार ताड-तेलाचो वेपार सुरू जालो. १८५१ त फ्रेंचांनी कोटोनूक वेपार केंद्र उबारलें. ह्याच सुमाराक ब्रिटिशांनी लागोसाक आपलें केंद्र उबारलें. तशेंच १८६० त तांणी लागोस हातासलें. १८८९ त अँबोमे आनी पोर्तो नोव्हो ह्या दोनूय राज्यांभितर झूज जावन अँबोमेच्या राजान फ्रेंचाच्या वेपारी केंद्राचेर हल्ले केले. अँबोमेच्या सैन्यांत सु. २,००० अँमेझॉन बायलो आशिल्ल्यो. उपरांत कर्नल डॉडस हाच्या फुडारपणाखाल फ्रेंच सैन्यान अँबोमेचेर घुरी घालून थंय आपल्या रक्षीत राज्याची स्थापणूक केली. फ्रेंचांनी १८९२ ते १९०० ह्या काळांत बेनिनाचो

उत्तर वाठारूय आपल्या शेकातळा हाडिल्ल्यान, हांगा उदरगत जावपाक लागली. १९०२ त दाहोमी ही फ्रेंच अस्तंत आफ्रिका ह्या महासंघाची एक घटक वसणूक जाली. १९४६ त नव्या फ्रेंच संविधानावरवीं दाहोमीक फ्रेंच संसदेंत एक प्रतिनिधी आनी दोन सिनेटर धाडपाची तजवीज केल्ली. ४ डिसेंबर १९५८ त प्रादेशिक विधानसभा ही राष्ट्रीय घटक विधासभा करून दाहोमी प्रजासत्ताक हें फ्रेंच समुदायाचो एक वांगडी म्हणून जाहीर केलें. १४ फेब्रुवारी १९५९ त दाहोमी खातीर एक संविधान तयार केलें. ह्याच वर्सा ३ एप्रिलाक घेतिल्ले वेंचणुकेंत दाहोमीयन डॉमॅक्रॅटिक रॅली ह्या पक्षाचो अध्यक्ष ह्यूबर्ट मॅगा हाका प्रधानमंत्री केलो. १ ऑगस्ट १९६० दाहोमीन आपूण पुराय स्वतंत्र म्हणून जाहीर करून नवें संविधान तयार केलें.

ऑक्टोबर १९७२ त लश्करी उठाव जावन मेजर मॅथ्यू केरेकू सत्तेर आयलो. नोव्हेंबर १९७४ त बेनिन हें मार्क्सवादी-लॅनिनवादी राष्ट्र म्हणून जाहीर केलें आनी कांय वेवसायांचें राष्ट्रीयीकरण केलें. १९७५चे सुरवेक कॅप्टन जॅनव्हीर अँसोव्वा ह्या आदल्या मंत्र्यान केरेकू राजवटीआड बंड उबारलें, पूण तें केरेकू सैनिकांनी मोडून उडयलें. डिसेंबर १९७५ त केरेकू द बेनिन पिपल्स रेव्होल्युशनरी पार्टी अशी मार्क्सवादी पक्षाची स्थापणूक करून देशाच्या वसणूक काळासावन चलत आयिल्लें 'दाहोमी' नांव काडून बेनिन प्रजासत्ताक हें नांव जाहीर केलें.

१९७२ त सत्तेर येतसावन १९७३च्या सप्टेंबर मेरेन अध्यक्ष मॅथ्यू केरेकू हाणें 'मिलिटरी काउन्सिल ऑफ रेव्होल्युशन' हे परिशदेच्या आदारान आनी १९७३ ते ऑगस्ट १९७७ मेरेन 'राष्ट्रीय क्रांतिकारी परिशद' हांच्या आदारान देशाचो कारभार चलयलो. हांगा सोळा जाणांचें मंत्रीमंडळ आसून अध्यक्ष हो ताचो मुखेली आसता.

अर्थीक स्थिती : बेनिनाची अर्थवेवस्था व्हडा प्रमाणांत शेतवडीचेर आदारिल्ली आसा. मको, कसावा, ज्वारी, घेवडो गोरान्नी हांगाचीं मुखेल पिकां. नुस्तेमारी आनी पशुधन हेय वेवसाय हांगाचे अर्थीक स्थितीक हातभार लायतात. १९७६ त शेतवडींत सुदारणा जावंची म्हणून बेनिनाच्या सगळ्या प्रांतांनी सहकारी शेतवडसंस्था उबारल्यात. ताडतेल, खोबरें, कापूस हीं हांगाचीं म्हत्वाचीं नगदी पिकां. ह्या वेवसायांक युरोपीय विकास निधी आनी फ्रांसाकडल्यान आदार मेळटा. गोरवां आनी कुकडां पोसप होय हांगाचो मुखेल धंदो. कोटोनू आनी हेर दर्यादेगेवयल्या शारांनी नुस्तेमारीचें म्हत्व वाडत आसा. रानांतले संपत्तीक लागून बेनिनाक बरेंच उत्पन्न मेळटा. थळाव्या शेत म्हालाचेर प्रक्रिया करून तांची निर्यात करप हो हांगाचो मुखेल उद्देग. पाराकाऊ हांगा देशांतलो सगळ्यांत म्हत्वाचो कपडे निर्मितीचो प्रकल्प आसा. तशेंच साकर कारखाने, तेल निवळीकरण, ताडतेलाच्यो गिरण्यो, कापूस पिंजपाच्यो गिरण्यो, सिट्रॉयन मोटारीचो कारखानो, फर्निचर कारखाने, अॅल्युमिनियम धातूच्या पत्र्यांचो कारखानो हे सारके उद्देग

व्हडा प्रमाणांत हांगा चलतात. हांगाची खण संपत्ती होय अर्थवेवस्थेचो मुखेल घटक आसा. लोखण आनी क्रोम हांचे सांठे उत्तर बेनिनांत आनी फॉस्फेट आनी लिग्रायट हांच्यो सांठवणी दक्षिण बेनिनांत आसात.

लोक आनी समाजजीण : हांगा दोहोमियन लोक चड आशिल्ल्यान ह्या देशाक पयलीं 'दाहोमी' अशें म्हण्टाले. बेनिनाची लोकसंख्या ४९,९७,००० (१९९१) आसून, हातूंतले चडशे लोक दक्षिण वाठारांत रावतात. देशांत वांशिक आनी भाशीक वेगळेपण बरेंच आसा. संस्कृतीक नदरेन हेर आफ्रिकन देशांपसून संगीत, नाच, दंतकथा, शिल्पकला हांच्यांतल्यान ह्या देशाचें वेगळेपण दिश्टी पडटा. दाहोमी, अदजा, बारीबा, यॉरूबा, माली, आयझो, सोंबा, फुलानी, वेंडी आनी हेर वंशाचे लोक हांगा आसात. बेनिनांतले लोक धर्मीक, मूर्तिपुजा, जादूटोणो आनी भुताखेतांक मानपी, वैदिक लोकांभाशेन जण एके वस्तूंत देवाक पळोवपी आसात. वीडा ही तांची धर्मीक सुवात. देशाच्या दक्षिण वाठारांत क्रिस्तांव आनी उत्तर वाठारांत इस्लाम धर्माचे लोक चड आसात. शेतवड हो हांगाच्या चडशा लोकांचो वेवसाय. फुलानी आनी पेरूल हे हेडपी लोक हांगा आसात. फ्रेंच ही हांगाची अधिकृत भास. फॉन, अदजा, बारीबा आनी यॉरूबा ह्यो आफ्रिकन भासोय खूब लोक उलयतात. हो देश शिक्षणाच्या मळार फाटसारिल्लो. पोर्तो नोव्हो ही देशाची राजधानी आसून तें एक व्हड शार आसा. कोटानू हें देशांतलें सगळ्यांत व्हड शार, बंदर आनी वेपारी केंद्र म्हणून प्रसिध्द आसा. ह्या शारांत बेनिन विद्यापिठूय आसा. ह्या शारां खेरीज अंबोमे, वीडा बंदर, पाराकाऊ हींय शारां म्हत्वाचीं.

- कों. वि. सं. मं.

बेबो : विभाग : पृष्ठवंशी (vertebrates); वर्ग : अँफिबियन; गण : अँन्युरा; कूळ : रॅनिडी; जात : राना; प्रजाती : टिगरिना; शास्त्रीय नांव : राना टिगरिना.

पुर्विल्ल्या काळासावन अस्तित्वांत आशिल्लो अँफिबियन (जमनीचेर आनी उदकांत रावपी प्राण्यांच्या वर्गांतलो) प्राणी. सादारणपणान ताची लांबाय सुमार ८ सेंमी. ते २५ सेंमी. मेरेन आसता. उदकांत रावपी प्राण्यांक फावो अशी ताची कूड आसता. बेबो चड करून उदकांत उफेतना दिश्टी पडटा. पूण गरज पडल्यार तो खोल उदकांतूय रावूंक शकता. बेब्याचे फाटले पांय चड लांब आसतात आनी बोटांमदीं कात आसता. फाटले पांय लांब आशिल्ल्यान जमनीचेर आसता तेन्ना ताका पयस उडकी मारपाक सोंपें जाता. तेचपरी बोटांमदीं कात आशिल्ल्यान उदकांत ते व्हल्याचें काम करतात.

बेब्याची कूड, तकली आनी धड अशा दोन भागांनी विभागल्या. बेब्याक मान नासता. ताची तकली त्रिकोनी आसून ती तोंकार अशीर

आसता. ताचें तोंड चड रूंद आसता. हाका लागून ताका व्हड आकाराचें भक्ष लेगीत सहज गिळपाक शक्य जाता. मुखाचे वयले वटेन दोन नाकाबुराक आसतात. तकलेच्या दोनूय वटांनी पातयो आशिल्ले दोळे आसतात. ताचे दोळे तकलेच्या वयल्या भागाचेर आनी व्हड आशिल्ल्यान ताका हालचाल करिनासतना चोंयवटेन सहज दिश्टी पडटा. दोळे धांपच्या वेळार ताका ते कड्यांत व्हरचे पडटात. दोनूय दोळ्यांचे फाटले वटेन एक कर्णपटल आसता. दादल्यांक तोंडाच्या सकयल्या भागार ध्वनिकोश आसतात.



मान नाशिल्ल्यान बेब्याचें धड तकलेक जोडिल्लें आसता. धडाच्या दोनूय वटांनी दोन अशे चार पांय आसतात. हातूंतले मुखावयले दोन पांय फाटल्या पायांपरस मोटवे आसतात. दर एका तळठाक पांच बोटां आसतात. तांच्या बोटांक नाखटां नासतात. तांची कात पातळ आनी मोव आसता. बेब्यांची फाट पांचवीसार वा पुडीकोराची आसता. पूण सादारणपणान कुडीचे सकयले वटेनचो रंग धवसार-हळदुवो आसता. कांय जातींचे बेबे आपलो रंग बदलपाक शकतात. तांची कात सदांच ओली आनी बुळबुळीत आसता.

विणीच्या हांगांमंत (breeding season) म्हळ्यार सादारणपणान जून ते सप्टेंबर ह्या तेंपार दादले बेब्यांक ध्वनिकोश निर्माण जातात

आनी तो नेटान इरांव इरांव करून आड्डता. अशे रितीन आड्डून तो मादीक आपयता. मादीक ध्वनिकोश नासतात. नराच्या मुखावयल्या पांयांच्या आखाण्यांकडेन एक गांठ आसता. विणीच्या हंगामांत ती चड फुगता. नर हे गांठीच्या आदारान मादीक घट्ट धरता. हे स्थितींत मादी तांतयां उदकांत सोडटा आनी उपरांत नर तांचेर आपले शुक्राणू (spermatozoa) सोडटा. अशे रितीन तांचे कुडीभायर उदकांत तांतयांचें बाह्य निशेचन (external fertilization) जाता. कांय जातींचे बेबे शेंकड्यांनी जाल्यार कांय जातींचे बेबे ३०,००० मेरेन तांतयां घालतात. दर एका तांतयाक एक प्रकारचो बुळबुळीत लेंप आसता. ह्या लेपाक लागून तीं एकामेकांक घट्ट चिकटून रावतात. ह्या तांतयांचो रंग काळो आसता.

निशेचनाउपरांत रोखडेंच तांतयांचें विदलनात रुपांतर जाता. उपरांत हातूंत खूब बदल जावन सुमार १४ दिसांनी एक नुस्त्या असलो जीव तयार जाता (Tadpole). ताची लांबाय सुमार ७ मिमी. इतली आसता. ताचो रंग पाचवो आसून ताका एक ल्हान शेंपो आसता. ताच्या आदारान तो आपल्या जेवणाखातीर वळवळत भोंवता. तो गल्ल्याच्या (Gills) आदारान श्वसन करता. तो उदकांतली वनस्पत खाता. हो जीव वाडटा तसो तातूंत एकसारको बदल जायत रावता. ल्हव ल्हव फुफुस आनी पांय तयार जातात. तशेंच शेंपो मोटवो जायत रावता. तांचे तकलेचोय आकार बदलत आसता. ह्या जिवापसून बेब्याचें रूप तयार जावपाक सुमार चार म्हयने लागतात. बेबे पांच ते पंदरा वर्सांमेरेन जियेवपाक शकतात.

बेब्यांच्यो साबार जाती आसात. सगळ्याक दिश्टी पडपी राना ह्या वंशांतूच सुमार ४०० जाती आसात. तांचो प्रसार संवसारांत सगळ्याक जाल्लो आसा. भारतांत रॅनिडी ह्या कुळांतल्यो सुमार ५० जाती आसात.

बेबो हो उदकांत आनी जमनीचेर रावपी प्राणी. तो चड करून बांयच्या सोंपणार, तळ्याचे धडेर वा कोंडाचे देगेक मेळटा. हाचें मुखेल कारण म्हळ्यार कार्तीतल्यान उस्वास घेवपाखातीर ताका आपली कात सदांच ओली दवरची पडटा. तशेंच तांतयांचें निषेचन जावपाखातीर ताका तांतयां उदकांत घालचीं पडटात. तेचपरी भायलो कोणूय ताका धरूंक आयलो जाल्यार रोखडीच उदकांत उडकी मारपाक सोंपे जाता. सैमांत जावपी बदलाप्रमाण तो आपले कुडीचें तापमान बदलता. शिंयांच्या दिसांनी तो आपणाक जमनींत पुरून घेता त्या प्रकाराक 'हिबरनेशन' वा 'शिंयाळी न्हीद' अशें म्हण्टात, जाल्यार गरमेच्या दिसांनी पुरून घेता त्या प्रकाराक अँस्टीवेशन वा गिमाची न्हीद अशें म्हण्टात. हे प्रकार करता आसतना तो स्वताक ३० ते ६० सेंमी. मेरेन पुरून घेता.

बेबा हो मासभक्षक प्राणी आशिल्ल्यान तो बारीक बारीक जीव, गांयडोळ, ल्हान-व्हड किडे, कापोडये आनी गोगलगाय खाता. ताची जीब तोंकार जोडिल्ली आसता आनी फाटल्यान मेकळी आसता. ती

चिकचिकीत आसता आपलें भक्ष नदरेक पडटकूच तो जीब पट्ट करून भायर शेंवटिता. ताची जीब चिकचिकीत आशिल्ल्यान तें भक्ष जिबेक घट्ट दसून उरता. उपरांत तो त्याच नेटान आपली जीब भितर घेता. भक्ष तोंडांत आयलें म्हण्टकूच तो तें तशेंच गिळटा. तो आपली कात ओली दवरून स्वताची तान भागयता.

स्वताची राखण करपाक ताचेकडेन कसलेंच साधन ना. हाका लागून ताची दुस्मानां पसून राखण कठीण आसता. नुस्तें, सोरोप, बर्की बेब्यांच्या ल्हान ल्हान जिवांक खातात. कांय देशांनी बेब्यांचो खावपाखातीर उपेग करतात. शरक्रियाविज्ञान आनी प्राणीविज्ञान हांच्या प्रयोगाखातीर आनी अभ्यासाखातीर बेब्याचो खूब उपेग जाता.

बेबो हो किडे आनी हेर बारीक बारीक जीव खावपी प्राणी आशिल्ल्यान ताका शेतकामत्यांचो इश्ट अशें म्हण्टात. बेब्यांचो उपेग किटकांचो नाश करपाखातीर करतात. युरोपांत दर वर्सा कोट्यांनी रुपयांचे बेबे खाद्यपदार्थ म्हणून विकतात. जपानांत बेब्याच्या चामड्याचो वस्तू करतात. साबार देशांनी बेब्याचो वखदी प्राणी म्हणून उपेग जाता.

- एस. आर. गनीहार

बेयर, (योहान फ्रीड्रिख विल्हेल्म) आडोल्फ फॉन : (जल्म : ३१ ऑक्टोबर १८३५, बर्लिन; मरण : २० ऑगस्ट १९१७, स्टार्नबेर्ख-जर्मनी).

जर्मन रसायनशास्त्रज्ञ. ताचें शिक्षण फ्रीड्रिख विल्हेल्म जिम्नेशियम आनी बर्लिन विद्यापिठांत पी. जी. डीरिक्ले हाच्या मार्गदर्शनाखाल जालें. हायडलबर्गाक आर. बन्सन हाचे वांगडा ताणें प्रायोगिक रसायनशास्त्राचें शिकप केलें. १८५८ त ताणें आउगुस्त केकुले हाचे खाजगी प्रयोगशाळेंत प्रवेश घेतलो आनी थंय ताणें कार्बनी रसायनशास्त्राचो अभ्यास केलो. आर्सेनिक मिथिल क्लोरायडावयल्या वावराखातीर ताका १८५८ त बर्लिन विद्यापिठाची पी. एच.डी. मेळ्ळी. १८७२ त स्ट्रसबर्गांतल्या न्यू इंपीरिअल विद्यापिठांत रसायनशास्त्राचो प्राध्यापक जाय मेरेन तो बर्लिनांतल्या गेवर्ब इन्स्टिट्यूटांत प्रयोगशाळा मुखेल आशिल्लो. १८७५ त ताची म्यूनिका युस्टुस फॉन फिबिक हाचे सुवातेर रसायनशास्त्राचो प्राध्यापक म्हणून नेमणूक जाली आनी अखेरमेरेन ताणें थंय काम केलें.

निळीवयलें संशोधन हें बेयर हाणें केल्लें म्हत्वाचें कार्य. तें ताणें १८६५ त सुरू केलें आनी ताका लागून थॅलीन रंजकावयलें कार्य सुरू जालें. १८७८ त फिनिल अँसिटिक आम्लासावन इँसिटिनाची विस्कटावणी करून निळीची पुराय विस्कटावणी शक्य आशिल्ल्याचें बेयर हाणें प्रयोगावरवीं दाखोवन दिलें. निळीचें संरचना सुत्र निश्चीत करतना ताणें दोन इंडॉल गाभ्याच्या बंधाचें निरिक्षण केलें. हेर कितलींशींच

विक्रियाकारकां (reagents) वापरून ताणें नीळ तयार केली आनी निमाणें १८८३ त ऑर्थो-डाय-नायट्रो- डायफिनिल - डायअॅसिटिलिना सावन संश्लेशणावरवीं बंधाची निश्चीत सुवात आनी निश्चीत संरचना सुत्र दाखयलें.

युरिक आम्लाचे अनुजात तयार करता आसतना ताणें बार्बिच्युरेटां तयार केलीं. आल्डिहायडां आनी फिनांलां हांच्या विक्रियांचेरूय ताणें बरेंच संशोधन केलें. ताणें पॉलिअॅसिटिलिनाचें संशोधन केलें आनी कितलीशींच उच्च स्फोटक संयुगां तयार केलीं. रसायनीक संयुगांचे क्रियाशीलतेंतल्या फरकांविशीं ताणें सिध्दांत मांडलो. रंजक आनी हायड्रोऑरोमॅटिक संयुगां हांच्या वावराखातीर ताका १९०५ वर्साचो रसायनशास्त्राचो नोबॅल पुरस्कार फावो जालो.

- कों. वि. सं. मं.

बेरड : एक जात. तांकां नाइकवाडी, ब्याडेरू, तलवारू, नाइकमक्कलू, काटक अशींय नांवां आसात. बेळगांव, धारवाड, विजापूर आनी कोंकणांत ह्या लोकांची चड वसती आसा.

इ.स. १८१७ च्या सुमाराक नाईक नांवांच्या मुखेल्याच्या हाताखाल बेरडांची व्हड संघटना आशिल्ली. त्या वेळार तांणी इंग्लिशांआड बंड केलें पूण तांकां जैत मेळ्ळेंना फुडें इ.स. १८२९ आनी १८९५ ह्या वर्साय तांणी इंग्लिशांआड उठाव केलो.

मुखेल्याकडेन वा आपल्या धनयाकडेन एकनिश्ठ रावपाची तांच्या वृत्ती पळोवन हैदर अलीन, तांचेमदल्या खूबशा लोकांक मुसलमान केले.

बेरड लोक आपली उत्पत्ती 'कन्नय्य' ह्या नायन्मारापसून जाली अशें मानतात. मुंबय राज्यांतले बेरड लोकूय कन्नय्य हो आपलो मूळ पुरूस मानतात. हे लोक वाल्मिकीक आपलो जातभाई मानतात आनी स्वताक 'वाल्मीक' अशेंय म्हणोवन घेतात. तशेंच ते स्वताक 'रामोशी' ह्या नांवांनूय पाचारतात.

ह्या लोकांभितर नाइक मक्कलू, वाल्मीक वा बेरड, भिल्ल वा किरात, बिले वा हलगे, जस, नस, म्यास वा कवलेट्टू, ककरमुंडी वा हेसी, करे वा दुर्गामुर्गी अशे पोटभेद आसात.

बेरड लोक रंगान काळे आनी मध्यम उंचायेचे आसतात. तांचें मुखामळ वाटकुळें, पातळ ओंठ, रूंद नाक आनी लांब वा मुदयाळे केंस अशें आसता. तशेंच तांच्या पोल्यांचीं हाडां वयर आयिल्लीं आसतात. बायलो माथ्यावयल्यान पदर घेवन साडी न्हेसतात. त्यो वाकी, कमरपट्टो, नथ, कानांतलीं, कांकणां ह्यो वस्ती घालतात. दादले पुडवें वा कोट वा उपरणें आनी जोतीं घालतात. चडशे दादले केंस वाडयतात. कमराक सरपळी, हातांत भांगराचें वा रूपाचें कडें आनी कानांत भांगराचीं कानांतलीं घालतात.

हे लोक भ्रष्ट कन्नड भास उलयतात. सोलापूर जिल्ह्यांतले बेरड दुसऱ्यांकडेन उलयतना मराठी भास उलयतात आनी घरांत स्वताची खाशेली बोली उलयतात.

बेरड लोक शैव, वैष्णव तशेंच लिंगायतूय आसात. धारवाडच्या बेरडांचो मुखेल देव 'हनमप्पा' आसा. सोलापुरांतले बेरड अंबाबाई, ज्योतिबा आनी खंडोबा ह्या देवांक भजतात. विजापूरांतल्या बेरडांच्यो दुर्गळ, मल्लिकार्जून, मारुती, वेंकटेश आनी येल्लम्मा ह्यो कुलदेवता आसात. पुण्यांतले बेरड जनाई, जोखाई आनी खंडोबा ह्या देवांक भजतात. हे लोक दसरो, दिवाळी, नवरात्र हे सण मनयतात. दर एक शेनवारा आनी मंगळारा ते फकत सांजवेळचे जेवतात. श्रावणांतल्या दर एका सोमारा ते उपास करतात. आश्विन आनी मार्गशीर्ष उमाशेक ते शेतांत 'डागोरा' नांवांचो एक विधी करतात. मंत्रतंत्र, जादू हांचेर बेरड लोकांचो खूब विस्वास आसा.

बेरड लोकांभितर ल्हान पिरायेंतूच लग्नां जातात. चल्याचो बापूय चलयेक मागणी घालता. चलयेच्या बापायक न्हवरेकारांनी देज दिवंचें पडटा. दोनूय पक्षांक हो संबंद मान्य आसल्यार गांवांतले अधिकारी आनी लिंगायत पुरयत हांचे उपस्थितींत साकरपुडो जाता आनी दोन वर्सांनी ज्योतिशाकडल्यान म्हूर्त काडून लग्न करतात. लग्न न्हवऱ्याच्या घराकडेन जाता. लग्नाच्या दोन दिसा आदीं 'रामबाण' हों विधी करतकच तिसऱ्या दिसा न्हवरो-व्हंकल बैलाचेर बसून गांवांतल्या मारुतीच्या देवळांत वचून येतात. उपरांत न्हवरो जात्याचेर आनी व्हंकल कड्डण भरिल्ल्या पांटल्यांत उबी रावता. दोगांय मदीं अंतरपाट धरतात आनी तांच्या माथ्यार अक्षता उडयतात. उपरांत न्हवरो मंगळसुत्राक हात लायता आनी पुरयत तें व्हंकलेच्या गळ्यांत घालता. लग्नांत ब्राह्मण आनी लिंगायत अशे दोनूय पुरयत आसतात.

विधवा लग्नाक लिंगायत मठपती पुरयतपण करता. ह्या लग्नांत सवायशीण बायलो भाग घेनात.

घटस्फोट घेवपाची चाल बेरड लोकांमदीं आसा. कांय चलयो येल्लम्मा देवीक ओंपतात. उपरांत त्यो जोगिणी जावन वेश्यावृत्तीन रावतात. देवाक ओंपिल्ल्या चल्यांक 'बसवी' म्हण्टात.

बेरड लोक पांच दीस सुयेर पाळटात. पांचव्या दिसा षष्ठीदेवीची (सटयेची) पुजा करतात. बाराव्या वा एकुणिसाव्या दिसा बारसो करतात.

हे लोक मदीं लासतात वा पुरतात. लग्न जावंक नाशिल्ल्या पूण मुद्रा घेतिल्ल्यांक न्हिदोवन आनी लग्न जाल्ल्यांक बसोवन पुरतात. मड्याक न्हाणोवन दुसरें वस्त्र न्हेसयतात. दादल्याच्या कपलाक भस्म लायतात आनी बायलांक फुलां माळटात. तीन दीस सुतक पाळटात. तिसऱ्या दिसा मडें पुरिल्ल्या वा लाशिल्ल्या जाग्यार शीत आनी उदक एका मडक्यांत घालून दवरतात. कावळो तें केन्ना खाता हाची वाट पळयत

बसतात. सातव्या, णवव्या आनी इकराव्या दिसा अस्थी एकठांय करून न्हंयेंत उडयतात आनी सोयऱ्यांक- इश्टांक जेवण घालतात.

पयलीं हे लोक चोर आनी दरोडेखोर म्हणून नांवाजिल्ले. आयजूय कांय लोक चोरतात. पूण चडशे लोक शेत पिकयतात. जे कोण शिकल्यात ते शिक्षक, पोलीस पट्टेवाले अशो नोकऱ्यो करतात.

'कट्टिमणी' हो जातिमुखेल तांचीं झगडीं सोडयता. पयलीं कसलेय व्यभिचार केल्यार वा उणे जातींतल्या लोकांचे पंगतीक बसल्यार बायलांक जातीभायर घालताले आनी परत जातींत घेवपा वेळार तिचें मुंडण करताले. आतां फकत पांच केंस कापतात आनी रुईची पेटटी काडी तिचे जिबेक लावन थोडो सोरो पियेवपाक दितात. तशें केल्ल्यान शरीर शुध्द जाता, असो तांचो समज आसा. दादल्यान असलो गुन्यांव केल्यार, गुरूसामकार ताचें खाड, मिशयो आनी शेंडी काडटात. उपरांत थंड उदक न्हातकच सोरो पिवयतात.

बुच्चननच्या मतान बनवासीचे कदंब हे बेरड आशिल्ले. दक्षिण कानडांतले बेरड कूर आशिल्ल्यान तांकां खुनी अशेंय म्हण्टाले.

- कों. वि. सं. मं.

बेरनार्त, ऑगुस्त मारी फ्रांस्वा : (जल्म : २६ जुलय १८२९, ऑस्ट्रेण्ड (बेल्जियम); मरण : ६ ऑक्टोबर १९१२, लुर्सेन. (सिड्झलर्ड).

शांततायेचो नोबॅल पुरस्कार फावो जाल्लो बेल्जियमाचो प्रधानमंत्री. एका फ्लॅमिश घराण्यांत ताचो जल्म जालो. ताणें कायद्याचें शिक्षण घेवन वकिली चलोवंक सुरवात केली. ह्याच काळांत तो राजकारणाकडेन गेलो. १८७३त तो संसदेचेर वेंचून आयलो. कॅथलीक पक्षाच्या मंत्रिमंडळांत ताचेकडेन भौशिक बांदकाम खातें आशिल्लें. उपरांत तो १८७८-८४ ह्या काळांत शेतकी आनी उद्देग खात्याचो मंत्री जालो. फुडें १८८४-९४ ह्या काळांत ताची आदीं अर्थमंत्री आनी उपरांत प्रधानमंत्री म्हणून नेमणूक जाली. १८९५ त संसदेच्या लोकप्रतिनिधी घराचें अध्यक्षपद ताकाच मेळिल्लें (१८९५-१९००). १९०३-१९०५ ह्या काळांत तो आंतरराष्ट्रीय विधीसंस्थेचो अध्यक्ष आशिल्लो. आपल्या प्रधानमंत्रीपदाच्या धा वर्सांच्या काळांत ताणें निर्वाचनाविशींचो कायदो आनी कामगारांचे परिस्थितींत उदरगत घडोवन हाडपी कायदो करून देशांत जायत्या प्रमाणांत सुदारणा घडोवन हाडल्यो.

१८९९-१९०५ वर्सांत द हेगांत भरिल्ल्या आंतरराष्ट्रीय शांतताय परिशदांक हजर रावपी तो पयलो बेल्जियम वांगडी. ह्या परिशदांनी ताणें कामगारांच्या हिताचे कायदे करपाखातीर तशेंच संवसारीक शांततायेखातीर यत्न केले. १९११ त तो द हेगाच्या आंतरराष्ट्रीय न्यायाधिकारणाचो अध्यक्ष आसतना थंय स्वातंत्र्यवीर वि. दा. सावरकराचो

खटलो चालिल्लो. ह्या परिशदांनी ताणें निःशस्त्रीकरण आनी शांततायेखातीर लवाद ह्या गजालींक नेटान तेंको दिलो. ताच्या ह्या शांततायेच्या वावराची दखल घेवन ताका १९०२ वर्साचो शांततायेचो नोबॅल पुरस्कार बॅरन द एस्तौरनेल्स द कॉस्तां (२२ नोव्हेंबर १८५२-१५ मे १९२४) हाचेवांगडा वांटून दिलो. कॉस्तां हाणें १८८९ त सुरू जाल्ले आंतरराष्ट्रीय संसदीय परिशदेंत वांटो घेतिल्लो. आंतरराष्ट्रीय सहकार, समजिकाय, निःशस्त्रीकरण आनी शांतताय ह्या तत्वांचो पुरस्कार करपांत आनी आंतरराष्ट्रीय लवाद न्यायालयाचे स्थापनेंत ताचो वांटो आसा. 'ला कॉन्सिलियासांव इन्तेरनासिऑनाल' (१९०६), 'पोर ला सोसियेते देस नासिऑ' (१९१२), 'अमेरिका अँड हर प्रॉब्लॅम्स' १९१५ हे ताचे कांय म्हत्वाचे ग्रंथ.

- कों. वि. सं. मं.

बेर्नार्दु, पेरीश दा सिल्वा : (जल्म : १५ ऑक्टोबर १७७५; मरण: ?).

पुर्तुगेजांच्या काळावयलो गोंयचो पयलो गोंयकार राज्यपाल. ताच्या सुदारवादी विचारांक लागून पुर्तुगेजांमदीं ताका बरो मान आशिल्लो. १४ जानेवारी १८३५ राज्यपालपदाचो सोपूत घेतकच ताका फकत दोन सप्तकांनी युरोपी आनी मिस्तीस त्रिकूट हांणी आपलो सैनिकी राज्यपाल कर्नल फोर्तुनातु द मेलु (col. Fortunato de melo) हाच्या आदारान सत्तेवयलो निखळायलो.

पूण ताचे भितर आशिल्ले धिटायेन, निर्धारान तो पुर्तुगेज संसदेचो पांच फावटीं वांगडी जालो.

कार्मु आझावेदु

बेरिंग, एमिल आडोल्फ फोन : (जल्म : ११ मार्च १८५४, हॅन्सडॉर्फ (प्रशिया); मरण : ३१ मार्च १९१७, मारबुर्ख, (अस्तंत जर्मनी).

जर्मन सुक्ष्मजंतुशास्त्रज्ञ आनी रक्तरसशास्त्रज्ञ. शाळेंत आसतनाच ताका वैजकीची आवड निर्माण जाली. पूण परिस्थितीक लागून ताका तें शिक्षण घेवप अशक्य जालें. त्या काळांत लश्करांतल्या भावी वैजकी अधिकाऱ्यांक बर्लीनांतल्या फ्रीड्रीख विल्हेम इन्स्टिट्युटांत फुकट वैजकी शिक्षण मेळटालें. पूण शिक्षण पुराय जातकच धा वर्सां सैन्यांत नोकरी करूंक जाय अशी अट आशिल्ली. बेरिंग हाच्या एका शिक्षकान ताका हे संस्थेंत प्रवेश मेळोवन दिलो. १८७४-७८ ह्या काळांत थंय शिकप करून ताणें एम. डी. पदवी मेळयली. १८८० त तो लश्कराचे वैजकी सेवेंत दाखल जालो. १८८८ च्या सुमाराक बर्लीनांतल्या लश्करी वैजकी

म्हाविद्यालयांत व्याख्यातो म्हणून ताची नेमणूक जाली. लश्करी सेवा सोंपोवन १८८९ त रॉबर्ट कॉख हाच्या संसर्गजन्य रोगाचे संस्थेत तो सहाय्यक म्हणून काम करूंक लागलो.

लश्करी सेवेंत आसतना ताणें आयोडोफॉर्म नांवाच्या पूतिरोधक (antiseptic) वखदाचेर संशोधन केल्लें. ह्या पदार्थाच्या पूतिरोधक गुणावांगडाच ताच्या विखारी परिणामांचो गंभीर धोको आसता, हें संशोधनान सिध्द करून ताणें तो त्याज्य थरयलो. ह्या संशोधनांतल्यानूच ताचें रक्तरसाच्या प्रतीविशाविशींच्या गूणधर्मांकडेन लक्ष गेलें.

कॉख हाचे संस्थेंत काम करता आसतना ताणें शिबासाबुरो किटासातो ह्या शास्त्रज्ञाच्या पालवान धोणकुटी आनी घटसर्प ह्या रोगांवयल्या रक्तरसाच्या वखदी उपेगाविशीं संशोधन केलें. घटसर्पाचे सूक्ष्म जंतू कुडीचेर जो दुश्मपरिणाम करतात. तो ते उत्पन्न करीत आशिल्ल्या जंतू विखाक लागून जाता अशी बेरिंग हाका खात्री दिसताली. १८९०त ताणें ह्या रोगाचे मेल्ले वा क्षीण सुक्ष्मजंतू गिनीपिगाच्या शरीरांत तोपून पळयले आनी त्या जनावरांमदीं ह्या रोगाआड प्रतीरक्षा उत्पन्न जाल्ल्याचें ताका दिसलें. ही प्रतीरक्षा ह्या जनावराच्या रक्तरसांत तयार जावपी खाशेल्या पदार्थाक लागून निर्माण जाता अशें ताणें दाखोवन दिलें. ह्या पदार्थाक ताणें 'प्रतीविख' (antitoxin) हें नांव दिलें. आज रूढ जाल्लें हें नांव पयलीं वापरपी शास्त्रज्ञ तोच आशिल्लो.

१८९३ सावन घटसर्प प्रतीवीख आशिल्ल्या रक्तरसाचो वापर मनशावयल्या उपचाराखातीर युरोपांत आनी अमेरिकेंत सुरू जालो. ते उपरांत बेरिंग हाणें वीख प्रतीवीबें भरसण फॉर्मालिडहायडांत थीर करून घटसर्प प्रतीरक्षा उत्पादनाखातीर पयलीं वापरलें. प्रतीविखाक लागून परार्जित प्रतीरक्षा बेगोबेग तयार जाता, जाल्यार विखाक लागून कुडींतले प्रतिकार यंत्रणेक चेतना मेळून स्वनिर्मित प्रतीवीख तयार जाता हो मोलादीक सोद ताणें लायलो. ह्या ताच्या मोलादीक सोदाखातीर तशेंच रक्तरसाचो वखदी उपेग खास करून 'घटसर्प' ह्या रोगांतलो उपेग सोदून काडिल्लेखातीर बेरिंग हाका पयलो म्हळ्यार १९०१ वर्साचो शरीरक्रियाविज्ञान आनी वैजकी विशयाखातीरचो नोबॅल पुरस्कार फावो जालो.

रक्तरसाच्या वापराउपरांत रोगाच्या प्रमाणांत बरोच उणाव जालो. घटसर्प हो रोग मुखेल करून भुरग्यांचो रोग आशिल्ल्यान बेरिंग हाका 'बाल-तारक' हें विशेशण लावपाक लागले. बेरिंगच्या सोदाक लागून हेर शास्त्रज्ञांक आनीकूय कांय रोगांखातीर प्रतीविखां तयार करपाचें येवजलें.

हाल विद्यापिठांत १८९४ त ताची प्राध्यापक म्हणून नेमणूक जाली आनी १८९५ त मारबुर्खच्या 'इन्स्टिट्यूट ऑफ हायजीन' हे संस्थेचो तो संचालक जालो. ताणें जर्मन भाशेंत काय पुस्तकां बरयल्यांत. प्रतीरक्षाविज्ञानाचो जनक म्हणून ताका मानाची सुवात आसा.

- कों. वि. सं. मं.

बेर्गिडस, फ्रिड्रिख : (जल्म : ११ ऑक्टोबर १८८४, गोल्डश्मिडेन - जर्मनी; मरण : ३० मार्च १९४९, ब्वेनस एरीझ-आर्जेन्टिना).

जर्मन रसायनशास्त्र. ताचें उच्च शिक्षण लायपसिकाक जालें. १९०७ त लायपसिक विद्यापिठाची डॉक्टरेट पदवी मेळयतकच ताणें व्ही. एच. नॅन्स्ट, एफ. हाबर आनी ई. बोडेनस्टायन हांच्या हातासकयल संशोधन केलें. १९०७ त व्याख्यातो जातकच ताणें उच्च दाबासकयल घडून येवपी रसायनीक विक्रियांचें संशोधन सुरू केलें. उच्च दाबासकयल्या विक्रियांचो वापर करून उद्देगीक नदरेन म्हत्वाचीं रसायनां तयार करपाकडेन ताणें लक्ष दिलें. फातराच्या कोळशाचेर उदका वाफेची क्रिया करून हायड्रोजन वायू मेळोवपाची पद्दत ताणें सोदून काडली.

खनीज तेलापसून पेट्रोल मेळोवपाखातीर ताणें हायड्रोजनाची विक्रिया केली. ताका लागून पयलींचे पद्दतीपरस चड पेट्रोल मेळपाक लागलें. १९१३ त हे भंजन प्रक्रियेचें पेटंट ताणें आनी जॉन बिलविलर हाणें मेळयलें. १९१४ त, तो एसेनांतल्या गोल्डश्मिट कंपनीचे नवे संशोधन प्रयोगशाळेचो मुखेल जालो आनी ताणें हायड्रोजनीकरणाविशीं संशोधनाक सुरवात केली. हायड्रोजनाचें प्रमाण उणें आशिल्ल्या फातराच्या कोळशाचें ऊश्मीय भंजन करपाआदीं कोळशाचें भरपूर हायड्रोजनीकरण करचें पडटा. हें ताणें सोदून काडलें. उपरांत ताणें लाकडांतल्या सेल्युलोझासावन साकर आनी ते साकरेसावन आल्कोहॉल, डॅक्स्ट्रोज आनी यिस्ट मेळोवपाचे प्रयोग केले. एथिलिनापसून एथिलीन ग्लायकॉल आनी क्लोरोबॅझिनापसून फिनाॅल तयार करपाच्या विक्रियांविशींय ताणें संशोधन केल्लें. १९४७ त तो आर्जेन्टिना शासनाचो शास्त्रीय सल्लागार जालो. The Use of High Pressure in Chemical Actions (१९१३) हो ग्रंथ ताणें बरयला.

- कों. वि. सं. मं.

बेल : (मराठी : बेल; हिंदी : बिली; गुजराती : बीली; कन्नड : बेला, बेलपत्री; संस्कृत: बिल्व, त्रिपत्रक, शिवद्रुम; इंग्लीश: बेलट्री, बेंगॉल क्विन्स, इंडियन क्विन्स; लॅटीन : ईगल मार्मेलॉस; कूळ : रूटेसी).

हें मध्यम आकाराचें पानां झडपी झाड. ताची उंचाय ९-१२ मी. आसता. खोडाचो घेर ०.९-१.५ मीटर. साल दाट, लेव गोबराकोराची आसून तिचीं खवळां येतात. खांदयेर पानांचे कुशींत सरळ घट कांटे आसून पानां संयुक्त तीनदळी, वासाळ आनी एका फाटोफाट एक अशीं आसतात. तातूंत उडून वचपी तेलाचे सुक्षीम थिपके आसतात. मार्च-एप्रिलांत पानां झडटात आनी गिमा तेपार तांकां नवी पालवी फुट्टा. फुलां मध्यम आकाराचीं २-५ सेंमी. व्यासाचीं, पाचवीसार धवीं, वासाळ आनी पानांतले कुशीचे ताळयेर मे ते जुलय म्हयन्यांत येतात. दाट सालीचें मृदुफळ वाटकुळें, ५-१२ सेंमी. व्यासाचें, घट्ट, गुळगुळीत, पुडिकोराचें

वा हळदुवें आसून पावसाळ्यांत येता आनी तें डिसेंबरांत पिकता. तातूंतल्या घट्ट, गोड, वासाळ बुळबुळीत गरांत चेपट्यो बियो आसतात.

ह्या झाडाचें मूळ स्थान उत्तर भारत आसून ताचो प्रसार भारतांत सगळेकडेन जाल्लो आसा. बेलाच्या वंशांत (इंगल) वट्ट तीन जाती आसून तातूंतली फकत एकूच भारतांत दिश्टी पडटा. उपहिमालयांत झेलमाचे उदेंतेकडच्या वाठारांत तशेंच श्रीलंका, ब्रह्मदेश, थायलंड, पाकिस्तान आदी वाठारांनीय हें झाड दिश्टी पडटा.

देवळाच्या लागसार ह्या झाडांची लागवड करतात. हिंदू लोकांनी ह्या झाडाक पवित्र मानिल्लें आसून शिवाचे पुजेंत ताका म्हत्वाची सुवात आसा. ह्या झाडाक यज्ञीय वृक्षाचें स्थान मेळ्ळां. वैदिक साहित्यांतूय ताचो उल्लेख आयिल्लो आसा. पाणिनीच्या अष्टाध्यायी तशेंच महाभारत, चरकसंहिता, सुश्रुतसंहिता आनी हेर कांय संस्कृत ग्रंथानीय ताचो उल्लेख मेळटा.

बेलाच्या झाडाचें लाकूड घराची बांदावळ, बैलगाडयो, शेतांतलीं आवतां, कोरीव काम, उशीचें चरक, तेलाघाणे मुसळां, हत्याराच्यो मुठी, दांडे, फणयो आदी वस्तूखातीर उपेगांत हाडटात. होमखणांखातीर हाचें लाकूड पवित्र मानतात.

पिकिल्ल्या फळांतलो गर वासाळ, थंड आनी सारक आसता. ताचें सरबत पोरनो मलावरोध आनी अग्नीमांध हांचेर दितात.

फळ स्तंभक, पाचक, दीपक (भूक वाडोवपी) आशिल्ल्यान अतिसार आनी आमांशाचेर गुणकारी आसा. तरन्या फळाचें लोणचें करतात. पंजाबांत फळांच्या गरांत दूद साकर आनी चींच घालून सरबत करतात. धातू पडत जाल्यार पानां उदकांत वाटून तातूंत जिरें आनी खडीसाकर घालून घेतात. भेड्याच्या कानांत गोमूत्रांत बेलाचें फळ वांटून तेलांत कडोवन तें कानांत घालतात. फळांच्या सालीपसून हळदुळें रंगद्रव्य मेळटा. सालीपसून 'मार्मेले' हें बाश्पनशील तेल काडटात. तरन्या फळांनी गरा वांगडा श्लेश्मल द्रव्य आसता. ताचो उपेग गोमावरी करून उदकांत तयार केल्ल्या रंगांत तें द्रव्य भरसून चकचकसाण हाडटात. खोडापसून बरें गोम मेळटा. फुलापसून वासाळ द्रव्य मेळटा.

बेलाच्या फळांत ४-६% साकर, गरांत ९% आनी सालींत २०% टॅनिन आसता. बियांतल्यान ११.९% कोडू तेल मेळटा. मुळाची साल वा खोडाची साल दिसांच्या जोराचेर दितात. तातूंत अबेलिफॅरॉन हें द्रव्य आसता. तरनीं ल्हान फळां रुद्राक्षावांगडा माळेंत घालतात.

अमेरिकेच्या संयुक्त संस्थानांत उश्ण भागांनी जायते कडेन बेलाचीं झाडां लागवडींत आसात. उत्तर भारतांतूय ह्या झाडांची लागवड करतात. सकस आनी उदक व्हांवून वतलें अशे जमनींत लागवड बरी जाता. बियांपसून तयार केल्लीं रोपां लावन वा केन्नाय मुळाक फुटिल्ल्या आटफागुरांपसून नवीं लागवड करतात.

- कों. वि. सं. मं.

बेलिफ : न्यायालयामुखार जी चवकशी जाता तातूंत पक्षकार आनी गवाय आसतात, तांकां आपले सामकार हाजीर रावपाखातीर न्यायालय जे हुकूम करता ते तीन तरांचे आसतात. १) नोटीस २) समन्स आनी ३) अधिपत्र. तशेंच दावो-चवकशी सोंपतकच वादीवतीन जर हुकूमनामो जालो जाल्यार ताची वसुली करपाखातीर जप्तीहुकूम काडटात. ताका लागून स्थावर वा जंगम मालमत्ता जप्त करून वा पावणी करून पयशे न्यायालयांत जमा करतात. केन्ना केन्नाय दाव्याचो निकाल जावंचे पयलीं जप्ती करपाक मेळटा. हे जप्तीक 'अव्वलजप्ती' अशें नांव आसा.

जो अधिकारी ह्या सगळ्या प्रकारांच्या न्यायालयीन हुकमांची बजावणी करता ताका 'बेलिफ' म्हण्टात. 'बेलिफ' ह्या इंग्लीश उतराचो अर्थ जिल्ह्यासारक्या थळांनी आशिल्लो राजाचो प्रतिनिधी असो आसा. इंग्लंडांतल्या रिवाजाप्रमाण 'मेयर', 'शॅरीफ' अशा पदांचेर काम करपी व्यक्तींकूय बेलिफ हीच संज्ञा वापरताले. उपरांत ही संज्ञा भारतांतले न्यायवेवस्थेंत न्यायालयीन हुकमांची बजावणी करपी अधिकारी ह्या अर्थान रुढ जाली. जंय शॅरीफाचें कार्यालय आसता थंय बेलिफ हे शॅरीफाच्या हाताखाल काम करपी अधिकारी आसतात. जंय शॅरीफ नासता, थंय न्यायालयीन निबंधकाच्या हाताखाल बेलिफ काम करतात.

कोर्टाची नोटीस, समन्स वा अधिपत्र दिवन वा लावन वा जप्तीचो हुकूम आसल्यार जप्ती करून तेविशींचो पुराय अहवाल बेलिफान, ज्या न्यायालया कडल्यान ताका हुकूम मेळ्ळा, त्या न्यायालयाक दिवपाचो आसता. हुकमांची बजावणी जाली काय ना आनी ती जावंक ना जाल्यार ताचीं कारणां, हेविशीं बेलिफाक न्यायालयाक अहवाल दिवंचो पडटा. दाव्याच्या कामांत ह्या अहवालाचो आस्पाव करून घेतात.

- कों. वि. सं. मं.

बेलेझ : मध्य अमेरिकेंतलो २१ सप्टेंबर १९८१ दिसा स्वतंत्र जाल्लो देश. ह्या देशाचेर जेन्ना ब्रिटिशांची सत्ता आशिल्ली तेन्ना हाका 'ब्रिटीश हॉन्डुरस' अशें म्हण्टाले. क्षेत्रफळ २२,९६३ चौ. किमी. विस्तार १५°५३' ते १८°३१' उत्तर अक्षांश आनी ८७°१६' ते ८९°८' अस्तंत. ह्या देशाचे दक्षिणेक आनी अस्तंतेक ग्वातेमाला, उत्तरेक मॅक्सिको आनी उदेंतेक कॅरिबियन दर्या आसा. बेल्मोपान ही देशाची राजधानी आसा. आनी लोकसंख्या २,००,००० (१९९१).

भूंयचणुकेचे नदरेन हो प्रदेश मॅक्सिकोच्या युकातान द्विपकल्पांचोच दक्षिणेकडलो एक वाटो. देशाचो चडसो वाठार रानांनी आनी दलदलींनी व्यापिल्लो आसा. हांगा चुनखडीचें प्रमाण खूब आसा.

देशाची दर्यादेग दलदलीची आशिल्ल्यान मळांचो प्रदेश भितर भितर ऊंच जायत वता. कोंक्सकोम ही १६ किमी. लांबायेची दोंगरावळ

देशाच्या मदल्या वाठारांत उदेंत-अस्तंत अशी पातळिल्ली आसून ती माया हे पर्वतावळीचो एक फांटो. 'व्हिक्टोरिया पीक' (१,१२२मी.) ही देशांतली सगळ्यांत ऊंच दोंगरा तेंगशी. देशांतल्यो चडशो न्हंयो सादारणपणान नैर्ऋत्य-ईशान्य दिकांनी व्हांवतात. ओंदो, न्यू, ब्लू क्रीक, बेलीझ, सार्सतून ह्यो हांगाच्यो मुखेल न्हंयो.

देशांतलें हवामान उश्ण आनी दमट आसून दर्यादेगांच्या वाठारांनी सादारण तापमान १५° ते ३२° से. इतलें आसता. फेब्रुवारी ते मे आनी ऑगस्ट ते सप्टेंबर हे देशांतले दोन सुके ऋतू आसून, हेर म्हयन्यांनी देशांत पावस पडटा. देशांतलो वर्सुकी पावस २०८ सेंमी. आसता.

देशांत कांय सॅव्हाना आनी दलदलीचे वाठार सोडल्यार हेर वाठारांनी रानां दिश्टी पडटात. मॅहोगनी, रोझवूड, सीडार पाइन आनी हेर पानझडी रूख आसात. तशेंच रानांनी आर्मडिलो, ऑपॉस्सम, हरणां, माकड, केमन गार सोरोप ही मोनजात दिश्टी पडटा.

इतिहास आनी राज्यवेवस्था : युरोपी लोक हांगा पावचेपयलीं हो प्रदेश माया संस्कृतीचो वांटो आशिल्लो. १४५०त स्पेनीश लोक हांगा पावले. हांगाच्या रानांचे गिरेस्त कायेचे आशेन जमेकांतल्यानूय लोक हांगा आयले. सुमार दोन शतमानां मेरेन मुखेल भुंयेवयल्या वसणुकांक 'सॅटलमेंट इन द बे ऑफ हॉंडुरस' अशें म्हण्टाले. वेपार आनी सत्ता हांकां लागून ब्रिटीश आनी स्पेनीश हांचेमदीं खूब काळ संघर्श चालू आशिल्लो. १८६२ त ब्रिटीश हॉंडुरसाची वसणूक अस्तित्वांत आयली आनी १८८४ त ती ब्रिटिशांची स्वतंत्र कॉलनी जाली. १९३३ आनी १९६० त ग्वातेमाला हाणें हो प्रदेश आपलोच एक वांटो आनी ताचेर आपले पुराय अधिकार आसा अशें सांगलें. पूण ब्रिटीश तांकां विरोध करीत रावले. १९७३ त ह्या प्रदेशाक बेलीझ अशें नांव दिवन ताका स्वतंत्रतायेचीय संमती उक्तायली. पूण फाटल्या शेंकड्यांनी वर्सा ह्या प्रदेशाचेर आपलो अधिकार सांगपी ग्वातेमालान हे गजालीक खर विरोध केलो आनी बेलीझाचेर हल्लो करपाक लागलो. पूण ब्रिटिशांनी आपलें सैन्य आनी झुजा विमानां धाडून ग्वातेमालाच्या सैन्याक धांवडावन घालें. मुखारूय ब्रिटीश आनी ग्वातेमाला हांचेमदीं ह्या प्रदेशावयल्यान कांय वर्सा संघर्श चालूच आशिल्लो आनी अशे इबाडिल्ले परिस्थितींत २१ सप्टेंबर १९८१ त बेलीझाचें स्वातंत्र्य जाहीर केलें. पूण ह्या नव्या राष्ट्राचो ग्वातेमालाकडेन आशिल्लो संघर्श चालूच आशिल्लो.

स्वातंत्र्यापयलींच्या काळांत १९६४ त देशाचें संविधान तयार केलें. ह्या संविधानावरवीं देशांत दोन सदनी विधीमंडळ आसून तातूंत १८ वांगडी आसतात. सिनेटांत ८ वांगडी आसतात. मंत्रीमंडळाच्या आदारान प्रधानमंत्री राज्यकारभार चलयता.

अर्थीक स्थिती : अर्थवेवस्थेचो चडसो भार शेतवडीचेर आसा. हांगाचे वट्ट भुंयेची सुमार २०% जमीन पिकाळ आसा. ऊंस, लिंबाचे

जातीचीं फळां, केळीं हीं हांगाचीं म्हत्वाची पिकां. रानांतली पिकावळूय हांगाचे अर्थवेवस्थेक फाटबळ दिता. नुस्तेमारी आनी पशुपालनाची उदरगत जावंची म्हणून सरकारान नव्यो नव्यो येवजणो आपणायल्यात. हाचेभायर लुगट विणप, सिगरेटी करप, फळांचो रोस काडप, ल्हान ल्हान तारवां बांदप ह्या उद्देगांनीय वाड जायत आसा.

देशांतले चडशे लोक न्हंयांच्या देगणांनी आनी देगांनी रावतात. देशांत सु. ४०% लोक खप्री आसात. हे लोक देशाच्या दक्षिण वाठारांत रावतात. स्पेनीश आनी थळाव्या माया इंडियनांचो आंकडो दिसान दीस उणो जायत आसा. माया इंडियन लोक दोंगरी वाठारांनी रावतात. इंग्लीश ही देशाची अधिकृत भास आसा.

- कों. वि. सं. मं.

बेलूर : कर्नाटक राज्यांतलें एक पुर्विल्लें स्थळ. होयसळ वास्तूशैलींतल्या देवळांखातीर ह्या स्थळाची नामना आसा. पुर्विल्ल्या काळांत हाका वेळापुुरी,



नर्तिकेची मूर्त, चन्नकेशव मंदिर, बेलूर

बेलूर, बेलूर, बेलूर आदी नांवांनी वळखताले. ह्या स्थळाक 'अभिनव क्षोणिवैकुण्ठ' आनी 'दक्षिण वाराणसी' ह्या नांवान वळखतात. हें स्थळ हसन जिल्ह्यांत बनवराचे नैर्ऋत्येक ४५ किमी. आनी हसनाचे वायव्येक सुमार ३९ किमी. अंतराचेर आशिल्ल्या यगची न्हंयेदेगेर वसलां. बेलूर तालुक्याचें हें मुखेल ठाणें आसून हसन-चिकमंगळूर रेल्वे मार्गावयलें हें

एक स्थानक.

हांगासल्लीं सगळीं देवळां ११५.८२ मी १२९.५४ मी. क्षेत्रफळाच्या तंटबदीयुक्त आशिल्ल्या प्रकारांमदीं आसात. मदींच चेन्नकेशव देवूळ आसून ताचे भोंवतणीं कप्पे-चन्नगरय, सोमनायकी, आंडाळ, वीरनारायण, आळवार संत हांचीं देवळां आसात. हांगासल्ल्या शिलालेखांप्रमाण हीं देवळां इ. स. बाराव्या शतमानांत विष्णुवर्धन ह्या होयसळ राजान आनी ताच्या पुतान बांदलीं अशें कळटा. नामनेचो होयसळ राजा विष्णुवर्धन हाणें इ.स. १११७ त तलकाडांत चोलसेनेचर जैत मेळोवन ह्या जैताचें यादस्तीक म्हणून हें विष्णुचें देवूळ बांदलें. दुसरे एके कथेप्रमाण विष्णुवर्धन जैन आशिल्लो, रामानुजाचार्याक लागून तो वैश्णव जालो. हे घडणुकेचे यादीक ताणें विष्णुचें देवूळ बांदलें. विजयनारायण वा चेन्नकेशव ह्या नांवान ह्या देवळाची नामना आसा. कर्नाटकांतलो नामनेचो शिल्पकार इंकणाचार्य हाणें हें देवूळ बांदलें अशें म्हण्टात.

हांगाचीं चडशीं देवळां बसकीं आसून हीं सगळीं देवळां निळसार काळ्या रंगाच्या मोव फातराचीं आसात. हो फातर खणींतल्यान काडटकच मोव आसता, पूण ल्हव ल्हव घट जाता. ताका लागून ताचेर बारीक कलाकुसर करूंक शक्य जाता.

हांगाचें चेन्नकेशव देवूळ म्हळ्यार होयसळ शिल्पशैलीचो एक उत्कृष्ट नमुनो. हें देवूळ एक व्हड चबुतऱ्याचेर बांदिल्लें आसा. ताचो गाभारो ताराकृती आसून ताचे मुखार एक व्हड नवरंग म्हळ्यार सभामंटप आसा. त्या मंटपांत जायते खांबे आसात आनी जाळयेच्या पाशाणाचे पड्डे आसात. चडशा खांब्यांचेर आनी पाश्टाचेर भरपूर नक्षीकाम केल्लें आसा. ताराशिल्पांतल्या वेगवेगळ्या ढंगांनी उब्या आशिल्ल्या सुमार चाळीस मदनिकांचें मूर्तीकाम पळोवपासारकें आसा. सभामंडपांतले चार खांबे सोडल्यार हेर सगळ्यांचेर नक्षीकाम केल्लें आसा. हातूंतले नरसिंह आनी मोहिनी ह्या नांवान नामना आशिल्ल्या खांब्याचेर बारीक कलाकुसर पळोवंक मेळटा. चेन्नकेशवाची मूर्त १ मी. उंचायेच्या पादपिठाचेर आसून तिची उंचाय ३.६८ मी. आसा. ही मूर्त रेखीव आसून तिचे प्रभावळींत दशावतार कोरांतिल्ले आसात. हांगाच्या शिल्पांकनांत वेणुगोपाळ आनी गोवर्धनधारी कृष्ण, मकरतोरण, द्वारपाल, अष्ट दिक्पाल हांचें मुर्तीकाम, रतिमदनाचें युग्म, हिरण्यकश्यपू आनी नससिंह, विष्णुवर्धनाचो दरबार, राणी शांतला देवी हांचीं शिल्पां पळोवपासारकीं आसात. कप्पे-चन्नगरय हें हांगाचें नामनेचें देवूळ. चन्नगरयाचे मुर्तीची प्रतिश्ठापना शांतलादेवी हिणें केली असो हांगाच्या शिलालेखांत उल्लेख मेळटा. हांगा आशिल्लीं वीरनारायण, सोमनायकी, आंडाळ आदी देवळांचेर देवदेवता आनी सुरसुंदरीचें भरपूर शिल्पांकन केल्लें दिश्टी पडटा. वीरनारायण देवळाचे उत्तरेकडले वण्टीचेर भीमाचें भागदत्त आनी ताचो हत्ती हांचेवांगडा झूज चित्रीत केलां. आंडाळ देवळांतूय पुराणीक कथांचें शिल्पांकन केल्लें आसा. हेभायर आळवारांच्या देवळांतलीं रामायणाचीं दृश्यां, अस्तंतेकडल्या

शंकरेश्वराच्या देवळांतलें जाळीकाम तशेंच तांडव नाचांतलो शंकर, मकर हांच्यो मुर्ती कलात्मक आसात. हांगासल्ले शिल्पाकृतींत वेगळेंपण तेचपरी पुराणीक कथानक आसा. बारीक कलाकुसरीचे नमुनेय हांगा पळोवंक मेळटात. माधवन्न, जक्कणाचार्य, रुवरी नंदीयभट्ट आदी शिल्पींनी हांगाचें शिल्पांकन केल्ल्याचो उल्लेख शिलालेखांत मेळटा.

होयसळ वास्तूशिल्पशैलीचो विकसीत आविश्कार बेलूराक पळोवंक मेळटा.

- कों. वि. सं. मं.

बेलो, सॉल : (जल्म : १० जुलय १९१५, लशीन- क्वॅबॅक).

नोबॅल पुरस्कार फावो जाल्लो नामनेचो अमेरिकन कादंबरीकार. ताचो जल्म एका रशियन ज्यू घराण्यांत जालो. ताचे आवय-बापूय १९१३ त रशियेंतल्यान कॅनडांत आयले. ताचें भुरगेपण मॉंट्रियालांत गेलें. तो णव वर्सांचो आसतना ताचें कुटूंब शिकागोक गेलें. थंय शिकागो विद्यापिठांत आनी नॉर्थवॅस्टर्न विद्यापिठांत ताचे शिक्षण जालें. उपरांत मिनेसोटा, प्रिन्स्टन न्यूयॉर्क आदी विद्यापिठांतल्यान ताणें अध्यापन केलें. ह्याच काळांत तो लिखाणूय करतालो. 'डॅंगलिंग मॅन' (१९४४) आनी 'द व्हिक्टिम' (१९४७) ह्यो ताच्यो पयल्यो दोन कादंबऱ्यो. 'द अँडव्हॅचर्स ऑफ ऑजी मार्च' (१९५३) हे ताचे कादंबरीक बरीच नामना मेळ्ळी आनी तिका 'नॅशनल बुक अवॉर्ड' दिलो. उपरांत ताच्यो हँडरसन द रेन किंग (१९५९), 'हरझॉग' (१९६४) आनी मिस्टर सॅमलर्स प्लॅनेट (१९७०) ह्यो कादंबऱ्यो उजवाडाक आयल्यो. आर्विल्ल्या ज्यूंचें मन आनी आर्विल्लो अमेरिकन समाज ह्या दोगांयचें विश्लेशण ताणें आपले कादंबरीवरवीं केलां. १९७६ वर्सा साहित्याचो नोबॅल पुरस्कार दिवन ताचो संवसारीक पांवड्यार भोवमान जाला.

- कों. वि. सं. मं.

बेल्जियम : एक युरोपी देश. क्षेत्रफळ ३०,५१९ चौ. किमी. विस्तार ४९°५०' ते ५०°५०' उत्तर अक्षांश आनी २° ते ६° उदेंत रेखांश. बेल्जियमाचे उत्तरेक नॅदर्लंडस, उदेंतेक जर्मनी, आग्नेय दिकेक लेक्झेम्बर्ग आनी दक्षिणेक फ्रांस हे देश आसात. प्लॅमिश आनी फ्रेंच ह्यो हांगाच्यो दोन अधिकृत भासो. ब्रुसॅल्स ही देशाची राजधानी.

भूंयवर्णन : भूंयरचणुकेचे नदरेन बेल्जियमाचे तीन वांटे जातात. १) उत्तरेकडलो मळांचो तसोच उणे उंचायेचो सड्याचो वाठार, २) आर्देन सड्याचो प्रदेश आनी ३) बेल्जियन लॉरेन.

उत्तरेकडल्या मळाच्या प्रदेशांत उत्तर दर्याची वेळ आनी सॅब्रा तशेंच म्यूज न्हंयांच्या देगेमेरेनचो वाठार आस्पावला. वेळे कुशीक ल्हान ल्हान

रेंवटी दोंगुल्ल्यो आसात. ह्या दोंगुल्ल्यांफाटल्यान 'पोल्डर' नांवाचो उदकांतल्यान वयर सरिल्लो भाग आसा. हो भाग सपाट आसून ताचेमदल्यान खूब व्हाळ व्हांवतात. पोल्डराचे दक्षिणेकडचे भुंयेची उंचाय वाडत गेल्या आनी ह्या भागांत एनो, ब्राबांट आनी हेसबे हे १०० ते २०० मी. उंचायेचे सडे आसात. पोल्डर आनी सड्यां मदलो रेंवटी भाग परतून परतून येवपी हुंवारांच्या गाळाक लागून तयार जाल्लो आसा. तशेंच, कॅपनलॅंड ही सुवात म्यूज न्हंयेच्या गाळाक लागून तयार जाल्ली आसा.

आर्देन सड्यांचो भाग हो 'हेर्सिनियन बॅल्ट' सड्याचोच एक वांटो जावन रावला. आर्देन सड्याची उंचाय सादारणपणान २०० ते ५०० मी. मेरेन आसा. जर्मनीचे शिमे लागसार ताची उंचाय सुमार ७०० मी. इतली आसा. ह्या सड्याचे साबार उपविभाग आसात. काँद्रॉझ सडो हो आर्देन सड्याचो म्हत्वाचो भाग. ह्या सड्याच्या प्रदेशांत म्यूज न्हंयेच्या फांट्याचीं साबार खोल देगणां आसात.

आर्देन सड्याच्या प्रदेशाचे दक्षिणेक आशिल्लो बेल्जियम लॉरेन हो साबार पर्वतांवळींसावन तयार जाल्लो भाग आसून ताची उंचाय कांयकडेन ६५०मी. परस चड आसा. देशाचे उत्तरेक आशिल्लो मळांचो प्रदेश हो चतुर्थक काळांत निर्माण जाल्लो आसा. लीऑँ वा लोएस माती आशिल्लो देशाचो मदलो वाठार हो एनो, ब्राबांट आनी हेसबेसडे मेळून तयार जाल्लो आसा. ह्या प्रदेशा भोंवतणीं साबार पर्वतांवळी आसात.

स्केल्ट ही हांगाची मुखेल न्हंय. ती नॅदर्लँड्स देशांतल्यान व्हांवत वचून उपरांत उत्तर दर्याक मेळटा. म्यूज आनी सँब्रा ह्योय हांगाच्यो म्हत्वाच्यो न्हंयो. तृतीयक काळांत भूंयकड्यांचे हालचालींक लागून तयार जाल्ल्यो लीस आनी ईझर ह्यो न्हंयो देशाचे उत्तरेकडेन व्हांवतात. ह्या न्हंयांनी सड्याच्या भागांत खोल देगणां तयार केल्लीं आसात. पोल्डर ह्या सपाट प्रदेशांत ह्या न्हंयांचे साबार फांटे तयार जाल्ले आसात.

हवामान : सादारणपणान बेल्जियम देशाचें हवामान हेर युरोपी देशांप्रमाण शितळ आसता. दर्यादेगेवयल्या हवामानाचेर अँटलांटिकासावन येवपी वाऱ्याचो परिणाम जाता. पूण देशाच्या विंगड विंगड भागांतल्या हवामानांत फरक जाणवता. शिंयाळो खूब खर आसून जानेवारी म्हयन्यांत उत्तरेकडच्या मैदानी वाठारांनी तापमान २°से. परसूय उणें आसता. आग्नेय दिकेक लक्सेम्बर्गाचे शिमेकडल्या वाठारांनी तें ०°से. परसूय सकयल वता. शिंयाळ्यांत दाट धुकें पातळटा. गिमाच्या दिसांनीय हवामान शितळ आसता. देशाच्या मध्य भागांत उण्यांत उणें तापमान २०२°से. (डिसेंबर) जाल्यार चडांत चड १६°से. (जुलय) इतलें आसता. पावसाचें प्रमाण वायव्येकडसून आग्नेयेकडेन वाडत वता. सादारणपणान हांगा १२०-१३० सेंमी. इतलो पावस पडटा. नोव्हेंबर ते फेब्रुवारी ह्या तेंपार दडकांचो पावस पडटा.

वनस्पत आनी मोनजात : बेल्जियमाचो आस्पाव पानझडी वनस्पत आशिल्ल्या प्रदेशांत जाता. पूण चड उंचायेच्या वाठारांनी सूचिपर्णी वनस्पतूय मेळटा. ओक ही हांगाच्या रानांत मेळपी मुखेल वनस्पत. बीच, स्प्रूस, सिल्वर बर्च, कॉर्सिकन पायन, एल्म ही हेर म्हत्वाची वनस्पत. केम्पनलॅंड आनी आर्देन नगरांनी दाट रानां आसात. बेल्जियम लॉरेनाच्या दोंगुल्ल्यांनी आनी पानझडी रानांनी रानदुकर, कोले, बिजू, रानमाजर, हरणां दिश्टी पडटात.

इतिहास : इसवी सनापयलीं ५००च्या सुमाराक बेल्ला जमातींचो आयज अस्तित्वांत आशिल्ल्या बेल्जियम प्रदेशांत राबितो आशिल्लो. बेल्ला जमातींवयल्यानूच ह्या प्रदेशाक बेल्जियम हें नांव मेळ्ळें. उपरांत इ.स.प. ५०त हो प्रदेश रोमन लोकांच्या शेकातळा आयलो. तांणी हांगा सुमार ४५० वर्सांमेरेन आपलो शेक गाजयलो. इ. सनाच्या पांचव्या शेंकड्यांत जर्मन लोकांनी हांगा आपलो राबितो केलो. मुखार मेरोव्हिन्जिन राजान बेल्जियमावांगडाच पुराय गॉल प्रदेशाचें एकत्रीकरण केलें. शार्लमेनाच्या तेंपार तो रोमन साम्राज्याचो एक वांटो जालो. ८७९ त हो प्रदेश जर्मनीन परत आपल्या शेकातळा हाडलो. उपरांत बाराव्या शेंकड्यामेरेन हांगा थळाव्या सरदारांचीच सत्ता आशिल्ली. १३०२ त फ्लॅमिश लोकांनी फ्रेंच लोकांचेर हार घालून आपलें स्वातंत्र्य तिगोवन दवरलें. १३६९ सावन बर्गंडियन काळ सुरू जालो. ह्या काळांत साबार ल्हान-व्हड राज्यां बर्गंडीच्या शेकातळा आशिल्लीं. बर्गंडियन काळ १४८२ मेरेन तिगलो. १४८२ उपरांत मॅक्सिमिलियनाच्या हॅप्सबर्ग घराण्याची कारकीर्द सुरू जाली. ह्या घराण्याचो दुसरो फिलिप १५५५ त स्पेनाचो राजा जालो. अशे रितीन बेल्जियम हो स्पेनिश नॅदर्लँडसाचो एक वांटो जालो. हॉलंडी आनी फ्लॅमिश लोकांनी १५७६ त स्पेनिश राजवटीआड बंड केलें. नॅदर्लँड्स स्वतंत्र जालो, पूण बेल्जियम स्पेनाचोच भाग म्हणून उरलो. १७१४ त बेल्जियम प्रदेश ऑस्ट्रियन हॅप्सबर्ग घराण्याच्या शेकातळा आयलो. १७९४ त फ्रेंच लोकांनी ऑस्ट्रिया लोकांचेर हार घाले उपरांत बेल्जियम हो फ्रेंच प्रजासत्ताकाचो भाग जालो. उपरांत १८१५ त लंडनांत जाल्ले कबलातीवरवीं बेल्जियमाचो नॅदर्लँडसांत आस्पाव केलो.

२५ ऑगस्ट १८३० दिसा ब्रुसॅल्सांत नॅदर्लँडसाआड बेल्जियमांनी बंड उबारिल्लें. उपरांत रोखडीच नॅशनल काँग्रेसची स्थापणूक जाली. हे काँग्रेसीन सॅक्स-कोबर्गाचो राजकुंवर लिओपोल्ड हाका ४ जून १८३१ दिसा राजा म्हणून वेंचून काडलो. २१ जुलय १८३१ ह्या दिसा ताचो रीतसर अभिशेक करून बेल्जियमांत राजेशायीची स्थापणूक केली. लिओपोल्ड हाच्या तेंपार बेल्जियमाचो वेपार भरभराटीक आयिल्लो. देशाची अर्थीक उदरगत घडोवन हाडचेखातीर ताणें परकीय राश्ट्रांचोय आदार घेतिल्लो. १८६५ त ताच्या मरणाउपरांत दुसरो लिओपोल्ड गादयेर आयलो. पयल्या म्हाझुजांत जर्मनीन बेल्जियमाचेर घुरी घातिल्ली. त्या वेळार पयलो आलबर्ट राज्य करतालो. १९२६ त 'लोकार्नो' कबलातीवरवीं देशाची शीम थारायली.

दुसऱ्या म्हाझुजांत नाझी जर्मनीन १९४० त बेल्जियमाचेर घुरी घाली. त्या वेळार तिसरो लिओपोल्ड बेल्जियमाचे गादयेर आशिल्लो. पूण नाझी जर्मनीआड झुजपाची ताची तांक नाशिल्ल्यान, बेल्जियम जर्मनीक शरण गेलो. दुसऱ्या म्हाझुजाउपरांत बेल्जियमाच्या राजाविशीं वाद निर्माण जावन उपरांत १९५० त भौशिक मतदानावरवीं देशांत राजसत्तेची स्थापणूक जाली.

राज्यवेवस्था : १८३१ च्या संविधानाप्रमाण देशांत वंशपरंपेन चलत आयिल्ली राजेशाय आसून वैधानिक सत्ता राजा, सिनेट आनी लोकप्रतिनिधी हांचेलागीं आसा. कार्यकारी सत्ता राजाच्या हातांत आसली तरी तिचे सगळे वावर मंत्रीमंडळ पळयता. प्रधानमंत्र्याची नेमणूक राजा करता आनी ताच्या सल्ल्यान हेर मंत्र्यांचीय नेमणूक राजाच करता. राजगादयेच्या वारसहक्का संबंदीय संविधानांत तजवीज केल्ली आसा.

वैधानिक सत्तेविशीं १९२१ त संविधानांत सुदारणां केल्ल्यो. सिनेट आनी लोकप्रतिनिधीघर हांच्या वांगड्यांची वेंचणूक भौशिक गुपीत मतदान पद्दतीन जाता. वेंचून आयिल्ल्या सिनेट वांगड्यांची मुजत चार वर्सां आसता. क्रिस्टीयन सोशल पार्टी, बेल्जियम सोशलिस्ट पार्टी, फ्रिडम अँड प्रोग्रेस पार्टी हे हांगाचे मुखेल राजकीय पक्ष.

अर्थीक स्थिती : सद्या अभियांत्रिकी उद्देगधंद्याच्या मळार हो देश खूब फुडारिल्लो आसा. पूण शेतवडीक ह्या देशांत व्हडलेंशें म्हत्व ना. देशाचे वट्ट येणावळींत शेतवडीचो वांटो पांच टक्क्यांवयर नासता. शेतवडीचें जें कांय उत्पादन आसता तातूंत गंव, ओट, राय, बाली, ऊंस, बीट आनी तंबाकू हांचो आस्पाव चड आसता. पशुधनांत घोडे, बोकडां, दुकर आनी गोरवां हांचो आस्पाव जाता.

दुसऱ्या म्हाझुजाउपरांत चलनाविशीं केल्ल्या सक्तीच्या सुदारणांक लागून बेल्जियम देशाचे अर्थीक स्थितींत रोखडीच उदरगत जाली. ह्या तेंपार आयात-निर्यात हातूंत समतोल दवरपी, बेल्जियम हें पयलें युरोपीय राश्ट्र आशिल्लें.

खनिजांच्या सांठ्यांभितर कोळसो उत्पादनाक चड म्हत्व आसा. देशांत जें कोळशाचें उत्पादन जाता तातूंतलें ८०% उत्पादन केम्पेन हे खणींत जाता. उरिल्लें उत्पादन बॉरीनाझ सँटर, शार्लर्वा आनी नामुर हांगा जाता. कोकाच्या उत्पादनाखातीर कोळशाचो उपेग जायत आशिल्ल्यान केम्पेन खणींतल्या कोळशाचेर तशेंच अमेरिका आनी हेर युरोपी देशांतल्यान येवपी कोळशाचेर हांगाच्यो कोकभट्ट्यो आदारून आसात. पूण कोकभट्ट्यांतल्यान जावपी सैमीक वायूचें उत्पादन देशाची गरज भागोवंक शकना, हाका लागून सैमीक वायू हेर देशांतल्यान आयात करचो पडटा. अँटवर्प, घॅण्ट आनी फ्लुई नगरांनी तेलशुध्दकरणाचे कारखाने आसात. अशुध्द तेल नॅदरलँड्स आनी हेर देशांतल्यान आयात करतात.

बेल्जियमांत अशुध्द लोखण, तांबें, शिंशें, कोबाल्ट, रेडियम

आनी जस्त हांचे शुध्दकरणाचे कारखाने आसात. पूण ह्या चडशा धातूंचे सांठे हांगा साप उणे आशिल्ल्यान ते हेर देशांतल्यान आयात करचे पडटात. तिख्याच्या उत्पादनांत ह्या देशाची संवसारांत बरीच व्हड नामना आसा. सद्या सेंब्रा आनी म्युज ह्या देगणांनी तशेंच झेझाल्ट हांगा तिख्याचें उत्पादन जाता. ओलन हांगा आशिल्लो तांबें शुध्द करपाचो कारखानो अस्तंत युरोपांतलो सगळ्यांत व्हड आसा रावला.

अभियांत्रिकी उद्देग धंद्यांत बेल्जियम हो एक फुडारिल्लो देश आसा. अँटवर्पाक तारवां बांदपाचो, घॅण्ट आनी लुवराक रेल्वेच्या डब्यांचो जाल्यार ब्रुसॅल्स, शार्लर्वा आनी ल्येझाक विजेच्या उपकरणाचे उद्देग चलतात. अँटवर्पाक रेनॉल्ट, सिट्रोएन, फोक्सवॅगन सारकिल्ल्या कंपन्यांच्यो गाडयो जोडपाचे कारखाने आसात. तशेंच फोर्ड मोटार कंपनीचो व्हड कारखानो आसा.

फ्लँद्रे ह्या मळांच्या वाठारांनी सुती लुगटाचा उद्देग फ्रेंच शिमेसावन अँटवर्पा मेरेन चलता. व्हेरव्हिएरांत लोकरीचे उद्देग चलता. कापूस, ताग, लिनन हांची आयात जाता, जाल्यार फ्लॅक्स देशांतूच तयार जाता. बेल्जियमांत सुती लुगटाचें २६%, लोकरीचें १२% आनी कृत्रीम धाग्यांसावन तयार जावपी लुगटाचें ४९% उत्पादन जाता. लिंबर्ग हें कृत्रीम धाग्यांसावन तयार जावपी लुगटाचें मुखेल केंद्र. रसायनां आनी खनीज तेल रसायनांचे उद्देगधंदे, सेंब्रा आनी म्युज न्हंयांचीं देगणां, केम्पनलँड आनी अँटवर्पांत व्हडा प्रमाणांत चलतात. वखदां, शाबू आनी फोटोग्राफीचीं रसायनां हांचेखातीर उपेगी पडपी कच्चो म्हाल चडसो व्हडल्या शारांनी तयार जाता.

फ्रांस, अमेरिका, भारत, ऑस्ट्रेलिया, जर्मनी, झाइरे आनी ग्रेट ब्रिटन ह्या देशांकडेन बेल्जियमाची आयात-निर्यात जाता. यंत्रसामुग्री, विजेचीं उपकरणां, मोटारी, विमानां, कच्चो म्हाल हांची आयात जाता आनी वखदां, रसायनां, लुगट हांची निर्यात जाता. बेल्जियम फ्रँक हें देशाचें अधिकृत चलन.

येरादारी आनी संचारण : हेर अस्तंत युरोपी देशांप्रमाण बेल्जियम होय देश येरादारीच्या मळार खूब फुडारिल्लो आसा. दुसऱ्या म्हाझुजाउपरांत हांगाच्यान वाडत वचपी उद्देगांची गरज भागोवपाखातीर रस्ते आनी रेल्वेमार्ग बांदपाच्या कामांक बरोच नेट आयलो. रेल्वेमार्गाचो उपेग वाडट्या उद्देगधंद्याक पालव दिवपाखातीर जाता. ट्रांस-युरोपियन एक्सप्रेस गाडयो बेल्जियमांतल्या मुखेल शारांतल्यान म्हळ्यार ब्रुसॅल्स, अँटवर्प, ऑस्टेंड, आर्चेंन ह्या शारांतल्यान पासार जाता. रस्ते आनी रेल्वेमार्गांतल्यान हीं शारां शेजारच्या देशांकडेन जोडल्यांत. 'सॅबीना' ही संस्था बेल्जियमाची आंतरराश्ट्रीय विमान वेवस्था पळयता. ब्रुसॅल्सांत व्हड संवसारीक पांवड्याचो विमानतळ आसा. न्हंयो आनी खारजां हांचेवरवीं देशाभितरली प्रवासी आनी म्हालाची येरादारी जाता. अँटवर्प हें देशांतलें सगळ्यांत व्हडलें बंदर. घॅण्ट, झेब्रख, ऑस्टेंड हींय कांय म्हत्वाचीं बंदरां आसात. शेजारी देशांकडेन वेपार चड करून उदका मार्गांतल्यानूच जाता.

लोक आनी समाजजीण : १९९४ मेरेन बेल्जियमाची लोकसंख्या १,००,००,००० इतली आशिल्ली. पुर्विल्ल्या काळांत ह्या प्रदेशांत बेल्गा जमातीचे लोक रावताले. बेल्गा लोकांवयल्यान ह्या प्रदेशाक बेल्जियम हें नांव मेळ्ळें हेर युरोपी देशांपरस बेल्जियमाचे लोकवस्तेची दाटाय चड आसा.

बेल्जियम समाज सादारणपणान तीन भाशीक गटांनी विभागिल्लो आसा. हॉलंडी भास उलोवपी फ्लेमिंग ह्या लोकांचो गट भोवसंख्य आसून ते मुळावे जर्मन वंशाचे आसात. देशाचे उत्तरेक ह्या लोकांची दाटाय चड आसा. हांचे सकयल वॉलून्झ ह्या फ्रेंच भास उलोवपी लोकांचो आस्पाव जाता. हे लोक मुळावे केल्टिक वंशाचे आसून तांची दाटाय देशाचे दक्षिणेक चड आसा. जर्मन भास उलोवपी लोकांचो तिसऱ्या गटांत आस्पाव जाता.

भाशेचे नदरेन बेल्जियम देशाचे दोन भाग जातात. देशाचे उत्तरेक फ्लेमिंग होलंडी भाशेचो शेक चलता जाल्यार दक्षिणेक भोवसंख्य आशिल्ले वॉलून्झ लोक फ्रेंच भाशेची पोटभास उलयतात. फाटल्या काळासावन चलत आयिल्लो फ्लेमिश- फ्रेंच भाशावाद आयजूय चलता. हाका लागून आनी भाशीक दंगलींक लागून हांगाचे समाजवेवस्थेचेर वायट परिणाम जाल्यात. देशांत शांतताय उरची म्हणून बेल्जियम सरकारान १९६२-६३ ह्या वर्सा उदेंत-अस्तंत अशी भाशीक शीम रचली. हे शिमेप्रमाण अस्तंत फ्लॅंडर्स, उदेंत फ्लॅंडर्स, अँटवर्प आनी लिंबर्ग हीं चार राज्यां फ्लेमिश भाशीक, एनो, नामुर, ल्येझ, आनी लक्सेम्बर्ग हीं चार राज्यां फ्रेंच भाशीक आनी ब्राबांट हें णववें राज्य द्विभाशीक.

बेल्जियमाचे लोकसंख्येंतले भोवसंख्ये लोक फ्लेमिंग आनी वॉलून्झ हे दोनूय गट रोमन कॅथलिक पंथाचे आसात. प्रॉटेस्टंट आनी ज्यू धर्माचेय लोक हांगा आसात. वाठाराप्रमाण लोकसंख्येचें विभाजन केल्लें आसा. वाडट्या उद्देगधंद्यांक लागून शारांत लोकवस्तीची दाटाय चड आसा. गांवगिऱ्या वाठारांनी येरादारीची बरी वेवस्था आशिल्ल्यान गांवगिऱ्या वाठारांतले लोक गांवांत रावून शारांनी काम करपाक पसंत करतात. हाका लागून हेर प्रगत देशांपरस बेल्जियम देशांत गांवगिऱ्या भागांतल्यान शारांकडेन वचपी लोकांची ओड खूब उणी आसा. वाडट्या उपनगरीकरणक लागून मुखेल शारांतल्यान उपनगरांकडेन जावपी स्थलांतराचें प्रमाण अँटवर्प, ब्रुसेल्स, घॅण्ट, शार्लर्वा ह्या शारांनी दिश्टी पडटा.

ह्या देशांत सण आनी सुवाळे हांचें व्हड दायज आसा. कांय सणांचें मूळ क्रिस्तापयलींच्या काळांतलें आसा. कांय धर्मीक सुवाळ्यांचेर स्पेनी लोकांचो प्रभाव दिश्टी पडटा. बींशांत गॅल्लास लोकांची ग्रीव च्युसडे ही परब फेब्रुवारी म्हयन्यांत येता. ह्याच म्हयन्यांत ग्रामां हांगा जावपी उत्सवांत सुकीं लाकडां एकठांय करून होळ्यो पेटयतात. फॉस-ला-व्हील हांगा कार्नीवालाची परब व्हडा उमेदीन मनयतात. ब्रूझ हांगा इस्टराउपरांत चाळिसाव्या दिसा 'प्रोसेशन ऑफ द होली ब्लड' मनयतात.

ऑगस्ट म्हयन्यांतल्या निमाण्या शेनवारा गोलाइश ह्या राकेसाचें लग्न जाता आनी दुसऱ्या दिसा आट हांगा ह्या राकेसाची मिरवणूक काडटात.

शिक्षण : बेल्जियम देशांत साक्षरतायेचें प्रमाण ९९% आसून ६-१४ वर्सांमेरेनच्या भुरग्यांखातीर शिक्षण सक्तीचें आसा. देशांतली चडशी शिक्षण वेवस्था ही रोमन कॅथलिक परंपरेंतल्यान चलत आयिल्ली आसा. पूण हालींच्या तेंपार आधुनिक अशी धर्मनिरपेक्ष शासनपुरस्कृत शिक्षण पद्दतूय आसा. रोमन कॅथलिक संस्थांक सरकाराकडच्यान अनुदान मेळटा. त्या त्या भाशीक वाठारांतली अधिकृत भास त्या त्या वाठाराचें बरोवपाचें माध्यम थारता. शासकीय पालवान चलपी बालवाड्यांनी सान भुरग्यांक शिक्षण मेळटा. मुळावें शिक्षण हें स वर्सांचें आसून तें ६-१२ वर्सांमेरेनच्या भुरग्यांखातीर आसता. माध्यमिक शिक्षणूय स वर्सांचें आसता. तें तीन पांवड्यांचें आसता. पयल्या पांवड्यावयलें शिक्षण एकेच तरेचें आसता. उपरांत तांकां तांचे आवडीप्रमाण विशय घेवपाक मेळटा. विद्यापिठांत शिक्षण घेतलो जाल्यार माध्यमिक शिक्षण पुराय जातकूच परिक्षा दिवंची पडटा. विद्यापिठांत सुरवेचीं २-३ वर्सां पुर्वतयारेखातीर अभ्यासक्रम आसता. हो अभ्यासक्रम जालो म्हण्टकूच उपरांत २-३ वर्सांनी खाशेल्या विशयाची पदवी विद्यार्थ्यांक मेळटा.

कलाकुसर : मध्ययुगांत अस्तित्वांत आशिल्ले कलेक फ्लेमिश कला अशें म्हण्टाले. फ्लेमिश कलेचेर त्या वेळार आद्य क्रिस्ती कॅरोलिजियन आनी रोमनेस्क कलांचो प्रभाव आशिल्लो. फ्लेमिश कलेच्या वैभवाच्या तेंपार चित्रकलेक म्हत्वाची सुवात आशिल्ली. यान व्हान आयिक, रोगीर व्हान डर व्हायडन, ह्युगो व्हान डर गूस, हायरॉनिमस बॉस हे पंदराव्या आनी सोळाव्या शेंकड्यांतले म्हत्वाचे चित्रकार आशिल्ले. सतराव्या शेंकड्यांत पीटर पॉल रुबेन्स ह्या बरोक शैलीच्या चित्रकाराचो प्रभाव खूब तेंप तिगून उरलो. ह्याच तेंपावयलें लव्हन हांगाचें सभाघर, अँटवर्प हांगाचें नगरभवन ह्यो इमारती प्रसिध्द आसात. मुर्तिकलेंत नामनेचो हॉलंडी शिल्पकार क्लाउस स्लूटर हाच्या वास्तववादी शिल्पाकृतींचो प्रभाव आशिल्लो. आधुनिक चित्रकलेंत रने माग्रित आनी पॉल डेलव्हो हे व्हड चित्रकार आसात. तशेंच व्हिक्टर हॉर्ट आनी हांग्री व्हान द व्हेल्ड ह्या हालींच्या वास्तूकारांनी खूब नामना जोडल्या.

म्हत्वाचीं थळां : देशांत पर्यटनाचे नदरेन दर्यावेळो, इतिहासीक नामनेचीं फ्लेमिश नगरां, आग्नेय भागांतलो आर्देन आनी सोबीत दोंगरी वाठार हांकां चड म्हत्व आसा. मध्ययुगाचो उगडास करून दिवपी ब्रूझ, घॅण्ट, ईप्र हीं फ्लेमिश शारां प्रसिध्द आसात. ब्रुसेल्स हें राजधानीचें शार पर्यटकांक चड आकर्शित करता. ह्या शारांतली 'ग्रँड प्लेस', 'सेंट मायकेल्स कॅथीड्रल', 'नोत्रदाम द सॅब्लॉम' ही इगर्ज तशेंच 'इरॅस्मत हाऊस' ह्यो दोळे दिपकावपी इमारती हांगाचें खाशेलपण आसा.

- प्रकाश कामत

बेसबॉल : एक मैदानी खेळ. दरएकी णव खेळगड्यांच्या दोन पंगडांमदीं पेल्ल आनी बॅट हांच्या आदारान हो खेळ खेळटात. हो अमेरिकेचो राष्ट्रीय खेळ. बेसबॉलाच्या मैदानाचो जो आकार आसता ताचेवयल्यान ताका 'डायमंड' अशेंय म्हण्टात. तातूंत थरावीक अंतराचेर ज्यो चार बेसीस म्हळ्यार तळ वा घरां आंखिल्लीं आसतात. तांचेवयल्यान ह्या खेळाक 'बेसबॉल' हें नाव पडलें.

एकुणिसाव्या शतमानाचे सुरवेक सावनूच क्रिकेट आनी राउंडर्स हांचे धर्तेवयलो बेसबॉलाचो एक प्रकार रूढ आशिल्लो. तशेंच ताचे आदींय 'वन ओल्ड कॅट' ह्या नांवाचो चल्यांचो एक खेळ खेळटाले. ह्या प्रकारांतल्यानूच आर्विल्ल्या बेसबॉलाची निर्मिती जाली. अॅबनर डबलड हाणें १८३९त कूपर्सटाउन, न्यूयॉर्क हांगा हो खेळ सुरू केलो अशें म्हणप जाता. पूण ताच्या एका शतमाना आदीं हो खेळ सामक्या साधा

स्वरुपांत प्रचलीत आशिल्ल्याचे उल्लेख मेळटात. 'लिटल प्रिटी पॉकेट' (१७४४) ह्या भुरग्यांच्या पुस्तकांत 'बेसबॉल' नांवाच्या एका खेळाचें वर्णन मेळटा. अलेक्झांडर कार्ट रायट हाणें १८४५ च्या सुमाराक ह्या खेळाच्या मैदानाच्या घराचें अंतर २८.४३ मी. अशें निश्चीत थरयलें. आनी हॅन्री चॅडविक हाणें पयलें नेमावळीचें पुस्तक (१८५८) तयार केलें. शिंयाळ्यांतूय हो खेळ खेळूंक मेळचो देखून जॉर्ज हॅनकॉक हाणें १८८७ त शिकागोंत इण्डोर बेसबॉलाचो प्रकार सोदून काडलो. तातूंतल्यानूच फुडें सॉफ्टबॉल हो प्रकार मुखार आयलो.

बेसबॉलाच्या मैदानाचे सादारणपणान तीन भाग जातात. खेळ चड करून जंय चलता तें आंतरमैदान (इनफिल्ड वा डायमंड) मैदानाचे शिमेरेशेमेरेन पातळिल्लें बाह्यमैदान (आऊटफिल्ड हें अंतर उण्यांत उणें ७६.२ मी. आसचें असो संकेत आसा) आनी प्रमाद क्षेत्र (फाउल टॅरिटरी).

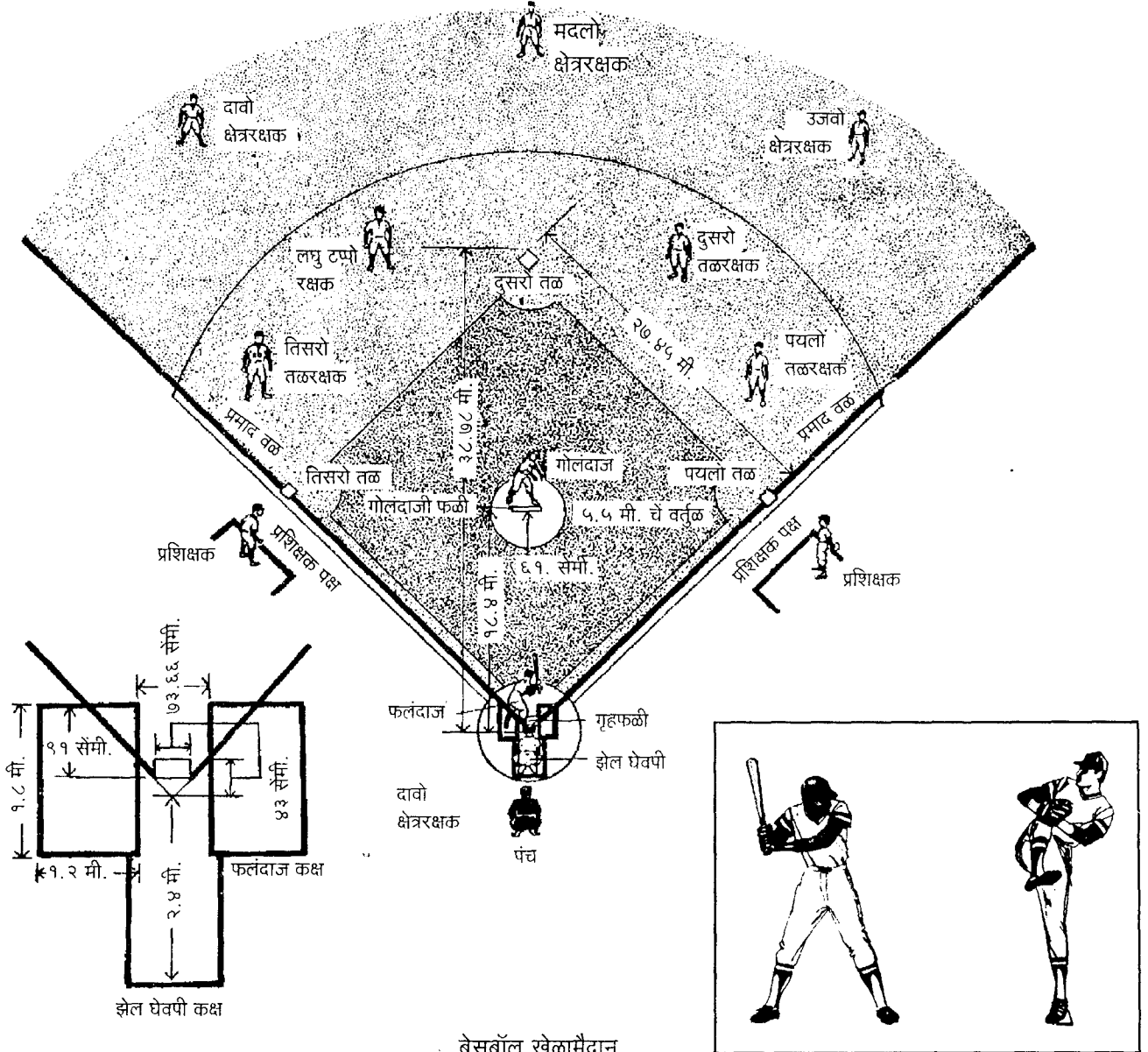

बेसबॉल खेळामैदान

आंतर मैदान चवकोनी आसून ताची दरेक बाजू २७.४५ मी. आसता. हातूंत 'होमबेस' वा 'होमप्लेट' म्हळ्यार गृहफळी हें मुखेल घर आसून तें सगळ्यांत म्हत्वाचें आसता. ताचे उजवे वटेन म्हळ्यार घड्याळी कांट्याचे उरफाटे दिकेन अनुक्रमान पयलीं, दुसरीं आनी तिसरीं घरां आसतात. घर दाखोवपी कॅनवासाच्यो धव्यो पोतयो जमनींत रोमिल्ल्या लोखणाचे खुंटयेक बांदिल्ल्यो आसतात.

होमप्लेट म्हळ्यार गृहफळी ही धवी रबराची पंचकोनी फळी आसून, ती जमनींत एके पातळेंत बसयल्ली आसता. तिची फुडली कूस ४३ सेंमी. (१७ इंच) रुंद आसून लांबायेच्यो दोन वटो २१.५ सेंमी. (८ $\frac{1}{2}$ इंच) आनी पांचव्या कोनाच्यो दोन वटो ३०.५ सेंमी. (१२ इंच) आसतात. गृहफळयेचे दावे आनी उजवे वटेन बॅटराक म्हळ्यार फलंदाजाक उबो रावपाक दोन 'बॅटर्स बॉक्स' म्हळ्यार फलंदाज कक्ष आसतात. त्यो दरेकी १.८ मी. (६ फूट) लांब आनी १.२मी. (४फूट) रुंद आसतात. ताचे फाटले वटेन गृहफळयेपसून २.४ मी. (८फूट) लांब आनी १.१मी. रुंद अशे 'कॅचर्स बॉक्स' म्हळ्यार झेलकरी कक्ष आसतात. गृहफळयेपसून दुसऱ्या घराचे दिकेन १८.४मी. अंतराचेर सादारणपणान आंतरमैदानाच्या मध्य भागार एक वाटकुळो ल्हानसो उंचवटो आसता. ताचो व्यास ५.५मी. आनी मध्याची उंचाय २५ सेंमी. आसता. त्या उंचवट्याचेर ६.१सेंमी. लांब आनी १५ सेंमी. रुंद अशी धवी रबराची फळी बसयल्ली आसता. तिका 'पिचर्स प्लेट' म्हळ्यार गोलंदाजी फळी म्हण्टात. गृहफळयेच्या पयल्या आनी तिसऱ्या घराचे दिकेन मैदानाचे शिमेमेरेन ज्यो ओळी काडिल्ल्यो आसतात, त्यो प्रमादओळी (फाऊल लायन्स) आसतात. त्या ओळीं पलतडचें तशेंच गृहफळयेचे फाटले वटेनचें क्षेत्र म्हळ्यार प्रमादक्षेत्र. ते ओळी भितरलें आनी भायलें मैदानाचें मेळून जावपी क्षेत्र हें खेळाचें विहित क्षेत्र (फॅर टॅरिटीरी) मानप जाता.

बेसबॉलाच्या पेल्ल्याचो आवांठ २३ ते २३.५ सेंमी. आनी वजन १४२ ते १४८.८ ग्रॅ. मेरेन आसता. बॅट हें सादारणपणान अॅश लाकडापसून तयार केल्लें गुळगुळीत आनी वाटकुळसार आसता. तें मुठीकडेन अशीर जाल्यार दुसऱ्या तोंकाकडेन दाट आसता. आनी ह्या दाट वाटकुळ्या भागाचो व्यास ७ सेंमी. आसता. बॅटाची लांबाय चडांत चड १.०६७ मी. आसता.

खेळगडे विशिश्ट प्रकाराचीं संरक्षक साधनां वापरतात. क्षेत्र रक्षक पेल्ल जिखपाखातीर चामड्याचीं दाट लुवां वापरतात. फलंदाज एक खाशेलें तयार केल्लें प्लास्टीकचें शिरस्त्राण वापरतात. जाल्यार झेलकरी तोंडाचेर धातूचे जाळयेचें मुखें घालता. हड्ड्यार दाट कापडी संरक्षक आनी पांयांक प्लास्टिकाचे नडगी-रक्षक (शिन गार्डस) वापरतात.

बेसबॉल खेळाचो मुखेल उद्देश म्हळ्यार प्रतीस्पर्धी संघापरस चड धांवड्यो काडप. ते नदरेन फलंदाजी करपी संघ चडांत चड धांवड्यो जमोवपाचो यत्न करता, जाल्यार क्षेत्ररक्षण करपी संघ तांच्यो धांवड्यो

आडावन तांकां बाद करपाचो यत्न करता. दरेका संघांत णव खेळगड्यांभायर राखीव खेळगड्याचीय तजवीज आसता. पूण ज्या खेळगड्या जाग्यार बदली खेळगडो घेवप जाता त्या मूळ खेळगड्याक परत खेळांत भाग घेवंक मेळना. हाचेभायर दर एका संघावांगडा एक वेवस्थापक आनी कांय तज्ञ प्रशिक्षक आसतात. वेवस्थापक संघांतल्या खेळगड्यांच्या फलंदाजीचो क्रम, आदी संघाची व्यूहरचना, डावपेंच आदी थरयता. तज्ञ प्रशिक्षक प्रत्यक्ष सामनो चालू आसतना क्रिडाक्षेत्राच्या भायर म्हळ्यार प्रमादक्षेत्रांत रावन सांकेतिक कुरवांच्या आदारान खेळगड्याक सुचोवण्यो करता. तेचपरी वेवस्थापकाच्या डावपेंचाच्यो कल्पना खेळगड्यांमेरेन पावयता. सामन्याचें नियंत्रण पंच करता आनी सादारणपणान दर एका घराखातीर एक एक पंच आसता. गृहफळयेकडलो पंच मुखेल आसून तो खेळगड्याच्या बाद जावपाविशींचे तशेंच नेमा भायले पेल्ल मारल्यार म्हत्वाचे निर्णय दिता. फलंदाजी करपी संघाचे तीन खेळगडे बाद जातकच तांचो डाव सोंपता आनी उपरांत क्षेत्ररक्षण करपी संघ फलंदाजी करता. दोनूय संघांची फलंदाजी पुराय जातकच एक डाव (इनिंग्स) सोंपता. अशे वट्ट णव डाव खेळप जाता आनी हांतूत जो संघ चड धांवड्यो काडटा तो जैतीवंत थारता. णव डावा उपरांतूय दोनूय संघाच्यो धांवड्यो सारक्यो आसल्यार एक संघ दुसऱ्या संघाचेर जैत जोडसर खेळ चालू उरता.

ज्या संघाच्या मैदानाचेर खेळ चलता तो येजमान संघ (होम टीम) आनी प्रतिस्पर्धी हो सोयरो संघ (व्हिजिटिंग टीम) आसता. सोयऱ्या संघान पयलीं फलंदाजी करची अशी चाल आसा. तेप्रमाण येजमान संघाचे सगळे खेळगडे आपआपल्या क्षेत्ररक्षणाच्या जाग्यार उबे रावतात. पेल्ल घालपी 'पीचर' म्हळ्यार गोलंदाज हो गोलंदाजी फळयेकडेन जाल्यार क्रिकेटींतल्या यश्टीरक्षकाप्रमाण फलंदाजा फाटल्यान उबो रावन पेल्ल आडावपी झेलकरी हो झेलकरीकक्षांत उबो रावता. उरिल्ल्या खेळगड्यांची क्षेत्ररचना अशी : गृहफळी सोडून उरिल्ल्या दर एका तळार एक एक क्षेत्ररक्षक आसता. ताका अनुक्रमान पयलो, दुसरो आनी तिसरो बेसमेन म्हळ्यार तळरक्षक म्हण्टात. 'शॉर्टस्टॉप' म्हळ्यार चवथो क्षेत्ररक्षक दुसऱ्या आनी तिसऱ्या घरांच्या सादारण मदीं पूण भितर मेरेन क्षेत्ररक्षण करता. उरिल्ले तीन क्षेत्ररक्षक भायल्या मैदानार दावे, उजवे आनी मदले वटेन उबे रावन क्षेत्ररक्षण करतात.

हालींच्या काळांत बेसबॉलाक संवसारीक पांवड्यावयलो एक खेळ म्हणून नामना मेळ्ळ्या. १९०३ सावन बेसबॉलाच्यो संवसारीक सर्ती जातात. त्यो 'नॅशनल लीग' आनी 'अमेरिकन लीग' हांच्यांतल्या जैतीवंत संघांमदीं जातात. हाचेभायर सुमार ६० वयर दुय्यम वेवसायीक संघटना आसात. 'वेब रूथ' हो आनी 'हँक आरॉन' हे ह्या काळांतले सर्वश्रेष्ठ बेसबॉलपटू.

अमेरिके फाटोफाट हो खेळ जपानांत व्हड प्रमाणांत खेळटात. १९३६ त आंतरराष्ट्रीय महासंघाची (कॉन्फेडरेशन) स्थापना जाली. तेन्ना ताचीं १७ राष्ट्रां वांगडी आशिल्लीं. आतां तांचो आंकडो चाळिसांपरस चड जाला. १९५३ सावन युरोपियन बेसबॉल फॅडरेशनाची स्थापना जाली आनी ताच्या फुडल्या वर्सा युरोपी विजेतेपदाचे सामने सुरू जाले. हाचेभायर वांगडी राष्ट्रांतल्या जैतीवंत क्लबांत दर वर्सा युरोपीय करंडा खातीर खेळ जाता. ऑस्ट्रेलियांत एक शिंयाळी खेळ म्हणून हो खेळ खेळप जाता. कूपर्सटाऊन न्युयॉर्कांत ह्या खेळाचें राष्ट्रीय स्मारक 'हॉल ऑफ फेम' आनी संग्रहालय १९३९त उबारलां. हातूंत खेळाच्या इतिहासांत १९३७ सावन आयजमेरेन जावन गेल्ल्या नामनेच्या खेळगड्यांची नोंद केल्ली आसा. तेचपरी, ह्या खेळांतल्या याद उरपा सारकिल्ल्या साधनांचो आनी वस्तूंचो संग्रह केल्लो आसा.

१९५२ वर्सा अमेरिकेन ऑलिंपिकांत बेसबॉल हो प्रदर्शनीय खेळ म्हणून सादर केलो. तातूंत फिनीश बेसबॉलाचो आस्पाव करपांत आयलो. १९९२ त बेसबॉल हो पयले खेप मेडल खेळ जालो.

ऑलिंपिकांत बेसबॉल खेळांत वांटो घेतिल्ले देश आनी वर्स अशें आसा.

वर्स	देश	वर्स	देश
१९९२	अमेरिका	१९३६	वर्ल्ड ऑमेट्युअर्स
१९३६	अमेरिकन सर्विस टीम	१९६४	अमेरिका
१९८४	जपान	१९८८	अमेरिका
१९९२	क्युबा (मेडल)		

- कों. वि. सं. मं.

बेळगांव : कर्नाटक राज्यांतल्या बेळगांव जिल्ह्याचें आनी प्रशासकीय विभागाचें मुखेल ठिकाण. वेळुग्राम (कोंडे-वेळुचो प्रदेश) ह्या मूळ नांवावयल्यान बेळगांव हें नांव वापरांत आयलें अशें म्हणप जाता. हें शार मुंबय बॅंगळूर राष्ट्रीय महामार्ग क्र. ४ चेर वसलां. दक्षिण-मध्य रेल्वे मार्गावयलें हे एक स्थानक. कर्नाटक आनी महाराष्ट्र राज्याचे शिमेर आशिल्लें हें शार अस्तंत घाटाच्या उताराचेर दर्याचे पातळेसावन सुमार ७६० मी. उंचायेचेर वशिल्लें आसा. गोंय आनी अस्तंत दर्यादेगेर आशिल्ल्या प्रदेशाच्या मार्गावयलें बेळगांव हें प्रवेशदार जाल्ल्यान राजकीय तशेंच अर्थीक नदरेन ह्या शाराक एक आगळी अशी सुवात खूब आदल्या काळासावन मेळ्ळ्या.

इ. स. १२०५ च्या सुमाराक होयसळांकडल्यान रट्टांनी हें शार घेतलें आनी ताकाच आपली राजधानी केली. १२५० त हें रट्टांकडल्या यादवांकडेन आयलें आनी फुडें १३७५त ताचो विजयनगर राज्यांत

आस्पाव केलो. उपरांत कांय तेंप हांगा मुसलमानी राजवट आशिल्ली. १७५४ त हें शार पेशव्यांनी घेतलें. १८१८त ह्या शाराचेर इंग्लिशांनी जैत जोडलें. १८३८ सावन हें बेळगांव जिल्ह्याचें मुखेल ठिकाण जालें. स्वातंत्र्या आदल्या काळांत हें मुंबय इलाख्यांत आनी उपरांत मुंबय प्रांतांत गेलें. १९५६ चे भाशीक पुनर्रचणुके उपरांत तेन्नाच्या म्हैसूर (आतां कर्नाटक) राज्यांत गेलें. ह्या शारालागसारूच भोंवतणी चर आशिल्लो सोळाव्या शतमानांतलो मोडके अवस्थेंतलो एक व्हड भूंयकोट किल्लो आसा. हांगा एक लश्करी छावणी आसा.

बेळगांव ही लागसारच्या शेती उत्पन्नाची मुखेल बाजारपेठ आसून हांगा चड करून तांदूळ, ऊंस, कापूस, तंबाकू, तेलबियो, लाकूड आनी दुदाचे पदार्थ (लोणी, कुंदो) हांचो व्हड वेपार चलता. हाचेभायर कोंकणांतल्यान (वेंगुर्ला बंदरांतल्यान) येवपी नाल्ल, मीठ, सुकें नुस्तें, खाजूर हांचीय ही बाजारपेठ. गोंय आनी कोंकण वाठारांचीय ही म्हत्वाची बाजारपेठ. हातमागावयल्या लुगटां खातीर आनी खास करून 'शहापूरी साडयांखातीर ह्या शाराची नामना आसा. ह्या शारांत मोटार बांदणी, फर्निचर, फस्कां, रसायनां, शाबू, कातडी उद्देग, तांबें-पितूळचीं आयदनां, हांचे उद्देग चलतात. शारालागसारूच अॅल्युमिनीयमाचो व्हड कारखानो आसा.

शारांत मानव्यविद्या, विज्ञान, तंत्रविद्या, आयुर्वेद, अभियांत्रिकी, वैजकी, वाणिज्य, आदी विशयांच्यो उच्च शिक्षणसंस्था आसून त्यो सगळ्यो कर्नाटक विद्यापिठाक संलग्न आसात. हांगा इंग्लीश, कानडी, उर्दू, इंग्लीश ह्या भाशांच्या माध्यमांची सुविधा आसा. 'किंग जॉर्ज पब्लिक स्कूल' ही सैनिकी शिक्षण दिवपी निवासी संस्था हांगा आसा. शारांतल्या ओडलायण्या थळांमदीं सोळाव्या शतमानांतली मशीद आनी किल्ल्यांतलीं दोन जैन देवळां उल्लेख करपासारकीं आसात. हें शार दर्यापातळेपसून बरेंच उंचायेर आशिल्ल्यान बेळगांवां भोंवतणच्या लोकांखातीर हें थंड हवेचें ठिकाण जालां. तशेंच, एक म्हत्वाची बाजारपेठ जाल्ल्यान गोंय धरून दर्यादेगेवयल्या हेर वाठारांतल्या लोकांची बेळगांवां बरीच यो वच आसा.

बेळगांवच्या मराठी भाशिकांच्या मतान बेळगांव हें शार भाशीक आनी संस्कृतीक नदरेन महाराष्ट्रांत आसचें अशें आसून तेखातीर महाराष्ट्र एकीकरण समितीचे वतीन दीर्घ काळाचें आंदोलनूय चलयलां. शाराच्या ह्या प्रस्नाचेर १९६७त भारत सरकारान महाजन आयोग नेमिल्लो. पूण फुडें आयोगान केल्ल्या अहवालाची कारवाय जावंक पावलाना आनी अजुनूय हो प्रश्न हुमकळत आसा.

- कों. वि. सं. मं.

बैगा : एक आदिवासी जमात. ह्या लोकांची वस्ती मध्य प्रदेशांतल्या दोंगराळ वाठारांनी चड करून मंडला, बिलासपूर, बालाघाट, दुर्ग ह्या

जिल्ह्यांनी आसा. छत्तीसगढ वाठारांतलें बैगा-चाक हें तांचें मूळ ठिकाण.

वंशीक नदरेन मुंडा वा कोलारियन वंशाची ही शाखा आसुंये अशें कांय अभ्यासकांचें मत आसा जाल्यार कांय जाण हे जातीक भुरग्या जातीची पोटजात मानतात. विंझवार, कुंडी, कुर्क, सावत अशो बैगाच्यो पोटजाती आसात. बैगाचीं चवदा गोत्रां आसात. तीं अशीं- तातरिया, सादिया, दारिया, नादिया, सारारिया, रोठोरिया, मुडाकिया, बरारिया, घंगारिया, लामोथिया, चांद्रोनिया, कुशारिया, देवाडिया आनी पंगारिया.

बैगा लोक तांबशा-काळ्या वर्णाचे आसून रुपेस्त तशेंच बळिश्ट आसतात.

बैगा लोक तिगपी घरां बांदिनात. तांच्यो खोंपी कुडाच्यो आसून त्यो लांब चवकोनी आसतात. तांची बसपाची, जेवपाची, न्हिदपाची एकूच सुवात आसता. खोंपींत मदीं एक कड्डणाची कणगी दवरून खोंपीचे दोन भाग करतात.

बैगा दादले माथ्याक एक कपडो गुठलायतात, सदरो घालतात आनी लंगोट न्हेसतात. बायलो वायल न्हेसतात आनी जायत्यो रुप्याच्यो आनी बिडाच्यो वस्ती घालतात. आंगभर पाडून घेतात.

कंदमुळां, फळां, कुटकीची पेज, नुस्तें बैगा लोक खातात. नितळसाणेची तांकां जाणविकाय नासता. पियेवपाक सोडल्यार हेर कसल्याच कामाक ते उदकाचो उपेग करिनात. संडासाखातीर ते उदक वापरिनात. हालीं जे लोक उदक वापरतात तांची आगळीच जात तयार जाल्या.

बैगा लोकांचीं स्वतंत्र देवळां नात. पूण दर एका घरांत देवांच्यो मुर्ती आसतात. भगवान देव, बडा देव (उबराचें झाड), ठाकूर देव (गांवची शीम वा जमीन), दुल्हादेव (रोग वा अपघात), भीमसेन (पावस) हे सगळे दादले-देव आसात. धरित्रीमाता, आजी दादी ह्यो बायल-देवता आसात. आजी दादी ही रांदनी फाटल्यान आसता. नारायण देव हो हुंब्याचो देव, तेचप्रमाण रातमाई ही रातीची देवता आसता. हे सगळे देव कल्याणकारी आसात अशें बैगा लोक मानतात.

होळी, दसरो, दिवाळी ह्यो परबो ते मनयतात. पौष म्हयन्यांत ते 'चरता' ही म्हत्वाची परब मनयतात. ही परब भुरग्यांची आसता.

शकून-अपशकुनाचेर ह्या लोकांचो खूब विस्वास आसा. रानांत काम करपाक ते शेनवार वा आयतार बरो मानतात. सोमारा ते तेल गाळटात. मंगळारा प्रवास करिनात. पयसुल्लो प्रवास करपाक बुधवार बरो मानतात. मोग्याचे भेटेक बिरेस्तार आनी सुसेग घेवपाक शुक्रार दीस दवरतात. प्रवासाक वतना वाटेर सोरोप आडवो येत जाल्यार फुडें वचनात. एकूच कावळो उदकांत आंग धुयतना दिसल्यार पयसुल्ल्या गांवांतलो कोण तरी सोयरो मेला अशें मानतात.

एकाच गोत्रांत लग्नां करिनात. आतेभयणीकडेन लग्नां जातात. लग्न सुवाळो व्हंकलेगेर जाता. न्हवऱ्याच्या बापायक व्हंकलेक देज दिवंचो पडटा. तो दिवपाची तांक नासल्यार न्हवरो आपल्या भावी मांवांमहऱ्यांत काम करता. ताका लामसेन म्हण्टात. साकरपुड्या उपरांत न्हवऱ्या वटेनचे लोक सोरो घेवन व्हंकलेगेर वतात. थंय तांकां जेवण आसता. तेन्ना लग्नाचो दीस थरयतात. ह्या विधीक 'बारोखी' अशें म्हण्टात. थरयल्ल्या दिसा न्हवऱ्या वटेनचो लोक व्हंकलेगेर येतात. तातूंत बायलो नासतात. जेवणां जातकच रातभर नाच जाता. दुसऱ्या दिसा दनपरां माटवांत एक खांबो पुरतात आनी न्हवरो-व्हंकल त्या खांब्याक पांच प्रदक्षणां घालतात. हो विधी जातकच व्हंकल आपल्या आवय-बापायवांगडा न्हवऱ्यागेर वता. थंयच्या माटवांतल्या खांब्याभोंवतणीं न्हवरो-व्हंकल सात प्रदक्षणा घालतात. जेवणां जातकच नाच जाता. न्हवरो-व्हंकल एकामेकांचेर मक्याचे दाणे उडयतात. उपरांत न्हवरो व्हंकलेच्या हातांत मुदी घालता. व्हंकलेचीं आवय-बापूय न्हवऱ्याचे पांय धुयतात. मागीर सगळीं घरांत येतात आनी जेवणां जातात. तांच्या लग्नाक ब्राह्मणाची गरज नासता. दर एके पोटजातींत लग्नाचे विंगड विंगड प्रकार आसतात.

भुरगें जल्मतकच ताका कुटुंबांतलो पुर्वज आयलो अशें मानतात. रुप्याचो कुडको उडयल्ल्या उदकांत त्या भुरग्याचे पांय धुयतात आनी तें उदक तीर्थ म्हणून पियेतात. जावळ काडपा वेळार भुरग्याचो मामा ताका नांव दवरता.

बैगा लोक मडें पुरतात वा लासतात. दफन करतना मड्या म्हऱ्यांत कोयतो, सूप आनी सुकिल्लो दुदी दवरतात. घुबडाक बळी दितात. तातूंतलो मेल्ल्या मनशाच्या नांवाचो वांटो कुशीक काडून उरिल्लो खातात. वागाच्या हल्ल्यान मरण आयल्यार, त्या वागाचो परतून दुसऱ्याक त्रास जावंचो न्हय म्हणून आनी मेल्ल्या मनशाक शांती मेळपाखातीर खाशेलो विधी करतात.

बैगा लोक म्होंव आनी पांटले करून विकतात. तशेंच गायो, कुकडां, बोकडां, दुकरां पोसतात. तांकां मोलमजुरी करपाक आवडना. झूम पद्दतीने ते शेती करतात. दर तीन वर्सांनी शेताची जमीन बदलतात.

ह्या लोकांक नाच करपाक खूब आवडटा. दादले-बायलो एकामेकां सामकार उबे रावन पखवाजाच्या तालार नाचतात. बायलो पांयांक पांयजणां बांदतात.

- कों. वि. सं. मं.

बैजू बावरा : (जल्म : इ.स.चो १६ वो शेंकडो).

ग्वाल्हेरचो एक नामनेचो गवय.ताणें बरींच धुपदां रचल्यांत. तातूंतलें 'रामकल्पद्रुम' ह्या ग्रंथांतलें एक धुपद अशें आसा-

आंगन भीर भई ब्रजपति के आज नंद महोत्सव आनंद भयो
हरद दूब दधि अक्षत रोरी ले छिरकत परस्पर गावत
मंगल चार नयो ब्रह्मा ईस नारद सुर नर मुनि हरबित
विमानन पुष्य बरस रंग ठयो धन-धन वैजू संतन हित प्रकट
नंद जसोदा ये सुख जो दयो।

अर्थ : ब्रजपति नंदाच्या घरा आयज नंदलालाचो महोत्सव आसा. सगळें आंगण भरून गेलां. दूद, धंय, हळद, अक्षता हांची लयलूट आसा. लोक अक्षता, गुलाल उडयतात. नाचून, गावन दबाजो मनयतात. तो सुवाळो पळोवन ब्रह्मा, महेश, नारद, देवगण, मुनिवर हांकां खूब उमेद जाल्या. ते विमानांतल्यान फुलां उडयतात. नंद आनी यशोदा हांकां आनी भक्तांक सूख दिवपी श्रीकृष्णाच्यो ह्यो लिला वर्णन करून वैजू धन्य जालो.

बैजू तानसेनाच्या काळांतलो आसून ताचेविशीं एक आख्यायिका आसा ती अशी-

तानसेन आनी बैजू बावरा हांची गायनाची एक दीस सर्त लागली. बैजून आपल्या गायनाच्या प्रभावन रानांतल्या हरणांक मंत्रमुग्ध करून आपले म्हऱ्यांत हाडलीं आनी एका हरणाच्या गळ्यांत माळ बांदून ताका सोडून दिलें. उपरांत तानसेनान आपल्या गायनान त्या माळ घाल्ल्या हरणाक आपोवपाचो यत्न केलो. पूण तें हरण आयलेंना. बैजून परतून गायन केलें आनी तें हरण बैजू म्हऱ्यांत आयलें. बैजूचें हें कसब पळोवन तानसेनान आपली हार मान्य केली.

ताचे कांय शिश्यूय आशिल्ले. तातूंतलो गोपाल नायक हो नामनेचो गायक जालो. स्वामी हरिदास हाकाय खूब नामना मेळ्ळी.

- कों. वि. सं. मं.

बैरागी : एक पंथ. संवसारीक इत्सा, आकांक्षा हातूंतल्यान मुक्त जावप, कामक्रोधाचेर नियंत्रण दवरप हाका विराग अशें म्हण्टात. ह्याच उतरावयल्यान बैरागी हें उतर आयलां.

बरेच जाण गोसावी आनी बैरागी सादारणपणान समानार्थी समजतात. बैरागी हो गोसाव्यांतलो एक पोटभेद. एच. एच. विल्सन हाच्या मताप्रमाण गोसावी हे शैव पंथी आनी बैरागी वैश्णव पंथी. पूण गोसावी आनी बैरागी हांचेमदीं तरसो पुरायपणान भेद दिसना. शैव बैराग्यांक 'कानफाटे' बैरागी अशेंय म्हण्टात.

वैश्णव बैरागी गळ्यांत तुळशीच्यो माळो घालतात. कपलाचेर गंधाच्यो व गेरुच्यो दोन उब्यो ओळी काडटात. हे बैरागी चड करून बंगाल आनी राजस्थानांत आसात. ते विष्णु वा राम-कृष्णाचे अवतार हांची उपासना करतात.

दक्षिण भारतांत रामानुजाचार्याक लागून आनी उत्तर भारतांत रामानंदाखातीर वैश्णव बैरागी ह्या पंथाचो प्रसार जालो. तातूंतल्या रामाच्या उपासकांक रामानंदी आनी कृष्णाच्या उपासकांक निमानंदी अशें म्हण्टात. तांचीं चिन्नां, तीर्थक्षेत्रां, प्रमाणग्रंथ, दीक्षाविधी ह्यो सगळ्यो गजाली वेगवेगळ्यो आसतात. शैव बैराग्यांपरस वैश्णव बैराग्यांची साधना सौम्य आसता. कांय वैश्णव बैरागी कृष्णाक मानतात पूण राधेक मानिनात.

इस्लाम धर्मांत फकीर ह्या शब्दाचो अर्थ हिंदू धर्मांतल्या गोंसाय, बैरागी आनी साधू ह्या शब्दांक लागू जाता. भिक्षाटन आनी तिर्थाटन करपी हिंदू साधूंचो व्हड प्रमाणांत ह्या दोनूय नांवांनी आस्पाव करप जाता. तेचप्रमाण शैव आनी वैश्णव संप्रदायांतल्या बऱ्याच पंथांचोय गोंसाय, बैरागी संबंद आस्पाव जाता.

पूरक नोंद : पळेयात गोसावी.

- कों. वि. सं. मं.

बैल : संघ : कणाधारी; गण : सस्तन; वर्ग : समखुरी; उपवर्ग : रवंथी; कूळ : गोकूल; उपकूळ : बोव्हिनी; प्रजापती : ब्रॉस; जाती : १) बॉस टॉरस.

लांबाय, उंचाय, घेर, कुडीची घडण, पांय, तोंडावळो, मान, खांदो कान, दोळे शेंपडी, रंग, वजन अशा गुणांचेर बैलाचें वर्णन करतात. ल्हान गांवठी तशेंच प्रचंड व्हड बैल आसतात. भारता भायली जात (हॉल्स्टेन) हांचें

वजन १००० किलो पसून असता. तांची उंचाय १४६ सेंमी. आनी घेर २३४ सेंमी. आसता. भारतीय बैल वजनान उणो आसता. बैल काळ्या, धव्या वा तांबड्या रंगाचे आसतात.

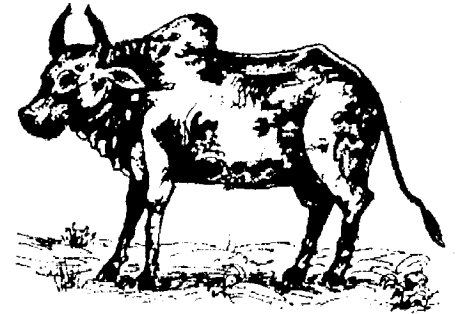

इतिहास : बलीवर्द ह्या संस्कृत उतरापसून बैल हें उतर जालां आसुंये. बैलाचें दुसरें संस्कृत नांव वृषभ अशें आसा. तें वृषवर्षाव करपी ह्या धातूपसून जालां. वृष म्हळ्यार वीर्य असोय एक अर्थ जाता. बैल हो सगळ्यांत वीर्यवान असो प्राणि मानला. वीर्य हें बळ आनी पराक्रम हांचें चिन्न मानलां. ताचेवयल्यानूच ऋग्वेदांत अग्नी, इंद्र आनी देवतांचें बळ उक्तावणखीतर ताका वृषभ हें नांव दिलां. अथर्ववेदांत बैलाविशीं एक स्वतंत्र सुक्त आसा तें अशें : बैल हो सहस्र शक्तींनी युक्त आसा. न्हंयेचे देगेर ताचीं तरेकवार रुपां पळोवंक मेळटात. तो गायेचो घोव. ताचेवरवीं आमचें जायत्या तरांनी पोशण जाता. ताचे भितर बृहस्पती,

इंद्र, वरुण आदी देवांची शक्त आसा. तो साक्षात इंद्र. त्वष्टा आनी वायू हांचें सत्व ताचेमदीं आसा. ताचे कुडींत जायत्या तरांचे देव रावतात. बैलाचें दान करप्याक गायो, प्रजा आनी शारिरीक बळ मेळटा. बैल गोशाळेंत रावूं दी ताचे वांगडा गाय रमूदी, बैलान स्वता पुश्ट जावन आमकांय तशेंच करूं दी, शेताच्या आनी हेर कामांनी बैल उपेग पडिल्ल्यान मनशान ताका मानाची सुवात दिल्ली.

बैलाचो इतिहास सुमार ६५०० वर्सासावन सुरू जालो आसुंये. सुरवेच्या काळांत मनीस अज्ञाखातीर भोंवत रावतालो. तेन्ना तो आपलेवांगडा सुणें, घोडे अशी मोनजात पोसतालो. पूण जेन्ना मनीस एका जाग्यार रावन शेत पिकोवन खावंक लागलो तेन्ना ताचे वांगडा गोरवांय रावंक लागलीं. अशे तरेन बैल मनशांचो इश्ट जालो.

हडप्पा आनी मोहेंजोदडोंत केल्ल्या उत्खननांत बैलाचें चित्र आशिल्ल्यो जायत्यो मुद्रा मेळ्ळ्यात. ह्या मुद्रांवयलीं बैलाचीं शिंगां व्हड आसात. ह्या चित्रांत बैलाचो वृषण पुश्ट दाखयला. हाचेवयल्यान सिंधू संस्कृतींतले लोक वृषभपूजक आसुंये अशें अनुमान काडप जाता. वृषभपुजेचो संबंद प्रजननाकडेन आसा. भारतांत जायत्या आदिवासी जमातींमदीं बैलाचीं शिंगां मुकुटा भाशेन आपल्या माथ्यार बसोवन नाच करपाची चाल आसा. बैलाच्या शिंगांनी अतिमानवी शक्त, प्रजननशीलताय, पवित्र्य, यश आनी समृद्धी हे गूण आसतात असो समज आशिल्ल्यान नाचा वेळार माथ्यार हीं शिंगां घालतात.

शैव संप्रदायांत बैल हें शिवाचें वाहन मानलां. शिवाच्या देवळांत सदांच शिवामुखार बैल बशिल्लो आसता आनी ताका नंदी म्हण्टात. हे नंदीमुर्तीच्या वृषणाक हात लावन ताच्या दोनय शिंगांमदल्यान शिवदर्शन घेवंचें असो संकेत आसा. वीर शैव संप्रदायांत नंदीचें खुबूच म्हत्व आसून ते लोक ताका बसव म्हण्टात. म्हैसुरालागसार बसवन्गुडी नांवाचें बैलाचें एक देवूळ आसा. रुद्राक तैत्तिरीय संहितेंत गोमृग म्हळां. त्या विशेषणावयल्यान फुडें बैल हें शिवाचें वाहन कल्पिलां आसुंये. शिवाक प्रजापतीकडल्यान वृषभ हें वाहन मेळ्ळें असो महाभारतांत उल्लेख आसा.

ज्योतीशशास्त्रांत राशिचक्रांत दुसरी सुवात वृषभ राशीक आसा. इजिप्तांत एपिस देवाची पुजा वृषभ रुपांतूच करताले. पुर्विल्ल्या इराणांतले जायते शिल्पाकृतींत मिथ्र (सुर्यदेव) बैलाचीं शिंगां धरून ताका हारयता आनी ताचेर ज्या जाग्यार सुरी मारता थंय रगत येनासतना धान्याचीं कणसां भायर पडटात अशें दाखयलां. हातूंत बैल हो समृद्धीचें प्रतीक आसा असो हेतू आसुंये.

वाठार : पुराय संवसारांत बैल ही मोनजात मेळटा. प्रजनन, काम आनी मांस हांचेखातीर सगळ्या खंडांनी ताका म्हत्व आसा. भारतांतूय बैलाक खाशेलें म्हत्व आसा. गोंयांत गांवठी तशेंच देशी बैल आसात.

बैलाच्यो अस्तंत्यो जाती अशो: जर्सी, होल्स्टेन, फ्रिजियन, रडे,

डॅनिश, ब्राऊन स्विस, आयरशायर, हरफर्ड, डेरी, शॉर्टहॉर्न. बैलाच्यो भारतीय जाती अशो : सिंधी, गीर, शाहिवाल, अमृत महाल, डांगी, देवनी, हरीयाना, आंगोल, थारपारकर, कांगायाम, हल्लीकार कांक्रेज. बैलाच्यो संकरीत जाती अशो : सिंधी X जर्सी, सिंधी X होल्स्टेन, गीर X जर्सी, गीर X होल्स्टेन, गांवठी X भारता भयली. गोंयांतूय संकरीत तशेंच गांवठी बैल आसात.

पोसप: बैल गोठ्यांत रावता. वत, वारो, पावस, शीं हांचेपसून राखण जाता असलो गोठो लागता. जागो उण्या चड आकाराप्रमाण लागता. प्रजनन करपी बैलाक खास पोसपाची पद्दत आसता. तशेंच तांकां व्यायाम करपाक सुवातेची गरज लागता. बैलाक धान्य, पेंड, भुसो, वाण, जितें सुकें तण, क्षार विटामिनां लागतात. तशेंच ताका नितळ उदक भरपूर प्रमाणांत मेळपाक जाय.

उपेग : खास प्रजनन करपी बैल खूब म्हारग आसता. ताका सैमीक संभोगाक वापरतात. तेच प्रमाण ताचें वीर्य वापरून कृत्रीम गर्भधारणा करतात. शेतीच्या कामांत सामान व्हरपाक, गाडे ओडपाक, शेतांत नांगर ओडपाक बैलाचो उपेग करतात. बैलाच्या हाडाचो तेचपरी कातीचो आनी हेर कुडीचोय उपेग करतात.

पिडा : हेर मोनजातीक जातात तेप्रमाण बैलाकूय जायत्या तरांच्यो पिडा जातात. कांय पिडा वाशिंगांनी वखदांनी बऱ्यो जातात. जाल्यार कांय रोगांचेर उपाय नात. बैलांक लाग, माता, घटसर्प, फऱ्या, मूतखडो, पोट फुगप अशो जायत्यो पिडा जातात.

खाशेलपण : ल्हान शेतकामत्याक परवडपी आनी खूब काम करपी देखून बैलाक मनशाचे जिणेंत म्हत्वाची सुवात आसा.

- डॉ. ए. व्ही. खांडेपारकार

पूरक नोंद : गाय.

बैलगाडी : येरादारीचें एक पुरातन साधन. माल आनी मनशांची येरादारी करपाखातीर, आदल्या काळांत जनावरांनी ओडपाच्या गाड्यांचो उपेग करताले. बैल हें तातूंतलेंच एक जनावर. बैलांनी ओडपाच्या वाहनाक बैलगाडी म्हण्टात. अजुनूय कांय मागाशिल्ल्या वाठारांनी, जंय आधुनिक येरादारीच्यो सुविधा नात थंय बैलगाडयेचो उपेग ह्या कामाखातीर जाता.

बैलगाडयेचो सोद केन्ना लागलो हें कळपाक कठीण. पूण इ.स.प. ३५०० च्या सुमाराक पुर्विल्ल्या सुमेर देशांत चार चक्रां आशिल्ले बैलगाडयेचो उपेग जातालो. अशेच तरेचे बैलगाडयेचो उपेग सुमार ५०० वर्सांउपरांत अँसिरियांत जालो. इ.स.प. २५००च्या सुमाराक तिचो उपेग सिंधू देगणांत आनी युफ्रेटीस न्हंयेच्या वाठारांत सुरू जालो. मोहें-जो-दडोचे सिंधू संस्कृतीच्या उत्खननांत बैलगाडयेच्या खेळण्यांच्या स्वरुपांत

कांय नमुने मेळ्ळ्यात. पुर्विल्ल्या बौध्द आनी जैन वाडमयांतूय बैलगाडयेविशीं उल्लेख मेळटात. बैलगाडयेचो प्रसार इ.स.प. काळांतूच संवसारभर जाल्लो. इ.स.प. २०००च्या काळांत दक्षिण रशिया आनी क्रीट, इ.स.प. १,६०० इजिप्त आनी पॅलेस्टायन, इ.स.प. १५०० सुमाराक ग्रीस, इ.स.प. १,०००च्या सुमाराक इटली आनी ताचे उपरांत मध्य आनी उत्तर युरोप तशेंच इ.स.प. ५००च्या सुमाराक ब्रिटनांत सुरु जालो. ह्याच काळांत स्पेन, इटली, सार्दिनिया, तुर्कस्तान ह्या देशांनीय बैलगाडयेचो उपेग जातालो. युरोपांत कांय प्रमाणांत दोन-चाकी बैलगाडयेचो उपेग जातालो. ह्या गाडयांक शेंदऱ्यांचीं पांखीं आनी गाडी ओडपाक ४ ते ६ बैल आसताले. उपरांत ह्या गाडयांक बैलां वांट्याचे घोडे बांदपाक लागले. आफ्रिकेंत तशेंच अमेरिकेंत स्थायीक जावपाक गेल्ल्या युरोपी लोकांनी असल्याच बैलगाडयांचो उपेग केल्लो.



एक बैल आशिल्ले गाडयेक छकडा वा एक्का म्हण्टात. ही गाडी इ.स. पयल्या आनी दुसऱ्या शेंकड्यांत इटली आनी चीनांत सगळ्यांत पयलीं वापरिल्ल्याचो उल्लेख मेळटा. आयजूय उदेंतेकडल्या देशांनी हे बैलगाडयेचो उपेग करतात. बैलगाडयेचे रचणुकेंत प्रदेश तशेंच स्थानिक परिस्थिती प्रमाण बदल आसता.

विकास आनी सुदारणा : भारत, अमेरिका ह्या देशांनी बैलगाडी बांदपाचें काम थळावे मेस्त आनी धवड करताले. भारतांत आयजूय हीच परिस्थिती आसा. गाडयेचे बांदणेंत वा रचणुकेंत ह्या थळाव्या कारागिरांनी अणभवान आनी परंपरेन कांय बदल घडोवन हाडल्यात. बैलांचे सुवातेर घोड्यांचो उपेग केल्ल्यान एकुणिसाव्या शेंकड्यांत अंतर्ज्वलनइंजिन व्हड प्रमाणांत वापरांत आयलें. ताका लागून युरोपांत बैलगाडयेच्या विकासाविशीं चड विचार जालोना.

१९३० च्या सुमाराक भारतांत इनलॉप कंपनीन बैलगाडयेविशीं संशोधन करून टायर आनी ट्यूब आशिल्ल्या चक्रांची गाडी तयार केली. पूण तेन्नाच्या गांवगिऱ्या वाठारांनी आशिल्ली रस्त्याची स्थिती आनी गाडयांचें मोल हांकां लागून ह्यो गाडयो चड प्रचारांत आयल्योनात.

स्वातंत्र्यापयलींच्या काळांत इंपिरियल काउन्सिल ऑफ ऑग्रिकल्चरल रिसर्च ही रांस्था, जी फुडें इंडियन काउन्सिल ऑफ ऑग्रिकल्चरल रिसर्च जाली, तिणें बैलगाडयेच्या संशोधनाक उर्बा दिली. संवसारीक खनीज तेलाचे अडचणीक लागून १९७३ उपरांत गांवगिऱ्या वाठारांनी बैलगाडयेक परतून म्हत्व आयलें. शेतकी विद्यापीठ, अभियांत्रिकी संस्था आनी तसल्योच हेर कांय संस्था हे गाडयेंत सुदारणा करपाचे यत्न करतात.

बैलगाडयेंत सुदारणा करपाखातीर केंद्र सरकारान एक समिती नेमल्या. हे समितींत इंडियन इन्स्टिट्यूट ऑफ मॅनेजमेंट (बेंगळूर), सेंट्रल रोड रिसर्च इन्स्टिट्यूट आनी केंद्रीय शेतकी मंत्रालय हांचो आस्पाव आसा. इंडियन इन्स्टिट्यूट ऑफ मॅनेजमेंट हे संस्थेन गांवगिऱ्या वाठारांनी उपेगाक येवपी सुदारीत बैलगाडयांचे आराखडे तयार केल्यात. तातूंतले तीन आराखडे तयार जावन तांच्यो चांचण्योय जाल्यात:

१) यात्रा बैलगाडी : सुमार ५०० किग्रॅ. वजनाची ही गाडी सुमार २०किमी. अंतराच्या प्रवासी आनी १.५टन म्हालाचे येरादारीखातीर उपेग पडटा. २) मलनाड बैलगाडी : हे गाडयेचें वजन १९५ किग्रॅ. आसून ०.५ टन म्हालाची येरादारी ही गाडी करूंक शकता. ३) किसान बैलगाडी : हे गाडयेचें वजन ४२५ किग्रॅ. आसून प्रवासी तशेंच देड ते दोन टन म्हालाची हाड-व्हर करपाखातीर ती उपेगी थरता. हे भायर आनीक कांय सुदारीत गाडयांचे नमुने हे संस्थेन तयार केल्यात.

इनलॉप कंपनीन हे गाडयेची म्हालवाहन क्षमताय वाडोवपाचे नदरेन खूब सुदारणा केल्यो आनी ही म्हालवाहन क्षमताय ०.७५ टनांपसून २.५ टनांमेरेन वाडली. ह्याच स्वरुपाच्यो बऱ्योच गाडयो सद्या वापरांत आसात. दिल्ली, तमीळनाडू आनी पंजाब - हरियाणा ह्या राज्यांच्या कांय वाठारांनी १९७६ च्या सुमाराक चार चाकी गाडी उपेगांत येवन तिची म्हालवाहन क्षमताय सुमार ३ ते ४ टन आसा. मेरठ जिल्ह्यांत सद्या इनलॉप कंपनीन तयार केल्ल्यो सुदारीत आनी एका रेड्यान ओडपाच्यो गाडयो वापरांत आसात. ही गाडी सुमार २ ते ३ टन म्हालाची हाड-व्हर करता.

फायरस्टोन कंपनीन १९७६च्या सुमाराक बैलगाडयेच्या चक्राचेर भरीव रबरी टायर तयार केला. तो ३-४ वर्सां वापरपाक मेळटा. ट्यूब इनवॅस्टमेंट ऑफ इंडियाचो ट्यूब प्रॉडक्ट्स हो फांटो तशेंच इन्स्टिट्यूट ऑफ सायन्स (बेंगळूर), द नॅशनल एरोनॉटिकल लॅबोरेटरी, इंडियन इन्स्टिट्यूट ऑफ सायन्स (मद्रास) ह्यो संस्था सुदारीत गाडयो तयार करपाचे प्रयोग करतात.

बेंगळूरच्या इंडियन इन्स्टिट्यूट ऑफ मॅनेजमेंटावतीन बैलगाडयेविशीं एक देशव्यापी सर्वेक्षण चालू आसा. ह्या सर्वेक्षणांतल्यान बैलगाडयेचे रचणुकेंत कसल्यो सुदारणा करूं येतात हें कळटलें.

- कों. वि. सं. मं.

बैलांझुजी : (पळेयात धिरयो).

बोंडानाच : एक लोकांनाच. सातपुडा वाठारांत रावपी आदिवासी लोक हे नाच करतात. नाच करतना ते राम, सीता, रावण, हनुमान हांचें लाकडी मुखें घालतात. शेताच्या दिसांनी बोंडो नाच करपी लोक धोल आनी शींग हीं वाद्या आनी मुखें घेवन भोंवडेर वतात. ज्या गांवांत नाच थरता, ते सुवातेर वचून ते धोल वाजयतात. ताका लागून त्या वाठारांतल्या सगळ्या लोकांक ह्या नाचाची खबर कळटा.

नाचाच्या वेळार मुखें घालून, त्या मुख्याक सोबसारके ते भेस करतात. तांच्यांतलो एकटो नाच करता, दुसरो वाद्य वाजयता आनी तिसरो नाचाचो इतिहास सांगता. नाच सोंपतकच थंय जमिल्ले लोक, आपल्याक तांकता तशें धान्य, पयशे दितात. हे लोक फकत ह्या नाचाचेर आपलें पोट भरतात.

- कों. वि. सं. मं.

बोंडो : भारतांतली एक दोंगरी आदिवासी जमात. ऑस्ट्रो-एशियाटिक वंशांतली ही जमात. ओरिसांतल्या कोरापूट जिल्ह्यांत, दोंगराळ वाठारांत ह्या लोकांची चड वसती आसा.

दोंगराचेर सुवात निवळ करून हे लोक लाकडाचीं घरां बांदतात. कड्डण दवरपाखातीर तशेंच दुकरांखातीर वेगवेगळ्यो सुवाती आसतात.

हे लोक काळ्या वर्णाचे आसून तांचें नाक रूंद आनी चेपटें आसता. दादले कमराक लंगोटी व कसलोय कपडो बांदतात. माथ्यार थोडे केंस वाडोवन हातांत रुप्याचें कडें आनी गळ्यांत रुप्याच्यो वस्ती घालतात. पूण बायलो बोडक्यो जावन माथ्याक ताडाच्यो पड्ड्यो बांदतात. हातांत रुप्याचीं कडीं आनी कानांत रुप्याचीं कानांतलीं घालतात. तशेंच गळ्यांत रुप्याच्या आनी तरातरांच्या मणयांच्यो माळो घालतात. हड्ड्याक आनी कमराक ल्हानसो कपडो गुठलायतात.

शीत हें तांचें मुखेल अन्न. ते नुस्तेंमारी आनी शिकारूय करतात. ते हुंदीर, नुस्तें आनी शिकारेंत मेळिल्लीं सावजां खातात.

बोंडो लोक 'महाप्रभू' ह्या देवाक भजतात. तेचप्रमाण सूर्य, उदक, ग्रामदेव, वास्तुदेवता, जमनीची देवता हांची पुजा करतात. हिंदू लोकांकडेन संबंद आयिल्ल्यान हिंदू देव-देवतांकूय ते भजतात.

ह्या लोकांच्यो सण, परबो खूब आसतात. पूण सगळ्यांचे विधी सारकेच आसतात. तांच्या दर एका सणांत नाच आसता. तो रातचो जेवणाउपरांत सुरू जाता आनी फांतोडेमेरेन चलता. दर एका सणांत मुखेल देवतेवांगडा कांय क्षुद्र दैवतां, भूतपिशाच, पितर हांची पुजा करून, शीत आनी सोऱ्याचो निवेद्य दाखयतात. तांचो सगळ्यांत व्हड

उत्सव चैत्र म्हयन्यांत येता आनी पंदरा दीस चलता. सद्दां शिकार करप, पयलेंच आंब्याचें फळ खावप आनी दर एके देवतेची तशेंच पितरांची पुजा करप हें तांच्या सणाचें खाशेलपण. तिसऱ्या दिसा भगताची बायल सोरो तयार करता. सातव्या दिसा तो सगळ्यांक वांट्टात. सव्या आनी सातव्या दिसा सगळें रान पेटोवन निवळ करतात आनी धाव्या दिसा 'बुरगांग' म्हळ्यार धर्तरेक बळी ओंपतात. त्या दिसासावन आंबो खातात. ही परब चालू आसमेरेन कोण गांवाभायर वचना आनी भायलो मनीस गांवांत येना. परबेच्या निमाण्या दिसा गांवांतल्या सगळ्या लोकांचे धोणू-बाण एका टेंभुर्णिच्या झाडासकयल जमयतात आनी भगत तांची पुजा करता.

बोंडो लोकांमदीं दादल्यांचीं 'इंगेरसिनी' आनी बायलांचें 'सेलानी डिंगो' अशीं स्वतंत्र युवाघरां आसात. सांजवेळच्यो सगळ्यो चलयो थंय जमतात. आपल्या आवडीच्या जोडीदाराची निवड करप हो सेलानी डिंगोंत येवपाचो मुखेल उद्देश. सादारणपणान एका गांवांतलो चलो दुसऱ्या गांवांतल्या युवाघरांत वचप चड पसंत करता. तो वतना आपले वांगडा मुदयो, माळो आनी हेर भेटवस्तू व्हरता आनी थंयच्यो चलयो भाजिल्ले हुंदीर आनी ताडी दिवन तांकां येवकार दितात. नाचून, गावन रात घालयतात. दोन-तीन म्हयने सतत परिचय जातकच चड परिचय करून घेवपापासत चलो आनी चली रानांत पळून वतात. उपरांत तांचें लग्न थरता.

चलयेक उबारून व्हरून लग्न जावपाचीय चाल बोंडो लोकांमदीं आसा. त्या चल्यावांगडा ती चली शीत जेवली जाल्यार तिका हें लग्न पसंत आसा अशें मानतात. तेच भाशेन देरा वांगडा लग्न, अदलाबदल लग्न, घटस्फोट पद्दतूय बोंडो लोकांमदीं आसा.

भुरगें जायना जाल्यार वा पीक आयलेंना जाल्यार दुश्चिन्न मानतात. तेखातीर 'डोगो' देवाक रेडो बळी दितात.

हे लोक मडीं लासतात. तीन दीस सुतक पाळटात. तिसऱ्या दिसा गांवचो भगत वा मेल्ल्या मनशाच्या घरांतलो कोणूय मनीस फांतोडेर एका दोण्यांत तांती आनी उदक हांची भरसण करून तणाचे काडयेन दर एकल्याच्या घरार शिंपडायता. तशें केल्ल्यान सगळीं शुध्द जालीं अशें मानतात. मेल्ल्या मनशाच्यो अस्थी जर ठिसूळ आसत जाल्यार ताका सैमीक मरण आयलां आनी काळ्यो पडल्यो जाल्यार जादू केल्ल्यान मरण आयलां अशें मानतात. धाव्या दिसा मेल्ल्या मनशाचे सोयरे थोडे तांदूळ आनी ताडी घेवन मेल्ल्या मनशागेर जमतात. तांचेपयलीं भगत, भुतांखेतांच्या नांवान रांदनींत ताडी दवरता, त्याच दिसा एका बैलाचें मांस शिजयतात. सात दोण्यांनी शीत घालून ते मसंडेंत दवरतात. उपरांत सगळे जेवतात. लोकांक भुतांखेतांची बादा जावंची न्हय म्हणून भगत कांय भुरग्यांक आनी खाशेल्या झाडाच्यो खांदयो घेवन झऱ्याचेर एक पूल बांदता. भुतांखेतांक अन्न दवरता आनी मेल्ल्या मनशाचे

चलयेवयल्यान शीत उंवाळून उडयता. ती चली त्या पुलापोंदच्यान वतकच, आंब्याची साल कुंटून भरशिल्लें शीत तिच्या माथ्यार दवरतकच ती घरा येता. उपरांत सगळ्या गांवकारांकूय अशें करतकच बायलो सोडून हेर सगळे थंयच जेवन घरा परततात.

- कों. वि. सं. मं.

बॉबील : नुस्त्यांतलो एक प्रकार. ताचो आस्पाव सायनोडिडी कुळांत जाता. ताचें शास्त्रीय नांव हार्पोडॉन नेहेरियस. हें नुस्तें सादारणपणान सवथळ उदकांत रावता. भारतापसून चीनामेरेन हें नुस्तें न्हंयेंत वा दर्यादेगे लागसार मेळटा. मुंबय दर्यादेगे लागसार हें नुस्तें भरपूर मेळटा. हांगाच्यान अस्तंत दर्यादेगे कडल्यान फुडें फुडें दक्षिणेकडेन ताचें प्रमाण उणें जाता. बंगालच्या उपसागराच्या उत्तर भागांतूय हें नुस्तें व्हड प्रमाणांत मेळटा.

ह्या नुस्त्याचें शरीर दंडगोलाकार आसून तकली शेड्ड्याचे तकलेभाशेन आसता. ताच्या तोंडांत बारीक तोंकाचे जायते दांत आसतात. ताची लांबाय चडांतचड ४ सेंमी. मेरेन आसूंक शकता. तकली, फाट आनी दोनूय कुशींनी ताचें शरीर अर्दपारदर्शी आसता आनी ताचेर काळे तशेंच तपकिरी रंगाचे थिपके आसतात. ताचें पोट रुपेरी धवें आसता. ताचीं पाखां पारदर्शी, वा केन्नाकेन्नाय तांचेर काळे थिपके आसतात. ताचीं बुबळां भांगरा रंगाचीं आसतात. ताचे बोककुटेचो सकयलो जबडो वयल्या जबड्यापरस लांब आसता. शेंपो आनी तकली हांचेमदीं एक पाखो आसता. ताचे पोंदा सकयले वटेन हेर पाखे आसतात.

हें नुस्तें दर्यांत व्हड प्रमाणांत चोंबे करून रावता. शिंया तेंपार भक्ष्य सोदपाखातीर हें नुस्तें देगेर येता आनी जाळ्यांत सांपडटा. वसंत ऋतूंत हें नुस्तें प्रजोत्पादनाखातीर दर्यांत वता.

हें नुस्तें ताजें वा सुकोवन खातात. मुंबय आनी भारताचे अस्तंत दर्यादेगेवयल्या वाठारांनी ताचो अन्नांत व्हड प्रमाणांत उपेग करतात. ताजे बॉबील तळून खातात जाल्यार सुकयल्ले बॉबील भाजून वा हुमण करून खातात. बॉबीलाच्या मासांत ८९.३०% उदक, ९.०५% प्रथिनां, आनी दर १००ग्रा. त ३३४.२० मिग्रॅ. कॅल्शियम, १८.६० मिग्रॅ. फॉस्फरस आनी १.२० मिग्रॅ. लोखण आसता.

- कों. वि. सं. मं.

बोकड (बोकडी, बोकडो) : संघ - कणाधारी; गण - सस्तन; प्रजाती - काप्रा; जाती - हिकस एगाग्रस; उपजाती - काप्रो विन्हे.

मनशान पोशिल्ली सगळ्यांत आदली मेनजात. आशियेंतल्या काप्रा एगाग्रस हे जातिच्या रानबोकडासावन पाळीव बोकड अस्तित्वांत

आयलां अशें मानप जाता. बोकड आनी मेंढरां हांचो लागींचो संबंद आसून, तांची उपजाती (काप्रो विन्हे) एकूच. पूण बोकड मेंढरांपरसूय चड कश्टाळू आनी शिटूक.

पुर्विल्ल्या काळासावन मनशाचे जिणेंत बोकडाक म्हत्वाची सुवात फाव जाल्या. आशिया, युरोप आनी उत्तर अमेरिका ह्या खंडांनी बोकड हें मुखेलपणान मांसाखातीर आनी दुदाखातीर म्हूण पोसतात. पूण हालीं तेंपार आंगोरा आनी काश्मिरी ह्यो संक्रमीत जाती लोकर काडपाखातीर पोसतात.

बोकडेचीं बारीक, पोकळ शिंगां चडकरून चेपटी आनी फाटलेवटेन बागवल्लीं आसतात. तांचेवयलीं पेंरां पिरायेप्रमाण वाडत वतात.

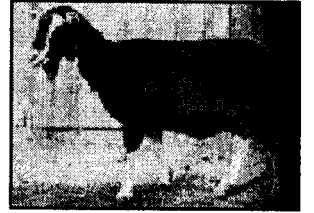

तांची ल्हवं सरळ आसून ती एकाच वा दोन, तीनूय कोरांची आसपाक शकता. शेंपडी मोटवी आसता. जून जाल्ल्या बोकडाक चड करून खाड येता. वेगवेगळ्या प्रदेशांत सांपडपी वा वेगवेगळ्या जातीच्या बोकडाचें आकारमान वेगवेगळें आसता. देखीक पाकिस्तानी झ्राफ्ट बोकड्याचें वजन सुमार ९ किलो आनी उंचाय ४५ सेंमी. इतलीच आसता. जाल्यार भारतीय जमनापरी बोकडाचें वजन ६५ किलो वयर आसून उंचाय १.२ मीटर मेरेन आसपाक शकता. भारतांत आनी आफ्रिकेंत सांपडपी चडशा बोकड्यांचे कान व्हड आसून ते सकयल लोंबकळटात. पूण सानेन, टोगेनबर्ग आनी हेर युरोपी बोकडाचे कान मोटवे आनी उबे. तांच्या वयल्या जबड्यांत कृतक दांतांचे सुवातेर घट्ट पॅड आसता. जाल्यार सकयल्ल्या जबड्यांत आठ कृतक दांत आसतात. वयल्या आनी सकयल्या जबड्यांत मेळून बारा दाडो आसतात. बोकड सुरवेक आपलें अन्न खातना पॅड आनी कृतक दांतांच्या आदारान वयल्यावयर चाबडावन खाता. आपलें अन्न पचोवपाखातीर बोकडाच्या पोटाची घडण वेगळीच आसता. तांचें पोट चार भागांनी विभागलां. सुरवेक वयल्यावयर चाबडायल्लें अन्न पोटाच्या पयल्या भागांत वता. बोकड चरता तो मेरेन तें पयल्याच भागांत सांठोवन उरता. उपरांत तें पोटाच्या दुसऱ्या भागांत वचून मोव जाता आनी ताचे बारीक बारीक गुळे जातात. थंयच्यान बोकड तें परत तोंडांत हाडून ताचो रवंथ करता. उपरांत तें पोटाच्या तिसऱ्या, चवथ्या आनी आंतकड्यांनी वचून ताचें पचन जाता.

बोकडी फळपाचो तेंप प्रदेशाप्रमाण बदलता. विषुववृत्तालागशिल्ल्या प्रदेशांतल्यो बोकड्यो खंयच्याय म्हयन्यांत फळपाक शकतात. पूण चड थंड प्रदेशांनी बोकड्यो गिमाच्या वा शिंयाळ्याच्या शेवटाकूच फळटात.

बोकडी फळ्ळ्या उपरांत सुमार पांच म्हयन्यांनी वियेता. दर खेपे ती दोन वा तीन पिलांक जल्म दिता. चडशो बोकड्यो ८ ते १० वर्सांमेरेन जगपाक शकतात.

संवसारांतल्या चडशा वाठारांनी कुडीच्या गुणधर्माप्रमाण बोकडाच्यो सुमार ३०० अभिजाती तयार जाल्यात. हातूंतल्यो खूबशो वेपारी नदरेन खूब म्हत्वाच्यो. संकरीत केल्ल्या बोकडांभितर आंगोरा ह्यो चड म्हत्वाच्यो. त्यो मुखेलपणान उच्च दर्ज्याची लोकर मेळोवपाखातीर पोसतात. जाल्यार सानेन आनी टॉगेनबर्ग बोकड्यो दुदाखातीर पोसतात. बोकडेचें दूद गायेच्या दुदापरस मातशें मिरमिरीत. बोकडेच्या दुदांत गायेच्या दुदापरस अ जिवनसत्व चड, पूण सी आनी बी हीं जिवनसत्वां मातशीं उणीं. बोकडेचें दूद गायेच्या दुदापरस पचपाक हलकें आशिल्ल्यान तें ल्हान भुरग्यांक आनी दुयेंत मनशांक पिवपाक दितात.

भारताच्या वेगवेगळ्या प्रदेशांनी वेगवेगळ्यो अभिजाती सांपडटात. हिमालयीन प्रदेशांनी मुखेलपणान चाम्भा, गड्डी आनी काश्मिरी ह्यो संकरीत केल्ल्यो जाती सांपडटात. त्यो चडकरून लोकर काडपा खातीर पोसतात. जमनापरी ही जात मध्य प्रदेशांतल्या यमुना आनी चंबल हांच्या मदल्या भागांत सांपडटा. जमनापरी ही जात मांस आनी दूद मेळोवपाखातीर पोसतात. बिटल ही जात मुखेलपणान पंजाबांत आनी कांय प्रमाणांत उत्तर प्रदेशांत मेळटा. मारवाडी, मेहसना आनी जलवादी ह्यो जाती राजस्थान, गुजरात आनी मध्य प्रदेशांत सांपडटात. जाल्यार बार्बरी जात दिल्ली, अलिगड, आग्रा आनी पानीपतांत सांपडटा. कथियावरी, बेरारी, सुर्ती, मलबारी, डेक्कानी, नान्नी ह्योय अभिजाती भारतांतल्या वेगवेगळ्या वाठारांनी सांपडटात. प्रदेशांप्रमाण संकरीत केल्ल्या बोकडाक त्या त्या वाठाराचीं नांवां दिल्लीं आसतात. भायल्या देशांतल्यो कांय संकरीत बोकड्योय भारतांत पोसतात. तातूंतल्यो आल्पायन, नुबिआन, सानेन टॉगेनबर्ग आनी आंगोरा ह्यो मुखेल आसात.

गांवगिऱ्या वाठारांतले बोकड मुखेलपणान चरोव खावनूच आपलें पोट भरतात. बोकड चडसो सगळो पाचवो भाजीपालो खाता. पूण तांकां काट्यांचीं झोपां खावपाक चड आवडटात. कांय जातींचीं फळां आनी कड्डणूय तीं खातात. सादारणपणान एके बोकडेचो दीसपट्टो खुराक असो आसचो. १कि. करड, १कि. पाचवो पालो, १कि. मोटे हरयाळीची ताडां वा मुळां आनी १कि. मको, जोंधळो, गंव, भिकणां, पेंड आनी फोस्फेट-कॅल्सियम भरडून तयार केल्ली भरसण. बरी देखरेख आनी बरी खावड दिल्यार बोकडी चड तेंप आनी चड दूद दिता.

बोकडाक हेर मोनजातींभशेन जीव-जिवाणूवरवीं संसर्गजन्य रोग जातात. बोकडेक मुखेलपणान जावपी संसर्गजन्य रोग अशे, सांधेदुखी (arthritis), न्युमोनिया, उयो वा हुल्को हांकां लागून जाल्ले घावे, फोड (Goat Pox), दॅटपुळी (Anthrax), ब्रुसेलोजीस, विब्रिओसीस,

लॅप्टोस्पिरोस, जोन्स डिसीझ पाथोजेनीक, ट्रिकोमोनिआसीस, डायरिया, तशेंच कातीचे, दोळ्यांचे, पचनक्रियेचे, मज्जातंतूचे रोगूय बोकडेक जातात.

- कों. वि. सं. मं.

बोकारो : बिहार राज्याच्या हजारीबाग जिल्ह्यांतलें आर्विल्ल्या भारताचें 'तिख्यानगर' म्हणून वळखुपांत येवपी शार. हें शार हजारीबाग शारासावन ७२ किमी. आग्नेयेक धनबादचे अस्तंतेक सुमार ७० किमी. अंतराचेर बोकारो न्हंयेचेर वसलां. हांगा बोकारो रेल्वेमार्ग प्रस्थानक आसून तें रांची, हजारीबाग आनी धनबाद ह्या शारांक रस्त्यांनी जोडलां.

हांगा तिख्याचो उद्देग सुरु जातकच हें ल्हानशें शार एक उद्देगीक नगर जालें. हांगा आशिल्लो बोकारो कारखानो म्हळ्यार भारताच्या भौशिक मळावयलो पयलो स्वदेशी तिख्या कारखानो. १९६५ त हांगा बोकारो प्रकल्प उबारपाक सुरवात जाली. भिलाई, राऊरकेला आनी दुर्गापूर हांगाचे तिख्या कारखाने पुराय तरेन उबारिल्ले प्रकल्प. तांचेखातीर चडशीं साधनां सामुग्री आयात करची पडली. पूण बोकारो प्रकल्पाक फकत सुरवेक ३९% साधनां सामुग्री आयात करची पडली. ल्हव ल्हव तें प्रमाण १६ टक्क्यां मेरेन उणें जालें. हो प्रकल्प उबारपाखातीर सगळ्या प्रकारांचें साहित्य, हॅवी इंजिनियरिंग कॉर्पोरेशन, मायनिंग अँड अलायड मशिनरी कॉर्पोरेशन ह्या निगमांनी दिलें. ह्या प्रकल्पाची उबारणी गार्डनरीज शिपबिल्डर्स अँड इंजिनियर्स, जेसप अँड कंपनी आनी इन्स्ट्रुमेंटेशन लिमिटेड (कोटा राजस्थान) ह्या कंपन्यांनी केली. संयंत्र उबारणी आनी बोकारो नगर उबारणी हीं दोनूय कामां हिंदुस्थान स्टील वर्क्स कन्स्ट्रक्शन कॉर्पोरेशन लि. हे कंपनीन केलीं. मेकॉन हे कंपनीन बोकारो प्रकल्प विस्ताराचो अभिकल्प तयार केलो.

बोकारो कारखान्यांतल्यान तिख्यापत्रे, सरयो, पटे, खिळे, विकपासारकें तिखें हांचें उत्पादन करतात. पांचवे पंचवर्सुकी येवजणेचे अखेरमेरेन बोकारो कारखान्याची तिख्या खिळ्यांची उत्पादनाची तांक ४०लाख टनांमेरेन व्हरपाचो कार्यक्रम हातांत घेतिल्लो. ह्या प्रकल्पांतले तिख्याच्या पाटाचें उत्पादन करपी यंत्र विभाग आनी लांब तिख्याच्यो पट्ट्यो उत्पादन करपी विभाग हे देशांतले सगळ्यांत आर्विल्ल्या स्वरुपाचे आनी सगळ्यांत मोटे विभाग अशें समजतात. अशे तरेचो कारखानो फकत रशियेंत आसा. ह्या कारखान्यांतल्यान पातळ पत्रे, सरयो, हांचें उत्पादन पयल्या पांवड्यांत सुमार ९० हजार टन जाल्यार, दुसऱ्या पांवड्यांत १७ लाख टन करपाची येवजण आशिल्ली. १९७५ उपरांत ह्या प्रकल्पांतली तिसरी कोक भट्टी, दुसरो सिंटर बँड, दुसरी झोतभट्टी, तिसरो एल. परिवर्तक आदींचें बांदकाम पुराय जालें. हांगा उत्पादीत जावपी लांब तिख्या पट्ट्यो, रसायनीक संयंत्रां, खनीज तेल संशोधन, नळनिर्मिती उद्देग हांचेखातीर खूब उपेगी पडटा. बोकारो प्रकल्पांतल्यान

कच्च्या लोखणाची निर्यात रशिया आनी जपान ह्या देशांत व्हड प्रमाणांत जाता. भारतांतल्या ओतकामाच्या भट्ट्यांक लागपी वट्ट लोखणांतलें ५०% लोखण बोकारो प्रकल्पाकडल्यान मेळटा. बोकारो तिख्या कारखान्याची, तिख्या खिळे आनी विकपासारकें तिखें हांची उत्पादन तांक अनुक्रमान २५ आनी २० लाख टन इतली आसता.

बोकारो प्रकल्पाचेर चवथे येवजणेच्या निमाणेमेरेन सुमार ९०० कोटी रुपया खर्च जाले. पांचवे येवजणेच्या काळांत ह्या प्रकल्पाचेर आनी ५२० कोटी रुपयांची तरतूद केल्ली. १९७३ त भारत-रशिया हांचेमदीं जाल्ल्या १५ वर्सां अर्थीक आनी तंत्रीक सहकार्य कराराप्रमाण बोकारो प्रकल्पाची उत्पादन तांक १०० लाख टनांमेरेन वाडोवपाचे नदरेन प्रकल्पाच्या विस्ताराची येवजण आशिल्ली. हो प्रकल्प पुराय करपाखातीर रशिया भारताक तंत्रीक आनी पयशांनी आदार दिता. पयल्या पांवड्याच्या कामांत परदेशी चलनांत जावपी खर्च भागोवपाखातीर रशियेन २० कोटी रुबलांचें कर्ज भारताक दिल्लें आसून दुसऱ्या पांवड्याखातीर आनीक ८.५ कोटी रुबलांच्या रिणाक मान्यताय दिल्या.

हांगा सुमार २०,००० कामगारांक घराची वेवस्था आसा. ह्या उद्देगीक नगरांतले रस्ते येवजण करून बांदिल्ले आसात. ह्या नगरांत ३० विद्यालयां आनी एक महाविद्यालय आसा. तेभायर एक हॉस्पिटल आनी विभागावार भलायकी केंद्रां आसात. ह्या प्रकल्पांत ६३ कामगार संघटना काम करतात. हांगाच्या कामगारांक अपघाती वा सैमीक मरण आयल्यार कामगारांकडल्यान जमयल्ली वर्गणी आनी कारखान्याकडल्यान हक्कान मेळपी हेर फायदे तांच्या कुटुंबांक मेळटात.

बोकारो तिख्या प्रकल्पाक लागून बिहार राज्याच्या उद्देगीकरणाक चालना मेळ्ळी. ह्या प्रकल्पाक पूरक आसपी उद्देग बिहार शासनान उबारिल्ले उद्देगीक वसणुकेंत सुरू केल्यात.

- कों. वि. सं. मं.

बोगदो : सैमीक रितीन तयार जाल्ल्या वा मनशांनी बांदिल्ल्या जमनीसकयल्यान वचपी मार्गाक बोगदो म्हण्टात. खणकाम, वाहनांची येरादारी, रेल्वेवाहतूक, शेताखातीर आनी हेर कामांक लागपी उदकापुरवण, गटारां व्हांवन व्हरपाक बोगद्यांचो उपेग जाता.

इतिहासपूर्व काळांतल्या मनशान ताची घोल व्हड करपाखातीर पयलो बोगदो खणपाच्या स्वरुपाचें काम केलें आसुंये. चड करून पुर्विल्ले संस्कृतायेंत बोगदो खणपाच्यो पद्दती कांय प्रमाणांत विकसित जाल्ल्यो अशें दिसता. बॅबिलोनियांत शिंपणावळीखातीर बोगद्यांचो उपेग करतालें. इ.स.प. सु. २१८० ते २१६० ह्या काळांत थंयचो राजवाडो देवळाक जोडपी आनी पांयांनी चलण्यांक यो- वच करपाखातीर ९०० मी. लांबायेचो आनी विटांचें अस्तर केल्लो मार्ग युफ्रेटीस न्हंयेच्या सकयल्यान बांदिल्लो.

भारतांत पुर्विल्ल्या काळापसून जमनींत बांदकामां जाल्लीं आसून तातूंत व्हडल्यो घोली आनी व्हांवच्यो, उदकापुरवण करपाखातीर बांदिल्ले नळ, पोर्न्यो भुयारी चोरवाटो वा गुपित मार्ग हांचो आस्पाव जाता.

रोमन आनी ग्रीक लोकांनी दलदलींतल्या उदकाचो निचरो करपाखातीर आनी उदकापुरवणेखातीर बोगद्यांचो व्हडा प्रमाणांत उपेग केलो. पुर्विल्ल्या काळांतलो सगळ्यांत व्हडलो बोगदो हो इ.स.प. ३६त नेपल्स आनी पोतत्स्वॉली हांच्या अदमासान रस्त्याचेर बांदिल्लो आसुंये. इ.स. ४१च्या अदमासाक रोमन आमदानींत फूचीनॉ सरोवरांतल्या उदकाचो निचरो करपाखातीर ६ किमी. लांबायेचो बोगदो खणपाखातीर ३०,००० गुलामांचो १० वर्सां वापर केल्लो.

मध्ययुगांत बोगदो खणपाचें काम मुखेलपणान खणकाम आनी लश्करी अभियांत्रिकी हांचेपुरतेंच मर्यादीत आशिल्लें. सतराव्या शेंकड्यांत युरोपांतल्यो येरादारीच्यो गरजो वाडपाक लागिल्ल्यान बोगदो खणपाच्या तंत्रांत प्रगती जावपाक लागली. जेन्ना पयलींचीं जायतीं खारजां मदल्या तेमकांतल्यान बोगदे खणून जोडटाले तेन्ना आधुनिक बोगदो रचणुकेक सुरवात जाली. १६६६-८१ त फ्रान्सांत बांदिल्लो १५० मी. लांब, ७मी. रुंद आनी ८मी. ऊंच असो कानाल घू मीदी (लांग्वेदो) हो बोगदो त्या काळांतल्या जायत्या व्हड खारजां-बोगद्यांतलो पयलो बोगदो आसा. तो भूमध्य दर्या आनी अटलांटिक म्हासागर हांकां जोडपी खारजाचो एक भाग आशिल्लो. अठराव्या शेंकड्यांत आनी एकोणिसाव्या शेंकड्याचे सुरवेक युरोपांत आनी उत्तर अमेरिकेंत जायते बोगदे खणले. रेल्वेमार्गाचो जगभर प्रसार जावपाक सुरवात जातकच सु. १०० वर्सांमेरेन रेल्वेमार्गावयल्या बोगद्यांच्या बांदकामांत व्हड चालना मेळ्ळी. रेल्वेमार्गावयले बोगदे खणपाचीं आद्य तंत्रां इंग्लंडांत विकसीत जालीं. महाराष्ट्रांतले बोर आनी थळ ह्या घाटांतले बोगदे तशेंच कल्याण आनी मुंबय हांच्या अदमासाक आशिल्लो पारसीक बोगदो हे रेल्वेमार्गावयले नामनेचे बोगदे आसात. अमेरिकेच्या मॅसॅचूसेट्स संस्थानांतल्या २१वर्सा बांदकाम चालू आशिल्ल्या आनी १८७६ त पुराय करपांत आयिल्ल्या हूसाक बोगद्याच्या खणपाच्या कामांत वापरपांत आयिल्ल्या तंत्राक लागून बोगद्याच्या खणपाच्या कामांत बरीच प्रगती जाली. ह्याच अदमासाक आल्प्स पर्वतांत चड भव्य अशे रेल्वेमार्गावयले बोगदे खणपाक सुरवात जाली. हातूंतलो मॉ सनी ह्या पयल्या बोगद्याक १४ वर्सां लागलीं (१८५७-७१). ह्या बोगद्याचो अभियंतो झेरमॅ सॉमल्ये हाणें जायतीं मुळावीं तंत्रां प्रचारांत हाडलीं. ताणें दर दिसा ४.५मी. खणपाचें काम करपी संपीडित हवेचेर चलपी एक छिद्रकय तयार केल्लें. उपरांत हूसाक बोगद्याखातीर सायमन इंगरसॉल आनी हेरांनी विकसित केल्ल्या चड टिकावू छिद्रकांनी ताची जागा घेतली. ताचे उपरांत आल्प्सांत सेंट गॉथर्ड (१४ किमी. लांब; १८७२-८२); सिंप्लॉन (१९किमी. लांब; १८९८-१९०६) आनी लचबेर्ख (१४ किमी. लांब; १९०६-११) हे नामनेचे

बोगदे खणपांत आयले.

इंग्लंडांतलो मार्क ब्रूनेल आनी ताचो पूत इझॅम्बार्ड हाणें टेम्स न्हंयेसकयल्ल्यान ३७० मी. लांब, ७ मी. रुंद आनी १२ मी. ऊंच अशा मापाच्या विटांच्या अस्तराचो बोगदो १८४१ त पुराय केलो. ह्या बोगदद्याच्या बांदकामांत संरक्षक कवचाचो उपेग केल्लो. ह्या कवचांत उपरांत सुदारणा करून १८६९ त पीटर डब्ल्यू. बार्लो आनी ताचो सहकारी अभियंतो जे. एच. ग्रेटहेड हांणी टेम्स न्हंयेखाला आनीक एक बोगदो बांदलो. कवच आनी संपीडित हवा वापरपाच्या तंत्राचो पयलो व्हडा प्रमाणावयलो उपेग लंडनाच्या भुयारी रेल्वेमार्गाचो बोगदो खणपाखातीर केलो. ग्रेटहेडच्या तंत्राचो फुडें सु. ७५ वर्सां यशस्वी तरेन उपेग करपांत आयलो. ह्याच तंत्राचो वापर मागीर मोटार येरादारी खातीर लागपी चड व्हडल्या बोगदद्याखातीर करपांत आयलो. क्लिफर्ड हॉलंड हाणें १९२७ त हडसन न्हंयेसकयल्ल्यान बांदिल्ल्या पयल्याच मोटार येरादारीच्या बोगदद्याखातीर भितर तयार जावपी अपायकारक वायूंचो नाश करपी यंत्रणेचो उपेग केल्लो. ताचे उपरांतचे मोटार येरादारीचे जायते बोगदे कवच संपीडित हवा पद्दतीन खणपांत आयले. १९५० वर्सा उपरांत मात उदकासकयल्ल्या बोगदद्यांखातीर उदका सकयल बुडोवपाच्या नळाची पद्दत वापरपांत आयली.

१९६० उपरांत यांत्रिक परिभ्रमी खणपाचीं यंत्रां, बोगदो खणपाक जगभर वापरपांत येवपाक लागलीं. आतां पयलीं चो फकत ८ ते १५ मी. दर दिसाचो खणपाचो वेग शेंकड्यांनी मीटरांमेरेन वाडिल्लो आसा.

आयच्या काळांत येरादारी, वेपार आनी हेर साधनसामग्रींत जाल्ले वाडीकलागून आनी भुयारी मार्ग तयार करपाखातीर वापरपांत येवपी नव्या नव्या तंत्रांकलागून दिसानदीस चडांतचड प्रमाणांत बोगदे बांदून वाहनां आनी उदक हांची बरेतरेन येरादारी करपाचेर चड भर दितात. गरजेप्रमाण बोगदद्यांचे अधःस्तर वट, ऊर्ध्वस्तर प्रवेशिका, स्तंभ बोगदो (कूपक) सारकिल्ले घटक आसतात. बोगदद्याच्या बांदकामांत सादारणपणान ताचो प्रकार, आकार आनी क्षेत्रफळ, आंखणी, खणपाच्यो वेगवेगळ्यो पद्दती, आदाराखातीर लागपी अस्तर ह्या गजालींचो विचार जाता. बोगदो काम हें स्थापत्य अभियांत्रिकी विशयांतलें एक म्हत्वाचें बांदकाम आशिल्ल्यान बोगदद्यासंबंदांतलें सर्वेक्षण (पळोवणी), अभिकल्प आनी आराखडो, खणपाचे प्रकार, अस्तर ह्या गजालींविशीं कांय मुळावीं मार्गदर्शक तत्वां भारतीय मानक संस्थेन थारायल्लीं आसात.

बोगदद्यांच्या उपेगाप्रमाण मुखेल अशे चार प्रकार जातात, ते अशे-

१) **जलवाहक बोगदे** : हातूंत जलविद्युत् येवजणेंतले बोगदे, पर्यायी मार्गाचे बोगदे आनी उदकापुरवण करपाखातीर लागपी बोगदे येतात. हालींच्या काळांत जलविद्युत् येवजणांनी व्हड प्रमाणाचेर बोगदद्याचो वापर जाता. हाचो मुखेल फायदो म्हणजे बोगदद्याची लांबाय खारजां वा नळांपरस कमी जाता आनी देखून हे येवजणेक खर्चूय कमी जावं येता. न्हंयेच्या प्रवाहांतूय धरणाचें काम चालू आसतना उदकाचो प्रवाह

फाव त्या पर्यायी मार्गाचो बोगदो काडून वळयतात. उदकापुरवण येवजणेंतूय उदकाच्या येरादारी खातीर बोगदद्यांचो वापर करपाची प्रथा आसा.

२) **वायुवीजन बोगदे** : भूंयगत विद्युत् केंद्रां वा तत्सम येवजणेंत शुध्द आनी मेकळे हवेची पुरवण करपाखातीर ह्या बोगदद्यांचो उपेग जाता.

३) **येरादारीचे बोगदे** : जायते खेपे रस्त्याची लांबाय वाडटा आनी आंखणीय कठीण आनी खर्चीक जाता. अशावेळार रस्ते आनी रेल्वे हांची आंखणी करतना मदीं येवपी दोंगर बोगदद्यांच्या आदारान हुंपप गरजेचें आसता. पांयांनी वचपी लोकांकूय सुरक्षितपणान रस्तो हुंपपाखातीर केल्ले बोगदेय ह्या प्रकारांत येतात. येरादारीखातीर न्हंयेचेर पूल बांदपापरस जायते खेपे न्हंयेसकयल्ल्यान येरादारीखातीर बोगदो खणटात.

४) **हेर भूंयगत येवजणांत येवपी बोगदे** : झूज कार्याखातीर बांदपांत येवपी भूंयगत गुदांव, विमान घरां, तशेंच भूंयगत विद्युत् केंद्रां ह्या बोगदद्यांचो हातूंत आस्पाव जाता. ह्या प्रकारांत एक अभिगमन बोगदो आसून ताच्या दुसऱ्या तोंकाक गरजेप्रमाण चड कमी लांबाय आनी रुंदायेचे विभाग बांदपाक येतात.

बोगदद्याचो आकार आनी क्षेत्रफळ थरयतना चडकरून बोगदद्याचो वापर आनी बोगदद्याभोंवतणचीं खडपां आनी जमीन हांचो विचार करचो पडटा. बोगदद्याचे जायते आकार प्रचलित आसून तातूंत वाटकुळो, कमानीचो, तांतया आकाराचो अशा जायत्या प्रकारांचो आस्पाव जाता.

बोगदो जमनींत खणून काडपाचो आशिल्ल्यान कामाच्या सोंपेपणाखातीर ताचो व्यास वा समतुल्य व्यास हो कमीतकमी २ मी. आसचो पडटा. आतांमेरेन बांदिल्ल्या सगळ्यांत व्हडल्या क्षेत्रफळाचो व्यास २५.५ मी. इतलो आसून तो अमेरिकेंत सॅन फ्रॅन्सिस्को हांगा आसा. बोगदद्याची लांबाय मात १०० मी. पसून जायते किमी. लांब आसपाक शकता.

बोगदद्याचें काम जमनींत आशिल्ल्यान आनी खणपाचें काम बेगीन सोंपोवपाखातीर दोन वा चड जाग्यांवयल्यान बोगदद्याच्या कामाक सुरवात करतात. ताका लागून ताची मार्गरेशा अचूक आंखची पडटा. मार्गरिशेवयल्या वेगवेगळ्या बिंदूंची पातळी आनी एका मेकापसूनचें अंतर हांचें समतलन करप (एके पातळेंत हाडप) आनी थिओडोलायट ह्या उपकरणाच्या आदारान मांडणी करप आनी ते उपरांतचो मुखेल भाग म्हणजे जमनीसकयल्ल्या बोगद्याच्या खणपाच्या कामाखातीर मार्गरिशेचें स्थानांतर करप ह्या गजालिंचो बोगदद्याचे आंखणेंत आस्पाव जाता. मार्गरिशेचें स्थानांतर करपाखातीर स्तंभ बोगदद्याचो उपेग जाता.

बोगदद्याची मार्गरेशा थारावपाखातीर आनी खणपाच्या कामांत येवपी अडचणींची कल्पना येवपाखातीर बोगदद्याच्या मार्गरिशेकडच्या

स्तरांची भूवैज्ञानीक पळोवणी करप गरजेचें आसता. अशे पळोवणेच्या आदारान बोगद्याचे माग्गिरीचेर येवपी वेगवेगळ्या थरांची म्हायती मेळटा. अशे तरेचे पळोवणेखातीर भूसर्वेक्षण, जमनींतल्या थरांचो अभ्यास करपाखातीर जमनींत घेतिल्ल्या बुराकांची आंकडेवार नोंदणी, भूभौतिकीय तंत्र, हवाई छायाचित्रण सारकिल्ल्या पद्दतींचो उपेग करतात.

बोगद्याच्या कामाखातीर लागपी खणपाच्यो पद्दती आनी हेर कामांय चडकरून ज्या स्तरांतल्यान बोगदो व्हरपाचो आसता ताच्या मोव-घट्टपणाचेर आनी खणटा आसतना लागपी भूजलाच्या जांव भूपृष्ठजलाचे परिस्थितीचेर आदारीत आसतात. बोगद्याचें खणपाचें काम ही व्हडल्या खर्चाची आनी जतनायेची गजाल आशिल्ल्यान तिचे पद्दतीची निवड, तिच्यांत आस्पावपी वेगवेगळ्या क्रियांचें नियोजन आनी ह्या क्रियांखातीर लागपी यंत्रसामग्री ह्या सगळ्यांचो जतनायेन विचार करप गरजेचें आसता.

घट्ट स्तरांत बोगदो बांदपाखातीर खणपाच्यो वेगवेगळ्यो क्रिया आसात. तशेंच बोगदे खणपाच्यो जरी जायत्यो पद्दती आसल्यो तरी ह्या सगळ्यांमदीं सादारणपणान ह्यो पांच क्रिया आसतात - १) छिद्रण (बुराक मारप), २) उटस्फोटन (blasting), ३) स्फोटवायूंचें उत्स्रवण आनी वायुजीवन, ४) फोडिल्ले फातर व्हरप, ५) हेर कामां. हीं सगळीं कामां चक्रीय पद्दतीन करपाचीं आसून तीं एकाच जाग्यार कमीत कमी जागेंत आनी धोकादायक परिस्थितींत करपाचीं आशिल्ल्यान तांचें नियमन जर वेवस्थित जालें ना जाल्यार खणपाच्या कामाचो खर्च आनी वेळूय वाडटा आनी मनीस हानीचीय शक्यता आसता.

बोगद्याखातीर घट्ट थरांतल्या खणपाच्या कामाच्यो चार पद्दती आसात -

१) पूर्णमुखी पद्दत, २) टप्प्याची पद्दत, ३) ऊर्ध्व अग्रेसर पद्दत, ४) मार्गदर्शी बोगदो पद्दत. गरजेप्रमाण हातूंतले फाव ते पद्दतीचो वापर करतात.

वेगवेगळ्या प्रकारच्या मातयेंतल्यान वा भुसभुशीत फातरांतल्यान बोगदो व्हरतना खणल्याउपरांत वा खणचेपयलीं आदार दिवन कोसळपी माती थांबोवपाचें आनी जशें जशें खणपाचें काम जायत आसता तशें तशें कायम स्वरुपाचें अस्तर बांदप गरजेचें आसता. आदार पद्दतीचो वापर हो बोगद्याचें खणप चालू आसतना थंय लागपी उदकाचेर आदारिल्लो आसता. ताकालागून सुक्या जाग्यांतलें बोगद्याचें काम आनी उदक आशिल्ल्या जाग्यांतलें बोगद्याचें काम अशो दोन पद्दती आसात.

१) सुक्या वा मोव स्तरांतलें खणपाचें काम : हे पद्दतींत खणपाचें काम करतना कोसळपी मातयेक आदार दिवपाचें काम पद्दतीनी करतात. पयले पद्दतींत खणप चालू आसतना काम जशें जशें फुडें वता तशे तशे लाकडाचे वा लोखणी तुळ्यांचे उबे वा आडवे आदार दिवन तातूंत लाकडी फळ्यो वा पोलादी पत्रे घालून तात्पुरते आदार तयार करतात. हे तरेच्या

आदार पद्दतींचे मांडणेंत बोल्लियन, कॅनडियन, इटालियन वा अमेरिकन अशे उपप्रकार आसात. दुसरे पद्दतींत लोखणी कवचाचो उपेग करतात.

२) उदक आशिल्ल्या वा मोव स्तरांतलें खणपाचें काम : उदक आशिल्ल्या थरांतल्यान बोगदो खणपाखातीर संपीडित हवा पद्दतीन कवच वापरचें पडटा. हे पद्दतींत कामगार आनी खणिल्लो माल स्वतंत्रपणान भायर व्हरपाची वेवस्था करची पडटा.

बोगद्यांचो वापर जायत्या कामांखातीर जाता देखून तांच्या बांदकाम तंत्रांत जायत्यो सुदारणां जायत आसून नवीं नवीं तंत्रां वापरांत येत आसात. जगांतल्या कांय म्हत्वाच्या आनी वेगवेगळ्या कारणांखातीर वापरांत आशिल्ल्या बोगद्यांची म्हायती -

जगांतले कांय म्हत्वाचे बोगदे

बोगद्याचें नांव (रेल्वेखातीर)	देश	लांबाय (किमी.)
सीकान	जपान	५४.१
चॅनल	ब्रिटन-फ्रान्स	५१.५
सिंप्लॉन	स्वित्झर्लंड-इटली	१९.२
कानमोन	जपान	१८.६
अॅपेनायन्स	इटली	१८.५
सेंट गॉथर्ड	स्वित्झर्लंड	१५.०
लचबेर्ख	स्वित्झर्लंड	१४.५
होकूरिकू	जपान	१३.९
माँ सनी	फ्रान्स-इटली	१३.७
शिन-शिमिझन	जपान	१३.५
कॅस्केड	अमेरिका	१२.६
(रस्त्याखातीर)		
सेंट गॉथर्ड	स्वित्झर्लंड	१७.०
फ्रेड्यूस	फ्रान्स-इटली	१२.७
माँ ब्लॉ	फ्रान्स-इटली	११.७
सान बेर्नादिनो	स्वित्झर्लंड	६.६
ग्रेट सेंट बर्नाई	स्वित्झर्लंड	५.८
ट्रान्सबे	अमेरिका	५.८
फेल्बर-टाउअर्न	ऑस्ट्रिया	५.१
कानमोन	जपान	३.४

मर्सी	ब्रिटन (इंग्लंड)	३.२
हँबर्ग	जर्मनी	३.२
उदका पुरवण		
डेलावियर	अमेरिका (न्यूयॉर्क)	१३६.०
पेस्केरिआ	इटली	७८.४
कोस्टरेंज	अमेरिका (कॅलिफोर्निया)	४०.०
बोलॅंड फॉरेस्ट	ब्रिटन (इंग्लंड)	१६.३२
लर्मा	मेक्सिको	१४.४
मालवाहक		
वेस्ट सायड	अमेरिका (शिकागो)	३२.९६
इंटरसेप्टर सी		
मिनी अॅपोलिस	अमेरिका	२४.३२
इंटरसेप्टर		
साउथ सायड	अमेरिका (शिकागो)	२१.४४
इंटरसेप्टर		
डिट्रॉयट स्यूअर	अमेरिका	१६.००
फिलाडेल्फिया	अमेरिका	१४.४
इंटरसेप्टर		
(जलविद्युत् प्रकल्प)		
बेन नेव्हिस	ब्रिटन (स्कॉटलंड)	२५.६
क्विन्ट्रा	नॉर्वे	२४.०
एनक्युम्बेन-स्नोई	ऑस्ट्रेलिया	२४.०
वॉर्ड (फ्लोरेन्स सरोवर)	अमेरिका (कॅलिफोर्निया)	१८.६
सुन्डालसरा	नॉर्वे	१६.०

भारतांत बोगदद्यांचीं कामां फकत गरज आसा थंयच जाल्यांत. चडकरून भारतांतल्या जायत्या जलविद्युत् प्रकल्पांचेर गरजेप्रमाण चड-उण्या लांबायेचे एक वा चड बोगदे बांदून तांच्या आदारान धरणांतलें उदक विद्युत् निर्मिती केंद्राकडेन वा हेर जाग्यांनी व्हेल्लें आसा. महाराष्ट्रांतलो कोयना प्रकल्प, पेंच प्रकल्प आनी उत्तर भारतांतलो बियास आनी सतलज ह्या न्हंयांवयले प्रकल्प मुखेल आसात. भारतांतल्या रेल्वेमार्गांचेरूय ल्हान व्हड प्रमाणांत बोगदे बांदून रेल्वे येरादारींतलें अंतर कमी केलां आनी ती चड सुरक्षित आनी कार्यशील केल्या. मुंबय-पुणे ह्या मार्गावयल्या बोर घाटांत सादारण २५ ल्हान-व्हड बोगदे आसून ते सु. १०० वर्सां पयलीं बांदिल्ले आसात. तशेंच राजस्थान आनी गुजरात ह्या राज्यांतल्या उदयपूर आनी हिंमतनगर ह्या गांवांक जोडपी रेल्वेमार्गांचेरूय कांय बोगदे बांदिल्ले

आसात. रस्त्यावयले येरादारीखातीर काश्मीरांत जम्मू-श्रीनगर रस्त्याचेर बनिहाल खिंडींत २,१५४ मी. उंचायेचेर बांदिल्लो बोगदो प्रसिध्द आसा. हाकालागून काश्मीरांत शियां दिसांनीय येरादारी चालू दवरप शक्य जाता. पुणे-बंगलोर मार्गावयलो कात्रज घाटांतलो बोगदोय असोच आसा.

जायत्या पयसुल्ल्या जाग्यांवयल्यान मुंबयक उदकापुरवण जाता. तानसा तळ्यांतल्यान जावपी उदका पुरवणेचेर १८८८ वर्सा ल्हान प्रमाणांत बोगदद्याचें काम केल्लें. ताचे उपरांत १९५६ वर्सा वैतरणा तळ्यांतल्यान मुंबयक केल्ले उदकापुरवणेच्या नळाखातीर भातसा हांगा आनीक एक बोगदो बांदला. भांडूप हांगा जलशुध्दीकरण क्षेत्रालागीं आनीक एक बोगदो १९८० वर्सा बांदला.

महाराष्ट्रांतल्या कोयना जलविद्युत् प्रकल्पांत उदका साठवणेंतलें उदक अस्तंत घाटी वीज उत्पादनाखातीर ३,६९० मी. लांबायेच्या बोगदद्यांत सोडपाची वेवस्था केल्ली आसा. ह्या बोगदद्याचे फुडें चारूय दिकांक चार बोगदे वतात ते कोयनेच्या उदकाक विद्युत् केंद्राकडेन वचपी चार व्हडल्या नळांच्या तोंडामेरेन व्हेल्ले आसात. विद्युत् निर्मिती केंद्रांत वापरिल्लें उदक व्हरून तें वशिष्टी न्हंयेक पावतें करपाचें कार्य एका अर्दवाट कुळाकृती बोगदद्याच्या आदारान केल्लें आसा.

महाराष्ट्रांतल्या पेंच जलविद्युत् प्रकल्पांत नागपूरालागीं पेंच न्हंयेचे देगेचेर जमनीसकयल १३० मी. खोलायेर बांदिल्लो बोगदो ८ किमी. लांबायेचो आसा. कर्नाटक राज्यांत तुंगभद्रा न्हंयेचेर होस्पेट हांगा बांदिल्ल्या धरणांतल्यान वचपी कालव्याचें उदक व्हरपाखातीर दोंगराचे वण्टीक १,०६७ मी. लांबायेचो बोगदो बांदिल्लो आसा. हाका 'पापैया बोगदो' अशें म्हण्टात. तशेंच कर्नाटक राज्यांत शरावती न्हंयेचेर लिंगनमक्की ह्या गांवालागीं तीन कडांनी धरणां बांदून विद्युत् केंद्रांक उदकापुरवण करपाखातीर दोन बोगदे खणिल्ले आसात. तमिळनाडू राज्यांत कुंढा आनी अप्पर भवानी ह्या कावेरीच्या उपन्हंयांचेर बांदिल्ल्या प्रकल्पांत जायतीं धरणां आनी सांठवणी बंधारे आसून, तें उदक दोंगराच्यो कुशी फोडून तयार केल्ल्या जायत्या बोगदद्यांच्या आदारान एकठांय करून व्हडलो जलाशय निर्माण केल्लो आसा. ताच्या आदारान ह्या उदकाचे जायते उपेग केल्ले आसात.

पंजाब राज्यांत बांदिल्ल्या बियाज सतलज प्रकल्पाचेर बियास न्हंयेंतल्यान सतलज न्हंयेंत उदक सोडपाखातीर दोन बोगदद्यांचो वापर केल्लो आसा.

- कों. वि. सं. मं.

बोटे, व्हाल्टर व्हिल्हेल्म गेओर्ख फ्रांट्स : (जल्म : ८ जानेवारी १८९१, ओरान्यबुर्क-उदेंत जर्मनी; मरण : ८ फेब्रुवारी १९५७, हायडलबर्ग).

नामनेचो जर्मन भौतिकशास्त्रज्ञ. १९०८-१२ त बर्लिन विद्यापिठांत शिक्षण घेतकच माक्स प्लांक हाच्या मार्गदर्शनाखाल संशोधन करून १९१४ त ताणें डॉक्टरेट पदवी मेळयली. पयल्या म्हाझुजांत ताका रशियनानी कैद केलो आनी सायबेरियांत एक वर्स बंदखणींत घालयतकच १९२० त ताका जर्मनींत परत धाडलो. बंदखणींत आसतना ताणें गणित आनी रशियन भाशांचो अभ्यास केलो. १९१३-३० ह्या काळांत ताणें बर्लिनच्या सरकारी फिझिकल-टॅक्निकल इन्स्टिट्युटांत काम केलें आनी थंय तो प्राध्यापक जालो. १९३०त गीसेन विद्यापिठांत भौतिकशास्त्राचो प्राध्यापक आनी थंयच्या इन्स्टिट्युट ऑफ फिजिक्सचो संचालक म्हणून ताची नेमणूक जाली. उपरांत १९३२ वर्सा तो हायडलबर्ग विद्यापिठांतल्या इन्स्टिट्युट ऑफ फिजिक्सचो संचालक जालो. १९३४त थंयच्या कायसर व्हिल्हेल्म इन्स्टिट्युट फॉर मेडिकल रिसर्चांतल्या इन्स्टिट्युट ऑफ फिजिक्सच्या संचालकपदाचेर ताची नेमणूक जाली. दुसऱ्या म्हाझुजाउपरांत १९४६ सावन अखेरमेरेन ताणें हायडलबर्ग विद्यापिठांत भौतिकशास्त्राचो अध्यापक म्हणून काम केलें.

फिझिकल-टॅक्निकल इन्स्टिट्युटांत गायगर हाचे वांगडा संशोधन करून १९२४ त बोटे हाणें आपली संपात पद्दत उजवाडायली. ही पद्दत दोन वा चड गायगर गणित्रांतल्यान एकूच कण गेल्यार दर एका गणित्रांत उत्पन्न जावपी स्पंद संपाती आसतात ह्या तत्वाचेर आदारीत आसा. बोटे हाणें ही पद्दत अणुकेंद्रीय भौतिकींतल्या एक खर्वांश संकंदापरस थोडो कालखंड मेजपाखातीर तशेंच विश्वकिरण कॉम्पटन परिणाम आनी भौतिकींतल्यो हेर समस्या अभ्यासपाखातीर वापरली. ही पद्दत फुडें अणुकेंद्रीय विक्रियाकांखातिरूय वापरली आनी ताचेवयल्यान विक्रियेंतली ऊर्जा आनी अणुकेंद्रीय द्रव्यमानां अचूक रितीन मेजप शक्य जालें.

बोटे आनी गायगर हाणीं उजावाडाच्या किरणांचें लघुकोनांत प्रकीर्णन जावपाविशींचे संकल्पनेचें स्पष्टीकरण दिवन प्रकीर्णन प्रक्रियांच्या आर्विल्ले विश्लेशण पद्दतीची बुन्याद घाली. १९२३-२६ ह्या काळांत बोटे हाणें उजवाडाच्या कणरूप सिध्दांताविशीं प्रयोगीक आनी सिध्दांतीक अभ्यास केलो. १९२७ त ताणें आल्फा किरणांच्या भडिमारान हलक्या मूलद्रव्यांच्या जावपी रुपांतरणाचो अभ्यास करपाक सुरवात केली. १९२९त डब्ल्यू. कोल हॉर्स्टर हाच्या पालवान बोटे हाणें गायगर गणित्रांतल्यान विश्वकिरण धाडून तांचो अभ्यास करपाची नळी पद्दत प्रचारांत हाडली. जर्मनींतलो पयलो सायक्लोट्रॉन बोटे हाच्या मार्गदर्शनाखाल १९४४ त उबारिल्लो. १९३९-४५ ह्या झूजकाळांत ताणें न्युट्रॉनांचो विसरण सिध्दांत आनी तेविशींचीं मापनां हांचेर संशोधन केलें.

मूलकण मेजपाखातीर ताणें हान्स गायगर हाच्या पालवान संपात पद्दतीचो सोद लायलो आनी तिचो वापर करून हेर म्हत्वाचे सोद लायले. ह्या कार्याखातीर ताका १९५४ वर्साचो भौतिकशास्त्राचो नोबॅल पुरस्कार माक्स बोर्न हाचेवांगडा वांटून मेळ्ळो.

- कों. वि. सं. मं.

बोत्स्वाना : दक्षिण अफ्रिका खंडांतलो एक स्वतंत्र देश. क्षेत्रफळ ५,८१,७३० चौ. किमी. विस्तार १७°४७' दक्षिण ते २६°५४' दक्षिण अक्षांश आनी २०° उदेंत ते २९°२९' उदेंत रेखांश. ह्या देशाचे ईशान्येक आनी उदेंतेक झिंबाब्वे, आग्नेयेक आनी दक्षिणेक दक्षिण आफ्रिका प्रजासत्ताक, अस्तंतेक आनी उत्तरेक झांबिया आनी नामिबिया हे देश आसात. ह्या देशाच्या उत्तर आनी दक्षिण शिमांवयल्यान झंबीझी आनी मोलोपो ह्यो न्हंयो व्हांवतात. गाबरोनी ही देशाची राजधानी. लोकसंख्या : १४,००,००० (१९९४).

भूंयवर्णन : ह्या देशाचो आस्पाव दक्षिण आफ्रिकेंतल्या सड्याच्या प्रदेशांत जाता. ह्या देशाचो चडसो वांटो कालाहारी रेंवटांत आसा. भूंयरचणुकेचे नदरेन देशाचे दोन वांटे जातात- अस्तंते वटेंतलो कालाहारी रेंवटी प्रदेश आनी उदेंतेकडेन आशिल्लो ल्हान ल्हान दोंगुल्ल्यांचो प्रदेश. कालाहारी रेंवटांत अस्तंतेकडचो सगळो वाठार व्यापिल्लो आसा. ह्या प्रदेशाची दर्यापांवड्यासावन उंचाय सु. ९००मी. आसा. भूंयतज्ञांच्या मतान ह्या प्रदेशांत कॅम्ब्रियना-पयलीं काळांतल्या खडपांचें रेंवचे थर सांचून हें रेंवट तयार जालां. देशाच्या उत्तर वाठारांत आशिल्ल्या ओकोव्हॅंगो दलदलीचो आस्पावूय ह्या रेंवटी प्रदेशांत जाता. हे दलदलीचे उत्तरेक 'माबावे डिप्रेशन' हो खोसो वाठार आसा. उदेंतेक आशिल्ल्या ल्हान ल्हान दोंगुल्ल्यांचो 'वॅल्ड' हो वाठार समशीतोश्ण कटिबंधीय तणांच्या प्रदेशांत आस्पावता. चडशो न्हंयो देशाचे शिमेवयल्यान व्हांवतात. दक्षिण शिमेवयल्यान मोलोपो ही सु. ९६०किमी. लांबायेची न्हंय व्हांवता. लिंपोपो ही देशाचे उदेंत शिमेवयल्यान नैऋत्य-ईशान्येक व्हांवपी न्हंय. ह्या सड्याच्या प्रदेशाचो फकत ईशान्येकडचो आनी वायव्येकडचो ओकोव्हॅंगो प्रदेश सोडीत जाल्यार हेर सगळी जमीन रेंवटी आनी पडींग आसून थंय चुनखड्याचें प्रमाण चड आसा.

हवामान : सादारणपणान बोत्स्वानाचें हवामान उपोश्ण कटिबंधीय प्रकारचें आसा. उंचायेप्रमाण हवामानांत थोडोभोव बदल जाता. शिंयाळ्यांत रातचो थंड वारो मारता आनी दिसाचो तो उबदिणो आसता. हांगाच्या रेंवटी प्रदेशांत हिमतुषारांचो प्रभाव चड आसता. ह्या सुक्या हवामानाच्या प्रदेशांत ऑक्टोबर ते फेब्रुवारी ह्या काळांत कडक गीम आसता आनी जानेवारी म्हयन्यांत सगळ्यांत चड तापमान आसता. ह्या काळांत ३०° ते ३४° से. मेरेन तापमान आसता. जून ते ऑगस्ट ह्या शिंयाच्या दिसांनी जुलय म्हयन्यांत सगळ्यांत चड शीं आसता. ह्या काळांत तापमान ८° ते १° से. मेरेन सकयल येता. ऑक्टोबर ते एप्रिल हे म्हयने ऋतूचे आसून पावस सगळ्याक एकसारको पडना. हांगाचो वर्सुकी पावस सरासरी ४६ सेंमी. आसता. ईशान्य वाठारांत पावसाचें प्रमाण चड आसता आनी रेंवटी प्रदेशांत तें उणें उणें जायत वता.

वनस्पत आनी मोनजात : देशाची सुमार ८४% भूंय साव्हाना प्रदेशांतल्या तणान आनी कांट्यांच्या झोंपांनी व्यापल्या. देशाच्या ईशान्य वाठारांत मोपानी, मोगोनोनो आनी मोकुसी ही वनस्पत मेळटा. कालाहारीच्या रेंवटी प्रदेशांत मोरुकुरु ही वनस्पत व्हडा प्रमाणांत मेळटा. सहारा तणांच्या वाठारांत लव्ह ग्रास, पॅनिकम, क्रॅब ग्रास, ब्रिस्टल ग्रास आनी हेर तणांचे प्रकार मेळटात. देशांतलें म्हत्वाचें रान चोबे न्हंयेच्या देगणांत आसा. तातूंत चडशी मोपानी, मोकवा, मोकुसी, मोनॅटो ही वनस्पत आसा. उत्तरेकडच्या ओकोव्हॅंगो ह्या दलदलीच्या वाठारांत खूब तरांची उदकांतली वनस्पत मेळटा. हांगाच्या रानांनी दक्षिण आफ्रिकेंतले हतयांचे पंगड व्हडा प्रमाणांत मेळटात. हांचेखेरीज शींव, बिबटे, उदकांतले घोडे, जिराफ, रानरेडे, हरणां आनी हेर मोनजात हांगा दिश्टी पडटा. देशांत नाग आनी पफअँडर हे विखयाळे सोरोप आसात. हांगाच्या रानांनी रानगायो आसात. शहामृग, उदकांतले कोळी, मालदोक, बर्की, करकोचे आनी हेर सवण्यांचे प्रकार खूब आसात.

इतिहास आनी राज्यवेवस्था : १९६६ मेरेन ब्रिटिशांची वसणूक आशिल्ल्या ह्या देशाक 'बेचुआनालँड' अशें म्हण्टाले. हांगाचे लोक स्वताक मसिलोच्या मुखेलपणाखाला सतराव्या शेंकड्यांत ह्या प्रदेशांत राज्य करपी सान जमातीचे वंशज आशिल्ल्याचें मानतात. अठराव्या शेंकड्यांत त्वाना लोकांनी हांचेर जैत मेळोवन हांकां आपले गुलाम केले. १८२० सावन मॅतबीली आनी झुलू लोकांनी ह्या प्रदेशांचेर घुरयो घालपाक सुरवात केली. अशे इबाडिल्ले स्थितींत ह्या शेंकड्याच्या मदल्या काळांत डेव्हिड लिव्हिंग्स्टन आनी रॉबर्ट मॉफट ह्या ब्रिटीश धर्मप्रसारकांनी केल्ल्या कार्याक लागून ब्रिटीश सत्तेक थळाव्या लोकांचो खर विरोध जालोना. हांगाच्या थळाव्या जमातींच्या खूबशा लोकांनी क्रिस्तांव धर्म आपणायलो. झुलू लोकांच्या घुरयांक आनी दहशतवादांक लागून खूबशे लोक आपलो गांव सोडून वचपाक लागले. १८६४ त ताती न्हंयेच्या देगणांत भांगराचो सोद लागिल्ल्यान ट्रान्सव्हालांतल्यान बोअर लोक ह्या वाठारांत येवपाक लागले.

हांगाच्या बामांग्वाटो जमातीच्या लोकांनी मॅतबीलींच्या आड झूज उबारून बोत्स्वाना ट्रान्सव्हालांक जोडचें हे तांचे मागणेक ताणीं खर विरोध केलो. नैऋत्य आफ्रिकेंत आशिल्ल्या जर्मनांची नदर ह्या प्रांताचेर आशिल्ल्यान १८७२ त बामांग्वाटोचो मुखेली तिसरो कामान हाणें ग्रेट ब्रिटनाचो आदार घेतिल्लो. हेच मागणेक लागून १८८५ वर्सा मोलोपो न्हंयेचो उत्तरेकडचो वाठार ब्रिटीश अधिरक्षीत (British Sphere) म्हणून आनी दक्षिणेकडचो वाठार 'ब्रिटीश बेचुआनालँड' हो ब्रिटिशांची वसणूक आशिल्लो प्रदेश जालो. हो प्रदेश १८९५ त दक्षिणेकडच्या केप कॉलनीक जोडलो. ब्रिटीश साऊथ आफ्रिका कंपनीकडेन हे वसणुकेची उदरगत जावंची म्हणून ब्रिटीश शासन आसलें. पूण बाक्वेना, बांग्वाकेत्से आनी बामांग्वाटो ह्या तीन जमातींच्या मुखेल्यांनी ताका विरोध केलो आनी

ब्रिटीश शासनाचो अधिरक्षीत वांटो म्हूण रावपाक सांगलें. ३० सप्टेंबर १९६६ दिसा 'बोत्स्वाना प्रजासत्ताक' ह्या नांवान हो देश स्वतंत्र जालो.

ह्या देशाचें आयचें संविधान १९६५ त तयार केल्ल्या संविधानाचेर आदारिल्लें आसा. राष्ट्राध्यक्ष हो राष्ट्राचो मुखेली आसून ताचो निवाडो संसद वांगडी करतात. संसदेंतले ३२ वांगडी भौशिक मतदानान वेंचून काडटात आनी ४ वांगडी राष्ट्राध्यक्षान नेमिल्ले आसतात. हांचेखेरीज महाधिवक्ता आनी सभापती अशे सगळे मेळून संसदेंत ३८ वांगडी आसतात. हांचेमदल्या १० वांगड्यांच्या मंत्रीमंडळाची नेमणूक राष्ट्राध्यक्ष करता. राष्ट्राध्यक्ष, उपराष्ट्राध्यक्ष आनी १० मंत्री मेळून मंत्रीमंडळ जाता. बोत्स्वाना डॅमॉक्रॅटिक पार्टी, बोत्स्वाना पिपल्स पार्टी आनी बोत्स्वाना नॅशनल फ्रंट हे हांगाचे म्हत्वाचे पक्ष. हांगाची न्यायवेवस्था ही ब्रिटीश न्यायवेवस्थेभाशेन आसा. देशांत लोबात्सी शारांत उच्च न्यायालय आसा.

अर्थीक स्थिती : बोत्स्वाना हो एक फाटसारिल्लो देश. ह्या देशाची अर्थवेवस्था पशुपालन वेवसायाचेर आदारिल्ली आसा. हांगाचे ९०% लोक शेतवडीचेर आनी पशुपालन वेवसायाचेर जियेतात. देशाचो चडसो वांटो रेंवटी आशिल्ल्यान जमीन पडींग आसा. तशेंच परंपरीक शेतवड, मोडां, दुकळ ह्यो शेतवड वेवसायांतल्यो म्हत्वाच्यो अडचणी आसात. हांगांची शेतवड फकत पावसाचेर आदारिल्ली आसा. ज्वारी, मको, मिलेट, कड्डण, हीं हांगांचीं मुखेल पिकां आसात. कापूर, भूंयमूग, घेवडो, आनी सूर्यफुलांचें बीं हीं हांगाचीं म्हत्वाचीं नगदी पिकां. हांगा चरोव तणाचें प्रमाण खूब आशिल्ल्यान पशुपालन वेवसाय नेटान चलता. दूद आनी दुदाचे जिन्नस, चामडें, मांस आनी लोकर हांचेंय उत्पन्न बरेंच आसा.

पशुपालन उद्देगाखाला खणकामाकय हांगा म्हत्व आसा. देशांतल्यान जावपी निर्यातमहालांत अशुध्द खनिजांचो वांटो खूब आसता. खणींभितर हिऱ्यांचें उत्पन्न बरेंच आसा. हिऱ्यांखेरीज देशांत संगजिरा, कोळसो, तांबें, निकॅल आनी हेर खनिजां मेळटात.

येरादारी आनी संचारण : बोत्स्वानांत येरादारीचीं साधनां मर्यादीत आसात. चडशे म्हत्वाचे मार्ग देशाच्या उदेंत वाठारांत दिश्टी पडटात. बोत्स्वानान रेल्वेमार्गाखातीर, 'बोत्स्वाना रेल्वे निगम' ची स्थापणूक केली. रेल्वेमार्ग खाण उद्देग वाडोवंक पालव दिता. देशांत तीन विमानतळ आसात. फ्रान्सिसटाऊन आनी गाबरोनी हे हांगाचे म्हत्वाचे विमानतळ. आंतरराष्ट्रीय दूरसंदेश वाहनाखातीर १९८०त देशांत एक स्वतंत्र केंद्र उबारलां. बोत्स्वाना डेली-न्यूस हें गाबरोनीच्यान इंग्लीश आनी सेत्स्वाना ह्या दोनूय भाशांतल्यान उजवाडाक येवपी एक दिसाळें आसा.

लोक आनी समाजजीण : बॅटवाना हे आफ्रिकन जमातीचे लोक हांगाचे थळावे लोक. हांगा चडशे युरोपी लोक आसात. आनी हांचे सकयल युरोपी बॅटवाना अशा भरशिल्ल्या वंशाचे आसात. बॅटवाना

लोकांची भास आनी संस्कृताय हांचें अस्तंतकडले सोथो जमातीकडेन सारकेपण दिसता. बॅटवानांत मुखेल आठ जमातींचो आस्पाव आसून ते चडशे बांतू भास उलयतात. बामांगवाटो जमातीचो व्हड पंगड आसून ते लोक ईशान्य वाठारांनी रावतात. तशेंच बाकावेंगा आनी बांगवाकेत्से हे दक्षिण वाठारांत, बॅटवाना नैऋत्येक आनी बॅकगाट्ला, बामालेटे, बॅटलोक्वा हे आग्नेय वाठारांत रावतात. बुशमन ह्या देशांतल्या थळाव्या लोकांक सारवा वा मासारवा ह्या नांवांनी वळखतात. देशांत क्रिस्तांव हो मुखेल धर्म आसून रोमन कॅथलिक लोकांचें प्रमाण चड आसा. हांगा मुळावें शिक्षण फुकट आसलें तरी सक्तीचें ना. देशांत उद्देगीक आनी वेवसायीक शिक्षणाची सोय आसा. देशांत सेत्स्वाना भास उलोवपी खूब आसले तरी इंग्लीश ही देशाची शासन भास आसा. हांगाचीं चडशीं म्हत्वाचीं शारां उदेंत वाठारांत आसात. गाबरोनी ही देशाची राजधानी. ह्या शाराची स्थापणूक १८९० त केली. फ्रान्सिसटाऊन, सेलेबी-फिक्वे, कान्या हीं देशांतलीं उद्देगीक शारां. लोबात्सी, मोचूदी, मोळेपोलोले, महालाप्ये आनी माऊन हीं कांय मुखेल शारां आसात.

- कों. वि. सं. मं.

बोडगेश्वर : म्हापशेंच्या शेतांतलो एक जागृत देंवचार (राखणदार). अडचणीच्या वेळार साद घाल्यार रोखडोच पावपी देंवचार म्हणून बोडगेश्वराची नामना आसा. म्हापशें शाराचे दक्षिणेक आशिल्लें बोडगेश्वराचें देवूळ गोंयांतल्या प्रसिध्द जागृत देवळांत एक आसा.

बोडगेश्वराचो भेस सादारणपणान राखण्याभाशेन आसा. धवें पुडवें, माथ्याक मुंडाशें, खांदार कांबळ, पांयांत दाट चामड्याचीं जोतीं, दाव्या हातांत चूड आनी उजव्या हातांत दांडो आसता. बोडगेश्वरावयल्यान सद्या देवळा भोंवतणच्या वाठाराक बोडगिणी अशें म्हण्टात.

हांगाचे कांय जाण्टेले ह्या देंवचाराविशीं इतिहास सांगतात तो असो - सद्या देवळाफाटल्यान आशिल्लो ल्हान व्हाळ हो आदल्या तेंपार एका व्हड पाटाच्या रुपान व्हांवतालो. पाटाच्या दोनूय देगांनी हात्याचीं (बोंडकेचीं) व्हड झोपां आशिल्लीं. सदांच दरवळपी हात्याच्या वासाक लागून बोडगेश्वरान हांगाच आपलो राबितो केलो.

आमोरेच्या वेळार एका थळाव्या मनशाक हे सुवातेर बोडगेश्वराचो दृश्टांत जालो. हाका लागून ताणें हे सुवातेर सदांच तिनसांजे दिवो लावपाक सुरवात केली. उपरांत हे सुवातेर भाविकांची संख्या वाडत रावली. ताणीं हांगा आशिल्ल्या पारपळीच्या रुखाभोंवतणीं एक ल्हानशें पेड बांदलें. हाका लागून हे सुवातेक क्षेत्राचें स्वरूप प्राप्त जालें. दर आयतारा-बुधवारा बोडगेश्वराच्या दर्शनाखातीर लोकांची गर्दी जावपाक लागली. उपरांत हांगाच्या कांय लोकांनी दर वर्सा जात्रा मनोवपाचो निर्णय घेतलो (१९३५). श्रीदेवी शांतादुर्गा (धारगळ) ही म्हापशेंकारांची

ग्रामदेवता आनी म्हापशें शाराचे शिमेर रावून बोडगेश्वर शांतादुर्गा देवीच्या आशिर्वादान हांगाच्या लोकांची राखण करता अशें बोडगेश्वराचे भावीक मानतात. बोडगेश्वराची जात्रा मनोवपाखातीर दर वर्सा शांतादुर्गा देवीचो



धारगळे वचून कौल घेवप जाता. बोडगेश्वराची जात्रा दर वर्सा माघ म्हयन्यांतले पुनवे दिसा जाता. ही जात्रा बार्देस म्हालांतली सगळ्यांत व्हड जात्रा आसा. कांय वर्सांपयलीं हांगा बोडगेश्वराचें सोबीत देवूळ बांदलें. ह्या देवळाभितर सत्यनारायणाचें ल्हानशें देवूळ आसून, जात्रेच्या दुसऱ्या दिसा दर वर्सा सत्यनारायणाची भौशिक पुजा बांदतात.

- कों. वि. सं. मं.

बोडस, गणपतराव : (जल्म : २ जुलय १८८०, शेवगाव, जिल्हो- अहमदनगर; मरण : २३ डिसेंबर १९६५, पुणें).

मराठी रंगमाचयेवयलो एक व्हड गायक-नट. पुराय नांव गणेश गोविंद बोडस. पूण ताका गणपतराव ह्याच नांवान वळखताले. ताच्या बापायचें नांव गोविंद विनायक बोडस आनी आवयचें नांव सगुणाबाई. ताचे बायलेचें नांव अन्नपूर्णाबाई आशिल्लें. ताचो बापूय गांवांतल्या पुराणीक नाटकांनी काम करतालो. ताणें पुणें शारांत मराठी सवी



आनी इंग्लीश दुसरीमेरेन शिक्षण घेतलें. शाळेंत शिकता आसतना तो हॅरी नाट्यमंडळांतल्यान काम करूंक लागलो. १८९५ वर्सा ताणें 'किलोस्कर संगीत मंडळीत' प्रवेश केलो. थंय ताका पयलीं काय वर्सा सहाय्यक स्त्रीभूमिका मेळ्ळ्यो. फुडें ताका सौभद्र नाटकांत कृष्ण, शारदा नाटकांत कांचनभट, मूकनायकांत विक्रांत आनी मानापमानांत लक्ष्मीधर अशो म्हत्वाच्यो भूमिका मेळत गेल्यो.

१९१३ त ताणें किलोस्कर मंडळी सोडून बालगंधर्व आनी गोविंद टेंबे हांच्या आदारान 'गंधर्व नाटक मंडळी'ची स्थापना केली. हे कंपनीन सौभद्र, मृच्छकटिक, मानापमान, विद्याहरण, संशय कल्लोळ, स्वयंवर, एकच प्याला, द्रौपदी आदी नाटकां रंगमाचयेर हाडलीं. सुधाकर (एकच प्याला), लक्ष्मीधर (मानापमान), शकार (मृच्छकटिक), शिष्यवर (विद्याहरण) आनी फाल्गुनराव (संशय कल्लोळ) ह्या ताच्या भूमिकांक खूब नामना मेळ्ळी. १९३० उपरांत मराठी रंगमाचयेक देवती कळा लागली आनी थोड्याच काळांत गणपतराव नाट्यवेवसायांतल्यान निवृत्त जालो. फुडें ताणें एक-दोन चित्रपटांनी भूमिका केल्यो. पूण तातूंत ताचें मन व्हडलेंशें रमलेंना. उपरांतच्या काळांत ताणें कांय नटांक मार्गदर्शन करपाचें काम केलें.

१९४० त ताका नासिकांत भरिल्ल्या एकतिसाव्या नाट्यसंमेलनाच्या अध्यक्षपदाचो मान मेळ्ळो. फुडें १९५६ वर्सा नांदेडाक भरिल्ल्या मराठवाडा नाट्यसंमेलनाचें अध्यक्षपद ताकाच मेळिल्लें. त्याच वर्सा ताका राश्ट्रपती हस्तुकीं दिल्लीक संगीत नाटक अकादेमीचो पुरस्कार दिलो. ताणें सुमार चाळीस वर्सा मराठी रंगमाची गाजयली आनी नाट्यमळावयले जायते भोवमान मेळयले. 'माझी भूमिका' हें ताचें आत्मचरित्र १९४० वर्सा उजवाडाक आयलें. ताची सुदारिल्ली आवृत्ती १९६४ त आयल्या.

- कों. वि. सं. मं.

बोतेल्यू, ज्योकीं द सांता रीता : (जल्म : १७८१, पणजी; मरण : १८५९).

एक गोंयकार फ्रांसिस्कन. गोंयचे सेंट बोनावेन्चर कॉलेजींत तो तत्वगिन्यान आनी धर्मशास्त्र विशयांचो प्रोफेसर आशिल्लो. क्रंगनोर आनी कोचीन डायोसिसांचो तो आपोस्तोलीक गवर्नर आशिल्लो. उपरांत कोचीचो बिशप म्हणून तो वेंचून आयलो (१८४०). पूण ताचो अभिश्ेक जालोना. १८५१ त तो गोंयचो विकार कापितुलार म्हणून वेंचून आयलो. ताणें सुमार णव वर्सा आर्किडायोसीसचो कारभार पळयलो.

- कों. वि. सं. मं.

बोधकथा : रुपकावरीच एक कथनप्रकार. तो गद्य वा पद्य रुपांत आसता. इंग्लीश भाशेंत ताका फॅबल म्हण्टात. फेबल हे इंग्लीश संज्ञेचो

शब्दकोशांतलो अर्थ कल्पिल्ली वा रचिल्ली काणी असो जाता. ती काणी बोधपर आनी नितीपर आसता. मूळ लॅटीन उतर (Fabula) अशें आसून ताचो अर्थ नाट्यपूर्ण काणी असो जाता.

बोधकथेंत चड करून मोनजातीचेर आदारून बोधतत्व सांगप जाता. हे कथेंत मनशाचो आस्पाव आसता. तरी पूण मोनजाती वरवींच मनशासारके गूण दाखयतात. ह्या कथांवरवीं मोनजातीवांगडाच वारें, उदक, दोंगर, आदी सैमीक शक्तींचेंय मानवीकरण करतात. नितीचें गिन्यान सांगपी रंजक मोनजातीच्यो कथा अशें बोधकथेचें स्वरूप आसता. हो बोध लोकांचे नित्याचे जिणेकडेन संबंद आशिल्लो तशेंच वेव्हाराक उपेगी असो आसता. बोधकथेंत उण्यांत उण्या उतरांनी कथेचो आशय सांगपाचो तशेंच एके कथेंतल्यान एकूच तत्व सांगपाचो यत्न जाता. तातूंत खंयचीय गजाल विस्तारान सांगपाक वाव आसना.

अती पुर्विल्ल्या काळांत साहित्यप्रकारांत ह्या प्रकारच्या कथांचो आस्पाव दिसना. पूण ताचे उपरांत लोकशिक्षणाखातीर आनी लोकरंजनाखातीर ह्या कथांचो उपेग जावंक लागलो. ग्रीसांत एक स्वतंत्र साहित्यप्रकार म्हणून बोधकथेकडेन पळोवप जालें. भारतांतलो विष्णुगुप्त आनी ग्रीसांतलो इसाप (इ.स. आदीं सवें शतमान) हांकां पुर्विल्ल्या काळांतले आद्य बोधकथाकार मानतात. कांय जाणांच्या मतान बोधकथांचो उगम भारतांत जालो. इ.स. दुसऱ्या आनी तिसऱ्या शतमानांतलो संस्कृत पंचतंत्र हो बोधकथांचो आद्य संग्रह, आनी ह्योच कथा संवसारभर पातळ्ळ्यो अशें मानतात. सगळ्यांत पोरन्यो बोधकथा महाभारतांत मेळटात. ह्या कथांतली मोनजात आपआपल्या वर्गाचे संकेत पाळटा. देखीक-कोल्याचें, कावळ्याचें कपटीपण, माकडाची चौकसबुध्दी. पुर्विल्लो ग्रीक कवी हेसिअडच्या 'वर्क्स अँड डेस' हातूंतली 'बहिरी ससाणा आणि बुलबुल' ही सगळ्यांत पोरनी बोधकथा आसूंक जाय (इ. स. आदीं आठवें शतमान). पोरन्या बोधकथांनी 'मधमाशीची काणी' तशेंच 'मुंगी आनी टोळ' ह्या कथांचो उल्लेख येता. इसापाच्यो कथा इ. स. आदीं सव्या शतमानांत आस्पावतात. फीड्रस (इ.स. आदीं सुमार १५ ते इ.स. आदीं सुमार ५४) हो नामनेचो रोमन बोधकथाकार. लॅटीन साहित्यांत ताणें बोधकथा ह्या प्रकाराक नामना मेळोवन दिली. ताच्या बोधकथांचे पांच खंड आसात आनी ताणें चड करून इसापाच्या बोधकथांकूच लॅटीन पद्यरूप दिलां. बेब्रिअस ह्या ग्रीकी बोधकथाकारानूय इसापाच्या बोधकथांक पद्यरूप दिलां. मदल्या युगांत (सुमार ११०० ते १४००) रेनॅर्ड ड फॉक्स हाची मोनजातीच्या कथांखातीर नामना आशिल्ली. इसाप कथांचो पयलो इंग्लीश अणकार १७२२ त उजवाडाक आयलो. आधुनिक काळांत फ्रांसांत बोधकथेचो बरोच विकास जालो. सतराव्या शतमानांतल्या ला फॉन्तेन हाच्या फ्रेंच भाशेंतल्या बोधकथांनी उपरोध आनी नाट्य हे गूण दिश्टी पडटात. जर्मन बोधकथाकार लेसिंग हाचो फॅबेलन (१७५९) ह्या झेल्यांतल्यो बोधकथा इसापाच्या कथांवरी सादयो आनी परिणामाचेर

भर दिवपी आसात. जोएल चांड्लर हॅरिस (१८४८-१९०८) ह्या अमेरिकन कथाकाराच्यो, खात्री गुलामांच्या लोकसाहित्याचेर आदारिल्ल्यो आनी अंकल रेमस ही मध्यवर्ती व्यक्तिरेखा आशिल्ल्यो कथा (१८८०) ह्योय आर्विल्ल्यो बोधकथाच. रडयर्ड किपलिंग हाच्या 'द जंगल बुक' (१८९४) आनी 'जस्ट सो स्टोरीस' (१९०२) हांचोय बोधकथांनी आस्पाव जाता. अमेरिकन विनोदी कथाकार जेम्स थर्बर (१८९४-१९६९) हाणेंय 'फेबल्स फॉर अवर टायम' (१८४०) नांवाच्यो आर्विल्ल्यो बोधकथा बरयल्यात.

- कों. वि. सं. मं.

बोधगया : बौध्दाच्या पवित्र तीर्थक्षेत्रांतलें एक थळ. हाका बुध्द गया अशेंय म्हण्टात. हें बिहार राज्यांत गयेचे दक्षिणेक ११ किमी. अंतराचेर निरंजना (निंलांजना) (फल्गू) न्हंयेचे देगेर वसलां. ह्या थळाची म्हायती गयामाहात्म्य, अग्निपुराण, वायुपुराण आदी ग्रंथांतल्यान तशेंच चीनी भोंवडेकार ह्युएन त्सांग हाच्या प्रवासवर्णनांतल्यान मेळटा. पुर्विल्ल्या साहित्यांत ह्या थळाचो उल्लेख बुध्दगया, उरुबिल्ववन, उरुवेला, उरुविल्व ह्या नांवांनी मेळटा. ह्या थळांत जायते बौध्द अवशेश आसात.

गौतमबुध्दाक हांगासल्ल्या बोधीवृक्षाखाला गिन्यान प्राप्त जालें, त्या वेळार सावन हें बौध्द धर्माचें पवित्र थळ मानतात. सम्राट अशोकान ह्या थळाक भेट दिली आनी हांगा एक विहार बांदलो. तेचपरी हांगासल्ल्या

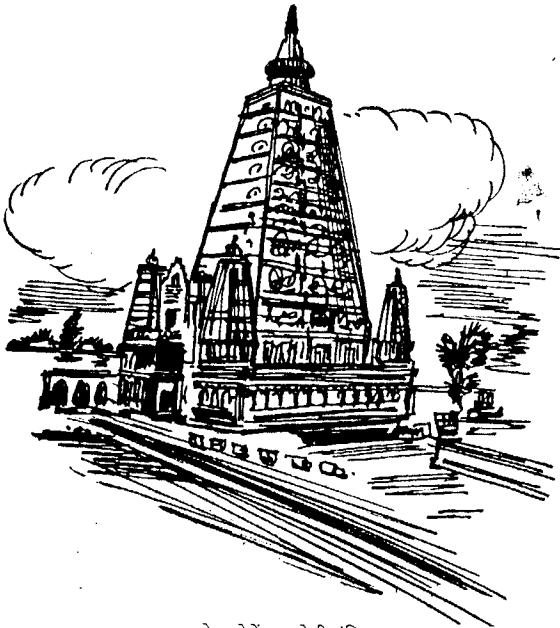

बोधगयेचें महाबोधी मंदिर

बोधीवृक्षाची एक खांदी संघमित्रा हे आपले धुवे वांगडा श्रीलंकेक धाडली. अशोकाच्या बौध्द धर्माविशींचे भक्तीची तिडक येवन ताची राणी तिष्यरक्षिता हिणें हें झाड नश्ट केलें. पूण अशोकान तें परत लायलें अशी दंतकथा आसा. अशोकाउपरांत ह्या प्रदेशाचेर शुंग वंशाचो अधिकार

आशिल्लो. त्या वेळार ह्या बोधीवृक्षा भोंवतणीं पार बांदून ताचेर बौध्द धर्माच्या प्रतिकांचीं आनी जातकांतल्या प्रसंगांचीं चित्रां चितारल्यांत. फाहियान हाणें हांगा भेट दिल्ली तेन्ना ताका हांगा रान आनी वसाह प्रदेश दिशिल्ल्याचें ताच्या भोंवडे वर्णनांत मेळटा. ताचेवयल्यान गुप्त काळांत हांगा कांयच बांदकाम जावंक नाशिल्लें हें स्पश्ट जाता. फुडें ह्युएन त्सांग (इ.स. ६२९-६४८) हाच्या भोंवडेवर्णनांतल्यान मात हांगासल्ल्या महाबोधी देवळाची पुराय म्हायती मेळटा. गुप्त काळा उपरांत इ.स. ५५० ते ६०० च्या अदमासाक महाबोधी देवूळ बादलां आसूंक जाय. इ.स. ६००त गौडाधिपती शशांकान हांगासल्लें झाड तोडलें पूण मगधाधिपती पूर्णवर्मा हाणें ताचीं मुळां सोदून काडून तें परतें लायलें अशें वर्णन ठ्च्युएन त्सांग हाच्या बरपांत मेळटा. ह्या बोधीवृक्षाक २६०० वर्सांची परंपरा आसा. मदल्या काळांत मियानमार, श्रीलंका हांच्या राजांनी ह्या देवळाचो जिर्णोध्दार करून हांगा कांय नव्यो वास्तू आनी चैत्य बांदले. महाबोधी देवूळ हें बोधीवृक्षाचे अस्तंतेक प्राकारांत बांदिल्लें आसा. हें देवूळ दोन माळ्यांचें आसून ताची उंचाय सुमार ५२ मी. आसा. पयलो माळो चवकोनी आसून तेंगशेवटेन अशीर जायत गेला. देवळाच्या चारुय कोनशांनी मुखेल देवळाच्यो प्रतिकृती बांदल्यात. बुध्दाच्या वास्तव्यान पवित्र जाल्लीं अनिमेष, चंक्रमण, रत्नघर अजपाल झाड, मुचलिंद न्हद, राजायतन वज्रासन आदी कांय स्थळां बोधीवृक्षा लागसार दिश्टी पडटात. देवळालागसार स्तुपाचे जायते भग्नावशेश पडिल्ले आसात. तांचेर तरातरांच्यो बुध्दमूर्ती कोरांतिल्ल्यो आसात. भारूत आनी हांगासल्ल्या शिल्पांनी नागराज आनी हत्ती बोधीवृक्षाची पुजा करतात अशीं शिल्पां कड्याचेर चितारिल्लीं आसात. कड्याचेर कांयकडेन शिलालेख आसून तातूंत हांगासल्ल्या वास्तूची बांदावळ, निवळसाण आदीची म्हायती मेळटा. क्रिस्ताआदल्या काळांत बांदिल्ल्या ह्या देवळाचो जिर्णोध्दार वेळच्यावेळार जाल्ल्यान हांगा वेगवेगळ्या काळांतल्यो बौध्दकला दिश्टी पडटात.

बोधगयेंत महाबोधी देवळाच्या लागसार जगन्नाथाचें एक देवूळ आसा. तशेंच जपान, चीन, थायलंड, मियानमार, तिबेट आदी देशांचे स्वतंत्रपणान बांदिल्ले स्तूप आसात. हातूंतलो जपानी आनी थायलंडी स्तूप व्हड आसून तांच्यो वास्तू कलात्मक आसात. हांगा एक पुरातत्त्वीय वस्तुसंग्रहालय आनी जयप्रकाश उद्यान आसा. बौध्द भोंवडेकारांखातीर हांगा जायत्यो धर्मशाळा आसून अस्तंतेक तीन किमी. अंतराचेर मगध विद्यापीठ आनी संस्कृत महाविद्यालय आसा. सदया बौध्द धर्माचें हें एक म्हत्वाचें तीर्थक्षेत्र जालां.

- कों. वि. सं. मं.

बोधिचर्या : बुध्दपदाचे प्राप्तीखातीर महायान ग्रंथांत सांगिल्ली एक खाशेली साधना. बोधिचर्येचो आरंभ बोधिचित्तग्रहणासावन जाता.

बोधी म्हळ्यार गिन्यान. सगळ्या जिवांच्या उध्दाराखातीर सम्यक संबोधीत चित्त प्रतिश्टीत जावप हाका 'बोधिचित्तग्रहण' अशें नांव आसा.

बोधिचित्ताचे बोधिप्रणिधी चित्त आनी बोधिप्रस्थान चित्त अशे दोन प्रकार आसात. पुराय संवसाराच्या परित्राणाखातीर हांव बुध्द जातलों, अशी भावना जेन्ना प्रार्थनेच्या स्वरूपांत उकती जाता, तेन्ना बोधिप्रणिधी चित्ताचो जल्म जाता. हीच ह्या व्रताची सुरवातीची अवस्था. जेन्ना साधक आनिकूय उदरगत करून शुभकार्या करीत रावता, तेन्ना बोधिप्रस्थान चित्ताचो उदय जावन निमाणें ताका बुध्दपदाची प्राप्ती जाता.

- कों. वि. सं. मं.

बोधिधर्म : (इ.स. सवें शतमान).

एक भारतीय बौध्द भिक्षूक. इ. स. ५२६ त तो चीन देशांत वचपाक भायर सरिल्लो असो उल्लेख मेळटा. ताच्या जिविताविशीं जायत्यो आख्यायिका आसात. एके आख्यायिकेवयल्यान तो इराणी आशिल्लो अशें मानतात. जाल्यार दुसरे आख्यायिकेवयल्यान तो दक्षिण भारतांतल्या एका राजाचो पूत आशिल्लो. आनी गुरू प्रज्ञारत्नाचे सांगणेवयल्यान दर्या मार्गान तो चीनाक गेलो. चीनांत येतकच नानकिंगांत लयांग वंशाचो राजा वू-ती हाका तो मेळ्ळो. उपरांत तो उत्तरेकडल्या वे राज्यांतल्या लोयांग गांवांत गेलो. लोयांग लागसल्ल्या सूंग दोंगरावयल्या नामनेच्या शाओ-लीन ह्या बौध्द मठांत ताणें वण्टीकडेन तोंड करून णव वर्सां खर तप केलें. मरणा वेळार ताची पिराय ६१,१०० वा १५० वर्सां आसूंक जाय अशीं मतां मांडप जाता. बोधिधर्म हो महायान पंथाचो आसून शुन्यतायेचो पुरस्कर्तो आशिल्लो. शुन्यतायेविशीं अस्तित्पक्षी कांयच उलोवपासारकें नाशिल्ल्यान ताचीं उतरां नास्तित्पक्षीच आसतालीं. लिखाण, वाचन वा पांडित्य हांची ताका ओड नाशिल्ली. पूण ध्यान धर्माची ताका गोडी आशिल्ली. देखुनूच ताणें फकत महापरिनिर्वाण सुत्रां ह्याच ग्रंथाचो चीनी भाशेंत अणकार केलो. ताणें हेर कांयच ग्रंथरचना करूंक ना. पूण चीन देशांत ताच्या गुढात्मक ध्यान-धर्माचो बरोच परिणाम जालो आनी ताका मान्यताय मेळ्ळी. ताणें आपल्या शिश्यांक फकत लंकावतार सुत्रांचें अध्ययन करपाचो उपदेश केलो. ताच्या ह्या ध्यान धर्मांतल्यानूच जपानांत नामना आशिल्लो झॅन(चीनी-छान-ध्यान) धर्माचो उगम जालो. बोधीधर्मा उपरांत ताच्या अनुयायांनी ताचो संप्रदाय चालू दवरिल्लो. ताच्या शिश्यांतलो एक मुखेल शिश्य हूई-के हाणें झॅन पंथाचें चीनांत मूळ प्रवर्तन केलें अशें मानतात. चीन आनी जपानांत बोधीधर्माक मानाची सुवात आसून थंय ताचे मूर्तीची पुजा जाता. शाओ-लीन मठांत ताणें समाधी घेतली.

- कों. वि. सं. मं.

बोधिसत्त्व : एक बौध्द कल्पना. जाच्या आंगांत 'बोधि' म्हळ्यार पुराय गिन्यान प्राप्त करून घेवपाची पात्रताय आसता ताका बोधिसत्त्व म्हण्टात. ह्या उतराच्यो व्याख्या अशो - १) जाचें सत्त्व (स्वभाव) ज्ञानपूर्ण



बोधिसत्त्वाची मूर्त - चीन

आसा असो मनीस. २) दशपारमितांच्या अभ्यासान पुराय गिन्यान आत्मसात करपाचे वाटेर आशिल्लो मनीस म्हणजेच भावी बुध्द. ३) जाचें सत्त्व (विचार, वेवसाय, निश्चय,) पुराय गिन्यानाकडेन केंद्रीत जाल्लें आसता असो मनीस. ४) जाची इत्सा बुध्दत्वांचे प्राप्तीचेर थिरावल्ली आसता असो मनीस. सिध्दार्थ गौतम ज्ञान मेळचे आदीं जायत्या जल्मांतल्यान गेला देखुनूच ताच्या आदल्या जल्मांतल्या सगळ्या जातक कथांतल्यान आनी सिध्दार्थ म्हणून जल्माक आयला त्या निमण्या जल्मांतले बोधिप्राप्तीचे अवस्थेमेरेन ताचो 'बोधिसत्त्व' ह्या नांवानूच उल्लेख जातालो. जातक कथांवरवीं अशें दिसता, संवसारांतल्या प्राणीमात्रांक धर्माचो उपदेश करपाखातीर बोधिसत्त्व स्वताचे इत्सेन जल्म घेतात.

महायानपंथ अस्तित्वांत येतकच बोधिसत्त्वाक म्हत्व मेळ्ळें. बोधिसत्त्व हो उपकार करपी, आपल्या जिवाची पर्वा करिनासतना दुसऱ्याक वांचोवपी, दयेस्त आनी हेर जिवांक मुक्ती मेळ्ळेबगर आपले मुक्तीची पर्वा ना करपी आशिल्ल्यान ताका चड आदर दिवप जालो. महायान पंथान बोधिसत्त्व ही कल्पना हाडून तिचो खूब प्रसार केलो. बोधिसत्त्वाच्या रुपांत सात्विक, लोकोपकारक आनी अती दयेस्त असो सुमाराभायर गूण आशिल्लो आदर्श मनीस तांणी लोकांमुखार दवरलो.

बोधिसत्त्व हें उतर पाली निकायांत जायतेकडेन मेळटा. महायान मताप्रमाण श्रावक, प्रत्येकबुध्द आनी बोधिसत्त्व अशे साधकाचे तीन वर्ग आसतात. दर एकाच्यो बोधीय वेगवेगळ्यो आसतात. महायानान अर्हत्पदापरसूय बोधिसत्त्वपरिक्षेक चड म्हत्व दिलां. बोधिसत्त्व हो

निर्वाणाखातीर प्रयत्नशील आसता. पूण तो स्वताच्या निर्वाणाखातीर न्हय जाल्यार हेर जिवांच्या निर्वाणाखातीर.

महायान पंथान बोधिसत्त्व कल्पनेक म्हत्व दिल्ल्यान बोधिसत्त्वाच्यो वेगवेगळ्यो मूर्ती अस्तित्वांत येवन तांची पुजा जावंक लागली. दान, शील, शांती, वीर्य, ध्यान आनी प्रज्ञा ह्या स पारमितांचेर महायानांनी चड भर दिलो. महायानपंथांत बोधिसत्त्व कल्पनेक फकत आध्यात्मिकते सुवातेर सामाजिकताय चड आयली आनी तो संप्रदाय अंतर्मुख जावपा बदला बहिर्मुख चड जालो.

महायान पंथांत जायते बोधिसत्त्व उत्पन्न जाले. तातूंतल्या कांय जाणांक देखीक: अवलोकितेश्वर, मंजुश्री, मैत्रेय, समंतभद्र आदी उपास्य देवतांचें स्थान मेळ्ळें.

- कों. वि. सं. मं.

बोनस : उत्पादन संस्थांनी आपल्या कामगारांक तांच्या थरयिल्ल्या आधिकारांप्रमाण वा अधिकारांभायर, पूण बऱ्या हेतान पगाराभायर दिल्ली अदीकचाराची रक्कम 'बोनस' ह्या सदरांत आस्पावता. ह्या उतराची उत्पत्ती लॅटीन भाशेंतल्यान जाल्या. बोनस ह्या शब्दाचो अर्थ 'बरो' असो जाता. बोनस हो पयल्या म्हाझुजा वेळार सणापरबे निमतान अदीक चाराचो पगार म्हणून दिताले. दुसऱ्या म्हाझुजा वेळार जिवीतमानाचो खर्च खुबूच वाडिल्ल्यान म्हारगाय भत्तो दिवप सुरू जालें. ह्याच वेळार भारतांत, उत्पादन संस्थांक जावपी फायद्यांतलो थरावीक वांटो काम करतल्यांक मेळचो हे नदरेन बोनसाची कल्पना आयली, आनी बोनसाचो संबंद उत्पादनशक्त वाडपाकडेन जोडलो. तो दिवप. ना दिवप हें धनयाचे मर्जीचेर आसलें. हाचे उपरांत बोनस म्हळ्यार फकत फायद्यांतलो भाग नासून वेळान दिल्लें वेतन वा स्थगीत वेतन (डेफर्ड वेजीस) ह्याय अर्थान वापरतां आयलो. परिणामान फायदो वा, नुकसान वा, कामगारांक उण्यांत उणें वेतन वांटप बंधनकारक केलें. बोनसाचो संबंद फायद्याकडेन जोडचो न्हय अशी मागणी कामगार संघटना आयजमेरेन करीत आयल्यात.

दुसऱ्या म्हाझुजाचे अखेरेक म्हळ्यार १९४४ वर्सा 'जनरल मोटर्स' ह्या प्रकरणाचेर निवाडो दितना तेन्नाचो मुंबय हाय कोर्टाचो मुखेल न्यायाधीश श्री. एम. सी. छगला हाणें 'उद्येग आस्थापनांनी जर फायदो मेळयलो जाल्यार कामगारांचोय ताचेर हक्क उरता' असो निवाडो दिलो. भारताच्या स्वातंत्र्या उपरांत हातूंत आनिकूय बदल जाले. १९५५ वर्सा मुंबयच्या गिरणी धनयांक तांच्या वेव्हारांत नुकसान जालें, तरी आसतना तांच्या कामगारांक चार टक्के बोनस दिवपाचें तांणी मान्य केलें. अहमदाबाद, कोइमुत्तूर आनी इंदूर कापड गिरण्यांनी हेच धर्तेचेर त्या वेळार बोनस वांटलो. १९६२ वर्सा बोनस प्रस्नाचेर विचार करपाक भारत सरकारान मेहेर आयोग नेमलो. ह्या आयोगाचे शिफारशीप्रमाण

१९६५ वर्सा 'पेमेंट ऑफ बोनस अॅक्ट' हो कायदो अस्तित्वांत आयलो.

'पेमेंट ऑफ बोनस अॅक्ट १९६५' ह्या कायद्याप्रमाण भारतांतल्या ज्या उत्पादकीय आस्थापनांनी विसांपरस चड कामगार आसात वा धा परस चड आनी विसांपरस उणे कामगार आसून सरकारान खासा सुचयिल्ल्या आस्थापनांनी तांचो आस्पाव जाता अशा आस्थापनांनी काम करपी कामगारांक, तांणी एका वर्सांत उणेच म्हळ्यार तीस दीस केल्ल्या कामाचो मोबदलो म्हणून बोनस दिवंचो पडटा. हो बोनस तांच्या वर्सुकी पगाराचेर उण्यांत उणो ८.३३ टक्के आनी चडांत चड २० टक्के दिवंक जाय.

हो कायदो 'ना फायदो ना नुकसान' ह्या तत्वाचेर चलपी आस्थापनांक लागू जायना. हातूंत विद्यापीठ, हॉस्पिटलां, चेंबर ऑफ कॉमर्स आनी समाजीक उदरगतीखातीर वावुरपी संस्था आस्पावतात.

बोनसाचो विंगड विंगड क्षेत्रांतलो संबंद आसा तो असो-

भारतीय सादारण जीवन बीमा निगम (General Insurance Corporation of India) आपल्या चार सहयोगी कंपन्यांवतीन (ओरिएंटल इन्श्युरन्स, नॅशनल इन्श्युरन्स, युनायटेड इंडिया, न्यू इंडिया इन्श्युरन्स) जो विम्या वेव्हार करता तातुंतूय 'बोनस' दिवपाची पद्दत आसा. हो बोनस खास करून मोटार गाडयेच्या विम्या वेव्हारांत दितात. ताची कार्यपद्दत अशी-

नवे गाडयेचो पूर्ण विमो (Comprehensive Insurance) करतकच मोटार गाडयेक विम्याची एक वर्साची राखण मेळटा. विम्याचो एक वर्साचो काळ सोंपचे आदीं विनाअपघात गाडी चलयल्यार मोटार गाडयेच्या धनयांक विना अपघात बोनस (no claim bonus) मेळटा. हो बोनस रोख रुपान दिना आसतना मूळ विम्याच्या हप्त्यांत सूट दितात. ही सूट खाजगी वाहनांक (Private Cars) आनी वेव्हारीक वाहनांक (Commercial Vehicles) दिवपाची टक्केवारी अशी -

खाजगी वाहनां	वेव्हारीक वाहनां
विना अपघात गाडी	विना अपघात गाडी
चलयल्यार मेळपी बोनस	चलयल्यार मेळपी बोनस
पयलें वर्स १५%	पयलें वर्स १५%
दुसरें वर्स ३०%	दुसरें वर्स २५%
तिसरें वर्स ४५%	तिसरें वर्स ३०%
चवथें वर्स ६०%	चवथें वर्स ४०%
	पांचवें वर्स ५०%
(चडांत चड बोनस - ६०%)	(चडांत चड बोनस - ५०%)

टीप : स्कूटर आनी मोटारसायकली वेव्हारीक वाहनांच्या पंगडांत आस्पावतात.

हेच पद्दतीन भारतीय जीवन बीमा निगम (Life Insurance Corporation of India) आपल्या विमोधारकांक बोनस दिता.

दर एका वर्साच्या ३१ मार्चाक ह्या बोनसाची टक्केवारी जाहीर जाता. ज्यो विमो पॉलिसी बोनसासयत ह्या पंगडांत आस्पावतात तांकांच हो बोनस, पॉलिसी सोंपता तेन्ना मेळटा वा विमोधारकाच्या मरणाउपरांत वा पॉलिसी सुवादीन करून पयशे परत घेतना (Surrender Value) मेळटा. पूण बोनस मेळपाक, ते पॉलिसीचे पुराय हप्ते वेळ्यावेळार भरिल्ले आसपाक जाय आनी तिका पांच वर्सां पुराय जाल्लीं आसूंक जाय.

१९८५ वर्सापयलीं भारतीय जीवन बीमा निगम दोन वर्सांतल्यान एकदां बोनस दितालो. आतां दरेका वर्सा दिता.

बोनसाचें गणित मांडटना, पॉलिसीच्या उरिल्ल्या वर्सांचे हप्ते आनी तांचो आयचो बाजारभाव, तांच्यो रिणाच्यो जापसालदारक्यो तशेंच दरेका वर्सा तांकां आयिल्ल्या हप्त्यांतल्यान एकठांय जाल्ले रकमेच्या (funds reserve) ९५% वांट्याकडेन तुळा करून ही टक्केवारी थरयतात. लायफ इन्श्युरन्स ॲक्ट १९५६ प्रमाण तांणी वयलेप्रमाण वांटिल्ल्या फायद्याक बोनस म्हणप समा न्हय असो कांय विचारवंतांचो तर्क आसा. तशेंच, दर एका वर्सा तांणी बोनस वांटचोच अशेंय तांचेर कायद्यान बंधन ना.

बोनस शॅर वा बोनस समभाग हो प्रकार आमकां कंपनीच्या भांडवलाच्या संदर्भांत मेळटा. तेन्ना खंयचेय कंपनीचें राखून दवरिल्लें भांडवल वा Reserve Funds चड आसतात, तेन्ना हातूंतलो कांय वांटो बोनस शॅर वा बोनस समभाग म्हणून जाहीर करपाची तरतूद कंपनी कायद्यांत आसा.

हे समभाग वांटटना अदीकचाराचे पयशे घेना आसतना आपल्या पोरण्या समभागधारकांक १:१ वा १:२ अशा प्रमाणांत वांटपाचे आसतात. अशे तरेन उबारिल्ल्या पयशांतल्यान नवे धनी तयार जायनाशिल्ल्यान कंपनीच्या धनीपणाचेर कांयच परिणाम जायना. पूण कंपनीच्या समभागांचें मोल शॅर मार्केटांत त्या प्रमाणांत देंवता. बोनस रोख्यांचे बाबतींत ताचेर मेळपी व्याजाचो दर पयलींच थरिल्लो आशिल्ल्यान रोख्यांच्या धनयांक हाचो फायदो जाता. बोनस शॅर बाजारांत येतकच कंपनीचें भांडवल वाडटा पूण राखीव भांडवल ह्या कामाक वापरपाक मेळना. तशेंच जी कंपनी नुकसानांत चलत आयल्या तिका बोनस शॅर जाहीर करपाचो अधिकार ना. पूण जर कंपनीकडेन पयलींच्या वर्सांनी जाल्ल्या फायद्याक लागून राखीव भांडवल फावोशें आसा आनी चालू वर्साक तांकां नुकसान जालां अशा वेळार तांकां बोनस समभाग जाहीर करपाचो अधिकार उरता. नव्यान बदलिल्ल्या अर्थीक धोरणांप्रमाण आतां कंपनीन वर्साक एक फावट बोनस जाहीर करपाक जाता.

इस्पिकांच्या खेळांतूय बोनस गूण हो प्रकार येता. फ्लश वा तीन इस्पिकांचो खेळ खेळटना खंयचोय खेळगडी 'ट्रायो' वा 'पॅरल' म्हळ्यार तीन एके वा तीन राजा, वा तीन राणयो घेवन डाव जिकता तेन्ना ताका सदच्या इनामावांगडाच पयलीं थरयल्लेप्रमाण दरेका गड्यान बोनस म्हणून आपलेवतीन वेगळें इनाम दिवंचें पडटा.

तेचप्रमाण रमी ह्या खेळांत, जर खंयच्याय गड्याक तिनूय जोकर (पल्लू) वा प्रिंटेंड जोकर आयले जाल्यार ताका ताचें जैत जावं ना जावं, पयलीं थरयिल्लेप्रमाण बोनस दिवंचो पडटा.

- दिनेश मणेरकार

बोयें (Buoy) : सवथळ उदका पोंदच्यो आडखळी वा धोके दाखोवपाखातीर तशेंच दर्यांत तारवांक आंखिल्ली वाट दाखोवपाखातीर वेगवेगळ्या आकाराच्यो वस्तू उबत दवरतात, ह्या वस्तूंक बोयें म्हण्टात.

बोयांच्या तळाक लोखणाची सरपळी जोडिल्ली आसता आनी ते सरपळेचें दुसरें तोंक दर्याच्या तळाक नांगरिल्लें आसता. बोयीं हीं वेगवेगळ्या आकाराचीं आनी वेगवेगळ्या रंगांचीं, वेगवेगळे उद्देश दाखोवपी आसून तांचो प्रकार आनी उद्देश दाखोवपाखातीर वेगवेगळीं चिन्नां आसतात. दर्याच्या उदकाक वेग आसल्यार तारवां बांदून दवरपाखातीर बोयांचो उपेग करतात. रातच्या वेळार हीं बोयीं दिसचीं देखून तांचेर दिवे बसयतात. हे दिवे हेर सामान्य दिव्यांपरस वेगळे दाखोवपाखातीर तांच्या उजवाडाक खाशेलो रंग दिवपी भिंगां बसयतात. कांय बोयांक पेड्डा-पालवता अशा दिव्याची यंत्रणा लायतात. हाका लागून उजवाडाच्या रंगावयल्यानूच बोयांची वळख पडटा. धुक्याच्या प्रदेशांनी आवाज करपी घांटीचीं बोयीं वापरतात. तशेंच थरावीक काळान दर्यावयल्या वातावरणाचो दाब, वाऱ्याचें आनी उदकाचें तापमान, वाऱ्याचो नेट, ल्हारांची उंचाय आदी विज्ञानीक म्हायती जमनीवयल्या केंद्राचेर खबर करून घेवपा खातीर रेडिओ प्रेक्षक बसयल्लीं बोयीं दर्यांत नांगरतात.

पुराय संवसारभर तारवांची येरादारी आशिल्ल्यान बोयांच्यो सांकेतिक खुणो एकेच तरेच्यो आसच्यो पडटात. पूण भुगोलीक परिस्थिती वेगवेगळी आशिल्ल्यान पार्श्विक आनी दिशादर्शक अशो दोन प्रकारांच्यो संकेत पद्दती वापरपाची पद्दत आसा. पार्श्विक पद्दतींत बोयें तारूं वचपाचो मार्ग दाखयता आनी भरतेच्या प्रवाहावांगडा वता आसतना ती बाजू दाखोवपी बोयें ते वटेन दवरून वचपाचें आसता. कांय कडेन बोयांपसून धोक्याची सुवात दाखोवपी दिशादर्शक पद्दत वापरतात आनी बोयांच्या कुरवांवयल्यान आनी रातचें तांच्या दिव्याच्या खंडीत उजवाडाच्या रंगावयल्यान दिका थरयतात. खंयचेंय तारूं येरादारी करता आसतना पार्श्विक वा दिशादर्शक पद्दतींतली कसलीय पद्दत आशिल्लो वाठार सोंपतकच दुसरे पद्दतीचो वाठार खंय सुरू जाता हें खाशेले पद्दतीच्या बोयान वा उजवाडान दाखयतात.

दिसाचीं वापरांत येवपी बोयांनी तांबड्या रंगाचें बोयें तारूं बंदरांत येवपी मार्गाची उजवी बाजू दाखयता जाल्यार काळ्या रंगाचें बोयें दावी बाजू दाखयता. काळे आनी धवे उबे पट्टे आशिल्लें बोयें मदलो मार्ग दाखयता. आडवे तांबडे आनी काळे पट्टे आशिल्लें बोयें धोक्याची सुवात दाखयता. धवें बोयें देगेसावन कितल्या अंतराचेर तारवाक सुरक्षीतपणान नांगर घालूंक मेळटा हें दाखयता. हाचेभायर खास सुचोवण्यो दिवपी बोयांत संसर्गजन्य पिडेच्या परिक्षा थळाची सुवात दाखोवपी हळदुव्या

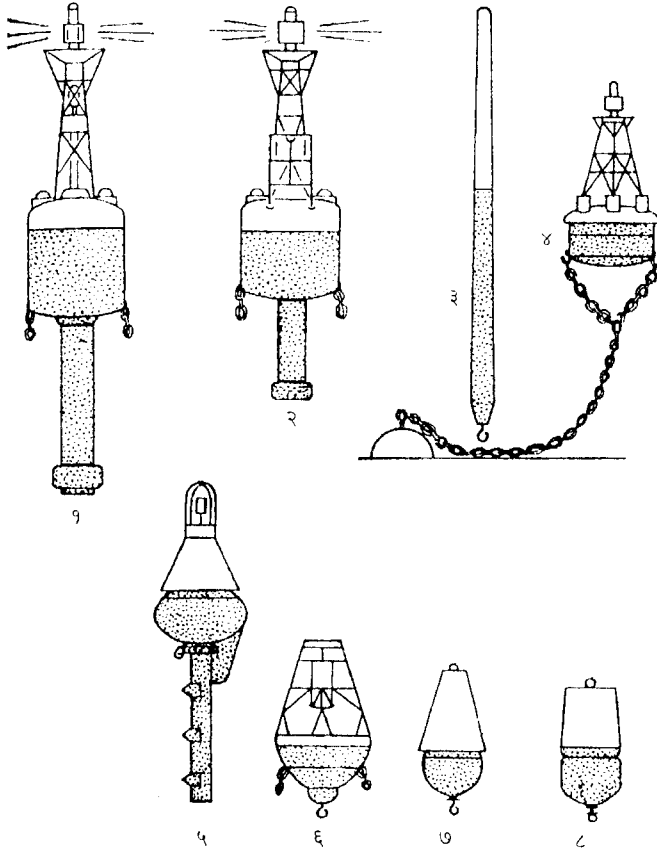

बोयांचे प्रकार :

- (१) दिवो आनी शिटी आशिल्लें, (२) दिवो आनी घांट आशिल्लें,
(३) सोट्याभशेन, (४) सादें दिवो आशिल्लें, (५) सादें शिटी आशिल्लें, (६) सादें घांट
आशिल्लें, (७) कोनाच्या आकाराचें, (८) रूंद आनी सपाट माथ्याचें.

रंगाचें बोयें, गुदांवांतलो गाळ उडोवपाची सुवात दाखोवपी बोयें, मुळांत जड काँक्रीट आसून खिळयेक तारूं बांदपाची सुचोवणी दिवपी बोयें, अशा तरेकवार बोयांचो आस्पाव आसा.

उबें सोट्यासारकें आशिल्लें बोयें लांकडी वा धातूच्या पोकळ खांब्याचें आसता. रूंद दंडगोलाकार आशिल्लें बोयें धातूच्या पिंपाभाशेनच्या आनी सपाट माथ्याच्या आयदनाचें केल्लें आसता.

ज्या बोयांचेर दिवे बसयल्ले आसतात ते संपीडित ऑसिटिलीन वा प्रोपेन वाऱ्याचेर वा विद्युत् घटमालेचेर चलतात. हे दिवे दीस-रात सतत चालू आसतात.

कांय खास प्रकारचीं बोयीं वेगवेगळ्या कामांखातीर वापरतात. नौवध बोयें कायम स्वरुपाच्या नांगराच्या गटाक सरपळेक बांदिल्लें आशिल्ल्यान तें नांगर आनी तारूं हांकां जोडपाचें म्हत्वाचें काम करता. अशें बोयें झुजाच्या व्हड्याखातीर वापरतात. कारण बंदरांतल्यान भायर येवपाक वा घाल्लो नांगर ओडून घेवंचेपरस तारूं बेगीन सोडून घेवंक मेळटा.

- कों. वि. सं. मं.

बोर : (मराठी : बोर; हिन्दी : बेर; कन्नड : एलंजी; संस्कृत : बदर, अजाप्रिय; इंग्लीश: इंडियन जुजुब, कॉमन जुजुब; लॅटीन : झि. मॉरिशियाना).

बोर हो ऱ्हाम्नेसी (Rhamnaceae) कुळांतल्या झिझिफस वंशांतलो रूख. हो रूख १५ मिटरांमेरेन ऊंच वाडटा. झाडाक कांटे आसतात. मार्च-एप्रिल म्हयन्यांनी पानां गळटात आनी नवी पालवी येता. ह्या रूखाचीं पानां सादीं, एका आड एक, आकार लांब-वाटकुळो, पाचव्या कोराची सया आशिल्लीं हळदुवीं फुलां, फळां लांबट गोल ०.५ ते १.५ सेंमी. व्यासाचीं, फळांत भितर एक बी आसता. फळां तरनीं आसतना पाचव्या कोराचीं आसतात. उपरांत पिकतकच हळदुवीं तांबशा कोराचीं जातात.

बोरीची उगम आशिया खंडांत जालो अशें तज्ञांचें मत आसा. येशू ख्रिस्ताच्या जल्माच्या १५०० ते १००० वर्सांपयलींसावन भारतांत बोरीची लागवड करताले. यजुर्वेद, आयुर्वेद ह्या ग्रंथांनीय बोरीचो उल्लेख आसा. शबरीन रामाक उश्टीं बोरां दिलीं असो उल्लेख रामायण ह्या धर्मीक ग्रंथांत आसा.

देशांत सुमार १२,००० हॅक्टर सुवातींत बोरीची लागवड आसा. मध्य प्रदेश, राजस्थान, उत्तर प्रदेश, बिहार, पंजाब, हरियाणा, गुजरात, तमीळनाडू तशेंच महाराष्ट्र ह्या राज्यांनी बोरीची लागवड करतात. भारताभायर ऑस्ट्रेलिया, वॅस्ट इंडीज, अमेरिका आनी आफ्रिकेच्या उश्ण प्रदेशांनी बोरीची लागवड करतात. बोरीची वेपारी तत्त्वाचेर लागवड करपाखातीर गोंयचें हवामान योग्य ना. ताका लागून गोंयांत व्हड प्रमाणांत लागवड केल्ली दिश्टी पडना. पोरसांत, शेतां-भाटांनी, बांदांचेर बोरीचीं झाडां लायिल्लीं दिसतात. रानांनी जंगली बोरीचीं झाडां पळोवंक मेळटात.

भारतांत मेळपी बोरांचे सामान्यपणान दोन गट मानतात. १) चीनी बोर आनी २) भारतीय बोर. चीनी बोराचें शास्त्रीय नांव 'झिझिफस जुजुबा' आसून भारतीय बोरांतल्या सामान्य बोरांक 'झिझिफस मॉरिशियाना' आनी चणी बोरांक 'झिझिफस नुमुलॅरिया' अशीं नांवां आसात.

बोरांच्यो खुबशो जाती विकसीत केल्यात. देशांत सुमार १२५ जातींचो वापर करतात. तातूंतल्यो कांय म्हत्वाच्यो आसात, त्यो अशो-

उमराण, मेहरून, कडाका, चौहारा, इलायची, सुनुर १-६, बनारसी, ज्ञानबेर, दंडन, गोला, जोगीया, काला गोला, चोंचल, कैथली, सांधुरा, नारनौल आनी सेब. हातूंतल्यो उमराण आनी मेहरून ह्यो जाती खूब लोकप्रिय आसात.

बोरीक दलदलीची जमीन सोडल्यार हेर कसलेय प्रकारची जमीन चलता. तशेंच उदकाचो निचरो बरो आसपाक जाय. उश्ण आनी सुक्या हवामानांत बोरीची लागवड बरी जाता. हवेंत चड आर्द्रता आसल्यार बोरीक फलधारणा सारकी जायना.

बोरीची लागवड बियांपसून करपाक जाता. पूण चड आनी बेगीन उत्पन्न मेळपाखातीर कलमांपसून लागवड करतात. लागवड करपाखातीर ६X६ मिटर अंतराचेर ६०X ६०X६० सेंमी. लांब, रुंद आनी खोल अशीं नेमां मारतात. दरेका नेमांत अर्द किलो सुपरफॉस्फेट, १०० ग्रॅम बी. एच्. सी, हरवो पालो, शेणखत जांव कंपोस्ट घालतात. नेमांत सामकें मदीं कलम वा रोंप लायतात आनी ताका आदार दितात.

बोर पावसाच्या उदकाचेर जगपाक शकता. पूण चड उत्पन्नाखातीर, उदक दिवंचें पडटा. पावस सोंपनाफुडें झाडाच्या मुळांत तण वा पालो पातळायतात. हाका लागून मुळाकडेन थंडसाण उरता. बोरीक सेंद्रीय तशेंच रसायनीक साऱ्याचो वापर करतात. एक वर्स पिरायेच्या झाडाक १०० ग्राम नत्र, १०० ग्राम स्फुरद आनी १०० ग्राम पलाश तशेंच १० किलो शेणखत वा कंपोस्ट दितात. हे प्रमाण वर्सान वर्स थोडें थोडें झाड वाडयतात आनी पांच वर्सां आनी ताचेपरस चड पिरायेच्या झाडाक वर्साक ५०० ग्राम नत्र, २५०ग्राम स्फुरद आनी २५०ग्राम पलाश तशेंच ३० किलो कंपोस्ट वा शेणखताचो वापर करतात. चड उत्पन्नाखातीर झाडाची वेळच्या वेळार छाटणी करतात.

कलमी बोर दुसऱ्या वर्सासावन उत्पन्न दिवपाक सुरवात करता. ८-१० वर्सांच्या एका झाडापसून वर्साक ५०-६० किलो बोरां मेळटात. जुलय-ऑगस्ट म्हयन्यांनी झाडाक फुलां येतात; तेउपरांत ३-५ म्हयन्यांनी फळां तयार जातात. नोव्हेंबर ते फेब्रुवारीमेरेन तोडणेचो हंगाम चालू आसता.

बोरीचीं फळां (बोरां) खावपाखातीर वापरतात. फळांत 'क' जीवनसत्व खूब प्रमाणांत आसता. तशींच 'अ' आनी 'ब' हीं जीवनसत्वांय आसतात. बोरां खाल्यार रक्तशुध्दी जाता तेचप्रमाण पचनक्रिया सुदारता. पिकिल्ल्या बोरांपसून कॅण्डी, चटणी, जॅली, स्कॉश अशे विंगड विंगड पदार्थ करतात.

बोरीचो पालो गोरवांक तशेंच बोकडांक खावड म्हणून वापरतात. लाखेचे किडे पोसपाक लेगीत बोरीच्या झाडाचो वापर करतात. अतिसार तशेंच मोडशी ह्या दुयेंसांचेर बोरीचे सालीचो काडो करून दितात. बोरीच्या झाडाचें लांकूड घट्ट आशिल्ल्यान ताचो वापर शेतकी आवतां बैलगाडयेचीं चक्रां, आर्माचीं हॅण्डलां, खेळणीं, खाटी, पेन्सील हेसारक्यो वस्तू करपाक वापरतात.

बोरीच्या झाडाचेर भुरी, पानावयले थिपके, फळां कुसप हेसारके रोग जातात. हातूंतल्या भुरी ह्या रोगापासून खूब नुकसान जाता. ह्या रोगाची लागण जाल्यार पानांचेर धवे थिपके पडटात. उपरांत हे थिपके व्हड जावन एकामेकांनी भरसतात आनी पुराय पान धवें जाता. ह्या रोगाची लागण जाल्यार काराथेन ०.१टक्के वा ०.२टक्के सल्फाक्स ह्या वखदांचो फवारो मारतात. पानांवयले थिपके ह्या रोगाआड ०.२ टक्के डायथेन झॅड -७८ जाल्यार फळां कुसप ह्या रोगाआड ब्लायाटॉक्स ०.२ टक्के ह्या वखदांची फवारणी करतात.

बोरीक फळमूस आनी साल पोखरपी कीड ह्या दोन किडींपसून बरोच त्रास जाता. फळमूस फळ पोखरता आनी फळांतलो गर खाता. हे किडीची लागण जाल्यार १०मिमी. मेटासिस्टाक्स २५ ई. सी. हें वखद १० लिटर उदकांत घालून फवारो मारतात. साल पोखरपी कीड झाडाची साल पोखरता आनी खाता. हे किडी आड १०मिमी. मोनोकोटोफॉस-३५ हें वखद १० लिटर उदकांत घालून ताचो झाडाचेर फवारो मारतात. तेभायर गुंगुल्ले, शेवणीं हांचेपसून बोरीक थोडो भोव त्रास जाता.

-विश्राम गांवकार

बोर, ऑगे नील्स : (जल्म : १९ जून १९२२, कोपेनहागेन).

डॅनिश भौतिकशास्त्रज्ञ. ताचो जल्म जालो त्याच वर्सा ताचो बापूय नील्स बोर हाका नोबॅल पुरस्कार फावो जालो. ताचें शिक्षण कोपेनहागेन विद्यापिठांत जालें. थंय ताणें एम. एस्.सी. (१९४६) आनी डॉक्टरेट (१९५४) ह्यो पदव्यो मेळयल्यो. लंडनांतल्या विज्ञानीक आनी उद्देगीक संशोधन खात्यांत ताणें सहयोगी म्हणून १९४३-४५ त काम केलें. तेच वांगडा ताणें लॉस अँलॅम्सच्या अणुबाँब प्रकल्पाचे विज्ञानीक प्रयोगशाळेंत बापायवांगडा १९४४-४५त संशोधन सहाय्यक म्हणून काम केलें. १९४६ त डॅन्मार्कांत परततकच कोपेनहागेन इन्स्टिट्युट ऑफ थिऑरिटिकल फिझिक्स हे संस्थेंत संशोधन सहाय्यक म्हणून गेलो. हे संस्थेचो तो १९६२-७० ह्या काळांत संचालक आशिल्लो. १९५६ त कोपेनहागेन हांगाच्या विद्यापिठांत भौतिकीच्या प्राध्यापकपदाचेर ताची नेमणूक जाली. कोपेनहागेन नॉर्डिक इन्स्टिट्युट फॉर थिऑरिटिकल अँटोमिक फिझिक्स (नॉर्डिटा) हे संस्थेचो संचालक म्हणून १९७५ सावन तो काम करीत आसा.

अणुकेंद्राच्या प्रतिमानांत सुदारणा करपाखातीर ताणें कवच प्रतिमानाकडे न जुळपी आविश्कारांचो अभ्यास सुरू केलो. विशाम द्रव्यमानकाच्या अणुकेंद्रांच्या चतुर्ध्रुवी परिवलाच्या संदर्भांत विशाम न्युक्लिऑनाक लागून अणुकेंद्राचो गाभो विकृत जाता. ह्या रेनवॉटर हाच्या मूळ ग्रहिताचेर आदारिल्लें अणुकेंद्राचें प्रतिमान बोर आनी मॉटेलसन हांणी १९५२ त मांडलें. न्युक्लिऑनांचे संकलीत क्रियेक लागून अणुकेंद्राचें

पृष्ठ द्रवबिंदूच्या पृष्ठसाथारकें वागता, हें ह्या प्रतिमानांतलें गृहीत तत्त्व आसा. उपरांत मॉटेलसन आनी हेर वांगड्यांच्या पालवान ताणें ह्या प्रतिमानाचो विकास आनी व्यापकीकरण केलें.

१९५५ त ताणें ह्या प्रतिमानाची संकल्पना भंजनक्षम आनी अतिविरुपीत अणुकेंद्राक लायली. निमाणें १९६० त अणुकेंद्राचें तपशीलवार अशें एकीकृत वा संकलीत प्रतिमान ह्या संशोधनांतल्यान तयार जालें. अणुकेंद्राच्या भंजनाविशींच्या सिध्दांतांतलो हो म्हत्वाचो टप्पो आसून अणुकेंद्रांतली बंधन ऊर्जा आनी भंजन हांचेविशींची सध्याची म्हायती ह्या प्रतिमानावरवीं मेळ्ळ्या. ह्या प्रतिमानांत कवच प्रतिमानाचीं खाशेलपणां आसातूच, खेरीज द्रव बिंदूच्या आनी अणुकेंद्रांच्या पृष्ठठांत समरुपता आशिल्ल्याचें गृहीत धरिल्ल्यान तातूंत द्रवबिंदू तापमानाचीं खाशेलपणांय आसात. द्रवबिंदू आनी कवच प्रतिमानांतलीं खाशेलपणां हातूंत एकठांय आयिल्ल्यान हाका एकीकृत प्रतिमान अशें नांव दिलां. ह्या प्रतिमानावयल्यान बोर आनी मॉटेलसन हाणीं कांडिल्ले निश्कर्श प्रयोगीक पुराव्याकडेन बरे तरेन जुळटात, अशें दिसलां. बोर हाणें अतीसंवाहकता आनी मूलकण हांचेविशींय संशोधन केलां.

अणुकेंद्राची रचणूक स्पश्ट करपाखातीर केल्ल्या मुळाव्या वावराखातीर ताका बेन आर. मॉटेलसन आनी लिओ जेम्स रेनवॉटर हांचे वांगडा १९७५ वर्साचो भौतिकशास्त्राखातीर आशिल्लो नोबॅल पुरस्कार फावो जालो. हाचेभायर ताका आनिकूय कितलेशेच पुरस्कार फावो जाल्यात.

- कों. वि. सं. मं.

बोरकार, दिलीप : (जल्म : ९ जानेवारी १९५६, आगशी-गोंय).

कोंकणी लेखक. १९८० वर्सा ताणें आपलें बी. ए. मेरेनचें शिक्षण पुराय केलें. उपरांत ताणें हिंदी विशय घेवन एम. ए. ची पदवी मेळयली. तशेंच १९९० वर्सा ताणें परत हिंदी आनी कोंकणी विशय घेवन एम. ए. ची पदवी मेळयली. कांय काळ कॉलेजींत कोंकणी विशय शिकोवपाचें ताणें काम केलां.

ताणें बरयल्लें साहित्य अशें आसा- नाटक : वर्गशत्रु, भरतेभार, आंटीची गादी, मजाच मजा, आयज आमचें राज्य आयलें (रस्तानाट्य), कॅन्सर (एकांकिका); नभोनाट्य : एका

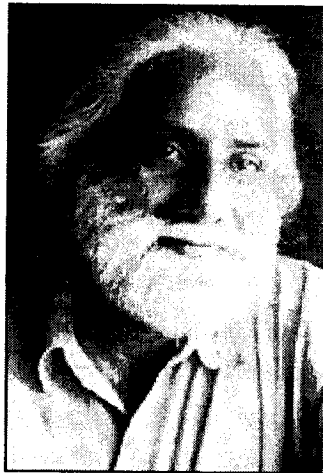

ताळ्याचें तलक, उजवाडाचो दूत, एक शुन्य प्रवास; भुरग्यांच्यो कथा : दर्या सुंदरी, अशांत सुशांत, मस्त्या गुंडूची नस्ती भोंवडी; निबंध : रूक्ष प्रस्न, सखी; कादंबरी : पवित्र करार (अणकार), बबलुची पत्रे (पत्र रूपांतली मराठी कादंबरी); भोंवडेवर्णन: गोमांचल ते हिमाचल.

ताका मेळिल्ले पुरस्कार अशे आसात- कला अकादमी- 'भरतेभार' १९८२, गोमांचल ते हिमाचल (१९८५), आकाशवाणी पुरस्कार - एका ताळ्याचें तलक - (१९८७), उजवाडाचो दूत (१९८७), एक शुन्य प्रवास (१९९२), कोंकणी भाशा मंडळ (१९९९), साहित्य अकादमी पुरस्कार- गोमांचल ते हिमाचल (१९९५).

विद्यार्थी आसतनासावन ते आतांमेरेन गोंयच्या राजकीय समाजीक तशेंच युवा चळवळींनी ताणें सक्रीय वांटो घेतिल्लो. कोंकणी भास आनी कोंकणी साहित्य उपक्रमांनी ताचो सक्रीय वांटो आसा.

- कों. वि. सं. मं.

बोरकार, बाळकृष्ण भगवंत (बाकीबाब) : (जल्म : ३० नोव्हेंबर १९१०, कुडचडें; मरण : ८ जुलय १९८४, पुणें).

नामनेचो कोंकणी आनी मराठी कवी. ताणें कादंबरी आनी लघुनिबंद बरयल्ले आसले तरी कोंकणी तशेंच मराठी साहित्यांत तो कवी म्हणूनच प्रसिध्द आसा. ताणें सुटकेझुजांत वांटो घेतिल्लो. ताचें शिक्षण धारवाडाक मराठी तिसरी मेरेन आनी इंग्लीश मॅट्रिके मेरेन (इस्कोल नॉर्मल-१९२८) जालें ताणें पुर्तुगेज टिचर्स ट्रेनिंग कॉलेजीची पदविका घेतिल्ली (१९३६). १९२९ ते १९४६



ह्या काळांत ताणें गोंयांतल्या थळाव्या तशेंच सरकारी हायस्कुलांनी शिकोवपाचें काम केलें. ९ मे १९३० वर्सा ताचें लग्न जालें. कोंकणी समाजांत आनी साहित्यांत ताका बाकीबाब ह्या नांवान लोक चड वळखतात.

नोकरेच्या निमतान तो मुंबय गेलो आनी थंय 'विविधवृत्त' ह्या सप्तकी अंकाचे कचेरेंत ताणें तीन म्हयने काम केलें. १९३० वर्सा बाकीबाबाचें 'प्रतिभा' हें पुस्तक उजवाडाक आयलें.

१९४६ वर्सा ताणें गोंयाभायर रावन गोंयच्या स्वतंत्रतायेच्या लढ्यांत वांटो घेतलो. १९४६ ते १९५५ मेरेन मराठींतलें 'आमचा गोमंतक' आनी कोंकणींतलें 'प्रजेचो आवाज' ह्या दोन नेमाळ्यांचो तो संपादक आशिल्लो. १९५५ वर्सासावन गोंय स्वतंत्र जायमेरेन पुणें आकाशवाणी

केंद्राचेर आनी उपरांत १९७० वर्सा निवृत्त जायमेरेन पणजी आकाशवाणीचेर ताणें निर्मातो म्हणून काम केलें.

बाकीबाबाची मराठी बरपावळ अशी- **काव्यांझेले** : जीवन संगीत (१९३७), दूधसागर (१९४७), आनंद भैरवी (१९५०), चित्रवीणा (१९६०), गीतार (१९६६), चैत्रपुनव (१९७०), कांचनसंध्या (१९८१), ह्याच वर्सा कालिदासाचो 'मेघदूता' चो ताणें केल्लो मराठी अणकार उजवाडा आयलो. **कथांझेले** : प्रियदर्शनी (१९६०), समुद्रकाठची रात्र (१९८१). **कादंबऱ्यो** : मावळता चंद्र (१९३८), अंधारातील वाट (१९४३), भावीण (१९५०). भावीण हे कादंबरीचो पांच भाशांनी अणकार जाला. 'कागदी होड्या' (१९३८) हो लघुनिबंदांझेलो, चांदण्याचे कवडसे (१९८१) हो ललितनिबंदांझेलो, 'आनंदयात्री रवींद्रनाथ' (१९६३) हें टागोराचें चरित्र, हाचेभायर स्टिफन त्वायगचे जळते रहस्य (१९४५) हे कादंबरीचो आनी काचेची किमया (१९४५) हे कथेचो अणकार. बापूजींची ओझरती दर्शने (१९५०), आम्ही पाहिलेले गांधीजी (१९५०), माझी जीवनयात्रा (१९६०), गीता-प्रवचने (१९५८), ईशावास्योपनिषद हीं ताचीं अणकारीत पुस्तकां आसात.

बाकीबाबाची कोंकणी बरपावळ अशी : **कवितां झेले** : पांयजणां (१९६०), सासाय (१९८०), कष्टमणी. **अणकार** : गीता प्रवचन (विनोबा भावे) (१९५६), गीताय (१९६०), वासवदत्त, एक प्रणयनाट्य (१९७३), पैगंबर (१९७३), संशयकल्लोळ (१९७५), भगवान बुध्द, कोंकणी काव्यसंग्रह (१९८१).

मुंबय जाल्ल्या कोंकणी साहित्य संमेलनाचें अध्यक्षपद (१९५०), गोमंतक मराठी साहित्य संमेलनाचें अध्यक्ष पद (१९५६), सोलापूरक जाल्ल्या मराठी कवी संमेलनाचें अध्यक्षपद (१९५८), प्रवासी वंग साहित्य संमेलनाचें अध्यक्षपद (१९६०), अलाहाबाद हांगा जाल्ल्या साहित्यकार संसदेचें अध्यक्षपद (१९६३), श्रीलंकेक गेल्ल्या भारतीय साहित्यीक शिष्टमंडळाचें सदस्यत्व (१९६३), पणजेच्या मिनेझीश ब्रागांझ इन्स्टिट्युटाचें अध्यक्षपद (१९६४), अखिल भारतीय कोंकणी परिशदेचें अध्यक्षपद (१९६७), महाराष्ट्र साहित्य परिशदेच्या महाबळेश्वरच्या विभागीय साहित्य संमेलनाचें अध्यक्षपद (१९७०), णववे कोंकणी परिशदेचो अध्यक्ष (१९७०) अशीं मानादीक पदां ताका मेळ्ळ्यांत.

१९३४ वर्सा बडोद्याक जाल्ल्या कवीसंमेलनांत बाकीबाबाक 'तेथे कर माझे जुळती' हे कवितेक भांगरा पदक फावो जालें. 'भावीण' हे कादंबरेक गोमंतक मराठी साहित्य संमेलनाचें (१९५०) भांगरापदक फावो जालें. आनंद भैरवी, चित्रवीणा, गीतार, आनंदयात्री रवींद्रनाथ ह्या पुस्तकांक महाराष्ट्र शासनाचीं इनामां मेळ्ळ्यांत. 'सासाय' ह्या ताच्या कोंकणी काव्यझेल्त्याक १९८१ वर्साचो साहित्य अकादेमी पुरस्कार मेळ्ळा. १९६७ वर्सा राष्ट्रपतीन 'पद्मश्री' हो किताब दिवन बाकीबाबाचो

भोवमान केलो. स्वातंत्र्यझुजांत केल्ल्या वावराक लागून भारत सरकारान ताचो ताम्रपट दिवन भोवमान केलो (१९७४).

- कों. वि. सं. मं.

बोरकार, मनोहर तानीबाय : (जल्म : १६ डिसेंबर १९३६, मुंबय; मरण : ५ मार्च १९८४).

सुटके झुजारी ताणें मॅट्रीक मेरेन शिक्षण घेतलें. सुटके चळवळीच्या काळांत तो पत्रकां वांटप, बसका आयोजीत करप, लोकांमदीं राजकीय जागृताय हाडप असलीं कामां करतालो. १९५४ त बाणस्तारी एका पुर्तुगेज सैनिकाचो खून केल्ल्या आरोपाखाल ताका माशेलांत धरलो. उपरांत प्रदेशीक लश्करी न्यायालयामुखार उबो केलो आनी ताका आठ म्हयने बंदखणीची ख्यास्त दिली. १९७२ त भारत सरकारान ताम्रपत्र दिवन ताचो भोवमान केलो.

- कों. वि. सं. मं.

बोरकार, लक्ष्मीदास कृष्ण : (जल्म : १७ ऑगस्ट १९२५, मडगांव; मरण : ४ डिसेंबर १९९९, मुंबय).

गोंयचो सुटकेझुजारी आनी पत्रकार. बापायचें नांव कृष्णा दत्ताराम बोरकार. सात वर्सांमेरेनचें ताणें लिसेवाचें शिक्षण घेतलें. १९४६ त तो गोवा काँग्रेस कमिटीचे कार्यकारी समितीचो वांगडी जालो. १८ जून १९४६ दिसा डॉ. राममनोहर लोहिया हाणें गोंयां येवन सुटकेखातीर आंदोलन सुरु केल्लें. हातूंत ताणें वांटो घेतिल्लो. उपरांत डॉ. लोहिया हाणें मडगांवां घडोवन हाडिल्ले सभेंत वांटो घेतिल्लो. अशा वेळार हेरांवांगडा ताकाय धरून बंदखणींत दवरलो. गोंयकारांक नागरी अधिकार आनी उलोवपाचें स्वातंत्र्य मेळचें म्हणून ताणें ७ नोव्हेंबर १९४६ दिसा रॉक सिक्कैर हाच्या पालवान शिरोड्यां सत्याग्रह केलो. जेन्ना ताणें आपलो मोर्चा बोरयेवटेन घुंवडायलो तेन्ना ताका अटक जावन, मोर्चाचेर गोंयांत पयले फावट फारपेट जाली. १६ नोव्हेंबर १९४६ दिसा ताची सुटका जाली. ८ डिसेंबर १९४६ दिसा परत एकदां ताणें आनंद नायक हाच्या आदारान सत्याग्रह घडोवन हाडलो. ह्याय वेळार ताका बंदखणीची ख्यास्त जाली. तो सविनय कायदेभंग चळवळ (Civil disobedience) हिचो परत परत प्रचार करतालो देखून ताका पांच खेपे बंदखणीची ख्यास्त जाली. १९४७ त तो बेळगांवसावन आयल्या उपरांत 'गोंय नॅशनल काँग्रेसीचो' सचीव जालो. जानेवारी १९४८ त गोवा नॅशनल काँग्रेसीचो प्रतिनिधी ह्या नात्यान ताणें गांधीजीकडेन गोंयचे सुटकेविशीं उलोवप केलें. १९५० त गोवा नॅशनल काँग्रेसीचो भांडारी म्हणून ताची वेंचणूक जाली. तशेंच द हेगां हांगाच्या 'इंटरनॅशनल कोर्ट ऑफ जस्टीस'

प्रतिनिधित्वाचेर निशाणी करपा खातीर गोंयकारांचो प्रतिनिधी म्हणून लक्ष्मीदास हाची निवड केल्ली. ताणें आपले बरपावळींतल्यान गोंयचे सुटके चळवळीक नेट हाडपाचो यत्न केल्लो. हाका लागून ताका बंदखणीची ख्यास्त जाल्ली. पुर्तुगेज सरकारान गोंयची रेल्वे येरादारी स्थगित केल्ली म्हणून १८ मे १९५५ दिसा ताणें नाथ पै हाच्या फुडारपणाखाला कॅसलरॉकाक सत्याग्रह घडोवन हाडिल्लो. 'प्रजा समाजवादी पक्ष' आनी 'सेवा दल' हांचेकडेन ताचे लागींचे संबंद आशिल्ले. १९५८ त तो गोवा नॅशनल काँग्रेसीच्या मुंबय फांट्याचो अध्यक्ष जालो. 'लोकसत्ता' ह्या मराठी दिसाळ्याचो तो मुखेल उपसंपादक आशिल्लो. उपरांत १९७८-१९८३ ह्या काळांत तो 'नवप्रभा' ह्या मराठी दिसाळ्याचो संपादक जालो. हाचे भायर ताणें राष्ट्रमत आनी समाचार ह्या दिसाळ्यां खातिरूय कांय तेंप वावर केला.

- कों. वि. सं. मं.

बोरकार, वसंत दत्ता : (जल्म : १९३०, फोंडें).

सुटकेझुजारी. ताणें मुळावें शिक्षण मराठींतल्यान घेतलें. १५ ऑगस्ट १९५४ ह्या दिसा अँन्थनी द सौझ हाच्या फुडारपणाखाल काणकोणच्या पोळें वाठारांत जो सत्याग्रह जाल्लो, तातूंत ताणें वांटो घेतिल्लो. पोलिसांनी ताका धरलो आनी पांच वर्सांखातीर बंदखणींत दवरलो. तशेंच एक वर्सभर ताका नदरकैदेंत दवरलो आनी १५ वर्सांखातीर ताचे राजकीय हक्क काडून घेतले. भारत सरकारान ताम्रपत्र दिवन ताचो भोवमान केलो. १८ जून १९८५ ह्या दिसा गोंय सरकारान ताम्रपत्र दिवन ताचो भोवमान केलो.

- कों. वि. सं. मं.

बोरकार, हरी पांडुरंग : (जल्म : १९१५, ढवळी-फोंडें; मरण : १९८५).

सुटकेझुजारी. ताणें वैदिक शिक्षण घेतिल्लें. १९५४ सावन तो 'नॅशनल काँग्रेस गोवा' हे संघटनेचो वांगडी आशिल्लो. पत्रकां वांटप, वण्टीपत्रकां लावप, सुटकेझुजाऱ्यांक पुलिसांविशीं म्हायती दिवप असलीं कामां तो करतालो. सालाझाराक तेंको दिवपी कुस्तोदियु फेर्नादीश हाच्या खुनाच्या दुबावान ऑगस्ट १९५५ त पोलिसांनी ताका धरलो. फुडें प्रदेशीक लश्करी न्यायालयामुखार ताची चवकशी जावन ताका बंदखणींत घाल्लो. पूण फावो तो पुरावो मेळूंक नाशिल्ल्यान ताका २८ डिसेंबर १९५६ दिसा सोडलो. १८ जून १९८४ दिसा गोंय सरकारान सुटकेझुजांतल्या ताच्या वावराखातीर ताचो भोवमान केला. वैदिक शास्त्री म्हण ताका व्हड नामना मेळ्ळी.

- कों. वि. सं. मं.

बोर, नील्स हेन्रिक डेव्हिड : (जल्म : ७ ऑक्टोबर १८८५, कोपेनहागेन; मरण : १८ नोव्हेंबर १९६२, कोपेनहागेन).

डॅनिश भौतिकशास्त्रज्ञ. ताचें शिक्षण कोपेनहागेन विद्यापिठांत जालें आनी थंय ताणें भौतिकशास्त्र विशयांत एम्. एस्सी. (१९०९) आनी डॉक्टरेट (१९११) ह्यो पदव्यो मेळयल्यो. तेउपरांत ताणें जे. जे. थॉमसन हाच्या मार्गदर्शना सकयल काँब्रिजांतले कॅव्हेंडिश प्रयोगशाळेंत ताणें शिक्षण घेतलें. फुडें एक वर्स ताणें मॅचेस्टर विद्यापिठांत शिकोवपाचें काम केलें आनी तेचपरी थंय अर्नेस्ट रदरफोर्ड हाचे वांगडा आणवीय संरचनेचेर संशोधन केलें. १९१३-१४त ताणें कोपेनहागेन विद्यापिठांत आनी १९१४-१६ त मॅचेस्टरांतल्या विक्टोरिया विद्यापिठांत अध्यापक म्हणून काम केलें. १९१६त कोपेनहागेन विद्यापिठांत सैध्दांतिक भौतिकीच्या प्राध्यापकपदाचेर ताची नेमणूक जाली. ताच्या कार्याच्या प्रभावाक लागून ह्या विद्यापिठांत ताचेखातीर 'इन्स्टिट्यूट ऑफ थिऑरेटिकल फिजिक्स' ही संस्था स्थापन केली आनी १९२० सावन अखेरमेरेन ताणें हे संस्थेचो संचालक म्हणून काम पळेलें.

दुसऱ्या म्हाझुजांत नाझींनी डॅन्मार्क घेतकच बोर डॅन्मार्क सोडून स्वित्झर्लांड गेलो. झुजाची निमाणची दोन वर्सां इंग्लंडांत आनी अमेरिकेंत राबितो केलो. अमेरिकेंत ताणें अणुबाँब निर्मितीच्या प्रकल्पांत अणुबाँबाच्या क्रियाप्रवर्तनाचे मुळावे अवस्थेविशीं मोलादीक कार्य केलें. विद्यार्थी आसतना पृश्ठताणाविशीं ताणें केल्ल्या सैध्दांतिक आनी प्रायोगिक संशोधनाखातीर ताका कोपेनहागेन अँकडेमी ऑफ सायन्सीसचें भांगरापदक मेळ्ळें. डॉक्टरेटखातीर ताणें 'धातूंचो इलेक्ट्रॉन सिध्दांत' ह्या विशयाचेर प्रबंध सादर केल्लो.

मॅचेस्टरांत ताणें आल्फा किरणांच्या शोशणाविशीं पयलीं संशोधन केलें आनी उपरांत रदरफोर्ड हाच्या अणुकेंद्राच्या सोदावरवीं आणवीय संरचनेच्या अभ्यासाक सुरवात जाली. त्या काळांत सैध्दांतिक भौतिकशास्त्रांत मुखेल सुवातीमेरेन पाविल्ल्या माक्स प्लांक हाच्या पुंज सिध्दांतांतल्या संकल्पनांचो उपेग करून बोर हाणें आणवीय रचणुकेंचें प्रतीमान १९१३ त येशस्वीपणान मांडलें. ह्या प्रतीमानाक 'बोर अणू' अशें म्हण्टात. बोर हाणें अणुकेंद्रा भोंवतणच्या 'थीर' स्थितींतल्या इलेक्ट्रॉनांचे गतीच्या विवरणाखातीर रूढ यामिकीचो उपेग गृहीत धरिल्लो. पूण हांतूतले एके स्थितींतल्यान दुसरे स्थितींत जावपी संक्रमणाचें वर्णन करपाखातीर पुंज सिध्दांताची गरज आशिल्ली. हे खेरीज रूढ, विद्युत्, गतिकीच्या आदारान प्रारणाच्या उत्सर्जनाचें स्पष्टीकरण दिवप शक्य नाशिल्लें. एके थीर स्थितींतल्यान दुसरे थीर स्थितींत जावपी संक्रमणां आनी गतीचे वेगवेगळे हरात्मक घटक हांचेभितर एक तरेचें व्यापक सारकेंपण आसा, अशें बोर हाका जाणवलें.

हें सारकेंपण अशा स्वरूपाचें आसा- ताणें मांडिल्लो वर्णपटाविशींचो सिध्दांत हो रूढ प्रारण सिध्दांतांचें व्यापकीकरण आसा, अशें ताका

दिसलें. हे विचारप्रणालीच्या आदारान ताणें फावो त्या नीच कंप्रतांचे विशीं पुंज सिध्दांताच्या नेमांचें रूढ विद्युत् गतिकीच्या नेमांकडेन अभिसारण आनी एकरूपण आशिल्लें, हें म्हत्वाचें सारकेंपणाचें तत्त्व १९१८ त मांडलें. पुंजयामिकीचीं गृहितां निर्धारित करपाखातीर बोर्न हाच्या ह्या तत्त्वाचो व्यापक प्रमाणाचेर उपेग जालो. अशे तरेन बोर्न हाणें बाल्मर रिक्त आनी रिडबर्ग हांच्या कार्याचेर आदारीत आशिल्लें वर्णपटाविशींचें अणभवी गिन्यान, रूढ विद्युत् गतिकी, रदरफोर्ड हाचें आणवीय प्रतीमान आनी प्लांक हाचो उश्णताय प्रारणाचो पुंज सिध्दांत ह्या प्रारण आनी आणवीय रचणूक हेविशींच्या वेगवेगळ्या चार सिध्दांतांचो मेळ घालो.

बोर्न हाणें १९३० उपरांत अणुकेंद्राचें संघटन आनी ताचें द्रव्यांतरण आनी विघटन हे विशींचें संशोधन केलें. १९३९ त ताणें अणुकेंद्रीय आविश्कारांच्या द्रवबिंदू प्रतीमानाच्या सिध्दांताची बुन्याद घाली. युरेनियमाचे भंजनक्रियेच्या संदर्भात अस्थीर अणुकेंद्र आनी भंग पावपी जलबिंदू हांचेमदली अनुरूपता ताणें दाखोवन दिली.

पुंज भौतिकींतल्या वेगवेगळ्या अडचणींचो खुलासो करपा नदरेन ताणें मोलादीक कार्य केलें. १९२८ त ताणें विकसीत केल्ली पुरकतेची संकल्पना म्हत्वाची थरल्या. हाचेवयल्यान भौतिकीच्या अभ्यास क्षेत्रांतल्या बदलांचो आपले विज्ञानीक नदरेच्या मुळाव्या आंगांचेर कसो परिणाम जाला हें ताणें दाखोवन दिलें.

आणवीय रचणूक आनी प्रारण हाचेविशींच्या मोलादीक मुळाव्या सिध्दांतीक वावराखातीर ताका १९२२ वर्साचो भौतिकशास्त्राचो नोबॅल पुरस्कार फावो जालो. बोर्न हाणें पुंज सिध्दांताचो उपेग करून अणूंतल्या इलेक्ट्रॉनांची मांडावळ आनी तांची गती हांचें स्पश्टीकरण दिवपी पयलो सुसंगत सिध्दांत विकसीत केलो. ह्या सिध्दांतावरवीं ताणें हायड्रोजनाची आणवीय रचणूक आनी ताचो वर्णपट हांचो परिमाणात्मक खुलासो दिलो. हो सिध्दांत आर्विल्ल्या आणवीय भौतिकशास्त्राची बुन्याद थरलो.

१९३३-६२ ह्या काळांत ताणें बरयल्ले कितलेशेच संशोधनात्मक निबंद एकठांय करून इंग्लीश भाशेंत Atomic Physics and Human Knowledge ह्या माथाळ्यासकयल दोन खंडांनी (१९५८ आनी १९६३) उजवाडाक आयले. ताचीं कांय नामनेचीं इंग्लीश पुस्तकां अशीं : The Theory of Spectra and Atomic Constitution (१९२२), Atomic Theory and the Description of Nature (१९३४) आनी 'The Unity of Knowledge (१९५५).

जिविताच्या निमाणच्या काळांत ताणें आणवीय भौतिकीचे शांततामय उपेग आनी अण्वस्त्राचे उदरगतींतल्यान उपरासपी राजकीय समस्या हांचेर आपलें लक्ष केंद्रीत केलें. अणुऊर्जा आनी अण्वस्त्रां हांच्या आंतरराष्ट्रीय नियंत्रणाचो तो पुरस्कर्तो आशिल्लो. ताका आनीक कितलेशेच भोवमान फावो जाले.

- कों. वि. सं. मं.

बोर्न, माक्स : (जल्म : ११ डिसेंबर १८८२, ब्रॅस्लौ; मरण : ५ जानेवारी १९७७, गटिंगेन).

नामनेचो जर्मन भौतिकशास्त्रज्ञ. ताचें शिक्षण ब्रॅस्लौ हायडलबर्ग, झुरिक आनी गटिंगेन ह्या विद्यापिठांनी जालें. ताणें क्लायन, हिलबर्ट आनी मिकोव्हस्की ह्या नामनेच्या गणिततज्ञांच्या मार्गदर्शना सकयल गणिताचो अभ्यास केलो. १९०७ त ताणें डॉक्टरेट मेळयली. उपरांत कांय म्हयने कॅब्रिजांत शिकतकच १९०८-०९ त ब्रॅस्लौक ताणें संशोधन आनी सापेक्षताय सिध्दांताचो अभ्यास केलो. १९१५ त बर्लिन विद्यापिठांत माक्स प्लांक हाका मदत करपाखातीर प्राध्यापक म्हणून बोर्न हाची नेमणूक जाली. पूण म्हाझुजाक लागून ताका जर्मन लश्करांत वचचें पडलें. झुजाउपरांत १९१९ त फ्रँकफुर्ट विद्यापिठांत तो प्राध्यापक जालो. १९२१-३३ ह्या काळांत ताणें गटिंगेन विद्यापिठांत प्राध्यापक म्हणून काम केलें. १९३३त क्राॅब्रिजाक तीन वर्सां स्टोक्स अध्यापक म्हणून ताणें काम केलें. १९३५-३६त सर चं. व्यं. रमण हाचेवांगडा ताणें बॅंगळूरंतल्या इंडियन इन्स्टिट्यूट ऑफ सायन्स संस्थेंत स म्हयने संशोधन केलें. १९३६त एडिंबरो विद्यापिठांत भौतिकशास्त्राचो टेट प्राध्यापक म्हणून ताची नेमणूक जाली आनी थंयच १९५३ त सेवानिवृत्त जायमेरेन ताणें काम केलें.

बोर्न हाणें १९१२त टी. फोन कार्मान हाच्या पालवान संशोधन करून घन पदार्थाचे खाशेले उश्णतायेच्या चलनाच्या संपूर्ण कथेचें सैध्दांतिक स्पश्टीकरण दिलें. पूण हेविशींचें संशोधन पीटर डेबाय हाणें बोर्ना आदींच केल्लें. गटिंगेनाक प्राध्यापक जातकच ताणें हायझेनबेर्क हाचे वांगडा संशोधन करून नील्स बोर्न आनी आर्नोल्ड झोमरफोल्ड हांचो आणवीय पुंज सिध्दांत हिलीयम अणूच्या रेशीय वर्णपटाक लागू पडना, अशें दाखयलें. हाचेखातीर ताणें हायझेनबेर्क आनी पी. योर्डान हांच्या पालवान कणांचे गतीची पुंजयामिकी विकसीत केली. ह्या सिध्दांताच्या आदारान आणवीय वर्णपट वर्ळींच्यो सुवाती आनी तांची खरसाण हांचे आनी हेर आविश्कारांचें पुराय परिणामात्मक स्पश्टीकरण मेळयलें. बोर्न हाणें श्रोडिंजर हाची पद्दत खंयच्याय आणवीय लक्ष्यान पातळायिल्ल्या कण शलाकेची खरसाण आनी तिचें कोनीय वितरण निर्धारित करपाखातीर कशी वापरूं येता, हें दाखयले. पाउली, हायझेनबेर्क, श्रोडिंजर हांणी केल्ले वेगवेगळे यत्न एकठांय करून बोर्न हाणें पुंजयामिकीची बुन्याद घाली.

श्रोडिंजर हाच्या समीकरणाची ताणें विस्तारान फोडणिशी केली. जे. आर. ओपेनहायमर हाचे वांगडा ताणें विकसीत केल्ली रेणूची पुंजयामिकी खासा उल्लेख करपासारकी आसा. पयल्या म्हाझुजाच्या काळांत लश्करी नोकरेंत आसतना ताणें स्फटिकांचो अभ्यास करून Dynamik der Kristallgitter (१९१५) हो ग्रंथ बरयलो. १९३३त ताणें प्रकाशकीचेर एक पाठ्यपुस्तक बरयलें तें खूब गाजलें. कॅब्रिजाक ताणें

Atomic Physics (१९३५) आनी The Restless Universe (१९३६) हे ग्रंथ बरयले. Natural Philosophy of Cause and Chance (१९४९) ह्या ग्रंथांत ताणें मनीस संस्कृतायेंत विज्ञानाची भुमिका हेविशीं विचार मांडल्यात. ताचे वेंचीक निबंद १९६३ त अँकडेमी ऑफ गटिंगेन हे संस्थेन उजवाडायले.

पुंज्यामिर्कींतल्या मुळाव्या संशोधनाखातीर खास करून तातूंतल्या तरंग फलनांच्या सांख्यिकीय स्पश्टीकरणाखातीर ताका वॉल्टर बोटे हाचे वांगडा १९५४ वर्साचो भौतिकशास्त्राचो नोबॅल पुरस्कार मेळ्ळो. ताका आनिकूय हेर कितलेशेच भोवमान आनी पदकां फावो जाल्यांत.

- कों. वि. सं. मं.

बोर्से, उग्रसेन महारू : (जल्म : १९२९ साकोरें, नंदगांव, नासिक)

सुटकेझुजारी. १९४२-१९४८ ह्या काळांत तो इंडियन नॅशनल काँग्रेस समितीचो वांगडी आशिल्लो. उपरांत तो भारतीय कम्युनिस्ट पार्टीचो वांगडी जालो. ताणें राष्ट्र सेवा दला खातीरूय वावर केला. १८ जुलय १९५५ ह्या दिसा कॉम. नांदेडकार हाच्या फुडारपणाखाल जाल्ल्या सत्याग्रहांत ताणें वांटो घेतिल्लो. पोलिसांनी ताका धरलो, मार घालो आनी सोडून दिलो. १९८८ त महाराष्ट्र सरकारान सन्मान पत्र दिवन ताचो भोवमान केलो.

- कों. वि. सं. मं.

बोर्से, कारभारी माधवराव : (जल्म : १९ मार्च १९२८ उगांव-खेड, नासिक).

सुटकेझुजारी. ताणें १९४९ वर्सासावन तो 'इंडियन नॅशनल काँग्रेस' समितीचो वांगडी आशिल्लो. १९४८ त तो भारतीय कम्युनिस्ट पार्टीचो वांगडी जालो. तशेंच राष्ट्र सेवा दला खातीर वावर करूंक लागलो. १८ जुलय १९५५ ह्या दिसा कॉम. नांदेडकार हाच्या फुडारपणाखाल ताणें गोंयच्या सत्याग्रहांत वांटो घेतलो. तेन्ना पोलिसांनी ताका धरलो, बंदखणींत घालो आनी उपरांत रोखडोच सोडलो. १९८८ त महाराष्ट्र सरकारान सन्मानपत्र दिवन ताचो भोवमान केलो.

- कों. वि. सं. मं.

बोर्से, माणिकराव शिवराम : (जल्म : १९३२ साकोरें, नंदगांव, नासिका).

सुटकेझुजारी. १९४८त तो भारतीय कम्युनिस्ट पार्टीचो वांगडी जाल्लो. गोंय विमोचन सहाय्यक समितीन गोंय सुटकेच्या वावराखातीर

उलो मारिल्ल्यान १५ जुलय १९५५ ह्या दिसा कॉम. नांदेडकार हाच्या फुडारपणाखाल गोंयचे शिमेर जाल्ल्या सत्याग्रहांत ताणें वांटो घेतिल्लो. १९६५-७० ह्या काळाखातीर साकोरें ग्रामपंचायतीचो वांगडी म्हणून वेंचून आयिल्लो. १९८८ त महाराष्ट्र सरकारान सन्मानपत्र दिवन ताचो भोवमान केलो.

- कों. वि. सं. मं.

बोलिव्हिया : दक्षिण अमेरिका खंडांतलो एक प्रजासत्ताक देश. दक्षिण अमेरिकेचो सुटकेझुजारी सायमन बोलिव्हार हाच्या उगडासाखातीर म्हणून ह्या देशाक बोलिव्हिया हें नांव दवरलें. अक्षवृत्तीय विस्तार ९°३४'५०' ते २३°१३' दक्षिण आनी रेखावृत्तीय विस्तार ५७°२९'४०' ते ६९°३३'३६' अस्तंत. क्षेत्रफळ १०,९८,५८० चौ.किमी. देशाची उत्तर-दक्षिण लांबाय १,५२९ किमी. आनी उदेंत-अस्तंत रुंदाय १,४४८किमी. लोकसंख्या ७७,००,०००. देशाचे अस्तंतेक चिली आनी पेरू, ईशान्येक ब्राझील, आग्नेयेक पाराग्वाय जाल्यार दक्षिणेक आर्जेन्टिना हे देश आसात. सगळ्या वटांनी, हेर देशांनी रेवडायल्ल्यान, दक्षिण अमेरिका खंडांतल्या बोलिव्हिया ह्या एकाच देशाक दर्यादेग ना. सुक्रे ही देशाची वैधानिक आनी न्यायीक जाल्यार ला पाझ ही वेपारी आनी राजकीय राजधानी आसा.

भूंयवर्णन : भूंयरचणुकेचे नदरेन बोलिव्हियाचे सैमीक तीन वांटे केल्यात. १) आल्टप्लानो (सड्याचो प्रदेश), २) यूंग्गास दोंगराळ प्रदेश आनी, ३) ट्रॉपिकल लोलॅंड (मळांचो प्रदेश). आल्टीप्लानो हो सड्याचो प्रदेश देशाचे अस्तंतेक आसून ह्या प्रदेशाची दर्याथळासावन उंचाय सु. ३,८१० मीटर इतली आसा. देशाचे अस्तंत शिमेवयलो कॉर्डिलेश ऑक्सीदेंताल आनी उदेंतेकडेन आशिल्ल्या अँडीज पर्वतांच्या कांय रांकांचो ह्या प्रदेशांत आस्पाव जाता. ह्या प्रदेशांत आशिल्ली तितीकाका, पिओपो आनी काँयपसा हीं संवसारांतली सगळ्यांत उंचेलीं अशीं तळीं. ईयांपू, तोकोपुरी, इयिमान्नी, पोटोसी, कोलोलो हीं हांगाचीं म्हत्वाचीं तेंमकां. सहामा हें देशांतलें सगळ्यांत उंचेलें तेमूक. यूंग्गास प्रदेशांत चड ऊंच अशा अँडीज दोंगरावळींचो आस्पाव जाता. ह्या प्रदेशांतल्या कॉर्डिलेरा रेआल दोंगरावळीच्या उताराचेर खोल देगणां आसात. ट्रॉपिकल लोलॅंड वा ओरियॅन्त उणे उंचायेचो प्रदेश. दर्याथळासावन ह्या प्रदेशाची उंचाय ३० ते ४५७ मी. इतलीच आसा. देशाची सुमार ७०टक्के भूंय ह्या प्रदेशान रेवडायल्या.

बेनी, मामोरे, ग्वपुरे, माद्र द घोस ह्यो देशाच्या उत्तर भागांत मेळपी अँमेझॉन न्हंयांप्रणालींतल्यो मुखेल न्हंयो. देशाच्या आग्नेय प्रदेशांत ल्हान-व्हड अशीं साबार तळीं आसून, तातूंतल्यान साबार न्हंयांचो उगम जाता. अस्तंतेक तितिकाका तळ्यासावन कांय न्हंयो निर्माण जाल्यात.

हवामान : देशाचें हवामान मुखेलपणान उश्ण कटिबंधीय प्रकारचें आसा. देशाची भूंयरचणूक वयर-सकयल आशिल्ल्यान देशाच्या वेगवेगळ्या भागांतल्या तापमानांत खूब फरक जाणवता. आल्तप्लानो हो प्रदेश चड ऊंच आशिल्ल्यान थंयचें हवामान शितळ उरता. ह्या भागांत गिमाच्या दिसांनी पावस पडटा जाल्यार शिंयाळ्यांत केन्नाकेन्नाय हीमवृष्टी जाता. रेआल दोंगरांवाळीच्या भागांत ध्रुवीय प्रकारचें हवामान मेळटा. ह्या भागांत डिसेंबर ते फेब्रुवारी ह्या तेंपार पावस पडटा. हांगा वर्सुकी पावसाचें प्रमाण ३८ ते ७० सेंमी. इतलें आसता. यूंग्गास प्रदेशांतल्या चड उंचायेच्या भागांत आर्द्र प्रकारचें हवामान मेळटा. ह्या भागांत वर्सूयभर पावस पडत आसता. उदेंतेकडेन आशिल्ल्या सपाट प्रदेशांत विषुववृत्तीय उश्ण आनी बाष्परुपी हवामान आसता.

वनस्पत आनी मोनजात : देशाच्या हवामानाचे आनी भुंयेचे वेगवेगळे प्रकार आशिल्ल्यान हांगा वेगवेगळ्या हवामानांनी वाडपी विंगड विंगड वनस्पत आनी मोनजात दिश्टी पडटा. आल्तप्लानो भागांत 'ईचू' नांवाचें तण मेळटा. हें तण गोरवांखातीर, खोंपी बांदपाखातीर वा शेंदऱ्यो विणपाखातीर वापरतात. तितिकाळा तळ्या भोंवतणच्या वाठारांनी 'तोतेरा' नांवाची वनस्पत वाडटा. तिचो उपेग बलसास हीं ल्हान नुस्तेमारी व्हडीं तयार करपाखातीर करतात. यूंग्गास प्रदेशांतल्या चड उंचायेच्या भागांत दाट रानां आसात. ह्या रानांनी मुखेलपणान पाचवो पायन, काळो अक्रोड, अलीसो, लॉरेल, सीडार, तार्को, साउको आनी सिंकोना ही रुखावळ मेळटा. उत्तरेकडच्या सपाट प्रदेशांत उश्ण कटबंधीय प्रकारचीं दाट रानां आसात. ह्या रानांनी घट्ट लांकडाचे सुमार दोन हजारांवयर वनस्पती प्रकार मेळटात. हांगा मेळपी रबर, ब्राझील नट, माहोगनी, ताडवृक्ष ही अर्थीक नदरेन म्हत्वाची अशी रुखावळ. क्वेब्राचो, पालोसांतो, मिस्टॉल, कॅरोब ही चाको प्रदेशांत मेळपी मुखेल वनस्पत.

आल्तप्लानो भागांत मुखेलपणान लामा आनी अल्पाका ही मोनजात मेळटा. तांचो उपेग येरादारीखातीर, लोकर आनी खावपाखातीर करतात. अँमेझॉनच्या देगणांनी प्युमा, जॅंगुआर, सोंसो, माकोड, कोआटी, टॅपीर, आर्माडिलो, स्लॉथ, पेकारी, कॅपिबारा थिपक्यांचें वांस्वेल ही मोनजात जाल्यार, चाको वाठारांत हरणां सांपडटात. आनाकोंडा आनी बूशमास्टर हे व्हड सोरोप हांगा सांपडटात. हांगा सुकण्यांचे खूब प्रकार आसून, पोपट, गरूड, गीद, बदक, हंस, मॅको हीं हांगाच्या चडशा वाठारांनी भोव प्रमाणांत दिश्टी पडपी सुकणीं. पाराकीट, टॉकन्स आनी टॉराकोस हीं चड ऊंच उडपी सुकणींय हांगाच्या रानांनी पळोवपाक मेळटात.

इतिहास : बोलिव्हियाच्या कांय वाठारांनी सांपडिल्ल्या पुरातत्त्वीय अवशेशांवयल्यान क्रिस्तापयलींच्या काळांत आनी इ. सनाच्या पयल्या स शेंकड्यांमदीं हांगा तीआवानाको संस्कृताय नंदताली अशें कळटा. सव्या शेंकड्याउपरांत हांगा थळाव्या इंडियन जमातींचीं ल्हान ल्हान राज्यां उदयाक आयलीं. मुखार इकरावो शेंकडो ते पंदराव्या शेंकड्यामेरेन

हेर लॅटीन अमेरिका प्रदेशावांगडा बोलिव्हियाचेरूय आयमारा जमातीन आपलो शेक गाजयलो. पंदराव्या शेंकड्यांत इका जमातीच्या लोकांनी आयमारांची सत्ता नश्ट केली.

सोळाव्या शेंकड्याचे सुरवेकसावन लॅटीन अमेरिकेंत युरोपी लोकांच्यो घुरयो येवपाक सुरवात जाल्ली. १५३२त स्पेनी वसणूककारांनी इका साम्राज्य मोडून उडयल्लें. पूण उपरांत तांकां ह्या प्रदेशांतल्या इंडियन टोळ्यांनी खूब विरोध केलो. १५३८ त हो विरोध पुरायपणान मोडून उडयलेउपरांत बोलिव्हियांत स्पेनी वसणुकेचो काळ सुरु जालो. १५४५त पोटोसी हांगा रुप्याचे खणीचो सोद लागिल्ल्यान बोलिव्हियांत स्पेनी वसणूककारांची संख्या नेटान वाडपाक लागली. खणकामाखातीर ते इंडियन लोकांक कामाक दवरूंक लगले. ह्याच वावराक लागून आफ्रिकेसावन खाप्री गुलामांचीय व्हडा प्रमाणांत आयात जावपाक लागली. वसणूककारांकडच्यान इंडियन लोकांची खूब सतवणूक जाताली. हाका लागून इंडियन लोकांनी स्पेनिशांआड साबार खेपे उठाव केल्ले. ह्या साबार उठावांतल्यानूच उपरांत एकुणिसाव्या शेंकड्यांत हांगा स्वातंत्र्य चळवळ सुरु जाली. १८०९ ते १८२५ मेरेन सुटकेझुजारी आनी स्पेनिश आक्रमक हांचेमदीं झगडीं जायत रावलीं. कोलंबियाचो सुटकेझुजारी सायमन बोलिव्हार आनी जनरल आंतोनियो होसे द सुक्रे हांचो हे सुटके चळवळींत म्हत्वाचो वांटो आशिल्लो. सुरवेक बोलिव्हारान काराकास, आराउर व्हिक्टोरिया, मारेओ, कॅरॉबाबी, बॉइआका ह्या सुवातांचेर स्पेनिश सैन्याचेर हार घालून ७ ऑगस्ट १८१९त स्वतंत्र कोलंबिया प्रजासत्ताकाची घोशणा केली. उपरांत सुक्रे हाच्या फुडारपणासकयल मुक्तिसैनिकांनी पेरूंत आयाकूंचो शारांत स्पेनिश सैन्याचेर हार घाली. उपरांत ९ डिसेंबर १८२४ दिसा व्हेनेझुएला आनी बोलिव्हिया हे देश मुक्त जाले. ६ ऑगस्ट १८२५ दिसा ला प्लाताक जाल्ले सुटके झुजाच्यांचे परिशदेंत पेरूचो आग्नेय वांटो व्हेनेझुएलाक जोडून बोलिव्हारच्या उगडासाखातीर ताका बोलिव्हिया हें नांव दवरलें. ह्या नव्या प्रजासत्ताकाखातीर बोलिव्हार हाणें रचिल्लें संविधान मान्य करून, जनरल सुक्रे हाची बोलिव्हियाचो पयलो राश्ट्राध्यक्ष म्हणून नेमणूक जाली. पूण बोलिव्हार आनी सुक्रे हांचेमदीं वाद जावन १८२८ त सुक्रे हाणें आपल्या पदाचो राजिनामो दिलो. उपरांत लश्करी अधिकारी, मार्शल आंद्रेस सांताक्रूझ हो राश्ट्राध्यक्ष जालो. आंद्रेस हाणें बोलिव्हिया आनी पेरू हांचें संघराज्य स्थापीत करून हांगाची अर्थीक स्थिती सुदारपाचो यत्न केलो. अशा बळिश्ट राश्ट्रापसून फुडाराक आपल्याक धोको आसा, हें जाणून चिली देशान बोलिव्हियाचेर घुरी घालून जैन जोडलें हाचे उपरांत सुमार पन्नास वर्सांमेरेन हांगा अशांती, भ्रश्टाचार आनी बंड चालूच आशिल्लें. ह्या काळांत होसे बायीव्हान, मानुएल बेल्लू, होसे लिन्यारीश, होसे आका, मान्यानो मेल्गारेहो, ईलान्चॉन दासा हे लश्करी अधिकारी बोलिव्हियाचे राश्ट्राध्यक्ष जाले. मुखार, पयल्या म्हाझुजांत बोलिव्हिया तटस्थ रावलो, पूण दुसऱ्या

म्हाझुजांत ह्या देशान दोस्त राश्ट्रांक आदार केल्लो. पयलें आनी दुसरें म्हाझूज आनी उपरांतची अर्थीक मंदी हांकां लागून देशाची अर्थीक स्थिती साप इबाडिल्ली.

क्रांती घडोवन हाडप हो बोलिव्हियन लोकांचो राश्ट्रीय खेळ, अशें कांय इतिहासकारांनी म्हळां. १८२५ त बोलिव्हिया स्वतंत्र जायतसावन ते १९८० मेरेन हांगा सुमार १८० वयर उठाव जाले. राज्यकारभाराचीं सुत्रां हातांत दवरपाखातीर संविधानात्मक सरकार आनी लश्करी अधिकाऱ्यांभितर सर्त लागिल्ली. पूण १९५२त जाल्लो उठाव हो बोलिव्हियाच्या इतिहासांतलो म्हत्वाचो उठाव. बोलिव्हियाक स्वातंत्र्य मेळ्ळेंउपरांत लेगीत देशाची चडशी संपत्ती गोऱ्या लोकांच्या हातांत एकवटीत जाल्ली. राजकीय लश्करी आनी शिक्षणीक मळांरूय गोरे आनी इंडियन हांचेमदीं भेदभाव आशिल्ले. हाका लागून १९५२त एम्. एन्. आर. पक्षाच्या फुडारपणाखाला खण कामगार आनी शेतकामत्यांनी एकठांय येवन क्रांतिकारक उठाव केलो. ह्या उठावाक लागून व्हीक्टोर पास एस्तेंसोरा हो बोलिव्हियाचो राश्ट्राध्यक्ष जालो. देशाची अर्थीक आनी समाजीक सुदारणा घडोवन हाडप हो ह्या उठावाचो मुखेल हेत आशिल्लो. तशेंच कथील उद्देगधंद्याचें राश्ट्रीयीकरण करप, कामगार आनी शेतकामत्यांचें जिवीतमान सुदारप, शेतकी जमनीच्या कायद्यांत सुदारणा करून कसता ताची जमीन ह्या धोरणाचेर शेतकी जमनीची परत वांटणी करप, राजकीय, लश्करी आनी शिक्षणीक क्षेत्रांनी सगळ्यांक समान संद दिवप ही ह्या उठावाची मुखेल मोख आशिल्ली. एम्. एन्. आर. हो पक्ष सत्तेर आयल्या उपरांत तांणी उठावा वेळार मांडिल्ल्यो सगळ्यो येवजणो वापरांत हाडपाचे यत्न केले. हाका लागून ह्या पक्षाचें व्हडपण वाडत गेलें. उपरांत १९६४ मेरेन देशाची राजकीय सत्ता ह्याच पक्षाकडेन आशिल्ली. १९६४ सावन लश्करी अधिकाऱ्यांची हुकूमशाही राजवट सुरू जाली. पूण तांचेमदीं एकमत नाशिल्ल्यान, राश्ट्राच्या अध्यक्षपदार खंयचोच लश्करी अधिकारी खूब तेंप तिगूंक शकलोना. १९७४ त सैनिकी शासनान सगळ्या राजकीय पक्षांचेर बंदी घाली. पूण १९७८त ही बंदी काडिल्ल्यान हांगा भौशिक वेंचणुको जाल्यो. उपरांत १३ जानेवारी १९८० दिसा काँग्रेसीन राश्ट्राध्यक्षपदाच्यो तशेंच भौशिक वेंचणुको त्याच वेळार घेवपाचें थरोवन लिडिया ग्वेइर हिका हांगाची राश्ट्राध्यक्षा केली. बोलिव्हिया देशाची राश्ट्राध्यक्ष जावपी ती पयली बायल आशिल्ली. पूण १७ जुलय १९८० दिसा मेजर जनरल लुईस गार्सिया मेझा तेहादा हाणें उठाव करून सत्ता आपल्या हातांत घेतली. नव्या सैनिकी शासनान राजकीय पक्षांच्या आनी कामगार संघटनांच्या मुखेल्यांक बंदखणींत घालून विद्यापिठांतल्या शिक्षक आनी न्यायदंडाधिकाऱ्यांक कामावयल्यान काडून उडयले.

राज्यवेवस्था : ६ ऑगस्ट १८२५ दिसा हो देश स्वतंत्र जावन ह्या नव्या प्रजासत्ताकाखातीर बोलिव्हार हाणें तयार केल्लें संविधान १९

नोव्हेंबर १८२६ ह्या दिसासावन वापरांत आयलें. देशांतल्या मुखेल राजकीय पक्षांभितर दावे आनी उजवे पक्ष, अशे वांटे केल्ले आसात. राश्ट्राध्यक्ष हो राश्ट्रप्रमुख आनी शासनप्रमुख आसून ताका आनी उपराश्ट्राध्यक्ष हाका चार वर्साखातीर भौशिक मतदान पद्दतीन वेंचून काडटात. आपलें मंत्रीमंडळ, राजदूत, रोम कॅथलीक आर्चबिशप हांची नेमणूक राश्ट्राध्यक्षूच करता. विधानमंडळ दोन सदनी आसून, तें वरिष्ठ घर (Senate) आनी कनिष्ठ घर (Chamber of deputies) अशें विभागिल्लें आसा. वरिष्ठ घरांत २७ वांगडी जाल्यार कनिष्ठ घरांत ११७ वांगडी आसतात. राज्यकारभाराक सुटसुटीतपण येवंचें म्हणून देश ९ विभागांनी आनी ९८ प्रांतांनी विभागला.

सुक्रे शारांत सर्वोच्च न्यायालय आसा. तातूंत काँग्रेसीन नेमिल्ले आनी १० वर्सांची मुदत आशिल्ले १२ वांगडी आसतात. तीन तीन न्यायाधिकाऱ्यांच्या चार विभागांनी सर्वोच्च न्यायालय विभागिल्लें आसा. हातूंतले दोन विभाग दिवाणी खटले एक विभाग फौजदारी खटले आनी उरिल्ले विभाग प्रशासकीय, भौशिक आनी खणउद्देगाकडेन संबंदीत खटल्यांचे निर्णय दिता. दर एका विभागांत जिल्हो न्यायालय आसून तांचे देखरेखीखाला स्थानीक न्यायालयां आसात.

अर्थीक स्थिती : बोलिव्हियाचो आस्पाव गरीब देशांभितर जाता. बोलिव्हिया हो सैमीक संपत्तीन भरिल्लो देश. पूण देशाच्या उण्या भांडवलाक लागून हे संपत्तीचो उपेग साप उण्या प्रमाणांत जाता. हाका लागून देशाचे उद्देगधंदे फाटसारिल्लेच आसात. उदेंतेक आशिल्ली लॉ लॅंड भूंय पिकाळ आसा. पूण ही भूंय लागवडीखाला हाडपाक सद्या बोलिव्हिया सरकारांची तांक नाशिल्ल्यान, शेतकी उत्पादनाखातीर साप उण्या प्रमाणांत जमनीचो उपेग जाता. तशेंच हांगाची शेतकी जमीन ल्हान ल्हान वांट्यांनी विभागिल्ल्यान आनी परंपरीक पद्दतीन पिकां काडिल्ल्यान देशाची वट्ट शेतकी येणावळ गरजेपरस खूब उणी आसा. आल्तपानो वाठारांत बटाट, बार्ली, घेवडो, गंव हीं पिकां बरीं येतात. यूग्गास देगणांनी मुखेलपणान कोका वनस्पतीची लागवड करतात. कॉफी, केळीं, काकाओ, यूका हांचींय पिकां ह्या देगणांत बरीं येतात. देशांतली सुमार १०% जमीन गोरवांक चरोवंक वापरतात. पूण लॅटीन अमेरिकेंतल्या हेर देशांपरस बोलिव्हियाची पशुधनासावन मेळपी येणावळ उणी आसा. रानांतले घट्ट रुखावळीपसून मेळपी येणावळ व्हड आसा.

वसाणुकेच्या काळासावन खणउद्देग हो देशाचे अर्थवेवस्थेचो फाटीकणो जावन रावला. भांगर, तांबें, लोखण, शिंशें, जस्त हीं खनिजां अल्प प्रमाणांत सांपडटात. पूण कथील उत्पादनांत बोलिव्हियाचो संवसारांत पयलो आंकडो लागता. म्हाल निर्यात जावन मेळपी येणावळींत कथिलाचो सुमार ५०% वांटो आसता. सांताकूझ आनी कामीरी वाठारांनी खनीज तेल आनी सैमीक वायूचे सांठे आसात. कथिल, खनीज तेल, रुपें, टंगस्टन, तांबें, अँटिमनी, जस्त हांची निर्यात जाता, जाल्यार रसायनां,

उद्देगीक यंत्रसामग्री, येरादारीचीं उपकरणां, वखदां, लुगट आनी अन्नधान्याची आयात जाता. व्हड शारांनी खरेदी-विक्रीचीं केंद्रां आसात. गांवगिऱ्या वाठारांनी सप्तकी बाजारांतल्यान वा जात्रा-उत्सवांतल्यान वस्तूचें दिवप-घेवप जाता. १९११ त स्थापणूक जाल्ले बांकू सँत्राल द बोलिव्हिया हे मध्यवर्ती बँकेचें १९३९त राश्ट्रीयीकरण जालें. 'पेसो बोलिव्हिआनो' हें देशाचें अधिकृत चलन.

येरादारी आनी संचारण : देशाची चडशी भूंय दोंगरी प्रकारची आशिल्ल्यान येरादारीच्या मळार व्हडलिशी सुदारणा जावंक ना. महामार्गूय फाटसारिल्लेच स्थितींत आसात. दोंगरी भुंयेक लागून महामार्गांचेर साबार मोडणां आनी घाट आसात. हाका लागून सादारण लोकांक एके सुवातेसावन दुसरेकडेन वचपाक खूब त्रास जातात. १९६४ त 'बोलिव्हियन नॅशनल रेल्वे' संस्थेची स्थापणूक केली. एल् आल्तो (ला पास) आनी विरू विरू (सांता क्रूज) हे हांगाचे आंतरराश्ट्रीय विमानतळ. लॉयड आयरिओ बोलिव्हिआनो ही संस्था राश्ट्रीय हवाई येरादारीचेर देखरेख दवरता. इस्टर्न अँरवेस, लुफ्तान्सा ह्यो आंतरराश्ट्रीय विमान येरादारी कंपन्यो आसात.

टपाल सेवा खूब फुडारिल्ली आसून, टपाल कचेऱ्यांनी तेलोग्राम आनी दूरध्वनीची वेवस्था आसा. देशांत शासननियंत्रीत दूरचित्रवाणी यंत्रणा आसा.

लोक आनी समाजजीण : १९९१ चे जनगणने प्रमाण बोलिव्हियाची लोकसंख्या ७७,००,००० इतली आशिल्ली. देशाच्या विस्ताराच्या मानान हांगाची लोकसंख्या खूब उणी आसा. बोलिव्हिया हो दक्षिण अमेरिकेंतलो साप्प पातळ लोकवसती आशिल्लो देश. भूंय रचणुकेप्रमाण लोकसंख्येची दाटाय थरल्या. देशाची चडशी लोकसंख्या आल्तप्लानोचे उत्तरेक एकवटीत जाल्ली आसा. उदेंतेकडेन आशिल्ल्या लॉ लँड भागांत लोकवसती साप्प पातळ आसा. मिनाच्यो खणी आशिल्ल्या वाठारांनी, शिंपणावळीची वेवस्था आशिल्ल्या देगणांमदीं आनी मुखेल शारांनी लोकांची दाटाय चड आसा. इंडियन, मिस्तीस (कोलो) आनी गोरे लोक अशी समाजाची वांटणी केल्ली आसा. बोलिव्हियन समाजांतले पन्नास टक्क्यांपरस चड लोक इंडियन जमातीचे आसात. थळाव्या इंडियनांभितर दोंगरी वाठारांनी आयमारा, न्हंयादेगांनी वा देगणांमदीं रावपी केचुआ आनी उदेंतेकडच्या लॉ लँड प्रदेशांत मेळपी गौरानीस ह्यो तीन म्हत्वाच्यो जमाती. इंडियन हे गरीब, फाटसारिल्ले आनी अशिक्षीत लोक. ते मुखेलपणान शेतकामांत वा खणकामांत वावुरतात. हांगाच्या उंचेल्या प्रदेशांनी रावपी इंडियन आनी सवथळ प्रदेशांनी रावपी इंडियन लोकांभितर खूब वेगळेपण आसा. आल्तप्लानो हांगाचे आरामारा भास उलोवपी इंडियन लोक कर्मठ स्वभावाचे आनी उणें उलोवपी जाल्यार, केचुआ भास उलोवपी इंडियन चारचौगांमदीं रमपी आनी मायेस्त. मिस्तीस हो इंडियन आनी स्पेनिश हांची भरसण जावन तयार जाल्लो नवो वंश. स्पेनिश वसणूककारांनी आफ्रिकेसावन

गुलाम म्हणून हाडिल्ले खात्री चड करून यूंगास प्रदेशांत रावतात. स्पेनी कुळाचे गोरे लोक हांगा साप्प उण्या प्रमाणांत आसात. ते आनी मिस्तीस मेळून सरकार, शासन आनी वेवसाय चलयतात. धर्माचे नदरेंतल्यान ९०% परस चड रोमन कॅथलीक आनी उरिल्ले हेर धर्माचे आसात. वंशीक नदरेंतल्यान इंडियन लोकांचें प्रमाण सुमार ६३%, मिस्तीस हांचें ३२% जाल्यार गोऱ्या लोकांचें प्रमाण फकत ५% इतलें आसा. गोरे आनी मिस्तीस लोक स्पेनिश भास जाल्यार इंडियन लोक आयामारा आनी केचुआ भाशेंतल्यान वेव्हार करतात. राश्ट्रीय साक्षरतेचें प्रमाण ७८% आसा. सगळ्या लोकांक मुळावें शिक्षण फुकट आनी सक्तीचें आसा. बोलिव्हियन साहित्य हें मुखेलपणान स्पेनिश भाशेंत आसा. सद्या अस्तित्वांत आशिल्ली बोलिव्हियन उच्च कला ही थळावी परंपरा आनी युरोपी कला हांची भरसण जावन निर्माण जाल्ली आसा. चित्रकला, साहित्य, संगीत आनी हेर क्षेत्रांनीय थळावे आनी युरोपीय कलेचो प्रभाव दिश्टी पडटा.

ला पाझ, सुक्रे, ऑरुरो, उयूनी, टुपीझा, कोचाव्दांबा, तारीझा हीं हांगाचीं म्हत्वाचीं शारां. तितिकाका, पोओपो आनी कॉइपसा हीं जगप्रसिध्द तळीं बोलिव्हियांत आसात.

- कों. वि. सं. मं.

बोलेरो : स्पेनांतलो एक नामनेचो नाचाचो प्रकार. हो नाच एकल्यान, दादले-बायलांचे जोडयेन वा खूब जाण मेळून एकवटीतपणान करतात. हो नाच नेटान आनी तालाचेर करतात. ह्या नाचाक चिपळ्यांभाशेन आसपी कॅस्टानेट वा गिटार ह्या वाद्याची आनी गायनाची साथ आसता.

इ. स. १७८० च्या अदमासाक, झेबास्टिआन थेरथो ह्या दरबारी बॅले नर्तकान स्पेनांतल्या अँडलुझीया प्रांतांतल्या एका लोकांनाचांत थोडे बदल करून बोलेरो हो नाच प्रचारांत हाडलो. ह्या नाचांतल्यो ऊंच उडक्यो मारप तशेंच हवेंत वयर-सकयल पांय फाफडप ह्या खाशेल्या हालचालींतल्यान बॅले नाचाचो प्रभाव जाणवता. देंवते लयीचो सोबीत पदन्यास, तालाची वांटणी ३:४, नेटाचो आनी बदलपी थेको हीं बोलेरो नाचाचीं खाशेलपणां आसात. बोलेरो नर्तक आपले भाव प्रवृत्तावपाखातीर हाताच्या हालचालींचो चड वापर करतात.

क्युबांतले बोलेरो-सॉन आनी डोमिनिकन बोलेरो हे संथ प्रदेशीक नाचाचे प्रकार आसात. आर्विल्ल्या बोलेरो नाचाचें 'पोलोनेझ' ह्या नाचाकडेन बरेंच साम्य आसा. राव्हेलची बोलेरो ही वाद्यवृंदरचना (१९२८) हें बोलेरो नृत्यसंगिताचें नामनेचें उदाहरण जावन आसा.

- कों. वि. सं. मं.

बोल्शेव्हिक : रशियांतल्या सोशल डॅमॉक्रॅटिक वर्कर्स पार्टीचे दोन गट बोल्शेव्हिक आनी मेन्शेव्हिक ह्या नांवांनी प्रसिध्द आसात. बोल्शेव्हिक म्हळ्यार भोवमतांतलो गट आनी मेन्शेव्हिक म्हळ्यार अल्पमतांतलो गट. लॅनिन हो बोल्शेव्हिक गटाचो फुडारी आशिल्लो. १९१७ वर्साची रशियन राज्यक्रांती घडोवन हाडपाक ह्याच गटाचो मुखेल भाग आशिल्लो आनी फुडें नव्या सरकाराचीं सगळीं सुत्रां ताणेंच आपल्या हातांत घेतलीं. सोशल डॅमॉक्रॅटिक पक्षाची दुसरी काँग्रेस (अधिवेशन) जाली (१९०३). त्या वेळार पक्षांत 'तज्ञ' क्रांतीकारकांकूच वांगडीपद दिवंचे अशी मागणी करपी लॅनिनप्रणीत गटाक मध्यवर्ती समितीचेर भोवमत मेळ्ळें. इस्क्रा ह्या पक्षाच्या वृत्तपत्राच्या संपादक मंडळावयले चडशे वांगडी ह्याच गटाचे जाले. तेन्ना तांणी स्वताच्या गटाक 'बोल्शेव्हिक' (भोवमतांतलो) आनी विरोधी गटाक 'मेन्शेव्हिक' (अल्पमतांतलो) म्हणपाक सुरवात केली.

रशियांतले १९०५ वर्साचे पयले क्रांतींत ह्या दोनूय गटांचें परस्पर सहकार्य आशिल्लें आनी तो १९१० मेरेन तिगून आशिल्लो. पूण फुडें मतभेद वाडत गेले. बोल्शेव्हिकांक शिस्तबध्द आनी एकमुखी फुडारपण आशिल्लो पक्ष जाय आशिल्लो. तांणी १९०६ त पयल्या रशियन पार्लामँटाचेर बहिश्कार घालो आनी सरकारा वांगडा तशेंच हेर पक्षांवांगडा सहकार्य करपाचें न्हयकारलें. खेरीज, पक्षाखातीर निधी एकठांय करपाखातीर ते धनिकांक लुटपाकूय फाटीफुडें पळेनासले. मेन्शेव्हिकांक हें धोरण पसंत नाशिल्लें.

लॅनिनान १९१३ त सोशल डॅमॉक्रॅटिक वर्कर्स पार्टींत फूट घालून बोल्शेव्हिकांचो स्वतंत्र पक्षूच निर्माण केलो. फुडें ह्या पक्षाची लोकप्रियता वाडत गेली. १९१७ वर्साचे क्रांतीउपरांत कामगार समित्यांकडेन (Soviets) सत्ता दिवपाची तांणी मागणी केली. केरेन्स्कीच्या तात्पुरत्या सरकाराचो पाडाव करतकच ह्या पक्षान सरकाराचो ताबो घेतलो. ऑक्टोबर क्रांतीउपरांत (१९१७) हेर कांय राजकीय गटांक बोल्शेव्हिकांक आपले वांगडा सरकारांत सुवात दिल्ली. पूण निमाणें तांणी हेर सगळ्यो प्रतिस्पर्धी संघटना चेपून उडयल्यो. १९१८ त तांणी आपलें नांव 'रशियन कम्युनिस्ट पक्ष' (बोल्शेव्हिक) अशें बदललें. १९५२ त ह्याच पक्षाक सोव्हिएत युनियनांतलो 'कम्युनिस्ट पक्ष' अशें नांव मेळ्ळें.

- कों. वि. सं. मं.

बोस, सर जगदीशचंद्र : (जल्म : ३० नोव्हेंबर १८५८, मैमनसिंग, बांगलादेश; मरण : २३ नोव्हेंबर १९३७, गिरिडी, बिहार).

भारतीय वनस्पती शरीरक्रियाविज्ञानीक आनी भौतिकविज्ञ. कलकत्ता सेंट झेव्हियर कॉलेजींत ताणें आपलें बी. ए. मेरेन शिक्षण पुराय केलें. उपरांत फुडलें शिक्षण घेवंक तो लंडन विद्यापिठांत गेलो. शिश्यवृत्ती

मेळिल्ल्यान तो निसर्गविज्ञानाचो अभ्यास करपाक कॅंब्रिज विद्यापिठांत गेलो. थंय लॉर्ड रॅली ह्या नामनेच्या भौतिकीविज्ञाचें मागदर्शन ताका मेळ्ळें. १८८४ त ताणें कॅंब्रिज विद्यापिठाची पदवी मेळयली. १८८५ वर्सा कलकत्त्याच्या प्रेझिडॅन्सी कॉलेजींत भौतिकीच्या प्राध्यापकपदाचेर ताची नेमणूक जाली. १९१५ त तो सेवानिवृत्त जातकच कलकत्ता विद्यापिठांत गुणश्री प्राध्यापक म्हणून ताची नेमणूक जाली. १९१७ वर्सा ताणें कलकत्त्याक 'बोस रिसर्च इन्स्टिट्यूट' ही संशोधन संस्था स्थापन केली. पिरायेचे अखेरमेरेन ताणें थंय संचालक म्हणून काम केलें.



१८९५ त ताणें बऱ्याच ल्हान तरंगलांबी आशिल्ल्या रेडिओ तरंगांच्या उजवाडा सारक्या गुणधर्मांविशीं प्रयोग केले, जाचेखातीर ताका खूब नामना मेळ्ळी. विद्युत् ऊर्जा प्रेषणाविशीं ताणें केल्लें कार्य जे. सी. मॅक्सवेल आनी एच. आर. हर्ट्झ हांच्या कार्याचो विस्तार करपी आशिल्लें. ह्या कार्यांतल्यान ताका रेडिओ संदेशवहनाचे शक्यतायेंत आवड निर्माण जाली आनी ताणें तेविशीं कांय प्रयोगूय केले. ह्या यत्नांतल्यान ताणें त्या काळांतल्या रेडिओ तरंगांचें अस्तित्व वळखुपाखातीर वापरताले त्या लोहचुर्णयुक्त नळये आकाराच्या उपकरणांत सुदारणा केली. ह्यो सुदारणा घन अवस्था भौतिकीचे उदरगतींत म्हत्वाच्यो थरल्यात.

कांय अजैव पदार्थ तरेकवार उद्दीपनाक दिता आशिल्ल्या प्रतिसादांचें जैव प्रतिसादांकडेन आशिल्लें सारकेंपण बोस हाचे मतींत आयलें. ह्या निरीक्षणा वयल्यान प्राणी आनी वनस्पत हांच्या उतकांच्या वर्तनाची तुळा करपाकडेन ताचें लक्ष गेलें. वनस्पतीच्या वर्तनाचो अभ्यास करपाखातीर ताणें वनस्पतीच्या बारीक हालचालींची नोंद करपी संवेदनशील स्वयंचलीत उपकरण तयार केलें. ह्या उपकरणाच्या आदारान ताणें वेगवेगळ्या उद्दीपनाखातीर जावपी वनस्पतीच्या सुक्ष्म बदलांविशीं बरीच म्हायती एकठांय केली. वनस्पतीचे वाडीचें एक कोटी पट विवर्धन करूंक शकपी क्रेस्कोग्राफ (Crescograph) हें स्वयंचलीत उपकरण ताणें तयार केलें. ह्या उपकरणाच्या आदारान ताणें वनस्पतीकूय संवेदनाग्रहण क्षमताय आसता, अशें प्रयोगांवरवीं सिध्द करून दाखोवन दिलें.

कॅंब्रिज विद्यापिठान ताका १८९६ त भोवमानाची डी. एस्सी. पदवी दिली आनी रॉयल सोसायटीन ताका १९२० त वांगडीपद दिलें. ब्रिटीश सरकारान १९१७ त ताका 'नायट' हो किताब दिवन ताचो भोवमान केलो. ताणें युरोप आनी अमेरिकेंत भोंवडी करून जायतीं व्याख्यानां दिलीं. ताणें बरयल्ल्या जायत्या ग्रंथांतले हे कांय म्हत्वाचे

ग्रंथ : 'Response in the Living and Non-Living (१९०२); Plant Response as a Means of Physiological Investigation (१९०६); The Motor Mechanism of Plants (१९२८).

ताचे संशोधनपर निबंद 'कलॅक्टेटेड फिझिकल पेपर्स' ह्या नांवाखाल ताणेंच स्वता संकलीत करून १९२७ त उजवाडाक हाडले. तो कट्टो देशाभिमानी आशिल्लो आनी भारतीयांनी आपले म्हान संस्कृतीक परंपरेंत विज्ञानीक संशोधन करून भर घालची अशी ताची इत्सा आशिल्ली.

- कों. वि. सं. मं.

बोस, निर्मलकुमार : (जल्म : २२ जानेवारी १९०१, कलकत्ता; मरण: १५ ऑक्टोबर १९७२, कलकत्ता).

भारतीय मानववंशशास्त्रज्ञ. ताचें शिक्षण पटनाक जालें. कलकत्याचे प्रेझिडेन्सी कॉलेजींतल्यान ताणें भूविज्ञान ह्या विशयांतली बी. एस्सी. ची पदवी मेळयली (१९२१). ह्याच विशयांत एम. एस्सी. करपाची ताची इत्सा आशिल्ली. पूण महात्मा गांधीचे असहकारितेचे चळवळींत (१९२२) वांटो घेतिल्ल्यान ताका शिक्षण अर्द्व्यांर सोडचें पडलें. फुडें कांय काळ तो जगन्नाथपुरीक रावलो. थंय ताणें ओडिसी वास्तुशिल्पाचो अभ्यास केलो. थंयच ताका बंगालचो नामनेचो विचारवंत आशुतोष मुखर्जी मेळ्ळो. ताचे स्फुर्तीन तो मानववंशशास्त्रावटेन घुंवलो. फुडें कलकत्ता विद्यापिठांतल्यान ताणें मानववंशशास्त्रांतली एम. एस्सी. (१९२५) ही पदवी मेळयली. थंयच कांय काळ मानववंशशास्त्र विभागांत प्रागैतिहासीक पुरातत्त्वविद्या ह्या विशयाचो व्याख्यातो म्हणून ताणें काम पळयलें. उपरांत १९३७ ते १९५९ मेरेन थंयच्या भूगोल विभागांत मानवजातिभूगोल ह्या विशयाचो तो प्रपाठक आशिल्लो. १९५९-१९६४ ह्या काळांत भारत सरकारान भारतीय मानववंशशास्त्रीय सर्वेक्षणाचो संचालक म्हणून ताची नेमणूक केली. कांय काळ ताणें अनुसुचित जाती-जमातींचो आयुक्त म्हणून काम केलें (१९६७-७०). १९५७-५८ त अमेरिकेंतल्या कॅलिफोर्निया, शिकागो आदी विद्यापिठांनी अभ्यागत प्राध्यापक म्हणून व्याख्यानां दिलीं. १९६६ त सिमलाचे भारतीय प्रगत अभ्यास संस्थेंत अभ्यागत प्राध्यापक म्हणून ताणें वर्सभर वावर केला. एशियाटिक सोसायटी आनी वंगीय साहित्य परिशद हे संस्थेचो तो अध्यक्ष आशिल्लो. १९५३ ते पिरायेचे निमाणेमेरेन (१९७२) तो 'मॅन इन इंडिया' ह्या त्रैमासिकाचो संपादक आशिल्लो.

१९२२ त गांधीजीचे असहकारितेचे १९३०-३२ सविनय कायदेभंगाचे चळवळींत आनी १९४२ तल्या छोडो भारत आंदोलनांत ताणें वांटो घेतिल्लो. १९३४त तो गांधीजीक पयले खेपे मेळ्ळो. तेन्नाच्यान ताचे आनी गांधीजीचे लागसल्ले संबंद आशिल्ले. उदेंत बंगालांत (बांगला देश) नोआखालींत जाल्ल्यो दंगली आटापा हाडपाखातीर गांधीजीन

शांतीयात्रा सुरू केल्ली. तेन्ना तो गांधीजीचो खाजगी चिटणीस म्हणून ताचेवांगडा आशिल्लो (१९४६-१९४७).

ताणें बंगाली तशेंच इंग्लीश ह्या दोनूय भाशांतल्यान संस्कृतीक मानववंशशास्त्र, वास्तुशिल्प, हिंदू समाजरचणूक, आदिवासींच्यो अडचणी, नगर-विस्तार तेचपरी गांधीजीची जीण आनी विचार आदी विशयांचेर जायतें बरप केलां. ताचीं कांय म्हत्वाचीं पुस्तकां अशीं आसात. कल्चरल अँथ्रॉपोलॉजी (१९२९); कॅनन्स ऑफ ओरिसन आर्किटॅक्चर (१९३२); स्टडीझ इन गांधीझम (१९४०); हिंदू मॅथड ऑफ ट्रायबल अँबसॉर्प्शन (१९४१), सिलॅक्शन्स फ्रॉम गांधी (१९४८); द स्ट्रूक्चर ऑफ हिंदू सोसायटी (मूळ बंगाली १९४९); माय डेस विथ गांधी (१९५३); मॉडर्न बॅंगॉल (१९६४); कल्चर अँड सोसायटी इन इंडिया (१९६७); गांधी इन इंडियन पॉलिटिक्स (१९६७); प्रॉब्लेम्स ऑफ इंडियन नॅशनलिझम (१९६९); अँथ्रॉपोलॉजी अँड सम इंडियन प्रॉब्लेम्स (१९७२); नवीन ओ प्राचीन (निबंदांझेलो बंगाली), परिवाजकेर डायरी (भोंवडेवर्णन). ताचे बरपावळींत शास्त्रज्ञाची नदर, गांधीजीची समन्वयाची विधायकताय आनी जिविताविशींची आत्मियताय हांचो सोबीत मेळ दिश्टी पडटा. भोवजिनसीपण आनी ऊंच-नीच श्रेणी ही भारतीय समाजाचें खाशेलपण जावन रावल्या अशें ताका दिसतालें.

- कों. वि. सं. मं.

बोस, राजचंद्र : (जल्म : १९ जून १९०१, होशंगाबाद, मध्य प्रदेश).

भारतीय गणिततज्ञ आनी सांख्यिकीविज्ञ. ताणें १९२५ वर्सा दिल्ली विद्यापिठाची 'शुध्द गणित' हो विशय घेवन एम्. ए. ची पदवी घेतली आनी उपरांत 'अनुप्रयुक्त गणित', हो विशय घेवन कलकत्ता विद्यापिठाची एम्. ए. आनी 'सांख्यिकी' हो विशय घेवन डी. लिट् ही पदवी मेळयली.

१९३० ते १९३४ ह्या काळांत ताणें कलकत्त्याच्या आशुतोष कॉलेजींत गणिताचो प्राध्यापक म्हणून काम केलें. १९३४ ते १९४० मेरेन इंडियन स्टॅटिस्टिकल इन्स्टिट्यूटांत सांख्यिकीविज्ञ म्हणून काम करतकच १९३८ ते १९४५ मेरेन ताणें कलकत्ता विद्यापिठांत अध्यापक म्हणून काम केलें. उपरांत १९४५ ते १९४९ मेरेन तो सांख्यिकी विभागाचो मुखेल आशिल्लो. १९४९ ते १९६६ ह्या वर्सांनी अमेरिकेंतल्या नॉर्थ कॅरोलायना विद्यापिठाच्या सांख्यिकी विभागांत प्राध्यापक आनी १९६६ ते १९७१ मेरेन केनान प्राध्यापक म्हणून काम करतकच १९७१ सावन तो कोलोरॅडो राज्य विद्यापिठांत गणिताचो आनी सांख्यिकीचो गुणश्री प्राध्यापक आशिल्लो. १९४७ वर्सा ताणें कोलंबिया विद्यापिठांत अभ्यागत प्राध्यापक म्हणून काम केलें.

प्रयोगांचो अभिकल्प आनी बहुचरात्मक विश्लेषण ह्या विशयांनी ताणें खाशेलें संशोधन कार्य केलां. ताणें, प्रशांतचंद्र महालनोबीस आनी एस्. एन्. रॉय हांचेवांगडा D^२ संख्यानकाविशीं, बहुचरात्मक विश्लेषणांत म्हत्वाचें संशोधन केलें. स्विस गणितज्ञ लेनर्ड ऑयलर हाणें ४ट+२ ह्या क्रमाचे दोन परस्पर जात्य (rectangular) लॅटीन चौखण आसप शक्य ना, अशें १७८२ वर्सा अनुमान काडिल्लें. हेर गणितज्ञांनी ह्या अनुमानाचें खंडन करपाचो यत्नूय केल्लो. बोस हाणें श. शं. श्रीखंडे आनी ई. टी. पार्कर हांच्या सांगातान प्रयोगांच्या अभिकल्पांतल्या संतुलीत आनी मातसो संतुलीत अपूर्ण खंड अभिकल्पांच्या संदर्भांत विकसीत केल्ल्या समचयात्मक पद्धतींच्या आदारान १९५९ वर्सा लॅनर्ड ऑयलरच्या अनुमानाचें पुरायपणान खंडन केलें. हें कार्य ताणें संगणकाच्या आदाराबगर केलें हें ताचें खाशेलपण. बोस हाणें संकेतन पद्धती आनी प-मितीय भूमिती ह्या विशयांनीय म्हत्वाचे सिध्दांत मांडल्यात.

इंटरनॅशनल स्टॅटिस्टिकल इन्स्टिट्यूट, इन्स्टिट्यूट ऑफ मॅथॅमेटिकल स्टॅटिस्टिक्स, नॅशनल इन्स्टिट्यूट ऑफ सायन्स (भारत), अमेरिकन अॅसोसिएशन फॉर अॅडव्हान्स्मेंट ऑफ सायन्स, नॅशनल अॅकॅडेमी ऑफ सायन्सीस, न्यूयॉर्क अॅकॅडेमी ऑफ सायन्सीस, अमेरिकन स्टॅटिस्टिकल अॅसोसिएशन, अमेरिकन आनी कॅनेडियन मॅथॅमेटिकल सोसायटी ह्या संस्थांचो तो वांगडी आशिल्लो. १९४७ वर्सा तो भारतीय विज्ञान परिशदेच्या सांख्यिकी विभागाचो अध्यक्ष आशिल्लो. १९७१-७२ वर्सा तो इन्स्टिट्यूट ऑफ मॅथॅमेटिकल स्टॅटिस्टिकाचो अध्यक्ष आशिल्लो. १९७४ वर्सा इंडियन स्टॅटिस्टिकल इन्स्टिट्यूटान ताका डी. एस्.सी. ही भोवमानाची पदवी दिली.

- को. वि. सं. मं.

बोस, सुभाषचंद्र : (जल्म : २३ जानेवारी १८९७ कटक, ओडिसा; मरण : १८ ऑगस्ट, १९४५, तैहोकू तायपे (तायवान)).

भारतीय स्वातंत्र्य चळवळींतलो एक म्हान क्रांतिकारक फुडारी आनी आझाद हिंद सेनेचो सरसेनापती.

ताच्या बापायचें नांव जानकीनाथ आनी आवयचें नांव प्रभावतीदेवी. तांच्या चवदा भुरग्यांतलो सुभाषचंद्र हो णववो. सुभाषचंद्राचें घराणें मूळचें माहिनगरचें



(बंगाल), पूण ताचो बापूय वकिली वेवसायाक लागून कटकाक आयलो आनी थंयच स्थायिक जालो.

ल्हानपणासावन सुभाषबाबू खूब हुशार आनी अभ्यासू वृत्तीचो आशिल्लो. पिरायेच्या १६व्या वर्सा तो मॅट्रिकेची परिक्षा पास जातकच १९१३ वर्सा ताणें कलकत्ता हांगाच्या प्रेझिडेन्सी कॉलेजींत प्रवेश घेतलो. पूण सुरवातीपसून ताका ईश्वरी साक्षात्कार, अध्यात्म आनी योग ह्या शास्त्रांची ओड आशिल्ली. ताका लागून ताणें तत्त्वज्ञान हो विशय घेवन अभ्यासाक सुरवात केली. पूण तितल्यान समाधान जायनाशिल्ल्यान एक दीस कोणाक सांगिनासतना गुरुचो सोद घेवपाखातीर तो हिमालयांत गेलो. उपरांत दिल्ली, आग्रा, काशी, गया ह्या तीर्थक्षेत्रांक ताणें भेटी दिल्यो आनी भ्रमनिरास जावन स म्हयन्यांनी तो परत घरा आयलो. घरा येतकच टाइफॉयड जावन दुयेंत पडलो. उपरांत इंटरची परिक्षा पयल्या वर्गांत पास जालो.

कॉलेजांत ओटन नांवाच्या एका ब्रिटीश प्राध्यापकान एकदां भारतीय विद्यार्थ्यांविशीं अपमानकारक उतरां काडिल्ल्यान सुभाषबाबू आनी हेर विद्यार्थ्यांनी ताचेर हल्लो केलो, तेन्ना सुभाषबाबूक कॉलेजींतल्यान काडून उडयलो. उपरांत आशुतोष मुखर्जी हाच्या आदारान १९१७ वर्सा ताणें स्कॉटीश चर्च कॉलेजींत प्रवेश घेवन, १९१९ वर्सा तो तत्त्वज्ञान विशय घेवन पयल्या वर्गांत बी. ए. पास जालो. बापायचे इत्सेक लागून ११ सप्टेंबर १९१९ दिसा तो आय. सी. एस्. परीक्षेखातीर इंग्लंडाक गेलो. आय. सी. एस्. परीक्षा तिसऱ्या क्रमांकान पास जालो. देशाच्या स्वातंत्र्यलड्यांत उडी घेवपाखातीर, ताणें आपले नोकरेचो राजिनामो दिलो आनी १६ जुलय १९२१ दिसा तो मुंबय आयलो. गांधीजीच्या सल्ल्याप्रमाण कलकत्ता हांगा ताणें चित्तरंजन दास हाची भेट घेतली. चित्तरंजन दास हाणें सुभाषबाबूची, राष्ट्रीय कॉलेजचो प्राचार्य म्हणून नेमणूक केली. त्याच वेळार देशांत असहकार चळवळ सुरू जाली.

बंगालांत, सुभाषबाबू आनी चित्तरंजन दास हांकां लागून सरकाराच्या कामकाजांत आडखळी येवपाक लागल्यो, तेन्ना तांकां अटक केली आनी स म्हयने बंदखणींत दवरले. १९२४ वर्सा चित्तरंजन दास मेयर जालो आनी ताणें सुभाषबाबूक एक्झीक्युटिव ऑफिसर नेमलो. त्याचवर्सा बंगालांत परत क्रांतिकारकांच्या आंदोलनाक नेट आयलो. हे क्रांतिकारक आनी सुभाषबाबू हांचो दाट संबंद आसा असो सरकाराक पयलींच दुबाव आशिल्ल्यान परतून सुभाषबाबूक अटक केली. पयलीं ताका अलिपूर, थंयच्यान बेरहामपूर आनी उपरांत कलकत्त्याच्या बंदखणींनी दवरतकच निमाणो ताका मंडाले बंदखणींत धाडलो. थंयच सुभाषबाबून इतिहास, साहित्य, धर्मशास्त्र, मानसशास्त्र ह्या विशयांचें वाचन केलें आनी स्वातंत्र्य लड्याचेर एक पुस्तक बरयलें. १६ जून १९२५ दिसा ताचो राजकीय गुरु चित्तरंजन हाच्या मरणाची खबर ताका बंदखणींतूच मेळ्ळी. सुमार ३ वर्सां बंदखणींत उरिल्ल्यान ताका क्षयरोग जालो. १५ मे १९२७

दिसा तो सुटलो. पूण ताचें वजन ४० पाउंडांनी उणें जाल्लें. स्वातंत्र्य लढ्याचें स्वरूप खर जायत वतालें. बंदखणींतल्यान सुडकच सुभाषबाबून साबरमती आश्रमांत गांधीजीची भेट घेतली. भारतांतले राजकीय परिस्थितीचो सुमारास म्हयने ताणें अभ्यास केलो आनी राजकारणांत वांटो घेतलो. तेन्ना तो बंगाल प्रांतीक काँग्रेस परिशदेचो अध्यक्ष जालो. ताणें यूथ लिगाची स्थापणूक करून तरणाट्यांक एकठांय केले.

१९२८ वर्सा नेहरूवांगडा काँग्रेसीचो सरचिटणीस म्हणून ताची नेमणूक जाली. त्याच वर्सा नेहरू आनी सुभाषबाबू हांणी मेळून इंडिया इंडिपेंडेंस यूथ लिगाची स्थापणूक केली. १९३० वर्सा देशांत सविनय कायदेभंगाची चळवळ सुरू जाली आनी सुभाषबाबूक परत अटक केली. ३१ डिसेंबराक सुटका जातकच तो कलकत्त्याचो महापौर जालो. डिसेंबर, १९३१त युवक परिशदे निमतान ताणें पुणें आनी महाराष्ट्राक भेट दिली. २ जानेवारी १९३२ दिसा कलकत्त्याक परततना, सशस्त्र क्रांतिकारक चळवळीकडेन संबंद जोडून सरकारान ताका परत अटक केली. पूण क्षयरोग आनी पोटदुखी हांकां लागून ताची सुटका केली. तेचवांगडा ताका देशांतल्यान हद्दपार केल्ल्याचें सांगलें. उपचाराखातीर खंयूय परदेशांत वचप गरजेचें आशिल्ल्यान १९३३-३६ हीं तीन वर्सां तो व्हिएनांत (ऑस्ट्रिया) रावलो. ह्या काळांत ताणें युरोपांतले राजकीय परिस्थितीचो नियाळ केलो. थंयच एप्रिल ते ऑक्टोबर १९३३ ह्या काळांत ताका विठ्ठलभाई पटेल हाचो सांगात मेळ्ळो. हांगाच एमिली शॅकल हे चलयेकडेन ताची वळख जाली आनी फुडें तिचेकडेन लग्न जालें. भलायकी बरी जातकच १९३६ वर्सा भारतांत येनाफुडें ताका परत अटक जाली. येरवडा बंदखणींत परत दुयेंत पडिल्ल्यान १९३७च्या सुमाराक तो परतून व्हिएनाक गेलो. थंय देड म्हयनो सुशेग घेवन इंग्लंडाक गेलो. मेजर अँटली, लॉर्ड स्नेल ह्या नेत्यांकडेन चर्चा केली.

२३ जानेवारी १९३८ दिसा तो भारतांत परतलो. १९३८ वर्साच्या हरिपुराक भरिल्ल्या काँग्रेस अधिवेशनाच्या अध्यक्षपदाचेर ताची निवड जाली. आपल्या अध्यक्षीय उलोवापांत ताणें संघराज्यात्मक घटनेक विरोध करून राष्ट्रीय सामर्थ्यवादाचेर भर दिलो. त्याच वेळार दुयेंत आशिल्ल्यान सबंद अधिवेशनांत काम करप ताका जमलेंना. तशेंच महात्मा गांधीचे विचार मानवलेनात, ताका लागून गांधी आनी ताचे वांगडी हांचेकडल्यान कसलेंच सहकार्य मेळना जालें. तेन्ना सुभाषबाबून आपल्या अध्यक्षपदाचो राजिनामो दिलो आनी फॉर्वर्ड ब्लॉकाची स्थापणूक केली. १९३९ वर्सा तो त्रिपुरा काँग्रेस अधिवेशनाचो अध्यक्ष जालो. त्याच सुमाराक दुसरें म्हाझूज सुरू जालें. सुभाषबाबू जून १९४० त स्वातंत्र्यवीर सावरकर हाका मेळ्ळो. ह्या म्हाझुजाचो फायदो घेवन ताणें ब्रिटीश सरकाराचेर भायल्यान स्वारी करपाचें थारायलें. पूण हॉलवेल यादस्तीक उमथून उडोवपाचे ताचे घोशणेक लागून ताका अटक जाली. बंदखणींत ९ दीस अन्न सत्याग्रह केल्ल्यान ताची भलायकी इबाडली. ताका लागून सुभाषबाबूची सशर्त सुटका जाली. पूण घराभोंवतणीं ६०

गुप्तहेरांची खास नेमणूक जाल्ली. सुभाषबाबून मौन धारण केलें, खाड वाडयलें आनी राजकीय सन्यास घेतिल्ल्याचें जाहीर केलें. १६ जानेवारी १९४१ दिसा, भेस बदलून सुभाषबाबू भगतरामा वांगडा काबूलाक गेलो. थंय ४३ दिसांच्या मुक्कामांत ताणें परदेशी वकिलातीकडेन पत्रवेव्हार करून पासपोर्ट मेळोवन जर्मनीक गेलो. थंय जर्मन सरकाराच्या सहकार्यान कार्यालयाची स्थापणूक केली. २९ मे १९४१ दिसा एका तारवाचेर हिटलराकडेन चर्चा केली. भारतांत तेन्ना सुभाषबाबूचो सोद नेटान चालू आशिल्लो.

झुजाचे सुरवातीक ब्रिटीश लश्करांतल्या हजारांनी भारतीय सैनिकांक धरून सिंगापूराक व्हेले. हे भारतीय सेनेक संघटीत करपाखातीर सुभाषबाबू हिटलराच्या पालवान पाणबुडयेंतल्यान सिंगापूराक गेलो. थंय सरकारी थाटान ताचें स्वागत जालें. ५० हजार भारतीयांची आझाद हिंद सेना सिंगापूराक तयार जाली आनी ताणें झुजांत उडकी घेतली. पयलीं अंदमान जुंव्याचेर तिरंगी बावटो लागलो. थंयच्यान सुभाषबाबू मियानमारांत (ब्रह्मदेशांत) गेलो आनी रंगूनाक एक कार्यालय उगडलें. २६ जानेवारी १९४४ दिसा रंगूनाक स्वातंत्र्यदीस मनयलो. उपरांत आझाद हिंद सेनेन आसाम, मणीपूरांत प्रवेश घेतलो आनी इम्फाळाक घेराव घालो. पूण ६ आनी ९ ऑगस्ट १९४५ ह्या दिसांनी जपानांतल्या हिरोशिमा आनी नागासाकी हांचेर अणुबाँब घालून तीं नश्ट केलीं. जपानान धवो बावटो दाखयलो तेन्ना आझाद हिंद सेनेकूय फाटीं सरचें पडलें. रंगून आकाशवाणी वयल्यान केल्ल्या उलोवपांत सुभाषबाबून ब्रिटीशांकडेन कसलोच समझोतो करपाचो ना, फाळणी स्विकारपाची ना आनी लडो तसोच चालू दवरपाचें आम्हांन केलें आनी मियानमाराचो (ब्रह्मदेशाचो) निरोप घेतलो. पूण तायपे (तायवान) विमानतळाचेर १८ ऑगस्ट १९४५ दिसा ह्या विमानाक अपघात जालो आनी ह्या अपघातांत ताका मरण आयलें असो दुबाव आसा. ह्या अपघाताउपरांत सरकारान नेमिल्ले समितीक वा हेर कोणांक ताच्या अस्तित्वाची खंयच कुरू ना मेळिल्ल्यान त्या अपघातांत ताका मरण आयलें अशें धरून चलतात.

सुभाषबाबूक 'नेताजी' ही लोकउपाधी आशिल्ली. रॉवेशा विद्यालयाचो मुख्याध्यापक बेनी माधवदास हाचो ताचे जिणेचेर चड प्रभाव पडलो. तेच भाशेन स्वामी रामकृष्ण आनी विवेकानंद हांचोय तितलोच खर प्रभाव ताचेर पडिल्ल्यान, मुळांतूच आशिल्लो आत्मविश्वास, धडाडी आनी निर्भयताय हांकां लागून येता त्या प्रसंगाक तोंड दिवपाची कुवत ताचे मदीं आशिल्ली. हाकाच लागून ताणें परदेशांत हेर इश्ट राश्ट्रांच्या सहकार्यान प्रतिसरकाराची स्थापणूक केली. सुभाषबाबूची पुराय जिणूच क्रांतिकारकाची. तो देशप्रेमी तसोच मानवतावादीय आशिल्लो. तो जनावरांचेर लेगीत मोग करतालो. ताणें दोन खेती, दोन बोकड्यो, तीन बदकां आनी एक तडू पोशिल्लें. ताचें जेवण सादेंच आसतालें. च्या खूब लागताली आनी सुपारी खावपाचें वेसन आशिल्लें.

- कों. वि. सं. मं.

बोहरा : इस्लामांतले शियापंथी लोक इत्नाअशारी आनी इस्मायली अशा दोन मुखेल पंथांनी विभागल्यात. इस्मायली पंथाच्या एका उपपंथाचे अनुयायी ते बोहरा. खोजा हो इस्माइली पंथाचो दुसरो उपपंथ आसून आगाखानाचे भारतीय अनुयायी ह्या उपपंथांत आस्पावतात.

१४ वो इमाम इस्मायल हाच्या नांवावयल्यान 'इस्मायली' हें नांव तयार जालां. १८वो इमाम मुस्तनसीर साहेब हाच्या मरणा उपरांत मुस्तली साहेब आनी निझार ह्या ताच्या दोन पुतांमदीं उत्तराधिकाराच्या प्रस्नावयल्यान झगडीं जालीं. ज्या कोणें मुस्तलीचें अनुयायित्व आपणायलें तांकां 'मुस्तली' म्हणून वळखूंक लागले आनी ज्या कोणें निझार हाचें अनुयायित्व आपणायलें तांकां 'निझारी' ह्या नांवान वळखूंक लागले. बोहरा हे मुस्तली जाल्यार खोजा हे निझारी आसात. २१ इमाम जावन गेले असो बोहरांचो भावार्थ आसा. प्रेषित महमद पैगंबर हाचो जांवय हजरत अलीसाहेब आनी पैगंबराची धूव आनी इस्लामाची पवित्र बायल फातिमा ह्या दोगांयचे पूत इमाम हसन हांचेपसून इमामांच्या उत्तराधिकाराची परंपरा सुरू जाली आनी २१ जाणांक अधिकार मेळ्ळे. इमाम तय्यब हो २१वो इमाम आशिल्लो. धर्मपिसांट लोकांच्या उठावाक लागून इ. स. १३० वर्सा (हिजरी सन ५२४) इमाम तय्यब हाणें इजिप्तांत एकांतवास आपणायलो. आयज लेगीत तो एकांतवासांत आसून, फुडाराच्या काळांत तो आपल्या अनुयायांक मेळटलो असो बोहरांचो भावार्थ आसा.

ह्या इमामांचें एक धर्ममंडळ आशिल्लें. ह्या मंडळांतली वांगडी आशिल्ली अरवा नांवाची एक बायल दक्षिण अरेबियांतल्या येमेनाक पळून गेली. थंय तिणें 'दावत-ए-तय्यबी' (इमाम तय्यब हाचें धर्ममंडळ) हे संस्थेची स्थापणूक केली.

दाई हो ह्या धर्ममंडळाचो मुखेल आसता. दोनूय शब्द अरबी आसात. दाई म्हळ्यार 'निमंत्रक', प्रस्थापीत धर्मसंस्थेकडेन येवपाक तोच निमंत्रण दिता. दाईक, नेमणूक करून उत्तराधिकार दिवपाची चाल अरबाच्या काळासावन चालू आसा. ज्या कोणाची धर्मनिश्ठा आनी धर्मगिन्यान विख्यात आसा, अशाच मनशाची दाई म्हणून नेमणूक केल्ल्याची घोशणा दरेक दाई आपल्या मरणापयलीं अनुयायांक करता. येमेनी दाईन अब्दुल्ला नांवाचो एक धर्मप्रचारक भारतांत धाडलो. तो खंबायताक आयलो. थंय कांय चमत्कार करून ताणें कितल्याशाच उच्चवर्णीय हिंदूंक बाटोवन मुसलमान केले. हातूंत भरमल आनी तरमल नांवांचे एका राजाचे दोन मंत्रीय आशिल्ले. मुंबयत भरमल हें आडनांव आशिल्लीं कितलींशींच बोहरा कुटुंबां आसात.

२३ वो येमेनी दाई-उल्-मुल्लक मुहंमद इझझुद्दीनसाहेब हाणें दक्षिण गुजरातेंतल्या सिध्दपूरच्या युसूफ नांवाच्या एका भारतीयाची, आपल्या मरणा उपरांत उत्तराधिकार घेवपी २४ वो दाई-उल्-मुल्लक म्हणून नेमणूक केली. युसूफ हाणें 'नज्मुद्दिन' हो किताब आपणायलो. तो पयलो भारतीय दाई-उल्-मुल्लक आशिल्लो. युसूफाउपरांत भारतांतल्या दाईची परंपरा

सुरू जाली. २५वो दाई-उल्-मुल्लक दाऊद बिन अजबशाह हाणें अहमदाबाद हांगा धर्ममंडळाची स्थापणूक केली. ताणें अकबर बादशाच्या दरबारांत वचून आपल्या अनुयायांक राखण मेळपाखातीर आश्रयस्थानाची सनद मेळयली. पूण औरंगजेब बादशान हे सनदेचो मान राखलोना. ३२वो दाई-उल्-मुल्लक कुतबद्दीन कुतबशाह हाणें शिया पंथ सोडपाक न्हयकार दिल्ल्यान औरंगजेबान ताची हत्या करपाचो हुकूम फर्मायलो. कुतबशाह हाची संगमरवरी कबर अहमदाबादेक आसा.

दाऊद बिन कुतबशाह हाच्या काळांत सुलैमान नांवाच्या एकल्यान दाईपदाचेर आपलो हक्क सांगलो. ताणें, 'सुलैमानी बोहरा' ह्या नांवान एक स्वतंत्र पंथ सुरू केलो आनी कांय जाणांनी ताचें अनुयायित्व आपणायलें. ज्या कोणें दाऊद बिन कुतबशाह हाचें अनुयायित्व आपणायलें त्या लोकांक तेन्नासावन 'दाऊदी बोहरा' ह्या नांवान वळखुपाक लागले. बोहरांतले चडशे लोक दाउदी बोहराच आसात. पस्तिसाव्या दाईच्या काळांत परतून एक फावट अली नांवाच्या आनीक एकल्यान दाईपदाचेर आपलो हक्क सांगलो. ताकाय कांय अनुयायी मेळ्ळे आनी बडोद्याक ताणें आपल्या धर्ममंडळाची स्थापणूक केली. ताच्या अनुयायांक 'अलिया बोहरा' ह्या नांवान वळखतात.

सद्याचो दाई मुहंमद बुन्हानुद्दीनसाहेब हो ५२वो दाई-उल्-मुल्लक. तो मुंबय रावता. औरंगाबादच्या शेख जीवनजीसाहेबांचो तो वंशज. 'जीवन' हें ताचें मूळ हिंदू नांव. आपल्या पदाचो धर्मीक भेस म्हणून ताणें पगडी, शाल आनी जामा असो भारतीय भेस आपणायला.

सगळ्यांत पयलीं धर्मांतरीत जाल्ले चडशे लोक ब्राह्मण वेपारी आशिल्ले. देखून ह्या पंथाक 'बोहरा' अशें नांव मेळ्ळें. वेपार ह्या अर्थाच्या 'बेहार' ह्या गुजराती उतरापसून बोहरा हें उतर तयार जालां आसुंये. बोहरा समाज हो आयज लेगीत व्हड प्रमाणाचेर वेपारीच आसा. गुजरातांतलें सुरत, भडोच; महाराष्ट्रांत मुंबय, तशेंच राजस्थान, मध्य प्रदेश आनी भारतांतल्या हेर प्रदेशांतल्या वेपारी शारांनी बोहरांची वसती व्हड प्रमाणांत दिश्टी पडटा. सगळे बोहरा लोक हे इस्मायली पंथाच्या शिया धर्मप्रचारकां कडल्यान इ. स. च्या ११व्या शेंकड्यांत बाटयल्ल्या हिंदू वेपार्यांची संतत. पूण तांचेमदले कांय जाण यमनी अरब आनी इजिप्तांतले अरब हांकां आपले पुर्वज मानतात. शारांतले बोहरा हे वेपारी आसून शिया आसात. जाल्यार खेड्यांतले बोहरा शेतकरी आसून सुन्नी आसात.

शिया बोहरा : हांचे अलिया, दाउदी, जाफरी, नागोशी आनी सुलेमानी अशे पांच पोटभेद आसात.

अलिया बोहरा : इ. स. १६२४ वर्सा अली नांवाच्या मनशान ह्या पंथाची स्थापणूक केली. म्हणून ह्या लोकांक अलिया बोहरा अशें नांव मेळ्ळें. दाउदी बोहरांक 'लोठिया' अशेंय म्हण्टात. हे लोक गुजराती भास उलयतात. ते धर्मीक वृत्तीचे आसून नेमान नमाज पढतात. मक्केक यात्रेक वतात आनी नाच-पदां, सोरो हांचेपसून पयस रावतात. चलो

जल्मतकच अकीक नांवाचो यज्ञाभाशेन प्रकार मुल्लागेर वचून करतात. तांचे हेर आचार मुसलमानांसारकेच आसतात. गुजरातांत जाफरी बोहरांची वसती व्हड प्रमाणांत आसा. जाफर शिराजी नांवाच्या मनशान तांकां सुन्नी पंथाची दिक्षा दिली, म्हणून तांकां हें नांव मेळ्ळें. जाफरी बोहरा हे दाऊदी बोहरांपरस मातशे वेगळे आसून, मेनन आनी सुन्नी मुसलमानांकडेन तांचें खूब सारकेपण आसा. ते धर्मीक वृत्तीचे आसून तांच्यो बायलोय कुराण वाचतात. १७८९ वर्सा अलिया हे उपशाखेंतल्यान फुटून नागोशी नांवाची दुसरी उपशाखा तयार जाली. सुरतेच्या एका बोहरान इ.स.च्या १६ व्या शेंकड्यांत एक मुल्ला अरबस्थानांत धाडलो आनी ताणें थंयच्या लोकांक ह्या पंथाची दिक्षा दिली. तांचेच हे वंशज, तांच्या मुल्लाच्या बिझाई हे उपाधीवयल्यान तांकां 'बिझाई बोहोरी' अशेंय नांव मेळ्ळें. सुलेमान नांवाच्या अरबस्थानांतल्या मुल्लाक तांणी आपलो मुखेल नेमलो म्हणून तांकां 'सुलेमानी' हें नांव मेळ्ळें. दाऊदी बोहरा आनी सुलेमानी बोहरा हांचेमदीं चडसो फरक ना. पूण तांचेभितर लग्नां जायनात.

सुन्नी बोहरा : हे लोक धर्मीक वृत्तीचे आसून, नेमान नमाज पढतात. पीरजादा हो तांचो आध्यात्मिक गुरू. हे आयज लेगीत हिंदूंच्यो कांय चालीरिती पाळटात. लग्नापयलीं दोन-तीन दीस, वासुदेवाच्या नांवान, दोन तरांच्यो दाळी शिजोवन तांचे पदार्थ सगळ्यांक वांट्टात. चडशे सगळे सुन्नी बोहरा जमीनदार आनी शेतकार आसात. सगळे बोहरा लोक मडीं पुरतात.

'हिबती' वा 'हिप्तीया' ही उज्जैनची आनी महदी बागवाला ही नागपूरची, अशो गौण उपशाखाय आसात.

- कों. वि. सं. मं.

बोहाडा : एक नृत्यनाट्य. हें महाराष्ट्रांतल्या नासिक आनी खानदेश ह्या वाठारांनी प्रचलीत आसा. चैत्र म्हयन्यासावन आशाढ मेरेन म्हळ्यार शेताच्या कामाच्या दिसांनी हें नृत्यनाट्य करतात. मनोरंजना खातीर आशिल्ल्या ह्या नृत्यनाट्याची तयारी बोहाड्याची कार्यावळ सुरू जावंचे पयलीं दोन-दोन म्हयने चालू आसता.

ह्या नृत्यनाट्याचे प्रसंग रामायण, महाभारत हांचेर आदारीत आशिल्ल्यान ह्या नृत्यनाट्यांत काम करपी कलाकारांक रावण, कुंभकर्ण, विभीषण, राम, कृष्ण, भीम, अर्जून, मारुती ह्या देव-दैत्यांचे हावभाव, तांच्या हालचालींचो बारीक-साणीन अभ्यास करचो पडटा. हें एक नृत्यनाट्य आशिल्ल्यान हातूंत नाचाक चड प्राधान्य आसता. ह्या नाचांत मोनजातीचें, राक्षसांचें, देवांचें नृत्य वेगवेगळे तरेन दाखोवपाखातीर नटाक कसून काम करचें पडटा. बोहाड्यांतली कथा पौराणिक आसली तरी काळप्रमाण तिचेभितर बदल जायत आसात. वैज, बाळंतीण, बोहारीण, राजकीय फुडारी ह्या विंगड विंगड मनशांचीं संवगां ह्या बोहाडांत करतात.

ह्या नृत्याखातीर कागदाचें मुखें तयार करतात. देवांचें मुखें शांत सात्विक भाव दाखोवपी जाल्यार, दैत्यांचें मुखें रागीट भिरांकूळ आसता. गणपती, सरस्वती, शंकर, खंडोबा ह्या देवांखातीर हुंदीर, मोर, नंदी, घोडो अशीं वाहनां तयार करतात. हांचीं तोंडां कागदाचीं आसतात. पूण आंगां मात लोखणी पत्र्याचीं आसतात. फाटीक एक मनीस रावक शकता येद्या आकाराचो बुराक दवरतात.

मुखेल कार्यावळ सुरू जावंचे कांय दीस पयलीं गांवांतले कांय जाण्टे लोक बोहाड्यांत काम करपी लोकांची परिक्षा घेतात. चड करून तांच्या नाचपाची तयारी पळयतात. महादेवाची भुमिका करपी नटाक नंदीभाशेन आनी सरस्वतीचें संवंग करपी मनशाक पुरो जायनासतना वरांचीं वरां नाचूंक जमपाक जाय. तशेंच, त्या त्या नटाक, ते ते मोनजातीचो आवाज काडपाक येवंक जाय. हे परिक्षेंत जे पास जातात तांकांच बोहाडांत वांटो घेवंक मेळटा.

बोहाडाच्या दिसा नटांक नाचपाखातीर सुवात आंखून दितात. दोनूय वटांनी प्रेक्षक बसतात. रातीच्या वेळार चूड पेटयतात आनी त्या उजवाडांत बोहाडा खेळ सुरू जाता. पयलीं सुत्रधार नमन करता उपेरांत संबळ आनी पिपाण्या हांच्या तालाचेर विदुशक उडयो मारता. ते उपेरांत भालदार-चोपदार गणपतीच्या येवपाविशीं ललकारी दितात. फाटोफाट हुंदराचेर बशिल्लो गणपती नाचत नाचत मुखार येता. गणपती वतकच सरस्वती येता. नाचता आनी आशिर्वाद दिवन परत वता. इतलें जातकच बोहाडाचें मुखेल कथानक सुरू जाता आनी तें पांच राती चलता. हातूंत एकेच खेपेक दोनशें - दोनशें नट वांटो घेतात.

- कों. वि. सं. मं.

बौद्ध धर्म : गौतम बुध्द हाणें स्थापीत केल्लो धर्म. करुणा, मनीसपण आनी समानताय ह्या तत्वांक बौध्द धर्मान चड म्हत्व दिलां. बुध्दाची जल्मभूंय लुंबिनी (नेपाळ), गौतमाक बोधी प्राप्त जाल्ली सुवात बौध्दगया (बिहार) आनी बुध्दाक निर्वाण मेळिल्ली सुवात कुसीनगर (उत्तर प्रदेश), ह्या तिनूय क्षेत्रांक पवित्र भुंयो म्हणून बौध्द धर्मांत चड म्हत्व मेळ्ळां. सुरवेक उत्तर भारतांत बौध्द धर्म ल्हान ल्हान चळवळींतल्यान सुरू जालो. उपेरांत सम्राट अशोक आनी हेर राज्यकर्त्यांच्या फाटबळान तो उत्तर भारतांत आनी मध्य भारतांत पातळ्ळो. मुखार भारतीय राजकर्त्यांच्याच आदारान तो तिबेट, श्रीलंका, सिरीया इजिप्त, चीन, जपान, कोरिया, विएतनाम, ब्रह्मदेश (मियानमार) आनी हेर अस्तंत देशांनी पावलो. इ. स. आठव्या शेंकड्यासावन भारतांत बौध्द धर्माक देंवती कळा लागली.

गौतम बुध्दाचो जल्म इ.स.प. ५६७ च्या सुमाराक जालो. ताचें वैयक्तीक नांव सिध्दार्थ. ताचो बापूय शुध्दोदन हो शाक्य कुळाचो राजा

आशिल्लो. गौतम सात वर्साचो आसतनाच ताची आवय मायादेवी हिका मरण आयलें. गौतम ल्हानपणासावनूच शांत, ध्यानी, कळवळ्या, धर्मनिश्ठ आनी भावार्थी सभावाचो तसोच हळव्या मनाचो आशिल्लो. पूण ल्हानपणासावनूच तो बुदवंत आशिल्लो. शुध्दोदनान सिध्दार्थाची अध्यात्मीक अवस्था पळोवन आपलो पूत सादारण मनशांत येवंचो म्हणून खूब यत्न केले. ताचें भुरगेपण विलासी अवस्थेंत गेलें. उपरांत ताचें यशोधरा हिचेकडेन लग्न जावन, तिचेपसून ताका एक चलो जालो (राहुल). पूण सिध्दार्थाचें संवसारांत केन्नाच मन रमलेंना. पिडा, म्हातारपण आनी मरण हे मनशाचे जिणेंतले सासणाचे अशे दुखेस्त प्रस्न ताका सदांच सतायताले. ह्या प्रस्नांच्यो जापो सोदून काडपाखातीर ताणें पिरायेच्या २९व्या वर्सा आपलें घरदार सोडलें आनी तो संन्याशी जीण जगपाक लागलो. सुरवेक सत सोदून काडपाखातीर गौतमान तप, योग, ह्या सारकिले संयमी आनी खर मार्ग आपणायले. पूण अशा मार्गान आपले प्रस्न सुटावे जावंचेनात हाची जाणविकाय जाले उपरांत निमाणेकडेन ताणें ध्यानाचो मार्ग आपणायलो. उपरांत वैशाख पुनवे दिसा उरुवेला बौद्धगयाक नरंजरा न्हंयेच्या देगेर ताका बोधी प्राप्त जाली. ह्या दिसासावन तो बुध्द ह्या नांवान प्रसिध्द जालो.

बुध्दान सैमीक तत्त्वांचेर आदारिल्लो, समजिकायेचो सादो तसोच मनीसपण, करुणा आनी समानताय हांकां म्हत्व दिवपी धर्म लोकांमुखार दवरलो. बुध्दाचें तत्त्वगिन्यान हें कांय खाशेल्या नैतिक प्रमाणांचेर आनी सिध्दांतांचेर आदारिल्लें आसा. ताणें निश्चीत अशा धर्मसिध्दांत वा भावार्थाचें समर्थन करीनासतना आध्यात्मिक गजालींच्या आदारान समजिकायेचो मार्ग दाखयलो. ताची शिकवण सादी, सोंपी पूण म्हान आसा.

बौद्ध धर्म आनी बौद्ध आचारतत्त्वां हीं आत्मनिर्भरतेचेर आदारिल्लीं आसात. गौतमान तत्त्वमिमांसा हो विशय आपले मूळ शिकवणेसावन सदांच पयस दवरलो. बौद्ध धर्मांत देवाची सुवात धर्माक (कर्तव्यांक) दिल्या. तेचपरी हो धर्म वेदांचें प्रमाण मानिना. हाका लागून बौद्ध धर्माक नास्तिक धर्म अशें म्हळां. ताच्या मतान जण एकल्याक ताच्या कर्माप्रमाण फळ मेळटा. बुध्दाची शिकवण परिणामवादी आनी वेव्हारीक. ताणें कारणां आनी अणभवांचेर भर दिला. हाका लागून ताचें तत्त्वगिन्यान हें घटना-क्रिया-विज्ञानीक (Phenomenology) आनी प्रत्यक्षवादी (Positivistic) आसा. जिणेंतलें दुख्ख, पिडा वा दळडीर पयस करप, होच ताचो मुखेल हेत आशिल्लो. निराशावाद (Pessimism) हें बौद्ध तत्त्वगिन्यानाचें खाशेलेपण. हो संवसार दुख्यान भरिल्लो आसून सगळेकडेन दळिद्र पातळिल्लें आसा अशें बुध्दाचें मत. पयल्या आर्यसत्यांत ताणें दुख्खाक म्हत्त्व दिलां. ताच्या मतान सबंद जिवीत पिडेन आनी दुख्यान भरिल्लें आसा. जीण दुख्खी आसली तरी ती निर्वाण मेळून सुखी करप हें जण एकल्याचें कर्तव्य अशें तो मुखार सांगता. दुख्ख पयस करप हो

बौद्ध धर्माचो मुखेल हेत. चवथ्या आर्यसत्यांत ताणें दुख्ख पयस करपाचो मार्ग दाखयला. अशे रितीन बौद्ध तत्त्वगिन्यान हें निराशावादान सुरू जावन निमाणेकडेन आशावादाचेर सोंपता.

बोधी प्राप्त जालेउपरांत आपलें गिन्यान बुध्दान चार आर्यसत्यांच्या रुपान आपल्या भिक्षूंक सांगलें.

१) दुख्ख : बुध्दान आपल्या भिक्षूंक सांगिल्लें हें पयलें आर्यसत्य. बुध्दाच्या मतान सबंद जीण ही पिडेन आनी दुख्ख्यान भरिल्ली आसा. जल्म म्हळ्यार दुख्ख, रोग, म्हातारपण, मरण तशेंच शोक, विलाप, दळीद्र हें सगळें दुख्खूच. सुखाचो आनी दुख्खाचो लागींचो संबंद आशिल्ल्यान, पिडा वा यातना हे सुखाचेच परिणाम आसात. गरिबी, आशा, राग, दुस्वास, वाद, इत्सा हीं सगळीं दुख्खाचींच कारणां आसात. अशे रितीन बुध्दाच्या मतान सगळीं कार्यां आनी घडणुको दुख्यान भरिल्ल्यो आसात.

२) दुख्ख-समुदय : हें आर्यसत्य दुख्खांच्या कारणांकडेन संबंदीत आसा. दुख्ख ही सत्यस्थिती आशिल्ल्यान ताका कसलें तरी कारण आसता. तृष्णा (इत्सा) जी जल्म-मरण हांचें चक्र चालू दवरता, हेंच दुख्खाचें मूळ कारण आसा अशें बुध्दान सांगलां. कामतृष्णा, भवतृष्णा आनी विभवतृष्णा अशे तृष्णेचे तीन प्रकार आसात. (sex desire, life desire and wealth desire). एकेच वस्तूखातीर जेन्ना दोन मनशांच्या मनांत लोभ वा तृष्णा उत्पन्न जाता, तेन्ना ती वस्तू आपल्याक मेळची म्हणून तांचेमदीं सर्त लागता वा झगडीं-झुजां आनी किजिलां जातात. हाका लागून बुध्दान तृष्णा हाकाच सगळ्या दुख्खांचें मूळ कारण थरयलां.

३) दुख्ख निरोध : दुखनाश हें तिसरें आर्यसत्य. मनशाची जीण दुखेस्त वा पिडेस्त जावपाक कसलें तरी कारण आशिल्ल्यान, दुख्ख पयस दवरूं येता. तृष्णेसावन पुरायपणान पयस रावत म्हळ्यार दुख्खनाश करप. तृष्णेचो, वासनांचो तसोच मायेचो नाश करपाकूच मनशाक ह्याच जल्मांत एक खाशेली अवस्था मेळटा. हे अवस्थेक गौतम बुध्दान निर्वाण अशें म्हळां. निर्वाण पाविल्ल्या मनशाचेर रूप, रंग, गंध आनी हेर सगळ्या प्रकारांचो आघात जायत रावता. पूण हे अवस्थेंत ताचें चित्त शांत जाल्ल्यान ह्या सगळ्यांचो ताचेर कसलोच परिणाम जायना.

४) दुख्खनिरोधगामिनी प्रतिपद : ह्या आर्यसत्यांत बुध्दान निर्वाण प्राप्त करून घेवपाचो मार्ग सुचयला. दुख्ख नश्ट जावपाक शकता जाल्यार तें नाश करपाचे मार्गय आसपाक जाय अशें बुध्दान सांगलां. ह्या मार्गाक बुध्दान आर्य अष्टांगिक मार्ग म्हळा, निर्वाण प्राप्त करप हो आर्य अष्टांगिक मार्गाचो मुखेल हेत. सम्यक दृष्टी, सम्यक संकल्प, सम्यक वाच्या, सम्यक कर्मान्त, सम्यक आजीव, सम्यक व्यायाम, सम्यक स्मृती आनी सम्यक समाधी हीं ह्या मार्गाचीं आठ आंगां.

बुध्दाच्या मतान, अन्याय आनी वासना हीं दुख्खाचीं मुखेल कारणां.

हीं कारणां पयस दवरपाखातीर सत गिन्यानाची गरज आसता. हाका लागून सत गिन्यान सोदून काडचेखातीर दर एकल्याचो दृश्टीकोन नितळ(सम्यक दृश्टी) आसपाक जाय. दुख्ख पयस करपाक फकत गिन्यान आसून उपेग ना. अध्यात्मीक जीण जगपाखातीर जण एकल्यांत अचूक संकल्पना करपाचें ध्यैर्य (बळ) आसपाक जाय. वायट बुद्द तात्पुरतें शारिरीक वा मानसीक सूख हांचेपसून पयस रावून नितळ आनी परिपूर्ण जीण जगपाचो संकल्प करपाक जाय. तेचपरी जण एकल्याची वाच्या सत्य आसपाक जाय. सगळ्यांनी फट, गाळी आनी हिणसावण्या उतरांपसून पयस रावपाक जाय. दर एकल्यान चोरी, हाणामारी, फटींगपण, हत्यारां, सोरो हांचेपसून पयस रावून आपली उपजीविका उजू मार्गान चलोवपाक जाय. खंयच्याच मनशान मोनजातीची हत्या वा वेव्हार करपाक जायना. सम्यक व्यायाम म्हळ्यार, दुर्गुणांचो नाश करून दर एकल्यान सत्कर्मान चलपाचो सदांच यत्न करपाक जाय. दर एकल्यान वासना, आशा हांचो नाश करून उपरांत तशेंच चित्त थाचार दवरून ताची एकाग्रताय करीत रावपाक जाय. ह्या अष्टांगिक मार्गाक मध्यम मार्ग (Middle Path) अशेंय म्हळां.

हेर भारतीय धर्मांप्रमाण बौद्धांचोय कर्माचेर आनी पुनर्जल्माचेर विश्वास आसा. जल्म मरणाचें चक्र कशें चलता आनी ह्या जल्म-मरणाच्या भोंवाड्यांतल्यान मुक्त जावन दुख्ख कशें पयस करप, हें बुध्दान प्रतीत्य-समुत्पादन हातूंत स्पश्ट केलां. प्रतीत्य-समुत्पादन म्हळ्यार खंयचीय गजाल वा वस्तू उत्पन्न जाता ती स्वयंभू (आपसूक) नासून, कसल्या तरी पूर्वगामी कारणपरंपरेचेर आदारिल्ली आसता. हेच रितीन जल्म-मरणाचें चक्र घुंवता. एका जल्माचो फाटल्या आनी मुखावयल्या जल्माकडेन कार्यकारण परंपरेन कसो संबंद उरता हें प्रतीत्य-समुत्पादन हातूंत सांगलां.

बुद्धाच्या मतान अनित्य हेंच खरें वास्तव्य (reality). ह्या संवसारांत नित्य अशें कांयच ना. एकसारको बदल जायत रावप हो एकूच नेम सर्वव्यापी आसा. हाका लागून तो आत्म्याचें अस्तित्व न्हयकारता. जाका आमी मन अशें म्हण्टात तो एक भावनांचो वा विचारांचो झरो आसा. जे रितीन झरो एकसारको व्हांवत आसता. तेच प्रमाण मनांत वेगवेगळे विचार, भावना, आशा उत्पन्न जायत रावतात. हाका लागून मन हो विचारांचो व्हांवतो झरो आत्मीय न्हय, हें ताणें 'अनात्म' सिध्दांतांत स्पश्ट केलां. हेच प्रमाण पुराय सैम हो नाम-रूपात्मक वा पंचस्कंधात्मक आसा. पांच स्कंध म्हळ्यार रूप, वेदना, संज्ञा, संस्कार आनी विज्ञान. हो पुराय सैम आनी तातूंतल्यो सगळ्यो वस्तूय सदांकाळ तिगून रावपी नात. त्यो अनित्य आसात. त्यो आयज आसत जाल्यार फाल्यां ना वा तातूंत बदल घडून येतलो. त्यो विपरिणामधर्मी आसात. जी गजाल सदांखातीर तिगून उरना ती ना जाली म्हण्टकूच तिची आशा दवरपी मनशाक दुख्ख जाता. हाका लागून ती वस्तूय दुख्खकारकूच आसा. जी वस्तू अनित्य वा दुख्खकारक आसा तिका आपली म्हणपाची लेगीत

कोणीचीच इत्सा नासता. हाका लागून ते वस्तूक 'आत्मीय' अशेंय म्हणपी कोण ना. अशे तरेन ह्या सैमांतल्यो सगळ्यो वस्तू वा व्यक्ती अनित्य, दुख्खकारक आनी अनात्म आसात. ही बौद्ध तत्त्वगिन्यानाची सादी आनी सोंपी विचारसरणी आसा.

दुख्खापासून मुक्त जावपाखातीर बुध्दान शील, प्रज्ञा आनी समाधी अशे तीन मोड आशिल्ल्या मार्गाचो उपदेश केला. शील हातूंत ताणें गृहस्थाश्रमी लोकांक प्राणहत्या, चोरी, फटींगपण, व्यभिचार (adultery) आनी मद्यपान ह्या पांच गजालींपसून पयस रावपाक सांगलां. गृहस्थ उपासकान इश्टागत, करुणा, मुदिता आनी उपेक्षा हांचो आपले जिणेंत चडांत चड विस्तार करचो अशें ताणें सांगलां. गृहस्थाश्रमांत रावून उपासकाक पुरायपणान नितळ रावपाक शक्य ना म्हणून भिक्षुधर्म आपणावपाची ताणें तजवीज केल्ली. बुध्द, धर्म आनी संघ ह्यो शरण वचपाच्यो तीन सुवातो आसात. उपारासकांनी तांचो आलाशिरो घेवपाक जाय.

प्रज्ञा : प्रज्ञा हाशील करप म्हळ्यार बुध्दान घालून दिल्ली शिकवण आत्मसात करप. उपारासकांनी आपले स्वतंत्र बुद्दीन विचार करून दुख्ख पयस करपाचो मार्ग जाणून घेवपाक जाय. ताणें दुस्वास, आळस आनी फटींगपण तशेंच त्रिरत्नांविशीं दुबाव ह्या सगळ्यांचो त्याग करपाक जाय.

समाधी : शीलसंपन्न आनी प्रज्ञा जालेउपरांत मन निश्चल आनी थाचार दवरपाखातीर उपासकान समाधीचो पांवडो गांठचो. हातूंत बुध्दान साधनांचे विंगड विंगड प्रकार सांगल्यात.

निर्वाण : हें उत्तर मोक्ष ह्या उतराकडेन समानार्थक आसा. सगळ्या तरांच्यो इत्सा, वासना, मोह आनी राग वा दुस्वास नश्ट करप म्हळ्यार निर्वाण. बौद्ध शास्त्राप्रमाण आत्मो पालोवप, शांत जावप म्हळ्यार निर्वाण, दुख्ख पयस करपाखातीर बुध्दान उपदेश केल्ल्या आर्य उष्टांगिक (मध्यम मार्ग) मार्गाचें आचारण करचें. साधकान हो मार्ग आपणायलो जाल्यार ताची सगळ्या दुख्खांपसून सुटका जाता. हाकाच निर्वाण अशें म्हण्टात. निर्वाण प्राप्त जाल्लो मनीश उत्पन्न जायना, जिवीत जायना, ताका मरणूच येना आनी पुनर्जल्मूय प्राप्त जायना. तो थंयच शांत उरता.

बुध्दान उपदेश केल्लो धर्म हो जातिनिरपेक्ष आशिल्लो. तातूंत सगळ्यांक समान सुवात आशिल्ली. सुरवेच्या तेंपार बौद्ध भिक्षू आनी सामान्य मनशांभितर व्हडलेंशें अंतर नाशिल्लें. मठवेवस्था ही भौशीक कल्याणाखातिरूच आशिल्ली. भिक्षूक धर्मदिका दिवपाखातीर एकसारके गांवागांवानी भोंवत रावताले. फकत पावशी दिसांनी ते आपलो राबितो एके सुवातेर थीर दवरताले. ह्या तेंपार तांचो चंडसो वेळ भासाभास आनी धर्मचिंतनांत वतालो. हातूंतल्यानूच संघाची स्थापणूक जाली. बौद्ध उपासकांक वा भिक्षूंक बुध्दान कांय नेम घालून दिल्ले. भिक्षुगण

मठांत वा विहारांत रावून धर्मसाधना करताले. अशे साबार मठ वा विहार बुध्दाच्या तेंपार आशिल्ले. बुध्दा उपरांत तांची संख्या खूब वाडली.

बुध्दाच्या निर्वाणाउपरांत धर्माच्या मूळ सिध्दांतांचो निर्णय करपाखातीर बौद्ध संघाची पयली संगीती (council) राजगृह हांगा भरली. हे परिशदेंत विनयपिटकाचें स्वरूप निश्चीत केलें. पूण विनयाचे नेम खूब कडक आशिल्ल्यान ताका विरोध करपी गट तयार जालो. मुखार वैशाली हांगा दुसरी संगीती भरिल्ली तेन्ना ज्या लोकांक प्राचीन विनयांचे कडक नेम मान्य नाशिल्ले ते मुळाव्या संघांतल्यान भायर सरून तांणी म्हासाधिक नांवाचो पक्ष तयार केलो. हातूंतल्यानूच मुखार म्हायान पंथ अस्तित्वांत आयलो. विनयाभितर खंयच्याच प्रकारचे बदल तांकां मान्य नाशिल्ले. तांकां स्थविरवादी अशें म्हणपाक लागले. स्थविरवादी आनी म्हासाधिक हांचेभितरले मतभेद पयस करपाखातीर आनी बौद्ध धर्माचे सिध्दांत निश्चीत करपाच्या हेतून सम्राट अशोक हाणें पाटलिपुत्राक तिसरी संगीती आपयल्ली. हे परिशदेचें काम सुमार णव म्हयने चालू आशिल्लें. इ. स. च्या पयल्या शेंकड्यांत कुशाणवंशी राजा कनिष्क हाणें काश्मीरचे राजधानींत चवथी संगीती आपयल्ली. हे परिशदेंत सगळो विरोध मोडून उडोवन बौद्ध धर्माच्या विशिष्ट सिध्दांतांचेर भर दिल्लो. तशेंच म्हाविभाशा नांवाच्या त्रिपिटकाचेर व्हड व्याख्या बरयली. हे परिशदेचें आनीक एक खाशेलपण म्हळ्यार त्या काळासावन बौद्ध दर्शनान संस्कृत भाशा आपणायली.

म्हासंधिकांक विरोध करपी स्थविरवाद्यांसावन उपरांत सर्वास्तवादी निर्माण जाले आनी मुखार सर्वास्तवाद्यांसावन वैभाशिक आनी सौत्रांतिक अशे संप्रदाय अस्तित्वांत आयले. ह्या दोन संप्रदायांकूच मुखार 'हीनयान' हें तुच्छताय दर्शक नांव तांच्या प्रतिस्पर्ध्यांनी दिलें. म्हासांधिकांच्या मतप्रणालींतल्यान मुखार 'माध्यमिक' आनी 'योगाचार' संप्रदाय निर्माण जाले. ह्या लोकांक आपल्याच मोक्षाचो हुसको करप आनी ताचे खातीर यत्न करप ही गजाल स्वार्थी स्वरुपाची अशें दिसपाक लागलें. जे रितीन बुध्दान आपली पुराय जीण लोकांचें दुख्ख पयस करपांत घालयली तेच पद्दतीन बुध्दाच्या अनुयायांनीय आपले संगतींतल्या लोकांचीं दुख्खां आनी दळिद्र पयस करपाखातीर वावरूंक जाय. हेखातीर संवसाराचो भंय दवरिनासतना परतपरत जल्माक येवपाक तयार आसपाक जाय, अशें मत ताणी मांडलें. हे लोक स्वताक श्रेष्ठ समजुपाक लागले आनी तांणी 'म्हायान' हे नांव धारण केलें. स्वताच्या निर्वाणाखातीरूच यत्न करपी लोकांक ते आपलेपरस हीन लेखपाक लागले आनी तांकां 'हीनयान' हें नांव दिलें.

बौद्ध धर्मान भारताक तत्त्वगिन्यान, वाडमय, न्यायशास्त्र, स्थापत्य शास्त्र, मुर्तिकला, चित्रकला आनी हेर क्षेत्रांतूय व्हड देणगी दिल्ली आसा. पाली त्रिपिटकांतलें धम्मपद, अशोकान आपणाल्या शिलालेखांत कोरांतून दवरलां. हे शिलालेख त्या काळांतलो इतिहास समाजवेवस्था वाडमय

हांची म्हायती दिता. तशेंच सम्राट अशोक हाचे शिलास्तंभ, सांचीचो बौद्धस्तूप, कार्लेचीं लेणीं, बुध्दगयेंतलें बुध्द मंदिर, अजिंठा आनी बाघच्या लेण्यांतलीं चित्रां, सारनाथाची बुध्दमुर्ती ही बौद्ध धर्मासावन भारताक मेळिल्ली व्हड देणगी आसा

धर्मप्रसार : सुरवेच्या काळांत बौद्ध धर्म हो बिहार आनी उत्तर प्रदेशांच्या कांय भागांपुरतोच मर्यादित आशिल्लो. बुध्दाउपरांत लेगीत हो धर्म उत्तर भारतांतूच मर्यादित आशिल्लो. पुराय भारताचो विचार केल्यार भारत वा भारताच्या संपूर्ण राज्यांत बौद्धांचो पुरायपणान शेक केन्नाच नाशिल्लो हें दिश्टी पडटा. सम्राट अशोक, कनिष्क, हर्ष ह्या सारकिल्ल्या सम्राटांचो आलाशिरो बुध्दधर्माक मेळिल्लो तेन्ना लेगीत बुध्दधर्म मुखेलपणान मठ आनी विद्यालयां हांचे पुरतोच मर्यादित आशिल्लो. बौद्धधर्माचो भारताच्या खंयच्याच राज्यांत पुरायपणान शेक नाशिल्लो तरी तो भारताच्या सगळ्या राज्यांनी पातळिल्लो.

सम्राट अशोक हो बौद्ध धर्माचो सगळ्यांत व्हड प्रसारक आशिल्लो. ताणें आपल्या राज्यांत विंगड विंगड श्रेणींचे धर्मप्रचारक नेमिल्ले. तोय स्वता धर्मयात्रा करतालो. ताणें शिलाखंडांचेर धर्माज्ञा कांतोवन दवरल्या. ताणें यवनांचो देस, गांधार, काश्मीर, हिमाचल प्रदेश, अस्तंत भारतांत अपरांत, दक्षिणेक बनवासी तशेंच म्हैसूर, श्रीलंका, मलाया, सुमात्रा तशेंच सिरिया, मिसर, मॅसिडोनिया, हिपिरस, सिरिनिया, उत्तर आफ्रिका, आनी हेर पयशिल्ल्या देशांनीय व्हड धर्मप्रचारक धाडिल्ले. हो वावर मुखार कनिष्क राजान चालू दवरलो. ताणें आपले धर्मप्रचारक मध्य आशिया, चीन, जपान, ब्रह्मदेश, थायलंड, कंबोडिया, तिबेट आनी हेर देशांनी धाडिल्ले. गुप्त काळांत उडडियान, गांधार, मथुरा, कनौज, कोसल, मगध आनी हेर प्रदेशांनी बौद्ध धर्म फांकारलो. नालांदक म्हाविद्यालयाची स्थापणूक गुप्ताच्याच काळांत जाली.

भारताचे वायव्येक बौद्ध धर्माक मिर्झोर आनी कनिष्क ह्या सारकिल्ल्या राजांचो तेंको मेळिल्ल्यान तो अफघानीस्तान, बाल्ख (इराण) मार्गांतल्यान मध्य आशियांत, तुर्कस्तानाच्या उदेंत वाठारांत गेलो. ह्या भागांत खोतान हें बौद्ध धर्माचें म्हत्वाचें केंद्र आशिल्लें अशें कांय तज्ञ म्हण्टात. मध्य आशियांतल्या भागांतल्यान बौद्ध धर्मा मुखार चीन देशांत गेलो (सुमार इ.स. पयल्या शेंकड्यांत). बौद्ध धर्म चीनांत वचचे पयलीं थंय ताओ आनी कनफ्युशियन हे धर्मसंप्रदाय चालंत आशिल्ले. पूण कनफ्युशियन धर्माकडेन तुळा केल्यार बौद्ध धर्म चड विकसीत आशिल्लो आनी ताओच्या तत्त्वगिन्यानापरस बौद्ध तत्त्वगिन्यान चड सुक्ष्म आशिल्लें. हाका लागून चीनी लोकांक त्या धर्मान रोखडेच आकर्शित करून घेतले. उपरांत कांय शेंकडे हो धर्म खाशेल्या मठांपुरतोच मर्यादित आशिल्लो. पूण चवथ्या शेंकड्यांत चीनांत वेई नांवाच्या राजवंशाचो शेक वाडलो. ह्या वंशाच्या पयल्या सम्राटान बौद्ध धर्म हो राजधर्म अशें जाहीर केलें. हाका लागून ह्या धर्माचो हांगा चारूय दिकांनी प्रसार

जालो. फाहियान, युआन च्वांग आनी इत्सिंग हे चीनी भोंवडेकार बौद्ध धर्माचो खाशेलो अभ्यास करपाखातीर भारतांत आयिल्ले. तांणी साबार बौद्ध ग्रंथ चीनांत व्हरून तांचो चीनी भाशेंत अणकार केलो. चीनी लोकांमदीं बौद्ध धर्माची आवड निर्माण करपाक कुमारजीव आनी परमार्थ ह्या भारतीय बौद्ध आचार्यांनी खूब वावर केलो.

चीन देशाउपरांत बौद्ध धर्मान कोरियेंत प्रवेश केलो. कोरियेंतले सिला नांवाचे राजवटीन इ. स. च्या सातव्या शेंकड्यांत बौद्ध धर्म आपणायलो. इ. स. च्या १०व्या शेंकड्यांत हांगा वांग राजवंशाची सत्ता सुरु जाली तेन्ना बौद्ध धर्माक खूब म्हत्व प्राप्त जालें. पूण तेराव्या शेंकड्यांत मंगोल साम्राज्याच्या युआन राजवंशान वांग राजवंशाक पदभ्रष्ट केलो. ताणें कनफ्युशिअन धर्माची थंय परत स्थापणूक करून बौद्ध धर्माक खर विरोध केलो. विसाव्या शेंकड्यांत जपान देशान कोरियेचेर जैत मेळयलेउपरांत थंय परत बौद्ध धर्म पातळ्ळो.

जपानांत बौद्ध धर्म इ. स. च्या सव्या शेंकड्यांत रिगलो. सुरवेक जपानी शिंतो धर्म आनी बौद्ध धर्म हांचेमदीं खूब संघर्श जालो. पूण उपरांत हांगाच्या सरदार वर्गान तशेंच साबार सम्राटांनीय बौद्ध धर्म आपणायलो. राजकुंवर शोकातू हाणें सातव्या शेंकड्यांत जपानांत बौद्ध धर्माचो चारुय दिकांनी प्रसार जावंचो म्हणून व्हड वावर केलो. तेंदाई आनी शिंगोल हे पंथ आठव्या शेंकड्यांत निर्माण जाले. ह्या पंथांच्या रुपान जपानी बौद्ध धर्माचें राष्ट्रियीकरण जालें. इ. स. च्या बाराव्या शेंकड्यांत झेन आनी निचिरेन अशे आनीक दोन नवे पंथ अस्तित्वांत आयले. पुराय जपानांत बौद्ध धर्म पातळपाचो वावर ह्या दोनूय पंथांनी केलो. तोकुग आनी शोगुंते ह्या राजांच्या आदारान सतराव्या शेंकड्यांत बौद्ध धर्म हो जपानाचो राष्ट्रिय धर्म जालो.

सम्राट अशोक हाचो चलो महेंद्र आनी ताचे चार वांगडी हांच्या रुपान बौद्ध धर्म श्रीलंकेंत पावलो. ताणें सांगिल्ले बौद्ध धर्माचे सिध्दांत श्रीलंकेच्या राजाक मानवल्यान ताणें बौद्ध धर्म आपणायलो. ताचे वांगडा ताचे प्रजेनूय बौद्ध धर्म आपणायलो. दुसऱ्या शेंकड्यांत दुट्ठगामणी ह्या राजाच्या तेंपार हांगा व्हड स्तूप उबारलो. खाशेली गजाल म्हळ्यार पाली भाशेंतले बौद्ध ग्रंथ आपल्या मुळाव्या रुपांत श्रीलंकेंतूच सुरक्षीत रावले. श्रीलंकेचो बौद्ध धर्म हो थेरवादी. ताचो प्रभाव ब्रह्मदेश कांबोडिया, सायाम आनी लाओस ह्या देशांचेरूय पडलो.

ब्रह्मदेश, मलाया, द्विपकप, कांबोडिया, जावा आनी सुमात्राक बौद्ध धर्माची वाड पांचव्या शेंकड्याच्या सुमाराक जाली. व्हिएतनाम देशाचें पयलींचें नांव चंपा अशें आशिल्लें. इ. स. च्या तिसऱ्या शेंकड्या पयलींच हांगा बौद्ध धर्माक म्हत्व लाबिल्लें. इंडोनेशिया देशाचें पयलींचें नांव सुवर्णद्वीप अशें आशिल्लें. ७ व्या ते ११व्या शेंकड्यामेरेन सुवर्णद्वीप हें बौद्ध धर्माचें एक व्हड केंद्र आशिल्लें. आशियांतल्या हेर देशांपरस तिबेटाक बौद्ध धर्म खूब उत्तरी म्हळ्यार सातव्या-आठव्या शेंकड्यांत

पावलो. बौद्ध धर्म पावचे पयलीं हांगाचो बॉन हो अधिकृत धर्म आशिल्लो. तिबेटी भाशेंत साबार बौद्ध ग्रंथांचो अणकार जाल्लो आसून स्वतंत्रपणानूय तिबेटी भाशेंत बौद्ध ग्रंथ जाल्ले आसात.

शणै गोंयबाब (वामन रघुनाथ वर्दे वालावलीकार) हाच्या मतान पुण्य वा पूर्ण हाणें इ. स. प. पांचव्या शेंकड्यांत गोंयांत बौद्ध धर्म पावयलो. तशेंच सुमार दोन हजार वर्सांफाटीं सगळ्या दक्षिण कोंकणांत हीनयान पंथाचो बौद्ध धर्म चलतालो अशें अनुमान शणै गोंयबाबान अमावतुर आनी सदधर्म रत्नकारे ह्या इ. स. प. आनी दुसऱ्या शतमानांत बरयल्ल्या श्रीलंकेंतल्या सिंहली पुस्तकांवयल्यान आनी गोंयांत सांपडिल्ल्या इतिहासीक पुराव्यांवयल्यान काडलां. सौराष्ट्रांत 'गिरनार', हिमालयांत 'खालसी' आनी अफघानीस्तानांत 'शहाबाजगढी' ह्या तीन सुवातींचेर सांपडिल्ल्या सम्राट अशोकाच्या फातरापट्यां वयल्यान इ. स. प. तिसऱ्या शेंकड्यांत अशोकान बौद्ध धर्माच्या प्रसाराखातीर आपले प्रेक्षीत महाराष्ट्र, पेंठानिक (प्रतिश्ठान) आनी अपरांत (कोंकण) ह्या प्रांतांनी धाडिल्ल्याचें समजता. 'म्हावंसो' ह्या बौद्ध धर्मपुस्तकांतूय अशोकाचे आज्ञेन मोगदलीपूत्र हाणें महाराष्ट्र, अपरांत आनी वनवासी ह्या प्रांतांनी आपले धर्मप्रसारक धाडिल्ल्याचो उल्लेख मेळटा.

गोंयांत लामगांव, रिवण, हरवळें, लोटली, आकें, हरमल, रेडी ह्या सारक्या सुवातींचेर बौद्धधर्माच्या हीनयान पंथाचे सादे विहार आसात. ह्या धर्माच्या महायान पंथाची कुरु दाखोवपी बुध्दाची मूर्त इ. स. १९३० त फादर हॅन्री हेरस हाका बार्देसांतल्या कोलवाळ वाठारांत सांपडल्या, ती सांची हांगाच्या चैत्यांतले मुर्तीभाशेन दिसता अशें ताणें म्हळां. ती मूर्त चड करून दुसऱ्या-तिसऱ्या शेंकड्यांतली आसुंये. तेचपरी हरवळेंच्या विहारांत सांपडिल्ले त्राहाती लिपीचे धर्तवयल्यान तो विहार पयल्या शेंकड्यांतलो आसुंये, अशें अनुमान काडपाक वाव आसा. ह्या सगळ्या आदारावयल्यान मौर्य साम्राज्याचो शेक कांय प्रमाणांत कोंकणावांगडा गोंयाचेरूय चलतालो आनी त्या तेंपार बौद्ध धर्माचो प्रसार गोंयांतूय जाल्लो अशें म्हणूं येतां.

विसाव्या शेंकड्याचे सुरवेक बौद्ध धर्म आनी तत्त्वगिन्यानाचो प्रसार करचे पासत धर्मानंद कोसंबी ह्या गोंयकारान 'आनंदविहार' आनी 'बहुजनविहार' ह्या संस्थांची मुंबयत स्थापणूक केली. बौद्ध धर्माचो अभ्यास आनी हेर गिन्यान जोडपाखातीर धर्मानंद पुणें, ग्वाल्हेर, काशी, नेपाळ, श्रीलंका, मियानमार, आनी हेर देश-विदेशांनी भोंवलो. आपल्या देश-विदेशांतल्या भोंवड्यांनी ताणें बुध्दाविशींचें गिन्यान एकठांय केलें. बाकीबाब बोरकार हाणें ताच्या 'भगवान बुध्द' ग्रंथाचो कोंकणींत अणकार केला.

सुरवेक उत्तर भारतांत बौद्ध धर्म हो ल्हान चळवळींतल्यान सुरु जालो. उपरांत सम्राट अशोक आनी हेर राज्यकर्त्यांच्या फाटबळान तो उत्तर भारतांत आनी मध्य भारतांत पातळ्ळो. बौद्ध धर्म हो भारतापुरतोच

मर्यादित उरलो ना. पूण तो श्रीलंका, तिबेट, सिरिया, इजिप्त, मध्य आनी उदेंत आशियांत पातळ्ळो. उपरांत हो धर्म चीन, जपान, कोरिया, मियानमार आनी हेर अस्तंत देशांनी पावलो. पूण आठव्या शेंकड्यासावन भारतांत ताका देंवती कळा लागली. बौद्ध अनुयायांमदीं पडिल्ली फूट, संघांतलो वाडटो भ्रष्टाचार ब्राह्मणांची एकवट, राजपूतांचें वर्चस्व, भक्ती चळवळीचो नेट, हिंदू धर्माचें स्वांगीकरण (assimilation), मुसलमान सुलतानांच्यो आनी हेर परकी राजांच्यो घुरयो ह्या सगळ्यांक लागून बौद्ध धर्माचो भारतांतल्यान ल्हव ल्हव न्हास जावपाक लागलो.

- कों. वि. सं. मं.

पूरक नोंद : बुध्द गौतम, त्रिपिटिका, बौद्ध साहित्य, धम्मपद.

बौद्ध साहित्य : दर एकल्यान आपलीं वचनां, धर्माचे उपदेश आपले भाशेंत जाणून घेवंचे असो बुध्दान आपल्या भिक्षूंक आदेश दिल्लो. ताका लागून हालीं बौद्ध साहित्य विंगड विंगड भाशांनी उपलब्ध जाल्लें दिसता. वैदिक भाशेक मात ताचो खर विरोध आशिल्लो. देखून बौद्ध धर्माचे ग्रंथ प्राकृत भाशांनी आसात. उत्तर भारतांतल्या कितल्याशाच बोलींनी बुध्दवचनां मेळटात. बौद्ध संकर संस्कृत अशी एक भाशा आशिल्ल्याचें आनी तेय भाशेंत बौद्ध साहित्य आशिल्ल्याचें आचार्य नरेंद्र देव हाचें मत आसा. उपरांत संस्कृत भाशेंतूय बौद्ध ग्रंथ तयार जावंक लागले. तिबेटी आनी चीनी ह्याय भाशांनी खूबशें बौद्ध साहित्य निर्माण जालें. तातूंतलें सगळ्यांत पोरणें साहित्य पाली भाशेंत आसा. ते भाशेंत मूळ 'त्रिपिटक' ग्रंथ उपलब्ध आसून भारत सरकाराच्या आदारान, बिहार सरकारान ह्या सबंद ग्रंथाचें ४१ पुस्तकांनी नागरी लिपींत मुद्रण पुराय केलां. तशेंच 'मिलिंदपन्ह', 'नेत्तिपकरण', 'बुध्ददत्तलिखित भाश्यां', 'त्रिपिटकावयल्यो टिका', 'दीपवंस', 'महावंस', 'चूलवंस', 'जातककथा', ह्या नांवांनीय पाली भाशेंत खूब बौद्ध साहित्य आसा.

संस्कृत भाशेंतले बौद्ध ग्रंथ कांय हीनयानी पंथाचे, जाल्यार कांय महायानी पंथाचे आसात. तातूंतलो 'महावस्तु' हो ग्रंथ हीनयान पंथाचो नामनेचो विनयग्रंथ आसा. महावस्तुचो अर्थ म्हान विशय वा कथा. हातूंत बोधिसत्वाचे दशभूमींचें विस्तारान वर्णन मेळटा. बुध्दाचें चरित्र हो ह्या ग्रंथाचो मुखेल उद्देश. पूण तो अर्दवट आसा. पूर्वजल्माच्यो कांय कथा आनी ह्या जल्मांत ताणें शारिपुत्र आनी मौद्गलायन, शुध्दोदन आनी महाप्रजापती, राहुल आनी हेर शाक्यवंशीय राजपुत्र हांकां आपले अनुयायी केल्ल्याच्यो कथा तशेंच मगध देशाचो राजा बिंबिसार हाचेकडेन जाल्ली भासाभास ह्या ग्रंथांत आसा.

महायान सुत्रग्रंथांत ललितविस्तार ह्या ग्रंथाक खूब म्हत्व आसा. वैपुल्यसुत्रांत ह्या ग्रंथाचो आस्पाव जाता. बुध्दान ह्या भूमंडलाचेर ज्यो ललितक्रीडा केल्यात, तांचें वर्णन ह्या ग्रंथांत आशिल्ल्यान ताका

ललितविस्तार अशें नांव मेळ्ळां. हातूंत धर्मचक्रप्रवर्तना मेरेनचेंच बुध्दचरित्र आसा.

उपरांत अश्वघोषाचें बौद्ध साहित्य येता. ताणें 'बुध्दचरित' आनी 'सौंदरनंद' हीं दोन महाकाव्यां आनी 'सारीपुत्तपकरण' ह्या नांवाचें नाटक अशे ग्रंथ बरयले. बुध्दचरितांत बुध्दकथा आसात, जाल्यार सौंदरनंद ह्या काव्यांत बुध्दाचो भाव नंद हो बौद्ध धर्मांत कसो दीक्षित जालो, ताची कथा आसा. सारीपुत्तपकरणांत सारीपुत्र आनी मौद्गलायन हे दोग बौद्ध धर्माचे अनुयायी जाले ती कथा आसा. अश्वघोषाचें संस्कृतांत आशिल्लें तेरां सर्गांचें बुध्दचरित हें अर्दवट आसून, अमृतानंद नांवाच्या विद्वानान ताका १४ ते १७ सर्गामेरेन पुस्ती जोडल्या. पूण तिबेटी आनी चीनी भाशांनी हाचे २८ सर्ग आसात.

अवदान साहित्यांत 'अवदानशतक' हो हीनयानांचो ग्रंथ आसा. तशेंच 'दिव्यावदान', 'कल्पद्रुमावदानमाला', 'अशोकावदानमाला', 'द्वाविंशत्यवदानमाला', 'भद्रकल्यावदान', 'विचित्रकर्णिकावदान', 'अवदानकल्पलता' हे ग्रंथ मेळून अवदान साहित्य जाता.

'निदानकथा' हें पाली भाशेंत आशिल्लें एकलें एकसुरें बुध्दचरित्र. आर्यसूराची 'जातकमाला' हया ग्रंथाची काव्याचे नदरेन खूब नामना आसा. ह्या ग्रंथांत बुध्दाच्या पूर्वजल्माकडेन संबंदीत आशिल्ल्यो कथा आसात. हो ग्रंथ पाली भाशेंत आसून तातूंत ५०० कथा आसात.

हालीं सर्वास्तिवादी आनी मूलसर्वास्तिवादी ह्या संप्रदायांचे कांय तुटक्या स्वरुपांतले ग्रंथ बौद्ध संस्कृत भाशेंत उपलब्ध आसात. सर्वास्तिवाद्यांचें 'प्रतिमोक्षसूत्र' 'महापरिनिर्वाणसूत्र' तशेंच मूलसर्वास्तिवाद्यांचें 'प्रतिमोक्षसूत्र' आनी विनयपिटकांतले कांय उतारे, संस्कृतांत लेगीत उपलब्ध आसात. 'वज्रसूची' ह्या ग्रंथांत जल्मजात शुध्दीचे कल्पनेचेर खर टिका आसा.

महायानिकांच्या 'वैपुल्य' नांवाच्या सूत्रखंडांत आशिल्ल्या 'अष्टसाहस्रिका प्रज्ञापारमिता', 'गंडव्यूहसूत्र', 'समाधिराजसूत्र', 'सध्दर्मपुंडरीक' 'ललितविस्तर', 'लंकावतार' 'सुवर्णभास', 'गंडव्यूह', 'तथागतगुह्यक', 'समाधिराज' आनी 'दशभूमीश्वर' ह्या णव ग्रंथांचो उल्लेख करूं येता. नेपाळांत हांकां नवधर्म म्हण्टात. ह्या ग्रंथाचे वट्ट २७ अध्याय आसात. चीन आनी जपानांत 'सध्दर्मपुंडरीक' ह्या ग्रंथाक खूब म्हत्व आसा. ह्या ग्रंथाच्या अणकाराचें थंय व्हड भावार्थान पठण करतात.

वैभाषिक आनी सौत्रांतिक ह्या संप्रदायांची तात्त्विक विचारसरणी, वसुबंधूचो 'अभिधर्मकोश' आनी ताचेवयलें ताचें स्वताचें भाश्य तशेंच ह्या भाश्यावयले यशोमित्राची 'स्फुटार्था अभिधर्मकोशव्याख्या' आनी १९५९ वर्सा उजवाडा आयिल्लो 'अभिधर्मदीप' ह्या ग्रंथावयल्यान समजता.

नागार्जुनाची मूलमध्यमककारिका आनी ताचेवयली चंद्रकीर्तीची 'प्रसन्नपदा' नांवाची टिका ही माध्यमिकांची विचारसरणी सांगतात. तशेंच

'लंकावतारसूत्र', 'असंगाचे योगाचार-भूमिशास्त्र' आनी वसुबंधूची 'विशतिका' आनी 'त्रिशिका' तशेंच 'त्रिशिके'वयली स्थीर मताची टिका हे ग्रंथ विज्ञानवादाचें समर्थन करतात.

तंत्रीक बोधदांचेय वाङ्मय संस्कृत भाशेंत आसून 'श्री गुह्यसमाजतंत्र' हो तांचो मुखेल ग्रंथ अशे मानतात. तशेंच 'अद्वयवज्रसंग्रह', 'सहजसिद्धि', 'हेवज्रतंत्र', 'मंजुश्रीमूलकल्प' हेय हेर ग्रंथ आसात. 'साधनमाला' ह्या ग्रंथांत खूबशा बौध्द देवदेवतांच्या भायल्या स्वरुपाचीं वर्णनां आसून तांचे पुजेचींय तंत्रां तातूंत सांगल्यात.

पाली ग्रंथांतल्या कांय किरकोळ सुत्रांचे संस्कृतांत अणकार आसात. अपभ्रंश भाशेंतल्या 'दोहाकोश' ह्या ग्रंथाचोय तिबेटी अणकार आसा. चीनी भाशेंत त्रिपिटक ग्रंथ आसून हेर २,००० च्या वयर ग्रंथ आसात. तातूंत लेगीत चडशीं मूळ संस्कृत ग्रंथांचीं चीनी संस्करणां आनी स्वतंत्र ग्रंथ आसात. पाली सुत्रांचेय थोडे अणकार चीनी भाशेंत आसात. तिबेटी भाशेंत 'कांजूर' आनी 'तांजूर' हे दोन व्हड ग्रंथां झेले आसून तातूंत साडेचार हजरांवयर ग्रंथ आसात. हातुंतूय चडशे मूळ संस्कृत ग्रंथांचे अणकार आसून स्वतंत्र ग्रंथूय आसात.

- कों. वि. सं. मं.

ब्यर्नसॉन, ब्यर्नस्टेअर्ने : (जल्म : ८ डिसेंबर १८३२, किक्कन, नॉर्वे; मरण : २६ एप्रिल १९१०, पॅरीस).

नोबॅल पुरस्कार फावो जाल्लो नामनेचो नॉर्वेजियन साहित्यीक. १८३७ त ताचें कुटूंब पॅरीसांतल्या नेसेतांत रावपाक आयलें. मोल्ड गांवचे माध्यमिक शाळेंत ताणें आपलें शालेय शिक्षण पुराय केलें. ल्हानपणासावनूच गजाली सांगपी म्हणून ताची नामना आशिल्ली. १८५२ त ताणें क्रिस्तियानाक वचून विद्यापिठांत प्रवेश मेळयलो, तरी तो विद्यापिठीय शिक्षण पुरें करूंक शकलोना. १८५५ वर्सा सावन ताणें इलस्तेरेंत फोल्केब्लाद ह्या नेमाळ्यांतल्यान कथा बरोवपाक सुरवात केली. फुडें तो ह्या नेमाळ्याचो संपादक जालो. उपरांत फुडल्या पंदरा वर्सांमदीं ताणें स्विडनांतल्या अप्साला ह्या नगराच्या इतिहासापसून स्फूर्त घेवन पुर्विल्ल्या स्कॅन्डिनेव्हियांतल्या लोककथांचेर आनी इतिहासीक महाकथांचेर आदारीत नाटकां आनी कविता बरयल्यो. ताणें 'सनी हिल्स' (१८५७) 'आर्ने' (१८५८), 'हॅपी बॉय' (१८६०), 'द फिशर लॅसी' (१८६८) आनी 'द ब्रायडल मार्च' (१८७३), ह्या कथासंग्रहांवरवीं नोर्वेजियन शेतकी जीण लोकांमुखार दवरली. 'या वि एल्के देते लात्रे' हें नोर्वेचें राष्ट्रगीत ताणेंच बरयल्लें. सिन्नोवे सुलबाक्केन नांवाचे कादंबरीचेर आदारिल्लें आनी रंगमाचयेर विलक्षण प्रभाव घालपी 'मेल्लेम स्लागेन्ने' (१८५७) हें ताचें पयलें नाटक. १८५७-१८५९ आनी १८६५ ते १८६७ ह्या काळांत ताणें बर्गेनच्या नॅशनल थिएटरांत दिग्दर्शक म्हणून काम केलें. थंयच

कॅरॉलिन रायनर्स नांवाचे नटयेकडेन ताची वळख जाली आनी फुडें तीं लग्न जालीं.

साहित्यावांगडाच तो त्या काळांतल्या उदारमतवादी राजकारणांतूय वांटो घेतालो. १८५९ सावन तो 'आफतेनब्लादे' ह्या दिसाळ्याचो संपादक जालो. ह्याच काळांत ताणें 'सोसायटी फॉर नॉर्वेजियन कल्चर' ह्या नांवाची संस्था स्थापन केली. ताच्या उदारमतवादी आनी सुदारणावादी लेखांक लागून ताका १८६० वर्सा 'आफतेनब्लादेचें' संपादकपण सोडचें पडलें. सरकाराचो अर्थीक आदार घेवन ताणें पुराय युरोपभर भोंवडी केली. हे भोंवडेच्या तीन वर्सांच्या काळांत ताणें लोककथा आनी इतिहासीक महाकथांचेर नाटकां बरोवपाचो वावर चालू दवरलो. थंयच ताणें 'सिगुर्द स्लेंबे' ह्या नांवाची नाट्यकृती बरोवन काडली. १८६६-७१ ह्या काळांत तो 'नोशक्त फोल्केब्लादे' नांवाच्या नेमाळ्याचो संपादक आशिल्लो. रोमाक आसतना डार्विन आनी नामनेचो डेनमार्की साहित्यीक गिऑर ब्रांडेस हांचो प्रभाव ताचेर आशिल्लो. १८७०-८० ह्या काळांत तो बायलांचे हक्क, लैंगिक अडचणी, राजकीय स्वातंत्र्य सारक्या समाजीक प्रश्नांचेर साहित्यनिर्मिती करूंक लागलो. ओपचारीक धर्मसंस्थेआड आपली जिणेविशींची नदर ताणें 'रिदाक्तेरेन' (१८७४), 'एन फालीत' (१८७५), काँगेन (१८७७), 'ओव्हे एव्हने' (भाग-१ १८८३, भाग-२ १८९५) ह्या नाटकांवरवीं तशेंच 'द हेरिटेज ऑफ द कुर्टस' (१८८४) आनी 'गॉड्स वे' (१८८९) हे कादंबरीवरवीं उकती केली जाचेखातीर ताका भरपूर टिका सोंसची पडली. १८८०-९० ह्या काळांत ताणें वैयक्तिक नितीमत्तेक खरपणान तेंको दिलो. दलीत अल्पसंख्यांक आनी संवसारीक शांतताय हांचेखातीर ताणें जायते यत्न केल्यात. १९०३ वर्सा ताका साहित्याचो नोबॅल पुरस्कार दिवन भोवमान केलो.

- कों. वि. सं. मं.

ब्यूईसां, फेर्दीना एदवार : (जल्म : २० डिसेंबर १८४१, पॅरीस; मरण : १६ फेब्रुवारी १९३२, त्यलाँय सॅतँत्वान - वाझे).

फ्रेंच शिक्षणतज्ञ. मुळाव्या शिक्षणाचो संघटक आनी संवसारीक शांततायेच्या नोबॅल पुरस्काराचो सहमानकरी. ताचो जल्म एका मध्यमवर्गीय कुटुंबांत जालो. पदवी मेळयतकच ताणें शिक्षकी वेवसायांत प्रवेश केलो. पूण तिसऱ्या नेपोलियनाकडेन एकनिश्ठ रावपाचो सोपूत ताणें न्हयकारलो, देखून ताका नोकरी सोडची पडली. फुडें ताणें नशाटेल (स्विट्झर्लंड) शारांत अध्यापकाची नोकरी धरली (१८६६).

जिनिवाचे पयले शांतताय परिशदेक तो हाजीर आसलो (१८६७). तातूंत युनायटेड स्टेट्स ऑफ युरोप असो एक संघ आसचो, हें मत ताणें मांडलें. तिसऱ्या नेपोलियनाचेर हार पडटकच फ्रांसांत तिसरें प्रजासत्ताक स्थापन जालें (१८७१). तेन्ना तो फ्रांसाक परतलो आनी

फ्रँको-प्रशियन झुजांतल्या (१८७०-७१) पिडितांखातीर ताणें मदतकेंद्र उगडलें. ते उपरांत ताची पूर्वमुळाव्या शिक्षण खात्यांत शिक्षणाधिकारी म्हणून नेमणूक जाली. शालेय अभ्यासक्रमांत धर्मीक शिक्षण नासचें, अशें ताचें स्पश्ट मत आशिल्लें. फुडें ताची पॅरीसांतल्या पब्लिक स्कुलाचो म्हानिरीक्षक म्हणून नेमणूक जाली (१८७८), पूण धर्मीक शिक्षणाक ताचो विरोध आशिल्ल्यान ताका ह्याय पदाचो राजिनामो दिवंचो पडलो.

इगर्जेच्या नियंत्रणांतल्यान पब्लिक स्कूल ही संस्था स्वायत्त आसची आनी तिचेर इगर्जेचें कसलेंच नियंत्रण आसचें न्हय, हेखातीर फ्रांसाचो तेन्नाचो प्रधानमंत्री झ्यूल फेरी हाणें दोन अधिनेम तयार केले. तांचो मसुदो तयार करपाक ब्यूर्इसांन मदत केली (१८८१ आनी १८८६). ताणें यत्न केल्ल्यान फ्रांसांत मुळावें शिक्षण फुकट आनी सक्तीचें केलें. तेउपरांत ताची सॉरबॉन विद्यापिठांत प्राध्यापक म्हणून नेमणूक जाली (१८९६). ताणें मानवी हक्कांचो पुरस्कार करपी (League of Human Rights) संघटना स्थापन करपाखातीर फुडाकार घेतलो (१८९८). फुडें तो फ्रेंच संसदेचेर वेंचून आयलो. तिचो तो कितलींशींच वर्सां वांगडी आशिल्लो (१९०२-१४ आनी १९१९-२३).

पयल्या म्हाझुजापयलींच ताणें शांतताय आनी सहजीवन ह्या तत्वांचो पुरस्कार केलो आनी म्हाझुजाकाळांत मानवी हक्कांचे राखणेखातीर फ्रांसांन केल्ल्या लश्करी प्रतिकाराचें ताणें समर्थन केलें. फुडें राश्ट्रसंघाचे स्थापनेक ताणें पुराय तेंको दिलो. मानवी हक्क संघाचो अध्यक्ष (१९१३-२६) ह्या नात्यान तशेंच फ्रँकोप्रशियन झुजांत केल्ल्या मदतकार्याक लागून संवसारीक शांततायेचो नोबॅल पुरस्कार लुटाविख विव्हेडेवांगडा ताका वांटून मेळ्ळो (१९२७). राजकारणांत ताणें सदांच पुरोगामी चळवळीक तेंको दिलो. बायलांक मताधिकार आनी प्रमाणशोर प्रतिनिधित्व ह्या लोकशाही तत्वांचो ताणें पुरस्कार केलो. ताणें वेगवेगळ्या नेमाळ्यांतल्यान स्फूट लेख बरयले. शिक्षणशास्त्रावयलो Dictionary the pedagogy (६ खंड, १८८२-९३) हो ताचो संपादीत ग्रंथ उजवाडाक आयला.

- कों. वि. सं. मं.

ब्योल, हायन्निख : (जल्म : २१ डिसेंबर १९१७, कॉलन).

नोबॅल पुरस्कार फावो जाल्लो जर्मन कथाकादंबरीकार. कॉलन विद्यापिठांत ताणें आपलें शिक्षण पुराय केलें. दुसऱ्या म्हाझुजाच्या काळांत जर्मन सेनादलांत सैनीक म्हणून तो भरती जालो. झुजा उपरांत परत कॉलनाक येवन तो लिखाण करूंक लागलो. आपल्या कथा-कादंबरीं वरवीं ताणें झुजाक लागून निर्माण जाल्ल्यो अडचणी वेगवेगळ्या रुपांनी लोकांमुखार दवरल्यो. 'दॅर त्सूग वार प्युंक्तलिझ' (१९४९) ती ताची पयली दीर्घकथा. उपरांत ताणें बरयल्ल्या 'वाण्डरर, कोम्स्ट डू नाख श्पा' (१९५०) ह्या कथासंग्रहावरवीं ताची झूजविरोधी भुमिका स्पश्ट

जाता. 'वो वास्ट डू आडाम?' (१९५१) ही ताची पयली कादंबरी. ते उपरांत ताणें उण्ट झाम्ट इकायन आयनत्सिगेस बोट (१९५३) ही कादंबरी बरोवन तातूंत बॉबहल्ल्यांत उध्वस्त जाल्लें एक शार दाखयल्लें आसून एका जोडप्याच्या जिविताचें चित्रण करून ताणें तेवरवीं झुजाउपरांतच्या काळांतले जिणेचो थाव घेवपाचो यत्न केला. उपरांत ताणें बरयल्ल्यो हेर उल्लेख करपासारक्यो कादंबऱ्यो अशो- हाऊस ओन ह्यूटर (१९५४), बिलिआर्ड उम हाल्वत्सेन (१९५९), आनझिश्टेन आयनेस क्लाउनेस (१९६३) गुप्येनबिल्ड मिट डामअ (१९७१). ताच्या कांय कथांचे इंग्लीश अणकार 'एटीन स्टोरीस' (१९६६) आनी 'चिल्ड्रन आर सिव्हिलियन्स टू' (१९७२) ह्या नांवान पुस्तक रुपान उजवाडा आयिल्ले आसात. कथा कादंबऱ्यां भायर ब्योल हाणें निबंध, नाटक, नभोवाणी, श्रुतीका आदी साहित्यप्रकार केळयल्यात. ताका १९७२ वर्साचो साहित्याचो नोबॅल पुरस्कार दिवन ताचे साहित्यसेवेचो भोवमान केला. तेभायर ताका हेर जायते भोवमान मेळ्ळ्यात.

- कों. वि. सं. मं.

ब्रजबुली भास आनी साहित्य : ब्रजबुली हें एका खाशेल्या वैश्व भावकवितांच्या प्रकाराक आनी ताचे शुध्द वाङ्मयीन भाशेक दिल्लें नांव. ब्रजवासी राधाकृष्ण ह्या दिव्य प्रेमी युगुलाच्या संभाशणाची भाशा हीच आशिल्ली, हे समजुतीन हे भाशेक 'ब्रजबुली' अशें नांव मेळ्ळें. ह्या गितांनी राधाकृष्णाच्या शृंगाररसाचें वर्णन आसा. तशेंच चैतन्यांच्या स्तवनाचींय पदां आसात. तातूंत शृंगाराक आनी भक्तिरसाक चड प्राधान्य आसा.

सोळाव्या ते एकुणिसाव्या शेंकड्याच्या अदमासाक ब्रजबुली भाशेंत वैश्ववांनी भावगितां रचलीं. बंगाली, असमिया आनी उडिया ह्या भाशांची भरसण आशिल्ली मैथिली भाशा ही ब्रजबुलीचो आदार. तेच भाशेन हिंदी आनी ब्रज भाशा हांचोय हे भाशेचेर प्रभाव दिसता. बंगालांत चैतन्यप्रभू आनी आसामांत शंकरदेव हांच्या उदयावांगडाच ब्रजबुलीचो साहित्यप्रकार फुडें आयलो.

यशोराजखान हाणें १४९३ ते १५१९ ह्या काळांत बंगालांत बरयल्ल्यो, पंदराव्या सोळाव्या शेंकड्यांत रामानंद राय हाणें ओरिसांत बरयल्ल्यो आनी व्हड संतकवी शंकरदेव हाणें आसामांत बरयल्ल्यो कविता, उपलब्ध ब्रजबुली कवितांतल्या सगळ्यांत पोरन्यो कविता आसात. पूण बंगालांत जे तरेन ब्रजबुली साहित्य समृध्द जालें तितल्या प्रमाणांत आसामांत आनी ओरिसांत जालेंना. सतराव्या शेंकड्यासावन रचिल्ल्या चारशें कवींच्यो सुमार पांच हजार कविता संग्रहीत केल्यात. तातूंत कांय वैश्ववपंथी मुसलमान कवींचोय आस्पाव जाला. इ. स. सोळाव्या ते अठराव्या शेंकड्यांतले हेर नामनेचे कवी अशे आसात: मुरारिगुप्त,

लोचन, ज्ञानदास, बलरामदास, अनन्त, चंडीदासबडू, नरोत्तम दास, गोविंददास कविराज, नसीर मामूद आनी आलाओल सय्यद.

एकुणिसाव्या शेंकड्याच्या मध्यामेरेन ब्रजबुली साहित्य सतत निर्माण जायत आशिल्लें. ह्या शेंकड्याचे अखेरेक कांय इंग्लीश शिक्षण घेतिल्ल्या तरणाट्यांनी ताचें पुनरुज्जीवन केलें. पूण तातूंत बरीचशी कृत्रिमताय दिश्टी पडटा. ह्या तरणाट्यांभितर मुखेल म्हणून जन्मेजय मित्र आनी नामनेचो कादंबरीकार बंकिमचंद्र चटर्जी हांचो उल्लेख जाता.

रवींद्रनाथ टागोर हाणें १८८४-८५ वर्सा 'भानुसिंह ठाकुर' ह्या टोपणनांवान वीस ब्रजबुली भावकवितांचो झेलो उजवाडायलो. बंगलांत आयज लेगीत कांय ब्रजबुली काव्यां रचप जाता.

- कों. वि. सं. मं.

ब्रज भास : अस्तंती हिंदीच्या पांच बोलींतली एक मुखेल बोली. ब्रज हें उतर संस्कृत 'ब्रज' ह्या उतरा वयल्यान आयलां. पूण पुर्विल्ल्या साहित्यांत 'ब्रज' ही एक भुगोलीक संज्ञा आसून ती मथुरा आनी तिचे भोंवतणचो प्रदेश हांकां लायल्या. ग्रियर्सनच्या मताप्रमाण हे बोलीचो प्रचार उत्तर प्रदेशांतले मथुरा, अलीगढ, आग्रा, बुलंदशह, एटा, मैनपुरी, बदायूँ आनी बरेली; पंजाबांत गुडगांव जिल्ह्याची उदेंत पट्टी; राजस्थानांत भरतपूर, धौलपूर, करौली आनी जयपूरचो उदेंत वाठार आनी मध्य प्रदेशांत ग्वालहेरच्या अस्तंत वाठारामेरेन मानतात. डॉ. धीरेंद्र वर्मा हाच्या मताप्रमाण कनौजी बोली लेगीत ब्रजभाशेंतलीच आसून पीलीभीत, शाहजहाँपूर फरुखबाद, हरदोई, इटावा आनी कानपूर ह्या जिल्ह्यांतली हिंदी भाशा हीय ब्रजभाशाच.

शौरसेनी भाशेंतल्यान ब्रजभाशेचो उगम जाला अशें मानतात. हे भाशेक 'ब्रजभाशा' हें नांव मेळचेपयलीं प्रदेशाप्रमाण तिका पिंगल, मध्यदेशी, ग्वालिअरी, अंतर्वेदी, भारवा अशीं नांवां आशिल्लीं.

हे भाशेंतले स्वर अशे आसात (शुध्द) अ आ इ उ ए ओ, (संयुक्त) ए, औ शुध्द स्वर ऱ्हस्व वा दीर्घ आसूं येतात.

व्यंजनां : स्फोटक- (कंठ्य) क ख ग घ;

(मूर्धन्य) - ट ठ ड ढ;

(दंत्य) - त थ द ध ढं;

(ओठ्यीं) - प फ ब भ.

अर्दस्फोटक - (तालव्य) च छ ज झ.

अनुनासिक - ङ ण न ऱ्ह म म्ह.

द्रव - र ऱ्ह ल ल्ह.

घर्षक - स ह.

अर्दस्वर - य व.

व्याकरण - नाम - ब्रज भाशेंतूय पुल्लिंग आनी स्त्रीलिंग हीं दोनूच लिंगां आसात. विशेशणांच्या वापरान लिंगांचो भेद समजता. देखीक बडो माट (पुल्लिंगी) 'व्हड मडकें'.

तेच भाशेन एकवचन आनी अनेकवचन अशीं दोन वचनां आसात. चडशें सरळ रुपांत म्हळ्यार कर्तृवाचक प्रत्ययहीन रुपांत अनेकवचन एकवचना भाशेनूच आसता. फकत उतरांचे निमाणें स्वर 'ओ' वा 'औ' आसल्यार एकवचनी नामांचें रूप अनेकवचन करतना 'ए' ह्या स्वरान बदलता. देखीक - जनो (एकवचन) जण, जने (अनेकवचन) जण. उकारांत स्त्रीलिंगी रुपाक 'ऐं' हो अनेकवचनी प्रत्यय लायतना निमाणो स्वर 'ऊ' 'चो' 'उ' जाता. ह्या क्रियापादाचें सामान्य भूतकालीन एकवचनाचें पुल्लिंगी रूप औकारान्त आसता. देखीक काटो छोरौ बोलौ (काळो भुरगो उलयलो). सामान्य रुपांत फकत पुल्लिंगाच्या शेवटाक 'ओ' आसल्यार ताचे बदलाक 'ए' येता. सामान्यरुपाचें अनेकवचन मूळ सरळरुपाक 'अन' हो प्रत्यय लागून जाता. चडशे खेपे शब्दयोगी प्रत्यया पयलीं नामाक 'के' वा 'की' हो प्रत्यय लागता.

ब्रजभाशेचो पदचिन्नां इ. स. च्या १०व्या शेंकड्यासावन दिसतात. गोरख उपनिशदांतल्या गद्यांत ब्रजभाशेचें पुर्विल्लें रूप पळोवंक मेळटा. इ. स. च्या ११व्या शेंकड्यासावन ल्हव ल्हव वाडत वचून सोळाव्या शेंकड्यामेरेन मध्यप्रदेशाची भाशा म्हणून ब्रजभाशेक प्रतिष्ठा मेळपाक लागली. इ. स. १५१९ वर्सा वल्लभाचार्यान, गोवर्धन पर्वताचेर श्रीनाथजीच्या देवळांत किर्तनां करपाचो संकल्प केलो. तेखातीर ताणें कवी आनी गायक सोदून ब्रजमंडलांत हाडले. ह्या कवींभितर सूरदास आनी नंददास हे श्रेष्ठ कवी मानतात. एके सामान्य बोलीक साहित्यीक भाशेच्या रुपांत विकसीत करपाचें श्रेय ह्या दोगांकूय वता. १७ व्या आनी १८ व्या शेंकड्यांमदीं हे भाशेंत भरपूर कृष्णकाव्याची निर्मिती जाली. उपरांत ब्रजभाशा ही फकत ब्रजमंडळाची भास उरनासतना समेस्त हिंदी प्रदेशाची एक मुखेल साहित्यीक भास जाली. ह्या दोन शेंकड्यांतलें हिंदी रीतिसाहित्य लेगीत ब्रजभाशेंत बरोवप जालें. इ. स. च्या २०व्या शेंकड्यांत मात हे भाशेचो प्रभाव खूब उणो जालो.

- डॉ. बी. डी. मिश्र

ब्रज साहित्य : नाथ-पंथियांच्या रचनांतल्यान ब्रज भाशेचें सगळ्यांत पोरनें रूप दिश्टी पडटा. 'मेरी बोली पूरबी' अशें म्हणपी कबीराच्या पदांची आनी साख्यांची आदारशिलाय ब्रज भाशाच आसा. सुरदासाचे पयलीं अस्तंती हिंदीची 'दोन रुपां आशिल्लीं- एक 'डिंगल' आनी दुसरे 'पिंगल'. डिंगल ही वीरकाव्याची भास आशिल्ली. तिचो प्रभाव गुजराती राजस्थानी आनी पंजाबीचेर पडला. साहित्यीक अस्तंती अपभ्रंशापसून डिंगलचो विकास जालो आनी ब्रज भाशेंतल्यान पिंगल साहित्याचो विकास

जालो. 'रासो' काव्य डिंगलांत आसून, तातूंत पिंगलाचोय आस्पाव जाता. गोरखनाथ आदिम अवस्थेचो रचनाकार आसा. पूण कबीराचे भाशेची आदारशिला ब्रज भाशाच. गुरू 'ग्रंथसाहिबा'त प्राचीन कवींचीं जीं पदां आसात तातूंत जयदेव, नामदेव, कबीर ह्या संतांची तशेंच गुरू नानकाची भाशाय ब्रज आसा. अमीर खुसरौ हाणें ब्रज भाशेवांगडाच खडी बोलिंतूय रचना केल्या.

ब्रज भाशेक स्थायी रुपांत प्रतिश्ठीत करपी वल्लभाचार्य हाणें काशींत शिक्षण आनी दिक्षा घेवन चिंतन-मनन करतकच 'ब्रज' हें आपलें केंद्र दवरलें आनी गोवर्धन पर्वताचेर श्रीनाथजीचे उपासनेच्या माध्यमांतल्यान ब्रज संस्कृतीक समृद्ध केली. ब्रज संस्कृती, ब्रज भाशा, ब्रज संगीत, ब्रज कला हांचेर कृष्णभक्तीचो आनी वल्लभ संप्रदायाचो स्थायी प्रभाव आसा.

१५२३ वर्सा सूरदासान वल्लभाचार्या कडल्यान दिक्षा घेतली. कांय तेंपान कुंभनदास, परमानंददास आनी कृष्णदास हे तीन कवी ह्या संप्रदायांत आयले. वल्लभाचार्या उपरांत ताचो पूत विठ्ठल हो संप्रदायाचे गादयेर आयलो. ताणें आपल्या बापायचें कार्य मुखार व्हरचेपासत ह्या तीन कवीवांगडा गोविंदस्वामी, नंददास, छीतस्वामी आनी चुतर्भुजदास ह्या आपल्या शिष्यांक घेवन कवींचें अश्टक स्थापन केलें. ब्रज भाशेच्या कवींभितर सूरदास हो कवी सगळ्यांत पयलो आनी सगळ्यांत श्रेश्ठ मानतात. 'सूरसारावलि' आनी 'साहित्य लहरी' ह्यो सूरदासाच्यो कृती मानतात. पूण भगवंताचो आदार घेवन बरयल्लो 'सूर-सागर' हो ताचो म्हत्वाचो ग्रंथ. अश्टतासांच्या हेर सात कवींभितर परमानंददास आनी नंददास ह्या कविकूय खूब नामना मेळ्ळी. ह्या अश्टतासांच्या कवींभायर वल्लभ संप्रदायांत हेर कवी आशिल्ले. तेच भाशेन हित हरिवंशप्रणीत 'राधावल्लभ पंथ' आनी 'हितचौरासी पंथ' हांणीय ब्रज भाशेच्या काव्याक मानादीक सुवात मेळोवन दिल्या.

संप्रदाया भायर रावन ज्या कवींनी ब्रज भाशा समृद्ध केली अशा कवींभितर तुलसीदास, मीराबाई, रसखान, रहीम, सेनापती हांचो आस्पाव जाता. वाडमयीन अवधी भाशेंत बरयल्लें 'रामचरितमानस' ही तुलसीदासाची उत्कृश्ट रचना आसून रामकथेखातीर ताणें हेर भाशाशैलींचोय उपेग केला. 'कवितावलि' आनी 'गीतावलि' ह्यो ताच्यो ब्रज भाशेच्यो कृती आसात. पूण सगळ्यांत चड नामना आसा ती ताचे 'विनयपत्रिकेची'. भास ही वाडमयीन ब्रज भास आसून काव्याचे नदरेन 'विनयपत्रिका' ही त्या युगाची सगळ्यांत श्रेश्ठ रचना. मीराबाईचे ब्रज भाशेंत गुजराती वा राजस्थानीची सया आसा. रसखान आनी रहीम हे दोगूय धर्मान मुसलमान आशिल्ले. पूण तांचेर भारतीय संस्कृतीचो आनी भक्तीचो इतलो प्रभाव आशिल्लो, ते उच्च कोटीच्या हिंदू भक्तांक लेगीत अनुकरणीय जावन आशिल्ले. ह्याच संदर्भांत नरोत्तम दास आनी सेनापती ह्या दोन कवींचोय उल्लेख येता. नरोत्तमाची फकत 'सुदामा-

चरित' ही एकूच रचना उपलब्ध आसून दुसरी रचना 'ध्रुव-चरित' हिवो फकत उल्लेख मेळटा. सेनापतीचे 'कवित रत्नाकर' आनी 'काव्यकल्पद्रुम' हे दोन नामनेचे ग्रंथ आसात.

राजदरबारांतलें साहित्य : अकबराच्या काळांत मोगल सत्ता खूब थिरावल्ली. त्या वेळार अकबरान ब्रज भाशेक खूब प्रोत्साहन दिलें. ताणें स्वता ब्रज भाशेंत एक छंद बरयलो. ताच्या दरबारांतले कांय कवी ब्रज भाशेंत कविता करताले आनी दरबारी लोक तांकां कवी मानताले. अशा दरबारी कवींभितर महापात्र नरहरी बंदीजन, महाराजा तोडरमल, बीरबल, कवी गंग हांचो आस्पाव जाता. भक्तकवी आनी संगीतकार राजदरबारांत वचनाशिल्ले, पूण दरबारी लोक तांचेकडेन शिकपाखातीर येताले आनी उपरांत दरबारांत तांची नक्कल करपाचो यत्न करताले. अकबराच्या काळांतलो बनारसीदास हो एक नामनेचो ब्रज भाशी कवी. ताणें 'अर्धकथानक' नांवान आपली ५५ वर्सां पिरायेमेरेनची आपजीण बरयल्या. ही हिंदींतली पयलीच आपजीण. गुरू गोविंदसिंग हाणें बरयल्लें 'विचित्र नाटक' हें दुसरें आत्मचरित्र. दोनूय ब्रज भाशेच्या पद्यांत आसात.

१६४३ ते १८४३ ह्या दोनशें वर्सांच्या ब्रज साहित्याचीं खूबशीं खाशेलपणां आसात. ह्या युगांत फकत ब्रज भाशेंत साहित्याची निर्मिती जाल्या. वायव्ये वटेन शीख आनी दक्षिणेंत मराठे हांचेभायर उदेंत आनी अस्तंतेकडले प्रदेश लेगीत हिंदीच्या नांवाचेर फकत ब्रज भाशेचोच उपेग करताले. भक्तीचे सुवातेर शृंगार वा प्रतिक्रिया म्हणून वीररसाक काव्याचो विशय करून वा नितीविशींची सादी-सोंपी कविता बरोवन जनतेक बऱ्या मार्गार हाडपाचो यत्न करप हें ब्रज भाशेचें एक खाशेलपण. आनीक एक खाशेलपण म्हळ्यार सहजतायेन येवजल्ले कवितेबदला कृत्रीम कवितेचो यत्न करप तशेंच आपलो वचक बसोवपाखातीर काव्यरचनेचे सुवातेर काव्यशास्त्राचें वर्णन करप.

मोगलांची सत्ता वाडत गेली तशी तांचेभितर दुस्मानकाय लेगीत वाडली. भावाक मारून, बापायक बंदिस्त करून दर एक नवो राज्यकर्तो गादयेर बसपाक लागलो. तेन्ना पंजाब, महाराष्ट्र आनी बुंदेलखंडांतल्यो राष्ट्रीय संघटना बळिश्ट जावंक लागल्यो. तांणी एकठांय येवन देशाक परक्यांपसून मुक्त करपाचें थरयलें आनी आपले राज्येवेवस्थेक राष्ट्रीय पांडोव मेळोवन दिलो. ह्या शक्तींनी ब्रज भाशा आपणायली आनी वीरकाव्याक आलाशिरो दिलो. वैश्णव भक्ती बदला शैव भक्ती आनी शक्तीची उपासना लोकप्रिय जाली. ह्याच काळांत राम, शिव, शक्ती, हनुमान ह्या देवतांचेर ब्रज भाशेंत अदीक प्रभावी वीरकाव्याची रचना जाली. अशा साहित्याक चड करून छत्रपती शिवाजी आनी गुरू गोविंदसिंग हांचो आलाशिरो मेळ्ळो.

उत्तर मध्ययुगांत तीन प्रकारांचें साहित्य आशिल्लें. काव्यशास्त्रीय, प्रेमप्रधान आनी अभ्युत्थानपर ब्रज भाशा हिंदींत पयले फावट काव्यशास्त्राविशीं शेंकड्यांनी ग्रंथ बरोवप जाले. त्या ग्रंथांत अलंकार

आनी रस हांचेर भर दिला. कवींनी दोहा छंदांत लक्षण दिलां आनी उपरांत दोहा, सवैया वा कवित्त हातूंत ताचें उदाहरण वर्णिलां. ह्या लेखकांक 'आचार्य कवी' अशें म्हण्टात. तशेंच ह्या युगाचें लोकप्रिय नांव 'रितिकाल' अशें आसा.

आचार्य कवींभितर पयलें आनी मुखेल नांव केशवदास हाचें येता. ताका ह्या काळाचो प्रवर्तकूय मानतात. तो संस्कृताचो प्रकांड पंडीत आशिल्लो. पिळगेन पिळगी राजगुरुच्या पदाचेर ताचो वारसो चलत आयिल्लो. अलंकार विशयावयलो 'कविप्रिया' रसविशयावयलो 'रसिकप्रिया' आनी विंगड विंगड छंदांतल्यो ताच्यो रचना 'रामचंद्रिका' ह्या ग्रंथांत आसात. मुल्यांकनाचे नदरेन सूरदास आनी तुलसीदास हांचे उपरांत केशवदासाचें नांव येता.

केशवदासा उपरांत भिखारीदास ह्या आचार्यान खूब कीर्त जोडली. ताच्यो 'काव्यनिर्णय' आनी 'रससारांश' ह्यो रचना प्रसिध्द आसात. हिंदी ब्रज भाशेचो हो सगळ्यांत विचारशील आचार्य आशिल्लो. ह्या दोनूय आचार्यां वांगडा हेर कांय नामनेच्या आचार्य कवींचोय उल्लेख करप गरजेचें. तांचीं नांवां अशीं- चिंतामणी त्रिपाठी 'कविकल्पतरू', जसवंतसिंह-भाषाभूषण', मतिराम - 'ललित ललाम' आनी 'रसराज', भूषण- 'शिव-राजभूषण, कुलपतिमित्र 'रसरहस्य', देव- 'भावविलास' आनी 'काव्यरसायन', सोमनाथ - 'रसपीयूषनिधी', दुलह- 'कविकुलकंठाभरण', पद्माकर भट्ट- 'पद्माभरण' आनी 'जगद्विनोद', प्रतापसाही - 'व्यंगार्थ कौमुदी' आनी 'काव्यविलास', रसिक गोविंद - 'रसिक गोविंदानंदघन'.

प्रेमप्रधान काव्य बरोवपी कवींचेर संप्रदायाचें वा हेर कसलेंच बंधन नाशिल्लें. ह्या कवींच्या पंगडांत बिहारी हो मुखेल कवी आशिल्लो. ताका औरंगजेबाचो सेनापती मिर्झा राजा जयसिंह हाचो स्थायी आलाशिरो आनी जिवीतभर असामान्य भोवमान फावो जालो. बिहारी हो त्या युगाचो सगळ्यांत श्रेष्ठ प्रतिनिधीक कवी. ताची 'सतसई' ही रचना ब्रज भाशेंतली सगळ्यांत उच्च दर्ज्याची मानतात. काव्यकलेचे नदरेन ब्रज भाशेची हेर खंयचेय रचनेची बिहारी सतसई कडेन तुळा करप शक्य ना अशें कांय अभ्यासकांचें मत आसा.

मुक्तक प्रकारची रचना करपी कवींभितर बिहारी उपरांत 'घनानंद' हाचें नांव येता. ताचे कवितेचो काळ बिहारीपरस एका शेंकड्या उपरांतचो. ताणें वैयक्तिक वेदनेचेर खूब काव्य बरयलें. कांय काळा उपरांत वृंदावनाक वचून ताणें दिक्षा घेतली आनी भक्ती काव्य बरोवपाक सुरवात केली. 'सुजान-सागर' ही ताची नामनेची रचना. प्रेमकवींची संख्या खूब व्हड आसा. एक कवी धर्मांतर करून मुसलमान जालो आनी 'आलम' नांवांन कविता करूंक लागलो. तशेंच, ताज नांवाची एक मुसलमान बायल श्रीकृष्णाच्या रुपाचेर भाळून हिंदू जावपाक तयार आशिल्ली. वेनी, मंडन, ग्वाल, बोधा, ठाकूर हेय कांय नामनेचे प्रेमकवी.

शिखांचो धावो आनी निमाणो गुरु गोविंदसिंग हाणें शस्त्र आनी शास्त्र ह्या दोनांयच्या आदारान राष्ट्राक नवी उर्बा दिली. ताच्या रचनांक 'दसमग्रंथ' म्हण्टात. हातूंत एक ल्हानशी पंजाबी रचना आसा, एक औरंगजेबाक बरयल्लें पत्र फार्सी भाशेंत आसा, आनी उरिल्लो पुराय ग्रंथ ब्रज भाशेंत आसा. हातूंतले 'चंडीचरित्र', 'रामावतार' आनी 'कृष्णावतार' हे खूब प्रसिध्द आसात. 'विचित्र नाटक' हें ताचें आत्मचरित्र.

महाराष्ट्रांत छत्रपती शिवाजीच्या आलाशिऱ्यान भूषण कवीन 'शिवराजभूषणाची रचना करून काव्य शास्त्रीय वातावरणाक राष्ट्रीय रूप मेळोवन दिलें. बुंदेलखंडाचो लालकवी हाणें आपल्या 'छत्रप्रकाश' ह्या ग्रंथान राष्ट्रीय जागृती केली. ह्या ग्रंथांत इतिहासीक सामुग्रीय भरपूर मेळटा. राजस्थानाच्या जौधराजान 'हमीर रासौ'ची रचना केली. मुथरेच्या सूदन कवीन 'सुजानचरित्र' ग्रंथांत भरतपूरचो जाटवीर सूरजमल वा सुजानसिंह हाच्या पराक्रमाचें वर्णन केलां. पतियाळांतलो चंद्रशेखर वाजपेयी हाचें वीरकाव्य 'हमीर हठ' खूब प्रसिध्द आसा. 'महाभारता' चो ब्रज अणकारूय ह्याच युगांत जाला.

वृंद कवींचें 'वृंदसतसई' वैताल हाचें 'विक्रमसतसई' गिरिधर कविराज हाचें 'कुंडलिया', सम्मन हाचे 'दोहे', दानदयाल गिरी हाचें 'अन्योक्ति कल्पद्रुम' ह्या काव्यांनी नितीकाव्याची परंपरा समृध्द केली. रहीमाचे पयलीं लेगीत ब्रज भाशेंत ही परंपरा चालू आशिल्ली.

रेवाचो राज विश्वनाथसिंह हाणें कबीराच्या 'बीजका'ची टिका रामाक सगूण मानून केली. आनी ब्रज भाशेंत सगळ्यांत पयलें 'आनंद रघुनंदन' नाटक बरयलें. किशनगढचो राजा नागरीदास हाणें विरक्त जावन कृष्णभक्ती आनी ब्रजलीलेचें वर्णन केलां. वल्लभ संप्रदायाच्या ब्रजवासी दासांनी 'ब्रजविलास' नांवाचें कथाकाव्य बरयलें आनी 'प्रबोध चंद्रोदय' नाटकाचो अणकार केलो. मधुसूदन दासान 'रामाश्वमेध' नांवाच्या कथाकाव्यांत तुलसीदासाचे शैलीचें अनुकरण केलां.

ब्रज गद्याचें दर्शन सांप्रदायिक प्रसंगांतल्यान वा कथावार्तांतल्यान घडटा. चड करून आधुनिक युगाचे पयलीं गद्द बरोवपाची चाल नाशिल्ली. गोस्वामी विठ्ठलदास हाणें 'शृंगार रसमंडन' नांवाचो सांप्रदायिक ग्रंथ ब्रज भाशेंत बरयला. 'चौरासी वैष्णवन की वार्ता' आनी 'दो सौ बावन वैष्णवन की वार्ता' हातूंतल्यान ब्रज भाशेचें गद्य कळटा.

उत्तर मध्ययुगांत, काव्यशास्त्रीय ग्रंथांनी गद्याच्यो ओळी समन्वयाखातीर म्हणून वापरपाक लागले. अठराशें आनी एकुणीसशें शेंकड्याच्या संवत्सरांत टिकेच्या निमतान गद्याचो चड उपेग जावंक लागलो. पूण तो लेगीत संस्कृत टिकापुरतोच, स्वतंत्र न्हय.

आर्विल्लो काळ : ह्या काळाचो आरंभ इस्ट इंडिया कंपनीच्या आलाशिऱ्यान फोर्ट विल्यम कॉलेज, क्रिस्तांव मिशनऱ्यांचो धर्मप्रचार आनी खबरांपत्रां सुरू जावन जालो. ल्हव ल्हव ब्रज साहित्याचें क्षेत्र

आटलें आनी निमाणें राश्ट्रीय व्यासपिठाचेर हिंदीचें प्रतिनिधित्व करपी खडी बोलीच प्रजासत्ताक भाशेच्या रुपांत आपणावप जाली. आर्विल्ल्या साहित्याचो पुराणपुरुस भारतेंदू हरिश्चंद्र हाणेंय काव्याखातीर ब्रज भास आनी गद्याखातीर म्हळ्यार नाटक, निबंध ह्या प्रकारांखातीर खडी बोलीचो उपेग केलो. साहित्यीक नेमाळ्यांचें संपादन, नाट्यलिखाण, समिक्षेचे सिध्दांत, तशेंच भाशणांचे वतीन भारतेंदू हरिश्चंद्र नव्या युगाचो संदेशवाहक जालो आनी सरकाराचो समर्थक राजा शिवप्रसाद हाचे के. सी. एस. आय. (सितारेहिंद) हे उपाधीची प्रतिक्रिया म्हणून लोकांनी हरिश्चंद्राक 'सितारे हिंद' च्या बदलाक 'भारतेंदू' ही उपाधी दिली.

भारतेंदू उपरांत महावीरप्रसाद द्विवेदी हाणें 'सरस्वती' पत्रिकेच्या माध्यमांतल्यान हिंदी साहित्याचें फुडारपण सांबाळ्ळें आनी प्रचलीत कवितेखातीर खडी बोली आपणावन नव्या कवींक उर्बा दिली. द्विवेदीयुग पयल्या म्हाझुजामेरेन चललें. ह्याच काळांत ब्रज भाशेन नवे विशय घेवन, प्रतिस्पर्धी जावन खूब टक्कर दिवपाचो यत्न केलो. ब्रज भास अभिजात जावन साहित्यिकांचें लक्ष नव्या साहित्याचे निर्मितीपरस पुर्विल्ल्या साहित्याचें संपादन, टिका, समिक्षा हातुंतूच घुस्पून उरलें.

भारतेंदू पयलीं राजा लक्ष्मणसिंह हाणें 'अभिज्ञान शाकुंतल' हाचो अणकार करतना गद्यांत खडी बोलीचो आनी पद्यांत ब्रज भाशेचो वापर केला. भारतेंदूच्या नाटकांनीय पद्याखातीर ब्रज भाशाच वापरल्या. मनोरंजन वा दीसपट्ट्या वेव्हारांत खडी बोली वापरूंक येता पूण भावुकता येतकच कवितेखातीर ब्रज भाशाच वापरूंक जाय असो भारतेंदू युगांतल्या साहित्यिकांचो समज आशिल्लो. कादंबरीकार लेगीत मदीं मदीं ब्रज भाशेचीं पदां रचताले त्या काळात कवीसंमेलनांनी साहित्यीक ब्रज भाशेचेंच माध्यम वापरताले. ज्या कवींची खडी बोलींत कविता करपाक नामना आसा तांणीय आपले रचनेचो आरंभ ब्रज भाशेंतले रचनेनूच केल्लो. मैथिली शरण गुप्त 'मधुप' ह्या टोपणनांवान कविता बरयतालो. अयोध्यासिंह उपाध्याय 'हरिऔध' हाचीं ब्रज भाशेंत कितलींशींच कथाकाव्यां आसात. जयशंकर प्रसाद हाचीं सुरवातीचीं गितां ब्रज भाशेंत आसात. तेच भाशेन देवीप्रसाद पूर्ण, सीताराम, शंकर कवी, भगवानदीन, 'सनेही' ह्या कवींचीं नांवां ब्रज भाशेच्या कवितेच्या क्षेत्रांत प्रसिध्द आसात. बंगालीचो नामनेचो कवी रवींद्रनाथ टागोर हाणें 'भानुसिंह' ह्या टोपणनांवान ब्रज-पदां बरयलीं. 'भानुसिंहेर पदावली' ह्या नांवान तीं पदां उजवाडा आयल्यांत. नामनेचो समिक्षक रामचंद्र शुक्ल हाणें 'बुध्दचरित्र' नांवाचें महाकाव्य ब्रज भाशेंत बरयलां.

खडी बोली युगांतूय ब्रज भाशेचे कवी आशिल्ले. जगन्नाथदास 'रत्नाकर' ह्या ब्रज भाशेच्या साहित्यिकाची 'उद्धवशतक', 'गंगावतरण' ह्या रचनांखातीर तशेंच बिहारी रत्नाकराचे पाठचिकित्सेखातीर कीर्त आसा. सत्यनारायण कविरत्न हाचें 'भ्रमरदूत' हें काव्य खूब प्रसिध्द आसा. वियोगी हरी हाणें ब्रज साहित्याचें संपादन, टिका हांचेर लिखाण

केलां. तशेंच ताणें 'वीरसतसई' ची रचना केल्या. दुलारेलाल भार्गव हाणें 'दुलारे दोहावली' बरयल्या. रामशंकर शुक्ल 'रसाल' हो विद्यापिठीय प्राध्यापक आनी नामनेचो टिकाकार आशिल्लो. ताची 'उद्धवशतक' ही उत्कृश्ट रचना. जगनसिंह सेंगर हाणें 'किसानसतसई' आनी रामेश्वर करुण हाणें 'करुणसतसई' ची रचना केल्या. शरणबिहारी गोस्वामी हाणें 'पाषाणी' हें कथाकाव्य तशेंच 'पूछरी को लौटा' ही कादंबरी बरयल्या. राजेंद्रकुमार शर्मा हाणें 'आधुनिक ब्रज भाषा काव्य' ह्या आपल्या ग्रंथांत सातत्यान ब्रज भाशेंत बरोवपी कवींची विस्कटावणी केल्या.

एका तेंपार उत्तर भारताच्या संस्कृतीक घडामोडींची अभिव्यक्ती करपी प्रातिनिधीक भास आशिल्ली ब्रज भाशेची शीम आतां ब्रज प्रदेशाच्या कांय लोकांचे बोलीपुरती उरल्या. संस्कृत, प्राकृत वा अपभ्रंश ह्यो एका वेळार गौरवशाली आशिल्ल्यो भासो आयज वेव्हारापसून जशो पयस गेल्यात तशी ब्रज भास खासा ब्रज प्रदेशाच्या लोकांपसून लेगीत पयस आसा.

- कों. वि. सं. मं.

ब्रह्मकमळ : (पळेयात निवलकाण).

ब्रह्मगुप्त : (जल्म : क्रिस्ता उपरांत ५९८, सिंध; मरण : क्रिस्ता उपरांत ६६५).

नामनेचो गणिततज्ञ आनी अवकाशशास्त्रज्ञ. ताच्या बापायचें नांव विष्णुगुप्त. आपलें शिकप पुराय करतकच तो मध्य प्रदेशांतल्या उज्जैन नगरांत आयलो. उज्जैन नगरांत त्या तेंपार भारतांतल्या अवकाशशास्त्राचेर वावर चलतालो. ब्रह्मगुप्तान चडसो वावर अवकाशशास्त्र आनी ताका उपेगी अंकगणिताच्या फांट्याचेर केल्लो आसा. थंय ताणें अवकाशशास्त्राचेर अभ्यास करपाची शाळा उबारिल्ली. हे शाळेंत व्हड व्हड अशे गणीतज्ञ आनी अवकाशशास्त्रज्ञ जावन गेले.

ब्रह्मगुप्ताच्या बरपामदीं 'ब्रह्मस्फुट सिध्दान्त', 'खंडखाद्यक' 'ज्ञानग्रहोपदेश' हीं पुस्तकां चड नामनेचीं जावन रावल्यांत. हातूंत ब्रह्मस्फुटसिध्दान्त हें पुस्तक ताणें पिरयेच्या ३०व्या वर्सा बरोवन काडलें. ह्या पुस्तकांत २१ अध्याय आसून, पयले धा अध्याय अवकाशशास्त्राचेर आसात. तातूंत ग्रहांचे भोग, दिसांची गती, सूर्य-चंद्राचीं गिराणां ग्रहांच्यो युत्यो, चंद्राचो कल, ग्रहांचो जागो हे विशींची म्हायती आयल्या. इकरावो अध्याय दूषणाध्याय म्हणून वळखतात. हातूंतलो १२वो अध्याय 'गणिताध्याय' आनी १८वो अध्याय 'कुटकाध्याय' हे चड म्हत्वाचे आसात. १३ ते १७ अध्याय अवकाशशास्त्राचेर आसात. उरिल्ल्या अध्यायांनी छयाशंकूविशीं, मापकां विशीं, गोलांविशीं म्हायती आयल्या.

गणिताध्यायांत, अंकगणित आनी भूमितीचेर, म्हायती मेळटा. जाल्यार कुटकाध्यायांत बिजगणिताचेर भर दिल्लो आसा. ह्या दोन अध्यायांवरवीं ब्रह्मगुप्तान अंकगणित आनी बिजगणीत हे गणिताचे दोन वेगवेगळे फांटे म्हणून तयार केले. ताणें तशें पळयल्यार गणिताच्या सगळ्या फांट्यांचो वावर केला. चार वेगवेगळ्या तरांनी गुणाकार करपाच्यो रिती, अपूर्णाकाच्यो बेरजो (fractions), वजाबाकी, गुणाकार भागाकार आदी तरेतरेचो वावर ब्रह्मगुप्ताच्या पुस्तकांनी मेळटा. $ax^2 + by^2 = 0$; $ax+by = 0$ (indeterminant equation) सोडोवपाच्यो ब्रह्मगुप्ताच्यो रिती अजुनूय आमी वापरतात. आंकड्यांचे माळेची बेरीज (sum of series of numbers) काडपाची रीत ब्रह्मगुप्तान आपल्या वावरांत मांडिल्ली आसा. भूमिती त्रिकोणमिती ह्या फांट्यांचोय ब्रह्मगुप्तान खूबसो वावर केला. त्रिकोणाचे गूणधर्म, त्रिकोणाभोंवतणी काडिल्ल्या वाटकुळाचीं ब्रिजां (radius), क्षेत्रफळ, काडपाच्यो रिती हांचेर म्हायती ह्या ग्रंथांत मेळटा, आलेक्झांड्रियाच्या हॅरोन दिल्लो त्रिकोणाचो क्षेत्रफळ काडपाचो नेम ब्रह्मगुप्तान वापरिल्लो दिसता. उणें-अदीक आनी सारकें (approximate and exact) क्षेत्रफळ हांचे मदलो फरक ब्रह्मगुप्ताच्या वावरांत दिश्टी पडटा. Quadratic Equation सोडोवपाची रीत ब्रह्मगुप्ताच्या नांवन आमी अजुनूय वापरतात. अंकगणिताच्या वावरांत रीण आनी कळतर दिवपा-घेवपा रीत (barter system) आदींचेरूय ब्रह्मगुप्ताचो वावर जाल्लो आसा. ब्रह्मस्फुट सिध्दान्त ह्या पुस्तकावरवीं अरबी लोकांक भारतांतल्या गणित शास्त्राविशीं म्हायती मेळ्ळी. उजैनचो कंक नांवाचो एक अवकाशशास्त्रज्ञ खलिफा मनसुदच्या आपोवण्यावरवीं अरबी देशांत गेल्लो (७१२-७२५ A. D.). ताणें हें पुस्तक अरबी भाशेंत बरोवपाक आदार केल्लो.

खंडखाद्यक हो ग्रंथ ताणें पिरायेच्या सातसठाव्या वर्सा बरयलो. ह्या ज्योतिर्गणितावयल्या ग्रंथांत २६५ आर्या आसात. ध्यान ग्रहोपदेश ह्या ग्रंथांत ७२ आर्या आसात. नामनेचो भारतीय गणिततज्ञ भास्कराचार्य दुसरो हाणें ब्रह्मगुप्ताक 'गणकचक्र बुधामणी' अशें म्हणून पाचारला. म्हणजेच, सगळ्या गणिततज्ञांचो एक हार तयार केलो जाल्यार तातूंतलो मदलो हिरो म्हळ्यार ब्रह्मगुप्त.

- व्हाय. एस. वालावलीकार

ब्रह्मचर्य : धर्मीक उद्देशान आपणायल्ली लैंगिक सूख वर्ज्य करपाची अवस्था. पुर्विल्ल्या काळारसावन संवसारांतल्या कितल्याशाच समाजांतल्यान आनी धर्मांतल्यान ब्रह्मचर्याचें पालन करपाची प्रथा चलत आयल्या. खंयच्याय समाजांत केन्नाच लग्न जाय नासतना जल्मभर ब्रह्मचर्य पाळपांची संख्या तशी उणीच आसता. पूण धर्मीक प्रसंग, झुजासारके म्हत्वाचे अशे कांय प्रसंग, तरणेपण, विधवापण वा विधूरपण, ज्ञानार्जन, वैराग्य आदी कारणांनी खाशेल्या काळापुरतें ब्रह्मचर्य पाळपाचो

प्रसंग मात चडसो सगळ्या लोकांचे जिणेंत केन्ना ना केन्ना तरी येत आसता.

भारतीय आश्रम अवस्थेंत ब्रह्मचर्याक पयली सुवात आसा. ब्रह्मचर्याची व्याख्या अशी 'ब्रह्मणे वेदार्थ, चर्य आचरणीयम्' = ब्रह्म म्हळ्यार वेद, ते शिकपाखातीर आचरपाचें अशें व्रत. हें व्रत आचरण करपी तो ब्रह्मचारी. ताची व्याख्या अशी 'ब्रह्म ज्ञानं तपो वा आचरति' = ब्रह्म म्हळ्यार वेदवेदांगाचें ज्ञान वा तप, तेखातीर जो व्रतआचरण करता तो ब्रह्मचारी. मूज बांदले उपरांत नेम आपणावन, गुरुम्हऱ्यांत रावन जो सांग वेदाचें अध्ययन करता तो ब्रह्मचारी.

महाभारताच्या नीलकंठी टिकेंत ब्रह्मचाऱ्याची व्यापक व्याख्या दिल्या ती अशी :

ब्रह्मण्येव चार : कायवाडमनसां प्रवृत्तिर्येवाम् ।

अर्थ - जे मन, वाचा आनी कर्म हांचेवरवीं ब्रह्माची (वेद आनी ईश्वर) सेवा करतात, ते ब्रह्मचारी.

महाभारतांत ब्रह्मचर्याचे चार पाद (कर्तव्यां) सांगल्यात, ते अशे - गुरुची सेवा, वेदाध्ययन, राग आनी अभिमान सोडप हो पयलो पाद. आचार्याक आवडपी वावरांत वांटो घेवप, आनी आचार्याची बायल आनी पूत हांची सेवा करप हो दुसरो पाद आचार्याच्या उपकारांची सदांच याद दवरून ताचेर निश्ठा दवरप हो तिसरो पाद. सादेपणान तशेंच नम्र जावन भक्तिभावान गुरूक दक्षिणा दिवप हो चवथो पाद.

वैदिक ब्रह्मचर्याश्रम ८ वर्सांचे पिरायेपसून सुरू जाता. मनशाचे बाबतींत ब्रह्मचर्याचो काळ म्हळ्यार भावी जिवितांतलो एक म्हत्वाचो असो काळ. ह्या काळांत, शरीरिक बळ, मनोबळ, विद्या, हांची साधना करपाची आसता. हो बळ मेळोवपाचो काळ आशिल्ल्यान संवसारांतले खोशयेपसून पयस रावन ह्या काळांत कश्ट आनी साधना हांची कास धरची पडटा. हें सगळें जाणून गौतम, बोधायन, वसिष्ठ, मनु आदी सगळ्या धर्मशास्त्रकारांनी आश्रमवेवस्थेंत ब्रह्मचर्याक पयली सुवात दिल्या. मनून ब्रह्मचाऱ्याचें जेवण, भेस, जानवें ह्या गजालींचेर सविस्तर नेम दिल्यात.

ब्रह्मचर्याचें एक म्हत्वाचें खाशेलपण म्हळ्यार इंद्रियांचेर ताबो दवरप. देखून ब्रह्मचर्यांत लैंगिक सूख वर्ज्य आसताच, पूण खावपापियेवपासारख्या गजालींचेर ताबो दवरचो पडटा. देखीक-सोरो पियेवप ना, मांस खावप ना, खाटीचेर न्हिदप ना आदी.

लैंगिक कर्मां हीं मुळांतूच अपवित्र, बायल ही आध्यात्मिक साधनेंतली आडखळ अशें बौध्द, जैन, क्रिस्तांव आनी निवृत्तीवादी हिंदू मानतात. ब्रह्मचर्य पाळ्ळ्यार पावित्र्य, सुमाराभायलें बळ, देवत्व, पूर्णत्व, आत्मज्ञान, मोक्ष आदी मेळटा अशे समजुतीन कांय जाण ब्रह्मचर्य स्विकारतात. तेभायर ब्रह्मचर्याखातीर पुराय काळ ईश्वरचिंतना सारक्या व्हड कार्यांत घालोवपाक मेळटा होवूय एक ताचो उद्देश.

ब्रह्मचारी हे स्वतंत्रपणान एकसुरे रावतात जाल्यार कांय खेपे पंगड, मठ, आश्रम बी बांदून एकठांय रावतात. दादल्यांपरस बायलांमदीं ब्रह्मचर्य स्विकारपाचें प्रमाण बरेंच उणें आसता. बौध्द भिक्षुणी, जैन श्रमणी, क्रिस्तांव माद्री आदी बायलो मात अशें ब्रह्मचर्य पाळटात.

खंयच्याय समाजांतल्या सामान्य मनशाचे नदरेन ब्रह्मचर्य हें इत्सीक आसता. पूण कांय धर्मांनी आनी समाजांनी खाशेलो धर्मगुरू, पुरयत बी हांकां जल्मभर खरपणान ब्रह्मचर्य पाळचें पडटा. हिंदू संन्याशी आनी योगी, बौध्द भिक्षू, जैन श्रमण आनी जायत्या आदिम जमातींतले शामान हे ब्रह्मचारी आसतात. रोमन कॅथलिक पंथांत पाद्री ब्रह्मचारी आसतात. क्रिस्तांव धर्माच्या इतिहासांत ब्रह्मचर्याविशीं वेगवेगळीं मतां पळोवंक मेळटात. प्रॉटॅस्टंट इगर्जेंत धर्मोपदेशकाच्या ब्रह्मचारी रावपाच्या व्रताक विरोध केला. सुफी साधू हांचो आडवाद सोडल्यार मुसलमानांमदीं ब्रह्मचर्य चडशें दिसना. पारशी धर्मांत ब्रह्मचर्यापरस गृहस्थी जिविताक व्हडपण दिल्ल्याचें दिश्टी पडटा.

जेजू क्रिस्त, आद्य शंकराचार्य, विवेकानंद आदी कितल्याशाच ब्रह्मचर्यांनी आपल्या व्रतस्थ आचरणान मनीसजिणेक उंचेल्या पांवड्यार पावयल्या.

- कों. वि. सं. मं.

ब्रह्मचर्याश्रम : (पळेयात आश्रम).

ब्रह्मदत्त : एक म्हान वेदान्ती. आद्य शंकराचार्यान आपल्या बृहदारण्यकावयल्या भाश्यांत ब्रह्मदत्ताचो उल्लेख केला. ब्रह्मदत्ताचीं कांय मतां वेदान्तदेशिकाचार्यान सर्वार्थसिध्दी नांवाचे टिकेंत दिल्यांत तीं अशीं-जीव आनी जगत हे ब्रह्मांतल्यान उत्पन्न जातात आनी ब्रह्मांतूच विलीन जातात. 'तत्त्वमसि' ह्या महावाक्यांतल्यान उपनिषदांचो खरो हेत स्पश्ट जायना, पूण तो अर्थ 'आत्मो वा अरे ब्रह्मच्यः' ह्या नियोग वाक्यांतल्यान जाता. ब्रह्म आनी जीव हांचेमदीं वेगळेपण दिसलें तरीय जीव हो ब्रह्मापसून वेगळो ना. साधक खंयचेय अवस्थेंत आसलो तरी ताच्या हातांतल्यान कर्माचो त्याग जावंक शकना. सुरेश्वराचार्य आनी ज्ञानोत्तम ह्या टिकाकारांनी ब्रह्मदत्ताक ज्ञानकर्मसमुच्चयवादी अशें म्हळां.

ब्रह्मदत्त हो ध्याननियोगवादी. तो जीवन्मुक्ती मानिना. मोक्ष हें ताचे नदरेन अदृश्ट अशें फळ.

-कों. वि. सं. मं.

ब्रह्मदेव : (पळेयात ब्रह्मा).

ब्रह्मदेश (मियानमार) : भारताचे उदेंत दिकेक आशिल्लो एक सार्वभौम देश. क्षेत्रफळ ६७६, ५५२ चौ. किमी. विस्तार १०° ते २८°३०' उत्तर अक्षांश आनी ९२° ते १०१° उदेंत रेखांश. ह्या देशाची दक्षिण-उत्तर लांबाय १,९२० किमी. लोकसंख्या ४७,३०५,३१९ (१९९१). यांगोन (रंगून) ही देशाची राजधानी. बंगालाच्या उपसागरांत आशिल्ल्या रामरी आनी चेदूबा जुंव्यांचो आनी अंदमान दर्यांतल्या मर्गी द्वीपसमूहाचो ह्या देशांत आस्पाव जाता. ब्रह्मदेशाचे उदेंतेक लाओस, ईशान्येक आनी उत्तरेक चीन, अस्तंतेक बंगालाचो उपसागर आनी बांगलादेश, आग्नेयेक आनी दक्षिणेक थायलंड आनी अंदमान दर्या आसा.

भूंयवर्णन : देशाचे उत्तरेकडचो प्रदेश चड उंचायेचो आसून, हो भाग तिनूय वटांनी पर्वतावळींनी भरिल्लो आसा. इरावती, चिंद्विन आनी सितांक प्रदेशांतल्यान व्हांवपी म्हत्वाच्यो न्हंयो दक्षिणेक आशिल्ल्या तेनासरीन हे अशीर दर्यादेगेच्या उदेंत भागांत खर देंवत्यांच्यो दोंगरावळी आसून उत्तरेक त्यो मार्ताबानच्या आखातामेरेन पातळ्ळयात.

भूंयरचणुकेचे नदरेन देशाचे सादारणपणान चार वांटे जातातः १) उत्तरेक आनी अस्तंतेक आशिल्लो पर्वतांचो प्रदेश २) उदेंतेक आशिल्लो शानाचो सडो आनी दक्षिणेकडची तेनासरीमाची दर्यादेग ३) मदलो सकल प्रदेश आनी ४) इरावती आनी सितांग न्हंयांचो त्रिभूज प्रदेश.

१) देशाचे अस्तंत शिमेचेर उत्तरेकडलो पूटाओ नॉटसावन दक्षिणेक आराकान द्विपकल्पांमेरेन हो प्रदेश पातळ्ळा. उत्तर भागांतल्या पर्वतावळींनी भारत ब्रह्मदेश हांची मदली शीम तयार केल्या. दक्षिणेकडल्या पर्वतांच्या प्रदेशाक 'आराकान योमा' ह्या नांवान वळखतात ह्या प्रदेशाची उंचाय आनी रुंदाय उत्तर वाठारांत चड आसा आनी दक्षिणेकडेन ती उणी जायत वता. पातकई, चीन, नागा आनी आराकान योमा हीं हांगाचीं म्हत्वाचीं तेमकां. ह्या प्रदेशांत आशिल्ल्यो सगळ्यो दोंगरावळी दाट रानांनी रेवडायल्यात. उत्तरेक आशिल्लें हकाकाबो राझी हें देशांतलें सगळ्यांत उंचेलें तेमूक. ताउंगुप ही १,९६८ मी. उंचायेवयली मुखेल खींड आराकान योमा पर्वतांत आसा. देशाच्या दक्षिण भागांत इरावती आनी सितांग ह्या देगणां मजगतीं पेगूयोभा ही उणे उंचायेची पर्वतांवळ उत्तर-दक्षिण अशी पातळिल्ली आसा. आराकान योमा आनी बंगालचो उपसागर हांचेमदीं अशीर अशी आराकान दर्यादेग आसा. (२) देशाचे उदेंतेकडचो शेकानशेक भाग शानाच्या सड्यान रेवडायल्लो आसा. हो चीनाच्या युनान सड्याचोच दक्षिणेकडलो भाग. ताची सरासरी उंचाय ९०० मी. आसा. सॅल्वीन न्हंय शान सड्या मदल्यान व्हांवता. मार्ताबानच्या आखातामेरेन दक्षिण क्रा संयोग भूंयेमदली व्हिक्टोरिया पॉयंटामेरेन तेनासरीम दर्यादेग पातळिल्ली आसा. मोलमायन हें त्या प्रदेशांतलें मुखेल शार. हाचे उदेंतेक दोंना पर्वतांवळ आनी दक्षिणेक टाऊंम्पो आनी बिलॅउकटॅंग ह्यो पर्वतांवळी आसात.

सपाट प्रदेशाचो आस्पाव आराकान पर्वत आनी उदेंतेकडलो शानाचो सडो हांचेमदीं जाता. मध्यवर्ती सपाट प्रदेश अर्थीक आनी संस्कृतीक नदरेन खूब म्हत्वाचो आसा. मंडाले हें ह्या भागांतलें मुखेल शार. ह्या वाठाराक केन्ना केन्नाय भूंयकांपाचे धपके बसतात. दक्षिणेक इरावती आनी सितांग ह्या न्हंयांमजगतीं पेगुयोमा पर्वतांची वळ आसा. हांगा ज्वालामुखीचे दोंगर आसात. माऊंट पोपा हो हांगाचो प्रसिध्द ज्वालामुखीचो दोंगर.

इरावती आनी सितांग न्हंयांच्या त्रिभूज प्रदेशान ३१,०८० चौ. किमी. क्षेत्र व्यापिल्लें आसा. शेतवडीचे नदरेन ह्या प्रदेशांक खूब म्हत्व आसा. यांगोन हें ह्या भागांतलें मुखेल शार आनी बंदर. इरावती, चिंदबिन, सितांग आनी सॅल्वीन ह्यो हांगाच्यो म्हत्वाच्यो न्हंयो. तांचो लोट उत्तर-दक्षिण असो व्हांवता. इन्ले हें देशांतलें सगळ्यांत व्हडलें तळें.

हवामान : ब्रह्मदेशाचें हवामान मोसमी प्रकारचें. देशाच्या सगळ्या वाठारांनी हवामान एकसारकें ना. वाठाराचे उंचायेप्रमाण थंयच्या हवामानांत बदल जाता. देशाच्या चडशा भागाचो आस्पाव उश्ण कटिबंधांत जाता. दर्यादेगांनी आशिल्ल्या वाठारांतलें हवामान उश्ण आनी दमट आसता. शिंयाळ्यांत पर्वती प्रदेशांतलें तापमान गोठणबिंदूमेरेन सकयल वता. देशाच्या उत्तर भागांतल्या पर्वतांच्या प्रदेशाक लागून मध्य आशियांतलें शितळ वारें आडावता. उदेंत आशियांतल्या हेर देशांप्रमाण हांगाय गीम, पावसाळो आनी शिंयाळो अशे तीन ऋतू आसात. सबंद देशाचो सरासरी वर्सुकी पावस १००सेंमी. इतलो आसता.

वनस्पत आनी मोनजात : देशांतलें सुमार ५७% क्षेत्र रानांखाला आसून तातूंतलें २५% क्षेत्र साग रुखांनी भरलां. चड उंचायेच्या प्रदेशांनी उपोश्ण आनी समशीतोश्ण कटिबंधीय रानां आनी उणे उंचायेच्या प्रदेशांत उश्ण कटिबंधीय सदांपाचवे आनी पानझडी रूख दिश्टी पडटात. हिमशेपलतडचे १,०५०मी. उंचायेच्या वाठारांनी ओक, पायन आनी हेर रूख आशिल्लीं पाचवींचार रानां आसात. २०० सेंमी. परस चड पावसाच्या वाठारांनी घट्ट लाकूड आशिल्ली रूखावळ पळोवपाक मेळटा. १०० ते २०० सेंमी. पावस पडटा त्या वाठारांनी आंबो, पणस, साग, माड, ताड आनी हेर मोसमी प्रकाराचीं रानां आसात. १००सेंमी. परस उण्या पावसाच्या वाठारांनी काथ्याचीं झोंपां आनी ल्हान ल्हान झिली आसात.

ब्रह्मदेशांच्या रानांनी वाग, शींव, बिबटे, गवे, दोन शिंगां आशिल्ले गेंडे, रानरेडे, रानटी माजर, टॅपिर, वांखेल, हत्ती, माकड, आनी हरणां ही मोनजात खूब प्रमाणांत दिसता. त्रिभूज प्रदेशांत विखाळे सोरोप, हार, मानगीं, कांसव ही मोनजात मेळटा. रानांनी तितर, पाचवो मोर, रानकोंबे, ग्राऊस, पोपट आनी हेर सवणीं पळोवपाक मेळटात.

इतिहास : ब्रह्मदेशाच्या चड पयलींच्या इतिहासाची आनी संस्कृतायेची म्हायती मेळना. पूण १९६९ त ब्रह्मी पुरातत्त्वखात्यान

केल्ल्या उत्खननांत सुमार पांच हजार वर्सांपयलीं इरावती न्हंयेच्या देगणांत मनशाची पयली वसणूक निर्माण जाली अशे पुरावे सांपडल्यात. नवाश्मयुगांतले अवशेश आनी व्होंवरींतल्या चित्रांवयल्यान हांगाच्या मनशांचे वसणुकेची म्हायती मेळटा. हे संस्कृतीक मानववंशशास्त्रज्ञ 'ऑनयॅथिअन' अशेंय म्हण्टात.

ब्रह्मदेशाचो पुर्विल्लो इतिहास म्हळ्यार ब्रह्मी आदिवासी जमाती आनी तलेंग हांचेभितर खूब तेंप चलिल्लो संघर्श. तलेंग जमात सुरवेक तिबेट सड्यावयल्यान ब्रह्मदेशांत रिगली. उपरांत दक्षिणे मेरेनचो प्रदेश घेवन पयलीं थाटोना आनी उपरांत पेगू हांगा आपलें राज्य उबारलें. सम्राट अशोकान बौध्द धर्म आपणायले उपरांत धर्मप्रसाराखातीर बौध्द भिक्षूंक हांगाय धाडिल्ले. हाका लागून मॉन आनी हेर ब्रह्मी जमातींचो भारतीय संस्कृतायेकडेन संबंद आयलो. राजा, कला, लाकडी शिल्पां, स्तूपबांदणी आनी हेर भारतीय संकल्पना तांणी आपणायल्यो.

इ. स. पयल्या शेंकड्यासावन ते आठव्या शेंकड्यामेरेनच्या ब्रह्मदेशाच्या इतिहासाची पुराय तरेन म्हायती मेळना. ह्या काळांत तिबेट आनी चीनांतल्या विंगड विंगड लोकांचे चोंबे हांगा आसले. तांची थळाव्या लोकांकडेन सदांच झगडीं जातालीं. हाका लागून खंयचीय जमात थिरायेन रावूंक शकलिना. ह्या तिबेटी-ब्रह्मी जमातींतल्या प्यू आनी हेर जमातींनी टगाऊन आनी हलिंग्यी हांगा आपली सत्ता उबारली. उपरांत तांणी ल्हव ल्हव दक्षिणेंतलो आराकान पर्वतामेरेनचो प्रदेश हातासलो. प्यूंचो पराक्रमी राजा दूत बॉंग हाणें प्रेम नगर वसयलें. प्यू जमातीन भारत आनी चीन हांच्या वेपारी मार्गाचेर आपलें नियंत्रण दवरून इरावतीचें पुराय देगण आपल्या शेकातळा दवरलें. सुरवेच्या तेंपार प्यू जमातीन मॉन लोकांकडल्यान जायत्यो कल्पना आनी परंपरा घेतली आसली तरी भारतीय संस्कृतीची वळख जातकच ते चड प्रगत आनी बळिश्ट जाले. प्यू जमातीभितर एकवट नाशिल्लो. तांचेमदीं सदांच झगडीं जातालीं हाका लागून राजकीय नदरेन फुडारिल्ले मॉन जमातीन प्यू जमातीचेर हार घाली.

इ. स. ८४९ त पगान राज्याची स्थापणूक जाली. १०४४ त अनव्रथ हो राजा सत्तेचेर आयलो. ताणें इरावती न्हंयेचो त्रिभूज प्रदेश आनी मॉन राजाची राजधानी थाटोन हांचेर आपलो शेक बसोवन पगा हांगा आपली राजधानी उबारली. श्रीलंका आनी भारत हांच्या प्रभावाक लागून ह्या राजांनी हीनयान बौध्द धर्म आपणायल्लो. मंगोला वंशांतल्या कुब्लायखान हाणें त्या राज्याचेर घुरी घालून १२८७ त ताचेर जैत मेळयलें.

पगान साम्राज्याउपरांत ब्रह्मदेशांत तीन स्वतंत्र राज्यां निर्माण जालीं. तातूंतलें उत्तर मध्य ब्रह्मदेश हें शान वंशाच्या शेकातळा आयलें. ते आपल्याक अनब्रयाचे वारस मानताले. शानांच्या तेंपार ब्रह्मी साहित्याचो विकास जालो. दक्षिणेंत मॉन घराण्यान परत सत्ता मेळोवन पेगू हांगा

आपली राजधानी उबारली. सोळाव्या शेंकड्यांत राजा ताबिश्वेती हाणें उत्तरेकडचे शान आनी दक्षिणेकडचे मॉन हांका एकठांय हाडून पेगू हांगा आपली राजधानी उबारली. ताच्या मरणाउपरांत ताचो मेवणो बाईझॉंग हाणें मणिपूर, अवा ह्या शान राज्यांचेर आनी मॉनाच्या प्रदेशांचेर जैत मेळयलें. ताणें १५६९ त थायलँडाच्या राजाचो पराभव करून ताका बंदखणीची ख्यास्त दिल्ली. पूण ताची प्रशासनाची यंत्रणा विस्कळीत आशिल्ली. ताची फौज्यूय ल्हान आशिल्ली. निमाणेकडेन ह्या राज्यांचे ल्हान ल्हान कुडके जावन मणिपूर स्वतंत्र जालो. उपरांत बाईझॉंगाचो नातू अनौकपेटलून सत्तेर येवन ताणें राज्याची घडी नीट बसयली. उपरांत हांगा युरोपी लोक वेपारा निमतान येवपाक लागले. इ. स. १७५२त पुराय ब्रह्मदेश मॉनांच्या शेकातळा आयलो. तांचो राजा बिन्यादल हाणें पेगूक आपली राजधानी उबारली. मॉनांची सत्ता नश्ट करचे खातीर अलौंगपेया ह्या मुखेल्यान १७५२ त आपल्याक राजा म्हणून घोशीत केलो. सुरवेक श्वेबो हांगा राज्य उबारून मॉन सत्ताधान्याचेर आनी फ्रांसेझाचेर हार घाली. मणिपूर आनी तेनारीस हे प्रदेश ताणें आपल्या शेकातळा हाडले. अलौंगपेयान स्थापणूक केल्ल्या कॉनबॉंग वंशान मुखार १८८५ मेरेन ब्रह्मदेशाचेर आपलो शेक गाजयलो. आराकान आनी आसामाचेर जैत मेळयले उपरांत तांचो ब्रिटिशांकडेन संबंद आयलो आनी तांचेमदीं झगडीं सुरू जालीं. हातूंतल्यानूच पयलें ब्रह्मी झूज जावन (१८२४-२६) ब्रह्मदेशाचेर हार पडलीं. ब्रिटिशांनी आसाम, मणिपूर, आराकान आनी तेनासरीम हे प्रदेश आपल्या शेकातळा हाडले. कलकत्ता ते सिंगापूर दर्यादेगेक लागून ब्रिटिशांनी ब्रह्मदेशाआड दुसरें झूज उबारून (१८५२) ब्रह्मदेशाचेर हार घाली. १८८५ त तांचेभितर तिसरें झूज जालें. ब्रह्मदेशाचो निमाणो राजा थिबा हाका सत्तेवयलो देंवोवन ब्रिटिशांनी ताका रत्नागिरीक शिमेपार केलो. अशे रितीन सबंद ब्रह्मदेश ब्रिटिशांच्या शेताकळा आयलो आनी ब्रह्मदेश ब्रिटीश हिंदूस्थानाचो एक भाग जालो.

१ जानेवारी १८८६ सावन ब्रह्मदेश हो ब्रिटीश हिंदूस्थानाच्या साम्राज्याचो एक भाग जालो. तिनूय ब्रह्मी झुजांनी हिंदी सैन्यान ब्रिटिशांक आदार करून ब्रह्मदेशाचो पराभव केलो. हाका लागून ब्रह्मी लोकांमदीं आनी हिंदी जनतेत दुस्मानकाय निर्माण जाली. ब्रिटिशांच्या अत्याचारांक विरोध करपाखातीर ब्रह्मदेशांत तरणाट्यांच्या संघटनांची स्थापणूक जावपाक लागली. अस्तंती आचारविचारां वांगडा तरणाट्या पिळग्यांचेर लोकशाय, समाजवाद, क्रांती हांचो परिणाम जावपाक लागलो. नवे पिळगेन राष्ट्रवाद, राष्ट्रधर्म, संस्कृताय आनी आधुनिक अस्तंती शिक्षण हांचो पुरस्कार करून १९०८ त युवक बौध्द संघटनेची स्थापणूक केली. हे संघटनेत ब्रिटिशांच्या जुलमी धोरणाक विरोध करून तांणी संविधानीक कायद्याची मागणी केली. विद्यार्थ्यांनी ब्रिटिशांआड चळवळी आनी संप सुरू केले. १९३०त ब्रिटिशांनी ब्रह्मदेश हिंदूस्थानासावन वेगळो करपाचें थारायलें. ऑग सान, ऊ नू, शू माँग आनी हेर तरणाट्यांनी

थाकीन (मालक) चळवळ सुरू केली आनी तांणी हिंसाचारी पद्दत आपणायली. १९३५ चो कायदो पास जालेउपरांत दोन वर्सांनी ब्रह्मदेश हिंदूस्थानासावन वेगळो केलो. ताका ब्रिटीश सम्राज्यांतल्या घटक राज्याचो मान मेळ्ळो, तशेच नवे अधिकारूय मेळ्ळे. दुसऱ्या म्हाझुजाच्या तेंपार ब्रह्मी फुडाऱ्यांनी जपानाक तेंको दिलो. तांणी जपानाच्या आदारान ब्रिटिशांक ब्रह्मदेशांतल्यान धांवडावन घालपाची येवजण आंखली. बे मॉ आनी ऊ सान हे दोगूय हे येवजणेचे मुखेली आशिल्ले. ऑग सान, ने विन आनी हेरांनी हुकूमशायविरोधी स्वातंत्र्यसंघ ह्या नांवाची क्रांतिकारी संघटना उबारिल्ली. हे संघटनेन जपानाचो आदार मागिल्लो. पूण जपानान ब्रह्मी नेत्यांचो विश्वासघात करून १९४१ त ब्रह्मदेशाचेरूच आक्रमण केलें. आपल्या कळसुत्री प्रशासनाचो मुखेली म्हणून जपानांत बे मॉ हाची नेमणूक करून १९४३ त ब्रह्मदेश हें स्वतंत्र राष्ट्र अशें जाहीर केलें. बे मॉ हाका सैन्याचो मुखेली नेमलो. ह्या काळांत जपानान ब्रह्मी जनतेचेर खूब अत्याचार केले. ब्रिटीश फौज ब्रह्मदेशांत रिगलेउपरांत यकीनाचे साम्यवादी मुखेली भूंयगत जाले. म्हाझुजाउपरांत ब्रिटीश सरकारान १९४६ त जनरल ऑग सानच्या फुडारपणासकल ब्रह्मदेशांत हंगामी सरकाराची स्थापणूक जाली. ऑग सानच्या राजकीय दुस्मानांनी ताची आनी ताच्या सहकाऱ्यांची २४ जुलय १९४७ दिसा हत्या केली. उपरांत ऊ नू हाची प्रधानमंत्री म्हणून नेमणूक केली. ४ जानेवारी १९४८ त ब्रह्मदेश स्वतंत्र जालो. सर ह्यूबर्ट रान्से ह्या निमाण्या ब्रिटीश गव्हर्नरान राजकाराभाराची सगळीं सुत्रां ब्रह्मदेशाच्या पयल्या राष्ट्राध्यक्षाकडेन (साओ श्यू थायके) सोंपयलीं.

स्वातंत्र्य मेळ्ळेउपरांत ब्रह्मी फुडाऱ्यांनी अलिप्ततायेचें धोरण आपणायलें. तांणी साम्यवादी चीनाकूय मान्यताय दिली. स्वातंत्र्याउपरांत ब्रह्मदेशान साबार येवजण्यो आंखून देशांत शांतताय आनी अर्थीक उदरगत घडोवन हाडपाचे खूब यत्न केले. पूण प्रधानमंत्री ऊ नू आनी ताचे वांगडी हांच्या संघर्शाक लागून देशाची सत्ता ने विन ह्या लश्करी मुखेल्याच्या हातांत गेली. ताच्या फुडारपणासकयल ब्रह्मदेशांत १९६०त भौशीक वेंचणुको जावन ऊ नू परत सत्तेर आयलो. पूण ताच्या वांगड्यांभितरल्या संघर्शाक लागून देशांत परत अस्थिरतायेचें वातावरण पातळ्ळें. हाचो परिणाम म्हळ्यार १९६२ त जनरल ने विन हाणें प्रधानमंत्री ऊ नू सरन्यायाधीश आनी मंत्रीमंडळांतल्या ताच्या वांगड्यांक बंदखणीत घाले. लश्करी क्रांती करून हेर अधिकाऱ्यांच्या आदारान देशाची पुराय शासनवेवस्था परत आपल्या हातांत घेतली. संविधान रद्द करून लश्करी राजवट सुरू केली. जनरल ने विन हाणें समाजवादी धोरण आपणावन शेतवड, वेपार आनी उद्देगधंद्याचें राश्ट्रयीकरण केलें. १९७४त ताणें नवें संविधान तयार करून ब्रह्मदेश हें समाजवादी राष्ट्र अशें जाहीर केलें आनी देशांत एकपक्षी हुकूमशायी राजवट सुरू केली. ताच्या फुडारपणासकयल येरादारी, भौशिक भलायकी खातें, वैजकी शिक्षण

आनी हेर मळांरुय उदरगत जाली. ताणें आंतरराष्ट्रीय राजकारणांत अलिप्ततायेचें धोरण आपणावन ब्रह्मदेशाक आशियेंतल्या राजकारणांत म्हत्वाची सुवात मेळोवन दिली. उपरांत ताणें ८ ऑगस्ट १९८१ दिसा अध्यक्ष आनी राश्ट्राध्यक्ष पदाचो राजिनामो दिलो. १९८१त जाल्ले भौशिक वेंचणुकेंत जनरल ऊ सान राश्ट्राध्यक्ष जालो. पूण रोकडोच ऊ सान हाका सत्तेभायरो करून ने वीन परतून राश्ट्राध्यक्ष जालो. उपरांत ताणें १९८८ मेरेन देशांत आपली हुकूमशाय गाजयली. आपल्या समाजवादी धोरणांक लागून ताणें ब्रह्मदेशाक परकी राश्ट्रांसावन अलिप्त दवरलो. तशेंच भारतीयांक दिवाणी सेवेंतल्यान आनी चिनी लोकांक वेपार क्षेत्रांतल्यान काडून उडयले. ब्रह्मदेश जो आग्नेय आशियेंतलो एक गिरेस्त देश आसलो, ताका १९८७ त संयुक्त संस्थानान मागाशिल्लो देश म्हूण घोशीत केलो. ने वीनची राजवट देशांत अर्थीक उदरगत घडोवन हाडप्याक अपेशी थारिल्ल्यान, १९८८त ताचे आड व्हड उठाव जालो. जुलय १९८८ त नेवीन हाणें आपल्या पदाचो राजिनामो दिलो. उपरांत जनरल सॉ माऊंग हो राश्ट्राध्यक्ष जालो. १९८९ त ताणें ब्रह्मदेशाचें नांव मियानमार अशें दवरलें. २७ मे १९९०त देशांत भौपक्षीय वेंचणूक जावन तातूंत नॉबेल शांती पुरस्कार मेळिल्ले आँग सान सू कै हिच्या लोकशाय पक्षाक भौमत मेळ्ळें. पूण लश्करान तिच्या हातांत सत्ता दिवपाक न्हयकार दिवन तिका तिच्या घरांतूच बंदखणींत दवरली. उपरांत मे १९९५ त तिचेर कांय बंधना घालून तिची सुटका केली. लश्करी हुकूमशायेक लागून १९९७ त अमेरिकेन ब्रह्मदेशाचेर परतून अर्थीक अनुशास्ती लागू केली.

राजकीय स्थिती : १९७४ त नवें संविधान चालीक लागले उपरांत लश्करी राजवट सोंपून एकपक्षीय हुकूमशाय राजवट सुरू जाली. ह्या संविधानांत ब्रह्मदेश हें समाजवादी राज्य आशिल्ल्याचें जाहीर केल्लें. संसद ही सगळ्यांत उंचेली संस्था आसून तिचे ४७५ वांगडी आसतात. संसद वांगड्यांक चार वर्सांखातीर वेंचून काडटात. १८ वर्सां पिरायेच्या नागरिकांक मत दिवपाचे हक्क आसात. दर एका राज्यांत, शारांत आनी गांवगिऱ्या वाठारांनी लोकांनी नियुक्त केल्लीं मंडळां आसात. दर एक मंडळ तांकां दिल्ल्या थरांचेर कार्यकारी आनी न्यायलयीन स्थितीचेर नियंत्रण दवरता. ब्रह्मदेशाचें शासन चार थरांच्या संस्थांनी विभागिल्लें आसून राश्ट्रीय संसद निर्वाचीत प्रतिनिधींतल्यान राज्यमंडळ, मंत्रीमंडळ, न्यायमंडळ म्हानिरिक्षक मंडळ आनी हेर मंडळां नियुक्त करतात. हातूंतली राज्यमंडळ ही म्हत्वाची संस्था आसून तिचे २८ वांगडी आसतात. तातूंतल्यानूच राश्ट्राध्यक्षाचो निवाडो जाता. मंत्रीमंडळ प्रधानमंत्र्याक वेंचून काडटात. १९६२ त लश्करी राजवट आयल्येउपरांत ब्रिटीशा तेंपावयलें सर्वोच्च आनी उच्च न्यायालय बंद करून ते सुवातेर मुखेल न्यायालय नेमलें. हेंच आयचें निमाणें अपील न्यायालय आसा. १९७४ च्या संविधानावरवीं लोक न्यायमंडळ ही सर्वोच्च न्यायदानाची संस्था जाल्या.

राखणेवेवस्था : देशाच्या १९७४ च्या संविधानावरवीं राखणे येवजण, शांतताय आनी झूज ही मंत्रीमंडळाची जापसालदारकी आसा. राखणेमंत्री तिनूय सेनांचो मुखेली आसता. देशाची वट्ट भूसेना २,७०,०००(१९८८) आशिल्ली. लायट इंफण्टी डिविझन ७, ब्रिगेड १८७, स्वतंत्र इंफण्ट्री ८७, आर्टिलरी बटालियन ४, आनी १ अॅण्टी-एरक्राफ्ट बॅटरी, २४ कोमॅट टॅक्स, ४० एम्बर गाडयो आसात. लोकसेना सुमार ३५,००० आनी लोक पोलीस फोर्म ३४,८०० इतलो आसा.

अर्थीक स्थिती : अर्थवेवेस्थेचो मुखेल भार शेतवडीचेर आसता. तांदूळ निर्यात करपी देश म्हणून ताची नामना आसा. देशांतलें मुखेल उत्पादन तांदूळ आसून तें परकी चलन मेळोवन दिवपाचें आनी रोजगाराचें एक मुखेल साधन आसा. देशांतले वट्ट लोकसंख्येंतले ७०% लोक शेतकी उद्देगांत आसात. शेतवड हो हांगाचो मुखेल वेवसाय आसलो तरी परंपरीक पद्दतिनूच शेतवड करतात. इरावती आनी सितांग न्हंयांच्या देगणांनी आनी त्रिभूज प्रदेशांत भाताचें पीक काडटात. मंडालेचे आग्नेय दिकेक आशिल्ल्या प्रदेशांत, मध्य इरावतीच्या देगणांत आनी चिंदविन न्हंयेच्या देगणांनी कापूस, भूयमूग, ऊंस, कड्डण, तीळ, तंबाकू आनी हेर शेती धान्यां पिकयतात. दक्षिणेक आशिल्ल्या दर्यालागच्या वाठारांनी रबराचे मळे आसात. शान वाठारांत बटाट आनी च्या हीं नगदी पिकां काडटात. तेभायर ताग, गंव, मको, घेवडो, ज्वारी, बाजरी, हींय पिकां ब्रह्मदेशांतले शेतकार पिकयतात. शेतवडीच्या मळार अजुनूय यंत्रिकीकरण जावंक ना. शेत नांगरपाक पाडे आनी रेड्यांचो उपेग करतात. गोरवां, बोकडां, कुकडां, दुकर पोसपाच्या उद्देगाकूय म्हत्व आसा. देश स्वतंत्र जाल्याउपरांत नुस्तेंमारी कार्यावळीची खूब उदरगत जाल्या. वट्ट उत्पादनांतल्या १.६% नुस्त्याची निर्यात जाता.

स्वातंत्र्याउपरांतच्या काळांत रंगूनांत पयलो औष्णिक वीज प्रकल्प उबारलो. उपरांत तीन जलविद्युत प्रकल्प उबारले. दक्षिण शान वाठारांत सॅल्वीनाच्या बालू चाऊंग हे उपन्हंयेवयल्या प्रकल्पाक लागून रंगून आनी हेर ५३ गांवांक आनी १४५ खेड्यांक वीजपुरवण जाता. लॉपिता न्हंयेचेर लॉईकॉव हांगा जपानाच्या आदारान १९६० त धरण बांदलें.

ब्रह्मदेश खनीजसंपन्न आसा. कथील, टंगस्टन, शिशें, रुपें, इंद्रनील मणी, पाचू आनी हेर खनिजांचे सांठे हांगा आसात. खनीज तेलाचें उत्पादन १८८७ सावन सुरू जालें. तेल उत्पादनांत हो देश स्वयंपूर्ण आसा. विंगड विंगड प्रकारांच्या खनीज उत्पादनांखातीर चार महामंडळांची स्थापणूक केल्या. एके जपानी उद्देग संस्थेच्या आदारान सिरीअॅम नगरांत तेल निवळीकरण प्रकल्प उबारला.

स्वातंत्र्य मेळ्ळे उपरांत कारखाने आनी हेर उद्देगधंदे हांगा दिसानदीस वाडत आसात. १९५० ते १९६० मेरेन अमेरिकेचीं संयुक्त संस्थानां आनी युरोपी देशांकडच्यान यंत्रसामुग्री आयात करून अर्थीक विकास घडोवन हाडपाचे यत्न जाले. १९६२ त जनरल ने विनच्या क्रांतिकारी

सरकारान 'समाजवादी ब्रह्मी मार्ग' आपणायलो. उत्पादन वाडोवप, बेकारी निर्मुलन, रोजगार उपलब्धता अर्थीक विकास घडोवन हाडपाखातीर शेतवड, उद्देग, विवरण, येरादारी, निर्यात वेपार हांचें राष्ट्रियीकरण केलें. रंगुनांत तिखें, वखद, लुगट, स्पिरीट आराकान-कागद, थायेटम्मो-शिमीट, रसायनीक सारें प्रकल्प, थामिन-साकर, ताग आनी हेर उत्पादनांची निर्मिती करपी कारखाने आसात. मध्य ब्रह्मदेशांत भातसडी, लाकूड चिरप, आनी अन्न प्रकिया करपी उद्देग चलतात. पेगू हो हांगाचो मुखेल उद्देगीक विभाग आसा. १९७० उपरांत अन्नप्रकिया वेवसाय नेटान चलता. चडशे कामगार ह्या वेवसायांत घुस्पल्यात. परकीय कंपन्यांनी बरेंच भांडवल हांगाच्या उद्देगधंद्यांनी घालां.

१९६२ त देशाभितरल्या वेपाराचें राष्ट्रियीकरण केल्ल्याकारणान १९६५-६६त खाजगी वेपाराचें प्रमाण १५% उणें जालें. १९७६त राज्य वेपार मंडळाकडेन सगळे वेपार सोंपयले. ब्रह्मदेशाच्या आंतरराष्ट्रीय वेपाराचेर सरकारी यंत्रणेचीच देखरेख आसता. हांगाच्या सगळ्या बँकांचें आनी विम्यासंस्थांचें २३ फेब्रुवारी १९६३ दिसा राष्ट्रियीकरण केलें. तांचें विलिनीकरण करून नोव्हेंबर १९६९ त 'पिपल्स बँक ऑफ द युनियन ऑफ बर्मा' ची स्थापणूक जाली. ब्रह्मदेशाच्या अर्थीक विकासाक आदार करपाखातीर १९७६ 'बर्मा एड यूपीची' स्थापणूक जाली.

येरादारी आनी संचारण : यांगोन ते प्रोम हो पयलो लोहमार्ग १८७७ त बांदलो आनी यांगोन ते सितांग देगण जोडपी लोहमार्ग १८८६ त बांदलो. यांगोन-मंडाले म्यिचीना हो एक मुखेल मार्ग आसा. हांगा खनीज तेल सांपडिल्ल्या वाठारांनी लोहमार्गाची वेवस्था आसा. १९४८ त लोहमार्गाचें राष्ट्रियीकरण करून राज्य येरादारी निगमाची स्थापणूक केली. इरावती आनी तिच्या उपन्हंयांतल्यान जावपी येरादारी तांदूळ वेपाराचे नदरेन म्हत्वाची आसा. देशाभितरली उदकांतली येरादारी मुखेलपणान खाजगी आनी सहकारी संस्थांकडच्यान जाता. यांगोन हें व्हड आनी बरें आंतरराष्ट्रीय दर्ज्याचें बंदर आसा. ब्रह्मी बंदर निगम ह्या बंदराची देखरेख करता. यांगोनाक आंतरराष्ट्रीय विमानतळ आसून देशाभितरले येरादारीखातीर ४५ विमानतळ आसात. टपाल कार्यालय, दूरध्वनी, रेडिओ, दूरचित्रवाणी हांची वेवस्था हांगा आसा. हांगा उजवाडाक येवपी खबरांपत्रांमदीं बोटा ताऊंग, गार्डियन, केमॉन, लोकेया फिथू नायझिन हांचो आस्पाव जाता. खबरांचेर आनी नेमाळ्यांचेर सरकाराचें नियंत्रण आसता.

लोक आनी समाजजीण : ब्रह्मदेशांतलो खूब आदलो समाज आनी संस्कृती हांचेविशीं चडशी म्हायती मेळना. पूण हांगा सांपडिल्ल्या पुराव्यावयल्यान सुरवेक हांगा ज्यू आनी मॉन जमातींतल्या लोकांचो राबितो आशिल्लो अशें कळटा. ताचेउपरांत तिबेटोबर्मन आनी मुखार दक्षिण चीनासावन शान-थाई जमातीचे लोक हांगा आयले. कारेन, चीन आनी काचीन हे लोक क्रिस्ता आदल्या काळासावन अठराव्या

शेंकड्यामेरेन हांगा येत राविल्ल्याचे पुरावे मेळ्ळ्यात. उत्तर-दक्षिण दिकेन व्हांवपी न्हंयो, तांचीं देगणां आनी तांचेभोंवतणीं आशिल्ले व्हड व्हड दोंगर, हांकां लागून समाजीक आनी संस्कृतीक भरसण जावंक पावलिन. हाचो परिणाम म्हळ्यार ब्रह्मी समाजांत दर एके जमातीचें खाशेलपण तिगून उरल्लें. भारत-ब्रह्मदेश शिमेलागसार मॉंगोलॉयड वंशांतले काचीन आनी चीन जमातीचे लोक रावपाक लागले. उदेंतेकडच्या रानाच्या सड्याचेर थाई वंशांतले शान जमातीचे लोक चड प्रमाणांत सांपडटात. शानाच्या सड्याचे दक्षिणेक कारेन लोकांची वसती आसा. ते थाई-चीनी वंशांतले आसात. तातूंतले साबार लोक क्रिस्तांव धर्मांतले आसात. देशांतल्यो जमाती तिबेटो-ब्रह्मी, मॉन-खेर आनी थाई-चीनी अशा तीन मुखेल भाशागटांनी विभागल्यात. चडशे लोक बौध्द धर्मांतल्या थेरवाद पंथाचे अनुयायी आसात. हेर बौध्द प्रणालींचे अनुयायी देशांत सांपडटात. देशांत इस्लाम धर्माचे ४% आनी क्रिस्तांव धर्माचे ३% लोक आसात. हांगा बौध्द मठ आनी पॅगोडे सगळ्याक दिश्टी पडटात. मंडाले हें बौध्द मठाचें एक केंद्र आसा. हांचेखेरीज देशांत हिंदू धर्माचेय लोक आसात. देशांतले सुमार ८५% लोक गांवगिऱ्या वाठारांनी रावतात. हांगाच्या लोकांक 'ब्रह्मी' लोक वा 'बर्मन' अशें म्हण्टात. कारेन १०% आनी शान ८% ह्यो हांगाच्यो मुखेल जमाती आसात. ब्रह्मी लोकांचें शीत हें मुखेल अन्न आसा. मांस आनी नुस्तें ते खातात. च्या हें तांचें आवडीचें पेय. ब्रह्मी दादल्या-बायलांचो भेस सादारणपणान सारकोच आसता. कमराक घागरो वा लुंगी आनी आंगार पोलको वा शर्ट आसता. बायलांक फुलांची आनी अलंकारांची आवड आसा. बायलांक समाजांत दादल्यांइतलेंच म्हत्व आसा. तांकां घरादाराचो आनी भाटांबेसांचो वारसो हक्क आसा. लग्नाउपरांत तीं आपलीं नांवां बदलिनात. ब्रह्मी लोकांचीं घरां कोंड्यांचीं आसून ती जमनीसावन एक ते देड मीटर उंचायेचेर बांदिल्लीं आसतात. शारांनी आधुनीक पद्दतीचीं घरां दिश्टी पडटात.

देशांतली परंपरीक रितीन चलत आयिल्ली शिक्षणाची पद्दत (पागोडा शाळा) आयजूय चलत आसा. धर्मीक शिक्षणाच्यो पॅगोडा शाळा सोडून देशांतले हेर सगळे शिक्षण पद्दतीचेर १९६६ सावन शासन नियंत्रण दवरता. देशांत शिक्षणाची उदरगत जावंची आनी हांगाच्या विद्यार्थ्यांक बरें शिक्षण मेळचें म्हणून सरकारान १९६५ ते १९७० ह्या काळांत शिक्षणाची पांचवर्सुकी येवजण आंखिल्ली. शिक्षणाचें माध्यम ब्रह्मी भाशा आसून इंग्लीश ही दुय्यम भाशा म्हणून सगळ्या माध्यमिक शाळांनी सक्तीची केल्या. हांगा अभियांत्रिकी, शिक्षणशास्त्र, वैजकी, कृषी, अर्थ आनी वेपार, पशुवैजकी आनी हेर उच्च शिक्षणाची वेवस्था आसा.

म्हत्वाचीं थळां : ब्रह्मदेश हो पॅगोड्यांचो देश. देशांत शारां उणीं आनी ल्हान आसात. यांगोन हें राजधानीचें शार. तशेंच हांगाचें मुखेल बंदरूय आसा. हांगाच्या 'श्वे डायोन' पॅगोडा हाका संवसारीक नामना मेळ्ळ्या. बौध्द धर्मियांचें आनी पर्यटकांचें तें म्हत्वाचें आकर्शण आसा.

मंडालेची बौध्द दोंगुल्ली आनी तिबा राजाचो किल्लो प्रसिद्द आसात. मंडाले शाराचे नैऋत्येक आराकान हो प्रसिद्द पॅगोडा आसा. पगान हें पॅगोड्यांचें शार इतिहास प्रसिद्द आसून हांगाचो आनंद पागोडा उल्लेख करपासारको आसा. लोकमान्य टिळकाक ब्रिटीश सरकारान मंडालेचे बंदखणीत दवरिल्लो.

- कों. वि. सं. मं.

ब्रह्मपुत्रा : आशियांतली एक मुखेल न्हंय. ही न्हंय तिबेटांत उगम पावून ईशान्य भारतांतल्यान फुडें बांगलादेशांत गंगा न्हंयेक मेळटा. हे न्हंयेची लांबाय २९०० किमी. हिमालयाचे कैलास दोंगरावळींत दर्याचे पातळेसावन ७२००मी. उंचायेचेर चेमा-युंगडुंग हे हीमन्हंयेंतल्यान ब्रह्मपुत्रा न्हंयेचो उगम जाता. ही सुवात मानसरोवरा सावन सुमार १०० किमी. जाल्यार सिंधू न्हंयेच्या उगमासावन सुमार १६०किमी. अंतराचेर आसा. पुर्विल्ल्या हिंदू धर्मग्रंथांतल्या उल्लेखाप्राण ब्रह्मपुत्रेचो उगम मिचिनी पर्वतांतल्या ब्रह्मकुंडांतल्यान जाल्ल्याचें मानतात. कुबी, आंगसी आनी चेमा-युंगडुंग हे ब्रह्मपुत्रा न्हंयेचे तीन मुखेल प्रवाह.

महाभारत, कालिकापुराण, रघुवंश ह्या साहित्यांतल्यान ब्रह्मपुत्रा न्हंयेचे जायते उल्लेख मेळटात. लौहित्य (तांबडो रंग) अशेंय तिचें नांव आसून परशुरामान क्षत्रियांचो संहार करतकच रगतान माखिल्लो आपलो परशू ब्रह्मपुत्रेच्या पात्रांत धुल्ल्यान तिचें उदक तांबडें जालें अशी आख्यायिका आसा. आवयचो वध करतकच ताचो परशू ब्रह्मकुंडांत पडलो अशीय एक दुसरी आख्यायिका आसा. आसामांतल्या आहोमांचे राजवटींत रूढ आशिल्ले आहोम भाशेंत तिका 'नामदाओ-फी' म्हळ्यार तारकांची न्हंय अशें नांव आसा. 'बुलुम बुथुर' म्हळ्यार बुडबुड्यांची न्हंय ह्या तिच्या मूळ नांवाचें संस्कृतीकरण जावन ब्रह्मपुत्रा हें उतर तयार जालां. आसामी लोक तिचो जायते फावट 'दर्याच' म्हणून उल्लेख करतात. तिबेटांत हे न्हंयेक त्सांगपो (शुध्द करपी), भारतांतल्या अरूणाचल प्रदेशांत दिहांग, आसामांत ब्रह्मपुत्रा जाल्यार बांगलादेशांत जमुना अशें म्हण्टात. चीनी लोक हिका या-लू-त्यांगपू चिअँग ह्या नांवान वळखतात.

उगमाउपरांत ही न्हंय हिमालयाची मुखेल दोंगरावळ आनी उत्तरेकडली नीएन-चेन-टांगला दोंगरावळ हांचेमदल्यान हिमालयाचे मुखेल वळीक समांतर अशी अस्तंत उदेंत दिकेन व्हांवत वता. ह्या भागांतल्यान फुडें ती ईशान्य वाहिनी जावन ग्याल परी आनी नामचा बारवा ह्या दोंगराच्या वाठारांतल्या खोल आनी अशीर देंगणांतल्यान व्हांवता. फुडें ती दक्षिणवाहिनी जावन हिमालय हुंपून भारतांत सिआँग आनी फुडें दिहांग ह्या नांवांनी प्रवेश करता. भारतांत तिका दिबांग आनी लुहित ह्यो उपन्हंयो मेळटकच ती नैऋत्य वाहिनी जाता आनी थंयसावनूच तिका ब्रह्मपुत्रा ह्या नांवान वळखतात. हांगा तिचें पात्र बरेंच रूंद आसून तातूंत जायते

जुंवे निर्माण जाल्ले दिश्टी पडटात. आसामांत ब्रह्मपुत्रेचो एक फांटो खेरकुटिया ह्या नांवान ब्रह्मपुत्रे सावन वेगळे जाता. हो फांटो फुडें उत्तरेकडल्यान येवन मेळपी सुबनसिरी हे न्हंयेवांगडा धनसिरीच्या मूळ प्रवाहाक येवन मेळटा. हाचेखातीर ब्रह्मपुत्रेचो मूळ प्रवाह आनी आसामांतलो खेरकुटिया हो फांटो हांचेमदीं माजुली ह्या १२५६.१५ चौ. किमी. क्षेत्राचो जुंवो तयार जाला. ब्रह्मपुत्रेक भारतांत उत्तरेकडल्यान सुबनसिरी, भरेळी, मानस, चंपावती, सरलभंगा, संकोश जाल्यार दक्षिणेकडल्यान बडी दिहांग, दिसांग, दिखू, धनसिरी, कोपिली ह्यो उपन्हंयो येवन मेळटात. आसामांतल्या ब्रह्मपुत्रेच्या देगणाक 'आसामाचें देगण' म्हणून वळखतात. ह्या देगणाच्या मध्यांतल्यान ब्रह्मपुत्रा न्हंय व्हांवता. भारतांतल्या गारो दोंगुल्ल्यांक भोंवताडो घालून ही न्हंय दक्षिण वाहिनी जावन बांगलादेशाच्या मैदानी प्रदेशांत जमुना नांवान शिरता. हांगा तिका उत्तरेकडल्यान तोरसा, जलढाका, तिस्ता ह्यो उपन्हंयो येवन मेळटात. फुडें गायबांडचे दक्षिणेक जमुनी (ब्रह्मपुत्रा) न्हंयेसावन पोरनी ब्रह्मपुत्रा हो न्हंयेप्रवाह वेगळे जाता. होच ब्रह्मपुत्रा न्हंयेचो मूळ प्रवाहमार्ग. हो प्रवाहमार्ग जमालपूर आनी मैमनसिंगच्यान आग्नेय दिकेन व्हांवत वतकच फुडें भैरवबाझारा लागसार मेघना न्हंयेक मेळटा. जमुना (ब्रह्मपुत्रा) न्हंयेचो सध्याचो मुखेल प्रवाह दक्षिणेक व्हांवत वचून ग्वालंदोचे उत्तरेक गंगा न्हंयेक मेळटा. जमुनेक बारल, अत्राई, हुरासागर हांचो संयुक्त प्रवाह उजवेकडल्यान येवन मेळटा. तेचपरी धालेश्वरी आनी बडी गंगा हे फांटे तिचेपसून वेगळे जावन स्वतंत्रपणान मेघना न्हंयेक मेळटात. फुडें मेघना खाडींतल्यान आनी हेर उपप्रवाहांतल्यान ही न्हंय बंगालच्या उपदर्याक मेळटा.

ब्रह्मपुत्रेचें तिबेटांतलें देगण रूक्ष, सुकें आनी थंड हवामानाचें जाल्यार बांगलादेश आनी आसामांतलें देगण उश्ण आनी सुक्या हवामानाचें आसता. आसामाच्या देगणाचो बरोचसो वाठार साल रुखाच्या रानांनी व्यापिल्लो आसा. दलदलीच्या वाठारांत वेताचीं रानां आसात. जाल्यार वसणूक आशिल्ल्या वाठारांत फळझाडां दिश्टी पडटात. कोंड्याचीं वनां सगळेकडेन आसात. आसामच्या दलदलीच्या वाठारांत चड करून एकशिगी गेंडो मेळटा. तेभायर वाग, हत्ती ह्या देगणांत आसात.

ब्रह्मपुत्रा न्हंय तिबेटांतल्यान व्हांवता आसतना गाळाचें प्रमाण उणें आशिल्ल्यान त्सांगपो न्हंयेचें उदक निवळ आसता. भारतांत मात जायत्या उपन्हंयांक लागून हे न्हंयेंतलें उदक, ताचो वेग आनी गाळाचें प्रमाणूय वाडिल्लें दिसता. पावसाळ्यांत गोआलपाडे हांगा दर सेकंदाक १४,१५८ घ.मी. उदक व्हांवत आसता. न्हंयेच्या पात्राची रुंदाय ९.६ किमी. मेरेन वाडिल्ली मेळटा. दर वर्सा गाळ व्हांवोवन हाडून ताचें संचन जाल्ल्यान न्हंयेचो तिसरो पांवडो खुबूच सुपीक जाला. १९५० ते १९७० मेरेन बरेच फावट हांगा हुंवार आयिल्ल्यान चडसो भाग रेंबाटी जाला. ह्या रेंबाटिच्या वाठारांत भुंयेसावन उंचायेचेर कोंड्याचीं घरां बांदिल्लीं दिश्टी पडटात. एकुणिसाव्या शतमानासावन बंगालांतल्यान आसामच्या

देगणाकडेन जायत्या लोकांनी स्थलांतर केल्ल्यान बंगाली लोकांची संख्या हांगा चड प्रमाणांत दिश्टी पडटा. हे लोक हांगा सुपीक जमनीचेर शेती करतात.

ब्रह्मपुराण आनी तिच्यो उपन्हंयो हांचेवरवीं जावपी जमनीचे धुपीचेर नियंत्रण करपाचें काम चालू आसा. १९५४ सावन हुंवाराचेर नियंत्रण दवरपाचो प्रकल्प तशेंच न्हंयेचे देगेर बांद घालपाचो वावर सुरू केला. भारत सरकारान ३१ डिसेंबर १९८१ दिसा ब्रह्मपुराण मंडळ नेमिल्लें आसून, ताचें मुखेल कार्यालय गुवाहाटीक आसा. हुंवाराचेर नियंत्रण, न्हंयेच्या देगणांतली जमनीची धूप उणी करप उदका शिंपणी, वीजनिर्मिती, उदका येरादारी हांचे उदरगतीचो पुराय वावर ह्या मंडळाचेर सोंपयला. गुवाहाटी लागसार बरपणी आनी उमिअम हे वट्ट ६०,००० कि.वि. विजेची निर्मिती क्षमताय आशिल्ले दोन प्रकल्प उल्लेख करपासारके आसात. आसामांतले च्याचे मळे, खनीज तेल, कोळसो, सैमीक वायू, बांगलादेशांतलो ताग ही ब्रह्मपुराणच्या वाठारांतली अर्थीक येणावळ.

तिबेटांतलें ल्हासा ते लात्झू (ल्हात्से-झाँग) हांगाचें ६४० किमी. लांबायेचें त्सांगपो न्हंयेचें पात्र उदका येरादारीक उपेगी आसा. आसाम आनी बांगला देशांत उदका शिंपणावळीपरस उदका येरादारीचे नदरेन हे न्हंयेक खुबूच म्हत्व आसा. आसामाचो सुमार ५५% वेपार हे न्हंय येरादारीवरवीं चलता.

ब्रह्मपुराण न्हंयेचेर चडशे पूल नात. ताका लागून रस्ते आनी रेल्वेमार्ग चड करून न्हंयेच्या पात्राक समांतर केल्ले दिश्टी पडटात. १९६३ त गुवाहाटी लागसार एक पूल बांदलो. आसामांतलीं सदिया, दिब्रुगड, जोरहाट, तेझपूर, गुवाहाटी, गोआलपाडा आनी धुब्री, बंगालांतलीं कुडिग्राम, रहुमारी, चिलमारी, बहादुराबाद घाट, फुलचरी, सरिसाबारी, जगन्नाथगंज घाट, नगरबारी, सिराजगंज आनी ग्वालंदो हीं ब्रह्मपुराण न्हंयेदेगेवयलीं मुखेल शारां.

- कों. वि. सं. मं.

ब्रह्मपुराण : एक महापुराण. विष्णुपुराणांतले सुचीप्रमाण हाचो पयलो क्रमांक लागता. जाल्यार देवी भागवतांत ताचो पांचवो क्रमांक लागता. हातूंत १३,००० श्लोक आसात अशें मत्स्य पुराणांत सांगलां. ह्या पुराणाचो सुरवेचो श्लोक असो:

यस्मात्सर्वमिदं प्रपञ्चरचितं माया जगज्जायते

यस्मिंस्तिष्ठति याति चान्त्यसमये कल्पानुकल्पे पुनः

यं ध्यात्वा मुनयः प्रपञ्चरहितं विन्दन्ति मोक्षं ध्रुवम ।

तं वन्दे पुरोषोत्तमाख्य ममलं नित्य विभुं निश्चलम ।

अर्थ : हें सगळें प्रपंचरचीत मायावी जग जाचेपसून उत्पन्न जाता, जाचेकडेन स्थित पावता आनी निमाणेकडेन जंय विलीन जाता, तशेंच

ही प्रक्रिया जाका लागून कल्पाफाटल्यान कल्प चलत रावता आनी जाचें ध्यान करून मुनी मायेबगरच्या शुध्द चिरस्थायी मोक्षाक प्राप्त जातात त्या निर्मल, नित्य, विभू आनी निश्चल अशा पुरुषोत्तम विष्णुक हांव नमस्कार करतां.

आदिब्रह्म पुराण ह्या नांवान आनीक एक पुराण उपलब्ध आसून तातूंत ८,००० श्लोक आसात. ह्या पुराणाचें आनी प्रचलीत ब्रह्मपुराणाचें खूबकडेन सारकेपण आसा. व्यासान जीं पुराणां रचलीं आनी जांकां आदिपुराणां अशी संज्ञा आसा, तातूंतलें ब्रह्म पुराण हें पयलें आशिल्ल्याचें नारदपुराणांत म्हळां. देखून, ताका आदिपुराण ह्या नांवान वळखतात. हातूंत सुर्याची पुजा वा सुर्याची उपासना स अध्यायांनी विस्तारान वर्णिल्या. ताचेवयल्यान ताका सौरपुराण अशेंय नांव आसा. पूण आदिपुराण आनी सौर पुराण नांवाचीं जीं उपपुराणां आसात तांचेकडेन ह्या पुराणाचो संबंद ना.

ब्रह्मपुराणांत वेदांत सांगिल्ल्या गजालींचें विवेचन केलां. पुराणांचीं जीं पांच लक्षणां आसात तेप्रमाण पयल्या चार अध्यायांनी सर्ग आनी प्रतिसर्ग, पांचव्या अध्यायांत मन्वंतर आनी फुडें चवदाव्या अध्यायामेरेन वंश आनी वंशानुचरित हो भाग आयला. हे भायर आख्यानां, तीर्थक्षेत्रांचीं महात्म्यां आदी गजाली आयल्यात त्यो अशो : उत्कल (ओडिसा) वाठारांतलें अनंत वासुदेव, पुरीचें पुरुषोत्तम देवूळ, कोणार्काचें सूर्यमंदिर, एकांबर क्षेत्र, भुवनेश्वर क्षेत्र, विरज क्षेत्र, गौतमी (गोदावरी), कृत्तिका तीर्थ, चक्रतीर्थ, पुत्रतीर्थ, यमतीर्थ, आपस्तंब तीर्थ हांचीं बी महात्म्यां, अहिल्या, पुरुरवा, उर्वशी, वृषाकपी, आत्रेय-आत्रेयी आदी कथा आनी आख्यानां आसात. ह्या पुराणांत कृष्णचरित्र ३२ अध्यायांनी वर्णिल्लें आसून तें भागवताच्या दशमस्कंधांतल्या कृष्णचरित्राभाशेन आसा.

ब्रह्म पुराणांत सांख्य तत्त्वगिन्यानाक म्हत्व दिल्लें आसा. पुर्विल्ले सांख्य तत्त्वगिन्यानी, २५मूळ तत्त्वां मानतात. फुडले सांख्य तत्त्वगिन्यानी ईश्वर हें २६वें श्रेष्ठ तत्त्व मानतात. मनशाच्या पाप-पुण्याक धरून मरणा उपरांतची स्थिती यमलोक, नरक, श्राध्दकल्प, सदाचार आदी गजालींचें वर्णनूय ह्या पुराणांत आयलां. ह्या पुराणांत दर एकेकडेन सुभाषितांतल्यान जायतीं निती तत्त्वां सांगल्यांत. मनशाक कितलेंय मेळ्ळें तरी लेगीत तो तृप्त जायना. मनशान आपल्या मोहाक आळो घालपाक जाय. तशेंच आपल्या मनाचें शुध्दत्व राखूंक जाय. अशीं जायतीं नितीमुल्यां ह्या पुराणांत सांगल्यांत.

संशोधकाच्या मतान इ. स. च्या सातव्या वा आठव्या शतमानाआदीं ब्रह्मपुराण निर्माण जालें. हातूंत बुध्दाक अवतार मानूंकना. बुध्द जाला तो काळ इ. स. ७०० ते ८०० असो आसा. पूण डॉ. हाझरा हाणें पुराव्यान हें सांगलां, ह्या पुराणांचे आजचे अवस्थेंतले सगळे भाग एकाच काळांतले नात. हातूंतलो कांय भाग इ. स. च्या १० ते १२ शतमानांतलो आसतलो जाल्यार कांय भाग इ. स. च्या पंदराव्या शतमानांतलो आसतलो.

- डॉ. अनंत राम भट

ब्रह्मयज्ञ : ब्राह्मणान सदांच करपाचो स्वाध्याय (आपलें अध्ययन) म्हळ्यार ब्रह्मयज्ञ. सकाळीं संध्या आनी प्रातर्होम जातकच वा दनपारां संध्येउपरांत वा वैश्वदेवाउपरांत ब्राह्मणान दिसांतल्यान एक फावट ब्रह्मयज्ञ करचो अशें धर्मसिंधूंत सांगलां. हाचें सगळ्यांत पोरनें वर्णन शतपथ ब्राह्मणांत मेळटा. ब्रह्मयज्ञांत वेद, विद्या, ब्रह्मोद्य, इतिहास पुराणां, गाथा हाचें आपल्याक शक्य आसा तेप्रमाण अध्ययन करपाचें आसता. म्हणजेच जें पयलीं शिकलां ताची एके तरेन आवृत्तीच करप.

स्वाध्याय करतना कोणाचो त्रास वा आडखळ जावंची न्हय देखून गांवा भायर उदेंतेक, उत्तरेक वा ईशान्येक गांवांतलीं घरां दिसचिनांत अशा जाग्यार ब्रह्मयज्ञ करचो. हें शक्य नासल्यार घरांतूच केल्यार जाता. क्षितिजाकडेन दोळे लावन वा दोळे धांपून एकाग्र चिंतान स्वाध्यायाचें पठण करपाचें आसता. तेखातीर जानवें माळेवरी करून दर्भासनाचेर उदेंतेक तोंड करून बसपाचें आसता. दावे मांडयेर उजवो पांय दवरून संकल्प करप आनी उपरांत स्वाध्यायाक सुरवात करप.

पयलींच्यो कृती जातकच ऋग्वेदाचें 'अग्निमिळे पुरोहितन' हें सुक्त पयलीं म्हणपाचें मागीर हेर वेद-वेदांगादी ग्रंथाचीं पयलीं वाक्यां म्हणपाचीं. देखीक : अग्निर्वै देवानामवमो विष्णुः परमः (ऐतरेय ब्राह्मण), अथातो धर्म व्याख्यास्यामः (धर्मसूत्र).

उपरांत ब्रह्मयज्ञांग तर्पण करपाचें आसता. हातूंत देवतर्पण, ऋषितर्पण आनी पितृतर्पण येता. सुरवेक 'प्रजापतिस्तृप्यतु' आदी वाक्यान सव्यान देवतर्पण करप, उपरांत निवीती (मालाकार) करून 'शतर्चिनस्तृप्यन्तु' आदी वाक्यांनी ऋषितर्पण करप आनी निमाणें प्राचीनावीती (अपसव्य) करून 'सुमन्तुजैमिनिवैशंपायनपैलसुत्रभाष्यभारतमहाभारतधर्माचार्यास्तृप्यन्तु' आदी वाक्यांनी पितृतर्पण करपाचें आसता. देवऋषितर्पण अक्षतांनी आनी पितृतर्पण काळ्या तिळांनी करपाचें आसता. देवांक दरेकीं एक ऋषींक दरेकीं दोन आनी पितराक दरेकीं तीन पळयो उदक दिवप. तर्पणा वेळार उजव्या हातांत तोंकाचो दर्भ आसचो. देवांक दर्भाच्या तोंकांनी, ऋषींक दर्भाच्या मदल्या भागान आनी पितरांक दर्भाच्या मूळभागान तर्पण करपाचें आसता. देवार्पणाक उजवें धोंपर जमनीक तेंकयतात, ऋषीतर्पणाक दोनूय धोंपरां जाल्यार पितृतर्पणाक दावें धोंपर जमनीक तेंकयतात.

ब्रह्मयज्ञाच्या सुरवेक भूः, भुवः, स्वः ह्यो तिनूय वेदांच्यो व्याहृती उच्चारपाच्यो; उपरांत गायत्री मंत्र जपप आसता. निमाणें 'नमो ब्रह्मणे नमो' हो मंत्र तीन फावटीं उच्चारून व्याहृति, शांतिः शांतिः शांती म्हणून तर्पण करून ब्रह्मयज्ञ सोंपोवंचो आसता.

आचरेंदु ह्या ग्रंथांत ब्रह्मयज्ञाचें फळ सांगलां तें अशें :

स्वशाखाध्ययनं यत्तद् ब्रह्मयज्ञं प्रचक्षते ।

ब्रह्मयज्ञपरो मर्त्यो ब्रह्मलोके महीयते ॥

वेदाभ्यासो यथाशक्त्या ब्रह्मयज्ञ क्रियाक्षमः !

नाशयत्याशु पापानि महापातक जान्यपि ॥

अर्थ : आपले शाखेच्या अध्ययनाक ब्रह्मयज्ञ म्हण्टात. ब्रह्मयज्ञ करपी मनीस ब्रह्मलोकांत पुज्य जाता. ब्रह्मयज्ञाखातीर यथाशक्ति केल्ल्या वेदाभ्यासांत महापातकांतल्यान लेगीत उत्पन्न जाल्ल्या पापांचो नाश जाता.

- डॉ. अनंत राम भट

ब्रह्मलोक : एक देवलोक. हांगा ब्रह्मदेवाचें निवासस्थान आशिल्ल्यान ताका ब्रह्मलोक अशें नांव मेळ्ळां. ब्रह्मलोकाक शाश्वत विश्व अशेंय म्हण्टात. जे लोक सदाचरणी आनी पवित्र आसात, तांकांच ब्रह्मलोकांत प्रवेश मेळटा अशें छांदोग्योपनिषदांत सांगलां. ज्या कोणाक हातूंत प्रवेश मेळटा ताचो पुनर्जल्म सुद्धा अशें वायु पुराणांत म्हळां.

अंगस्त्येश्वरम आनी देवतीर्थम ह्या तिर्थांनी न्हाण घेता ताका ब्रह्मलोकाची प्राप्ती जाता, अशें मत्स्यपुराणांत म्हळां. ययाती देवलोकांतल्यान ब्रह्मलोकांत गेल्ल्याचोय उल्लेख मत्स्यपुराणांत आसा. जेन्ना ब्रह्मा हो वैदिकांचो प्रधान देव आशिल्लो, तेन्ना समाजमनांत ब्रह्मलोकाक व्हड प्रतिश्ठा आशिल्ली. कन्यादानांतूय 'ब्रह्मलोकावाप्त्यर्थम्' असो संकल्प आसतालो. पूण ब्रह्माचें देव म्हणून म्हत्व उणें जातकच ताच्या लोकाचेंय म्हत्व उणें जालें आनी ती सुवात वैकुंठ आनी कैलास ह्या लोकांनी घेतली.

- कों. वि. सं. मं.

ब्रह्मवीणा : एक तंतुवाद्य. चड करून तंबोऱ्याभाशेनूच ह्या वाद्याचो आकार आसता. पूण तंबोऱ्याक आसता तसलो वाटकुळो दुदी हाका नासता. ताच्या बदलाक एक आठ कोनांची पेट लायतात. तशेंच दांडयेचे फाटले वटेन बीन ह्या वाद्याभाशेन आनीक एक आठ कोनांची ल्हानशी पेट लायतात. ह्या वाद्याक केन्ना चार जाल्यार केन्ना पांच सरयो आसतात. तशेंच ह्या सरयांक आंवुळपाखातीर तितल्योच खुंटयो आसतात. दांडयेचें वयलें तोंक मात्शें फाटल्यान बागयल्लें आसता.

इ. स. च्या १४ व्या शेंकड्यांत जावन गेल्ल्या हरिपाळदेवाचो 'संगीतसुधाकर' आनी अहोबलाचो 'संगीतपरिजात', नारदाच्या 'संगीतमकरंद' ह्या ग्रंथांनी ह्या वाद्याचे उल्लेख आसात. हाचे वयल्यान हें वाद्य खूब पोरनें आसुंये. पूण ह्या सगळ्या ग्रंथांतल्या ब्रह्मवीणेच्या वर्णनांत सारकेपण ना. 'संगीतसारसंग्रहम्' ह्या तेलुगू ग्रंथांत ब्रह्मवीणेचे दांडयेवयले घोडयेभितर चोवीस पड्डे आसतात अशें म्हळां.

- कों. वि. सं. मं.

ब्रह्मवैवर्तपुराण : (पळेयात पुराणां).

ब्रह्मसूत्रां : बादरायण ऋषींनी वेगवेगळ्या उपनिषद वचनांची मीमांसा करून तांची एकवाक्यता दाखोवन दिवपाखातीर आनी उपनिषदाचें सार सांगपाखातीर जीं सूत्रां रचलीं, तांकां 'ब्रह्मसूत्रां' अशें म्हण्टात. तातूंतलो मुखेल विशय 'ब्रह्म'. ब्रह्मसूत्रांक बादरायण सूत्रां, वेदान्तसूत्रां, उत्तर मीमांसासूत्रां, शारीरक सूत्रां अशीं दुसरीं नांवां आसात. शारीरक म्हळ्यार शरिरांत रावपी आत्मो. ब्रह्मसूत्रांत जसो ब्रह्माचो विचार आसा. तसो आत्म्याचोय आसा आनी त्या दोगांयच्या संबंदांचोय आसा. आत्रेय आश्रमस्थ, बादरी, औडुलोमी, काशकृत्स्न ह्या पूर्वाचार्यांचो उल्लेख बादरायणाच्या ब्रह्मसूत्रांत आयला. भिक्षू वा संन्यासी हांचेखातीर हीं सूत्रां खूब उपेगी आशिल्ल्यान तांकां 'भिक्षुसूत्रां' अशेंय नांव आसा.

ब्रह्मसूत्रांचे चार अध्याय आसून दरेक अध्यायाचे चार पाद आसात. सगळीं उपनिषद वाक्यां ब्रह्म ह्या सिध्द वस्तूविशीं सांगता अशें म्हणून विश्वाची प्रतिश्ठा ब्रह्मांत आसा अशें सांगतात, अशें पयल्या 'समन्वयाध्याय' नांवाच्या अध्यायांत उक्तायलां, ह्या मताक हेर खंयचेच तरेचो विरोध येना, हें दाखोवपाखातीर दुसऱ्या 'अविरोधाध्याय' ह्या अध्यायाची येवजण केल्या. हातूंत ब्रह्मापसून तत्त्वांची उत्पत्ती कशी जाली, ताचीय विस्कटावणी आयल्या. तिसऱ्या अध्यायाचें नांव 'साधनाध्याय'. तातूंत उपनिषदांच्या आदारान ब्रह्मप्राप्तीच्या साधनांचो विचार केला. चवथ्या म्हळ्यार फलाध्यायांत ब्रह्माविद्येच्या फळाची मीमांसा केल्या. तातूंत मोक्षावस्थेचें तशेंच जिवाच्या मरणा उपरांतचे अवस्थेचें वर्णन आसा. शांकरपाठांत सूत्र संख्या ५५५ आनी अधिकरणां १९२ आसात.

ब्रह्मसूत्रांचेर कितल्योशोच व्याख्या, भाश्यां, टिका आनी वृत्ती आसात. हातूंतलें शंकराचार्य (७८८-८२०) हाचें भाश्य सगळ्यांत पोरनें. रामानुजाचार्य, मध्वाचार्य, श्रीकंठाचार्य, श्रीपती, आनी वल्लभाचार्य हांचीं भाश्यां उल्लेख करपासारकीं आसात.

वेगवेगळ्या जाणकारांनी आपापल्या संप्रदायाचे पुश्टीखातीर ब्रह्मसूत्रांचे अर्थ वेगवेगळे तरेन लायले. देखून सूत्रकारांच्या मनांत ब्रह्मसूत्रांचे आध्यात्मिक सिध्दांत नेमके खंयचे आशिल्ले तें समजप कठीण जाता. सूत्रां इतलीं 'अल्पाक्षर' आसात, फकत तीं वाचून व्हडलोसो अर्थ समजना. देखून वेगवेगळ्या भाश्यांची तुळा करून अदमासान ब्रह्मसूत्रकारांचो तात्विक विचार थोडेभितर असो मांडूं येता. जगाची उत्पत्ती आनंदमय चेतन ब्रह्मापसून जाता, अचेतन प्रकृतीसावन न्हय जगाची धारणा ब्रह्माकडल्यान जाता आनी ताचो लय ब्रह्मांतूच जाता. जीव ज्ञानस्वरूप आसून तो ब्रह्माचो अंश आसा. परमात्मो सगळ्या जिवांच्या अंतस्कर्णांत वसता. वेगवेगळ्या उपासनांनी ब्रह्मज्ञान जातकच जीव ब्रह्मलोकांत वता आनी थंयच्यान परत केन्नाच येना.

- कों. वि. सं. मं.

ब्रह्मांड : हें उतर 'ब्रह्म' आनी 'अण्ड' ह्या दोन उतरांपसून सादलां. ब्रह्मांड म्हळ्यार पुराय विश्व. हें तांतयाच्या आकाराचें मानिल्लें आसून हें विश्वरूपी तांतीं ब्रह्मदेवाचे इत्सेंतल्यान निर्माण जालां. म्हणुनूच ताका ब्रह्मांड म्हण्टात. ह्या ब्रह्मांडांत एकंदर चवदा भुवनां आसात. ह्या चवदा भुवनांचे तीन विभाग केल्यात- मध्यलोक, ऊर्ध्वलोक आनी अधोलोक. मनीस ज्या लोकांत रावता ताका मध्यलोक म्हण्टात. मध्यलोकी वयर स लोक आसात. तांकां 'ऊर्ध्वलोक' म्हण्टात. तांचीं नांवां अशीं : भुवर्लोक, स्वर्लोक, महर्लोक, जनलोक, तपोलोक, सत्यलोक. मध्यलोका सकयल सात लोक आसात तांकां अधोलोक म्हण्टात. तांचीं नांवां अशीं : अतल, वितल, सुतल, तलातल, महातल, रसातल, पाताल.

ह्या चवदाय लोकांचें थोडेभितर वर्णन अशें : १) भूलोक : म्हळ्यार धर्तरी. मनीस, मोनजात हांची रावपाची सुवात, २) भुवर्लोक : सिध्द आनी मुनी हांची रावपाची सुवात, ३) स्वर्लोक : म्हळ्यार स्वर्ग. देवांचें निवासस्थान, ४) महर्लोक : हो ध्रुवाचे कडेक आसा. हांगा कल्पान्ता मेरेन आयुश्य आशिल्ले लोक रावतात. ५) जनलोक : सनत्कुमारा सारक्या महात्म्यांची रावपाची सुवात. ६) तपोलोक : देह नाशिल्ल्या वैराजादी लोकांची रावपाची सुवात. ७) सत्यलोक : सिध्द आदी मुनी लोकांची रावपाची सुवात. ८) अतल: हांगा मयासुराचो पूत बिल हाचें राज्य आसा. ९) वितल : हांगा हाटकेश्वर शंकर भवानीवांगडा रावता. १०) सुतल : बलिराजाचें स्थान, ११) तलातल : मयासुरालें राज्य, १२) महातल : क्रोधवश नांवाच्या सोरपांनी रावपाची सुवात, १३) रसातल : दैत्य आनी दानवांचो रावपाचो जागो, १४) पाताळ : शेष नागाली रावपाची सुवात.

पुराण काळांत जरी अशी वयर सांगिल्लेप्रमाण ब्रह्मांडाची कल्पना मांडल्या जाल्यार ताचेपयलीं वैदिक काळांत ब्रह्मांडाचे धर्तरी, वायू आनी मळब अशे तीन विभाग मानल्यात. ब्राह्मण आनी उपनिषद काळांत त्या तिनांक भू, भुव: आनी स्व: अशीं तीन नांवां दिल्लीं. कांय काळान मह:, जन:, तप: आनी सत्यं अशा चार आनीक लोकांची कल्पना मांडली. हातूंत भूलोक म्हळ्यार धर्तरी आनी उरिल्ले स लोक धर्तरे वयर मानले. उपरांत धर्तरेसकयल सात लोकांची कल्पना केली आनी अशे तरेन चतुर्दशभुवनात्मक ब्रह्मांड निर्माण जालें.

पुराण काळा उपरांतच्या आगम आनी तंत्रशास्त्रांत हाचेयपरस खूब विस्तारान कल्पना मांडल्या. तंत्रमतान पुराणांत वर्णन केल्ल्या ब्रह्मांडाचेय भायर ताचेयपरस खूब व्हड अशीं जायतीं ब्रह्मांडां आसात.

मनशाक आपले भोंवतणीं आशिल्ल्या सैमाविशीं जाणून घेवपाची इत्सा आसता. तशेंच ताका वायुमंडल, मळब, गिरे हांचेविशीं लेगीत उत्सुकताय आसता. ताका लागून विश्वाचें रहस्य उखलपाक मनशान तरेतरेच्यो कल्पना केल्यो. पूण ताचें समाधान जावंक ना. मनीस जसो जसो सुदारलो, सुसंस्कृत जायत गेलो, तशें तशें ताका संवसाराचें

गिन्यान चड चड जायत गेलें. पूण ब्रह्मांडाचे निर्मितीचें निमाणें सत्य अजून ताका मेळूंक ना. संशोधकाक तेचपरी शास्त्रज्ञाक ताचो सारको पत्तो लागूंक ना. ह्या कामांत ते नवीं नवीं साधनां, उपकरणां तयार करून तांचो उपेग करीत आसात आनी ब्रह्मांडाचे रचनेचो पत्तो लायत आसात.

हें सोद घेवपाचें काम पुर्विल्ल्या काळासावन चालूच आसा. परब्रह्म हें एक अद्वितीय तत्त्व. तें तरेतरेच्या रुपांनी नड्डा आनी हातूंतल्यानूच ब्रह्मांड आकाराक येता अशी भारतीयांची धारणा आसा. विश्व खंयच्याय तरी सनातन नेमाक अनुसरून चलत आसा. ऋत आनी सत्य हे ते दोन नेम अशें ऋग्वेदांत सांगलां.

चालू शतमानाचे सुरवेक चड शक्ती आशिल्लीं वेधयंत्रां निर्माण जालीं. त्या यंत्रांनी वेद घेतकच कळ्ळें, ब्रह्मांडाच्यो कल्पना ज्यो पयलीं केल्यात तशें तें ना. ताका लागून ताच्या स्वरूपाविशीं पयलीं केल्ल्या मूलभूत धारणांनी संशोधकांक ब्रह्मांडा संबंदान नवें नवें गिन्यान मेळ्ळें. तांकां वारो, कुपां, एका गिन्यासावन दुसऱ्या गिन्यामेरेन मेळपी वायू, धूल, धुकें, गिन्यांचोमो आदी नव्या घटकांचें गिन्यान जालें. मळबांत दिसपी आकाशगंगा हो ब्रह्मांडांतलो एक जुंवो आसा आनी अशे ब्रह्मांडांत कोट्यांनी जुंवे आसात जाल्यार ह्या ब्रह्मांडाची शीम खंय हो प्रस्न उपरासता. ब्रह्मांड निर्माण जावन ४-५ अब्ज वर्सां जाल्यांत जाल्यार ताची समाप्ती सुमार १० अब्ज वर्सांनी जातली अशें शास्त्रज्ञांचें मत आसा.

- डॉ. अनंत राम भट

ब्रह्मांडपुराण : एक महापुराण. विष्णु पुराणांतले सुचीप्रमाण हें अठरा पुराणांतलें एक. हाची श्लोक संख्या १२,००० आसून तातूंत चार पाद म्हळ्यार विभाग आसात. तांचीं नांवां प्रक्रिया, अनुषंग, उपोद्घात आनी उपसंहार. ह्या पुराणाक ब्रह्मांड ह्या नांवावरीच तातूंत ब्रह्मांडाची उत्पत्ती आनी एकदंर भुगोलाचो विस्तार सांगला. भुंयेर आशिल्ले सगळे जुंवे, तातूंतले दोंगर, न्हंयो, लोक, तांच्यो चालीरिती आदी गजालींचें विस्तारान वर्णन केल्लें आसा. मन्वंतरां, व्यासाचे शिश्य, वेदशाखेचे विभाग ह्याय गजालींची म्हायती हातूंत आयल्या. हातूंत जीं क्षत्रीय राजांचीं वर्णनां आयल्यांत तांकां इतिहासीक नदरेन म्हत्व आसा. ब्रह्मांडांत एकेकडेन धूव हो सुर्याक आकर्शीत करता अशें म्हळां ही गजाल जरी खरी आसली तरी तो गिरो धूव नासून शौरी (हर्क्युलस) आसा अशें आयचे विज्ञानीक म्हण्टात. सुर्याक आकर्शीत करपाची ही कल्पना जी सदा विज्ञानीक मांडटात ती त्या वेळार पुराणकर्त्याक सुचली हें चड म्हत्वाचें.

परशुरामान तपश्चर्या करून शस्त्रां मेळयल्लीं आनी त्या शस्त्रांवेळार

कार्तवीर्याक मारलो, भगीरथान गंगेक स्वर्गांतल्यान धर्तरेचेर हाडली, धन्वंतरीक भारद्वाजाकडल्यान आयुर्वेद मेळ्ळो, ललितादेवीन भंडासुराक मारलो आदी जायतीं ल्हान-व्हड आख्यानां ह्या पुराणांत आयल्यांत. ह्या सगळ्या आख्यानांनी ललितादेवीचें आख्यान चाळीस अध्यायांनी सांगलां. ललितादेवीची कथा, तिचें महात्म्य आनी समुद्रमंथना वेळार देवांनी केल्ली तिची तुस्त इतल्यो सगळ्यो गजाली ह्या आख्यानांत आसात. तशेंच वैदिक आनी तंत्रीक मंत्र, श्रीविद्या आनी सहस्राक्षर विद्या ह्या नांवाचेय मंत्र तातूंत आसात. तेभायर श्रीकृष्ण राधा हांचें वर्णन तशेंच शुर्पार क्षेत्राचें वर्णनूय तातूंत आयलां. शुर्पार म्हळ्यार कोंकणाचोच प्रदेश. हातूंत कामाक्षी नांवाचे देवीचें वर्णन आसा. कोंकणाचो एक भाग आशिल्ल्या गोंयांत शिरोडें गांवांत कामाक्षी देवीचें पुर्विल्लें स्थान आसा.

ब्रह्मांडपुराणांत गोदावरीचो उगम आनी तिचे भोंवतणच्या वाठाराचें वर्णन केल्लें आसा. महाराष्ट्रांतल्या लोकांक महाराष्ट्र हें विशेषण ह्या पुराणांत लायिल्लें दिसता. हाचेवयल्यान गोदावरीच्या उगमालागीं म्हळ्यार नासिक, त्र्यंबकेश्वर वाठारांत खंय तरी हें पुराण निर्माण जालां जावंये अशें म्हण्टात. अध्यात्म रामायण म्हणून जो ग्रंथ आसा तो ह्याच पुराणांतल्यान वेगळे काडला. तेभायर अनिकूय कांय भाग ह्या पुराणांतल्यान वेगळे काडल्यात अशें समजतात. तांचीं नांवां अशी : गणेशकवच, तुलशीकवच, हनुमत्कवच, सिध्दलक्ष्मीस्तोत्र, सीतास्तोत्र, ललिता सहस्र नाम, सरस्वतीस्तोत्र आदी.

हें पुराण इ. स. ३२५ च्या सुमाराक निर्माण जालां अशें म्हण्टात. हें पुराण इ. स. च्या ५ व्या शतमानांत भारतीय ब्राह्मणांनी यवद्वीपांत (जावा-सुमात्राक) व्हेलें. तें थंयच्या लोकांक खूब आवडलें. थंयचे थळावे भाशेंत ताचो अणकार जाल्लो आसा. त्या अणकाराचें मूळ ब्रह्मांडपुराणाकडेन तुळा केल्यार अशें दिसता, भविश्यकाळांतल्या राजवंशांचीं वर्णनां सोडल्यार हेर सगळे विशय दोगांयमदीं सारके आसात.

- डॉ. अनंत राम भट

ब्रह्मा : ब्रह्मा, विष्णु आनी महेश ह्या त्रिमूर्ती देवांतलो एक. हाका ब्रह्मदेव वा प्रजापती अशेंय म्हण्टात. क्षीरसागरांत शेषशायी विष्णुचे बोंबलेंतल्यान ब्रह्मदेवाचो जल्म जालो, देखून ताका स्वयंभू, नाभिज, कमलोद्भव अशीं नांवां मेळ्ळ्यांत. नारायणान ताका, आकाशवाणी करून आदेश दितकच, ताणें हजार वर्सां तप केलें आनी उपरांत ब्रह्मांडाची उत्पत्ती जाली, अशी पौराणिक कथा आसा. ब्रह्मा सगळ्या देवांभितर पयलीं उत्पन्न जावन तो विश्व निर्मुपी आनी ताचो राखणदार जालो अशें मुंडकोपनिषदांत सांगलां.

ब्रह्मदेवाक चार तोंडां आसून, तांची रूपमंडनांत व्याख्या केल्या ती अशी-

ऋग्वेदादिप्रभेदेन कृतादियुगभेदतः ।

विप्रादिवर्णभेदेन चतुर्वक्त्रं चतुर्भुजम् ॥

अर्थ : ब्रह्मदेवाचीं चार तोंडां आनी चार भुजां हे ऋग्वेदादी चार वेद, कृतादी चार युगां आनी ब्राह्मणादी चार वर्ण हांचीं प्रतिकं.

ब्रह्मदेवाचे मानस, कायिक, चाक्षुष, वाचिक, श्रवणज, नासिकाज, अंडज वा पद्मज अशे सात जल्म जाले अशें महाभारतांत म्हळां. ब्रह्मदेवाक मुळांत एकूच मुखामळ आशिल्लें. पूण उपरांत ताका आनीक चार मुखामळां निर्माण जालीं. हेविशींची मत्स्य पुराणांतली कथा अशी -



ब्रह्मदेवाची मूर्त - इ.स. चो १८वो शेंकडो

एकदां ब्रह्म्यान आपल्या अदर्चा आंगापसून शतरूपा नांवाची एक सोबीत बायल तयार केली; जल्माक येतकच ती ब्रह्म्याभोवतणीं प्रदक्षिणा घालपाक लागली. त्या वेळार ब्रह्म्याचे मानसपुत्र ताचे भोवतणीं बशिल्ले. तेखातीर ब्रह्म्याक तिचेकडेन तोंड घुंवडावन पळोवपाक लज दिसली. पळोवपाची खूब इत्सा आशिल्ल्यान ताणें चारूय वटांनी चार मुखामळां तयार केलीं. जेन्ना ती मळबांतल्यान वचूंक लागली तेन्ना ब्रह्म्याच्या माथ्यार आनीक एक मुखामळ तयार जालें. हाका लागून पूत जावपाखातीर ताणें केल्लें तप मात फुकट गेलें.

ब्रह्म्याचें एक मुखामळ नश्ट जाल्ल्याच्योय कांय कथा आसात त्यो अशो-१ ब्रह्म्यान, शंकराक आपलो चलो जावपाक सांगलें, तेन्ना शंकराक राग आयलो आनी आपल्या आखाण्याच्या नाखटान ताणें ब्रह्म्याचें एक

मुखामळ तोडलें. २) ब्रह्म्यान सरस्वतीकडेन संभोग केल्ल्यान शिवान ताचें एक मुखामळ कापलें.

ब्रह्मदेवान सुरवेक तमोगुणी, उपरांत रजोगुणी आनी मागीर सत्वगुणी अशी प्रजा उत्पन्न केली. तमोगुणी सृष्टी उपरांत ताणें नाग, तिर्यक, ऊर्ध्वस्रोतस देव, अर्वाकस्रोतस नर, अनुग्रह, भूत, प्राकृत, वैकृत आनी कौमार अशी प्रजा उत्पन्न केली. उपरांत ताणें क्षुधा, राग, यक्ष, राक्षस, सोरोप, भूत, गंधर्व, पशु-पक्षी आनी झाडां उत्पन्न केलीं. ताच्या उदेंतेकडल्या मुखापसून गायत्री छंद, ऋग्वेद, त्रिवृत्स्तोम, रथंतरसाम आनी अग्निष्टोम; दक्षिणेकडल्या मुखापसून यजुर्वेद, पंचदशस्तोम, बृहत्साम आनी उक्थ्य; अस्तंते कडल्या मुखापसून सामवेद, सप्तदशस्तोम, वैरुपसाम आनी अतिरात्र आनी उत्तरेकडल्या मुखापसून अथर्ववेद, एकविंश आप्तोर्याम, अनुष्टुप छंद आनी वैराजसाम उत्पन्न जाले.

हे उपरांत ब्रह्मदेवान मरीची, अत्री, अंगिरस, पुलस्त्य, पुलह, ऋतू, दक्ष, भृगू, आनी वसिष्ठ ह्या मानसपुत्रांक उत्पन्न केले आनी उपरांत आपल्या अवयवांपसून धर्म, रूची, भृगू, दक्ष आदी ऋषी निर्माण केले. ताणें उजव्या आखाण्या पसून दक्ष, हृदयापसून मदन, पोटापसून लोभ, दोळ्यापसून मरण, गळ्यापसून प्रमोद, तळव्यापसून भरत आनी देहापसून शतरूपा हांकां उत्पन्न केले. शतरूपेकच सावित्री, सरस्वती, गायत्री, आनी ब्रह्मणी म्हण्टात. तिचेपसून ब्रह्म्याक सायंभुव मनू जालो. सरस्वतीक ब्रह्म्याची चली तशेंच बायल म्हणूनूय वळखतात. पुराण कथेवयल्यान सरस्वतीच्या शापाक लागून ब्रह्म्याची पुजा वर्ज्य मानतात. ही पुराणकथा अशी : एक फावट ब्रह्मा यज्ञ करूंक बसलो. दिक्षा घेवन यज्ञाक सुरवात करपाखातीर ताणें सावित्रीक आपोवंक धाडली. पूण तिका येवपाक वेळ जालो. तेन्ना ब्रह्म्यान रागान एका गवळ्याची चली गायत्री हिका घेवन यज्ञ केलो. यज्ञ सोंपपाच्या वेळार सावित्री थंय आयली आनी तिणें ब्रह्मदेवाक स्त्राप दिलो.

ब्रह्म्याचें आयुर्मान दिव्य शंबर वर्सां आसा. त्या दिव्य वर्सांचें कोश्टक अशें:

१७,२८,०००	मानवी वर्सां	=	कृतयुग
१२,९६,०००	मानवी वर्सां	=	त्रेतायुग
८,६४,०००	मानवी वर्सां	=	द्वापारयुग
४,३२,०००	मानवी वर्सां	=	कलियुग

कृत, त्रेता, द्वापार आनी कली हीं चार युगां मेळून एक पर्याय जाता. अशे १००० पर्याय म्हळ्यार ब्रह्म्याचो एक दीस वा कल्प. अशे ३६० दीस म्हळ्यार एक दिव्य वर्स, सद्या ब्रह्मदेवाचीं अशीं पन्नास वर्सां जालीं अशें मानतात.

ब्रह्म्याची मूर्त कशी आसची तें मत्स्यपुराण, विष्णुपुराण, रूपमंडन, सुप्रभेदागम, ग्रंथांत सांगलां. तातूंतल्या मत्स्यपुराणांतलें वर्णन अशें :

ब्रह्मा कमण्डलुधरः कर्तव्यः स चतुर्मुखः।
हंसारूढः क्वचित् कार्यः क्वचिच्च कमलासनः ॥
वर्णतः पद्मगर्भाभश्चतुर्बाहुः शुभेक्षणः ।
कमण्डलुं वामकरे स्तुवं हस्ते तु दक्षिणे ॥

(मत्स्य पु. २५९.४०-४१)

अर्थ : ब्रह्मा हो चार मुखांचो, चार हातांचो, हंसाचेर वा कमळाचेर आरूढ जाल्लो, ताचो वर्ण कमळाच्या भितरल्या भागावरी तांबडो आनी नदर शुभ आसूंक जाय. ताच्या दाव्या हातांत कमंडलू आनी उजव्या हातांत स्तुवा आसूंक जाय. तेचपरी ताचे दावे वटेन सावित्री, फुडें चार वेदधारी आनी भोंवतणीं ऋषी आसूंक जाय अशें अभिलषितार्थचिंतामणींत सांगिल्लें आसा. ब्रह्म्याक खाड आसूंकूच जाय अशें रूपमंडनांत म्हळां. विष्णुपुराणांत ताका सात हंसांच्या रथार आरूढ करपाक सांगलां.

ब्रह्मदेवाचीं स्वतंत्र देवळां चड प्रमाणांत नात. भारतांत खेडब्रह्म, ईदर, दुदाही, अजमेर (पुष्कर), वसंतगड, महाबलिपुरम आनी गोंयांत करमळे ब्रह्मदेवाचीं देवळां आसात. तातूंत ब्रह्म्याच्यो वेगवेगळ्या तरांच्यो मुर्ती आसात. दुदाही गांवच्या देवळांत गर्भकुडीच्या दारामदीं हंसाचेर आरूढ अशी तीन मुखांची मूर्त आसून तिका खाड आसा. वसंतगड (राजस्थान) हांगाच्या देवळांत तीनमुखी ब्रह्मदेवाची पुर्णाकृती उबी मूर्त आसा. हे मुर्तीक दोनूच हात आसून तातूंत अक्षमाला आनी कमंडलू आसा. खेडब्रह्म हांगाच्या देवळांत मुखेल मुर्ती भायर पार्श्वदेवता म्हणून ब्रह्म्याचींच तीन रुपां दाखयल्यांत. हातूंत तांचीं वाहनां नंदी, घोडो आनी गरूड अशीं बदलल्यांत. गोंयांतली ब्रह्मदेवाची मूर्त तीनमुखीच आसा. चवथें तोंड फाटले वटेन आसा अशें समजप जाता. हाचेभायर ब्रह्म्याच्यो प्रतिमा हेरकडेनूय दिसतात त्यो अशो : मंगळवेढे गांवांत महादेवाचे बांयत पांच फूट उंचायेची ब्रह्मदेवाची उबी मूर्त आसून तिच्या चार हातांनी अक्षमाला, स्तुक, वेदग्रंथ आनी कमंडलू अशो चार वस्तू आसात. मुर्तीच्या मदल्याच मुखाक खाड आसा. चेन्नईच्या वस्तूसंग्रहालयांतली ब्रह्मदेवाची मूर्त उबी आसून ताच्या सगळ्या मुखांक खाड आसा.

ब्रह्मदेवाच्यो सगळ्यांत पोरन्यो मुर्ती मथुरेच्या कलासंप्रदायांत मेळटात. मथुरेंत कुषाणकाळासावन मध्यकाळामेरेनच्यो ब्रह्मदेवाच्यो जायत्यो मुर्ती मेळ्ळ्यात. मथुरेच्या संग्रहालयांत ब्रह्म्याची कुषाणकाळांतली एक मुर्ती आसा. आनी तिची तीन मुखां एकेक ओळींत आसून चवथें मुखें मदल्या मुख्यावयर आसा. हाचेभायर ब्रह्मदेवाच्यो जायत्यो मुर्ती थंय आसात. स्वतंत्र मुर्तीभायर हेर देवदेवातां वांगडाय ताच्यो मुर्ती मेळटात. मथुरा, सारनाथ, आनी गांधाराक ताची मूर्त आशिल्ले जायते शिलापट्टे मेळ्ळ्यात.

बौध्द धर्मांत ब्रह्मदेवाक म्हत्व दिल्लें दिसना. जैन मुर्तीविधानांत तो शीतलनाथ वा तीर्थकराच्या स्वरूपांत वा दिक्कपालाच्या रुपांत मेळटा. मध्य आशिया, ब्रह्मदेश, चीन इंडोनेशियेंतूय ब्रह्मदेवाच्यो मुर्ती मेळ्ळ्यात.

- कों. वि. सं. मं.

ब्रह्मास्त्र : एक पुर्विल्लें अस्त्र. शिवान परशुरामाक हें अस्त्र दिल्लें. परीक्षित आवयच्या पोटांत आसतना, ताका मारपापसत अश्वत्थाम्यान ह्या अस्त्राचो वापर केल्लो. द्रोणाचार्याक एकदां खूब राग आयिल्लो आसतना ताणें ह्या अस्त्राचो वापर केलो आनी कितलेशेच लोक जळ्ळे अशें महाभारतांत सांगलां. कर्णाक मात अडचणीच्या वेळार ह्या अस्त्राची याद जाली ना.

- कों. वि. सं. मं.

ब्रह्मी भास : ब्रह्मदेशाची मुखेल भास. ही भास सिने-तिबेटो कुटुंबाच्या तिबेटो ब्रह्मी फांट्याची. इकराव्या शतमानासावन हे भाशेचो लिखित पुरावो मेळटा. बरोवपाखातीर ब्रह्मी जे लिपीचो उपेग करता ती भारतांतल्या शिलालेखीय ब्राह्मी वयल्यान आयिल्ली आसा. तातूंत फुडलीं मुळाक्षरां आसात.

स्व : अ आ इ ई उ ऊ ए ऐ ओ औ.

व्यंजना : क ख ग घ ङ च छ ज झ ञ

ट ठ ड ढ ण त थ द ध न

प फ ब भ म य र ल व स

ह ळ आनी शीर्षबिंदू

व्यंजनाक स्वर जोडपाची पद्दत वऱ्याच प्रमाणांत भारतीय लिपी भाशेन आसा.

व्याकरण : नाम : नामाचे तीन प्रकार आसात. केवल नाम हें वस्तुवाचक एकावयवी उतर आसता. धातूक अह हो उपसर्ग जोडून कृतिवाचक नाम मेळटा, जाल्यार क्रियापदां वा नामां तरेकवार पद्दतींनी एकामेकांक जोडून सामासिक नाम मेळटा.

नामाक लिंग आसना. पूण जंय (देखीकः प्राणिवाचक उतराचे बाबतींत) तें दाखोवप गरजेचें आसता थंय तें मूळ नामाक लिंगदर्शक प्रत्यय लावन दाखोवप जाता. स्त्रीलिंगदर्शक प्रत्यय-मह हो आसून पुरुष लिंगदर्शक प्रत्यय - दे, फाह, आदी आसात.

हे भाशेंत वचनां दोन आसात. एकवचन आनी अनेकवचन. मूळ नामशब्द एकवचनी आसता. ताका-माह, दोह आदी प्रत्यय लावन अनेकवचन मेळटा.

नामाचें मूळ रूप वा ताका-थि हो प्रत्यय लावन मेळिल्लें रूप ही प्रथमा. हेर विभक्ती मूळ नामाक मराठी शब्दयोगी अव्ययाप्रमाण आसपी वेगवेगळे प्रत्यय लावन तयार जातात.

सर्वनाम : मूळ सर्वनामां तीन आसात. डाह 'मी'; थिन्, मिन्, निन्, 'तू'; थू, 'तो, ती', अ. व. डाह-दोह वा दोह 'आमी'; थिन् दोह, मिन्-दोह 'तुमी'; थू-दोहू 'ते', त्यो. पूण हातूंतलीं कांय रुपां शिश्ट

जाल्यार कांय अशिष्ट समजतात. देखीक: स्वताविशीं उलयतना डाह 'मी' हें उतर वापरि नासतना क्यून ओख 'नम्र सेवक' हें वापरपाची चाल आसा. हे भायर संबंदी, आत्मदर्शक (स्वतः ह्या अर्थान) आनी प्रस्नार्थक सर्वनामां आसात.

विशेशण : मूळ भाशेंतलो क्रियादर्शक धातू विशेशण म्हणून वापरतात. तो नामाआदीं वा उपरांत येता. पाली भाशेंतल्यान घेतिल्लीं कांय रुपां मात हाका आडवाद आसात.

क्रियापद : धातू हो एकावयवी आसून ताका खंयचोय विकार जायना, तो सकर्मक वा अकर्मक आसता. धातूंचें आद्य व्यंजन महाप्राणयुक्त करून अकर्मकाचें सकर्मक रूप मेळूंक शकता. प्रस्नवाचक विधानाखातीर सूर बदलप जायना जाल्यार प्रस्नसुचक रूप क्रियापदाक जोडटात. क्रियापदाआदीं म्हू हें रूप दवरून न्हयकार मेळटा.

कांय उतरां आनी वाक्यां : म्यित 'न्हंय', पिन-लेह 'दर्या', यैजोह 'उदक', तौ 'रान', युआह 'खेंडें', शिनबहयिन 'राजा', बहयिनमह 'राणी' क्युनोख कोह पैवाह 'म्हाका दी', क्युनोख कोहू प्यौबाट 'म्हाका सांगात' दीगोह लाट् गेह 'हांगा येयात', व्यन लाह गेह 'परत येयात', यै तह ख्वेत पैवाह 'म्हाका एक पेलो उदक दियात, माह बाहू इ 'हांव बरो आसां' लाह फेत् यि तह ख्वेत पैवाह 'म्हाका एक कोका च्या दी'.

- कों. वि. सं. मं.

ब्रह्मी साहित्य : ब्रह्मी देशांतलें साहित्य. मियानमारांतलें सगळें पुर्विल्लें साहित्य वेगवेगळ्या शिलालेखाच्या स्वरुपांत उपलब्ध आसा. तातूंतले कांय प्यु हे नांवाचे भाशेंत (चवदाव्या शतमानासावन हे भाशेचो पत्तो लागना) आसात. ह्या शिलालेखांचो काळ इ. स. च्या सव्या शतमानासावन णवव्या शतमानामेरेनचो. ब्रह्मी ही मियानमाराची मुखेल भास आसून तिचो लिखीत पुरावो इकराव्या शतमानासावन मेळटा. हे भाशेंतली साहित्याची लक्षणीय परंपरा पंदराव्या शतमानाच्या मध्यापसूनची आसा. पंदराव्या शतमानाच्या निमाणें शिन उत्तमकयों, शिन रातथेर, गिन थिलवुंथ आनी गिन अग्गाथमेडी ह्या चार व्हड कवींनी म्हत्वाचें लिखाण केलें. 'फॉरेस्ट जर्नी' ह्या आपल्या काव्यांत उत्तमकयों ह्या कवीन भगवान बुध्दाक मानवंदना दिल्या. हेर तीन कवींनी महाकाव्याची रचना केल्या. हीं महाकाव्यां बुध्दाच्या जिवितांतल्या प्रसंगांचेर रचिल्लीं आसात. ह्या कवींनी म्हत्वाच्या भौशीक प्रसंगाचेरूय काव्यरचना केल्ली आसा. कवी थिलवुंथ हाणें बरयल्लो बौध्द धर्मीय देशांचो इतिहास आनी एक प्रवचनांझेलो ह्यो उल्लेख करपासारक्यो गद्द कृती. सोळाव्या शतमानांत मोन बिन्या दाला हाणें एका मौन राजाच्या जिविताचेर गद्यरचना केल्ली आसा. अठराव्या शतमानाचे सुरवेक यू क्लान ब्रह्मदेशाचो इतिहास बरयल्लो. एकुणिसाव्या शतमानांत (१८७०) ब्रह्मदेशांत मुद्रणालयां आयलीं. हाचो परिणाम म्हळ्यार कादंबऱ्यो, कथा, नाटकां अशें वेगवेगळ्या

प्रकारांचें साहित्य निर्माण जालें. यू कू, सू था, पोक नी, चान म्या, हे चड नामनेचे नाटककार १९२०त हांगा रंगून विद्यापिठाची स्थापना जाली आनी उपरांत लेखकांची एक नवी पिळगी अस्तित्वांत आयली. आर्विल्ल्या ब्रह्मी साहित्याचे निर्मितींत ह्या लोकांचो वांटो म्हत्वाचो आसा. १९४८ त ब्रह्मदेशाक सुटका मेळटकच बऱ्या पांवड्याचें साहित्य तयार जावंक लागलें. शासकीय आदाराचेर उबी आशिल्ल्या बर्मा ट्रांसलेशन सोसायटीक हाचें खूबशें म्हत्व दिवप जाता. हे सोसायटी वतीन ब्रह्मी भाशेंतल्या बऱ्यांतले बरे साहित्यकृतीक इनामां दिवप जातात.

- कों. वि. सं. मं.

ब्रह्मो : एक लोकदैवत. ह्या दैवताचें वास्तव पिंपळाच्या झाडार मानतात. हे सुवातेर पुजा करप, बळी दिवप असले प्रकार चलनात. फकत हे सुवातेर फूल घालप आनी दिवो लावप इतलेच प्रकार चलतात. ह्या ब्रह्म्याच्या नांवान एक वाडी काडून दवरतात आनी उपरांत ती गायक घालतात. तशेंच ताच्या नांवान ब्राह्मणाक जेवण घालतात. ह्या थळाचें दैवत जलरक्षक दैवत आसून तें खुबूच सोवळें आसून थंय बायलांचो विटाळ आनी भश्टकार उपकारना. थंय भश्टकार जाल्यार किदेंय पूण वायट घडटा, असो समज आसा. उपरांत देवाकडेन प्रसाद घेवन थंय शांती करप जाता. कांयकडेन ह्या ब्रह्म्याच्या नांवान शिळा (फातर) आसता. गोंयांत चड करून सगळेकडेन ब्रह्मो हें दैवत दिसता.

- कों. वि. सं. मं.

ब्रॅख्त, बेटोल्त : (जल्म : १० फेब्रुवारी १८९८, ऑग्सबर्ग, बाव्हारिया; मरण: १४ ऑगस्ट १९५६ बर्लिन).

नामनेचो जर्मन नाटककार आनी कवी. १९१४ वर्सासावन ताणें थळाव्या म्हयनाळ्यांनी लिखाण करपाक सुरवात केली. १९१७ वर्सा म्युनिक विद्यापिठांतल्यान मॅट्रिक जातकच तो वैजकीचो अभ्यास करूंक लागलो आनी १९२३ वर्सा ह्या नाटकाचे प्रयोगूय जाले. पयल्या म्हाझुजाच्या काळांत ऑग्सबर्गच्या सैनिकी हॉस्पिटलांत 'मॅडिकल ऑर्डली' म्हणून ताणें वर्सभर काम केलें. हें काम करतनाच ताणें 'बाडल' (Baal) हें पयलें नाटक बरयलें. हॉस्पिटलांतल्या ह्या कामाउपरांत ताणें परतून आपलो वैजकीचो अभ्यास सुरू केलो. पूण मजगतीं १९२०



वर्सा ताणें पत्रकारितेचो वेवसाय आपणायलो. 'ट्रुमेल इन डेअर नाख्ट' (ड्रुम्स इन द नायट-इंग्लीश अणकार) आनी 'इम डिकिश्ट डेअर प्लेट' (इन द सिटीस जंगल्स - इ. अणकार) हीं ताचीं सुरवेचीं नाटकां आसात. हातूंतल्या 'ड्रुम्स इन द नायट' ह्या ताच्या नाटकाक दर वर्सा बऱ्या नाटककाराक दितात तो क्लायस्ट पुरस्कार फावो जालो. ऑटो फाल्केनबार्गच्या आदारान 'इन द खॅम्प' (१९२३) रंगमाचयेर हाडलें. नाट्य-लिखाणा वांगडाच ताचें काव्य-लिखाणूय चालूच आशिल्लें. गितां, पोवाडे आनी हेर काव्य प्रकारांतली ताची शैली सादी सोंपी आशिल्ल्यान ती नाटकांतूय देंवली. 'द बूक ऑफ फॅमिली डिवोशन' (१९२७) हो ताचो कवितां- झेलोय खूब गाजलो.

१९२४ वर्सा ब्रॅख्त बर्लिनाक आयलो आनी नामनेचो ऑस्ट्रियन दिग्दर्शक माक्स रायनहार्ट हाचे नाट्यसंस्थेंत काम करूंक लागलो. ह्याच काळांत कामगार शाळेंत ताणें मार्क्सवादाचे धडे घेतले. ह्या काळांत ताणें 'मान इस्ट मान' (मॅन इझ मॅन - १९२६), 'द बॅडेन कॅन्टाटा ऑफ अँक्वीसन्स' (१९२९), 'डी ड्रायग्रोशेन ओपेरा' (श्री पॅनी ऑपेरा - १९२८), 'द मेजर्स टेकन,' सेन्ट जोन ऑफ स्कॉटयार्ड्स आनी 'आउफस्टीग उण्ट फाल डेअर प्लेट महागॉनी' (द रायझ अँड फॉल ऑफ द सिटी ऑफ महागॉनी- १९३०) हीं नाटकां बरयलीं. 'श्री पॅनी ऑपेरा ह्या नाटकान ब्रॅख्त हाका खूब नामना मेळोवन दिली. नामनेचो इंग्लीश कवी आनी नाटककार जॉन गे हाच्या 'बॅगर्स ऑपेरा' हे संगितिकेवयल्यान ब्रॅख्ता- 'श्री पॅनी ऑपेरा' ची कल्पना येवजली. ह्या नाटकाचो मराठी अणकार पु. ल. देशपांडे हाणें 'तीन पैशांचा तमाशा' ह्या नांवान केला. पक्षाची शिस्त मोडपी कार्यकर्त्यान ख्यास्त म्हणून आत्मनाशाकूय मान्यताय दिवंक जाय असो विचार ब्रॅख्त हाणें आपल्या 'बाडेनर लेडरशट्यूक' (डिडॅक्टिक प्ले ऑफ बाडेन ऑन कनसॅट- १९२९) ह्या नाटकांत मांडला.

१९३३ वर्सा हिटलर सत्तेर येतकच ब्रॅख्ताक थंय रावप शक्य नाशिल्लें. ताणें प्राग, विएन्ना, झ्युरिक, डॅन्मार्क, स्विडन, फिनलंड अशी भोंवडी करून १९३५ वर्सा तो मॉस्कोक गेलो. ह्या काळांत ताणें फॅसिझमाचेर वार करपी नाटकां बरयलीं. तीं अशीं - 'द राऊण्डहेड्स अँड द पीकहेड्स, 'द प्रायव्हेट लायफ ऑफ द मास्टर रेस.' उपरांत १९४१ वर्सा अमेरिकेंत, हॉलीवूडाक विंगडविंगड नोकऱ्यो करीत रावलो.

'मुट्टर कुराजडउण्ट ईरड किण्डर' (मदर करेज अँड हर चिल्ड्रन- १९६२), 'डेअर गुटऽमेन्श फोन सेत्सुआन' द गूड वुमन ऑफ सेत्सुआन- १९६१), 'लेबेन डेस गालियाय' (द लायफ ऑफ गॅलिलीओ) ह्या नाटकांनी ताका खूब नामना मेळोवन दिली.

१९३९ वर्सा ब्रॅख्ता हाणें डॅन्मार्क सोडलें. उपरांत कांय काळ तो स्विडन आनी फिनलंड ह्या देशांनी रावलो. फिनलंडांत आसतना ताणें 'हेअर पुण्टिला उण्ट झायन कनेश्ट' (मास्टर पुण्टिला अँड हिज सर्व्हंट - १९४८) हें नाटक बरयलें. १९४९ वर्सा तो अमेरिकेंत परतलो.

अमेरिकेंत ताणें स वर्सा काडलीं. थंय ताणें आपलें 'डेअर कौकाझिश ५ क्रायड ५ क्रायस' (द कॉकेशियन चॉक सर्कल- १९४७) हें श्रेश्ठ नाटक बरयलें. ह्या नाटकांत ताणें मानवी न्यायाचो प्रस्न मांडला. ह्या नाटकाचो मराठी अणकार चिं. त्र्यं खानोलकर हाणें 'अजब न्याय वर्तुळाचा' ह्या नांवान केला (१९७४).

१९४८ वर्सा तो मांयभुंयेक परतलो. थंय ताणें स्वताची एक नाट्यसंस्था चलयली. तो एक बरो नाट्य-दिग्दर्शकूय आशिल्लो. ताका खूबशे पुरस्कार मेळ्ळ्यात. १९५४ वर्सा सोव्हिएत रशियेन स्टालिन इनाम भेटोवन ताचो भोवमान केलो. ताका आंतरराश्ट्रीय नामना मेळिल्ली. चीन, जपान, भारतीय (उदेंती) रंगमाचयेचो अभ्यास करून अस्तंती नाट्यतंत्रांत ताणें क्रांती घडयली.

- डॉ. आनंद पाटील.

ब्रॅग, सर (विल्यम) लॉरेन्स : (जल्म : ३१ मार्च १८९०, अँडिलेड (दक्षिण ऑस्ट्रेलिया); मरण : १ जुलय १९७१, लंडन).

नामनेचो ब्रिटीश भौतिकशास्त्रज्ञ. ताचें सुरवातीचें शिक्षण अँडिलेडांतल्या सेंट पिटर्स कॉलेजींत आनी तेउपरांत अँडिलेड विद्यापिठांत जालें. १९०८ त गणिताची पदवी मेळयतकच तो १९०९ वर्सा बापायवांगडा इंग्लंडाक गेलो आनी कॅंब्रिजांतल्या ट्रिनिटी कॉलेजींत ताणें प्रवेश मेळयलो. १९१२ त तो सैमविज्ञानाची ट्रायपॉस परिक्षा पास जालो. १९१४ त ट्रिनिटी कॉलेजींत सैमविज्ञानाचो अधिछात्र आनी अध्यापक म्हणून ताची नेमणूक जाली. पयल्या म्हाझुजांत ताणें ब्रिटीश सैन्याखातीर आवाजा परासमापना खातीर तंत्रीक सल्लागार म्हणून फ्रांस आनी बेल्जियमांत काम केलें. १९१९ त मँचेस्टरच्या विक्टोरिया विद्यापिठांत भौतिकशास्त्राच्या लॅंगवर्दी प्राध्यापकपदाचेर ताची नेमणूक जाली आनी १९३७ त ताणें ह्या पदाचेर काम केलें. १९३७-३८ त नॅशनल फिझिकल लॅबोरेटरीचो तो संचालक आशिल्लो. १९३८-५३ ह्या काळांत कॅंब्रिजांत प्रयोगिक भौतिकशास्त्राचो कॅव्हॅडिस प्राध्यापक आनी १९५४-६६ त रॉयल इन्स्टिट्यूशनाचो तो संचालक आशिल्लो.

१९१२ त माक्स फोन लौए, डब्ल्यू. फ्रिड्रीख आनी पी. निपिंग हांणी स्फटिकांवरवीं क्ष-किरणांच्या विवर्तनाचो (diffraction) सोद लायलो. ब्रॅग हाणें सैध्दासाकारक्या साद्या स्फटिकांचें विश्लेशण करून क्ष-किरण हे स्फटिकांतल्या आणवीय प्रतलांपसून हारशाप्रमाण परीवर्तित जातात अशें दाखयलें. हो नेम 'ब्रॅग नेम' ह्याच नांवान वळखतात आनी तो तरंग-लांबी मेजपाखातीर आनी स्फटिकांची जालकरचना निर्धारित करपाखातीर उपेगाक येता. ह्या नेमाचेरूच ताणें आपल्या क्ष-किरण वर्णपटमापकाची रचना केली आनी ताचेवरवीं बापूय-पुतान जायत्या स्फटिकीय पदार्थांच्या रचणुकांचें विश्लेशण करून ह्या प्रभावी तंत्रावरवीं

क्ष-किरण स्फटिकविज्ञानाची बुन्याद घाली.

स्फटिकांचे आंतरिक रचणुके वरवीं विश्लेशण करपाची पद्दत ताणें ताचो बापूय सर विल्यम हॅन्री ब्रॅग हाच्या पालवान विकसित केली आनी त्या मोलादीक वावराखातीर ब्रॅग बापूय-पुताक १९१५ वर्साचो भौतिकशास्त्राखातीर आशिल्लो नोबॅल पुरस्कार फावो जालो. हो पुरस्कार ताका पिरायेच्या २५ वर्सांचेर मेळ्ळो. १९४१ त ताका 'नायट' हो किताब फावो जालो. ताका अनिकूय कितलींशींच पदकां आनी पुरस्कार फावो जाल्यात. ताणें बरयल्लीं कांय पुस्तकां अशीं : X-Rays and Crystal structure (बापायवांगडा, १९१५), The crystalline State (१९३४), Electricity (१९३६), Atomic Structure of Minerals (१९३७) आनी Crystal structure of Minerals (क्लॅरिंगबुल हाचे वांगडा १९६५).

- कों. वि. सं. मं.

ब्रॅग, सर विल्यम हॅन्री : (जल्म : २ जुलय १८६२ वॅस्टवर्ड, कॅम्ब्रिज-इंग्लंड; मरण : १० मार्च १९४२, लंडन).

नामनेचो ब्रिटीश भौतिकशास्त्रज्ञ. सुर्वेक ऑयल ऑफ मॅन हांगाच्या किंग विल्यम्स कॉलेजींत शिक्षण घेतकच ताका कॅम्ब्रिज ची ट्रिनिटी कॉलेजींतली शिश्यवृत्ती मेळ्ळी आनी १८८५ त तो गणिताची ट्रायपॉस परिक्षा पास जालो. कांय काळ कॅम्ब्रिज प्रयोगशाळेंत भौतिकशास्त्राचो अभ्यास करतकच १८८५ चे अखेरक दक्षिण ऑस्ट्रेलियेंतल्या अँडिलेड विद्यापिठांत गणित आनी भौतिकशास्त्र ह्या विशयांच्या प्राध्यापकपदाचेर ताची नेमणूक जाली. १९०९ त इंग्लंडाक परततकच ताणें लीडसाक भौतिकीचो कॅम्ब्रिज प्राध्यापक (१९०९-१५), लंडनांत युनिव्हर्सिटी कॉलेजींत कवेन प्राध्यापक (१९१५-२३) आदी १९२३ सावन अखेरमेरेन रॉयल इन्स्टिट्यूशनांत रसायनशास्त्राचो फुलेरियन प्राध्यापक आनी इन्स्टिट्यूशनाचो संचालक म्हणून काम केलें. पयल्या म्हाझुजांत पाणबुड्यांची सुवात निश्चीत करपाखातीर उदकांतल्या आवाजाचें मेजप आनी अभिज्ञान करपाविशींच्या संशोधनाचो मुखेल म्हणून ताणें काम केलें.

अँडिलेड विद्यापिठांत आसतना १९०४ त ताणें आर. डी. विल्मन हाच्या पालवान द्रव्यांतल्यान वचपी आल्फा किरणांच्या मार्गाविशींचे नेम प्रस्थापित केले. १९१२त जर्मन भौतिकशास्त्रज्ञ माक्स फोन लोए हाणें स्फटिकांतल्यान वतना क्ष-किरणांचें जावपी विवर्तन (diffraction) क्रियेचीं छायाचित्रां उजवाडायल्लीं. लॉरेन्स ब्रॅग हाणें ह्या छायाचित्रांतल्या विवर्तींत बिंदूंचें वितरण स्फटिकांतल्या अणूंचे मांडावळीप्रमाण जाता आनी ताचेवयल्यान स्फटिकांतल्या अणूंची मांडावळ निर्धारित करूं येता अशें सांगलें. विल्यम ब्रॅग हाणें लीडस विद्यापिठांत काम करता आसतना

ह्या सोदाच्या आदारान क्ष-किरण वर्णपटमापक ह्या उपकरणाची रचना करून ताचेवरवीं कितल्याशाच मूलद्रव्यांचे क्ष-किरण वर्णपट मेळयल्ले. ताणें आपल्या चल्यावांगडा कितल्याशाच स्फटिकी पदार्थांचें क्ष-किरण वर्णपटमापकारवीं विश्लेशण करून क्ष-किरण स्फटिकविज्ञान ह्या नव्या विज्ञान फांट्याची बुन्याद घाली. पयल्या म्हाझुजाउपरांत ताणें लंडनांतले युनिव्हर्सिटी कॉलेजींत क्ष-किरण स्फटिकविज्ञानाचें एक संशोधन केंद्र स्थापन केलें.

स्फटिकांचे आंतरिक रचणुकेचें क्ष-किरणांवरवीं विश्लेशण करपाची पद्दत सर (विल्यम) लॉरेन्स ब्रॅग ह्या ताच्या चल्यावांगडा विकसीत केल्याच्या मोलादीक कार्याखातीर ब्रॅग बापूय-पुताक १९१५ वर्साचो भौतिकशास्त्राखातीर आशिल्लो नोबॅल पुरस्कार फावो जालो. ताणें बरयल्ले कांय ग्रंथ अशे : Studies in Radioactivity (१९१२), X-Rays and crystal structure (चल्यावांगडा, १९१५), The world of Sound (१९२०), Concerning nature of things (१९२५), Old trades and new knowledge (१९२६), An introduction to crystal Analysis (१९२९) and The Universe of light (१९३३).

- कों. वि. सं. मं.

ब्रॅटन, वॉल्टर हौझर : (जल्म : १० फेब्रुवारी १९०२, अँमॅय-चीन).

नामनेचो अमेरिकन भौतिकशास्त्रज्ञ. वॉशिंग्टनच्या व्हिटमन कॉलेजांत गणित आनी भौतिकी ह्या विशयांचो अभ्यास करून ताणें १९२४ त बी. एस. पदवी मेळयली. तेउपरांत ऑरेगॉन विद्यापिठाची एम. ए. (१९२६) आनी मिनेसोटा विद्यापिठाची पिएच. डी. (१९२९) ह्यो पदव्यो ताणें मेळयल्यो. ताणें वॉशिंग्टन नॅशनल ब्युरो ऑफ स्टँडर्ड्स हे संस्थेच्या रेडिओ विभागांत एक वर्सभर (१९२८-२९) संशोधक भौतिकीशास्त्रज्ञ म्हणून काम केलें. १९२९ त तो बॅल टेलिफोन लॅबोरेटरीस हातूंत संशोधक भौतिकशास्त्रज्ञ ह्या पदाचेर रुजू जालो आनी १९६७ त तो थंयसावन सेवानिवृत्त जालो. १९६२-७२ ह्या काळांत ताणें व्हिटमन कॉलेजींत कांय तेंप अध्यापनाचें काम केलां. १९७२ सावन ताणें थंय गुणश्री पर्यवेक्षक म्हणून काम केलें. दुसऱ्या म्हाझुजाच्या काळांत तो कोलंबिया विद्यापिठाचे राष्ट्रीय संरक्षण संशोधन समितीकडेन संबंदीत आशिल्लो (१९४२-४३) आनी थंय ताणें पाणबुड्याच्या चुंबकीय अभिज्ञानाविशीं संशोधन केलें.

ब्रॅटन हाणें घन पदार्थांच्या पृष्ठीय गुणधर्माविशीं संशोधन केलें. ताचें सुरवातीचें कार्य तापायनिक उत्सर्जन आनी टंगस्टनाच्या पृष्ठभागावयलो अधिशोशित थर हांचेविशीं आशिल्लें. तेउपरांत ताणें अर्दसंवाहकाच्या पृष्ठभागाचेर जावपी एकदिशीकरण आनी उजवाडाचे

परिणाम हेविशीं संशोधन केलें. घन अवस्था भौतिकींतलें ब्रॅटन हाचें मुखेल कार्य म्हळ्यार ताणें अर्दसंवाहकांच्या मुक्त पृष्ठभागावयल्या उजवाडाच्या परिणामाचो लायिल्लो सोद, बारडीन हाचे वांगडा जर्मनियमाचे चकतींतलो विद्युत् शक्ती विवर्धनाचो परिणाम प्रयोगावरवीं दाखोवन दिवन उपरांत तातूंतल्यान बिंदू-स्पर्श ट्राँझिस्टर ह्या पयल्या ट्राँझिस्टराचो लायिल्लो सोद आनी अर्दसंवाहकांच्या पृष्ठभागाच्या गूणधर्मांचे चड बरे तरेन आकलन जावपा नदरेन बारडीन सी. जी. बी. गॅरेट आनी हेरांवांगडा केल्लें संशोधन.

ट्राँझिस्टराच्या सोदाउपरांत कितल्याशाच उपकरणांतल्या व्हडल्या आकाराच्या निर्वात नळ्यांची सुवात ट्राँझिस्टरांनी घेतली आनी इलेक्ट्रॉनिक मंडळांत फुडें जाल्ल्या सुक्ष्मीकरणाची ही सुरवात थारली. अर्दसंवाहक पदार्थांविशींचें संशोधन आनी ट्राँझिस्टर परिणामाचो सोद ह्या वापराखातीर ब्रॅटन हाका जॉन बारडीन आनी विल्यम ब्रॅडफोर्ड शॉक्ली हांचे वांगडा १९५६ वर्साच्या भौतिकशास्त्राचो नोबॅल पुरस्कार फावो जालो.

- कों. वि. सं. मं.

ब्राउन, हर्बर्ट चार्ल्स : (जल्म : २२ मे १९१२, लंडन).

नामनेचो अमेरिकन रसायनशास्त्रज्ञ. १९१४ वर्सा तो आवय-बापाय वांगडा अमेरिकेक गेलो आनी १९३५ त तो अमेरिकेचो नागरीक जालो. शिकागो स्कूल आनी रायट ज्युनिअर कॉलेजींत सुरवातीचें शिक्षण जातकच ताणें शिकागो विद्यापिठाच्यो बी. एस. (१९३६) आनी पीएच. डी. (१९३८) ह्यो पदव्यो घेतल्यो. थंयच तो पयलीं एली लिली फॅलो (१९३८-३९) आनी १९४३ मेरेन निर्देशक म्हणून आशिल्लो. १९४३ त तो वेन विद्यापिठांत सहप्राध्यापक आनी १९४७ त पडर्यू विद्यापिठांत प्राध्यापक जालो. १९७८ सावन ताणें पडर्यू विद्यापिठांत आर. बी. वेदरिल संशोधन गुणश्री प्राध्यापक म्हणून काम केलें. कॅलिफोर्निया, सान्ता बार्बारा आनी हिब्रू ह्या विद्यापिठांतूय ताणें काम केलां.

१९४० पयलीं डायबोरेन हें एक दुर्मिळ संयूग आशिल्लें आनी ताचे विक्रियाशीलतेचो अभ्यास जावंक नाशिल्लो. ब्राउन हाणें हें संयूग तयार करपाची एक सादी आनी सोंपी पद्दत त्या वर्सा सोदून काडली. क्षार धातूंच्या बोरोहायड्रायडांचोय ताणें सोद लायलो आनी सोडियम बोरोहायड्रायड तयार करपाची एक वेव्हारीक विक्रिया सोदून काडली. डायबोरेन आनी बोरोहायड्रायडां खूब विक्रियाशील आसून तांचो उपेग कार्बनी संयुगांच्या संश्लेशणा खातीर मोलादीक थारता, हें ब्राऊन हाणें दाखयलें. डायबोरेन हें एक प्रभावी क्षपणकारक (reducing agent). सोडियम बोरोहायड्रायड हें आनीक एक क्षपणकारक ताणें सोदून काडलें. असंतृप्त कार्बनी संयुगांचेर डायबोरेनाची विक्रिया रोखडीच आनी पुराय

घडटा, हें ब्राऊन हाणें १९५५ त दाखयलें. ह्या विक्रियांनी कार्बनी बोरेन हीं संयुगां तयार जातात. हीं संयुगांय विक्रियाशील आसून संश्लेशणाखातीर उपेगी आसात हेंय ताणें सिध्द केलें.

कार्बनी रसायनशास्त्रांत बॉरॉन संयुगांचो संश्लेशणाखातीर उपेग जाता. हें ताणें दाखयलें आनी ताका लागून रसायनशास्त्राचे उदरगतीचें एक नवें क्षेत्र तयार जालें. ताच्या ह्या मोलादीक वावराखातीर १९७९ वर्साचो रसायनशास्त्राखातीर आशिल्लो नोबॅल पुरस्कार ताका गेओर्ख विटिंग ह्या शास्त्रज्ञावांगडा वांटून मेळ्ळो. ताणें बरयल्लीं कांय पुस्तकां अशीं : Hydroboration (१९६२), Boranes in Inorganic Chemistry (१९७२), Organic Synthesis Via Boranes (१९७५) आनी The Non-Classical Ion Problem (१९७७).

निकोलस (१९५९), लायनस पॉलिंग (१९६८), रोजर अँडम्स (१९७१), चांडलर (१९७३), एलिअट क्रेसन (१९७५), इंगोल्ड (१९७८) आदी पदकां मॅडिसन मार्शल (१९७५), अँलायड कॅमिकल (१९७८) आदी पुरस्कार आनी अमेरिकन नॅशनल अँकडेमी ऑफ सायन्सीस, अमेरिकन अँकडेमी ऑफ आर्टस् अँड सायन्सीस, बोस्टन विद्यापिठाचो बोर्ड ऑफ व्हिझिटर्स, लंडनची कॅमिकल सोसायटी हांचें वांगडीपण तशेंच जायते भोवमान ताका मेळ्ळ्यात. १९६८ वर्सा शिकागो विद्यापिठान ताका सन्माननीय डी. एससी. पदवी दिली.

- कों. वि. सं. मं.

ब्रांट, विली : (जल्म : १८ डिसेंबर १९१३, नॉर्थ सी पोर्ट, ल्यूबेक).

फंडरल रिपब्लिक ऑफ जर्मनीचो पयलो समाजवादी चॅन्सेलर आनी शांततायेच्या नोबॅल पुरस्काराचो जैतीवंत. मूळचें नांव हेर्बर्ट एन्स्ट कार्ल फ्राम. ताचो जल्म एका सामान्य आनी गरीब कामगार कुटुंबांत जालो. डॅमॉक्रेटीक पक्षाचे युवा संघटनेन ताका शिश्यवृत्ती दिली. तेन्ना ताणें शारिरीक शिक्षणांत कसब दाखोवन आनिकूय कांय शिश्यवृत्त्यो मेळयल्यो आनी ल्यूबेक आनी ऑस्लो विद्यापिठांनी शिकून पदवी मेळयली (१९३२). त्याच वर्सा समाजवादी कामगार युवा संघटणेचो तो वांगडी जालो. ह्या वेळार सोशॅलिस्ट डेमॉक्रेटिक पक्षाचें फोक्सबोटेन नांवाचें खबरांपत्र आशिल्लें. ताचेखातीर तो स्तंभलेखन करतालो.

जर्मनींत १९३३ सावन नाझी राजवट सुरू जाली आनी हिटलर सत्ताधारी जालो. ताणें जर्मनींत हुकूमशाय प्रस्थापित करून हेर सगळ्या राजकीय पक्षांचो छळ सुरू केलो. त्या वेळार विली ब्रांट हें नांव घेवन ताणें नॉर्वेचो आलाशिरो घेतलो. थंय ताणें जर्मन निर्वासितांक मदत केली. नॉर्वेचें नागरिकत्व घेतलें आनी तो थंयच्या खबरांपत्रांखातीर बरोवंक लागलो. नॉर्वेतूय हिटलराचे हुकूमशायी राजवटीची धग पावतकच

तो स्विडनाक गेलो (१९३७-४५). दुसऱ्या म्हाझुजाउपरांत ताची नेमणूक १९४६-४७ त नॉर्वेजियन लश्करी पंगडाचो वृत्तपत्री सहाय्यक म्हणून बर्लिनान्त जाली.

१९४८ त रूट हॅनसन हिचेवांगडा ताचें लग्न जालें. फुडें जर्मनीचें नागरिकत्व घेतकच तो अस्तंत जर्मनीच्या सर्वांगीण उदरगतीखातीर आपल्या सोशल डॅमॉक्रॅटिक पक्षावरवीं वावर करूंक लागलो. पक्षाध्यक्ष कुर्ट शूमाखरचे आज्ञेवयल्यान पक्षाचो तो संघटक अधिकारी जालो. १९४९ त तो अस्तंत जर्मनीचे संसदेचेर (बुनडॅसटाख) वेंचून आयलो आनी त्या वर्सा बर्लिन म्हानगरपालिकेचो वांगडी म्हणूय वेंचून आयलो. १९५७ त तो अस्तंत बर्लिनाचो महापौर जालो. कम्युनिस्ट हुकूमशायेआड लडपी एक खडेगांठ समाजवादी फुडारी म्हणून ताणें नामना जोडली. १९५८ त सोशल डॅमॉक्रॅटिक पक्षाचे राष्ट्रीय कार्यकारिणीचेर ताची निवड जाली आनी कांय वर्सांनीच ताका पक्षाचें अध्यक्षपद मेळ्ळें (१९६४). १९६६ त ताणें क्रिश्चन डॅमॉक्रॅटिक युनियन ह्या पक्षाचो तेंको दिवन संयुक्त सरकार केलें. ब्रांट हाचेकडेन उपाध्यक्षपद आनी विदेश वेव्हार मंत्रीपद अशी दोट्टी जापसालदारकी किझिंगरान सोंपयली. ह्या वेळार ताणें आंतरराष्ट्रीय राजकारणांत अस्तंत जर्मनीची प्रतिमा उजळ केली. फुडें १९६९ च्या सार्वत्रिक वेंचणुकेंत ताच्या पक्षान ल्हान पक्षांच्या पालवान मतां मेळोवन भोवमत प्रस्थापित केलें. ताची चॅन्सलरपदाचेर निवड जाली.

युरोपीय अर्थीक संघटना (EEC) अदीक बळिश्ट करपाखातीर इंग्लंड आनी हेर देशांक भेट दिवन तशेंच उदेंत युरोपांतल्या कम्युनिस्ट देशांक वांगडी करून घेवन संवसारीक बाजारपेठेंतलो तणाव ताणें उणो केलो आनी रशियेसारक्या कम्युनिस्ट राश्ट्रांकडेन कांय मर्यादेमेरेन संस्कृतीक संबंद प्रस्थापित केले. ह्या ताच्या धोरणाक लागून शीत झुजाचो धोको उणो जालो. ताच्या ह्या मोलादीक वावराखातीर १९७१ वर्साचो शांततायेखातीर आशिल्लो नोबॅल पुरस्कार ताका फावो जालो.

१९७२ त सार्वत्रिक वेंचणुकांनी ताच्या पक्षान भोवमत मेळयतकच तो परत चॅन्सलर जालो. ताणें अस्तंत जर्मनीच्या अंतर्गत धोरणांत कितल्योशोच सुदारणा करून देशाची अर्थीक स्थिती सुदारली आनी उदेंत जर्मनी आनी उदेंत युरोपी देश हांचेकडेन समझोत्याचें धोरण आंखून राजनितीक संबंद बळिश्ट केले. १९७४ त ताच्या सचिवांमदल्या एकल्याक कम्युनिस्ट गुप्तहेर ह्या आरोपाखाला अटक केली. तेन्ना ताणें आपल्या पदाचो राजिनामो दिलो. १९७९ त तो युरोपाच्या पार्लमँटाचेर वेंचून आयलो.

- कों. वि. सं. मं.

स्विडनाचो प्रधानमंत्री (१९२०, १९२१-२३ आनी १९२४-२५) आनी शांततायेच्या नोबॅल पुरस्काराचो सहमानकरी. स्टॉकहोम आनी अप्साला विद्यापिठांनी विज्ञान फांट्यांतली पदवी घेवन ताणें पत्रकारिता वेवसायांत प्रवेश केलो (१८८३) आनी रोखडोच तो 'टायडन' ह्या दिसाळ्याचो संपादक जालो. १८८६त तो 'सोशल डेमोक्रेटन' ह्या दिसाळ्याचो संपादक जालो. ह्या नेमाळ्याचो तो १९१७ मेरेन संपादक आशिल्लो. राजकारणाचीय ताका गोडी लागली आनी सोशल डेमोक्रेटिक पक्षाचे स्थापणुकेंत ताणें फुडाकार घेतलो (१८८९) आनी तो संसदेच्या कनिश्ठ घराचेर पयलीं वेंचून आयलो (१८९६). १९०२ मेरेन तो ह्या पक्षाचे संसदेंत एकसुरो वांगडी आशिल्लो.

नॉर्वे-स्विडनांतल्या संघर्शांत ताणें नॉर्वेची बाजू मांडली आनी नॉर्वेक स्वतंत्र अस्तित्व आसचें ह्या मताचो पुरस्कार केलो (१८९५). तेखातीर ताका तीन वर्सां बंदखणीची ख्यास्त जाली. निमाणें ताणें हो प्रस्न शांततायेच्या मार्गान सोडयलो आनी नॉर्वेचें स्विडनासावन विभाजन केलें (१९०५). तो आपल्या पक्षाचो अध्यक्ष जालो (१९०७). तेउपरांत ताणें आपल्या पक्षावरवीं प्रौढ मताधिकारी, समानस आनी प्रत्यक्ष मताधिकार अशी तीन कलमी कार्यावळ कामगारवर्गांत सुरू केली. प्रागतिक उदारपक्षांचो सहकार ताणें मेळयलो. ताका लागून १९१७त उदारमतवादी-समाजवादी पक्षांचें समिश्र शासन स्विडनांत सत्तेर आयलें. तातूंत ताका अर्थ मंत्रीपद दिलें.

पयल्या म्हाझुजा वेळार ताणें तटस्थतायेचो पुरस्कार केलो आनी स्विडनाक खंयच्याच गटांत सामील जावंक दिलेंना. लोकशाय आनी शांतताय हांचो ताणें सातत्यान प्रचार आनी प्रसार केलो. झुजाउपरांत पॅरिसांतले शांतताय परिशदेंत स्विडनावरवीं ताणें वांटो घेतलो (१९१९). राश्ट्रसंघांत ताणें स्विडनाचें प्रतिनिधित्व केलें आनी बर्नांतले दुसरे आंतरराष्ट्रीय समाजवादी परिशदेचें अध्यक्षपद भुशयलें (१९१९). अॅलंड जुंव्याविशींचो फिनलंड आनी स्विडन हांचेमदलो संघर्श पालोवपाखातीर १९२०त घडोवन हाडिल्ले लंडनांतले परिशदेकूय तो हजर आशिल्लो (१९२०) आनी हो प्रस्न ताणें शांततायेच्या मार्गान सोडयलो. म्हाझुजाउपरांत स्विडनांत ताणें पयल्या समाजवादी-लोकशायी पक्षाचें शासन स्थापन केलें (१९२०). फुडें त्याच वर्साच्या सप्टेंबरांतले वेंचणुकेंत तो हारलो. फुडें सप्टेंबर १९२१ त तो परत प्रधानमंत्री जालो. भलायकी इबाडिल्ल्यान २५ जानेवारी १९२५ दिसा ताणें राजिनामो दिलो आनी थोड्याच दिसांनी ताका मरण आयलें.

अंतर्गत आनी आंतरराष्ट्रीय धोरणाविशींच्या मुळाव्या प्रस्नांविशीं ताची नदर विशाल आशिल्ली. तो सुरवाती सावनूच निशास्त्रीकरण, शांतीकायेचें सहजीवन आनी समाजीक लोकशाय हांचो सदांच पुरस्कार करतालो. ताच्या वावराचो फावो तो गौरव जावन ताका १९२१ चो संवसारीक शांततायेचो नोबॅल पुरस्कार क्रिस्त्यान लूइस लांगे हाचेवांगडा वांटून मेळ्ळो.

- कों. वि. सं. मं.

ब्रांटिंग, कार्ल याल्मार : (जल्म : २३ नोव्हेंबर १८६०, स्टॉकहोम; मरण: २४ फेब्रुवारी १९२५, स्टॉकहोम).

ब्रागांझ, लुईस द मिनेझीश : (जल्म : १५ जानेवारी १८७८, चांदर-साश्ट; मरण : १० जुलय १९३८).

गोंयचो झुजारी, पत्रकार, प्रागतिक विचारवंत आनी व्हड देशभक्त. बापायचें नांव जुव्हेनियान मिनेझीश. तो वकील आशिल्लो. पूण लुईसाच्या भुरगेपणांतूच ताच्या बापायक मरण आयिल्ल्यान ताचे आवयन ताका फावो तें शिक्षण दिलें.

ताचें मुळावें शिक्षण पुर्तुगेज भाशेंतल्यान म्हापशें शारांत सुरु जालें. मुखावयलें शिक्षण ताणें रायतूरचे मिशनरी सेमिनारींत घेतलें. थंय ताणें



तत्वगिन्यान आनी कॅथलीक धर्मतत्वांचो अभ्यास केलो. उपरांत लिंसेवार उंचें शिक्षण उच्च श्रेणींत पुराय करून ताणें पणजे आशिल्ल्या वैजकी विद्यालयांत प्रवेश मेळयलो. तो मुळांतूच हुशार आशिल्ल्यान थंय ताका बरें यश मेळपाक लागलें. पूण पयल्याच वर्सा ताची भलायकी इबाडिल्ल्यान ताका वैजकी शिक्षण अद्व्यार सोडचें पडलें. ह्या तेंपार ताणें अर्थीक, समाजीक, राजकीय तत्वीक विद्या, साहित्य आनी विज्ञानाचो खोलायेन अभ्यास करून दरेका मळावयले नवे नवे विचार आत्मसात केले. कोंकणी आनी पुर्तुगेज भाशांखेरीज ताका इंग्लीश, फ्रांसेझ आनी मराठी भाशाय बेसबन्वो येताल्यो.

पिरायेच्या पंचविसाव्या वर्सासावन ताणें आपल्याक पत्रकार ह्या नात्यान भौशीक जिणेंत ओंपून घेतलो. १९०० त सुरु जाल्ल्या 'पराल्द' आनी उपरांत 'नासिओनालिश्ट' नेमाळ्यांतल्यान तो आपले स्वतंत्र नवे नवे विचार मांडपाक लागलो. भारतीय संस्कृतीचें अधिश्ठान आशिल्ली गोंयचे संस्कृतीची वळख करून दिवप आनी हे वळखीवरवींच गोंयकाराच्या मनांत स्वराज्य आनी स्वातंत्र्याचे विचार रुजोवप हें ताणें आपलें मुखेल ध्येय थारायल्लें आनी ह्या ध्येयाचो प्रचार आनी प्रसार करपाखातीर ताणें सुरवेक ऊ हेराल्द आनी १९११ त ऊ देबात हीं पुर्तुगेज पत्रकां सुरु केलीं. १९२० सावन ऊ प्रकाश नेमाळ्यांतल्यान ताचे नव्या विचारांनी भरिल्ले प्रतिभावंत अशे लेख उजवाडाक येवपाक लागले. ह्या नेमाळ्यांत ताणें मनीसहक्काचेर तशेंच नागरिकाची पुरायपणान उदरगत जावपाखातीर तो समाजीक, राजकीय आनी अर्थीक जुलमांसावन स्वतंत्र आसपाक जाय, ह्या विचारांचेर भर दिल्लो. गोंयकाराच्या राजकीय आकांक्षांक

आनी उपेक्षांक चालना दिवपाचोय वावर ताणें ह्या नेमाळ्यांवरवीं केलो. हाका लागून ताचे मुस्तींत ताचे इश्ट आनी कांय गोंयकार ताका सगळ्यांत व्हडलो (O Maior de todos) अशें म्हणपाक लागले, जाल्यार भारतांतल्या हेर प्रदेशांनी ताचो 'गोंयचो टिळक' म्हणून उल्लेख जावपाक लागलो. ताणें बरयल्ल्या द ओपिनियन ऑफ इनजस्टीस अँड जस्टीस ऑफ ओपिनियन ह्या पुस्तकांतल्या विचारांवरवीं पुरोगामी आनी स्वातंत्र्यमोगी लोकांमदीं उमेदीचें वातावरण निर्माण जालें.

प्रखर ध्येयवाद, धर्मनिरपेक्षपताय, पुरोगामित्व निर्भयवृत्ती आनी वास्तवताय ह्या गुणांनी परिपूर्ण अशें ताचें लिखाण आसलें. तातूंत विद्वत्ताय, कल्पकताय, योजकताय आनी संवेदनक्षमताय हांचो संमेल आसलो. विचारस्वातंत्र्य हें फकत राष्ट्रीय स्वातंत्र्या, पुरतें नासून मनीसकुळयेच्या विकासाचीं बियां तातूंत आसात. राजकीय स्वातंत्र्य हें राष्ट्रपुरतेंच नासून विश्व सहजिवितायाची ती सुरवात आसा अशें ताचें मत आसलें. गोंयकारांक वायट वागणूक दिवपी पुर्तुगेज सरकाराचे नितीचो ताणें सदांच निशेध केलो. धर्मीक शुध्दीकरणाकूय ताणें प्रोत्साहन दिलें.

मिनेझीस ब्रागांझ १९१०-१९१३ ह्या तेंपार तिसवाडी पालिकेचो अध्यक्ष आशिल्लो. पुर्तुगालांतले प्रजासत्ताक राजवटी उपरांत डॉ. कोंसेसांव द कोस्त हो उदारमतवादी मनीस गव्हर्नर म्हणून गोंयांत आयलेउपरांत ताणें ब्रागांझाक आपलो प्रशासकीय सहाय्यक नेमलो. प्रोविशियल काँग्रेस गोंय संघटनेचो तो वावुरपी वांगडी आशिल्लो आनी १९२१ त तो चवथे काँग्रेसीचो अध्यक्ष जालो. १९२४ त लिशबोआंत भरिल्ले वसणुकेसंबंदीच्या अधिवेशनात ताणें पुर्तुगेज भारताचो प्रतिनिधी म्हणून वांटो घेतिल्लो. १९२९त लाहोर नगरांत भरिल्ल्या हिंदुस्थान काँग्रेसीचे राष्ट्रीय सभेंत वांटो घेवन ताणें भारतीय राजकीय फुडाऱ्यां कडेन भासाभास केल्ली.

मिनेझीश ब्रागांझाचे पंचविसावे पुण्यतिथी निमतान ऊ इशिततुतु वाश्कु द गाम ह्या नांवान फाटलीं १०० वर्सां अस्तित्वांत आशिल्ले संस्थेचें ९ जुलय १९६३ दिसा ऊ इशिततुतु मिनेझीस ब्रागांझ अशें नामांतर केलें. १९६५ त ब्रागांझ यादस्तीक समिती 'Prosas Dispersas' ह्या नांवान ब्रागांझाच्या कांय वेंचीक लेखांचो एक खंड उजवाडाक हाडला. पणजे इशिततुतु ब्रागांझ संस्थेलागसार आशिल्ले मिनेझीस ब्रागांझाचो अर्दपुतळो आसा.

- कों. वि. सं. मं.

ब्राझील : दक्षिण अमेरिका खंडांतलें क्षेत्रफळ आनी लोकसंख्या हातूंत पयलो क्रमांक आशिल्लें राष्ट्र. हांगा मेळपी 'ब्राझीलवूड' झाडांवयल्यान पुर्तुगेजांनी ह्या देशाक ब्राझील हें नांव दिलें. विस्तार ५°१६' उत्तर ते ३३°४५' दक्षिण आनी ३४°४५' अस्तंत ते ७४°३'

अस्तंत. क्षेत्रफळ ८५,११,९६५ चौ.किमी. लोकसंख्या १६,९८०,०६५,५५७ (१९९१). हाचे उत्तरेक फ्रेंच गियाना, सुरिनाम, गायाना, व्हॅनेझुएला, वायव्येक कोलंबिया, अस्तंतेक पेरू, बोलीव्हिया, नैऋत्ये वटेन पाराग्वाय, आर्जेन्टिना आनी दक्षिणेक उरुग्वाय हे देश आसात. देशाचे उदेंतेक अँटलांटिक म्हासागर आसा. दर्यांत आशिल्ल्या बऱ्याच ल्हान-व्हड जुंव्यांचो आस्पाव ब्राझिलांत जाता. राजधानी ब्राझीलिया.

भूंयवर्णन : ब्राझील देशाची चडशी भूंय दोंगरांची आनी सड्यांची आसून मळांचे वाठार बरेच उणे आसात.

भूंयचणुकेचे नदरेन ब्राझिलाचे पांच वांटे करूं येतात.

१) **अँमेझॉन देगण :** पुर्विल्ल्या काळांत हे सुवातेर अँटलांटिक आनी पॅसिफिक म्हासागर एकामेकांक लागून आशिल्ले अशें जाणकार मानतात. ह्या देगणांत १.००० परस चड ल्हान-व्हड न्हंयो आसात. हें देगण ब्राझिलाचे उत्तर आनी अस्तंत दिकेक पातळ्ळां. अस्तंतेवटेन तें रुंद जाल्यार उदेंतेवटेन अशीर आसा. अँमेझॉन न्हंयेंत माराझॉ हो ३५,००० चौ. किमी. क्षेत्रफळाचो संवसारांतलो सगळ्यांत व्हड गोड्या उदकांतलो जुंवो आसा.

२) **गायाना उंचेली भूंय :** ह्या वाठारांत ऊंच दोंगरावळी आसात. माऊंट रॉराइमा हें २,८१०मी. उंचायेचें सगळ्यांत ऊंच तेमूक हांगा आसा. मुखेल दोंगरांच्यो वळी म्हळ्यार सॅर्रा कुरपिरा, सॅर्रा पारीमा, सॅर्रा पाकाराईमा, सॅर्रा आकाराई, सॅर्रा तूमूक-ऊमाक. हांगा भांगर हिरे तशेंच हेर मोलादीक खनीज उत्पादन मेळटा.

३) **ब्राझिलियन उंचेली भूंय :** अँमेझॉन देगणाचे दक्षिणेमेरेन पातळिल्ली ही सड्याची भूंय. हांगा सॅर्रा दा मांतीकेरा दोंगरावळींत पीकू दा बांदैर हें २,८९०मी. उंचायेचें तेमूक आसा. रियु द जानैरुचे अस्तंतेक सॅर्रा दु मार ही दोंगरावळ आसा. ह्या वाठारांतल्यान सांव फ्रांसिश्कु ही न्हंय व्हांवता आनी तिचेर पाउलू आफोंस हो धबधबो आसा. उदेंत दर्यादेगेर रियु द जाठौर सावन दक्षिणेवटेन साउं पावलू मेरेन पाराईबा देगण आसा.

४) **अँटलांटिक दर्यादेगेवयलो वाठार :** अँटलांटिक दर्यावेळ बरीच रुंद आसा. त्या वाठारांत दक्षिणेवयलो दुश पातुश आनी मीरी हीं खाऱ्या उदकाचीं तळीं आसात. दोंगुल्ल्यांचें प्रमाणूय ह्या वाठारांत बरेंच आसा. दोंगुल्ल्यांच्या मुळसाकडली जमीन बरीच सुपीक आसा.

५) **मदलो आनी दक्षिण सड्याचो वाठार :** हो सड्यांचो वाठार ज्वालामुखीच्या लावापसून तयार जाल्लो आसा. ह्या सड्यांतल्यान पाराना न्हंय व्हांवता. पाराना न्हंयेचेर ग्वाईरा आनी ईग्वासू हे दोन नामनेचे धबधबे आसात. ह्या वाठारांत जमीन सुपीक आशिल्ल्यान थंय ब्राझीलाचे अर्दापरस चड लोक रावतात आनी तरेकवार पिकावळ थंय मेळटा.

हवामान : ब्राझिलाची भूंय वयर-सकयल आशिल्ल्यान देशांतल्या

हवामानांत बरोच फरक आसता. कांय वाठार चड उश्ण जाल्यार कांय चड थंड आसात. अँमेझॉन देगणांत वर्सुकी सरासरी तापमान २५°से. ते २६° रुंद से. इतलें आसता. शिंयाळ्यांत ह्या देगणांत दक्षिणेवटेनच्या येवपी थंड वाऱ्याक लागून हांगाची हवा थंड आनी पावसाळी जाता.

ईशान्य ब्राझिलाचो वाठार सुक्या हवामानाचो आशिल्ल्यान थंय बरेच फावटी दुकळ पडटा. हांगा वर्सुकी सरासरी ५० ते ६५ सेंमी. पावस पडटा. हांगाचें हवामान गिमांत ३८° से. परस चड आसता. हांगा डिसेंबर ते एप्रिलमेरेन पावस पडटा. अँटलांटिक दर्यादेगेर उश्ण आनी ओलसार हवामान आसता. हांगा वर्सभर पावस पडटा. रियु द जानैरूक शिंयाळ्यांत तापमान १०°से. जाल्यार गिमांत ३७° से. मेरेन आसता. ब्राझिलीयन उंचले भुंयेचेर गिमांत पावस पडटा आनी शिंयाळे थंड आनी सुके आसतात. हांगा वर्सुकी १८० सेंमी. मेरेन पावस पडटा. सरासरी तापमान २८° से. ते ३०° से. इतलें आसता. ब्राझिलाचो मदलो आनी दक्षिणेचो सड्याचो वाठार थंड आनी सुको आसता. कांय कडेन शिंयाळ्यांत हीम पडटा. हांगाचें सरासरी तापमान १४° से. ते १८° से. मेरेन आसता.

वनस्पत आनी मोनजात : ब्राझिलाचो २/३ वाठार रानांचो आसून संवसारांतलें १०% रान ह्या देशांत आसा. हांगा तीन प्रकारचीं रानां आसात, १) उश्ण कटिबंधीय: पावसाचीं रानां, २) अर्द-पानझडी रानां आनी ३) कांट्यांची वनस्पत.

उश्ण कटिबंधीय रानां अँमेझॉन देगणांत आनी अँटलांटिक दर्यादेगेर आसात. हांगा १ चौ. किमी. वाठारांत सुमार ३,००० विंगड विंगड वनस्पतींच्यो जाती मेळटात. हांगाच्या रानांतली बरीच वनस्पत आयज मेरेन मनशाच्या संपर्कांत आयिल्ली ना. अँटलांटिक दर्यादेगेर लाकडाच्या रुखांचीं रानां आसात. रबराची वनस्पत अँमेझॉन देगणांत भरपूर प्रमाणांत दिश्टी पडटा.

अर्द-पानझडी रानां उदेंत ब्राझिलांत उण्या पावसाच्या आनी थंड हवेच्या सुक्या वाठारांनी मेळटात. ह्या रानांतल्या रुखांची उंचाय उणी आसा. ब्राझिलीयन उंचले भुंयेतूय असलीं रानां आसात. शिंयाळ्यांत हांगाच्या रुखांचीं पानां झडटात. दक्षिण ब्राझिलांत पाराना पायन हो रुख हड प्रमाणांत मेळटा. ह्या रुखांपसून कागद तयार करतात. माते ह्या दुसऱ्या एका रुखाचोय बरोच उपेग जाता. ते भायर कानॉबा ह्या रुखापसून मेण मेळटा.

माटु ग्रोसु आनी गॉइआस वाठारासावन उदेंतेक सांव फ्रांसिश्कु देगणांमेरेन तणांचे वाठार आसून हांगा झोंपांचेंय प्रमाण बरेंच आसा.

कांट्यांची वनस्पत ईशान्य ब्राझिलांत दुकळ पडपी वाठारांनी मेळटा. दर्यादेगेलागीं माड, आंबे, पणस हे सारके रुख आसात. नीळ, ब्राझील नट, वैजकी वखदां, मेण, घट लाकूड, रबर, पायन, टुंग तेल हीं ब्राझिलांतलीं मुखेल रान उत्पादनां आसात.

अॅमेझॉन देगणांत तरेकवार सुकण्यांचे प्रकार सांपडटात. विंगड विंगड प्रकारांचे माकड, अॅनकाँडा, म्हांयडोळ, स्लॉथ अशे तरेकवार सोरोप, मानगीं, वाग, वांस्वेलं, आर्माडिलो, बिबटो, रानदुकर तशेच पिरान्या हें हिंसक प्रकारचें नुस्तें हांगा मेळटा. पूण हेर खंडांतल्या रानांपरस हांगा सस्तन प्राण्यांचे प्रकार मातशे उणेच मेळटात.

इतिहास : ब्राझील हें उत्तर मूळ पुर्तुगेज उतर ब्रासा हाचेवयल्यान घडलां. ब्रासा म्हळ्यार जळपी इंगळे. ह्या देशांत मेळपी ब्राझील वूड ह्या रुखावयल्यान ह्या देशाक तें नांव मेळ्ळें. ब्राझील वूडापसून तांबडो रंग तयार करतात. ताका लागून ब्राझिलाक तांबड्या रानाचो प्रदेश अशेंय म्हण्टात.

ब्राझिलाचो सोद युरोपी भोंवडेकारांनी लायलो. पुर्तुगाल आनी स्पेन ह्या युरोपांतल्या देशांमदीं वेपाराखातीर सर्त चलताली आनी हे सर्तीच्या परिणामांतल्यान ७ जून १४९४ दिसा तेन्नाच्या पोपसायबान तॉरदेसील्याराचे कबलातीप्रमाण नवें सोदून काडिल्लें जग ह्या दोनूय देशांक वांटून दिलें. हे कबलातीवरवीं ब्राझिलाचेर पुर्तुगालाक अधिकार मेळ्ळो. १५०० वर्सा एप्रिल म्हयन्यांत पेद्रु आल्वारीश काब्राल हो पुर्तुगेज तारवटी ब्राझिलांत पावलो आनी ताणें थंय पोर्तुगेज सत्तेची स्थापणूक जाल्ल्याची अधिकृत घोशणा केली. सोळाव्या शतमानांत पुर्तुगाल, स्पेन, फ्रांस आनी नॅदरलँडस हांचेमदीं वसणुकांक लागून बरीच ल्हान-व्हड झुजां चलतालीं आनी ताचो परिणाम म्हणून ब्राझील हें सत्तासर्तीचें केंद्र जावन गेलें. पुर्तुगालाचो राजा तिसरो जुआंव हाणें ह्या वाठाराची राखण करचे पासत राखणेदळां धाडिल्लीं.

ब्राझिलांतल्यो वसणुकोच्यो वसरवेको विंगड विंगड पुर्तुगेज तारवट्यांनी तयार केल्यो. ह्या वसणुकांक 'कॅप्टन्सी' अशें म्हण्टाले. ह्या काळांत वसणुकवाल्यांनी हांगा उंसाची लागवड करुंक सुरवात केली आनी गोरवां पोसपाचोय उद्देग व्हड प्रमाणांत सुरू केलो.

सोळाव्या शतमानाच्या दुसऱ्या अर्दांत ब्राझिलाचेर भायल्या घुरयांचो परिणाम जावंचो न्हय आनी थंयचो कारभार वेवस्थीत चलचो हाका लागून पुर्तुगेज सरकारान एका गव्हर्नर जनरलाची नेमणूक केली. सतराव्या शतमानांत हांगा भांगराच्या आनी हिऱ्यांच्या खाणींचो सोद लागिल्ल्यान ब्रिटीश, फ्रेंच आनी हॉलंडी लोकांनी घुरयो घाल्यो. पूण १७५० तली माद्रिद, १७६१ तली एल् पार्दो आनी १७७७ तली सान ईल्दोफोन्तो ह्या कबलातीवरवीं ब्राझिलाचेर पुर्तुगेजांचो अधिकार उरलो.

ह्याच काळांत अमेरिकेंत जावपी राजकीय बदलाचो परिणाम हांगा जाणवलो आनी हांगाच्या बुध्दीजीवी लोकांनी १७८९त मीनास झिरायशांत पुर्तुगेज सत्तेआड पयलो उठाव केलो. पूण हो उठाव पुर्तुगेजांनी चिड्डून उडयलो.

नेपोलियनान पुर्तुगालाचेर घुरी घाल्ल्यान १८०७ त पुर्तुगालचो राजा सबो जुआंव आनी ताच्या घरच्यांनी ब्राझिलांत आलाशिरो घेतलो.

१८२१ मेरेन तो थंय उरलो आनी त्या काळांत ताणें थंयची अर्थवेवस्था सुदारली. प्रशासनांतूय ताणें बरेच बदल घडोवन हाडून उद्देग आनी कलेक फाटबळ दिलें.

१८१५त विएन्ना कबलाती वरवीं ब्राझिलाक पुर्तुगालचो पांवडो मेळ्ळो. पूण ब्राझिलाच्या शेजारच्या देशांनी चलपी स्पेनाआडच्या स्वतंत्रताय चळवळींक लागून, १८२० तल्या पुर्तुगालांत हुकूमशायेआड जाल्ल्या उठावांक लागून आनी पुर्तुगेज उदारमतवाद्यांनी ब्राझिलाचे स्वतंत्रतायेक दिल्ल्या उक्त्या फाटबळाक लागून जुआंव राजान २६ एप्रिल १८२१ दिसा सत्ता सोडली आनी आपलो व्हडलो पूत दों पेद्रु हाका राजा घोशीत करून तो पुर्तुगालाक गेलो. ह्या काळांत ब्राझिलाक पुर्तुगालाकडल्यान परतून वसणुकेचो पांवडो मेळिल्ल्यान थंय स्वतंत्रताय चळवळ बरीच खर जाली. ताका लागून ७ सप्टेंबर १८२२ दिसा पेद्रून ब्राझिलाचे स्वतंत्रतायेची घोशणा केली आनी थंयच्या लोकांचे इत्सेप्रमाण स्वता थंयचो राजा जालो.

२५ मार्च १८२४ ह्या दिसा ब्राझिलाची राज्यघटना तयार जाली, पूण १८२५ तल्या युरुगवांयांतल्या उठावाक लागून आनी हेर राजकीय कारणांक लागून पेद्रूक राजपद सोडचें पडलें. ताचेउपरांत ताचो पूत दुसरो पेद्रू २३ जुलय १८४० दिसा राजा जालो, ताणें आपले राजवटींत गुलामगिरी नश्ट केली. अर्थीक, शिक्षणीक आनी संस्कृतीक मळांचेर सुदारणा केल्यो आनी लोकशाय तत्वांचो प्रसार केलो. ताच्या करण्यांक लागून देशांतले प्रतिगामी पंगड आनी रोमन कॅथलिक धर्माधिकारी हांचेकडेन ताचे मतभेद जाले. १८६५-७० ह्या काळांत ब्राझिलाचें पारगवायावांगडा झूज जालें, जातूंत ब्राझिलाचें खूब नुकसाण जालें. देशांत असंतोश पातळ्ळो आनी १५ नोव्हेंबर १८८९ दिसा जनरल मानुएल दिऊदोरू दा फोन्सेक आनी फ्लोरियानु पिशोत हांच्या फुडारपणाखाल हांगा रक्तहीन राज्यक्रांती जाली आनी पेद्रून राज्य सोडलें.

मानुएल दिऊदोरू दा फोन्सेक हांगाचो राश्ट्राध्यक्ष जालो पूण १८९१ त ताणें फ्लोरियानु पिशोत हाका राश्ट्राध्यक्ष करचेपासत राजिनामो दिलो. ह्या दोगांयची राजवट हुकूमशायेची आशिल्ली आनी तांचे राजवटीआड जाल्ल्या बंडाक लागून तांकां सत्ता सोडची पडली. उपरांत १८९८ ते १९०२ मेरेन मानुएल फेर्नांड द कांपूश सालीश आनी १९०२ ते १९०६ मेरेन फ्रांसिश्कु द पाव्लु रुद्रीगीश आल्वीश हे दोन राश्ट्राध्यक्ष सत्तेर आयले. तांच्या काळांत अर्थवेवस्था सुदारपाचे बरेच यत्न जाले. तरी पूण १८९० ते १९१४ मेरेन ब्राझिलांत हुकूमशाय आनी उदारमतवादी हांचेमजगतीं सत्तेखातीर संघर्श जायत आशिल्लो.

पयल्या म्हाझुजांत सुरवेक ब्राझील तटस्थ रावलो पूण उपरांत ताणें झुजांत वांटो घेतलो. ह्या काळांत वेन्सेस्लाव ब्राझ हो हांगाचो राश्ट्राध्यक्ष आशिल्लो. ताचेउपरांत रुद्रीगीश आल्वीश परतून सत्तेर आयलो. १९२२ ते १९२६ मेरेन आर्तुर दा सिल्व बेर्नादीश राश्ट्राध्यक्ष जालो.

राजकीय बदल जावन लेगीत अर्थवेवस्था चडांत चड इबाडूंक लागिल्ली आनी हाचो फायदो घेवन राजकीय सुदारणा आनी अर्थीक उदरगत करपाचीं आश्वासनां दिवन गेतुलियु वागीश हाणें सैन्य आनी राजकीय फुडाऱ्यांच्या पालवान १९३०त उठाव करून सत्ता हातासली. आपले कारकिर्दींत ताणें बऱ्योच अर्थीक सुदारणा केल्यो आनी लोकांची परिस्थिती सुदारपाचे यत्न केले. १९३२त हांगा पर्थून उठाव जाले. १९३४त देशाचें नवें संविधान तयार जालें आनी ताचे प्रमाण वार्गास होच हांगाचो राष्ट्रध्यक्ष जालो. ताची सत्ता १९४५ मेरेन उरली. ताणें बरेच उठाव चिडून उडयले आनी विरोधकांक नश्ट केले. १० नोव्हेंबर १९३७ त ताणें नवें संविधान हाडून हुकूमशाय घट केली. ब्राझिलांत राजकीय पक्षांचेर बंदी घाली.

दुसऱ्या म्हाझुजांत ताणें इश्ट राष्ट्रांक फाटबळ दिलें आनी १९४२ त जर्मनी आनी इटलीआड झुजाची घोशणा केली. १९४५ त हांगा लश्करी उठाव जालो आनी वार्गास हाका सत्ता सोडची पडली. १८ सप्टेंबर १९४६ दिसा नवो राष्ट्रध्यक्ष येवरिकु गाश्पार युत्रा हाणें नवें संविधान लागू केलें. पूण ताचे कारकीर्दींत चलनवाड, अन्नाची तूट म्हारगाय हेसारके प्रश्न उपरासले आनी १९५१तल्या वेंचणुकांनी वार्गास परतून वेंचून आयलो. पूण ह्या वेळार देशांत निर्माण जाल्ले प्रस्न ताच्यान सोडोवंक जालेनात. सैनिकी अधिकाऱ्यांच्या एका पंगडान वार्गासा हाच्या रजिनाम्याची मागणी केली. २४ ऑगस्ट १९५४ दिसा वार्गासान रजिनामो दिलो आनी आत्महत्या केली.

१९५५ तल्या वेंचणुकांनी हांगा ज्युस्तिलियानु कुविरस्चेक द ओलिवैर वेंचून आयलो. ताचे राजवटींत ब्राझिलांत अर्थीक सुदारणांवांगडा बऱ्योच उद्देगीक कार्यावळी चालीक लागल्यो. ताच्याच काळांत ब्राझिलीया ह्या नव्या राजपाटणाचें उबारप जालें. उपरांत जानीयु क्वाद्रुश आनी जुआंव गुलार्त अध्यक्ष जाले. पूण मजगतीं लश्करी अधिकाऱ्यांमदीं सत्तेखातीर परतून सर्त सुरू जाली. १९६१ त हांगा संविधानांत बदल केलो पूण हो बदल लोकशायेची वाड करपांत यशस्वी जालो ना. १९६४त मागाल्यांयश पिन्तु आनी मार्शल उम्बेर्तु काश्तेल ब्रांकु हांणी लश्कराच्या पालवान सत्ता हातासली आनी गुलार्ताक देशाभायरो जावंचो पडलो. ह्या काळांत ब्राझिलांत कम्युनिस्ट विचारसरणेक राजकीय पांवड्यार बरोच विरोध जाल्लो. १९६७त काश्तेलु ब्रांकू निवृत्त जाल्ल्यान आर्तुर कोश्ट इ सिल्व हो राष्ट्रध्यक्ष जालो. दाव्या पक्षांनी ह्या वेळार हांगा बरोच लदो दिलो. १९६९ उपरांत देशांतली लश्करी राजवट चड बळिश्ट जाली. त्याच वेळार एमिलीयु गारीस्ताश्टु मेडिसी हो राष्ट्रध्यक्ष जालो. १९७४ त हांगा वेंचणुको जावन एश्टमिग्लेल राष्ट्रध्यक्ष जालो. पूण ताच्या पक्षाक १९७८ तल्या वेंचणुकांनी जैत मेळोवंक जालेंना. १९७९ ते १९८५ मेरेन हांगा जुआंव बातिश्ट द ओलीव्हेर फिगेरैदु हाणें राष्ट्रध्यक्षपद सांबाळ्ळें. १९८५ त जुझे सानी सत्तेर आयलो. १९९२त राष्ट्रध्यक्ष

जाल्लो फेर्नाद कोलोर द मेलु हाका भ्रश्टाचाराच्या आरोपांक लागून सत्ता सोडची पडली. त्याच वर्सा इतामार, फ्रँको हो वावुरपी अध्यक्ष म्हूण सत्तेर आयलो. उपरांत १९९४ त जाल्ले वेंचणुकेंत फेर्नादो हेन्रीक कार्दोझो हो अध्यक्ष म्हणून वेंचून आयलो. ऑक्टोबर १९९८ त तो परतून एक फावट अध्यक्ष म्हणून वेंचून आयलो.

राज्यवेवस्था : प्रशासनाचे वेवस्थेखातीर ब्राझीलाचे २६ राज्यांनी वांटे केल्यात. सद्याची राज्यघटना १९६७ त आपणायल्ली. पूण १९८७त हे घटनेंत बदल करून राष्ट्रध्यक्षाक खंयच्याय राज्याच्या कारभारांत लक्ष घालपाची सवलत दिली. राष्ट्रध्यक्ष आनी उपराष्ट्राध्यक्ष स वर्सांखातीर वेंचून येतात. हांगाची संसद दोन सभाघरांनी भरता. हीं दोन घरां म्हळ्यार सिनेट आनी चेंबर ऑफ डॅप्युटीस. सिनेटाची मुदत आठ वर्सांची आसता.

लोकशाय राज्यपद्दत आशिल्ल्या ह्या देशांत लश्कराचें राज्यकारभाराचेर बरेंच नियंत्रण आसा. लश्करी अधिकाऱ्यांनी बंड करून सत्ता हाताशिल्ल्यान लोकशाय प्रक्रियेक बादा हाडिल्ल्याचीं बरींच उदाहरणां हांगा आसात.

हांगाचे मुखेल राजकीय पक्ष म्हळ्यार ब्राझिलीयन डॅमोक्रेटिक मुव्हमेंट पार्टी, लिबरल फ्रंट पार्टी, सोशल डॅमोक्रेटिक पार्टी, डॅमोक्रेटिक लेबर पार्टी, ब्राझिलीयन लेबर पार्टी आनी वर्कर्स पार्टी.

हांगाचे संसदेंत चार वर्सांखातीर ४८७ प्रतिनिधींची निवड जाता.

अर्थीक स्थिती : ब्राझिलांत शेतवड आनी उद्देगधंदे ह्या दोनूय मळांचेर बरेंच उत्पादन जाता. शेतवड हो विसाव्या शतमानाच्या पयल्या अर्दांत म्हत्वाचो वेवसाय आशिल्लो. पूण उपरांत उद्देगीक उदरगतीक लागून अर्थवेवस्थेवयलो शेतवडीचेर पडपी पुराय भार उणो जालो. काफी, कोको, ऊंस, केळीं, तांदूळ हीं हांगाचीं मुखेल पिकां. ते भायर हेर बरीच फळफळावळ हांगा मेळटा. शेतवडीवांगडा गोरवां पोसपाचोय वेवसाय नेटान चलता. मांस उत्पादनांत जगांत ब्राझिलाचो क्रमांक बरोच वयर आसा. तंबाखूचें पीक हांगा काडटात. ब्राझिलाचो ५०% परस चड वाठार रानांचो आशिल्ल्यान तातूंतलें तरेकवार लाकूड अर्थवेवस्थेचो बरोच भार ल्हव करता.

हांगा खनिज संपत्ती भरपूर प्रमाणांत आसा. वसणूक काळांत भांगर आनी हिऱ्यांच्यो खाणी उदरगतीक आयल्यो. हालींच्या काळांत लोखण, मँगनीज, क्रोमायट, अभ्रक, झिर्कोनियम अशीं तरेकवार खनिजां हांगा व्हड प्रमाणांत सापडल्यांत. संवसारांत बेरिलियमच्या उत्पादनांत ब्राझिलाचो पयलो क्रमांक आसा.

उद्देगीक मळार साकर, लुगट, मशिनां आनी यंत्रां, रबरी वस्तू, सिगार हे उद्देग म्हत्वाचे. इलॅक्ट्रॉनिक उद्देगाक ब्राझिलांत हालींच्या काळांत बरीच तेजी आयल्या. सुमार ७,८४० किमी. लांबायेची दर्यादेग

आशिल्ल्यान हांगा नुस्तेंमारीचो वेवसाय व्हड प्रमाणांत जाता. रियु ग्रान्द द सूल, सांता कातारीना, पारा ह्या दर्यादेगांचेर नुस्तेंमारी जाता.

उद्देगीक मळार ब्राझिलान स्वयंपूर्णताय मेळयल्ली आसून शेतवड उद्देग, रसायनां, सारें, कागद, वखदां हांच्या उत्पादनांत बरीच उदरगत जाल्या. १९६२ सावन हांगा कृत्रीम रबरांचें उत्पादन जाता.

आयात-निर्यात करपी सांव पाउलु, रियु द जानैरु हीं बंदरां हांगाचीं मुखेल वेपारी केंद्रां जावन रावल्यांत. ब्राझिलाचे आयात निर्यात वेव्हार युरोपी देश तशेंच अमेरिका खंडांतले देश हांचेलागीं चड जातात. कुझैरु हें हांगाचें चलन. पूण चलन फुगवटो आनी हेर अर्थीक प्रस्नांचेर उपाय काडपाखातीर हांगाचें चलन बरेच फावट बदलप जालां.

बाकु सेंत्राल द ब्राझील ही हांगाची मुखेल बँक.

उद्देगीक मळाचेर भायल्या इंधनाचेर पातयेवन रावचें न्हय ह्या उद्देशान ब्राझिलांत पेट्रोलियमाचे सुवातेर आल्कोहोलांचो उपेग करप जाता. तेभायर जर्मनी वांगडा जाल्ले कबलातीवरवीं अणू उर्जेची उदरगत करपाचे नेटान यत्न चलल्यात.

येरादारी आनी संचारण : ब्राझिलाचे भुगोलीक परिस्थितीक लागून सुरवेक येरादारी खातीर हांगा बरेच प्रस्न उपरासले. कांय सुवातांनी रस्ते, रेल्वे आनी उदका मार्गांतल्यान येरादारी करप शक्य नाशिल्ल्यान हवाई मार्गांवयले येरादारीक बरेंच म्हत्व आयलां.

१९८५ मेरेन हांगा १५,८३,१७२ किमी. लांबयेचे रस्ते आशिल्ले. रस्त्यांचें प्रमाण दक्षिणेकडल्या राज्यांनी चड आसा. ट्रान्स अॅमेझोनियन हो म्हत्वाचो रस्तो १९७४ त बांदून पुराय जालो.

हांगाच्या रेल्वेमार्गाची लांबाय ३० हजार किमी. परस चड आसून तांचेर फॅडरल रेल्वेस आनी सांव पाउलु रेल्वेस ह्यो दोन संस्था नियंत्रण दवरतात. कांय रेल्वेमार्ग खाजगी आसात.

उदकांतली येरादारी अॅमेझॉन, पाराना आनी सांव फ्रांसिश्कु ह्या तीन व्हडल्या न्हंयांवरवीं जाता. दर्यांतले येरादारीखातीर हांगा बरींच बंदरां उदरगतीक पावल्यांत. सॅतुरा, रियु द जानैरु, पारानागवा, रेसीफे, व्हितोरिया, तूबार्रॉ, माकीओ आनी इल्येऊश हीं मुखेल बंदरां आसात. देशाभितर सुमार ४३,००० किमी. लांबायेचे उदकामार्ग आसात.

ब्राझिलांत हवाई मार्गांवयले येरादारीक चड म्हत्व आशिल्ल्यान देशभर सुमार १,५०० विमानतळ आसात. आंतरराष्ट्रीय येरादारी रियु दे जानैरु, ब्राझिलिया, सांव पाउलु, पोर्तुआलेग्र, काम्पु ग्रान्द, साल्वादोर, रेसीफे, बेलेम आनी मानाऊस ह्या विमानतळा वयल्यान चड जाता. देशांत सुमार ३४ विमानकंपन्यो आसात. हातूंतल्यो ३० परकी देशांतल्यो आसात.

१९८३ मेरेन ३१२ दिसाळीं ब्राझिलांत उजवाडाक येतालीं. हातूंतलीं

एस्तादु सांव पाउलु, 'जॉर्नल द ब्राझील, ऊ ग्लोबु हीं मुखेल आसात.

लोक आनी समाजजीण : दक्षिण अमेरिका खंडांतले वट्ट लोकसंख्येंमतली अर्दापरस चड लोकसंख्या ब्राझिलांत आसा. हांगा लोकसंख्येची वाड विसाव्या शतमानांत चड प्रमाणांत जाली.

हांगाचो समाज तरेकवार वंशीक भरसणींतल्यान तयार जाल्ल्यान वंशीक मूळ, सोदप कठीण जाता. सुरवेक हांगा 'इंडियन' लोक आशिल्ले आनी वसणूक काळांत पोर्तुगेज वसणुककार, मूळ आफ्रिकेंतल्यान हाडिल्ले खाप्री गुलाम, हेर युरोपी आनी आशियाई लोक हांगा येवन स्थायीक जाल्ल्यान लोकसंख्येंत बरींच वेगळेपणां आयलीं. पोर्तुगेज आनी इंडियन हांच्या संकरांतल्यान तयार जाल्लो मिस्तीश समाज, युरोपी आनी आफ्रिकन हांच्या संकरांतल्यान जाल्लो मुलाटो समाज हांचें प्रमाण बरेंच वाडिल्ल्यान हांगाची संस्कृताय एक वेगळीच भरसल्ली संस्कृताय जावन रावल्या. अमेरिकन इंडियन चडशे अॅमेझॉन देगण आनी भोंवतणच्या रानांनी रावतात. तेभायर दर वर्सा हेर देशांतल्यान स्थलांतर करून ब्राझिलांत येवपी लोकांचेंय प्रमाण बरेंच व्हड आसा. सगळ्यांत चड रोमन कॅथलिक लोक आशिल्लो हो देश. १९८० मेरेन हांगाचे ८९% लोक रोमन कॅथलिक आशिल्ले. प्रोटेस्टंट आनी चैतन्यवादी स्पीरीच्युअलिस्ट लोकूय हांगा आसात. इग्रजेचो वांटो लोकांचे समाजीक आनी राजकीय जिणेंत व्हड प्रमाणांत आशिल्ल्याचें जाणवता.

हांगाचे समाजजिणेचेर युरोप आनी आफ्रिकेचो प्रभाव स्पश्टपणान जाणवता. दुकराचें आनी गायचें मांसूय हे लोक बरेच खातात. काफी हें हांगाचें मुखेल पेय.

हांगाचे चडशे सगळे लोक अस्तंती प्रकारचो भेस घालतात. खाप्री बायलांमदीं मात आफ्रिकी भेस बरेच कडेन पळोवंक मेळटा. 'काव बॉय' हें हांगाचें खाशेलपण. पुराय दक्षिण अमेरिकेंतल्या भाशेनूच हांगाचेय काव बॉय जिन्स, चामड्याचो पटो, ऊंच खोंटांचे बूट घालतात. कांयकडेनचे गोरवां राखपाचो वेवसाय करपी, रानांतल्या कांट्यापसून राखण मेळचे खातीर पुराय भेस चामड्याचो घालतात.

शेतकार लोक गांवगिऱ्या वाठारांनी मातयेच्या घरांनी रावतात. अॅमेझॉन वाठारांतले इंडियन चुडटांनी धापिल्ल्या घरांनी रावतात.

रोमन कॅथलिक पंथोचे सगळे सण आनी उत्सव हांगा व्हड दबाज्यान मनयतात. रियु द जानैरु शारांतलो कार्नावाल पळोवंक संवसारांतले सगळेकडले लोक जमतात. हांगाच्या लोकांक संगीत आनी नाचाची भोव आवड.

हांगाची कला, संगीत हांचेर विंगडपणाचो प्रभाव दिसता. अठराव्या शतमानांत हांगा 'आलेझादिन्यु' ह्या नांवान नामनेक पाविल्लो आंतोनियु फ्रांसिश्कु लिशबोअ हो व्हड शिल्पकार जावन गेलो.

मारियु क्रॅयु एमीलियानु द काव्हालकांती, आंतीआ मालफाती,

कांदिदु पोर्तीनारी, हे नामनेचे चित्रकार हांगा जाले. ऐतोर वियालोबुस, कामार्गु ग्वान्दरी, आंतोनियु कार्लूश गोमीश, ऑस्कर लॉरेथो फेर्नादीश, क्लाउदियु सांतोरु हे नामनेचे संगीतकार. ब्राझिलीया हे राजधानीचो आराखडो तयार करपी लुसियु कोश्ट हाका वास्तुशिल्पकलेच्या मळार व्हड नामना मेळ्ळ्या.

सांबा हो हांगाचो लोकप्रिय नाच संवसारभर गाजला. तेभायर फूटबॉल आनी टॅनीस हे खेळ हांगा बरेच लोकप्रिय आसात. पेले हो आंतरराष्ट्रीय नामनेचो फूटबॉल गडो ह्याच देशांतलो.

शिक्षण : ब्राझिलांत राष्ट्रीय साक्षरतायेचें प्रमाण सुमार ७९.३% आसा. हांगा मुळावें शिक्षण फुकट आनी सक्तीचें आसा. माध्यमिक थरावयलें शिक्षण बरेचकडेन खाजगी संस्थांकडल्यान दिवप जाता. गांवगिऱ्या वाठारांनी शाळांचें प्रमाण उणें आशिल्ल्यान रेडिओ आनी हेर प्रसार माध्यमांवरवीं शिक्षणाच्यो कार्यावळी जातात.

उंचेल्या पांवड्यावयलें शिक्षण दिवपी हांगा ३५ संघराज्य विश्वविद्यालयां आसात. हातूंतली मुखेल म्हळ्यार रियु जानैरु, नित्तेरॉय, बेलु ओरिझॉन्तु, जुआंव पेरसोअ, साल्वादोर, युनिव्हर्सिदाद नासिऑनाल द ब्राझिलीया हीं आसात. तेभायर सुमार २० खाजगी विश्वविद्यालयां आसात. शिक्षणाच्या प्रसाराखातीर सरकार बरेच यत्न करता. तरी पूण गांवगिऱ्या वाठारांनी शिक्षण फावो तशें पातळिल्लें ना.

रियु द जानैरु हांगा बरीच संग्रहालयां आनी अकादमी आसात. हांगा शिक्षण, संस्कृताय आनी कलेच्या मळार वावुरपी संस्थांचेंय प्रमाण बरेंच व्हड आसा. सांव पाउलु रेसीफे आनी साल्वादोर शारांनीय अशीं संग्रहालयां आसात. ब्राझिलीया हे नवे राजधानीची स्थापणूक जायतसावन थंय राष्ट्रीय मळावयल्या संस्थांचो आनी अकादमीचो बरोच वावर चलता. रियु द जानैरुंतलें ग्रंथालय दक्षिण अमेरिकेंत सगळ्यांत व्हड आनी गिरेस्त अशें समजतात.

म्हत्वाचीं थळां : राजधानी ब्राझिलिया ह्या शाराक थंयचे वास्तुशिल्पकलेक लागून संवसारभर नामना मेळ्ळ्या. त्या शाराक देशांतलें म्हत्वाचें पर्यटन आनी उद्देगीक केंद्र मानतात.

रियु जानैरु पयलींची राजधानी, सांव पाऊलु, साल्वादोर, रेसीफे हीं शारां उद्देगीक नदरेन तशेंच पर्यटनाचे नदरेन उदरगतीक पावल्यांत बेलेम, मानाउस हीं अॅमॅझॉन देगणांतलीं शारां थंयचे सैमीक सुंदरतायेक लागून नामनेक पावल्यांत. ब्राझील आनी आर्जेन्टिनाचे शिमेवयलो सुमार ७० मी. उंचायेचो इम्बासू धबधबो हें एक म्हत्वाचें पर्यटन केंद्र.

- शैलेन्द्र मेहता.

ब्राझील साहित्याचो इतिहास : ब्राझिलाच्या सुरवेच्या साहित्यांत पुर्तुगेजांनी दर्यापलतडीं स्थापीत केल्ल्यो वसणुको आनी

तांचो पुर्तुगालांत जावपी परिणाम, तशेंच पुर्तुगेजांचें व्हड नौदल आनी ताच्या आदारान लायिल्लो सोद ब्राझिलाच्या इतिहासाची तारखेवार नोंद, पॉपुलर थिएटर आनी कामोंयश हाच्या महाकाव्याचें दर्शन जाता. कांय जाणांच्या मतान पॅरो वाया द कामीना (पुर्तुगेज खलाशी) हाणें लायिल्लो ब्राझिलाचो सोद आनी थंयचे सोबीतकायेविशीं बरयल्लीं पत्रां (१५००) ही ब्राझील साहित्याची सुरवात आसा. तशेंच पुर्तुगेज भोंवडेकार पॅरो द मागल्ल्यांयश द गांदाओ आनी ग्राबीएल सुआरीश द सौझा हांचीं ब्राझिलाविशींचीं वर्णनां मानुएल दा नोब्रेगा आनी झुजे द आंचीता ह्या जेझुइत पाद्रींनी, बाटयल्ल्या अमर इंडियनांखातीर तयार केल्ले शेर्माव आनी कविता हांचोय ब्राझिलाच्या सुरवेच्या साहित्यांत आस्पाव जाता. पूण सुरवातीच्या काळांत बारोक आनी आर्किडीया ह्या साहित्य चळवळींखाल ब्राझिलांत साहित्य रचनेपरस नक्कलूच चड जाताली.

बारोक : हे पददतींत सोबीतकाय वा नटयल्ले जिणेचेर चड भर दिला. बारोक हें उतर लॅटीन भाशेंतल्यान आयलां. हातूंत भौतिकवादापरस इंद्रिय प्रमाणांचेर आनी तत्वीक कल्पनांचेर चड भर दिला. जिवीत आनी मरण हांचेमदली प्रतिश्ठापना (परिस्थिती) दाखोवप हो बारोक पद्दतीचो मुखेल हेत. ह्या मताप्रमाण मनीस हो कांय दिसांचोच सांगाती आसून, दर एकल्यान ह्या व्हड संवसारांत आपले धाकटुले जिणेचो बऱ्यांतलो बरो उपेग करप. फाटले चळवळीसावन सुरु जाल्ले, बायलांचे इंद्रियग्राह्य (sensuous) तोखेवणीचेर बारोक शैलीन आनीक भर दिल्लो. सुरवेचे तीन शेंकडे ब्राझील साहित्याची लागीं लागीं हेच पद्दतीचेर रचणूक जाताली.

बेन्तू तेयशेयर (१५५०-१६००) हाचें १६०१ त उजवाडा आयिल्लें 'प्रोसोपोपीया' हें म्हाकाव्य ही ब्राझिल बारोक पद्दतीची सुरवात. ह्या तेंपावयलें हेर म्हत्वाचें साहित्य म्हळ्यार पाद्री आन्तोनियु विऐरा (१६०८-१६९७) हाचें १६ खंडांनी उजवाडा आयिल्लें म्हाकाव्य. 'सेरमोंयश' आनी ग्रेगरी द मातुश (१६२३-१६९६) हाच्यो उपरोधी (satirical) कविता.

अठराव्या शेंकड्यांत ब्राझिलाचो विचारवंत वर्ग राष्ट्रवादाचो पुरस्कार करपी अकादमीकडेन संघटीत जाल्लो. 'एस्कुसिदोस' (साल्वादोर १७२४-२५), 'फॅलिझस' (रियु द जानैरु १७३६-१७४०) आनी 'सेलेतुश' (रियु द जानैरु १७५२-५४) ह्यो ह्या तेंपावयल्यो कांय म्हत्वाच्यो अकादमी.

आर्कादिया : राष्ट्रीय भावनांवांगडा ब्राझिलाच्या वातावरणाक फावो आशा लिखाणाची गरज जाणवपाक लागली, तेन्ना आर्कादिया पद्दतीच्या साहित्याक वाव मेळ्ळो. गांवगिऱ्या लोकांची जीण, तांचें सूख-दूख, तांच्यो आशा आकांक्षा हें सगळें साद्या आनी सोप्या उतरांनी मांडप हें आर्कादिया पद्दतीचें खाशेलपण. ही पद्दत आपणायतना साहित्यिकांनी ब्राझिलाच्या पुर्विल्ल्या शास्त्रांचेरुय भर दिल्लो. क्लाउदियु मानुएल द कोस्ता (१७२९-१७८९) हाचो 'ओब्राश पोयेटीकस' हो कवितां झेलो १७६८त उजवाडा येतकूच ब्राझिलांत आर्कादिया पद्दत सुरु जाली. ह्या

तेंपावयलो तोमास आंतोनियु गोझागा (१७४४-१८१०) हाचो 'मारिलीया द दिसू' (१७९२-१७९९) हो कवितां झेलोय खूब म्हत्वाचो. जाल्यार आल्वेरेन्जा पेक्सितु (१७४४-१७९३) हो त्या तेंपावयलो ब्राझिलाचो श्रेष्ठ कवी. १८०८ त पुर्तुगेजांचें राजघराणें ब्राझिलांत गेलेउपरांत थंयच्या साहित्यांत पुर्तुगेज संस्कृतायेक चड भर दिवप जालें.

स्वच्छंदतायवाद : ब्राझिलांत स्वच्छंदतायवादी चळवळ खूब काळ म्हळ्यार वसणूक काळ ते स्वतंत्रताय आनी राजेशाय येमेरेन (१८२२) उरिल्ल्यान हे चळवळीक हांगा चड म्हत्व प्राप्त जालां. ह्या तेंपार ब्राझील साहित्यिकांनी राष्ट्रीयवादाचेर भर दितना तांचो आदलो इतिहास, समाजाचो उगम, परंपरा आनी लोकवेदाचो आदार घेतला. कविता, नाटक आनी हेर काल्पनीक लिखाणांत खूब वाड जाली. तेचपरी आत्मनिश्ठा आनी व्यक्तीवाद हांका साहित्यांत उंचेलो पांवडो मेळ्ळो. भौतिकी आनी समाजीक जीण, तशेंच त्यावेळार अस्तित्वांत आशिल्ल्या समाजीक आनी राजकीय घडामोडींचेरुय उजवाड घाला.

दुमिंगुश गोंसाल्वीश द मागाल्ल्यायश (१८११-१८६४) हाच्या 'सुसपिरुश पोयेतिकुश इ साउदीश' ह्या कविता झेल्यान ब्राझिलांत स्वच्छंदतायवादी साहित्याक सुरवात जाली. पूण आंतोनियु गोंसाल्वीश दीयश (१८२३-१८६४) हो ब्राझिलाचो पयलो श्रेष्ठ स्वच्छंदतायवादी साहित्यकार. ताच्या 'कांसांव दु एसिलियु' आनी 'आयजुकाप्रिम' ह्या झेल्यांतल्यो राष्ट्रवादाचेर आदारिल्ल्यो कविता त्या वेळार खूब गाजल्यो. तांच्यातल्यानूच मुखार देशी विचारांक चालना मेळ्ळी. ज्योकीं मानुएल द मेसादु हाणें बरयल्ली 'मोरेनिना' ही ब्राझील साहित्यांतली पयली कादंबरी. झुजे द आलेंकार (१८२९-१८७७) हो श्रेष्ठ स्वच्छंदतायवादी गद्य साहित्यकार 'ऊ गुरानी' आनी 'इरासिमा' ह्यो ताच्यो थळावे अमर इंडियन आनी गोऱ्या लोकांभितरले संबंद दाखोवपी कादंबऱ्यो. आल्वारीश द आझावेदु आनी आन्तोनिनु द काश्त्रु हेय त्या तेंपावयले प्रसिद्द साहित्यकार.

वास्तववाद : राजवटीच्या दुसऱ्या काळांत (१८३८-१८८९) राजकीय आनी भौशिक परिवर्तनांक लागून वास्तवीक घडणुकांचेर चड भर दिल्ल्यान स्वच्छंदतायवादाक ल्हव ल्हव देंवती कळा लागली. माशादु द आसिस (१९३९-१९०८) हाच्या 'मॅमोरीयश पोस्तुमश द ब्रास कुबास' (१८८०) हें वास्तविकतायेचेर भर दिवपी ब्राझिलांतलें पयलें प्रसिद्द पुस्तक. जाल्यार 'ऊ मुलातु' हें आलिसीयु द आझावेदु हाचें निसर्गवादी साहित्यांतलें श्रेष्ठ पुस्तक.

पार्नासिआनीझम : स्वच्छंदतायवादी साहित्यांत उकतायल्ल्या सगळ्या मतांचो विरोध करून वस्तुनिश्ठ काव्याचेर चड भर दिवपी वाद. हे पद्दतीचेर आदारिल्लें साहित्य तिओफेलु दीयश हाच्या 'फानफॅरश' (१८८२) आनी ऑलावु बिल्याक हाच्या 'पॉएसीश' (१८८२) हातूंत वाचूंक मेळटा.

प्रतीकवाद : पार्नास ह्या वस्तुनिश्ठेचेर भर दिवपी काव्यसंप्रदायाआड विरोध म्हणून प्रतीकवादाचो उदय जालो. गंध, स्वर आनी रंग हांचो आपसांत खूब लागींचो संबंद आसा अशें प्रतिकवादाचें मत. काव्यान चित्रकला आनी संगितासावन स्फूर्त घेवंची, तशेंच काव्यांत उक्ती जावपी प्रतिमा कवीच्या मनाचींच प्रतिकां आसची ह्या तत्वांचेर प्रतीकवादांनी भर दिल्लो. क्रुझ ए सौझ (१८६१-१८९८) हाच्या 'मिसाल' आनी 'ब्राकुस' ह्या काव्यांतल्यान ब्राझिलांत प्रतीकवादी साहित्याक सुरवात जाली. आगुश्टु दु आंजुश (१८८४-१९१४) हो एक प्रसिद्द प्रतीकवादी साहित्यकार.

ब्राझिलांत १८८९ त प्रजासत्ताकाची स्थापणूक जाले उपरांत थंय थळावे संस्कृतीक प्राधान्य मेळपाक लागलें. त्या तेंपार शारी जिणेक म्हत्व प्राप्त जाल्ल्यान साहित्यकारांनी त्याच विशयाक म्हत्व दिल्लें. तेचपरी शारीकरणाचे शेतवडीचेर जावपी वायट परिणामांचेरुय तांणी उजवाड घाल्लो. लिमा बर्रेतु (१८८१-१९२२), युक्लीदश द कुन्य (१८६६-१९०९) आनी मौंतेरु लोबातु (१८८२-१९४८) हे विसाव्या शेंकड्याचे सुरवेचे नामनेचे ब्राझिली साहित्यकार.

आधुनीकतावाद : सा पावल शारांत १९२२ त उजवाडा आयिल्ल्या 'मॉडर्न आर्ट वीक' ह्या सातोळ्यांत ब्राझील साहित्य रचणुकेंत आधुनीकतावादाची बुन्याद घाली. पयल्या म्हाझुजाचे वायट परिणाम, १९२९ त निर्माण जाल्ले जागतीक पेंचप्रसंग, १९३०तली कांती, कम्युनिश्ठ पक्षाची स्थापणूक हांचेर आधुनिकतायवादी साहित्यांत चड भर आशिल्लो. राष्ट्रीयतेचो सोद हे मूळ भूमिकेंतल्यान ब्राझिलाचे संस्कृतीच्या सगळ्या आंगांचें नव्यान मुल्यांकन जावंक लागिल्ल्यान साहित्यकारांनी परक्यां संबंदी एके तरेचो दुस्वास परगटायल्लो.

आधुनीकतावादी चळवळींतल्या पयल्या पांवड्यांतले श्रेष्ठ साहित्यकार मरियु द आंद्रे (१८९३-१९४५) हाचें 'माकुन्येमा', ऑस्वालदु द आंद्रे (१८९०-१९५४) हाचो 'पाओ-ब्राझील' (१९२५) हो कवितां झेलो आनी 'कॅनीबॅलिस्टीक जर्नल' तशेंच मान्युएल बांदेर (१८८३-१९६८) हाणें केल्ल्या शेक्सपियराच्या साहित्याचो अणकार ह्यो ह्या काळांतल्यो उच्च दर्ज्याच्यो कलाकृती.

१९३० सावन आधुनीकतावादी चळवळीक वाडटी उबारी आयली. कवी कार्लुश दुमोंद द आंद्रे (१९०२-१९८७), कादंबरीकार एरिको वॅरिसिमु (१९०५-१९७५), जॉर्ज आमदु (१९१२-?) आनी राशेल द कैरोझ (१९१०-?) हे त्या काळाचे श्रेष्ठ साहित्यकार विनिसियश द मोरायश हो ब्राझिलाच्या कवींमदलो एक श्रेष्ठ कवी. कवी ज्यो काब्राल द डिमेलु नेतु (१९२०-?), क्लारिश लिरपॅक्तर १९२५-१९७७ आनी कादंबरीकार गिमारॉयश रोझा हांचो जनरेशन ऑफ ४५ ह्या काळांत ब्राझिलाच्या श्रेष्ठ साहित्यकारांभितर आस्पाव जाता.

आधुनिक ब्राझिली साहित्यांत प्रादेशिकताय संशोधन धरून फॅटसी मेरेन विविध प्रकारांचे प्रवाह दिसतात. लॅटीन अमेरिकेंत ब्राझिली साहित्याक उबारी दिवपाच्या कामांत 'नॉर्वेल डिनाऊनशिअेशन' आनी 'नॉर्वेल रिपोर्ट' हांचो म्हत्वाचो हातभार लागला.

- डॉ. दिलीप लवंदो

ब्राह्मी लिपी : भारतांतली एक म्हत्वाची पुर्विल्ली लिपी. भारतांतल्या सगळ्या लिपींची ही जननी मानतात. साक्षात ब्रह्मदेवान ही लिपी काडली देखून तिचें नांव ब्राह्मी पडलें अशी आख्यायिका आसा. ब्राह्मी लिपीचे उत्पत्तीविशीं विद्वानांमदीं एकमत ना. कांय जाण तिचो उगम भायल्या देशांत जाला अशें समजतात जाल्यार कांय विद्वान ती भारतांतूच निर्माण जाली अशें मानतात. विल्सन, प्रिन्सेप, ऑफ्रेड, म्युलर, सेनार्ट आदी अस्तंती विद्वान ग्रीसी वा फोनिशियन लिपीपसून ब्राह्मीची उत्पत्ती जाली अशें मानतात. कस्ट हाच्या म्हणण्याप्रमाण अस्तंत आशियांत रावपी फेनिशियन वेपाऱ्यांकडेन भारताचे वेपारी संबंद आशिल्ले आनी तांचेपसून भारतीय लोक ब्राह्मी लिपी शिकले आसुंये. विल्यम जोन्स, वेबर, टेलर आनी ब्युलर आदी विद्वानांनी सेमेटिक लिपीपसून ब्राह्मीची उत्पत्ती मानल्या. पूण राजबाली पांडे आनी गौरीशंकर हीराचंद्र ओझा (१८६३-१९४०) हांणी हांच्या मताचें खंडण करून वेगवेगळे साहित्यीक आनी पुरातत्त्वाविशीं प्रमाण दिवन वैदिक युगांतूय भारतीय लोकांक लेखनकला येताली आनी भारतीय आर्यांनीच हे लिपीचो सोद लायलो अशें मत मांडलें. ताणें उपनिषदां, आरण्यकां हांच्यांतले स्वर, व्यंजनांचे घोष, अघोष, दन्तव्य, तालव्य, मुर्धन्य आदी बारीकसाणी लेखन विद्येबगर येवंच्योनात हें दाखयलें. ऐतरेय ब्राह्मणांत अकार, उकार आनी मकार हांच्या एकचारांतल्यान 'ओम' (ॐ) ह्या अक्षराची निर्मिती जाता हें दाखयलें.

पूण ह्या सगळ्या मतांतल्यान सादारणपणान ब्राह्मीची उत्पत्ती उत्तर सेमिटिकपसून जाली हेंच मत गृहीत धरतात. भारतीय पंडितांनी हे लिपींत स्वर, व्यंजनां, गूण वृद्धी, ऋस्व-दीर्घ पद्दत, पांच वर्ग, अक्षरांचे घोष, अघोष आदी भेद; अनुनासिकां; 'य', 'र', 'ल', 'व' हे अर्दस्वर; 'श', 'ष', 'स' हे उष्म वर्ण; 'ह' हो महाप्राण, कंठ, तालव्य, मुर्धन्य, दन्तव्य आनी ओष्ठव्य हे अक्षरभेद आदी गजालींची तातूंत मोलादीक भर घाली.

ब्राह्मी अक्षरांचें खाशेलपण म्हळ्यार चडशा अक्षरांच्या आकारांमदीं उबो दांडो आसता. उब्या दांड्याच्या तळाक अर्दवाटकुळात्मक आकार अक्षराक पदकावरी उजवेकडेन वा दावेकडेन लायिल्ले आसतात. ह्या नेमाक अपवाद म्हळ्यार ग, ज, म, झ आदी ब्राह्मी लिपींत अ, इ, उ हे

तीन स्वर आनी एकुणीस व्यंजनां अशीं बावीस अक्षरां आसात. उत्तर सेमिटिक लिपींत तितलींच अक्षरां आसात.

ब्राह्मी लिपीचो विकास : भारतांतले पुर्विल्ले लेखनकलेचो आशिल्लो पुरावो म्हणून अशोकाच्या (इ.स.प. सुमार ३०३ - सुमार २३२) ब्राह्मी लेखांचो उल्लेख करूंक जाय. अशोकाच्या लेखांचे वट्ट मुखेल दोन गट आसात. : १) प्रस्तरलेख २) स्तंभलेख. हांचेच लघुप्रस्तरलेख आनी लघुस्तंभलेख अशे भेद आसात. सम्राट अशोकान ब्राह्मी लिपींत ज्यो राजाज्ञा कोरांतिल्ल्यो तातूंत एकसारकेंपण आशिल्लें. पूण फुडें तशें उरलेंना. अशोकाचो नातू दशरथ हाचो लेख, महास्थान सोहगौराचो लेख, अस्तंत्या घाटांतलो नाणेपाट लेख, हाथीगुंफाचो लेख हातूंतली लिपी खुबूच वेगळी आसा. अशोकाच्या अक्षरांत जे उबे दांडे आशिल्ले तांची उंचाय उपरांत उणी जाली. अक्षराच्या मोडणांत बदल जालो. तो बदल त्या त्या देशाविशेशाप्रमाण वेगळ्या स्वरुपाचो जालो. हे देशाविशेश अशे: १) उदेंत भाग-मगध कौशांबी, भारहूत, बोधगया, हाथीगुंफा, अयोध्या, २) उत्तर भाग - तक्षशिला, मथुरा, माळवा, ३) अस्तंत भाग - हातूंत अस्तंत घाटाचो आस्पाव जाता. ४) दक्षिण भाग - दक्षिण

अ	आ	इ	उ	ए	ऐ	ओ	अं	क	ख	ग	घ	च	छ	ज	झ	ञ	ट	ठ	ड	ण	त	थ	द	ध	न
𑀀	𑀁	𑀂	𑀃	𑀄	𑀅	𑀆	𑀇	𑀈	𑀉	𑀊	𑀋	𑀌	𑀍	𑀎	𑀏	𑀐	𑀑	𑀒	𑀓	𑀔	𑀕	𑀖	𑀗	𑀘	𑀙
ख	ख	ग	ग	घ	च	च	छ	छ	ज	ज	ज	झ	झ	ञ	ञ	ट	ठ	ड	ण	त	थ	द	ध	न	
𑀚	𑀛	𑀜	𑀝	𑀞	𑀟	𑀠	𑀡	𑀢	𑀣	𑀤	𑀥	𑀦	𑀧	𑀨	𑀩	𑀪	𑀫	𑀬	𑀭	𑀮	𑀯	𑀰	𑀱	𑀲	𑀳
अ	ट	ट	ड	ड	ण	त	त	त	त	थ	द	द	ध	ध	न										
𑀴	𑀵	𑀶	𑀷	𑀸	𑀹	𑀺	𑀻	𑀼	𑀽	𑀾	𑀿	𑁀	𑁁	𑁂	𑁃	𑁄	𑁅	𑁆	𑁇	𑁈	𑁉	𑁊	𑁋	𑁌	𑁍
न	प	प	फ	फ	ब	ब	भ	भ	म	म	य	य	य	र	र	र	र								
𑁎	𑁏	𑁐	𑁑	𑁒	𑁓	𑁔	𑁕	𑁖	𑁗	𑁘	𑁙	𑁚	𑁛	𑁜	𑁝	𑁞	𑁟	𑁠	𑁡	𑁢	𑁣	𑁤	𑁥	𑁦	𑁧
ल	ल	व	व	व	व	म	म	म	ह	ह	रवा	जा	मा	रा	बा	टि	नि								
𑁨	𑁩	𑁪	𑁫	𑁬	𑁭	𑁮	𑁯	𑁰	𑁱	𑁲	𑁳	𑁴	𑁵	𑁶	𑁷	𑁸	𑁹	𑁺	𑁻	𑁼	𑁽	𑁾	𑁿	𑂀	𑂁
लि	टी	डी	धी	पी	मी	तु	धु	तु	मु	कू	जू	के	टे	णे	थे										
𑂂	𑂃	𑂄	𑂅	𑂆	𑂇	𑂈	𑂉	𑂊	𑂋	𑂌	𑂍	𑂎	𑂏	𑂐	𑂑	𑂒	𑂓	𑂔	𑂕	𑂖	𑂗	𑂘	𑂙	𑂚	𑂛
गो	ओ	नो	क्र	त्र	त्या	ब्रा	म्य	म्हि	व	व्यो	त्या	स्ति	स्ति	स्वा	स्व										
𑂜	𑂝	𑂞	𑂟	𑂠	𑂡	𑂢	𑂣	𑂤	𑂥	𑂦	𑂧	𑂨	𑂩	𑂪	𑂫	𑂬	𑂭	𑂮	𑂯	𑂰	𑂱	𑂲	𑂳	𑂴	𑂵

सम्राट अशोकाचा गिरनार लेखांतली ब्राह्मी लिपी : इ.स.प. तिसरो शेंकडो.

भारतांतलो उदेंत भाग, अमरावती शैलगुहांतलो लेख.

१) उदेंत वाठारांतली लिपीविशेश : बिहारांत नागार्जून शैलगुहांत सम्राट अशोकाचो नातू दशरथ हाचे तीन लेख आसात. हीं अक्षरां अशोकाचे लिपितल्या अक्षरांपरस वेगळीं आसात. भारहूत, बोधगया, हाथीगुंफा, अयोध्या, पभोसाच्या लेखांचो काळ. इ. स. आदीं दुसरें शतमान. ह्या काळांत ज्या अक्षरांक कोन आशिल्ले थंय अक्षरांक वाटकुळेपण आयलें. ज्या अक्षरांक वाटकुळेपण आशिल्लें त्या अक्षराची

उंचाय उणी जावन ते सुवातेर कोन आयले. ह्या काळांत भारताचेर शकांनी घुरयो घाल्यो तेन्ना नवे संस्कृतीकडेन संबंद जाल्लो दिश्टी पडटा. लेखन पद्दतींतूय फरक जाल्लो दिश्टी पडटा.

२) उत्तर भागांतले लिपीविशेश : मथुरेच्या शकांच्या लेखांतल्यान नवी पद्दत दिश्टी पडटा. बोरून बरयतना अक्षरांक उण्या-चड प्रमाणांत दाटाय प्राप्त जाल्या. तेप्रमाण मथुरेच्या लेखांतल्यान अ, आ, च, छ, त, भ, य, ल, ह आदी अक्षरांक बोरून बरयल्लेवरी मोडण आयलां. ह्या लेखांचो काळ सादारणपणान इ. स. आदीं पयलें शतमान आनी सांचीक जे लेख मेळ्ळ्यात तांचोय काळ सादारण होच.

३) अस्तंत भागांतले लिपीविशेश : हातूंत सातवाहन सम्राज्ञी नागनिका (इ. स. आदीं दुसरें शतमान) हिचो नाणें घाटांतलो लेख, पितळखोरे, कोंडाणे, भाजे, कार्ले, नासिक अजंठ्याच्या सव्या शैलघरांतले लेख हांचो आस्पाव जाता. ह्या लेखांचो काळ इ. स. आदीं पयलें शतमान.

४) दक्षिण भागांतले लिपीविशेश : ह्या काळांतले ब्राह्मी लेख आंध्र प्रदेशांतल्या कृष्णा जिल्ह्यांतल्या भद्रिपोलूच्या स्तुपाचेर मेळ्ळ्यात. ब्यूलर हाणें ह्या लेखांचो बारीक- साणीन अभ्यास करून उत्तरेकडले लिपिपरस दक्षिणेकडली लिपी वेगळी आशिल्ली अशें मत मांडलां.

दक्षिण भारतांतल्या लिपींचेर १८७४ त ए. सी. बर्नेल हाणें साऊथ इंडियन पॅलिओग्राफी हो ग्रंथ उजवाडाक हाडला. १९२२ त सी. शिवराममूर्ती हाणें इंडियन इपिग्राफी अँड साऊथ इंडियन स्क्रिप्ट्स हो ग्रंथ उजवाडाक हाडलो.

कुशाण आनी क्षत्रप काळांतली ब्राह्मीलिपी (इ. स. ची सुरवात ते इ. स. चें तिसरें शतमान) : परकियांच्यो घुरयो आनी नव्या संस्कृतीक संबंदांक लागून लेखनशैली देशकाळविशेशा प्रमाण बदलत गेली. अक्षरा वयर बारीक आडवी कुरू आयली. ब्यूलर हाणें 'हिका 'सेरीफ' अशें नांव दिलां. फुडें कुरवेचें रुपांतर अक्षरा वयल्या पोकळ चौकनांत जालें. दक्षिणेकडेन ह्या काळांतले अमरावती, नागार्जूनकोंडा, जगय्यपेटा, सालिहुंडम गांवांनी बौध्द शिलालेख मेळ्ळ्यात.

गुप्त काळांतली (इ. स. सुमार ३००-५५०) ब्राह्मी लिपी : गुप्त काळांत जी ब्राह्मी लिपी प्रचलीत आशिल्ली ते लिपीक 'गुप्त लिपी' हें नांव आशिल्लें. गुप्ताच्या काळांतले परिव्राजक, राजर्षितुल्य उच्चकल्प ह्या राजवंशांतल्या राजाचीं दानपत्रां हेच लिपींत बरयल्यांत. गुप्तलिपीचे उदेंतेकडली आनी अस्तंतेकडली अशे दोन भेद आसात. गुप्त काळांत कांय अक्षरांनी नागरी अक्षरांचें आदलें स्वरूप पळोवंक मेळटा. इ. स. च्या सव्या शतमानांत उत्तर भारतांत देखीक 'ल', 'श' आनी 'ह'.

कुटिल लिपी : गुप्त लिपीच्या अक्षरांचेर ल्हानसो त्रिकोण आशिल्ल्यान हे लिपीक कुटिल लिपी अशें नांव पडलें. हातूंत अक्षरांमदलो उबो दांडो

दावे वटेन घुंविल्लो आसून स्वरमात्रा वांकडी आनी लांब आसा. हे लिपींत मंदसोर हांगाच्या यशोधर्म्याचो लेख, बुध्दगयाचो राजा महानामन हाचो लेख, मौखरी राजाचे लेख, राजा मेरुवर्म्याचे लेख हांचो आस्पाव जाता.

जेम्स बर्जेस (१८३२-१९१६), जे. एफ. फ्लीट (सुमार १८४७-१९१७), ब्यूलर ह्या संशोधकांनी गुप्तकाळा उपरांतचे लिपीचे उत्तरेकडले आनी दक्षिणेकडले अशे दोन भेद केल्यात. गुप्त लिपी पसून तयार जाल्ली कुटिल आनी तिचेपसून तयार जाल्ली नागरी हीच लिपी बंगाली, असमिया, कैथी, राजस्थानी, गुजराती, मैथिली, मेवाती, उडिया, आदींची जननी मानतात. तशेंच कुटिल लिपीपसून पुर्विल्ली शारदा आनी तिचेपसून हालींची काश्मिरी टाकरी आनी गुरुमुखी ह्यो लिपी आयल्यो. ही ब्राह्मी लिपी इ. स. च्या ७व्या शतमानाच्या मध्याक दक्षिणेंत पल्लव लिपी म्हणून वळखूंक लागले आनी तिचे पसून तेलुगू, कन्नड आनी मलयाळम् तशेंच ग्रंथ लिपीसयत तमीळ ह्या चार लिपींचो उदेव जालो. देखुनूच ब्राह्मी ही सगळ्या भारतीय लिपींची जननी मानतात.

आठव्या शतमानांत लिपीचे १) उत्तर हिंदुस्थानांतली लिपी, २) गुजरात, राजस्थान, आनी मध्य भारतांतली लिपी, ३) दक्षिणेकडली लिपी, ४) अतिदक्षिणेकडली लिपी अशे भेद दिसून आयल्यात. हांचेच दानी हाणें णव भुगोलीक भेद केल्यात. भारताच्या वेगवेगळ्या भागांनी जशीं जशीं वेगळीं राज्यां उदयाक आयलीं तशें तशें ह्या भागांत थळावे लिपीचें व्हडपण वाडलें आनी तातुंतल्यान सद्याचे प्रादेशिक लिपींचो उदय जालो.

गुप्तसम्राट समुद्रगुप्त हाच्या अलाहाबाद खांब्यावयली ब्राह्मी लिपी : इ. स. सुमार ४थें शतमान.

- कों. वि. सं. मं.

ब्राह्मो समाज : एक धर्मसुदारणावादी संस्था. निराकार, सच्चिदानंदरूप, विश्वनिर्मातो, कृपाळू, परमपवित्र एकूच एक परमेश्वर म्हळ्यार ब्रह्म; ताचे उपासनेखातीर म्हळ्यार ब्राह्म धर्माखातीर स्थापन केल्ली संस्था. २० ऑगस्ट १८२८ ह्या दिसा राजा राममोहन रॉय (१७७२-१८३३) हाणें महाराजा द्वारकानाथ टागोर, कालिनाथ रॉय आनी मथुरानाथ मलिक ह्या तीन इश्टांच्या पालवान कलकत्याक ब्राह्म सभा स्थापन केली. हे सभेकूच फुडें ब्राह्म समाज वा ब्राह्मो समाज अशें म्हणूंक लागले. उपरांत प्रसन्नकुमार ठाकूर, चंद्रशेखरदेव आनी रामचंद्र विद्यावागीश हे ब्राह्मो समाजांत आयले. २३ जानेवारी १८३० दिसा समाजाच्या स्वतंत्र मंदिराची स्थापना जाली. त्या मंदिराविशीं जी घोशणा केल्ली ती अशी- ह्या उपासना मंदिरांत सगळ्या विश्वाचो जनक आनी राखणकर्तो अशा एका शाश्वत, निर्विकार आनी अतर्क्य अशा परमेश्वराचीच

उपासना जातली. तशेंच हांगा खंयचीय मुर्ती, चित्र, पुतळो वा हेर कसलेंच प्रतिक दवरचेनात. पुजे निमतान वा आहाराखातीर हांगा कसल्याच जिवाची हत्या जावंची ना वा हेर खाद्य पेयांचे वेव्हार जावंचेनात, तशेंच कसल्याय पंथाच्या वा व्यक्तीच्या उपासना-पद्दतीविशीं वा मुर्तीविशीं टिका वा निंदा जातली अशें भाशण जावंचेंना जाचेवरवीं निती, भूतदया, पावित्र्य, परोपकार ह्या सद्गुणांची उदरगत जातली आनी सगळ्या धर्मांच्या आनी पंथांच्या लोकांमदीं बरेपण आनी एकचार वाडटलो असोच उपदेश आनी संवाद हांगा जातलो.

सार्वत्रिक एक धर्म करप हो ब्राह्मो समाजाचो हेत आशिल्लो. संवसारांतल्या सगळ्या धर्मांचें एकूच सार म्हळ्यार एकेश्वर भक्ती. पुराय विश्व हें परमेश्वराचें देवूळ. काळीज हेंच परमेश्वराच्या अणभवाचें दार, सत्य हेंच अविनाशी शास्त्र, विश्वव्यापी मोग होच निरपवाद नेम, जिवीत हीच उदरगतीची भोंवडी आनी मनीसजात हीच विश्वाची सोबा अशे तरेच्या विचारांक पोसवण दिवपाखातीर ब्राह्मो समाजाची स्थापना जाली. दरेका सप्तकाचे अखेरेक सांजवेळार एकठांय जमून सामूहिक प्रार्थना, प्रवचन, ध्यान आनी भक्तीसंगीत ह्यो ब्राह्मी समाजाच्यो मुखेल कार्यावळी आशिल्ल्यो.

राममोहन रॉय हाणें एकेश्वरमतवादाच्या प्रचाराखातीर कांय पुस्तकांय उजवाडायलीं. 'संवाद कौमुदी' हें नेमाळेंय सुरु केलें. दादल्या बायलांचें समानत्व आसचें हे नदरेन राममोहन रॉय हाणें बायलांचे मुक्तीखातीर आंदोलन सुरु केलें. देशभर चालू आशिल्ले 'सती' हे क्रूर चालीआड ताणें खर आवाज उठयल्ल्यान ब्रिटीश सरकाराक ही चाल बंद करपाखातीर कायदो लागू करचो पडलो. तेन्नाचो (वायसरॉय) लॉर्ड बँटिक हाणें ४ डिसेंबर १८२९ दिसा सती हे चालीचे बंदीखातीर हुकूम काडलो. राममोहन रॉय हाणें इंग्लीश शिक्षणाखातीर म्हाविद्यालय तशेंच संस्कृताच्या अभ्यासाखातीर वेदान्त म्हाविद्यालय स्थापन केलें.

२७ सप्टेंबर १८३३ ह्या दिसा राममोहन रॉय हाका इंग्लंडांत आसतनाच मरण आयलें. ते उपरांत ब्राह्मो समाजाच्या आंदोलनाचो नेट कांय काळ उणो जालो. १८४१ त राजा द्वारकानाथाचो तरनाटो पूत देवेंद्रनाथ टागोर हाणें ब्राह्मो समाजाची जापसालदारकी आपल्या आंगार घेतली.

देवेंद्रनाथान ब्राह्म धर्माचे प्रचारक शिकोवन तयार करपाखातीर तत्वबोधिनी पाठशाळा स्थापन केली. देवेंद्रान १८४३ त ब्राह्मो समाजाच्या वांगड्यांक बंधनकारक अशी नेमावळ तयार केली. तातूंत मूर्तीपुजेक बंदी आशिल्ली. रामचंद्र विद्यावागीश हाका समाजाचो आचार्य नेमलो. देवेंद्रनाथ आनी ताणें स्थापिल्ले पाठशाळेंत तयार जाल्ले कितलेशेच प्रचारक ब्राह्म धर्माच्या प्रसाराखातीर पंजाबापसून उदेंत बंगालमेरेनच्या वेगवेगळ्या मुखेल शारांनी आनी तीर्थथळांक नेमान भेट दिताले.

१८५७ त केशवचंद्र सेन हो तरनाटो ब्राह्मो समाजांत आयलो. १८५९ त सावन ताणें समाजाच्या वावराक नेटान गती हाडली. ब्राह्मविद्यालय नांवाचें धर्माध्यायनाचें एक शिक्षणकेंद्र देवेंद्रान सुरु केल्लें. ह्या विद्यालयांत केशवचंद्र सेन धर्मीक तत्वगिन्यानाचेर व्याख्यानां दितालो आनी देवेंद्र बंगालींत धर्माविशीं चर्चा करतालो. केशवचंद्र सेनान भारतांतल्या व्हडल्या व्हडल्या शारांक भेटी दिवन इंग्लिशींत ब्राह्मो धर्माचो प्रचार केलो. १८६० त केशवचंद्र सेन आनी ताच्या वांगड्यांनी 'संगत सभा' ह्या नांवान एक संस्था स्थापन केली. हे सभेन समाजसेवेचो आनी इंग्लीश शिक्षणाच्या प्रचाराचो मोलादीक वावर केलो. केशवचंद्राचे बुध्दीमत्तेचो प्रभाव सुशिक्षितांचेर बरोच पडलो. समाजाचे मुखेल आचार्य आशिल्ल्या देवेंद्र हाणें हें आचार्यपद स्वता जावन केशवचंद्राक दिलें. समाजांत त्या काळांत बायलांक प्रवेश नाशिल्लो. केशवचंद्रान आपले बायलेक उपासनेंत सामील केली. ताचें अनुकरण हेरांनीय केलें.

केशवचंद्र सेन हाणें ब्राह्म धर्माच्या प्रसाराखातीर सबंद भारताची भोंवडी सुरु केली. एकेश्वरवादी ब्राह्म उपासनेचो पुरस्कार करपी कांय परंपरावादी मंडळी केशवचंद्र सेनाचे गैरहजरेंत समाजाच्या आंदोलनाचेर नियंत्रण दवरूंक लागली. जानवें घालून प्रार्थना करची असो कांय परंपरावादी ब्राह्मो समाजांतल्या लोकांचो आग्रो आशिल्लो. अशा आनी हेर कांय मुद्यांचेर मतभेद जावन केशवचंद्र सेन आनी ताचे कांय फाटीराखे समाजांतल्यान भायर सरले. 'इंडियन मिरर' हें इंग्लीश नेमाळें मात केशवचंद्राच्याच हातांत उरलें. 'धर्मतत्त्व' नांवाचें नेमाळेंय ताणें बंगालींत सुरु केलें.

ह्या भायर सरिल्ल्या लोकांनी ११ नोव्हेंबर १८६६ ह्या दिसा भारतवर्षीय ब्राह्मो समाज' हे संस्थेची स्थापना केली. समाजीक आनी बौध्दीक स्वातंत्र्य ह्या तत्वाक मान्यताय दिवपी केशवचंद्र सेनान चिटणीसपद स्वताकडेन घेतलें. तेन्नासावन ब्राह्मो समाजाच्यो दोन स्वतंत्र संघटना जाल्यो. देवेंद्रनाथ जे संघटनेचो मुखेल आचार्य आशिल्लो ताका 'आदि ब्राह्मो समाज' आनी केशवचंद्राचे संघटनेक 'भारतवर्षीय ब्राह्मो समाज' अशें नांव पडलें.

रोसाळ उलोवप, पावित्र्याची भावना आनी भक्तीसंप्रदायाची प्राचरसाधना ह्या तीन गजालींक लागून केशवचंद्र सेन हो एक म्हान धर्मगुरू म्हणून नामनेक पावलो. ब्राह्म धर्मांत गुरुपुजेचोय आस्पाव जालो. १८६९त केशवचंद्र सेन इंग्लंडाक गेलो. थंय इंग्लीश समाजाकडल्यान ताका बरो येवकार मेळ्ळो. महाराणी व्हिक्टोरियाकूय तो मेळ्ळो. इंग्लंडासावन परत येतकच ताणें द इंडियन रिफॉर्म असोसिएशन ची स्थापना करून समाजकार्याचो वावर सुरु केलो. चल्यांखातीर शाळा, भुरग्यांखातीर उद्देगप्रशाला आनी सुलभ समाचार हें बंगाली सातोळें ताणें सुरु केलें. आंतरजातीय लग्नां आनी विधवांचें लग्नां हांकां कायदेशीर मान्यताय मेळोवपाखातीर १८७२ त 'ब्राह्म मॅरज अॅक्ट' ब्रिटीश

शासनाकडल्यान संमत करून घेतलो.

केशवचंद्राच्या हातांतल्यान ब्राह्म धर्माआड एक गुन्यांव घडलो. कुचबिहार संस्थानाच्या १५ वर्सांच्या राजकुंवराक आपली १३ वर्सांची चली दिली आनी हो लग्नसुवाळो परंपरागत हिंदू पद्दतीन घडोवन हाडलो. सुशिक्षीत हिंदूंकडल्यान ताची खूब नालस्ती जाली. १८७८ त कितलेशेच ब्राह्मो समाजी वावुरपी प्रचारक आनी इश्ट ताचेपसून पयसावले.

ह्या वेगळ्या जाल्ल्या लोकांनी 'साधारण ब्राह्मो समाज' हे नवे संस्थेची स्थापना केली. २२ जानेवारी १८८१ दिसा साधारण ब्राह्मो समाजाच्या मंदिराचें कलकत्त्याक उक्तावण जालें. पंडित शिवनाथ शास्त्री हाणें ह्या समाजाचें फुडारपण केलें. ह्या साधारण ब्राह्मो समाजान बायलांच्या शिक्षणाचेर भर दिल्लो. आदि ब्राह्मो समाजाचे वयर जे स सिध्दांत सांगिल्ले तातूंत आनिकूय तीन सिध्दांतांची भर पडली. ते अशे : १) ईश्वर हो सगळ्या मनशांचो बापूय आनी सगळे मनीस हे भाव. २) आत्मो अमर आसा आनी ताची उदरगत एकसारकी जायत आसता. ३) देव पुण्य आचरणान प्रसन्न जावन कृपा करता आनी पातक्यांक ख्यास्त करता.

८ जानेवारी १८४४ दिसा केशवचंद्र सेन संवसाराक अंतरलो. ताचेउपरांत मात संस्थेच्या वावराचो नेट उणो जायत गेलो. केशवचंद्राची सुवात घेवपाक कोणूच पात्र ना, अशें सगळ्यांक दिशिल्ल्यान ताची सुवात रितीच उरली.

भारतीय ब्राह्मो समाजाचेच सादारण ब्राह्मो समाज आनी केशवचंद्र सेनाचो 'नवविधान समाज' अशे दोन भाग जाले. केशवचंद्र सेनाच्या नवविधान पंथान धर्मीक उपासनामार्गाचो पुरस्कार केलो, जाल्यार साधारण ब्राह्मो समाजांत समाजसेवा आनी समाज सुदारणा हांचेर चडसो भर दिलो. ब्राह्म इतिहासकार पंडित शिवनाथ शास्त्री आनी आनंदमोहन बोस ह्या हुशार आनी देशभक्त द्वयीचें फुडारपण साधारण ब्राह्मो समाजाक मेळ्ळें. सुरवातीचे पिळगेंतल्या ब्राह्मो समाजी ईश्वरचंद्र विद्यासागराची समाजसुदारणेची परंपरा ताणें फुडें चलयली.

बायलांचें शिक्षण हो ब्राह्मो समाजाचो आवडीचो विशय. तत्त्वकौमुदी, इंडियन मॅसेंजर, संजीवनी, वामबोधिनी, मुकुल, मॉडर्न रिव्ह्यू, प्रवासी, सुप्रभात, सेवक, महिला, सोपान ह्या नेमाळ्यांवरवीं लोकशिक्षणाचें काम केलें. कृष्णकुमार मित्र, पं. सीतानाथ तत्त्वभूषण, नगेंद्रनाथ चतर्जी, धीरेंद्रनाथ चौधरी, हेमचंद्र सरकार हांचेसारक्या कितल्याशाच विद्वानांनी इतिहासीक, धर्मीक आनी हेर विशयांवयलें साहित्य उजवाडायलें. रवींद्रनाथ टागोर ह्या ब्राह्मो समाजी कवीन संवसारभर नामना मेळयली.

ब्राह्मो समाजाचे कितलेशेच फांटे महाराष्ट्रांत आनी गुजरातांत स्थापन जाल्ले. ब्राह्मो समाजाच्या आंदोलनावरवीं एकुणिसाव्या शतमानांत बंगाल आनी उदेंत भारतांत समाजप्रबोधनाचो मोलाचो वावर जालो.

ब्राह्मो समाजाच्या आंदोलनाचो नेट विसाव्या शतमानांत जरी उणो जालो तरी आर्विल्या भारताच्या आर्विल्ल्या विचारांचो मूळ उगम ब्राह्मो समाजाच्या आंदोलनांत सांपडटा.

- कों. वि. सं. मं.

ब्रीआं, आरीस्तीद : (जल्म : २८ मार्च १८६२, नॅट्स (अस्तंत फ्रांस); मरण : ७ मार्च १९३२, नॉर्मंडी-फ्रांस).

फ्रेंच मुत्सद्दी, फ्रांसाचो प्रधानमंत्री आनी संवसारीक शांततायेच्या नोबॅल पुरस्काराचो सहमानकरी. मुळावें शिक्षण नॅट्साक जालें. फुडलें शिक्षण पब्लिक स्कुलांत घेवन ताणें पॅरिसांत कायद्याचें शिक्षण घेतलें आनी वकिलीक सुरवात केली. कामगाराचे हक्क, संप आनी हेर राजकीय घडामोडी हांचेविशींचीं मतां तो 'द पीपल', 'लॅटर्न', 'रिपब्लिक' नेमाळ्यांतल्यान पोटतिडकीन मांडटालो. नॅट्सांतले कामगारांचे काँग्रेसींत (१८९४) 'सार्वत्रिक संप' हें प्रभावी राजकी तंत्र आसा, ही गजाल ताणें फ्रेंच समाजवादी फुडान्यांक पटोवन दिली, पूण ताका लागून नेमस्त समाजवादी आनी जहाल मार्क्सवादी हांचेमदले मतभेद आनिकूय वाडले. ताणें संसदेच्या तीन वेंचणुकांनी (१८८९, १८९३ आनी १८९८) अपेस येतकच समाजवादी पक्षाचें सरचिटणीसपद घेतलें (१९०१).

तेंउपरांतचे वेंचणुकेंत तो ल्वार प्रांतांतल्यान संसदेचेर वेंचून आयलो आनी फुडें अखेरमेरेन तो संसदेचो वांगडी आशिल्लो (१९०२-३२). ह्या काळांत ताणें प्रधानमंत्री (११ खेपे), परराश्ट्रमंत्री (१४ खेपे) आनी शिक्षण मंत्री ह्या उंचेल्या पदांचेर काम केलें. २६ वर्सांचे राजकीय कारकीर्दींत ताणें खूब सुदारणां केल्ल्यो आनी कामगारांचें कल्याण करपाखातीर मोलादीक वावर केलो.

सुरवेक ताणें इगर्ज आनी शासनसत्ता हांकां वेगळावपी अधिनेमांचो मसुदो तयार केलो (१९०५). हो कायदो चालीक लावपाखातीर १९०६ त ताची मंत्री म्हणून नेमणूक जाली (१९०६). प्रधानमंत्री जातकच (१९०९-१०) ताणें राश्ट्राची मुखेल समस्या जाल्लो संकलीत रेल्वे कर्मचारी संप व्हड कसबान हाताळ्ळो. पयल्या म्हाझुजा वेळार फ्रांसाक बाल्कन झुजांत अपेस आयलें, तेन्ना तो परराश्ट्रमंत्री आशिल्लो. आंतरराश्ट्रीय शांततायेचो पुरस्कार करपाखातीर ताणें जर्मनीकडेन सहकार करपाखातीर एक स्वतंत्र लोकानों कबलात (१९२५) घडोवन हाडली आनी जर्मनी आनी ताचे म्हाझुजांतले दुस्मान हांच्यांतले संबंद सुदारपाचो यत्न केलो. तशेंच अमेरिकेच्या फ्रँक बिलिंग्ज कॅलॉग ह्या परराश्ट्रीय सचिवाच्या पालवान झूज करचें न्हय म्हणपाची इतिहासीक केलॉग-ब्रीआं कबलात (२७ ऑक्टोबर १९२८) चालीक लावन तातूंत सुमार ६० देशांक घेतले आनी झूज करचें न्हय अशें धोरण ह्या देशांनी आपणावंचें, असो उलो दिलो. हे कबलातीक येस आयलेंना, पूण ताच्या ह्या शांततायेच्या

वावराखातीर जर्मनीचो परराश्ट्रमंत्री गुस्टाव श्ट्रेझमान हाचेवांगडा ताका १९२६ वर्साचो संवसारीक शांततायेचो नोबॅल पुरस्कार वांटून मेळ्ळो.

युरोपांत सहजीवन सहकार्य आनी शांतताय नंदची, म्हणून ताणें फॅडरल युनियन ऑफ युरोपची कल्पना मांडून तिचो प्रसार केलो.

- कों. वि. सं. मं.

ब्रुण्डलैंड, ग्री हार्लेम : (जल्म : १९३९).

नॉर्वे देशाची पयली बायल प्रधानमंत्री. ती वेवसायान दोतोर आशिल्ली. फेब्रुवारी १९८१त ऑद्वार नॉड्ली दुयेंत पडिल्ल्यान ताका प्रधानमंत्री पदाचो राजिनामो दिवंचो पडलो. तेन्ना लेबर पक्षाची ग्री ही अध्यक्ष आशिल्ल्यान ती प्रधानमंत्री जाली. सप्टेंबर १९८१ त जाल्ले वेंचणुकेंत लेबर पक्षाचेर हार पडली. पूण १९८६ चे वेंचणुकेंत लेबर पक्षाक भोवमत मेळिल्ल्यान ग्री परतून प्रधानमंत्री जाली, त्या वेळार तिच्या मंत्रीमंडळात आठ बायलांचो आनी णव दादल्यांचो आस्पाव आशिल्लो. नॉर्वेच्या मंत्रीमंडळांत बायलांचो इतलो व्हड आंकडो आशिल्लें हें पयलेंच मंत्रीमंडळ आशिल्लें. १९९० चे वेंचणुके वेळार तिणें लेबर पक्षांतल्या वट्ट सुवातींतल्यो ४०% सुवाती बायलांक राखीव दवरिल्ल्यो. ते वेंचणुकेंत लेबर पक्षाक भोवमत मेळून तातूंत ३४% खासदार बायलो आशिल्ल्यो. तिची परतून प्रधानमंत्री म्हणून नेमणूक जाल्ली, त्या वेळार तिच्या १९ वांगड्यांच्या मंत्रीमंडळांत णव बायलांचो आस्पाव आशिल्लो. एकवटीत राश्ट्रांनी आखिल्ल्या वातावरण आनी उदरगत समितीची अध्यक्ष म्हणून तिणें वावर केला. शांती, निशस्त्रीकरण आनी उदरगत ह्या क्षेत्रांनी तिणें व्हड वावर केला. देखून १९८९ त तिका इंदिरा गांधी आंतरराश्ट्रीय पुरस्कार भेटयला.

- कों. वि. सं. मं.

ब्रुनाई : बोर्नो जुंव्याच्या वायव्य वाठारांतलें ब्रिटीश रक्षित इस्लामी राज्य. अक्षवृत्तीय आनी रेखावृत्तीय विस्तार अनुक्रमान ४°२' उत्तर ते ५°३' उत्तर आनी ११४°४' उदेंत ते ११५°२२' उदेंत. क्षेत्रफळ ५,७६५ चौ. किमी. ह्या राज्याक उत्तरेकडेन दक्षिण चीनी दर्याची १६० किमी. लांबायेची दर्यादेग आसून हेर सगळ्या वटांनी ह्या राज्याक मलेशियाच्या सारावाक ह्या राज्यान रेवडायल्लें आसा. सारावाक राज्यांतल्या १३ ते ५२ किमी. रुंदायेच्या लिंबांग ह्या न्हंयेदेगणान हें राज्य दोन भागांनी विभागिल्लें आसा. ताका लागून अस्तंतेकडेन आशिल्ल्या तीन जिल्ह्यांपसून टेंबुराँग हो उदेंतेकडलो जिल्हो वेगळो पडला. बांदार सेरी बगावन हें आदलें ब्रुनाई ही ह्या राज्याची राजधानी.

भूंयवर्णन : राज्यांतलो चडसो भाग दोंगराळ आनी खडबडीत. कांयकडेन ह्या वाठाराची उंचाय १२२०मी. आसून अस्तंतेकडल्या वाठारांत सुमार ३९६ मी. उंचायेच्यो लाबी दोंगुल्ल्यो आसात. टेंबुराँग जिल्ह्याचो दक्षिणेकडलो चडसो वाठार दोंगराळ आसा. बालाइट, टूटाँग, ब्रुनाई आनी टेंबुराँग ह्यो हांगाच्यो मुखेल न्हंयो आसून तांचेर उदका येरादारी चलता. बालाइट ही हांगाची सगळ्यांत लांब न्हंय.

हांगाचें हवामान उश्ण आनी दमट आसून राज्याच्या सकयल्या वाठारांत वर्सुकी पावस २८०सेंमी. आनी उंचायेच्या वाठारांत ३८० सेंमी. परस चड आसता. चड करून हो पावस नोव्हेंबर ते मार्च ह्या काळांत ईशान्य मोसमी वाऱ्यापसून पडटा. वर्सुकी सरासरी तापमान २७°से. आसता.

राज्याचो ७५% भाग उश्ण कटिबंधीय रानांनी व्यापिल्लो आसून घट लांकडाचीं झाडांच हांगा चड आसात. रानांत वाग, शींव, माकड आदी प्राणी तशेंच वेगवेगळ्या प्रकारचे पक्षी, जीव, शेड्डे, जिवाणी आसात.

इतिहास : इ. स. ५१८ सावन चीनी वेपाऱ्यांचो ब्रुनाईकडेन वेपार चलताले आसुंये. त्या वेळार ह्या राज्याचो 'पुनी' असो उल्लेख केल्ल्याचो संदर्भ मेळटा. सातव्या आनी तेराव्या शतमानाच्या काळांत श्रीविजय (सुमात्रा) आनी मजपहित (जावा) ह्या भारतीय संस्कृतायेची छाप आशिल्ल्या राजसत्तांनी आपली सत्ता ब्रुनाईच्या वाठारांत पातळयली. सुंग राजघराण्याचे कारकिर्दींतले बखरीप्रमाण ९७७ आनी १०८२त ब्रुनाईन चीनी बादशाहाक खंडणी धाडिल्ल्याचो उल्लेख मेळटा. पंदराव्या शतमानांत श्रीविजय आनी मजपहित ह्या राजसत्तांचो अस्त जालो तेन्ना ब्रुनाईचें इस्लामीकरण जालें आनी थंय सुलतानशाहीची स्थापना जाली. १५८०त स्पेनी लोकांचें राज्य आयलें. १६०० त पुर्तुगेजांनी ब्रुनाई शारांत वेपारी वखारीची आनी रोमन कॅथलिक मिशनाची स्थापना केली. सतराव्या शतमानाचे सुरवेक युरोपी वेपारी आनी धाडसी भोंवडेकार ह्या जुंव्यार परत परत येताले. स्पॅनिशांनी दोन फावट हाचेर घुरीय घाल्ली. जशी जशी हांगा पुर्तुगेज, हॉलंडी आनी स्पॅनिशांची सत्ता वाडत गेली. तशी सुलतानशायेचो अस्त जावंक लागलो. एकुणिसाव्या शतमानाचे सुरवेक सारावाक आनी साबाचे कांय वाठार हांचेरूच ब्रुनाईच्या सुलतानाची सत्ता उरली. सारावाकांतल्या मले आनी खुष्की दायक ह्या लोकांनी १८३९ त ब्रुनाईआड बंड केलें. तेन्ना त्या वेळार प्रधानमंत्री म्हणून काम करपी राजा मुडा हसिम हाका हें बंड मोडून काडपाक अपेस आयलें. तेन्नाच थंय आयिल्ल्या (ऑगस्ट १८३९) जेम्स ब्रुक ह्या इंग्लिशाक ताणें हें बंड मोडून काडपाविशीं विनयलें. ते बदलाक ताणें ताका 'राजा' हो किताब दिलो आनी सारावाकांतली लुंडू, बाऊ आनी कूचिंगची सत्ता दिली. उपरांतच्या चार दशकांमदी ल्हव ल्हव करून सुलतानाची सारावाकांतली सत्ता उणी जाली आनी थंय ब्रिटिशांचो अधिकार वाडत गेलो. १८८८-१९५९ ह्या काळांत ब्रुनाईच्या सुलतानाची पत सामकीच उणी जाली.

१९३१ पसून हांगा तेल उत्पादनाक सुरवात जाली. दुसऱ्या म्हाझुजाच्या काळांत ह्या वाठाराचेर जपानाचो शेक आयलो आनी तेलाच्यो बांयो आनी रबरीचे मळे हांचें बरेंच लुकसाण जालें. जून १९४५ त ह्या वाठाराचेर ऑस्ट्रेलियाची सत्ता आयली. पूण १९४६ त हांगा ब्रिटीश नागरी प्रशासनाची परत स्थापना जाली.

ब्रिटिशांकडले वेपारी संबंद वाडोवपाखातीर आनी हांगाची चांचेगिरी नश्ट करपाखातीर बुनाईचो सुलतान आनी ग्रेट ब्रिटन हांचेमदीं १८८८, १९०६ आनी १९४६ ह्या वर्सांनी ज्यो कबलाती जाल्यो तांकां लागून बुनाईच्या राज्य-काराभारांत ब्रिटिशांची पत ल्हव ल्हव वाडत गेली. १९५९ त बुनाईचें प्रशासन सारावाकापसून वेगळें करून बुनाईखातीर ब्रिटीश उच्च आयुक्ताची नेमणूक केली. ह्याच वर्सा सुलतानान राज्याची पयली लिखित राज्यघटना जाहीर केली. तेप्रमाण प्रशासनाखातीर प्रिव्ही काउन्सिल मंत्रीपरिशद (कार्यकारी परिशद), विधान परिशद, धर्मीक परिशद, उत्तराधिकार परिशद अशा पांच परिशदांची स्थापना केली.

१९५९च्या त्या संविधानाप्रमाण बुनाईच्या सुलतानाचो अधिकार परत वाडलो. नव्या संविधानाप्रमाण डिसेंबर १९६२ त पयली वेंचणूक जाली. त्या वेळार बुनाई, उत्तर सारावाक आनी सावादाचे दक्षिणेक सशस्त्र उठाव जालो. १९७१ त ग्रेट ब्रिटनान बुनाईक भितरल्या स्वयंशासनाचो अधिकार दिवन परराष्ट्रीय वेव्हाराची जापसालदारकी आपलेकडेन दवरली. बुनाईची चार जिल्ह्यांनी विभागणी केल्या. बुनाईचो सुलतान सर मुदा हसनल बोलकेह आनी ब्रिटीश शासन हांचेमदीं जून १९७८ त जाल्ले वाटाघाटी प्रमाण आनी ७ जानेवारी १९७९ त जाल्ले कबलातीप्रमाण १९८३ त बुनाईतली ब्रिटिशांची सत्ता वचून तो एक स्वतंत्र आनी सार्वभौम देश जाला. पिपल्स इंडिपेंडन्स फ्रंट (स्थापना - १९६६) हो हांगाचो मुखेल पक्ष.

न्यायदानाखातीर सर्वोच्च न्यायालय, उच्च न्यायालय, अपील न्यायालय, तशेंच प्रथम, द्वितीय आनी तृतीय श्रेणींचीं दंडाधिकारी न्यायालयां आसात. मुसलमानांचीं लग्नां, तलाक आदी धर्माविशींच्या न्यायदानाखातीर स्वतंत्र न्यायालय आसा.

ह्या देशाक संरक्षणाविशींचो सल्लो ग्रेट ब्रिटन दिता. 'रॉयल बुनाई मले रेजिमेंट' ही राखण संस्था हांगा आसा. हांगाची राखणेवेवस्था भूसेनादल, नाविकदल आनी हवाईदल हीं सगळ्या आर्विल्ल्या शस्त्रास्त्रांनी सुसज्ज आसा.

अर्थीक स्थिती : बुनाईची अर्थवेवस्था थंयच मेळपी खनीज तेल आनी सैमीक वायू हे सैमीक साधना सामुप्रेचेर चलता. १९२९ त हांगा खनीज तेलाचो पयलो सोद लागलो. वट्ट कामकरी लोकांमदीं ७% परस चड लोक तेल उद्देगांत आसात. खनीज तेल हें राज्याचे येणावळीचें मुखेल साधन. ब्रिटीश राष्ट्रकुळांतलो हो सगळ्यांत चड तेल उत्पादक वाठार. हांगाचें चडशें खनीज तेल निर्यात जाता. पूण कांय प्रमाणांत हें

तेल सारीआक शुध्द करून थंयच वापरतात. सैमीक वायूच्या उत्पादनाखातीर संवसारांत बुनाईची नामना आसा. सारीआ हें हांगाचें मुखेल तेलकेंद्र आसून तें नळमार्गान टूटॉग ह्या वाठाराक जोडलां. अशुध्द खनीज तेल नळमार्गान सारावाकांतल्या टूटॉग, मिरी हांगाच्या तेल शुध्दीकरण केंद्राकडेन व्हरतात. हांगाचो तेलावेव्हार 'बुनाई शॅल पॅट्रोलियम कंपनी' पळयता. लुमूटचो सैमीक वायूचें द्रवीकरण करपाचो प्रकल्प हो संवसारांतलो सगळ्यांत व्हड प्रकल्प मानतात. बुनाईतले हेर उद्देग म्हळ्यार बोटी बांदप, विणकाम, तांब्याचीं आनी रुप्याचीं आयदनां करप हांचेवरवीं चलता.

ह्या राज्याचो १०% वाठार शेतीखातीर वापरतात. राज्याची अन्नधान्याची गरज चड करून आयातींतल्यानूच भागयतात. तांदूळ, टॅपिओका, अनस, केळीं, ऊंस, शाबूदाणे हीं हांगाचीं मुखेल शेतकी उत्पादनां आसून सद्या हांगा काफी, कोको, नाल्ल, तंबाकू, फळां, भाजयो हांचेंय उत्पादन काडटात. आदल्या तेंपार रबरीपसून ह्या राज्याक परकी चलन मेळटालें. पूण आतां ताचें म्हत्व उणें जालां. रबर, मिरी, लांकूड, बूच हीं हांगाची मुखेल रान उत्पादनां. हांगाच्या लोकांच्या जेवणांत नुस्त्याक खूब म्हत्व आसा. ग्रेट ब्रिटनच्या 'व्हायट फिश ऑर्थोरिटी' कडल्यान हांगाच्या खोल दर्यांत नुस्तेमारीची उदरगत करप जाता. हांगाच्या ४०४.७ हॅ. ह्या क्षेत्रांत एक मत्स्यसंवर्धन आनी सुंगटां संवर्धन क्षेत्र तायर करपाची येवजण आसून, आशियांतलें तें सगळ्यांत व्हड क्षेत्र आसा. ह्या वाठारांत कोंबड्यो पोसप, दुकरां पोसप ह्या सारकेय वेवसाय चलतात.

हांगाचे तेल आनी सैमीक वायूचे निर्यातींत सतत वाड जायत आसा. ही निर्यात चड करून जपान, अमेरिका, सिंगापूर, थायवान, सारावाक जाल्यार आयात जपान, सिंगापूर, अमेरिका आनी ग्रेट ब्रिटन कडल्यान करप जाता. तशेंच हांगा अन्नधान्य, निर्मिती वस्तू, यंत्रां, येरादारीचीं साधनां हांची बी आयात करप जाता. तांदूळ हें हांगाचें मुखेल आयात धान्य आसून तें चड करून थायलंडच्यान आयात करतात. हांगाचो वेपार युरोपी आनी चीनी अभिकरण गुहांकडल्यान तशेंच चीनी वेपान्यांकडल्यान चलयतात. चवथे पांचवर्सुकी राष्ट्रीय विकास येवजणेंत लोकांचे अर्थीक, समाजीक आनी संस्कृतीक उदरगतीक म्हत्व दिल्लें आसा.

बुनाई डॉलर हें हांगाचें चलन आसून तें जून १९६७ पसून चालीक लायलां. ताचेपयलीं मलायन डॉलर हें चलन आशिल्लें. १,५,१०,२०, आनी ५० सेंटांचीं नाणी आनी १,५,१०,५० आनी १०० बुनाई डॉलरांच्यो नोटी आसतात. १०० सेंटाचो १ब्रु. डॉलर जाता. बांदार सेरी बगावनाक नॅशनल बँक ऑफ बुनाई ही बँक आसा. अमेरिका आनी मलेशिया हांच्यो दर एकी दोन आनी ग्रेट ब्रिटन, सिंगापूर हांची दर एकी एक बँक आसा.

ह्या राज्यांत राजधानी बांदार सेरी बगावान, सारीआ, क्वाला बालायट ह्या तेल शारांक आनी दूटॉगाक मुखेल रस्त्यांनी जोडलां. हांगा भौशिक रेल्वेमार्ग ना. ब्रुनाई शेल पॅट्रोलियम कंपनीकडल्यान सारीआ-बादास मदीं रेल्वेमार्ग येरादारी करप जाता. हांगा उदका येरादारीक चड म्हत्व आसा. बांदार सेरी बगावान आनी क्वाला बालायट हीं हांगाचीं न्हंयेवयलीं मुखेल बंदरां. सिंगापूरच्या द स्ट्रेट्स स्टिमशिप कंपनीकडल्यान ब्रुनाई, सिंगापूर आनी मलेशिया हांचेमदीं नेमान प्रवासी येरादारी चालू आसता. तेभायर हाँगकाँग, सारावाक, साबा हांचेमदींय उदका येरादारी चलता. बांदास सेरी बागवानाक आंतरराष्ट्रीय विमानतळ आसा. अंदुकी हांगा खासगी विमानतळ आसून तो ब्रुनाई शॅल पॅट्रोलियम कंपनीकडल्यान चलोवप जाता. मलेशिया, सिंगापूर, बँकॉक, मानिला, हाँगकाँग, अस्तंत ऑस्ट्रेलिया, ग्रेट ब्रिटन, हांचेकडेन ब्रुनाईची हवाई येरादारी चलता. हवाई येरादारीची ही सेवा 'रॉयल ब्रुनाई ऑरलायन्स (RBA), सिंगापूर ऑरलायन्स, कॅथे पॅसिफिक ऑरवेस, ब्रिटीश ऑरवेस ह्यो कंपनी करतात.

लोक आनी समाजजीण : राज्यांत सुमार ३६९००० लोकसंख्या आसून हातूंत सुमार ५५.५% लोक मले, २५.५% चीनी, १२% मूळ देशवासीय आनी ७% इबान, कदाझान, युरोपी ह्या वंशांचे लोक रावतात. हांगाचे चडशे लोक इस्लाम धर्माचे आसून कांय किरिस्तांव आनी बौध्द धर्माचे आसात. राज्याच्या भितरल्या भागांत लोकसंख्या पातळ आसून थंय चडशे मूळ लोक रावतात. दर्यादेगे वाठारांतले आनी न्हंये-देगाणांतले मले, इबान, कादाझान आनी चीनी हे लोक स्थायी स्वरूपाची शेती करपी आसात. तांचीं घरां लाकडी वा कोड्यांचीं, तणाच्या पांख्यांचीं आनी जमनीपसून ऊंच बांदिल्लीं आसात. ते भात, मिर्रीं, आनी सागो हांचें पीक काडटात. तांच्या घरां भोंवतणीं माड आनी फळझाडां आनी कांय प्रमाणांत रबरीची लागवड करतात. देगेवयल्या वाठारांत नुस्त्याचो वेवसाय चलता. राजधानींतली काम्पूंग अयेर हीं पोरन्या वाठारांतलीं कोंड्याचीं घरां ब्रुनाई न्हंयेपात्रांत बांदिल्लीं आसून तीं एकामेकांकडेन ल्हान ल्हान व्हड्यांनी आनी सांकवमार्गान जोडिल्लीं आसात.

हांगा मले, इंग्लीश आनी चीनी ह्या तीन भाशांनी शिक्षण दितात. मले माध्यमाच्यो सगळ्यो शाळा सरकारी जाल्यार इंग्लीश माध्यमाच्यो सरकारी आनी खाजगी आसात. हांगा कांय धर्मीक शाळांय चलयतात.

ह्या राज्यांतल्यान बोर्निओ बुलेटिन (इंग्लीश सातोळें), मले, इंग्लीश आनी चीनी भाशेंतलीं 'पोलेतो ब्रुनाई' (सातोळें), 'सालम' (पंद्रशी नेमाळें) आनी इंग्लीश मले भाशेंतलीं पेट्रोलियम द ब्रुनाई हीं दिसाळीं उजवाडा येतात.

राजधानी बांदार सेरी बगावन हें हांगाचें मुखेल शार आनी बंदर आसून ब्रुनाई न्हंयेसावन भितर १४.५ किमी. अंतराचेर तें वसलां.

- कों. वि. सं. मं.

ब्रेल लिपी : कुड्ड्यांखातीर तयार केल्ली ठळक टिंबांची लिपी. फ्रेंच शिक्षक ल्वी ब्रेल हो हे लिपीचो जनक. तो तीन वर्सांचो आसतनाच ताच्या दोळ्याक दुखापत जावन ताका कुड्डेंपण आयिल्लें. चार्ल्स बार्बिआ ह्या फ्रेंच सैनिकी अधिकाऱ्यान ठळक टींब आनी रेगो हांच्या आदारान रणावयल्या रातच्या संदेश वहनाखातीर एक लिखाण पद्दत तयार केली. ल्वी ब्रेल हाका ताणें हे पद्दतीच्या आदारान कुड्ड्यांक वाचपाक येतलें अशी एक लिपी वा लिखाणपद्दत सोनोग्राफी स्पश्ट करून सांगली. तातुंतूच सुदारणा करून ब्रेल हाणें कुड्ड्यांखातीर १८२४ त एक स्वतंत्र लिपी तयार केली. रॉबर्ट मून हाणें तयार केल्ले लिपींत ठळक ओळी वापरतात. फुडें निळकंठराव छत्रपती हाणें देवनागरी लिपीक आदारीत ब्रेल करपाचो वावर केलो. हे लिपींत स ठळक टिंबांचो एक संच वापरतात. तातूंत तीन बिंदू आशिल्ल्या उब्या दोन रांकांनी बिंदुंची रचना केल्ली आसता. दर एका बिंदुंची सुवात अशे तरेन सुचीत करतात.

१ . . ४

२ . . ५

३ . . ६

हे तरेन दावे आनी उजवे वटेनच्या ओळींतल्या बिंदुंचो अनुक्रम १,२ आनी ३ तशेंच ४,५ आनी ६ हांचो बिंदू क्रमांक म्हणून निर्देश करतात. ह्या बिंदुंच्या स्थानसापेक्ष उपेगांतल्यान वा तांच्या रिक्त स्थानाप्रमाण ६३ संकेतचिन्नां तयार जातात. बोटाच्या पयल्या पेरान एका संचांत खंयचे ओळींत कितले बिंदू आसात वा खंयची सुवात रिती आसा हें जाणून घेवन ताचेवयल्यान वाचन करतात.

१९४८ वर्सा युनॅस्कोन ब्रेल संकेतांचो समन्वय केलो. भारतांतल्या १४ मुखेल भाशांखातीर एक समन्वीत ब्रेल पद्दत तयार केल्या. अंधकल्याण संघाचो व्हड कार्यकर्तो आनी एक संस्थापक अल्पाईवाला हाणें रोमन ब्रेल लिपीवयल्यान भारतीय ब्रेल लिपी तयार केली. ही लिपी मागीर अंधकल्याण संघावतीन मुंबय उजवाडाक हाडली. हे लिपींत अक्षरलेखन, अंकलेखन हांचे वांगडाच गणित, वेगवेगळ्या प्रकारांचीं विज्ञानां हातूंतल्या वेगवेगळ्या प्रकारचीं चिन्नां दाखोवं येतात. ब्रेल लेखनाखातीर विशिश्ट प्रकारची पाटी, टोचो (स्टायलस) आनी कागद आदी साधनां वापरतात. ब्रेल टंकलिखाणा- खातीर टंकलेखन यंत्रावरी यंत्रां उपलब्ध आसात. ह्या ब्रेल यंत्रावरवीं ब्रेल लिपींत बरप करतात. १९६१ त कुड्ड्यांचे एके अमेरिकन मुद्रण प्रकाशन संस्थेन वर्ल्ड बुक एन्सायक्लोपिडिया हो विश्वकोश ब्रेल लिपींत हाडपाचो येसस्वी यत्न केला. ताचे १४५ खंड आसून वजन सुमार ३२० किग्रॅ. आनी उंचाय ११३मी. आसा.

देवनागरी ब्रेल लिपीचो तक्तो :-

स्वर	बिंदु क्र.	व्यंजनां	अंक	विराम चिन्नां
अ	१	क १, ३	१, ३, ४	पूर्ण विराम . २, ५, ६
आ	३, ४, ५	ख ४, ६	१, ३, ४, ५, ६	स्वल्प विराम , २
इ	२, ४	ग १, २, ४, ५	१, २, ३, ५	अर्ध विराम ; २, ३
ई	३, ५	त २, ३, ४, ५	१, ४, ५	प्रस्न चिन्न ? २, ३, ६
उ	१, ३, ६	थ १, ४, ५, ६	१, २, ३	उद्गार चिन्न ! २, ३, ५
ऊ	१, २, ५, ६	द १, ४, ५	१, २, ३, ६	अवतरण चिन्न सुरू " २, ३, ६
ए	१, ५	ध २, ३, ४, ६	१, ४, ६	अवतरण चिन्न बंद " ३, ५, ६
ऐ	३, ४	न १, ३, ४, ५	१, २, ३, ४, ६	कंस सुरू आनी बंद () २, ३, ५, ६
ओ	१, ३, ५	प १, २, ३, ४	२, ३, ४	ईश - ३, ६
औ	२, ४, ६	फ २, ३, ५	१, २, ५	
अं.	५, ६	ठ २, ४, ५, ६	४, ५, ६	
अः	६	ब १, २	१, २, ४, ५	
		ड १, २, ४, ६	४, ५	
		भ ४, ५	१, ५, ६	

- कों. वि. सं. मं.

ब्रोकर, गुलाबदास हरजीवनदास : (जल्म : २० सप्टेंबर १९०९, पोरबंदर, सौराष्ट्र (गुजरात).

आर्विल्लो गुजराती लेखक आनी समिक्षक. मुंबय विद्यापिठांत ताणें बी. ए. (१९३०) मेरेन शिक्षण घेतलें. १९३२-३३ त सुटके चळवळीच्या काळांत ताणें कायदेभंग चळवळींत वांटो घेतिल्लो. तेखातीर ताका १६ म्हयने बंदखण भोगची पडली. १९३३ सावन तो वायदे-बाजाराचो दलाल आशिल्लो. १९६४ त तो ह्या वेवसायांतल्यान निवृत्त जालो.



गुजराती साहित्यांत कथाकार म्हणून ताका म्हत्वाची सुवात आसा. गुजरातींत मनोविश्लेशणाचेर कथेची सुरवात ताणें केल्ली. सादें-सरळ लिखाण आनी दीसपड्या घडणुकांचें चित्रण करपी ताच्यो कथा, मानवी

मनाचे खोलायेचो सोद लावपाचो यत्न करतात. महानगरांतल्या उच्च-मध्यम वर्गांतल्या तरनाट्या दादले-बायलांचे प्रस्न (चड करून लैंगिक) ताणें आपल्या कथांवरवीं हाताळ्ळ्यात. ताच्या एकाकींतल्यान होच विशय स्पश्ट दिसता. ताणें आवय आनी भुरगीं ह्याय विशयाचेर कांय दर्जेदार कथा बरयल्यात. समिक्षा लिखाणांतूय ताणें सैध्दांतिक विश्लेशण-विवरण बरे तरेन केलां.

ताच्यो कथा आर्विल्या भारतीय भाशांतल्यान तशेंच इंग्लीश, जर्मन, इटालियन, युरोपी भाशांतल्यान अणकारल्यात. इंग्लीश आनी हिंदींतल्या कांय नामनेच्या साहित्यकृतींचे ताणें गुजरातींत अणकार केल्यात. ताच्यो कांय उल्लेख करपासारक्यो साहित्यकृती अशो : कथा : लता अने बीजी वातो (१९३८), वसुंधरा अने बीजी वातो (१९४१), उभी वाटे (१९४४), सूर्या (१९५०), पुण्य परवार्दु नभी (१९५४), प्रकाशानू स्मित (१९५६), जीवननां अमृत (१९५७), माणसनां मन (१९६२), मीतरनां जीवन (१९६७), प्रेम पदारथ (१९७४), नाटक : धूम्रसेर; मननां भूत (१९६७), एकांकिका संग्रह : ज्वलंत अग्नि (१९५६), कविता : वसंते (१९६४), समीक्षा : रूप सृष्टिमां (१९६२), अभिव्यक्ति (१९६५), भोवंडे वर्णनां : नवा गगननी नीचे (१९७०), संपादन : गुजरातीनां एकांकी (१९५८), अणकार : भूतावळ (१९६०-इब्सेन हाच्या घोस्टसचो

अणकार), विच्छेद (१९६७- हॅन्री जेम्स हाचे द अमेरिकन हे कादंबरीचो अणकार); यादी : अमृत दीक्षा (१९७६).

साहित्य अकादेमीच्या गुजराती सल्लागार मंडळाचो तो वांगडी आशिल्लो. हाचेभायर १९७४ त गुजराती साहित्य परिशदेच्या आनी मुंबय प्रदेश काँग्रेसीच्या अध्यक्षपदाचेर तो आशिल्लो. पी. ई. एन. चो भारतीय प्रतिनिधी म्हणून ताणें भोंवडी केली (१९५९). हाचेभायर १९६२ त अमेरिका आनी १९६३ त अस्तंत जर्मनी ह्या देशांच्या आपोवण्यावयल्यान थंयची भोंवडी केली. १९४३ त ताका गुजराती साहित्य परिशदेवतीन 'धुम्रसेर' हे कथेक 'महीडा सुवर्ण चंद्रक' मेळ्ळें. १९४७ ते ५४ ह्या काळांतलें एक बरें नाटक म्हणून मुंबय सरकारावतीन ताका ताच्या 'धुम्रसेर' ह्या नाटकाक पयलें इनाम मेळ्ळें. ताच्या 'माणसनां मन' कथा संग्रहाक १९६८ चें गुजरात सरकाराचें पयलें इनाम तशेंच सूर्या, नव्या गगननी नीचे ह्या ग्रंथांकूय इनामां मेळ्ळ्यांत. १९७४ त इचलकरंजीक भरिल्ल्या मराठी साहित्य संमेलनांत ताचो गुजराती लेखक म्हणून भोवमान केल्लो.

- कों. वि. सं. मं.

ब्लॅकेट, पॅट्रिक मेनार्ड स्ट्यूअर्ड : (जल्म : १८ नोव्हेंबर १८९७, लंडन; मरण : १३ जुलय १९७४, लंडन).

नामनेचो ब्रिटीश भौतिकशास्त्रज्ञ. ऑझबर्न आनी डार्टमथच्या नाविक म्हाविद्यालयांत ताणें शिक्षण घेतलें. तशेंच पयल्या म्हाझुजांत फॉकलंड जुंवे आनी जटलंडच्या नाविक झुजांत वाटो घेतलो. म्हाझुजाउपरांत १९१९ त ताणें कॅंब्रिज विद्यापिठाच्या मॅग्डालीन कॉलेजींत प्रवेश केलो आनी १९२१ त बी. ए. आनी १९२४ त एम. ए. ह्यो पदव्यो मेळयल्यो. किंग्स कॉलेजीचो अधिछात्र म्हणून ताणें कॅंब्रिजांतल्या कॅव्हेंडिश लॅबोरेटरींत लॉर्ड रदरफोर्ड हाच्या मार्गदर्शनासकयल १९३३ मेरेन संशोधन केलें. लंडन विद्यापिठाच्या बर्बेक कॉलेजींत भौतिकशास्त्राचो प्राध्यापक म्हणून १९३३ त ताची नेमणूक जाली. १९३७-५३ ह्या काळांत तो मॅचेस्टर विद्यापिठांत भौतिकशास्त्राचो लॅंगवर्दी प्राध्यापक आशिल्लो. दुसऱ्या म्हाझुज काळांत तो ब्रिटीश नौदलाच्या रडार आनी पाणबुडीरोधन हांचेविशींच्या संक्रियात्मक अन्वेशणाचो (Operational research) संचालक आशिल्लो. १९५३ त तो लंडनच्या इंपिरियल कॉलेज ऑफ सायन्स अँड टेक्नोलॉजीच्या भौतिकशास्त्र विभागाचो मुखेल जालो. ह्या पदावयल्यान १९६३ त तो सेवानिवृत्त जालो. पूण तेउपरांतूय भौतिकशास्त्राचो प्राध्यापक म्हणून ताणें काम केलें.

कॅंब्रिजांत लॉर्ड रदरफोर्ड हाच्या मार्गदर्शनासकयल १९२१ त ताणें बाश्पकोठेविशींच्या संशोधनाक सुरवात केली आनी १९२४ त बाश्पकोठी तंत्रांत सुदारणा करून नायट्रोजनाचें o^{16} ह्या ऑक्सिजनाच्या

समस्थानिकांत (isotopes) जावपी रुपांतरण दाखोवपी पयलें छायाचित्र मेळयलें. १९२४-२५ त ताणें जेम्स हाचेवांगडा जर्मनींतल्या गटिंगेनांत संशोधन केलें आनी उपरांत फुडल्या संशोधनाखातीर तो कॅंब्रिजाक परतलो. जी. पी. एस. ओखिऑलिनी ह्या इटालियन शास्त्रज्ञावांगडा ब्लॅकेट हाणें १९३२ त विश्वकिरणांचें छायाचित्रण आपोआप जातलें, अशे तरेची प्रतिनियंत्रीत बाश्पकोठी तयार केली. लंडनचे बर्बेक कॉलेजींत, फुडें मॅचेस्टर विद्यापिठांत आनी दुसऱ्या म्हाझुजाउपरांतूय ब्लॅकेट हाणें विश्वकिरणांविशींचें संशोधन चालू दवरून कितल्याशाच संशोधकांक मार्गदर्शन केलें. १९४८ उपरांत ताणें खडपांच्या चुंबकत्वाविशीं दीर्घ संशोधन केलें.

मूलकणांचें अस्तित्व वळखुपाखातीर वापरतले सी. टी. आर. विल्सन. हाचे बाश्पकोठी पद्दतीची उदरगत करून तिचे वरवीं अणुकेंद्रीय भौतिकशास्त्र आनी विश्व प्रारण हांचेविशीं लायिल्ले सोद ह्या मोलादीक वावराखातीर ब्लॅकेट हाका १९४८ वर्साचो भौतिकशास्त्राचो नोबॅल पुरस्कार फावो जालो. ताका आनिकूय कितलेशेच भोवमान फावो जाल्यात. ताणें बरयल्लीं कांय पुस्तकां अशीं : Lectures on Rock Magnetism (१९५६), The Methodology of Operation Research (१९४३), Military and Political Consequences of Atomic Energy (१९४८), Atomic Weapons & East-West Relations (१९५६), Studies of war (१९६२).

- कों. वि. सं. मं.

ब्लॉक, कॉनरॅड एमिल : (जल्म : २१ जानेवारी १९१२, निसे-जर्मनी).

नामनेचो अमेरिकन जीवरसायनशास्त्रज्ञ. १९३४ त ताणें म्युनिकांतल्या तांत्रिक विद्यालयांतल्यान रसायनीक अभियांत्रिकी विशयांतली पदवी घेतली. कांय काळ स्वित्झर्लंडांत रावतकच १९३६ त तो अमेरिकेक गेलो. १९३८ त ताणें कोलंबिया विद्यापिठाची जीवरसायनशास्त्राची पीएच. डी. पदवी मेळयली आनी थंयच १९४६ मेरेन ताणें संशोधन केलें. १९४२ त ताणें डेव्हिड रिटेनबर्ग हाच्या पालवान कॉलेस्टॅरॉलाच्या जैव संश्लेशणाविशींच्या संशोधनाक सुरवात केली. १९४६ त शिकागो विद्यापिठांत तो जीवरसायनशास्त्राचो पालवी प्राध्यापक आनी १९५० त प्राध्यापक जालो. १९५४ त हार्वर्ड विद्यापिठाच्या रसायनशास्त्र विभागांत जीवरसायनशास्त्राचो हिगिन्स प्राध्यापक म्हणून ताची नेमणूक जाली आनी १९६८ त तो त्या विभागाचो अध्यक्ष जालो.

१९४० सावन ताणें कॉलेस्टॅरॉलाचेर संशोधन करपाक सुरवात केल्ली. कॉलेस्टॅरॉलाच्या जैव संश्लेशणांत वट्ट शक्तीस रसायनीक रुपांतरणां आशिल्ल्याचें ताणें प्रयोगांवरवीं सिध्द केलें.

शरीरक्रियाविज्ञानाविशींच्या गिन्यानाखेरीज टर्पिनां, कॅरोटिनां, रबर आदी उद्देगीक रसायनीक पदार्थांच्या संश्लेशणाच्या गिन्यानांतूय ब्लॉक हाच्या संशोधनाक लागून भर पडल्या. कॉलेस्टॅरॉला खेरीज 'ग्लुटाथायोन' ह्या प्रथिनाच्या चयापचयांतल्या (metabolism) म्हत्वाच्या पदार्थांचेरूय ताणें संशोधन केलां. जीवरसायनीक क्रमविकासाच्यो वेगवेगळ्यो गजाली ह्या विशयाचेरूय ताणें संशोधन केलां.

कॉलेस्टॅरॉल आनी वसाम्लां (fatty acids) हांच्या चयापचयाची यंत्रणा आनी नियंत्रण हांचेविशींच्या सोदांखातीर १९६४ वर्साचो वैजकी आनी शरीरक्रियाविज्ञानाचो नोबॅल पुरस्कार ब्लॉक हाका फेओडोर लायनॅन ह्या शास्त्रज्ञावांगडा वांटून मेळ्ळो. ताका आनिकूय खूब भोवमान फावो जाल्यात. Lipid Metabolism हो ताचो ग्रंथ १९६१ त उजवाडाक आयलो.

- कों. वि. सं. मं.

ब्लॉक, फिलिक्स : (जल्म : २३ ऑक्टोबर १९०५, झुरीक-स्वित्झर्लंड).

नामनेचो अमेरिकन भौतिकशास्त्रज्ञ. सुरवेक अभियंतो जावपाच्या हेतान ताणें झुरिकांतल्या स्विस् फॅडरल इन्स्टिट्यूट ऑफ टॅक्नोलॉजी हे संस्थेंत प्रवेश केलो. पूण एका वर्साउपरांत ताणें भौतिकशास्त्राचें शिक्षण घेवपाचें थारायलें. फुडें ताणें लाइपसिक विद्यापिठांत शिक्षण घेतलें आनी स्फटिकांतल्या इलॅक्ट्रॉनांच्या पुंजयामिकीचेर (quantum mechanics) आनी स्वता विकसीत केल्ल्या धातवीय विद्युत् संवहनाच्या सिध्दांताचेर प्रबंध सादर करून १९२८ त डॉक्टरेट मेळयली. हो प्रबंध घन पदार्थांच्या आर्विल्ल्या सिध्दांताक आदार अशें मानतात. उपरांतच्या कांय वर्सांनी वेगवेगळ्या युरोपी विद्यापिठांनी सहाय्यक आनी अधिछात्र म्हणून पाउली, क्रॅमर्स, हायझेनबर्ग, नील्स बोर आनी एन्रीको फेर्मी ह्या नामनेच्या भौतिकशास्त्रज्ञां वांगडा काम करपाची संद ताका मेळ्ळी.

१९३२-३३ त, तो लाइपसिक विद्यापिठांत अध्यापक आशिल्लो. १९३३ त ताणें जर्मनी सोडली. १९३४ त अमेरिकेंतल्या स्टॅनफर्ड विद्यापिठांत तो सहाय्यक सहयोगी प्राध्यापक जालो. १९३६ त तो थंय भौतिकशास्त्राचो प्राध्यापक जालो. १९६१ तो भौतिकशास्त्राचो मॅक्स स्टायन प्राध्यापक जालो. १९७१ त सेवानिवृत्त जातकच त्याच विद्यापिठांत तो गुणश्री प्राध्यापक म्हणून काम करूंक लागलो.

एल. डब्ल्यू. आल्वारेझ हाचे वांगडा ब्लॉक हाणें बर्कलीच्या सायक्लोट्रॉनावरवीं १९३९ त केल्ल्या प्रयोगांत न्यूट्रॉनाच्या चुंबकीय परिबलाचें पयलेच खेपे अचूक मोल मेळयलें. म्हाझुजांत रडाराविशीं केल्ल्या वावराक लागून इलॅक्ट्रॉनिकींतले आर्विल्ले प्रगतीची ताका जाण आयली. ताचेवयल्यान अणुकेंद्रीय परिबलाविशीं संशोधन करपाखातीर विद्युत् चुंबकीय आनी अणुकेंद्रीय आविश्कारांचो संयोग करपाची कल्पना

ताका येवजली. ते नदरेन १९४५ त ताणें संशोधनाक सुरवात केली. हानसेन आनी पॅकर्ड हांच्या पालवान अणुकेंद्रीय अनुसंधानाचेर आदारिल्लें अणुकेंद्राचें चुंबकीय परिबल मेजपाखातीर अणुकेंद्रीय प्रवर्तनाची एक नवी पद्दत सोदून काडली. १९५४ उपरांत ब्लॉक हाणें अणुकेंद्रीय चुंबकत्वावयलें संशोधन फुडें चालू दवरपाखातीर संबंदीत आशिल्ल्या हेर आविश्कारांविशीं संशोधन केलें. अणुकेंद्रीय चुंबकीय परिशुध्द मापनांखातीर नव्या पद्दतीची उदरगत करपाखातीर आनी त्या संदर्भांत लायिल्ल्या सोदांखातीर ब्लॉक हाका १९५२ वर्साचो भौतिकशास्त्राचो नोबॅल पुरस्कार फावो जालो.

- कों. वि. सं. मं.

ब्लुमबर्ग, बारुक सॅम्युएल : (जल्म : २८ जुलय १९२५, न्यूयॉर्क).

नामनेचो अमेरिकन वैज आनी जीवरसायनशास्त्रज्ञ. १९४३-४६ त ताणें अमेरिकन नौदलांत काम केलें. स्कनेक्टाडीच्या युनियन कॉलेजींतल्यान १९४६ त ताणें बी. एस. पदवी मेळयली. कोलंबिया विद्यापिठाच्या कॉलेज ऑफ फिझिशियन्स अँड सर्जन्स हे संस्थेंत शिक्षण घेवन १९५१ त ताणें एम. डी. पदवी मेळयली. उपरांत १९५५-५७ त ब्रिटनांतल्या ऑक्सफर्ड विद्यापिठाच्या जीवविज्ञान विभागांत काम करून ताणें १९५७ त जीवरसायनशास्त्राची डॉक्टरेट मेळयली. १९५१-५७ त न्यूयॉर्कांतल्या बेल्ज्यू रुग्णालयांत ताणें निवासी वैज म्हणून काम केलें. १९५३-५५ त तो न्यूयॉर्कच्या प्रॅस-बिटीरीअन रुग्णालयांत वैजकीचो अधिछात्र आशिल्लो. ते उपरांत १९५७-६४ त तो बेथेस्टा (मेरिलँड)च्या नॅशनल इन्स्टिट्यूट ऑफ हॅल्थ हे संस्थेच्या भुगोलीक वैजकी आनी आनुवंशिकी विभागाचो मुखेल आशिल्लो. १९६४ त तो फिलाडॅल्फियांतल्या इन्स्टिट्यूट ऑफ कॅन्सर रिसर्च हे संस्थेच्या उपरुण संशोधनाचो सहयोग संचालक जालो. १९७७ त तो पॅनसिल्वेनिया विद्यापिठांत वैजकी आनी मानवशास्त्र ह्या विशयांचो प्राध्यापक जालो.

ब्लुमबर्ग हाणें अमेरिका, आफ्रिका, भारत, उत्तर ध्रुव प्रदेश आनी पॅसिफिकांतल्या जुंव्यांचेर रावन काय वांशिक गटांतल्या लोकांकूच खाशेल्यो पिडा किदद्याक जातात हाचो अभ्यास केलो. ऑस्ट्रेलिया आदिवासींच्या रक्तरसांत ताका एक खाशेलें प्रथिन सांपडलें. ह्या प्रथिनाक ताणें 'ऑस्ट्रेलियन प्रतिजन' (antigen) हें नांव दिलें. ह्याच प्रतिजनाक फुडें (Hepatitis B surface Antigen (HB_sAg)) अशें म्हणूक लागले. ज्या खाशेल्या वायरसाक लागून यकृतशोथ जाता त्या 'बी' व्हायरसाचें हें प्रथिन भाग आशिल्ल्याचें ब्लुमबर्ग हाका समजलें. ह्या वायरसाक लागून उपरासपी दुयेंस गंभीर स्वरूपाचें आसून ताचें रुपांतर फुडें यकृताच्या कॅन्सरांत जावं येता.

ब्लूमबर्ग हाच्या सोदाक लागून यकृतशोथ-बी हे विकृतीच्या निदानाखातीर खाशेली परिक्षा उपेगांत हाडली. हे परिक्षेक लागून रक्तदानांतल्यान उपरासपी वायरस-संसर्गाचो धोको टाळप शक्य जालें. लक्षण विरयत रोगवाहक वळखुपाखातीर ही परीक्षा गरजेची आसता.

यकृतशोथाक कारण आसपी वायरसाविशीं ब्लूमबर्ग हाणें केल्ल्या कार्याचें म्हत्व मतींत घेवन ताका आनी अमेरिकन बालरोगतज्ञ आनी वायरसशास्त्रज्ञ डॅनिएल कार्लटन गजडुसेक हांकां सांसर्गिक रोगांचो उगम आनी प्रसार हांचे नवे यंत्रणेविशींच्या सोदाखातीर १९७६ चो शरीरक्रियाविज्ञान आनी वैजकी विशयाचो नोबॅल पुरस्कार वांटून मेळ्ळो. ब्लूमबर्ग हाका आनिकूय जायते भोवमान फावो जाल्यात. १९७७ त ताचो Australia Antigen and the Biology of Hepatitis-B हो ग्रंथ उजवाडाक आयलो.

- कों. वि. सं. मं.

ब्लू पर्वत - १ : अमेरिकेच्या संयुक्त संस्थानांतली दोंगरावळ. ही दोंगरावळ ऑरेंजन राज्याच्या मध्यासावन ईशान्येक वॉशिंग्टन राज्यामेरेन पातळ्ळ्या. हे दोंगरावळीची सरासरी उंचाय २००० मी. आसून ताची लांबाय ३१० किमी. आनी रुंदाय ११० किमी. आसा. रॉक क्रीक ब्यूट हें २,७७५मी. उंचायेचें हें दोंगरावळीतलें सगळ्यांत उंचेलें तेमूक. तशेंच ऑल्डिच, स्ट्रॉबॅरी, एल्कहॉर्न हीं तेमकां हे दोंगरावळींत आसात. डेश्यूट, जॉनडे, ग्रँड रॉड ह्यो कोलंबिया न्हंयेच्यो उपन्हंयो ह्या वाठारांतल्यान व्हांवतात. तशेंच ह्या पर्वताचे देंवतेचेर डगलस फर, पायन ही वनस्पत जाता. ह्या वाठारांतल्या उणे उंचायेच्या आनी दोंगराळ वाठारांत उदका शिंपणावळी वतीन शेती करतात. तेच भाशेन खणकाम, रान उत्पादन वेवसाय लेगीत चलतात. यूमाटिला, व्हिटमन, मलुर हीं हे दोंगरावळीच्या वाठारांतलीं पर्यटनाचे नदरेन म्हत्वाचीं थळां आसात.

- कों. वि. सं. मं.

ब्लू पर्वत - २ : जामायकांतली ही दोंगरावळ किंग्स्टनाचे उत्तरेक सुमार १३किमी.चेर उदेंत-अस्तंत अशी पातळ्ळ्या. हे दोंगरावळीची लांबाय ५० किमी. आसून सादारण उंचाय २१४ मी. ते १,२९९मी. हांचेमदीं आसा. हे वळींत 'ब्लू माउंटन' हें २,२५६ मी. उंचायेचें सगळ्यांत व्हडलें तेमूक आसून पांच खिंडी आसात. दाट रानांनी व्यापिल्ले हे दोंगरावळींत, शिंयाळ्यांतलें तापमान ७°से. मेरेन देंवता. दोंगराच्या देंवतेच्या वाठारांनी काफयेची लागवड करतात. न्यूकॅसल आनी मँडिव्हिल ह्या सुवातांनी, सैमीक सोबीतकायेखातीर पर्यटकांची खूब गर्दी आसता.

- कों. वि. सं. मं.

ब्लू पर्वत - ३ : ऑस्ट्रेलियांतल्या ग्रेट डिवायडिंग रेंजच्या न्यू साऊथ वेल्सांतलो वालुकाश्म सड्याचो भाग 'ब्लू पर्वत' वा 'ब्लू प्लॅटो' ह्या नांवान वळखतात. हाचे उदेंतेकडल्या ३७० ते ५५० मी. उंचायेच्या तुटिल्ल्या कड्यासावन अस्तंतेकडल्या 'बर्ड रॉक' ह्या सुळक्यामेरेन सुमार १,१३४ मी. मेरेन उंचाय वाडत वता. हे दोंगरावळींतली जनोलन गुहा आनी ग्रीस न्हंयेदेगणांतलें राष्ट्रीय उपवन उल्लेख करपासारकें आसा.

ह्या दोंगराचे उतार सुळ्याभशेन आसून ही दोंगराळ ग्रॅगरी ब्लॅक्सलँड ह्या समन्वेशकान १८१३ वर्सा पयलीं पार केली. हे दोंगरावळींत बांदिल्ले रस्ते आनी रेल्वे-मार्गाक लागून हांगाचें दळण-वळण सोंपें जालां. सिडनी आनी लिथगोच्या रेल्वे मार्गाचेर खूबशीं शारां उदरगतीक पावल्यांत.

- कों. वि. सं. मं.

ब्लोएम्बरगेन निकोलास : (जल्म : ११ मार्च १९२०, डॉर्डरेख्ट - नॅदर्लँड्स).

अमेरिकन भौतिकशास्त्रज्ञ. ताणें उत्रेक्त विद्यापिठांतल्यान भौतिकशास्त्र विशयांत बी. ए. (१९४१) आनी एम. ए. (१९४३) ह्यो पदव्यो घेतल्यो. १९४६ त ताणें अमेरिकेंतल्या हार्वर्ड विद्यापिठांत इ. एम. पर्संच हाचेवांगडा आपल्या प्रबंधाखातीर संशोधन केलें. १९४८ त ताणें लायडन विद्यापिठाची भौतिकशास्त्र विशयांतली पीएच. डी. पदवी मेळयली. त्याच वेळार तो त्या विद्यापिठांत संशोधन सहाय्यक आशिल्लो. १९४९-५१ ह्या काळांत तो हार्वर्डच्या 'सोसायटी ऑफ फेलोस' हे संस्थेंत कनिश्ठ अधिछात्र आशिल्लो. तेउपरांत हार्वर्ड विद्यापिठांत १९५१ त तो सहप्राध्यापक आनी १९५७ त अनुप्रयुक्त भौतिकशास्त्राचो गॉर्डन माके प्राध्यापक जालो. फुडें १९७४-८० ह्या काळांत ताणें भौतिकशास्त्राचो रम्फर्ड प्राध्यापक म्हणून त्याच विद्यापिठांत काम केलें. पॅरिस विद्यापीठ आनी कॅलिफॉर्निया विद्यापिठांत (बर्कली) अभ्यागत प्राध्यापक म्हणून तशेंच लायडन विद्यापिठांत अभ्यागत लोरेण्टस प्राध्यापक आनी बंगलोर विद्यापिठांत अभ्यागत रामन प्राध्यापक (१९७९) म्हणून काम केलें.

नीच तापमानाक जावपी स्फटिकांतल्या चुंबकीय अनुस्पंदनाचो अभ्यास करीत आसतना ब्लोएम्बरगेन हाका मेसराखातीर वापरपाक फावो अशी त्रिस्तरीय आनी भौस्तरीय पंपींग पद्दतीची कल्पना येवजली. १९५७ त ब्लोएम्बरगेन आनी ताचे वांगडी हांणी २१सेमी. तरंग लांबायेचें प्रारण (radiation) उत्सर्जित करपी मेसर तयार केलो. हाचे उपरांत कितल्याशाच शास्त्रज्ञांनी वेगवेगळी तरंग लांबी आशिल्ले मेसर सोदून काडून ब्लोएम्बरगेन हाणें दिल्ले सैध्दांतिक विस्कटावणेची अचूकताय सिध्द केली.

ब्लोएम्बरगेन आनी ताचे वांगडी हांणी प्रयोगावरवीं अशें दाखयलें,

की आणवीय आनी रेवणीय प्रणालीची विद्युत् अपारक प्रवणताय ही ताचेर पडत आशिल्ल्या लेझर उजवाडाच्या क्षेत्राचेर आदारून आसता. नैकरेशीय प्रकाशकीच्या मुळाव्या तत्वाचो सोद ताचें सुसुत्रीकरण आनी स्थापणूक हातूंत ब्लोएम्बरगेन हाचो म्हत्वाचो वांटो आशिल्लो. दोन वा चड लेझर कंप्रतांची नैकरेशीय प्रकाशकीय भरसण करून ताचेपसून नव्या मोलांच्यो लेझर कंप्रता निर्माण करूं येतात अशें ताणें दाखयलें. ब्लोएम्बरगेन हाणें खर शक्तीच्या लेझर शलाकेवरवीं अणू आनी रेणू उत्तेजीत करून अशे तरेन मेळपी नैकरेशीय लेसर वर्णपटविज्ञानाचो सोद लायलो. लेझराचो उपेग ताणें बंध-विवेचक वर्णपटविज्ञानाखातीर केलो. १९८१ वर्साचो भौतिकशास्त्राचो नोबॅल पुरस्कार ब्लोएम्बरगेन हाका अमेरिकी भौतिकशास्त्रज्ञ आर्थर लेनर्ड शॉलो हाचेवांगडा अर्दो आनी स्विडनी भौतिकशास्त्रज्ञ कार्ल सीग्वान हाका अर्दो असो वांटून मेळ्ळो. द्रव्यांच्या आणवीय आनी रेणवीय संरचनांची गुणितां सोदून काडपाखातीर नव्यो पद्दती सोदून काडिल्लेखातीर ब्लोएम्बरगेन आनी शॉलो हांकां हो पुरस्कार फावो जालो. नोबॅल पुरस्काराखेरीज ब्लोएम्बरगेन हाका आनिकूय कितलेशेच पुरस्कार फावो जाल्यात. ताणें Nuclear Magnetic Relaxations (१९४८) and Non-linear Optics (१९६५) हे ग्रंथ बरयल्यात.

- कों. वि. सं. मं.

भंगी : एक जात. हे जातीचे लोक मुखेलपणान महाराष्ट्र, बंगाल, उत्तर प्रदेश, राजस्थान ह्या प्रदेशांनी आसात.

हे लोक आपल्याक बलेंगजी ऋषीचे वंशज समजतात. शुद्र बापूय आनी ब्राह्मण आवय हांचेपसून ही मिश्र जात उत्पन्न जाली. देखून मनून तांची गणना चांडाळांत केल्या. तांकां 'अंतेवासी' म्हळ्यार गांवापसून पयस, गांवाभायर रावपी अशें म्हण्टात. गुजरात राज्यांत तांकां 'ओलगण' अशें म्हण्टात. तांचेभितर चोहाण, चुडासमा, हाफद, जेठवा हीं रजपूत नांवां आनी कुळां मेळटात.

हे जातींत हिंदू, शीख, मुसलमान ह्या सगळ्या धर्मांचे लोक आसात. मेहतर, हारी, डोम, लालबेगी, हलालखोर, बांसफोड ह्यो पोटजाती आसात.

हे जातींतले कांय लोक कबीर, रामानंद आनी नानक हांच्या पंथाचे आसात. तशेंच कांय मुसलमान लोक लालबेग नांवाच्या एका फकिराचे अनुयायी आसात. शेख भंगी मात पुरायपणान मुसलमान आसात. हे जातींतले हिंदू लोक लालगुरु, शामबाबा, हनुमान, बालाजी, माताजी, भैरोबा ह्या देवांक भजतात. ते गंगा आनी शीतलामाता हांचो सोपूत घेतात आनी हिंदुंचे सगळे सण पाळटात. बद्दीनारायण, हरद्वार, रामदेव हीं तांचीं पवित्र क्षेत्रां.

हे लोक सवर्ण हिंदुंच्या हातचें उदक घेतात. पूण ढोली, चामार, कंजर, बलई ह्या जातींच्या हातचें उदक घेनात.

सादारण बारा ते बावीस हे पिरायेंत चले-चलयांचीं लग्नां जातात. मध्यस्थाक एक रुपया दितात. लग्नाचो म्हूर्त ब्राह्मणाकडल्यान काडून घेतात. दक्षिण गुजरातांत तांचे जातीचो दादलो, लग्नांत पुरयतपण करता. पूण मध्य गुजरातांत तें काम धेड ब्राह्मण करता. लग्नापयलीं तीन वा चार दीस आदीं न्हवऱ्या-व्हंकलेक आपापल्या घरा हळद लायतात. लग्ना दिसा न्हवरो व्हंकलेघरा वता. मदीं उजो पेटोवन दोगांयकूय एकामेका सामकार बसोवन सूत्रवेश्टन करतात आनी तांचे हात एकामेकांच्या हातांत दितात. सव्याभोंवतणीं चार प्रदक्षणां घालून, गंवाचें पीठ, तूप आनी गोड घालून केल्लो 'कंसार' नांवाचो जिन्नस एकामेकांक खावयतात. परतून सव्याभोंवतणीं दोन प्रदक्षणां घालून लग्नगांठ मारतात आनी लग्नसुवाळो सोंपता.

दक्षिणेंत भंग्यांभितर अराय, बराय, चन, मड्य, मंजी, मेमडाबाडी हीं आडनांवां आसात. तांचीं लग्नां ल्हान पिरायेर जातात. चल्याचो बापूय चलयेक मागणी घालता. लग्न थरतकच न्हवऱ्याचो बापूय आनी व्हंकलेचो बापूय एकामेकांच्या तोंडांत साकर घालतात. लग्नाच्या कांय दीस पयलीं व्हंकलेचो बापूय न्हवऱ्याकडल्या लोकांक साकरभाताचें जेवण घालता. लग्नाच्या दोन दीस पयलीं पिठाचो गणपती करून नव्या घरांत दवरून घरांतल्यो बायलो ताची पुजा करतात. लग्नाच्या आदल्या दिसा दोंगायच्या घरा जेवणावळ जाता आनी तांच्या उजव्या हातांत गोळफळ बांदतात. लग्नाच्या दिसा न्हवरो वाजत-गाजत व्हंकलेगेर वता. पुरयत पांच खेपे सूत्रवेश्टन करून होम घालता आनी न्हवऱ्या-व्हंकलेच्या वस्त्राक गांठ मारतात. उपरांत तीं घटाभोंवतणीं चार प्रदक्षणां घालतात. मंगलाश्टकां म्हणून लग्नसुवाळो सोंपता. न्हवरो-व्हंकल व्हंकलेघरा वतात. थंय तांच्या दातांक काळें दंतमंजन लावन दात काळे करतात. न्हवरो आपल्या घरा येता. व्हंकल दोन दीस कुळारा रावता.

हे जातीची जातपंचायत आसता. जातींतलीं झगडीं, दत्तकविधान, विधवाविवाह सारकिले प्रस्न हीच पंचायत सोडयता. हे जातींत मेल्ल्या मनशाक पुरतात वा लासतात. पुरिल्ले सुवातेर मृतात्म्याखातीर रोटी, गोडशें आनी उदक दवरतात. तेराव्या दिसा सोयऱ्यांक तशेंच जातींतल्या लोकांक जेवण घालतात.

भंगी मुखार आयलो जाल्यार शुभशकून आनी ताचो आशीर्वाद शुभदायक मानतात.

प्रतिलोम संततीचे वंशज म्हणून गटारां, संडास निवळ करपाचें काम, हांचेकडेन आयलें आसूं येता. आदार नाशिल्ल्यांच्या मड्यांचो विलो लावप, गोळ दिवप, कोंड्यापसून पांटले, सुपां तयार करप हीं कामां हे लोक करतात. पांडवांनी केल्ल्या यज्ञांत उश्टें काडपाचें आनी

निवळसाण करपाचें काम ह्या लोकांनी आपणायलें आनी तेन्नासावन हे लोक हीं हलक्या दर्ज्याचीं कामां करपाक लागले अशी आख्यायिका आसा.

- कों. वि. सं. मं.

भ : प वर्गांतलें चवथें अक्षर आनी चोविसावें व्यंजन. ह्या वर्णाच्यो पांच अवस्था आसात. पयलीं अशोकाच्या गिरनारच्या लेखांत, दुसरी नाणेघाट (इ. स. प. २ रें शतमान), तिसरी मथुरेंत (जैनलेख इ. स. चे १ लें शतमान), चवथी प्रयागस्तंभ (समुद्रगुप्तकालीन) च्या लेखांनी आनी पांचवी हैहयवंशी जाजल्लदेवाचो शिलालेख (इ. स. १११४) हातूंत मेळटा.

वर्णोद्धारतंत्रांत भकाराचो प्रणाममंत्र दिला तो असो -

त्रिशक्तिसहितं वर्णं त्रिबिन्दुसहितं प्रिये ।

आत्मादितत्त्वसंयुक्तं भकारं प्रणामाम्यहम् ॥

अर्थ : हे प्रिये, तीन शक्ती आनी तीन बिंदू आशिल्ल्या तशेंच आत्मादितत्त्वांनी युक्त अशा 'भकाराक' हांव नमस्कार करतां.

'भ' चो विकासक्रम असो असा -

भ = त त त च स भ

ओठ हें ताचें उच्चारणस्थान आसा.

- कों. वि. सं. मं.

भक्ती : भक्ती हें उतर 'सेवायाम्' ह्या संस्कृत उतरा वयल्यान आयलां. ईश्वराची सेवा करप असो ताचो अर्थ जाता. ईश्वराचें अतुलनीय म्हत्व मानून, ईश्वराक सर्वज्ञ धरून ताची कृपा संपादन करपाचें सामर्थ्य आशिल्ली, ताका शरण वचपाची आचार पद्दत, देवाक प्रसन्न करपाच्या जायत्या आचार पद्दतींतली ही एक लोकप्रिय आचार पद्दत आशिल्ल्यान, भोवतेक संवसारांतल्या सगळ्या समाजांत भक्तीची भावना लोकांमदीं दिसता. देवाक शरण वचपाचे सिध्दान्त आनी तत्व एकूच आसलें तरी दर एका भक्तगणाचें आपलें अशें खाशेलपण आसता. ह्या खाशेलपणाक भक्ती संप्रदाय म्हण्टात आनी ह्या संप्रदायाक भक्तिमार्ग म्हण्टात. ऐहिक तशेंच परलौकिक सुख, जैत, मोक्ष सारकिलीं मुल्यां जोडपाखातीर मुखेलपणान कर्म, गिन्यान आनी भक्ती हीं तीन साधनां भारतीय तशेंच हेर संस्कृतींनी मानून घेतल्यांत. तातूंतलें भक्ती हें साधन चडशें परलौकिक मोक्षासंबंदीत आसा. भक्ती हे संकल्पनेकडेन ईश्वराचे कृपेचो जितको संबंद आसा, तितकोच तो ईश्वराचे निस्वार्थी सेवेच्या कर्तव्याकडेन आसता.

विंगड विंगड देशांनी आनी समाजांनी वेगवेगळ्या स्वरुपांनी भक्तिचो आविश्कार दिश्टी पडटा. सगळ्याच धर्मांनी भक्ती उपासनेक अधिश्ठान दिलां. जैन आनी बौध्द हे धर्म निरीश्वरवादी आसले तरी त्या धर्मांनी अनुक्रमान तीर्थंकर आनी बुध्द हांचेविशीं आशिल्लो पूज्यभाव भक्तीच्याच स्वरुपाचो आसा. संवसारांतल्यो विंगड विंगड आदिम जमाती जें धर्मीक आनी यात्वात्मक कर्मकांड करतात, तातूंत लेगीत भक्तीच आसता. हिंदू धर्मांत भक्तिचो आविश्कार खूबशा स्वरुपांनी जाला. वेद यानी उपनिषदां हातूंत भक्तीचें स्वरुप स्पश्ट नाशिल्लें. पूण तांचेपयलींच वासुदेवभक्ती रूढ जाल्ली अशें पाणिनीच्या सुत्रांवयल्यान समजता. कृष्णाच्या अवतारापयलीं भक्तीक ऐकांतिक, नारायणी, पांचरात्र, सात्त्वत अशीं नांवां आशिल्लीं. कृष्णा उपरांत भक्तीक भागवत धर्माचें स्वरुप मेळ्ळें, आनी पुर्विल्ल्या काळांतले सनक, नारद, प्रल्हाद हांकां भक्त म्हणून नामना मेळ्ळी.

दक्षिण भारतांतल्या आळवारांनी वैष्णव भक्तिचो संप्रदाय निर्माण केलो. इ. स. सुमार ५व्या शेंकड्याउपरांत दक्षिणेंतूच नायन्मार नांवाचे त्रेसश्ट तमीळ संत शैव भक्त नामनेक पावले. भगवद्गीता आनी भागवतपुराण ह्या ग्रंथांनी भारतांतल्या भक्तीमार्गाक खूब प्रतिश्ठा मेळोवन दिली.

भक्तीमार्गांत भावनेक आनी भावार्थाक चड म्हत्व आसता. पूण भावार्थ म्हळ्यार श्रध्देचो आविश्कार जावपाखातीर कसल्याय तरी कर्मकांडाची गरज आसता. पुजा, प्रार्थना, तीर्थयात्रा, तीर्थ-प्रसाद हांचें सेवन करप, नामस्मरण, भजन, कीर्तन, चिंतन-मनन हांचो ह्या कर्मकांडांत आस्पाव जाता. भक्तीमार्गांत गुरुचें माहात्म्य चड आसून ताच्या उपदेशाप्रमाण ताचे अनुयायी आपलो आचार दवरतात. साधुसंत आनी भक्त हांचेविशींय खाशेलो आदर दवरतात.

भक्ती, ज्ञान आनी कर्म हे मोक्षप्राप्तीचे तीन मार्ग मानतात. कांय जाणांच्या मतान योग होच मोक्षप्राप्तीचो स्वतंत्र मार्ग. भक्तीमार्गी संतांच्या मताप्रमाण भक्ती होच हातूंतलो सगळ्यांत श्रेष्ठ मार्ग. हाचे उरफाटें, भक्ती हें मोक्षाचें साधन नासून ती मोक्षापरसूय श्रेष्ठ असो पांचवो पुरुशार्थ म्हळ्यार साध्य आसा, अशेंय मानपी भक्त आसात.

सगूण भक्ती आनी निर्गूण भक्ती अशे भक्तीचे दोन मुखेल प्रकार आसात. वेगवेगळ्या नदरांतल्यान भक्तिचे वेगवेगळे प्रकार मानल्यात. शांत, दास्य, सख्य, वात्सल्य आनी माधुर्य अशे पांच प्रकारूय मानल्यात. मनांत किदेंय तरी हेत दवरून केल्ली भक्ती ती हैतुकी भक्ती आनी कसलोच हेत धरिनासतना केल्ली ती अहैतुकी भक्ती. हैतुकी ही गौणी आनी अहैतुकी ही 'मुख्या' वा 'परा' भक्ती मानतात हातूंतले गौणी भक्तिचे सात्विकी, राजसी आनी तामसी अशे तीन पोट प्रकार आसात. शास्त्रांक अणसरून केल्ली आनी गौण आशिल्ली वैधी भक्ती तशेंच ईश्वराचेर खूब प्रेम दाखोवपी आनी मुखेल आशिल्ली रागात्मिका भक्ती

अशेंय दोन प्रकार आसात. गौणी भक्ती करपी भक्ताचे आर्त, जिज्ञासू आनी अर्थार्थ अशे तीन प्रकार केल्यात.

भागवतपुराणान भक्तित्ते णव प्रकार सांगल्यात ते अशे-श्रवण, कीर्तन, स्मरण, पादसेवन, अर्चन, वंदन, दास्य, सख्य आनी आत्मनिवेदन. ह्या प्रकारांची संख्या णव आशिल्ल्यान हे भक्तीक 'नवविधा' भक्ती अशें नाव पडलां. नारदान गुणमाहात्म्य, रूप, पुजा, स्मरण, दास्य, सख्य, कांताभाव, वात्सल्य, आत्मनिवेदन, तन्मयताय आनी परमविरह अशा इकरा आसक्तींनी भक्तीचें वर्गीकरण केलां.

विंगड विंगड धर्म, संप्रदाय आनी भक्त हांणी ईश्वर आनी भक्त हांच्या नात्याविशीं वेगवेगळ्यो भूमिका घेतल्यात. देवाक स्वामी, आवय, बापूय, भाव, गुरु, इश्ट, आत्मो अशीं कितलींशींच नातीं लायल्यांत. ईस्लाम धर्मांत देव हो स्वामी आनी भक्त हो ताचो दास अशें मानला. किरिस्तांव धर्मांत देवाक बापूय मानला. कांय शाक्त पंथीय उपासकांनी स्वताक आवय आनी देवाक आपलो पूत मानिल्ल्याचें सांगतात. मधुराभक्ती नांवाच्या भक्तीप्रकारांत देवाक घोव वा प्रियकर आनी स्वताक ताची बायल वा प्रेयसी मानलां. स्वता बायल आशिल्ले मीराबाई सारकिल्ल्या भक्तांनी हें नातें मानलांच, पूण चैतन्य महाप्रभू, गुलाबराव महाराज ह्या दादले भक्तांनीय हें नातें मानलां. सूफी पंथाच्या भक्तांनी ईश्वराक प्रेयसी आनी स्वताक प्रियकर मानून ईश्वरभक्ती केल्ल्याचें दिसता. देवाक आपली आवय मानपी कितलेशेच संत महाराष्ट्रांत जावन गेले. अर्जुन, सुदामा हे भक्त देवाक आपलो इश्ट मानताले. नातें दाखोवपी लिंगवाचक उतरां हीं लाक्षणिक आसतात. पूण ईश्वर हो परमप्रेमास्पद आसा हेंच ह्या उतरांतल्यान दाखोवपाचें आसा. तेखातीर ज्ञानेश्वरान आनी हेर संतांनीय देवावांगडा भक्तांचीं वेगवेगळीं नातीं मानल्यांत.

यज्ञ-याग हातूंतल्या घुस्पागोंदळाच्या कर्मकांडाक लागून आनी भारतांत इतिहासपुराणांनी परिपुश्ट केल्ल्या तशेंच संतांनी आपणायल्या भक्तीमार्गाक लागून वैदिक यज्ञयागाचें म्हत्व उणें जालें. हाचे उरफाटें, भक्तीमार्ग हो सामान्य मनशांचे नदरेन सादो, सोंपो आनी सहजसाध्य आशिल्लो. सगळ्या जातींच्या आनी वर्णांच्या बायल-दादल्यांक ह्या मार्गांत प्रवेश आशिल्लो आनी आसा. हो मार्ग चड करून प्राकृत भाशेंतल्यान मांडिल्ल्यान सगळ्यांक लागींचो दिसलो. तशेंच हातूंत पयसो, कश्ट, वेळ ह्यो गजाली सामान्य मनशाचे कुवतींतल्यो आशिल्ल्यान तो चड लोकांरुचीचो जालो.

भक्ती हें मुक्तीचें एक साधन. पूण संतांनी भक्तीक मुक्तीपरसूय श्रेष्ठ मानलां. ईश्वराची भक्ती करतना जल्म-मरणाच्या भोंवत्यात परतून परतून भोंवचें पडल्यार उपकारता अशें भक्तित्ते माहात्म्य तांणी सांगलां. भक्तिमार्गाप्रमाण परमभक्तिच्या अणभवाखातीर परलोकांत वचचें पडना, ह्या संवसारांतूच अंतिम सत्याचो अणभव घेवंक मेळटा, हें ह्या मार्गाचें खाशेलपण. भारतीय संस्कृतींत भक्तिचो खूब मोलादीक वांटो आसा.

रामानुजाचार्य, मध्वाचार्य, वल्लभाचार्य आनी अंबार्क ह्या वेदांती आचार्यांनी मोक्षप्राप्तीचें साधन म्हणून भक्तिचें माहात्म्य प्रस्थापीत केलें. तुलसीदास, रामानंद, कबीर, सूरदास, मीराबाई ह्या भक्तांनी भक्तिमार्गाक आपलें म्हान योगदान दिलां. चैतन्य संप्रदायान भक्तीक साध्य मानलां. महाराष्ट्रांत वारकरी संप्रदायान वैश्रव भक्तीचो प्रभाव तयार केलो. ज्ञानेश्वर, नामदेव, जनाबाई, एकनाथ, तुकाराम, रामदास हे नामनेचे संत महाराष्ट्रांत जावन गेले. हिंदू भक्त ईश्वरी अवतार आनी मूर्तीपुजा हांकां चड म्हत्व दितात.

भक्तिविशींचें वाडमय संवसारांतल्या वेगवेगळ्या भाशांनी निर्माण जालां. क्रिस्तांवांचो धर्मग्रंथ 'बायबल' हो भक्तीन भरला. भारताच्या सगळ्या मुखेल भाशांनी व्हड प्रमाणाचेर भक्तिसाहित्य मेळटा. आळवारांचो 'प्रबंधम्' हो ग्रंथ भारतांतल्या भक्तिमार्गाचो मूलस्रोत मानतात. नायन्यारांचें भक्तिसाहित्य हें शास्त्र, चरित्र आनी स्तोत्र ह्या तीन भागांनी विभागलां. भगवद्गीता आनी भागवत हे भक्तिमार्गाचे दोन मुखेल आदारग्रंथ आसात. भक्तिची शास्त्रीय मांडावळ करपी 'शांडिल्यभक्तीसुत्रां आनी 'नारदभक्तिसुत्रां हे दोन सुत्रग्रंथ आसात. ह्या ग्रंथांचेर भाश्यांय आसात. रुप गोस्वामी हाचो भक्तीरसामृतसिंधु, मधुसूदन सरस्वती हाचो 'भक्ती-रसायन', लक्ष्मीधर हाचो 'श्रीभगवन्नामकौमुदी', अनंतदेव हाचो 'भक्तीनिर्णय' हे ग्रंथ भक्तिचें विवेचन करपी म्हणून प्रसिद्द आसात.

हिंदी साहित्याचो विशिष्ट कालखंड हो 'भक्तिकाळ' ह्या नांवानूच वळखतात.

- डॉ. श्री. शं. फडके

पूरक नोंद : भजन.

भगत, निरंजन : (जल्म : १८ मे १९२६, अहमदाबाद).

नामनेचो गुजराती कवी. मुंबय विद्यापिठांतल्यान इंग्लीश विशय घेवन १९५० वर्सा तो एम. ए. जालो. उपरांत तो अहमदाबादेक इंग्लीश विशयाचो प्राध्यापक जालो. 'साहित्य' ह्या गुजराती त्रैमासिकाचें कांय काळ ताणें संपादक म्हणून काम केलें.

ताणें परंपरीक संस्कृत छंदांतूय कांय कविता, उत्कृश्ट सुनीतां आनी मुक्तकेय रचल्यांत.

कोरांतिल्ले भाशेन रेखीव उतरां, संपन्न लय आनी उण्यांत उणीं उतरां अशीं ताचे कवितेचीं खाशेलपणां आसात. ताचे दर एके कवितेंत असामान्य अशी लय दिश्टी पडटा. सौंदर्यनिश्ठा, भास, लय, भावना, अलंकार आनी रचणुकेची पद्दत हांकां लागून निरंजनाची कविता ही आदले पिळगेचे कवितेपरस वेगळी आसा.

छंदोलय (१९४९), किन्नरी (१९५०), अल्पविराम (१९५४) आनी

३३ काव्यो (१९५८) हे ताचे उजवाडा आयिल्ले काव्यांझेले आसात. उपरांत १९७४ वर्सा ताचो 'छंदोलयबृहत्' हो कवितांचो झेलो उजवाडा आयलो. मीरेच्या कवितांचेर बरयल्लो ताचो एक ग्रंथ १९८२ वर्सा उजवाडा आयलो. तशेंच ताणें १९५३ वर्सा बरयल्लो 'कवितानू संगीत' हो समीक्षक लेखांचो संग्रह उजवाडा आयलो.

सौंदर्यवादी नदरेचो एक चिकित्सक आनी एक बरो वक्तो म्हणुनूय ताचो लौकीक आसा.

१९७६ वर्सा पोरबंदराक भरिल्ल्या गुजराती साहित्य संमेलनाचो तो अध्यक्ष आशिल्लो.

ताचे कवितेचेर फ्रेंच कवी शार्ल बोदलेअर आनी रायनर रिल्के हांच्या काव्यांतल्या तत्वांचो प्रभाव दिश्टी पडटा.

'प्रवाळद्वीप' हो एक काव्यांझेलो ताणें बरयला. ताचें लिखाण खूब थोडें पूण मोलादीक आसा. ताणें कांय इंग्लीश कवितांचो गुजराती भाशेंत अणकारुय केला.

- कों. वि. सं. मं.

भगतनृत्य : उत्तर प्रदेशांतलो एक लोकनाच. हो नाच नवरात्रांच्या दिसांनी करतात. उत्तर प्रदेशांत व्हड दबाज्यान दुर्गा देवीची पुजा करतात. त्या वेळार देवीचे भगत राती वेळार पदां म्हणून हो नाच करतात. ह्या नाचांत एकूच मनीस हाताक आनी भेंडांक घुंगूर बांदून नाचता. त्या वेळार नाचांतले हेर लोक देवीचीं तोखणायेचीं पदां म्हण्टात.

- कों. वि. सं. मं.

भगतसिंग : (जल्म : २८ सप्टेंबर १९०७, बंग, जिल्हो- ल्यालपूर, पंजाब; मरण : २३ मार्च १९३१, लाहोर).

भारतीय स्वातंत्र्य चळवळींतलो एक व्हड सशस्त्र क्रांतिवीर. एका

शेतकार, देशभक्त शीख कुटुंबांत ताचो जल्म जालो. ताचे आवयचें नांव विद्यावती आनी बापायचें किशनसिंग. ताच्या बापायक क्रांतिकारी साहित्याचो प्रसार केल्लेखातीर १० म्हयन्यांची ख्यास्त जाल्ली आनी तो लाला लजपतराय हाचे वांगडा मंडालेचे बंदखणींत आशिल्लो. भगतसिंगान बंगांत शालेय शिक्षण घेवन लाहोराच्या डी. ए.



वी. आनी फुडें नॅशनल कॉलेजींतल्यान बी. ए. पदवी मेळयली (१९२३). विद्यार्थीदशेंत आसतना जयचंद विद्यालंकार आनी भाई परमानंद ह्या शिक्षकांचो ताचेर प्रभाव पडलो. डी. ए. व्ही. कॉलेजींत आसतना ताणें विद्यार्थ्यांची संघटना घडोवन हाडपाक फुडारपण घेतिल्लें आनी आजल्म आंकवार रावन सुटकेझुजांत वांटो घेवपाचो सोपूत घेतिल्लो.

१९२३ त तो हिंदुस्थानांत 'सोशलिस्ट रिपब्लिकन असोसिएशन' हे संस्थेंत गेलो. रोखडोच ताका मध्यवर्ती समितीचो सचीव नेमलो. संघटीतपणान वावर करपी सुखदेव, चंद्रशेखर आझाद, बटुकेश्वर दत्त, भगवती चरण, जतींद्रनाथ दास हांच्या आदारान ताणें 'नौजवान भारत सभा' ही कड्ड्या देशभक्त तरणाट्यांची संघटना स्थापन केली (१९२५). तेन्ना उत्तर प्रदेशांत सतींद्रनाथ संन्याल हाच्या फुडारपणाखाल गुप्त संघटनेचें जाळें पातळिल्लें. हे संघटनेचें साहित्य लाहोराक हाडून वाटपाचो वावर ताणें घेतलो. तेचपरी पंजाब, दिल्ली, उत्तर प्रदेश हे भाग स्वातंत्र्य चळवळीचे नदरेन एकठांय हाडले. नौजवान भारत सभेचो एक फांटो लाहोराक स्थापन करून तिचें फुडारपणूय ताणें केलें. चंद्रशेखर आझाद, बटुकेश्वर दत्त, जतींद्रनाथ दास आदींच्या आदारान ताणें जायते क्रांतिकारक बेत आंखले. तातूंत काकोरी खटल्यांतल्या बंदींची बंदखणींतल्यान सुटका करप, सायमन आयोग आनी ताच्यो शिफारशी हांचे आड खर विरोध करप, शस्त्रां एकठांय करप, म्हत्वाच्या केंद्रांत बाँबाचे कारखाने चालू करप, लाला लजपतराय हाचेर जाणें लाठीहल्लो केला त्या ए. ए. स्कॉट ह्या पोलीस अधिकाऱ्याक मारप हे कार्यक्रम आंखिल्ले. १९२६ त लाहोराक जाल्ल्या बाँबस्फोट प्रकरणांत ताका धरलो, पूण फावो ते पुरावे मेळूंक नाशिल्ल्यान ताका सोडलो. ऑगस्ट १९२८त दिल्लीच्या फिरोझशाह किल्ल्यांत वेगवेगळ्या प्रांतांनी क्रांतीसघटनांचें कार्य करपाचो मेळावो भरलो. चंद्रशेखर आझादाच्या फुडारपणाखाल हिंदुस्थानांत आशिल्ल्या 'सोशलिस्ट रिपब्लिकन असोसिएशन' हे संस्थेन पंजाबांतल्या पुराय वावराचें फुडारपण भगतसिंगाकडेन सोंपयलें. तिचें जाळें सगळेकडेन पातळिल्लें. फुडें हे संस्थेचें रुपांतर 'नौजवान सैनिक संघ' हे संस्थेंत केलें. सगळ्या फांट्यांकडेन संपर्क दवरून एकसुत्रताय हाडपाचो वावर भगतसिंगाचेर सोंपयलो.

सायमन आयोगाचेर खर निदर्शनां करता आसतना जाल्ल्या लाठीहल्ल्यांत लाला लजपतरायाक मार बसलो आनी उपरांत ताका मरण आयलें (१७ नोव्हेंबर १९२८). ताचो सूड घेवपाखातीर ह्या हल्ल्याचो मुखेल सुत्रधार पुलीस अधिक्षक स्कॉट हाचो खून करपाचो निर्धार भगतसिंग, चंद्रशेखर आझाद आनी शिवराम राजगुरू हांणी केलो. पूण थरयल्ल्या दिसा आनी थरयल्ल्या वेळार स्कॉटाबदला आयिल्लो दुसरो पुलीस अधिकारी साँडर्स हाका मारलो. उपरांत भगतसिंग थंयच्यान कलकत्याक पळून गेलो. ताणें जतींद्रनाथ दास हाका हाडून आग्रा आनी लाहोराक बाँब कारखानो सुरू केलो. ताच्या क्रांतीकारक पक्षान दोन

अन्यायकारक विधेयकांचो (ट्रेड डिस्प्युट बील आनी पब्लिक सेप्टी बील), निशेध म्हणून बटुकेश्वर दत्त आनी भगतसिंग हांचेकडेन दिल्लीचे केंद्रीय विधानसभेंत ब्रिटिशांचे हुकूमशाही वृत्तीचो निशेध करपाखातीर बाँब उडोवपाचें काम सोंपयलें. ८ एप्रिल १९२९ दिसा सभासदांत तीं विधेयकां मांडलीं. बिलांचो निर्णय दिवपाखातीर विठ्ठलभाय पटेल उबो रावतकच प्रेक्षकांतल्यान बटुकेश्वर दत्त आनी भगतसिंग हांणी सभाघरांत बाँब घाले, हवेंत गुळयो मारल्यो आनी निशेध पत्रकां उडयलीं. तशेंच 'इन्कलाब झिंदाबाद' अशो घोशणा दीत सरकाराचे सुवदीन जाले.

ह्या आनी हेर जायत्या आरोपांक लागून ताका सुरवेक काळ्या पाण्याची ख्यास्त जाली (१२ जून १९३०). पूण फुडें खास न्यायाधिकरणान ताका गोळाक लावपाची ख्यास्त फर्मायली. २३ मार्च १९३१ दिसा लाहोरचे मध्यवर्ती बंदखणींत ताका गोळाक लायलो. ह्या क्रांतीकारकाची ख्यास्त उणी करपाखातीर महात्मा गांधी आनी काँग्रेस हांणी जायते यत्न केले पूण तांकां यश मेळ्ळेंना.

भगतसिंगान कम्युनिस्टांच्या साहित्याचो चड करून कार्ल मार्क्साच्या दास कापिताल आनी 'कम्युनिस्ट जाहीरनामो' हांचो अभ्यास केल्लो. भगतसिंग एक धडाडीचो खबरांपत्रकारूय आशिल्लो. 'अर्जुन (दिल्ली)', 'प्रताप' (कानपूर) आदी दिसाळ्यांतल्यान तो 'बसवंतसिंग' ह्या टोपण नांवान बरयतालो. अमृतसर सावन उजवाडाक येवपी अकाली आनी कीर्ती ह्या दिसाळ्यांचेंय ताणें संपादन केलें. आपले कर्तव्यनिश्ठेन, त्यागान आनी धडाडीन पुराय भारतांत जाग हाडपी भगतसिंग एक आगळोच तरणाटो जावन गेलो.

भारत-पाकिस्तान फाळणे उपरांत ताची दफनभूंय हुसेनीवाला हो भाग पाकिस्तानांत गेलो. पूण भारत सरकारान ते बदला भूंय दिवन तो भाग परतो मेळयलो. थंय १९६८ त सरकारावतीन व्हड यादस्तीक बांदलें.

- कों. वि. सं. मं.

भगवती : भारताचे अस्तंत दर्यादेगेवयली एक ग्रामदेवता. ही देवता 'भग' म्हळ्यार ऐश्वर्य दिवपी आशिल्ली, अशें मानतात. गुरव हे देवतेची पुजा करता. गोंयांत माशेल, खांडोळ्यां, मांद्र्यां, तुयां, पेडण्यां, पंचवाडे तशेंच कोंकणांत धामापूराक भगवतीचीं देवळां आसात. खांडोळ्या आनी माशेलांतले भगवतीचें ध्यान महिषासूरमर्दिनीचें आसून, मूर्ती काळ्या पाशाणाच्यो आसात. गोंयांतल्या भगवतीच्या सगळ्या देवळांनी जात्रा आनी हेर परबो जातात.

केरळांतूय ही देवता खूब लोकप्रिय आसा. केरळांतल्या भोवतेक गांवांनी भगवतीचें देवूळ आसा. हे देवतेक महालक्ष्मी, महासरस्वती, महाशक्ती, कन्याकुमारी, गौरी; अंबा, पार्वती अ' शा हेर नांवांनीय

वळखतात. उग्र रुपांत हे देवीक चामुंडी वा महाकाली म्हण्टात. भूतबाधा जाल्यार वा कसलीय धामीची पिडा आयल्यार ती निवारण जावपाखातीर थंयचे लोक भगवतीची उपासना करतात. आषाढ म्हयनोभर थंय भगवतीची पुजा करपाची चाल आसा. ताचे आदीं म्हळ्यार ज्येष्ठ म्हयन्याचे निमाणे सुर्याचें उत्तरायण सोंपता. ताचे पयलीं केरळी लोक शेतांतलें तण काडप, कड्डणाचे गुदांव निवळ करप, घर झाडून-सारोवन निवळ करप अशी नितळसाणीचीं कामां करतात. ज्येष्ठ म्हयन्याच्या निमाणच्या दिसा सांजवेळार घरांतलो गडी एका फुटक्या मडक्यांत घरांतलो कोयर आनी एक पोरनी साम दवरता. एका हातांत तें मडकें आनी दुसऱ्या हातांत दिवो घेवन घराभोंवतणीं प्रदक्षिणां घालता आनी तें कोयराचें मडकें शेंवटून उडयता. ज्येष्ठादेवा म्हळ्यार अवदसा त्या कोयरा वांगडा वता, असो त्या लोकांचो समज आसा. उपरांत घरांत गंगाजल शिंपडावन देवामुखार दिवो लायतात. देवाकुडींत देवीच्या स्वागताची तयारी करतात. दुसऱ्या दिसा सगळे लोक भगवतीची पुजा करतात आनी लागींच्या भगवतीच्या देवळांत वतात. थळाव्या रितींप्रमाण ही पुजा सात ते तीस दीसमेरेन चलता. पुजा जातकच बायलो रामायण वा देवीमाहात्म्य वाचतात. ह्या दिसांनी बायलो दशपुष्प ह्या नांवान धा तरांची पत्री माथ्यांत माळटात. तीं पानां विष्णु, कामदेव, लक्ष्मी, वरूण, रुद्र, पार्वती ह्या देवांचीं प्रतिकां आसतात. ही पत्री माळिल्ल्यान देवांचो आशिर्वाद मेळटा असो समज आसा.

- कों. वि. सं. मं.

भगवतीसूत्र : जैन आगमांतलें एक आंग. ह्या ग्रंथाक वियाहपण्णती (व्याख्याप्रज्ञप्ती) अशेंय एक नांव आसा. हातूंत जिवांच्या व्याख्यांचें निरुपण आशिल्ल्यान ताका व्याख्याप्रज्ञप्ती अशें नांव मेळ्ळें. ह्यो व्याख्या प्रस्नोत्तर रुपान आयल्यात. गौतम गणधर हो भगवान महावीराक जैन सिध्दांतांविशीं प्रस्न विचारता आनी भगवान महावीर त्या प्रस्नांच्यो जापो दिता, अशें ह्या ग्रंथाचें स्वरूप आसा. ह्या ग्रंथांत ४१ शतकां आसून दर एकांत जायते उद्देशक आसात. अभयदेवाच्या मताप्रमाण हातूंत ३६,००० प्रस्न आनी २ लाख ८८ हजार पदां आसात.

- कों. वि. सं. मं.

भगवद्गीता : हिंदु धर्माचो धर्मग्रंथ. 'गीता' हें भगवद्गीतेचें संक्षिप्त रूप. भगवद्गीता म्हळ्यार भगवंतान गायिल्ली गीता असो अर्थ जाता. गीतेच्या ध्यान श्लोकांत तिचें स्वरूप वर्णिलां तें अशें -

पार्थाय प्रतिबोधितां भगवता नारायणेन स्वयं
व्यासेन ग्रथितां पुराणमुनिना मध्ये महाभारतम् ।

अद्वैतामृतवर्षिणीं भगवतीमष्टादशाध्यायिनीम्

अम्ब त्वामनुसन्दधामि भगवद्गीते भवद्वेषिणीम् ॥

अर्थ : स्वता भगवान नारायणान पार्थाक उपदेश केल्ली, पुर्विल्लो मुनी व्यास हाणें महाभारतांत ग्रंथीत केल्ली, अद्वैत ज्ञानरुपी अमृताचो वर्षाव करपी, संवसाराचो तिरस्कार करपी आनी अठरा अध्याय आशिल्ली, अशी ही भगवद्गीता. हे अंबे भगवद्गीते, हांव तुजें अनुसंधान करतां.

गीता ही महाभारताच्या भीष्मपर्वत ग्रंथीत आसा. १९ अध्याय आनी ७०० श्लोक आशिल्ल्या ह्या ग्रंथांत भारताच्या धर्मीक, संस्कृतीक आनी समाजीक इतिहासाचें सार आसा. भारताच्या इतिहासांत जे नवे विचार, धर्मीक वा तत्वीक संप्रदाय निर्माण जाले, त्या सगळ्यांक गीतेंतल्यानूच पोसवण मेळ्ळी. तेखातीर भारतीय संस्कृतीचो एक प्रतिनिधीक ग्रंथ ह्या नात्यान चडशे सगळे विचारवंत गीतेकूच मान्यताय दितात. इतली व्हड मान्यताय भगवद्गीतेक मेळटकच शिवगीता, गुरुगीता, हंसगीता, रामगीता अशो सुमार २०० अनुकरणात्मक गीता बरोवप जाल्ल्यो. पूण भगवद्गीते इतली मान्यताय हेर खंयचेच गीतेक फावो जालिना.

गीतेक उपनिषद अशें मानतात. गीतेच्या अध्यायसमाप्तिसूचक वाक्यांत 'भगवद्गीतासु उपनिषत्सु' अशें म्हळां. हांगा उपनिषत्सु अशें अनेकवचन आसा. ताचे वयल्यान सगळ्या उपनिषदांचें सार ह्या ग्रंथांत आयलां हें होलमता. तशेंच, 'इति श्रीमद्भगवद्गीतासूपनिषत्सु ब्रह्मविद्यायां योगशास्त्रे श्रीकृष्णार्जुनसंवादे...' ह्या उतरावयल्यान गीता ही ब्रह्मविद्या, योगशास्त्र आनी कृष्णार्जुनसंवाद आशिल्ल्याचें दिसता. ब्रह्मविद्या म्हळ्यार ब्रह्माची विद्या वा ज्ञान. अशे तरेन गीता ही ब्रह्मविद्या आनी योगशास्त्र आसली तरी ह्या दोगांयची स्वतंत्र विस्कटावणी गीतेंत मेळना. ते विशय कृष्ण-अर्जुनाच्या संवादांतल्यानूच त्या त्या प्रसंगांचेर चितरायल्यात. देखून अध्यायसमाप्तींत 'कृष्णार्जुनसंवादे' अशें जें एक पद आसा तें चड म्हत्वाचें.

ह्या ग्रंथाच्या निर्मिती काळाविशीं खूबशा अस्तंती तशेंच भारतीय पंडितांनी भासाभास केल्या. तातूंत डॉ. भांडारकर, न्या. तेलंग, चिंतामणराव वैद्य हे मुखेल आसात. लो. टिळकान आपल्या 'गीतारहस्य' ह्या ग्रंथांत गीतेचो काळ ख्रिस्ती शतमाना पयलीं सुमार पांचशें वर्सां असो थारायला. पूण सर्गेस्त ज. स. करंदीकर हाणें महाभारतांत आयिल्ल्या विंगड विंगड गिन्यांचे स्थितीचें सूक्ष्म परिक्षण करून गीतेचो काळ शालिवाहन शकापयलीं दोन हजार णव असो थारायला.

भारतांत तेच भाशेन भारताभायर लेगीत ह्या ग्रंथाचे खूब भक्त आसात. अल बीरुनी ह्या अरबी भोंवडेकाराक हो ग्रंथ खूब मानवलो. विल्किन्सन हाणें १७८५ वर्सा लंडनाक, गीतेचो इंग्लीश अणकार उजवाडायलो. ताका लागून युरोपांत गीतेक खूब नामना मेळ्ळी. ई.

आर्नल्ड हाणें केल्लें गीतेचें 'द सॉंग सिलॅस्टिअल' हें भाशांतर खूब प्रसिद्द आसा. १८२३ वर्सा आउगुस्ट व्हिल्हेल्म फोन श्लेगेल हाणें गीतेची परिशुद्ध आवृत्ती लॅटीन अणकारा सयत उजवाडायली. हो अणकार जर्मन पंडीत व्हिल्हेल्म फोन हंबोल्ट हाणें वाचलो. तेन्ना ताणें म्हळें- आपल्याक खबर आशिल्ल्या साहित्यांच्या जगांत, महाभारतांतली 'भगवद्गीता' ही सगळ्यांत श्रेश्ठ अशी तत्त्वज्ञानात्मक कविता. बर्लिन अकादेमींत ताणें ह्या विशयाचेर विस्तारान असो सोदप्रबंध बरयलो. तेन्नासावन आयजमेरेन युरोपी भाशांनी गीतेचीं भाशांतरां जायत आसात.

इ. स. पयलीं पांचव्या-चवथ्या शेंकड्यांच्या अदमासाक प्रचलीत जाल्ल्या भागवत धर्माच्या मुळांत सेश्वर सांख्य दर्शनाचेर आदारिल्लें हे वैश्वव उपनिषद आसुंये आनी ताचोच विस्तार म्हळ्यार सत्त्याची भगवद्गीता आसुंये अशें कांय अस्तंती संशोधकांचें मत आसा. इ. स. पयलीं दुसऱ्या शेंकड्यांत कोरांतिल्ल्या लेखांवयल्यान गांधार अफगाणिस्तानांतल्या ग्रीक लोकांनी भागवत धर्म आपणायिल्ल्याचें दिसता. भगवद्गीता ही मुळांत ल्हान आसूंक जाय ह्या मतान जर्मन पंडीत आर. गाबे हाणें मूळची भगवद्गीता आनी तातूंत उपरांत भर पडिल्ली म्हळ्यार प्रक्षिप्त 'भगवद्गीता' कितली व्हडली आसा, हें स्वता उजवाडायल्ल्या पुस्तकांत दाखयलां. ताच्या मतान हो प्रक्षिप्त भाग म्हळ्यार वेदान्त तत्त्वज्ञान आनी ब्राह्मणी वैदिक धर्म हांचेविशींचीं वचनां आसात.

महाभारतांत, कुरुक्षेत्राचेर कौरव आनी पांडव हांचीं सैन्यां झुजाखातीर एकमेकासामकार उबीं आसतना, अर्जुनाच्या मनांत झूज करचें काय ना असो संभ्रम निर्माण जालो. त्या वेळार ताच्या रथाचें सारथ्य करपी भगवान श्रीकृष्णान ते रणभुंयेचेर ही गीता अर्जुनाक सांगली आनी ताच्या मनांतलो घुस्पागोंदळ पयस केलो. तशेंच, ताका क्षात्रधर्मप्रमाण झूज करपाक तयार केलो अशें मानतात. त्या वेळार अर्जुन आनी श्रीकृष्ण हांचेभितर प्रस्न-जाप अशा रुपान जाल्लो तात्विक संवाद उपरांत महाभारतांत व्यासान श्लोकवद्द करून मांडला अशें विद्वानांचें मत आसा. ही गीता लेगीत मुळांत पांच अध्यायांचीच आसुंये आनी त्या काळांतल्या तत्त्वज्ञानाचे विंगड विंगड पंथ, तांचे विचार आनी मतां संकलीत करून आस्पाव करून घेवपाखातीर उपरांतचे तेरा अध्याय रचले आसुंये अशेंय कांय विद्वानांचें मत आसा.

गीतेंत जे अठरा अध्याय आसात तांचीं नांवां अशीं- अर्जुनविषादयोग, सांख्ययोग, कर्मयोग, ज्ञानकर्मसंन्यासयोग, संन्यासयोग, ध्यानयोग, ज्ञान-विज्ञानयोग, अक्षरब्रह्मयोग, राजविद्याराजगुह्ययोग, विभूतियोग, विश्वरूपदर्शन, भक्तियोग, क्षेत्रक्षेत्रज्ञविभागयोग, गुणत्रयविभागयोग, पुरुषोत्तमयोग, दैवासुरसंपद्विभागयोग, श्रद्धात्रयविभागयोग आनी मोक्षसंन्यासयोग.

अर्जुनाचो संभ्रम निवळावपाखातीर भगवंतान आत्मतत्त्वाच्या विवरणापसून आरंभ केलो. कृष्ण म्हण्टा, ह्या झुजांत हत्या जातली,

पूण ती नाश पावपी शरिरांचीच. आत्मो सदांच जिवो उतरलो कारण ताका कोणूच मारूंक शकना. आत्मो हो शरिरावांगडा जल्मना आनी शरिराचो नाश जालो तरी आत्म्याक मरण येना. आत्मतत्त्व हें अविनाशी. झूज करप हो क्षत्रियांचो धर्म. झुजांत क्षत्रियांक मरण आयलें जाल्यार तांकां सर्गाचें दार उकतें आसता आनी जैत मेळ्ळें जाल्यार धर्तरेचें राज्य फावो जाता. ह्या दुसऱ्या अध्यायांतल्या उपदेशांत कृष्ण हो ऋषीभाशेन उपदेश करता. उपरांत तो स्वताच परमेश्वर आसून, तो परमेश्वरूच उपदेश करता अशें दिसता.

फळाची आस धरिनासतना कर्म करीत रावचें हो सिध्दांत सुरवेकसावन, निमाणेमेरेन आसा. गीतेचो उपक्रम आनी उपसंहार लक्षांत घेतल्यार गीतेंत ज्ञानमूलक भक्तिप्रधान कर्मयोगाचोच आदेश हो मुखेल आसा, हें गीतारहस्यकार लोकमान्य टिळक हाचें मत मान्य करचें पडटा. पूण ज्ञानयोग, कर्मयोग आनी भक्तियोग हातूंतलो खंयचोय योग हें मुखेल उद्दिष्ट मानलें, तरी ज्ञानयोगाक वा स्थितप्रज्ञ दर्शनाक कर्मयोगाची आनी भक्तियोगाची जोड दिवंचीच पडटा. ज्ञानापसून आनी भक्तीपसून ह्या तीन योगांतलो खंयचोय योग वेगळावंक मेळना. स्थीर बुद्दीचो अनिकेत म्हळ्यार संवसार सोडिल्लो संन्यासी लेगीत आदर्श मनीस म्हणून वर्णिला. हो ज्ञानमार्गी योगी आसा. हो एकांत सुवातेर बसून, इंद्रियां-मन हांचो संयम करून सूख-दुखापसून पयस रावन ध्यानस्थ बसता. ताची ही समाधीस्थितीच ताका साक्षात्कारावतीन निर्वाणपदाक पावयता. ताचीं सगळीं पातकां पयस जातात. तो सगळ्या पाप-पुण्यांचे पलतडी पावता. कोणूय साधक जर इहजल्मी योगभ्रष्ट जालो जाल्यार तो सर्गांत वता आनी उपरांत गिरेस्त कुळांत वा योग्यांच्याच कुळांत जल्म घेता. फाटल्या जल्माचो योगाभ्यास ताका परतून योगसाधनेवटेन प्रवृत्त करता आनी तो सिध्दावस्थेक पावता. सामको पापी, दुराचारी मनशाचो लेगीत उध्दार जावं येता अशें भगवंतान आश्वासन दिलां. ताचो मार्ग हो भक्तिमार्ग. परमेश्वराची अनन्य भक्ती केल्ल्याच्या योगान कितलोय पातकी वा शुद्र मनीस परमपदाक पावूंक शकता.

कर्म करूनूय कशें मुक्त रावचें, अहंकार आनी आसक्ती हांचो त्याग केल्ल्यानूच आत्मोन्नती सादून परमशांतीचें अंतिम ध्येय कशें साध्य जाता हाचें गीतेंत जितलें उत्कृष्ट प्रतिपादन मेळटा तितलें संवसारांतल्या तत्त्वज्ञाना वयल्या खंयच्याच ग्रंथांत मेळना.

गीतेचेर जगांत जितलें टिकासाहित्य निर्माण जालां, तितलें एका बायबलाचो आडवाद सोडल्यार हेर खंयच्याच ग्रंथाचेर जावंक ना. भारतांतल्या सगळ्या पुर्विल्ल्या आचार्यांनी गीतेचेर भाश्यां बरयल्यांत. वेदान्ताचीं उपनिषदां, भगवद्गीता आनी ब्रह्मसुत्रां हीं प्रस्थानत्रयी मानल्यांत, केवलाद्वैतवादी शंकराचार्य आनी ताचे अनुयायी, विशिष्टाद्वैतवादी रामानुजाचार्य, ताचो गुरु यामुनाचार्य आनी ताचे अनुयायी; द्वैतवादी मध्वाचार्य आनी ताचे अनुयायी हांचीं आनी हेर वल्लभाचार्य सारकिल्ल्या

आचार्यांचीं गीतेचेर भाश्यां आनी टिका आसात. भारताच्या प्रचलीत अशा चडशा सगळ्या साहित्यिक भाशांनी गीतेचे अणकार, भाश्यां वा टिका आनी भाशांतरां जाल्यांत. भगवद्गीतेची आयज उपलब्ध आशिल्ली सगळ्यांत पोरनी आनी अधिकृत प्रत म्हळ्यार शंकराचार्याचें 'गीताभाष्य'. ह्या भाष्यांत गीतेचो पयलो अध्याय सोडून दुसऱ्या अध्यायाच्या इकराव्या श्लोकासावन अठराव्या अध्यायांतल्या निमाण्या श्लोकामेरेन उतरान उतराचें स्पश्टीकरण आयलां. भगवद्गीता हो भागवत धर्माचो मुखेल प्रमाणग्रंथ. श्रीधर, मधुसूदन, शंकरानंद अशे कितलेशेच ल्हान-व्हड गीतेचे टिकाकार जाले आनी तांणी वयर उल्लेख केल्ल्या खंयच्या तरी आचार्यांच्या भाश्याक अणसरूनूच टिका बरयल्या.

भगवद्गीतेचे जे मराठी अवतार आसात, तातूंत 'ज्ञानेश्वरी' हो सगळ्यांत पोरनो. ज्ञानेश्वरीची योग्यताय स्वतंत्र ग्रंथाइतली मानतात. ज्ञानेश्वराउपरांत वामनपंडित, दासोपंत, तुकाराम, मोरेश्वर अशा कितल्याशाच जाणांनी गीतेक मराठी साज चडयला. उपरांत इंग्लिशींत आनी हेर अस्तंती भाशांनीय गीतेचीं भाशांतरां जाल्यांत; तातूंतलीं कांय पद्यलेगीत आसात. ताचे उपरांत भारतांत, नवे नदरेंतल्यान गीतेचो अभ्यास जावंक लागलो आनी तेविशींचे ग्रंथ निर्माण जाले. हातूंत सगळ्यांत पयलीं उल्लेख येता लोकमान्य टिळकाच्या गीतारहस्याचेर. महात्मा गांधी आनी विनोबा भावे हांणी बरेंच बरोवप केलां आनी तातूंतल्यान तांणी अनासक्तियोग प्रतिपादन केला. योगी अरविंद घोष, डॉ. राधाकृष्णन, डॉ. बेलवलकर, आचार्य विनोबा, श्री. ज. स. करंदीकर, पं. सातवळेकर अशा कितल्याशाच भारतीय तत्त्वगिन्यानी लोकांनी ग्रंथलिखाण करून गीतार्थाचीं नवीं नवीं तासां अभ्यासकांक दाखोवन दिल्यांत.

कोंकणींत श्री. बा. भ. बोरकार आनी सुरेश गुंडू आमोणकार हांचे गीतेचे अणकार बरे जाल्यात.

- डॉ. नरेश कवडी

भगवानलाल, इंद्रजी : (जल्म : ७ नोव्हेंबर १८३९, जुनागढ (गुजरात); मरण : १६ मार्च, १८८८, मुंबय).

नामनेचो भारतविद्याविशारद. पुर्विल्ल्या भारतीय संशोधकांमदलो एक. वेद, पुराणां, धर्मशास्त्र हांचो अभ्यास ताणें पाठशाळेंत पुराय केलो. आपल्या बापायकडेन ताणें संस्कृत आनी आयुर्वेद ह्या विशयांचो खोलायेन अभ्यास केलो.

भगवानलाल इतिहासाच्या संशोधनाकडेन वचपाक एक गजाल कारण जाली. जुनागढ संस्थानचो राजकीय प्रतिनिधी कर्नल लॅंग हाणें लिपीशास्त्रज्ञ जेम्स प्रिन्सेप हाका जुनागढ हांगाच्या अशोकाच्या आनी रुद्रदामनाच्या लेखांचे छाप दिल्ले. प्रिन्सेप हाणें आपल्या नेमाळ्यांत एप्रिल १८३८ त रुद्रदामनाच्या लेखाचो छाप छापिल्लो. १८५४ त लॅंग

हाणें रुद्रदामनाच्या लेखाचो छाप जुनागढचो मणिशंकर जटाशंकर हाका दिल्लो. तो छाप भगवानलाल हाणें पळयलो. ताणें त्या छापवयलीं अक्षरां नकल करून घेतलीं. रॉयल एशियाटिक सोसायटी मुंबय, रॉयल एशियाटिक सोसायटी ऑफ बॅंगॉल, रॉयल एशियाटिक सोसायटी ऑफ ग्रेट ब्रिटन ह्या संस्थांच्या नेमाळ्यांवयल्यान लिपीशास्त्राचो आनी इतिहास संशोधन पद्दतींचो खोलायेन अभ्यास केलो. ह्या गिन्यानाच्या आदारान ताणें उपाट कश्ट घेवन रुद्रदामनाचो लेख बारीकसाणेन वाचलो. ह्या लेखांतल्या राजाचें नांव 'रुद्रदामन' आनी तळ्याचें नांव 'सुदर्शन' आशिल्ल्याचें ताणेंच पयलीं दाखोवन दिलें.

भाऊ दाजी लाड आनी बाळशास्त्री जांभेकर हे भगवानलाल हाच्या काळांतले भारतीय, इतिहास संशोधन क्षेत्रांतले नांवाजते संशोधक. पुर्विल्लो भारतीय इतिहास हो विशय भाऊ दाजीचो खास आवडीचो आनी संशोधनाचो विशय आशिल्लो. ताणें भगवानलाल हाका मुंबय आपोवन घेतलो. १८६२ वर्सा भगवानलाल मुंबय येतकच ताणें नासिक, कार्ल, भाजे, जुन्नरलागसारचो नाणेघाट ह्या सुवातींतल्या शिलालेखांचे नवे छाप घेवन तांचो अभ्यास आनी वाचन केलें. जेम्स बर्जेस हाचे वांगडा ताणें अजिंठाच्या लेखांचेंय वाचन केलें.

त्या काळांतलें जुनागढ संस्थान आनी ब्रिटीश सरकाराचे वतीन भाऊ दाजीच्या यत्नांक लागून भगवानलाल हाका अर्थीक मदत मेळ्ळी. ताका लागून भगवान हाणें अफघानिस्तान, बलुचिस्तान, नेपाळ, उत्तर प्रदेश, मध्य प्रदेशांतलीं देवळां, पोरने अवशेश, नाणीं, हातबरपां हांचो अभ्यास केलो. हे भोंवडेंत ताणें शिलालेख, पोरनी नाणीं, मुर्ती पुंजायल्यो. पुर्विल्ल्या भारतीय इतिहासांत भगवानलाल हाचो नाण्यांचो चड करून क्षत्रप राजांच्या नाण्यांचो खोलायेन अभ्यास आशिल्लो. ताणें रॉयल एशियाटिक सोसायटीचो अध्यक्ष न्युटन हाका नाण्यांवयलें नहपान, रुद्रदामन, स्कंदगुप्त हीं नांवां वाचून दाखयलीं. पुर्विल्ल्या शिलालेखांतले अंक म्हळ्यार ब्राह्मी लिपींतलीं अक्षरां हें भगवानलाल हाणेंच सगळ्यांत पयलीं दाखोवन दिलें.

भगवानलाल हाच्या संशोधन कार्याक लागून रॉयल एशियाटिक सोसायटीच्या मुंबय फांट्यान ताका मानद सभासद करून घेतलो. १८८२ वर्सा मुंबय सरकारान ताका अधिछात्र नेमलो. हेग हांगाच्या रॉयल इन्स्टिट्यूट ऑफ फायलॉलॉजी, जिऑग्राफी अँड एंथ्रॉलॉजी ऑफ नॅदरलँड्स अँड इंडिया हे संस्थेन १८८३ वर्सा ताका मानद वांगडीपद दिलें. रॉयल एशियाटिक सोसायटी ऑफ ग्रेट ब्रिटन हे संस्थेनूय ताची मानद वांगडी म्हणून नियुक्ती केली.

जेम्स बर्जेस हाचेवांगडा बरयल्लो 'इन्स्क्रिप्शन्स ऑफ द केव टॅपल्स ऑफ वॅस्टर्न इंडिया विथ डिस्क्रिप्टिव नोट्स' (१८८१) हो ताचो एक मोलादीक ग्रंथ. नाणेघाट शिलालेखांतले अंक, सातवाहन राजांचीं नाणीं, शिलाहार, त्रैकूटक आनी राष्ट्रकूटक राजांचे ताम्रपट हांचेर बरयल्लें

लिखाण 'जर्नल ऑफ द बॉबे ब्रॅच ऑफ द रॉयल एशियाटिक सोसायटी'न उजवाडा हाडलें. बॉबे गॅझेटियरांतलो, पुरातत्त्वविभागांतलो, लेणी आनी शिलालेख हांचेवयलो सगळो मजकूर भगवानलाल हाणें बरयला. रुद्रदामनाचो लेख, अंक, नेपाळांतलीं हातबरपां, गुजरातांतले लेख हांचे वयलें भगवानलालाचें लिखाण इंडियन अँटिक्वॅरी ह्या नेमाळ्यांत उजवाडा आयलां. शिलालेख आनी नाणीं हांचेर भगवानलालाचे सुमार चाळीस लेख इंडियन अँटिक्वॅरी आनी मुंबयचे रॉयल एशियाटिक सोसायटीच्या नेमाळ्यांत उजवाडा आयल्यात. भगवानलालाची बायल ताचेपयलीं मेल्ली आनी ताका पुतूय नाशिल्लो. देखून भगवानलालान जितेपणींच आपलें श्राध्द केल्लें.

जे. पी. ब्यूलर, बर्जेस, कॉडरिंग्टन हे भगवानलाल हाका खूब मानताले. तशेंच, भगवानलाल भाऊ दाजीक इतलो मानतालो, ताणें आपलीं सगळीं कागदपत्रां रॉयल एशियाटिक सोसायटीच्या वाचनालयांत भाऊ दाजीच्या कागदपत्रांनी दवरचीं अशें आपल्या इत्सापत्रांत बरयल्लें.

- कों. वि. सं. मं.

भगीरथ : हिंदू पुराणांतलो एक धर्मनिष्ठ आनी दानी राजा. सगर, असंमजस, अंशुमत् (अंशुमान), दिलीप, भगीरथ असो ताचो वंशक्रम. तो अंशुमताचोच चलो आशिल्लो अशें पुराणांतल्या कांय उल्लेखांवयल्यान समजता. भगीरथ ह्या उतराचो अर्थ 'वैभवशाली रथ आशिल्लो.' असो जाता. भगीरथ सूर्यवंशांतलो म्हणजेच इक्ष्वाकु वंशांतलो राजा आशिल्लो. ताणें आपल्या पुर्वजांच्या उध्दाराखातीर खर तप करून गंगेक स्वर्गांतल्यान धर्तरेचेर हाडली.

एक फावट अयोध्येचो सगर राजा अश्वमेध यज्ञ करतालो, तेन्ना इंद्रान ताचो अश्वमेधाचो घोडो उबारून व्हरून कपिल ऋषी फाटल्यान लिपयलो. सगराच्या साठ हजार पुतांनी कपिल ऋषीच्या फाटल्यान घोडो पळोवन ताचो अपमान केलो. तेन्ना कपिल मुनीन तांकां शाप दिवन लासून उडयले आनी फुडें सांगलें ताच्या गोबरावयल्यान गंगा व्हांवली जाल्यार तांचो उद्धार जातलो. हें आयकतकच अंशुमान आनी दिलीप हांणी सर्गांतल्यान गंगेक धर्तरेचेर हाडूंक तप केलें. पूण तांकां यश आयलें ना. उपरांत भगीरथान खर तप करून गंगेक प्रसन्न करून घेतली. तेन्ना गंगेन ताका सर्गांतल्यान धर्तरेचेर पडपी आपलो प्रवाह धारण करपाक शंकराक प्रसन्न करून घेवंक सांगलें. तेन्ना भगीरथान शंकराची आराधना केली. शंकरान प्रसन्न जावन गंगेचो लोट आपले जटेंत घेतलो आनी जटेंचो एक केंस तोडून गंगेक वाट करून दिली. गंगेच्या ह्या ओघाक 'अलकनंदा' अशें नांव पडलें. गंगेन भगीरथाच्या फाटल्यान वचून सगरपुत्रांचो उद्धार केलो. भगीरथान तिका धर्तरेचेर हाडली. देखून तिका भगीरथीची धूव मानूंक लागले आनी गंगेक 'भागीरथी' हें दुसरें नांव पडलें.

भगीरथ हो धर्मीक आनी दानी आशिल्लो. ताणें भागीरथीचे देगेर जायते घाट बांदले. तो यमसभेचो वांगडी आशिल्लो. ताका शिवाकडल्यान वर मेळिल्लो. त्रितुल ह्या गुरुच्या उपदेशावयल्यान ताणें राजत्याग केलो आनी दीर्घ काळाउपरांत परत राज्यग्रहण केलें.

भगीरथान उत्तर वाहिनी गंगेक दक्षिण वाहिनी करून लौकिक अर्थान उत्तर भारताचें दुकळाचें संकश्ट पयस केलें, अशें जाणकारांचें मत आसा.

- कों. वि. सं. मं.

भजन : भक्तिचो एक प्रकार. ताळ, पखवाज आनी खूबदां बाजो, पेटी, तंबोरो, चिपळ्यो आनी झांज ह्या वाद्यांचे साथींत ईश्वर-गुणांचें वर्णन वा नामस्मरणाचेर आदारीत काव्य रचना गावप हाकाच भजन अशें म्हण्टात. भजनाची सुरवात भागवताच्या काळासावन जाली अशें मानतात. भागवताचो कालखंड इ. स. प. ३०० अशें मानिल्ल्यान तेन्नासावन, भारतांत विंगड विंगड प्रांतांत भजनाची पद्दत सुरू जाली अशें मानूं येता.

भजन सुरू करचे पयलीं मुखेल, सांप्रदायिक देवतेची प्रतिमा व्यासपिठार दवरून पुजा करतात. उपरांत ताळ, पखवाज हांकां गंध-फूल घालतात आनी साथीदारांक बुको लावन तांकां नमस्कार करतात. हाका वीणेकरी अशें म्हण्टात. इश्टदेवता, कुलदेवता हांचें संस्कृत श्लोकांत स्मरण करतकच प्रांतीय भाशेंत भजनाक सुरवात जाता.

भजन हो गावपाचे पद्दतीप्रमाण सुगम शास्त्रीय संगिताचो वा सुगम संगिताचो प्रकार म्हणूं येता. परंपरीक संतकवींचीं भजनां, धृपद-धमार गायकीच्या वा शास्त्रीय रागदारीच्या आंगान गायल्यार तांकां 'पद' अशें म्हण्टात. हीच रचणूक, सुगम शास्त्रीय संगिताच्या ठुमरी-दादरा गायकीच्या आंगान गायल्यार तिका 'भजन' म्हण्टात. भजन एक गायक वा समूह स्वरांत सामुदायिक रितिनूय म्हण्टात. सुगम संगिताच्या वा लोकगिताच्या आंगान भजन गायल्यार एकतारी, झांज, चिपळ्यो हीं वाद्यां वापरतात. हे पद्दतींत काव्यार्थाक म्हत्व आशिल्ल्यान आलापीचो भाग नासता. उरफाटें, ठुमरी-दादरा गायकीच्या आंगान भजन गायल्यार साहित्याचें म्हत्व उणें करिनासतना संगिताचे नदरेन विंगड विंगड तरांनी आळोवन भजन म्हणप जाता.

भजन जे गायकीच्या आंगान गायतात तेप्रमाण तबलें, धोलकें, पखवाज, ताळ हीं वाद्यां वापरतात. हेचखातीर भजन हो गीतप्रकार शास्त्रीय रागदारीपसून सुगम तशेंच लोकसंगितामेरेन विंगड विंगड संगीत प्रकारांच्या गायकीचो ढंग घेवन प्रदेश तशेंच काळाप्रमाण विस्तारीत गेला हें कळटा.

दर एका संप्रदायाची भजनाची तरा वेगळी आसता. महाराष्ट्रांत वारकरी संप्रदायान भजनाची परंपरा संत नामदेवाच्या काळासावन सुरू केली. हाचेपयलीं महानुभाव पंथांत मठसंगीत आशिल्लें, पूण तें फकत मठांतल्या शिश्यंपुरतेंच मर्यादीत आशिल्लें. वारकरी संप्रदायान भजन सगळ्यांक मुक्त केलें. तांच्या भजनांच्या समुहाक 'फड' म्हण्टात. वारकऱ्यान जीणभर त्या फडाक एकनिश्ट रावंक जाय असो नेम आसा. तांचे काय थरायिल्लेच अभंग म्हणपाचे आसतात. हे फड आषाढ शुध्द एकादस ते कार्तिक शुध्द एकादशीमेरेन पंढरपूरांत आनी कार्तिक वद्य पाडवो ते उमाशेमेरेन आळंदीक आसतात.

संतांच्यो पालख्यो पंढरपूराक येतना 'चक्री भजनां' जातात. चक्री भजन म्हळ्यार एका फाटोफाट भजन म्हणप. कांय खास देवभक्तांचीं सवंगां घेवन अभंगाच्या रुपान जावपी संवादाक 'सोंगी भजन' म्हण्टात. 'बारी भजनां' त सगळ्यांत बरें भजन कोण म्हण्टा हाची सर्त आसता. तशेंच, 'रिंगण भजन', 'भारूड भजन' अशींय कांय विठ्ठलपंथी भजनां आसात.

उत्तर हिंदुस्थानांत, भजन करपी मंडळाक 'भजनी मंडळी' अशें म्हण्टात. बंगालांत गौडी संप्रदायाचीं भजनां म्हण्टात चतुःसंप्रदाय आखाड्यांत करताल, मृदंग घेवन तुलसीदासाचीं सगूण तशेंच सूरदास, मीराबाई, कबीर हांचीं निर्गूण भजनां म्हण्टात. शैव आखाड्यांत शिववर्णनाचेर आदारीत शैव पदां आनी वैश्णव भजनांनी मदीं मदीं राम, कृष्ण हांच्यो कथा येतात. ह्यो कथा वीणेकरी वा पेटीवालो सांगता. हें भजनी मंडळ विशिश्ट उत्सवांक त्या त्या तीर्थक्षेत्रांनी उपस्थित आसता.

कर्नाटकांत भजनी मंडळाक 'भागवतर' म्हण्टात. तातूंतलो मुखेल भागवतर फेर धरून नाचता आनी ताचेवांगडा बाकीचे कथानकप्रधान भजन म्हण्टात. गोंयांत खास करून खेड्या-पाड्यांनी, थळाव्या देवळांत थरावीक दिसा, भजन करपाची परंपरा आसा. तेभायर कांय गांवांनी वर्सुकी, देड दीस वा सात दीस चलपी भजनी सप्ताह चलतात. तांचेच जोडयेक मडगांवची दिंडी, वास्कोचो सप्ताह, नागेशींचो सप्ताह हे वर्सुकी भजनाचे उत्सव गोंयांत व्हड दबाज्यान चलतात. हे उत्सव सुरू जायत सावन गोंयची शांत, ठाय लयेंतली पोरनी भार्गक भजन पद्दत वचून तिची सुवात पंढरपूरी भागवत संप्रदाय भजन पद्दतीन घेतल्या. मनोहर बुवा शिरगांवकार, नरहरीबुवा वळवईकर, हे गोंयचे नामनेचे गायक भजनी कलाकार. गोंयची कला अकादेमी सर्गेस्त मनोहरबुवा शिरगांवकार यादस्तीक दर वर्सा भजनी सर्त घेता.

- कों. वि. सं. मं.

पूरक नोंद : भक्ती.

भट, आत्माराम रावजी : (जल्म : १२ मे १९०५, रत्नागिरी; मरण : १८ जानेवारी १९८३, पुणें).

महाराष्ट्रांतलो कृतिशील विचारवंत. एका मध्यमवर्गीय कुटुंबांत ताचो जल्म जालो. रत्नागिरी आनी मुंबय ताचें शिक्षण जालें. महाविद्यालयांत आसतनाच ताणें युवक चळवळींत वांटो घेतलो. तेन्ना ताका बंदखणूय भोगची पडली.

१९२९ वर्सा मुंबय विद्यापिठाची एम. कॉम. पदवी घेतकच पुणें हांगां 'केसरी-मराठा संस्थेंत तो वेवस्थापक म्हणून काम करतालो. १९५२ वर्सा मुंबय विधान परिशदेचेर वेचून येमेरन ताणें ह्या कामाची जापसालदारकी सांबाळ्ळी. बारा वर्सा तो विधानसभेचो वांगडी आशिल्लो. १९५२ वर्सा भारत सरकारान पयलो 'वृत्तपत्र आयोग' स्थापन केलो ताचोय तो वांगडी आशिल्लो. १९५४ वर्सा ब्राझील देशांत भरिल्ले पयले संवसारीक खबरांपत्र परिशदेखातीर भारतीय प्रतिनिधी मंडळांत ताचो आस्पाव जाल्लो. भारत सरकारच्या 'लुगटा उद्देग समिती' चोय तो वांगडी आशिल्लो.

१९३४ वर्सा पुण्यांत ताणें 'मराठा चेंबर ऑफ कॉमर्स अँड इंडस्ट्रीज' ची स्थापणूक केली. ताका लागून महाराष्ट्रांतली कारखानदारी वाडली, नवे उद्देजक निर्माण जाले. सुरवातेक सावन भट हाणें ह्या चेंबराचो कार्यवाह म्हणून मोलादीक वावर केलो.

'बृहन्महाराष्ट्र शुगर सिंडिकेट' आनी 'कोयना प्रकल्प' चालीक लावपाक चेंबराचो म्हत्वाचो वांटो आसा. १९६३ वर्सा ताणें भारतांतल्या ल्हान उद्देगांची सोळाशें पानांची वळेरी तयार केली. तशेंच, भारतांत लघुउद्देग संवर्धनाचें धोरण आंखपाविशीं ताणें मोलादीक वावर केलो. १९४४ वर्सासावन चेंबराचें मुखपत्र म्हणून 'संपदा' म्हयनाळें उजवाडा येवंक लागलें.

- कों. वि. सं. मं.

भट, कृष्णनाथ रामचंद्र : (जल्म : १२ मार्च १९२९, पैंगीण-काणकोण).

सुटकेझुजारी. सुटके चळवळीच्या काळांत वण्टीपत्रकां लावप, बातम्यो पावोवप, तिरंगी बावटे लावप असलीं कामां तो करतालो. क्रांतीविरांक त्रास दिवपी जेरोनीम बार्नेटो हाच्या खुनाचो आरोप दवरून ताका अटक जाली. तीन म्हयने ताका बंदखणींत दवरून उपरांत आगवाद बंदखणींत व्हेल्लो. ३० ऑगस्ट १९५७ दिसा ताका प्रदेशीक लश्करी न्यायालयामुखार उबो करून २५ वर्सां बंदखणीची ख्यास्त फर्मायली. १९७३ त भारत सरकारान ताम्रपत्र दिवन ताचो भोवमान केला.

- कों. वि. सं. मं.

भटके : (पळेयात हेडगी जमात).

भटनागर, शांतिस्वरूप : (जल्म : २१ फेब्रुवारी १८९४, भेडा, शाहपूर. पाकिस्तान; मरण : १ जानेवारी १९५५, नवी दिल्ली).

नामनेचो भारतीय रसायनशास्त्रज्ञ. लाहोर हांगाच्या फोरमन ख्रिस्त कॉलेजींत शिक्षण घेवन १९१८ वर्सा ताणें एम.एससी. ही पदवी घेतली. त्याच वेळार ताचो रुचिराम सहानी आनी सर जगदीशचंद्र बोस ह्या नामनेच्या शास्त्रज्ञांकडेन संबंद आयलो. ताका लागून ताका विज्ञानाची गोडी लागली. फोरमन ख्रिश्चन कॉलेजींत कांय काळ प्रयोगनिर्देशक म्हणून काम करतकच १९१९ वर्सा तेच कॉलेजीवतीन ताका शिश्यवृत्ती मेळ्ळी आनी तो लंडन विद्यापिठांत संशोधनाखातीर गेलो. थंय ताका सर विल्यम रॅम्सी इन्स्टिट्युटांत एफ. जी. डोनान ह्या रसायनशास्त्रज्ञाचें मार्गदर्शन मेळ्ळें. थंयच प्रिन्सी काउन्सिलची एक शिश्यवृत्ती मेळून सुटयेच्या काळांत जर्मनींतल्या कायसर विल्हेल्म इन्स्टिट्युटांतल्या आनी पॅरीसांतल्या सॉरबॉन विद्यापिठांतल्या प्रयोगशाळांनी अध्ययन करपाची ताका संद मेळ्ळी.



१९२९ वर्सा भटनागर हाणें कांय पायसांच्या भौतिक-रसायनीक गूणधर्मांविशीं संशोधन करून लंडन विद्यापिठाची डी. एससी. पदवी घेतली. उपरांत भारतांत येतकच पंडीत मदन मोहन मालवीय हाचे विनवणेक लागून ताणें बनारस विद्यापिठांत हिंदू रसायनशास्त्राचें प्राध्यापकपद आपणायलें. १९२४ वर्सा तो लाहोरच्या पंजाब विद्यापिठांत भौतिकीयरसायनशास्त्राचो प्राध्यापक आनी थंयचे रसायनशास्त्रीय प्रयोगशाळेचो संचालक जालो. १९२६ वर्सा सावन ताणें चुंबकीयरसायनशास्त्रांतल्या संशोधनाक आरंभ केलो. ह्या विशयाच्या अभ्यासांत उपयुक्त आशिल्लें चुंबकीय व्यतिकरण संतुलनमापक हें उपकरण के. एन. माथुर हाच्या आदारान तयार करून ताचें पेटंट मेळयलें. हें पेटंट ताणें अॅडम अँड हिल्गर्स ह्या शास्त्रीय उपकरणां तयार करपी ब्रिटीश कंपनीक विकलें. त्यावेळार चुंबकीयरसायनशास्त्राचेर जगांतल्या कितल्याशाच प्रयोगशाळांनी संशोधन सुरू आशिल्ल्यान ह्या उपकरणाचो खूब खप जालो. भटनागर आनी माथुर हांणी बरयल्लो 'फिझिकल प्रिन्सिपल्स अँड ऑप्लिकेशन्स ऑफ मॅग्नेटोकेमिस्ट्री' हो चुंबकीय रसायनशास्त्रावयलो पयलोच ग्रंथ १९३५ वर्सा उजवाडा आयलो. चुंबकीय रसायनशास्त्राचो ताणें पायसे, कागदावयले कार्बनी द्रव्यांचे थर आनी तांचें रसायनीक संघटन ह्या अभ्यासांत उपेग केलो.

उपरांत ताणें उद्देगीक संशोधनाक सुरवात केली. उसाची मळी, ताग आनी कापूर हांचो कोयर आनी नाल्लाच्यो कड्ड्यो असल्या उपेग

नाशिल्ल्या वस्तूसावन उपयुक्त द्रव्यां मेळोवपाची प्रक्रिया ताणें विकसीत केली.

१९३६ वर्सा ताणें स्टील ब्रदर्स हे वेपारी कंपनीक खनीज तेलाविशीं कांय उद्देगीक अडचणी सोडोवपाक संशोधन करून मोलादीक आदार केलो. हेखातीर हे कंपनीन ताका जें मानधन दिलें तातूंतल्यान भटनागरान पंजाब विद्यापिठांत 'स्टील ब्रदर्स संशोधन प्रकल्प' चालीक लावपाखातीर एके खास प्रयोगशाळेची स्थापणूक केली.

दुसरें म्हाझूज सुरु जातकच १९४० वर्सा त्या काळच्या हिंदुस्थान सरकारान एक विज्ञानीक आनी उद्देगीक संशोधन मंडळ स्थापन केलें. १९४२ वर्सा ह्या मंडळाचें 'काउन्सिल ऑफ सायंटिफिक अँड इंडस्ट्रियल रिसर्च' ह्या मंडळांत रुपांतर जालें आनी भटनागराची ह्या मंडळाचो पयलो संचालक म्हणून नेमणूक जाली.

१९४४ वर्सा ब्रिटन अमेरिका, कॅनडा ह्या राष्ट्रांचे भोंवडेर गेल्ल्या भारतीय विज्ञानीक शिष्टमंडळांत भटनागराचो आस्पाव जाल्लो. हे भोंवडेरसावन परततकच स्वतंत्रपणान विंगड विंगड विशयांचेर संशोधन करपाखातीर स्वयंपूर्ण प्रयोगशाळा स्थापन करपाचें ताणें सरकाराक पटोवन दिलें.

भारत स्वतंत्र जातकच पंडीत जवाहरलाल नेहरू हाचें दूरदर्शी विज्ञानीक धोरण आनी भटनागराच्या यत्नांक लागून भारतांत १४ राष्ट्रीय प्रयोगशाळांची माळ निर्माण जाली. हाका लागून भारतांत विंगड विंगड विज्ञानीक फांट्यांतल्या पद्दतशीर संशोधनाक भटनागराच्या कश्टांक लागून मोलादीक गती मेळ्ळी.

१९५१ वर्सा स्थापन जाल्ल्या 'सैमीक साधनसंपत्ती आनी विज्ञानीक संशोधन' ह्या मंत्रालयाचो पयलो सचीव म्हणून भटनागराची नेमणूक जाली. ह्या पदाचेर आसतना ताणें भेदक किरण वा कण भायर उडोवपी खनिजां, गंधक आशिल्लीं खनिजां, खनीज तेल हांचे भारतांत आशिल्ले सांठे सोदपाच्या कार्याक गती दिली.

१९५४ वर्सा तो अखिल भारतीय तांत्रिक शिक्षण मंडळाचो सचीव जालो. विद्यापीठ अनुदान मंडळाचो पयलो अध्यक्ष म्हणुनूय ताणें कांय काळ काम केलें. आपल्या सहकाऱ्यांच्या आदारान ताणें उद्देगीक नदरेन गरजेच्या आशिल्ल्या द्रव्यांचे निर्मितीच्यो प्रक्रिया सोदून काडल्यो. विज्ञानीक आनी शिक्षणीक क्षेत्रांतले शासकीय व्याप सांबाळून लेगीत ताणें आपलें संशोधनकार्य चालूच दवरिल्लें. ताका जायत्या रसायनीक प्रक्रियांचें आनी उपकरणांचें पेटंट मेळिल्लें.

भटनागराक, ताच्या मोलादीक वावराखातीर जायते भोवमान फावो जाले. ब्रिटीश सरकारान १९३६ वर्सा ताका 'ऑर्डर ऑफ द ब्रिटीश एंपायर' आनी १९४९ वर्सा 'नायट' हो किताब दिवन भोवमान केलो. ऑक्सफर्ड, पाटणा, अलाहाबाद, लखनौ, आग्रा आनी सागर ह्या

विद्यापिठांनी ताका मानादीक पदव्यो दिल्यो. भारत सरकारान ताका 'पद्मविभूषण' हो किताब दिलो. १९४३ वर्सा लंडनच्या रॉयल सोसायटी आनी सोसायटी ऑफ कॅमिकल इंडस्ट्रीचो उपाध्यक्ष म्हणुनूय ताची निवड जाली.

भारतीय विज्ञान परिशदेच्या रसायनशास्त्र फांट्याचो १९२८ वर्सा तशेंच १९३८ वर्सा तो अध्यक्ष आशिल्लो. १९४५ वर्सा नागपूरांत भरिल्ल्या अधिवेशनाचो तो अध्यक्ष आशिल्लो. इन्स्टिट्यूट ऑफ कॅमिस्टस ऑफ ग्रेट ब्रिटन हे संस्थेचें वांगडीपण मेळोवपी तो पयलो भारतीय शास्त्रज्ञ आशिल्लो.

ताणें संशोधनाचेर सुमार १७० निबंद आनी लेख बरयले. ताचो 'इलमुलबर्क' हो विद्युत् शास्त्रावयलो उर्दू ग्रंथ आनी 'लाजवंती' हो उर्दू कवितां-श्लो हीं पुस्तकां आसात.

१९५७ वर्सासावन भटनागर हाचे यादीक दर वर्सा काउन्सिल ऑफ सायंटिफिक अँड इंडस्ट्रियल रिसर्चचे वतीन तरणाट्या भारतीय संशोधक आनी तंत्रज्ञ हांणी केल्ल्या म्हत्वाच्या संशोधनाक योग्य मान्यताय मेळपाखातीर पांच ते स 'शांतिस्वरूप भटनागर पारितोषिकां' दितात. हें इनाम ४५ वर्सांपरस उणी पिराय आशिल्ल्या शास्त्रज्ञाक मेळटा. हें इनाम मेळचे पयलींच्या पांच वर्सांच्या काळांत केल्ल्या भौतिकीय, रसायनीक, जीवविज्ञानीक, अभियांत्रिकीय, वैजकीय, गणितीय वा हेर विज्ञानांनी केल्ल्या म्हत्वाच्या संशोधनाखातीर दितात.

- कों. वि. सं. मं.

भट, यशवंत वासुदेव : (जल्म: २ जून १९३४, लोलयें-काणकोण).

सुटकेझुजारी. ताका मराठी, पुर्तुगेज आनी इंग्लीश भाशांचें वाचपा आनी बरोवपापुरतें वेव्हारीक ज्ञान आशिल्लें. 'नॅशनल काँग्रेस गोवा' हे संघटनेचो तो वांगडी आशिल्लो. हे संघटनेचे वतीन कारवाराक बसका घेवप तशेंच लोकांमदीं राजकीय जागृताय हाडपाचें काम तो करतालो. २६ जानेवारी १९५५ ह्या दिसा ताणें सत्याग्रहांत वांटो घेतिल्लो. त्याच दिसा पोलिसांनी ताका धरलो आनी खूब मार दिलो. ताका आठ वर्सां बंदखणीची ख्यास्त आनी दर दिसा २० इश्कुद हेप्रमाण दोन वर्सां दंड भरूंक लायलो वा हाचेबदला आनीक दोन वर्सांची ख्यास्त फर्मायली. तशेंच वीस वर्सांखातीर ताचे राजकीय हक्क काडून घेतले. १ जुलय १९५९ ह्या दिसा ताची बंदखणींतल्यान सुटका जाली. १९७२ त भारत सरकारान ताम्रपत्र दिवन ताचो भोवमान केलो.

- कों. वि. सं. मं.

भट्ट, उदयशंकर : (जल्म : ३ ऑगस्ट १८९८, इटावा; मरण: १९६६.);

आर्विल्लो हिंदी कवी, नाटककार, एकांकिकार आनी कांदबरीकार. उदयशंकराचे पुर्वज मूळ गुजरातांतल्या सिंहपूरचे. थंयसावन ते इंदूर संस्थानांत येवन थंयच्या बुलंदशहर जिल्ह्यांतल्या कर्णदास ह्या गांवांत रावपाक लागले.

उदयशंकराचो आजो दुर्गाशंकर आनी बापूय मेहता फतेहशंकर हांच्या संस्कृत व्यासंगाक लागून उदयशंकरानूय संस्कृत भाशा साहित्याचें अध्ययन केलें. ताचो बापूय ब्रज भाशेंतल्यान कविता बरयतालो. आपल्या बापायकडल्यान प्रेरणा घेवन उदयशंकरानूय ब्रज भाशेंत काव्य रचपाक सुरु केलें.

काशी हिंदू विद्यापिठांतल्यान ताणें बी. ए. ची पदवी घेतली आनी उपरांत पंजाब विद्यापिठांतल्यान 'शास्त्री' आनी कलकत्यासावन 'काव्यतीर्थ' ह्यो पदव्यो संपादन केल्यो. लाहोरांतल्या लाला लजपतराय हाचे नॅशनल कॉलेजींत, तशेंच खालसा कॉलेज आनी सनातन धर्म कॉलेज हातूंत अध्यापन केलें. स्वातंत्र्य चळवळींतूय ताणें वांटो घेतलो. स्वातंत्र्या उपरांत आकाशवाणीचो सल्लागार आनी निर्देशक म्हणुनूय काम केलें.

उदयशंकराचो पयलो काव्यज्ञेलो 'तक्षशिला' १९३१ वर्सा उजवाडा आयलो. ताच्या काव्याचेर छायावादाचो पगडो आसलो तरी तातूंतल्या विशयांत खूब वेगळेंपण आसा. ताच्या काव्यांतल्यान निर्शेल्तेपण, दैववाद, नवे जागृतायेचो उलो आनी देशभक्ती हांचें दर्शन घडटा. ताचे हेर कांय काव्यज्ञेले अशे आसात. 'राका' (१९३५), 'मानसी' (१९३९), 'अमृत और विष' (१९३९), 'विसर्जन' (१९३९), 'युगदीप' (१९४४), 'विजयपथ' (१९५०).

नाटकां आनी एकांकी हांचेखातीर उदयशंकराक चड नामना मेळ्ळी. ताणें पुराणीक, इतिहासीक, समाजीक अशीं विंगड विंगड विशयांचेर नाटकां बरयलीं. 'कमला' (१९३९), 'अंबा' (१९३५) आनी 'मत्स्यगंधा' (१९३७) ह्या ताच्या पुराणीक नाटकांनी परंपरेन चलत आयिल्ल्या दादल्याच्या अहंकारी आनी अधिकारशाये आड बायलेचें बंड, दुबळेंपण आनी निमाणें स्वताक सोंपोवपाची वृत्ती ह्यो गजाली प्रभावीपणान दिश्टी पडटात. 'मत्स्यगंधा', 'विश्वामित्र' (१९३८), 'राधा' (१९४१), 'कालिदास' (१९५०) ह्या पद्यमय भावनाट्यांनी मनांतले साबार विकार, वासना, नैतिक मुल्यां, विवेक हांच्या संघर्शाचें चित्रण दिसता. ताच्या 'विक्रमादित्य' (१९३३), 'दाहर अथवा सिंधपतन' (१९३३), 'मुक्तिपथ' (१९४४) आनी 'शक विजय' (१९४९) ह्या इतिहासीक नाटकांचेर अस्तंते नाट्यशैलीचो प्रभाव दिश्टी पडटा. 'अंतहीन अंत' (१९३७), 'नया समाज' (१९५५), 'जीवन और संघर्ष' हीं कांय ताचीं उल्लेख करपासारकीं नाटकां आसात.

उदयशंकरान आपल्या एकांकिकांनी आर्विल्ल्या काळांतल्या मध्यमवर्गीय मनशाच्यो अर्थीक आनी समाजीक अडचणी उक्तायल्यात. अंधश्रध्दा, सुवार्थ सादपाची वृत्ती, भ्रश्टाचार हांचेर टिका केल्या. ताचे 'अभिनव एकांकी नाटक' (१९४०), 'स्त्री का हृदय' (१९४२), 'आदिम युग' (१९४८), 'समस्या का अंत' (१९४८), 'धूमशिखा' (१९४९), 'अंधकार और प्रकाश' (१९५२), 'पर्दे के पीछे' (१९५३) हे एकांकीज्ञेले उजवाडा आयल्यात. ताच्या एकांकीचो एक खाशेलो प्रकार म्हळ्यार नभोनाट्य. आकाशवाणीचेर स्वता काम केल्ल्यान उदयशंकरान खुबशीं नभोनाट्यां बरयलीं. आदिम युग, समस्या का अंत हीं ताचीं उल्लेख करपासारकीं नभोनाट्यां.

ताणें बरयल्ल्यो कांय कादंबऱ्यो अशो आसात - 'सागर लहरें और मनुष्य' (१९५५), 'एक नीड दो पंछी' (१९५६-पोरनें नांव 'वह जो मैंने देखा'), 'लोक परलोक' (१९५८), 'डॉ. शेफाली' (१९६० - पोरनें नांव 'नये मोड'), 'शेष अशेष' (१९६०).

- कों. वि. सं. मं.

भट्टदेव : (जल्म : इ. स. १५५८ जि. कामरूप; मरण : इ. स. १६३८).

एक वैश्रणव भक्त आनी असमिया गद्याचो जनक. भट्टदेवाचें मूळ नांव वैकुंठनाथ कविरत्न भागवत भट्टाचार्य. ताचो बापूय चंद्रभारती नामनेचो पंडीत आशिल्लो. वैश्रणव धर्माची दिक्षा घेवंचे पयलीं भट्टदेव शाक्त आशिल्लो, अशें कांय अभ्यासक मानतात.

भट्टदेवाचेर गुरु दामोदरदेवाचो बरोच प्रभाव आशिल्लो. गुरुचेच प्रेरणेन ताणें 'भागवतपुराण' आनी 'गीतेचो' असमिया भाशेंत अणकार केलो. ताणें जायते ग्रंथ बरयले, पूण ताच्या 'कथा-भागवत' आनी 'कथा-गीता' ह्या अणकारांखातीर ताका चड नामना मेळ्ळी.

सोळाव्या शेंकड्यांत सगळ्या भारतीय भाशांनी साहित्याचें माध्यम म्हणून पद्याचोच वापर जातालो. पूण भट्टदेवान 'भागवतपुराण आनी 'गीता' हांचे गद्य अणकार व्हड धिरान करून दाखयले. संस्कृत व्याकरण आनी साहित्यांत पारंगत आशिल्ल्यान ताका 'भागवत भट्टाचार्य' ही उपाधी मेळ्ळी. आध्यात्मिक आनी तत्वीक विचार उक्तावपा खातीर ताणें गरज दिसता थंयच संस्कृत उतरांचो उपेग केला. दोनूय ग्रंथ फकत अणकारीत नासून, भट्टदेवान आपले नदरेंतल्यान मूळ विशयाची स्वतंत्रपणान विस्कटावणी केल्ल्याची दिसता. वैश्रणव साहित्याखातीर ब्रजबुलीचो वापर करीनासतना ताणें असमियाचोच वापर केलो.

भट्टदेवाची गद्य लिखाणाची ही शैली फुडले पिळगेंतल्या लेखकांखातीर आदर्श थारली. तशेंच ताचे कथा-भागवतांतले शैलीचो प्रभाव संतचरित्राचेर लिखाण करपी लेखकांचेर पडिल्लोय दिश्टी पडटा.

ताच्या गद्य लिखाणांत संवादांच्या रुपांत बरोवपाची पद्दत, तशेंच तर्कशुध्द मांडणी आनी सादी, सोंपी, सरळ भाशा हीं खाशेलपणां आसात.

भट्टदेवाचे कांय संस्कृत ग्रंथूय आसात. 'भक्तिविवेक' हो तातूंतलोच एक नामनेचो ग्रंथ. भट्टदेवालो 'कथा-गीता' हो व्हड ग्रंथ, हेमचंद्र गोस्वामी हाणें शास्त्रीय रितीन संपादीत करून १९१८ वर्सा उजवाडायलो.

- कों. वि. सं. मं.

भट्टनारायण : (इ. स. च्या सातव्या शेंकड्याच्या निमाणें वा आठव्या शेंकड्याचे सुरवेक).

संस्कृत नाटककार. वेणीसंहार ह्या विख्यात नाटकाचो कर्तो. ताचे वैयक्तिक जिणेविशीं निश्चीत अशी म्हायती मेळना. पूण कांय अभ्यासकांच्या मताप्रमाण तो कान्यकुब्ज देशांत रावपी शांडिल्यगोत्री ब्राह्मण आशिल्लो. बंगालच्या आदिसूर राजाच्या निमंत्रणावयल्यान जीं पांच कनौजी ब्राह्मण कुटुंबां बंगालांत गेलीं, तातूंत भट्टनारायणाचें कुटुंब आशिल्लें. राजान नांवापुरतें मोल घेवन ताका कांय गांव विकले आनी तो जमीनदार जालो. कांय संशोधकांच्या मतान, बंगालांतलें टागोर राजघराणें ताचेपसून सुरू जालें.

भट्टनारायणान महाभारताचो खोलायेन अभ्यास केल्लो. ताका लागून ताचे बुद्दीक प्रगल्भताय आयिल्ली. साहित्य आनी नाट्य ह्याय शास्त्रांनी तो पारंगत आशिल्लो. हेचखातीर ताचें वेणीसंहार हें नाटक रस आनी तंत्र ह्या दोनूय नदरांनी बरे तरेन उतरलां. ताणें आपल्या नाटकांत विंगड विंगड अठरा वृत्तांचो व्हड कुशळतायेन उपेग केला. ताची 'भट्ट' ही ताका मेळिल्ली उपाधी. वेणीसंहारांतल्या कांय उल्लेखां वयल्यान, वैश्रणव धर्माकडेन ताचो कल आशिल्ल्याचें दाखयतात.

'वेणीसंहार' नाटकाचें थोडेभितर कथानक अशें आसा- द्रौपदीच्या केंसांक धरून दुःशासनान तिका भर सभेंत भरभरीत ओडून हाडली. दुर्योधनान आपले उकते मांडयेर तिका बसपाक सांगलें. ताच्या ह्या कृत्यान भीमाक भयंकर राग आयलो. पूण युधिष्ठिरान ताका आडायल्ल्यान तो कांयच करूंक शकलोना. तेन्ना भीमान प्रतिज्ञा केली, आपूण दुःशासनाचें हड्डें फोडून ताचें हून रगत पियेतलों, तशेंच दुर्योधनाची मांडी फोडून ताचे तकलेर खोंट घालतलों आनी आपल्या रगताळिल्ल्या हातांनी, दुःशासनान ओडून हाडिल्ल्या द्रौपदीच्या मेकळ्या केंसांची विणी घालतलो. भीमान आपल्या पराक्रमान ही प्रतिज्ञा पुराय केली अशें त्या नाटकांत दाखयलां. महाभारतांतलें दुर्योधन आनी दुःशासन हांचेविशीं भीमान केल्ली प्रतिज्ञा आसा. पूण थंय द्रौपदीची विणी घालपाची प्रतिज्ञा ना. ही कल्पना भट्टनारायणाक ताचे प्रतिभेंतल्यान येवजली आनी महाभारतांत नासतना लेगीत ती लोकांमदीं तिगून उरली.

भट्टनारायणाचें 'वेणीसंहार' हें एकूच नाटक आयज उपलब्ध

आसा. ताची नेमाप्रमाण रचणूक, मांडणी, काव्य आनी नाट्य हांचो मेळ हाका लागून तें साहित्यशास्त्रज्ञ आनी संस्कृत नाटकाच्या प्रेक्षकांमदीं लोकप्रिय जालें.

दंडीच्या दशकुमारचरिताच्यो पूर्वपीठिका शेणिल्ल्यान भट्टनारायणान, त्यो बरोवन दशकुमारचरित पुराय केलें. ताच्या नांवाचेर जानकीपरिणय नांवाचें आनीक एक नाटक उल्लेखीत केल्लें आसा.

- कों. वि. सं. मं.

भट्ट, बांदकर, कृष्णाजी : (पळेयात बांदकर भट्ट कृष्णाजी).

भट्ट, बालकृष्ण : (जल्म : ३ जून १८४४ अलाहाबाद; मरण : २० जुलय १९१४, अलाहाबाद).

हिंदी साहित्याच्या इतिहासांतलो एक नामनेचो निबंदकार, समिक्षक आनी पत्रकार. ताचो बापूय वेपारी आशिल्लो. आवयन ताका शिक्षणाची गोडी लायली. पयलीं तो संस्कृत शिकलो. उपरांत अलाहाबादच्या मिशन स्कुलांतल्यान मॅट्रीक पास जालो. हेच शाळेंत उपरांत तो शिक्षक म्हणून काम करूंक लागलो. पूण रोखडोच ताणें हे नोकरेचो राजिनामो दिलो आनी संस्कृत विशयाचो खोलायेन अभ्यास सुरू केलो.

पयलीं अलाहाबाद हांगाचे सी. ए. वी. स्कूल हे संस्थेंत आनी उपरांत कायस्थ पाठशाळा म्हाविद्यालयांत ताणें संस्कृताचें अध्यापन केलें. पूण आपल्या राजकीय विचारांक लागून हेय नोकरेचो ताणें राजिनामो दिलो. तेन्ना ताका खूबशा अर्थीक अडचणींक तोंड दिवंचें पडलें.

१८७७ वर्सा ताणें अलाहाबाद हांगासावन हिंदू वर्धिनी सभेवतीन नाटक, इतिहास, साहित्य, तत्त्वज्ञान, राजकारण, विनोद ह्या विशयांचें 'हिंदी प्रदीप' नांवाचें एक म्हयनाळें सुरू केलें. हें म्हयनाळें ताणें ३३ वर्सां चलयलें आनी १९०९ वर्सा तें बंद पडलें.

बालकृष्णान समिक्षा, नाटक, कादंबरी आनी कथा हेय साहित्यप्रकार हाताळ्ळे. पूण हिंदी साहित्यांत निबंद, समिक्षा आनी पत्रकारिता हातुंतूच ताका चड नामना मेळ्ळी. ताच्या निबंधांची संख्या हजारावयर आसा. तातूंतले सुमार १०० निबंध उत्कृष्ट मानतात. ताणें आपले निबंद राजकीय, समाजीक, साहित्यीक आनी हेर विंगड विंगड विशयांचेर बरयल्यात. तेखातीर ताचो हिंदी भाशेचो 'अॅडिसन' म्हणून भोवमानान उल्लेख करतात. बालकृष्णाच्या काळांतल्या लेखकांचेर ताचो बरोच प्रभाव पडलो आनी खूबशा लेखकांक प्रेरणाय मेळ्ळी. १८८१ वर्सा ताणें वेदांची मार्मिक समिक्षा केली. १८८६ वर्सा ताणें संयोगिता स्वयंवराचेर खर टिका बरयली.

ताणें कांय कादंबऱ्यो, कथा आनी समाजीक, पुराणीक नाटकांय

बरयल्यांत. हिंदींत समाजीक जाणविकायेचे नदरेंतल्यान साहित्य समिक्षा बरोवपाचो बालकृष्णानूच सगळ्यांत पयलीं यत्न केला. ताणें आपलें चडशें लिखाण समाजीक प्रेरणेंतल्यानूच केलें. ताच्यो कांय उल्लेख करपासारक्यो साहित्यकृती अशो आसात- 'नूतन ब्रह्मचारी' (१८८६), 'सौ अज्ञान एक सुज्ञान' (१८९०), 'गुप्त वैरी' (१८८२), 'दक्षिणा' (१८८४), 'रसातल' (१८९२), 'हमारी घडी' ह्यो कादंबऱ्यो.

नाटकां - 'चंद्रसेन' (१८७७), 'पद्मावती' (१८७८), 'सीता वनवास' (१८८२), 'नलदमयंती' (१८९७), 'शिशुपालवध' (१९०३), 'शिक्षादान या जैसेको तैसा' (१९१२), 'पृथुचरित या वेणीसंहार' (१९४८).

निबंध - 'साहित्य सुमन' (१८८६), 'भट्ट निबंधावली' (२ वांटे-१९४१, १९४२), 'भट्ट निबंधमाला' (२ वांटे-१९४७).

'हिंदी प्रदीप' हें म्हयनाळें चलोवन आनी विंगड विंगड विशयांचेर लिखाण करून ताणें राष्ट्र जागृतायेचें कार्य केलें. भारतेंदू उपरांतच्या काळांतलो निबंदकार, समिक्षक आनी पत्रकार म्हणून ताका हिंदी साहित्यांत भोव मानाची सुवात आसा. ताच्या लिखाणाचेर भारतेंदूचो प्रभाव पडिल्लो दिसता.

जिणेचे निमाणेकडेन श्यामसुंदर दास हाणें ताका हिंदी शब्दकोशाचो संपादक म्हणून आपयलो. पूण रोखडेंच ताणें तें काम सोडलें आनी अलाहाबाद हांगा ताका मरण आयलें.

- कों. वि. सं. मं.

भट्टाचार्य, बीरेंद्रकुमार : (जल्म : २४ मार्च १९२४, सिबसागर-आसाम).

ज्ञानपीठ पुरस्कार फावो जाल्लो नामनेचो आसामी कादंबरीकार आनी कवी. चफरीचे मुळावे शाळेंत तशेंच ककजनचे एम. ई. शाळेंत ताणें सुरवेचें शिक्षण घेतलें. १९४१ त तो जोरहाट हायस्कुलांत मॅट्रीक जालो. गुवाहाटीच्या कॉटन म्हाविद्यालयांतल्यान १९४३ त ताणें बी. एससी. आनी १९४५त बी. ए. ची पदवी मेळयली. १९५३ त तो गुवाहाटी विश्वविद्यालयांतल्यान एम. ए. जालो. १९७९ त ताका 'असमिया साहित्यांतले विनोद आनी विडंबन' ह्या नांवाच्या प्रबंधाखातीर ताणें पीएच. डी. पदवी मेळयली. १९४५ त ताणें 'बांही' (बांसरी) ह्या साहित्य म्हयनाळ्याचें, १९४६ त 'अँडवान्स' ह्या इंग्लीश सातोळ्याचें, १९४७-४९ ह्या काळांत 'असमिया' ह्या दिसाळ्याचें आनी १९४९-५१ ह्या काळांत 'जनता' ह्या सातोळ्याचें सहसंपादन केलें. हांचेभायर १९५३-६३ ह्या काळांत तो आसामीतलें नामनेचें सातोळें 'रामधेनू' (इंद्रधोणू) हाचो आनी १९६३-६७ ह्या काळांत 'नवा युग' ह्या (खूब खप अशिल्लें) सातोळ्यांचो तो संपादक आशिल्लो. ताचे उपरांत कांय काळ ताणें पत्रकार म्हणून काम केलें. फुडें गुवाहाटी विश्वविद्यालयांत वृत्तपत्रविद्या

विभागांत प्रपाठक म्हणून तो काम करूंक लागलो.

१९४२चे चळवळींत ताणें वांटो घेतिल्लो. कलाकत्ता हांगा जाल्ल्या भिरांकूळ हत्याकांडांत ताचो खाशेलो इश्ट अमुल्य बरुआ हाची हत्या जाल्ली. ताचो ताच्या मनाचेर बरोच आघात जाल्लो. १९४९त मियानमारचे शिमेलगसल्ल्या उखरूल नांवाच्या एका नागा खेड्यांत तो शिक्षक म्हणून गेलो. थंय तो चार वर्सां रावलो. त्या काळांत ताणें नागा लोक आनी तांचो वाठार हांची पुरय म्हायती मेळयली. फिझोचे फुटीर चळवळींतल्यान ताका भायर काडून भारतीय राष्ट्रवादाक घटसाण हाडपाखातीर ताणें नागा तरणाट्यांचीं मनां घुंवडावपाचो यत्न केलो.

ताणें सुमार २५ पुस्तकां बरयल्यांत. तातूंतलीं म्हत्वाचीं अशीं: 'आई' (१९६१), 'इयरुइंगम' (१९६१), कलॉज अजियो बोई' (१९६२), 'सातशाझी' (१९६२), 'शतघ्नु' (१९६५), 'मृत्युंजय' (१९७०), 'प्रतिपद' (१९७०), 'कबर अरु फुल' (१९७२), 'बल्लरी' (१९७३), 'राजपथे रिगियाई' (१९५७). हातूंतले इयरुइंगम हे कादंबरीक ताका १९६१चो साहित्य अकादेमी पुरस्कार मेळ्ळो; जाल्यार मृत्युंजय हे कादंबरीक ताका १९७९ वर्साचो ज्ञानपीठ पुरस्कार मेळ्ळो. ल्हान पिरायेचेर हो पुरस्कार मेळोवपी तो पयलो लेखक अशें म्हणून येता.

'इयरुइंगम' हे कादंबरींत दुसऱ्या म्हाझुजाक लागून विस्कटीत जाल्ल्या नागा लोकांच्या भावनीक जिविताचें वास्तव चित्रण दिश्टी पडटा.

ताणें 'मृत्युंजय' ही कादंबरी १९४२च्या सुटके झुजाचे फाटभुंयेर बरयल्या. हे कादंबरींत आसामांतल्या नौगाँग जिल्ह्यांतल्या अस्तंत वाठारांत घडिल्ल्या घडणुकांचें वर्णन आसा. सुटकेझुजाच्या एका पंगडान सैनिकांक घेवन वचपी आगगाडी कशी उमथून उडयली ही कादंबरीची मध्यवर्ती कल्पना आसा.

समाजाचें वास्तव चित्रण आनी मोवाळ भास हें ताचे बरपावळीचें खाशेलपण. टॉमस हार्डी, टॉलस्टॉय, डॉस्टॉव्हस्की, हेमिंग्वे आदी लेखकांच्या बरपावळींपसून ताका स्फूर्त मेळ्ळी. महात्मा गांधीचें तत्त्वगिन्यान आनी जयप्रकाश नारायण हाचे विचारसरणीचो ताचेर प्रभाव पडिल्लो.

ताणें कांय नाटकां, तशेंच कविताय रचल्यात. एक सर्जनशील पत्रकार, प्रतिभासंपन्न कवी आनी कादंबरीकार म्हणून ताणें असमिया साहित्यांत खूब नामना जोडल्या.

- कों. वि. सं. मं.

भट्टिकाव्य : एक संस्कृत महाकाव्य. ह्या काव्याचें मूळ नांव रावणवध. पूण ह्या काव्याच्या कर्त्याचें नांव भट्टी आशिल्ल्यान काव्याकूय भट्टिकाव्य अशेंच नांव पडलें.

गुजरात देशांतल्या वलभी हे नगरींत, श्रीधरसेनाचे राजवटींत

भट्टीन हें काव्य रचलें. तेखातीर भट्टीक गुजराताचो पयलो कवी मानतात. भट्टी ४९५ ते ६४१ ह्या काळांत केन्ना तरी जावन गेला अशें कांय जाणकारांचें मत आसा. भट्टी हो श्रीमाळी ब्राह्मण, श्रीधरसेनाचो सभापंडीत तसोच राजकुंवरांचो गुरूय आशिल्लो अशें भोलाशंकर व्यास हाणें सांगलां.

भट्टिकाव्याचे २२ सर्ग आनी १,६२५ श्लोक आसून ते चार कांडांनी बरयल्यात. तीं कांडां अशीं :

१. **प्रकीर्णकांड** : हातूंत पयले पांच सर्ग येतात. रामाच्या जल्मापसून सीतेक रावण उबारून व्हरता, इतलेमेरेनची कथा हातूंत आयल्या.
२. **अधिकारकांड** : स ते णवव्या सर्गामेरेन हें कांड आसा. हातूंत सुग्रीवाच्या राज्याभिशेकापसून, लंकेंतले अशोकवाटिकेंत गेल्ल्या मारुतीक राकेसांनी धरून रावणाफुडें उबो केलो इतलेमेरेन कथा आसा.
३. **प्रसन्नकांड** : धा ते तेरा सर्गामेरेन हें कांड आसा. हातूंत रामाच्या सेतू बांदपांमेरेन कथा आयल्या.
४. **तिडन्तकांड** : चवदा ते निमाणच्या सर्गामेरेन हें कांड आसा. हातूंत रावणवधासावन रामाच्या राज्याभिशेकामेरेन कथा आसा.

रामाची कथा हो जरी काव्याचो विशय आसलो, तरी ताचो मुखेल हेतू व्याकरण, काव्यशास्त्र, साहित्य हांच्या नियमांच्यो सविस्तर देखी दिवप हो आसा. पुर्विल्ले संस्कृत अध्ययनपद्दतींत पंचमहाकाव्यांभितर भट्टिकाव्याचो आस्पाव केल्लो. सुमार तेरा टिका ह्या काव्याचेर बरयल्यात. तातूंतल्यो 'जयमंगला' आनी 'मल्लिनाथी' ह्यो उल्लेख करपासारक्यो आसात. हें काव्य अल्पमती आशिल्ल्यां खातीर नासून पंडितांखातिरूच आसा अशें स्वता कविनूच निमाणें सुचयलां. ह्या काव्याची भास सादी, सरळ आसून १८ ते २२ हे पांच सर्ग जर्मन भाशेंत अणकारल्यात (१८३७).

- कों. वि. सं. मं.

भडंगे, लक्ष्मण धोंडिराम : (जल्म : ५ मार्च १९३० येवला, नासिक, महाराष्ट्र).

सुटकेझुजारी. ताणें मराठी मुळावेंमेरेन शिक्षण घेतलें. १९५२ वर्साच्यान ताणें समाजीक चळवळींनी वांटो घेवंक सुरवात केली. भाववाडी आड उलोवप केल्लेखातीर ताका २१ दीस बंदखणींत रावचें पडलें. १९५५ त सत्याग्रह चळवळीचो प्रचार करपांत आनी पेंगीण-काणकोणां जाल्ल्या सत्याग्रहांत ताचो वांटो आसा. महाराष्ट्र सरकारान सन्मानपत्र दिवन ताचो भोवमान केला.

- कों. वि. सं. मं.

भडभुंजे : एक जात. भड म्हळ्यार कायल आनी भुंज म्हळ्यार भाजप. धान्य भाजपी अशी ह्या उतराची व्युत्पत्ती जाता. मध्य प्रदेश आनी उत्तर भारतांत ह्या लोकांचो राबितो चड आसून महाराष्ट्र आनी गुजरात ह्या प्रदेशांनीय हे लोक आसात.

हे लोक आपणाक कान्यकुब्ज ब्राह्मणांचे वंशज आनी कैया नांवाच्या कायस्थांचे सोयरे मानतात. कहार बापूय आनी शुद्र आवय हांचेपसून भडभुंजांची उत्पत्ती जाली अशें इलियट, शॅरिंग आनी विल्सन ह्या अभ्यासकांचें मत आसा. राजस्थानांतल्या भडभुंजांची उत्पत्ती यदुवंशी रजपुतांपसून आसून, तांचेमदीं हिंदू आनी मुसलमान ह्या दोनूय धर्मांचे लोक आसात. पंजाबांत तांकां 'झिनवार' म्हण्टात. कांय सुवातींनी तांकां भुजवा आनी चतारी ह्या नांवांनीय वळखतात. वाराणसींत भडभुंजांच्यो सात उपजाती आसात. गुजराती भडभुंजांमदीं काश्यप आनी वाल्मिकी अशीं दोन गोत्रां आसात.

महाराष्ट्रांत परदेशी आनी मराठी अशे दोन भाग आसात. मराठी भडभुंजांचीं नांवां जाधव, गायकवाड, शिंदे, पवार अशीं आसून ते शेतकऱ्यांभाशेन वागतात. परदेशी लोक कानपूर, लखनौ, मथुरा, बरेली ह्या वाठारांतल्यान आयल्यात.

भडभुंजांभितर सक्सेना, श्रीवास्तव, झिनवार, भटियार, सुखसेनिया आनी चौहान अशो स मुखेल पोटजाती आसात.

राजस्थानांतल्यो बायलो नाक तोपनात. गळ्यांत भांगराच्यो वस्ती घालपाचीय चाल ना. पूण हातांत लाखेचीं कांकणां घालतात. हळदुव्या रंगाचे कपडेय वापरतात. दादले वालो वा पुडवें न्हेसतात आनी बायलो घागरो न्हेसून ओडणी घेतात.

महाराष्ट्रांतले भडभुंजे स्मार्थपंथीय आसून भैरोबा, भवानी, खंडोबा, महादेव हीं तांचीं दैवतां. तांचे धर्मीक विधी परदेशी ब्राह्मण करतात. गुजराती भडभुंजे वैश्णव धर्मीय आसून तातूंतले कांय स्वामीनारायण पंथांतलेय आसात. तशेंच, कांय रामानंद, वल्लभाचार्य, कबीर आनी हेर उपपंथांचे आसात. राजस्थानांतले भडभुंजे शक्तीचे उपासक आसून ते सोरो-मांसाक आफुडनात. ते आपले कुलदेवतेक दाळ, रोटी आनी तेल दितात. सांचोर ब्राह्मण तांचे पुरयत आसतात.

गोस्वामी महाराज हे तांचे गुरू. घरांतलो कोणूय दुयेंत जालो जाल्यार पुर्वजांच्या शापाक लागून जालो अशें मानतात. उपरांत एक पिठाची बावली करून तिचेर सगळे मरणाचे संस्कार करतात.

भडभुंजे लोकांमदीं ब्राह्मणाकडल्यान लग्नाचो सुवाळो करतात. लग्नांत न्हवरो बायलेचो भेस करून माटवांत नाचता. महाराष्ट्रांतले भडभुंजे लग्नाच्या माटवांत एक शेगडी दवरून तिचेर एक मातयेचें आयदन दवरतात. तेन्ना ब्राह्मण मंत्र म्हण्टा आनी व्हंकलेचो बापूय त्या आयदनांत थोडे थोडे तांबडे तांदूळ उडयत रावता. लग्न व्हंकलेच्या घरा

वा केन्नाय न्हवच्यागेर जाता. व्हंकल-न्हवच्याच्या हाताक लोखणाचो कुडको आशिल्लें कांकण बांदतात. लग्नांत बांदिल्लें बाशींग, घरांत दुसरें कार्य जायसर दवरतात, ना जाल्यार उदकांत सोडटात.

भडभुंजे आपले पंचक्रोशींत थरावीक गट करतात आनी तांचेभितरूच लग्नां जातात. गुजराती भडभुंजांमदीं आतेभयण आनी मावशेभयणी वांगडा लग्नां जायनात. बायल मेल्यार मेवणेवांगडा लग्न जावं येता.

लग्नांत सप्तपदी हो सुवाळो म्हत्वाचो आसता. विधवेक आपल्या देराकडेन लग्न जावपाक मेळटा. आयतार, मंगळार वा शुक्रार ह्याच दिसांनी विधवेचें लग्न करतात.

हे लोक पिरायेच्या एक ते सात वर्सांच्या दरम्यान जांवळ काडटात. हे लोक मडें लासतात. व्हांवत्या उदकांत अस्थी सोडटात. बायलेचें सुतक णव दीस जाल्यार दादल्याचें धा दीस पाळटात.

- कों. वि. सं. मं.

भद्रकाली : देवीचें एक रूप. भद्र म्हळ्यार मंगलप्रद अशें जे कालीचें रूप, ती भद्रकाली अशी तिची व्याख्या आसा. तिचे उत्पत्तीविशीं खूब कथा आसात त्यो अशो

१. एकदां पार्वतीन शंकराचो अपमान केलो देखून शंकरान तिका शाप दिवन भुंयेर धाडली. तीच ही भद्रकाली. शिवान दैत्यांच्या बंदोबस्ताचें काम तिका दिलें.

२. आश्विन शुध्द अष्टमीक भद्रकाली कोट्यांनी योगिनींसयत दक्षयज्ञाच्या विध्वंसाखातीर उत्पन्न जाली.



भद्रकाली - तिरुवरियुर

३. रावणाचे भक्तीक भुलून शिवान ताका आत्मलिंगावांगडा पार्वतीय दिली. रावण पार्वतीक घेवन लंकेक वता आसतना तिणें विष्णुचो धावो केलो आनी विष्णुन ब्राह्मणाचें रूप घेवन रावणाची वाट आडायली. ताणें रावणाक विचारलें. 'ही काळीकट्ट आनी भयानक बायल घेवन तूं खंय वता? तेन्ना रावणान ताका ती त्रिभुवनसुंदरी पार्वती आशिल्ल्याचें सांगलें.

पूण जेन्ना ब्राह्मणान ताका, खांद्यावयल्यान देंवोवन पळोवपाक सांगलें तेन्ना रावणाक ती खऱ्यांनीच काळी कुरूप दिसली. ताणें तिका थंय उडयली आनी तो शिवाकडेन झगडपाखातीर कैलासाचेर गेलो. ती बायल जंय उबी रावली थंयच भद्रकाली ह्या नांवान नामनेक पावली. ती सुवात म्हळ्यार गोकर्ण-महाबळेश्वर.

सुंदर रूप, अठरा भुजांची, तीन दोळ्यांची, चार शीवांच्या रथांत बशिल्ली, अक्षमाला, त्रिशूळ, खड्ग, चंद्र, बाण, धोणू, शंख, पद्म, स्तुक, स्तुव, कमंडलू, दंड, शक्ती, अग्नी, कृष्णाजिन, जल आनी रत्नपात्र ह्यो वस्तू धारण केल्ली आनी एक हात अभय मुद्रेंत, अशें तिचें वर्णन विष्णुधर्मोत्तर पुराणांत सांगलां.

कांयकडेन ती सोळा भुजांची जाल्यार कांयकडेन धा भुजांचीय आसा, अशें सांगलां.

दक्षिणेंतल्या गांवगिऱ्या वाठारांनी तिका कालीयम्मा वा कालम्मा म्हणून वळखतात. दक्षिणेंत सदांच तिची नृत्यमूर्त करतात. ते मूर्तीचें ध्यान अशें सांगलां. सोरपाचें वेटाळें आशिल्लो ज्वालायुक्त मुकूट, सगळ्या आंगांतल्यान उज्याच्यो ज्वालो, कपलाचेर भस्म, दोन व्हड भायर आयिल्ले दांत, धा भुजांची, चार हात रिंते आसून हेर स हातांनी पाश, शुक, भालो, डमरू, शूळ आनी अग्नी आसता. तिचे भोंवतणीं विघ्नेश्वर, वीरभद्र, अघोर हे तीन देव आसतात.

सगळ्याक भद्रकालीचीं देवळां आसात. महाराष्ट्रांत तिका ग्रामदेवता मानतात. नासिक हांगा तिचें देवूळ आसा. थंय तिची मूर्त आठ भुजांची आसून ती वागाचेर बशिल्ली आसा. वरंगळ हांगा भद्रकालीची णव फूट उंचायेची मूर्त आसा. तिचो एक पांय मड्याचेर आसा. काकतीय राजवंशाची ती कुलदेवता आशिल्ली अशें म्हण्टात.

चिदंबरमाक नाचाचे सर्तींत शिवान तिका हारयली, देखून ती माथ्यार शिवलींग धारण करता, अशी कथा आसा. महिषासुराक भद्रकालिनूच मारला, अशेंय कांयकडेन म्हळां.

- कों. वि. सं. मं.

भयगंड (फोबिया) : मानसिक विकृतीचें एक सामान्य लक्षण. ताकालागून मनशाक एकाद्रे खाशेले वस्तूचो, जनावराचो वा परिस्थितीचो आगळोच आनी सुमाराभायर भंय दिसता. भंय गेलेउपरांत तो निरर्थक म्हणपाचें मनशाक कळटा. पूण ती भंय घालपी वस्तू टाळपाचो आवेग मात निवारूंक जायना. हें लक्षण जायत्या मनोविकृतींत सांपडटा. देखीक- भयगंड मज्जाविकृती (फोबिक न्यूरोसिस), चिंताजन्य मज्जाविकृती (अँगझायटी न्यूरोसिस), भावातिरेकी सक्तियुक्त मज्जाविकृती (ऑबसेसिव्ह कंपल्सिव्ह न्यूरोसिस मज्जाविकृती भासपी छिन्नमानस (स्युडो-न्युरॉटिक स्किझोफ्रेनिया), बालमनोविकृती (चाइल्डहुड डिसऑर्डर्स).

भयगंडाचे संकल्पनेत आनी मानसचिकित्साशास्त्रीय वर्गीकरणांत विसाव्या शेंकड्याचे सुरवातीपसून आयजमेरेन बरोच बदल जाल्लो आसा. प्येअर ह्या फ्रेंच मानसचिकित्साशास्त्रीय वर्गीकरणांत विसाव्या शेंकड्याचे सुरवातीपसून आयजमेरेन बरोच बदल जाल्लो आसा. प्येअर ह्या फ्रेंच मानसचिकित्सकान भयगंडाचें वर्णन 'सायकेस्थिया' नांवाच्या विकारांत केल्लें. ताचे उपरांत फ्रॉयड हाणें तशाच लक्षणांचे विकृतीचें वर्णन चितोन्माद 'अँगझायटी हिस्टेरीया हे संज्ञेन केलें. कांय वर्सां पयलींच भयगंडात्मक लक्षणांचें वर्चस्व आशिल्ल्या विकृतीक भयगंडयुक्त मज्जाविकृती ही संज्ञा दिवन ताचें स्वतंत्र अस्तित्व मान्य केल्लें आसा.

भयगंडाचो प्रादुर्भाव तरणाट्यांत तशेंच हेर संस्कृतीच्या मानान हिंदू संस्कृतायेंत बायलांत चड सांपडटा. भयगंडाचीं मुखेल लक्षणां-

- १) खाशेली वस्तू, जनावर, थळ, परिस्थिती, वायट घडणूक वा रोग हांचेविशीं दिसपी जीवघेणो भंय.
- २) ताका लागून उपरासपी शारिरीक लक्षणां (विकृत चिंतेच्या लक्षणासारकीं).
- ३) भंय टाळपाखातीर घराभायर न सरपाची चड काळजी वा त्या भंय दिसपी वस्तूपसून पळून वचप.
- ४) ह्या भंयाच्या निरर्थकपणाची पुराय कल्पना आनी आपले असहायतेक लागून येवपी उदासपण.
- ५) आपल्या भयगंडाची पृनरावृत्ती जातली अशी दोट्टी चिंता आनी विमनस्कता.
- ६) सदचीं कामां आनी कर्तव्यां करपाची असमर्थता आनी असहायता.
- ७) भंय टाळपाखातीर कांय क्षुद्रवस्तूंचेर (फेटिश) आदारीत रावप. देखीक- तायत, देवाचो फोटो, बाम सारकिल्लीं वखदां तशेंच घरांतली मोगाची व्यक्ती.

मरण, काळजाचे रोग, कॅन्सर, म्हारोग, पिशें, एकटेंपण, गर्दी, उंच थळ, नवो वाठार, बंदिस्त जागो, परिक्षा, वरिश्ठांची भेट, उपचारिक वातावरण-देखीक समारंभ, चर्चा, पार्टी, सुणो, माजर, सोरोप, पाल, जल्लो सारकिल्लीं जनावरां, मलमूत्र, घाण, धूल्ल सारकिल्ल्यो भायर उडोवपाच्यो वस्तू आनी तांचो विटाळ (हो भंय भावतिरेकी साक्तियुक्त मज्जाविकृतीच्या लक्षण समुहांत चड सांपडटा) हे विशय चडकरून भयगंडाचे आसतात.

भयगंडाचें वर्गीकरण फ्रॉयड हाणें दोन प्रकारांत केल्लें आसा-

- १) भंय दिसपाक लावपी सार्वत्रिक आनी सर्वसामान्य अशा गजालींक लागून निर्माण जावपी भयगंड. देखीक: मरण, दुयेंस, सोरोप बी.
- २) वैयक्तिक भंय निर्माण करपी खाशेल्या विशयांपसून जावपी भयगंड. देखीक: पयलीं वायट अणभव आयिल्ल्यो अशो खाशेल्यो जागा,

मानवना अशो संवेदना आनी आपल्यो हालचाली.

कांय सर्वसामान्य भयगंडांक खाशेल्यो संज्ञा दिल्ल्यात. देखीक: भायलो वाठार भयगंड (अँगोराफोबिया), उत्तुंगता भयगंड (अॅक्रोफोबिया), बंदिस्तता भयगंड (क्लॉस्ट्रो फोबिया), मृत्युभयगंड (नेक्रोफोबिया), व्याधिभयगंड (पॅथोफोबिया), शालाभयगंड (स्कूलफोबिया) आनी संदूषण भयगंड (मायसोफोबिया). हातूंतल्या भायलो वाठार भयगंड, बंदिस्ता भयगंड, मृत्युभयगंड, व्याधिभयगंड आनी संदूषण भयगंड हांचो प्रादुर्भाव जाणट्यांमदीं चड आसता. भुरग्यांत शाळा भयगंडाचो प्रादुर्भाव चड आसता. भायलो वाठार भयगंडांत मनशाक घरा भायल्या वातावरणांत, चडकरून येरादारींत वचप वा समाजीक कार्यांत वांटो घेवप चड भिरांकूळ आनी त्रासांचें जाता. मनाची सगळी तयारी करून गेल्यार लेगीत शारिरीक लक्षणां दिसून परतुचें पडटा. बंदिस्तता भयगंड आशिल्लो मनीस न्हाणीघर, काळखी-अडगाळची कूड, सिनेमा, लिफ्ट, बी बंदिस्त सुवाती टाळतात. मृत्युगंडांत मड्याचें दर्शन जाल्यार वा मरणाची बातमी वाचल्यार वा आयकल्यार वा कांय खेपे ह्यो गजाली याद केल्यार खूब भंय दिसून अशे प्रसंग टाळपाची वृत्ती निर्माण जाता. व्याधिभयगंडांत काळजाचे रोग, म्हारोग, कॅन्सर, पिशें ह्या भिरांकूळ रोगांचो सुमाराभायर भंय दिसून काल्पनीक लक्षणांच्या हुसक्यांत आनी दुबावांनी मन निमाणेमेरेन घुस्पल्लें आसता. शाळा भयगंडांत शाळेचीं भुरगीं शाळेंत वचपाक अनमनतात. बळजबरी केल्यार रडटात वा शाळेंत वचनासतना भायर खंयूय भोंवतात. हाका कारण म्हणजे कसलो तरी भंय आसता. संदूषण भयगंडांत मलमूत्राकलागून वा कोयर धुल्लाकलागून संदूषण (कॉन्टॅनिशन) वा विटाळ जातलो हो भंय दिसून अशे घाणीकडेन शरीर संपर्क, चडकरून हात लावप-टाळपाचो सदांच यत्न आसता. हो भयगंड भावतिरेकी साक्तियुक्त मज्जाविकृतीच्या लक्षणांत चड आस्पावता.

भयगंडाच्या मनोगतिकीय विवरणांत तीन सिध्दांतांचो आदार आसा- १) फ्रॉयडाचो मनोविश्लेशणात्मक सिध्दांत २) ज्ञानसंपादन सिध्दांत आनी ३) अभिजात अभिसंधानाचो सिध्दांत. पयल्या सिध्दांताप्रमाण इडिपस गंडाप्रमाण भुरगें आपल्या परलिंगी पालकाविशीं लैंगीक ओड आनी समलिंगी पालकाविशीं अनुत्सुकता दाखयता. समलिंगी पालकाकडसून अपेक्षित शिक्षेचो भंय. अजाणपणी ह्या भंयाचें प्रक्षेपण आनी भाव विस्थापन खंयच्यातरी टाळूंक येता अशे वस्तूंचेर करता. ते खातीर अशे वस्तीची अवास्तव भिरांत म्हणजेच भयगंड निर्माण जाता. अशे मनोगतिकीय रचनेखातीर नावडते व्यक्तीविशींची आक्रमक इत्सा अजाण मनांत उरून बाह्यांगीय नावडते व्यक्तीकडेन बरेपणाचे संबंद दवरप शक्य जाता. दुसऱ्या सिध्दांताप्रमाण मूळ भंयाचो उगम एकतर खंयतरी पयलोच मनांत आसता वा खंयच्यातरी वायट अणभवांतल्यान निर्माण जाल्लो आसाता. अभिजात अभिसंधानाच्या सिध्दांताप्रमाण म्हऱ्यांत आशिल्ले वस्तुकडेन वा परिस्थितीकडेन अभिसंधान जावन मूळच्या

कारणावगर भंय निर्माण जाता. जे वस्तुविशीं मात भंय नासता उरफाटें ओड आसता ती वस्तू म्हऱ्यांत आसतना भायल्यान कसल्याय कारणावयल्यान परत परत भंय निर्माण जालो जाल्यार आवडटे वस्तीसंबंदी कालांतरान भयगंड निर्माण जाता.

रोग्यांक जावपी भयगंड मनोघातजन्य वर्तन-अध्ययन ह्या तत्त्वाप्रमाण दोन पांवड्यांनी जातात. पयलीं मनोघातजन्य (भिरांकूळ) अणभवान दिशिल्ल्या भंयाकलागून त्रासदायक शारिरीक लक्षणांचें अभिसंधान त्या भिरांकूळ कल्पनेकडेन जाता आनी दुसऱ्या पांवड्यांत ही कल्पना टाळपाखातीर केल्ल्या यशस्वी यत्नांचें प्रबलन (रिएन्फोर्समेंट) जावन भयगंडाचें सवयेंत रुपांतर जाता.

भयगंडाचेर उपाय : १) वखदां : उद्वेगनाशक (अँटिडिप्रेसंट) गुळयो चड करून अँमिट्रिप्टीलीन आनी शांतक गुळयो. देखीक- डायझेपॅम हांचो फाव त्या प्रमाणांत सदांच वापर केल्ल्यान भयगंडापसून सुशेग मेळटा. पूण तें दुयेंस बरें जायना. तेखातीर २) मनोविश्लेशण वा ३) वर्तनोपचार (बिहेवियरथेरेपी ह्या उपचार पद्दतीची गरज आसता. ४) विरोधाभासी उद्दीश्टोपचार (पॅरॅडॉक्सिकल इंटेंन्शन) ह्या उपचारानूय भयगंडाचें निर्मुलन जावपाक शकता.

- कों. वि. सं. मं.

पूरक नोंद : न्यूनगंड.

भरणी : भारतीय नक्षत्रमाळेंतलें दुसरें नक्षत्र. मेष राशींत ह्या नक्षत्राचो आस्पाव जाता. नक्षत्र चक्राचो आरंभ ज्या वेळार कृत्तिका नक्षत्रासावन जाता त्या वेळार हें नक्षत्र निर्माण आसता. हातूंत मेषेंतले ४१, ३९ आनी म्यू हे तीन तारे आसतात. तातूंतलो ४१ हो योगतारो. हाची आकृती योनी आनी देवता यम मानतात. ह्या नक्षत्राची गणना उग्र आनी अधोमुख गणांत केल्या.

भरणी नक्षत्राचे तिनूय तारे अस्पष्ट आसून, मळबांत तांचो ल्हानसो त्रिकोण जाता. अश्विनी आनी कृत्तिका हांकां सादपी एक ओळ काडल्यार, हे ओळीचे उत्तरेक हो त्रिकोण आसा. डिसेंबर म्हयन्यांत रातच्या णव वरांच्या सुमाराक हें नक्षत्र खरवस्तिकी वा शेखर बिंदूलागीं म्हळ्यार माथ्यार दिसता.

विद्या, अर्ध्य आनी भूमिखनन ह्या गजालींखातीर हें नक्षत्र शुभ मानतात. ह्या नक्षत्राचेर कसलींच मंगल कार्यां करिनात. भाद्रपदाच्या कृष्ण पक्षांत चंद्र-नक्षत्र भरणी आसतना नवमृताचें भरणीश्राध्द करतात अशी चाल आसा.

भरणी ही म्हशीचेर वशिल्ली, हत्तीच्या तोंडाची, दंड आनी पाश धारण करपी, पांबड्यागुंज दोळ्यांची आनी उग्र आसा, अशें तिचें रूपध्यान हेमाद्रीन सांगलां.

भरणी नक्षत्राचेर जल्मल्ल्या मनशाची सदांच अपकीर्त जाता. तो दुश्ट आसता आनी तरातरांचे करमणुकीनी तो आपलो काळ घालयता अशें कोष्ठीप्रदीपांत सांगलां.

- कों. वि. सं. मं.

भरणी उत्सव : केरळ प्रदेशातली एक परब. फाल्गुन म्हयन्यांतल्या भरणी नक्षत्राच्या दिसा हे परबेक सुरवात जाता. ही परब कालीमातेच्या देवळांत मनयतात. कांय सुवातींनी चक्रां नाशिल्ले गाडयेचेर एका मनशाक बसोवन आनी ती गाडी खांद्याचेर घेवन ताची मिरवणूक काडटात. कोंडुगळूर नांवाच्या शारांत जावपी ही परब खूब म्हत्वाची मानतात. हे परबेखातीर गांवागांवांतले दादले-बायलो एकठांय जमतात. कालीमातेची पुजा करून तिका कोंवयेचो बळी दितात. ह्या वेळार भजन-कीर्तन करिनासतना अश्लील पदां म्हण्टात. ह्या पदांक 'भरणीप्पाडू' अशें नांव आसा. ह्या पदांच्या गायनान देवी प्रसन्न जाता, अशी त्या लोकांची समजूत आसा. भरणीप्पाडूंत ल्हान गितांभाशेन व्हड काव्यांय आसात. केरळी लोकांचो हो उत्सव एके तरेचो शिगमोच.

- कों. वि. सं. मं.

भरणी श्राध्द : (पळेयात श्राध्द).

भरत : ऋग्वेदकाळांतलो एक पंगड. ऋग्वेदाच्या तीन, स आनी सात मंडळांत जायते फावटीं भरत हें उतर भोववचनांत आयलां आनी ताचो अर्थ भरत नांवाचो एक पंगड असो जमना. ह्या लोकांची वसणूक चड करून सरस्वती न्हंयेचे देगेर आशिल्ली. ते ज्या वाठारांत रावताले, ताका भरत जनपद अशें नांव आशिल्लें. ऋग्वेदांत एकेकडेन असो उल्लेख आयला, भरत पंगडाक एका झुजांत हार खावंची पडली तेन्ना वसिष्ठ ऋषीकडल्यान त्या भरत पंगडाक राखण मेळ्ळी. ऋग्वेदांतले नामनेचे राजा दिवोदास आनी सुदास हे ह्या भरत पंगडांतलेच. महाभारतांत उल्लेख आयिल्लो कुरूराजवंश भरत पंगडांतलोच आशिल्लो. ह्या वंशांतल्या कितल्याशाच राजांनी जायत्यो पिळग्यो राज्य करून राज्यविस्तार केलो, देखून ह्या देशाक 'भारत' वा 'भारतवर्ष' हें नांव पडलें आसूंक जाय.

पुर्विल्ल्या काळांत भरत नांवाचे जायते मनीस जावन गेल्यात. तातूंतले इतिहासांत नामना पाविल्ले भरत नांवाचे मनीस अशे :

भरत - १) : आदिप्रजापती मनु हाणें सगळ्यांत पयलीं धर्म आनी न्याय हांची मर्यादा थरोवन ते प्रमाण प्रजेचें पालनपोशण केलें. देखून ताका भरत ह्या नांवान वळखूंक लागले. देखून ह्या देशाक भारत हें नांव मेळ्ळें.

भरत - २) : ह्या देशाक भारतवर्ष हें नांव मेळचेपयलीं ताका अजनाभवर्ष म्हण्टाले, अशे उल्लेख जायत्या पुराणांनी मेळटात. नभि नांवाच्या राजाचो पूत ऋषभदेव हाचो पूत भरत हो एक व्हड योगी राजा जावन गेलो. शेवटाक ताणें वानप्रस्थाश्रम घेवन राजत्याग केलो. ह्या राजावयल्यान देशाक भारतवर्ष म्हणूंक लागले. उपरांत तो गंडकी न्हंयेचे देगेर आशिल्ल्या पुलह ऋषीच्या आश्रमांत वचून तपश्चर्या करूंक लागलो. एक दीस ताणें निकतेंच जल्मल्लें हरणाचें पील पळयलें. तो ताका आश्रमांत घेवन गेलो. त्या पिलाचो मायेन सांबाळ करता आसतनाच ताका मरण आयलें. देखून ताका हरणाचो जल्म मेळ्ळो. ह्या जल्मांत ताका फाटल्या जल्माची याद आशिल्ली. देखून तो आपलो कळप सोडून पुलहाश्रमांत येवन रावलो आनी मरणकाळ लागीं पावतकच ताणें गंडकी न्हंयेत देहाचो त्याग केलो. उपरांत ताचो जल्म अंगिरस कुळांत जालो. जल्मतनाच तो सिध्द आनी मुक्त आशिल्लो. आपली ही स्थिती कोणाक कळची न्हय म्हणून तो मूढ (जड) वृत्तीन मौन धारण करून आपली जीण सारतालो. देखून ताका जडभरत अशें नांव पडलें.

भरत - ३) : अयोध्येचो राजा दशरथ हाचे कैकेयी हे राणयेपसून भरताचो जल्म जालो. हाका राज्यार बसोवपाक कैकेयीन रामाक वनवासाक धाडिल्लो. तेन्ना थंय वचून तो रामाक मेळ्ळो आनी आपल्याक राज्यपद नाका अशें सांगून ताका परत हाडपाचो भरतान यत्न केलो. तेन्ना रामान न्हयकार दितकच ताचो प्रतिनिधी म्हणून भरतान १४ वर्सां राम परत येसर राज्य केलें. रामाउपरांत तोच अयोध्येचो राजा जालो. सिंधू न्हंयेच्या दोनूय देगांचेर गंधर्वांचें राज्य आशिल्लें. तांचेर जैत मेळोवन ताणें तक्षशिला आनी पुष्कलावती ह्या दोन नगरांची स्थापना केली, अशें वाल्मिकी रामायणांत म्हळां.

भरत - ४) : पुरुवंशांतलो एक राजा. दुष्यंत आनी शकुंतला हांचो पूत. ताचें दुसरें नांव दमन. ल्हानपणासावनूच ताचो पराक्रम आनी तेज दिसूंक लागलें म्हणून आश्रमांतल्या ऋषींनी ताका 'सर्वदमन' अशें नांव दवरलें. शतपथ ब्राह्मणांत ताका 'सौद्युम्नी' अशेंय म्हळां. बापायच्या मरणाउपरांत तो राज्यार बसलो आनी चक्रवर्ती जालो. ताणें किरात, हूण, यवन, आंध्र, कंक, खश आदी लोकांचेर जैत मेळयलें. ताणें असुरांचेरूय जैत मेळयलें आनी उबारून हाडिल्ल्या बायलांचो उद्धार केलो. मामतेय दीर्घतम्याच्या पुरोहिताखाल ताणें गंगा न्हंयेचे देगेर ५५ आनी यमुना न्हंयेचे देगेर ७८ अश्वमेध केल्ल्याची कथा आसा.

भरत ५) : नाट्यशास्त्राचो जनक. हाचो नाट्यशास्त्रांत नंदिभरत असोय उल्लेख आसा. विष्णु पुराणांत गंधर्ववेद नांवाचो संगीतशास्त्रीय ग्रंथाचो कर्तो म्हणून ताचो उल्लेख आसा. तो सर्गांत इंद्रसभेंत नाट्यप्रयोग करतालो. ह्या नाट्यप्रयोगांत नट, देवांची आनी ऋषींची नक्कल करताले. तेन्ना देवांक आनी ऋषींक राग येवन तांणी भरतमुनीक सर्गांत रावनासतना धर्तरेचेर जल्माक येवपाचो शाप दिलो.

भरतान रचिल्ल्या नाट्यशास्त्रांत नाट्याचे धा प्रकार सांगल्यात आनी आठ रसांचें स्पश्टीकरण केल्लें आसा. तातूंत नाच, वादन, गायन, अभिनय, अलंकार आदी विशयांचेर विस्तारान चर्चा आसा. सद्या हें नाट्याशास्त्र जे स्थितीत आसा, तें पळ्यार तातूंत कितलेशेच बदल जावन तातूंत भर पडिल्ल्याचें जाणवता.

वयर दिल्ल्या भरत नांवाच्या राजांभायर ह्या नांवाचे आनिकूय जायते राजा आनी ऋषीपूत जावन गेल्ल्याचे उल्लेख मेळटात. ऋग्वेदांत भरत हें नांव अग्निदेवाकूय दिलां.

- कों. वि. सं. मं.

भरतकाम : कसल्याय प्रकारच्या लुगटाचेर सुती, रस्मी, लोकरी, जरी वा प्लास्टीक हांचे सारक्या तरेकवार आनी विविध रंगांच्या धाग्यांनी तरेतरेचे पोंत घालून, सुयेच्या वा मशिनाच्या आदारान तयार केल्ली कलात्मक कलाकृती म्हळ्यार भरतकाम.

इतिहास : पुर्विल्ल्या काळार वल्कलाचेर तणान वा कातडी धाग्यान लांकडी सूय वापरून जोड काम करताले. रशियेंत खूब पुर्विल्ल्या काळारसावन धातूचे धागे लांकडी सुयेन वापरून वा रेनडियर ह्या जनावराचे कातीचेर ताच्या केंसांच्या धाग्यांचो वापर करून जोडकाम करताले. हे कलेचो उगम निश्चीत केन्ना जालो ताची म्हायती मेळना. पूण ही कला सुरवेक भारत आनी उपरांत हेर देशांनी उदयाक आयली अशें मानतात. भरतकामांतलें 'भरत' हें उतर 'भृ' ह्या मूळ संस्कृत धातूपसून तयार जालां. 'भृ' म्हळ्यार भरप वा पुराय करप असो अर्थ जाता. वैदिक काळारसावन ऋग्वेदांत कशिदाकाम केल्ल्या वस्त्राक 'पेशस' हें उतर वापरलां. तशेंच, कशिदा काडपी बायलेचो पेशसकारी ह्या नांवान उल्लेख केल्लो मेळटा. सादारण १०००वर्सां क्रिस्ताआदल्या काळांत भरतमुनीन अस्तित्वांत आशिल्ल्या कलांचें संकलन करतना चवसठ कलांचे यादींत भरतकलेचो उल्लेख केल्लो आसा. मोहेंजोदडो आनी हडप्पाच्या उत्खननांत भरतकलेचे नमुने मेळ्ळ्यात. कालिदास, बाणभट्ट, भारवि ह्या कवींच्या संस्कृत साहित्यांतूय भरतकलेचो उल्लेख मेळटा. इ. स. आदीं चवथ्या शतमानांत चंद्रगुप्त मौर्याच्या काळांत आयिल्लो ग्रीसी तत्त्वगिन्यानी मॅगास्थेनीस हाणें भरतकला केल्ल्या लुगटाचें वर्णन आपल्या लिखाणांत केल्लें. अजंठाच्या चित्रांनी जायत्या जाणांनी भरतकाम केल्लीं वस्त्रां पळोवंक मेळटात. उपरांतच्या काळांत भारताचो परक्या देशांकडेन संबंद आयलो. पुर्तुगाल, इंग्लंड, फ्रांस, स्पेन, जर्मनी ह्या देशांकडेन वेपार वाडटकच तांचेय कलाकुसरीचो परिणाम भारतीय भरतकामाचेर आनी शिवणकलेचेर दिश्टी पडपाक लागलो.

बायलांचे जिणेंत भरतकलेक तेचपरी शिवणकलेक एक आगळीच सुवात आसा. बायलांचे कपडे दुरुस्त करपापसून ते घराची सोबाय

वाडोवपाखातीर भरतकामाकडेन परतो परतो संबंद येता. उपजिविकेचें एक साधन म्हणून वा एक छंद म्हणूनय कांय बायलो भरतकलेवटेन आकर्शीत जातात. आर्विल्ले जिणेंत हे कलेक खुबूच म्हत्व आसा. उशाप्रोंजी, बसकेवयलीं अभ्रं, साडयो, पड्डे, च्या प्राच्छदनां (टि कोझी), ल्हान भुरग्यांचीं आंगलीं, चादर आदी नित्याचे जिणेंत उपेगी पडपी वस्तू सोबोवपा खातीर हे कलेक खुबूच म्हत्व दिवप जाता. काश्मीर तशेंच भारतांतल्या हेर कांय वाठारांनी उपजिविकेचें साधन म्हणून बायलांवांगडा दादलेय भरतकाम करतात.

इजिप्त, ग्रीस, इटली, फ्रांस, नॉर्वे, रशिया, अमेरिका ह्या देशांतले लोक आपआपले आवडीप्रमाण आनी परंपरेप्रमाण वेगवेगळ्या टांक्यांचो वापर करून भरतकाम करतात. तशेंच आशियांत तुर्कस्थान, पाकिस्तान, चीन, जपान, कोरिया, अरबस्थान आदी देशांनी वेगवेगळ्या टांक्यांचो वापर करून जायते तरेचें भरतकाम करतात. सोबीत ठिगळकाम, गांठणकाम, भूमितीक भरतकाम, मोनजात, मनीस हांचे आकृती बंदद ह्यो सगळ्यो पुर्विल्ल्यो आशियाई भरतकला. फुली टांको, चिनी टांको (पॅकिनीज स्टीच) हांची चीन ही जननी मानतात. हाचे वयल्यान अशें दिसता, आशियाई भरतकलेचो प्रसार युरोप, अमेरिका आनी हेर खंडांनी जालो आनी आतां ही कला संवसारभर पातळ्ळ्या. भारतांत कर्नाटक,

महाराष्ट्र, काश्मीर, पंजाब, चंबा, गुजरात, कच्छ, काठेवाड, उत्तर प्रदेश, बंगाल, अस्तंत बंगाल, गोंय, हैदराबाद, चेन्नई, बंगलोर, आदी वाठारांनी भरतकलेचीं केंद्रां आसात. त्या त्या वाठारांतलें भरतकाम विशिश्ट नांवान वळखतात. देखीकः काश्मिराचो-कशिदा, कर्नाटक-कसूती, सौराष्ट्र, गुजरात-हारशाकाम, लखनौ-चिकनकारी, पंजाब- फुलकारी, बंगाल-कथा, बिहार-चादवा, गोंय-कपयाळीं, हेभायर कांय खाशेले टांके ज्या ज्या वाठारांत तयार जाल्यात तांकां त्या त्या वाठारावयल्यान नांवां पडल्यांत. देखीक-बंगाली टांको, काश्मिरी टांको, कच्छी टांको आदी.

भरतकाम करपाखातीर सूय, सूत, तरेकवार इस्किनी, ट्रेसिंग पेपर, कार्बन पेपर, कातर, पेन्सिल आदी साहित्यावांगडा जाय जाय ते तरेचें भरतकाम करपाखातीर ते ते तरेचें साहित्य लागता. देखीक, मणीकाम करपाचें आसल्यार मणी वा हारशे काम करपा आसल्यार हारशाची गरज आसता. भरतकाम करपाखातीर जी फाटभूंय वा कपडे वापरतात ते योग्य तरेन वेंचून तांचेर चित्रां (डिझायन्स) काडून उपरांत भरतकाम करचें पडटा. भरतकलेंत रंगसंगतीक खुबूच म्हत्व आसता. एकरंगी, दुरंगी, जायते रंगी, सजातीय आनी विजातीय अशे रंगसंगतीचे प्रकार आसात. कपड्याचे फांटभुंयेचेर जो रंग आसता त्याच रंगाच्या धाग्यान जें भरतकाम करतात तें एकरंगी, दुरंगी रंगसंगतींत काळो-

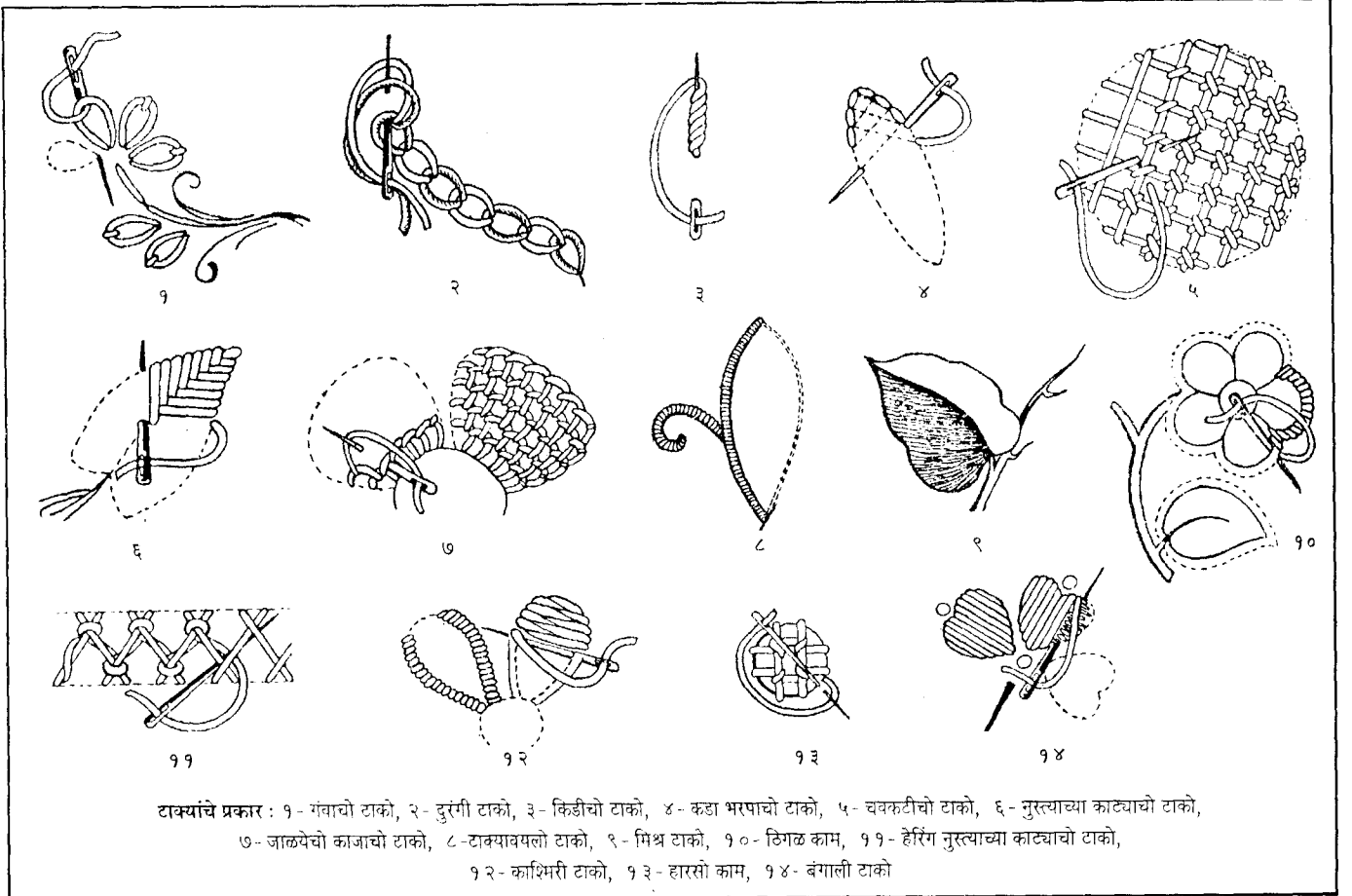

हळदुवो, तांबडो-धवो अशा खंयच्याय दोन रंगांची जोडी वापरतात. कांय वेळार गाड रंगाचें प्रमाण चड वापरून उपरांत लेव रंग वापरून डिझायनाचो तोल सांबाळटात. सजातीय रंगसंगती एकाच वर्गांतले म्हळ्यार सगळेच गाड वा सगळेच लेव रंग वापरून वेगवेगळ्या छटांचो वापर करतात. विजातीय रंगसंगतींत परस्परविरोधी रंग वापरतात. देखीक- एक गाड रंग आसल्यार दुसरो लेव रंग वापरून भरतकाम करतात.

भरतकाम करपाखातीर वेगवेगळ्या टांक्यांचो उपेग करतात. हे टांके अशे आसात- १) भायली कडा भरपाचो टांको (आऊट लायन स्टिचीस ग्रुप), २) सपाट टांको (प्लॉट स्टिचीस), ३) चवकट वा धागे मेजून भरपाचो टांको (काऊण्टेड थ्रॅड स्टिचीस), ४) गंवांचो टांको (चेन स्टिचीस), ५) गांठीचो टांको (नोटेड स्टिचीस), ६) बांदणीचे भरीव टांके (कौचिंग अॅण्ड फिलींग ग्रुप), ७) लहर टांको (व्हेविंग अॅण्ड फिलींग ग्रुप), ८) बंगाली टांको (सॅटीन स्टिच), ९) पानांचो टांको (लिफ स्टिच), १०) काजां टांको (बटनहोल स्टिच), ११) कांबळ टांको (ब्लॅकेट स्टिच), १२) जोड टांको (इन्सर्शन स्टिच), १३) समिश्र टांको (कम्पोझिट स्टिच), १४) कपड्याचे धागे ओडून केल्ले टांके (ड्रॉन थ्रॅड स्टिच), १५) हार्डेजर टांको (हार्डेजर एम्ब्रॉयडरी स्टिच), १६) होलबेयन टांको (होलबेयन स्टिच), १७) कॅनवास चौकट टांको (कॅनवास वा निडल पोईंट स्टिच), १८) फुलींचो टांको (क्रॉस स्टिच).

भरतकामाचे प्रकार : भरतकामाचे तीन प्रकार जातात. १) हस्त भरतकला २) यांत्रिक भरतकला ३) सोबीत भरतकला.

१) **हस्त भरतकला** (हॅण्ड एम्ब्रॉयडरी) : सुयो आनी लुगत हांचो वापर करून वेगवेगळ्या टांक्यांच्या आदारान हातान भरतकाम करतात.

२) **यांत्रिक भरतकला** (मशीन एम्ब्रॉयडरी) : हें भरतकाम माक्याच्या आदारान करतात. हातूंत वेळ थोडो लागता आनी काम बेगीन जाता.

३) **सोबीत भरतकला** (डेकोरेटिव्ह एम्ब्रॉयडरी वा फॅन्सी वर्क) : हातूंत गरजेप्रमाण वेगवेगळ्या प्रकारांच्यो सुयो वेगवेगळ्या रंगांचे वा प्रकारांचे धागे वा लोकर वापरून भरतकाम वा विणकाम करतात. हातूंत विणकाम (निटींग), क्रोशेवर्क, टॅटिंग वर्क (शटल वर्क), खेळणीं, बोटवे, कारपेट काम (रंगकाम), मॅक्रोम वर्क (गोफ काम) तशेंच झीग, मणी, मोतीं, चमक्यो हांचो उपेग करून सोबीत भरतकाम करतात.

भरतकामांत मुखेल ७५ टांके आसून उपरांत एका टांक्यातल्यान हेर टांक्यांची निर्मिती जावन ह्या टांक्यांची संख्या वाडत गेली. सद्या सुमार ३०० मेरेन टांक्याचे प्रकार मेळटात. हातूंतल्या कांय टांक्यांच्या आदारान भरतकामाचे प्रकार करतात. ते अशे : १) ड्रॉन थ्रॅड वर्क : सुतां काडून आनी बांदून केल्लें काम, २) कट वर्क (काप काम), ३) थिगळ काम (आप्लिके वर्क), ४) आसीझी भरतकाम, ५) नॅटवर्क (जाळी

कापकाम), ६) शॅडो वर्क (छाया भरतकाम), ७) पॅडींग वर्क (फुगीर भरतकाम), ८) कुवेल एम्ब्रॉयडरी (मिश्र जाळीकाम), ९) आप्लिके ऑन नॅटवर्क (थिगळ जाळीकाम), १०) जॉकोबीयन भरतकाम, ११) स्पॅनीश ब्लॅक वर्क (काळें काम), १२) स्मोकिंग वर्क (चुणी काम), १३) हार्डेजर वर्क, १४) क्रॉस वा इटालियन क्रॉस वर्क, १५) हॉलबिन वर्क (बादला), १६) अरिवर्क (जरी काम), १७) हॉलबिन वर्क (कुस्कर, आमोर कशिदा), १८) बीड वर्क (मणी काम), १९) झीग वर्क (झीग काम), २०) पंच वर्क (पंच काम), २१) कच्छी वर्क (कच्छी काम), २२) रिचेलू वर्क, २३) आटलेट वर्क (दोळ्यांचें काम), २४) अब्ला वर्क (हारशे काम), २५) तिकली वर्क (तिकली काम).

- सौ. महानंदा आळवे

भरतनाट्यम् : एक अभिजात भारतीय नाचाचो प्रकार. ताच्या नांवावयल्यानूच भरताच्या नाट्यशास्त्राकडेन संबंद आशिल्ल्याचें स्पश्ट जाता. भरतनाट्यम् ही एक समिश्र कला. तिचेभितर काव्य, नाट्य, संगीत, ताल आनी लय ह्या सगळ्यांचो आस्पाव जाता. नर्तिकेच्या हातापांयांची हालचाल, संकेतिक वा सादृश्यदर्शक हाताच्यो मुद्रा, ताल, लय आनी काव्य हीं सगळीं भरतनाट्यमाचीं भाव उक्तावपाचीं साधनां. ह्या सगळ्या आंगांतल्यान खंयचो तरी दिव्य असो संदेश प्रेक्षकांमेरेन पावोवप आनी प्रेक्षकांक तांचे वास्तव अवस्थेंतल्यान तितल्या काळामेरेन तरी वयल्या पांवड्याचेर व्हरप असो ह्या नाचाचो हेत आसता. नाचांतले कथाप्रसंग रामायण, महाभारत, पुराणां आनी महाकाव्यां हातूंतल्यान घेतिल्ले आसतात. त्या त्या प्रसंगांतले ते ते व्यक्तीचें अनुकरण कलाकार करीत आसता. भरतनाट्यमाची साधना हो एक योग अशें म्हण्टात. ह्या नाचांत मुद्रा आनी दोळ्यांनी उलोवपाचें आसता. तेखातीर साधकाक कांय नेम आनी पथ्यां पाळचीं पडटात. पुराणांत आनी आगमांत (शास्त्र) शिव हो जसो नर्तक तशेंच तो योगीय आसा. नटराज ही ताची नृत्यकलेंतली उपाधी.

भरतनाट्यम् ही कला दोन हजार वर्सासावन प्रचलीत आसा. भरतनाट्यम् ही शैली मूळ तमीळनाडूंतल्या तंजावर जिल्ह्याची म्हणून नामना आसा. हो नाच चड करून बायलोच करतात. इ.स. दुसऱ्या-तिसऱ्या शेंकड्यांतल्या 'शिलप्पधिकारम्' ह्या तमीळ ग्रंथांत ह्या नाचाचो उल्लेख मेळटा. तंजावरच्या चोल राजांचे कारकिर्दींत ह्या नाचाची पद्दत आशिल्ली. तांचेउपरांत नायक राजे हांणी ह्या नाचाक खूब उर्बा दिली. १८व्या शेंकड्यांत तंजावराक प्रतापसिंह आनी ताचे उपरांत तुळजाजी हांच्या काळांत हे कलेची खूब उदरगत जाली. तांच्या दरबारांतले राजकवी महादेव अण्णावी हो नाट्यशास्त्रांतलो विद्वान आनी सुब्बराय हेड उत्तम नर्तक म्हणून गाजले. सुब्बरायाचे चार पूत चिन्नय्या, पोन्नय्या, वडिवेलू आनी शिवनंदम ह्या पिळ्ळे भावांचो 'अरंगेट्टम' (पयलो रंगमाचयेर प्रवेश),

दुसरो सरफोजी महाराज (कार. १७९८-१८३२) हाच्या दरबारांत १८२५ वर्सा जालो. ह्या चारूय भावांक आयच्या परंपरागत भरतनाट्यम् पद्दतीचे आद्य प्रवर्तक मानतात. ह्या चारूय भावांनी तेलुगूंत कांय तमीळ भाशेंत रचिल्ले नाचाचे प्रकार परंपरागत नृत्यपद्दत म्हणून रूढ जाल्यात. हेच सद्याच्या भरतनाट्यमाचे प्रकार आसात.



सुरवेक ह्या नृत्यप्रकाराक 'कूचू', 'आट्टम' अशीं नांवां आशिल्लीं. उपरांत देवदासींनी ह्या नृत्याची जतनाय घेवन जोपासना केली. तेखातीर ताका 'दासीआट्टम' ह्या नांवान वळखूंक लागले आसुंये. पूण दुसरो सरफोजी भोंसले हाणें आपले सदरेंत वा दरबारांत हो नाच करपाची परंपरा चालीक लावन ह्या नाचाक प्रतिश्ठा मेळोवन दिली. तेन्नासावन ह्या नाचाक 'सदरआट्टम' म्हळ्यार दरबारी नाच ही मानाची सुवात फावो जाली. तेलुगू साहित्यांत नृत्यनाट्याचो 'भरतशास्त्र' असो उल्लेख मेळटा. भाव, राग आनी ताल हांचो जाणकार तो भरत अशें भरतशास्त्रांत मानिल्ल्यान सदरआट्टम नाचाकूच उपरांत भरतनाट्यम् म्हणूंक लागले.

ह्या नाचाच्या अध्यापनाची सुरवात बऱ्या म्हूर्ताचेर विधीयुक्त पुजेन करतात. सुरवेक शिकयतात त्या पदाघातांक 'अडवू' अशें म्हण्टात.

अडवू म्हळ्यार नाचपाची सुरवेची हालचाल. ह्या पांयांचे हालचालीक तमीळ-तेलुगू भाशेंत अडू वा अडवू अशें म्हण्टात. ह्या अडवूंचे खाशेले पगंड आसात ते अशे-

१) तट्टु अडवू: पांय मारपाचे प्रकार - ७, २) नट्टु अडवू: पांय रोमपाचे प्रकार - ९

३) ता तै तै ता अडवू वा चतुरश्र हस्त अडवू - ४, ४) वर्धमान हस्त वा शिखर हस्त अडवू - ४, ५) तत् तै ता अडवू - ११, ६) तट्टु मेट्टु अडवू - ५, ७) कुदित्तु मेट्टु अडवू - १, ८) चक्राधार अडवू वा सरणचारि अडवू - ५, ९) पेरिय अडवू - ५, १०) जाति अडवू - हे तिश्र जातीप्रमाण ३ मात्रांनी शिकयतात. तातूंत एक पदन्यास आशिल्ले २ प्रकार, दोन पदन्यासांचे ७ प्रकार आनी तीन पदन्यासांचे ६ प्रकार आसतात, ११) मंडि अडवू - ४, १२) गरूड स्थान अडवू - ४, १३) गिण तोम् अडवू - ५, १४) तरि किट तोम् अडवू - ५

गिण तोम् अडवू आनी तरि किट तोम् अडवू हे दोनूय प्रकार हे 'मुत्ताईपु' वा तिहाईचे प्रकार बोल समेचेर हाडपाखातीर वापरतात. तशेंच 'नडै अडवू' म्हळ्यार चलपाचे प्रकार आनी 'मेय अडवू' म्हळ्यार आंग हालोवन करपाचे प्रकार वेगळे शिकयतात. वेगवेगळ्या गुरुंच्या संप्रदायाप्रमाण अडवूंची संख्या चड-उणी आसता. हे अडवू शिकपाक उणोच दोन वर्सांचो काळ लागता. अडवूंत वापरतात ते हस्त, पाद, स्थान, मंडल त्या त्या क्रमान थंय थंय शिकयतात. असंयुक्त हस्त ३२ आसात, संयुक्त हस्त २३ आसात, पादभेद ६ आसात, स्थानां ६ आसात आनी मंडलां १० आसात. भरतनाट्यमांत नृत्य करतना जी मुळची नाचाची अवस्था आसता, तिका तमिळींत आरै मंडी वा आयत मंडलम् अशें म्हण्टात. हाकाच चतुरश्र स्थान अशेंय म्हण्टात. अडवू शिकतकच पयलीं 'अलारिपु', 'जातिस्वरम्' असले सोंपे नृत्यप्रकार शिकयतात. उपरांत 'शब्दम्', 'वर्णम्', 'पव' 'जावळि', 'तिल्लाना', 'श्लोक' हे प्रकार शिकयतात. हे सगळे प्रकार त्या प्रकारांक अनुरूप अशा गीत-गायना सयत करतात. तांची थोडे भितर म्हायती अशी -

१) स्तुती : स्तुती म्हळ्यार ईशस्तवन. नाचाचो प्रयोग यशस्वी जावपाखातीर पड्डो उगडचे पयलीं गणपती, सरस्वती, लक्ष्मी, नटराज ह्या इश्टदेवतांची तुस्त करतात.

२) अलारिपु : हो भरतनाट्यमांतलो पयलो प्रकार. पुर्विल्ल्या ग्रंथांनी हाचो 'पुष्पांजलि' असो उल्लेख मेळटा. पुष्पांजलि म्हळ्यार फुलांचो पोसो. नर्तकी रंगमाचयेर येतकच थंय आशिल्ल्या सगळ्या देवतांक पुष्पांजलि ओंपपाचो हो प्रकार. कमळ जेप्रमाण ल्हव ल्हव पाकळे-पाकळेन फुलता तेचप्रमाण ही नर्तकी आपले दोळे, मान, भुंवयो, खांदे हांच्या नाजूक हालचालींनी सुरवात करता. ह्या हालचालींनी एके तरेचो व्यायाम जाल्ल्यान नाचाच्यो फुडल्यो हालचाली चपळयेन करूंक मेळटात. ह्या प्रकारचो दुसरो हेत असो, नर्तकी आपल्या

माथ्याचेर तोंडासामकार आनी हड्ड्याचेर अंजली हस्त दवरून विघ्नहर्ता, रंगदेवता, गुरु आनी विद्वानांक नमस्कार करता आनी फुडली कार्यावळ यशस्वी जावपाखातीर आशिर्वाद मागता. तत्, तै, तैयुम्, ताम् ह्या ॐकार वाचक बोलांची ही रचना आसता. हे बोल रागदारींत म्हळ्यार पुर्विल्ल्या शास्त्रीय ग्रंथाप्रमाण 'नटै' वा नाट रागांत गायतात. अलारिपू चतुश्रादी विंगड विंगड जातींनी करतात.

- ३) जतिस्वरम् : हो भरतनाट्यमांतलो दुसरो प्रकार. जति म्हळ्यार बोल आनी स्वरम् म्हळ्यार स्वर. कठीण अशा ह्या नृत्यप्रकारांत मान, हात आनी पांय हांच्यो तालबद्ध हालचाली आसतात. राग, स्वर आनी ताल हांच्या संयोगान हो प्रकार आकर्शक करपाचो आसता. हो शुध्द नाच आशिल्ल्यान नृत्य ह्या प्रकारांत मोडटा. हें नृत्य चालू आसतना वाद्यांचेर खंयच्याय तरी रागाची धून वाजयतात.
- ४) शब्दम् : देवादिकांच्या नाट्यपूर्ण कथाप्रसंगांचेर आदारीत काव्य म्हळ्यार शब्दम्. संस्कृतांत हाका यशोगीती अशें म्हण्टात. ह्या गितांत देवाची वा कोणाय नायकाची तोखणाय आसता. 'सालमुरे' म्हळ्यार तुमकां नमस्कार करतां ह्या उतरान ह्या गिताचो शेवट जाता. ह्या नृत्यांत मुद्रांचो उपेग करतात. भाव आनी मुद्रा हांच्या आदारान हातूंत गिताचो अर्थ उक्तायतात. कवनाक सोवसारके आडाव नाचपाची हातूंत वेवजण आसता.
- ५) वर्णम् : वर्णम् म्हळ्यार भरतनाट्यमाचो माभोच. हाका 'पदवर्ण' वा 'चौकवर्ण' अशीय नावा आसात. ही नृत्यप्रकार सामको घुस्पागोंदळाचो आनी कठीण आसता. नृत्य, संगीत आनी अभिनय हांचो कलापूर्ण संयोग म्हळ्यार वर्णम्. नर्तकाचें बुध्दिकौशल्य आनी अभिनयकौशल्य हातूंत चड दिश्टी पडटा. हातूंत मध्य पद्याचो अर्थ जस-जसो बदलता, तसो अभिनयूय बदलता. हस्तमुद्रांनी कवनाचो अर्थ आनी मुखरागान हातूंतल्या अंतर्भावनेच्यो विंगड विंगड छटा दाखोवपाच्यो आसतात. राग, ताल आनी भाव हांचो त्रिवेणी संगम सादून अभिनयाची वेगवेगळीं आंगां दाखोवपाचीं आशिल्ल्यान हो नाच पुराय जावपाक एक वर तरी लागता. विलंबित, मध्य आनी द्रुत अशो तिनूय लयी ह्या नृत्याखातीर वापरतात.
- ६) पदम् : वर्णमांतल्या हालचालींक लागून नर्तकी थकता, तेखातीर तिका सुशेगाची गरज आसता. देखून पदम् हो वेगळे पद्दतीचो नाच करतात. हातूंत मुद्रा-अभिनयाचेर भर दिवन सवकासायेन नाचतात. पदम् म्हळ्यार प्रेमगीत. तातूंत पल्लवी, अनुपल्लवी आनी चरण असो क्रम आसता. देव, राजा हांचेर हीं पदां रचिल्लीं आसतात. हातूंतलीं चडशीं पदां तिश्र-त्रिपुट तालांत गायतात. 'मिश्रम्', 'मिश्र चापु' वा फकत 'चापु' हीं सगळीं तिश्र जाति-त्रिपुट

तालाचीं नांवां आसात. हीं पदां विलंबित लयेंत गावपाची चाल आसा.

- ८) जावळि : हो चड करून मध्य लयींत उडटे चालींत गावपाचो प्रकार. हातूंतलें साहित्य शृंगारस प्रधान आसता. नायिका वा तिची इश्टीण जावळितल्यान आपले भावविकार उक्तायता. हातूंतल्या शृंगारभावाचें स्वरूप एकेकदां सादें-सोंपें, लौकिक आनी कांय फावटीं उत्तान आसता. हांची पल्लवी, अनुपल्लवी आनी चरण अशी रचना आसता. केन्नाकेन्नाय एकापरस चड लेगीत चरण आसतात.
- ९) तिल्लाना : तिल्लाना म्हळ्यार हिंदुस्थानी संगितांतलो तराणा. हातूंत 'तिल्लाना', 'दिरना', 'तोम् दिरना', 'तननम्' असल्या प्रकारांचे बोल एकठांय करून तांची रागांत आनी तालांत बसका केल्ली आसता. हातूंत गती, जोश आनी वेगवेगळे पदाघात आसतात. तातूंतले स्वर, लय आनी बोल खाशेलें वातावरण तयार करतात. हातूंत लयकारीक चड म्हत्व आसून नर्तिकेच्या आंगाचें वेगवेगळ्या कोनशांनी आनी शरिरावस्थांतल्यान दर्शन घडयता. संगीत हो ह्या कार्यक्रमांचो आत्मो आसता.
- १०) विरुत्तम चूर्णिका आनी श्लोकम् : हे तिनूय प्रकार एकामेकांक सामके लागीं आसून ते तमीळ तेलुगू आनी संस्कृत भाशांतल्यान सादर करतात.
- ११) कौतुकम् : पयलींच्या काळांत हो प्रकार फकत देवळांनीच पळोवपाक मेळटालो, पूण हालीं हो प्रकार रंगमाचयेर अलारिपू पयलीं करतात. पुर्विल्ल्या ग्रंथांनी हाचो उल्लेख 'कौत', 'कउत्त' असो मेळटा. हातूंतल्या बोलांचेर योग्य तें नृत्य आनी साहित्याचेर अभिनय करतात.
- १२) मंगळम् : प्रयोगाच्या शेवटाक गावपाचो हो प्रकार. हाचेर नाच करिनात, पूण नर्तकी फकत पदाघात करता. प्रयोगांत जाल्ल्या गीत, वाद्य, नृत्य हातूंतल्या चुकांविशीं देवाकडेन चूक मागप, हो ह्या मंगळम् प्रकाराचो मुखेल हेत आसता. मंगळम् म्हळ्यार 'सगळें मंगळ जावं, बरें जावं' अशी देवाक केल्ली प्रार्थना. होच प्रयोगाचो शेवट आसता.

भेस : पयलींच्या काळांत भरतनाट्यम् नाचाखातीर नर्तकी सदळसो चुडीदार आनी पायजमो वापरताली. ताचेर ऑरगेंडी कपड्याची णव वारी धवीफुल्ल साडी धोंपरासकयल मेरेन न्हेंसून दाव्या खांदावयल्यान पदर घेवन तो उजवे कुशीकडल्यान फुडें हाडून दावे वटेन कमराक खोयतालीं. हे साडयेक पाव इंच रुंदायेची भांगरा कोराची जर आसताली. देखून हे साडयेक 'तूया सेलै' अशें म्हण्टाले. तिचेर कमराक 'माजा' चो कमरपटो आनी वयर रंगीत ब्लाउज घालून सगळे अलंकार घालतालीं. पूण हालीं ह्या भेसांत खूब सुटसुटीतपण आयलां. चलयांक णव वारी साडी न्हेसपाक जड जाता म्हणून, तशेच तरेचो भेस शिंवून तयार

करतात. हो भेस शालवाचो शिंवतात. पूण हो भेस कास घालून न्हेशिल्ल्या पितांबराभाशेन आसून ताका दोनूय वटांनी शिंवल्लो धोंपरामेरेन पावपी पंखो आसता. ताचेर कमराक गुठलायल्लो त्याच कपड्याचो शेलो आसता आनी त्या शेल्याकूय बोंबले सकयल येता असो एक ल्हानसो पंखो आसता. हेर अलंकार मात परंपरीक पद्दतीप्रमाण आसतात. म्हळ्यार गळ्यांत गळोभर माळो, हातभर कांकणां, कपलार भांगतिळो, बाजूबंद, नाकांत तशेंच नाकाचे मदीं लांबतो 'बुलाक' नांवाचो अलंकार आनी पांयांत भरपूर घुंगूर बांदतात.

पयलींच्या काळांत हो नाच चडसो देवळांनी तशेंच लग्नासारकिल्या मंगल सुवाळ्यांनी करप जातालो. पूण उपरांत तो राजदरबारांत आनी हालीं वेवसायीक रंगमाचयेर तशेंच हेर संस्कृतीक कार्यावळींनी पळोवंक मेळटा.

भरतनाट्यमाच्या प्रयोगांत मृदंग, वीणा, वायोलिन, मुरली, झांज, चिपळ्यो अशा वाद्यांची साथ आसता. तिस्र, चतुरस्र, मिश्र आनी आदिताल हे ताचे मुखेल ताल आसतात. रंगमाचयेचे उजवे वटेन हीं सगळीं वाद्यां आनी वादक आसतात. लोक बसतात त्या आसनांकडल्यान पयलीं मृदंगवादक, उपरांत घटम् वाद्य आसल्यार तें वाजोवपी ताचे दावे वटेन फाटल्यान, ताचे उपरांत मुखेल गायक नट्टुवनार हो 'ताळम' वाजयत पुराय प्रयोगाचीं सुत्रां सांबाळटा, ताचे फाटल्यान उजवे वटेन 'मोरसिंग' नांवाचें वाद्य दांत-ओठांचे मदीं धरून उस्वासाच्या आदारान तोंडान दाजोवपी वादक आसता. नट्टुवनारा फाटल्यान दावे वटेन तंबोरो वाजोवपी आसता. नट्टुवनाराच्या फाटल्यान सहाय्यक गायक वा गायिका बसता. उपरांत वीणा वा वायोलिन वाजोवपी वादक आसता. वेणुवादक आसल्यार तो दोनूय गायकांच्या फाटल्यान आसता. भरतनाट्यमांत दाक्षिणात्य संगीत पद्दत वापरतात.

भरतनाट्यमांतले भाव हे अभिनयान उकतायतात. आंगिक, वाचिक, सात्त्विक आनी आहार्य अशे अभिनयाचे चार प्रकार आसात. तशेंच भरतनाट्यमांत मुखेलपणान तीन प्रवाह एकठांय जाल्यात. १) नट्टुवा मेळ्याचें सदिर नाट्य. देवदासींचें नृत्य म्हण्टात ते हेंच. २) तंजावरच्या भागवत संप्रदायाक अणसरून करतात तें भागवतमेळा हें नृत्यप्रधान नाट्य आनी ३) कुरवंजी नांवाचें गांवगिरे नाट्य. ह्या तिनूय प्रवाहांचें सुसंवादी मिश्रण म्हळ्यारूच भरतनाट्यम् अशें शास्त्राचे जाणकार म्हण्टात.

मीनाक्षीसुंदरम् पिळ्ळै, मुत्तुकुमार पिळ्ळै, चोकलिंगम् पिळ्ळै, चंद्रशेखर पिळ्ळै, रामय्या पिळ्ळै, किट्टपा पिळ्ळै हे भरतनाट्यमांतले नामनेचे परंपरागत नृत्यगुरू. गौरी अम्माळ, बालासरस्वती, रुक्मिणीदेवी अँडेल, कलानिधी नारायणन्, मृणालिनी साराभाय ह्यो नामनेच्यो नर्तकी आनी रामगोपाल हो नामनेचो नर्तक.

यामिनी कृष्णमुर्ती आनी पद्मा सुब्रह्मण्यम ह्यो हालींच्यो नामनेच्यो नर्तकी. तशेंच कमला, इंद्राणी रेहमान, सोनल मानसिंग, वैजयंतीमाला, हेमा मालिनी ह्यो नामनेच्यो नर्तकी. मुंबयचो नामनेचो नृत्यगुरू पार्वतीकुमार हाणें तंजावरच्या मराठी राजांनी भरतनाट्यमाखातीर बरयल्ल्या मराठी रचनांचेर संशोधन केलें. ताचीच शिश्य आनी नामनेची महाराष्ट्रीय नर्तकी सुचेता भिडे चापेकर हिणें संशोधन फुडें चालू दवरलां.

हे कलेची उदरगत करपापासत कांय कलासंस्था वावर करतात. भरतनाट्यमाचें पद्दतशीर पदवीशिक्षण दिवपी 'कलाक्षेत्र' ही नामनेची संस्था चेन्नईंत आसा. एगमोर हांगाचे 'इंडियन इन्स्टिट्यूट ऑफ फाइन आर्ट्स' हे संस्थेचोय उल्लेख करपाक जाय. बडोदेच्या विद्यापिठा भाशेनूच हालींच्या काळांत मुंबय विद्यापिठानूय भरतनाट्यम नाचाक उच्च आनी अत्युच्च पदवेखातीर मुखेल विशय म्हणून मान्यता दिल्या.

- कों. वि. सं. मं.

पूरक नोंद : नाच.

भरतवाक्य : नाटक सोंपतकच नाटकांतल्या सगळ्या कलाकारांनी म्हणपाचें एक मंगल वचन. संस्कृत नाटकाच्या निमाणें, नटांच्या तोंडांत जें एक आशीर्वचन नाटककारान घालां ताका 'भरतवाक्य' अशी संज्ञा आसा. भरताच्या नाट्यशास्त्रांत वा फुडल्या शास्त्रग्रंथांत ही संज्ञा ना. भासाच्या नाटकापसून फुडें सगळ्या संस्कृत नाटकांनी नाट्यप्रयोगाचो शेवट भरतवाक्याच्या गेय श्लोकान जाल्लो दिसता.

भरत म्हळ्यार नट. भरतवाक्य हाचो एक अर्थ भरतांचें, म्हळ्यार नटांचें वाक्य असो जाता. एकदां नाटकाक सुरवात जाली म्हण्टकच नटांक आपले भुमिकेचीच वाक्यां उलोवपाचीं आसतात. आपणाचें कांयच उलोवपाक मेळना. तेखातीर, नाटकाचे निमाणें त्या सगळ्यांच्या तोंडांत भरतवाक्य घालें, अशें राघवभट्टान आपले शाकुंतले वयले टिकेंत म्हळां. सामान्यपणान नाटकाचो नायक हें भरतवाक्य म्हण्टा. नाटक सोंपतकच सगळे नट रंगमाचयेर येवन प्रेक्षकांचे उपकार मानपाखातीर एक शुभशंसी प्रार्थना म्हण्टाले. ही प्रार्थना म्हळ्यार भरतवाक्य- 'भरतस्य भरतानां वा वाक्यम्!'

भरत म्हळ्यार नाट्याचो आनी प्रयोगशास्त्राचो प्रणेतो भरतमुनी, असो भरतवाक्याचो दुसरो अर्थ करतात. ह्या अर्थान, नटांनी भरतमुनीक ओपिल्लीं आर्गां असो जाता.

भरताच्या मूळ पूर्वंगांतलें नांदीचें स्वरूप संमिश्र आशिल्लें. म्हळ्यार मंगलारंभ, देवतांची स्तुती आनी आशीर्वचन हांचे जोडयेन राजा, राष्ट्र, कवी, प्रेक्षापती आनी प्रेक्षक हांचे उदरगतीची आनी अभिवृद्धीची प्रार्थना लेगीत नांदीश्लोकांत आसताली. पूण उपरांत पूर्वंगाची उत्क्रांती जावन हे नांदीची परंपरा फाटीं पडली. नाटककारांनी आपणेंच प्रस्तावना बरोवपाक

सुरवात केली, तेन्ना नांदीचें स्वरूप बदललें. नांदींत ईशस्तुती, आशिवर्चन इतलेंच उरलें आनी राष्ट्रकल्याणाची भौशिक प्रार्थना प्रयोगाचे निमाणें आयली. ही प्रार्थना आनी प्रार्थनेची मूळ कल्पना भरताची आशिल्ल्यान हे प्रार्थनेक 'भरतवाक्य' अशें म्हणूंक लागले.

भरतवाक्यांत सादारणपणान राजा लोकांची उदरगत वा सामान्य लोकांचें हीत चिंतिल्लें आसता. पावस पडचो, बरी पिकावळ येवंची, गायानी भरपूर दूद दिवंचें, लोकांक सूख मेळचें ह्या अर्थाची प्रार्थना आसता. कालिदासान शाकुंतलाच्या शेवटाक घाल्ल्या भरतवाक्यांत पयलीं राजाचें कर्तव्य सांगून उपरांत आपणाची एक उत्कट इत्सा उक्तायल्या, तें भरतवाक्य अशें आसा-

प्रवर्ततां प्रकृतिहिताय पार्थिवः
सरस्वती श्रुतमहतां महीयसाम्।
ममापि च क्षपयतु नीललोहितः
पुनर्भवं परिगतशक्तिरात्मभूः ॥

अर्थ : राजा प्रजेच्या बऱ्याखातीर यत्न करीत रावू. शास्त्राचो अभ्यास आशिल्लो विद्वान आनी कवी हांचेर सरस्वतीचो वरदहस्त आसूं. जाचें बळगें सगळ्याक प्रगट जालां, अशा शंकरान म्हज्या पुर्नजल्माचो नाश करूं.

भारतीय नाटकांतल्या भरतवाक्याभाशेन युरोपीय आनी इंग्लीश नाटकांनी 'एपिलॉग' म्हळ्यार उपसंहार येता. 'भरतवाक्य' तशेंच 'एपिलॉग' दोनूय नाटकाचे निमाणें येतात. इतलेंच तांचेभितर साम्य आसा. एपिलॉग ह्या ग्रीसी उतराचो मूळ अर्थ जाहीर वक्तृत्वाचो उत्कट बिंदू असो आसा. ह्या एपिलॉगांत कांय वेळार त्या काळचें राजकारण वा समाजवेवस्थेचेर खर टिका आसताली आनी त्या काळचे नामनेचे नट हे भाशण करताले. युरिपिडीझ हाणें ह्या एपिलॉगचो आपल्या नाटकांत सगळ्यांत पयलीं उपेग केलो आनी एलिझाबेथ राणयेच्या काळांत बॅन जॉन्सन ह्या सारक्या नाटककारान एपिलॉग घालून नाटकाचो शेवट करपाची चाल सुरू केली. उपरांत बॅन जॉन्सन हाणें नाटकाचे गुणवत्तेची चर्चा आनी टिकाकारांक जाप अशें एपिलॉगाचें स्वरूप थारायलें. नाट्यवेवसायाकडेन संबंद आशिल्ले नामनेचे लेखक एपिलॉग बरोवन दिताले आनी प्रकाशक तांचेकडल्यान बरोवन घेताले. ही पद्दत १६६० ते १७०० ह्या काळामेरेन चलली आनी उपरांत बंद पडली.

- कों. वि. सं. मं.

पूरक नोंद : नाटक, नांदी.

भरती-सुकती : चंद्र, सूर्य आनी धर्तरेक लागीं आशिल्ले हेर गिरे आनी नखेत्रां हांच्या गुरुत्वाकर्शणाच्या परिणामांक लागून धर्तरेवयल्या खूब व्हड जलसंचयांतलो (दर्यांतलो) उदकाचो थर चडटा-देंवता, हे

प्रक्रियेक भरती-सुकती अशें म्हण्टात. सादारणपणान पुराय धर्तरेचेर दिसाक दोन खेपे भरती आनी दोन खेपे सुकती येता. एक, चंद्राच्या मुखार येवपी धर्तरेच्या भागाचेर आनी दुसरी, चंद्राचे आड वटेन आशिल्ल्या धर्तरेच्या भागाचेर. भरतेउपरांत सुकती आनी सुकते उपरांत परत भरती अशें हें चक्र चालूच आसता. चंद्र सदांच एक दीस ५२ मिनटां उसरें उदेता. हाका लागून सुकते-भरतेचो आवर्तन काळ सादारणपणान २४ वरां ५२ मिनटांचो आसता.

एके भरतेउपरांत दुसरी भरती सादारणपणान १२ वरां २६ मिनटांनी येता. सुकतेकूय होच नेम लागू पडटा. दर दिसा भरतेचे उंचायेत आनी सुकतेचे देंवतेंत फरक जाणवता. उमाशेक वा पुनवेक येवपी भरती ही शुक्ल वा कृष्ण पक्षांतले अश्टमीक येवपी भरतेपरस व्हड आसता. दर्याचे खोलायेप्रमाणूय हो भेद जाणवता. तशेंच जलसंचयाच्या विस्ताराच्या मानाप्रमाण गुरुत्वाकर्शणाच्या परिणामांत फरक दिश्टी पडटात. ह्या कारणांक लागून तळ्यासारकिल्या ल्हान जलसंचयाच्या पांवड्यांत जावपी बदल साप अल्प आसतात आनी तेखातीर ते दिश्टी पडनात.

भरतेचे सादारणपणान तीन प्रकार आसात : अर्दो-दिसाळो, दिसाळो आनी संमिश्र. अर्दो दिसाळो ह्या प्रकारांत दर दिसा दोन खेपे भरती आनी दोन खेपे सुकती येता. ह्यो दोनूय भरत्यो आनी सुकत्यो सादारणपणान सारकेच उंचायेच्यो आसतात. दिसाळ्या प्रकारांत दर दिसा एकूच भरती आनी एकूच सुकती येता. संमिश्र पद्दतिच्या प्रकारांत अर्दो-दिसाळो आनी दिसाळो हे दोनूय प्रकार जाणवतात. हातूंतल्या दोन भरत्यांची उंचाय सारकी आसना.

भरते वेळार उदकाच्या थराची उंचाय आनी सुकते वेळार उदकाच्या थराची उंचाय हातूंतल्या भेदाक 'भरतेची अभिशीम' (Range of tide) अशें म्हण्टात. हातूंत दिसानदीस बदल जायत आसतात. सादारणपणान चंद्रीम उदेता तेन्ना भरती येवपाक सुरवात जाता. सुमार ६ वरांमेरेन भरतेचें उदक चडत रावता. भरती येवन जेन्ना उदक थारता त्या खिणाक 'समा' (Spring tide) अशें म्हण्टात. तशेंच सुकतेचे उण्यांत उणे उंचायेक 'निखार' (heap tide) अशें म्हण्टात. समा आनी निखार हांचेमदलो वेळ सादारणपणान ६ वरां १२ मिनटांचो आसता.

भरती-सुकती हो एक थरावीक काळाउपरांत परत परत घडपी प्रकार आसून, तो चंद्रीम, सूर्य आनी धर्तरेक लागीं आशिल्ले हेर गिरे आनी नखेत्रां, तशेंच उदकाची खोलाय, तापमान आनी घनताय हांचेर आदारिल्लो आसा. पूण हे घडणुके फाटल्यान चंद्रीम होच चड प्रभावी थरता. न्युटन हाच्या गुरुत्वाकर्शणाच्या सिध्दांताप्रमाण धर्तरेच्या दर एका कणाचेर चंद्रिमाचो परिणाम जावन तो कण चंद्रिमाकडेन ओडटा. ह्या सिध्दांताप्रमाण संवसारांतलो दर एक कण दुसऱ्या वस्तूकणाक आपलेकडेन खेंचता. हाची प्रेरणा वस्तुकणांच्या वस्तुमानांच्या गुणाकाराच्या

समप्रमाणांत आनी ताचे मदल्या अंतराच्या वर्गाच्या व्यस्त प्रमाणांत आसता. ही प्रेरणा अंतराच्या वर्गाच्या व्यस्त प्रमाणांत बदलत आशिल्ल्यान, दोनूय वस्तू मदलें अंतर आनी तांचीं वस्तुमानां हांच्यांतले ओडीचेर परिणाम करपाक अंतर खूब म्हत्वाचें आसता. हाका लागून सुर्याची धर्तरेवयली गुरुत्वाकर्शणाची ओड ही चंद्रिमाचे धर्तरेवयले ओडीचे १८० पटींनी चड आसून लेगीत भरती निर्माण करपाची चंद्राची क्षमताय सुर्याचे क्षमतायेपरस २.१७ पटींनी चड आसा. चंद्रिमा मुखार येवपी धर्तरेचो पृष्ठभाग धर्तरेच्या मध्यासावन सुमार ६४०० किमी. पयस आसता. पूण ह्या भागाचें चंद्रमध्यासावन अंतर वयर दिल्ल्या अंतराच्या मानान ६० पट चड आसता. तशेंच धर्तरेचें वस्तुमानूय चंद्र वस्तुमानाच्या ८९ पटींनी चड आसता. हाचो विचार केल्यार चंद्रिमामुखार येवपी धर्तरेच्या पृष्ठभागाचेर धर्तरेची ओड चंद्रिमाचे ओडी परस सुमार तीन लाख पट चड आसता.

हाचेवयल्यान त्या भागाचेर आशिल्लें उदक चंद्रिमाचे ओडीन ओडटा म्हणून भरती येता अशें समजप चुकीचें थरतलें. इतलें उदक आपलेकडेन ओडून घेवपाची क्षमताय चंद्रिमाचे ओडींत ना. पूण भूंयसपाट दिकेक उदकाक प्रेरणा (Force) मेळ्ळ्यार उदक स्थलांतर जावन प्रवाह निर्माण जावंक शकता. धर्तरेच्या सगळ्या भागांर चंद्रिमाची एकसारकी ओड आसना. चंद्रिमा मुखार आशिल्ल्या धर्तरेच्या पृष्ठभागाचेर चंद्रिमाची चड ओड आसता. ताचेपरस उणी ओड चंद्राचे आड वटेनच्या धर्तरेवयल्या पृष्ठभागाचेर आसता. चंद्रिमाचे ओडीचो मान आनी दिका धर्तरेचेर एकसारक्यो आसनात. तांच्यांतल्या ह्या अल्प फरकाक लागून भरती निर्माण जाता. चंद्रिमासावन दोन वस्तू विंगड विंगड अंतराचेर आसत जाल्यार तांचेर निर्माण जावपी प्रवेग लेगीत विंगड विंगड आसतात. हाचो परिणाम म्हळ्यार त्या वस्तूभितर सापेक्ष हालचाली निर्माण जातात. उण्या अंतराचेर आशिल्ली वस्तू चंद्रिमाकडेन चड नेटान ओडपाक लागता. हाका लागून चंद्रिमा मुखार आशिल्ल्या उदकाचेर धर्तरेपरस चड प्रवेग निर्माण जाता आनी चंद्रिमाचे आड वटेन आशिल्ल्या उदकाच्या सापेक्ष धर्तरेचेर चड प्रवेग निर्माण जाता. अशे रितीन प्रवेगांभितर निर्माण जावपी फरकांक लागून चंद्रिमामुखार आशिल्लें उदक चंद्रिमाकडेन धर्तरेपरस चड ओडटा. हाका लागून ते सुवातेर उदक चड भरता. दुसरे वटेन उदकापरस धर्तरी ही चंद्रिमाकडेन चड ओडटा आनी थंय उदक भरता.

चंद्रिमा मुखार जो धर्तरेचो भाग येता थंय आनी आड आशिल्ल्या भागाचेर कांय प्रमाणांत उणी भरती येता. हाका लागून सादारणपणान सगळेकडेन दिसाक दोन खेपे भरती आनी दोन खेपे सुकती येता. सूर्य, चंद्रिमा आनी धर्तरी जेन्ना एके ओळींत येतात तेन्ना अर्दो म्हयनाळो परिणाम जाणवता. तो सुमार $१४ \frac{३}{४}$ दिसांचो आसता. अशावेळार म्हळ्यार पुनवेक वा उमाशेक चंद्रिमा आनी सूर्य हांचीं आकर्शणां एकेच ओळींत येवन हेर दिसांपरस व्हड भरती येता. हाका जोरगत उदक अशें म्हण्टात. शुक्ल आनी कृष्ण अश्टमींक सूर्य आनी चंद्रिमाच्या आकर्शणाच्यो दिको

एकामेकांक काटकोन करतात. हाका लागून सूर्य आनी चंद्रिमाच्यो भरत्यो-सुकत्यो निर्माण करपी प्रेरणांचे परिणाम एकामेकां आड आसतात. जे सुवातेर चंद्रिमाक लागून भरती येता थंय सूर्याक लागून सुकती ओडटा. अशा वेळार भरतेची उंचाय उणी आसता. हे अवतिकायेक 'भांग उदक' म्हण्टात.

भरतेचे वा सुकतेचे उंचायेंत दिसानदीस बदल जायत वतात. चंद्रिमा जेन्ना खगोलीय विषुववृत्ताचेर येता, त्या वेळार येवपी दोनूय भरत्यो सादारणपणान समान उंचायेच्यो आसतात. चंद्रिमाची क्रांती जेन्ना उत्तरेकडेन वा दक्षिणेकडेन वाडत वता, ते प्रमाण दिसाक येवपी दोन भरत्यो वा सुकत्यो असमान उंचायेच्यो जायत वतात. चंद्राची क्रांती चड जाता त्यावेळार भरतेक 'उश्ण कटिबंधीय भरती' अशें म्हण्टात. धर्तरी सुर्याभोंवतणीं घुंवता आसतना सुर्याचे क्रांतिवृत्त बदल जायत आसतात. हाका अर्द-वर्सुकी परिणाम अशें म्हण्टात. हाचो आवर्त (Periodic) काळ ६ म्हयन्यांचो आसता. वर्सांतल्यान दोन खेपे सूर्य खगोलीय विषुववृत्तांक लागीं आसता. ह्याच सुमाराक चंद्रिमूय विषुववृत्ताकडेन आयल्यार, चंद्रिम-सूर्य हांची क्रांती शुन्य अंशाक लागीं आसता. अशा वेळार (दोनूय एकठांय आशिल्ल्यान) विषुववृत्ती लागशिल्ल्या सागराक व्हड भरती येता. ह्याच तेंपार पुनव वा उमास आसल्यार चड व्हडली भरती येता.

भरते-सुकतेच्या पुर्वानुमानाखातीर आनी नव्या बंदराची निवड करतना ते सुवातेर येवपी भरतेचे वेध खूब दीस पयलीं घेवप चड गरजेचें आसता. दर्यांत आशिल्ल्या खडपाचेर उबो केल्लो रेखांकीत खांबो हें भरती मेजपाचें एक सादें उपकरण.

चंद्रिमा आनी सूर्य हांच्या गुरुत्वाकर्शणाक लागून जशी दर्याक भरती येता तशीच भरती धर्तरेच्या शिलावरण आनी थंयचें तापमान हातूंतय येता. पूण भुंयेचे कण उदकाप्रमाण स्थलांतर करूंक शकनात. हाका लागून भरती निर्माण करपी प्रेरणेचो भूपृष्ठभागाक लंब दिकेक आसपी घटकूच फकत कार्यरत जाता. हाका लागून सुके भुंयेक येवपी फूग सुमार २०-२५ सेंमी. इतली आसता. पूण सहजपणान हो फरक मतींत येना. वातावरणाक येवपी भरती दर्याचे भरतेच्या मानान उणी आसता.

दर्याक येवपी भरतेचे उंचायेचेर वाऱ्याचोय परिणाम जाता. भरती येवपाच्या वेळार, वारो जर दर्याकडच्यान कांठाकडेन व्हांवता जाल्यार उदकाची उंचाय वाडटा. वारो जर परतो मारत जाल्यार उदकाचो पांवडो उणो जाता. हेचप्रमाण वाऱ्याचो दाब वाडत जाल्यार जलसंचयांतल्या उदकाच्या पांवड्यांची उंचाय उणी जाता.

उदकांतली येरादारी तशेंच नुस्तेमारी ही बरीचशी भरते-सुकतेचे प्रक्रियेचेर आदारून उरता.

भरतेश वैभव :

१५६७ वर्साच्या अदमासाक रचिल्लें एक नामनेचें कन्नड महाकाव्य. हें काव्य जैन महाकवी रत्नाकरवर्णी हाणें रचलें. 'जैन काशी' म्हणून नामना आशिल्ल्या दक्षिण कॅनरा जिल्ह्यांतल्या मुदडबिद्री गांवांत एका क्षत्रिय कुटुंबांत ताचो जल्म जालो. १५५७ ते १५७० ह्या काळांत ताणें आपल्यो चडशो साहित्यकृती रचल्यो. रत्नाकरवर्णी, रत्नाकरसिध्द, रत्नाकरअण्णा ह्या तीन नांवांनी आपल्यो रचणुको पुराय केल्यो. भरतेश वैभव, त्रिलोकशतक, अपराजितेश्वर शतक, रत्नाकराधीश्वर शतक आनी अण्णन पदगळु ह्यो ताच्यो कांय नामनेच्यो रचणुको आसात.

भरतेश वैभव ह्या काव्यांत रत्नाकरवर्णी हाणें भरत-चक्रवर्ती वा भरतेश वा भरतेश्वर हाच्या भव्य आनी उदात्त जिणेचें चित्रण केलां. ताचें सात्विक व्यक्तित्व उक्तावन दाखोवपी जायत्या ल्हान-सान घडणुकांचो तपशील सांगपी रत्नाकरवर्णी होच पयलो कवी. जैन संप्रदायांतल्या भरत-चक्रवर्तीच्या परंपरीक चरित्रचित्रणांत चडसो बदल करिनासतना रत्नाकरवर्णीन सामकें काव्यात्म आनी अर्थगर्भीत अशें हें चरित्र बरयलां. तीन भागांनी आनी अंयशीं संधींनी वांटिल्ल्या ९,९०७ पद्यांचें हें काव्य ताणें १५६७ वर्सा फक्त णव म्हयन्यांनी बरोवन पुराय केलें.

ह्या काव्याची निर्मिती जावंचे पयलीं भरत-चक्रवर्तीचें चरित्र स्वतंत्रपणान कोणेंच बरोवंक नाशिल्लें. पूण संस्कृत आनी कन्नड भाशेंतल्या ऋषभदेवाच्या चरित्रांत मात 'भरत-बाहुबली' हे कथेंत तुटक स्वरूपांत भरत-चक्रवर्तीचें चरित्र आयलां. रत्नाकरवर्णीन आपल्या ह्या काव्यांत भरत-चक्रवर्तीकूच ह्या काव्याचो नायक केला. हेंच ह्या काव्याचें खाशेलपण.

भरतेश हो जिनेश्वर म्हळ्यार तीर्थकर न्हय. तो एक सिध्दपुरुस. ताका लागून तीर्थकरांभाशेन ताची पंचकल्याणपुजा बांदपाक मेळना. पूण भरतेश हो तीर्थकरांचे योग्यतायेचो आसा हें दाखोवपाक कवीन भोगविजय, दिग्विजय, योगविजय, अर्ककीर्तीविजय आनी मोक्षविजय ह्या पांच विजयांचो, भरतेशाचे जिणेकथेंत आस्पाव करून आपलें खाशेलपण दाखयलें. तेचखातीर भरतेश कथेंतल्या ह्या पांच विजयांनी भोगजीण, त्यागजीण आनी योग हांचो त्रिवेणी संगम सादला अशें कन्नड महाकवी द. रा. बेंद्रे हाणें म्हळां.

'भोगविजय' हो भरतेश वैभव काव्याचो पयलो भाग. ह्या भागाचे सुरवेक कवीन, एका राजर्षीभाशेन भरत-चक्रवर्तीचें वर्णन केलां. रत्नाकरवर्णीचो हो भरतेश अनासक्त कर्मयोगी, स्थितप्रज्ञ, सत्य जाणपी, योग आनी भोग हांचो मेळ सादपी. कवी म्हण्टा, 'भोगांत पुराय मग्न जावनूय खिणाभितर ताचो त्याग करून योगावस्थेंत तल्लीन जातकच, खिणापयलींच्यो वासना विसरपाचें सामर्थ्य भरताक लाबिल्लें. भरतेशाची संवसारीक जीण सामकी व्यापक आशिल्ली, अशें सांगतना ताका ९६,०००

राणयो आसुनूय ताणें आपल्या सगळ्या राणयांचें सारकेच प्रेम संपादन केल्लें अशें कवी म्हण्टा. तातूंतलो शृंगार मात खंयच सकयल्या पांवड्यार देंवलोना. उरफाटें, ताच्या शृंगार आनी हास्यवर्णनांत एके तरेचें पावित्र्य आनी मांगल्य आशिल्ल्याचें जाणवता. घोव-बायलेचें आदर्श प्रेम कसले तरेचें आसचें, हेंच भरत-चक्रवर्तीच्या कुटुंबिक जिणेच्या चित्रणांतल्यान कवीन दाखयलां. रत्नाकरवर्णीच्या वर्णनसामर्थ्याक शीम ना. 'भरतेश वैभव' हें ताचें काव्य सुखद वर्णनान उपाट भरलां. ताचे जोडयेक बायलेची सोबीतकाय, वाद्य, गीत, नृत्य, नाटक, शृंगार हांचीं ओडलायणीं वर्णनां ताच्या ह्या काव्यांत दिसतात. ताच्या काव्याची भास ही सामान्याची भास आसून, ताची रचणूक सहज-सोंपी आसा. ताच्या ह्या काव्यांतली लय आनी गेयता तोखणाय करपासारकी आसा.

जिनसेनाचार्याच्या पूर्व पुराणांत ऋषभदेवाची मूळ कथा येता, पूण रत्नाकरवर्णीन मात परंपरीक कथेंत बदल करून पुराय आत्मनिश्ठ रचणूक केल्या. भरत-बाहुबली हांच्या झुजाक सुरवात जावंचेपयलींची कथा परंपरीक कथेपरस मातशी वेगळी, भव्य आनी विस्तारान आसली तरी कथेचो गाभो मात परंपरीक आसा. झुजाचें चित्रण परंपरेपरस वेगळें आनी खाशेल्या स्वरूपाचें आसा.

जैन महाकवी पंप आनी रत्न, वीरशैव कवी हरिहर, ब्राह्मण कवी कुमारव्यास ह्या पंथीय महाकवीं इतकीच श्रेष्ठ प्रतिभा लाबिल्लो रत्नाकरवर्णी हो एक कवी.

- कों. वि. सं. मं.

भरद्वाज : भरद्वाज नांवाचो उल्लेख बऱ्याच म्हापुरसांचे बाबातीत जाल्लो आसा. नामनेचो वैदिक ऋषी भरद्वाज हो तातूंतलो एक. अंगीरस बृहस्पति आनी ममता हांचो तो पूत. ऋग्वेदाच्या सव्या मंडलांतल्यो चडशो ऋचा भरद्वाज ऋषी आनी ताच्या कुळांतल्या हेर मनशांनी रचिल्ल्यो आसात. तेखातीर भरद्वाज हो उल्लेख एके व्यक्तीचो आनी एका कुळाचो, असो दोट्टी जाल्लो दिश्टी पडटा.

महाभारतांत एका भरद्वाज ऋषीचो उल्लेख आसा. भरद्वाज आनी घृताची हांचेपसून द्रोणाचार्याचो जल्म जालो असो उल्लेख आसा. वाल्मिकी ऋषीन आपल्या शिश्यांक सगळ्यांत पयलीं रामायणाची कथा सांगली, त्या शिश्याचें नांव भरद्वाज आशिल्लें. कुरुक्षेत्रार बाणाचे खाटीचेर पडिल्ल्या भीष्माक मेळपाक गेल्ल्या एका ऋषीचें नांवूय भरद्वाज आशिल्लें. सप्तर्षीमदीं भरद्वाजाचो आस्पाव जाता. 'श्रौतसूत्र' आनी 'धर्मसूत्र' ह्या धर्मीक ग्रंथांची रचणूक करपी ग्रंथकार म्हणुनूय भरद्वाज नांवाजिल्लो आसा. कौटिल्याच्या अर्थशास्त्रांत अर्थशास्त्राकार म्हणून भरद्वाजाचो उल्लेख आयला. भरद्वाजसंहिता, भरद्वाजस्मृति, वास्तुतत्त्व, वेदपादस्तोत्र ह्या ग्रंथांचो कर्तोय भरद्वाज आशिल्लो.

‘भरत (द)‘ आनी ‘वाज‘ ह्या दोन संस्कृत उतरांचो समास जावन ‘भरद्वाज‘ हें उतर जालां. ‘भरद‘ म्हळ्यार सांबाळ करपी आनी ‘वाज‘ म्हळ्यार अन्न, संपत्ती आनी बळगें. तेन्ना भरद्वाज ह्या उतराचो संपन्न आनी बळिश्ट असो अर्थ जाता. ‘भर-द्वा-ज‘ म्हळ्यार ‘जो दोन बापांयकडल्यान जल्मला ताचो सांबाळ कर‘ असो अर्थ जाता. बृहस्पतीन ममता हे आपले भावजयेकडेन समागम केले उपरांत भरद्वाज जल्माक आयलो. देखून तो दोन बापांयचो पूत थारलो. तशेंच, ताच्या जल्माउपरांत बृहस्पति आनी ममता दोगांयनी ‘हाचो सांबाळ कर‘ अशें एकामेकांक म्हळें आनी दोगांय ताका सोडून गेलीं अशी कथा आसा. उपरांत मरुतांनी पुत्रप्राप्तीखातीर यज्ञ करपी दुष्यंताचो पूत भरत हाचे सुवादीन केलो. भरद्वाज हो भरताचो पुत्र थारलो वा ताणें यज्ञ करून भरताक एक पूत मेळोवन दिलो अशी कथा मेळटा. मरुत् ह्या देवतांनी वा वैशालीच्या मरुत्तनामक राजान ताचें पालन केलें अशोय कथा आसात.

काशीच्या दिवोदास राजाचो भरद्वाज नांवाचो एक पुरयत आशिल्लो. राजाखातीर यज्ञ करून भरद्वाजान ताका प्रतर्दन नांवाचो चलो मेळोवन दिलो. चायनाम आनी प्रस्तोक ह्या दोन राजांकडेन भरद्वाजाचो संबंद आयला. भरद्वाजाचे आज्ञेवयल्यान ताचो चलो पायू हाणें ह्या राजांक जैत मेळोवन दिलें. तांच्या वंशजांक ‘भरद्वाज‘ अशें म्हण्टात.

विश्वमित्राच्या रैभ्य नांवाच्या चल्याकडेन इश्टागत आशिल्लो एक भरद्वाज जावन गेलो, असोय एक उल्लेख मेळटा.

भरद्वाज नांवाचो अंगिरसकुलोत्पन्न एक ऋषी गंगेचेर रावतालो. एक दीस गंगेचेर न्हावपाक गेल्लेकडेन, ताका घृताची नांवाची अप्सरा दिसली. तिका पळयनाफुडें ताचें वीर्य स्वखलन जालें. तें ताणें एका दोण्यांत दवरलें. ताचेपसून जो चलो जालो ताचें नांव उपरांत द्रोण अशें दवरलें.

भरद्वाज नांवाचो एक सुत्रकारूय आसलो. ताणें ‘श्रौतसूत्र‘ आनी ‘गृह्यसूत्र‘ बरयलां. तशेंच ‘धर्मसूत्र‘ बरोवपी ग्रंथकार म्हणूनूय तो नांवाजिल्लो आसलो. कौटिल्यान अर्थशास्त्रकार म्हणून भरद्वाजाचो सात खेपे उल्लेख केला.

- कों. वि. सं. मं.

भर्तृ, गजानन सिताराम : (जल्म : २२ सप्टेंबर १९२३, म्हापशें).

सुटकेझुजारी. ताणें मुळावें शिक्षण मराठींतल्यान घेतलें. सुरवेक तो ‘नॅशनल काँग्रेस गोवा‘ हे संघटनेचो वांगडी आशिल्लो. १९५२ वर्सा सावन तो ‘आझाद गोमंतक दल‘ संघटनेचो वांगडी जालो. १८ ऑक्टोबर १९४६ दिसा म्हापशां जाल्ल्या सत्याग्रहांत ताणें वांटो घेतिल्लो. पुलिसांनी ताका तीन फावटीं धरलो आनी मार दिलो. ताणें वट्ट स म्हयने बंदखण

भोगली. बंदखणींतल्यान सुटका जाले उपरांत तो आझाद गोमंतक दल संघटनेच्या मुखेल्यांक पुलिसांविशीं म्हायती दिवप, भूंयगत क्रांतिविरांक जेवण दिवप आनी वण्टीपत्रकां लावप असलीं कामां करतालो.

भारत सरकारान ताम्रपत्र दिवन ताचो भोवमान केला. १८ जून १९८६ दिसा गोंय सरकारान ताचो भोवमान केला.

- कों. वि. सं. मं.

भवभूति : इ.स.च्या आठव्या शेंकड्यांतलो एक म्हान संस्कृत नाटककार. ताच्या बापायचें नांव नीलकण्ठ, आवयचें नांव जातुकर्णी आनी आज्याचें नांव भट्टगोपाळ आशिल्लें. ‘श्रीकण्ठ‘ ही भवभूति मेळिल्ली उपाधी. पूण ‘भवभूति‘ हें ताचें प्रचलीत नांवूय ताका मेळिल्ली एक उपाधीच अशें कांय अभ्यासकांचें मत आसा.

भवभूतिचो जल्म दक्षिणापंथांतल्या पद्मपूर गांवांत जालो. ताचे पुर्वज ह्याच गांवांतले आशिल्ले. विदर्भाच्या भंडारा जिल्ह्यांतल्या आमगावा लागसारचें, आतांचें पद्मपूर हेंच त्या काळांतलें पद्मपूर अशें कांय जाणकारांचें मत आसा.

भवभूतिन ज्ञाननिधी नांवाच्या गुरूकडेन अध्ययन केलें. योग, वेद, उपनिषदां हातूंत तो निपूण आशिल्लो. तेच भाशेन व्याकरण, अलंकार-शास्त्र, तर्कशास्त्र हे ताचे आवडीचे विशय. संस्कृत भाशेचेर लेगीत ताचें खूब प्रभूत्व आशिल्लें. ताच्या ह्या व्यासंगाचो प्रत्यय ताचे नाट्यकृतींतल्यान दिश्टी पडटा.

भवभूतिन ‘महावीरचरित’, ‘उत्तररामचरित‘ आनी ‘मालतीमाधव‘ अशीं तीन नाटकां बरयलीं. हातूंतलीं पयलीं दोन नाटकां रामकथेचेर आसून तिसरें समाजीक आसा. भवभूति स्वभावान मुळांत कवी आशिल्ल्यान ताचें हीं नाटकां नाट्यमय काव्यांच जाल्यांत.

भवभूतिच्या नाटकांची थोडेभितर वळख अशी: ‘महावीरचरित‘ ह्या नाटकांत भवभूतिन रामाच्या चरित्राविशीं कांय दुबाव आनी आक्षेप आसले ताचें निराकरण केलां. हें नाटक सात अंकी आसून तातूंत रामायणांतल्या पयल्या स खंडांचो कथाभाग आयला. हातबरपां आनी संस्कृत टिकाकारांच्या पुराव्यांवयल्यान भवभूतिन अंक ५ श्लोक ४६ मेरेनचें नाटक बरयलें आनी फुडलो सात अंकांमेरेनचो कथाभाग आनीक कोणेंय तरी बरयला, अशें काय जाणांचें मत आसा.

‘उत्तररामचरित‘ ह्या नाटकाचे सात अंक आसून तें रामायणाच्या उत्तरार्धाचेर आदारिल्लें आसा. रामाच्या राज्याभिशेकापसून सीतेच्या त्यागा उपरांत सीता मीलनामेरेनचे प्रसंग हातूंत वर्णिल्यात. तातूंतल्यो कांय घडणुको मूळ रामायणांतल्यो नासून काल्पनीक बरयल्यात.

‘मालतीमाधव‘ हें ल्हान धा अंकांचें नाटक. मालती आनी माधव

नांवाच्या दोन प्रेमिकांचेर बरयल्लें हें एक काल्पनिक प्रणयनाट्य. नाटककारान ह्या नाटकावरवीं उदात्त मोगाची देख लोकांमुखार दवरपाचो एक सफळ यत्न केला. तेच भाशेन, धर्माविरोधी मोग समाजाक मुखार बरूंक शकना, देखून तसल्या मोगाक बळगें दिवंक जायना, अशें नाटककार ह्या नाटकांत सुचयता.

भवभूति गंभीर वृत्तीचो आनी तापट स्वभावाचो आशिल्लो अशें ताच्या नाटकांवयल्यान स्पश्ट दिसता. ताका आपले विद्वत्तेचो, कवित्वाचो आनी रसीकतायेचो अभिमान आसलो. आपणाले विद्वत्तेप्रमाण आपले बरपावळीक मान मेळचो अशें ताका दिसतालें. देखून आपलें महावीरचरित नाटकाचे पांच अंक बरोवन जातकच त्या काळांतल्या विद्वानांक आनी रसिकांक परिक्षण करपाखातीर दिले. जाणकारांनी तें नाटक हलक्या दर्ज्याचें मानून तातूंतले कांय दोश दाखयले. तेन्ना भवभूतिक खूब राग आयलो. ताणें महावीरचरित नाटक अर्द्वारूच सोडलें आनी ह्या गर्विश्ट पंडितांची संगत सोडून उत्तरेकडेन गेलो.

‘म्हजे प्रतिभेक न्याय दिवपी, आपलेपणान समजून घेवपी आत्मो, केन्ना तरी, खंय तरी मेळटलोच; काळ अनंत आसा आनी पृथ्वी विशाल आसा’ ह्या ताच्या उतरांवयल्यान अशें दिसता, भवभूति विद्वान व्यक्ती आसूनूय ताका ताच्या भोंवतणच्या मनशांकडल्यान फावो तसो मान आनी कीर्त मेळ्ळना. ती ताका झगडून घेवंची पडली आसूंक जाय अशें कांय अभ्यासक मानतात.

भवभूतीच्या नाटकांचे हेर भाशांनीय अणकार जाल्यात. महावीरचरित-इंग्लीश उत्तररामचरित-इंग्लीश आनी फ्रेंच; मालतीमाधव-फ्रेंच, जर्मन आनी इंग्लीश.

- प्रकाश पाडगांवकार

भवाई : गुजरात-राजस्थानांतल्या लोकनाचाचो एक परंपरीक प्रकार. असाईत ठाकूर ह्या गुजराती साधूक भवाईचो जनक मानतात. ह्या मूळ गुजराती लोकनाट्याक राजस्थान-माळव्यांत नृत्य-नाट्याचें स्वरूप मेळ्ळां. नाच-पदां म्हणपी एका नागाजी नांवाच्या जाटान सुमार ४०० वर्सांपयलीं ताका हें स्वरूप दिल्ल्याचो उल्लेख मेळटा. तेन्नाच्यान थंय भवाईचे पंगड तयार जाले आनी ते गांवागांवांनी भोंवन भवाई नाचाचे खेळ करून लोकांक रिझोवपाक लागले. देखुनूच थंयच्या लोकनर्तकांमदीं भवाईक एक स्वतंत्र सुवात मेळ्ळी, अशें आईन-इ-अकबरींतल्या भवाईचो जो उल्लेख आयला ताचेवयल्यान कळटा. गुजरातांतल्या तरगाळा जातीचे लोक परंपरीक तरेन भवाईचे खेळ अजुनूय करतात.

गुजराती भवाई नाट्याची कथा चडशी लोकगितांचेर आदारिल्ली आसता आनी ती चार अवस्थांनी विभागिल्ली आसता. पयले अवस्थेंत हंसोली आनी नरवाहन हांची आनी दुसरे, तिसरे तशेंच चवथे अवस्थेंत

हंसराज आनी वच्छराज नांवाच्या जुंवळ्या भुरग्यांची तीन जल्मांची कथा आसता.

गुजरातांतलें भवाई लोकनाट्य आनी राजस्थानांतलें भवाई नृत्यनाट्य हांच्या खेळांत चडसो फरक नासता. दोनूय प्रकारच्या भवाई खेळांक खास अशी रंगमाची नासताच. खंयचोय रस्तो, देवळामुखार वा खंयच्याय उकत्या जाग्यार हे लोक आपलो खेळ करतात. ह्या खेळाक तांचो खास असो पड्डो नासता. ते कसलेंय लुगट वा शेंदरी पड्ड्याचे सुवातेर लायतात.

प्रत्यक्ष खेळाक सुरवात करचेपयलीं सुमार १० चौखण फूट (सु. ३.४८ चौ. मी.) इतली सुवात निवळ करून थंय रंगदेवतेची स्थापणूक करतात. हे रंगदेवतेच्या आसना सकयल शुभचिन्न म्हणून त्रिशूळ आनी आसना फाटल्या पड्ड्याचेर वेलबुडी चितरायतात. उपरांत दिवो लावन, दोन प्रार्थना गितांनी रंगदेवतेची प्रतिश्ठापना करतात. हे रंगभूयेक ते खुबूच पवित्र मानतात. थंय पेटपी दिवो सुरवेक सावन खेळ सोंपमेरेन दुसऱ्या दिसा म्हणजे मुखेल पात्रान आपल्या पांयांतले चाळ सोडयमेरेन पेटत दवरपाची चाल आसा.



भवाई नाच

भवाईंतल्या पात्रांचें न्हेसण सादें आसता. तोंड पयलीं तुकतुकीत करून ताचेर खडू, कुकूम आनी काजळाच्यो रेगो ओडटात. तातूंत विदुशकाचें तोंड हेर पात्रांपरस चड भडक आसता.

खेळ सुरू जावंचे पयलीं ते पांच-सात पदां गावन देवीची तुस्त करतात. उपरांत गणेशाचो प्रवेश जाता. ताचे उपरांत फाटोफाट हेर कांय प्रसंग दाखयतात. दर देखाव्यांत विदुशक (रंगलो) आसताच. तो फकाणां-मस्कऱ्यो करून लोकांक हांसयता. पात्रांचें भाशण पयलीं थारायल्लें नासता. तांकां आयल्या वेळार जें येवजता तेंच तीं उलयतात. बायलांचो भेस केल्लें पात्र प्रेक्षकांमुखार येवन तेलांत भिजयल्लो कांकाडो स्वताभोंवतणी घुंवडायत अभिनय करता. खंयच्याय खेळांत नायक, नायिका आनी विदुशक अशीं तिनूच पात्रां आसतात.

भवाई नृत्यनाट्यांतलीं पदां तालासुरांत आसतात. वाद्याचे आनी गायनाचे स्वर चडशे पंचमांत वा धैवतांत आसतात. पात्रांचे शब्दोच्चार

आनी स्वर स्पश्ट आसतात. तांचे हावभावूय प्रभावी दिसतात. संवाद चडशे पद्यांतूच आसतात.

भवार्ईची संहिता लिखिता ना. ती चडशी मौखिक परंपरेनूच आयिल्ली आसता आनी तिका 'वेश' म्हण्टात. ह्या वेशाची संख्या ३६० मेरेन आसा. ह्या वेशांवरवीं दीसपट्ट्या जिवितांतल्या समाजीक, धर्मीक प्रसंगांचेर उजवाड घालतात. तातूंतले कांय वेश अशे : बोराबोरी-लोकांक लुवाडपी कंजूस वेपारी दापत्य, सूरदास-कुडड्या कुप्रसिध्द साधूची कथा, डोकरी तरणाटे चलयेचें म्हाताऱ्याकडेन लग्न, लाडालाडी - चड बायलो आशिल्ल्याचे वायट परिणाम, शकारिया-गारुडी आनी जोगिणीचो मोग. तेभायर तरसादीचो नाच, मडक्यांचो नाच, जळपी वाटल्यांचो नाच आनी हेर नाचांवरवीं भवार्ईचें खाशेलपण दिश्टी पडटा. ह्या नाचाच्या वेळार लोकगितांक सारंगी, शेनाय, चिपळ्यो हीं वाद्यां वापरतात.

भवार्ई नृत्यनाट्यांत थोडी भोव अश्लीलताय आनी अभद्रताय आसता. ती बदलपाखातीर कांय समाजकार्यकर्त्यांनी खूब यत्न केले. तातूंतलो गुजरातचो रणछोडभाई उदयराम हो मुखेल. लोकांमदलो भवार्ईचो

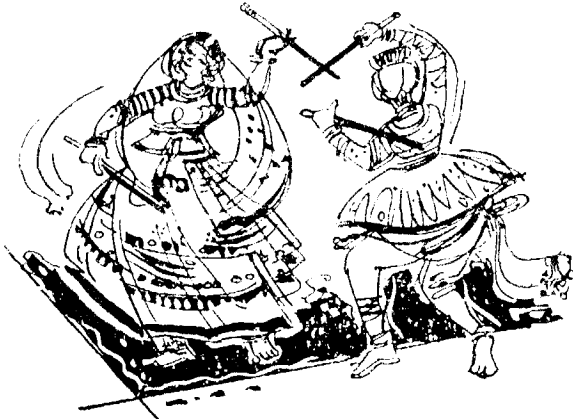

गुजरातचो भवार्ई नाच

प्रभाव उणो करपाच्या हेतान दलपतराम, नर्मदाशंकर, मणिभाई, नभुभाई, विभाकर प्रभृती हांणी रंगमाचयेक नवें रूप दिलें. नामनेचो नाटककार चंद्रवदन मेहता हाणें भवार्ईचे धर्तेचेर हो-होलिका ह्या नव्या लोकनाट्याची निर्मिती केली.

- कों. वि. सं. मं.

भवानी : शिवाची बायल. 'भव' म्हळ्यार शिव, ताची बायल भवानी. हिका शिवाची इत्सा-गिन्यान आनी क्रियारूप शक्त मानून शैव आनी तंत्र सिद्धांतांत दोगांयचो अभेद दाखयला. ही शक्त शंकराभशेन सगुण आनी निर्गुण रुपांत वावुरता. ह्या दोनूय रुपांचें वर्णन तंत्रशास्त्रांत मेळटा. तशेंच संस्कृतांतल्या सौंदर्य लहरी, ललिता सहस्रनाम, देवी भागवत, भवानी भुजंगम स्तोत्र ह्या ग्रंथांनी देवीचीं बरीचशीं कार्यां वर्णिल्यांत.



तुळजापूरची भवानी

सगुण रुपांत ती सृश्टीची उत्पत्ती, स्थिती आनी लय हीं कामां करता आनी निर्गुण रुपांत ती चिदानंदरुपांत रावता.

देवी, महादेवी, ललिता, पार्वती, त्रिपुरसुंदरी तशेंच महिषासुरमर्दिनी, दुर्गा, चंडी, भुवनेश्वरी ह्या नांवांनीय तिका भजतात.

भवानी ही ठाणेश्वर वा स्थानेश्वर वा थानेसर (पजाब) हांगाच्या शक्तिपेठाची अधिश्ठात्री देवता आसा. महाराष्ट्रांत तुळजापूर हें भवानीचें क्षेत्र आसून, हांगाची तुळजाभवानी ही जायत्या जाणांची कुलदेवता आसा. शिवाजी महाराजाचीय ती कुलदेवता आसून, तिणेंच शिवाजीक तलवार भेट दिल्ल्याची आख्यायिका आसा.

- कों. वि. सं. मं.

भवानीदास - १ : (इ.स. १८वो शेंकडो). एक हिंदी जैन भक्तकवी. हो श्वेतांबर जैन आसून, आग्रा रावतालो आसुंये. गुरू मानाजी हें ताच्या गुरुचें नांव.

वाराणसीच्या रामघाटावयल्या जैन मंदिरांत ताचें सगळें साहित्य आसा. थंय ताचे सगळे मेळून अठरा ग्रंथ आसात. हे सगळे ग्रंथ ताणें हिंदी भाशेंत बरयल्यात. आपल्या ह्या ग्रंथांनी ताणें जिनेंद्राची तोखणाय केल्या. तशेंच कांय ग्रंथांनी तत्त्वचर्चाय केल्या. चौवीसजिनबोल, अध्यात्मबारहमास, ज्ञाननिर्णयवावनी अशीं ताच्या ग्रंथांचीं नांवां आसात. तशेंच ताचें हेर कांय स्फूट लिखाणूय आसा.

- कों. वि. सं. मं.

भवानीदास - २ : (इ. स. चो १९वो शेंकडो). एक पंजाबी कवी. ताचें दुसरें नांव उमादास. हो पंजाबांतल्या पतियाळा नरेशाच्या आलाशिऱ्याक आशिल्लो. हाचे आपजिणेविशीं कांयच म्हायती मेळना.

भवानीदासान महाभारताच्या स्वर्गरोहण, मौसल, प्रस्थान, अश्वमेध आनी सौप्तिक ह्या पांच पर्वांचो हिदींत अणकार केला. तशेंच, नीतिरत्नाकर, नाममाला, कुरुक्षेत्रमाहात्म्य, पंचरत्न, काव्यकुतूहल, सुदामचरित्र, बारहमासा हे ग्रंथूय ताणें बरयल्यात.

- कों. वि. सं. मं.

भविसयत्तकहा : एक जैन महाकाव्य. हें अपभ्रंश भाशेंत आसा. भविष्यदत्तकथा हें ताच्या नांवाचें संस्कृत रूप. धाव्या शेंकड्यांत धनपाल धक्कड नांवाच्या कवीन हें काव्य बरयलें.

ह्या काव्याची कथा लौकीक स्वरूपाची आसा. राजघराण्यांतलो पुरूस हो महाकाव्याचो नायक आसचो हो संकेत मोडून, धनपालान एका सामान्य मनशाक आपल्या काव्याचो नायक केलो. ह्या काव्याची थोडेभितर कथा अशी-

भविसयत्त वा भविष्यदत्त हो एक वैश्यपुत्र त्या महाकाव्याचो नायक. गजपूर नांवाच्या गांवांतल्या धनपाल नांवाच्या एका वेपाऱ्याचो हो पूत. धनपालाचे पयले बायलेचें नांव कमलश्री. उपरांत धनपाल सरूपा नांवाचे बायलेवांगडा दुसरें लग्न जाता. तेन्ना धनपालाक बंधुदत्त हो दुसरो पूत जाता. पिरायेंत येतकूच बंधुदत्त वेपाराच्या निमतान कांचनद्विपाकडेन वता. आपले आवयचे परवानगेन भविष्यदत्तूय आपल्या सवतीभावा वांगडा वता. दुर्दैवान तांची दर्यांतली वाट चुकता आनी ते मैनाक नांवाच्या एका जुंव्यार पावतात. उपरांत बंधुदत्त ताचो घात मारता, भविष्यदत्ताक एकलोच थंय सोडून आपल्या वेपारी इश्टांवांगडा फुडें वता. एकलो पडिल्लो भविष्यदत्त भोंवडी करीत करीत एका नगरांत पावता. थंयच्या जैन मंदिरांत वचून भविष्यदत्त चंद्रप्रभाजिनाची पुजा करता. ह्याच नगरांत ताका एक सोबीत बायल मेळटा. एका काळार समृद्ध आशिल्लें हें शार कोणा राक्षसान नानपश्चात करून उडयिल्ल्याची म्हायती भविष्यदत्ताक तिचे कडल्यान समजता. फुडें हो राक्षस प्रकट जाता आनी ते सुंदरेचें भविष्यदत्ताकडेन लग्न करता. हे वटेन भविष्यदत्ताचे आवयक आपलो पूत परतून आयलोना म्हणून चिंता जाता. ती तेखातीर श्रुतपंचमी नांवाचे व्रत सुरू करता. त्या काळांत भविष्यदत्त खूब धन-संपत्त जोडटा आनी आपले बायलेक घेवन घरा येवपाक येता. वाटेंत योगायोगान ताका बंधुदत्त मेळटा. बंधुदत्ताक मात वेपारांत अपेस आयिल्लें आसता. पूण भविष्यदत्त ताचेकडेन मोगान वागता. उपरांत संद मेळनाफुडें बंधुदत्त पर्थून एक फावट ताचो घात करता. हे खेपे तो भविष्यदत्ताक फटोवन, ताचें धन आनी बायलेक घेवन गजपूराक येता. घरा येतकच

तो भविष्यदत्ताचे बायलेवांगडा लग्न जावपाचें थरयता. पूण भविष्यदत्त एका यक्षाच्या आदारान गजपूराक पावता आनी राजाकडेन कागाळ करून आपली बायल आनी धन-संपत्त पर्थून मेळयता. राजा बंधुदत्ताक सजा करता आनी आपली धूव सुमित्रा भविष्यदत्ताक दिवपाचें वचन दिता. ह्याच काळांत गजपूरची राजकन्या सुमित्रा तशीच भविष्यदत्ताची भावी बायल आपल्याक मेळची म्हणून पोदनपूरचो राजा गजपूरच्या राजावांगडा झूज करता. ह्या झुजांत भविष्यदत्त आपल्या पराक्रमान त्या राजाक हारयता. ताका लागून गजपूरचो राजा उमेदभरीत जावन आपली धूव भविष्यदत्ताक दिता आनी आपलें राज्य दिवन ताका युवराज म्हणून जाहीर करता. फुडें भविष्यदत्त गजपूरचो राजा जाता.

फुडें भविष्यदत्ताचे पयले बायलेक मैनाक द्वीपाचेर वचपाची इत्सा जाल्ल्यान, सगळ्यांक घेवन थंय वता. थंय ताची आनी एका जैन साधूची भेट जाता. तो साधू भविष्यदत्ताक सदाचाराचो उपदेश दिता. भविष्यदत्त परतून आपल्या राज्यांत येतकच, विमलबुध्दी नांवाच्या मुनीकडेन ताची भेट जाता. ह्या मुनीवांगडा भासाभास करतकच भविष्यदत्ताक वैराग्य प्राप्त जाता. ताका लागून आपल्या पुताचो राज्याभिशेक करून ताका गादयेर बसयता आनी भविष्यदत्त तपश्चर्येक वता. भविष्यदत्ताचे जिणेंत जें यश आनी व्हडपण मेळिल्लें आसता तें ताचे आवयन केल्ल्या श्रुतिपंचमीव्रताक लागून. तेखातीर त्या व्रताचें महात्म्य ही कथा सांगता.

कवीच्या संस्कृत-प्राकृत साहित्याच्या व्यासंगाचो प्रत्यय ह्या महाकाव्यांतल्यान येता. भविष्यदत्ताची दर्यांतली भोंवडी, मैनाकद्वीपांतलें शार हांचीं वर्णनां व्हड कुशलतायेन मांडून कवीन हे कथेची रचणूक केल्या. १९१८ वर्सा हेर्मान याकोबी हाणें रोमन लिपींत तशेंच दलाल आनी गुणे हांणी १९२३ वर्सा देवनागरी लिपींत ह्या ग्रंथाचें संपादन केलां.

- कों. वि. सं. मं.

भविश्यपुराण : (पळेयात पुराणां).

भाई, वीरसिंग : (जल्म : ५ डिसेंबर १८७२, अमृतसर; मरण : १० जून १९५७, अमृतसर).

आर्विल्ल्या पंजाबांतलो युगप्रवर्तक कवी, कादंबरीकार आनी शीख धर्माक नवी जीण दिवपी लेखक. ताचो बापूय चरनसिंग होय कवी, लेखक आनी संगिताचो जाणकार आशिल्लो. भाईन एका शीख संताकडल्यान आपलें मुळावे शिक्षण घेतलें. १८९१ वर्सा तो मॅट्रीक पास जातकच १८९२ वर्सा ताणें 'वजीर-इ-हिंद' हो छापखानो सुरू केलो. १८९४ वर्सा ताणें 'खालसा ट्रॅक्ट सोसायटीची स्थापणूक केली.

समाजीक-धर्मीक सुदारणा करप तशेंच शीख धर्माचो प्रसार करप हो हे संस्थेचो हेत आशिल्लो. त्याच वर्सा ताणें संस्थेचें मुखपत्र म्हणून 'खालसा समाचार' हें गुरुमुखी लिपींतलें पंजाबी सातोळें सुरू केलें. ह्या सातोळ्यांतल्यान ताणें चडशें धर्मीक, समाजीक, लिखाण केलें. १८९६ वर्सा ताचें लग्न जालें.

भाईक, आर्विल्ले पंजाबी कवितेचो आनी कादंबरीचो जनक मानतात. एक कुशळ चरित्रकार म्हणूनूय ताची नामना आसा. ताची कांय म्हत्वाची बरपावळ अशी-

काव्य : 'राणा सूरतसिंग' (१९०५), 'लहिराँ दे हार' (१९२१), 'मटक हुलारे' (१९२२), 'बिजलियां दे हार' (१९२७), 'लहिर हुलारे' (१९२८), 'प्रीत वीणा' (१९३१), 'कंबदी कलाई' (१९३३), 'कंत महेली' (१९५०), 'मेरे सैंयां जीओ' (१९५३).

कादंबरी : 'सुंद्री' (१८९८), 'बिजयसिंग' (१८९९), 'सत्वंत कौर' (दोन खंड, १९००, १९२७), 'बाबा नौधसिंग' (१९२१).

नाटक : 'राजा लखदातासिंग' (१९१०).

चरित्र : श्री कलगीधर चमत्कार (१९२५), श्री गुरुनानक चमत्कार (१९२८), संत गाथा (१९४८), 'श्री अष्ट गुरु चमत्कार' (१९५२), गुर बालम सखिआँ (१९५५).

अणकार : भर्तृहरि जीवन ते नीतिशतक.

संपादित आनी हेर : वरां भाई गुरदास स्टीक, भाई मणिसिंग हाचें सीखन दी भगत माला (१९१२), रत्नसिंग भंगू हाचें 'प्राचीन पंथप्रकाश' (१९१४), संध्या श्री गुरु ग्रंथसाहिब कोश, गुरुग्रंथ कोश (१९२७), साखी पोथी (१९५०), भाई संतोखसिंग हाचें ब्रज आनी संस्कृत मिश्रित ग्रंथ गुर प्रताप सूरज ग्रंथ वा सूरज प्रकाश (१४ खंड, १९३४), 'पंज ग्रंथी स्टीक', (१९०६), पुर्विल्लें हातबरप 'पुरातन जनमसाखी' (१९२६) हेर.

शीख धर्माच्या प्रसाराक आनी साहित्य सेवेक भाई वीरसिंगान आपली जीण ओंपली. सैमाचेर ताचो मोग आशिल्लो. 'राणा सूरतसिंग' हें ताचें पंजाबी मुक्तछंदांत बरयल्लें दीर्घकाव्य. ताचे काव्यरचनेंत सदांच नव्या विशयांची सुलूस घेवपाची ओड दिसता. ताच्या सगळ्या कवितांनी एके तरेचो अध्यात्मिक गुढार्थ आसता. ताणें आपल्यो चडशो कविता शीख तत्त्वज्ञानांतले कूट प्रस्न सोडोवपाखातीर बरयल्यो. तेचखातीर एका अर्थान ताची कविता शीख तत्त्वज्ञानावयलें भाश्य वा विस्कटावणी म्हणूं येता. ताणें सैमाचेरूय खूब कविता केल्यात. सगळ्याक देवाचें अस्तित्व आसा अशें ताचें मत. तशेंच, ताच्या कवितांनी देशभक्तीचोय संदेश दिसता. 'मेरे सैंयां जीओ' ह्या ताच्या झेल्याक १९५५ वर्साचो साहित्य अकादेमी पुरस्कार फावो जालो.

१८९८ वर्सा उजवाडा आयिल्ले ताचे 'सुंद्री' हे कादंबरीन आर्विल्ले पंजाबी कादंबरीचें मुळावण घालें. शीख इतिहासांतल्यान ताणें आपल्या कादंबऱ्यांचीं कथानकां घेतलीं. आपल्या कादंबऱ्यांनी ताणें शिखांचे वीरवृत्तीचें, शीख बायलांचे धिटायेचें, आदर्शांचें चित्रण केलें.

तशेंच ताणें शीख धर्माचो इतिहास, तत्त्वज्ञान, धर्मग्रंथावयलें भाश्य, मध्ययुगीन शीख साहित्याच्या हातबरपांचें सटीप संपादन, कोशरचना ह्या प्रकारांचेंय खूब लिखाण केलें.

१९४९ वर्सा पंजाब विद्यापिठान ताका 'डॉक्टर ऑफ ओरिएंटल लर्निंग' ही उपाधी दिवन भोवमान केलो. १९५२ वर्सा पंजाब विधान परिशदेचो वांगडी म्हणून ताची नेमणूक जाली. ताचे जिणेचेर आनी साहित्याचेर पंजाबी भाशेंत जायते ग्रंथ बरयल्यात.

- कों. वि. सं. मं.

भांगडा नाच : नामनेचो पंजाबी लोकांनाच. ल्यालपूर हें ह्या नाचाचें मूळ उगमस्थान. हो नाच चड करून शेतकामती लोक करतात. धान्याची रोवणी करतात, त्या दिसासावन लुवणी आनी मळणी जायमेरेन सदां रातीचो हो नाच करतात. वैशाख म्हयन्यांतले पुनवेवांगडा ह्या नाचाचो मोसम सोंपता. पूण खंयच्याय उमेदीच्या वेळार पंजाबी लोक हो नाच करतात. लग्ना वेळार वा पीक भरपूर आयलें जाल्यार खोस मनोवपाखातीर हो नाच करतात.



पुनवेचे राती खंयच्याय शेतांत गांवचे तरनाटे एकठांय येवन हो नाच करतात. रस्मी फेटो, सोबीत नक्षीकाम आशिल्लो रंगयाळो कुर्तो, ताचेर चकचकीत गोंड्यांचें जाकीट आनी कमराक लुंगी असो नाच करपाचो भेस आसता. गळ्यांत माळो, पायांत घागऱ्यो आनी केन्नाकेन्नाय हातांच्या बोटांक लेंसूय बांदतात.

ह्या नाचाक साथ करपाक धोलक्यावांगडा 'अलगोझा' आनी लोखणी चिमट्यांचो जोड हीं वाद्यां वापरतात. हो नाच माचयेर सुरु जातकूच सुरवेक धोल वाजोवपी येता आनी उपरांत हेर नाचपी येतात. धोल वाजोवपी मदीं उबो रावन ताचे भोंवतणीं, फेर धरून हेर नर्तक नाचतात. ते मदीं मदीं एक हात कानार दवरून फुडें येवन परंपरीक लोकगितांतली बोली वा धोल्ल दितात. ह्या वेळार नाचांत मात्सो खंड पडटा, पूण उपरांत नाच आनिकूय नेटान सुरु जाता. कांय वेळार एकाद्रो नाचपी हातांत लांब बडी घेवन नाचता. ते बडयेच्या तोंकार लांकडी शेवणें आसता. नाचप्यां मदीं माथ्यार मडकें घेवन एक नाचपी आसाता. ह्या मडक्याचेर आनीक एक नाचपी उबो आसता. ते दोगूय नाचपी तालाचे लयीचेर हात हालयत लेंस नाचयतात. हो लोकांनाच आशिल्ल्यान विंगड विंगड परंपरागत आनी आर्विल्ले आंगविक्षेप करपाची चाल दिशीं दिशीं वाडत आसा. मुळांत हो नाच जरी दादल्यांचो आसलो तरी दादले-बायलांक भरसून हो नाच सादर करतात.

दरेक भांगडानाच हो गितांत बद्द आसता. नाचांत रंग हाडपाखातीर खूबदां तालवाद्यांचे साथीचेर नाच करतात. ह्या नाचाक स्वतंत्र गायकाची गरज आसना. एक नाचपी फुडें येवन जोशपूर्ण आवाजांत गीत गायता. ह्या गितांत मोग आनी खोस ह्या भावनांवांगडाच खुबदां कश्ट आनी संकश्टां हांचें चित्रण आसता. हो समूहनाच आशिल्ल्यान १० ते २०० मेरेन कितलेय लोक हातूंत वांटो घेवंक शकतात. नाचांत आनिकूय रंग भरचो आनी नाचतल्यांक स्फूर्त मेळची देखून नाचपी नाचता आसतना मदीं मदीं 'हेडिप्पा', 'बले बले। ओ बले बले !!' अशे आवाज करतात. पळोवपाक हो नाच सादो-सोंपो दिसता, पूण करपाक कठीण आसून शरीर बळिश्ट, तशेंच सुटसुटीत आसचें पडटा.

- कों. वि. सं. मं.

भांगर : एक मोव आनी जड धातू. हो धातू हळदुवो आनी चकचकीत आसता. लॅटीन भाशेंत हाका 'औरम' (Aurum) म्हण्टात. ओरोरा (aurora) म्हळ्यार उदेंत. हाचेवयल्यान हें नांव आयलां आसुंये. पुर्विल्ल्या काळांत लोक सैमीक भांगर वापरताले त्या वेळार भांगर विकसीत करपाची पद्दत तयार जावंक नाशिल्ली.

भारत, चीन, मेसोपोटॅमिया आनी इजिप्तांत इ.स. पयलीं धाव्या शेंकड्यासावन भांगर वापरताले. इ. स. पयलीं सात-आठ शेंकड्यांपयलीं

ग्रीसांत भांगराचीं नाणीं घोळणुकेंत आशिल्लीं. तेउपरांत इ. स. पयलीं पयलो शेंकडो आरमेनियांत भांगराचीं नाणीं घोळणुकेंत आयलीं.

पाशाणयुगी (Neolithic) भांगराच्यो वस्तू फातरांच्या आयुधांवांगडा उत्खननांनी मेळ्ळ्यात. नाबियांतल्यो (North-East Africa) भांगरा-खणी सगळ्यांत पोरण्यो. कांय न्हंयांचे रेंवेंत भरसल्ले बारीक बारीक भांगराचे कण मेळटात. तांबें आनी शिंशें हांचे मातयेंत (ores) उण्या प्रमाणांत भांगर मेळटा. तशेंच तें रुपें आनी टेल्युरियम (Tellurium) संयुगांतूय (compound) मेळटा. दर्याच्या उदकांत ०.००१% इतल्या प्रमाणांत भांगर आसता. उदकांतलें भांगर फायदेशीर पद्दतीन काडप अजून शक्य जावंक ना.

दक्षिण आफ्रिका, अमेरिका, कॅनडा, रशिया आनी ऑस्ट्रेलिया हीं भांगर तयार करपी मुखेल राष्ट्रां. भांगराच्या वट्ट उत्पादनांतलें फकत २% भांगर भारतांत तयार जाता. हातूंतलें ९९.९५% भांगर कर्नाटकांतल्या कोलार भांगराच्या खणींनी तयार जाता. कोलार भांगराच्यो खणी ह्यो कोलार गोल्ड फिल्ड कॉर्पोरेशनाखाला (Kolar Gold Field Corporation), इंग्लंडांतले मेसर्स जॉन हे चलयतात. हे कंपनींत भारत सरकार मुखेल वांटेकार आसा. कर्नाटक सरकाराच्योय भांगराच्यो खणी कोलाराक आसात.

भारतांत बिहार, ओरिसा आनी आसामांत उण्या प्रमाणांत, न्हंयेचे रेंवेंत भांगर मेळटा. थंय भांगर तयार करपाचे ल्हान ल्हान उद्देग आसात.

उत्पादन प्रकिया : १) न्हंयेच्या गाळांतल्यान काडटात त्या भांगराच्यो उत्पादन प्रकिया आसात, त्यो अशो-

अ) निरावन (panning) : भांगराचे कण आशिल्ली रेंव एका वाटकुळ्या आयदनांत घेवन तातूंत उदक भरतात. हें आयदन चाळणीभाशेन घुंवडायतकच रेंवेचे कण भायर पडटात आनी भांगराचे कण जड आशिल्ल्यान ते आयदनांत उरतात.

ब) हायड्रॉलिक मायनिंग (Hydraulic Mining) : १) न्हंयेचे देगेवयले मातयेंत आशिल्लें भांगर हे पद्दतीन काडटात. उदकाची नेटाची धार न्हंयेचे देगेवयले रेंवेंत मारली म्हण्टकच रेंव व्हांवन वचून चर तयार जाता. हे चरीच्या तळाक भांगराचे कण उरतात.

क) प्लेसर मायनिंग (Placer Mining) : हातूंत भांगराचे कण आशिल्ली रेंव धातूच्या पोनेळांत (Inclined channel) सोडून भांगर वेगळें काडटात.

२) रेंवेच्या फातरांतल्यान काडटात त्या भांगराच्यो उत्पादन प्रकिया अशो :

अ) अमाल्गामेशन प्रकिया (Amalgamation Process) : भांगराचे कण आशिल्ले रेंवेचे खडे फोडून बारीक पिठो करतात. हो पिठो

चाळणींतल्यान धुंवून घेतात. हो पिठो धुयतकच उरिल्लें उदक पारो (Mercury) लेपडायल्ल्या (amalgamated) तांब्याच्या पत्र्यावयल्यान सोडटात. पत्र्यावयल्या पाऱ्याक लागून पिठ्यांतलें भांगर पत्र्याचेर 'अमालगम' (amalgam) जावन उरता. भांगराचो हो अमालगम उपरांत खरवडावन काडून लोखणाच्या आयदनांनी सळसळावन गाळटात.

ब) मॅक आर्थर फॉर्रेस्ट सायनायड प्रक्रिया (Mac Arthur Forrest cyanide Process) : अमालगमेशन पद्दतीन भांगर काडून उरिल्लो पिठो आनी उण्या प्रमाणांत भांगर आशिल्ली हलकी माती (ore) व्हडले टांकयेंत घालतात. टांकयेच्या पोंदाक बुराक आशिल्ले कॅनवास आसतात. ०.१५% सोडियम सायनायड (Sodium Cyanide) घोळयल्लें उदक टांकयेंत घालून चोवीस वरां दवरतात. उपरांत भांगर सोडियम सायनायडाच्या उदकांत विरगळटा. विरगळिल्लें भांगर जस्ताचो (Zinc), पिठो घालून कुशीक काडटात. हें भांगर निवळावन ताच्यो बिस्कुत्यो करतात.

ह्या दोनूय पद्दतींनी तयार केल्ल्या भांगरांत रुपें (Silver), जस्त (Zinc) शिंशें (Lead) आसता. तेखातीर पयलीं हें भांगर निवळावन उपरांत ताच्यो बिस्कुत्यो (Ingots) करतात.

भांगराची जडाय (specific gravity) १९.३ इतली आसता. भांगर तापयल्यार वा हवेंत दवरल्यार काळें पडना. हायड्रोक्लोरीक आम्ल (Hydrochloric Acid) सोडून, हेर खंयच्याय ॲसिडाचो भांगराचेर परिणाम जायना. मात नायट्रीक आम्ल (Nitric Acid) आनी हायड्रोक्लोरीक आम्ल (Hydrochloric Acid) भरसून केल्ल्या आक्वारेजियांत (aqua-regia) भांगर विरगळटा.

भांगराची शुध्दताय 'कॅरेट' ह्या मापान मेजतात. शुध्द भांगर (pure gold) २४ कॅरेट आसता. भांगराक निबरसाण हाडपाखातीर तातूंत तांबें भरशितात. देखीक, २२ कॅरेट भांगरांत २२ वांटे वजन भांगर जाल्यार २ वांटे वजन तांबें घालतात.

भांगराचो उपेग : भांगराची मोवसाण आनी चकचकसाण ह्या गुणांकलागून भांगराचो उपेग नाणीं आनी वस्ती करपाक खूब आदींसावन जायत आयला. हाचेभायर खंयच्याय धातूचेर लेप काडपाक भांगराचो उपेग करतात. असो लेप काडिल्ल्यान त्या धातूची झीज जायना. देवदेवतांचीं मुखीं आनी हेर कला-कुसरीखातीर म्हळ्यार नकली दांत, अक्षरां, प्रतिकां करपाक भांगर वापरतात. सुवर्ण भरमासारके अवस्थेंतल्या भांगराचो उपेग रंगकामांत जाता.

भारतांतलें उत्पादन : पुर्विल्ल्या काळासावन भारतांत भांगराच्यो खणी विकसीत जाल्ल्यो हें कोलार, हुड्डी, गाडग आनी बिहारांतल्या भांगक्षेत्रांलागसार सांपडिल्ल्या आध्य कांडण, मुसळ वा कुटपाच्या फातरांवयल्यान सिध्द जाता. खणींतल्यान भांगर काडप हो उद्देग इ.

स. १००० मेरेन चालू आशिल्लो अशें म्हण्टात. पूण उपरांत कांय कारणांक लागून तो थोडो काळ बंद पडलो. फुडें इकराव्या शेंकड्यांत विजयनगराच्या राजान आनी उपरांत टिपू सुलतानान आपल्या काळांत ह्या उद्देगाक पर्थून चालना दिली.

एकुणिसाव्या शेंकड्यांत ब्रिटीश राजवटींत देशांतल्या भांगर खणपाच्या उद्देगाक खूब नेट आयलो. १८०० त विनाद ही भांगरा खण भारतांतली मुखेल आशिल्ली. उपरांत बिहार आनी दक्षिण भारतांत कांय नव्यो खणी सुरू केल्यो. पूण फुडें 'कोलार गोल्ड फिल्ड' सोडल्यार हेर सगळ्यो खणी बंद पडल्यो. कोलार खणी 'मेसर्स जॉन टॅलर अँड सन्स' हे ब्रिटीश अभियांत्रिकी वेवसाय संस्थेन स्थापित केल्ल्यो. १९२०चो कांय तेंप सोडल्यार आयजमेरेन ह्यो खणी क्रियाशील आसात.

उपभोग्य वस्तू म्हूण भारतांत भांगराक चड खप आसा. दर वर्सा भारतांत सुमार ६०० टन भांगराची मागणी आसता असो अदमास आसा. पूण भारतांत दरवर्सा भांगराचें फकत दोन टन इतलेंच उत्पादन जाता. भारतांत उद्देगीक क्षेत्रांत दर वर्सा सुमार ७५० किल इतली भांगराची गरज पडटा. १९९५ त प्रचार माध्यमान प्रसिध्द केल्ले आंकडेवारी प्रमाण देशांत खाजगी मालकीचें म्हळ्यार उपभोग्य वस्तू म्हूण उपेगांत येवपी भांगर सुमार ७,५०० टन ते १५,००० टन इतलें आसा.

भारतांत कच्चे भांगर काडपाचो वावर मुखेलपणान 'भारत गोल्ड मायन्स ली.' आनी 'हुड्डी गोल्ड मायन कंपनी ली.' ह्यो कंपन्यो करतात. भारत गोल्ड मायन ही कंपनी कर्नाटकांतले कोलार खणींतल्यान तशेंच आंध्र प्रदेशांतल्या 'येप्पामना' आनी चिगार्गुंटा खणींतल्यान भांगर काडटा. जाल्यार हुड्डी गोल्ड मायन ही कंपनी कर्नाटकांतल्या हुड्डी आनी मंगळूर खणींतल्यान कच्चे भांगर काडटा. कोलार खणींतलें भांगर उत्पादन दिसानदीस उणें जायत आसा. हुड्डी खणींतलें वर्सुकी उत्पादन एक टन इतलें आसा. पूण खणीचें आधुनिकीकरण पुराय जाल्याउपरांत हें उत्पादन दर वर्सा ३.५ टन मेरेन वाडटलें असो अदमास आसा. १९९३-९४ वर्सा देशांतल्या सगळ्या खणींतल्यान मेळून १६३९ किल कच्चे भांगर काडप जालें. ताचें मोल ७३.७९ कोटी आसलें. जाल्यार त्याच वर्सा 'हिन्दुस्तान कॉप्पर ली'. हे कंपनीन राजस्थान आनी कर्नाटकांत नव्यो भांगरा खणी खणपाचो वावर हातांत घेतला.

वित्त मंत्री मनमोहन सिंग हाणें १ मार्च १९९२ त भांगर आयात कायदो अंमलांत हाडून प्रवाशांक परकी देशांतल्यान भांगर हाडपाक मान्यताय दिली. ह्या कायद्याक लागून १९९४ मेरेन प्रवाशांनी आयात केल्लें सगळें भांगर १५९.७ टन इतलें आसलें. त्याच वर्सा भारत सरकारान खास आयात परवानो काडून १८.७ टन भांगर आयात केलें.

देशांत भांगराचे नवे सांठे सोदपाचो वावर चालूच आसा. द जिओलोजीकल सर्वे ऑफ इंडिया आनी मिनरल एक्स्प्लोरेशन कॉर्पोरेशन

ली. हांणी देशांतल्या वेगवेगळ्या राज्यांनी सर्वेक्षण करून नव्या भांगरा सांठ्यांचो सोद लायला. अशे सांठे आशिल्ले जागे:

आंध्र प्रदेश : रामगिरी; कोथापल्ली, पेहुपार्थीकुंटा, रामापूरम, चिंमुलगंड, भद्रमपल्ली.

कर्नाटक : हिरा-बुध्दीनी, अज्जाहळ्ळी, सुरापल्ले, टुप्पाधूर, कादोनी, वल्लेरा आनी हेर.

केरळ : मरुदा आनी पुथेमला.

बिहार : कूंदेरकोचा.

मध्य प्रदेश : बघमेरा आनी सोनाखण.

तमिळनाडू : महाराज-गडाय-नरालापल्ली.

राजस्थान : पिंडवारा.

पूण भांगरा खणी खणपाचो सुरवेचो वावर खूब खर्चीक आशिल्ल्यान हांगाचें खणकाम अजून सुरू जावंक ना.

दक्षिण आफ्रिका हो देश भांगर उत्पादनांत सगळ्यांत मुखार. अमेरिका, कॅनडा आनी ऑस्ट्रेलिया हे देशूय भांगराचे श्रेष्ठ उत्पादक.

संवसारांत भांगराचो उपेग सादारणपणान जाता तो असो:- ५५% दागिन्यांखातीर, १५% नाणीं करपाखातीर, ९% इलेक्ट्रॉनिक वस्तूंनी वापरपाखातीर, ७% सांठयल्ली पुंजी म्हणून, ५% उद्देगीक क्षेत्रांत, ५% दातांतलो मिश्रधातू तायर करपाखातीर आनी ४% खेळ पदकां तयार करपाखातीर.

भांगराच्या मोला वयल्यान त्या त्या देशाच्या अधिकृत चलनाचें म्हत्व थरता. भांगराचें मोल चड आसल्यार चलनाचें म्हत्व उणें जाता.

- प्रेमानंद गो. फडते.

- कों. वि. सं. मं.

भांगी, पांडुरंग राजाराम : (जल्म : १३ ऑगस्ट १९२३, कुंडय).

नामनेचो कोंकणी कवी. पुर्तुगेज शिक्षण घेतल्याउपरांत तो कस्टम्स एक्सायजांत नोकरी करूंक लागलो. एक फावट किल्लोस्करवाडी हांगा पिकनिकेक गेल्ले कडेन शं. वा. किल्लोस्कर हाणें सगळ्यांक सांगलें किल्लोस्करवाडीक तांचे मराठीक बरी पॅलीश जातली. त्या खिणाक भांगीक आपली भास मराठी न्हय हाचो



साक्षात्कार जालो आनी ताणें कोंकणीखातीर वावर करपाचें थारायलें. १९४५ च्या सुमाराक ताणें बरोवपाक सुरवात केली. उपरांत मदीं मात्सो खंड पडलो. ताचें मुळावें वाचप पुर्तुगेजींतल्यान जालें. मानुयेल बांदैर, सिसलीया मैथरेलीश, आल्मैदा गार्रेता, फेर्नाद पेसोआ, स्टिफन झाईग, रोमा रोलां, टागौर ह्या सगळ्यांचो ताचेर प्रभाव पडिल्लो आनी ताच्या विचारांची बसका चौकस तशीच सुक्ष्म जाली. ताचे 'दिश्टावो', 'अदृश्टाचे कळे' आनी 'चांफेल्ली सांज' हे तीन कवितांझेले म्हळ्यार कोंकणी कवितांमळावयल्यो म्हत्वाच्यो साहित्यकृती आसात. अंतर्मुखताय ही ताच्या काव्याची मुखेल बसका आसा. तेचपरी जायतितल्याच उतरांभितर व्यक्त जावपी अशी ताची कविता आसता. ताचे भाशेंत पुर्विल्ले शब्दकलेची सोबीत झलक पळोवंक मेळटा.

ताणें आपल्या वाचपांत आयिल्लें बरें बरें संवसारीक साहित्य कोंकणींत हाडपाचो यत्न केलो. टागोराचें 'चित्रा' (नाटक), ऑस्कर वाइल्डाचें 'सालोमे' (नाटक) तशेंच सोफोक्लिसाच्या कींग इडीपसचें 'यदीप राजा' अशें भाशांतर केलां. हाचेभायर मोहन राकेशाच्या हिंदी नाटकाचो 'आषाढका एक दीन' चो कोंकणींत अणकार केला.

ताका पोस्टाचीं तिकिटां (स्टॅप) एकठांय करपाचो नाद आशिल्लो. ताचेकडेन स्वित्झर्लँडच्या स्टॅपांचो खूब व्हड सांठो आशिल्लो. १९८६ वर्सा 'गोवा पेक्स' हे संस्थेन ताका गोल्ड मेडल दिवन ताचे हे कलेचें चिज केलें. ताचेकडेन कितलेशेच दुर्मीळ अशे स्टॅप आसले.

ताणें लोकसाहित्याचो अभ्यास केल्लो. कांय लोककथा तशेंच कविताय ताणें वेळोवेळ उजवाडायल्यात. ताका कला अकादेमी, कोंकणी भाशा मंडळ, कुडचडें कोंकणी कला आनी साहित्यकेंद्र तशेंच जेज्वीत आंतोन पेरेर यादस्तीक हो थोमस स्टिफन्स कोंकणी केंद्राचो पुरस्कार फावो जाल्यात.

नोकरे निमतान ताचो राबितो गोंय सोडून दीव, दमण आनी मुंबय अशा सुवातींनी आशिल्लो. नोकरेंतल्यान निवृत्त जातकच ताणें 'कोंकणी शब्द सागर' ह्या शब्दकोशाचो पयलो खंड उजवाडाक हाडलो. ह्या कोशांत ताणें उतरां फाटल्यान आशिल्ल्या वेगवेगळ्या संदर्भाची अभ्यास पूर्ण म्हायती दिल्या. सदद्याक तो शब्द सागराचे उरिल्ले खंड निर्मितीचो वावर करता.

- रमेश भगवंत वेळुस्कार

भांडवलशाय : जे अर्थवेवस्थेंत उत्पादनाचीं सुत्रां भांडवलदाराच्या हातांत आसतात, ते अर्थवेवस्थेक भांडवलशाय अशें म्हण्टात. उद्देगीक भांडवलशायेचो उदय इंग्लंडांत अठराव्या शेंकड्याच्या शेवटाक जालो. ते पयलींचो युरोपाच्या इतिहासांतलो सुमार चार शेंकड्यांचो काळ हो वेपारी भांडवलशायेचो काळ आशिल्लो. ह्या काळाचें खाशेलपण म्हळ्यार

विंगड विंगड कारणांक लागून वेपारांत विकास जालो आनी वेपारी वर्गाच्या हातांत धन आयलें. उपरांत वेपाराच्या विस्तारा वांगडाच वस्तूंची पुरवण वाडोवपाची गरज दिसूंक लागली. ह्या गरजांक लागुनूच अठराव्या शेंकड्याच्या दुसऱ्या अर्दांत इंग्लंडांत साबार नव्या यंत्रांचो सोद लागलो. हाचेपरस म्हत्वाची गजाल म्हळ्यार ह्या सोदांक लागून नवीं नवीं तंत्रां आपणावन उत्पादनाचो प्रश्न सोडोवपाक मेळटा हो विश्वास मनशाच्या मनांत निर्माण जालो.

व्हड व्हड यंत्रांच्या आदारान उत्पादनाक सुरवात जालेउपरांत ताचे आदीं आशिल्ले अर्थवेवस्थेचें रूप बदलून गेलें. हे पयलीं अस्तित्वांत आशिल्ली अर्थवेवस्था ही सरंजामदारी वा सामंतशायी पद्दतीची आशिल्ली. ते अर्थवेवस्थेंत मुखेल उत्पादन हें शेतकी आशिल्लें. शेतवडीच्या क्षेत्रांत सरंजामशांच्या आनी व्हड जमीनदारांच्या हातांत सत्ता केंद्रीत जाल्ली. उद्देगीक उत्पादन मात मर्यादीत आशिल्लें. तें उत्पादन मुखेल करून ल्हान, मुळाव्या स्वरूपाच्या यंत्रांच्या आदारान स्वतंत्र वेवसायीक कारागीर करताले. हे कारागीर आपले मालकीचीं साधनां वापरताले. तशेंच स्वतंत्र कारागीर म्हणून आपलो वेवसाय चलयताले. ते कोणाचेच गुलाम नाशिल्ले. पूण व्हड कारखाने उबारून तांच्या आदारान उत्पादनाक सुरवात जाले उपरांत ही शक्यताय उरलिना. हे व्हड कारखाने उबारपाक तांचेकडेन भांडवल नाशिल्लें. स्वतंत्रपणान आपलो वेवसाय चलोवन, ह्या व्हड कारखान्यांकडेन सर्त करपाइतली तांची परिस्थिती नाशिल्ली. हाचें मुखेल कारण म्हळ्यार उत्पादन करतालो तोच म्हाल कारखानदार नितळ आनी सवाय असो निर्माण करतालो. तांच्या वेवसायाक देंवती कळा लागलेउपरांत ते शेतांत काम करपाक लागले वा शारांनी कारखान्यांनी मजूर म्हणून काम करपाक लागले.

यंत्रिक सोदांचो म्हत्वाचो परिणाम म्हळ्यार उत्पादन मळार घडून आयिल्ली उद्देगीक क्रांती. हे क्रांतीक लागून खाजगी भांडवलदारांचो एक वर्ग अस्तित्वांत आयलो. हो वर्ग कारखाने उबे करून कामगारांक पगार दिवन कामाक लायतालो. वेवसायांत जावपी फायदो वा नुकसाण हांची पुराय जापसालदारकी तांकांच घेवची पडटाली. भांडवलदार वर्गाचो मुखेल हेतू म्हळ्यार चडांत चड फायदो मेळोवपाचो. उद्देगीक क्रांतीचे हे भांडवलदार प्रवर्तक आशिल्ले आनी उद्देगीक क्रांतीक लागून पयलींचे अर्थवेवस्थेपरस चड उत्पादन जावपाक लागलें.

भांडवलशाय अर्थवेवस्थेंत उत्पादनाचीं साधनां हीं खाजगी मालकीचीं आसून उत्पादनाविशींचे सगळे निर्णय खाजगी भांडवलदार घेतात. उत्पादनक्रियेचेर गिरायकांचे इत्सेचो व्हड प्रभाव आसता. गिरायकांक हे अर्थवेवस्थेचो सार्वभौम मानतात. तो आपल्याक जाय आशिल्ल्या वस्तूंची मागणी करता. हे मागणेचो आनी वस्तूंचे पुरवणेचो ताळमेळ जावन बाजारांत ते वस्तूक कितलें मोल मेळपाची शक्यताय आसा, तातूंत आपल्याक कितलो फायदो जातलो, हांचो विचार करून खाजगी भांडवलदार

आपल्या उत्पादनाविशींचे निर्णय घेतात. फायदो हो भांडवलशायेचो कणो आशिल्ल्यान खंयचें उत्पादन केन्ना, खंयचे सुवातेर, कितल्या प्रमाणांत करचें सारकिले सगळे निर्णय भांडवलशायी अर्थवेवस्था फायद्या प्रमाण नदरेमुखार दवरून करतात.

भांडवलशायेक लागून अर्थीक मळार व्हडा प्रमाणांत वाड जावपाक लागली. फायदो चड मेळोवपाच्या हेतान भांडवलदार खूब उणो पगार दिताले. सुरवेच्या काळांत सरकाराचें तटस्थ धोरण, मुक्त करारांचीं तत्वां आनी मजूर संघटनांचो अभाव हांकां लागून मजुराच्या हिताचें रक्षण करपाचे खंयचेच मार्ग नाशिल्ले. कामाचीं वरां, कामाची परिस्थिती, पगार वा हेर खंयचेय गजालींत कसलेच नेम अस्तित्वांत नाशिल्ले. हाका लागून अल्पसंख्य धनीक भांडवलदार वर्ग आनी भौसंख्य सौशीक कामगार वर्ग हांचेमदीं अर्थीक विशमतायेचें व्हड देगण निर्माण जालें. आपल्याक चड फायदो मेळचो म्हणून भांडवलदारांभितर सर्त लागता. हाका लागून जायरात आनी हेर गजालींचेर खूब खर्च करचो पडटा. पूण हाचें मोल गिरायकाक फारीक करचें पडटा. हे सर्तीक लागून मत्तेदारी निर्माण जाता. भांडवलदार म्हालाचें चडांत चड उत्पादन करता. पूण चड फायदो मेळोवपाक वखवखिल्ल्यान तो फावो तसो पगार दिना. हाका लागून फावो तशी क्रयशक्ती समाजांत पातळपाक शक्य जायना. हाचो परिणाम म्हळ्यार देशांत उत्पादन जावपी म्हाल देशांत खपना. हाका लागून भांडवलदार भायल्या देशांच्यो बाजारपेठो सोदपाक लागता. तशेंच तांणी दुसऱ्या देशांनी हुकूमि बाजारपेठो सुरु केल्यो. मजुरांचें शोशण हो अर्थवेवस्थेचो मुखेल विशय अशें कार्ल मार्क्स हाणें म्हळां. अशे भांडवलशाय अर्थवेवस्थेंत बरे आनी वायटूय गूण आस्पावल्यात. भांडवलशायेक विरोध करपाखातीर साम्यवादाचो उदय जालो. भांडवलशाय मजुरांचें अर्थीक शोशण आनी दैन्यावस्थेंत दवरता असो आळ साम्यवादी लोकांनी केलो. उदरगत जाल्ल्या भांडवलशायी राश्ट्रांनीय अशी परिस्थिती निर्माण जाल्ली.

हालींच्या तेंपार भांडवलशायी अर्थवेवस्थेन आपल्याचेर आशिल्ले साबार दोश पयस करपाचो यत्न केला. खांप्या समाजवादाक देंवती कळा लागिल्ल्यान सुदारीत भांडवलशाय आनी लोकशायी समाजवाद हांचेमदलें अंतर उणें जावन दोनूय एकामेकांच्या खूब लागीं आयल्यात.

- कों. वि. सं. मं.

भांडारकर, देवदत्त रामकृष्ण : (जल्म : १९ नोव्हेंबर १८७५; मरण : ३० मे १९५०, कलकत्ता).

पुर्विल्ल्या भारतीय इतिहासाचो आनी संस्कृतायेचो व्यासंगी संशोधक आनी पुरातत्त्वज्ञ. नामनेचो प्राच्यविद्यापंडीत, डॉ. रामकृष्ण गोपाळ भांडारकर हाचो पूत. १८९६ वर्सा डॅक्कन कॉलेजींतल्यान बी. ए. जातकच ताणें

कायद्याच्या अभ्यासाक सुरवात केली. त्यावेळार मुंबय विद्यापिठाखातीर पूर्व मुसलमान काळांतल्या (इ. स. १००० मेरेन) महाराष्ट्र देशांतल्या पुर्विल्ल्या गांवाचें आनी नगराचें संक्षिप्त पर्यालोचन ह्या विशयाचेर ताणें निबंध बरयलो. ताका भगवानलाल इंद्रजी इनाम फावो जालें. उपरांत १९०० वर्सा ताणें संस्कृत, पुर्विल्लो भारतीय इतिहास आनी पुराभिलेख हे विशय घेवन एम. ए. ची पदवी घेतली. उपरांत भारताच्या जनगणना खात्यांत ताणें काम केलें. ताच्या नव्या संशोधनाक लागून ताका दिवंक केल्ली ब्रिटिशांची चड पगाराची नोकरी ताणें न्हयकारली. १९०४ ते १९०७ ह्या काळांत ताणें मुंबय मंडळाच्या पुरातत्त्व विभागांत पालवी सर्वेक्षक हें पद आपणायलें. ऑगस्ट १९१५ त तो पुरातत्त्व विभागाच्या अस्तंत विभाग मंडळाचो अधिकारी जालो. उपरांत १९१७ वर्सा कलकत्ता विद्यापिठांत प्राचीन भारतीय इतिहास आनी संस्कृती ह्या विशयांचो कार्यायकेल प्राध्यापक म्हणून ताची नेमणूक जाली.

बादशाह पांचवो जॉर्ज हिंदुस्थानाक भेट दिवपाक ५ डिसेंबर १९११ दिसा आयलो. त्या वेळार ताचेखातीर देवदत्तान एलिफंटा (घारापुरी) जुंव्याची मार्गदर्शिका तयार केली. मुंबय मंडलांत सर्वेक्षक म्हणून काम करतना, ताणें राजपुतान्यांत भोंवडी करून पुरातत्त्वीय सामुग्रीची वळेरी आनी टिपणां तयार केलीं.

देवदत्ताचें सगळ्यांत म्हत्वाचें संशोधन म्हळ्यार विदिशा लागसार बीसनगरचें उत्खनन आनी तातूंत मेळिल्लो 'खाम बाबा पिलर' हो वाटकुळो खांबो. हो खांबो ग्रीसी राजदूत हीलिओडोरस हाणें आपले वासुदेवभक्तीचें मानादीक चिन्न म्हणून बांदिल्लो, तशेंच हो खांबो दोन तिख्याच्या पट्ट्यांचेर उबारिल्लो आसून पक्क्या विटांच्या बांदकामाक चुनखडकाचो लेप आसा अशें देवदत्तान सिध्द करून दाखयलें.

१९१७ सावन कलकत्ता विद्यापिठांत अध्यापन- संशोधन, अभ्यासक्रमाची आंखणी, शासकीय वेवस्थापन हें काम करतना, देवदत्तान कार्यायकेल व्याख्यानमाळ सुरू केली. हे माळेंत ताणें 'पुर्विल्ल्या भारतांतलें राजपद आनी प्रजातंत्रीक संस्था' (१९१८), 'भारतीय नाणकशास्त्र' (१९२१), 'अशोक' (१९२३) ह्या विशयांचेर व्याख्यानां दिलीं. १९२५ वर्सा बनारस हिंदू विद्यापिठांत 'पुर्विल्ल्या हिंदू राजनितीचीं कांय तासां' ह्या विशयाचेर मणिचंद्र नंदी व्याख्यानां दिलीं. सेवानिवृत्ती उपरांत १९३८-३९ त मद्रासाक सर विल्यम मेयेर व्याख्यानां 'पुर्विल्ले भारतीय संस्कृतीचीं कांय तासां' ह्या विशयाचेर दिलीं. ह्याच काळांत ताणें भारतीय अभिलेखांची यादी आनी गुपीत अभिलेखांची दुसरी सुदारीत आवृत्ती तयार केली.

बंगाल आनी लंडनचे रॉयल एशियाटिक सोसायटीचें वांगडीपण (१९१२), कलकत्ता विद्यापिठाची मानादीक डॉक्टरेट (१९२१), बंगाल रॉयल एशियाटिक सोसायटीचें विमलचरण लॉ भांगरापदक हे भोवमान ताका फावो जाले. कल्चरल कॉन्फरन्स, कलकत्ता (१९३६), हिस्टरी कॉंग्रेस, अलाहाबाद (१९३९), हांचीं अध्यक्षपदां, तशेंच 'इंडियन अँटिक्वॅरी'

चें संपादकत्व (१९११-१९२२), विंगड विंगड संशोधन संस्थांचें वांगडीपण, विद्यापिठीय व्याख्यानांचीं आमंत्रणां अशे कितलेशेच भोवमान ताका फावो जाले.

एम. ए. खातीर गुजरात राष्ट्रकूट युवराज पयलो कर्कक हाच्या नवसारी ताम्रपटाचेर (इ. स. ७३८) आनी कुशाण शिलालेखांचेर ताणें केल्लें संशोधन, शक काळाचो उगम आनी कुशाण राजपरंपरा हेविशींचे देवदत्ताचे निश्कर्ष फ्रेंच विद्वान बर्थ आनी बापूय डॉ. रा. गो. भांडारकर हांकांय मानवले. जनगणना खात्यांत काम करतना, 'धर्म आनी धर्मपंथ', 'जाती आनी जमाती' हीं प्रकरणां बरोवपाक ताणें एंथोवन, आय. सी. एस. हाका आदार केलो. मुंबयच्या सर्वेक्षण विभागांत आसतना, 'अहीर' जमातीचेर टिपण बरोवन आपल्या स्वतंत्र संशोधन-लिखाणाक आरंभ केलो. ह्याच काळांत ताणें महेन्द्रपाल आनी विनायकपाल हांचें शासन, गुर्जर राज्याचो त्या काळांतलो विस्तार आनी राजवटीचो काळानुक्रम हांचेर लेख बरोवन कुशीक पडिल्लो इतिहास उजवाडा हाडलो.

- कों. वि. सं. मं.

भांडारकर, रामकृष्ण गोपाळ : (जल्म : ६ जुलय १८३७ मालवण; मरण : २४ ऑगस्ट १९२५, पुणें).

नामनेचो प्राच्यविद्यासंशोधक, संस्कृत पंडित भाशाशास्त्रज्ञ, पुर्विल्ल्या इतिहासाचो संशोधक आनी धर्म सुदारक. ताचें मूळ आडनांव पत्की आशिल्लें, पूण तांचे पुर्वज खजिन्याचेर अधिकारी आशिल्ले, देखून तांकां 'भांडारकर' हें नांव पडलें. ताचो बापूय महसूल खात्यांत नोकरी करतालो. पुनर्विवाहाचो पुरस्कर्तो विनायक भांडारकर हो रामकृष्णाचो बापोलयो. वेंगुर्ला हो ताच्या घराण्याचो मूळ गांव. ताचें सुरवेचें शिकप मालवण, राजापूर रत्नागिरी हांगा जालें. मुंबयच्या एलफिन्स्टन इन्स्टिट्यूटांतल्यान तो १८५४ त हायस्कुलाची परिक्षा पास जालो. १८६२ त ताणें मुंबय विद्यापिठाची बी. ए. पदवी घेतली आनी १८६३ त एम. ए. पदवी घेतली. पुणें आनी मुंबयच्या जाणकार शास्त्रीपंडितांकडेन न्याय, व्याकरण, वेदान्त हांचो अभ्यास केलो. हैदराबाद (सिंध) आनी रत्नागिरीच्या हायस्कुलांनी ताणें मुख्याध्यापक म्हणून नोकरी केली. शालेय भुरग्यांखातीर संस्कृताचीं दोन पुस्तकां बरयलीं.

१८८५ वर्सा जर्मनींतल्या गटिंगन विद्यापिठान ताका पीएच्. डी. पदवी दिली. १८७९ मेरेन तो मुंबयचे एलफिन्स्टन कॉलेजींत संस्कृताचो प्राध्यापक आशिल्लो. उपरांत पुणेंच्या डॅक्कन कॉलेजींतल्यान संस्कृताचो प्राध्यापक म्हणून निवृत्त जालो. तो मुंबय विद्यापिठाचो कांय काळ कुलगुरू आशिल्लो. १९०४ वर्सा ताका एल. एल. डी. ही पदवी मेळ्ळी.

युरोपी पंडीत आपले नदरेंतल्यान संस्कृत आनी हेर प्राच्य भाशांचो अभ्यास करून संशोधन करताले. पूण भांडारकरान संस्कृतांतल्या

अभ्यासाक नवें, चिकित्सक संशोधनाचें स्वरूप दिलें. १८७४ वर्सा लंडनांत जाल्ल्या आंतरराष्ट्रीय प्राच्यविद्या परिशदेंत भांडारकर हाचो नाशिक शिलालेखाविशींचो निबंद आयलो. १८८६ वर्सा व्हिएन्नाक जाल्ले 'कॉंग्रेस ऑफ ओरिएंटलिस्टस' क तो भारताचो प्रतिनिधी म्हणून हाजीर आशिल्लो.

समाजीक सुदारणांक धर्माची आनी नितीची बसका दिवपाच्या उद्देशान स्थापन जाल्ल्या प्रार्थना समाजाचो भांडारकर १८६९ वर्सा वांगडी जालो. प्रार्थना समाजाचीं तत्वां, उद्देश आनी प्रतिज्ञा हांचें समर्थन करपाखातीर वेद, उपनिषद, गीता आनी संताचो आदर दाखोवपी लेख ताणें बरयले. ते भायर वेगवेगळ्या सुवातींनी व्याख्यानां आनी प्रवचनां केलीं.

प्रार्थना समाजाच्या वावराचेर पुणेंच्या केसरी ह्या खबरापत्रांतल्यान टिका जाताली. तिका भांडारकरान लेख बरोवन जाप दिली. बायल आनी शुद्र हांचें शिक्षण, बालविवाह बंद करप, विधवा विवाह, अस्पृश्यताय निवारण, मद्यपानबंदी, देवदासी पद्दतीचेर बंदी ह्यो समाजीक सुदारणा जावंच्यो म्हणून भांडारकरान खूब यत्न केले. समाजीक परिशदेच्या वावरांतूय ताणें वांटो घेतलो. हो समाजीक वावर करतना ताका विरोध सोंसचो पडलो पूण तो फाटीं सरलोना.

पाली, अर्धमागधी भाशांचो अभ्यास करून ताणें बौध्द धर्माचो चिकित्सक नदरेन अभ्यास केलो.

अर्ली हिस्टरी ऑफ डेक्कन (१८८४) वैष्णविज्ञान, शैविज्ञान अँड अदर मायनर रिलिजन्स (१९१३), ए पीप इनटू द अर्ली हिस्टरी ऑफ इंडिया (१९२०), कलेक्ट्रेड वर्क्स ऑफ श्री. आर. जी. भांडारकर (१९३३) हे ताचे उजवाडा आयिल्ले ग्रंथ. 'माझती माधव' ह्या संस्कृत ग्रंथाचें ताणें संपादन केलें.

१९०३ वर्सा व्हायसरॉयच्या (व्हाइस) लेजिस्लेटिव कौन्सिलाचो तो वांगडी आशिल्लो. १९११ वर्सा भरिल्ल्या दिल्ली दरबारा वेळार ताका 'सर' हो किताब दिलो.

'रॉयल एशियाटिक सोसायटी', लंडन आनी मुंबय; 'जर्मन ओरिएंटल सोसायटी' 'अमेरिकन ओरिएंटल सोसायटी', इटलीची एशियाटिक सोसायटी, सेंट पीटर्सबर्गांतली 'इंपेरिअल अँकॅडमी ऑफ सायन्स' ह्या संवसारीक नामनेच्या संस्थांनी भांडारकराक वांगडीपद दिलें. ताच्या बऱ्या मागत्यांनी, ६ जुलय १९१७ ह्या दिसा, ताच्या ८०व्या जल्मदिसा, भांडारकर प्राच्यविद्या संशोधन मंदिर ही आंतरराष्ट्रीय ख्यातीची प्राच्यविद्या संशोधन संस्था पुणें हांगा सुरू केली.

- कों. वि. सं. मं.

भांडारी, भास्कर लक्ष्मीधर : (जल्म : १९ एप्रिल १९१२, कुंभारजुवें).

सुटकेझुजारी. लिसेंवाच्या सातव्या वर्सांमेरेन ताणें शिक्षण घेतलें. कुंभारजुवेचे 'शिक्षण प्रसारक मंडळ' हे संस्थेकडेन ताचो संबंद आशिल्लो. ही संस्था प्रभातफेरी, सूत कांतप आनी हेर उद्देगांवरवीं लोकांमदीं राष्ट्रीय जागृताय घडोवन हाडपाचो वावर करताली. १९ जून १९४६ दिसा डॉ. राममनोहर लोहियाचे अटकआड निशेध करपाक ताणें पणजेचीं दुकानां, शाळा आनी हेर संस्थांची नासधूस केली. १५ जुलय १९४६ दिसा पुलिसांनी ताका अटक केली आनी २३ दीस आगवाद बंदखणींत दवरलो. प्रदेशीक लश्करी न्यायालयामुखार ताची चवकशी जावन १३ ऑगस्ट १९४६ दिसा ताका ६ म्हयन्यांची बंदखण आनी ९०० रुपयांचो दंड भरपाची ख्यास्त फर्मायली. तशेंच पांच वर्सांखातीर ताचे राजकीय हक्क काडून घेतले. ताच्या घरच्यांनी नकळत दंड भरून ताची सुटका करून घेतली.

१९७५-८३ ह्या काळांत ताणें 'गोमंतकाची अस्मिता' ह्या म्हयनाळ्याचें संपादन केलें. मराठी शिक्षण संमेलनाकडेन ताचो संबंद आशिल्लो.

- कों. वि. सं. मं.

भांडारी, शरणप्पा नागप्पा : (जल्म : १५ ऑगस्ट १९३४, भामबुर्डे, पुणें, महाराष्ट्र).

सुटकेझुजारी. ताणें मराठी प्राथमिकमेरेन शिक्षण घेतलें. तो जनसंघाचो वांगडी आशिल्लो. १९७७ त तो 'जनता पार्टी'चो वांगडी जालो. २५ जून १९५५ ह्या दिसा जगन्नाथराव जोशी आनी अण्णासाहेब कवडी हांच्या फुडारपणाखाल न्हंयबाग-पेडण्यां जाल्ल्या सत्याग्रहांत ताणें वांटो घेतिल्लो. उपरांत पुलिसांनी ताका न्हंयबागेंत धरलो आनी रोखडोच सोडलो. २० मे १९८७ ह्या दिसा महाराष्ट्र सरकारान सन्मानपत्र दिवन ताचो भोवमान केलो.

- कों. वि. सं. मं.

भाक्रा नानगल प्रकल्प : पंजाब, हरयाना आनी राजस्थान ह्या तीन राज्यांनी फुडाकार घेवन सतलज न्हंयेचेर उबारिल्लो एक व्हड प्रकल्प. ह्या प्रकल्पाची सुरवात १९४६ वर्सा जाली. हिमाचल प्रदेश राज्यांतल्या बिलासपूरचे वायव्येक भाक्रा गांवांत ५१८ मी. लांबायेचें आनी २२६ मी. उंचायेचें एक व्हड कौक्रिटाचें धरण उबारलें. भाक्रा धरणाचे सकयले वटेन सु. १३ किमी. अंतराचेर पंजाब राज्यांतल्या नानगल गांवांत २४३ मी. लांबाय. १३३ मी. रुंदाय आनी २९ मी.

उंचाय आशिल्लें दुसरें धरण उबारलें. तशेंच, नानगलाक हायडेल चॅनल बांदलो.

१९५५ वर्सा नानगल वीज उत्पादन केंद्र उबारलें. जाल्यार १९५६ वर्सा गंगवाल आनी कोटला वीज उत्पादन केंद्रां उबारलीं. १९५८-५९ त भाक्रा धरणाचेर खारजां उबारलीं. १९६३ वर्सा भाक्रा नानगल प्रकल्प पुराय जालो आनी २२ ऑक्टोबर १९६३ दिसा पंडित नेहरूचे हस्तुकीं राश्ट्राक ओंपलो. ह्या प्रकल्पाक लागून हरयाना आनी भोंवतणच्या राज्यांक वीज आनी उदकाची सुविधा प्राप्त जाली.

- को. वि. सं. मं.

भागवत, दुर्गा : (जल्म : १० फेब्रुवारी १९१०, इंदूर).

नामनेची मराठी लेखिका. लोकसंस्कृती आनी लोकसाहित्याची संशोधक. तेचप्रमाण समाजशास्त्र मानववंशशास्त्र आनी बौध्द धर्म हांची अभ्यासक.

तिचें मुळावें आनी माध्यमिक शिक्षण मुंबय, नगर, नासिक, धारवाड आनी पुण्याक जालें. १९२७ वर्सा ती मॅट्रीक पास जाली. उपरांत १९३२



वर्सा मुंबयच्या सेंट झेव्हियर कॉलेजींतल्यान संस्कृत आनी इंग्लीश विशय घेवन ती बी. ए. पास जाली. १९३५ वर्सा, ती एम. ए. ची परिक्षा पास जाली. तेखातीर तिणें 'इंडियन टल्चरल हिस्टरी' फांट्यांत 'अर्ली बुध्दिस्ट ज्युरिसप्रुडन्स' ह्या विशयाचेर प्रबंध बरयलो. पी. एच. डी. च्या प्रबंधांखातीर तिणें

'सिथॅसीस ऑफ हिंदू अँड ट्रायबल कल्चर्स ऑफ सँट्रल प्रोव्हिन्सीस ऑफ इंडिया' ह्या विशयाचेर संशोधन केलें. पूण हो प्रबंध तिणें युनिव्हर्सिटीक दिलोना. त्या प्रबंधांतले वेंचीक वांटे परदेशांतल्या नेमाळ्यांनी उजवाडा आयले.

महात्मा गांधी, टॉलस्टॉय, हॅन्री डेव्हिड थोरो, मिल, रॉबर्ट ब्राउनिंग, राजारामशास्त्री भागवत, डॉ. केतकर, साने गुरुजी हांचे कडल्यान उर्बा, उमेद आनी स्फूर्त घेवन दुर्गाबाईन आपल्या लिखाणाक सुरवात केली.

१९४७ वर्सा बरयल्लो 'राजारामशास्त्री भागवत-व्यक्तिचित्र आनी वाङ्मयविवेचन' हो तिचो पयलो मराठी ग्रंथ. साने गुरुजीकडल्यान प्रेरणा घेवन १९५६ वर्सा तिणें गोंड समाज जिणेवयली 'महानदीच्या

तीरावर' ही नवलिका बरयली. तिची ही पयलीच लळीतकृती. सैम आनी मनीस हांचेभितरले गूढ ऋणानुबंध चित्रावपी गद्यात्म-काव्यात्म ललीत निबंद 'ऋतुचक्र' पुस्तकाच्या रूपान १९५६ वर्सा तिणें उजवाडायलो.

१९५७ वर्सा एक वर्समेरेन 'साहित्य सहकार' म्हयनाळ्याची संपादक म्हणून आनी १९५८-६० मेरेन गोखले अर्थशास्त्र संस्था पुणेंच्या समाजशास्त्र विभागाची मुखेली म्हणून तिणें बरो वावर केला. उपरांत स्वतंत्र लिखाण आनी संशोधनाखातीर वेळ मेळचो म्हणून तिणें ही नोकरी सोडली.

लिखाणांतलें मुळावण, खाशेलें भारतीयत्व, सनातनाचो वेध घेवपाची शक्त हांकां लागून दुर्गाबाईन ललीत लिखाणाच्या मळार एक नवो मानदंड निर्माण केला अशें म्हण्टात.

'पूर्वा' (१९५७) हो तिचो एक नामनेचो कथांझेलो. तशेंच 'भावमुद्रा' (१९६०), 'पैस' (१९७०), डूब (१९७५) हे कसदार ललीत लिखाणाचे झेले आसात. १९६७ वर्सा तिणें कांय व्यक्तिचित्रां चितारल्यांत. १९७५ वर्सा 'प्रासंगिक' आनी १९८० वर्सा 'लहानी' ह्या नांवान आत्मवृत्तात्मक स्फुटलिखाण तिणें केलें.

'लोकसाहित्याची रुपरेखा' (१९५६) ह्या ग्रंथांत शास्त्रीय भुमिकेंतल्यान भारतीय लोकसाहित्याचो संवसारीक संदर्भांत मूल्यमापनात्मक असो विचार तिणें मांडला. कवीकुलगुरु रवींद्रनाथ टागोराच्या 'लोकसाहित्य' ग्रंथाच्या अणकाराक (१९६०) जोडिल्ले प्रस्तावनेंत, दुर्गाबाईची लोकसाहित्याच्या अभ्यासाची वस्तुनिश्ठ शास्त्रीय भुमिका स्पश्ट जाल्या. १९७५ वर्सा तिणें 'धर्म आनी लोकसाहित्य' हो ग्रंथ बरोवन धर्म आनी लोकसाहित्याचो संबंद समाजीक मनीसशास्त्राचे नदरेंतल्यान पारखिला.

भारतांतल्या विंगड विंगड प्रांतांतल्या लोककथांचे मराठी अणकार तिणें केल्यात. वी. फोसबोल संपादीत पाली जातकथांच्या आदारान तिणें 'सिध्दार्थ-जातक, खंड १ ते ७' ह्या नांवान सगळ्यो कथा मराठींत हाडल्यो. हातूंत सिध्दार्थाच्या पूर्वजल्माची म्हायती सांगल्या. तशेंच, हातूंत २२ निपात (वांटे) आसात, ५५० कथा आनी ६९०६ गाथा आसात. ३० जून १९७८ दिसा. 'सिध्दार्थ-जातक' चो सातवो खंड उजवाडा आयलो.

तिणें हॅन्री डेव्हिड थोरो हाच्या ग्रंथाचो 'वॉल्डनकाठी विचारविहार' (१९६४) आनी 'चिंतनिका' (१९६८) ह्या नांवांनी अणकार केल्यात. ऑगस्ट डलॅथ हाणें बरयल्ल्या थोरोच्या चरित्राचो 'काँकॉर्डचा क्रांतिकारक' (१९६९) असो अणकार करून थोरोची जीण, ताचे विचार आनी वावर तिणें मराठी वाचप्यांमुखार दवरले. १९५८ वर्सा अँन मॉरो लिंडबर्गच्या एकांतप्रियतेच्या तत्वगिन्यानाची मांडणी करपी 'समुद्राची देणगी' हें अणकारीत पुस्तक तिणें उजवाडायलें. तशेंच, डॉ. केतकराच्या समाजशास्त्रीय ग्रंथाचोय तिणें अणकार केलो.

तिणें इंग्लीश भाशेंतल्यानूय म्हत्वाची साहित्य रचणूक केल्या. 'अर्ली बुध्द्विस्ट ज्युरिप्रूडन्स' (१९३८), 'ए डायजेस्ट ऑफ कॅंपेरेटिव्ह फिलॉलॉजी' (१९४०), बौध्द आनी जैन धर्माच्या अभ्यासांतल्यान हातांत आयिल्ल्या प्रेमकथांच्या अन्वयार्थाचेर आदारून 'रोमान्स इन सॅक्रेड लोर' (१९४६), 'हिंदुइझम अँड इट्स प्लेस इन द वर्ल्ड सोसायटी' (१९४७), मानववंशशास्त्राचेर 'ए प्रायमर ऑफ अँथ्रोपोलॉजी' (१९५०), भारतीय लोकसाहित्याच्या संशोधनाचेर आदारून 'अॅन आउटलायन ऑफ इंडियन फोकलोर' (१९५६) आनी 'रिडल इन इंडियन लायफ, लोर अँड लिटरेचर' (१९६६).

दुर्गाबाईन समिक्षात्मक लिखाणूय केलां. राजारामशास्त्री हाचें चरित्रलिखाण आनी ताच्या साहित्याचें संपादन दुर्गाबाईन केलें. तशेंच समाज प्रक्रियेचें भान दवरपी स्वतंत्र मोडणाचो समिक्षेचो ग्रंथ 'केतकरी कादंबरी' (१९६७) ह्या नांवान दुर्गाबाईन बरयलो.

महाभारतांतल्या मुखेल व्यक्तीरेखांचें आनी तांचे जिणेचो सर्जनशील अर्थ लावपी व्यासपर्व तिणें बरयलें.

विद्वत्ता, गिन्यानाची साधना, नवनिर्मिणी हांचें अनुशासन नोकरशायेच्या हातांत आसचें न्हय आनी खरे लोकशायेची प्रतिमा सिध्द करपाक विचारवंतांनी वावुरचें ही आपली भुमिका तिणें सदांच नेटान मांडल्या. तेचखातीर आणीबाणीच्या काळांत १९७५ वर्सा तिका बंदखण भोगची पडली. त्या काळांत तिणें केल्ल्या भाशणांचीं संकलनां म्हणून 'मुक्ता' (१९७७) आनी 'जनतेचा सवाल' (१९७९) हीं दोन पुस्तकां उजवाडाक आयल्यांत. १९८८ वर्सा 'शासन, साहित्यीक आनी बांधिलकी' हें तिचें पुस्तक उजवाडा आयलें.

साहित्यिकांनी पुस्तकांखातीर सरकारी अनुदान घेवपाक तिचो विरोध आसा.

कराडांत १९७५ वर्सा भरिल्ल्या ५१व्या अखिल भारतीय मराठी साहित्य संमेलनाची ती अध्यक्ष आशिल्ली. तिच्या 'पैस' साहित्यकृतीक १९७९ वर्सा साहित्य अकादेमीचो पुरस्कार फावो जाला.

समाजीक न्यायाखातीर, समता, लोकशाय ह्या तत्वांखातीर झगडपी विचारवंत साहित्यिका म्हणून साहित्यीक संवसारांत तिची नामना आसा.

- कमलाकर म्हाळशी

भागवत धर्म : भगवंतान (श्रीकृष्णान) उपदेश केल्लो आनी भगवद् भक्तांनी आचरिल्लो धर्म. सामान्य मनशाक सोंपे रितीन मोक्ष मेळोवपाखातीर भगवंतान जे उपाय सांगल्यात, तांकां भागवत पुराणांत भागवतधर्म अशें म्हळां. 'भागवत्' ह्या संस्कृत उतराचो ईश्वर असो अर्थ आसून 'भागवत संप्रदाय' हो मुखेलपणान वैश्वव संप्रदाय म्हणून प्रसिध्द

आसा. तातूंत विष्णु, आनी चड करून ताचे कृष्ण अवतार म्हळ्यार भगवान, हें उपास्य दैवत आसा. भगवान हो श्रीकृष्ण आसा अशें 'कृष्णस्तु भगवान् स्वयम्' ह्या भागवतवचनांत म्हळां.

भागवतधर्म केन्ना अस्तित्वांत आयलो ह्या प्रस्नाचेर तज्ञांभितर मतभेद आसात. मुळाव्या पांचरात्र संप्रदायासाकून भागवतधर्मी संप्रदाय निर्माण जालो अशें कांय जाणकाराचें मत आसा. नारदाच्या मतान ब्रह्म, मुक्ती, भोग, योग आनी संवसार मेळून पांचरात्र जाता. ह्या पांचरात्र मताचो पुरस्कार करपी नारायण होच सुरवेक भागवतांचो उपास्य आशिल्लो. नारायणीय उपनिषदांत नारायण ह्याच नांवान विष्णुचो उल्लेख जाता. अशे रितीन नारायण आनी विष्णु हे एकरूप जाले. मुखार महाभारताच्या तेंपार विष्णु आनी श्रीकृष्ण हे एकरूप जाले. हाका लागून विष्णुची उपासना करपी भागवत संप्रदायाक वैश्वव संप्रदाय अशेंय म्हण्टात. पाणिनी हाचे अष्टाध्यायींत वासुदेव हें नांव आयलां. ताचे वयल्यान पाणिनीच्या तेंपार वासुदेवाची भक्ती करपी भागवत संप्रदाय अस्तित्वांत आशिल्लो अशें मत रा. गो. भांडारकर हाणें मांडलां. गुप्तकाळा पयलीं सांपडिल्ल्या साहित्य आनी पुरातत्त्व हांच्या आदारान ह्या संप्रदायाचें आदलें नांव वासुदेवधर्म आशिल्लें आनी गुप्तकाळांत त्या धर्माक भागवत धर्म हें नांव मेळ्ळें आसुंये, अशें अनुमान कांय तज्ञांनी काडलां. गुप्त सम्राटांनी भागवत धर्माक आलाशिरो आनी फावो तो आदार दिवन ताची खूब वाड केली. गुप्त काळांत उत्तर भारतांत तशेंच दक्षिण भारताच्या तोंका मेरेन भागवत धर्माचो विस्तार जाल्लो. इ. स. च्या चवथ्या शेंकड्यासावन ते णवव्या शेंकड्यामेरेन तमिळनाडूंत अळवार संतांची परंपरा चालंत आशिल्ली. ह्या अळवार संतांनी आपले पद्य रचणुकेंतल्यान विष्णु भक्तीचें म्हत्व वाडयलें. उपरांत आळवार संतांच्या भक्तीभाव वांड्मयांतल्यान रीतसर भक्तीदर्शन निर्माण करपाचो आनी भक्तीधर्माक वैदिक म्हत्व मेळोवन दिवपाचो वावर णवव्या आनी धाव्या शेंकड्यांनी रामानुजाचार्य, माध्वाचार्य, निबार्क आनी हेर आचार्यांनी केलो.

गुप्तकाळा उपरांत दक्षिणेक भागवत धर्माचो विस्तार जायत गेलो, पूण उत्तर भारतांत सव्या शेंकड्याउपरांत भागवत धर्माक देंवती कळ लागली. चवदाव्या शेंकड्यामेरेन थंय रमार्थ वैदिक धर्म आनी बौध्द धर्म हांचेभितर सर्त लागिल्ली. मुखार बौध्द धर्माचो पुरायपणान न्हास जालेउपरांत भागवत धर्माचें उत्तर भारतांत पुनरुज्जीवन करपाचो वावर रामानंद हाणें केलो. राम हो विशिष्टाद्वैती आशिल्लो. ताणें कृष्णाचे सुवातेर उपास्य म्हणून रामाची स्थापणूक केली आनी वेगळे संप्रदाय निर्माण केलो. ताचे परंपरेंत सगूण आनी निर्गूण अशे दोन उपपंथ निर्माण जाले. तुलसीदास हो सगूण भक्तीचो जाल्यार कबीर हो निर्गूण भक्तीचो प्रतिनिधी आशिल्लो. चवदाव्या आनी पंदराव्या शेंकड्यांनी कबीर, रैदास (रोहिदास) आनी हेर निगुर्णी संतांच्या प्रभावांतल्यान उत्तर प्रदेशांत

भक्तीचें माहात्म्य खूब वाडलें. वल्लभाचार्य हाणें उपदेशिल्लो पुश्टिमार्ग, निंबार्काचार्य हाचो सनकादी संप्रदाय, हितहरिवंशाचो राधावल्लभीय संप्रदाय, हरिदास हाचो हरिदासी संप्रदाय आनी चैतन्य हाचो गौडीय संप्रदाय हांणी कृष्णभक्तीचेर आनी ताच्या सगूण रुपाचेर भर दिवन उत्तर भारतांत कृष्णभक्तीचो महिमा वाडयलो. महाराष्ट्रांत उदयाक आयिल्लो वारकरी संप्रदाय हो भागवत धर्माचो निमाणो संप्रदाय अशें मत कांय तज्ञांनी मांडलां. ज्ञानेश्वर, नामदेव, तुकाराम आनी हेर वारकरी संतांनी महाराष्ट्रांत भागवत धर्माचें म्हत्व वाडयलें.

भागवतपुराण आनी भगवद्गीता हे ह्या संप्रदायाचे मुखेल आदारग्रंथ. महाभारताच्या मतान भागवतधर्म हो लोकधर्म. भक्तिमार्गाचो रीतसर पुरस्कार केल्यार हीन मानिल्ल्या जातींतल्या मनशाकूय मोक्ष मेळटा अशें तातूंत म्हळां. भागवतांनी समाजांत पातळिल्ले जाती-कातीचे भेद पयस करपाचे यत्न केल्ले. तांच्या मतान रूढ कर्मकांड आनी संकुचीत आचारधर्म हांचेपरस नैतिक कर्तव्यां श्रेष्ठ आशिल्लीं. अस्पृश्यताय आनी जातीभेदासारके दोश पयस करून भौशिक मळार समानताय हाडपाचे भागवतांनी खूब यत्न केल्ले. पूण तांकां पुरायपणान यश मात आयलेंना.

- कों. वि. सं. मं.

भागवतपुराण : अठरा महापुराणांतलें एक. चडशा पुराणांनी ताचो पांचवें पुराण म्हणून उल्लेख जाता. संस्कृत भाशेंत उपलब्ध आशिल्लें हें पुराण भागवत वा श्रीमद्भागवत ह्या नांवांनीय प्रसिध्द आसा. ह्या पुराणाची रचणूक बारा स्कंधांनी केल्ली आसून तातूंत ३३२ अध्याय आसात आनी ह्या अध्यायांनी सुमार १८ हजार श्लोक आसात. हातूंत श्रीकृष्णाच्या रुपांत विष्णु भक्तिचो जयजयकार केल्लो आसा. देखून ताका सात्विक पुराण मानलां. ह्या महापुराणांत दिल्ले परंपरेप्रमाण भागवतपुराण वासुदेवान ब्रह्मदेवाक, ब्रह्मदेवान नारदाक, नारदान व्यासाक आनी व्यासान तें आपल्या पुताक म्हळ्यार शुकदेवाक सांगलें. शुकदेवान तें परिक्षित राजाक सांगलें. अशे रितीन ताचो लोकांमदीं प्रसार जालो. हेर महापुराणांपरस भागवतपुराण हें रस, भाव आनी भास ह्या तिनूय गजालींनी श्रेष्ठ आशिल्ल्यान तें चड लोकप्रिय जालां.

भागवतपुराणाच्या निर्मिती काळाविशीं तज्ञांभितर मतभेद आसात. आचार्य बलदेव उपाध्याय हाच्यामतान ह्या पुराणाची निर्मिती सव्या शेंकड्यांत जाल्ली. पूण पां. वा. काणे हाणें ती णवव्या शेंकड्यांत जाली अशें सांगलां. ह्या पुराणांत दक्षिण भारतांतलीं तीर्थक्षेत्रां, न्हंयो आनी हेर गजालींच्या केल्ल्या वर्णनांवयल्यान भागवतपुराणाची रचणूक दक्षिण भारतांत (तमिळनाडू) जाल्ली आसुंये अशें मत कांय तज्ञांनी मांडलां. भक्ती हो भागवतांचो मुखेल विशय आसून ही भक्ती द्रविड

देशांत म्हळ्यार दक्षिण भारतांत निर्माण जाली अशा आशयाचो एक श्लोक भागवतमाहात्म्यांत मेळटा. तो श्लोक असो-

'उत्पन्ना द्राविडे साहं वृद्धिं कर्णाटके गता ।

क्वचित्क्व चिन्महाराष्ट्रे गुर्जरे जीर्णतां गता ॥'

अर्थ : द्रविड देशांत हांव उत्पन्न जालीं, कर्नाटकांत म्हजी वाड जाली, जाल्यार महाराष्ट्रांत कांय कडेन आनी गुजराताच्या कांय वाठारांनी हांव जाण्टी जाली.

भगवान हो भागवतधर्माचो उपास्य. भगवान म्हळ्यार विष्णु अवतार श्रीकृष्ण, अशें 'कृष्णस्तु भगवान् स्वयम्' ह्या भागवतवचनांत म्हळां. चडशा सगळ्या भागवत संप्रदायांनी भागवत पुराणाक आपलो आदार वा प्रमाणग्रंथ मानला. भागवतपुराणाच्या बारा स्कंधांनी वेगवेगळे जे विशय मांडिल्ले आसात ते अशे :

पयल्या स्कंधांत वट्ट सोळा अध्याय आसून तातूंत भागवतपुराणाची निर्मिती कशी जाली हाचें वर्णन केलां. हातूंत सुरवेक व्यास आनी नारद हांची भेट, नारदाचें चरित्र, उपरांत परिक्षिताचो जल्म, ताचो राज्याभिशेक आनी कर्तूब, शमीक ऋषीचो पूत शृंगी हाणें परिक्षित राजाक दिल्लो श्राप, तक्षक ह्या सोरपाच्या वंशान आपूण मरतलों हें कळ्ळें उपरांत परिक्षितान आपलो चलो जन्मेजय हाचेकडेन राज्यकारभार सोंपोवन सुरू केल्लें प्रायोपवेशन आनी द्वारकेचें वर्णन केल्लें आसा. दुसऱ्या स्कंधांत वट्ट धा अध्याय आसून तातूंत शुक्राचार्य हाणें परिक्षिताक भागवतकथन करता आसतना ब्रह्मदेवान निर्माण केल्ले सृश्टीची कथा, वराह अवतारासावन ते कृष्णावतारामेरेनच्या अवतारांचें वर्णन केलां.

तिसऱ्या स्कंधांत तेत्तीस अध्याय आसात. हातूंत कौरव-पांडव कथा, स्वायंभुव मनू आनी शतरुपा हांची व्युत्पत्ती, हिरण्याक्षाचो वराहरुपी भगवंताकडच्यान जाल्लो वध, स्वायंभुव मनू वंशाचें वर्णन, कपिला हाचो जल्म आनी कपिला मुनीन आपले आवयक केल्लो सांख्याशास्त्राचो उपदेश हे तिसऱ्या स्कंधांतले कांय म्हत्वाचे विशय. चवथ्या स्कंधांत वीरभद्राची व्युत्पत्ती, दक्षयज्ञाचो विध्वंस, ध्रुवचरित्र, पृथुचरित्र, वेन राजाची कथा आनी पुरंजन राजाची कथा, तशेंच मोक्ष प्राप्ती हांचें वर्णन केलां.

चवथ्या स्कंधांत वट्ट एकतीस अध्याय आसात. पांचव्या स्कंधांत सव्वीस अध्याय आसून हाचो चडसो वांटो गद्य आसा. हातूंत सुरवेक मनूपुत्र प्रियव्रत हाचो वंशविस्तार, ऋषभभवतार, ऋषभपुत्र भरताची कथा, भरतवंशाचें वर्णन, सैमाचें वर्णन आनी भरतखंडाचें व्हडपण सांगलां.

भागवत पुराणाच्या सव्या स्कंधांत एकुणीस जाल्यार सातव्या स्कंधांत पंदरा अध्याय आसात. सव्या स्कंधांत अजामिलाचें आख्यान आनी ताचें स्वर्गगमन, इंद्र-वृत्रासुराचें झूज, विश्वरुपाची कथा आनी मरुतांची उत्पत्ती कशी जाली हें सांगलां. सातव्या स्कंधांत प्रल्हादचरित्र

सांगून वर्णाश्रमधर्माचें विवेचन केल्लें आसा. आठव्या स्कंधांत यज्ञावतार, चार मन्वंतरांचें वर्णन, विष्णु देवान केल्ल्या गजेंद्रमोक्षाची कथा, देव-दैत्याकडच्यान दर्याचें मंथन, दैत्यांनी चोरून व्हेल्लें अमृत परत मेळोवपाखातीर विष्णु देवान घेतिल्लें मोहिनी रूप, देव-दैत्यांचें झूज, बळिराजाची कथा आनी मत्स्यावतार कथा सांगल्या णवव्या स्कंधांत सूर्य आनी सोम ह्या वंशांचें वर्णन केलां. तशेंच मनूच्या धा पुतांची कथा, शर्याती आनी सुकन्या हांचें आख्यान, अंबरिशाची कथा, हरिश्चंद्राची कथा, विश्वामित्राची कथा, परशुरामान केल्लो क्षत्रिय संहार, ययाती आख्यान आनी दिवोदास वंशाचें वर्णन केल्लें आसा. धाव्या स्कंधांत वसुदेव-देवकी लग्न, कृष्ण जल्म, कृष्ण-गोकूळ वर्णन, कंस वध, कालियामर्दन, श्रीकृष्णाचें रुक्मिणी, सत्यभामा आनी हेरांकडेन लग्न, सुदामा आख्यान आनी कृष्णान केल्ल्या आत्मज्ञानाचो उपदेश हे विशय मांडल्यात. इकराव्या स्कंधांत ऋषीच्या शापान यदुकुलाचो जाल्लो नाश, नारदान वासुदेवाक केल्लो भागवत धर्माचो उपदेश तशेंच श्रीकृष्णान उद्भव हाका केल्लो उपदेश ह्या स्कंधांत मेळटा. निमाण्या स्कंधांत, म्हळ्यार बाराव्या स्कंधांत, श्रीकृष्णाउपरांत भरतखंडांत जाल्ल्या राजांचें वर्णन, प्रलय वर्णन, मार्कंडेय कथा, भक्तीचें व्हडपण, भागवत सांगून सोंपले उपरांत शुक्र परिक्षिताचो निरोप घेता. परिक्षिताक तक्षकदंश, परिक्षिताच्या मरणाउपरांत जन्मेजयाचो सर्पयज्ञ निमाणेकडेन हेर पुराणांपरस भागवताचें वेगळेपण, हे विशय बाराव्या स्कंधांत आयिल्ले आसात.

भागवतपुराणाचो हेर पुराणांनी फकत भागवत असो उल्लेख जाता. सदच्या श्रीमद्भागवत आनी देवी भागवत अशीं दोन पुराणां अस्तित्वांत आसात. काव्याचे नदरेन भागवतपुराणांतलें वर्णन भावपूर्ण आनी रसात्मक आशिल्ल्यान तें चड लोकप्रिय आसा. पूण ताचेर तितलीच चड टिका जाल्ली आसा. यशवंत व्यंकटेश कोल्हटकर हाणें 'श्रीमद्भागवतादर्श' ह्या मराठी ग्रंथांत भागवतपुराणांतले धर्म आनी तत्त्वगिन्यान हांचें विवेचन केल्लें आसा. एस. सुब्बाराव, स्वामी विज्ञानानंद, जे. एम. संन्याल हांणी भागवतपुराणाचें इंग्लिशींत भाशांतर केल्लें आसा. भारतीय संस्कृतीक जिणेचेर 'भागवताचो' खूब प्रभाव पडिल्लो दिश्टी पडटा.

- कों. वि. सं. मं.

पूरक नोंद : पुराणां.

भागवतमेळा नाटक : एक परंपरीक नृत्यनाट्यप्रकार. तमीळनाडूंतल्या ह्या नृत्यनाट्य प्रकाराक भरतनाट्यमाचोच एक प्रकार मानतात. तीर्थनारायण यती ह्या तंजावर जिल्ह्यांतल्या तेलुगू ब्राह्मणाक हे नृत्यनाट्यकलेचो जनक मानतात.

भागवतमेळ्याची उत्पत्ती तंजावर जिल्ह्यांतल्या मेलान्तूर ह्या गांवांत

जाली. त्या वेळार तंजावरांत नायक राजवंशांतलो दुसरो राजा अच्युताप्पा नायक (१५७२-१६१४) हो राज्य करतालो. ताका संगीत आनी नृत्य ह्या कलांची आवड आशिल्ल्यान ताणें हे कलेक खूब उतेजन दिलें. हे कलेचे उदरगतीखातीर ताणें नर्तक, संगीतकार अशा ५१० ब्राह्मणांक एक गांव दिलो. तेखातीर ह्या गांवाक 'अच्युतपुरम्' म्हणून वळखूंक लागले आनी ताकाच फुडें 'मेलान्तूर' हें नांव पडलें.

मेलान्तूर गांवांत वरदराज पेरुमलचें एक देवूळ आसा. दर वर्सा नरसिंहजयंतीक ह्या देवाची जात्रा जाता. ह्या वेळार थंय भागवतमेळ्याचे प्रयोग जातात. हांगाची भागवतमेळ्याची परंपरा तीनशें वर्सांची, पूण सद्याचीं नृत्यनाटकां देडशें वर्सांपयलीं व्यंकटराम शास्त्री नांवाच्या एका तेलुगू ब्राह्मणान बरयल्लीं आसात. ताणें भागवतमेळ्याखातीर प्रल्हादचरित्रम्, मार्कंडेय, उषापरिणयम्, रुक्मांगद, गोलाभामा, सीताकल्याणम्, रुक्मिणीकल्याणम्, ध्रुवचरित्रम्, कंसवध, हरिश्चंद्र, शिवरात्रिवैभवम् आनी भस्मासुरवधम् अशीं बारा नृत्यनाटकां बरयलीं. हीं सगळीं नाटकां तेलुगू भाशेंत आसात. व्यंकटरामशास्त्री हाच्या काळार सावन, मेलान्तूराक हीं नाटकां नेमान जातात.

मेलान्तूर गांवांत जावपी नरसिंहजयंतीचो उत्सव दोन ते धा दीस मेरेन चलता. तेखातीर वरदराजाच्या देवळामुखार सुमार देडशें फूट लांबयेचो माटव घालतात. एके वटेन रंगमाची आसता. जात्रेच्या पयल्या दिसा सावन ह्या नृत्यनाट्यांक आरंभ जाता. पयलीं हीं नाटकां रातचीं सुरू जावन फांतोडेमेरेन चलतालीं. एकेक नृत्यनाट्य पांच वरां चलता.

भागवतमेळ्यांत फकत दादलेच काम करतात. बायलांचींय कामां दादलेच करतात. ह्या नाटकांतलें नृत्य, अभिनय भरतनाट्यमाच्या तंत्राप्रमाण आसता. पूण कांय खेपे तातूंत संवाद वा स्वगत भाशण आसता. चड करून मुखेल गायक सगळीं पदां म्हण्टा. हीं पदां आनी संवाद तेलुगू भाशेंत आसतात. पूण विनोदी पात्र तमीळ भास वापरता.

नृत्यनाट्याची सुरवात 'कोणगी' वा विदुशकाच्या प्रवेशान जाता. हातूंत खंयचेंय विनोदी पात्र रंगमाचयेर येवन नाच करता. उपरांत नटदुवनार वा सुत्रधार आनी हेर गायक-वादक रंगमाचयेर येवन 'मंगलम्' म्हण्टात. तेन्ना हो नाट्यप्रयोग यशस्वी जावंचो म्हणून गणपतीचें रूप घेतिल्लो बारा वर्सांपरस ल्हान पिरायेचो भुरगो येवन नाच करता. हाकाच 'गणपतिवंदन' म्हण्टात. हाचे उपरांत 'पात्र-प्रवेश दरू' नांवाचो एक ल्हानसो प्रवेश करतात. हातूंत 'कट्टियकारन' येता आनी गीत, अभिनय हांच्या आदारान तो नाटकाचे कथेची तशेंच पात्रांची वळख करून दिता. दर एक पात्र पड्ड्याफाटल्यानसावन माचयेर येता आनी नाचून वता. निमाणें मुखेल कथानकाक सुरवात जाता.

गायक नृत्यनाटकांतलीं पदां म्हण्टा आनी पात्रां अभिनय करून तांचे अर्थ उक्तायतात. ह्या नाटकाचें संगीत कर्नाटकी आसता. ताका मृदंग, सारंगी आनी मुरलेची साथ आसता.

गणपती, नरसिंह, ब्रह्मा, राक्षस ह्या पात्रांक रुपडीं घालतात. 'प्रल्हादचरितम्' ह्या नाटकांतलें नरसिंहाचें रुपडें खूब पवित्र मानतात. हें रुपडें मेलानूरच्या वरदराजाच्या देवळांत एके पेटयेंत दवरिल्लें आसता. हें रुपडें घाल्लो नरसिंहाचें काम करपी नट निमाणें रागान भान वचून घुंवळ येवन पडटा. साबुद्दीर येतकच ताका मिरवणुकेन वरदराजाच्या देवळांत व्हरतात आनी थंयच ताचें रुपडें काडून भोवमानान थंयचे पेटयेंत दवरतात. उपरांत लोक आपापल्या घरा वतात.

पद्म, दरु, शब्दम्, चूर्णिका, पदवर्ण हे संगिताचे प्रकार ह्या नाट्यप्रकारांत वापरतात. नृत्यनाट्य जसजशें फुडें वता त्या त्या वेळाक धरून संगीत राग गायतात. हेखातीर वातावरण निर्मिती बरी जाता. आहिरी, घंटा असले राग मध्यान्ही उपरांत म्हण्टात. ह्या नृत्यनाट्यांत 'सोलकट्टु' (बोल) लेगीत सुरांत गावपाची चाल आसा.

नटेश अय्यर हो बायलेची भुमिका करपी एक श्रेष्ठ नर्तक आनी नृत्याचो गुरु जावन गेलो. भारत्रम् नल्लूर नारायणस्वामी, के. सुब्रह्मण्य अय्यर आनी कोंडड राम अय्यर हे नामनेचे नर्तक नट ताचे शिश्य आशिल्ले. हालींच्या काळांत ज्येश्ठ नर्तक म्हणून बालसुब्रह्मण्यम् शास्त्री वा बाळू भागवतर हाचें नांव आसा. ताचे परंपरेंत कृष्णमूर्ती, नागराजन, वेंकटरामन, स्वामीनाथन हांचो उल्लेख मेळटा. तशेंच ई. कृष्ण अय्यर हाणेंय ही नृत्यनाट्याची परंपरा सांबाळपाखातीर खाशेले यत्न केल्यात.

- कों. वि. सं. मं.

भागवत, राजारामशास्त्री : (जल्म : ११ नोव्हेंबर, १८५१, कशेळी, ता. राजापूर, जि. रत्नागिरी; मरण : ४ जानेवारी, १९०८, मुंबय).

प्रख्यात विद्वान आनी समाजसुदारक. कशेळीच्या भिक्षुकी करपी एका कऱ्हाडे ब्राह्मण कुटुंबांत ताचो जल्म जालो. १८३० वर्साच्या अदमासाक, राजाराम शास्त्रीचो बापूय रामकृष्ण हरी आनी बापोलयो भास्कर हरी हे दोगूय जाण इंग्लीश शिक्षणाखातीर मुंबय गेले. उपरांत रामकृष्ण हरी हाणें मुंबय नगरपालिकेंत नोकरी केली. राजारामशास्त्री ल्हान आसतनाच ताचे आवयक मरण आयलें. ताच्या बापायक वेदान्त विशयाची ओड आशिल्ली. तेखातीर सगळ्या लोकांक वेदान्त समजुचो म्हणून रामकृष्णपंतान 'सायुज्यसदन' (१८६८) आनी 'कायाजीचा संवाद' अशीं दोन नाटकां बरयलीं. राजारामशास्त्रीची बायल सुंदराबाई मोगाळ आनी कश्टी आशिल्ली. तांकां एकूच चली आशिल्ली पूण १८९७ वर्सा तिका मरण आयलें. आपल्या बापोलभावाक राजारामशास्त्र्यान पूत मानिल्लो. ताका लेगीत १९०७ वर्सा मरण आयलें.

१८६७ वर्सा राजारामशास्त्री मॅट्रीक जालो. बापायचे इत्सेप्रमाण ताणें ग्रॅट मॅडिकल कॉलेजींत तीन वर्सां शिक्षण घेतलें. पूण बापूय

मरतकच हें शिक्षण बंद जालें. उपरांत एका संस्कृत पंडिताकडेन अध्ययन करून तो शास्त्री जालो. १८७५ वर्सा रॉबर्ट मनी हायस्कुलांत तो शिक्षक जालो. उपरांत निमाणे मेरेन तो सेंट झेव्हियर कॉलेजींत संस्कृताचो प्राध्यापक आशिल्लो. १९०२ वर्सा मुंबय विद्यापिठांत 'विल्सन फायलॉलॉजिकल' लॅक्चरर म्हणून ताची नेमणूक जाली.

तो जल्मूयभर विद्यार्थी आनी लोकशिक्षक आशिल्लो. अस्तंती आनी उदेंती अशा विंगड विंगड भाशांचो खोलायेन अभ्यास करपाक मेळचो म्हणून तो लॅटीन, ग्रीसी, अरबी, फार्सी ह्यो भाशा शिकलो. देखून ताच्या जायत्या उतरांच्यो व्युत्पत्ती आयज लेगीत वापरतात.

शिक्षणाविशीं भागवताचीं कांय स्वतंत्र ध्येयां आशिल्ल्यान ताणें १८८४ वर्सा बाँबे हायस्कूल आनी आपणाल्या कतृत्वान मराठा हायस्कूल काडलें. महर्षी कर्वे रँ. परांजपे, बँ. जयकर हे कांय नामनेचे लोक ताचे विद्यार्थी आशिल्ले. भागवताचो बापोलयो भास्कर हरी, मुंबय प्रार्थना समाजाच्या संस्थापकांतलो एक आशिल्ल्यान न्या. रानडे आनी हेर कांय नामनेच्या विद्वान इश्टांकडेन राजारामशास्त्रीचो लागींचो संबंद आयलो. राजारामशास्त्रीन प्रत्यक्षांत केन्नाच राजकारणांत वांटो घेतलो ना आनी प्रार्थना समाजाचो वांगडी लेगीत जालो ना. पूण प्रार्थना समाजाचें मुखपत्र 'सुबोध पत्रिका' ह्या सातोळ्यांत ताणें जातीभेद, समाजीक भयरोजोळोपाच्यो चालीरिती, बायलांच्यो सुदारणा ह्या विशयांचेर खूब लिखाण केलें. 'हिंदूधर्मविवेचक' पत्राचो तो कांय वर्सां संपादक आशिल्लो. केरळ कोकीळ, इंदुप्रकाश, नेटिव्ह ओपीनियन, विविधज्ञान विस्तार, ज्ञानप्रकाश, पुणे वैभव ह्या नेमाळ्यांतल्यान ताणें खूब लिखाण केलें. तत्त्वगिन्यान, काव्य, कथा, पुस्तकांचीं परिक्षणां, वैजकी-भलायकी, पदार्थविज्ञान, पुर्विल्लें संस्कृतिसंशोधन, देशी भास, आमचो देश आनी देशी लोक, ज्योतिश, वैदिक आनी पुराणीक भासाभास ह्या विशयांचो नियाळ ताणें ह्या नेमाळ्यांनी केलो. शास्त्रीबुवा आसतना ताचीं चाळिसांवयर पुस्तकां उजवाडा आयलीं. 'मराठ्यांसंबंधाने चार उद्गार' (१८८७), 'ब्राह्मण व ब्राह्मणीधर्म' (१८८९), 'शिवछत्रपतींचे चरित्र' (१८९२) हीं ताचीं कांय म्हत्वाचीं पुस्तकां आयज लेगीत ताचे विद्वत्तेची गवाय दितात.

वेद-वेदान्त, गीता आनी तशींच धर्मीक विशयांचेर ताणें इंग्लिशींत लेगीत धा पुस्तकां बरयलीं. ताचे कांय वेंचीक लेख दुर्गाबाई भागवत हिणें संपादून 'कै. राजारामशास्त्री भागवत यांचे निवडक लेख' (१९५०) ह्या नांवान उजवाडाल्यात.

१९०० वर्सा उपरांत पयलीं बडोदा आनी मागीर कोल्हापूरक वेदोक्त प्रकरण खूब गाजलें. तेन्ना शास्त्राच्या आदाराचेर, मराठे हे क्षत्रिय आसात अशें मत उक्तावन ताणें शाहू महाराजाचो पक्ष घेतलो. मराठा चलायांची मूज करची म्हणून कोल्हापूर-बेळगांवां वचून आपूण जावन ताणें पुरयतपण केलें. तांकां गायत्री मंत्र दिलो. ब्राह्मणांनी मांस खावंचें, अंत्यजा सकट सगळ्या चलयांच्यो मुजी जावंच्यो हीं शास्त्रीबुवाचीं

मतां त्या काळांत जायत्या जाणांक विचित्र अशीं दिसलीं. मूज, लग्न हे सारके संस्कार सुवाळे ताणें, तातूंत जाय तितलोच शास्त्रोक्त भाग दवरून सार्थ तयार केले. अशे तरेन इतिहासीक तत्त्वनिष्ठ परिवर्तनवादाची ताणें एका अर्थान सुरवात केली. टिळक आनी केसरी, तशेंच सनातन धर्ममार्तंड धर्मकर्तो भाऊशास्त्री लेले हांणी राजारामशास्त्र्याक खर विरोध केलो. स्वभावान तो खूब तापट आनी विचित्र आशिल्ल्यान ताच्या कांय विरोधकांनी, ताच्या वैयक्तिक दोशांचें खूब भांडवल केलें. मुंबयंतल्या सर्वदेशी वातावरणाचो ताचेर खूब प्रभाव पडलो. विधवाविवाह, अस्पृशताय निवारण ह्या प्रस्नांनी लेगीत ताणें लक्ष घालें.

- कों. वि. सं. मं.

भागीरथी : अस्तंत बंगाल राज्याच्या त्रिभूज प्रदेशांतल्यान व्हांवपी गंगा न्हंयेचो दक्षिणवाहिनी फांटो. मुर्शिदाबाद जिल्ह्यांत २४° ३५' उत्तर अक्षांश आनी ८८° ५५' उदेंत रेखांशाचेर जंगीपूरच्या सादारण आठ किमी. अंतराचेर हो फांटो गंगेपसून वेगळो जाता. बरद्वान आनी नडिया ह्या जिल्ह्यांचे शिमेवयल्यान दक्षिणेक वतकच नवदिपाकडेन हे न्हंयेक उदेंतेकडल्यान जलांगी न्हंय येवन मेळटा. थंयसावन ह्या प्रवाहाक फुडें हुगळी ह्या नांवान वळखतात. आदल्या तेंपार हिका 'सरस्वती' ह्या नांवान वळखताले. सोळाव्या शतमानामेरेन भागीरथी होच गंगेचो मुखेल फांटो आशिल्लो. पूण सतराव्या शतमानापसून हातूंत गाळ सांचत गेलो आनी गंगेतलें बरेंचशें उदक बांगला-देशांतल्या पद्दा आनी मेघना न्हंयांक मेळ्ळें. देखून भागीरथी न्हंयेंत वर्साचे आठ म्हयने उदकाचें प्रमाण उण्या प्रमाणांत जावंक लागलें. देखून भागीरथी-पद्दा अशा गंगेच्या विभाजनपूर्व पात्रांत भारतान गंगेचेर फराक्का हो प्रकल्प बांदून गंगेचें चड प्रमाणांत उदक भागीरथी न्हंयेंत सोडपाची वेवस्था आंखली.

हे न्हंयेविशीं जायत्यो आख्यायिका सांगतात. कपील मुनीच्या शापान गोबर जाल्ल्या सगराच्या साठ हजार पुतांच्या उद्वाराखातीर अंशुमान आनी दिलीप ह्या इक्ष्वाकुवंशाच्या राजांनी स्वर्गांतल्यान गंगेक धर्तरेचेर हाडपाचे अयशस्वी यत्न केले. तेउपरांत भगीरथान हिमालयांत वचून खर तपश्चर्या करून गंगेक प्रसन्न करून घेतली. तेन्ना गंगेन ताका सांगलें, सर्गांतल्यान धर्तरेचेर पडपी आपलो प्रवाह धारण करपाक शंकराक प्रसन्न करून घे. तेन्ना भगीरथान शंकराची आराधना केली. शंकरान प्रसन्न जावन गंगेचो प्रवाह आपले जटेंत घेतलो आनी जटेंचो केंस तोडून गंगेक वाट करून दिली. गंगेच्या ह्या प्रवाहाक अलकनंदा म्हण्टात. भगीरथान गंगेक सगरपुताचो गोबर पडिल्लो थंय व्हेली आनी तांचो उध्दार केलो. भगीरथाच्याच नांवावयल्यान ह्या प्रवाहाक भागीरथी हें नांव पडलें. भगीरथान तिका हाडली देखून तिका भगीरथाची धूव मानतात.

भागीरथीची आनीक एक कथा सांगतात ती अशी- गंगा सुरवेक उत्तरेक तिबेटाचे वटेन व्हांवताली. देखून उत्तर भारताक संकश्टांची

बादा जाताली. तेन्ना भगीरथान आपल्या यत्नांनी गंगेचो मूळ उत्तरवाहिनी प्रवाह घुंवडावन तो दक्षिणवाहिनी केलो. देखून तिका भागीरथी अशें म्हणूंक लागले.

भागीरथीचें देगण बरेंच पिकाळ आशिल्ल्यान तातूंत वर्सांतल्यान तीन फावटीं भाताचें पीक काडटात. भागीरथीचे देगेर जंगीपूर, मुर्शिदाबाद, बेन्हमपूर, काटवा, नवद्वीप हीं मुखेल शारां आसात. उदका येरादारीखातीर आदल्या काळासावन हे न्हंयेची नामना आसा. हिंदू लोक हे न्हंयेक पवित्र मानतात. आजुनूय हे न्हंयेत न्हाता आसतना 'जय गंगे जय भागीरथी' अशें म्हण्टात.

- कों. वि. सं. मं.

भाट : राजस्थानांतली एक जात. मूळ संस्कृत शब्द 'भट्ट' ह्या उतरावयल्यान भाट हें उतर तयार जालें, अशें सांगतात. भाट उतराचो बारहट असो एक अपभ्रंश रूढ आसा. संशोधकांचे नदरेन वैदिक काळांतले गाथा गावपी, महाभारत काळांतले सूत आनी उपरांतच्या काळांतले मागध, बंदी, ब्रह्मराव हांचे वंशज म्हळयारूच सद्याचे भाट. कवी नांवाच्या एका ऋषीपसून तांची उत्पत्ती जाली अशें म्हण्टात. तांचे उत्पत्तीविशीं अशीय एक लोककथा आसा- शिव आनी पार्वती कैलासाचेर रावपी, पूण शिव सदांच समाधीमग्न आसतालो. देखून पार्वतीक वाज येतालो. तेन्ना शिवान तिका रिझोवपाखातीर आपल्या घामापसून एक मनीस तयार केलो. पूण तो मनीस सदांच शिवाचें स्तवन करून ताकाच प्रसन्न करूंक लागलो. तेखातीर पार्वतीक राग आयलो. तिणें शिवाक सांगून ताका भूंय लोकांत शेंवटिलो. तोच भाटांचो मूळ पुरूस.

हातांत ऊंच दांड्याचो भालो वा तरसाद, कमराक कट्यार, लांब खाड, लांब मिश्यांचे कल्ले, लांब झगो आनी फेटो असो भाटांचो भेस आसता. धन्याच्यो वंशावळी दवरप, तांची तुस्त करप हो तांचो मुखेल आनी पिढीजात वेवसाय. तांच्या खरें उलोवपाच्या गुणाक लागून राजेरजवाडे तांकां भियेवन आसताले. रजपुतांचो शेंकड्यांनी वर्सा आदींचो इतिहास तांच्या बाडांतल्यान आयजूय सुरक्षीत आसा. खंयूय आनी केन्नाय जीवदान करपाची तांची तयारी आसता. स्वता जीव दिवन वा जीव दिवपाचो धाक दाखोवन दुसऱ्यांक वायट करण्यांपसून वांचोवप हो तांचो स्वभाव अशें सांगतात. हालीं बरेचशे भाट काणयो सांगून आनी पदां म्हणून उपजिविका चलयतात.

- कों. वि. सं. मं.

भाटिया : एक वेपारी जात. ह्या लोकांचो राबितो चड करून कच्छ, सौराष्ट्र, सिंध आनी मुंबय ह्या भागांनी आसा. ते खेरीज पंजाब, राजस्थान,

उत्तर प्रदेश आनी टेहरी विभागांतूय ह्या लोकांचो राबितो आसा.

भाटिया लोकांक भाटी, यादव, क्षत्रीय, यदुवंशी, कृष्णवंशी, वृष्णिवंशी, चंद्रवंशी आनी ठक्कर अशींय नांवां आसात. कनिंगहॅम हाच्या म्हणण्याप्रमाण भट म्हळ्यार योद्धा ह्या संस्कृत उतरावयल्यान भाटिया हें नांव आयलां.

पंजाबांतले लाहोर आनी मुलतान हे जिल्हे भाटियांचें मूळ ठिकाण. पयलीं भाटिया लोकांमदीं दसा, दिवानी, पंचविसा, सिंधी आनी त्रागडी अशे पोटभेट आशिल्ले. पूण सद्या कच्ची हालीं आनी सिंधी अशे दोन मुखेल भेद आनी ८४ कुळां आसात.

हे लोक ज्या प्रदेशांत रावतात थंयची भास ते उलयतात- कच्छाची भाटिया कच्छी, गुजरातांतली गुजराती आनी सिंधांतली भाटिया सिंधी.

भाटिया लोक शंकर, पार्वती, राम, सीता, हनुमान, कृष्ण, राधा ह्या देवांक भजतात. चडशे भाटिया लोक वल्लभ संप्रदायाचे वैश्रणव आसून, ते बालकृष्णाक भजतात. कांय भाटिया लोकांनी आर्य समाज जाल्यार कांय जाणांनी ब्राह्मो समाजूय आपणायला.

न्हवऱ्या वटेनचे लोक व्हंकलेक मागणी घालतात. लग्नापयलीं साकरपुडो जाता आनी ताची नोंद जातीचे नोंद चोपडेंत जाता. साकरपुड्या उपरांत सात दीस व्हंकलेचे आवय-बापूय न्हवऱ्यागेर गोडशें धाडटात, आनी एकविसाव्या दिसा साकरपुडो जाता. लग्नाच्या आदल्या दिसा न्हवऱ्याकडल्यो बायलो व्हंकलेगेर वचून व्हंकलेक उंची वस्त्रां आनी वस्ती दिवन 'दूधलक्ष्मी' नांवाचो एक विधी करतात. उपरांत व्हंकल आपल्या घरा वता आनी आपल्या मांवाचेर, पानान सात खेपे दूद शिंपडायता. न्हवरो घोड्याचेर बसून व्हंकलेगेर वता. थंय दोगांकूय माटवांत सव्याचेर बसयतकच होम करतात. न्हवरो-व्हंकल उज्या भोंवतणीं चार प्रदक्षिणां घालून एकामेकांक गोडशें खावयतात. उपरांत तीं दोगांय न्हवऱ्याघरा येवन एकामेकांक तीळ दितात. ब्राह्मण ह्या लग्नांत पुरयतपण करता.

ह्या लोकांभितर भुरगें जल्मतकच सव्या दिसा सटयेवांगडा घोड्याचीय पुजा करतात. सुयेर चाळीस ते पंचेचाळीस दीस पाळटात.

हे लोक मडीं लासतात. बुडून मेल्ल्या मनशाची प्रतिमा करून लासतात. इकराव्या दिसा मृताक पींड दितात आनी तो न्हंयेंत उडयतात. बाराव्या दिसा श्राध्द करतात. सुतक बारा दीस पाळटात आनी तेराव्या दिसा सोयऱ्यांक-इश्टांक जेवण घालतात.

- कों. वि. सं. मं.

भाण : संस्कृत साहित्यांतल्या धा नाट्यप्रकारांतलो एक प्रकार. ह्या नाट्यप्रकारांत उलोवण्याचेर चड भर आशिल्ल्यान आनी एकाच पात्रान जिवित-प्रत्युक्तीच्या रुपान तें नाट्य पळोवप्यांमेरेन पावोवपाचें आशिल्ल्यान

ताका 'भाण' हें नांव दिलां. विट हो ताचो नायक आसता. तो स्वताच्या वा दुसऱ्यांच्या धाडशी कृत्यांचें वर्णन करता.

ह्या नाट्यप्रकारांत एक अंक वा दोन संधी आसतात. शृंगार आनी वीर हे भाणाचे दोन रस मानल्यात. माचयेर विट हें एकूच पात्र आशिल्ल्यान तो हेर काल्पनिक पात्रांकडेन उलयता. तीं पात्रां वयर मळबांत आसात अशें मानून विट तांचेकडेन उलयता. एकाच पात्राकडल्यान विंगड विंगड व्यक्ती, घडणुको वा प्रसंग उबे करपाखातीर विट हो समर्थ नट आसपाक जाय. कथन-वर्णन करतना योग्य आरोहावरोहन केल्लो अभिनय ह्या नाट्यप्रकारांत चड म्हत्वाचो आसता, तेचवांगडा आंगिक अभिनयाचीय गरज आसता.

ताच्या भाशणांत घडणुको, अवस्था, पात्रां हांचे निर्देश येतात. भाणांत सादारणपणान फांतोडेचें वर्णन, खंयच्याय ऋतूचें वर्णन तशेंच मेंढरू, कोंबे हांचें झूज, कुस्ती, जुगार, जादू हे विशय येतात. तातूंत पुराणीक ज्योतिशी आनी भागवत हांचीं फकाणांय केल्लीं आसतात. हातूंतलो शृंगार खूबदां अश्लील आसता. तेचखातीर भाण हो प्रकार ल्हव ल्हव लोकांच्या मनांतल्यान उणो जाला.

पयलीं थळाव्या देवदेवतांच्या जात्रांच्या वेळार भाणांचे प्रयोग जाताले.

'चतुर्भाणी' नांवाच्या ग्रंथांत चार भाणांचो संग्रह केला. तांचीं नांवां अशीं आसात- वररुचिकृत अभयाभिसारिका, शूद्रकृत पद्मप्राभृतक, ईश्वरदत्तकृत धूर्तविटसंवाद आनी श्यामिलकृत पादताडितक. ते भायर वामनभट्टाचो शृंगारभूषण, काशीपती कविराजाचो मुकुंदानंद, कांचीच्या वरदाचार्याचो वसंततिलक, रामचंद्र दीक्षिताचो शृंगारतिलक, केरळच्या युवराजाचो रससदन हे भाण नांवाजिल्ले आसात.

- कों. वि. सं. मं.

भात : (मराठी : भात; हिंदी : चावल, धान; गुजराती : डांगर; कन्नड : अक्की; संस्कृत : शालि, तंडूल, त्रीही; इंग्लीश : पॅडी, राइस; लॅटीन : ओरिसा सटायव्हा; कूळ : ग्रॅमिनी).

तणाच्या कुळांतली ही वनस्पत ०.६ ते १.९ मी. ऊंच वाडटा. पानां अशीर आसून तांची लांबाय ३० ते ५० सेंमी. रुंदाय १.२ ते २.५ सेंमी. आसता आनी तीं एकाआड एक आसतात. मुळां दोन तरांचीं आसतात. १) सेमीनल (Seminal) आनी २) लॅटरल (Lateral). रोंपाक कणस येता, कणसांत १०० ते ३०० भाताचे दाणे आसतात. दाण्याची लांबाय ५ ते १४ मिमी. आनी रुंदाय १.९ ते ३.७ मिमी. आसता. दाण्याक भायल्यान कल्ल आनी भितर तांदूळ आसता. तांदळाचो रंग धवो, तांबसो वा तपकिरी आसता.

भाताच्या उगमस्थानाविशीं आजूनमेरेन शास्त्रज्ञांचें एकमत ना. तरी

आग्नेय आशिया हें भाताचें उगमस्थान अशें मानतात. ओरिझा सटायवा ह्या प्रकारच्या भाताचें दक्षिण भारत हें उगमस्थान मानतात. हांगासावन चीन, इजिप्त, इराण ह्या देशांनी ह्या प्रकाराचो प्रसार जालो. इ. स. प. ३५०० वर्साच्या सुमाराक सावन भाताची लागवड करताले अशे पुरावे मेळटात. भारतीय वैदिक वाङ्मयांत (इ. स. प. २५००-५००) यज्ञाखातीर तांदळांचो वापर करताले असो उल्लेख मेळटा. 'निवरा' ह्या प्रकारच्या भाताचो वेद ग्रंथांनी उल्लेख आसा.

इंडोनेशिया, चीन, जपान, थायलँड, फिलीपिन्स, बांगला देश, मियानमार, ब्राझील, विएतनाम, जावा, इजिप्त, ऑस्ट्रेलिया, इटली, पुर्तुगाल, कोरिया, तायवान ह्या देशांनी भाताची व्हड प्रमाणांत लागवड जाता. भारतांतलो चडसो वाठार भाताचे लागवडीखाल आसा.

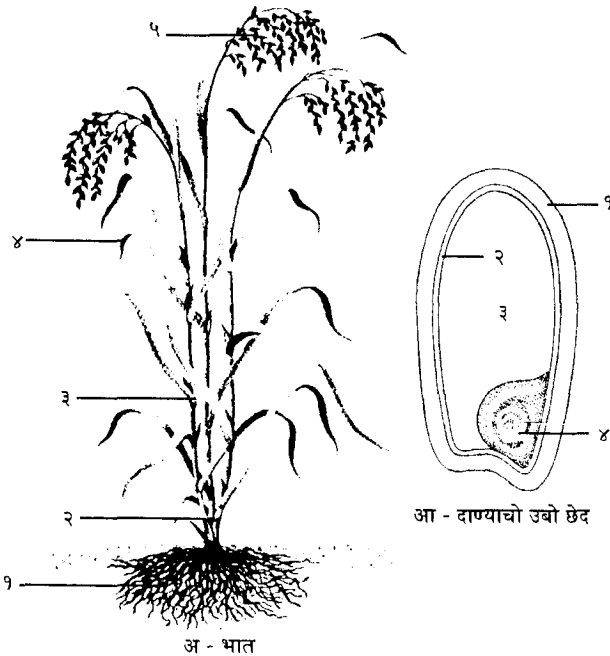

अ) १- मुळां, २- आवरण, ३- खोड, ४- पान, ५- कणस
आ) १- फलावरण, २- स्तर, ३- पुष्क, ४- गर्भ

भारत देशांत दर एका राज्यांत भाताची लागवड जाता. आंध्र प्रदेश, उत्तर प्रदेश, बिहार, मध्य प्रदेश, ओरिसा, आसाम, पंजाब, तमीळनाडू, महाराष्ट्र, कर्नाटक, केरळ ह्या राज्यांनी भाताची लागवड व्हड प्रमाणांत करप जाता. देशांत सुमार १७० लाख हॅक्टर जमीन भात पिकाखाल आसा. तिचेपसून सुमार ७५ दशलक्ष टन भाताचें पीक मेळटा. १९९१-९२ वर्साचे आंकडेवारीप्रमाण गोंयांत ५४,०७२ हॅक्टर सुवातींत भाताची लागवड करून १,३८,००० टन इतलें भाताचें उत्पन्न मेळटा.

ओरिझा सटायवा (इंडिका) आनी ओरिझा सटायवा (जापोनिका) हे भाताचे दोन मुखेल प्रकार आसात. हालींच ओरिझा जवानिका ह्या प्रकाराकूय शास्त्रज्ञांनी मान्यताय दिल्या. भारतांत ओरिझा सटायव्हा ह्या प्रकाराची लागवड जाता जाल्यार आफ्रिका खंडांत ओरिझा ग्लॅबरिमा

ह्या प्रकाराच्या भाताची लागवड करतात.

१९६६ वर्सा पयलीं भारत देशांत तशेंच गोंयांत, भाताच्या थळाव्या जातींचो वापर करताले. गोंयांत करंगूट, आजगो, धवी पाटणी, भांगरसाळ, जिरेसाळ ह्या थळाव्या जातींचो वापर करताले. १९६६ वर्सा उपरांत भाताच्यो संकरीत जाती विकसीत केल्यो. ह्यो जाती थळावे जातींपरस चड उत्पन्न दितात. ह्या जातींचें पीक तयार जावपाक लागपी तेंपावयल्यान ह्या जातींचे तीन गट केल्यात. उण्या दिसांनी (११० दिसांपरस उण्यो) पिकपी जाती, मध्यम कालावधींत पिकपी (११५-१३५ दिसांनी) जाती आनी चड दिसांनी पिकपी जाती (१३५ दिसांपरस चड). भाताच्यो हजारो संकरीत जाती वापरांत आसात. गोंयांत वापरपाक योग्य अशो कांय म्हत्वाच्यो जाती आसात त्यो अशो- ज्योती, अन्नदा, अन्नपूर्णा, त्रिवेणी, रोहिणी, रत्ना, कावेरी, बाला. ह्यो उण्या दिसांनी पिकपी जाती आसात. जया, आय. आर- ८, सरजू ह्यो मध्यम दिसांनी पिकपी जाती आनी विक्रम, पंकज, फाल्गुना ह्यो चड दिसांनी पिकपी जाती आसात. बासुमती ही भाताची सुवासीक जात. पनवेल-१, पनवेल-२, सी. एस. आर-४, सी. एस. आर-१० ह्यो जाती खाजनांनी लायतात.

भाताच्या पिकाक उदकाची खूब गरज आसता. वातावरणांत चड आर्द्रता आसप ह्या पिकाक मानवता. उश्ण आनी दमट हवामान तशेंच २३°-३३° से. तापमानांत भाताची वाड बरी जाता. भाताची लागवड सर्द (Kharif) आनी वांयगण (Rabi) अशा दोन हंगामांनी करतात. गोंयांत भाताची लागवड तीन प्रकारच्या जमनींनी करतात.

१) मरड जमीन : ही जमीन थोडे उंचायेचेर आसता. सर्द हंगामांत हे जमनीचेर भाताची लागवड करतात.

२) केर : ही जमीन खोलगट आसता. सुपीक, मरड जमनीपरस हे जमनीचेर भाताचें चड उत्पन्न येता. पावसाच्या दिसांनी ही जमीन बुडटा. ताका लागून पावसाळ्यांत हे जमनीचेर भाताची लागवड करिनात.

३) खाजन : ही जमीन दर्याच्या खाऱ्या उदकांत चडशी बुडून उरता, तेखातीर मातयेंत खारसाण आसता. हे जमनींत, खारसाणींत तग मारपी जाती वापरच्यो पडटात.

भाताची लागवड सरळ बियो पेरून वा पयलीं रोंप काडून उपरांत रोंपांची पुनर्लागण करून करतात. रोंवंचे पयलीं बियांचेर दोन तरांच्यो प्रक्रिया करतात. पयलीं ३% मिठाच्या उदकांत भाताचें बीं घालून वयर उफेता तें पोल वेगळें काडटात. दुसरे प्रक्रियेंत बियांक कॅप्टन, थीरम (१किलो बियांक २.५ ग्रॅम) लायतात.

लागवडीच्यो पद्दती : १) बियो रोवन लागवड करप - हे पद्दतींत आनीक दोन प्रकार आसात. अ) रोव काडून लागवड : हे पद्दतींत भात पयलीं उदकांत भिजत दवरून कोंब काडटात. कोंब आयिल्ल्या भाताक 'रोव' म्हण्टात. हो रोव उपरांत तास-आडास केल्ल्या शेतांत पेरतात

आनी वयल्यान गुटे मारतात. सर्द हंगामांत मरड जमनींत हे पद्दतीचो वापर करतात. ब) चोबो वा शेळ पद्दत : पावसाच्या दिसांनी ज्या शेतांनी उदक भरता, थंय पावस पडचे पयलीं, शेतांत आशिल्ले शेळीचो वापर करून, बारीक फोंडकुलां मारून ओळीन बीं रोयतात. शेतांत शेळ आशिल्ल्यान बीं किल्लून येता. शेळ वा त्या शेतांनी लेगीत चोबो पद्दतीचो उपेग करतात. हे पद्दतीक 'क्युयण' म्हण्टात. क्युयणांत सुके जमनींत बीं पेरतात. पावस पडटकच हें बीं किल्लून येता.

२) रोंप लावप : हे पद्दतीचो वापर केल्यार चड उत्पन्न मेळटा. पूण बरेच कश्ट घेवंचे पडटात. पयलीं बीं किल्लत घालून तर्वो काडटात. तर्वो काडपाच्यो दोन पद्दती आसात. अ) सुको तर्वो ब) वोलो तर्वो. सुको तर्वो काडपाखातीर एक मीटर रुंद आनी १५ सेंमी. उंचायेचे गादीवाफे तयार करतात. वाफ्याची लांबाय गरजेप्रमाण चड-उणी दवरतात. उपरांत वाफ्याचेर, ओळीन भाताचें बीं घालतात आनी उदक दितात. वोले पद्दतीन तर्वो काडपाखातीर कुणग्यांनी पयलीं भरपूर उदक दिवन चिखलणी करतात. उपरांत बीं पेरतात. एक हॅक्टर जमनीचेर रोंप लावपाखातीर १००० चौखण मीटर सुवातीचेर तर्वो काडचो पडटा. तर्वो सुमार २२-२८ दिसांचो जातकच रोंपांची लावणी करतात. दोन रोंपांमदीं १० सेंमी. आनी दोन ओळींमदीं २० सेंमी. अंतर दवरतात.

चोबो वा रोव पद्दतींत भाताचें हॅक्टराक ८०-१०० किलो बीं लागता आनी बीं लायल्यार ४०-५० किलो बीं लागता.

भाताची लागवड करचेपयलीं जमीन उबी आडवी नांगरतात. हाकाच तास-आडास म्हण्टात. कांयकडेन जमीन खणटात. पूण चडशें बैलांचें जोत वापरतात. ट्रॅक्टर तशेंच पावर टिलर ह्या माक्यांचो वापरूय खूबकडेन करतात. रोवंचे पयलीं, शेतांत हॅक्टरी २५ टन शेणसारें वा कंपोस्ट सारें घालतात. तशेंच रसायनीक साऱ्याचोय वापर करतात. भाताक हॅक्टरी १०० किलो नत्र, ५० किलो स्फुरद आनी ५० किलो पलाश इतक्या अन्नद्रव्याची गरज आसता. हातूंतलें अर्दो नत्र, सगळो स्फुरद आनी पलाश रोवपाच्या वा रोंप लावपाच्या वेळार दितात आनी अर्दो नत्र २० आनी ३५ दिसांनी सारको वांटून दितात. आंबसाणीच्यो जमनी सुदारपाखातीर चुनो तशेंच मसुरी फोस्फेटाचो वापर करतात.

पिकांत जी नडणी येता ती वेळच्या वेळार काडून उडयतात. हेखातीर सॅटर्न (Saturn), स्टॅम एफ-३४ ह्या तणनाशकाचो वापर करतात.

भाताच्या पिकाक भरपूर उदक लागता. सर्द हंगामांत ही गरज पावस भागयता. वांयगणी हंगामांत कुणगी उदकांत भरून दवरतात. कणशी भायर पडटकच ल्हव ल्हव उदक उणें करतात. कापणी करचे पयलीं १५ दीस उदक बंद करतात.

भाताचें पीक सुमार १००-१५० दिसांनी तयार जाता. तयार जावपाक लागपी दीस हे ते ते जातीचेर आदारून आसतात. कणस

बागवलें वा कणसांतलो दाणो घट्ट जातकच भात कापणेक तयार जाता. तयार जाल्लें भात कापणी करिनासतना दवरल्यार दाणे झडटात. भाताचे कापणेक लुवणी म्हण्टात. लुवणी करपाखातीर विळ्याचो वापर करतात. कांय लोक सुदारीत विळ्याचोय वापर करतात. हालीं मशिनाचोय वापर जाता. लुवणी जातकच भाताच्यो पेणयो मळपाखातीर खळार हाडटात. मळणी पांयांनी, बडयांनी, बैलांनी, ट्रॅक्टरान तशेंच मळणी यंत्राचो वापर करूनूय करतात. मळणी-यंत्रां दोन तरांचीं आसतात. पांयांन चलोवपाचें आनी डिझेल वा विजेचेर चलपी. गोंयांत चडसो बैलांचो वापर करतात. २-४ बैल भाताच्या पेण्यांवयल्यान भोंवडायतात. उपरांत तण आनी दाणे वेगळे जातात. दाण्यांनी थोडें पोल आसता. हें पोल वेगळें काडपाखातीर दाणे सुपांत घालून ताचें वारें करतात. उपरांत भात बरें वताक सुकोवन साकांनी भरून दवरतात.

भाताचें उत्पन्न भाताची जात, हंगाम आनी रोवपाचे पद्दतीचेर आसता. गोंयांत सर्द हंगामांत हॅक्टरी सरासरी २.२ टन आनी वांयगण हंगामांत २.८ टन इतलें उत्पन्न मेळटा. बरे तरेन लागवड केल्यार भाताचें एक हॅक्टरापसून ४-५ टन उत्पन्न घेवपाक मेळटा. जाचेपसून १२,००० रुपया उत्पन्न मेळटा. तशेंच, २५ टन तण मेळटा. ताचे १५०० रुपया मेळटात. सुदारीत पद्दतीन लागवड करपाक हॅक्टराक सुमार ६००० रुपया खर्च येता. अशे तरेन एका हॅक्टरापसून सुमार ७५०० रुपया फायदो जाता.

भात कांडले उपरांत ताचे तांदूळ करतात. १०० किल भातापसून ६०-६५ किल तांदूळ, ३५-४० किल कुंडो मेळटा. भातापसून उकडे आनी सुरय अशे दोन तरांचे तांदूळ करपाक मेळटात. उकडे तांदूळ करपाक भात पयलीं उकडचें पडटा. उपरांत तें वताक सुकोवन ताचे गिरणीर तांदूळ करतात. भात उकडिनासतना गिरणीचेर तांदूळ केल्यार सुरय तांदूळ जातात. पयलींच्या काळांत मुसळ आनी वानाचो वापर करून भाताचे तांदूळ करताले. हालीं गांवागांवांनी गिरणी जाल्ल्यान लोक गिरणीचोच वापर करतात.

तांदळांत ७-८% प्रथिनां, २ % चरबी, ६६% कार्बोहायड्रेटस आसतात. तशेंच व्हिटामीन बी-१, बी-२, १७ तरांचीं अॅमिनो आम्लां, कॅल्शियम, स्फुरद, लोखण हीं खनिजां आसतात. संवसारांतल्या ७५% लोकांचें अन्न म्हळ्यार भात. तांदळांचें शीत आनी पेज्यूय करतात. गोंय धरून कोंकणांतल्या लोकांचो मुखेल अन्न आहार म्हणजे तांदळांचें शीत.

तांदळांच्या पिठाच्यो भाकऱ्यो, सात्रां, इडल्यो करतात. पीठ मातशें मोटें दळून ताचो सांजो करतात. सोजी, पायस, खीर, साकरभात, पुलाव, पोळे, अशे पदार्थ तांदळांपसून करतात. जपान, चीन ह्या देशांनी तांदळांचो सोरो काडटात.

भाताच्यो ल्हायो, फोव तशेंच चिरमुल्यो करतात. हिंदू धर्मांत चवथीक ल्हायांचो, दिवाळेक फोवांचो, तशेंच तुळशीलग्नाक चिरमुल्यांचो

वापर करतात. हिंदू धर्मांत पुजापाठ तशेंच लग्नांत तांदळांचो अक्षता म्हणून वापर करतात. हॉट भरतनाय तांदळांचो वापर करतात.

भात कापले उपरांत जें तण उरता, तें गोरवांक, म्हशींक खावड म्हणून दितात. तशेंच, धिंगरी आनी पॅडी स्ट्रॉ हीं अळमी कृत्रिम रितीन तयार करपाक माध्यम म्हणून हें तण वापरतात. भाताचो कुंडो गोरवांक, म्हशींक, दुकरांक खावड म्हणून दितात. कुंड्याचें तेल कारखान्यांनी तशेंच खावपाकूय वापरतात. जळोव म्हणूनूय कुंड्याचो वापर करतात. कुंड्यापसून हाडबोर्ड तयार करतात.

भाताच्या रोंपाक खूब तरांच्यो किडी आनी रोगांचो त्रास जाता. तांतूंतल्यो मुखेल किडी अशो आसात-

१) पानां गुठलावपी कीड (Leaf roller) : ही कीड भाताचीं पानां गुठलायता आनी भितर रावून पानाचो पाचवो भाग खाता. ताका लागून पानां धवीं जातात. हे किडीची लागण जाल्यार शेताचेर २० मिली. नुवाक्रॉन हें वखद, १० लिटर उदकांत घालून फवारो मारतात.

२) पानांच्यो विडयो करपी कीड (Case worm) : ही कीड पानां कातरून ताच्यो विडयो करता आनी पानाचो पाचवो भाग खाता. हे किडीआड नुवान हें वखद १० मिली. घेवन १० लिटर उदकांत घालून शेताचेर मारतात. तशेंच शेतांत उदक आसल्यार भायर घालतात.

३) पिली (Gall Midge) : हे किडीची लागण जाल्यार रोंपाचे मदले शिवडेंतल्यान धवो दाणो भायर सरता. ह्या दाण्याक पिलो अशें म्हण्टात. ही कीड रोंपाच्या पोटरांत रावता. हे किडीची लागण जाल्यार, थायमेट हें वखद एका हॅक्टराक १०किग्रॅ. ह्या प्रमाणांत शेतांत साऱ्याभाशेन शिंपडायतात.

४) लश्करी कीड (Army Worm) : नांवाप्रमाण ही कीड पिकाचेर लश्कराभाशेन तुटून पडटा. ही कीड भाताचीं पानां कातरता. हे किडीआड ०.०५% मोनोक्रॉटॉफोस ह्या वखदाचो फवारो मारतात.

५) तपकिरी टोळ (Brown Plant Hopper) : ही कीड रोंपाच्या मुळाकडल्यान रोस पिता. ताका लागून रोंप सुकता आनी मरता. हे किडीआड ०.०५% मोनोक्रॉटॉफोस ह्या वखदाचो फवारो मारतात.

६) घाणयारो मूस (Gandi Bug) : ही कीड भाताचो दाणो, दुदाचे अवस्थेंत पावतकच रोस चोखता. ताका लागून गोटो सारको भरना. हे किडीची लागण जाल्यार बी एच. सी. १०% ह्या वखदाची भुकटी हॅक्टरी २५ किलो ह्या प्रमाणांत मारतात.

भाताचें 'चरमो' (Blast) ह्या रोगापसून बरेंच नुकसान जाता. ह्या रोगाची लागण जाल्यार भाताच्या पानांचेर काळसर तिबे दिसतात. हे तिबे उपरांत व्हड जावन एकामेकांत भरसतात. ताका लागून पानां करपल्लेवरी दिसतात. ह्या रोगाची लागण जाल्यार ०.१% कारबेण्डीझम वा किटाझीन ह्या वखदांचो वापर करतात.

करपो हो भाताचेर पडपी आनीक एक रोग. ह्या रोगाची लागण जाल्यार पानां कडांनी करपतात. उपरांत पुराय पान करपता. ह्या रोगाचेर खात्रीचो असो उपाय ना. हो रोग जावंचो न्हय म्हणून बीं पेरचे पयलीं बियांक स्ट्रॅप्टोसायक्लीन हें वखद चोळटात

- विश्राम गांवकार

भातखंडे, पं. विष्णु नारायण : (जल्म : १० ऑगस्ट १८६०, वाळकेश्वर, मुंबय; मरण : १९ सप्टेंबर १९३६, वाळकेश्वर, मुंबय).

हिंदुस्थानी संगिताचें सर्वांगीण संशोधन करून शिक्षणक्रमांत ताका खाशेली सुवात दिवपी एक म्हान संगीतशास्त्रकार आनी संगीतप्रसारक. संगीत हें आपलें राष्ट्रीय संस्कृतायेचें एक भोव मोलादीक आंग, हें वळखून ताणें हे कलेचो शास्त्रशुध्द अभ्यास कसो करूं येता, ताका श्रेश्ठ दर्जो कसो मेळूं येता आनी कलाकारांक उर्जितावस्थेक कशें व्हरूं येतात हेविशीं शास्त्रीय नदरेन यत्न केले.

ताचो मूळ गांव कोंकणांतलो नागाव (जिल्हो रायगड). ताचो बापूय नारायणराव मुंबयच्या एका सावकाराचे जमनीचो कारभार पळेतालो. ताकाय संगिताची गोडी आसून तो स्वरमंडळ वाजयतालो. ताका लागून विष्णु वा गजानन हाकाय ल्हानपणांतूच संगिताची गोडी लागली. आपलो अभ्यास सांबाळून तो संगिताचो अभ्यास करतालो. ल्हानपणांतूच तो मुरली आनी म्हाविद्यालयांत शिकतना सतार वाजोवपाक शिकलो. सुरवातेक गोपाळ गिरी हाचेकडेन आनी उपरांत कुड्डो वादक वल्लभदास दामुलजी हाचेकडेन ताणें सतार वाजोवपाचे धडे घेतले. इ.स. १८८० वर्सा एल्फिन्स्टन हायस्कुलांतल्यान मॅट्रिकेची परिक्षा पास जातकच इ.स. १८८५ वर्सा तो बी. ए. पास जालो. इ. स. १८८७ वर्सा एल्. बी. ची परिक्षा पास जातकच कांय काळ ताणें वकिली केली. ताचेपयलीं तो इ. स. १८८४ वर्सा कांय पारशी संगीतमोगी लोकांनी चलयल्ल्या 'गायनोत्तेजक मंडळी' चो वांगडी जाल्लो. थंय ताका त्या काळांतल्या गायकांचें, वाजोवप्यांचें गायन, वादन आयुकपाची संद मेळ्ळी.

ल्हानपणासावन संगिताकडेन ओड आशिल्ल्यान ताचें वकिलींत लक्ष लागना जालें. ताणें वकिली सोडली आनी 'गायनोत्तेजक मंडळी' हे संस्थेंत रावन संगिताच्या संशोधनाक सुरवात केली. थंय ताणें कितलींशींच वर्सां पगार घेना आसतना संगीत शिकयलें. विंगड विंगड व्हड कलाकारां कडल्यान परंपरीक धृपदां, ख्याल, होऱ्यो, तराणे, ठुमऱ्यो हांची म्हायती आनी चिजो एकठांय करपाक सुरवात केली. शास्त्रीय स्वरलिपी पद्दतीचो प्रचार नाशिल्ल्यान आनी उपपत्तीचें गायकांक ज्ञान नाशिल्ल्यान विष्णु परंपरीक चिजांनी बदल करतालो आनी नव्योय चिजो तयार करतालो. संगिताचो शास्त्रीय अभ्यास पद्दतशीर जावंचो हेखातीर ताणें संस्कृत,

मराठी, गुजराती आनी हिंदी ह्या भाशांतल्या संगिताविशीं मेळटा त्या साहित्याचो अभ्यास केलो. गायनोत्तेजक मंडळीच्या नेमान जावपी बसकांनी तो आपले संगिताविशींचे विचार मांडटालो. अशे तरेन हिंदुस्थानी संगिताचे परंपरेचें ताणें खूब गिन्यान मेळयलें. उपरांत ताका त्या शास्त्रांत बदल घडोवन हाडपाची गरज दिसूंक लागली. फकत भरताचें नाट्यशास्त्र वा संगीतरत्नाकर ह्या ग्रंथांचो अभ्यास करून हें काम भागपाचें न्हय. तेखातीर संगीतशास्त्रांत निपूण अशीं जीं घराणीं आशिल्लीं, तातूंतल्या नामनेच्या गायकांकडल्यान त्या त्या घराण्यांचीं खाशेलपणां समजून घेवपाची गरज आशिल्ली. विष्णुपंतान भारतभर भोंवडी करून, हिंदुस्थानी संगीत कलाकारांच्यो भेटी घेवन भोव कश्टान तांचेकडल्यान संगिताविशींची म्हायती एकठांय केली. संगितावयले दुर्मिळ ग्रंथ, हाताबरपां हांचो सोद घेवन, तातूंतल्या तत्त्व-विचारांची विस्कटावणी केली. म्हत्वाचीं हातबरपां नकल करून काडलीं. हिंदुस्थानी संगितांतली स्वरलिपी रचणूक, - रागविचार, तांचे आरोह-अवरोह, श्रुतिविचार थाटपद्दत, वादी-संवादी स्वर ह्या विशयांविशीं तात्वीक भासाभास आनी तेविशींच्यो उपपत्ती ताणें आपल्या ग्रंथांनी मांडल्यो. तशीच एक खाशेली स्वरलिपी पद्दत तयार केली. आशक अल्ली नांवाच्या एका गायक कलाकाराकडल्यान ताणें २५० ख्याल शिकून घेतले आनी ते स्वरलिपित तालांच्या चिन्नांसयत मांडले.

दक्षिण भारतांतल्या गायक कलाकारांक आनी संगीत शास्त्रज्ञांक मेळून थंयच्या संगीतशास्त्राच्या ग्रंथांचोय ताणें अभ्यास केलो. रामामात्य पंडिताचो स्वरमेलकलानिधी, तुळजेंद्राचो संगीतसारामृत आनी रागलक्षण हे ग्रंथ दक्षिणेंत प्रमाण मानतात. भातखंडे हाणें ह्या ग्रंथांच्यो नकलो करून घेतल्यो. बडोद्याचो महाराज सय्याजीराव गायकनाड हाणें आपली सरकारी संगीत पाठशाळा भातखंडेक १९१६ वर्सा नवे पद्दतीन चलोवपाक दिली. ग्वाल्हेरचो महाराज माधवराव शिंदे हाणें भातखंडेचे देखरेखीखाला 'माधव संगीत महाविद्यालयाची नव्यान स्थापणूक केली (१९१८). तशेंच ताणें १९२६ वर्सा लखनौक थंयच्या थळाव्या कार्यकर्त्यांच्या आदारान 'मॅरिस कॉलेज ऑफ हिंदुस्थानी म्युझिक' ची स्थापणूक केली. उपरांत 'भातखंडे संगीत म्हाविद्यालयांत हे संस्थेचो आस्पाव केलो. तशेंच, ह्या संगीत विद्यालयाखातीर ताणें अभ्यासक्रम आंखून ते प्रमाण पुस्तकांय छापलीं. संगिताविशींची उकती भासाभास करून संगीतप्रसार जावंचो हे खातीर ताणें संगीत परिशदो घेतल्यो. बडोदे (१९१६), दिल्ली (१९१८), वाराणसी (१९१९) आनी लखनौ (१९२४ आनी १९२५) हांगा परिशदो भरपाक ताणें फुडाकार घेतलो. शास्त्रीय संगिताच्या प्रचाराखातीर 'लक्षणगीत' हे सारके ग्रंथ बरयले.

१९०८ ते १९३३ ह्या काळांत ताणें आपले ग्रंथ बरयले. तातूंतले कांय मुखेल ग्रंथ अशे आसात-

१) 'श्रीमल्लक्ष्यसंगीतम्' आनी 'अभिनव रागमञ्जरी' (संस्कृत),

२) 'हिंदुस्थानी संगीतपध्दती' (मराठी), ३) 'हिंदुस्थानी संगीतपध्दती'- क्रमिक पुस्तकमालिका (मराठी), ४) 'अ शॉर्ट हिस्टॉरिकल सर्व्हे ऑफ द म्युझिक ऑफ अपर इंडिया' (इंग्लीश), ५) 'अ कंपॅरेटिव्ह स्टडी ऑफ सम ऑफ द लीडिंग म्युझिक सिस्टिम्स ऑफ द फिफ्टिन्थ, सिक्सटीन्थ, सॅव्हन्टीन्थ अँड एटीन्थ सँचुरीस (इंग्लीश), ६) हिंदुस्थानी म्युझिक (इंग्लीश), ७) लक्षणगीतसंग्रह, ८) गीतमालिका, ९) पारिजात प्रवेशिका (मराठी), १०) रागविबोधप्रवेशिका (मराठी).

तशेंच ताणें कांय एकठांय केल्ले ग्रंथूय उजवाडायल्यात ते अशे- १) रामामात्य हाचो 'स्वरमेलकलानिधी' (संस्कृत), २) पं. व्यंकटमखी हाचो 'चतुर्दण्डिकाशिका' (संस्कृत), ३) 'रागलक्षणम्', ४) राजा तुळजेंद्र हाचो 'संगीतसारामृतोद्धार' (संस्कृत), ५) लोचन हाचें 'रागतरङ्गिणी' (संस्कृत), ६) पुंडरीक विठ्ठल हाचे 'सद्भागचन्द्रोदय', 'रागमञ्जरी', 'रागमाला', 'नर्तननिर्णय' (चारूय ग्रंथ संस्कृत), ७) हृदयकौतुक हाचे 'हृदयकौतुक' आनी 'हृदयप्रकाश' (संस्कृत), ८) पं. भावभट्ट हाचे 'अनूपसंगीतरत्नाकर', 'अनूपसंगीतविलास' आनी 'संगीतअनूपकुश' (सगळे संस्कृत), ९) पं. श्रीनिवास हाचो 'संगीत रागतत्त्वविबोध' (संस्कृत), १०) श्रीकंठ हाचो 'संगीतकौमुदी' (संस्कृत), ११) पूर्ण कवि हाचो 'नादोदधि' (हिंदी), १२) चत्वारिंशच्छतरागनिरूपणम् (संस्कृत), १३) अष्टोत्तरशतताललक्षणम् (संस्कृत), १४) पं. काशिनाथशास्त्री अप्पा तुलसी हाचो 'संगीतसुधाकर', 'संगीतरागकल्पद्रुमाडकुर', 'संगीतरागचन्द्रिका' (संस्कृत) आनी 'संगीतरागचन्द्रिकासार' (हिंदी).

हातूंतले कांय ग्रंथ ताणें टोपण नांवान बरयल्यात. देखीक - 'लक्ष्यसंगीत' ग्रंथाखातीर 'भरतपूर्वखंडनिवासी चतुर पंडित', 'हिंदुस्थानी संगीतपद्दती' खातीर 'पं. विष्णुशर्मा', चिजांखातीर 'चतुर' आनी 'हररंग' हीं नांवां घेतल्यांत. पोरन्या संस्कृत ग्रंथांच्या प्रकाशनाखातीर 'भारद्वाजशर्मा' हें नांव घेतलें.

- कों. वि. सं. मं.

भाद्रपद : हिंदू कालगणनेप्रमाण भाद्रपद हो चैत्रादी गणनेंतलो सवो म्हयनो. ह्या म्हयन्याचे पुनवेक वा फाटीं-फुडें पूर्वाभाद्रपदा नक्षत्र येता, देखून ताका भाद्रपद हें नांव पडलां. 'नभस्य' हें भाद्रपदाचें वैदिक नांव.

ह्या म्हयन्याचे शुध्द तयेक बायलो हरतालिका व्रत करतात. त्या व्रतांत पार्वतीची तिचे इश्टिणीसयत पुजा करून फकत फराळ घेवंचो पडटा. ह्या दिसा बायलो रांदनीचेर शिजयल्लें कसलेंच अन्न खायनात. हे तिथीक 'मधुश्रावणिका' अशेंय नांव आसा. शुध्द चवथीक वरदचवथ म्हण्टात. ह्या दिसा गणपतीची मातयेची मूर्त हाडून पुजा करतात. पंचमीक ऋषिपंचम म्हण्टात. सश्टीक सूर्यपुजन करचें आनी कार्तिकस्वामीचें दर्शन घेवंचें अशें सांगलां. सप्तमीक मुक्ताभरणव्रत करतात. अश्टमीक

दुर्वाश्टम म्हण्टात. त्या दिसा दुर्वेची पुजा करतात. ह्याच दिसा जेष्ठा देवीचीय पुजा करतात. वैष्णव देवस्थानांतल्यान ह्याच दिसा भागवतपुराणाच्या सप्ताक सुरवात जाता. एकादशीक परिवर्तिनी एकादस म्हण्टात. दुवादशीक वामनाची पुजा करतात. चतुर्दशीक अनंत व्रत करतात.

भाद्रपदाचे दुसरे पंद्रशेक पितृपक्ष म्हण्टात. ह्या पक्षांत बापायच्या मरणाचे तिथी दिसा सगळ्या पितरांखातीर महालयश्राध्द वाडटात. हे पंद्रशेंत चंद्र भरणी नक्षत्रांत आसता तेन्ना भरणीश्राध्द वाडटात. वद्य सश्ट ही चंद्रसश्ट आसून त्या दिसा चंद्राची पुजा आनी उपास करतात. वद्य नमीक आयानम म्हण्टात, त्या दिसा मेल्ल्या सवायशिणींचें श्राध्द करतात. तिरोदशीक पितृश्राध्द वाडटात आनी उमाशेक सर्वपित्री उमास म्हण्टात.

भाद्रपद म्हयन्यांत अगस्त्य नखेत्र दक्षिणेवटेन फांतोडेर मळबांत दिसता. जेन्ना सूर्य कन्या राशींत येता (सुमार १६ सप्टेंबर) त्या दिसाक कन्यासंक्रांत म्हण्टात.

जैन धर्मियांचें पयुर्षण पर्व ह्याच म्हयन्यांत येता. दिगंबर भाद्रपद शुध्द ५ ते १४ आनी श्वेतांबर श्रावण वद्य १२ ते भाद्रपद शुध्द ४ असो ह्या पर्वाचो काळ मानतात. आत्मशुध्दी करपाक हो काळ बरो आसता, असो जैनांचो समज आसा.

- कों. वि. सं. मं.

भानुदास : (जल्म : इ. स. १४४८; मरण : इ. स. १५१३).

महाराष्ट्रांतलो एक नामनेचो संत आनी कवी. हो एकनाथाचो पणजो, भानुदासाची मूज जातकच, एक दीस तो मस्ती करता म्हणून बापायन ताका तापयलो. हे गजालीचें भानुदासाक खूब वायट दिसलें. तो घरांतल्यान पळून गेलो आनी पैठणाभायर आशिल्ल्या एका मोडक्या देवळांत गेलो. ह्या देवळांत ताणें सात दीस सुर्याची उपासना केली. भानुदासाचे भक्तीन सूर्यदेव ताका प्रसन्न जालो. ताणें भानुदासाक दूद दिलें अशी एक आख्यायिका आसा.

उपरांत भानुदासाच्या आवय-बापायन ताचो सोद करून ताका घरा व्हेलो. कांय तेंपान ताचें लग्न जालें. तेन्ना भानुदासान लुगटाचो वेपार करून खूब पयसो जोडलो. इतली गिरेस्तकाय आसून लेगीत परमार्थावयल्यान ताचें चित्त मात्तूय हाललेंना. तो नेमान आषाढी-कार्तिकी एकादशीक पंढरपूराक वतालो. त्या वेळार विजयनगराक कृष्णराय नांवाचो राजा राज्य करतालो. एकदां हो राजा पंढरपूराक आयिल्ल्या वेळार ताका थंयची पांडुरंगाची मूर्त आवडली. ताणें ती मूर्त हंपीक व्हेली. वारीच्या वेळार वारकरी पंढरपूराक गेले, जाल्यार देवळांत मूर्त ना. तें पळोवन सगळ्यांक वायट दिसलें, सगळे कासावीस जाले. पांडुरंगाविशीं

आशिल्लो लोकांचो मोग पळोवन भानुदासाकूय वायट दिसलें. भानुदास पंढरपूरासावन हंपीक गेलो. थंयसावन पांडुरंगाची मूर्त ताणें परतून पंढरपूराक हाडली. तेन्ना भानुदासाचेर सुळार वचपाचो प्रसंग आयलो. पूण पांडुरंगाचे कृपेन तो पयस जालो. भानुदासान ती मूर्त पंढरीक हाडली. ही एक म्हत्वाची घडणूक मानतात.

कृष्णराय राजान ज्या देवळांत ही मूर्त दवरली, त्या हंपींतल्या देवळाक विजय विठ्ठलाचें देवूळ अशें म्हण्टात. त्या देवळांत विठोबाची मूर्त ना.

भानुदासान कांय अभंगूय रचल्यात.

- कों. वि. सं. मं.

भाबड, रामकृष्ण काशिनाथ : (जल्म : ६ सप्टेंबर १९३५, ताकंबे, डिन्डोरी- महाराष्ट्र).

सुटकेझुजारी. ताणें मॅट्रिकेमेरेन शिक्षण घेतलें. १९४५-४७ ह्या काळांत भारताचे राष्ट्रीय चळवळींत ताणें वांटो घेतिल्लो. १९५५च्यान तो गोंयचे सुटकेखातीर वावर करूंक लागलो. १५ ऑगस्ट १९५५ ह्या दिसा जाल्ल्या सत्याग्रहांत ताणें वांटो घेतिल्लो. पुलिसांनी ताका धरून बंदखणींत घालो आनी उपरांत सोडलो. १९८८ वर्सा नासिकच्या जिल्हाधिकार्यान सन्मानपत्र दिवन ताचो भोवमान केलो.

- कों. वि. सं. मं.

भाभा अणूसंशोधन केंद्र : भारतांतल्या अणूउर्जा संशोधनाचो आद्य प्रणेतो, होमी जहांगीर भाभा हाच्या नांवान उबारिल्लें आनी संवसारीक नामना आशिल्लें भारतांतलें एक अणूसंशोधन केंद्र. भारतांतली चड तेंपाची विद्युत् उर्जेची गरज भागोवपाखातीर १९४८ त भारतीय अणूउर्जा आयोगाची स्थापना केली. देशांतल्या अणू उर्जेविशींच्या सगळ्या वावराची जापसालदारकी ह्या आयोगाचेर आशिल्ली. अणूउर्जेचो विकास आनी वापर हेविशींचे सगळे प्रश्न, अणूकेंद्रीय तंत्राची शेती, वैद्यक आनी उद्देगधंदे हांतूंतल्या वेगवेगळ्या अडचणींखातीर उपेग करप आदी गजालींचो ह्या आयोगाच्या वावरांत आस्पाव केला. भारत सरकारान १९५४ वर्सा स्थापन केल्ल्या स्वतंत्र अणूउर्जा खात्याकडेन अणूउर्जा कार्यावळ चालीक लावपाचें काम सोंपयिल्लें आसा. अणूउर्जेविशींचें सगळें संशोधन आनी उदरगतीचो वावर तुर्भे (मुंबय) हांगाच्या अणूसंशोधन केंद्रांत करतात. २० जानेवारी १९५७ ह्या दिसा ह्या केंद्राचो उक्तावण सुवाळो जालो. फुडें जानेवारी १९६७ वर्सा भाभाचे यादीक ह्या केंद्राचें नांव 'भाभा अणूसंशोधन केंद्र' अशें दवरलें. भारतांतलें हें सगळ्यांत व्हड आनी सगळ्या आर्विल्ल्या उपकरणांनी युक्त अशें केंद्र.

अणुकेंद्रीय विक्रियक : ह्या केंद्रांत वेगवेगळ्या कार्यकारी तत्वांचेर चलपी चार कार्यप्रवण अणुकेंद्रीय विक्रियक आसात, ते अशे :

१) **अप्सरा :** हो विक्रियक १९५६ वर्सा चालीक लागलो आनी ताची शक्ती उत्पादन क्षमताय एक मॅ. वॉ आसा. हाचो आराखडो आनी रचना भारतीय आसून हातूंत संपन्न युरेनियमाचो इंधन म्हणून आनी साद्या उदकाचो शीतक म्हणून उपेग करप जाता. ह्या प्रयोगीक विक्रियकाच्या आदारान किरणोत्सर्गी समस्थानिकांची निर्मिती आनी अणुकेंद्रीत विक्रयकांखातीर म्हत्वाचो आनी उपेगी असो भंजन विक्रियांचो अभ्यास करतात.

२) **सायरस :** हो विक्रियक १९६० त चालीक लागलो आनी ताची शक्ती उत्पादन क्षमताय ४० मॅ वॉ. आसून तो कॅनडाच्या तंत्रीक

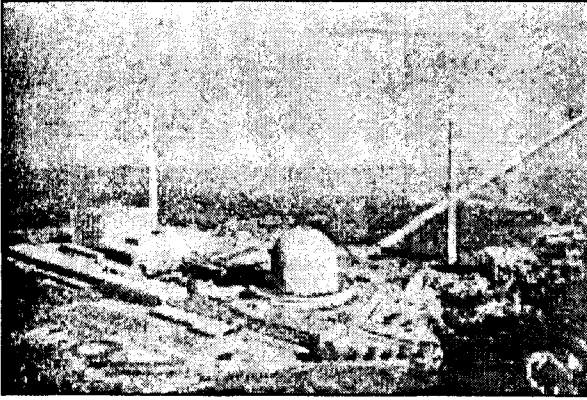

सायरस आनी आर्-५ ह्या विक्रियकांचो देखाव

आदारान उबारला. हातूंत सैमीक तरेन मेळपी युरेनियमाचो इंधन म्हणून आनी जड उदकाचो मदायक (शीघ्र गती आशिल्ल्या न्युट्रॉनाचो वेग उणो करपी द्रव्य) म्हणून उपेग करतात. ह्या विक्रियकाचो उपेग किरणोत्सर्गी समस्थानिकांची निर्मिती आनी घन अवस्था भौतिकी, अणुकेंद्रीय भंजन भौतिकी आनी विक्रियक अभियांत्रिकी हाचेवयल्या प्रयोगीक संशोधनाखातीर करप जाता. शक्ति- उत्पादक विक्रियक चलोवपाचें आनी ताचेर देखभाल करपाचें प्रशिक्षण कर्मचाऱ्यांक दिवपाचे नदरेन हो विक्रियक म्हत्वाचो आसा.

३) **पुर्णिमा :** भंजन विक्रियकाखातीर द्रूतगती न्युट्रॉनाचो उपेग करपी हो शुन्य शक्ती विधेयक १९७२ त चालीक लागलो. हातूंत इंधन म्हणून प्ल्युटोनियम वापरतात. हातूंत द्रूतगती विक्रियकाखातीर लागपी गुणनक्षम द्रव्याचें कार्य आनी कार्यक्षमताय तपासतात. देखीक, भारतांत व्हड प्रमाणांत उपलब्ध आशिल्ल्या युरेनियम (२३९) आनी थोरियम (२३२) ह्या किरणोत्सर्गी जनक द्रव्याचें विघटन करून ताचें भंजनक्षम अशा नव्या द्रव्यांत रुपांतर करप आदी विक्रियांचो हातूंत प्रयोगावरवीं अभ्यास करतात.

४) **झर्लिना :** हो शुन्य-शक्ती प्रयोगीक विक्रियक १९६९ त चालीक

लागलो. हातूंत सैमीक अवस्थेंत मेळपी युरेनियम इंधन म्हणून आनी जड उदक मदायक म्हणून वापरतात.

हो १०० वॉटांपरस उणे शक्तीच्या पांवड्याचेर काम करता. तातूंत शीतकाची येवजण करूंक ना. नव्या विक्रियक घटकांची आनी औशिंगक विक्रियकाविशींच्या नव्या संकल्पनांची तपासणी आनी

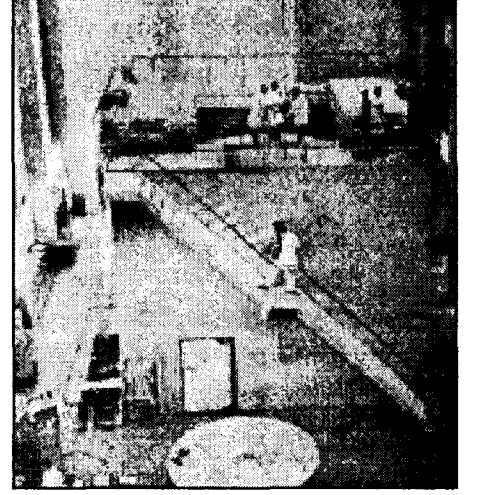

झर्लिना शुन्य-शक्ती विक्रियक

विश्लेशण तशेंच स्फटिकांच्या जालक कंपनीचो अभ्यास हांचेखातीर ह्या विक्रियकाचो उपेग करतात.

भारतांतले आनी संवसारांतले युरेनियम (२३३) आनी युरेनियम (२३५) ह्या भंजनक्षम द्रव्याचे सांठे उण्या प्रमाणांत आशिल्ल्यान फुडारांत ताचो उणाव जावपाची शक्यताय आसा. तशेंच, युरेनियम (२३८) वा थोरियम (२३२) हीं जनक आणवीय द्रव्यां चड प्रमाणांत आसून तांच्यें द्रूतगती विक्रयकांत अणुकेंद्रीय विक्रियांतल्यान भंजनक्षम द्रव्यांत रुपांतर करूंक मेळटा. विक्रियकांत एका अणूचें भंजन जावन ताचो नाश जालो तरी ताका लागून नव्यान उत्पन्न जावपी भंजनक्षम अणूंची संख्या एकापरस चड आसली जाल्यार विक्रियांत जितलें इंधन नश्ट जाता ताचे परस चड इंधन निर्माण जाता. हाका लागून अशा विक्रियकाक प्रजनक विक्रियक अशें म्हण्टात. ह्या विक्रियकाच्या तंत्राचें गिन्यान मेळोवपाखातीर आनी ताचेर संशोधन करपाखातीर कल्पकमा (तमीळनाडू) क एक विक्रियक संशोधन केंद्र स्थापन केलां.

भाभा अणूसंशोधन केंद्रांत उत्तर ५ हो नवो विक्रियक बांदला. हातूंत इंधन घटक सदांपरस वेगळ्या प्रकारान तयार करतात. उर्जा उत्पादक विक्रियकांच्या तंत्रावयलें संशोधन आनी किरणोत्सर्गी समस्थानिकांची निर्मिती ह्या वावराखातीर ह्या प्रयोगीक विक्रियकाचो उपेग करतात. हाचेभायर हांगा वेगवेगळ्या वावराखातीर यंत्र संच उबारिल्लो आसा. १९५५ त बांदिल्ल्या थोरियम यंत्रसंचांत सहंत विरल मृत्तिके (माती) पसून शुध्द थोरियम नायट्रेट आनी युरेनियम प्ल्युओरायड वेगळो करतात. विक्रियकांत वापरपाक योग्य अशे प्रतीचे शुध्द युरेनियम धातू आनी तिचेपसून इंधन घटक तयार करपाखातीर ह्या केंद्रांत प्रयोगीक संशोधन केल्लें. हातूंत १९५९ त ताका पयले खेपे यश मेळ्ळें. सायरस विक्रियकाखातीर लागपी अॅल्युमिनियमजडित युरेनियम इंधन घटक

हांगाच तयार केल्ले. उच्च उर्जा विक्रियकाखातीर लागपी इंधन घटकाचें शुध्दतायेचें प्रमाण आनिकूय चड आसचें पडटा. हांगा अशे तरेचें युरेनियम ल्हान गुळ्याच्या रुपांत तयार करतात. ह्या सगळ्या निर्मिती तंत्राचो उपेग हैदराबादच्या अणुकेंद्रीत इंधन निर्मिती समुहांत करतात. कल्पकम राणा प्रतापसागर (राजस्थान) आनी नरोरा (उत्तर प्रदेश) हांगाच्या विक्रियकांक लागपी इंधनदंड हांगाच करतात. अमेरिकेकडल्यान तारापूर विक्रियकाखातीर मेळपी युरेनियम हेक्झोफ्ल्युओरायडापसून युरेनियम ऑक्सायडाचें इंधनदंड तयार करपाखातीर लागपी तंत्र ह्याच केंद्रांत तयार जालां.

किरणोत्सर्गी समस्थानिक द्रव्यांचें उत्पादन आनी ताचो उपेग :

भाभा अणुसंशोधन केंद्रांत ३५० परस चड अशीं वेगवेगळ्या प्रकाराचीं किरणोत्सर्गी समस्थानिक द्रव्यां तयार केल्यांत. किरणोत्सर्गी द्रव्यापसून मेळपी किरणांवरवीं (देखीक गॅमा किरण) धान्यांतल्या जिवांचो नाश, नाशवंत खाद्यदार्थांचें परिक्षण (चड वेळ तिगोवपाची क्रिया), वैजकी शास्त्रांत लागपी वस्तूवयल्या जंतूंचो नाश, शस्त्रक्रियेखातीर लागपी वेगवेगळ्या हत्यारांचें निर्जंतुकीकरण आदी जायत्यो प्रक्रिया करतात. किरणोत्सर्गी द्रव्याच्या आदारान कांय पिडांचें निदान वा तांचेर चिकित्सा करूंक मेळटा. कोबाल्ट (६०) हें किरणोत्सर्गी द्रव्य सगळ्या तरांच्या कर्करोगांचेर उपेगी पडटा. गॅमा किरण घालून धान्यां वा भाजी खूब तेंप साठोवन दवरूंक मेळटा. पूण अशे संस्करीत केल्ले खाद्यपदार्थ खावपाखातीर योग्य आसा काय कितें हाचेर संशोधन चालू आसा.

गंव तांदूळ ह्या धान्यांचें बियाणें, कड्डणांचें बियाणें तेचपरी वखदी आनी सोबेच्यो वनस्पती हांचेर गॅमा आनी हेर प्रारण वा रसायन हांचो उपेग करून तातूंत उत्परिवर्तनाच्या आदारान अनुवंशीकताय हाडूं येता, अशे तरेचें संशोधन ह्या केंद्रांत केल्लें आसून, ताच्या आदारान भिकणां, ताग, कापूस, तांदूळ आदी पिकांचे जायते प्रकार तयार केल्यात.

किरणोत्सर्गी द्रव्याचो उपेग करून प्रक्रियांचें नियंत्रण करपी वा प्रक्रिया-नियंत्रण-प्रदर्शक प्रयुक्ती ह्या केंद्रान सोदून काडल्यात.

भाभा अणु संशोधन केंद्रांतले वेगवेगळे संशोधन विभाग अशे : अणुकेंद्रीय संशोधनाखातीर ह्या केंद्रांत तुभेचे प्रयोगशाळेंत ५.५Mev आनी ४००Kev उर्जेचे प्रोटॉन, ड्युटेरॉन आनी आल्फा कण निर्माण करपाखातीर व्हान द ग्राफ जनित्रां उपलब्ध आसात. जांच्या आदारान वेगवेगळ्या अणुकेंद्रीय विक्रियांचो अभ्यास करूंक मेळटा.

कलकत्ता हांगा भारतीय अभिकल्पाचो आनी बनावटीचो एक चल उर्जा सायक्लोटॉन उबारला. ह्या प्रयुक्तित्या आदारान ६-६०Mev उर्जेचे प्रोटॉन, १२-६५Mev उर्जेचे ड्युटेरॉन आनी २५-१३०Mev उर्जेचे आल्फा कण मेळटात. अणु केंद्रीय भौतिकी, जन अवस्था भौतिकी, अणुकेंद्रीय रसायनशास्त्र प्रारणजन्य वायट परिणाम, पदार्थांची चांचणी, प्रारण जीवविज्ञान ह्या विशयावयल्या संशोधनाखातीर आनी विद्युत् भारीत

कणांनी प्रवर्तीत करून किरणोत्सर्गी समस्थानिक तयार करपाखातीर ह्या सायक्लोटॉनाचो उपेग करतात. भा. अ. केंद्राच्या तंत्रीक विभागांत क्षेत्र आयन सुक्ष्मदर्शक, स्फटीक वृध्दीखातीर साधन सामग्री कर्तन आनी वितळजोडकामाखातीर (वॅलिंगखातीर) आयनद्रायू प्रज्योत, उच्च शक्तीच्या इलॅक्ट्रॉन शलाका भट्टयो, झिर्कोनियम, टॅटलम ह्या सारक्या अणुकेंद्रीय अभियांत्रिकीत म्हत्वाच्या आशिल्ल्या द्रव्यांचेर प्रक्रिया करपी खास भट्टयो, पदार्थापसून परावर्तीत वा उत्सर्जीत जावपी अवरक्त किरणांक संवेदनशील अशी प्रतिमा परिवर्तक नलिका, प्रतिमावर्धक प्रयुक्ती, विडियोकॉन कॅमेरा नलिका, आदी म्हत्वाचीं अशीं उपकरणां विकसीत केलीं.

परासमापक आनी दोळ्यांचे शस्त्रक्रियेखातीर लागपी प्रकाश किलाटक हाचेखातीर वेगवेगळ्या प्रकारचे लेसर ह्या केंद्रान विकसीत केल्यात. तेचपरी नियोजिमियुक्त कंवचेच्या लेसराचे रचणुकेंत सुदारणा करून ताच्या आदारान आयनद्रायु निर्मिती आनी ताची तपासणी करपाचे प्रयोग ह्या केंद्रांत केल्यात.

गौरी बिदनूर (कर्नाटक) नगरांत भारतीय अणुबाँब केंद्राची भूंयकांपविज्ञान प्रयोगशाळा आसा. हातूंत भूंयकांप वा भूंयगत आणवीय स्फोट हांच्या अभिज्ञाना खातीर २० भूंयकांप मापकांची एक माळ बसयल्ली आसा.

भारतीय अणुकेंद्राच्या श्रीनगरचे अणुकेंद्रीय संशोधन प्रयोगशाळेंत वातावरणीय, भू आनी खगोलीय भौतीकींत उच्च संशोधन करपाखातीर उपेगी अशो सोयी आसात. तिरुचिरापल्ली (त्रिचनापल्ली, तमीळनाडू) नगरांत भारतीय अणुकेंद्र आनी भारत हॅवी इलॅक्ट्रिकल्स हांच्या आदारान चुंबकीय द्रवगतिकी परिणामाचेर आदारीत अशी रीत वापरून औंशिक उर्जेचें सरळ विजेंतें रुपांतर करपाखातीर संशोधन आनी प्रयोग जाल्यात.

उच्च निर्वाताचे निर्मितीखातीर भारतीय अणुकेंद्रांत संशोधन करून विकसीत केल्ले सामुग्रीचें वेपारी उत्पादन भौशीक मळवयले एके कंपनीवरवीं जाता. भारतीय अणुकेंद्राच्या रसायनशास्त्र विभागांत अणुकेंद्रीय आनी रेडिओ रसायनशास्त्र, विक्रियक रसायनशास्त्र, प्रारण रसायनशास्त्र आदी विशयांचेर संशोधन केलां. हातूंत थेरियम, युरेनियम आनी प्लुटोनियम ह्या अणुउर्जा कार्यक्रमांत म्हत्वाच्या आशिल्ल्या मूलद्रव्यांच्या रसायनीक आनी अणुकेंद्रीय गुणधर्मांचो अभ्यास चड करून करतात.

भाभा अणुसंशोधन केंद्राच्या धातूविज्ञान विभागांत धातूच्या शुध्दीकरणाखातीर सगळीं सुविकसीत उपकरणां उपलब्ध आसात. अणुउर्जा कार्यक्रमाखातीर उपेगी अशा झिर्कोनियम, हाफिनियम, टॅटलम, टिटॅनियम, बेरिलियम ह्या सारक्या धातूंचें निश्कर्षण करपाखातीर फावो अशा विक्रियांचो खास अभ्यास ह्या विभागांत करतात. जीव विज्ञान विभागांत सुक्ष्मजिवांतल्या प्रतिस्स्करण यंत्रणा आनी रसायनीक द्रव्यां तशेंच किरणीयन हांचो उपेग करून जिनांचो पुनःसंयोग आनी तांचें उत्परिवर्तन

हाचेर संशोधन जालें. कॅन्सराचे पिडेवयले चिकित्सेंत किरणोत्सर्गाचो उपेग चड परिणामकारक जावपाचे नदरेन रसायनाच्या आदारान ग्रस्त भाग प्रारणजन्य हानीक चड संवेदनशील करपाखातीर संशोधन करतात. जीवरसायनशास्त्रांत मारक आनी विकृतीवैज्ञानीक विकार, पर्यावरणांतल्या वेगवेगळ्या रसायनांक लागून जावपी वीखबादा, त्रुटिजन्य रोग आनी म्हातारपण हाकालागून जावपी चयापचयी बदल हांचेरूय संशोधन जाता. किटकांचें नियंत्रण करपाखातीर जैव नियंत्रण, नरांत वंशवत्त्व प्रवर्तीत करप, लिंग होर्मोनां आनी सैमीक वनस्पतीजन्य द्रव्याचो उपेग हे सारक्यो पर्यायी पद्दती वापरपाविशीं अभ्यास ह्या केंद्रांत जाता. वखदी वनस्पतीपसून वखदांक उपेगी अशीं संयुगा वेगळीं काडप आनी ह्या संयुगांचे उत्पत्तीविशीं अभ्यास करप हे नदरेनूय हांगा काम चलता.

भाभा अणूसंशोधन केंद्राचो एक वांटो म्हणून १९६३ त एक किरणोत्सर्गी समस्थानिकाचें रोगनिदान आनी चिकित्सा हे नदरेन उपेग करपाखातीर प्रारण वैद्यक विभाग स्थापन केला. संवसारीक भलायकी संघटना आनी इंटरनॅशनल अ‍ॅटोमिक एनर्जी एजन्सी हांचें अणुकेंद्रीय वैद्यकाचें आग्नेय आशियांतलें प्रादेशीक संदर्भ केंद्र म्हणून हो विभाग काम करता.

वैजकी उत्पादनाचें किरणोत्सर्गी समस्थानिकांच्या आदारान निर्जंतुकीकरण करपाखातीर संयुक्त राष्ट्रांच्या विकास कार्यक्रमाच्या आदारान तुर्भे हांगा एक यंत्रसंच (आयझोमेड-१५०MED) बांदला. हातूंत शस्त्रक्रियेंत वापरतले धागे आनी पड्डयो, अपंगूळ मनशाच्या शरिरांत बसोवपाचे भाग, कुटूंब येवजणे खातीर वापरपाचीं गर्भाशयांतलीं साधनां ह्या सारक्या वेगवेगळ्या वैजकी वस्तूंचे सवाय आनी परिणामकारक निर्जंतुकीकरण करप जाता. वखदांची निर्मिती करपी उद्देगाच्या आदारान हांगा दोळ्यांत घालपाचीं मलमां, प्रतिजैव (अँटिबायॉटिक) पिठो ह्या सारक्या द्रव्यांचें गामा प्रारणाच्या आदारान निर्जंतुकीकरण करपाविशीं संशोधन जाता.

अणुकेंद्रीय विक्रियांतल्या इंधनद्रव्याचें काम सोंपतकच जो भाग उरता तातूंतल्यान प्लुटोनियम, युरेनियम (२३९) आदी उपेगी द्रव्यां परतीं काडटात. तुर्भे हांगा भारतीय तंत्रज्ञानी अभिकल्पीत केल्लो यंत्रसंच १९६४ त चालीक लायलो. हातूंत खर किरणोत्सर्गी इंधन घटकांचेर प्रक्रिया केल्ल्यान तातुंतल्यो सगळ्यो क्रिया दूरवर्ती नियंत्रणान आनी स्वयंचलीत पद्दतीन करतात. किरणोत्सर्गापसून राखण मेळची देखून हो यंत्रसंच वण्टीन बांदून काडला. तारापूराकूय अशेच तरेचें परत संस्करण करून एक व्हड यंत्रसंच बांदला.

हांगा सौर ऊर्जेचो उपेग करून द्रवरूप अपशिष्टाचें बाश्प करपाखातीर भाभा अणूसंशोधन केंद्रान नवें तंत्र सोदून काडलां. अपशिष्ट द्रव्य नश्ट करपाच्या तंत्रांत केंद्रांत व्हड प्रमाणांत संशोधन करतात. भाभा अणूसंशोधन केंद्रांतल्या भलायकी भौतिकी विभागाकडेन ह्या संदर्भांतल्या अणुकेंद्रीय

विक्रियक आनी इंधन परत संस्करण यंत्रसंच ह्या दोगांयची सुवात निश्चीत करप, तांची निर्मिती आनी अभिकल्प ह्या सगळ्या गजालींविशीं निर्णय घेवपाचें काम सोंपयलां. प्रारणाक लागून मनशाचेर आनी ताच्या वाठाराचेर जावपी परिणामाचें स्वरूप जाणून घेवप, प्रारण उद्भासनाखातीर राखणेचे नदरेन अनुज्ञेय अशो शिमो निश्चीत करप आनी प्रारण उद्भासनाचें अभिज्ञान मापन आनी नियंत्रण ही तिनूय कार्यां ह्या विभागाच्या आवाठांत येतात.

भाभा अणूसंशोधन केंद्रांत वेगवेगळ्या विभागांतलीं उपकरणां आनी यंत्रां हांची दुरुस्ती करपाक एक मध्यवर्ती कर्मशाळा आसा. थंय वेगवेगळ्या अभिकल्पाखातीर नवीं उपकरणांय तयार करतात. केंद्रांत एक स्वतंत्र असो स्थापत्य अभियंत्रिकी विभाग आसून केंद्रांतल्या सगळ्या प्रकल्पाचेर देखरेख आनी नियंत्रण करपाचें काम ह्या विभागाकडेन आसता. ह्या केंद्राखातीर एक मध्यवर्ती ग्रंथालय आसा. हातूंत स लाखांवयर ग्रंथ आनी तंत्रीक अहवाल आसून संवसारांतल्या सुमार १,७०० मुखेल विज्ञानीक आनी तंत्रीक नेमाळ्यांचो हांगा संग्रह करप जाता. खंयच्याय तंत्रीक विशयावयले प्रदत्त हांगा उपलब्ध आसून तो भायले खंयचेय प्रयोगशाळेंत वा संस्थेक दिवपाची सोय आसा.

- कों. वि. सं. मं.

भाभा, होमी जहांगीर : (जल्म : ३० ऑक्टोबर १९०९, मुंबय; मरण : २४ जानेवारी १९६६, स्वित्झर्लंड).

भारतीय भौतिकीविज्ञ. अणुऊर्जेच्या शांततामय उपेगाचो पुरस्कर्तो. भारतांतल्या अणूसंशोधन आनी अंतराळ संशोधन कार्यावळीचो मुखेल शिल्पकार.

भाभाचो जल्म पारशी कुटुंबांत जालो. ताचें शिक्षण मुंबय कॅथेड्रल

आनी जॉन कॉर्नन हायस्कुलांत आनी एल्फिन्स्टन कॉलेज तशेंच रॉयल इन्स्टिट्यूट ऑफ सायन्स हातूंत जालें. १९२७ वर्सा ताणें केंब्रिजांतल्या गॉन्विले अँड कायस कॉलेजांत प्रवेश घेतलो. पूण घरच्यांचे इत्सेक मान दिवन इंजिनियरींग घेवन तो बी.



ए. पास जालो. उपरांत 'मॅकनिकल ट्रायपॉस' ही परिक्षा पास जालो आनी १९३४ वर्सा ताका केंब्रिज विद्यापिठाची पी. एच. डी. पदवी

मेळ्ळी. १९३२-३४ ह्या दोन वर्सांखातीर ताका गणिताची राऊस बॉल प्रवासी शिश्यवृत्ती मेळ्ळी. ह्याच काळांत ताणें झुरिच हांगाच्या डब्लू. पाउली, उत्रेक्त (नॅदर्लंड्स)च्या एच. ए. क्रॅमर्स आनी रोमांतल्या एन्नीको फेर्मी ह्या संशोधकांवांगडा काम केलें. भाभा हाका सिध्दांतीक विज्ञानाची आनी खास करून गणिताची खूब आवड आशिल्ली. पी. ए. एम. डिरॅक ह्या नामनेच्या गणितीय भौतिकीविज्ञाकडेन ताणें गणिताचें शिक्षण घेतलें.

१९३३ वर्सा ताका आयझॅक न्युटन शिश्यवृत्ती फावो जाली आनी फुडें १९३६ वर्सा ताका १८५१ एक्सिबिशन शिश्यवृत्ती मेळ्ळी.

भाभाचें पयलें संशोधन इलॅक्ट्रॉन (Electron) आनी पॉझिट्रॉन (Positron) हांच्या परस्पर प्रकीर्णनाच्या (Scattering) काटच्छेदाचे (Transverse Section) गणनेविशीं आसून हें प्रकीर्णन भाभाच्या नांवान नामनेक पावलां. डब्लू. हायटलर हाचेवांगडा भाभा हाणें संशोधन करून विश्वकिरणांत (Cosmic rays) जे द्वितियक इलॅक्ट्रॉन वर्षाव मेळटात. तांचें 'प्रपात प्रक्रिया' ह्या नांवान वळखतलें स्पश्टीकरण दिलें. हो सिध्दांत 'भाभा हायटलर सिध्दांत' ह्या नांवान नामनेक पावला. भाभान 'मेसॉन' (meson) हें मूलगणाचें आस्तित्व वळखुपाचे नदरेन म्हत्वाचो वावर केला. ताणें केल्ल्या कार्याक सगळ्याक मान्यताय मेळ्ळी आनी १९४१ वर्सा ताची लंडनचे रॉयल सोसायटीचो वांगडी म्हणून वेंचणूक जाली.

१९३९ वर्सा भाभा भारतांत सुटयेंत आयिल्लो आसतना दुसरें म्हाझूज सुरू जालें, देखून तो भारतांतूच उरलो. १९४० वर्सा ताणें बेंगळूरचे 'इंडियन इन्स्टिट्यूट ऑफ सायन्स' हे संस्थेंत विश्वकिरण संशोधन विभागाचें प्रभारी प्रपाठकपद आपणायलें. हो विभाग भाभाखातीर सर दोराबजी टाटा विश्वस्त निर्धीतल्यान तयार केल्लो. १९४२ वर्सा भाभा थंयच प्राध्यापक जालो. १९४५ वर्सा भाभान फुडाकार घेवन मुंबयंत 'टाटा इन्स्टिट्यूट ऑफ फंडामेंटल रिसर्च' हे संस्थेची स्थापणूक केली. हे संस्थेचो तो संचालक आनी सैध्दांतिक भौतिकी विशयाचो प्राध्यापक आशिल्लो. १९४८ वर्सा भारत सरकारच्या अणूऊर्जा आयोगाचो तो पयलो अध्यक्ष जालो. ऑगस्ट १९५४ त स्वतंत्र अणूऊर्जा खात्याची स्थापणूक जाली. ह्या खात्याचो भाभा सचीव आशिल्लो. १९५६ वर्सा ताच्या फुडारपणाखाल तुर्भेक (मुंबय) रशिया सोडून आशिया खंडांतलो पयलो अणूकेंद्रीय विक्रियक (Reactor) सुरू केलो.

१९५१ वर्सा भारतीय विज्ञान परिशदेचो अध्यक्ष म्हणून भाभाची वेंचणूक जाली. 'इंटरनॅशनल युनियन ऑफ प्युअर अंड ऑप्लायड फिझिक्स' हे संस्थेचो अध्यक्ष (१९६०-६३) आनी संयुक्त राश्ट्रां तशेंच इंटरनॅशनल अॅटॉमिक एनर्जी एजन्सी हांच्या शास्त्रीय सल्लागार समितीचो अध्यक्ष म्हणून ताणें काम केलां. तो भारत सरकाराच्या इलॅक्ट्रॉनिकी समितीचो अध्यक्ष तशेंच हेर कांय शास्त्रीय संस्थांचो वांगडी आशिल्लो. जुलय १९६५ सावन भाभा, भारत सरकाराच्या मंत्रीमंडळाक सल्लो दिवपी शास्त्रीय सल्लागार समितीचो अध्यक्ष आशिल्लो.

१९४२ वर्सा भाभाक ताच्या प्रबंधाखातीर कॅब्रिज विद्यापिठाचें अॅडम्स इनाम फावो जालें. १९४८ वर्सा कॅब्रिज फिलॉसॉफिकल सोसायटीचें हॉपकिन्स इनाम मेळ्ळें. १९५४ वर्सा भारत सरकारान पद्मभूषण दिवन ताचो भोवमान केलो. १९६१ वर्सा भाभाक मेघनाद शाह भांगरापदक मेळ्ळें. पटना, लखनौ, बनारस, आग्रा, ऑस्ट्रेलिया, अलाहाबाद, कॅब्रिज, लंडन, इटली, ह्या विद्यापिठांनी भाभाक डॉक्टर ऑफ सायन्स ही पदवी दिली. १९६४ वर्सा भाभाक मेल्चेट पुरस्कार फावो जालो.

भाभान 'पुंज सिध्दांत आनी विश्वकिरण' ह्या विशयांचेर खूब निबंध बरयल्यात. भाभा एक बरो संगीत जाणकार आशिल्लो, तसोच एक कसबी चित्रकारूय आशिल्लो. ताका वास्तुशिल्पाचें गिन्यान आशिल्लें.

स्विझर्लंडांत माँ ब्लॉ (माँट ब्लांक) ह्या ऊंच तेमकार जाल्ल्या भयंकर विमान अपघातांत भाभाक मरण आयलें. ताच्या उगडासाखातीर १२ जानेवारी १९६७ दिसा तुर्भेच्या अणूसंशोधन केंद्राक भारताची तेन्नाची प्रधानमंत्री इंदिरा गांधी हिच्या हातान 'भाभा अणूसंशोधन केंद्र' अशें नांव दिलें.

- कों. वि. सं. मं.

पूरक नोंद : भाभा अणूसंशोधन केंद्र.

भामटे : महाराष्ट्रांतली एक जात. ह्या लोकांची वस्ती चड करून वर्धा, नागपूर, गढचिरोली आनी चंद्रपूर जिल्ह्यांत तशेंच अस्तंतेकडेन पुणें, सातारा, धुळें, जळगांव आनी कोल्हापूर ह्या जिल्ह्यांनी आनी मराठवाड्यांत बीड, परभणी आनी उस्मानाबाद ह्या जिल्ह्यांत आसा.

स्वातंत्र्यापयलीं हे जातीक गुन्यांवकार जात म्हणून वळखताले, कारण चोरी करप, दरोडो घालून आपलो उदरनिर्वाह करप हो तांचो मुखेल वेवसाय आशिल्लो. पूण आतां ते शेती करतात.

हे लोक बळिश्ट आनी चपळ आसतात. रंगान काळे वा सावळे आसून बायलो देखण्यो आसतात. बरे कपडे वापरतात. बायलो नथ घालतात.

तांची एक सांकेतिक भाशा आसा. तेचप्रमाण कांय सांकेतिक खुणोय आसात. पूण चडशे भामटे लोक तेलुगू भाशा उलयतात. उजव्या हातापरस दाव्या हातार चड पाडून घेतात. तशेंच, तोंडाचेरूय पाडून घेतात. तांचो भेस मराठा वा ब्राह्मण बायलेभाशेन आसता. भामटे लोक गायचें आनी दुकराचें मांस खायनात. ते नुस्तें खातात आनी सोरो पियेतात.

ह्या लोकांक उचले, वडारी, कलवडर, तुडुगवडरू, कामाठी, घंटीचोर, बोल्सां कापपी, टकारी, पाथरवट, गाठचोर अशींय नांवां आसात.

हे जातीच्यो छत्री भामटा आनी भामटी अशो दोन मुखेल उपजाती

आसात. छत्री भामटा लोकांमदीं उत्तरेकडल्यो चालीरिती दिसतात. हे उपजातींत राजपूत उपजातींचीं नांवां आसात. देखीक: बडगूजर, चौहान, भट्टी, गहलोट, कछवा. तांचे शरीररचनेवयल्यान, रंगावयल्यान तशेंच हिंदी, मराठी आनी गुजराती उतरांचे भरसणेक लागून हे लोक रजपूत कुळापसून आयल्यात तशेंच गुजरातांतल्यान महाराष्ट्रांत स्थायीक जाल्यात अशें दिसता. मराठी प्रदेशांतल्या भामट्यांक 'भामटी' म्हण्टात. हे उपजातींतलीं मुखेल आडनांवां गुडेकर, बेलखाडे, कावठी अशीं आसात.

भामटा जातींत उच्च आनी मध्यम जातींतले हिंदू लेगीत आसात. भामटा जाल्ले लोक हेर जातींतल्या लोकांक लेगीत धर्मीक विधी करून आपले जातींत घेतात. पयलीं जातीची जमात करून सगळ्यांची परवानगी घेवंची पडटा. प्रवेश फी म्हणून १५ ते २५ रुपया दिवंचे पडटात. नव्या मनशाक न्हाणोवन नवे कपडे दितात. जाण्टो भामटो मनीस ताच्या तोंडांत हळद आनी साकरेची चिमटी घालतकच सगळे जेवतात. तेन्ना नवे मनीस त्या जाण्ट्या मनशाच्या उश्ट्या ताटांतूच जेवता. खंयचोय एक मनीस ताका आपली चली दिता आनी नवें आडनांव दिता. अशे तरेन नव्या भामट्याक आपले जातींत आस्पावन घेतात.

बहिरोबा, भवानी, खंडोबा, मरीआई, म्हसोबा, वेताळ आनी यल्लम्मा ह्या देवांक भामटे लोक भजतात. कांय सुवातांनी जनावरांक बळी दिवपाचीय चाल आसा. अक्कलकोटालागीं कोनाळ ह्या गांवांत तांची देवी आसा. थंय सगळे भामटे लोक यात्रेखातीर जमतात.

ह्या लोकांमदीं सगोत्र वा एकाच आडनांवाच्या लोकांभितर लग्नां करिनात. व्हंकलेच्या बापोलयाक ५० रुपया वधूमूल्य दिवपाची चाल आसा. तशेंच १०० ते २०० रुपया तिच्या आवय-बापायक दितात. हांचेभितर विधवेक लग्न जावपाक मेळटा. घटस्फोट दिवपाचीय चाल आसा. तांचे वस्तींत सगळ्यांत जाण्टो मनीस तांचो मुखेली आसता. ताका पाटील, तालमड, तालदरू वा कट्टिमनी म्हण्टात. तो जातींतलीं सगळीं झगडीं सोडयता.

हे लोक मडें पुरतात वा लासतात. उपरांत म्हाळ करून ज्ञातिजेवण घालतात.

- कों. वि. सं. मं.

भार : खंयच्याय दैवताचो वा तत्सम विभुतीचो आंगांत संचार जावप हाकाच भार येवप अशें म्हण्टात. भार आयिल्ल्या मनशाच्या तोंडांतल्यान ताच्या आंगांत संचारिल्लें दैवत उलयता, आशिर्वाद वा शाप दिता, तशेंच सुचोवणी करता, भूत-भविश सांगता अशें मानतात.

भार आयिल्लो मनीस भाराच्या काळांत सादारण मनशापरस वेगळो पूण आंगांत संचारिल्ल्या दैवताच्या स्वभावाक धरून वागिल्लो दिसता. बरेच कडेन ग्रामदेवतेच्या आवारांत पुजाऱ्याचेर भार येता आनी तो

गावकारांची अवर्शणापसून राखण करता. कांयकडेन गरज पडटा तेन्ना थरोवन भार हाडपाची प्रथा आसा. थरावीक कुडीचेर थरावीक भार येता हें वंशपरंपरागत आसता. गोंयांत दसऱ्याक, शिगम्याक, होळयेक, धुळवडीक आनी तत्सम उत्सवांनी थारोवन भार काडपाची प्रथा आसा. ह्या भारांकडसून आशिर्वाद घेवन फुडली कार्यावळ चलोवप जाता.

अवसर आयिल्ली व्यक्ती कांयकडेन जळटे इंगळे हातांत घेवप, सळसळीत तेलांत वडे काडप, आपल्या हातान तकली खेचून घेवप अशे तरेचीं असामान्य कामां करता.

- कों. वि. सं. मं.

पूरक नोंद : गडे.

भारत : दक्षिण आशिया खंडांतलो एक देश. गोलाधाचे उत्तरेक आशिल्लो हो देश, विषुववृत्ताचे उत्तरेक सुमार ८°४' ते ३७°६' अक्षांश आनी ६८°७' ते ९७°२५' उदेंत रेखांश असो पातळिल्लो आसा. क्षेत्रफळ ३२, ८७, २६३ चौ. किमी. देशाची उत्तर-दक्षिण लांबाय सु. ३,२१४ किमी. आनी उदेंत - अस्तंत रुंदाय सु. २,९३३ किमी. आसा. भारताची भूंयशीम १५,२०० किमी. आसून वट्ट दर्यादेग सुमार ७५,१६६ किमी. (अंदमान-निकोबार द्वीपसमूह आनी लक्षद्वीप जुंवो मेळून) आसा. हो देश उत्तरेक हिमान भरिल्ल्या हिमालय पर्वतांसावन दक्षिणेक कन्याकुमारीमेरेन आनी अस्तंतेक गुजरातसावन उदेंतेक अरुणाचल मेरेन विस्तारिल्लो आसा. उत्तरेक हिमालय पर्वतांनी आनी हेर दिकांनी अरबी दर्या, हिंदी म्हासागर तशेंच बंगालची खाडी ह्या दर्यांनी भारताक आशिया खंडासावन वेगळो केला. हो देश उत्तर आनी दक्षिणेक अशीर आसून मध्य भागर रूंद आसा. भारताचे वायव्येक अफगाणिस्तान आनी पाकिस्तान; उत्तरेक चीन, नेपाळ आनी भूतान; उदेंतेक ब्रह्मदेश (मियानमार) आनी बांगला देश आनी दक्षिणेक श्रीलंका हे देश आसात. तशेंच देशाचे उदेंतेक बंगालचो उपसागर, दक्षिणेक हिंदी म्हासागर आनी अस्तंतेक अरबी दर्या आसा.

भारत हो सगळ्यांत पोरनी आनी गिरेस्त संस्कृताय आशिल्लो देश. १५ ऑगस्ट १९४७ ह्या दिसा देशाची भारत-पाकिस्तान अशी फाळणी जाली, तो मेरेन ह्या देशाक हिंदुस्थान अशें म्हण्टाले. सद्या भारत देश शेतवड मळार स्वयंपूर्ण आसून उद्येगीक मळार भारताचो संवसारांत धावो आंकडो लागता. भारताची लोकसंख्या ८४,३९,३०,८६१ (१९९१) आसून, लोकसंख्येचे बाबतींत चीन देशासकल, भारताचो दुसरो आंकडो लागता तर क्षेत्रफळाचे बाबतींत रशिया, ब्राझील, कॅनडा, अमेरिकेचीं संयुक्त संस्थानां, ऑस्ट्रेलिया आनी चीनासकल सातवो आंकडो लागता. वाघ (Royal Bengal Tiger) हो भारताचो राष्ट्रीय प्राणी जाल्यार, मोर हें राष्ट्रीय सवणें आनी कमळ हें राष्ट्रीय फूल आसा.

नामकरण : आदीम काळांत हिंदुस्थानाक भारतवर्ष अशें म्हण्टाले हें आर्यपुराण प्रथेवरवीं कळटा. वर्ष म्हळ्यार खंडाचो एक वांटो. ह्या नांवा खेरीज भारत देशाक अजनाभवर्ष, हैमवतवर्ष, कार्मुकसंस्थान, कूर्मसंस्थान अशींय पुराणीक नांवां आशिल्लीं. अजनाभवर्षाचो अर्थ असो सांगला- विष्णु देवाच्या बोंबलेसावन वयर आयिल्ल्या कमळाचेर हो देश थीर आसा आनी ब्रह्मादेवान ह्या कमळांत घर करून पयलीं ज्या लोकांक निर्माण केल्ले तेच लोक म्हळ्यार अजनाभ. वायुपुराणांत ह्या देशाचो हैमवतवर्ष असो उल्लेख केला. हैमवतवर्ष म्हळ्यार हिमपर्वतांनी वेगळे केल्लो एक खंडाचो वांटो. कार्मुकसंस्थान म्हळ्यार धनुश्यासारको आकार आशिल्लें संस्थान. भारताची आदली भुगोलीक स्थिती पळयल्यार बाण लावन जेन्ना धनुश्य ओडटकच आकार जाता तशी आशिल्ली. कूर्म म्हळ्यार कासव आनी ह्या देशरूपी कासवाचें तोंड उदेंतेक आसून हेर भागांची तुळा कासवाकडेन करून ताका कासवाचें रूप दिवपाचो यत्न केला (मार्कंडेय पुराण). हाका लागून ह्या देशाक कूर्मसंस्थान अशें म्हळां. उपरांत पुराणांतलीं चडशीं नांवां फाटी पडून भारत वा भारतवर्ष हीं नांवां घोळणुकेंत उरलीं.

ऋग्वेदांत वर्णन केल्ल्याप्रमाण भरत नांवाचो मानववंश वा भरत नांवाचो ऋषभदेवाचो पूत हाचे वयल्यान तशेंच दुश्यंत-शंकुतला हांचो चलो भरत ह्या प्रदेशाचो सम्राट आशिल्लो म्हूण ह्या देशाक भारत नांव पडलें आसुये. ऋषभ हाका शंभर चले आशिल्ले. उपरांत ऋषभान आपल्या व्हड चल्याक म्हळ्यार भरत हाका हैमवत नांवाचें दक्षिणवर्ष दिवन ताचो राज्याभिषेक केलो. उपरांत हैमवतवर्ष भारताच्या नांवान प्रसिद्द जावन हाका भारत नांव मेळ्ळें अशें सांगतात. पूण दुश्यंत-शंकुतला हांचो चलो भरत, हाचेवयल्यान ह्या देशाक 'भारत' हें नांव मेळ्ळें अशें महाभारतांत वर्णन केलां. डॉ. वासुदेवशरण अग्रवाल हाणें 'भारत' नांवाविशीं दोन व्युत्पत्ती सांगल्यात. ऋग्वेद काळांत आर्य लोकांची भरत ह्या नांवाची एक पराक्रमी शाखा आशिल्ली. तांणी बिआस आनी सतलज ह्यो न्हंयो हुंपून ज्या प्रदेशांत आपलो राबितो केल्लो, त्या प्रदेशाक उपरांत 'भरत जनपद' अशें म्हणपाक लागले. अग्रवाल हाचे दुसरे व्युत्पत्ती प्रमाण ऋग्वेद काळांत भरतजनांनी हे भुंयेचेर यज्ञ सगळ्यांत पयलीं पेटयलो म्हूण ह्या देशाक भारत वा यज्ञाग्नीला भारत अशें म्हण्टाले.

बौध्द ग्रंथांत कांयकडेन भारताक जंबुद्वीप अशें म्हळां. पूण पुराणांतल्या उल्लेखांवरवीं भारत हो जंबुद्विपाचो एक वांटो आसून तो णव खंडांत विभागिल्लो. ही विभागणी गुप्तकाळांत जाल्ली आसुये. भारताची, भारत-पाकिस्तान अशी फाळणी जांवचे पयली ह्या प्रदेशाक हिंदुस्थान अशें म्हण्टाले. हें नांव सिंधु न्हंयेवयल्यान मेळ्ळें. इराणी लोक 'स' चो उच्चार 'ह' असो करताले. अशे रितीन सिंधु न्हंयेचे पलतडीं रावपी लोकांक ते हिंदू म्हण्टाले. पेहलवी भाशेंत एका शिलालेखांत भारतवर्षाचो हिंदू असो उल्लेख केला. ख्रिस्तापयलीं चवथ्या आनी पांचव्या

शेंकड्यांत ग्रीक भूगोलतज्ञांनी सिंधु-हिंदू नांवावयल्यान भारताक 'इंडोस' हें नांव दिलें. वसाहतीच्या काळांत इंडोस नांवावयल्यानूच भारताक इंडिका आनी इंडिया हीं नांवां मेळ्ळीं. प्राचीन चिनी साहित्यांत भारताचो 'चिन्तू' (देवांचो देश) असो उल्लेख केला. मुसलमानांच्यो घुरयो आयल्याउपरांत तांणी भारताक हिंदुस्थान अशें नांव दिलें. पूण स्वातंत्र्याउपरांत देशान 'भारत' तशेंच 'इंडिया' हीं नांवां आपणायलीं.

राश्ट्रीय चिन्न : सारनाथ हांगाच्या अशोकस्तंभावयलें सिंहशीर्ष हें भारताचें राश्ट्रीय चिन्न आसा. ह्या राश्ट्रीय चिन्नांतले फकत तीन शींव दिश्टी पडटात. सिंहशीर्षांतलो चवथो शींव नदरेक पडना. ह्या राश्ट्रीय चिन्नासकयल 'सत्यमेव जयते' हीं मुंडक-उपनिषदांतलीं उतरां देवनागरी लिपींत काडल्यांत. ह्या चिन्नासकयल मदीं चक्र आसून ह्या चक्राचे उजवे वटेन पाडो आनी दावे वटेन घोडो हांच्यो शिल्पाकृती आसात. हें राश्ट्रीय चिन्न २५ जानेवारी १९५० ह्या दिसा आपणायलें.



राश्ट्रध्वज : सिस्टर निवेदीता हिणें १९०६ त घडयल्लो ध्वज हो हिंदुस्थानाचो सगळ्यांत पयलींचो ध्वज आसा. ह्या ध्वजाचेर वज्राचे (Thunda bolt) चिन्न आनी 'वन्दे मातरम्' हीं उतरां आशिल्लीं. उपरांत १९३१ त काँग्रेस कमिटीन हिंदुस्थाना खातीर केसरी, धवो आनी पाचव्या रंगाचो ध्वज आपणायलो. ह्या ध्वजाचेर तांणी चरख्याचें चित्र पितरायल्लें. २२ जुलय १९४७ दिसा संविधान समितीन आपणायल्लो ध्वज हो भारताचो राश्ट्रध्वज आसा. भारताचो राश्ट्रध्वज हो तिरंगी आसून ताचो वयलो पटो केंसरी, मदलो धवो आनी सकयलो पाचव्या रंगाचो आसा. मदल्या धव्या पट्याचेर निळ्या रंगाचें २४ आडयो आशिल्लें चक्र आसा.

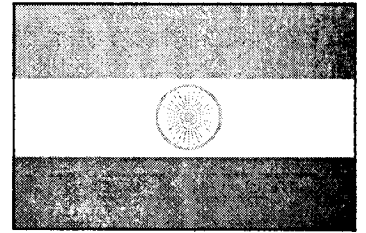

राश्ट्रगीत : रवींद्रनाथ टागोर हाणें रचिल्लें 'जनगणमन' हें गीत, २४ जानेवारी १९५० दिसा भारतीय संविधान समितीन 'राश्ट्रगीत' म्हूण मानून घेतलें. 'जनगणमन' हें मूळ गीत पांच कडव्यांचें आसून, ताचें पयलें कडवें हें राश्ट्रगीत म्हूण मानतात. स्वातंत्र्य चववळीवेळार इतिहासीक नामना जोडिल्लें बंकिमचंद्र चटर्जी हाच्या 'वंदे मातरम्' ह्या गीताकूय जनगणमन गीता इतलोच राश्ट्रगीत म्हूण मान आसा, अशें भारताचो पयलो राश्ट्रपती डॉ. राजेंद्र प्रसाद हाणें जाहीर केल्लें.

राश्ट्रभास: देवनागरी हिंदी ही भारतीय संघराज्याची राश्ट्रभास आसा. २६ नोव्हेंबर १९४९ दिसा भारतीय संविधानान, २५ जानेवारी १९६५ मेरेन इंग्लीश भाशेचो राश्ट्रभास म्हूण वापर जातलो आनी

उपरांत हिंदी भाशेचोच वापर जातलो अशें जाहिर केल्लें. पूण दक्षिण भारतांतल्या कांय राज्यांनी हिंदी भाशेक राज्य भास म्हूण विरोध केल्लो. हाका लागून राष्ट्रभास अधिनेम सुदारून हिंदी वांगडाच इंग्लीश भाशेचोय राष्ट्रभास म्हूण वापर जातलो अशें जाहिर केलें. १९७६ त ह्या अधिनेमांत सुदारणा करून, राष्ट्रभाशेचें नवें नेमपत्र तयार केलें. ह्या नेमपत्राप्रमाण उत्तर प्रदेश, मध्य प्रदेश, हिमाचल प्रदेश, बिहार, राजस्थान, हरियाणा आनी दिल्ली हांचेलागी केंद्र सरकार हिंदींतल्यान पत्रवेव्हार करतलो. पंजाब, गुजरात, महाराष्ट्र, चंदीगड, अंदमान-निकोबार जुंवे हांचेकडेन हिंदी आनी इंग्लिशींतल्यान तर उरिल्ल्या राज्यांकडेन केंद्र सरकार फकत इंग्लिशींतल्यान पत्रवेव्हार करतलो अशें जाहिर केल्लें.

राजकीय विभाग : शासकीय नदरेन भारताचीं २५ घटक राज्यां आनी ७ केंद्रशासित प्रदेश आसात. अरुणाचल प्रदेश, अस्तंत बंगाल, आंध्र प्रदेश, आसाम, उत्तर प्रदेश, ओरिसा, कर्नाटक, केरळ, गुजरात, गोंय, जम्मू आनी काश्मीर, तमिळनाडू, त्रिपुरा, नागालँड, पंजाब, बिहार, मणिपूर, मध्य प्रदेश, महाराष्ट्र, मिझोराम, मेघालय, राजस्थान, सिक्कीम, हरयाणा, हिमाचल प्रदेश, हीं २५ घटक राज्यां आनी अंदमान-निकोबार जुंवे, चंदीगड, दादरा-नगरहवेली, दमण-दिव, दिल्ली, लक्षद्वीप, पॉंडीचेरी हे सात केंद्रशासित प्रदेश आसात. क्षेत्रफळाचे नदरेन मध्य प्रदेश हें सगळ्यांत व्हड घटक राज्य आनी गोंय हें सगळ्यांत ल्हान घटक राज्य आसा.

भारताची लोकसंख्या १९९१

भारत, घटक राज्य आनी केंद्रशासित प्रदेश	लोक	दादले	बायलो
भारत	८४३,३०२,६८८	४३९,२३०,४८६	४०७,०७२,२३०
घटक राज्यां			
अरुणाचल प्रदेश	८३४,५५८	४६५,००४	३९९,५५४
अस्तंतबंगाल	६८,००७,९६५	३५,५१०,६३३	३२,५६७,३३२
आंध्र प्रदेश	६६,५०८,००८	३३,७२४,५८१	३२,७८३,४२७
आसाम	२२,४१४,३२२	११,६५७,९८९	१०,७५६,३३३
उत्तर प्रदेश	१३९,११२,२८६	७४,०३६,९५७	६५,०७५,३३०
ओरिसा	३१,६५९,७३७	१६,०६४,१४६	१५,५९५,५९०
कर्नाटक	४४,९७७,२०१	२२,९५१,९१७	२२,०२५,२८४
केरळ	२९,०९८,५१८	१४,२८८,९९५	१४,८०९,५२३
गुजरात	४१,३०९,५८२	२१,३५५,२०९	१९,९५४,३७३
गोंय	१,१६९,७९३	५९४,७९०	५७५,००३

जम्मू आनी काश्मीर	७,७१८,७००	४,०१४,१००	३,७०४,६००
तमिळनाडू	५५,८५८,९४६	२८,२९८,९७५	२७,५५९,९७१
त्रिपूर	२,७५७,२०५	१,४१७,९३०	१,३३९,२७५
नागालँड	१,२०९,५४६	६४१,२८२	५६८,२६४
पंजाब	२०,२८१,९६९	१०,७७८,०३४	९,५०३,९३५
बिहार	८६,३७४,४६५	४५,२०२,०९१	४१,१७२,३७४
मणिपूर	१,८३७,१४९	९३८,३५९	८९८,७९०
मध्य प्रदेश	६६,१८१,१७०	३४,२६७,२९३	३१,९१३,८७७
महाराष्ट्र	७८,९३७,१८७	४०,८२५,६१८	३८,१११,५६९
मिझोराम	६८९,७५६	३५८,९७८	३३०,७७८
मेघालय	१,७७४,७७८	९०७,६८७	८६७,०९१
राजस्थान	४४,००५,९९०	२३,०४२,७८०	२०,९६३,२१०
सिक्किम	९०६,४६७	२१६,४२७	१९०,०३०
हरियाणा	१६,४६३,६४८	८,८२७,४७४	७,६३६,१७४
हिमाचल प्रदेश	५,१७०,८७७	२,६१७,४६७	२,५५३,४१०

केंद्रशासित प्रदेश

अंदमान निकोबार	२८०,६६१	१५४,३७९	१२६,२९३
चंदीगड	६४२,०१५	३५८,६१४	२८३,४०१
दमण-दीव	१०१,५८६	५१,५९५	४९,९९१
दादरा-नगरहवेली	१३८,४७७	७०,९५३	६७,५२४
दिल्ली	९,४२०,६४४	५,१५५,५१२	४,२६५,१३२
पॉंडीचेरी	८०७,७६८	४०८,०८१	३९९,७०४
लक्षद्वीप	५१,७०७	२६,७१८	२५,०८९

भूंयवर्णन : देशाचो व्हड आकार, मानसून हवामान, मोनजात आनी वनस्पतीचे वेगवेगळे प्रकार आनी हांगा रावपी वेगवेगळ्या धर्मांचे लोक, हांकां लागून भारताक उपखंड अशी उपमा दिल्या. उत्तरेक हिमान भरिल्लीं ऊंच ऊंच तेमकां आनी दक्षिणेकडेन हिंदी म्हासागरांत रिगिल्लो भारतीय द्वीपकल्प हांणी भारताक मुळाव्या खंडासावन वेगळो दवरला. हाका लागून भूगोलीक नदरेन भारतीय उपखंडाक लाबिल्लें खाशेलें वेगळेंपण नदरेंत भरता.

भूंयचरणुकेचे नदरेन, भारताचे सैमीक रितीन चार वांटे जातात. उत्तरेक आशिल्लो पर्वतांचो प्रदेश, उदेंत-अस्तंत दर्यादेगांनी आशिल्लो उथळ प्रदेश, गंगा-सिंध मैदानी प्रदेश (Ganga-Indo Plain) आनी पठारी प्रदेश.

भारताचे उत्तरेक आनी ईशान्येक मुखेल अशो तीन पर्वतांवळी दिश्टी पडटात. अस्तंतेक काश्मीरसावन उदेंतेक अरुणाचल प्रदेशामेरेन सुमार २,५०० किमी. लांब हो प्रदेश पातळ्ळा. ह्या पर्वतांवळींची मध्य भागार रुंदाय सुमार ४०० किमी. आसून अस्तंत-उदेंत तोंकांचेर ती

उणी म्हळ्यार १५० किमी. आसा. ह्या पर्वतीय प्रदेशान सुमार ५ लक्ष चौ. किमी. क्षेत्र रेवडायलां. ह्यो पर्वतांवळी म्हळ्यार संवसारांतले सगळ्यांत नवे आनी ऊंच घडयां घडयांचे पर्वत आसात अशें भूंयतज्ञांचें मत आसा. हिमालय पर्वतीय प्रदेशांत साबार न्हंयो, हिमन्हंयो, खोल आनी रुंद

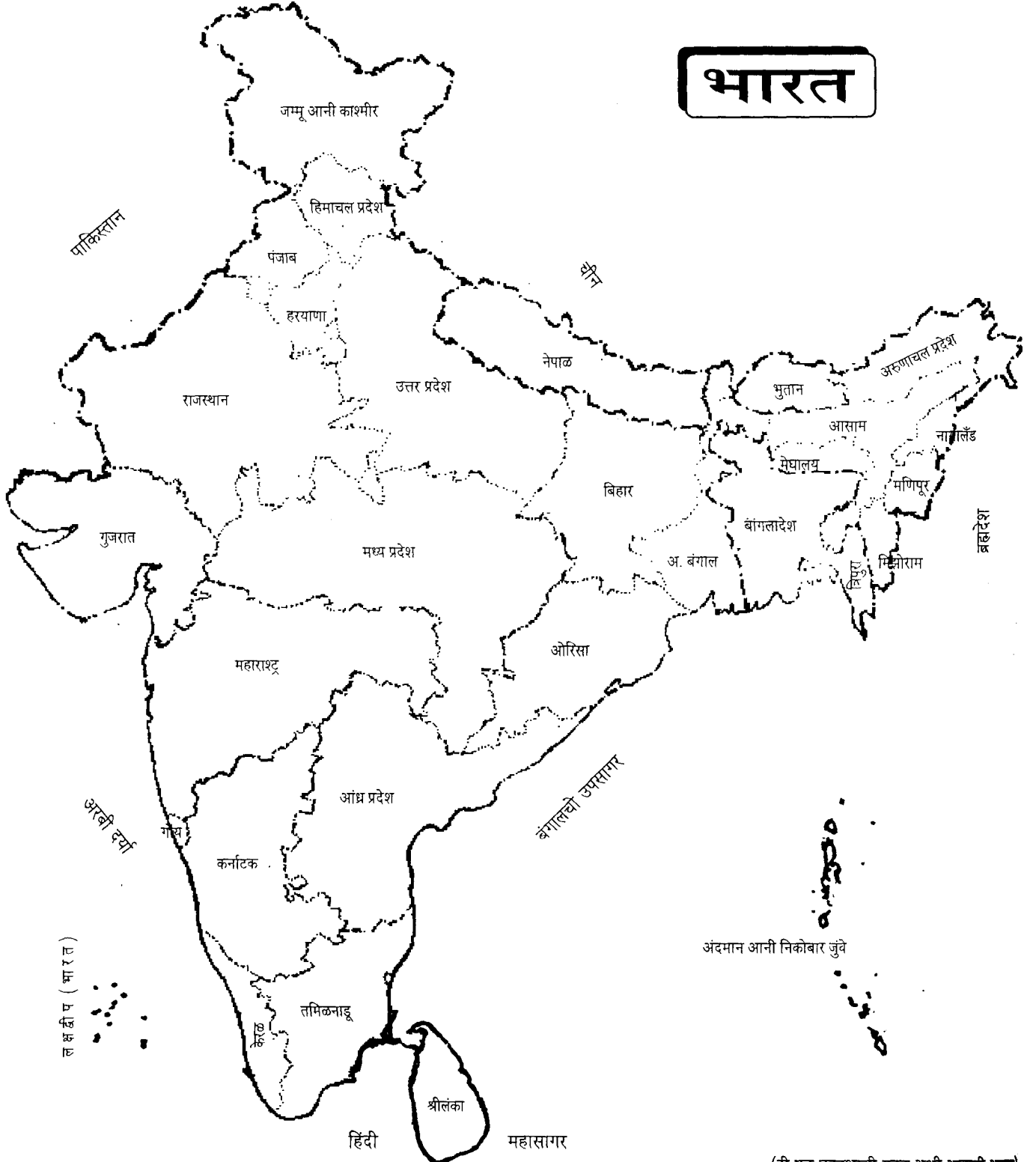

(ही मूळ नकाशाची सदळ अशी आकृती आसा)

देगणां आसात. काश्मीर ते आसाममेरेन सुमार ४०,००० चौ. किमी. क्षेत्र बर्फासकयल आसा.

हिमालय पर्वतप्रदेशांतल्या मुखेल तीन पर्वतांवळींतले साप्य उत्तरेक आशिल्ले वळीक बृहत हिमालय वा हिमाद्री (ग्रेटर हिमालय) अशें म्हण्टात. हे वळीची सरासर उंचाय ६,०००मी. आसून K_2 (८,६११मी.), नंगापर्वत (८,१६७मी.), कांचनजंगा (८,५९८मी.), नंदादेवी (७,८१७मी.), धौलागिरी (८,१६७मी.) ह्या ऊंच तेमकांचो हे वळींत आस्पाव जाता. हिमाद्री वळीचे दक्षिणेक छोटा हिमालय (लेसर हिमालय) वा हिमाचल ही ७५किमी. रुंदायेची वळ आसा. हे वळीची सरासर उंचाय ३,००० ते २,००० मी. इतली आसा. हे वळीचो विस्तार तुटक आशिल्ल्यान हांगा कांय कडेन ऊंच पर्वत तर कांय कडेन न्हंयांनी तयार केल्लीं खोल देगणां आसात. हे वळिचे दक्षिणेक आशिल्ले पर्वतांवळीक शिवालीक दोंगुल्ल्यांची वळ अशें म्हण्टात. शिवालीक दोंगुल्ल्यांक लागींच आशिल्ल्या साबार ल्हान ल्हान देगणांक दून अशें म्हण्टात.

हिमालय पर्वतांच्यो खूब ऊंच आनी सादारण उंचायेच्यो वळी हांगाच्या मुखेल न्हंयांनी तयार केल्ल्या लांब आनी खोल देगणांक लागून एकमेकांसावन वेगळ्यो जाल्यात. हातुंतलीं नामनेचीं देगणां म्हळ्यार काश्मिरांतलें झेलम आनी लडाख.

सिंधु, सतलज आनी ब्रह्मपुत्रा न्हंयांचो उगम तिबेट पठाराचेर जाला. बृहत आनी हेर पर्वत हुंपून त्यो भारतीय मैदानांकडेन व्हांवतात. झोजी, निती, माना ह्यो हांगाच्यो मुखेल खिंडी.

उदेंत-अस्तंत दर्यादेगांचो उथळ प्रदेश : भारतीय द्वीपकल्पाचे अस्तंत- उदेंत दोनूय देगांनी उथळ मैदानी प्रदेशांचो आस्पाव जाता. गंगा त्रिभूज प्रदेशाचो उत्तर भारतीय सपाट प्रदेशांत आस्पाव जाता. उदेंत देगेवयलो सपाट प्रदेश खूब रुंद आसून, देशाच्या हेर भागांपरस हांगा चड उदक आसा. महानदी, गोदावरी, कृष्णा, कावेरी ह्यो ह्या प्रदेशांतल्यो मुखेल न्हंयो. पारादीप, विशाखापटनम्, काकिनाडा, मच्छलीपटनम्, मद्रास, कडलोर, तूतीकोरीन हीं उदेंत देगेवयलीं मुखेल बंदरां.

भारतीय द्वीपकल्पाचो अस्तंत भाग उत्तरेक सावन दक्षिणेक कन्याकुमारी मेरेन पातळ्ळा. अरबी दर्या आनी अस्तंत घाट हांचे मदीं हो प्रदेश विस्तारिल्लो आसा. हो प्रदेश उत्तर आनी दक्षिण वाठारांत चड रुंद आसा. रेंवाट दर्यावेळ, खान्या उदकाचीं उथळ तळीं आनी कांय खाडी हांगा आसात. अस्तंत दर्यादेग ही महाराष्ट्रांत कोंकण दर्यादेग, कर्नाटकांत कानडा आनी केरळांत मलबार दर्यादेग म्हूण प्रसिद्द आसा. गुजरातचे अस्तंतेक कच्छ आनी काठेवाड हे द्वीपकल्पीय प्रदेश आसात. लूनी, बनास आनी सरस्वती ह्यो हांगाच्यो मुखेल न्हंयो. उदेंत गुजरात मळांच्या वाठारांतल्यान साबरमती, मही, नर्मदा आनी तापी ह्यो न्हंयो व्हांवतात.

गंगा-सिंधु मैदानी (सपाट) प्रदेश : हिमालय पर्वतीय प्रदेश आनी भारतीय पठारी प्रदेश, हांचे मजगतीं ह्या प्रदेशांचो आस्पाव जाता. अस्तंतेक राजस्थानच्या रेंवाट प्रदेशासावन उदेंतेक गंगा त्रिभूज प्रदेशामेरेन तो पातळिल्लो आसा. सादारणपणान राजस्थान, पंजाब, हरयाणा, उत्तर प्रदेश, बिहार आनी अस्तंत बंगाल राज्यांत तो मोडटा. आसामांत ब्रह्मपुत्रा न्हंयेक लागून अशेंच सपाट मैदान तयार जाल्लें आसा. सिंधु, गंगा, ब्रह्मपुत्रा ह्या मुखेल न्हंयांक लागून आनी तांच्या फांट्यांवांगडा व्हांवून येवपी गाळ एकसारको सांचून हो प्रदेश तयार जाला. उत्तर भारतीय मैदानाचो चडसो भाग गंगा आनी तिच्या फांट्यांनी रेवडायल्लो आसा. हांगाची जमीन सपाट आनी पिकाळ आशिल्ल्यान, शेतवड उत्पादनाचे नदरेंत ती चड म्हत्वाची आसा. मैदानाचे अस्तंत दिकेक सिंधु आनी तिचे फांटे व्हांवतात तर उदेंतेक गंगा आनी तिचे फांटे व्हांवतात. ह्या प्रदेशाचे अस्तंतेक राजस्थान राज्यांतले रेंवाट प्रदेश आनी राजस्थान बागड हो तणाचो प्रदेश आसा. लूनी ही ह्या प्रदेशांतल्यान व्हांवपी एकूच न्हंय. ह्या रेंवाट प्रदेशांत सांभर, दिडवाना, पाचपाद्रा, लुंकारान सार ताल हीं प्रसिध्द सरोवरां आसात.

गंगा-सिंधु मैदानी प्रदेशाचे उत्तरेक पंजाब-हरयाणाचीं सपाट मळां, गंगा-यमुना दुआब, रोहिल खंड मळां आनी अयोध्येचीं मळां आस्पावल्यांत, सतलज आनी रावी ह्या न्हंयांमदल्या प्रदेशाक 'बडी दुआब' तर बिआस आनी सतलज हांच्यामदल्या प्रदेशाक 'बिस्त दुआब' अशें म्हण्टात. गंगा-सिंधु मैदानाचे उदेंतेक आशिल्लो प्रदेश चड सपाट आसा. ह्या प्रदेशांत तिस्ता, जलढाका, तोरसा ह्या न्हंयांच्या गाळाची सांठवण जाल्या.

पठारी प्रदेश : भारतीय द्वीपकल्पाची दर्यादेग आनी त्रिभूज प्रदेश सोडल्यार उरिल्ल्या हेर द्वीपकल्पाचो हातूंत आस्पाव जाता. सादारण उंचायेच्यो पर्वतांवळी, तेमकां, दोंगुल्ल्यो, ल्हान न्हंयो, गाळाचे सपाट प्रदेश हांचो पठारी प्रदेशांत आस्पाव जाता. हो पठारी प्रदेश, चडशा पोरन्या घटमूट फातरांसावन वा लाव्हाचे थर सांचून निर्माण जाल्लो आसा. हे थर द्वीपकल्पाच्या अस्तंत प्रदेशांत चड दाट आसात.

नर्मदा न्हंयेच्या दक्षिण प्रदेशांत सह्याद्री पर्वतांच्यो वळी, सातपूडा पर्वत, उदेंत घाट, निलगिरी पर्वत, बैतूल पठार, दख्खन पठार, तेलंगण पठार, म्हैसूरचें पठार, तर नर्मदा न्हंयेच्या उत्तर वाठारांत अरवली पर्वत, माळव्याचें पठार, विंध्य पर्वत आनी छोटा नागपूर हांगाच्या पठारांचो आस्पाव जाता.

न्हंयो : भारतांत ल्हान-व्हड अशो खूब न्हंयो आसात. भारतीय परंपरेंत न्हंयांक पवित्र सुवात दिल्या. गंगा, सिंधु, ब्रह्मपुत्रा, महानदी, गोदावरी, कृष्णा, कावेरी ह्यो देशांतल्यो म्हत्वाच्यो न्हंयो. देशांतल्या न्हंयांतल्यो हिमालयांत उगम पावपी न्हंयो आनी भारतीय द्वीपकल्पीय न्हंयो, अशे दोन वांटे केल्यात. हिमालयीन न्हंयांक पावस आनी बर्फासावन उदक मेळटा आशिल्ल्यान ह्यो न्हंयो वर्साचे बाराय म्हयने व्हांवत आसत.

ह्यो न्हंयो उंचायेवयल्यान व्हांवत आशिल्ल्यान तांणी पर्वतीय वाठारांत खोल देगणां तयार केल्यांत. सिंधु, गंगा आनी ब्रह्मपुत्रा ह्यो हांगाच्यो मुखेल न्हंयो. हांचो तिबेटच्या पठारांचेर उगम जाला. भागीरथी, अलकनंदा, सतलज, काली, घागरा, गंडक, तिस्ता, बिआस, रावी, चिनाब, झेलम ह्यो ह्या प्रदेशांतल्यो मुखेल उपन्हंयो आसात.

भारतीय द्वीपकल्पांतल्या न्हंयांक मुखेलपणान पावसासावनूच उदक मेळटा. हाका लागून पावसाच्या दिसांनी हांगाच्या कांय न्हंयांक हुंवार येता आनी गिमाच्या दिसांनी उदकाची पातळी खूप उणी आसता वा कांय न्हंयो सुकून वतात. वैगई, महानदी, ब्राह्मणी, वैतरणा, गोदावरी, कृष्णा, कावेरी, पेन्नार, पालार ह्यो बंगालच्या उपसागराक मेळपी भारतीय द्वीपकल्पांतल्यो मुखेल न्हंयो आसात. विंध्य आनी सातपुडा पर्वतांचेर उगम जाल्ल्यो चंबळ, बेटवा, दामोदर, शोण, केन ह्यो न्हंयो ईशान्येकडेन गंगा न्हंयेक मेळ्ळ्यात. तर नर्मदा, साबरमती, मही, तापी, इरावती ह्यो द्वीपकल्पांतल्यो न्हंयो अरबी दर्यांत रिगल्यात.

द्वीपकल्पांतल्या चडशा न्हंयांचो उगम पर्वतांचेर जाल्ल्यान तांच्या मार्गांचेर साबार धबधबे दिश्टी पडटात. शरावती न्हंयेच्या मार्गांचेर आशिल्लो गिरसप्पा हो भारतांतलो सगळ्यांत ऊंच धबधबो आसा. कावेरी न्हंयेचेर आशिल्ले शिवसमूद्र, होगेल हे धबधबे, पैकार न्हंयेवयलो पैकारा धबधबो, घटप्रभा न्हंयेवयलो गोकक धबधबो, हे भारतीय द्वीपकल्पांतले कांय प्रसिद्द धबधबे आसात.

संवसारांतल्या व्हड हिमन्हंयांमदल्यो चडशो हिमन्हंयो हिमालयाच्या ऊंच प्रदेशांत सांपडटात. सिओचन, हिस्पर, बालतोरो आनी बिआफो ह्यो हिमालयाच्या काराकोरम पर्वत विभागांतल्यो मुखेल हिम न्हंयो आसात.

सरोवरां : भारतांत सरोवरांचो आंकडो खूब उणो आसा. चडशीं सरोवरां हिमालयीन विभागांत सांपडटात. भारतांत खाऱ्या आनी साव्या उदकाचीं सरोवरां आसात. खाऱ्या उदकाचीं सरोवरां मुखेलपणान दर्यादेगांनी दिश्टी पडटात. ओरिसांत आशिल्लें चिल्का, आंध्र प्रदेश आनी तमिळनाडू हांगाचें पुलिकत, तशेंच केरळ राज्यांतलीं बेंबनाड आनी अष्टमुडी हीं खाऱ्या उदकाचीं सरोवरां, खाजनां तयार जाल्ल्यान निर्माण जाल्यांत. राजस्थानच्या रेंवाट वाठारांत खाऱ्या उदकाचीं सरोवरां आसात. तातुंतलें सांभर हें खूब प्रसिद्द आसा.

साव्या उदकाचीं सरोवरां मुखेलपणान न्हंयांच्या देगणांनी सैमीक बांद तयार जाल्ल्यान निर्माण जाल्यांत. नैनिताल हांगाचें भिमताल आनी सिक्कीमचें गुरुडोंगमारचो हीं म्हत्वाचीं सरोवरां आसात. वुलर हें काश्मीर देगणांतलें सगळ्यांत व्हडलें सरोवर. महाराष्ट्र राज्यांतलें लोणार हें सरोवर एक ज्वालामुखीचें तोंड आसा अशें शास्त्रज्ञांनी मत मांडलां.

भारतीय जुंवे : अरबी दर्यांत आनी बंगालच्या उपसागरांत भारताचे साबार जुंवे आस्पावल्यात. बंगालच्या उपसागरांतले जुंवे अरबी दर्यांतल्या

जुंव्यापरस व्हड आसात आनी थंय लोकवसतीय चड आसा. लक्षद्वीप, अग्निदीवी आनी मिनीकॉय हे भारताच्या अरबी दर्यांत आशिल्ले मुखेल जुंवे आसून ते सुमार ८° ते १२° उत्तर अक्षांश इतले पातळिल्ले आसात. बंगालच्या उपसागरांत ६° ४५' ते १२° ४५' उत्तर अक्षांश आनी ९२° १५' ते ९४° १३' उदेंत रेखांश इतले मेरेन पातळिल्ले अंदमान आनी निकोबार हे भारतीय जुंवे आसात.

हवामान : उश्णकटीबंधीय मानसून अशें सादारणपणान भारताच्या हवामानाचें वर्णन करतात. हिमालयाच्या ऊंच पर्वतांवळींक लागून ध्रुवीय हवामानाचो भारताचेर परिणाम जायना. हाका लागून भारतीय उपखंडांत स्वतंत्र असो मानसून हवामानाचो प्रकार निर्माण जाला. क्षेत्रफळाचे नदरेन हो देश व्हड आशिल्ल्यान हांगाचें हवामान भूंयस्वरूपाचेर आदारीत आसा. शिंयाळो, गीम आनी पावसाळो हे हांगाचे तीन ऋतू.

शिंयाळो : (ऑक्टोबर ते फेब्रुवारी) : शिंयाच्या दिसांनी जानेवारी म्हयन्यांत मध्य तशेंच दक्षिण भारतांत तापमान २१° ते २७° से. इतलें आसता आनी गंगा-सिंधु मैदानी वाठारांत तें १३° ते १८° सें. इतलें आसता. सगळ्यांत चड थंडी देशाचे वायव्येक आशिल्ल्या वाठारांनी पडटा. ह्या दिसांनी जम्मू-काश्मीर देगणांत तापमान गोठबिंदूसकयल देंवता. हिमालय पर्वतीय प्रदेशांत हिम पडटा. जम्मू-काश्मीर, पंजाब, हरयाणा, उत्तर प्रदेश, बिहार, ओरिसा, आसाम, राजस्थान, सौराष्ट्र हांगा कडक थंडी पडटा. शिंयाच्या दिसांनी ह्या राज्यांत धुकें पडपाचीय शक्यता आसता.

गीम : (मार्च ते मे) : ह्या तेंपार सूर्य कर्कवृत्ताच्या माथ्यार आशिल्ल्यान भारताच्या मध्य भागांत उश्णता (गर्मी) वाडत वता. एप्रिल-मे म्हयन्यांत सुर्याच्या लांब किरणांक लागून उत्तर भारतांत उश्णतेचीं ल्हारां चड जाणवतात. ह्या तेंपार राजस्थानच्या गंगानगर वाठारांत चडांत चड तापमान ५०° से. इतलें नोंद जालां. दिल्ली, उत्तर प्रदेश आनी राजस्थानच्या रेंवाट प्रदेशांत ह्या तेंपार चडांत चड तापमान ४६° ते ४८° से. इतलें नोंद जाता. दक्षिण भारताचें पठार ऊंच आशिल्ल्यान, हांगाच्या वाठारांनी उश्णता मातशी कमी जाणवता. गिमाच्या दिसांनी, दर्यादेगेर आशिल्ल्या कांय वाठारांनी पावस पडटा. ह्या तेंपार उत्तर भारतांत व्हड मोडां जावपाची शक्यता आसता.

पावसी ऋतू : (जून ते सप्टेंबर) जुनाचे सुरवेकसावन नैऋत्येकडच्यान मानसून वारो व्हांवूंक लागता. मलबार, कोंकण, कानारा दर्यादेगांनी मानसून सादारणपणान ५ जूनसावन सुरू जाता. ह्या तेंपार नैऋत्य दर्यादेगांनी आशिल्ल्या वाठारांत जोगलां मारून आनी व्हड गडगड जावन घोण्यांनी पावस पडटा. बंगालांत सादारणपणान १५ जूनसावन तर पुराय भारतांत १ जुलय पयली उण्या-चड प्रमाणांत तो पडपाक लागता.

दक्षिण भारतांतल्या सह्याद्री पर्वतांवळींक लागून अरबी दर्यावयल्यान येवपी नैऋत्य मानसूनचीं कुपां आडावतात. हाका लागून कोंकण, कर्नाटक

आनी मलबार दर्यादेगांनी चड पावस पडटा. बंगालच्या उपसागरावयल्यान भारतांत येवपी मानसून वाऱ्याक लागून, उदेंत आनी उत्तर भारतांत पावस पडटा. आसाम दोंगुल्ल्यांच्या वाठारांनी खूब पावस पडटा. हांगाच्या चेंरापूंजी वाठारांत पावसाची सगळ्यांत चड नोंद जाता (१२७० सेंमी.). सगळ्यांत चड पावसाचें उदक मेळपी हो संवसारांतलो पयल्या क्रमांकाचो वाठार जावन आसा. अस्तंत घाट आनी अस्तंत दर्यादेगांनी, आसाम, हिमालयाच्या मुळसांतल्या प्रदेशांनी आनी बंगालच्या कांय वाठारांनी चड पावस पडटा तर राजस्थानच्या रेंवाट वाठारांनी आनी पंजाबच्या दक्षिण वाठारांनी साप् उणो पावस पडटा.

वनस्पत : भारत देश वनस्पतीचे संपत्तीन समृद्ध आसा. भारतांत सुमार ४५,००० उपगणांची वनस्पत आसा अशें वनस्पततज्ञांनी मत मांडलां. भारतांत सांपडपी म्हत्वाचे अशे वाहिनीवंत वनस्पतीचे (Vascular Plant) १५,००० उपगण आसात. हातुंतले सुमार ३५ उपगण थळावे आसून, संवसारांत हेरकडेन ते खंयच सांपडिल्ल्याचे उल्लेख मेळनात. भारतांत फुलां येवपी आनी फुलां ना येवपी अशी दोनूय प्रकारची वनस्पत खूब प्रमाणांत सांपडटा.

बॉटॅनिकल सर्वे ऑफ इंडिया (BSI) ही कलकत्ता हांगा आशिल्ली संस्था भारतीय वनस्पतीचो अभ्यास करता. हे संस्थेन 'फ्लोरा ऑफ इंडिया' ह्या पुस्तकांत भारतीय वनस्पतीची पुराय म्हायती आनी तिचे उपेग दिल्यात.

रुखावळीच्या आदारान भारतीय वनस्पततज्ञांनी भारताचे आठ वनस्पतीक विभाग केल्यात ते अशे : अस्तंत हिमालय, उदेंत हिमालय, आसाम, गंगा मैदानी प्रदेश, रेंवाट प्रदेश दख्खन, मलबार, अंदमान-निकोबार जुंवे.

अस्तंत हिमालय विभागांत साल रानां विस्तारिल्लीं आसात. साल रूख उथळ प्रदेशांत चड वाडटात. पूण चड उंचायेच्या वाठारांत ते मोटवेच उरतात. काश्मीर सावन कुमाउमेरेन पातळिल्ल्या ह्या विभागांत चिर, पायन आनी हेर सूचिपर्णी रूख खूब आसात. तशेंच साल रुखांवांगडाच कांय प्रमाणांत पानझडी आनी सदांपाचवे उरपी रूखय दिश्टी पडटात. साल रानाच्या कांय भागांत रोंसा आनी कनवाल हीं व्हड तणाचीं मळां सांपडटात. हिमालयाच्या उंचेल्या प्रदेशांत कॉनिफरस रान पातळ्ळां. हातूंत पायन रूख चड आसात. हें रान काश्मीर ते भूतान मेरेन पातळिल्लें आसा. चड उंचायेच्या प्रदेशांत देवदार, ब्ल्यू पायन, स्पूस, व्हायट ओक, संतानक, अक्रोड पद्म हे रूख आसात.

सिक्कीम, भूतान, दार्जिलींग आनी अरुणाचल प्रदेशाच्या चडशा वाठारांचो उदेंत हिमालय विभागांत आस्पाव जाता. हांगाच्या चड उंचायेक आशिल्ल्या रानांनी ओक, च्सेटनट आनी हेर रूंद पानांचे रूख सांपडटात. ऊंच दोंगुल्ल्यांच्या मुळसांत सालाचीं दाट रानां आसून तातूंत बोडारा, तांबडी सांवर, बेहडा, सारडाकरमळ, शिवण हेय रूख आस्पावल्यात.

आसाम विभागांत, आसाम, नागालँड, मणिपूर, त्रिपुरा ह्या प्रदेशांचो आस्पाव जाता. हांगा चडशीं सदापर्णी रुखांचीं दाट रानां आसून तातूंत नागचाफो, चल्पाश, सोनचाफो, तामण, मोन्हल, सातवीण, करमळ, होलॉक, जांबळ, भिरण हे रूख वाडटात. हांगाच्या दोंगुल्ल्यांच्या माथ्यांचेर तणाचीं मळां आनी दाट झोंपां आसात. देगणांनी तण चड ऊंच वाडटा. गंगा मैदानी विभागांत, दिल्लीचो उदेंत भाग, बिहाराचो उत्तर भाग, अस्तंत बंगाल आनी ओरिसा हांचो आस्पाव जाता. हांगा मुखेलपणान खैर, शिसो आनी झाऊ हे रूख आसात. ह्या विभागाच्या सकयल्या प्रदेशांत बंगालच्या रानांचो आस्पाव जाता. हांगा खान्या आनी दलदलीच्या वाठारांत वाडपी वनस्पतूय सांपडटा. गंगा त्रिभूज प्रदेशांत सुंदर नांवाचे रूख सगळ्याक दिश्टी पडटात. म्हूण ह्या प्रदेशाक 'सुंदर वन' हें नांव दिलां. रूक्ष वा रेंवाट विभागांत, उदेंत पंजाब, अस्तंत राजस्थान आनी उत्तर गुजरातचो आस्पाव जाता. ह्या विभागांत पावस साप्प उणो पडटा. हाका लागून हांगा फकत रेंवाट वाठारांत जावपी आनी उदक सांठोवन दवरपी वनस्पत वाडटा. हांगा कांडोल, विहूल, खरखटी, हिंगण, खैर, रानबोर, निवडूंग आनी हेर कांट्यांचीं झोंपां सांपडटात.

मध्य प्रदेश, महाराष्ट्र आनी कर्नाटक राज्याचो उदेंत प्रदेश, बिहारचो दक्षिण भाग, तमिळनाडु, आंध्र प्रदेश आनी दक्षिण ओरिसा हांचो दख्खन विभागांत आस्पाव जाता. दक्षिण विभाग चडकरून पानझडी रानांनी भरिल्लो आसा. हांगा बाभूळ, हिवर, हिंगण, पळस, आंवाळो, रानबोर, सालय, जांभा हे रूख दिश्टी पडटात. तशेंच ह्या रानांत नाताळ, तत्सतण, कुसळी, रोशा, साबई हें तण वाडटा. साग, ऐन, हिरडा, बेहडा, धावडा, बोंडारा, पळस, बाहवा, हेद, चंदन हेय रूख कांय प्रमाणांत हांगा सांपडटात. म्हैसूर, कूर्म, कोईमतूर, सालेम, हांगाच्या उंचायेच्या वाठारांनी निलगिरी आनी पानझडी रुखांचे मजगतीं चंदन आनी रक्तचंदन सांपडटा.

मलबार विभागांत, दक्षिण आनी आग्नेय भाग, महाराष्ट्र आनी कर्नाटक हांचे अस्तंत भाग, गोवा आनी केरळ हांचो आस्पाव जाता. हांगा उश्ण कटिबंधीय सदापर्णी रानांत चालन, कल्होणी, तून, धूप, उगद, नागचाफो, बाधर, कडूकवठ, भिरण, पन्नग, तशेंच मिरिस्टिकेसी आनी लॉरेसी जातींचे साबार रूख आसात. हांगा सांपडपी चडशो वाली व्हायटेसी आनी मेनिस्पर्मॅसी जातींच्यो आसात. पानझडी रुखांचें रान ह्या विभागाचे उत्तरेक आसून तातूंत साग, शिसू, ऐन, किंजळ, बेहडा, हेद, नाणो, मारटी रूख सांपडटात. कोंकण दर्या देगांनी, माड, माडयो, काजू, पणस, आंबो हीं ह्या वाठारांतलीं नकद उत्पन्न दिवपी वनस्पत भोवप्रमाणांत सांपडटा. अंदमान आनी निकोबार जुंव्यांचेर दाट रानां पातळ्ळ्यांत. हांगाचे खाडींत साठोवन उरिल्ल्या खान्या उदकाचे दलदलींत साबार कच्छ जातींची वनस्पत सांपडटा. कांदळ, गोरान, पुसूर, कृपा, कांक्रा, गोरिया, चौरी, चिपी, इरापू हे रूख हांगा सांपडटात. दर्यादेगांनी उंडी, देशी बदाम, पांगारा, करंज, पिंपळ, बेलपटा, मोई दिश्टी पडटात.

हांगाच्या दोंगुल्ल्यांच्या मुळसांत आनी देंवत्यांचेर सदापाचवीं उरपी रानां आसून तातूंत होपिया ओडोरॅटा, प्लॅचोनिया अंदमॅनिका, चालन, बाधर, टेंबुर्णी ही वनस्पत सांपडटा. डिजोकलोआ, अंदमॅनिका, नीटेलीझ, अॅनसिस्ट्रोक्लॅडस ह्या जातींच्यो वाली हांगा खूप प्रमाणांत आसात.

उद्देगधंदे, शेतवड आनी नागरी विकास घडोवन हाडचे खातीर हालींच्या तेंपार साबार रानां मारून उडयल्यांत. हाका लागून भारतीय झाडांच्यो साबार जाती काबार जावपाक पावल्यात. ह्या झाडांचे नमुने फुडाराक उरचे म्हूण तांच्यो जाती वानस्पतीक पोरसांनी (Botanical Gardens) आनी राश्ट्रीय उद्यानांनी राखून दवरल्यात.

मोनजात : भारतांत भूंयेचे आनी हवामानाचे वेगवेगळे प्रकार आशिल्ल्यान हांगा तरेकवार मोनजात दिश्टी पडटा. बारीक बारीक किडे (जीव) ते व्हड प्राणी मेळून भारतांत सांपडपी मोनजातीचे सुमार ७५,००० उपगण (वर्ग) आसात. हातुंतले सुमार २,५०० नुस्त्याचे, १५० जलस्थलचर (amphibian), ४५० सरपटपी प्राणी (reptiles), २,००० सवण्यांचे, ८५० सस्तन (mammals) प्राण्यांचे वर्ग आसात. उरिल्ल्या वर्गांनी फाटीकणो नाशिल्ल्या (invertebrates) जिवांचो आस्पाव जाता.

भारतांत सांपडपी सस्तन वर्गांत हत्ती, रान रेडो, निलगाय, चौशिंग (चार शिंगां आशिल्लें सांबर), हरण, शींव, वाग, बिबळो, वेगवेगळ्या जातींचीं मांजरां, मुंगूस, कोलो, वांस्वेल, रान दुकर, गेंडो, गवो, माकड तशेंच हेर मांसाहारी आनी शाकाहारी मोनजातिंचो आस्पाव जाता. पाडे आनी हत्ती हांचो उल्लेख प्राचीन भारतीय साहित्यांत लेगीत मेळटा. सद्या आशियाई जातीचो हत्ती भारताच्या ईशान्य आनी दक्षिण रानांनी मेळटा. आशियाई हत्ती हो आफ्रिकन हत्तीपरस ल्हान आसता. 'न्हिनोरोरॉस सूनिकोर्निस' हे जातीचे गेंडे आसाम आनी अस्तंत बंगालच्या रानांनी सांपडटात.

भारतीय शींव सद्या फक्त गुजरात राज्यांतल्या गीर रानांत सांपडटा. बंगाली वाग हो भारताचो राश्ट्रीय प्राणी आसून, तो भारतांतल्या सगळ्या रानांनी सांपडटा. वागाचे कातीक आनी हाडांक खूब मागणी आशिल्ल्यान वागाची खूब शिकार जाता. हाका लागून १९७४ सावन वागांची जतनाय घेवपाखातीर १८ वेंचीक क्षेत्रांत, केंद्र सरकारान 'प्रॉजेक्ट टायगर' ही वागांक राखून दवरपाची येवजण अंमलांत हाडल्या. बिबटे दाट रानांनी दिश्टी पडटात. चित्याचें प्रमाण लागीं लागीं भारतांतल्यान काबार जायत आयलां. रान माजरां खूब प्रमाणांत सांपडटात. कस्तुरी माजर, मुंगूस, मार्टन हे मांसाहारी प्राणी सगळेकडेन सांपडटात. काश्मीर देगणांत खूब जातीचे लांडगे आसात. कोले सगळ्या वाठारांनी दिश्टी पडटात. हिमालय वाठारांतलीं मातये कोराचीं वांस्वेलं, काळी वांस्वेलं (सेलेनार्कट तिबेटॅनस) आनी सादारण वांस्वेलं (मेलेर्सस आर्सिनस) सगळ्या रानांनी सांपडटात. सुस 'स्कोफा किस्टॅटस' हे जातीचे रानदुकर भारतांत खूब प्रमाणांत

आसात. हरणांच्योय विंगड विंगड जाती खूब आसात. नील गायेचें प्रमाण खूब उणें जालां. गवो हो प्राणी ईशान्य, मध्य आनी दक्षिण भारतांतल्या दाट रानांनी सांपडटा. माकडांच्यो जाती खूब आसून, लंगूर ही माकडाची थळावी जात आसा.

मानगें, सोरोप (जिवाणी) कांसव, गार हांचो सरपटपी मोनजातींत आस्पाव जाता. भारतांत क्रोकोडिलीया पंगडांतल्या मानग्यांच्यो तीन जाती सांपडटात. हातुंतल्या क्रोकोडिलस पोरसस आनी क्रोकोडिलस पॅल्यूसिट्रस मानग्यांचें तोंड रूंद आसता. घडियाल जातीच्या मानग्यांचें तोंड अशीर, चेपटें आनी लांब आसता. वेगवेगळ्या जातींचे कांसव खूब प्रमाणांत आसून ते देशाच्या सगळ्या वाठारांनी दिश्टी पडटात. भारतांत विखयाळे आनी वीख नाशिल्ल्या सोरपांचें प्रमाण खूब आसा. नाजा नाजा जातीचो नाग हो सगळ्यांत चड विखयाळो सोरोप. उभयचर वर्गांत बेब्यांचें प्रमाण खूब आसा. राना टिगरॅना जातीचे बेबे भारतांत सगळ्याक सांपडटात.

देशांत साबार न्हंयो आशिल्ल्यान आनी व्हड दर्यादेग लाबिल्ल्यान, हांगा साव्या आनी खाऱ्या उदकांत सांपडपी नुस्तें खूब प्रमाणांत मेळटा. दर्यांत शार्क (मोरी), ईल आनी रे हें इलॅक्ट्रोब्रॅकिआय उपवर्गांतलें नुस्तें तशेंच सार्डीन, हिल्सा, पर्च, बांगडो, पापलेट आनी ट्यूना हें टेलिऑस्टेआय उपवर्गांतलें नुस्तें खूब प्रमाणांत सांपडटा. साव्या उदकांतलें नुस्तें न्हंयो, सरोवरां आनी ल्हान-व्हड तळ्यांनी सांपडटा. कार्प ह्या साव्या नुस्त्यांच्यो सगळ्यो जाती खावप जाता. तातुंतले कटला, महसीर आनी रोहू ह्यो जाती लोकप्रिय आसात.

भारताचें हवामान आनी दाट रानांक लागून हांगा सुकण्यांची जीण समृद्ध आसा. हांगा सुकण्यांच्यो सुमार २,००० वयर जाती आसात. फिरत्या सुकण्यांचोय आंकडो खूब आसा. दर वर्सा सु. ३५० जातींची सुकणीं शिंयाळ्यांत हेर देशासावन भारतांत येतात. हंस, बदक, तितर, पारवो, पोपट, साळुंकी, कोगूळ, कावळो, पिटकुळें, शेरूक, बकें, कवडो, सुतार, ससाणो, गिधाड, घोण हीं सुकणीं भारतांत चडकरून सगळ्याक सांपडटात. सारस हें भारतांत सांपडपी सगळ्यांत व्हड सुकणें, जाल्यार फेंझट हें हिमालय वाठारांत सांपडपी सोबीत सुकणें आसा. मोर हो भारताचो राश्ट्रीय पक्षी आसा. माळढोक ह्या सुकण्याची शिकार जायत राविल्ल्यान तांची संख्या उणी जायत आसा.

इतिहास : (अश्मयुगीन काळ) भारतांत मनीस केन्ना अस्तित्वांत आयलो हाचेविशीं स्पश्ट अशी म्हायती मेळना. पूण सुमार दोन लाख वर्सांपयलीं सावन हांगा मनशाचो राबितो आशिल्लो अशें अश्मयुगीन अवशेशांवयल्यान कळटा. ह्या काळांत मनीस लाकूड, हाडां वा फातरांचीं हत्यारां वापरतालो. हाका लागून ह्या काळाक 'अश्मयुग' अशें नांव दिलां. सुरवेच्या काळांत म्हळ्यार पुराणाश्मयुगांत तांणी वापरिल्लीं फांतरी हत्यारां आकारान खूब व्हड आशिल्लीं. ह्या प्रकारचीं हत्यारां गोदावरी

आनी नर्मदा; न्हंयांदेगांनी तशेंच काश्मीर भागांतूय सांपडल्यांत. मध्यअश्मयुगांत हत्यारांचो आकार ल्हान जायत गेलो आनी हत्यारांक ते हाडांच्यो वा लाकडाच्यो मुठी घालपाक लागले. नवाश्मयुगांत ह्या हत्यारांत मातशी सुदारणा जावन, शिकार करपाखातीर ते मुखेलपणान भाल्याचोच उपेग करताले. नुस्तें धरपाखातीर ते हाडांचे गरे वापरताले.

ताम्रपाशाणयुगांत तांबें आनी कांशें (ब्रॉझ) हांचो चड उपेग जातालो. ह्या तेंपार धातुंच्या वेगवेगळ्या वस्तुंनी आनी आयदनांनी भर पडली. सिंधु संस्कृती ही ताम्रपाशाणयुगीन आशिल्ली. मोहें-जो-दडो आनी हडप्पा हांगाच्या उत्खननांतल्यान सिंधु संस्कृती खूब फुडारिल्ली. वेवस्थीत नगर रचणुकेक लागून तिका नागरी संस्कृती अशें म्हळां.



कांशाची एक पुरातन कलाकृती

आर्य लोक भारतांत केन्ना आयले हाचे विशीं मतभेद आसात. सादारणपणान इसवी सनापयलीं तीन ते चार हजार आदीं ते भारतांत आयले, असो तज्ञांनी अदमास काडला. सुरवेक तांणी उत्तर भारतांत (पंजाब) न्हंयेचे देगेर आपलो राबितो केल्लो. ते भारतांत पावले तेन्ना वायव्य भारतांत सिंधुसंस्कृती नंदताली. आर्या पयलींचे लोक नगरां वसोवन थिर जाल्ले हें मोहें-जो-दडो आनी हडप्पा हांगाच्या उत्खननावयल्यान स्पश्ट जाता. वेपाराच्या मळारूय ते खूब फुडारिल्ले आनी इराक-इराण ह्या देशांकडेन तांचो वेपारी संबंद आशिल्लो. शेतवड हो तांचो मुखेल वेवसाय आशिल्लो, तशेंच गोरवां, बोकडां, उंट ह्या जनावरांकूय ते पोसताले. तांची कलाकुसर आनी नगर रचणूक हांचेवयल्यान तांचे जीणेचेर उजवाड पडटा. हे लोक द्रविड वंशीय आशिल्ले अशें मानतात. आर्य लोक हे झुजारी वृत्तीचे लोक आशिल्ले. ते भारतांत आयल्या उपरांत तांणी द्रविड लोकांचो पराभव करून तांचे नागरी संस्कृतायेचो विध्वंस करून उडयलो. अशे रितीन सप्तसिंधु प्रदेश आर्यांच्या

शेकातळा आयलो. यदू, पुरु, अनू, द्रुह्यू आनी तुर्वश हे आर्यांचे पांच जन (पंगड) सप्तसिंधु प्रदेशाचेर सत्ता चलोवपाक लागले.

आर्य लोक हे ऊंच, घटमूट आंगलोटाचे, गोरे, भांगरा केंसाचे आनी निळ्या दोळ्यांचे आसले. सैमीक घडणुकांक आनी अदभूत वस्तूंक तांणी देव मानल्यात. इंद्र, अग्नि, मरुत, सोम आनी हेर देवांक ते भजताले. आर्य लोक कुल वा कुटूंब करून एकठांय रावताले. तांच्यांत पितृसत्ताक कुटूंब पद्दत चलताली. शेत, गोरवां-म्हसरां पाळप, धातुकाम ह्या उद्देगांचेर वेदकाळांतली अर्थीक जीण आदारून आसली.

वैदिक काळाच्या उपरांतच्या तेंपार (Later Vedic Period) धर्मीक विधी, समाज, अर्थीक आनी राजकीय वेवस्थेंत खूब बदल जाले. धर्मीक विधी करचे खातीर पुजारी वर्ग अस्तित्वांत आयलो. तशेंच ते रूद्र आनी विष्णु ह्या सारकिल्ल्या नव्या देवांकूय भजपाक लागले. कर्म, माया, पुनर्जल्म, आत्मो आनी मुक्ती ह्या सारकिल्ल्या तत्त्वगिन्यानी विशयांचेर भासाभास जावपाक लागली. समाजीक जीणेंतूय खूब बदल जाले. ब्राह्मण, क्षत्रिय, वैश्य आनी शुद्र हे वर्ग निर्माण जावन, मुखार ते पोटजातींत विभागिल्ले. साबार पोटजातींवांगडा तांचे वेवसायूय बदलले. देणें-घेणें लेगीत जातीभितरूच जावपाक लागलें. राज्याचो विस्तार वाडलो तशे राजाचे अधिकारूय वाडत गेले. प्रजा पुरायपणान राजाच्या शेकातळा वावुरताली. शेतकी जमीन आनी हेर मालमत्तेचेर राजाच देखरेख दवरतालो: पूण तांचेर राजाची मालकी मात नाशिल्ली. गुन्यांवांचो न्याय निवाडो करप हो राजाचोच मान आशिल्लो.

वैदिक साहित्य हें इ.स.प. सव्या शेंकड्याच्या आदल्या इतिहासाचेर उजवाड घालपी एकमेव साधन आसा. पूण इतिहासीक घडणुको विस्कटावन सांगपाक वैदिक साहित्य उणें पडटा. प्राचीन राजांचे आनी तांणी वर्चस्व मेळचें म्हूण एकामेकांआड केल्ल्या झुजांचे साबार उल्लेख पुराणांनी मेळटात. पूण वेगवेगळ्या पुराणांनी तांचें वेगवेगळे रितीन वर्णन केल्लें आसून तांच्यांत खूब मतभेद आसात. उपरांत इ.स.प. सव्या शेंकड्यासावन बौध्द आनी जैन वाङ्मयाक लागून इतिहासीक घडणुकांची वेवस्थीत म्हायती मेळपाक लागली. उत्तर भारत सोळा म्हाजनपदांनी विभागिल्लो आनी थंय सर्वश्रेष्ठ असो कोणूच राजा नासलो, अशें बौध्द वाङ्मयांत म्हळां. गणराज्य आनी राजेशाय दोनूय पद्दती अस्तित्वांत आशिल्ल्यो अशें तातूंत म्हळां. इ.स.प. सव्या शेंकड्याचे निमाणेकडेन नंद वंशान मगध देशांत आपलें राज्य बळिश्ट केल्लें. म्हापद्मा नंदा हाच्या मरणाउपरांत मॅसेडोनियाचो सम्राट अॅलेक्झांडर हाणें भारताचेर घुरी घालून उत्तर भारतांतलो व्हड वाठार आपल्या शेकातळा हाडलो. तो परतून गेलो तेन्ना ताणें भारतीय प्रदेशांचेर साबार ग्रीक क्षेत्रपांची नेमणूक केल्ली. उपरांत इ.स.प. ३२२त चंद्रगुप्त मौर्य हाणें नंद राजाचो पराभव केलो आनी ग्रीक क्षेत्रपांकूय भारतांतल्यान धांवडावन घाले. नंदांनी घट्ट केल्ल्या साम्राज्याचो व्हड विस्तार मौर्य वंशान केलो. चंद्रगुप्त आनी ताचो चलो

बिंदूसार हांणी उत्तरेक अफगाणमेरेन तशेंच दक्षिण भारतांतूय आपलें साम्राज्य पातळायल्लें. सम्राट अशोक गादयेर आयलो तेन्ना मौर्य साम्राज्याची शीम कर्नाटकाक तेंकिल्ली अशें म्हण्टात. चंद्रगुप्त हाचें व्हडपण आनी राज्यवेवस्था हांची म्हायती ग्रीक राजदूत मॅगास्थिनीझ हाच्या लिखाणांतल्यान आनी कौटिल्याच्या अर्थशास्त्रांतल्यान मेळटा. सम्राट अशोक हाची म्हायती साबार शिलालेखांतल्यान मेळटा. अशोकाच्या मरणाउपरांत (इ.स.प. २३२) मौर्य साम्राज्याक देंवती कळा लागली.

मौर्य साम्राज्य विसर्जीत जाल्याउपरांत, उत्तर भारतांत ल्हान ल्हान राज्यां परतून निर्माण जालीं. मध्य हिंदुस्थानांत मौर्यांउपरांत कांय तेंप पुशमित्रान स्थापणूक केल्ल्या शुंग वंशान राज्य केलें. इ.स.प. ७३त शुंग राजाक हारोवन कण्व वंशाचो राजा सत्तेर आयलो. इ.स. पयलींच्या दुसऱ्या शेंकड्यांत वायव्य हिंदुस्थानांत इंडो-ग्रीक नांवान प्रसिध्द आशिल्ले राजा सत्तेर आयले. हातुंतले, डिमीट्रिअस दुसरो आनी मिनांदर हे दोन व्हड राजा जावन गेले. मिनांदर हाणें बौध्द धर्म आपणायल्लो, असो उल्लेख मिलिंदपन्हाला हातूंत मेळटा. ह्याच सुमाराक उत्तर आनी अस्तंत भारतांत शक राजाचो आनी पार्थीयन क्षत्रपांचो शेक चलतालो. उपरांत कुशाण घराण्याचें राज्य अस्तित्वांत आयलें. तांची राजधानी पेशवार हांगा आशिल्ली. कनिश्ठ हो कुशाण घराण्यांतलो श्रेश्ठ राजा आशिल्लो. ह्या तेंपार परकीय आक्रमणावांगडा तांचे संस्कृतायेचोय प्रभाव भारतीय कलेचेर पडलो.

इ.स.चे सुरवेक भारतांत साबार गणसंघ भरभराटीक आयले. इसवी सनाच्या दुसऱ्या आनी तिसऱ्या शेंकड्यांत तत्त्वगिन्यान, विज्ञान, साहित्य आनी कलाकुसर हांची खूब उदरगत जाली, म्हूण ह्या सुमाराक भारताच्या इतिहासाचो एक सर्जनशील काळ (Creative Period) अशें म्हळां. चवथ्या शेंकड्याचे सुरवेक गुप्ता घराण्याचो ल्हान गणसंघ आशिल्लो. पूण चंद्रगुप्त पयलो हाणें गुप्ता राज्याची स्थापणूक केली (इ.स. ३२०) उपरांत समुद्रगुप्त हाणें गुप्ता साम्राज्याचो विस्तार केलो. उत्तर भारताचो चडसो प्रदेश ताणें आपल्या शेकातळा हाडिल्लो आनी साबार राजांक ताणें आपले मांडलिक केल्ले. हाका लागून विसंत स्मित हाणें ताका भारताचो नेपोलियन अशें म्हळां. स्कंदगुप्ता उपरांत गुप्त साम्राज्याक देंवती कळा लागली. मुखार गुप्त साम्राज्याचें विभाजन जावन मौखरी, नैत्रक हीं घराणीं तशेंच मालवा आनी कामरुपा सारकिल्लीं ल्हान ल्हान राज्यां अस्तित्वांत आयलीं. सातव्या शेंकड्यांत उत्तर भारतांत हर्षवर्धन हो व्हड राजा जावन गेलो. आठव्या शेंकड्यांत काश्मीरचो ललितदिव्य हाणें व्हड साम्राज्य उबारिल्लें.

तिसऱ्या शेंकड्यांत सातवाहनाचो अंत जाल्याउपरांत दख्खन प्रदेशांत साबार ल्हान ल्हान राज्यां अस्तित्वांत आयलीं. हातुंतलें विद्याशक्ती ह्या राजान स्थापीत केल्लें वाकाटका हें चड बळिश्ट आशिल्लें. विद्याशक्ती हाचो चलो प्रवरसेन हाणें चार अश्वमेध करून आपल्याक सम्राट हें नांव

घेतिल्लें. ताचें साम्राज्य उत्तरेक बुंदेलखंडा सावन दक्षिणेक हैद्राबाद मेरेन पातळिल्लें. वाकाटका उपरांत सव्या शेंकड्याच्या सुमाराक दक्षिण भारतांत बदामिच्या तालुक्यांचो शेक चलतालो. चालुक्य घराण्यांतलो पुलकेशीन दुसरो (कार ६०९-६४२) हो व्हड दक्षिणांत्य राजा आशिल्लो. ह्याच सुमाराक महेंद्र वर्मा ह्या पल्लव घराण्यांतल्या राजान दक्षिणेंतलीं ल्हान ल्हान राज्यां एकवटीत करून आपल्या राज्याचो विस्तार केल्लो. चालुक्य राजांनी पल्लवांक खर विरोध केल्लो. अशे रितीन तांच्यांतलें वैर वाडत गेलें.

इ.स. ८०० ते ११०० ह्या काळांत उत्तर हिंदुस्थानांत आपलो शेक बसोवपाखातीर प्रतिहार, राष्ट्रकूट आनी पाल घराण्यांभितर एकसारकीं झगडीं जायत रावलीं. मुसलमानांच्यो घुरयो हिंदुस्थानांत येवचे पयलीं प्रतिहार घराण्यांत आपलो शेक राजस्थान आनी अस्तंत भारतांत प्रस्थापित केल्लो. चालुक्या उपरांत सत्तेर आयिल्ले राष्ट्रकूट महाराष्ट्रांत राज्य करपाक लागले तर उदेंत भारतांत पाल घराण्याचो शेक आशिल्लो. उपरांत धाव्या शेंकड्याच्या शेवटाक प्रतिहारांच्या मांडलिकांनी आपली सत्ता बळिश्ट करून स्वतंत्र राज्यांची स्थापणूक केल्ली. अशे रितीन राज्यस्थान आनी अस्तंत भारताच्या कांय प्रदेशांनी ल्हान ल्हान रजपूत राज्यां उदयाक आयलीं. दक्षिणेक कदंब आनी गंग घराण्यांनी राष्ट्रकुटांक सदांच विरोध केल्लो. तांच्यांत झगडीं चालूच आशिल्लीं. धाव्या शेंकड्यांत चोल राजान पल्लव आनी पांड्य घराण्यांचो पराभव करून दक्षिण भारतांत आपलें साम्राज्य घड्ट केलें. मुखार बाराव्या शेंकड्याच्या शेवटाक सावन चोल घराण्याक देंवती कळा लागली. चवदाव्या शेंकड्याचे सुरवेक मुसलमानांच्या एकाफाटल्यान एक आयिल्ल्या घुरयांक लागून चालुक्य घराण्याचो नाश जालो.

मध्ययुग : रोमन साम्राज्याची विभागणी जाल्याउपरांत युरोप आनी आशियांत म्हत्वाचे बदले जाले. त्या वेळार भारताचे रोमन साम्राज्याकडेन वेपारी संबंद आशिल्ल्यान भारताच्या वेपाराचेरूय वायट परिणाम जाले. सातव्या शेंकड्याच्या मध्याक अरबस्तानाक, अरबांच्यो साबार ल्हान ल्हान झुजारी टोळ्यो आशिल्ल्यो. पूण ह्या तेंपार इस्लाम धर्मांत जाल्ली वाड ह्या अरबी टोळ्यांक एकठांय हाडपाक कारणीभूत थरली. आठव्या शेंकड्याच्या मध्याक बगदादचो अब्बासीद हो खलीफ म्हूण सत्तेर आयलो. मुखार सुमार देडशें वर्सां तरी अब्बासीद हें मध्य आशियांतलें एक बळिश्ट साम्राज्य म्हूण प्रसिध्द आशिल्लें. परसिया, तुर्कस्थान आनी अफगाणिस्थान हांचेवयलो अब्बासिद खलिफांचो शेक कमी जातकूच हांगा साबार ल्हान ल्हान मुसलमान राज्यां उदयाक आयलीं. आपल्या राज्याचो विस्तार करचो ह्या हेतान मुसलमान राजांनी आशियांतल्या ह्या देशांचेर घुरयो घालपाक सुरवात केली. मुहम्मद घोरी हाणें बाराव्या शेंकड्याच्या शेवटाक उत्तर भारतांत आपली सत्ता स्थापीत करचे पयलीं भारताचेर साबार खेपो घुरयो घाल्ल्यो.

मुहम्मद घोरी उपरांत १२०६त ताचो प्रांताधिकारी कुतूबुद्दीन एबक हाणें गझनी लागचे सगळे संबंद तोडून तो स्वतंत्र सुलतान जालो. मुसलमानांच्या साबार घुरयांक लागून उत्तर हिंदुस्थानांतली चडशी राज्यसत्ता काबार जाल्ली. हाका लागून कुतूबुद्दीन हाका आपल्या राज्याचो विस्तार करपाक सोंपे जालें. कुतूबुद्दीन हो मुळांत गुलाम आशिल्ल्यान ताच्या घराण्यांत गुलाम घराणें अशें नांव मेळ्ळें. गुलाम घराण्याची सत्ता १२८७ मेरेन तिगून उरली. उपरांत खल्जी घराणें सत्तेर आयलें. अलाउद्दीन खल्जी हाणें राजपूतांच्या साबार भागांचेर जैत मेळयल्लें. ताणें १२९४ त देवगिरी हांगाच्या यादवांचोय पराभव केलो. खल्जींचो शेक कमी जालो तसो तुघलक घराण्यान दिल्लीची सुलतानीयन हातासली. मुहम्मद तुघलक हाणें आपल्या साम्राज्याचो विस्तार मदुरासावन काश्मीर मेरेन वाडयलो. १३९९ त तैमूर हाणें भारताचेर घुरी घालून हांगाची खूब गिरेस्तकाय लुटून व्हेली. हाचो परिणाम म्हळ्यार तुघलक घराण्याची सत्ता दुबळी जाली. हाका लागून उत्तर भारतांत साबार ल्हान ल्हान राज्यां निर्माण जालीं. पंदराव्या शेंकड्याच्या शेवटाक दक्षिण भारतांत बहामनी राज्याचे कुडके जावन अहमदनगर, विजापूर, गोवळकोंडा, बीदर आनी एलिचपूर हांगा पांच स्वतंत्र राज्यां निर्माण जालीं.

दिल्लीच्या सुलतानांची सत्ता दुबळी जाल्याउपरांत उत्तर भारतांत कांय स्वतंत्र राज्यां निर्माण जालीं. हे संधीचो फायदो घेवन, सोळाव्या शेंकड्याच्या तिसऱ्या दसकांत मोगल राजवंशान दिल्लींत आपली सत्ता स्थापीत केली. कांय इतिहासकारांच्या मतान मोगल हो तुर्कांचोच एक फांटो आशिल्लो. मोगलांनी १४व्या शेंकड्यांत इस्लाम धर्म आपणायलो. पंदराव्या शेंकड्याच्या सुमाराक मध्य आशियांतल्या चडशा प्रदेशांचेर ह्या वंशाचें राज्य आशिल्लें. १५१९ ते १९२४ ह्या तेंपार बाबरान भारताचेर पांच घुरयो घाल्यो. आपल्या साम्राज्याचो विस्तार करप आनी खूब संपत्ती एकठांय करप होच ताचो मुखेल हेत आशिल्लो. १५२४ त

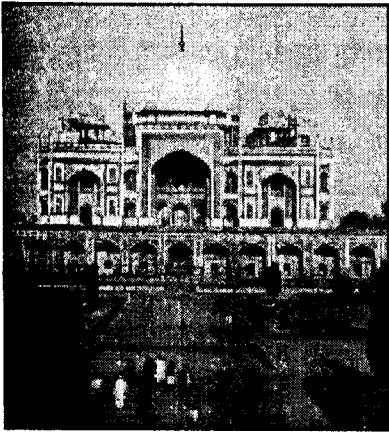

हुमायूँचें थडें

ताणें वायव्य भारताचेर घुरी घालून पंजाबाचो चडसो भाग आपल्या शेकातळा हाडलो. उपरांत १५२६ त ताणें पानिपतच्या पयल्या झुजांत इब्राहीम लोदी हाचो पराभव केलो. अशे रितीन दिल्लीच्या सुलतानशाहीचो शेवट जावन थंय मोगल

पातशाही सुरू जाली. सुरवेक मोगलांची राजधानी आग्राकूच आशिल्ली. शाहजहानान तिची सोबीतकाय वाडयली.

दिल्लीची गादी हातासल्या उपरांत बाबरान मध्य हिंदुस्थानांतले साबार प्रदेश आपल्या शेकातळा हाडले. १५२७ त चित्तौडचो राणा सांगा हाणें ताका विरोध केल्लो. पूण बाबरान ताचो पराभव केलो. बाबरा उपरांत ताचो चलो हुमायूँ हाका साम्राज्य विस्तार करपाक शक्य जालें ना. त्या तेंपार बिहार आनी बंगाल प्रदेशाचेर सूर घराण्याच्या शेरखानाचो शेक चलतालो. १५३९ त शेरखान हाणें हुमायूँचो पराभव केलो. शेरखानान दिल्ली आनी आग्रा काबीज करून थंय अफगाणांची सत्ता परतून स्थापीत केली. १५५५ त हुमायूँन दिल्लीचेर घुरी घालून शेरखानाचो पराभव केलो. हुमायूँच्या मरणाउपरांत ल्हान पिरायेंतूच अकबर बादशाहा जालो. १५६० ते १५६५ मेरेनच्या काळांत अकबरान ल्हान ल्हान राज्यांक कवळून आपलें साम्राज्य अहमदनगर मेरेन वाडयल्लें. सुरवेक ताका रजपुतांनी खर विरोध केल्लो, पूण तांचेकडेन कबलाती करून रजपुतांक आपले मांडलीक करून घेतले. अकबराचो चलो जहांगीर हो व्यसनी आशिल्ल्यान ताणें राज्यकारभारांत व्हडलेंशें लक्ष घालें ना. शहाजहान बादशाहा जाल्याउपरांत ताणें दक्षिणेकडेन आपल्या साम्राज्याचो विस्तार करपाचें काम चालूच दवरलें. शहाजहान हो कलेचोय मोगी आशिल्लो. कांय इतिहासकारांनी शहाजहानाच्या काळाक भारताचे वास्तूकलेचो 'भांगरा काळ' अशें म्हळां. शहाजहाना उपरांत आपल्या भावांकडेन औरंगजेबान झगडीं करून राजसत्ता हातासली. ताणें आपली राजधानी आग्राकसावन दिल्लीक व्हेली. औरंगजेबान आपल्या काळांत जबर धर्मीक अत्याचार केले. औरंगजेबाच्या तेंपार मोगलांची सत्ता लागीं लागीं सबंद भारतांत पातळिल्ली. पूण मराठ्यांचो पुरायपणान पराभव करपाक ताका यश आयलें ना.

सतराव्या शेंकड्यांत भारताचे नैऋत्येक निजामशाही, आदिलशाही आनी कुतूबशाही हांच्या दरबारांत भोसले, मोरे, घाटगे, निंबाळकर आनी हेर घराणीं वावुरतालीं. ह्या घराण्यांचे देखरेखीखाला कांय

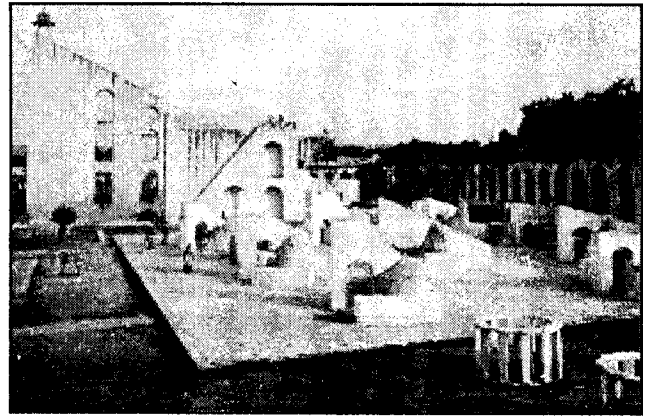

जंतर मंतर - जयपूर

जहागीरीय आशिल्ल्यो. पूण रजपूतांसारकीं तांचीं स्वतंत्र राज्यां नाशिल्लीं. पूण १६७४ त रायगड किल्ल्याचेर आपलो अभिषेक करून भोसले

घरण्यांतल्या शिवाजीन स्वतंत्र मराठा राज्याची स्थापणूक केली. पिरायेच्या अठराव्या वर्सासावन शिवाजीन मावळ्यांक एकठांय करून, पुण्या भोंवतणचे तोरणा, राजगड आनी कोंडाणा किल्ले आपल्या शेकातळा हाडले. उपरांत ताणें साबार मराठा सरदारांक एकठांय हाडून मराठा स्वराज्याची बुनयाद घाली. शाहींभितर चलिल्लें यादवी झूज तशेंच आदीलशाही आनी मोगलांभितर चलिल्ल्या झुजाक लागून सुरवेक शिवाजीक आपल्या राज्याचो विस्तार करपाक सोंपें जालें. पूण उपरांत मराठा राज्य तिगून दवरपाखातीर ताका आदिलशाही आनी मोगल सरदारांकडेन झूजत रावचो पडलो. ताणें वेगवेगळ्या मराठा घराण्यांक एकठांय हाडून व्हड सैन्य उबारिल्लें. उदकांत दुर्ग उबारून शिवाजीन आरमाराचीय स्थापणूक केल्ली.

शिवाजी उपरांत ताचे चले संभाजी आनी राजाराम हांच्यांत वैर निर्माण जाल्ल्यान ते मराठा साम्राज्याचो विस्तार करपाक अपेशी थारले.

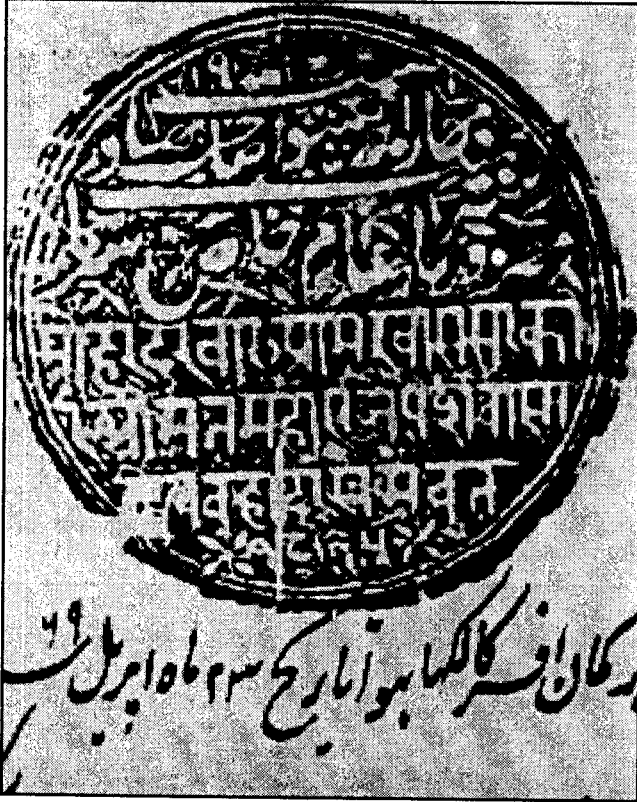

नानासाहेब पेशव्याची म्हेर

सतराव्या शेंकड्याचे निमाणेकडेन औरंगजेबाच्या सैन्यान मराठा साम्राज्याचेर घुरी घाली तेन्ना राजारामा उपरांत ताची बायल ताराबाई आनी धनाजी जाधव, संताजी घोरपडे आनी हेर मराठ्या सरदारांनी मोगलांआड स्वातंत्र्य झूज उबारलें. १७०७ त औरंगजेबाच्या मरणा उपरांत संभाजीचो चलो शाहू हाची मोगल बंदखणींतल्यान सुटका जाली. शाहू महाराष्ट्रांत आयल्या उपरांत ताराबाईचो विरोध आसून लेगीत

ताणें सातारा हांगा आपली राजधानी उबारली. उपरांत ताराबाईन कांय मराठा सरदारांच्या आदारान कोल्हापूर हांगा आपले स्वतंत्र राजधानीचें स्थापणूक केली. अशे रितीन शिवाजीन एकवटीत केल्ले मराठी सत्तेचें विभाजन जालें. शाहून छत्रपती मुकूट घेतल्याउपरांत ताणें बाळाजी विश्वनाथ हाका आपलो पेशवो नेमलो. उपरांत बाळाजी विश्वनाथान मराठा राज्यकारभाराचीं सगळीं सुत्रां आपल्या हातांत घेतलीं. शाहून सगळे हक्क पेशव्यांक दिल्ल्यान मराठा राजवटींत पेशव्यांचें युग सुरू जालें. पेशवे कुशळ बुध्दीचे आनी महापराक्रमी आशिल्ले. तांणी सातारा ते दिल्लीमेरेन आपणालो शेक गाजयल्लो. पूण हें तांचें साम्राज्य चौथ्याई सरदेशमुखी खंड वसूल करपा इतलेंच मर्यादीत आशिल्लें. १७६१ त अफघाणचो अहमदशाह अब्दाली हाणें दिल्लींत मराठा सैन्याचो पराभव केलो. उपरांत व्हडलो माधवराव हाणें मराठा सरदारांक परतून एकठांय हाडपाचे यत्न केले. पूण ब्रिटीश आनी मराठ्यां भितर जाल्ल्या तीन झुजांक लागून पेशव्यांचो अंत जालो (१८१७-१८).

सतराव्या शेंकड्याच्या मध्याक दक्षिणेक मराठा राज्यसत्तेचो तर उतर भारतांत शीख राजसत्तेचो उदय जालो. सुरवेक गुरू नानक हाणें आनी उपरांत पयल्या तीन शीख गुरूंनी शीख समाजांत धर्मभावना निर्माण करपाचे आनी तांकां स्वाभिमान शिकोवपाचे यत्न केले. मुखार अंगद आनी अमरदास हांणी गुरू नानकान निर्माण केल्ल्या धर्माक नवें रूप दिवन शीख पंथाची स्थापणूक केली. अमरदास आनी ताचो शिश्य रामदास हांणी शीख संप्रदायाचो खूब विस्तार केलो. 'राज्य करेगा खालसा' हें शीख लोकांचें सपन मोडून उडोवपाखातीर मोगलांनी पंजाबाचेर घुरयो घालून कांय शीख गुरूंची हत्या केली. मोगलांचे त्रास थांबोवचे म्हूण शीख गुरूंनी तांचे आड साबार बंडां उभारिल्लीं. उपरांत अठराव्या शेंकड्याच्या शेवटाक रणजितसिंग हाणें शीख संप्रदायांभितर निर्माण जाल्ले पंथभेद पयस करून तशेंच तांकां एकठांय हाडून पंजाबांत स्वतंत्र शीख राज्याची स्थापणूक केली.

ब्रिटीश राजवट : सोळाव्या शेंकड्यांत वेपाराच्या निमतान युरोपी लोक उदका मार्गांतल्यान भारतांत आयले. आपल्या वेपाराची सोय म्हूण सुरवेक दर्यादेगांनी तांणी साबार वखारी उबारिल्ल्यो. पूण मुखार वेपारावांगडा राजकीय हक्क मेळोवपाखातीर, युरोपीय वसाहतकारांभीतर सर्त सुरू जाली.

वेपार आनी धर्म प्रसारा खातीर, उदका मार्गांतल्यान हिंदुस्थानांत येवपी पुर्तुगाल हें पयलें राष्ट्र आशिल्लें. १४९८ त वास्को-द-गामा हो पुर्तुगेज खलाशी 'कॅप ऑफ गूड होप' हुंपून कालिकत हांगा पावलो. उपरांत सोळाव्या शेंकड्याचे निमाणे मेरेन थळाव्या राजांचो पराभव करून पुर्तुगेजांनी गोंय, दीव, दमण, वसय, मुंबय, चैल, मंगळूर आनी कोचीन हे प्रदेश आपल्या शेकातळा हाडले. पुर्तुगेजांच्या फाटल्यान डच, फ्रेंच आनी ब्रिटीश वसाहतकार हांगा आयले. मुखार आपल्या बळिश्ट

आरमाराच्या आनी सैन्याच्या आदारान ब्रिटिशांनी पुराय हिंदुस्थानांत आपलो शेक बसयलो. ब्रिटिश हिंदुस्थानांत, पुर्तुगेज सत्तेखाला निमाणेकडेन फकत गोंय, दमण, दीव, दादरा आनी नगरहवेली हे प्रदेश उरले.

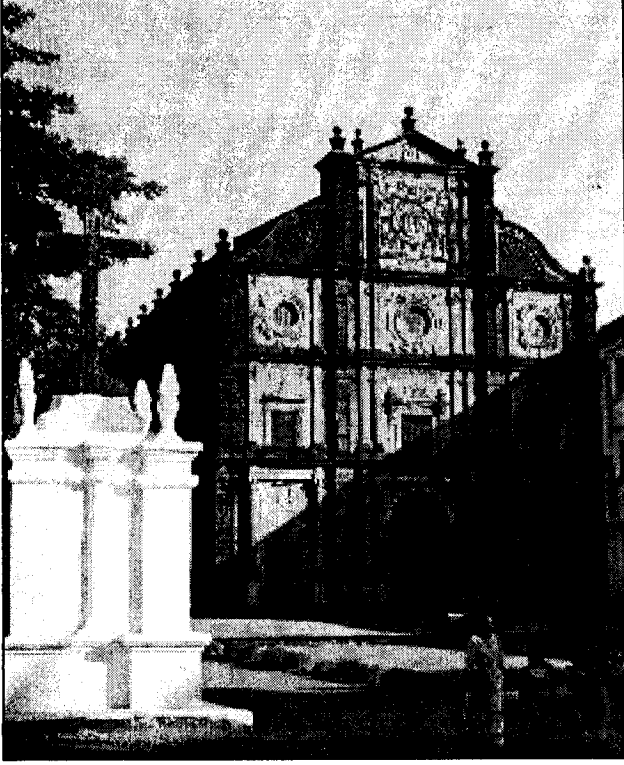

बों जिजसबी इगर्ज - गोंय

सोळाव्या शेंकड्यांत इंग्लंडची राणी एलिझाबेथ, हिणें लंडनच्या कांय खाजगी वेपान्यांक उदेंत राश्ट्रांकडेन वेपार करपाच्यो कांय खास सवलती दिल्ल्यो. १६१२ त ब्रिटिश ईस्ट इंडिया कंपनीक सुरत हांगा वखार उभारपाक मोगल बादशाह जाहांगीर हाणें परवानगी दिली. उपरांत कंपनीन उत्तर भारताच्या हेर प्रदेशांनीय आपलीं वेपारी केंद्रां उबारलीं. १६६८ व मुंबय प्रदेश तांच्या शेकातळा आयल्या उपरांत, मुंबय हें ब्रिटिशांचें म्हत्वाचें वेपारी केंद्र थरलें. ब्रिटिश हिंदुस्थानांत पावले तेन्ना हांगाच्या राज्यांभितर आपसांत वैर आशिल्ल्यान देशांत जाय तसो एकवट नासलो. हे परिस्थितीचो फायदो घेवन, सुरवेक ब्रिटिशांनी उत्तर भारतांतले साबार प्रदेश आपल्या शेकातळा हाडले. दक्षिण भारतांत ब्रिटिशांक आपली सत्ता घट्ट करपाखातीर सुरवेक मराठ्यांआड तीन झुजां करचीं पडलीं. म्हैसूरचो हैदर अली आनी ताचो चलो टिपू सुलतान हांणी फ्रेंच वसाहतकारांचो आदार घेवन ब्रिटिशांक खर विरोध केल्लो. पूण ब्रिटिशांनी ताचो पराभव केलो. उपरांत ब्रिटिशांनी वेगवेगळ्यो येवजण्यो चालीक लावन, हिंदुस्थानांतलीं साबार ल्हान ल्हान राज्यां खालसा केल्ल्यान १८५० मेरेन कांय प्रदेश सोडल्यार सबंद हिंदुस्थान ब्रिटिश ईस्ट इंडिया कंपनीच्या ताब्यांत गेलो.

ब्रिटिश ईस्ट इंडिया कंपनीक हिंदुस्थानांत थिरपण आयल्या उपरांत तांणी वेगवेगळ्यो येवजणो चालींत हाडून हांगाचीं ल्हान ल्हान संस्थानां खालसा केल्लीं. हाका लागून संस्थानिकांमदीं घुस्पट पातळिल्लो. १८५७ त बंगालच्या शिपायांनी ब्रिटिश कंपनीआड उठाव केल्लो तेन्ना ज्यांचीं राज्यां खालसा जाल्लीं अशा साबार माजी संस्थानिकांनी ह्या उठावांत वांटो घेतिल्लो. ह्या उठावाफाटल्यान धर्मीक, अर्थीक, समाजीक, सैनिकी आनी राजकीय अशीं साबार कारणां आशिल्लीं. ब्रिटिशांआड उठाव घडोवन हाडचेखातीर जायती पूर्व तयारी करूंक नाशिल्ली. तेचपरी शिपाय आनी संस्थानीक, हांचेमदीं एकमत नाशिल्लें. हाका लागून ब्रिटिशांक हो उठाव मोडून उडोवपाक यश आयलें. ह्या उठावाउपरांत ब्रिटिश पार्लमेंटान हिंदुस्थानाचो कारभार ब्रिटिश इंडीया कंपनीकडच्यान आपल्या ताब्यांत घेतलो. लॉर्ड कॅनिंग हो ब्रिटिश हिंदुस्थानाचो पयलो व्हायसरॉय आनी गव्हर्नर जनरल जालो. व्हिक्टोरिया राणयेक भारताची सम्राज्ञी म्हूण जाहीर केली. १८५७ त जाल्ल्या उठावाक ब्रिटिश इतिहासकारांनी शिपायांचो उठाव अशें म्हळां तर कांय भारतीय इतिहासकारांनी ताका भारताचें पयलें स्वातंत्र्यझूज अशी संज्ञा दिल्या.

भारतीय स्वातंत्र्य चळवळ : १८५७ च्या उठाव उपरांत ब्रिटिश सरकारान भारतांत आपलें शासन घट्ट करपाखातीर सगळे उपाय घेतले. उठावा उपरांत ब्रिटिश अधिकाऱ्यांनी आनी हेर ब्रिटिश वेवसायिकांनी भारतीयांआड सुडाचें धोरण आपणायलें. उंचेल्या पदांचेर फकत अधिकाऱ्यांची नेमणूक जाताली. १८६१तल्या नव्या फौजदारी कायद्याप्रमाण गोच्या गुन्यांवगारांआडचे खटले फकत गोच्या न्यायाधिशामुखार चलताले. हाचो गैर फायदो ब्रिटिश लोक घेवपाक लागले. तशेंच भारतीय लोकांक हत्यारां बाळगुपाची बंदी आशिल्ली. ह्या सतावणुकांक लागून राश्ट्रवादाक नेट येवपाक लागलो. ब्रिटिशांनी लागू केल्ले आधुनिक अशे इंग्लीश शिक्षण पद्दतीक लागून भारतीयांमदीं एकराश्ट्रीयत्व, समान नागरिकत्व, मानव समानता अशा मुल्यांची रुजवण जाली. तशेंच समाजीक, धर्मीक, शिक्षणीक प्रबोधनांतल्यान भारतीय शिक्षित लोकांमदीं स्वाभिमानाची आनी स्वराज्याची भावना जागृत जाली.

समाजांत पातळिल्ले साबार लोकभेद पयस करून भारतीय लोकांक एकठांय हाडपाखातीर म्हूण एकुणिसाव्या शेंकड्याच्या मध्याक इंडियन अॅसोसिएशन ऑफ बॅंगॉल, ब्रिटिश इंडियन अॅसोसिएशन, बॉम्बे अॅसोसिएशन, सार्वजनिक सभा आनी हेर संघटना भारताच्या वेगवेगळ्या प्रदेशांनी अस्तित्वांत आयल्यो. उपरांत ह्या वेगवेगळ्या संघटनांचे प्रेरणेंतल्यान आनी हिंदुस्थान हें एकसंघ राश्ट्र आसा ही भावना मनांत बाळगून २२ डिसेंबर १८८५ दिसा 'इंडियन नॅशनल काँग्रेस' हे सर्वसमावेशक अशे संघटनेची स्थापणूक जाली. अॅलन ऑक्टोव्हिअन ह्यूम हो माजी ब्रिटिश अधिकारी इंडियन काँग्रेसचो शिल्पकार आशिल्लो. उमेशचंद्र बॅनर्जी हो काँग्रेसचो पयलो अध्यक्ष जालो. सुरवेक कांय

शिक्षित लोक आनी जमीनदार हे संघटनेचे सदस्य आशिल्ले. उपरांत सदस्यांचो आंकडो वाडत गेलो. उपरांत दर वर्सा इंडियन काँग्रेसचें अधिवेशन भरपाक लागलें. काँग्रेसचो वावर चालींत दवरपाखातीर दर वर्सा नवो अध्यक्ष वेंचून काडटाले. पयल्या अधिवेशनांत धर्मभेद, वंशभेद, प्रांतभेद पयस करून अखिल भारतीय एकराष्ट्रीयता निर्माण करपाचें थरयलें. मुखार वेगवेगळ्या अधिवेशनांवरवीं काँग्रेस सदस्यांनी ब्रिटिशांकडेन

आपणायली, तशेंच स्वदेशी चळवळ सुरू केली.

इंग्लीश शिक्षणाचो लाव हिंदुंप्रमाण मुसलमान लोकांक मेळचो म्हूण सरसय्यद अहमद खाँ हाणें अलिगड कॉलेज आनी उपरांत विद्यापिठाची स्थापणूक केली. सय्यद अहमद हाणें मुस्लीम शिक्षण प्रसाराखातीर 'मोहमडन एज्युकेशन कॉन्फरन्स' संस्थेची स्थापणूक केली. १८७७ त अमीर अली खाँ ह्या तरणाट्यान 'नॅशनल मोहमडन असोसिएशन' ची



भारतीय राष्ट्रीय काँग्रेसीचें पयलें अधिवेशन (१८८५).

साबार मागण्यो केल्ल्यो. तातूंत शासनयंत्रणांत लोकांच्या हिताखातीर सुदारणा करची, इंग्लंडांतल्या राज्यकर्त्यांक भारताचे राजकीय आनी अर्थीक परिस्थितीची जाणीव करून दिवप, विधिमंडळात सरकारनियुक्त सदस्यांचे सुवातेर लोकनिर्वाचीत सदस्य वेंचून काडप, लश्करी खर्चांत कपात करप, उंचेल्या अधिकारपदांचेर हिंदी लोकांचीय नियुक्ती करप अशा साबार मागण्यांचो आस्पाव आशिल्लो.

सुरवेक इंडियन नॅशनल काँग्रेसच्या वावुरप्यांनी उदारमतवादी पद्दत (Liberal Policy) आपणायली. पूण ब्रिटीश सरकार, काँग्रेसच्या विनंतीअर्जांक दाद दिना तें पळोवन कांय राजकीय नेत्यांनी चड परिणामकारक कार्यावळी आंखल्यो. १९०६ त कलकत्ता हांगा जाल्ल्या अधिवेशनांत फुडाऱ्यां भितर मतभेद जावन नेमस्त (moderates) आनी जहाल (extremists) अशे दोन पंगड निर्माण जाले. गोपाळ कृष्ण गोखले हाच्या फुडारपणाखाला नेमस्त पंगड (Moderate group) तयार जालो तर बाळ गंगाधर टिळक हाच्या फुडारपणाखाला जहाल पंगड (Extremist group) तयार जालो. टिळक, लाला राजपत राँय आनी बिपीन चंद्र पाल हांणी पुराय स्वातंत्र्याची मागणी केल्ली. स्वातंत्र्य चळवळीक नेट येवचो म्हूण तांणी ब्रिटीश वस्तुंचेर बहिश्कार आनी कायदेभंग पद्दत

स्थापणूक केली. भारतीय मुसलमान जातीचीं राजकीय उद्दिष्टां साद्य करून घेवप हो हे संस्थेचो मुखेल हेत आशिल्लो. नॅशनल काँग्रेसचो दिसानदीस मागण्यो वाडत आसात, हें पळोवन तिका शह दिवपाच्या उद्देशान ब्रिटीश राज्यकर्त्यांनी मुसलमानांचो पाखो घेवपाचें धोरण आपणायलें. ब्रिटिशांनी तांकां साबार सवलतीय दिल्यो.

ह्या सगळ्या कारणांक लागून १९०६ त मुस्लिम लीग हे मुसलमान समाजाचें प्रतिनिधीत्व करपी संस्थेची स्थापणूक जाली. मुस्लीम लिगान भारताच्या स्वातंत्र्याचे चळवळीचे अखेर मेरेन धर्मवादाची परंपरा चलयली.

३० डिसेंबर १८९८ दिसा लॉर्ड कर्झन हो नवो व्हायसरॉय म्हूण भारतांत आयलो. ह्या वेळार राश्ट्रवादाचो प्रभाव महाराष्ट्र आनी बंगाल प्रांतांत चड आशिल्लो. हो राश्ट्रवादाचो प्रभाव मोडून काडपाच्या हेतुनूच लॉर्ड कर्झन भारतांत आयिल्लो. ब्रिटीश राजवटीचें दुहीचें राजकारण सादपाच्या उद्देशान ताणें, पुराय उदेंत बंगाल आसामाक जोडून उदेंतकडेन एक व्हड मुसलमान बहुमतांचो एक प्रांत तयार केलो आनी अस्तंत बंगाल-बिहार-ओरिसा हांगाच्या बंगाली भाशिकांक अल्पमतांत दवरून बंगाल फाळणेची घोशणा केली. पुराय भारतांत बंगाल फाळणेचो विरोध जावपाक लागलो. साबारकडेन उठाव जाले.

सशस्त्र क्रांतिकारकांनी १९०७ सावन स्वातंत्र्य चळवळीचें नवें पर्व सुरू केलें. बंगाल, पंजाब आनी महाराष्ट्रांत सशस्त्र क्रांतिकारकांचे गट अस्तित्वांत आयले. सलग तीन वर्सां आंदोलन करून लेगीत बंगाल फाळणी रद्द जायना म्हूण कांय तरणाट्यांनी हिंसक मार्ग आपणायले. सुरवेक अजितसिंग, वि. दा. सावरकर, सुफी अंबाप्रसाद, लालचंद फालक, खुदीराम बोस, मदनलाल धिंग्रा हे सुरवेच्या काळांतले म्हत्वाचे क्रांतिकारक आशिल्ले. सावरकर हाणें अभिनव भारत हो क्रांतिकारी गट तयार केलो. बंगाल, पंजाब आनी महाराष्ट्रांतल्या क्रांतिकारक नेत्यांनी सुरवेक उकत्या प्रचाराचेर भर दिल्लो. तेखातीर तांणी 'युगांतर' आनी 'संध्या' हीं दोन खबरांपत्रां सुरू केलीं. परदेशांत शिकूंक गेल्ल्या कांय तरणाट्यांनी हेच विचारसरणीचे प्रचार सुरू केले. श्यामजी कृष्णवर्मा हाणें लंडनांत 'इंडियन सोशॅलॅजिस्ट' हें नेमाळें काडलें आनी भारतांतल्यान येवपी तरणाट्यांखातीर 'इंडिया हाउस' हें वसतिगृह चालू केलें. खुदीराम बोस आनी प्रफुल्ल चाकी हे दोगूय ह्या सशस्त्र क्रांतिपर्वाचे पयले हुतात्मे थरले (१३ जून १९०८). उपरांत मदनलाल धिंग्रा हाणें लंडनांत लॉर्ड कर्झनाचो वध केलो. १९०८ त वि. दा. सावरकरान रचिल्ल्या क्रांतिगीताखातीर ताका जल्मठेपेची ख्यास्त जाली. तिचो सूड म्हूण अभिनव भारताच्या कांय तरणाट्यांनी नासिकचो कलेक्टर जॅक्सन हाचो वध केलो. बंगाली क्रांतिकारकांनी दोन-तीन वर्सांनी बंगालांत सु. १५० गुप्तसंघटना उबारिल्ल्यो. बंगालचो राशबिहारी बोस हाणें आपल्या दिल्ली-पंजाब-बंगालच्या वांगड्यांच्या आदारान दिल्लीक व्हायसरॉयचे अंबारीचेर भर मिरवणुकेंत बाँब उडयलो. निमाणेकडेन सरकारान १९११ त बंगालची फाळणी रद्द केली. पूण क्रांतिकारकांनी आपलो वावर चालूच दवरलो.

कर्झनच्या उपरांत लॉर्ड मिंटो व्हायसरॉय म्हूण भारतांत आयलो. मिंटोच्या तेंपार राष्ट्रीय चळवळीक नेट आयिल्लो. त्यो मोडून उडोवपाखातीर मिंटो दडपशाय सुरू केली. जहाल पंगडान आपणायल्ली स्वदेशी आनी बंगभंग चळवळ, बंगाल फाळणेक लागून पातळिल्लो तणाव आनी क्रांतिकारकांच्या हालचालींक लागून १९०९ त हिंदी लोकांक शांत करपाखातीर ब्रिटीश सरकारान 'इंडियन काउन्सिल अॅक्ट' पास केलो. तो अॅक्ट मोर्ले-मिंटो सुदारणा कायदो म्हूण प्रसिध्द आसा. पूण मोर्ले-मिंटो सुदारणा कायद्याक लागून भारतीयांचें समाधान जालें ना. जहाल पंगडान आनी क्रांतिकारकांनी आपल्यो हिंसक हालचाली चालूच दवरल्यो. १९१० त मिंटोचे सुवातेर हार्डिंग व्हायसरॉय म्हूण आयलो. ताच्या तेंपार म्हळ्यार १९११ त बंगालची फाळणी रद्द केली. ह्याच तेंपार मुस्लिम लिगच्या आदल्या आनी नव्या वावुरप्यांभितर मतभेद जावन आगा खॉं सारकिल्ले आदले वावुरपी लीगांतल्यान भायर सरले. उपरांत मुहम्मद जिन्ना आनी मुहम्मद अली सारकिल्ल्या तरणाट्यांनी लीगाचीं सुत्रां आपल्या हातांत घेतलीं. १९१३ त लीगाच्या नव्या वावुरप्यांनी आनी काँग्रेसच्या मुखेल्यांनी भारताच्या स्वातंत्र्यांखातीर एकठांय येवन

वावुरपाचें थरयलें. पयल्या म्हाझुजांत तुर्कस्थान जर्मन राष्ट्रक मेळ्ळां म्हूण युरोपी राजकारणांत ब्रिटनाक तुर्कस्थान विरोधी भूमिका घेतिल्ली. हाका लागून तरणाटे, सुशिक्षित मुसलमान आनी सगळ्या पंथाच्या मौलवीयांनी ब्रिटन विरोधी भूमिका घेतली. लीगाच्या नव्या वावुरप्यांनी स्वराज्य हें लीगाचें नवें धोरण थरयलें. १९१४ त अॅनी बेझंट ब्रिटनसावन भारतांत आयली. भारतांत येवन तिणें होमरूल आंदोलन सुरू केलें. टिळकानूय तातूंत वांटो घेतलो. उपरांत १९१९ त भारतमंत्र्यांच्या साबार मागण्यांक लागून मॉटफर्ड मॉटॅंग्यू-वॅल्म्सफोर्ड सुदारणा कायदो पास जालो. ह्या कायद्या प्रमाण मध्यवर्ती विधिमंडळांत वेचणुकेची पद्दत सुरू जाली. दर एकी प्रांतांत द्विदल राज्यपद्दत अस्तित्वांत आयली.

पूण मॉटफर्ड आयोगान सुचयल्ल्या दुरुस्ती कायद्यांविशीं भारतीय नेत्यांचें समाधान जालें ना. तांणी देशांत साबारकडेन उठाव घडोवन हाडले. हे उठाव हेरकडेन पातळचे न्हय म्हूण ब्रिटीश सरकारान रोल्ड आयोगाची नेमणूक करून उठाव आनी सभा मोडून उडोवपाचे खाशेले अधिकार ब्रिटीश सरकाराक दिले. ह्या नव्या आयोगाच्या आदारान ब्रिटीशांनी देशभर दडपशायेचो कायदो लागू केलो. साबारकडेन जमाव आनी उठाव मोडून उडोवपाखातीर गोळिबार केलो. ह्या कृत्याचो पुराय देशांत निशेध जावपाक लागलो. १३ एप्रिल १९१९ दिसा अमृतसरचे जालियनवाला बागेंत ब्रिटीशांच्या निशेधांत अशीच एक, सुमार वीस हजार लोकांची सभा भरिल्ली. ही सभा चालू आसतनाच ब्रिटीश लश्करी अधिकारी जनरल ओ डायर हाच्या फुडारपणाखाल निशस्त्र लोकांचेर खर गोळिबार जालो. गोळिबारांत तशेंच आकांतान जाल्ले थंयचे गच्चे मुड्डींत शेंकड्यांनी लोक मेले आनी हजारांनी जखमी जाले. हे घडणुकेक लागून सबंद भारतांत तिडकीचें ल्हार उसळ्ळें.

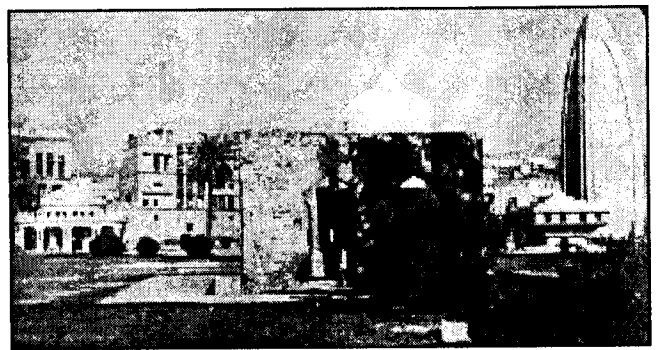

जालियनवालाबाग हुतात्मा स्मारक - अमृतसर

पयल्या म्हाझुजावेळार गांधीजी आनी काँग्रेसच्या हेर फुडाऱ्यांनीच हिंदुस्थानाचो ब्रिटीशांक तेंको परगटायल्लो. पूण म्हाझुजांत तुर्कीचो पराभव करून ब्रिटीशांनी थंयची सुलतानशाय मोडून उडयल्या उपरांत संवसारांतल्या हेर मुसलमानांवांगडा भारतीय मुसलमानांनीय भारतांत खिलाफत चळवळ सुरू केली. हे संधीचो फायदो घेवन गांधीजीन स्वातंत्र्य चळवळींत मुसलमान आनी हिंदूंक एकठांय हाडपाचे यत्न केले. तेखातीर

म्हाझूज काबार जाल्याउपरांत ताणें खिलाफत असहकार आंदोलन सुरु केलें. १९२० त दिल्ली शारांत जाल्ल्या काँग्रेसच्या अधिवेशनांत गांधीजीन असहकार आंदोलनाची कार्यावळ व्यासपिठावयल्यान जाहीर केली. उपरांत नागपूरच्या अधिवेशनांत असहकारीतेच्या आंदोलनाचो थाराव संमत करप जालो. सरकारी कार्यालयां, न्यायालय आनी सरकारी शिक्षणीक संस्थांकडेन भारतीयांनी सहकार धरलो. ह्या वेळार नामनेचे न्यायाधीश मोतीलाल नेहरू आनी चित्तरंजन दास, हेर न्यायाधीश आनी खूब सरकारी कर्मचाऱ्यांनी राजिनामे दिले. सुभाषचंद्र बोस हाणेंय भारतीय सिविल नोकरेचो राजीनामो दिलो. हें आंदोलन सुमार दोन वर्सांमेरेन चालू आशिल्लें. विदेशी वस्तुंचेर बहिश्कार वा तांची होळी पेटोवप, असल्या प्रकारांक नेट आयलो. पूण चौरीचुराचे हिंसक घडणुकेक लागून गांधीजीन आंदोलनाचेर तात्पुरती बंदी घाली. असहकारी आंदोलनाक नेट आयिल्लो आसतनाच गांधीजीन ताचेर बंदी घाली म्हूण काँग्रेसच्या कांय नेत्यांनी तशेंच लोकांनीय ताचेर आपलो असंतोश परगटायलो. उपरांत चौरीचुरा हिंसक घटनेची न्यायालयीन चवकशी जाली. तातूंत हे हिंसक घटनेचो असहकार चळवळीकडेन संबंद जोडून तांणी गांधीजीक दोशी थारायलो. मार्च १९२२त ताका स वर्सांखातीर पुण्याचे एरवडा बंदखणींत दवरलो. उपरांत खिलाफत चळवळूय मंद जाली. १९२४ त गांधीजीची भलायकी इबाडिल्ल्यान ताची बंदखणींतल्यान सुटका केली.

गांधीजीक बंदखणीची ख्यास्त जाल्याउपरांत काँग्रेसच्या नेमस्त पंगडान मुखेलपणान विधायक कार्यावळींचेरूच भर दिलो. पूण चित्तरंजन दास, मोतीलाल नेहरू, न. चि. केळकर हांणी १९२३ त आपल्या कांय सांगात्यांच्या आदारान काँग्रेसीभितरूच 'स्वराज्य पक्षाची' स्थापणूक करून माॅटफोर्ड आयोगान सुचयल्ल्या विधिमंडळांत वचून वावुरपाचें थरयलें. उपरांत विधिमंडळ वेंचणुकेंत यश मेळिल्ल्या समाजवादी पक्षाच्या वांगड्यांनी सरकारी कामांत आडखळ हाडपाचो वावर चालू दवरलो.

हिंदू आनी मुसलमान खिलाफत असहकार आंदोलनावेळारूच एकठांय येवन स्वातंत्र्याखातीर झगडले. पूण उपरांत तांच्यांत सदांच राजकीय आनी धर्मीक प्रस्नावयल्यान मतभेद जावपाक लागले. १९२३ त 'हिंदू महासभा' संस्थेची पुनर्रचणूक जाल्ल्यान धर्मीक वादाक आनीक जल मेळ्ळें.

रशियेंत कम्युनिस्ट राजवट स्थिर जाल्या उपरांत, ते अशीच राज्यक्रांती हेर देशांनी घडोवन हाडपाखातीर थंयच्या तरणाट्यांक आदार करपाक लागले. भारतीय क्रांतिकारकांकूय प्रत्यक्ष वा अप्रत्यक्षपणान रशियेकडच्यान आदार मेळटालो. भारतीय क्रांतिकारकांनी स्वातंत्र्य जोडपाखातीर सशस्त्र क्रांतिकारी मार्ग आपणायल्लो. १९२० ते १९३६ मेरेन तांणी भारतांतल्या वेगवेगळ्या वाठारांनी ब्रिटिशांआड खूब सशस्त्र उठाव केले. कांय सरकारी अधिकाऱ्यांची हत्याय केली. हे तांचे डावपेच चडकरून परदेशांत रचप जाताले. ब्रिटिशांनीय क्रांतिकारकांआड खर

पावलां उबारून साबार क्रांतिकारकांक गोळार चडयले.

ब्रिटीश सरकारान १९२७ त नेमिल्ल्या सायमन आयोगाक लागून जनतेंत परत असंतोश निर्माण जालो. नव्यान आंदोलन सुरु जालें. काँग्रेस, मुस्लिम लीग आनी हेर संस्थानीय त्या आयोगाचेर बहिश्कार घालो. ह्याच वेळार काँग्रेसच्या वावुरप्यांभितर 'वसाहतीचें स्वराज्य' काय 'पुराय स्वराज्य' ह्या प्रस्नाचेर वाद चलतालो. सुभाषचंद्र बोस आनी हेर कांय तरणाट्यां वावुरप्यांनी काँग्रेसीभितरूय 'इंडियन इंडेपेंडन्स यूथ लीग' ही संस्था स्थापीत करून सबंद देशांत पुराय स्वातंत्र्याचो प्रचार केलो. १९२९ त लाहोरांत जाल्ल्या काँग्रेसच्या अधिवेशनांत जवाहरलाल नेहरू काँग्रेसचो अध्यक्ष म्हूण वेंचून आयलो. ताच्या फुडारपणाखाल काँग्रेसच्या वावुरप्यांनी पुराय स्वातंत्र्याची प्रतिज्ञा केली. उपरांत सायमन आयोगा संदर्भांत १९३०, १९३१ आनी १९३२ त इंग्लंडांत तीन गोलमेज परिशदो जाल्यो. ह्या परिशदांक लागून १९३५ हो कायदो अंमलांत आयलो.

१९ फेब्रुवारी १९३० दिसा काँग्रेस वावुरप्यांची बसका जावन, तांणी गांधीजीच्या फुडारपणाखाला सविनय कायदेभंगाचो थाराव मान्य केलो. उपरांत अहमदाबाद हांगा अखिल भारतीय काँग्रेस समितीची बसका जावन, २१ मार्च १९३० दिसा ह्या आंदोलनाक मान्यताय मेळ्ळी. ह्या दिसा गांधीजीन आपल्या कांय वेंचीक सांगात्या वांगडा 'दांडी यात्रा' सुरु केली. १९३५ च्या कायद्याप्रमाण जाल्ले विधिमंडळाचे वेंचणुकेंत काँग्रेसच्या कांय वावुरप्यांनी वांटो घेतिल्लो. हातूंत तांकां घसघशीत यश मेळ्ळें. इकरा मदल्या स प्रांतांनी काँग्रेसचीं विधिमंडळां सत्तेर आयलीं. दुसरें म्हाझूज सुरु जाल्याउपरांत, ब्रिटिशांनी आपल्यावांगडा हिंदुस्थानाकूय झुजांत लोटपाचो यत्न केल्लो. हाका लागून काँग्रेसच्या सगळ्या मंत्रिमंडळांनी ताचो निशेध म्हूण आपले राजीनामे दिले. ह्या काळांत मुस्लिम लीगच्या शिष्टमंडळान पाकिस्तानाचे मागणेची सगळी तयारी करून दवरिल्ली. हिंदुस्थानांतले मुसलमान जनतेचो तेंको मेळपाखातीर लीगाचें शिष्टमंडळ काँग्रेसच्या वावुरप्यांचेर सदांच आरोप करपाक लागले. महमद अली जिना हाचेकडेन लीगचें फुडारपण आयल्या उपरांत ताणें मुसलमान धर्मभावना पेटत दवरपाचें धोरण आपणायलें. मुस्लिम राष्ट्रवादाचें समर्थन करपी लिखाण ह्या काळांत व्हडा प्रमाणांत उजवाडाक येवपाक लागलें.

१९३९ त सुभाषचंद्र बोस हाणें काँग्रेस अध्यक्ष पदाचो राजीनामो दिलो. उपरांत ताणें 'फॉर्बड ब्लॉक' ह्या पक्षाची स्थापणूक करून हिंदुस्थानाक बेगीन स्वातंत्र्य मेळचें म्हूण प्रचार करपाक लागलो. हाका लागून ताका बंदखणीची ख्यास्त जाली. १९४० त तो दुर्येंत पडिल्ल्यान ताची सुटका जाली. पूण ताच्या घराचेर कडक नदर दवरली. एके राती ताणें गुपितपणान भारताची हद्द सोडली आनी तो जर्मनींत गेलो. जर्मनीच्या आदारान स्वातंत्र्य चळवळ चालू दवरपाखातीर ताणें जर्मन सरकाराकडेन प्रस्ताव दवरलो.

दुसऱ्या म्हाझुजांत जपान देशानूय वांटो घेतिल्लो. ह्या काळांत टोकियोंत राबितो करून आशिल्लो भारतीय क्रांतिकारक राशबिहारी बोस हाणें, टोकियो आनी बँकोक हांगाच्या हिंदी लोकांक एकठांय करून आझाद हिंद फौज उबारली. हे फौजेचें फुडारपण करपाखातीर उपरांत ताणें जर्मनींत आशिल्ल्या सुभाषचंद्र बोस हाका आपोवणें दिलें. सुभाषचंद्र बोस हाणें जपान सरकाराकडेन उलोवणीं करून १९४२ त अस्थायी सरकाराची स्थापणूक केली. जपानी फौजेवांगडा आझाद हिंद

भारतीय नाविकांनी ब्रिटीश सरकाराआड उठाव केल्लो.

ब्रिटीश सरकाराच्या वेगवेगळ्या जुलमी कायद्यांक लागून हिंदुस्थानी लोकांमदीं तिडक निर्माण जाल्ली. ब्रिटीश सरकाराआडचो लोकांच्या मनांतलो दुस्वास तसोच जागो दवरपाखातीर सुरवेक गांधिजीन वैयक्तिक सत्याग्रहाचें आंदोलन सुरू केलें. पूण ब्रिटीश सरकारान कसलोच हेत स्पश्ट करीनासतना हिंदुस्थानाकूय आपल्या वांगडा दुसऱ्या म्हाझुजांत धुकललो आनी कसल्योच राजकीय सुदारणा करपाक न्हयकार दिल्ल्यान



दांडी यात्रा

फौजूय झुजांत रिगली. ब्रिटीशांक हिंदुस्थानांतल्यान धांवडावन घालप होच तांचो मुखेल हेत आशिल्लो. 'चलो दिल्ली' आनी 'जय हिंद' ही हिंदी फौजेची घोशणा आशिल्ली. सुरवेक तांणी अंदमान जुंव्याचेर जैत जोडून थंय तिरंगी बावटो लायलो. उपरांत तांणी कोहिमा आनी मोडोक प्रदेश हातासले. १९४५ मेरेन तांणी ब्रिटीशांआड लढो चालूच दवरलो. पूण ऑगस्ट १९४५ त अमेरिकेन जपानाचेर अणुबाँबाचो वापर केल्ल्यान जपानाक तांकां शरण वचचें पडलें. आझाद सेनेचें आव्हानूय हांगाच सोंपलें. उपरांत विमानांतल्यान फॉर्मोसासवान रशियेक वता आसताना सुभाषचंद्र बोस हाका अपघाती मरण आयलें.

१९५७ जाल्ल्या उठावाउपरांत ब्रिटीशांनी विंगड विंगड कायद्यांवरवीं हिंदी लोकांक पुरायपणान निशस्त्र केल्ले. पूण हिंसक पद्दतीन ब्रिटीश सरकाराआड झूजपाखातीर विसाव्या शेंकड्याचे सुरवेकसावन बंगाल, महाराष्ट्र, पंजाब आनी उत्तर हिंदुस्थानाच्या हेर प्रदेशांनीय साबार क्रांतिकारी संघटना अस्तित्वांत आयिल्ल्यो. तांणी हिंसक पद्दतीन सुरू केल्लो स्वातंत्र्यलढो भारत स्वतंत्र जायमेरेन चालूच आशिल्लो. १९५७ चे घडणूके प्रमाण ब्रिटीश हिंदी सैन्यातूय राष्ट्रभावना निर्माण जावन तांणीय ब्रिटीश सरकाराआड उठाव केले. १९४६ त नौसेनेंतल्या कांय

१९४२ त गांधिजीन 'भारत छोडो' आंदोलनाची घोशणा केली. हें आंदोलन जाहीर केल्याउपरांत दुसऱ्याच दिसा गांधिजी, नेहरु आनी हेर काँग्रेसच्या फुडाऱ्यांक कसलीच चवकशी करीनासतना बंदखणींत घाले. पूण काँग्रेसच्या हेर वावुरप्यांनी आंदोलन सुरू केलें. हें आंदोलन १९४५ मेरेन चालूच आशिल्लें. ह्या वेळार ब्रिटीश सरकारान जमावांचेर खूब गोळीबार केलो. खूब लोकांक मरण आयलें. आनी साबार लोक जखमी जाले. सुरवेक शांततायेन सुरू जाल्ल्या ह्या आंदोलनाक उपरांत हिंसक मोडण लागलें. कांय कडेन आंदोलकांनी सरकारी मालमत्तेचीय नासधूस केली. ह्या आंदोलनांत हिंदुस्थानी सरकारी कर्मचाऱ्यांवांगडा विद्यार्थी, शिक्षक, वेपारी, शेतकामती आनी हेर लोकांनीय वांटो घेतिल्लो. मे १९४४ त गांधीजीची भलायकी इबाडिल्ल्यान ताची सुटका जाली. उपरांत हेर काँग्रेस वावुरप्यांचीय सुटका जाली. १९४५ त लॉर्ड वॅवल हाणें हिंदुस्थानाक स्वराज्य दिवपाच्या प्रस्तावाचेर सिमला अधिवेशनाची घोशणा केली. पूण मुस्लीम लीगच्या वावुरप्यांनी मुसलमानांखातीर वेगळ्या पाकिस्तान प्रांताची पूर्व तयारी करून दवरिल्ल्यान सिमला अधिवेशनांत काँग्रेसच्या मागण्यांक पुरायपणान विरोध केलो. पाकिस्तान प्रस्तावावयल्यान उपरांत हिंदू आनी मुसलमान लोकांमदीं भिरांकूळ दंगे जायत रावले.

दुसऱ्या म्हाझुजाच्या निमाणेकडेन ब्रिटनांत मजूर पक्ष सत्तेर आयलो. नव्या सरकारान काँग्रेस आनी मुस्लिम लीगच्या मतांचेर विचार करून हिंदुस्थानाक जातातितलें बेगीन स्वातंत्र्य दिवपाचें थरयल्लें. हो जोखमीचो वावर पूराय करपाखातीर मजूर सरकारान लॉर्ड माउंटबॅटन हाची व्हायसरॉय म्हूण नेमणूक केल्ली. माउंटबॅटन हाणें हिंदुस्थानांतल्या सगळ्या घडणुकांचो अभ्यास करून, हिंदुस्थान फाळणेची येवजण तयार केली. सुरवेक काँग्रेस आनी मुस्लिम लीगाच्या नेत्यांभितर फाळणेच्या प्रस्नावयल्यान व्हड वाद जालो. पूण निमाणेकडेन माउंटबॅटन हाचे मध्यस्थीन भारत आनी पाकिस्तान अशी हिंदुस्थानाची फाळणी जाली. अस्तंत पाकिस्तानांत सिंध, अस्तंत पंजाब, बलुचिस्तान आनी वायव्य शिमेलामशिल्ल्या प्रांतांचो आस्पाव आशिल्लो तर उदेंत पाकिस्तानांत उदेंत बंगालचो आस्पाव आशिल्लो. हिंदुस्थानाचे हेर प्रदेश मेळून १५ ऑगस्ट १९४७ दिसा भारत देश तयार जालो. पंडित जवाहरलाल नेहरू हो स्वतंत्र भारताचो पयलो प्रधानमंत्री जालो.

ब्रिटीश सरकारान संसदेंत चड मत आशिल्ल्या काँग्रेस पक्षाच्या हातांत सत्ता सोंपयली. १५ ऑगस्ट १९४७ दिसासावन सुरवेचो कांय तेंप हिंदुस्थानाचें शासन १९३५ च्या कायद्यावरवीं चलतालें. पूण स्वातंत्र्या उपरांत गव्हर्नर जनरलचे चडशे अधिकार मंत्रीमंडळाकडेन सोंपयले. १९४६ त अप्रत्यक्षपणान वेंचून काडिल्ली संविधान समिती, हीच भारताची संसद म्हूण वावुरताली आनी मंत्रीमंडळ तिका जापसालदार रावूंक लागलें.

स्वातंत्र्या उपरांतचो इतिहास : भारत देश अस्तित्वांत आयल्याउपरांत शासनकर्त्यांच्या मुखार त्या वेळार साबार प्रस्न उबे आशिल्ले. तातुंतले चड म्हत्वाचे म्हळ्यार: १) फाळणेक लागून निर्माण जाल्लो निर्वासितांचो प्रस्न, २) संस्थानांचें भारतांत विलीनीकरण, ३) काश्मीर प्रस्नावयल्यान निर्माण जाल्लो भारत-पाकिस्तान वाद, ४) नव्या राष्ट्रखातीर नवें संविधान तयार करप.

हिंदुस्थानाची फाळणी जाल्याउपरांत पाकिस्तानांत आशिल्ल्या हिंदू लोकांत तशेंच भारताच्या वायव्य आनी ईशान्य भागांनी रावपी मुसलमान लोकांच्या मनांत असुरक्षिततायेची भावना निर्माण जाली. तेचपरी फाळणी जावचे पयलीं बंगालांत आनी फाळणी उपरांत पंजाबांत जातीय दंगली जावन खूब मनीस हानी तशी वीत हानी जाल्ली. हाका लागून बंगाल आनी पाकिस्तानांतल्यान लाखानी हिंदुचे चोमे भारतांत येवपाक लागले. वायव्य आनी ईशान्य शिमेवयले हजारांनी मुलसमान लोक भारत सोडून पाकिस्तानांत वचूंक लागले. ह्या निर्वासितांची रावपाची जेवणाची आनी उपरांत तांचें पुनर्वसन करपाची तजवीज भारत सरकाराकडसून जाली.

संस्थानांचें विलीनीकरण : ब्रिटीश सरकाराच्या काळांत भारतांत ल्हान व्हड अशा सुमार ५९० संस्थानांचो आस्पाव आशिल्लो. ब्रिटीश ईस्ट इंडिया कंपनीची सत्ता भारतांत घट्ट जाल्याउपरांत कंपनीन

राज्यविस्ताराचें धोरण आपणायल्लें. पूण १८५७ च्या लढ्याउपरांत राज्यविस्ताराचें धोरण तांणी सोडून दिल्लें. १८५७ उपरांत मेरेन जीं राज्यां स्वतंत्र उरिल्लीं तांकां भारतीय संस्थानां अशें म्हण्टात. हिंदुस्थानाची फाळणी जावपाचें थरलें तेन्ना ब्रिटीश सरकारान संस्थानिकांची स्थिती 'जैसे थे', म्हळ्यार तांका जाय जाल्यार स्वतंत्र रावप ना जाल्यार भारतांत वा पाकिस्तान देशांत विलीन जावप हो पर्याय दवरलो. बलुचिस्तान वायव्य सरहद्द प्रांत, अस्तंत पंजाब आनी सिंध हीं पाकिस्तान क्षेत्रांतलीं संस्थानां पाकिस्तानांत विलीन जातलीं हें स्पश्ट जाल्लें. पूण त्रिपुरा-कूचबिहार, अस्तंत-वायव्य शिमेवयलीं जोधपूर, बिकानेर, जैसलमीर उत्तर शिमेवयलीं जम्मू-काश्मीर ह्या पाकिस्तानाक तेंकून आशिल्ल्या संस्थानांचो भारतांत कसो आस्पाव करून घेवप हो कठीण असो प्रस्न भारताच्या फुडान्यांमुखार आशिल्लो. हो प्रस्न सोडोवपाखातीर मध्यवर्ती सरकाराचे गृहमंत्री सरदार वल्लभभाई पटेल हाच्या फुडारपणाखाला एक खाशेलें खातें निर्माण केलें. सरदार पटेल हाणें साबार संस्थानिकांक विस्वासांत घेवन आनी कांय कडेन बळाचो वापर करून, १५ ऑगस्ट १९४७ दिसा मेरेन चडशा संस्थानांचो भारतांत आस्पाव केलो. ह्या वावरांत पी. व्ही. मेनन हाचोय वांटो म्हत्वाचो आसा. संस्थानिकांचे खाशेले हक्क, तांचे तनखे, तांच्या संरक्षणाची हमी आनी हेर सवलती भारत सरकारान घेतल्यो. सुरवेक जम्मू-काश्मिरच्या वारसदार-राजान स्वतंत्र रावपूच पसंत केलें. पूण पाकिस्तानाच्या घूसखोरांनी काश्मिरच्या वायव्य प्रांतांत हल्लो सुरू केलो, तेन्ना राजान भारताचो आदार मागलो. हाका लागून भारत सरकाराक थंय सैन्य धाडचें पडलें. उपरांत राजान जम्मू-काश्मीर भारतांत विलीनीकरण करपाचो निर्णय घेतलो. जुनागड आनी हैद्राबाद हीं संस्थानां भारताच्या मध्य भागार आशिल्लीं. पूण तांचे राज्यकर्ते मुसलमान आशिल्ल्यान तांणी आपलीं संस्थानां भारतांत विलीन करपाक न्हयकार दिलो. हांगाची जनता चडशी हिंदू आशिल्ल्यान, तांणी नवाबांआड चळवळ सुरू केली. उपरांत सैनिकी आनी पुलीस कारवाय करून हीं दोनूय संस्थानां भारत सरकारान खालसा करून भारतांत विलीन केलीं.

संघराज्यांची फेररचणूक : भारताक स्वातंत्र्य मेळ्ळ्या उपरांत सुरवेक संघराज्यात्मक वेवस्था १९३५ कायद्याचेर आदारीत आशिल्ली. पूण संस्थानांचें भारतांत विलीनीकरण जाल्याउपरांत चार तरांचीं राज्यां निर्माण जालीं. आसाम, बिहार, मुंबय, मध्य प्रदेश, मद्रास, ओरिसा, पंजाब, संयुक्त प्रांत आनी उदेंत बंगाल ह्या प्रांतांचो आस्पाव 'अ' गटांत जालो. पयलीं संस्थानाच्या रुपांत आशिल्ल्या राज्यांचो 'ब' गटांत आस्पाव जालो. हातूंत हैदराबाद, जम्मू-काश्मीर, मध्य भारत, म्हैसूर आनी पतियाळा संघ हांचो आस्पाव आशिल्लो. मणिपूर, कच्छ, हिमाचल प्रदेश, विंध्य प्रदेश, त्रिपुरा, अजमेर, भोपाळ, दिल्ली, विलासपूर, कुर्ग ह्या राज्यांचो 'क' गटांत तर अंदमान-निकोबार जुव्यांचो 'ड' गटांत आस्पाव केलो.

भारताक स्वातंत्र्य मेळचे पयलींसावन, भाशिक तत्त्वांवरवीं राज्यांची फेररचणूक जावची असो एक विचार चलतालो. १९२७ त मद्रास हांगाच्या काँग्रेसीच्या अधिवेशनांत भाशिक तत्त्वांवरवीं आंध्र, कर्नाटक आनी सिंध प्रांतांची पुनर्रचणूक जावंची हें मान्य जालें. भारत स्वतंत्र जाल्याउपरांत हे मागणेक परतून नेट आयलो. ह्या तत्त्वाप्रमाण सगळ्यांत पयलीं, १ ऑक्टोबर १९५३ त मद्रास राज्याचो, तेलुगू भाशिक भाग वेगळो जावन 'आंध्र प्रदेश राज्य' म्हूण अस्तित्वांत आयलो. हे घडणुके उपरांत देशाच्या हेर भागांतूय भाशाआदारीत प्रांतरचणुकेच्यो मागण्यो जावंक लागल्यो. हाका लागून सरकारान फाजल अली, हृदयनाथ कुंझरु आनी के. एम्. पणिकर हांचो आस्पाव आशिल्लें 'राज्य फेररचणूक मंडळ' नेमलें. उपरांत ह्या मंडळाच्या नियाळा प्रमाण भाशा तत्त्वाचेर प्रांतांची रचणूक करची अशें थरलें. हे येवजणेप्रमाण १९५६ त संविधानांत सुदारणा करून १४ राज्यां आनी ६ केंद्रशासित प्रदेशांची निर्मिती केली. पूण ह्या वेळार मुंबय राज्यांत मराठी-गुजराती भाशांचो वाद चालू आशिल्ल्यान तशेंच द्वैभाशिक राज्याक मराठी तशेंच गुजराती लोकांचो विरोध आशिल्ल्यान १९६० त गुजरात आनी महाराष्ट्र राज्यांची निर्मिती जाली. १९६६ त पंजाब आनी हरीयाणा राज्यां अस्तित्वांत आयलीं.

भारत स्वतंत्र जाल्या उपरांत लेगीत भारतीय उपखंडांत ल्हान ल्हान पुर्तुगेज आनी फ्रेंच वसाहती आशिल्ल्यो. गोवा, दमण, दीव तशेंच दादरा आनी नगर हवेली प्रदेश पुर्तुगेजांच्या शेकातळा आशिल्ले. पाँडिचेरी, करीकळ, माहे आनी यमन हे प्रदेश फ्रेंच सत्तेच्या शेकातळा आशिल्ले. १९५४ त फ्रेंच प्रदेशांचो भारतांत आस्पाव केल्याउपरांत तांकां केंद्रशासित प्रदेशांचो दर्जो मेळ्ळो. १९६१ त भारत सरकारान पुर्तुगेजांआड सैनिकी कारवाय करून गोवा, दमण, दीव, तशेंच दादरा आनी नगर हवेलीय आपल्या ताब्यांत घेवन तांचो आस्पाव केंद्रशासित प्रदेशांत केलो. उपरांत १९८६ त गोंयाक घटक राज्याचा दर्जो प्राप्त जालो.

राज्यवेवस्था : भारताची राज्यवेवस्था २६ जानेवारी १९५० दिसा आपणायल्ल्या संविधानाप्रमाण चलता. भारतीय सरकार विधिमंडळ, कार्यकारी मंडळ आनी न्यायवेवस्था अशा तीन पांवड्यांवयलें काम पळयता.

केंद्र शासनाचें सर्वोच्च पद राष्ट्रपतीचें आसून, सगळी कार्यदर्शी सत्ता ताच्या हातांत आसता. तो संसदेक जापसालदार आशिल्ल्या मंत्रीमंडळाच्या सल्ल्यान सरकार चलयता. उपराष्ट्रपती राज्यसभेचो अध्यक्ष आसता. राष्ट्रपतीचे गैरहजेरींत वा ताका अचकीत मरण आयलें जाल्यार, मरणा उपरांत स म्हयनेमेरेन वा नवो राष्ट्रपती वेंचून येय मेरेन कार्यकारी राष्ट्रपती म्हूण उपराष्ट्रपती काम पळयता.

भारतीय संसद राज्यसभा आनी लोकसभा अशा दोन घरांनी विभागिल्ली आसा. दर एका राज्यांत विधिमंडळ आसता. ताचो तेंप पांच वर्सांचो आसता. विधिमंडळ आंध्रप्रदेश, जम्मू आनी काश्मीर, बिहार,

तमिळनाडू, महाराष्ट्र, कर्नाटक आनी उत्तर प्रदेश राज्यांनी दोन सदनी आसून हेर राज्यांनी तें एक सदनी आसा. त्या दोन घरांक विधानसभा आनी विधान परिशद अशें म्हण्टात. केंद्रशासित प्रदेशांची शासनपद्दती थंयचे परिस्थितीचेर आदारीत आसता. दमण, दीव आनी पाँडिचेरी प्रदेशांचेर राष्ट्रपतीन नेमिल्लो लेफ्टनंट गव्हर्नर मुखेली आसता. तर अंदमान आनी निकोबार जुंव्यांचेर आनी चंदीगड प्रदेशाचेर चीफ कमिश्नर मुखेली आसता. दिल्ली, दमण, दीव आनी पाँडिचेरी प्रदेशांनी स्वतंत्र विधानसभा आनी मंत्रीमंडळां आसात.

न्यायवेवस्था : भारतांतले आधुनिक कायदेपद्दतिचो उगम ब्रिटीश राजवटींत जालो. ताचे आदीं सगळ्यांक मान्य अशी कायद्याची अधिकृत शास्त्रीय अशी संहिता चालींत नाशिल्ली. वेगवेगळ्या प्रांतांतले राजा वा सुलतान धर्मीक ग्रंथाच्या आदारान वा आपापल्या अणभवाप्रमाण सांकेतिक रितिरिवाजाप्रमाण न्यायदान करताले. व्यक्ती निरपेक्ष अशी शास्त्रीय पद्दतीची न्याय यंत्रणा अशी तिची व्यक्ती व्याख्या करूंक मेळनाशिल्ली. सादारण लोकांक लेगीत लाव घेवंक मेळटा अशी सुसंघटीत न्यायवेवस्था सुरू करपाचें श्रेय पयलो ब्रिटीश गव्हर्नर जनरल वॉरन हेस्टिंग हाका वता. ताणें कांय प्रांतांत दिवाणी आनी जिल्हा पातळेचेर फौजदारी न्यायालयांची स्थापणूक केली. उपरांत ब्रिटीश राजवटींत न्यायदानाविशीं खूब सुदारणा जाली. ब्रिटीश सरकारान १८६१ त न्यायाविशीं पद्दतिंतलो गोंदळ आनी घुस्पट पयस करपाच्या उद्देशान 'इंडियन हायकोर्ट ॲक्ट' मंजूर केलो. ह्या कायद्या प्रमाण दिवाणी अदालत आनी निजामत अदालत रद्द करून तांचे सुवातेर मुंबय, मद्रास आनी कलकत्ता नगरांनी उच्च न्यायालयां स्थापीत केलीं. १८८६ त अशें एक न्यायालय अलाहाबाद शारांत स्थापीत केलें. उपरांत १९१६ त बिहार आनी ओरिसा प्रांतांत, १९१९ त लाहोर आनी १९३६ त नागपूरांत उच्च न्यायालयांची स्थापणूक केली.

भारताक स्वातंत्र्य मेळ्ळ्या उपरांत ब्रिटीश राजवटींत विकसत जाल्ली आनी १९३५ च्या कायद्यान सुदारणा जाल्ली विधी आनी न्यायवेवस्था चालींत उरली. संविधानांतल्या ३७२ आनी ३७५ व्या अनुच्छेदांवरवीं भारतीय संविधान अंमलांत येवचे पयलीं उपेगांत आशिल्ले सगळे कायदे, न्यायालयां आनी तांचेकडेन संबंदीत आशिल्लीं सगळीं कार्यालयां आदलेच स्थितींत अस्तित्वांत उरलीं. पूण १८९८ तली फौजदारी प्रक्रिया संहिता काडून तिचे सुवातेर १९७३ त आपणायल्ली फौजदारी प्रक्रिया संहिता चालींत हाडली. ते नवे संहिते प्रमाण कार्यकारी सत्ता आनी न्यायसंस्था पुरायपणान एकमेकांसावन वेगळ्यो जाल्यो.

भारतांत एक सरन्यायाधीश आनी ताका पालव दिवपी न्यायाधीश मेळून सर्वोच्च न्यायालय प्रस्थापीत केल्लें आसा. न्यायालयाच्या दर एका न्यायाधीशाची नेमणूक राष्ट्रपती मुखेल न्यायमूर्तीचो सल्लो घेवन करता. ते खातीर ताका प्रधानमंत्र्याचोय सल्लो घेवचो पडटा. सबंद

देशाचेर सर्वोच्च न्यायालयाची न्यायीक सत्ता आसा. सगळ्या विकास प्रकरणांसंबंदी निमणी अर्जी सर्वोच्च न्यायालयांत करपाक मेळटा. सर्वोच्च न्यायालयान घोशीत केल्ले कायदे भारताच्या राज्यक्षेत्रांतल्या सगळ्या राज्यांचेर बंधनकारक उरता.

राज्यांतल्या मुखेल न्यायालयाक उच्च न्यायालय अशें म्हण्टात. तांच्यांतूय एक मुखेल न्यायाधीश आनी कांय पालवी न्यायाधीश आसतात. तांची नेमणूक राष्ट्रपती, सर्वोच्च न्यायालयाचो न्यायाधीश आनी राज्यपालांच्या सल्ल्यान जाता. जिल्हो आनी तालुका पातळेवयल्या न्यायाधीशांची नेमणूक, बदली आनी तांचेर देखरेख, हो सगळो वावर राज्याच्या उच्च न्यायालयाच्या अधिकार क्षेत्रांत येता. तीं न्यायालयां दिवाणी आनी फौजदारी खटल्यांत अपील न्यायालयां म्हूण वावुरतात. सामक्या सकयल्ल्या थरार पंचायत न्यायालयां आसात.

भारतीय संविधान : डॉ. राजेंद्र प्रसाद हाचे अध्यक्षतेखाला घटनासमितीन तयार केल्लें संविधान, २६ जानेवारी १९५० दिसासावन, भारतीय संविधान म्हूण चालींत आयलें. हिंदुस्थानाचें संविधान तयार करपाखातीर डिसेंबर १९४६ त घटनासमितीची स्थापणूक जाल्ली. सुरवेक ही संघटना संबंद हिंदुस्थानाखातीर आशिल्ली. पूण १९४७ त हिंदुस्थानाची भारत आनी पाकिस्तान अशी फाळणी जाल्ल्यान मुस्लीम लिगाचे सदस्य घटनासमितींतल्यान भायर पडले. उपरांत १४ ऑगस्ट १९४७ दिसा सच्चिदानंद सिन्हा हाचे अध्यक्षतेखाला घटनासमितीची परतून बसका जाली. भारतीय स्वातंत्र्याच्या कायद्व्यान सार्वभौम सत्ता घटनासमितीकडेन आयली. पूण सिन्हाच्या अचकीत मरणाक लागून डॉ. राजेंद्र प्रसाद घटनासमितीचो अध्यक्ष जालो. घटनासमितीन तयार केल्ल्या संविधानाक २६ नोव्हेंबर १९४९ दिसा मान्यताय मेळून, उपरांत तें २६ जानेवारी १९५० दिसासावन चालींत आयलें. संविधानांत ३९५ अनुच्छेद (Antices) आनी आठ परिशिष्टां (Appendix) आशिल्लीं. उपरांत पयली संविधान दुरुस्ती जावन तातूंत आनी एका परिशिष्टाची भर पडली. संविधानांत शासकीय कर्मचाऱ्यांचे अधिकार, तशेंच शासनाचे अधिकार, स्वरूप, ताच्या विंगड विंगड आंगांचे एकामेकाकडेन आशिल्ले संबंद आनी शासनाची मर्यादा हांचें स्पश्टीकरण केल्लें आसा. संविधानांत लोकशाय आनी भौशिक तशेंच अर्थीक, न्याय ह्या तत्वांचेर चड भर दिला. संविधानांत केंद्र आनी राज्यां हांचे मदले परस्पर संबंद आस्पावल्यात. तशेंच अल्प संख्येन आशिल्ल्या लोकांच्या मनांत सुरक्षिततायेची भावना निर्माण जावची म्हूण, तांचेखातीर कांय खाशेल्यो तजविजी केल्ल्यो आसात.

भारताचें संविधान हें ग्रेट ब्रिटनाचे संसद पद्दतीचेर आदारिल्लें आसा. पूण ब्रिटनांत संसदेक चड हक्क आसून, संसदेन मान्य केल्ल्या कायद्यांक खंयचेंच न्यायालय जाप विचारपाक शकना. भारतीय संविधानाक वयली सुवात आशिल्ल्यान संसदेन मान्य केल्ल्या कायद्यांक भारतांतल्या न्यायालयांत आड्वान दिवंक मेळटा.

संसदीय लोकशाय, मूलभूत अधिकार, भौशिक न्याय, न्यायालयीन पुनर्विलोकन, संघराज्य पद्दत आनी मार्गदर्शन ह्या खाशेल्या तत्वांच्या आदाराचेर संविधानाची रचणूक केल्ली आसा.

संसदीय लोकशाय : केंद्रांत संसद दोनसदनी (लोकसभा आनी राज्यसभा) आसून, ती लोकांनी वेंचून दिल्ल्या प्रतिनिधींची आसता. लोकसभेंत सद्या चडांतचड ५५२ सदस्य आसतात. तांच्यांतले ५३० सदस्य घटकराज्यांतल्यान आनी २० सदस्य केंद्रशासित प्रदेशांतल्यान वेंचून काडिल्ले आसतात आनी अँग्लो-इंडियन समाजांतल्या दोन सदस्यांची नेमणूक करपाचे हक्क राष्ट्रपतीक आसात. दर एका राज्यांत साबार मतदार संघ आसतात. हे मतदारसंघ राज्याच्या विस्ताराचेर वा लोकसंख्येच्या आदाराचेर तयार केल्ले आसतात. राज्यसभेंत चडांतचड २५० सदस्य आसतात. हातुंतल्या १२ सदस्यांची नेमणूक राष्ट्रपतीकडच्यान जाता. साहित्य शास्त्र आनी समाजसेवा ह्या मळांचेर भरीव योगदान केल्ल्या व्यक्तींची ती निवड आसता. लोकसभेचो तेंप पांच वर्सांचो आसता. राज्यसभा विसर्जीत जायना. दर दोन वर्सांनी तिचे एक-तृतीयांश सदस्य निवृत्त जावन, तांचे सुवातेर वेंचून आयिल्ले नवे सदस्य येतात. संसदेचो सदस्य जातलो जाल्यार, ती व्यक्ती भारताची नागरीक आसपाक जाय. तशेंच ती व्यक्ती अपंगूळ आसूंक फावना. राज्यसभेंत वेंचून येवपाखातीर ते व्यक्तीची पिराय ३० वर्सांसकयल आसूंक फावना आनी लोकसभेचो सदस्य जातलो जाल्यार ताची पिराय २५ वर्सांवयर आसपाक जाय. राज्यसभेच्या अध्यक्षपदार उपराष्ट्रपती आसता तर लोकसभेच्या अध्यक्षपदाचेर सभापती (Speaker) आसता. सभापतीक लोकसभेंत भोवमतान वेंचून काडिल्लो आसता. संसदेंत सगळ्या सभासदांक आपले विचार मांडपाचें स्वातंत्र्य आसता. संसदेच्या दोनूय सभाघरांक साबार खाशेले अधिकार दिल्ले आसात.

देशांतर्गत सवस्तकाय, देशाचें संरक्षण, देशाची सर्वांगीण उदरगत आनी ते खातीर अर्थीक तरतूद हो संसदेचो मुखेल वावर जावन आसा. प्रधानमंत्री आनी मंत्रीमंडळ संयुक्तपणान संसदेक जापसालदार आसतात. दर एक विधेयक संसदेच्या दोनूय सभाघरांनी मान्य जावचे पडटात. ही मान्यताय भोवमतान मेळटा. जर खंयचेंय विधेयक एका सभाघरान मान्य जालें आनी दुसऱ्या सभाघरांत ताका विरोध जालो जाल्यार दोनूय सभाघरांची संयुक्त बसका आपोवन तें विधेयक मान्य करून घेवंक मेळटा. पूण अर्था विशींच्या विधेयकाबाबत लोकसभेचें मत थरता.

केंद्र शासनाचें सर्वोच्चपद राष्ट्रपतीचें आसून ताका दोनूय सभाघरांचे वेंचून आयिल्ले सदस्य आनी राज्याच्या विधानसभांचे निर्वाचीत सदस्य वेंचून काडटात. राष्ट्रपतीची वेंचणूक प्रमाणशीर प्रतिनिधित्व पद्दतीप्रमाण एकल संक्रमणीय मतावरवीं जाता. राष्ट्रपतीपदाखातीर उबो आशिल्लो उमेदवार हो भारताचो नागरीक आसूंक जाय. ताची पिराय ३५ वर्सांवयर आसपाक जाय. तशेंच तो लोकसभेचो सदस्य म्हूण वेंचून येवपाक पात्र

आसूंक जाय. राष्ट्रपतीचो कार्यकाळ अधिकारग्रहणाउपरांत पांच वर्सांचो आसता. ताका वेंचणुकेंत परत उबो रावपाक मेळटा. राष्ट्रपती हो देशाचो संविधानात्मक मुखेली आसून, सगळी कार्यकारी सत्ता ताच्या हातांत आसता. सगळ्या सेनादलांचो तोच मुखेली आसा. संसदेची अधिवेशनां आपोवप, लोकसभा स्थगित वा बरखास्त करपाचे हक्क ताकाच आसात. खंयच्याय घटक राज्याची शासनयंत्रणा कोसळटा तेन्ना तो त्या राज्यांत राष्ट्रपती राजवट सुरू करूंक शकता.

उपराष्ट्रपती हो राज्यसभेचो पदसिध्द अध्यक्ष आसा. राष्ट्रपतीच्या अनुपस्थितींत वा ताका अचकीत मरण आयलें जाल्यार, मरणाउपरांत ६ म्हयन्यांमेरेन वा नवो राष्ट्रपती वेंचून येमेरेन उपराष्ट्रपती हो कार्यकारी राष्ट्रपती म्हूण काम पळयता. उपराष्ट्रपतीचो तेंप पांच वर्सांचो आसता. ३५ वर्सां पुराय जाल्ल्या आनी राज्यसभेचो सदस्य म्हूण वेंचून येवपाक पात्र आशिल्ल्या भारताच्या खंयच्याय नागरिकाक उपराष्ट्रपतीपदाचे वेंचणुकेंत वांटो घेवक मेळटा.

संविधानान साबार अधिकार राष्ट्रपतीक दिल्यात. पूण प्रत्यक्षांत ते अधिकार प्रधानमंत्री आनी ताच्या फुडारपणाखाला मंत्रिमंडळ वापरतात. पूण खंयच्याय पक्षाक लोकसभेंत भोवमत नासतना प्रधानमंत्री नेमपाचे वा लोकसभा बरखास्त करपाचे स्वतंत्र अधिकार राष्ट्रपतीक आसात. भारताच्या शासनयंत्रणाचें कार्यकारी मंडळ, कायदेमंडळ आनी न्यायसंस्था हे तीन मुखेल घटक आसात. केंद्रिय कार्यकारी मंडळ हें राष्ट्रपती, उपराष्ट्रपती, पंतप्रधान आनी ताच्या मंत्रिमंडळासावन तयार जाता. प्रधानमंत्र्याच्या फुडारपणाखाला मंत्रिमंडळ वेवस्थीत राज्यकारभार चलोवपाक राष्ट्रपतीक आदार करता आनी ताका योग्य सल्लो दिता. राष्ट्रपती लोकसभेंत भोवमत आशिल्ल्या पक्षाच्या गटाच्या मुखेल्याक प्रधानमंत्री म्हूण नेमणूक करता. उपरांत प्रधानमंत्र्याच्या आदारान मंत्रिमंडळांतल्या हेर मंत्र्यांचीय नेमणूक राष्ट्रपतीच करता. मंत्रिमंडळ हें कॅबिनेट मंत्री, राज्यमंत्री आनी उपमंत्री अशें तीन थरांनी विभागलां.

राज्यसरकाराचो कारभार केंद्रसरकाराप्रमाणूच चलता. पूण घटकराज्याच्या मुखेल पदाचेर राज्यपाल आसता. राज्यपालांची नेमणूक राष्ट्रपती करता. दर एका राज्याचो मुखेलमंत्री आनी ताच्या मंत्रीमंडळा कडच्यान संविधानाप्रमाण राज्य चलोवन घेवप हो राज्यपालाचो मुखेल वावर. दर एका राज्यांत विधिमंडळ आसता. ताचो तेंप पांच वर्सांचो आसता. केंद्रशासित प्रदेशाची शासनपद्दतींत परिस्थितीप्रमाण थरयतात. केंद्रशासित प्रदेशांचेर राष्ट्रपतीन नियुक्त केल्लो लेफ्टनंट गव्हर्नर हो प्रमुख आसता.

मुलभूत अधिकार : सादारणपणान संविधानान चार प्रकारचे हक्क मान्य केल्यात ते अशे: समानता, स्वातंत्र्य, वैयक्तीक सुरक्षितताय आनी धर्मस्वातंत्र्य. शासनाचे नदरेन सगळ्या नागरिकांक कसलोच भेदभाव करिनासतना समान वागणूक मेळची म्हूण शासनाचेर कांय

बंधनां घाल्लीं आसात. तशेंच सगळ्या भारतीय नागरीकांक भाशणस्वातंत्र्य, संघटना स्थापीत करपाचें आनी सभा घेवपाचें स्वातंत्र्य, भारताच्या सगळ्या वाठारांनी भोंवपाचें स्वातंत्र्य, देशांत खंयच्याय जाग्यार राबितो करून रावपाचें स्वातंत्र्य, खंयचोय वेवसाय, उद्देग वा वेपार करपाचें स्वातंत्र्य दिल्लें आसा. तशेंच अयोग्य आनी बेकायदेशीरपणान कोणाचेंच व्यक्तीगत स्वातंत्र्य काडून घेवचे ना हाची हमी दिल्ली आसा. हांचेखेरीज सगळ्यांक खंयचोय धर्म आपणावपाक, आचार आनी प्रचार करपाची मेकळीक दिल्ली आसा. विशेश करून अल्पसंख्येन आशिल्ल्या लोकांक आपले संस्कृतायेची जतनाय घेवपाखातीर, शैक्षणिक संस्था स्थापीत करपाचें आनी चलोवपाचें स्वातंत्र्य दिल्लें आसा. समाजीक समता स्थापीत करपाखातीर अस्पृश्यतायेचेर बंदी घाल्ली आसा.

भौशीक न्याय : भारतीय समाज हो न्यायदानाचेर आदारिल्लो आसा. मालमत्तेचें वाटप न्यायपद्दतीन जावचें, उत्पादनाची साधना फकत थोड्याच लोकांच्या हातांनी उरची न्हय, सगळ्यांक समान पगार मेळचो, बायलां आनी दादले हांचे हितसंबंद सुरक्षीत उरचे आनी समाजांतल्या दुबळ्या गटांक वयर सरपाची संद मेळची म्हूण संविधानान तजवीज केल्ली आसा.

न्यायालयीन पुनर्विलोकन : भारताच्या संविधानांत संसदेचेर, राज्य विधानसभेचेर आनी शासनाचेर मर्यादा घाल्ली आसा. ह्यो मर्यादा सजीव करपाचो वावर न्यायालय करता. जर खंयचोय कायदो मुलभूत अधिकारांच्या आड येता वा तो संसदेच्या वा राज्य विधिमंडळाच्या अधिकार क्षेत्राभायर आसा, हें न्यायालयान थरोवचें आसता. हो अधिकार उच्चतम न्यायालय आनी उच्च न्यायालयांक दिल्लो आसा. उच्च न्यायालयाचो मुखेल न्यायाधीश आनी हेर न्यायाधीशांचो नेमणूक राष्ट्रपती करता. उच्चतम न्यायालयाचो उच्च न्यायाधीश पिरायेच्या ६५ वर्सां मेरेन, तर उच्च न्यायालयाचो न्यायमूर्ती ६२ वर्सां मेरेन न्यायाधीश म्हूण वावर करपाक शकता.

संघराज्य-पद्दती : देशाचें व्हड आकारमान, संस्कृतीक विविधताय, भोवभाशीकपण आनी तत्सम कारणांखातीर संविधानान भारताखातीर संघराज्य पद्दत आपणायल्या. संघराज्य पद्दतींत एकाच वेळार दोन शासनयंत्रणां कार्य करतात. एक केंद्र शासन आनी दुसरी राज्य शासन. तांच्या अधिकारांचीय विभागणी संविधानान केल्ली आसून दोनूय शासनां आपआपल्या क्षेत्रांत थरावीक शिमेमेरेन स्वायत्त आसतात. भारताचें अखंडत्व राखून दवरपाखातीर तशेंच भौशिक बदल आनी अर्थीक उदरगत घडोवन हाडपाखातीर केंद्र शासनाची आनी राज्य शासनाची गरज आसा हें मतींत दवरून सत्तेचें वांटप करता आसतना संविधानान कांय विशयांचेर कायदे करपाक केंद्र आनी राज्य शासनाक खाशेले हक्क दिल्ले आसात. पूण केंद्रान केल्ल्या कायद्यांक चड म्हत्व आसा.

मार्गदर्शक तत्वां : समाजकल्याण, भौशिक न्याय आनी लोकशाय वेवस्था घट्ट करचेखातीर संविधानाच्या चवथ्या प्रकरणांत मार्गदर्शक तत्वांचो आस्पाव केला. मार्गदर्शक तत्वांक लागून कांय बाबतींत नागरिकांक सैमीक हक्क प्राप्त जाता. हीं तत्वां चालींत हाडपाची नैतिक जापसालदारकी शासनाची आसली तरी शासनाखातीर तें बंधन जायना.

हीं मार्गदर्शक तत्वां म्हळ्यार सगळ्यांखातीर रोजगार हमीची तजवीज करप, समान कामाखातीर समान पगार मेळप, सक्तीचें आनी फुकट मुळावें शिक्षण, संपत्तीची कायदेशीर वांटणी, नशाबंदी आनी भौशिक सुरक्षितताय. मार्गदर्शक तत्वां राज्यान कितें करपाक जाय हे विशीं विधायक सुचोवण्यो करता. लोकशायेंत सत्तांतर जालें तरी देशाचो विकास एका खाशेल्या मार्गान जावचो म्हूण मार्गदर्शक तत्वांची तजवीज करप जाल्या.

बदलत्या काळाकडेन आनी समाजाच्या गरजांकडेन सुसंगत रावपाखातीर संविधानांत ताचे सुदारणा प्रक्रियेचो दुरुस्तीचो आस्पाव आसा. भारताच्या संविधानांत संविधान सुदारणेच्यो तीन प्रक्रिया आस्पावल्यात. कांय तत्वां संसदेक भोवमतान बदलपाक मेळटात. कांय घोरणांच्या सुदारणांखातीर संसदेच्या दोनूय घरांनी मेळून दोन-तृतीयांश सभासदांचो तेंको जाय पडटा. तर कांय तत्वांच्या सुदारणांखातीर संसदेच्या दोनूय घरांनी मेळून दोन-तृतीयांश सभासदांचो तेंको आसून लेगीत ताका अदर्यापरस चड राज्यांच्या विधानसभांची मान्यताय आसची पडटा.

राखणेवेवस्था : भारतीय संविधानाप्रमाण राष्ट्रपती हो राखणेदलाचो सर्वोच्च मुखेली आसून ताका दिल्ल्या हक्कांचो वापर संसदेन मान्य केल्ल्या कायद्यांवरवीं जाता. कांय खाशेल्या कामांत ताका प्रधानमंत्री आनी राखणे मंत्र्याचोय सल्लो मानून घेवचो पडटा. संघराज्यांभितर अस्थीरपण वा देशाक परकीय राश्ट्रांकडच्यान धोको निर्माण जाल्यार, तशेंच आणित्वाणीच्या काळांत मंत्रीमंडळ संघराज्याची राखण करूंक अपात्र आनी लोकशाहीक धोको निर्माण जाल्यार राष्ट्रपतीक आपल्या अधिकारांचो उपेग करपाक मेळटा. भारतांत संसदीय लोकशाय आशिल्ल्यान राखणेविशीं निती आनी येवजणोय केंद्रीय मंत्रीमंडळ थरयता. ही जापसालदारकी मुखेलपणान राखणे मंत्र्याची आसता. राखणेवेवस्थेचें प्रशासकीय क्रिया नियंत्रण आनी हेर वेव्हारांचेर राखणेमंत्री तिनय राखणेदळांतल्या मुखेल्यांच्या पालवान देखरेख दवरता. केंद्रीय मंत्रीमंडळाची राजकीय कार्यसमिती ही राश्ट्रीय सुरक्षा, संरक्षण संघटना सेनाध्यक्षांची नेमणूक, म्हत्वाची शस्त्रखरेदी अशा राखणेच्या संदर्भांतले म्हत्वाचे निर्णय घेता.

प्रधानमंत्री ते समितीचो अध्यक्ष आसता. भारताचे राखणे मंत्री, गृहमंत्री, अर्थमंत्री तशेंच हेर कांय मंत्रीय प्रधानमंत्र्याच्या आदेशावरवीं ते समितीच्या कार्यांत वांटो घेतात.

राखणेमंत्र्याच्या आदाराक एक वा दोन मंत्री आसतात. ते राखणेउपेगी उत्पादन आनी सामुग्रीची पुरवण करपाखातीर राखणेमंत्र्याक जापसालदार आसतात. राखणेमंत्र्याक विज्ञानसंशोधन, तशेंच हेर संशोधन विशयांचेर सल्लो दिवपाखातीर एक मुखेल वैज्ञानिक सल्लागार आसता.

राखणेकार्य गडांज जावचें तशेंच त्या क्षेत्रांतलो कारभार वेवस्थीत चलचो म्हणून सरकारान कांय खाशेल्यो समिती नेमल्यात त्यो अशो :

१) सेनाध्यक्ष समिती : भूसेनाध्यक्ष, नौसेनाध्यक्ष आनी वायुसेनाध्यक्ष हे समितीचे सदस्य आसात. राखणे येवजण, युध्दनिती आनी राखणेसेनेच्या भितर येवपी म्हत्वाच्या प्रस्नांचेर भासाभास करून, निर्णयाखातीर नियाळ केंद्रीय मंत्रीमंडळाकडेन धाडटा. **२) सचिव समिती :** सेनादलांची कार्यवाही वेवस्थीत करप आनी तांची कार्यक्षमता वाडोवप ही ते समितीची जापसालदारकी. **३) राखणमंत्र्याची समिती :** ही समिती राखणेयेवजण्यो देशरक्षणांखातीर म्हत्वाच्या शस्त्रांची मागणी आनी राखणे सेनेच्या संघटनांच्या प्रस्नांचेर निर्णय घेता. तिनूय दलांचे सेनाध्यक्ष, राज्यमंत्री, राखणेसचीव, वैज्ञानिक सल्लागार आनी अर्थीक सल्लागार हे समितीचे सदस्य आसून राखणेमंत्री ते समितीचो अध्यक्ष आसता. **४) राखण उत्पादन आनी पुरवण समिती :** आधुनिक आनी हेर शस्त्रांची पुरवण आनी उत्पादन हांच्यो येवजण्यो आंखप, ते खातीर लागपी सामुग्री आयात करप हो हे समितीचो मुखेल वावर. **५) संशोधन आनी विकास समिती :** झुजामाच्याचीं साधनां, उपकरणां, आयुधां, येरादारीमार्ग, वाहनां आनी राखणे संबंदीच्या हेर म्हत्वाच्या क्षेत्रांत संशोधन करप तसोच तांचो विकास करप हो हे समितीचो मुखेल वावर.

आधुनिक शस्त्रसेनेक झुजाखातीर सदांच कार्यक्षम दवरपाखातीर विज्ञान, भौतिकशास्त्र आनी तंत्रविद्या क्षेत्रांतलें संशोधन आनी विकास कार्याचें गिन्यानाचें म्हत्व दिसान दीस वाडत आसा. म्हूण १९८० त राखणे संशोधन आनी विकास ह्या स्वतंत्र कार्यालयाची स्थापणूक केल्या. ते कार्यालय मुखेल वैज्ञानिक सल्लागार आनी सचीव हांचे देखरेखीखाला आनी सल्ल्यान वावर करता.

भारताचे सेनाबळाचे भूसेना, नौसेना आनी वायुसेना अशे वेगवेगळे विभाग केल्यात.

भूसेना : भूसेनेचें मुखेल कार्यालय नवी दिल्लींत आसा. फिल्ड मार्शल हो भूसेनेचो मुखेली आसून ताका पालव दिवपाक भूसेनेचो उपमुखेली, भूसेना प्रतिनिधी, पालवी जनरल, कॉर्टरमास्टर जनरल, दारुगुळ्याचो जनरल, सेना सचीव आनी मुखेल इंजिनियर आसतात.

भूसेनेचे मुखेल पंगड अस्तंतीय, उदेंतीय, उत्तरीय, दक्षिणीय आनी केंद्रीय अशे पांच वांट्यांनी विभागल्यात. दर एक पंगड लेफ्टनन्ट जनरलाचे

देखरेखीखाला चलता. त्या मुखेल पंगडांचे मुखार प्रांतीक विभाग केल्ले आसून मेजर जनरल आनी ब्रिगेडीयर अशा हुद्याच्या अधिकाऱ्यांकडेन तांचो ताबो दिल्लो आसा. भारताचे भूसेनेंत चिलखती डिव्हिजन, मैदानी पायदळ डिव्हिजन, दोंगरी पायदळ डिव्हिजन, चिलखती ब्रिगेड, पायदळ ब्रिगेड इलेक्ट्रीकल आनी मॅकानिकल इंजिनिअरींग दळ, मिलिटरी फार्म सर्दिस, सेना शिक्षण दळ, गुप्तचर दळ, सेना पुलीस दळ, पायोनियर दळ, शिटकावणी दळ, सेना पोस्ट सेवा दळ हांचो आस्पाव जाता.

नौसेना : मुखेल कार्यालय नवी दिल्लींत आसा. नौसेनेचे अस्तंतीय (मुंबय), उदेंतीय (विशाखापट्टनम) आनी दक्षिणीय (कोचीन) अशे तीन मुखेल नौसेना पंगड आसात. नौसेना मुखेल्याक (chief admiral) पालव दिवपाक नौसेना उपमुखेली, सामान मुखेली, नौसेना प्रतिनिधी, मुखेल कर्मचारी, नाविक उत्पादन आनी संपादन नियंत्रक आनी मुखेल लॉजीस्टीक आसतात.

फ्लॅग ऑफिसर कमांडिंग इन चीफ हाचे देखरेखीखाला अस्तंतीय आरमार आनी उदेंतीय आरमार अशीं नाविक दळाची रचणूक केल्या. गोंय तशेंच अंदमान आनी निकोबार हांगा फ्लॅग ऑफिसराचे देखरेखीखाला नाविक तळ आसात. नौसेनेंत विमानवाहक झुजाबोटी, बोटी, विमानवेधी (anti-aircraft), पाणबुडीवेधी बोटी (anti-submarine), पाणबुड्यो, कुझर, विनाशिका (destroyer), फ्रिगेट, कॉव्हेंट, नाळ-प्रक्षेपणास्त्र गस्त नौका, रणगाडेवाहक नौका आनी हेर आधुनिक शस्त्रांचो मारो करपी झुजाबोटींचो आस्पाव जाता.

नौसेनेक घटाय हाडपाक भारत सरकारान स्थिर अशें नाविक वायुदल उबारलां. तातूंत सुपर कॉन्ट्रोलेशन, आय आर-३८, अॅलीझेस्, सी हॅरीयर, आयलॅंडर, सी कौंग, ऑलसुटर आनी के ७-२५ सारकिल्लीं झुजारी विमानां आनी सशस्त्र हेलिकॉप्टर आसात.

सागरतीर संरक्षक (coast guard) हो संरक्षण मंत्रिमंडळाचो एक वांटो आसा. ताचें मुखेल कार्यालय नवी दिल्लींत आसा. तशेंच मुंबय, मद्रास आनी ब्लेअर हांगा प्रांतिक कार्यालयां आसात.

वायुसेना मुखेली : वायुसेनेची विभागणी पांच ऑपरेशनल कमांड आनी दोन सहाय्यक कमांडांनी केल्या ती अशी : अस्तंतीय वायू कमांड, उदेंतीय वायू कमांड, दक्षिणीय वायू कमांड, केंद्रीय वायू कमांड, नैऋत्य वायू कमांड, प्रशिक्षण कमांड आनी देखभाल कमांड. वायुसेनेचे मुखेल कार्यालय नवी दिल्लींत आसा. झूजपी, येरादारी, संपर्क, तेळणी अशा राखणेच्या गरजांप्रमाण तांची विभागणी केल्ली आसा.

आधुनिक झूजशास्त्राची गरज म्हूण भारतीय राखणे दळांनी वेगवेगळ्या पल्ल्यांची क्षमता आशिल्लीं क्षेपणास्त्रां आनी अग्नीबाण ह्या आधुनिक अशा सशक्त झुजां अस्त्रांची तजवीज केल्या.

भूसेना मुखेली

नांव	कार्यकाळ
जनरल महाराजा राजेंद्र सिंधजी	१ एप्रिल १९५५ ते १४ मे १९५५
जनरल एस्. एम्. श्रीनागेश	१५ मे १९५५ ते ७ मे १९५७
जनरल के. एस्. थिमय्या	८ मे १९५७ ते ७ मे १९६१
जनरल आर. एन. थापर	८ मे १९६१ ते १९ नोव्हें. १९६२
जनरल जे. एन्. चौधरी	२० नोव्हें. १९६२ ते ७ जून १९६६
जनरल पी. पी. कुमारमंगलम्	८ जून १९६६ ते ७ जून १९६९
जनरल एस. एस्. एच्. जे. मानेकशॉ	८ जून १९६९ ते ३१ डिसें. १९७२
फिल्ड मार्शल एस्.एच्.एक.जे.मानेकशॉ	१ जाने. १९७३ ते १५ जाने. १९७३
जनरल जी. जी. बेवूर	१६ जाने. १९७३ ते ३१ मे १९७५
जनरल टी. एन्. रायना	१ जून १९७५ ते ३१ मे १९७८
जनरल ओ. पी. मल्होत्रा	१ जून १९७८ ते ३१ मे १९८१
जनरल के. वी. कृष्णराव	१ जून १९८१ ते ३१ जुलय १९८३
जनरल ए. एस्. वैद्य	१ ऑगस्ट १९८३ ते ३१ जाने. १९८६
जनरल के. सुंदरजी	१ फेब्रु. १९८६ ते ३० एप्रिल १९८८
जनरल वी. एन्. शर्मा	१ मे १९८८ ते ३० जून १९९०
जनरल एस्. एफ. रॉड्रीगीस	१ जुलय १९९० ते ३० जून १९९३
जनरल बिपीन चंद्र जोशी	१ जुलय १९९३ ते १८ नोव्हें. १९९४
जनरल शंकर रॉय चौधरी	२३ नोव्हेंबर १९९४

नौसेना मुखेली

नांव	कार्यकाळ
वायस अॅडमिरल आर. डी. कतारी	२२ एप्रिल १९५८ ते ४ जून १९६२
वायस अॅडमिरल बी. एस्. सोमान	५ जून १९६२ ते ३ मार्च १९६६
अॅडमिरल ए. के. चॅटर्जी	४ मार्च १९६६ ते २७ फेब्रु. १९७०
अॅडमिरल एस्. एम्. नंदा	२८ फेब्रु. १९७० ते २८ फेब्रु. १९७३
अॅडमिरल एस्. एन्. कोहली	१ मार्च १९७३ ते २८ फेब्रु. १९७६
अॅडमिरल जे. एल्. कूरसेतजी	१ मार्च १९७६ ते २८ फेब्रु. १९७९
अॅडमिरल आर. एल्. परैरा	१ मार्च १९७९ ते २८ फेब्रु. १९८२
अॅडमिरल ओ. एस्. दावसन	१ मार्च १९८२ ते ३० नोव्हें. १९८४
अॅडमिरल आर. एच्. लहिलीयानी	१ डिसें. १९८४ ते ३० नोव्हें. १९८७
अॅडमिरल जे. जी. नाडकर्णी	१ डिसें. १९८७ ते ३० नोव्हें. १९९०
अॅडमिरल लक्ष्मीनारायण रामदास	१ डिसें. १९९० ते ३० सप्टें. १९९३
वायस अॅडमिरल वी. एस्. शेखावत	१ ऑक्टो. १९९३

नांव	कार्यकाळ
ॲरमार्शल सर थोमास एलमहीर्स्ट	१५ ऑग. १९४७ ते २१ फेब्रु. १९५०
ॲरमार्शल सर रॉनाल्ड चपनाम	२२ फेब्रु. १९५० ते ९ डिसें. १९५१
ॲरमार्शल सर जेरायड गिब्स	१० डिसें. १९५१ ते ३१ मार्च १९५४
ॲरमार्शल सर एस्. मुखर्जी	१ एप्रिल १९५४ ते ४ नोव्हें. १९६०
ॲरमार्शल ए एम् इंजिनियर	१ डिसें. १९६० ते ३१ जुलय १९६४
ॲरचिफ मार्शल अर्जून सिंघ	१ ऑगस्ट १९६४ ते १५ जुलय १९६९
ॲरचिफ मार्शल पी. सी. लाल	१६ जुलय १९६९ ते १५ जाने. १९७३
ॲरचिफ मार्शल ओ. पी. मेहरा	१६ जाने. १९७३ ते १ फेब्रु. १९७६
ॲरचिफ मार्शल एच. मूळगांवकर	१ फेब्रु. १९७६ ते ३१ ऑग. १९७८
ॲरचिफ मार्शल आय. एच. लतीफ	१ सप्टें. १९७८ ते ३१ ऑग. १९८१
ॲरचिफ मार्शल दिलबग सिंघ	१ सप्टें. १९८१ ते ३ सप्टें. १९८४
ॲरचिफ मार्शल एल्. एम्. कत्रे	४ सप्टें. १९८४ ते १ जुलय १९८५
ॲरचिफ मार्शल डि. ए. ला फॉंटाने	३ जुलय १९८५ ते ३१ जुलय १९८८
ॲरचिफ मार्शल एस्. के. मेहरा	१ ऑग. १९८८ ते ३० जुलय १९९१
ॲरचिफ मार्शल एन्. सी. सूरी	३१ जुलय १९९१ ते ३० जुलय १९९३
ॲरचिफ मार्शल एस्. के. कौल	३१ जुलय १९९३

पुलीस प्रशासन : सुवेवस्था राखून दवरप आनी गुन्यांवांक आळो घालप हो पुलिसांचो मुखेल दावर. भारतीय संविधानाप्रमाण भौशिक सुवेवस्था आनी पुलीस यंत्रणा घटक राज्याचे देखरेखीखाल चलता. पूण संविधानांतल्या २४९ व्या अनुच्छेदाप्रमाण देशाच्या हिताखातीर केंद्र सरकाराक खंयच्या घटकराज्याच्या पुलीस प्रशासनांच्या हस्तक्षेप करपाची तजवीज आसा.

पुलीस महानिरीक्षक हो घटक राज्यांतल्या पुलीस प्रशासनाचो मुखेली. दर एका घटक राज्यांतले पुलीस यंत्रणेचे प्रदेशीक विभागणेक रेंज अशें म्हण्टात. पुलीस उपमहानिरीक्षक हो रेंजचो मुखेली. दर एका रेंजाभितर जिल्हो, उपविभाग, सर्कल, पुलीस ठाणे अशीं ल्हान ल्हान प्रशासन केंद्रां आसतात. तशेंच दर एका घटकराज्यांत सशस्त्र पुलीसदल, गुप्तवार्ता विभाग, गुन्यांव प्रतिबंध, प्रशिक्षण विभाग, राज्य हत्यारी पुलीसदल, बिनतारी तारायंत्र विभाग अशे स्वतंत्र फांटे आसतात. केंद्र सरकारच्या नियंत्रणाखाल केंद्रीय राखीव पुलीसदल, रेल्वे राखणेदल, सीमा सुरक्षादल केंद्रीय उद्देगीक सुरक्षादल हांचो आस्पाव जाता. सेंट्रल इंटेलिजन्स ब्यूरो ही केंद्रीय गुप्तवार्ता संस्था चड म्हत्वाची. केंद्र शासनाच्या सगळ्या प्रशासन विभागांकडेन ही संस्था संपर्क दवरता. सेंट्रल ब्यूरो ऑफ इन्वेस्टिगेशन ही संस्था केंद्र शासनांतल्या सेवकासंबंदींच्या प्रकरणांचो

नियाळ करता. तशेंच आंतरराश्ट्रीय आनी आंतरराज्यीय प्रकरणांत चवकशी करपाचो वावरूय करता. इन्स्टिट्यूट ऑफ क्रिमिनॉलॉजी अँड फॉरेंसिक सायन्सेस (कलकत्ता), सेंट्रल फिंगरप्रिंट ब्यूरो (कलकत्ता), सेंट्रल डिटेक्टिव ट्रेनिंग स्कूल (कलकत्ता), सेंट्रल ट्रान्सपोर्ट स्कूल (सागर), सेंट्रल स्कूल फॉर वेपन्स अँड टेक्टिक्स (इंदूर) ह्यो संस्था केंद्र सरकारचे देखरेखीखाल चलतात. होमगार्ड आनी सिविल डिफेन्स ह्यो स्वयंसेवी संघटना फावो त्या वेळार पुलीस यंत्रणेक आदार करतात.

अर्थीक स्थिती : सद्या भारताचो विकसीत देशाभितर आस्पाव जाता. भारताची अर्थीक स्थिती मुखेलपणान शेतवडीचेर आदारिल्ली आसून, वट्ट राश्ट्रीय उत्पादनांतलो सुमार एकतृतीयांश वांटो शेतकी उत्पादनासावन मेळटा. भारतांतल्या वट्ट कामगारांतले सुमार दोन तृतीयांश कामगार शेतवडीच्या वेवसायांत आसात. भारत स्वतंत्र जाल्याउपरांत पंचवर्सुकी येवजण्यो चालीक लावन अर्थीक मळावयल्या सगळ्या क्षेत्रांनी घसघशीत यश जोडपाची मोख भारत सरकारान दवरल्या. आयज मेरेन अशो णव पंचवर्सुकी येवजण्यो चालींत हाडल्यात. देशांतली धनसंपत्ती उत्पादन सांठ्यांचो योग्य रितीन उपेग करून अर्थीक उदरगत घडोवन हाडप, राश्ट्रीय उत्पादनांत वाड करप, व्हडा प्रमाणांत रोजगाराची संद निर्माण करप, समाजीक आनी अर्थीक समता घडोवन हाडप, स्वयंपोशक (Self-Sustaining), आत्मनिर्भरता, जीवनमानांत वाड आनी म्हारगायेक आळो घालप हे दर एके येवजणेफाटल्यान मुखेल उद्देश दवरून, भारताची सर्वांगीण उदरगत सादप ही अंतीम मोख आसा.

सरकारी भांडवल कशें एकठांय करप आनी देशकल्याणा खातीर तें खंय मोडप हांची पुराय जापसालदारकी केंद्रीय वित्त मंत्रालयाचेर आसा. तशेंच वर्सुकी अदमासपत्रक (Budget) करप होय तांचोच वावर. १९९१ सावन भारतान अर्थीक मळार तोखणाय करपासारकी प्रगती केल्या. १९९१ त भारत सरकारान आपणायल्ले अर्थीक विमुक्ती-येवजणेक लागून भोवराश्ट्रीय कंपन्यांक हांगा आपल्या भांडवलाची गुंतवणूक करपाक खूब वाव मेळ्ळो. तशेंच व्हडा प्रमाणांत निर्यातींत वाड जाल्ल्यान भारतांत व्हड उद्देगीक क्रांती जावंक पावली. स्वातंत्र्या उपरांत सुरवेचीं सुमार चाळीस वर्सां मेरेन भारत सरकारान समाजवादी पद्दत आपणायल्ली. स्वदेशी उद्देगांक राखण दिवपाच्या उद्देशान सरकारी क्षेत्रांतल्या उद्देगांक चड सवलती मेळटाल्यो. व्हड जकात वा कराक लागून खाजगी कंपन्यांक आनी परकीय भांडवल गुंतवणुकेक चड वाव नाशिल्लो. पूण अर्थीक उदरगत घडोवन हाडपाखातीर १९९० चे सुरवेकसावन भारत सरकारान परवानाधारक पद्दत काडून खाजगी आनी व्हड व्हड परकीय कंपन्यांक नवे उद्देग सुरू करपाक मान्यताय दिल्या. तशेंच भोवराश्ट्रीय भांडवल गुंतवणुकेकूय प्रोत्साहन दिलां. हाका लागून उद्देगधंद्यांत आनी राश्ट्रीय उत्पादनांत वाड जाल्या. १९८६ त भारत सरकारान अर्थीक उदरगत नेटान घडोवन हाडपाखातीर वीस कलमी येवजण (20 Point Programme

- 1986) सुरु केल्ली. ही येवजण चालींत हाडपाक सरकारान शेतकी मळार सुदारणा घडोवन हाडपाचेर आनी गांवगिऱ्या वाठारांतली गरिबी पयस करपाचेर चड भर दिला.

शेतवड हो भारतीय अर्थीक वेवस्थेचो एगो कणो आसा. पंचवर्सुकी आनी हेर येवजण्यांवरवीं भारत सरकारान शेतवड मळार चड म्हत्व दिल्ल्यान सद्या वट्ट राष्ट्रीय येणावळींत शेतकी उत्पादनाचो व्हड वांटो आसा. त्या वेवसायाक लागून देशांतल्या वट्ट कामगारांतल्या सुमार ७०% कामगारांक काम मेळटा आनी वट्ट राष्ट्रीय उत्पादनांत ताचो सुमार ३५% वांटो आसता. तशेंच देशांतल्यान निर्यात जावपी म्हालांत शेतकी उत्पादनाचोच चड वांटो आसता. शेतकी वेवसायाक लागून व्हड व्हड उद्देगांक कच्च्या म्हालाची पुरवण जाता. कपडो, ताग आनी ऊंस उद्देग हे मुखेलपणान शेतवडीचेरूच आदारून आसात.

संकरीत बियाण्यांचो वापर आनी चड प्रमाणांत साऱ्याचो उपेग, तशेंच शेतमालकांक साऱ्याचेर दिल्ल्यो खास सवलती आनी रिणां हांकां लागून शेतकी उत्पादनांत खूब वाड जाल्या. भारतीय शेतकी खात्यान नव्यो नव्यो येवजण्यो चालीक लावन, तातूंत शेतवडीखातीर चडांत चड जमनीचो उपेग, उदकाची वेवस्था, माती तपासणी, दुग्धवेवसाय आनी नुस्तेमारीचेर भर दिला. शेतकी मळार साऱ्याचो उपेग करपांत अमेरिका, रशिया आनी चीन देशांफाटल्यान भारताचो चवथो क्रम लागता, जाल्यार कड्डणाखातीर चड जमनीचो उपेग करपी भारत मुखेल देश आसा. कापसाच्यो संकरीत बियो तयार करपी भारत पयलो देश आसून, किटकनाशकांचोय देशांत चड उपेग जाता. देशांत जावपी पिकावळीचे खाद्य आनी नगदी पिकां अशे दोन वांटे केल्यात. खाद्य पिकावळ मुखार धान्य आनी कड्डण अशीं विभागल्यांत. तांदूळ, गंव, ज्वारी, बाजरी आनी मको हांचो धान्यांत आस्पाव जाता, जाल्यार वाटाणे, हरबरे, मूग, मसूर, चवळी सारकिल्ल्यांचो कड्डणांत आस्पाव जाता. ऊंस, कापूस, ताग, तंबाकू, च्या, कॉफी, रबर हांचो नगदी पिकावळींत आस्पाव जाता. सद्या मूग, सोयाबीन, भिकणां आनी सूर्यफुलांच्या बियांक चड खप आशिल्ल्यान तांची लागवड व्हडा प्रमाणांत जाता. भारतीय हवामान समशीतोश्ण, उश्णप्रदेशीय आनी उपोश्णप्रदेशीय आशिल्ल्यान देशांत फळफळावळ आनी भाजीपालो खूब प्रमाणांत जाता.

पशुसंवर्धन (Animal Husbandry) आनी नुस्तेमारी हे शेतवडीचेच वांटे आसून ते साबार लोकांक वेवसाय दितात. सद्या भारतांत चड दूद दिवपी उच्च दर्जाच्यो ट्रॉपिकल गायो आनी म्हशी आसात. उच्च दर्जाच्यो गायो आनी म्हशी तयार करपाचें फार्म सुरतगड (राजस्थान), धमरोड (गुजरात), अलामादी (तमिळनाडू), चिपलीमा (ओरिसा), सेमीलीगूडा (ओरिसा), अंदेशनगर (उत्तर प्रदेश) आनी हेस्सेर्थडा (कर्नाटक) हांगा आसात. सवे पंच वर्सुकी येवजणेंत उच्च दर्जाचीं गोरवां तयार करून दुग्ध वेवसाय आनी मांस वेवसाय वाडोवपाचेर भर दिल्लो. कुकडां

पोसप हो शेतकी वेवसायाचो एक म्हत्वाचो भाग. पोल्ट्री सावन फायदेशीर येणावळ मेळटा आनी तशेंच ताका लागून साबार लोकांक वेवसायाची संद मेळटा. तांतयां घालपाची चड क्षमता आशिल्लीं कुकडां तयार करपाचे फार्म बेंगलोर, मुंबय, भूवनेश्वर आनी गिरगांवांत आसात. दुकराच्या मांसाक सद्या चड खप आशिल्ल्यान दुकरां पोसपाच्या वेवसायाकूय नेट आयला. शिंयाळ्या वाठारांनी मेंढरां पोसपाच्या वेवसायाक म्हत्व दिलां. देशाचे येणावळींत नुस्तेमारीचो वांटो म्हत्वाचो आसा. वेगवेगळ्या नुस्त्यांचीं, सुंगटांचीं आनी खुब्यांचीं तांतयां तयार करून तांचें उत्पन्न वाडोवपाचे वावर भारतांत साबार कडेन आसात. नुस्तें मारपाखातीर परंपरीक तारवांचो तशेंच आधुनिक यंत्र बोटींचोय वापर खूब प्रमाणांत जाता. रानांसावन मेळपी येणावळीचोय वांटो म्हत्वाचो आसा. फर्निचर, मदेर, कागद, रेयॉन, पापेंलांव, फस्कां आनी हेर वस्तू तयार करपाक रुखांचो खूब उपेग जाता. देशांत वखदी वनस्पतींचोय आंकडो व्हड आसा.

भारतांत वेगवेगळ्या खनिजांचे सांठे खूब प्रमाणांत आसात. पूण आयजमेरेन तांचो रितसर आनी फाव त्या प्रमाणांत उपेग जावंक ना

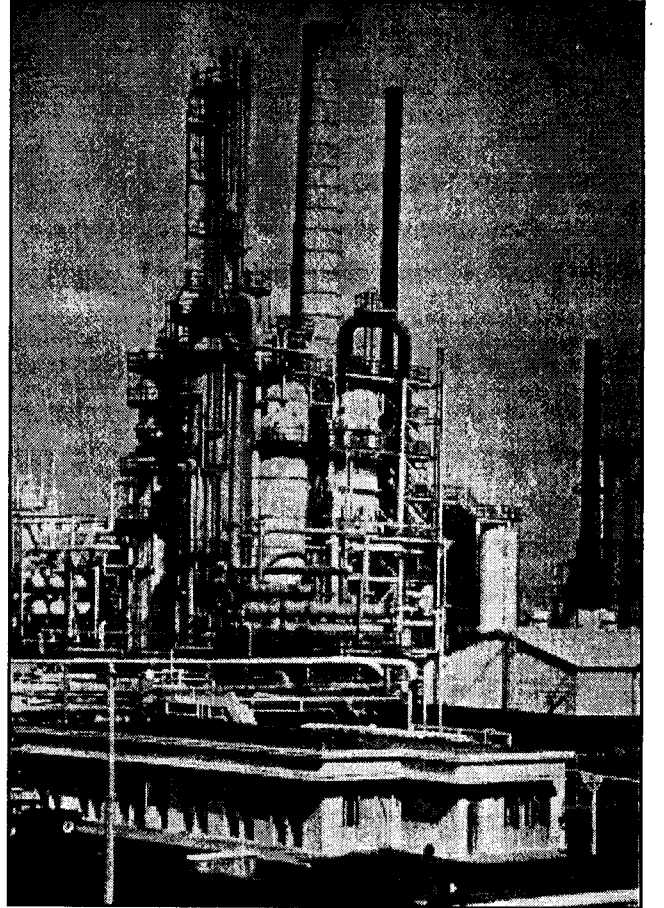

जुळणी प्रकल्प

अशें तज्ञांचें मत आसा. संविधाना प्रमाण खनिजां आनी खाण वेवसायाचेर राज्य सरकाराचें नियंत्रण उरता. खनिजां काडून ताचो योग्य तरेन

उपेग करपाचो वावर १९५७ त खाण आनी खनिजां कायद्यावरवीं जाता. कोळसो, लोखण, बॉक्सायट, मायका, क्रॉमायट, बायरायट, डोलोमायट, चुन्याखडी हीं भारतांत सांपडपीं मुखेल खनीजां. फातरी कोळसो हें भारतांत चड प्रमाणांत सांपडपी खनीज. सद्या कोळसो उत्पादनांत भारताचो संवसारांत पांचवो आंकडो लागता. अस्तंत बंगाल, बिहार, ओरिसा, मध्य प्रदेश, आंध्र प्रदेश आनी महाराष्ट्रांत तें चड प्रमाणांत सांपडटा. बॉक्सायटाचेय सांठे खूब प्रमाणांत आसून, आंध्र प्रदेश, बिहार, गोंय, गुजरात, जम्मू-काश्मीर, कर्नाटक, केरळ, मध्य प्रदेश, महाराष्ट्र, ओरिसा, राजस्थान, तमिळनाडू आनी उत्तर प्रदेश राज्यांनी ते चड प्रमाणांत सांपडटात. क्रॉमायटचे सांठे आंध्र प्रदेश, बिहार, कर्नाटक, महाराष्ट्र, मणिपूर, ओरिसा आनी तमिळनाडू राज्यांनी मेळटात. तर तांब्याचे सांठे बिहार, मध्य प्रदेश आनी राजस्थानांत कांय प्रमाणांत मेळटात. संवसारांतल्या लोखणाच्या वट्ट सांठ्यांतलो सुमार २५ % सांठो भारतांत आसा. बिहार, ओरिसा, मध्य प्रदेश, महाराष्ट्र, गोंय आनी कर्नाटक राज्यांत लोखणाचे सांठे चड प्रमाणांत सांपडटात. पोलाद उत्पादनाखातीर मँगनीजाचो वापर करपांत भारताचो संवसारांत दुसरो आंकडो लागता. आंध्र प्रदेश, गोंय, गुजरात, कर्नाटक, मध्य प्रदेश, तमिळनाडू, बिहार, ओरिसा राज्यांनी ताचे सांठे सांपडटात. भांगर, जिप्सम, ग्राफायट, शिशें, जस्त, निकेल, फोस्फेट, मँगनीसायड हांचेय सांठे भारतांत कांय प्रमाणांत मेळटात.

भारत स्वतंत्र जाल्याउपरांत सुमार १९५६ त दुसरे पंच वर्सुकी येवजणेंत उद्देगधंद्यांचेर भर दिल्ल्यान भारतांत उद्देगीकरणाचें नवें पर्व सुरु जालें. कांय वर्सांभितरूच उद्देगीक क्षेत्रांत नेटान वाड जाली. १९९१ त नवे येवजणे प्रमाण भारत सरकारान खाजगी आनी परकीय कंपन्यांक नवे उद्देग सुरु करपाक मान्यताय दिल्ल्यान, तशेंच भोवराश्ट्रीय भांडवल गुंतवणुकेक प्रोत्साहन दिल्ल्यान देशांत उद्देगीक क्रांती घडून आयली. सद्या उद्देगीक उत्पादनांत विविधता, गुणवत्ता आनी परिणामात्मक नदरेन खूब सुदारणा जाल्या. तेच प्रमाण कांय गरजू आनी भांडवली वस्तूंत भारत आत्मनिर्भरीत आसा. खणउद्देग, शिंपणावळ, वीज, रसायनां, येरादारी आनी संचारण सारकिल्ल्या क्षेत्रांत स्वयंपूर्णता येवची म्हूण देशी आवतांचो व्हडा प्रमाणांत उपेग जाता. पोलाद, कपडो, शिमिट, जूट, साकर हे भारतांतले मुखेल उद्देग. पब्लिक सेक्टर स्टिल प्लांट (मध्य प्रदेश), दुर्गापूर स्टिल प्लांट (अस्तंत बंगाल), रोअरकेला स्टिल प्लांट (ओरिसा), बोकारो स्टिल प्लांट (बिहार), सालेम स्टिल प्लांट (तमिळनाडू) हे पोलाद तायर करपी भारतांतले मुखेल कारखाने. कपडो उद्देग हो भारतांतलो सगळ्यांत व्हडलो उद्देग. १९५१ त भारतांत फकत ३७८ कापड गिरणी आशिल्ल्यो. पूण १९९० मेरेन तांचो आंकडो १,०५१ मेरेन पावला. मुंबय, अहमदाबाद, सोलापूर आनी नागपूर हांगा तो उद्देग नेटान चलता. भारतांत तयार जावपी कपड्यांतल्या सुमार २५%

कपड्याची निर्यात जाता. साकर उत्पादनांत भारताचो चवथो क्रम लागता. हातमाग, ताग, कागद, सारें, अभियांत्रिकी, वाहनां आनी तांचे मेकळे भाग, शाबू, चामड्याच्यो वस्तू, रसायनां, फार्मास्युटिकल्स, पेट्रोकेमिकल्स

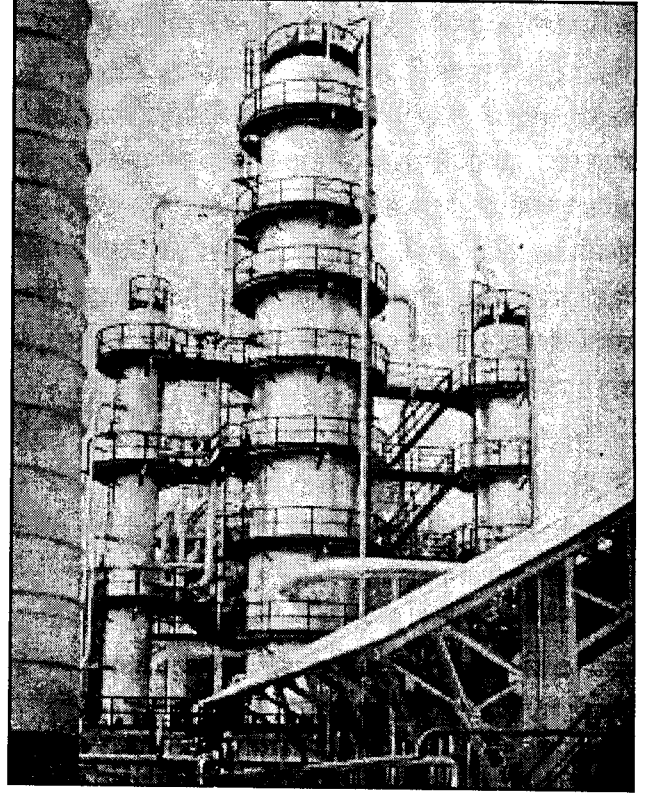

अशुद्ध तेलाचें शुद्धीकरण

हे देशांतले हेर म्हत्वाचे उद्देग. फांतरी कोळसो, खनीज तेल, वीज आनी अणुशक्ती ह्या वेगवेगळ्या शक्तिसाधनांचो शेतकी वेवसाय, उद्देग धंदे आनी सेवाक्षेत्रांत काम करपी कामगारांनी उत्पादकता वाडोवपाक उपेग जाता. फातरी कोळसो रांदपाखातीर, रेल्वे येरादारी, लोखण आनी पोलाद उत्पादनांत वापरतात. नागरी आनी लश्करी गरजो भागोवपाक खनीज तेलाचो खूब उपेग जाता. देशांत अणुशक्तिको उपेग शक्तीचें सादन म्हूण जावपाक लागला. तारापूरचें ४२० मेवां शक्तीचें पयलें अणुविद्युत् केंद्र ऑक्टोबर १९६९ सावन ऊर्जा निर्मिती करपाक लागलें. राजस्थान राज्यांतलें कोटा, तमिळनाडू राज्यांतलें कल्पकम् आनी उत्तर प्रदेशांतलें मरोरा हांगा अणुविद्युत्केंद्रां बांदल्यात. वीजनिर्मितीखातीर उदकाशक्तिको वापर पुराय देशभर खूब प्रमाणांत जाता.

संवसारांतल्या चडशा सगळ्या देशांकडेन भारताचे वेपारी संबंद आसात. भारतांतल्यान १९० परकीय राश्ट्रांक सुमार ७,५०० वस्तुंची निर्यात जाता, जाल्यार १४० परकीय राश्ट्रांकडच्यान सुमार ६,००० वस्तुंची आयात जाता. १९९२-९३ वर्सा १,१७,०६३ कोटी रुपया मोलाच्या वस्तुंची निर्यात जाल्ली जाल्यार १९९३-९४ वर्सा १,४२,३५३ कोटी रुपया मोलाच्या वस्तुंची निर्यात जाल्ली. निर्यात जावपी वस्तूंत

रत्नां, अलंकार, तयार कपडे, चामड्याच्यो वस्तू, च्या, कॉफी, लोखण, खनीज, रसायनां, सुती कपडे, तागाच्यो वेगवेगळ्यो वस्तू, गालीचे, काजू बियो आनी मसाल्यांचो आस्पाव जाता. पेट्रोल आनी पेट्रोल उत्पादन, मशीनां, वाहनांचे मेकळे भाग, खाद्य तेल, जैविक आनी अजैविक रसायनां, गंव आनी इलेक्ट्रॉनिक वस्तुंची आयात जाता. ओ ई सी डी (OECD) देशांच्या म्हणजे अमेरिका, कॅनडा, ई ई सी देश, ऑस्ट्रेलिया आनी जपान ह्या देशांकडल्यान मुखेलपणान आयात जाता.

येरादारी आनी संचारण : रेल्वेमार्ग, रस्ते, उदका येरादारी आनी हवाईमार्ग हांचो भारतांत खूब विकास जाल्लो आसा. सामान तशेंच लोकांक हाडपा-व्हरपाचे नदरेन भारतांत रेल्वेमार्ग चड म्हत्वाचो थरला. भारतांत पयलो लोहमार्ग १८५३ त सुरू जावन तो मुंबय ते ठाणे शाराक जोडिल्लो आनी ताची लांबाय ३४ किमी. आशिल्ली. भारतांत रेल्वेमार्ग सुरू करपाचें श्रेय इंग्लंडांत थापणूक जाल्ल्या 'ईस्ट इंडियन रेल्वे कंपनी' आनी ग्रेट इंडियन पेनिन्सुलर रेल्वे कंपनीक वता. पयल्या म्हाझुजाच्या काळामेरेन लोहमार्गाची नेटान वाड जाली. सुरवेक रेल्वे खाजगी कंपनी आनी भारतीय संस्थानिकांच्या मालकिच्यो आशिल्ल्यो. स्वातंत्र्योत्तर काळांत देशांतल्या सगळ्या रेल्वेचें राष्ट्रीयकरण जालें. सद्या सबंद भारतांत रेल्वे मार्गांचें जाळें पातळिल्लें आसून सुमार ७,१०० रेल्वे स्थानकां आनी ६२,४८६ किमी. लांबायेचे रेल्वेमार्ग आसात. भारतीय रेल्वेसेवेचो आशिया खंडांत पयलो तर संवसारांत चवथो क्रम लागता. वट्ट रेल्वे ट्रेकांतल्या सुमार २५% ट्रेकांचें विद्युतिकरण जाल्लें आसा. केंद्रिय रेल्वेमंत्री, राज्य रेल्वेमंत्री आनी रेल्वे मंडळ हांच्या मार्गदर्शनाखाला भारतीय रेल्वे वेवस्था णव क्षेत्रविभागांनी विभागल्या. दर एका क्षेत्रविभागाचेर जनरल मॅनेजर प्रमुख आसून, त्या क्षेत्रविभागांतलो सगळो वेव्हार ताचे देखरेखीखाल चलता.

क्षेत्रविभाग	मुखेल कार्यालय	मार्गाची लांबाय (किमी.)
१) केंद्रिय	मुंबय	७,०७६
२) उदेंती	कलकत्ता	४,३०३
३) उत्तरीय	नवी दिल्ली	१०,९९५
४) ईशान्य	गोरखपूर	५,१३१
५) उत्तरीय सराद	मालीगांव (गुवाहाटी)	३,८५८
६) दक्षिणीय	मद्रास	७,००९
७) दक्षिण-मध्य	सिकंदराबाद	७,२१८
८) आग्नेयी	कलकत्ता	७,१७१
९) अस्तंती	मुंबय (चर्चगेट)	९,७३५

१९९१ मेरेन देशांत सुमार २०.३७ लाख किमी. लांबायेचे रस्ते आशिल्ले. सातवे पंच वर्सुकी येवजणेन राष्ट्रीय, राज्य आनी गांवगिन्या

वाठारांतले रस्ते वाडोवपाचेर तशेंच सुदारणेचेर भर दिल्लो. ते येवजणेंत रस्ते बांदपाखातीर ६.१७९.७५ कोटी रुपया खर्च केल्ले. भारतांतले रस्ते चार वाट्यांनी विभागल्यात ते अशे: राष्ट्रीय महामार्ग, राज्य महामार्ग, जिल्होमार्ग आनी गांवांतले रस्ते. राष्ट्रीय महामार्ग देशांतलो मुखेल मार्ग आसून तो वेगवेगळ्या राज्यांक वा केंद्रशासित प्रदेशांक जोडटा. राष्ट्रीय महामार्गाची लांबाय सुमार ३४,०५८ किमी. आसा. राज्यांतले महामार्ग राष्ट्रीय मार्गाक जोडल्यात जाल्यार जिल्हो आनी गांवांतले मार्ग राज्यमार्गाक जोडल्यात. अशे तरेन देशांतल्या सगळ्या वाठारांनी रस्त्यांचें जाळें पातळोवपाचें काम बेस बरें जाला.

भारतांतली उदका येरादारी न्हंयांतल्यान आनी दर्यांतल्यान जाता. भारताच्या चारूय कोनशांनी साबार न्हंयो आसून, त्यो रुंद, खोल आनी लांब आशिल्ल्यान तांचो उदकायेरादारी खातीर उपेग जाता. सद्या सबंद देशांत सुमार १४,५०० किमी. लांबायेचे न्हंय मार्ग आसात. पूण यंत्रशक्तिया आदारान न्हंयेतल्यान जावपी येरादारीक उपेगी अशी जलमार्गाची लांबाय फकत ३,७००किमी आसा. गंगा, ब्रह्मपुत्रा आनी तांचे फांटे, गोदावरी, कृष्णा, महानदी, नर्मदा, तापी तांचे कालवे आनी फांटे, केरळचे कालवे, तमिळनाडू आनी आंध्र प्रदेशांतले कालवे. गोंयच्यो मांडवी आनी जुवारी न्हंयो, हातुंतल्यान देशांतर्गत उदका येरादारी चलता. देशाचो आंतरराष्ट्रीय वेपार मुखेलपणान म्हासागरी मार्गांतल्यानूच जाता. वेपारी जहाजांचो उपेग करचेखातीर विकसनशील देशांभितर भारताचो पयलो जाल्यार संवसारांत पंदरावो क्रम लागता. सद्या भारतांत ५६ जहाज कंपनी आसून, तातुंतली 'शिपींग कॉर्पोरेशन ऑफ इंडिया' ही सरकारी मालकेची आसा. जाल्यार हेर खाजगी कंपन्यो आसात. देशांत मुखेल ११ बंदरां आसात. तातुंतली मुंबय, कांडला, मुरगांव, नवें मंगळूर आनी कोचीन हीं अस्तंत दर्यादेगेर, आसात. जाल्यार कलकत्ता, मद्रास, विशाखापटनम्, प्रदीप, तुतीकोरीन आनी हल्डिया हीं उदेंत दर्यादेगेर आशिल्लीं मुखेल बंदरां. मुंबय हालिच्या तेंपार उबारिल्लें 'नव सेना' हें भारतांतलें सगळ्यांत व्हडलें आधुनिक बंदर.

देशाचो व्हड आवांठ आशिल्ल्यान हवाई येरादारी देशाचे राखणेखातीर तशेंच उद्देग आनी वेपारी नदरेन खूब म्हत्वाची थरता. भारतांत पयलें विमान उड्डाण १९११ त जालें. त्या वर्सा अलाहाबाद ते नैनीताल मेरेन विमानांतल्यान टपाल सेवा सुरू जाली. १९२७ त मुलखी खातें अस्तित्वांत आयलें. ताचे देखरेखीखाल मुलकी विमानतळ बांदले आनी व्हड व्हड शारांनी विमान उड्डाण मंडळांची स्थापणूक केली. १९२५ त भारत-इंग्लंड देशांभितर नेमान हवाई येरादारी सुरू जाली. १९३२ 'टाटा एअरवेज लिमिटेड' कंपनी देशांभितरली हवाई येरादारी सुरू केली. भारत स्वतंत्र जाल्या उपरांत देशांत हवाई येरादारी करपी साबार कंपन्यो अस्तित्वांत आशिल्ल्यो. पूण १९५३ त भारत सरकारान हवाई येरादारीचें राष्ट्रीयकरण केलें. सद्या भारतीय हवाई येरादारी तीन वाट्यांनी

विभागल्या. एअर इंडियाचे वतीन आंतरराष्ट्रीय मळार, पांच खंडांनी हवाई येरादारी चलता. देशाभितरली आनी शेजारी देशांकडेन इंडियन एरलायन्सा वरवीं हवाई येरादारी चलता, जाल्यार वायुदूत मंडळाकडच्यान मुखेलपणान देशाच्या ईशान्य भागांत हवाई येरादारी जाता. हालींच्या तेंपार खाजगी हवाई कंपन्यांकूय हवाई येरादारी चलोवपाक मान्यताय मेळ्ळ्या. मुंबयचो सहारा, कलकत्याचो डमडम, दिल्लीचो इंदिरा गांधी, मद्रासचो मिनांबख्खम् आनी त्रिवेंद्रमचो थिरुवनंतपुरम् हे आंतरराष्ट्रीय विमानतळ आसात.

भारतांत पद्दतशीर टपाल सेवा १८३२ त सुरु जाली. उपरांत १८५२ त कराची शारांत पयलें टपाल तिकीट काडलें. १८५४ त टपाल खातें स्थापीत केल्लें, तेन्ना भारतांत ७०० टपाल कचेऱ्यो आशिल्ल्यो. टपाल सेवेंत 'मनी ऑर्डर' ची पद्दत १८८० त सुरु केली. १८८२ त पोस्ट ऑफिस सेविंग बँक सुरु केली. सद्या भारतांत १,५२,०३७ पोस्ट कचेऱ्यो आसून, तातुंतल्यो १,३५,६९२ कचेऱ्यो गांवगिऱ्या वाठारांनी जाल्यार १६,३४५ कचेऱ्यो शारांनी आसात. टपाल सेवेंत सुदारणा घडोवन हाडचेखातीर आनी परकीय राश्ट्रांकडेन बरो टपाल संपर्क दवरपाखातीर युनिवर्सल पोस्टल युनियन (UPU), अशियन पॅसिफीक पोस्टल युनियन आनी कॉन्फरन्स ऑफ कॉमनवेल्थ पोस्टल अॅडमिनिस्ट्रेशन ह्या आंतरराष्ट्रीय टपाल यंत्रणांकडेन भारत देशाचो सहभाग आसा.

देशांत पयलें टेलीफोन केंद्र १८८१ त कलकत्ता शारांत सुरु जालें. पयल्या स्वयंचलीत दूरध्वनी केंद्राची १९१३ त सिमला शारांत स्थापणूक जाली. त्या क्षेत्रांत १९५१ उपरांत नेटान वाड जाली. १९९४ पासून फोनाची सुविधा तळागाळा मेरेन पावोवपाचो सरकारान संकल्प सोडला आनी तेवटेन बऱ्याच प्रमाणांत यशय जोडलां.

भारतांतलें पयलें दूरचित्रवाणी (T.V.) केंद्र १९५९ त यूनोस्कोच्या आदारान दिल्लींत सुरु केलें. सुरवेक ताचें स्वरूप एक मार्गदर्शी दूरचित्रवाणी म्हूण आशिल्लें. त्यावेळार ताचेवयल्यान सप्तकाक फकत तीन शिक्षणीक कार्यावळी जातल्यो. सुरवेक तें केंद्र आकाशवाणी केंद्राचोच एक भाग आसलो. ऑगस्ट १९६५ त दिल्ली सावन सामान्य सेवा सुरु जाली. उपरांत १९७२ त मुंबय, श्रीनगर, जालंदर, कलकत्ता, मद्रास आनी लखनौ शारांनी दूरचित्रवाणी केंद्रां उबारलीं. १९७६ त दूरचित्रवाणी आकाशवाणी केंद्रासावन वेगळी जावन, 'दूरदर्शन' नांवान स्वतंत्र केंद्र अस्तित्वांत आयलें. १९८२ त आशिआई खेळाचें भारतान आयोजन केल्लें आनी त्या खेळाचें दर्शन चडशा भारतियांक जावचें म्हूण भारत सरकारान वेगवेगळ्या राज्यांनी २० उण्या तांकिचे ट्रांसमीटर उबारले. १५ ऑगस्ट १९८२ दिसा पयलेच खेपो रंगीत दूरदर्शन संच सादर केलो. उपरांत इन्सेट-आय ए (INSAT-IA) उपग्रहाच्या आदारान दूरदर्शना वयल्यान समान राष्ट्रीय कार्यावळी प्रसारीत जावपाक लागल्यो. सद्या दूरदर्शनाचो सुमार ८५% वयर लोकांक लाव मेळटा.

भारतांतल्या कांय वेपान्यांनी १९२७ त मुंबय आनी कलकत्ता शारांनी दोन खाजगी केंद्रां उबारून रेडिओ ब्रॉडकास्टिंग कंपनी सुरु केली. १९३० त भारत सरकारान ती आपले सुवादीन घेवन, इंडियन ब्रॉडकास्टिंग सर्विस नांवान ती वापरपाक लागले. १९३७ त तिचें नांव 'ऑल इंडिया रेडिओ' दवरलें. १९५७ सावन ती 'आकाशवाणी' नांवान प्रसिध्द आसा. सद्या देशांत १८५ रेडिओ केंद्रां आसून तांचो ८७% वयर लोकांक लाव मेळटा. आकाशवाणी वयल्यो चडशो कार्यावळी मध्यम तरंगांवयल्यान प्रसारीत जातात. दिल्ली, मुंबय, कलकत्ता, मद्रास, कोटागुडम, गोंय आनी कोचीन शारांनी 'एफ एम्' प्रक्षेपक आसात.

१९९२ मेरेन भारतांत उजवाडाक येवपी खबरांपत्रां-

भाशा	दिसाळें	सातोळें	म्हयन्याळें	वसुर्की
इंग्लीश	२४१	६११	२,०९०	१२५
हिंदी	१,५४१	५,५०४	२,१५०	२०
आसामी	१०	४८	४१	१
बंगाली	७४	४९७	५७२	८
गुजराती	७३	२७६	३८४	९
कन्नड	१८४	२७३	३७१	२
काश्मिरी	०	१	०	०
कोंकणी	२	२	२	२
मल्याळम	१७८	१४७	५७५	८
मणिपुरी	१०	३	३	०
मराठी	२१५	५५१	३९४	८१
नेपाळी	१	९	७	०
ओरिसा	४१	७७	२१२	४
पंजाबी	७६	२८५	२०१	१
संस्कृत	३	६	१३	०
सिंधी	८	३०	३१	०
तमिळ	२८९	३०७	५६३	२
तेलगू	७७	२०१	३२२	१
उर्दू	३७३	९६२	४३३	३

प्रसार माध्यम : भारतांत सद्या इलेक्ट्रॉनीक प्रसार माध्यमाची खूब उदरगत जाल्या. पूण छापीत प्रचार माध्यमान आपलो शेक कायम दवरला. ३१ डिसेंबर १९९६ मेरेन भारतांत उजवाडा येवपी वट्ट खबरांपत्रकां आनी नेमाळ्यांचो आंकडो ३९,१४९ इतलो आसलो. ऑडीट

ब्युरो ऑफ सर्क्युलेशनाचे (१९९७) आंकडेवारी प्रमाण इंग्लीश आनी अठरावे वळेरेत आस्पाविल्ल्यो भाशा सोडून हेर ८१ प्रदेशीक भाशांनी खबरांपत्रकां उजवाडा येतात.

‘हिकीज् गॅझेट’ हें भारतांतलें पयलें खबरांपत्रक २९ जानेवारी १७८० ह्या दिसा तत्कालीन सत्ताध्यांच्या वावराक विरोध करच्या हेतान ताणें तें उजवाडा हाडलें. हिकीज् गॅझेट हाका लागून भारतीय खबरांपत्रकांक चालना मेळ्ळी. त्याच वर्सा नोव्हेंबरांत पीटर रीड आनी बी. मेसीक हांणी ‘इंडिया गॅझेट’ हें सातोळें उजवाडायलें. उपरांत पांच वर्सांभितरूच कलकत्ता गॅझेट, बॅंगॉल जर्नल आनी कलकत्ता अम्यूझमेंट हीं नेमाळीं उजवाडा आयलीं. सुरवेक ईस्ट इंडिया कंपनीच्या कारभारांतलो गैरप्रकार उजवाडांत हाडपाखातीर, कंपनींतल्या कांय अधिकाऱ्यांनीच हीं खबरांपत्रकां प्रकाशीत केलीं.

बंगालांत सुरू जाल्ल्या खबरांपत्रांचे परिणाम उपरांत भारतांतल्या हेर प्रांतांनीय दिसपाक लागले. १७८५ त रिचर्ड जॉन्सन हाणें मद्रास कोरियर आनी १७९१ त हुरूरू हीं इंग्लीश खबरांपत्रकां काडलीं. १७८९ त मुंबयंत बाँबे हेराल्ड आनी १७९१ त बाँबे गॅझेट उजवाडा आयले.

एकुणिसाव्या शेंकड्याचे सुरवेकसावन देशी भाशेंतल्या खबरांपत्रांचो उदय जालो. १८१६ त बॅंगॉल गॅझेट आनी १८१८ त समाचार दर्पण हीं खबरांपत्रां उजवाडा आयलीं. १८२२ त उजवाडा आयिल्लें मुंबय समाचार हें गुजराती भाशेंतलें पयलें खबरांपत्र. जाल्यार तमिळ भाशेंतलें तमिळ मॅगझीन (१८३१) हें पयलें, सत्यदूत (१८३६) हें तेलुगू भाशेंतलें पयलें, दर्पण (१८३२) हें मराठींतलें पयलें आनी कर्नाटक प्रकाशिका (१८६५) हें कानडी भाशेंतलें पयलें खबरांपत्र. सुरवेक ह्या सगळ्या खबरांपत्रांचो हेत लोकशिक्षण होच आसलो. १८५७ तल्या उठावा उपरांत राजकीय जागृताय आनी समाज सुदारणेचे चळवळीक लागून खबरांपत्रांनी नवें वळण घेतलें. एकुणिसाव्या शेंकड्याचे निमाणेकडेन अमृत बाजार पत्रिका, केसरी, हिंदू, लीडर, ट्रिब्यून आनी पायोनियर ह्या खबरांपत्रकांनी संबंद देशांत स्वातंत्र्याचें वातावरण निर्माण केलें.

१९२० उपरांत महात्मा गांधी हाचीं यंग इंडिया आनी हरिजन, मौलाना आझादचें अल् हिलाल आनी पंडित नेहरूचें नॅशनल हेराल्ड ह्या खबरांपत्रांनी स्वातंत्र्य चळवळींत म्हत्वाची भुमिका गाजयली.

सद्या टायम्स ऑफ इंडिया, मलयाळम मनोरमा, पंजाब केसरी, गुजरात समाचार, मातृभुमी, दैनिक जागरण, आनंद बाजार पत्रिका, हिंदू, एनाडू, इंडियन एक्सप्रेस, संदेश, हिंदुस्तान टायम्स, लोकमत, आज, हिंदुस्तान, इकोनोमीक्स टायम्स आनी नवभारत हीं भारतांतल्या वेगवेगळ्या राज्यांतल्यान वेगवेगळ्या भाशांनी उजवाडा येवपी मुखेल दिसाळीं.

लोक आनी समाजजीण : प्राचीन भारतांत नेत्रीटो, प्रोटो-ऑस्ट्रेलॉयड, मंगोलॉयड (पुरा मंगोलॉयड तिबेटी मंगोलॉयड), भूमध्य समुद्री, अस्तंती

प्रथु कपाली आनी नॉर्डिक अशा स मुखेल मानव वंशांचें अस्तित्व मेळटा. ह्या वंशांमदीं फुडाराक वंशीक संकरण जावन मिश्रवंशीक असो भारतीय समाज निर्माण जालो. विद्यमान भारतीय लोकसमाज मुखेलपणान तीन वंशीक गटांत विभागप जातात : १) इंडो युरोपियन वंश, २) द्रविडियन वंश आनी ३) मंगोलियन वंश. लांब नाकाचे आनी रूंद कपलाचे ऊंच अशे ताप्रवर्णी कश्मिरी, पंजाबी आनी उत्तर प्रदेशी लोक इंडो युरोपियन वंशाचे मानतात. चेपटें नाक, बारीक दोळे आनी पितवर्णी, बंगाली, आसामी आनी उदेंती भारतांतले कांय लोक मंगोलीयन वंशगटांत पडटात. पसरट नाक - ल्हान तकली आनी कृष्णवर्णी दक्षिण भारतीय लोक द्रविडियन वंश गटाखाला येतात. सदळपणान लोक समुहांची विभागणी प्रस्थापित वंश गटांत करप जाता आसली तरी वंशीक मिश्रण मोठ्या प्रमाणात जाल्ल्या कारणान त्या त्या प्रदेशांत तीं तीं लक्षणां त्या प्रदेशांतल्या सगळ्याच लोकांक लागू पडटात अशें ना. हाका लागून कांय मानवशास्त्रज्ञांनी मंगोल द्रविडियन (बिहार, ओरिसा), द्रविड इंडोयुरोपियन (गुजरात, मध्य प्रदेश) अशा मिश्र वंशगटाची आनी मिश्र लक्षणांची कल्पना केल्या. भारताची लोक संख्या हिंदू (सुमार ८३%), मुसलमान (सुमार ११%), किरिस्तांव (सुमार ३%), शीख (सुमार २%), बौध्द (सुमार ०.५%), जैन (सुमार ०.५%) अशा मुखेल स धर्मांनी वांटिल्ली आसा. तेभायर यहुदी, पारशी, ज्यू धर्माचेय लोक भारतांत रावतात. भौसंख्येन आशिल्ल्या हिंदूमदीं जायते पंथ आनी संप्रदाय आसून ते जायत्या जातींत आनी पोटजातींत विभागून गेल्यात. पंथा प्रमाण आनी जाती प्रमाण तांच्या आचरणांत आनी रिती रिवाजांत फरक दिसता. मुसलमान धर्मांतय शिया आनी सुन्नी अशे दोन पंथ आसात. तेभायर बोहरा, खोजा, अहमदीया, आगाखानी अशे गटय मुसलमान धर्मांत आसात. भारतीय किरिस्तावांमदीं कॅथलीक आनी प्रॉटेस्टंट ह्या मुखेल पंथांभायर जेजुइट, अँग्लीकन, बॅतीसत, मॅथडीस्ट सारकिल्ले पंथ आसात. जैनांत श्वेतांबरी आनी दिगंबरी, बौध्दांत हिनयान आनी महायान तर शीखांत अकाली आनी निरंकारी अशे भेद आसात. दर एका धर्मांत धर्माचीं मुळावीं तत्वां धर्माच्या वेगवेगळ्या पंथांनी आसली तरी पंथाकणकणी लोकजिणेंत (भेस, आहार, कर्मकांड, कुलाचार, रुढी) फरक दिसता.

आधुनिकीकरणाक लागून आनी विशेश करून शारीकरणाक लागून परंपरीक धर्मीक खाशेलपणां, पंथीय फरक, जातीयभेद उणो जाता अशें दिसलें तरी ताचें प्रमाण आनी गती समाधानकारक ना. आधुनिकीकरणाचें वारें गांवगिऱ्या वाठारांत पावलां आसलें तरी अशा वाठारांनी पारंपरीक लोक जिवनाचो प्रभाव आजय दिसता. आयचे घडयेकय राजकीय, समाजीक शिक्षणीक आनी संस्कृतीक वेव्हारांचो संबंद धर्म, पंथ, जात सारक्या घटकांचेर आदारून उरिल्लो दिसता.

हवामान, वेवसाय, जात, धर्म, पंथ अशे वेवस्थेनुसार लोकांचो परंपरीक भेस आसता. तेप्रमाण धोतर, लेंगो, लुंगी, पेंट, कोट, सदरो,

बंडी, चोळो, जाकीट, शर्ट, मुंडाशें, पगडी, पागोटें, टोपी, उपरणें असो दादल्याचो भेस तर साडी, कापड, सलवारखमीस, घागरो असो बायलांचो भेस आसता.

हिंदूमदीं शाकाहारी तशेंच मांसाहारी आहार चलता. दक्षिण भारतांत तांदूळ, तर उत्तर भारतांत गंव मुखेलपणान वापरतात. शीत, कडी, दाळ, नुस्तें, भाजी, चपाती, हो नित्याचो सादारण, मनशाचो आहार आसा. तेभायर खाशेल्या प्रसंगार जनावराच्या मांसाचो आहार घेवप जाता.

भारतांत प्रांताकणकणी आनी पंगडानुसार वर्सयभर सण परबो मनोवप जातात. दिवाळी, होळी, दसरो, ह्यो परबो सर्रासपणान करप जातात. तर महाराष्ट्र, गोंय आनी कोंकणांत चवथीची परब मुखेलपणान मनयतात. केरळांत ओणम, तमिळनाडूंत पोंगल, बंगालांत दुर्गा पुजा, आसामांत उरुली अशे उत्सव मुखेलपणान मनोवप जातात. रमजान आनी बक्रईद हे मुसलमानांचे, बुध्द जयंती बुध्दाची, महावीर जयंती जैनांची, गुरु गोविंद सींग जयंती शिखांची तर नाताल ही किरिस्तांवांची परब आसा. तेभायर त्या त्या धर्माचे आनी त्या त्या वाठारांतले देवस्थाना संबंदीत उत्सव व्हडा प्रमाणांत मनयतात.

भारतीय कला : सद्या संवसारांत प्रसिद्द आशिल्ले चडशे सगळे खेळ भारतांत खेळटात. परंपरीक तशेंच आधुनिक खेळांकूय हांगा चड म्हत्व आसा. हालींच्या तेंपार नियतकालिकां तशेंच रेडिओ आनी दूरचित्रवाणीक लागून लोकांभितर खेळाची चड आवड निर्माण जाल्या. 'स्पोर्ट ऑथोरिटी ऑफ इंडिया' ही भारतीय खेळा संस्था आनी तिचे देखरेखीखाला दर एका राज्यांतली खेळां संस्था आंतरराष्ट्रीय दर्ज्याचे खेळगडे तयार करपाक खूब वावूरतात.

वैदिक, पुराणीक आनी मध्यकाळासावन चलत आयिल्ल्या कांय परंपरीक खेळांक भारतांत आयजलेगीत खूब म्हत्व आसा. तातुंतले मुश्टिझूज, धनुर्विद्या, पेंवप, कुस्ती (Indian wrestling), बुद्धीबळ (Chess), कबड्डी हे चड नामना मेळिल्ले खेळ आसात. हातूंतल्या कबड्डी खेरीज बाकीच्या सगळ्या खेळांक आंतरराष्ट्रीय दर्जो प्राप्त जाला. पूण तांतुंतल्या बुद्धीबळ खेळा खेरीज बाकीच्या खेळांनी भारत खूब फाटीं आसा. कबड्डी होय एक नीज भारतीय सांघीक खेळ आसा. भारतांत हो खेळ खूब पुर्विल्ल्या काळासावन खेळटाले हाचे साबार पुरावे आसात. पुण आदल्या तेंपार ह्या खेळाचें स्वरूप अनियमीत आशिल्लें. १९१५-१६ सालांत पुण्याचे 'डेवकन जिमखाना' संस्थेन त्या खेळाचे नेम तयार करून राज्यांभितर कबड्डीचे सामने घडोवन हाडपाक सुरवात केली. १९५८त भारतीय ऑलिंपीक खेळा समितीन कबड्डी खेळक मान्यताय दिली. १९६० त बैजींग शारांत जाल्ल्या आशियाई खेळासर्तींत कबड्डी खेळाचो आस्पाव पयलेच खेप केल्लो. तातूंत भारतान भांगरा पदक जोडलें. १९९४ त हिरोशीमा नगरांत जाल्ल्या बाराव्या आशियाई खेळांतूय

भारतान आठ गूण मेळोवन भांगरा पदक हातासलें. कुस्ती वा मल्लयुध्द हे भारतांतले खूब आदले खेळ. पुर्विल्ल्या काळांत भारतांत मुळाव्या शिक्षणा वांगडाच व्यायाम आनी कुस्तीचेर चड भर दिताले. हाचे साबार उल्लेख सांपडल्यात. मध्ययुगांत राजा, सरदार आनी नवाब हांच्या दरबारांत साबार कुस्तीकार आसताले. जात्रांनी आनी हेर उत्सवांनी तांच्या कुस्तीचीं खास प्रदर्शनां आनी सर्ती आसताल्यो. गामा, गुलाम अलिया, महंमदबक्ष, खाबाशा जाधव, विश्वंभर, सत्याल सिंग हे नामनेचे भारतीय कुस्तीगार जावन गेले.

बॅडमिंटन, क्रिकेट, हॉकी, फुटबॉल, रॉवींग, टेबल-टेनीस, अथलेटिक्स आनी हेर आधुनिक खेळांक सद्या भारतांत खूब म्हत्व प्राप्त जालां. क्रिकेट तर भारताचो चड आवडीचो खेळ. १९८३ त भारतान जागतिक क्रिकेट कप जिखलें. सद्या त्या खेळाचो भारताचो राष्ट्रीय खेळ म्हूण उल्लेख जावपाक लागला. हिमालयाच्या उंच तेमकांक लागून हालींच्या तेंपार गिर्यारोहणाकूय म्हत्व प्राप्त जालां.

पंडित जवाहरलाल नेहरू, देवदत्त सोंधी आनी पतियाळाचे महाराज यादवेंद्र सिंग हांच्या यत्नांक लागून १९५१ त दिल्लींत पयल्या आशियाई खेळा सामन्याक सुरवात जाली. उपरांत ३१ वर्सांनी १९८२ त णवी आशियाई खेळासर्त परतून दिल्लींत नेहरू स्टेडियमाचेर जाली. आशियाई, ऑलिंपिक आनी तत्सम दर्जाच्या आंतरराष्ट्रीय खेळांसर्तींनी भारतीय खेळगडे सातत्यान वांटो घेतात आनी आपले परीन आपलें कसब दाखयतात. अशा आंतरराष्ट्रीय खेळांसर्तींनी भारतीय खेळगड्यांक मात फाव ते प्रमाणांत अजून यश मेळूंक आसलें तरी तेवटेन तांचे नेटाचे यत्न चालू आसात. तेखातीर शासनाकडल्यान तांकां सवलती आनी प्रोत्साहन मेळटा.

भारतीय भास : संवसारीक भाशीक मळांचो सदळपणान विचार करप जाता तेन्ना भारत, पाकिस्तान, बांगलादेश, श्रीलंका, नेपाळ आनी भुतान हांचें दक्षिण आशियाचें एक भाशीक मळ मानतात. सिंधू देगणांत ३५०० - २५०० वर्सां पयलीं उदयाक आयिल्ली भास ही भारतांत उलोवपांत आनी बरोवपांत घोळपी सगळ्यांत आदली ज्ञात भास आसुंये अशें भास शास्त्रज्ञांचें मत आसा. थंयच्या उत्खननांत मेळिल्ल्या फातरी बरपावळीवयल्यान तांणी हें अनुमान काडलां. हे बरपावळीखातीर वापरिल्ले लिपिची अजून स्पश्ट वळख ना जाल्ल्यान ते भाशे संबंदी पुराय म्हायती मेळना. सद्या भारतांत घोळपी विंगड विंगड भाशांचे संबंद पुर्विल्ल्या काळासावन वेगवेगळ्या भास-कुळांकडेन आशिल्लो आनी ह्या संबंदांचें दायज ताचे सद्य स्थितींत दिसता. वेगवेगळ्यो भारतीय भासो मुखेलपणान स भास कुळांनी वांटून गेल्यातः १) निग्रोयड, २) ऑस्ट्रिक ३) सायनोतिबेटी, ४) द्रविड, ५) इंडो आर्यन आनी ६) हेर

इंडो आर्यन भासकुळांत असमिया, ओडिया, काश्मिरी, कोंकणी, खानदेशी, गुजराती, दोगरी, नेपाळी, पंजाबी, बंगाली, मराठी, संस्कृत, सिंधी, हिंदी, उर्दू ह्या मुखेल भासांचो आस्पाव जाता. एकंदर लोकसंख्येच्या

सुमार तीन चतुर्थांश लोक ह्या भासकुळांत पडटात. द्रविड कुळांत कन्नड, कुड्डू, कुई, कोडगू, कोंड, कोया, गोंडी, तमिळ, तुळू, तेलगू आनी मल्याळम भासांचो आस्पाव जाता. एकंदर लोक संख्येच्या लागीं लागीं १/४ लोक हे भास कुळयेंत पडटात. ऑस्ट्रे एशियाटीक भास कुळांत खडिया, खासी, गदावा, कोडा, कोरकू, कोरवा, जुआंग, निकोबारी, भूमिजी, मुंडा, मुंडारी, संथाळी, सावार, हो, ह्या भासांचो आस्पाव जाला.

तिबेटी ब्रह्मीकुळांत अंगामी, आदी, आओ, काहुई, कोनाक, गारो, त्रिपुरी, बोडो, मणिपुरी, मिकीर, मिझो, मिरी, रामा, लडाखी, सेमा, हांचो आस्पाव जाता. भारतीय संविधानाचे आठवे वळेरींत ह्या भाशांमदल्या फकत सद्या १८ भासांचो आस्पाव जाला. त्यो अशो : असमिया, उडिया, उर्दू, कन्नड, काश्मिरी, कोंकणी, गुजराती, तमिळ, तेलुगू, नेपाळी, पंजाबी, बंगाली, मणिपुरी, मराठी, मल्याळम, संस्कृत, सिंधी, हिंदी. हातुंतल्यो सिंधी, संस्कृत आनी काश्मिरी सोडून बाकीच्यो भासो भारतीय घटक राज्याचो राजभासो आसात. ह्या भासांभायर भारतांत घोळणुकेंत आशिल्ल्यो ल्हान व्हड सुमार १७०० भासो आसात.

भारतीय संगीत : पद्यमय रचना, स्वर, लय आनी गेयता हांच्या सांगातान आनी मनांतले भाव प्रसंगाप्रमाण उक्ते करप ही मनशाची सभावीक आवड. देवाचे प्रार्थनेत आपले भाव प्रकट करतना वा झुजाच्या प्रसंगार झुजाच्याक प्रोत्साहन दितना, सादारण बाळबोध गद्य उतरांपरस स्वर, लय, गेय युक्त पद्यमय उतरां वरवीं आंतरीक उमाळे उक्ते करप हो सार्वत्रीक संवसारीक मनीस सभाव. ह्या स्वभावांतल्यान संवसारांत सगळेकडेन संगिताचो उगम जाल्लो दिसता. ह्याच मनीस स्वभावांतल्यान भारतीय संगिताचो जल्म जाला.

भारतीय संगिताची अधिकृत आद्यरूपाची वैदिक वळख वैदिक साहित्यांत मेळटा. सामवेद आनी ताचो उपवेद गांधर्ववेद हातूंत संगिताच्या शास्त्राची म्हायती दिल्या. भरताच्या नाट्यशास्त्रांत नाटकाच्या संदर्भांतल्यान संगिताचें शास्त्रीय निर्दशन सांगलां.

वायुपुराण, मार्कंडेयपुराण, विष्णुधर्मोत्तर पुराण हातुंतय संगिताची म्हायती मेळटा. धारचो राजा भोज (१०१०-१०५५) आनी कल्याणचो राज सोमेश्वर सुमार (११३०-११३९) हांणी भांडीर भाशेंत संगिताची परिभाशीक संज्ञा तयार केल्या.

पोरन्या तमिळ साहित्यांत बऱ्याच वाद्यांचो उल्लेख मेळटा. शैवपंथी नायनमार आनी वैष्णवपंथी आळवार ह्या संतांनी रचिल्लीं भक्ती गितां संगीतबद्ध केल्लीं. शार्ंग देवाचो संगीतरत्नाकर (१२१०-१२४७) ह्या ग्रंथांक तेवारम ह्या शैव स्तोत्रांचो उल्लेख मेळटा आनी हो ग्रंथ भारतीय संगिताचो एक प्रमाण ग्रंथ मानतात. जैन संप्रदायांतल्या पार्श्वदेव हाचो संगीत समयसार (सुमार १३००) हो ग्रंथ देशी संगिताची वळख दिता.

हिंदुस्थानी संगितांत अमीर खुसरौ (१२५३ - १३२५) हाणें मोलाची भर घाल्या.

संगीत भास्कर, संगीत सार संग्रह रसीक प्रिया, संगीत राज, राग मंजिरी, राग माला, संगीत पारिजात हे भारतीय संगीतावयले कांय प्राचीन ग्रंथ आसात. नगमात ए आसफी (महंमद रझा), संगीत सार (सवाई प्रतापसिंग), राग कल्पद्रुम (कृष्णानंद व्यास), युनिव्हर्सल हिस्ट्री ऑफ म्युझिक (सौरीन्द्र मोहन टागोर) हे संगितांतले आधुनिक ग्रंथ आसात.

भारतीय संगिताचे हिंदुस्थानी संगीत आनी कर्नाटकी संगीत अशे दोन मुखेल फांटे आसात. हिंदुस्थानी आनी कर्नाटकी संगीत पद्दतींत रागांचीं नांवां सारकींच आसतात पूण स्वरोच्चार गमक, अलंकार मांडणी आनी शैली हातूंत दोगांय मदीं फरक आसता. रागाच्या विवरण विस्तारांतय फरक दिसता. हिंदुस्थानी संगितांत स मूळ राग मानतात आनी ताचेपसून बाकिच्या रागांची निर्मिती जाल्या असो संकेत आसा. कर्नाटकी पद्दतींत मुळावो राग हो जनक राग मानून ताचेपसून निर्माण जाल्ले ते जन्य राग अशें मानतात.

सुमार १७ व्या शेंकड्याचे अखेरेक भक्ती संप्रदाया वरवीं भजन हो संगीत प्रकार मुखार आयलो. कालांतरान ध्रुपद, धमार, ख्याल, ठुमरी, टप्पा, दादरा, तराना, गझल, हे संगीत प्रकार निर्माण जाले.

अकबर, जहांगीर, शहाजहान हांचे सारक्या मोगल बादशहाकडल्यान संगिताक थोडो भोव आलाशिरो मेळूंक पावलो तरी उपरांत औरंगजेबाच्या काळांत संगिताकडे सामकेंच दुर्लक्ष जालें. उपरांत मुसलमान संगीतकारांचो वाडटो प्रभाव तातुंतल्यान निर्माण जाल्लो आनी परस्परांकडेन मतभेद आशिल्लीं संगीत घराणीं आनी संप्रदाय ताचोच एक वांटो म्हणून बंदिस्त अशी गुरू-शिश्य परंपरा आनी ब्रिटीश राजवटीन जाल्लो अस्तंती संगिताचो प्रभाव हाकालागून भारतीय अभिजात संगिताक देंवती कळा लागली. अशा वेळार पंडित विष्णु नारायण भातखंडे (१८६०-१९३६) आनी पंडित बाळकृष्णबुवा इचलकरंजीकर (१८४९-१९२७) हाचो शिश्य पंडित विष्णु दिगंबर पलुस्कर (१८७२-१९३१) हांणी भारतीय संगिताक गत वैभव प्राप्त करून दिवपाचें म्हान कार्य केलें.

पंडित भातखंडे हाणें आपल्या 'लक्ष्य संगित' ह्या ग्रंथांत हिंदुस्थानी संगितांतल्या राग वेवस्थेची पुनर्रचणूक करून ताका नवो रूपकार दिलो. पंडित पलुस्कर हाणें गंधर्व महाविद्यालय ह्या नांवाची मध्यवर्ती संस्था उबारून आनी वेगवेगळ्या वाठारांत ताचे फांटे उगडून भारतीय संगीत लोकप्रिय करून ताका प्रतिष्ठा जोडून दिवपाचें कार्य केलें. बंगालांत रविंद्रनाथ टागोरान आपली अशी खाशेली बंगाली शैली निर्माण करून रवींद्र संगीत हो भारतीय संगिताचो एक नवो संप्रदाय सुरू केलो.

१९व्या शेंकड्याचे अखेर आनी विसाव्या शेंकड्याची सुरवात हांच्या मदल्या काळांत भारतीय संगितांत भास्करबुवा बखले (१८६९-१९२२), अब्दुल करीम खाँ (१८७२-१९३७), रामकृष्णबुवा वझे (१८७१-१९४५), अल्लादिया खाँ (१८५५-१९४६), फैयाज खाँ (१८८१-१९५०) हांणी म्हत्वाचें योगदान केलें.

स्वातंत्र्योत्तर काळांत संगिताक उपकारक अशी वातावरण निर्मिती जावंक पावली. १९५३ त केंद्र शासनावतीन संगीत नाटक अकादेमी आनी राज्य सरकारान राज्य पातळेचेर संस्था स्थापन करून संगीत कलेक प्रोत्साहन दिवपाचें काम हातांत घेतलें. विद्यापीठ थराचेर संगिताचीं अध्यासनां निर्माण जावन ताच्या मार्फत संगिताचो अभ्यास आनी संशोधन करपाची सुविधा जाली. त्याच वांगडा संगीत महोत्सव संमेलनां संगीत आयोजीत जावन प्रस्थापित अशा नव्या संगितकारांक आपली कला पेश करपाची संद प्राप्त जाली.

आकाशवाणी, दूरदर्शन, ध्वनीमुद्रिका आनी चित्रपट अशा माध्यमा वरवीं संगीत कलेचो प्रसार जावपाक लागलो. आधुनिक काळाची गरज म्हणून संगीतकारांनी संगीत घराण्याचें बंदिस्तपण सदळ करून संगीत चडांत चड लोकांकडेन पावपाचे नदरेन लोकप्रियतेचेर भर दिलो.

हिंदुस्थानी संगिताच्या मळार खाशेलें योगदान केल्ल्यां मदीं केसरबाई केरकार, मोगुबाई कुर्डीकर, हिराबाई बडोदेकर, रोशन आरा बेगम, बडे गुलाम अली खाँ, अमीर खाँ, विलायत हुसेन खाँ, निसार हुसेन खाँ, रहीमुद्दीन खाँ डागर, सवाई गंधर्व (रामभाऊ कुंदगोळकर), नारायण राव व्यास, विनायकराव पटवर्धन, मास्तर कृष्णराव फुलंब्रीकर, कुमार गंधर्व, भिमसेन जोशी, वसंतराव देशपांडे, गंगुबाई हनगल, बसवराज राजगुरू, माणिकवर्मा, मालीनी राजूरकर, मल्लिकार्जुन मन्सूर, पं. जसराज, जितेंद्र अभिशेकी, रामभाऊ मराठे, प्रभा जोशी, किशोरी आमोणकर, गिरिजादेवी, बेगम अख्तर, सिध्देश्वरी देवी, शोभा गुर्द हांचो आस्पाव जाता.

हिंदुस्थानी शास्त्रीय रागदारीचेर आदारिल्ल्यो कांय संगीत रचना भारतीय चित्रपटांत जाल्या. लता मंगेशकर, महंमद रफी, मुकेश, आशा भोसले, किशोर कुमार हांचीं नांवां ह्या संदर्भांत मुखेल करून घेवप जातात.

भारतीय संगितांत गायकी कले इतलेंच वादन कलेकय म्हत्व आसा. गायकी कलेखातीर आवश्यक साथ म्हणून वाद्यांक जशें भारतीय संगितांत म्हत्व आसा, तेचप्रमाण निव्वळ सुट्या वाद्य संगिताकय एक खाशेली सुवात भारतीय संगितांत मेळ्ळ्या. विणा, सारंगी, दिलरुबा, सरोद, सतार, बांसरी, शेनाय, संतूर, तबलें, पेटी, मृदंग हीं कांय मुखेल अशीं भारतीय वाद्यां. व्हायलीन हें अस्तंती वाद्य कर्नाटक संगिताचें एक आवश्यक वाद्य जावन आसा आनी इ.स. १८०० च्या सुमाराक

ताचो भारतीय संगितांत प्रवेश जालो अशें मानतात. वायोलिना बरोबर क्लेरीनेट, हार्मोनियम (पेटी) हीं अस्तंती वाद्यां भारतीय संगितांत आपलींशी करून घेतलीं. वीणा व्यंकटरमण दास (१८६६-१९४८), संघमेश्वर शास्त्री (१८७३-१९३२), विणा शेशयम्मा (१८५०-१९२६), विणा धनम्मल हे नामनेचे विणा वादक जावन गेले.



भारतीय वाद्यां :- १- बिन सितार; २- ताळ; ३-नगारो; ४-चित्रवयो;
५, ६- तबलो; ७- धोल; ८- डफ; ९- मृदंग; १०- सारंगी

गजाननराव जोशी, बाळूस्वामी दिक्षीतर १७८६-१९५८, व्ही. जी. जोग, (व्हायलीन); सरभ शास्त्री (१८७२-१९०४), पन्नालाल घोश, हरिप्रसाद चौराशिया (बासरी); बिसमिल्ला खाँ, १९१६- (शेनाय); रविशंकर, निखल बॅनर्जी, अब्दूल हलीम जाफरखां, रईस खाँ - (सतार); खाप्रुमाम पर्वतकार, १८८०-१९५३, अहमदजान थिरकवा, अल्लाखाँ,

झकीर हुसेन, (तबलें); अलिअकबर खॉं (सरोद); रामनारायण (सारंगी); शिवकुमार शर्मा - (संतूर) हे नामनेचे हिंदुस्थानी वाद्य कलाकार.

कर्नाटक संगितांत बालघाट टी. एस. मणिअय्यर, मदुराई कृष्णा अय्यर (मृदंग); लालगुडी जयराम (व्हायोलीन); चित्ती बाबू (विणा); टि. आर. महालिंगम (वेणू) हे मुखेल वादक आसात.

भारतीय संगितांतलें लोकसंगीत हें एक आगळें अशें दालन, निर्बंदीत अशी रागदारी आनी उत्स्फूर्त अशी रचना, सादरीकरण हें लोक संगिताचें खंयच्याच संगीत घराण्याक वा सांप्रदायांत न बसपी हें संगीत जनमानसांतल्यान परंपरीक वृत्तीन आदिम काळासावन चलत आयलां. आधुनिक काळांत भारतीय संगीतकार आनी संगीत अभ्यासक हांणी अभ्यासकांक लोकसंगिताविशीं रस आनी ओड निर्माण जाल्या.

भारतीय कर्नाटक संगीत : (पळेयात कर्नाटक संगीत).

भारतीय लोकसंगीत : पळेयात लोकसंगीत.

भारतीय साहित्य : भारतांत भाशा आनी पोटभाशा मेळून हजारोंवयर भाशा आसात. पूण साहित्य अकादमीची मान्यताय मेळिल्ल्या बावीस भाशांनीच मुखेलपणान साहित्याची रचणूक जाता. भारताच्या आदीम साहित्याची संस्कृत भाशेंतल्यान रचणूक जाली. सुरवेक तें तोंडी परंपरेनच चलत रावलें. खूब उसरां ताका लिखीत स्वरूप मेळ्ळें. वेद रचणुकेच्या खूब आदीं जाल्ले साहित्यिक आविश्कार हडप्पा आनी मोहें-जो-दडोच्या उत्खननांत सांपडल्यांत. उत्खननांत सांपडिल्ल्या कांय आयदनांचेर आनी फातरी पट्यांचेर कोरातिल्ले स्थितींत आशिल्ले लिपयेचो अजून शास्त्रीय अभ्यास पुराय जाल्लोना. देखून सिंधु संस्कृतींत निर्माण जाल्ल्या साहित्याची पुराय वळख जावंक पावूंकना.

संस्कृत भाशेंतल्यान भारतीय साहित्याची सुरवात ऋग्वेद, सामवेद, यजुर्वेद आनी अथर्ववेद ह्या चार वेदांसावन जाली. ऋग्वेद हो सगळ्यांत प्राचीन. वेदांउपरांत ब्राह्मणां, आरण्यकां आनी उपनिशदांची रचणूक जाली. त्या काळांत संस्कृत भाशा खूब विकसीत जाल्ली हें इ.स.प. सुमार पांचव्या-चवथ्या शेंकड्यांत पाणिनीन रचिल्ल्या अष्टाधायी ह्या व्याकरण ग्रंथावयल्यान आनी तातूंत उल्लेख केल्ल्या हेर व्याकरणकारांवरवीं कळटा. वैदिक काळासावन ते सुत्रां आनी स्मृती काळामेरेन संस्कृत ही भारताची धर्मीक, साहित्यिक आनी दार्शनीक भास आशिल्ली. इतिहासकारांच्या मतान वैदिक साहित्या उपरांत पुराणांचो काळ येता. त्या काळाचे सुरवेक बरयल्लीं रामायण आनी महाभारत हीं दोन आर्य म्हाकाव्यां आसात. इतिहासकाळा उपरांत १८ पुराणां आनी १८ उपपुराणांची रचणूक जाली. तीं पुराणां वेगवेगळ्या काळांत रचल्यांत. पुराणां हो भारतीय साहित्यांतलो एक म्हत्वाचो ग्रंथसमूह. भारतीय संस्कृती आनी सभ्यता हांचो सामान्य लोकांत प्रचार करपाचो वावर पुराणांनीच केला. पुराणां उपरांत भरतमुनीच्या नाट्यशास्त्राचो

(नाट्यवेदाचो) उल्लेख येता. ताची रचणूक इ.स.प. तिसऱ्या दुसऱ्या शेंकड्यांत जाल्ली आसुये. मुखार अभिजात नाटककारांत भास, कालिदास, श्रीहर्ष, भवभूती, भट्टनारायण, विशाखादत्त हांचो आस्पाव जाता तर अभिजात काव्यरचणाऱ्यांत अश्वघोष, कालिदास, भारवी हांचो आस्पाव जाता. इ.स. चवथ्या शेंकड्यामेरेन संस्कृत हीच मुखेल साहित्यिक भास आशिल्ली. ती भास शिकपाचे आनी तिचो वापर करपाचे हक्क फकत ब्राह्मण आनी हेर उंचेल्या कुळांतल्या पडितांक आशिल्ले. सकयल्या वर्गांतल्या लोकांक संस्कृत भाशेचो वापर करपाक बंदी आशिल्ली. सादारण लोकांची मौखीक आनी वेवहारीक भास प्राकृत आशिल्ली.

लोकभाशा म्हूण इ.स.प. सव्या शेंकड्याच्या पयलीं सावन भारतांत वापरांत आशिल्ल्या वेगवेगळ्या भाशांनी विंगड विंगड विशयांचेर व्हड साहित्य निर्माण जाल्लें. संस्कृत भाशेंत उपलब्ध आशिल्ल्या साहित्याचो सादारण लोकांक लाव मेळना. हाका लागून वैदिक धर्माची प्रतिक्रिया म्हणून भगवान गौतम बुध्द आनी भगवान महावीर हांणी आपआपल्या धर्माची शिकवण लोकांक समजता अशेच भाशेन दिली. बौध्द धर्माची शिकवण बुध्दान पाली भाशेंतल्यान दिल्ली तर जैन धर्माचो उपदेश महावीरान प्राकृत भाशेंतल्यान केल्लो. उपरांत थळाव्या भाशांनी साहित्याची व्हडा प्रमाणांत रचणूक जावपाक लागली. पूण ह्या साहित्याची प्रेरणा मुखेलपणान धर्मिकूच आशिल्ली. इ.स. पांचव्या ते धाव्या शेंकड्या मेरेन उत्तर तशेंच दक्षिण भारतांत अपभ्रंश, मागधी, अर्धमागधी, सौरसेनी, महाराष्ट्री, पैसाची, उडीचीया, गांधारी अशो साबार पोटभासो अस्तित्वांत आयल्यो आनी तांच्यांतल्यानूय साहित्य निर्माण जावपाक लागलें.

इस्लामी सत्ता भारतांत थीर जाल्याउपरांत इस्लामी धर्म आनी संस्कृतायेचो प्रभाव भारतीय संस्कृती तसोच साहित्याचेरूय पडप सभावीक जालें. सुफी संतांनी सुरवेक उत्तर भारतांत आनी उपरांत दक्षिण भारतांत सुफी मतप्रणालीचो प्रसार केलो. सुफी प्रभावाक लागून त्या काळांत इस्लाम संस्कृतायेक आदारून खूब भारतीय साहित्य निर्माण जालें. अरबी-फार्सी भाशांतलें अभिजात साहित्याचें अनुकरण आनी रुपांतरूय भारतीय भाशांनी जावपाक लागलें. बाराव्या ते सतराव्या शेंकड्या मेरेनच्या काळाचो भारतीय इतिहासांत भक्ती चळवळीचो काळ म्हूण उल्लेख जाता. त्या काळांत भारतांत साबार संत जावन गेले. त्या संतांनी वेगवेगळ्या पंथांची थापणूक करून तांच्या पंथाच्या संदर्भांतल्यान साहित्य निर्माण जावपाक लागलें. विष्णु, शिव, राम, कृष्ण, देवी काली आनी हेर देवतांचेर भक्तिभावनेंतल्यान काव्यां जावपाक लागलीं. रामायण, महाभारत, भागवत पुराण आनी हेर ग्रंथांतल्या वेंचीक विशयांचेर संतांनी आपापले परीन ज्ञानेश्वर, नामदेव, कंबन, बसवेश्वर, चंडीदास बहू, विद्यापती, चैतन्य महाप्रभू, नरसी मेहता, मीराबाई, शंकरदेव, माधवदेव, कबीर, तुलदीदास, गुरु नानकदेव अशा कवी-संतांनी भारतीय भाशांनी काव्य-साहित्याची मोलादीक भर घाली.

अठराव्या शेंकड्यांत ब्रिटीश लोक भारतांत येवन थीर जाल्या उपरांत तांणी राज्यवेव्हाराची भास आनी नव्या शिक्षणाची भास म्हूण इंग्लीश भाशेक प्रोत्साहन दिलें. ते भाशेवरवीं मुखार भारतीय सुशिक्षीत वर्गाक अस्तंत संस्कृतायेचो आनी युरोपीय साहित्याचो परीचय जालो. युरोपीय साहित्याक लागून भारतांतल्या प्रादेशिक भाशेंतल्या साहित्याक एक नवो आयाम मेळूंक पावलो. इंग्लीश भाशेंत कथा-कांदबरी, चरीत्र, निबंध आनी हेर वैचारीक, गद्यलिखाणाचें प्रादेशिक भाशांनी रितसर अनुकरण जावपाक लागलें. भारतीय प्रबोधनाच्या सुरवेच्या काळांत वैचारीक गद्याच्या रुपान साहित्यकार आपआपल्या धर्माचो आनी समाजीक चालिरितीचो, रुढींचो तशेंच अंधश्रध्दांचो बारिकसाणेन अभ्यास करून आपले विचार लोकांमुखार मांडपाक लागले. राजा राममनोहर रॉय, जोतीबा फुले, लोकहितवादी, आगरकर, रामस्वामी नायकर, दयानंद सरस्वती हांणी धर्मीक आनी समाजीक प्रबोधनाचें कार्य आनी तेखातीर केल्लें उच्च प्रतिचें गद्यलिखाण खूब म्हत्वाचें आसा. भारतांत राष्ट्रीय भावना निर्माण जाल्याउपरांत, ब्रिटिश सत्ता ना करपाखातीर देशांतल्या साबार सुटके झुजाच्यांनी आपआपल्या मताप्रमाण मांडिल्ल्या विचारांचें लिखाण व्हड आसा. चडशा सुटके झुजाच्यांच्या पंगडांचें दिसाळें, सातोळें वा म्हयन्याळें आसतालें. तातुंतल्यान आपले विचार मांडून ते सादारण लोकांच्या मनांत स्वातंत्र्याविशींच्यो भावना निर्माण करपाचे यत्न करताले. हें प्रचारकी थाटाचें लिखाण जातालें तरी तातुंतल्या आशयाक लागून ते जोशपूर्ण जालें.

भारत स्वतंत्र जाल्याउपरांत फ्रॉयड, मार्क्स आनी हेर अस्तंत देशांतल्या उच्च साहित्याच्या प्रभावाचे पडसाद भारतीय साहित्यांतूय दिसपाक लागले. भारतीय प्रदेशीक साहित्यांतल्यान युरोपीय साहित्यांतली कला, तत्त्वगिन्यान, समाजीक प्रबोधन, आधुनिकीकरण, उद्येगीक क्रांतीच्या प्रभावाचीं पडबिंबां दिसतात. वास्तववाद (Realism), अतिवास्तववाद (Surrealism), आदर्शवाद (idealism), स्वच्छंदतावाद (romanticism), अस्तित्ववाद (existentialism) अशा वेगवेगळ्या विशयांचेर साहित्य निर्माण जावपाक लागलें.

भारतीय स्वतंत्र चळवळीचेर बंकीमचंद्र चॅटर्जीन बरयल्ली 'आनंद मठ' ही भारतांतली आधुनिक काळांतली नांवाजती कादंबरी आसा. ताच्यो हेर कादंबरीय स्वातंत्र्य चळवळीचेर आदारिल्ल्यो आसात. उपरांत रवींद्रनाथ टागोरान बरयल्ल्यो गोरा, घारे बैर आनी हेर कादंबऱ्यांनी विसाव्या शेंकड्याच्या सुरवेच्या राष्ट्रवादी लोकांची विचारसरणी तशेंच त्या काळची भौशिक स्थिती वाचूंक मेळटा. टागोराच्याच तेंपार शरतचंद्र चॅटर्जी, ताराशंकर बंदोपाध्याय, बिभूती भूषण बंदोपाध्याय ह्या कादंबरीकारांनी समाजांतल्या कनीशठ वर्गीय लोकांचे परिस्थितीचेर उजवाड घाला. विसाव्या शेंकड्याच्या तिसऱ्या आनी चवथ्या दसकांत प्रेमचंद, मुल्क राज आनंद, शिवराम कारंत, अमृत लाल नागर, फणेश्वर,

नाथ रेणू, इस्मात चुंग्ताय, राजेंद्र सिंग बेदी सारकिल्ले प्रसिद्द कादंबरीकार जावन गेले. त्या वेगवेगळ्या प्रांतांतल्या लेखकांनी आपआपल्या भोंवतणच्या समाजाचें चित्र कादंबरींनी पितरायलें. तांणी साम्राज्यवादाक विरोध करून, मुखेलपणान मानवतावादाचेरुच भर दिल्लो. स्वातंत्र्या उपरांत लेखिकांचो आंकडो खूब वाडलो. तांणी बायलांचेर जावपी अत्याचार आनी सतवणूक हांचेर उजवाड घालून, बायलांचो उध्दार करच्या, हेतान लिखाण सुरु केल्लें. तांचेमदीं कमला मार्कडेय, कमला दास, अनीता देसाय, नयनतारा सेहगल आनी उमा वासुदेव हांणी साहित्य मळार मोलादीक योगदान केलां. बायलांच्या समाजीक प्रस्नाचो संदर्भ हो आर. के. नारायण आनी मुल्क राज आनंद ह्या लेखकांच्या कादंबरींनीय सांपडटा.

इंग्लीश ही परकीय भास, पूण भारतान ती शिक्षणीक आनी साहित्यिक भास म्हूण आपणायल्या. सद्याक उलोवपाची वा संपर्काची भास म्हूण तिचो भारतांत खूब वापर जाता. राम मोहन रॉय (१७७४-१८३३) हाणें ते भाशेचें म्हत्व जाणून, भारतीय लोकांनीय ती शिकची म्हणून प्रचार केल्लो तेन्ना सावन इंग्लीश भाशेक भारतांत म्हत्व मेळपाक लागलें. नेहरू आनी गांधीजी हांणीय इंग्लीश भाशेंतल्यान खूब लिखाण केलां. निरद चौधरी हो संवसारांत नामना मेळिल्लो इंग्लीश लेखक. ताणें बरयल्लें आत्मचरित्र 'खबर नाशिल्लो भारत' (Unknown India) खूब प्रसिध्द आसा. तोरु दत्त (१८५५-७६) आनी सरोजनी नायडू (१८७९-१९४९) ह्यो प्रसिध्द कवियत्री तर अरवींद घोष (१८७२-१९५०) आनी रवींद्रनाथ टागोर हे प्रसिध्द भारतीय इंग्लीश कवी. डोम मोरायश, निसीम एझेकेयल, पी लाल, ए. के. रामानूझा हे हालींच्या तेंपावयले प्रसिध्द भारतीय कवी. मुल्कराज आनंद, आर. के. नारायण, राजा राव हे तिसऱ्या दसकांतले नामनेचे इंग्लीश लेखक. जी. व्ही. देसानी, एम्. अनंथनारायण, भाबनी भट्टाचार्य, मनोहर माळगांवकर, अरुण जोशी, कमला मार्कडेय, अनीता देसाय, खुशवंत सिंग, नयनतारा सेहगल आनी सलमान रसदी हे सद्याचे प्रसिध्द इंग्लीश कादंबरीकार. 'शोभा डे' हिणें १९९२ सावन इंग्लीश कादंबऱ्यो बरोवपाक सुरवात केल्ली. मार्च १९९६ मेरेन तिच्यो सात कादंबऱ्यो उजवाडाक आयिल्ल्यो आनी ह्या तिच्या सातूय कादंबऱ्यांक संवसारांत नामना मेळ्ळ्या.

भारतीय साहित्याचे निर्मितीक आनी उदरगतीक पालव मेळचो ह्या उद्देशान केंद्रीय साहित्य अकादमीन आनी नॅशनल बूक ट्रस्ट ह्या दोन सरकारी अनुदानीत संस्था शासनान निर्माण केल्यात. साहित्य निर्मिती, साहित्य प्रसार, साहित्य आनी साहित्यिकांमदीं आदान-प्रदान, पुस्तक प्रदर्शन, साहित्य पुरस्कार अशे साहित्यासंबंदीत उपक्रम ह्या संस्थांनी हातांत घेतल्यात. तेभायर भारतीय ज्ञानपीठ, बिर्ला ट्रस्ट अशा राष्ट्रीय संस्थांचे वतीन आनी बऱ्याच प्रदेशीक सरकारी-बिनसरकारी संस्थांचे वतीन साहित्य संवर्धनाचो वावर चलता.

हाचे भायर वेगवेगळे भारतीय भाशेंतलें साहित्य ते ते भाशेच्या नोंदीखाल आसा.

- कों. वि. सं. मं.

पूरक नोंद : चित्रकला, चित्रपट, दांडी यात्रा, नाच, मुर्तिकला, रंगभूमी, वाद्य आनी वाद्यवर्गीकरण, लोकसंगीत.

भारतचंद्र राय : (जल्म : इ. स. १७१२, पँडो-भूरशुट, हावडा; मरण : इ. स. १७६०).

आख्यानकाव्यां रचपी अठराव्या शेंकड्यांतलो श्रेष्ठ बंगाली कवी. ताच्या बापायचें नांव नरेंद्रनारायण राय. ल्हान पिरायेचेरूच भारतचंद्रान घर सोडलें आनी भोंवडेर गेलो. ह्या काळांत ताणें फार्सी भाशेचो आनी संस्कृत शास्त्रांचो अभ्यास केलो. देवदर्शन आनी शास्त्राचेर चर्चा करीत ताचो बरोच काळ भोंवडेंत गेलो. हे भोंवडेंतूच ताचो काव्याचो अणभव आनी काव्यसामुग्री एकठांय जाली.

पिरायेच्या चाळिसाव्या वर्सा, नडिया जिल्ह्यांतल्या कृशनगरच्या महाराजा कृष्णचंद्र राय हाचो भारतचंद्र हाका आलाशिरो मेळ्ळो. तेन्नासावन भारतचंद्र मूलाजोड रावपाक लागलो. भारतचंद्र, कृष्णचंद्र रायच्या दरबारांत सभाकवी आशिल्लो. भारतचंद्राच्या 'रसमंजरी' ह्या ग्रंथांतलें कवित्व पळोवन राजा भारावन गेलो. उपरांत राजाचे आज्ञेप्रमाण भारतचंद्रान 'अन्नदामंगल', 'विद्यासुंदर' आनी 'मानसिंह' हीं बंगाली भाशेतलीं रसाळ आख्यानकाव्यां रचलीं. हीं तिनूय काव्यां एका अर्थान 'काव्यत्रयी' म्हणूं येतात. ह्या काव्यांतलें पांडित्य आनी प्रतिभा पळोवन राजा कृष्णचंद्र राय हाणें भारतचंद्राक 'गुणाकर' ही पदवी भेटयली. तेन्नासावन भारतचंद्र 'राय-गुणाकर' ह्या नांवान बंगाली साहित्यांत अजरंवर जालो.

भारतचंद्राचें 'विद्यासुंदर' हें काव्य खूब गाजलें. पूण कांय समिक्षकांच्या मतान 'अन्नदामंगल' हेंच भारतचंद्राचें सगळ्यांत श्रेष्ठ काव्य. बंगाली भाशेंतलो, भारतचंद्र हो पयलो नागर कवी. ताच्या काव्याचें स्वरूप लेगीत विदग्ध आनी नागर आसा. भारतचंद्रा पयलीं बंगाली साहित्याचें स्वरूप गांवगिरे आनी रांगडें आशिल्लें. भारतचंद्रान तातूंत लालित्य आनी प्रवाहीपण ओतून काव्याच्या विश्वांत एक नवें संचरण हाडून आयकुप्यांक विदग्ध भाशेची ओड लायली. भाशालालित्य, छंदनैपुण्य, अलंकारप्राचुर्य आनी उत्कृष्ट भावचित्रण ह्या भारतचंद्राच्या गुणांनी बंगाली काव्यांत मोलादीक भर घाली.

- कों. वि. सं. मं.

भारती, कृष्णतीर्थ : (इ. स. चो १४ वो शेंकडो). शृंगेरी पिठाचो एक शंकराचार्य आनी विद्यारण्य स्वामीचो गुरू. ताका अद्वैतब्रह्मानंद

अशेंय म्हण्टात. विद्यातीर्थ महेश्वर हाचे उपरांत भारती कृष्णतीर्थ ह्या शृंगेरी पिठाच्या आचार्यपदाचेर आयलो. विद्यारण्यांचो अर्दो उरिल्लो पंचदशी हो नामनेचो ग्रंथ भारतीतीर्थान पुराय केलो अशें म्हण्टात.

भारतीतीर्थाचे 'वाक्यसुधा' आनी 'वैयासिकन्यायमाला' हे दोन ग्रंथ प्रसिध्द आसात. वाक्यसुधा ह्या ग्रंथाचेंच दुसरें नांव दृग्दृश्यविवेक अशें आसा.

ब्रह्मसुत्रांच्या सगळ्या अधिकरणांचो आपरोस वैयासिकन्यायमाला ह्या प्रसिध्द ग्रंथांत आयला. दर एक अधिकरणाखातीर सादारणपणान दोन श्लोक दिल्यात. पयल्या श्लोकांत पूर्वपक्षाचें उत्यापन आनी दुसऱ्या श्लोकांत सिध्दांतनिरूपण आसता. ह्याच ग्रंथांचो आदार घेवन माधवाचार्यान जैमिनीयन्यायमालेची रचणूक केली. 'सर्वेषां तु प्रथममुखदं भारतीतीर्थमाहुः', अर्थ - सगळ्यांत पयलीं जाणें म्हाका वाणी दिली तो भारतीतीर्थ, अशा उतरांनी माधवाचार्य (विद्यारण्य) हाणें ताचेविशीं आपली भावना उक्तायल्या.

- कों. वि. सं. मं.

भारती, धर्मवीर : (जल्म : २५ डिसेंबर १९२६, अलाहाबाद; मरण : सप्टेंबर १९९८).

आर्विल्लो हिंदी साहित्यीक तसोच 'धर्मयुग' ह्या हिंदी सातोळ्याचो संपादक. आठवे यत्नेंत आसतनाच भारतीच्या बापायक मरण आयलें.

ताका लागून भारती ताचो मामा अभयकृष्ण जौहरी हाचेकडेन रावपाक लागलो. थंयच भारतीचें फुडलें शिक्षण जालें. १९४२ च्या आंदोलनांत वांटो घेतिल्ल्यान एक वर्स ताच्या शिक्षणांत खंड पडलो. १९४५ वर्सा बी. ए. चे परिक्षेंत हिंदी विशयांत पयलो क्रमांक मेळिल्ल्यान ताका 'चिंतामणी घोष पदक' फावो जालें. १९४७ वर्सा तो पयल्या वर्गांत एम. ए. पास जालो.



उपरांत धीरेंद्र वर्मा हाच्या मार्गदर्शनाआड 'सिध्द साहित्य' ह्या विशयाचेर संशोधन करून ताणें पीएच. डी. पदवी घेतली. अभ्युदय पत्रिकेंत अर्दोवेळ काम करून ताणें शिक्षण घेतलें. १९४४ वर्सा तो 'संगम' हातूंत सहकारी संपादक जालो. उपरांत एक वर्स हिंदुस्थानी अकॅडेमींत उपसचिवाचें काम केलें. १९६० मेरेन प्रयाग विश्वविद्यालयांत हिंदीचो प्राध्यापक म्हणून काम करतकच, 'धर्मयुग' ह्या नामनेच्या सातोळ्याचो संपादक म्हणून मुंबय आयलो.

कवी म्हणूनूय भारतीक खूब नामना मेळ्ळी. 'अज्ञेय' हाणें संपादीत

केल्या 'दूसरा सप्तक' हातूंत प्रतिनिधिक म्हत्वाचो कवी म्हणून भारतीयचो आस्पाव जाला. 'ठंडा लोहा' (१९५२), 'सात गीत वर्ष' (१९५७) ह्या काव्यांझेल्यांनी भारतीयची स्फुट कविता संकलीत आसा. 'कनुप्रिया' (१९५८) हातूंत राधेच्या उत्कट प्रणय भावनेंतल्यो वेदना उक्तावपाक कवीक खूब यश मेळ्ळां. ताचेय फुडें भारतीय समाजांत दादल्यान बायलेची केल्ली उपेक्षा, तशेंच दादलो-बायलेच्या प्रेमगर्भ द्वंद्वत्मकतायेचें चिरंतन भावविश्व लेगीत ह्या काव्यांत उक्तायलां.

हिंदीच्या 'नयी कथा' आंदोलनांत ताणें मोलादीक वावर केला. 'मुर्दोका गांव' (१९४८), 'चांद और टूटे हुए लोग' (१९५२), 'बंद गली का आखिरी मकान' (१९६४) हे ताचे कांय म्हत्वाचे कथांझेले आसात.

'गुनाहों को देवता' (१९४९) ही ताची पयली कादंबरी खूब गाजली. 'सूरज का सातवां घोडा' (१९५१) ही कादंबरी विंगड विंगड कथांच्या माध्यमांतल्यान बरयल्या. हे कादंबरींत ह्या काळांतल्या जिणेंतली विसंगती आनी मूल्यभ्रष्टता ताणें खरपणान उक्तायल्या.

भारतीच्या गद्य लिखाणांत नाट्यात्मकतायेचो गूण आसाच. हो गूण ताच्या 'नदी प्यासी थी' (१९५४) ह्या एकांकिका झेल्यावयल्यान स्पश्ट जाता. 'अंधायुग' (१९५५) हें नाटक हिंदी साहित्यांत एक मैलाचो फातर मानतात. कौरव-पांडवांच्या भारतीय झुजाची समाप्ती आनी उपरांतची जिणेंत आयिल्ली मूल्यभ्रष्टता आनी दुख्ख हें ह्या नाटकाची फाटभूंय आसा.

भारतीच्या निबंद-साहित्यांत ताणें केल्ल्या भोंवड्यांचीं सोबीत वर्णनां आसून मार्मिक अवलोकनक्षमताय, विंगड विंगड संस्कृतायांतलीं खाशेलपणां दाखोवपाची कुशळताय दिश्टी पडटा. 'ठेले पर हिमालय' (१९५३), 'कहनी अनकहनी' (१९६५), 'पश्यंती' (१९६६) हे ताचे निबंद-झेले.

धर्मवीर भारतीय हिंदी साहित्यांतल्या नव्या विचारीक आनी साहित्यीक चळवळींत वांटो घेवन, नव्या साहित्याचे प्रतिश्ठापनेखातीर विचारांची बसका मेळोवन दिली. 'प्रगतिवाद: एक समीक्षा' (१९५३) ह्या ग्रंथांत साम्यवाद आनी ताचे साहित्यीक विचार हांचो बरो परामर्श घेतला. तशेंच 'निकष' आनी 'आलोचन' ह्या प्रतिश्ठीत साहित्यीक नेमाळ्यांच्या संपादन कामांतूय ताणें खूब वावर केला. 'मानव-मूल्य और साहित्य' (१९६२) हो ताचो ग्रंथ हिंदी विचारीक साहित्यांत म्हत्वाचो मानतात.

कॉमनवेलथ रिलेशन्स कमिटीच्या नियंत्रणावयल्यान १९६१ वर्सा ताणें पयली विदेश यात्रा केली. इंग्लंड आनी युरोपी देशांनी तो वचून आयलो. १९६२ वर्सा जर्मनी, १९६६ वर्सा इंडोनेशिया आनी थायलंडाची भोंवडी केली. १९७१ वर्सा ताणें मुक्तिवाहिनीवांगडा बांगलादेशाची गुपीत यात्रा करून, ते क्रांतीचें पळयिल्लें आनी अणभविल्लें विवरण धर्मयुगांतल्यान उजवाडायलें. १९७१ वर्सा भारत-पाक झुजाच्या वेळार भारतीय

स्थलसेनेवांगडा झुजाआघाडेवयलो अणभवूय ताणें घेतलो. १९७४ वर्सा ताणें मॉरिशसाची भोंवडी करून थंयच्या भारतीय लोकांच्या अडचणींचो अभ्यास केलो.

१९६७ वर्सा संगीत अकादेमीचो वांगडी म्हणून ताची नेमणूक जाली. १९७२ वर्सा सरकारान ताका 'पद्मश्री' किताब दिवन ताचो भोवमान केलो.

- कों. वि. सं. मं.

भारतीय आयुर्विमा निगम : अर्थ खात्याचे नदरेखाल आयुर्विम्याविशींचे सगळे वेव्हार पळोवपाची देशांतली सगळ्यांत व्हड वित्तीय संस्था.

१९ जानेवारी १९५६ दिसा, भारत सरकारान आयुर्विम्याविशीं वटहुकूम जारी करून १५४ भारतीय मालकीच्यो आनी १६ भायल्यो अशो वट्ट १७० आयुर्विमा कंपन्यो आनी ७५ भविश्य निर्वाह निधीसंस्था ताब्यांत घेतल्यो. ह्या कंपन्यांचो वेव्हार पळोवपाखातीर अभिरक्षक नेमले. उपरांत एक सप्टेंबर १९५६ दिसा भारतीय आयुर्विमा निगम स्थापन जालें. त्या दिसासावन सगळ्या खासगी विम्या कंपन्यांचें आयुर्विम्याचें काम आयुर्विमा निगमाकडेन सोंपयलें.

भारतीय आयुर्विमा निगमान एप्रिल १९६४ सावन सादारण विम्या वेव्हाराक सुरवात केली. उज्या विमो, दर्या विमो आनी हेर विम्यांच्या येवजणांखाल १९६९-७० त निगमान १८.०४ रुपयांचे प्रत्यक्ष हप्ते जमयले. सादारणपणान विमो राष्ट्रीयीकरण अधिनियम १९७२ हेप्रमाण भारतीय आयुर्विमा निगमाकडले सादारण वेवसाय विम्याविशींच्या बाबींचें हस्तांतरण नव्यान स्थापन केल्ल्या भारतीय सादारण विमो निगमाकडेन सोंपयलें. ह्या नव्या निगमाचें कार्य एक जानेवारी १९७३ सावन सुरू जालें.

भारतीय आयुर्विमा निगम ही कायद्यान प्रस्थापीत जाल्ली कायम स्वरुपाची संस्था आसून तिका मालमत्ता खरेदी-विक्री करपाचे हक्क आसात. ह्या निगमांत केंद्र सरकारान नेमिल्ले पंदरा वा ताचेयपरस उणे वांगडी आसतात. निगमाचो अध्यक्ष केंद्र सरकार नेमता. निगमाचें भांडवल ६० हजार कोटी (१९९५) रुपयांपरसय चड आसून भारतांत तशेंच हेर देशांत आयुर्विम्याचे वेवसाय चलतात.

निगमाचे कार्यकारी आनी गुंथवणूक समिती अशे दोन वांटे आसात. कार्यकारी समितीचेर निगमाचो अध्यक्ष, दोन कार्यकारी संचालक आनी दोन वांगडी आसतात. अर्थीक गुंथवणूक करपाविशींचो सल्लो गुंथवणूक समिती दिता. हे समितीचेर अध्यक्ष, कार्यकारी संचालक आनी पांच वांगडी आसतात.

वावराचे नदरेन आयुर्विमा निगमाचे पांच विभाग केल्ले आसून ताच्यो विभागीय कचेच्यो मुंबय, कलकत्ता, चेन्नई, दिल्ली आनी कानपूराक आसात. निगमाची मुखेल कचेरी मुंबय आसा. विभागीय मंडळां विभागीय मुखेल्याक सल्लो दिवपाचें काम करतात.

आयुर्विमा उद्देगाचो विस्तार व्यापक प्रमाणांत आनी चड करून गांवगिऱ्या वाठारांनी पावोपाखातीर आयुर्विमा निगमाचें स्वतंत्र फांट्यांनी पुनः संघटन जालें. आयुर्विमा निगमाचे २०२१ (१९९५) फांटे आसून तातूंत सुमार ५,०८,३२४ एजंट वावर करतात.

निगमान ३१ मार्च १९९५ मेरेन वट्ट ५३,४७९.४७ कोटी रुपयांची गुंथवणूक केल्ली. हातूंतले भौशीक क्षेत्रांत ४४,३१८.९३ कोटी रुपयांची, सहकारी क्षेत्रांत १७९३.०५ कोटी रुपयांची, खाजगी क्षेत्रांत ३५०.३४ कोटी रुपयांची आनी हेर क्षेत्रांनी ७०१७.१५ कोटी रुपयांची गुंथवणूक केल्ली. गृहनिवसन, उदकापुरवण, राज्य वीज मंडळ, उद्देगीक वसणुको, सहकारी साकर कारखाने ह्या सारक्या येवजणांक निगमान व्हड प्रमाणांत रिणां दिल्यांत. निगमान १९९५ मेरेन उदका पुरवण आनी भुयारी गटारां १७५३ कोटी रुपया, वीज मंडळांनी ७८१६ कोटी रुपया, येरादारी मंडळांनी ४०६ कोटी रुपया आनी गृह निवसन मंडळांत ७८०४ कोटी रुपयांची गुंथवणूक केल्ली आसा. 'स्वताचें घर घेयात' हे येवजणेखाल विमोपत्रधारकांक घरां बांदपाखातीर वा तयार घरां विकतीं घेवपाखातीर आयुर्विमा निगम रिणां दिता. अनिश्चित उत्पन्न मेळपी उण्या उत्पन्न लोकांच्या गटाखातीर 'जनरक्षा विमोपत्र येवजण' अशी नवी येवजण सुरू केल्या.

३१ मार्च १९९५ मेरेन आयुर्विमा निगमाकडेन ६६० लाख (उतरायल्ले विमे पॉलिसी) आशिल्ले आनी निगमान २,१५,६४५ कोटी रुपया जमयले.

आयुर्विमा निगमान लोकांखातीर जायत्यो सुरक्षा येवजणो (Security Plans) आंखल्यात. जीवन सुकन्या, जीवन बाल्या, जीवन किशोर, जीवन छाया, जीवन सरीता, जीवन साथी, जीवन मित्र, जीवन गृह, जीवन सुरभी, वीमा संदेश, मनी बँक पॉलिसी, भविश्य जीवन, नव जान रक्षा, वीमा किरण, जीवन श्री आनी हेर जायत्यो येवजणो आयुर्विमा निगमाकडेन आसात.

फाटल्या चाळीस वर्सांच्या काळांत निगमान देशाच्या अर्थीक विकासांत म्हत्वाची कामगिरी केल्या. सर्वसामान्य जनतेकडल्यान चडकरून मर्यादीत येणावळ दारांकडल्यान बचत एकठांय करपाचें म्हत्वाचें कार्य निगम करता. तेच परीन लोखण, ताग, शिमीट, कोळसो, रंग, लुगटां, कारखाने, रेल्वे, साकर कारखाने, अॅल्युमिनीयम खण धंदो, आदी वेवसायांनी निगमान कोट्यांनी रुपया गुंथोवन देशाचे सर्वांगीण अर्थीक उदरगतीक म्हत्वाचो आदार दिला.

कों. वि. सं. मं.

भारतीय तत्त्वज्ञान : (पळेयात तत्त्वज्ञान).

भारतीय वास्तुकला : वस म्हणजेच रावप ह्या धातूपसून वास्तू हें उतर तयार जाल्लें आसा. ताचो अर्थ निवासस्थान वा रावपाचें घर असो जाता. वास्तूविद्या हो वैदिक काळांत शिल्पशास्त्राचो एक फांटो आशिल्लो. शुक्रनितीसार ह्या ग्रंथांत देवळां, देवांच्यो प्रतिमा, पोरसां, तळीं वा तळयो, प्रासाद हांचे निर्मितीचें शास्त्र अशी शिल्पशास्त्राची व्याख्या दिल्ली आसा. पूण सादारणपणान वास्तूविद्या म्हळ्यार घरां, देवळां, प्रासाद, तट, मनोरे, बुरुज, किल्ले, कोटां, तळीं, बांयो, खारजां, स्तुपां, विजयस्तंभ आनी हेर वास्तू बांदपाचें शास्त्र. हांचेविशीं साबार संस्कृत ग्रंथ उपलब्ध आसून तातूंत वास्तूशास्त्राचे नेम दिल्ले आसात. भारतांत सगळेकडेन देवळां, प्रासाद, मनोरे, स्तंभ, तळयो, ह्यो बरे स्थितींत वा मोडिल्ल्या रुपांत मेळटात. तांकां वास्तूशिल्पां अशें म्हण्टात.

भारतीय द्वीपकल्पांतले (भारत आनी पाकिस्तान) वास्तूकलेचे सगळ्यांत आदले नमुने सिंधू संस्कृतायेच्या अवशेशांनी पळोवपाक मेळटात. मोहें-जो-दाडो, हडप्पा, कालिबंगा आनी लोथल ह्या वाठारांतले वास्तूकलेचो सगळ्या आंगांनी विकास जाल्लो. नगर रचणूक, नगर रक्षण, धान्याचे गुदांव, गृहरचणूक, भौशिक तळयो आनी न्हाणी घरां ह्या सगळ्यांचो हातूंत आस्पाव जातालो. इ. स. पयलीं २००० ते १७०० ह्या काळांत हे संस्कृतायेचो नाश जालो.

ऋग्वेद काळांत गृहरचणुके संबंदीं कांय उल्लेख सांपडल्यात. हांचेवयल्यान वेदकाळांत वास्तूरचणुकेक एक धर्मीक कृत्य मानताले

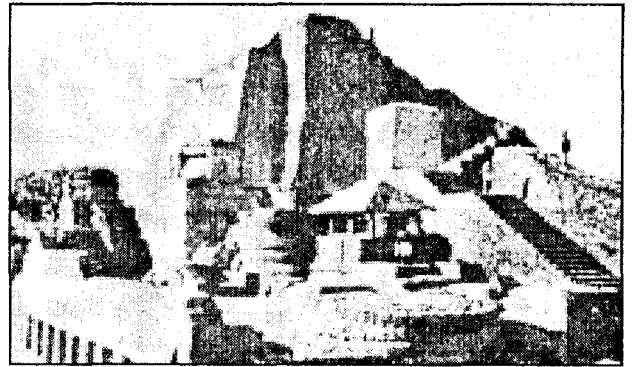

नालंदा विद्यापीठ

अशें कळटा. वास्तोश्पती ही वास्तूची अधिष्ठात्री देवता आसून गृहरचणुकेच्या वेळार तिची पुजा करपाची प्रथा आशिल्ली. वास्तूखातीर खंयची जमीन बरी, घराची लांबाय-रुंदाय कितली आसची आनी हेर उल्लेख ऋग्वेदांत मेळटात. वेद आनी ब्राह्मणां हातूंतल्या वर्णनावयल्यान वास्तूरचणूक ल्हवू-ल्हवू विकसीत जायत गेल्या हें कळटा.

वास्तूकलेचे उदरगतीचे नदरेन वास्तूकलेखातीर वापरतात त्यो वस्तू आनी बांदकामाचीं तंत्रां हीं म्हत्वाचीं आसात. आदल्या काळांत

विटो आनी फातर हांचे उल्लेख साप उण्या प्रमाणांत मेळटात. चडशीं वर्णनां काव्यमय आशिल्ल्यान वास्तूरचणुकेखातीर कसले पदार्थ वापरताले हें स्पश्टपणान सांगप शक्य ना. मौर्य काळांतले उत्खनीत अवशेश आनी वाडमयांतल्या वर्णनाचो अभ्यास केल्यार वास्तूरचणुकेचें साधन वा माध्यम म्हणून लाकूड, तिजुले वा विटांचो उपेग व्हड प्रमाणांत जातालो म्हणपाचें कळटा. स्तंभ आनी तुला हांचो चौकट हो वास्तूचो मुखेल आदार आसून विटकाम, नळे, वण्टीचेर मातयेचो लेप आनी तांचेर रंगकाम करताले. वास्तूरचणुकेखातीर फातरांचो उपेग सुर्वेक अशोकाच्या

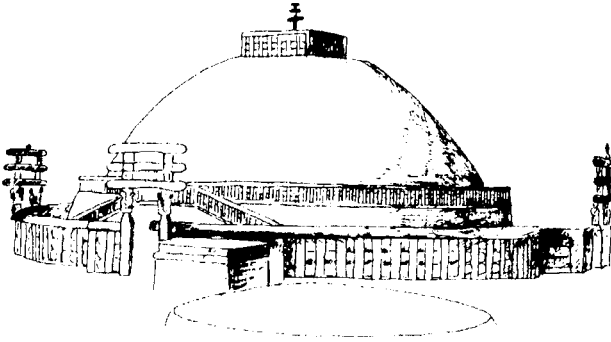

सांची - स्तूप, मध्य प्रदेश

काळांत जालो. पूण तुला, तोरण आनी स्तंभ हे लाकडी आसताले. सातवाहन-गुप्त वंशाच्या काळांत स्तूप आनी देवळां फातरांचीं आनी घरां लाकडी वा विटांचीं आसतालीं. इस्लामी कालखंडांत सगळ्या तरांच्या वास्तूंक फातर वापरताले आनी संगमरवरी, तांबडे, हळदुव्या फातरांचे प्रकारूय वास्तूखातीर वापरताले. वास्तूरचणुकेंत स्तंभ (खांबे) आनी तुला हे म्हत्वाचे घटक १२५० वर्सा मेरेन तग धरून आशिल्ले. तुला, तेमकां, नळे आनी वास्तूचो हेर वयलो सगळो भार तुलांच्या आदारान खांब्याचेर पेलताले.

इस्लामी वास्तूकारांनी भारतांत सुर्वेक कमानी आनी घुमट हांचो उपेग केलो. मेझोपोटेमियांत सुमेरियन काळासावन कमानीचो वापर जातालो. पूण इस्लामी वास्तूभितर मुर्तीशिल्पाचो वापर जायना. ताज महाला सारकिल्ल्या कांय वास्तूंनी संगमरवरी फातरांचेर हेर रंगीत फातरांचें जडाव काम करताले. वास्तूचे वण्टींचेर भौमितिक आकृत्यो, फुलां, फळां, पानां, वाली आनी हेर वनस्पतीजन्य नक्षी काम केल्लें आसतालें.

जांची वर्णनां, प्रतिकृती वा अवशेश उपलब्ध आसात आनी ज्यो वास्तू अस्तित्वांत आसात, तांचे नागरी, संरक्षक वा धर्मीक अशे तीन वर्ग केल्यात. नागरी वर्गांत नगररचणूक घरां, राजप्रसाद, रस्ते, पूल, उदका पुरवण, पोरसां हांचो आस्पाव जाता. संरक्षक वास्तूभितर शाराभोंवतणची तटबंदी, किल्ले आनी राजवाडे हांचो आस्पाव जातालो. धर्मीक वास्तूंमदीं देवळां, मशिदी, समाधयो, चैत्य, हांचो आस्पाव जाता.

भारतांत बांदून काडिल्ल्या वास्तूवरीच दोंगराच्या कुशींतल्यान खणून

तयार केल्ल्यो वास्तूय आसात. तांकां शैलशिल्पां वा लेणीं अशें म्हण्टात. बिहार राज्यांत सगळ्यांत आदिम अशो घोली आसात. सम्राट अशोकाचो नातू दशरथ हाणें त्यो खणिल्ल्यो. सातवाहन काळांत निर्माण जाल्ल्या शैलशिल्पांत चैत्य आनी विहार हे दोन प्रकार दिश्टी पडटात. ह्या इमारतींचो दर्शनी भाग आनी भितरलो सगळो भाग बारकायेन कोरांतिल्लो आसता. सुमार पांच शेंकडे कलाकार हेंच काम करीत आशिल्ले. उपरांत तांकां हो प्रयोग अर्दकुटो आसा हाची जाणाविकाय जाली. तांणी इमारतीची सर्वांगपरिपूर्ण प्रतिकृती तयार करपाचो हावेस मनांत धरून दोंगर तासपाक सुरवात केली. आतां इमारतींत तशेंच इमारतीं भोंवतणीय मेकळेपणान भोंवूंक मेळटा. महाबलिपूरचो रथ, वेरूळचें 'कैलास लेणें' आनी 'ल्लान कैलास' ह्या देवळांचो आस्पाव हातूंत जाता. एकाच दोंगरांतल्यान वा पाशाणांतल्यान संबंद देवूळ खणून काडपाची पद्दत, हें ह्या कलाप्रवाहाचें निमाणें पावल. वेरूळचें कैलास लेणें हो हे परंपरेंतलो खाशेलो असो आविश्कार. उपरांत हे परंपरेक देंवती कळा लागली. हाचेफुडेंय कांय काळ ही परंपरा चालू आशिल्ली पूण तिका नेट नाशिल्लो.

वास्तूशास्त्रांत देवळांचे साबार वर्ग आनी प्रकार कल्पिल्ले आसात. हातूंत नांगर, 'वेसर' आनी 'द्रविड' हे सगळ्यांत म्हत्वाचे प्रकार आसात. द्रविड म्हळ्यार दक्षिणदेशीय आनी नांगर म्हळ्यार उत्तर देशीय देवळां, पूण वेसर ही संज्ञा खंयच्या देवळा प्रकाराची हें स्पश्टपणान सांगप शक्य ना. आधुनिक अभ्यासकांनी आदल्या देवळांचेंय समिक्षण करून तांचें वर्गीकरण केलां. गुप्त शैली, पल्लव शैली, चालुक्य, कल्याणी-चालुक्य, प्रतिहार, होयसळ, पांड्य, विजयनगर अशे वांटे केल्यात.

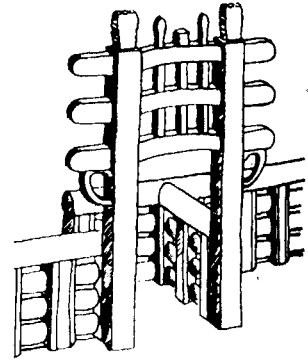

तोरण

वास्तूशिल्पाची नांगर पद्दत म्हळ्यार उत्तर भारतीय आनी द्रविड म्हळ्यार दक्षिण भारतीय पद्दत. तशेंच उत्तर भारतीय ही आर्यांची आनी दक्षिण भारतीय ही द्रविड लोकांची पद्दत. पुर्विल्ल्या काळांत ह्या दोनूय पद्दतींमदीं व्हडलोसो भेद नाशिल्लो. तांचीं मूलभूत तत्वां सारकींच आशिल्लीं. फक्त वास्तूरचणुकेचें स्वरूप आनी आकारमान हातूंत थोडोसो फरक आशिल्लो. सातव्या शेंकड्याचे निमाणेकडेन नांगर आनी द्रविड हे मुखेल शैलीभेद निर्माण जाले.

नांगर : देवळाची वास्तू सादारणपणान मनीसभर उंचायेच्या चौथऱ्याचेर, चवकोनी गाभारो, चवकोनी मंटप, वण्टीमजगतीं आडव्या थरांवांगडा उबे रथ, अशीर शिखर पूण ऊंच आनी एकेच रेशेंत वयर वता. मंटप, अंतराळ, गाभारो हांकां स्वतंत्र पाखें आनी वास्तूचो रोख उंचायेचेर आसता.

द्रविड : चवकोनी गाभारो, लांब-चवकोनी मंटप, वण्टीनी आडवे थर आनी तातूंत उबे मांडावळीवांगडा साबार अर्दस्तंभ घालून भायल्या वण्टीचे विभाग करून कोनाडे तयार केल्ले आसतात. पाख्याची रचणूक सोंपणां-सोंपणांची आसा. पयलो थर सकयल्या थरापरस मातसो ल्हान. खांबे, खांब्याचीं तोंकां, तुळयो, हस्त, छतपट्ट्यो, द्वारशाखा ह्या घटकांच्या आकारांत आनी सजावटींत नागर आनी द्रविड पद्दतींत खूब फरक जाणवता.

मौर्यांपयलींच्या काळांतलीं वास्तुशिल्पां आयज दिश्टी पडनात. त्या काळांत बांदकामाखातीर पाशाणाचो उपेग खूब उण्या प्रमाणांत जातालो. चडशो वास्तू लाकडाच्यो आसताल्यो. ताका लागून त्यो नश्ट

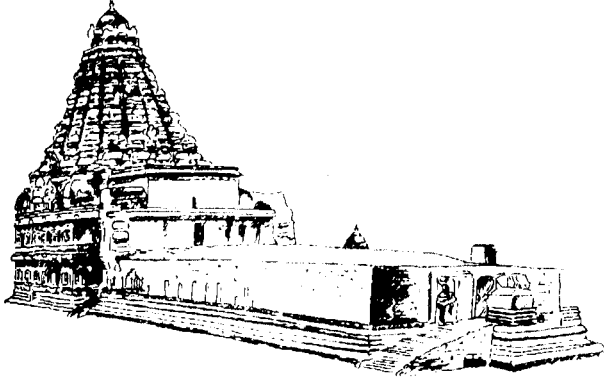

शिवाचें देवूळ (कोल काळ) - तमिळनाडू

जाल्यो. चंद्रगुप्त मौर्य हाच्या दरबारांत मॅगस्थॅनीस नांवाचो ग्रीस वकील आशिल्लो. ताणें राजधानीचें वर्णन करतना, पाटलीपुत्र नगराभोंवतणी लाकडी तटबंदी आशिल्ली अशें म्हळां. सम्राट अशोक हाणें बौध्द धर्माच्या प्रसाराखातीर जीं फातरी शिल्पां निर्माण केल्लीं तीं आयजूय पळोवपाक मेळटात. अशोकान बौध्द भिक्षुकांखातीर विहार बांदले, साबार स्तूप उबारले. बौध्द धर्माचीं प्रार्थनाघरां म्हणून चैत्य निर्माण केले. अशोकान ८४,००० स्तूप निर्माण केल्ले अशी आख्यायिका आसा. भाजे आनी कार्लेचीं लेणीं वास्तूकलेचे नदरेन म्हत्वाचीं. सांची, सारनाथ, भरहूत, नंदनगढ, अमरावती हांगा आदिम स्तूप आसात. उपरांत कुशाण वंशांतल्या कनिश्क राजान भारताच्या वायव्य भागांत साबार स्तूप उबारिल्ले. उपरांतचे सगळे स्तूप गांधार वास्तुशैलीचे आसात. तांचे वांगडा महाविहारूय निर्माण जाले. हीं सगळीं वास्तूशिल्पां पाशाणाचीं आसून तातूंत बुध्दाची मूर्त सांपडल्या. लेण्यांची निर्मिती धाव्या शेंकड्यामेरेन चालू आशिल्ली.

मध्ययुगांत म्हळ्यार मुसलमानांची राज्यसत्ता आशिल्ली त्या तेंपार नवीं देवळां उबारप ही गजाल अशक्यूच आशिल्ली. मोगल काळाचे निमाणेकडेन राजस्थान, माळवा आनी महाराष्ट्रांत हिंदू राजांचे सत्तेक लागून देवळां निर्माण जालीं. राजस्थान आनी माळवा हांगा आदींच चालींत आशिल्ले नागरशैलीचीं देवळां बांदलीं. महाराष्ट्रांत 'भूमिज' धरतीचेर देवळां उबारिल्लीं. तशेंच नागरी, द्रविड आनी इस्लामी शैली हांची भरसण जावन हांगा नवेच पद्दतीचीं देवळां निर्माण जालीं.

बाराव्या शेंकड्यासावन भारताच्या चडशा राज्यांनी मुसलमानांचो शेक चलतालो. ह्या बादशांनी इस्लामी शैलीच्यो वास्तू उबारपाक सुरवात केली. ह्या काळांत स्वतंत्र राज्यां आशिल्ल्यान वास्तूनिर्मितीय विंगड विंगड मार्गांनी जावपाक लागली. दख्खन, बंगाल, जोधपूर, मांडू, गुजरात आनी हेरकडेन मुखावयले दोन शेंकडे इस्लामी शैलीची वास्तूनिर्मिती जायत रावली. विजापूरचो गोलघुमट, इब्राहीम रोझा, अहमदाबादेची जामी मशीद, रानी सिप्रिचो दर्गो, गुलबर्गाची जामी मशीद ह्यो वास्तू प्रसिध्द आसात. ह्या वास्तूंचेर इराणी, अरबस्तानी आनी हेर अस्तंती मुसलमान राश्ट्रांचो प्रभाव आशिल्लो. मोगल राजवटींत हो प्रभाव ल्हव ल्हव उणो जावन त्या जाग्यार 'भारतीय-इस्लामी' ही नवी शैली निर्माण जाली. हुमायू ह्या मोगल बादशाहान ही शैली अस्तित्वांत हाडली आनी उपरांत ती नेटान विकसीत जायत गेली. तांबडो वालुकाश्म, फातर आनी संगमरवर हें वास्तूसाहित्य ह्या काळांत चालींत आशिल्लें. हुमायुनाची कबर ही तातूंतली म्हत्वाची वास्तू. हेच शैलीचेर अकबरान आग्राक किल्लो बांदलो आनी फतेहपूर सिक्री हें नवें शार वसयलें. हांगाचो बुलंद दरवाजो, जामी मशीद हीं खूब प्रसिध्द आसात. हांचे भायर पंचमहल, दिवाण-इ-आम, जोधाबाई महाल अशो शैलीदार वास्तू हांगा आसात. मोगल शैलीचो अत्युच्च विकास बादशा शहाजहान हाच्या तेंपार जालो. दिल्लीक आशिल्लो लाल किल्लो, आग्राचो ताजमहाल, जामा मशीद, मोती मशीद आनी हेर शैलीदार वास्तू ह्या काळांत बांदल्यो. औरंगजेबाचे राजवटीसावन हे शैलीक देंवती कळा लागली.

सोळाव्या शेंकड्याचे सुरवेकसावन अस्तंती वास्तूशैलीचीं पावलां भारतांत उदेवपाक लागलीं. पुर्तुगेजांनी गोंय काबीज केले उपरांत हांगा विंगड विंगड प्रकाराच्यो वास्तू उबारिल्ल्यो. उपरांत ब्रिटीश राजवटींत युरोपांतले नव-अभिजातवादी शैलीचेर आदारिल्ल्यो साबार शासकीय वास्तू भारतांत बांदल्यो. देखीकः व्हिक्टोरिया मॅमोरिअल (कलकत्ता), व्हिक्टोरिया टर्मिनस स्टेशन (मुंबय), हाय कोर्ट आनी हेर वास्तू. गोंथिक, प्रबोधनकालीन, बरॉक आनी हेर अस्तंती शैलींच्या प्राभावाखाला ह्यो वास्तू निर्माण जाल्यो. पूण विसाव्या शेंकड्याचे सुरवेकसावन ब्रिटिशांनी शासकीय बांदकामां भारतीय घाटणेचीं दिसचीं म्हणून यत्न केले. दिल्लीक वास्तुशिल्पज्ञ सर एडवीन लॅंडसीयर लुटिन्स हाणें आकृतिबंध केल्लें राश्ट्रपती भवन तशेंच तचो वांगडी होवर्ड बेकर हाणें आकृतिबंध केल्लें सचिवालय (१९१३-३०) हातूंत सांची स्तूप आनी फतेहपूर सिक्री हातूंतल्या वास्तूघटकांचो वापर केल्लो दिसता. मुंबयची 'गेटवे ऑफ इंडिया' पुरायपणान अहमदाबादी वास्तूशैलींत मोडटा. म्युझियम आनी जनरल पोस्ट ऑफीस ह्या वास्तूंनी विजापूर शैलीचो प्रभाव दिश्टी पडटा. बाँबे सँट्रल स्टेशन ही आधुनिक रचणूक माध्यमांतली एक वास्तू. स्वातंत्र्योत्तर काळांतली चंदीगढ शाराची ल कॉर्बुझिये हाणें आधुनिक शैलींत केल्ली नगर रचणूक ही एक म्हत्वाची घडणूक. तेन्नासावन आधुनिक भारतीय वास्तुकला प्रचारांत आयली.

भारतीय संविधान : (पळेयात भारत).

भारतीय ज्ञानपीठ : भारतीय साहित्य संस्कृतायेचे उदरगतीखातीर काम करपी एक नामनेची संस्था. नामनेचो उद्देगपती, सर्गेस्त साहू शांतिप्रसाद जैन, हाणें १८ फेब्रुवारी १९४४ ह्या दिसा वाराणसीक हे संस्थेची स्थापना केली. शांतिप्रसादाची बायल सर्गेस्त श्रीमती रमा जैन ही हे संस्थेचे स्थापनेसावन १९७५ मेरेन अध्यक्ष आशिल्ली.

वाराणसीक १९४४ त भरिल्ल्या अखिल भारतीय प्राच्यविद्या परिशदेच्या अधिवेशना निमतान जायते विद्वान एकठांय जमिल्ले. तांणी शांतिप्रसादाक देशांत भारतविद्येच्या वेगवेगळ्या फांट्यांतल्या सखोल संशोधनाखातीर तशेंच पुर्विल्ले ग्रंथ संपादून उजवाडाक हाडपाखातीर वेगवेगळ्यो येवजणो आंखून कार्य करीत रावपी संस्थेची गरज आसा अशें सांगलें. ही गरज लक्षांत घेवन शांतिप्रसाद जैन हाणें 'भारतीय ज्ञानपीठ' ही विश्वस्त संस्था स्थापन केली. पुर्विल्ल्या दुर्मिळ अशा भारतीय ग्रंथांचें संशोधन, संपादन आनी उजवाडावप तशेंच आर्विल्ल्या भारतीय भाशेंतल्या मोलादीक, सर्जनशील साहित्याक लोक उदर गतीखातीर उत्तेजन दिवप ह्या हेतान भारतीय ज्ञानपीठाची स्थापना जाली.

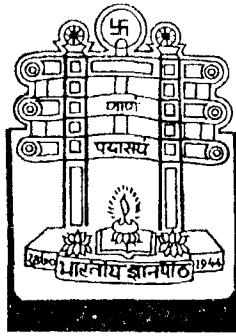

भारतीय ज्ञानपीठाचें बोधचिन्न

ज्ञानपीठाच्या कार्यविकासाचे चार मुखेल टप्पे अशे आसात : १) पयल्या टप्प्यांत 'मुर्तिदेवी ग्रंथमाले' ची येवजण आंखून भारत विद्येंतल्या पुर्विल्ल्या ग्रंथाचें चड करून जैन आचार्यांचें संशोधन संपादन आनी प्रकाशन हो कार्यक्रम हातांत घेतलो. हे ग्रंथ संस्कृत, प्राकृत, अपभ्रंश, पुर्विल्ले कन्नड आनी तमिळ भाशेंतले आशिल्ले. तशेंच, नाथुराम प्रेमी हाणें मुंबय सुरू केल्ल्या माणिकचंद्र ग्रंथमालेचें पुनरुज्जीवन करून तें तडीक व्हरप हाचोय आस्पाव ह्या टप्प्यांत आशिल्लो. २) दुसऱ्या टप्प्यांत 'लोकोदय ग्रंथमालेंत' उदरगत घडोवन हाडली. आर्विल्ल्या मानादीक भारतीय लेखकांच्या सर्जनशील ग्रंथांचें प्रकाशन करप तशेंच नवोदीत लेखकांक उत्तेजन दिवन तांच्याय ग्रंथांचें प्रकाशन ह्या टप्प्यांत येता. ३) तिसऱ्या टप्प्यांत विशिष्ट काळांत निर्माण जाल्ल्या भारताच्या संविधानांतल्या भाशांतलो एक बऱ्यांत बरो ग्रंथ वेंचून ताका एक लाख रुपयांचो (१९८२ सावन देड लाख, १९९२ सावन २ लाख) पुरस्कार दिवपाची येवजण आंखली. ४) चवथ्या टप्प्यांत पुराभिलेख आनी पुरातत्त्वीय सर्वेक्षण आनी संवर्धनाची येवजण हातांत घेतली. तशेंच, जैनांनी तयार केल्ल्या कलावस्तूंचो आनी ग्रंथांचो सखोल अभ्यास आनी संशोधन करपाची येवजण आंखली. चवथ्या टप्प्यांत अ) संस्कृत,

प्राकृत, अपभ्रंश, आदी भाशांनी उपलब्ध आशिल्ल्या भगवान महाविराच्या सगळ्या काव्यात्मक चरित्रांचें संपादन आनी प्रकाशन करप; आ) 'जैन आर्ट अँड आर्किटेक्चर' ह्या विशयावयले अधिकृत ग्रंथ तयार करून तांचें प्रकाशन करप आनी जैन पुरातत्त्वीय कलावस्तूंच्या छायाचित्रांचें संकलन आनी संग्रह करप ह्या येवजणांचो आस्पाव जाता.

ह्या वेगवेगळ्या येवजणांखाल भारतीय ज्ञानपीठान आजूनमेरेन ६०० वयर ग्रंथ उजवाडा हाडिल्ले आसून ते संस्कृत, प्राकृत, पाली,

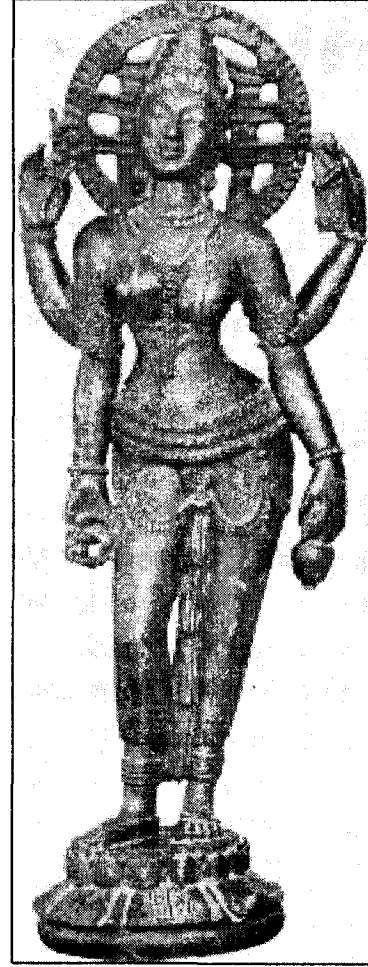

वाग्देवी : भारतीय ज्ञानपीठ पुरस्काराचें प्रतीक, ब्रॉँझशिल्प

अपभ्रंश, हिंदी, तमीळ, कन्नड, उर्दू, इंग्लीश आदी भाशांनी आसात. भारतीय पुरातत्त्वीय संशोधन येवजणेवतीन जैन कलेचें सर्वेक्षण, संशोधन आनी संकलन सुरू आसा. सुमार धा हजारांवयर छायाचित्रां शास्त्रशुध्द रितीन एकठांय केल्लीं आसात. भगवान महाविराच्या २५०० व्या निर्वाण महोत्सवा निमतान संस्कृत, अपभ्रंश आनी कन्नड भाशेंतल्या उपलब्ध महावीर चरित्रकाव्यांच्या संपादनाची आनी प्रकाशनाची जापसालदारकी ज्ञानपीठान घेतल्या. 'जैन आर्ट अँड आर्किटेक्चर' (३ खंड, १९७४-७५) हो जायतीं चित्रां छायाचित्रां आशिल्लो संदर्भग्रंथ उजवाडाक आयला.

संस्थेचें सध्याचें मुखेल कार्यालय नवी दिल्ली हांगा आसून वाराणसी हांगा तिचो फांटो आसा. भारतीय ज्ञानपीठाचे संस्थापक, अध्यक्ष आनी हेर पदाधिकारी अशे : सर्गेस्त साहू शांतिप्रसाद जैन (संस्थापक), सर्गेस्त श्रीमती रमा जैन (अध्यक्ष : १९४४-७५), श्रीयांसप्रसाद जैन (विद्यमान अध्यक्ष), ए. के. जैन (वेवस्थापक आनी विश्वस्त) आनी लक्ष्मीचंद्र जैन (संचालक).

भारतीय ज्ञानपीठ १९६६ सावन दर वर्सा आर्विल्ल्या भारतीय भाशेंतल्या एका सर्वोत्कृष्ट, मोलादीक आनी सर्जनशील लेखकाक एक लाख रुपयांचो पुरस्कार दितालें. १९८२ सावन पुरस्काराची ही रक्कम

वाडोवन देड लाख रुपया केली. सद्या म्हळ्यार १९९२ वर्सासावन ही रक्कम दोन लाख रुपया इतली केल्या. आर्विल्ल्यो भासो जरी जायत्यो आसल्यो तरी तातूंतलो सांस्कृतीक आशय हो एक सारकोच आसा आनी तांचो आत्मो एकूच म्हळ्यार भारतीय. ह्या उद्देशान दितात तो हो पुरस्कार म्हळ्यार भारतांतलो एक म्हत्वाचो आनी प्रतिश्ठेचो पुरस्कार मानतात. आयज मेरेन वेगवेगळ्या भारतीय भाशांतल्या सुमार ९० प्रतिभासंपन्न लेखकांक हो पुरस्कार दिल्लो आसा.

पुरस्काराखातीर साहित्यीक वेंचून काडपाक दरेके भाशेंतले कांय तज्ञ लेखक-समिक्षकांची सल्लागार आनी परिक्षक म्हणून नेमणूक करतात. हे सल्लागार वा परिक्षक ते साहित्यिकाची योग्यतायेची चिकित्सा करून मागिरूच पुरस्काराखातीर लेखक वेंचून काडटात. उपरांत पुरस्कार मेळिल्ल्या साहित्यिकाक ज्ञानपिठावतीन भोवमान करून ताका पुरस्काराची रक्कम, पुरस्काराचें प्रतीक आशिल्ली चवदा पाकळ्यांच्या कमळार (चवदा भाशांचें प्रतीक) उबी आशिल्ले वाग्देवीची कांश्याची मूर्त दिवप जाता. वाग्देवीची मूळ मूर्त मध्यप्रदेशांतल्या धार गांवांतल्या सरस्वती देवळांतली आसून ती राजा भोज हाणें १०३५ त प्रतिश्ठापीत केल्ली. सद्या ती लंडनच्या ब्रिटीश संग्रहालयांत आसा. पुरस्कार प्राप्त जाल्ले कृतीची आनी तिच्या लेखकाचें खाशेलपण सांगपी प्रशस्ती पत्रावांगडा त्या मनशाक तो पुरस्कार दितात. १९८२ पयलीं हो पुरस्कार साहित्य कृतीचेर आदारून आसतालो.

भारतीय ज्ञानपिठाचें 'ज्ञानोदय' हें हिंदी मासिक पत्र आनी 'ज्ञानपीठ पत्रिका' हें दुसरें एक म्हयनाळें आसून तातूंत वेगवेगळ्या भारतीय भाशांच्या विद्वान लेखकांचें मोलादीक बरप येता.

१९६६ ते १९९४ ह्या काळांत ज्ञानपीठ पुरस्कार फावो जाल्ले लेखक, वर्स, भास आनी साहित्यकृती अशीं आसा :

लेखक	वर्स	भास	साहित्यकृती
१) जी. शंकर कुरूप	१९६५	मल्याळम	ओतक्कुळल (काव्य)
२) ताराशंकर बंदोपाध्याय	१९६६	बंगाली	गणदेवता (कादंबरी)
३) के. व्ही. पुट्टप-कुर्वेपु' आनी उमाशंकर जोशी	१९६७	कन्नड	श्री रामायण दर्शनम (महाकाव्य)
		गुजराती	निशीथ (काव्यग्रंथ)
४) सुमित्रानंदन पंत	१९६८	हिंदी	चिदंबरा (काव्य)
५) फिराख गोरखपुरी	१९६९	उर्दू	गुले नग्मा (काव्य)
६) विश्वनाथ सत्यनारायण	१९७०	तेलुगु	रामायणकल्पवृक्षमु (महाकाव्य)
७) विष्णू दे	१९७१	बंगाली	स्मृतिसत्ता भविष्यत (काव्य)
८) रामधारीसिंह 'दिनकर'	१९७२	हिंदी	उर्वशी (महाकाव्य)
९) द. रा. बेंद्रे आनी गोपीनाथ महांती	१९७३	कन्नड	नाकु तंती (काव्य)
	१९७३	ओडिया	माती-मातल (कादंबरी)

१०) वि. स. खांडेकर	१९७४	मराठी	ययाती (कादंबरी)
११) पेरुंगळूर वैद्यलिंगम	१९७५	तमीळ	चित्तिरप्पावै (कादंबरी)
		अखिलां डम-'आकिलन'	
१२) आशापुरणा देवी	१९७६	बंगाली	प्रथम प्रतिश्रुति
१३) कोट शिवराम कारंथ	१९७७	कन्नड	मूक्कज्जिय कनसुगळू (कादंबरी)
१४) सच्चिदानंद हीरानंद			कितनी नावों में कितनी
वात्स्यायन-अज्ञेय	१९७८	हिंदी	बार (काव्य)
१५) बीरेंद्रकुमार भट्टाचार्य	१९७९	असमिया	मृत्युंजय (कादंबरी)
१६) एस. के पोट्टेकट्ट	१९८०	मल्याळम्	ओरु देशातीनटे कथा (कादंबरी)
१७) अमृता प्रीतम	१९८१	पंजाबी	कागज से कॅनव्हॉस (काव्य)
१८) महादेवी वर्मा	१९८२	हिंदी	(१९८२ सावन साहित्य कृतीचे सुवातेर साहित्यिकाच्या एकंदर वावराक हो पुरस्कार दितात).
१९) मास्ति वें. अय्यंगार	१९८३	कन्नड	
२०) तकळी शिवशंकर पिळ्ळे	१९८४	मल्याळम्	
२१) पन्नालाल पटेल	१९८५	गुजराती	
२२) स. राउतराय	१९८६	उडिया	
२३) वि. वा. शिरवाडकर	१९८७	मराठी	
२४) सी. नारायण रेड्डी	१९८८	तेलुगू	
२५) कुरंतुलरेन हैदर	१९८९	उर्दू	
२६) विनायक कृष्ण गोकाक	१९९०	कन्नड	
२७) सुभाष मुखोपाध्याय	१९९१	बंगाली	
२८) नरेश मेहता	१९९२	हिंदी	
२९) सीताकान्त महापात्र	१९९३	उडिया	
३०) यू. आर. अनन्तमूर्ति	१९९४	कन्नड	
३१) एम.टी. वासुदेवन नायर	१९९५	मल्याळम्	
३२) महाश्वेता देवी	१९९६	बंगाली	
३३) अली सईद जापुरी	१९९७	उर्दू	
३४) गिरीश कार्नाड	१९९८	कन्नड	

भारतेन्दु, हरिश्चंद्र : (जल्म: ९ सप्टेंबर १८५०, बनारस; मरण : ६ जानेवारी १८८५).

आर्विल्ले हिंदी भाशेचो जनक आनी नव्या युगाचो प्रवर्तक. ताचो जल्म सेठ अमीनचंद्र हाच्या प्रतिश्टीत घराण्यांत जालो. ताच्या बापायचें नांव गोपालचंद्र ऊर्फ गिरिधरदास आनी आवयचें नांव पार्वतीदेवी. गोपालचंद्र हो एक कवी. ताणें हिंदी आनी संस्कृत भाशांनी काव्य रचणूक केल्या.

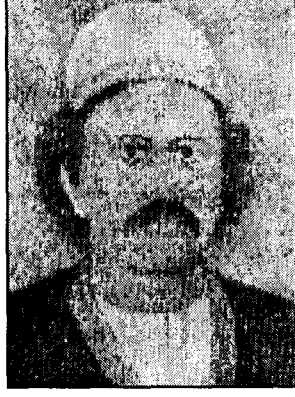

'भारतेन्दु' ही ताका मेळिल्ली पदवी. १८८० वर्सा पंडीत रघुनाथ, पंडीत सुधाकर द्विवेदी, पंडीत रामचंद्रदत्त व्यास ह्या हिंदी विद्वानांनी ताका ही पदवी दिली. तेन्नासावन ताका 'भारतेन्दु हरिश्चंद्र' ह्या नांवान पाचारतात.

भारतेन्दुच्या भुरगेपणांतूच ताच्या आवय-बापायक मरण आयलें. तेखातीर ताचें शाळेंतलें शिक्षण वेवस्थीत जालें ना. भारतेन्दु स्वभावान सामको हट्टी आनी चंचल आशिल्लो. पूण कुशाग्र बुध्द आनी घट यादीक लागून तो सदांच परिक्षेंत पास जातालो. लिखाण आनी वाचनाकडेन ओड आशिल्ल्यान घरचेघराच ताणें बंगाली, पंजाबी, हिंदी, उर्दू, संस्कृत, मराठी, गुजराती, इंग्लीश ह्या भाशांचो अभ्यास केलो. ल्हानपणासावन ताका कविता रचपाची आवड आशिल्ली.

पिरायेच्या तेराव्या वर्सा भारतेन्दुचें लग्न, काशीच्या लाला गुलाबराय हाची धूव मुन्नादेवी हिचेकडेन जालें. पंदराव्या वर्सा तो आपल्या कुटुंबासयत जगन्नाथपूरीचे यात्रेक गेलो. तेन्नासावन ताका यात्रा करपाची गोडी लागली. तीर्थयात्रेच्या निमतान ताणें खूब भोंवडी केली. हे भोंवडेंत ताणें विंगड विंगड भाशांचो अभ्यास केलो. इंग्लीश शिक्षणाचें म्हत्व आनी गरज जाणून भारतेन्दुन पयलीं आपणाल्या घरांत एक शाळा सुरु केली. उपरांत १८८५ वर्सा हे शाळेक हरिश्चंद्र हायस्कूल अशें नांव मेळ्ळें.

इ. स. १८६८ वर्सा ताणें पयलीं 'कविवचनसुधा' नांवाचें एक म्हयनाळें सुरु केलें. इ. स. १८७३ वर्सा ताणें 'हरिश्चंद्रचंद्रिका' हें म्हयनाळें सुरु केलें. ह्या मासिकांत लोकांक आर्विल्ले हिंदी भाशेचो परिचय जालो. १८७४ वर्सा ताणें बायलांखातीर 'बालबोधिनी' नांवाचें म्हयनाळें काडलें.

भारतेन्दु उदार, दानी, विद्यामोगी, रसीक आनी मनमेकळो आशिल्लो. तसोच तो संघटक आनी पुरोगामी विचारांचो साहित्यीक आशिल्लो. हिंदी भाशा आनी साहित्याचे उदरगतीखातीर ताणें खूब कश्ट घेतले. तशेंच, समाजसुदारणेखातीर लेगीत ताणें खूब यत्न केले. हेखातीर

ताणें समाजीक संस्थांचीय स्थापणूक केली.

भारतेन्दुन खूब प्रकारची साहित्यनिर्मिती केली. हिंदी नाट्य-वाङ्मयाक नवें स्वरूप मेळोवन दिलें, समाजीक पुराणीक, इतिहासीक, राजकीय अशीं सगळ्या प्रकारचीं नाटकां ताणें बरयलीं. ताच्या नाटकांनी गद्य भास खडी बोली आसून पद्य भास ब्रज आसा. भारतीय आनी अस्तंती नाट्य परंपरांचो संगम ताच्या नाटकांनी दिसता. 'नाटक' ह्या नांवाचो एक निबंदूय ताणें बरयला. नाटक हें लोकांकडेन संपर्क सादपाचें प्रभावी माध्यम आशिल्ल्यान आनी भारतेन्दु स्वता एक नाटकाकार आसलो देखून नाटक हो भारतेन्दुचो आवडटो विशय आशिल्लो.

पिरायेच्या फकत पस्तिंसाव्या वर्सा भारतेन्दुक मरण आयलें. तेखातीर ताणें आपल्या अल्पायुश्यांत साहित्य क्षेत्रांत जें म्हान कार्य केलें, तें दैवी शक्तीचे प्रेरणेनूच ताका शक्य जालें, अशें मानतात. ताणें बरयल्लीं कांय नामनेचीं नाटकां अशीं आसात- 'विद्या-सुन्दर' (१८६८), 'पाखंड विडंबन' (१८७२), 'धनंजय विजय' आनी 'वैदिकी हिंसा हिंसा न भवति' (१८७३), 'सत्य हरिश्चंद्र' (१८७५), 'कर्पूर-मंजरी' (१८७५), 'विषस्य-विषमौषधम्' (१८७६), 'श्री चंद्रावली' (१८७६), 'भारत-जननी' (१८७७), 'मुद्राराक्षस' (१८७८), 'भारतदुर्दशा' (१८८०), 'दुर्लभ-बंधु' (१८८०), 'नीलदेवी' (१८८१) 'अंधेर नगरी' (१८८१- प्रहसन).

ताची हेर बरपावळ अशी आसा : नवलकथा : पूर्ण प्रकाश और चंद्रप्रभा, 'हिंदी भाषा', नाट्य-शास्त्र, इतिहास-पुरातत्त्व, रामायण का समय, अग्रवालों की उत्पत्ति, खाप्रियों की उत्पत्ति, बादशाह दर्पण, बूँदी का राजवश, उदय पुरोदय, पुरावृत्त संग्रह, चरितावली, पंच पवित्रात्मा, दिल्ली दरबार दर्पण, कालचक्र.

जैन कुतूहल (१८७३), स्वर्गवासी श्रीअलवरत वर्णन (१८६९), श्री राजकुमार सुस्वागत पत्र (१८६९), मुँह - दिखावनी (१८७४), श्री राजकुमार शुभा-गमन वर्णन (१८७५), भारत-शिक्षा (१८७५), मानसोपायन (१८७५), हिन्दी की उन्नीत पर व्याख्यान (१८७७), मनोमुकुलमाला (१८७७), भारत-वीरत्व (१८७८), विजय-वल्ली (१८८१), विजयिनी-विजयपताका या वैजयन्ती (१८८२), नये जमाने की मुकरी (१८८४), जातीय संगीत (१८८४), रिपनाष्टक (१८८४).

भारतेन्दु एक बऱ्यांतलो बरो कवी आशिल्लो. ताच्यो सुमार ६९ ल्हान-व्हड कविता उपलब्ध आसात. हातूंत अणकारीत केल्लोय कविता आसात. ताणें शृंगार, भक्ती, दिव्य प्रेम हेविशीं कविता बरयल्यो तशोच राजभक्ती, देशभक्ती, भावोन्नती आनी समाज सुदारणेविशींय कविता बरयल्लो. व्यंग आनी हास्य काव्यूय ताणें बरयलें. चडशी कविता ताणें ब्रज भाशेंत बरयली. ताणें खडी बोलींत बरयल्लो काव्यांझेलो 'फुलों का गुच्छा' (१८८२) ह्या नांवान प्रसिध्द आसा.

ताच्या दिव्य प्रेमाविशीं बरयल्ले म्हत्वाचे काव्यांझेले अशे आसात-

प्रेम मालिका (१८७१), प्रेम-सरोवर (१८७३), प्रेमाश्रु-वर्षण (१८७३), प्रेम-माधुरी (१८७५), होली (१८७९), मधु मुकुल, वर्षा विनोद (१८८०), विनय-प्रेम-प्रचारसा (१८८०), प्रेम-फुलवारी (१८८३), कृष्ण चरित्र (१८८३).

ताची हेर काव्य-रचणूक अशी आसा. भक्ति सर्वस्व (१८७०), कार्तिक स्नान (१८७२), वैशाख माहात्म्य (१८७२), देवी छद्म लीला (१८७३), प्रातः स्मरण मंगलपाठ (१८७३), तन्मय लीला (१८७४), दान-लीला (१८७४), रानी छद्म लीला (१८७४), प्रबोधिनी (१८७४), स्वरूप चिंतन (१८७४), श्रीपंचमी (१८७५), श्रीनाथ स्तुति (१८७७), अपवर्गदाष्टक (१८७७), अपवर्ग पंचक (१८७७), प्रातः स्मरण स्रोत (१८७७), वैष्णव सर्वस्व, वल्लभीय सर्वस्व, तदीय सर्वस्व, भक्ति सूत्र वैजयन्ती, उत्तरार्ध भक्त माल (१८७६-७७), गीत गोविंदानंद (१८७७-७८), सतसई शृंगार (१८७५-७८).

भारतेन्दु एक बरो निबंदकार आनी पत्रकार आशिल्लो. हरिश्चंद्र मॅगजिन, कवि वचनसुधा, बाला बोधिनी, हरिश्चंद्र चंद्रिका ह्या ताणेंच संपादीत केल्ल्या नेमाळ्यांनी ताचे निबंद, टिपणां उजवाडा येतालीं. ह्या ताच्या निबंदांतल्यान ताची समाजाचे उदरगतीची तळमळ तशेंच समाजीक, धर्मीक आनी राजकीय घडणुकांविशींची जागरूकताय समजता. तशेंच, ताच्या काव्यांत आपलो देश, भाशा आनी समाज हांचेविशीं अभिमान दिश्टी पडटा.

उर्दु भाशेंत, भारतेन्दु 'रसा' ह्या टोपण नांवान कविता बरयतालो. धर्मीक आनी शृंगारीक काव्यांत देशप्रेम, समाजस्थिती, सुदारणा, राजकीय परिस्थितीचेर उपहास हे विशय हाडून ताणें हिंदी साहित्यांत आर्विल्ले विचार हाडले. हिंदी गद्याक चड वेवस्थीत, शुध्द आनी बळिश्ट करपाचो ताणें खूब यत्न केलो.

भारतेन्दुच्या मोवाळ आनी शालीन व्यक्तिमत्वाक लागून ताचे भोंवतणीं विद्वान, जाणकार, ध्येयवादी पत्रकार, इश्ट, बरें मागपी एकठांय आयले. ह्या तांच्या पंगडाक 'भारतेन्दु मंडळ' म्हण्टात. ह्या पंगडांतले बालकृष्ण भट्ट, बदरीनारायण चौधरी- 'प्रेमघन', प्रतापनारायण मिश्र, राधाचरण गोस्वामी, लाला श्रीनिवास दास, अबिकादत्त व्यास, बाल मुकुंद गुप्त, ठाकूर जगमोहनसिंह ह्या लेखक पत्रकारांनी भारतेन्दुचें कार्य चालूच दवरलें. तेखातीर १८५०-१९०० हो काळ हिंदी साहित्यांत 'भारतेन्दु काळ' म्हणून वळखतात.

- डॉ. चंद्रलेखा डिसोज्ञा

भारवी : (इ.स.चो ६वो शेंकडो).

'किरातार्जुनीय' हें संस्कृत महाकाव्य रचपी महाकवी. भारवीचें विश्वसनीय अशें चरित्र उपलब्ध ना. ताणें तें खंयच दिवंक ना. आपल्या

किरातार्जुनीय महाकाव्यांत आपलो उल्लेख करूंक ना. ऐहोळेक मेळिल्ल्या ६३४ वर्साच्या एका शिलालेखांत कालिदासावांगडा भारवीचो उल्लेख आयला. भारवी ५५० सालाच्या सुमाराक जावन गेलो अशें ए. बी. कीथ ह्या विद्वानाचें मत आसा. दंडी हो भारवीचो नातू. इ. स. १९२४ त दक्षिण भारतांत दंडीच्या 'अवतिसुंदरीकथासार' आनी 'अवतिसुंदरीकथा' ह्या दोन कथांचो सोद लागलो आनी तातूंत भारवीची म्हायती मेळ्ळी ती अशी :

भारताच्या वायव्य प्रदेशांत आनंदपूर नांवाचें एक नगर आशिल्लें. थंयचें एक कौशिकगोत्री कुटूंब नासिक देशांत अचलपूर ह्या गांवांत आयलें. ह्याच कुटुंबांतल्या नारायणस्वामी नांवाच्या ब्राह्मणाक दामोदर नांवाचो पूत आशिल्लो. तोच फुडें भारवी ह्या नांवान नामनेक पावलो. थंय आसतना थंयच्या विष्णुवर्धन राजाकडेन भारवीची इश्टागत जाली. एक दीस राजावांगडा शिकारेक गेल्लो आसतना ताका मांस खावचें पडलें. पूण आपल्याकडल्यान अभक्ष्य भक्षणाचें पातक घडलें देखून तो सरळ तीर्थयात्रेक गेलो. वाटेंत गंगराज घराण्यांतल्या दुर्विनीत राजाकडेन ताची वळख जाली आनी कांय काळ तो थंय रावलो. थंय ताणें कांची नगरींतल्या सिंहविष्णू नांवाच्या पल्लव राजाची तोखणाय करून एक आर्या बरयली. ती एका गायकाक मेळ्ळी. ताणें ती सिंहविष्णूच्या दरबारांत गावन दाखयली. ती आयकून राजा खूश जालो. राजान भारवीचो पत्तो काडलो आनी दुर्विनीत राजाकडल्यान ताका आपल्या दरबारांत हाडलो आनी राजकवी म्हणून दवरलो.

किरातार्जुनीय हें एकूच महाकाव्य बरोवन भारवी महाकवी म्हणून अजरंवर थारलो. भारवीचें हें काव्य अर्थगौरवाखातीर नामनेक पावलां. थोड्याच उतरांनी खूब अर्थ सांगप म्हळ्यार अर्थगौरव. भारवीच्या काव्याचो अर्थ कळप खूब कठीण आसता अशें मल्लिनाथान लेगीत म्हळां.

साहित्य, व्याकरण, वेदान्त, न्याय, धर्म, काम ह्या शास्त्रांचें भारवीन अध्ययन केल्लें. राजनिर्तितूय तो खूब हुशार आशिल्लो. हे विशीं ताचो एक श्लोक आसा तो असो:

बलवानपि कोपजन्मनस्तमसो नाभिभवं रुणाद्धि यः ।

क्षयपक्ष इवैन्दवीः कलाः सकला हन्ति स शक्तिसम्पदः ॥

अर्थ : बळिश्ट दादल्याक लेगीत दुस्मानाचेर जैत जोडटलो जाल्यार पयलीं आपल्या रागाचेर जैत जोडचें पडटा. ताणें खोलायेन विचार करून प्रभुशक्त, मंत्रशक्त आनी उत्साहशक्त एकठांवाची पडटा. जो अशें करचोना, ताका कृष्ण पक्षांतल्या चंद्राक जशो ताच्यो कला सोडून वतात, तशोच ह्यो तिनूय शक्ती सोडून वतल्यो.

इहलोकीचें सूख, राज्याची थिराय, राज्य आनी वैभव हांचेखातीर आचरणाचो प्रयत्नवाद ह्यो ऐहिक गजाली भारवीक आवडटाल्यो. मोक्षाखातीर, फकत आत्म्याच्या कल्याणाखातीर हें सगळें सोडपाक तो तयार नाशिल्लो.

संस्कृत म्हाकाव्यांभितर भारवीन एके नवे शैलीक आनी एके नवे प्रवृत्तीक जल्म दिलो अशें म्हण्टात.

- कों. वि. सं. मं.

भारूड : लोकगितांचो एक प्रकार. तशेंच अध्यात्मिक आनी नितिक शिकवण दिवपी मराठींतलें रूपकात्मक नाट्यगीत.

भारूड ह्या उतराची उत्पत्ती कशी जाली हें कळपाक कठीण. पूण बहुरुड गीत म्हळ्यार भारूड अशें पांगारकर हाचें मत जाल्यार, जातूंत गूढ उक्तें जालां तें भारूड अशें विनोबा भावे म्हण्टा. प्रा. नांदापुरकर म्हण्टा, भारूड ह्या दोन तोंडांच्या पक्षावयल्यान, दोन अर्थांचें गीत तें भारूड. वेव्हारांत, भारूडाचो अर्थ वाज हाडपी वा अर्थ नाशिल्ली बडबड असो जाता.

सादी, सोंपी भास आनी तत्त्वज्ञान भारूडांत आसता. भारूडां हीं जरी लोकशिक्षणाखातीर रचिल्लीं आसलीं तरी किर्तनांत, भजनांत तीं उणींच वापरप जातात. भारूडां हीं रूपकात्मक आसतात. संतांनी भारूडांतल्यानूच सदाचार आनी निते हांचेर भर दिवन, रवताचो अध्यात्मिक अणभव मांडला. ज्ञानदेव, नामदेव, एकनाथ, तुकाराम, रामदास ह्या संतांनी भारूडां रचल्यांत. पूण एकनाथाचीं भारूडां चड नामनेक पावल्यांत. कारण सगळ्या भारूडांत विंगड विंगड प्रकार, नाट्य, विनोद आनी गेयता आसता. ताणें सवायशें विशयांचें उतरांत अणें तीनशें भारूडां रचल्यांत. तातूंत जोहार, गोंधळ, गारुडी, डौर, पाईक हीं व्हड प्रकरणां आसात. तशेंच, जोशी, कुड्डो, पांगळो, भेड्डो, मोनो, वासुदेव ह्यो व्यक्ती तातूंत आसात. दातें, दळण-कांडण, घाणो, भूत ह्यो संवसारीक गजाली; सुणो, बैल, पोपट, विंचू, सोरोप हे प्राणी; हुतूतू, कोंयडो बाल, भोंवरो, फुगडी हे खेळ तशेंच व्हंकल-न्हवरो, फकाणां असले लोकरंजनात्मक विशय तातूंत आस्पावतात. देवांचेर बरयल्ल्या भारूडांनी महालक्ष्मी, गोंदळ हे विशय येतात. एकनाथाचीं गोंदळ ह्या विशयाचेरूच बारा भारूडां आसात.

लोकांचो उध्दार जावंचो, सगळे लोक शाणे जावन, जें आपल्याक अणभवपाक मेळ्ळें ताचो लाव दुसऱ्यांकूय जावंचो, ह्या सात्विक विचारांतल्यान भारूडांचो जल्म जालो आसूं येता.

- कों. वि. सं. म

भालेकर, गुलाब शंकर : (जल्म : १ जुलय १९३० हवेली, पूर्णें).

सुटकेझुजारी. ताणें मराठी मुळाव्या पांवड्या मेरेन शिक्षण घेतलें. तो जनसंघाचो वांगडी आसलो. अण्णासाहेब कवडी हाच्या फुडारपणाखाल

न्हंयबाग पेडणें हांगा २५ जून १९५५ ह्या दिसा जाल्ल्या सत्याग्रहांत ताणें वांटो घेतिल्लो. २० मे १९८७ ह्या दिसा महाराष्ट्र सरकारान सन्मानपत्र दिवन ताचो भोवमान केलो.

- कों. वि. सं. मं.

भातकाई : कोंकणांतली एक ग्रामदेवता. हे देवतेचें प्रतीक म्हणून एक अर्द वाटकुळो फातर मांडटात. हे देवतेचे पुजारी गावडे लोक आसतात. देवतेक कोंबे-बोकडे बळी दितात.

श्रावण आनी मार्गशीर्ष म्हयन्यांतल्या शुध्द पाडव्याक हे देवतेक लोक आपापल्या घरा म्हांनिवेद्य दाखयतात. हो निवेद्य गावड्याक मेळटा. हे देवीक शुद्र वा ओंवळी आसा अशें मानतात. कारण हे देवतेच्या शेजराक शुद्र लोकांची मसंड आसता. कांय लोक हे देवीक आंगवण करतात. केन्नाकेन्नाय तिका सोऱ्याचोय निवेद्य दाखयतात.

- कों. वि. सं. मं.

भावगीत : एक काव्यप्रकार. काव्याशयाच्या आंगान कविची आत्मनिश्ठा आनी भावोत्कटताय तशेंच अभिव्यक्तच्या आंगान गेयता वा लयबद्धताय हीं ह्या काव्य प्रकाराचीं मुखेल लक्षणां मानप जातात. मराठी काव्याच्या मळार रविकिरण मंडळान इंग्लीशींतल्या 'लिरिक' ह्या प्रकाराक भावगीत ही संज्ञा दिल्या. तरीपूण सद्या भावकविता हें नांव चड प्रचलीत आसा. श्रीकांनी महाकाव्यावरी कथात्मक कविता आनी नाटकांत येवजिल्ली कविता हांचेपसून 'लिरिक' हो प्रकार वेगळे काडिल्लो. इंग्लिशींत ह्या प्रकारावांगडाच विचारीक, वर्णनात्मक, उपहासात्मक, दीर्घ कविता हेय प्रकार आसात. हातूंत लिरिकाची व्याप्ती खुबूच मोटी आसून तातूंत वेगवेगळे प्रकार आसात. देखीक: सुनीत (सॉनेट) विलापिका (एलॅजी), ओड (उद्देशिका), अंत्ययात्रागीत (डर्ज). हाकाचलागून भावगीत हो प्रकार व्यापक आनी लवचीक थारता.

इंग्लीशींतले भावगितांचे कांय प्रकार मराठींतूय आयल्यात. विष्णू मोरेश्वर महाजनी हाणें इंग्लीशींतल्या भावकवितांचो मराठींत अणकार केला. केशवसुताचे अर्बिल्ले कवितेक इंग्लीश लिरिकान उर्बा दिल्ली दिश्टी पडटा. उपरांत केशवसुताचो काळ, तांचेर विकिरण मंडळाचो काळ, नवकवितेचो काळ अशा वेगवेगळ्या पांवड्यांचेर व्हड प्रमाणांत भावकविता निर्माण जाली आनी ह्या प्रकाराचीं वेगवेगळीं रुपां आनी परिणामां तिच्यांत प्रतिबिंबीत जालीं.

नवकवितेचो उदेंत जावंचें आदीं भावना हें भावकवितेचें केंद्र मानपाची प्रथा आशिल्ली. कसलोय भाववृत्ती वा मानसिक अवस्था ही भावकवितेच्या केंद्र स्थानार आसूंक शकता. तेचपरी कसलोय विचार वा तो विकसीत

जावपाची क्रिया लेगीत तातूंत येवंक शकता. पूण तो विचार मात फकत तत्वीक उरनासतना कवीच्या आंतरीक जिवीताचो एक अंगभूत घटक जावन येवंचो पडटा. एके बरे कवितेंत भावना आनी विचार हे एकरूप आसतातूच. तेचपरी त्या दोगांमदलो संघर्श वा भावनेंतलो तशेंच विचारांतलो अंतर्गत संघर्श हातूंतल्यानूय कविता निर्माण जाता. पूण हें सगळें कवीच्या व्यक्तिमत्वाकडेन खरपणान जोडिल्लें आसूंक जाय. ताका लागून आत्मविश्कार हें भावकवितेचें मुखेल लक्षण मानतात. हो आत्मविश्कार कवीच्या वैयक्तिक अणभवांचें भावनांचें तशेंच विचारांचें चित्रण आनी प्रथमपुरुशी लिखाण हांचेपुरतें मर्यादीत आसना जाल्यार तें पुरायपणान कल्पीत प्रसंग, फाटभूंय वा हेर मनीस हांचेवरवीं उक्तें जाता. कारण कवीचें व्यक्तिमत्व हें भोवपदरी आसूंक शकता आनी प्रतिभेच्या बळग्यान तो विरोधी प्रकृतीच्या मनशाकडेन संवाद सादूंक शकता. हें नाट्यगीतासारक्या प्रकारांत चड करून घडटना दिसता.

भावकवितेचे जायते प्रकार आसूंक शकतात. तातूंतले कांय आशयाचे जाल्यार कांय रचणुकेच्या खाशेलपणांतल्यान सिध्द जाल्यात. कांय खेपे हलके फुलके भावनेपसून ते आध्यात्मांमेरेन भावकवितेच्या आशयाची व्याप्ती जांव येता. त्या त्या काळांतले जिणे वयली टिका, उपहास, उपरोध हांचोय तातूंत कांय खेपे आस्पाव आसता. हेर काव्य-प्रकारांनी बऱ्या कवितेच्या गाभ्याकडेन भावकविताच आसता.

भावगीत गायन : परंपरीक भावकवितेचें गेयता हें मुखेल लक्षण मानलां. महाराष्ट्रांतल्या भावगीत गायनाक सुमार पन्नास वर्सांची परंपरा आसा. भावगीत हें वाचपापरस वा म्हणपापरस तें गायल्यार चड बरें दिसतलें अशें दिसलें. ह्याच काळांत ध्वनीमुद्रकाचो प्रसार जावंक लागिल्लो. अशे स्थितींत जे. एल्. रानडे, जी. एन्. जोशी, लीला लिमये हांणी रागसंगीत सोडिनासतना कविता चालीर म्हणूंक तेचपरी काव्य म्हणून ती भावस्पर्शी उरतली हाची जाण दवरली, आनी अशे तरेन भावपदाचो उगम जालो. दत्त कवी हो आपल्यो कविता वाद्याचे साथीर गायतालो असो उल्लेख मेळटा. उपरांतच्या काळांत भावगीत गायनाच्या मळार जायते गायक मुखार आयले. हातूंत संजीवनी मराठे, सोपानदेव चौधरी, गजानन वाटवे, बबनराव नावडीकर, गोविंद कुरवाळीकर, अशोक जोगळेकर, राम पेठे, विश्वास काळे, दत्ता वाळवेकर, माणिक वर्मा, ज्योत्सना भोळे, मालती पांडे हांचो उल्लेख म्हत्वाचो. भावगीत गायनाक ह्या काळांत बरोच नेट आयिल्लो. ह्याच सुमाराक सुधीर फडके हाणें संगीत दिग्दर्शक आनी भावगीत गायक म्हणून सुमाराभायर नामना मेळयली. ताणें काव्यावांगडाच रागसंगिताच्या मळारूय नवे नवे सोद लायले. केशवराव भोळे हाणें भावगितांक चाली दिवन तेचपरी मैफलींत काव्यगायन करून ह्या प्रकाराक नामना मेळोवन दिली. वेगवेगळ्यो चाली, वाद्यांच्या ध्वनींतले वेगवेगळे प्रकार तेचपरी प्रसारण माध्यमाचो भरपूर आदार मेळिल्ल्यान भावगितांक १९५०-५५ ह्या काळांत

सुमाराभायर नामना मेळ्ळी. सद्याच्या काळांत लता मंगेशकर, आशा भोसले, उषा मंगेशकर, हृदयानाथ मंगेशकर, सुमन कल्याणपूर, अरुण दाते, अनुराधा पौडवाल, सुरेश वाडकर आदी जायत्या गायकांनी भावगीत गायनाचे परंपरेंत भर घाल्या.

- कों. वि. सं. मं.

भावसार : एक क्षत्रिय जात. दक्षिण गुजरात आनी महाराष्ट्रांत ह्या लोकांची वसती आसा.

हे जातींत रेवाकांठी, रामदेशी आनी तळवदा अशो तीन मुखेल उपजाती आसात. भट्टे, चौहान, गोहील, परमार, राठोड अशीं आडनांवां आशिल्ले हे जातींत चडशे लोक वेपारी आसात. हे जातींत जैन लोकूय आसात. गुजराती भावसार आनी मराठा भावसार अशे भेदूय तांचेमदीं आसात.

बालाजी, अंबाजी आनी हिंगलाज ह्या देवांक ते मानतात. व्रतां, उपास करून वर्साच्यो सगळ्यो परबो ते लोक मनयतात. सगळे धर्मीक विधी ते पुरयत ब्राह्मणाकडल्या करून घेतात.

गुजराती भावसार लोकांभितर न्हवऱ्याचो बापूय व्हंकलेक मागणी घालता. व्हंकलेचो बापूय आपल्याक जमता तसो हुंडो दिता. विधवेक लग्न जावपाक मान्यताय आसा. ती चड करून आपल्या देराकडेन लग्न जाता. तशेंच, तांचेभितर आतेमामे भावंडांचीं लग्नां जायनात. पयली बायल आसतना वा ती मेले उपरांतूय मेवणेकडेन लग्न जावपाक मेळटा.

मराठा भावसार ह्या लोकांची लग्नाची पद्दत मातशी वेगळी आसता. हे मुळचे अहमदनगर भागांतले. उपरांत ते प्रदेशभर पातळ्ळे. बनछोड, लाले, मोडगरे, पारपती अशीं हांचीं आडनांवां आसात.

मराठा भावसार हे लोक मराठी भास उलयतात. हे लोक मडी लासतात मसंडेंत मडें दवरतकच भुतांखेतांखातीर मड्याभोंवतणीं भाकरेचे कुडके उडयतात. उपरांत मडें लासलां त्या जाग्यार मातयेच्या तीन घड्यांनी शीत, दूद-धंय आनी म्होंव भरून दवरतात आनी न्हावन घरा येतात. धाव्या दिसा पींड दितात.

जन भावसार ह्या लोकांभितर बशिल्ले अवस्थेंत उदेंतेकडेन तोंड करून मडें पुरपाची चाल आसा.

पातळाचेर खडी काडप, कपडे रंगोवप, गांवांनी भोंवन कपडे विकप, शिंवप असले धंदे हे लोक करतात. ह्या धंद्यांक लागून छिपा, शिपी, रंगारी, दर्जी, चिप्पिगा अशीं आडनांवां तांकां पडल्यांत. तशेंच मिठाय करप, आयदनां विकप हेय वेवसाय ते लोक करतात.

- कों. वि. सं. मं.

भावार्थ रामायण : संत एकनाथान बरयल्लें मराठींतलें ओवीबध्द रामायण. हातूंत सात कांडां, २९७ अध्याय आनी सुमार ४०,००० ओवयो आसात. हो पुराय ग्रंथ एकनाथान बरोवंक ना. युध्दकांडाचे ४४ अध्याय जातकच नाथाचें निर्वाण जालें आनी उरिल्लो भाग ताचो शिश्य गावबा हाणें पुराय केलो, अशें श्री पांगारकर हाचें म्हणणें आसा. श्री. ज.स. करंदीकर हाणें म्हळां, नाथान निर्वाणापयलीं युध्दकांड पुराय केल्लें आनी उत्तरकांड ही गावबाची कृती.

एकनाथाच्या सगळ्या ग्रंथांनी भावार्थ रामायण हो ताचो सगळ्यांत व्हडलो आनी निमाणो ग्रंथ आसून तातूंत एकनाथाचे विद्वत्तेचें आनी कवित्वाचें सोबीत दर्शन घडटा. हातूंत भक्तीरसाक प्राधान्य आसलें तरी वीर आनी करुण ह्या रसांचोय आस्पाव आसा. नाथान फकत आपल्या कवित्वाची अभिव्यक्ती करपाखातीर वा नामना जोडपाखातीर हें रामायण बरोवंक ना. प्रभू रामान हें रामायण बरोवपाखातीर आपल्याक प्रेरणा दिली, अशें ताणें ह्या ग्रंथांतूच म्हळां.

एकनाथान ह्या सगळ्या ग्रंथांत भक्तीप्रधान अद्वैत नदर खंयच उणी जावंक दिवंक ना. नामाचो महिमा, भक्तीचें माहात्म्य, सगळ्यांविशीं एकचाराची भावना ह्या तत्वांची विस्कटावणी ताणें फावो त्या सुवातींनी केल्या. युध्दकांडाच्या एकसठाव्या अध्यायाचें दुसरें अर्द आनी फुडलो बासठावो अध्याय हातूंत वेदान्ताची विस्कटावणी मेळटा. रामायणकथा ही इतिहासीक नासली तरी ते कथेंत एकनाथान वेगवेगळ्या सुवातींनी अध्यात्मरुपकां रचल्यांत. रामकथेचेरूय ताणें दीर्घ रुपक बरयलां.

सादी, सोंपी रसाळ भास हो नाथाच्या कवित्वाचो खाशेलो गूण ह्या रामायणांत दिश्टी पडटा. प्रसाद आनी भक्तीप्रेम हेय गूण व्हड प्रमाणांत दिसतात. मूळ वाल्मिकी रामायणांत नाशिल्ल्यो कितल्योशोच कथा एकनाथान वेगवेगळ्या ग्रंथांचो आदार घेवन भावार्थ रामायणांत आस्पावल्यात.

३०० वर्सांचे मुसलमानी राजवटीक लागून भारतीय संस्कृतायेक वेर गेल्ली. हिंदू समाजांत भंय, अज्ञान आनी निर्शेलेपण पातळिल्लें. अधोगतीच्या मार्गान निसरत वचपी ह्या समाजाक नितीधैर्य दिवन प्रेरीत करपाची उपाट गरज आशिल्ली. आपल्या 'भावार्थ सामायण' ग्रंथांत प्रभू रामाचो आदर्श घालून एकनाथान त्या काळांत खिळखिळ्या जाल्ल्या समाजांत आत्मविश्वास हाडलो.

- कों. वि. सं. मं.

भावीण : (पळेयात देवदासी).

भावे, पुरुषोत्तम भास्कर : (जल्म : १२ एप्रिल १९१०, धुळे; मरण : १३ ऑगस्ट १९८०, मुंबय).

मराठींतलो एक अश्टतासांचो आनी प्रतिभासंपन्न लेखक. ताणें कथा, कादंबरी, नाटक, ललीत गद्य, व्यक्तिचित्र, चिंतनात्मक लेख, चल चित्रकथा, भोंवडेवर्णन आदी वेगवेगळे साहित्य प्रकार यशस्वीपणान केळयल्यात. ताचें भुरगेंपण विदर्भांत गेलें, जाल्यार नागपूराक ताच्या व्यक्तिमत्वाचो पुराय विकास जालो. वाचनाची ताका सुमाराभायर आवड आशिल्ली. पिरायेच्या पंदराव्या वर्सा ताणें 'ओम फस' ही कथा बरयली आनी आपले बरपावळीक सुरवात केली. किलोस्कर खबर हातूंत (जुलय १९३१) ताची 'फुकट' ही कथा उजवाडाक आयली. पूण ताचे बरपावळीचो खरो प्रभाव दिसलो तो ताचे दिसाळ्यांतले बरपावळीन. नागपूरच्या 'सावधान' ह्या सातोळ्यांत येवपी ताच्या लेखांक भाशिक सोबीतकायेक लागून आनी तेजस्वीपणाक लागून ताका खुबूच नामना मेळ्ळी. पुराय मराठी साहित्यांत ताचो एक आगळेवेगळो असो लेखसंग्रह म्हळ्यार 'रक्त आणि अश्रू' (१९४२). ताच्या जायत्या लेखसंग्रहांची नामना आसा. तातूंतले कांय अशे: 'वागनखे' (१९६१), 'विड्डला पांडुरंगा' (१९७३), 'अमरवेल' (१९७४), 'रांगोळी' (१९७६), 'स्मरणी' (१९७४) ह्या ताणें बरयल्ल्या व्यक्तिचित्रांच्या संग्रहाचीय नामना आसा.

मराठी नवकथेचो एक प्रवर्तक म्हणून ताचें नांव घेतात. ताच्यो कांय नामनेच्यो कथा अशो : सतरावे वर्ष, सीमेवर, सावल्या, स्वप्न, ध्यास, मुक्ती, रूप, प्रतारणा, पुतळा, नौका आदी. भारताचे फाळणेचे फाटभुंयेचेर बरयल्ल्या ताच्या 'नौका' ह्या कथांश्ल्यांतल्या कथांनी पुराय मराठी कथेमळार नामना मेळयल्या. करुणरसा भाशेनूच हास्परसाचेंय दर्शन तो तितल्याच प्रभावीपणान घडयता. 'आइसक्रिम' ही ताची विनोदी कथा ते नदरेन उल्लेख करपासारकी आसा. ताचे वट्ट सत्तावीस कथांश्ले उजवाडाक आयल्यात. 'अकुलिना' (१९५०) आनी 'वर्षाव' (१९५५) ह्या सारक्या कादंबऱ्यांवरवीं तो बायलांचे व्यथेचें नाजूकसाणीन वर्णन करता. जाल्यार 'आम' (१९६१), 'रोहिणी' (१९६२), 'पिंजरा' (१९६४), 'मागं वळून' (१९६६), 'सायंकाळ' (१९६८), 'व्याध' (१९६९) आदी कादंबऱ्यांतल्यान मानवी विकार विलासिताचें आनी नियतीच्या प्रभावाचें बेस बरें चित्रण करता. ताच्यो वट्ट एकुणीस कादंबऱ्यो उजवाडाक आयल्यात.

नाटककार म्हणूनूय ताका नामना मेळ्ळ्या. 'विषकन्या' (१९४३) 'स्वामिनी' (१९५६), 'महाराणी पद्मिनी' (१९७१) हीं ताचीं नामनेचीं नाटकां. 'सौभाग्य' आनी 'माझा होशील का?' ह्या चित्रपटाच्यो कथा ताणें बरयल्यात. 'उत्तर दिग्विजय' (१९६४-६५) आनी 'चितोड यात्रा' (१९६८-६९) ह्या ताच्या भोंवडे वर्णनांचीय नामना आसा. 'प्रथमपुरुषी एकवचनी' (१९८०) ही ताची आपजिणूय उजवाडाक आयिल्ली आसा.

अहमदनगरांत १९६४ वर्सा भरिल्ल्या मराठी नाट्य संमेलनाचें अध्यक्षपद ताका मेळिल्लें. तशेंच, १९७७ त पुण्यांत जाल्ल्या अखिल भारतीय मराठी साहित्य संमेलनाच्या अध्यक्षपदारूय ताची निवड जाल्ली. तो एक बेस बरो उलोवपीय आशिल्लो.

भावे सनातन भारतीय संस्कृतीचो आनी जीवनमुल्यांचो समर्थक आशिल्लो हें ताच्या साहित्यांतल्यान कळटा. तो हिंदूत्वानिश्ठ आशिल्लो. स्वातंत्र्यवीर सावरकर हें ताचें प्रेरणास्थान आशिल्लें. हिंदू हीतविरोधी आचार विचार ताका सोंसनासले. तशेंच हिंदू समाजाच्या एकचाराक बादा येवपी जातीभेदासारक्या गजालींचेर ताचो विरोध आसलो. ताचे विचार सरणीचें मुल्यामापन केल्यार अशें दिसता, तो हिंदूत्वनिश्ठ आनी पुरोगामी विचारांचो दिसलो तरी प्रतिगाम्यासारको कर्मठ नाशिल्लो. ताका स्वैराचार माननासलो पूण तो स्वातंत्र्याचो पुरस्कर्तो आशिल्लो.

- कों. वि. सं. मं.

भावे, विनोबा : (जल्म: १९ सप्टेंबर १८९५, गागोदे बडौदा; मरण : १५ नोव्हेंबर १९८२ पवनार).

भूदान चळवळीचो प्रवर्तक आनी म्हान गांधीवादी आचार्य. ताच्या बापायचें नांव नरहरी आनी आवयचें नांव रुविमणीबाई आशिल्लें. विनोबाचो जल्म चित्पावन ब्राह्मण घराण्यांत जालो. ताचें मूळ घराणें वाईक आशिल्लें. पूण ताचो बापूय नोकरेच्या निमतान बडोद्याक गेलो आनी थंयच विनोबाचें माध्यमिक आनी उच्च शिक्षण जालें.

१९१३ वर्सा तो मॅट्रीकची परिक्षा पास जालो. इंटरमिडिएट परिक्षा दिवपाखातीर १९१६ वर्सा मुंबय वचपाक भायर सरलो. पूण वाटेरूच मुंबयचो मार्ग सोडून काशीक गेलो. थंय विनोबान अध्ययन केलें. लोकमान्य टिळकाचें ताणें मार्गदर्शन घेतलें, आनी अनवाणी पांयांनी ४०० मैल चलून बारीकसाणीन सगळो महाराष्ट्र पळयलो. गांधीजीचें बनारस हिंदू विद्यापिठांतलें दिकांतभाशण आयकलें. त्या भाशणाचो विनोबाचेर बरोच प्रभाव पडलो. ७ जून १९१६ दिसा ताणें गांधीजीच्या अहमदाबादच्या कोचरव आश्रमांत प्रवेश घेतलो. मदीं एक वर्स तो गांधीजीचे सांगणेप्रमाण, वाईक स्वामी केवलनंदा म्हऱ्यांत वेदांताचें अध्ययन करपाखातीर वचून रावलो. थंय उपनिषदां, गीता, ब्रह्मसुत्रां, शांकरभाष्य, मनुस्मृति आनी पातंजल योगदर्शन ह्या ग्रंथांचो ताणें अभ्यास केलो. तशेंच न्यायसूत्र, वैशेषिक सूत्र, याज्ञवल्क्यस्मृति हे ग्रंथ वाचले. ताणें गीतेचो वर्ग चलयलो. तशेंच विद्यार्थी मंडळाची स्थापणूक केली.

फेब्रुवारी १९१८ त विनोबा वाईसावन परत अहमदाबादेक गेलो. १९२१ वर्सा गांधीजीचो अनुयायी शेठ जमनालाल बजाज हाणें



साबरमतीच्या सत्याग्रह आश्रमाचो फांटो वर्ध्याक उक्तो केलो. त्या फांट्याचो संचालक म्हणून गांधीजीन विनोबाक वर्ध्याक धाडलो. ताणें मगनवाडी, बजाजवाडी, महिलाश्रम, सेवाग्राम आनी पवनाराक आपलें सेवाकार्य सुरु केलें. हातूंत सात-आठ वरां सूत कांतप, विणप आनी शेतकाम अशीं कामां तो करतालो. १९३० आनी ३२च्या सविनय कायदेभंगाचे चळवळींत ताणें धुळ्याक बंदखण भोगली. हे बंदखणींत विनोबान गीतेचर प्रवचनां दिलीं आनी साने गुरुजीन तीं बरोवन काडलीं. सादे-सोंपे भाशेंत 'गीताई' ह्या नांवान ताणें गीतेचो मराठींत अणकार केलो.

१९४० वर्सा महात्मा गांधीन स्वराज्याखातीर वैयक्तीत सत्याग्रहाचें आंदोलन केलें. तेन्ना पयलो सत्याग्रही म्हणून गांधीजीन विनोबाक वेंचून काडलो. ह्या सत्याग्रहांत ताका तीन म्हयने बंदखण भोगची पडली.

१९५१ वर्सा सशस्त्र क्रांतिवादी कम्युनिस्टांनी तेलंगणांत जमीनदारांचेर हल्ले केले. सात मार्च १९५१ दिसा आंध्रांतल्या शिवरामपल्ली ह्या गांवांत वचपाखातीर विनोबान सेवाग्रामासावन पदयात्रा सुरु केली. ही पदयात्रा म्हळ्यार भूदानाचें इतिहासीक आंदोलनूच आशिल्लें. १८ एप्रिल १९५१ दिसा आंध्र प्रदेशांत, पोचमपल्ली गांवांत भूदानाचे कल्पनेचो जल्म जालो. तेन्ना विनोबान देशभर साडे पस्तीस हजार मैलांची पदयात्रा केली. भारताच्या समाजाचें दर्शन घेवन ताच्यो व्यथा जाणून घेतल्यो आनी शांतीचो उपदेश करून पन्नास लाख एकराचें भूदान मेळयलें. ती सगळी जमीन भूमिहिनांक वांटली. साडेतेरा वर्सां ही पदयात्रा करतकच १९६४ वर्सा तो परत सेवाग्रामाक आयलो. १९७० वर्सा पवनार हांगा वचून क्षेत्रसंन्यास घेतिल्ल्याचें विनोबान जाहीर केलें.

८ ऑगस्ट १९७० दिसा 'गीता प्रतिष्ठाना'ची स्थापणूक केली. विनोबाचीं खुबशीं पुस्तकां मराठींत आनी हिंदींत आसात. 'साम्यसूत्र' हें संस्कृतांत आसा. सगळ्या आर्विल्ल्या भारतीय भाशांनी ताच्या पुस्तकाचे अणकार जाल्यात. २०० वयर आशिल्ल्या ताच्या ग्रंथांतलीं कांय म्हत्वाचीं पुस्तकां अशीं - मराठी : मधुकर, गीताई, गीताप्रवचन, ईशावास्यवृत्ति, स्वराज्यशास्त्र आनी सर्वोदय विचार, लोकनागरी लिपि, गांधी तत्वज्ञान, सर्वोदयाची विविध घोषणा, ज्ञानदेव चिंतानिका, भागवत धर्म मीमांसा, स्थितप्रज्ञ-दर्शन, भूदानयज्ञ-समग्र-दर्शन, स्त्री-शक्ती, दीक्षा. हिंदी : जपुजी, विनोबाके विचार (३ भाग), जीवन और शिक्षण, शिक्षण विचार, भूदानगंगा (८ भागांनी), ग्रामदान, भूदानयज्ञ, सर्वोदय विचार और स्वराज्यशास्त्र, सर्वोदय की ओर, भाशा का प्रश्न, गावगाव में स्वराज्य, संयम और संतति, प्रेमपूर्ति ईसा, विनोबा चिंतन (४८ भाग), तीसरी शक्ती, नामघोषानवनीत (संपादित), बापू के चरणों में (संपादित) आनी कुरान सार.

संस्कृत: ऋग्वेद सार संकलन, साम्यसूत्रां, वेदान्तसुधा (संकलन).

- कों. वि. सं. मं.

भावे, विष्णुदास : (जल्म : १९१८; मरण : ९ ऑगस्ट १९०१ सांगली).

मराठी रंगमाचयेचो जनक. ताचें पुराय नांव विष्णु अमृत भावे. सांगली संस्थानाचो अधिपती श्रीमंत चिंतामणराव ऊर्फ आप्पासाहेब पटवर्धन हाचो तो नोकर आशिल्लो.

ताका कथा-कविता बरोवपाचो नाद आशिल्लो. १८४२ त

कर्नाटकांतल्यान 'भागवत' नांवाची एक नाटक मंडळी सांगलीक पावली.

हे कंपनीचे खेळ पळयतकच तशेच

तरेचे नाट्यप्रयोग कांय सुदारणा

करून मराठींतल्यान केल्यार तांकां

बरो येवकार मेळटलो असो विचार

आप्पासायबाच्या मनांत आयलो

आनी ताणें हें काम विष्णुदासाचेर सोंपयलें. तेन्ना विष्णुदासान १८४३

त 'सीतास्वयंवर' ह्या स्वताच रचिल्ल्या नाटकाचो यशस्वी प्रयोग करून

दाखयलो. रामायणांतल्या विशयांचेर धा नाटकां बरोवन सांगली संस्थानांत

सादर केल्ल्या प्रयोगांक बरीच नामना मेळ्ळी.

विष्णुदासाच्या नाट्यप्रयोगाची पद्दत अशी आशिल्ली.

सुत्रधाराकडल्यान मंगलाचरण, उपरांत भिल्लभेस धारण केल्ल्या

विदुशकाचो प्रवेश, ताचें आनी सुत्रधाराचें विनोदी उलोवप, गणपतीचें

आनी सरस्वतीचें स्तवन आनी उपरांत नाटकाची सुरवात. नाटकाचे

सुर्वेक सावन अखेरमेरेन सुत्रधाराक काम आसतालें. सादर जावपी

नाट्यप्रसंगाचें वर्णन सुत्रधार पद्यांतल्यान करतकच, संबंदीत पात्रां

रंगमाचयेचेर येवन आपआपलीं उलोवपां करतालीं. नाटकांतले सगळेच

संवाद आदीं बरयल्ले नासताले. नट केन्नाकेन्नाय आपलीं भाशणां

थंयचेथंयच बरोवन उलयताले.

ह्या नाटकांत नाच-पदां हांकां बरोच वाव मेळटालो. नाटकांतल्या

प्रवेशाक 'कचेरी' हें नांव दिल्लें. फुडें ताणें महाभारतांतल्या कथानकाचेरूय

नाटकां बरयलीं. ताच्या नाटकांत मुखेल करून पखवाजाची साथ

आसताली. ह्या पखवाजाच्या आवाजावयल्यान ह्या नाटकांक 'ताडथोम'

नाटकां अशें म्हण्टाले. तशेंच, तातूंतल्या राक्षसांच्या 'अलल-डूर्' हे

गर्जनेखातीर तांकां 'अलल-डूर्' नाटकां अशेंय म्हण्टाले. चिंतामणराव

पटवर्धनाक मरण येतकच १८५१ त विष्णुदासाक सांगली

संस्थानाकडल्यान आदार मेळना जालो, देखून नाट्यप्रयोगाखातीर

गांवांगांवांनी ताका दौरे काडचे पडले. नाटकाची पुराय जापसालदारकी

ताचेरूच आसताली. १८६१ मेरेन तो नाट्य वेवसायांत आशिल्लो.

वेवसायनिवृत्ती उपरांतचे दीस ताणें सांगलीकूच घालयले. थंयच प्लेग



येवन ताका मरण आयलें.

ताचीं नाटकां बरींचशीं पद्यमय आशिल्लीं आनी तातूंतले पद्यरचनेचें पुर्विल्ल्या मराठी आख्यान रचनेकडेन लागींचें नातें आशिल्लें. ताणें आपल्या नाटकांखातीर वेगवेगळ्या छंदांनी केल्ल्या पद्यरचनांक 'नाट्याख्यानां' अशेंय म्हण्टात. ताचीं पन्नासांवयर नाट्याख्यानां 'नाट्यकवितासंग्रह' (१८८५) ह्या नांवान नामनेक पावल्यांत. ह्या नाट्याख्यानांक स्वरबद्द करतना विष्णुदासान वेगवेगळ्या रागरागिण्यांचो आनी ताच्या मिश्रणाचो प्रभाविपणान उपेग करून घेतिल्लो. विष्णुदासा उपरांतच्या ५०-६० वर्सांमदीं मराठी पुराणीक नाटकां बरोवप्यांक विष्णुदासान तयार केल्लो पुराणीक नाटकांचो सांचो उपेगी पडलो. इतलेंच न्हय, जाल्यार कांय नाटककारांनी आपल्या नाटकांत विष्णुदासाच्या पदांचोय उपेग केल्ल्याचें दिसता. नाट्यप्रयोगाची एक निश्चीत संकल्पना मुखार दवरून नाटक सादर करपी पयली मंडळी महाराष्ट्रांत विष्णुदासान काडली.

- कों. वि. सं. मं.

भावे शास्त्री, गोविंद हरी : (जल्म : २० जुलय १९११, धार्वे-सत्तरी; मरण : २६ एप्रिल १९७४).

सुटकेझुजारी. 'नॅशनल काँग्रेस गोवा' हें संघटनेचो तो वांगडी आशिल्लो. १९४८ त वाळपय मराठी वाचनालय सुरु करपाचो यत्न केल्ल्यान ताका अटक केली आनी तीन दीस बंदखणींत दवरलो. पिटर आल्वारीश आनी महादेवशास्त्री जोशी ह्या सुटकेझुजाऱ्यां कडल्यान स्फूर्त घेवन २६ जानेवारी १९५५ ह्या दिसा तो २५ सत्याग्रहींचो पंगड घेवन धाव्यां गेलो. तेन्ना पुलिसांनी ताका अटक केली. प्रदेशीक लश्करी न्यायालयामुखार उबो करून २२ जून १९५५ ह्या दिसा ताका णव वर्सां खर बंदखण, दिसाक १० इश्कूद ह्या प्रमाण दोन वर्सां दंड आनी १५ वर्सांखातीर ताचे राजकीय हक्क काडून घेवपाची ख्यास्त फर्मायली. ताका आल्तिन्यार बंदखणींत दवरिल्लो. थंय ताचे खूब हाल करताले. तो सामको शिवराक आशिल्ल्यान ताच्या तोंडांत बळ्यां गायचें मांस कोंबताले.

६ ऑगस्ट १९५९ दिसा ताची सुटका जाली. सुटके उपरांत तो परतो राष्ट्रीय वावर करूंक लागलो. लोकांची शिक्षणीक उदरगत जावंची देखून ताणें जायतो वावर केला. आंबेडे नगरगांवांत ताणें 'वेदशास्त्र संवर्धक मंडळ' नांवाची संस्था सुरु केली. ताच्या मरणा उपरांत ताच्या उगडासाक धार्वे-आंबेडेच्या रस्त्याक ताचें नांव दिलां. १८ जून १९८५ दिसा गोंय सरकारान ताचो मरणोत्तर भोवमान केला.

- कों. वि. सं. मं.

भावे, श्रीपाद वामन : (जल्म: १३ ऑगस्ट १९२२, आंवडें-सत्तरी).

सुटकेझुजारी. तो 'नॅशनल काँग्रेस गोवा' हे संघटनेचो वांगडी आशिल्लो. उपरांत तो 'इंडियन नॅशनल काँग्रेस' संघटनेचो वांगडी जालो. २६ जानेवारी १९५५ ह्या दिसा ताणें सत्याग्रहांत वांटो घेतलो. तेन्ना पुलिसांनी ताका धरलो आनी स म्हयने खर बंदखणीत दवरलो. सत्तरी वाठारांत लोकांमदीं शिक्षणीक नदरेन समाजीक जागृताय हाडपाचो तो यत्न करतालो. गोंयचे सुटकेखातीर जेन्ना भारतीय सैन्य गोंयांत आयलें, तेन्ना तांकां ताणें आदार दिलो. १५ ऑगस्ट १९७२ ह्या दिसा भारत सरकारान ताम्रपत्र दिवन ताचो भोवमान केलो.

- कों.वि.सं.मं.

भाशांतर : (पळेयात अणकार).

भास (सनापयलीं चवथो शेंकडो) : एक संस्कृत नाटककार. ताचे जिणेविशींची पुराय म्हायती मेळना. भास हें ताचें नांव काय कुळाचें नांव हेंय समजना. ताच्या नाटकांनी उत्तर भारतांतलीं नांवां आनी थंयच्याच चालीरितीचो उल्लेख चड आशिल्ल्यान 'भास' हो उत्तर भारतांतलोच आसूं येता. भाराच्या काळाविशीं विद्वानांचें एकमत ना. कालिदासाच्या मालविकाग्निमित्रन, बाणाच्या हर्षचरित आनी वात्पतिराजाच्या गडवहोत भासाचो उल्लेख आयला. कालिदासान भासाचो उल्लेख 'प्रथितयश' असो करून आपल्याक 'नव' हें विशेशण लायिल्ल्यान कालिदासा पयलींच 'भास' हों नाटककार म्हणून नांवाजिल्लो हें दिसता.

एकदः ताचीं सगळीं नाटकां कोणें तरी लासून उडयलीं, पूण उज्यांत उडयल्ल्यां सगळ्या नाटकांतलें 'स्वप्नवासवदत्त' मात लासनासतना उरलें. हाचेवयल्यान भासाक 'ज्वलनमित्र' अशी उपाधी मेळ्ळी अशें म्हण्टात.

भासान सगळीं मेळून १३ नाटकां बरयलीं. 'भासनाटकचक्र' असो ताच्या नाटकाचो उल्लेख मेळटा. भासान सगळीं मेळून १३ नाटकां बरयलीं. इ. स. १९०९ वर्सा टी. गणपतिशास्त्री ह्या संशोधकाक पद्मनाभपुरम् लागींच्या मनलिककर मठांत ताडपत्र्यांचेर मल्याळम् लिपींत बरयल्लें, १०५ पानांचें हातबरप मेळ्ळें. ह्या हातबरपांत १० नाटकां आनी तुटक स्वरूपांतलें एक नाटक अशीं ११ नाटकां आशिल्लीं. फुडें कैलासपुरम्, हरिपाद, चेंगानूराक हांगा दोन नवीं नाटकां आनी पयलीं मेळिल्ल्या ११ नाटकांच्यो प्रती अशीं तेरा नाटकां मेळ्ळीं. १९१२ ते १९१५ ह्या काळांत ताणें हीं तेरा नाटकां उजवाडायलीं. तांचीं नांवां अशीं आसात-

- १) स्वप्नवासवदत्त - हाका स्वप्ननाटक अशेंय म्हण्टात. हें नाटक कौशांबीचो राजा उदयन हाचे कथेचेर आदारून आसा.
- २) प्रतिज्ञायौगंधरायण - हातुंतूय उदयन हाचीच कथा आसा, पूण स्वप्नवासवदत्त ह्या नाटकांतले कथेचे पयलींची आसा.
- ३) पंचरात्र - महाभारतांतल्या कांय व्यक्तींक धरून ताणें एक कल्पित कथा ह्या नाटकांत मांडल्या.
- ४) दूतघटोत्कच - भारतीय झुजांत अभिमन्यूचो वध जातकच श्रीकृष्ण घटोत्कचाक दूत करून धृतराष्ट्र आनी दुर्योधन हांचेकडेन धाडटा, अशी कथा हातूंत आयल्या.
- ५) अविमारक - हें नाटक एके लोककथेचेर आदारलां.
- ६) बालचरित - हातूंत श्रीकृष्ण जल्मासावन कंसवधामेरेनची कथा आसा. भागवत पुराणाच्या आदारान हें नाटक बरयलां.
- ७) मध्यमव्यायोग - घटोत्कच नांवाच्या राक्षसापसून भीमान एका ब्राह्मणाच्या पुताक वांचयतकच भीमाची बायल हिडिंबा ताका मेळटा. तेन्ना घटोत्कच हो आपलोच चलो हें भीमाक तिचेकडल्यान कळटा, अशी कथा हातूंत आसा.
- ८) कर्णभार - ब्राह्मणरूप घेवन इंद्र कर्णाकडेन कवचकुंडलां मागतकच कर्ण ताका दिता ही कथा हातूंत आयल्या.
- ९) ऊरुभंग - दुर्योधनाच्या मरणाचेर ही कथा आदारल्या.
- १०) दूतवाक्य - महाभारतांतले कृष्णशिष्टायेचेर हें नाटक बरयलां.
- ११) अभिषेक - ह्या नाटकांत रामायणांतल्या किष्किंधा, सुंदर आनी युद्ध ह्या कांडांची कथा आसा.
- १२) चारुदत्त - चारुदत्त आनी वसंतसेनेच्या मोगाचेर ही कथा आसा.
- १३) प्रतिमा - हातूंत रामवनवासापसून रावणवधामेरेन कथा आसा. हीं नाटकां भासाचींच आसात हेविशीं जाणकारांमदीं एकमत ना. तशेंच, हीं तेराय नाटकां एकाच मनशान बरयल्यांत अशेंय अभ्यासकांक दिसना. त्रावणकोर विद्यापिठाचो प्रपाठक डॉ. उन्नी हाका भास नाटकांचीं हातबरपां केरळांत मेळ्ळीं. ताचेवयल्यान ह्या नाटकांचे थंय प्रयोग जाताले अशें दिसता. भासाच्या नाटकांनी न्होद, सपनां, झूज, मरण, रातीची भोंवडी, घरां फोडप असले प्रसंग आसात. कंस, दुर्योधन, कैकेयी असल्या खलपात्रांचें चित्रण भासान आपल्या नाटकांत दाखयलां. भासाच्या नाटकांतले संवाद सादे, सोपे भाशेंत आसात. मदीं मदीं तो निसर्गाचेरूय चित्रण करता.

भासाच्या नाटकांत बरेच श्लोक दिश्टी पडटात. सुसंस्कृत जिणेविशीं कांय म्हत्वाचे सिद्धांत लेगीत ताच्या नाटकांनी आसात. ताच्या नाटकांत कथाभाग उणो आसत. पूण नाटकाची घडण मात सुव्यवस्थित आसता. भासाचें काव्य सरळ, सोंपें आसता. कालिदासान भासाचे नाट्यनिर्मितीची तोखणाय करची हेंच हातूंत ताचें व्हडपण जाणवता.

- कों. वि. सं. मं.

भास आनी भासविज्ञान : ज्या ध्वनिचिन्नांच्या आदारान मनीस एकामेकांकडे विचारांचें दिवप-घेवप करता, संपर्क सादता त्या ध्वनिचिन्नांच्या एकवटीत रुपाक भास म्हण्टात. भास हें उतर 'भाष' ह्या मूळ संस्कृत उतरावयल्यान आयलां. भास ध्वनीरूप आसता. मनीस आपल्या तोंडांतल्यान तरेकवार नाद वा ध्वनी काडूंक शकता. दर एक भास हातूंतले कांय नाद ध्वनी वेंचून काडटा ह्या ध्वनींचे रचणुकेंतल्यान थरावीक अर्थ उक्तो जाता.

संवसारांत उण्योच म्हळ्यार सुमार चार हजार भासो आसात. ह्यो सगळ्यो भासो लोकांचे जिबेर घोळटात. पूण सगळ्योच बरोवपाखातीर उपेगी पडनात. मनशाचे तशेंच भाशेचे जिणेंतूय उलोवप आदीं आनी बरोवप उपरांत येता. देखून उलोवप, भाशेचें मुळावें रूप अशें भासविज्ञान मानता.

मनशाचे उदरगतीच्या इतिहासांत भाशेक मुखेल सुवात आसा. भास हें मनीस-जिणेचें मुळावें आंग. सगळ्या मोनजातींभितर सैमाचे नदरेन मनीसूच भाशेक पात्र आसा आनी सैमाकडल्यान मेळिल्ली ही भाशिक तांक मनशाभितर आपशीं फळना; तिका समाजान फळोवंची पडटा म्हणपाचें ह्या मळावयलें संशोधन सांगता.

मोनजातींच्या संदेशनाचे तुळेंत मनशांलें भाशिक संदेशन खूब आगळें वेगळें.

भास म्हळ्यार चिन्नांची, कुरवांची वेवस्था. कुरवेक दोन आंगां आसतात. एक आंग संकेतकाचें (Signifier) वा नादांचें आनी दुसरें आंग संकेतितार्थचें (Signified) वा अर्थाचें. संकेतक आनी संकेतित हांचेमदीं संकेतीक नातें आसता. देखीक, 'झाड' ह्या नादांच्या पुंजुल्याचो तागेल्या ह्या अर्थाकडेन कसलोच सैमीक संबंद आसना म्हणुनूच हिंदींतलो 'पेड' वा इंग्लिशींतलो 'ट्री' हे वेगळे वेगळे नादां पुंजुले होच अर्थ उक्तायतात. मोनजातींच्या संदेशनांत संकेतक आनी संकेतित हांचेमदीं चडशें सैमीक नातेंच पळोवंक मेळटा. देखीक, म्होंवा मुसाले नाचाचे 'भाशें'त संकेतक संकेतितार्थ खूब लागीं आसता. मूस कसो नाचलो - वाटकुळो काय इंग्लीश आठांची आकृती काडून; तो कशे तरेन लकलो ह्या सारकिल्या बारीकसाणींचें गणित मांडून ताच्या नाचाचो अर्थ लावं येता.

मनशांचे भाशेवरी जायत्या मोनजातींच्योय भासो तोंडाचे नाद उपकारायतात. पूण नाद उपकारावपी ह्या दोनूय भाशांमदीं खूब वेगळेपण आसा. मोनजातींच्या भाशांभितर मेकळ्या नादाक अर्थ आसता. देखीक, संकश्टाची सुलूस लागतकच गिबन माकड ह्या प्रसंगाखातीर आशिल्ली किळांच उच्चारता. हीच किळांच परतो परतो उच्चारीत रावता. पूण मनशांचे भाशेंत असो मेकळ्या नादांक अर्थ आसना. नाद जेन्ना एकठांय येतात तेन्नाच अर्थ घडटा. भाशेंत दोन थर आसात. एक अर्थ नाशिल्ल्या नादांचो स्वनिमांचो आनी दुसरो हे अर्थ नाशिल्ले नाद एकठांय येवन घडिल्ल्या अर्थपूर्ण रुपिमांचो.

मोनजातींच्यो भासो चडशो मेकळ्या नादांच्यो घडिल्ल्यो आशिल्ल्यान तांकां बांदावळ जावं व्याकरण नासता. पूण व्याकरण हें मनशाचे भाशेचें एक मुळावें खाशेलेपण. भाशेच्या सगळ्या पांवड्यांचेर ध्वनीच्या, उतराच्या आनी वाक्याच्या व्याकरणाची बांदावळ आसता.

मनीस आपली भास आपल्यावांगडा घेवन जल्माक येना. ताका ती शिकची पडटा. पूण मोनजातीक मात तांच्यो भासो सैमाकडल्यानूच मेळिल्ल्यो आसतात. देखून तांकां त्यो शिकलेबगर आपशींच येतात.

भास हो मोनजातीच्या सैमाचो वांटो जाल्ल्यान मोनजातींच्या भाशांक काळाचो भेद लागना. शेंकड्यांनी वर्सासावन म्होंवामूस एकूच 'भास' नाचत आयला, कावळो एकेच भाशेन गायत आयला आनी गाय एकेच तरेन हांबेत आयल्या. मनशांची भास मात ताच्या समाजावरी एकेकडेन थीर उरूंक ना, ती बदलत गेल्या.

मोनजातींच्या भाशांक सरभोंवतणच्या वाठाराचोच आनी 'आतां'चोच संदर्भ आसता. मनीस मात मुखार आशिल्ल्याच्या संदर्भांत उलोवंक शकता, तितलोच मुखार नाशिल्ल्याच्या संदर्भांत उलोवंक शकता. मनशाक भूतकाळ, भविश्यकाळ आसता. तशेंच मनशाचे भाशेक थळाकाळाचें बंधन नासता.

उलोवप आनी आयकप ह्यो भाशेच्यो दोन कडो आनी भाशीक वेव्हारांतल्यो दोन भुमिका. भाशेचो उलोवपी हो भाशेचो आयकुपीय आसता. म्हणजेच भाशेंत उलोवप्यांच्यो आनी आयकुप्यांच्यो दोन जाती आसनात. एकलोच मनीस ह्यो दोनूय भुमिका करता. उलोवपा - आयकुपाच्या भुमिकांची अदलाबदल करपाचें लक्षण मोनजातींच्या भाशांनी आसून लेगीत ह्यो भासो मनशांचे भाशेलागीं सर करूंक पावनात. संवाद हें मनशांच्या भाशांचें एक मुखेल आंग. मोनजातींच्या भाशांभितर संवाद नासता. मोनजाती कांय थरिल्ल्याच प्रसंगांचेर उलयतात. हे प्रसंग चडशे कुडीच्या गरजांकडेन संबंद आशिल्ले आसतात. मनशांचे भाशेक 'फॅक्ट' लागता, तशेंच 'फिक्शनूय' लागता. भाशेच्या आदारान मनीस आपल्याचो असो खाशेलो संवसार निर्मूंक शकता.

संवसारांतल्या सुमार चार हजार भाशांभितर अमेरिकन इंडियन

भाशांचो आंकडो हजारांवयर वता; आफ्रिकेंतूच सुमार हजारभर भासो आनी न्यू गिनी ह्या सुपल्ल्या जुंव्याचेर सातशांवयर भासो मेळटात. भारतांत देडशांवयर, रशियेंत सुमार एकशें तीस जाल्यार चीनांत कितल्योशो डझन भासो मेळटात. संवसारांतल्यो सगळ्यो भासो एकेमेके पसून साप्प वेगळ्यो नात. कांय भाशांभितर सारकेपण आसा जाल्यार कांय भासो एकेमेकेपरस सामक्यो वेगळ्यो आसात.

भाशिक सारकेपणांतलें अपघाती सारकेपण आनी उश्णेपणाचें सारकेपण निवळावन भाशेच्या सगळ्या पांवड्यांवयल्या फकत निजाच्या, रगताच्या सारकेपणाच्या आदारान भाशांचीं कुळां थरयतात. भाशेकूळ म्हळ्यार एके मूळ भाशेंतल्यान वयर सरिल्ल्या एका रगताच्या भाशांचो पुंजुलो. एकेच मूळ भाशेंतल्यान वेगवेगळ्यो सरिल्ल्यो भासो काळा वांगडा एकेमेकेपसून अदीक वेगळ्यो जातात आनी हातूंतल्यान एका कुळाचीं उपकुळां घडटात. ह्या संवसारांत मुखेल सुमार वीस आनी हेर ल्हान पनाशेक भाशे-कुळां आसात अशें सामान्यतायेन मानतात. भाशे-कुळांत आस्पावपाक मेळनात अशा भाशांक 'स्वतंत्र भासो' लेखतात.

भारतीय-युरोपी (संस्कृत, ग्रीकी, लॅटीन, इंग्लीश, रशियन, परशियन ह्या भाशांचें कूळ), ऑफ्रो-एशियाटिक (अरबी, हिब्रू, सिरियॅक ह्या भाशांचें कूळ), सिनो - तिबेटन (ब्रह्मी, तिबेटी, थायलंडी ह्या भासांचें कूळ), द्रविडी (तेलुगू, तमीळ, कन्नड, मलयाळम् ह्या भाशांचें कूळ), ऑस्ट्रोनेशियन (इंडोनेशियन, जावानी, फिजियन, हवायियन ह्या भाशांचें कूळ), नायजेर कॉंगो (स्वाहिली आनी हेर आफ्रिकेंतल्या कितल्याशा भाशांचें कूळ) हीं कांय मुखेल भाशे-कुळां. हातूंतलें भारतीय-युरोपी कूळ हें संवसारांतलें सगळ्यांत व्हडलें भाशे-कूळ. संवसाराचे लोकसंख्येचें एक अर्द फकत एका भारतीय - युरोपी भाशे-कुळांत वांटून गेलां. उदेंतकडेन भारत ते अस्तंतेकडेन युरोप ह्या दोन तोंकांमदीं मेळपी कितल्योशो भासो ह्या कुळांत आस्पावतात.

भारतीय - युरोपी भाशेकुळाचीं इकरा मुखेल उपकुळां आसात अशें सामान्यतायेन मानतात. १) भारतीय-इराणी उपकूळ. ह्या उपकुळाचे दोन वांटे करतात, इराणी आनी इंडीक/भारतीय आर्य २) हॅलेनीक ३) इटालीक ४) कॅल्टीक ह्या उपकुळाचे दोन वांटे आसात - गॅलीक आनी ब्रिटॅनीक ५) जर्मनीक - ह्या उपकुळाचेय दोन वांटे आसात. उत्तरकडलो वांटो आनी अस्तंतेकडलो वांटो ६) स्लावनीक ७) बाल्टीक ८) अर्मिनियन ९) आल्बेनियन १०) आनातोलियन आनी ११) तोखारियन. ह्या निमाण्या दोन उपकुळांच्यो भासो फकत अवशेशांच्या रुपान मेळटात. ह्या शतमानाचे सुरवेक तुर्कस्तानांत केल्ल्या एका उत्खननांतल्यान हिटायट हे मुखेल आनातोलियन भाशेचो जाणकारांक सोद लागिल्लो. जाल्यार तोखारियन भाशेचीय अशीच चीनी तुर्कस्तानांत मेळिल्ल्या लेखी साहित्यांतल्यान संवसाराक वळख जाल्ली. संवसारांतल्या भाशांनी आनीक दोन तरांच्या भाशांचो उल्लेख करचो पडटा - १) भोव भाशिक परिस्थितींत संपर्क

म्हणून जल्माक आयिल्ल्या 'पिज्जीन' आनी 'क्रियोल' भासांचो आनी २) मनशांनी मुद्दाम घडयल्ल्या 'कृत्रीम' भाशांचो.

भाशेच्या वेगळ्या वेगळ्या बोलींतल्यान खंयचीय एक बोली भाशिक वेव्हारांत मुखेलपण जोडटा आनी बरप - शिक्षण, प्रसार माध्यमां सारकेलीं मळां आडावन बसता, तेन्ना ती भाशेची 'प्रमाण बोली' जाता. थळावे भेद सगळ्या भाशांनी आनी भाशेच्या सगळ्या आंगांनी - हेळ्यांनी, उतरावळींत, नादांत आनी व्याकरणांत पळोवंक मेळटात. ह्या भेदांतले भाशेच्यो थळाव्यो बोली घडटात. ज्या नेमान एके भाशेच्यो वेगळ्यो थळाव्यो बोली पोटभासो घडटात त्याच नेमान एकेच मूळ भाशेंतल्यान वेगळ्यो वेगळ्यो उपभाशोय घडटात. थळाव्या भेदांवरी समाजीक जाती वर्गाचे भेदूय आमकां सगळ्या भाशांनी आनी भाशेच्या सगळ्या आंगांनी पळोवंक मेळटात. भूगोलीक आनी समाजीक अंतराक लागून आयिल्ल्या वेगळेपणाभायर भाशेंत आनीक एके तरेचें वेगळेपण पळोवंक मेळटा तें म्हळ्यार प्रसंगाक वा संदर्भाक लागून आयिल्लें वेगळेपण. हे तरेचें वेगळेपण भाशेच्यो वेगळ्यो वेगळ्यो शैल्यो घडयता. शैल्यांच्या वेगळेपणाभायर भाशेंत वेवसायीक संदर्भाचेंय वेगळेपण दिसता.

भाशेचे विज्ञानीक विस्कटावणीच्या आदारान भाशे संबंदीत सिद्धांत प्रस्थापीत करपी शास्त्राक भाशाशास्त्र म्हण्टात. भाशाशास्त्राक भासविज्ञान अशेंय म्हण्टात. मनशाचे कुडींतले खंयचे अवयव ध्वनींची निर्मणी करतात, खंयच्या ध्वनींचो उपेग भाशेंत जाता, ध्वनींची रचणूक कशी जाता आनी तांकां अर्थ कसो लागू जाता, उतरां वाक्यां कशीं घडटात, भाशेचे उपेग खंयचे, संवसारांतल्या सगळ्या भाशांक लावंक मेळटात अशे कांय भाशेविशींचे नेम मेळटात काय ना, भास कशी बदलता, किद्याक बदलता किद्याक अशे तरेकवार विशय भासविज्ञानाच्या अभ्यासांत दिसतात. भाशेच्या इतिहासाचो, व्याकरणाचो आनी भाशेच्या वर्तमानकाळांतल्या रुपाचोय अभ्यास जाता. ध्वनींचे निर्मिती सावन भाशांच्या वेगळेपणां मेरेनचीं भाशेचीं तरेकवार आंगां भासविज्ञानाच्या क्षेत्रांत येतात.

खूब पुर्विल्ल्या काळासावन मनीसजात भाशेचेर विचार करीत आयल्या. भाशेच्या अभ्यासाक दोन-अडेज हजार वर्सांचो इतिहास आसा. उच्चारण, व्याकरण, व्युत्पत्ती सारकिल्ल्या ह्या भाशेच्या आंगांचो विचार भासविज्ञानाच्या जल्माच्या शेंकड्यांनी वर्सा आदींसावन शास्त्रीय तरेन चलत आयला. भारताक असल्या अभ्यासाचो खूब व्हडलो आनी गिरेस्त परंपरा आसा. युरोपी (ग्रीक, रोमी), चीनी आनी अरबी संस्कृतायांनीय संवसाराक शास्त्रीय भास-विचारांच्यो आगळ्यो-वेगळ्यो परंपरा दिल्यात.

अठराव्या शेंकड्यांत सर विलियम जोन्स हो इंग्लीश जाणकार भारतांत संस्कृत सरस्पतीचो अभ्यास करतालो, तेन्ना उदेंतेकडली ही भास अस्तंतेकडल्या ग्रीक आनी लॅटीन भासांक खूब लागींची म्हणपाचो तांकां सोद लागलो. तांचेमदलें सारकेपण हें भासांचे उतरावळीच्या मळारूच

भास आनी भासविज्ञान

न्हय जाल्यार व्याकरणी बांदावळीच्या मळारूय दिश्टी पडटालें. पूण संस्कृत, ग्रीक आनी लॅटीन ह्यो भासो एकाच मुळांतल्यान वयर सरल्यात अशें मानल्यारूच ह्या थराचें सारकेंपण समजून घेवं येता हो विचार विलियम जोन्सान १७८६ त कलकत्याच्या 'द रॉयल एशियॅटीक सोसायटी' त दिल्ल्या व्याख्यानांत मांडलो. ज्या दिसा जोन्सान हें इतिहासीक उलोवप केलें त्या २७ सप्टेंबर १७८६ ह्या दिसाक कांय जाण भासविज्ञानाचो जल्मदीस मानतात.

जोन्साच्या सोदान इतिहास घडयलो आनी एकुणिसाव्या शेंकड्यांत भाशेचीं नातीं सोदपाचो, पाळां-मुळां उस्तून काडपाचो अभ्यास खूब चंवरलो. भाशेचो बदल आनी भाशेची उत्क्रांती हो ह्या अभ्यासाचो विशय आशिल्लो. भाशेच्या बदलाचो अभ्यास करतां करतां जाणकारांक एक सोद लागलो. भास कशाय कशी बदलना; भाशेच्या बदलांत वेवस्था आसता. हे बदल नेमांक धरूनूच जातात आनी जर आडवाद मेळ्ळे जाल्यारूय आडवादांभितर नेम सोदून काडूं येतात. ह्या सोदान भाशेच्या बदलाच्या अभ्यासाक एक नवी शिस्त जोडून दिली आनी भाशेचो हो अभ्यास इतिहासीक शास्त्राची मान्यताय मेळोवंक पावलो. शास्त्रीय अभ्यासाच्या मळार ह्या अभ्यासाक वाङ्मय विद्येचो-फिलॉलॉजीचो वांटो लेखपाक लागले. ह्या अभ्यासाची तुळा करपाचें खाशेलपण मतींत घेवन जाणकारांनी ताका 'कंपेरेटिव्ह फिलॉलॉजी'-तुळात्मक वाङ्मयविद्या हें नांव दिल्लें.

तुळात्मक वाङ्मयविद्या हें भासविज्ञानाच्या विकासांतलें इतिहासीक पर्व अशें आमच्यांनी म्हणूं येता. रासमुस रास्क (१७८७-१८३२), याकोप ग्रिम (१७८५-१८६३), फ्रांझ बॉप (१७९२-१८६७), ऑगुस्त श्लायखर (१८२१-६४), कार्ल वॅर्नर (१८४६-९६) हे ह्या पर्वांतले म्हालगडे. ह्या जाणकारांनी आपल्या मुळाव्या वावरान भाशेच्या इतिहासीक अभ्यासाची बुन्याद घाली.

तुळात्मक वाङ्मयविद्येच्या आनी मुखार भासविज्ञानाच्या अभ्यासाक आकार दिवपांत, संस्कृत भाशेचो व्हड वांटो आसा. आर. एच. रॉबिन्स बरयता-युरोपाचो संस्कृतव्याकरण विचारांकडेन (नाद-विचार) संबंद येवंक नाशिल्लो जाल्यार घडये भासविज्ञान आयज वेगळेच वटेन चलिल्लें पळोवंक मेळपाचें. क्रिस्ता आदल्या सुमार ५०० ते १५० वर्सां मजगतच्या काळांत संस्कृत भाशेचो व्याकरण विचार खूब विकसीत जाल्लो.

फेर्दिनां द सोस्यूर (१८५७-१९१३) ह्या स्वित्झर्लंडी भास शास्त्रज्ञान भाशेच्या अभ्यासाक इतिहासीक तनरेंतल्यान जागो केलो आनी भाशेचे बांदावळी विशींचे कांय मुळावे सिद्धांत सोदून काडून भाशेच्या अभ्यासाक विज्ञानांत सुवात जोडून दिली. ह्या वावराक लागून सोस्यूरालाक आर्विल्ल्या भाशाशास्त्राचो मुळपुरुस मानतात. आंतवान मेय्ये (१८६६-१९३६), लुई ह्येल्मस्लेव (१८९९-१९६५), निकोलाय त्रूबेत्स्कोय

(१८९०-१९३८), रोमान याकोप्सन हांणी सोस्यूरालाची परंपरा मुखार चलयली.

तुळात्मक वाङ्मयविद्येची परंपरा अमेरिकेकूय अनवळखी नासली. विल्यम इवायर विट्नी सारकिल्या अमेरिकन विद्वानांनी ह्या मळाचेर तोलामोलाचो वावर केल्लो. विट्नीचें संस्कृत भाशेचें व्याकरण ही भारतीय-युरोपी भासविज्ञानांत एक म्हत्वाची भर अशें मानतात.

तशेंच फ्रांझ बोआस (१८५८-१९४२) हाच्या वावरांत भाशेच्या वर्णनात्मक अभ्यासाक नवी दिका मेळ्ळी. मुखार अँडवर्ड सपीर (१८८४-१९३९) ह्या विट्नी आनी बोआसांच्या विद्यार्थ्यांन भाशेच्या अभ्यासाक तत्वीक बसका जोडून दिली. सोस्युरांवरी सपीरांकूय स्वतंत्रपणान भाशे भितरले रचणुकेचो - बांदावळीचो दिश्टावो जालो. लॅनर्ड ब्लूमफिल्ड (१८८७-१९४९) हांणें भाशेच्या वर्णनाक शास्त्रीय शिस्त हाडली. १९३३ त तागेलें Language हें पुस्तक उजवाडा आयलें. सपीर आनी ब्लूमफिल्डांचे प्रेरणेन अमेरिकन रचणूकवाद्यांची एक पिळगीच तयार जाली. झेलिग हॅरिस, बर्नर्ड ब्लॉक, जॉर्ज ट्रेगर, चार्ल्स हॉकेट, केनेथ पायक हीं कांय हातूंतलीं मुखेल नांवां. तेउपरांत भासविज्ञानाच्या मळार ब्लूमफिल्डान प्रवेश केलो. ब्लूमफिल्डाच्या भासविज्ञानांत भाशेचें अर्थाचें आंग कोनशाक पडिल्लें आनी भाशेची बांदावळ आनी तिचे मूळ घटक उक्ताडा हाडपी सोद पद्दतीक चड म्हत्व आयिल्लें. सुमार २० वर्सां अमेरिकन भासविज्ञानाचेर ब्लूमफिल्डांचो प्रभाव उरलो. इतले मजगतीं बरपांत नाशिल्ल्या कितल्याशाच भाशांचीं वर्णनात्मक व्याकरणां भासविज्ञानिकांनी बरोवन काडलीं. भाशेच्या नीज उलोवप्यांकडल्यान भाशेचीं वाक्यां एकठांय करप, अर्थाक कुशीन दवरून वाक्यांतले भाशेचे बांदावळीचो अभ्यास करप ही त्या भासविज्ञानिकांची वावरा पद्दत आशिल्ली. हे पद्दतीक आनी तिचे मोखीक लागून अमेरिकेंतल्या ह्या भासविज्ञानिकांक 'रचणूकवादी' (Structuralists) हें नांव पडलें. हाका लागून 'रचणुकी भासविज्ञान' हें उतर कांय जाण 'रचणूकवाद्यांचें भासविज्ञान' ह्या मोटव्या अर्थानूय वापरूंक लागले.

१९५७त नोअम च्यॉमस्की हाचें Syntactic structures हें पुस्तक उजवाडा आयलें. ताणें भासविज्ञानांत व्युत्पादक व्याकरणाचें (Generative Grammar) पर्व सुरु केलें.

आर्विल्ल्या भासविज्ञानाच्या विकासांत आनी विचारांत भारतीय भास विचारांचें, चड करून पाणिनि - फांट्याच्या भास विचारांचें म्हत्वाचें योगदान आसा. भारताचो युरोपी भास विद्वानांकडेन संपर्क आयलो तेन्ना एकुणिसाव्या शेंकड्यांत डॉ. रामकृष्ण गोपाळ भांडारकर हे तुळात्मक वाङ्मय विद्येचो अभ्यास करपी पयलो भारतीय विद्वान. भांडारकरा वांगडा जॉन बीम्स, रुडॉल्फ ह्योर्नले आनी रॉबर्ट कॉलिवेल हांणी भारतीय भाशांच्या आर्विल्ल्या अभ्यासाची बुन्याद घाली. ह्या सुरवेच्या काळांत चडसो संस्कृत भाशेचेरूच अभ्यास जालो.

१९१३त कलकत्ता विद्यापिठांत तुळात्मक वाङ्मयविद्येच्या अध्यासनाची स्थापणूक जाली. १९१७ वर्सा ह्या अध्यासनाचेर पयलेच फावट आय. जे. एस. तारापोरेवाला ह्या भारतीय मनशाची नेमणूक जाली. १९१९ वर्सा झुल ब्लॉक हाचो 'ला फॉर्मास्यो द ला लांग मारात' (मराठी भाशेची बांदावळ) हो ग्रंथ उजवाडा आयलो. ह्याच वर्सा भांडारकर प्राच्यविद्या संशोधन मंदिराच्या फुडाकारान पुण्यांत पयली भारतीय प्राच्यविद्या परिशद भरली. १९२१ त सुनीतिकुमार चटर्जी हाका ताच्या 'द ओरिजिन एण्ड डॅवलपमेंट ऑफ द बँगाली लॅंग्वेज' ह्या प्रबंधाखातीर लंडन विद्यापिठाची डी. लिट. पदवी मेळ्ळी. उपरांत १९२२ ते १९५२ मेरेन ताची कलकत्ता विद्यापिठाच्या तुळात्मक वाङ्मयविद्येच्या अध्यासनाचेर नेमणूक जाली. ताणें भासविज्ञानाच्या नकाशाचेर भारताक सुवात जोडून दिली. १९२८ वर्सा जॉर्ज एब्रहॅम ग्रियर्सन हाची १९०३ वर्सा सुरू जाल्ली Linguistic survey of India ही येवजण पुराय जाली. आर्विल्ल्या भारतीय भाशांच्या अभ्यासाचें मुळावण घालपांमदीं ब्लॉक, चटर्जी हांचेवांगडा राल्फ टर्नर, सिद्धेश्वर वर्मा, बाबूराम सक्सेना, धीरेंद्र वर्मा हांचोय आस्पाव जाता. उपरांत सु.मं. कत्रे, ना.गो. कालेलकर हांणी ही परंपरा मुखार चलयली.

१९५३ त रॉल्फ टर्नर हाच्या येजमानपणाखाल पुण्याचे डॅक्कन कॉलेजींत भासतज्ञ आनी भारतीय शिक्षणतज्ञांची बसका जाली आनी तातूंत भारतीय तरणाट्यांक आर्विल्ल्या भास-विज्ञानाचें शिक्षण दिवपाचो संकल्प केलो. १९५४ त डॅक्कन कॉलेजीन फुडाकार घेवन 'लिंग्विस्टिक सोसायटी ऑफ इंडिया'चें पयलेंच स्वतंत्र अधिवेशन घडोवन हाडलें. मुखार न्युयॉर्काच्या रॉकफॅलर प्रतिष्ठाना कडल्यान फाटबळ मेळून डॅक्कन कॉलेजींत भासविज्ञान विभाग स्थापन जालो.

आयज भारतांतल्या पंदरा परस चड विद्यापिठांनी भासविज्ञानाचे स्वतंत्र विभाग आसात. ह्या विद्यापिठांनी भारतांतले आनी भारताभायलेच विद्यार्थी शिक्षण घेतात.

ह्या दोन वर्सांमदीं भाशेचो अभ्यास खूब मुखार पावला. गिन्यानाच्या मळार भासविज्ञान आपणाखातीर एक खाशेली सुवात जोडूंक पावलां.

व्याकरण-विचार, नादविज्ञान आनी अर्थविज्ञान हीं भासविज्ञानीक अभ्यासाचीं मुखेल आंगां अशें सामान्यतायेन मानतात. नाद, व्याकरण आनी अर्थ ह्या भाशेच्या मुळाव्या आंगांच्या अभ्यासाचे बुन्यादीचेर भासविज्ञान उबें आसा. हालींच्या काळांत समाजभासविज्ञान (Socio-linguistics) आनी मानसभासविज्ञान (Psycholinguistics) हे भासविज्ञानाचे दोन फांटे खूब विकसीत जाल्यात.

समाजभासविज्ञानांत भास आनी समाज हांच्या नात्याचो अभ्यास आस्पावता. समाजीक वेगळेंपण भाशेंत कशें दिश्टी पडटा-जात, कात, धर्म, वर्ग हांचें तशेंच पिराय, लिंग हांचें वेगळेंपण भास कशी दाखयता,

संदर्भ प्रमाण भास कशी बदलता, भास-बोलीच्या वा आवयभाशेच्या प्रस्नांक लागून समाजांत कशे आनी कित्याकलागून प्रस्न उपरासतात, भाशेकडेन मानाचो (Prestige)चो प्रस्न कसो घुस्पल्लो आसता, प्रमाणिकरणाची प्रक्रिया कशी आसता, भौ भाशिक परिस्थितींत संपर्क भासो वा जोड भासो कशो नांवारुपाक येतात? असल्या सगळ्या प्रस्नांचो समाजभासविज्ञान अभ्यास करता.

भास हें मनीसजातीचें खाशेलपण. मनशाकूच भास येता. ह्या 'भास येवपा' फाटल्यान मनशाचे सैमीक बांदावळीचीं खंयचीं आंगां आसात? मनशाच्या मेंदवाची घडण कशी आसता? भाशेचें मशीन कशें चलता? भुरगें पयलींच भास कशें शिकता? जाणटीं नवी भास कशी शिकतात? असल्या सगळ्या प्रस्नांचो अभ्यास मानसविज्ञानांत जाता.

भासविज्ञानाचे आनिकूय फांटे आसात. शैलीविज्ञान (Stylistics) हो फांटो, भास आनी संदर्भ हांच्या नात्याचो अभ्यास करता. साहित्यीक शैलीविज्ञान (Literary stylistics) हो ह्या फांट्याचो पोटफांटो साहित्यांतल्या शैल्यांचो (Literary stylistics) अभ्यास करता. छंदाची बांदावळ भाशेचे नादवेवस्थेचेर कशी उबी आसा, क्रियापद वापरुंक नाशिल्ल्यान कवितेन कसले परिणाम सादल्यात... सारकिल्या गजालींचो अभ्यास साहित्यीक शैलीविज्ञानांत येता. इतिहासीक भासविज्ञान (Historical Linguistics) भाशेचेर जाल्ल्या काळाच्या संस्कारांचो अभ्यास करता. भास कशी बदलता? भाशीक बदलाच्यो प्रक्रिया खंयच्यो? भास कित्याखातीर बदलता? मूळ भाशेंतल्यान पोटभासो कशो जल्माक येतात? असल्या प्रस्नांचेर इतिहासीक भासविज्ञान उजवाड घालता. चार मार्गांनी इतिहासीक भासविज्ञान भाशेच्या इतिहासाचो थाव घेता. त्यो म्हळ्यार ;

१) तुळात्मक पद्दत (Comparative Method)

२) एकभाशिक पुनर्रचणूक (Internal Reconstruction)

३) भाशिक भूगोल / बोली भूगोल (Linguistic Geography / Dialect Geography) आनी

४) भाशिक काळनिर्णय (Glottochronology / Lexicostatistics).

भासविज्ञानीक अभ्यासाचो वेव्हारांतूय खूब आदार जाता. भास शिक्षणाच्या मळार भासविज्ञानान म्हत्वाचें योगदान दिलां. हालींच्या काळांत व्याकरणांतल्यान आनी संवकळीच्या भाशेच्या माध्यमांतल्यान - अणकारांतल्यान नवी भास शिकोवपाचे पद्दतीचेर अदीक भर दिताले. अमेरिकन रचणूकवाद्यांच्या विचारांत 'Language Drills' क म्हत्व आयले. अणकारांतल्यान भास शिकोवपाची रीत फाटीं पडली. नव्या भाशीक संवयांखातीर जिब्रेक तयार करपाचे रितीक म्हत्व आयलें - शिकोवपाचो विशयूच शिकोवपाचें माध्यम जालो. च्याँमस्कीन भास

शिकपाचे प्रक्रियेकडेन जाणकारांचें लक्ष ओडलें. नवी भास शिकतना शिकोवपाच्या अभ्यासक्रमाभायर शिकपाचेय तकलेंत एक अभ्यासक्रम तयार आसता. शिकता आसतना ताचेकडल्यान घडपी चुकांतल्यान तो झळकता म्हणपाचें दाखोवन दिलें. ह्या विचारान भास शिकोवपाच्या रितीं भितर म्हत्वाचे बदल घडोवन हाडले. अशे तरेन भासविज्ञानीक मळार नव्या नव्या नदरांची भर पडत गेल्या ते प्रमाण भास शिक्षणाच्या विचार आनी पद्धतीं भितर बदल घडत गेल्यात. तशेंच भाशिक नियोजन आनी भाशिक धोरण थरोवपाच्या मळाचेर भासविज्ञानाचो म्हत्वाचो आदार जाता. अणकाराच्या मळाचेरूय भासविज्ञानान मोलाचें योगदान दिलां. कोशाविज्ञानाच्या मळारूय भासविज्ञानीक (Lexicography) अभ्यासाची मोलाची मदत जाता. उलोवपांतलीं उणेंपणां काडपाच्या वावरांत - उलोवणें चिकित्सेंत (Speech Therapy) लेगीत भासविज्ञानाचो खूब आदार जाता. तशेंच भासविज्ञानाचो हेर शास्त्रांकडेनूय संबंद येता.

- कों. वि. सं. मं.

भास्कर - १ : (इ.स.चो ११ वो शेंकडो).

एक वेदांताचार्य. हाणें ब्रह्मसूत्रांचेर भाश्य बरयलां. त्या भाश्याक 'भास्करभाश्य' अशें नांव आसा. भोंवरे, बुडबुडे आनी ल्हारां ह्या रुपान उदक विंगड विंगड दिसलें तरी दर्याच्या रुपान तें एकूच आसता. तशेंच ब्रह्माचें आसा अशें भास्कराचें मत. ताचें ब्रह्माविशींचें विवेचन अशें-ब्रह्म हें सगुण, सल्लक्षण, बोधलक्षण, सत्यज्ञानानन्तलक्षण, चैतन्य, रुपांतररहित आनी अद्वितीय. प्रलयाचे अवस्थेंत सगळे विकार ब्रह्मांत विलीन जातात. ब्रह्म हें कारणरुपांत निराकार आनी कार्यरुपांत जीवरूप आनी प्रपंचमय आसा. भोग्यशक्त आनी भोक्तोक्तृशक्त अशो ब्रह्माच्यो दोन शक्ती आसात. भोग्यशक्त मळबा सारकिल्या अचेतन जगतरुपांत परिणत जाता. जाल्यार भोक्तृशक्त चेतन जीवरुपांत विद्यमान आसता. ब्रह्माच्यो ह्यो शक्ती पारमार्थिक आसात.

सूर्य आपल्यातल्यान किरणांचो विक्षेप करता, तेच भाशेन ब्रह्म आपल्या अनंत आनी अचिंत्य शक्तींचो विक्षेप करता. परमात्म्याविशींचो अनुराग मोक्षाक कारण आसा, जाल्यार विशयाविशींचो अनुराग बंधाक कारणीभूत आसा. शुशुक ज्ञानान मोक्षाचो उदय जायना, पूण तो कर्मसंवलित ज्ञानान जाता. तेखातीर उपासना आनी योगाभ्यास हांचीय गरज आसता.

-कों. वि. सं. मं.

भास्कर - २ : (इ.स.चो १७ तो शेंकडो).

एक महाराष्ट्रीय संशोधक. हो रघुनाथाचो शिश्य आशिल्लो. एकनाथान ज्ञानेश्वरीचें शुद्धीकरण करतकच फकत २६ वर्सांनी भास्करानूय

तशेंच कार्य केलें. ताणें आपले संशोधीत ज्ञानेश्वरींत ४०० ओवयो जोडल्यो. ह्या अदीक ओवयांनी ताणें देवाक प्रार्थना, गीतेचें व्हडपण आनी ज्ञानेश्वरीचो पाठ अशुद्ध कित्याक जालो हाचीं कारणां दिल्यात. तो म्हण्टा श्रीकृष्णान उबारिल्ल्या ह्या गीतारूप प्रासादांत फकत व्युत्पन्न पंडितांकूच प्रवेश मेळटालो. देखून ज्ञानेश्वरान प्राकृतांखातीर त्या प्रासादामुखार हो मुक्तिमंडप उबारला.

- कों. वि. सं. मं.

भास्कराचार्य : पुर्विल्ल्या भारताच्या गणित इतिहासांत दोन भास्कराचार्य जावन गेले. तातूंतलो दुसरो भास्कराचार्य हो भारतांतलो एक बुदवंत आनी सगळ्यांत कल्पक असो गणिततज्ञ जावन गेलो. पयल्या भास्कराचार्याविशीं चडशी म्हायती मेळना. पयलो भास्कराचार्य सुमार इ. स. ४७५ ह्या काळांत जावन गेलो. ताणें गणितावांगडाच अवकाशशास्त्रांतूय वावर केल्लो आसा. हे भायर ताचेविशीं आनीक कांयच म्हायती मेळना. दुसरो भास्कराचार्य हो इ. स. १११४ वर्सा कर्नाटकांतल्या बिजापूर लागसारच्या बिज्जादाबिदा ह्या गांवांत जल्मलो. ताचें घर पयलींसावन हुशार अशा विद्वानांचें आसलें. ताका ताचो बापूय महेश्वर हाचेकडल्यान मुळावें शिक्षण मेळ्ळें. आपलें शिकप सोंपतकच भास्कराचार्य उज्जैनीक गेलो. थंय ताणें ब्रह्मगुप्ताचे अवकाशशास्त्राचे प्रयोगशाळेंत संशोधन वावर सुरु केलो. ब्रह्मगुप्ताचो वावर फुडें व्हरपाक ताचेफाटल्यान भास्कराचार्य हो पयलोच गणिततज्ञ आसलो.

भास्कराचार्याचो चडसो वावर अवकाशशास्त्र, अंकगणित, मेजमापशास्त्र आनी बीजगणिताचेर आसा. ताचें सगळ्यांत चड गाजिल्लें पुस्तक म्हळ्यार 'सिध्दांत शिरोमणी'. हें पुस्तक ताणें इ. स. ११५० त बरयल्लें. ताच्या कांय हेर पुस्तकांमदीं करण कुकुटल, समय सिध्दांत शिरोमणी, गोलायध्याय रसगुण, सूर्यसिध्दांत हांचो आस्पाव जाता. पूण हातूंतलें एकूय पुस्तक आयज उपलब्ध ना. फकत 'सिध्दांत शिरोमणी' चे चार अध्याय छपी स्वरुपांत पळोवंक मेळटात. लिलावती, बीजगणित, गोलायध्याय आनी ग्रहगणित अशे ते चार अध्याय जावन आसात. अशें म्हण्टात, भास्कराचार्य हाका लिलावती नांवाची एक हुशार धूव आशिल्ली आनी तिका घाल्लीं गणितां 'लिलावती' ह्या अध्यायांत आस्पावल्लीं आसात.

अनंताचो (infinity) विचार फुडें हाडपी भास्कराचार्य हो संवसारांतलो पयलो गणिततज्ञ. क्षेत्रफळ आनी घनताय काडपाच्यो वेगवेगळ्यो रिती भास्कराचार्याच्या नांवार आसात. ज्यो अजुनूय खूबकडेन वापरतात. ताच्या 'ग्रहगणित' ह्या अध्यायांत रोलचो सिध्दांत (Rolle's Theorem), पेलचें समीकरण (Pell's Equation) हांचे सारके विशय पळोवंक मेळटात. हाचे वयल्यान अशें दिसता, अस्तंतेकडल्या देशांपयलीं भारत देशांत गणिताची पयली उदरगत जाल्ली. त्रिकोणमितीचेर

भास्कराचार्यान मोलादीक वावर केल्लो. आयज गणितांत चालंत आशिल्ले कितलेशेच प्रस्न सोंपे रितीन सोडयल्ल्याचें भास्कराचार्याचे बरपावळींत दिश्टी पडटा.

धर्तरेचो आकार वाटकुळो आसा असो सिध्दांत भास्कराचार्यान गोलायध्याय ह्या ग्रंथांत मांडला. आयज सगळ्यांक खबर आशिल्लो न्युटनाचो गुरुत्वाकर्शणाचो नेम भास्कराचार्याच्या बरपांनी 'धारणीकात्मक शक्ती' म्हणून दिल्लो आसा. सूर्य सिध्दांतांत त्रिकोणमितींतलें सायनचें कोश्टक (sine table) दिल्लें आसा. पायथागोरसाच्या सिध्दांताचें खरेंपण (proof) त्रिकोणाचे कुडके करून दाखोवपाची रीत (direction method) भास्कराचार्यान वापरिल्ली आसा. तेभायर तरेकवार समीकरणां, भूमितीचे वेगवेगळे प्रस्न, 'पाय' चें मोल, अशा विंगड विंगड विशयांचेर भास्कराचार्यान बरप केलां. आर्यभट्ट, ब्रह्मगुप्त, श्रीधर, पद्मनाथ हांचेसारक्या भारतीय गणिततज्ञाचें कार्य भास्कराचार्य-दुसरो हाणें केलें.

- व्हाय. एस. वालावलीकार

भिंडां (पिडा) : ताळ्यांत जिबेचे दोनूय कुशींनी वाटकुळ्या आकाराचे आनी रगताच्या धव्या लस-पेशींनी भरिल्ले भिंडांच्या आकाराचे गुळे. हे गुळे अन्नाची नळी आनी उस्वासाची नळी हांच्या तोंडारूच आसून ते अन्नांत आनी हवेंत आशिल्ल्या जंतूंचें निर्मुलन करतात. जंतूंचें निर्मुलन करता आसतना ल्हव ल्हव करून भिंडांक जंतूंचो संसर्ग जाता आनी तेवरवीं भिंडांकूच सूज येता. हाकाच भिंडां येवप (सूज येवप) वा टॉन्सिलायटीस अशें म्हण्टात. भिंडां सुजपाच्या कालमानाप्रमाण भिंडां येवपाचे दोन प्रकार आसतात. एक तात्पुरत्या स्वरुपाचीं खर आनी दुसरीं परत परत उचकपी जून स्वरुपाचीं (chronic).

मनशाच्या शरिरांत कसल्याय रोगजंतूंचो शिरकाव जातकच पांच तरांचीं लक्षणां दिसूंक लागतात. तीं म्हळ्यार तो भाग तांबडो जावप, त्या भागाक सूज येवप, दुखूंक लागप, तितलोच भाग हून जावप तशेंच त्या भागाच्यान नित्याचें काम करूंक जमना जावप. अशेच तरेन भिंडांकूय हीं पांच लक्षणां जातात. चड करून ५ ते १० वर्सां पिरायेच्या भुरग्यांक परतून परतून थंडी जावन तांचीं भिंडां सुजतात आनी दुखूंक लागतात. उस्वास घेवंक त्रास जाता, नाक चोंदता, तेन्ना तोंडांतल्यान उस्वास घेवंचो पडटा. अशें परतून परतून जाता तेन्ना ताका क्रॉनिक टॉन्सिलायटीस अशें म्हण्टात. अशावेळार तीं काडून उडोवप चड फायद्याचें आनी बऱ्याक पडटा.

पयलींच्या काळांत, भिंडांक आनीक एक रोग जातालो तो म्हळ्यार डिफ्तेरिया वा कांटेल वा घटसर्प. भिंडांचेर धवो शेळो सो मांडप आनी तीं सुजप. अशा वेळार खूब जोर येवन एकेक फावट १२ ते २० वरांभितर भुरगें मरतालें. पूण हालीं ट्रिपल हें वासीन केल्ल्यान हें डिफ्तेरिया

वा कांटेल भुरग्याक जायना. हें वासीन कांटेल, कोलेखोंकली आनी धोणकुटी ह्या तीन पिडां आड आसता. देड, अडेज आनी साडेतीन म्हयन्यांचेर एका म्हयन्याच्या अंतरान हें वासीन भुरग्याक दिवंक जाय. उपरांत भुरगें देड वर्साचें जातकच आनी साडेचार वर्सांचेर अशे तरेचीं दोन वासिनां भुरग्याक दितात.

जेन्ना भिंडां अकस्मात मोठीं जावन दुखूंक लागतात, तेन्ना जोर येता. ह्या भिंडांक खर स्वरुपाचीं (Acute Tonsillitis) म्हण्टात. अशा वेळार भिंडांचेर शस्त्रक्रिया करूंक फावोना. खर स्वरुपाचीं भिंडां जालीं जाल्यार अकस्मात कुडकुडो खावन जोर येता, ताळो दुखूंक लागता, गिळटा आसतना त्रास जाता, रूच वता आनी जिवाक बरें दिसना अशीं लक्षणां दिसूंक लागतात. तोंड उकतें करून हारशांत पळयल्यार ताळ्यांत सूज येवन मोठीं जाल्लीं तांबडीगूज भिंडां दिसतात. हींच भिंडां जेन्ना बरीं निवळनासतना परतून परतून उचकतात, तेन्ना तांचें रुपांतर जून (chronic) स्वरुपांत जाता.

खर स्वरुपाचीं भिंडां तरातरांच्या जंतूंक लागून जातात. तातूंतले घटसर्प, मालागोलाणू (streptococcus) जंतू हे चड म्हत्वाचे आसात. घटसर्प जावन वतकच चडशे खेपे भिंडांनी हाचे जंतू मेळटात. अशा लोकांपसून घटसर्पाचो रोग बळावपाचो संभव आसता. ह्या सारकिल्या प्रकारांत भिंडांचेर धवो चिकचिकीत थर येता. तशेंच हेर कांय खर स्वरुपाच्या भिंडांनीय अशे तरेचो थर येवंक शकता. तेखातीर खूबदां निदान करपाक अडचण येता. एकेकदां अशावेळार उस्वासाक घाणयारो वास येता.

भिंडां जातकच, तांच्या जंतूंचें निदान करप खूब गरजेचें आसता. कारण ताचेरूच चिकित्सा आदारून आसता. भिंडांतलो पूं आनी हेर घट्ट द्रव पदार्थ खाशेले तरेन तपासचे पडटात. खर स्वरुपाचीं भिंडां जालीं जाल्यार हून उदकांत, जंतूनाशक वखदां वा मीठ घालून त्या उदकाचे गळगळे घेवन ताळो बरो शेकीत जाल्यार बरें दिसता. ऑटिबायॉटिक वखदांचो जाता तितले बेगीन उपेग करचो. पेनिसिलीन, क्लोरॅफॅनिकॉल ह्या वखदांचोय बेगोबेग गूण येता. तीन-चार दिसांभितर सूज आनी जोर उणो जावन पिडेस्ताक गूण पडटा.

हींच खर स्वरुपाचीं भिंडां हेर विशिश्ट जंतूंच्या संसर्गाक लागून जाल्लीं आसल्यार ताचो परिणाम शरिरांतल्या हेर इंद्रियांचेर जाता. देखीक, मालागोलाणुसारक्या जंतूंक लागून जाल्ल्या भिंडांनी संधिवात, काळजाचें दुयेंस वा मूत्रपिंडाक सूज येवपासारकीं दुयेंसा जावं येतात. तेखातीर खर टॉन्सिलायटीस जाल्ल्या पिडेस्ताची जतनायेन परतून परतून तपासणी करून हे उपद्रव जावंचे न्हय म्हणून खूब दिसांमेरेन योग्य ते उपचार चालू दवरचे पडटात.

जून (Chronic) जाल्ल्या भिंडांचीं लक्षणां खर स्वरुपाच्या भिंडांभाशेनूच आसतात. पूण हातूंत चड अशक्तताय येता, परत परत

भिण्णां (फळ)

थंडी जाता, बारीक प्रमाणांत जोर येता. मानेंतल्यो गांठी मोठ्यो जातात, तशेंच कान फुटपाचोय संभव आसता. अशा वेळार अँटिबायोटिक वखदांचोय चडसो परिणाम जायना. तेन्ना शस्त्रक्रिया करून भिंडां काडून उडोवप चड बरें आसता. ही शस्त्रक्रिया दोन प्रकारांनी करतात. एका प्रकारांत विशिश्ट प्रकाराचें उदग्र कर्तन यंत्र वापरून भिंडां काडटात. दुसऱ्या प्रकारांत भिंडांचें चाकवान विच्छेदन (dissection) करून तीं प्रावरणासयत काडून उडयतात. पूण चड वेळ रगत व्हांवपाची प्रवृत्ती आसल्यार खर स्वरूपाचीं भिंडां वा घटसर्प जाल्लो आसल्यार, ज्यो व्यक्ती हुंगरेचीं वखदां सोसूंक शकनात तशेंच पांच वर्सां सकयले पिरायेच्या भुरग्यांचेर भिंडांची शस्त्रक्रिया करिनात.

पूण परतून परतून खर स्वरूपाचीं भिंडां जातात जाल्यार, भिंडां खूब मोठीं जावन गिळपाक वा उस्वास घेवपाक त्रास जाता जाल्यार, भिंडां खूब जून जावन तांचेपसून अशक्तताय येता जाल्यार, कान दुखता वा कान फुटलो जाल्यार आनी भिंडांनी घटसर्पाचे जंतू मेळ्ळ्यार भिंडांची शस्त्रक्रिया करप गरजेचें आसता.

- डॉ. भिकाजी घाणेकार

भिंडां (फळ) : (पळेयात भिरंड).

भिकणां - १ : (मराठी : भुईमूग; हिंदी : मुंगफली; गुजराती : भुईमूग चणा, मगफली; कन्नड : नेला गदळे; संस्कृत : शिंबिका, स्नेहबिजक, भूचानक, भूमुद्र; इंग्लीश : पीनट, ग्राऊंडनट, मंकीनट; लॅटीन : अँरेचिस हायपोजिया; कूळ : लेग्युमिनोसी)

ही वर्सुकी (उणो तेंप) जगपी वनस्पत. ल्हान झोंपावरी, सरळ वा पातळून वाडटा. पानां एका फाटल्यान एक, संयुक्त, पिसावरी गाड, वा लेव पाचवीं (५ ते ७.५सेमी.) आसतात. एके ताळयेक तांच्यो सादारणपणान दोन जोडयो आसतात. फुलां पानांचे कुशींत येतात आनी तीं ल्हान, हळदुवीं, एकटुकीं वा तिनांचो घोस आसता. हे वनस्पतीच्या मुखेल मुळाक नायट्रोजनाच्यो गांठी आनी कांय उपमुळां आसतात. परगणाउपरांत किंजपुटाच्या मुळांत आशिल्लो देंठ लांब वाडटा आनी ल्हव ल्हव किंजपुटाक जमनींत व्हरता. किंजपुट हे जमनीचे दिकेन वाडपी आसतात आनी ते जमनींत रिगतकच तांचें रुपांतर फळांत जाता. फळ म्हळ्यार एके तरेची मोटवी सांग. ह्यो सांगो घोंसांनी वा एकटुक्यो येतात. सांग फोडटकच तातूंत १-६ दाणे (भिकणां) आसतात. दाण्याचे कातीचो भायलो रंग दाण्याच्या प्रकाराप्रमाण गुलाबी, तांबसो, जांभळो वा धवो आसता.

इतिहास : हे वनस्पतीचें अँरेचीस हायपोजिया हें शास्त्रीय नांव ग्रीक उत्तर 'अँरेचीस' म्हळ्यार कड्डण (द्विदली कड्डण) आनी 'हायपोजिया'

म्हळ्यार जमनीपोंदा जावपी सांगो ह्या उतरावयल्यान जालां. हे वनस्पतीचो मूळ गांव ब्राझील (दक्षिण अमेरिका) अशें मानतात. थंयसावन ताचो प्रसार आफ्रिकेक जालो. आफ्रिकेंतल्यान इ. स. १८०० त पुर्तुगेजांनी हें पीक भारतांत हाडलें.

एकुणिसाव्या शतमानाचे सुरवेक ह्या पिकाचो प्रसार दक्षिण भारतांत जालो आनी तेन्नाच्यान ह्या पिकाची लागवड व्हड प्रमाणांत जावंक लागली.



भिकणांचें झाड

सद्या भारतांत सुमार १० लाख हॅक्टर सुवात भिकणांच्या पिकाखाल आसा. हेर देशांनी जंय भिकणांचें उत्पादन मुखेलपणान काडटात ते देश अशे : चीन (३७,५०,००० हॅक्टर), अमेरिका (१,६,७०,००० हेक्टर), नायजेरिया (९,००,००० हेक्टर) आनी ब्रह्मदेश मियानमार (७,५०,०००हेक्टर).

संवसारांत भिकणांचें उत्पादन काडपी मुखेल देश अशे : भारत, चीन, फ्रांस. अस्तंत आफ्रिका, नायजेरिया आनी अमेरिका. भिकणांच्या उत्पादनांत सगळ्यांत चड हॅक्टर सुवात आनी उत्पादन हातूंत भारताचो पयलो क्रमांक लागता. गोंयांत सुमार ९२३ हॅक्टर सुवातींत भिकणांची लागवड जाता आणि ताचे पासून १३०४ टन भिकणांचें उत्पन्न मेळटा.

प्रकार : भिकणांचे सादारणपणान दोन प्रकार जातात. एक सरळ आनी दुसरो पसरपी. वॉल्ड्रनस ह्या तज्ञाच्या मतान सरळ भिकणाक अँरेचीस हायपोजिया उपकूळ फास्टेजियाटा (Fastigiata) आनी पातळपी भिकणां अँरेचिस हायपोजिया उपकूळ प्रोक्युबेन्स ह्या नांवान वळखतात. पग हाच्या मतान ह्या दोनूय प्रकारांनी तांकां आगळें अशें म्हत्व आसा. सरळ प्रकारांतलीं भिकणां अँरेचीस पूसीला ह्या कुळांत जाल्यार पातळपी भिकणां अँरेचीस प्रोस्ट्राटा ह्या कुळांतल्यान आयल्यांत.

भिकणांचे हेर प्रकार आनी तांचें खाशेलपण अशें-

जात	प्रकार	गराचें प्रमाण	तेलाचें प्रमाण	खाशेलपण
टीएमव्ही-२	घोंस	७६.७	४९	पावसांत तशेंच शिंपणावळीचेर हें पीक बरें येता.
टीएमव्ही-३	पातळपी	७६.८	५०	पावसांत आनी शिंपणावळींत बरें पीक येता, उत्पादनूय बरें मेळटा.
एके१२-२४	सरळ	७१-७३	४९	अंकोला, जळगांव आनी धुळेचे मध्यम जमनींत हें पीक बरें येता.
कोपरगांव नं.१	उपसरळ	७२	४०.५	कोल्हापूरचे जड जमनींत हें पीक बरें येता आनी उत्पन्नूय बरें मेळटा.
कोपरगांव नं.३	सरळ	६६	४७	कोल्हापूरचे हलके जमनींत हें पीक बरें येता आनी उत्पन्न बरें मेळटा.
सुदारीत ल्हान जपान	सरळ	७५	५१	नागपूर वाठारांत उण्या तेंपांत जावपी.
एस बी-११	सरळ	७९	५२	कोल्हापूर वाठारांत हें पीक बरें येता.
ए.के.-८-११	सादारण सरळ	६८	४६	सांगली, सातारा, कोल्हापूर ह्या वाठारांत हें पीक बरें येता आनी दाणे आकारान मोटे आसतात.
टी.जी. १७	सादारण सरळ	६८	४९	१९८२ वर्सा अस्तित्वांत आयिल्लो हो प्रकार पुराय भारतांत काडटात.

गोंयांत फुले प्रगती, डी. एच. ३-३० ह्यो भिकणांच्यो जाती चड प्रमाणांत लायतात.

उत्पादन : पावसाळी हंगामांत पातळपी प्रकाराचें हॅक्टरी उत्पादन सुमार १५००-१७०० किग्रॅ. सरळ प्रकाराचें १००० ते १२०० किग्रॅ. आनी सरळ प्रकाराचें हॅक्टरी उत्पादन ८००-१००० किग्रॅ. (सांगो)

मेळटात. शिंपणावळीच्या पिकाचें हॅक्टरी उत्पादन सुमार ३००० किग्रॅ. मेरेन आसता. भिकणांच्या सांगां पसून सुमार ७०-७५% दाणे मेळटात आनी दाण्यांतल्या तेलाचें प्रमाण प्रकाराप्रमाण ४५-५०% आसता.

भारतांत भिकणांक तेलबियांखातीर खूब मागणी आसा. भिकणांत सादारणपणान ७.९% उदक, २६.७% प्रथिनां, ४०.९% तेल (स्निग्ध पदार्थ), २०.३% कार्बोहायड्रेड ३.९% धागे आनी १.९% खनीज पदार्थ आसतात. भिकणाच्या दाण्यांत ब गटांतली थायामीन, रिबोफ्लाविन आनी निकोटिनिक आम्ल हीं जीवनसत्वां तेचपरी फॉलिक आम्ल आनी इ जीवनसत्वां जायत्या प्रमाणांत आसतात. भिकणां हरवी वा भाजून खातात. जेवणा-खाणांत भिकणांच्या तेलाचो उपेग करतात. वनस्पती तूप तयार करपाखातीर व्हड प्रमाणांत तांचो वापर जाता आनी हेर उणे प्रतीचीं तेलां आनी वंस हातूंत भरसुनय शांपूनिर्मिती करपाखातीर कांय प्रमाणांत भिकणांचो वापर जाता. सौंदर्य प्रसाधनां, क्रीम, कोल्ड क्रीम हांचे निर्मितींत तशेंच चामड्याक लावपाखातीर ह्या तेलाचो उपेग करतात. भिकणांची पेंड (तेल काडटकच उरता तो चोथो) गोरवांचे खावडीखातीर उपेगी पडटा. हे पेंडींत प्रथिनाचें प्रमाणूय खुबूच आसता. सेंद्रीय साऱ्याखातीर हे पेंडीचो उपेग करतात. हार्डबॉर्ड तयार करपाच्या कामांत भिकणांच्या कल्लांचो वापर करतात.

रोग आनी किडी : भिकणांचेर टिक्का, मूळकूज, तांबेरा आनी पर्णगुच्छ हे म्हत्वाचे रोग जातात. सार्कास्पोरा पर्सॉनॅटा आनी सार्कास्पोरा अरॅकिडिकोला ह्या दोन कवकांक लागून जावपी रोग. पानांचेर भोंवतणी हळदुव्या रंगाचें वलय आशिल्ले तपकिरी रंगाचे थिपके पडटात आनी पानां गळून पडटात. ह्या रोगाक आळाबंदा हाडूंक पिकाचेर १% बोर्डो मिश्रण तीन-चार सप्तकांच्या अंतरान दोन-तीन खेपे हॅक्टरी ३००-६०० लि. ह्या प्रमाणांत फवारतात वा ३०० मॅश गंधक हॅक्टरी २४-२९ किग्रॅ. प्रमाण दोन-तीन पिकांचेर फवारतात.

मूळकूज : मॅक्रोफोमिना फेसिओलाल ह्या कवकाक लागून खोडाचो जमनीकडलो आनी मुळाचो भितरलो भाग तपकिरी रंगाचो जाता. अशा वेळार मुळां कुसतात आनी झाड सुकता. हाचेर उपाय म्हणून पिकाचो फेरबदल करप, पेरणे आदीं बियांक पारोयुक्त कवकनाशक लावप आनी रोग प्रतिकारक प्रकारांची लागवड करप.

तांबेरा : पाक्सिनिया अरॅकिडिस ह्या कवकाक लागून हो रोग जाता. हाचेर उपाय म्हणून १ किग्रॅ. डायथेन एम्. ४५ हें कवकनाशक ५०० लिटर उदकांत भरसून फवारतात.

पर्णगुच्छ : भिकणाच्या झाडाक हो रोग लागतकच झाडाक ल्हान ल्हान आकाराचीं पानां आनी खांदयो येतात आनी तेंगशेर जायतीं ल्हान पानां आनी खांदयो येवन झाड गुच्छावरी जाता. ह्या झाडांची वाड जायना. अशीं झाडां दिसूंक लागतकच तीं हुमटावन उडोवंक जाय.

किडी : भिकणाच्या झाडाचेर मावा, पानां गुठलावपी कीड, भिकूण, वाळटी सारकिल्यो किडी दिश्टी पडटात. ह्यो किडी आळा हाडपाक डी.डी.टी. बी. एच्. सी. ह्यो फॉस्फोमिडॉन, डायमथोएट, मिथिलाडिमेटॉन, थायोमॅटॉन वा मॅलॅथिऑन, क्लोरोडॅन, हांचो फवारो मारतात.

- प्रो. एस. जी. बोरुडे

भिकणां - २ : पणसाच्या बियांक भिकणां (पणसा-भिकणां) म्हण्टात. हीं भिकणां भाजून, उकडून तशेंच रोसांत आनी भाजयेंत घालून खातात.

- कों. वि. सं. मं.

पूरक नोंद : पणस.

भिकारी : येणावळीचें साधन नाशिल्लो, कश्ट करपाचे परिस्थितींत नाशिल्लो अपंगूळ, जिणेच्यो मुळाव्यो गरजो (चड करून अन्न आनी वस्त्र) भागोवपाक दुसऱ्याकडेन मदतीची याचना करता ताका भिकारी म्हण्टात. याचनेचे हे क्रियेक भीक मागप म्हण्टात.

शक्य आसा तांणी जोडप आनी कुटुंबांतल्या सगळ्यांनीच वांटून खावप ही एकत्रित कुटुंब पद्दत वचून खाजगी मालमत्तेची कल्पना अस्तित्वांत येत सावन भीक मागपाची पद्दत अस्तित्वांत आयली.

सोंपेपणी आनी गरज नासतना भिकेचेर जगप मनशाच्या स्वभावाक लागून व्हडलेंशें मानवपासारकें ना. कांय आडवाद सोडले जाल्यार भौतेक लोक उपाय ना म्हणून भीक मागतना दिसतात. अशें आसलें तरी समाजीक भलायकेचे नदरेन भीक मागप हे प्रवृत्तीचें समर्थन करूंक उपकारना. हे खातीर सरकारान भीक्षाबंदीचे कायदेय केल्ले आसात. तेभायर भीक मागपाचो प्रसंगूच येवंचो न्हय वा तशी प्रवृत्ती निर्माण जावंची न्हय म्हणून समाजीक संरक्षण दिवपाच्या हेतून अशा मनशांखातीर पुनर्वसणुकेचें कार्य समाजीक तशेंच सरकारी पांवड्याचेर चालू आसा.

भीक आनी दान हांचो लागींचो संबंद दिसता आसलो तरी ह्या दोन क्रियांमदीं मुळावो असो फरक आसा. भीक हे क्रिये फाटल्यान असहाय्यतेतल्यान आयिल्लो नाईलाज आसता, जाल्यार दान हे क्रियेफाटल्यान धर्मीक अधिश्ठानांतल्यान आयिल्ली आपखोस आसता. भीक हे क्रियेकडेन एक लजेची क्रिया म्हणून पळोवप जाता जाल्यार दान हे क्रियेकडेन एक उदात्त क्रिया म्हणून पळयतात. दान हे क्रियेक पुण्यायेचो संदर्भ आसा तसो भीक हे क्रियेक ना.

- कों. वि. सं. मं.

भिकूण : विभाग: आर्थरोपोडा; वर्ग: इंसॅक्टा; गण: हेमिप्टेरा; जाती: सायमॅक्स; प्रजाती: लेक्ट्युलॅरियस.

भिकूण हो प्राणी उपोश्ण आनी समशीतोश्ण कटिबंधांनी सगळ्याक सांपडटा. पुर्विल्ल्या काळांत ग्रीक आनी रोमी लोकांक तांचेविशीं म्हायती आशिल्ली. उपरांत ते आशिया, यूरोप आनी अमेरिका खंडांनी पातळ्ळे. आयज तांचें प्रमाण दक्षिण आशिया आनी आफ्रिकेंत चड वाडलां.

भिकूण हो रगतशोशक जीव सुरवेक कुकडां, माजर, हुंदीर, सोंसो, घोडो हांच्या रगताचेर वाडलो आनी उपरांत मनशाच्या सहवासांत आयलो. सुमार एक वर्स तो उपाशीं रावपाक शकता. हाका लागून एका प्रदेशांतल्यान दुसऱ्या प्रदेशांत तो सहज पावपाक शकता. मादी फावटीक २०० ते ५०० तांतयां घालता. हाका लागून तांचें प्रमाणूय रोखडेंच वाडटा. भिकूण चड करून वण्टीच्या खांचींनी, खाटीच्या आनी कदलांच्या बुराकांनी तशेंच कुलच्यांवांच्या वा शेंदऱ्यांच्या देगांनी रावतात. कपडे, सामानसुमान वा फर्निचर हांचे वांगडा ते एके सुवातेसावन दुसरे सुवातेर पावतात. ते दिसाचे लिपून रावून रातचे भायर सरतात. रातचे तशेंच दिसाचेय काळख्या सुवातांनी ते मनशांक चाबतात.

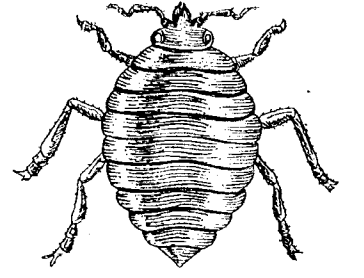

भिकूण हो पातळ, लांब वाटकुळोसो प्राणी. तांबशा रंगाचो आसता. ताची लांबाय सुमार ४ ते ५ मिमी. इतली आसता. ताची कूड तकली, मान आनी धड अशी विभागिल्ली आसता. तकलेक बारीक दोळे आनी ल्हान ल्हान मिशयो आसतात. ताचे पांय मोटवे आनी आंगार बारीक केंस आसतात. ताचे कुडींत एक खाशेले तरेचो पदार्थ आसता. हाका लागून ताका चिड्डितकूच घाण येता. मनशाचें तापमान आनी ताच्या बसपाचो दाब पळोवन भिकूण लिपिल्ले खांचींतल्यान भायर येवन ताचें रगत शोशण करता मनशाक चावचे पयलीं एक खाशेलो पदार्थ तो चावता ते सुवातेर सोडटा. हाका लागून भिकूण चावता तेन्ना मनशाक चड दुखना. पूण उपरांत तो चावता त्या भागार कात तांबडी जाता आनी थंय खाज सुट्टा. हे तांबडे दादड कांय दीस तशेंच उरतात.

जे सुवातेर सुमार २१°सं. तापमान आनी खूब अन्न मेळूंक शकता. थंय मादी तांतयां घालता. चड थंड सुवातेचेर मादी तांतयां घालिना. तेच प्रमाण उपाशीं आशिल्ली मादीय तांतयां घालपाचें बंद करता. तांचीं तांतयां लांब आनी धवीं आसतात. ६-१७ दिसांनी तांतयां फुटून तातूंतल्यान बारीक बारीक जीव भायर सरतात. ते धवशा रंगाचे आसतात. सुमार एका म्हयन्यान ते व्हड जातात. एका वर्साक भिकणांच्यो तीन वा चार पिळग्यो जातात. भिकणांक लागून विंगड विंगड प्रकारांचीं दुयेंसां जातात

अशें शास्त्रज्ञाचें मत आसा.

घर वेवस्थीत दवरून वा वेळार मारून भिकणांक पयस दवरूं येता. पूण घरांत एकदां भिकूण जाले म्हण्टकूच तांचो नाश करपाक खूब कुस्तार जाता. भिकूण जाल्ले सुवातेर किटकनाशकां क्लोरडान, लिंडेन वा डायझिनॉन, मॅलॅथिऑन हांचे सारिकिल्लीं प्रभावी किटकनाशकां वापरून तांचो नाश करूं येता.

- एस्. आर्. गनिहार.

भिखारीदास : (जल्म : सुमार १७०३; मरण : सुमार १७५१).

हिंदी साहित्यांतलो एक श्रेश्ठ दर्ज्याचो आचार्य, ग्रंथकार आनी कवी. दास हें ताचें उपनांव आनी 'भिखारीदास' हें पुराय नांव. ताचे जिणेविशींची निश्चीत अशी म्हायती मेळना. पूण ताच्या 'काव्यनिर्णय' ह्या ग्रंथाच्या आदारान ताच्या चरित्राविशीं थोडी म्हायती मेळटा. ताच्या बापायचें नांव कृपालदास. तो कायस्थ आशिल्लो. भिखारीदासाचो जल्म प्रतापगढा लागसार टोंग्या वा टेउंगा नांवाच्या गांवांत जालो अशें कांय अभ्यासक मानतात. प्रतापगढाचो राजा पृथ्वीपतिसिंह हाचो धाकटो भाव हिंदुपतिसिंह हाचो भिखारीदास हो आश्रित आशिल्लो. ताचे काव्य रचणुकेचो काळ १७२९ ते १७५१ असो मानतात. ताच्या मरणाविशींय निश्चीत तीथ, वर्स वा सुवात कळना. पूण ताचो निमाणचो ग्रंथ 'शृंगारनिर्णय' रचतकच म्हळ्यार १७५० वर्सा उपरांत, कांय वर्सांनी ताका मरण आयलें आसूं येता. कारण ह्या ग्रंथा उपरांत ताची वट्ट ग्रंथ रचणूक ना. तशेंच, कांय अभ्यासकांच्या मताप्रमाण, ताका भभुआ, जिल्हो-आरा (बिहार) हे सुवातेर मरण आयलें. आयज लेगीत आराक भिखारीदासाच्या नांवाचें एक देवूळ आसा आनी दर वर्सा वैशाख शुध्द तिरोदशीक म्हळ्यार भिखारीदासाचे जल्मतिथी दिसा थंय एक यात्रा भरता आनी तातूंत ताच्या काव्याचें वाचन जाता.

भिखारीदासाचे कांय म्हत्वाचे ग्रंथ अशे आसात- 'रससारांश' (१७३४), 'शब्द-नाम-प्रकाश' (१७३८), 'छंदोर्णव पिंगल' (१७४२), 'काव्यनिर्णय' (१७४६), 'शृंगारनिर्णय' (१७५०), 'विष्णुपुराण भाषा' आनी 'शतरंजशतिका'. भिखारीदासाच्या कांय ग्रंथांविशीं अभ्यासकांचें एकमत ना. कांय अभ्यासक 'छंद प्रकाश', 'बागबहार', 'रागनिर्णय', 'ब्रज माहात्म्य चंद्रिका', 'पंथ पारख्या', 'वर्णनिर्णय' आनी 'रघुनाथ नाटक' हेय ग्रंथ भिखारीदासाच्या नांवाचेर आशिल्ल्याचें सांगतात. पूण कांय अभ्यासकांचें हेविशीं एकमत ना. 'रससारांश' आनी 'शृंगारनिर्णय' ह्या दोन ग्रंथांनी नायक-नायिकाभेदांचें विस्तारान वर्णन आसा. नायिका भेदा उपरांत सखी आनी दूत हांचेय तातूंत वर्णन आसा. 'काव्यनिर्णय' ह्या ग्रंथांत २५ उल्लास आनी १२१० पद्यां आसात. ह्या ग्रंथांत काव्याचें स्वरूप आनी शब्दसामर्थ्य हांचें वर्णन आसा. 'विष्णुपुराण' भाषा ह्या

ग्रंथांत विष्णुपुराणांतल्या कथांचो अणकार आसा तशेंच 'शतरंजशतिका' ह्या ग्रंथांत बुध्दबळाच्या खेळाचें वर्णन आसा.

भिखारीदासाच्या काव्यग्रंथांत कुशल बुद्दी, प्रतिभाविलास आनी कवित्व दिश्टी पडटा. कठीण आनी बळिश्ट अशे विशय ताणें सादेसोंपे रितीन मांडल्यात.

- कों. वि. सं. मं.

भिडे, गणेश रंगो : (जल्म : ६ जून, १९०९, अष्टे (सांगली); मरण : ८ जून १९८१. मुंबय).

नामनेचो मराठी विश्वकोशकार. ताचें चडशें वास्तव्य कोल्हापूरान्त गेलें. एम. ए. बी. टी. इतलें ताचें शिक्षण जालें. मॅट्रिके उपरांत तो प्रभात फिल्म कंपनींत काम करतालो. हें काम करता आसतना विणकाम, रांदपाशास्त्र ह्या विशयावयलीं पुस्तकां तशेंच हाऊसहोल्ड एन्सायक्लोपिडिया पळोवन, मराठींतूय अशे तरेचीं पुस्तकां आसप गरजेचें अशें ताका दिसूंक लागलें. ह्या विचारान ताणें दोन दिसांभितर सुमार ३५ विशयांची वळेरी तयार केली. उपरांत २० एप्रिल १९३१ दिसा मा. त्र्यं. पटवर्धन हाचे अध्यक्षतायेखाल एका सुवाळ्यांत वेव्हारीक ज्ञानकोश मंडळाची स्थापणूक केली. २० मार्च १९३३ दिसा, ह्या मंडळाचें रुपांतर 'लिमिटेड कंपनी' त जालें आनी १९३५ वर्सा ह्या कोशाचो पयलो खंड उजवाडा आयलो. इतले मजगतीं, १९३२ वर्साच्या अदमासाक ताणें 'सिनेमासृष्टी' हें मराठींतलें चलचित्रां विशींचें पयलें नेमाळें सुरू केलें.

भिडेन सगळ्याक भोंवून वेव्हारीक ज्ञानकोशाची विक्री केली. वेव्हारीक म्हळ्यार जिणेक गरज आशिल्लें, अशें ज्ञान दिवपी. लिखाणाचो बरो दर्जो, चित्रां आनी चरित्रां, बरी बांदावळ आनी उणें मोल हीं ह्या कोशाचीं खाशेलपणां आसात.

भिडे हाणें, तीन खंडांनी बालकोश उजवाडावपाचें थरयलें. पूण १९४२ वर्सा ह्या कोशाचो फकत पयलोच खंड उजवाडा आयलो.

स्वातंत्र्या उपरांतच्या काळांत भिडे हाणें 'अभिनय मराठी ज्ञानकोश' ह्या नवें गिन्यान दिवपी कोशाची रचणूक करपाची येवजण आंखली. पूण केंद्र शासनाच्या धा हजार रुपयांच्या आदारान ह्या कोशाचे फकत पांच खंड उजवाडा आयले.

पुण्याच्या 'केसरी' आनी 'त्रिकाल' ह्या दिसाळ्यांचो खबरांकार म्हणून ताणें काम केलें. तशेंच 'सेवक', 'पुढारी' आनी 'उषःकाल' ह्या नेमाळ्यांनीय ताणें काम केलें.

ताचें उजवाडा आयिल्लें लिखाण अशें आसा -

१) वेव्हारीक ज्ञानकोश (खंड १-५), १९३५-१९४०. २) बालकोश (खंड-१), १९४२. ३) अभिनव ज्ञानकोश (खंड १-५), १९६३-१९७९.

४) फोटो कसे घ्यावेत ? ५) सावरकरसूत्रे, ६) कोल्हापूर दर्शन (पु.ल. देशपांडे हाच्या आदारान), १९७१. ७) कलामहर्षी बाबूराव पेंटर, १९७८.

- कों. वि. सं. मं.

भिरंड : (मराठी : कोकम, रातांबा; गुजराती ; हिंदी : कोकम; कन्नड : भुर्जिन हळ्ळी, मुरगळ्ळे; संस्कृत : तित्तिडिका, आम्लबीज, अल्यमला; इंग्लीश: कोकम बटर ट्री, वायल्ड मॅंगोस्टीन, मॅंगोस्टीन ऑयल ट्री; लॅटीन: गार्सीनिया इंडिया; कूळ : गटिफेरी).

सदांच पाचवेंचार उरपी झाड. ताचें मुखेल मूळ १-२ मी. लांब, २०-३० सेंमी. रूंद आसता आनी तें सरळ जमनींत वता. ताका कडांनी बारीक मुळां येतात. खोड सादारण २०-३० सेंमी. रूंद, १५-१८ मी. लांब सरळ, भायले वटेन काळसर आनी भेगाळ जाल्यार भितरले वटेन हळदुवसार आसता. ताका मदीं मदीं १-२ मी. लांबायेच्यो खांदयो आसतात. पाना तरनीं आसतात, तेन्ना तांबशीं आनी उपरांत गाड पाचवीं जातात. तीं लांबशीं ६-७ सेंमी. लांब, एकामेकां सामकार आसतात. फुलां ल्हान, २सेंमी. लांब, हळदुव्या रंगाचीं, पानांच्या खांचींनी जातात. पिकिल्ल्या फळाचो रंग जांबळट तांबडो. तातूंत ५-८ बियो आंबट रोसाच्या कप्प्यांत चेपिल्ल्यो आसतात. फळाचो आकार वाटकुळो आसता.

भिरंडाचो उगम भारतांत कोंकण, कारवार, मलबार आनी गोंय आसून ताची लागवड भारतावरी चीन, मलाया, जावा आनी सिंगापूराक व्हड प्रमाणांत जाता. ताका गार्सीनिया हे वंशवाचक लॅटीन नांव गार्सीया द ओर्त ह्या पुर्तुगेज वैजाच्या नांवावयल्यान पडलां. गोंयांत ६९१.५४ हॅ. वाठार भिरंडांचे लागवडीखाल आसा. गोंयांत भिरंडांचें उत्पन्न ७६.३५ टन सोलां आनी ७४.६९ टन बियो इतलें आसा. गोंयांत भिरंडांची खाशेले पद्दतीन वा आरक्षित वाठारांत लागवड केल्ली दिसना. भाटांनी काजूच्या रेंदांनी, जळींमळीं भिरंडांचीं झाडां वाडिल्लीं आसतात.

आदीं भिरंडांची लागवड बियांपसून करताले. पूण सद्या ती मृदुकाश्ट कलमापसून करतात. ही पद्दत कोंकण कृषी विद्यापिठान सोदून काडली. फळांतल्यो बियो काडटकच त्यो माती आनी शेणखत ३:१ ह्या प्रमाणान प्लास्टिकच्या पोतयांनी घालून तातूंत बियो किल्लत घालतात. किल्लत घालचेपयली दोन दिसां आदीं त्यो उदकांत भिजयल्यार बेगीन किल्लतात. बियांपसून भिरंडांची लागवड करची आसल्यार एका वर्साचीं रोंपां वापरतात. ह्या रोंपांनी ५०% नर आनी ५०% मादी रोंपां आसतात. मादी रोंपांपसून भरपूर रोंपां मेळटात. बियांपसून तयार जाल्ल्या रोंपांनी नर-मादी वळखुपाक कळना. देखून खात्रीचीं रोंपां मेळपाखातीर कलमांचो वापर करचो पडटा. शिंया तेंपार डिसेंबर ते जानेवारी म्हयन्यांनी 'भेट कलम' वा मृदुकाश्ट कलम केल्यार खूब प्रमाणांत यश येता.

भिरंडांच्या झाडाक भरपूर पावसाच्या उश्ण दमट वाठारांतलें हवामान मानवना. बरे निचऱ्याचे मध्यम प्रतीचे जमनींत हें झाड बरें जाता. चड करून मे म्हयन्यांत भिरंडांची लागवड करतात. दोन ओळींनी आनी रोंपांमदीं ६X६ मी. अंतर दवरून ६०X६०X६०सेंमी. च्या नेमांत रोंप रोयतात. रोंप रोवंचेआदीं नेमांनी शेणखत, एक कील सुपर फॉस्फेट आनी वाळटेपसून रोंपाची राखण करपाक दर नेमांत १०० ग्रॅम बी.एच.सी पावडर घालतात. रोंपां लायतकच घट्ट दामून तांकां बडयेचो आदार दिवंक जाय. झाडांत नर-मादी हांचें प्रमाण १:१० इतलें आसता. नर झाडां आसल्यार तांचेर खुंटी कलम करून तांचें मादी झाडांमदीं रुपांतर करूंक मेळटा. रोंपां लायतकच ७-८ वर्सां उपरांत ताका फळां लागतात. ऑक्टोबर-नोव्हेंबर म्हयन्यांनी फुलां येवपाक लागतात आनी तीं फेब्रुवारी-मार्च मेरेन चालू उरतात. मार्च ते जून म्हयन्यामेरेन फळां काडपाक तयार जातात. पाचव्या रंगाचीं तरणीं फळां पिकतकच तांबडीं जातात. बरे तरेन जतनाय घेवन वाडयल्ल्या झाडाक ८०-९० कील फळां लागतात. पिकिल्ल्या भिण्णांपसून सोलां करतात. जेवणांत आमटाण येवपाखातीर सोलांचो उपेग करतात. भिण्णांच्या सोलांपसून कडी (सोलकडी, तिंवळ) करतात. भिण्णांच्या सोलांक बाजारांत खुबूच मागणी आसा. भिण्णांचीं सोलां करपाची पद्दत अशी : फळां पिकतकच तीं झाडावयल्यान काडून तीन दीस सावलेंत घालतात म्हणजे तीं पिकतात आनी बिलबिलीत जातात. तेन्ना तांच्यो साली काडून त्यो वतांत सुकयतात. बियांसयत गर पाटल्यांत भरून पाटल्यापोंदा आयदन दवरतात. अशे तरेन पाटल्यांतल्या गराचो सगळो रोस (आगळ आयदनांत एकठांय करतात. सुकिल्ल्या फळांच्यो साली ह्या आगळांत बुडोवन परत सुकयतात अशें तीन-चार वेळा करतकच सोलां तयार जातात. सोलांत १०% मॅलिक आम्ल आनी थोडें टार्टरिक आम्ल आसता.

पिकिल्ल्या फळापसून 'अमृत कोकम' हें रुचीक पेय तयार करतात. भिरंडांच्या फळांत आशिल्लो आंबट रोस पोटाचे विकार, आंग दुखप, काळजाचें दुयेंस हांचेर परिणामकारक थरता. शिंया दिसांनी ओठ, हात-पांय फुटुंक जायनात देखून भिरंडांच्या बियांच्या तेलाचो उपेग करतात. भिरंडांच्या बियांपसून तयार जावपी तेलाक (भिंडेल) परदेशांत मागणी आसा. ह्या तेलाचो उपेग चॉकलेट, मिठाय, वखदां, मलमां आनी सौंदर्य प्रसाधनां तयार करपाक जाता. भिण्णां बियांतलें तेल काडून उरिल्ली पेंड गोरवांचें खाण म्हणून उपेगाक हाडटात.

भिरंडांच्या झाडाक कीड-रोग सोंपेपणीं जायना. भिरंडांच्या बियांमदीं २६ ते २७% तेल आसता. ताका 'कोकम बटर' अशें म्हण्टात. पिकिल्ल्या भिरंडांच्या फळांत ८७-५०% उदक, १६.४४% घट्ट घटक, ८.१५% साकर, ३.३६% आंबसाण, २.९८% साय तशेंच दर १०० ग्रामांफाटल्यान ९०४ मि. ग्रॅम 'क' जीवनसत्व आसता.

- यादवेंद्र देसाय

भिल्ल : भारतांतली एक अनुसुचीत जमात. अरवली, विंध्य आनी सातपुडा पर्वतांवयले दाट रानवटी सडे हीं तांचीं रावपाचीं मूळ ठिकाणां, पूण ह्या लोकांची वसती चड करून कर्नाटक, गुजरात, मध्य प्रदेश, आंध्र प्रदेश, राजस्थान, महाराष्ट्र आनी त्रिपुरा ह्या राज्यांनी आसा.

भिल्लांची पुर्विल्ल्या इतिहासाविशीं खास अशी म्हायती मेळना. पुर्विल्ल्या काळांत मध्यपूर्वेकडल्यान आयिल्ल्या प्रोटो ऑस्ट्रलॉयड लोकांचे भिल्ल, कोळी आनी शबर हे वंशज अशें मानववंशशास्त्रज्ञांचें मत. पुर्विल्ल्या संस्कृत आनी उपरांतच्या अपभ्रंश साहित्यांत भिल्ल ह्या उतराचो अर्थ रानवटी असो आयला. वैदिक वाङ्मयांत भिल्लांचो उल्लेख निषाद म्हणून आशिल्ल्याचें विद्वान मानतात. विल्सन हाच्या मतान भिल्ल हें उतर द्रविडी भाशेंतल्या 'विल्लू' वा 'बिल्लू' (धोणुबाण) ह्या उतरासावन आयलां.

भिल्लांची उत्पत्ती : इ. स. १५व्या शेंकड्यांत गुजरातांतलो रेवाकांठा हो भाग मुसलमानांच्या शेकातळा गेलो आनी इ. स. च्या १७व्या शेंकड्याच्या मध्यामेरेन थंय मुसलमानांचो शेक चालू उरलो. ह्या काळांत जायत्या भिल्लांनी मुसलमान धर्म आपणायलो. ह्या मुसलमान भिल्लांक खानदेशांत तडवी भिल्ल अशें नांव आसा. ह्याच काळांत भिल्लांचो थळाव्या राज्यकर्त्यांकडल्यान खूब छळ जालो. ताका लागून ते बंड करून उठले आनी लुटालूट करूंक लागले. हेखातीर बऱ्याच भिल्लांची हत्या जाली. तेन्ना खूबशा भिल्लांनी दोंगरांचो आलाशिरो घेवन संद मेळटा तेन्ना सपाटेवयल्या प्रदेशांत येवन लूट करप, गोरवां चोरून व्हरप, प्रवाशांक लुटप, तांकां मारप, अशें करपाक सुरवात केली आनी मध्य भारतांत बरोच खवदळ घालो. फुडें ब्रिटिशांनी तांचेकडेन बरे संबंद जोडून, शरण आयिल्ल्या भिल्लांक माफ केले. तांकां कसपाखातीर जमनी तशेंच बीं-बियाणां आनी बैल घेवपाखातीर दुडूय दिले. जेम्स औट्राम हाणें तांची सैन्यांत भरती केली आनी तांची वेगळीं पथकां उबारलीं.

भिल्लांची भास भिल्ली आसून तिच्यो अहिराणी, पावरी ह्यो बोलीभासो आसात. भिल्लांच्या प्रदेशांत वीस-पंचवीस मैलांचेर भिल्ली भाशेचें स्वरूप इतलें बदलता, थंय गेल्ल्या परक्या भिल्लाकूय ती बोली परकी दिसता. मुळांत भिल्ली भास मुंडाजा भाशेसावन आयली अशें ग्रिअर्सन हाचें मत आसा. भिल्ल गरासिया, ढोली भिल्ल, हुंगरी भिल्ल नेवासी भिल्ल, ताडवी भिल्ल, रावळ भिल्ल, भिलाला, भिल्ल मीना ह्यो भिल्ल जमातीच्यो पोट जमाती आसात. भिल्ल प्रोटो-ऑस्ट्रलॉयड वंशांतले आसून काळसर रंग, लांब तकली, चेपटें नाक, वाटकुळें उबें मुखावळ आनी मध्यम उंचाय हीं तांचीं कांय शारिरीक खाशेलपणां. पूण विंगड विंगड भागांतले भिल्ल दिसपाक वेगळे आसात. गुजराती भिल्ल मोटवे, रुबाबदार आनी चपळ आसतात. खानदेशांतले भिल्ल मध्यम उंचायेचे, काळे, रुंद नाकाचे, पोल्यांचीं हाडां वयर आयिल्लीं, चपळ आनी काटक

जाल्यार राजस्थानांतले भिल्ल रंगान उजळ असतात. सादारणपणान सगळ्यो भिल्ल बायलो उजळ रंगाच्यो, मोटव्यो आनी बांदेसूद आसतात. सामान्यपणान भिल्ल आळशी, बेबदे, बेफिकीर, उधळे, प्रामाणिक आनी आनंदी वृत्तीचे आसतात.



भिल्ल दादलो आनी बायल

दोंगुल्यांच्या देवत्यांचेर उदक आशिल्ले सुवातेर भिल्ल लोक रावतात. तांचीं घरां गटागटांनी पसरिल्लीं आसतात. माती, शेण, फातर, पानां, कोंडे, सुकिल्लें तण हांच्या आदारान ते घरां बांदतात. तांच्या ल्हान घरांक 'पाल' अशें म्हण्टात. मध्य प्रदेशांतल्या भिल्लांच्या घराक 'मेडी' अशें म्हण्टात. लाकडाच्या सांगाड्यांचेर, शेणमातयेन सारयिल्लें, कोंड्यांच्यो वण्टी अशें तांच्या घरांचें स्वरूप आसता. तें लांकडी चौथऱ्याचेर बांदिल्लें दोन मजली आसता. हे लोक रातीचे वयल्या मजल्यार रावतात आनी सकयल गोरवांक बांदतात.

प्रदेशाप्रमाण भिल्लांच्या भेसांत फरक आसता. भिल्लांचे पोटीआवाल आनी लंगोटिया अशे दोन भेद आसतात. साबरकांठा, राजस्थान आनी उत्तर पंचमहाल ह्या भागांतले भिल्ल पोटीआवाल म्हळ्यार धोतर न्हेसपी. ते धोपरामेरेन धोतर न्हेसून अर्क्या हातांचो सदरो घालतात आनी माथ्याक फेटो बांदतात. तांच्यो बायलो घागरो आनी उकते फाटीचो पोलको घालतात. उदेंत पंचमहाल, मध्य प्रदेश आनी खानदेशांतल्या दोंगरी वाठारांनी रावपी लोक हे लंगोटिया आसतात. ते लंगोटी न्हेसतात आनी तिचे फाटींफुडें पदर सोडटात. ते आंगार एक उपरणें घेतात आनी माथ्याक

फेटो बांदतात. तांच्यो बायलो कास मारून घागरो न्हेसतात आनी दाट निळ्या वा तांबड्या लुगटाचो पोलको घालतात.

दक्षिण भारतांतल्यो आनी गुजरातांतल्यो कांय भिल्ल बायलो साडी-पोलको न्हेसतात आनी साडयेचो पदर माथ्यावयल्यान घेतात.

भिल्ल दादल्या-बायलांक अलंकारांचीं खूब आवड. दादले कानांत बाळी आनी हातांत रुप्याचीं कडीं तशेंच मुदयो घालतात. बायलो कांकणां, हातांतलीं कडीं, कानांत रुप्याच्यो वा (कथिलाच्यो) बाळी, नाकांत नथ, गळ्यांत कंवचेच्या मण्यांच्यो, खड्यांच्यो वा शिंपल्यांच्यो माळो आनी हांसळी नांवाचो रुप्याचो वा (कथिलाचो) हार घालतात. दादले आनी बायलो आंगार पाडून घेतात.

गांवाच्या मुखेल्याक 'वसावो' म्हण्टात. भुतांखेतांचेर भिल्ल लोकांचो खूब विस्वास. भुतांखेतांक ते मातयेचीं आयदनां, घोडे दितात. दिवाळी, दसरो आनी होळी हे हिंदूंचे सण ते मनयतात. तशेंच महादेव, राम, कालिका, इंद्राज ह्या देवांक ते भजतात. ते भायर महाराष्ट्र आनी गुजरातांत डुंगऱ्या देव, शिवऱ्या देव ह्या देवांकूय ते भजतात.

परंपरीक लग्न पद्दतींत वधूमूल्य दितात. हे पद्दतीबगर आनिकूय लग्नपद्दती आसात, त्यो अशो: सेवा-लग्न, अदलाबदल लग्न, घुसखोरी लग्न, जबरी लग्न. मध्य प्रदेशांतल्या भिल्ल लोकांभितर बयव वा शादी, नत्र, उदल वा आइवराई, घरजमाई, भगोरिया, धिजिल्ल्य आनी झगडा अशे लग्नाचे स प्रकार आसात. भिल्ल कुटुंबाक 'वासिलु' म्हण्टात. संततीचे इत्सेन वा कामाखातीर हक्काचो मनीस मेळचो ह्या हेतान दादले एकेकदां एकापरस चड बायलो करतात. चड करून पयले बायलेचे भयणीकडेन वा नात्यांतलेच बायलेकडेन लग्न जातात. दोनूय बायलांक वेगवेगळें घर मेळटा. पूण तें एकूच घर अशें मानतात आनी पयले बायलेचे आज्ञेंत हेर बायलो रावतात. गुरवारपणांत पांचव्या म्हयन्यासावन गर्भ जीव धरता हे समजुतीन गर्भपात करिनात. बाळंटेरा उपरांत चार वा पांच दीस सुयेर पाळटात आनी पांचव्या दिसा बारसो करतात.

भिल्ल लोकांभितर ल्हान भुरग्याक मरण आयल्यार पुरतात आनी जाणट्यांक लासतात. बायल-घोव हांचेमदल्या एकल्याक मरण आयल्यार मडें व्हरचे पयलीं जितो आशिल्ल्या एकल्याक थोडो वेळ मेल्ल्या मनशांमहऱ्यांत न्हिदचें पडटा. उपरांत मेल्ल्या मनशाक हून उदकान न्हाण घालतकच ताच्या तोंडांत नाणें दवरतात. बाराव्या दिसा सोयऱ्यांक, इश्टांक जेवण घालतात. १४ दीस सुतक पाळटात. बुरुडाकडल्यान निसण करून घेतात. हे निसणीच्या आदारान मृतात्मो सर्गांत वता अशी तांची समजूत आसा.

स्वातंत्र्या उपरांत भारतांतले बदलपी समाजीक आनी अर्थीक परिस्थितीचो भिल्लांचे आदिवासी जिणेचेर परिणाम जाला. 'भारत सेवक समाज', 'भिल्ल सेवा मंडळ' ह्या समाजीक संस्थांनी भिल्लांचे जिणेंत सुदारणा घडोवन हाडल्यात. भिल्ल लोकांमदल्या कांय सुशिक्षित लोकांनी जालोद (गुजरात) हे सुवातेर १९५४ वर्सा आदिवासी भिल्ल पंच ह्या

नांवान एक परिशद भरयली आनी वधूमूल्याचे रकमेचेर नियंत्रण घालें. कांय को-ऑपरेटिव्ह क्रेडीट सोसायट्यो भिल्ल लोकांक उण्या दरान रिण मेळचेखातीर वावुरतात.

- कों. वि. सं. मं.

भिसे, रघुवीर दत्त : (जल्म : २८ नोव्हेंबर १९२८, कोठंबी-केपें).

सुटकेझुजारी. नॅशनल काँग्रेस गोवा हे संघटनेचो तो वांगडी आशिल्लो. सुटके झुजारी मोहन नायर हाच्या फुडारपणाखाल तो वावर करतालो. चिंचोणे पुलीस ठाण्याचेर ताणें स्फोट घडोवन हाडलो. ५ एप्रिल १९५५ ह्या दिसा मडगांव नगरपालिकेकडेन ताणें सत्याग्रहांत वांटो घेतिल्लो. पुलिसांनी ताका धरलो. ताका न्यायालयान सात वर्सां सादे बंदखणीची ख्यास्त आनी दोन वर्सां खर बंदखणीची ख्यास्त फर्मायली. भारत सरकारान ताम्रपत्र दिवन ताचो भोवमान केलो.

- कों. वि. सं. मं.

भींग : एक वा दोन वक्रपृष्ठांनी अंतरीत केल्ल्या पारदर्शक माध्यमाच्या खंडाक भींग अशें म्हण्टात.

कंवचेचो पोकळ गोल पारदर्शक द्रवान भरलो जाल्यार तातूंतल्यान वस्तू (तांच्यो प्रतिमा) व्हड जाल्ल्यो दिसतात. ही गजाल पुर्विल्ल्या ग्रीक आनी रोमन शास्त्रज्ञांक खबर आशिल्ली. इ. स. १५० त टॉलेमी (क्लॉडियस टॉलेमस) ह्या फामाद ग्रीक शास्त्रज्ञान आपल्या optics ह्या ग्रंथांत अशा गोलांच्या कांय गूणधर्मांचें वर्णन केलां. इकराव्या शेंकड्यांतल्या अलहॅझेन (इब्न अल हैथम) ह्या अरब शास्त्रज्ञानूय आपल्या ग्रंथांत ह्या स्वरुपाच्या भिंगाविशीं चर्चा केल्ली आसा.

वक्लांच्या बहिर्गोल भिंगांविशींचो उल्लेख मायन सर हाणें तेराव्या शेंकड्यांत केल्लो आसा. तशेंच अंतर्गोल भिंगांचो निर्देश निकोलाऊस फोन कुझा हाणें पंदराव्या शेंकड्याच्या मध्याक केला. हाचे उपरांत भिंगाच्या उपेगान दूरदर्शक, सुक्ष्मदर्शका सारकिल्लीं उपकरणां तयार करपाक येतात म्हणपाचे सोद लागले. भिंगाविशींचो सैध्दांतिक वा प्रायोगिक अभ्यास पियॅर द फेर्मा, सी. एफ. गौस, जे. एल. लाग्रान्झ, आय झॅक न्युटन, एच. एल. एफ. फोन हेल्महोल्ट्स, अन्स्टर्ट अँबे ह्या शास्त्रज्ञांनी केला.

सदच्या वापरांत येवपी भिंगां सामान्य कंवचेचीं केल्लीं आसतात. खास उपेगाखातीर क्वॉर्टझ फ्ल्युओरायट जावं प्लास्टिकाचींय भिंगां करतात. भिंगांच्यो दोनूय बाजू वक्र वा एक वक्र आनी दुसरी समतल (सपाट) आसता. वक्र बाजू चड करून गोलाचो एक भाग आसता. अशो बाजू आशिल्ल्या भिंगांक गोली भींग अशें म्हण्टात. खास उपेगाखातीर दंडगोलाकार, विवृत्ताकार (लांबवाटकुळाकार) आकाराची बाजू आशिल्लीं अगोलीय भिंगांय केन्नाकेन्नाय वापरतात.

भिंगांचें वर्गीकरण आकाराप्रमाण अशें करतात :-

मदल्या भागाचेर फुगीर आनी कडेक पातळ आशिल्ल्या भिंगांक बहिर्वक्र भिंगां अशें म्हण्टात. गेली बहिर्वक्र भिंगांचे तीन उपप्रकार आसात. ते म्हळ्यार:

१) दोनूय बाजू बहिर्गोल आसपी भिंगां २) एक बाजू बहिर्गोल आनी दुसरी सपाट आसपी भिंगां. ३) एक बाजू अंतर्गोल आनी दुसरी बहिर्गोल आसपी चंद्रकोरी भिंगां.

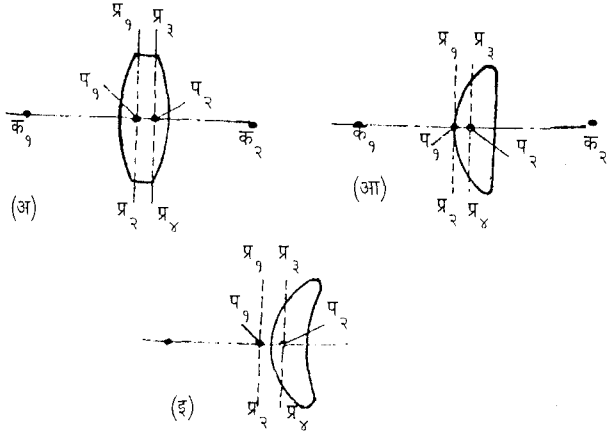

आकृती क्र. १ गेलीय बहिर्वक्र भिंगांचे तीन प्रकार:

- (अ) दोनूय बाजू बहिर्गोल; (आ) एक बाजू बहिर्गोल आनी दुसरी सपाट;
 (इ) एक बाजू अंतर्गोल आनी दुसरी बहिर्गोल; क_१ - पयलो केंद्रबिंदू, क_२ - दुसरो केंद्रबिंदू, प_१ - पयलो प्रधानबिंदू, प_२ - दुसरो प्रधानबिंदू.

मदीं पातळ आनी कडेक दाट आशिल्ल्या भिंगांक अंतर्वक्र भिंगां अशें म्हण्टात. गेलीय अंतर्वक्र भिंगांचेय तीन प्रकार जातात.

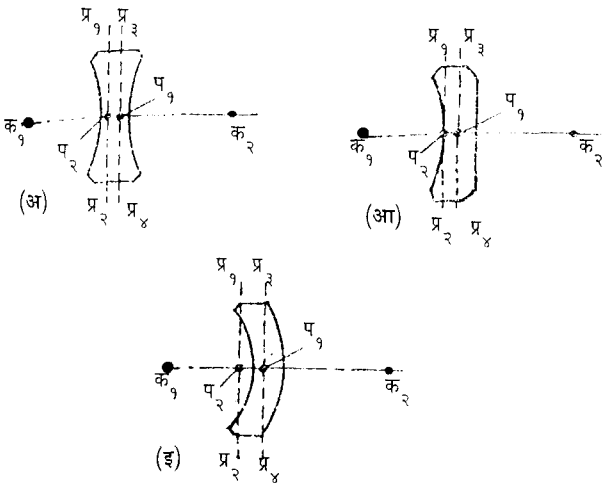

आकृती क्र. २ गेलीय अंतर्वक्र भिंगांचे तीन प्रकार :

- (अ) दोनूय बाजू अंतर्गोल; (आ) एक बाजू अंतर्गोल आनी दुसरी सपाट;
 (इ) एक बाजू अंतर्गोल आनी दुसरी बहिर्गोल; क_१ - पयलो केंद्रबिंदू, क_२ - दुसरो केंद्रबिंदू, प_१ - पयलो प्रधानबिंदू, प_२ - दुसरो प्रधानबिंदू.

भिंगांची वक्र बाजू वृत्तचितीच्या बाजूच्या छेदाच्या आकाराची आसत जाल्यार ताका चितीय भींग अशें म्हण्टात. हीं भिंगां अंतर्वक्र आनी बहिर्वक्र अशा दोनूय प्रकारांचीं आसपाक शकतात आनी तांचे तीन उपप्रकार जातात.

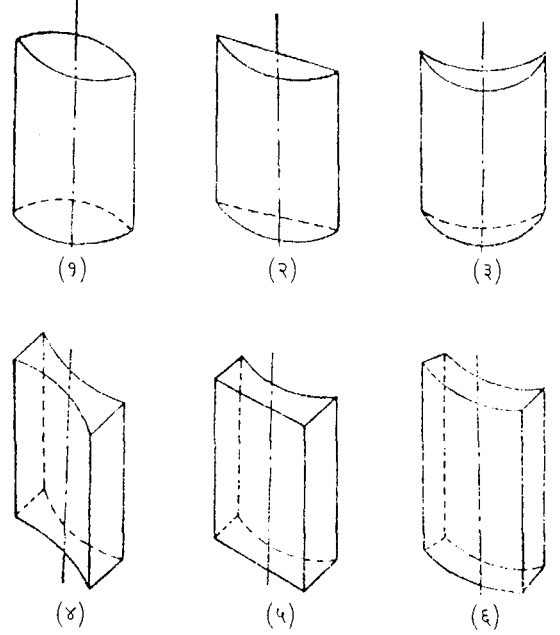

आकृती क्र. ३ बहिर्वक्र व अंतर्वक्र चितीय भिंगां :

- १- दोनूय बाजू बहिर्वक्र; २- एक बाजू बहिर्वक्र आनी दुसरी सपाट;
 ३- एक बाजू बहिर्वक्र आनी दुसरी अंतर्वक्र; ४- दोनी बाजू अंतर्वक्र;
 ५- एक बाजू अंतर्वक्र आनी दुसरी सपाट; ६- एक बाजू अंतर्वक्र आनी दुसरी बहिर्वक्र

गेलीय बाजूची निर्मिती करप सोंपे आशिल्ल्यान गेलीय भिंगांची निर्मिती आनी वापर व्हड प्रमाणाचेर जाता. चितीय वा हेर अगेलीय भिंगां तयार करप कठीण आशिल्ल्यान तीं खूब म्हारग पडटात. देखून तीं फकत कांय खास कामांखातिरूच वापरतात.

चितीय भिंगां अक्षाक समांतर आशिल्ल्या प्रतलांतल्या किर्णांचें अभिसरण (केंद्रीकरण) वा अपसारण (पसरवप) करपाक शकनात. अक्षाक काटकोनांत आशिल्ली प्रतलात बहिर्वक्र चितीय भिंगाची अभिसरणशक्त उणी आसून हेर दिकांनी ती इल्ली इल्ली उणी जायत वता आनी निमाणे अक्ष-समांतर दिकेक ती शुन्य जाता. अंतर्वक्र भिंगांची अपसारण शक्त हेचप्रमाण बदलत वता.

दृष्टीवैशम्य हो दोळ्यांचो विकार पयस करपाखातीर फावो तें शक्तीचें चितीय भींग वक्लांत वापरचें पडटा. तशेंच त्या भिंगाच्या अक्षाची दिकाय फावो अशीच दवरची पडटा. जोत वा तत्सदृश विस्तृत उद्माची चितीय भिंगाक लागून मेळपी प्रतिमा रेशेच्या आकाराची आसता. हाचोय कांय जाग्यांनी उपेग जाता. सिनेमास्कोप वा तत्सदृश रूंद पड्ड्याच्या चलचित्राच्या प्रक्षेपणाखातीर आनी चलचित्र तयार करपाखातीर वापरतात त्या ऑनॅमॉर्फिक भिंगांच्या एका प्रकारांत चितीय भिंगाचो उपेग जाता.

सदच्या वापरांत आशिल्ल्यो कंवचेच्यो वस्तू वेपारी वा सामान्य कंवचेपसून तयार केल्ल्यो आसतात. पूण दूरदर्शक, सूक्ष्मदर्शक, कॅमेरे सारकिल्ल्या उपकरणांक लागपी वेगवेगळ्या प्रकाराचीं भिंगां, वर्णपटमापकाखातीर लागपी लोलक, तशेंच प्रकाशीय प्रयोगांखातीर आनी उपेगांखातीर लागपी सपाट आनी वक्र हारशे तयार करपाखातीर लागपी खास कंवचेक प्रकाशीय कंवची म्हण्टात.

प्रकाशीय कंवचेचे सादारणपणान दोन प्रकार मानतात. १) क्राऊन आनी २) फ्लिण्ट. क्राऊन कंवचेचें V मुल्यां ५० वा ताचे परस चड आसतात. जाल्यार फ्लिण्ट कंवचेचीं V मुल्यां ५० परस उणी आसतात. दूरदर्शकांक लागपी व्हड छीद्रव्यासाचीं खास प्रकाराचीं भिंगां, तेचप्रमाण सूक्ष्मदर्शकांखातीर लागपी भिंगां हीं खास अशा प्रकाराचे कंवचेपसून तयार करतात. हे कंवचेंत बेरियम ऑक्सायड, बोरेट वा बोरिक अॅनहायड्रायड आनी व्हड प्रमाणांत लॅंड ऑक्सायड वापरतात.

वयर दिल्ल्या सगळ्या प्रकारांच्या कंवच्यांनी सिलिकॉन डायऑक्सायड (SiO₂) हो मुखेल घटक. १९५० त सी. डब्ल्यू. मोरी हाणें SiO₂च्या जाग्यार विरल मृत्तिकांच्या ऑक्सायडांचो उपेग केल्यार बऱ्या दर्ज्याची प्रकाशीय कंवची मेळटा म्हणपाचें सोदून काडलें. हे कंवचेक लॅथॅनम कंवची अशें म्हण्टात. हांचे भायर आनीक कांय खास गूणधर्मांच्योय कंवच्यो तयार करतात. प्रतिमा क्षेपकांत वा सोद दिपांत (प्रकाशक्षेपक) वापरतात त्या भिंगांक तापमानांत एकदम जावपी वाडीक तोंड दिवंचें पडटा. देखून अशा वेळार उश्णतायेन जावपी प्रसरण सामकें उणें आशिल्ल्या द्रव्याच्यो कंवच्यो वापरच्यो पडटात. चड करून बोरोसिलिकेट कंवच्यो हांगा उपेगी पडटात. शुध्द SiO₂ विरगळावन केल्ल्या कंवच्यांचोय प्रसरण गुणांक सामको उणो आसता. तशेंच सगळ्या सामान्य कंवच्यांचेर किरणोत्सर्गी द्रव्यापसून येवपी किरण पडल्यार ते कंवचेक तांबसो-काळसो रंग येता. अशा किरणांकडेन संपर्क येवपी भिंगाचे कंवचेंत सिरियम हें द्रव्य घाल्लें आसल्यार हो रंग येना. वक्लांच्या भिंगांखातीर वापरतात ते कंवचेंतल्यान दोळ्यांक त्रासदायक जावपी किरण भितर सरचे न्हय म्हणून थोड्याशा प्रमाणांत तातूंत लोखण घालतात. दोन भिंगांमदीं पारदर्शक द्रवाचो थेंब दवरून द्रवरूप भींग तयार करतात. शुध्द उदक वा ग्लिसेरीन वापरून बऱ्या दर्ज्याचीं द्रवरूप भिंगां तयार करतात. द्रवरूप भिंगां वा विज्ञानांतल्या अभ्यासाखातीर लागपी सूक्ष्मदर्शकांनी वापरतात.

योग्य प्रकाराचीं भिंगा वक्लांनी वापरून दृश्टी दोश सुदारपाक जातात. तेचप्रमाण दृश्टी वैशम्य ह्या दोशांचेंय निराकरण वृत्त वलयी चितीय भिंगांचें वक्ल वापरून करपाक जाता. जाण्टेपणांत नेत्र-अनुकुलनाची शक्त उणी जाल्ल्यान लागींच्यो वस्तू सारक्यो दिसनात. ह्या दोशाक वृध्द दृश्टी अशें म्हण्टात. अशे व्यक्तीक योग्य सक्तीचे घन भिंगाच्या वक्लांतल्यान लागींच्यो वस्तू सारक्यो दिसतात पूण पयसुल्ल्यो दिसनात.

पयसुल्ल्यो वस्तू दिसपाखातीर ताका ऋण (Negative) भिंगाचें वक्ल वापरचें पडटा. अशीं दोन वक्लां वापरप त्रासदायक आशिल्ल्यान बेंजामिन फ्रॅक्लीन हाणें १७९४ त एकाच वक्लाचे चौकटींत वयल्या अर्द्या भागांत पयसुल्लें दिसपाचें भिंग आनी सकयल्या अर्द्या भागांत वाचपाखातीर योग्य अशें भिंग बसयलें. अखंड कांचेंतलीं द्विकेंद्री भिंगां १९०० वर्साच्या सुमाराक माल्कम बॅटझन आनी ए. एच. एमर्सन हाणें ब्रिटनांत वापरांत हाडलीं. हे पद्दतींत एकेच कंवचेचेर लागींचें पळोवपाखातीर चड घन शक्तीचो भाग आनी पयसुल्लें पळोवपाखातीर उणे घन शक्तीचो वा जाय तितल्याच ऋण (Negative) शक्तीचो भाग वापरतात.

वितळ जोडयेच्या द्विकेंद्री भिंगांचो सोद अमेरिकेंत जे. एल. बॉर्श हाणें १८९९त लायलो. ह्या प्रकारांत उणें प्रणमनांक आशिल्ले कंवचेक चड प्रणमनांक आशिल्ले कंवचेचो एक कुडको भट्टेंत विरगळावन जोडटात. भींग तयार करतना ह्या चड प्रणमनांकयुक्त भागाचेर लागींच्यो वस्तू पळोवपाखातीर घन शक्तीची वक्रताय आनी उरिल्ल्या भागाचेर पयसुल्ले दृश्टीखातीर उणे शक्तीची वक्रताय निर्माण करतात. कांय लोकांक अशा द्विकेंद्री भिंगान सामकें लागींचें वा सामकें पयसुल्लें दिसपाक शकता. पूण भोंवतणच्यो वस्तू सारक्यो दिसनात. ताचे खातीर त्रिकेंद्री भिंगां तयार करतात. अशा भिंगांनी वेगवेगळ्या शक्तींचे तीन विभाग केल्ले आसतात.

विसाव्या शेंकड्याचे सुरवेक बुबळाच्या नितळ मंडलाचेर चिकटून बसपी स्पर्श भिंगां वापरांत येवपाक लागलीं. ह्या प्रकारचीं कंवचेचीं भिंगां खुबूच म्हारग पडटात आनी तीं रोखडींच फुटपाकूय शकतात. देखून आता प्लास्टिकाचीं स्पर्श भिंगां वापरतात. भींग सांच्यांत ओतून तयार करतात आनी मागीर तें हून करून ताचेर जाय तितलो दाब दिवन वापरप्याच्या बुबळाचेर तें सारकें बसतलें असो ताका आकार दितात.

दिपगृहाखातीर लागपी भिंगां व्हडलीं अशिल्ल्यान तांचें वजनूय चड आसता. एके अखंड भरीव कंवचेच्या कुडक्यापसून अशें भींग तयार करप वजनाक लागून शक्य जायना. सदचे पद्दतीन भिंगां तयार करपापरस एका फाटो फाट एक अशीं समकेंद्री कडीं तयार केल्यार भिंगांचें वजन खुबूच उणें करपाक जायत अशी युक्ती १७४८ त जी. एल. एल. द ब्युफॉ ह्या फ्रेंच शास्त्रज्ञान सुचयली. हे सुचोवणे प्रमाण ए. जे. फ्रॅनेल हाणें १८२० त दिपगृहाखातीर लागपी आनी वजनान हलकीं अशीं भिंगां तयार केलीं. अशा भिंगांक फ्रॅनेल भिंगां अशें म्हण्टात.

हालीं तेंपार दिपगृहाक लागपी भिंगांचे छेद कंवचेच्या योग्य अशा वक्र दांड्यापसून तयार करतात. हे छेद वेगवेगळे घांसून तांकां चकचकसाण दितात आनी धातूचे चौकटींत हे छेद बसयले उपरांत एकसंध भींग तयार जाता. सांच्याचो वापर करून तयार केल्ले एकसंध कंवचेचे फ्रॅनेल भिंगाचे जायते उपेग आसात. प्लास्टिकापसूनूय फ्रॅनेल भींगां

तयार करतात. ह्या भिंगांचो उपेग घर्शीत कंवचेच्या पड्ड्याचो वापर करपी रिफ्लेक्स कॅम्ब्यांतलें क्षेत्र भींग, ल्हान उजवाडझोत क्षेपक, क्ष-किरण सावळे चित्रक्षेपक, रेल्वे आनी रस्त्यावयल्या नियंत्रण दिव्यांचीं भिंगां, विमानतळावयले प्रदीपन हांचेखातीर करतात. चंदीगढच्या सँट्रल सायंटिफिक इन्स्ट्रुमेंट्स ऑर्गनायझेशन हे संस्थेन प्लास्टिकाचीं फ्रॅनेल भिंगां तयार करपाचें तंत्र विकसीत केलां.

मोटारीच्या फुडल्या व्हडल्या दिव्यांक बसयतात तीं व्हडली भिंगां फ्रॅनेल भिंगांच्या जातींतलीं आसतात. हातूंत समकेंद्री कडीं नासतात. जाल्यार ल्हान ल्हान चवकोनी भाग आसतात. दिव्यांतल्यान भायर सरपी उजवाड रस्त्याचेर केंद्रीत करपाक येता वा एके वटेन घुंवडावपाक येता अशे तरेन ह्या भागांची रचणूक केल्ली आसता.

- कों. वि. सं. मं.

भीम : पांच पांडवांतलो दुसरो पांडव. ताच्या चड खावपाच्या गुणाक लागून ताका 'वृकोदर' (लांडग्याभाशेन पोट म्हळ्यारूच लक्ष्यार्थान भूक आशिल्लो), 'भीमसेन' अशींय नांवां आसात. पुराणकथेप्रमाण पंडुची बायल कुंती हिका वायुदेवतेपसून जाल्लो चलो. भीम ह्या उताराचो संस्कृत अर्थ भीषण असो जाता.

पांडवांभितर, भीमाचें शारिरीक बळगें खूब आशिल्लें. ताका उमेद आनी युयुत्सू वृत्ती आशिल्ली. खड्गझूज, रथांतल्यान करपाचें धोणू-बाणांचें झूज आनी गदाझूज हातूंत तो खांपो आशिल्लो. शर्यातीचो वंशज शुक तशेंच बलरामाकडल्यान ताणें गदाझुजाचें खास शिक्षण घेतिल्लें. द्रोणाचार्य आनी कृपाचार्य हांचेकडल्यान तो शस्त्रास्त्रविद्या शिकिल्लो. दुर्योधनान ताका मारपाचे खूब यत्न केले. भुरगेपणांत दुर्योधनान ताका वीख दिवन उदकांत उडयतकच भीम नागलोकांत पावलो आनी थंय वासुकीन दिल्ले आठ अमृताचे कुंभ पियेतकच ताका हजार हतयांचें बळ मेळ्ळें अशी एक कथा आसा.

भीमाच्या धोणवाचें नांव वायव्य आनी शंखाचें नांव पौंड्र आशिल्लें. गदा हें ताचें मुखेल शस्त्र आशिल्लें. ताच्या बावट्याचेर शिंवाचें चित्र आशिल्लें आनी रथाचे घोडे काळ्या रंगाचे आशिल्ले.

भीमान धृतराष्ट्राचे शंबर पूत तशेंच हिडिंब, बक, किर्मीर, जीमूत, जरासंध, कीचक आनी अनुकीचक हांचो वध केलो. दुःशासनाचें हड्डें फोडून रगत पियेवप आनी त्या रगतान द्रौपदीची विणी घालप, दुर्योधनाची मांडी फोडप ह्या कर्तुबांवयल्यान ताची क्रूरताय कळटा. तशेंच ताची प्रतिज्ञापुर्तीची कुवत, इत्सा आनी सूडवृत्तीय समजता. तो खूब तापटूय आशिल्लो. पूण मनाक पटनाशिल्ल्या धर्माच्या आज्ञांचेंय ताणें पालन केलां.

लाक्षाघरांतल्यान सुटका करून घेवपाखातीर तें पेटोवप, परमळाच्या रानांतल्यान हजार पाकळ्यांचीं कमळां द्रौपदीखातीर हाडप, अज्ञातवासांत बल्लव आनी जयेश ह्या नांवांनी विराटाचे पाकशाळेचो मुखेल जावप, राजसूय यज्ञावेळार उदेंतेकडलीं राज्यां जिखप, अश्वत्थामा नांवाचो हत्ती मारून अश्वत्थामा मेल्ल्याची घोशणा करप, चित्रसेन गंधर्वाच्या चपक्यांतल्यान दुर्योधनाक सोडोवप, अश्वत्थामाच्या मस्तकांतलो मणी हाडून द्रौपदीक दिवप हीं ताचीं कृत्यां नावाजिल्लीं आसात. धर्मराजान युवराज म्हणून भीमाचो अभिशेक केल्लो.

भीमाक तीन बायलो आशिल्ल्यो. हिडिंबापसून घटोत्कच, द्रौपदीपसून सुतसोम (महाभारताप्रमाण) वा श्रुतसेन (भागवत तशेंच मत्स्यपुराणाप्रमाण), काशिराजाची चली जलंधरा हिचेपसून शर्वत्रात अशे तीन चले जाले.

जिणेच्या निमाणें द्रौपदी आनी आपल्या भावांवांगडा मेरु पर्वत चडटना हेर सगळ्या उपरांत पूण धर्मराजापयलीं भीम पडलो. मरणा वेळार ताची पिराय १०७ वर्सांची आशिल्ली अशें कांय जाणकारांचें मत आसा.

एकदां व्यासाचे सांगणेवयल्यान सगळ्या एकादशींचें पुण्य दिवपी निर्जला एकादस भीमान केल्ली देखून ज्येष्ठ शुध्द एकादशीक 'भीमजलाकी एकादस' आनी दुसऱ्या दिसाक 'पांडवदुवादस' अशें म्हण्टात.

- कों. वि. सं. मं.

भीष्म : कुरू कुळांतलो राजा शंतनू आनी गंगा हांचो पूत आनी महाभारतांतली नामनेची व्यक्ती. हाचें मूळ नांव देवव्रत. गंगेचो पूत म्हणून ताका गंगेय वा नदीज अशीं नांवां मेळ्ळीं. जाल्यार शंतनूचो पूत म्हणून शांतनव अशें नांव मेळ्ळें. आपलो बापूय आनी सत्यवती हांचें लग्न जावंचें आनी तिच्या बापायचे अटीप्रमाण तिच्या पुताक राज्य फावो जावंचें म्हणून ताणें जिवीतभर ब्रह्मचारी रावपाचो सोपूत घेतलो. हे प्रतिज्ञेक लागून ताका भीषण (भयंकर) ह्या अर्थाचें 'भीष्म' हें नांव पडलें.

भुरगेपणांत गंगेकडेन आसतना भीष्मान वसिष्ठाकडल्यान सगळ्या वेदांचें शिक्षण घेतलें. ताणें बृहस्पती आनी शुक्राचार्याकडल्यान हत्यारांचें (शस्त्रास्त्रांचें), परशुरामाकडल्यान राजधर्म आनी अर्थशास्त्राचें, चवन भार्गवाकडल्यान सांगवेदाचें आनी मार्कंडेयाकडल्यान यतिधर्माचें ज्ञान घेतिल्ल्याच्यो कथा पुराणांत मेळटात. झूजविद्या, राजनीत, अध्यात्म, धर्म, अर्थशास्त्र ह्या मळावयलें ताका खोलगिन्यान आशिल्लें.

कुरुवंशांतल्या शंतनूपासून तें दुर्योधना मेरेन चार पिळग्यांची ताणें जतनाय घेतली. चित्रांगद आनी विचित्रवीर्य ह्या सवती भावांपासत अंबिका आनी अंबालिका ह्यो बायलो ताणें जिखून हाडल्यो. धृतराष्ट्र,

पंडू आनी विदूर हांचो सांबाळ, शिक्षण आनी लग्नां ताणेंच केलीं. कौरव-पांडवांच्या शिक्षणाची ताणेंच बरे तरेन वेवस्था केली.

आमरण ब्रह्मचर्याचे प्रतिज्ञेकडेन तो एकनिश्ठ रावलो. परशुरामान ताका अंबेकडेन लग्न जावपाची आज्ञा केली पूण तांणे ती न्हयकारली. शंतनून सत्यवतीकडेन लग्न जावंचे पयली भीष्माचो युवराज म्हणून अभिशेक केल्लो पूण ताणें केन्नाच राज्य आपणायलेंना. निमाणेमेरेन ताणें दुसऱ्या कोणाक तरी गादयेर बसोवन आपणें ताका आदार दिलो.

विचित्रवीर्या उपरांत पंडूक ताणें राज्यार बसयलो. पंडूच्या मरणा उपरांत राज्य धृतराष्ट्राच्या हातांत गेलें. उपरांत कौरव हे पांडवांचेर अन्याय करतात अशें दिसना फुडें ताणें दोगांकूय सांबाळून धरपाचो यत्न केलो. कौरव-पांडवांमदीं झगडीं जावंची न्हय म्हणून ताणें खूब यत्न केले.

महाभारत झुजांत पयले धा दीस तो कौरवांचो सेनापती आशिल्लो. झुजाच्या धाव्या दिसा अर्जुनान शिखंडी आड रावून ताचेर बाण मारलो. शिखंडी हो एक बायल अशें भीष्म मानतालो देखून ताणें शिखंडीचे फाटले वटेनच्यान आयिल्ल्या बाणांक विरोध केलोना. ताका लागून तो घायाळ जावन जमनीर पडलो. माघांतले शुध्द अष्टमीक विनशन नांवाच्या वाठारांत ताणें जीव सोडलो. चित्रावशास्त्रींच्या मताप्रमाण मरणा वेळार ताची पिराय सुमार १८६ वर्सां आशिल्ली जाल्यार इरावती कर्वे हिच्या मताप्रमाण त्यावेळार ताची पिराय उण्यांत उणी ९० ते १०१ वर्सां इतकी आशिल्ली.

माघ शुध्द अष्टमीक भीष्माष्टम अशें मानतात. गुजरातांत भीष्माष्टमी दिसा भीष्माचे प्रतिमेची पुजा करतात. उत्तर भारतांत 'भीष्मपुजा' नांवाचें एक व्रत करतात. कुरुक्षेत्राच्या वाठारांत भीष्मशरशय्या नांवाचें एक तीर्थक्षेत्र आसा.

भीष्म हो सत्यनिश्ठ आनी शास्त्रनिश्ठ आशिल्लो.

- कों. वि. सं. मं.

भुरग्याचें मानसशास्त्र : (पळेयात मानसशास्त्र).

भुलाबाई : महाराष्ट्रांतली एक देवी. भिल्लिणीचो भेस करून भिल्लाच्या रुपांत आशिल्ल्या शंकराक भुलोवपाक आयिल्ले पार्वतीक भुलाबाई हें नांव पडलां. ती भुलाबाई जाली म्हणून शंकराक भुलोबा म्हणूंक लागले.

खानदेशांत आनी विदर्भांत, भुलाबाई देवीचो खूब प्रचार आसा. भाद्रपद म्हयन्यांतले पुनवेक भुलोबा आनी भुलाबाई ह्या दोगांयच्यो मातयेच्यो मूर्ती करून, सजयल्ल्या मकरांत बसोवन तांची पुजा करतात.

कोजागिरी पुनवेक रातभर जागोवन वद्य पाडव्या दिसा तांचें उदकांत विसर्जन करतात.

दर दिसा सांज वेळार चलयो भुलाबाईमुखार फुगड्यो घालतात. उपरांत देवतेक निवेद्य दाखयतात. हांचे पुजेक शिव-शक्तीची पुजा अशें म्हळां. भुलाबाईचो हो सुवाळो सोळा दीस मेरेन चलता. हो एक लोकोत्सव आसून पावस आनी दाण्यागोट्याचो हाचेकडेन चड संबंद आसता अशें मानतात.

- कों. वि. सं. मं.

भुशुंडी रामायण : रसिक संप्रदायाचो एक ग्रंथ. हें एक गौण रामायण. हें रामायण भुशुंडी हाणें बरयलां देखून ह्या रामायणाक भुशुंडी रामायण अशें म्हण्टात. भुशुंडी रामायणाक मूलरामायण आनी आदिरामायण अशीं दोन नांवां आसात.

कामिल बुलकेच्या मताप्रमाण उजवाडा आयिल्लें मूलरामायण म्हळ्यार वाल्मिकी रामायणाचो पयलो सर्ग. तेच भाशेन ताच्या मतान महारामायण आनी भुशुंडी रामायण हीं दोनूय रामायणां वेगळीं आसुंये.

भुशुंडी रामायणाचेर भागवताचो खूब प्रभाव आसा. तुलसीदासानूय ह्या रामायणाचो खूब उपेग करून घेतला. ह्या रामायणांत राधेक जानकीचो अंश आनी कृष्णाक रामाचो अंशावतार मानला. भुशुंडी रामायणाचे उदेंत, दक्षिण, अस्तंत आनी उत्तर अशे चार खंड आसात. तातूंत छत्तीस हजार श्लोक आसात. भुशुंडीचें एक ब्रह्मरामायणूय आसा. तातूंत राम-रासलीलेचें वर्णन केलां.

योगवसिष्ठान्त भुशुंडीचें चरित्र सांगलां तें अशें - अलंबुषा नांवाचे देवतेचें वाहन आशिल्लो चंड नांवाचो काक हो ताचो बापूय आनी ब्राह्मीच्या रथाची वाहन आशिल्ली हंसी ही भुशुंडीची आवय. काकचो पूत देखून ताका 'काक भुशुंडी' अशेंय म्हण्टात.

तुलसीदासान रामचरितमानसाच्या उत्तर कांडांत भुशुंडीच्या जल्माची कथा दिल्या ती अशी-कलियुगाच्या पूर्वकल्पांत, अयोध्येंत हो एक शूद्र म्हणून रावतालो. ताणें एकदां गुरूचो सत्कार केलोना देखून ताका श्राप मेळ्ळो आनी तो सोरोप जालो. उपरांत ताणें गुरूची आनी शिवाची चूक मागली. ताका लागून शिवाचे कृपेन तो रामभक्त ब्राह्मण जालो. फुडें लोमश ऋषीच्या शापान ताका काकयोनी मेळ्ळी.

- कों. वि. सं. मं.

भूंय कमळ : (पळेयात साळीक).

भूंयकांप : धर्तरेचो थरथर. धर्तरेच्या कड्यांच्या थरांमदीं कांय कारणाक लागून ताण निर्माण जाता आनी त्या ताणावरवीं धर्तरेच्या हालयल्या भूस्थरांक धपको बसता. ह्या धपक्याचो परिणाम म्हणून धपक्याचे खरायेक धरून धपक्याच्या थरावीक आवाठांत धपक्या सरभोंवतणीं कंपनां (तरंग) पसरतात. धर्तरेच्या कड्यांत निर्माण जावपी ताणाफाटलीं कारणां निश्चीत ना. नव्या नव्या भूंयकांपांवरवीं संशोधकांकडल्यान ह्या कारणांनी भर पडत आसा. आयजमेरेन मुखार आयिल्लीं कांय कारणां अशीं आसात: १) धर्तरेचे निर्मिती सावन धर्तरी न्हिवत राविल्ल्यान तिचें कट्टें भायल्यान आकुंचीत जायत आसा आनी ह्या आकुंचनांतल्यान कड्यापोंदच्या भागाची हालचाल जाता. २) धर्तरेवयल्या खडपांची एके वटेन झीज जायत आसा आनी दुसरेकडेन दर्यांत गाळ सांचून नवीं खडपां निर्माण जायत आसात. ह्या घडामोडींक लागून धर्तरेचेर एक असमतोलपण निर्माण जाता. हातूंतल्यान धर्तरेचेर ताण पडटा. धर्तरी आपले भोंवतणीं घुंवत आशिल्ल्यान, दर्याचे आनी हवेचे प्रवाह निर्माण जातात, तशेंच प्रवाह धर्तरेच्या कड्यांत जावपाची शक्यताय आसता. भौतेक भूंयकांप दोन तरेचे धपके निर्माण करतात. मुखेल आनी नेटाच्या धपक्याआदीं पूर्व सुचोवणी दिवपी उणे खरायेचे धपके आसतात. धर्तरेच्या कड्यांतल्या थरांमदीं जेन्ना घर्शण निर्माण जाता तेन्ना हें घर्शण ल्हान धपके निर्माण करता आनी जेन्ना घर्शण सोंपून दोन भागांमदीं अंतर निर्माण जाता तेन्ना मुखेल आनी व्हडलो धपको बसता. मुखेल धपक्या उपरांतूय ल्हान ल्हान धपके बसू येतात.

धर्तरेच्या कड्यांत जंय मुखेल हालचाल जावन धपको निर्माण जाता तो भूंयकांपाचो भितरलो केंद्रबिंदू आसता. हो केंद्रबिंदू जमनीच्या भायल्या आंगापसून ८ किमी. ते ८००किमी. मेरेनचे खोलायेचेर आसूं येता. सुमार ३-४ भूंयकांपांचो केंद्रबिंदू हो ८किमी. ते ८०किमी. मेरेनचे खोलायेचेर आसता. ह्या केंद्रबिंदूच्या माथ्यावयले जमनी (भूपृष्ठ) भायलो केंद्रबिंदू आसता. भितरल्या केंद्रबिंदूपसून निर्माण जावपी भूंयकांपाचीं ल्हारां ह्या केंद्रबिंदूपसून जितलीं पयस पावतात तितलीं तीं अशक्त जातात. तेखातीर भायल्या केंद्रबिंदूचेर जावपी भूंयकांपाची खरसाण सगळ्यांत चड आसता. आर. डी. ऑलडॅम हाणें हे खरसाणीचें गणित अशें मांडलां.

$$\frac{थ}{त} = \frac{खर^2}{र^2} = ज्या^2 \theta \text{ हाचेवयल्यान } \theta \text{ हो कोन मेळटा.}$$

$ख = म \times स्प \theta =$ हाचेवयल्यान नाभिची ख ही खोलाय मेळटा.

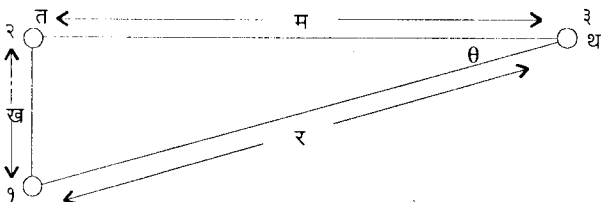

भितरलो केंद्रबिंदू, ताच्या माथ्यावयलो भायलो, ख भितरलो केंद्रबिंदू आनी भायलो केंद्रबिंदू हांचेमदलें अंतर θ भायलो केंद्रबिंदूपसून म अंतराचेर आशिल्लें ठिकाण. त भायल्या केंद्राच्या जाग्यार आशिल्ली खरसाण, र भितरलो केंद्रबिंदू आनी ३ ठिकाण हांचेमदलें अंतर.

भूंयकांपाच्या थरथरापसून वेगवेगळे गूणधर्म आशिल्ले तरंग निर्माण जातात. ह्या तरंगाची वांटणी अशी : १) मुळावे तरंग, (भूंयकांप मापांत सगळ्यांत पयलीं दिसपी). २) तांचे फाटोफाट दिसपी द्वितीयक तरंग मुळाव्या तरंगां परस उणो वेग आशिल्लो. ३) भुंयेच्या माथ्यापोंदसून पूण माथ्याक लागींच अशे भुंयेच्या थरांतल्यान प्रवास करपी पृष्ठ तरंग.

भूंयकांपाचे परिणाम : भूंयकांपावरवीं धर्तरेच्या कड्यांत थरथर निर्माण जाता देखून माथ्यार उब्यो आशिल्ल्यो वारतू, झाडां-पेडां, हांकां धोको उत्पन्न जाता. ह्या धोक्याचें प्रमाण भूंयकांपाच्या थरथराचे उणे-अदीक खरसाणीचेर थरता. इमारती, पूल, धरणां, उदकाचे नळ, विजेचे-फोनाचे खांबे, रेल्वेचे रूळ, रस्ते कोसळटात. दोंगरांचीं देगणांय देंवतात. धर्तरेच्या पोटांतल्या उदका सांठ्यांनीय बदल घडटा. कांय तळ्यांचें, बांयचें उदक आड्डा जाल्यार कांयकडेन उदक चडटा. कांयकडेन झरे फुड्यात जाल्यार कांय कडेन उदक धोस जाता.

दर्यापोंदचे जमनींत जावपी भूंयकांप व्हड व्हड ल्हारां निर्माण करतात. हीं ल्हारां दर्या देगेर येवन आदळ्ळीं म्हण्टकच दर्यादेगेर जीव आनी वित्तहानी करतात. दर्यांतले येरादारीकूय हीं ल्हारां पिडापीड दितात. जपानी भाशेंत ह्या ल्हारांक त्सुनामी म्हण्टात. अशे तरेन बांदकामाचे झडी वांगडाच तांचे पोंदा चिड्डून मरपी मनीस तशेंच हेर जिवांचो आंकडो व्हड आसता.

कांय म्हत्वाचे भूंयकांप : भूंयकांपाचें शास्त्रीय संशोधन आधुनिक काळांत जावंक पावलें. भूंयकांप ही घडणूक खूब आदींसावन लोकांच्या परिचयाची. फरक इतलोच, आयज हे घडणुकेकडेन भौतेक लोक एक सैमीक बदल म्हणून पळयतात जाल्यार सुरवेच्या काळांत तांचेकडेन एक दैवी कोप म्हणून पळोवप जातालें.

संवसारीक म्हत्वाचे भूंयकांप :

वर्स	सुवात	परिणाम
इ.स.प १४५०	चिमनी, इटली	---
इ.स.प. २२४	न्होडझ, उदेंत भूमध्य दर्या वाठार	पुर्विल्ल्या सात अजापांतलो एक असो ३१.५मी. उंचायेचो अपोलो कलोसस नांवाचो पुतळो नश्ट जालो.
इ.स. ८११	रोम, इटली	सेंट पॉलच्यो बॅझिलिका इगर्जो नश्ट जाल्यो.

वर्स	सुवात	परिणाम	वर्स	सुवात	परिणाम
इ.स. ८९६	सानरिकू, जपान	१,००० क मरण	इ.स. १९३९	चिलान (चिली)	२८००० लोकांक मरण
इ.स. ११७०	सिसिली, इटली	१५,००० क मरण	इ.स. १९४४	जपान	----
इ.स. १३०३	आलेक्झांड्रिया, इजिप्त	सात अजापांतलें एक अशें सुमार १,४०० वर्सांचें पोरनें १२०मी. उंचायेचें फॅराओस दीपग्रह नश्ट जालें.	इ.स. १९४६	जपाना	----
इ.स. १५५०	शेन्सी, चीन	८,३०,००० मेले	इ.स. १९४९	लागसारच्या पॅसिफिक दर्यातळार	----
इ.स. १७३१	बिजींग, चीन	१,००,००० मेले	इ.स. १९४९	क्वीन चार्लेट जुंव्यार	----
इ.स. १७५५	लिस्बन, पुर्तुगाल	२०% लोकसंख्येक त्सुनामी ल्हारान मरण.	इ.स. १९५०	ब्रिटीश कोलोंबिया.	----
इ.स. १८९७	आसाम, भारत	सुमार ७८,००० चौ.किमी. क्षेत्रांतल्यो इमारती कोसळ्ळ्यो.	इ.स. १९५०	आसाम, भारत	----
इ.स. १९०६	सॅन फ्रान्सिस्को, अमेरिका	-----	इ.स. १९५१	दक्षिण तिबेट	----
इ.स. १९०८	मेसोना, इटली	१,२५,०००क मरण	इ.स. १९५२	जपान, रशिया	----
इ.स. १९२०	कान्सू, चीन	१,८०,०००क मरण	इ.स. १९५७	अॅलेंटिया जुंवे	----
इ.स. १९२२	मध्य चिली	----	इ.स. १९५८	कुर्ली जुंवे	----
इ.स. १९२३	कामाचटका, पेनिन्सुलार रशिया, जपान	इमारती कोसळ्ळ्यो आनी उजो लागून शारां नश्ट. २,००,००० लोकांक मरण	इ.स. १९६०	अर्गादिर मोरोक्को, दक्षिण चिली	१२,००० क मरण
इ.स. १९३२	जेलिस्को, मॅक्सिको	----	इ.स. १९६२	इराण	१०,००० क मरण
इ.स. १९३३	जपाना	----	इ.स. १९६३	स्कॉप्ये, युगोस्लाव्हिया (कुर्ली जुंवे)	१०,००० क मरण
इ.स. १९३४	लागसारच्या पॅसिफिक दर्यातळार	-----	इ.स. १९६४	दक्षिण अमेरिका	चड वस्ती नाशिल्ल्यान प्राणहानी उणी
इ.स. १९३४	उत्तर बिहार, भारत	१२,००० लोकांक मरण	इ.स. १९६५	अॅलेंटिया जुंवे	----
इ.स. १९३७	कलकत्ता, भारत	३ लाख लोकांक मरण	इ.स. १९६७	कोयनानगर भारत	इमारतींची मोडतोड, ११५क मरण, १५०० जखमी
इ.स. १९३८	इंडोनेशिया	-----	इ.स. १९६८	जपाना	----
इ.स. १९३८	लागसारच्या दर्यातळार आलास्का पॅनिन्सुला	-----	इ.स. १९६८	लागसारच्या पॅसिफिक दर्यातळार	-----
इ.स. १९३८	लागसार	-----	इ.स. १९७०	उत्तर पेरू	७०,००० क मरण
			इ.स. १९७६	ग्वातेमाला	२२,७७८ क मरण
			इ.स. १९७६	तंगशान चीन	२,४०,००० क मरण

वर्स	सुवात	परिणाम
इ.स. १९७७	सम्बावा जुंवे इंडोनेशिया	----
इ.स. १९७८	ईशान्य इराण	२५,००० क मरण
इ.स. १९८८	वायव्य अमेरिका	२५,००० क मरण
इ.स. १९८९	मक्केरिया जुंव्या लागसारच्या दक्षिण पॅसिफिक दर्यातळार	----
इ.स. १९९०	वायव्य इराण	५०,००० लोकांक मरण
इ.स. १९९३	किल्लारी भारत	३०,००० लोकांक मरण, १०,००० जखमी, इमारतींची मोडतोड.
इ.स. १९९७	उत्तर इराण	१५०० लोकांक मरण
इ.स. १९९८	इशान्य अफगाणिस्तान	२३०० लोकांक मरण
इ.स. १९९८	मध्य बोलिव्हिया	८४ लोकांक मरण
इ.स. १९९९	तैवान	सुमार २५,००० लोक मेलें.

भूंयकांपाची खरसाण सुरवेक भूंयकांपाच्या परिणामाच्या लुकसाणे वयल्यान थरयताले. पूण उपरांत भूंयकांप मापांत नोंद जाल्ले थरथराचे खरसाणी वयल्यान भूंयकांपाची खरसाण थरोवप जालें. एस. एस. द रोस्सी (इटली), एफ. ए. फोरेल (स्वित्झर्लंड), जी मेरकाल्सी (इटली), एच. ओ. वूड, एफ. नोयीमान आनी हेरानी भूंयकांपाची खरसाण मेजपाच्या उपकरणाचो सोद लायलो. चार्ल्स एफरिस्टर (अमेरिका) हाणें १९३५त ह्या उपकरणाच्या सिध्दांतांत नवी भर घाली. भूंयकांपाच्या केंद्र बिंदूपसून सुरू जावपी ह्या केंद्राचे सरभोंवतणीचो थरथर एकसारको नासता. केंद्रबिंदू ते भूंयकांपाची जाणविकाय जाल्लें निमाणें ठिकाण हाचे मदले सुवातेचे पांवडे करून, दर एका पांवड्या कणकणीं भूंयकांपाची खरसाण गणितशास्त्राच्या आदारान मेजपाचो मापक्रम रिक्टर हाणें तयार केलो. होच मापक्रम सर्वमान्य जालो.

भूंयकांपाची भुगोलीक वांटणी : दर वर्सा सुमार ल्हान-व्हड अशे संवसारांत धा लाख भूंयकांप जातात असो अदमास आसलो तरी तातूंतले एक दोनूच अनर्थ घडोवपी आसतात.

भूंयकांपाच्या अभ्यासावयल्यान एक गजाल दिसल्या ती म्हळ्यार भूंयकांपाचें प्रमाण थरावीक अशा वाठारांनीच चड आशिल्लें दिसता.

ज्या वाठारांनी जागृत ज्वालामुखी वा उणी-चड हालचाल चालू आशिल्ल्या भूपट्ट्याची शीमरेशा आसता अशा वाठारांनी भूंयकांपाचें प्रमाण चड दिसता. १८५० उपरांतच्या शंबर वर्सांच्या काळांत जाल्ल्या भौतेक भूंयकांपांचे केंद्रबिंदू पॅसिफिक परिवेश्टी पटो, भूमध्य सामुद्रिक आनी आशिया सक्रामी पटो हातूंत आस्पाविल्ल्या आलास्का, अल्पूशन जुंवे ते न्यूझीलंड मेरेनचे जुंवे, सुंदा आनी इंडोनेशियाचे जुंवे, उत्तर अमेरिकेची उदेंत शीम, कॅरिबियन जुंवे, अँटार्क्टिकाचो ग्रॅहम भूभाग, उत्तर अफ्रिका आनी युरोपाचे आझोरीश जुंवे, आल्प्स पर्वतांपसून आशिया मायनर कॉकेशस, इराण, बलुचिस्तान, पामीर, हिमालय, तिबेट, चीन, तियेनशान पर्वत, मोंगोलिया, ब्रह्मदेश (मियानमार) आनी इंडोनेशिया ह्या वाठारांनी दिसता.

भारतांत हिमालय पर्वत हें एक धोक्याचें भूंयकांप मळ. तेभायर उत्तर बिहार, आसाम, उत्तर प्रदेश, कांग्रा देगण, काश्मीर, कच्छ आनी अंदमान हे भूंयकांप-पिडेस्त विभाग आसात.

१९६६ मेरेन भारताचो दक्षिण सडो हो भूंयकांप जायनाशिल्लो वाठार अशें समजप जातालें. पूण १९६७ त कोयना नगरांत (महाराष्ट्र) जाल्ल्या आनी १९९३ त किल्लारी (महाराष्ट्र) वाठारांत जाल्ल्या भूंयकांपांनी हो प्रदेश भूंयकांपापसून सुरक्षीत ना अशें दाखोवन दिलें.

भूंयकांपाचें पुर्वानुमान : हुंवार, चक्रीवादळां सारकिल्या आपत्तीच्या आगमनाची दोन-चारें दिसां आदीं सुलूस लागता तशी भूंयकांपाची सुलूस लागना. भूंयकांपाचें पुर्वानुमान करप शक्य जाल्लें जाल्यार भूंयकांपावरवीं अनर्थ टाळूं येताले. पूण भूंयकांपाचेर संशोधन करपी संशोधकांनी आपले यत्न चालूच दवरल्यात. १९६० पसून भूंयकांप जाल्ल्या वाठारांचो अभ्यास केले उपरांत, भूंयकांपाचें आदींफुडेंच निदान करपाक उपेगी पडपी म्हायती हाताक लागत आसा. खरें म्हणजे भूंयकांप जावंचे पयलीं थंयच्या भूगर्भांतल्या खडपांतल्यान चलपी तरंगाच्या वेगांत जाल्लो बदल स्पश्टपणान दिश्टी पडटा. तशेंच, खडपांच्या विद्युत् आनी चुंबकीय गुणधर्मांनी लक्षणीय बदल जाणवता. तशेंच, भूगर्भांतल्या उदकांत रॅडॉन ह्या किरणोत्सर्गी वायूचें प्रमाण व्हड प्रमाणांत वाडिल्लें दिसता. हें प्रमाण बांयच्या उदकाचे तपासणेंतल्यान समजूंक शकता. खरें म्हणजे, धक्को बसचे पयलीं आनी धपको बसले उपरांत भूंयकांपाच्या वाठारांत एके वेगळेच तरेची झगझगीत अशी प्रकाश दिती मळबांत दिशिल्ल्याची नोंद जाल्ली आसा. भूंयकांप जावंचेआदीं थोडो वेळ हुंदीर, सोरोप हे बिळाभायर सरतात; पारवे, सोंशे सारकिल्ले प्राणी भियेल्ले अवस्थेंत वावुरतात. मनशापरस प्राण्यांक वातावरणाच्या बदलाचो अदमास चड बरो आनी बेगीन कळटा देखून तांच्या वागपांत हे बदल घडटात आसुंये. भूंयकांपाचें पुर्वानुमान करपाक ही म्हायती आदार अशें धरून संवसारांतले सगळेच संबंदीत संशोधक संशोधन करीत आसात आनी हे म्हायतीच्या आदारान भूंयकांपाचें नियंत्रण करपाचे उपाय सोदून काडपाचे यत्नूय तांणी चालू

दवरल्यात. भूस्थरांतल्या अस्थीर घटकांमदल्या ताणावरवीं भूंयकांप निर्माण जाता. देखून हो ताणूच उणो करून भूंयकांपाची खरसाण देंवोवपाचे प्रयोग चालू आसात.

सुरक्षित बांदकामां : भूंयकांपाचें पुर्वानुमान जाणा जावन घेवपाच्या कामांत अजून फावो तितलें यश मेळूंक ना. पूण जेन्ना तें मेळूंक पावतलें तेन्ना सावधगिरीचो उपाय म्हणून मनीस धरून जीवसृश्ट आनी हेर आलायत्यो वस्तू भूंयकांप पिडेस्त आवाठाभायर व्हरप शक्य जालें तरीय थीर (immovable) बांदकामां पूर्वसुचोवणी मेळून लेगीत सुरक्षीत जाग्यार व्हरप शक्य जावचेंना. अशे परिस्थितींत भूंयकांपाच्या परिणामांक नेटान तोंड दिवपाक लायक अशीं बांदकामां करपाचो विचार मुखार आयलो. ह्या संदर्भांत स्थापत्य अभियांत्रिकी ह्या विशयांतर्गत भूंयकांप अभियांत्रिकी आनी भूंयकांप प्रतिरोधक बांदकाम ह्या विशयांचो आस्पाव करप जाला.

भूंयकांप प्रतिरोधक बांदकामाच्या प्रकल्पासंबंदी वेगवेगळ्या देशांनी आपआपल्या वाठाराक अनुकूल अशो नेमावळी तयार केल्यात. भारतांत अशी नेमावळ १९६२ त प्रकाशीत केली आनी फुडें तातूंत नव्या नव्या नेमांची भर पडत गेली. हे नेमावळींत बांदकामाचे आराखडे, बांदकामाचे प्रकार, बांदकामाक लागपी घटकांचें प्रमाण आनी गूण तशेंच भूंयकांप जावपाची शक्यताय आशिल्ल्या सुवातींचे नकाशे दाखयतात. खंयच्याय बांदकामाचे दोन मुखेल घटक आसतात. बुन्याद आनी जमनीवयलो भाग. बुन्याद खोल आनी एकसंघ आसप बरें. जमनीवयले भाग एक तर भूंयकांपाचे धपके पचोवपा इतलो लवचीक आसचो वा धपक्याक तोंड दिवपा इतलो एकसंघ आनी सशक्त आसचो. ऊंच बांदकामांचे बाबतींत लवचीकपणापरस एकसंघ अशें सशक्त बांदकाम चड सुरक्षीत आसता. वण्टी, खांबे, पाटयो, पाखीं हे इमारतीचे घटक शिमीट, काँक्रीटच्या आनी लोखणी सरयांच्या आदारान एकसंघ उरप उण्या धोक्याचें समजतात. सरळ, लांब इमारतींच्या बदला चवकोनी वा वाटकुळ्या आकाराच्या इमारतींत एकसंघपण येता आशिल्ल्यान त्यो सुरक्षीत उरतात. बांदकामाची रचना जाता तितली समविभागान बुन्यादीचेर उबी उरिल्ली आसूंक जाय. खंयचेय एके वटेन चड भार दवरपी रचणूक पाऊण मीटर तशेंच इमारतीच्या मुखेल आंगापसून पाऊण मीटर भायर अधांतरी हुमकळपी गॅलरी सारकिले भाग आशिल्ल्यो इमारती तितल्यो सुरक्षीत उरनात. जनेलां, दारां सारकिल्ल्या वण्टींत पोकळी निर्माण करपी घटकांचें क्षेत्रफळ वण्टीच्या क्षेत्रफळाच्या १/५ परस चड आसूंक फावोना. घराचें पाखें वण्टीक निगडीत अशें आनी चौपाखी पद्दतीचें आसल्यार तें चड सुरक्षित आसता. दोन माळ्यांक जोडपी अधांतरी सोंपणांपरस बांदकामांत रिगयल्लीं सोंपणां सुरक्षित आसतात.

धरणां, पूल, बोगदे, उदका टांकयो, कारखान्यांच्यो चिमण्यो, टॉवर हे सारकिल्लीं अवजड बांदकामां करतना घेवपाचे जतनाये संबंदीं

नेमावळी केल्ल्यो आसात. भूंयकांपाक यशस्वीपणान तोंड दिवपाक लायक अशी वा उणें नुकसान करून घेवपी अशे तरेच्या बांदकामां संबंदीं सविस्तर अशी शास्त्रीय म्हायती हे नेमावळींत दिवप

- कों. वि. सं. मं.

भूंयविज्ञान : धर्तरेची म्हायती मेळोवपाचें शास्त्र. जिऑलॉजी (भूंयविज्ञान) हो Geo = धर्तरी आनी logy विशींचें गिन्यान ह्या ग्रीक उतरापसून तयार जाल्लें उतर. पंदराव्या शेंकड्यांत सुरवेक सगळ्या ऐहिक गजालींविशींचे म्हायतीखातीर वापरिल्लें. धर्तरेच्या एकंदर घटकांची (जमीन, उदक), तांचे उत्पत्तीची, परस्पर संबंदांची, जीव, वनस्पत हांच्या इतिहासाची शास्त्रीय म्हायती करपी हें विज्ञान. आदल्या तेंपार भूंयविज्ञानाचे प्राकृतिक आनी इतिहासीक अशे दोन मुखेल विभाग केल्ले. आतां ह्या विभागांचे साबार उपविभाग केल्ले आसून, ह्या दर एका उपविभागाचे स्वतंत्र विज्ञान फांटे जाल्ले आसात. हांच्यांतले कांय एकामेकांचेर आदारिल्ल्यान तांकां एकामेकांसावन वेगळावप खूब कठीण. प्राकृतिक भूंयविज्ञान, इतिहासात्मक भूंयविज्ञान, पुराजीवविज्ञान, अवसादविज्ञान, भूंयरूपविज्ञान, स्तरविज्ञान, भूभौतिकी, भूगणीत, भूरसायनशास्त्र, खनीजविज्ञान, स्फटीकविज्ञान, शिलाविज्ञान, पुराभूगोल, पुरापरिस्थितीविज्ञान, पुराजलवायूमान विज्ञान, अभियांत्रिकी भूंयविज्ञान, अर्थीक भूंयविज्ञान, सागरी भूंयविज्ञान, भूंयजलविज्ञान, शेतवड भूंयविज्ञान, पर्यावरणीय भूंयविज्ञान आनी भूंयवैज्ञानिक मानचित्रण हे भूंयविज्ञानाचे मुखेल फांटे.

धर्तरेच्या साप उण्या भागाचें परिक्षण करपाक मनशाक शक्य जाल्लें आसा. जाचें परिक्षण करूंक मेळटा वा परिक्षणाखातीर जाचे नमुने मेळटात असो धर्तरेचो भायलो भाग हो कांय किलोमिटर दाटायेवो तळपा भाग. ह्या भागाक धर्तरेचें कट्टें वा शिलावरण अशींय नांवां आसात. धर्तरेच्या फकत इतल्याच भागाची पुरायपणान म्हायती मेळोवपाक शक्य जाल्लें आसा. म्हणून आधुनिक शास्त्रीय वेव्हारांत भूंयविज्ञान म्हळ्यार धर्तरेच्या शिलावरणाचें विज्ञान असो मर्यादीत अर्थ घेतला. धर्तरेच्या कट्ट्याचें परिक्षण आनी रांशोधन करून, पुर्विल्ल्या काळासावन इतिहासकाळाचे सुरवातीमेरेनचो कट्ट्याचो इतिहास जुळोवप हें भूंयविज्ञानाचें मुखेल कार्य. म्हासागरांच्यो द्रोणी, पर्वत हांची उत्पत्ती, उत्क्रांती हांच्या अभ्यासांत निर्माण जावपी सैमाविशींच्या प्रस्नांचीं उत्तरां सोदून काडप हो भूंयवैज्ञानिक अभ्यासाचो म्हत्वाचो वांटो. तशेंच वेव्हारांतूय भूंयविज्ञान उपेगी थरता. लोखण, तांबें, शिंशें, भांगर, रुपें आनी हेर धातूंचीं आनी हेर खनीज पदार्थ, खनीज तेल, भूमीजल सोदपाखातीर भूंयवैज्ञानिक म्हायतीचो खूब उपेग जाता. व्हड इमारती, पूल, धरणां, रस्ते, बोगदे आनी हेर बांदकामांखातीर जमनीचो योग्य वापर करचो हे नदरेन अभियांत्रिकीय भूंयविज्ञानाचो खूब आदार जाता. कांय सैमीक

संकश्टांची (देखीक- ज्वालामुखी, भूयकांप) आदीसुचवणी दिवपाखातिरूय भूयवैज्ञानीक अभ्यासाचो उपेग जाता.

धर्तरेचें संघटन : खनीजविज्ञान, शिलाविज्ञान, शिलाजनन, शिलावर्णन, धातुकनिर्मिती, तिच्यो प्रक्रिया आनी भूरसायनशास्त्र हांचो धर्तरेच्या संघटनांकडेन संबंद येता.

खनीजविज्ञान : खनिजांचो खोलायेन अभ्यास करप म्हळ्यार खनीजविज्ञान. धर्तरेचेर मेळपी खडपां वा तळपां चड करून खनिजांसावन तयार जाल्लीं आसतात. खनिजांचे भौतिक गूणधर्म, रसायनीक संघटन, तीं सैमांत कसल्या प्रकारान सांपडटात, तांकां वळखुपाचीं चिन्नां खंयचीं, तशेंच तांचो स्फटिकाकार आनी उपेग ह्या सगळ्यांचो अभ्यास खनीजविज्ञान करता.

आतांमेरेन सुमार ३००० खनिजांची म्हायती जाल्ली आसा. तातूंतलीं चडशीं भुंयेवयल्या खडपांत सांपडटात. भूयकड्याच्या भायल्या भागांत खूब प्रमाणांत सांपडपी खडपांतलीं कांय खनिजां म्हत्वाचीं आसतात. खूबशा खडपांतलें खनीज संघटन जटील (Complex) आसता आनी कांय खडपांतलें खनीज कण खूब बारीक आसतात. हाका लागून तांचें अध्ययन करपाखातीर खाशेल्या यंत्रांचो वापर करचो पडटा.

दर एका खनिजांतली अणूंची संरचणूक खाशेले पद्दतीची आसून आदर्श स्थितींत तिका स्फटिकाच्या (Crystalline) आकारान दाखोवप जाता. अनुकूल परिस्थितींत खनिजांतल्या अणूंचे पुरायपणान स्फटीक जाल्ले आसतात.

खडपांभितरलीं खनिजां वळखुपाखातीर विंगड विंगड प्रकाराचीं प्रभावी उपकरणां वापरतात. वेगळ्या वेगळ्या खनिजांचे स्फटीक तांच्या खाशेल्या गूणधर्मावयल्यान वळखुपाक मेळटात. अशे तरेन खडपांचें खनीज संघटन समजूंक शकता. खनिजां कशीं निर्माण जातात हाचो अभ्यास आनी खनिजांची उत्पत्ती जाणून घेवपाखातीर भौतिकी रसायनशास्त्र आनी उश्मागतिकी ह्या विज्ञानांचो उपेग जाता.

शिलाविज्ञान (Petrology) : खडप वा तळप हांचो अभ्यास करप म्हळ्यार शिलाविज्ञान. खडपांची उत्पत्ती, खनीज संघटन, रसायनीक वा भौतिक गूणधर्म, इतिहास, तांचेमदीं जावपी बदल आनी हेर गजालींचो हातूंत आस्पाव जाता.

धर्तरेच्या कड्याच्या सगळ्या घट्ट घटकांक खडप वा तळप म्हण्टात. धर्तरेच्या सगळ्यांत भायल्या भागांतल्यान मेळूंक शकता त्या खडपांचो अभ्यास हातूंत मुखेलपणान येता. असलीं कांय खडपां खंड आनी जुंवे हांचेर उकतीं पडिल्लीं आसून तातूंत धर्तरेचो सुमार ३०% पृष्ठभाग रेवाडिल्लो आसा.

खडपां हीं खनिजांच्या कणांचे समुच्चय आसतात. चडशीं खडपां मुखेलपणान दोन ते पांच प्रकारांच्या खनिजांसावन तयार जाल्लीं आसतात.

उत्पत्तीप्रमाण खडपांचे अग्निज, गाळाचे आनी रुपांतरित अशे तीन प्रकार केल्ले आसात.

अग्निज खडप : कडिल्ल्या खडपांचो उश्ण रोस न्हिवून घट जालेउपरांत अग्निज खडप तयार जाता. अग्निज खडपांच्या मुळाव्या उश्ण, द्रवरूप पदार्थाक शिलारस म्हण्टात. शिलारस ज्वालामुखी रुपांत भायर पडटा तेन्ना त्या रोसाक लावा अशें म्हण्टात. कांय सैमीक क्रियांक लागून धर्तरेच्या कड्याच्या सवथळ वा खोल भागांत शिलारस तयार जाता. विंगड विंगड ज्वालामुखींतल्यान भायर पडिल्लो लावा वा एकाच ज्वालामुखींतल्यान वेगळ्या वेगळ्या वेळार भायर पडिल्ले लावा एकाच प्रकाराचे आसतात अशें न्हय. तांचें रसायनीक संघटन वेगळें वेगळें आसूं येता. म्हणून ज्वालामुखींच्या लावांतल्यान साबार जातींचीं खडपां तयार जातात.

शिलारसाचो मुखेल घटक म्हळ्यार सिलिका (५० ते ७० टक्के). सिलिकाखेरीज अॅल्युमिना, सोडा, पोटॅश, लायम, मॅग्नेशिया आनी ऑक्सायड हांचोय कांय प्रमाणांत आस्पाव जाता. विद्रुतावस्थेंत आशिल्ली उदकाची वाफ आनी हेर वायू हेय शिलारसाचे म्हत्वाचे घटक आसात. अग्निज खडप निर्माण करपी साबार प्रक्रियांचेर तांचो प्रभाव पडटा. तशेंच शिलारस न्हिवून निमाणेकडेन तयार जावपी खडपांचें स्वरूप थरोवपाक तांचो खूब वांटो आसता. शिलारसासावन स्फटीक वा कंवची अशे प्रकारचे दोन घन पदार्थ निर्माण जावपाची शक्यताय आसता. ज्वालामुखींतल्यान भायर उसळिल्लो लावा धर्तरेच्या उकत्या जाग्यार पातळत आशिल्ल्यान तो रोखडोच न्हिवता आनी घट्ट जाता. हाका लागून स्फटीक तयार जावपाक वा ताची वाड जावपाक वेळ मेळना. लावा भिजून तयार जाल्लें खडप हें सुक्ष्म स्फटीक आनी कंवची हांचे भरसणी पसून तयार जाल्लें आसता. बेसाल्ट हें ज्वालामुखी खडपांतलें मुखेल खडप.

गाळाचे खडप : उकतीं आशिल्ल्या तळपांनी वाच्याक, पावसाक आनी वताक लागून बदल जायत रावतात. कांय काळाउपरांत तांचे बारीक मोटे कुडके जातात. उपरांत हे बारीक कण वाच्यान आनी व्हांवत्या उदका वांगडा न्हंयेंत साबार कडेन वा दर्याच्या तळाकडेन सांचतात आनी कांय तेंपा उपरांत तांचे थर तयार जातात. वारो, व्हांवतें उदक वा व्हांवतो हीम हांणी व्हेल्ल्या आनी साचयल्ल्या सगळ्या फातरां चुऱ्याक गाळ म्हण्टात. ह्या सगळ्या प्रकारांच्या राशींचे घटक सुरवेक सुटे (विस्कळ) आसतात. उपरांत गाळ सांचून राशीची दाटाय वाडली म्हण्टकूच तळाक आशिल्ल्या गाळाचेर खूब भार पडटा आनी हेर साबार प्रक्रिया घडटात. हांकां लागून सुरवेक मेकळे आशिल्ले बारीक कण काळाउपरांत घट्ट दसतात आनी तांचें खडपांनी रुपांतर जाता. घटकांच्या प्रकारावयल्यान असल्या खडपांक वेगळीं वेगळीं नांवां दिल्लीं आसात. पिंडाश्म, कोणाश्म, वालुकाश्म आनी पंकाश्म हे गाळाच्या खडपांचे विंगड विंगड प्रकार. गाळवटी खडप, चुनखडप जॅलोमायट हींय गाळाचीं खडपां म्हत्वाचीं.

रुपांतरित खडप : सैमिक हालचालीक लागून खडपांचे परिस्थितींत खूब बदल जाता. खडपांचेर खूब ताण पडलो वा तांचें तापमान वाडलें जाल्यार वा ह्यो दोनूय गजाली एकाच वेळार घडल्यो जाल्यार तांच्या मुळाव्या स्वरुपांत खूब बदल जातात. खडपाची मुळावी घटक मांडावळ बदलता. मूळच्या कांय सगळ्या खनिजांसावन नवीं खनिजां तयार जातात; मुळाव्या खनिजांचे स्फटिक चड मोटे जायत वतात. सादारणपणान खडपांच्या मुळाव्या रसायनीक संघटनांनी व्हडलोसो बदल जायना. पयलींच्या (अग्निज आनी गाळाच्या) खडपांनी बदल घडून तयार जाल्ल्या खडपांक रुपांतरित खडप म्हण्टात. रुपांतरित खडपांतलें सगळ्यांचे वळखीचें खडप म्हळ्यार पाटयेचो फातर (slate stone). सादारणपणान रुपांतरणाचे गतिज आनी ऊश्मीय अशे दोन मुखेल प्रकार आसात.

शिलाजनन आनी शिलावर्णन हे शिलाविज्ञानाचे फांटे. शिलाजनन हातूंत खडपांची उत्पत्ती आनी निर्मिती हांचो अभ्यास करतात. खडपांचें वर्णन आनी पद्दतशीर वर्गीकरण हांचो अभ्यास शिलावर्णनांत करतात.

अर्थीक भूंयविज्ञान : मनशाच्या अर्थीक फायद्याखातीर भूवैज्ञानिक म्हायतीचो खूब उपेग जाता. लोखण, तांबें, शिंशें, भांगर आनी हेर धातूंचीं धातुकां तशेंच हेर खनीज पदार्थ, खनीज वायू, भूमीजल हांचो सोद लावपाखातीर भूवैज्ञानिक म्हायतीचो खूब उपेग जाता. जमनीचो वापर करपाचे नदरेन अभियांत्रिकीय भूंयविज्ञानाची गरज पडटा. व्हड इमारती, धरणां, पूल, रस्ते, बोगदे, अणुभट्ट्यो आनी हेर बांदकामांच्यो सुवाती थरयतना तिचें भूवैज्ञानिक अध्ययन करप भोव गरजेचें आसता.

भूंयरसायनशास्त्र : धर्तरेचो आनी तिच्या घटकांचो रसायनाचे नदरेन जावपी अभ्यास. ह्या शास्त्रांत धर्तरेचें रसायनीक संघटन आनी तातूंत जाल्ले तशेंच जावपी बदल हांच्या अभ्यासाचो आस्पाव जाता. ह्या शास्त्राचो विकास मुखेलपणान १९३० उपरांत जालो. ह्या शास्त्राची मुखेल कार्यां म्हळ्यार: १) धर्तरेवयल्या मूलद्रव्यांची आनी तांच्या समस्थानिकांची सापेक्ष (relative) विपुलताय आनी प्रमाण काडप, २) धर्तरेच्या विंगड विंगड आवरणांच्या भागांतल्या मूलद्रव्यांचें जाग्याप्रमाण आनी काळाप्रमाण जाल्लें वांटणीचें स्पश्टीकरण दिवप, ३) मूलद्रव्यांची सापेक्ष विपुलताय आनी वांटणी वा स्थलांतर हांचें नियंत्रण करपी नेम सोदून काडप. हांचेखेरीज धर्तरेच्या रसायनीक उत्क्रांतीचो आनी समस्थानिकांच्या विश्वांतले थिरायेचो अभ्यास आनी अवकाशांतल्यान धर्तरेचेर पाविल्ले धर्तरेभायले पदार्थ, मिटिओरायट्स हातूंतल्या मूलद्रव्यांचो अभ्यास करतात.

धर्तरेचें स्वरुप सगळेकडेन एकसारकें नाशिल्ल्यान धर्तरी ही साबार रासायनांसावन तयार जावन तातूंतल्या सगळ्या घडामोडींनी मूलद्रव्यांचो आस्पाव जाता. हातूंतल्या साबार घडणुकांक लागून मूलद्रव्यां आनी समस्थानिक हांची खाशेली रितीन परत वांटणी जाता. भूंयरसायनशास्त्रीय अभ्यासांतल्यान ह्या घडणुकांचेर उजवाड पडटा.

एफ. डब्ल्यू. क्लार्क हांच्या मतान खडप ही स्वतंत्र रसायनीक प्रणाली. हे प्रणालींत विंगड विंगड प्रकारांत बदल घडून तातूंत नवी प्रक्रिया घडून येवन रसायनीक समतोल इबाडटा आनी उपरांत नवे स्थितींत नवी प्रणाली थीर जाता. हे बदल जावपाची शक्यताय ते केन्ना आनी कशे जातात, तांच्यांत जावपी प्रक्रिया आनी निमाणेकडेन तांचो परिणाम ह्या सगळ्यांचो अभ्यास ह्या शास्त्रांत येता. खडपांची आनी धर्तरेची पिराय ह्या शास्त्राच्या आदारान सांगप शक्य जालां. तशेंच, ह्या शास्त्राच्या आदारान म्हासागराची निर्मिती आनी उत्क्रांती हांची आनी धर्तरेच्या भितरल्या रंगाची म्हायती मेळटा.

धर्तरेची संरचणूक : (जिओडेसी) धर्तरेची संरचणूक जाणून घेवपाखातीर भूगणित, भौतिकी आनी संरचनात्मक भूंयविज्ञान ह्या फांट्यांचो खूब उपेग जाता.

धर्तरेचो वा तिच्या व्हड भागाचो आकार, आकारमान, वक्रताय (curve) तशेंच भूंयपृष्ठाचेर गुरुत्वाकर्शणांत जावपी बदल हांचो अभ्यास करपी शास्त्राक भूगणित (जिओडेसी) म्हण्टात. धर्तरेसंबंदांतलीं विंगड विंगड परिमाणां मेजप, तशेंच गणितावरवीं अचूकपणान स्थान थरयल्ल्या बिंदूंच्या आदारान नकाशे, आलेख, बांदकामां, मार्गनिर्देशन आनी हेर कामांखातीर उपेग पडपी समोच्च ओळींचें नियंत्रक जाळें प्रस्थापित करप. भूंयकांप मापनावरवीं मेळिल्ले भूवैज्ञानिक स्वरुपाच्यो आनी हेर म्हायतीच्या संदर्भांत भूंयकट्टें आनी प्रावरण (धर्तरेचो खूब खोल भाग) हांचे संरचनेचो अभ्यास करपाखातीर गुरुत्वाकर्शणा भितर जावपी बदल हांचो अभ्यास करप. गुरुत्वाकर्शण मापनाच्या आदारान भूभौतिकीय सर्वेक्षण करपाखातीर गुरुत्वीय प्रवेगांचें संदर्भ जाळें तयार करप (४) कृत्रीम उपग्रहाची कक्षा बिनचूकपणान काडपाखातीर गुरुत्वीय क्षेत्राची अचूक म्हायती मेळोवप हे सगळे हेतू दोळ्यांमुखार दवरून भूगणिताचो अभ्यास करतात.

भूभौतिकी हातूंत भौतिकीचे पद्दतीचो वापर करून धर्तरेचो अभ्यास करतात. भूभौतिकींत धर्तरेच्या पृष्ठभागाकडेन दवरिल्ल्या उपकरणांनी मापां घेवन तांच्या आदारान भूपृष्ठाखाला खोल जाग्यार तशेंच वातावरणांत खूब उंचायेच्या पदार्थांच्या भौतिक गूणधर्मांविशींचे निश्कर्श काडटात.

भूभौतिकी हातूंत हजारांनी अंश सेल्सियस तापमानाचे आनी वातावरणीय दाबाचे खूब लाखांनी पट इतलो दाब (नेट) आशिल्ल्या धर्तरेच्या गाभ्यासावन तो कट्ट्यांतलो भूखंड, सागरांचे तळ, कट्ट्याभोंवतणचें दाटयेचें वातावरण ह्या सगळ्यांचो आस्पाव जाता.

वेगळ्या वेगळ्या खडपांची घनताय, चुंबकत्व, विद्युत् संवाहकताय, भूंयकांप-तरंगाचो प्रसारण नेट आनी हेर भौतिक गूणधर्म वेगळे वेगळे आसतात. ह्या वेगळेपणाचेर भूभौतिकीय पद्दती आदारिल्ल्यो आसतात. हांच्या आदारान गुरुत्वमापक, परिपीडन तुला ह्या उपकरणांनी धर्तरेचें गुरुत्वीय क्षेत्र मेजून तातूंत जावपी बदल हांचो अभ्यास करतात.

संरचनात्मक भूंयविज्ञान : खडपांतल्या भूमितीय परस्पर संबंदाचो म्हणजेच संरचनांचो हातूंत अभ्यास करतात. सुक्ष्म तशेंच व्हड आकारमानामेरेनच्या संरचनांचो अभ्यास हातूंत जाता. संरचणूक म्हळ्यार किदें, ती केन्ना आनी खंयचे परिस्थितींत कशी निर्माण जाली हें जाणून घेवप, हो ह्या विज्ञानाचो हेत संरचनांचे निर्मितीच्या अभ्यासावरवीं भूतकालीन घडणुको कळपाकूय खूब आदार जाता.

खडपांच्यो राशी तयार जातना निर्माण जावपी मुळाव्यो संरचणुको आनी उपरांत विरुपणान तयार जाल्ल्यो द्वितीयक संरचणुको अशे तांचे दोन वर्ग आसात. उपरांत जाल्ले बदल गाळाच्या खडपांची नोंद करतात म्हणून संरचणुकेचे नदरेन तांचो अभ्यास खूब म्हत्वाचो. गाळाचीं खडपां, कांय लावा प्रवाह आनी अग्निदलक खडपां हीं मुळांत क्षितीजसमांतर (Horizontal) थरांच्या रुपांत तयार जाल्लीं आसतात. हाका लागून तांच्यांतली स्तरण ही संरचणूक मुळावी आसा. घडयो पडून आनी वेरो पडून अंतर्वेशन जावन स्तरीत खडपांत विरुपण जाता आनी उपरांत द्वितीयक संरचणूक निर्माण जाता.

भूंयकड्यांत जावपी बदल : धर्तरेच्या भायल्या कड्याचें म्हळ्यार भायल्या भागाचें स्वरूप थीर नासून तें बदलत आसता. जलस्थित्यंतर चक्र, झीज-भर चक्र, ज्वालामुखीक्रिया, भूसंरचनीक हालचाली ह्या सगळ्यांक लागून कड्यांत एकसारके बदल जायत आसतात. ह्या भायल्या भागांत जावपी बदल भायल्या आनी भितरल्या भागांतल्या क्रियांक लागून घडटात.

वातावरण, वारो, व्हांवतें उदक, ल्हारां, व्हांवतो हीम तशेंच मोनजात आनी वनस्पत हांच्या क्रियांक लागून भूपृष्ठांत खूब बदल घडून येतात. हे बदल घडोवन हाडपी कारकांक भूवैज्ञानिककारक म्हण्टात. ह्या कारकांचें कार्य पृष्ठभागाचेर वा कवचांच्या पृष्ठालागच्या भागांत जायत आसतात. तांकां उत्पत्तिक आनी कार्याक फावो आशिल्ली ऊर्जा सुर्यापसून मेळटा. गुरुत्वाकर्षण होय एक म्हत्वाचो घटक आसून ह्या दोगांयचो भूवैज्ञानिक आनी जैव प्रक्रियांचेर परिणाम जायत आसता.

वातावरण क्रिया, गाळ व्हांवन वचप, क्षरण, अनावरण आनी निक्षेपण हांचो आस्पाव बाह्य क्रिया हातूंत जाता. उक्ताडार वाच्याक आशिल्ल्या खडपांचेर आनी सवथळ भागांचेर वत, पावस, वाच्याच्या तापमानांत जाल्ले बदल, हवामानांतली ओलसाण, ऑक्सिजन आनी कार्बन डाय-ऑक्सायड हांचे परिणाम जावन तांचेभितर साबार यंत्रिक आनी रसायनीक बदल जातात. हाका लागून तांच्या मुळाव्या घटकांचें स्वरूप ना जावन तांकां वेरो पडून तांचे बारीक बारीक कुडके जातात. हे बारीक कुडके वा कण उपरांत ल्हव ल्हव व्हांवन वतात. हुंवार येतकच न्हंयेंतल्यान खूब रेंव आनी ल्हान ल्हान फातर व्हांवन वतात. हाचो परिणाम म्हळ्यार न्हंयेचें पात्र खोल आनी रूंद जावन देगण निर्माण जाता.

ज्वालामुखी क्रिया, भूंयकांप आनी धर्तरेच्या कड्याची हालचाल हांकां लागून धर्तरेच्या भायल्या भागाचें स्वरूप एकसारकें बदलत आसता. हाचो आंतरिक क्रियेंत आस्पाव जाता. ज्वालामुखी विज्ञान हातूंत ज्वालामुखीची संरचणूक, तशेंच ज्वालामुखी खडप आनी तांची उत्पत्ती हांचो अभ्यास जाता. शिलारस खांचीतल्यान भायर पडलो म्हण्टकूच ज्वालामुखीचें उद्गीरण जाता. ज्वालामुखींतल्यान भायर मारिल्ले कुडके सांचून ज्वालामुखी खडपां तयार जातात. उद्गीरणांक लागून पर्वत, सड्यांसारक्यो राशी निर्माण जातात. दर्यातळाचेर अशो राशी सांचून नवे जुंवे तयार जातात. अशे रितीन जमनींत भर पडटा वा नव्यो जमनी तयार जातात.

इतिहासात्मक भूविज्ञान : धर्तरेचें सुरवेचें स्वरूप कशें आशिल्लें, तातूंत एकसारको बदल जावन आयचें स्वरूप कशें निर्माण जालें हे विशींची म्हायती म्हळ्यार धर्तरेचो इतिहास. धर्तरेच्या जल्मासावन ते आतांमेरेनचो इतिहास मुखार हाडप, हो भूंयविज्ञानाचो मुखेल हेतू. हें काम खूब कठीण. ताचेखातीर भूंयविज्ञानांतल्या सगळ्या साधनांचो वापर करचो पडटा. ह्या इतिहासाविशींचीं अनुमानां मुखेलपणान धर्तरी आनी हेर ग्रहांचेर मेळिल्ल्या पुराव्यांच्या आदारान करतात.

धर्तरेवयल्यो सैमीक क्रिया सुरवेक सावन चालूच आसात आनी आयच्या सैमीक क्रियांचो खोलायेन अभ्यास करून हे मेळिल्ले म्हायतीचो उपेग करून धर्तरेची पुर्विल्ल्या स्वरुपाची म्हायती मेळोवपाक जाता. १७८३ त हटन ह्या भूवैज्ञानिकान सुरवेक ही पद्दत आपणायल्ली. विंगड विंगड काळांनी तयार जाल्ल्या खडपांनी आयज तयार जावपी गाळांचे राशीप्रमाण विंगड विंगड प्रकारांचीं खडपां सांपडटात. तींय तशेच परिस्थितींत आनी तशेच रितीन तयार जाल्लीं आसात अशें धरून पुर्विल्ल्या काळांतल्या खडपांचो अभ्यास करून तीं खंयचे परिस्थितींत आनी कशीं निर्माण जालीं हें थरोवप शक्य जाता. आयच्या जागृत ज्वालामुखीसावन मेळपी म्हायतीवयल्यान ज्या प्रदेशांनी ज्वालामुखी खडप आसा पूण आतां ज्वालामुखी ना अशा प्रदेशांनी पुर्विल्ल्या काळांत ज्वालामुखीक्रिया घडटाल्यो हाचे पुरावे मेळटात.

धर्तरेच्या इतिहासाविशींची म्हायती मुखेलपणान गाळाच्या खडपांसावन मेळटा. गाळांचीं खडपां सादारणपणान स्तरीत म्हळ्यार थरांच्या स्वरुपांत आसतात. हांचो अभ्यास करतात ताका स्तरविज्ञान अशें म्हण्टात. हातूंत गाळाच्या खडपांची मांडावळ आनी क्रम हांचो अभ्यास करतात. थरांची सुवात, उत्पत्ती, सांचपाचो अनुक्रम आनी तातूंतल्या घटकांचे संबंद थरोवपाचें काम हातूंत करतात. खंयच्याय प्रदेशाची भूवैज्ञानिक पळोवणी करतना तातूंत कसलीं कसलीं खडपां आसात आनी तीं खंयच्या क्रमान उत्पन्न जाल्लीं आसात हेंय थरोवपाचें काम स्तरविज्ञान करता. गाळ सांचपाची प्रक्रिया, गाळाचें खडपांनी रुपांतर जाता आसतना तातूंत जावपी बदल आनी हेरांचो अभ्यास अवसादविज्ञान

हातूंत जाता. जीवाश्म (fossile) हांच्या अभ्यासाक पुराजीवविज्ञान म्हण्टात. जीवाश्मांची तपासणी करून पुर्विल्ल्या काळांतल्या वनस्पतींची आनी मोनजातीची म्हायती मेळटा. हे म्हायतीवयल्यान खडपांचो सापेक्ष (relative) काळूय थरोवपाक मेळटा.

थरांचे सहसंबंद थरयतना जीवाश्मांचो वापर करतना क्रम विकासाचें तत्त्व म्हत्वाचें थरता. पयलींचे जीव निर्वंश जावन तांच्या जाग्यार चडांत चड आधुनिक जीव येतात. उणो काळ जिवीत रावन जांचो प्रसार चड भागांनी जाल्लो आसा अशा जिवांचे जीवाश्म हे स्तरवैज्ञानीक सहसंबंदांत खूब म्हत्वाचे थरतात. अशे जीवाश्म खाशेल्या काळाचे निदर्शक आशिल्ल्यान तांकां निर्देशक जीवाश्म म्हण्टात. पुराजीवविज्ञानाचे अपृश्ठवंशी आनी पृश्ठवंशी अशे विभाग केल्ले आसात. स्तरवैज्ञानिक सहसंबंद थरयतना पृश्ठवंशी जीवाश्मांचो चड वापर करतात. हाचें मुखेल कारण म्हळ्यार पृश्ठवंशी जीवाश्म वर्ग चड व्हड आशिल्ल्यान ते बरे अवतिकायेंत मेळपाची खूब आशा आसता.

खूब प्रमाणांत जीवाश्म आसा अशा खडपांतलें सगळ्यांत पोरनें खडप म्हळ्यार कॅम्ब्रियन कल्पाचें खडप. तांचेभितर दर्यांत रावपी अपृश्ठवंशी मोनजातींचे जीवाश्म खूब प्रमाणांत आसतात. पूण पृश्ठवंशी मोनजातींचे जीवाश्म नासतात. पुर्विल्ल्या विंगड विंगड काळखंडांनी विंगड विंगड जीवजाती धर्तरेचेर रावताल्यो आनी त्यो विशिष्ट क्रमान धर्तरेचेर आयल्यो, अशें जीवाश्ममय खडपांच्या परीक्षणवयल्यान सिध्द जालें आनी ह्या जीवाश्मांच्या आदारान खडपांचो काळ थरोवपाक खूब आदार जालो.

वनस्पतींच्या जीवाश्मांचो अभ्यास पुरावनस्पतिविज्ञान ह्या फांट्यांत करतात आनी आदल्या भूवैज्ञानिक काळांत धर्तरेच्या विंगड विंगड भागांनी आशिल्लें तापमान, पावस, वारें आनी हेर जलवायुमानाच्या घटकांचो अभ्यास पुराजलवायुविज्ञान हातूंत करतात. पुराभूगोल हें आदल्या काळांतल्या भूगोलाविशींची म्हायती मेळोवन दिवपी विज्ञान आदल्या काळांतलो म्हासागर आनी जमीन हांची वांटणी आनी तांच्यो शिमो, दर्याची खोलाय, जलवायुमानाची वांटणी आनी हेर म्हायती ह्या विज्ञानांत मेळटा. ज्योतिर्भूविज्ञान हातूंत मुखेलपणान सूर्यकुळांतले गिरे, उपगिरे, लघुगिरे आनी हेर खस्थ पदार्थांचो भूविज्ञानाचे नदरेन अभ्यास करतात. हातूंत मुखेलपणान सूर्यकुळांतले खस्थ पदार्थ आनी तांचें वातावरण हांचो अभ्यास करतात. तातूंत मेळिल्ले म्हायतींत धर्तरेचे उत्पत्तीसंबंदीची काय सूचक अशी म्हायती मेळूंक शकता काय, हाचो सोद घेतात. धर्तरेची पिराय, समस्थायित्व, धर्तरेचे अंतरंग, भूचुंबकत्व, खंडविप्लव, दर्यातळ विस्तारण, भूपट सांरचनिकी, धर्तरेची उत्पत्ती हांचो अभ्यास सैध्दांतिक भूयविज्ञान हातूंत करतात.

अर्थीक वा वैज्ञानिक हेतून भूवैज्ञानिक म्हायती मेळोवपाखातीर खंयच्याय प्रदेशाचें रितसर परिक्षण करप म्हळ्यार सर्वेक्षण. खडप, भूयरूप हांचो अभ्यास करप आनी ताका अर्थ लावप, स्थळांची आनी

उकत्या पडिल्ल्या खडपांची सुवात थरोवप ही आनी हेर म्हायती आदार नकाशांत आस्पावप आनी हेर गजाली सर्वेक्षणांत करतात. भूयविज्ञानाच्या चडशा फांट्यांनी सर्वेक्षणाचो उपेग करतात. धर्तरेची संरचणूक आनी इतिहास समजून घेवपाक सर्वेक्षणांत मेळिल्ली म्हायती खूब फायदेशीर थरल्या. भारतांतल्या विंगड विंगड विद्यापिठांनी भूयविज्ञानाविशींचें शिक्षण दितात.

- कों. वि. सं. मं.

पूरक नोंद : भूगणित, भूगोल, भूराज्यशास्त्र.

भूक : मनशाक तशी मोनजातीक, अन्नाचे गरजेची जाणविकाय करून दिवपी शारिरीक तशी मानसिक संवेदना म्हणजे भूक.

भूक लागली म्हण्टकच भुकेची जाणविकाय पोटांतल्या थरावीक बदलल्या क्रियांवयल्यान जावंक लागता. भूक कशी लागता हेविशीं कांय सिध्दांत मांडल्यात. भूक आनी मेंदू हांचो संबंद आसा अशें सांगपी सिध्दांताक मध्यवर्ती सिध्दांत अशें म्हण्टात. ह्या सिध्दांताप्रमाण मनशाच्या वा हेर प्राण्यांच्या मेंदवांत भुकेचे संवेदनेचेर नियंत्रण दवरपी यंत्रणा आसता. मेंदवाच्या सकयल्या भागांत Hypothalamus जाका अंधःश्रेतक अशें म्हण्टात तो भाग हेर नियंत्रणावांगडाच तान आनी भूक हांचेरूय नियंत्रण दवरता. अंधःश्रेतक हाचे दोन म्हत्वाचे भाग भुकेसंबंदान आशिल्ले कार्यपद्दतीचेर लक्ष दवरून आसतात. दोनूय वटांनी आशिल्ल्या अंधःश्रेतकाच्या वयल्या मदल्या केंद्राक (Ventre-medial nucleus) म्हळ्यार तृप्ती केंद्र जर नश्ट करीत जाल्यार त्या प्राण्याक वा मनशाक खूब भूक लागता. जठर भरिल्लें आसून लेगीत तो अन्नाक वखवखता. अशे स्थितींत तो एकसारको खायत रावता आनी ताका शारिरीक मोटाय येता. अन्नसेवन केंद्रांतले कोशिकेचो जर नाश केलो जाल्यार त्या प्राण्याची भूक मरता. निमाणेकडेन ताका उपासमारान मरण येता.

डब्ल्यू. बी. कॅनन हाच्या सिध्दांताप्रमाण प्राण्यांक जेन्ना भूक लागता, तेन्ना ताच्या पोटांत वळपाक लागता (Stomach Contraction). हाका लागून ज्यो कळो येतात तांकां भूककळो अशें म्हण्टात.

अंधःश्रेतक केंद्राच्यो पेशी रगतांतल्या साकरेच्या (Glucose) पांवड्यावयल्यान उत्तेजीत जातात. जेन्ना रगतांतली साकर उणी जाता तेन्ना ह्यो पेशी दुसऱ्या भागाक म्हळ्यार जो भाग खावपाचे संवेदनेविशीं जागरूक आसता ताका उत्तेजीत करतात. अशे रितीन भुकेची जाणविकाय जाल्ल्यान खावपाची इत्सा जाता.

जठर रितें जावपाची प्रक्रिया आनी वेळ अन्नाचेर आदारिल्लो आसता. जठरांत गेल्लें अन्न सुमार स वरांभितर रितें जाता. मनशाचे शारिरीक भलायकेवांगडा मनाचेरूय हे प्रक्रियेचो परिणाम जाता. चड भूक लागता तेन्ना मनशाक पुरो जाल्लेवरी दिसता. हेच स्थितींत तो चड

वेळ उरलो जाल्यार तो अशक्त जाता आनी कांय दिसांउपरांत ताका मरणूय येवपाक शकता.

ज्या लोकांक अन्न नासतना रावचें पडटा, तांची भुकेची संवेदना कांय दिसांनी मरता आनी जे लोक अर्दपोटार रावतात त्या लोकांची भुकेची संवेदना वाडत वता हें स्पश्ट जालां. भूक लागतकूच मनशाक अशक्तपण जाणवता, ताच्यान कश्टांचीं कामां करपाक जायनात. कांय जाणांक भूक लागले उपरांत रोखडीच कांपरी येता आनी तांचें मानसिक संतुलनूय इबाडटा.

अंधःश्वेतकाचे रुचीविशीं नियंत्रण दवरपी भागाक मार बसल्यार कुडीक अन्नाची गरज आसून लेगीत जेवपाची रूच नासता वा पोटांत अन्न आसून लेगीत परत परत जेवपाची इत्सा निर्माण जाता. कांय दुयेंसांक लागून चड भूक लागता वा भूक मरता. चड भूक लागप हाका इंग्लिशींत Polyphagia अशें म्हण्टात. गोड्यामुताच्या दुयेंसाक लागून वा मेंदवाक मार बसल्यार खूब भूक लागूंक शकता. Anorexia म्हळ्यार भूक उणी जावप. मानसीक दुयेंसां तशेंच कांय शारिरीक दुयेंसांक लागून भूक उणी जावपाक शकता.

अन्नाची जिरवण करपाची कुवत आशिल्ले पदार्थ पोटांत गेल्यार, अन्नपचन वेळाआदीं जाता आनी भुकेची संवेदना सुरू जाता. कामाच्या वा शारिरीक व्यायामाच्या प्रमाणाचेरूय भुकेची संवेदना थरता.

- डॉ. दयानंद मंगेश राव

भूगणित : धर्तरेच्या आकाराच्या वेगवेगळ्या घटकांचो अभ्यास करपी शास्त्र. ह्या शास्त्रांत धर्तरेची फाट, फाटीपोंदचो भाग आनी गुरुत्वाकर्शण हांचो संदर्भ घेवन, नकाशे, आलेख सारकिल्ल्या मार्ग निर्देशनांचो आदार घेवन धर्तरेसंबंदींचीं वेगवेगळीं परिमाणां मेजप जातात. ह्या कामांत भूमिती, भूभौतिकी आनी ज्योतिशशास्त्र ह्या धर्तरेच्या अभ्यासाकडेन संबंदीत आशिल्ल्या शास्त्रांचो संबंद येता. हाचेच जोडयेक १९५७ वर्सासावन कृत्रिम उपग्रह ह्या चवथ्या शास्त्राचो संबंद आयलो.

धर्तरेचे फाटीर वेगवेगळ्या वाठारांतले अक्षांश, रेखांश, दर्याथरापसूनची उंचाय, गुरुत्वाकर्शण सारकिल्ल्या धर्तरेच्या घटकांचो अभ्यास करून, वास्तव उपेगाखातीर तांचें एक कोश्टक गणित मांडप हो ह्या शास्त्राचो उद्देश आसता.

आधुनिक भूगणित शास्त्राचो व्याप आनी विस्तार हो धर्तरे पुरतो उरूंक ना. ताची कक्षा धर्तरे लागींच्या गिन्याचो आकार, गुरुत्वाकर्शण सारकिल्ल्याचो अभ्यास करपामेरेन विस्तारीत जाल्लो आसा.

इतिहास : धर्तरेचो आकार हो खूब आदींसावन मनशाखातीर एक अभ्यासाचो विशय जावन रावला. धर्तरेच्या आकारा संबंदी वेगवेगळ्या काळांत वेगवेगळीं मतां मांडिल्लीं दिश्टी पडटात. इ. स. पयलींच्या

पांचव्या शतका आदीं धर्तरी सपाट आशिल्ली असो समज जाल्लो. ह्या शतकासावन पारमेनिडीस, पायथागॉरस (इ.स. आदीं ५७५-४९५), प्लॅटो (इ.स. आदीं ४२८-३४८), अॅरिस्टॉटल (इ.स. आदीं ३८४-३२२), हांणी पयलींचो समज नूल करून पृथ्वीचो आकार वाटकुळो आसा म्हणपाचें पुराव्यासयत दाखोवन दिलें. फुडें आयझॅक न्युटन (१६४२-१७२७), क्रिस्तीआन हायगेंझ (१६२९-९५) हांणी पृथ्वी वाटकुळी आसली तरी तिचो विषुववृत्तीय अक्ष तिच्या ध्रुवीय अक्षा परस मात्सो मोटो आसा अशें नोंद केलें. १६७२ वर्सा झां रिशे हाणें लंबकाचो आंदोलनकाळ अक्षांशा प्रमाण बदलता हें सोदून काडलें आनी हाचेवयल्यान धर्तरी सामकीच वाटकुळी नासुंये हें समजलें. पेरू आनी लेबलॅंडाक केल्ल्या भूगणितिय संशोधनांत धर्तरी ध्रुवाकडेन चेपटी आनी विषुववृत्ताकडेन फुगीर आसा म्हणपाचें समजलें. कॉपरनिकस हाचें संशोधन ह्या सिध्दांताक तेंको दिवपी थरलें. फुडें धर्तरी उत्तर ध्रुवाकडेन फुगीर जाल्ल्यार दक्षिण ध्रुवाकडेन थोडीशी खोलगट आसा म्हणपाचें समजलें.

डब्ल्यू स्नॅल (१५८०-१६२६) हाची त्रिकोणी करणाची सर्वेक्षण पद्दत, १६६९त झां पिकार हाणें पृथ्वी मापना खातीर केल्लो दुर्बिणीचो वापर, १७९१ वर्सा मीटर ह्या एककाची निश्चीत जाल्ली लांबाय, संगणकाचो वापर आनी अशीच सुदारीत उपकरणांची पद्दती हांणी धर्तरेचो आकार आनी आकारमान मेजणेच्या कामांत खात्रीलायक अशी परिपूर्णताय हाडली. १९१९ वर्सा इंटरनॅशनल जिओडेटीक अँड जिओफिझिकल युनियन आनी हेर भूगणितिय अध्ययनाकडेन संबंदीत आशिल्ल्या संस्थांनी पद्दतशीरपणान ह्या शास्त्राचो अभ्यास चलयला.

धर्तरेवयल्या खंयच्याय वाठाराची स्थान निश्चिती, नकाशेनिर्मिती, भूभौतिकीय सर्वेक्षण ह्या सारकिल्या भूगणितिय अभ्यासाचो उपेग, खनिजांचें सर्वेक्षण, रस्ते बांदणी, पूल बांदणी, धरणां बांदणी सारकिल्या प्रकल्पांत जाता. भूगणितिय शास्त्रान केल्लें गुरुत्वाकर्शणाचें माप क्षेपणास्त्रांच्या मान्याक मार्गदर्शन करता. भूगणितिय अभ्यासाच्या आदारान धर्तरेच्या कवचांत जावपी बदलांची म्हायती जावन भूयकांप, ज्वालामुखी, सारकिल्या आपतींचो अदमास लागता.

धर्तरे भोंवतणच्या गिन्यांकडेन संपर्क दवरपी अवकाशयानांच्या प्रवासाक भूगणितिय निरिक्षण मदत करता.

- कों. वि. सं. मं.

भूगोल : भूगोल ह्या विशयाक 'भूगोलविद्या' वा 'भूयवर्णनशास्त्र' अशेंय म्हण्टात. हाचें मुखेल कारण म्हळ्यार भूगोलाची परंपरीक व्याख्या आनी व्याप्ती हातूंत आमूलाग्र बदल जाल्ले आसात आनी जायत आसात. भूगोलाक 'शास्त्र' ह्या नांवान सुवात मेळची अशें आधुनिक भूगोलतज्ञांचें मत आसा. हालींच्या तेंपार समाजीक शास्त्रावांगडा सैमीक शास्त्राभितरूय भूगोलशास्त्राची सुवात म्हत्वाची.

धर्तरेसंबंदांतली म्हायती दिवपी शास्त्र अशी भूगोलशास्त्राची व्याख्या करूं येता. हातूंत मुखेलपणान भूंयपृष्ठवर्णनाचो आस्पाव जाता. सोंपें पडचें म्हणून हें भूंयपृष्ठवर्णन धर्तरेच्या सैमीक, भुगोलीक तशेंच राजकीय भागांची वांटणी करून करतात. भूंयपृष्ठ वर्णनांत प्रदेशांतलीं खडपां वा तळपां, हवामान, शेतवड संपत्ती-साधनां, येरादारी आनी हेर म्हायतीचो आस्पाव जाता. भूगोलशास्त्राचो दुसरो मुखेल घटक म्हळ्यार मनीस आनी पर्यावरण हांचे तांचेभितर आनी दीसपट्टे बदलत रावपी संबंद आनी ह्या संबंदांचें पृथःकरणात्मक विवेचन करप हो आधुनिक भूगोलशास्त्राचो मुखेल हेत.

इतिहास : आदिम काळासावन भुगोलिक धारणांचे उत्पत्तीविशीं मनशाक म्हायती आशिल्ली. वैदिक काळांत भूगोल वैदिक रचणुकेच्या रुपांत मेळटा. ब्रह्मांड, धर्तरी, वायू उदक, उजो, मळब, सूर्य, नखेत्रां तशेंच राशींचें वर्णन वेदांनी, पुराणांनी आनी हेर ग्रंथांनी दिल्लें आसा. बारीकसाणीन पळयल्यार त्या ग्रंथांनी संस्कृतीक तशेंच मानवी भूगोलाची झलक दिसता. भारतांत हेर शास्त्रांवांगडा ज्योतीश, ज्यामिती तशेंच खगोल भूगोलाचोय विकास जाल्लो. म्हाकाव्य काळांत समाजीक, संस्कृतीक तशेंच वायू परिवहन भूगोल हांचोय विकास जाल्लो अशें कळटा.

यूनानच्या दार्शनिकांनी भूगोलाच्या सिध्दांताचेर भासाभास केल्ली. इ.स ६०० वर्सा पयलीं होमर हाणें धर्तरी व्हड थाळयेच्या आकाराची आसा आनी तिका सगळ्या वटांनी ऑसनस न्हंयेन रेवाडिल्ली आसा, अशें म्हणिल्लें. मिलेटसाच्या थेल्स हाणें धर्तरी मंडलाकार आसा अशें सगळ्यांत पयलीं सांगिल्लें. पायथागोरियन संप्रदायाच्या दार्शनिकांनीय मंडलाकार सिध्दांताचेर भर दिल्लो. एच. एफ. टौजर हाणें टेकाटियस (इ. स. प. ५००) हाका भूगोलाचो जनक मानिल्लो जाल्यार, अँरिस्टोटल (इ.स.प. ३८४-३२२) हो वैज्ञानिक भूगोलाचो जल्मदातो आशिल्लो. ताणें धर्तरी वाटकुळी आसा हें पुराव्यासयत दाखोवन दिल्लें. धर्तरेच्या परिभ्रमणाची कक्षा लांबवर्तुळाकार आसा हें सिध्द करून विंगड विंगड थळांचे अक्षांश थरयले. अशे रितीन धर्तरे विशींच्या गिन्यानांत भर पडत गेली. अर्वाचीन भूगोलाची बुन्याद मुखेलपणान आदिम काळांतल्या ग्रीक लोकांनीच घाल्ली. धर्तरेचें वाटकुळपण, तिचे ध्रुव, विषुववृत्तां आनी उश्ण कटिबंध ह्यो सगळ्यो गजाली सुरवेक तांणी वळखल्ल्यो. मुखार अक्षवृत्तां आनी रेखावृत्तां ह्योय कल्पना तांणीच मांडल्यो. ग्रीक संस्कृतीच्या भरभराटीच्या काळांत काळो दर्या, दक्षिण युरोप, अस्तंत युरोपीय दर्यादेग आनी हेर प्रदेशांची म्हायती नव्या दर्या मार्गांतल्यान आनी विंगड विंगड प्रदेशांनी केल्ल्या ग्रीक वसणुकांक लागून जाली. रोमी साम्राज्याच्या विस्ताराक लागून विंगड विंगड प्रदेशांची वळख जाताली. आफ्रिका खंडाची उत्तर दर्यादेग रोमी लोकांक खबर आशिल्ली. हिप्पालस (इ. स. ७९) हाणें अरबांकडच्यान मॉन्सून प्रदेशांत नेमान जावपी ऋतुबदलांविशीं म्हायती मेळयल्ली. उपरांत ताणें त्या वाऱ्यांचो उपेग

करून तांबडो दर्या आनी हिंदुस्थान हांचे मदलो उकत्या दर्यामार्गाचो सोद लायलो. टॉलेमीचो जिऑग्रफिया हो चड म्हत्वाचो ग्रंथ. हातूंत भारतीय द्वीपकल्पाची उदेंत आनी अस्तंत दर्यादेग, तशेंच उत्तर भारतांतल्या म्हत्वाच्या थळांविशीं म्हायती दिल्ली आसा. रोमी साम्राज्याक देंवती कळा लागले उपरांत भुगोलीक गिन्यानांत भर घालपाचें काम कांय तेंप अरब शास्त्रज्ञांनी चालू दवरलें. इस्लाम धर्माचो प्रसार, अरबांचो भारत आनी चीनाकडेन वाडपी वेपार आनी आफ्रिका खंडांतल्या खूब पयसमेरेन आशिल्ल्या भागांकडेन चलिल्लो वेव्हार, हाका लागून साबार अरब शास्त्रज्ञांनी भोंवडेंतले आपलें अणभव ग्रंथांच्या रुपांत बरयले.

उत्तर ध्रुवीय प्रदेशाचो सोद सुरवेक नॉर्स ह्या दर्यावर्दी लोकांनी केलो. तातूंत धाव्या शेंकड्यांतलो एरिक द रॅड आनी ताचो चलो एरिकसन लॅव हांचो व्हड वांटो आसा. ग्रीनलँड जुंवो आनी अमेरिका खंड हांचो सोद लावपाचें श्रेय तांकांच वता. मार्को पोलो (१२५४-१३२४) हाणें उदेंतेकडल्या भूगोलिक गिन्यानांत म्हत्वाची भर घातली. इब्न बतुता (१३०४-७८) ह्या अरबी भोंवडेकारान आपल्या पुस्तकांतल्यान अरबस्तान, इराण, हिंदुस्थान, चीन, मलाया, उदेंत आनी अस्तंत आफ्रिकेची दर्यादेग आनी सहारा रेंवट हांची बरी म्हायती दिल्ली आसा. चवदा ते सोळा ह्या शेंकड्यांमदीं आशिया आनी आफ्रिका खंडांतल्या खुश्की मार्गाच्या (land route) सोदाक लागून वेपार आनी येरादारी वाडली.

१४५३ त कॉन्स्टँटिनोपल तुर्कांच्या हातांत गेले उपरांत युरोपांतल्यान भारताकडेन येवपाचो खुश्कीचो मार्ग तांणी बंद केलो. युरोप आनी भारत हांचेमदीं जावपी वेपाराचेर वायट परिणाम जावपाक लागलो. हाका लागून दर्या मार्गांतल्यान भारताकडेन येवपाचो मार्ग सोदप गरजेचें आशिल्लें. त्याच तेंपार नौकानयनांत होकायंत्राचो वापर करपाक लागले. ह्या नव्या साहसांत पुर्तुगाल आनी स्पेन मुखार आशिल्ले. पुर्तुगालाचो प्रिन्स हॅन्री द नॅविगेटर हाणें फुडाकार घेतिल्लो. सुरवेक पुर्तुगेजांनी आफ्रिकेच्या दक्षिण तोंकाचो सोद लायलो (१४८८). उपरांत वाश्कु द गामा हो आफ्रिकेक भोंवताडो घालून हिंदुस्थानांत आयलो (१४९८). स्पेनाच्या राजान क्रिस्तोफर कोलंबस ह्या धाडसी नाविकाक अर्थीक आनी हेर आदार दिल्लो. अस्तंतेकडच्यान हिंदुस्थानाकडेन येवपी मार्ग सोदतना तो अज्ञात आशिल्ल्या अमेरिका खंडाच्या उदेंतेकडच्या जुंव्याचेर पावलो (१४९२). उपरांत ताणें अमेरिकेचो सोद लायलो.

सोळाव्या शेंकड्यांत युरोपांतल्यान आशियाक अस्तंतेंतल्यान येवपी मार्ग सोदपा फाटल्यान क्रिस्तांव धर्माचो प्रसार, नव्या प्रदेशांतल्या साधनसंपत्तीची आस, साम्राज्यवाद, साहस करपाची जिद्द, गुलामांचो वेपार हांचेसारकीं प्रेरक उद्दिष्टां आशिल्लीं. ह्या यत्नांक लागून स्पेनी, पुर्तुगेज, इंग्लीश नाविकांनी उत्तर आनी दक्षिण अमेरिका खंडांतल्या तशेंच आफ्रिकेच्या सागरी दर्यादेगांनी आशिल्ल्या प्रदेशाची खूब म्हायती मेळयली. किरिस्तांव धर्म पातळवपाच्या उद्देशान पोपाकडच्यान स्पेनाक

अस्तंत गोलाधार्त आनी पुर्तुगालाक उदेंत गोलाधार्त नवे प्रदेश सोदपाचे आनी तांचेर राज्य करपाचे हक्क मेळ्ळे.

सतराव्या आनी अठराव्या शेंकड्यांनी वेपार आनी वसणूकवाद हांचे सर्तीत स्पेन आनी पुर्तुगाल फाटीं उरले. इंग्लंड, फ्रान्स, हॉलंड हे मुखार आशिल्ले. हॉलंडी लोकांनी दक्षिण आफ्रिकेंत आपलो शेक बसोवन मुखार जावा आनी सुमात्रा हे आग्नेय आशियांतले जुंवेय बळकायले. १७६८ ते १७७१ ह्या काळांत जेम्स कूक हाणें प्रशांत म्हासागरांतल्या साबार जुंव्यांचो सोद लावन ऑस्ट्रेलियाची दर्यादेग सोदून काडली. ह्या काळांत कूक आनी बेलिंगसहा उझेन हे अँटार्क्टिक प्रदेशाचे देगेमेरेन पाविल्ले. अठराव्या शेंकड्यांत अँटार्क्टिका खंडाची चडशी सगळी दर्यादेग आनी भोंवतणचे प्रदेश सोदून काडून तांचे आनी थंय पावपाचे नकाशेय तयार जावपाक लागले.

आफ्रिका खंडाची जशी जशी म्हायती मेळत रावली तशी युरोपी राष्ट्रांभितर थंय वसणुको करपाची म्हत्वाकांक्षा वाडत गेली. ताका लागून फ्रेंच, बेल्जियम आनी जर्मन सैनिकी अधिकारी, मिशनरी आनी भोंवडेकार हांणी प्रदेशीक, भुगोलीक गिन्यानांत भर घातली. ऑस्ट्रेलियाची उत्तर दर्यादेग इंडोनेशियन लोकांक पुरातन काळासावन खबर आशिल्ली अशें म्हण्टात. पूण ह्या खंडाची रीतसर आनी पुराय म्हायती हांगाच्या गोच्या वसणूककारांकडल्यान एकुणिसाव्या शेंकड्यांत मेळ्ळी.

उत्तर आनी दक्षिण अमेरिका ह्या भागाचो रीतसर सोद हो पुर्तुगेज आनी स्पेनी लोकांचे दक्षिण अमेरिकेंतल्या वसणुकांक लागून जालो. उत्तर अमेरिकेचे उदेंत दर्यादेगेर राबितो केल्ल्या इंग्लीश वसणुकांचो राजकीय प्रभाव जसो अस्तंतेकडेन पातळपाक लागलो, तशी खंडाच्या भितरल्या भागांची म्हायती मेळपाक लागली. अमेरिकेच्या स्वातंत्र्य झुजाउपरांत स्वतंत्र अमेरिकी राष्ट्राक अमेरिकेच्या पद्दतशीर सोदाक फाटबळ मेळूंक लागलें.

आशिया खंडांतले उसू आनी दोंगरी अशा खबर नाशिल्ल्या प्रदेशांचो सोद लावपाक टी. ई. लॉरेन्स आनी रिचर्ड बर्टन (अरबस्तान), एवरेस्ट, स्ट्रूची, गॉडविन-ऑस्टिन, श्लोगनवेट भाव, आब्रूत्सी, वर्कमन (हिमालय), ह्यूक, गॅबेट, फ्रॅशफिल्ड, ऑरॅल स्टायन, हॅटिंग्टन (मध्य आशिया-गोबी) स्मिथ, टिलमन (गिर्यारोहण) हांणी भुगोलिक गिन्यानांत भर घाली. आर्क्टिक आनी अँटार्क्टिक प्रदेशांचो सोद एकुणिसाव्या आनी विसाव्या शेंकड्यांमदीं लागलो. हातूंत रॉस, मारकम, नूईनशिल्ड, रॉबर्ट पिअरी, बर्ड, नॉबीले हांचो वांटो आसा. दुसऱ्या म्हाझुजाच्या तेंपार आनी झुजाउपरांत विमानां आनी कृत्रीम उपगिरे हांच्या पालवान दोनूय ध्रुवीय प्रदेशांविशींचे म्हायतींत खूब भर पडली.

युरोपांत भूगोलीक संकल्पनांचें गिन्यान वाडपाफाटलें श्रेय सुरवेक युरोपांतल्या प्रबोधनाक आनी उपरांत स्पेन-पुर्तुगाल हांकां फावो जाता. तांणी नव्या देशांचो आनी सागरी मार्गांचो सोद लायलो. सोळाव्या ते

अठराव्या शेंकड्यांमदीं साबार भूंयवर्णनाविशींचे ग्रंथ तयार जाले. तातूंतल्या पेट्रुस आपीआनुस हाच्या ग्रंथाक म्हत्वाची सुवात आसा. मर्केटर (१५१२-१४), म्युन्स्टर (१५४४), क्लूवर (१५८०-१६२२) आनी व्हेरेनियेस (१६२२-५०) हांचेय भूंयवर्णनाविशींचे ग्रंथ प्रसिद्द आसात.

अठराव्या शेंकड्यांत भूगोलशास्त्राचें क्षितीज वाडून ताचो वाठार फकत भूंयवर्णना इतलोच शिमीत उरलोना. ह्या शास्त्राच्या स्वरूपासंबंदींचेय विचार जावपाक लागले. इमॅन्युएल कांट (१७२४-१८०४) ह्या नामनेच्या जर्मन तत्त्ववेत्त्यान इतिहास आनी भूंयवर्णन हांचो मेळ घालून दिलो. अठराव्या शेंकड्यांत आधुनिक भूगोलशास्त्राची बुन्याद घालपाचें श्रेय अँलेक्झांडर फॉन हंबोल्ट हाका वता. हंबोल्ट हाणें पळयल्ल्या विंगड विंगड देशांचें वर्णन करतना भूंयस्थळांचेर दिश्टी पडपी साम्य आनी विंगडपण हांची रीतसर कार्यकारणमिमांसा केली. सैमांत हवामानासारकिल्या घटकांचें मापन कशें करचें हें ताणें दाखोवन दिलें. ह्यो सैमीक क्रिया कशो घडटात आनी हांचेमदीं बदल कशे जातात हांची ताणें विस्कटावणी केली. एकुणिसाव्या शेंकड्यांत फ्रांसेझ भूगोलतज्ञांनी भूगोलशास्त्राचो प्रदेशीक विवरणशास्त्र हे नदरेंतल्यान अभ्यास केलो. माल्ट-ब्रून, रकल्यू आनी व्हिदाल द ला ब्लाश ह्या भूगोलतज्ञांनी हे पद्दतीक नेट हाडलो. मुखार व्हिदालाच्या शिश्यांनी ह्या क्षेत्रांत जोखमीचो वावर केलो. हाका लागून "व्हिदाल परंपरा" ही भूंयवर्णन शास्त्रांतली म्हत्वाची घडणूक अशें मानतात. खंयच्याय प्रदेशांतली भूंयचणूक, हवामान, वनस्पत, मोनजात, मानवनिर्मिती घटक आनी मनशाचो सैमाचे चौकटींत खूब तेंप चलिल्लो यत्न हांचो अभ्यास करून सगळ्या घटकांचें वेवस्थीत आनी सोबीत चित्र पितावपाचें काम फ्रेंच भूगोलतज्ञांनी केलें. फ्रेंच भूगोल तज्ञांच्या फांट्यावांगडाच रिख्योफेन, राटसॅल आनी हेर शिश्यांनी जर्मनींत भूगोलाची परंपरा चालंत दवरिल्ली. हे परंपरेचो भर भुगोलिक तत्त्वविचारांचेर चड आशिल्लो. शास्त्रांतलो 'नियतीवाद' राटसॅल हाणें चालींत हाडलो आनी ताका जाप म्हणून व्हिदाल हाणें 'शक्त्यतायवाद' मांडलो.

विसाव्या शेंकड्याचे सुरवेक फ्रेंच आनी जर्मन फांट्यांचो भूगोलशास्त्राचेर शेक चलतालो. उपरांत ब्रिटीश, अमेरिकन, स्लाव हे फांटे निर्माण जाले. दुसऱ्या म्हाझुजाउपरांत रशियन भूगोलतज्ञांनीय ह्या क्षेत्रांत खूब वावर केलो. ह्या शेंकड्यांत विज्ञान आनी तंत्रगिन्यान हांचे उदरगतीचो प्रभाव भूगोलशास्त्राचेर पडलो. विज्ञानावांगडा हेर समाजीक शास्त्रां भूगोलाकडेन एकरूप जालीं. भूगोलाचे नवे उपफांटे निर्माण जाले. देखीक- राज्यशास्त्र आनी भूगोलशास्त्र मेळून राजकीय भूगोल तयार जालो. अर्थशास्त्र आनी भूगोल हांकां संख्याशास्त्र आनी गणितशास्त्र हांचो पालव मेळ्ळो. अर्थीक भूगोल हो उपरांत फकत वर्णनात्मक उरनासतना तातूंत सांख्यिकीकरणूय आयलें. मनीस आपले भोंवतणचें आकलन

कशें करतात, हो भूगोलशास्त्रांतलो एक नवो विशय जावन रावला. अशे रितीन भूगोलाविशींच्या अभ्यासाचे नवे नवे फांटे जायत रावले. देखीक- भूंयरूपशास्त्र, हवामानशास्त्र, मोनजातभूगोल, मृदा भूगोल, अर्थीक भूगोल, वाणिज्य भूगोल, समाजीक भूगोल, इतिहासीक भूगोल, नागरी भूगोल, राजकीय भूगोल आनी हेर.

विसाव्या शेंकड्याचे सुरवेकसावन भूगोल विचारांत द्विभाजना जाल्ल्याचें दिश्टी पडटा. देखीक- प्राकृतीक आड मानवी भूगोल, भूगोलविशयक निरीक्षण आनी विश्लेशण हांचेविशींचे कार्यपददींतूय क्रांतीकारक बदल घडून आयलो. ल्हान प्रदेशाच्या भूंयरुपाची, शेतवडीची, शार आनी हेरांचें विस्तृत विवेचन करपाची पद्दत सुरु जाली. थळाव्या घटकांवांगडा येरादारी, स्थलांतर, घटकांचो अभ्यास जावपाक लागलो. गणितशास्त्राच्या वाडट्या उपेगाक लागून भुगोलविद्येची मापन क्षमताय वाडूंक लागल्या. सर्वेक्षण आनी निरीक्षण हांचेवरवीं भूंय-उपेगी नकाशांची पद्दत इंग्लंडांत सुरु जाली. संवसारीक पांवड्याचेर 'हवामान प्रदेश', 'शेतवड प्रदेश', 'व्हड सैमीक प्रदेश' हे सारकिल्यो संकल्पना नकाशांरुपांत हर्बर्टसन टेलर सारकिल्या भूगोलतज्ञांनी मांडल्यो. तशेंच ल्हान, मध्यम आनी व्हड आकाराच्या प्रदेशांचे नकाशेसंच विंगड विंगड देशांखातीर जावपाक लागले.

भूगोल हें एक विकासशील विज्ञान. दर एका देशांतले तज्ञ आपल्या आपल्या क्षेत्राचो विकास करीत आसात. हाचो परिणाम म्हळ्यार भूगोलाचे साबार फांटे आनी उपफांटे तयार जाल्यात.

अ) भौतिक भूगोल : हातूंत विंगड विंगड शास्त्रीय आंगांची स्थळाकृती, हिम-क्रिया विज्ञान, दर्यादेग-स्थळ-रचणूक, भूस्पंदनशास्त्र, दर्या विज्ञान, वायूविज्ञान, मातयेविज्ञान, जीवविज्ञान, भूगोल तशेंच पुरालिपी शास्त्र येता.

ब) अर्थीक भूगोल : हातूंत शेतवड, उद्देग, खनीज शक्ती, भुंयेचो उपेग, वेवसायीक आनी येरादारी भूगोल हांचो आस्पाव जाता.

क) मानव भूगोल : हाचीं मुखेल आंगां म्हळ्यार वातावरण, जनसंख्या, गांवगिन्या वाठारांचें तशेंच शारांतले जिणेचें वर्णन.

ड) राजनितीक भूगोल : भूराजनितीक शास्त्र, आंतरराष्ट्रीय, राष्ट्रीय, शीत-झुजाचो भूगोल आनी सैमीक भूगोल अशे हाचे फांटे आसात.

ण) इतिहासीक भूगोल : प्राचीन, मध्यकालीन, आधुनिक, वैदिक, पुराणीक तशेंच अरबी भूगोल हाचे उपफांटे आसात.

व) रचनात्मक भूगोल : रचानानिती, सर्वेक्षण, आकृती-अंकन, चित्रांकन, आलोकचित्र, कलामिती (फोटोग्रामॅटरी) तशेंच स्थाननामाध्ययन हांचो ह्या फांट्यांत आस्पाव जाता.

हांचे खेरीज भूगोलाचे हेर खंड लेगीत विकसीत जायत आसात. देखीक-ग्रंथ, विज्ञानीय, दार्शनिक, मनोवैज्ञानिक, गणित शास्त्रीय, भ्रमण भूगोल आनी अंतर्नक्षत्रीय भूगोल.

अठराव्या शेंकड्यामेरेन भूगोलशास्त्राचें स्वरूप मुखेलपणान स्थलनामांची म्हायती दिवपा इतलेंच मर्यादीत आशिल्लें. उपरांत भुगोलिक विचारधारेचें स्वरूपच बदललें. भुगोलिक अभ्यासाची साधनसामग्री वाडिल्ली आसून नकाशे सोडून हवाई छायाचित्रां, उपग्रहांवरवीं घेतिल्लीं सावळेचित्रां आनी हेर आधुनिक पद्दतींचो वापर करता.

भारतीय भूगोलशास्त्र : भारतीय भूगोलशास्त्राचो अभ्यास करपाक सोंपें जावंचें म्हणून ताच्या इतिहासाचे प्राचीन, मध्ययुगीन आनी आधुनिक अशे तीन वांटे केल्यात.

चारूय वेदांतल्यान वेदकाळांतली भारताची म्हायती मेळटा. धर्मसुत्रां, धर्मशास्त्रां, पाणिनीचें व्याकरण, पातंजलीचीं योगसुत्रां, रामायण, महाभारत आनी पुराणांत आनी हेर ग्रंथांनी भूगोलाचो उल्लेख केला. बौध्दांचे पाली भाशेंतल्या ग्रंथांतूय भूगोलीक संकल्पना सांपडटात. मध्ययुगीन काळांतलें भूगोलाविशींचें गिन्यान कांय यात्रा वर्णनांतल्यान अरबी आनी फारसी भोंवडे वर्णनांतल्यान, बखरी आनी जत्र्यांतल्यान मेळटा. आधुनिक काळांत ब्रिटीश अधिकाऱ्यांनी बरयल्ले अणभव, प्रवासवर्णनां आनी शासकीय अहवाल हांच्यांतल्यान अठराव्या आनी एकुणिसाव्या शेंकड्यांतली भूगोलिक म्हायती मेळटा. ह्याच काळांत भारतीय भूगोलशास्त्राक नवी दिका मेळ्ळी. तशेंच ब्रिटीश शासनकर्त्यांक मार्गदर्शनाखातीर भूगोलीक, इतिहासीक, समाजीक, अर्थीक म्हायती दिवपी इंपेरियल वा जिल्हो गॅझेटियर उजवाडाक आयलें. १९३० मेरेन भूगोल हो विशय फकत शाळांनी शिकयताले. पूण दुसऱ्या म्हाझुजाउपरांत अमेरिकनाच्या भूगोल अध्ययन, अध्यापन आनी संशोधन, पद्दतींचो प्रभाव भारतांतल्या भूगोलतज्ञांचेर पडलो. वनस्पत, शेतवड, शारां, लोकसंख्या, अर्थीक आनी समाजीक विकास ह्या सारकिल्ल्या, घटकांचेर भारतीय परिस्थितीचेर आदारून खूब ग्रंथ उजवाडाक आयिल्ले आसात.

- कों. वि. सं. मं.

भुट्टो बेनझीर : (जल्म : १९५३).

पाकिस्तानाची तशेंच इस्लाम धर्मांतली पयली बायल प्रधानमंत्री. हार्वड आनी ऑक्सफर्ड विश्वविद्यालयांतल्यान तिणें उच्च शिक्षण घेतलें. उच्च माध्यमिक शिक्षण घेता आसतना ऑक्सफर्ड युनियनाची अध्यक्ष जावपी ती आशिया खंडांतली पयली बायल.

बेनझीर भुट्टोचो बापूय झुलफिकार अली भुट्टो होय पाकिस्तानाचो प्रधानमंत्री आशिल्लो. १९७७ त शिक्षण जातकूच ती पाकिस्तानांत पावली तेन्ना झिया उल-हकाच्या फुडारपणाखाला सैनिकी उठाव जावन

तिच्या बापायक सत्तेवयल्यान काडून उडयल्लो. झिया सरकारान उपरांत ताचेर हत्येचो आळ दवरून ताका १९७९ त गोळार चडयलो. बेनझीर भुट्टोन झियाच्या हुकूमशाय सरकाराक विरोध केल्ल्यान तिका १७७७-८४ मेरेन तिच्याच घरांत नदरकैदेंत दवरली. १९८५ त भूयगत रावून ती झिया सरकाराक विरोध करपाक लागली. उपरांत १९८६ त ती व्हड सन्मानान 'पाकिस्तान पिपल्स पक्षाची' मुखेली म्हणून पाकिस्तानांत परतली. पाकिस्तानांत पावले उपरांत तिणें गांवागांवांनी सभा घेवन झियाच्या जुलमी सरकाराक विरोध करपाक सुरवात केली. हाका लागून आनी देशांत दंगे घडोवन हाडपाफाटल्यान तिचोच हात आसा अशें म्हणून तिका परत बंदखणींत दवरली. १९८७ त सुटका जाले उपरांत पाकिस्तानांतलो गिरेस्त जमीनदार, असिफ अली झरदारीकडेन तिचें लग्न जालें. १७ ऑगस्ट १९८८ दिसा झियाक अपघाती मरण आयले उपरांत नोव्हेंबर १९८८ त जाल्ले वेंचणुकेंत पाकिस्तान पिपल्स पक्षाक भोवमत मेळून बेनझीर पाकिस्तानची प्रधानमंत्री जाली (१ डिसेंबर १९८८). ऑगस्ट १९९० त पाकिस्तानाचो अध्यक्ष गुलाम इशाक खान हाणें तिचेर भ्रश्टाचार आनी हेर कांय आरोप दवरून तिचें वीस म्हयन्यांचें सरकार बरखास्त केलें. मुखार नवाज शरीफाचें सरकार बरखास्त केले उपरांत १९ ऑक्टोबर १९९३ दिसा ती प्रधानमंत्री म्हणून परत सत्तेर आयली. पूण नोव्हेंबर १९९६त भ्रश्टाचाराचो आरोप दवरून तिचें सरकार बरखास्त केलें.

- कों. वि. सं. मं.

भूत : मरणाउपरांतच्या अस्तित्वासंबंदींची कल्पना दिवपी एक अतीमानवी योनी. मरणाउपरांत कांय असंतुश्ट आत्मे संवसारांत वावुरतात हे कल्पनेंतल्यान भूत योनीचो उदय जाला.

भुताच्या अस्तित्वासंबंदीं आयजूय दुबाव परगटायतात आसले तरी भुताची कल्पना समाजांत खूब आदींसावन प्रचलीत आसा. ऋग्वेदांत पिशाची अशें उतर आयिल्लें आसा. (१:१३३.५). रामायणांतूय भुताचो उल्लेख आसा. (बा. रा. अयोध्या ५८.३४ आनी ६०.१). मनुस्मृतींत (१.४२) भुताचो उल्लेख आसा.

प्रजापतीन राकेस आनी असूर हांचे वांगडा भुतांची उत्पत्ती केली असो उल्लेख मेळटा. कश्यप आनी क्रोधवशा हांच्या संबंदांतल्यान भुतां जल्माक आयलीं अशें पुराणांतलें मत आसा. जितेपणांतली इत्सा अतृप्त उरली जाल्यार ती पूर्ण करून घेवपाखातीर मनीस मरणा उपरांत भूत योनींत वता अशी एक मूळ कल्पना आसा. हाचेय वांगडा अकाली रण, अपघाती मरण, आत्मघाती मरण, निमाण्या संस्काराचो विधी नावप ना, हांकां लागून मेल्ल्या जिवांचें रुपांतर भुतांत जाता अशी समजूत आसा.

भुतां चड करून पिंपळ, चींच, ओंवळ, अडुळसो सारकिल्ल्या झाडांचेर तशेंच पडक्या घरांत, बांयत न्हंयेदेगेर, तळ्यादेगेर, गांवचे शिमेर, तिठ्यार रावतात अशी समजूत आसा. मसंड हें भुतांचें खाशेलें स्थान अशें मानतात. म्हादेव हो मसंडेंत रावता आशिल्ल्यान तो भुतांचो नियंत्रक अशी कल्पना भर वस्तींत केल्या. देवळांनी आनी भरपूर उजवाड आशिल्ले जागे भुतांक मानवनात अशें म्हण्टात. भुतां हीं दिसपाक भयानक आनी कुरूप आसतात असो समज आसा. तांच्या हातांपांयांचीं बोटां उरफाटीं आसतात आनी तांची सावळी पडना अशी समजूत आसा. तांचेकडेन पिडापीड करपाची आनी कांय खेपे कल्याणूय करपाची असामान्य शक्त आसता अशी कल्पना आसा. भुतांचेर नियंत्रण दवरून तांचे दुश्ट शक्तीपसून अभय आनी तांचे सृश्ट शक्तीपसून कल्याण करून घेवं येता असो समज आशिल्ल्यान तांचेर नियंत्रण दवरपी तंत्रीक तशेंच मंत्रीक लोकांचो आदार घेवप जाता. तेचपरी तांकां प्रसन्न करून घेवपाखातीर तांच्या अपेक्षीत निवासस्थानाकडेन काजळ, कुकूम, कांकणां, आयदनां, अन्न, दिवो दवरप जाता.

प्रचारांत आशिल्ल्या कांय भुतांचीं नांवां अशीं : वेताळ, ब्रह्मग्रह, समंध, ब्रह्मसमंध, देंवचार, मुंजो, खविस, गिन्हा, चेदूक, झोटींग, वीर, चेडा, म्हसोबा, जाखीण-अळवंत, आलवांतीण, लाव, लावसट, म्हारू, खेतलो, हडळ, जींद, पिलर, यदम कडताई, कबंध, म्हैसासूर, कर्णपिशाच्च, राणोबा, सटवाई, शाकिणी, तळखांबो, बापा, पाणिपात्र, कालकाई, हिरवा, वाघोबा, गागुंड, सैतान, बंत्री, बावरो, डाकण-डाकिणी, कुष्मांड, धोड, ढोलियो, वले भरद, भूचर, खेचर, जलाई, जाखरो, शिकोतरा, अश्टाथरो, चंदचाणी, चोरोसी, कांतिणी, जोगणी, हथाडी, मियाळी, धांचिणी, मोचिणी, बलगडी, मोलिणी, खुटिणी, मारीच, सुती, गवती, बेठी, उभी, आवी, चौरार, मधुपवंती, भाषिका, प्रताव वीरा, खंचरा, चौरासीवीरू, नावनरसिंग, जेखा, जुटका, मसिदा, गंधर्वी, जानी, अस्मानी, मामीकुला, झंपाडी, नेलाडी, बल्ला, कोटदा, वेतालिक, पुरधन, शिकोनरू, खिजडिओ, मामोजान, राखेवलियो, अंधारिओ, सोवालियो, खुळियो, रगतियो, तक्षमी, जीज, नाथोबा, चलेगट, राणुबाई, सोनुबाई, अड्डबनती, कुलकोला, यक्षकिमर कोल्लीदेव, मल्लद, चवडो, चावडी, बावली, महासती, हेन्नगोली, गंडगोली, किला, रेणगोती आनी जल्मी.

कांय भुतां मनशाक लागतात असो समज आसा. अशा वेळार आंगांत संचारिल्ल्या भुताचे गूण आनी शक्त त्या मनशाच्या आंगांत चडून त्या मनशाचें वागप असामान्य जाता. असो मनीस कांय वेळ शाण्यावरी जाल्यार कांय वेळ पिश्यावरी वागता. मनशावांगडाच जनावराक तशेंच वास्तूंक भूतबादा जाता म्हणपाची समजूत आसा. भूतबादा जाल्ल्या घरांत तरेतरेच्यो नकलामी घडटात. अशा वेळार भूत काडपाची प्रथा आसा. भूत लागिल्ल्या मनशाक दत्तमंदिर वा तत्सम पवित्र सुवातांनी व्हरून मंत्रीक तशेंच तंत्रीक लोकांचो आदार घेवन उपचार करप जाता.

गोंयांत सांखळेच्या दत्तमंदिरांत तशेंच वेताळ, बेताळाच्या देवळांत व्हरून भुतां काडपाची प्रथा अजुनूय अस्तित्वांत आसा.

विज्ञानीक नदरेची वाड जायत सावन भुतांखेतांचेर विश्वास दवरपी लोकांचो आंकडो उणो जायत आसलो तरी भूत ही कल्पना आनी संकल्पना आयजूय पुरायपणान नश्ट जावंक ना. आयजूय गांवगिऱ्या वाठारांनी तांचें अस्तित्व मानून तांचे संबंदित अशे धर्मीक विधी करप जातात.

- अनंत राम भट

- कों. वि. सं. मं.

भूतनाथ : भूतनाथ म्हळ्यार भुतावळिचो धनी (Lord of Spirits). अथर्ववेदांत 'भूतपति' हें उतर आयलां. भूतपति म्हळ्यार भूतनाथ.

भूतनाथ हें उतर 'भूत' आनी 'नाथ' ह्या दोन उतरांच्या समासांतल्यान तयार जालां.

भूतनाथ हो महादेवाचो सेनापती वा ताच्या भैरावगणाचो मुखेली अशें गोंयांत मानतात. पूण गोंयाभायर महादेवाकूच भूतनाथ म्हण्टात. म्हादेव हो मसंडेंत रावपी आनी सगळ्या भुतां-खेतांच्या मेळ्यांचेर नियंत्रण दवरपी. देखून ताका भूतनाथ म्हण्टात असोय एक समज आसा. भुतां हीं शंकराचें सैन्य आशिल्ल्यान ताका 'भूतनाथ' वा 'भुतेश्वर' ह्या नांवांनी वळखतात. 'वज्रसत्व' ह्या बौध्द तंत्रीक देवाकूय भूतनाथ म्हण्टात.

मूळच्या गणरौदुऱ्याचें रुपांतर शिवगणांच्या मुखेल्यांत म्हळ्यार भूतनाथांत जाल्ल्याचें कांय जाणांचें मत आसा.

कांय सुवातांनी रवळनाथ देवाकूय भूतनाथ म्हण्टात.

भूतनाथ हें मुळचें तंत्रीक संस्कृतींतलें दैवत. ताच्या थळांनी उपरांत वैदिक संस्कृती रिगली.

भूतनाथ देवस्थान गोंयाभायर चडशें मेळना. पूण गुजराता लागसारच्या दीव जुंव्याचेर एक नांवाजिल्लें भूतनाथाचें देवस्थान आसा.

गोंयांत भूतनाथाचीं खूब देवळां आसात. फोंडें, सांगें, केपें, काणकोण, पेडणें, दिवचल, पाड्डें, आमोणें ह्या गांवांनी भूतनाथाचीं देवळां आसात.



भूतनाथ चड करून शिळेच्याच रुपान मेळटा. पूण जंय ताची मूर्त आसता. थंय ताका धाल-तरसाद हातांत घेतिल्ल्या झुजाच्या भेसांत दाखयतात.

भूतनाथ हो मूळचो तंत्रीक देव जाल्ल्यान बळी दिवपाची तंत्रिकाची चाल मुळाक ह्या देवस्थानांनीच आशिल्ली. पूण आयज कांय देवस्थानांनी भूतनाथाच्या नांवान सरळपणान बळी दिनासतना भूतनाथाच्या 'खेत्र्याक' (सेवकाक) दितात. तशेंच ह्या देवस्थानांनी 'गुरव-सावंत' हे सारके तंत्रीक संस्कृतायेकडेन संबंद आशिल्ले पुजारीच मूळाक आशिल्ल्याची म्हायती मेळटा.

गोंयांत मेळपी भूतनाथ देवस्थानांचो अभ्यास केल्यार अशें दिसता, गोंयांत भूतनाथाचें स्वतंत्र अशें देवस्थान ना. पूण 'पालवी देव' म्हणून ताका म्हत्व मेळ्ळां. देखीक, पाड्डें गांवांत जंय भूतनाथाचें देवस्थान आसा, थंय 'चंद्रेश्वर' हें मुखेल दैवत, पेडणें गांवांत भूतनाथ आसा थंय 'रवळनाथाक' पयलो मान जाल्यार आमोण्यां (दिवचल) बेताळाक चड म्हत्व आसा.

पाड्डें गांवांत भूतनाथाचें देवस्थान चंद्रनाथ पर्वताचेर आसा. हांगा चंद्रेश्वरावांगडा भूतनाथाचें नांव घेवपाची चाल आसा. हांगाचें भूतनाथाचें देवूळ चंद्रेश्वराच्या देवळाक फुडो करून आसा आनी भूतनाथ मात्सो मुखार बागवल्लो दिसता. भूतनाथ हो चंद्रेश्वराचो सेवक जाल्ल्यान ताचो आदेश पाळपाखातीर तो सदांच तयार आसता. देखून तो आपल्या धनयाचे नदरेमुखार उबो आसता असो हे फाटलो समज आसा.

चंद्रनाथ पर्वतार भूतनाथाची मूर्त ना. थंय शिळा आसा. नित्याक हे शिळेचीच पुजा जाता. पर्वणेच्या वा जात्रेच्या दिसा हे शिळेक मुखें चडोवन न्हेसयतात तेन्ना भूतनाथ महाकाय भासता. आंगाक चोळणो, माथ्याक पगडी, फाटभर पातळपी लांब काळ्यो जटा, भेंडाक तरसाद, कपलाक आडवें गंध, अशा भेसांतली वागाचेर स्वार जाल्ली भूतनाथाची प्रतिमा पळोवपाक रुद्ररुपी दिसता.

चंद्रनाथ पर्वताचेर भूतनाथ कसो येवन रावलो हेविशीं एक आख्यायिका आसा. ती अशी-

कैलास पर्वतावयल्यान चंद्रेश्वर म्हळ्यार महादेव चंद्रनाथ पर्वताचेर येवन रावले उपरांत ताचो मुखेल भैराव, जो भूतनाथ, ताका सोदीत थंय आयलो आनी परतून कैलास पर्वताचेर येवपाखातीर विनंती करूंक लागलो. तेन्ना चंद्रेश्वरान ताका आपले वांगडा चंद्रनाथ पर्वताचेरूच रावपाचो आदेश दिलो.

वर्साक दोनदां, म्हळ्यार दसऱ्याक आनी दुसरें केपें आमोणें गांवच्या व्हडल्या शिगम्याक चंद्रेश्वराच्या अवसरावांगडा भूतनाथाचोय अवसर येता, तशेंच तरंगूय आसता. हांगा पयलींसावन 'जोतकार' (देवाक जोत वा दिवो पेटोवपी) घराण्यांत भूतनाथाचो अवसर येतालो.

हांगा, भूतनाथाक दर दिसा एक पायली तांदळांचे खिचडेचो निवेद्य दाखयतात. ताका 'चिलीम' पेटोवपाची आंगवण करतात.

अवेडे-केपे गांवच्या भगतान 'चीर' (देवतेक न्हेसोवपाचें ल्हान काण्ड) न्हेसून, पांयांत घागऱ्यो बांदून, जगांट वाजयत भूतनाथाच्या मुखार नाचपाची चाल आसा. दसऱ्या दिसा चंद्रेश्वर आनी शांतादुर्गा कुडतरकानीच्या अवसरांची जेन्ना 'मेळा-मेळ' जाता तेन्ना भूतनाथाचो अवसर दोगांयच्या पांयांकडेन लोळण घेता. ह्या वेळार कुडतरकानीचो अवसर चंद्रेश्वराच्या अवसरावांगडा भूतनाथाच्या अवसराकूय 'धोतर-जोडो' भेट दिता.

मात्री उमाशे दिसा हांगाच्या भूतनाथाच्या देवळांत 'भुतांची जात्रा' भरता असो समज आसा. तेखातीर ते रातीकडेन वर्साक एकदांच रातभर देवूळ उकतें दवरतात. चैत्र पुनवेच्या उत्सवा दिसा सांगे म्हालांतलो गोंसाय (देवाचो एक सेवेकरी, ताचेकडेन त्रिशूळ आनी शंख आसता) येवन, हातांत त्रिशूळ घेवन दिमी मोडून भूतनाथाक सलाम करता.

पेडणें गांवांत दसऱ्याक आनी आश्विन पुनवेक रवळनाथाच्या तरंगा-अवसरावांगडा भूतनाथाचो तरंग-अवसर आसता. हांगा भूतनाथाचो अवसर गुरवाचेर येता. पूण नित्याक भूतनाथाची पुजा कोठकार (कोठी वा तिजोरी सांबाळपी) करता. हांगा भूतनाथ वयर दोंगरार आसा. पूण ताका देवूळ ना. देखून आश्विन पुनवेच्या उत्सवाक भूतनाथाचें तरंग रागान वता. त्या वेळार फुडलें वर्स येता मेरेन देवूळ बांदपाचें उतर दिवन ताका फुसलावन परत हाडटात. हो प्रसंग दर वर्सा घडटा. 'एके रातीन आनी एके वातीन' देवूळ बांदून पुराय करपाची ताची अट आसता.

दिवचल-आमोण्यां, भूतनाथ बोंदरेर आसा. थंय ताची एक ल्हानशीच घुमटी आसा. हांगा भूतनाथाक मान करपाचो वा हेर देवसपण करपाचे सगळे अधिकार सावंत घराण्याक आसा. ह्या गांवचें सगळें देवसपण निमाणें भूतनाथाच्या पांयांकडेन हाडून सोंपोवपाची चाल आसा.

अशी एक आख्यायिका आसा, की आपल्या थळांनी रातचो भोंवडेक भायर सरिल्लो भूतनाथ तारीची वाट पळयत आमोणें (दिवचल) गांवांत बंदरार उबो राविल्लो. कोंब्यान पयलो साद घालचे पयलीं ताका पलतडीं वचूंक जाय आशिल्लें. पूण तारीक येवपाक कळाव जालो आनी खंयच्यान तरी कोंब्यान साद घालो. देखून भूतनाथ थंयच बंदरार उरलो.

- जयंती नायक

भूतान : दक्षिण आशियांतलें एक राजेशायी राष्ट्र. क्षेत्रफळ सु. ४६,६२० चौ. किमी. अक्षवृत्तीय विस्तार २६°४५" उत्तर ते २८° उत्तर आनी रेखावृत्तीय विस्तार ८९° ते ९२° उदेंत असो आसा. ह्या देशाचे अस्तंतेक सिक्कीम आनी तिबेटांतलें चुंबी देगण, दक्षिणेक आसाम आनी अस्तंत बंगाल, उदेंतेक भारताचो अरुणाचल प्रदेश, आनी उत्तरेक तिबेट

आसा. थिंपू हें गिमांतलें आनी पारो हें शियाळ्यांतलें राजपाटण. १७ डिसेंबराक भूतान आपलो राष्ट्रीय दीस मनयता.

'भूत लोकांची' भूंय ना जाल्यार 'भू-उत्तान' श्रेश्ठ भूंय हाचेवयल्यान ह्या प्रांताक हें नांव मेळ्ळें अशें मानतात. 'ड्रॅगन भूंय', दक्षिणेकडचें नंदनवन' (पॅरडायझ ऑफ द साऊथ) आनी हेर नांवांनी ह्या देशाक वळखतात. भारतीय पुराणांत ह्या देशाचो 'मद्र' असो उल्लेख केला. कश्यप ऋषीची बायल 'भूति' हिच्या वंशजांची भूंय अशेंय ह्या देशाचें वर्णन केलां. थळाव्या लोकांच्या मतान ही वज्रदानवांची विहारभूंय. हांगाच्या पर्वतांतेंगशांचेर वज्रदानवांचो संचार आसता. ड्रुक्पा म्हळ्यार वज्रमानव हें हांगाच्या मुळाव्या लोकांचें आदलें नांव आशिल्लें अशें मानतात.

भूंयवर्णन : भूतानाचो चडसो वाठार पर्वतांनी आनी दाट रानांनी रेवडायल्लो आसा. तिबेटाकडेन वचपी पांच खिंडी ह्या वाठारांत आसात. भूतानाच्या तीन सैमीक विभागांनी उत्तर भूतान, मध्य भूतान आनी दक्षिणेकडच्या दुआराचे मळांचे प्रदेश आस्पावतात. उत्तर भूतान ग्रेट हिमालयाचे रांकेंत मोडटा. ह्या विभागांत अवसादी खडपांचे दोंगर मेळटात. 'पारो चू' च्या वयल्या देगणांनी इर्मलीन ग्रॅनायट प्रकारची माती मेळटा. उत्तरेकडच्या बर्फान भरिल्ल्या वाठारांत ७,३००मी. परस चड उंचायेचीं बरींच तेमकां आसात. सादारणपणान ३६५०मी. ते ५,४७५मी. ऊंच आशिल्ल्या ह्या दोंगरी वाठारांत खूब चरवाचीं मळां आसात. गिमांत ह्या मळांनी याक जनावरांक सोडटात. ह्या वाठारांत हीम न्हंयोय आसात.

मध्य भूतान हो ग्रेट हिमालय पर्वताचे दक्षिणेकडचो सोंडेचो प्रदेश. हांगाच्यो पर्वतांवळी दक्षिण-उत्तरेक पातळिल्ल्यो आसात. ह्या देशांतल्यो म्हत्वाच्यो न्हंयो ह्या पर्वतांवळीं मदल्यान व्हांवतात. मध्य भूतानांत १,८०० ते २,७५०मी. उंचायेच्या प्रदेशांत पिकाळ देगणां आसात. पारो, हा, थिंपू आनी पुनाखा हीं हांगाचीं मुखेल देगणां आसात.

भूतानाचे दक्षिणेक दुआरा मळांचो प्रदेश आसा. हो वाठार खूब सकल आसा. उदेंत वाठारांत कोळशाचे पातळ थर आसात. भूतानाच्या चडशा न्हंयांचो उत्तरेकडच्या पर्वत वाठारांत उगम जाला आनी त्यो दक्षिणेकडेन व्हांवतात. वाँग चू, संकोश, तोंगसा चू, बूमथांग, मनास ह्यो हांगाच्यो मुखेल न्हंयो.

हवामान : भूतानाची भूंय चड ऊंच आनी सकयल आशिल्ल्यान हाचो परिणाम हांगाच्या हवामानाचेर जाता. पर्वतांवळी आनी दाट रानांक लागून तापमान गिमांत लेगीत शितळ आसता. शियाळ्यांत हीम पडटा. दुआराच्या मळांच्या प्रदेशांत पावस खूब पडटा आनी गीम ऊबदार आसता. मध्य भूतानांत १,१०० ते २,३०० मी. उंचायेच्या प्रदेशांत कडक शियाळो आनी गीम ऊबदार आसता. हांगाचो चड उंचायेचो वाठार हिमान भरिल्लो आसता आनी हांगा शियाळो चड थंड आसता. हांगा उंचायेप्रमाण पावसाच्या वितरणांत १०० सेंमी. ते ५८० सेंमी. मेरेन फरक दिसून येता.

वनस्पत आनी मोनजात : भूंयरचणुकेचें वेगळेंपण, चड पावस आनी सदांच पाचवीं रानां हांकां लागून भूतानांत विंगड विंगड प्रकारची वनस्पत आनी मोनजात मेळटा. चड पावशी वाठारांत सदापाचवीं रानां आसात. दोंगरांच्या माथ्यांचेर पायन, स्पूस, फर, लार्च, ओक, बीच, मॅपल, सायप्रस, जूनिपर ह्या जातींचे रूख आसात. उत्तर भूतानांत आल्पीय प्रकारची वनस्पत आसा. हांगाच्या चड उंचायेवयल्या वाठारांनी तणांचे प्रदेश आसात.

भूतानांत तण आनी मांस खावपी मोनजात बरीच आसा. उणे उंचायेच्या रानांनी वाग, बिबटे आनी गेंडे ही मोनजात दिश्टी पडटा. दक्षिणेकडच्या रानांनी हत्ती, सांबर, वांस्वेल, हरणां, काळवीट आनी हेर मोनजात खूब प्रमाणांत आसा.

इतिहास आनी राज्यवेवस्था : भूतानाच्या आदल्या इतिहासाची चडशी म्हायती मेळना. हाचीं कारणांय खूब आसात. सागास म्हायतीवयल्यान हांगाचे राजा तशेंच हेर भूतानी आपल्या शेजारच्या राश्ट्रांचेर आक्रमणां करीत आशिल्ले आनी खूब फावटीं सत्तेंत बदल जाल्ल्यान राज्याची स्थिती इबाडली. हांगा जावपी भूंयकांपांक आनी म्हाहुंवांरांक लागून राश्ट्रांचें खूब नुकसान जालें तशेंच इतिहासीक पुरावेय नश्ट जाले. हाका लागून भूतानाचो आदलो इतिहास भारतीय, चीनी आनी ब्रिटीश भोंवडेकारांनी बरयल्ल्या वर्णनाचेर आनी तोंगसा पेनलोपाक सांपडिल्ल्या कांय हातान बरयल्ल्या लिखाणाचेर आदारिल्लो आसा.

इसवी सनापयलीं भूतानाचेर भारतीय राज्यकर्त्यांचो शेक आशिल्लो अशें मानतात. आदलो भोटांग, भोटांत, भोतान प्रदेशावयल्यान हाका 'भूतान' नांव मेळ्ळें अशें मत आसा. भारतीय पुराणांतल्या कांय उल्लेखांवयल्यान आनी लासेनाच्या मतान तिबेट होच भूतान. भूतानाच्या प्रदेशांत सातव्या शेंकड्यांत भारतीय संस्कृतायेचो व्हड प्रमाणांत प्रसार जालो. राजकीय आनी समाजीक मळांचेर भारतीय प्रभाव चड आशिल्लो. ह्या तेंपार भूतानाचेर कुच बिहाराचो संगलदीप नांवाचो राजा राज्य करतालो. मुखार कामरूप देशाच्या शेकातळा हो प्रदेश आयलो. ६५०च्या सुमाराक राजा भास्करवर्मन हाच्या मरणाउपरांत हो प्रदेश कामरूप देशासावन वेगळे जावन हांगा ल्हान-व्हड अशीं साबार राज्यां निर्माण जालीं. आठव्या शेंकड्याच्या मदल्या काळांत नालंदा विद्यापिठांतल्या आचार्य पद्मसंभव हाणें भूतानांतल्या लोकांक बौध्द धर्माचें शिक्षण दिलें. ह्या प्रदेशांक त्या तेंपार 'मॉन' म्हणून वळखताले. त्या काळांत ह्या प्रदेशांत उत्तरेक केखि -खा-रा- थाँग राजा राज्य करतालो आनी दक्षिणेक 'सिंधू प्रदेश' ह्या वाठारांत नागुछी हो राजा राज्य करतालो. मुखार नागुछीच्या पुतांनी उत्तरेक तिबेटांतल्या दोरजी-टाँगमेरेन आनी अस्तंतेक सिक्कीमा मेरेन आपल्या राज्याचो विस्तार वाडयलो. दक्षिणेक भारतीय शिमेलागच्या प्रदेशांत राज्यविस्ताराचे यत्न करतना भारताच्या तराई प्रदेशाचेर राज्य करपी नबुदारा नांवाच्या राजाकडेन जाल्ल्या झुजांत

नागुछीच्या तालामेंबर ह्या व्हडल्या पुताक मरण आयलें. ताका लागून ह्या दोनूय राजांभितर दुस्मानकाय वाडत गेली आनी ह्याच तेंपार आचार्य पद्मसंभवान दोनूय राजांक एकठांय हाडून भारत-भूतान हांचेमदली शीम थरयली. ह्या दोनूय राजांभितर कबलात जावन दोगांयनी एकमेकांचेर केन्नाच आक्रमणां करप ना असो सोपूत घेतलो- हाका लागून मुखार सुमार एक शेंकडो तरी ह्या प्रदेशांत शांतताय आशिल्ली. णवव्या शेंकड्याचे सुरवेक भूतानाचेर तिबेटी लोकांच्यो घुरयो येवपाक लागल्यो. ८६१-९०० ह्या काळांत ल्हव ल्हव भूतान तिबेटी लोकांच्या शेकातळा गेलो. तिबेटाचो बॉन धर्माचो राजा दर्म हाका बौध्द धर्माचो दुस्वास आशिल्ल्यान ताणें भूतानाचेर घुरी घालून हो प्रदेश लुटलो. बाराव्या शेंकड्यांत साबार तिबेटी लामा भूतानांत गेले. तेराव्या शेंकड्यांत ह्या प्रदेशाचेर तिबेटांतल्या इरुक्पा संप्रदायाचे सत्तेची स्थापणूक जाली. लामांनी भूतानाच्या प्रदेशांत बौध्द देवळां आनी विहार उबारले. लामांमदलो शाक्य मुनी हाणें पंदराव्या शेंकड्यांत भूतानांत साबार बौध्द मठ उबारले.

भूतानाच्या प्रदेशांत ल्हान ल्हान राज्यां निर्माण जावन हांगा लामांचो प्रभाव वाडत गेलो. तिबेटांत विंगड विंगड बौध्द पंथांभितर सत्तासर्त चालूच आशिल्ली. हाका लागून हांगाच्या कांय लामांनी दक्षिण भूतान, नेपाळ आनी सिक्कीम ह्या प्रदेशांनी आपली सत्ता वाडोवपाचो यत्न केलो. निमाणेकडेन सतराव्या शेंकड्यांत भूतानांत इरुक्पा सांप्रदायिकांक आपले सत्तेची स्थापणूक करपांत यश आयलें.

कुचविहार आनी भूतान हांचेमदीं खूब काळ संघर्श चालूच आशिल्लो. १७७२त कुचविहाराच्या राजाचो खून जालो तेन्ना भूतानच्या देवराजा शीडर हाणें कुचबिहाराचेर घुरी घालून हांगा आपले मजेंतलो राजा नेमलो. थळाव्या लोकांनी हे गजालीक विरोध केलो आनी ब्रिटीश ईस्ट इंडिया कंपनीचो आदार मागलो. हाका लागून ब्रिटीशांक भूतानांत रिगपाक निमित्त मेळ्ळें. कंपनीचो गव्हर्नर जनरल वॉरन हेस्टिंग्स हाणें भूतान आपल्या ताब्यांत घेवन खर्गेन्द्रनारायण हाका भूतानाचे गादयेर बसयलो. २५ एप्रिल १७७४ दिसा भूतानान कंपनी सरकाराकडेन शांततायेची कबलात केली. हे कबलातीक लागून ब्रिटीशांक तिबेटाकडेन वेपार वाडोवपाची संद मेळ्ळी. पूण ही कबलात खूब काळ तिगलिना. १८२६ त जेन्ना कंपनीन आसाम घेतलें, तेन्ना शिमे प्रस्नावयल्यान भूतानाचो ब्रिटीश सरकाराकडेन संघर्श सुरु जालो. हो वाद हांगाच सोंपोवचो म्हणून १८४१ त ब्रिटीश कंपनीन 'दुआर' प्रदेश आपल्या शेकातळा दवरून भूतानाक दर वर्सा धा हजार रुपया दिवपाचें मान्य केलें. भूतानाची इबाडिल्ली स्थिती सुदारची म्हणून १८६३ त ब्रिटीश सरकारान बंगालचो सचीव अॅशले ईडन हाका भूतानांत धाडलो. पूण तोंगसाच्या राज्यपालाच्या चेपणाखाला भूतानाच्या धनीपणाचो प्रदेश भूतानाक परत करचो म्हणून देवराजानूच ईडनाकडल्यान बळान कबलात करून घेतली. ईडन हिंदुस्थानांत परत आयले उपरांत सरकारान ही कबलात मोडून उडोवन

भूतानाआड झूज उबारलें. ह्या झुजांत भूतानाक हारोवन १८६५ त सिंचुला हांगा दोगांयभितर कबलात जाली. हे कबलातीवरवीं भूतानांत फुकट वेपार करपाचे अधिकार ब्रिटिशांक मेळ्ळे. हिंदुस्थानाच्या प्रदेशांत भूतानान घुरयो घालच्यो न्हय म्हणून ब्रिटिशांनी भूतानाक दर वर्सा रु. ५०,००० दिवपाचें मान्य केलें. जिम्मे नामग्याल हो १८७० त भूतानाचो सत्ताधीश जालो. १७ डिसेंबर १९०७ त भूतानाच्या देवराजाक मरण आयलें आनी युजेन हो भूतानाचे गादयेर आयलो. तेन्नासावन हांगा वंशपरंपरेन राजसत्ता सुरू जाली. ८ जानेवारी १९१० दिसा ब्रिटिशांची भूतानाकडेन नवी कबलात जावन, हे कबलातीवरवीं भूतानान आपले सगळे परकी संबंद ब्रिटिशांच्या सल्ल्यान थारावचे अशें मान्य केलें आनी ब्रिटिशांनी भूतानाचे राज्यवेवस्थेंत कसलीच आडमेळीं हाडचेनात अशें मान्य केलें.

भारत स्वतंत्र जाले उपरांत, एप्रिल १९४८ त भूतानान आपलें एक शिश्टमंडळ भारतांत धाडून ८ ऑगस्ट १९४९त भारत आनी भूतान हांचेमदीं कबलात केली. हे कबलातीवरवीं भूतानाचे आग्नेयेकडचो देवणागिरी प्रदेश भारतान भूतानाक परत दिलो आनी वर्सुकी ५ लाख रुपयांची रक्कम १० लाखांमेरेन वाडयली. परकी संबंदांविशीं भारताचो सल्लो घेवपाचें भूतानान मान्य केलें. १९५२ वर्सा जिम्मे दोरजी वांगचूक हो भूतानाचे गादयेर आयलो. हाची सत्ता आशिल्ली तेन्ना भूतानांत १९५३ वर्सा राष्ट्रीय विधानसभा, १९६५ त शाही सल्लागार परिशद आनी मे १९६८ त देशाच्या पयल्या मंत्रीमंडळाची स्थापणूक जाली. हाका लागून जिम्मे दोरजी हाका आधुनिक भूतानाचो शिल्पकार मानतात.

चीनान १९५९ त तिबेट घेतिल्ल्यान सुमार ४,००० तिबेटी निर्वासितांनी भूतानांत आलाशिरो घेतिल्लो. १९७९ त भूतानाचे राष्ट्रीय विधानसभेंत एक आदेश काडून तिबेटी निर्वासितांनी त्या वर्सा भितर एक तर भूतानी नागरीक जावंचे वा तिबेटाक परत वचचें अशें जाहीर केलें. त्या वर्सा ऑक्टोबरांत भारत सरकारान भूतानांतल्या तिबेटी निर्वासितांक भारतांत आलाशिरो दिवपाचें न्हयकारलें. अखेरेक जुलय १९८० त चडशा तिबेटी लोकांक भूतानाचे नागरीक जावंचे पडले.

भूतानांत निरंकूश राजेशाय (autocratic) आसा. ती वंशपरंपरेन चलत आयिल्ली आसा. आधुनिक शासन आनी प्रशासनाचे कसलेच नेम हांगा लागू जायनात. राजाक पालव दिवपाक हांगा शाही सल्लागार परिशद (Royal advisory council), मंत्रीमंडळ, राष्ट्रीय विधानसभा आनी देशांतले सुमार ६,००० लामांचे मुखेली असो सगळ्यांचो शासनांत आनी प्रशासनांत आस्पाव जाता. राष्ट्रीय विधानसभेचो तेंप तीन वर्सांचो आसता. हातूंत १५० वांगडी आसतात. तातूंतले १०१ लोकांनी वेंचून काडिल्ले आसतात आनी १० सुवाती धर्मीक संस्थांच्या प्रतिनिधीक राखून दवरिल्ल्यो आसतात. उरिल्ल्या वांगड्यांमदीं शासकीय अधिकारी, मंत्री आनी शाही सल्लागार परिशदेच्या वांगड्यांचो आस्पाव आसा.

कायदे करप, राजकीय आनी संविधानात्मक गजालींचेर सल्ले दिवप आनी हेर कामां विधानसभा करता. मंत्रीमंडळ आनी शाही सल्लागार परिशद विधानसभेक जापसालदार आसतात. एका वर्साक विधानसभेचीं दोन अधिवेशनां भरतात.

अर्थीक स्थिती : भूतानाची अर्थवेवस्था बऱ्याच प्रमाणांत शेतवडीचेर आनी पशुपालन वेवसायाचेर आदारल्या. खर देंवत्यो, पडींग जमीन, दाट रानां आनी ऊंच प्रदेशांतल्या तणाच्या मळांक लागून थोडीशीच जमीन लागवडी खाला आसा. मध्य भूतानांत आशिल्लीं पिकाळ देगणां मात अर्थीक नदरेन म्हत्वाचीं आसात. भात, गंव, सातू, मको, बटाट, संत्रां, सफरचंदां आनी कड्डण हीं हांगाचीं मुखेल पिकां. पशुपालन वेवसाय देशांत सगळ्याक चलता. धनगर लोक गिमाच्या दिसांनी आपल्या गोरवांक आनी मेंढरांक घेवन दोंगरी वाठारांनी वतात आनी शिंयाळ्यांत सकयल्या प्रदेशांनी आपलो राबितो करतात.

रानांतली संपत्ती चड आसुनूय येरादारीची बरी सुविधा नाशिल्ल्यान तिचो फावो तो उपेग जावंक शकना. दोंगरी वाठारांतलीं रानां मात म्हत्वाचीं आसात. तांबें आनी जिप्सम हीं हांगाचीं मुखेल खनिजां. तेभायर हेर कांय वाठारांनी वैदूर्य, टूफा, डोलोमायट, ग्रॅफायट, शिंशें, जस्त, चूनखडी हांचेय सांठे देशांत कांय प्रमाणांत आसात.

देशांतल्यान लाकूड, फळां, सोरो, लाख, मेण, कस्तुरी, हतयाचे दांत, हातमागाचें लुगट, खनिजां हांची निर्यात जाता. चडसो वेपार भारताकडे आसलो तरी लाकूड, वेलची आनी म्होंव हांची निर्यात हेर आशिया देशांनी आनी युरोपाक जाता.

भारत सरकाराच्या सक्रीय सहकारान आनी अर्थीक आदारान भूतानान चार पंचवर्सुकी येवजणो आंखल्यो. पयल्या दोन येवजणांचो पुराय खर्च भारतान केल्लो. हे येवजणेंत रस्ते आनी शिक्षण हांचेर चड भर दिल्लो. दुसऱ्या आनी तिसऱ्या येवजणांनी शेतवड आनी पशुपालन हांचेर चड भर दिल्लो. हांगा फस्कां, शाबू, मेणवाती, शेंदऱ्यो करप आनी हेर उद्देगूय नेटान चलतात.

लोक आनी समाजजीण : भूतानाक लागीं आशिल्ल्या तिबेट, ब्रह्मदेश (मियानमार), नेपाळ आनी भारत हांचो ह्या प्रदेशाचेर चड प्रभाव पडला. उत्तर भूतानांत मोंगोल वंशीय लोक मध्य भूतानांत भारतीय आनी उत्तर भूतानी हांची वंशीक भरसण जावन हांगा नवोच समाज तयार जाला.

भूतानांत विंगड विंगड वंशाचे लोक आसले तरी भूतिया लोकांची संख्या चड आसून ते इरूक्पा संप्रदायाचे अनुयायी आसात. महायान बौध्द हो देशाचो अधिकृत धर्म. देशांत सुमार ६,००० लामांचो राबितो आसा. शेतवड आनी पशुपालन हो हांगाच्या लोकांचो मुखेल वेवसाय. च्या हें तांचें आवडीचें पेय. जाण्ट्यांमुखार वतना पांयतणां काडपाची

भूदान

पद्दत आसा. हांगाच्यो बायलो खांदाकडच्यान पांयांमेरेन किर (झगो) घालतात आनी ताचेर तीं जाकीट घालतात. सुती, रस्माचे आनी लोकरीचे अशे विंगड विंगड प्रकारचे कपडे हे लोक वापरतात. हांगाच्या लोकांक रंगीत कपडे चड आवडटात. आयच्या काळांतल्या विंगड विंगड भेसांचोय तांचेर प्रभाव पडला. ह्या लोकांचें जेवण सादें आसता. शीत आनी सुकें मांस हें भूतानाच्या लोकांचें मुखेल जेवण. धोणूविद्या हो भूतानाचो राश्ट्रीय खेळ. सणा परबेक ह्या खेळांच्यो सर्ती आसतात.

देशांत साक्षरतायेचें प्रमाण साप उणें. फकत पारो देगणांत साक्षरतायेचो कांय प्रमाणांत प्रसार जाला. भूतानांत शिक्षणाची उदरगत जावंक नाशिल्ल्यान हांगा तंत्रज्ञ, दोतोर, शिक्षक, कुशल कामगार साप उण्या प्रमाणांत आसात. दझांगखा, इंग्लीश, नेपाळी ह्यो भाशा व्हड प्रमाणांत उलयतात. चडशे लोक गांवगिऱ्या वाठारांनी रावतात. थिंपू, पारो, वांगडू, ताँगसा, ताशिगांग, फुंतशॉलिंग हीं हांगाचीं मुखेल शारां.

- कों. वि. सं. मं.

भूदान : स्वातंत्र्याउपरांतच्या काळांतलें एक म्हत्वाचें आनी नामनेचें अर्थीक-नैतिक आंदोलन. महात्मा गांधीचो एक व्हड अनुयायी विनोबा भावे हो ह्या आंदोलनाचो जनक.

महात्मा गांधीच्या मरणा उपरांत ताचो वावर फुडें चालू दवरपाखातीर ताच्या अनुयायांनी सर्वोदय समाज स्थापन करपाचो निर्णय घेतलो. एप्रिल १९५१ त हैदराबाद लागसल्ल्या शिवरामपल्ली गांवांत सर्वोदय समाजाचें तिसरें अधिवेशन जालें. ह्या संमेलना उपरांत १५ एप्रिल १९५१ दिसा साम्यवादी दुश्ट प्रवृत्तीच्या चळवळींनी बेजार जाल्ल्या तेलंगणांत शांतीचो संदेश पावोवपाच्या हेतान विनोबा भावेन पदयात्रा सुरू केली. १८ एप्रिल १९५१ दिसा तो नळगंडा जिल्ह्यांतल्या पोचमपल्ली ह्या गांवांत गेलो. थंय ताका मेळूंक आयिल्ल्या हरीजन लोकांची ताणें वासपूस केली, तेन्ना जमीन मेळ्ळ्यार तांचो प्रस्न सुट्टलो अशें कळटकच थंय हजर आशिल्ल्या हेर लोकांमदल्या रेड्डी नांवाच्या एका मनशान शंबर एकर (४०.४६ हॅक्टर) जमीन दिवपाचें थरयलें आनी हांगाच्यान भूदान सुरू जालें. हे घडणुकेन एक व्हड आंदोलन सुरू जालें आनी शांतीयात्रेचें रुपांतर भूदानयात्रेंत सुरू जालें.

उपरांत वेगवेगळ्या राज्यांतल्यान हेर सर्वोदय वावुरप्यांच्योय पदयात्रा सुरू जाल्यो. मार्च १९६७ मेरेन भूदानांत ४२ लाख ७० हजार एकर (१७,२७,६४२ हॅक्टरांमेरेन) जमीन मेळिल्ली. तातूंतली सुमार ५०% जमीन बिहारांतल्या लोकांक दिली. मेळिल्ले जमनींतलें १५ लाख एकरांचें वांटप जालां. भूदानांत प्रेमदान, बुध्दिदान, श्रमदान, संपत्तीदान आनी जीवदान अशें पंचदान आंदोलन सुरू जाल्ल्यान, सगळ्यांकूच तातूंत वांटो घेवप शक्य जालें. लोकांमदीं जागृताय करप, जिणेविशींची

तांची नदर बदलप आनी त्या हेतान समाजाची उदरगत करप अशें तत्वगिन्यान विनोबा भावेन सांगलें.

भूंय नाशिल्ल्यांक भूंय दिली म्हणजे तांच्यो अडचणी सुटल्यो अशें नाशिल्लें. ती कसपाखातीर लागपी साधनांची तांकां गरज आशिल्ली. शेतीचेर आदारिल्ली तांची जीण घट बुन्यादीचेर उबारपाक ग्रामराज्य स्थापणूक, ग्रामोद्योग आदी कार्याची गरज उपरासली. देखून सर्वोदय वावुरप्यांनी ह्या कार्याक व्यापक रूप दिवपाचें थरयलें.

भूंय नाशिल्ल्यांची गरज भागोवप हो ह्या आंदोलनांतलो मुखेल हेत नासून, भुंयेविशीं तेचपरी संपत्तीविशीं लोभ ना करप हो मुखेल हेतू आशिल्लो. शासनमुक्त समाजाची उदरगत जनशक्तीच करूंक शकता म्हणून फकत कायद्यान धनीपण नश्ट करप बरोबर न्हय. ह्या विचारांतल्यानूच ग्रामदानाची कल्पना मुखार आयली. ही कल्पना मूर्त स्वरुपांत हाडपाखातीर जीवदान गरजेचें जालें.

हॅलॅम टॅनिसन, श्रीमती डॉरॉथी चेस्टरबोल्स, रॉबर्ट ट्रम्बुल, ताया झिकिन आदी जायत्या अस्तंत्यांनी ह्या आंदोलनाची तोखणाय केली. पूण विचारीक आनी वेव्हारीक मळावयल्यान ताचे आड हरकतूय घेवप जाली. ह्या आंदोलनान शेतीचो प्रस्न कितलेमेरेन सुट्टलो हो प्रस्न निर्माण जालो. लोकसंख्येच्या मानान पिकाळ जमनीचें प्रमाण उणें आशिल्ल्यान भूंय नाशिल्ल्यांची गरज भागोवप अशक्य जालें.

पांच कोटी एकर भूंय मेळोवपाचे येवजणेक १०% लेगीत यश मेळ्ळेंना. तेचपरी मेळिल्ले भुंयेंतली खूबशी जमीन नापीक वा वादग्रस्त धनीपणाची आशिल्ली अशें कळ्ळें. मेळिल्ले भुंयेच्या वांटपाविशीं सर्वमान्य अशी वेवस्था अजुनूय जावंक ना. भूदानांत मेळिल्ले जमनीचें पुनर्वाटप करपाविशीं राज्य सरकाराकडल्यान सगळे तरेचो आदार जाल्लो आसुनूय बेचाळीस लाख एकर जमनींतली फकत एक चवथय जमनीचें पुनर्वाटप आतांमेरेन जावंक शकलां. वेगवेगळीं राज्य सरकारां आतां भूदानांत मेळिल्ले जमनीच्या वांटपाविशीं कायदे करतात.

भूदानाक लागून जमनीचे कुडके करपाचे प्रकार वाडटात. जमीन नाशिल्ल्यांक फकत ती दिली म्हणून तांचे प्रस्न सुटनात. बियाणीं, सारीं विकतीं घेवपाखातीर तांकां अर्थीक पालव दिवपाची गरज आसता. देखून भूदान चळवळ ही साम्यवादाचेर उपाय अशें म्हणप समा जावंचें ना. सुरवातीक जरी हे चळवळीन नेट घेतिल्लो आसलो तरी सदक्याक क्रियाशील कार्यकर्त्यांचो उणाव आशिल्ल्यान ही चळवळ फाटल्या पंदरा वर्सासावन थांबल्या.

- कों. वि. सं. मं.

भूदास पद्दत : मध्ययुगीन युरोपांतल्या सरंजामशायेच्या शेकाखालची शेतकामत्यांची अवस्था भूदास पद्दत म्हणून वळखतात.

त्या काळांत ल्हान शेतकामत्यांचो असो एक वर्ग आशिल्लो, तो स्वतंत्रपणान शेत वेवसाय करूंक शकनाशिल्लो. ते व्हडल्या जमीनदारांचे गुलामूय नाशिल्ले. ताका लागून उपजिविकेखातीर आनी जमनीचे राखणेखातीर तांकां आपल्यो जमनी व्हडल्या जमीनदारांकडेन दिवंच्यो पडटाल्यो. तांचे सुवातेंत तांकां परावलंबी कूळ म्हणून पिळग्यान पिळग्यो कश्ट करचे पडटाले. हातूंतल्यानूच भूदास पद्दत जल्मली आनी वाडत गेली. भूदासाचो वर्ग समाजांतलो दुय्यम घटक अशें मानपाक लागले. जमीनदारांखातीर कश्ट करप हीच तांची आनी तांच्या कुटुंबियांची जीण जाली. दुबळेंपण, परंपरेचो प्रभाव आनी अज्ञान हाका लागून भूदासांक, जमनीवयलो हक्क सोडचो पडलो. खोंपींतली दुख्खी जीण जियेवंची पडली. भूदासांची संख्या सव्या शेंकड्यासावन वाडत वचून बाराव्या आनी तेराव्या शतमानांत ती सगळ्यांत चड जाल्ली दिसता. गांवगिऱ्या वाठारांनी हे वेवस्थेची चड पोसवण जाल्ली. मध्यवर्ती सरकाराचो अभाव, न्याय मेळपाची अनिश्चीतताय, वस्तुविनियमाची वेवस्था, बाजाराचो अभाव ही सगळी परिस्थिती भूदास पद्दत समाजांत रूढ जावपाक पोशक थारली. जमीनधनयाचे मर्जेक लागून भूदासांची दीसपट्टी जीण नियंत्रित जावपाक लागली. धनयांचें लक्ष भूदासांच्या फकत शारिरीक श्रमाचेरूच आसतालें. समाजान वा कायद्यान भूदासांक खंयचेंच संरक्षण दिवंक नाशिल्ल्यान ह्या काळांतली तांची अवस्था दयनीय आशिल्ली. दास्यत्व हें वंशपरंपरागत थरलें. दासाचेर धनयाची पुराय सत्ता, न्यायालयांत वचपाचो भूदासांक हक्क नाशिल्लो.

चवदाव्या शतमानासावन भूदास पद्दतीक आळाबंद बसूंक लागलो. अस्तंत युरोपांत भूदासांक मुक्त केले. सोळाव्या शतमानांत जाल्ल्या शेतकारांच्या लढ्याक लागून भूदास पद्दत नश्ट जावपाक परिस्थिती अनुकूल जाली. भूदासांची अर्थीक परिस्थिती ल्हव ल्हव सुदारूंक लागली. अठराव्या शतमानांत फ्रेंच राज्यक्रांती उपरांत ल्हान शेतकारांची भूदासांतल्यान मुक्ती जाली.

ब्रिटिशांच्या काळांत भारतांत च्या च्या मळ्यांतल्या भूदासांक 'कूली' अशें म्हण्टाले. निळीच्या मळ्यांनी काम करपी भूदासांपरस च्या च्या मळ्यांतल्या कामगारांची स्थिती खूब वायट आशिल्ली. निश्पाप आनी गरीब कूली जल्मान स्वतंत्र आशिल्ले. पूण उपरांत तांकां बळ्यां कामगार जावंचें पडटालें. च्या च्या मळ्यांनी काम करपी ह्या कामगारांक कबलात करून बांदून घेताले. ल्हव ल्हव ते मळ्याच्या वेवस्थापकाच्या चपक्यांत सांपडटाले आनी गुलामांची जीण तांकां जियेवंची पडटाली. अशिक्षित आनी दुबळ्या शेंकड्यांनी दादल्या-बायलांक च्या च्या मळ्याच्या धनयांक खोशी दवरचे पडटाले. उण्या पांवड्याचें अन्न, उणे कपडे आनी थोडी-भोव राबितो वेवस्था अशे परिस्थितीक तांकां तोंड दिवचें पडटालें. जमीन धनयाची सेवा करपाचीं कामां बायलांकूय करचीं पडटालीं. तांणी ताचेपसून सुटका करून घेवपाचो यत्न केलो जाल्यार पयलींपरसूय

वायट वागणूक तांकां मेळटाली. कामगार दादल्या-बायलांक क्षुल्लक कारणांखातीर वेताचे बडयेन मारताले आनी क्रूरपणान छळटाले. अशा वेळार दुखापत जाली वा तातूंत ताका मरण आयलें जाल्यार खंयच्याच प्रकाराची चवकशी जायनासली. हेविशीं जाल्ले गुन्यांव मळ्याभायर हेर लोकांमेरेन पावनासले. जमीनदाराच्या जाचांतल्यान कुलीची सुटका जाली वा कबलात सोंपतकच तो सुखरूप भायर पडलो जाल्यार मोटें भाग्य अशें मानताले. भारतांतल्या कूलींक सहन करपाक लागपी जुलमी प्रकारांचें काळीज फोडपी वर्णन खबरांपत्रांनी उजवाडायलें.

ब्राह्मो समाजाचो प्रसारक पंडीत रामकुमार विद्यारत्न हाणें आसामच्या च्या च्या मळ्यांतल्या कामगारांचे दयनीय परिस्थितीची म्हायती दिवन तांचेकडेन समाजाचें लक्ष ओडून घेतलें. ताचें बंगाली भाशेंतलें 'कुली कहाणी' हें पुस्तक ताचेरूच आदारिल्लें आसा. १८५९ त कायदो करून हे जुलमी पद्दतीचेर बंदी घाली. पूण परिस्थितींत व्हडलोसो फरक पडलोना. कामगारांचो मनीसपणा भायलो छळ चालूच आशिल्लो. 'इंडियन असोसिएशन ऑफ कलकत्ता' हे संस्थेन हो प्रस्न हातांत घेवन लोकांमदीं जागृताय केली आनी ब्रिटीश सरकाराकूय चड कडक कायदे करपाक भाग पाडलें. स्वतंत्र भारतांत कामगारांच्या कल्याणाचे कायदे केले. ताका लागून परिस्थितींत फरक पडत गेलो. कामगारांक मताधिकार मेळ्ळो. तांच्यो संघटना स्थापन जाल्यो. मळ्यांच्या धनयांचेर नियंत्रण बसूंक लागलें. स्वतंत्र भारतांतल्यान मळे कामगारांची भूदास सारकी पद्दत खूब प्रमाणांत नश्ट जाल्या.

- कों. वि. सं. मं.

भूपति पंडित (अठरावो शेंकडो) : ओडियांतल्या प्रेम-पंचामृत ह्या नांवाजिल्ल्या काव्याचो कर्तो. भूपति पंडित हो मूळचो उत्तर प्रदेशांतलो सारस्वत ब्राह्मण आशिल्लो. ताच्या गुरुचें नांव चैतन्यदास. तीर्थयात्रेच्या निमतान तो पुरीक गेलो आनी थंयच राजाच्या दरबारांत कवी म्हणून रावलो.

भूपति पंडिताची आवयभास हिंदी आसून लेगीत ताणें ओडिया भाशेचेर प्रभुत्व मेळोवन, ओडियांत काव्यरचणूक केली. राधाकृष्ण आनी गोपी हांच्या रासलिलांचेर रचिल्लें ताचें 'प्रेम-पंचामृत' हें ओडिया भाशेंतलें श्रेष्ठ अशें काव्य मानतात. कृष्णाच्या रासलिलांवयल्या सगळ्या काव्यांभितर भूपती पंडिताच्या 'प्रेम-पंचामृता'ची सुवात खुबूच उंचेल्या पांवड्यावयली मानतात. भूपतिची प्रतिभा, पांडित्य आनी भक्तिभाव हांचो प्रत्यय ताच्या ह्या काव्यांत येता. ह्या काव्याभाशेनूच ताणें कृष्णाच्या मथुरेंतल्या वास्तव्याचेर एक 'भूपति चौतिसा' नांवाचें काव्य बरयलां.

- कों. वि. सं. मं.

भूपाळी : फांतोडेर, देवाक होरावपाखातीर म्हणपाचें भूप रागांतलें पद. ह्या पदांनी चड करून देवाक विनम्रतायेन जागो करपाची कल्पना आसता. ईश्वराचें स्तवन आनी ताच्या रुपागुणांचें वर्णन करून, 'हे देवा, सकाळ जाली, आतां जागो जा आनी जगाच्या उध्दाराक प्रवृत्त जा' असोय विचार आसता.

यशोदा, कौसल्या ह्यो कृष्ण, राम ह्या आपल्या भुरग्यांक फांतोडेर जागे करपाक असलीं पदां म्हण्टाल्यो अशें रामदास, होनाजी ह्या कवींनी आपल्या भूपाळ्यांनी म्हळां.

- कों. वि. सं. मं.

भूमका : एक मातृदैवत. ही सुमार आठ-धा फूट उंचायेची रोयण. तिका कांयकडे भूमका, भूमकामाया, जाल्यार कांयकडेन सांतेर, सांतेरी अशेंय म्हण्टात. कांयकडेन हे रोयणीमुखार देवीचें मुखें वा मूर्त आसता. काळप्रमाण कांयकडल्यो रोयणी जरी झडिल्ल्यो आसल्यो तरी थंय तांच्यो कुरवो आसात. हांगा भटाकडल्यान पुजा करून घेवप जाता. पूण थंय बळी दिनात. ह्या जाग्यार एक नाग आसता आनी ह्या नागाक मारिनात.

- कों. वि. सं. मं.

भूमिती : अंकगणित आनी बीजगणित हांचे फाटोफाट सगळ्यांक खबर आशिल्लो गणिताचो फांटो म्हळ्यार भूमिती. जशें बीजगणित हें अक्षरांचें गणित म्हणून आमी जाणात, तशेंच भूमिती म्हळ्यार ओळींचें आनी आकारांचें (curves and figures) गणित. पुर्विल्ल्या भारत देशांत भूमितीक 'रेखा गणित' अशें म्हण्टाले. वेगवेगळे तरेच्यो ओळी आनी तेवरवीं तयार जाल्ले आकार शिकपाचें शास्त्र म्हळ्यार रेखागणित. 'भू' म्हळ्यार भूंय आनी 'मिती' म्हळ्यार मेजपाचें शास्त्र. पुर्विल्ल्या ग्रीक देशांत वेगवेगळ्या आकारांचे भुंयेचे कुडके, शेतां, भाटां मेजपा वयल्यान भूमितीचो जल्म जालो. इंग्लीश भाशेंत भूमितीक Geometry अशें म्हण्टात.

इतिहासा पयलींच्या काळांतली भूमिती हो भूमितीचो पयलो पांवडो. त्या काळांत सूर्यचंद्राक पळोवन मनशाक वाटकुळांचो आकार समजून घेवपाचो अदमास लागलो. तशेंच, इंद्रधोणूवरवीं arc, कोळ्याच्या जाळ्यावरवीं Polygon, तांतयावरवीं ellipsoid, शेतां भाटांच्या जाग्यांवरवीं चवकोन, त्रिकोन अशा खूबशा तरेच्या आकारांचो सोद लागलो. मागीरच्या काळांत ह्या विंगड विंगड आकारांक नांवां आनी व्याख्या दिवपावरवीं विज्ञानीक भूमिती (Scientific Geometry) तयार जाली. थालस (Thales) (इ. स. प. ६००) ह्या गणिततज्ञान धर्तरेची त्रिजा (radius) काडपाक भूमितीचो वापर केल्लो. पुर्विल्ल्या ईजिप्त

देशांत नायल न्हंयेक हुंवार येवन सगळीं शेतां आनी भाटांचे नीस व्हांवन वताले. शेतकामत्यांक परतून परतून सगळे नीस आंखचे पडटाले. ह्या कामावरवीं इजिप्तांत भूमितीची उदरगत जावपाक लागली. इ.स.प. सुमार २८००-२३०० ह्या काळांत ईजिप्ताच्या लोकांनी राजा-राणी आनी हेर मानादीक लोकांचीं मडीं दवरपाक जीं Pyramids बांदिल्लीं, तांची आंखणी आनी जोखां अचूक आसात. ग्रीक लोकांक Regular Polyhedrons ची खूब आवड आशिल्ली. तांच्या कितल्याशाच कामांनी ह्या आकारांच्यो वस्तू दिसताल्यो. हे पांच आकार म्हळ्यार Tetrahedron, hexahedron, octahedron, dodecahedron आनी isocahedron. ग्रीकांचो असो विचार आसलो, हे पांच आकार म्हळ्यार उजो, पृथ्वी, वारो, विश्व आनी उदक.

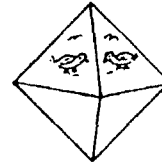

टेट्राहेड्रॉन
(वारो)

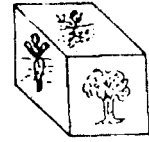

हेक्साहेड्रॉन
(पृथ्वी)

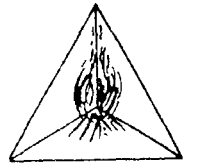

ऑक्टाहेड्रॉन
(उजो)

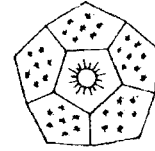

डोडेकाहेड्रॉन
(विश्व)

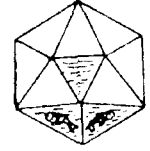

आयझोकाहेड्रॉन
(उदक)

ग्रीक लोक अवकाशशास्त्राचोय अभ्यास करताले. ताका लागून तांकां भूमितीची गरज लागताली आनी देखून तांणी भूमितीची उदरगत केली. धर्तरी आनी हेर गिरे हांच्या आकारांक लागून वाटकूळ, sphere, ellipse बी शिकपाक म्हत्व आयलें. हांगा थालस, पायथागोरस, प्लॅटो, अॅरिस्टोटल सारकिले एकापरस एक हुशार अशे भूमितीतज्ञ जावन गेले.

आमचे भारतभुंयेंत ऋषीमुनी यज्ञ करताले. तांचें यज्ञकुंड तरातरांच्या आकारांचें आसतालें. यज्ञकुंडाचें क्षेत्रफळ आनी घनताय काडपाक भूमितीचो आदार लागतालो. अवकाशशास्त्र आनी ज्योतीशशास्त्राचो अभ्यास करपी लोकांकूय भूमितीचो आदार घेवंचो पडटालो. सगळ्यांत पयलींचें अशें भारतीय गणित (इ.स.प. ८००-५००) सुल्वसुत्रांत मेळटा. सुल्वसूत्र म्हळ्यार राजवांचे नेम. हातूंतलीं चडशीं गणितां भूमितीय रचनांचेर आदारीत आसात आनी ह्यो रचना, राजू वापरून कशो करप हाचे नेम दिल्ले आसात. हातूंतल्या चडशा रचनांचो वापर धर्मयज्ञ करपाखातीर वापरताले. बुध्दयमान आनी आपास्तंभ हांणी हातूंतल्यो चडशो रचना रचिल्ल्यो आसात. आयज वापरांत आशिल्लो पायथागोरस सिध्दांत इ.स.प. ३००० वर्सांपयलीं भारतीयांक खबर

आशिल्लो. आनी ह्या नेमाचो वापर केल्ल्याच्योय नोंदी मेळटात. सव्या शेंकड्यांतल्या आर्यभट्टान सगळ्यांत पयलींचें मोल ३.१४१६ इतलें दिल्लें. नामनेचो भारतीय गणिततज्ञ ब्रह्मगुप्ता हाणेंय भूमितींत सोद आनी वावर केला. वाटकुळांत आस्पाविल्ल्या चार कोनी आकाराचें (cyclic quadrilateral) क्षेत्रफळ काडपाचो नेम ब्रह्मगुप्तान दिल्लो आनी आमी अजुनूय तो वापरतात. ब्रह्मगुप्ता फाटल्यान सुमार ५०० वर्सांनी भास्कराचार्य ह्या गणिततज्ञान ब्रह्मगुप्ताच्या वावराचो विस्तार केलो. ताणें बरयल्ल्या 'सिध्दांत शिरोमणी' ह्या पुस्तकांत क्षेत्रफळ घनताय काडपाच्यो रिती आनी नेम तरेतरेच्या आकारांखातीर दिल्ले आसात. तेभायर जैनांचे गणित (इ.स.प. ५००), महावीरचार्य गणितसार संग्रह (८५९ इ.स.) ह्या पुस्तकांवरवीं भारतीय भूमितीची उदरगत जाल्या.

भूमितीची उदरगत करपाचो मोलादीक वावर धाले युक्लिड (इ.स.प. ३३०-३२०) ह्या गणिततज्ञान केलो. ग्रीक गणिततज्ञानी विकसीत केल्ली भूमिती तर्कशास्त्रीय आदाराचेर सोंपे रितीन आनी पद्दतशीरपणान बरोवन 'The Elements' हें पुस्तक युक्लिडान उजवाडायलें. युक्लिडा उपरांतच्या दोन हजार शेंकड्यांमेरेन भूमितीच्या गिन्यानांत व्हडलोसो बदल जालोना वा करपाचो कोणें यत्न केलोना. युक्लिडाची भूमिती ताणें दिल्ल्या सत्-वाक्यांचेर (axioms: statements which are true) आदारिल्ली आसा.

१७३३ त इटालियन जेजुईत पाद्री सचिरा (१६६७-१७३९) हाणें युक्लिडीयन भूमिती सावन वयल्या पांवड्याचें पावल मारपाचो यत्न केलो. पूण दोन नवे सिध्दांत दिवन ताणें आपलें काम अर्द्वार सोडलें. हातूंतलो एक सिध्दांत घेवन कार्ल फ्रॅड्रिक गॉस (१७७७-१८५५) हाणें जर्मनींत, जोहानन बोलाई (१७९३-१८५६) हाणें हंगेरींत आनी निकोलाव लोबावेस्की (१७९३-१८५६) हाणें रशियेंत एकाच वेळार युक्लिडीयन भूमिती परस वेगळी भूमिती आसा म्हणपाचें सिध्द केलें. ह्या तिगांनीय आपलें काम स्वतंत्रपणान केल्लें. पूण लॉबावेस्कीन आपलें काम १८२९ त रशियन भाशेंत छापिल्ल्यान ह्या अ-युक्लिडीयन भूमितीक लॉबाचेव्हस्की भूमिती, (Lobach-evoki's Geometry) म्हणून नांव पडलें. साचेरीचो दुसरो सिध्दांत येवन बेलट्रामी हाणें दुसरी अयुक्लिडी भूमिती तयार केली. पूण ताचेपयलीं बेनहार्ड रिमान हाणें १८५४ त हेच तरेचें काम केल्लें आशिल्ल्यान हे भूमितीक 'रिमानियन भूमिती' (Riemannian Geometry) अशें नांव पडलें. ताचे उपरांत हेरमान वोन होलमील्डझ, सोफस ली, फेलिक्स क्लेन हांणीय आपापल्यो अ-युक्लिडीयन भूमिती तयार केल्यो.

आदीं सांगिल्लेप्रमाण भूमितीचो सगळ्यांत पयलो पांवडो म्हळ्यार इतिहासापयलींची भूमिती, जी मनशान उपजत गिन्यानापसून तयार केल्ली. हे भूमितीक 'उपबोध भूमिती' (Subconscious Geometry) अशेंय म्हण्टात. ताचे उपरांत सरळ आनी सोंपे रितीचो उपेग करून

विज्ञानीक वा प्रायोगिक भूमिती (scientific and experimental Geometry) तयार जाली. हे भूमिती वरवीं आकारांक नांवां आनी तांची व्याख्या दिवपाचें काम पुराय जालें. इ. स. प. तीन वा चार शेंकडे ग्रीक लोकांनी तर्कशास्त्राचो पालव घेवन प्रयोगावरवीं मेळयल्ल्या गिन्यानाक पुंजावपाचें काम केलें. हातूंतले सगळ्यांत सोंपे अशे सिध्दांत सिध्द करपाची गरज ना, अशें समजून तांकां सत्-वाक्यां (axioms) म्हणून वेंचून काडलीं. ह्या सत्-वाक्यांवरवीं उरिल्ली सगळी भूमिती तयार केली. हे भूमितीक सत्-वाक्यांची भूमिती (axiomatic Geometry) अशें नांव पडलें.

हे फुडली उदरगत सगळी सुवात (space) बिंदूंचो संच (set of points) अशें धरून जाली. हांगा दर एका बिंदूची सुवात दोन आंकड्यांवरवीं जांकां निर्देशांक (Co-ordinates) म्हण्टात, तेप्रमाण थरयल्ली आसता. हे दोन निर्देशांक, हो बिंदू दोन पयलींच थरयल्ल्या, एकामेकांक ९० अंशांच्या कोनान मेळपी ओळींपसून कितलो पयस आसा तें दाखयता. हातूंतलो पयलो निर्देशांक आडवे ओळी सावन आनी दुसरो उबे ओळीसावन आशिल्ली सुवात दाखयता. ह्या विचारावरवीं भूमितींतले कितलेशेच कठीण अशे प्रस्न, सोंपे रितीन सोडयले. हांगा बीजगणिताचोय वापर केलो. ह्या फांट्याक विश्लेशक भूमिती (Analytical Geometry) अशें नांव पडलें.

भूमितीची पूर्वतयारी म्हळ्यार कलनशास्त्राचो (calculus) वापर करून तयार जाल्ली differential Geometry. ह्या फांट्यावरवीं वेगवेगळ्या Curves and surfaces चे गूणधर्म शिकूंक मेळटात. हाचेफुडें vectors and Tensors वापरून तयार जाल्ली वॅक्टर भूमिती, आमकां पळोवंक मेळटा. हाचेउपरांत वयर सांगिल्ल्यो अ-युक्लिडीय भूमिती तयार जाल्यो. फॅलिक्स क्लेन हाणें भूमितीचे मुळावे विचार हे transformation चे आनी transformation बगर बदल जायनात ते जावन आसात अशें सांगलें. हाचेपसून आमकां भूमितीचो आठवो पांवडो म्हळ्यार Transformation भूमिती मेळ्ळी. हे भूमितीचे Projective Geometry आनी Topology अशे दोन फांटे जाले.

सुरवेक Projective Geometry हो युक्लिडीय भूमितीचोच एक भाग अशें मानताले. पूण नेलोवस, पापस, जिर्लाई देसारगस, पार्स्कल सारकिल्या गणिततज्ञांच्या वावराक लागून Projective Geometry हो एक स्वतंत्र फांटो जावंक पावलो. Topology हे विसाव्या शेंकड्यांतले भूमितींत भूमितीच्या विचारांक अमूर्त स्वरूप मेळटा. ह्या विचारांची सुरवात फ्रांसेझ गणिततज्ञ आंरी पोनकारे हाणें केली. पोनकारेचें उरिल्लें काम र्मॅल, स्टालिगजस, झीमन, प्रेडमन हांणी केलें. Topology शिकपाखातीर बीजगणितांचो उपेग केल्ल्यान बीजगणितीय Topology चो जल्म जालो. आयज बीजगणितीय Topology ह्या फांट्यांत उपाट संशोधन चललां. भूमितीचे उदरगतींतलो निमाणो पांवडो म्हळ्यार

बीजगणितीय भूमिती. हातूंत बीजगणित आनी भूमितीच्या वेगवेगळ्या विचारांचो मेळ पळोवंक मेळटा. हेभायर भूमितीचे आनिकूय कांय फांटे तयार जाले. देखीक घनीय भूमिती (Solid Geometry) आनी त्रिकोणमिती (Trigonometry).

भूमितीच्या मळार फिल्डस पदकां फावो जाल्ल्या कांय नामनेच्या गणिततज्ञांचीं नांवां अशीं - के. कीडारिया (१९५४), रेने थोमे (१९५८), जे. डब्ल्यू. मिलनर (१९६२), एम्. एफ. अथीय्या (१९६२), ए. प्रोयेनडिक (१९६६), एस्. स्मॉल (१९६६), एच्. हिरोनाका (१९७०), डी. ममफोर्ड (१९७४), पी. डेलिंग्ने (१९७८), डब्ल्यू. पी. थुरसटोन (१९८३), शिंग तुग याव (१९८३), एस्. के. डॉनल्डसन (१९८६), एम्. प्रिडमन (१९८६).

- व्हाय. एस्. वालावलीकार

भूयन, सूर्यकुमार : (जल्म : १८९४, नौगाँव; मरण : १९६४).

आर्विल्लो असमिया कवी, कथालेखक चरित्रकार आनी इतिहास संशोधक. ताचें शालेय शिक्षण नौगाँवांतूच जालें. गुवाहाटी आनी कलकत्ता हांगा ताचें म्हाविद्यालयीन शिक्षण जालें. इंग्लीश विशय घेवन तो एम्. ए. जालो आनी सरकारी नोकरी करूंक लागलो. शिक्षण खात्यांत शिक्षण संचालक पदामेरेन ताका बडटी मेळ्ळी आनी उपरांत तो नोकरेंतल्यान निवृत्त जालो. कांय काळ ताणें गुवाहाटी विद्यापिठाचो कुलगुरू तशेंच साहित्य अकादमीचो वांगडी म्हणूनय काम केलें. एम्. ए. बी. एल्., पीएच्. डी. आनी डी. लिट्. ह्यो पदव्यो ताणें घेतल्यो. आसामाच्या इतिहासाविशीं संशोधन करून ताणें लंडन विद्यापिठांतल्यान पीएच्. डी. आनी डी. लिट्. ह्यो पदव्यो घेतल्यो.

एक स्वच्छंदतायवादी कवी म्हणून काव्य लिखाण करतना ताणें प्रेमगितां आनी देशभक्तीचेर गितां बरयलीं. 'निर्माली' (१९२७) ह्या काव्यांझेऴ्यांत ताच्या सुरवातीच्या कवितांचो आस्पाव जाला. तशींच ताचीं दोन इतिहासीक दीर्घकाव्यां आसात तीं अशीं- 'जयमती उपाख्यान' (१९२०) आनी बरफूकनर गीत (३री आवृत्ती, १९५१), ह्याच काळांत ताणें जायत्यो लघुकथा लेगीत बरयल्यो. 'पंचमी' (१९२७) हो ताच्या कथांचो नामनेचो झेलो.

उपरांत ताणें चरित्रलिखाणाक सुरवात केली. ताणें कांय विस्तारान पूण दर्जेदार चरित्रां बरयलीं. तीं अशीं - 'रवींद्रनाथ' (१९२०), 'महात्मा गोपाल कृष्ण गोखले' (१९१६), 'स्वर्गीय आनंदराम बरुआ' (१९४०).

१९४७ उपरांत ताणें इतिहास-संशोधनाक आरंभ केलो. आसामाच्या इतिहासाचें खोलायेन संशोधन करून ताणें असमिया आनी इंग्लीश भाशांनी इतिहासाचेर खूब लिखाण केलें. इंग्लीश आनी असमिया भाशांनी ताणें बरयल्ले कांय उल्लेख करपासारके ग्रंथ अशे आसात.

इंग्लीश 'अर्ली ब्रिटीश रिलेशन्स विथ आसाम' (१९२८), 'लचित बरफूकन अँड हिज टाइम्स' (१९४७), 'अँग्लो-आसामीज रिलेशन्स, १७७१-१८५६' (१९४९). असमिया- 'ओहोमोर दिन' (१९१८), 'असम-जीयारी' (१९३५), 'कोंवर विद्रोह' (१९४८), 'बुरंजीर बाणी' (१९५१), 'रमणी गाभरू' (१९५१), 'मिरजुमलार असोम आक्रमण' (१९५६).

- कों. वि. सं. मं.

भूराज्यशास्त्र : भुगोलीक परिस्थिती आनी राज्यसंस्था हांच्या परस्पर संबंदांचो अभ्यास करपी शास्त्र (Geo-politics). राज्याची रचना, शासनपद्दत आनी धोरण हाचेर प्राकृतिक पर्यावरणाचो कसो परिणाम जाता, हें जाणून घेवप हो भूराज्यशास्त्राचो मुखेल उद्देश. तेखेरीज राज्याचें बळगें, भुगोलीक परिस्थितीचेर कशें पातयेवन आसता हाचीय विस्कटावणी करतात. वेगवेगळ्या राजकीय घडामोडीं फाटल्यान आशिल्ले प्राकृतीक परिस्थितीचें चित्रण करप, कसलेय राजकीय घडणुकेंत लिपिल्लें 'भुगोलीक सत्य' उकतावन दाखोवप, हें भूराज्यशास्त्राचे कक्षेंत येता. कितल्याशाच राजकीय वादग्रस्त प्रस्नांची भुगोलीक फाटभूंय खंयची हाची जाप दिवपाचो यत्न भूराज्यशास्त्रांत करतात. स्विडीश भूराज्यशास्त्रांत रुडॉल्फ जेलन हाणें व्याख्या केल्या तेप्रमाण राजकीय घडणुको आनी भूंयप्रदेश हांच्या परस्पर संबंदांचो अभ्यास म्हळ्यार भूराज्यशास्त्र.

दोन म्हाझुजांच्या काळांत भूराज्यशास्त्राचो अभ्यास केल्लो. भूराज्यशास्त्राची उदरगत जर्मनींत पयल्या म्हाझुजांतले हारी उपरांत सुरु जाली. हिटलराचे कारकिर्दींत ह्या विशयाच्या अभ्यासाक खाशेली गती मेळ्ळी आनी ताचो संबंद झूज आनी जैत हांचेकडेन लावपाक लागले. जर्मनीप्रमाण हेर देशांनीय ह्या विशयाचो अभ्यास जावपाक लागलो. जर्मन भूगोलतज्ञांनी भोंवतणचे परिस्थितीचो बारीकसाणीन अभ्यास केलो, तेन्ना तांचे मतींत आयलें, राजकीय बळग्याचें मूळ हें भुगोलीक परिस्थितींत आसा. जर्मन भूगोलशास्त्रज्ञ फ्रॅडरिक रॅट्झेल हाणें भुगोलीक घटकांचो राज्यसंस्थेवयलो परिणाम चड विस्तारान स्पश्ट केलो. ताका अनुसरून जायत्या अभ्यासकांनी भुगोलीक परिस्थितीचो सोद घेवपाक सुरवात केली आनी तातूंतल्यानूच ह्या नव्या ज्ञानफांट्याचो, भूराज्यशास्त्राचो उदय जालो.

रुडाल्फ जेलन हो रॅट्झेलचो स्विडिश शिश्य. ताणें 'द ग्रेट पॉवर्स' ह्या ग्रंथांत भुगोलीक नियतीवादाचो पुरस्कार केल्लो सांपडटा. ताणेंच 'जिओपॉलिटिक्स' हो शब्द सगळ्यांत पयली रूढ केलो. जर्मनींत नाझी कालखंडांत कार्ल हौशोफर आनी ताच्या अनुयायांनी भूराज्यशास्त्रांतल्या संकल्पनांचो प्रभावी प्रचार केलो.

जगांत वेगवेगळे तरेच्यो राज्यसंस्था अस्तित्वांत आसात. पूण

भूंयप्रदेशाखेरीज राज्यसंस्थेक आस्तित्व ना. राज्यसंस्था ज्या भूंयप्रदेशाचेर आसतात, ते भूंयप्रदेश सगळ्याक सारके नात. स्वाभाविक संबंदीत प्रदेशांतल्या राज्यसंस्थांचेर पर्यावरणाचो परिणाम अटळ आसता. सुवात, विस्तार आकार, हवामान, भूंयरचणूक ह्या भुगोलीक घडणुकांचो राज्यसंस्थेचे रचणुकेचेर आनी उदरगतीचेर परिणाम जाल्लो दिसून येता. राज्यांचें परराश्ट्र धोरणूय हे भुगोलीक परिस्थितीचेर बऱ्याच प्रमाणांत आदारून आसता.

राज्यसंस्थेचे उदरगतींत त्या राश्ट्राच्या भुगोलीक सुवातीक खूब म्हत्व आसा. युरोपांतल्या मुखेल भुंयेपसून वेगळे आशिल्ल्या ब्रिटीश जुंव्याच्या सुवातीक लागून फ्रेंच राज्यक्रांतीचो परिणाम ब्रिटनचे राज्यसंस्थेचेर व्हडलोसो जालोना. इंग्लीश खाडयेक लागून नेपोलियन इंग्लंड जिखूंक शकलोना. खंडाचे भितर सुवात आशिल्ल्या राश्ट्रांची राजकीय परिस्थिती खाशेले तरेची अशें दिसता. बोलेव्हिया, झेकोस्लोव्हाकिया, स्विट्झर्लंड ह्या भुंयेन रेवाडिल्ल्या राश्ट्रांक कितल्याशाच शेजारी राश्ट्रांकडेन वेगवेगळे तरेचे राजनितीक संबंद दवरचे पडटात. शेजारच्या राज्यांकडेन बरेपणाचे संबंद नासल्यार त्या राश्ट्रामुखार सदांच कितल्योशोच समस्या निर्माण जातात आनी ताचे उदरगतीक बादा येता. ॲटलांटिक आनी प्रशांत महासागराच्या मदीं आशिल्लें अमेरिकेचें स्थान त्या राश्ट्राक राजकीय नदरेन उपेगी थरलां. संवसारांतल्या दोनूय म्हाझुजांचो धग अमेरिकेक प्रत्यक्षपणान बसलोना. मेक्सिको आनी कॅनडा ह्या शेजारी राश्ट्रांकडेन अमेरिकेचे समजिकायेचे आनी सहकार्याचे संबंद आशिल्ले. ताका लागुनूच ह्या राश्ट्राक राजकीय थिराय प्राप्त जाल्या.

हवामान आनी राजकीय शक्त हांचो दाट संबंद आसा. घुवालागसारच्या आनी थंड प्रदेशांत राज्यसंस्थेचें अस्तित्व ना. हाचे सामके उरफाटें, अतीउश्ण हवामानाचे प्रदेश राज्यसंस्थेक उपेगी थरिल्ले सांपडटात. सहारा प्रदेश तशेंच अरब राश्ट्रां हांचीं उदाहरणां वयल्या विधानाचे पुश्टीखातीर दितात. संवसारांतले सामके प्रगत अशे देश जपान, इंग्लंड, जर्मनी, अमेरिका, रशिया ह्या समशीतोश्ण हवामानाच्या प्रदेशांत आसात. हवामानाचो मनशाचे कार्यक्षमतायेचेर परिणाम जाता आनी ताचेवरवीं राजकीय क्षमतायेचेरूय परिणाम जाल्लो दिसता.

राज्याच्या बळग्याचेर भूंयरचनेचो परिणाम जाता. दोंगरी वाठारांपरस मैदानी प्रदेश राज्यसंस्थेक अनुकूल थरल्यात. रशियांतलें सायबेरियाचें मैदान आनी अमेरिकेंतलें मिसिसिप्पीचें मैदान त्या देशाचे राजकीय शक्तीक पोशक थारलें. वॅनझुएला, इक्वादोर, कोलंबिया हीं राश्ट्रां, दोंगरी भूंयरचनेक लागून राजकीय क्षेत्रांत फाटीं पडलीं. उरफाटें, स्विट्झर्लंडाची भूंयरचणूक दोंगरी आसुनूय तें एक प्रगत राज्य अशें समजतात. सैमीक साधन संपत्तीच्या फावो त्या वापरान अशें राश्ट्र राजकीय प्रगती करूंक शकलें. कांय देशांतल्यो शिमो भूंयरचणुकेच्या आदाराचेर थरयल्यात. व्हॉस्जिस दोंगुल्ल्यांचो जर्मनी आनी फ्रांस हांचे

शिमवळीखातीर उपेग केल्लो.

ज्या राज्यांक विस्तृत भूंयप्रदेश आसात, तीं राज्यां बळिश्ट जावपाची शक्यताय चड वाडटा. रशिया अमेरिका चीन हीं राश्ट्रां ताका लागून संवसारीक राजकारणाचेर प्रभाव घालूंक शकतात. तांकां जिखप सहज शक्य नासता. विस्तृत भूंयप्रदेशाचो आनी सैमीक साधनसंपत्तीचो फायदो ह्या राज्यांक मेळ्ळा. ब्राझील, ऑस्ट्रेलिया हीं राश्ट्रां विस्तारान व्हडलीं आसुनूय हेर घटकांचे प्रतिकूलतेक लागून राजकीय क्षेत्रांत वर्चस्व प्रस्थापित करूंक शकलिनंतात. अंडोरा, मोनॅको, रॅन मॅरिनो, डॅन्मार्क हीं सामकीं ल्हान राश्ट्रां आंतरराश्ट्रीय राजकारणाचे नदरेन उण्या म्हत्वाचीं.

सैमीक साधनसंपत्तीक लागून राश्ट्राची प्रतिश्ठा वाडली. संरक्षणाचे नदरेन खनीज द्रव्यांक म्हत्व आसा. खनीज द्रव्यांनी समृध्द आशिल्ल्या राश्ट्रांक आंतरराश्ट्रीय राजकारणांत खाशेली प्रतिश्ठा मेळिल्ली दिसता. रशिया आनी अमेरिका हीं राश्ट्रां वेगवेगळ्या प्रकारांच्या खनिजांच्या उत्पादनांत आघाडेचेर आसात. मध्य उदेंतेकडल्या राश्ट्रांक खनीज तेलाच्या साठ्यांक लागून आंतरराश्ट्रीय राजकारणांत हालींच्या काळांत खूब म्हत्वाची सुवात मेळ्ळ्या. रशिया आनी अमेरिका ह्यो दोनूय महासत्ता मध्य उदेंतेतल्या राश्ट्रांचेर वर्चस्व स्थापन करपाखातीर खनीज तेलाची सर्त करतात.

राजकीय संघर्शाक भुगोलीक घटक कारणीभूत जाल्ल्याचीं कितलींशींच उदाहरणां दिश्टी पडटात. रशिया आनी चीन हांचे शिमवयल्या उस्सुरी न्हंयेन पात्र बदलिल्ल्यान तांच्या शीमावादाक चड खरसाण आयली. इराण-इराकाचे शिमवयल्यान व्हांवपी शात-अलअरब हे न्हंयेच्या वापरवयल्यान ह्या राश्ट्रांतले राजनीतीक संबंद खूब खेपे इबाडले. रिओग्रॅंड न्हंयेक लागून संयुक्त संस्थानां आनी मेक्सिको ह्या राश्ट्रांमदीं राजकीय समस्या निर्माण जाल्ली.

राजकीय नियंत्रणाचे नदरेन राश्ट्राच्या आकाराक म्हत्व दितात. फावो तो आकार आशिल्ल्या राज्यसंस्थांक आपल्या प्रदेशाचेर फावो ते तरेन राजकीय नियंत्रण दवरूंक येता. हंगेरी, स्विट्झर्लंड ह्या राज्यांचे आकार हे नदरेन बरे आसात. खंडीत आकाराक लागून इंडोनेशियाक राजकीय नियंत्रणांत कितल्योशोच अडचणी निर्माण जाल्ल्यो दिसतात. इंडोनेशियांतल्या इरीयन जुंव्यावयल्या लोकांनी स्वतंत्र राज्याची मागणी केल्ली. पाकिस्तानाच्या खंडीत आकाराक लागून बांगलादेशाची निर्मिती जाली. हेविशीं हेर कितल्याशाच कारणांक लागून भुगोलीक परिस्थिती म्हत्वाची थरली.

राजकीय संघटनेचो उंचेलो पांवडो आनी तंत्रीक तांक आशिल्ल्या राश्ट्राचे बाबतींत प्राकृतीक पर्यावरणाचे घटक दुय्यम स्वरूपाचे आसतात. इंग्लंड आनी जपान हीं राश्ट्रां ह्या निकशाचीं उदाहरणां आसात. खाशेली राजकीय परिस्थिती आपणावप, व्हडलो विस्तार आनी सैमीक

साधनसंपत्तीचें नियोजन हांकां लागून चीन आनी रशिया हांकां आपली राजकीय तांक थोड्याच काळांत वाडोवप शक्य जालें.

भूराज्यशास्त्राचे उदरगतींत हालफोर्ड मॅकिंडर आनी कार्ल हौशोफर हांचो व्हडलो वांटो आसा. मॅकिंडरान स्पश्ट केल्लो 'मर्मभूंय सिध्दांत' (हार्टलँड थिअरी) म्हत्वाचो मानतात. उत्तरेक अँटाक्टिक महासागर, दक्षिणेक इराणाचो सडो, अस्तंतेक व्होल्गा न्हंयेचें देगण आनी उदेंतेक लेना न्हंयेचें देगण हांचे मजगतीं आशिल्लो वाठार मर्मभूंय म्हणून वळखतात. जो हे मर्मभूंयेचो स्वामी ताची जगाचेर सत्ता आसता, असो आशय ह्या सिध्दांतांत प्रगटायला. मॅकिंडरच्या सिध्दांताचें सार अशें-जो उदेंत युरोपाचो सत्ताधीश तो जगाचो सत्ताधीश. पूण हो सिध्दांत आतां काळाभायरो जाला.

नामनेचो भूराज्यशास्त्रज्ञ कार्ल हौशोफर हो हिटलराचो सल्लागार आशिल्लो. नाझी राजवटींत ताणें भूराज्यशास्त्राच्या कल्पनांची फाटपुरवण केली. लश्करी उद्देशाखातीर राज्य अर्थीक नदरेन स्वयंपूर्ण आसप गरजेचें आसता. दर एका राज्याक लोकसंख्येक फावो ती सुवात व्यापपाचो हक्क आसा. शीम वाठार बदलत आसूंक जाय अशे विचार ताणें जगामुखार मांडले. अमेरिकन भूराज्यशास्त्रज्ञ निकोलस स्पायकमन हाच्या मतान, युरेशियाचें बळगें मर्मभूंयेचे भोंवतणीं जो वाठार आसा, तातूंत आस्पावलां. ह्या आशयाचो ताचो 'किनारभूमी सिध्दान्त' (रिमलँड थिअरी) प्रसिध्द आसा. ह्या सिध्दांतावरवीं जो किनारभूंयेचो नियंत्रक, तो युरेशियाचो सत्ताधीश, जो युरेशियाचो नियंत्रक तो जगाचो स्वामी.

पूण वयर उल्लेख केल्ले दोनूय सिध्दांत वा भूराज्यशास्त्रांतले हेर निकश हे परम सत्य म्हणून आपणावप समा न्हय. कारण राज्याचेर परिणाम करपी घटकांमदीं भूंयचणूक हवामान आदी घटकांखेरीज हेर घटकूय प्रभावी आसतात. भुगोलीक परिस्थितीचो फावो तो वापर करप हें खूबदां राज्यकर्त्यांच्या हातांत आसता. आपल्या राश्ट्राचे भुगोलीक सुवातीक अनुकूल अशें अंतर्गत आनी परराश्ट्रीय धोरण जर ते थरोवंक शकले तरूच ते यशस्वी जातले आनी राश्ट्र चड बळिश्ट जातलें. भूराज्यशास्त्राचो उपेग हे नदरेन करून घेवं येता. खेरीज, दळणवळणाच्या जलदगती साधनांनीय हे सिध्दांत फाटीं पडल्यात.

आंतरराश्ट्रीय राजकारणांत मात डावपेंच आंखपाक भूराज्यशास्त्र निश्चितूच उपेगी थरता. शीमवेळ सैमीक रितीन थरोवप, म्हत्वाच्या दर्यावर्दी मार्गाचेर नियंत्रण मेळोवप, लश्करी डावपेचांचे नदरेन म्हत्वाचे प्रदेश, लश्करी केंद्रां स्थापपाखातीर ल्हान-व्हड जुंवे मेळोवप गरजेचे आसात आनी ह्या धोरणाचो परिणाम अंतर्गत धोरणाचेरूय जाता. अमेरिका आनी रशिया ह्या महासत्तांनी आपापलीं प्रभाव क्षेत्रां थरयल्लीं आसात. ह्या सगळ्या विशयांत भूराज्यशास्त्राची मोलादीक मदत जाता. झूजशास्त्राच्या अभ्यासांतूय ह्या फांट्यांतल्या संकल्पनांचो उपेग जाता.

- कों. वि. सं. मं.

भूलविद्या : घुंवळीचें कसलेंच वखद दिना आसतना फकत सुचोवण्यो दिवन कोणाकूय जागृत न्हिदावस्थेंत व्हरप हाकाच भूलविद्याशास्त्र अशें म्हण्टात.

ऑस्ट्रियन वैज फॅद्रिक आंतोन मॅस्मेर हो भूलविद्येचो जनक अशी इतिहासांत नोंद मेळटा. फॅद्रिक आंतोन मॅस्मेर हाणें व्हिएन्ना शारांत आपल्या वैजकी वेवसायाक सुरवात केली तेन्ना त्या काळांत फकत म्हाल्यांकूच वैजकी वेवसाय करपाची राजमान्यताय आशिल्ली. कोणाचेय कुडीक शस्त्र लावपाचो अधिकार फक्त म्हाल्यांकूच आशिल्लो. मनशाचे कुडींत रगत चड जातकच खूबशीं दुयेंसां जातात आनी त्या सगळ्या दुयेंसांचेर शीर मारप हो एकूच उपाय त्या काळांतल्या वैजकी शास्त्राक खबर आशिल्लो. अशा काळांत किदेंय तरी नाविन्य दाखोवन पिडेस्त मनशाक आपलेकडेन हाडप, हो एकूच पर्याय हेर वैजांक आशिल्लो.

मॅस्मेरान फेथ हिलींगचे प्रयोग सुरू केले. दरेकल्याचे कुडींत चुंबकी व्हाळ व्हांवत आसता आनी कांय कारणांक लागून तो उणो जाल्यार मनीस दुयेंत पडटा अशें ताणें लोकांक सांगलें. आपल्या आंगांत भरपूर प्रमाणांत चुंबकी व्हाळ व्हांवता आनी कोणाचेंय कसलेंय दुयेंस आपूण आपले हात, दुखण्याच्या जाग्यार भोंवडावन पयस करूंक शकतां असो दावो करून धा वर्सांमेरेन ही आपली उपचार पद्दत ताणें चालू दवरली. हे पद्दतीक ताणें 'अॅनिमल मॅग्नेटिझम' हें नांव दिलें.

कांय तेंपान व्हिएन्ना शारांतल्या लोकांचो ताचे हे उपचार पद्दतीवयलो विश्वास उणो जालो आनी तेखातीर ताका व्हिएन्ना शार सोडून फ्रांसाक वचचो पडलो. फ्रांसाक वतकच ताणें नवे प्रयोग सुरू केले. उदक भरिल्ल्या व्हड तबकांनी चुंबकाच्यो काडयो सोडून, तातूंत दुयेंत मनशाक विवस्त्र बसोवन, वरांचीं वरां 'तुमका' कांय जावंक ना. तुमी बरे आसात' अशें ल्हव पूण हुकमी आवाजान म्हणीत तो तबकां भोंवतणी काळो झगो घालून भोंवत रावतालो.

मॅस्मेराच्या काळांत अस्तंती वैजकशास्त्र आपले मुळावे अवस्थेंत आशिल्लें. मनशाचे कुडींत रक्ताभिसरण कशे तरेन जाता हाचो सोद लागपाचो आशिल्लो. बॅक्टेरिया-व्हायरस ह्या सुक्ष्म किटाणूंचें अस्तित्व आसा हें कळपाचें आशिल्लें आनी ह्याच काळांत दुयेंसांचें नक्की निदान करीनासतना आपल्या सगळ्या पिडस्तांचेर मॅस्मेर एकूच पद्दत वापरतालो. हे नवे पद्दतीक ताणें 'मॅस्मेरिझम' अशें नांव दिलें.

मॅस्मेराची हीय उपचार पद्दत रोखडीच बंद पडली. त्यावेळावयलो अमेरिकेचो फ्रांस देशांत आशिल्लो प्रतिनिधी डॉ. बँजामिन फ्रँकलीन (फुडें तो अमेरिकेचो राश्ट्राध्यक्ष जालो) हाणें मॅस्मेराचे हे उपचार पद्दतीक न्यायालयांत आव्हान दिलें. मॅस्मेर वापरता ते उपचार पद्दतीक वैजकशास्त्राचो कसलोच आदार ना हें सिध्द करून दाखयल्ल्यान सरकारान, मॅस्मेराक फ्रांसांतल्यान धांवडावन घालो.

मॅस्मेराउपरांत कांय वर्सांनी, कांदोळे (गोंय) जल्मल्लो जुझे कुस्तोदियो फारीय हो पाद्री फ्रांसांत पावलो. फ्रांसांत त्या वेळार राज्यक्रांतीचें वारें व्हांवतालें. थंयचे सगळे दादले राजाआड बंड करपाक आनी आपणाचें सैन्य उबें करपाक दीस-रात वावुरताले. घरचे दादले म्हयन्याचे म्हयने घराभायर आशिल्ल्यान तांच्यो बायलो हुसक्यांत आसताल्यो आनी हाकाच लागून हांगाच्यो ६०% बायलो कमर फोडप, घुंवळ येवप, तकली दुखप, हातपांय गळप, निद्रानाश, स्वप्नदोश, अनियमित आंगार वचप, मासिक पाळयेचे दीस चुकप असलीं त्या काळच्या वैजकी शास्त्राक आनी वैजाक घुस्पावन उडोवपी कारणां घेवन वैजांकडेन येवंक लागल्यो. ह्याच काळांत फ्रांसांत आबे फारियाचो प्रवेश जालो. मूळ कोलवाळे गांवच्या दुकळे घराण्यांतल्या आबे फारियाक पिरायेच्या ११ वर्सांचेर गीतेचें पुराय गिन्यान मेळिल्लें. मन पिडेस्त जाल्यार कूड पिडेस्त हें गीतेंतलें वचन ताका खबर आशिल्लें. पिडेस्त मन आनी ताका लागून कुडीचेर जावपी परिणाम हांचेर खोलायेन अभ्यास करून फारीयान गीतेंतलेंच ज्ञान फ्रांस भाशेंत पुराय युरोपाक सांगलें. ८०% पिडां फाटलें मुखेल कारण पिडेस्त मन. मन बळिश्ट आनी निरोगी आसत जाल्यार कूड निरोगी उरता अशें सांगून ताणें त्या वेळच्या पिडेस्तांचेर मानसीक उपचार सुरू केले आनी फारीय आयच्या प्रगत अशा मानसोपचार शास्त्राचो जनक जालो. उपरांत फ्रॉयडाकूय मनाच्या विकारांचेर अभ्यास करतना फारीयान बरोवन दवरिल्ल्या ग्रंथांचो खूब उपेग जालो.

फारीयाच्या मताप्रमाण, मनीसजातीक सुप्त आनी जागृत अशीं दोन मनां आसतात. सुप्त मनाचो थाव घेतल्यार ताच्या खूबशा अतृप्त इत्सांचो थाव घेवपाक मेळटा आनी ह्यो अतृप्त इत्सांचे दर एकल्याक नकळत ताचे कुडीक पिडेस्त करतात. त्या मनाक योग्य सुचोवण्यो आनी मार्ग, धीर असल्या वखदांची गरज आसता हें पारखून फारीयान ही आपली उपचार पद्दत चालू दवरली. सुप्त मनाक जागोवपाखातीर ताच्या जागृत मनाक न्हिदोवंचें पडटालें आनी हे स्थितीक ताणें 'दिव्य न्हीद' (Divine Sleep - 'Somneil Lucide') अशें नांव दिलें. हें ताचें दिव्य न्हिदेवयलें तत्वज्ञान DE LA CAUSE DE SOMNEIL LUCIDE ह्या ताच्या ग्रंथांत मेळटा.

एका भितत्या आनी क्षुल्लक फ्रांस शिपायाचो भूलविद्येवरवीं शूर सरदार नेपोलियन बॉनापार्ट घडोवपी फारीय हो पयलो मानसोपचार तज्ञ. पूण त्या वेळच्या फ्रांस लोकांक तात्काळ गूण जाय आशिल्लो आनी फारीयाचे शास्त्रशुध्द उपचार पद्दतींत गूण येवपाक कळाव लागतालो. लोकांक चमत्कार जाय आशिल्लो. काळांतरान लोकांचो आबे फारीयाचे उपचार पद्दतीवयलो विस्वास उणो जालो आनी १८१९ वर्सा त्रेसठ वर्सांचे पिरायेचेर सामकें हालांचें जिवीत जगून ताका मरण आयलें. आबे फारीय हो धर्मशास्त्रपंडीत आशिल्लो.

मजगतीं, इंग्लंडांत (१७९५-१८६१) डॉ. जेम्स ब्रेड हो दोतोर आपली नवी उपचार पद्दत वापरपाक लागलो. मॅस्मेराच्या चुंबकी व्हाळ

सिध्दांताकडेन तो सहमत जालोना. ताच्या मताप्रमाण जागृत अवस्थेंत मनांत कितलेशेच विचार आसतात आनी मनीस न्हिदलो तरी ताच्या मनांत कांय विचार चालूच आसतात. अशा वेळार ताची न्हीद जागृत आसता. अशे अवस्थेंत पिडेस्ताक तो पुराय बरो आसा अशो सुचोवण्यो करीत रावल्यार ताच्यो खूबशो पिडा पयस करूंक येतात असो सिध्दांत ताणें मांडलो. अशी जागृत न्हीद हाडपाक तो आपल्या पेशंटॉंक बांकार न्हिदोवन तांच्या मस्तकापसून पांयांमेरेन आपल्या हातांचो स्पर्श करीत रावतालो आनी त्या पेशंटॉक न्हिदपाची सुचोवणी करतालो. पूण ताची ही उपचार पद्दत लोकांक मानवलिना. लोकांनी ताकाय मॅस्मेराभाशेनूच फटींग थरयलो. ताणें आपले हे उपचार पद्दतीक 'हिप्नॉटिझम' अशें नांव दिलें (ग्रीक भाशेंत 'Hypnos' म्हळ्यार न्हीद).

वैजकीशास्त्रांत खूब प्रगती जाली. पूण आयज विसाव्या शेंकड्यांत लेगीत, जगांतल्या सगळ्या शास्त्रज्ञांचो 'मन आनी मॅदू' समजुपाचो यत्न चालूच आसा. खूबशा निदान जायनाशिल्ल्या पिडां फाटलें मुखेल कारण मनशाचें पिडेस्त मन हेंच आसता. हें गीतेंतलेंच हजारांनी वर्सांफाटलें ज्ञान आनी वचन तांकां मान्य आसा. तरीय दुर्बळ मनाक घटसाण कशी दिवप हें तांकां अजून कळना आनी ह्या तांच्या अज्ञानाचो फायदो घेवन कांय जातीवंत दोतोर आनी भोंदू लोक आपूण भूलविद्या शास्त्र वापरून लोकांचे मानसिक विकार, न्यूनगंड, लैंगिक व्याधी बऱ्यो करूंक शकतात अशें सांगून लोकांक फटयतात. कांय लोक संमोहन उपचार तज्ञ ह्या नांवाखाला जादवांतलींच गुपितां वापरून लोकांक फटयतात. हांचेपसून समाज प्रबोधन जावपाची गरज आसा.

भूलविद्येक विश्ववैजकी मंडळाची अजून मान्यताय ना. तशेंच जगांतल्या खंयच्याच विद्यापिठान वैजकशास्त्राच्या वा हेर खंयच्याच शास्त्राच्या अभ्यासक्रमांत भूलविद्या शास्त्र हो एक विशय म्हणून ताचो आस्पाव करूंक ना. भूलविद्याशास्त्र वापरून पिडांचें निवारण करूंक शकता अशें सांगतल्यांक वा खबरांपत्रांतल्यान तशें लोकांक कळयतल्यांक भारत सरकारान बंदी केल्या, (Drugs & Medical Remedies Act 1954 Sec. 1 Clauses 1, 15, 17, 18,19) आनी ख्यास्तूय सांगल्या. तशेंच, जीं खबरांपत्रां तांणी केल्ल्यो जायराती छापित तांकांय दंड आनी ख्यास्त सुचयल्या.

- डी. सतीश

पूरक नोंद : फारिया आबे, हुंगरी शास्त्र, जादू.

भूशीर (केप) : उदकांत शिरकल्लो आनी उदकाच्या पृष्ठभागावर दिश्टी पडपी भुंयेचो देगेच्या हेर भागापरस फुडें आयिल्लो भाग म्हळ्यार भूशीर. हो भाग महासागर दर्या, तळीं, आदींच्या देगेवयल्या वाठारांत स्पश्टपणान दिश्टी पडटा. दर्यांत शिरकल्लीं खंडांचीं (देखीक: केप

ऑफ गूड होप, कन्याकुमारी) आनी जुंव्यांचीं तोंकां (न्यूझीलंडांतलें नॉर्थ केप) ह्यो तांच्यो मुखेल देखी आसात. भूशिराचो आकार, ताची निर्मिती पद्दत, आदीं वयल्यान आनी सुवातीवयल्यान तांचीं वेगवेगळीं नांवां रुढ आसात. जिहवा (स्पिट), अशीर भूशीर (पॉयंट), ऊंच भूशीर (हेडलॅंड), अंतरीप (प्रोमॉण्टरी) हीं सगळीं भूशिरां. चडशा भूशिरांचीं तोंकां मुखेल भूभागावटेन घुविल्लीं आसतात. दर्याच्या उदकाच्या स्थापन कार्याक लागून भूशिराची निर्मिती आनी वाड जायत आसता. ताचे वाडीवांगडाच तांकां चड आनी चड बाग येता. भूशिरांक ल्हारांक लागून आडमेळीं येतात आनी पयल्या भूशिराक जोडून दुसरें भूशीर तयार जाता. अशे तरेन कांय नवीं भूशिरां तयार जातात जाल्यार कांय भूशिरां नश्ट जातात.

भूशिराचे मुखेल प्रकार : जिहवा : एक तोंक मुखेल भुंयेक जोडिल्लें आनी दुसरें दर्यांत लांबमेरेन शिरकल्लें. हो रेंव, खडी, माती मेळून तयार जाल्लो अशीर 'दांडो' म्हळ्यार 'जिहवा'. ग्रेट ब्रिटनांतल्या साउदम्पटनच्या दक्षिण वाठारांतल्या कॅलशॉट स्पिट, सोलंट खाडयेच्या अस्तंत वाठारांतल्या हर्स्ट कॅसल स्पिट, न्यूझीलंडांतल्या फॅरवॅल स्पिट हीं तांचीं उदाहरणां. कांय खेपे न्हंयेचे खाडयेंत वा जिहवेक लागून न्हंयेच्यो दोनूय देगो जोडून सैमीक बांद तयार जाता.

अशीर भूशीर : दर्याचे पातळेसावन उणे उंचायेचें आनी अशीर भूशीर म्हळ्यार 'पॉयंट' अशें मानतात. देखीक: न्यूयॉर्क राज्यांतलें मॉटक पॉयंट.

ऊंच भूशीर : सादारणपणान ऊंच कड्यांनी तयार जाल्लें भूशीर. देखीक: स्कॉटलंडांतलें 'डंकन्सबी हेड'.

अंतरीप : सागरखूंट आनी कड्याकड्यांनी खंडीत रांग आशिल्लें भूशीर म्हळ्यार अंतरीप. देखीक: ऑस्ट्रेलियांतलें विल्सनस प्रोमोण्टरी.

दर्यादेगेर ल्हारांक लागून झीज आनी भर अशें दोट्टी कार्य जावन कांय खेपे भूभागाक गळासारको आकार तयार जाता आनी वेगळेंच अशें भूशीर तयार जाता. मॅसॅच्युसेट राज्यांतलें 'केप कॉड' हें ताचें मुखेल उदाहरण. भूशिराचे निर्मितीचीं मुखेल कारणां अशीं: १) दर्यादेगेवयल्या प्रवाहाक लागून दर्याच्या सवथळ भागांत रेंव. माती आनी हेर घटकांचें थंड गतीन संचयन जावन रेंवेंचो दांडो (रस्तो) आनी पुळणी (वेळ) हांची वाड जाता. ताका लागून कांय खेपे दर्यांत भितरमेरेन अशीर भूशिरां (पॉयंट) तयार जातात. अशे तरेचीं भूशिरां न्हंयेच्या तोंडाकडल्या खाड्यांनी तयार जाल्लीं मेळटात. २) भूखंड हिमन्हंयेच्या देगेर गाळ सांचून कांय भूशिरां निर्माण जातात. 'केप कॉड' हें ह्या प्रकाराचे एक भूशीर. ३) दर्या देगेवयल्या कठीण फातराचें कडें तशेंच उरून कडेच्या भागाचें ल्हारांक लागून क्षरण जावन ऊंच भूशिरांची निर्मिती जाता. देखीक: ऑस्ट्रेलियांतलें 'केप यार्क'.

- कों. वि. सं. मं.

भूषण : (इ.स. १६१३ - १७१५). नामनेचो हिंदी कवी. ताणें. ताच्या काळांत वीररसात्मक कविता बरयली म्हणून तो नामनेक पावलो. तो काश्यप गोत्री कान्यकुब्ज ब्राह्मण आशिल्लो. ताचो जल्म कानपूर जिल्ह्यांतल्या तिकवाँपुर (त्रिविक्रमपूर) गांवांत जाल्लो अशें सांगतात. ताचें मूळ नांव कितें ताचेविशीं निश्चीत म्हायती मेळना. चित्रकुटचो राजा रुद्रदेव सोळंकी हाणें ताका 'भूषण' हें नांव भोवमानान दिल्लें, अशें म्हण्टात. बापायाचें नांव रत्नाकर त्रिपाठी. भूषणाच्या हेर भावांचीं नांवां - चिंतामणी, मतिराम आनी नीलकंठ. पयले दोगूय हिंदी कवी आशिल्ले. भूषणाच्या जल्मवर्साविशींय वेगवेगळीं मतां आसात. भूषण शिवाजीचो समकालीन आशिल्लो. शाहू, बाजीराव, महाराज जयसिंग, कुमाऊं नरेश, गढवाल नरेश, औरंगजेब, दारा शुकोह हांची तुस्त करपी कांय छंद भूषणान बरयले. पूण तो तांचो आश्रीत मात नाशिल्लो. शिवाजी, औरंगजेब, छत्रसाल आनी सोळंकी हांणी भूषणाक आलाशिरो दिल्लो अशें कांय अभ्यासक मानतात.

भूषण हाणें स ग्रंथ बरयले अशें म्हण्टात. हे स ग्रंथ अशे- 'शिवराजभूषण', 'शिवबावनी', 'छत्रसालदशक', 'भूषणहजारा', 'भूषणउल्लास' आनी 'दूषणउल्लास'. हातूंतले पयले तीन ग्रंथ उपलब्ध आसात. भूषणाचें सगळें काव्य फुटकळ स्वरुपाचें आनी मुक्तक प्रकारांतलें. भूषणाची वीररसाची कविता बरीच नामनेक पावली. युध्दवीर, दयावीर, दानवीर आनी धर्मवीर ह्या चारूय प्रकारांच्या विरांचीं वर्णनां ताणें केल्यांत. हिंदू राष्ट्रचो उध्दार करपी शिवाजीक नायक करून ताणें ताचेर काव्य रचलें हें ताचें खाशेलपण. शिवाजी आनी छत्रसाल हांचेविशीं ताणें रचिल्लें काव्य बरेंच लोकप्रिय आसा.

'शिवराजभूषण' ह्या ताच्या काव्यांत वट्ट ३८४ छंद आसात. अलंकारशास्त्रावयल्या ह्या ग्रंथांत १०५ अलंकारांचीं लक्षणां दिवन तांची फोडणिशी केल्या. 'शिवबावनी' ह्या ग्रंथांत ५२ छंदांनी शिवाजी महाराजाची तुस्त गायल्या. 'छत्रसालदशक' ह्या ग्रंथांत १० छंदांत छत्रसालाचें गुणगान केलां. ताचे भाशेंत वीररसाची सोबीतकाय दिश्टी पडटा. ताची भास ब्रज आशिल्ली. पूण तातूंत मदींमदीं अरबी, फार्सी, तुर्की बुदेलखंडी आनी बैसवाडी उतरांचोय वापर केला.

- कों. वि. सं. मं.

भूसेना : जमनीचेर झुजपी वा जमनीवयल्यान मारो करपी सेना म्हळ्यार भूसेना. जमनीवयले कामगिरीवांगडाच, भूसेनेक नौसेना आनी वायूसेना ह्या स्वकीय हेर दोन सेनांकडेनूय वांगड करचो पडटा. सामका सामकार झूजतंत्र आनी गनिमी झूजतंत्र अशे भूसेनेचे विभाग आसात. सेनेंत झुजपी सैनीक, तांकां जाय आशिल्लो दारूगुळो, येरादारीची वेवस्था, वैजकी आदार आनी हेर पुरवण करपी उपफांट्यांचोय आस्पाव

तातूंत जाता. भूसेनेंत पांयदळ, रणगाडे, नाळदळ, अभियांत्रिकी, संदेशवहन हांकां चड म्हत्व आसा. राष्ट्र्राचे संरक्षण वेवस्थेंत भूसेनेक म्हत्वाची सुवात आसता.

सादारणपणान सगळ्या देशांच्यो भूसेना एकेच धर्तेचेर उबारिल्ल्यो आसतात. पिरॅमिडा प्रमाण आशिल्ले संरचणुकेंत सगळ्यांत उंचेल्या पदाचेर फिल्ड मार्शल आसता. सॅकंड लॅफ्टनन्ट > लॅफ्टनन्ट > कॅप्टन > मेजर > लॅफ्टनन्ट कर्नल > कर्नल > ब्रिगेडियर > मेजर जनरल > लॅफ्टनन्ट जनरल > जनरल > फिल्ड मार्शल अशी भूसेनेची रचणूक केल्ली आसता.

आदल्या काळांत टोळ्यां टोळ्यां भितरल्या संघर्शाक लागून झुजांची सुरवात जाल्ली. ह्या संघर्शाचीं कारणां शेतवडीचो विध्वंस, धान्याची लूट, गोरवां-वासरां आनी बायलांक उबारून व्हरप, मानापमानाचे प्रसंग हीं आशिल्लीं. ह्या संघर्शांनी दर एकलो वांटो घेतालो. उपरांत आपल्या देशाची राखण वा विस्तार वाडोवपाखातीर झुजान्यांचो खाशेलो वर्ग निर्माण जालो. मुखार कांय पंगडांचीं झुजां करप ही मक्तेदारी जावन उरली. हूण, शक, मग्यार मोंगोल ह्या जमातींचो झूज करप, दुसऱ्या देशांचेर घुरयो घालप होच वेवसाय आशिल्लो. जो कोण सदांच मुखार झूजतालो तो पंगडाचो मुखेली जातालो. पुर्विल्ल्या ग्रीक आनी रोमन नगरराज्यांची स्थापणूक जाले उपरांत तातूंतल्यानूच सैन्य निर्माण जालें. सेनेंत वांटो घेवप हो एक पेशा निर्माण जालो. झुजाक वेवसाय मानपी जो सैन्याक दुडू दितालो ताचे वटेन सैन्य झुजतालें. झुजप हो पेशा मानले उपरांत तातूंत शिस्त, मोडण आनी रीतसर जिवीत हांचो आस्पाव जालो. ताचे फाटल्यान एक तत्त्वगिन्यान उबें रावलें. देशाखातीर प्राण त्यागप हो धर्म (कर्तव्य) जावन गेलो आनी हातूंतल्यानूच झुजपाची एक परंपरा निर्माण जाली. मुखार झूजपाचें क्षेत्र वाडपाक लागलें. तशी झुजाची तयारी आनी उपायूय वाडत रावले आनी भूसेना किल्ल्यांत रावपाक लागली. किल्ल्यांच्यो वणटी फोडपाखातीर गुळे शेंवटुपी नाळी निर्माण जाल्यो.

रोमन साम्राज्याक देंवती कळा लागलेउपरांत मध्ययुगीन काळांत वेवसायीक सैन्याची सुवात ल्हान ल्हान जर्मन राज्यांच्या फौजांनी घेतिल्ली. पूण जेन्ना मग्यार वा हूण हजारांचे संख्येन घुरयो घालपाक लागले तेन्ना हे ल्हान सेनेचो नाश जावपाक लागलो. ल्हान राष्ट्र्रां नश्ट जालेउपरांत व्हड राष्ट्र्रांनी जमीनदारी आनी मनसबदारी पद्दत अस्तित्वांत आयली. हे जमीनदार आपल्या हाताखाला सैन्य दवरपाक लागले. झुजा वेळार हे उमराव आपलें आपलें सैन्य घेवन राजाक आदार करपाक सदांच तयार आसताले. त्या काळांत झूज शास्त्राची व्हडलीशी उदरगत जावंक नाशिल्ली. फकत किल्ल्याभोंवतणीं रेवाडो घालून म्हयन्यांचे म्हयने दुस्मानाची नाकेबंदी करप हेंच लडायेचें मुखेल आंग आसतालें.

मध्ययुगीन काळांत घोडदळाक म्हत्व फावो जालें. चिलखत घाल्ले आनी भाले घेतिल्ले उमराव आपल्या आपल्या सैन्यावांगडा झुजामळार देंवपाक लागले. ह्या काळाचे अखेरेक युरोपांत आनी आशिया खंडांतल्या कांय देशांनी राजघराणीं निर्माण जावन, तांणी आपली पगारी फौज उबारली. हाचो परिणाम उमरावशायेचेर जावन तांचो प्रभाव उणो जायत गेलो. मुखार भाले-तरसादी सारकीं परंपरीक शस्त्रां हीं आधुनिक शस्त्रां झुजाखातीर वापरप जालें.

सैनिकी दर्ज्यांच्यो खाशेल्यो अशो कांय पद्दती इतिहासकाळांत चालींत आशिल्ल्यो. देखीक: फॅलॅक्स, हॉपलईट, लिजन आनी काँडोटिअरी फॅलॅक्स हातूंत झुजारी दाट रांकांनी उबे रावून झुजताले. भालेदार तरसादधारी आनी परशुधारी अशे फॅलॅक्साचे तीन वांटे आसताले. हाचेखेरीज रथांवयल्यान झुजपी रथी धोणूबाण आनी चिलखत हांचो उपेग करताले. हॉपलईट शस्त्रास्त्रां घेवन सज्ज आशिल्लें पांयदळ सैन्य, द्रंद्रझुजांत धाल, तरसाद आनी भाले हांचो वापर करतालें. पंदराव्या शेंकड्याचे निमाणेकडेन इटालियन सैन्यांत काँडोटिअरी हो घोडदळाचो प्रकार आशिल्लो. लिजन पद्दतींत पांयदळ आनी ताच्या पालवाक घोडदळ आसतालें. मुखार एकुणिसाव्या शेंकड्यांत युरोपांत सेनांक राष्ट्रीय स्वरूप प्राप्त जालें.

भूसेनेचे मुखेल घटक :

- १) **पांयदळ विभाग** : सैन्यांतलो सगळ्यांत व्हड आनी म्हत्वाचो विभाग. ह्या विभागांतले सैनिक आपल्या पांयांच्या आदारान जमनीवयल्यान झूज करतात.
- २) **चिलखती वा रणगाडे विभाग** : ह्या विभागांत रणगाड्यांचो आस्पाव करून तांच्या आदारान आनी पांयदळाच्या पालवान हो विभाग झुजांत वांटो घेता.
- ३) **नाळ** : ह्या विभागांत नाळींचो आस्पाव आसता.
- ४) **अभियांत्रिकी विभाग** : सैनिकांखातीर घरां बांदप, रस्ते बांदप, पूल निर्माण करप, सैनिकी विमानतळ बांदप, तटबंदी उबारप वा सुरींग पुरप आनी काडप हो ह्या विभागाचो वावर.
- ५) **संदेश वहन विभाग** : दूरवाणी, बिनतारी आनी दुरदर्शन तशेंच हेर साधनांचो उपेग करून झूज संकलनाक पालव दिवपी विभाग.
- ६) **आर्मी सर्व्हिस कोर** : सैन्याच्या तिनूय विभागांक लागपी अन्नसामुग्रीची पुरवण करप आनी येरादारीची वेवस्था करप हें ह्या विभागाचें काम.
- ७) **आर्मी ऑर्डिनन्स कोर** : भूसेनेक लागपी शस्त्रास्त्रां, दारुगुळो आनी हेर सगळ्या प्रकारांच्या वस्तूंची पुरवण करपी विभाग.
- ८) **विद्युत् आनी यांत्रिकी अभियंतो विभाग** : भूसेनेचीं सगळ्या प्रकारांचीं वाहनां आनी हेर यंत्रिक साहित्याची दुरुस्ती आनी निरिक्षण करपी विभाग.

१) आर्मी मॅडिकल कोर (वैजकी विभाग) : भूसेनेक वैजकी आदार दिवप आनी रुग्णालयां चलोवप हें ह्या विभागाचें काम.

भारतीय भूसेना : भारताची सैन्य परंपरा खूब पोरनी. अश्मयुगांत गारगोटी आनी फातरांसावन तयार केल्लीं अस्त्रां आनी उपरांत धोणूबाण हांचो वापर झुजारी करताले. आर्य लोक भारतांत आयिल्ले तेन्ना तांकां लोखणाची जाण आशिल्ली. लोहयुगांत शस्त्रांचे निर्मितींत क्रांती घडून आयली. भाले, खंजीर, तरसाद, धाली, गदा आनी संरक्षक साधनांची निर्मिती जाली.

वैदिक काळांत चतुरंगबल, षटबल आनी अष्टबल अशो तीन प्रकारांच्यो सेना आसताल्यो. चतुरंगबल हातूंत रथ, हत्ती, घोडदळ आनी पांयदळ ह्या चार प्रकारांचो आस्पाव जातालो. षटबल म्हळ्यार रथ, हत्ती, घोडदळ, पांयदळ, रस्ते तयार करपी नौदल आनी अष्टबल म्हळ्यार वयल्या स प्रकारांखेरीज रसदविभाग आनी तंत्रीकी विभाग हांचो आस्पाव आशिल्लें सेनाबळ. त्या काळांत शस्त्रास्त्रांचो वापर कसो करचो हाचें शिक्षण गुरूकुलांत दिताले. शुक्रनीतीसार ह्या ग्रंथांत झुजाचे उत्तम, मध्यम, कनिश्ठ आनी अधम अशे चार प्रकार सांगल्यात. पांडवांच्या तेंपार सैन्य चतुरंगबल आशिल्लें. मौर्य काळांत तें षटबल जालें.

इसवी सनापयलीं ३२७ त अँलेक्झांडर-पोरस हांचेमदीं जाल्ल्या झुजांत रथ नाकामी थरिल्ल्यान मुखार तांचो वापर उणो जायत गेलो. हतयांचो प्रभाव मात खूब तेंप तिगून आशिल्लो. उपरांत घोडदळाचो प्रभाव वाडिल्ल्यान हतयांचो वापर उणो जायत गेलो. मध्ययुगीन काळांत दिल्लीचे सुलतान आनी उपरांत मोगल राज्यकर्त्यांनी घोडदळ आनी पांयदळ हांचेर चड भर दिल्लो. मोगल आनी गुलाम वंशाच्या तेंपार गुलामांक तशेंच झूजकैद्यांक सैन्याक तरसादींची पुरवण करप, रस्ते बांदप, मार्गावयलीं आडमेळीं पयस करप हीं कामां करचीं पडटालीं. मनसबदारी पद्दतीक लागून दर एका मनसबदारक बादशहाचे सेनेची रसद आनी झूजसामग्री व्हरपाखातीर पाडे, ऊंट, घोडे हांची पुरवण करची पडटाली. हाका लागून वेगळो रसद विभाग नाशिल्लो. बाबराच्या आक्रमणासावन भारतांत नाळींचो आस्पाव भूसेनेंत जालो. पानिपताच्या झुजांत इब्राहीम लोदीची हार बाबराच्या नाळदळाक लागून जाली. मोगलाच्या काळांत पांयदळ, घोडदळ, ऊंट, हत्ती, नाळ, यंत्री आनी रसद विभाग अशे विभाग आशिल्ले. अठराव्या शेंकड्यांत दक्षिणेंत बंगारा जातीचे लोक देशी राज्यांचे भूसेनेक आनी इस्ट इंडिया कंपनीचे सेनेक रसद पावोवपाचें काम करताले. त्या काळांत किल्ल्यांचो उपेग धान्य, दारूगुळो, नाळी, हत्यारां आनी हेर उपेगी वस्तू सांठोवन दवरपाखातीर करताले. आयज अस्तित्वांत आशिल्ले भारतीय सेनेचो उगम इस्ट इंडिया कंपनीचे फौजेंत जाल्लो. त्या काळांत वखारी आनी किल्ले हांची राखण करपाखातीर मुंबय, चेन्नई आनी कलकत्ता हांगा तीन वेगळ्यो सेना उबारिल्ल्यो. अठराव्या शेंकड्याचे निमाणेकडेन ह्यो

तिनूय सेना एका कमांडर ईन चीफच्या हाताखाला एकठांय आयल्यो. हे सेनेंत देशी काळें सैन्य, हिंदुस्थानांत उबारिल्ल्यो गोऱ्या लोकांच्यो पलटणी, इंग्लंडासावन हाडिल्ल्यो पलटणी, घोडदळ आनी नाळदळ अशे विभाग आसताले. १८५७ तल्या उठावाउपरांत नाळदळांतल्यान काळ्या देशी लोकांक काडले. राणयेच्या जाहीरनाम्या उपरांत देशी लोकांची फौज ब्रिटीश शेकातळा आयली. भारतीय रेजिमेंटाचें स्वरूप प्रांतीय आशिल्लें. विसाव्या शेंकड्याचे सुर्वेक हिंदुस्थानी लोकांचो नाळदळांत परत आस्पाव करून घेतलो. नाळदळांत परदेशी, अँग्लो इंडियन आनी मुसलमान लोक व्हड संख्येन आसताले.

विसाव्या शेंकड्याचे सुरवेक सावन सॅपर्स आनी मायनर्स, सिग्नल रेजिमेंट, आर्मी सप्लाय कोर, आर्मी मॅडिकल कोर, आर्मी ऑईनर्स कोर, ई. एम. ई. मिलिटरी पुलीस, इंटेलिजन्स, मॅकनिकल इन्फंट्री, पॅरशूट सैन्य अशे विंगडविंगड विभाग भूसेनेक जोडले. इन्फंट्री, आर्टिलरी, आर्म्ड कोर, इंजिनियर्स सिग्नल हीं आंगां पालवी फौज म्हणून मुखार आयलीं.

कंपनी सरकाराचे फौजेंत हिंदी लोक सुभेदार, मेजर ह्या हुद्द्यांमेरेनूच पावताले. विसाव्या शेंकड्यांत पयले फावट हिंदी लोकांक सॅडहस्ट हांगा शिक्षण दिवन अधिकारी म्हणून घेवपाक लागले. दुसऱ्या म्हाझुजाच्या काळांत अधिकाऱ्यांची गरज चड आशिल्ल्यान हिंदी लोकांक व्हड प्रमाणांत अधिकारी म्हणून प्रवेश मेळपाक लागलो.

भूसेनेची रचणूक भूगोलीक विभागाचेर आसून आयज पांच कमांड आसात. शिपायांचें मुळावें शिक्षण तांच्या रेजिमेंटाच्या केंद्रांत मेळटा आनी अधिकारी शिक्षण राष्ट्रीय संरक्षण प्रबोधिनी, खडकवासला (पुणें) आनी भारतीय सैन्य अकादमींत डेहराडूनक मेळटा. अधिकारी वर्गाच्या उंचेल्या शिक्षणाखातीर वेगवेगळीं महाविद्यालयां आसात.

भारतीय भूसेनेचे रचणुकेंत सामान्य आनी राजादिश्ट अशे दोन मुखेल विभाग आसात. सामान्य वळेरेंत सैनीक, सॅपर, पॅराट्रूप, ग्रॅनेडियर, रायफलमन, गनर, नर्सिंग ऑर्डली आनी हेर सेवक वर्गाचो आस्पाव जाता. तातूंतलीं चडटीं पदनांवां अशीं आसात: शिपाय > लान्सनायक, नायक, लान्स हवालदार आनी हवालदार > हवालदार मेजर राजादिश्ट वळेरेंत कनिश्ठ आनी वरिश्ठ अशे दोन प्रकार आसात. कनिश्ठ वळेरेंत : नायब सुभेदार/रिसालदार > सुभेदार / रिसालदार > सुभेदार मेजर / रिसालदार / मेजर. वरिश्ठ वळेरेंत सॅकंड लॅफ्टनण्ट > लॅफ्टनण्ट > कॅप्टन > मेजर > लॅफ्टनण्ट कर्नल > कर्नल > ब्रिगेडियर > मेजर जनरल > लॅफ्टनण्ट जनरल > जनरल > फिल्ड मार्शल.

जनरल सुनीत फ्रांसीस रुद्रिगीश हो गोंयकार चीफ ऑफ द आर्मी जनरल ह्या हुद्दार आसलो.

राश्ट्रपती तिनूय सेनादलांचो मुखेली आसता. देशाची राखण

करपाचे नदरेन देशाचे उत्तर, अस्तंत, मध्य, दक्षिण आनी उदेंत अशे पांच कमांड केल्यात. दर एका कमांडाचेर लॅफ्टनण्ट जनरल हुद्द्याचो आर्मी कमांडर आसता. हाचे फाटल्यान दर एका कमांडाचे गरजेप्रमाण प्रदेशीक मुख्यालय, उपप्रदेशीक मुख्यालय आनी स्थानीय मुख्यालय अशे विभाग केल्ले आसात.

भूसेनेच्या झुजारी दलाची उबारणी अशी आसा : सॅक्शन > लॅटून/टूरुप > कंपनी स्क्वॉड्रन / बॅटरी / रेजीमेंट, बटालियन, ब्रिगेड, डिव्हिजन आनी कोर. उपरांत कमांडाचे कोठा आनी एरिया अशे दोन विभाग केल्ले आसात. कोराचें डिव्हिजन आनी ताचे सकयल ब्रिगेड आसून एरियाचें सबएरिया > स्टेशन अशे उपविभाग केल्ले आसात.

भारतीय भुंयेची परकीय आक्रमणासावन राखण करप, देशांत कायदो सुवेवस्था राखून दवरपाक सरकाराक आदार करप आनी आपतीच्या काळांत नागरीकांक आदार दिवप ही भूसेनेची जापसालदारकी. राष्ट्रसंघाचो वांगडी ह्या नात्यान, भारतान आपलें सैन्य कोरिया, इंडोचायना, काँगो, गाझा, श्रीलंका आनी सायप्रसांत शांतताय प्रस्थापीत करपाखातीर धाडिल्लें. स्वातंत्र्या उपरांतच्या काळांत पाकिस्तान आनी चीनाचें आक्रमण परतावपांत; हैदराबाद, जुनागढ आनी गोंय, दमण, दीव मुक्ती संग्रामांत; बांगलादेश मुक्ती संग्रामांत, भारतीय सेनेच्या हेर दोन विभागांवांगडा, भारतीय भूसेनेन मोलाचें योगदान दिलां.

प्रदेशीक सेना आनी राष्ट्रीय छात्रसेना हे दोन दुसऱ्या थराच्या सैन्याचे विभाग. प्रदेशीक सेनेचो कारभार भारतीय भूसेनेवरवीं चलता. झुजाच्या काळांत बाराय म्हयने कामार रावून हवाई पट्टेची राखण करप, केंद्रांच्या तळांचेर देखरेख दवरप, विमानविरोधी नाळी चलोवप अशीं कामां प्रदेशीक सेनेक करचीं लागतात.

हे भायर शीम सुरक्षादळ आनी नागरी संरक्षण दळ अशींय दळां आसात. हातूंतलें शीम सुरक्षा दल हें गृह मंत्र्याच्या नियंत्रणाखाला आसता. झुजांत व्हड पराक्रम दाखोवपी सैनिकांक परमवीर चक्र, महावीर चक्र आनी वीर चक्र हे सन्मान दितात. हे सन्मान नौदल आनी वायूदल विरांकूय मेळपाक शकतात. देशाभितरल्या शांतताय प्रस्थापनाच्या वावरांत जे शौर्य दाखयतात, तांकां किर्तीचक्र आनी शौर्यचक्र, तशेंच अशोकचक्र आनी सेना पदक प्रदान करतात. अशोकचक्र हो सेनेंतलो सगळ्यांत उंचेलो भोवमान.

- कों. वि. सं. मं.

भृगू : एक महर्षी आनी वैदिक सूक्तद्रष्टो. भृगू ह्या उतराची उत्पत्ती संस्कृत उतर भृगु म्हळ्यार अग्नीचो आवाज वा ज्वाला तशेंच भ्रस्ज, भृज म्हळ्यार भाजप, तेच भाशेन भ्राजा म्हळ्यार (उजवाडावप) ह्या संस्कृत धातूपसून जाल्या.

कून आनी बार्थ हांच्या मतान भृगू म्हळ्यार विद्युत्देवता जाल्यार बर्गेनीच्या मतान भृगू म्हळ्यार अग्नी. फ्लेग्यस आनी फ्लेग्यी ह्या ग्रीक आनीरो मन देवतांवांगडाय कांय अस्तंती विद्वानांनी भृगूचो संबंद जोडला. भृगू आनी भार्गव हे श्रेश्ठाचे अग्निशोधक ब्रुजेस आशिल्ले अशेंय एक मत आसा.

भृगूचो जल्म इंद्रापसून जालो अशें तै. ब्राह्मणांत म्हळां. महाभारतांत एकेकडेन ताचो जल्म ब्रह्म्याच्या हृदयांतल्यान आनी दुसरेकडेन उज्यांत पडिल्ल्या प्रजापतीच्या विर्यापसून जालो अशें म्हळां. पयलीं मनून तयार केल्लो प्रजापती, ब्रह्मदेवाचो मानसपुत्र, सप्तर्षी, देवता हातूंत भृगूचो आस्पाव जाता.

चित्रावशास्त्री हाणें स्वायंभुव मन्वंतरांत जल्मल्लो भृगु प्रजापती आनी अग्नींतल्यान जल्मतकच जाका वरुणान दत्तक घेतलो, तो भृगु वारुणी वेगवेगळे आसात अशें म्हळां. वरुण आनी ताची बायल चर्षणी हांणी भृगूचो सांबाळ केल्ल्यान ताका वरुणपुत्र, चर्षणीपुत्र अशींय नांवां आसात.

दक्षकन्या स्वाती ही भृगूची बायल, लक्ष्मी ही धूव आनी धाता आनी विधाता हे ताचे पूत आशिल्ल्याचे उल्लेख मेळटात. तेचप्रमाण तो मनूचो जांवय, शंकराचो साडू आनी दक्षाच्यो दोन चलयो ताच्यो बायलो आशिल्ल्याचे निर्देश आसात. हिरण्यकश्यपूच्यो दिव्या आनी पुलोमा (पौलोमी) ह्यो धुवो, भृगूच्यो बायलो आशिल्ल्याचेय उल्लेख सांपडटात. भृगु आनी पुलोमा हांकां बारा देव आनी सात ऋषी अशे एकुणीस पूत आशिल्ले.

भृगुविशीं कांय पुराणकथा आसात. त्यो अशो -

विष्णून भृगूची बायल पुलोमा हिका झुजांत मारतकच भृगून विष्णूक गर्भवास आपणावन धर्तरेचेर अवतार घेवपाचो श्राप दिलो; इंद्र जाल्ल्या नहुषाक ताणें श्राप दिवन सोरोप केलो; ब्रह्मदेव आनी शंकर कसोटीक उतरूंक नाशिल्ल्यान ब्रह्मदेवाची पुजा कोण करचोना आनी शंकराक लिंगरूप धारण करपाचो श्राप दिलो; भृगून उदकांत आशिल्ल्या अग्नीचो सोद घेतलो; मातरिश्वान ताचेखातीर अग्नी हाडून दिलो अशो कांय पुराणकथा आसात.

भृगू हो अग्निचयन आनी हविर्भाग तयार करपांत तरबेज आशिल्लो. तेचवांगडा तो रथकारूय आशिल्लो.

भृगुकुल : भृगून प्रवर्तीत केल्ल्या कुळाक भार्गव वा भृगुकुल म्हण्टात. भार्गव हे धर्म आनी नीत ह्या विशयांचे व्हड अधिकारी आशिल्ले. भृगू हे द्रवीड आसूं येत अशें कांय विद्वानांचें मत आसून कांय जाणांच्या मतान ते पयलीं दर्यामार्गान दक्षिण भारतांत आयले. ते दैत्य आनी दानव हांचे पुरयत आशिल्ल्याच्योय कथा आसात. ऋग्वेदांत तांकां सोमप्रेमी पितर मानून देवांवांगडा सोमपानाखातीर आवाहन केल्ल्यान ते

भृगुसंहिता

खूब पोरने आशिल्ल्याचें दिसता. अग्नी निर्माण करपाचें ज्ञान सगळ्यांक नाशिल्ल्यान तांकां देवाभाशेन मान मेळटालो. ई. सीग हाच्या मतान भृगु हें नांव मुळांत कारागिरांक आशिल्लें आनी लाकडाकाम करपी मनशांकूच पयलीं उज्याचो सोद लावप शक्य आशिल्ल्यान रथकार भृगुक उज्याचो सोद लागलो आसूं येता.

भृगुचो अंगिरस, अथर्वन् आनी ऋभू हांचेवांगडा सदांच उल्लेख येता. ते झुजारी आशिल्ल्याचे तशेंच तांचेर हल्लो केल्लेखातीर सृजय वैतहव्य ह्या लोकसमुहाचो नाश जाल्ल्याचोय उल्लेख मेळटा. ऋग्वेदांत तांचो रथकार म्हणून जो निर्देश आयला, तो सायणाचार्य आनी रुडोल्फ रोट हांच्या मतान ऋभूचो आसा. दाशराज झुजांत द्रुह्यू आनी तुर्वश हांचे वांगडा भृगुय सुदास राजाचे दुस्मान मांडलीक आशिल्ल्याचे निर्देश मेळटात. भृगुचे क्षत्रियावांगडा खूब लागींचे संबंद आशिल्ले. पूण परशुरामासारक्या क्षत्रियावांगडा दुस्मानकायूय आशिल्ली. महाभारतांत भार्गवांविशीं खूब आख्यानां, उपाख्यानां आयल्यांत.

कौरव-पांडवांच्या झुजाचें वर्णन करपी ग्रंथ हें मूळ भारताचें स्वरूप बदलून भृगुनीच ताका नैतिक आनी धर्मीक शिक्षण दिवपी महाभारताचें स्वरूप दिलें अशें म्हण्टात. महाभारताभाशेन मनुस्मृतीय भृगुसंहिताच कशी मानतात.

मार्गशीर्ष वद्य दुवादशीक सुरू करून, दरेक वद्य दुवादशीक करपी एका व्रताक 'भृगुव्रत' म्हण्टात. वरूणान भृगुक शिकयल्ले ब्रह्मविद्येक 'भृगुविद्या' म्हण्टात. अथर्ववेदाक 'भृगुवंगिरस' अशें नांव आसा. तैत्तिरीय उपनिषदांतले तिसरे वल्लीक 'भृगुवल्ली' म्हण्टात. दरेके व्यक्तीचें भविश्य सांगपी भृगुसंहिता, भृगुस्मृति, भृगुगीता, भृगुसूत्र, भृगुपनिषद, वास्तुशास्त्रावयलें एक पुस्तक हे सगळे ग्रंथ ताच्या नांवार आसात.

ह्या कुळांत भृगु, कवी, च्यवन, शुक्र, और्व, प्रमती, ऋचीक, रुरु, जमदग्नी, परशुराम, शुनक, शौनक ह्यो नामनेच्यो व्यक्ती जावन गेल्यात.

- कों. वि. सं. मं.

भृगुसंहिता : भविश्य विशयावयलो एक ग्रंथ. भृगु ऋषीन आपल्या त्रिकाळज्ञानाच्या बळार फुडें येवपी जायत्या पिळग्यांचें भूत-भविश्य ह्या ग्रंथांत बरोवन दवरलां. भृगु आनी ताचो पूत शुक्र हांचेमदल्या संवादाच्या रुपान हें भूतभविश्य आसा. दर एका मनशाचें भूत-भविश्य ह्या ग्रंथांत मेळटा.

अधिकृत भृगुसंहितेच्यो प्रती मेरठ, पंजाबांतले दुंबली, होशियारपूर, काश्मीर, बरनाला, दिल्ली, हरिद्वार, देवप्रयाग ह्या मेजक्याच सुवातांनी मेळटात. भृगुसंहितेंतल्यो कुंडल्यो आनी तांचीं वर्णनां एका पोरन्या कागदार पोथयेच्या रुपान बरयल्लीं आसात. तातूंत पत्रिकेचें वर्णन संस्कृत भाशेंत

श्लोकाच्या स्वरुपांत आसता. भूर्जपत्रां, तांब्यापटे आनी कुळकाच्यो पट्ट्यो हांचेरूय भृगुसंहितेचें लिखाण केल्लें मेळटा.

भृगुसंहितेंत कोणाचेंय भविश्य वाचतना विशयांतर करून हेर संबंदीत व्यक्तींचीं वा जायते फावटीं राष्ट्रीय स्वरुपाचीं म्हत्वाचीं भविश्यां भृगु आनी शुक्र हांच्या मार्मिक संवादांतल्यान प्रकट जातात.

हालीं तेपार भृगुसंहिता ह्या नांवान छापिल्ले ग्रंथ मेळटात. पूण हातूंतल्या बऱ्याच ग्रंथांच्या खरेपणाविशीं वाद आसात.

भृगुसंहिते सारक्योच आनिकूय कांय संहिता दक्षिण भारतांत घोळणुकेंत आसात. तांकां नाडीग्रंथ अशें म्हण्टात. तांची भाशा चड करून तमीळ, तेलुगू वा मलयाळम् आसता. हे ग्रंथ भूर्जपत्राचेर वा ताडपत्राचेर बरयल्ले आसात. हे ग्रंथ खूब पोरने आसात.

- कों. वि. सं. मं.

भेंडयो : खेळांतलो एक प्रकार. जायतीं भुरगीं एकठांय येतकच दोन पंगड करून हो खेळ खेळटात. पदां, नांवां, आडनांवां, गांवांचीं नांवां हांचेर आदारून हो खेळ खेळटात.

हो खेळ खेळपाक दोन वा दोनांपरस चड भुरगीं आशिल्ले दोन पंगड लागतात. सुरवेक एका पंगडान पदांचें एक कडवें म्हणून खेळाक सुरवात करपाची आसता. ताणें म्हणिल्ल्या पदाच्या निमाणें जें अक्षर येता त्या अक्षरान सुरवात जावपी पद दुसऱ्या पंगडान म्हणपाचें आसता. अशे तरेन एकामेकांनी म्हणिल्ल्या पदाच्या निमाण्या अक्षरान सुरवात जावपी पदां म्हणून हो खेळ खेळटात. प्रतिपक्षान म्हणिल्ल्या पदाच्या निमाण्या अक्षरान सुरू जावपी पद ज्या पंगडाक येना त्या पंगडाचेर भेंडी पडटा. एकदां म्हणिल्लें पद परतें म्हणूंक येना. अशो भेंडयो ज्या पंगडाचेर चड पडटात तो पंगड हारता. मनशांचीं नांवां, आडनांवां वा गांवांचीं नांवां घेवनूय असले तरेचो खेळ खेळटात.

ह्या खेळांत दोनूय पंगडांक आपआपले स्मरणशक्तीची तांक पणाक लावंची पडटा. कारण सेगीत त्याच त्याच आयिल्ल्या अक्षरापसून पदां वा नांवां याद करून दवरचीं पडटात. तशेंच एकदां म्हणिल्लें पद परतून म्हणपाक मनाय आशिल्ल्यान चडूच अडचण जाता. प्रतिपक्षी पंगडाक ज्या अक्षरापसून उणीं पदां येतात तें अक्षर मुद्दाम निमाणें हाडून येवपी पदां म्हणपाक भाग पाडप हे खातीर कसब लागता.

- कों. वि. सं. मं.

भेंडो : (मराठी : भेंडी; हिंदी : भिंडी, भिंडी तोरी, रामतुरई; गुजराती : भिंडा; कन्नड : भेंडे, भेंडीकाई; संस्कृत : गंधमूळ; इंग्लीश : लेंडीज फिंगर, ओक्रा, गंबो; लॅटीन : अबेल मोशस, एस्कुलॅटस, हिबिस्कस एस्कुलॅटस; कूळ : माल्व्हेसी).

सादारण एक वर्सभर (कांय सुवातींचेर) जगपी सुमार १-२.३ मी. उंचायेचें भाजयेचें झाड. ताच्या खोडाचेर बारीक बारीक केंस आसतात. पानां सार्दी एका फाटल्यान एक काळजा आकाराचीं आसतात. फुलां पानांचे कुशींत एकटुकीं आसतात. रंगान हळदुवीं आसून तांचे मदीं

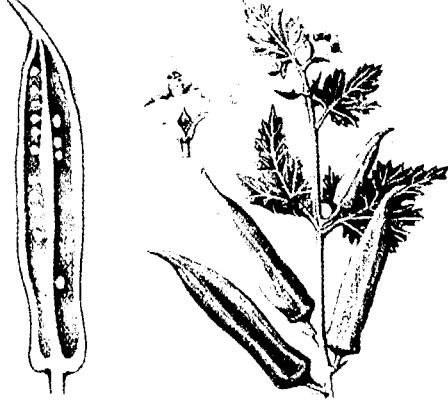

भेंड्याचो उबो छेद

पानां, फुलांसयत भेंड्याचें झाड

तांबडो वा जांबळो तिबो आसता. फळ लांबट १२.३०सेंमी. लांब आनी सांगोवरी आसून ताच्या आंगार बारीक केंस आसतात. तशेंच लांबायेचे दिकेंत ५.८ शिरो आसतात. फळांत वाटकुळ्यो बियो आसतात, तरण्या फळांत बुळबुळीत पदार्थ आसता.

हें फळ मूळचें आफ्रिकेच्या वा आशियेच्या उश्ण भागांतलें आसून आतां उश्ण आनी उपोश्ण कटिबंधांतल्या देशांनी लागवडींत आसा.

संवसारांतल्या सगळ्या उश्ण आनी समशितोश्ण वाठारांनी हें भाजीपाल्याचें पीक म्हणून लागवडींत आसा. भारतांत १,२०० मी. उंचायेमेरेन हाची लागवड करतात. भेंड्याचें पावसाळी आनी वायंगणें पीक काडटात. वायंगणें पीक फेब्रुवारी- मार्चांत रोवन जुलय-ऑगस्टांत फळां काडटात. पावसाळी पीक जूनांत रोयतात आनी फळां ऑक्टोबरांत काडटात. दक्षिण भारतांत हें पीक वर्सूय भर उण्या प्रमाणांत घेतात.

ह्या पिकांत जायते प्रकार आसात. तातूंत पाचवो लांब ६-७ सेंमी. लांब धारो आशिल्लो लुसलुशीत भेंडो बरो समजतात. वायंगणी पिकाखातीर पांच धारांचो गुळगुळीत प्रकार जाल्यार पावसाळी पिकाखातीर आठ धारांचो गुळगुळीत वा केंसाळ भेंड्याचो प्रकार लागवडीखाला हाडटात. पुसा सावनी, पुसा मखमली, पंजाब १३, सिलॅक्शन १-१ आनी सिलॅक्शन २-२ हे भेंड्याचे हेर प्रकार लागवडीखाला आसात.

ह्या पिकाक उदकाचो निचरो जावपी मध्यम प्रकारची जमीन बरी. ती १५-२२ सेंमी. खोल नांगरून घेतात आनी तातूंत हॅक्टरी १२टन कुशिल्लें शेणखत घालून ती परत मळून घेतात आनी तातूंत हॅक्टरी ७५ किग्रॅ. नायट्रोजन, ७५किग्रॅ. फॉस्फोरिक आम्ल आनी ७५ किग्रॅ. पोटॅश जमनींत घालतात. पावसाळ्यांत ६०सेंमी. आनी गिमांत ४५सेंमी. अंतराचेर मेरो काडून तांच्या दोनूय वटांनी ४५सेंमी. अंतराचेर

दोन बियो घालतात. हॅक्टरी १०-१२ किग्रॅ. बीं लागता. हें पीक मिश्रपीक म्हणूनय घेतात. पेरणे उपरांत तीन सप्तकांनी ७५किग्रॅ. नायट्रोजन आनी दोन म्हयन्यांउपरांत दर सप्तकाक एक प्रतीशत युरियाचो फवारो दिल्यार भेंड्यांचें उत्पादन वाडटा. पावसाळ्यांत पावस नासल्यार ७-१० दिसांनी आनी गिमांत ४-६ दिसांनी उदक दितात.

फळां तरनीं आसतनाच काडटात. पावसाळ्यांत फळांची वाड खूब बेगीन जाता देखून तीं तोडपाक १-२ दिसांच्या अंतरान तयार जातात. हीं फळां वेळान काडल्यार तीं जून जावन तातूंत सुतां तयार जातात. गिमांत ६०-७० दिसांनी भेंडे तयार जातात. पावसाळी पिकाचें उत्पन्न दर हॅक्टरी १०,०००किग्रॅ आनी गिमांत पिकाचें ५,००० किग्रॅ. आनी मिश्र पिकाचें १५०० किग्रॅ उत्पादन मेळटा. पुसा मखमली प्रकारचें हॅक्टरी उत्पन्न १८,६००- २३,३०० किग्रॅ मेळटा.

भेंड्यांत ८८% उदक, २.२% प्रथिनां आनी ७.७% कार्बोहायड्रेट तशेंच लोखण आनी कॅल्शियम आसता. तरन्या भेंड्यांत जून भेंड्यापरस 'क' जीवनसत्व चड आसता. भेंड्याची भाजी करून खातात. हें फळ शक्तीवर्धक, पॅक्टीन आनी स्टार्चयुक्त आसून मुताच्या दोशांचेर आनी पचनाच्या विकाराचेर ताचो उपेग जाता. बियां १६-२०% खावपाचें तेल आसता. झाडाच्या पाचव्या देंठांतलो श्लेमेप पदार्थ उसापसून गोड तयार करतना रोस निवळ करपाखातीर वापरतात.

भेंड्याचेक भुरी आनी केवडा हे म्हत्वाचे रोग जातात. एरिसायफे सिकोरेसियारम ह्या कवकाक लागून भुरी हो रोग जाता, जाका लागून पानां गळून पडटात. हे पिडेचेर गंधक भुकटी (३०० मेश) हॅक्टरी ७५ ते ८० किग्रॅ ह्या प्रमाणांत फवारतात. केवडा हो रोग वायरसजन्य आसून तो सगळेकडेन दिश्टी पडटा. ह्या रोगाक लागून झाडाची वाड जायना आनी फळां उण्या प्रमाणांत येतात. ताका लागून कितक नाशकांचो वापर करून, रोगट झाडां आसल्यार तीं नश्ट करून ह्या रोगाक आळाबंदा हाडटात.

भेंड्याचे हेर प्रकार अशे आसात : कस्तुरी भेंडो, बदलरंग भेंडो, रानभेंडो, कापूर भेंडो आनी भूरभेंडो. गोंयांत घरगुती प्रमाणांत तशेंच वायंगणी आनी पावसाळी पीक म्हणून भेंड्याचें पीक घेतात.

- कों. वि.सं. मं.

भेंब्रे, अँड. उदय लक्ष्मीकांत : (जल्म : २७ डिसेंबर १९३९, मडगांव).

ताचें मुळावें आनी माध्यमिक शिक्षण जांबावली, रिवण, कुडचडें आनी वास्को हांगा जालें. फुडल्या शिक्षणाची सोय गोंयांत नाशिल्यांन ताका गोंयाभायर वचचें पडलें. मुंबयचे सिद्धार्थ कॉलेजींतल्यान ताणें

बी.ए.ची पदवी घेतली आनी उपरांत मुंबयचे गव्हर्नमेंट लॉ कॉलेजींतल्यान एल्.एल्.बी. ही कायद्याची पदवी मेळयली.

१९६१ ते १९६३ मेरेन आकाशवाणीच्या मुंबय केंद्राचेर स्टाफ आर्टिस्ट म्हूण काम करतना कवी आनी गीतकाराखातीर गरजेचो अणभव जोडलो.

उपरांत गोंयांत येतकच ताणें १९६३ ते १९६८ ह्या काळांत मडगांवच्या राष्ट्रमत दिसाळ्यांत सहसंपदाक म्हूण काम केलें. ह्या दिसाळ्यांत 'ब्रह्मास्त्र' नांवाचें सदर नेमान बरोवन ताणें 'गोंय महाराष्ट्रांत वचचें काय स्वतंत्र उरचें' ह्या प्रश्नाचेर १९६७ वर्सा गोंयांत जाल्या देशांतल्या पयल्याच अपिनीयन (सार्वमत) पोलांत, गोंयचें खाशेलपण राखून दवरपाक, लोकमत घडोवपाच्या संदर्भांत ताच्या लिखाणाचें आनी वक्तृत्वाचें बरेंच योगदान जालां. गोंय, कोंकणी समाज, कोंकणी अस्मिताय आनी गोंय महाराष्ट्रांत विलीन करपाच्या राजकीय प्रस्तावाक खर विरोध ह्या विशयांचेर कोंकणी समाजाचें प्रबोधन केलें.

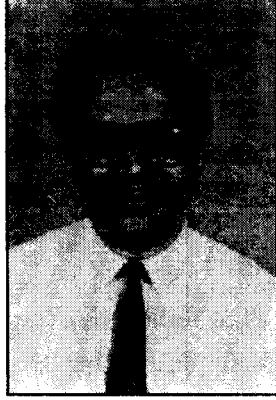

१९८४ वर्सा मडगांव मतदार संघांत अपक्ष म्हूण रावून आमदार पदाची वेंचणूक जिखले उपरांत १९८४ ते १९८९ ह्या मेरेनच्या काळांत गोंय विधानसभेचो वांगडी म्हूणून वावुरताना ताणें तर्कनिष्ठ, बुद्धीनिष्ठ आनी अभ्यासपूर्ण अशा आपल्या विधानसभेच्या वावराची ताणें देख दिल्या.

१९७३ ते १९८३ मेरेन कोंकणी भाशा मंडळाचो अध्यक्ष म्हूण वावुरतना कोंकणी शाळांखातीर कोंकणी पाठ्यपुस्तकांचे निर्माणेचो म्हत्वाचो वावर ताणें सांगात्यांच्या आनी शिक्षणतज्ञांच्या पालवान पुराय करून तांकां सरकारी मान्यताय मेळोवन घेतली. गोंयची भास, साहित्य, संस्कृतायेखातीर वावुरपी गोवा कोंकणी अकादेमीचे स्थापनेसावनच तो हे अकादेमीचो वांगडी म्हूण वावरत आयला आनी १९९६ वर्सा सावन अकादेमीचो अध्यक्ष म्हूण जापसालदारकी सांबाळून आसा. दिसानदीस गरज आनी व्याप्ती वाडिल्लो कोंकणीचो वावर समर्थपणान फुडें व्हरपाक, विशेश करून कोंकणीतलें संशोधनात्मक साहित्य उजवाडा हाडपाचो हावेस बाळगून मडगांवां स्थापन जाल्ले 'अस्मिताय प्रतिष्ठान' हे संस्थेचो अध्यक्ष म्हूण १९९५ वर्सा सावन उदयबाब वावरता. गोंयच्या पं. जावहरलाल नेहरू ट्रस्टाचो ते सचीव आसा. सद्द्या तो कला अकादमीचोय वांगडी आसा.

१९७५ वर्सा मडगांवां जाल्ल्या अखिल भारतीय कोंकणी लेखक संमेलनाचो अध्यक्ष आनी १९८६ वर्सा कोची-केरळ हांगा जाल्ल्या अखिल

भारतीय कोंकणी परिशदेच्या १६व्या अधिवेशनाचो अध्यक्ष म्हूण ताची निवड जाल्ली. १९८२ वर्सा पणजे जाल्या अखिल भारतीय कोंकणी परिशदेच्या १४व्या अधिवेशनाचो येवकार अध्यक्ष म्हणुनूय ताणें वावर केला.

कोंकणीखातीर साहित्य अकादेमीची मान्यताय, तिका गोंयची राजभास आनी कोंकणीचो घटनेच्या आठव्या परिशिष्टांत आस्पाव करून घेवपाच्या चळवळींनी ताणें सक्रीय वाटो घेतला. साहित्य अकादेमीच्या कोंकणी भाशा सल्लागार समितीचो वांगडी; गोंय, दमण, दीवच्या नांवाच्या प्रमाणीकरण समितीचो वांगडी; गोंय राज्याच्या राजभास सल्लागार समितीचो वांगडी, दक्षिण रेल्वेच्या विभागीय समितीचो वांगडी; गोंय, दमण, दीव वकील संघटनेचो अध्यक्ष आदी पदांचेर उदयबाबान वावर केला.

१९९३ वर्सा सावन 'सुनापरान्त' ह्या कोंकणी दिसाळ्याचो मुख्य संपादक म्हणून ताणें पदभार सांबाळ्ळा. लेखक, कवी आनी गीतकार म्हूण ताणें जोडिल्ली कीर्त लक्ष ओडून घेवपासारकी आसा. 'राष्ट्रमत' दिसाळ्यांतल्या ताणें बरयल्ल्या 'ब्रह्मास्त्र' आनी 'सुदर्शन' ह्या मराठी स्तंभलेखनाचें संकलन 'ब्रह्मास्त्र' ह्या नांवान पुस्तकरूपान उजवाडा आयलां. 'चाच्याचे राती' ह्या ताच्या कविता आनी गीतांच्या झेल्यांतलीं गितां खुबूच लोकप्रिय जाल्यांत. तातुंतलें चाच्याचे राती हें गीत तर लोकगीत जालां. महाभारतांतले कथेचेर आदारिल्लें 'कर्णपर्व' नांवाचें नाटक ताणें बरयलां. ताचीं सुमार २० गितां आकाशवाणी आनी एच्.एम्.व्ही. न मुद्रायल्यांत.

वेवसायान वकील आशिल्ल्या भेंब्रेन १९७१ वर्सा मुंबयंत वकिली वेवसाय सुरू केलो. मात उपरांत रोकडोच तो गोंयांत आयलो आनी १९७३ वर्सा सावन आयजमेरेन वकील म्हूण ताणें आपलो वेवसाय चालू दवरला.

- कमलाकर दत्ताराम म्हाळशी

भेंब्रे, डॉ. नारायण व्यंकटेश प्रभू : (जल्म: १३ सप्टेंबर १९१३, जांबावली-केपें).

सुकटेझुजारी. ताणें इश्कोल मेदिकुची पदवी मेळयल्ली. संघटना समितीचो तो वांगडी आशिल्लो. फुडें हे समितीचें 'गोमंतक काँग्रेसी'त रुपांतर जातकच तो तिचो वांगडी जालो. १८ ऑगस्ट १९४६ ह्या दिसा लोंढ्यार जाल्ले बसकेंत तो 'नॅशनल काँग्रेस गोवा' हे संघटनेचो पयलो जोड चिटणीस म्हणून वेंचून आयलो. केप्यां जाल्ल्या सत्याग्रहांत ताणें वांटो घेतिल्लो, देखून १८ ऑक्टोबर १९४६ दिसा पुलिसांनी ताका धरलो. केपें न्यायालयांत उबो करून ताका एका म्हयन्याखातीर बंदखणींत धाडलो. थंयच्यान सुट्टकच शिरोड्यां जाल्ले बसकेंत उलोवप केल्ले

खातीर ताका परतून अटक जाली. थंयच्यान सुटका जातकच ताणें माधव बीर हाचेवांगडा चळवळ आनिंकूय खर करपाचो यत्न केलो.

ताणें 'आंदोलन' नांवाचें मराठी पंद्रशी नेमाळें सुरू केलें. उपरांत तो मुंबय गेलो आनी थंयसावन राष्ट्रीय पांवड्यार वावर करूंक लागलो. 'महाराष्ट्र सरकार वैजकी सेवा' हाच्या अहमदनगर फांट्यांत ताणें नोकरी धरली. १९५२ त पुण्याक भरिल्ल्या 'नॅशनल काँग्रेस गोवा' संघटनेच्या सव्या अधिवेशनाचो तो अध्यक्ष आशिल्लो. अँथनी द सौझ आनी हेरांचे सांगणेवयल्यान ताणें १९५४ त मॅडिकल ऑफिसराची नोकरी सोडली. चळवळींत वांटो घेवंक तो सत्याग्रही शिबिरांत गेलो. कांय दिसांनी तो परत आयलो आनी ताणें नोकरी धरली. भारत सरकारान ताम्रपत्र दिवन ताचो भोवनाम केला. १८ जून १९८२ दिसा गोंय सरकारान ताचो भोवमान केलो.

- कों. वि. सं. मं.

भेंब्रे, प्रभाकर पद्मनाभ प्रभू : (जल्म : २७ ऑगस्ट १९२७, कारवार).

सुटकेझुजारी. ताणें एस. एस. सी. मेरेन शिक्षण घेतलें. 'नॅशनल काँग्रेस गोवा' हे संघटनेचो तो वावुरपी वांगडी आशिल्लो. २ ऑक्टोबर १९४६ ह्या दिसा जांबावली ते केपेंमेरेन प्रभातफेरी काडिल्ली तातूंत ताणें वांटो घेतिल्लो. तो लिपचोरयां पत्रकां वांटप, पत्रकां लावप असलीं कामां करतालो. १६ सप्टेंबर १९५४ ह्या दिसा पोलिसांनी ताका धरलो. ताका पांच वर्सां खर बंदखण आनी एक वर्स सादे बंदखणीची ख्यास्त फर्मायल्ली. भारत सरकारान ताम्रपत्र दिवन ताचो भोवमान केलो.

- कों. वि सं. मं.

भेंब्रे, लक्ष्मीकांत व्यंकटेश प्रभू : (जल्म : २ ऑगस्ट १९०६, रिवण; मरण : १ सप्टेंबर १९८५).

सुटकेझुजारी. मुळावें शिक्षण मराठींतल्यान जावन, पुर्तुगेजींतल्यान लिसेवाचें तिसऱ्या वर्सा मेरेनचें शिक्षण घेतलें. तशेंच, आदवोगासिचीय पदविका घेतली. सुरवेकसावन तो समाजीक चळवळींनी वांटो घेतालो. संघटना समिती हे राजकीय संघटनेचो तो मुखेल वांगडी आशिल्लो. उपरांत हे संघटनेच्या नांवांत बदल करून तिका 'गोमन्तक काँग्रेस' हें नांव दिलें. हे संघटनेच्या नांवासकयल गोंयचे सुटके चळवळीचें म्हत्व सामान्य लोकांक पटोवन दिवपाखातीर तो पोटतिडकीन वावुरला. १८ ऑगस्ट १९४७ दिसा लोंढ्यार ताच्या फुडारपणाखाला एक बसका घडोवन हाडिल्ली. हे बसकेंत 'नॅशनल काँग्रेस गोवा' संघटना उबारपाचो निर्णय घेतिल्लो. उपरांत 'नॅशनल काँग्रेस गोवा' संघटनेचे कार्यकारी

समितीचो तो वांगडी जालो. बसकांनी वांटो घेवप, बसका घेवप, पत्रकां वांटप असलीं कामां तो करतालो. मडगांवां ताणें सत्याग्रह घडोवन हाडिल्लो. हाका लागून पुर्तुगेज पुलिसांनी ताका धरून बंदखणींत दवरलो. १४ डिसेंबर १९४७ दिसा प्रदेशीक लश्करी न्यायालयांत ताची चवकशी जावन ताका चार वर्सां बंदखणीची ख्यास्त फावो जाली. जानेवारी १९४७ त ताका लिस्बनाक व्हरून पॅनीशच्या किल्ल्यांतले बंदखणींत दवरलो.

बंदखणींत आसतना लेगीत ताणें सत्याग्रहाचीं तत्वां आपणायल्लीं. गोंयांत त्या तेंपार कैद्यांखातीर घराकडच्यान जेवण व्हरपाची पद्दत आशिल्ली. तशेंच राजकीय कैद्यांक आनी हेर गुन्यांवकारांक बंदखणींत एकठांयूच दवरताले. राजकीय कैद्यांक स्वतंत्र जागो आसचो आनी तांकां जेवणभतोय दिवंचो हे मागणेखातीर ताणें उपास सुरू केलो. हे ताचे मागणेक सरकारी मान्यताय मेळ्ळी.

२५ ऑक्टोबर १९५० ह्या दिसा ताची सुटका जाली. १९६२ मेरेन तो लिस्बनांतूच उरलो. १९५२ त तो 'थिऑसॉफिकल सोसायटी ऑफ पुर्तुगाल' हे संस्थेचो वांगडी जालो. हिंदू धर्माचें म्हत्व आनी भगवत गीतेचें व्हडपण सिद्ध करपाखातीर ताणें साबार व्याख्यानां दिलीं आनी लेखूय बरयले. पुर्तुगालाक जावपी घडणुकांची म्हायती भारतीयांक दिवपाखातीर ताणें एकलव्य ह्या नांवान मुंबयच्या 'दुदसागर' आनी बेळगांवच्या 'नवजीवन' नेमाळ्यांनी साबार लेख बरयले.

गोंय मुक्तीउपरांत तो मे १९६८ त गोंयांत आयलो. गोंयांत आयलेउपरांत ताणें आपल्या हेर वांगड्यांच्या पालवान 'पोर्तुगाली राजवटीपूर्वीचे गोव्यातील धार्मिक वाडमय', हें मराठी पुस्तक बरयलें. तशेंच गोंयांत मराठी भाशेची सुवात आनी तिचें म्हत्व ह्या विशयाचेर शास्त्रीय लिखाण केलें. हरीजन समाजाखातीर तो खूब वावुरला. तो एक बरो पत्रकार आशिल्लो. ज्ञानप्रकाश ह्या दिसाळ्याचो तो खबरांकार आशिल्लो. भारत सरकारान ताम्रपत्र दिवन आनी गोंय सरकारान मानपत्र दिवन ताचो भोवमान केला.

- कों. वि. सं. मं.

भेसळ : (अँडल्लरेशन). फाव तेपरस चड फायद्याच्या उद्देशान, उण्या दर्जाचो म्हाल बरे प्रतीच्या म्हालांत भरसप म्हळ्यार भेसळ. भेसळीची प्रक्रिया उत्पादन केंद्र आनी विक्री केंद्र अशा दोन सुवातींनी घडटा. गरजेच्या वस्तुंचो उणाव आनी म्हारगाय हे सारकिलीं कारणां भरसण करपाक प्रवृत्त करतात आनी गिरायकाचें अज्ञान आनी निश्काळजीपणाक लागून भेसळीक उत्तेजन मेळटा.

भेसळ करतल्याक भेसळीपसून अधर्मी फायदो मेळटा आसलो तरी ताचो परिणाम म्हणून गिरायकाक अर्धीक नुकसान आनी जिवीत

हानी हांचे सारके गंभीर परिणाम भोगचे पडटात. चड करून अन्नपदार्थ, वखदांतली भेसळ, मनशाचे भलायकेची नाशाडी करता. शिमीट, लोखण सारकिल्ल्या बांदकामांतल्या जिनसांची भेसळ व्हड प्रमाणांत वित्त हानी आनी जिवीत हानी करता.

भारतांत फकत कांय प्रदेशीक राज्यांनीच प्रसंगा प्रमाण खाद्यपदार्थांविशींचे भेसळ प्रतिबंधक अधिनेम केल्ले. पूण १९३७ त पुराय भारताक लागू जावची अशी तरतूद भेसळ प्रतिबंधक अधिनेमांनी आसची अशी शिफारस १९३७त केंद्रीय सल्लागार मंडळान नेमिल्ले समितीन केल्ली. ते प्रमाण 'खाद्यपदार्थ आनी हेर म्हाल हांची भेसळ' ह्या विशयाचो आस्पाव भारतीय संविधानाचे तिसरे वेळेरेंत जालो. वखदाचे भेसळीक प्रतिबंध करपाच्या उद्देशान १९४५त वखदांखातीर अधिनेम तयार केले. वखदां उपरांत खाद्यपदार्थांखातीर खाद्यपदार्थ भेसळ प्रतिबंधक अधिनेम १९५४ हो अधिनेम केलो. ताचे उपरांत सौंदर्य प्रसाधना संतती नियमनाचीं साधनां, किटकनाशक आनीक जंतूनाशक रसायनां आदींचो आस्पाव करपी 'वखदां आनी सौंदर्य प्रसाधनां अधिनेम' १९६४त केलो. ताचे उपरांत खाद्यपदार्थांचो भेसळ प्रतिबंधक सुदारीत अधिनेम १९७८ त चालीक लागलो. ह्या बदलाप्रमाण खाद्यपदार्थांनी भेसळ केल्ले पदार्थ वा वस्त विकपी मनशाक कायद्यान स म्हयने ते तीन वर्सांमेरेन बंदखण आनी एक हजार रुपया दंड सुचयला. भरसण प्रतिबंधक कायद्यान तो गुन्यांवकारी जाता. अशी भेसळ केल्ली वस्त मनशाच्या जिवाक घातक जाली जाल्यार स वर्सां मेरेन बंदखण आनी २,००० रुपया दंड जाता आनी जर मनशाक मरण येत जाल्यार ५,००० रुपया दंड जाता. हो गुन्यांव परत केलो जाल्यार ताच्या दुकानाच्या परवान्याचेर बंदी हाडप जाता. वेगवेगळे अधिनेम चालीक लावपाचे नदरेन वेगवेगळ्या राज्यांनी आपआपले गरजेप्रमाण आनीकूय अधिनेम केल्यात आनी ते खरेपणी चालीक लावपाक प्रशासकीय यंत्रणां स्थापन केल्या.

भेसळ ही मोटे शिटूक साणीन आनी हुशारकायेन करतात देखून ती सोदून काडपाक प्रयोगशाळेंतली विश्लेशण पद्दत वापरांत हाडची पडटा. हें विश्लेशण करता आसतना सुरवेक इश्ट पदार्थ कित्याक म्हणप हें सोदून काडचें पडटा. हाचेखातीर वेगवेगळ्या तरांचे अन्न पदार्थ, वखदां, रसायनां यंत्रीक उपकरणां आदींचीं मानकां (प्रमाणभूत गूणधर्म) थरोवपी 'भारतीय मानक संस्था' स्थापन केली. भेसळीचेर बंदी घालपाचे नदरेन वा पदार्थ विकपाक काडटा आसतना मानव संस्थेचें प्रमाणपत्र घेवप आनी सहज गिरायकाचे नदरेक येवपाखातीर ती वस्तू दवरिल्ले बाटलेर वा खोक्यार वा हेर प्रकारच्या आवेश्ठनाचेर अँगमार्क हें बोधचिन्न छापपाचो यत्न जालो.

एक फावट दुबाव येतकच त्या पदार्थांत भेसळ आसा काय ना हें पळोवपाखातीर प्रयोगशाळेच्या तंत्राचो उपेग करचो पडटा. अशीं परिक्षणां वेगवेगळ्या शासकीय प्रयोगशाळेंतल्यान करप जातात. अन्न आनी वखदां

प्रशासन आपले प्रयोगशाळेंत वखदांचीं परिक्षणां करता. खाद्यपदार्थांच्या परिक्षणाखातीर अशे पदार्थ भलायकी सेवा यंत्रणेचे प्रयोगशाळेकडेन धाडटात. उपरांत पुलिसांवरवीं भेसळेखातीर जप्त केल्लो म्हाल न्यायसहाय्यक विज्ञानीक प्रयोगशाळेकडेन विश्लेशणाखातीर धाडटात. भेसळीखातीर जिवीताची हानी जाल्यार त्या गुन्यांवांची पोलिसखात्यांत नोंद जाता आनी त्या म्हालाचेर बंदी हाडटात.

भेसळेखातीर परिक्षणाक येवपी पदार्थांतले भेसळीचे प्रकार सोदून काडपाखातीर वेगवेगळ्या विज्ञानफाट्यांतल्या तंत्राचो उपेग करचो पडटा. तशेंच ह्या विज्ञान फाट्यांतलीं विश्लेशण तंत्रां वापरांत हाडपाची तांक आशिल्ले प्रयोगशाळेचीय गरज आसता. १९५७ उपरांत भारतांत राज्य पांवड्याचेर न्यायसहाय्यक विज्ञानीक प्रयोग शाळेची स्थापणूक जाली.

भेसळीचीं प्रकरणां उणीं करपाखातीर गिरायक संस्थेवतीन दिसाळीं, रेडिओ, दूरचित्रवणी, प्रदर्शनां प्रात्यक्षिकां आदी माध्यमांवरवीं समाज प्रबोधन तशेंच उत्पादक आनी विक्रेतो हांचेमदीं समाजीक जापसालदारकेची जाणविकाय तयार करप गरजेचें. तेचपरी वस्तूचो उणाव आनी म्हारगाय उणी केली आनी भेसळ प्रतिबंधक कायदो खरपणान चालीक लायलो जाल्यार भरसणेच्या प्रकरणाचेर आळो बसूं येता.

भरसण केल्ली वस्त कशी वळखप हाची म्हायती अशी:

वस्त	भरसण केल्लो पदार्थ	परिक्षण
खावपाचें तेल	आर्गोमोने तेल	थोडें तेल घेवन तातूंत नायट्रीक अॅसीड घालप. ताचो रंग तांबडो जालो जाल्यार तातूंत भरसण आसा.
तूप, लोणी	वनस्पती तूप	कुलेरभर तूप वा लोण्यांत एक कुलेरभर हायड्रोक्लोरीक अॅसीड घालप. एक कुलेर साकर घालप. पांच मिनटांनी जर गुलाबी रंग आयलो जाल्यार तातूंत भरसण आसा.
हींग	गोम, रेझीन, कोलोफोनी	१) शुध्द हींग उदकांत विरतकच उदक दुदाभाशेन धवें जाता. २) शुध्द हींगाक उजो लायतकच हळदुवी जोत पेट्टा.
काळीं मिरयां	पोपायेच्यो बियो	काळीं मिरयां उदकांत उडयल्यार पोपायेच्यो बियो आसल्यार त्यो उदकावर उफेतल्यो. पोपायेच्यो बियो वळखुपाक सोंप्यो

		आसतात. त्यो एके वटेन मोटव्यो आनी दुसरे वटेन मोठ्यो आसतात. मिरयां वाटकुळीं आसतात.			२) मक्याच्या केंसाक रंग आनी साकर लायतात आनी शुध्द केशरांत भरशितात. असो केशर उदकांत घाल्यार विरता आनी उदकाक रंग येता.
हळद	मैदो, हळदुवो रंग	एका कंवचेच्या पेल्यांत हळद आनी उदकाचें मिश्रण घालून तातूंत खर हायड्रोक्लोरीक अॅसीड घालप. हें मिश्रण तांबडें जाता. थोड्या वेळान हो रंग ना जावन मिश्रण पयलीभाशेन जालें जाल्यार तातूंत भरसण ना अशें समजुंचें.	दूद	उदक आनी स्टार्च पावडर	एक कुलेर दुदांत दोन-तीन थेंबे टिंक्चर ऑफ आयोडीन घालचें. निळो रंग आयल्यार भरसण आसा.
मिरसांगे पिठो	चिऱ्यांचो पिठो (विटांचो), रंग लायिल्लो लाकडाचो पिठो, टाळकम पावडर)	एक कुलेरभर मिरसांगे पिठ्याक उजो लायल्यार, जर गोबरूच चड जालो जाल्यार भरसण आसा.	आयस्क्रीम, रंग घाल्ले पदार्थ	मेटॅनियम यॅलो कलर (डांबरापसून तयार केल्लो रंग जाचेर बंदी आसा)	खर हायड्रोक्लोरीक अॅसीड ह्या पदार्थाचेर उडयलें आनी जांभळो रंग जालो जाल्यार तातूंत भरसण आसा.
जिरें	रंग लायिल्लें बारीक तण	जिरें हातार रगडचें, हाताचीं बोटां काळीं जालीं जाल्यार भरसण आसा.	च्याचो पालो	तोरीचीं, चण्याचीं रंग लायिल्लीं कल्लां वापरिल्लो च्याचो पिठो, लाकडाचो पिठो	फिल्टर पेपर वलो करून ताचेर च्याचो पालो उडोवंचो. रंग लायिल्ल्या पिठ्याचो रंग पेपराचेर येतलो.
रवो	लोखणाचे कण	रव्याचेर चुंबक(Magnet) भोंवडावंचें लोखणाचे कण चुंबकाक लागतले.	साकर	कपडे धुवपाचो सोडा	डायल्यूट हायड्रोक्लोरीक अॅसीड साकरेचेर घातल्यार ती फसफसता.
खोबरेल तेल	खणीचें तेल	एके धवेफुल्ल बाटलेंत हें भरसणेचें खोबरेल तेल घालून ती बाटली वताक धरल्यार तेलाचो रंग पाचवो दिसता आसत जाल्यार तें तेल भरसणेचें बरें तेल धवें दिसता. तशेंच ही बाटली फ्रिजांत दवरल्यार बरें तेल शेंकेता. खणीचें तेल पातळूच उरता.	काफी	चिंचाऱ्याचो पिठो	एका कांचेच्या पेल्यांत उदक घेवन काफयेचो पिठो भरशिल्ली घालचो. शुध्द काफी उदकाचेर येतली, काफी सकयल उरतली.
केशर	पारिजातकाच्या फुलाच्यो दांडयो, मक्याचे केंस	१) शुध्द केशराचो रोखडोच सामकोच बारीक पिठो जायना. हाताचेर रगडल्यार केशराचो पिठो जाल्यार तातूंत भरसण आसा.			

- डॉ. नारायण शणै धुमे

भैरव - १ : शैव परिवारांतलो एक देव. हाका शिवाचें उग्र रूप मानतात. भैरव हें उतर भीरू (भिन्नो) ह्या संस्कृत उतरावयल्यान आयलां. पूण पांच मुखां आशिल्ल्या शिवाच्या मुखाकूय दक्षिणेकडले लोक भैरव म्हण्टात.

पुराणांच्या मतान भैरवान जल्मले बरोबर सगळ्या देवांचें दमन केलें. तेन्ना शिवान ताका वृक्ष जावपाचो शाप दिलो. तोच दमनक वा तातिरी हो वृक्ष. हाची पुजा केले बगर देवाचे पुजेचें फळ मेळचेंना असो शिवान उशाप दिलो. ब्रह्मदेवान शंकराचो अपमान केले उपरांत ताच्या रागांतल्यान काळ्या रंगाचो भैरव जल्माक आयलो आनी ताणें ब्रह्म्याचें

शिवनिंदा करपी पांचवें मस्तक कापलें आनी काशीक वचून पापमुक्ती मेळयली. आनी थंय ताणें ब्रह्म्याचें मस्तक दवरलें अशी आख्यायिका आसा. त्या जाग्यार कपाल मोचन तीर्थ ह्या कालिकापुराणाच्या मतान पार्वतीच्या शापान महाकाल हो गण भैरवाच्या रुपान जल्मलो.

भैरवाचें वर्णन अशें - गळ्यांत नराचे तकलेच्यो माळो, हातांत तकली घेतिल्लो, आंगाचेर हतयाचें कातडें, सोरपाचे अलंकार, बारा हात- तातूंत तरसाद, बाण, त्रिशूळ, दोरी हीं आयुधां, पांच मुखां महाराष्ट्रांत ताच्यो मुर्ती नागड्यो आनी ओरिसांतल्यो मुर्ती विश्वपद्माचेर उब्यो आसात. राजस्थानांत दरेका गांवांत शमी झाडासकयल ताच्यो मुर्ती आसतात.

पंजाबांत हाका मरणाक भिवोवपी देव मानतात. भैरव सुण्यावांगडा आसता आनी ताचेर स्वार जावन रावता म्हणून ताका श्वाश्व म्हण्टात. तो शैव देवळांचो द्वारपाल आनी शक्तिपिठांचो संरक्षक. दुस्मानाचो नाश करपाखातीर ताका आव्हान करतात. शेतकार लोक रोंपाच्या आनी कापणेच्या वेळार ताची पुजा करतात. ताका लागून भूतबादा, सर्पदंश आदींचो प्रभाव नश्ट जाता, अशें मानतात. ताचें वास्तव्य मसंडेंत आशिल्ल्या कारणान राजस्थानांतले भोपे ताची मसंडेंत प्रार्थना करून भीक मागपाक वतात. ताच्या देवळांत चलयांक वचूंक दिनात. ताचे कृपेन भुरगें जल्मल्यार राजस्थानांतले लोक भैरुदान, भैरुबख्खा अशें ताका नांव दवरतात. ताका राग आयल्यार तो भुरग्यांच्यो मानो मुरगळायता अशी समजूत आसा.

शैव आगमनाप्रमाण वट्ट ६४ भैरवांचे आठ वर्ग आसून त्या वर्गांच्या आठ मुखेल्यांक 'अष्टभैरव' म्हण्टात. तंत्रग्रंथाप्रमाण ६४ भैरव हे ६४ योगिनींचे स्वामी आसतात. अष्टभैरवां मदल्या कालभैरवाक काशीचो कोतवाल, पापभक्षण, आमर्दक, काळराज अशीं नांवां आसात. उज्जैनालागच्या भैरवगडार ताचें देवूळ आसा. मार्गशीर्ष वद्य अष्टम ही काल भैरवाष्टम म्हण्टात. आश्विन, कार्तिक, भाद्रपद वद्य अष्टमीक कालाष्टमी हें व्रत करतात.

नेपाळांतले नेवार लोक वीरभद्राचें रूप आशिल्ल्या पाचली भैरवाची पुजा करतात. दक्षिण भारतांतल्या शैवदेवळाची राखणे देवता आशिल्ल्या क्षेत्रपालाक महाभैरव म्हण्टात. राजस्थानांत भूतपिशाच्यांक ताब्यांत दवरपी काळो आनी गोरो अशे दोन भैरव आसात. माघ म्हयन्यांत ताचो लोकोत्सव आसता. मुसलमान लोक यतिभैरवाची उपासना करतात. भैरव नांव धारण करपी भैरव पुराण, भैरव तम्य हे ग्रंथ मेळटात.

- कों. वि. सं. मं.

भैरव - २: (जल्म : १४१०, मरण : १४६०) तेलुगू भाशेचो एक कवी आनी वैयाकरण श्री रंगमहात्म्यमु, रत्नशास्त्रमु आनी कविराज गजाकुशल हे तीन ग्रंथ ताणें रचल्यात. श्रीरंग महात्म्यमु हें काव्य पांच

आश्वासांमदीं विभागलां. तातूंत खूबशा तिर्थांचीं महात्म्यां वर्णिल्यांत. रत्नशास्त्रमु ग्रंथांत नवरत्नांचीं लक्षणां सांगल्यांत आनी तिसऱ्या ग्रंथांत पिंगलशास्त्रासंबंदीं सांगलां.

- कों. वि. सं. मं.

भैरव - ३: हिंदुस्थानी संगितांतलो एक राग. हाचे आरोहावरोह सातय स्वरांनी जातात. हाचो वादी स्वर धैवत आसून संवादी स्वर ऋषभ आसा.

- कों. वि. सं. मं.

भैरवी : हिंदुस्थानी संगीत पद्दतींतलो एक म्हत्वाचो राग. ह्या थाटाचें मुखेल खाशेलपण म्हळ्यार तातूंतले सातूय स्वर कोमल आसतात. वादी स्वर धैवत आनी संवादी स्वर गंधार आसा.

हो राग गावपाचो वेळ दिसाचो दुसरो प्रहर. भैरवीउपरांत खंयच्याच हेर रागाक रंगत येना. तेखातीर गायनाची मैफल भैरवी गावन सोंपोवपाची चाल आसा. पं. भातखंडे हाचें रागवर्गीकरण पद्दतीप्रमाण ह्या थाटांत भैरवी, सिंधभैरवी, मालकंस, चंद्रकंस, बिलासखानी तोडी, मोरवी, भूपाल तोडी, उतरी गुणकली, बसंत मुखारी हांचो आस्पाव जाता.

भैरवी रागांत धृपद रचना खूब आसात. तेच भाशेन ठुमच्यो, सुगम रचनाय आसात.

- कों. वि. सं. मं.

भोंवरो : भोंवरो हें उतर भ्रमरक (गुंगुल्लो) ह्या संस्कृत उतरावयल्यान आयलां. पुर्विल्ल्या ग्रीक-रोमन काळांतूय भोंवऱ्याचो उल्लेख मेळटा. युरोपांत चवदाव्या शेंकड्याउपरांत भोंवऱ्याचो वापर केल्ले उल्लेख मेळटात. चीन, जपान ह्या देशांनीय पुर्विल्ल्या काळासावन भोंवरो लोकप्रिय आसा.

भोंवरे हे साग, शिसवी वा आंबो ह्या झाडांपसून तशेंच प्लास्टीक वा पत्र्याचेय करतात.

भोंवरे दोन तरांचे आसतात. एक सादो आनी दुसरो जंगी भोंवरो. साद्या भोंवऱ्याचो आकार शंखाभाशेन आसता. हो भोंवरो वयर मोटो आनी सकयल बारीक आसता. भोंवऱ्याचे सकयले वटेनच्या तोंकाक लोखणाचो एक ल्हानसो खिळो मारिल्लो आसता. ताका 'आरी' म्हण्टात. आरीसावन वयर, दोरी गुठलायत भोंवरो एके विशिश्ट तरेन जमनीर उडयलो म्हण्टकच तो घुंवपाक लागता. भोंवऱ्याक गुठलायिल्ली दोरी सुटची न्हय म्हणून ताका खांची केल्ल्यो आसतात. आरीभाशेनूच भोंवऱ्याच्या माथ्यार एक बोंड केल्लें आसता, ताका मोगरी म्हण्टात.

मोगरीसावन खांचीमेरेन भोंवच्याक तरातरांचे रंग लायतात. ह्या साद्या भोंवच्यान तरातरांचे खेळ खेळटात. भोंवच्याच्या घुंवपाक 'नाद' म्हण्टात.

जंगी भोंवच्याक मदीं दुदयाभाशेन ल्हान गोल आसता. गोलाचेर दांडी आनी दांडयेर कडे आसता. गोला सकयल ल्हान निमुळटो भाग



भोंवच्यांचे प्रकार

आसता. होच भाग जमनीर घुंवता. दांडयेर गुठलायिल्ली दोरी सुटची न्हय म्हणून दांडयेक खांची केल्ल्यो आसतात. ह्या भोंवच्याचो मदलो भाग वाटकुळो पोकळ आसता. ताका लागून भोंवरो घुंवतना भितरल्यान आवाज येता. भोंवरो जितलो पोकळ तितलो आवाज व्हड येता. जंगी भोंवच्यांतूय खूब प्रकार आसतात.

आर, भोंवच्याचो सकयलो भाग आनी माथ्यावयलो भाग हांचो समतोल सादल्यार भोंवरो संथ गतीन आनी चड वेळ घुंवूंक शकता.

भोंवरो उरफाटो म्हळ्यार दांडये वटेन घुंवडायलो जाल्यार ताका 'गौळण' म्हण्टात. ह्याच प्रकारांत तो घुंवतना ताची गती उणी जावन तो सरकटूंक लागलो जाल्यार ताका 'सारवणे' म्हण्टात.

भोंवरो आरीचेर घुंवनासतना आडवो जावन निमुळट्या भागावयल्यान घुंवत गेल्यार ताका 'कत्तर खावप' आनी तो उरफाटो मोगरीवयल्यान घुंवपाक लागल्यार ताका 'ढफणा' अशें म्हण्टात.

पुर्विल्ल्या मराठी वाङ्मयांत भोंवच्याच्या खेळाचेर खूब रुपकां आसात. तातूंतलेंच एकनाथाचें एक रुपक अशें -

खेळे भोंवरा मे बाई भोंवरा । राधिकेचा नवरा ॥६॥

माझ्या भोंवच्याची अरी । सप्तपाताळे त्यावरी ।

फिरे गरगरा ॥

भोंवरा बनला निर्गुणी । त्यावर चंद्र सूर्य दोनी ।

जाळी शंकर गवरा ॥

एका जनार्दनी खेळिया । भोंवरा खेळून पाहे चेलिया ।

नाद देतो हरिहरा ॥

- कों. वि. सं. मं.

भोई - १ : एक जात. महाराष्ट्र, गुजरात, कारवार, आंध्र प्रदेश ह्या राज्यांनी भोई लोकांची वसती आसा. मेणे, पालखेक खांद लावप हो ह्या लोकांचो वेवसाय आशिल्लो. ताका लागून हो वेवसाय करपी हेर जातींतल्या लोकांक लेगीत 'भोई' हें नांव पडलें. कांय म्हार आनी कहार लोक आपणाक भोई समजतात. भोई लोक नुस्तेंमारीचोय वेवसाय केल्ल्यान तांकां कांय खेपे कोळी अशेंय म्हण्टात. जातिविवेक ह्या ग्रंथांत भोयांक 'पौष्टिक' अशेंय म्हळां. ब्राह्मण बापूय आनी पराशर आवय हांची ती संतत आशिल्ल्याचें ह्या ग्रंथांत म्हळां.

प्रदेशाप्रमाण भोयांचे भेद अशे आसात- १) मराठा, २) खानदेशी, ३) कर्नाटकांतले, ४) कानडांतले आनी ५) गुजराती.

मराठा भोई : हे लोक महाराष्ट्रांत रावतात. पुण्यांतल्या भोई लोकांमदीं खुद्द, वराधी आनी कडू अशे तीन भेद आसात. ठाणें जिल्ह्यांतल्या भोयांचे खोर आनी गोडे अशे भेद आसात. मराठा भोई लोक मराठी भास उलयतात. हे लोक महादेव, विठोबा आनी मारुती ह्या देवांक भजतात. जेजुरीचो खंडोबा, तुळजापूरची भवानी, बहिरोबा आनी म्हसोबा हीं तांचीं कुलदैवतां आसात. कानफाटे गोसावी हे तांचे धर्मीक गुरू. मंत्रतंत्र, जादूटोणो आनी भुतांखेतांचेर तांचो विस्वास आसा. भुतांखेतांची पिडा ना करपाक ते देवऋषींक आपयतात.

भोकरे, चव्हाण, घोलप, घुमे, कांबळे, जाधव, मुसळे, शिंदे हीं तांचीं आडनांवां. एकाच आडनांवांत लग्नां जायनात. चलयेक कोणूच पालक नासल्यार वा बापूय गरीब आसल्यार जातपंचायत वर्गणी एकठांय करून तिचें योग्य चल्या वांगडा लग्न करतात.

लग्नाच्या चार-पांच दीस पयलीं न्हवऱ्या-व्हंकलेक आपापल्या घरा हळद लायतात. व्हंकले वटेनचें तशेंच न्हवऱ्या वटेनचें एक एक दांपत्य, आपापलें देवक, देवळांत वचून मारुतीच्या फुड्यांत विडो दवरता आनी देवक धव्या वस्त्रान धांपून माथ्यार दवरून घरा हाडटात. उपरांत तें देवक लग्नमाटवाच्या पयल्या खांब्याक बांदतात.

सांजवेळा न्हवरो वाजत-गाजत व्हंकलेच्या गांवांत वचून मारुतीच्या देवळांत रावता. थंय व्हंकलेचो लग्न जावंक नाशिल्लो भाव घोड्यार बसून येता. ताचेर वाटेंत लोक कांदे मारतात. तो येवन न्हवऱ्याक नवे कपडे दिवन बाशींग बांदता आनी ताका घेवन घरा येता. मंगलाश्टकां, कन्यादान जाता. दुसऱ्या दिसा न्हवऱ्याची सगळी मंडळी शिधो घेवन व्हंकलेगेर वता आनी न्हवऱ्यालो बापूय व्हंकलेक नवीं वस्त्रां आनी वस्ती दिता.

भुरगें जल्मतकच पांचव्या दिसा दाराकडेन कोळशाच्यो सात ओळी मारतात. सांजवेळां पांच लग्न जाल्ल्या दादल्यांक जेवपाक आपयतात. नुस्तेंमारीचें जाळें बाळंतिणीचे बाज्जेभोंवतणीं पातळटात. ताका लागून भुतांखेतांपसून राखण मेळटा अशी ह्या लोकांची समजूत

आसा. धा दीस सुवेर पाळटात आनी बाराव्या दिसा बारसो करतात.

हे लोक प्रेतां लासतात. पूण ज्या लोकांक हो खर्च परवडना ते मेल्ल्या मनशाक बशिल्ले अवस्थेंत पुरतात. तिसऱ्या दिसा अस्थी व्हांवत्या उदकांत सोडटात. धाव्या दिसा अश्मा उदकांत बुडयतात आनी पींड दितात. तेराव्या दिसा सोयऱ्या-धायऱ्यांक जेवण घालतात.

पुर्विल्ल्या काळांत हे लोक मेणे आनी पालख्यो व्हरपाचें काम करताले. हालीं ते नुस्तेंमारी, दुकानदारी असलीं कामां करतात.

खानदेशी भोई : ह्या भोयांचे महर्त्यल आनी तरक्षी अशे दोन भेद आसात. हे लोक 'अहिराणी' भास उलयतात. ते श्रावणी आनी चैत्र पुनवेक, दसऱ्याक आनी मंगलकार्याच्या वेळार मोरसाई, चावडमाता, मनसाई, रेणुका, एकवीरा ह्या तांच्या कुलदैवतांची पुजा करतात. गोसावी हे तांचे धर्मगुरू. हे लोक मडीं लासतात वा पुरतात. लग्न जावंक नाशिल्ल्या मनशांक पुरतात. श्राध्द आनी महालय करतात.

कर्नाटकांतले भोई : बेळगांवांत हांचे कोळी, कार, मसंदे आनी परतगी अशे चार भेद आसात. मसंदे हे नुस्तें धरतात पूण पालख्यो व्हरनात. 'परतगी' शिमीट तयार करतात. धारवाडांतले भोयांचे बेस्त, गंगी, सदर आनी कर्व अशे भेद आसात. बेस्त भोई हे म्हैसूरांतल्यान आयल्यात. ते लिंग घालतात. कर्नाटक भोई, चलयांचीं लग्नां ल्हान पिरायेर करतात. देज दिवपाचीय चाल आसा. लग्नांत ब्राह्मण पुरयतपण करता.

मडीं पुरतात आनी धा दीस सुतक पाळटात. गोसावी अंत्यक्रिया करता.

कानडांतले भोई : हे लोक घरांत कानडी उलयतात. तांकां कोंकणीय येता. ह्या लोकांक कुलदैवतां नात पूण ते ग्रामदेवतांक भजतात. मंत्रतंत्र, जादूटोणो हांचेर तांचो खूब विश्वास आसा.

ह्या लोकांक आडनांवां नात. कर्नाटक ब्राह्मण जल्माचें, कऱ्हाडे ब्राह्मण लग्नाचें आनी हविक ब्राह्मण मरणाचें पुरयतपण करता. उत्तर अर्काट जिल्ह्यांतल्या गोविंदराजपट्टणांतल्या मठांतलो तात्तिआचारी हो रामानुज ब्राह्मण तांचो धर्मगुरू.

गुजराती भोई : हे लोक आपूण लखनौचे राजपूत आशिल्ल्याचें सांगतात. ह्या लोकांमदीं बकोरिया, भडवा, गधेडिया, गुडिया, कार, धीमर वा मच्छी, माळी अशे भेद आसात.

हे लोक गुजराती भास उलयतात. दिवसो, गोकुळाश्टम आनी नवरात्र ह्यो तांच्यो मुखेल परबो. मोढ आनी औदीच्य ब्राह्मण तांचें पुरयतपण करतात.

गुजरातांतले कांय भोई मुसलमान आसात. तांकां 'झिंगा' भोई म्हण्टात.

- कों. वि. सं. मं.

भोई - २ : आसामांतली एक जमात. खासी आनी जैतिया दोंगरांचे उत्तरेक आनी ईशान्येक आशिल्ल्या दोंगुल्ल्यांनी ह्या लोकांची वसती आसा.

दोंगुल्ल्यांच्या देवत्यांचेर हे लोक कोंड्यांचीं घरां बांदतात. घरांत चडपाखातीर खांचो मारिल्लो एक खांबो लायतात.

भात हें तांचें मुखेल पीक. हे लोक तांदळांचो सोरो पियेतात.

हे लोक व्हड प्रमाणांत लाख तयार करतात. कपडो विणपांत तशेंच रंगोवपांत ते खुबूच कुशळ आसतात.

- कों. वि. सं. मं.

भोज - १ : पुर्विल्ल्या काळांतलो एक राजवंश. हे दक्षिण भारतांतल्या सात्वत लोकांचे राजा आशिल्ले अशें ऐतरीय ब्राह्मणांत म्हळां. उपरांत ते गंगा-यमुनेच्या देगांवयल्या प्रदेशांनी वचून रावले, अशें शतपथ ब्राह्मणांत म्हळां. महाभारतांत हांकां चंद्रवंशांतल्या सम्राट ययातीचो पूत, द्रुह्यू हाचे वंशज मानल्यात. ययातीन आपलो पूत द्रुह्यू हाचेकडेन ताचें तारुण्य मागलें. पूण पुतान न्हयकार दिलो तेन्ना ययातीन ताका शाप दिलो, तूं खंयच्याय दुर्गम प्रदेशाचो राजा जातलो आनी तुज्या कुळाक भोज हें नांव पडटलें. ते प्रमाण ताचे संततीक भोज हें नांव मेळ्ळें, असो उल्लेख महाभारताच्या आदिपर्वत मेळटा.

जरासंधाच्या आक्रमणांक लागून उत्तरेकडले भोज राजा दक्षिणेकडेन रावपाक गेले. कौंडिण्यपूरचो राजा भीष्मक हो भोजांतलोच एक. रुक्मी हो ताचो पूत आनी रुक्मिणी ही धूव. कृष्णान जेन्ना रुक्मिणीक उबारून व्हेली तेन्ना रुक्मीन सोपूत घेतलो, कृष्णाक झुजांत हारयले बगर आपूण कौंडिण्यपूराक परत वचचोना. पूण ह्या झुजांत रुक्मी हारलो आनी प्रतिज्ञेप्रमाण तो राजधानींत गेलोना. जंय झूज जालें तेच सुवातेर ताणें भोजकट नांवाची नवी नगरी वसयली आनी विदर्भांतल्या भोजांची तीच उपरांत राजधानी जाली.

कृष्णाचो मामा कंस होय भोज आशिल्लो. ताच्या जाचाक लागून भोज लोकांनीच कृष्णाक ताचो वध करपाक सांगलें असोय उल्लेख मेळटा.

सात्वत आनी भोज हे यदुवंशाचे आशिल्ले अशें मत्स्य पुराणांत म्हळां. कांय पुराणांनी भोजांक हैहयांचो एक फांटो मानल्यात. कालिदासान रघुवंशांत विदर्भनृपतीक भोज म्हळां. भोजांचो एक फांटो गोंयांतूय राज्य करतालो असो उल्लेख मेळटा. इ. स. च्या ४थ्या शेंकड्यांतलो भोज राजा देवराज हाचो एक ताम्रपट शिरोड्यां मेळ्ळा. तशेंच, पयलो भोज पृथ्वीमल्लवर्मा हाचे दोन ताम्रपट बांदोड्यां मेळ्ळ्यात.

जैन आनी बौध्द वाङ्मयांतूय भोज कुळांचो उल्लेख आयला.

- कों. वि. सं. मं.

भोज - २ : एक पुर्विल्लें जनपद. पुराणांच्या उल्लेखांप्रमाण हें चंबळ आनी बनास ह्या न्हंयांच्या देगणांनी आसा. उदयपूरसावन ८० मैलांचेर आशिल्लें भिलवाडा हें नगर ह्या प्रदेशाच्या मदेगाक आशिल्लें अशें ब्रह्मांड आनी वायू ह्या पुराणांनी म्हळां.

- कों. वि. सं. मं.

भोजपुरी भास आनी साहित्य : शाहाबाद जिल्ह्याचे वायव्येकडल्या भोजपूर ह्या परगण्याच्या नांवावयल्यान थंयचे भाशेक भोजपुरी हें नांव मेळ्ळां. ग्रीअर्सन हाणें भारतीय आर्य भाशांचें बाह्य, मध्य आनी आंतर अशें वर्गीकरण केलां. तातूंतल्या बाह्य फांट्यांतल्या उदेंतेकडल्या बिहारी ह्या भाशा चोंब्यांतली भोजपुरी ही सगळ्यांत व्हड भास. ग्रीअर्सनच्या अदमासाप्रमाण, पळोवणेच्या वेळार ही भास सुमार १,२९,५००चौ. किमी. आवाठा भितर लागींलागीं दोन कोटी लोक ही भास उलयताले. तशेंच, ६.२ लाख लोक मगही भास आनी एक कोटी लोक मैथिली भास उलयताले. भुगोलीक नदरेन मगही आनी मैथिली ह्यो उदेंतेकडल्यो आनी भोजपुरी ही अस्तंतेकडली. उदेंतेकडल्यो भासो, बंगाली भाशेक चड लागींच्यो, तशेंच भोजपुरी ही भास अवधी भाशेक लागीं आसा.

आदर्श भोजपुरी, अस्तंती भोजपुरी आनी नागपुरिया ह्यो भोजपुरी भाशेच्यो तीन मुखेल बोली. तशोच मधेसी आनी थारू ह्यो दोन उपबोली. आदर्श भोजपुरी शाहाबाद, बालिया, गाझीपूरचो उदेंत वाठार आनी गोवर्गंडकच्या दोआबांत उलयतात. अस्तंती भोजपुरी ही अस्तंतेकडल्या जिल्ह्यांत आनी नागपुरिया ही छोटा नागपूरांत उलयतात. अस्तंती भोजपुरीक 'पूर्वी' अशेंय नांव आसा.

व्याकरण :

नाम : भोजपुरी नाम पुल्लिंगी वा स्त्रिलिंगी आनी एकवचनी वा अनेकवचनी आसता.

सर्वनाम: सर्वनामां अशीं आसतात.

प्रथम पुरुश	द्वितीय पुरुश	तृतीय पुरुश
एकवचन	में	तुं, ते
भोववचन	इम्	तुलोग, तोहन्निक
		उलोग

विशेशण : भोजपुरींतलीं विशेशणां चडशीं लिंगांप्रमाण बदलतात. व्यंजनांत विशेशणांक स्त्रीलिंगदर्शक 'ई' हो प्रत्यय लागता, तशेंच पुल्लिंगी आकारांत विशेशणांतल्या 'आ' चे सुवातेर स्त्रीलिंगांत 'ई' येता. पूण ह्या दोनूय नेमांक कांय आडवाद आसात. सर्वनामासावन तयार जाल्ले गूण, पदत आनी परिणामवाचक विशेशणांय आसात. देखीक: अइसनना 'असो, असलो,' ओइसन 'तसो, तसलो', कइसन 'कसो, कसलो.'

नामाच्या सामान्य नेमाप्रमाण विशेशणांचीय स्त्रीलिंगी रुपां जातात.

क्रियापद : धातूक विंगड विंगड प्रत्यय लावन क्रियापदाचीं रुपां तयार जातात. मुखेल क्रियापदाचीं रुपां सादे पद्दतीन तयार जातात. वर्तमानकाळ दोन प्रकारचो आसता. एक सादारण धातूसावन जाता आनी दुसरो ल प्रत्यय लावन जाता. प्रथम पुरुशाचीं सादारण वर्तमानकालीन रुपां अशीं आसतात. देखे-देखसि, देखसु वा देखस (एकवचन) देखन वा देखनी (भोववचन) अशीं जातात. भूतकाळाखातीर ल प्रत्यय लायतात. देखीक-देखले-देखलस वा देखलासी- ताणें पळयलें. देखलन वा देखलनि- तांणी पळयलें. भविश्य काळसूचक 'ब' प्रत्यय उत्तम आनी मध्यम पुरुशांखातीर आनी 'ह' प्रत्यय प्रथम पुरुशांखातीर लागता. भूतकाळांतलीं क्रियापदां कांय खेपे अनियमितूय जातात देखीक:

करल (करप) -----	करल वा कइल
मर (मरप) -----	मरल वा मूअल
जाईल (वचप) -----	गइल
देल (दिवप) -----	दिहल, देल
होऊल (जावप) -----	भइल

भोजपुरींतलीं संख्यावाचक रुपां अशीं आसात. १ एक, २ दुइ, ३ तीनि, ४ चारि, ५ पांच, ६ छव, ७ सात, ८ आठ, ९ नव, १० दस, २० बीस, ३० तीस, ४० चालिस, ५० पचास, ६० साठि, ७० सत्तरि, ८० असी, ९० नवे, १०० सई १००० हजार. भोजपुरी लोकांमदीं सादारणपणान वीसमेरेन मेजपाची चाल आसा. विसा उपरांतचे आंकडे ते विसांच्या मापान मेजतात. देखीक- ६५ आंकडो ते 'तीनि बिसा पांच'. विसा परस उणे आंकडे लेगीत ते चडशे तशेच मेजतात. देखीक- १८ हो आंकडो मेजतना ते 'दुइ कम बीस' अशे मेजतात. विशेशणदर्शक संख्येउपरांत 'गो' हें उतर घालतात. देखीक- 'दस गो रुपया' म्हळ्यार धा रुपया, 'चारि गो लइका' म्हळ्यार चार भुरगे.

भोजपुरी भास ही हिंदीची बोली-भास आशिल्ल्यान भोजपुरी भाशेंत लेखी साहित्यापरस मौखिक साहित्य चड प्रमाणांत आसा. गद्य तशेंच पद्य ह्या दोनूय प्रकारांनी भोजपुरी मौखिक साहित्य आसा. उपलब्ध भोजपुरी साहित्य तीन वर्गांनी मांडूं येता. संतसाहित्य, लोकसाहित्य आनी आर्विल्लें साहित्य.

संतसाहित्यांत सगळ्यांत पयलीं संत कबिराच्यो कांय कविता उपलब्ध आसात. जायसीचीय कविता भोजपुरींत मेळटा. ताची भास अवधी आसली तरी तिचेर भोजपुरी भाशेचो प्रभाव पडिल्लो दिसता. तुलसीदासाच्या रामायणांत भोजपुरीचे कांय प्रयोग मेळटात. कबिराचो शिश्य धर्मदास, शिवनारायण, धरनीदास, लक्ष्मीसखी, बुलाकीदास

ह्या कवींनी भोजपुरींत खूबशी काव्य-रचणूक केल्या. कबीरपुत्र कमाल हाची काव्य-रचणूक भोजपुरींत आसा.

भोजपुरी लोकसाहित्याचे लोकगितां, लोकगाथा, लोककथा आनी प्रकीर्ण अशे चार वांटे करूं येतात. लोकगितांचे सामान्यपणान पांच विभाग जातात.

१) संस्कारगितां २) ऋतुगितां ३) जातिगितां ४) व्रताचीं गितां ५) क्रियागितां.

संस्कारगितां हीं पूत जल्मतकच, मुंडण केल्यार, उपनयन संस्कारा वेळार म्हणपाचीं पदां, लग्ना वेळार म्हणपाचीं पदां आसात.

पूत जल्मतकच गायतात त्या पदांक सोहर, सोहिलो वा मंगल म्हण्टात. ऋतुगितांनी कजली, होरी, चैता, बारहमासा हीं पदां येतात. जातिगितांनी कांय जातिविशिष्ट पदां येतात. अहीर लोक चड करून बिरहागितां म्हण्टात. ते पावसाच्या दिसांनी तशेंच लग्नसुवाळ्या वेळार हीं पदां गायतात. अहिरांभाशेन दोसाध लोक पचरा पदां गायतात. चामार लोक उफरा आनी पिपीहरी पदां गायतात. कहार, कहरुबा, तेली कुल्हू आनी मडवळ हुडुक पदां गायतात.

व्रताचीं गितां हीं व्रतांच्या वेळार गायतात. देखीक- भाद्रपदांतलें बहुला व्रत, कार्तिकांतलें षष्ठीमातेचें व्रत, शीतला व्रत, नागपंचम व्रत, पिडिया व्रत, सूर्यषष्ठी व्रत आनी हेर.

क्रियागितां म्हळ्यार शेतांतलीं कामां करतना म्हणपाचीं पदां. दळटना गायतात त्या पदांक जैतसार गीत, लावणीच्या पदांक रोपनी गीत म्हण्टात.

लोकगाथा : भोजपुरींत लोकगाथा व्हड प्रमाणांत आसात. जी कथा खूब व्हड आसता, त्या कथानकाक लोकगाथा म्हण्टात. लोरिकायत, विजयमल, नथकवा बंजारा, भरथरी चरित्र, गोपीचंद, सोरठी, आल्हा, भगवती देवी, लचिया, चनैनी, राजा दौलत, कुसुमादेवी ह्यो कांय नामनेच्यो लोकगाथा.

लोककथा : 'तिरिया चरि-तर' सारकी उपदेशकथा, 'अनंत चतुर्दशी कथा', 'त्रिलोकीनायकी कथा', 'करवा-कथा', 'जिउतिया कथा', सारकिल्यो व्रतकथा, कौटुंबिक जिणेंत घडपी मोगाकथा, 'ढेला और पती' सारक्यो मनोरंजन कथा, 'राजाके न्याय की कथा', 'जनता कष्ट कथा', 'बहुविवाह कथा', 'कन्याविक्रय कथा', सारकिल्यो लोकांच्यो सूख-दुख्खाच्यो कथा तशेंच 'शिव दधीचि', 'सत्य-हरिश्चंद्र', 'नल-दमयंती', 'सारंगा सदावृत' हे सारक्यो पौराणिक कथा भोजपुरी साहित्यांत व्हड प्रमाणांत आसात. भोजपुरी बोलीभास आशिल्ल्यान वेव्हारांत पावला पावलाक वापरपी म्हणी आनी सुभाशितां हांची भोजपुरींत व्हड खाणूक आसा.

हालीं लेखी भोजपुरी साहित्य व्हड प्रमाणांत उजवाडा येता. अवधविहारी सुमन हाचो 'जेहलक सनदि' हो १० कथांचो झेलो उजवाडा

आयला. 'भोजपुरी' ह्या नेमाळ्यांतल्या न कथा उजवाडा येतात. राधिकादेवी श्रीवास्तव हीय एक नामनेची भोजपुरी कथालेखिका. भिखारी ठाकूर हाचें 'बिदेसिया' हें लोकनाट्य भोजपुरींत खूब प्रसिद्द आसा. हिंदींतलो नामनेचो लेखक राहुल सांकृत्यायन हाचीं कांय नाटकां भोजपुरी बोलींत उजवाडा आयल्यांत तीं अशीं- १८८४ वर्सा पं. रविदत्त शुक्ल हाचें 'देवाक्षर चरित' नांवाचें लोकनाट्य उजवाडा आयिल्लें. खडीबोलींतल्या ह्या नाटकाचे २-३ अंक भोजपुरींत आसात.

नई की दुनिया, दुनमुन नेता, मेहरारून के दुरदसा, जोंक इ हमार लडाई, देश-रंछक, जपनिया, राछछ, जरमनवा के हार निहचय. गोरखनाथ चौबे हाचें उल्टा जमाना, पं. रामविचार पांडेय हाचें कुंवरसिंह, रामेश्वर सिंह काश्यप हाचें लोहासिंह हीं नाटकां प्रसिध्द आसात. वीरेन्द्र सिंह हाणें कांय एकांकी बरयल्यात.

आर्विल्ल्या साहित्यांत आयज लेगीत गद्यापरस पद्याचोच वांटो चड आसा. सद्या जायते कवी भोजपुरी भाशेंत काव्य रचतात. तातूंत बिसराम हाची सुवात म्हत्वाची आसून ताणें खूबशीं बिरहा पदां बरयल्यांत. बाबू रामकृष्ण वर्मा हाणें 'विरहानायिकाभेद' नांवाचें काव्य बरयलां. दूधनाथ उपाध्याय हाचे भरती के गीत, भूकंपपचीसी आनी गोविलापछंदावली ह्या नांवांचे तीन काव्यांझेले प्रसिध्द आसात. रघुवीर नारायण हाणें बटोहिया नांवाचीं पदां रचलीं. रामविचार पांडेय हाचो 'बिनिया-बिछिया' हो काव्यांझेलो प्रसिध्द आसा. श्यामविहारी तिवारी हाचे 'देहाती दुलकी' ह्या नांवान तीन काव्यांझेले उजवाडा आयल्यात. तशेंच चंचरीक हाचो 'ग्राम-गीतांजलि', रणधीरलाल श्रीवास्तव हाचो 'बरबै शतक', हृदयानंद तिवारी हाचो 'क्रांतिदूत', कृष्णदेवप्रसाद गौड वा 'बेढब बनारसी' हाणें भोजपुरींत जायत्यो व्यंगत्मक कविता बरयल्यात. शिवदत्त श्रीवास्तव वा 'सुमित्र' हाचो 'गावगिरान', मोहनलाल गुप्त हाचे जायते काव्यांझेले प्रसिध्द आसात. रमाकांत द्विवेदी, रामनाथ पाठक, प्रभुनाथ मिश्र, रामवचनलाल श्रीवास्तव, रामसिंह उदय, अनिरुध्द, दिवाकर लाल 'अंकुर', भगवानसिंह, चंद्रशेखर मिश्र, चंद्रदेवसिंह 'हृदय', भुवनेश्वर प्रसाद, कमलाप्रसाद मिश्र हे कांय नामनेचे कवी.

- कों. वि. सं. मं.

भोबे, गोपाळकृष्ण : (जल्म : ६ ऑगस्ट १९२०, नेरूल, बारदेस; मरण : १३ फेब्रुवारी १९६८, मडगांव).

गोंयचो एक कला समिक्षक आनी लेखक. ताच्या गांवांत शिक्षणाची बरी सुविधा नाशिल्ल्यान ताणें घराचे घराच बरोवपा-वाचपापुरतें मराठीचें गिन्यान मेळयलें. फुडें सरकारी शाळेंत वचून ताणें पुर्तुगेज सेगुंद ग्रावा मेरेन मुळावें शिक्षण मेळयलें. तेचपरी लिसेवाचेंय दोन वर्सां शिक्षण खाजगी रितीन घेतलें. ताका मुळांतूच संगीत, नाट्य, चित्र, शिल्प आदी

कलांची आवड आशिल्ली. १९४३ त तो गोंय सोडून मुंबय गेलो. थंय ताची मो. ग. रांगणेकर हाचे कडेन वळख जाली. ताचे नाट्यनिकेतन हे संस्थेंत तो काम करूंक लागलो. थंय व्हड व्हड कलाकारांकडेन ताच्यो वळखी जाल्यो.

खर स्मरणशक्ती आनी शिकपाची तळमळ हांकां लागून ज्यो ज्यो मैफली ताणें आयकल्यो त्यो त्यो ताणें मनांत घट करून दवरल्यो. देखुनूच १९५०त तो एक रसिक आनी जाणकार म्हणून ताची नामना जाली. फुडें संगीत हो ताचो छंद जालो आनी तो चित्रकलेचो वेवसाय करूंक लागलो. गोपाल नेवाटिया हाच्या हिंदी, मराठी आनी गुजराती रिडर डायजेस्ट चित्रविभागाचो तो मुखेली जालो. १९६२-६३ त महाराष्ट्र टायम्स ह्या दिसाळ्यांतल्यान तो मुंबयच्या संगीत मैफलींचीं परिक्षणां बरोवंक लागलो. संगीत समिक्षणाक ताणें एका साहित्य प्रकाराचें रूप दिलें. 'वीणा', 'वसुधा', 'दिपावली' आदी नेमाळ्यांतल्यान तो लिखाण करतालो.

१९६१ त 'चतुरंग रेखा' हें कांय व्हड कलाकारांची वळख करून दिवपी ताचें पयलें पुस्तक उजवाडा आयलें. ह्या पुस्तकाक गोमंतक मराठी साहित्य संमेलनाचो पुरस्कार मेळ्ळा. ताचे उपरांत ताणें इकरा पुस्तकां बरयलीं. तातूंतलीं आलाप, नाद, मासे आणि मी, भारताचे भाग्य विधाते, शापित गंधर्व, सात स्वरश्री, असा आहे माझा गोमंतक, पक्षी जीवन (अणकार) आनी धन्य ते गायनी कळा (नाटक) हीं पुस्तकां ताचें मुस्तींत आयलीं. जाल्यार कलात्मक गोमंतक आनी संगीत तानसेन हीं ताच्या मरणाउपरांत उजवाडाक आयलीं.

ताचीं पुस्तकां फकत संगिताचेरूच ना. तातूंत तरेकवारपण आनी लालित्य आसा. ताचे बरपावळींतल्यान गोंयचे भुंयेविशीं आशिल्लो ताचो उपाट मोग स्पश्ट जाणवता. संगीत सारकेल्या विशयाचेर समिक्षात्मक लेखन करपाचें कसब भोबे हाणें साध्य केलें.

केसरबाय केरकार, मोगुबाय कुडीकार, खाण्णुमाम पर्वतकार, बडे गुलाम अली, अमीर खाँ, डागरभाव, रवीशंकर, विलायत खाँ, वी. जी. जोग, कुमार गंधर्व, किशोरी आमोणकर आनी हेर नामनेच्या कलाकारांचो ताका सांगात मेळ्ळो. ताका लागून ताची संगीत गिन्यानाविशींची जाण वाडीक लागली आनी संगितांतलो एक रसिक, जाणकार, आनी समिक्षक म्हणून ताणें नामना मेळयली.

- कों. वि. सं. मं.

भोवरी : कातीचो एक रोग. कांय वेळार पांयाचो तळवो, बोटां, वा बोटांमदीं दाब, घर्शण, आपटप वा चवन हांकां लागून कातीचो भाग घट आनी थोडोसो संवेदनाहीन जाता. केन्ना केन्ना सारक्या बसनाशिल्ल्या जोत्याक लागून वा पांयांत कांटो मोडल्यार वा फातर तोपल्यारूय कात

अशी घट्ट जाता. हे मुळावे स्थितीक 'खिणां' म्हण्टात. हीं खिणां फुडें आनिकूय घट्ट जावन थंय सुळक्या आकाराची एक गांठ तयार जाता. हे गांठीचें पोंदचें तोंक कातीच्या भितरल्या भागांत रिगता. हे गांठीक 'भोवरी' वा 'किल्ली' म्हण्टात. टणक जाल्ले कातीची गांठ जेन्ना फातराक वा कठीण जाग्यार आपटता तेन्ना सुळक्याच्या भितरल्या तोंकापसून वेदना निर्माण जाता. कांय काळा उपरांत थंय चवन जावपाची शक्यताय आसता. तशेंच तातूंत सूक्ष्मजंतू वचून कातीचो रोग जावपाचोय संभव आसता. बाजारांत कॉर्न-क्युअर वा हेर नांवांची भोवरेर बसोवपाखातीर वखदाची चिकटपट्टी मेळटा. हातूंत १० ते ४०% सॅलिसिलिक आम्लमिश्रीत मलम आसता. ह्या वखदाक लागून पुराय भोवरी मोव जाता आनी मुळापसून भायर येता.

घरगुती उपाय: पावल पंदरा मिनटां हून उदकांत बुडोवन दवरचें उपरांत ते पुराय तरेन सुकोवन केलोडियन हातूंत १०% सॅलिसिलिक आम्ल भोवरेचेर बांदून वयर पट्टी बांदची पडटा. मोव पडटकच पुराय भोवरी भायर येना जाल्यार कापून काडची पडटा.

- डॉ. दयानंद मं. राव

पूरक नोंद : कात.

भोसले, केशवराव : (जल्म : ९ ऑगस्ट १८९०, कोल्हापूर; मरण : ४ ऑगस्ट १९२१, पुणें.)

मराठी रंगमाचयेवयलो एक नामनेचो संगीत गायक नट. ताच्या बापायचें नांव विठ्ठलराव आनी आवयचें नांव जनाबाई. केशवरावाक दोन बायलो, पयले बायलेपसून ताका दोन धुवो जाल्यो. केशवराव ल्हान आसतनाच ताच्या बापायक मरण आयलें. घरचे गरीब परिस्थितीक लागून ताका शालेय शिक्षण घेवंक मेळ्ळेंना. पूण ल्हानपणांतूच ताका स्वदेश हितचितक हे नाटक मंडळींत काम करपाची संद मेळिल्ल्यान ताका नाट्यकलेची गोडी लागली. हेच मंडळींत ताका जनुभाऊ निमकर ह्या खांप्या नाट्यदिग्दर्शकाचें मार्गदर्शन मेळ्ळें. त्याच काळांत दत्तोपंत जांभेकरबुवा हाचेकडल्यान ताका शास्त्रीय शिक्षणाचीय तालीम मेळ्ळी.

नाटकांनी सुरवातेक ताका ल्हान ल्हान भुमिका मेळ्ळ्यो. पूण १९०२ वर्सा 'शारदा' नाटकांतली शारदेची भुमिका करपाची संद ताका मेळ्ळी आनी केशवरावाक खूब नामना मेळ्ळी. १९०७ वर्सा ताणें ही नाटक मंडळी सोडली आनी हुबळीक १ जानेवारी १९०८ दिसा स्वताचे मालकीची 'ललित कलादर्श' संगीत नाटक मंडळीची स्थापणूक केली. सुरवातेक हे संस्थेन 'शारदा', 'सौभद्र' हीं पोरनीं नाटकां केलीं. पूण उपरांत केशवरावान, वीर वामनराव जोशी हाचेकडल्यान 'राक्षसी महत्वाकांक्षा' हें नाटक बरोवन घेतलें आनी १९१३ वर्सा तें रंगमाचयेर हाडलें. त्या काळांत हें नाटक खूब गाजलें. ह्या नाटकांतली मृणालिनीची

भुमिका केशवराव खूबूच बरे तरेन वठयतालो. ह्याच काळांत ताणें गायनाचार्य रामकृष्णबुवा वझे हाचेकडल्यान गायनाची दिक्षा घेवन गायन कलेंतूय प्राविण्य मेळयलें. सहजतायेन टिपेक पावपी आनी प्रभावी तान हें ताच्या गायनाचें खाशेलपण. कांय काळा उपरांत ताणें बायलांच्यो भुमिका सोडून दादल्यांच्यो भुमिका करपाक सुरवात केली. 'हाच मुलाचा बाप', 'संन्याशाचा संसार', 'शहाशिवाजी' ह्या नाटकांतल्यो ताणें केल्ल्यो नायकाच्यो भुमिका खूबूच गाजल्यो. 'मानापमान' नाटकांत केशवरावान केल्ले धैर्यधराचे भुमिकेवांगडा, ताचीं पदांय खूब गाजलीं. पिरायेच्या बतिसाव्या वर्सा विषमज्वरान दुयेंत पडून ताका मरण आयलें.

- कों. वि. सं. मं.

भोसले, गणपती मारुती : (जल्म : २१ ऑगस्ट १९२७, भुईंज-वाई, सातारा).

सुटकेझुजारी. तो 'पॅझंट आनी वर्कर्स पार्टी' चो वांगडी आशिल्लो. १९५७ त ताणें ८० सत्याग्रहांक घेवन काणकोण आनी पत्रादेवीक सत्याग्रह घडोवन हाडलो. १९६२-६७ ह्या काळांत तो भुईंज ग्रामपंचायतीचो वांगडी आशिल्लो जाल्यार १९८४ त तो हे पंचायतीचो सरपंच जालो. महाराष्ट्र सरकारान सन्मानपत्र दिवन ताचो भोवमान केलो.

- कों. वि. सं. मं.

भोसले राजवंश : महाराष्ट्रांत राज्य करपी एक क्षेत्रीय राजवंश. भोसले कुळाची पुर्विल्ल्या इतिहासाविशीं चडशी म्हायती मेळना. हो राजवंश राजस्थानांतल्या शिसोदिया वंशासावन निर्माण जाला अशें मानतात. अलाउद्दीन खिलजी हाणें १३०३ त चित्तोडगडाचेर जैत मेळयलें, तेन्ना थंयचो शिसोदिया घराण्यांतलो राजा लक्ष्मणसिंह हाची हत्या जाली. ताचो चलो अजयसिंह हाका सज्जनसिंह आनी क्षेमति नांवाचे दोन चले आशिल्ले. ह्या काळांत उत्तर हिंदुस्थानांत मुसलमानांचो शेक गाजतालो, हाका लागून सज्जनसिंह दक्षिणेक आयलो (बखरी). दक्षिणेक येवन ताणें हसन गंगू हाका राजकारभारांत आदार केल्लो म्हणून हसन गंगून ताका देवगिरी प्रांतांत जहागिरी दिल्ली. सज्जनसिंहाचो पूत राणा दिलीपसिंह हाणें विजयनगराकडेन जाल्ल्या झुजांत बहामनी सुलतानांक आदार केल्लो म्हणून ताकाय जहागिरी मेळिल्ली. दिलीपसिंहाचो नातू भैरोजी हाणें आपल्या भुजांच्या बळार मुधोळ आनी ताचे भोंवतणचे ८४ गांव आपल्या शेकातळा हाडिल्ले. ताका भोसाजी अशेंय म्हणून पाचारताले. हाचे वयल्यानूच भोसले हें कूळनांव मुखार चालींत उरलें.

शिवाजीचो पणजो बाबाजी हो भीम न्हंयेचे देगेर वशिल्ल्या पांडेपेड गांवाचो जहागिरदार आशिल्लो. ताचो पूत मालोजी हो पराक्रमी आशिल्ल्यान

निजामशहान ताका आपल्या दरबारांत दवरून खूब गांव जहागिरी म्हणून दिल्ले. मालोजीक दोन पूत आशिल्ले. शहाजी (१६०२-१६६४) आनी शरीफजी. शहाजी हाणें सुरवेक निजामशायेत आनी उपरांत आदिलशायेत पराक्रम गाजोवन व्हड नामना मेळयल्ली. आदिलशहान ताची नेमणूक कर्नाटकांत केली. ताणें बेंगळूराक व्हड जहागिरी मेळयल्ली.

शहाजीक जिजाबाई, तुकाबाई आनी नरसाबाई अशो तीन बायलो आशिल्ल्यो. संभाजी आनी शिवाजी हे जिजाबाईचे दोन चले आनी व्यंकोजी हो तुकाबाईचो चलो. संभाजी आपल्या बापायक आदार करपाक कर्नाटकांत रावलो. कनकगिरीच्या झुजांत ताका मरण आयलें. व्यंकोजी शहाजीउपरांत तंजावराचे गादयेर बसलो.

शहाजीन शिवाजीक १६४१ त जिजाबाई वांगडा पुणें-सुणें ही आपली जहागिर सांबाळपाखातीर महाराष्ट्रांत धाडलो. शिवाजीची पिराय ह्या वेळार फकत १२ वर्सांची आशिल्ली म्हणून ताच्या आदाराक दादाजी कोंडदेव हाकाय धाडिल्लो. मावळ्यांतल्या मराठा तरणाट्यांची संघटना करून ताणें साबार किल्ले घेतले आनी आदिलशाहाच्या साबार सरदारांक हारोवन आपलें राज्य वाडयलें. मुखार आदिलशाहा आनी मोगल हांचेकडेन झुजून वा कबलाती करून ताणें आपल्या राज्याचो विस्तार वाडयलो. ताणें ६ जून १६७४ त आपलो राज्याभिशेक करून आपलें स्वतंत्र राज्य उबारलें. ताणें छत्रपतिपद धारण केल्लें. देखून ताका छत्रपति शिवाजी अशें म्हण्टात. शिवाजीन शिवराई आनी होन हीं नवीं नाणीं सुरू केलीं, अष्टप्रधान पद्दतीची प्रशासत पद्दत सुरू केली, नवें पंचांग काडलें, आनी राज्यवेव्हार कोश तयार केलो. शिवाजीक १६८०त मरण आयलें.

शिवाजीच्या मरणाउपरांत संभाजीन रायगडाचेर राज्याभिशेक करून घेवन, राजकारभाराचीं सगळीं सुत्रां आपल्या हातांत घेतलीं. सेगीत णव वर्सां मोगल बादशाह औरंगजेब, सिद्दी आनी पुर्तुगेज हांचेकडेन झूज दीत ताणें स्वराज्य तिगोवन दवरपाचे खूब यत्न केले. पूण दक्षिण कोंकणांत तो मोगल फौजेच्या हातांत सांपडलो. औरंगजेबान उपरांत हाल हाल करून ताका मारलो. मोगल फौजेन, संभाजीची राणी येसुबाई आनी तिचो चलो शाहू हांकां दिल्लींत बंदखणींत दवरलीं. हे घडणुके उपरांत संभाजीचो धाकलो भाव राजाराम आपल्या कुटुंबासयत कांय विस्वासू सैनिकांवांगडा जिंजीकडेन पळून गेलो. हांगा ताणें आपलो राज्याभिशेक करून घेतलो. थंय णव वर्सां मेरेन ताणें धांवपळीचे परिस्थितींत स्वराज्याची गादी राखली. संताजी घोरपडे, धनाजी जाधव, प्रल्हाद निराजी आनी हेरांनी मोगल फौजेआड गनिमी झूज उबारून प्रतापगड, सिंहगड, पुरंदर आनी हेर किल्ले परत घेतले. पूण औरंगजेबान राजारामाचेर हल्ले करपाचें चालूच दवरिल्लें. उपरांत राजाराम आपल्या वांगड्यांसयत महाराष्ट्रांत पळून आयलो. महाराष्ट्रांत परत आयले उपरांत राजारामान साताच्याक आपली राजधानी उबारली. हांगा आयले उपरांत रोखडोच तो दुयेंत पडलो आनी ताका मरण आयलें.

राजारामाच्या मरणा उपरांत राणी ताराबाईन आपल्या ल्हान पुताक, म्हळ्यार शिवाजीक, गादयेर बसयलो आनी ती सगळ्या कारभाराचेर देखरेख करूंक लागली. औरंगजेबान मराठ्यांवयले हल्ले चालूच दवरिल्ले आनी मराठेय ताका नेटान जाप दिताले. तांचेमदीं एकामेकाचे किल्ले परत घेवपाची एक सर्तच लागिल्ली. औरंगजेबान मराठ्यांचो नाश करपाचे खूब यत्न केले. पूण अखेर मेरेन ताका यश मेळ्ळेंना. निमाणें १७०७ त ताका अहमदनगराक मरण आयलें. औरंगजेबाउपरांत मोगल सत्तेक देंवती कळा लागली. राणी येसुबाई आनी शाहू मोगलांचे बंदखणींत आशिल्लीं. औरंगजेबाच्या मरणा वेळार ताचो एक चलो आजमशाहा ताचे म्हऱ्यांत आशिल्लो. तो अहमदनगराकूच तख्तेनशीन जालो. पूण आपलो व्हडलो भाव काबूला सावन दिल्लीक येता हें कळटकच आसदखान आनी झुल्फिकारखान हांचेसयत तो दिल्लीक वचपाक लागलो. तो वाटेर आसतना झुल्फिकारखान हाच्या सल्ल्यावयल्यान ताणें शाहूक सोडून दिलो. पूण ताणें शाहूकडच्यान मोगलांची ताबेदारी मानून घेवपाचें वचन घेतलें आनी ताका दक्षिणेच्या स सुभ्यांनी चौथाई-सरदेशमुखी वसूल करपाचे हक्क दिले.

शाहू सातान्याक येता आसतना आदले शूर सरदार आनी मुत्सद्दी शाहूक मेळ्ळे. तांच्या फाटबळान शाहू सातान्याक येता आसतना खेडाक ताराबाईन ताका विरोध केलो. आपलो घोव राजाराम आनी आपूण जावन झुजून तिगोवन दवरिल्लें स्वराज्य आपल्याच चल्याक मेळूंक जाय अशें तिचें मत आशिल्लें. शाहूय फाटीं पावल घेवंक तयार नाशिल्लो. उपरांत दोगांयमदीं लडाय जावन शाहूक जैत मेळ्ळें. शाहू सातान्याक येवन ताणें १७०८ त आपलो राज्याभिषेक करून घेतलो. ह्या वेळार ताराबाईन पन्हाळ्याच्या किल्ल्यांत आलाशिरो घेतिल्लो. १७१२ त तिचो चलो शिवाजीक मरण आयले उपरांत, राजारामाचे दुसरे बायलेन (राजसबाई) हिणें आपल्या पुताक म्हळ्यार संभाजीक कोल्हापूरचे गादयेर बसयलो. ताराबाईची सत्ता सोंपलेउपरांत शाहूच्यो सातारा आनी कोल्हापूर अशो दोन स्वतंत्र गादयो निर्माण जाल्यो.

सातारा : शाहून सातान्याचेर जैत मेळयलेउपरांत थंय ताणें १२ जानेवारी १७०८ त आपलो राज्याभिषेक करून घेतलो. तो १७ वर्सां मोगलांचे बंदखणींत आशिल्ल्यान ताका राज्यकारभाराचो अणभव नाशिल्लो. तो पराक्रमीय नाशिल्लो. पूण मनीस स्वभावाची पारख मात तो ज्युस्त करतालो. आपल्यो मर्यादा तो जाणून आशिल्ल्यान साबार हुशार, गुणी आनी पराक्रमी मनीस ताणें म्हऱ्यांत दवरिल्ले. बाळाजी विश्वनाथ आनी ताचो पूत पयलो बाजीराव हे दोन पयले पेशवे, चिमाजी आप्पा, उदीजी चव्हाण, कान्होजी आंग्रे, रघूजी भोसले, दाभाडे, पिलाजी जाधव, राणोजी शिंदे, महारराव होळकर आनी हेर पराक्रमी मराठ्या सरदारांनी शाहूच्या अधिपत्याखाला राज्याचो विस्तार वाडयलो. पेशव्यांच्या यत्नांक लागून पातशायेकडच्यान ताका स्वराज्य, चौथाई

आनी सरदेशमुखीचे हक्क मेळ्ळे. सुमार चाळीस वर्सां ताणें सातान्याचेर राज्य केलें.

शाहू पराक्रमी नासलो तरी शाणेपणान ताणें पेशवे, प्रतिनिधी आनी हेर सरदारांची वेगळ्या वेगळ्या कामांखातीर नेमणूक करून तांकां समान संद दिल्ली. पूण पेशव्यांनी हेरांक आपल्या शेकातळा दवरून निमाणें तेच राज्याचे सुत्रधार जाले. १७४९त शाहूक मरण आयलें. ताका चलो नाशिल्ल्यान राजारामाचो चलो राज्याचेर आयलो. पूण खरी सत्ता पेशव्यांच्या हातांत आशिल्ल्यान राजारामासावन छत्रपतीपदाचें म्हत्व उणें जायत गेलें. शाहू उपरांत छत्रपतीचें राज्य नांवापुरतें आशिल्लें. पूण खरी सत्ता पुण्याच्या पेशव्यांच्या हातांत आशिल्ली.

पेशवाई सोंपले उपरांत ब्रिटिशांनी सातान्याचो प्रतापसिंह भोसले हाका गादयेर बसयलो. सुर्वेक तो ग्रेट डफाचे शिकवणेवरवीं कारभार चलोवंक लागलो. कांय तेंपाउपरांत ताका आपूण ब्रिटिशांचो मांडलीक नासून स्वतंत्र राज्याधिकारी आसा हाची जाणविकाय जाली आनी तो ब्रिटिशांआड वागपाक लागलो. ब्रिटिशांक ही गजाल मानवलिन. तांणी प्रतापसिंहाक बंदखणींत घालून ताचो भाव शहाजी हाका गादयेर बसयलो. पूण वर्साभितर ताका मरण आयलें. शहाजी फाटल्यान राज्य चलोवपाक वारस नाशिल्ल्यान ब्रिटिशांनी १८४८ त सातारा संस्थान खालसा केलें.

कोल्हापूरचें राज्य : ताराबाईचो चलो शिवाजी हाका १७१२ त मरण आयलें. राजारामाची दुसरी बायल राजसबाई हिणें आपलो पूत संभाजी हाका कोल्हापूरचे गादयेर बसयलो. १७१४ ते १७६० मेरेन ताणें राज्य चलयलें. १७६० त ताका मरण आयलें. ताका चलो नाशिल्ल्यान ताची राणी जिजाबाई हिणें भोसले घराण्यांतल्या एका ल्हान भुरग्याक पोसको घेवन ताका कोल्हापूरचे गादयेर बसयलो. ताणें तिसरो शिवाजी ह्या नांवान १८१२ मेरेन राज्य केलें. १८१२त ब्रिटीश आनी कोल्हापूरकार हांचेमदीं कबलात जावन भोसले ब्रिटिशांचे मांडलीक जाले. मालवण आनी सिंधुदुर्ग ब्रिटिशांक मेळ्ळें. त्याच वर्सा तिसऱ्या शिवाजीक मरण येवन ताचो पूत शंभूजी गादयेर आयलो. ताणें १८२१ मेरेन राज्य केलें. ब्रिटिशांनी कोल्हापूरकारांचो दर्यादेगेवयलो सगळो प्रदेश घेतिल्लो. कोल्हापूर संस्थान मात तांणी तशेंच दवरलें.

नागरपूरकर भोसले : महाराष्ट्रांतले मराठी अमंलांतलें एक पराक्रमी मराठे घराणें. हांच्या पुर्विल्ल्या इतिहासाची म्हायती मेळना. हे आपल्याक उदेपूरच्या राजपूत राज्यांचे वंशज मानताले. मुसलमानांचो दिल्लींत शेक वाडपाक लागलो तशे ते दक्षिणेक आयले. ह्या घराण्यांतले मुधोजी आनी ताचो भाव रुपाजी सुर्वेक अहमदनगराचे निजामशायेत काम करताले. उपरांत ते छत्रपती शिवाजीच्या हातासकयल फौजेंत आशिल्ले. मुधोजी हाका सात चले आशिल्ले. हातूंतले परसोजी आनी साबाजी हे शिवाजीचे फौजेंत काम करताले. शाहू मोगलांचे बंदखणींतल्यान सुदून आयले उपरांत ताका छत्रपतिपद मेळोवन दिवपाक परसोजी भोसले हाणें आदार केल्लो. शिवाजी महाराजाच्या सैन्यांत आसतना तो वऱ्हाड,

गोंडवन आनी हेर प्रांतांचेर घुरयो घालून खंडणी वसूल करतालो. मुखार ताणें त्या प्रदेशांनी मराठ्यांचे सत्तेची स्थापणूक केली. हाका लागून राजारामान ताका सेना-साहेबसुभा हो किताब दिवन वऱ्हाडाक धाडलो. थंय ताणें वणी म्हालांत भाम नगरांत आपलें मुखेल लश्करी ठाणें उबारलें. १७१० त ताच्या मरणा उपरांत ताचो चलो कान्होजी हाका सेना-साहेबसुभा हो किताब मेळ्ळो. १७१७ त ताका वऱ्हाड, खानदेश, नेमाड, हंड्या, माळवा, भागानगर ह्या प्रदेशांचो चोथाई सरदेशमुखी वसूल करपाचो हक्क मेळ्ळो. कान्होजी शूर आशिल्लो. तो मुखार आपूण स्वतंत्रपणान वेव्हार करपाक लागलो. हाका लागून कान्होजी आनी पेशवो हांचे भितर दुस्मानकाय निर्माण जाली आनी कान्होजी निजामाकडेन गेलो. पूण रघूजी भोसले हाच्या आदारान शाहून ताका बंदखणींत घालो.

कान्होजीचो बापोलभाव शिवाजी हाचो चलो रघूजी हाका शाहून सेना-साहेब हें पद दिलें. रघूजीन पुराय गोंडवनाचेर जैत मेळोवन १७४३ त नागपूराक राजधानी उबारली. रघूजीउपरांत ताचो चलो जानोजी हाका सेना-साहेब ही पदवी मेळ्ळी. ताचें आनी पेशव्यांचें केन्नाच पटलेंना. पेशव्यांनी नागपूराचेर हल्लो करून पुराय शार लुटलें. मुखार जानोजी आनी पेशवे हांचेमदीं कबलात जावन जानोजीन वेळार खंडणी भरपाचें मान्य केलें.

जानोजीन आपल्या भावाचो (मधोजी) चलो पोसको घेतिल्लो. ताच्या मरणा उपरांत जानोजीची सुवात ताणें घेतली. मुखार दौलतराव शिंदे आनी रघूजी भोसले हांणी ब्रिटिशांकडेन झूज केलें. तातूंत मराठ्यांचेर हार पडली आनी आडगावाची कबलात जावन रघूजीन ओडिसा आनी वऱ्हाडाचो चडसो वांटो ब्रिटिशांक दिलो. १८१६ त रघूजीच्या मरणा उपरांत ताचो पुतणयो मुधोजी हाणें कारभार आपल्या हातांत घेतलो. पूण ताच्या उपरांत नागपूराचें राज्य ब्रिटिशांच्या हातांत गेलें.

तंजावरचे भोसले : छत्रपती शिवाजी हाचो सवती-भाव व्यंकोजी (एकोजी) हाणें १६७५त तंजावरचें राज्य मेळयल्लें. व्यंकोजीच्या मरणा उपरांत ताचो व्हडलो चलो शहाजी गादयेर आयलो. ताणें आपल्या राज्याचो विस्तार मातसो वाडयल्लो. शहाजी उपरांत ताच्या भावांनी सरफोजी आनी तुकोजी हांणी १७३६ मेरेन राज्य केलें. तुकोजी उपरांत ताचो चलो एकोजी गादयेर आयलो. पूण ताका वर्साभितर मरण आयिल्ल्यान तुकोजीचो दासीपुत्र प्रतापसिंग हाणें गादी सांबाळ्ळी. ताणें ब्रिटिशांच्या आदारान सुमार पंचवीस वर्सां राज्य केलें. १७३६ त प्रतापसिंग हाका मरण आयलें. उपरांत ताचो चलो तुळजाराजा गादयेर बसलो. ताका राज्यकारभारांत रस नाशिल्लो. ताणें देवळां, मशिदी बांदपांत, दानधर्म, तीर्थयात्रा करपांतूच पयसो वगडायलो. ताच्या वेळार भ्रश्टाचार, अत्याचार हांकां ओतो आयिल्लो आनी ताच्या दुस्मानांनी ताचेर खूब घुरयो घाल्ल्यो. हाका लागून ताचें राज्य खिळखिळें जाल्लें.

उपरांत ताणें उबगण येवन ब्रिटिशांकडेन कारभार सोंपयलो आनी तांचें मांडलिकत्व आपणायलें. तुळजाजी उपरांत ताचो पोसको पूत, दुसरो सरफोजी गादयेर आयलो. ताणें पस्तीस वर्सां ब्रिटिशांच्या आदारान राज्य चलयलें. सरफोजी उपरांत राजा शिवाजी हाणें १८३३ ते १८५५ मेरेन राज्य केलें, पूण राज्याचीं सगळीं सुत्रां ब्रिटिशांच्या हातांत आशिल्लीं. शिवाजी हाका निपुत्रीक मरण आयले उपरांत १८५५ त ब्रिटिशांनी तंजावर संस्थान खालसा केलें.

- कों. वि. सं. मं.

पूरक नोंद : मराठेशाही, शिवाजी, संभाजी.

भोसले, लक्ष्मणराव बापुराव : (जल्म : २५ मार्च १९३०, जालना, महाराष्ट्र).

सुटकेझुजारी. १५ ऑगस्ट १९५५ ह्या दिसा गोंयचे शिमेचेर सत्याग्रह घडोवन हाडपांत ताचो वांटो आशिल्लो. तेन्ना पुलिसांनी ताका धरलो, मार घालो आनी दुसऱ्या दिसा भारतीय शिमेर हाडून सोडलो. २७ मे १९८७ ह्या दिसा महाराष्ट्र सरकारान सन्मानपत्र दिवन ताचो भोवमान केलो.

- कों. वि. सं. मं.

भोसले, हनुमंत रामा : (जल्म : २९ जूलय १९३९, पोंबुर्के-बारदेस).

सुटकेझुजारी. ताणें प्राथमिक शिक्षण मराठीतल्यान घेतलें. तो 'आझाद गोमंतक दल' संघटनेचो वांगडी आशिल्लो. उपरांत तो 'गोंय सुटके सैन्य' संघटनेचो वांगडी जालो. 'आझाद गोमंतक दल' संघटनेच्या वांगड्यांक पुलिसांच्या कारवायांविशीं खबरपो पावोवपाचें काम तो करतालो. तशेंच पुर्तुगेज पुलीस ठाण्यांचेर हल्लो करपांत तो वांटो घेतालो. १९५५ त पोंबुर्के पुलीस ठाण्याचेर हल्लो केल्ल्याच्या आरोपाखाला पुलिसांनी ताका धरलो. ताचेकडल्यान ताच्या वांगड्यांची म्हायती मेळची म्हणून ६ म्हयने ताका खूब त्रास दिले आनी बंदखणींत दवरलो. अडेच वर्सां बंदखणीची ख्यास्त भोगले उपरांत तो बंदखणींतल्यान पळून दोडामार्गार गेलो आनी गोंय सुटके सैन्याक मेळ्ळो. थंय तो आनासियु आल्मैद आनी जयसिंगराव राणे हांच्या मार्गदर्शनाखाला काम करतालो. १९५७-५८ ह्या काळांत ताणें पत्रादेवी पुलीस ठाण्याचेर हल्लो करपांत आनी दोडामार्ग पुलाचेर बाँब घालपांत वांटो घेतिल्लो. दोडामार्गार पुलिसांनी फारपेट केल्लो तेन्ना ताका गुळी लागून तो जखमी जाल्लो. १५ ऑगस्ट १९७२ ह्या दिसा भारत सरकारान ताम्रपत्र दिवन ताचो भोवमान केलो.

- कों. वि. सं. मं.

भोळे, केशवराव : (जल्म : २३ मे १८९६, अमरावती, महाराष्ट्र; मरण : ९ नोव्हेंबर १९७७, पुणे).

नामनेचो संगीत समिक्षक आनी संगीत दिग्दर्शक ताचीं आवय-बापूय संगिताचीं शौकीन आशिल्लीं. बापूय वामनराव सतार वाजयतालो. आवय लेगीत बरी गायताली असो उल्लेख केशवरावान आपल्या एका लेखांत केला. केशवरावाचो जल्म जावचे पयलींच ताच्या बापायक मरण आयलें. पूण घरांतल्या संगिताच्या वातावरणाक लागून केशवरावाक संगिताची गोडी लागली. भुरगेपणासावन, नामनेच्या गायक गायिकांच्या गायनाच्यो ग्रामोफोन रिकॉर्डी आयकुपाचो ताका छंद लागलो.



त्या काळांतली नामनेची गावपी गोहरजान हिच्यो रिकॉर्डी आयकून शास्त्रीय गायनाची ताणें वळख करून घेतली. ती ताची मनस्वी गुरु थरली. तशेंच, बाई जोहराबाई हिचे राग, तराणे ताणें आत्मसात केले.

दोतोरकीचें शिक्षण घेवपाचे तयारेन मुंबय गेल्लो केशवराव, संगीत रचनाकार, गावपी आनी संगीत समिक्षक म्हणून गाजलो. त्याच सुमाराक गोंयची धूव दुर्गाबाय केळेकार (ज्योत्स्ना भोळे) हिचेकडेन ताचें लग्न जालें. ह्याच काळांत 'नाट्य-मन्वन्तर' हे नाटक कंपनीच्या 'आंधळ्याची शाळा' ह्या नाटकाक केशवरावान संगीत दिलें.

ताका बालगंधर्व, मंजी खाँ हांचे सारक्या खांप्या गायकांचो सहवास मेळून ताची संगीत जीण समृद्ध जाली. तशेंच ताचो व्हडलो भाव नाटककार वासुदेव भोळे हाचेंय मोलादीक मार्गदर्शन ताका मेळ्ळें. मैफिली कशो आयकुंच्यो, खंयच्या रागाउपरांत खंयचो राग रंगता, गावप्याचो उच्चार अर्थपूर्ण आनी स्पश्ट आसचो ह्यो बारीकसाणी ताच्या भावान ताका शिकयल्यो. विष्णु दिगंबर पलुस्कर हाच्या गायनान तो प्रभावीत जालो.

१९३३ वर्सा केशवराव, प्रभात फिल्म कंपनीचो संगीत दिग्दर्शक जालो. 'अमृतमंथन', 'संत तुकाराम', 'कुंकू', 'संत ज्ञानेश्वर', 'चंद्रसेना', 'माझा मुलगा', 'पाहू रे किती वाट', 'संत सखू' ह्या फिल्मांक ताणें संगीत दिलां. तो आपूण बरीं भावगितां म्हण्टालो. उपरांत ताणें आकाशवाणीच्या मुंबय आनी पुणें केंद्रांचेर संगीत निर्देशक म्हणून काम केलें.

'एकलव्य' ह्या टोपण नांवान ताणें 'वसुंधरा' ह्या सातोळ्यांत अभिजात गायक गायिकांविशीं लेख बरयले. हेच लेख उपरांत 'आजचे प्रसिध्द गायक' (१९३३) ह्या पुस्तकांत संग्रहीत जाल्यात. ह्याच पुस्तकाची

फुडें 'संगिताचे मानकरी' (१९४९) ही नवी आवृत्ती आयली. उपरांत ताणें 'शुध्दसारंग' ह्या टोपण नांवानूय लिखाण केलें.

ताणें बरयल्लें पुस्तकां अशीं आसात - 'आवाजाची दुनिया' (१९४८), 'अस्ताई' (१९६२), 'वसंतकाकाची पत्रे' (१९६४), 'माझे संगीत' (१९६४), 'अंतरा' (१९६७), 'जे आठवते ते' (१९७४).

- रमेश सखाराम बरवे

भोळे, ज्योत्स्ना : (जल्म : १९१४, बांदोडें). लग्नापयलींचें नांव दुर्गा केळेकार. घरांत गायनाची परंपरा आशिल्ल्यान तिका गायनाची सुरवातीसावनूच आवड आशिल्ली. गोड ताळ्याची जल्मजात देगणी तिका मेळिल्ली. व्हडल्यो दोग भयणी केंसर आनी गिरिजा गायन शिकताल्यो. तांकां गायनतपस्वी पं. वझेबुवा घराकडेन येवन शिकयतालो. तांची शिकवण चलतना धाकटुलें दुर्गा तें तल्लीन जावन आयकतालें, तांचें अनुकरण करतालें. फुडाराक संगीत



शिकपाचो ध्यास घेवन दुर्गा मुंबय गेलें. थंय उस्ताद खादिम हुसेन खाँ, महमद बशीर खाँ, धम्मन खाँ, इनायत हुसेन खाँ आनी हेरांकडेन शास्त्रीय संगिताचे धडे घेतले. फुडें खाजगी रेडिओचेर गायनाच्यो कार्यावळी केल्यो. थंयच नामनेचे नाटक, सिनेमाचे संगीत दिग्दर्शक केशवराव भोळे हाचेकडेन संबंद आयलो. भावगीत-नाट्य गितांत रस कसो भरचो हे विशीं केशवरावाकडल्यान तिका मार्गदर्शन मेळ्ळें. ताची ती शिश्य जाली. उपरांत तीं लग्न जालीं आनी दुर्गा केळेकर, ज्योत्स्ना केशवराव भोळे जाली. नाट्यमन्वन्तर नाट्यनिकेतन ह्या संस्थांतल्यान तिणें रंगमाचयेर पावल दवरलें. केशवराव दाते, मो. ग. रांगणेकर हांचे कडल्यान तिका नाट्यशिक्षण मेळ्ळें. केशवरावाच्या मार्गदर्शनान आनी सहवासान संगीत मळावयलीं सोंपणां तिणें हुपलीं आनी मराठी संगीत नाटक माचयेवयली ती व्हड गायिका, अभिनेत्री जाली. 'आंधळ्याची शाळा', 'कुलवधू' हींय नाटकां तिणें आपल्या अभिनय आनी संगिताच्या बळग्यार गाजयलीं. 'बोला अमृत बोला', 'क्षण आला भाग्याचा', 'येईल कारे असा काळ दिव्यतेचा' हीं तिचीं पदां बरींच गाजलीं. 'हो नंदालो पोरे बाये भोवच मस्तखोर' हें कोंकणी पदूय बरेंच गाजलें. ते ते गिताच्यो भावना ते ते सुरावटींत उक्ती करपाची तिची तांक अप्रुपाची. 'स्वरवंदना' हें तिचें आत्मचरित्रात्मक पुस्तक उजवाडा आयलां. तशेंच तिणें आपल्या धुवांक बरयिल्ल्या पत्रांचो झेलो पुस्तक रुपान 'अंतरीच्या खुणा' ह्या नांवान हालींच उजवाडायला. ६४ व्या नाट्य संमेलनाची ती अध्यक्ष आशिल्ली.

- कों. वि. सं. मं.

भौतिकशास्त्र : संवसारांतल्या जड सृश्टी घटकांच्या आविश्कारांचो, मुलभूत अशा तत्वाच्या आदारान अभ्यास करपी शास्त्र. ह्या शास्त्रांत, अशा आविश्कारांफाटल्या कार्यकारणभावाचें स्पश्टीकरण गणितीय चिकित्सक पद्दतीन करप जाता. झाडाचे फांदयेवयल्यान कोंचिल्लें सफरचंद धर्तरेर येवन पडटा, हो आविश्कार पळोवन सफरचंद आनी धर्तरी हांचे मजगतीं आकर्शणाची प्रेरणा आसा असो निश्कर्श न्यूटॉन ह्या विज्ञानिकान काडलो. ह्या आविश्काराचें सूत्र घेवन खंयच्याय दोन वस्तूंमदीं आकर्शणाची प्रेरणा दाखोवपी, ताणें गुरुत्वाकर्शणाचो सिद्धांत मांडलो. ह्या सिद्धांताच्या आदारार फुडें धर्तरी आनी चंद्र, धर्तरी आनी सूर्य हांचेमदीं आकर्शणाचे प्रेरणेची कल्पना मांडप जाली. अशेच कल्पनेन संवसारांतल्या द्रवरूपी पदार्थांच्या आविश्कारांचो कार्यकारणभाव वळखून आविश्कारांफाटलें स्पश्टीकरण करपाचें काम भौतिकशास्त्रांत जालें.

इतिहास : विज्ञान हे संकल्पनेची सुरवात चाक, कप्पी (गाडी), तरफ हांचेवयल्यान जाली. ह्या घटकांनी विज्ञानाच्या मुळावणाची कल्पना दिली. अशा मुळाव्या स्वरूपाच्या विज्ञानिक अंशाचे कार्य कारणभाव सोदपाचो पद्दतशीर विचार इजिप्त, भारत, ग्रीस, चीन सारकिल्या पुरातन संस्कृतींत सुमार इ.स.प. ३००० वर्सांपासून दिसता. रात-दीस ही घडणूक आनी हे घडणुकेवरवीं म्हयन्याचें, वर्साचें कालमापन, थाराविक गणितीय रितीन करपाचो कल्पनेफाटल्यान कार्यकारणभाव दिसता.

भारतांत 'वेदांग ज्योतिष' ह्या ग्रंथांत चांद्रमास $२९\frac{1}{२}$ दिसांचो आसता तर सौरवर्स ३६६ दिसांचें आसता, अशें विधान केलां. अशाच 'ब्राह्मण' ह्या आनीक एका प्राचीन ग्रंथांत धर्तरी गोलाकार आसून ती अवकाशांत निराधार आसा, असो उल्लेख मेळटा. पायथॅगॉरस (इ.स.प. सुमार ५७५-४९५) ह्या ग्रीक गणितज्ञान खंयचेंय द्रव्य आप, पृथ्वी, वायू आनी तेज ह्या चार मुलद्रव्यांपसून निर्माण जाता अशें म्हळां. धर्तरेचो आकार गोल आसा; सूर्य, ग्रह आनी हेर तारे स्थीर धर्तरेभोंवतणी आपापल्या वर्तुळाकार कक्षांत फिरतात अशें अॅरिस्टॉटलचें (इ.स.प. ३८४-३२२) म्हणणें आशिल्लें. स्थीर वेगान जेन्ना खंयचीय वस्त चलता, तेन्ना तिचेर प्रेरणा सतत कार्य करता आसतली अशें अॅरिस्टॉटलचें मत आशिल्लें. द्रवांत वस्त बुडयली तर तिच्या वजनांत जी घट जाता, ही घट ते वस्तून कुशीक सारिल्ल्या द्रवाच्या वजनाइतकी आसता. हें संख्यात्मक तत्त्व आर्किमिडीझान (इ.स.प. २८७-२९२) सोदून काडलें. ह्या काळांतल्या संशोधकांचीं मतां हीं खूबदां अनुमान पद्दतीचेर आदारीत अशीं आशिल्लीं. तांचें खरें-फटपण पारखुपाची निरिक्षण वेवस्था वा प्रयोगशाळा मेळूंक नाशिल्ली. ह्या कारणाकलामून बरीचशीं विधानां तर्कशास्त्राचेरूच आदारिल्लीं मेळटात.

भौतिकशास्त्राच्या सुरवेच्या इतिहासांत न्यूटन, आर्किमिडीझ, गॅलिलीओ, हायगेंझ, कार्नी हांणी आपलें योगदान दिलें. उपरांत फॅराडे, कुलंब, मायकेलसन हांणी ह्या शास्त्रांत म्हत्वाची भर घाली. तशेंच कॅल्व्हिन, बोल्टस्मान, मॅक्सवेल, लॉरेन्ट्स, रॅली, जॉजफ जॉन टॉमसन हांणी आपलें योगदान दिलां. सापेक्षता सिद्धांत आनी पूंज सिद्धांत भौतिकशास्त्राक दिवपाचें मोलाचें कार्य विसाव्या शेंकड्यांत आइन्स्टाइन, प्लांक, श्रोडिंजर, हायझेनबेर्क, डिर्क, फेर्मी, पाउली आनी बोर्न हांणी केलें. अणुसंरचनेसंबंदीचीं प्रतिमानां निश्चित करपाचें काम रदरफर्ड आनी नील्सबोर हांणी केलें. भारतीय भौतिकशास्त्रज्ञ, चंद्रशेखर व्यंकट रामन, सत्येंद्रनाथ बोस, कार्यमाणिकम् श्रीनिवास कृष्णन, मेघनाद साहा, सुब्रह्मण्यम् चंद्रशेखर, होमी जहांगीर भाभा हांणी ह्या शास्त्रांत मोलाची भर घाल्या.

भौतिकशास्त्राच्या अभ्यासाचे सोयीखातीर, ह्या शास्त्राचे विंगड विंगड विभाग करप जाल्यात. यामिकी आनी क्षेत्रसिद्धांत हे मुलभूत अशे म्हत्वाचे दोन विभाग आसात. प्रेरणा लायल्याउपरांत तिचेवरवीं वस्तूक जी गती मेळटा, ते गतीचो अभ्यास यामिकी ह्या विभागांत जाता. हे प्रेरणेचें स्वरूप, तिचें मापन आनी तिचो पल्लो हाचेसंबंदी क्षेत्रसिद्धांतांत विचार करप जाता. कार्यान्वित करपी परस्पर क्रियेनुसार भौतिकशास्त्राचे, विद्युत् भौतिकशास्त्र, चुंबकत्व भौतिकशास्त्र, प्रकाश भौतिकशास्त्र प्रकाश भौतिकशास्त्र आनी उश्णताय भौतिकशास्त्र अशे आनीक विभाग करूं येतात. आधुनिक सिद्धांताप्रमाण उजवाड हो विद्युत् चुंबकीय तरंगाच्या स्वरूपांत प्रसारीत जाता अशें आशिल्ल्यान हे दोनूय विभाग तात्त्विक नदरेन एकच मानप जाता. तरीय विद्युत् चुंबकीय तरंगाचें वर्णन करपाखातीर लागपी गणित थोडें किचकटीचें आशिल्ल्यान आजुनूय कांय उजवाडीय आविश्कारांचें स्पश्टीकरण प्रकाश तरंगाच्या स्वरूपांत दिवप सोंपें जाता. शास्त्राचे फुडले सोयीखातीर आणवीय भौतिकशास्त्र, अणुकेंद्रीय भौतिकशास्त्र, रेणवीय भौतिकशास्त्र अशेय विभाग समजप जातात.

भौतिकशास्त्रांतल्या विंगड विंगड आविश्कारांचें जुस्ताजुस्त विवेचन करप आनी तांच्या फाटलो कार्यकारणभाव समजून घेवप हे प्रकियेखातीर द्रव्यमान, लांबाय, विद्युतभार, तापमान ह्या सारकिल्या खूबशा घटकांचो उपेग करप जाता. ह्या घटकांक मापप हो भौतिकशास्त्राचो एक म्हत्वाचो विशय आसा. ह्या मापाखातीर एककां, मॅट्रीक पद्दत, दाबमापन, विद्युत् राशीमापन, तापमापन, उजवाडमापन, प्रणमनांकमापन, व्यक्तीकरणमापन सारकिल्या पद्दतींचो वापर करप जाता.

भौतिकशास्त्राचे उदरगतीन परिणामांचें स्पश्टीकरण दिवपाच्या प्रयत्नांत ज्यो मुलभूत अशो संकल्पना प्रस्थापित जाल्यो, त्या संकल्पनांनी

भौतिकशास्त्रांत मोलादीक भर तर घालीच तेचवांगडा हातुंतल्या कांय संकल्पनांनी मनशाच्या तत्त्वज्ञानांत क्रांतिकारक बदल घडोवन हाडले. देखीक - काळ सापेक्ष आसा हें सापेक्षता सिद्धांतांत दाखोवप जालें.

गुरुत्वाकर्षण, विद्युत् चुंबकीय तरंग, एंट्रॉपी ह्या सारकिल्या म्हत्वाच्या भौतिकी संकल्पनावरवीं मनशाच्या तत्त्वज्ञान विशयाक खुबूच चलना मेळ्ळी. भौतिकी घटकांमदलो परस्परसंबंद हो गणितीय स्वरुपांत मांडलो तर अचूक, सुस्पष्ट जाता आशिल्ल्यान आधुनिक भौतिकशास्त्रांत भोवतेक सगळीं मुलभूत तत्वां गणितीय स्वरुपांत मांडप जातात. आधुनिक काळांत मनशाचे दिसपट्टे जिणेंत भौतिकी तत्वांचेर आदारिल्ल्या सुत्रांचो व्हड प्रमाणांत वापर जालो दिसता. छायाचित्रण, रेडिओ संदेशवाहन, दूरचित्रवाणी, तारायंत्रविद्या, दूरध्वनीविद्या, ध्वनीमुद्रण, ह्या प्रक्रियांनी भौतिकीय तत्वांचो आदार घेतला.

सुरवेक भौतिकशास्त्रांत, संशोधन आनी प्रयोग करपी प्रयोगशाळा खाजगी आशिल्ल्यो, जेन्ना ह्या शास्त्राचो विद्यापीठीय थराचेर अभ्यासक्रमांत आस्पाव जालो तेन्ना ह्या शास्त्राचेर संशोधन विद्यापीठीय प्रयोगशाळांनी जावंक लागलें. १८४६त हायडलबर्ग (जर्मनी), १८६३ बर्लिन (जर्मनी), ग्लोसगो, ऑक्सफर्ड (ब्रिटन), १८७१ केंब्रिज (ब्रिटन) १८६६त सोरबॉन (पॅरीस), १८२४ ते १८३१ त न्यूयॉर्क (अमेरीका) हांगा अशे तरेच्यो प्रयोगशाळा सुरू जाल्यो. फुडें भौतिकशास्त्राच्या सोदांचो उद्येग क्षेत्रांत वापर जावंक लागिल्ल्यान उद्येगपतींच्या अर्थीक आदारान भौतिकशास्त्राच्यो लागीं लागीं सगळ्याच राश्ट्रांनी राश्ट्रीय प्रयोगशाळा निर्माण जाल्यो.

भारतांत इंडियन फिजिकल सोसायटीची स्थापना कलकत्ता हांगा १९३४ त जाली. काउन्सिल ऑफ सायंटिफीक आनी इंडस्ट्रीयल रिसर्च हे मध्यवर्ती संस्थेच्या मार्गदर्शनाखाला जायत्यो राश्ट्रीय प्रयोगशाळा संशोधनाचें काम करतात. नॅशनल फिजिकल लेबोरेटरी (नवी दिल्ली, १९५०), भाभा अणुसंशोधन केंद्र (मुंबय, १९५७), फिजिकल रिसर्च लेबोरेटरी (अहमदाबाद, १९४७), इन्स्टिट्यूट ऑफ न्यूक्लिअर फिजिक्स (कलकत्ता, १९५१), बोस इन्स्टिट्यूट (कलकत्ता, १९१७), रामन रिसर्च इन्स्टिट्यूट (बेंगलोर, १९४८), टाटा इन्स्टिट्यूट ऑफ फंडामेंटल रिसर्च (मुंबय, १९४५), इंडियन इन्स्टिट्यूट ऑफ सायन्स (बेंगलोर, १९०९), इंडियन स्पेस रिसर्च ऑरगनायझेशन (बेंगलोर, १९६९) ह्यो कांय मुखेल भौतिकशास्त्राच्यो संस्था आसात.

- डॉ. आर. बी. टंकसाळी

- कों. वि. सं. मं.

भ्रमरांबा : एक शक्तिपीठ. आंध्र प्रदेशांतल्या श्रीशैल्य पर्वताचेर ही सुवात आसा. आद्य शंकराचार्यान हे देवीचे स्तुतीचेर एक अष्टक रचलां, तातुंतलो एक श्लोक असो आसा-

गायत्रीं गरुडध्वजां गगनगां गान्धर्वगान्प्रियां

गम्भीरां गजगामिनीं गिरीसुतां गन्धाक्षतालङ्कृताम्।

गङ्गागौतममार्गसंनुतपदां गां गौतमीं गोमतीं

श्रीशैल्यस्थलवासिनीं भगवतीं श्रीमातरं भावये।।

अर्थ : गायत्री, गरुडध्वज, गगनगामिनी, गंधर्वीचें गायन प्रिय आशिल्ली, गंभीर, गजगती, पर्वतकन्या, गंधाक्षतांनी अलंकृत गंगा, गौतम आनी गर्ग हांणी तिच्या चरणांक वंदन केलां अशी, पृथ्वीरूपी, गौतमी, गोमती आनी श्रीशैल्य पर्वताचेर विराजमान आशिल्ली अशा भगवती मातेचें हांव स्तवन करता.



दर पुनवेक हांगा तिचें भ्रमण जाता देखून तिका भ्रमरांबा अशें नांव पडलें आसुये. श्री मल्लिकार्जुनाच्या देवळा फाटल्यानच तिचें व्हड देवूळ आसा. श्रीभ्रमरांबा देवीचे हे सुवातीविशीं एक कथा आसा ती अशी-

दुर्गा देवीच्या रुपान पार्वतीचें महिषासुराकडे झूज चालू आशिल्लें. पूण ताका मरणच येना आसलें. तेन्ना तिणें गुंगुल्ल्याचें रूप घेवन ताका जिवेशी मारलो. उपरांत देवीक श्रीशैल सोडून पुराय धर्तरेचेर असुराचें अपवित्र रगत शिपडिल्ल्याचें दिसून आयलें. देखून तिणें ही सुवात पसंत करून हांगाच कायमचें वास्तव केलें.

ही सुवात खुबूच उंचायेचेर आसा. देवीची मूर्त काळ्या पाशाणाची आसा. भ्रमरांबेच्या दर्शनाबगर श्रीशैल्याची यात्रा पुराय जायना असो समज आसा.

- कों. वि. सं. मं.

मंगलाष्टक : लग्नांत व्हंकल - न्हवऱ्याची मंगलकामना करपाचे नदरेन आशिर्वादाचो असो आठ भागांचो श्लोक, ताका मंगलाष्टक अशें म्हण्टात. न्हवऱ्याची सिमांत (मधुपर्क) पुजा जातकच ताका एके ल्हान तांदळांचे राशीचेर उदेंते वटेन तोंड करून उबो करतात. ताच्या सामकार व्हंकलेक उबी करतात. दोगांयमदीं अंतरपाट धरून संस्कृत आनी प्राकृत श्लोक म्हळ्यार मंगलाष्टकां म्हण्टात.

श्लोकांच्या निमाण्या चरणांत 'कुर्यात्सदा मङ्गलम्' अशें म्हण्टात. उपरांत 'शुभमङ्गल सावधान' असो उद्घोष करतात आनी सगळी मंडळी व्हंकल-न्हवऱ्याचेर अक्षता उडयतात. तुळशी लग्नांतय मंगलाष्टकां म्हण्टात.

विद्वानांच्या मताप्रमाण लग्नांत मंगलाष्टक म्हणपाची पद्दत चड पोरनी न्हय. ऋग्वेदीय ब्रह्मकर्मांत व्हंकल-न्हवऱ्यामदीं अंतरपाट धरतकच 'सत्येनोत्तमिता भूमि' हें विवाहसूक्त म्हणचें अशें म्हळां-

सामान्यपणान सगळ्याक मंगलाष्टकां म्हण्टात तीं अशीं -

स्वस्ति श्रीगणनायकं गजमुखं मोरेश्वरं सिद्धिदं
लेण्याद्रिगिरिजात्मकं सुवरदं विघ्नेश्वरं ओझरम् ॥

बल्लाळं मुरुडं विनायकमदं चिन्तामणिस्थेवरं

ग्रामो रांजणसंस्थितो गणपतिः कुर्यात्सदा मङ्गलम् ॥१॥

नत्वा स्वां कुलदेवतां च कमलां विघ्नेश्वरं शारदां

वक्ष्ये कृष्णविवाहकौतुकमिदं चेतोहरं शृण्वताम् ॥

स्वस्थैवान्यगुणानुवर्णनपरिश्रान्तस्य विश्रान्तये

नित्यं स्वोदरपूर्तये कुहकवत् कुर्यात्सदा मङ्गलम् ॥२॥

यं ब्रह्मा वरुणेन्द्ररुद्रमरुतः स्तुन्वन्ति दिव्यैः स्तवैर्वेदैः

साङ्गपदक्रमोपनिषदैर्गयन्ति यं सामगाः ॥

ध्यानवस्थिततद्गतेन मनसा पश्यान्ति यं योगिनो

यस्यान्तं न विदुः सुरासुरगणाः कुर्यात्सदा मङ्गलम् ॥३॥

गङ्गा सिन्धु सरस्वती च यमुना गोदावरी नर्मदा

कावेरी शरयू महेन्द्रतनया चर्मण्वती वेदिका ॥

क्षिप्रा वेत्रवती महासुरनदी ख्याता च या गण्डकी

पूर्णाः पूर्णजलैः समुद्रसहिताः कुर्यात्सदा मङ्गलम् ॥४॥

लक्ष्मीः कौस्तुभपारिजातकसुरा धन्वन्तरिश्चद्रमा

गावः कामदुघाः सुरेश्वरगजो रम्भादिदेवाङ्गनाः ॥

अश्वः सप्तमुखो विषं हरिधनुः शङ्खोऽमृतं चाम्बुधैः

रत्नानीह चतुर्दश प्रतिदिनं कुर्यात्सदा मङ्गलम् ॥५॥

भास्वान् काश्यपगोत्रजोडरुणरुचिर्यो सिंहराशीश्वरो
षट्त्रिस्थो दश शोभनो गुरुशशी भौमेषु मित्रः सदा ॥

शुक्रो मन्दरिपुः कलिङ्गजनितश्चाग्नीश्वरौ देवते

मध्ये वर्तुलपूर्वदिगदिनकरः कुर्यात्सदा मङ्गलम् ॥६॥

चंद्रः कर्कटकप्रभुः सितनभश्चात्रेयगोत्रोद्भवश्चाग्नेय्यां

चतुरस्र वारुणमुखश्चापोप्युमाधीश्वरः ॥

षट्सप्ताग्निदशैकशोभनफलो नोरिर्बुधार्कप्रियः

स्वामी यामुनदेशजो हिमकरः कुर्यात्सदा मङ्गलम् ॥७॥

ईशानो गिरिशो मृडः पशुपतिः शूली शिवः शङ्करो

भूतेशः प्रमथाधिपः स्मरहरो मृत्युञ्जयो धूर्जटिः ॥

श्रीकण्ठो वृषभध्वजो हरभवौ गङ्गाधरस्त्र्यम्बको

श्रीरुद्रः सुरवृन्दवन्दितपदः कुर्यात्सदा मङ्गलम् ॥८॥

- कों. वि. सं. मं.

मंगलोर : कर्नाटक राज्यांतलें दक्षिण कॅनरा जिल्ह्याचें मुखेल ठिकाण आनी भारतांतलें एक मुखेल बंदर.

मंगलोर, नेत्रावती आनी गुरुपूर ह्या दोन न्हंयांमदीं आसून ताच्या अस्तंत आनी दक्षिण वटांनी न्हंयो आसात. दक्षिणेवटेन सोंपिल्ल्या ५ किमी. लांबायेच्या रेवेंच्या पट्याक लागून अरबी दर्यावयल्या ह्या बंदराक राखण मेळ्ळ्या. ह्याच पट्यावयल्यान अरबी दर्यांतलीं जहाजां गुरुपूर न्हंयेचेवटेन बंदरांत प्रवेश करतात. बंदरासावन ९किमी. भितरमेरेन व्हड जहाजां येवंक शकतात.

मंदेगोरा, मगनूर, मंगरौथ, नित्रिअस हीं मंगलोरचीं, युरोपीय ग्रंथांतलीं पुर्विल्लीं नांवां आसात. इ. स. सातव्या शेंकड्यांतल्या 'मरतूरु' ताम्रपटांत ह्या स्थळाचो 'मंगलपुरा' (मंगल-किल्लो) असो उल्लेख मेळटा. इ.स. धाव्या शेंकड्यांत, हांगा आशिल्ली राणी मंगलादेवी हिचेवयल्यान हांगाच्या देवळाक नांव पडलें आनी ह्या देवळावयल्यान मंगलोर हें नांव पडलें आसूं येता. गुरुराज भट हाच्या मतान, हें ठिकाण, राजकीय आनी सैनिकी नदरेन म्हत्वाचें आशिल्ल्यान हाका हें नांव पडलें. 'कूडल' (दोन न्हंयांचें संगमस्थान) हें हाचें स्थानिक नांव.

तेराव्या शेंकड्यांत मंगलोर ही आलूप वंशाची राजधानी आशिल्ली. चवदाव्या शेंकड्यांत, इराणाच्या आखातावयल्या बंदराकडेन, मंगलोरचो व्हड वेपार चलतालो. १५०५ वर्सा विजयानगरच्या राजान पुर्तुगेजांक

हांगा किल्लो बांदपाक परवानगी दिल्ली. १५२६ वर्सा पुर्तुगेजांनी हें शार घेवन १५४७ त तें वसाड करून उडयलें. १५५५ वर्सा तें परतून उबारलें, पूण ताचे उपरांत परतून लासलें. अरबी वेपान्यांक मंगलोरांत वेपार करपाक बंदी घाल्ल्यान १६९५ वर्सा अरबांनीय मंगलोर लासलें. १७६३ वर्सा हैदर अलीन मंगलोर घेवन थंय गोदी आनी दारूगुळो कारखान्याची उबारणी केली. १७६८ त हें ब्रिटिशांनी घेतलें आनी १७९१ वर्सा सोडलें. १७९४ वर्सा टिपू सुलतानान मंगलोर जिंकलें, पूण १७९९ वर्सा ब्रिटिशांनी तें परतून घेतलें. कूर्ग बंडाच्या काळांत (१८३७) मंगलोरांत घुशिल्ल्या बडखोरांनी ब्रिटिशांच्या शासकीय कार्यालयांक उजो घालो.

ह्या शारांत माड-सुपारेचीं कुळागरां आसात. १९७१ वर्सा सावन डेरेबेल, कंकनडी, सोमेश्वर आनी उल्लाल ह्या नगरांचो आस्पाव मंगलोरांत केलो आनी मंगलोर हें एक उद्देगिक, वेपारी आनी शैक्षणिक केंद्र जालें. १८९६ वर्सा हांगा नगरपालिकेची स्थापणूक जाली.

मंगलोरचे अस्तंतेक लोखण आनी मँगनीजचे साठे आसात. हांगाचे 'मंगलोरी नळे' (सूलचे नळे) खूब प्रसिध्द आसात. तेभायर हातमाग आनी सुती कपड्या उद्देग, मातयेचीं आयदनां, काफी, काजू, जहाजनिर्मिती, नुस्त्याचो धंदो हांकांलागून मंगलोर शाराक खूब नामना मेळ्ळ्या. उल्लाल हें उपनगर तयार कपडे आनी काथ्याच्या वस्तुंखातीर खूब नामनेक पावलां. दर्यामार्ग, रस्ते, रेल्वे मार्ग आनी हवाई मार्गावरवीं मंगलोर शाराचो संबंद देशांतल्या हेर शारांकडेन जोडला.

१९८० वर्सा हांगा बायल शिक्षणाचेर भर दिवपी एक मंगलोर विद्यापीठ सुरू जालें. शाराचे मदीं आशिल्ले 'बावटा गुड्डा' हे दोंगुल्लेचेर पोरनें दीपगृह आसून १९०० वर्सा हांगा नवें दीपगृह बांदलां. हांगाची सेंट ऑलोइशस चर्च पळोवपासारकी आसा. हांगा कोंकणी भाशेचो खुबूच प्रभाव दिसता. तशेंच हांगा चार किल्ले, देवळां, मठ, चर्च, मशिदी, मैदानां, उद्यानां आसात. हांगा ल्हान-व्हड खूब उदकाचीं कुंडां आनी एक ल्हानसो धबधबो तशेंच णव तळीं आसात.

- कों. वि. सं. मं.

मंगळ (Mars) : सूर्य गिरावळींतलो चवथो गिरो. रातचो मळबांत तो तांबडोसो दिसता. पूण दुर्बिणींतल्यान पळयल्यार हळदुळसार तांबडो दिसता.

प्राचीन भारतांत मंगळ गिन्याक कुज, अंगारक, भौम, लोहित हीं नांवां दिवन फलज्योतिशांत ताका क्रौर्य, पराक्रम, उद्योग, उत्पात, अग्निप्रलय, वशाचे रोग, दंगे, वादळां, झुजां सारकिल्ल्या अरिष्टांचो स्वामी मानला. हो रगतावरी तांबड्या रंगाचो, दक्षिण दिकेचो स्वामी तमोगुणी मानिल्लो आसून मेष आनी वृश्चिक ह्या राशिंचो स्वामी आसा. मकर रास ही ताची

उच्च सुवात आसून कर्क रास ही नीच सुवात आसा.

मंगळ गिन्याक रोमन लोकांनी मार्स (Mars) म्हळ्यार झूजदेव अशें नांव दिलां. बॅबीलोनियन लोकांक ह्या गिन्या संबंदी ३०० वर्सां पयलींसावन म्हायती आशिल्ली. ह्या गिन्याक तांणी नॅर्गल म्हळ्यार मरणदेव अशें नांव दिल्लें. फलज्योतिशाकडेन ताचो नाशकारक संबंद आसा असो त्या लोकांचो समज आशिल्लो. ग्रीक लोकांनी मंगळ गिन्याक एरीझ (Ares) म्हळ्यार झूजदेव अशें नांव दिलां. ह्या गिन्याक दोन उपगिरे आसून, ग्रीक लोकांनी ताका फोबस (भिरांत) आनी टॅरर (दहशत) अशीं नांवां दिल्लीं आसात.

गॅलिलीओ हाणें १६१० त मंगळ गिन्याची पयले फावट दुर्बिणींतल्यान पळोवणी करून तो पुरायपणान वाटकुळो ना अशी नोंद केल्या. १६५९ त क्रिस्तीआन हायगेन्स हाणें मंगळ गिन्याचेर एक काळो दाग आसा हें दाखोवन ताका 'सर्टिस मॅजर' अशें नांव दिलां. ताणें मंगळ धर्तरेभाशेन आपले भोंवतणी घुंवता हेंय सोदून काडलें. जे. डी. कासिनी हाणें १६६६ वर्सा मंगळाच्या ध्रुवालागसार आशिल्लीं धर्ती आवरणां पयलीं पळयलीं. विलियम हार्शेल हाणें मंगळा भोंवतणी वातावरणाचो पातळ थर आसा हें सोदून काडलें.

सूर्यासावन मंगळाचें अंतर सरासरी २२.८ कोटी किमी. इतलें आसा. सूर्याभोंवतणचे भोंवडेची कक्षा लंबगोलाकार आसा. मंगळाची विषुववृत्तावयली त्रिज्या ३३९३.५ किमी. म्हळ्यार धर्तरेचे त्रिज्येच्या अर्दापरस मात्शी चड आसा. धर्तरेप्रमाण विषुववृत्ताकडेन तो मात्सो फुगीर आसा आनी ध्रुवाकडेन मात्सो चेंपटो आसा. मंगळाचें आकारमान धर्तरेच्या आकारमानाच्या ०.१५ पट आसून वस्तुमान धर्तरेच्या वस्तुमानाच्या ०.११पट आसा. ताची सरासरी घनता ३.९५ ग्रॅ./सेंमी. इतली आसा. मंगळाचो गुरुत्वाकर्षणाचो नेट धर्तरेच्या गुरुत्वाकर्षणाच्या ३८% आसा. हाका लागून धर्तरेवयलें १०किग्रॅ. वजन मंगळाचेर ३०८ किग्रॅ. जातलें.

मंगळ गिन्यावयलो दीस सादारणपणान २४ वरां ३७मिनटां आनी २३ सेकंद इतलो आसता. धर्तरी आनी मंगळ हांचो आवर्तकाल लागीं लागीं सारकोच आशिल्ल्यान वर्साक अक्षांशाप्रमाण जावपी दिसाचे आनी रातचे बदल तशेंच ऋतुंतले बदल दोनूय गिन्यांचेर सारकेच आसतात.

मंगळावयल्या ऋतूंचो तेंप असमान आसून हो तेंप धर्तरेवयल्या ऋतूंच्या तेंपापरस दुप्पट आसता. मंगळावयल्या ऋतूंच्या तेंपात चडांत चड फरक ५३ दिसांचो आसा. सूर्यासावन मंगळ गिरो धर्तरेपरस चड पयस आशिल्ल्यान मंगळाचें सरासरी तापमान धर्तरेच्या सरासरी तापमानापरस कमी आसता. मंगळाचेर धर्ती आनी हळदुवीशीं कुपां हालचाल करता आसतना दिश्टी पडटात. हाका लागून मंगळा भोंवतणीं वातावरणाचे थर आसात हें सहज कळटा. वातावरणाच्या सकयल्या

थरांत मंगळाच्या अंतरंगांतल्यान उत्सर्जित जाल्लो कार्बन डायऑक्साइड वायू आसून तो वातावरणाचो मुखेल घटक आसा. साप कमी प्रमाणांत उदकाची ऊब, कार्बन मोनॉक्सायड, आरगॉन आनी निऑन हांचेय थर आसात. मंगळाच्या वातावरणांत ९५% कार्बन डायऑक्साइड वायू आसून २.७% नायट्रोजन आनी १.७% आरगॉन आसा. मंगळावयल्या वातावरणाचें वस्तुमान कमी आशिल्ल्यान तें रोकडेंच तापता आनी तितलेच बेगीन न्हीवता. रातच्या आनी दिसाच्या तापमानांत खूब फरक आशिल्ल्यान हांगा प्रभावी वारें निर्माण जाता. तांचो वेग वराक ८ ते ४० किमी. आसून तांच्यो दिका बदलत रावतात. धुल्ल वादळाच्या वेळार वाऱ्याचो नेट वराक २०० किमी. परस चड आसता. पातळ वातावरण, उणी आर्द्रता, ज्वालामुखी आनी हेर क्रियांक लागून मंगळ गिऱ्याचेर खूब धुल्ल आसा. मंगळाच्या दक्षिण गोलार्धाचेर गीम चड खर आशिल्ल्यान दक्षिण गोलार्धाच्या वसंत ऋतूच्या निमाणेकडेन धुल्लाचें वादळ जावपाची खूब शक्यताय आसता. ह्या गिऱ्याचेर उदकाचे सांठे चडकरून जमनीतळा बर्फाच्या रुपान आसात अशें दिसून आयलां. ह्या सांठ्यांतलो कांय बर्फ विरगळून ताची वाफ जावन कुपां तयार जातात. मंगळाचेर दिसपी खतांचे रंग, आकार आनी विस्तार, थंयच्या ऋतूप्रमाण बदलत आसतात. हांगा साबार सुकीं देगणां आनी पाट आसात. हीं व्हड देगणां आनी पाट कशे तयार जाले हांची स्पश्टपणान म्हायती आजून मेळूंक ना.

स्कियापरेली हाणें १८७७ त मंगळ गिऱ्याची दुर्बिणींतल्यान पळोवणी केली तेन्ना ताका गिऱ्याच्या पृष्ठभागाेर साबार पाट आसात अशें दिश्टी पडलें. ह्या पाटांविशीं उपरांत लोकांच्या मनांत उमळशीक निर्माण जावन, मंगळ गिऱ्यावयल्या मनशाभाशेन आशिल्ल्या जीवान ध्रुवीय प्रदेशाकडच्यान विषुवप्रदेशाकडेन उदक हाडपाखातीर हे पाट खणल्यात असो समज काडलो. हे कल्पनेक लागून तशेंच मंगळ आनी धर्तरी हांच्यांत अक्षीय आनी कक्षीय परिभ्रमण, रात आनी ऋतू हातूंत खूब सारकेंपण आशिल्ल्यान मंगळ गिऱ्याचेर जीवसृश्टी आसपाची शक्यताय आसा अशें दिसता.

मंगळ गिऱ्याचेर जीवसृश्टी आसा काय ना हाचो बारीकसाणेन अभ्यास करचेखातीर अमेरिकेन १९६५ वर्सासावन ते १९७५ वर्सामेरेन मॅरिनर ४, ६, ७ आनी ९ तशेंच १९७५-१९७६ व्हायकींग १ आनी २ हीं अवकाशयानां मंगळाचेर धाडिल्लीं. रशियेनूय मार्स २, ३, ५ हीं अवकाशयानां मंगळाचेर धाडल्यांत. हीं अवकाशयानां मंगळ गिऱ्याचीं चडांतचड लागींचीं छायाचित्रां धाडपांत, तशेंच थंयच्या वातावरणाचो दाब, तातूंतले घटक, तापमान, थंयच्या फातरांचे आकारमान, मातयेचे घटक, उदकाच्या वाफेचें प्रमाण आनी हेर म्हायती धाडपांत आदार करतात. सद्या थंय सांपडिल्ले जीव आनी मातयेचे अमेरिकेच्या प्रयोग शाळेंत निरिक्षण चालू असा.

- डॉ. अरुण हेबळेकार

मंगळसूत्र : हिंदू सौभाग्यवती बायलांचो गळ्यांत घालपाचो मुखेल अलंकार. काळ्या पिड्डुकांचे दोन सर आनी मदीं भांगराचो मणी अशें मंगळसूत्राचें सादारणशें स्वरूप आसता. आदल्या तेंपार ह्यो पिड्डुको अणशीचे दोरयेक गुंथताले. तातूंत पांच सर आसताले. हालींच्या काळांत चडशे भांगराचे सरपळेंत ह्यो पिड्डुको गुंथतात. सद्या भांगराच्या मणयाक तेंकून दोनूय वटेन एक एक पोवळें घालपाची पद्दत जाल्या. हालींच्या काळांत वेगवेगळे तरेची कलाकुसर करून मंगळसूत्रां बांदतात. महाराष्ट्र आनी कर्नाटक हांगा काळ्या पिड्डुकांचे दोन सर, मदीं भांगराच्यो दोन वाटयो, ताचे मदीं भांगराचें दोन मणी, तशेंच दोनूय वाटयांचे कुशीन दोन भांगराचे मणी आसतात.

वेदकाळांतल्या लग्नाचे विधींत मंगळसूत्र घालपाचो विधी ना. ही पद्दत हालींच्या काळांतली आसून ती दक्षिण भारतांतल्यान म्हणजेच द्रविड संस्कृतायेंतल्यान कर्नाटक- महाराष्ट्रांत आयली आसूंक जाय, अशें अभ्यासक मानतात. केरळ आनी तमिळनाडू वाठारांतल्या सगळ्या जाति-जमातींनी 'ताळी' नांवाचो एक सौभाग्यलंकार गळ्यांत बांदपाची रीत आसा. तातूंतल्यान मंगळसूत्र बांदपाची चाल आयली आसुंये. उत्तर भारतांत मंगळसूत्राची चाल ना.

लग्नाच्या विधींत कन्यादाना उपरांत लग्नहोमा आदीं न्हवरो व्हंकलेच्या गळ्यांत समंत्रक मंगळसूत्र बांदता. लग्नाच्या म्हूर्तारूच हो अलंकार घालतात, देखून ताका म्हूर्तमणी अशेंय म्हण्टात. घोव जितो आसासर बायलेन हें मंगळसूत्र घालपाचें आसता. मंगळसूत्र गळ्यांत नाशिल्ल्या सौभाग्यवती बायलांक जेवण वा धर्मीक कृत्यां करपाचो अधिकार ना, असो संकेत आसा.

गोंयांत व्हंकलेची आवय एक पदरी काळ्यो पिड्डुको आनी मदीं भांगराची वाटी आशिल्लें मंगळसूत्र व्हंकलेच्या गळ्यांत घालता. हाका 'दावल' अशेंय म्हण्टात.

कांय कारणांक लागून मंगळसूत्र कोचलें तर तें रोकड्यारोकडें दुरुस्त करून घेवपाचें आसता. दुरुस्तीच्या काळांत ती बायलमनीस लोकांचे नदरेक पडना अशी रावता. हे संकेत आता ल्हव ल्हव करून पातळ जायत आसात आनी सद्याच्या आधुनिक युगांतल्यो बायलो, विनाकारण गळ्यांतलें मंगळसूत्र काडून दवरतात आनी मंगळसूत्राबगर चारचौगांत वावुरतात.

- कों. वि. सं. मं.

मंगळगौर : एक सौभाग्यदात्री देवता. नवी लग्न जाल्ली व्हंकल श्रावणांतल्या दर मंगळाराक हे देवीचें व्रत करता. ह्या व्रतांत शिव आनी गणपती वांगडा गौरीचीय पुजा करतात. लग्नाउपरांत पयलीं पांच वर्सां वा सात वर्सां हें व्रत पाळटकच ताचें उद्यापन करतात.

पयल्या वर्सा हें व्रत आवयच्या घरा कुळारा करतात. हें व्रत चडकरून महाराष्ट्रांतल्यो ब्राह्मण बायलो करतात. ह्या व्रताक दूर्वा (हरयाळी), आघाड्याचीं पानां, तांदूळ, चण्याची दाळ, सोळा तरांची पत्री आनी सोळा दिवे लागतात. पुजेखातीर चौरंग मांडून, ताका केळीचे खूंट बांदून मखर करतात आनी तातूंत मंगळगौरीची मूर्त स्थापन करतात. व्रत करपी सवायशीण बायल न्हावन, धुल्लें वस्त्र न्हेसून सुरवेक दिवो लायता आनी पुजा करता. पुजा जातकच भटाक सौभाग्यवायण दिता. उपरांत सोळा वार्तीची मंगलारती करून, हातांत थोडे तांदूळ घेवन बसतात आनी मंगळगौरीची काणी आयकतात. ती काणी अशी- सुशीला नांवाचे एके साध्वी बायलेक मंगळगौर प्रसन्न जाता. तिचो घोव अल्पायुशी आसता. फुडें ताचें आयुश्य सोंपतकच यमदूत ताचो जीव घेवंक येता. तेन्ना मंगळगौर यमदुतांकडेन झगडून तिच्या घोवाचो जीव परतो हाडटा आनी तिका अखंड सौभाग्यपण दिता. भक्तिभावान केल्ले मंगळगौरीचे पुजेचें अशें फळ मेळटा. ही काणी आयकतकच सवायशिणी बायलो हातांत आशिल्ले तांदूळ देवीचेर घालतात. दनपारचें मौन धरून जेवण जेवतात. रातचे थरावीक पदार्थ खातात.

गंवाच्या पिठाचो दिवो करून, तातूंत तूपवात घालून तो पेटत दवरतात. सोळा तरांचीं फुलां, तांदूळ, कोथमियो, चण्याची दाळ, जिरें हांचे सोळा दाणे आनी सोळा तरांचीं पत्री देवीक ओंपतात. सोळा दिव्यांनी देवीक ओंवाळटात. वांगडच्यो लग्न जाल्ल्यो इश्टिणी एकठांय जमून वेगवेगळे खेळ, पदां, उखाणे, फुगड्यो घालून रात जागयतात. दुसरे दिसा तीळ, तूप आनी पायस हांचो होम करतात. सुपांत खण-पातळ, गोड पदार्थ आनी फळां घालून आवयक वा कुळारच्या सवायशिणीक वायण दितात. आठ दांपत्यांक जेवण दितात आनी गौरीचें विसर्जन करतात.

- कों. वि. सं. मं.

मंगळार : सप्तकांतलो तिसरो वार. ह्या दिसा पयल्या होच्याचो (बराचो) अधिपती मंगळ हो ग्रह आसता, म्हूण ताका 'मंगळार' हें नांव पडलां. हाकाच भौमवार अशेंय म्हण्टात. इंग्लिशींत हाका ट्युसडे (Tuesday) आनी फ्रेंच भाशेंत 'मार्दी' हीं नांवां युध्द देवतेवयल्यान आयल्यांत. भारतीय लोकूय मंगळ ही युध्ददेवता मानतात.

हिंदू लोक मंगळार हो अशुभ (घातपाताचो) दीस मानतात. ह्या दिसा व्हडलोसो प्रवास करचो न्हय आनी नव्या वस्त्राची घडी मोडची न्हय असो समज आसा. ह्या दिसा पार्वतीची आनी गणपतीची उपासना करतात. मंगळारा दिसा संकष्टी आयल्यार तिका अंगारकी म्हण्टात. हो दीस गणपतीचे उपासनेखातीर चड फलप्रद मानतात.

- कों. वि. सं. मं.

मंगेशकर, दीनानाथ : (जल्म : २९ डिसेंबर १९००, मंगेशीं; मरण : २४ एप्रिल, १९४२, पुणे).

नामनेचो मराठी गायक आनी नट. ताच्या बापायचें नांव गणेशपंत नावथे आनी आवयचें नांव येसूबाई आशिल्लें. दीनानाथाचें घराणें मंगेश देवस्थानाचे सेवेंत आशिल्लें.

नामनेची पार्श्वगायिका लता मंगेशकर, आशा भोसले, मीना खर्डीकर, उषा मंगेशकर आनी हृदयनाथ मंगेशकर हीं ताचीं भुरगीं.

ताचें पुस्तकी शिक्षण चड जालें ना. ल्हान आसतना शाळेंत गेलो. पूण तेरा वर्सांचो आसतनाच ताणें नटाचो पेशा आपणायलो. फुडल्या जिवितांत ताणें संस्कृत, हिंदी, ऊर्दू भाशा तशेंच संगीत आनी ज्योतिश आदी विशयांचो खोलायेन अभ्यास केलो.



मुळांतच ऊंच पट्टेचो, खणखणीत आवाज ही सैमीक देणगी ताका मेळिल्ली. हाका लागून ताची नामना त्या काळांतल्या सगळ्या नांवाजिल्ल्या नाट्यसंस्थांच्या कानार गेल्ली. ताका लागून ह्या नाट्यसंस्थांची दीनानाथाक आपले संस्थेंत घेवपाक सर्त लागिल्ली. पूण प्रतिश्ठा आनी लोकप्रियतेन गाजपी किल्लोस्कर मंडळींत दीनानाथ गेल्यार ताच्या गुणांचें सार्थक जातलें, असो सल्लो दादा वैद्य, मंगेशराव देशपांडे आनी दुर्गाभटजी ज्योतिशी ह्या प्रतिश्ठीत लोकांनी दिल्ल्यान किल्लोस्कर मंडळीचें आमंत्रण आपणावपाचें अशें ताचे आवयन थरयलें. अशे तरेन १९१३ वर्सा किल्लोस्कर मंडळीच्या म्हापशें हांगा, करार करून दीनानाथाचे नाट्य जीणेक सुरवात जाली.

किल्लोस्कर मंडळीन गोंयासावन वतना बेळगांवां केल्ल्या मुक्कामांत 'शारदा' नाटक केल्लें. ह्या नाटकांत दीनानाथान केल्ली 'वल्लरी' ची भूमिका हें ताचें वेवसायिक रंगमाचयेवयलें पयलें काम. उपरांत ताच्यो 'ताजे वफा', 'काँटोंमें फूल' ह्या हिंदी - उर्दू नाटकांतल्यो भूमिका खूब लोकप्रिय थारल्यो. आपल्या प्रसन्न व्यक्तिमत्वान आनी निर्भर गायनान ताणें रंगमाची गाजोवन सोडली. अच्युतराव कोल्हटकरान दीनानाथाक 'मास्टर' हें उपपद दिलें.

किल्लोस्कर कंपनींतल्यान मा. दीनानाथ, चिंतामणराव कोल्हटकर प्रभृति नटसंच फुटून तांणी १९१८ वर्सा 'बलवंत संगीत नाटक मंडळी'ची

स्थापणूक केली. तांचेभितर १९२० वर्सा जाल्ल्या कराराप्रमाण दीनानाथ 'बलवंत' चो मुखेल भागीदार जालो. १९३३ वर्सा मंडळी बंद करून सिनेमाच्या धंद्यांत वचचे पयलीं, बलवंत मंडळीन नवीं-पोरनीं मेळून चोवीसेक नाटकां माचयेर हाडलीं. दीनानाथाची सुरवेची 'किंकिणी' आनी उपरांत 'कालिंदी' (पुण्यप्रभाव); 'लतिका' (भावबंधन); 'पद्मावती' (उग्रमंगल); 'तेजस्विनी' (संन्यस्त खड्ग); 'गौतम' (ब्रह्माकुमारी); 'शिवांगी' (राजसंन्यास) ह्यो बायल-दादल्याच्यो भुमिका आनी ताचे स्वतंत्र वेगळे शैलीचीं पदां हांणीं नाट्य रसिकांक भारावन सोडलें.

रागदारी वांगडाच शास्त्रीय संगीतूय दीनानाथान स्वताच्या कश्टांनी आत्मसात केलें. पूण इतल्यानूच ताचें समाधान जालें ना. ताणें केशवराव भोसले आनी बापूराव पेंढारकर हांचो गुरू गायनाचार्य रामकृष्ण वझेबुवा हाका ताणें आपलो गुरू मानलो आनी ऑगस्ट १९२५ वर्सा बेळगांवां विधीपूर्वक वझेबुवाचो गंडो बांदलो.

दीनानाथ शास्त्रोक्त संगीतावांगडा नाट्यसंगितूय स्वताच्या स्वतंत्र आनी कल्पक शैलीन गायतालो. नाट्यसंगितांत ताणें पंजाबी ढंग पयलीं हाडलो अशें मानतात. ताणें गझल, कव्वाली, ठुंबरी गावन मैफली गाजयल्यो. आकाशवाणीच्या मुंबय केंद्रावयल्यान वितरायल्लीं ताचीं पदां खूब लोकप्रिय जालीं.

श्रीमत् शंकराचार्यान दीनानाथाचो 'संगीत रत्न' म्हूण गौरव केलो. १९३४ वर्सा 'बलवंत पिक्चर कॉर्पोरेशन' काडून ताणें सिनेसृष्टींत प्रवेश केलो. 'कृष्णार्जुन युध्द' हो ताचो पयलो सिनेमा. ह्या सिनेमांत ताणें अर्जुनाची भुमिका केल्ली.

दीनानाथाक भारतीय ज्योतिश, रमल विद्या हांचो खोल अभ्यास आशिल्लो. तशेंच सारंगीवादन, कथक नृत्य आनी शिकार हे ताचे आवडटे छंद आशिल्ले.

लता, आशा, मीना, उषा आनी हृदयनाथ ह्या आपल्या भुरग्यांक संगिताची जाण, ओड, निश्ठा आनी व्यासंग निर्माण करपाक मा. दीनानाथ यशस्वी जाले हें तांचेकडल्यान संगीत मळाक मेळिल्लें मोलादीक योगदान आसा. होच वारसो दीनानाथाचे पिळगेन, म्हळ्यार हृदयनाथाचे संततीन फुडें व्हेल्लो दिसता.

- कों. वि. सं. मं.

दीनानाथ मंगेशकर आनी श्रीमती माई (शेवंती) मंगेशकर हांची ती व्हडली धूव. बापायकडल्यानच तिका गायन कलेचो वारसो आनी मार्गदर्शन मेळ्ळें.

भुरगेपणांत तिणें 'बलवंत संगीत नाटक मंडळी' त ल्हान ल्हान भुमिका केल्यो. 'भावबंधन' ह्या नाटकांतल्या कुसुमाचे भुमिकेंत 'लाडकी असेच थोर' ह्या पदाक तिका भरपूर ताळ्यो पडटाल्यो. 'नवयुग' आनी 'प्रफुल्ल' ह्या मराठी चित्रसंस्थांच्या बोलपटांत तिणें अशोच ल्हान ल्हान भुमिका केल्ल्यो.



'पहिली मंगळागौर' हो तिचो पयलो चित्रपट. हातूंत तिणें मनूची भुमिका केल्ली. 'किती हंसाल' ह्या चित्रपटांतलें 'नाचू या गडे खेळू सारी' हें तिचें स्वतंत्र ध्वनीमुद्रित गीत (१९४२). पूण प्रत्यक्षांत ह्या गिताचो आस्पाव चित्रपटांत जावंक पावलो ना. देखून 'पहिली मंगळागौर' (१९४२) ह्या चित्रपटांतलें 'नटली चैत्राची नवलाई' हें मराठी चित्रपटांतलें तिचें पयलें पार्श्वगीत. नामनेची कथक नर्तकी रोहिणी भाटे हिचेखातीर 'आपकी सेवा में' ह्या चित्रपटांत 'पा लागू कर जोरिरे' हें तिणें म्हणिल्लें हिंदी चित्रपट सृष्टींतलें पयलें पार्श्वगीत (१९४७) आसलें तरी तिचें, 'माता एक सपुतकी दुनिया बदल दे तू' हें पयलें हिंदी गीत 'गजाभाऊ' ह्या मराठी चित्रपटांत तिणें गायलें (१९४३).

उस्ताद अमान अली खॉं (भेंडीबाजारवाले), उस्ताद बडे गुलाम अली खॉं आनी देवासच्या राजबअली घराण्याचो अमानतखॉं हे तिचे शास्त्रीय संगितांतले मुखेल गुरू.

नामनेच्या संगीतकारांचीं वेगवेगळे तरेचीं, सुमार १,८०० वयर चित्रपटांतलीं सुमार २२ भाशेंतलीं २५ ते ३० हजारांवयर पदां लतान म्हळ्यांत. सगळ्या तरेच्या संवसारीक विक्रमांची नोंद करपी 'मिनीज बूक ऑफ वर्ल्ड रेकॉर्ड्स' ह्या ग्रंथांत संवसारांतलीं सगळ्यांत चड पदां ध्वनीमुद्रित करपी गायिका म्हूण तिचो उल्लेख आसा.

लता मंगेशकरान आपल्या अती सुरेल आनी परिपूर्ण अशा स्वरांनी लाखांनी रसिक आयुकप्यांक सुरांच्या सोबितकायेचो अणभव दिवपाचें मोलादीक कार्य केलां. तिचे गायनपद्दतीचो प्रभाव पार्श्वगायनाचेर आनी सुगम संगिताचेर पडिल्लो आसून तिणें पार्श्वगायनाक एक वेगळोच पांवडो मेळोवन दिला. तिच्या आवाजाची असामान्य उंचाय, खोलाय, लवचिकपण आनी फिरकी हाकालागून चित्रपट संगीतकारांक नवे प्रयोग करप शक्य

मंगेशकर, लता दीनानाथ : (जल्म : २८ सप्टेंबर १९२५, इंदूर).

संवसारीक नामना मेळिल्ली प्रतिभावंत गायिका. भारतीय चित्रपट संगितांतली युगप्रवर्तक आनी एक व्हड गायिका म्हूण तिका उपाट नामना मेळ्ळ्या. मराठी रंगमाचयेवयलो नामनेचो गोंयकार गायक-नट मास्टर

जाले. भाव परगटावपाखातीर आवाज कमी-चड संस्कारीत करून (Modulate) गावपाच्या तिच्या खाशेलपणाक लागून तिच्या गायनाक एक वेगळोच पांवडो प्राप्त जालो.

तिका राज्य, राष्ट्र आनी संवसारीक मळार जायते भोवमान मेळ्ळ्यात ते अशे: पद्मभूषण (१९६९); 'आस्थान विद्वान' (तिरुपती देवस्थान); 'स्वरभारती' (श्री. शंकराचार्य); कलाप्रवीण (जवाहरलाल नेहरू तंत्रशास्त्रीय विद्यापीठ); डी. लिट. शिवाजी विद्यापीठ, उस्मानिया विद्यापीठ, खैरापूर विद्यापीठ आनी पुणे विद्यापीठ (१९९०). 'सूरश्री' लंडनच्या रॉयल ऑलबर्ट हॉलांत जाल्ल्या यशस्वी कार्यक्रमाखातीर, 'स्वरलता' (आचार्य प्र. के. अत्रे). तेभायर तिका राज्य शासनाचें इनाम, 'फिल्म फेअर' ह्या चित्रपट नेमाळ्याचीं पांच इनामां (१९५८, १९६२, १९६५, १९६९ आनी एक 'विशेश पुरस्कार १९९५); 'फिल्म क्रिटिक' चीं पांच 'बेगॉल जरनॅलिस्ट असोसिएशन' चीं स इनामां, सूरसिंगार संसदेचीं 'तानसेन' आनी 'रसेश्वर' हीं इनामां तिका मेळ्ळ्यांत.

हाचेभायर तिणें निर्माण केल्ल्या 'लेकिन' ह्या चित्रपटाक राष्ट्रीय पुरस्कार मेळ्ळा. (१९९०).

लंडनच्या ई. एम. आय. कंपनीचे वतीन तिच्यो वीस हजारां वयर ध्वनीमुद्रिका आयिल्ल्यान तिका भांगराची ध्वनीमुद्रिका भेट म्हणून दिल्या. हो भोवमान मेळोवपी लता मंगेशकर ही पयलीच भारतीय कलाकार. भारतांत जायतेकडे तिच्या संगीताचे कार्यक्रम जाल्यात. तशेंच परदेशांतय तिचे जायते संगीत दौरे जाल्यात.

तिणें निर्माण केल्ले चित्रपट अशे आसात- वादळ (मराठी १९५३), झांझर (हिंदी १९५३), कंचन (हिंदी १९५५), लेकिन (हिंदी १९९०).

तिणें संगीत दिल्ले चित्रपट अशे- राम, राम पाहुण (१९५०), मोहित्यांची मंजुळा (१९६२), मराठा तितुका मिळवावा (१९६४), साधी माणसं (१९६५), तांबडी माती (१९६९). तिचो पयलो चित्रपट राम राम पाहुण ह्या एकाच चित्रपटाक तिणें आपलें खरें नांव दिल्लें. तर उरिल्ल्या चित्रपटांखातीर तिणें 'आनंदघन' ह्या टोपण नांवान संगीत दिल्लें.

तिणें काम केल्ले चित्रपट अशे : पहिली मंगळागौर (१९४२), चिमुकला संवसार (१९४३), माझं बाळ (१९४३), गजाभाऊ (१९४४), बडी माँ (१९४५), जिवन- यात्रा (१९४६), सुभद्रा (१९४६), मंदिर (१९४८), छत्रपती शिवाजी (१९५२).

- कों. वि. सं. मं.

मंगेश देवस्थान : गोंयांतलें नामनेचें देवस्थान. हें फोंडें तालुक्यांतल्या प्रियोळ गांवांत पणजी-मडगांव ह्या मुखेल रस्त्याचेर

पणजीसावन सुमार २१ किमी. अंतराचेर आसा. हें देवूळ ज्या वाठारांत आसा, त्या वाठाराक 'मंगेशी' म्हूण वळखतात.

पुर्विल्ल्या काळांत हें देवूळ साश्टी तालुक्याच्या कुशस्थळी वा कुड्डळ ह्या वाठारांत आशिल्लें. परशुरामान गोमंतकांत वसोवपाखातीर त्रिहोत्र पुरासावन दशगोत्री ब्राह्मण आनी तांचीं ६४ कुळां हाडलीं म्हण्टात. ह्या कुळांनी मंगेश, शांतादुर्गा, नागेश, महालक्ष्मी, सप्तकोटेश्वर, महालसा आदी आपल्या कुलदेवतांच्यो प्रतिमाय हाडून गोंयांत स्थापन केल्यो. तातूंतलें मंगेश दैवत मूळ कुशस्थळी हांगां स्थापन केल्लें. फुडें इ. स. १५१० त गोंयाचेर पुर्तुगेजांची सत्ता येतकच तांणी



हांगा हिंदू धर्मियांचो छळ, बाटाबाटी, देवालयांचो विध्वंस करपाचें सत्र चलयलें. जेन्ना कुशस्थळीच्या श्री मंगेश देवस्थानाच्या कुळावी लोकांक खबर कळ्ळी की पुर्तुगेजांनी साश्टी तालुक्यांतल्या लोकांक बाटोवन थंयच्या देवालयांचो नाश करपाचो कट रचला, तेन्ना तांणी रातोरात गुपीतपणान मंगेश देवाचें लिंग उखलून शेजारच्या आदिलशाहाच्या राज्यांत जंय हिंदू सरदार तेवेळार अधिकाराचेर आशिल्ले, थंय फोंडें तालुक्याच्या प्रियोळ गांवांत व्हरून स्थापन केलें. ही स्थापना शालिवाहन शके १४८२ रौद्र नाम संवत्सरी म्हळ्यार इ. स. १५६० वर्सा जाली अशी म्हायती त्या देवस्थानाच्या पुर्विल्ल्या इतिहासांत मेळटा. हें स्थलांतर १ मे १५६० ह्या दिसा आदीं जालें अशें कोंपाजीय दे झेझुसच्या पाद्री मंडळान त्या काळांत बरोवन दवरिल्ल्या आनी आपल्या वरिश्ठांक सादर केल्ल्या अहवालांत बरयल्लें आसा. स्थलांतराक लागून ह्या देवालयाची इमारत त्या झेझुइट पाद्रींनी आपले चर्चीखातीर वापरली आनी आपल्या धर्माच्यो देवता थंय स्थापन केल्यो असोय तातूंत उल्लेख मेळटा.

कुशस्थळासावन प्रियोळ वाठारांत स्थलांतर करतकच थंय बांदिल्लें देवूळ कशें आशिल्लें हाचेविशीं म्हायती मेळना. उपरांतचें दुसरें देवालय मराठेशाहीच्या वैभव काळांत बांदिल्लें. ताचेउपरांत इ. स. १८९० त त्याच जाग्यार तिसरे खेपेक देवूळ बांदलें. चवथे खेपे ह्या देवळाचो जीर्णोद्धार शके १८९४ माघ शुक्ल पुनवेंत पुराय जालो आनी त्याच दिसा सुम्हुतचेर १७ फेब्रुवारी १९७३ दिसा श्री मंगेश देवाच्या देवालयाचेर भांगराचो कळस बसयलो.

दर वर्सा ह्या देवालयांत माघ शुक्ल पुनवे दिसा महापर्वणी उत्सव मनयतात. ह्या देवस्थानांत दर सोमारा रातचो शिबिकोत्सव जाता. ह्या

मंगोल भास आनी साहित्य

देवस्थानाचे कुळावी वत्स आनी कौंडिण्य ह्या दोनच गोत्रांचे आसात. ह्या देवस्थानांत अग्रशाळेचीय सोय आसा.

- कों. वि. सं. मं.

मंगोल भास आनी साहित्य : युरोपांतल्या तुर्कस्तानासावन उदेंतेकडल्या दर्यामेरेन आनी चीनाचे उत्तर शीमेपलतडीं दर्यामेरेन पातळिल्ल्या प्रदेशांतल्या भाशा कुटुंबाक अल्ताइक हें नांव आसा. हातूंत तुर्की, मंगोल आनी मांचु-तुंगुझ शाखांचो आस्पाव जाता.

मंगोल भाशांचे लिपीक 'कितान' अशें नांव आसा. मंगोलाच्यो तीन उपशाखो आसात- अस्तंतेकडली बोली, खाल्खा आनी बुर्यात. हे भाशेंत स्वरांची रचणूक समृद्ध अशी आसा. तातूंत वीस स्वर आसात.

मृदुतालव्य क कंठ्य स्वरापयलीं घर्शक जाता. कंठ्य ग आनी घ दोन स्वरांमदीं आयल्यार ना जातात. तालव्य आनी दंत्य अर्धस्फोटक खूब प्रमाणांत आसात. ग्रांथिक मंगोलांत सुरवातेक र आनी ल हे वर्ण येनात, तशेंच निमाणें च आनी ज हे अर्धस्फोटक तशेंच व हो वर्ण येना.

हे भाशेंत लिंगभेद नात. पूण पुर्विल्ले भाशेंत तो आसुये. हे भाशेंत चड वचनाचे खूब प्रत्यय आसात. सगळ्यो मेळून आठ विभक्ती आसात. ग्रांथिक मंगोलांत प्रथम आनी द्वितीय सर्वनाम ना. तृतीय पुरुश सर्वनामाचे सुवातेर दर्शक विशेषण वापरतात. चडशे शब्द दोन वा तीन अवयवांचे आसात.

भुगोलिक नदरेन मंगोल भास स्वताच्या मंगोलिया ह्या मूळ प्रदेशासावन अस्तंत आशियांत खूब पयसमेरेन पातळ्ळ्या. हे भाशेचेर आयजमेरेन चिनी भाशेचो बरोच व्हड प्रभाव पडिल्लो दिसता. हालीं रशियनाचो प्रभावूय वाडट्या प्रमाणांत आसा.

तेराव्या शेंकड्यांत बरयल्ल्या 'सिक्रेट हिस्टरी ऑफ द मंगोल्स' ह्या इतिवृत्तासावन मंगोल भाशेंतल्या लिखित साहित्याची परंपरा सुरु जाली अशें दिसता. चंगीझखानाची जीण, ताची वंशावळ आनी ताचो काळ हो त्या इतिवृत्ताचो विशय आसा. ह्या इतिवृत्ता पयलीं तोंडी परंपरेन लेगीत हे भाशेंतलें बरेचशें साहित्य सांबाळ्ळां. ह्या साहित्यांत चडशा महाकाव्यांचो आस्पाव जाता. शूरांच्या धाडसी कथांचेर आदारिल्ल्या ह्या महाकाव्यांचे चंगीझखान, गेसरखान, ए. के. बोलोडखान हे नायक आसात. ह्या महाकाव्यांनी मँगस हो खलनायक आसा.

सोळाव्या शेंकड्याचे सुरवेक बौध्द धर्माचो प्रभावस्त्रोत मंगोल साहित्यांत आयलो. अठराव्या - एकुणिसाव्या शेंकड्यांत कांय अप्रुप अशा चिनी कादंबऱ्यांचे मंगोल अणकार जाले.

विसाव्या शेंकड्याचे सुरवेचो एक नामनेचो साहित्यिक टी. झामट सारानो हाणें एडगर अॅलन पो, एच. जी. वेल्स ह्या अस्तंती साहित्यिकांचे

ग्रंथ ताणें मंगोल भाशेंत अणकारीत केले. दामदिन सुरून हो आर्विल्लो श्रेश्ठ साहित्यिक.

- कों. वि. सं. मं.

मंगोलीया प्रजासत्ताक : आशिया खंडाचे उदेंतेक आशिल्लो एक स्वतंत्र प्रजासत्ताक देश. क्षेत्रफळ १५,६५,००० चौ. किमी. विस्तार ४१°३२' उत्तर ते ५२°१६' उत्तर अक्षांश आनी ८७°५०' उदेंत ते ११५°५४, उदेंत रेखांश. लोकसंख्या २३,०५,००० (१९९१). देशाचे उत्तरेक रशिया देश आसा. उरिल्ल्या तिनूय दिकांनी ताका चीन देशाचे शिमेन रेवाडला. देशाची उदेंत-अस्तंत लांबाय २,४१४ किमी. आनी दक्षिण-उत्तर रुंदाय १,२५५ किमी. आसा. उलान बाटोर ही देशाची राजधानी.

भूंयवर्णन : प्रजासत्ताकचो चडसो भूंयभाग पठारी आसून ताची दर्याथळासावन उंचाय सुमार ९०० ते १,५२०मी. आसा. भूंयचणुकेचे नदरेन देशाचे तीन वांटे केल्ले आसात. १) उत्तरेक आनी अस्तंतेकडेन आशिल्लो पर्वतावळींचो प्रदेश. २) उत्तरेक पर्वतावळींच्या मदीं आशिल्ले पाण्टो वा द्रोणी प्रदेश. ३) उदेंतेक आनी दक्षिणेकडेन आशिल्लो पठारी आनी रेंवाट प्रदेश.

देशाचे उत्तरेकडेन आनी अस्तंतेकडेन आशिल्ल्या पर्वतावळींची निर्मिती आल्पायन काळांत जाल्ली आसुये. ह्या पर्वतीय प्रदेशांतली वायव्य-आग्नेय दिकेन पातळिल्ली, सु. १,६०० किमी. लांबायेची आल्तायन, हांग्यन नूरु आनी देशाचे ईशान्येक आशिल्ली हेंटियन नूरु ह्यो तीनूय वळी म्हत्वाच्यो आसात. मंगोलीयन आल्ताय आनी गोबी आल्ताय हे आल्ताय वळीचे मुखेल फांटे. ताबन बोगदो (उंचाय ४, ६५३मी.) हो मंगोलीयन आल्ताय वळींतलो देशांतलो सर्वोच्च भाग. मुंकू खैरखान (उंचाय ४, २१०मी.) हें तेच वळींतलें दुसरें उंचेलें तेमूक. आल्ताय वळीचो दुसरो फांटो गोबी आल्ताय. ही वळ देशाच्या दक्षिणमध्य भागांत वायव्य-आग्नेय दिकेन पातळिल्ली आसा. इखे बोगदो (३,९६२मी.) हें गोबी आल्ताय वळींतलें उंचेलें तेमूक. खांगाय वा हांग्यन नूरु ही देशांतली दुसरी म्हत्वाची पर्वतावळ आसून ऑल्खोनतेंग्री हें तिच्यांतलें ऊंच तेमूक. देशांतली तिसरी म्हत्वाची पर्वतावळ म्हळ्यार हेंटियन नूरु (खेतेंन). ही देशाच्या ईशान्य भागांत आसून तिची उंचाय सु. १,९०० ते २,४५०मी. इतली आसा.

देशाचे उत्तरेकडचो पर्वतांमदीं आशिल्लो भाग सरोवरांचो प्रदेश म्हूण प्रसिध्द आसा. हो भाग मुखेलपणान पर्वतांवयल्यान व्हांवून आयिल्ल्या गाळासावन तयार जाल्लो आसा. ह्या भागांत ३०० परस चड सरोवरां सांपडटात. दक्षिण भागांतले टूलागोल आनी ऑरकॉनगोल हे द्रोणीप्रदेश पिकाळ आसात.

देशाचो उदेंत भूंयभाग हो व्हड वसू मळांचो भाग आसून, हांगा ६०० ते ७००मी. मेरेन उंचायेच्यो साबार दोंगुल्ल्यो दिश्टी पडटात. ह्या भागांत साबार निद्रिस्त ज्वालामुखी शंकू सांपडटात. देशाचो उदेंत आनी दक्षिण भाग हे रेंवाट आसून, देशाचो उदेंतेकडचो चडसो भाग ग्रॅनायट आनी रुपांतरीत तळपांचो आसा.

सेलेंगा ही देशांतली मुखेल न्हंय. ती खांगाय पर्वताचेर उगम पावल्या. मुरेन आनी ईडेर हे सेलेंगा न्हंयचे मुखेल फांटे. ऑर्कॉन, डेलगेर, एगीन, चानुजन ह्योय देशांतल्यो कांय म्हत्वाच्यो न्हंयो आसात. देशाच्या दक्षिण भागांत हॉव्हड, दझाबखान आनी उदेंतेक टूला, ओनॉन, केरलेन ह्यो न्हंयो व्हांवतात.

हवामान : हांगाचो शिंयाळो चड शितळ आनी गीम चड उश्ण आसता. गिमांतल्या आनी शिंयाळ्यांतल्या तापमानांत खूब फरक जाणवता. जानेवारींत सरासरी तापमान ३४° से. तर जुलय म्हयन्यांत तें १५°से. आसता. देशांत पावस सगळेकडेन सारको पडना. खब्रगल आनी हेंटियन नूरू प्रदेशांत पावसाचें प्रमाण १६ ते २० इंच तर गोबी रेंवाट प्रदेशांत फकत ४ ते ५ इंच आसता. देशांत गिमाच्या दिसांनी पावस पडटा. शिंयाळ्यांत पर्वतीय प्रदेशांनी हीम पडटा. ह्याच तेंपार रेंवाट प्रदेशांत कडक थंडी पडटा. शिंयाळ्यांत सरोवरांचें आनी कांय न्हंयांचें उदक गोठेता. गीमांत तें वितळिल्ल्यान न्हंयांक हुंवार येता.

वनस्पत आनी मोनजात : भूंयेचे साबार प्रकार आशिल्ल्यान वेगवेगळ्या विभागांत वेगवेगळी वनस्पत सांपडटा. देशाचे साप्प उत्तरेक स्टेप रानांचो प्रदेश आसून, ताचे सकयल ल्हान ल्हान दोंगुल्ल्यांच्या देंवत्यांचेर दाट रानां आसात. देशाचे दक्षिणेक आशिल्ल्या पडंग आनी रेंवाट प्रदेशांत वाडपी वनस्पत सांपडटा. स्टेप रानांत मुखेलपणान लार्च, पायन, सीडार, स्पूस, भूर्ज, अँस्पेन, पॉप्लर ही रुखावळ सांपडटा. देशाच्या मध्य भागांत कांय कडेन फेदर ग्रास, काउच ग्रास, किरमाणी ओंवो तणांची व्हड मळां आसात.

उत्तरेक आशिल्ल्या स्टेप रानांनी बिडाल, तांबडें हरण, एल्क, रो डिअर, कस्तुरी मृग, करड्या कोराचीं वास्वेलां, ऑस, रानदुकर ही मोनजात सांपडटा. पातळ रानांनी गोबी अस्वल, रानघोडे, रानउंट सांपडटात. रेंवाट प्रदेशांनी रानमेंढरां सांपडटात. तांकां थळावे भाशेंत आर्गली अशें म्हण्टात. स्टेपच्या दाट रानांनी चंडोल, तितर, क्रेन (बळार), माळढोक हीं सुकणीं सांपडटात आनी बदकां, गल, पाणकोळी, पाणकावळी हीं सुकणीं न्हंयो आनी सरोवरां भोंवतणच्या प्रदेशांत सांपडटात.

इतिहास : मंगोलिया प्रजासत्ताकाच्या प्राचीन इतिहासाची म्हायती स्पश्टपणान मेळना. बाराव्या शेंकड्याचे निमाणेकडेन मंगोल जमातीचो मुखेली जंगीझ खान (तेमूजी) हाणें शिवरून पडिल्ल्या मंगोल लोकांक आनी हेर हेडगे जमातीच्या लोकांक एकठांय हाडून व्हड सैन्य उबारिल्लें. जंगीझ खान हो शिटूक, कूर, म्हत्वाकांक्षी आनी कडक शिस्तीचो आशिल्लो.

तेराव्या शेंकड्याच्या पयल्या तीन दशकांत ताणें आपल्या सैन्याच्या आदारान चीन, मध्य आशिया आनी उदेंत युरोपाचे कांय प्रदेश आपल्या शेकातळा हाडून, व्हड मंगोल साम्राज्याची स्थापणूक केल्ली. आपल्या साम्राज्याचो विस्तार करपाच्या हेतून मंगोल सैन्य हेर देशांचेर घुरयो घालून थळाव्या लोकांची क्रूरपणान हत्या करताले. हाका लागून मंगोल साम्राज्याच्या भोंवतणच्या देशांतल्या लोकांनी मंगोल सैन्याची धास्ती घेतिल्ली. १२२७ त जंगीझ खानाक मरण आयले उपरांत ताचो पूत ओगोताय हाणें मंगोल साम्राज्याचो विस्तार चालूच दवरलो. १२४१ त ताणें १,५०,००० मंगोल सैनिकांच्या आदारान हंगेरी आनी पोलंडाचेर घुरयो घाल्यो. ही मोहीम चालींत आसतनाच ओगोताय हाका मरण आयलें. उपरांत जंगीझ खानाचो नातू कुबलाय खान हाणें दक्षिण चिनांतल्या सोंग राजवंशाचो पराभव करून चीन देश काबीज केलो आनी थंय यूआन राजवंशाची स्थापणूक केली. मुखार हो राजवंश थंय १२७९ ते १३६८ मेरेन तिगून आशिल्लो. कुबलाय खानाच्या मरणा उपरांत मंगोल साम्राज्याचे ल्हान ल्हान कुडके जाले. मंगोल हे धाडसी झुजारी आशिल्ले. पूण प्रशासनाविशीं तांकां साप्प उणो अणभव आशिल्लो. हाका लागून व्हड मंगोल साम्राज्य चड काळ तिगूंक शकलें ना.

मंगोल साम्राज्याचे कुडके जाल्या उपरांत, १५८३ मेरेन मंगोल प्रदेश तुमेट टोळ्ये कडेन आशिल्लो. उपरांत तो चाहार टोळ्येकडेन गेलो. १६३५ त चाहार टोळ्येचो पराभव करून मांचू लोकांनी थंय आपलो शेक बसयलो. पूण उत्तर आनी दक्षिण मांचू लोकांत एकसारकीं झगडीं जायत राविल्ल्यान, मुखार मंगोलीयाचे दोन वांटे जावन उत्तरेकडच्या प्रदेशाक आउटर मंगोलीया आनी दक्षिणेकडच्या प्रदेशाक इनर मंगोलीया अशीं नांवां मेळ्ळीं. इनर मंगोलियांतल्या मांचू राजांनी आपल्या प्रदेशाचो चीनांत आस्पाव केलो. सतराव्या शेंकड्याच्या निमाणेकडेन आउटर मंगोलीया आनी अस्तंत मोगलांची सदांच झगडीं जायत राविल्ल्यान आउटर मंगोलीयाची राजकीय आनी अर्थीक स्थिती साप्प इबाडिल्ली. हे परिस्थितीचो फायदो घेवन दक्षिणेकडच्या मांचू राजांनी आउटर मंगोलीयाचो चिनांत आस्पाव केलो. १६९१ ते १९११ मेरेन तो प्रदेश चिनाच्या शेकातळा उरलो. १९११ त रशियेच्या आदारान चिनांत जाल्ले क्रांतीचो फायदो घेवन मंगोलांनी स्वतंत्र प्रजासत्ताकाची घोशणा केल्ली. पूण मंगोलीयाची स्वायत्ताय चड काळ तिगली ना. १९१७ त रशियेंत सुरू जाल्ले क्रांतीचो फायदो घेवन चिनान मंगोलीया विभाग परतून आपल्या शेकातळा हाडलो. पूण १९२१ त मंगोलीयान रशियेंत स्थापीत जाल्ल्या कम्युनिस्ट सरकाराच्या आदारान आउटर मंगोलीयाचें स्वातंत्र्य जाहीर केलें आनी आदल्या मंगोल राजेशाहीची परतून स्थापणूक केली. राजा बोग्दोच्या मरणा उपरांत राजेशाहिचो अस्त जावन २६ नोव्हेंबर १९२४ दिसा 'मंगोल पिपल्स रिवोलुशनरी पार्टी' ह्या कम्युनिस्ट पक्षान सगळीं राजकीय सुत्रां आपल्या हातांत घेवन देशाचें नांव मंगोलियन पिपल्स

रिपब्लिक दवरलें. उपरांत त्या कम्युनिस्ट पक्षान देशांतल्या हेर पक्षांचेर बंदी घालून १९९० मेरेन मंगोलियांत सत्ता गाजयली.

मंगोलियांत कम्युनिस्ट राजवट आयले उपरांत रशिया आनी मंगोलिया भितल्ले संबंद घट्ट जावन, दोनूय देश कम्युनिस्ट विचारसरणी हेर देशांनीय पातळपाचो वावर एकठांय येवन करपाक लागले. १९३९ त पयल्या म्हाझुजाचे सुरवेक, जपानान मॉंचुरियाचेर घुरी घाल्ली तेन्ना रशिया आनी मंगोल सैन्यान ती घुरी परतून उमथून उडयली. २० ऑक्टोबर १९४५ दिसा देशांत भौशिक मत घेवन मंगोलिया प्रजासत्ताक हें सार्वभौम स्वतंत्र राश्ट्र म्हूण घोशित केलें. ५ जानेवारी १९४६ दिसा ताका चीनाची मान्यताय मेळ्ळी. १९६१ अमेरिकेन ताका मान्यताय दिल्या उपरांत मंगोलियाक संयुक्त राश्ट्रांचें सभासदत्व मेळ्ळें. १९९०त मंगोलियान बहुपक्षीय लोकशाय पद्दत आपणायली. पूण आयज लेगीत मंगोल राजकारणांत कम्युनिस्ट लोकांचो चड शेक आसा.

राज्यवेवस्था : १९६० त आपणायल्ल्या संविधाना प्रमाण देशाची सगळी सत्ता 'ग्रेट पिपल्स हुशल' म्हळ्यार संसदेच्या हातांत आसा. तातूंत ४३० सदस्य आसून तांकां प्रौढमतदानान पांच वर्सांखातीर वेंचून काडटात. देशा भितल्लें, तशेंच परकीय धोरण आंखपाचे आनी संविधानाच्या कायद्यांत सुदारणा करपाचे हक्क संसदेक आसात. संसदेचे सदस्य कनिश्ट हुराल, अध्यक्ष आनी प्रशासकीय समितीचें मंत्रीमंडळ वेंचून काडटात. अध्यक्ष हो देशाचो मुखेली तसोच सशस्त्र सेनांचो सरसेनापती आसा. कनिश्ट हुरालांत ५३ सदस्य आसून, कायदे आनी अदमासपत्र (budget) काडपाचे हक्क तांकां आसात. प्रशासकीय समितीचे वांगडी अध्यक्षच्या सल्ल्या प्रमाण सरकार चलयतात.

अर्थीक स्थिती : रशियेच्या फाटबळान १९४८ सावन सुरु केल्ल्या पंचवर्सुकी येवजण्यांक लागून मंगोलियाच्या शेतकी आनी उद्येगधंद्याच्या मळार खूब उदरगत जाली. तेच प्रमाण शेतझुजावेळार साम्यवादी आनी कॉमेकोन सदस्याकडच्यान मंगोलियाक खूब प्रमाणांत आदार मेळपाक लागलो. शेतवडीच्या मळार व्हडा प्रमाणांत रसायनीक साऱ्याचो आनी यंत्राचो उपेग जावपाक लागला. हाका लागून फाटल्या कांय वर्सांसावन पुरायपणान शेतवडीचेर आदारून रावपी लोकसंख्या खूब उणी जाल्या. १९२९त देशांत कम्युनिस्ट सत्ता आयल्या उपरांत, सरकारान जमिनदारांकडच्यान शेतजमनी घेवन त्यो सहकारी कृषीसंस्था आनी शासकीय कृषीसंस्थांकडेन दिल्यो. त्या दोनूय संस्थांचे देखरेखीखाला मंगोलियन शेतवडीच्या मळार उंचेलो पांवडो हातासला. मको, गंव, सातू, ओट, बटाट आनी भाजीपालो ही हांगाची मुखेल पिकावळ.

पशुपालन हो हांगाचो मुखेल वेवसाय. वट्ट राष्ट्रीय उत्पादनांत पशुपालनासावन मेळपी येणावळीचो व्हड वांटो आसा. उंट, घोडे आनी गोरवांच्यो संकरीत जाती तयार करून तांची निर्यात करप हें हांगाचें खाशेलपण. गोरवां, बोकडां आनी मेंढरां पोसपाच्या वेवसायाक म्हत्व

प्राप्त जाल्ल्यान मांस आनी दूद वेवसाय नेटान चलतात. त्या वेवसायाची वाड करपाखातीर सरकारान लोकांक कांय खाशेल्यो सवलती दिल्यात.

खनिजांच्या मळारूय मंगोलीया देश गिरेस्त आसा. फातरी कोळसो, लोखण, तांबें, कलय (tin), भांगर, रुपें, फ्लॉअरस्पॅर, टूंगस्टेन हांचे सांठे व्हडा प्रमाणांत सांपडटात.

दर एके पंचवर्सुकी येवजणेंत उद्येगधंद्याचेर खास भर दिल्ल्यान १९७० मेरेन उद्येगधंद्यांत खूब वाड जाली, आनी राश्ट्रीय उत्पादनांतलो सुमार चवथो वांटो उद्येगधंद्यांसावन मेळटालो. सद्या उद्येगधंद्याचो विस्तार, यंत्रशास्त्र कार्यक्षमता, विविधताय आनी चडांतचड उत्पादन हांचेर भर दिल्या. अन्न प्रक्रिया, कपडो निर्मणी, यंत्र निर्मणी, पांयतणां, रसायनां, शिमीट आनी दीसपट्ट्यो गरजेच्यो वस्तू हांचे कारखाने हांगा बऱ्याच प्रमाणांत आसात. उलान बाटोर, एर्डेनेट आनी बागा नूर हीं देशांतलीं मुखेल उद्येगीक केंद्रां.

शितझुजा वेळार मंगोलियाचे मुखेलपणान कम्युनिस्ट देशांकडेनूच वेपारी संबंद आशिल्ले. १९९० उपरांत सगळ्या देशांकडेन वेपारी संबंद जुळोवपाचे यत्न मंगोलीया करीत आसा. टुग्रीक हें देशांतलें अधिकृत चलन आसून, १०० मोंगो म्हळ्यार १ टुग्रीक. १९२४ त स्थापित केल्ली मंगोलीया स्टेट बँक ही देशांतली एकमेव बँक आसा.

लोक आनी समाजजीण : १९९१ चे जनगणने प्रमाण देशाची लोकसंख्या २,३०५,००० इतली आशिल्ली. वट्ट लोकसंख्येंतले सुमार ८७% लोक मंगोल वंशाचे आसात. तशेंच चाहार, बुर्यात, दरिंगा मंगोल, खजाक, त्साटान आनी दरखत जमातीचेय लोक थंय रावतात. चिनी आनी रशियन लोकांचोय आस्पाव कांय प्रमाणांत आसा. हालींच्या तेंपार शारांचो खूब विस्तार जाल्लो आसलो तरी आयज लेगीत चडशे लोक गांवगिऱ्या वाठारांनी रावतात. मंगोल ही देशाची राज्यभास आसून, तिच्यो वेगवेगळ्यो बोली आसात. चडशे लोक खलखा मंगोल ही बोली उलयतात. मंगोल भास सिरिल्लीक हे रशीयन लिपींत बरयतात. सद्या, रशियन लिपी काडून तिचे सुवातेर पोरने मंगोल लिपीचो वापर करपाचो यत्न चालू आसा. 'लामा बौध्द' हो हांगाचो अधिकृत धर्म. देशांत कम्युनिस्ट राजवट आशिल्ली, तेन्ना धर्मीक रिवाजांचेर कायद्यान बंदी आशिल्ली. पूण १९९० त मंगोलियन लोकशाय पद्दतीचो पुरस्कार केले उपरांत धर्मीक रिवाजांचेर चड भर दिला.

- कों. वि. सं. मं.

मंजीखाँ : (जल्म : सुमार १८८८, उनियारा, जयपूर; मरण : २७ जुलय १९३७, मुंबय).

हिंदुस्थानी संगीतक्षेत्रांतलो एक म्हान गायक. मंजीखाँ हो

संगीतसम्राट अल्लादियाखाँ हाच्या तीन पूतांतलो, मदलो पूत. ताचें सगळें भुरगेपण कोल्हापुरांत गेलें. ताका लागून मराठी भाशेचेरूय आपले आवयभाशे इतलेंच ताचें प्रभुत्व आनी मोग आशिल्लो. ल्हानपणांतूच ताका बापायची आनी बापोलयो हैदरखाँ हाची धृपदधमाराची आनी उपरांत ख्यालाची तालीम मेळ्ळी. ताच्या ख्यालांत आलापी, बोल-आलाप, बोलतान, तानफिक्रे दिसून येतात. मंजीखाँचो आवाज बारीक पूण गोड आनी भावनीक आशिल्लो. ताचे गायकीचीं मुळावीं आंगां अल्लादियाखाँ हाचेच गायकीच्या आदाराचेर उबारिल्लीं. अल्लादियाखाँ हाची असामान्य गायकी सामान्य आयकुप्यांक वा गायकांक समजनाशिल्ल्यान, मंजीखाँन ती गायकी विंगड विंगड स्वरुपांत मांडून सगळ्यांक ते गायकेचें म्हत्व पटोवन दिलें.

ग्वाल्हेर परंपरेचो हदूखाँ, हाचो पूत रहिमतखाँ हाचे धाटणीचो मंजीखाँचेर खोलायेन संस्कार जाल्लो. कांय काळ बापायवांगडा कलकत्याक राविल्ल्यान थंयच्या मौजूद्दीनखाँ आनी हेर गायकांच्या पूरब दंगाचे तुमरीचें गायन ताका आयकुपाक मेळ्ळें. मुळांत गोड गळो आनी भावनासुलभ रसिक वृत्ती आशिल्ल्यान तीय गायकी ताणें सहज आत्मसात केली.

मराठी पदां आनी त्या काळांतल्या आर्विल्ल्या कवींचीं कवनां तो सामके भावपूर्णतेन गायतालो. ख्याल, तुमरी, भजन, गझल, मराठी पद असो कसलोय प्रकार आसूं, शब्दांक भावनेचो सुवास लावपाची ताची वृत्ती आशिल्ली. माधव जूलियनाची 'ऐकिव तव मधुबोल', गडकन्याची 'बजाव बजाव मुरली' वा गिरीशाची 'सोडू कुठे ही चिमणी बाळे' ह्यो कविता मैफलींतल्यान बरे तरेन सादर करपी तो पयलोच गायक आशिल्लो. नामनेचो व्हड गायक मल्लिकार्जुन मन्सूर हो मंजीखाँचो पट्टशिश्य.

- कों. वि. सं. मं.

मंजुल रामायण : एक संस्कृत रामायण. ह्या रामायणांत एक लाख वीस हजार श्लोक आसात. सुतीक्ष्ण नांवाच्या ऋषीन स्वरोचिष मन्वंतराच्या चवदाव्या त्रेतांत हाची रचणूक केल्ली आसून, तें सात सोपानांत निबध्द आसा. भानुप्रताप अरिर्मर्दनाची कथा हो हातुंतलो खाशेलो भाग आसा. तशेंच हनुमान आनी सीता हांचो अशोक वनांतलो संवाद, हनुमंताक सांगिल्ली भक्ती व्याख्या, शबरीक सांगिल्ली नवविधा भक्ती, हे विशय ह्या रामायणांत आयल्यात.

- कों. वि. सं. मं.

मंजुश्री : एक बोधिसत्त्व. ज्ञानाची देवता. महायानी बौध्द हाका अवलोकितेश्वराच्या खालोखाल मान दिवन ताची उपासना करतात. निष्पन्नयोगावलींत हाचें रुपध्यान वर्णिलां तें अशें-तीन तोंडां, तीनूय

तोंडांचे हळदुवो, नीळो आनी धवो अशे वर्ण, स भुजांचो, उजव्या दोन हातांत तलवार आनी बाण. अज्ञानांचो नाश करप हो त्या शस्त्रांचो उपेग. तिसरो हात वरद मुदेंत. दाव्या तीन हातांनी प्रज्ञापारमिता हें पुस्तक, नील कमल आनी धोणू. अक्षोभ्य ह्या ध्यानी बुध्दापसून हाचो जल्म जालो अशें सांगलां. यमारी ही मंजुश्रीची शक्त आसा. ती सदांच ताचेवांगडा आसता. केन्ना केन्नाय सुधनकुमार नांवाचो एक मनीसूय ताच्या शेजरा आसता. साधनमाळेंत मंजुश्रीचीं ३९ साधनां आनी ४० ध्यानां दिल्यांत. मंजुश्रीची उपासना केल्यार धारणा, धर्मग्रंथांचें गिन्यान आनी वक्तृत्व मेळटा अशें म्हळां. मंजुश्रीचे उपासनेचे जायते मंत्र आनी हेर प्रकार आसात.

बौध्द संप्रदायांत मंजुश्रीचो केन्ना आस्पाव जालो तें कळप कठीण. गांधार आनी मथुरा हांगाच्या शिल्पांनी मंजुश्रीची मूर्ती दिसना. अश्वघोष, नागार्जुन आनी आर्यदेव हे बौध्द विद्वान मंजुश्रीच्या नांवाचो उल्लेख करीनात. मंजुश्रीचो सगळ्यांत पयलीं उल्लेख आयला तो 'सुखावतीव्यूह' ह्या ग्रंथांत. इ. स. च्या चवथ्या शेंकड्याचे निमाणें ह्या ग्रंथाचो चिनी भाशेंत अणकार जालो. त्या काळासावन फुडें बौध्द वाड्मयांत मंजुश्रीचे जायते उल्लेख मेळटात.

मंजुश्रीची उपासना मुळांत भारतीय आसली, तरी चीनांत हे उपासनेची वेगळे तरेन उदरगत जाली. पयलींसावन मंजुश्री ही गिन्यान आनी चातुर्य हांची देवता थारल्या. प्रज्ञापारमिता ह्या ग्रंथाचो आविश्कारलेगीत ताणेंच केला, अशी एक आख्यायिका आसा.

तिबेटी तांत्रिक बौध्दधर्मांत मंजुश्रीक खूब हिसपाभायर म्हत्व आसा. थंयच्या चडशा तंत्रांक मंजुश्रीचीं नांवां दिल्यांत. तिबेटी साधनेचे क्रियेंत जीं मंडलां आसतात, तांचे मदेंगाक चडकरून मंजुश्रीची प्रतिश्ठापना केल्ली आसता. चडकरून अवलोकितेश्वराचें शिवाकडें आनी मंजुश्रीचें ब्रह्मदेवाकडें नातें दाखयल्लें आसता. वज्रराग, धर्मधातुवागीश्वर, मंजुघोष, सिध्दैकवीर, वज्रानंग, नामसंगीती, वागीश्वर, मंजुवर, मंजुवज्र, मंजुकुमार, अरपचन, स्थिरचक्र आनी वादिराट हीं मंजुश्रीचीं विंगड विंगड रुपां आसून, तांचीं मूर्तीध्यानांय वेगळीं आसात.

'सध्दर्मपुंडरीक सूत्रांत' ताणें खूबशा लोकांक उपदेश करून दर्यांतल्या प्राण्यांक मार्ग दाखयलो, तांचे आपापले कुवतीप्रमाण तांचीं धर्मीक ध्येयां मेळोवन दिलीं आनी दर्यांतूय सध्दर्मपुंडरीक सूत्राचें वाचन केलें अशें म्हळां. 'साधनमाला' ह्या वज्रयान पंथाच्या ग्रंथांत मंजुश्रीविशीं बरीच म्हायती आयल्या.

- कों. वि. सं. मं.

मंडणमिश्र : (सातवो शेंकडो). : एक नामनेचो भारतीय प्रकांड दार्शनिक पंडित आनी मीमांसक. ताचें मूळ नांव विश्वरूप आशिल्लें. पूण

मंडणमिश्र ह्या नांवाचूच ताका चड वळखताले. ताच्या बापायचें नांव हिममित्र. आनंदगिरीन मंडणमिश्र हाका कुमारिलभट्टाचे भयणीचो घोव मानला. पूण कांय पंडितांनी ह्या नात्याविशीं दुबाव उक्तायला. मंडणमिश्र हो शुक्ल यजुर्वेदी काण्वशाखीय ब्राह्मण आशिल्लो. शोण न्हंयेचे देगेर रावपी विष्णुमित्र ह्या ब्राह्मण पंडिताची धूव अंबा वा उंबा ही मंडणमिश्राची बायल. तीय एक नामनेची विदूषी आशिल्ल्यान लोक तिका भारती ह्या नांवान वळखताले. मंडणमिश्र आनी भारतीचें लग्न जातकच लोक तांकां ब्रह्मदेव आनी सरस्वती हांचे अवतार मानूंक लागले. मंडणमिश्र खूब गिरेस्त आशिल्ल्यान लोक ताका महागृही अशेंय म्हण्टाले. मंडणमिश्राचे जल्मभूंयेविशीं विद्वानांत एकमत ना. कांय जाणांच्या मतान मंडणमिश्र हो माहिष्मती हांगा रावपी मैथिल पंडित. बिहारांतल्या भागलपूर जिल्ह्यांत महिषी नांवाचो गांव आसा. त्या गांवाक पयलीं माहिष्मती अशें म्हण्टाले अशें कांय अभ्यासकांचें मत आसा. पूण कांय अभ्यासकांच्या मतान माहिष्मती हें मध्य प्रदेशांतलें महेश्वर हें आसा. 'तैत्तिरीयोपनिषद्भाष्यवार्तिक' आनी 'बृहदारण्यकोपनिषद्भाष्यवार्तिक' ह्या ग्रंथांचो कर्तो आनी शृंगेरी पीठाचेर शंकराचार्य म्हूण अधिष्ठित जाल्लो सुरेश्वराचार्य होच मंडणमिश्र आसा असो एक समज आसा.

पूर्वमीमांसा दर्शनाचेर मंडणमिश्राचे तीन ग्रंथ आसात. १) विधिविवेक २) भावनाविवेक ३) मीमांसाभाष्यानुक्रमणिका. विधिविवेकांत वेदवाक्याच्या क्रियापदांतल्या विध्यर्थवाचक प्रत्ययाच्या अर्थाची चिकित्सा केल्या. 'भावनाविवेक' ह्या ग्रंथांत ताणें विस्तारान आर्थी भावनेची मीमांसा केल्या. 'मीमांसासूत्रानुक्रमणी' ह्या ग्रंथांत मीमांसासूत्रांचें संक्षिप्त श्लोकबध्द व्याख्यान केलां.

'स्फोटसिद्धि' हो ताचो ग्रंथ भाशेच्या तत्त्वगिन्यानाविशीं आसा. वेदान्ताचेर बरयल्ल्या ह्या ग्रंथांत अद्वैत तत्त्वगिन्यानाचेर मांडिल्ल्या सिध्दान्तांक लागून शांकरमताच्या आचार्यांत मंडणमिश्राक सगळ्यांत चड श्रेष्ठत्व मेळ्ळां. ताच्या 'विभ्रमविवेक' हे ज्ञानप्रकियेची चर्चा करपी ग्रंथांत भ्रम वा 'ख्यातिवाद' हाच्या चार प्रकारांची विस्कटावणी करून तातूंत मीमांसकांच्या भाट्ट मतांतल्या नामनेच्या ख्यातींचें समर्थन केलां. 'ब्रह्मसिद्धि' ह्या ताच्या ग्रंथांत अद्वैत वेदान्ताचें प्रतिपादन केलां.

मंडणमिश्र हो व्हड मीमांसापंडित आशिल्लो. मीमांसेंतल्या भाट्ट मताचो ताणें पुरस्कार केला. तशेंच उपनिषदांतल्या अद्वैत सिध्दांतांचें प्रतिपादन करतना, तितक्याच धीरान ताणें कुमारिलांच्या मताचो विरोध केला. पूर्वमीमांसा आनी उत्तरमीमांसा हांचो मेळ सादपी भूमिका हें मंडणमिश्राचें खाशेलपण आसा. मंडणमिश्र हो वैदिक कर्मकांडाचो एकनिश्ठ उपासक आशिल्लो. वेद हे अपौरुषेय आसून, ते स्वयमेव प्रमाण आसात आनी वेदोक्त धर्म होच मनशाक अभ्युदय-निश्रेयस सादून दिवपी धर्म आसा असो ताचो भावार्थ आशिल्लो. उपनिषदांतले अध्यात्मचर्चेक तो चड प्राधान्य दितालो.

मंडणमिश्राची लिखाणाची शैली सरळ, स्वाभाविक आनी मवाळ आसा. गद्य आनी पद्य ह्या दोनूय क्षेत्रांनी ती सारकीच दिसता.

- कों. वि. सं. मं.

मंडलिक, विश्वनाथ नारायण : (जल्म : ८ मार्च १८३३; मरण : ९ मे १८८९, मुंबय).

नामनेचो कायदेपंडित, पत्रकार, लेखक आनी समाजसुदारक. तांका रावसाहेब मंडलिक ह्याच नांवान लोक वळखताले. मुरूड, रत्नागिरी आनी उपरांत मुंबयच्या एल्फिन्स्टन इन्स्टिट्यूटांत शिक्षण घेतकच १८५२ वर्सा ताणें मुखेल हिशेब तपासनीस म्हूण पयलीं नोकरी केली. हाचे पयलीं, पिरायेच्या आठव्या वर्सा, अंजर्लें हांगाच्या काणे उर्फ हवालदार हांच्या घराण्यांतले सात वर्सांचे सखुताई हिचेकडे ताचें लग्न जालें.

समाज सुदारणेचो पुरस्कार करून मंडलिकान भौशिक जिणेंत मोलादीक वावर केलो. पूण कायद्यान समाज सुदारणा लादची न्हय अशें ताचें मत आशिल्लें. १८५५ वर्सा शाळाखात्यांत निरीक्षक म्हूण रुजू जालो आनी खेड्याखेड्यांनी शाळा सुरू केल्यो. १८५८ वर्सा वसई हांगा न्यायखात्यांत मुन्सफ म्हूण नोकरी करतकच परतून शिक्षण खात्यांत आनी उपरांत आयकर खात्यांत नोकरी केली. ह्या सरकारी नोकऱ्यांक लागून ताका भूज, कराची अशा पयसुल्ल्या सुवातींनी भोंवचें पडलें. मजगतीं ताणें वेपारांतूय लक्ष घालें पूण तातूंत ताका यश मेळ्ळेंना. बारा वर्सां सरकारी नोकरी करतकच १८६३ वर्सा तो वकिलीची परीक्षा पास जालो आनी जून १८६३ वर्सा सावन मुंबय उच्च न्यायालयांत ताणें वकिलीक आरंभ केलो. १८६४ वर्सा, एतद्देशीय लोकांचें मत इंग्रज राज्यकर्त्यांच्या कानार वचचें ह्या हेतान ताणें 'नेटिव्ह ओपिनियन' हें इंग्लीश दिसाळें सुरू केलें. तें १९०६ मेरेन चालू आशिल्लें. शिक्षणाच्या प्रसारावांगडाच ताणें बायलांच्या शिक्षणाचोय पुरस्कार केलो. विधवा बायलांचे पुनर्विवाह घडोवन हाडप, हुंड्याचेर बंदी घालप, जातिभेद तशेंच हिंदुंचे अंधश्रध्देचे कर्मठ आचार-विचार हांचेर ताणें खर हल्लो केलो. तेन्ना ताका ह्या 'नेटिव्ह ओपिनियन' दिसाळ्याचो खूब उपेग जालो.

१८७६ वर्सा मुंबय उच्च न्यायालयांत ताची सरकारी वकील म्हूण नेमणूक जाली. मुंबय वकील परिशदेचो अध्यक्ष म्हणुनूय ताणें काम पळयलें. ह्या काळांत ताणें खूबशा म्हत्वाच्या खटल्यांनी नोंद केल्लीं मतां आयज लेगीत गरजेचीं मानतात. मुंबयचे 'रॉयल एशियाटिक सोसायटी' चो तो उपाध्यक्ष आनी सभासद आशिल्लो. ताणें मुंबय विद्यापिठांत फेलो, डीन आनी सिंडिकेट सदस्य म्हणुनूय काम केलें. १८७९ वर्सा तो मुंबय नगरपालिकेचोय अध्यक्ष आशिल्लो. उपरांत 'स्टुडंट्स लिटररी अँड सायंटिफिक सोसायटी'चो, सचिव आनी अध्यक्ष

म्हूण ताणें काम केलें. मुंबय कायद्या कौन्सिलाचो तो तीन वेळा आनी गव्हर्नर जनरलच्या कलकत्ता हांगाच्या कौन्सिलाचो एकदां सभासद आशिल्लो. १८८० वर्सा मुंबयच्या 'रॉयल एशियाटिक सोसायटी' चोय तो सदस्य आशिल्लो.

मंडलिकान आपल्या लिखाणान मराठी वाङ्मयांत म्हत्वाची भर घाली. इंग्लीश, लॅटीन, फार्सी, संस्कृत, मराठी, गुजराती, सिंधी ह्या भाशांचो खोलायेन अभ्यास केल्लो. ताचें चडशें लिखाण, अणकार, संकलनात्मक आनी बोधक स्वरूपाचें आशिल्लें. तेभायर ताच्यो दीसपटयो, पत्रवेव्हार हातुंतल्यानूय ताचे मोलादीक विचार दिसून येतात.

मंडलिकाचे कांय म्हत्वाचे ग्रंथ अशे आसात - १) 'सवयी आनी अभ्यास' (१८५७). २) 'हिंदु लोकांच्या मध्यंतरीय अवस्थेविषयी विचार' (१८६२). ३) 'हिंदुस्थानचा इतिहास' (३ खंड, १८६१-६२). ४) 'दिवाणी कायद्याची चूर्णिका'. ५) 'कोकणातील वतनदार खोतांचा इतिहास'. ६) 'मुंबई इलाख्याचा इतिहास व भूगोल'. ताणें इतिहास, धर्मशास्त्र, ज्योतिशशास्त्र, राज्यशास्त्र, कायदो, साहित्य ह्या विशयांनी व्यासंगपूर्वक ल्हान-व्हड ग्रंथ बरयले. १८८० वर्सा ताणें 'व्यवहारमयूख' आनी 'याज्ञवल्क्यस्मृति' ह्या ग्रंथांचो इंग्लिशींत अणकार केलो. तशेंच ताच्या उजवाडा आयिल्ल्या निबंदांभितर बायलेचें शिक्षण, विधवाविवाह, जातिनिर्मुलन, शिगमो, मुरुडचो इतिहास, अस्तंत हिंदुस्थानांतली नागाची पुजा, महाबळेश्वर हांगाचो कृष्णा न्हंयेचो उगम, संगमेश्वर महात्म्य हे उल्लेख करपासारके आसात. कायदो आनी राज्यशास्त्र ह्या विशयांचेरूय ताणें खूब लिखाण केलां. ताचें हें लिखाण 'राइटिंग्ज अँड स्पिचेस ऑफ द लेट ऑनरेबल रावसाहेब विश्वनाथ नारायण मंडलिक' (१८९६) ह्या नांवान उजवाडायलां. रावसाहेबाच्या मरणा उपरांत ताचे सगळे ग्रंथ पुण्याच्या फार्ग्युसन कॉलेजीक दिले (१९०७).

'स्टॅटिस्टिकल सोसायटी ऑफ लंडन' चो फेलो आनी रॉयल जिऑग्राफिकल सोसायटी ऑफ ग्रेट ब्रिटन आनी आयर्लंडचो सदस्य हे सन्मान ताका मेळ्ळे. इंडियन नॅशनल काँग्रेसच्या कार्यांतय ताणें वांटो घेतलो. ताका रावसाहेब (१८५५) आनी दिल्ली दरबारांतलो सी. एस्. आय. 'कॅपॅनियन ऑफ द स्टार ऑफ इंडिया' (१८७८) ह्यो सरकारी भोवमानाच्यो पदव्यो मेळ्ळ्यो. 'रावबहादूर' ही पदवी ताणें न्हयकारली.

- कों. वि. सं. मं.

मंडेला, नेल्सन : (जल्म : १९१८).

दक्षिण आफ्रिकेचो वकील, राजकारणी आनी पयलो प्रधानमंत्री. १९९४ त ताणें दक्षिण आफ्रिकेचो प्रधानमंत्री म्हूण सोपूत घेवन अवर्णभेदी लोकशायेचो पुरस्कार केलो. गोऱ्या लोकांची सत्ता आशिल्ली तेन्ना, देशांतल्या काळ्या लोकांकूय राजकारणांत समान हक्क मेळचे म्हूण

ताणें चळवळ केल्ली. हाका लागून ताका दक्षिण आफ्रिका सरकारान २७ वर्सा बंदखणींत दवरलो.

मंडेलाचो बापूय तेंबू जमातिचो मुखेली आशिल्लो. दक्षिण आफ्रिकेंतल्या अल्पसंख्यीय गोऱ्या लोकांची राजवट पुरायपणान मोडून

उडोवपाच्या हेतान १९१२ त आफ्रिकन नॅशनल काँग्रेसची स्थापणूक केल्ली. विसाव्या शेंकड्याच्या दुसऱ्या अर्दाकसावन नेल्सनच्या फुडारपणासकयल आफ्रिकन नॅशनल काँग्रेसचो पुर्नजल्म जालो. ताणें साबार आफ्रिकन लोकांच्या आदारान वर्णभेदी गोऱ्या सरकाराआड



आवाज उठोवपाचो यत्न केलो. हाका लागून १९५६-६१ ह्या तेंपार ताचेर देशद्रोही म्हूण चवकशी जावन ताका बंदखणीची ख्यास्त जाली. १९६१ त ताची सुटका जाले उपरांत लेगीत ताणें गोऱ्या सरकाराच्या वर्णभेदी धोरणाक नेटान विरोध चालूच दवरलो. ताका लागून १९६२ त ताका परतून बंदखणींत दवरलो. १९६३-६४ मेरेन ताची चवकशी जावन ताका जल्मठेपेची ख्यास्त फर्मायली. १९९० त ताची सुटका जायत मेरेन २७ वर्सा रोबन जुंव्यावयले बंदखणींत ताका दवरिल्लो. बंदखणींत आसतना लेगीत तो आफ्रिकन नॅशनल काँग्रेसचो अध्यक्ष आसलो. १९९० त गोऱ्या सरकारान नॅशनल काँग्रेस पक्षावयली बंदी काडिल्ल्यान नेल्सनाची सुटका जाली. एप्रिल १९९४ त अवर्णभेदी (Non-Racialist) वेंचणूक जावन, तातूंत नॅशनल काँग्रेसीक भोवमत मेळ्ळें.

१० मे १९९४ दिसा नेल्सनान नव्या दक्षिण आफ्रिका प्रजासत्ताकाचो अध्यक्ष म्हूण सोपूत घेतलो. १९९३ त नेल्सन मंडेला आनी दक्षिण आफ्रिकेचो अध्यक्ष एफ. डब्लू. क्लार्क हांणी दक्षिण आफ्रिकेंत लोकशायेची बुन्याद घाली म्हूण तांकां नोबॅल पुरस्कार वांटून दिलो. १९९० त भारत सरकारान ताका भारतरत्न पुरस्कार भेटोवन ताचो भोवमान केलो. भारतरत्न पुरस्कार मेळपी तो दुसरो विदेशी आसा.

- कों. वि. सं. मं.

मंत्र : गुपीत आनी प्रभावी शक्त आशिल्लो ध्वनी, अक्षरां हांकां वा तांच्या चोम्यांक मंत्र अशें म्हण्टात. अशा ह्या मंत्रांनी अनिष्ट आसा ताचें निवारण करून कल्याण करपाचें बळगें आसता, अशें मानतात. मंत्र हो शब्द 'मन्' म्हळ्यार विचार करप ह्या संस्कृत धातूपसून तयार जाला. हेर कांय अर्थानीय हो शब्द वापरतात. हाचो एक अर्थ वैदिक प्रार्थना असो आसून ऋद्धमंत्र, यजुर्मंत्र आनी साममंत्र अशे ताचे तीन

प्रकार मानल्यात. गृह्य गजाल मेळोवप, गृह्य अर्थ प्राप्त करून घेवप, विशिष्ट कार्याखातीर देवतेचें आवाहन करप, अशेय ह्या 'मंत्र' शब्दाचे अर्थ जातात. जाचें मनन केल्ल्यान सगळ्या जगाचें म्हळ्यार जीव, ब्रह्म आनी ब्रह्मांड ह्यांच्या ऐक्याचें ज्ञान जाता, संवसाराच्या बंधनांतल्यान जीवाक मुक्ती मेळटा आनी इहलोकांत धर्म, अर्थ आनी काम हीं साध्य जातात, तो मंत्र असोय ताचो तात्त्विक अर्थ आसा.

मंत्र शब्दाची एक व्याख्या अशी आसा -

मकरो मननं प्राह त्रकारस्त्राणमुच्यते ।

मननत्राणसंयुक्ती मंत्र इत्यभिधीयते ॥

अर्थ : मंत्र शब्दांतलो मकार म्हळ्यार मनन, त्रकार म्हळ्यार त्राण हाचोच अर्थ राखण, ताचेवयल्यान मनन आनी राखण हांणीं जो युक्त ताका मंत्र म्हण्टात.

'मंत्राः मननात्' जो मनन करतात आनी जेणेकरून यज्ञ, देव आनी आत्मो हांचें गिन्यान मेळटा, ताका मंत्र म्हणचो. मांत्रिक, पुरोयत, याज्ञिक, वैज, जादूगार, साधक ह्यो व्यक्ती मंत्राचो प्रयोग करतात. हो प्रयोग करपाचो अधिकार बायलांक आनी शुद्रांक ना अशें हिंदू धर्मशास्त्रांत म्हळां. विशिष्ट बळगें, पात्रताय, गिन्यान हांकांलागून विशिष्ट व्यक्तींकूच हो अधिकार फाव जाता. मंत्र गुरूकडल्यानूच घेतल्यार उपेगी थरता. दिक्षेच्या वेळार, गुरूकडल्यान शिष्याक गुपीतपणान मंत्र दितात. मंत्र दुसऱ्याक आयकूंक येवचोना अशे तरेन दिवप घेवप जाता. तशेंच मंत्राचो जप करतना लेगीत तो दुसऱ्यांक आयकूंक येवक फावना. कर्मकांडांतलो आनी भजनांतलो मंत्र मात व्हड आवाजान म्हण्टात. सपनांत, दृष्टान्त मेळून वा कुलपरंपरेनूय मंत्र प्राप्त जाल्ल्याचीं उदाहरणां मेळटात.

ऐहिक आनी पारलौकिक अशीं तरातरांचीं उद्दिष्टां साध्य करपाखातीर विधीयुक्त मंत्राचो प्रयोग करप जाता. हातूंत संकश्टांचें, रोगांचें निवारण करप, वीख निवळावप, झुजांत जैत मेळोवप, अपत्यप्राप्ती तशेंच दीर्घायुश्याचो लाभ आनी दुकळाचें निवारण करपाच्या हेतान वेदांतल्या वा अथर्ववेदांतल्या मंत्रांचो प्रयोग करताले आनी आजुनूय करतात. भुताखेतांची बाधा जावंची न्हय, दुस्मानाचेर सोडिल्लें शस्त्र वा अस्त्र चड प्रभावी जावचें, दुस्मानान आपले आड वापरिल्लो मंत्र निश्फळ जावचो ह्या हेतानूय मंत्रप्रयोग करतात.

शब्दब्रह्मासावन मंत्रशास्त्र उत्पन्न जालां. मंत्राचें सामर्थ्य ताच्या उच्चारान्त आसता. मंत्रांतल्या स्वरांवांगडा जें कंपन (Vibration) निर्माण जाता, त्या कंपनांतल्यान तें सामर्थ्य तयार जाता. मंत्र हो तेजोरूप आसा. चडकरून मंत्राच्या अर्थापरस ताच्या बिनचूक उच्चाराकूच चड म्हत्व दितात. चुकीच्या उच्चाराकलागून मंत्र निश्फळ जाताच ताच्या वांगडा तो घातकूय थारूंक शकता अशें मानतात. मंत्र केन्ना फळादीक वा निश्फळ जाता हाचेविशीं विधी, नेम वा विधिनियेध आसात.

बीजमंत्र, मूलमंत्र आनी मालामंत्र अशो मंत्राच्यो तीन तरा आसात. पुलिंगी, स्त्रीलिंगी आनी नपुसकलिंगी मंत्र हें तांचें एक वर्गीकरण आसा. बीजमंत्र म्हळ्यार अं, यं, रं, लं, ऱ्हाम्, ऱ्हीम्, ऱ्हूम हे एकवर्णात्मक मंत्र आसात. वेदाचो बीजमंत्र 'ऐं' हो आसा. चारूय वेदांच्या सुरवेच्या म्हळ्यार प्रारंभस्वरांनी हें बीज तयार जाता. दर एक देवतेचो बीजमंत्र आसा. देखीक गं-गणपती, ऱ्हीं-माया, श्रीं - लक्ष्मी, क्लीं - काली आनी हेर बीजाक्षरां बरोवपाखातीर सिध्द नांवाची एक स्वतंत्र लिपी तयार केल्ली. धा अक्षरामेरेनच्या मंत्राक मूलमंत्र म्हण्टात आनी ज्या मंत्राचो जप माळेच्या आदारान करतात ताका 'मालामंत्र' अशें नांव आसा.

विंगड विंगड देवतांक अनुकूल करून घेवपाखातीर तेचभशेन विंगड विंगड उद्दिष्टां साध्य करपाखातीर वेगवेगळे मंत्र आसतात. महामंत्राची संख्या सातकोटी आशिल्ल्याचो उल्लेख मेळटा. कांय मंत्र सिध्द करून घेतल्याबगर तांचें फळ मेळना. कांय मंत्रांक देवतांनी आनी ऋषींनी शाप दिल्ले आशिल्ल्यान, त्या शापांतल्यान मुक्त केलेबगर तांचें फळ मेळना, असो समज आसा. कांय मंत्र शुध्द, पवित्र, सौम्य आनी मंगल आसतात, तर कांय क्रूर, अमंगल वा घातक आसतात. कांय मंत्र अर्थपूर्ण आसतात. पूण कांय मंत्रांक अर्थच आसना, निदान असल्या मंत्राचो अर्थ अनाकलनीय आशिल्ल्याचें जाणवता.

मंत्राचें सामर्थ्य म्हळ्यार मनाचें सामर्थ्य आनी मनाचें सामर्थ्य म्हळ्यार मनांत घोळपी विचारांचें सामर्थ्य. शब्द सोडून जे विचार ते खरे विचार. शब्दस्वरूप मंत्राच्या उच्चारापरस अर्थस्वरूप वा विचारस्वरूप मंत्रांत चड बळगें आसता. अशें हें विचारांचें बळगें मतींत घेवन, भारतीय तत्त्ववेत्यांनी वायट शब्दापरस वायट विचार चड घातकी आसात, असो सिध्दांत हजार वर्सांपयलीं मांडला. मनशान सदांच बरे विचार करचे कारण ह्या विचारांचें, सतत चलिल्ल्या चिंतनांचें केन्ना ना केन्नातरी आचारांत वा उच्चारांत पर्यावसान जाल्याबगर उरना.

मंत्राचें फळ प्राप्त जावपाखातीर जप, होम, तर्पण आनी ब्राह्मणाक जेवण घालून पुरश्चरण करचें पडटा. अशी ही मंत्रोपासना कितल्याशाच विधि निशेधांनी बांदिल्ली आशिल्ल्यान ती खुबूच कश्टीक आसता. तेखातीर खूब सावध रावन आनी शुचिर्भूत जावन मंत्रानुष्ठान केलें जाल्यारूच ताचें फळ मेळूंक शकता. मंत्रांचें स्वरूप आनी प्रभाव हांचें विवेचन करपी एक स्वतंत्र 'मंत्रशास्त्र' वा 'मंत्रविद्या' निर्माण जाल्या. शैव, वैष्णव, गाणपत्य सारकिल्या संप्रदायाचें तशेंच बौध्द, जैन, इस्लाम, ख्रिस्ती, ज्यू, शीख ह्या धर्मांचेय विशिष्ट अशे पवित्र मंत्र आसात. त्रैवर्णिकांत, गायत्री मंत्राचो, मुजीउपरांत संध्यावंदनांत सदांच जप करूंक जाय. हो सवितृदेवतेचो मंत्र आसा. ओम् (ॐ) वा प्रणव हो हिंदू, बौध्द आनी जैन हांचो सगळ्यांत पवित्र मंत्र मानतात.

- वा. ल. वझे

मंत्ररामायण : एक गौण रामायण. रामायण हें वेदमूलक आसा, हें सांगप हो ह्या रामायणाचो मुखेल हेत आसा. नीलकंठ हो ह्या रामायणाचो कर्तो. ह्या रामायणाचो पाठ करचेपयलीं भक्त एक श्लोक म्हण्टा. रामायणाचे सुरवातेक हो श्लोक आसा तो असो-

वेदवेद्ये परे पुंसि जाते दशरथात्मजे ।

वेदः प्राचेतसादासीत् साक्षाद् रामायणात्मना ॥

अर्थ - वेदवेद्य आनी नरश्रेष्ठ दशरथाचो पूत रामचंद्र प्रकट जालो, त्याच वेळार वेदूय प्राचेतसा कडल्यान रामायण रुपान प्रकट जालो.

नीलकंठान मंत्ररामायणांत कांय वैदिक मंत्र दिल्यात, तातूंत पुराय रामकथा येता, अशें ताणें दाखयलां. ह्या रामायणाच्या पयल्या श्लोकांत रामायणाच्या गायत्रीस्वरुपाचो उल्लेख केला.

- कों. वि. सं. मं.

मंत्री, नारो राम : अठराव्या शतमानांतलो पेशवे दरबारांतलो एक गोंयकार मंत्री. त्याच्या बापायचें नांव राम शेणवी रेगे. तो मूळ गोंयचो, पूण उपरांत कोकणांत कोचरे गांवांत ताचें वास्तव आशिल्लें. फुडें बापायक मरण येतकच ताचेर संवसाराचो भार पडलो. तेन्ना ताणें जीव दिवपाचो विचार केलो. ताचे आदीं तो कुलदेशीच्या कवळेच्या शांतादुर्गेच्या दर्शनाक गेलो. थंय ताका देवीन दृश्टांत दिल्ल्यान ताणें आत्मघाताचो विचार सोडून दिलो, अशें ताणें आपल्या चरित्रांत बरोवन दवरलां. फुडें तो नशीब काडूंक साताच्याक गेलो. ताराबाय आनी शाहू हांच्या झगड्यांत ताणें शाहूचो पक्ष घेतलो. १७१० त शाहून ताका आपल्या प्रधानमंडळांत मंत्र्याच्या जाग्यार घेतलो. बाळाजी विश्वनाथ आनी बाजीराव हाचे कारकिर्दींत नारो राम मंत्री आशिल्लो. पुण्यांतल्या सदाशीव पेठेंत ताचो वाडो आशिल्लो. १७२० त तो गोंयांत आयलो आनी ताणें कवळ्या शांतादुर्गेचें देवूळ बांदलें, अगरशाळा बांदली, १७३८ त अंत्रूज वाठार सौंदेकाराकडल्यान मराठ्यांनी घेतलो तेन्ना कवळें गांव बाजीरावाकडल्यान देवीक इनाम म्हूण दिवपाची ताणें वेवस्था करून घेतली. उपरांत सौंदेकार आनी पेशवे हांचेमदीं जो तह जालो तातूंत ताणें वांटो घेतिल्लो.

- कों. वि. सं. मं.

मंत्री, माधव : चवदाव्या शेंकड्याच्या दुसऱ्या अर्दांत गोंयचेर राज्य करपी एक विजयनगराचो सरदार. माधव मंत्री हो काश्मिरी ब्राह्मण आशिल्लो अशें शणै गोंयबाब म्हण्टा. ताचें गोत्र आंगिरस.

चवदाव्या शेंकड्याच्या दुसऱ्या अर्दासावन चडशा कोंकण प्रदेशाचेर बहामनी सुलतानांचो शेक चलतालो. कोंकण आनी भोंवतणच्या हेर

प्रदेशांवयल्यान विजयनगर आनी गुलबर्ग हांचेभितर सदांच झगडीं जातालीं. पूण १३६७ ते १३७७ मेरेन तांच्यांत शांतताय निर्माण जाली. १३७८ त विजयनगराचो राजा बुक्का पयलो हाणें बनवासी आनी भोंवतणच्या जिल्ह्यांचो कारभार माधव मंत्र्याकडेन सोंपयलो. ह्याच तेंपार सुलतान मुजाहीदाक मरण आयले उपरांत बहामनी दरबारांत राजगादयेवयल्यान तंग वातावरण निर्माण जाल्लें. हे परिस्थितीचो फायदो घेवन माधव मंत्र्यान कोंकणाचेर घुरी घालपाचें थरयलें. कोंकणाचेर घुरी घालपाखातीर ताणें आदींच तयारी करून दवरिल्ली अशें कांय इतिहासकार म्हण्टात. कोंकण घेवपाखातीर ताणें केनरा हांगा आपलो तळ उबारिल्लो. उपरांत काळी न्हंय हुंपून ताणें गोंयचेर घुरी घाली.

गोंयांत माधव मंत्री आनी बहामनी सैन्याभितरली ही लडाय मोडियगोंबू सुवातेर जाल्ली. गोंय घेतल्या उपरांत ताणें दिवाडे जुंव्याचेर शेक गाजयतल्या तुरुष्कांक जिवेशीं मारून तांणी विध्वंस केल्ल्या सप्तकोटेश्वराच्या लिंगाची प्रतिश्ठापना केली. बुक्का राजाच्या काळांत माधव मंत्र्यान गोंय हातासलें अशें चडशा इतिहासकारांचें एकमत आसा. पूण अमुकूच खंयच्या वर्सा ताणें गोंय घेतलें हे विशीं कांय जाणकारांमदीं मतभेद आसात. डॉ. जी. वी. गुणेच्या मतान १३८०त, जेराळ पेरैराच्या मतान १३३९ त जाल्यार शणै गोंयबाब हे वर्स १६६९ मानतात.

गोंय घेवच्या वेळार विजयनगर आनी कोंकणांतल्या बहामनी सैन्याभितर व्हड झूज जाल्लें अशें गुणेन (Goa Gazeteer) म्हळां. माधव मंत्र्याच्या सैन्यांतल्या तिम्माप्पा नांवाच्या सरदारान ह्या झुजांत आपलें कसब दाखोवन व्हड पराक्रम गाजयल्लो. कोंकण घेता आसतना माधव मंत्र्यान चांदरच्या कदंबाचेरुय हार घाली अशें म्हण्टात. गोंय आनी कोंकण प्रदेश विजयनगर राज्याक जोडल्या उपरांत माधव मंत्र्यान गोवापुरी ही अरागामुट्टी राज्याची राजधानी केली. १३८९त एका कोरांतिल्ल्या फातरांत माधव मंत्र्याक गोवापुराधीश अशें म्हळां.

माधव मंत्र्याविशीं सांपडिल्ल्या पुराव्यावयल्यान तो एक निखटो राजकारभारी आशिल्लो. सुमार पन्नास वर्सांमेरेन ताणें कोंकणाचेर शेक गाजयलो.

- कों. वि. सं. मं.

म : देवनागरी वर्णमाळेतलें पंचविसावें व्यंजन आनी प वर्गांतलो पांचवो वर्ण. ह्या वर्णाच्यो चार अवस्था आसून, पयली अवस्था अशोकाच्या गिरनार हांगाच्या लेखांत, दुसरी महाक्षत्रप शोडास (सनपयलीं सुमार पयलें शतक) हाच्या वेळावयल्या मथुरा हांगाच्या जैन लेखांत, तिसरी समुद्रगुप्ताच्या अलाहाबाद हांगाच्या स्तंभाचेर आनी चवथी यशोधर्मा राजाच्या वेळावयल्या (इ.स. ५३२) मंदसोर लेखांत मेळटा.

म च्या रुपाचो विकासक्रम असो -

म = ४ ४ ४ ४ ४

‘म’ चें स्वरूप अशें -

मकारं शृणु चार्वङ्गि स्वयं परमकुण्डली ।
तरुणादित्यसङ्काशं चतुर्वर्गप्रदायकम् ॥
पञ्चदेवमयं वर्णं पञ्चप्राणमयं सदा ।

अर्थ : हे चारुगात्री आयक. मकार हो परमकुंडली, मध्यान्हीच्या सूर्याभशेन तेजीश्ट, चतुर्वर्गदायक, पंचदेवमय आनी पंचप्राणमय असो वर्ण आसा.

कृष्णवर्ण, धा भुजां आशिल्ल्या, भयंकर पीत आनी रक्ताळ दोळे आशिल्ल्या, काळें वस्त्र न्हेशिल्ल्या, धर्म, काम, अर्थ आनी मोक्ष दिवपी अशा मकाराचें ध्यान करून ताच्या मंत्राचो धा वेळां जप करचो अशें वर्णोद्धार तंत्रांत सांगलां.

ओंठ हें ताचें उच्चारणस्थान आसा.

- कों. वि. सं. मं.

मकबरो : मुसलमान राजे, राजपुत्र, सरदार, फकीर अशा व्हड व्यक्तींच्यो कबरी जे सुवातेर आसतात, ते सुवातेक ‘मकबरो’ म्हण्टात. वर्सांतल्यान एक फावट भाविक मुसलमान तशेंच हिंदू लोक लेगीत अशा मकबऱ्याचें दर्शन घेवपाखातीर एकठांय जमतात आनी कबरीमुखार द्रव्य आनी मिठाय दवरतात. आवय-बापूय आपल्या भुरग्याक थंय व्हरून मकबऱ्यांतल्या थडग्याचेर घालतात आनी ताचें कल्याण जावचें अशी प्रार्थना करतात.

ताजमहाल हो लेगीत एक मकबरोच आसा. औरंगाबाद शारांत बिबीका मकबरा ही वास्तू प्रसिध्द आसा. औरंगजेबान आपले बायलेचें यादस्तीक म्हणून बांदिल्लो हो मकबरो म्हळ्यार ताजमहालाची नक्कल जावन आसा.

- कों. वि. सं. मं.

मकर (कॅप्रिकॉर्न) : भारतीय राशिचक्रांतली धावी रास. हे राशींत उत्तराषाढा नखेत्राचे तीन चरण (चवथो वांटो), श्रवण नखेत्राचे चारूय चरण आनी धनिष्ठा नखेत्राचे दोन चरण मेळून सवायदोन नखेत्रांचो आस्पाव जाता. ही रास सप्टेंबराच्या उत्तरार्धांत रातच्या णवांच्या सुमाराक मध्यमंडलाचेर येता. हे राशींत स प्रतीमेरेनचे २८



तारे आसात. तातूंतले बीटा आनी डेल्टा हे दोनूच तारे तिसऱ्या प्रतीच्या तेजस्वितेचे आसून हेर हांचेपरस कमी प्रतीचे आसात. हे सगळे तारे मेळून एक व्हड वांकडो तिकडो त्रिकोण दिसता. त्रिकोणाच्या सगळ्यांत उत्तरेकडे आशिल्ली ताऱ्यांजोडी दोळ्यांनी दिसता. एम-३० हो वाटकुळो तारकांचोमो हे राशींत येता. ह्याच तारकाचोम्यांत वरुण ह्या गिन्याचो सोद लागलो. अशें म्हण्टात, पॅन देवतेचें, नुस्त्याची शेंपडी आशिल्ले बोकडेंत रुपांतर जावन हे राशीची आकृती जाली.

१४ जानेवारी ते १२ फेब्रुवारीच्या सुमाराक सूर्य ह्या तारका चोम्यांत आसता. सुमार २००० वर्सां आदीं सूर्याची दक्षिणक्रांती (२३° २७') सूर्य हे राशींत आसतना जाताली. आतां तशी स्थिती सूर्य धनु राशींत आसतना जाता.

- कों. वि. सं. मं.

मकर संक्रांत : सूर्याच्या मकर संक्रमणाचेर आदारिल्ली एक भारतीय परब. वर्सभरांतल्यान सूर्य १२ राशींतल्यान भ्रमण करता आनी जेन्ना तो मकर राशींत १४ जानेवारीच्या सुमाराक प्रवेश करता, तेन्ना ही परब मनयतात. मकर संक्रमणापसून सूर्याच्या उत्तरायणाक (मकर संक्रांतीपसून कर्क संक्रांतीमेरेन स म्हयने धर्तरेचें उत्तर अर्द सूर्याकडेन कलिल्लें आसता तो काळ) सुरवात जाता आनी उत्तर गोलार्धांत रावपी भारतीयांक उत्तरायणांत चड उजवाड आनी उश्णता हांचो लाव जाता. देखुनूच भारतीय लोक मकर राशींतल्या सूर्याच्या भ्रमणाक चड म्हत्व दितात.

ही परब खूब पुर्विल्ली आसा. आर्य लोक उत्तर ध्रुवार रावताले, तेन्नाच्यान ही परब प्रचारांत आशिल्ली. कांय विद्वानांच्या मतान उत्तरायणाची सुरवात होच पुर्विल्ल्या काळांत वर्सांभ आसूंक जाय.

मकर संक्रांतीक देवी मानून तिचें चित्र दर पंचांगांत दिल्ली आसता. लांब ओंठ, व्हड नाक, एक तोंड आनी णव हात आशिल्ले हे देवीन संक्रांतीच्या दिसा संकरासुर नांवाच्या राकेसाक मारून लोकांक सुखी केले अशी कथा आसा. दर वर्सा तिचें वाहन, शस्त्रां, भेस, अवस्था, अलंकार, भक्षण वेगवेगळें आसता. ती एकाद्र्या वाहनाचेर बसून एकेकडल्यान येता आनी दुसरेकडेन वता जाल्यार तिसरेच कडेन पळेता. ती जे दिकेकडल्यान येता, थंय भरभराट जाता आनी ती जे दिकेकडेन वता थंय संकश्टां येतात अशें सांगतात. हाचेवयल्यानूच संक्रांत येवप, हो वाक्यप्रचार रूढ जाला. तिणें ज्यो वस्तू घेतिल्ल्यो आसतात, त्यो एकतर नश्ट जातात वा म्हारग तरी जातात, असोय समज आसा. संक्रांतीच्या दुसऱ्या दिसा कंक्रांत म्हण्टात. ह्या दिसा संक्रांती देवीन किंकासुराक मारिल्लो. पंचांगांत ह्या दिसाक करिदिन म्हण्टात.

भारतांतल्या चडशा सगळ्या वाठारांत ही परब मनयतात. उत्तर भारतांत त्या दिसा दाळ आनी तांदूळ हांची खिचडी खातात आनी दान दितात, देखून थंय संक्रांतीक 'खिचडी संक्रांती' अशें म्हण्टात. बंगालांत त्या दिसा काकय आनी तीळ घालून केल्लो 'तिळुआ' नांवाचो पदार्थ खातात आनी वांड्यात. तशेंच तांदळाच्या पिठांत तूप-साकर घालून केल्लो पिश्टक नांवाचो पदार्थ तयार करून तोय वांड्यात. देखूनच थंय संक्रांतीक 'तिळुआ संक्रांती' वा 'पिश्टक संक्रांती' म्हण्टात. दक्षिणेंत ह्याच वेळार जिन दीस 'पोंगळ' (पोंगल) नांवाचो उत्सव चलता. महाराष्ट्रांत संक्रांतीच्या पयल्या दिसाक भोगी म्हण्टात तर दुसऱ्या दिसाक किंक्रांत वा करिदिन अशें म्हण्टात. त्या दिसा सौभाग्यवती बायलो, मातयेचो बुडकुलो दान दितात आनी देवाक तीळ-तांदूळ ओंपतात.

संक्रांतीच्या दिसा तीर्थस्नान तशेंच दान केल्यार पुण्य मेळटा अशें समजतात. त्या दिसा प्रयाग गंगा-सागर हांगा व्हड मेळावो भरता. त्या दिसा पितृश्राध्द करचें अशेंय सांगलां. गंगासागरांत न्हावन पिंड दिवपाची चाल आसा.

हो सण इश्टागत वाडीचो सण म्हूण वळखतात. शेजाऱ्यां-पाजाऱ्यांकडेन इश्टागत वाडची आनी फाटले मतभेद विसरून एकचार निर्माण जावचो, असो राष्ट्रीय एकात्मतेचो संदेश दिवपी हो सण आसा. ह्याच अर्थान ह्या दिसा एकामेकांक तीळगूळ दिवन तीळगूळ घेयात आनी गोड गोड उलयात अशें सांगपाची चाल आसा.

गोंयांत मकर संक्रांती दिसा घरांत गोडशें करतात. सवायशीण बायलां देवामुखार वायण दवरतात. मकरसंक्रांतीच्या दुसऱ्या दिसासावन म्हळ्यार कंक्रांती दिसासावन हळदी-कुंकूम करपाची चाल आसा.

गोंयांत कंक्रांतीदिसा नव्यो व्हंकलो सवायशिणी बायलांक नाल्लाचें वळें आनी मातयेची चिडकीमिडकी (मातयेचो ल्हान बुडकुलो आनी धांपणे) दिता. तातूंत पांच तरेचें धान्य घालतात आनी बुडकुल्याच्या गळ्याक पांच पिड्डुको गुंथिल्लो अणसीचो दोर बांदतात. गोंयांत कांय जाणांमेर मकर संक्रांती दिसा तीळ आनी गोड घालून केल्ले तिळाचे लाडू लोकांक वांड्यात.

- कों. वि. सं. मं.

मको : (मराठी : मका; हिंदी : मकई, मक्का, भुट्टा; गुजराती : मक्काई; कन्नड : मेक्केजोळा; संस्कृत: महायावनाल; इंग्लीश : मेझ, इंडियन कॉर्न; लॅटीन : झिया मेझ; कूळ : ग्रॅमिनी).

एक म्हत्वाचें तृणधान्य. हाचें खोड भरीव, घटमूट आसून ताची उंचाय १.२ - ३ मी. मेरेन आसता. कांय प्रकारांत खोडाची उंचाय ६मी. आसता. पानां सादीं, देंठ नाशिल्लीं, तळाकडे खोडाक गुठलायल्लीं आसतात. पानांची लांबाय ३०-१२५सेंमी. आनी रुंदाय २.२ ते १२

सेंमी. आसता. फुलां एकलिंगी, वेगवेगळे ताळयेर पूण एकाच झाडाचेर जुलय ते सप्टेंबर म्हयन्यांत येतात. मक्याचो पु. पुष्पबंध तेंगयेर चोम्यांनी आनी स्त्री.पुष्प पानांचे कुशींत व्हड आवरणांनी धांपिल्ल्या कणसाच्या प्रकाराचो आसता. फुलां ल्हान, परिदल आनी देंठ नाशिल्लीं आनी जोडयेन येतात. स्त्री. पुष्पकांत फकत एक किंजपुट ताचेर ४० ते ५० सेंमी. लांब, मोव, केंसावरी पिसांचो झुपको आसता.

फळाचे म्हळ्यार मक्याचे दाणे कणसाचेर तयार जातात आनी दर एकांत एक एकदलिकित बीज आसता. हे दलिकेक पुष्कादनी म्हण्टात. बीयेचें आनी फळाचें आवरण एकरूप जावन ताचे भितल्लेवटेन प्रथिनांनी भरिल्लो कणांचो थर आसता. बीजांतलो खूबसो भाग स्टार्चान भरिल्लो पुष्क आसता आनी प्रत्यक्ष तातूंतलो गर्भ तेलान भरिल्लो आसता. ह्या तीनय अन्नघटकान भरिल्लो हो मको म्हळ्यार एक पुश्टीक अन्नधान्य आसा.

मक्याचें मूळस्थान अमेरिका आसुंये हे विशीं जायते मतभेद आसले तरी

सद्या उपलब्ध आशिल्ल्या मक्याचो विकास ताचेकडे संबंदित आशिल्ल्या टेओसिंटे (यूक्लीना मेक्सिकाना; हिंदी आनी पंजाबी नांव मक्कारी) हे रानटी जातीपसून आदिमानवान ताच्या आनुवांशिक लक्षणांत बदल घडोवन हाडून आनी सतत निवड पद्दतीन केल्ल्या अभिवृद्धींतल्यान जालो आसुंये अशें मानतात. पेरू देशांतल्या इंका लोकांच्या थड्यांत मेळिल्ल्या मक्याच्या वेगवेगळ्या प्रकारच्या दाण्यांवयल्यान इंका संस्कृतीच्या काळाआदीं जायतीं शतमानां मको लागवडीखाल आशिल्लो



मक्याचें झाड : १ - पुं-पुष्पबंध;
२ - स्त्री-पुष्पबंध(कणस);
३ - खोड आनी पानां; ४ - मुळां.

अशें अनुमान काडटात. तेउपरांत ताचो प्रसार उत्तरेकडल्या प्रदेशांत जावन माया आनी अँझटेक हे संस्कृतींत मक्याक म्हत्वाची सुवात मेळिल्ल्याचें दिसून येता. युरोपियन उदकाभोंवडेकार सुरवेक जेन्ना अमेरिकेंत गेले, तेन्ना उत्तरेकडल्या महासरोवरासावन दक्षिणेकडे चिली आनी अर्जेन्टिना मेरेन सगळ्या वाठारांनी मको लागवडीखाल आशिल्लो. युरोपांत मको पयलीं स्पॅनिश लोकांनी अमेरिकेंतल्यान १४९४ च्या सुमाराक व्हेलो. युरोपियनांनी अमेरिकेंत मक्याची लागवड सोळाव्या आनी सतराव्या शतमानांत सुरू केली. उपरांत कांय वर्सांनी ताचो प्रसार दक्षिण फ्रांस, इटली आनी बाल्कन वाठारांत जालो. आशियांत सुरवेक सोळाव्या शतमानांत ताची आयात जाली. भारतांत ताची आयात केन्ना जाली ताची निश्चीत म्हायती मेळना. पुर्तुगेजांनी सोळाव्या शतमानाचे सुरवेक भारतांत मक्याची आयात केली अशें म्हण्टात. पूण ताच्याय आदीं अरब - आफ्रिकनांवरवीं ताचो भारतांत प्रवेश जालो आसुंये अशेंय मानप जाता.

संवसारांतल्या चार म्हत्वाच्या तृणधान्यांत मक्याचो आस्पाव जाता. संवसारांतल्या तृणधान्याच्या वट्ट उत्पादनांतलें सुमार २०% उत्पादन मक्याचें आसता. अमेरिका ह्या देशांत हेर तृणधान्यांपरस मक्याचें चड क्षेत्र आसा आनी ताचें मोल्य हेर धान्यांपरस चड आसता. अमेरिकेचीं संयुक्त संस्थानां, ब्राझील, चीन आनी मेक्सिको ह्या चार देशांत भारतापरस चड क्षेत्र मक्याखाल आसा. मक्याच्या उत्पादनांत अमेरिकेचो पयलो नंबर आसून भारताचो बारावो नंबर लागता. ह्या बारा देशांत अमेरिकेचीं संयुक्त संस्थानां, चीन, ब्राझील, रूमानिया, दक्षिण आफ्रिका, अर्जेन्टिना, मेक्सिको, फ्रांस, रशिया, युगोस्लाव्हिया, हंगेरी, इटली आनी भारत हांचो आस्पाव जाता.

भारतांत तांदूळ, गंव, जोंधळो आनी बाजरी उपरांत पांचवो क्रमांक मक्याचो लागता पूण उत्पादनाचे बाबतींत तें चवथ्या क्रमांकाचें पीक आसा. कारण ह्या पिकाखाल जरी उणें क्षेत्र आसलें तरी ताचें हेक्टरी उत्पादन चड आसता.

प्रकार : संवसारांत मक्याचे लागवडीखाल जायते प्रकार दिसून येतात. झाडाची उंचाय, कणसाचे आकार, कणसांतल्या दाण्यांचो रंग आनी दाण्याच्या पुष्कांतलो गुणधर्म हाचेवयल्यान मक्याचे लागवडींतल्या वेगवेगळ्या प्रकारांचें वेपारी वर्गीकरण अमेरिकेंत केल्लें दिसून येता. तातुंतले मुखेल पांच प्रकार अशे आसात- डेंट, फ्लिंट, फ्लोअर, स्वीट आनी पॉप. युरोपांत आनी अमेरिकेच्या संयुक्त संस्थानांत वेगवेगळ्या उपेगांखातीर मक्याच्या वेगवेगळ्या प्रकारांची लागवड करतात. भारतांत चड करून फ्लिंट तशेंच फ्लिंट आनी डेंट हांचो संकर करून तयार केल्लो प्रकार लागवड करतात. सद्या लागवडीखाल आशिल्ल्या प्रकारांत झाड, कणस आनी दाणो हांच्या गुणधर्मांत खुबूच वेगळेंपण दिसून येता. हातूंत साठी, तीन पंखिया काथडी, जौनपूर हांचो आस्पाव जाता.

मक्याचें थळाव्या प्रकाराचें उत्पादन खूब कमी प्रमाणांत जावंक लागिल्ल्यान अखिल भारतीय समन्वयित मको सुदारणा येवजणेखाल १९६१ उपरांत संकरीत आनी संमिश्र प्रकार लागवडी खातीर तयार जाले. हातूंत व्ही. एल. ५४, हाय स्टार्च, गंगा सफेद २, एच. आय. एम. १२३, गंगा ४, गंगा ५ आनी डेक्कन १०१ ह्या प्रकारांचो आस्पाव जाता.

फुडें १९६७ उपरांत विजय, किसान, अंबर, जवाहर, सोना, विक्रम हे ६ संमिश्र प्रकार लागवडीखाल आयले. तशेंच १९७१त शक्ती, रतन, प्रोटिना हे ३ प्रकार लागवडी खातीर दिवपांत आयले.

हाचेभायर तमिळनाडू कृषी विद्यापिठान को. एच. आय, पंजाब कृषी विद्यापिठान प्रताप-१ जाल्यार, कोल्हापूर हांगाच्या मको संशोधन केंद्रान मांजरी आनी ह्युनिस ह्या प्रकारांची शिफारस केल्ली आसा.

मक्याचें पीक काडचेआदीं जमीन नांगरून भुसभुशीत करून दाबून घेतात. मक्याच्या पिकाक भरपूर सान्याची गरज आशिल्ल्यान हेक्टरी २५ ते ३० गाडयो शेणखत वा कंपोस्ट खत मशागतीवेळार जमनींत भरशितात. पेरणी करतना दोन ओळींतलें अंतर ६०-७५ सेंमी. आनी ओळींतलें दोन झाडांतलें अंतर २०-२५ सेंमी. दवरतात.

सादारणपणान मक्याचें पीक पेरणीसावन ८० ते १०० दिसांत तयार जाता. भाजपाखातीर वा उकडून खावपाखातीर लागपी कणसां तरनीं आसतना वा कांय प्रमाणांत घट्ट जातकच काडटात. दाण्यांखातीर जीं कणसां काडटात, तीं मक्याचे दाणे सुकतकच आनी तातूंत २०% परस चड उदकाचो अंश आसूंक फावना. चान्याखातीर पिकाची कापणी पीक फुलाचेर येवपाचे अवस्थेंत करप जाता. मक्याची काडणी जातकच ताचेवयलें भायलें आवरण काडून कणसां वतांत सुकयतात आनी बडयेन वा यांत्रिक साधनांनी दाणे काडटात.

मनशांक आनी जनावरांक खाद्य म्हूण तशेंच जनावरांचो चारो ह्या स्वरूपांतय मक्याचो उपेग करतात. उद्योगीक उत्पादनांत कच्चो म्हाल म्हणूनय ताचो वापर करप जाता. संवसारांतल्या जायत्या वाठारांत स्टार्चाच्या उत्पादनाखातीर मको होच मुखेल कच्चो माल आसा. भारतांत ८० ते ९०% मक्याचें उत्पादन मनशाच्या अन्नाखातीर वापरप जाता. भारताभायर लॅटिन, अमेरिका, युरोपाचो आनी अमेरिकेच्या संयुक्त संस्थानांचो कांय भाग आनी दक्षिण, उदेंत तशेंच अस्तंत आफ्रिका ह्या वाठारांतय मनशाचें खाद्य म्हूण मक्याचो वापर करतात. मक्याचो रवो, ल्हायो, पिठाची भाकरी, चपात्योचो, सत्व, उकडिल्लीं कणसां ह्या स्वरूपांत उपेग करतात.

मक्याच्या दाण्यापसून यांत्रिक पद्दतीन मोटो रवो, बारीक रवो, पीठ आनी मैदो वेगवेगळे काडटात. मोटो रवो शिजोवन ताचे कपचे तयार करून भाजतात. ताका कॉर्नफ्लेक ह्या नांवान वळखतात. मैद्याक

बाजारांत कॉर्नफ्लोअर ह्या नांवान मागणी आसा. मक्याच्या आंकुरापसून भांगरा कोराचें हळदुवें तेल काडटात. ह्या तेलाचो उपेग भारतांत शाब्बाच्या उद्येग धंद्यांत करतात. अमेरिकेंत हें तेल शुध्द करून खाद्यतेल म्हूण उपेग करतात. केक, बिस्कीट आनी मार्गरीन तयार करपा खातीर ह्या तेलाचो उपेग करतात. तशेंच तेल काडून उरिल्ली पेंड जनावरांक खावंक घालतात. मक्याच्या दाण्यापसून काडिल्ल्या स्टार्चाचेर संस्करण करून डेक्ट्रोज, कॉर्न सिरप आनी कॉर्न स्टार्च तयार करतात. कॉर्न सिरप हें मिठाय, जेली, वखदांनिर्मिती, तंबाखूवयली प्रक्रिया हांचेखातीर उपेग करतात. दाण्यांतल्या अंकुरापसून तेल काडटात. ग्लुटेनाचो उपेग पशुखाद्याखातीर करतात. तशेंच ताचेर संस्करण करून 'झाईन' नांवाचें प्रथिन आनी अॅमिनो अम्लां तयार करतात. झाइना पसून लोकरिवरी कृत्रिम धागो तयार करतात.

मक्याच्या बोंडाभायर उरिल्ल्या हेर झाडाचोय वापर वेगवेगळ्या उद्येग धंद्यांनी करतात. इमारतीचें बांदकाम, कागद, स्फोटक वस्तुंचें उत्पादन, सूत, भरण साहित्य हांचेखातीर खोडाचो उपेग करतात. मक्याच्या बुरखुंडाचो (कणसाच्या भितल्लो घट भाग) गुड्डेवरी उपेग करतात. तशेंच सादीं घरां बांदपाखातीर रेंव आनी शीमीट हांच्यांत भरसून, नळ तयार करपाखातीर हाचो उपेग करतात. बुरखुंडापसून फुरफुराल नांवाचो रंगहीन आनी तेलावरी द्रव पदार्थ तयार करतात. हो द्रवपदार्थ प्लॉस्टिक, नायलॉन आनी हेर उत्पादनांत कच्चो म्हाल म्हूण वापरतात. कणसांवयलीं आवरणां सिगरेटीच्या कागदनिर्मिती खातीर वापरतात.

मक्याच्या झाडाक जायते रोग आनी किडी पडटात. कवकां, सुक्ष्मजंतू आनी व्हायरस हाकालागून जावपी रोग खोड, पानां आनी कणसां हांचेर दिसून येतात. कवकजन्य रोग :

(अ) पानावयले रोग : १) करपा : ड्रेक्लेरा टर्सीका ह्या कवकाक लागून जावपी ह्या रोगाखातीर पिकाचेर बोर्डो मिश्रण वा कवकनाशकाचो फवारो मारतात.

२) केवडा : स्कलेरोस्पोरा वंशांतल्या जायत्या जातींक लागून हो रोग जाता. हाचेर उपाय म्हळ्यार मेटालॅक्झील हें कवकनाशक.

३) तांबेरा : पाक्सिनिया सोरधाय ह्या कवकाक लागून जावपी ह्या रोगांत पानाच्या दोनूय वटांनी फोड येतात. हातूंत गंगा ४, डेक्कन आनी गंगा हे प्रकार मात रोगप्रतिकारक आसात.

(आ) खोडावयले रोग : १) खोडकूज : पिथियम अॅफानिडरमेटम कवकाक लागून जावपी ह्या रोगांत ३ ते ४ पेरां कुसतात आनी उपरांत झाड मोडून पडटा. ताकालागून पीक ६-८ आठवड्यांचें आसतना जमनीचेर भरपूर प्रमाणांत कवकनाशक फवारपाक जाय.

२) काळी खोडकूज : बॉट्रिडिप्लोडिया फॅसिओलाय कवकाक लागून जावपी हो रोग पीक तयार जावपाच्या अदमासाक जाता. हातूंत

गंगा५, गंगा १०१, जवाहर, किसान हे प्रकार रोगप्रतिकारक आसात.

३) गुलाबी खोडकूज : फ्युजेरियम मोनिलिफॉर्मो कवकाक लागून जावपी ह्या रोगाचीं लक्षणां परागणां उपरांत दिसूंक लागतात. हातूंत खोडाचो रंग गुलाबी जाता. कांडां मोडटात आनी कणसां बेगीन तयार जातात. हातूंत गंगा५, नवीन आनी श्वेता हे प्रकार रोगप्रतिकारक आसात.

इ) कणसांचो रोग : १) कूज २) काणी. हो रोग उस्टिलागो मायडिस ह्या कवकाक लागून जाता.

व्हायरसजन्य आनी सुक्ष्मजंतूजन्य रोग : हाचेर रोगप्रतिकारक प्रकाराची निर्मिती हो एकच उपाय आसा. सुक्ष्मजंतूजन्य रोगांत खोडकूज हो म्हत्वाचो रोग. एर्विनिया क्रिसेन्थेमी ह्या सुक्ष्मजंतू पसून जावपी ह्या रोगांत झाडाचीं सगळीं पानां सुकतात आनी मुळाकडली कांडी कुसता. गंगा-२, कुलू थळावो, रुद्रपूर थळावो, नवीन आनी श्वेता हे रोगप्रतिकारक प्रकार आसात. ए. कॅरोटो व्होरा हो प्रकार झिई हाकालागून जावपी खोडकूज रोग उदक सांचिल्ल्या आनी गच्च पेरिल्ल्या शेतांत चड नुकसान जाता. हाका उदकाचो फाव तो निचरो करप गरजेचें आनी रोगप्रतिकारक प्रकारांची लागवड करप हे उपाय आसात. हातूंत सीएम. ६००, गंगा सफेद-२, सीएम. १०३, आनी सीएम. १०४ हे प्रकार रोगप्रतिकारक आसात.

- कों. वि. सं. मं.

मक्का : सौदी अरबांतल्या हेजाज प्रांताचें राजपाटण आनी मुस्लिम लोकांचें सगळ्यांत प्रवित्र क्षेत्र. मुहंमद पैगंबर हाचोय जल्म मक्का शारांतूच जाल्लो. साउदी अरबातल्या बिसरात पर्वतांमदीं मक्का शार वसलां. ६३० उपरांत मुहंमद पैगंबरान हांगासावनूच इस्लाम धर्माची शिकवण दिवपाक सुरवात केल्ली, तेन्नासावन हें शार इस्लामाचें मुखेल धर्मपीठ म्हूण प्रसिध्द आसा. मुस्लिम धर्मियांनी आपलें पाप मुक्त करचेखातीर एक फावटी तरी ह्या धर्मक्षेत्राक भेट दिवची अशी धारणा आसा. देखून हाजयात्रेच्या निमतान दर वर्सा वेगवेगळ्या देशांतले लाखानी मुस्लिम लोग हांगा येतात.

मुस्लिम पंरपरेप्रमाण अब्राहम आनी इस्मायल हांणी ही अल्लाची पवित्र सुवात मानून थंय एक पवित्र शांतिक्षेत्र म्हळ्यार काबा बांदलें. मुस्लिम धर्म फांकारूंक लागतकूच, ह्या धर्मक्षेत्रांतली फातरी इमारत खूब खेपे मोडून परतून बांदिल्ली. बायबल रचणुकेच्या तेंपार हांगा साबार येमन जमाती राज्य करताल्यो. क्यरायश हाच्या काळांत शाराची खूब भरभराट जाल्ली. मॅक्का हें शार वेपारी केंद्र, धर्मपीठ आनी कविता उत्सव क्षेत्र म्हूण नामनेक पाविल्लें.

मुहंमद पैगंबरान आपल्या आध्यात्मिक ध्येयाचो प्रचार करतसावन ह्या शाराक धर्मीक म्हत्व प्राप्त जालें. सुरवेक ताका विरोध जावन

६२२त ताका मॅक्कासावन मदीना हांगा स्थलांतर जावंचो पडलो. उपरांत ताणें आपल्या सांगात्यांच्या पालवान मॅक्का शार काबिज करून (६३०) आपल्या धर्मप्रसाराक सुरवात केली. ताणें मूर्तीपुजेचेर बंदी घाली. तेचपरी हें शार अल्लाक अर्पण करून तें मुस्लिमांचें एक पवित्र थळ आसा म्हूण जाहीर केलें. तेन्नासावन हें शार इस्लामांचें मुखेल धर्मपीठ म्हूण प्रसिध्द आसा. सुरवेक ह्या शारान उदेंत आशियांतलें एक म्हत्वाचें वेपारी केंद्र म्हूण नामना जोडिल्ली. पूण ६३० उपरांत तें फकत इस्लामांचें पवित्र धर्मक्षेत्र म्हूण प्रसिध्द आसा.

सुरवेच्या काळांत मॅक्का सदांच स्वतंत्र उरलें. ६५६त मुआविया हो खलीफा जाले उपरांत ताणें आपली राजधानी दमास्कस हांगा व्हेली. ७५०त अब्बाती हांच्या ताब्यांत हें शार आयलें. उपरांत १२२७ त इजिप्ताचो सुलतान मम्लूक हाच्या ताब्यांत हें शार आयलें. सोळाव्या शेंकड्यांत मॅक्का आनी मदीना हीं दोनूय शारां ऑटोमन तुर्कीच्या ताब्यांत आयलीं. तेउपरांत हेच सुलतान 'शेरीफ' म्हूण मॅक्केच्या प्रशासकांची नियुक्ती करपाक लागले. पयल्या म्हाझुजाउपरांत ह्या शाराचेर ताबो मेळोवपाखातीर शेरीफ आनी मध्य अरेबियांतले 'वाहाबि' हांचे मदीं सर्त

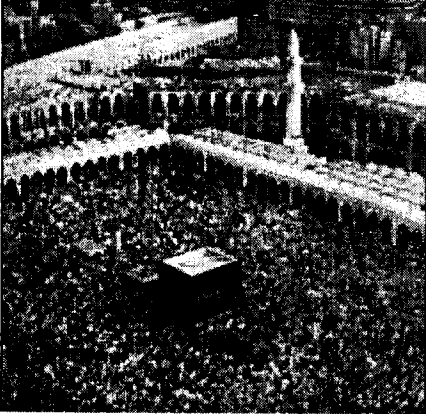

लागिल्ली. १९२५ त वाहाबि राजा अब्दुल अझीझ इब्न सौद हाणें ह्या शाराचेर घुरी घालून सत्ता हातासली. तेन्नासावन हें शार सौदी अरेबियाचो एक भाग जालो. दुसऱ्या म्हाझुजाउपरांत आनी चड करून सौदी अरेबियांत खनिज तेलाचो सोद लागल्या उपरांत, मॅक्का हें शार सौदी अरेबियांतल्या हेर शारांप्रमाण आधुनिक विकासाच्या मार्गार आयलें. मॅक्का शाराक दर वर्सा हजारांनी भेट दिवपी भोंवडेकारांक चडांतचड सुखसोयी मेळच्यो म्हूण सरकाराचे साबार यत्न चलतात.

- कों. वि. सं. मं.

मखर : देवाचे मूर्तीमुखावयली एक आरास. देवाची मूर्त सहसा मेकळी म्हणजेच सजावटी बगर दवरिनात. तिचे मुखार तशेंच फाटल्यान कसली ना कसली सजावट करपाची पद्दत आसा. मखराचो आकार चडसो चौकोनी आसता आनी भोवतेक मखराच्या माथ्यार घुमटाकृती

सजावट आसता. लाकडाचो सांगाडो आनी ताचेर रंगीबेरंगी फोली, बेगडी, मणी, हारशे बसोवन मखर तयार करतात. थरावीक उत्सवावेळार

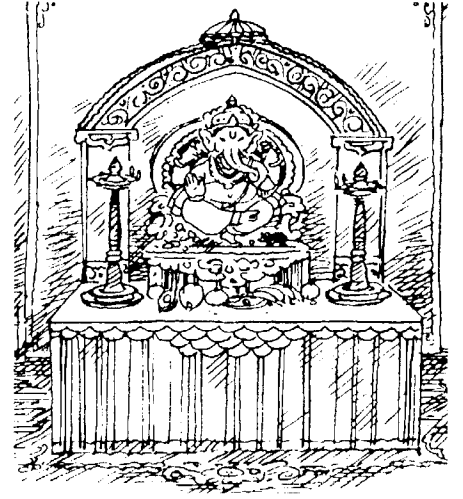

केळीच्या गब्याच्या तशेंच पात्यांच्या फुलांनी सजयल्लें मखर करतात. चवथीक गणपती मुखार तरेतरेचीं मखरां करपाची चाल आसा.

नवरात्रांक गोंयच्या देवळांनी फिरतें मखर करतात. नवरात्रांचे दर रातीक भजन, कीर्तन जातकच देवाक, देवीक मखरांत बसयतात. वाद्यांच्या तालार एकलो मखर नाचयता आनी त्या फिरत्या मखरांतल्या देवाची, देवीची आरत करतात. नवरात्रांतलें फिरतें मखर हें त्या उत्सवांतलें खाशेलें आकर्शण आसता. आर्विल्ल्या काळांत थर्माकोल, प्लास्टर ऑफ पॅरिस सारक्या वस्तूंचो मखर करपाक वापर करप जाता.

- कों. वि. सं. मं.

मग : भारतांतली एक आदिम जमात. ह्या लोकांची चड वसती ब्रह्मपुत्रेच्या देगणांत आसा. तशेंच त्रिपुरा आनी अस्तंत बंगाल राज्यांतूय ह्या लोकांची वसती आसा. ही जमात चिनी-भारतीय जमात ह्या नांवानूय प्रसिध्द आसून तांकां माघ अशेंय म्हण्टात. पूण ते स्वताक मरमग्री, भुईया माघ, बरूआ माघ, राजवंसी माघ, मरमा वा मयमा, रोआंग माघ आनी थोंगला वा जुमिया माघ ह्या नांवांनीय पाचारतात.

हे जमातीचे तीन फांटे आसात - १) थोंगला, थोंगला वा जुमिया माघ, २) मरमा वा मयमा, रोआंग वा रखाइंग माघ आनी ३) मरमग्री वा राजवंसी, बरूआ वा भुईया माघ. माघांतल्या तिनूय शाखांतल्या कुळींचीं नांवां विंगड विंगड आसून तातुंतलीं चडशीं नांवां न्हंयांच्या नांवांवयल्यान पडल्यांत.

मंगोलॉइड वंशाचीं शारिरीक खाशेलपणां मग जमातींत दिसतात. मोटवो बांधो, रूंद आनी चेपटें मुखामळ, उंच पोल्याचीं घुबडां, चेपटें नाक. पूण मग लोकांचो जसजसो बंगाली लोकांकडे संबंद आयलो तशीं

तांचीं मंगोलियन वंशाचीं शारिरीक खाशेलपणां कमी जायत गेलीं.

चडशे मग लोक शेती करतात आनी कांय लोक मजुरी करतात. राजवंसी माघांतले कांय लोक बरे रांदपी म्हणुनूय प्रसिध्द आसात.

मग लोकांत, एकेच कुळयेंत लग्नां करिनात. पूण कांय मातृवंशीय कुळांत, केन्नाकेन्नाय चुकून लग्नां जातात. तशेंच हे जमातींत वधूमूल्याची पद्दत आसा. चलयेचें लग्न कमी जातींतल्या चल्याकडे जालें जाल्यार चड देज दिवचें पडटा. देखीक, राजवंसी माघ चलयेवांगडा, भुईया माघ चल्याचें लग्न जालें जाल्यार ताका चड देज दिवचें पडटा. मरमप्री ह्या लोकांत, बंगाली हिंदूभशेन 'सिंदुरदान' हो म्हत्वाचो लग्नसुवाळो आसता. ह्या सुवाळ्यांत न्हवरो व्हंकलेच्या भांगांत शेंदूर भरता. उपरांत ऐपतीप्रमाण अहेर दितकच नाच-पदांची कार्यावळ जाता.

हे जमातींत एके परस चड बायलो करपाची चाल आसा. तशेंच घटस्फोटाचीय पद्दत आसा. चडशे सगळे मग लोक बौध्द धर्मीय आसून तांचो बौध्द पंथ दाक्षिणात्य आसा. उत्तरेकडच्या तिबेटी बौध्द पंथाक मग लोक मानीनात. पूण थोंगला माघ आजुनूय जडप्राणवादी आसून हिंदू धर्मांतल्या तंत्रमार्गाकडे तांची चड ओड आसा. तंत्र धर्मांतलो शिव आनी दुर्गा ह्या दैवतांची ते पुजा करतात.

दर एक मग वसतीच्या खेड्यांत कोंड्यांनी बांदिल्लें एक खिआँग म्हळ्यार देवूळ आसता. तातूंत गौतमाची प्रतिमा पुजेखातीर वापरतात.

मग लोक मरण व्हड समारंभ करून करतात. निसणीर घालून मडें व्हरतात. दफन करपाचे सुवातेर एक पॅगोडा वा बौध्द धर्मीय, कोंड्यांचो पुजा माटव घालतात. त्या माटवांत दादले-बायलो मड्याखातीर व्हाडान रडटात. दादले आपले वटेन आनी बायलो आपलेवटेन ती मडें दवरिल्ली निसण ओडून, ओडाओडी करतात. कांय वेळान एक पक्ष जिखता. उपरांत मडें निसणीसयत त्या माटवांत दवरून, त्या माटवाक उजो लायतात.

- कों. वि. सं. मं.

मघा नक्षत्र : भारतीय २७ नक्षत्रांतलें धावें नक्षत्र. सिंह राशींतलें हें पयलें नक्षत्र आसून तातूंत सिंहेतले ४, ५ वा ६ गिरे म्हळ्यार आल्फा, गॅमा, ईटा, झीटा, म्यू आनी एप्सायलॉन लिओनीस आशिल्ल्याचें मानतात. ह्या नक्षत्राची आकृताय नांगर, विळो वा शींवाचे तकलेभशेन दिसता. ह्या स गिन्यांतले चार गिरे सामके प्रखर आसून तांचो एक समांतरभुज चवकोन जाल्लो आसता. नैऋत्येकडलो आल्फा लिओनीस हो सगळ्यांत तेजीश्ट गिरो नक्षत्रांतलो मुखेल म्हळ्यार योगगिरो आसा. मळबांत दिसतात त्या सामक्या तेजीश्ट अशा २५ गिन्यांतलो हो एक गिरो आसा. ताची प्रत १.३, होरा १० वरां ५ मिनटां आनी ३६.२ सेकंद आनी क्रांती +१२° १३' १९.७", अंतर ८६ प्रकाशवर्सा, निळसो

धवो रंग आनी वर्णपटीय प्रकार बी ८ आसा. हो सुर्याच्या सुमार १३० पट तेजीश्ट आसा.

गॅमा लिओनीस (अलजीबा) हें तारकायुग्म आसा. ह्या नक्षत्राचे उदेंतेक ३०० परस चड अभ्रिका आसात.

१५ एप्रिलाच्या अदमासाक रातच्या ९च्या सुमाराक हें नक्षत्र मध्यमंडाचेर दिसता. १८६६ वर्सा दिशिल्ल्या धूमकेतू उपरांत दर एक ३३ ते ३४ वर्सांच्या काळा उपरांत १४-१८ नोव्हेंबराच्या अदमासाक व्हड प्रमाणांत उल्कावृष्टी जाता. तिचो उद्गम बिंदू ह्या नक्षत्रालागसार आसा.

पयलींच्या काळांत मघा नक्षत्रासावन वर्साची सुरवात मानताले, अशें एक मत आसा. वैदिक काळांत दक्षिणायन आनी पावसाची सुरवात ह्या नक्षत्रांत जाताली, तशेंच परिक्षिताच्या वेळार सप्तर्षी मघात आशिल्ले असो उल्लेख मेळटा.

मघा नक्षत्राचेर जाल्लो जल्म अशुभ मानतात. तशेंच फलज्योतिशांत हें नक्षत्र अधोमुख, मध्याक्ष, उग्र आनी बायल नक्षत्र मानतात. ताची देवता पितर आनी आकृती शाला अशी सांगल्या.

- कों. वि. सं. मं.

मच्छिंद्रनाथ : (जल्म : सुमार धावो शेंकडो).

नवनाथांतलो पयलो नाथ. हाका नाथ संप्रदायाचो प्रवर्तक मानतात. मच्छिंद्र, मच्छंदर, मच्छहनपाद, मच्छेंद्रपाद, मीनपाद, मीननाथ, मत्स्येंद्र अशे ह्या नांवाचे पर्याय आसात. रकंद पुराण, नारद पुराण, शंकर दिग्विजय, नाथलीलामृत, भक्तिविजय ह्या ग्रंथांनी मच्छिंद्राची कथा आयल्या. मच्छिंद्राच्या कांय कथांवयल्यान तो भृगुवंशी ब्राह्मण आसुंये अशें दिसता. पूण मच्छघ्नपाद ह्या ताच्या नांवावयल्यान तो कैवर्त म्हळ्यार खारवी कुळांतलो आसुंये अशें कांय अभ्यासकांचें मत आसा.

नाथ संप्रदायाप्रमाण मच्छिंद्रनाथ हो आदिनाथ शिवाचो शिश्य, गोरखनाथाचो गुरु आनी जालंधरनाथाचो गुरुबंधू आशिल्लो. तो विष्णुचो, शिवाचो वा कविनारायणाचो अवतार मानतात. नेपाळांतले बौध्द ताका अवलोकितेश्वर बोधिसत्त्व मानतात. ताचें मीननाथ आनी बौध्द सिध्द लुईपा हाचेकडे ऐक्य मानपीय परंपरा आसात.

मच्छिंद्रनाथाच्या जल्माविशीं अभ्यासकांचीं विंगड विंगड मतां आसात. हजारीप्रसाद द्विवेदीच्या मताप्रमाण मच्छिंद्राचो जल्म आसामांत, कामरुपाच्या लागसार जालो. पूण डॉ. बागची हाच्या मताप्रमाण ताचो जल्म बंगालांत जालो. आनीक एका मताप्रमाण तो दक्षिणेंतल्या तुळुभाशीक तौलवी देशाचो राजा आशिल्लो. ताणें सांगली जिल्ह्यांतल्या मच्छिंद्रगड हांगा चैत्र वद्य पंचमीक समाधी घेतली अशें मानतात. प्रयागाचो राजा

मरतकच परकायाप्रवेशान त्या राजाच्या राणयांवांगडा आनी परतून एकदां सिंहल देशांतले राणयेवांगडा ताणें संवसार केलो. ताच्या दोन पुतांनीच उपरांत जैन धर्माची स्थापणूक केली अशो कथा मेळटात. मच्छिंद्रनाथ हो भृगुवंशीय ब्राह्मणाचो पूत, गंडांतरयोगाचेर जल्मल्ल्यान ताका दर्यांत सोडलो आनी ताणें नुस्त्याचें रूप घेवन वा नुस्त्याच्या पोटांतल्यान, शंकरान पार्वतीक सांगिल्लें गूढ ज्ञान आयकलें अशीय कथा आसा.

मच्छिंद्रनाथ पयलीं योगमार्गाचो अनुयायी आशिल्लो. उपरांत वाममार्गी साधनेकडे वळून ताणें कौलमार्ग प्रवर्तित केलो आनी गोरखनाथान प्रबोधन करतकच मच्छिंद्रनाथ परतून नाथपंथी योगमार्गाकडे आयलो अशें कांय विद्वानांचें मत आसा. शंकर आनी पार्वती हांच्या शापाक लागून तो आपलें ज्ञान विसरलो. तशेंच ताका बायल, अपत्य आनी भांगर हांचो जाल्लो मोह गोरखनाथान पयस केलो, अशीय एक कथा आसा.

डॉ. बागची हाच्या मताप्रमाण, मच्छिंद्रनाथ बौध्द तांत्रिक आशिल्लो. मच्छिंद्राच्या ग्रंथांचे दोन वाटे करचे पडटात. १. कौलमताचे ग्रंथ आनी २. नाथमताचे ग्रंथ. पयल्या भागांत कौलज्ञाननिर्णय, अकुलवीरतंत्र, कुलानंदतंत्र आनी ज्ञान कलिका हे ग्रंथ येतात. तशेंच कामाख्यगुह्यसिध्दी, अकुलागमतंत्र, कुलार्णवतंत्र, कौलोपनिषद, कौलावलिनर्णय आनी हेर कांय ग्रंथ मच्छिंद्राच्या नांवाचेर आसात.

नेपाळांत, मच्छिंद्रनाथाक माता म्हूण मानतात. अर्दनारीनटेश्वराकडेन, मच्छिंद्रनाथाक दादल्यावांगडा बायलेचेय गुणधर्म आसात अशें मानलां. भस्मांतल्यान ताणें गोरखनाथाची निर्मिती केली अशी समजूत आसा. नेपाळांतल्या नेवार लोकांच्या मुखेल उत्सवांनी मच्छिंद्रनाथाचो उत्सव सगळ्यांत व्हड आसता. नेवारांचो तो कृषिदेव आसा. ताचे कृपेनूच पावस पडटा आनी भरपूर पीक येता अशें ते मानतात. तांबड्या रंगाचो एक लाकडाचो ठोकळो घेवन ते मच्छिंद्रनाथाची पुजा करतात. पाटव हांगा मच्छिंद्रनाथाचें एक देवूळ आसा. नेवारांभशेन गुरख्यांचोय तो उपास्य देव आसा.

- कों. वि. सं. मं.

मजुमदार, धीरेंद्रनाथ : (जल्म : ३ जून १९०३, बंगाल; मरण : ३१ मे १९६०, लखनौ).

नामनेचो भारतीय मानवशास्त्रज्ञ. एका मध्यम वर्गांतल्या कुटुंबांत ताचो जल्म जालो. १९२४ वर्सा मानवशास्त्र विशय घेवन कलकत्ता विद्यापिठांतल्यान, पयल्या वर्गांत ताणें एम. ए. ही पदवी घेतली. १९२८ वर्सा सावन तो लखनौ विद्यापिठांत मानवशास्त्र विशयाचो व्याखातो म्हूण रुजू जालो. उपरांत १९३५ वर्सा इंग्लंडांत, ताणें केंब्रिज विद्यापिठाची

पीएच. डी. पदवी घेतली. उपरांत परतून तो लखनौ विद्यापिठांत आयलो. १९५१ वर्सा तो मानवशास्त्र विभागाचो मुखेल जालो.

ताणें संस्कृतीक तशेंच शारिरीक ह्या दोनूय मानवशास्त्रीय शाखांनी खाशेलें प्रशिक्षण घेतिल्ल्यान मानववंशाविशीं संशोधन-अभ्यास करप खूब सोपें जालें. तशेंच ताणें उत्तर प्रदेश, गुजरात, बंगाल, मध्य प्रदेश आनी बिहार हांगाच्या आदिवासी लोकांचो अभ्यास करून रक्तरसशास्त्रीय नदरेन सर्वेक्षण आनी ताचें संशोधन केलें. ताणें हो, खस, कोरवा, थारू, गोंड, भिल्ल ह्या आदिम जमातींचो, त्या लोकांभितर रावन अभ्यास केलो.

१९५२-५३ वर्सा वेन्नर-ग्रेन प्रतिष्ठानान, अमेरिकेंत आयोजित केल्ल्या, मानवशास्त्रीय चर्चासत्राक मजुमदार हाजीर आशिल्लो. त्याच वेळार ताणें कार्नेल विद्यापिठांत अभ्यागत व्याख्यातो म्हणुनूय कांय व्याख्यानां दिलीं. १९३९ वर्सा भरिल्ल्या इंडियन सायन्स काँग्रेसच्या मानवशास्त्र विभागाचो तो अध्यक्ष आशिल्लो. १९४१ वर्सा सावन नॅशनल इन्स्टिट्यूट ऑफ इंडियाचो तो अधिष्ठात्र आशिल्लो. १९५४ वर्सा रोम हांगा लोकसंख्येविशींचे जागतिक परिशदेंत, संयुक्त राश्ट्रांवतीन सदस्य म्हूण ताची नेमणूक जाली. १९५६ वर्सा हेग हांगा भरिल्ले आंतरराश्ट्रीय 'ह्यूमन रिलेशन' हे परिशदेंतल्या एका विभागाचो तो अध्यक्ष आशिल्लो. तशेंच आनीकूय जायते भोवमान ताका फावो जाले.

इंग्लंडांत आसतना, मॅलिनोव्हस्की ह्या मानवशास्त्रज्ञाकडे ताची वळख जाली. तशेंच रूथ बेनिडिक्टच्या लिखाणाचोय ताचेर प्रभाव पडलो. 'ए ट्राइब इन ट्रॅन्झिशन' (१९३७) हें ताचें पयलें पुस्तक. ह्या पुस्तकांत ताणें मानवी शरिराची संशोधनात्मक विस्कटावणी केल्या. ताच्या उजवाडा आयिल्ल्या साहित्यांत मानव जातीच्या वर्णनाच्या स्वरुपाचें लिखाण चड आसा. 'हो' (१९३७) आनी 'खस' (१९६२) ह्या जमातींचेर बरयल्ल्या ताच्या व्याप्तिलेखांची खूब नामना आसा. संस्कृतीक मानवशास्त्राचे नदरेन हे व्यक्तिलेख खूब म्हत्वाचे आसात. आदिवासींचे जीणेचेर आदिवासी सोडून हेर मानवसमाजाचो कसो परिणाम जाता, हाचें संशोधन केलें आनी गांवगिऱ्या वाठाराचो ते नदरेतल्यान अभ्यास करून 'रेस रिऑलिटीज इन कल्चरल गुजरात' (१९५०) आनी 'कास्ट अँड कम्युनिकेशन इन अँड इंडियन व्हिलिज' (१९५८) हे दोन मोलादीक ग्रंथ बरयले. ताच्या संशोधन निबंदांतले कांय निबंद तशेंच 'अँथ्रोपेट्रिक सर्व्हे ऑफ द युनायटेड प्रॉव्हिंसिस' (सहलेखक पी. सी. महालनोबिस आनी सी. आर. राव - १९४९) आनी 'रेस रिऑलिटीज इन कल्चरल गुजरात: रीपोर्ट ऑन द अँथ्रोपेट्रिक सेरॉलॉजिकल अँड हेल्थ सर्व्हे ऑफ महागुजरात', (१९५०) हीं दोन पुस्तकां चड अभ्यासनीय आसात. हे ग्रंथ ताणें उत्तर प्रदेश, गुजरात आनी बंगाल हांगाच्या जातिजमातींचेर रक्तरसशास्त्रीय आनी मानवमितीविशींचेर बरयल्यात. तशेंच जनाकिकी, रक्तरसशास्त्र, शारिरीक वाड, सांस्कृतिक विक्रिया, नागरी समाज ह्या

विंगड विंगड विशयांचेर संशोधन करून ताणें खूब लिखाण केलें. ह्या विशयांचेर बरयल्ले ताचे स्फुटलेख, सोदनिबंद आनी पुस्तकां उजवाडा आयल्यांत. तातुंतलें 'द फॉर्च्युन्स ऑफ प्रिमिटिव्ह ट्राइब्स' (१९४४), 'रेसिस अँड कल्चर्स ऑफ इंडिया' (१९४४), 'द अफेअर्स ऑफ ए ट्राइब: स्टडी इन ट्रायबल डायनॅमिक्स' (१९५०), 'द संथाळ : ए स्टडी इन कल्चरल रेंज' (१९५६), 'अँड इंट्रोडक्शन टू सोशल अँथ्रॉपॉलॉजी' (सहलेखक: टी. एन. मदन - १९६१) हे ताचे कांय म्हत्वाचे ग्रंथ आसात.

- कों. वि. सं. मं.

मजुमदार, रमेशचंद्र : (जल्म : ४ डिसेंबर १८८८, खंडारपाटा, फरीदपूर जि. बांगला देश; मरण : ११ फेब्रुवारी १९८०, कलकत्ता).

भारतांतलो एक श्रेश्ठ बंगाली इतिहासकार. ताच्या बापायचें नांव हालधर आनी आवयचें नांव बिधुमुखी. ताचें सुरवातीचें शिक्षण कटक हांगा जालें. उपरांत १९०५ वर्सा ताणें रेवनशॉ महाविद्यालयांत प्रवेश परीक्षा दिली आनी फुडें प्रेसिडेन्सी कॉलेज (कलकत्ता विद्यापीठ) हातुंतल्यान १९११ वर्सा एम. ए. ची पदवी घेतली.

ढाका विद्यापिठांत ताका अधिव्याख्यात्याची नोकरी मेळ्ळी. उपरांत कांय वर्सांनी थंयच ताची प्राध्यापक म्हूण नेमणूक जाली. ह्याच वेळार ताका कुशाण वंशाविशीं संशोधन करपाखातीर 'प्रेमचंद रायचंद' ही भोवमानाची मोलादीक शिश्यवृत्ती मेळ्ळी. त्याच काळांत रवींद्रनाथ टागोर, अशुतोष मुखर्जी, जदुनाथ सरकार, सुरेंद्रनाथ सेन ह्या उच्च साहित्यिक विचारवंतांचो सांगात ताका मेळ्ळो.

'कार्पोरेट लाइफ इन एशंट इंडिया' ह्या विशयाचेर प्रबंध बरोवन ताणें पीएच. डी. ही पदवी घेतली. ह्या प्रबंधाखातीर ताका 'ग्रिफिथ मेमोरियल' हें इनाम मेळ्ळें. उपरांत १९२१ वर्सा ढाक्का विद्यापिठांत इतिहास मुखेल म्हूण ताची नेमणूक जाली. थंयच १९३७ वर्सा तो कुलगुरू जालो. १९४२ वर्सा ह्या पदावयल्यान निवृत्त जातकच बनारस हिंदू विश्वविद्यालयांत इतिहास विभागाचो मुखेल म्हूण ताची नेमणूक जाली.

पुर्विल्लो इतिहास हो ताच्या व्यासंगाचो विशय आशिल्लो. तशेंच ताणें मध्ययुगीन भारत, बृहत्तर भारत आनी आर्विल्लो भारत हांचोय बारीकसाणेन अभ्यास आनी संशोधन केलें. ताच्या सगळ्या आंगांनी पुराय अशा अभ्यासाक लागून क. मा. मुनशी हाणें भारतीय विद्याभवनाच्या इतिहास विभागाचो मुखेल म्हूण मजुमदाराची नेमणूक केली आनी 'द हिस्टरी अँड कल्चर ऑफ द इंडियन पीपल' (११ खंड) हें इतिहास माळेचें संपादन करपाचें काम मजुमदाराकडे सोंपयलें. भवनाच्या इतिहासाविशींच्या ग्रंथांक मजुमदारान बरयल्ल्यो प्रस्तावना अभ्यासपूर्ण अशो आसात. ताणें विद्याभवनाच्या इतिहासाचे ९,००० पानांचे इकरा

खंड (१९४४-४७) ह्या काळांत संपादून खडतरपणान पुराय केले. तशेंच ताचे हेर जायते सोद निबंद उजवाडा आयल्यात. ताचे कांय नामनेचे ग्रंथ अशे आसात - 'एशंट इंडियन कॉलनीज इन द फार ईस्ट' (१९२७), 'ग्रेट वुडमेन ऑफ इंडिया' (१९५३), 'सिपाय म्युटिनी अँड द रीव्होल्ट ऑफ १८५७' (१९५७), 'एक्सपांशन ऑफ आर्यन कल्चर अँड ईस्टर्न इंडिया' (१९६०), 'अँडव्हान्स हिस्टरी ऑफ इंडिया' (१९६०), 'क्लासिकल अकॉंन्स ऑफ इंडिया' (१९६०), 'ग्लिम्सस ऑफ बँगॉल इन द नाइन्टिन्थ सेंचुरी' (१९६०), 'हिस्टरी ऑफ द फ्रिडम मुव्हमेन्ट इन इंडिया' (३ खंड- १९६३), 'इंडियन रिलिजन्स' (१९६३), 'हिस्टॉरिऑग्राफी इन मॉडर्न इंडिया' (१९७०), 'एशंट बँगॉल' (१९७१), 'हिंदू कॉलनीज इन द फार ईस्ट' (१९७३).

इंग्लीश भाशेंत तो खांपो आशिल्लो. तशेंच ताची भास मवाळ आनी गोड आशिल्ली. १९५८-५९ वर्सा तो अभ्यागत व्याख्यातो म्हूण शिकागो आनी पेनसिल्व्हेनिया विद्यापिठांत व्याख्यानां दिवपाखातीर गेल्लो. तशेंच विंगड विंगड परदेशांतल्या विद्यापिठांनीय ताणें व्याख्यानां दिलीं. भारतांत आनी भारताभायर लेगीत जायत्या समाजीक, संस्कृतीक आनी संशोधनाचेर आदारीत संस्थांचो तो सदस्य, पदाधिकारी वा अध्यक्ष आशिल्लो. अखिल भारतीय इतिहास परिशद, अखिल भारतीय प्राच्याविद्या परिशद तशेंच इस्तंबूल हांगाचे प्राच्याविद्या परिशदेचो एके शाखेचो अध्यक्ष जावपाचो भोवमान ताका मेळ्ळो. एशियाटिक सोसायटी, कलकत्ता आनी मुंबय शाखा तशेंच रॉयल एशियाटिक सोसायटी ग्रेट-ब्रिटन-आयर्लंड ह्या संस्थांचो तो अधिछात्र आशिल्लो. १९६७-१९६८ वर्सा, कलकत्त्याचे एशियाटिक सोसायटीचो अध्यक्ष जावपाचो मान ताका मेळ्ळो. त्याच वर्सा तो कलकत्त्याचो शेरीफ जालो. हाचे भायर 'हिस्टरी ऑफ मॅनकाइंड' हे युनेस्कोचे जागतिक लिखाण समितीचो तो उपाध्यक्ष आशिल्लो. भारत इतिहास संशोधन मंडळ, भांडारकर प्राच्याविद्या संशोधन संस्था, पुणे; फादर हेरास इन्स्टिट्यूट, मुंबय; बंगीय साहित्य परिशद, कलकत्ता; ह्या संस्थांकडेन ताचो लागींचो संबंद आशिल्लो.

ताच्या लिखाण-संशोधनाविशीं ताका जायते मान-भोवमान आनी इनामां फावो जालीं. सर जॉर्ज कॅम्बेल, बी. सी. लॉ आनी सर विल्यम जोन्स हांचे यादीक दवरील्लीं भांगरापदकां मजुमदाराक फावो जालीं. तशेंच कलकत्ता, जाधवपूर, रवींद्र भारती ह्या विद्यापिठांनी ताका भोवमानाची डी. लिट. ही पदवी दिली.

१९२८ वर्सा अध्यापनाच्या निमतान युरोपाचे भोंवडेर गेल्लो, तेन्ना ताणें युरोपांतल्या विंगड विंगड देशांनी भेट दिली. हे भोंवडेत ताणें इजिप्त, सुमात्रा, कंबोडिया, सयाम, मलाया ह्या मध्य उदेंतेकडल्या आनी आग्नेय आशियांतल्या, देशांतल्या पुर्विल्ल्या भारतीय संस्कृतीचो प्रभाव आनी प्रसार हाची वळख करून घेतली.

- कों. वि. सं. मं.

मठ : ब्रह्मचारी, साधू, संन्यासी, भिक्षू आदी बायलां वा दादल्यांच्या निवासस्थानाक सादारणपणान मठ अशें म्हण्टात. संस्कृतांतल्या 'मठ' (वास्तव्य करप) ह्या धातूपसून हें नांव तयार जालां. अमरकोशांतले व्याख्येप्रमाण मठ म्हळ्यार छात्रांचें निवासस्थान. धर्मीक उपासना करीत जिवित घालोवप आनी संन्यासाकडे वळपी मनशाची सैमीक प्रवृत्ती हांकां लागून मठसंस्था जल्माक आयली अशें म्हण्टात. भारतीय लोकांक मोक्षाची ओड आशिल्ल्यान पुर्विल्ल्या काळासावनच तांणी मठसंस्थेचो आलाशिरो घेतिल्लो.

पारलौकिक जिवितावांगडाच मठसंस्था, ऐहिक स्वरुपाचींय कामां करता. देखीक- कांय कडेन ती भलायकेविशींचीं कामां करता तर कांय धर्मांत राजकीय आनी सैनिकी स्वरुपाचीं कामां करता. शिक्षणसंस्थांची निर्मिती करपाचें तशेंच संस्कृतायेचीं खाशेलपणां फुडल्या पिळग्यांमेरेन तिगोवन दवरपाचें कामय मठ संस्था करतात. युरोपांत रोमन साम्राज्य लयाक वतकच सुमार एक हजार वर्सां संस्कृतायेचे राखणेचें काम मठसंस्थेन केलें अशें म्हण्टात.

हिंदू मठ : बौध्द संघाची निर्मिती जावचे पयलीं सावन हिंदू धर्मांत आश्रमवेवस्था आशिल्ली. पूण प्रत्यक्षांत मात मठसंस्था नाशिल्ली. बौध्द धर्माच्या उदया उपरांत मात हिंदू धर्मांतय मठसंस्थेचो विकास जालो. मठ ही राबित्याची कायमची सुवात आसपापरस धर्मशाळेसारकेंच प्रवासांतलें मुक्कामाचें एक ठिकाण म्हूण ताचो उपेग जातालो. महंत मठांत सदांच रावताले आनी भोंवडेकारांची वेवस्था पळेताले. मठाच्या मुखेल्याक मठाधिपती, मठाध्यक्ष अशें म्हण्टाले. वेगवेगळ्या संप्रदायांचे वेगवेगळे मठ आसतात आनी अनुयायी आपापल्या संप्रदायाच्या मठांत रावतात. खूबदां देवळांक जोडून मठ, तर कांय वेळा मठांक जोडून देवळां अशी स्थिती दिसून येता. देखीक- गुजरातांतलो येवूरचो मठ सोमनाथाच्या देवळाक जोडला. तर कदंबेश्वराचें देवूळ बंकापूरच्या मठाक जोडलां.

कांय मठांकडेन संपत्ती आनी जमीन व्हड प्रमाणांत आसता. कारण सामान्य मनशांसावन राजांमेरेनचे सगळ्या थरांतले लोक मठांक वेगवेगळ्यो देणग्यो दित आसतात. अशो देणग्यो दितकच पुण्य मेळटा, असो लोकांचो भावार्थ आसा. पुण्यप्राप्तीचे इत्सेक लागूनच मठ बांदून ताचें दान दिवपाची प्रथा दिसून येता. देशाच्या वेगवेगळ्या वाठारांत शैव, वैश्णव, महानुभाव संप्रदायाचे वेगवेगळे मठ सांपडटात. वीरशैवांचेय मठ दिसून येतात. रामानुजाचार्य, वल्लभाचार्य, मध्वाचार्य, चैतन्य महाप्रभू ह्या आचार्यांनी सुरू केल्ले संप्रदायांचे वेगवेगळे मठ दिसून येतात. आद्य शंकराचार्यान बद्रिनाथ, द्वारका, जगन्नाथपुरी, शृंगेरी आनी कांची कामकोटी ह्या सुवातींनी स्थापन केल्ले मठ सगळ्याक नामनेक पावल्यात. गोसाव्यांचे जायते 'आखाडे' वा मठ भारतांत आसात. समर्थ रामदासान कितलेशेच मठ स्थापन केल्ल्याचें सांगतात.

बौध्द मठ : बौध्द धर्मांत मठसंस्थेक खूब म्हत्व आसा. बौध्द धर्मांत मठसंस्था ह्या अर्थान 'संघ' हो शब्द वापरतात. बौध्द धर्मांतली ही मठसंस्था स्वता गौतम बुध्दाच्या काळांतूच अस्तित्वांत आयिल्ली. बौध्द मठांक 'विहार' अशें म्हण्टात. 'आराम', 'संघाराम' अशे शब्दय मठ ह्या अर्थान वापरतात.

सगळ्या जातींच्या लोकांक विहारांत प्रवेश मेळटाले आनी बौध्द धर्माचें हें एक खाशेलपण आशिल्लें. गौतम बुध्द, बायलांक बौध्द संघांत प्रवेश दिवपाक सुरवेक तयार नाशिल्लो. पूण आपली मावशी तशेंच शिश्य आनंद हांच्या आगऱ्याखातीर ताणें बायलांकय भिक्षुणी जावन मठांत रावपाची परवानगी दिली. भिक्षूंक मठांतल्या राबित्यांत अध्ययन, आचरण, भेस, भिक्षा ह्या गजालींविशीं वेगवेगळ्या नेमांचो पाळो करचो पडटालो. तक्षशिला, नालंदा हांगाच्या विहारांचीं शिक्षणीक केंद्रां म्हूण नामना जाल्या. भारतांतल्या वेगवेगळ्या वाठारांत कितलेशेच विहार आशिल्ले. बिहार प्रांताक थंय व्हड संख्येन आशिल्ल्या विहारांवरयल्यान तें नांव पडलां.

जैन मठ : जैन धर्मांतय मठसंस्थेक बरेंच म्हत्व आसा. दक्षिण भारतांत कारंजा, लातूर, मालखेड, कोल्हापूर, मुदविद्री, कारकल, हुमच हांगा जैन मठ आसात. उत्तर भारतांत गिरनार, शत्रुंजय, पावापुरी, कुंथलगिरी ह्या तीर्थथळांत जैनांचे मुखेल मठ आसात. कितल्याशाच मठांवरवीं हालीं धर्मीक, तंत्रीक आनी वैजकी शिक्षणाचीं विद्यालयां आनी महाविद्यालयां चलोवपाचें म्हत्वाचें कार्य चलता.

ख्रिस्ती मठ : 'मोनाथेइन' ह्या ग्रीक शब्दापसून 'मोन्स्टरी' हो शब्द घडला. ताचो अर्थ एकांतवासांत, जगापसून अलिप्त रावप. हातूंत 'कॉन्व्हेंट' चो आस्पाव जाता. लॅटीन (Convenire) म्हळ्यार एकठांय येवप, ह्या शब्दापसून ताची उत्पत्ती जाल्या. तातूंत मठांत मतां दिवपाचो पूर्णाधिकार आशिल्ले मठवासी, मठांत रावपी सगळे आनी मठ हांचो आस्पाव जाता. हो शब्द धर्म-भगिनींच्या (नन्सच्या) पंगडाखातीर आनी त्यो जंय रावतात ते इमारतीखातीरय वापरतात.

पाखोमिओस हाणें इ.स. ३२०-२५ च्या सुमाराक, इजिप्तांतल्या ताबेतीस हांगा पयलो मठ बांदलो. ह्याच शेंकड्याच्या मध्याक बायलांखातीर मठ स्थापन केले. सव्या शेंकड्यांत अस्तंत युरोपांत मठांचो विस्तार व्हडा प्रमाणांत जालो. सेंट बेनेडिक्टान इटलींतल्या मॉंटी कासिनो हांगा मठ स्थापन केलो.

ख्रिस्ती मठवासियांचें जिवित तीन मुळाव्या प्रतिज्ञांचेर आदारिल्लें आसा. तांकां सुवार्तासंमत (evangelical) प्रतिज्ञा म्हण्टात. मठांत रावतल्यान आजन्म ब्रह्मचारी रावप, सदांच अर्थीक दारिद्र्यांत रावप आनी आज्ञापालन (सेवा) करप अशो ह्यो तीन प्रतिज्ञा आसात.

मध्ययुगांत मठांनी झुजां आनी हेर संकश्टांनी पिडिल्ल्या लोकांक

आलाशिरो दिलो. मठ हीं शिक्षणाचीं आनी संस्कृतायेचीं बरीं केंद्रां जालीं. मठांतल्यान क्रिस्ती धर्माचो खोलायेन अभ्यास जावंक लागलो.

कोलोनच्या सेंट ब्रूनो 'कर्थूशन' संघ स्थापन केलो आनी पंदराव्या शेंकड्यांत ताची भरभराट जाली. प्रॉटेस्टंट धर्मक्रांतीक लागून मठांची संख्या मात्शी कमी जाली पूण मठपरंपरा मात बंद पडलीना. लॉयोलाकार सेंट इग्नेशियासान (१४९१-१५५६) 'जेझुइट संघ' स्थापन केलो. ग्रीसांतल्या माऊंट अँथॉस हांगा ख्रिस्ती लोकांच्या मठाचें व्हडलें केंद्र आसा.

भारतांत मठपरंपरा पयलींसावन चलत आयिल्ली आसली, तरी भारतांतल्या ख्रिस्ती मठांचो आंकडो सामको कमी आसा. भारतांत जे ख्रिस्ती मठ आसात, तातूंतले दादल्यांखातीरचे चार मुखेल मठ अशे: आशीरवनम्, केंगेरी - बंगलोर; कुरीसुमाला आश्रम, व्हागनोन - कोट्टायम; हांचेखेरीज दे सिल्हेस्ट्रियन बेनेडिक्टार्इन संघ हांचे दोन मठ, वनाश्रम बंगलोर आनी सेंट जोसेफचो मठ - थौडरनाद (वायनाड).

बायलांखातीर भारतांत कितलेशेच क्रिस्ती मठ आसात. 'द ऑर्डर ऑफ द डिस्काल्ट कार्मेलीट्स्' हांचे मठ कलकत्ता, क्विलॉन, कुंभकोणम्, कोईमत्तूर, कोट्टायम, गोंय, तंजावर, तिरुव्हाला, तिरुचिरापल्ली, पाँडिचेरी, पुणे, मंगलोर, मदुराई, मुंबय, रांची, सालेम हांगा आसात.

'द पूवर क्लेर्स कोल्लेटार्इन्स' संघाचे वेरापल्ली, डुमका (बिहार) आनी ऊटकमंड हांगाय मठ आसात. 'द पूवर क्लेर्स ऑफ पॅपेट्यूअल अँडोरेशन' हांच्या संघाचे चानगाऊचेरी, कोत्तार, ऊटकमंड आनी क्विलॉन हांगा मठ आसात.

फाटल्या दोन म्हाझुजांवेळार आनी हेर संकश्टांवेळार पिडिल्ल्या लोकांची सेवा मठांतल्या दादल्या-बायलांनी सेवाभावन केली. कितल्याशाच देशांनी आध्यात्मिक विचारांचीं केंद्रां म्हूण मठांचो उपेग जाता.

गोंयचे मठ : काशीमठ बांदोडे : वैश्रणव धर्मपीठ परंपरेंतल्या काशीमठाचो (वाराणसी) एक उपमठ. महर्षी कृष्ण द्वैपायन व्यास ३०४२ (बी. सी.) हो हे परंपरेचो आद्य आचार्य अशें समजप जाता. महर्षी व्यासाचो शिश्य, महर्षी पयलीं पसून ते महर्षी दुर्वास ४०० (ए. डी.) हे धर्मगुरू ऋषी परंपरेंत येतात. महर्षी दुर्वासावांगडा गुरूकुल परंपरेचे मठ परंपरेंत रुपांतर जालें आनी ऋषी हे धर्मगुरूचे उपाधीचें रुपांतर यती धर्मगुरूंत जालें. अशेतरेन महर्षी दुर्वास हो हे परंपरेंतलो पयलो यती, स्वामी ज्ञानाधीतीर्थ जावन गेलो. तो गुप्त साम्राजाचो राजगुरू आशिल्लो. ताच्याच वर्चस्वाखाल गुप्त घराणें हें वैश्रणव पंथीय जालें. गुप्त सम्राटासारकोच सम्राट अकबरय काशीमठाच्या धर्मगुरूक सन्मानान वागयतालो. धरभांक राजघराण्यांतल्या प्रद्युम्नसिंह हाणें ५व्या शतमानांत (A.D.) काशी मठाखातीर आपलो एक राजवाडो दान केल्लो असो उल्लेख मेळटा.

१५४२ त ह्या संप्रदायाचो मुखेल मठ वाराणसी हांगा ब्रह्मघाटाचेर स्थापन जालो. मध्वाचार्यप्रणीत द्वैत सिध्दांत हो ह्या मठाचो पंथ आसा. श्रीविष्णु हें हे परंपरेचें आराध्य दैवत आसा.

ह्या मठाच्यो भारतांत खूबकडेन शाखा आसात. तेभायर वेदशास्त्राचेर शिक्षण दिवपी पाठशाळा आसात.

गोंयात श्री काशीमठ संस्थान बांदोडे ह्या मठाची स्थापना २९जून १९७२ दिसा जाली. बनारसच्या श्री काशीमठाचे श्री श्रीमद सुध्दिर तीर्थ स्वामीजी हाणें मठाची स्थापणूक करपाक फुडाकार घेतलो. ह्या कामांत ताका कवळे मठाचे स्वामी श्रीमद सच्चिदानंद तीर्थ आनी थळाव्या अनुयायांनी मदत केली. ह्या मठांतली मुखेल पुजेची मूर्त भगवान श्री वेदव्यास हाची आसा. तेभायर साळीग्रामाची हांगा पुजा जाता. १९७३ सावन गोंयच्या गौड सारस्वत ब्राह्मण समाजाचें प्रतिनिधीत्व आशिल्ल्या मंडळाकडच्यान मठाचो कारभार चलता. श्री श्रीमद सुध्दिर तीर्थ स्वामीचे पट्टुशिश्य स्वामीजी राघवेंद्र तीर्थ स्वामी हाच्या मार्गदर्शनाखाल ह्या मठाचीं वेगवेगळीं कार्यां चलतात.

श्रीगोकर्ण पर्तगाळी जिवोत्तम मठ : एक वैश्रणव संप्रदायी द्वैतमतवादी धर्मपीठ. हें धर्मपीठ गोंयांतल्या काणकोण तालुक्यांतल्या पर्तगाळी वाठारांत आसा. पूण ह्या धर्मपीठाच्या मूळ मठाची स्थापना दक्षिण कर्नाटकांत भटकळ हांगा श्रीमदनारायणतीर्थ स्वामी हाणें शालिवाहन शके १३९८वर्सा केली. द्वैतमतप्रवर्तक श्रीमध्वाचार्य हाणें उडुपी हांगा जे आठ मठ स्थापन केल्ले, तातूंतल्या फलमार मठाचो धावो आचार्य श्रीरामचंद्रतीर्थ हाणें गौड सारस्वत ज्ञातींतल्या माधव नांवाच्या एका ब्रह्मचाऱ्याक १३९८ त चैत्र शुध्द द्वितीये दिसा दीक्षा दिली. होच श्रीमदनारायणतीर्थ. भटकळ हांगा जंय ताणें मठ स्थापन केल्लो थंयच गोपीनाथ न्हंयेचे देगेर ताची समाधी आसा. ताचे उपरांत ताचो शिश्य श्रीवासुदेवतीर्थ हाचो पट्टाभिषेक करपांत आयलो. हाची कारकिर्द थोड्याच काळाची. ताणें शके १४३९ त श्रीजिवोत्तमतीर्थ हाका आश्रम दिलो. उपरांत तो तीर्थयात्रेक गेल्लेकडेन ताणें भिमा न्हंयेचे देगेर पंढरपूर क्षेत्री समाधी घेतली. श्री वासुदेव तीर्थाक लोक तंगळवडेर ह्या नांवानय वळखताले. श्रीजिवोत्तमतीर्थ हो मूळचो बसरू हांगासल्लो. ताणें आपलें पुराय जिवीत लोकांक आपलें गिन्यान आनी योग सामर्थ्याचो प्रत्यय हाडून दिवपांत घालयलें. ताणें तीर्थयात्रेच्या निमतान भारतभर भोंवडी केली. ताचे उत्तर दिकेचे भोंवडेवेळार शिला न्हंयेंत न्हावपाक गेल्लेकडेन ताका दिग्वीजय विड्डल, भूविजय विड्डल आनी वीर विड्डल अशो तीन धातुमूर्ती मेळ्ळ्यो. गोकर्ण हांगा येतकच थंय कोटितीर्था लागसार ताणें इ. स. १५०० त उपमठ बांदलो आनी शिलान्हंयेंत मेळिल्ले भूविजय विड्डल मूर्तीची स्थापना केली. उपरांत ताणें दुसरो उपमठ बसरूर हांगा बांदून तातूंत दुसऱ्या दिग्वीजय विड्डलाची मूर्त स्थापन केली. तिसरी वीर विड्डलाची मूर्त ताणें आपली इश्टदेवता मानून स्वताच्या देव्हान्यांत (भटकळ) दवरली. हे मूर्तीची पुजा तो स्वता

करतालो. तेन्नाच्यान हे वीर विड्ढल मूर्तीची पुजा पिठाधीशानीच करपाची चाल पडली. अध्यात्मविद्येंत ताचो खूब व्हड अधिकार आशिल्लो. तीर्थयात्रा करताआसतनाच ताणें स्वधर्माचो प्रसार केलो. गोकर्ण, बसरूर हांगा मठस्थापना करून भटकळ हांगाच्या मुखेल मठाचो विस्तार केलो. आपले तीर्थयात्रेचेर ताणें 'तीर्थावळ' नांवाचें काव्यय बरयल्लें आसा.

श्रीजिवोत्तमतीर्थाच्या महानिर्वाणाउपरांत श्रीपुरुषोत्तमतीर्थ हाचो शके १५१० वर्सा पट्टाभिशेक करपांत आयलो. ताणें 'कर्मसिध्दांत' हो ग्रंथ बरोवन नित्यनैमेत्यिक आनी श्रौतस्मार्त कर्माक म्हत्व दिलें. ताणें 'संन्यास पद्दती' नांवाचो आनीक एक ग्रंथ बरयलो. श्रीगोकर्ण क्षेत्रारच ताणें समाधी घेतली.

श्रीपुरुषोत्तमतीर्था उपरांत ताचो शिश्य श्री अणुजिवोत्तमतीर्थ हाचो पट्टाभिशेक जालो. ताणें १५१०-१५६० अशीं पन्नास वर्सां मठाचो कारभार पळयलो. ताचे कारकिर्दींतलें सगळ्यांत म्हत्वाचें कार्य म्हळ्यार ताणें गोंयांत दिवचल हांगा स्थापन केल्लो मठ. गोंयांत ताणें वैश्रव संप्रदायाचो खूब प्रसार केलो. फुडें शके १५६०त ताणें दिवचल हांगा समाधी घेतली.

उपरांत श्रीगोकर्ण मठाचो सवो आचार्य श्रीरामचंद्रतीर्थ हाचो पट्टाभिशेक जालो. ताणें २७ वर्सां संस्थानाचो कारभार पळयलो. ताचे कारकिर्दींतलें म्हत्वाचें कार्य म्हळ्यार गोंयांतल्या पतंगाळी मठाची स्थापना. एक दीस दैवी आदेशा प्रमाण श्रीरामचंद्रतीर्थ स्वामी गोकर्ण हांगाच्या मठालागसार खणकाम करता आसतना ताका थंय श्रीराम, लक्ष्मण, सीता आनी हनुमंत अशो चार मूर्ती मेळ्ळ्यो. ह्या मूर्तींची स्थापना खंय करची ह्या विचारांत आसतना स्वामीक त्यो मूर्ती घेवन उत्तर दिकेवटेन वच आनी ज्या जाग्यार पावतकच मूर्ती जड जाल्यात अशें दिसतलें त्या जाग्यार ह्या मूर्तींची स्थापन कर असो दुश्टांत जालो. ते प्रमाण ह्यो मूर्ती घेवन स्वामी उत्तर दिकेक म्हळ्यार गोकर्णाच्यान कारवार मार्गान माशें गांवच्यान पैंगीण हांगा आयलो. थंय ताका शिलामूर्ती जड जाल्यात अशें दिसलें.

दुसऱ्या दिसा फांतोडेर जाग आयली तेन्ना ताका मुखार गाय उबी आशिल्ली दिसली. तिची पुजा करून स्वामीन मूर्ती स्थापनेचो जागो दाखोवपाविशीं तिका विनयलें. तेन्ना गाय रानांतल्यान उत्तर दिकेवटेन गेली आनी फुडें कुशावती न्हंयेचे पवित्र भूंयेचेर तिणें एके सुवातेर आपल्यो दुदाच्यो धारो सोडल्यो. स्वामीन तेच सुवातेर राम, लक्ष्मण आनी सिता ह्या तीनय मूर्तींची स्थापना करून थंय मठ बांदलो. गाय परत चलूंक लागली. ती बद्द सदद्याच्या रिवण (ऋषीवन) ह्या गांवांत येवन उबी रावली आनी तिका परत पान्हो फुटलो. हनुमानाची मूर्तीय जड जाली. त्याच जाग्यार स्वामीन देवूळ बांदून मठाची स्थापना केली. फुडें श्रीरामचंद्रतीर्थ वृन्दावनस्थ जातकच ताचो शिश्य श्री दिग्वीजय रामचंद्रतीर्थ हाचो पट्टाभिशेक जालो. ताणें पतंगाळी मठांत रघुचंद्रतीर्थ ह्या आपल्या शिष्याक आश्रम दिलो. पतंगाळी मठांत श्रीराममूर्तीची

स्थापना जाली आनी तेन्नासावन रामनमीचो उत्सव सुरू जालो. ह्या उत्सवाखातीर श्रीरामचंद्रतीर्थांन व्हड रथ तयार करून घेतिल्लो. रामनमीचे राती ह्या रथांतल्यान रामाची मिरवणूक काडटाले. ह्या उत्सवांत गरुडपूजन, ध्वजारोहण, दंडबाळी, होमहवन आदी कार्यक्रमय जावंक लागले.

फुडें श्रीरघुचंद्रतीर्थ ह्या शिष्याक दीक्षा दिवन श्रीरामचंद्रतीर्थ अंकोल्याक गेलो. थंयच ताचें महानिर्वाण जालें. उपरांत श्रीरामचंद्रतीर्थाचो एक शिश्य श्री लक्ष्मीनारायण हाचेकडेन मठाचो कारभार दिवन श्री रघुचंद्रतीर्थ होनावर हांगा गेलो आनी थंयच ताणें समाधी घेतली. ताचेउपरांत श्रीलक्ष्मीनारायण तीर्थ हाणें शके १६०१ सावन मठाचो कारभार पळोवंक सुरवात केली. हाणें मठाच्या कारभारांत जायत्यो सुदारणा घडोवन हाडल्यो. कांय जमनी घेतल्यो आनी मठाचें उत्पन्न वाडयलें. ताणें कांय मठांचो जिर्णोध्दार केलो. ताच्या उपरांतचो पिठाधीश श्रीलक्ष्मीकांततीर्थचे कारकिर्दींत पतंगाळी संस्थानाक जमनीच्या रुपान जायत्यो देणग्यो मेळ्ळ्यो आनी मठाची अर्थीक स्थिती बरीच सुदारली. ह्या आचार्या उपरांत ताचो शिश्य श्री रमाकांततीर्थ हो पीठाधीश जालो. ताच्या उपरांत ताचो शिश्य श्रीकमलानाथतीर्थ हाणें मठाचो कारभार पळयलो. ताच्या महानिर्वाणा उपरांत श्रीकांततीर्थांन मठाचीं सुत्रां हातांत घेतलीं आनी मठपरंपरा फुडें व्हेली. श्रीकांततीर्थाउपरांत ताचो शिश्य श्रीभूविजय रामचंद्रतीर्थ हाणें शके १७०० पसून मठाचो कारभार पळोवंक सुरवात केली. ह्या स्वामीन मठाक नेमान येवपी उत्पन्न तयार करून दवरलें. ताचे उपरांत ताचो शिश्य श्रीरमाकांततीर्थ हाणें मठाचो कारभार पळयलो. ताची शापानुग्रह समर्थ म्हूण नामना आशिल्ली. पतंगाळीमठ पोर्तुगेजांच्या अमलांखाल आशिल्लो. ताचे उपरांत ताचो शिश्य श्रीलक्ष्मीकांततीर्थ हो पीठाधीश जालो. त्यावेळार तो सामकोच ल्हान आशिल्लो. व्हड जातकच ताणें जायत्यो तीर्थयात्रा केल्यो. तो चडसो बडोद्यांतच आसतालो. थंयच ताणें समाधी घेतली. ताणें गोकर्णाच्या नव्या मठाचो जिर्णोध्दारय केलो आनी मठामुखार मारुतीचें ध्वजगोपुरूय बांदलें.

ताच्या उपरांत ताचो शिश्य श्रीआनंदतीर्थ पिठाधीश जालो. ताणें मठाखातीर जायत्यो जमनी विकत्यो घेतल्यो आनी मठाचे अर्थीक स्थितींत सुदारणा केली. पतंगाळी मठाचो ताणें जिर्णोध्दार केलो. मठाच्या आंगणांत मारुतीची गुडी उबारली. पैंगीण हांगाच्या परशुरामाच्या देवळाचो घूड बांदपाक ताणें म्हाजनाक आदार दिलो. शके १७४५ वर्सा ताणें एक टको तयार केल्लो जो, पैंगीण हांगाच्या बेताळ देवालायाच्या उत्सवावेळार वाचपांत येता. श्रीआनंदतीर्थ समाधीस्थ जातकच श्रीपूर्णप्रज्ञतीर्थ हाचो पट्टाभिशेक करपांत आयलो. ताणें सुमार पन्नास वर्सां मठाचो कारभार पळयलो. ताणें मध्याचार्याच्या ब्रह्मसुत्रांचो तेचपरी हेर ग्रंथांचोय भरपूर अभ्यास केलो. आपलो जायतो काळ ताणें विद्यादानांत घालयलो. ताची विद्वत्ता आनी अनासक्ती पळोवन काशीच्या विद्वानांनी ताका मानपत्रां दिल्लीं. शके १७६१ वर्सा ताणें गोकर्ण मठांत श्रीपद्मनाभतीर्थ हाचो

शिश्य म्हूण स्वीकार केलो. गुरु तीर्थयात्रेक वतालो तेन्ना शिश्य श्रीपद्मनाथतीर्थ पर्तगाळी मठाचो सगळो कारभार पळेतालो. ताणें न्याय, तर्क, व्याकरण आदी विशयांचो भरपूर अभ्यास केल्लो. ताणें संस्थाना खातीर जायत्यो जमनी मेळयल्ल्यो आनी संस्थानाची अर्थीक बसकण घट केली. ताचेउपरांत ताचो शिश्य श्रीइंदिराकांत हाचो काळ म्हळ्यार गोकर्ण पर्तगाळी मठाचे कारकिर्दींतलो भांगराकाळ म्हणप जाता. पिरायेच्या १५व्या वर्सा ताका आश्रमदीक्षा दिवपांत आयली. ताणें वेद, वेदांगां, काव्य, व्याकरण, साहित्य, न्याय, मिमांसा आनी दर एक शाखेचो खोलायेन अभ्यास केलो. गीता आनी ब्रह्मसुत्रां हांचोय ताणें अभ्यास केल्लो. खंयच्याय विशयाचेर उलोवपांत, प्रवचन करपांत तो तरबेज आशिल्लो. १८१४ वर्सा तो पीठाधिष्ठीत जालो. उपरांत ताणें चार वर्सांनी नरहरीतीर्थ ह्या शिश्याक आश्रम दीक्षा दिली. पूण देड वर्सा उपरांत रोखडेंच ताका मरण आयलें. ताच्या उपरांत १० वर्सांनी श्रीकमलनाथ ह्या दुसऱ्या शिश्याचो स्वीकार केलो. फुडें संस्थानाचो कारभार आपल्या शिश्याकडेन सोंपोवन ताणें उरिल्लें आयुश्य संचार करून धर्मजागृती करपांत खर्चिलीं. दिवचल हांगाच्या अणुजिवोत्तमतीर्थान स्थापन केल्ल्या मठाचो इंदिराकांततीर्थान जिर्णोध्दार केलो. ताका लेखनाचीय आवड आशिल्ली. गीतेवयल्या भाश्याचो ग्रंथ ताणें बरयलो. हाचेभायर गीतागौरव, न्यायमिमांसा, द्वैतबोधिनी अशे ग्रंथ ताणें बरयल्यात. सागरामाचार्य श्रीमत् सुनीती भागवताचेर ताणें टीका बरयल्या. शके १८६४ चैत्र वद्य सप्तमी ह्या दिसा तो समाधीस्थ जालो. श्रीइंदिराकांत समाधीस्थ जातकच ताचो शिश्य श्रीकमलनाथ पीठाधीश जालो. ताणें कारवारच्या मुरलीधर मठाची स्थापना केली. तशेंच गोकर्ण आनी व्यंकटपूर मठाचो जिर्णोध्दार केलो. पूण ताची कारकीर्द फकत ११ म्हयने २० दीस इतलीच थारली. शके १८६४ चैत्र वद्य ७ दिसा तो समाधीस्थ जालो. ताचे आदीं ताणें श्रीमद द्वारकानाथतीर्थ हाचो शिश्य म्हूण स्वीकार केल्लो.

श्रीमठाचो २२वो स्वामी श्रीमद द्वारकानाथतीर्थ हाचो पट्टाभिश्केक शके १८६५ त जालो. ताणें सुमार तीस वर्सां मठाचो कारभार पळयलो. ह्या काळांत ताणें मठाचो कारभार चड योजनाबध्द, सुवेवस्थित करपाखातीर उपाय आंखले. तेचबरोबर तशें करतना मठाची परंपरा आनी मांगल्य हांकां बादा येवचीना हाची खबरदारी घेतली आनी मठाच्या गौरवांत मोलाची भर घाली. पुराय भारतांत भोंवडी करून शिश्यवर्मांक वेळ्यावेळार मार्गदर्शन दिलें आनी जायत्या जिर्णोध्दाराचीं कामांय हातांत घेतलीं. मुंबय हांगा द्वारकानाथ भवन आनी श्रीराममंदीर हीं ताचे गौरवशाली कारकिर्दीचीं स्मारकां आसात. दक्षिणेक, यात्रेक गेल्लेकडेन १५ मार्च १९७३ ह्या दिसा (फाल्गून वद्य सश्टी शके १८९५) अंकोला हांगाच्या मठांत ताचें महानिर्वाण जालें. पर्तगाळ हांगा हेर पीठाधीशांच्या वृंदावनांकडेन ताचें वृंदावन बांदलां.

श्रीद्वारकानाथतीर्थ हाचें महानिर्वाण जातकच ५ एप्रिल १९७३ ह्या दिसा विद्याधीराजतीर्थस्वामी हाणें मठाधीश म्हूण सुत्रां हातांत घेतलीं. ताणें मडगांव आनी मुरगांव हांगा मठाच्यो दोन उपशाखा काडल्यो.

श्री. गौडपादाचार्य मठ कैवल्यपूर (कवळें मठ) : गौड सारस्वत ब्राह्मणांचें मुखेल धर्मपीठ. ह्या मठाची स्थापना श्रीमत् विवरणानंद हाणें केली. शुकाचो शिश्य श्रीमत् गौडपादाचार्य हाचें नांव उपनिषदांतल्या अद्वैत सिध्दांताचें प्रतिपादन करपी पुर्विल्ल्या आचार्यांत उंचेल्या पदार मेळटा. ताणें मांडुक्य उपनिषदाचेर "गौडपाद कारीक" हो ग्रंथ बरोवन अद्वैत सिध्दांत भौसामुखार मांडलो.

गौडपादाचार्याच्या काळांत उत्तर भारतावरीच अपरांत भागांत जैन तशेंच बौध्द धर्माच्या वर्चस्वाक लागून वैदिक धर्म दुबळो जावंक पावलो. वैदिक धर्माचेर प्रतिश्ठापनेच्या उद्देशान आद्य शंकराचार्य हाणें अद्वैत सिध्दांताचो ज्ञानमार्ग संवसारामुखार दवरलो.

श्रीमद गौडपादाचार्याचो शिश्य जो श्रीमत् गोविंदपादाचार्य हाका दोन शिश्य विवरणानंद आनी आद्य शंकराचार्य. आद्य शंकराचार्यान आख्ख्या भारतांत भोंवडी केली आनी शृंगेरी द्वारका, बद्रि, पुरी आनी कांची हांगा पांच मुखेल मठ स्थापन केले. तशेंच श्रीमत् विवरणानंदान गोंयांत कुड्डाळे मठ उबारून सारस्वतांचें गुरुपीठ स्थापन केलें. फुडें पुर्तुगेजां तेंपार जाल्ले बाटाबाटींत (१५६०-१५६७) हो मठ मागीर हिंदू अधिपत्याखाल आशिल्ल्या अंत्रुज म्हालांतल्या कवळें गांवांत वसयलो आनी तोच आज 'श्री संस्थान गौडपादाचार्य कवळें मठ' म्हूण नामनेक पावलो.

कुड्डाळचो आद्य मठ १६ व्या शेंकड्यांत पुर्तुगेजांनी मोडून उडयलो आनी थंयचो तेन्नाचो स्वामी गोंय सोडून काशीक वचून रावलो. सादारण ६०-७० वर्सांचो काळ असोच गेलो आनी अशा वेळार गोंयांतल्या सारस्वत समाजाक गुरु ना अशें जालें. तेन्ना मठानुयायी काशीक गेले आनी श्रीमत् भावानंद स्वामी महाराजाक गोंयांत परत येवचो म्हूण विनंती केली. मठानुयायांचे विनंतीक मान दिवन ताणें आपलो शिश्य श्रीमत् सच्चिदानंद हाका संन्यास दिवन गोंयांत धाडलो. इ. स. १६३० वर्सा काशीच्या पंचांगा घाटार सच्चिदानंद स्वामीचो पट्टाभिश्केक जालो. श्रीमत् सच्चिदानंद स्वामी रोकडोच आपल्या गुरुच्या आदेशान गोंयांत आयलो आनी श्री शांतादुर्गा देवीची सासाय आशिल्ल्या कवळें वाठारांत मठाची स्थापणूक केली. ह्या मठाचे धर्मगुरु आपल्या नांवामुखार श्रीमद गौडपादाचार्य हें आद्य धर्मगुरुच्या नांवाचें बिरूद (पद) लायतात. गौड ह्या उतराक पाद हें आदरार्थी उतर जोडून गौडपाद आनी फुडें आचार्य ही उपाधी लावन गौडपादाचार्य हें उतर घोळणुकेंत उरलें.

कवळें मठ हो स्मार्त संप्रदायी आनी अद्वैत मताचो पुरस्कार करता. श्री शांतादुर्गा, कवळें; श्री मंगेश, मंगेशी; श्री महालक्ष्मी, बांदोडें; श्री

नागेश, नागेशीं; श्री सफ्कोटेश्वर, नावें; आनी श्री गणपती, खांडोळें हांगासल्ल्या देवळांचे स्मार्त म्हाजन कवळें मठाचे अनुयायी म्हूण वावुरतात. रुद्राध्याय, भस्मधारणा, रुद्राक्षधारण हें स्मार्त संप्रदायाचें मुखेल आंग आसून शिवलिंग पूजन, पार्थिवपुजा, बेलपत्र हांकां खूबशें म्हत्व आसा.

कवळें मठाचें आराध्यदैवत श्री भवानीशंकर हांगा पंचायतनाची पुजा त्रिकाल चलता. श्री भवानीशंकरावांगडाच मुरलीधर श्रीकृष्ण, देवी, गणपती, आनी शाळीग्रामाचीय पुजा हांगा जाता. ह्या मठाचेवतीन गौडपादाचार्य संस्कृत पाठाशाळा चलता आनी थंय विद्वान-जाणकारांकडल्यान वेदशास्त्रांचें शिक्षण दिवप जाता. आषाढी आनी कार्तिकी एकादस, गणपती उत्सव, तेभायर संवसार पाडवो, अक्षय तृतीया, नागपंचम, गोकुळाष्टम आनी चार्तुमासांतली एकादस हे मठांतले म्हत्वाचे उत्सव. हाचेच वांगडा कवळें मठांत समाधी घेतिल्ल्या धर्मगुरूंच्यो पुण्यतिथी दर वर्सा मनोवप जातात. दर दिसा नित्य नेमान त्रिकाल पुजा, संतर्पण आदी धर्मीक कृत्यां जातात. दर वर्सा चैत्र शुध्द प्रतिपदेक श्री शांतादुर्गा कवळें देवस्थानांत वसंत पुजा आनी दर वर्सा माघ उमाशेदिसा श्री मंगेशदेवस्थानांत महाशिवरात्र मठाचेवतीन करतात.

मठाचो कारभार मठशिण्यांचे समितीवतीन पळोवप जाता आनी खर्च मठाच्या मालकिच्या जमीन-जुमल्याचे येणावळींतल्यान तशेंच लोकांचे देणगींतल्यान जाता. सुरवेक सावन कवळें मठाक राज्य मान्यता मेळून जहांगीर आनी वतनां सुटिल्लीं आसात. पुर्विल्ल्या राजांकडल्यान आनी संस्थानिकांकडल्यान मठाक जागे, वतनां आनी अनुदानां मेळ्ळ्यांत तीं अशीं-पेशवे सरकार, पुणे; होळकर सरकार, इंदूर; गायकवाड सरकार, बडोदा; शिंदे सरकार, ग्वाल्हेर; सत्तरीचे राणे; सौंदेकार संस्थान; छत्रपती शाहू महाराज भोसले, वाडी संस्थान; औरंगजेब बादशहा सरकार; पोर्तुगेज सरकार. पोर्तुगेज सरकाराकडल्यान मठाक हक्काची रक्कम दरवर्सा मेळटाली आनी मठाक कायदेशीर हिंदूधर्म संस्था म्हणून मान्यताय आशिल्ली. हाचेभायर श्री शांतादुर्गा संस्थान आनी श्री मंगेश संस्थान हांगा जावपी धर्मकृत्यांच्या वर्गणीचो थरावीक हिस्सो देणगीच्या रुपान मठाक प्राप्त जाता.

कवळेंचो मठ हो मुखेल गौडपादाचार्य मठ आसून पुराय देशांत तांच्यो शाखा आसात. महाराष्ट्रांत- वाळकेश्वर, मुंबय, सोनवडे, गोळवन, नाशीक आनी चिंदर. कर्नाटकांत - खानापूर, बेळगांव, सदाशिवगड, हळगे, गोकर्ण, अंकोला, तशेंच दिल्ली, काशी, ब्रह्मवर्त, रामेश्वर, आनी गोंयांत सांखळी.

मुखेल कवळेंच्या मठाची मांडावळ अशी आसा- मदीं श्री विठ्ठल रखुमाईचें देवूळ आनी थंयच भोंवतणी गौडपादाचार्य परंपरेंतल्या श्री शिवानंद सरस्वती, श्री रामानंद सरस्वती, श्री पुर्णानंद सरस्वती, श्री आत्मानंद सरस्वती, श्री पुर्णानंद सरस्वती (दुसरो आनी श्री रामानंद सरस्वती (दुसरो) अशो ६ समाधी आसात. बाकीच्याय मठांत अश्योच

समाधी आसात आनी वट्ट मेळून सगळ्या मठांनी २५ समाधी आसात.

श्री सच्चिदानंद हाचेपसून कवळेंमठाची आचार्य परंपरा सुरू जाता. ते उपरांत ते आयजमेरेन ह्या मठाचे २२ धर्मगुरू जाले. तांचीं नांवां अशीं- सच्चिदानंद, शिवानंद, आत्मानंद, ब्रह्मानंद, रामानंद, पुर्णानंद, सदानंद, लिलानंद, जोतिरानंद, रामानंद, शुभानंद, आत्मानंद, सच्चिदानंद, सदानंद, ब्रह्मानंद, पुर्णानंद, रामानंद, शिवानंद, आत्मानंद पुर्णानंद, रामानंद, सच्चिदानंद आनी शिवानंद.

सद्या विद्यमानचे स्वामी श्रीमत सच्चिदानंद सरस्वती (७७वो) हाका १९५० त आश्रम दिलो आनी परंपरेप्रमाण ताणें २ मार्च १९९४ ह्या दिसा श्रीमत शिवानंद सरस्वती हाका दिक्षा दिवन श्री गौडपादाचार्य संस्थानाचो उत्तराधिकारी नेमलो.

श्री पद्मनाभाचार्य स्वामी मठ हातुर्ली : ज्ञान, कर्म आनी भक्ती ह्या तिगांचो सुमेळ सादपी एक भक्ती संप्रदाय. श्री पद्मनाभाचार्य हो ह्या संप्रदायाचो आद्य प्रवर्तक. श्री. पद्मनाभाचार्य हाचें मूळ नांव गोविंद महाजन. तुंगभद्रा न्हंयेचे देगेर आंजरपेठ गांवांत रावपी श्री रघुनाथस्वामी महाजन आनी ताची घरकान्न हांचो गोविंद हो पूत. १९ डिसेंबर १९४८ हो ताचो जल्मदीस. ताणें नासिकचो श्री सिध्दपादाचार्य स्वामी कडल्यान उद्दिक्षा घेतली. अज्ञानी भौसाक व्यसनमुक्त करून तांचो प्रपंच सुदारून तांकां सत्यज्ञानावरवीं परमार्थ मार्गाक लावप हें स्वामीचें उद्धारकार्य आसलें. ताणें जातवेद आनी श्री मन्नाहा इशस्तकराज हे ग्रंथ बरोवन तळागाळांतल्या भौसाक धर्मीक मुल्यांची शिकवण दिली. हे परंपरेचें आराध्य दैवत श्री दत्त आशिल्ल्यान ठाणें, पुणे, कोल्हापूर, सांगली, रत्नागिरी हांगा दत्तमंदिरां उबारलीं. २६ जानेवारी १९९२ दिसा श्री पद्मनाभाचार्य स्वामी हाणें मुंबय हांगा समाधी घेतली.

श्री. पद्मनाथ संप्रदाय अद्वैत वेदांताचेर आदारीत ज्ञानयुक्त, भक्तीमय, सत्कर्म, आचरण आनी धर्म मुल्यांची जोपासना शिकयता. ह्या संप्रदायांत दिक्षा घेवचेपयलीं साधकाक आपल्या पुर्वजांक आनी ईश्वराक स्मरून व्यसनां तशेंच फटकिरी, विश्वासघातकी वागणूक करचोना असो सपूत घेवंचो पडटा. खंयच्याय ज्ञातीच्या मनशाक दिक्षा घेवपाचो अधिकार उरता. घोवाचे परवानगीबगर बायलेक दिक्षा घेवपाक मेळना. 'जय सच्चिदानंद' हो ह्या संप्रदायाचो मंत्र जावन आसा. ह्या संप्रदायाचो विस्तार करपाखातीर श्री पद्मनाभाचार्य हाणें आपल्या शिष्यांमदल्या सोळा मुखेल शिष्यांक नियुक्त केल्ले. तातुंतलो १६वो शिष्य श्री सुसेनाचार्यस्वामी हाचेकडेन गोंयचो विस्तार सोंपयलो. ताणें हातुर्ली हांगा मठ बांदून संप्रदायाच्या कामाक कायमस्वरुपी अशी सुरवात केली. श्री सुसेनाचार्य स्वामीचो शिष्य सदानंदाचार्य हाचेकडेन संप्रदायाची जापसालदारकी सोंपोवन १ डिसेंबर १९३३ ह्या दिसा श्री सुसेनाचार्य स्वामी आपल्या सातोशें गांवांत समाधीस्थ जालो. श्री सदानंदाचार्य स्वामीचे कारकिर्दींत ह्या संप्रदायाचो प्रसार आनी प्रचार गोंयच्या गांवागांवांनी

जालो. १२ ऑगस्ट १९७६ ह्या दिसा सदानंदाचार्य स्वामीन समाधी घेतकच मठाची वेवस्था श्री ब्रह्मानंद स्वामीकडेन आयली. गोंयच्या समाजाक मार्गदर्शन करून तांच्या प्रबोधनांतल्यान कुडी श्रध्दा, बुवाबाजी, व्यसनां पयस करपाचें मोलादीक कार्य ताणें केलें. सोंपी शिकवण तितलेंच सोपें तिचें आचरण आनी तळागाळांतल्या लोकांक प्रिय असो भक्तीमार्ग, जातीविरयत असो दिक्षा अधिकार ह्या सगळ्यांक लागून ह्या संप्रदायाचे अनुयायी गोंयभर दिसतात.

ह्या संप्रदायाची तपोवन ही आनीक एक वास्तू कुंडयच्या पठाराचेर साकार जाता. हांगाच्या संप्रदायाचे विविध कार्यक्रम व्हड प्रमाणांत कार्यरत करपाचो जाळवणदारांचो संकल्प आसा.

- कों. वि. सं. मं.

मडकयकार, खुशाली रामा : (जल्म : १२ जुलय १९२८, धाकटें भाट दोंगरी, तिसवाडी - गोंय).

गोंयचो सुटकेझुजारी. १९५२-१९५६ ह्या काळांत तो नॅशनल काँग्रेस गोवा हे संघटनेचो वांगडी आशिल्लो. उपरांत 'गोवा लिबरेशन आर्मी' हे संघटनेचो वांगडी जालो. सुटके चळवळीच्या काळांत तो भौशिक जाग्यांनी तिरंगी बावटे लावप, पत्रकां वाटप, भूंयगत वावुरप्यांखातीर शिबीरां आयोजित करप, पत्रकां लावप असलीं कामां करतालो. १८ मे १९५५ ह्या दिसा पोलीस ताका धरपाक येतकच तो दोडामार्गाक वचून लिपलो. सुटकेझुजारी ना. ग. गोरे आनी सेनापती बापट हांच्या मार्गदर्शनाखाल दिवचल हांगा जाल्ल्या सामुहिक सत्याग्रहांत ताणें वांटो घेतिल्लो. तेन्ना पोलीसांनी ताका धरलो, खूब मार दिलो आनी हेर सुटके झुजाऱ्यांवांगडा कॅसरलोक हांगा धाडलो. फुडें तो परतो गोंयांत येवन पुर्तुगेजांआड भूंयगत वावरांनी वांटो घेवंक लागलो. २३ मार्च १९५६ ह्या दिसा ताका पोलीसांनी परत अटक केली. तशेंच ताचेकडेन आशिल्लें चळवळीचें साहित्य जप्त केलें. ताका सात म्हयने पणजे पोलीस ठाण्यांत दवरलो. उपरांत १७ ऑक्टोबर १९५६ ह्या दिसा ताका प्रादेशिक लश्करी न्यायालयामुखार उबो करून आठ वर्सां बंदखणीची ख्यास्त फर्मायली. १९५९त सगळ्या सुटके झुजाऱ्यांची जेन्ना सुटका जाली तेन्ना ताचीय बंदखणींतल्यान सुटका जाली. भारत सरकारान तम्रपत्र दिवन ताचो भोवमान केलो.

- कों. वि. सं. मं.

मडकयकार, मुकुंदशेट : (जल्म : म्हापशें).

गोंयचो नामनेचो पेटीवादक. ताणें मराठींतल्यान शिक्षण घेतलें. उपरांत पुर्तुगेज शिक्षण चालू आसतना ताका पेटयेचेर बोटां चलोवपाचो

नाद जडलो. तेन्नाच नामनेचो तबलावादक दत्तारामजी नानोडकर, खांपो पेटीवादक मधुकर पेडणेकर तशेंच मोहनलाल रामनाथकर आनी सखाराम बापू बरवे हांचें मार्गदर्शन ताका मेळ्ळें. तशेंच स्वरांचें गिन्यान आनी साथीशास्त्रांतल्यो कांय बारीकसाणीय ताणें आत्मसात केल्यो. गायकाच्या आवाजाची तशातशी पेटयेर नक्कल करप ही मुकुंदाची खासीयत आशिल्ली. ताणें नामनेच्या गायकांक पेटीवादनाची साथ केल्या.

- कों. वि. सं. मं.

मडगांव : गोंय राज्यांतलें एक म्हत्वाचें शार आनी सालसेत तालुक्याचें शासकीय केंद्र. हें शार सालसेत (साश्ट) तालुक्याच्या मध्यभागाेर आसून ताचे भोंवतणी वेळी, कुडतरे, राय, राशोल आनी चिंचोणें हे वाठार आसात. कोंकण रेल्वेमार्गावयलें मडगांव हें एक मुखेल शार आसा. तशेंच राष्ट्रीय महामार्ग १७ हो ह्या वाठारांतल्यान पासार जाला. पुर्तुगेज काळासावन प्रसिध्दी लाबिल्ली व्हड बाजारपेठ हाका लागूनय ह्या शाराक खूब म्हत्व आसा.

परशुरामाविशींच्या आख्यायिकांनी मठग्रामाचो (मडगांवचो) उल्लेख मेळटा. हिंदू आनी मुसलमान राजकर्त्यांच्या तेंपारूय ह्या वाठाराक खूब म्हत्व आशिल्लें. हिंदू परंपरेप्रमाण आर्यलोक जेन्ना गोंयांत पावले, तेन्ना तांणी मडगांवांत आपलो राबितो केल्लो आनी थंयच तांणी आपलो मुखेल मठ उबारिल्लो. उपरांत वैदिक शिक्षण घेवपाखातीर थंय भोंवतणच्या आनी हेर वाठारांतल्यान साबार ब्राह्मण येवपाक लागले. त्या ब्राह्मणांक रावपाखातीर त्या गांवांत खुबूच मठ बांदिल्ले. त्या मठांक लागून उपरांत त्या गांवांक मठग्राम म्हणूंक लागले. पुर्तुगेज गोंयांत पावचेआदीं ह्या



१०० वर्सां पयलींचें मडगांव शार

गांवाची मठग्राम म्हणूनच नामना आशिल्ली. मडगांव हें उपरांत त्या नांवाचो जाल्लो अपभ्रंश.

पुर्तुगेजांनी १५४३ त बार्देस आनी साश्ट म्हाल आपल्या शेकातळा व्हेले, तेन्ना मडगांवांत कांय व्हड वाडे आनी जायतीं सोबीत देवळां आशिल्लीं. तातूंत दामोदर, चंद्रनाथ, नारायण-पतूरदे, चामुंडेश्वरी, सांतेरी, माकाजी, महिषासूरमर्दीनी, मुळवीर, भगवती, गोवेश्वर, महालक्ष्मी,

भूतनाथ, नारायण, ईश्वर, आनी ग्रामपुरुस ह्या दैवतांच्या देवळांचो आस्पाव आशिल्लो. बाटाबाटीच्या काळांत किरिस्तांव मिशनऱ्यांनी हातुंतलीं चडशीं देवळां मोडून ते सुवातेर चर्ची उबारल्यो. सुरवेच्या काळांत मडगांवांत



आधुनिक मडगांव

बाटोवपाचो वावर मुखेलपणान जेजुइटांनीच केलो. १५६७ वर्सा आर्चबिशप डोम गास्पर दे लिओ पेरैर हाचे देखरेखीखाल मडगांवांत पयली चर्च उबारली. एप्रिल १७७८ त पुर्तुगेजांनी राजकीय फर्मान काडून मडगांव गांवांक शाराचो दर्जो दिलो. त्या तेपांर थंय हिंदू, किरिस्तांव आनी मुसलमान लोकांची दाट वसती आशिल्ली. मडगांव आपल्या ताब्यांत घेतकच पुर्तुगेजांनी थंयची शेतकी जमनी आनी रानां हस्तगत केलीं. तशेंच शाराभोंवतणचे मेकळे सुवातीर माडांची लागवड केली. तशेंच तांणी पुर्तुगेज शिक्षण दिवपी कांय शाळाय उबारिल्ल्यो. उपरांत गोंय मुक्ती संग्रामाच्या वेळार हेर गोंयकारां वांगडा मडगांवकारांनीय तातूंत सक्रीय वांटो घेतिल्लो. दोतोर राम मनोहर लोहियाच्या फुडारपणाखाल गोंयांतलो पयलो सत्याग्रह मडगांव शारांतच घडोवन हाडिल्लो. गोंय मुक्तीउपरांत मडगांव शाराची खूब उदरगत जाली. सद्या ताका गोंयचें संस्कृतीक आनी वेपारी केंद्र म्हूण म्हत्व मेळ्ळां.

मडगांव शारांत श्रीमती पार्वतीबाई चौगुले कॉलेज ऑफ आर्ट्स अँड सायन्स, श्री दामोदर कॉलेज ऑफ कॉमर्स अँड इकॉनॉमीक्स, कारे कॉलेज ऑफ लॉ, विद्या विकास मंडल्स अँकादेमी, ह्यो हांगाच्यो मुखेल शिक्षणीक संस्था.

ह्या शारांत गोमंत विद्यानिकेतन, मठग्रामस्थ हिंदू सभा, कोंकणी भाशा मंडळ, संस्कृत प्रचारणी सभा हीं कांय मुखेल संस्कृतीक केंद्रां आसात.

हांगा हरिमंदिर, विठ्ठल मंदिर, दामोदर साल, दामोदर लींग मंदिर, हॉलीस्पीरिट चर्च, ग्रेस चर्च आनी कांय मशिदी अशीं धर्मस्थळां आसात.

हांगा हॉस्पिटीयो सेक्रेड हार्ट हें एक खूब पोरनें सरकारी हॉस्पिटल आसा. तशेंच नेहरू स्टेडियम, राजेंद्रप्रसाद स्टेडियम हीं हांगाचीं खेळामळां.

कोंकण रेल्वेचें म्हत्वाचें स्थानक मडगांवां आसा.

- कों. वि. सं. मं.

मडवळ : भारतांत सगळेकडेन आशिल्ली एक जात. ताका धोबी, परीट, वरठी, चकला, रजक अशींय नांवां आसात. हिंदू तशेंच मुसलमान धर्माचे लोक हे जातींत आसात. लोकांचे कपडे धुवप हें तांचें मुखेल काम. तशेंच ग्रामस्थांच्या लग्नावेळार, लग्नाघरा वचून न्हवऱ्या-व्हकलेचीं परंपरीक अशीं कामां करप. ह्या सगळ्या कामांचो मोबदलो म्हणून ग्रामस्थांकडल्यान तांकां धान्य, कपडे सारकिल्या जिनसांच्या रुपांत मेळटालें. सद्याक ही पद्दत उणी जावन, हो मोबदलो पयशांच्या रुपांत मेळटा.

तांच्यांत आते-मामेभावंडांमदीं लग्न जाता. चलयेचो बापूय गरीब आसल्यार जातवाले वर्गणी जमोवन तिचें लग्न करतात. ओडिसांतले मडवळ, चली वयांत येवचेआदीं तिचें लग्न करतात. तें जमलेंना तर तिचें तलवारीकडे वा झाडाकडेन लग्न करतात आनी उपरांत जेन्ना जमता तेन्ना तिचें लग्न करतात. ओरिसांतल्या मडवळ लोकांचो लग्नसुवाळो मात्सो वेगळो आसता. लग्ना आदल्या दिसा लग्न जाल्ल्यो पूण वयांत न आयिल्ल्यो चलयो सात घरांनी वचून उदक हाडटात. लग्नादिसा व्हंकल-न्हवरो त्या उदकान न्हातात. न्हवरो व्हंकलेच्या हातांत कांकण बांदता. उपरांत न्हवऱ्याचें उजवें आनी व्हंकलेचें दावें मनगट एकठांय बांदतात. उपरांत जमिल्ले लोक तांचेर अक्षता उडयतात. मध्यप्रदेशांतल्या मडवळाच्या लग्नसुवाळ्यांत एकाद्रो दादलो व्हंकलेचो भेस करून नाचता. ताका लागून व्हंकलेक कोणाचीच वायट नदर बादना असो तांचो समज आसा.

मडवळांत चलो जाल्यार सात दीस आनी चली जाल्यार पांच दीस सुयेर मानतात. राजस्थान मडवळांत सवाय म्हयनो सुयेर धरतात.

घटोइया हो तांचो मुखेल देव. ताची सुवात धोबीघाटार आसता. आषाढ म्हयन्यांत ताका म्होंवाचो निवेद्य दाखयतात. कपडे धुवचे आदीं फातरीची पुजा करतात. दसऱ्या दिसाय हे फातरीची पुजा करतात.

कांय मडवळ विष्णुचे भक्त जाल्यार कांय काली भक्त आसात. होळी आनी दिवाळी हे तांचे मुखेल सण. कांय लोक लग्नाउपरांत व्हंकलेक घेवन मडवळागेर वतात. थंय धोबीण तिका विडो दिता, हो विडो खुबूच शुभ मानतात आनी ताका सोहाग अशें म्हण्टात. ते वेळार मडवळणीक कापड वा साडी दितात.

मडवळांची जात-पंचायत आसता. सरपंच सोनावणी कुळांतलो आसता. हीन जातीचे कपडे धुवप, जातीनेम मोडप, वायट वागप आदी कर्मांक लागून तांकां दंड भरचो पडटा. जातीभायल्या लोकांनी तीन जेवणां दितकच तांकां जातींत परत घेतात.

हे लोक मेल्ल्या मनशांक पुरतात वा जाळटात. पूण ताचे आदीं प्रेताक हून उदकान न्हाणयतात. घरांतलो मनीस णवव्या दिसा मुंडन करता. इकराव्या आनी बाराव्या दिसा जातीक जेवण घालतात. कांय लोक म्हयन्याचें आनी वर्साचें श्राध्द वाडटात. कांय कडेन तीन दीसग्न सुतक पाळटात.

महाराष्ट्रांत धोब्याक चडकरून परीट म्हण्टात. हांगा मराठा, लिंगायत, कामाठी आनी तेलंगी अशा वेगवेगळ्या जातींचे परीट आसात. कामाठी आनी तेलंगी भायले आसात. मराठा परिटांक कुणबी-परीट म्हण्टात. हांचे देशी आनी कोंकणी अशे दोन वर्ग आसात. तांच्यांत एकामेकांत रोटी-बेटी वेव्हार जायनात. देशी परिटांत अस्सल आनी कडुस अशे दोन भाग आसात. तांचीं पवार, वाद्य, दळे, सुर्वे अशीं उपनांवां आसून नाग, कुन्हाड, सुर्यफूल चिंच, आंबो अशीं देवकां आसात.

तांच्यांतले कांय लोक वारकरी पंथाचे जाल्यार कांय लोक कबीर पंथाचे आसात. बहिरोबा, खंडोबा, म्हसोबा, भवानी आनी ग्रामदेवता हीं तांचीं दैवतां.

आदल्या काळांत ते बलुतेदार आशिल्ले. सद्या ही पद्दत बंद जाल्या. लग्नांत न्हवरो-व्हंकलेक चांदवा धरप, पायघड्यो घालप, हळद आनी तेल लावपावेळार चौक भरप हीं कामां मडवळ-मडवळणीकडे आसतात. हे लोक मेल्ल्या मनशाक जाळटात वा पुरतात. ते भाद्रपद वद्य पक्षांत पितरांखातीर म्हाळ करतात. आनी ब्राह्मणाक शिदो दिवन जातभावांक जेवण दितात.

गोंयच्या आनी महाराष्ट्राच्या मडवळांत कांय गजालिंनी सारकेंपण आसा. गांवांतल्या लोकांचे कपडे धुवपाखातीर आनी तांचे धर्मीक सेवेखातीर तांकां आदीं धान्य मेळटालें. पूण सद्या ही पद्दत बंद जाल्या. मडवळ आपलो स्वतंत्र वेवसाय करतात. देवस्थानांत आनी धर्मीक वावरांत तांकां सुवात आसा. देवळांत उत्सवावेळार पायघड्यो घालप, लग्नांत तेल-हळदी वेळार व्हंकल न्हवऱ्याची बसका तयार करप, तांचे खातीर सवो घालप हीं कामां मडवळच करता. तशेंच लग्न सुवाळ्यांत शेंसर नांवाचो जो विधी आसता, तेन्ना व्हंकल-न्हवरो आनी पांच जोडपीं बसोवन तांचेर वरपक्षान हाडिल्ले साकभर तांदूळ सवायशिणी बायलो घालतात. हे तांदूळ व्हरपाचो हक्क फकत मडवळाकच आसता.

गोंयांतल्या मडवळांत देवकां नात. पूण भूतनाथ, रवळनाथ, शिवनाथ, वेताळ, सांतेर, पेडणेची भगवती, फातर्पेची शांतादुर्गा, माशेलांतली शांतादुर्गा चिमुलकरीण (म्हाळसा) हे तांचे कुलदेव आसून एकच कुलदेव आशिल्ल्या घराब्यांत तांचीं लग्नां जायनात.

तांच्यो हेर चालीरिती गोंयच्या हिंदू लोकांभशेन आसात.

- कों. वि. सं. मं.

मडवळखार : सूत्र (Formula) Na_2CO_3 . एक प्रकारचें क्षार. ह्या क्षाराचे कण धवे आसतात. पुर्विल्ल्या काळांत कपडे उमळपाखातीर ह्या क्षाराचो उपेग करताले देखून ताका मडवळखार म्हण्टात. इंग्लीश भाशेंत ताका वॉशिंग सोडा (Washing Soda) म्हण्टात. मडवळखारांत सोडियमाचे दोन, कार्बनाचो एक आनी ऑक्सीजनाचे तीन अणू आसतात.

मडवळखार हो जमनी पोंदा उदक, पापडखार आनी सोडियम सल्फेट हांच्या वांगडा मेळटा. कांय तळ्यांतल्या उदकांतय तो आसता. तेचपरी कारखान्यांनी लेगीत तो तयार करूंक मेळटा.

भारतांत मडवळखार बुलढाणा जिल्ह्यांतल्या लोनार तळ्यांत तशेंच बिहारांत चंपारन, मुझफरपूर, सारन; उत्तर प्रदेशांत बनारस, आजमगड आनी हेर कांय जिल्ह्यांनी मडवळखाराचे व्हड सांठे आसात. कारखान्यांनी सोलवे प्रक्रिया वापरून मडवळखार तयार करतात.

पुर्विल्ल्या तेंपार मडवळखार गोबरांतल्यान मेळयताले. सुश्रुतान आपल्या पुस्तकांत मडवळखार तयार करपाची प्रक्रिया बरयल्ली आसा. आजून मेरेन कांयकडेन उदकांतले वनस्पतीपसून (Sea Weeds) मडवळखार मेळोवप जाता. १७७५ वर्सा फ्रेंच रॉयल अँकाडमी ऑफ सायन्स हे संस्थेन मिठापसून मडवळखार तयार करपाची रीत सोदून काडटल्याक इनाम जाहीर केलें. १७९० वर्सा नीकोलस लेब्लांक हाका हें इनाम फाव जालें. १८२३ वर्सा लेब्लांकाची पद्दत वापरून मडवळखार तयार करपाचो कारखानो इंग्लंडांत सुरू जालो. तो कारखानो १८८५ वर्सामेरेन चालू उरलो. लेब्लांकाची मडवळखार तयार करपाची पद्दत पयल्या म्हाझुजामेरेन वापरप जाली. सद्या मडवळखार तयार करपाक सोलवे प्रोसेस वापरतात. तशें पळोवंक गेल्यार ही तकनीक इ. स. १८०० वर्सा खबर आशिल्ली. १८४० वर्सा एक कारखानोय सुरू केल्लो. पूण मडवळखार तयार जावपाक चड खर्च आयिल्ल्यान तो बंद करचो पडलो.

१८६१ वर्सा अरनेस्ट सोलवे हाणें एकट्यानच मडवळखार तयार करपाची पद्दत सोदून काडली. देखून हे प्रक्रियेक सोलवे प्रोसेस हें नांव पडलें.

१८६५ वर्सा अरनेस्ट सोलवे हाणें बेल्जीयम देशांत मडवळखार तयार करपाचो कारखानो सुरू केलो. सोलवे प्रोसेस वापरून पापडखार लेगीत तयार करपाक मेळटा.

भारतांत टाटा केमीकल्स, साहू केमीकल्स आनी सौराष्ट्र केमीकल्स ह्या कारखान्यांनी मडवळखार तयार करतात. सोलवे प्रोसेस प्रक्रियेंत मडवळखार तयार करपाक मीठ, अमोनिया आनी कार्बनडायऑक्सायड हीं रसायनां वापरतात. मीठाच्या उदकांत अमोनिया आनी कार्बनडायऑक्सायड हो वायू सोडटकच तीनूय रसायनांची प्रक्रिया जावन पापडखार Sodium bi Corbonate तयार जाता. पापडखार तापयल्या उपरांत तातूंतलो एक कार्बनडायऑक्सायडचो रेणू आनी एक उदकाचो रेणू भायर पडून ताचो मडवळखार जाता. मडवळखार नितळ करपाक उदक वापरलें जाल्यार ताच्या एका रेणू वांगडा उदकाचो रेणू उरता. (Decahydrate) हो मडवळखार उक्तो सोडल्यार तातूंतले उदकाचे रेणू हवेंत वतात. मडवळखार ८५२° सें. (८°) तापमानाचेर कडटा. तो

उदकांत सहज विरगळटा. मडवळखार घोळयल्लें उदक अल्कलायन (क्षारीय) आसता.

मडवळखाराचो उपेग कवंची तयार करपाखातीर सोडियम हायड्रोक्सायड तयार करपाक, धुवपाचो पावडर तयार करपाक (Detergent-वस्त्रधुलाई) तशेंच कापड्याचे, कागदाचे निर्मितीखातीर आनी उदक नितळ करपाक वापरतात.

- सदानंद गो. फडते

मणिपुरी नाच : एक अभिजात भारतीय नाचाचो प्रकार. हो नाच मुखेल करून मणिपूर राज्यांतलो आसून, ताच्या भुगोलीक स्थितीचो परिणाम मणिपुरी नाचाचेर स्पश्टपणान दिसून येता. मणिपूर वाठारांत प्रचलित आशिल्ल्या वेगवेगळ्या थळाव्या लोकांनाचांचो आस्पाव ह्या प्रकारांत जाता. नाचप्याच्या आंगिक हालचालींवयल्यान रुखाच्या धोलपाचो आनी ताच्या हस्तसंचालनांतल्यान मंद वाऱ्याचे गतीन जावपी खांदयांच्या चलनवलनाचो भास तयार जाता. मृदंगाच्या बोलांतल्यान कुपांचो गडगडाटावरी आवाज दिसून येता. धर्मीक भावनेचे बसकेचेर आदारीत आशिल्लो मणिपुरी नाच अजूनय ताचें ईश्वरभक्तीचें स्वरूप तिगोवन आसा. हे नाचाचे कलेक भक्तीचें साधन मानून हांगाच्या परंपरीक समाजांत तिची पोसवण केल्या. त्रिपुरा, आसाम, बंगाल ह्या वाठारांतूय मणिपुरी नाच रूढ आसा. रवींद्रनाथ टागोराच्या शांतीनिकेतन संस्थेच्या अभ्यासक्रमांत ह्या नाचाचो आस्पाव केला.

मणिपुरी नाच हो खूब पुर्विल्लो मानतात. ताच्या ह्या पुर्विल्ल्यापणाविशीं खूब आख्यायिका प्रचलित आसात. एक आख्यायिका अशी- राधाकृष्णाच्या रासलीला नाचावयल्यान शंकर पार्वतीक तशे तरेची नाच करपाची स्फूर्त जाली आनी तेखातीर शंकरान सृश्टीन नटिल्ली ओडलायणी अशी दोंगरांतल्या देगणाची सुवात सोदून काडली. पूण तो वाठार पुराय उदकाचो आशिल्ल्यान उदक व्हांवन वचपाखातीर शंकरान त्रिशूळाचो प्रहार करून दोंगर फोडून भूंयमार्ग मेकळो केलो. हें सोबीत थळ म्हळ्यार मणिपूर आनी हो शंकर-पार्वतीचो रासलीला नाच फुडें मनशांनी आपणायलो. तेंच लाय-हरोबा (देवांक होरावपाखातीर केल्लें स्तवन) मणिपुरी लोकनृत्य आसा अशी ही आख्यायिका सांगतात.

आंगिक अभिनय हें मणिपुरी नाचाचें खाशेलपण आसा. 'चाली' आनी 'भंगी' ही फक्त मणिपुरी नाचाची परिभाशाच न्हय, तर त्या नाचाचो आत्मो जाणून घेवपाची नर्तकांकडली गुरुकिल्ली आसा अशें म्हण्टात. चाली ही मणिपुरी नाचांतली सामकी परंपरीक नृत्यरचना आसा. ही तांडव आनी लास्य ह्या दोनूय प्रकारांनी करतात. हातूंतल्यान मणिपुरी नाचाचो आत्मो प्रगट जाता. नाचांतलें 'लास्य' म्हळ्यार नाजूक बरें नर्तन आनी 'तांडव' म्हळ्यार नेटान केल्लो नाच; हीं दोनूय आंगां

मणिपुरी शैलींत स्पश्टपणान दिसून येतात आनी एकामेकांकडे सुसंवाद सादतलीं, अशे तरेनच सादर करतात.

मणिपुरी नाचांत लास्याचे 'सिमितांगम्' आनी 'स्फुरितांगम्' अशे दोन प्रकार आसात. सिमितांगम् ह्या प्रकारांतल्यो हालचाली काव्यात्मक आसून लय विलंबित आसता. 'स्फुरितांगम्' प्रकारांतली लय द्रुत आसता. तांडवाचे परत 'गुठनम्', 'चलनम्' आनी 'प्रसारणम्' अशे तीन प्रकार आसात.

सादारणपणान ४ ते ६८ मात्रांमेरेन मणिपुरी ताल तयार केल्ले आसात. मात्रांच्या शक्य आशिल्ल्या सगळ्या अदलाबदलांनी निर्माण जावपी लयींचे प्रकार आस्पाविल्ल्या कालबंधाक 'प्रस्तार' अशें म्हण्टात. अलंकार 'पुंग लोल' ह्या प्रस्ताराचेर बसयल्ल्या नाचाक 'नृत्यालंकार' अशें म्हण्टात आनी ते ताच्या तालांच्या नांवांनी वळखतात. देखीक-४ मात्रांचो 'तंचप्वर' तेचप्रमाण ताच्या प्रस्ताराचेर आदारीत नाचाक 'तंचप परेगं' म्हण्टात. कांय परंपरिक आनी लोकप्रिय नृत्यालंकार अशे- तालप्रबंध, तालीना, स्वरमाला, चतुरंग, कीर्तिप्रबंध.

'गोविंद संगीत लीलाविकास.' ह्या मणिपुरीच्या मुखेल आधारग्रंथांत नाट्याचें रूपक आनी रासक अशे दोन भाग सांगल्यात. रूपक म्हळ्यार पुर्विल्लें नाट्य आनी रासक म्हळ्यार नृत्यनाट्य. ह्या ग्रंथांत उल्लेख केल्ले मुखेल रासक म्हळ्यार महारासक, मंजुरासक, नित्यरासक, निर्वेशरासक आनी गोपरासक. तांकां आतां अनुक्रमान महारास, वसंतरास, नित्यरास, कुंजरास आनी गोष्ठ ह्या नांवांनी वळखतात. तालरासक हो समूहनाच वर्तुळांत ताळ्यो वाजोवन करतात. दंडरासक हो समूहनाच वर्तुळांतूच पूण बडयो वाजोवन करतात. मंडलरासक ह्या समूहनाचाचे दोन प्रकार आसात : हल्लीसक आनी रास.

वसंतरास : हो चैत्र पुनवेक करतात. कृष्ण, राधा आनी तिच्यो इश्टीणी होलिकोत्सव मनोवपाखातीर एकठांय जमतात. कृष्ण चंद्रबलीकडे नाच करून पुराय लक्ष तिचेर केंद्रित करता. राधा अस्वस्थ जावन अपमानाचे जाणविकायेन कृष्णाच्या प्रेमाचें प्रतीक आशिल्ली निळी ओडणी पयस करून रासमंडल सोडटा. ती निळी ओडणी सांपडतकच कृष्णाक राधेच्या रागाची जाणविकाय जाता आनी तो चंद्रबलीक सोडून राधेकडे वता. जेन्ना कृष्णाक राधा मेळटा, तेन्ना ती ताची भेट न्हयकारता. कृष्ण हुशारकायेन तिची माफी मागून तिका जिकून घेता. सगळे जाण स्वर्गीय आनंदांत नाच करतात. निमाणें कृष्णाचे विनंतीवयल्यान राधा आनी हेर गोपी मात्श्यो नाखुशीनूच आपापल्या घरा परततात.

कुंजरास : हो प्रकार आश्विन अश्टमीक करतात. अभिसार आनी रास सोंपतकच कृष्ण आनी राधा आपापल्या आवडत्या इश्ट-इश्टीणींसयत कुंजांत परततात.

नित्यरास : ही उपरांतची अवस्था आसून हातूंत फक्त अभिसार आनी रास हांचोच आस्पाव आसा. ही रास खंयच्याय प्रसंगार करतात.

गोपरास वा गोष्ठ : कृष्ण-बलरामाक गोपाळाचें काम करपाक नारद शिकयता. गोपाळांचे विनंती प्रमाण नंद आनी यशोदा हे कृष्ण-बलरामांक गायो राखपाखातीर धाडटात. कृष्ण-बलराम आनी गोपाळ वृंदावनांत खोशयेन नाच करतात. भूक लागतकच ताडवनांत वचून रानटीपणान झाडां हालोवन ते सकयल पडिल्लीं फळां खातात. ह्या ताडवनाचेर प्रभुत्व आशिल्लो धेनुकासुर हो राकेस रागान गोपाळांक रानाभायर घालपाचो यत्न करता. बलराम ताडवन सोडपाचें न्हयकारता आनी दीर्घझुजा उपरांत धेनुकासुराचो वध करता. उपरांत परत जेन्ना गोपाळ वृंदावनांत खेळूंक लागतात, तेन्ना बकासुर तांकां आव्हान दिता



आनी कृष्ण ताका प्रत्युत्तर दिता. ताचेकडे झुजून ताका मारता. निमाणें दुश्ट प्रवृत्तीचो नाश करून कृष्ण-बलराम आपल्या घरा परततात.

उत्खलरास : कृष्णाच्या भुरगेपणांतले प्रसंग हे ह्या रासाचे मुखेल विशय आसतात. कृष्ण हेर गोपांवांगडा धंय-लोणी चोरून गोपींक चाळयता. गोपी यशोदेकडे कागाळ करतात. यशोदा कृष्णाक खलबत्याक बांदून दवरता, पूण कृष्ण खलबत्यासयत पळून वता. दोन झाडां मदल्यान जबरदस्तीन वता आसतना आपली सुटका करून घेता.

लाय-हरोबा : विश्वाच्या पुर्विल्ल्या तत्त्वागिन्यानाचें दर्शन घडोवपी 'लाय-हरोबा' हो सगळ्यांत म्हत्वाचो नाचप्रकार आसा. सात देव-देवतांनी हें विश्व कशें निर्माण केलें, हाचें वर्णन 'लायसेम जगोई' ह्या लाय-हरोबाच्या एका प्रकारांतल्यान केला. लास्यशैलींतले तीन नाच आनी

तांडव शैलींतले तीन नाच अशे वट्ट स नाच मेळून हो नाचप्रकार जाला.

सप्तप्रदक्षिणानर्तन : हो नाच लग्नावेळार करतात. माटवांत सप्तपदीच्या वेळार नर्तन करपी चलयो हातांत फुलां आनी वरमाळ घेवन न्हवऱ्याच्या भोंवतणी वाटकुळीं घुंवतात. वरमाळ घालतना व्हंकलकार व्हंकलेच्या रुपाचें वर्णन करता. उजवाडांत झगमगपी भेस, नाचपी नर्तकी, सुरेल संगीतस्वर, मृदंगांचो नाद ह्या सगळ्यांचें मेळून एक अप्रूप लग्नचित्र तयार जाता.

थांग-हाईबा : पयलीं झुजाक वचपी मणिपुरी लोक तरसाद-नाच करताले. हाकाच 'थांग-हाईबा' म्हण्टात. 'थांग' म्हळ्यार तरसाद आनी 'हाईबा' म्हळ्यार घुंवडावप. आतां तरसाद घेवन झुजाक वचचेले प्रसंग नासले तरी सद्या हो नाच शंकराच्या उत्सवावेळार शिव मंदिरांत जाता.

संकीर्तन : मणिपूरच्या कलात्मक विश्वांत रासलीलेइतलें म्हत्व आशिल्लो 'संकीर्तन' हो नाचप्रकार प्रचलित आसा. देवाच्या पुजाविधीच्या वा सामुहिक प्रार्थनेच्या रुपांत आशिल्लो संकीर्तन हो म्हत्वाचो धर्मीक नाच आविश्कार आसा. 'करताल चोलम्' आनी 'पुंग चोलम्' सारकिल्या कठीण नाचप्रकारांचो आस्पाव आशिल्लो. संकीर्तन हो एक अप्रूप नाचप्रकार आसा. संकीर्तन हें वर्सभर वेगवेगळ्या समाजीक प्रसंगावेळार- जल्म, मरण, लग्न आदी प्रसंगांवेळार तशेंच राधाकृष्णाच्यो चरित्रकथा आनी आख्यायिका हांचेकडे संबंदीत अशा सगळ्या म्हत्वाच्या धर्मीक प्रसंगावेळार करतात. रासलीलेची प्रस्तावना म्हूण संकीर्तनाचो उपेग जाता. परंपरेप्रमाण संकीर्तनाच्या प्रयोगांत नाच आनी ताची रचना, दिग्दर्शन, गीत, संगीत, ताल, लय, भेस हे विशय बारीकसाणीन हाताळटात.

रासलीलेंत वापरतात तें संगीत हें हिंदुस्थानी शास्त्रीय संगिताचेर आदारित आसून तें खूब जितेंजिवें आसता. सुक्ष्म भावना आनी संवेदना ताचेवरवीं समर्थपणान व्यक्त करतात. मुरली, शंख, इसराज, ल्हान झांजो, मृदंग ह्या वाद्यांची ह्या संगिताक साथ आसता. जयदेव, चंडीदास, गोविंददास, ज्ञानदास ह्या म्हान भक्तकवींनी पदां बरयल्यांत. ह्या पदांनी शृंगारीक भाव लेगीत उदात्त पातळेचेर दाखयतात. हीं पदां संस्कृत, ब्रजबुली आनी मेईथेई ह्या भासांनी बरयल्लीं आसतात. ह्या नाचाचीं पाठ्यपुस्तकां म्हूण 'गोविंद संगीत लीलाविलास', 'कृष्णरससंगीत', 'उज्ज्वलनीलमणी' हीं पुस्तकां वापरतात.

मणिपुरी नाचांत वापरतात तो भेस आनी अलंकार ओडलायणे आनी कलात्मक आसतात. हारशाच्या कुडक्यांनी भरतकाम केल्लो कडक गोल घागरो राधा आनी गोपी घालतात. ताचेर दुसरो एक नाजूक आनी सुक्ष्म भरतकाम केल्लो घागरो आसता आनी पारदर्शक ओडणी आसता. कृष्ण खूब मोलादीक आनी सजयल्लो मुकूट घालता. सगळीं पात्रां बरे वातारवरण निर्मितेक फावशे अलंकार आनी भेस घालतात.

मणिपुरी संप्रदायांतल्या मुखेल नृत्यगुरूंत स्वरूपानंद, रसानंद,

थोरानिसाबी, कान्हार शर्मा, अमुबी सिंग, बिपिन सिंग, नादिया सिंग, सिंघजीत राजकुमार, सुरेंद्र सिन्हा, देवेंद्र सिन्हा हांचो आस्पाव जाता. झवेरी भयणी, कलावती सिंग, सविता मेहता, ह्यो नामनेच्यो नर्तकी जावन आसात. इंफाळांतल्या 'जवाहरलाल नेहरू मणिपुरी डान्स अकादेमी' आनी 'गोविंदजी नर्तनालय' ह्या संस्थांतल्यान मणिपुरीचें शास्त्रोक्त प्रशिक्षण दितात.

- कों. वि. सं. मं.

मणिपुरी भास : मणिपूर प्रदेशांत उलयतात ते भाशेक मणिपुरी अशें नांव आसा. हे भाशेक मैतैरोल, मेईथेई अशींय नांवां आसात. मणिपुरांत आनीकूय हेर बोली प्रचारांत आसात. पूण मणिपुरी भास राज्यांत सगळ्याक उलयतात आनी ती सगळ्यांक समजता. आसामाच्या कांय वाठारांनी आनी बांगला देशांतूय मणिपुरी भास उलयतात. तशेंच त्रिपुरा आनी ब्रह्मदेशांतूय मणिपुरी भाशिक लोक आसात.

पुर्विल्ले मणिपुरी भाशेक लिखाण पद्दत नाशिल्ली अशें कांय विद्वानांचें मत आसा. पाखंग-बा ह्या मणिपूरच्या राजाच्या काळांत मणिपुरी भाशेक लिखित रूप मेळ्ळें.

तिबेटी-ब्रह्मी भाशासमुहांतल्या कुकि-चीन भाशासमुहांत मणिपुरी भाशेचें म्हत्व पुराय समुहांत सगळ्यांत चड आसा.

मणिपुरीच्या इंफाळ बोलीचो उपेग प्रमाण भाशेच्या रुपांत करतात. पूण मणिपुरीच्यो हेर बोली मणिपूरच्या उदेंत, अस्तंत तशेंच उत्तर आनी दक्षिण ह्या वाठारांनीय आसात. भाशेचे नदरेन, ब्रह्मी भास तशेंच तिबेटी भाशेकडे मणिपुरी भाशेचें साम्य दिसून येता. मणिपुरीची स्वताची मेईथेई म्हूण लिपी आशिल्ली. पूण अठराव्या शेंकड्याचे निमाणेकडे बांगला वा बांगाली लिपीचो लिखाणाखातीर वापर जावपाक लागलो. अर्विल्लें मणिपुरी साहित्य बांगला लिपींत बरयतात.

पोरन्या लिखाणांतल्यान ग, द, ब आनी ज हे ध्वनी क्रमान क, त, प आनी छ अशे बरयतात. शब्दांच्या शेवटाक ब, द, ग, र हे ध्वनी आयले जाल्यार तांचो उच्चार जायना. कांय वेळां ल आनी न अदलाबदल जाता. भ, ध, झ, घ, व, श हीं व्यंजनां आर्य भाशांतल्यान घेतिल्ल्या शब्दांनी मेळटात. खंयचेय वस्तूचो भाग वा अंश हांचेखातीर शब्दावांगडा संबंदसूचक सर्वनाम पूर्वप्रत्यय म्हूण जोडटात.

मणिपुरी भाशेंत लिंग ही व्याकरणाची कोटी ना. जनावरांविशीं लिंगभेदाखातीर कांय प्रत्यय वापरतात. देखीक : ला-बा = 'नर'; अ - मोम = 'मादी'. देखीक: सा-गोल - ला - बा (घोडो) आनी सा-गोल-अ-मोम (घोडी). मनशाखातीर वचन निदर्शक प्रत्यय सिंग वा सींग देखीक : मा-माइ-सिंग= ताचे चाकर खूब, दर एक हे अर्थ उक्तावपाखातीर विंगड विंगड प्रत्ययांचो वापर करतात. देखीक : मा-याम म्हळ्यार खूब;

खी-पिक म्हळ्यार 'दर एक'. नामाउपरांत संबंद दाखोवपा खातीर 'गी' हो प्रत्यय लायतात. वचन आनी दादलो हेविशीं क्रियापदांत बदल जायनात. वर्तमान आनी भूतकाळांतले बदल कांय प्रत्ययाप्रमाण दाखयतात. भूतकाळाखातीर इ, ए, नी, ली. ह्या प्रत्ययांचो वापर करतात. भविश्य काळाखातीर 'ग' प्रत्ययाचो उपेग केला. आज्ञार्थाखातीर 'उ' वा 'लू' प्रत्ययांचो उपेग करतात. नकारात्मक आज्ञार्थाखातीर 'ग-नु' हे प्रत्यय वापरतात. क्रियावाचक नाम 'बा' वा 'पा' ह्या प्रत्ययांक लागून समजता. मणिपुरी भाशेंत संयुक्त क्रियापदां खूब आसात. मणिपुरी वाक्यांतल्या शब्दांचो क्रम कर्तो, कर्म आनी क्रियापद असो आसता.

संस्कृत आनी बांगाली भाशेचो बरोच प्रभाव मणिपुरी भाशेचेर दिसून येता.

- कों. वि. सं. मं.

मणिपुरी साहित्य : मणिपुरी वा मेईथेई ही ईशान्य भारतांतली मणिपूर राज्याची मुखेल भास. ही सामान्य भास म्हूण सगळ्याक उलयतात, ती सगळ्यांक समजता. आसाम, त्रिपुरा, बांगाल आनी ब्रह्मदेशांतूय मणिपुरी, भास उलोवपी लोक आसात. तिबेटो-ब्रह्मी भाशाकुळांत मणिपुरी भाशेक म्हत्वाची सुवात आसा. मणिपूर राज्यांत चडशे लोक हिंदू धर्माचे आसून वैश्णव मताचे अनुयायी आसात.

पुर्विल्ले मणिपुरी भाशेक लिखाणपद्दत नाशिल्ल्यान ते भाशेंत हेर कांय साहित्य नाशिल्लें अशें कांय विद्वानांचें मत आसा. मणिपुरी भाशेची स्वताची अशी 'मेईथेई' म्हूण लिपी आशिल्ली. पूण ते लिपीचो उपेग फकत कांय पंडितूच करताले. अठराव्या शेंकड्यांत असमिया-बांगाली लिपी उपेगांत येतकच हे लिपीचो वापर कमी जावन उपरांत बंद जालो.

इ. स. ३३च्या सुमाराक पाखंग-बा ह्या मणिपूरच्या राजाच्या काळांत मणिपुरी भाशेक लिखित रूप मेळ्ळें. ह्याच काळांत पयल्योच मणिपुरी भाशेंत कथा आनी कविता बरयल्यो. उपरांत इ. स. ६६३ वर्सा नाओथिखोंग राजाच्या काळांत लांगोन कुरुंबा नांवचो एक कवी जावन गेलो. ताच्या 'चकपा-रोल' ह्या काव्यांत युग-निर्मितीची कथा आसा. इ. स. ७६५ वर्सा खोंगतेकचा हाणें तांब्यापट्याचेर बरयल्लो शिबबू फंग-नबा लाइरिक नांवाचो एक धर्मीक ग्रंथ उपलब्ध आसा.

११९५ मेरेन खंबा थोईबी आनी नुरा नहा हीं दोन काव्यां, मैते पुया म्हळ्यार मणिपुरी पुराण आनी राज्यकारभाराविशीं कांय ग्रंथ इतलें साहित्य मणिपुरींत निर्माण जालें.

इ. स. चो सोळावो आनी सतरावो शेंकडो हो मणिपुरी साहित्याच्या पुनर्जागृतीचो काळ मानतात. ह्याच काळांत मणिपुरी लिखित साहित्याची खूब रचणूक जाली. इ.स. १७५९ ते १८११ ह्या काळांत मणिपुरी साहित्यांत पुराय परिवर्तन जालें. संस्कृत आनी बांगाली ह्या भाशांवांगडा

मणिपुरी भाशेंत ब्रज आनी हिंदी ह्या भाशांतले शब्द येवंक लागले. ह्या काळांतल्या राजांक बंगाली भाशेविशीं खूब ओड आशिल्ल्यान ते मणिपुरी साहित्य बंगाली लिपींत बरोवंक लागले. पूण इ.स. १८९१ ते १९२० ह्या काळांत ही परिस्थिती बदलली. मणिपुरी साहित्याची परतून उदरगत जावंक लागली. त्या काळांतलो मणिपुरचो राजा छुदाचन्द सिंह हाचे राजवटींत मणिपुरी साहित्याक बरेंच उत्तेजन मेळ्ळें.

श्री. कमल सिंह हाणें मणिपुरी भाशेंत पयली 'माधवी' ही कादंबरी आनी 'देवयानी' हें नाटक बरयलें. मणिपुरी भाशेंत उजवाडा आयिल्लो पयलो ग्रंथ म्हळ्यार 'मणिपुरे इतिहास' हो आसून तो १८९० वर्सा मणिपुरच्या 'पोलिटीकल एजन्ट' हांचेवतीन उजवाडा आयलो.

विसाव्या शेंकड्याचे सुरवेक लोक आवय भाशेंतल्यान बरोवंक लागले आनी ह्याच काळांत आर्विल्ल्या मणिपुरी साहित्याची सुरवात जाली. सव्या दशकाचे सुरवातेक हिंसाचार सुरू जालो. ताचें आर्विल्लें स्वरूप नाट्यप्रयोगांतल्यान उक्तें जावंक लागलें.

कविता : मणिपुरांतले तरनाटे कवी, नाटककार आनी हेर साहित्यीक आपल्या साहित्यांतल्यान मणिपुरी समाजांतल्यो घडणुको आनी आर्विल्ल्या युगांतले बदल बेसबरे चित्रण करतात. नीलकांतसिंह ह्या तरनाट्या कवीन आपले 'मणिपुर' हे कवितेंत एके गोंदळिल्ले मनःस्थितींतले आवयची कल्पना केल्या. कवी सोमोरेंद्र हाणें आपल्या 'छल्लसिने कदइदानो इबनी' (१९७१) ह्या काव्यांझेच्यांतले एके स्वच्छंदतावादी कवितेंत फांतोडेक येवकार दिला. एन्. बीरेन हाचो 'तोल्लबा सदुगी वखल्' (१९७०) ह्या काव्यांझेच्यांतले कवितेंत जाणिवेचो उलो, बूड्वा-मूल्यांची पोकळसाण दिसून येता. कवी इबोपिशक हाणें पंचावन्न पानांचो एक ल्हानसो 'अपैब थवई' (१९६९) हो झेलो बरयला. आनीक एक नामनेचो कवी राजकुमार मधुबीर हाचो दोन खंडांनी उजवाडाक आयिल्लो काव्यांझेलो पयल्या खंडाचें नांव 'मचु मचुगी अतीय' आनी दुसरो 'कैरब मूर्ती उरग'. तेचभाशेन ठा. इबोहल सिंग हाचो रेखा (१९७०) काव्यांझेलो, के. पद्मकुमार हाचो थम्बल परेडग हो झेलो. संस्कृताचो विद्वान, कलाचंद शास्त्री हाणें 'वासुदेव महाकाव्य' (१९६०) हें खंडकाव्य बरयलें. ह्या काव्यांत भगवान वासुदेव आनी गोपी हांचीं वर्णनां आयल्यांत. नीलबीर शास्त्री हाच्या 'इथक इपोम' (१९७२) ह्या झेल्याक 'जामिनीसुंदर गुह भांगरापदक' मेळ्ळें. तशेंच टोकपम इबोमचा हाचे 'पूर्णिमा' (१९६७), 'कैन अहिङ्ग', 'ओसमान मेहरी' (१९६४) आनी 'मोनलिसा' (१९६८) हे संग्रह; इबोहल हाचो 'थम्मोई पाओदम' (१९६६) आनी सुरेंद्रजित हाचो 'सतनिहाबी' हे संग्रह प्रसिध्द आसात.

कथा : आर्. के. एलङ्गबम ह्या तरनाट्या लेखकाचे चिड्गया टामया आनी 'युमगी मोऊ' हे कथांझेले उजवाडा आयले. नीलबीर शास्त्रीचो 'बासंती छरोङ्ग' (१९६७) हो कथांझेलो, आसामांतल्या काचार जिल्ह्यांतलो मणिपुरी लेखक कुंजमोहन सिंग हाचो 'चेनखीद्राबा इचेल' (१९६५),

एम. के. बिनोदिनी देवी हिचो नुङ्गैरक्त चंद्रमुखी (१९६७), एच्. गुनो हाचो 'फिजाङ्ग मरुम्दा' (१९६९), ई. दिनमानी हाचो 'थक्लबी' हे कथांझेले उजवाडा आयले.

कादंबरी : मणिपुरी कादंबऱ्यांचे विशय समाजीक आनी राजकीय स्थितीचें चित्रण करतात. १९६० वर्सा 'जहेरा' ही एच्. अनगनघलसिंह हाची कादंबरी उजवाडा आयली. एक मुसलमान चली जहेरा आनी हिंदू चलो कुजो हांच्या मोगाची ही दुखेस्त काणी. खऱ्या मोगाची परिणती मीलनांत जाताच अशें ना, तर ती विरहांतूय जाता असो हे कादंबरेचो कथाविशय. एस्. नोदियाचंद सिंह हाच्या गौरपूर्णिमा (१९६६), देवदन (१९६७), अमरकीर्ति (१९६८) आनी नोंगपोक चिनखेई थाबी (१९७०) ह्यो चार कादंबऱ्यो प्रसिध्द आसात. एलङ्गबम हाणें 'मरूप अनी' हे कादंबरींत दोन अनाथ भुरग्यांची काणी सांगल्या. एच्. गुनो हाणें युक्त लेमन (१९६४) आनी 'खुनदोल' (१९६८) ह्यो दोन कादंबऱ्यो बरयल्यो. गुनो हाची आनीक एक कादंबरी 'अरोइबा पाओदम' (१९७१) ही आसा. कादंबरीकार टी. इबोमचा हाच्यो 'मोङ्गफाम' आनी 'मङ्गलैबक' (१९७०) ह्यो दोन कादंबऱ्यो उजवाडा आयल्यो. इबोहलसिंह हाणें आपल्या 'इमन ईबु मङ्गहनबनी' (१९५९) आनी 'इदी ओक्तबिनी' (१९५३) ह्यो कादंबऱ्यो बरोवन मणिपुरी मध्यमवर्गांत खूब बोवाळ घालो. टी. थोइबी देवी ही एक मणिपुरी बायल कादंबरीकार. तिच्यो तीन कादंबऱ्यो अशो आसात - 'राधो' (१९६५), 'नुङ्गश्चि इचेल' (१९६५) आनी 'चिड्गद सत्न इङ्गोल्लै' (१९७१). लोईतोङ्गबम पच हाच्या तीन कादंबऱ्यांचीं नांवां अशीं आसात. - 'ह्याद बेगम' (१९६७) आनी 'न तथीब अहल अम' (१९६९), 'इम्फाल अमासुङ्ग मागी इसिङ्ग नुङ्गशितकी वारी' (१९७२).

नाटक : अनगनघल ह्या नाटककाराची 'थाई थिङ्ग कोनु' (१९६५) आनी 'मोइराङ्ग थोईबी' हीं नाटकां खूब गाजलीं. मणिपुरींतलीं नाटकां हीं चडकरून रंगमाचयेचेर सादर करपाखातीरूच करतात. बोरमानी, ललितसिंह, थनिनसिंह, एम्. रामचरन, एस्. कृष्णमोहन सिंह आनी हओबाम ह्या नाटककारांचो नामनेच्या नाटककारांमदीं आस्पाव जाता. एम्. बीरमंगोलसिंह हाचीं सुमार तीस नाटकां आसात. तशेंच जी. सी. टोङ्गब्रा आनी ए. सोमोरेंद्र सिंह हेय नामनेचे मणिपुरी नाटककार आसात.

मणिपुरी साहित्य, निबंद आनी समिक्षात्मक साहित्याचे नदरेन व्हडलेंशें समृध्द ना. कवी ए. मीनकेतन हाणें 'मेईथेई उपन्यास' (१९५०) हो समिक्षात्मक ग्रंथ बरयलो. डॉ. बाबू सिंह, मनीहार सिंह, दिनमानी हे कांय समीक्षक जावन आसात.

मणिपुरींत संस्कृत, बंगाली, हिंदी, इंग्लीश ह्या भाशांतल्यान अणकार जाले. टागोर, बंकिमचंद्र चटर्जी, प्रेमचंद्र, भगवतीचरण वर्मा, जैनेंद्रकुमार आनी हेर लेखकांच्यो साहित्यकृती मणिपुरींत अणकारिल्ल्यो आसात. रामायण, महाभारत ह्या संस्कृत काव्यांचो मणिपुरींत अणकार जाला.

तेच भाशेन कालिदास, भवभूती, भास, बाणभट्ट हांच्यो रचणुकोय मणिपुरींत अणकारल्यात. मणिपुरी साहित्याचो इतिहास व्हडलो नासलो तरी ताचो दर्जो मात उंचेल्या पांवड्याचो आसा.

- कों. वि. सं. मं.

मणिपूर : भारतांतलें उदेंत शिमेवयलें एक राज्य. 'रत्नभूंय' (The Land of Jewels) असोय ह्या राज्याचो उल्लेख करतात. राज्याचे उत्तरेक नागालँड राज्य, उदेंत आनी आग्नेय दिकेक ब्रह्मदेश, दक्षिणेक मिझोराम हो केंद्रशासित प्रदेश आनी अस्तंतेक आसाम राज्य आसा.

विस्तार : २३°५०' ते २५°४९' उत्तर अक्षांश आनी ९३°२' ते ९४°४७' उदेंत रेखांश. राजधानी: इंफाळ. लोकसंख्या: १,८२६,७९४(१९९१).

भूंयवर्णन : प्राकृतिक नदरेन राज्य दोन भागांनी वांटून गेलां. राज्याच्या मध्यभागांत मळां आशिल्लो वाठार आसा जाका मणिपूर देगण म्हूण वळखतात आनी दुसरो ताच्या भोंवतणचो दोंगरी वाठार. मणिपूर देगण समुद्रथरासावन ७६२मी. उंचायेचेर आसून ह्या वाठाराची लांबाय ४०किमी. आनी रुंदाय ४०किमी; क्षेत्रफळ सुमार १,५५५चौ. किमी. आसा. राज्याचो सुमार ९०% वाठार दोंगराळ आसून ह्यो दोंगराच्यो वळी उत्तर दिकेन पातळ्ळ्यात. ह्या दोंगराळ वाठाराचे उत्तरेक नागा दोंगुल्ल्यो, उदेंतेकडल्या ब्रह्मदेशाचे शिमेलागच्यो मणिपूर दोंगुल्ल्यो आनी दक्षिणेक लुशाई आनी चीनी दोंगुल्ल्यो आसात. हो वाठार समुद्रथरासावन १,५२५ ते १,८३०मी. उंचायेचेर आसा. कांय कडेन शंखा आकृतीच्यो तर कांय कडेन सपाट दोंगुल्ल्यो दिश्टी पडटात.

भोंवतणच्या दोंगरी वाठारांतल्यान व्हांवन आयिल्ल्या गाळाखातीर मणिपूर देगणांतली माती गाळाची जाल्या. बरे प्रतीचे चुनखडीचे हांगा भरपूर सांठे आसून राज्यांतलें तें मुखेल खनीज. तेभायर अँस्वेस्टस, लिग्नाइट, तांबें, निकेल हांच्या धातुकांचेय कांय प्रमाणांत सांठे मेळटात.

ह्या राज्याक मदीं मदीं भूंयकांपांचीय बादा जाता. १९६९ आनी १८९७ वर्सा ह्या राज्याक खरपणान भूंयकांपांची बादा जाल्ली.

इंफाळ, इरिल, थोबल, नंबुल, आनी नंबोल ह्यो राज्यांतल्यो मुखेल न्हंयो. हातूंतल्यो इंफाळ, इरिल आनी थोबल ह्यो तीन न्हंयो उत्तरेकडल्या दोंगरी वाठारांत उगम जावन मध्यभागांत आशिल्ल्या लोकटाक तळ्याकडेन वतात. नंबोल न्हंय लोकटाक तळ्याक येवन मेळटा आनी थंयच्यान कोर्टक नांवान भायर सरता. हे कोर्टक न्हंयेक इंफाळ आनी नंबुल न्हंयो येवन मेळटात, तेन्ना अचौबा आनी इंफाळ वा मणिपूर ह्या नांवान तांचो संयुक्त प्रवाह जाता. हो प्रवाह सुरवेक किंदत न्हंयेक आनी उपरांत चिंद्विन न्हंयेक वचून मेळटा. तेभायर जिरी, माकरू, बराक, इरांग, लेंगबा आदी न्हंयो राज्यांतल्यान व्हांवतात. अस्तंतेकडल्या

दोंगुल्ल्यांच्या वाठारांतल्यो न्हंयो फातराळ आनी खोल अशा देगणांतल्यान व्हांवतात. बराक ही दोंगुल्ल्यांच्या वाठारांतली सगळ्यांत व्हड न्हंय.

मळा वाठारांतल्या न्हंयांचेर ल्हान ल्हान व्हड्यांतल्यान येरादारी चलता. मणिपूर देगणाच्या आग्नेय वाठारांत आशिल्लें १३किमी. लांबायेचें आनी ८किमी. रुंदायेचें तळें म्हळ्यार लोकटाक. ह्या तळ्याचें क्षेत्रफळ पावसांत १०४ चौ. किमी. तर हेर दिसांनी ६४ चौ. किमी. आसता. ह्या तळ्यांत कांय जुंवे आसून तांचेर नुस्तेकारांची वसती आसा. थांगा हो तातूंतलो सगळ्यांत व्हड जुंवो. तेभायर बैथाऊ, पमलेन, इकोक, लांफेल हीं हेर तळीं आसात.

हवामान : मणिपूर देगणांतलें हवामान थंड आनी भलायकेक मानवपी अशें आसा. वर्सुकी पावसाचें प्रमाण सुमार २०० सेंमी. आसून चडांत चड पावस नैर्ऋत्य मोसमी वाऱ्यांपसून पडटा. ईशान्य भागांतल्या दोंगरी वाठारांतलें हवामान थंड आसता. इंफाळ हांगा सादारणपणान १७५ सेंमी. पावस पडटा. दोंगराळ प्रदेशांत हेंच प्रमाण २५० सेंमी. वाडटा.

वनस्पत आनी मोनजात : राज्याचो ६८%भाग रानांचो आसून तो दोंगराळ वाठारांत आसा. पाइन, फर, ओक, कोंडे, साग, सिंकोना, पाम हीं झाडां हांगा आसात. जरदाळू, सफरचंद, नासपती, आलुबुखार हीं फळझाडांय भरपूर आसात. कांयकडेन च्याचे मळे आसात. जळपाखातीर आनी इमारतीं खातीर वापरांत येवपी लाकूड हें रानांतल्यान मेळपी मुखेल उत्पादन. तेभायर कोंडे, तण, वासाचीं द्रव्यां, तिखी हीं हेर उत्पादनांय मेळटात. मणिपूर देगणांत झाडां आसात.

राज्यांत हत्ती, वाघ, गेंडो, वांस्वेल, हरण, रानदूकर आदी मोनजात मेळटा. आग्नेयेकडल्या दोंगुल्ल्यांनी गेंडो आनी गवो तर उंच दोंगरांनी मदीं मदीं सिर्रो वा गोटऑँटिलोप मेळटात. मणिपूर देगणांत रानदूकर आनी हरणां आसात. लोकटाक तळ्यांत रानघोडे आनी बदकां आसात. तितर, कृकणपक्षी आनी हेर वन्यपक्षी सगळेकडेन आसात.

इतिहास : कांय पुराणकथांतल्यान पुर्विल्ल्या मणिपुराविशीं म्हायती मेळटा. पुर्विल्ल्या काळांत त्या जाग्यार दर्या आशिल्लो. पूण जायत्या देवदेवतांनी थंय माती घालून तो भाग भरून काडलो. हे भुंयेचेर एक फावट शंकर-पार्वती रास नाच करपाखातीर आयलीं, तेन्ना नागराज अनंतान आपल्या मस्तकावयल्या मणयान हो वाठार प्रकाशित केलो, देखून ह्या वाठाराक 'मणिपूर' हें नांव मेळ्ळें अशें म्हण्टात. ह्या वाठाराक मेकलाय, कासी, मकेली, मागली, मागलन आदी नांवांनीय वळखताले. अर्जुनाची एक बायल चित्रांगदा ही हांगाचीच राजकुंवरी. तिचो पूत बभ्रुवाहन हो ह्या वाठाराचो राजा आशिल्लो अशी महाभारतांत कथा आसा. कांय अभ्यासकांच्या मतान महाभारतांतलें मणिपूर राज्य आनी आतांचें आसामालागसल्लें मणिपूर राज्य हीं वेगवेगळीं आसुंये.

भारतांत आर्य येवचे आदीं मणिपुरांत एक स्वतंत्र आनी प्रगत राज्य नंदतालें अशें सांगतात. पूण इ.स.नाच्या आठव्या शतमानामेरेन हांगाची कांयच म्हायती मेळना. इ.स.नाच्या आठव्या ते सतराव्या शतमानामेरेन मणिपुरांत ३६ राजे जावन गेले अशें म्हण्टात. पूण ह्या काळांत भोंवतणच्या नाग आनी हेर टोळ्यांनी घुरयो घाल्यो आनी थंयची आर्य संस्कृती नश्ट जाली. १३व्या शतमानांत एका चिनी सेनादलान ह्या वाठाराचेर घुरी घाली. पूण तातूंत ताचो पराभव जावन तांकां सगळ्यांक अटक जाली. ताच्याकडल्यानूच रस्मी उत्पादन आनी वस्त्रां विणपाची तशेंच विटांनी घरां बांदपाची कला हांगाच्या लोकांक कळ्ळी.

मणिपुरच्या राजकीय इतिहासांत पानहिबा ह्या राजाची कारकीर्द (इ. स. १७१४ ते १७४९) म्हत्वाची थारता. नाग कुळांतल्या राजघराण्यांत ताचो जल्म जालो. गरिबांक तो पावतालो ताच्या मरणा उपरांत ताच्या पुतांमदीं भाव-बंदकी जाली. ताणें आपल्या सुमार चाळीस वर्सांचे कारकिर्दींत मणिपुराचे उदरगतीखातीर जायते यत्न केले. देखून ताका 'गरिबनिवाज' म्हणून वळखताले.

कांय काळ गेल्या उपरांत परती राजकीय अस्थिरताय निर्माण जावन, तेन्नाच राजघराण्यांतल्या एका वारसान ब्रह्मदेशांतल्या सैन्याचो आदार घेतलो. जेन्ना ब्रह्मी सैन्यान मणिपुराचेर ताबो घेतलो, तेन्ना इंग्रज आनी ताचे मदीं झूज जालें. १४ फेब्रुवारी १८२६ दिसा दोगांयमदीं कबलात जाली. उपरांतच्या काळांत राजघराण्यांतल्या मनशांमदीं सत्तेखातीर सर्त निर्माण जाली. ताचो फायदो घेवन इंग्रजांनी मणिपूर आपल्या ताब्यांत घेतलें. (१८९१). तेन्ना युवराजपदाचेर आशिल्लो टिकेन्द्रजित (चंद्रकीर्तीचो चलो) आनी सेनापती खंगाल हांकां १३ ऑगस्ट १८९१ दिसा इंफाळाच्या पोलो मैदानाचेर फांशी दिले. कुलचंद ह्या निमण्या राजाक हद्दपार केलो.

भारत स्वतंत्र जाल्या उपरांत १५ ऑक्टोबर १९४९ दिसा विलीनीकरणाची कबलात जावन केंद्र सरकारान थंयचें प्रशासन आपल्या

हातांत घेतलें. १९५० - ५१त हांगा सल्लागार शासन सुरू जालें. १९५७ त ही शासनवेवस्था बदलून थंय ३० निर्वाचित आनी दोन नियुक्त अशा ३२ वांगड्यांची प्रादेशिक परिशद (Territorial Council) काम पळोवंक लागली. फुडें १९६३ त हांगा विधानसभा स्थापन केली. तातूंत ३० निर्वाचित आनी ३ नियुक्त अशे ३३ वांगडी आशिल्ले. राज्यांतली अस्थिर राजकीय वेवस्था मतींत घेवन १६ ऑक्टोबर १९६९ दिसा थंय राष्ट्रपती राजवट लागू केली. फुडें १९ डिसेंबर १९६९ पसून मुखेल आयुक्ताबदला लेफ्ट. गव्हर्नर हाची, हांगाचो मुखेल प्रशासक म्हणू नेमणूक जावंक लागली. २१ जानेवारी १९७२ त मणिपुराक

राज्याचो दर्जो मेळ्ळो.

सद्या मणिपुरांत फकत विधान-सभा आसून तिचे ६० वांगडी आसतात. तातूंतले १९ वांगडी हे कांय जमातीच्या राखीव मतदार संघांतल्यान वेंचिल्ले आसतात. देशाचे संसदेंत ह्या राज्यांतल्यान लोकसभेखातीर दोन आनी राज्यसभेखातीर एक वांगडी वेंचून काडटात. फेब्रुवारी १९८९ त राज्यांत राष्ट्रपती राजवट लागू केल्ली.

अर्थीक स्थिती : शेती आनी रानांतलें उत्पादन हीं राज्याच्या उत्पन्नाचीं मुखेल साधनां. शेतकाम हो थंयच्या लोकांचो मुखेल धंदो. राज्याच्या वट्ट क्षेत्रफळांतलें २,१०,००० हेक्टर क्षेत्र शेतीखाल आसून, राज्याच्या एकूण उत्पादनांत चड उत्पादन शेती आनी पशूपालन

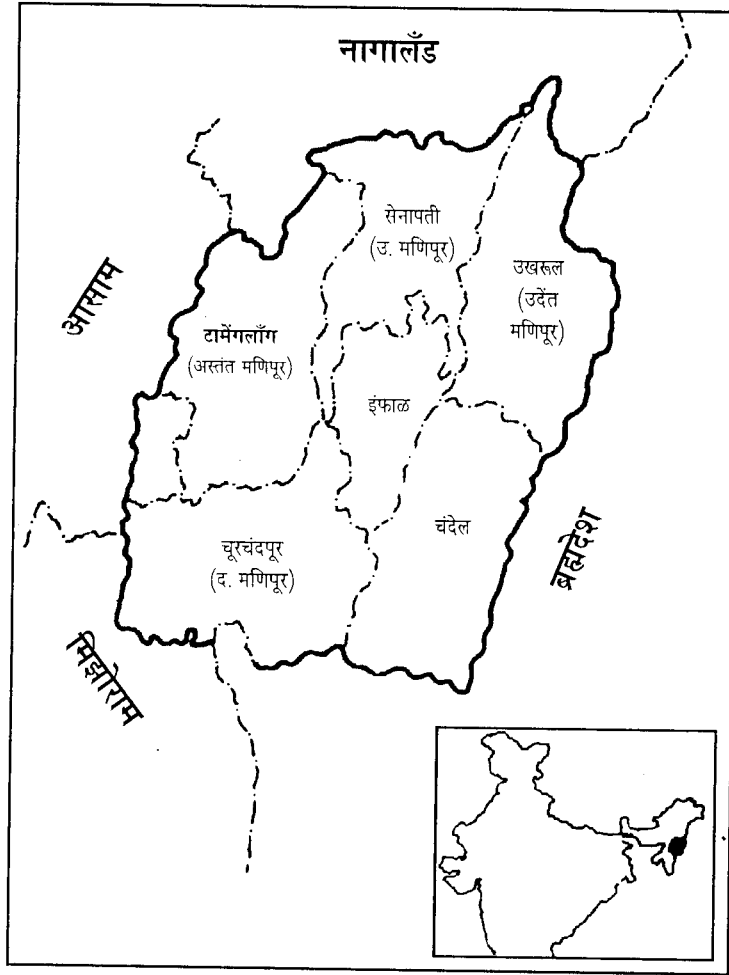

हांचेपसून मेळटा. मणिपूर देगणांतली माती तांबडी आनी गाळाची आशिल्ल्यान थंय भाताचें पीक बरें येता. वट्ट कृषीउत्पादनांत ८०% उत्पादन तांदळांचें आसा. तेभायर सासवां, ऊंस, वेगवेगळीं कड्डणां, तंबाखू, खसखस, पालेभाज्यो, गंव आदींचींय पिकां घेतात. तशेंच संत्रां, लिंबू, अनस, केळीं, पणस, सफरचंद हांचेंय उत्पादन घेतात. राज्यांतल्या अन्नधान्य उत्पादनांत वाड करपाक १०५ ल्हान जलसिंचन येवजणो हातांत घेतल्यात. दोंगरी वाठारांतल्यो भटक्यो जमाती सोपान आनी झूम पद्दतीन शेती करतात.

हांगाचें हवामान आनी जमनीक लागून तुतीच्या झाडांची वाड बरी जाता. तांचेर रस्मीकिडे पोसून तांचेपसून रेशीम मेळयतात. ओक, टसर उत्पादन करपी, हें भारतांतलें पयलें राज्य आसून, राज्यांत वट्ट ५४ टसर उत्पादन केंद्रां आसात. मणिपूरच्या लोकांच्या जेवणांत नुस्तें आशिल्ल्यान हांगा नुस्तेमारीय चलता. राज्यांत मोनजातय भरपूर आसा. गाय, म्हस, बैल, बोकड्यो, मेंढरां आदी मोनजात ते पाळटात. मणिपुरी तडूची बरीच नामना आसा.

राज्यांत हातमाग उद्देग हो म्हत्वाचो उद्देग आसून तो चडसो घराब्या स्वरुपाचो आसा. हातमागी कपड्याच्या उत्पादनाक देशांत तशीच परदेशांतूय मागणी आसा. लघुउद्देगांत सुतारकाम, लोहारकाम, कातउद्देग, भरतकाम, विटो तयार करप, शिवणकाम आदी जायते उद्देग राज्यांत चलतात. वेगवेगळ्या उद्देगांचीं प्रशिक्षण आनी उत्पादन केंद्रां हांगा स्थापन केल्लीं आसात. तशेंच केइथेलमनबी, तामाँगलॉग, तेंगनौपल (चकपी) आनी उखरूल हांगा सहकारी लाकूड कटाई आनी सुतारकाम संस्था आनी चूरचंदपूर चामडी प्रक्रिया आनी प्रशिक्षण केंद्राची स्थापना केल्ली आसा.

इंफाळ हें राज्यांतलें मुखेल केंद्र आसून, रस्मी आनी सुती कापड, नुस्तें, पालेभाज्यो, तांदूळ, शेंदऱ्यो हांचो थंय चड प्रमाणांत वेपार चलता. हांगाचो वेपारी वेव्हार चडशो मणिपुरी बायलोच करतात. राज्यांतल्यान तांदूळ, वनोत्पादन, गाय, बैल, म्हशी हांची निर्यात जाता आनी तेल, सुपारी, खारें, मीठ, कापडी वस्तू, सूत हांची आयात जाता. अर्थीक नदरेन मणिपूर राज्य बरेंच मागाशिल्लें आसून राज्याचें क्षेत्रूय मर्यादीत आसता.

येरादारी आनी संचरण : राज्याचें स्थान कांय प्रमाणांत एकटुकें आशिल्ल्यान आनी थंय दोंगरी वाठार आशिल्ल्यान येरादारीची वेवस्था उणी आसा. हांगा दोन मुखेल रस्ते आसून तातूंतलो एक अस्तंतेक आसामाच्या काचार जिल्ह्यांत, तर दुसरो काझीरंगा (आसाम) ते दक्षिणेक ब्रह्मदेशाचे शिमेमेरेन वचपी राष्ट्रीय महामार्ग इंफाळाच्यान वता. मणिपूर राज्यमार्ग परिवहन महामंडळाभायर कांय खाजगी कंपन्यांकडल्यान मोटारींची येरादारी चलता. राज्यांत रेल्वेमार्ग ना. इंफाळ हें कलकत्ता, सिलचर आनी गौहाती हांकां हवाईमार्गान जोडलां.

लोक आनी समाजजीण : राज्यांत सुमार ४० जमाती आनी उपजमाती आसात. हे लोक कमाल, लुआंग, मोइरंग आनी मेईथेई ह्या चार पोरन्या जमातींचे वंशज आसात. आतां ताका मेईथेई ह्या नांवान वळखतात. राज्यांतल्या वट्ट लोक संख्येंतले दोन तृतीयांश लोक हिंदू धर्माचे आसून, ते चडशे मणिपूर देगणांत रावतात. ते विष्णुभक्त आसून स्वताक हिंदू क्षत्रिय समजतात. मेईथेईभायर फुंगनाई जमातीचे लोक आसून तांच्यो पांच उपजमाती आसात. नागा आनी कुकी ह्योय थंयच्यो

मुखेल उपजमाती आसून, नागांत तंगखुल, काबुई, कोईराव मारिंग ह्या उपजमातींचो आस्पाव आसा.

समाजांत बायलांक म्हत्वाची सुवात आसून, मणिपूर देगणांत वेपार तशेंच खरेदी-विक्रीचे सगळे वेव्हार बायलोच पळयतात. घरांत त्यो सूत कांतप, विणकाम आदी उद्देग करतात. पुरुम कुकी लोकांत चल्याक मामाचे चलयेकडेन लग्न करचें पडटा. तशेंच घोवाक बायलेगेर वचून रावन त्या कुंटुबाच्या वावराचो भार घेवचो पडटा.

लामनई (ग्रामदेवता), उमंगलाई (वनदेवता), इमुंगलाई (गृहदेवता), पान्थोयबी, नोंगशाबू, युमथलाई ह्यो हांगाच्यो मुखेल देवता. 'पाखेम्बा' ह्या देवाक ते विश्वपिता मानतात. ताका ते गुरु म्हण्टात. ताचेपसूनच थंयचो राजवंश सुरू जालो, अशें ते मानतात. होळी, दुर्गापुजा, दिवाळी ह्यो हांगाच्यो मुखेल परबो. हांगा जून-जुलय ह्या म्हयन्यांत रथयात्रा आनी मार्च म्हयन्यांत ढोलजात्रा आसता. होळीक हे लोक 'माऊ शांग' अशें म्हण्टात. होळयेच्या वेळार 'थावल चोम्बा' हो नाच करतात. हो नाचाचो कार्यक्रम १५ दीस चलता. ह्या वेळार चलो-चली पळून वचून गांधर्व तरेन लग्न करतात.

राज्यांत मणिपुरी ही मुखेल भास आसून, ती ६३.२४% लोक उलयतात. भारतांतली ही एक पुर्विल्ली भास समजतात. हिंदी भासय सगळेकडेन पातळ्ळ्या. आदिवासी जमातीची स्वतंत्र बोली भास आसा. मणिपुरी भास ही तिबेटो ब्रह्मी भासांतल्या कुकि-चीन ह्या चोम्यांतली आसून तिचें ब्रह्मी भाशेकडेन सारकेंपण आसा. सद्या ही लिपी जाणा आशिल्ले थोडेच लोक आसात. मेईथेई लोकांनी वैश्वव पंथ आपणायतसावन मणिपुरी भाशेवांगडा बंगाली आनी आसामी भाशेच्या अभ्यासाक सुरवात जाली.

मणिपुरी साहित्याचे पुर्विल्ले, मदल्या युगांतले आनी आर्विल्ले अशे तीन भाग पडटात. इतिहास, ज्योतिश, चिकित्साशास्त्र, नीतिशास्त्र, वंशावळी हेविशीं जायतीं पुर्विल्लीं हातबरपां मेळ्ळ्यांत. तेभायर पूया, निहोरोन आनी चेइथारोल हे सारके पुर्विल्ले ग्रंथ आनी हेर कांय इतिहासीक कागदपत्रां मेळ्ळ्यांत. पानथोयबी खोंगुल आनी खोंग जोंग नुबे नोन गारोन हीं इतिहासीक म्हत्वाचीं पुस्तकां आसात. तारबेल जाम्बा (त्रिपुराचें जैत), सुमजोक जाम्बा (सुमजोकचें जैत), चेइथारन कुम्बाबा (राजघराण्याचो इतिहास) आनी नुकिट काप्पा (सुर्याचो शिकारी) आदीं कांय पुर्विल्लीं हातबरपां उल्लेख करपासारकीं आसात.

मणिपूर राज्यांत वैश्वव पंथाचो प्रसार जातकच मणिपुरी लोकांनी वैश्वव साहित्याकडेन संबंद दवरपाक सुरवात केली. हांगाच्या वैश्वव पंथाच्या उदया वांगडाच मदल्या युगांतल्या साहित्याचो उदय जालो. पुर्विल्ल्या प्रेमकाव्याची सुवात राधाकृष्णाच्या मोगावर्णनांनी घेतली. तातुंतल्यानूच मणिपुरी साहित्याची उदरगत जायत गेली. तेचपरी बंगाली

भासूय थंय लोकप्रिय जाली. ह्याच काळांत खुबशा बंगाली आनी संस्कृत ग्रंथांचे अणकार जाले. मणिपुरी भाशेंतलीं रामायण आनी महाभारत हांगा बरींच लोकप्रिय जालीं. बंगाली भाशेक हांगा म्हत्वाची सुवात आसून, हांगा बंगाली भाशेचो अभ्यास करतात. १९२४ मेरेन हांगाचे शाळेचें अभ्यासाचें माध्यम बंगाली आशिल्लें.

विसाव्या शतमानाचे सुरवेक सावन आर्विल्ल्या मणिपुरी साहित्याची सुरवात जाली. थंयचो कमल हो उंचेल्या पांवड्याचो कवी आसून ताचे 'माधवी' हे कादंबरीक बरीच नामना मेळ्ळ्या. थंयचे चओबा आनी एच्. अनगनघलसिंह हेय उल्लेख करपासारके लेखक. अनगनघलसिंह हाणें आठ खंडांत 'खंबा-थोइबी' हें महाकाव्य बरयलां. डोरेन्द्रजीत सिंह हाणें 'केशवध' हें महाकाव्य बरयलां. अंगांभ्रहाल सिंह आनी सुरचन्द्र शर्मा हे हेर नामनेचे कवी. शीतलजीत सिंह हो मणिपुरांतलो आर्विल्ल्या काळांतलो एक नामनेचो लेखक.

नाट्यकलेंतूय हांगाचे लोक फिशाल आसात. पयलीं हांगा बंगाली नाटकां करताले. १९१४ त 'अरजुंगी मैथिबा' हें 'पार्थ्व पराजय' ह्या बंगाली नाटकाचो अणकार केल्लें पयलें मणिपुरी नाटक सादर केलें. १९२५ त एल्. एम्. श्वोन्हाहल सिंह हाणें नरसिंह हें मूळ मणिपुरी नाटक बरयलें. नाटक बरोवन सादर करपाक रामचंद्र सिंह, ए. श्यामसुंदर सिंह, एस्. बोरमानी सिंह हांची नामना आसा. अणकारीत बरपांत एम्. कोईरंग सिंह हाचें 'कपालकुंडला', वासुदेव शर्मा हाचें अभिज्ञान शाकुंतल आनी एच्. नवद्वीप चंद्रसिंह हाचें 'मेघनाद-वध' हीं उल्लेख करपासारकीं आसात. धर्मीक साहित्यांत पंडित अरोम वाथू शर्मा हाचो वावर चड आसा. मोगांगा गुरु पुन्सिबा, लुवांग गुरु पुन्सिबा, आनी खुमान गुरु पुन्सिबा हे व्हड संत पुरुस हांगा जावन गेल्यात. ज्ञासी, प्रजातंत्र, अनौबा समाज हीं मणिपुरांतलीं मुखेल दिसाळीं.

मणिपुरान संवसाराक 'मणिपुरी नाच' आनी 'मणिपुरी पोलो' ह्यो दोन मुखेल देणग्यो दिल्यात. हॉकी आनी कुस्ती हे हांगाचे आवडीचे खेळ.

म्हत्वाचीं थळां : सैमीक नदरेन मणिपूर राज्याक खूब म्हत्व आसा. हांगाच्या इंफाळ ह्या राजधानीच्या शाराक सांस्कृतिक, वेपारी आनी राजकीय नदरेन म्हत्व आसा. हांगाची बाजारपेठ, पोलो मैदान, वस्तुसंग्रहालय, राजवाडो, भांगरा देवूळ, नृत्य अकादेमी आदी उल्लेख करपासारकीं आसात. इंफाळाचे अस्तंतेक ६ किमी. चेर नामनेचें प्राणिसंग्रहोद्यान, उत्तरेक ७किमी. चेर खोंघांपत ऑर्किड यार्ड, ८ किमी. चेर लांगथाबल, १६ किमी. चेर वैथाऊ आनी २७ किमी. चेर बिशनपूर, २९किमी. चेर कैना (हिंदूंचें पवित्र थळ), ३७ किमी. चेर आशिल्लें खोंगजोम (इतिहासीक थळ) आदी कांय पळोवपासारकीं थळां आसात. इंफाळसावन ४५ किमी. चेर आशिल्लें मोइरंग हें पुर्विल्लें साहित्यिक केंद्र आसून खंबा-थोइबी नाचाचें हें उगमस्थान मानतात. दुसऱ्या

म्हाझुजाच्या काळांत आझाद हिंद सेनेचें हें मुखेल केंद्र आशिल्लें. चूरचंदपूर, माओ, टेंगनौपल, उखरूल, कांगचूप पल्लेल, क्रौबू हीं नामनेचीं पर्यटन केंद्रां हांगा आसात. लोकटाक तळें, ह्या तळ्यांत आशिल्ल्या थांगा आनी करारांग जुंव्यावयलीं सुंदर उद्यानां आनी लोकटाक जलविद्युत् प्रकल्प हीं मुखेल पर्यटन थळां आसात.

- कों. वि. सं. मं.

मणिमेखलें : तमिळ भाशेंतलें एक महाकाव्य. तमिळ पंचमहाकाव्यांत ताची गणना जाता. पुर्विल्ल्या तमिळ साहित्याच्या तिसऱ्या संघम काळांतलें हें महाकाव्य शित्तलें शात्तनार ह्या कवीन रचलें. शात्तनार हो मदुरा हांगासल्लो आशिल्लो. मदुरेच्या तिसऱ्या संघमचो तो एक मुखेल सदस्य-कवी आशिल्लो. धर्मान तो बौध्द आशिल्लो.

शिलप्पधिकारमचो कर्तो इळंगो अडिगळ आनी शात्तनार हे एकाच काळांतले आनी एकामेकांचे इश्ट आशिल्ले. शिलप्पधिकारमचो नायक कोवलन् आनी उपनायिका माधवी हांची धूव मणिमेखला हिच्या जिविताचेर शात्तनारन आपलें काव्य रचिल्ल्यान कथाभागाचे नदरेन ह्या काव्याक शिलप्पधिकारमचोच उत्तरार्ध अशें म्हण्टात. ते नदरेन हीं दोनूय महाकाव्यां तमिळांत जुवळीं महाकाव्यां समजतात.

मणिमेखलांत बौध्द धर्मतत्वांचो आविश्कार जाल्लो आसा. शात्तनार हो फकत तमिळ विद्वानच नाशिल्लो जाल्यार संस्कृत भाशेंत आनी तर्कशास्त्रांत तो पारंगत आशिल्लो. मणिमेखलें हें ताचें महाकाव्य ३० सर्गांनी विभागिल्लें आसून, तातूंत वट्ट ४८५७ वळी आसात. ह्या महाकाव्याचें कथानक अशें- पुर्विल्ल्या काळांत चोळ देशांत शँबियन नांवाचो एक राजा आशिल्लो. कावेरीपट्टनम ही ताची राजधानी. अगस्त्यमुनीन हे राजधानींत, राजाचे परवानगेन, २८ दिसांचो इंद्रोत्सव व्हडा थाटान सुरू केलो. माधवी हे राज्यांतले राजनर्तिकेक आनी तिची धूव मणिमेखला ह्या दोगांकूय ह्या उत्सवांत नाचाखातीर आपयलें. पूण दोगीय आयल्योनात, कोवलन ह्या आपल्या प्रियकराक विनाकारण देहदंड दिल्ल्यान माधवी नाच-पदां सोडून विरक्त जाल्ली आनी आपले धुवेकूय तिणें तपस्येचो मार्ग दाखयलो. एक दीस मणिमेखला, आपली इश्टीण सुधामती हिचे वांगडा पोरसांत फुलां हाडपाक गेल्लेकडन, मणिमेखलेचेर मोग करपी चोल राजकुंवर उदयकुमार तिका सोदीत त्या पोरसांत पावलो. सुधामतीन, मणिमेखलेक लागसारूच लिपयली. मणिमेखला तपस्विनी आसून तिचेकडे तपोबलान शाप दिवपाचें बळगें आसा अशें राजकुंवराक सांगलें. तें आयकून राजकुंवर थंयसावन परतलो, पूण मणिमेखलेची राखण कशी करची ही चिंता सुधामतीक जाली. पूण मणिमेखला नांवाचेच कोवलनचे कुलदेवतेन, मणिमेखलेची राखण करपापासत तिका न्हीदोवन अंतराळमार्गान मणिपल्लव जुंव्यार व्हेली.

थंय जाग येतकच मणिमेखलेक बौध्द पीठिकेचें दर्शन जालें. थंय एक गायच्या तोंडाआकृतीचें तळें आशिल्लें. दर वर्सा बुध्द जयंतीक त्या तळ्यांतल्यान अमृतसुरभी नांवाचें एक दैवी अक्षयपात्र येतालें. मणिमेखलेच्या तपोबळान तें अक्षयपात्र तिका मेळ्ळें. ह्या अक्षयपात्रांतलें अन्न केन्नाच सोंपनाशिल्लें. तें घेवन ती कावेरीपट्टणम् हांगा परत आयली आनी भुकेल्ल्या गरिबांक अन्नदान करुंक लागली. ही खबर राजकुंवराक कळनाफुडें तो थंय आयलो. ताचेपसून राखण मेळची देखून तिणें विद्याधरीचें रूप घेतलें आनी धर्मशाळेंत वचून रावली. राजकुंवर तिका वळखलो आनी एके राती तो तिका मेळूंक गेलो. थंय कांचन नांवाची एका विद्याधराची बायल शेणिल्ली. तो मणिमेखलेक आपली बायल समजतालो. थंय राजकुंवराक आयिल्लो पळोवन विद्याधरान ताका जिवो मारलो. हें राजा राणयेक कळटकच तांकां वायट दिसलें. तांणी मणिमेखलेक खूब तरेन त्रास दिवपाक सुरवात केली. तेन्ना तेवेळचो नामनेचो त्रिकालज्ञ बौध्दाचार्य अरवण अडिगळ हाणें राणयेकडे वचून तिका जल्म, मरण, जरा, व्याधी ह्यो संवसारांतल्यो सदच्यो आनी स्वभावीक गजाली आसात असो उपदेश केलो. ताचो तत्त्वगिन्यानी उपदेश आयकून राणी शांत जाली आनी तिणें मणिमेखलेची सुटका केली. ह्यावेळार कांचींत खर दुकळ पडिल्लो. अरवण अडिगळ, माधवी, सुधामती हांचेवांगडा मणिमेखलाय आपलें अक्षयपात्र घेवन कांचीक गेली. थंय तिणें एक बौध्द पीठ स्थापन केलें आनी दुकळग्रस्तांक आदार दिलो. उपरांत तिणें अरवण अडिगळ हाचेकडेन वचून बौध्द धर्माची दिक्षा घेतली.

ह्या महाकाव्यांत चडकरून धर्मीक आनी बौध्द धर्माचो प्रसार हांचेर भर दिला. बौध्द गिन्यान आनी पुराणकथांचे जायते उल्लेख तातूंत आयल्यात. तेचपरीन तत्वीक आनीक धर्मीक भासाभासय तातूंत आसा. महाकाव्याचे सगळे विशेश तातूंत आसून शातनारच्या सोबित प्रतिभेचें जंय थंय दर्शन घडटा. सामान्य मनशाकय खोल तत्वीक प्रमेयां सहज समजुपाक येतलीं अशे तरेच्या दार्शनिक विचारांचें काव्यमय स्पष्टीकरण तातूंत दिसून येता. तमिळ पंच महाकाव्यांत ताका मानाची सुवात आसा.

- श्री. शं. फडके

मणिरत्न रामायण : एक रामायण. ह्या रामायणांत छत्तीस हजार श्लोक आसात. तामस मन्वंतराच्या चवदाव्या त्रेतांमदीं ह्या रामायणाची रचणूक जाल्ली आसून, तें वसिष्ठ आनी अरुंधतीच्या संवादांवरवीं बरयलां. ह्या रामायणाची सात सोपानांमदीं वांटणी केल्या. तातूंत पंचवटीची उत्पत्ती, गोदावरीची उत्पत्ती, चित्रकूटाचें म्हत्व, वाल्मिकि - आश्रम, बायलां-धर्म हे विशय आसात. तशेंच तरेकवार सण-परबांचीं वर्णनां आयल्यांत. वेदस्तुती, शिवस्तुती तशेंच इंद्र, ब्रह्मा, गंगा हांची स्तुती हें स्तोत्र आसून गुरुगीता, देवगीता, भक्तिगीता, ज्ञानगीता, कर्मगीता,

शिवगीता आनी वेदगीता ह्यो सप्तगीता ह्या रामायणांत आसात.

- कों. वि. सं. मं.

मणिलाल, नभुभाई द्विवेदी : (जल्म : १० सप्टेंबर १८५८, नडियाद; मरण: १ ऑक्टोबर १८९८, नडियाद).

गुजराती साहित्याच्या पंडितयुगांतलो एक श्रेश्ठ लेखक आनी आर्विल्ल्या गुजराती गद्याचो शिल्पकार. नडियाद आनी मुंबय हांगा शिक्षण पुराय करतकच मणिलाल भावनगर हांगाचे शामळदास कॉलेजींत संस्कृताचो प्राध्यापक जालो.

गुजराती आनी इंग्लीश भाशेंतूय ताणें खूब लिखाण केलें. ताच्या इंग्लीश लिखाणाक भारतांत तशेंच युरोप, अमेरिका ह्या देशांनीय खूब नामना मेळ्ळी. ताणें विंगड विंगड नेमाळ्यांनी धर्म, तत्त्वगिन्यान, साहित्य ह्या विशयांचेर जे ग्रंथ बरयले, ते 'सुदर्शन गद्यावली' त एकठांय केल्यात. मणिलाल हाणें विंगड विंगड वाङ्मय प्रकार हाताळ्ळे तरी गुजराती गद्याचो एक चिंतनशील शिल्पकार म्हूण ताची नामना आसा.

कान्ता (१८८२), प्राणविनिमय (१८८८), सिध्दांतसार (१८८९), बाल विकास (१८९३), आत्मनिमज्जन (१८९५), प्रेमजीवन (१८९७), गुलाबसिंह (१८९७), 'सुदर्शन गद्यावलि' (१९०९) हे ताचे कांय म्हत्वाचे ग्रंथ आसात. इंग्लिशींत ताणें बरयल्ले मुखेल ग्रंथ राजयोग (१८८५), मोनिझम ऑर अद्वैतिझम (१८८९), द अद्वैत फिलॉसॉफी ऑफ शंकर (१८९१) हे आसात. 'कांता' ह्या आपल्या संगीत नाटकांत ताणें संस्कृत आनी शेक्सपियरच्या नाट्यतंत्राचो आनी शैलीचो बरो मेळ सादला. ह्या नाटकांतल्या पदांनी शृंगार, वीर, करुण, भिरांकूळ ह्या रसांचो नियाळ घेतला. 'मुंबय गुजराती नाटक कंपनी' न हें नाटक 'कुलीन कांता' ह्या नांवान १८८९ वर्सा, मुंबय हांगा पयलीं रंगमाचयेर हाडलें आनी ताका लोकांची खूब बरी दाद मेळ्ळी. गुजराती साहित्यांतले रंगमाचयेच्या सुरवातीच्या काळांतलें हें एक बरें नाटक म्हूण नामना आसा. १८९७ वर्सा ताणें 'मुंबय गुजराती नाटक कंपनी' चे विनवणे वयल्यान 'नृसिंहावतार' हें दुसरें नाटक बरयलें. पूण संस्कृत पौराणिक नाटकांचे धर्तेचेर बरयल्लें हें नाटक मणिलाल हाच्या मरणा उपरांत म्हळ्यार १८९९ वर्सा रंगमाचयेर आयलें. 'प्राणविनिमय' हो ताचो योगशास्त्रावयलो ग्रंथ आसून तातूंत ताणें चिद्वादाचें व्हडपण सांगलां. 'सिध्दांतसार' हातूंत ताणें भारतीय दार्शनिक विचारांचे उदरगतीचो नियाळ करून तातूंत पुर्विल्लो आर्यधर्म होच खरो विश्वधर्म जावपाचे योग्यतायेचो आसा, अशें म्हळां. शाळेंतल्या चल्यांखातीर धर्म आनी सदाचार ह्या विशयांचेर ताणें बरयल्ल्या निबंदांचो 'बालविलास' (१८९३) हो झेलो आसा.

मणिलाल हो एक कुशळ संपादक आशिल्लो. १८८५ वर्सा ताणें 'प्रियवंदा' हें म्हयनाळें सुरु केलें. तातूंत चडकरून बायलांविशीं लिखाण

उजवाडा येतालें. उपरांत ताणें 'सुदर्शन' सुरू केलें. १८९०-९८ मेरेन तो सुदर्शनाचो संपादक आशिल्लो. ह्या म्हयनाळ्यांतल्यान ताणें धर्म, समाज, अर्थशास्त्र, राजकारण, समाजसुदारणा, साहित्य, संगीत, शिक्षण ह्या विशयांचेर लेख बरयले.

'आत्मनिमज्जन' आनी 'प्रेमजीवन' हे ताचे काव्यांझेले आसात. ह्या काव्यांनी प्रेम हो मुखेल विशय आसून, तात्त्विक अद्वैतवादी नदर ताच्या ह्या प्रेमाच्या कवितांतल्यान उक्ती जाता.

फार्सी-सूफी कवींचे धर्तेचेर ताणें गुजराती गझल लेगीत बरयल्यात. मणिलालची तात्त्विक अद्वैतवादी नदर आनी सूफी काव्याचो आपरोस हांचो सोबीत मेळ ताच्या गझलींनी दिसता. गुजरातींतली ही ताची गझल-रचणूक खाशेली आनी मुळावी अशी म्हत्वाची मानतात.

मणिलाल हाणें कांय ग्रंथांचे अणकार केल्यात. 'गुलाबसिंह' हें बुल्वर लिटन हाच्या 'झेनोनी' (१८४२) चो गुजराती अणकार आसा. 'झेनोनी' ह्या ग्रंथांतल्या गूढवादाक लागून मणिलालाक ताचो गुजराती अणकार करपाची ऊर्बा मेळ्ळी. 'हनुमन्नाटक', 'चतुःसूत्री', 'वृत्तिप्रभाकर' ह्या ग्रंथांचेय ताणें गुजरातींत अणकार केल्यात. 'मालतीमाधव' (१८८०) 'उत्तररामचरित' (१८८१) हे ताणें संस्कृत नाटकांचे गुजराती भाशेंत केल्ले उत्कृष्ट अणकार आसात. इंग्लीश लेखक सॅम्युएल स्माइल्स हाचे 'कॅक्टर' (१८७१) हे कृतीचो ताणें 'चारित्र' (१८९४) नांवान गुजरातींत अणकार केलो.

समाजीक स्थितीविशीं खोलायेन चिंतन करून, बायलांविशींच उदार दृष्टिकोन दवरून ताणें 'नारीप्रतिष्ठा' (१८८४) हो ग्रंथ बरयलो.

मणिलालान आपली खाजगी जीण, आपले दीसपटयेंत उक्तेपणान बरोवन दवरील्ली. धीरूभाई ठाकर हाणें ताची ही दीसपटी १९७९ वर्सा संपादून 'मणिलाल नभुभाई द्विवेदीनु आत्मवृत्तान्त' ह्या नांवान उजवाडायली. तशेंच ताणें मणिलालचेर 'मणिलाल नभुभाई: साहित्यसाधना' आनी 'मणिलाल नभुभाई: जीवनरंग' हे दोन गुजराती ग्रंथ आनी साहित्य अकादेमीखातीर 'मेकर्स ऑफ इंडियन लिटरेचर' माळेंत १९८३ वर्सा इंग्लिशींतल्यान 'मणिलाल द्विवेदी' हो ग्रंथ बरयलो. अंबालाल बालकृष्ण पुराणी हाणेंय 'मणिलाल नभुभाई द्विवेदीनु जीवनचरित्र' (१९५१) हो ग्रंथ बरयलो.

पिरायेच्या फकत ४०व्या वर्सा ताका मरण आयलें. पूण ह्या चाळीस वर्सांच्या अल्पायुश्यांत ताणें गुजराती साहित्याची विंगड विंगड तरांनी सेवा करून गुजराती साहित्यांत आपलें नांव अजरंवर दवरलें.

- कों. वि. सं. मं.

मतदान : राजकीय आनी तत्सम (समाजीक, अर्थीक, धर्मीक) संस्थांतल्या पदाधिकाऱ्यांचे निवडीचो संबंदितांक लाबिल्लो मूलभूत हक्क.

ह्या हक्कावरवीं मतदाराचें मत प्रगट जाता. लोकशाय वेवस्थेंत सगळ्यांचें वा चडांत चडांचें मत प्रगट जावचें अशी अपेक्षा आशिल्ल्यान दर एका लायक मनशान मत दिवपाचो आपलो हक्क शाबीत करचो हे भावनेंतल्यान मत ह्या उतराक दान ह्या उतराची जोड दिवन मताच्या हक्काक दानाचें म्हत्व प्राप्त करून दिवप जालां. दान ह्या उतराची जोड दिल्ल्यान थंय आपसुकीच पवित्र कर्तव्याची भावना निगडीत जाता. आपलें मत मांडटना आपणाकडल्यान वा हेरांकडल्यान फटींगपणा येवंक जायना ही दानाफाटली अपेक्षा आसता.

लोकशाय वेवस्थेंतलें प्रशासन हें लोकांनी लोकांखातीर चलयल्लें प्रशासन आसलें तरी सगळ्याचे सगळे लोक प्रत्यक्षांत प्रशासनांत वांटो घेवंक शकनात. हाचेर उपाय म्हणून लोकांनी वेंचून दिल्ले लोकप्रतिनिधी लोकांचे वतीन प्रशासन चलयतात. परतून हांगाय लोकमताक परिपक्वतेचो आदार मेळचो म्हूण सज्ञान तशेंच शाण्या मनशांकूच मतदानाचो हक्क दिवप जाता. रशिया, तुर्कस्तान, अर्जेटिना, भारत ह्या देशांनी अठरा वर्सां, तर जर्मन आनी स्वित्झर्लंड हांगा वीस वर्सां; इंग्लंड, फ्रान्स, इटली, अमेरिकेंत एकवीस वर्सां; नॉर्वे तेवीस वर्सां; फिनलँडांत चोवीस वर्सां तर स्पेन, जपान, डेन्मार्क आनी हॉलंड हांगा पंचवीस वर्सां ही मतदानाखातीर पिरयेची अट दवरील्ली आसा (सुरवेक भारतांत २१ वर्सां ही पिरायेची मर्यादा आसली). हाकाच प्रौढ मताधिकार अशें म्हण्टात. पिशे, अपराधी आनी कायद्यान अपात्र थरयल्ल्या हेर दोशी लोकांक, परदेशी नागरिकांक मतदानाचो हक्क आसना.

आयज जरी पात्र प्रौढांक सरसकट मतदानाचो अधिकार मेळिल्लो आसलो तरी सुरवेक मतदानाचो अधिकार समाजांतल्या अवघ्याच घटकांतल्या नागरिकांक आशिल्लो. १९व्या शेंकड्याचे अखेरमेरेन, भोवतेककडे जमीनदार, करदाते, सुशिक्षित, पदाधिकारी, अमीर-उमराव ह्या सारकिल्ल्या समजांतल्या वयल्या थरावयल्या नागरिकांकूच मतदानाचो हक्क आशिल्लो. २०व्या शेंकड्याच्या उत्तरार्धांत मतदानाचो हक्क सार्वत्रिक जालो. २० व्या शेंकड्याचीं २५ वर्सां सोंपल्या उपरांतूच बायलांक मतदानाचो हक्क प्राप्त जालो. वंशीक भेद करून निग्रो लोकांक मताचो अधिकार न्हयकारपाचो विचार अमेरीकेसारक्या प्रगत देशांत आनी दक्षिण आफ्रिकेसारक्या गोऱ्या लोकांचे हुकूमशायेंत चल्लो. बायलांक तशेंच काळ्या लोकांक मताचो अधिकार मेळचो म्हूण खर अशी चळवळ करची पडली. इंग्लंडांत १९२८त, अमेरिकेंत १९२०त, नॉर्वे १९१२ त, बोल्जियमांत १९४८ त, जर्मनींत १९१८ त, रशियांत १९२४, त फ्रांसांत १९४५, त इटलींत १९४६, त जपानांत १९४६त, चीनांत १९४७त, स्वित्झर्लंडांत १९७१ त, बायलांक मतदानाचो हक्क मेळ्ळो. भारतांत मात स्वातंत्र्यप्राप्ती वांगडाच आयिल्ले नवे राज्य-घटनेनुसार, (१९५०) दादल्यां वांगडाच बायलांकूच मतदानाचो हक्क मेळ्ळो.

भारतांतल्या मतदानाचो इतिहास : आदल्या काळांत लोकांचो राज्यकारभारांत कितलो मेरेन सहभाग आसलो हें निश्चितपणान सांगप कठीणूच आसा. कल्याणकारी राजवटींत लेगीत सरसकट आनी सादारण मनशांचो प्रत्यक्षांतलो सहभाग उणोच आसलो म्हणूंक जाय. ब्रिटिशांच्या आगमनापयलींचो काळ हो राजेशाहीचो आनी पर्यायान एकाधिकारशाहीचो आशिल्ल्यान लोकांची राज्यकारभारांतल्या अधिकृत सहभागाची अपेक्षा तशी उणीच आशिल्ली. ब्रिटिशांनी लेगीत सुरवेक भारतीयांक राजकारभारांत सहभाग करून घेवपाची तयारी दाखयली ना. १८८५ त स्थापन जाल्ली अखिल भारतीय काँग्रेस हे भारताचे मध्यवर्ती राजकीय संस्थेन भारतीय जनतेच्या सहभागाची मागणी मुखार हाडली. १८९२ त केल्ल्या कायद्यानुसार गव्हर्नर जनरल लेन्स डाल हार्ले कायदे-कौन्सिलाचेर भारतीय समाजांतल्या वेगवेगळ्या घटकांक प्रतिनिधीत्व दिवपाची तयारी दाखयली. हांगाय मतदारांक फकत शिफारस करपी ही भुमिका दिवन निवडीचे अधिकार सरकाराकडेन दवरले. तेचप्रमाण हें मतदान व्यापक नासून तें राखीव रुपांतलें आसलें. १९०९ त केल्ल्या कायद्याप्रमाण सादारण मतदारसंघ, वर्गी मतदारसंघ आनी विशेश मतदारसंघ अशी विभागणी करून मोजक्याच लोकांक तोय विशम प्रमाणांत मतदानाचो अधिकार दिवप जालें. फुडें १९१९ त केल्ल्या कायद्यांत मतदानाच्या हक्काची व्याप्ती वाडली आसली तरी ती सुमार २% लोकांपुरतीच मर्यादीत उरली. १९३५च्या कायद्यांत आनीक सदळसाण येवन मजूर आनी बायलांक कांय प्रमाणांत मताधिकार दिवप आसलो तरी शिक्षणीक पात्रता, मालमत्ताधारणा, पदाधिकार हे मतदान अधिकाराचे मुखेल कस उरले.

सद्याची मतदानाची पद्दत ही मुखेलपणान मतपत्रिके मार्फत जावपी गुप्तमतदानाची आसली तरी मतदानाच्या अस्तित्वापसून उक्तें मतदान आनी गुप्तमतदान ह्या दोनूय पद्दतींचो वापर जायत आसा. उक्त्या मतदानांत वेगवेगळ्यो वस्तू दाखोवन, हात वयर करून वा उबो रावून वा आवाजी संकेतान मत उक्तें करप जाता. उक्त्या मतदानांत मत कोणाक दिलें हें समजता जाल्ल्यान मतदाराचेर दबाव येवपाची शक्यता आसता. तेखातीर भोवतेकडेन गुप्तमतदानाची पद्दत सर्रासपणान वापरांत आयली. गुप्तमतदान पद्दतींत मतपत्रिकेंत उमेदवारांच्या नांवांची, तांकां मेळिल्ल्या चिन्नांची वळेरी आसता. ज्या उमेदवाराची मतदार निवड करता ताच्या नांवा-चिन्नां मुखार फुली मारप, क्रमांक घालप, निवडिल्ल्या उमेदवाराचें नांव सोडून, हेर नांवां खोडप अशो वेगवेगळ्यो पद्दती वापरप जातात. उमेदवाराच्या नांवाच्यो चिटयो घालपाची गुप्तमतदानाची सोंपी अशी पद्दत आसा.

आधुनिक मतदानाचे प्रक्रियेंत सद्या 'प्रेस बटन' आशिल्ल्या यंत्राचो उपेग करतात. असो उपेग गोंयांत पयलेच फावट १९९९त जाल्ले विधानसभेचे वेंचणुकेंत केलो. भारतांत कांय राज्यांनी ह्या यंत्राचो प्रयोग

केला तातूंत आस्पाव जाता.

निपक्षपाती तशेंच दबावाविरयत मतदान जावचें अशी मतदानाकडच्यान अपेक्षा आसता. निर्दोश मतदान जावन लोकमताचो निश्चित असो कौल मतदानावतीन उक्तो जावचो म्हूण मतदान पद्दतींत आनी मतदानाचे एकंदर यंत्रणेंत बदल जायत आसात. तरी पूण मुक्त आनी निर्भय मतदान जाता अशें म्हणूंक जावचेंना. बरेचशें मतदान हें धर्म-जात-प्रादेशिकता-भाशा-व्यक्तिपुजा सारकिल्या घटकांक धरून जाता. कांयकडे दडपशाय, लांच सारकिल्या मार्गांचो वापर जाता. तेखातीर मतदानाचो निकाल हो पुरायपणान लोकमताचो कौल जायना अशें जाणकारांचें मत आसा. तेभायर मतदानाचो निकाल म्हणजे सार्वमत तर नासताच पूण तें एकंदर लोक संख्येच्या प्रमाणांतलें भोवमतूय आसना. मतदानाच्या निकालाप्रमाण चडांत चड मतां मेळिल्लो उमेदवार वेंचून येता आनी प्रशासनांत, संबंदीत मतदार संघाचें प्रतिनिधीत्व करता आसलो, तरी खूब फावट ताका मेळिल्लीं मतां हीं वेंचून येवंक नाशिल्ल्या हेर उमेदवारांच्या एकत्रीत मतांपरस उणीं आसतात.

भारताच्या स्वातंत्र्या उपरांत वर्ण, जात, धर्म, भाशा, लिंग, धन ह्या सारकिल्या खंयच्याच बाबतींत भेद करीनासतना प्रौढ मताधिकार दिवप जाले. गोंयांत, पुर्तुगेजांच्या काळांत वंश, वर्ण, शिक्षण, आस्पत अशा घटकांचेर आदारीत मतदानाचो अधिकार आसलो. गोंयचे मुक्तीआंत (१९६१), भारतीय संविधानांत आस्पाविल्ल्या, सार्वत्रीक प्रौढ मतदानाचो अधिकार गोंयकारांक प्राप्त जालो.

- कों. वि. सं. मं.

मताराम : (जल्म: सु. १६०३; मरण : सु. १६९९).

ब्रज भाशेंत रचणूक करपी रीतिकालांतलो एक नामनेचो हिंदी कवी. ताच्या बापायचें नांव रत्नाकर आनी आडनांव त्रिपाठी. हो कश्यपगोत्री कान्यकुब्ज ब्राह्मण आसून, कानपूर जिल्ह्यांतल्या तिकवाँपुर (त्रिविक्रमपूर) हांगा रावतालो. पूण कांय अभ्यासकांच्या मतान तो वत्सगोत्री आशिल्लो. नामनेचो आचार्य आनी कवी चिंतामणी त्रिपाठी तशेंच कवी भूषण हांचो मताराम हो भाव.

१६२१ वर्सा ताणें मोगल सम्राट जहांगीर हाचे आज्ञेवयल्यान 'फूलमंजरी' हो पयलो काव्यग्रंथ आग्रा हांगा बरयलो. हातुंतल्या दर एक दोह्यांत एका फुलाचें नांव आनी श्लेश अर्थान नायिकेचेंय नांव घालां.

मतारामाची चडशी जीण, बुंदी हांगाच्या हाडा वंशांतल्या राजाच्या दरबारांत गेली. 'ललितलाम' हो अलंकार -शास्त्रावयलो आपलो ग्रंथ ताणें बुंदी दरबारांत दिवान भावसिंह हाच्या आलाशिऱ्याक आसतना बरयलो. तातूंत ताणें राव सूरजन, राव राजा भोज, रतनसिंह, छत्रसाल,

भावसिंह ह्या राजांच्या गुणांचें वर्णन केलां. ह्या ग्रंथाचो रचनाकाळ सु. १६६३ इतलो मानतात. ताणें बरयल्लो सगळ्यांत म्हत्वाचो ग्रंथ 'रसराज' हो आसा. ह्या ग्रंथांत शृंगाररस आनी नायक-नायिकाभेद हांचें वर्णन आसा. बिहारीच्या सतसईभशेन रीतिकाळांतल्या ग्रंथांभितर मतिरामाचो 'रसराज' हो म्हत्वाचो ग्रंथ आसा. खंयच्याच आश्रयदात्याचो आदार घेना आसतना बरयल्लो हो ताचो स्वतंत्र ग्रंथ. ह्या ग्रंथाचो रचनाकाळ १६३३-४३ आसुंये अशें कांय अभ्यासकांचें मत आसा. ह्या ग्रंथांतले नायक-नायिका चतुर, विदग्ध, सुसंस्कृत आनी भावनाशील आसात. तातूंत ताची प्रतिभा, कल्पकता, अलंकारकौशल्य, छंदावयलें प्रभुत्व हांचो प्रत्यय येता. बिहारी-सतसईचे उर्वेन ताणें मतिराम सतसई ही काव्यकृती १६८३ वर्साच्या अदमासाक बरयली. भोगनाथ राजाचे आज्ञेवयल्यान ताणें सतसईचें सकलन केलें. सतसईची भास रसाळ आनी गोड अशी ब्रज आसा. तातूंत मुखेलपणान शृंगार आनी नीती हे विशय आसात. प्रेम, नायिकाभेद, रूपसौंदर्य, विरह हांचेर लालित्यपूर्ण आनी कल्पकतापूर्ण अशे दोहे तातूंत आसात.

मतिरामाचे हे चारूय ग्रंथ म्हत्वाचे आसले तरी, 'रसराज' आनी 'ललितलाम' ह्या ताच्या ग्रंथांक खूब नामना मेळ्ळी. रीतिकाळांतल्या कवींभितर एक श्रेश्ठ कवी म्हूण मतिरामाक म्हत्वाची सुवात आसा.

ह्या महाकवी मतिरामा बगर 'वृत्तकौमुदी'ची रचणूक करपी आनीक एक मतिराम कवी आसा अशें भगीरथ मित्र हाणें म्हळां. ह्या मतिरामाच्या बापायचें नांव विश्वनाथ आसून तो वत्सगोत्रीय त्रिपाठी ब्राह्मण आशिल्लो. तिकवाँपुरालागसार फतेहपुर जिल्ह्यांतल्या बनपुर ह्या गांवांत तो रावतालो. ताचे 'अलंकार पंचाशिका', 'साहित्यसार', 'लक्ष्मण-शृंगार' आनी 'छंदसार' वा 'वृत्तकौमुदी' हे ग्रंथ आसात. वृत्तकौमुदीचो रचनाकाळ सु. १७०१ हो मानतात.

- कों. वि. सं. मं.

मत्स्य अवतार : विष्णुच्या धा अवतारांतलो पयलो अवतार. हाची वैदिक कथा शतपथ ब्राह्मणांत दिल्या (१.८, १, १) ती अशी - एकदां मनू न्हंयेचे देगेर अग्नेजन (प्रक्षालन) करता आसतना, ताच्या हातांत एक ल्हान नुस्तें आयलें. ताणें मनूक म्हळें - "तूं म्हाका पोस. हांव तुजें कल्याण करतलो. कांय वर्सांनी संवसार बुडटी येवपाची आसा. तातूंतल्यान हांव तुका वाटायतां. तेखातीर तूं एक व्हडें तयार कर. तातूंत सगळ्या अन्नधान्यांचीं बियां दवरून म्हजें ध्यान करीत राव आनी बुडटेवेळार व्हड्यांत चडून बस. मागीर मनून नुस्त्याक पयलीं बुडकुल्यांत सोडले. थंय तें वाडटकच तातूंत जायना जालें, तेन्ना ताणें तें तळ्यांत सोडलें. तळेंय ताका उणें पडूंक लागलें. तेन्ना मनून ताका दर्यांत सोडलें. थंय ताणें विशाल रूप धारण केलें.

उपरांत नुस्त्याचे सांगणेप्रमाण मनून सगळ्या अन्नधान्यांचें बीं व्हड्यांत सुरक्षित दवरलें. थारायल्ले प्रमाण बुडटी आयली. त्यावेळार नुस्तें मनूच्या व्हड्याकडेन आयलें. मनून तें व्हडें पास घालून नुस्त्याक बांदलें. नुस्त्यान तें उत्तरगिरीचेर व्हेलें आनी थंय एका रुखाक बांदून दवरलें. उदक जशें जशें देवंक लागलें तशें तशें व्हडें सकयल देवंक लागलें. संवसार बुडटे उपरांत मनून परत यज्ञ केलो आनी सुरक्षित दवरिल्ल्या बियांपसून सगळे पदार्थ उत्पन्न केले. हीच कथा मत्स्यपुराणांत आनीकय विस्तारान आयल्या.

भागवताच्या आठव्या स्कंधांतल्या चोविसाव्या अध्यायांतूय मत्स्यावताराची कथा सांगल्या. ती मत्स्य पुराणांतले कथेपरस मात्शी वेगळी आसा. शतपथ ब्राह्मण आनी तैत्तिरीय संहिता ह्या पुर्विल्ल्या ग्रंथांत प्रजापतीन सृष्टीची उदरगत आनी सुखशांती हांचे खातीर वेगवेगळ्या वेळार मत्स्य, कुर्म आनी वराह हे अवतार घेतले, अशें सांगलां. मत्स्य अवताराचे तिथीविशीं वेगवेगळ्या पुराणांत वेगवेगळीं मतां दिसून येतात. मत्स्य पुराणांत चैत्र शु. तृतीया आनी वराह पुराणांत आषाढ शु. एकादस ह्या दिसा मत्स्यावतार जालो अशें सांगलां. विष्णुचो महिमा वर्णन करपी विष्णु पुराणांत (इ.स. चवथें शतमान) मत्स्यावताराची कथा येवंक ना. उपरांतच्या काळांत वासुदेव, विष्णु वा नारायण ह्या देवांच्या भक्तांनी मूळ प्रजापतीचे हे अवतार आपल्या देवाचे अशें थारायलें. मत्स्यावतारांत देवान हयग्रीवापसून वेदांची राखण आनी बुडटे वेळार विश्वबीजाची राखण अशीं दोन कर्तुपां केलीं. स्कंद पुराणांत हयग्रीवाचे सुवातेर शंखासुराचें नांव आसा.

मत्स्यावताराची प्रतिमा दोन तरांनी केल्ली दिसून येता. एक प्रतिमा फकत नुस्त्याच्या रुपाची आसता. तर दुसरी सकयलो भाग प्राणीरुपांत आनी वयलो भाग मनशाच्या रुपांत अशी आसता. मनीस रुपांत चार हात आनी तातूंत विष्णुचीं आयुधां आसतात.

- कों. वि. सं. मं.

मत्स्य पुराण : अठरा महापुराणांतलें एक पुराण. मत्स्य, नारद, विष्णु भागवत ह्या पुराणांनी हेर पुराणांच्यो याद्व्यो आनी श्लोकांची संख्या दिल्या, तातूंत मत्स्य पुराणाचो सोळावो क्रम लागता. ह्या पुराणाची श्लोकसंख्या चवदा-पंदरा हजार आसा. भगवान विष्णुन वैवस्वत मनूक नुस्त्याच्या रुपान दर्शन दिलें आनी हें पुराण सांगलें, ही कथा पयल्या अध्यायांत दिल्या ती अशी आसा-

एकदां मनू आपल्या आश्रमांत पितरांचें तर्पण करतना, एक इल्लेंशें नुस्तें ताच्या हातांत आयलें. मनूक ताची काकळूट आयली. ताणें त्या नुस्त्याक आपल्या कमंडलूंत दवरलें. थंय तें नुस्तें एके रातीभितर सोळा आंगळां वाडलें आनी ताणें आपली राखण करपाक राजाक सांगलें.

राजान ताका रांजणांत दवरलें. थंयलेगीत त्या नुस्त्याचो आकार वाडलो. उपरांत बांयत, तळ्यांत आनी थंयसावन दर्यांत उडयतकच तें नुस्तें वाडतूच गेलें. तेन्ना हें सादें नुस्तें न्हय हें जाणून मनुन त्या नुस्त्याक नमस्कार केलो आनी 'तूं कोण म्हूण विचारलें. 'तेन्ना नुस्त्यान ताका आपूण विष्णु आसून तुका भविश्याची सुचवणी करपाक आयिल्ल्याचें सांगलें. तशेंच थोड्याच वेळांत सगळ्याक बुट्टी येवन सगळी सृश्ट काबार जातली, तेखातीर नर-मादींच्यो जोडयो घेवन एका व्हड्यांत बस आनी तें व्हडें आपले शोपडेक बांद अशेंय सांगलें. उपरांत मनुन ताचे सांगणेप्रमाण केलें. हुंवार आयिल्ल्या त्या दर्यांत भोंवतना नुस्त्याच्या रुपांत आशिल्ल्या विष्णुन ताका जें पुराण सांगलें, ताका मत्स्य पुराण अशें म्हण्टात. हे विशीं मत्स्य पुराणांत सांगलां तें अशें -

श्रुतीनां यत्र कल्पादौ प्रवृत्त्यर्थं जनार्दनः।

मत्स्यरूपेण मनवे नरसिंहस्य वर्णनम् ॥

अधिकृत्याब्रवीत् सप्तकल्पवृत्तं मुनीश्वराः ।

तन्मात्स्यमिति जानीध्वं सहस्राणि चतुर्दश ॥

अर्थ : ज्या पुराणांत कल्पाचे सुरवातेक प्रवृत्तीखातीर मत्स्यरूपी जनार्दनान मनुक नरसिंहवर्णन करपाच्या वेळार सात कल्पांचो विशय वर्णन करून सांगला, त्या १४,००० श्लोकांचें मत्स्य पुराण, अशें हे श्रेश्ठ मुनींनो, तुमीं जाणा जायात.

देवी भागवतांत मात ह्या पुराणाची श्लोकसंख्या १९,००० सांगल्या. ह्या पुराणाचे २९१ अध्याय आसात. हातूंत स्कंध, कांड, पर्व अशे वांटे नात. ह्या पुराणाचे सुरवेक मन्वंतरांचें सामान्य वर्णन करतकच पितृवंश चड विस्तारान सांगल्यात. तेराव्या अध्यायांत वैराज, चवदाव्यांत अग्निष्वात आनी पंदराव्या अध्यायांत बर्हिषद ह्या पितरांचे वंश दिल्यात. १६ ते २३ मेरेन श्राध्दकल्पाची विस्कटावणी केल्या. फुडें ययातीच्या चरित्राक धरून सोमवंशाचें खोलायेन वर्णन आसा. ५५ ते १०२ ह्या अध्यायांनी व्रतांची म्हायती आसा. ताच्या फुडल्या १० अध्यायांनी प्रयागमाहात्म्य सांगलां. पांच अध्यायांनी काशीचें माहात्म्य सांगलां. ताचेफुडल्या आठ अध्यायांनी नर्मदा माहात्म्याचें वर्णन आयलां. ह्या पुराणाच्या ११७, ११८ आनी १७६ ह्या अध्यायांनी हिमालयाचें सोबीत वर्णन आसा. 'कुमारसंभव' बरयतना कालिदासान लेगीत ह्या पुराणांतल्या वर्णनांचो आनी कथांचो आदार घेतलो आसूं येता अशें कांय अभ्यासकांचें मत आसा.

मनु आनी याज्ञवल्क्य हांच्या स्मृतींतले कांय श्लोक ह्या पुराणांत घेतल्यात. अध्याय १८० त भक्तीचो आनी कर्म योगाचें व्हडपण सांगलां. आत्मज्ञानी पुरुषान कर्माक सोडून जायना हो विचार लोकांक सांगपाचो यत्न केला. हरि-हरांच्या अवतारांचें वर्णन समान भावान केलां. कितलेशाच वैदिक आनी संस्कृत ग्रंथांचो आनी ग्रंथकारांचो उल्लेख ह्या मत्स्य पुराणांत

मेळटा. हातूंत कांय धर्मशास्त्रीय विशय लेगीत आस्पावल्यात.

महाभारतांतूय ह्या पुराणाचो उल्लेख आयला. मत्स्य पुराणांतले २५ ते ४२ ह्या अध्यायांतले ५०६ श्लोक आदिपर्वांतल्या ययातीच्या उपाख्यानांत तशाक तशे आयल्यात.

मत्स्य पुराण खंय रचलें ह्या ताच्या उत्पत्तीथळाविशीं खूब मतभेद आसात. तें दक्षिण भारतांत रचलें अशें दीक्षितार हाचें मत आसा. पार्गिटर आंध्र प्रदेशाचें नांव सांगता. तें नासिक वाठारांत बरयलें अशें हाजरा हाचें मत आसा. पूण कंटावाला हाच्या मताप्रमाण हें मत्स्य पुराण नर्मदा न्हंयेचे देगेर रचलें आसुंये. कारण ह्या पुराणांत नर्मदेची खूब तोखणाय गायल्या. मत्स्य पुराणाचो लेखक नर्मदा देगेवयल्या ल्हान ल्हान सुवातींचीय वळख करून दिता. नर्मदा आनी कावेरी हांच्या संगमाचें वर्णन पुराय एका अध्यायांत केलां.

- कों. वि. सं. मं.

मत्स्योद्योग : (पळेयात नुस्तें).

मथा, प्रभाकर नारायण सिनाय : (जल्म: ६ जानेवारी १९२६, ताळगांव, तिसवाडी).

सुटकेझुजारी. १९४६त तो नॅशनल काँग्रेस गोवा हे संघटनेचो वांगडी आशिल्लो. सुटकेझुजारी मोहन नायर हाच्या फुडारपणाखाल तो सुटके चळवळीचो वावर करतालो. २ जुलय १९५४ ह्या दिसा चांदर हांगा जाल्ल्या पोलीस हल्ल्यांत तो खूब जखमी जालो. जखमी जाल्ल्यान ताचें ऑपरेशन करून ताच्या शरिरांतल्यो आठ गुळयो भायर काडल्यो. ताका पांच वर्सां आनी तीन म्हयने बंदखणींत दवरिल्लो. बंदखणींत ताका पोलिसांच्या त्रासांक तोंड दिवचें पडलें. २७ ऑगस्ट १९५८ ह्या दिसा बंदखणींतल्यान ताची सुटका जाली. भारत सरकारन ताम्रपत्र दिवन ताचो भोवमान केलो.

- कों. वि. सं. मं.

मथुरा : भारतांतलें एक नामनेचें तीर्थक्षेत्र आनी उत्तर प्रदेश राज्यातल्या जिल्ह्याचें ठिकाण. विस्तार: २७°२८' उत्तर आनी ७७°४१' उदेंत. हें शार आग्राचे वायव्येक सुमार ५८किमी. चेर यमुना न्हंयेचे देगेर वसलां. दिल्ली-मुंबय मध्यरेल्वे वयलें हें मुखेल प्रस्थानक आसून, मुंबय-आग्रा राष्ट्रीय महामार्गावयले दिल्लीचे दक्षिणेक सुमार १४५किमी. वयलें तें एक मध्यवर्ती केंद्र आसा.

पुर्विल्ल्या सप्तपुरांतलें हें एक जावन आसा. आदल्या काळांत सावन आयजमेरेन हें नगर भारतीय संस्कृतायेचें मुखेल केंद्र जालां.

धर्म, कला, भाशा, साहित्य आदी तरेकवार मळांचेर मथुरेंत बरीच उदरगत जाल्या. मथुरेच्या भोंवतणच्या वाठाराक 'वज्रमंडल' म्हण्टात. इ. स. आदीं ह्या वाठाराक शूरसेन जनपद ह्या नांवान वळखताले. पुर्विल्ल्या साहित्यांत हाका मथुरा, मधुपूर, मधुपुरी, मधुपिका, मधुपट्टना अशीं वेगवेगळीं नांवां मेळटात. मधु नांवाच्या दैत्यावयल्यान ह्या शाराक मथुरा हें नांव पडलें, अशेंय म्हण्टात. हें नगर मधून वसयलां म्हूण हाका मधुपुरी अशेंय म्हण्टात. मथुरेच्या लागसारूच एक रान आसा, जाका मधुवन म्हण्टाले. सद्या मथुरेचे नैर्ऋत्येक ५ किमी. अंतराचेर आशिल्लो माहोली गांव म्हणजेच मधुवन अशें मानतात. हरिवंशांत तशेंच गरूड पुराणांत मथुरा ही एक वैभवशाली नगरी म्हूण म्हायती मेळटा. सद्याची मथुरा आनी माहोली हांचेमदीं बऱ्योचशो पुर्विल्ल्यो दोंगुल्ल्यो दिसतात. ह्या दोंगुल्ल्यांनी जायते पुर्विल्ले अवशेश मेळ्ळ्यात. तांचे वयल्यान ह्या दोंगुल्ल्यांच्या प्रदेशांत आदल्या तेंपार वसती आशिल्ली, अशें कळटा. रामाचो भाव शत्रुघ्न हाणें मधुचो पूत लवण हाचो पराभव करून मथुरा नगरी वसयली. उपरांत ह्या स्थळाचीं जायते फावट परिवर्तनां जालीं अशें म्हण्टात. मगधाकडे वचपी वेपारी मार्ग आनी राजमार्ग पुर्विल्ल्या काळांत मथुरेक एकठांय येताले; देखून इंद्रप्रस्थ, श्रावस्ती, कौशाम्बी, वैशाली आदी नगरांकडेन मथुरेचो वेपारी आनी संस्कृतीक संबंद आशिल्लो.

पुर्विल्ल्या साहित्यांत मथुरेविशीं बरीच म्हायती मेळटा. ग्रीक भोंवडेकार मॅगॅस्थेनीस, चिनी भोंवडेकार फाहियान, यूआनच्वांग तशेंच टॉलेमी, अल् - बीरूनी आदींच्या भोंवडेवर्णनांत मथुरेविशीं उल्लेख मेळटात. पुर्विल्ल्या काळांत मथुरेचेर सोम आनी सूर्य ह्या वंशांनी राज्य केलें. हातूंतल्या यादव (सोम) वंशाची सत्ता खूब तेंप आशिल्ली. ह्या वंशांतल्या श्रीकृष्णान कंसाक मारून लोकांक ताच्या अत्याचारांपसून सोडयले. कंस हो मगधसम्राट जरासंधाचो जांवय. जरासंधान कंसवधाचो सूड घेवपाखातीर १७ वेळां मथुरेचेर घुरी घाली, आनी अठरावे फावट यादवांक मथुरा सोडची पडली. उपरांत हो प्रदेश मौर्य साम्राज्यांत आस्पावलो. मौर्यां उपरांत ह्या वाठाराचेर शुंग वंशाचो शेक चलतालो (इ. स. आदीं १८५-७३). उपरांत मथुरा शक-कुशाणाचे सत्तेखाल गेली (इ. स. आदीं ७३ ते इ. स. २२०). ह्या काळांतले अभिलेख आनी मुद्रा सांपडल्यात. तातूंत रंजुवुल आनी शौंडास आदी क्षत्रपांचीं नांवां मुद्रांचेर मेळटात. शौंडासांच्या शिलालेखांत तांच्या कोशाध्यक्षान मथुरेंत तळें, कूप आदी निर्माण केल्ल्याचें बरयल्लें आसा.

उपरांत मथुरा नागवंशी राजाच्या शेकातळा गेली. फुडें मथुरेचेर गुप्त वंशाचो शेक आयलो (३२१-५५५). ह्या काळांत बौध्द धर्मान हांगा आपलो बरोच जम बसयल्लो, अशें फाहियान ह्या चिनी भोंवडेकाराच्या बरपावयल्यान कळटा. चडशा परदेशी भोंवडेकाराचे बरपावळींत मथुरेचो उल्लेख देवतानगर असो केल्लो दिसून येता. तशेंच वासुदेव कृष्णाची पुजा थंय प्रचलीत आशिल्ल्याचे उल्लेख मेळटात. इ. स. पांचव्या शतमानांत

मथुरेचेर हुणांनी घुरी घाली आनी बौध्द स्तूप, देवळां मोडून उडयलीं. उपरांत सातव्या शतमानासावन ते बाराव्या शतमानामेरेन हर्षवर्धन, गुर्जर प्रतीहार आनी गाहडवाल ह्या वंशांनी मथुरेचेर सत्ता गाजयली. इ. स. १०१७ त मथुरेचेर महंमूद गझनीन घुरी घाली आनी थंयच्या चडशा मूर्तींची तशेंच देवळांची नासधूस केली. उपरांत मुहम्मद घोरी हाणें ११९३ त कनौजाचेर घुरी घाली आनी जयचंद हाका हारयलो. तेन्नासावन मथुरा मुसलमानांचे सत्तेखाल गेली. सुलतान सिकंदर लोदी (सुमार १५००), शहा जहान (१६३६), औरंगजेब (१६६९-७०) हांणी कांय हिंदू देवळांचो आनी वास्तूंचो नाश केलो. फुडें १७५७ त परत हें नगर अहमद शाह हाणें लुटलें. फुडें कांय काळ मथुरा मराठ्यांचे सत्तेखाल आशिल्ली (१८०२ मेरेन). ब्रिटीश आनी दुसरो बाजीराव हांचेमदीं जाल्ले १८१८ मदले सालबायचे कबलातीवरवीं मराठ्यांचो मुलूख ब्रिटीश सत्तेखाल वतकच हें शार ब्रिटीशांच्या ताब्यांत गेलें.

मथुरेचेर मौर्य ते ब्रिटीश ह्या काळांत जायत्या राजांनी राज्य केलें. तातूंतल्या शुंग-कुशाण आनी गुप्त ह्या काळांत मथुरेंत ललित कलांची उदरगत जाली. कुशाण काळांत हेर कले वांगडा मूर्तीकलेचीय भरभराट जाली आनी इ. स. सातव्या शतमानामेरेन वैदिक, बौध्द आनी जैन ह्या तीनूय धर्मांची उदरगत जाली.

ब्रिटीशांच्या काळांत अलेक्झांडर कनिंगहॅम हाणें मथुरेचें पुरातत्त्वीय नदरेन पयलें सर्वेक्षण केलें. उपरांत हांगा वेगवेगळ्या विश्वविद्यालयांनी तशेंच भारत सरकाराच्या पुरातत्त्वीय खात्यान जायतीं उत्खननां केलीं. तातूंत मेळिल्ले जायते अवशेश मथुरेच्या पुरातत्त्वीय वस्तु संग्रहालयांत दवरल्यात. कांय अवशेश कर्झन वस्तुसंग्रहालयांत, कांय दिल्लीच्या राष्ट्रीय वस्तुसंग्रहालयांत आनी कांय लखनौच्या वस्तुसंग्रहालयांत दवरल्यात.

हांगा उरिल्ल्या सद्याच्या वास्तूंत पुर्विल्ल्यो खुबूच थोड्यो वास्तू बरे अवस्थेंत आसात. तातूंत कुशाण काळांतले वास्तुशिल्पाचे नमुने चड आसून हांगा स स्तूप आसात. मथुरेंत सांपडिल्ले बौध्द स्तूप विटो आनी फातरांनी बांदिल्ले आसून स्तूपा सकयल चौथरो आसा.

मथुरेंत बौध्द वास्तूशिल्पकामा वांगडाच जैन धर्माकडे संबंदीत मुर्तिकाम मेळटा. हांगाच्या जैन मुर्तींनी तीर्थकारांच्योय मूर्ती आसात.

हिंदू धर्माकडेन संबंदीत कांय मूर्तीय हांगा आसात. गुप्त काळांत हांगा जायतीं हिंदू देवळां बांदिल्लीं. पूण सद्या हांगा थोड्याच देवळांचे अवशेश दिश्टी पडटात. कत्रा केशवदेव हांगाचें विष्णु मंदिर बरेंच नामनेक पावलां. हांगा ब्रह्मा, विष्णु, शिव, कृष्ण, बलराम, गणेश, कार्तिकेय, पार्वती, महिषासुरमर्दिनी, सरस्वती, सिंहवाहिनी, गंगा, यमुना आदी देव-देवतांच्यो मूर्ती आसात.

हांगाच्या अवशेशांत आनी उत्खननांत कुशाणकाळांतल्या मनशांचे पुतळेय मेळ्ळ्यात. ह्या पुतळ्यांत वीम कडफिसस, कनिष्क आनी चाष्टन ह्या राजांचे पुतळे मेळ्ळ्यात. मथुरेच्या कलासंप्रदायांतल्यो जायत्यो मातयेच्यो मूर्ती उत्खननांत मेळ्ळ्यात. तातूंतल्यो कांय मूर्ती पळोवपासारक्यो आसात, त्यो अशो- पंखो घेतिल्ली बायल, रथयात्रेक वचपी राजकुंवर, मळबांत भ्रमर करपी किन्नर - किन्नरी, भुरग्याक मांडयेर घेवन बाशिल्ली आवय.

भारतीय कला इतिहासांत मथुरा कला संप्रदायाक शिल्पशैलीचे नदरेन खूब म्हत्व आसा. मथुरा ही शैव, वैश्णव तशेंच बौध्द, जैन आदी वेगवेगळ्या धर्म संप्रदायांची भूंय आशिल्ली आनी हे सगळे संप्रदाय एकाच वेळार सर्वधर्म समभावान थंय नंदताले. गुप्तकाळ खंडाचे सुरवेचे कांय शेंकडे वा कुशाण काळखंड हो मथुरा शिल्पसंप्रदायाचो भांगरा काळ.

आर्विल्लें मथुरा हें पुराय सुखसोयींनी भरिल्लें एक व्हड शार आसा. उत्तर देशांतल्या धान्य वेपारीची व्हड बाजारपेठ हांगा आसून, भोंवतणच्या वाठारांत पिकपी गंव, ज्वारी, कापूर, ऊंस आदी माल विक्री हांगा जाता. हांगा रसायनां आनी कॅलिको छपाईचे व्हड कारखाने आसात. माहोली ह्या उपनगरांत वनस्पती तुपाचे प्रक्रियेचो व्हड वेवसाय आसा. भारत सरकारान हांगा रशियेच्या आदारान तेल शुध्दीकरणाचो व्हड प्रकल्प हातांत घेतला. भारतीय तेल महामंडळाच्या प्रकल्पांतल्या तेल वेवसायांत मथुरा हो पांचवो तेल शुध्दीकरण प्रकल्प आसा.

मथुरा शाराची वाड यमुना न्हंयेचे देगेकडल्यान जाली. ह्या शारांत मोगल काळांत आनी ते उपरांत बांदिल्ल्यो जायत्यो वास्तू आसात. त्या काळांतलो मोगल राज्यपाल अब्द-अल- नबीखान हाणें बांदिल्ली सगळ्यांत पोरनी जुम्मा मशीद (१६६१) आसा. औरंगजेबान जायत्या पुर्विल्ल्या हिंदू आनी बौध्द वास्तूचें मशिदींत रुपांतर केलें. मुसलमान संत मुखद्मशाय विलायतखाँ हाच्या उगडासाखातीर बांदिल्ली एक मशीद आसा. यमुनेचे उजवेदेगेर राजा भगवानदास हाणें बांदिल्ली चार मजली सती बुरुज (१५७०) आनी राजा मानसिंग हाणें बांदिल्लो 'कंस का किला' ह्यो नामनेच्यो वास्तू आसात. मथुरेंत आशिल्ल्या जायत्या मंदिरांमदीं भैरवनाथ, राम (१६००), राधेश्याम, द्वारकाधीश, गोवर्धननाथ (१८३०), रंगेश्वरनाथ, राजीवाला, बिर्ला आदी देवळांची नामना आसा. हातूंतलीं चडशीं देवळां तांबड्या वालुकाश्मांत बांदिल्लीं आसात. हांगा शिखांचीं तीन गुरुद्वारां आनी जैन मंदिरांय आसात. हांगा अखिल भारतीय दिगंबर जैन संघाची इमारत आसा.

मथुराशैलींतल्यो मूर्ती, अभिलेख, आनी मुद्रा हांचेखातीर डॅम्पिअर पार्क हांगा आशिल्ल्या पुरातत्वीय वस्तूसंग्रहालयाची नामना आसा. हाचेभायर जवाहरबाग, गांधी पार्क, लेडीज पार्क, भगतसिंग पार्क आदी उद्यानां आसात.

- कों. वि. सं. मं.

मदर तेरेझा : (जल्म : २७ ऑगस्ट १९१०, स्कॉपये, युगोस्लाव्हिया; मरण : ५ सप्टेंबर १९९७, कलकत्ता).

एक म्हान मानवतावादी समाजसेविका. तिचें पुराय नांव अँगिना गॉकशा वाजक्शियू. तिच्या बापायचें नांव निकोलस आनी आवयचें नांव रोझा आशिल्लें.

तिच्या भावाचें नांव लाझरस आनी भयणीचें नांव अगास्था. मदर तेरेझाचो जल्म रोमन कॅथलिक आल्बेनियन कुटुंबांत जालो. तेरेझाचो बापूय शेतकामावांगडा अन्नधान्याचोय जोडधंदो करतालो; पूण मदर तेरेझा णव वर्सांची आसतनाच तिच्या बापायक मरण आयलें. तेन्ना शिवण, भरतकाम, विणकाम करून मदर तेरेझाचे आवयन तांकां ल्हानाचीं व्हड केलीं.



स्कॉपये हांगा सरकारी शाळेंत शिकता आसतना मदर तेरेझा सेवाकार्यांतय वांटो घेताली. पिरायेच्या अठराव्या वर्सा सिस्टर्स ऑफ लॉरेटो ह्या इंग्लीश संघांत तिणें प्रवेश घेतलो. उपरांत एक वर्स डब्लिन (आयर्लंड) हांगा तिणें इंग्लीश भाशेचो अभ्यास केलो आनी जोगीण जावन मिशनरी कार्याक सुरवात केली. ते निमतान तिणें १९२९ वर्सा भारतांत, कलकत्ता हांगा लॉरेटो मिशनच्या सेंट मेरी हायस्कुलांत भूगोल विशयाची अध्यापिका म्हूण नोकरी धरली. स्पॅनिश योगिनी संत तेरेझाच्या नांवान तिचें नामान्तर जातकच मातृवत सेवाधर्मकालागून फुडें ती 'मदर तेरेझा' ह्या नांवान वळखूंक येवपाक लागली. प्रबोधनाच्या कार्यावांगडा गरिबांची सेवा करपाचें तिणें थारायलें. भारतांत येनाफुडें ती बंगाली आनी हिंदी भाशा शिकली. उपरांत पाटणा हांगासल्ल्या मिशनरी हॉस्पिटलांत नर्सिंगचो कोर्स केलो. समाजसेविकेचें व्रत आपणायतकच तिणें आपल्या आचार विचारांसयत जेवणाखाणांतूय बदल केलो. उंची कपडे आनी पुश्टीक आहार हांचेबदला सुती धवी साडी आनी शीत-रोटी घेवपाक लागली. तशेंच तिणें भारताचें नागरिकत्व आपणायलें.

अध्यापन करता आसतना, शाळेलागीं आशिल्ल्या मोतीझील हे झोपडपट्टींतल्या गरीब लोकांक पळोवन, तांचेविशीं तिच्या मनांत दया उत्पन्न जाली. ताका लागून तिणें अपंग, पीडित, दीनदुबळ्या लोकांची सेवा करपाचें थारायलें. एकदां दार्जिलिंगाक वता आसतना, 'तू गरिबांचे सेवेक लाग' असो दैवी संदेश तिका मेळ्ळो. तेन्ना शिक्षणिक

जबाबदारींतल्यान मेकळी जावन निराश्रित आनी गरीब लोकांची सेवा ती करपाक लागली. ह्या कार्याखातीर तिणें पोपची परवानगी मेळयली आनी कलकत्ता हांगा ७ ऑक्टोबर १९५० दिसा 'मिशनरिज ऑफ चॅरिटी' ही सेवाभावी संस्था स्थापन केली. तिच्या विचारांकडे सहमत आशिल्ल्यो कांय बायल-अनुयायी, कार्यकर्त्यां म्हूण तिका मेळ्ळ्यो. सुरवेक तेरेझाक, उच्चभ्रू लोकांनी खूब त्रास दिले. 'सेंट ऑफ द गटर्स' म्हूण हिणयलें, पूण हे असले टीकेक जुमानी नासतना तिणें आपलें कार्य खंड पडूंक दिनासतना चालू दवरलें. दुयेंत मनशाक अन्न, वस्त्र आनी आलाशिरो हांचेवांगडा सांत्वन आनी प्रेम हांची गरज आसता हें दाखोवन दिलें. हे संस्थेच्यो जोगिणी अनाथ भुरग्यांचो सांबाळ करूंक लागल्यो. तांचेखातीर तेरेझान अनाथाश्रम काडले. १९५२ वर्सा 'होम्स फॉर द डायिंग डेस्टिट्युट्स' हो आदारश्रम सुरु केलो. १९६४ वर्सा अस्तंत बंगालांत तेरेझान कुशठरोग्यांखातीर कुशठगृहाची स्थापणूक केली. ह्या संस्थांचो व्याप वाडलो आनी जेन्ना कार्यकर्त्यां कमी पडपाक लागल्यो, तेन्ना तेरेझान 'मिशनरी ब्रदर्स ऑफ चॅरिटी' संघटना स्थापन करून दादल्यांकूय तातूंत प्रवेश दिलो. १९७६ वर्सा, मुंबयंत तिणें 'आशादान' नांवाचें 'स्वीकारगृह' सुरु केलें. तातूंत शिशूभवन, निर्मल हृदय आनी रुग्णांची सेवा ह्यो तीनूय शाखा एकठांयल्यात. ह्या संस्थांक जावपी खर्च देणग्यांतल्यान आनी तेरेझाक मेळिल्ल्या पारितोशिकांचे रकमेंतल्यान जाता.

मदर तेरेझान केल्ल्या मोलादीक सेवेच्या वावराचो भोवमान करून १९७९ वर्साचो शांततायेचो नोबेल पुरस्कार तिका फाव जालो. तशेंच तिका राष्ट्रीय आनी आंतरराष्ट्रीय मानसन्मान आनी पुरस्कार फाव जाल्यात. तातूंतले कांय अशे आसात. रॅमन मॅगासेसे पुरस्कार (१९६२), पोप जॉन शांतता पुरस्कार (१९७१), गुड समारितन पुरस्कार (१९७१), जॉन केनेडी आंतरराष्ट्रीय पुरस्कार (१९७१), जवाहरलाल नेहरू पुरस्कार (१९७२), टेम्पलन पुरस्कार (१९७३), अलबर्ट श्युवेझर पुरस्कार (१९७५), बलज्ञान आंतरराष्ट्रीय पुरस्कार (१९७९), देशिकोत्तमा, नॉर्वे लोकपुरस्कार (१९७९), भारतरत्न (१९८०). भारतरत्न हो किताब मेळोवपी मदर तेरेझा ही पयली बायल मनीस जावन आसा. २४ नोव्हेंबर १९८३ दिसा राणी दुसरी एलिझाबेथ हिणें 'ऑर्डर ऑफ मेरिट' हो अत्युच्च ब्रिटीश पुरस्कार तिका दिलो. भारतीय तशेंच कांय विदेशी विद्यापिठांनी तिका डॉक्टरेट पदव्यो दिवन तिचो भोवमान केला. अनाथ भुरग्यांच्या पुनर्वसनाखातीर केल्ल्या मोलादीक वावराकलागून तिका १९९० वर्सा सोवियत लँड नेहरू पुरस्कार फाव जालो.

कुशठरोग्यांची सेवा करप म्हळ्यार येशूचीच सेवा करप अशें ती मानता. ती स्वताक येशूचीच दासी मानता. मिशनरीज ऑफ चॅरिटीच्यो शाखो आनी उपशाखो जगभर पातळ्ळ्यात. हातूंत सेवाकेंद्रां, शाळा, शिशुभवनां, अनाथाश्रम, रुग्णालयां, कुशठरोगी केंद्रां, उपचार केंद्रां,

निर्मल हृदय हांचो आस्पाव जाता.

मदर तेरेझाचो 'मदर ऑफ द मॅनकाइंड' म्हूण गौरवान उल्लेख करतात. अपरिमित, अखंड कश्ट म्हळ्यारूच मदर तेरेझा अशें समीकरण जालां. पीडितांक प्रेम दिवन तांची जीण सुखदीणी करपाचो तिचो यत्न जगन्मान्य जाला. 'ए गीफ्ट फॉर गॉड' ह्या पुस्तकांत मदर तेरेझाचे विचार संकलीत केल्यात.

- कों. वि. सं. मं.

मदुराई : तमिळनाडु राज्याच्या मदुराई जिल्ह्यांतलें मीनाक्षी मंदिराखातीर नामना आशिल्लें उद्देगीक आनी संस्कृतीक शार. लोकसंख्येचे नदरेन राज्यांत चेन्नई आनी कोईमतूर हांच्या फाटल्यान ह्या शाराचो नंबर लागता. लोकसंख्या ३४,४७,५९५ (१९९१). क्षेत्रफळ ६५६५ चौ. किमी. तिरुचिरापल्लीचे नैर्ऋत्येक ११३ किमी. अंतराचेर आशिल्लें हें शार वैगई न्हंयेचे उजवे देगेर वसलां. समुद्रथरापसून १००मी. उंचायेवयल्या ह्या शाराच्या वाठारांत अन्नमलई, नागमलई आनी पसुमलई ह्यो नामनेच्यो दोंगुल्ल्यो आसात. दक्षिण रेल्वेवयलें हें म्हत्वाचें प्रस्थानक आसून, वाराणसी कन्याकुमारी ह्या राष्ट्रीय महामार्गावयलें हें म्हत्वाचें स्थान आसा.

शिवाचे जटेंतल्यान हांगा अमृताचे थेंब पडले, अशी आख्यायिका आसा. अमृत हें मधुरांतलें मधूर आशिल्ल्यान ह्या वाठाराक मधुरा हें नांव मेळ्ळें आनी ताचोच फुडें 'मदुरा' वा 'मदुराई' हो अपभ्रंश जाला आसूंक जाय.

पूर्विल्ल्या काळासावन मदुराईची धर्मीक, वेपारी आनी संस्कृतीक केंद्र म्हूण नामना आसा. 'चैतन्यचरितामृत' हातूंत मदुराईचो 'दक्षिण मथुरा' असो उल्लेख मेळटा. टॉलेमीच्या मताप्रमाण हें दक्षिण भारताचें वेपारी केंद्र आशिल्लें. कौटिलीय अर्थशास्त्रांत मदुराईचो तलम रेशमी वस्त्रां आनी मोतयां हांचेखातीर नामना आशिल्ल्याचो उल्लेख मेळटा. ख्रिस्ताआदीं कांय शतमानां ग्रीस आनी रोम हांचेकडेन ताचो वेपारी संबंद आशिल्लो. भव्यताय आनी सोबीतकायेखातीर ह्या शाराक 'दक्षिण भारताचें अॅथेन्स' अशें म्हण्टाले. त्या काळांतल्या 'तमिळ संघम्' (तमिळ अकादेमी) हे संस्थेक लागून 'मदुराई' ची चड नामना जाली.

ख्रिस्ताआदीं पांचव्या शतमानापसून इ. स. इकराव्या शतमानाचे अखेर मेरेन हें शार पांड्य घराण्याची राजधानी आशिल्ली. १३१० त मलिक काफूरान हें शार लुटलें. १३२४ वर्सा हें शार मुसलमानांचे सत्तेखाल गेलें. १३७८ उपरांत हें शार विजयानगर साम्राज्याचे सत्तेखाल गेलें. १५५० त नायक घराण्यान ह्या वाठारांत आपली सत्ता स्थापून मदुराई मुखेल केंद्र केलें. तिरुमल नायकाचे कारकिर्दींत (१६२३-५९) ह्या नगरांत बरी उदरगत जाली. १६६० उपरांतच्या काळांत ह्या वाठाराक

मुसलमान, मराठे आनी म्हैसूरचो चिक्कदेव राजा हांचेकडल्यान कांय प्रमाणांत त्रास जालो. दक्षिण अकार्टच्या नबाबांनी १७३६ च्या सुमाराक मदुराईचेर आपलो शेक बसयलो. १८०१ त ह्या नबाबांनी वर्सुकी पगार आनी राखण हे सर्तीचेर मदुराई ब्रिटीश ईश्ट इंडिया कंपनीचे सुवादीन केली. भारतीय स्वातंत्र्य चळवळीच्या इतिहासांत मदुराई हें सविनय कायदेभंग आनी हेर राजकीय चळवळीचें म्हत्वाचें केंद्र आशिल्लें.

मदुरेचे सादारणपणान तीन मुखेल भाग पडटात ते अशे- पोरनें शार, टेप्पाकुलम् तळ्याकडलो बागांनी आनी बंगल्यांनी व्यापिल्लो भाग आनी वैगई न्हंयेचे पलतडीन वशिल्ली नवी पेठ. पोरनें शार, किल्ल्याचे भोंवतणी वशिल्लें आसून ताचे मदीं मिनाक्षीचें देवूळ आसा. देवळाच्या चारूय वटांनी देवळाच्या तटाक समांतर अशे जायते रस्ते आसात. १५५९ त विश्वनाथ नायक ह्या राजान शारा भोंवतणी तट बांदून, चारूय वटांनी व्हड खंदक खणून ७२ बुरुज बांदिल्ले. १९व्या शतमानाच्या सुरवातीच्या काळांत हे तट अस्तित्वांत आशिल्ले. पूण १८४१त ब्लॅकबर्न नांवाच्या जिल्ह्याधिकार्यान शासनाचो परवानो घेवन ह्यो वण्टी मोडल्यो आनी त्या जाग्यार घरां बांदलीं.

मलिक काफूराचे घुरयेंत हांगाची पांड्य राजान बांदिल्ली वास्तू चडांतचड नश्ट जाली. पूण मीनाक्षी आनी सुंदरेश्वराची मूर्त मात बरे स्थितींत आसा. नायक राजाचे कारकिर्दींत मीनाक्षी देवळाची पुनर्रचना केली. ह्या देवळांतली गर्भकुडींतली मूर्त सोडल्यार हेर मुर्ती सोळाव्या शतमानाउपरांतच्यो आसात. ह्या देवळाक 'वेल्ली अंबालम्' अशेंय म्हण्टात.

मीनाक्षी देवीविशीं एक दंतकथा आसा ती अशी- मीनाक्षी ही मलयध्वज पांड्य राजाची धूव. जल्मतनाच तिका तीन थानां आयिल्लीं पळोवन तिच्या आवय-बापायक हुस्को जालो. तेन्ना एके परीन, राजाक तिच्या भावी घोवाच्या दर्शनान तिचें वैगुण्य नश्ट जातलें असो धीर दिलो. बापाय उपरांत मीनाक्षी पांड्य देशार राज्य करूंक लागली. एका फाटल्यान एक देश जिंकून ती हिमालयाच्या मूळसाकडेन पावली. तिणें कैलासाचेर घुरी घालपाचें थरयलें. तेन्ना अचकीत शिव तिच्या मुखार प्रकट जालो. शिवाक पळोवन पयले खेप तिका लज आयली आनी तिचें मदलें थान गळून पडलें. फुडें तिचें आनी शिवाचें लग्न जालें.

मीनाक्षी देवळाचो आंवाठ एकूण ५.६ हेक्टर क्षेत्रांत व्यपिल्लो आसून देवळा भोंवतणी ऊंच चिच्यांनी बांदिल्लो तट आसा आनी ताका 'चारूय वटांनी दारां आसात. तट आशिल्लो वाठार २५३ मी. लांब आनी २२२.५ मी. रुंद आसून तातूंत मुखेल देवूळ, जायते मठ, सभामंडप, ल्हान देवळां, पवित्र तळीं आदी वास्तू आसात.

देवळाच्या अश्टशक्ती मंडपांतल्या खांब्याचेर अश्टशक्तीच्यो मूर्ती चितरायल्ल्यो आसात. फुडें तिरुमल नायकाचो एक मंत्री मीनाक्षी नायक हाचो सभामंडप लागता. ते उपरांत 'मुदली पिल्लई मंडप' (कृष्ण मंडप)

आसून तो जायत्या मोट्या फातरा मूर्तीनी सजयला. ह्या मंडपा उपरांत 'सुवर्णपद्म' नांवाचें एक पवित्र कुंड लागता. ह्या कुंडाचे अंस्ततेवटेन आशिल्ल्या मंडपांतल्यान पोपटांचो आवाज येता, देखून ह्या मंडपाक 'कलिकट्टी मंडप' अशें नांव पडलां. ह्या मंडपांतल्यान फुडें वतकच मीनाक्षी देवीची मूर्त दिश्टी पडटा.

देवळामुखार बावटो लावपाखातीर भांगराचो खांबो आसा. काळ्या पाशाणाची मीनाक्षीची मूर्त कमळांत उदेंतेवटेन तोंड करून उबी आसा. मीनाक्षी देवळाचे उत्तरेक सुंदरेश्वराचें देवूळ आसा. ह्या देवळांत ६३३ शैव संतांच्यो मूर्ती आनी एक पोरनें कदंब झाडाचें कांड आसा. आदल्या तेंपार हांगा कदंबाचें रान आशिल्लें अशें म्हण्टात. तेखातीर मीनाक्षीक 'कदंबवनवासिनी' अशेंय म्हण्टात. फुडें तिरुमल नायकाचो पूर्वज मद्रू वीरप्पा हाणें बांदिल्लो 'वीर वसंत राय मंडप' आसा. तिरुमल देवळाचे दक्षिणेवटेन 'कल्याण मंडप' (लग्नमंडप) आसून दर वर्सा चैत्र पुनवेक जावपी सुंदरेश्वर आनी मीनाक्षी हांचो लग्न सुवाळो आनी रथोत्सवाची नामना आसा. ह्याच वेळार हांगा व्हड गोरवांचो बाजार भरता.

वीर वसंत राय मंडपाचे उत्तरेक 'सहस्रस्तंभ मंडप' आसा. ह्याच मंडपांत 'मंदिर कला संग्रहालय' आसा. फुडें तिरुमल नायक राजान सोबीत कलाकुसरीन बांदिल्लो 'पुदु मंडप' लागता. ह्या मंडपांत नाचाचो पवित्रो घेवन राविल्ली नटराजाची सोबीत मूर्त आसा. ह्याच मंडपांत एक स्वरस्तंभ आसून तातूंतल्या उपस्तंभाचेर आघात केल्यार सा, रे, ग, म, अशे सप्तस्वर येतात.

सुंदरेश्वराचें मूळ द्रविड नांव 'छोक्कलिंगम्' आसून तो द्रविडांचो उपास्यदेव आशिल्लो. मीनाक्षी ही द्रविड शक्तिदेवता.

मीनाक्षी देवळाभायर मदुराईंत हेर व्हड देवळां आसात. शाराच्या नैर्ऋत्य वाठारांत एक व्हड 'पेरुमल देवूळ आसा. हेर देवळांत 'शिव मंदिर' (नानमैतरुवरलाभदायी देव) आनी 'मरिअम्मन' (वांदियूर-देवीरोगाची देवता) देवीचें देवूळ हीं नामनेचीं आसात. मरिअम्मा देवीचें देवूळ हें वांदियूर टेप्पाकुलम् तळ्याचे देगेर बांदलां. दर वर्सा जानेवारी-फेब्रुवारी ह्या काळांत (तिरुमल नायकाच्या जल्मदिसा) टेप्पाकुलम् उत्सव व्हड उमेदीन मनयतात. हांगाचो तिरुमल नायकान भारतीय-इस्लामी शैलींत बांदिल्लो राजप्रासाद नामनेचो आसा. ताच्या मुखावयल्या भागाक 'स्वर्गविलासम्' अशें नांव आसा. राजप्रासाद-वास्तू शैलीचे नदरेन इतली व्हड वास्तू दक्षिण भारतांत हेर खंयच कडेन ना. सद्या तिचो उपेग शासकीय कार्यालयाखातीर करतात.

मदुराईंत आनी उपनगरांत सूत-उत्पादन, कापड आनी वस्त्रोद्योग, वाहतूक सामग्री, तंबाकू, साकर ह्या सारक्या उद्देगांत बरीच उदरगत जाल्ली आसा. रस्मी, तलम वस्त्रां आनी हातमाग हांचेय उद्देग हांगा चलतात. पैकारा प्रकल्पाखातीर मदुराईच्या उद्देगीकरणाक गती मेळ्ळी.

हांगा सगळ्यांत पोरनें आनी नामनेचें अमेरिकन कॉलेज (स्थापना - १८८१) हें महाविद्यालय आसा. हांगा मदुराई-कामराज विद्यापीठ आसा. जाका शारांतलीं सुमार २५ महाविद्यालयां संलग्न आसात. जानेवारी १९८१ त हांगा पयली संवसारीक तमिळ परिशद भरिल्ली.

मदुराईतल्यो खड्याच्यो मुदयो आनी नक्षिकाम केल्ल्या कांकणांची नामना आसा.

- कों. वि. सं. मं.

मद्यपान : (पळ्यात सोरो).

मद्रास (चेन्नई) : भारताच्या तमिळनाडू राज्याची राजधानी आनी देशांतल्या कोरोमंडल दर्यादेगेवयलें एक म्हत्वाचें कृत्रिम बंदर. लोकसंख्या : ३७,९५,०२८ (१९९१). क्षेत्रफळ १७४ चौ. किमी. मद्रास शार रेल्वे, रस्ते आनी हवाई मार्गावरवीं देशांतल्या हेर भागांक जोडिल्लें आसा. भारतांतल्यान आग्नेय आशियांत वचपी आंतरराष्ट्रीय हवाईमार्ग मद्रासवयल्यान वता. दक्षिण भारतांतले उद्येगीक आनी सांस्कृतिक नदरेनय मद्रासाक खूब म्हत्व आसा.

हें शार बंगालच्या उपसागरा लागसारच्या दर्यादेगेवयल्या वाठारांत सादारण १७ किमी. लांब आनी ३.५ ते ७ किमी. रुंद अशे पट्टेंत समुद्रसपाटेचेर वसलां. शारांतल्यान कूम आनी अड्यार ह्यो न्हंयो व्हांवतात. शारांतल्यान उत्तर-दक्षिण बर्किंगहॅम कालवो वता. शाराचे दक्षिणेक सेंट टॉमस मॉट ही दोंगुल्ली आसा.

मद्रास शाराची स्थापणूक १६३९ त जाल्ली आसली, तरी शारांतल्या मैलापूरसारक्या कांय भागांचो इतिहास खूब पोरनो आसा. तिरुक्कुरळ हो तमिळ काव्यग्रंथ तिरुवळुवर (सुमार पयलें शतमान) हाणें मैलापूर हांगा रचलो, असो समज आसा. मैलापूर हांगाचें कपालीश्वर देवूळ सादारण बाराशें वर्सांपयलींचें आसतलें, अशें एक मत आसा. ट्रिप्लिकेन भागांतलें पार्थसारथी मंदिर आनी मैलापूरचे दक्षिणेक ५किमी. अंतराचेर आशिल्लें तिरुवनमियूर हींय पोरनीं आसात. आतां उदकासकयल गेल्ल्या पोरन्या मैलापूर वाठारांत किरिस्तावांची वसणूक आशिल्ली आनी थंय एक इगर्जय आशिल्ली. तेराव्या शेंकड्याचे अखेरेक मार्को पोलो हांगा येवन गेल्लो. पुर्तुगीज हांगा १५२२ त येतकच तांणी हांगाचें पोरनें चॅपेल परत बांदून काडलें आनी एक ल्हानशीच इगर्जय बांदली. हीच इगर्ज फुडें 'सेंट टॉमे कॅथीड्रल' ह्या नांवान नामनेक पावली.

ह्या वाठारांत तयार जावपी तलम सुती वस्त्रांक लागून सतराव्या शेंकड्यांत ब्रिटीश वेपारी हांगा आयले. डे आनी अँड्रू गोर्गन हांणी मार्च १६४० त हांगा एक किल्लो बांदलो. ह्या किल्ल्याचें नांव 'फोर्ट सेंट

जॉर्ज' अशें दवरलें. एका वर्साभितरूच किल्ल्या लागसार सुमार ३०० ते ४०० कोश्टी कुटुंबां रावपाक आयलीं. फोर्ट सेंट जॉर्ज १६४१ त कोरोमंडल दर्यादेगेवयल्या ब्रिटीश ईस्ट इंडिया कंपनीचें मुखेल ठाणें जालें. फ्रेंचांनी १६७२ त ट्रिप्लिकेन ह्या शाराच्या वाठारांत ल्हान किल्लो बांदलो. दोनूच वर्सांत फ्रेंचांनी तांकां धांवडायले. औरंगजेबान १६८७ ताचेर घुरी घाली आनी ताचो सरदार दाऊदखान हाणें १७०२ त नाकेबंदी केली. मराठ्यांची भिरांत जाणवल्यान १७४६ त फ्रेंचांनी तो जिखलो. सेगीत तीन वर्सां फ्रेंचांनी फोर्ट सेंट जॉर्ज आपल्या ताब्यांत दवरलो. फुडें एके कबलातीवरवीं तो १७४९ त फ्रेंचांनी परत ब्रिटिशांकडे सोंपयलो.

कंपनीकडे सुरवेक किल्लो आनी ब्लॅकटाउन (जॉर्जटाउन) हांचोय ताबो आशिल्लो. रेग्युलेटिंग अँक्ट १७७३ त चालीक लागतकच ब्रिटिशांनी आपली राजधानी कलकत्याक व्हेली. मद्रास त्याच नांवाच्या इलाख्याचें मुखेल ठाणें जालें. स्वातंत्र्याउपरांत मद्रास प्रांताची आनी भाशिक प्रांत पुनर्रचणुके उपरांत मद्रास (सध्याची तमिळनाडू) राज्याची हीच राजधानी उरली.

सुरवेक सावन मद्रासाक वेपारी म्हत्व आशिल्लें. पूण १८३३ त ईस्ट इंडिया कंपनीच्यो वेपारी सवलती काडून घेतल्यो. कांय युरोपीय कुटुंबांनी हाचो लाव घेवन मद्रासांत स्वतंत्रपणान वेपार सुरू केलो. मद्रासच्या उद्देगीकरणाची बुन्याद अशेतरेन पडली. टॉमस पॅरी हाणें चामड्या उद्देगाक सुरवात केली. बिन्नीन बर्किंगहॅम अँड कार्नेटिक मिल्स दोन भागांत (१८७७ आनी १८८२) सुरू केल्यो. १८९६ त हांगाच्या दर्यांत वणत बांदून कृत्रिम बंदर बांदलें. त्याच वेळार मद्रास दक्षिण भारतांतल्या हेर भागांक रेल्वेन जोडलें. हाका लागून मद्रासची वेपारी उदरगत जायत गेली. मद्रास चेंबर ऑफ कॉमर्स (१८३६), बँक ऑफ मद्रास (१८४३), चार्टर्ड बँक ऑफ इंडिया, ऑस्ट्रेलिया अँड चायना (१८५३) ह्या संस्थांक लागून मद्रासची वेपारी भरभराट जाली.

इंडियन बँक (१९०७), इंडियन ओव्हरसीज बँक (१९३७) ह्यो दोन पुराय स्वदेशी बँको स्थापन जाल्यो. बर्मा शेल कंपनीन खनिज तेल आनी पेट्रोलाची पुरवण करपाखातीर मद्रासांत तेल हाडपाक सुरवात केली. ह्याच सुमाराक साउथ इंडियन चेंबर ऑफ कॉमर्स (१९०९), आंध्र चेंबर ऑफ कॉमर्स (१९२७) हीं वेपारीमंडळां स्थापन जालीं. स्वातंत्र्या उपरांतच्या काळांत कितल्याशाच भारतीय आनी परदेशी कंपन्यांनी दक्षिण भारतांतलीं आपलीं कार्यालयां मद्रासांत स्थापन केलीं. मद्रासांतल्या जॉर्जटाउन आनी फ्लॉवर बझार हांगा कितलींशींच वेपारी कंपन्यांचीं कार्यालयां आसात. आर्मेनियन स्ट्रीटचेर बँको आनी इव्हनिंग बाजार रोड, नेताजी सुभाष बोस रोड, अण्णासलाई (माउंट रोड) हीं मुखेल वेपारी केंद्रां आसात. पेरियामेदू, रिपेरी हाय रोड, चायना बाजार ह्यो कांय व्हडल्यो बाजारपेठो आसात. पेरांबूर (रेल्वेचे डबे), आवडी

(संरक्षण साहित्य), अंबातूर (सायकली, वाहन साहित्य), मनाली (सारी, तेलशुद्धीकरण) ह्यो उद्येगीक वसाहती आसात. मद्रासांत कातडी कमोवप, अभियांत्रिकी उद्देग, विजेचीं उपकरणां, वखदां तयार करप आदी उद्देगधंदे आसात.

दक्षिण भारतांतलें एक मुखेल शिक्षणीक आनी संस्कृतीक केंद्र म्हूण चेन्नई नामनेक पावलां. मद्रास महापालिका १८८८ त स्थापन जाली. मद्रास विश्वविद्यालयापयलीं (१८५७) प्रेसिडेन्सी कॉलेज (१८५५) स्थापन जालें. मद्रास वैजकी महाविद्यालय १८३५ त स्थापन जालें. हांगा 'इंडियन इन्स्टिट्यूट ऑफ टेक्नॉलॉजी (IIT) ही तंत्रविद्या शिक्षणाची वेवस्था आशिल्ली संस्था आसा. हांगाची पयली शाळा रॅल्फ ऑर्ड हाणें १६७८ त सुरु केल्ली, अशे उल्लेख सांपडटात. पूण खऱ्या अर्थान पयली शाळा १७१५ त सुरु जाली. ह्यो सगळ्यो मिशनरी शाळा आशिल्ल्यो. विद्यापिठाच्या माध्यमिक शालेय शिक्षण विभागाची स्थापना १८४१ त जातकच आर्विल्ल्या शालेय शिक्षण पद्दतीची बुन्याद घाली. हेच संस्थेचें फुडें विश्वविद्यालय जालें.

संस्कृतीक नदरेनय मद्रासचो इतिहास खूब व्हड आसा. नामनेचो तमिळ संत तिरुवळ्ळुवर हाचो कांय काळ मैलापूर हांगा राबितो आशिल्लो. मद्रास हें कर्नाटक संगीताचें मुखेल केंद्र आशिल्लें. पैदला गुरुशास्त्री, वीणा कुपय्यर, तिरुवादी आनी हेर नामनेच्या कर्नाटक संगीतकारांवांगडाच मंगलमपल्ली, बाला मुरली कृष्णन्. एम्. एस्. सुब्बुलक्ष्मी हे सद्याच्या काळांतले नामनेचे संगीतकार ह्याच शारांतले जावन आसात.

दक्षिण भारतांतल्या चित्रपट उद्देगाचें मद्रास हें मुखेल केंद्र आसा आनी थंय हिंदी चित्रपटांची निर्मितीय जाता. हांगाचें पयलें ग्रंथालय १६६१ त सुरु केल्लें. 'कॉन्मेरारा पब्लिक लायब्ररी' हें भारतांतलें एक राष्ट्रीय ग्रंथालय. मद्रासाक इंग्लीश, तमिळ, मलयाळम्, आनी उर्दू दिसाळीं उजवाडाक येतात. 'चंदामामा' आनी 'चांदोबा' हें वेगवेगळ्या भासांत उजवाडाक येवपीं म्हयनाळें मद्राससावनच उजवाडाक येता. अड्यार हांगा 'थिऑसफिकल सोसायटी' आसा.

भारतीय सर्वेक्षण संस्थेवरवीं देशाचे जे नकाशे काडिल्ले, तांची सुरवात मद्रासांत जाली. मद्रास वेधशाळा ही खगोलीय वेध करून रेखांश निश्चित करपी पयली वेधशाळा आसा. फुडें १९०५ उपरांत उत्तर प्रदेशांतल्या मिर्झापूर हांगाचो थळावो वेळ भारतीय प्रमाणवेळ म्हूण मानूंक लागले.

पर्यटकांखातीर मद्रासांत पळोवपासारकीं खूब थळां आसात. मरीना बीच खूबच ओडलायणी आसा. फोर्ट सेंट जॉर्ज, थंयचें चर्च ऑफ सेंट मेरी, थंयचेंच फोर्ट म्यूझीयम, कपालीश्वर मंदिर (मैलापूर), पार्थसारथी मंदिर (ट्रिप्लिकेन), सेंट टॉमस माउंट, सेंट टॉमे कॅथीड्रल, गिंडी पार्क हें राष्ट्रीय उद्यान, सोरपांचें उद्यान, शासकीय वस्तुसंग्रहालय आदी पळोवपासारकीं थळां आसात. मद्रासच्या लागसार महाबलीपुर, पक्षितीर्थ,

कांचीपुरम्, वेडंतंगल सुकण्यां अभयारण्य ह्यो पळोवपासारक्यो सुवाती आसात.

- कों. वि. सं. मं.

मधुबनी चित्रशैली : बिहारांतली एक लोक चित्रकला. बिहारांत दरभंगा जिल्हांतल्या मधुबनी ह्या खेड्यांत खोंपींनी वण्टी, जमीन आनी देवतेची पुजे सुवात सजोवपाखातीर, गांवगिऱ्या वाठारांतलीं आदिवासी बायलां रंगीत चित्रां काडटालीं. तातूंत रामायण, महाभारत, हेर पुराणकथा हातूंतले प्रसंग, तशेंच देवदेवता आनी शुभ सुचोवणी कुरवांचें चित्रण आसतालें. ही कला थंय वंशपरंपरेन आयजूय तिगून आसा. ही लोककला खोंपींतल्या वण्टींवयल्यान ल्हव ल्हव कापडाचेर आनी उपरांत कागदाचेर आयली. कागदाचेर तिची वण्टीचित्रणांतली भव्यताय तिगून उरली. हातूंत झगमगाट आसून लेगीत भडकपणा दिसून येना. वेलबुड्डींतल्या पानांचें आनी फुलांचें शैलीकरण आनी पंरपरेंतल्यान आयिल्ली आवृत्ती बंधाची उपजत जाण ही ह्या चित्रांची खाशेलपणां जावन आसात. तोंक आशिल्ले नाक, अरुंद कपल, नुस्त्याचे आकृतीचे दोळे, धडापसून वेगळे दिसपी सदळ आनी लांब हातपांय, हीं शैलींतल्या व्यक्तीचित्रणाचीं खाशेलपणां जावन आसात. ग्रीसांतले पुर्विल्ले क्रीट



मधुबनी चित्रशैलीचो एक नमुनो

संस्कृतायेतल्या चित्रांतल्या व्यक्तीं-कडेन हें व्यक्तीचित्रण साम्य दाखयता.

ह्या चित्रां-खातीर वापरांत येवपी रंग हे थळाव्यो वनस्पती आनी सैमीक साधनांसावन तयार केल्ले आसतात. तातूंत सैमीक चमक आनी टवटवीतपण दिसता. देखीक 'कुसुंबा' ह्या फुलासावन झगमगीत शेंदरी रंग, केळीच्या खोल्याचो रोस, दूद आनी पातळ चुनो हांचे भरसणींतल्यान लेव भांगराकोर, हळदीचो गाड हळदुवो, कोळशाच्या धुंवराच्या काजळीचो गाड काळो, पळसाच्या फुलांसावन हळदुवो, वेलींच्या पानांसावन पाचवो अशे सैमीक रंग चित्रांत चैतन्य हाडटात. कोंड्याची काडी तोंकाकडेन घांसून आनी पिशोलासारकी करून सूक्ष्म गजाली रंगोवपाखातीर वापरतात.

मधुबनी खेड्यांत आयज लेगीत कितलींशींच बायलां ही चित्रनिर्मिती व्हडा प्रमाणांत करतात. अखिल भारतीय हस्तकला मंडळ संस्थेन हांगा

ह्या चित्रांचे विक्रेची वेवस्था केल्या. ही चित्रशैली संवसारीक नामनेक पात्र थरली, हाचें श्रेय झॉर्झ ल्यूनो ह्या फ्रेंच भोंवडेकाराक वता. ताणें बिहारांत रावन मधुबनी शैलीचेर एक म्हायतीपट तयार केलो. तो अस्तंतेकडच्या देशांत व्हडा प्रमाणाचेर प्रदर्शित जालो. आतां हीं चित्रां कॅनडा, पोलंड ह्या अस्तंतेकडच्या देशांत व्हडा प्रमाणांत निर्यात करतात.

- कों. वि. सं. मं.

मध्य आफ्रिका प्रजासत्ताक : नांवाप्रमाण हो देश आफ्रिका

खंडाच्या मध्यभागार आसा. देशाचें क्षेत्रफळ ६,२४,९७७ चौ. किमी. इतलें आसून ताचो विस्तार २°१६' उत्तर ते ११°२०' उत्तर अक्षांश आनी रेखांश १४°२०' उदेंत ते २७°४५' उदेंत इतलो आसा. लोकसंख्या ३३,००,००० (१९९१). बांगी हें देशाचें राजपाटण. ह्या देशाचे उदेंतेक सूदान, दक्षिणेक काँगो प्रजासत्ताक, अस्तंतेक कॅमेरून आनी उत्तरेक चॅड हे देश आसात.

भूंयवर्णन : हो देश दर्याथळासावन सुमार ६०० ते १०० मीटर उंचायेचो पठारी प्रदेश आसा. सगळ्यांत चड उंचायेचें गिरिपिंड, देशाचे उदेंतेक आनी अस्तंतेक आशिल्ले शिमेमजगतीं सांपडटा. मासिफ दू तोंडाऊ ह्या उदेंतेकडेन आशिल्ल्या गिरिपिंडाची देंवती दक्षिणेवटेन चड आसा. ह्या गिरिपिंडाचे वायव्येक मासिफ देस बोंगोस ही पर्वतावळ आसून तिची उंचाय १,४०० मिटरमेरेन आसा. ह्या गिरिपिंडाचे उत्तरेक ९०० मी. परस चड उंचायेचे पर्वतांचोवे आसात. अबाउरासेन, दार चाला आनी माँगो ह्यो हातूंतल्यो मुखेल पर्वतांवाळी आसात. एन्गाउओ, जेबेल वाडा, एन्गाया आनी टिंगा हीं ह्या वाठारांतलीं मुखेल तेमकां आसात. देशाचे दक्षिणेक आशिल्ल्या तळपांक थळावे लोक 'कागस' अशें म्हण्टात. आग्नेय भागांत पोरन्या ग्रॅनायटी तळपांचे थर आसून तांचेर वालुकाश्मांचे आडवे थर आसात. अस्तंतेक कारे (यादे) ही १,२०० मी. उंचायेची ग्रॅनायटी पर्वतांवाळ आसा.

देशांतल्यान ल्हान ल्हान अशो साबार न्हंयो व्हांवतात. देशाच्या मध्यभागाचेर आशिल्ल्यान उत्तरवाहिनी आनी दक्षिणवाहिनी अशो दोन न्हंयप्रणाली निर्माण जाल्ल्यो आसात. देशाच्या उत्तर भागांत व्हांवपी चडशो न्हंयो चॅड सरोवराक मेळटात. देशाच्या दक्षिण भागांत व्हांवपी चडशो न्हंयो ऊबांगी न्हंयेचे फांटे आसात. बोमू (माबोसू) हो ऊबांगी न्हंयेचो मुखेल फांटो आसा. चिंको आनी एम्बारी ह्यो उदेंतेक आशिल्ल्या गिरिपिंडांमदल्यो मुखेल न्हंयो आसात. ह्यो उदका येरादारीचे नदरेन म्हत्वाच्यो थरतात.

वनस्पत आनी मोनजात : देशाचो उत्तर भाग हो सॅव्हाना प्रकाराचें तण आशिल्ल्या मळांखाला आसून हांगा रुखावळ खूब कमी प्रमाणांत सांपडटा. पूण दक्षिणेवटेन आशिल्ल्या न्हंयांच्या देगणांनी विषुववृत्तीय

प्रकाराचे रूख आशिल्लीं दाट रानां आसात. ह्या रानांनी मॉहॉगनी, ओबिची, लिंब हे म्हत्वाचे रूख सांपडटात. लोबाये भागांत कॉफी आनी कोको हांचेभायर रबर, पाम आनी इमारतीक उपेगी पडपीय रूख आसात.

हांगाच्या रानांनी साबार जातींची मोनजात सांपडटा. हातूंत गोरिला, चिंपॅझी, साबार माकडांच्यो जाती, रानटी चानयो, तशेंच सॅव्हाना प्रदेशांत वेगवेगळ्या जातींचीं हरणां, रान रेडे, हत्ती, शींव, वाग आनी हांगाच्या न्हंयांनी टिलापिया हें नुस्तें, पाणघोडे, मानगें, गेंडे हे प्राणी सांपडटात. हांगा तरेकवार सवण्यांच्योय जाती आसात.

इतिहास : देशाच्या आदल्या इतिहासाची चडशी म्हायती मेळना. मध्ययुगाच्या दुसऱ्या अर्दाकसावन काँगो वाठारांतल्या साबार लोकांनी ऊबांगी न्हंयेच्या देगणांत आपलो राबितो केल्लो. युरोपीय लोक आफ्रिका खंडांत पावचेपयलीं ह्या प्रदेशांत लोकवसती खूब उणी आशिल्ली. एकुणिसाव्या शेंकड्यामेरेन हांगा बांतू भाशा उलोवपी लोकांचे ल्हान ल्हान पंगड आशिल्ले. युरोपीय लोक जेन्ना हांगा पावले तेन्ना ते ह्या पंगडांतल्या साबार लोकांक गुलाम म्हूण व्हरपाक लागले. १८०५ ते १८३० ह्या काळांत सूदान आनी चॅड हांगाच्यान आयिल्ल्या बाया जमातीच्या लोकांनी शारी आनी लोगोन न्हंयांच्या मैदानी प्रदेशांनी आनी काँगो हांगाच्यान आयिल्ल्या मांदजिया जमातीच्या लोकांनी ऊबांगी आनी शारी ह्या न्हंयांच्या मदल्या वाठारांनी आपलो राबितो केल्लो. ह्याच तेंपार सोमालीलँडच्या प्रदेशांतल्यान आयिल्ले बंद लोक आउदा आनी बांबारी शारांभोंवतणच्या वाठारांनी रावपाक लागले. एकुणिसाव्या शेंकड्याच्या दुसऱ्या अर्दाकसावन जेन्ना आफ्रिका खंडाच्या हेर भागांनी गुलामांच्या वेपाराक नेट आयलो. तेन्ना हे जातीच्या साबार लोकांनी मध्य आफ्रिकेच्या दाट रानांनी आलाशिरो घेतलो.

एकुणिसाव्या शेंकड्याचे निमाणेकडेन फ्रेंच लोकांनी आपल्या आफ्रिकेतल्या राज्याचो विस्तार करपाक सुरवात केल्ली. दक्षिणेक काँगोमदल्या ब्रॅझाव्हिलसावन उत्तरेक चॅड सरोवरामेरेनचो प्रदेश फ्रेंच लोकांच्या ताब्यांत आशिल्लो. हातूंत आयचो मध्य आफ्रिका ह्या प्रदेशाचोय आस्पाव जातालो. फ्रेंच लोकांनी १८८९ त ऊबांगी न्हंयेचे देगेर बांगा शार उबारिल्लें. उपरांत ह्याच लोकांनी १९१० त ह्या प्रदेशाक ऊबांगी-शारी हें नांव दिवन हांगा आपली वसणूक स्थापित केली. गाबॉ, काँगो, चॅड, ऊबांगी-शारी हांचें मेळून एक संयुक्त राज्य तयार केलें आनी ताका फ्रेंच 'विशुववृत्तीय आफ्रिका' अशें नांव दिलें.

पयल्या म्हाझुजाउपरांत फ्रेंच वसणूककारांच्या धोरणांत बदल जालो. १९५८त फ्रेंच प्रजासत्ताकान जनरल द गॉल हाच्या फुडारपणाखाल तयार केल्ले येवजणेप्रमाण ह्या प्रदेशांत भौशिक मतदान जावन ह्या प्रदेशाक फ्रेंच कम्युनिटींत स्वायत्तता मेळ्ळी. ह्याच वेळार प्रदेशाच्या ऊबांगी शारी ह्या नांवांत बदल करून ताका 'मध्य आफ्रिका प्रजासत्ताक' अशें नांव दवरलें. बोगांड हो ताचो पयलो राष्ट्राध्यक्ष जालो. मार्च

१९५९ त बोगांडा हाका विमान अपघातांत मरण आयल्याउपरांत डेव्हिड डाको हो राष्ट्रध्यक्ष जालो. १३ ऑगस्ट १९६० दिसा हो देश पुरायपणान स्वतंत्र जावन २० सप्टेंबर १९६० ह्या दिसा ताका संयुक्त राष्ट्राचें सभासदत्व मेळ्ळें. डाकोच्या फुडारपणाखाला सगळ्या पांवड्यांचेर भ्रष्टाचार मातिल्लो. हाका लागून देशाची अर्थीक स्थिती साप्प इबाडिल्ली. उपरांत ३१ डिसेंबर १९६६ आनी १ जानेवारी १९६७ दिसा सैन्याचो डाको सरकाराआड उठाव जावन, कर्नल झान-बेदेल बोकासा ह्या लश्करी अधिकाऱ्यान सत्ता आपल्या हातांत घेतली. बोकासा हाच्या हातांत सत्ता आयल्याउपरांत ताणें आपल्या शेजारी देशांकडेन बरे संबंद दवरपाचे यत्न केल्ले.

राज्यवेवस्था : मध्य आफ्रिका प्रजासत्ताक हाचे घटनेची घोशणा १६ फेब्रुवारी १९५९ त दिल्ली. १९५९ ते १९६४ मेरेन ते घटनेंत पांच खेपो सुदारणा जाली. पूण १९६६ त कर्नल बोकासा जेन्ना राष्ट्रध्यक्ष जालो, तेन्ना ताणें ही घटना बरखास्त करून राष्ट्रध्यक्ष हाका सगळ्या प्रशासनांत खाशेले अधिकार दिवपी घटनात्मक कायदो केलो. १९७६ त ताणें मध्य आफ्रिका प्रजासत्ताक हाचें मध्य आफ्रिका साम्राज्यांत रुपांतर करून नवी राज्यघटना तयार केली. बोकासा हो ह्या साम्राज्याचो सार्वभौम सत्ताधीश जालो. १९७८ त बोकासा हाणें आपले अधिकार आनीक वाडोवन मंत्रिमंडळ बरखास्त केलें आनी हेन्नी मेइदाऊ हाका प्रधानमंत्री करून नव्या मंत्रिमंडळाची स्थापणूक केली. १९७९ त बोकासो लिबियांत आसलो तेन्ना डेव्हिड डाको हाणें फ्रांसाच्या आदारान देशांत उठाव घडोवन हाडून बोकासा हाका अधिकारा वयल्यान पयस केलो आनी परत राष्ट्रध्यक्ष म्हूण सत्ता आपल्या हातांत घेतली. ताणें साम्राज्याचें परत प्रजासत्ताकांत रुपांतर करून हेन्नी मेइदाऊ हाची उपराष्ट्राध्यक्ष पदार नेमणूक केली.

फेब्रुवारी १९८१ त नवी राज्यघटना अस्तित्वांत आयली. हे घटनेप्रमाण राष्ट्रध्यक्षाच्या फुडारपणाखाला बहुपक्षीय मंत्रिपरिशद वावर करताली आनी राष्ट्रध्यक्ष तशेंच राष्ट्रीय संसद पांच वर्सांखातीर भौशिक मतदान पद्दतीन वेंचून येतली हाची तजवीज केल्ली. उपरांत डाको हाच्या सरकाराक विरोध जावन निमाणेकडेन १ सप्टेंबर १९८१ दिसा, सेनेचो मुखेली जनरल आंद्रे कोलिंग्बा हाणें लश्करी उठाव करून राष्ट्रध्यक्ष डाको हाका सत्तेवयलो सकयल काडून सगळीं सरकारी सुत्रां आपल्या हातांत घेतलीं. अशे रितीन देशांत लश्करी राजवट आयली. पूण २१ सप्टेंबर १९८५ त राष्ट्रध्यक्ष कोलिंग्बा हाणें ताची राजवट बरखास्त करून संविधानीक राजवट सुरू केली. १९९३त भौशिक वेंचणूक घेवन देशांत खऱ्या अर्थान लोकशाय पद्दत सुरू केली.

अर्थीक स्थिती : शेतवड हो हांगाच्या लोकांचो मुखेल वेवसाय आसून सुमार ८०% लोक शेतवडींत वावुरतात. वट्ट राष्ट्रीय उत्पादनांतलो सुमार अर्दो वांटो शेतवडीसावन येता. शेतवडीचें यांत्रिकीकरण जावंक

नाशिल्ल्यान फकत देशाची गरज भागोवपा इतलेंच शेतकी उत्पादन जाता. देशांत उद्देगिकीकरणाक खूब वाव आसा. पूण तेखातीर फावो आशिल्ल्यो हालचाली ते मानान खूब सवकासायेन चलतात.

टॅपिओका, मको, कड्डण, भूंयमूग, भात, बाजरी, ज्वारी, तीळ, संत्रां, लिंबू, केळीं हीं हांगाचीं मुखेल पिकां आनी कापूस, कॉफी, तंबाकू हीं म्हत्वाचीं नगदी पिकां आसात. प्रादेशिक पातळेचेर देशाच्या गांवगिऱ्या वाठारांचो विकास जावचो म्हणून १९६४त प्रादेशिक विकास कार्यालयाची स्थापणूक केल्ली. तशेंच १९८२त कॉफी, कापूस, तंबाकू आनी पाम तेल हांचोय विकास जावचो म्हूण मंडळांची स्थापणूक केल्ली आनी हे खातीर रस्ते, गुदांव हातूंत सुदारणा तशेंच सारें, किटकनाशकां, तांत्रिक आदार हातूंत वाड केल्या.

पशुधन उद्देगाची वाड ल्हव ल्हव जायत आसा. हातूंत गोरवां, बोकडां, मेंढरां, दुकर, कुकडां, बदकां हांचो आस्पाव जाता. दूद आनी चामड्याच्या वेवसायासावन मेळपी येणावळ म्हत्वाची थारल्या. नुस्तें उत्पादन चडकरून न्हंयांतल्यान जाता. देशांतली रानसंपत्ती समृद्ध आसून तातूंत मॉहॉगनी, ओबीची, लिंब ह्या सारकिल्लें घट्ट लाकूड आशिल्ल्या रुखांचो आस्पाव जाता. रानांसावन मेळपी येणावळ दिसानदीस वाडत आसून उद्देगीक उपेगाखातीर लाकडाचें उत्पादन म्हत्वाचें थारलां.

आफ्रिका खंडांतले खण संपत्तींत मध्य आफ्रिका प्रजासत्ताकाचो वांटोय म्हत्वाचो आसा. हांगाचीं चडशीं खनिजां निर्यात जातात. डामोरा हांगा लोहधातुकांचे सांठे आसात. बाकूमा शारा लागसार युरेनियमाचे सांठे सांपडल्यात. दर वर्सा ५००टन युरेनियम धातुकाचें उत्पादन काडपाची येवजण शासनान फ्रेंच अणुऊर्जा प्राधिकरण आनी अलुसूसी हे खाजगी फ्रेंच कंपनीच्या पालवान आंखिल्ली आसा. निकेल कोबाल्ट धातुकांचे सांठे आनी पारा हे बाबूआ हांगा, फातुमा आनी बांगी हांगा चुन्याखडी, बोबोसा हांगा चॉकाचे सांठे, मँगनिजाच्या धातुकाचे सांठे, बाउर-एन्-गॅम हांगा आनी तांब्याच्या धातुकांचे सांठे एन्गाडे हांगा सांपडटात. देशाच्या अस्तंत भागांतल्या गाळाच्या सांठ्यांत हिरे सांपडटात. हिऱ्याचे सांठे बांगीचे अस्तंतेक, ब्रीआचे उत्तरेक आनी बेरबेराती ह्या गांवांतूय सांपडटात.

शेतकीम्हालाचेर प्रक्रिया करपी आनी कांय उपभोग्य वस्तुउद्देग हांचेपुरतेंच हांगाचें उद्देगिकरण आसा.

लोक आनी समाजजीण: आयज जे लोक आपल्याक ह्या प्रदेशांतले थळावे वा मुळावे म्हूण मानतात, तांणी हांगा एकुणिसाव्या शेंकड्यांत येवन राबितो केल्लो. सुरवेक अरब आनी उपरांत युरोपीय लोक आफ्रिका खंडांतल्या लोकांचे गुलाम म्हूण वेपार करताले. ह्या गुलामांक ते चडकरून युरोपांत वा अमेरिका खंडांनी व्हरताले. ह्या वेवसायांतल्यान आपल्याक सोडोवन घेवपाखातीर हे लोक हांगा येवन रावपाक लागले. १८०५ ते

१८३० ह्या काळांत बाया जमातीचे लोक उत्तरेकडच्यान आनी १८३० ते १८९० ह्या तेंपार सुदान हांगाच्यान बांदा जमातीचे लोक येवन रावले. गुलामांच्या वेपारावेळार हो प्रदेश लोकांची आलाशिऱ्याची सुवात जावन आशिल्लो.

हांगासर तरेकवार जातींचे लोक आसात. तांणी हांगा वेगवेगळ्या तेंपार येवन आपलो राबितो केल्लो आसून ते वेगवेगळ्या वाठारांनी एकवटित जाल्ले दिश्टी पडटात. बंद, बाया, मांदजिया, ऊबांगी, सारा, एम्बूम, अझांडे, याकोमा, बनझिरी हे हांगाचे मुखेल वंशीक गट आसात. देशाचे वट्ट लोकसंख्येंतले सुमार ६०% लोक जडप्राणवादी, ३५% किरिस्तांव आनी ५% इस्लाम धर्माचे आसात. पिकाळ देगणांमदीं आनी न्हंयांच्या देगांनी लोकवसती दाट आसा. चडशे लोक निग्रो-आफ्रिकन आसून ते वेगळ्या-वेगळ्या जमातींमदले आसात. तांची भाशाय वेगवेगळी आसा. सांगो ही देशांतली अधिकृत भास. पूण फ्रेंच ही हांगाची शासकीय भास आसा.

देशांतली शिक्षण वेवस्था मागाशिल्लीच आशिल्ल्यान साक्षरतायेंत प्रमाण खूब उणें आसा. तांत्रिक आनी शेतकीशिक्षणाचेर चड भर दिल्ली आसा. बांगी हांगा विद्यापीठ आसून तातूंत कायदो, विज्ञान आनी वैजकी शिक्षण दितात.

- कों. वि. सं. मं.

मध्य प्रदेश : भारतांतलें सगळ्यांत व्हडलें घटक राज्य. क्षेत्रफळ : ४,४३,४४६ चौ. किमी. लोकसंख्या : ६६,१३५,८६२ (१९९१). देशांत, हें राज्य सगळ्यांत मदीं आशिल्ल्यान ताका 'मध्य प्रदेश' हें नांव पडलें. १७°४७'उ. ते २६°३५'उ. अक्षांश आनी ७४°उ. ते ८४°३०'उ. रेखांश असो ह्या राज्याचो विस्तार आसून राज्याचे उत्तरेक उत्तर प्रदेश, ईशान्येक उत्तर प्रदेश आनी बिहार, उदेंतेक बिहार आनी ओरिसा, दक्षिणेक आंध्र प्रदेश, नैऋत्येक महाराष्ट्र, अस्तंतेक गुजरात आनी वायव्य दिकेक राजस्थान हीं भारतांतलीं घटक राज्यां आसात.

भोपाळ ही राज्याची राजधानी. राज्याचो चडसो वाठार दर्या पातळेसावन ४८८ मी. उंचायेचेर पठारी प्रदेश आसून तो ल्हान-व्हड दोंगुल्ल्यो, रानां आनी न्हंयांनी व्यापला. चडशो न्हंयो उत्तर दिकेसावन व्हांवतात. तापी, नर्मदा, चंबळ, वैनगंगा, महानदी ह्यो हांगाच्यो मुखेल न्हंयो आसात. तापी, नर्मदा ह्यो न्हंयो सातपुडा दोंगरावळींनी सुरू जावन अस्तंतेवटेन व्हांवतात. चंबळ न्हंय राज्याचे वायव्य वाठारांत सुरू जावन उत्तरेवटेन व्हांवता. वैनगंगा न्हंय महादेव दोंगरावळींतल्यान सुरू जावन दक्षिणेकडे व्हांवत वचून गोदावरी न्हंयेक मेळटा. महानदी न्हंयेचो, राज्याच्या आग्नेय वाठारांत उगम जावन ती पयलीं उत्तरेक आनी उपरांत उदेंतेक ओरिसा राज्यांत व्हांवत वता. तशेंच राज्याच्या वायव्य

वाठारांतल्यान कालीसिंध, पार्वती; उत्तर वाठारांतल्यान बेटवा, सिंद, धसान, केन, शोण आनी उदेंतेकडल्यान हसदो (हसदेव), रिहांड, पैरी ह्यो न्हंयो उत्तरेवटेन व्हांवतात. शबरी ही आग्नेय शिमेवयली न्हंय दक्षिणेक सिलेरू न्हंयेक मेळटा आनी इंद्रावती न्हंय आग्नेय वाठारांतल्यान पयलीं उदेंतेकडे, उपरांत अस्तंतेकडे वचून दक्षिणेकडल्यान घुंवून आंध्र प्रदेशाक मेळटा. राज्यांत सैमीक तशेंच कृत्रिम सरोवरांय आसात. तंदुला तळें, रिहांड धरण, चंबळ न्हंयेवयलो गांधीसागर म्हत्वाचीं आसात.

राज्याचे अस्तंत, वायव्य आनी ईशान्य वाठार विंध्य पर्वत, माळव्याचे पठार आनी कैमूर दोंगुल्ल्यांनी, तशेंच दक्षिण वाठार सातपुडा दोंगर आनी महादेवाच्या दोंगरावळींनी भरला. उदेंत वाठारांत मैकल दोंगरावळ पातळ्ळ्या. तेभायर विंध्य पर्वताचे उत्तरेक बुंदेलखंड पठार, वायव्य दिकेक मध्य भारत पठार, ईशान्येक बाघेलखंड पठार, उदेंतेक छत्तीसगढ द्रोणी आनी आग्नेय तोंकाक बस्तर दोंगुल्ल्यो पातळ्ळ्यात.

भूंयवर्णन : भूंयचणुकेचे नदरेन राज्याचे मुखेल तीन प्रकार करूं येतात १) विंध्य दोंगराळ प्रदेश आनी माळवा पठार. हो वाठार दर्या पातळेसावन सुमार ४५० ते ६०० मीटर उंचायेचेर आसा. २) दुसऱ्या प्रकारांत चड करून नर्मदा न्हंयेच्या लांब-रूंद देगणाचो आस्पाव जाता. ह्या प्रदेशाचे उत्तरेक विंध्य आनी दक्षिणेक सातपुडा ह्यो दोन दोंगरावळी आसून जबलपूरचे ईशान्य दिकेक ह्या न्हंयेदेगणाची उंचाय खूब कमी आसा. ह्या देगणांत खूब प्रमाणांत गाळ आशिल्ल्यान गंव उत्पादनाचे नदरेन तें म्हत्वाचें मानतात. ३) नर्मदा न्हंयेचे दक्षिणेक आशिल्ली सातपुडा दोंगरावळ तशेंच महादेवाचो दोंगर, मैकल दोंगरावळ ह्याच वाठारांत पडटा. राज्याचे उदेंतेकडलो वाठार सपाट आसून, अस्तंतेकडल्या माळवा पठारांत चंबळ देगणां आसात. माळवा पठार, नर्मदेचें देगण आनी सातपुडा दोंगरावळींतल्या कांय वाठारांतली माती काळी पिकाळ आसा जाल्यार राज्याचे उदेंतेकडली माती तांबडी आनी हळदुवी आसून कमी प्रतीची आनी रेंवट कशी आसा.

हवामान : भूंयचणुकेप्रमाण हांगाच्या हवामानांत उणो-चड बदल जाल्लो मेळटा. उत्तरेकडल्या वाठारांत हवामान खर आसता पूण पठारी वाठारांत तें समशीतोश्ण आसता. उदेंत आनी दक्षिणेकडलें हवामान मातशें उश्ण आनी दमट आसता. राज्यांतलें हवामान मान्सून प्रकारचें आसून जून ते ऑक्टोबर ह्या काळांत हांगा चड पावस पडटा. मार्च ते मे हांगाचें तापमान २९° से. परसूय चड आसता आनी शिंयाळ्यांत हवा सुकी आनी सुखदिणी आसता. राज्याचे उदेंत आनी आग्नेय वाठारांत १५०सेंमी. परस चड पावस पडटा. पूण उत्तर आनी अस्तंत वाठारांत त्यामानान कमी पावस पडटा. सामकें अस्तंत तोंकाक १००सेंमी. परस कमी जाल्यार, चंबळ देगणांत ७५सेंमी. परसूय कमी पावस पडटा.

वनस्पत आनी मोनजात : हांगा साल, ऐन, बिबळो, कोणो, साग, सालई ही वनस्पत मेळटा. साग आनी सालई हे रूख राज्याच्या

रान उत्पन्नाचे म्हत्वाचे घटक आसात. तशेंच करघई, अंजन, पळस, तेंदू, बाभूळ, खैर मोह ही वनस्पत हांगा चड प्रमाणांत मेळटा. विंध्य-कैमूर तशेंच सातपुडा, मैकल दोंगरावळ, बाघेलखंड पठार, चंबळ देगण आनी बस्तरचो प्रदेश हे राज्यांतले मुखेल रानटी वाठार आसात.

चर्मण्वती (चंबळ), नर्मदा, वेगवती (बेटवा) ह्या न्हंयांचे उल्लेख मेळटात. दोन लाख वर्सांपयलीं नर्मदा न्हंयेलागसार मनीस रावतालो अशें समजता. भीमबेटका हांगा पयलींच्यो घोली मेळ्ळ्यात. रेवा, मंदसोर, नरसिंहगढ, भोपाळ, हुशंगाबाद, सागर, सुरगुजा आनी रायगढ ह्या जिल्ह्यांनी मेळिल्ल्यो

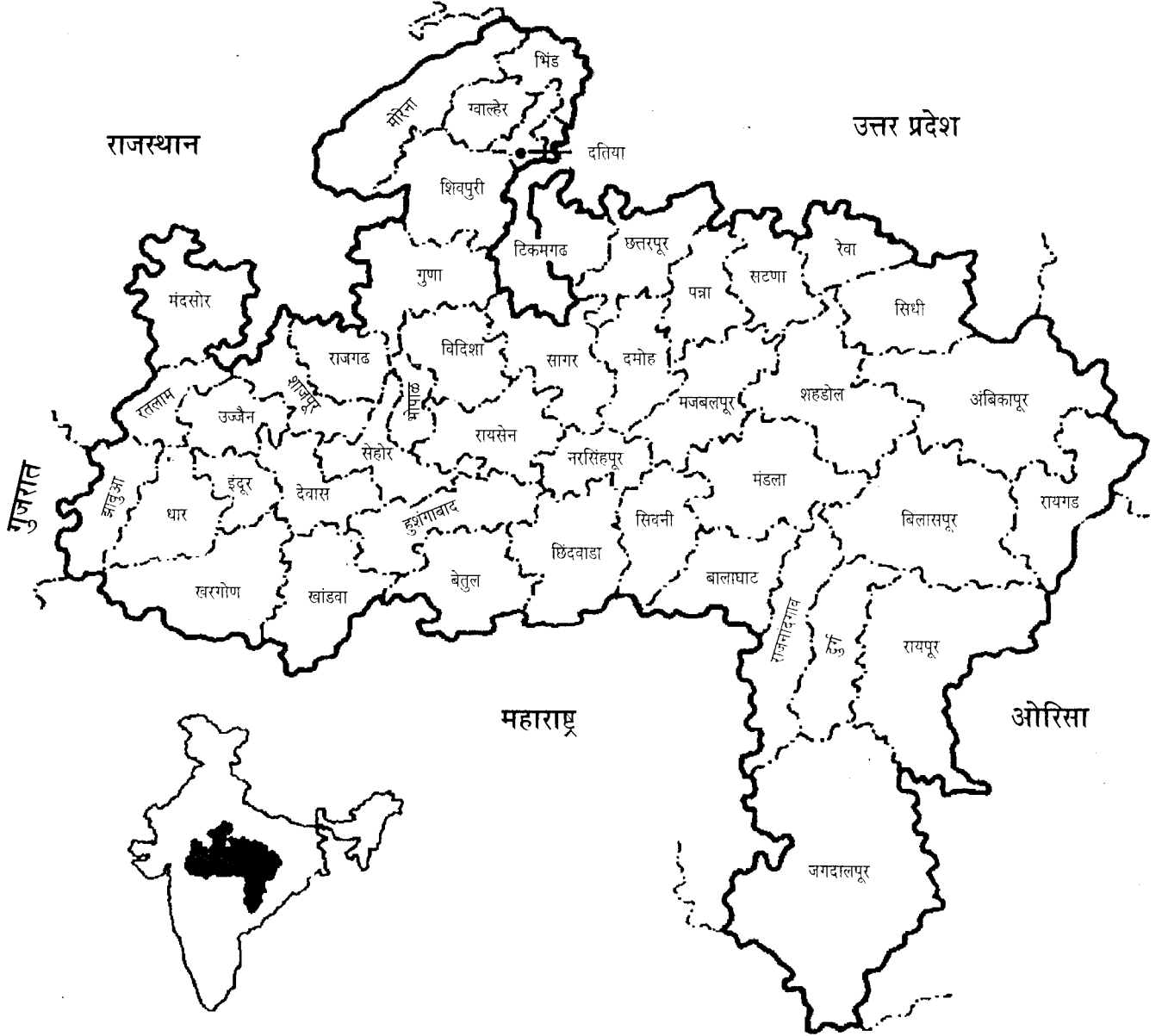

हांगाच्या रानांनी वाघ, बिबटो, गवो, चितळ, वांस्वेल, रानरेडो, सांबर हीं जनावरां मेळटात. तशेंच काळवीट, भोंकपी हरणां, तरस, कोलो, रानटी सुणो हींय जनावरां ह्या राज्यांत आसात. गिधाड, घार, गरूड, मोर आनी हेर तरांचीं सवणीं हांगा मेळटात. कान्हा आनी बांधोगढ हीं रानां खास मोनजातीखातीर राखून दवरल्यांत.

इतिहास : मध्य प्रदेश राज्याचो इतिहास खूब पोरनो आसा. पुर्विल्ल्या हिंदू साहित्यांत विंध्य, अमरकंटक, चित्रकूट, हे दोंगर तशेंच

घोली, आठ हजार वर्सां पयलीं मनशाच्यो सुवाती आसुंये अशें कांय अभ्यासकांचें मत आसा. ऋग्वेदांतलो दक्षिणापथाचो उल्लेख, आर्यांनी विंध्य पर्वत हुंपिल्ल्याचो उल्लेख, कात्यायनान ह्या वाठाराचें केल्लें वर्णन तशेंच सुत्तानिपाठ ह्या पाली भाशेंतल्या बौध्द ग्रंथांतलें ह्या वाठाराचें वर्णन हाचे वयल्यान हाच्या पुर्विल्ल्या इतिहासाचो अदमास येता.

चंद्रगुप्त मौर्याच्या वेळार उज्जैन ही अवंती देशाची राजधानी आशिल्ली. सांची हांगा, सम्राट अशोकान बौध्द धर्माच्या प्रसाराखातीर

केल्यो राजाज्ञा पळोवंक मेळटात. दतिया जिल्ह्यांतले आनी रूपनाथ हांगाचे शिलालेख, पुण्यमित्र शुंगाच्या काळांत मगध राज्याचो, अवंती हो एक वांटो आशिल्ल्याचो उल्लेख, मिलिंद राजाच्या मगधावयले घुरये उपरांत शुंग साम्राज्याची पाटलिपुत्रासावन विदेशाक हालयल्ली राजधानी, शुंगांनी मध्य भारतांत स्थापणूक केल्लें राज्य हाचे वयल्यान ह्या प्रदेशाची पुर्विल्ली परंपरा समजता. इ. स. पयलीं पयल्या शेंकड्याच्या निमाणेकडे आंध्र-सातवाहन आनी उपरांत १०० वर्सांनी कुशाण ह्या घराण्यांनी ह्या प्रदेशाचेर राज्य केलें. उदेंत अस्तंत आनी मध्य प्रदेशाच्या हेर वाठारांचेरूय सातवाहनांचो शेक चलतालो. उपरांत शक वा कर्दमक राजांनी सातवाहनां कडल्यान स देश जिखले. कर्दमक राजा राज्य करतना उज्जैनची विद्या आनी संस्कृतीचें केंद्र म्हूण उदरगत जाली. तिसऱ्या शेंकड्यांत राज्याचे कांय वाठार इक्ष्वाकू, अभीर आनी वाकाटक राजांच्या शेकातळा गेले. चवथ्या शेंकड्यांत कांय राज्यां गुप्त साम्राज्यांत विलीन जालीं. समुद्रगुप्तान कोसल, महाकांतार हे प्रदेश जिखले. दुसऱ्या चंद्रगुप्तान शकांकडल्यान माळवा जिखून घेतलो. शकां उपरांत औलिकरांनी गुप्तांचें मांडलिक म्हूण (आर्विल्लें मंदसोर) हांगासावन राज्य करपाक सुरवात केली. पांचव्या शेंकड्याच्या शेवटाक वाकाटकांनी गुप्तांक बुंदेलखंडांतल्यान धांवडायले. हुणांचे घुरयेउपरांत गुप्त आनी औलिकर हांचीं राज्यां सोपलीं. ईश्वरमन मौखरीन, कुमारगुप्ताचो पूत दामोदर गुप्त हाका हारोवन, मौखरी राज्यांत माळव्याचो आस्पाव केलो आनी ताच्या वंशजांनी बुंदलखंड जिखलो.

मौखरी आनी देवगुप्त हांच्या झुजावेळार माळव्यांत कलचुरी राजघराण्याचो जल्म जालो. सव्या शेंकड्यांत चालुक्यांनी कलचुरी राज्याचेर चाल केली. मजगतीं भडोचलागसारच्या गुर्जरांनी आपलें म्हत्व वाडयलें आनी अस्तंत माळवो कलचुरींकडल्यान मैत्रकांकडे गेलो. त्याच वेळार भारतांत हर्षवर्धन गादयेर येतकच ताणें कलचुरी राजांचे उदेंत माळव्यांतले हक्क काडून घेतले. तेन्ना कलचुरी राजे उदेंत मध्य प्रदेशांत परतून गादयेर आयले.

आठव्या शेंकड्याच्या शेवटाक राष्ट्रकूट राजा दंतिदुर्ग हाणें उज्जैन जिखलें. उपरांत थंय प्रतीहारांची सत्ता आयली. धाव्या-इकराव्या शेंकड्यांत, प्रतीहारां उपरांत कांय काळ थंय परमारांचें राज्य आशिल्लें. मजगतीं णवव्या शेंकड्यांत, बुंदेलखंडांत चंदेल घराण्याचो उदय जालो. चंदेल आनी गुर्जर प्रतीहार हांचेभितर खर सत्तासर्त चलताली. तेराव्या शेंकड्याचे सुरवेक कुत्बुद्दीन ऐबकान कालिंजराचेर घुरी घालून चंदेल राजा परमर्दीकडे कबलात केली. परमर्दीचो मंत्री अजयदेव हाणें परमर्दीचो खून केलो, तेन्ना कुत्बुद्दीनान कालिंजर लुटलें आनी महोबा जिखलें. परमर्दीचो पूत त्रैलोक्यवर्मन हाणें चडसो प्रदेश पर्थून जिखून आपली सत्ता गाजयली. अलाउद्दीन खल्जीन १३०९ वर्सा दमोघ जिखमेरेन चंदेल राजे राज्य करताले. चंदेल पडटकच थंय ल्हान ल्हान कितलींशीं

राज्यां आयलीं. बाघेलखंड हें तातुंतलेंच एक आसून, बांधोगढ हें ताचें राजपाटण आशिल्लें. अकबराच्या वेळार बाघेलखंडाचे दोन वांटे जाले. एक वाघेलांचे सत्तेखाला आशिल्लो आनी दुसरो मोगल साम्राज्यांत आस्पाविल्ल्या अलाहाबाद सुभ्यांतलो कालिंजर सरकार प्रदेश. औरंगजेबान रेव्याच्या लागसारचो प्रदेश कालिंजर सरकारांत घालो. ताच्या मरणाउपरांत परतून वाघेल राज्य आयलें. १८१२ आनी १८१३ वर्सा वाघेल राजान ब्रिटिशांकडे राखणेखातीर कबलात केली.

सोळाव्या शेंकड्यांत गढ-मंडलाच्या गोंड वंशाच्या, संग्रामशाह ह्या ४७ व्या राजान आपलें राज्य सागर, दमोह, भोपाळ, नर्मदेचें देगण, मंडला आनी सिवनी ह्या प्रदेशांचे ५२ गड मेळून स्थापणूक केली. अठराव्या शेंकड्यांत बख्त बुलंदान छिंदवाड्यालागसार देवगढ हांगा एका गोंड राज्याची स्थापणूक केली. राज्याचें राजपाटण नागपूराक व्हेलें. देवगढ राज्यांत आर्विल्लें बेतूल, छिंदवाडो, सिवनी, बालाघाट आनी महाराष्ट्रांतलें नागपूर आनी भंडारा जिल्हे हांचो आस्पाव जाता. गोंडवन आदिवासींच्या शेकातळा आसतना गढ-मंडला, देवगढ आनी चांदा हीं तीन घराणीं एक जालीं. आतांच्या मध्य प्रदेशाचे अस्तंतेक एका वाठारांत मोगलांचो शेक चलतालो. मदल्या वाठारांत गोंड राजा आशिल्ले. छत्तीसगढांत कलचुरी घराणें राज्य करतालें. मराठे-बुंदेले हांच्यामुखार गोंडांचो निभाव लागलोना आनी अठराव्या शेंकड्यांत गोंड सत्ता नश्ट जाली.

इकरा ते पंदराव्या शेंकड्यांमेरेन बुंदेले हांणी गढ-कांदर हांगा राज्य केलें. सोळाव्या शेंकड्यांत ते ओर्छा हांगा गेले. चंपतराय आनी ताचो पूत छत्रसाल हांणी मोगल सत्तेक तोंड दिलें. छत्रसाल हो विंध्य पठार आनी नर्मदा देगण हांच्या व्हड प्रदेशाचेर शेक चलयतालो. १७२८ वर्सा अलाहाबादचो सुभेदार मुहम्मदखान बंगश हाचेवांगडा झुजपाक छत्रसालान पेशव्यांचो पालव घेतलो. तेखातीर पेशव्यांक ताच्या राज्याचो १/३ वांटो मेळ्ळो (१७३५) आनी पेशव्यांची शीम सुभ्यामेरेन पातळ्ळी. पेशव्यांखातीर चौथाय वसूल करपाक, रघूजी भोसले बेरार (विदर्भ) आनी गोंडवनांत आयलो (१९३७). ताणें १९४३ मेरेन देवगढ, छत्तीसगढ, चांदा (चंद्रपूर) मराठ्यांच्या शेकातळा हाडलें. कटक-सबळपूरमेरेन शीम वाडोवन नागपूराक आपलें मुखेल ठाणें केलें.

१३०५ ते १३९८ मेरेन माळवो हो दिल्ली सुलतानशाहीचो वाठार आशिल्लो. तैमूरलंगाचे घुरयेन दिल्ली खिळखिळी करून उडयली. माळव्याचो राज्यपाल दिलावरखानान हीच संद सादली आनी आपलें स्वातंत्र्य घोशीत केलें. १४३६ वर्सा माळव्याच्या खल्जी घराण्याची स्थापणूक जाली. पूण गुजराताचो तो वाठार जातकच माळव्याचें स्वातंत्र्य सोंपलें. १९६२ वर्सा सावन मोगलांचो शेक सुरू जालो. उपरांत मराठ्यांनी माळवा घेतलो आनी मराठे-ब्रिटीश हांचेभितर तिसरें झूज जावन मराठ्यांची सत्ता सोंपली. एक कबलात करून सर जॉन मॅल्कम हाणें ग्वाल्हेर आनी इंदूर ह्या संस्थानांच्या नियंत्रणाखाल आशिल्लो कांय प्रदेश स्वतंत्र करून

तातूंतल्यान १५ राजपूत आनी कांय मुसलमान संस्थानां निर्माण केलीं. ही वेवस्था भारत स्वतंत्र जायमेरेन आशिल्ली. एकुणिसाव्या शेंकड्याचे सुरवेक भोपाळचे नवाब आनी मराठे सरदार हांचेभितर झुजां जातालीं. शिंद्यांनी हुशंगाबादाचेर चाल केल्ली. त्याचवेळार पेंढाऱ्यांचो उपद्रव कितलींशींच वर्सां चालू आशिल्लो. पेशवे हारतकच सागर आनी नर्मदा-देगणां ब्रिटिशांकडे आयलीं आनी भोसल्यांच्या राज्याचो कांय वांटोलेगीत ब्रिटिशांकडे आयलो.

ब्रिटिशांच्या काळांत सद्याच्या मध्य प्रदेश राज्याचे दोन वांटे जाल्ले. ब्रिटिशांच्या शेकातळा आशिल्लो हो प्रदेश सेंट्रल प्रॉव्हिन्सेस अँड बेरार (सी. पी. अँड बेरार) असो आशिल्लो. जाल्यार संस्थानी राजवटीखाल आशिल्ल्या प्रदेशाक सेंट्रल इंडिया एजन्सी म्हण्टाले. हातूंत सुरवेक माळव्याचो आस्पाव आशिल्लो. उपरांत बुंदेलखंड आनी बाघेलखंड हांचोय आस्पाव जाल्लो. १९४७ वर्सा दोनूय सी. पी. अँड बेरार आनी सी. आय. ए. हे सेंट्रल इंडिया एजन्सी (भोपाळ), मध्य भारत आनी विंध्य प्रदेश ह्या तीन ल्हान राज्यांनी वांटले. सी. पी. अँड बेरार हाचें मध्य प्रदेश अशें नांव बदललें. १९५६ वर्सा राज्य पुनर्रचणुकेच्या वेळार पोरन्या मध्य प्रदेशाचे सतरा हिंदी भाशिक जिल्हे, मंदसोर जिल्ह्यांतलो सुनेल प्रदेश सोडल्यार उरिल्लें मध्य भारत राज्य, भोपाळ आनी विंध्य प्रदेश हीं राज्यां आनी पोरन्या राजस्थानाच्या कोटा जिल्ह्यांतलो सिरोंज धरून सद्याचें मध्य प्रदेश राज्य जालां.

राज्यवेवस्था : राज्यांत एक विधानसभा आसून ३२० सदस्य आसतात. भारताचे संसदेंत मध्य प्रदेश राज्यांतल्यान लोकसभेचेर ४० आनी राज्यसभेचेर १६ प्रतिनिधी वेंचून दितात. राज्याचे ११ विभाग आसून दर एका विभागाचेर आयुक्ताची नेमणूक केल्या. त्या विभागांचीं मुखेल कार्यालयां भोपाळ, बिलासपूर, ग्वाल्हेर, हुशंगाबाद, इंदूर, जबलपूर, रायपूर, रेवा, सागर आनी उज्जैन हांगा आसात. १९८२ वर्सा राज्याची ४५ जिल्ह्यांनी वांटणी केल्या. भोपाळ हांगा राज्याचें प्रशासकीय कार्यालय आसा.

अर्थीक स्थिती : राज्याचे पिकावळींत ५५% शेतीचो वांटो आसा. राज्यांतल्या कश्टकरी लोकांतले ८०% लोक ह्या क्षेत्रांत काम करतात. सुमार १८५ लाख हेक्टर जमीन पिकावळीखाल आसा. भारताचे धान्य पिकावळींत वट्ट उत्पन्नांत मध्य प्रदेश राज्याचो वांटो असो आसा - तांदूळ ८%, ज्वारी १७%, मको ९%, मिलेट १०%, गंव ११%, सातू ७%, तेलबियो आनी दाळ ८%. तशेंच हांगा कापूस आनी ऊंस पिकता.

खरीप आनी रब्बी अशीं दोनूय पिकां हांगा व्हड प्रमाणांत घेतात. सोयाबीनचें उत्पन्न, सबंद देशांत हांगा चड येता. विंगड विंगड फळांच्या उत्पादनाक हांगा अनुकूल हवामान आनी घटक आशिल्ल्यान फळ उत्पादनाक खूब वाव आसा. तशेंच हांगा गोरवां, मेंढऱ्यो, बोकडां, कुकडां, घोडे हीं जनावरांय व्हड प्रमाणांत आसात.

चंबळ देगण येवजण, तवा प्रकल्प, बाणां आनी हसदो येवजण, महानदी जलाशय प्रकल्प आनी बाणां, नर्मदासागर, बाणसागर ह्यो राज्यांतल्यो म्हत्वाच्यो उदका शिंपणावळीच्यो येवजणीं आसात. कोर्बा, सातपुडा, वैधान आनी बिरसिंगपूर हांगाचीं कोळशाचेर आदारिल्लीं औष्णीक विद्युत् निर्मितिकेंद्रां पुराय जातकच मध्य प्रदेश राज्य वीज उत्पादनांत भारतांतलें सगळ्यांत व्हडलें राज्य थारतलें.

खनिज संपत्ती : मध्य प्रदेश राज्यांत सु. ३० खनिजांचें उत्पादन करतात. बेतूल, बिलासपूर, छिंदवाडा, शहडोल, सिधी आनी सुरगुजा जिल्ह्यांनी दगडी कोळशाच्यो खाणी आसात. वर्साक सरासरी २८० लाख टन कोळसो मेळटा. देशाच्या वट्ट सांठ्यांतलो ३५% कोळसो मध्य प्रदेशांत मेळटा.

मंडला आनी बिलासपूर जिल्ह्यांनी भारत अॅल्युमिनियम कंपनीन ८.६लाख टन बॉक्सायटच्या सांठ्याचो सोद लायला. तातूंत ५०% अॅल्युमिन आसा. राज्याच्या भूविज्ञान विभागान, रायगड जिल्ह्यांत ८३ लाख टन बोक्सायट आसा असो सोद लायला. देशाच्या वट्ट उत्पादनांत ४४% बोक्सायट ह्या राज्यांत मेळटा.

बालाघाट जिल्ह्यांत सुमार ५८० लाख टन तांब्याचे खनिजांचे सांठे मेळ्ळ्यात. सबंद राज्यांत म्हळ्यार बस्तर, छत्तरपूर, ग्वाल्हेर, सिधी ह्या जिल्ह्यांनी सुमार १,००० लाख टन सांठो आसा. मंडला जिल्ह्यांत, डोलोमाइटाचो ३२० लाख टन सांठो आसा. चुन्याचे खडक जे शिमीट करपाक उपेगी पडटात, ते व्हड प्रमाणांत मेळटात. हिऱ्याच्यो खाणी मध्य प्रदेशांतूच मेळटात. पन्ना, छत्तरपूर, दमोह, सटणा आनी सागर ह्या जिल्ह्यांनी हिऱ्यांचे सांठे आसात.

मँगनीज, कथिल हे धातूलेगीत ह्या राज्यांत मेळटात. तशेंच अॅस्बेटस, वैदूर्य, फेल्स्पार, फ्ल्युओरस्फार, काचवालुका, ग्रॅफाइट, जिप्सम, निकेल, रंगीत माती, पायराइटे हे धातूय राज्यांत मेळटात.

उद्देग धंदे : खाणकाम, निर्मिती उद्देग, बांधकाम, विद्युत् निर्मिती हे उद्देग चलतात. भिलाईचो पोलाद कारखानो (१९५९), भोपाळ हांगाचो अवजड विद्युत् उद्देग (भेल १९६९), कोर्बा हांगाचो अॅल्युमिनियम प्रकल्प (१९७३) ह्या व्हड उद्देगांची थंय स्थापणूक केल्या. तशेंच नवो रेल्वे प्रकल्प, विद्युत् निर्मिती येवजण, खाणकाम हेय उद्देग चलतात. सुती कापड उद्देग, अन्नपदार्थ उद्देग, मूलधातू आनी मिश्रधातू उद्देग, रसायनां आनी रासायनिक पदार्थ निर्मिती उद्देग, लाकूड- लाकडाच्यो वस्तू आनी फर्निचर उद्देग, वीजयंत्रसामग्री आनी उपकरणां हांचे निर्मिती उद्देग हेय थंयचे कांय म्हत्वाचे उद्देग जावन आसात. राज्याचे अर्थवेवस्थेंत ल्हान उद्देगांचो व्हड वांटो आसा. रेशीम उद्देग, खादी ग्रामोद्योग हांचींय केंद्रां आसात. दुसरे म्हत्वाचे उद्देग म्हळ्यार सिमेंट, साकर, दाट पुड्डे, कागद, भिकणां तेल, मातयेचीं आयदनां, कापड निर्मित यंत्रां, ओतीव पोलाद,

वखदां, बिरिकट निर्मिती, अभियांत्रिकी, यांत्रिक हत्यारां आनी अवजारां, रेयॉन आनी कृत्रिम रेशीम उत्पादन ह्या उद्देगांचो आस्पाव जाता. हातमाग उद्देगांखातीर चंदेरी आनी महेश्वर हे गांव प्रसिध्द आसून खेळणीं, मातयेचीं आयदनां, पट्टीकाम, लाकूडकाम, झारीकाम, कातडी वस्तू, तांब्या-पितुळचीं आयदनां हेय परंपरिक उद्देग राज्यांत व्हड प्रमाणाचेर चलतात.

१) भारत अॅल्युमिनियम कंपनी- कोर्बा; २) भारत कोकिंग कोल लि. - कुसमुंडा; ३) भारत हेवी इलेक्ट्रिकल्स- भोपाळ; ४) सिमेंट कॉर्पोरेशन ऑफ इंडिया लि. - ३ कारखाने- मांधार, अकलतारा आनी नयागाव; ५) कोल इंडिया लि.; ६) भारतीय अन्न निगम उज्जैन; ७) हिंदुस्थान कॉपर लि. - मालंजखंड; ८) मॅंगनीज ओर (इंडिया) लि. - उकवा; ९) राष्ट्रीय खनिज विकास निगम - बैलादिला, पन्ना; १०) राष्ट्रीय वृत्तपत्री कागद आनी कागद कारखानो (नेपा मिल्स) - नेपानगर; ११) राष्ट्रीय कापड निगम (मध्य प्रदेश) लि. - ५ गिरण्यो; १२) भारतीय पोलाद प्राधिकरण - (सेल) - भिलाई; १३) द इंडो - बर्मा पेट्रोलियम कंपनी - कोर्बा हे हांगाचे मुखेल केंद्रीय उपक्रम. तशेंच गव्हर्नमेंट ओपियम अँड अल्कलॉइड फॅक्टरी - नीमच, सरकारी कागदी चलन आनी दस्तऐवज छापखानो-हुशंगाबाद, बँक नोटी छापखानो- देवास, सरकारी दारूगुळो कारखानो - खमारिया-कटनी, वाहनांचो कारखानो, सेनासामुग्रीचो कारखानो, भारतीय डाक आनी तार कार्यालयाची यंत्रशाळा - जबलपूर, आग्नेय रेल्वेची यंत्रशाळा - रायपूर, हेय उपक्रम ह्या राज्यांत आसात.

'मध्य प्रदेश उद्देगीक विकास निगम', 'मध्य प्रदेश राज्य उद्देग निगम', 'मध्य प्रदेश लघुउद्देग निगम', 'मध्य प्रदेश राज्य शेतकी - उद्देगीक विकास निगम', 'मध्य प्रदेश राज्य वनविकास निगम', 'मध्य प्रदेश राज्य वित्त निगम', अशा तरेच्या कितल्याशाच उद्देगीक उपक्रमांची मध्य प्रदेश राज्यान स्थापणूक करून उद्देगांची उदरगत घडयल्या.

लोक आनी समाजजीण : हांगा सगळ्या धर्मांचे लोक आसले तरी पूण हिंदू भोवसंख्येन आसात. देशांतल्या हेर राज्यांपरस मध्य प्रदेश राज्यांत मागाशिल्ल्या जाति-जमातींची संख्या चड आसा. आदिवासी जाति-जमातींचे लोक राज्यांतले वट्ट लोकसंख्येच्या ३३% आसून तांची वसती राज्याच्या दक्षिण वाठारांत, चड करून बस्तर जिल्ह्यांत, तशेंच सातपुडा दोंगरावळींनी आसा. राज्यांतल्या लोकांभितर चडकरून दोन वांशिक गट आसात. उत्तर वाठारांत आनी नर्मदेच्या देगणांत रावपी लोक आर्यवंशाचे आनी दक्षिण, उदेंत वाठारांत रावपी लोक द्रविड वंशाचे आसात. द्रविड लोकांत आदिवासी जाति-जमातींतल्या गोंड लोकांची संख्या सगळ्यांत चड आसा. राज्यांत भिल्ल, बैगा, गोंड, कोरकू, कोल, कमार, मुडिया, माडिया ह्यो मुखेल आदिवासी जाती आनी जमाती आसात. हातुंतल्यो गोंड, मुडिया, माडिया हांची संख्या बस्तर जिल्ह्यांत चड आसा. तशेंच सुरगुजा जिल्ह्यांतल्यो पाओ आनी कोरवा, जशपूर जिल्ह्यांतली उराव, बेतूलांतल्यो मुंडा आनी कोरकू, मंडलांतल्यो गोंड

आनी बैगा, छतीसगढ जिल्ह्यांतल्यो परजा, भात्रा आनी झाबुआ, भोपाळ आनी माळव्यांतल्यो भिल्ल, भिलाला आनी शिवपुरी वाठारांतली सहरिया ह्यो जमाती मुखेल आसात. भारतांतल्या वट्ट गोंडांतले ६६% गोंड लोक मध्य प्रदेशांत रावतात.

भाशा आनी साहित्य : हिंदी ही राज्याची मुखेल भास, सगळ्या लोकांक समजता. उदेंती हिंदीच्यो अवधी, बाघेली आनी छतीसगढी ह्यो बोली चडकरून बाघेलखंड, सुरगुजा छतीसगढ, जबलपूर आनी मंडला ह्या जिल्ह्यांनी उलयतात. अस्तंती हिंदीची बुंदेली ही बोली चडशी राज्याच्या मदल्या जिल्ह्यांनी उलयतात. मालवी ही बोली राज्याच्या अस्तंत वाठारांत उलयतात. आदिवासी लोक भिल्ली, गोंडी, हलवी ह्यो भासो उलयतात. तशेंच मराठी, उर्दू, ओडिया, तमिळ, गुजराती, इंग्लीश, तेलुगू, बंगाली ह्योय भाशा राज्यांत उलयतात. मध्य प्रदेशाची साहित्य परंपरा व्हड तशीच खूब पोरनी आसा. जबलपूर हें साहित्याचें केंद्र आसा. हांगाचे भवभूती, राजशेखर, वराहमिहिर, आचार्य सोमशंभू, भारवी, दंडी, नागार्जुन ह्या साहित्यिकांक भोवमानाची सुवात फावो जाल्या. संस्कृत भाशेंतल्या साहित्या वांगडाच अपभ्रंश, प्राकृत, पाली ह्या भाशांनी लेगीत बरी साहित्य निर्मणी जाल्या.

मध्य प्रदेश राज्याचो हिंदी साहित्यांत मोलादीक वांटो आसा. कुंभनदास आनी चतुर्भुजदास हे हिंदींतले नामनेचे कवी आसात. हरिदास स्वामी हाणें कृष्णभक्तीचेर कविता बरयल्यो. तशेंच गोपाल, माखन, मदनभट्ट हांणी रामभक्तीचेर कविता बरयल्यो. कुमार मणी, कृष्णभट्ट, पद्माकर, तशेंच बिहारी, केशवदास, कवी भूषण हांकां हिंदी साहित्यांत मानाची सुवात आसा. जगमोहनसिंह हाचें वाङ्मय प्रसिध्द आसून ताणें मेघदूताचो हिंदींत अणकार केला. लोचन प्रसाद पांडे, मुकुटधारी पांडे, माखनलाल चतुर्वेदी, राश्ट्रवादी कवी सुभद्राकुमारी चौहान, पं. द्वारकाप्रसाद मिश्र, विनय मोहन शर्मा हांणी द्विवेदी युगांत हिंदींत उत्कृष्ट साहित्य बरयलां. तशेंच आर्विल्ल्या काळांतले रामकुमार वर्मा, भवानीप्रसाद मिश्र, भवानीप्रसाद तिवारी, रामानुजलाल श्रीवास्तव, गजानन माधव मुक्तिबोध, प्रभाकर माचवे, गिरिजाकुमार माथुर, शिवमंगलसिंह 'सुमन'. हरिशंकर परसाई, शरद जोशी, श्रीकांत वर्मा हांणी हिंदी साहित्यांत मोलादीक वावर केला.

म्हत्वाचीं थळां : इतिहासीक, भूगोलीक नदरेन हें राज्य पर्यटकांखातीर नामनेचें जावन आसा. ग्वाल्हेरचो किल्लो, मानसिंगाचो राजवाडो आनी राणी लक्ष्मीबाईचें हांगा स्मारक आसा. हांगा दरवर्सा जावपी तानसेन संगीत उत्सव प्रसिध्द आसा. शिवपुरी हांगा राष्ट्रीय उद्यान आसा. खजुराहोचीं देवळां, तातुंतल्या शिल्पांखातीर प्रसिध्द आसात. महोबा हांगाचो मदनसागर, जैन तीर्थंकर हांच्या कोरांतिल्ल्या मूर्तीपासत खूब नामना आसा. सांची हांगा बौध्द स्तूपांचेर जातककथा आनी सम्राट अशोकाचे जिणेंतले प्रसंग कोरांतल्यात. थंयच 'विदिशा' ही एक इतिहासीक

मध्वमुनीश्वर

सुवात आसून एक ब्राह्मी शिलालेख आनी उदयगिरीचीं लेणीं आसात. भोपाळ हांगा ल्हान-व्हड तळीं, ताज-उल्-मशीद, मोती मशीद, जामा मशीद, कितल्योशोच बागो हीं पर्यटकांचीं आकर्शणां आसात. इंदूर हांगा लालबाग, माणिकबाग, पोरनो राजवाडो, नवो राजवाडो तशेंच जैनांचें काच मंदिर, छत्रीबाग आसात. उज्जैन हांगा बारा ज्योतिर्लिंगांतलें महाकालेश्वर हें एक ज्योतिर्लिंग आसा. मांडू हांगा अश्रफी महाल, जामा मशीद, जहाजमहाल आनी मांडवगड आसात. जबलपूर हांगा मदनमहाल, भेडाघाट आनी नर्मदेवयलो नामनेचो धबधबो आसा. ओंकारमांधाता, महेश्वर, धार, बांधोगढ, कान्हा, पंचमढी ह्यो सुवातीय पर्यटकांक ओड लायतात.

- माणिकराव राम नायक गावणेकार

मध्वमुनीश्वर : (इ. स. चें १७-१८ वें शतमान).

एक मराठी संतकवी. हो नासिकाक रावतालो. ताच्या बापायचें नांव नारायण आनी आवयचें नांव द्वारावती आशिल्लें. हाचें मूळ नांव त्रिंबक. तो देशस्थ ऋग्वेदी माध्वसंप्रदायी ब्राह्मण आशिल्लो. ताचे आवय बापायक बरेच दीस भुरगें नाशिल्लें. फुडें त्र्यंबकेश्वरी अनुष्ठान करतकच शिवप्रसादान तांकां चलो जालो. म्हणूनच ताचें नांव त्रिंबक अशें दवरलें. आवय-बापायच्या हाताखाल ताणें मुळावें शिक्षण पुराय केलें. फुडें ताणें ब्रह्मज्ञानाचे प्राप्तीखातीर सप्तशृंगी देवीमुखार तप केलें. देवी प्रसन्न जावन तिणें त्रिंबकाक दृश्टांत दिवन सांगलें की आपल्या प्रदक्षिणावाटेर तुका जो कोण मेळटलो ताका तूं गुरू कर. तेप्रमाण तो प्रदक्षणां काडपाक गेलो, तेन्ना ताका शुक्राचार्यान वागाच्या रुपान दर्शन दिलें. तेन्ना त्रिंबकान ताचेमुखार साश्टांग नमस्कार घालो. तो उठून उबो रावलो तेन्ना साक्षात शुक्राचार्यान ताका दर्शन दिलें. उपरांत त्रिंबकान ताचेकडल्यान गुरुमंत्र घेतलो अशी आख्यायिका आसा.

त्रिंबकाचें लग्न जाल्लें. पूण गुरुकृपा जातकच ताचें संवसारांत मन रमना जालें. तो स्वच्छंद वागूंक लागलो. तेन्ना वैश्णव मंडळीन ताच्याआड मध्वाचार्याकडे कागाळ करून ताका शिक्षा करची अशें विनयलें. तेप्रमाण त्रिंबकाची चवकशी करूंक मध्वाचार्य नासिकाक आयलो. पूण त्रिंबकाक प्रत्यक्ष मेळटकच ताका ताची योग्यता पटली आनी देखून ताणें ताका मध्वमुनीश्वर म्हूण नमस्कार केलो. ते उपरांत मध्वमुनीश्वर तिर्थयात्रेक गेलो. वाटेंत ताणें जायते कडेन देवदेवतांच्यो मूर्ती स्थापन केल्यो आनी लोकांक जायते चमत्कार दाखयले. तिर्थयात्रेसावन परत येतकच ताणें आपलें उरिल्लें आयुश्य देवांचे उत्सव मनोवपांत आनी परमेश्वराच्या चिंतनांत सारलें.

मध्वमुनीश्वर एक बरो किर्तनकार आशिल्लो. ताणें किर्तनाखातीर जायती गीतरचना केल्ली. सद्या ताच्या नांवार सुमार सातशें पदां आसून

तीं 'मध्वमुनीश्वरांची कविता' ह्या नांवान संकलीत आसात. ताची भास रसाळ आनी गावपासारकी आसताली.

- कों. वि. सं. मं.

मध्वाचार्य : (जल्म : सुमार ११९९; मरण : सुमार १२७८).

एक तत्त्वज्ञ, आचार्य आनी पंथ-संस्थापक. माध्वमताचे लोक ताका वायुदेवाचो अवतार मानतात.

मध्वाचार्याचो जल्म सद्याच्या दक्षिण कॅनरा जिल्ह्यांतल्या उडुपी गांवालागसार 'रजतपीठ' (हालीचें कल्याणपूर) हांगा जालो. ताच्या बापायचें नांव मध्यगेहभट्ट आनी आवयचें

नांव वेदवती. आवय-बापायन ताका वासुदेव हें नांव दवरील्लें. ताचेपयलीं जल्मल्ले ताचे व्हडले दोन भाव ल्हानपणांतूच भायर पडले. पिरायेच्या पंदराव्या वर्सा वासुदेवान संन्यास घेवपाचो थारायलो. तेन्ना आवय-बापायक खूब वायट दिसलें. तांणी ताका खूब विरोध केलो. पूण ताचो निश्चेव खर



आशिल्लो. तो उडुपी हांगा गेलो आनी अच्युतप्रेक्षमुनी ह्या गुरूकडल्यान संन्यासाश्रम घेतलो. त्यावेळार ताणें आपल्याक 'पूर्णप्रज्ञ' हें नांव घेतलें.

अच्युतप्रेक्ष यती हो अद्वैती आशिल्लो आनी मध्वाचार्य द्वैती. तेखातीर ह्या गुरू-शिष्याभितर खुबदां शास्त्राचेर वाद चलताले. पूण गुरून ताका वैचारीक स्वातंत्र्य दिल्ल्यान मध्वाचार्य आपल्या द्वैत मताचो पुरस्कार करतालो. ताणें उडुपीक द्वैत मताचेर प्रवचनां सुरू केलीं. ल्हव ल्हव ताची सगळ्याक कीर्त जाली. फुडें अच्युतप्रेक्ष हाणें ताका आपल्या मठाचो उत्तराधिकारी केलो आनी ताका शंखाभिशेक घालून ताचें आनंदतीर्थ अशें दुसरें नांव दवरलें. फुडें ताणें आपल्या तत्त्वज्ञानाचो प्रचार करपाखातीर देशभर भोंवडी करपाचें येवजिलें. आपल्या गुरुवांगडा ताणें दक्षिणेंतल्या मंगळूर, विष्णुमंगलम, त्रिवेंद्रम, रामेश्वरम, श्रीरंगम ह्या क्षेत्रांनी भोंवडी केली. थंय वचून ताणें थंयच्या अद्वैती विद्वानांकडे भासाभास केली. दक्षिणेंतली यात्रा सोपोवन उडुपीक परत येतकच ताणें द्वैत मताक अणसरून गीतेचेर भाश्य केलें.

कांय काळाउपरांत ताणें उत्तर भारताची यात्रा केली. हे यात्रेंत ताचे खुबशे शिश्य ताचेवांगडा आशिल्ले. गंगेंत न्हाण घेवन ते हिमालयांत बद्रीकाश्रमांत गेले. थंय तांणी बंदरीनारायणा मुखार गीताभाश्य वाचून दाखयलें. थंयसावन ते फुडें व्यासाश्रमाकडे गेले. वेदव्यासाचें दर्शन

घेवचें हो ताचो हे यात्रेचो मुखेल हेत आशिल्लो. परतीच्या प्रवासांत मध्वाचार्यान ब्रह्मसुत्रांचेर आपलें भाश्य तयार केलें. द्वैतमताची पुराय रचणूक ह्या ग्रंथांत आयल्या.

ही यात्रा करून उडुपीक परत येतकच थंय श्रीकृष्णाचे प्रतिमेची स्थापणूक केली. थंय तो नेमान श्रीकृष्णाची पुजा करतालो. फुडें आपले गैरहजेरींत पुजा चालू उरची म्हूण ताणें आपले आठ शिश्य वेंचले. दर एका शिश्यान दोन दोन म्हयने देवाची पुजा करची असो नेम घालून दिलो.

कांय काळ उडुपीक रावन मध्वाचार्य परत हिमालयांतल्या बदरिकाश्रमाचे यात्रेक गेलो. यात्रा करून परत येतकच महाभारत-तात्पर्य-निर्णय हो म्हत्वाचो ग्रंथ ताणें बरयलो.

ताणें सगळे मेळून सदतीस ग्रंथ बरयले. त्या ग्रंथांची यादी अशी आसा -

१) महाभारत-तात्पर्य-निर्णय, २) गीताभाष्य, ३) गीतातात्पर्य, ४) ब्रह्मसूत्रभाष्य, ५) ब्रह्मसूत्र अनुभाष्य, ६) भागवततात्पर्य, ७) दादशस्तोत्र, ८) तंत्रसार, ९) सदाचारस्मृती, १०) यतिप्रणवकल्प, ११) जयंती निर्णय (जयंतीकल्प), १२) प्रणयलक्षण, १३) कथालक्षण, १४) तत्त्वविवेक, १५) मायावादखंडन, १६) तत्त्वसंख्यान, १७) उपाधिखंडन, १८) प्रपंचमिथ्यात्वानुमानखंडन, १९) तत्त्वोद्योत, २०) अनुव्याख्यान, २१) यमकभारत, २२) संन्यासविवरण, २३) विष्णुतत्त्वनिर्णय, २४)-३३ दशोपनिषद-भाष्यां, ३४) कृष्णामृतमहार्णव, ३५) कर्मनिर्णय, ३६) ऋगभाष्य, ३७) नृसिंहनखस्तोत्र.

मध्वाचार्याच्या शिश्यांभितर पद्मनाभतीर्थ, नरहरीतीर्थ, माधवतीर्थ आनी अक्षोभ्यतीर्थ हे मुखेल शिश्य आशिल्ले. त्रिविक्रम भट्ट हो ताचो आनीक एक बरो शिश्य आशिल्लो. ताणें मध्वाचार्याच्या भाश्याचेर तत्त्वदीप नांवाचो ग्रंथ बरयला. ताचोच पूत नारायण पंडित हाणें मध्वाचार्याचे जीणेचेर 'मध्वविजय' आनी 'मणिमंजरी' नांवाचे दोन ग्रंथ बरयले.

- कों. वि. सं. मं.

मनी पंथ : एक धर्मपंथ. इ. स. तिसऱ्या शेंकड्याचे सुरवेक मनी वा मणी नांवाच्या एका इराणी संतान ह्या पंथाची स्थापणूक केली. मनीचो जल्म दक्षिण बॅबिलोनियांत इ. स. सुमार २१५ वा २१६ त जालो. स्वताक ईश्वरी साक्षात्कार जाला आनी सगळ्यांत श्रेश्ठ अशा धर्माची स्थापणूक करपापासत देवान आपल्याक धाडला, तशेंच देवदूतान आपल्याक दृश्टान्त दिवन नवो धर्म स्थापन करूंक सांगला, आपूण निमाणचो आनी सगळ्यांत श्रेश्ठ असो प्रेशित जावन आसा अशे विचार तो मांडटालो. ताणें पिरायेच्या पंचवीस वर्सासावन धर्माच्या प्रचाराक

सुरवात केली. इराणचो राजा पयलो शापूर हाणें ताका आपल्या साम्राज्यांत नव्या धर्माचो प्रचार करपाची परवानगी दिली.

आपलो धर्म आनी तत्त्वगिन्यान हांची उबारणी ह्या पंथान सत् म्हळ्यार बरें आनी असत् म्हळ्यार वायट ह्या तत्त्वांच्या द्वैताचेर केल्या. हीं दोनूय तत्त्वां एकमेकांआड आनी वेगळीं आसात. सत् हें तत्त्व उजवाडाच्या स्वरुपाचें आनी असत् हें तत्त्व काळखाच्या स्वरुपाचें आसा. उजवाडाचें साम्राज्य वयले वटेन आसून थंय ईश्वराची सत्ता चलता आनी काळखाचें साम्राज्य सकयले वटेन आसून थंय सैतानाची सत्ता चलता. सद्याच्या जगांत ह्या दोनूय तत्त्वांचें मिश्रण जालां. जेन्ना काळखाच्या बंधनांतल्यान उजवाड मुक्त जातलो, तेन्ना सगळ्या जगाचो नाश जातलो आनी परतून उजवाड आनी काळोख हांचीं राज्यां वेगवेगळीं स्वतंत्र राज्यां जातलीं, होच मोक्ष आसा. ह्या सिध्दांताच्या आदारान ह्या पंथान खुबशो पुराणकथा तयार करून तातूंत देव आनी सैतान हांचें झूज, जगांतल्या विंगड विंगड पदार्थांचे तशेंच मनीस, जनावरां हांचे निर्मणेचे विशय घेतल्यात. आचाराविशींय ह्या पंथान कांय नेम घाल्यात. सोरो, मांस हांचो आहार करप ना. काळखाचें प्रतीक आशिल्ल्या पदार्थासावन पयस रावपाक सांगून, विशयवासनेची तृप्तीय वर्ज्य मानल्या. दिसांतल्यान चार वेळां न्हावन प्रार्थना म्हणची आनी प्रार्थना म्हण्टना प्रकाशतत्त्वाकडे म्हळ्यार सुर्याकडे वा चंद्राकडे तोंड करचें, असो नेम आशिल्लो. सामान्य अनुयायांक खर व्रत करप जमचेंना. हाका लागून संवसारी लोकांचो एक आनी वेंचीक लोकांचो एक अशे दोन गट करून तांच्या आचाराविशींच्या नेमांनी फरक केल्लो.

ह्या पंथांत ख्रिस्ती धर्म तशेंच इराणांतल्या 'माजी' ह्या संप्रदायाचो आदार घेतला अशें स्वता मनीन म्हळां. ताणें 'अवेस्ता'चोय आदार घेवन जरथुश्ट्राक प्रेशित मानला. नीतिशिक्षणाचे आनी हेर कांय विचार ताणें बुध्दाच्या उपदेशांतल्यान घेतल्यात आसुंये, अशें कांय अभ्यासकांचें मत आसा. इराणांतले मिश्र उपासनेक लागून मनी पंथाक बरी पोसवण मेळ्ळी अशें कांय अभ्यासकांचें मत आसा. मनी पंथाचे कांय धर्मग्रंथ काळा वांगडा शेणिल्ल्यान ह्या पंथाची म्हायती ख्रिस्ती, माजी, इस्लाम ह्या हेर धर्मांच्या वा पंथांच्या ग्रंथांवयल्यान मेळटा. हातुंतल्या चडशा ग्रंथांनी ह्या पंथाचेर टीका केल्या. देखीकः कांय ख्रिस्ती ग्रंथांनी ह्या पंथाच्या अनुयायांक काळखाचीं भुरगीं म्हूण हिणयलां. एकुणिसाव्या शेंकड्याचे निमाणें मात चिनी तुर्कस्तानांत (तुर्फान) ह्या पंथाच्या ग्रंथांचीं कांय हातबरपां मेळ्ळ्यांत. तशेंच १९३० वर्सा ईजिप्तांत मनीच्या लिखाणाचे कांय अणकार मेळ्ळ्यात.

ह्या पंथाच्या धर्मगुरूचें पीठ सुरवेक बॅबिलन हांगा आशिल्लें, पूण उपरांत तें समरकंद हांगा व्हेलें. इराण, मेसोपोटेमिया, ईजिप्त, रोम, उत्तर आफ्रिका, तुर्कस्तान, चीन, भारत हांगा ह्या धर्मपंथाक बरेच अनुयायी मेळिल्ले. ऑगस्टीन हो ख्रिस्ती संत, इ. स. ३७३ ते इ. स. ३८२ ह्या

काळांत म्हळ्यार खिस्ती धर्म आपणावचे पयलीं कांय वर्सा मनी पंथाचो अनुयायी आशिल्लो. माजी मताचे पुरोयत, खिस्ती अनुयायी, मुसलमान हांचेकडल्यान ह्या पंथाच्या अनुयायांक खूब त्रास जाले. रोमन साम्राज्य आनी चीन हांगा, कांय काळ तांचेर बंदीय घाल्ली. तेराव्या शेंकड्यांत मंगोल टोळ्यांनी आशियेचेर घुरयो घालतकच हो पंथ पुरायपणान काबार जालो.

- कों. वि. सं. मं.

मनु : ऋग्वेदांत तशेंच हेर वेदांनी, मनु म्हळ्यार मनीसजातीचो पयलो मनीस वा पयलो पूर्वज अशें म्हळां. तेखातीर संस्कृत आनी हेर भारतीय भासांनी मानव, मनीस, मनुज अशे मनीसवाचक शब्द आसात. वैदिक साहित्यांत पयलो मर्त्य मनीस म्हूण ताचो उल्लेख आयला. तशेंच तातूंत, विवस्वत् वा विवस्वान हाचो पूत म्हूण 'वैवस्वत' अशें मनुचें विश्लेशण मेळटा.

मनु हो यज्ञसंस्थेचो पयलो प्रवर्तक आनी सगळे मनीस जातीक उजवाड मेळचो म्हूण अग्नीची स्थापणूक करपी पयलो मनीस अशें ऋग्वेदांत सांगलां. यजुर्वेदाच्या शतपथ ब्राह्मणांत मनु-वैवस्वत हो मनशांचो पयलो राजा आनी ताचोच सख्खो भाव यमवैवस्वत हो मृतांचो म्हळ्यार पितरांचो पयलो राजा म्हूण उल्लेख आसा.

परमेश्वरापसून चार मनु निर्माण जाले, अशें भगवद्गीतेंत म्हळां. हालीं प्रचलित आशिल्ले मनुस्मृतींत स्वायंभुव मनुच्या वंशांत स्वरोचिष, उत्तम, तामस, रैवत, चाक्षुष आनी वैवस्वत हे स मनु उत्पन्न जाले अशें सांगलां. म्हळ्यार सगळे मेळून मनु सात. तांणीच ही सगळी सृष्ट निर्मिली अशें थंय म्हळां. पुराणांनी मनु हें समाजाच्या प्रशासकाचें पद वा अधिकारपद म्हूण सांगून प्रशासकाक 'मनु' अशी संज्ञा आशिल्ली. हो प्रशासक युग बदलतकच धर्मवेवस्था तयार करता, ताका सप्तर्षींचो आदार आसता. मनु बदलतकच सप्तर्षी लेगीत बदलतात. कौटिलीय अर्थशास्त्रांत म्हळां, की जेन्ना मात्स्यन्यायान म्हळ्यार व्हड नुस्तें ल्हान नुस्त्याक गिळटा अशे सैमीक परिस्थितींत जेन्ना प्रजा वावुरताली तेन्ना लोकांनी विवस्वानाचो पूत मनु हाका राजा केलो. धान्य षष्ठांश आनी हेर कड्डणाचो धावो अंश मनुराजाक दिवपाचें लोकांनी मान्य केलें. अशे तरेची मनुची कथा महाभारतांतूय आयल्या.

पुराणीक कालगणनेप्रमाण सृष्टी निर्मणेसावन काळाचे १४ विभाग मानून तांकां 'मन्वंतर' अशी संज्ञा दिल्या. एकेका मन्वंतराची कालमर्यादा ४३ लाख २० हजार वर्सां इतली मानल्या. ह्या १४ मनुंचीं नांवां अशीं आसात -

१) स्वायंभुव, २) स्वरोचिष, ३) उत्तम, ४) तामस, ५) रैवत, ६) चाक्षुष, ७) वैवस्वत, ८) सावर्णि, (अर्कसावर्णि), ९) दक्षसावर्णि, १०)

ब्रह्मसावर्णि (मेरू सावर्णि), ११) धर्मसावर्णि, १२) रुद्रसावर्णि (ऋतसावर्णि वा ऋभु), १३) रौच्य (देवसावर्णि ऋतधामन्), १४) भौत्य (विश्वकसेन, इंद्रसावर्णि, चंद्रसावर्णि).

सृष्ट निर्माण जावन स मन्वंतरां पुराय जावन सातवें मन्वंतर चालू आसून वैवस्वत मनु ह्या मन्वंतराचो अधिपती आसा. हाचो उल्लेख भगवद्गीतेंत आयला. भगवंतान कर्मयोगाचो उपदेश पयलीं विवस्वानाक केलो, विवस्वानान स्वताचो पूत मनु हाका केलो आनी मनुन आपलो पूत ईश्वाकू हाका केलो, अशें म्हळां.

खूब पुर्विल्ल्या काळांत, धर्तरेचेर संवसार बुट्टी आयली आनी ते बुट्टेंत सृष्टीचो कांय वाटो एका म्हापुरसान वाटायलो अशी एक कथा जगांतल्या पुर्विल्ल्या विंगड विंगड साहित्यांत आनी लोककथांनी मेळटा. ग्रीक आनी रोमन लोककथांनीय ही कथा आसा. तशेंच बायबल, कुराणांतूय ही कथा आयल्या. यजुर्वेदाच्या शतपथ ब्राह्मणांत ही कथा विस्तारान आयल्या. सगळे सृष्टींतली जीवसंपत त्या व्हड उदका बुट्टेंत व्हांवन वचपाक लागली. तेन्ना वैवस्वत मनुन एक व्हड तारूं तयार केलें. तातूंत कांय जनावरां, वनस्पत दवरली आनी हें तारूं एका नुसत्याचे शेंपडेक बांदून दवरलें. उपरांत ताणें हें तारूं व्हरून हिमांलयाच्या एका तेमकाक बांदलें. उदकाचो लोट उणो जातकच मनुन आपली धूव इला हिचेकडल्यान १०पूत निर्माण केले आनी मनीसवंश सुरू केलो अशें महाभारतांत म्हळां. हिंदू धर्मशास्त्राचो आदार ग्रंथ म्हणून वळखुपी मनुस्मृति ही मनुची व्हड निर्मिती आसा.

पूरक नोंद : मनुस्मृति.

- कों. वि. सं. मं.

मनुचरित्र : एक तेलुगू महाकाव्य. विजयानगर हांगाच्या कृष्णदेवरायाचे राजवटींतल्या अष्टदिगजांतलो एक श्रेष्ठ कवी, अल्लसानी पेद्दना, हाणें बरयल्लो 'मनुचरित्रमु' वा 'स्वरोचिष मनुसंभवमु' हो तेलुगूंतलो अप्रुप आनी श्रेष्ठ असो काव्यग्रंथ आसा. ह्या ग्रंथाच्यो ताडपत्रावयल्यो स पुराय प्रती आनी एक अर्दवट प्रत तशेंच कागदावयल्यो दोन हातबरपांच्यो प्रती चेन्नईच्या प्राच्य हातबरप ग्रंथालयांत आसात. कागदावयले एके प्रतीचेर अप्पय्यशास्त्रीची टीका आसा. महाकवी पेद्दना हाणें हो ग्रंथ कृष्णदेवरायाकूच ओंपला ताचेवयल्यान ताणें हो ग्रंथ १५०९ ते १५३० ह्या काळांत रचलो आसुंये. १९६२ वर्सा सी. पी. ब्राउन हाणें टीकेसयत मनुचरित्राची आवृत्ती उजवाडायली. पूण बुलुसू वेंकटरमणय्या हाणें उजवाडायल्ली टीकेसयत आवृत्ती प्रमाण मानतात. हालींच आंध्र प्रदेश साहित्य अकादमीनूय एक आवृत्ती उजवाडायल्या. ह्या काव्याची कथा अशी आसा-

आर्यावर्तांत वरूणा न्हंयेचे देगेर आशिल्ल्या अरूणास्पद ह्या नगरांत

प्रवर नांवाचो एक सोबीत, विद्वान ब्राह्मण रावतालो. एक दीस तागेर एक तपस्वी आयलो. त्या तपस्व्यान प्रवराक हिमालयाची भोंवडी करपाक सांगलें. तशेंच ताची ही भोंवडी बरेभशेन जावची म्हूण ताका एक लेप दिलो. हो लेप पांयांक लायतकच जाय ते सुवातेर सहजतायेन वचूंक मेळटालें. तपस्वी वतकच त्या लेपाच्या प्रभावान प्रवर हिमालयांत पावलो. हिमालयांत पावतकच हिमस्पर्शान ताचो लेप ना जालो. थंय ताका वरुधिनी नांवाची गंधर्वकन्या मेळ्ळी. प्रवराचें सोबीत रूप पळोवन ती ताचेर भाळ्ळी. तिणें ताका शीलभ्रष्ट करपाचे खूब यत्न केले पूण ते निर्फळ थारले. लेप पुशिल्ल्यान प्रवराक घरा परतुपाचो रस्तो मेळना जालो तेन्ना ताणें अग्नि देवतेची प्रार्थना केली. अग्निदेवतेन ताका घरा पावयलो. प्रवरान वरुधिनीचें प्रेम न्हयकारिल्लें पूण वरुधिनी प्रवराचेर प्रेम करीत आशिल्ली. वरुधिनीक प्रवर मेळचे पयलीं, एका गंधर्वकुमारान तिचेकडे मोगाची विनवणी केल्ली आनी तिणें ती न्हयकारिल्ली. वरुधिनी प्रवराचेर सामकी भाळ्ळ्या हें जेन्ना ताका योगबळान समजलें तेन्ना ताणें हीच संद सादली आनी प्रवराचें रूप धारण केलें. ताका पळोवन वरुधिनीक खूब उमेद जाली आनी तीं दोगांय उमेदीन रावपाक लागलीं. तांकां स्वरोचि नांवाचो पूत जालो. ताणें तीन लग्नां केलीं आनी वनदेवीपसून ताका मनु जालो. ब्रह्मदेवान ताका सृश्टीचें शासन सांबाळपाक दिलें. काव्याचे निमाणें मनुचें दशावतारस्तोत्र आसा.

‘स्वारोचिष मनुसंभवम्’ ची ही कथा मार्कंडेय पुराणांतल्यान आनी मारनाच्या तेलुगू मार्कंडेय पुराणांतल्यान घेतल्या. मारनाच्या तेलुगू मार्कंडेय पुराणांत ही कथा १५० कडव्यांनी आसा. पेद्दन्नान तीच कथा ६ सर्गांनी आनी ६०० कडव्यांनी बरयल्या. तशेंच तातूंत प्रबंधकाव्याचीं खाशेलपणां आसात.

मनुचरित्र हो तेलुगूंतलो पयलो म्हत्वाचो आनी आदर्श असो प्रबंध आसा. पेद्दन्नाच्या ह्या ग्रंथप्रकाराक तेलुगूंत ‘प्रबंध’ हें नांव आसा. ह्या प्रबंधाचें मूळ नांव ‘स्वारोचिष मनुसंभवम्’ अशें आसा. कारण तातूंत मनुचें चरित्र अशें ना, पूण स्वारोचिष मनुच्या जल्मामेरेनचोच कथाभाग आयला.

मनुचरित्राचेर तेलुगूंत कांय समीक्षापर ग्रंथ बरयल्यात ते अशे - १) अल्लसानिवारि अल्लिक जिगिबिगि (विश्वनाथ सत्यनारायण), २) पदहारव शताब्दपु प्रबंधवाङ्मयम् (डॉ. पी. दुर्ग्या), ३) प्रबंध साहित्य विकासम् (डॉ. के. व्ही. आर्. नससिहम्), ४) मनुचरित्र हृदयविष्करणम् (जे. शेषाद्रिशर्मा), ५) मनुचरित्राचा मूलाधार-मार्कंडेय पुराण (जी. व्ही. सुब्रह्मण्यम्). साधुपल्ली चंद्रशेखरशास्त्री हाणें मनुचरित्राचो कन्नडांत अणकार केला. तशेंच कुटिमद्दी शेषशर्मा हाणें ह्या ग्रंथाचो संस्कृत भाशेंत अणकार केला.

- कों. वि. सं. मं.

मनुची, निकोलाव : (जल्म : १६३९; मरण : १७१७).

एक इटालियन भोंवडेकार. तो सतराव्या शेंकड्यांत भारतांत आयलो. तो मुळचो व्हेनिस हांगा रावपी आसुंये. ताचे वैयक्तिक जिणेविशीं चडशी म्हायती मेळना. तो पिरायेच्या चवदाव्या वर्सा घरांतल्यान भायर सरलो आनी लॉर्ड बेलोमाँट ह्या इंग्रज सरदारावांगडा तुर्कस्तान, इराणांतल्यान १६५६ वर्सा भारतांत सुरत हांगा आयलो.

उपरांत ताणें मोगल बादशाह शाहजहान हाचो व्हडलो पूत दारा शुकोव्ह हाच्या तोफखान्यांत नोकरी धरली. औरंगजेब आनी शाह आलम हांचेकडेन ताणें काम केलें. ह्या काळांत ताणें शिपायगिरी, वैजकी वेवसाय आनी राजनैतिक शिष्टाय हीं विंगड विंगड तरांचीं कामां केलीं. मोगलांच्या युध्द मोहिमांवांगडा ताणें दक्षिण हिंदुस्थान, राजस्थान, दक्षिण हैदराबाद ह्या प्रदेशांनी भोंवडी केली. अशेच एके मोहिमेंत इ. स. १६६५ वर्सा पुरंदर किल्ल्याच्या वाठारांत मिर्झाराजा जयसिंहावांगडा आसतना जयसिंहाचे छावणेंत ताची शिवाजी महाराजाकडे भेट जाल्ली.

स्वताचे आंगचे हुशारकायेन, उंचेलें शिकप नासून लेगीत ताणें आपल्या मर्यादीत वैद्यकीय गिन्यानाचेर वैद्यकीय वेवसाय सुरू करून जैत मेळयलें. ह्या वेवसायान ताची देशभर भोंवडी जाली.

औरंगजेबाचे दक्षिणेंतले स्वारीच्या वेळार मोगलांच्या कर्तुपांक विटून, तो चेन्नईक स्थायीक जालो. ह्याच अदमासाक म्हळ्यार २८ ऑक्टोबर १६८६ दिसा ताणें एलिझाबेथ क्लार्क हे विधवेकडे लग्न केलें. तांकां एक चलो जालो पूण रोकडेंच ताका मरण आयलें. १७०६ वर्सा ताचे बायलेकूय मरण आयलें. उपरांत तो पाँडिचेरींत रावपाक लागलो. १४ जानेवारी १७१२ दिसा चेन्नईच्या गव्हर्नरान टॉमस क्लार्काची सगळी संपत ताका दिवन ताचो भोवमान केलो. हाचे वयल्यान तो पाँडिचेरींतल्यान परतून चेन्नईक आयलो आसुंये.

१६८६ - १७०६ ह्या काळांत, तो चेन्नईक आसतना, ताणें आपल्यो सगळ्यो यादी फ्रेंच आनी पुर्तुगेज भाशांनी बरोवन काडून चार वांट्यांनी उजवाडावपाखातीर पॅरिसाक धाडल्यो. ह्या यादींनी ताणें शिवाजीसयत त्या काळांतल्या सगळ्या नामनेच्या राज्यकर्त्यांचीं, फुडाऱ्यांचीं प्रसंगचित्रां काडून घेतिल्लीं.

१९०७ वर्सा, ताचे यादींचो पयलो इंग्लीश अणकार विल्यम आयर्विन हाणें ‘स्तोरिआ दो मोगोर’ ह्या नांवान उजवाडा हाडलो. ताची दुसरी आवृत्ती १९८१ वर्सा उजवाडा आयली. १९७४ वर्सा ज. स. चौबळ हाणें ‘असे होते मोगल’ हो मराठी अणकार उजवाडायलो.

मनुचीक औरंगजेब, पुर्तुगेज आनी जेझुइट हांचेविशीं सामकी तिडक आशिल्ली. मोगल काळ आनी मराठ्यांचो इतिहास हांची म्हायती दिवपी एक गरजेचो ग्रंथ म्हूण ताच्या ह्या यादींक मोलादीक म्हत्व आसा.

- कों. वि. सं. मं.

मनुस्मृति : हिंदू धर्मशास्त्राचो एक मुखेल ग्रंथ. मानव धर्मशास्त्र ह्या नांवानूय हो ग्रंथ प्रसिध्द आसा. हो ग्रंथ हिंदू संस्कृतीचो, आचारांचो आनी वेव्हारांचो आदार ग्रंथ थारला. हिंदू धर्मांत जल्मासावन ते मरणामेरेन जावपी संस्कारांचेर मनुस्मृतीचो प्रभाव दिसता.

मनु हो मानव जातीचो मूळावो पुरुस आशिल्ल्याचें वेदग्रंथांत म्हळां. पुराणकारांच्या मतांप्रमाण मनु हो ब्रह्मदेवाचो मानसपुत्र आनी धर्मशास्त्राचो आदिप्रणेता आसा. ताणें मनुस्मृतीचे उत्पत्तीची कथा सांगल्या ती अशी- ब्रह्मदेवासावन सैम (विराट) उत्पन्न जालो, उपरांत मनुची उत्पत्ती जाली. मनुसावन भृगु, नारद प्रभृती ऋषींची उत्पत्ती जाली, ब्रह्मदेवान आपणें रचिल्लें शास्त्र मनुक शिकयलें, मनुन लोककल्याणाच्या उद्देशान तें धा ऋषींक शिकयलें. भृगु हाणें हें शास्त्र ह्या ऋषीकडच्यान मेळयलें. मुखार कांय ऋषी विंगड विंगड वर्णांचे धर्म जाणून घेवपाक मनुकडेन गेल्ले, तेन्ना मनुन तांकां भृगुकडेन वचपाक सांगलें आनी भृगुन त्या ऋषींक सांगिल्लें शास्त्र म्हळ्यारूच मनुस्मृती.

सद्या अस्तित्वांत आशिल्ली मनुस्मृती कोणें आनी खंयच्या काळांत रचली हें सांगप खूब कठीण. मनुस्मृतीचो आनी आदीम वेदवाङ्मयाचो खोलायेन अभ्यास केल्यार, पुराणांनी वा मानवजातीचो मुळावो पुरुस म्हूण ऋग्वेदांत ज्या मनुचो उल्लेख केला त्या मनुन हो ग्रंथ रचप शक्य ना अशेंय एक मत आसा. महाभारतांत, स्वायंभुव मनु हाणें धर्मशास्त्राचो प्रसार केलो आनी प्राचेवस मनुन राजनितीशास्त्राचो प्रसार केल्लो, अशें म्हळां. सुरवेक मनुच्या नांवाचेर दोन वेगळे ग्रंथ अस्तित्वांत आशिल्ले. पूण उपरांत ह्या दोनूय ग्रंथांतली म्हायती एकठांय हाडून मनुस्मृती ह्या स्वतंत्र ग्रंथाची रचणूक जाली आसुंये.

कांय इतिहासकारांनी ह्याच ग्रंथाच्या आनी हेर पुराव्यांच्या आदाराचेर मनुस्मृतीचे रचणुकेचो काळ थरोवपाचो यत्न केला. मेधातिथी हाणें इ. स. १००च्या सुमाराक बरयल्ल्या भाश्यांत ज्या मूळग्रंथाचेर टिका केल्या तो मनुस्मृतीसारकोच आशिल्लो. विश्वरूपान ज्या श्लोकांचेर टिका केल्ली ते चडशे श्लोक मनुस्मृतिंतलेच आसात, तेन्ना विश्वरूपाच्या काळांतूय हालिंचीच मनुस्मृति अस्तित्वांत आशिल्ली हें सिध्द जाता. शबरस्वामीचो काळ इ.स. ५००च्या पयलींचो आसा आनी जैनिनीय सूत्रांचेर शबरस्वामीन केल्ल्या भाश्यांत मनुचो उल्लेख आयला. मनुस्मृतींतले ८.३१८ आनी ८.३१६ हे श्लोक रामायणांत आयल्यात. हाचेवयल्यान मनुस्मृतीक हालींचें स्वरूप इ.स. च्या २ऱ्या शेंकड्यापयलीं खूब वर्सां प्राप्त जाल्लें आसुंये. मनुस्मृती याज्ञवल्क्य स्मृतिपरस खूब आदल्या काळाची आसुंये अशें त्या दोनूय ग्रंथांतल्या मतांची तुळा केल्यार दिश्टी पडटा. महाभारतांत साबारकडेन मनुचो उल्लेख जाला. महाभारतांतले साबार श्लोक मनुस्मृतिंतल्या श्लोकांकडेन एकरूप आसात. ह्या पुराव्यांवयल्यान मनुस्मृती ग्रंथाची रचणूक महाभारतापयलीं जाल्ली आसा. पूण म. म. काणे हाच्या मताप्रमाण इ.स. दोनशें उपरांतच्या

हिंदूधर्मशास्त्राचेर भर दिवपी लेखक मनुक चड म्हत्व दितात, तेन्ना आयज आमच्यामुखार आशिल्ल्या ह्या ग्रंथाची रचणूक इ.स. चे सुरवेक जाल्ली आसुंये. तशेंच चडशे संशोधक इ.स.प. २०० ते इ.स. २०० हो चारशें वर्सांचो काळ मनुस्मृतीचो काळ म्हूण मानतात.

मनुस्मृतिंत १२ अध्याय आसून, २,६८४ श्लोक आसात. पयल्या अध्यायांत ब्रह्मदेवाची उत्पत्ती, सैमाची रचणूक, मनुचो जल्म, धर्मशास्त्राची निर्मिती, मनुक ह्या शास्त्राचो लाव, उपरांत तें हेरांक कशें मेळ्ळें, वेगवेगळे युग, प्रजापतिसावन निर्माण जाल्ले चार वर्णांचे लोक (ब्राह्मण, क्षत्रिय, वैश्य आनी शूद्र) चारूय वर्णांचीं कर्मां आनी समाजांत तांची सुवात, चातुर्वर्ण्याचें म्हत्व आनी हेर म्हायती दिल्या.

दुसऱ्या अध्यायांत धर्माची व्याख्या, धर्माचीं उगमस्थळां, वेगवेगळ्या लोकांचे अधिकार, तांचीं कर्तव्यां आनी तांचेर आशिल्ल्यो जापसालदारक्यो, विंगडविंगड संस्कार आनी तांची गरज, वैदिक शिक्षणाची सुरवात, मूज, गुरु आनी शिश्य हांचे संबंद, ब्रह्मचाऱ्यांचीं कर्तव्यां, कोणें वेद शिकप आनी कोणें शिकचे न्हय, ते कोणाकडच्यान शिकचे, वेगवेगळ्या वर्णांच्या लोकांकडेन संबंद कसो आसचो आनी आदर्श विद्यार्थी हांचेर भर दिला.

ब्रह्मचर्याची मर्यादा, लग्नाचे विशय आनी नेम, लग्न जावपाक जोडीदार कसो आनी खंयचे जातीचो आसचो, लग्नाचे वेगवेगळे प्रकार, न्हवऱ्या व्हंकलेचे संबंद आनी तांचीं कर्तव्यां, गृहस्थाश्रम, पंचमहायज्ञ, श्राध्द आनी हेर विधींची म्हायती तिसऱ्या अध्यायांत दिल्या.

चवथ्या अध्यायांत घरकारभान्याचीं म्हळ्यार गृहस्थाचीं कर्तव्यां आनी ताचो स्वभाव, आपलो घर संवसार सुखी जावचो म्हूण ताणें कसो वावूरचो आनी कसो वावूरचो न्हय हें सांगलां.

पांचव्या अध्यायांत वेगवेगळ्या वर्णांच्या लोकांनी कसलें अन्न जेवचें आनी कसलें जेवचें न्हय, मांस कोणे खावचें, कोणाच्या हातांतल्यान उदक घेवचें न्हय, सुयेर आनी सुतक हांचेर भर, बायलांचीं कर्तव्यां आनी तांची वागणूक, पातिव्रत्य हांचेर भर दिला.

सव्या अध्यायांत वानप्रस्थाश्रम, अतिथिपुजा, संन्यासधर्म, ध्यानयोग, मोक्ष-साधना, दशलक्षण सादारण धर्म हांचेविशीं म्हायती दिल्या.

गृहस्थधर्म यशस्वीपणान पार केल्या उपरांत जण एकल्यान रानांत वचून संन्यासधर्म आपणावंक जाय आनी मोक्ष मेळपाखातीर साधना करपाक जाय. घरदार सोडून रानांत गेल्याउपरांत त्या मनशान फकत रानांत मेळपी फळांचेर आपली भूक भागोवंक जाय अशेंय ह्या अध्यायांत म्हळां.

सातव्या अध्यायांत आदर्श राजा कसो आसचो हाचेर भर दिला. आपले प्रजेची राखण करप हो मुखेल राजधर्म जावन आसा आनी

हेखातिरूच खासा देवानूच ताका भूयेचेर धाडला अशें मनु सांगता. राजा हो दंडाचें (ख्यास्तीचें) प्रतिक आसा. आपले प्रजेच्या संरक्षणाखातीर तो निर्माण जाला म्हूण ताचें पद सगळ्यांत उंचेलें आसा. हाका लागून राजा जाण्टो, तरणाटो वा नेण्टो आसूं, प्रजेन ताचो सदांच आदर करपाक जाय आनी ताचे आज्ञेतूच वागपाक जाय. पूण राजाक विधीआड वागपाचो मातलेगीत अधिकार ना. राजान धर्माच्या आदाराचेरूच न्याय दिवपाक जाय. धार्मिक राजा हो स्वर्गाचो तर अधार्मिक राजा नरकाचो धनी अशें ह्या ग्रंथांत म्हळां. समाजाचेर नियंत्रण दवरपाक आनी समाजाचे नेम चालींत हाडपाक राजान दंडसंस्थेचो वेवस्थित वापर केल्यारूच ताचें राज्य सारकें चलतलें ही इतिहासिक वस्तुस्थिती मनुच्या राजनितीशास्त्रांत स्पश्ट जाल्या.

आठव्या अध्यायांत राजा आनी न्याय, न्यायालयाचो विशय आशिल्ले वेव्हार, हेर न्यायाधिशा, न्यायालयांत जावपी बाचाबाची, साक्षीधर्म, सत्याची तोखणाय, सपूत, वेगवेगळे अपराध आनी ते संबंदीं जावपी ख्यास्त हांचेर उजवाड घाला.

मनुन ख्यास्त (दंड) प्रकारांचेर चड खोलायेन म्हायती दिल्ली आसा. ताच्या मतान मनशाच्या स्वभावांत दैवी आनी आसुरी अशे दोन अंश आसतात. दैवी अंश कल्याणकारक आनी आसुरी अंश विनाशकारक आसता. आसुरी वृत्ती वाडल्यार मनीस विकारी जाता आनी धर्म आचरणाचे बाबींत ताच्या हातांतल्यान अपराध जावपाक लागतात. अशा वेळार ताका धर्मपालनाविशीं प्रवृत्त करपाखातीर राजान ताका ख्यास्त करपाक जाय. पूण ह्या दंडाचो (ख्यास्त) प्रयोग खोलायेन जावपाक जाय. गुन्यांव करतल्यांक तांच्या गुन्यांवाप्रमाणूच ख्यास्त जावपाक जाय. तशें जालें ना जाल्यार समाजांत राजाविशीं असंतोश उत्पन्न जावन शांती आनी सुरक्षा हांचो नाश जातलो. हाका लागून जण एका गुन्यांवकाराक योग्य ती ख्यास्त जावपाक जाय.

बायलांची वागणूक, तांची राखण, बायल-दादलो हांचे संबंद, बायलांचो धर्म, नियोग निंदा, लग्नाची पिराय, स्त्रीधन, वारसो हक्क, बायलांच्या वेगवेगळ्या अपराधांखातीर वेगवेगळी ख्यास्त, जुगार-सोरो आनी तांचो समाजाचेर वायट परिणाम, तांचो बंदोबस्त ह्या सगळ्यांची णवव्या अध्यायांत म्हायती दिल्या.

चारूय जातींच्या लोकांचे आनी हेर जातींच्या लोकांचे संबंद, चार वर्णाखेरीज हेर जाती कशो निर्माण जाल्यो, आपधर्म, अस्पृश्य जातींच्या लोकांची समाजांत सुवात, तांचो धर्म, तांचो हेरांकडेन संबंद, तांचो वेवसाय आनी परधर्माविशीं हेर म्हायती धाव्या अध्यायांत दिल्या.

इकराव्या अध्यायांत दानधर्म, ताचें फळ आनी गरज, यज्ञाचें म्हत्व आनी ताचे खातीर लागपी सगळ्यो वस्तू कशो मेळोवप, यज्ञ कोणें करचो आनी तो कोणें करून घेवंचो, वेगवेगळें पाप आनी पापांप्रमाण

प्रायश्चीत, पापांविशीं पश्चाताप आनी हेर म्हायती दिल्ली आसा.

निमाण्या म्हळ्यार १२व्या अध्यायांत वेगवेगळ्या कर्मांचीं फळां, त्रिविध मानस कर्मां, चतुर्विध वाचिक कर्मां, त्रिविध शरीर कर्मां, स्वताविशींचें गिन्यान, मोक्ष मेळपाखातीर वेगवेगळीं साधनां मनुच्या मतान वेदांचो अभ्यास, तप, गिन्यान, इंद्रियनिग्रह, अहिंसा आनी गुरुभक्ति ह्यो स व्हड मोक्षसाधना आसात. सगळे धर्म हे मनशाच्या मोक्षाखातीरूच आसात. जो कोण आपल्या आत्म्याक आत्म्याच्या योगानूच पळयता तो पुराय समतेचो अणभव घेवन मुक्त जाता.

मनुस्मृतींत समाजरचणुकेचेर आनी राज्यशास्त्राचेर चड भर दिल्ली आसा. ह्या ग्रंथांतली समाजरचणूक म्हळ्यार चातुर्वर्ण्यवेवस्था. हातूंत ब्राह्मण, क्षत्रिय, वैश्य आनी शूद्र हांचो आस्पाव जाता. हे रचणूकेंत ब्राह्मणांक सगळ्यांत उंचेली तर शूद्रांक साप्प सकयली सुवात दिल्या. मनुस्मृतींत प्रतीत जाल्ली चतुर्वर्ण्य वेवस्था आनी हे वेवस्थे अंतर्गत असो समाजीक भाव आनी दादलो-बायले मदली असमता हाका लागून उपरांत ह्या ग्रंथाचेर खूब टिका जावपाक लागली. मेधातिथी, गोविंदराज आनी कुल्लूक हांणी मनुस्मृतिचेर केल्ल्यो टिका चड प्रसिध्द आसात. नारायण, राघवचंद्र, नंदन हांणीय मनुस्मृतिचेर टिका केल्ल्यो आसात. एकुणिसाव्या शेंकड्यांत आनी विसाव्या शेंकड्याचे सुरवेक हिंदु समाजसुदारकांनी ह्या ग्रंथाचेर खूब टिका केल्यो. मनुस्मृतीचेर टिका करप ही आयज लेगीत भारतीय समाजसुदारणा चळवळीची मुखेल मोख आसा.

मनुस्मृतिचो शेक फकत भारतांतूच आशिल्लो अशें न्हय. चंपा आनी कांबोज ह्या देशांतल्या प्राचिन शिलालेखांतले कांय श्लोक मनुस्मृतींतल्या श्लोकांकडेन जुळटात. ब्रह्मी लोक ज्या धम्मथरांवरवीं चलतात ती मनुस्मृतीच्या आदाराचेर तयार केल्ली आसा. बाली जुंव्याचेर आयजलेगीत मनुस्मृतीक कायद्यांचो एक मुखेल ग्रंथ म्हूण मानाची सुवात आसा.

- कों. वि. सं. मं.

पूरक नोंद : मनु.

मन्मथ स्वामी : (जल्म : १५६०, नेकनूर; समाधी : १६१३).

एक वीरशैव संत आनी कवी. ताचो जल्म ताच्या आजोळा बीड जिल्ह्यांतल्या भूम तालुक्यांतल्या नेकनूर ह्या गांवांत जालो. उस्मानाबाद जिल्ह्यांतलो कोळंब हो ताचो मूळ गांव. आवयचें नांव पार्वतीबाई आनी बापायचें लिंगस्वामी. बीड जिल्ह्यांतल्या मानूर मठाचो स्वामी बसवलिंगस्वामी हो ताचो दीक्षा आनी अध्ययन गुरु.

बीड जिल्ह्यांतल्या मांजरसुभा गांवालागसारच्या दोंगरांत शिवकडा

नांवाच्या ल्हानशा धबधब्यालागीं अटंग्या रानांत मन्मथस्वामीचो राबितो आशिल्लो. ह्या थळाक 'कपिलधार क्षेत्र' म्हूण वळखतात. थंयच ताणें तपश्चर्या, योगसाधना आनी ग्रंथरचना केली.

ताणें मराठींत खूब काव्यरचना आनी ग्रंथरचना केल्या. पूण ती सगळीच उजवाडा येवंक ना. गुरुनागी, गुरुप्रसाद, शिवगीता, शिवस्तोत्र, अनुभवानंद, स्वयंप्रकाश, आनंदलहरी, अभंगगाथा ह्या मराठी ग्रंथांच्यो रचना ताणें केल्यात अशें सांगतात. हातूंतले परमरहस्य (१७ अध्याय, १३८६ ओंवयो) आनी अभंगगाथा हे दोन ग्रंथ उजवाडाक आयल्यात. ताणें रचिल्ले शिवाचे अभंग आयजूय मराठवाड्यांतल्या वीरशैव लोकांमदीं प्रिय आसात. ताणें रचिल्ल्या 'परमरहस्य' ह्या अध्यात्मीक ग्रंथाचीं पारायणां करतात. मराठवाड्यांतल्या गांवागांवांनी मन्मथ भजनी मंडळांय आसात. मन्मथ स्वामीच्या शिष्यांभितर शिवदास, लिंगेश्वर, बसवलिंग, रामानंद, सदाशिव, महादेव, लक्ष्मण, नागलिंग दीनोध्दारबुवा, रामलिंग हांचो आस्पाव जाता.

पिरायेच्या ५३व्या वर्सा (भाद्रपद शुद्ध ३) ताणें थंयच जिवी समाधी घेतली. सद्या थंय ताचें व्हडलें समाधी मंदीर आसा आनी भितर समाधीचेर शिवलींग आसा. दर वर्सा कार्तिकी पुनवेक पांच दीस थंय व्हडली जात्रा भरता.

- कों. वि. सं. मं.

मन्वंतर : एक कालमान. कृत, त्रेता, द्वापर आनी कली ह्या चार युगांचीं १२,००० दिव्य वर्सां मानल्यांत. तांकां चतुर्युग, महायुग वा दिव्ययुग अशें म्हण्टात. अशीं १००० चतुर्युगां जातकच तो ब्रह्मदेवाचो एक दीस म्हळ्यार सुर्याच्या उदेंतासावन अस्तामेरेन जाता ताका कल्प म्हण्टात. त्या काळांत १४ मनु आसतात. तेखातीर सुमार ७१ चतुर्युगां इतलो दरेक मनुचो काळ आसा. ताकाच मन्वंतर अशें नांव आसा. एक मनु सोंपून दुसरो मनु सुरू जायमेरेन आसता त्या काळाक संधिकाल म्हण्टात. एका कल्पांत अशे १५ संधिकाल आसून, तांचें कालमान ६ दिव्य युगांइतकें आसता. $७१ \times १४ = ९९४$ दिव्ययुगां हो १४ मन्वंतरांचो काळ. तातूंत हीं ६ दिव्य युगां घालीं म्हण्टकच १००० दिव्ययुगां म्हळ्यार १ कल्प जाता. ब्रह्मदेवाच्या १०० ब्राह्म वर्सांच्या आयुर्मानांतलीं ५० ब्राह्म वर्सां सोंपून ५१व्या वर्सांतलो पयलो 'श्वेत वाराह' नांवाचो कल्प सद्या सुरू आसा. ताचे सुरवातेक सृश्ट परतून तयार जाली, तेन्नासावन आयजमेरेन स मन्वंतरां पुराय जावन सातवें वैवस्वत नांवाचें मन्वंतर चालू आसा. कल्पाच्या आरंभासावन जाल्ल्या कालखंडाचीं १,९७,२९,४९,००० मानवी वर्सां जातात.

स्वायंभुव, स्वरोचिष, उत्तम, तामस, रैवत, चाक्षुष, वैवस्वत,

सावर्णी, दक्षसावर्णी, ब्रह्मसावर्णी, धर्मसावर्णी, रुद्रसावर्णी, देवसावर्णी आनी इंद्रसावर्णी अशीं १४ मन्वंतरांचीं नांवां पुराणांत दिल्यांत.

- कों. वि. सं. मं.

मन्सूर, मल्लिकार्जुन भीमरायप्पा : (जल्म : ३१ डिसेंबर १९१०, मन्सूर, कर्नाटक).

हिंदुस्थानी संगितांतलो जयपूर घराण्याचो एक म्हान गायक. ग्वाल्ल्हेर घराण्याचे बाळकृष्णबुवा इचलकरंजीकर हाचो मिरजेचो शिश्य पं. नीळकंठबुवा हाचेकडे मन्सूराचें सुरवातीचें शिकप जालें. जयपूर घराण्याचो उस्ताद अल्लादियाखाँ हाचे पूत मंजीखाँ आनी भूर्जीखाँ हांचेकडे लेगीत मन्सूरान खूब वर्सां रियाज केलो. मन्सूराचे शैलीचेर चडकरून मंजीखाँ हाचे प्रतिभावंत पूण बंडखोर गायकीचो प्रभाव दिसून येता.

पयलीं ताणें संगीत कन्नड नाटकांनीय कामां केल्यांत. जायत्या कठीण अशा रागांचो ताचे गायकींत आस्पाव जाता. देखीक : त्रिवेणी, बिहारी, देवसाख हे राग मन्सूर सहजतायेन गायतालो. ताणें मराठी भावगितांय गायल्यांत.

मन्सूर हाका जायते मान-भोवमान फावो जाले. १९६२ वर्सा कर्नाटक राज्याचो 'राज्य अकादमी पुरस्कार' ताका मेळ्ळो.

१९६८ वर्सा 'राज्य सेवा प्रशस्ती पुरस्कार', १९७० वर्सा 'पद्मश्री', १९७६ वर्सा 'पद्मभूषण', १९७५ वर्सा कर्नाटक विद्यापिठाची 'डॉक्टर ऑफ लेटर्स' ही भोवमानाची पदवी मेळ्ळी, १९७२ वर्सा दिल्लीच्या संगीत नाटक अकादमी कडल्यान सगळ्यांत श्रेष्ठ गायक म्हूण इनाम आनी १९८३ वर्सा मानद सदस्यत्व हे भोवमान ताका फावो जाले.

१९८१ वर्सासावन मध्य प्रदेश सरकारान सुरू केल्लो, एक लाख रुपयांचो 'कालिदास सन्मान प्रशस्ती' पुरस्कार सगळ्यांत पयलीं मन्सूर हाका मेळ्ळो. तशेंच कर्नाटक विद्यापिठान संगीत विभाग सुरू करून त्या विभागाचें भोवमानाचें मुखेलपण मन्सूराक दिलें.

मन्सूराचो पूत राजशेखर मन्सूर आनी मट्टीगट्टी हे मन्सूराचे मुखेल शिश्य आसात. 'नन्न रसयात्रे' (१९८३) हें ताचें आत्मचरित्र उजवाडा आयलां.

- कों. वि. सं. मं.

ममी : मनशाचें शरीर मरणा उपरांतूय जशाक तशें उरचें म्हूण खासा रसायनीक प्रक्रिये वरवीं सांबाळून दवरिल्ल्या मेल्ल्या शरीराक 'ममी' अशें म्हण्टात. 'मोमियाई' ह्या अरबी उतरावयल्यान 'ममी' हें उतर घोळणुकेंत आयलें. पुर्विल्ल्या इंजिप्शियन संस्कृतीचें ममी हें एक खाशेलपण आसा.

ममी तयार करतना मेल्ल्या शरिरांतलो मेंदू लोखणाचे सरयेन नाकाचे पुडयेंतल्यान कोरून भायर काडटाले. उपरांत शरिरांतले अवयव काडून पोकळ शरिरांत चडकरून सोडा भरताले आनी शरीर सुकें (द्रवरहीत)

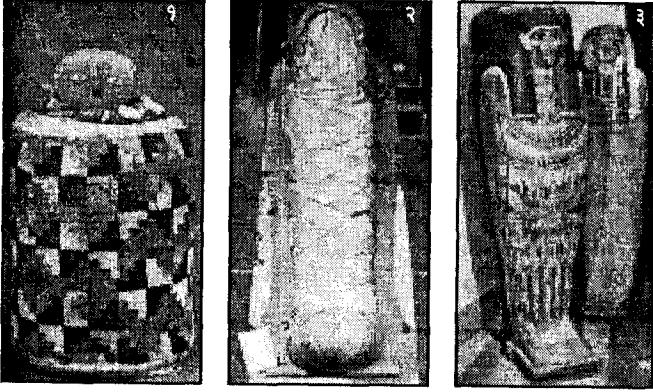

१ - पेरुवियन ममी; २ - इजिप्शियन ममी तयार जावचे पयलींची स्थिती; ३ - तयार इजिप्शियन ममी.

करताले. उपरांत ताचेर राळेचो लेप काडटाले आनी तोंडार मुखवटो दवरताले. पिरॅमिड ह्या खाशेले तरेच्या बांदकामांनी ह्या ममींची जतनाय करप जातालें. पुर्विल्ल्या इजिप्तांतल्या पयल्या आनी दुसऱ्या राजवंशाच्या काळांत चड करून इ.स. पयलीं २६०० सावन ती पद्दत सुरू जाली आसूंक जाय. फुडें ख्रिस्ती धर्माच्या प्रसारा उपरांत इ. स. चवथ्या शेंकड्यांतय इजिप्त हांगासर प्रचारांत आशिल्ली.

ह्या वेळार मेल्ल्या शरिराचेर एके तरेच्या दीखांत भिजयल्लो कपडो अशे तरेन गुठलायताले की भितरलें शरीर जरी आंवळळें तरी वयल्या वेश्टनाचो आकार त्या मेल्ल्या शरिराप्रमाणूच उरचो. हाचे वयल्यान उपरांतच्या काळांत पद्दतशीर ममी करपाचें तंत्र विकसीत जालें आसूंक जाय.

ममीचे प्रक्रिये संबंदान इजिप्तांतल्या पुर्विल्ल्या साहित्यांत कांयच उल्लेख मेळना. तरीपूण हीरोटोटस आनी डायोडोरस सिक्व्युलस ह्या लेखकांनी तांकां मेळिल्ली म्हायती दिल्या.

ममीच्या सोदाक लागून ईजिप्तांतले संस्कृती विशीं चड करून त्यावेळावयल्या वस्तूंच्या वापरासंबंदी बारीक सारीक म्हायती मेळ्ळी.

- कों. वि. सं. मं.

पूरक नोंद : पिरॅमिड.

मम्मट : (इ. स. सुमार १००).

संस्कृत साहित्यशास्त्रकार आनी अलंकारीक 'काव्य-प्रकाश' ग्रंथाचो रचनाकार. ताचे जिणेविशींय चडशी म्हायती मेळना. सतराव्या शेंकड्यांत काव्यप्रकाशाचेर सुधासागर नांवाची व्याख्या बरोवपी भिमसेन दिक्षीत

हाणें आपले व्याख्येचे सुरवेक मम्मटासंबंदी म्हायती दिल्या ती अशी -

शाश्वत शब्दब्रह्माच्या शास्त्रांनी कोणाकूच साक्षात्कार जावंकना हें पळोवन देवी सरस्वती स्वतः साक्षात्कार करून दिवपाच्या हेतान काश्मीर देशांत दादल्याच्या रुपान प्रकट जाली आनी जैयटागेर मम्मट नांवान जल्मली. मम्मट हो शैवआगमाचो अनुयायी आशिल्लो. ताणें काशीक वचून अध्ययन केलें आनी काव्यप्रकाश हो ग्रंथ बरयलो. फुडें काव्य प्रकाशांतल्या सुत्रांचेर ताणें वृत्ती बरयली. ताका कैकट आनी उवट हे दोन धाकले भाव आशिल्ले. तांकां ताणेंच विद्या शिकयली. कैकट ह्या भावान पतंजलीच्या महाभाष्याचेर टिका करपी 'प्रदीप' हो ग्रंथ बरयलो. जाल्यार उवट ह्या दुसऱ्या भावान 'वाजसनेयी' ह्या शुक्ल यजुर्वेदाचे संहितेचेर भाश्य करपी ग्रंथ बरयलो.

मम्मट आनी भिमसेन दीक्षित हांच्या काल खंडांत सुमार स शेंकड्यांचें अंतर आशिल्ल्यान भिमसेनान दिल्ले म्हायतीविशीं जाणकारांभितर मतभेद आसात. मम्मटान आपल्या एका श्लोकांत विद्याप्रेमी भोजाच्या उदारपणाचो उल्लेख केला. हाचेवयल्यान मम्मट हो भोजाचे कारकीर्दींतलोच आसूंक जाय. 'नैषधीयचरित' हो ग्रंथ रचपी श्री हर्ष हो मम्मटाचो भाचो अशें म्हण्टात.

मम्मटाच्या काव्य प्रकाशांत सगळ्यो मेळून १४३ कारिको आसात. काव्यप्रकाशाचे धा उल्लास आसात आनी पयली कारीका (म्हणजे सूत्र) उपरांत वृत्ती आनी देखी अशे तीन वांटे केल्यात. ताचे पयलीं काव्यशास्त्राच्या मळार जायते शेंकडे जें विचारमंथन जाल्लें, ताचोच आपरोस ताच्या काव्य प्रकाशांत मेळटा. ताणें ६ शब्दालंकार आनी ६१ अर्थालंकारांचें वर्णन केलां. काव्य, काव्याचो हेत, उत्तम, मध्यम आनी अधम काव्यां, वाच्यार्थ, लक्ष्यार्थ, व्यंग्यार्थ, तात्पर्यार्थ अशे शब्दार्थांचे प्रकार; ध्वनीचे दोन प्रकार; स्थायिभाव, विभाव आनी व्यभिचारीभाव हे रस हांचे संबंदान काव्यप्रकाशांत बारकायेन बरयलां. देखीक म्हूण हेर साहित्यकारांचीं सुमार ६२० पद्यां दिल्यांत. नाट्य सोडून हेर सगळ्या काव्यांच्या आंगांचेर मम्मटान भाश्य केलां. नाट्यशास्त्रांतल्यो कांय कारिका काव्यप्रकाशांत मेळटात. ते भायर मम्मटान हेर ग्रंथकारांच्याय कांय कारिकांचो आपल्या काव्यप्रकाशांत आस्पाव केला. काव्यप्रकाश हो ग्रंथ जरी एकट्या मम्मटाच्या नांवार उजवाडाक आयला तरी ताचो निमाणो वांटो दुसऱ्या लेखकान बरयला अशें म्हण्टात. काव्यप्रकाशाचेर जायत्यो व्याख्या बरयल्यात. तातूंत गोविंद ठक्कुराची 'प्रदीप', विद्यानाथ तत्सत् हाची 'प्रभा', नागोजी भट्टाचो 'उद्योत' ह्यो खास आसात. ते भायर व्याख्या बरोवपी माणिकचंद (संकेत), जयंतभट्ट (दीपिका वा जयंती), सोमेश्वर (काव्यदर्श), राजानक आनंद (निदर्शना) हांचोय आस्पाव जाता.

काव्यप्रकाश ग्रंथाक संस्कृत साहित्य शास्त्रांत मोलाची सुवात आसा. फाटले आठ-णव शेंकडे पुराय भारतभर काव्यप्रकाशाचें अध्ययन जाता.

काव्य प्रकाशाखेरीज, शब्द व्यापारपरिचय आनी 'संगीत रत्नावली' हे दोन ग्रंथ ताणें बरयल्यात.

- कों. वि. सं. मं.

मर्येकार, आत्माराम धाकटु नायक : (जल्म : १९०९, मर्ये-दिवचल).

सुटके झुजारी. 'आझाद गोमंतक दल' संघटनेचो तो वांगडी आशिल्लो. १९४५त ताणें पुर्तुगेज भाटकारांआड शेतकामत्यांची चळवळ केल्ली. मर्येच्या कांय सुवातींनी उजो लायलो ह्या फट आरोपाखाल पुलिसांनी ताका आनी ताच्या हेर वांगड्यांक धरपाचें फर्मान काडिल्लें. पुलिसांक चुकोवपाक तो भूंयगत जालो. पूण ताचे गैरहजेरेंत न्यायालयान ताका १८ वर्सा बंदखणीची ख्यास्त फर्मायली. 'आझाद गोमंतक दल' संघटनेच्या वज्रें शिबिराचो तो मुखेल आसलो. पोलिस ठाण्याचेर हल्लो करपाचो बेत करून तडीक व्हरतालो.

१९६३ त तो मर्ये ग्रामपंचायतीचो वांगडी म्हूण वेंचून आयलो. उपरांत तो चार वर्सा सरपंच म्हूण आशिल्लो. भारत सरकारान ताम्रपत्र दिवन ताचो भोवमान केलो. दादरा नगर हवेलीच्या सरकारानूय ताचो भोवमान केलो. १८ जून १९८१ ह्या दिसा गोंय सरकारानय ताचो भोवमान केलो.

- कों. वि. सं. मं.

डॉ. मर्येकार, विनायक पुरुषोत्तम : (जल्म: ८ जून १९१३, फोंडें-गोंय).

सुटकेझुजारी. ताणें वैजकी पदवी घेतिल्ली आनी तोच वेवसाय आपणायल्लो. विनायक हाच्या मनार ताच्या राष्ट्रीयवादी भावाचो प्रभाव पडिल्लो. तो एक बऱ्यांतलो बरो व्यंगचित्रकार आशिल्लो. 'फ्री प्रेस जर्नल' (मुंबय) पत्रिकेंतल्यान गोंयच्या सुटके झुजारीचो कांय खिणांची व्यंगचित्रां उजवाडाक हाडिल्लीं. १९४५ त पुरुषोत्तम काकोडकार हाका 'गोवा सेवा संघ' हाची स्थापणूक करपाक पालव दिल्लो. तशेंच ह्या संघांतल्या लोकांक शिक्षण दिवपाची जापसालदारकी ताणेंच घेतिल्ली. १८ जून १९४६ दिसा मडगांवां दोतोर लोहिया हाणें घडोवन हाडिल्ल्या सत्याग्रहांत ताणें वांटो घेतिल्लो. 'नॅशनल काँग्रेस, गोंय' संघटनेचो तो एक संस्थापक वांगडी आसलो. १८ ऑक्टोबर १९४६ दिसा, दिवचल हांगा ताणें 'नॅशनल काँग्रेस, गोंय'चे वतीन सत्याग्रह घडोवन हाडिल्लो. ह्या वेळार पुलिसांनी ताका धरून ४५ दीस बंदखणींत दवरलो. तशेंच दिसाक दोन रुपया दंड भरूंक लायलो. सुटका जाले उपरांत दोतोर लोहिया हाणें जानेवारी १९४७त खानापूर हांगा घडोवन हाडिल्ल्या

सत्याग्रही शिबिराचो तो मुखेल वावुरपी आशिल्लो. १५ मे १९४७ दिसा जाल्ले सभेंत 'नॅशनल काँग्रेस गोंय' संस्थेचो अध्यक्ष म्हूण एकामतान ताची निवड जाली. उपरांत २५ ऑक्टोबर १९४७ दिसा करमळी हांगा जाल्ल्या सत्रांत नॅशनल काँग्रेस गोंयचो खजीनदार म्हूण ताका वेंचून काडलो. गोंयच्या राष्ट्रवादी लोकांक एकठांय हाडपी संघटनेचे नवे कार्यकारी समितीचो तो वांगडी आसलो. पक्षाभितल्ले भेद पयस करपाखातीर ताणें 'नॅशनल काँग्रेस गोंय' चे वतीन 'ज्ञान प्रकाश' ह्या दिसाळ्यांतल्यान लेख बरयल्लो. हो लेख पुर्तुगेज अधिकाऱ्यांच्या हाताक लागलो. विनायक पुर्तुगेजांआड प्रचार करता हो फटिचो आळ ताचेर घालून ताका आनी ताच्या वांगड्यांक धरून आगवाद बंदखणींत दवरले. धा म्हयन्यांउपरांत प्रादेशिक लश्करी न्यायालयांत ताची चवकशी जावन, ताका १५ वर्सां खर बंदखणीची ख्यास्त फर्मायली. सुरवेचीं पांच वर्सां ताका आगवाद बंदखणींत दवरिल्लो. उपरांत १ जून १९५२ दिसा पांडुरंग शिरोडकर, गिलयार्म डिसौझा, निळकंठ कारापुरकार, नारायण नायक, मुकुंद कामत आनी जयवंत कुंदे हांच्या वांगडा ताका आंगोला हांगा बंदखणींत दवरलो. जुलय १९६० त तो आंगोला हांगाच्यान लिसबन हांगा आयलो. उपरांत ६ मार्च १९६१ दिसा तो मुंबय परत आयलो. गोंय पुर्तुगेज राजवटींतल्यान मुक्त जाले उपरांत 'इंडियन नॅशनल काँग्रेस' च्या हिताखातीर खूब वावुरलो. 'माझा विजनवास' हें आत्मचरित्रात्मक मराठी पुस्तक ताणें बरयलां.

- कों. वि. सं. मं.

मरण : (पळेयात अंत्यसंस्कार).

मराठा : क्षत्रिय वर्णांतलो महाराष्ट्रांतलो एक व्हड समाज (जात). हे जातीक मराठा हें नांव कशें पडलें हाचेविशीं एकमत ना. डॉ. भगवानलाल आनी फ्लीट हांच्या मतान महाराष्ट्र शब्दावयल्यान 'मराठा' शब्द आयला. अशोकाच्या काळांत रड्ड नांवाचे लोक महाराष्ट्रांत रावताले. ते स्वताक महारड्ड म्हणूंक लागले. तांचेवयल्यान मराठा आनी महारड्ड = महाराष्ट्र हीं नांवां आयलीं अशें डॉ. पां. वा. काणे म्हण्टा. महाराष्ट्र शब्दकोशकार दाते आनी कर्वे हांच्या मताप्रमाण 'मराठा' शब्दाची व्युत्पत्ती 'महाराष्ट्र-मरहड्ड-मरड्ड-मराठा' अशी आसा.

हे जातीचे अस्सल मराठा, कुणबी आनी हेर अशे तीन वर्ग आसात. अस्सल मराठा स्वताक क्षत्रिय मानतात. राजा, सरदार, जमीनदार आनी झुजारी हांचो ह्या वर्गांत आस्पाव जाता. कुणबी म्हळ्यार शेतकरी मराठे. हांकांच कुळवाडी अशें म्हण्टात. तिसऱ्या वर्गांत भंडारी, गवंडी, कुंभार, धवड, माळी, चित्रकथी, न्हावी, मडवळ, मेस्त, तेली ह्या पोटजातींचो आस्पाव जाता. अस्सल मराठा रजपूत वंशाचे आसून तांच्यो सूर्य,

सोम, ब्रह्म आनी शेष अशो चार शाखा आसात. तांच्यांत ९६ कुळां आसात, अशी समजूत आसा. तातुंतल्या कांय कुळांचीं नांवां अशीं आसात-अहिराव, आंग्रे, भागवत, भालेराव, भिसे, भोइटे, भोसले, चाळके, दाभाडे, दळवी, उफळे, देवराव, ढमढेरे, ढवळे, धुमाळ, गायकवाड, गवळी, घोट, घोरपडे, गुजर, हिरवे, जगदाळे, जाधव, जगताप, कदम, काळे, कानडे, खंडागळे, खांडेकर, क्षीरसागर, महाडिक, मालुसरे, माने, मोहिने, चव्हाण, मोरे, नलवडे, निंबाळकर, पानसरे, पाटणकर, पाठारे, फाळके, पिंगळे, पिसाळ, रत्नवरे, राऊत, राणे, साळुंके, सावंत, शेलार, शेळके, शिंदे, शिकें, शितोळे, थोरात, वाघ, वाळके, यादव.

बा. द. सातोस्कराच्या मताप्रमाण गोंयांतल्या मराठ्यांत तीन वर्ग नासून दोनूच आसात. उच्चवर्गीय मराठे आनी हेर. उच्च वर्गीयांत देसाई आनी राणे हीं मुखेल घराणीं आसून हेरांत कुणबी, नाईक, भंडारी, गोंसाय, कुंभार, गवंडी हांचो आस्पाव जाता. न्हावी, मडवळ, मेस्त ह्यो जाती स्वताक मराठ्यांच्यो पोटजाती आशिल्ल्याचें मानिनात.

गोंयांत राज्य केल्ल्यां मदीं चालुक्य, राष्ट्रकूट, शिलाहार, यादव, भोसले ह्या मराठा राज्यकर्त्यांचो आस्पाव जाता. गोंयच्या मराठ्यांच्यो चाली रिती आनी हेर संदर्भांचो विचार करतना तो सबंद मराठा जातीकडेन लागू पडटा. गोंयांतले भोवतेक उच्चकुलीन मराठ्यांच्यो चालीरिती ह्यो गोंयांतल्या हेर उच्चवर्गीय समाजासारक्यो आसतात.

मराठ्यांचीं खूब देवकां आसात. तातूंत झाडां, मोनजात आनी हेर वस्तूंचो आस्पाव जाता. देखीक- बेल, बोर, चिंच, आंबो, आपटो, आवांळो, जांबळ, कदंब, कमळ, घोडो, हरण, कांसव, कोलो, रुईचें फूल, म्हस, मोर, मोरापांख, नाग, नागवेल, नाल्ल, पणस, पिंपळ, राजहंस, रुद्राक्ष, साग, भांगर, सूर्यफूल, ताड, तांबें, रूमड, वड, वेळ, वेत आनी हेर. एकूच देवक आशिल्ल्या कुळांत लग्न करीनात. नव्या घरांत वतना वा खळें तयार करतना देवकाची पूजा करतात. मराठ्यांच्या कुळांक गोत्रां आसात. पूण चडशा कुळांक स्वताचें गोत्र खबर नासता.

हे लोक शिवाचे आनी देवीचे उपासक आसात. खंडोबा, भैरव, रवळोबा, रोकडोबा ह्या रुपांनी ते शिवाची पूजा करतात. अंबा, भवानी, दुर्गा, शितळा, लक्ष्मी, जोगाई, बोलाई ह्या रुपांनी देवीची पूजा करतात. तशेंच ते राम, मारुती, विठोबा आनी ग्रामदेवता गणपती ह्या देवांकूय भजतात. दसरो, दिवाळी, होळी, संक्रांत, नागपंचम, चवथ ह्यो परबो ते लोक मनयतात.

मराठे लोक मध्यम उंचायेचे, बळिश्ट कुडीचे आनी नाका-दोळ्यान बरे आसतात. मराठा लोकांत मामेभयणीकडे लग्न करतात पूण आते वा मावस भयणीकडे करीनात. पयली बायल मरत जाल्यार मेवणेवांगडा लग्न करतात. विधवाविवाह आनी घटस्फोटाचीय चाल तांच्यांत आसा. आवय बापूय भुरग्यांचीं लग्नां थरयतात. दिवपा-घेवपाचें जमत जाल्यार

लेखी करार करतात. म्हूर्त पळोवन लग्न थरयतात. उपरांत साकरपुडो करतात. पत्रिकापूजन, अक्षत, घाणो, हळद, तेल, देवक बसोवप, वागदान, सीमांतपूजा, गौरीहरपूजा हे विधी मुखेल लग्न सुवाळ्यापयलीं करतात. लग्न सुवाळो व्हंकलेगेर जाता. पयलीं व्हंकलेचो बापूय म्हूर्त-पत्रिकेची पुजा करता. उपरांत व्हंकल-न्हवऱ्याक एकामेका सामकार उबे करून तांचेमदीं अंतरपाट धरतात. तांच्या फाटल्यान तांचे मामा हातांत तलवार धरून उबे रावतात. उपरांत मंगलाष्टकां म्हणून अक्षता उडयतात. ताचे उपरांत मधुपर्क, कन्यादान, लग्नहोम आनी सप्तपदी हे विधी जातात. कंकणबंधन, आंबवण, रूखवत, धरूवदर्शन, सुनमुखदर्शन, ऐरणी (झाल), व्हंकल-पावणी ह्यो कार्यावळी जातात.

बायलेचें पयलें बाळंतपण तिच्या कुळारा जाता. धा दीस सुयेर पाळटात. पांचव्या दिसा पांचवीची आनी सव्या दिसा सटयेची पुजा करतात. कारण ते दीस भुरग्याक धोक्याचे आसतात, असो समज आसा. इकराव्या दिसा सगळे घरांतले लोक न्हावन- धुवन सुयेरांतल्यान शुध्द जातात आनी बाराव्या दिसा बारसो करतात.

हे लोक मडें जाळटात. मनीस मरतकच ताका न्हाणोवन, मडें धव्या कपड्यांत गुठलायतात. मसंडेंत व्हरतकच, थंय मड्याचेर परतून उदक घालतात आनी उपरांत जाळटात. सगळे लोक न्हंयेचेर न्हावन घरा परततात. दुसऱ्या वा तिसऱ्या दिसा गोबर आनी अस्थी एकठांय करून न्हंयेंत सोडटात. धाव्या दिसा पिंडदान करतात. इकराव्या दिसा सुतक सोंपता. बाराव्या दिसा परतून पिंडदान करतात. तेराव्या दिसा श्राध्द करतात आनी सोयऱ्यांक जेवण घालतात. चवदाव्या दिसा पक्वान्नाचें जेवण करतात. मराठा लोकांत म्हयन्याचें, वर्सुकी आनी म्हाळ श्राध्द करपाची चाल आसा.

गंव, तांदूळ, ज्वारी, बाजरी, दाळ हें ह्या लोकांचें मुखेल अन्न आसा.

- कों. वि. सं. मं.

मराठी भास : भारतांत वट्ट १६५२ भासो उलोवप जातात. तातुंतल्या फकत २४ भाशांक लेखी वाङ्मयाच्यो 'अधिकृत' भाशा म्हूण वळखतात. ह्या चोवीस भाशांत मराठी भाशिकांच्या संख्येच्या प्रमाणांत भारतांत हे भाशेचो चवथो नंबर लागता. महाराष्ट्र ह्या व्हड आनी प्रगत राज्याची ती राजभास आसा. हेर राज्यांतूय मराठी भाशिकांची संख्या खूब व्हड आसा. १९६१ चे गणने प्रमाण महाराष्ट्रांत तांची संख्या ३,३२,८६,७७१ आशिल्ली. हाचेभायर हेर भारतांत पातळिल्ल्या मराठी भाशिकांची संख्या ३०,०७, ८६८ आशिल्ली. खानदेशी भास ही मराठीक खूब लागशिल्ली आसा. खानदेशी भाशिकांची संख्या ४,२८,१२६ आशिल्ली. पूण 'लिंग्विस्टिक सर्व्हे ऑफ इंडिया', खंड७

च्या वर्गीकरणप्रमाण तिचो आस्पाव मराठीवांगडाच गुजराती, हिंदी आनी राजस्थानी हांच्या गटांतल्या भिल्ली भाशाकुटुंबांत केल्लो दिसता. सुटके उपरांतच्या काळांत मॉरिशस जुंव्यार मराठीची एक पोटभास उलोवपी लोकांकडे मराठी भास आनी साहित्याचो संबंद प्रस्थापित जाल्लो आसा.

भारतांतल्या संस्कृत सोडून हेर प्रादेशिक भाशांचो इतिहास वेगवेगळो मेळटा. देखीकः कन्नड आनी तेलुगू भाशांतल्या वाडमयाचो इतिहास हजार वर्सांपरस चड आसून मराठी आनी गुजरातींत ती परंपरा सातशें-आठशें वर्सांची आसा. संस्कृत काव्यशास्त्र सोडून ह्या प्रादेशिक भाशांत साहित्यनिर्मिती जायत रावली. तांच्यांत स्वतंत्र काव्यशास्त्र तयार जालें ना तरी वाडमयनिर्मिती मात भरपूर प्रमाणांत जाली. इंग्लीशीच्या वर्चस्वान तांच्यो स्वतंत्र परंपरा वसाहतकाळांत उपेक्षित उरल्यो. स्वातंत्र्याउपरांतच्या काळांत तांचें पुनरुज्जीवन फलादीक जावपाखातीर हे भाशांतल्या देवघेवीचो विचार बदलिल्ल्या संदर्भांत जाता. तेखातीर भाशेच्या वर्गीकरणार्चें भान ते भाशेच्या व्यामिश्रतेचे वाडीखातीर गरजेचें थारता. देखीकः मराठी, हिंदी, गुजराती आनी कोंकणांतल्यो ग्रामीण बोलींतल्यो म्हणी, वाक्प्रचार, शब्दप्रयोग आदींत आगळेंच सारकेंपण दिसता. पूण ह्योच भाशा साहित्याच्या लिखित रुपांत प्रमाणीकरण धारण करतना इंग्लिशीच्या उप्या चड प्रभावाक लागून बऱ्योच वेगळ्यो पडटात.

मुळांत मराठी ही इंडो-युरोपियनच्या भारतीय आर्य शाखेंतली एक दक्षिणेकडची भास. कोंकणी आनी सिंहली ह्योय भाशा सगळ्यांत दक्षिणेकडल्यो आसात. जी. ए. ग्रीयर्सनान 'लिंग्विस्टिक सर्व्हे ऑफ इंडिया' (१९१४) ह्या ग्रंथाच्या जायत्या खंडांत भारतीय आर्यभासांचे तीन वर्ग केल्यातः बाह्य, आंतर आनी मध्य. १) बाह्य परिघाचेर सगळेवटेन परभाशा वा आंतरभाशा आनी सागरी परिसरान रेवडायल्ल्यो त्यो 'बाह्य'-मराठी, सिंधी, उडिया, बिहारी, बंगाली, असमिया आदी. २) फकत बाह्य भाशा वा सागरी परिसरान वेढायल्ल्यो त्यो 'आंतर'-पहाडी, अस्तंती, हिंदी, बांगडू, ब्रज, कनौजी, बुंदेली, पंजाबी, डोगरी, गुजराती, भिल्ली, खानदेशी, राजस्थानी आदी. ३) फकत आंतर भाशांनी वेढायल्ल्यो आनी मध्यवर्ती ठिकाणाच्यो त्यो 'मध्य' - पूर्व हिंदी, अवधी, बाघेली, छत्तीसगढी आदी. मराठीच्या बाह्य परिघाचेर गुजराती आनी राजस्थानी ह्यो आर्यभाशा तशेंच भिल्ली आनी हिंदी ह्यो आंतरभाशा आनी सागरी परिसराचो घेरो आसा. सागर लागीं आशिल्ल्यान तिचो संपर्क हेर परकी भाशांकडेन येता.

पोटभास आनी बोली भास : भारतीय साहित्य संस्कृतींत शास्त्रपंडितांनी संस्कृताच्या वळणाचे उच्चभू परंपरेक सदांच पोसवण दिल्ल्यान जनसामान्यांच्यो बोलीभासो उपेक्षित उरल्यो. पोटभाशेक आनी बोली भाशेक सकयलो दर्जो दिवपाक सत्ता स्पर्धेचें राजकारण आसता. ताचो संबंद संस्कृतीक फुडारपण तिगोवपाखातीर आसता. ताका लागून

मराठीच्या पोटभासांचो आनी लोकसाहित्याचो सिध्दांतीक अभ्यास पद्दतशीरपणान जालो ना. पोट-बोली भाशांचे नमुने सुरवेक एकठांय करपाचें श्रेय परक्या लोकांक वता देखीकः ग्रीयर्सन.

पोट-बोली भाशांच्या वर्गीकरणांत ध्वनी, व्याकरण, प्रक्रिया आनी शब्दसंग्रहाचो तुळात्मक अभ्यास अभिप्रेत आसता. 'ळ' च्या जाग्यार 'ल', 'य' वा 'र' वापरून बोलींत खास अशे शब्द तयार जाल्ले दिसतात. तेचप्रमाण 'ला' (मला) च्या जाग्यार 'ले' 'मले' वा का-आक (माका-घराक) असो उपेग कांय बोलींनी जाता. भुगोलीक वाठार, धर्म, जाती, वर्ग आदी भेदय हे बोलींत स्पश्टपणान दिसून येतात. देखीकः दर्यादेगेवयली 'सागरी' घाटाचे अस्तंतेची 'देशी', उत्तरेकडली 'खानदेशी' उदेंतेकडली 'वऱ्हाडी' आनी मध्यवर्ती ती 'दक्षिणी' अशे भुगोलीक भेद दिसतात. जाती, भटक्या जमातींचे बोलींत जायते पोटभेद आसात. तांचो तपशीलवार अभ्यास संबंदीत बोलीचो वारसो लाबिल्ले तज्ञ तयार जातकरच जावंक शकतलो.

मराठी भाशेचो इतिहास : मुळांत सगळ्योच भाशा ह्यो बोलींच्या रुपांत अवतरतात. राजकीय सत्तेच्या आदारान वा समाजीक प्रभावान तांचें प्रमाणीकरण जाता. मराठी ही संस्कृताचें प्राकृत अवस्थांतर जावन आकाराक आयिल्ली भास. तिच्यांत आर्य द्रविडां वांगडाच मुसलमानी, तुर्की, अरबी, फार्सी, इंग्लीश हांकां लागून जाल्ली संकर प्रक्रिया अजून तपशिलान अभ्यासूंक ना. इंग्लिशीचो परिणाम बोली भाशेचेरूय जाला.

इ. स. १००० च्या लागीं लागीं सगळ्याच आर्यभाशांचें वेगळेपण स्पश्ट जावंक लागलें. ह्या संदर्भांत कोरीव लेखांत मेळपी बरेच पुरावे दिवप जातात. देखीकः श्रवणबेळगोळ (कर्नाटक) हांगाचो शिलालेख; भूलोभूलिखित मानसोल्लस (११२९) ग्रंथांतलो उल्लेख; शिलाहार अपरादित्याच्या (द्वितीय) परळ हांगाच्या लेखांतलें (११८७) शापवचन; पाटण (खानदेश १२०७ इ.स.) चो शिलालेख अशा आदाराचेर हे कालखंड कल्पूंक येतात.

अ) पुर्विल्लो कालखंड : कोरीव लेखांत मेळपी पुर्विल्लें रूप, मुसलमानी सत्तेच्या काळांतलें महानुभावी वाडमय आनी ज्ञानेश्वरीत प्रतिबिंबीत जाल्लें उत्तर प्राचीन स्वरूप.

ब) मध्य युग : शिवपूर्व काळांतले लेखी पुरावे. मुसलमानी भाशांचो संकर. शिवकाळांतले फार्सीचें प्राबल्य. शिवाउपरांतच्या. काळांतल्यो बखरी आनी कागदपत्रां. उपेक्षित लोकवाडमयाचे अवशेश.

क) अर्वाचीन युग : युरोपियन लोकांकडे संपर्क आयल्या उपरांत घडिल्ले बदल. युरोपियन आनी चडकरून ब्रिटिश तशेंच पुर्तुगेजांनी घडयल्ल्या वसाहतीकरणाचे भाशीक आनी वाडमयीन परिणाम अजून पुरायतरेन अभ्यासूंक ना.

मराठीची वर्णनात्मक वळख १) ध्वनिविचार २) स्वर

	उदेंत	मध्य	अस्त
उच्च (संवृत)	इ	-	उ
मध्यम (अर्ध विवृत)	ए	अ	ओ
निम्न (विवृत)	अँ	आ	आँ

अ) व्यंजनां :

वर्ग	ओंठी	दांती	उच्च दंतमुलीय	प्रकार ताळू	मूर्धन्य	मृदूताळू	महा प्राण
स्फोटक	प, ब फ, भ	त, द थ, ध	-	-	ट, ड ठ, ढ	क, ग ख, घ	-
अर्धस्फोटक	-	-	प, ज छ, झ	च, ज छ, झ	-	-	-
घर्शक	-	स ० ० ०	-	श	-	-	(ह) ह
नासिक	० म ० म्ह	० न ० न्ह	-	-	० ण ० ण्ह	० ङ ० ०	-
पार्श्विक	० ० ० ०	० ल ० ल्ह	-	-	० ळ ० ०	-	-
कंपक	-	-	० र ० र्ह	-	-	-	-
अर्धस्वर	० च ० च्ह	-	-	० य ० यृ	-	-	-

चवकोनांतले दावेकडले ध्वनी अघोश आनी उजवेकडले सघोश तशेंच वयले शुध्द आनी सकयले महाप्राणयुक्त आसात.

संधी : संस्कृत व्याकरणांतल्या नेमाप्रमाण दोन ध्वनींच्या संपर्कांतल्यान जावपी बदलांक संधी म्हण्टात. ताचे दोन प्रकार म्हळ्यार १) वाक्यांतर्गत- वाक्यांतल्या दोन शब्दांच्या एकाचो अंत्यवर्ण आनी दुसऱ्याचो आद्यवर्ण हांची संधी. पूण मराठींत वाक्यांतर्गत संधी सहसा लिखित भाशेंत मेळना. मराठींत संधीचे दोन प्रकार आसात. अ) स्वर संधी - इ + आ = याः, पी + आ = प्या, पी + आल = प्याल, उ + आ = वा, जळू + आ = जळवा, सासू + आ = सास्वा, दे + आ = द्या, दे + आल = द्याल, ओ + आ = वा, हो + आ = व्हा, हो + आल = व्हाल, हे संधीचे कांय नेम आसात.

व्यंजन संधी : व्यंजनान्त नामाक वा धातूंक व्यंजनान्दी प्रत्यय लागतात, तेन्ना व्यंजनसंधी जाता. देखीकः वाच + ईन = वाचीन, पा + ज + ईन = पाजीन.

लिखाण : मराठी लिखाणाखातीर देवनागरी लिपीचो वापर करतात. १३ व्या शेंकड्यासावन २० व्या शेंकड्या मेरेन देवनागरी वांगडाच कांय प्रमाणांत, आनी विशिश्ट वेव्हारांत मोडीचो वापर करप जालो. उलयता तेचप्रमाण सगळेच शब्द वा वाक्यां बरोवप जायनात. च, छ, ज, झ हे ताळू काय दांती हाचो बोध जायना. दीर्घ ई, आऊ, ऋ, लृ, ल्द, ज आनी ष हीं अनावश्यक चिन्नां समजतात.

आ) रूपविचार : मराठी ही लिंगवचनाप्रमाण रूप धारण करपी भास आसा. नाम क्रियापदां आदींक लिंग आनी वचनाचे उपाधी प्रत्यय लागतात. शब्दांचें वर्गीकरण विकारक्षम आनी अविकारक्षम ह्या दोन मुखेल गटांत करतात. तांचेय जायते उपप्रकार आसात. तातूंतले कांय मुखेल प्रकार अशेः

- १) विकारक्षम : अ) नाम, आ) सर्वनाम, इ) विशेषण, उ) क्रियापद.
- २) अविकारक्षम : अ) क्रियाविशण, आ) उभयान्वयी अव्यय, इ) संबंध्यशब्द, ई) आश्रयशब्द, उ) प्रत्यय आनी ऊ) ध्वनीशब्द.

ह्या दर एकाचें वर्गीकरण जायत्या प्रकारांत करप जाता. हाचो सविस्तर विचार व्याकरण आनी भाशाशास्त्रांत करतात. देखीकः प्रत्यय लागून तयार जावपी नामाचें अनेकवचन-गाय-गाई, वा लिंगभेद वेगळे दाखोवप जातात.

इ) वाक्यविचार : मराठींत शब्दांक कार्यानुरूप रूप दितात देखून वाक्यांतल्या शब्दांचो क्रम बऱ्याच प्रमाणांत निश्चित जाल्लो दिसता. पूण कांय वेळां वेगळी अर्थसया दाखोवपाखातीर तो बदलप जाता. 'तो खड्ड्यात गेला' हाच्या जाग्यार 'गेला तो खड्ड्यात' असो शैली प्रयोग जाता.

सादारणपणान मराठी वाक्यरचना कर्ता (प्रत्यक्ष वा अप्रत्यक्ष), कर्म (प्रत्यक्ष वा अप्रत्यक्ष) आनी क्रियापद ह्या क्रमान घडटा. सकयल दिल्ल्या कोश्टकांत मराठी वाक्यप्रचार दिल्ले आसात. सगळेकडे क्रियापद हो म्हत्वाचो घटक आसा. प्रत्यक्ष कर्तो वा कर्म म्हूण येवपी नाम मूळ रुपांतच उरता. पूण अप्रत्यक्ष कर्ता वा कर्म हांकां संबंदीत नामाच्या सामान्य रुपाक- ला हो प्रत्यय लागता. देखीक-बाळ -बाळाला दुखतं.

कर्ता				कर्म		
	अप्रत्यक्ष	प्रत्यक्ष	अप्रत्यक्ष	प्रत्यक्ष	क्रियापद	वाक्यप्रचार
अकर्मक	१.	-	-	-	उजाडत	अकर्तृक अकर्मक
	२.	-	गाय	-	हंवरते	प्रकर्तृक अकर्मक
	३.	कातडीला	-	-	खाजवतं	अप्रकर्तृक अकर्मक
सकर्मक	४.	-	बोकडी	-	पाला	प्रकर्तृक प्रकर्मक
	५.	-	आई	मुलाला	भरवते	प्रकर्तृक अप्रकर्मक
	६.	-	इंद्र	अहिल्येला	शाप देतो	प्रकर्तृक अप्रकर्मक
	७.	उंदराला	-	-	धान्य आवडतं	अप्रकर्तृक प्रकर्मक

साद्या वाक्यांतलो शब्दांचो क्रम वयर दिल्ले प्रमाण आसता. कांय सामान्य नेम अशे :

१) विशेशण चडकरून नामाआदीं येता : पांढरा घोडा हरभरे खातो. नाम सामान्यरुपांत आसलें जाल्यार विकारक्षम विशेशणय सामान्यरुपांत आसता: काळ्या कुत्र्याला मासे आवडतात.

२) क्रियाविशेशण क्रियापदाआदीं येता: कृष्ण तेथे जाईल, कृष्ण आज (काळ) तिथे (स्थान) जाईल, कृष्ण आज (काळ) धावत (प्रकार) तिथे (स्थान) जाईल.

कांय खेपे उभयान्वयी अव्ययान जोडिल्लीं वाक्यां मेळटात : तो शाळेला गेला आणि मी शेताकडे वळलो. ती आली तर मी मिरामारला जाईन.

शब्दाचे संबंद उपसंबंद उक्तावपाखातीर धातुसाधितां (उठत, उठला, उठलेला आदी), क्रियावाचक अव्यय (उठून, उठटना, उठय आदी), विशेशणां (उठता, उठलेला, उठणारा आदी) हांणी भरून काडिल्लीं आसात. तो आल्याशिवाय मी कशी नाचू? प्रश्नार्थक वाक्याखातीर आघात आनी प्रश्नवाचक शब्दाचो वापर करतात. 'हो' वा 'नाही' अशीं उत्तरां अपेक्षित आसल्यार प्रश्न आघातानच उक्तावप जाता. ती गेली का? ती गेली? अनुकूल उत्तराखातीर विधानाउपरांत तत्सूचक (न) हो अव्यय वापरपाची पद्दत आसा. ते गेले न? उत्तरेंत हिवाळा कडक असतो न? हेरकडेन प्रश्नवाचक सर्वनाम, अव्यय वा विशेशण वापरतात, उद्या कोण खेळणार? कदंब बस कुठे जाते?

नकारार्थी वाक्य 'न' हो उपसर्ग लावन 'अस' ची नकारार्थी रुपां वापरून जाता. कांय रुपांत विशिश्ट बदल जातात. माधव जातो, माधव जात नाही, माधव अभ्यास करून पहिला आला, माधव अभ्यास न करता पहिला (केल्याशिवाय) आला आदी.

३) शब्दसंग्रह : मूळ मराठी शब्दसंग्रह संस्कृतोद्भव आसा. तातूंत ऑस्ट्रिक आनी द्रविड भाशेंतल्या कांय शब्दांची भर पडिल्ल्याचें भाशाशास्त्रज्ञ

सांगतात. मुसलमानी सत्तेक लागून तुर्की, फार्सी आनी अरबी शब्द मराठींत भरपूर आयल्यात. फौजदार, बिर्याणी, तमाशा, दगा अशे हजारांनी शब्द हे भाशेंतल्यान आयले. युरोपांतल्या ब्रिटिश, पुर्तुगेज आनी फ्रेंच हांचे भारतांतले वसाहतीक लागून आयिल्ल्या शब्दांचो आनी पडिल्ल्या प्रभावाचो तुळात्मक अभ्यास अजून तपशिलान जावंक ना. डॉक्टर, सायकल, मटण अशे जायते इंग्लीश शब्द मराठींत कायमचे येवन बसल्यात. राष्ट्रभास हिंदीचो प्रसार आनी हिंदी सिनेमाचे लोकप्रियतेकलागून स्वर्गीय, दर्शक, संविधान अशे जायते हिंदी शब्दय मराठींत आयल्यात.

- डॉ. आनंद पाटील

मराठी रंगमाची : तंजावर हांगाच्या भोसले राजांनी तेचपरी तांच्या आश्रितांनी १७व्या आनी १८व्या शतमानांत बरयल्लीं आनी सादर केल्लीं नाटकां हीं मराठी रंगमाचयेची सुरवात मानूं येता, हाचेविशीं वाद आसा. मराठी रंगमाचयेची सुरवात गोमंतकांत जाली अशेंय उल्लेख मेळटात. पूण १८४३ त विष्णुदास भावे हाणें सांगली हांगा सादर केल्लो 'सीतास्वयंवर' ह्या नाटकाचो प्रयोग हीच मराठी रंगमाचयेची खरी सुरवात मानतात. सांगली संस्थानाचो अधिपती अण्णासाहेब पटवर्धन हाचे प्रेरणेन विष्णुदास भावे हाणें कर्नाटकांतले भागवतार मंडळीचे धर्तेचेर हें नाटक रचून सादर केल्लें. ताचे उपरांत ताणें जायतीं नाटकां बरयलीं आनी सादर केलीं.

विष्णुदास भावे हाणें पुराय महाराष्ट्रांत नाटकां सादर केल्लीं. जाकालागून त्या काळांत इचलकरंजीकर, मुंबईकर, कोल्हापूरकर, पुणेकर अशो जायत्यो नाट्यसंस्था स्थापन जाल्यो. ह्याच काळांत बळवंतराव मराठे, रावजी पवार, विष्णु वाटवे, विनायकराव कवठेकर, अशे जायते नट जल्माक आयले. ह्याच काळासावन मराठी रंगमाचयेक संगिताची जोड मेळ्ळी.

ताचे उपरांत 'किलोस्कर नाटक मंडळी' ही म्हत्वाची नाटक मंडळी स्थापन जाली. अण्णासाहेब किलोस्कराच्या शाकुंतल, सौभद्र ह्या नाटकांनी मराठी रंगमाचयेक वेगळेंच मोड दिलें. हांगासल्ल्यान मराठी रंगमाचयेर संगीत नाटकाचें युग सुरु जालें. ललित कलादर्श, गंधर्व, बलवंत, यशवंत आदी जायत्यो नाट्यसंस्था निर्माण जाल्यो. हातूंत गंधर्व नाटक मंडळीक सुमाराभायर नामना मेळ्ळी. बालगंधर्वाच्यो अप्रतिम स्त्री भूमिका आनी गोड गायन हाका लागून हो काळ मराठी रंगमाचयेचो भांगराकाळ म्हणप योग्य जातलें. ह्याच काळांत गांवागांवांनी जायत्यो नाट्यसंस्था जल्माक आयल्यो. तशेंच देवल, गडकरी, खाडिलकर ह्या सारके म्हान नाटककार मराठी रंगमाचयेक मेळ्ळे.

१९२० उपरांत चित्रपटांचे निर्मितीक सुरवात जाल्ल्यान मराठी

रंगमाचयेक अवकळा आयली. अशे परिस्थितीत मामा वरेरकर, आचार्य अत्रे, मो. ग. रांगणेकर हांणी मराठी रंगमाचयेक सांबाळून दवरली. अत्रेन एका परस एक अशीं विनोदी नाटकां बरोवन मराठी नाटकाचो प्रेक्षकवर्ग तिगोवन दवरलो. रांगणेकरान स्वताची नाट्यसंस्था स्थापन करून १९४३ त मराठी रंगमाचयेचो शत-सांवत्सारीक उत्सव मनोवपांत आयिल्लो. ह्या काळांत 'नाट्यमन्वंतर' आनी 'नाट्यनिकेतन' ह्या संस्थांनी म्हत्वाचो वावर केलो.

१९४५ उपरांत मराठी प्रायोगिक रंगमाचयेचो उदेंत जालो. १९६०त 'रंगायन' ही नाट्यसंस्था स्थापन जाली. ह्या काळांत विजया मेहता, दामू केंकरे, कमलाकर सारंग ह्या लोकांनी मराठी रंगमाचयेर नवेपण हाडपाचो यत्न केलो. 'रंगायन' आनी हेर कांय संस्थांनी प्रायोगिक रंगमाचयेच्या संदर्भांत म्हत्वाचो वावर केलो. चि. त्र्यं. खानोलकार, विजय तेंडुलकर, रत्नाकर मतकरी, सदानंद रेगे, गो. पु. देशपांडे, सतीश आळेकर आदी जायत्या नव्या नाटककारांनी मराठी रंगमाचयेक नवीं नाटकां दिलीं. महेश एल कुंचवार, वृंदावन दंडवते, पु. शि. रेगे हीं आनीक कांय उल्लेख करपासारकीं नाटकां.

उपरांतच्या काळांत मराठी रंगमाचयेर इब्सेनच्या नाट्य तंत्रान एक म्हत्वाचो पांवडो गांठलो. तेचपरी शेक्सपिअर, बर्नार्ड शॉ, पिरांदल्लो आयनेस्को, सॅम्युअल बेकेट ब्रेश्ट, आदी जायत्या विदेशी लेखकांचो प्रभाव पडला. तांचीं जायतीं अणकारीत आनी रुपांतरीत नाटकां सादर जाल्लीं आसात. चि. त्र्यं. खानोलकर हाणें केल्लें 'अजब न्याय वर्तुळाचा' हें ब्रेश्टाच्या एका नाटकाचें रुपांतर म्हत्वाचें आनी उल्लेख करपासारकें आसा. तेभायर शिरवाडकर, कानेटकर, नाना जोग, दिलीप परदेशी हांणीय जायतीं अणकारीत आनी रुपांतरीत नाटकां बरयलीं. शिरवाडकराच्या 'नट सम्राट' ह्या किंग लिअरच्या धर्तेवयल्या नाटकाक सुमाराभायली नामना मेळ्ळी. तेंडुलकर, पु. ल. देशपांडे हांचे अणकारीत तशेंच स्वतंत्र नाट्य निर्मितीक यश मेळ्ळें. तेंडुलकराच्या 'सखाराम बाइंडर', 'गिधाडे', 'घाशीराम कोतवाल' ह्या नाटकांनी आनी देशपांडे हाच्या 'तुझे आहे तुजपाशी', 'अंमलदार', 'ती फुलराणी' ह्या नाटकांक सुमाराभायर नामना मेळ्ळी.

वेवसायीक रंगमाचयेवयलो आनीक एक उल्लेख करपासारको नाटककार म्हळ्यार वसंत कानेटकर. ताच्या 'रायगडाला जेव्हा जाग येते', 'जेव्हा गवताला भाले फुटतात', 'हिमालयाची सावली' ह्या गंभीर नाटकांक तशेंच 'प्रेमा तुझा रंग कसा', 'प्रेमाच्या गावा जावे' ह्या कांय विनोदी सुखांतीकांक नामना मेळ्ळ्या. मधुकर तोरडमल हाच्या 'तरूण तुर्क म्हातारे अर्क' ह्या नाटकानय सुमाराभायर नामना मेळयली. मधुसुदन कालेलकर, बाळ कोल्हटकर, सुरेश खरे, हांणी आपल्या नाटकांवरवीं चडकरून मध्यमवर्गीय स्वरुपाचें जीवनचित्रण केलें. बाळ कोल्हटकराचें 'दुर्वाची चुडी' हें नाटक उल्लेख करपासारकें आसा. मराठी रंगमाचयेर

'नंदादीप संप्रदाय' नांवाचो एक संप्रदाय आसा. महेश एलकुंचवार, सतीश आळेकर ह्यासारक्या नव्या नाटककारांनी आनी जब्बार पटेल हाच्या सारक्या नव्या दिग्दर्शकांनी मराठी नवनाट्य घडयलें. पौराणिक, इतिहासीक आनी संगीत नाटकांची परंपरा तिगून उरली. छबिलदास रंगमाचयेच्या माध्यमावरवीं प्रायोगिक नाटकाचो चड विकास जालो. सत्यदेव दुबे, अमोल पालेकर, अरविंद देशपांडे आनी सुलभा देशपांडे हांणी वेगवेगळ्या स्वरुपाचीं नाटकां सादर केल्यांत. प्रायोगिक रंगमाचयेवयलीं 'प्रतिमा', 'आधेअधुरे', 'पार्टी', 'घोटभर पाणी' अशीं नाटकां म्हत्वाचीं आसात.

सद्या मराठी रंगमाचयेर जायत्यो नाट्यसंस्था, नाट्यनिर्मिती आनी सादरीकरण अशा स्वरुपाचें काम करतात. पुणें हांगाच्या 'भरत नाट्यमंदीर' आनी मुंबयच्या 'नॅशनल सेंटर फॉर परफॉर्मिंग आर्ट्स' ह्या संस्थांचो वावर उल्लेख करपासारको आसा. हालींच्या काळांत 'घाशीराम कोतवाल', 'अजब न्याय वर्तुळाचा' अशीं कांय मराठी नाटकां परदेशांतूय वचून आयल्यांत. श्रीराम लागू, निळू फुले, राम नगरकर, काशीनाथ घाणेकर, प्रभाकर पणशीकर आदी जायत्या अभिनेत्यांनी अभिनयाच्या मळार आपलें खाशेलपण दाखयलें. लालन सारंग, विजया मेहता हांच्यो भुमिकाय लक्षांत उरपासारक्यो आसात.

आयची मराठी रंगमाची नव्यो नव्यो नाट्य संस्था, नवे नाट्यप्रवाह, नवे नाटककार, नवे नट हांणी गजबजून गेल्या. दलित रंगमाचयेचो उदेंत ही हालींच्या काळांतली आनीक एक म्हत्वाची चळवळ. 'थिएटर अॅकडमी', 'अॅक्टिव्ह थिएटर्स' ह्या संस्थांनी मोलादीक वावर केला.

- डॉ. रवीन्द्र ठाकूर

मराठी साहित्य : मराठी साहित्याचो ७५० वर्सांचो विस्तृत इतिहास पुर्विल्लो आनी आर्विल्लो अशा दोन भागांत विभागता. सादारणपणान यादव काळासावन सुरू जावपी पुर्विल्लो काळ इ.स. १८०० च्या सुमाराक सोंपता आनी मराठी सत्तेचो न्हास जावन इंग्लीश सत्तेन कब्जो घेतपसून म्हळ्यार सादारणपणान इ.स. १८०० सावन आर्विल्लो काळ सुरू जाता.

सुमार ६०० वर्सांचो पुर्विल्ल्या मराठी साहित्याचो इतिहास महानुभाव, नाथ, वारकरी, दत्त आदी पंथांच्या मनशांनी आनी पंडित कवींनी घडयलो अशें म्हणप समा जातलें. मराठी सत्तेच्या उदेंता उपरांत निर्माण जाल्लो शाहिरी साहित्याचो अभिनव प्रवाह ही ह्या काळखंडांतली म्हत्वाची घडणूक.

मराठी ही संस्कृतोद्भव प्राकृतापसून निर्माण जाल्ली आर्य भारतीय भास. इ. स. च्या पांचव्या शतमानापसून सुरू जाल्ली ही प्रक्रिया धाव्या शतमाना मेरेन पुराय जाली. मराठी भाशेचे सुरवातीचे आविश्कार ग्रंथगत

उल्लेख, शिलालेख, ताम्रपट हातूंत सोदचे पडटले. मराठीच्या ग्रंथाचो उल्लेख सुरवेक आठव्या शतमानांतल्या 'कुवलयमाला' ह्या उद्योतनसूरीच्या ग्रंथांत मेळटा. सोमेश्वराच्या 'मानसोल्लास' (इ. स. ११२९) ह्या ग्रंथांत मराठी ओवीरूप रचना मेळटा. ह्या ग्रंथांतल्यान कांय शिलालेख आनी ताम्रपटांतल्यान मराठी भाशेच्यो सुरवेच्यो कुरवो मेळटात. देखीकः अक्षीचो शिलालेख इ. स. १०१२, दिवेआगर हांगाचो ताम्रपट इ.स. १०६०.

इतिहासकार राजवाडे हाच्या मतान ज्योतिषरत्न माला हो मराठींतलो पयलो ग्रंथ. पूण ताची भास उत्तरकालीन दिसता. सादारणपणान मुकुंदराज हाचो विवेकसिंधू हो मराठींतलो पयलो ग्रंथ मानप जाता. पूण ताचो निर्मितीकाळ वादग्रस्त आशिल्ल्यान महानुभव पंडित म्हाइंभट हाणें बरयल्लो 'लीळाचरित्र' (इ. स. १२७०) हो मराठींतलो पयलो ग्रंथ.

महानुभाव पंथ ही तेराव्या शतमानांतली म्हत्वाची धर्मीक चळवळ आशिल्ली. सामान्य लोकांक पंथाचें तत्त्वगिन्यान कळचें देखून ह्या पंथान मराठींतल्यो ग्रंथरचना करपाक सुरवात केल्ली. ह्या ग्रंथांत म्हाइंभटान पंथाचो प्रवर्तक चक्रधर हाच्या यादीचें चरित्र बरयल्लें आसा. एकाक, पूर्वार्ध आनी उत्तरार्ध अशा तीन भागांत विभागिल्ल्या ह्या ग्रंथांत महानुभाव पंथाचें तत्त्वगिन्यान आनी इतिहास हांचो आस्पाव आसा. म्हाइंभटान १२८७ त 'गोविंदप्रभूचरित्र' हो आनीक एक ग्रंथ बरयलो. महानुभाव पंथांत केशिराज बास (दृष्टांत पाठ, सूत्र पाठ), दामोदर पंडित (वखारण) महदंबा (धवळे) आदी जायते ग्रंथकार जावन गेले. भास्करभट्ट बोरीकर, नरेंद्र, नारोव्यास बहाळिये, रवळो व्यास आदी ग्रंथकारांनी बरयल्ले सातीग्रंथ महानुभाव पंथाचें तत्त्वज्ञान समजून घेवपाक उपेगी पडटात. पूण फुडें खर आचार धर्माकलागून महाराष्ट्रांत महानुभाव पंथ फाटीं पडलो आनी आचरण सुलभ भक्तिमार्गाच्या वारकरी संप्रदायाची भरभराट जाली.

नाथसंप्रदायांतल्यान वारकरी संप्रदायाचो उदेंत जावन तेराव्या शतमानांत आनीक एक म्हत्वाची संस्कृतीक घडणूक घडली. ह्या शतमानांत संत ज्ञानेश्वरान 'ज्ञानेश्वरी' (इ. स. १२९०) हो भगवद्गीतेवयलो भाश्यग्रंथ बरोवन वारकरी संप्रदायाचो म्हूर्त घालो. पिरायेच्या फकत १९व्या वर्सा तत्त्वगिन्यान आनी काव्य हे नदरेन इतलो व्हड ग्रंथ बरोवपी ज्ञानेश्वराक वारकरी संप्रदायांत माऊली म्हूण वळखतात. ज्ञानेश्वरान अमृतानुभव, चांगदेव पासष्टी, अभंगगाथा अशो आनीकय भरपूर रचना केल्यो. मराठी समाजांत ज्ञानेश्वरी ह्या ग्रंथाक खूब मानाची सुवात मेळ्ळ्या. ज्ञानेश्वराचीं भावडां सोपानदेव, मुक्ताबाय, हांणी अभंग रचना केल्ली आसा. त्याच काळांतलो आनीक एक संत नामदेव हाणें पंजाबमेरेन नाथभक्तीची व्हडविकाय पावयली. ताणें हिंदी, मराठी, पंजाबी आदी भाशांतल्यान अभंगरचना केली. त्या काळांत जायते संत निर्माण जाले आनी तांणी आपले आध्यात्मिक अणभव अभंगरचनेवरवीं लोकांमुखार मांडले. हातूंत चोखा मेळा, सावता माळी, नरहरी सोनार, गोरा कुंभार

आदी जायत्या संतांचो आस्पाव जाता. चवदाव्या शतमानांत संत एकनाथ हाणें एकनाथी भागवत, चतुःश्लोकी भागवत, भावार्थ रामायण हे ग्रंथ बरोवन वारकरी संप्रदायाचें तत्त्वगिन्यान सामान्य लोकांमेरेन पावयलें. तेचपरी भारुडां, गौळणी अशो गावपासारक्यो मनोरंजनात्मक रचना करून पंथीय तत्त्वगिन्यानाचो प्रसार केलो. जनी जनार्दन, रामा जनार्दन, दासोपंत हांचोय नाथपंथांत आस्पाव जाता. एकनाथाचो नातू मुक्तेश्वर हाका कलाकवी म्हूण वळखतात. ताणें महाभारताचीं कांय पर्वा बरोवन प्रासादिक कवितेचो बरो आदर्श निर्माण केलो.

वारकरी संप्रदाय आनी सुफी संप्रदाय हांच्या मेळांतल्यान हुसेन अंबरखान, शेख मुहमंद ह्या मुस्लीम संतकवींनी आध्यात्मिक ग्रंथ बरयले. भारतांत धर्मप्रचाराच्या उद्देशान आयिल्ल्या फादर स्टिफन्स (ख्रिस्तपुराण) फादर कुवा आनी हेर कांय मिशनरी लोकांनी मराठी आनी कोंकणी भाशेंत ग्रंथरचना केली. उपरांत सुफी संप्रदाया आडच्यो प्रतिक्रिया म्हूण दत्तसंप्रदायाचो उदेंत जालो. ह्या संप्रदायांतल्या सरस्वती गंगाधर हाणें बरयल्ल्या गुरुचरित्र (इ. स. १५३८) ह्या ग्रंथाक मानाची सुवात मेळ्ळ्या. दासोपंत हाणें 'गीतार्णव' 'पदार्णव' हे सारके मोलादीक ग्रंथ बरयले. ताचो कपड्याचेर बरयल्लो 'पंचीकरण' हो ग्रंथ 'दासोपंताची पासोडी' म्हूण वळखतात.

ह्या काळांतले हेर उल्लेख करपासारके कवी अशे - त्र्यंबकराज, विष्णुदास नामा, शिवकल्याण, रंगनाथ मोगरेकर. एकनाथा उपरांत वारकरी संप्रदायाची घुडी संत तुकारामान फुडें व्हेली. ताचे अभंग रचनेंत भक्ती आनी उपदेश हांचो चड आस्पाव दिसता. ताणें ढोंगी लोकांचेर टीकेचे आघातय केल्ले आसात. ताणें सुमार ४५०० अभंग बरयल्यात. ताची शिश्य संत बहिणाबाई हिणें 'ज्ञानदेवे रचिला पाया' हो नामनेचो अभंग बरयला. समर्थ रामदास हाणें मनाचे श्लोक, दासबोध, रामायण अशी भरपूर ग्रंथरचना करून मुसलमानी शेकाखाल आशिल्ल्या महाराष्ट्राक स्वाभिमानाचो मंत्र दिलो. उपरांतच्या काळांत महिपती नाभाजी हाणें संतचरित्रां बरोवपाची परंपरा चलयली. वामन पंडित, श्रीधर, कृष्ण दयार्णव, विठ्ठल, सामराज ह्या कवींनी पंडिती काव्यांची व्हड परंपरा निर्माण केली. हेच परंपरेंत शिवकाळांत रघुनाथ पंडित आनी पेशवेकाळांत मोरोपंत (आर्याभारत) हे कवी निर्माण जाले. आर्यरचनेचेर ताचें आशिल्लें प्रभुत्व पळोवन ताका आर्यापती मोरोपंत अशें म्हणप जाता. उपरांतच्या काळांत शाहिरी कवितांचो उदेंत जालो. शाहिर अगीनदास, तुळशीदास हांणी पोवाडे रचनेची बुन्याद घाली. संत आनी पंडिती कवितेचे तुळेंत शाहिरी कविता खुबूच वेगळ्यो आसून शाहिरी कविता म्हळ्यार मराठी मनाचो उत्कट आविश्कार मानप जाता. पोवाड्यांतल्यान मराठ्याची शुरता उक्ती जाली आनी लावण्यां वरवीं शृंगार भावनेचो आविश्कार जालो. पेशव्यांच्या काळांत पोवाड्यांवांगडाच लावण्यांकय चंवर आयलो. परशराम, होनाजी बाळा, रामजोशी, अनंत फंदी, सगनभाऊ, प्रभाकर अशे जायते शाहिर जावन गेले.

शिवाजी महाराजाचे प्रेरणेन बखर लिखाणाक उर्बा मेळ्ळी. ताकालागून मराठी साहित्य समृद्ध जालें आनी मराठ्यांच्या इतिहासाची साधना निर्माण जाली. इतिहासाचार्य राजवाडे हाच्या मतान शालिवाहनाची बखर ही सगळ्यांत पोरनी बखर. पूण कांय विद्वानांच्या मतान महाकावतीची बखर सगळ्यांत पोरनी बखर. एकूण २०० बखरी उपलब्ध आसून ७० बखरी उजवाडाक आयल्यात. चरित्र-आत्मचरित्र, घराण्याचो इतिहास, इतिहासीक घडणुकांचें वर्णन करपी, अशा जायत्या प्रकारांत बखरीचें वर्णन करप जाता. शिवचरित्र बखरींत कृष्णाजी अनंत सभासद हाची सभासदी बखर (इ. स. १६९६) ही म्हत्वाची मानतात. हाचेभायर रघुनाथ यादव चित्रे हाची (चित्रगुप्ताची बखर), दत्ताजी वकिनवीस हाची ९१ कलमी बखर आदी जायत्यो शिवचरित्राचेर आदारीत बखरी आसात. पेशव्यांच्या काळांत भाऊसाहेबांची बखर (कृष्णाजी शामराव), पानिपताची बखर (रघुनाथ यादव चित्रे), होळकरांची थैली होळकरांची कैफियत अशो जायत्यो बखरी बरोवपांत आयल्यो. हेर बखरींत नागपूरकर भोसल्याची बखर, खरड्याच्या स्वारीची बखर, पेशव्यांची बखर, पटवर्धनी बाका अशो कांय उल्लेख करपासारक्यो बखरी आसात. १८४२त बाळकृष्ण हरिहर पटवर्धन हाणें बरयल्ली हरिवंशाची बखर ही निमणी बखर.

ह्या पुर्विल्ल्या काळांत वारकरी संप्रदायाच्या ग्रंथकारांनी मराठी साहित्यांत म्हत्वाची भर घाली आनी मराठी मनार आपलो प्रभाव तिगोवन दवरलो.

आर्विल्लो काळ: इ. स. १८०० च्या सुमाराक पुर्विल्ल्यो काळ सोंपून आर्विल्लो काळ सुरु जालो. ह्या काळाचे सादारणपणान अशे उपकाळखंड जातात. इ. स. १८०० ते १८७५; इ. स. १८७५ ते १९२०; इ. स. १९२० ते १९४५; इ. स. १९४५ ते १९९०.

किरिस्तांव मिशनरी डॉ. विल्यम केरी हाणें इ.स. १८०० त कलकत्ताकडच्या श्रीरामपूर हांगा एक छापखानो सुरु केलो. थंय ताणें बंगाली आनी मराठी पुस्तकां छापपाक सुरवात केली. ताणें १८०५ त मोडी लिपींत छापिल्लो 'मॅथ्यूचें शुभवर्तमान' हो मराठींतलो पयलो मुद्रित ग्रंथ. ह्या काळांत सगळ्या साहित्यप्रकारांत चडकरून इंग्लीश-संस्कृत ह्या भाशांतल्या साहित्यकृतीचे अणकार जावंक लागले. देखून ह्या काळखंडाक अणकारयूग म्हूण वळखूंक लागले. १८१८ त पेशवाईचो अस्त जालो आनी महाराष्ट्रांत इंग्लिशांचो शेक पातळ्ळो. मुंबय वाठाराचो शासक एलफिन्स्टन हाणें शिक्षणप्रसाराक चालना दिली. ताकालागून अणकारीत शालेय साहित्य व्हड प्रमाणांत तयार जावंक लागलें. हातूंत जॉर्ज जर्ल्डिस, मेजर कॅडी, स. का. छत्रे, बाळशास्त्री जांभेकर, हरी केशवजी हांचो मोलाचो वांटो आसा. हातूंत किरिस्तांव मिशनर्यांनी (मरे मिथल) बरयल्लें साहित्यय येता. ह्याच काळांत इंग्लीश साहित्याच्या अनुकरणांतल्यान कथा, कादंबरी, कविता हे नवे साहित्यप्रकार निर्माण जावंक लागले. ह्याच काळांत बाळशास्त्री जांभेकर हाणें 'दर्पण' हें दिसाळें

सुरु केलें. ताचे उपरांत भाऊ महाजन (प्रभाकर), राघोबा जनार्दन (दिग्दर्शन), कृष्णशास्त्री चिपळूणकर (पुणे पाठशाळा पत्रक) हांणी नेमाळीं सुरु केलीं.

ह्या काळांत निर्माण जाल्ल्या कादंबरी साहित्यांत बाबा पदमनजी (यमुना पर्यटन १८५७), लक्ष्मणशास्त्री हळवे (मुक्तामाला १८६१), रा. भि. गुंजीकर (मोचन गड १८७१) हीं नांवां उल्लेख करपासारकीं आसात. जाल्यार लोकहितवादी (शतपत्रे), जोतीबा फुले (शेतकऱ्याचा आसूड), विष्णुबुवा ब्रह्मचारी (सुखदायक राज्यप्रकरणी निबंध), कृष्णशास्त्री चिपळूणकर, दादोबा पांडुरंग हीं नांवां निबंध साहित्याच्या मळार उल्लेख करपासारकीं आसात. तांणी आपल्या निबंधांवरवीं जायते समाजीक विशय हाताळ्ळे. रामजी गणोजी (स्त्री चरित्र), मोरोबा कान्होबा विजयकर (घाशीराम कोतवाल) हांणी कथा साहित्याची निर्मिती केली. गुलबकावली, एल. ए. सनोवर, हतिमताई, अरबी भाशेंतल्यो गोड आनी चमत्कारिक कथा ह्या कथांच्या पुस्तकांनी मराठी वाचकाक वाचनाची गोडी लायली.

ह्याच काळांत सांगली हांगा १८४३ त विष्णुदास भावे हाणें 'सीतास्वयंवर' हें नाटक सादर करून मराठी रंगमाचयेचें मुळावण घालें. उपरांतच्या काळांत कालीदासाच्या 'शाकुंतल' ह्या नाटकाचे तशेंच शेक्सपिअरच्या जायत्या नाटकांचे अणकार जाले. महादेवशास्त्री कोल्हटकर हाणें शेक्सपिअरच्या 'ऑथेल्लो' ह्या नाटकाचे उल्लेख करपासारके अणकार केले. वि. ज. कीर्तने हाणें इतिहासीक नाटकां बरयलीं. वि. मो. महाजनी हाणें 'कुसुमांजली' ह्यो अणकारीत कविता रचल्यो. म. मो. कुंटे हाचें 'राजा शिवाजी' हें दीर्घकाव्य, का. र. कीर्तीकर हाचें 'इंदिरा' हें रुपांतरित खंडकाव्य तशेंच ब. रा. प्रधान हाचें 'दैवसेनी' हें रुपांतरित खंडकाव्य आदी रचना फुडल्या काळांतले कवितेक मार्गदर्शक जाल्यो. दादोबा पांडुरंग हाची केकावलीवयली 'यशोदा पांडुरंग' टीका, राजवाडे आनी कृष्णशास्त्री चिपळूणकर हांचे व्याकरणावयले निबंध तशेंच का. बा. मराठे हाचो 'नावल आनी नाटक हे विशींचो निबंध' हें ह्या काळांतलें उल्लेख करपासारकें भाशेविशींचें आनी समीक्षेविशींचें लिखाण.

मराठींतल्या कोशसाहित्याकूय ह्याच काळांत सुरवात जाली. डॉ. विल्यम केरी हाणें १८१०त पयलो मराठी शब्दकोश उजवाडायलो. उपरांत मोल्सवर्थ, कॅडी आनी महाराष्ट्रीय शास्त्री पंडितांनी कोशसाहित्य उजवाडा हाडलें. मराठी व्याकरण रचनेचो पयलो यत्न डॉ. विल्यम केरी हाणेंच केलो. ताणें १८०५त मराठी भाशेचें व्याकरण इंग्लिशींत बरयलें. उपरांत मेजर कॅडी हाच्या मार्गदर्शनाखाल शास्त्री मंडळीन पंडिती व्याकरण तयार केलें. दादोबा पांडुरंग हाणें मराठी भाशेचें व्याकरण ह्याच काळांत बरयलें. गंगाधर शास्त्री टिळक, कृष्णशास्त्री गोडबोले, हांणीय व्याकरणां बरयलीं. अशेतरेन १८०० ते १८७५ हो काळखंड चडकरून अणकारीत

साहित्याचो जालो. ह्याच काळांत जायते मराठी साहित्यप्रकार मराठी साहित्यांत किल्लले, वाडले आनी विकसीत जाले.

इ. स. १८७५ ते १९२० : १८७४ त विष्णुशास्त्री चिपळूणकर हाणें 'निबंधमाला' सुरू करून मराठी साहित्याच्या मळार नवी उमेद हाडली. स्वदेश, स्वधर्म, स्वभाशा हांच्या पुनरुत्थानाखातीर ताणें आपली लेखणी झरयली. ह्याच काळांत महाराष्ट्रांत स्वतंत्र विचारांचें आनी ब्रिटिशांआडच्या असंतोशाचें वारें घोळूंक लागलें. निबंध साहित्यावांगडाच कथा, कादंबरी, नाटक, काव्य आदी वाडमय प्रकारांत आर्विल्लेंपण आयलें. टिळक (केसरी, मराठा), आगरकर (सुधारक) हांणी ह्या काळांत राजकीय निबंध बरयले. शि. म. परांजपे (काळ), खाडिलकर, केळकार (केसरी) हांणी टिळकाची परंपरा फुडें व्हेली. केशवसुतान (कृष्णाजी केशव दामले) नवे विचार हाडून मराठी कवितेक नवें वळण दिलें. ताचे परंपरेंत ना. वा. टिळक, बालकवी (त्र्यं. बा. ठोंबरे), विनायक, गोविंदाग्रज (राम गणेश गडकरी), कवी दत्त हे कवी निर्माण जाले. हरिभाऊ आपटे हाणें आपल्या समाजीक कादंबऱ्यांवरवीं बायलांच्या प्रस्नांचो आनी सुधारणावादाचो नियाळ केलो. वास्तववादी मराठी कादंबरीचो प्रवाह ह. ना. आपटे हाणें तयार केलो. ताच्यो 'पण लक्षात कोण घेतो', 'मी', 'यशवंतराव खरे', 'जग काय म्हणेल' आदी जायत्यो समाजीक कादंबऱ्यो प्रसिध्द आसात. वा. म. जोशी (रागिणी, आश्रम हरिणी, इंदू काळे, सरला भोळे, सुशिलेचा देव), डॉ. श्री. व्यं. केतकर ('ब्राह्मण कन्या', 'गोंडवनातील प्रियंवदा 'गावसासू', 'भटक्या' आदी) आदी कादंबरीकारांनीय वास्तववादी कादंबऱ्यो बरयल्यात. ह. ना. आपटे हाणें 'गड आला पण सिंह गेला', 'वज्राघात', 'रुपनगरची राजकन्या' आदी इतिहासीक कादंबऱ्यो बरोवन राष्ट्रीय भावनांचो नियाळ करपाचो यत्न केलो. ताच्या ह्या इतिहासीक कादंबऱ्यांनी नाथमाधव (सावळ्या तांडेल, स्वराज्यमाळेंतल्यो जायत्यो कादंबऱ्यो), वि. वा. हडप (कादंबरीमय पेशवाई) हांच्या कादंबऱ्यांक प्रेरणा मेळ्ळी.

ह्याच काळांत अण्णासाहेब किर्लोस्कर हाणें 'संगीत सौभद्र' हें नाटक बरोवन आनी सादर करून मराठी रंगमाचयेर आगळो वेगळो बदल घडयलो. ह्याच काळांत मराठी रंगमाचयेक गो. ब. देवल (संगीत शारदा, सं. संशयकल्लोळ), कृ. प्र. खाडिलकर (मानापमान), गडकरी (एकच प्याला) हे सारके व्हड नाटककार आनी बालगंधर्वासारके व्हड नट मेळ्ळे. उपरांतच्या काळांत विनोदी फार्साच्या माध्यमांतल्यान समाजीक विशय मांडले.

१८९० त सुरू जाल्ल्या ह. ना. आपटे हाच्या करमणूक ह्या मासिकावरवीं मराठी कथेक सुरवात जाली. ताचेउपरांत वि. सी. गुर्जर, आनंदीबाई शिर्के, काशीबाई कानिटकर, गिरिजाबाई केळकर, आदी जायत्यो लेखक-लेखिका मुखार आयल्यो. तांच्या कथा साहित्यांत त्या काळांतलें समाजीक जिविताचें पडवींब पडिल्लें दिसता.

विष्णुशास्त्री चिपळूणकर हाणें डॉ. जॉन्सन हाचें चरित्र बरोवन चरित्र लेखनाची देख घालून दिली. ताचेपसून स्फूर्त घेवन ह्या काळांत संवसारांतल्या जायत्या इतिहासीक व्यक्तींचीं चरित्रां बरोवप जालीं. शिवाजी महाराज आनी लोकमान्य टिळक हांचीं जायतीं चरित्रां बरोवप जालीं. हातूंत न. चिं. केळकर हाचें टिळकचरित्र उल्लेख करपासारकें आसा. श्री. कृ. कोल्हटकर हाणें 'सुदाम्याचे पोहे ऊर्फ साहित्य बत्तिशी' हें पुस्तक बरोवन मराठी विनोदी लिखाणाचो शुभारंभ केलो. गडकरी हाणें 'बाळकराम' ह्या टोपण नांवान विनोदी लेखन केलें. विष्णुशास्त्री चिपळूणकर आनी श्री. कृ. कोल्हटकर हांणी ह्या काळांतल्या मराठी समीक्षेच्या मळार मोलादीक वावर केलो. बऱ्या बऱ्या साहित्यकृतींचेर तांणी रसग्रहणात्मक लेख बरयले. न. चिं. केळकर हाणें साहित्यविचार मांडले. वि. का. राजवाडे, दा. बा. पारसनीस, वा. वा. खरे. हांणी इतिहाससंशोधनाचो मोलादीक वावर केलो. आपजिणेच्या मळार रमाबाई रानडे, हिचें 'आमच्या आयुष्यांतील काही आठवणी' (१९१०) ही उल्लेख करपासारकी आपजीण. न्यायमुर्ती रानडे हाणें घडयल्लें महाराष्ट्राचे प्रबोधन हो ह्या काळाचो म्हत्वाचो विशय.

इ. स. १९२० ते १९४५ : १९२० च्या सुमाराक केशवसूत, बालकवी, गोविंदाग्रज, टिळक, दत्त ही मराठी कवींची पिळगी फाटीं पडली. १९२०त लोकमान्य टिळकाक मरण आयलें. महाराष्ट्राचे संस्कृतीक जिणेंत एक प्रकारची पोकळी निर्माण जाली. तेन्ना माधव ज्युलियन, यशवंत, गिरीश, श्री. बा. रानडे, ह्या कवींनी रविकिरण मंडळाची स्थापना करून मराठी कवितेक चालना दिली. १९३० उपरांत बा. भ. बोरकर, कुसुमाग्रज, अनिल हे कवी मुखार आयले. मराठी कादंबरीच्या मळार ह्या काळांत ना. सी. फडके, वि. स. खांडेकर, माडखोलकर हांची नामना आशिल्ली. ना. सी. फडके हाणें दौलत, जादुगार, कुलाब्याची दांडी, प्रवासी आदी जायत्यो कादंबऱ्यो बरोवन मराठी रसिकांचीं मनां जिखून घेतलीं. वि. स. खांडेकरान 'हिरवा चाफा', 'पांढरे ढग', 'क्रौंचवध' आदी जायत्यो कादंबऱ्यो बरोवन आदर्श जीवनवादाचो पुरस्कार केलो. विश्राम बेडेकर, विभावरी शिसरकर, पु. ल. देशपांडे हे ह्या काळांतले आनीक कांय उल्लेख करपासारके कादंबरीकार आसात. बेडेकराच्या रणांगण हे कादंबरीन आपली स्वतंत्र सुवात निर्माण केली. वि. स. सुखटणकर, लक्ष्मणराव सरदेसाई, र. वा. दिघे, ग. ल. ठोकळ, वि. वि. बोकील आदी जायत्या कथाकारांनी कथा साहित्यांत भर घाली. हातूंतल्या दिघे, ठोकळ, सुखटणकर आनी सरदेसाई हांणी गांवगिरे जिणेचो आविश्कार घडोवपी कथा बरयल्यो.

१९२० उपरांत देंवती कळा लागिल्ले मराठी रंगमाचयेक आचार्य अत्रे, मामा वरेरकर, मो. ग. रांगणेकर हांणी वयर काडली. आचार्य अत्रेन साश्टांग नमस्कार, भ्रमाचा भोपळा, लग्नाची बेडी, ब्रह्मचारी, तो मी नव्हेच आदी जायतीं नाटकां बरोवन रंगमाचयेक विनोदी नाटकांची

जोड दिली. रांगणेकरान चडशीं कुटुंबिक नाटकां बरयलीं. ताचें 'कुलवधू' हें नाटक उल्लेख करपासारकें आसा. चि. वि. जोशी हाणेंय विनोदी साहित्याची निर्मिती केली. मराठी लघुनिबंदाच्या मळार फडके, खांडेकर, काणेकर, गो. रा. दोडके हांणी मोलादीक वावर केलो. ह्या काळांतलें कुसुमावती देशपांडे हिचें निबंदलेखन उल्लेख करपासारकें आशिल्लें. आपजिणेच्या मळार लक्ष्मीबाई टिळक हिचें 'स्मृतिचित्रे' हे आपजिणेक खुबूच नामना मेळ्ळी. द. वा. पोतदार, ग. ह. खरे हांणी इतिहास संशोधनाचेर भरपूर लिखाण केलें. मराठी साहित्याच्या इतिहासाचें बरपय ह्या काळांत जालें. द. वा. पोतदार हाणें 'मराठी गद्याचा इंग्रजी अवतार' हो ग्रंथ बरयलो. वि. ल. भावे हाचो महाराष्ट्र सारस्वत हो उल्लेख करपासारको ग्रंथ. गं. बा. सरदार हाणें 'अर्वाचीन मराठी गद्याची पूर्वपीठिका' बरयली. कृ. पां. कुलकर्णी हाणें 'मराठी भाशा: उदगम व विकास' हो ग्रंथ बरोवन मराठी भाशेच्या अभ्यासाक सुरवात केली. शं. गो. तुळपुळे हाचो 'यादवकालीन मराठी भाषा' हो उल्लेख करपासारको ग्रंथ. ह्याच काळांतली समीक्षालेखनाची परंपरा फुडें व्हरपी लेखक म्हळ्यार रा. श्री. जोग, द. के. केळकर, के. ना. वाटवे, वा. गो. आपटे हाणें 'मराठी शब्दरत्नाकर' हो शब्दकोश तयार केलो.

इ.स. १९४५ ते इ.स. १९९० : इ.स. १९४५ उपरांत नव्या साहित्याक भरपूर चालना मेळ्ळी. हातूंत कवितेच्या मळार बा. सी. मर्ढेकर आनी कथेच्या मळार गंगाधर गाडगीळ, अरविंद गोखले, पु. भा. भावे आनी व्यंकटेश माडगुळकर हांणी म्हत्वाचो वावर केलो. मर्ढेकरान आपली कविता आनी कादंबरीवरवीं झुजा उपरांतच्या काळांतल्या मानवी जिविताचें दिनवाणें अशें चित्र मांडलें. यांत्रिक युगाकलागून मनशाचे जिणेचेर जाल्लो परिणाम, नवी प्रतिमाश्रुष्ट, नवी अभिव्यक्ती आनी नवो आशय हे मर्ढेकराचे कवितेचे विशय आसात. नव कवितांचे परंपरेंत मुक्तिबोध, करंदीकर, बापट, पाडगांवकर, नारायण सुर्वे, इंदिरा संत, पद्मा भोळे, शांता शेळके आदी कवी कवियत्रींचो आस्पाव जाता. गाडगीळाचे 'कडू आनी गोड', 'तलावातले चांदणे', 'खरं सांगायच म्हणजे' आदी आनी माडगुळकराचे 'जांभळाचे दिवस', 'माणदेशी माणसे', 'काळी आई' आदी कथासंग्रहांची नामना आसा. नवकवितेचे परंपरेंत दि. बा. मोकाशी, जी. ए. कुलकर्णी, विलास सारंग, आनंद विनायक, जामा गांवकर, कमल देसाई, श्री. दा. पानवलकर आदी कवींनी उदरगत घडोवन हाडली.

१९६०च्या अदमासाक मराठी कादंबरींत सुमाराभायर उदरगत जाली. श्री. ना. पेंडसे (एल्गार, हद्दपार, गारंबीचा बापू, रथचक्र, हत्या) गो. नी. दांडेकर (पवनाकाठाचा धोंडी, पडघवली, माचीवरला बुधा), व्यंकटेश माडगुळकर (बनगरवाडी) हांणी मराठी कादंबरीक गांवगिरे जिणेअणभवाची व्हड जोड दिली. हेच फाटभुंयेचेर उद्धव शेळके (धग, डाळींबाचे दाणे), रणजित देसाई (माझा गाव, बारी, स्वामी), भालचंद्र नेमाडे (कोसला), शंकर पाटील (टारकुला), हमीद दलवाई (इंधन),

मनोहर तल्हार (माणूस), दि. बा. मोकाशी (देव चालले) आदी जायत्या लेखकांच्यो कादंबऱ्यो उजवाडाक आयल्यो. रत्नाकर मतकरी, अरूण साधू, आनंद यादव, रा. रं. बोराडे, आनंद पाटील, प्रभाकर पेंढारकर, दीनानाथ मनोहर, भाऊ पाध्ये आदी जायत्या लेखकांनी मराठी कादंबरीच्या मळार व्हड वावर केलो. स्वातंत्र्याउपरांतच्या काळांत नाट्यवाडमयांत वि. वा. शिरवाडकर, विजय तेंडुलकर, जयवंत दळवी, पु. ल. देशपांडे, रत्नाकर मतकरी, आदींनी म्हत्वाची भर घाली. पु. ल. देशपांडे हाणें अंमलदार, तुझे आहे तुजपाशी, सुंदर मी होणार आदी जायतीं नाटकां तशेंच 'व्यक्ती आणि वल्ली', 'असा मी असामी', 'खोगीर भरती', 'गोळाबेरीज' आदी जायते विनोदी लेखसंग्रह उजवाडा हाडले.

ह्या काळांत चरित्र-आत्मचरित्र ह्या मळारय उल्लेख करपासारको वावर घडलो. दुर्गा भागवत, इरावती कर्वे, गो. वि. करंदीकर हांणी मराठी लघुनिबंदांत भर घाली. तशेंच बा. सी. मर्ढेकराच्या सौंदर्य आनी साहित्य ह्या ग्रंथान मराठी समीक्षाविचारांत म्हत्वाची भर घाली. ताचेउपरांत वा. ल. कुलकर्णी (साहित्य आणि समीक्षा), दि. के. बेडेकर, (साहित्यविचार), श्री. के. क्षीरसागर (टीका विवेक), द. ग. गोडसे (पोत, शक्तिसौष्ठव), शरच्चंद्र मुक्तिबोध (सृष्टी, सौंदर्य आणि साहित्यमूल्य), द. भि. कुलकर्णी आदी जायत्या टीकाकारांनी साहित्य विचारांची मांडणी केली. कुसुमावती देशपांडे हिणें 'मराठी कादंबरी पहिले शतक', नरहर कुरुंदकर हाणें 'धार आनी काठ' हे ग्रंथ बरोवन मराठी साहित्याचो इतिहास बरोवपाचे यत्न केले. ह्या काळांतले रा. श्री. जोग हाच्या संपादनाखाल तयार करपांत आयिल्ले साहित्य इतिहासाचे महाराष्ट्र साहित्य परिशदेचे खंड आनी अ. ना. देशपांडे हाचे साहित्य इतिहासाचे खंड म्हत्वाचे आसात. म. पां. सबनीस हाणें 'उच्चतर मराठी व्याकरण' तयार केलें. ना. गो. कालेलकर, अशोक केळकर, सु. म. कत्रे, अ. का. प्रियोळकर हांणी भासाभ्यासाच्या मळार जाल्यार डॉ. यू. म. पठाण, वि. भि. कोलते, य. खु. देशपांडे, शं. गो. तुळपुळे हांणी महानुभाव साहित्याच्या संशोधनाच्या संपादनाचें व्हड कार्य केलें.

१९७५ उपरांतच्या काळांत मराठी साहित्याच्या मळार जायते फांटे तयार जाले. दलित साहित्य, गांवगिरे साहित्य, स्त्रीवादी साहित्य, ह्या साहित्यीक चळवळींनी मराठी साहित्याक आशय आनी अभिव्यक्तीचे नदरेन नवी परिमाणां दिवपाचो यत्न जालो. दलित साहित्याच्या मळार दया पवार (बलुतं), लक्ष्मण माने(उपरा), लक्ष्मण गायकवाड (उचल्या), पार्थ पोळेके (आभरान) आदी जायत्या लेखकांनी आत्मकथनां बरोवन त्या समाजाचें चित्रण लोकांमुखार मांडलें. दलित कवितेच्या मळार दया पवार (कोंडवाडा), नामदेव ढसाळ (गोलपिठा), ज. वि. पवार, केशव मेश्राम, यशवंत मनोहर, वाहरु सोनावणे आदी जायत्या कवींनी मोलादीक भर घाली. बाबुराव बागूल (जेव्हा मी जात चोरली होती, मरण स्वस्त होत आहे), शंकरराव खरात (तडीपार, बारा बलुतेदार), अण्णा भाऊ

साठे (बरबाधा कंजारी), अमिताभ, योगिराज वाघमारे हांणी दलित कथासाहित्यांत भर घाली. दत्ता भगत, प्रेमानंद गज्वी, उत्तम बंडू तुपे ह्या म्हत्वाच्या नाटककारांनी दलित रंगमाचयेचेर मोलादीक वावर केलो. दलित साहित्याच्या प्रकाशनाच्या मळार डॉ. गंगाधर पानतावणें हाच्या संपादनाखाल उजवाडा येवपी 'अस्मितादर्श' हें नेमाळें म्हत्वाचो वावर करता.

दलित साहित्याच्या फाटोफाट गांवगिऱ्या साहित्याची चळवळ सुरु जाली. आनंद यादव, रा. रं. बोराडे आनी नागनाथ कोत्तापल्ले हांणी गांवगिरी साहित्य चळवळ चालीक लायली. गोतावळा, नटरंग (आनंद यादव), पाचोळा (रा. रं. बोराडे) ह्यो गांवगिऱ्या साहित्य मळावयल्यो मोलादीक साहित्य कृती. सद्याच्या काळांत गांवगिऱ्या साहित्याच्या मळार आनंद पाटील (कागुद आणि सावली), पुरषोत्तम बोरकर (मेड इन इंडिया), राजन गवस (चौडक, भंडारभोग) आदी जायते लेखक कथा कादंबरी ह्या स्वरुपाचें लिखाण करतात. गांवगिरे कवितेच्या मळार आनंद यादव, विठ्ठल वाघ, गणेश कुडे, सोपान हाळमकर, उत्तम कोळगांवकर हांचीं नांवां उल्लेख करपासारकीं आसात. गो. म. कुलकर्णी, अ. वा. कुलकर्णी हांणी गांवगिऱ्या साहित्याचें आनी डॉ. भालचंद्र फडके, वसंत मून हांणी दलित साहित्याची समिक्षा करपी बरप केलें. गौरी देशपांडे, सोनिया आदी लेखिकांनी बायलांचे नदरेंतल्यान कथा लेखन केलें. विद्युत भागवत, आश्विनी धोंगडे, विलास खोले हांणी स्त्रिवादी समीक्षा लिखाण केलें.

या. वा. वडस्कर, सुभाष सावरकर हांणी विदर्भांत जनसाहित्याची चळवळ निर्माण केली. हाचेवांगडाच आदिवासी साहित्य हो नवो साहित्यप्रवाह मराठी साहित्यांत निर्माण जालो.

नेमाळीं : इ. स. १८३२त बाळशास्त्री जांभेकर हाणें सुरु केल्लें 'दर्पण' हें मराठींतलें पयलें खबरांपत्र. ताणेंच १८४० त राघोबा जनार्दन हाच्या आदारान 'दिग्दर्शन' हें पयलें मराठी म्हयन्याळें सुरु केलें. उपरांत प्रभाकर मराठी ज्ञानप्रसारक, विविधज्ञानविस्तार अशीं जायतीं नेमाळीं सुरु जालीं. ह्या नेमाळ्यांचो मुखेल उद्देश गिन्यानाचो प्रसार करप, ताचो संग्रह करप असो आशिल्लो. 'ज्ञानोदय' ह्या सारकीं नेमाळीं धर्मप्रसाराचो वावर करतालीं. 'सर्वसंग्रह' सारकीं कांय नेमाळीं पुर्विल्ल्या मराठी साहित्याचें मुद्रण करतालीं. १८७४ त विष्णुशास्त्री चिपळूणकर हाणें निबंधमाला हें नेमाळें सुरु करुन मराठी नेमाळें साहित्याक नवी दिका दिली. स्वदेश, स्वधर्म, स्वभाशा हांच्या पुरस्काराचो नवो मंत्र दिलो. ताच्यापसून प्रेरणा घेवन टिळकान 'केसरी' आनी 'मराठा' हीं दिसाळीं सुरु केलीं. आगरकरान समाजसुदारणेच्या हेतान 'सुधारक' सुरु केलें. हाचेभायर 'काळ', 'संदेश', 'भाला' अशीं जायतीं दिसाळीं राजकीय मतप्रतिपादनाखातीर सुरु जालीं. डॉ. आंबेडकरान 'जनता', बहिष्कृत भारत हातूंतल्यान दलित समाजाचे प्रश्न मांडले.

ह. ना. आपटे हाणें सुरु केल्लें (१८९०) 'करमणूक' हें मराठींतलें पयलें साहित्यीक नेमाळें. ही परंपरा 'मनोरंजन', 'रत्नाकर', 'प्रतिभा' ह्या मासिकांनी फुडें व्हेली. सद्याच्या काळांत प्रतिष्ठान, युववाणी, पंचधारा, महाराष्ट्र साहित्य पत्रिका, आस्मितादर्श आदी जायत्या नेमाळ्यांवरवीं नवें साहित्य उजवाडा येता. दै. महाराष्ट्र टाइम्स, लोकसत्ता, केसरी आदी जायतीं दिसाळीं, पाक्षिकां, नेमाळीं आनी वेगवेगळ्या स्वरुपाचे दिवाळी अंक उजवाडा येतात.

साहित्यसंस्था : १९०६ त स्थापन जाल्ली 'महाराष्ट्र साहित्य परिषद पुणें' ही महाराष्ट्रांतली पयली साहित्य संस्था. तेचपरी विदर्भ साहित्य संघ, नागपूर; मराठवाडा साहित्यपरिशद औरंगाबाद; मुंबई मराठी साहित्य संघ, मुंबय; मराठी साहित्य परिषद आंध्रप्रदेश, हैदराबाद; मध्यप्रदेश साहित्य परिषद, जबलपूर; कर्नाटक राज्य मराठी साहित्य परिषद, गुलबर्गा; गोमंतक साहित्य सेवक मंडळ; गोवा; शारदोपासक मंडळ, ग्वाल्हेर; मराठी वाङ्मय मंडळ उज्जैन आदी जायत्यो साहित्य संस्था महाराष्ट्रांत आनी महाराष्ट्राभायर मराठी साहित्याक उर्बा दिवपाचो आनी पोसवण दिवपाचो वावर करतात. तेचपरी नेमाळीं वा ग्रंथ उजवाडा हाडप अशेतरेचें कामय ह्यो साहित्य संस्था करतात. ह्यो साहित्यसंस्था 'प्रतिष्ठान', 'युववाणी', 'पंचधारा', 'महाराष्ट्र साहित्य पत्रिका' आदी नेमाळीं चलयतात. १९६१ त 'मराठी साहित्य महामंडळ'ची स्थापना जाली. ही संस्था अखिल भारतीय मराठी साहित्य संमेलनाची संयोजनाची जबाबादारी घेता. मराठी साहित्य संमेलनाची सुरवात न्या. रानडे हाणें सुरु केल्ली. १८७८ त पयलें मराठी ग्रंथकार संमेलन जाल्लें, तेन्नाच्यान दर वर्सा अखिल भारतीय मराठी साहित्य संमेलन जाता.

इनामां : महाराष्ट्र राज्य, साहित्य अकादेमी दिल्ली, महाराष्ट्र साहित्य परिषद पुणें, महाराष्ट्र राज्य साहित्य संस्कृती मंडळ, मुंबय ह्यो आनी हेर जायत्या संस्थांकडल्यान मराठींतले बरे साहित्यकृतींक पुरस्कार दिवप जातात. साहित्य अकादेमी पुरस्कार मेळिल्ल्या पुस्तकांत उपरा, उचल्या, झोंबी, हरवलेले दिवस, टीका स्वयंवर, आदी जायत्या सोबीत साहित्यकृतींचो आस्पाव जाता. वि. स. खांडेकर आनी वि. वा. शिरवाडकर हांकां भारतीय साहित्याच्या मळार सर्वोत्कृष्ट समजुपांत येवपी ज्ञानपीठ पुरस्कार फाव जाल्लो आसा. दया पवार, लक्ष्मण माने हांकां फाय फाउंडेशनचे पुरस्कार मेळ्ळ्यात. हालींच्या काळांत ज्येश्ठ कवी विंदा करंदीकर हाका मध्य प्रदेश सरकाराचो कबीर पुरस्कार मेळ्ळा. कवी नारायण सुर्वे हाका यशवंतराव चव्हाण प्रतिष्ठानचो पुरस्कार दिवपांत आयलो. गोंयचे गोमंतक मराठी अकादमीवरवीं गोंयच्या मराठी साहित्याक पुरस्कार दिवप जातात.

ग्रंथालयां : मराठी ग्रंथसंग्रहालय ठाणें आनी मुंबय ग्रंथसंग्रहालय दादर, मुंबय हीं महाराष्ट्रांतलीं सगळ्यांत व्हड आनी सगळ्यांत पोरनीं ग्रंथालयां. महाराष्ट्रांतलीं हेर उल्लेख करपासारकीं ग्रंथालयां अशीं: वाचन

मंदीर पुणे, नगर वाचनालय सातारा, समर्थ वागदेवता मंदीर धुळे, करवीर नगर वाचन मंदीर, कोल्हापूर, आपटे वाचन मंदिर इचलकरंजी हीं ग्रंथालयां साहित्याविशींचो उपक्रम करतात. हाचेभायर तालुका आनी जिल्हा पांवड्याचेर जायतीं ग्रंथालयां गिन्यानाचो आनी साहित्य प्रसाराचो वावर करतात. महाराष्ट्रांतल्या साहित्य संस्थांचीं आनी विद्यापिठांचीं ग्रंथालयां संदर्भ साहित्याचे नदरेन उल्लेख करपासारकीं आसात.

लोकसाहित्य : साने गुरुजी, कमलाबाई देशपांडे, सरोजनी बाबर हे मराठी लोकासाहित्याचे सुरवेचे अभ्यासक आनी संकलक आसात. ना. गो. नांदापूरकर (माहेरचे मराठी, मराठीचा मोहोर), डॉ. यु. म. पठाण (मराठवाड्यांतील लोककथा), सरोजनी बाबर (बाळराज, तीर्थाचे सागर) हांणी लोकसाहित्याचें संकलन केलां. पूण मराठी लोकसाहित्याच्या अभ्यासाक रा. चि. ढेरे (लोक संस्कृतीची क्षितिजे, संत साहित्य व लोकासाहित्य: काही अनुबंध), दुर्गा भागवत (लोकासाहित्याची रूपरेखा), प्रभाकर मांडे (लोक साहित्याचे अंतःप्रवाह, लोक साहित्याचे स्वरूप), ग. ना. मोरजे हांणी शास्त्रीय आनी सिध्दांतीक मूळावण घालें. महाराष्ट्र राज्य लोकसाहित्य समिती, लोकसाहित्य संशोधन मंडळ, औरंगाबाद ह्यो संस्था लोकसाहित्याच्या संशोधनाचो वावर करतात.

- डॉ. रवीन्द्र ठाकूर

मराठे, दत्ताराम रामचंद्र : (जल्म : ११ डिसेंबर १९३०, नादोडे-कोडाळ-सत्तरी).

सुटके झुजारी. तो 'नॅशनल काँग्रेस गोंय' संघटनेचो वांगडी आशिल्लो. सुटके चळवळीच्या काळांत तो बसका घेवप, सुटके झुजांच्यामदीं गुप्त आनी म्हत्वाच्यो खबऱ्यो पावोवप, पत्रकां वांटप, तिरंगी बावटे लावप, संघटनेखातीर वांगडी जमोवप असलीं कामां तो करतालो. काणकुम्बी हांगा आशिल्ले संघटनेचे कचेरेंत तो चोरयां काम करतालो. १९५५ त पुलिसांनी ताका धरलो आनी फाव तो पुरावो मेळूंक नाशिल्ल्यान शिटकावणी दिवन ताका सोडलो. २६ जून १९५६ ह्या दिसा ताका परतून धरलो आनी ताचेकडेन आशिल्लो तिरंगी बावटो, 'केसरी' खबरांपत्र आनी पुस्तकां जप्त केलीं. ताका प्रादेशिक लश्करी न्यायालयामुखार उबो करून तीन वर्सां बंदखण, म्हयन्याक ५०रु. ह्याप्रमाण ६ म्हयने दंड वा ४५ दीस बंदखण ही ख्यास्त फर्मायली. २३ सप्टेंबर १९७३ ह्या दिसा भारत सरकारान ताम्रपत्र दिवन ताचो भोवमान केलो.

- कों. वि. सं. मं.

मराठे, पुना जागा : (जल्म: २० जून १९१९, अमळनेर, महाराष्ट्र).

सुटकेझुजारी. १९३५-१९४४ ह्या काळांत तो 'इंडियन नॅशनल काँग्रेस' संघटनेचो वांगडी आशिल्लो. १९४५-१९८८ ह्या काळांत तो भारतीय कम्युनिस्ट पार्टीचो वांगडी आशिल्लो. १९४२तल्या 'छोडो भारत' आंदोलनांत ताणें वांटो घेतिल्लो. १८ मे १९५५ ह्या दिसा २१ सत्याग्रहींचो पंगड घेवन अस्नोडा मार्गान दिवचल गेलो आनी थंय ताणें सत्याग्रह केल्लो. थंय पुर्तुगेज पोलिसांकडल्यान ताका खूब मार पडलो. १९५७-६१ ह्या काळांत तो अमळनेर नगरपालिकेचो वांगडी आशिल्लो. २७ नोव्हेंबर १९८७ ह्या दिसा महाराष्ट्र सरकारान सन्मानपत्र दिवन ताचो भोवमान केलो.

- कों. वि. सं. मं.

मराठेशाही : महाराष्ट्रांतल्या मराठा घराण्याची राजवट. मराठा घराण्यांतल्या राज्यकर्त्यांच्या नांवाक छत्रपती महाराज ही उपाधी लावपाची प्रथा आशिल्ली. सतराव्या शेंकड्याच्या दुसऱ्या अर्दांत छत्रपती शिवाजी महाराजान महाराष्ट्रांत स्वतंत्र राज्याची स्थापणूक केली आनी ६ जून १६७४ दिसा स्वतंत्र राजा म्हूण राज्याभिशेक करून घेतलो. ह्या दिसासावन महाराष्ट्राचेर मराठ्यांचो शेक सुरू जालो. उपरांत पेशव्यांनी मराठी सत्तेचो विस्तार महाराष्ट्राभायर वाडयलो.

शिवाजी महाराजाचे कारकिर्दीपयलीं महाराष्ट्रांत मुसलमानांची सत्ता आशिल्ली. उत्तर हिंदुस्थानांत मोगल सत्ता आनी दक्षिण हिंदुस्थानांत कुत्बशाही, आदिलशाही, निजामशाही, बरीदशाही, इमादशाही ह्या इस्लामी शाह्यांची सत्ता आशिल्ली. तांच्या दरबारांत साबार मराठी सरदार वावुरताले. पूण शिवाजी महाराजाक ल्हानपणासावन आपलें स्वताचें राज्य आसचें अशें दिसतालें. हाकालागून सतराव्या शेंकड्याच्या मध्याकसावन तो स्वराज्याचे तयारेक लागलो. आदिलशाह, कुत्बशाह आनी मोगलांक ताणें सतावन सोडले. महाराष्ट्रांतले कोंकणपट्टीचेर भोंवतणच्या प्रदेशांचेर घुरयो घालून ताणें साबार किल्ले घेतले आनी कांय नवे बांदले. फुडें १६७४ त महाराष्ट्रांत अधीकृतपणान स्वतंत्र राजा म्हूण राज्याभिशेक करून घेतले. उपरांत प्रशासन वेवस्था रितसर चलची म्हूण अष्टप्रधानाची स्थापणूक करून राज्यवेव्हाराचे नेम तयार केले. ताच्या फुडारपणाखाला मराठी राज्याचो विस्तार जावन शासनाकूय थीरताय आयली. शिवाजी महाराजाच्या काळांतले मराठी सरदार वतनाखातीर आपणाभितरच झगडटाले. ह्या मराठी सरदारांक शिवाजी महाराजान एकठांय हाडून तांकां महाराष्ट्र अस्मितेची जाणीव करून दिली. त्या कार्यांत रामदासस्वामीनूय ताका खूब आदार केलो. रामदासस्वामीन महाराष्ट्र धर्माच्या नांवाखाला मराठी लोकांक एकठांय हाडपाखातीर साबारकडे मठ उबारले. संघटनेच्या ह्या नव्या तत्वांतल्यानूच महाराष्ट्रांत एक व्हड शक्त निर्माण जाली.

शिवाजी महाराजा उपरांत ताचो व्हडलो चलो संभाजी आनी संभाजीउपरांत राजाराम हे महाराष्ट्राचे राजा जाले. पूण हांच्या तेंपार मराठी राज्याचेर साबार संकश्टां आयलीं. १६८१ त औरंगजेब व्हड सैन्य घेवन दक्षिणेक आयलो. ताणें संभाजी आनी राजाराम हांकां नाकापुरो करून सोडलें. १६८७त संभाजीराजाक मोगलांनी धरलो आनी तुळजापूरालागीं वद्द हांगा १६८९ त जिवानिशी मारलो. संभाजीराजाफाटल्यान ताचो सवतिभाव राजाराम मराठ्यांचे गादयेर आयलो. उपरांत संभाजीराजाची राणी येसुबाई, राजाराम महाराजाची राणी ताराबाई, शाहूराजा आनी तांचे वारस हांचेमदीं गादयेच्या हक्कावयल्यान वाद निर्माण जावन मराठेशाहींत यादवी युध्द सुरू जालें. मजगती संताजी घोरपडे, धनाजी जाधव, रामचंद्रपंत अमात्य, शंकराजी नारायण सचिव आनी हेर मराठी सरदारांनी दक्षिणेंत सैनिकी मोहिम्यो काडून मोगल सैन्याचो पराभव केलो.

१७७० उपरांत भारतांतली मुसलमानांची सत्ता नश्ट जाली. पूण ह्या वेळार भारतांत ब्रिटिशांच्या रुपांत एक नवी राजसत्ता वाडूंक लागिल्ली आनी नेमक्या ह्याच वेळार महादजी, हरिपंत फडके, नाना फडणीस ह्या खांप्या सरदारांक मरण आयलें. मराठी राज्याक परतून एकदां वेर गेली. हाका लागून शिस्तबद्ध ब्रिटिशांमुखार फुटीर मराठी सत्ता तिगूंक शकलीना आनी १८१८ त पेशवाईच्या मराठेशाहीचो अस्त जालो.

राजकीय स्थिती : राज्यकारभार रितसर चलचो म्हूण शिवाजी महाराजान अष्टप्रधान मंडळाची स्थापणूक केल्ली. शिवाजीन निर्माण केल्ली अष्टप्रधान परंपरा सादारणपणान शाहू राजाच्या मरणामेरेन तिगून उरली. शिवाजी-संभाजी हांच्या तेंपार राजा आनी अष्टप्रधान हीं राज्याचीं मुखेल आंगां आशिल्लीं. राज्य एकसत्तात्मक आसून अष्टप्रधान हे सल्लो दिवपी आनी जापसालदारकेन काम करपी लोक आशिल्ले. राजाराम-शाहू हांच्या तेंपार सरंजामी सरदारांकडे आपापल्या प्रांतांतली दिवाणी, मुलकी आनी लश्करी वेवस्था आसताली. सरदारांच्या सैन्याची गणती करप आनी सैन्याच्या खर्चाचो हिशेब दवरप हें काम पेशव्यांनी नेमिल्ले फडणीस करताले. शाहुमहाराजान आपल्या राज्याचीं म्हत्वाचीं सुत्रां पेशव्यांच्या हातांत दिल्लीं. हाका लागून शाहू उपरांत भोसले घराण्याची सत्ता पेशव्यांकडे गेली आनी फुडें पेशवे दुर्बल जाल्याउपरांत तीच सत्ता नाना फडणीस आनी महादजी शिंदे हांचेकडे गेली. तेचपरेन अष्टप्रधान पदां वचून बाळाजी विश्वनाथ हाच्या वेळासावन संघपद्धत वाडत गेली आनी स्वराज्याचें साम्राज्य जालें. सुरवेचे चार पेशवे बळिश्ट आनी शिटूक आशिल्ल्यान मराठी सत्ता केंद्रीत जाल्ली. पूण उपरांत ब्रिटिशांनी मराठ्यांभितर फूट घालून तांची सत्ता निर्बळ केली आनी उपरांत नश्ट केली.

मराठी सत्तेखाला प्रदेशाची शासनवेवस्था राज्यकर्त्यांप्रमाण बदलत गेली. पूण शिवाजी महाराजान घालून दिल्ले प्रशासन वेवस्थेची मूळ

शासनवेवस्था तशीच उरली. मराठ्यांचे राज्यवेवस्थेंत मुलकी आनी सैनिकी अशे दोन मुखेल विभाग आशिल्ले. तांचे राजसत्तेचे राजसत्ता, देशकसत्ता, धर्मसत्ता आनी वेपार हे चार घटक आशिल्ले. अष्टप्रधान मंडळांत मुखेल प्रधान, अमात्य, सचिव, मंत्री, सेनापती, पंडितराव, न्यायाधिश आनी सुमंत हांचो आस्पाव आशिल्लो.

राज्याची प्रशासकीय वेवस्था बरे तरेन जावची म्हूण शिवाजीन आपल्या स्वराज्याचे तीन स्वतंत्र वांटे केले आनी ते तीन मंत्र्यांचे देखरेखीखाला दवरले. पेशव्यांच्या काळांत मराठी राज्याचो विस्तार जायत गेलो तशे राज्याचे विभागूय वाडत गेले. ह्या विभागांचेर सादारणपणान मंत्र्यांचें नियंत्रण उरतालें. पूण राज्ययंत्रणा सरसुभेदारांच्या शेकातळा आसताली. ह्या सरसुभेदारांक पालव दिवपाक मुजुमदार, चिटणीस, दफतरदार, फडणीस, सबनीस, पोतनीस आनी हेर कारकून आसताले. ह्या सगळ्यांची नेमणूक मुखेल केंद्रांतल्यान जाताली. दर एका प्रांतांतल्या लोकांची जापसालदारकी त्या प्रांतांतल्या सुभेदाराची आसताली. ह्या विभागांची फुडें प्रांतांत विभागणी जाली आनी प्रांतांचे उपरांत परगणे, महाल आनी तर्फा अशे वांटे जाले. दोन वा तीन महालांचो एक सुभा जातालो. खेड्यांतले पाटील-कुलकर्णी वा सुभ्याचे देशमुख-देशपांडे हांचेकडे कर वसुली आनी हिशेब आसतालो. सुभ्याची देखरेख करपाखातीर सुभेदार आनी महालाची देखरेख करपाखातीर महालकरी आसताले.

सैन्य हो राज्याचो एक म्हत्वाचो घटक आसून राज्यवेवस्थेंतल्या लश्करी विभागांत पायदळ, घोडदळ, किल्ल्यांची देखरेख, तोफखानो आनी आरमार हांचो आस्पाव आशिल्लो. पेशव्यांच्या काळांत मराठी लश्करांत हुजुरात आनी पथके अशे दोन विभाग आशिल्ले. हुजुरात म्हळ्यार सरकारी फौज. हे फौजेंत धा हजार मेरेन घोडेस्वार आसताले. तांचीं पथकां बावन्न आसून दर एक पथकाचेर वेगवेगळे सरदार आसताले. हे सगळे फौजेक पागो म्हण्टाले. पागेंत फडणीस, पोतनीस आनी पथकाक बक्षी आसताले. दुसरो प्रकार सरंजामी फौजेचो. तातूंत स्वताची घोडी घेवन चाकरी करणाऱ्यांची संख्या व्हड आशिल्ली. तांकां शिलेदार आनी तांच्या पंगडाक पथक म्हण्टाले. अशा शिलेदारांच्या पंगडाचे सरदार ते पथके वा पथकी. सरकारी घोडो आनी हत्यारां घेवन झुजपी ते बारगीर.

मराठ्यांची न्यायवेवस्था हिंदू परंपरेचेर आदारिल्ली आसून कानुजाबत्यांत न्यायाचें काम न्यायाधीश ह्या प्रधानाकडे आसतालें. केन्नाकेन्नाय महाराज स्वता न्याय दितालो. पेशवाईंतलो रामशास्त्री प्रभुणे हो न्यायाधीश प्रसिध्द आसा. ताचे उपरांत अय्याशास्त्री हो न्यायाधिशचें काम पळेटालो. हे न्यायधीश धर्मशास्त्राच्या आदारान न्याय करताले आनी 'मिताक्षरा', 'व्यवहारमयूख' ह्या ग्रंथांक अणसरून खटले चलयताले. तशेंच कांय वेळां पंचांच्या आदारानूय न्याय दिवप जातालें.

रामशास्त्री हाच्या वेळार ताच्या हाताखाला अमीन आनी दफतरदार हे अधिकारी आशिल्ले. फिर्यादीची अर्जी येतकच प्रतिवादीची जबानी ताणें बरोवन घेवन ती अमीन हाणें पळोवन दफतरदार हाचेकडे दिवपाची दफतरदारांनी ती पळोवन प्रतिवादीक विचारपाचे प्रस्न वेंचून काडचे, तांच्यो जापो बरोवन घेवच्यो आनी पुराव्यांचीं कागदपत्रां वादी-प्रतिवादी हांचीं आसल्यार, तीं अमीन हांणी पळोवन तांची नक्कल दफतरी दवरपाची. त्या पुराव्याची चवकशी दफतरदार आनी अमीन हांणी करपाची. मराठेशाहींत न्यायदानाचें सुलभ आनी सोयीचें साधन म्हळ्यार पंचायत. गांवांत देवघेवीसंबंदीं कोणेंय पाटलाकडे फिर्याद व्हेल्यार, तो पयलीं वादी-प्रतिवादींभितर मिटोवपाचो यत्न करतालो. तातूंत यश मेळ्ळेंना जाल्यार उपरांत पंचायत भरोवन तंट्याचो निकाल लावप जातालो. पंच जेतरेन निकाल करताले, तेप्रमाण वादी-प्रतिवादीक वागपाक लावपाचें काम सरकारी अधिकाऱ्यांकडे आसतालें. धर्मशास्त्राविशीं किदेंय भानगड जाल्यार शास्त्री-पंडित हांचो आदार घेवप जातालो. जातीविशीं तंटो उत्पन्न जाल्यार ते ते जातीच्या मुखेल्याकडे वचून ते जातीचे सभेवतीन निकाल मेळटालो. ते ते सुवातेचो रिवाज होच सरकारी अधिकाऱ्यांचो आदार आसताले. मर्णख्यास्तेसारकी सजा दिवपाची जाल्यार मात कारभारी आनी उपरांत पेशव्यांची परवानगी लागताली. शिक्षेच्या प्रकारांत स्थावर आनी जंगम मालाची जप्ती हो एक म्हत्वाचो भाग आशिल्लो. दुस्मानाक जो कोण फितूर जातालो ताचें घर जप्त करून ताच्या लोकांक बंदखणींत दवरताले. चुकून केन्नाय दिव्य करपाचीय चाल पेशवाईंत आशिल्ली. बंदखणीखातीर स्वतंत्र खातें नाशिल्लें. तातूंत राजबंदी आनी ताचे साथीदार, दरोडेखोर आनी गंभीर स्वरुपाचे गुन्यावं करपी वा खुनी, फितूर, अनैतिक गुन्यांव करपी अशे खूब तरेचे कैदी आसताले.

समाजजीण : मराठेशाहींत, समाज जातीवेवस्थेचेर आदारिल्लो. जातीभितर साबार पोटजाती आशिल्ल्यो. तांचो वेवसाय आनी दिवप-घेवपाचो वेव्हारूय जातीचेर आदारिल्लो. समाजांत हिंदूंचें प्रमाण चड आशिल्लें. लोकांभितर अंधश्रद्धा खूब पातळिल्ली. दुयेंत मनशाचेर उपचार करपाखातीर वैद्य तशेंच मंत्र-तंत्राचो उपेग करताले. घाडीपणाचो वेवसाय नेटान चलतालो. जात पंचायत आनी ग्रामपंचायत लोकांचे हालचालींचेर नदर दवरताली. जोड कुटूंब पद्दत चालींत आशिल्ली. त्या काळांत बालविवाह पद्दत रूढ आशिल्ली. दादल्याक आस्पतीप्रमाण कितल्याय बायलांकडे लग्न जावपाची मेकळीक आशिल्ली. बायलांक घरांतूच शिक्षण घेवपाची सोय आसताली. सती वचपाची चाल आशिल्ली. त्या काळांत म्हार, मांग, चामार, भंगी, ढोर ह्या लोकांक हेर लोक अस्पृश्य मानताले.

दसरो हो भौशिक आनी राष्ट्रीय सण म्हूण घराघरांनी व्हडा दबाज्यान मनयताले. नवरात्रेचो समारंभ शाहू महाराजान सातार हांगा बांदिल्ल्या राजवाड्याच्या देवघरांत सुरू केलो. होळी हो सण त्या काळांत सगळ्या जातींचे लोक एकठांय येवन मनयताले. पेशव्यांचें कुलदैवत

गणपती म्हूण पेशवेकाळांत चवथीक खाशेलें म्हत्व प्राप्त जालें. कृष्णजन्माष्टमीचो उत्सवूय पेशवे आनी तांचे सरदार व्हड दबाज्यान मनयताले.

मराठेशाहींत लावणीनृत्य, कोळीनृत्य, धनगरांचें गजनृत्य, गुगुलनृत्य ह्या नाचांक खूब म्हत्व आशिल्लें. कुस्ती, लेझीम, कोयंडो बाल, हुतूतू, झिम्मा हे मुखेल खेळ आशिल्ले.

- कों. वि. सं. मं.

पूरक नोंद : भोसले राजवंश.

मरीची - १ : वैवस्वत मन्वंतरांत, ब्रह्मदेवान अग्नीपसून मरीचीक उत्पन्न केलो. ताका कश्यप हो पूत आनी सुरुपा ही धूव अशीं दोन भुरगीं जालीं. इंद्रप्रस्थांतल्या सात तीर्थांनी न्हाण घेतिल्ल्यान ताका सात भुरगीं जालीं अशें म्हळां. प्रातः स्मरणांत मरीचीचें नांव येता.

- कों. वि. सं. मं.

मरीची - २ : एक प्रजापती. स्वायंभुव मन्वंतरांत ब्रह्मदेवाच्या दोळ्यापसून मरीचीची उत्पत्ती जाली. हो दक्षाचो जांवय आनी शिवाचो साडू. दक्षाची धूव संभूती ही मरीचीची बायल. मरीचीक संभूतीपसून पूर्णमास नांवाचो पूत आनी कृष्ठी, वृष्ठी, त्विषा आनी उपचिती अशो चार धुवो जाल्यो. स्वायंभुव मन्वंतरांतल्या सात ऋषींभितर मरीचीचो आस्पाव जाता. भागवताप्रमाण हाका दोन बायलो आशिल्ल्यो. एक कर्दमाली धूव कला आनी दुसरी ऊर्णा. कलेपसून ताका कश्यप आनी पूर्णिमा नांवाचीं दोन भुरगीं जालीं. ऊर्णपसून स्मर, उद्गीथ, परिष्वांग, क्षुद्रभूत आनी घृणी हीं भुरगीं जालीं. अग्निष्वात नांवाचे पितर हेय मरीचीचेच पूत.

ब्रह्मदेवान मरीचीक अठरा पुराणां सांगलीं. इंद्रान केल्ल्या अश्वमेध यज्ञाचें पुरोयतपण मरीचीन केल्लें. भगवंताचो त्रिविक्रम अवतार पळोवपाक मरीची आयिल्लो. वेन राजाचे कारकिर्दींत मरीची मुखेल ऋषी आशिल्लो. वेन राजाक जिवो मारपाक मरीचीच मुखेल आशिल्लो. दक्षयज्ञांत मरीची हाजीर आशिल्लो.

- कों. वि. सं. मं.

मरीची - ३ : एक धर्मशास्त्रकार. स्थावर मिळकतीचें खरेदीखत, गहाणखत, वांटणीपत्र वा बक्षीसपत्र हांचे वेव्हार दस्तऐवज जाल्याबगर पुराय जायनात अशें हाचें मत आसा. जर एकाद्र्या मनशान वेपाऱ्याच्या सामकार, सरकारी अधिकाऱ्यांचे परवानगेन, कांय माल विकतो घेतलो

आनी उपरांत विकतो घेतिल्लो माल दुसऱ्याचो आसा म्हूण कळत जाल्यार, माल विकतो घेवपी मनीस दोशी थारना. ताका ताचे पयशे परते मेळटात. हे पयशे वसूल जालेना जाल्यार मूळ मालक आनी माल विकतो घेवपी मनीस हांचेभितर वांटचे, अशें मरीचीन म्हळां.

विज्ञानेश्वर, अपरार्क आनी देवण्णभट्ट हांणी आह्निक, अशौच, श्राध्द, प्रायश्चित आनी वेव्हार ह्या विशयांविशीं मरीचीक प्रमाण मानला. अपरार्कान तर्पणाविशीं मरीचीचे बरेच श्लोक दिल्यात. श्रावण आनी भाद्रपद म्हयन्यांनी न्हंयेचेर न्हावचें न्हय अशें मरीचीन सांगलां.

- कों. वि. सं. मं.

मरुत् : वेदांतलो एक देवतागण. ऋग्वेदांत मरुतांक म्हत्वाची सुवात आसा. ऋग्वेदांतलीं ३३ सुक्तां मरुतांक उद्देशून आसात. मरुत् हे सदांच गण करून रावतात. तांची संख्या ७, २१ वा १८० आसा. ताकालागून तांचो सदांच भोववचनांत उल्लेख येता. सगळे मरुत् हे दिसपाक सारकेच आसतात. तांचें वर्णन करतना-म्हळां तें अशें -

ते अज्येष्ठा अकनिष्ठास उद्भिदो अमध्यमासो महसा विवावृधुः।

अर्थ - ते मरुत् व्हड, ल्हान वा मध्यम नात. ते आपले म्हान शक्तीन वाडल्यात.

तांचें वर्णन तेजीश्ट म्हूण करतात. तशेंच वीजेकडेंनय मरुतांचो संबंद लायतात. सगळ्या मरुतांचो भेस सारकोच आसता. तांच्या हड्ड्यार पदकां आनी गळ्यांत माळो चकचकतात. तांच्या पांयांत अलंकार आसतात. सगळ्यांचीं शस्त्रां लेगीत सारकींच आसतात. तांच्या हातांत कुराड, धोणू आनी भाले आसतात. तकलेर भांगराचें शिरस्त्राण आसता.

मरुतांचे रथ चार तरांचे आसात. तांच्या कांय रथांक घोडे जोडिल्ले आसतात आनी कांय रथांक हरणां आसतात. तांचे कांय रथ घोड्याबगर धांवतात आनी कांय रथ मळबांत उडटात. मरुत् हे देवांचे सैनिक आसात. तशेंच गिन्यानी, दूरदर्शी आनी कवी आसात. वृत्रवधाच्या वेळार तांणी इंद्राक खूब आदार केलो.

मरुत् हे रुद्राचे पूत म्हूण, तांकां 'रुद्रियगण' अशेंय म्हळां. तांचे आवयचें नांव पृश्नी आशिल्ल्यान मरुतांक 'पृश्निमातरः' अशेंय म्हण्टात. ते मळबांत उत्पन्न जाल्ल्यान 'दिवस्पुत्र' आनी दर्याचे पूत म्हूण 'सिंधुमातरः' अशेंय तांचे निर्देश मेळटात. रोदसी ही तांची बायल. ते एकमेकांचे भाव आसून तांच्यांत कोणूच ल्हान वा व्हड ना. पावस हाडप हें मरुतांचें मुखेल कार्य आसा. दर्या वयर वचून ते पावस हाडटात. ढग, वीज आनी वादळी वाऱ्याच्या उल्लेखांवयल्यान ते वादळी वाऱ्याचे देव आसुंये अशी कल्पना करतात. पूण कून आनी बेन्फाय ह्या अभ्यासकांनी, मृतांचे आत्मे हें मरुतांचें मूळ स्वरूप मानलां. पं. सातावळेकराच्या मतान मरुत् हे सैनिकी संघटना आनी संचलन हांचें प्रतीक मानलां.

वैदिक काळा उपरांत मात तांकां 'वायु' म्हळां आनी ते दिती आनी कश्यप हांचे पूत मानल्यात. तांची संख्या एकूणपन्नास सांगल्या. श्वसन, स्पर्शन, वायु, मातरिश्वा, सदागती, महाबल, बलवर्धन, पृषदश्वक, गंधवह, गंधवाहक, आशुग, सुमुख, कर्कर, समीरण अशींय नांवां आसात. मरुतांचे सात गण आसून पृथ्वी, सूर्य, सोम, ज्योतिर्गण, ग्रह, सप्तर्षिमंडळ आनी ध्रुव हीं तांचीं निवासस्थानां आसात. हांच्यो मूर्ती करपाखातीर हेमाद्रीन सांगलां तें अशें- ते चार भुजांचे आसचे आनी चारूय हातांत आयुधां आसचीं, दोळे तांबडे आनी भुवयो कुटिल आसच्यो. तशेंच ते तरनाटे आनी हरणाचेर बशिल्ले आसचे. तांच्या आंगाचेर अलंकार आसचे.

- कों. वि सं. मं.

मरैमलै अडिगळ : (जल्म : १८७६, कदमपडी, जिल्हो तंजावर; मरण : १९५०).

नामनेचो तमिळ समीक्षक आनी विचारवंत. ताचें मूळ नांव स्वामी वेदाचलम्. एका शैव बेल्लाळ कुटुंबांत ताचो जल्म जालो. उपरांत तमिळ भाशेच्या अभिमानान ताणें 'मरैमलै अडिगळ' हें मूळ नांवाचेंच तमिळ अणकारीत नांव आपणायलें.

एक खांपो उलोवपी (वक्तो) आनी लेखक म्हूण ताका वळखताले. तशेंच एक व्हड तत्त्ववेत्तो, समीक्षक आनी तमिळ, संस्कृत, इंग्लीश भाशा-साहित्याचो खांपो पंडित म्हूण ताची नामना आशिल्ली. संस्कृत वा हेर परक्या शब्दांचें मिश्रण तमिळ भाशेंत करपाची कांयच गरज ना अशें ताचें मत आशिल्लें. तो शुध्द तमिळचो खर पुरस्कर्तो आशिल्लो.

पुर्वयुश्यांत संवसार करून उत्तरायुश्यांत ताणें संन्यास घेतलो. चेन्नईच्या खिश्न महाविद्यालयांत तो तमिळचो प्राध्यापक आशिल्लो. पूण उपरांत ही नोकरी सोडून ताणें आपली जीण, तमिळ भाशा साहित्याक तशेंच शैव मताच्या पुरस्काराक ओंपली. शैव मताच्या चार नामनेच्या अध्वर्यूविशीं ताका खूब भक्ती आशिल्ली. ताणें आपल्या व्याख्यानांतल्यान तशेंच लिखाणांतल्यान शैव मताचो निश्ठेन प्रचार केलो. स्वामिनाथ अय्यर हाणें संघम् काळांतलें पुर्विल्लें अभिजात तमिळ साहित्य सोदून उजवाडायलें आनी मरैमलै अडिगळ हाणें तें साहित्य व्यासपिठावयल्यान तशेंच आपल्या समीक्षक लिखाणांतल्यान लोकांमेरेन पावयलें. धर्म, तत्त्वगिन्यान, समाजशास्त्र, इतिहास, भाशाशास्त्र, पुर्विल्लें साहित्य, चरित्र, निबंद, समीक्षा, अणकार ह्या विशयांनी खूब लिखाण केलें. संशोधनाविशीं खोलायेन थाव घेवपी ताची नदर ताच्या खुबशा लेखांनी दिसता. हेच नदरेन ताचे 'पट्टिनाम्पलै आरैचि उरै', 'तिरुक्कुरळ आरैचि उरै', 'कुरुमंचिपट्टु आरैचि' हे म्हत्वाचे लेख आसात. ताची बरोवपाची शैली सादी, सरळ आनी प्रभावी आसा. हेच शैलीन ताणें आपल्या भाश्य-विवरण ग्रंथांवरवीं शैव सिध्दांत आनी ताचें तत्त्वगिन्यान सामान्य

लोकांमेरेन पावयलें.

‘पांडैककालतमिळारूम, आरियारूम’ (१९०६) हो ताचो खूब म्हत्वाचो, विद्वतापूर्ण असो संशोधन-समीक्षेचेर बरयल्लो ग्रंथ आसून तमिळांतल्या इतिहासीक आनी अभिजात समिक्षेचो तो एक मानदंड मानतात. ताचे हेर कांय म्हत्वाचे ग्रंथ अशे आसात- ‘मुत्कुरळ वाद निराकरणम्’ (१८९८), ‘शाकुंतल नाटकम्’ (१९०७), ‘वेल्लाळर नागरिकम्’ (१९२३), ‘माणिकवाचगर वरलारूम, कालमुम्’ (१९३०), ‘पळंतमिळक्कोळकैये शैव समयम्’ (१९३०), ‘शाकुंतल नाटक आरायच्चि’ (१९३४), ‘शैवसिध्दांत ज्ञानबोधम्’ (१९३५), ‘मुर्कालप्पिरकाल तमिळपुलवर्’ (१९३६), ‘तमिळर मतम्’ (१९४१), ‘मुम्मणिप्पिरक्कोवै’ (१९४२), ‘इंडी पोदु मोळिया?’ (३री आवृत्ती १९४९). ताच्या ह्या ग्रंथांतल्यान ताची इतिहासाविशींची बारीकसाण आनी चिकित्सक नदर दिसून येता.

- कों. वि. सं. मं.

मर्णख्यास्त : जीव घेवपाची शिक्षा. खून करप, बंड करप वा बंडाक प्रोत्साहन दिवप, राजद्रोह करप वा राजद्रोह करपाक मदत करप, अज्ञानान वा पिशेपणान आत्महत्या करतल्याक मदत करप अशा गंभीर स्वरूपाच्या, चड करून दुसऱ्याच्या मरणासंबंदीत गुन्यांवाक मर्णख्यास्त दिवपाची, न्यायवेवस्थेंत तजवीज आसा. मर्णख्यास्त दिवची काय ना दिवची हें पुरायपणान न्यायालयाच्या अधिकारांत आसलें तरी सोळा वर्सां सकयल्या भुरग्याक मर्णख्यास्त दिनात. तशेंच बायलेच्या गुरवारपणांत जाल्ली मर्णख्यास्त बाळटेर जाल्याउपरांत अंमलांत हाडपाचें कायद्यांत प्रयोजन आसा.

मर्णख्यास्त दिवपाच्यो वेगवेगळ्यो तरा वेगवेगळ्या काळांत वापरांत हाडप जालां. भर चौकांत फातरावप, सूळार दिवप, हिंस्र जनावराचे भकीक घालप, हतयाच्या पांयापोदा चिड्डोवप, शस्त्रान तकली धडावेगळी करप गुळी घालप अशे रानवटी प्रकार आदल्या काळांत आसले. आर्विल्ल्या काळांत मर्णख्यास्तेखातीर फांस वा विजेची खुर्ची हांचो वापर सर्रासपणान जाता.

जशाक तशें ह्या न्यायान मर्णख्यास्त अस्तित्वांत आयली आसूं येता. हाताक हात, दोळ्याक दोळो अशे ख्यास्तीचे प्रकार कांय समाजांत अस्तित्वांत आशिल्ल्याचे पुरावे मेळटात. ह्याच न्यायान जो कोण दुसऱ्याचो जीव घेवपाक जाणा जावन कारणीभूत जाला ताचो जीव घेवप हें तत्त्व अशे ख्यास्तीफाटल्यान दिसता.

आर्विल्ल्या काळांत मर्णख्यास्तीचेर बरीच उलट-सुलट चर्चा जाल्या आनी आजुनूय जायत आसा. मर्णख्यास्त हो एक रानवटी प्रकार आसा, अशें तिच्या विरोधकांचें मत आसा. तर मर्णख्यास्त ही गंभीर गुन्यांवाचें

नियंत्रण करपाखातीर गरजेची आसा अशें तिच्या समर्थकांचें म्हणणें आसा. मनशाचो जीव ही एक अमूल्य तशीच पवित्र अशी सैमाची देण. तिका कृत्रिमपणान नश्ट करपाचो अधिकार मनशाकडे आसूंक फावना, हे विचारसरणेंतल्यान मर्णख्यास्त काडून उडोवची असो विचार मुखार येवन कांय राष्ट्रांनी (ऑस्ट्रेलिया, बेल्जियम, फिनलँड, हॉलंड, आयर्लँड, इटली, जर्मनी, पुर्तुगाल आदी.) मर्णख्यास्तीची सजा रद्द केल्या. इंग्लंडांत १९६५ सावन ही शिक्षा राजद्रोह आनी चांचेगिरीसंबंदीत गुन्यांवापुरती दवरून खूनाच्या गुन्यांवासंबंदी रद्द केल्या. भारतांत मर्णख्यास्त चालू आसून, कांय थरावीक कारणाखाला भारताच्या राष्ट्रपतीक मर्णख्यास्त माफ करपाचे अधिकार भारतीय संविधानांत दिल्यात.

- कों. वि. सं. मं.

मलकाणी, मंधाराम उधाराम : (जल्म : २४ डिसेंबर १८९६, सिंध-; हैदराबाद; मरण: १ डिसेंबर १९८०, मुंबय).

नामनेचो सिंधी एकांकिकाकार, नाटककार, नट, दिग्दर्शक, साहित्य इतिहासकार आनी समीक्षक. ताचें शिक्षण डी. जे. सिंध कॉलेज, कराची आनी मुंबय हांगा जालें. भुरगेपणा सावन मलकाणीक नाटकाची ओड आशिल्ल्यान, कराची हांगा कॉलेजींत शिकता आसतना थंयच्या हौशी नाटक मंडळाच्या सगळ्या कार्यक्रमांनी तो वांटो घेतालो. १९२३ वर्सा सिंध हांगा ‘रवींद्रनाथ लिटररी अँड ड्रॅमॅटिक क्लब’ ची स्थापणूक जाली. तेन्ना उद्घाटनाक टागोर आयिल्लो आसतना, टागोराच्या ‘चित्रांगदा’ तले कांय प्रसंग रंगमाचयेर सादर केले. तातूंत मलकाणीन स्वता नायकाची भूमिका केल्ली ती टागोराक खूब मानवली.

मुंबयच्या जयहिंद कॉलेजींत खूब काळ मेरेन तो इंग्लीश विशयाचो प्राध्यापक आनी विभागाचो मुखेल आशिल्लो. मुंबय विद्यापिठान सिंधी आनी इंग्लीश ह्या दोनूय विशयांच्या अभ्यास मंडळाचेर मलकाणीची सदस्य म्हूण नेमणूक केल्ली. सिंधी साहित्य मंडळाचोय तो अध्यक्ष आशिल्लो. १९७२ वर्सा ताका साहित्य अकादमीची अधिछात्रवृत्तीय मेळ्ळी. इंग्लीश विशयाचो एक खांपो प्राध्यापक म्हूण ताची नामना आशिल्ली.

अणकार करून ताणें आपल्या वाडमयीन कार्याक सुरवात केली. ‘गूंगी कुंआरि ऐं बनदेवी’ ह्या नांवान ताणें कांय बंगाली कथा सिंधींत अणकारीत केल्यो. तशेंच ताणें कांय अस्तंती नाटकांचेय अणकार केले. १९२६ वर्सा नॉब्लॉक हाच्या ‘किस्मत’ (१९११) ह्या नाटकाचो ‘किस्मत’ ह्याच नांवान, १९२९ वर्सा शेक्सपिअरच्या एका नाटकाचो ‘दिलसोजु दास्तानु’ आनी १९३० वर्सा झँग्विलच्या ‘द मेलिंग पॉट’ (१९०८) ह्या नाटकाचो ‘एकताजो आलापु’ ह्या नांवान अणकार केले. उपरांत ताणें नाट्य-लिखाणाक सुरवात केली. ताचें पयलें स्वतंत्र सिंधी नाटक ‘खिनजी

खता' (१९३०) हें आसून ताका इनामूय मेळ्ळें. त्याच वर्सा ताणें 'अनारकली' हें इतिहासीक नाटक बरोवन रंगमाचयेर हाडलें आनी तें खूब गाजलें.

नाटकां उपरांत मलकाणीन एकांकिका बरयल्यो. 'पाप जोकी तो' हे एकांकिकेंत ताणें तरगेपणांतले, कुड्ड्या मोगाचे परिणाम चितरायल्यात. ही ताची एकांकिका खुबूच गाजली. ताच्यो हेर कांय एकांकिका अशो आसात : 'पंज नंदा नाटक' (१९३७), 'पंगती पर्दा' (१९३८), 'जीवन चहचिटा' (१९५७), 'सुडखबीता ज्या टिमकनि' (१९६३).

मलकाणीन कांय कवितांचेय अणकार केले. रवींद्रनाथ टागोराच्या 'गार्डनर' आनी 'गीतांजली' तल्या वेंचीक कवितांचो ताणें अनुक्रमान 'प्रीतिजा गीत' (१९४०) आनी 'गीतांजलि' (१९४२) ह्या नांवान सिंधींत पद्य अणकार केला.

'अदबी उसूल' (१९५०) हो ताचो चिंतनपर असो दर्जेदार समीक्षाग्रंथ आसा. 'पछिमी यात्रा' (१९६३) हो ताचो भोंवडे-वर्णनाचेर बरयल्लो ग्रंथ आसा. 'सिंधी नसुर जी तारीख: १९४७ ताई' (१९६८) ह्या ताच्या सिंधी साहित्य इतिहासाचेर बरयल्ल्या ग्रंथाक साहित्य अकादेमीचो पुरस्कार फावो जालो. 'साहित्यकारनिजुं सिमित्यू' (१९७९) ह्या ग्रंथांत ताणें आपले जिणेंतल्यो यादी एकठायल्यात.

सातत्यान सुमार साठ वर्सां बरोवप, अभिनय, दिग्दर्शन आनी अध्यापन ह्या मळांचेर ताणें आपलें नांव कायम राखलें. सिंधी साहित्यांत ताका मानाची सुवात आसा.

- कों. वि. सं. मं.

मलबार : भारताचे अस्तंत दर्यादेगांपैकी गोंयचे दक्षिणेकडले दर्यादेगेक 'मलबारची दर्यादेग' अशें म्हण्टात.

लांबाय सुमार ८८५ किमी. उण्यांत उणी रुंदाय ११३ किमी. हाचे उदेंतेक अस्तंत घाटाचे दोंगर जाल्यार अस्तंतेक अरबी समुद्र आसा.

पोरन्या भारतीय भाशांतल्या ग्रंथांनी 'मलबार' चो उल्लेख चडसो मेळना. हें उतर परकी भोंवडेकारांचे बरपावळींत चड करून मेळटा. मणिबार, मिनीबार, मलाईबार अशीं मलबार उतराचीं हेर रुपां मेळटात.

सुरवेकसावन हांगा ल्हान ल्हान राज्यां आशिल्लीं. इ. स. पयलीं पयल्या शेंकड्यासावन हांगासल्ल्या चडशा वाठारांचेर 'चेर' वंशाचें वर्चस्व आशिल्लें अशें म्हण्टात. भारताक भेट दिवपी पयलो किरिस्तांव पाद्री सेंट थॉमस हो इ.स. ५२ त मलबारचे दर्यादेगेर आयिल्लो अशें सांगतात. पांचव्या ते सातव्या शेंकड्याच्या सुमाराक ह्या वाठारांत सामुरी ह्या कोचीनच्या राजाचीं आनी हेर संस्थानिकांचीं राज्यां आशिल्लीं. १४९८ ते १५०३ ह्या काळांत पुर्तुगेजांनी हांगासर येवन जायतीं व्यापाराचीं

केंद्रां उबारलीं. सतराव्या शेंकड्यांत डच आनी अठराव्या शेंकड्यांत फ्रेंच लोक हांगासर आयले. अठराव्या शेंकड्याच्या निमाणें हो वाठार ब्रिटिशांच्या शेकातळा गेलो.

मलबार दर्यादेगेचे अस्तंतेकडल्यान उदेंतेमेरेन तीन वांटे जातात. १) अस्तंतेकडली रेंवाट, ताडाच्या झाडांनी भरिल्ली कमी उंचायेची दर्यादेग, २) उदेंतेकडलो खर देंवतेचो वाठार आनी ३) ह्या दोनांयमदली सपाट आनी सुपीक जमनीची अशीर देग.

अस्तंत घाटांत उगम जावपी जायत्या न्हंयांचे प्रवाह हांगासल्ल्यान व्हांवतात. कोचीन, कालिकत, हीं हांगाचीं मुखेल बंदरां. उदेंतेकडल्या दोंगराळ वाठाराची उंचाय ९०० मी. आसा. नैर्ऋत्य मोसमी वाऱ्याच्या काळांत निर्माण जावपी दर्याच्या ल्हारांपसून दर्यादेगेर सगळ्याक रेंवाट पट्टे तयार जाल्यात. ह्या रेंवाट पट्ट्यांचेर भरपूर माड आसात.

हांगासर २०० ते ५०० सेंमी. पावस पडटा. उदेंतेकडल्या दोंगराच्या देंवतेवाठारांत पावसाचें प्रमाण ५०० सेंमी. परसूय चड आसा.

तांदूळ मसाल्याचे पदार्थ, मिरी, रबर, सिंकोना, कॉफी हीं हांगासल्लीं मुखेल पिकां. माड आनी ताडाचीं झाडां चडकरून दर्यादेगेर मेळटात. दर्यादेगेर नुस्तें मारपाचो धंदो व्हडा प्रमाणांत चलता. मलबारचे दर्यादेगेर चड करून दक्षिण भागांत दाट लोकवसती आसा.

भारताच्या स्वातंत्र्याउपरांत राज्य पुनर्रचणुकेवेळार हो वाठार कर्नाटक-केरळ राज्यांनी वांटून गेला.

- कों. वि. सं. मं.

मलय : १) मलयगिरी : दक्षिण भारतांतलो एक पुर्विल्लो पर्वत. ह्या पर्वताक 'चंदनगिरी' ह्या नांवानूय वळखताले.

मलाई (मळे) म्हणजे दोंगर ह्या मूळ द्रविडी उतरावयल्यान 'मलय' हें संस्कृत उतर वापरांत आयलें.

पुराणांतल्या उल्लेखावयल्यान अस्तंत घाटाचो दक्षिणेकडलो भाग म्हणजे मलयगिरी अशें मानतात. भवभूतीच्या महावीर चरित्रांतल्या उल्लेखावयल्यान मलयगिरी कावेरी न्हंयेचे दक्षिणेक आशिल्लो अशें दिसता. अग्नी, कूर्म, विष्णु ह्या पुराणांतल्या उल्लेखांवयल्यान सद्याच्या कोईमतूर खिंडीपसून ते दक्षिणेक कन्याकुमारीमेरेन पातळिल्ल्यो. त्रावणकोर आनी काईमम् दोंगुल्ल्यो म्हणजे मलयगिरी आसुंये. अस्तंत घाटांत उगम जावपी ताम्रपर्णी आनी कृतमाला ह्या न्हंयांचो उगम मलय पर्वताचेर जाता असो उल्लेख मार्कंडेय, वायू आनी मत्स्य ह्या पुराणांत मेळटा हाचे वयल्यान ह्या घाटाचो दक्षिणी भाग म्हणजे मलयगिरी अशें म्हणपाक आदार मेळटा. पार्जितरच्या मताप्रमाण अस्तंत घाटांतल्या निलगिरी पासून ते दक्षिणेक कन्याकुमारीमेरेनची दोंगराची रांक म्हणजे मलयगिरी.

माळव्याच्या परमार राजघराण्यांतल्या राजांच्या कागदपत्रांनी भोज राजाचो राज्यविस्तार दक्षिणेक मलयपर्वतामेरेन आशिल्लो असो उल्लेख मेळटा.

मलय पर्वताच्या पावित्र्याविशीं जायत्यो कथा घोळणुकेंत आसात. मनून ह्या पर्वताचेर तपश्र्चर्या केल्ली असो उल्लेख मत्स्य पुराणांत मेळटा. ह्या पर्वतावयल्या पोथिरोई शिखराचेर अगस्ती ऋषीचो राबितो आशिल्लो असो उल्लेख चैतन्यचरितामृतांत मेळटा. ताका लागून हाका अगस्ती कूट अशेंय म्हण्टात. पुराणांत मलय पर्वत चंदनान भरिल्लो आशिल्लो असो उल्लेख मेळटा.

२) मलयगिरी : भारतांतलें एक पुर्विल्लें थळ. हें थळ नेमकें खंय आशिल्लें हाचेविशीं वेगळी वेगळीं मतां आसात. तेलंगाच्या मताप्रमाण तें अस्तंत घाटाचे दक्षिणेकडल्या पोंताक आशिल्लें. केशवलाल ध्रुव हाच्या मताप्रमाण हें थळाचें नांव नासून ती एक जमात आसा आनी हे जमातीचे लोक भारताचे उत्तरेकडले शिमेर रावतात आसूंक जाय. रामायण, महाभारत, रत्नकोश ह्या संस्कृत ग्रंथांच्या अभ्यासावयल्यान जेम्स बर्जेस हाच्यामताप्रमाण गंडकी आनी राप्ती न्हंयांचे वयलेवटेन आशिल्लो मलयभूमी नांवाचो जिल्हो म्हणजेच मलयांचो देश अशें दिसता.

३) मलयगिरी : ओरिसा राज्यांतल्या धेनकानाल जिल्ह्याच्या पाललहरा तालुक्यांतलें एक मुखेल शिखर.

उंचाय : १,१८८ मी. पाललहरा गांवालागींच आग्नेय दिकेक अशीर माथ्याच्या सड्यार हें शिखर आसा. हांगासल्ल्या दोंगरांत स्फटिक खडक आनी मूळाक गार्नेटाचे सांठे मेळटात. शिखरावयल्यान सरभोंवतणचें सोबीत दृश्य दिश्टी पडटा.

- कों. वि. सं. मं.

मलयाळम् भास : केरळ राज्याची राज्यभास. हिचो आस्पाव द्राविडी भाशाचोम्यांत जाता. भारतीय राजघटनेचे आठवे वळेरेंत हे भाशेचो आस्पाव आसा. सुमार पावणे दोन कोटी वयर लोक ही भास उलयतात. भारतांत केरळ धरून मलयाळम् भास उलोवपी लोक अंदमान, इराण, आखाती देश, नायजेरिया, मलाया आनी संवसारांतल्या जायत्या वाठारांत पातळिल्ले आसात. द्राविडी भाशाचोम्यांत ज्या भासांक खूब पुर्विल्ली साहित्य परंपरा आसा अशो मुखेल भासो म्हळ्यार तमिळ, कन्नड, मलयाळम् आनी तेलुगू. केरळच्या उदेंत आनी दक्षिण शीमेर तिचो तमिळ भाशेकडे, उत्तर आनी ईशान्येवटेन कन्नड भाशेकडे संबंद येता. पूण तिचो चड संबंद तमिळ भाशेकडेन आयिल्ल्यान आनी दोनूय भासांनी खुबूच सारकेंपण आशिल्ल्यान कांय विद्वान तिका तमिळची भयणभास, मानतात. पूण भाशाशास्त्रज्ञांच्या मतान ह्यो दोनूय भासो वेगवेगळ्यो आसात. सद्याक मलयाळम् भास ही एक स्वतंत्र भास आसा.

पुर्विल्ल्या शिलालेखांतल्या पुराव्यांवयल्यान मलयाळम्चें पुर्विल्लेंपण

धाव्या शतमानामेरेन वता. मलयाळम् तमिळपसून वेगळी जाली आनी ते भाशेंत साहित्यनिर्मिती जावंक लागली. चडकरून णव्या-धाव्या शतमानांतल्या कोरीव लेखांवयल्यान आनी उपरांत एकोणिसाव्या शतमानांतल्या अस्तंत देगेवयल्या कोरीव लेखांवयल्यान ती एक स्वतंत्र भास मानल्या अशें दिसून येता. तमिळ आनी मलयाळमांतलो मुखेल फरक म्हळ्यार तमिळांत धातुंच्या आख्या रुपांत पुरुशवाचक प्रत्यय येता जाल्यार सद्याचे मलयाळम् भाशेंत चडशा क्रियापदांच्या निमाणें फकत कालनिदर्शक प्रत्यय येता.

मलयाळम्च्या इतिहासाविशीं जायतीं मतां आसात. हातूंत ए. आर. राजराजवर्मा हाणें आपलें मत मांडटना मलयाळम् इतिहासाचे तीन कालखंड केल्यात. १) पुर्विल्ली मलयाळम् (८२५-१३२५), २) मध्य मलयाळम् (१३२५-१५७५) आनी ३) आर्विल्ली मलयाळम् (१५७५ उपरांत). ताच्या मतान पुरुशवाचक प्रत्ययाचो लोप, वचन आनी लिंगभेद तशेंच अनुनासिकत्व ह्यो गजाली पुर्विल्ल्या तमिळांत दिसूंक लागल्यो. मलयाळमांतली पयली म्हत्वाची साहित्यकृती रामचरितम् ही पुर्विल्ल्या खंडाच्या निमाणें तयार जाली. मध्य मलयाळम् काळांत थळावे बोलयेंतल्यान सुरवातीचे संस्कृत तद्भव शब्द आयले, पूण तांचें भायलें स्वरूप खुबूच बदलिल्लें. फुडें हे भाशेंत जायत्या इंडो-आर्यन शब्दांचोय आस्पाव जालो. चड करून धर्मीक चालिरिती, समाजीक रुढी हे विशींचे आशिल्ले हे शब्द तद्भव आशिल्ले. णव्या ते पंदराव्या शतमानामेरेनचे घेतिल्ले शब्द कायदो-वैजकी आनी ज्योतिशाविशीं आशिल्ले. ह्या काळांत मलयाळम् भाशेन तद्भवावांगडा मलयाळम् शब्द घेतले. पंदराव्या शतमानांत मात फकत तत्सम शब्दच भाशेंत आयले. ह्या काळांत मलयाळम्, तमिळ भाशेपसून वेगळी जाली. तशेंच आर्येळुतू लिपीचो वापर मलयाळमाखातीर जावंक लागलो. मध्य मलयाळम् युगाचे सुरवातीक मलयाळमान पांच खाशेलपणां घेतलीं. तीं अशीं- १) अनुनासिकत्व (नासिक्यरंजन), २) तालव्यरंजन, ३) स्वरसंकोच, ४) पुरुषवाचक प्रत्यय गाळप आनी ५) पुराण रुपां कायम दवरप.

ह्या काळांत वाङ्मयाचे दोन संप्रदाय आशिल्ले: १) पाट्टू संप्रदाय (वाङ्मयीन तमिळाचो प्रभाव आशिल्लो) आनी २) मणिप्रवाळ (संस्कृतमिश्रित मलयाळम्) के. एम्. जॉर्ज हाणें 'पच्च मलयाळम्' हो तिसरो संप्रदाय सांगला. हो खंयचेच भाशेचो प्रभाव नाशिल्ले बोली भाशेक लागसल्लो आसा.

आर्विल्ली मलयाळम् ही एळुत्तच्छन (सुमार सोळावे शतमानपसून सुरू जाता. के. एम्. जॉर्ज हाच्या मतान ही मलयाळम् हाचे पयलीं जायतीं दशकां आदी प्रचारांत आशिल्ली. एळुत्तच्छनान पाट्टू आनी मणिप्रवाळ ह्या दोन शैलींचो मेळ घडोवन साहित्य निर्मितीक फाव तशे नेम तयार केले. लीलातिलकम् (चवदावें शतमान) हो संस्कृत भाशेंत बरयल्लो मलयाळम् भाशेच्या व्याकरणाचो आर्विल्लो ग्रंथ. उपरांत सुमार स

शतमानांनी मलयाळम् व्याकरणाचो राजराजवर्मा हाचो म्हत्वाचो ग्रंथ 'केरळपाणिनीयम्' केराळांत तयार जालो. लीलातिलकम् उपरांत कोवुण्णी नेदुडुगदी, शेषगिरिप्रभू अशा थळाव्या तशेंच हेर परदेशी विद्वानांनी मलयाळम् भाशेचेर ग्रंथ बरयले.

बोली : हेर भासांवरीच समाजीक पातळी, प्रदेश, जात आनी वेवसाय हांचेवयल्यान मलयाळम् भाशेच्यो बोली तयार जाल्यो. तातूंत समाजीक पातळी आनी जात हाचेर आदारिल्ल्यो बोली म्हत्वाच्यो आसात. ब्राह्मणांचे बोलीन संस्कृत शब्दांचें प्रमाण चड आसता. जाल्यार सकयले जातीचे बोलीं प्रमाण उणें दिसता. किरिस्तांव बोलीचेर इंग्लीश, लॅटीन, सिरियॅक आनी पुर्तुगेज भाशेंतल्या शब्दांचो प्रभाव दिसता. हाचेभायर मलयाळमाची प्रमाणभास आनी अरबी-फार्सीचो प्रभाव आशिल्ली मुसलमान बोली हातुंतूय फरक दिसून येता.

केरळ विद्यापिठाच्या भाशाविज्ञान विभागान १९७४ वर्सा केल्ले पळोवणेच्या वृत्तांतावयल्यान ईळव जातीचे बोलये आदारान मलयाळम्चे बारा मुखेल भाशीक वाठार केल्यात. ते अशे- १) दक्षिण त्रावणकोर २) मध्य त्रावणकोर ३) अस्तंत वेम्पानाड ४) उत्तर त्रावणकोर ५) कोचीन ६) दक्षिण मलबार ७) आग्नेय पालघाट ८) वायव्य पालघाट ९) मध्य मलबार १०) वयनाड ११) उत्तर मलबार १२) अन्नमलई दोंगरी वाठार. ईळवांच्यो ह्यो १२ मुखेल बोली आनी उपप्रदेश, जाती, धर्म हांचेर आदारिल्ले उपभेद सगळे मेळून ३२ भेद जातात.

मलयाळमाचे धा स्वर आसून ते पुरस्, तालुसीमीय आनी पश्र अशे आसात-

	पुरस्	तालुसीमीय	पश्र
उन्नत	इ, ई	--	उ ऊ
मध्य	ए ए	--	ओ, ओ
अवनत	--	अ आ	--

शब्दाच्या निमाणें ऱ्हस्व 'ओ' येना. फकत दीर्घ 'ओ' शब्दाच्या निमाणें येता. हेर सगळे स्वर ऱ्हस्व वा दीर्घ दोनय स्वरुपांत येतात. ऐ आनी औ हे स्वरसंयोग आसात.

मलयाळमांत वट्ट २८ व्यंजनस्वनिम आसून उच्चारणसुवात आनी उच्चारणयत्न हांचेर आदारून तांची विभागणी केल्ली आसा. दोन स्वरांतलो अघोश स्पर्श हो मात्सो सघोश उच्चारण जाता. शब्दाचे सुरवातीक वा मध्य येवपी स्पर्श हो महाप्राण आसूं येता अघोश स्पर्शा आदी जेन्ना त्याच वर्गांतलें अनुनासिक येता तेन्ना ते सघोश उच्चारतात.

शब्दाच्या निमाणें फकत व्यंजनां येवंक शकतात. तीं म्हळ्यार म्, न्, ण्, ल्, ळ्, र्; शब्दांत फकत मदीं येवपी व्यंजन 'ङ्'. तें द्वित्व वा जोडाक्षरामदीं येता. हेर सगळीं व्यंजनां शब्दाचे सुरवातीक वा मदींय

येवंक शकतात. अघोष व्यंजनां शब्दांच्या मदीं द्वित्व जावन येतात आनी संयुक्ताक्षरातय येतात (पूण समस्थानीय नाक्यां व्यंजनांउपरांत येनात). व्यंजनां भेद दीर्घतेचो भेद द्वित्वाच्या रुपान फकत शब्दाचे मदीं दिसून येता. पूण त्या फुडल्या व्यंजनांत दीर्घता (द्वित्व) दिसून येना. देखीक- ष्, श्, ह्, र्, ळ्.

सुरवेक सावन मलयाळम् बरोवंक दोन वर्णमाला उपेगांत हाडिल्ल्यो दिसतात. एक पुर्विल्ली तमिळ वा मपिल वर्णमाला. मपिल लोक अजुनय तिचो वापर करतात. तिका 'वट्टेळुत्तु' (वाटकुळसाण आशिल्लीं अक्षरां) अशेंय म्हण्टात.

दुसरो प्रकार म्हळ्यार 'कोळेळुत्तु' (तोंकदार कोरांतिल्लीं अक्षरां). एका तेंपार राजदरबाराचीं कागदपत्रां बरोवपाखातीर तिचो उपेग करताले. तिसरो आनी सद्या प्रचलित आशिल्लो प्रकार 'आर्येळुत्तु'. आदीं संस्कृताखातीर हिचो उपेग करताले, आता ती सगळेकडेन वापरतात. एळुत्तच्छन नांवाच्या लेखकान ती सुरू केली.

हे भाशेंतल्या व्याकरणांत म्हत्व दितात तें प्रत्ययांक. व्याकरणांतले मुखेल शब्दप्रकार म्हळ्यार नाम, सर्वनाम, विशेषण, संख्या विशेषण, क्रियापद आनी अव्यय. मलयाळमांत एकवचन आनी अनेकवचन अशीं दोन वचनां आसात. वचनाचो प्रत्यय प्रथम पुरुषी, द्वितीय पुरुषी, निजवाचक सर्वनामाच्या आंगाक लागता. - ण हो लिंगवाचक एकवचनी प्रत्यय. हो प्रथम पुरुषी, द्वितीय पुरुषी वा निजवाचक सर्वनामाक लागता. लिंग आनी वचन एकामेकांत जोडिल्लीं आसात. मलयाळमांत तीन लिंगां आसात. पुल्लिंग, स्त्रिलिंग, नपुसकलिंग. - अण हो सर्वसादारण पुल्लिंगाचो प्रत्यय. - अळ, - इ, - च्चि हे स्त्री लिंगाचे प्रत्यय आनी- टु हो नपुसकलिंगी प्रत्यय.

मलयाळमांत आठ विभक्ती आसून एकवचन आनी अनेकवचनाखातीर सारखेच विभक्ती प्रत्यय वापरतात. एकवचनांत चडकरून प्रत्यय हे विकारांगाक लायतात. जाल्यार अनेकवचनांत विभक्तिप्रत्यय अनेकवचनी प्रत्यया उपरांत लायतात. १) प्रथमा विभक्ती खातीर खंयचेंच विशेष चिन्न ना (कर्तो, प्रत्यक्ष कर्म). प्रथमा बहुवचन विकारांगाक बहुवचनी प्रत्यय लागून तयार जाता. देखीक: 'कुट्टि-भुरगें (एकवचन), 'कुट्टिकळ-भुरगीं (बहुवचन). २) जीं विकारांगा व्यंजनांत आसतात तांकां 'ए' प्रत्यय लावन द्वितीया विभक्ती तयार जाता. स्वरांत नामांक विभक्ति प्रत्यया आदी - य लायतात. विभक्तिप्रत्ययाआदी- इण हो एक दुवो जोडटात. देखीक. 'मकण्-ए' (भुरग्याकडल्यान), कुट्टि-य-आय् (भुरग्याकडल्यान), 'तिरल-इण्-आल् (बोटाकडल्यान). ३) सगळ्या विकारांगाक- 'आल्' प्रत्यय लागून तृतीया विभक्ती जाता. हातुंतल्यान माध्यमाची वा साधनाची कल्पना उक्ती जाता. (४) - उ, कु. -कुकु हे चतुर्थीचे प्रत्यय. व्यंजनांत नामांक- उ प्रत्यय लागता जाल्यार स्वरांत नामांक - कु, कुकु प्रत्यय लागतात. ५) षष्ठी विभक्ती 'स्वामित्व'

दाखोवपी आसा. सगळ्या व्यजनान्त- नामांक- रे हो प्रत्यय लागता. - उचे हो प्रत्यय स्वरान्त नामाक लागता. (६) -ओ, -अ हो प्रत्यय सर्वनामांक लागून जावपी विभक्तीचे कार्य 'च्या बरोबर' हो अर्थ दाखोवप असो आसा. (७) -इल हो सप्तमीचो प्रत्यय. (८) संबोधनांत स्वरान्त नामाचो निमाणो स्वर लांबयतात वा विकल्पान -ओ, -ए प्रत्यय लागतात. व्यजनान्त नामाक ए प्रत्यय लागता.

पुरुशावाचक सर्वनामां : हाचे दोन प्रकार, एकवचनी, अनेक वचनी, प्रथम पुरुष एकवचन जाण (मी) हाचें सामान्य रूप 'एणू' (मज). प्रथम पुरुष बहुवचन णाम (आमीं) हाचें सामान्य रूप 'नम'. द्राविड भाशेंत सामान्य रुपां वा विभक्त्यंग रुपां हीं विकारांगांतलो स्वर ऱ्हस्व जावन तयार जातात. द्वितीय पुरुष एकवचनी 'नी' (तू) हाचें विभक्त्यंग रूप 'निण'. 'निम' हाका बहुवचनी- कळ प्रत्यय लागता.

(निम+कळ) निडकळ > निडडळ. 'नि' हे आपल्यापरस पिरायेन ल्हान आशिल्ल्या मनशाक वा लागसल्ल्या इश्टाक उद्देशून वापरतात. द्वितीय पुरुषी बहुवचनी निडकळ हे आदारार्थी वापरतात. तृतीय पुरुषी सर्वनाम हे दर्शक विकारांग + वचन आनी लिंग प्रत्यय अशे तयार जाता. 'अवण्' (तो) वा 'अवळ' (ती) आनी अवर (ते, त्यो).

'अद्देहम्' तो मनीस/व्यक्ती वा इद्देहम् हो मनीस/व्यक्ती. अशीं रुपां बायलो घोवाक उद्देशून वापरतात.

क्रियापद : मलयाळमांत क्रियापदावयल्यान लिंगवचनभेद कळना. आख्यात आनी कृदन्त रुपां हेर व्याकरणीक कोटीचे प्रत्यय लागून जातात. कांय क्रियापदांक कालवाचक प्रत्यय लागना पूण नकारार्थी प्रत्यय लागतात. देखीक- अल्ला (नाही)/ वय्य (अशक्य), अरुदू (नाका). मलयाळम् क्रियापदांचे सकर्मक आनी अकर्मक अशे दोन वर्ग आसात. कांय अकर्मक क्रियापदां रूपप्रक्रियेन सकर्मक जातात.

मलयाळमांत एका क्रियापदांत दोन प्रयोजकवाचक प्रत्यय येतात. देखून, प्रयोजक- १ आनी प्रयोजन - २ तयार जातात. देखीक : 'चेय्यिचेउ' आनी 'चेय्यिप्पिचेउ' (करवप आनी करववप. दोगांचोय अर्थ एक. प्रयोजक-२ चडसो प्रचारांत ना.

मलयाळमांत वर्तमान, भूत आनी भविश्य अशे तीन काळ आसात. 'उण्' हो वर्तमानकाळाचो, '-उम' हो भविश्यकाळाचो प्रत्यय आसा. सगळ्याच सरान्त धातूंक वर्तमान आनी भविश्यकालीन प्रत्ययाआदीं-कक हो विकरण प्रत्यय लागता. भूतकालीन जायते प्रत्यय आसात.

नकारार्थी चिन्नां दोन प्रकारचीं आसात- १) बध्द प्रत्यय, २) मुक्त शब्द. मुक्त रुपां 'इल्ल', 'अल्ल', 'वेण्ट', 'अरुत' आनी 'वय्य'. बध्द प्रत्यय: अष्ट हो धातुसाधित विशेशणाआदीं आनी -ए हो हेर कृदन्तापयलीं.

वाक्यव्याकरण : मलयाळमांत दोन तरांचीं वाक्यां आसतात. १) साख्यात, २) आख्यात. क्रियापदां नाशिल्लें साख्यात वाक्य एक वा दोन घटकांचें आसता. ताचें फुडें तीन उपगणांत विभागणी जाता. सादें, मिश्र आनी संयुक्त. मलयाळम्चो शद्धक्रम साचेबंद आसना. सादारणपणान वाक्यरचना कर्तो-कर्म-क्रियापद अशी आसता. लिंग, वचन आनी पुरुश खंयचींय आसू क्रियापद तेंच उरता. मिश्र वाक्यांत एक वा तातूंत आस्पावल्लीं एक वा दोन गौण्य वाक्यां आसतात.

नामपदबंधाचो विशेशणांनी विस्तार करूंक येता. देखीक- 'नल्ल कुट्टि (बरें भुरगें), 'ओरु पुस्तकम्' (एक पुस्तक). क्रियापद पदबंधाचो विस्तार सहाय्यक क्रियापदां जोडून येवपी क्रियाविशेशणां, धातुसाधितां वा कृदन्तां हांणी जाता.

संयुक्त वाक्य दोन वा ताचेपरसय चड साद्या वाक्यांचें मेळून जाता. केन्ना तीं उभयान्वयी अव्ययान जोडटात, जाल्यार केन्ना फकत एका मुखार एक अशीं दवरतात. संयुक्त वाक्यां बोली भाशेंत चड करून कमी प्रमाणांत वापरिल्लीं दिसतात.

निराख्यात वाक्यां म्हळ्यार चडकरून उद्गारवाचकां, संबोधनां, प्रस्नाची तुटक उत्तरां आनी शिष्टाचारवाचकां.

सगळ्या द्राविड भासांत मलयाळमाचेर संस्कृताचो चड प्रभाव आसा. हे भाशेन मध्य इंडो-आर्यन आनी अर्वाचीन इंडो आर्यन भासांतल्यान कांय शब्द घेतल्यात. १) संस्कृत शब्द आनी अर्थ हातूंत बदल करून वा आसा तशे घेतल्यात, फरक इतलोच की निमणो स्वर ऱ्हस्व केल्लो आसा. देखीक: धर्म>धर्मम (कर्तव्य, अधिकार) नदी>नदि(न्हंय). २) संस्कृत शब्दांच्या अर्थांत बदल करून घेतले. देखीक: अवकाश>अवकाशम (जागो, संधी), भंगी>भंगि (देखणेपण). ३) संस्कृत शब्दांत मलयाळम् उच्चार पददतीक फाव तशे बदल करून घेतले. देखीक: घान>कणम (वजन), ज्येश्ठ>चेड्डण (व्हडलो भाव). ४) मध्य इंडो -आर्यन शब्द (पाली वा प्राकृत). प्राकृत: आण्ठि>आण्ठि (गर, कठीण बी, कवची), पाली: अय्य>अय्यण (ईश्वर). उम्मार>उम्मारम (घरा मुखावयलो वारांदो. ५) अर्वाचीन इंडोआर्यन शब्द चडकरून हिंदी वा मराठी. हिंदी : तोला, तोल (तोळो), पूची, पूच्चि (फुलपाखो), मराठी : चटणी - चट्टिणि (चटणी).

मलायळमाचेर तमिळ, तेलुगु, कन्नड आनी सिंहलीसारक्या भासांचो चड प्रभाव पडिल्लो दिसता. देखीक- अम्बलम (विश्रांतीघर), पेंड (पेल्ल), तेचपरी अरबी, फारसी आनी पुर्तुगेज भासांचोय प्रभाव पडिल्लो आसा. देखीक : सवाळ 'व्हड कांदो'. पूण चडसो संस्कृत आनी इंग्लिशीचो प्रभाव चड पडिल्लो दिसता.

मलयाळम् लिपी : हे भाशेची पुर्विल्ली लिपी वाटकुळ्या वळणाची (वट्ट-एळुत्तु) आसा. कांय विद्वानांच्या मतान मलयाळम् लिपीचो उगम केरळांतले व्होंवरींत मेळिल्ल्या ब्राह्मी लिपीपसून जाला आनी ती लिपी अशोका आदल्या काळांतली आशिल्ली. कांय जाणांच्या मताप्रमाण तिची

उत्पत्ती अशोक ब्राह्मीपसून जाली. संस्कृत भाशा जेवरी वेगवेगळ्या लिपयांत बरयताले तेचपरी मलयाळम् भाशा ग्रंथ वट्टेळुत्तु, कोळेळुत्तु, आर्यएळुत्तु ह्या लिपयांतल्यान बरयताले. ग्रंथ लिपीचो उपेग संस्कृत भाशा बरोवपाखातीर करताले. फुडें संस्कृत शब्दांचो मलयाळम् भाशेंत भरपूर उपेग जावंक लागतकच मलयाळम् लिपींतय ग्रंथ लिपीचीं

अक्षरां उक्तांत जालीं. तमिळ ग्रंथ आनी मलयाळम् लिपींतले ताम्रपट, शिलालेख आनी हातबरपां पळयल्यार तमिळ ग्रंथ आनी मलयाळम् हातूंतलें सारकेंपण आनी नातें रोखडेंच लक्षांत येता. तमिळ लिपीचेच दोन प्रकार आसात. १) चेर पांड्य हे लिपींतल्यान वट्टेळुत्तु आनी (श) पल्लव चोल लिपींतल्यान कोळेळुत्तु अशो दोन लिपी तयार जाल्यो.

मलयाळम् भाशेंतलो सगळ्यांत पोरनो लेख ८व्या शतमानांतलो आसलो तरी ही भास ताचेय परस पुर्विल्ली मानतात. वट्टेळुत्तु लिपीचो उल्लेख पुर्विल्ल्या शिलालेखांत मेळटा. तेचवांगडा दक्षिण मलयाळम्, नामम्, मूलम्, चेरपांड्य एळुत्तु अशींय तिचीं नांवां आसात. हे लिपींत जोडाक्षरां मेळनात तरी अक्षरां 'अदीं' करपाचें चिन्न तिच्यांत आशिल्लें. १०व्या शतमानांतल्या राजराज आनी राजेंद्र आदी चोल सम्राटांनी तमिळनाडू जिकलें आनी थंय प्राकृत आनी तमिळ भाशांखातीर कोळेळुत्तु शैलींतली लिपी ताडपत्राचेर कोरपाक सुरवात केली. खूब पुर्विल्ल्या काळापसून मलयाळम् भाशेंत संस्कृत तद्भव आनी तत्सम शब्द प्रचलित आशिल्ले. 'स्वस्तिस्री' हीं सुरवातीचीं अक्षरां तमिळ लेखांत ग्रंथ शैलींत बरयताले. अठराव्या शतमानांत केरळांत वट्टेळुत्तुचो उपेग कमी जावन 'आर्यएळुत्तु' वा 'तुळू-मलयाळम्' शैलीचो वापर वाडलो. कारण ह्याच काळांत केरळांत ब्राह्मण वर्गाचो प्रभाव खुबूच वाडिल्लो आनी संस्कृताचो वापरय खूब प्रमाणांत जातालो.

फुडें १९७० त उकारादी सकयलीं चिन्नां मुखार आनी जोडाक्षरां फोडून हलन्तयुक्त बरोवपाची लिपी सुदारणा चालींत आयली. ताकालागून मलयाळम् लिपी इंग्लीश टंकलेखनयंत्र आनी एकटंकक (मोनोथयम) ह्या जुळणी यंत्रावरवीं येवन तातूंत मुद्रणसुलभता आयली. मलयाळम् लिपींत देवनागरी परस चड खाशेल्या अशा ध्वनीची सोय आसा. ती

ह्रस्व 'ए', 'ओ', 'ळ' (ष), 'र', 'ट्ट' ह्या अडेच्या वर्णांकलागून, पूण जोडाक्षरां फोडप तशेंच मात्रांची एके ओळींत येवजण करप हाकालागून हे सुदारीत लिपीन छापपाक १२% जागो चड लागता.

मलयाळम् लिपी :

अ	आ	इ	ई	ई	उ	ऊ	ऋ	ॠ	ए	ऐ	ओ	औ	ऐ	औ				
അ	ആ	ഇ	ഈ	ഐ	ഉ	ഊ	ഋ	ॠ	എ	ഈ	ഓ	ഔ	ഈ	ഔ				
ക	ഖ	ഗ	घ	ङ	ച	ഛ	ജ	झ	ഝ	ട	ഢ	ഡ	ണ	ത	थ	ദ	ധ	
ക	ഖ	ഗ	ഘ	ങ	ച	ഛ	ജ	ഝ	ഞ	ട	ഢ	ഡ	ണ	ത	ഥ	ദ	ധ	
ന	പ	ഫ	ബ	മ	മ	യ	ര	ല	വ	ശ	ഷ	സ	ഹ	ള	റ	ക	കി	കീ
ന	പ	ഫ	ബ	മ	മ	യ	ര	ല	വ	ശ	ഷ	സ	ഹ	ള	റ	ക	കി	കീ
കു	കു	കെ	കെ	കൈ	കൈ	കോ	കോ	കോ	१	२	३	४	५	६	७	८	९	
കു	കു	കൈ	കൈ	കൈ	കൈ	കോ	കോ	കോ	१	२	३	४	५	६	७	८	९	

- കों. वि. सं. मं.

मलयाळम् साहित्य : मलयाळम् साहित्याचो इतिहास तीन काळखंडांनी विभागला. १) पुर्विल्लो : सुरवेकसावन १५व्या शतमानामेरेन, २) मध्ययुगीन - १५व्या शतमानासावन १९व्या शतमानामेरेन, ३) आर्विल्लो १९०१ सावन आयज मेरेन. पुर्विल्लो कालखंड: ह्या काळांत गद्यलिखाणापरस पद्यलिखाणाचेर चड भर दिल्ल्याचें दिसून येता. पद्यलिखाणाचो हो प्रवाह तीन वाटांनी फुडें येता. १) लोकगीतां २) पाट्टू ३) मणिप्रवाळम्. लोकगीतां: लोकगीतांच्या काळाचो निश्चित असो उल्लेख मेळना. ह्या गीतांत कर्मकांडाचें अनुष्ठान, वेवसाय आनी अशा गजालींकडे संबंदीत अशे विशय दिश्टी पडटात. उपरांतच्या काळांतलीं लोकगीतां आनी पोवाडे हातूंत इतिहासीक घडणुकांचें कथन, नामनेच्या नायक-नायकांची तोखणाय दिसून येता. ह्या गीतांतल्या छंदांची विविधताय आनी संगिताचो गुणधर्म तोखणाय करपासारको आसा. उत्तर मलबार हांगाच्या मुसलमानांत प्रचलित आशिल्लें 'माप्पिळ्पाट्टू' नांवाच्या लोकगीताचें संगीत काळजाचो थाव घेता.

पाट्टू : बाराव्या शतमानांत चीरामन् हाणें बरयल्लो 'रामचरित' हो ह्या काळखंडांतलो पयलो ग्रंथ. हातूंत तमिळ भाशेंतल्या वर्णाक्षरांचोच उपेग केल्लो दिसून येता. हो ग्रंथ चडसो रामायणाच्या युध्दकांडाचेर आदारिल्लो आसा. हातूंत १६४ विभाग आनी १८१४ श्लोक आसात.

ह्या काळांत जरी गद्याकडे व्हडलेशें लक्ष दिवप जालेंना, तरी त्या काळांतले कांय कोरीव लेख मेळ्ळ्यात. 'भाषाकौटलीयम्' हो ह्या काळांतलो म्हत्वाचो गद्यग्रंथ. हें कौटिल्याच्या अर्थशास्त्राचें मलयाळम् रुपांतर आसून तातूंत स्पश्टीकरणात्मक टीपांचो आस्पाव करपांत आयला.

निरणम् ग्रंथ : एकाच घराण्यांतल्या तीन कवींच्या ग्रंथांक एकठांय

करून कवींच्या जल्मसुवातीं वयल्यान ताका 'निरणम् ग्रंथ' अशें म्हण्टात. हातूंत राम पणिककर, माधव पणिककर आनी शंकर पणिककर हे तीन कवी येतात. राम पणिककर हाणें रामायण, भारत (महाभारत) आनी भागवत हांचे मलयाळमांत अणकार केल्ले आसून, तेभायर ताणें 'शिवरात्रिमाहात्म्य' हो ग्रंथ बरयल्लो आसा. माधव पणिककर हाणें 'भगवद्गीतेचो अणकार केला. शंकर पणिककर हाणें 'भारतमाल' ह्या नांवान महाभारताचें दुसरें रुपांतर केल्लें. हे कवी चवदाव्या आनी पंदराव्या शतमानांतले मानतात. ह्या तिगांतय 'राम पणिककर' हो कवी म्हूण हेर दोगांयपरस श्रेष्ठ आसा.

रामकथाप्पाट्टु : हो ग्रंथ चवदाव्या आनी पंदराव्या शतमानांतलो अशें विद्वानांचें मत आसा. हो ग्रंथ अय्यपिळ्ळा आशान ह्या लेखकान बरयल्लो आसून लोकसाहित्याचे परंपरेंतलें हें एक खास अशें महाकाव्य म्हण्टात. लेखकान तमिळ, मलयाळम् आनी संस्कृत शब्दांचें सोबीत अशें मिश्रण करून वाल्मिकीच्या आदारान आपल्या स्वताच्या रामायणाची रचणूक केल्या.

मणिप्रवाळम् : मणिप्रवाळ ह्या साहित्यप्रकारांत मलयाळम् आनी संस्कृत शब्दांची सदळपणान भरसण करप जाताली. ह्या संप्रदायाचे कवी प्रादेशिक भाशेच्या माध्यमावरवीं संस्कृत भाशेच्या काव्य संस्कृतीचें दर्शन घडोवपाचो यत्न करताले. ही मणिप्रवाळ चळवळ त्या काळांतल्या नामनेच्या गणिकांची तोखणाय करपाकडे खास लक्ष दिताली हें तिचें खाशेलेंपण. चवदाव्या शतमानांत एका अज्ञात लेखकान बरयल्लो 'लीलातिलकम्' हो ग्रंथ म्हळ्यार मणिप्रवाळम्चेंच एक उदाहरण.

वैशिकतन्त्रम् : हें एका अज्ञात लेखकान तेराव्या शतमानांत बरयल्लें पुस्तक. गणिकांची कला आनी कसब हेविशींचीं सुमार २६० श्लोकांची एक पुस्तिका आसा.

सुरवेच्या मणिप्रवाळ काळांत अज्ञात लेखकांचीं उणिणयच्चीचरितम्, उणिणच्चिरु- तेवीचरितम् आनी उणिणयाटीचरितम् हीं तीन चंपूकाव्यां मेळटात. वेगवेगळ्या संस्कृत वृत्तांतल्या २९२ श्लोकांचें पद्यरत्नम् हें गणिकांची तोखणाय आशिल्लें सुरवेच्या मणिप्रवाळ शैलींतल्या कवितांचें एक संकलन आसा.

कालिदासाच्या मेघदूताचेर आदारिल्लीं जायतीं काव्यां मलयाळम् कवींनी संस्कृत आनी मलयाळम् दोनूय भासांनी बरयल्लीं आसात. तातूंत लक्ष्मीदासाचें 'शुंकसंदेश' आनी एका अज्ञात कवीचें मलयाळमांतलें 'उष्णीलिसंदेश' हीं दोन म्हत्वाचीं काव्यां. ह्याच काळांतले ५ सर्ग आनी संस्कृत वृत्तांतले ५६९ श्लोक आशिल्लें 'चंद्रोत्सवम्' हें एक म्हत्वाचें खंडकाव्य आसा. तातूंत चंद्राखातीर मनोवपांत येवपी एका उत्सवाचें वर्णन आसा.

चंपूकवीत पूनम नंपूतिरी ह्या कवीन बरयल्लें पंदराव्या शतमानांतलें 'भाषारामायणचंपु' हें काव्य म्हत्वाचें आसा. सतराव्या शतमानांतलें

नल आनी दमयंती हांची कथा सांगपी 'मळमंगलम्' ह्या लेखकाचें 'भाषानैषधचंपू' हें आनीक एक म्हत्वाचें चंपूकाव्य. पंदराव्या शतमानांतलें चेरुश्शेरी नंपूतिरी हाचें 'कृष्णगाथा' हें एक सर्वांगीण योग्य अशें महाकाव्य आसा.

मध्ययुगीन कालखंड : ह्या काळांतले म्हत्वाचो कवी म्हळ्यार 'तुंचतुरामानुजन एळुत्तच्छन. हाका आर्विल्ल्या मलयाळमाचो जनक मानतात. 'अध्यात्म रामायणम् आनी भारतम्' ह्यो ताच्यो सर्वश्रेष्ठ अशो दोन म्हत्वाच्यो कृती. रामायणम् इरुपत्तिनालुवृत्तम्, हरिनामकीर्तनम् आनी भागवताचें एक भाशांतर हें एळुत्तच्छन हाच्या नांवार आशिल्ले हेर ग्रंथ. ताच्या काव्यांत 'किळिप्पाट्टु' नांवाच्या द्रविड वृत्ताचो उपेग केल्लो दिसून येता. पूतानम नंपूतिरी नांवाचो एक भक्तकवी जावन गेलो. 'भाषाकर्णामृतम् संतानगोपालम्, आनी ज्ञानप्पान हे मलयाळमांतले ताचे मुखेल ग्रंथ. रामपुरत्तवारियर हो १८व्या शतमानांतलो नामनेचो कवी. हाणें 'कुचेलवृत्तम्' नांवाचें सुदामा चरित्राचेर एक काव्य बरयल्लें.

सतराव्या शतमानांत कथकळी नांवाचो दृश्यकलेचो एक नवो प्रकार उदयाक आयलो. रंगमाचयेर सादर करपाक बरयल्ले संगीतिकेच्या पुस्तकाक 'आट्टक्कथ' म्हण्टात. कोट्टारक्कर तंपुरान हो हे कलेचो आद्य प्रवर्तक आसून ताणें रामायणाचेर आदारीत आठ भागांत 'रामानाट्टम्' हें पयलें आट्टक्कथ बरयल्लें. कोट्टयत्तु तंपुरान हाणें बकवधम्, कल्याणसौगधिकम्, किर्मीरवधम् आनी कालकेयवधम् हीं चार आख्यानां बरोवन कथकळी नाचाच्या साहित्यांत भर घाली. फुडें उण्याची वारियर हाणें रामपंचशती, गिरिजाकल्याणम् आनी नळचरितम् नांवाची कथकळी आख्यानां बरोवन आट्टक्काच्या लेखकांत मानाची सुवात मेळयली. ह्या काळांतले हेर म्हान साहित्यीक म्हळ्यार कार्तिक तिरुनाळ रामवर्मा महाराजा (१७२४-१८), अश्वती तिरुनाळ इळय तंपुरान (१७५६-९४), इरयिम्मन तंपी (१७८३-१८६३), किळिमानूर विद्वान कोयितंपुरान (१८२५-५७), व्ही. कृष्णन् तंपी (१८९०-१९३८), रामपुरत्तु वारियर (१७०३-५३) हाचे 'कुचेलवृत्तम् वंचिप्पाट्टु' हे काव्यग्रंथ उल्लेख करपासारके आसात.

ह्याच काळांत नामनेचो कवी कुंचन नंप्यार (सुमार १७०५- सुमार १७६५) हाणें 'ओट्टन तुळ्ळल' नांवाच्या कथकळी नाचाचे तुळ्ळल शाखेचो सोद लायलो. स्यमंतकम्, घोषयात्रा, किरातम्, कल्याणसौगधिकम्, ध्रुवचरितम् हनुमद्भुवम्, कीचकवधम्, दक्षयागम् ह्यो ताच्यो कांय तुळ्ळलकृती.

नंप्यार हाच्या मरणाउपरांत सुमार एक शतमान मलयाळम् काव्यांत उल्लेख करपासारकी निर्मिती जाली ना. मात ह्या काळांत गद्याची उदरगत जावंक लागली आनी हाका खिस्ती धर्मप्रचारकांनी बरोच हातभार लायलो.

फुडें वेण्मणी हो शुध्द मलयाळमाचो समर्थक फुडें आयलो. ताणें

पच्चमलयाळप्रस्थानम् नांवाचो एक काव्यप्रकार बरयल्लो. हातूंत संस्कृतांतले सगळे शब्द सोडून फक्त द्रविड भाशेंत निर्माण जाल्ले शब्द वापरिल्ले. पूण ह्या प्रकारांत व्हडलेंशें साहित्य निर्माण जालें ना. ह्या काळांतले कवी अशे आसात- वेणूमणी अच्छन नंपुतिरी (१८१७-१९), ताचो चलो वेणूमणी महन् नंपुतिरी (१८४४-९३), पूंतोड्डम अच्छन नंपुतिरी (१८२१-६५), पूंतोड्डम महन् नंपुतिरी (१८५७-१९४६) आनी कोटुंगळ्ळूर राजवाड्यांतले हेर कवी. ह्या कवींतल्या चौगांनी वैशिकतन्त्रम् ह्या काव्याक अणसरून अंबोपदेशम् नांवाचें दर एकी एक काव्य रचलें. कविभारतम्, कविरामायणम्, कविपुष्पमाला, कविमृगावलि आनी कविपक्षिमाला ह्या गंधांवरवीं ह्या कवींनी महाभारत आनी रामायण हांच्यांतल्या पात्रांकडे तशेंच फुलां, पशू आनी पक्षी हांचेकडेन तुळा केल्या. पूरप्रबंधम् हो ह्या कवींचो एक प्रतिनिधिक असो ग्रंथ.

कुंचिकुट्टुन् तंपुरान ह्या कवीक फक्त ४८ वर्सांची पिराय मेळून लेगीत ताणें काव्याच्या मळार मोलादीक वावर केला. ताणें हरिवंशासयत पुराय महाभारताचें मलयाळमांत रुपांतर केलें. श्लोकाक श्लोक आनी गद्याक गद्य ह्या स्वरुपाच्या एक लक्ष पंचवीस हजार श्लोकांचें हें भाशांतर ताणें ८७४ दिसांच्या काळांत पुराय केलें. ह्या वावराखातीर ताका 'केरळव्यासन्' ही उपाधी मेळ्ळी.

फुडल्या काळांत इंग्लीश शिक्षणाचो प्रसार, ख्रिस्ती धर्माच्या प्रसाराखातीर ख्रिस्ती धर्मप्रचारकांनी केल्ले उपक्रम, शब्दकोश, व्याकरण, भाशा-साहित्याचो इतिहास आनी विश्वकोश ह्या सारक्या संशोधन साधनांची निर्मिती, दिसाळीं, नेमाळीं हांची सुरवात, पाठ्यपुस्तक समित्यांची स्थापना, विज्ञान आनी तंत्रज्ञान हांची उदरगत, उद्देगिकिकरणाचो प्रसार, समाजीक आनी राजकीय जागृती आदी घटकांक लागून आर्विल्लें मलयाळम् साहित्य तयार जालें.

आयिल्ल्यम तिरुनाळ रामवर्मा (१८३२-८०) ह्या त्रावणकोरच्या महाराजाच्या मोनकेतनचरितम् आनी भाषाशाकुंतलम् ह्या ग्रंथांवरवीं आर्विल्ले धर्तेचेर जाल्ली गद्याची उदरगत दिसून येता. ताचोच उत्तराधिकारी विशाखम तिरुनाळ हाणें साहित्याक उत्तेजन दिवन स्वता लिखाण केलें. बेंजामिन बेले (१८०५-७१), जोसेफ पीट, रिचर्ड कॉलिन्स आनी जॉर्ज माथेन आदी धर्मप्रचारकांनी गद्याचे उदरगतीक हातभार लायलो. पूण आर्विल्ल्या मलयाळम् साहित्यांत मोलादीक भर घाली ती डॉ. हेरमान गुंडर्ट (१८१४-९३) ह्या जर्मन धर्मप्रचारकान. ताणें २० परस चड ग्रंथ बरयले. तातूंत मलायळम्-इंग्लीश शब्दकोश, मलयाळम्चें व्याकरण आनी पाठमाला हे म्हत्वाचे ग्रंथ. वैक्कम पाच्चू मूत्तू (१८१४-८३) हाणें बरयल्लें मलयाळम्चें व्याकरण (१८७६) तशेंच, कोवुण्णी नेडुंगडी (१८३१-८१) हाणें बरयल्लें केरळकौमुदी (१८७८) हेवूय म्हत्वाचे ग्रंथ आसात.

आर्विल्लो काळखंड : काव्य : मलयाळमातलीं महाकाव्यां हीं नवअभिजाततायवादाची निर्मिती आसा. अळकनू पदनाभ कुरूप (१८६९-१९३२) हाणें 'रामचन्द्रविलासम्' नांवाचें मलयाळमांतलें पयलें महाकाव्य बरयलें. ताचे उपरांत उळ्ळूर एस्. परमेश्वर अय्यर (१८७७-१९४९) हाचें उमाकेरळम्, पंतळम् केरळ वर्मा हाचें रुक्मांगदचरितम्, वळ्ळतोळ नारायण मेनन (१८७८-१९५८) हाचें चित्रयोगम् आनी के. सी. केशव पिळ्ळा हाचें केशवीयम् हीं महाकाव्यां म्हत्वाचीं आसात. हाचेभायर संस्कृतांतलीं म्हत्वाचीं अशीं सगळीं महाकाव्यां मलयाळमांत अणकारप जाल्यांत. मल्याळी कवींनी संस्कृतांतय कांय महाकाव्यां बरयल्यांत.

स्वच्छंदतायवादाची चळवळ सुरू जातकच भावगीतांचेच निर्मितींत वाड जायत गेली. ते नदरेन केरळवर्मा वलियकोयिल तंपुरान (१८४५-१९१४) हाची 'दैवयोगम्' ही काव्यरचना उल्लेख करपा सारकी आसा. के. सी. केशव पिळ्ळा हाची 'आसन्नमरण चिन्ताशतकम्' (एका मरणाधेरे पाविल्ल्या मनशाचीं चिंतनां), हाच्या काव्यांतल्यान स्वच्छंदतायवादी काव्याचें आत्मतत्त्व ठळकपणान दिसून येता. स्वच्छंदतायवादी आंदोलनाचें खरें पडबिंब कुमारन आशान, उळ्ळूर एस. परमेश्वर आनी वळ्ळतोळ नारायण मेनन ह्या त्रिमुर्ती कवींत दिसून आयलें. ए. आर. वर्मा. हाणें 'मलयविलासम्' नांवाचें काव्य बरोवन ह्या आंदोलनाक सैध्दांतिक अधिश्ठान मेळोवन दिलें.

फुडें मलयाळमांत विलापिका हो काव्यप्रकार भावगीतांची एक शाखा म्हूण विकसीत जालो. सी. एस्. सुब्रह्मण्यन् पोट्टी (१८७५-१९५४) हाची ओरु विलापम् ही ह्या प्रकारांतली पयली विलापिका. तशें पळोवंक गेल्यार कुमारन आशान हाचें वीण पुवू (१९०७) हें काव्य एके नदरेन एक विलापिकाच. हेभायर व्ही.सी. बालकृष्ण पणिक्कर (१८८९-१९१५) हाची ओरु विलापम्, नालप्पाट्टू नारायण मेनन (१८८७-१९५४) हाची कण्णुनीर-तुळिळ, के. के. राजा (१८९३-१९६८) हाची बाष्पांजलि, कुमारन आशान हाची प्ररोदनम् आनी बालमणी अम्म हाची लोकांतरंगळिल् ह्यो मलयाळमांतल्यो म्हत्वाच्यो अशो विलापिका.

वयर उल्लेख केल्ले त्रिमुर्तींतलो वळ्ळतोळ हाणें अभिजातवादी कवी म्हूण आपले काव्यरचनेक सुरवात केली खरी, पूण उपरांत तो स्वच्छंदतायवादी जालो. साहित्यमंजरी नांवाचो बारा भागांत आशिल्लो ताचो भावगीतांचो झेलो उल्लेख करपासारको आसा. ताचे अनुयायी नालप्पाट्टू नारायण मेनन, कुट्टिप्पुरनू केशवन नायर, जी. शंकर कुरूप, वेण्णिकुळम् गोपाल कुरूप, पी. कुंजिरामन नायर, पाल नारायणन नायर, एम्. पी. अप्पन् आनी बालमणी अम्म हे कांय उल्लेख करपासारके कवी आसात. हांतूंत 'जी' ह्या नांवान नामना आशिल्लो जी. शंकर कुरूप (१९०१-७८) हाणें गूढवाद, प्रतीकवाद, वास्तववाद आनी प्रागतिक वास्तववाद ह्या प्रकारांतलें लिखाण केलां. १९६५ वर्सा ताका पयलो ज्ञानपीठ पुरस्कार मेळ्ळो. उपरांतच्या काळांत एटप्पळ्ळी राघवन् पिळ्ळा

(१९०९-३६) आनी चंगम्पुळ कृष्ण पिळ्ळा (१९१३-४७) हे एकाच वाठारांत रावपी कवी फुडें आयले. हातूंतल्या एटप्पळ्ळीन प्रेमप्रकरणाक लागून जीव दिल्ल्यान चंगम्पुळ हाका 'रमणन्' नांवाची गोपगीतात्मक विलापिका बरोवपाक उर्बा मेळ्ळी. उपरांत-एटशशेरी गोविंदन् नायर (१९०६-७४), वैलोप्पिळ्ळल श्रीधर मेनन, पी. भास्करन्, राम वर्मा वयलार आनी ओ. एन्. व्ही. कुरुप, एन. व्ही. कृष्ण वारियर, आक्कितम् अच्युतन् नंपूतिरी, ओळप्पमण्ण, ओ. एम्. अनुजन, के. अय्यप्प पणित्कर, एम्. गोविंदन, सच्चिदानंदन्, सुगतकुमारी, एन्. एन्. कक्काड, पालूर, पी. कुंजिय्यरामन नायर, के. के. राजा, एन. गोपाल केटामंगलम पप्पुकुट्टि, पाला नारायणन नायर, एम. पी. अप्पन, सी. जे. मण्णुमूट, मलेश्या रामकृष्ण पिळ्ळा तटक्काटु चन्द्र शेखरन नायर, अयिररु सी. माधवन पिळ्ळा, एम. एस. कुमारन नायर, सी. कृष्णन नायर, ईश्वर वारियर हे कांय आर्विल्ल्या काळांतले कवी आसात.

नाटक : सुरवेच्या मलयाळम् रंगमाचयेर तमिळ संगीत नाटकाचो प्रभाव आशिल्लो. उपरांत तांचेर अस्तंत्या नाटकाचो प्रभाव दिसूंक लागलो. सुरवेक केरळ वर्मा हाणें कालिदासाच्या शाकुंतल नाटकाचो अणकार केले उपरांत जायते संस्कृत आनी इंग्लीश भाशेंत अणकार जाले. फुडें पुर्तुगेजींतलीं अद्भुत नाटकां (बायबलांतल्यो घडणुको) हांकालागून 'चविट्टु नाटकम्' ह्या प्रयोगाचो उदेंत जालो. सुरवेक ह्या प्रकारचीं कांय नाटकां बरोवन सादर करप जातालीं. सुरवेच्या काळांतले कांय नाटककार अशे : सी. व्ही. रामन् पिळ्ळा, (१८५८-१९२२), कौच्चुण्णी तंपुरान (१८५८-१९२६), के. सी. केशव पिळ्ळा (१९६८-१९९३), कंटतिल् वर्गीस् माप्पिळ (१८५८-१९०४), कोच्चीप्पन् तरकन् (१८६९-१९४०) आनी के. पी. करुप्पन् (१८८५-१९३८). ताचे उपरांतचे नाटककार म्हळ्यार ई. व्ही. कृष्ण पिळ्ळा, एन. पी. चेल्लप्पन नायर, टी. एन्. गोपीनाथन नायर, कैनिक्कर पयनाभ पिळ्ळा, कैनिक्कर कुमार पिळ्ळा, कुट्टनाडू रामकृष्ण पिळ्ळा आदी.

फुडें इब्सेनच्या नाटकाकालागून मलयाळम् नाटकांत जायते बदल घडून आयले. ए. बालकृष्ण पिळ्ळा, सी. नारायण पिळ्ळा आनी सी. जे. टॉमस हांणी इब्सेनच्या कांय नाटकांचो अणकार केल्लो आसा. उपरांतच्या काळांत नाटक म्हळ्यार वायट रुढी आनी चालीरितींचो धिक्कार करून समाजीक जागृती सादपाचें एक समर्थ माध्यम जालें. ते नदरेन व्ही. टी. भट्टतिरिप्पाटू (अट्टक्कळयिल निन्नुम अरन्नेत्तेकु १९३०), एम. पी. भट्टतिरिप्पाटू (ऋतूमति), के. दामोदरन (पाट्टबक्कि) १९३८, एटशशेरी हाचें (कूट्टुकृषि) १९५० हे कांय नाटककार जावन आसात. हांचे भायर एन. कृष्ण पिळ्ळा (मग्नभवनम १९४२, कन्यका १९४४ आनी बलाबलम (१९४६), सी. जे. टॉमस, पुळिमान परमेश्वरन नायर, सी. एन. श्रीकंठन नायर आनी तोप्पिल् भारसी आदी नाटककारांनी नाटकाच्या मळार मोलादीक, वावर केला. आर्विल्ल्या काळांतले प्रयोगवादी

नाटककार म्हूण एन. एन. पिळ्ळा, के. टी. मुहंमद, जी. शंकर पिळ्ळा, कावालम नारायण पणित्कर, सी. नारायण पिळ्ळा, गोपिनाथन नायर, ई. एम. कोबूर, ए. बालकृष्ण पिळ्ळा, ए. के. गोपाल, परमेश्वरन पिळ्ळा आदींचो उल्लेख करपासारको आसा. हाचेभायर अप्पन तंपुरान, जी. शंकरकुरुप्प, के. रामकृष्ण पिळ्ळा, डॉ. के. एम. जॉर्ज, कारूर नीलकंठ पिळ्ळा, पी. वी. कृष्णन नायर, आर. एस. कुरुप्पु, केशव देव, गोपिनाथन नायर, वीर राघवन नायर हांणी एकांकिकेच्या मळार मोलादीक वावर केला.

कादंबरी : एकोणिसाव्या शतमानाचे निमाणें चडकरून अस्तंत्याच्या प्रभावान मलयाळमांत कादंबरी लिखाणाक सुरवात जाली. घातकवधम्, मिसेस कॉलिन्स, पुल्लेलि कुंचु, आर्य डीकन कोशी आनी कांय अणकारीत कादंबऱ्यो, हें ह्या मळावयलें कांय सुरवातीचें बरप. नेटुन्नाटी हाची कुंदलता (१८८७) ही पयली कादंबरी. फुडें विसाव्या शतमानाचे सुरवेक चट्टंपी स्वामिकळ (१८५३-१९२४) आनी नारायणगुरू हे म्हत्वाचे कादंबरीकार फुडें आयले. ह्याच काळांत ओ. चंतू मेनन (१८४७-१९००) हाची इंदुलेखा ही पयली कादंबरी (लॉर्ड बेकन्सफील्ड हाच्या हेन्रीड्या टॅपल हे कादंबरीचो अणकार). सी. व्ही. रामन पिळ्ळा हो मलयाळमांतलो एक श्रेष्ठ कादंबरीकार आसा. ताच्यो मार्तांड वर्मा (१८९९), धर्मराज (१९१३) आनी राम राज बहादूर (२ खंडांत, १९१८-२०) ह्यो म्हत्वाच्यो कादंबऱ्यो. हाचे भायर कांय नामनेचे कादंबरीकार आनी तांच्यो कादंबऱ्यो अशो आसात: पी. केशवदेव- ओट्टयिल निन्नु (१९४२), नटि (१९४६), आर्कु वेटि (१९५०); वैक्कम मुहंमद बषीर-बाल्यकालसखि (१९४४), शब्दंगळू (१९४७), न्दुप्पाप्पेत्कोरानेंटारन्नु (१९५९), पात्तुम्मयुटे आट्टु (१९५७); तकळी शिवशंकर पिळ्ळा-तोडियुटे मकन (१९४७), चेम्मीन (१९५६); एस. के. पोट्टेकट्ट-विषकन्यक (१९४८); पी. सी. कुट्टिकृष्णन-उम्माच्चु (१९५५) सुंदरिकळुम-सुदरन्मारम (१९५८). आर्विल्ल्या काळांत के. सुरेंद्रन, पुन्नाटिल कुंजब्दुल्ल, नंदनार, कोविलन, पारप्पुरत्तू आनी हेर जायते उल्लेख करपासारके कादंबरीकार आसात.

लघुकथा : मलयाळमांतल्यो सुरवेच्यो कथा म्हळ्यार जायतीं उपाख्यानां आशिल्ल्यो ल्हान कादंबऱ्योच. नेमाळ्यांक साहित्य दिवपाचे नदरेन सुरवेचे कांय लेखक लघुकथा बरोवंक लागले. वेन्नयिल कुंजुरामन् नायनार (१८६९-१९९५), अंपाटी नारायण पोतुवाळ (१८७९-१९३६), मूर्कोत्तू कुमारन (१८७४-१९४९), के. सुकुमारन (१८७६-१९५६) आनी एम. आर. के. सी. ह्या टोपण नांवान नामना आशिल्लो चेंकुळत्तू कुंजिराम मेनन (१८८२-१९४०) हे ह्या मळावयले लघुकथाकार. नवे तरेच्यो लघुकथा १९३०च्या अदमासाक विकसित जावंक लागल्यो. कारूर नीलकंठ पिळ्ळा (१८९८-१९७४), पी. केशवदेव (१९०२-) पोन्नकुन्नम वक्की (१९०८-), वैक्कम मुहंमद बषीर (१९९२-), एस. के. पोट्टेकट्ट (१९१३-) तकळी शिवशंकर पिल्ले (१९१४-), पी. सी.

कुट्टिकृष्णन् (१९१५ -), लळिताम्बिका अंतर्जनम (१९०९ -) आनी के. सरस्वती अम्म (१९१९-१९७४) हांणी लघुकथेच्या मळार मोलादीक हातभार लायलो. एम. टी. वासुदेवन नायर, टी. पद्मनाभन, ओ. व्ही. विजयन, माधविकुट्टी (कमलादास), पुन्नाटिल कुंजब्दुल्ल, काक्कनाटन, एम. मुकुंदन, वेडूर रामन नायर, मुट्टुतु वर्की, ई. एम. कोवूर, प्रोफेसर जोसफ मुट्शेशरी, पेयिंक्करा राफ़ी, एन. पी. मोहम्मद, एन. टी. गोविंदन कुट्टी, जोसफ चेरु वत्तूर, एम. पोट्टेक्काट, पम्मन आनी हेर कांय उल्लेख करपासारके कथाकार आसात.

समीक्षा : १८९० च्या सुमाराक मलयाळम् नेमाळीं सुरु जालीं आनी ताकाच लागून साहित्यसमीक्षा आनी निबंधलेखनाक चालना मेळ्ळी. सुरवेक नेमाळ्यांतल्यान ग्रंथसमीक्षाचारुपान समीक्षा येवंक लागली. श्री. सी. पी. अच्युत मेनन हाणें 'विद्या विनोदिनी' तल्यान तोखणाय करपासारकें समीक्षा लेखन केलां. व्याकरणकार, कवी आनी अणकारपी ए. आर. राजराज वर्मा हाचीय समीक्षक म्हूण नामना आशिल्ली.

फुडें विसाव्या शतमानाची सुरवात जावपाक अस्तंते विचारसरणेचो प्रभाव आयिल्ल्यान समीक्षक अस्तंत्या निकशांच्या आदारावरवीं ग्रंथाक तोलूंक लागले. साहित्यपंचानन पी. के. नारायण पिळ्ळा (१८७८-१९३७) हो ह्या काळांतलो उल्लेख करपासारको समीक्षक. हाचेभायर के. रामकृष्ण पिळ्ळा (१८७८-१९९६) आनी सी. अंतप्पायी, ए. बालकृष्ण पिळ्ळा (१८८९-१९६०), मुट्शेशरी जोसेफ (१९०१-७७), कुट्टिकृष्ण मारार (१९००-१९७३), एम. एस. देवदास आनी के. दामोदरन, एम. पी. पॉल ह्या कांय समीक्षकांनी ह्या मळार मोलादीक वावर केला.

निबंध आनी चरित्र- आत्मचरित्र : चडशे सगळे समीक्षक हे बरे निबंधलेखकय आशिल्ले. आर्विल्ल्या काळांत मलयाळम् निबंधाची शाखा बरी विकसीत जाल्ली आसा.

चरित्र लेखन ही आर्विल्ल्या कालखंडांत विकसीत जाल्ली मलयाळम् साहित्याची आनीक एक शाखा. फुडें चरित्रलेखनाचो एक भाग म्हूण आत्मचरित्रय बरोवपाक सुरवात जाली. कवी, राजकारणी मनीस, समाजीक कार्यकर्ते आदी जायत्यांनी आत्मचरित्रां बरयल्यांत.

हेर साहित्य : आर्विल्ल्या काळांत ह्या मळारय भरपूर उदरगत जाल्या. भाशेविशींच्या अध्ययनाचे राज्य संस्थेंत 'स्टेट इन्स्टिट्यूट ऑफ लॅंग्वेज' हे संस्थेन तत्त्वगिन्यान, वैजकी, राज्यशास्त्र, अर्थशास्त्र, भौतिकी, रसायनशास्त्र, जीवशास्त्र आनी मानव्यविद्या, ह्या सारक्या शास्त्रीय विशयांवयले जायते विवेचक ग्रंथ उजवाडा हाडल्यात. राज्यशासनान मलयाळम् विश्वकोशाचें काम हातांत घेतिल्लें आसून केरळ विद्यापिठांत शब्दकोशाचें काम चालू आसा. साहित्याचे कांय इतिहासय बरयल्ले आसून उळ्ळूर एस. परमेश्वर अय्यर हाणें बरयल्लो केरळ साहित्य चरित्रम् हो ग्रंथ म्हत्वाचो आसा.

साहित्यीक संस्था आनी नेमाळीं : मलयाळम् साहित्याचे उदरगतीक जायत्या संस्थांनी आनी नेमाळ्यांनी हातभार लायला. तातूंतल्यो म्हत्वाच्यो अशो कांय संस्था आनी नेमाळीं अशीं आसात: १) केरळ साहित्य अकादेमी २) राज्य भाशा संस्था ३) राज्य विश्वकोश प्रकाशन संस्था ४) मलयाळम् शब्दकोश ५) प्राच्यविद्या संशोधन संस्था आनी हस्तलिखित ग्रंथालय ६) केरळ कला मंडलम संस्था ७) केरळ साहित्य परिशद आनी शास्त्र साहित्य परिशद: हातूंत 'कविसमाजम' हे संस्थेची १८९२त, 'केरळ साहित्य परिशदेची १९२७त, जाल्यार 'जीवत् साहित्य समिती'ची १९३७ त स्थापना जाली. तेचपरी १९४४ वर्सा प्रागतिक साहित्य परिशदेची स्थापना जाली. मलयाळमांत जायतीं नामनेचीं नेमाळीं उजवाडा येतात. जांचेवरवीं लघुकथा, कादंबऱ्यो, कविता आनी साहित्याविशींचे लेख उजवाडा येतात. गंभीर स्वरुपाच्या लिखाणाची आवड आशिल्ल्या वाचकांची गरज भागोवपी नेमाळीं व्हड प्रमाणांत आसात. तातूंतलीं कांय म्हत्वाचीं अशीं: १) भाषासहिती, २) भाषापोषिणी, ३) साहित्यलोकम ४) विवेकोदयम ५) मलयाळम् मनोरमा.

इनामां आनी मानभौमान : भारताच्या राष्ट्रपतीन डॉ. सुरनाडू कुंचन पिळ्ळा हाका मलयाळम् शब्दकोशाचो संपादक म्हूण कामगिरी केल्ले बद्दल भोवमान केला. जी शंकर कुरूप हाका 'ओतक्कुळल' ह्या कविताझेल्पाक (१९६५), एस. के. पोट्टेकट्ट हाका ताच्या 'ओरु देशातीनटे कथा' हे कादंबरी खातीर (१९८०), तकषी शिवझंकार पिल्ले (१९८४), एम. टी. वासुदेवन नायर (१९९५) हांकां ज्ञानपीठ पुरस्कार प्राप्त जाल्यात. 'वयलार राम वर्मा इनाम' हें मलयाळमांतलें सगळ्यांत व्हडलें इनाम. आदल्या पाच वर्सांतले बरे, ललित कृतीक हें इनाम दितात. मल्याळी साहित्यिकांक केरळ साहित्य अकादेमीची इनामांय मेळ्ळ्यांत. डॉ. के. एम. जॉर्ज हाका 'भारतीय भाशा परिशद' इनाम मेळ्ळां.

मलयाळम् साहित्यिकांची एक सहकारी संस्था ग्रंथ उजवाडा हाडपाचो मोलादीक वावर करता. 'साहित्य प्रवर्तक सहकार संघम' ही हे तरेची एक बऱ्यांत बरी संस्था जावन आसा. पुराय केरळांत हे संस्थेची पुस्तकविक्री केंद्रां आसात. ही संस्था साहित्यिकांक चडांत चड स्वामित्वशुल्क (रॉयल्टी) दिता.

- कों. वि. सं. मं.

मलवेदन (मलई वेदन) : भारतांतली एक आदिम जमात. ती चडकरून तमिळनाडू आनी केरळ राज्यांत आसा. ह्या लोकांची वसती केरळ राज्यांतल्या कोट्टायम आनी किचलॉन जिल्ह्यांत दिसता. हांकां मलैवेदन, काननवेदन, वेडुवन वा वैदर अशेंय म्हण्टात. १९७१चे जनगणने प्रमाण हांची लोकसंख्या १,२५८ आशिल्ली.

मल म्हळ्यार दोंगर आनी वेदन म्हळ्यार शिकारी हांचेपसून मलवेदन हें नांव पडलें आसुये. तमिळनाडूंत ह्या लोकांक वाल्मिकुलू ह्या नांवान वळखताले. तांच्यांत वलियवेदन, चैरुवेदन, चिंगणीवेदन आनी एलिचट्टीवेदन अशो चार पोटजाती आसात. चैरुवेदन आनी वलियवेदन हांच्यांत रोटी-बेटी वेव्हार जायनात. पूण चिंगणीवेदनांकडे तो जाता. चैरुवेदनांचो आनी एलिचट्टीवेदनांचो रोटी-बेटी वेव्हार जायना.

हे लोक मध्यम उंचायेचे आनी मध्यम बांध्याचे आसतात. कपल मात्शें मुखार आयिल्लें आसता. मुदयाळे काळे केंस आनी काळे दोळे, पुडीकोराचो वर्ण हीं तांचीं कांय शारिरीक खाशेलपणां आसात.

हे लोक तमिळ आनी मलयाळम ह्या भाशांच्या मिश्रणांतल्यान तयार जाल्ली भास उलयतात. वाल्मिकीक ते आपलो पूर्वज मानतात.

मलवेदन बायलो कमरे भोंवतणी साडये भशेन वस्त्र गुठलावन तें उजव्या खांद्यार उडयतात. तांच्यांत दादले-बायलो दोगांय हातांत कांकणां, कडीं, कानांत वाळे घालतात. बायलो गळ्यांत तरातरांच्या मणयांच्यो माळो घालतात.

मलवेदनांची मलवेत्तवन ही शाखा हालीं बरीच सुदारल्या. तिका जातीचोय दर्जो मेळ्ळा. तांची वसती राखीव रानांचे शिमेवाठारांत ससात झोपड्यो बांदून चोम्यान रावतात.

तांच्यांत पितृसत्ताक कुटुंबपद्दत आसा. ते आपली आस्पत आपलो पूत आनी भाचो हांच्यांत सारकी वाड्दात. बायलांक संपतींत वारसा हक्क नासता.

हेरांपरस वेगळे दिसचे म्हूण ते स्वताचे दांत तासून घेतात. चल्याचे दांत अठराव्या वर्सा आनी चलयेचे दांत धाव्या वर्सा तासतात, हें तांचे जमातीचें खाशेलपण आसा.

हे लोक जडप्राणवादी आसून ते गणचिन्नांची पुजा करतात. तशेंच ते हिंदू देवदेवतांकूय भजतात. पूर्वपुजेक म्हत्वाची सुवात आसा. ते ओणम्, कर्कदक आनी संक्रांत ह्यो परबो मनयतात. तांचो जादूटोण्याचेर खूब विश्वास आसा. तशेंच तांकां शकून-अपशकून लागतात.

मलवेदन लोकांत बालविवाहाची चाल आसा. क्रयविवाह, औपचारिक अपहरण विवाह आनी सेवाविवाह करपाचीय तांच्यांत चाल आसा. आते-मामे भयर्णीच्या लग्नांक प्राधान्य दितात. लग्नसुवाळो सादोच आसता. तो सकाळीं करतात. लग्न व्हंकलेगेर जाता. न्हवऱ्यान, व्हंकलेच्या गळ्यांत ताळी बांदून आनी व्हंकलेक साडी दितकच लग्न सूवाळो सोंपता. उपरांत न्हवरो आनी व्हंकल एके शेंदरेर बसून जेवतात.

ह्या लोकांत खूब बायलो करपाची चाल आसा. कांयकडे दर एके बायलेक वेगळी झोपडी आसता.

पयल्या गुरवारपणांत, सातव्या म्हयन्यांत बायलेक कुळारा धाडटात.

थंय पुळिकुडी नांवाचो सुवाळो करतात. बायलेक आमटाणीचें उदक पिवपाक दितात. उपरांत नाल्ल फोडटात. बाळंत जातकच एक म्हयनो सुयेर पाळटात. चडशो परबो ते आषाढ-श्रावण म्हयन्यांत मनयतात.

मलवेदन लोक, मडें कपड्यांत गुठलावन, दोन मीटर खोल फोंड खणून तातूंत पुरतात. मेल्ल्याच्या तोंडांत पूत वा पुतणयो तांदूळ घालता. थडग्याचेर नाल्ल आनी पेज घाल्लें मडकें दवरतात. मेल्ल्याचो आत्मो तें खाता असो तांचो समज आसता. बायलां, भुरगीं मसंडेंत वचनात. सोळा दीस सुतक पाळटात. त्या सोळा दिसांत ते रानांत वा शिकारेक वचनात. निमाण्या दिसा सोयऱ्या धायऱ्यांक जेवण घालतात.

शिकार हो तांचो मुखेल वेवसाय. तशेंच दोंगरावयली वखदी वनस्पत, मुळां एकठांय करून ते विकतात. कांय लोक शेतमजूर म्हणुनूय काम करतात.

- कों. वि. सं. मं.

मलहोत्रा, जनरल ओमप्रकाश : (जल्म : ऑगस्ट १९२२).

भारतीय भूसेनेचो माजी सरसेनापती. नोव्हेंबर १९४१ वर्सा भारतीय भूसेनेच्या तोफखानो विभागांत कमिशन जालो. कांय दीस देवळालीच्या तोफखाना-विद्यालयांत लश्करी शिक्षक म्हूण काम करतकच नोव्हेंबर १९५० ते १९५७ ह्या काळांत तोफखान्याच्या विंगड विंगड दलांचो कमांडर म्हूण रावलो. उपरांत वेलिंग्टन हांगाच्या स्टाफ कॉलेजांत प्रशिक्षक म्हूण ताची नेमणूक जाली. जून १९६२ ते जुलय १९६५ ह्या काळांत भारतीय दूतावास मॉस्को (रशिया) हांगा ताणें राजदूताचो सैनिकी सहाय्यक म्हूण काम केलें.



ऑगस्ट १९६५ ते जानेवारी १९६६ ह्या काळांत तोफखानो ब्रिगेडाचो मुखेल आसतना भारत-पाकिस्तान झुजांत संदेश पत्रिकेंतल्या उल्लेखाचो भोवमान ताका फावो जालो. उपरांत पहाडी ब्रिगेडाचो मुखेल अधिकारी म्हूण ताची नेमणूक जाली. नोव्हेंबर १९६७ वर्सा ताका मेजर जनरलचो हुद्दो मेळ्ळो. उपरांतचीं दोन वर्सां ताणें पायदळ डिव्हिजनाचें फुडारपण केलें. सप्टेंबर १९६९ वर्सा उदेंत आघाडीचेर चीफ ऑफ स्टाफ म्हूण एका कोअर मुखेल कचेरींत ताची नेमणूक जाली.

१९७४ वर्सा दक्षिणी कमान पुणें हांगा ताची कमान मुखेल म्हळ्यार 'जनरल ऑफिसर कमांडिंग इन चीफ' म्हूण आनी उपरांत जानेवारी १९७७ वर्सा ताची भूसेना अध्यक्षचो दुय्यम म्हूण नेमणूक जाली.

त्याच वर्सा ताका 'परमविशिष्ट सेवापदक' दिलें. १ जून १९७८ वर्सा तो भूसेना अध्यक्ष ह्या मानादीक हुद्द्याचेर पावलो. जनरल ओमप्रकाश मलहोत्रा हो इकरावो भूसेनाध्यक्ष. ३१मे १९८१ दिसा तो निवृत्त जालो. १९८३ वर्सा तो भारताचो इंडोनेशियांतलो राजदूत जालो.

- कों. वि. सं. मं.

मलिक, सैय्यद अब्दुल : (जल्म : १६ जानेवारी १९१९, नाहरनी, जि. सिबसागर, उदेंत आसाम).

आर्विल्लो असमिया कथाकार, कादंबरीकार आनी कवी. ताचें सुरवातीचें शिक्षण नाहरनी हांगा आनी महाविद्यालयीन शिक्षण गौहाती हांगा कॉटन कॉलेजींत जालें. एम्. ए. जातकच १९५१ वर्सासावन तो जोरहाट हांगाच्या जे. बी. महाविद्यालयांत असमिया भाशा साहित्याचो प्राध्यापक म्हूण काम करूंक लागलो.

मलिक हाणें खूब लिखाण केलां. ताणें खूबशो कविता आनी नाटकां बरयलीं. पूण आर्विल्ल्या असमिया साहित्यांत लोकप्रिय कथाकार म्हूण ताची नामना आसा. १४ कथांझेले, ३७ कादंबऱ्यो, ४ नाटकां आनी २ काव्यांझेले इतली ताची बरपावळ आसा. ताचे कथेचें तंत्र प्रभावी आनी वाचप्यांक भुलोवपी अशें आसून तातूंत स्वच्छंदतायवाद, मनोविश्लेशण आनी समाजीक जाणविकाय हे म्हत्वाचे पांवडे आसात. ताच्या चडशा कथांनी, नागर तरनाटे चले-चलयांच्या मनोविश्लेशणाचें चित्रण दिसून येता. अशे तरेच्यो ताणें बरयल्ल्यो कांय म्हत्वाच्यो कथा अशो आसात- 'शेष उपकूलर सेलुवा पार', 'प्राण हेरोवार पाचत', 'जोवार आरु उपकूल', 'मरहा पापरि', तशेंच 'पारसमणि' (१९४६), 'रंगा-गरा' (१९५३), 'मरम्-मरम् लागे' (१९६१), 'शील आरु सिखा' (१९६१) हे ताचे उल्लेख करपासारके कथांझेले आसात. अनैतिक पूण आगळ्याच अशा मोगाचेंय ताणें आपल्या कथांनी व्हड सहानुभूतीन चित्रण केलां.

ताणें दुसऱ्या म्हाझुजा उपरांत सातत्यान २० वर्सां सुमार लिखाण केलें. कथा-लिखाणा उपरांत ताणें कादंबरीच्या लिखाणाक सुरवात केली. सुरवातीक ताच्या लिखाणाची प्रेरणा स्वच्छंदतायवादी आशिल्ली. पूण उपरांत मनोविश्लेशण आनी समाजीक जाणविकायेतल्यान ताणें लिखाण करपाक सुरवात केली. 'रथर चकरि घुरे' (१९५०) आनी 'बनजुई' (१९५४) ह्यो ताच्यो सुरवेच्यो कादंबऱ्यो स्वच्छंदतायवादी आशिल्ल्याच्यो जाणवता. पूण 'छबी घर' (१९५८) हे ताचे कादंबरीत मनोविश्लेशण आनी समाजीक जाणविकाय उक्ती जाता. 'सुरजमुखीर स्वप्न' (१९६०) ही ताची जैतिवंत आनी म्हत्वाची कादंबरी आसा. तशीच 'कपिलीपरिया साधु' हे कादंबरीत चंचल सौंदर्याचें चित्रण आसा. 'जियाजुरीर घाट' (१९६०) ही ताची मात्शी अश्लील पूण मानवी जिणेकडे घट नातें आशिल्ली कादंबरी. 'कंठहार' (१९६१), 'अन्य आकाश अन्य तारा'

(१९६२), 'रुपतीर्थर जत्री', (१९६३), 'आघरी आत्मर काहिनी' (१९७२) ह्यो ताच्यो हेर कांय उल्लेख करपासारक्यो कादंबऱ्यो आसात.

ताचे दोन काव्यांझेले आसात. तातुंतलो 'फुलसर्जार रति' हो काव्यांझेलो उल्लेख करपासारको आसा. ताचे 'राजद्रोही' (१९५८) हें नाटक आसून ह्या नाटकांतले 'सतराम'. हे इतिहासीक व्यक्तीक ताणें लोकक्रांतीचे फाटभूंयेर नवो अर्थ मेळोवन दिला. नाजूक संवेदनशीलता, सहानुभूती आनी समाजीक जाणविकायेचें भान हीं ताच्या लिखाणाचीं खाशेलपणां आसात.

१९६५ वर्सा ताका 'सोविएत लँड नेहरू पुरस्कार' मेळ्ळो. ताणें रशियाची भोंवडी केली. हे भोंवडेंतल्यो आपल्यो यादी ताणें नेमाळ्यांनी उजवाडायल्यो.

'आघरी आत्मर काहिनी' हे ताचे कादंबरीक १९७३ वर्साचो साहित्य अकादेमी पुरस्कार फावो जालो. राज्यसभेचो तो सदस्य आशिल्लो. आसाम साहित्य सभेचो अध्यक्ष तशेंच साहित्य अकादेमीचो सदस्य हीं भोवमानाचीं पदां लेगीत ताणें भूशयल्यांत.

- कों. वि. सं. मं.

मलूकदास : (जल्म : इ.स. १५७४, कडा (प्रयाग लागसार), उत्तर प्रदेश; मरण : इ. स. १६८२, कडा).

हिंदी संत कवी आनी मलूकदासी संप्रदायाचो संस्थापक. ताचें मूळ नांव मल्लू आशिल्लें. ताच्या बापायचें नांव सुंदरदास. हरिश्चंद्र, शृंगार आनी रामचंद्र हे ताचे तीन भाव. जातीन क्षत्रिय आसून ताच्या बापायक 'कक्कड' अशी उपाधी आशिल्ली. कांबळी विकपाचो तांचो परंपरागत धंदो. मलूकदासाचो गुरू, वैवाहिक जीण, तीर्थयात्रा हेविशीं अभ्यासकांभितर एकमत ना.

उदार वृत्ती आनी ल्हानपणासावन साधुसंतांकडे ताची ओड आशिल्ली. हेविशीं मलूकदासाच्यो कांय कथा प्रचलित आसात. एक फावट ताच्या घरा बरेच साधू आयले आनी तांणी जेवण मागलें. पूण घरांतल्या लोकांनी तांचेकडे लक्ष दिलें ना. उपरांत मलूकान घरांत जें किदें खावपाचें आशिल्लें तें सगळें त्या लोकांक दिलें. तशेंच कांबळी विकतना, एक फावट परमेश्वरान तांचें वजें व्हावोवन व्हेल्ल्याचो ताका साक्षात्कार जालो आनी तेन्नासावन पुरायपणान ताणें स्वताक भक्तिमार्गांत ओंपून घेतलो. लोक ताका मलूकदास ह्या नांवान वळखूंक लागले.

देवनाथ वा पुरुषोत्तम हो ताचो पयलो गुरू. तर मुरारी स्वामी हो दुसरो गुरू मानतात. मलूकदास गृहस्थधर्मी आशिल्लो. ताका एक चली आशिल्ली. बायल आनी चली मरतकच ताणें आपली जीण विरक्तपणान सारली.

तत्त्वगिन्यान, भक्ती आनी योग ह्या विशयांचेर ताणें खूब लिखाण केलां. 'ज्ञानबोध', 'रतनखान', 'भक्तवच्छावलि', 'भक्तिविवेक', 'ज्ञानपरोछि', 'बारह खडी', 'रामावतारलीला', 'ब्रजलीला', 'ध्रुवचरित', 'विभयविभूति', 'सुखसागर', हे ताचे कांय म्हत्वाचे ग्रंथ आसात. 'ज्ञानबोध', 'रतनखान' आनी 'भक्तवच्छावलि' हे ताचे तत्त्वगिन्यानाचेर बरयल्ले म्हत्वाचे ग्रंथ आसून, त्या ग्रंथांत गिन्यान, भक्ती आनी वैराग्य हांची विस्कटावणी केल्या.

गीतेच्या तत्त्वगिन्यानाचेर ताची खूब श्रद्धा आशिल्ली. ताच्या काव्यांत पुराय समर्पणान भरिल्लें प्रेम आनी भक्तीचो आविश्कार दिसून येता. ताचें काव्य अवधी भाशेंत आसलें, तरी खडी बोलीचो ताचेर प्रभाव आसा. ताका १०८ वर्सांची पिराय लाबली. ताच्या मरणावेळार, ताच्या शिष्यांक तशेंच घरच्या लोकांक शंख आनी घंटांचे आवाज आयकूंक येताले अशें म्हण्टात. मलूकदासाचे इत्सेवयल्यान ताका गंगेत महासमाधी खातीर सोडून दिलो. ताचें शरीर कडा गांवांतल्यान प्रयागाक, थंयसावन काशीक आनी उपरांत जगन्नाथपुरीक व्हांवत गेलें. थंय पंड्यांक स्वप्नदृश्टान्त जालो. तांणी ताका प्रवाहांतल्यान ओडून जगन्नाथाचे मूर्तीसामकार दवरलो. मलूकदासाचे इत्सेवयल्यान, जगन्नाथान ताका आपल्या म्हऱ्यांत सुवात दिली, अशी आख्यायिका आसा. आयजलेगीत ती सुवात थंय दाखयतात आनी जगन्नाथाच्या प्रसादावांगडा मलूकदासाच्या नांवाचोय प्रसाद वांट्टात.

मलूकदास रामाचें नांव घेतालो पूण तो सगुण भक्त नाशिल्लो. ताणें खूबशे चमत्कार केल्ल्याच्यो दंतकथा आसात. औरंगजेबान ताका आपल्याक मेळपाक आपयल्लो आनी ताच्या व्यक्तिमत्त्वान प्रभावित जावन ताच्या कडा गांवांतलो जिझिया कर ताका माफ केलो. शिखांचो णवो गुरू तेगबहादूर, मलूकदासाक मेळपाक आयिल्लो.

आत्मज्ञानान मुक्ती मेळटा, अशेंच मलूकदासाचें मत आशिल्लें. पूण मलूकदासान आपल्या मताचो प्रचार केलो वा एकाद्र्या मठाची स्थापणूक केली असो खंयच उल्लेख मेळना. ताचे अनुयायी मात खूब आसात. हे रामाचे उपासक लोक कपलार तांबडो तिबो लायतात.

मलूकदासाचो भाचो सथुरादास हाणें ताचे जीणेचेर 'परिचर्च' बरयली. पूण ती उजवाडा येवंक ना. ताचो पुतणयो रामसनेही हाणें उपरांत मलूकदासी पंथाची गादी सांबाळ्ळी. उपरांत अयोध्यादास ह्या निमाणच्या उत्तराधिकार्यामेरेन सुमार आठ उत्तराधिकारी जाले. उपरांत ही गादयेची परंपरा तुटली. प्रयाग, लखनौ, पुरी, मुलतान, सीता कोयल (दक्षिण भारत), जयपूर, वृंदावन, पाटणा हांगा ताचे अनुयायी आसात.

- कों. वि. सं. मं.

मलेरिया (Malaria) : जळारांवरवीं रगतांत पाविल्ल्या जंतूपसून जावपी जोराचो एक प्रकार.

इतिहास : मलेरिया हें दुयेंस वेदकाळापसून आसा. इ.स.प. ५व्या शेंकड्यांत हिपोक्रेटस (Hippocrates, Father of Medicine) हाणें मलेरियाचेर पुराय नियाळ केल्लो आसा. 'चरक' आनी 'सृशृत' सारक्या आयुर्वेदकालीन तज्ञांनी जळारां चाबिल्ल्यान मलेरिया जाता हें सांगिल्याची नोंद आसा. पुर्विल्ल्या काळांत इटली देशांत लोक दुशीत हवेक लागून (Mala-दुशीत, aria- हवा) मलेरिया जाता अशें मानताले. देखून ह्या दुयेंसाक मलेरिया हें नांव पडलें. १८८० त फ्रेंच सैनिकी शल्यविशारद लोवेरानान (Loverana) दक्षिण आफ्रिकेच्या लोकांच्या आंगांत मलेरियाच्या सुक्ष्मजंतुंचो सोद लायलो. १८९१त रोमानोव्हस्की (Romanowaski) ह्या रशियन तज्ञान मलेरिया सुक्ष्मजंतुचे रगत तपासणेची पद्दत सोदून काडली. हाका लागून आयज मलेरियाचे वेगवेगळे प्रकार आनी ताच्या जिविताचे अवतिकायेविशीं (Life cycle) अभ्यास करप सोंपें जालां. मॅन्सोन (Manson) हाणें १८९४ त हें दुयेंस जळारांक लागून पातळटा हें घोशीत केलें.

भुगोलीक आस्पाव : मलेरिया रोग्यांचो आंकडो २४० दशलक्षाच्या आसपास आसा. जगाच्या उश्ण प्रदेशांत (६०° उ. ते ४०° द. अक्षांश) ताचो चड आस्पाव आसा. कारण ह्या प्रदेशांतलें हवामान जळारांक अनुकूल आसता. युरोप, टर्की देशांतूय मलेरियाची नोंद मेळटा. आफ्रिकेंत हें प्रमाण चड आसा. सहाराचे दक्षिणेक ४५ देशांत मलेरिया आसा.

१९५३त सरकारान देशभर मलेरिया निर्मूलन कार्यावळ (National Malaria Eradication Programme = NMEP) चालीक लावन १९६१ मेरेन ह्या दुयेंसाचेर बरेंच नियंत्रण हाडलें. तरी कांय वाठारांनी कांय आडखळींक लागून तशेंच मलेरियाची परत लागण जाल्ल्यान मलेरियाची लागण वाडटी उरली. १९७७ त सुदारीत येवजणीखाला (Modified plan of operation-M.P.O.) मलेरिया निर्मूलन कार्यावळींत सुदारणा करून मलेरियाचेर बऱ्याच प्रमाणांत नियंत्रण हाडप शक्य जालें.

सवे आनी सातवे येवजणेंत तशेंच २००० वर्सा मेरेन (१९८१-२०००) M.P.O. कार्यावळींतल्यान API (Annual Parasite Incidence) वर्सुकी उपजीवी जंतू प्रमाण उणें करपाचो आनी मरणाचें प्रमाण शुन्याचेर हाडपाचो संकल्प आसा.

कारणां : प्लास्मोडियम (Plasmodium) जातीच्या परोपजीवी (parasite) जंतुची बाधा जाल्लीं अनोफिलीन (Anopheline) जातीचीं जळारां मनशाक चाबिल्ल्यान मलेरियाच्या सुक्ष्मजंतुची मनशाच्या रगताक लागण जावन थंडी लागून, कडकडो भरून खूब प्रमाणांत मलेरियाचो जोर येता. प्लास्मोडियम हे जंतू चार प्रकारचे आसतात-

१) प्लास्मोडियम फाल्सीपेरम (plasmodium Falciparum), २) पी. विवॅक्स (p. vivax), ३) पी. मलेरिया (P. Malaria), ४) पी. ओवाल (P. Ovale). पी. फाल्सीपेरमाकलागून दिसपट्टो जोर येता. पी. विवॅक्स, पी. ओवालाकलागून मदीं एक दीस सोडून (tertian type) जोर येता. पी. मलेरियाकलागून मदीं दोन दीस सोडून (Quartane type) जोर येता.

जेन्ना अनोफेलीन (Anopheline) जळार मलेरिया जाल्ल्या मनशाक चाबता, तेन्ना मनशाच्या रगतांतले मॅक्रोगॅमेट (Macrogametocyte) जळारांच्या पोटांत पावतात. दादलो रुपांतल्यो पेशी बायल रुपांतल्या पेशींक फलीत करता. मलेरियाच्या प्रकाराप्रमाण ७-२० दिसांभितर स्पोरोझोइट (sporozoite) रुपांत परिवर्तीत जावन ते जळाराचे लाळेंत पावतात. जेन्ना हीं बाधीत जळारां परत मनशाक चाबतात, तेन्ना ते स्पोरोझोइट रुपांत मनशाच्या रगतांत पावतात. रोखडेच ते यकृतांत (Liver) पावतात. थंय तांची फुडें वाड जाता.

पी. फाल्सीपेरम जातींत ६^१/_२ दिसाउपरांत हेर जातींत ८^१/_२-११ दिसां उपरांत लिवरपेशी फुटून खूब संख्येन मेरोझोइट (Merozoite) रुपांत जंतू जिवनरसांतल्यान (Plasma) तांबड्या रगतपेशींत पावतात. तांबड्यो रगतपेशी फुटून जंतू परत जिवनरसांत पावतात. तेन्ना मनशाक थंडी, कडकड्यासयत जोर येता. फाल्सीपेरमचे सगळे जंतू एकाचवेळार व्हड जावन सगळ्या रगतांत पावतात. हेर तीन जातींचे प्लास्मोडियम म्हयन्याचे म्हयने लिह्वरपेशींत बंदिस्त उरतात. तांचेर रोगनाशक वखदांचो फाव तसो परिणाम जायना. ह्याच कारणान फाल्सीपेरम मलेरियांत परत वाड जावपाक पावना. हाचे उरफाटें हेर तीन जातींचे लागणुकेंत कितलेय फावट परत बाधा जावन जोर येवं येता. पुराय वाड जातकच तांबड्यो रगतपेशी फुट्टात. गॅमेटोसाईट रुपांत परत तांबड्या रगतपेशींक लागण जाता. ८-१० दिसांत मनशाक जोर येना. पूण त्या दिसांनी ह्या मनशापसून जळारावरवीं हेरांक मलेरियाची लागण जावं येता.

लक्षणां : चडशे फावट जोर तीन अवस्थांनी येता. सुरवातीक थंडी लागून कडकडो भरून येता. पांगरून घेवनय कडकडो थांबना. दांतां दांत बसतात. रोखडोच खूब जोर येता (१०५फॅ.-१०६फॅ.), तकली खूब दुखता. १^१/_२-१ वराभितर आंगांत उजो जावन येता (Hot stage). ही जोराची दुसरी स्थिती. रोगी भ्रमिश्टावस्थेंत वचूं येता. आंकारो चालूच उरता. तिसरे अवस्थेंत १-६ वरां उपरांत मनशाक खूब घाम सुट्टा. आंग थंड जावन जोर वता. मलेरियाचे जातीप्रमाण परत जोर पयलीं सांगिल्लेप्रमाण दीसपट्टो १ दीस सोडून, २ दीस सोडून येवं येता. मदीं कांयच लक्षणां आसनात.

पोट तपासतना प्लीहा (spleen) सुजिल्ली मेळटा. भुरग्यांचे बाबतींत यकृत (liver) सुजिल्लें मेळटा. तोंडाभोंवतणी पुळेर (Herpes Simplex) उदेता. फाल्सीपेरम मलेरियाचो जोर सवकासायेन येता.

पूण घातक आसता. कारण जोर नेमान येना तरीय चड दीस उरता. आंगांत लागण जाल्ली आसल्यारूय भायर जोर दिसना पूण रोगी दुयेंत आसता. खूब थंडी लागून जोर येवन घामाघूम जावन जोर वचप अशें केन्नाय जाता. पूण खूब आंकारे येतात. सोसूं नज इतली तकली दुखता. खर स्वरुपांत रक्तक्षय (Anemia) जावं येता. फाल्सीपेरम मलेरियांत फकत गॅमेटोसाईट अवस्थेंतलेच जंतू रगतांत दिसतात. हेर तीन जातींच्या मलेरियांत स्पोरोसाईट, गॅमेटोसाईट अवस्थेंत जंतू दिसूं येतात. फाल्सीपेरम मलेरिया पळोवपाक सादो, पूण दुश्परिणाम जीव घेवपी आसतात. एकाच वेळार दोन जातींच्या मलेरियाची लागण जावं येता. पी. मलेरिया जातीच्या मलेरियांत लक्षणां दर चवथ्या दिसा उपरासतात. कांयच लक्षणां नासतना हे जंतू खूब वर्सांमेरेन आंगांत जिते उरूं येतात आनी दर जिवनचक्रांत परत जोर येवं येता.

परिणाम : फाल्सीपेरम मलेरियांत मेंदूंतल्या ल्हान रगतशीरांत (Capillaries) इबाड जावन मेंदूक लागण जावं येता अशा वेळार जोर येता. रोगी मेळत तें बडबडटा (Delirium) आनी बेशुध्द जावं येता. केन्नाय अर्धांग (Hemiplegia) वा एकांग (Monoplegia) जावं येता. वाचा बसूं येता (Aphagia). मूत्रपिंडांतल्या सुक्ष्मरगतशिरांनी बिघाड जावन मूत्रपिंड खराब जावन मरण येवं येता (Renal Failure). हेचभाशेन आतड्यांक बाधा जावन हाग-आंक (Diarrhoea-vomitting) जावं येता. वेळार उपाय जालो ना जाल्यार फाल्सीपेरम मलेरियांत चड तेंपान तांबड्यो रगतपेशी चड प्रमाणांत नश्ट जावन तांबडो रगतद्रव (Haemoglobin) मुतांतल्यान भायर पडटा. मूत पळोवंक तांबशें काळें वा काळेंकिट्टू दिसता. हे अवस्थेंत मूत्रपिंड खराब जावन मरण येवं येता (Renal failure).

पुनर्जाजार (Relapse) : पी. विवॅक्स, पी. ओवाल, पी. मलेरिया जातीचे सुक्ष्मजंतू खूब म्हयने वा वर्सांमेरेन आंगांत (यकृतांत) जिते उरतात आनी मुळावे उपाय करूनय तांचेपसून परत दुयेंस जावं येता.

गुरवारपणांत मलेरियाकलागून गर्भपात जावं येता वा घातक रक्तक्षय जावं येता. भुरग्यांक मलेरियाकलागून जोर येनासतना हाग-आंक, खांक, दमो ह्या सारक्या लक्षणांनी दुयेंसाची सुरवात जावं येता. वेळार उपाय जालो ना जाल्यार मोल्लुकें (convulsions) वा बेशुध्दावस्था येवन मरण येवं येता. तशेंच घातक प्रमाणांत रक्तक्षय जावं येता.

निदान (Diagnosis) : मलेरियाचो आस्पाव आशिल्लो वाठार धरचो. १-२ दीस सोडून थरावीक दिसा थरावीक वेळार जोर येवन यकृत, प्लीहाक सूज मेळत तर मलेरियाचो दुबाव आनीक वाडटा. मलेरियाचे जंतू रगतांत मेकळे आसतात. तेन्नाच रगताची तपासणी करपाची आसता. मलेरियाची लागण जाल्ली आसल्यारय चडशे फावट रगतांत मलेरियाचे जंतू दिसनात. म्हणून जोर येता तितले फावट रगत तपासून घेवप खूब गरजेचें. कारण रगतांत जंतू दिसल्यारय पुनर्जाजार जांवचो न्हय म्हणून आशिल्लें वखद चडकरून दिनात. कारण तें मातशें

अपायकारक आसता.

उपाय : १) अंदाजी (Presumptive), २) मुळावो (Radical) आनी ३) भौशिक (Mass).

अंदाजी : जोराचें निदान निश्चीत खबर नासल्यार क्लोरोक्वीनच्यो व्हडांक ४ गुळयो, ल्हानांक १-२ गुळयो वांगडाच (भरिल्ल्या पोटाचें) दितात. मलेरिया आसत तर जोर वता. पूण त्या मनशाकडल्यान जळारांमार्फत मलेरियाची लागण हेरांक जावंक पावनां. अंदाजी उपायाचो होच मुखेल उद्देश आसा. पूण क्लोरोक्वीन दिवंचे पयलीं बोटाचें रगत, तपासणेखातीर कंवचेचे पट्टेर घेवपाचें आसता. रगत तपासणेंत मलेरियाचे जंतू मेळ्ळ्यार पुनर्आजार जावंचो न्हय म्हणून प्रीमाक्वीन (Primaquin) नांवाचें वखद जातीप्रमाण चड-उण्या प्रमाणांत दिवंचे पडटा. गुरवारपणांत क्लोरोक्वीनपरस पाइरोमेथामीन (Pyrimethamin) हें वखद चड सुरक्षित आसता. ल्हव ल्हव क्लोरोक्वीन फाव तसो गूण दिना, तेन्ना पाईरीमेथामीन + सल्फाडॉक्सीन (Pyrimethamine + Sulphadoxine) अशीं पुरक वखदां दिवचीं पडटात. पूण हालीं हीं दोनूय वखदां फाव तशी परिणामकारी उरूंक नात. उपाय करूनय मलेरियाकलागून मरण येवपाचें प्रमाण दिसान दीस वाडतच आसा. मेफ्लोक्वीन (Mefloquin) नांवाचें नवें वखद प्रभावी आसा. पूण आजून तें भारतांत मेळना. पूण ताचो भलायकेचेर वायट परिणाम जावं येता असो दुबाव आसा.

भौशिक (Mass) : जळारांचे उत्पत्तीक बाधक अशा उपायाचेर भर दिवन वांगडा वशाच्या दिसांत लागशिल्ल्या लोकांनी आठवड्यांतल्यान क्लोरोक्वीनच्यो खेपेक २ गुळयो व्हडांक आनी १ गुळी ल्हानांक दिवपाक जाय. मलेरियाचो आस्पाव आशिल्ल्या वाठारांत वा देशांत वचचे पयलीं १सप्तक पयलीं, तशेंच गांव-घरा येवन ४-६ सप्तकांमेरेन गुळयो घेवपाक जाय.

वासिनां : मलेरियाचेर चालू वखदां फाव तशीं गुणकारी नाशिल्ल्यान ताचेर वासीन सोदून काडप ही एक गरज जावन आसा. अशीं तीन वासिनां आसात. १) स्पोरोझोईट वासीन (sporozoite), २) जंतूबाधीत तांबड्यो रगतपेशी वासीन (Parasitised R.B.C.), ३) मेरोझोईट वासीन (Merozoite) पयल्या वासिनाची सुरक्षा फकत ३ म्हयने. २ आनी ३ वासिनांचेर खूब सोद जाला आनी तांचेकडल्यान खूब अपेक्षा आसा.

मलेरियाचो उगम जळारां आशिल्ल्यान आनी हळशीक ही जळारांखातीर पोसवण दिवपी जाल्ल्यान, घरां-दारां, पोरसां, खळयो अशो सुवाती नितळ दवरप खूप गरजेचें. पोऱ्या उदकाची सांठवण जावंक दिवप ना. जंय जाता थंय नेमान जंतूनाशक वखदां शिंपडावप अशा धरगुती उपायांतल्यान मलेरियाचेर बऱ्याच प्रमाणांत नियंत्रण दवरप शक्य आसा.

- डॉ. आनंद हळर्णकार

मलेशिया : (उदेंत आनी अस्तंत) : आग्नेय आशियांतलो एक सार्वभौम देश. क्षेत्रफळ ३,३०,४३४ चौ. किमी. लोकसंख्या २०,९३२,९०१ (१९९८). १६ सप्टेंबर १९६३ दिसा स्वतंत्र जाल्ल्या ह्या देशांत सुरवेक मलाया, सिंगापूर, सारावाक आनी साबा हांचो आस्पाव आशिल्लो. पूण १९६५त सिंगापूर हो स्वतंत्र देश जावन मलाया हो अस्तंत मलेशिया म्हूण आनी सारावाक आनी साबा हे दोनूय मेळून उदेंत मलेशिया म्हूण अस्तित्वांत आयले. हे दोनूय विभाग एकमेकासावन सुमार ६४० किमी. लांबायेच्या दक्षिण चिनी दर्यान वेगळे केल्ले आसात. उदेंत मलेशियाचे उदेंतेक पॅसिफिक म्हासागर, उत्तरेक चिनी दर्या आनी सुलू दर्या, दक्षिणेक आनी अस्तंतेक इंडोनेशिया आसा. अस्तंत मलेशियाचे उत्तरेक थायलंड, दक्षिणेक सिंगापूर, नैर्ऋत्येक मलॅका सामुद्रधुनी, उदेंतेक दक्षिण चिनी दर्या आनी अस्तंतेक अंदमान दर्या आसा. क्वालालुंपूर ही देशाची राजधानी आसा. मलेशिया देश हो १३ राज्यांचो संघ आसून जोहोर, केदाह, केलान्तान, मेलाखा, नेगरी सेम्बीलान, पाहांग, पेराक, पेर्लीस, पुल्हा पिनांग, साबाहा, सारावाक, सेलांगूर आनी ट्रॅंगानू हांचो आस्पाव जाता.

भूंयवर्णन : मलेशियाचो चडसो भाग दोंगरी आसा. दर्यादेगांनी आनी पर्वतांमजगतीं ल्हान ल्हान मळांचो आस्पाव जाता.

उदेंत मलेशियाची लांबाय सुमार १,०७८ किमी. आसून ताची रुंदाय सुमार २५८किमी. इतली आसा. ह्या विभागाक सुमार २,२५३किमी. लांबायेची दर्यादेग लाबिल्ली आसा. भूंयरचणुकेचे नदरेन ह्या विभागाचे मुखेलपणान तीन वांटे जातात. सारावाक हो शेकानशेक पातळिल्लो दर्यादेगेचो सपाट मळांचो भाग ३२ ते ६४ किमी. रुंदायेचो आसा. साबा भागांत मळांची रुंदाय १६-३२किमी. आसा. उदेंत मलेशियाचो दुसरो भाग दोंगर-देगणांनी मोडटा. हांगाच्या कांय दोंगरांची उंचाय ३०५ मीटर परस चड आसा. सारावाक भागांतले गुनूंग मुरुड (२,४२३ मी.) हें हांगाचें सगळ्यांत उंचेलें तेमक. विभागाच्या तिसऱ्या भागांत इंडोनेशियाच्या लागींच्या प्रदेशाचो आस्पाव जाता. हांगाच्या भागाची उंचाय हेर भागांपरस चड आसा. साबा भागांत हाचो विस्तार चड आसा. ह्या वाठारांत पठारां, दोंगरावळी आनी देगणांचो आस्पाव जाता. हांगा १,२१९ ते १,२३४ मी. मेरेन उंचायेचीं तेमकां आसात. किनाबालू (४,९०१ मी.) हें देशांतलें सगळ्यांत उंचेलें तेमक.

अस्तंत मलेशिया हो विभाग सादारणपणान त्रिकोनी आकाराचो आसून ताची लांबाय सुमार ३२०किमी. आनी रुंदाय ९५किमी. आसा. हांगाच्यो दोंगरावळी उत्तर-दक्षिण दिकेन पातळिल्ल्यो आसात. तातूंतल्या कांय वळिंची उंचाय १,५००मी. परस चड आसा. ह्या वळिंची उंचाय दक्षिणेकडे कमी कमी जायत वता. सेंट्रल रॅज (४८२ किमी.) ही हांगाची सगळ्यांत लांब दोंगरावळ आसा. वळीची सरासरी उंचाय ९१४ मी. आसा. गुनूंग ताहान (२,१९० मी.) हें ह्या भागांतलें सगळ्यांत उंचेलें

तेमक. दर्यादेगांच्या वाठारांनी आनी पर्वतां मजगतीं कांय सपाट मळां आसात.

मलेशियांतल्यो चडशो न्हंयो कमी लांबायेच्यो आसात. अस्तंत मलेशियांतल्यो पाहांग आनी पेराक ह्यो हांगाच्यो मुखेल न्हंयो आसात. उदेंत मलेशियांत राजांग (५६३ किमी.) ही मुखेल न्हंय आसा आनी साबा भागांत किनबतान्गान न्हंय म्हत्वाची आसा.

हवामान : मलेशियाचें हवामान उश्ण कटिबंधीय पावशी आनी दमट आसा. हांगा मळांच्या वाठारांनी तापमान ३२°से. ते २९°से. इतलें आसता. हांगाच्या हवामानांत ओलसाण सदांच चड आसता. हांगा वर्सुकी पावस सुमार १९०सेंमी. इतलो आसता.

वनस्पत आनी मोनजात : उदेंत मलेशियाचो सुमार ७७% भाग आनी अस्तंत मलेशियाचो सुमार ६०% भाग विषुववृत्तीय सदांपाचवी आसपी पानांनी रेवडिल्लो आसा. ओक, शोलांक, कोंडे, एबनी, साग, रबर, मॅहागनी ही हांगाची मुखेल रुखावळ आसा.

हांगाच्या दाट रानांनी विंगड विंगड मोनजात सांपडटा. तातूंत हत्ती, वाघ, हरणां, रानदुकर, माकड, गेंडे, वास्वेलां हांचो आस्पाव जाता. मानगीं, हार आनी नाग हांचेंय प्रमाण खूब आसा.

इतिहास आनी राज्यवेवस्था : मलेशियांत सांपडिल्ल्या पुराव्यांवयल्यान हांगाचो इतिहास खूब आदलो आसा अशें कळटा. हांगाचें संस्कृतीक आनी राजकीय हालचालिंचें केंद्र मलाया द्वीपकल्प आशिल्लें अशेंय समजता. बोर्नोचो इतिहास म्हळ्यारूच उदेंत मलेशियाचो इतिहास आसून ताची चडशी म्हायती मेळना. सुमार ६,००० वर्सां पयलींसावन अस्तंत मलेशिया विभागांत वसाहती आशिल्ल्यो असो इतिहासकारांचो तर्क आसा. हांगाच्या पुरातत्वीय उत्खननांत अश्मयुगांतले आनी ताम्रपाशाण युगांतले संस्कृतीचे अवशेश सांपडल्यात. इ.स. पयलीं २,००० वर्सां पयलींसावन दक्षिण चीनासावन येवन हांगा राबितो केल्ले लोक हे मलेशियाचे पुर्वज आसा अशें मानतात. ह्या प्रदेशांत भारतीय लोकांच्या राबित्याविशीं चिनी इतिहासांत आनी पुराणांत साबार उल्लेख मेळटात. पुराणांत अस्तंत मलेशियाचो 'सुवर्णद्वीप' असो उल्लेख केला. कांय भारतीय वेपाऱ्यांनी ह्या प्रदेशांत इ.स.प. दुसऱ्या शेंकड्यांत हांगा आपलो राबितो केल्लो. उपरांत शेंकड्यांनी वर्सां ह्या प्रदेशाचेर भारतीय संस्कृतीचो खूब प्रभाव आशिल्लो अशें समजता. द्वीपकल्पाच्या ईशान्य भागांत इ.स.प. दुसऱ्या शेंकड्यांत 'लंकाशुक' ह्या नांवान भारतीयांच्या राज्याची थापणूक जाल्ली. कांय वर्सांभितरूच ह्या राज्याची भरभराट जावन ताणें ह्या द्वीपकल्पाचो चडसो उत्तर भाग आपल्या शेकातळा हाडिल्लो. उत्तर भागांतल्या तुनसून ह्या राज्यांत तिसऱ्या शेंकड्यांत ५०० परस चड भारतीय वेपारी आनी धर्मप्रसारक आशिल्ले, अशें कळटा. ह्या राज्याखेरीज द्वीपकल्पाच्या उदेंत भागांत चिहू - तू, तान-तान आनी अस्तंत भागांत कदारम, वायव्य भागांत को-लो आनी हेर

राज्यांची थापणूक जाल्ली. कदारम राज्य हें इ.स. पांचव्या शेंकड्यांत भारतीय वेपाराचें आनी बौध्द प्रभावाचें ह्या प्रदेशांतलें मुखेल केंद्र आशिल्लें. केलांतान न्हंयेचे देगेर विस्तारिल्ल्या चिहू-तू राज्याचेरूय सव्या शेंकड्यांत भारतीय लोकांचें अधिपत्य आशिल्लें. कांय चिनी पुराव्यांवयल्यान सातव्या आनी आठव्या शेंकड्याच्या सुमाराक उदेंत आनी अस्तंत मलेशियांत ल्हान ल्हान सुमार ३० राज्यां आशिल्लीं. सातव्या शेंकड्यांत सुमात्राच्या श्रीविजयच्या शैलेंद्राची सत्ता ह्या प्रदेशाचेर आयली. इ.स. इकराव्या शेंकड्यांत दक्षिण भारतांतल्या चोलांनी मध्य आनी दक्षिण मलायाच्या प्रदेशांचेर घुरी घालून, श्रीविजयाचें साम्राज्य मोडून उडयलें. तेराव्या शेंकड्यांत जावा आनी थाई घराण्यांनी आपलीं राज्यां वाडोवपाक सुरवात केल्ली. जावा जुंव्यावयल्या मजपहित ह्या हिंदू साम्राज्यान आपल्या राज्याचो विस्तार मलायामेरेन वाडयल्लो. ह्या काळांत आग्नेय आशियांतलें तें एक व्हड राष्ट्र आशिल्लें. थाई आनी जावा ह्या दोगांयनी मेळून चवदाव्या शेंकड्यांत श्रीविजयाचें उरिल्लेंय राज्य काबार केलें. पंदराव्या शेंकड्यांत जावांतल्या मजपहित राज्याक देंवतीकळा लागिल्ल्यान परमेश्वराच्या मुखेलपणाखाला मलॅका राज्याक म्हत्व मेळ्ळें. १४१४ त परमेश्वरान मुस्लीम धर्म आपणायलो. हाच्या तेंपार मलॅकाचे चीन, भारत आनी इस्लाम धर्मीय राष्ट्रांकडेन राजकीय आनी वेपारी संबंद खूब वाडले.

१५११त पुर्तुगीजांनी हो प्रदेश आपल्या शेकातळा हाडलो. सुमार १२० वर्सांनी म्हळ्यार १६४१ त डचांनी ह्या प्रदेशाचेर आपलो शेक बसयलो. उपरांत १८२४त हो प्रदेश ब्रिटीश ईस्ट इंडिया कंपनीच्या शेकातळा आयलो. १८७४ सावन ब्रिटीशांनी ह्या प्रदेशांतल्या ल्हान ल्हान राज्यांचें मेळून एक संरक्षित राज्य केलें. १८९५त ह्या प्रदेशांतली पेराक, सलांगॉर, नग्री संबीलान आनी पाहांग हीं राज्यां एकठांय येवन 'फेडरेटेड मले स्टेट्स' ह्या संघराज्याची थापणूक जाली. १९०९त थायलंड आनी मले द्वीपकल्प हांचे मदली शीम थारावन थायलंडान केलांतान, ट्रॅंगानू, पॅर्लिस आनी केदाह हीं आपल्या अधिकारा सकयलीं राज्या ब्रिटीशांक दिलीं.

एकुणिसाव्या शेंकड्याच्या दुसऱ्या अर्दांत बेर्निओ जुंव्याचो उत्तर भाग आनी साबा हे भाग १८८० ते ब्रिटीशांनी आपल्या ताब्यांत घेतिल्ले. उपरांत १८८८ त सारावाक आनी ब्रूनाई हे बिटीशांचे रक्षित भाग जाले. १९४६ त साबा आनी सारावाक ह्यो ब्रिटीश वसाहती जाल्यो. दुसऱ्या म्हाझुजाच्या काळांत मलाया आनी बोर्निओ प्रदेश जपानान आपल्या ताब्यांत हाडिल्ले. म्हाझुजा उपरांत एप्रिल १९४६त 'ब्रिटीश संरक्षित प्रदेश' आशिल्ल्या मलायाच्या वट्ट इकरा राज्यांनी मेळून मलायन युनियनाची स्थापणूक जाली. १९४८ त तें 'फेडरेशन ऑफ मलाया' म्हूण अस्तित्वांत आयले उपरांत ३१ ऑगस्ट १९५७ त फेडरेशन ऑफ मलाया हें स्वतंत्र लोकसत्ताक म्हूण जाहीर केलें. ह्या स्वतंत्र मलाया

संघाक १६ सप्टेंबर १९६३ दिसा साबा आनी सारावाक ह्यो ब्रिटीश वसाहती जोडल्यो आनी अशे रितीन मलेशियाची निर्मिती जाली. मलेशियांत त्या तेंपार सिंगापूरचो आस्पाव आशिल्लो. पूण १९६५ त ह्या संघातल्यान सिंगापूर वेगळो जालो. १९६६ सावन मलायाक 'अस्तंत मलेशिया' आनी उपरांत 'द्वीपकल्पीय मलेशिया' आनी साबा, सारावाक हांकां 'उदेंत मलेशिया' अशीं नांवां पडलीं.

प्रशासनाचे वेवस्थेखातीर मलेशियाची १३ राज्यांत विभागणी केल्ली आसून क्वालालुंपूर हो वेगळो 'संघीय प्रदेश' केलो. देशात संविधानात्मक राजेशाही लोकशाही पद्दत आसा. संविधानात्मक तजवीजेवरवीं देशाचो सगळो सत्ताधीश राजा आसता. ताका द्विपकल्पीय मलेशियांतल्या णव राज्यांचे वंशपरंपरेन आयिल्ल्या संस्थानाधिपतींतल्यान वेंचून काडटात. राजा (supriam Head of state) आनी डेप्युटी सुप्रीम 'हेड ऑफ द स्टेट' हांकां पांच वर्सांखातीर वेंचून काडटात. राजा संसद आनी मंत्रिमंडळ (कॅबिनेट) हांच्या सल्ल्यान राज्यकारभार सांबाळटा. देशाची संसद दोन सदनी आसा. 'देवन रक्यत' हें पुराय लोकांनी वेंचून दिल्ल्या प्रतिनिधींचें सभाघर आसून तातूंत १५४ सभासद आसतात. ह्या सभासदांक पांच वर्सांखातीर वेंचून काडिल्ले आसतात. हातूंतले ११४ द्वीपकल्पीय मलेशियांतल्यान, २४ सारावाकांतल्यान आनी १६ साबामदल्यान वेंचून काडटात. 'देवन नेगर' ह्या दुसऱ्या घराची सभासद संख्या ५८ आसता. तातूंतले तीन वर्सांखातीर ३२ सभासद राजान नियुक्त केल्ले आनी २६ सभासद राज्य विधिमंडळानी वेंचून काडिल्ले आसतात. राजा प्रधानमंत्र्यांची नियुक्ती करता आनी ताच्या सल्ल्यान हेर मंत्र्यांक वेंचून काडटा. मंत्रिमंडळ डेमॉक्रेटिक अॅक्शन पार्टी, पॅन आनी मलायन इस्लामिक पार्टी हे हांगाचे मुखेल राजकीय पक्ष आसात.

मलेशियाच्या संविधानावरवीं हांगाचें न्यायदानाचें काम उच्च आनी दुय्यम न्यायालयां सांबाळटात. अस्तंत आनी उदेंत मलेशियांत एक एक अशीं दोन न्यायालयां आसात. निमाण्या निर्णयाखातीर फेडरल कोर्टाची तजवीज हांगा आसा. हाचो मुखेली राजा आसून हातूंत न्यायालयाचो मुखेल न्यायाधीश आनी हेर स न्यायाधीशांचो आस्पाव जाता.

अर्थीक स्थिती: आग्नेय आशियांतल्या सैमीक साधनसंपत्तीचे व्हड सांठे आशिल्ल्या राश्ट्रांनी मलेशियाचो आस्पाव जाता. कथिल, रबर आनी ताडतेल हांची निर्यात करपाक हो देश हेर देशांपरस चड मुखार आसा. उश्ण कटिबंधीय घट लाकडाची निर्यात करपी हें एक मुखेल राश्ट्र आसा. खनिज तेल आनी सैमीक वायू हांचेय व्हड सांठे हांगा आसात.

भात हें देशांतलें मुखेल पीक आसून, दर्यादेगांनी नुस्तेमारी हो मुखेल वेवसाय हांगा चलता. द्वीपकल्पीय मलेशियांत भातशेतवडीचें केंद्रीकरण केल्लें आसा. तांदूळ हें हांगाचें मुखेल अन्न आशिल्ल्यान,

पयलीं तांदळाची खूब प्रमाणांत आयात करची पडटाली. म्हूण भात उत्पादनांत स्वावलंबन हाडचे नदरेन देशान १९८२ वर्सा पंच वर्सुकी येवजणेंत भात उत्पादनाचेर भर दिल्लो. हाका लागून जलसिंचन प्रकल्प, वर्साक दोनदा पिक काडपाची पद्दत, भाताच्या चड उत्पादनक्षम जातींच्या लागवडीची कार्यवाही आनी शासनाची कमी भाव हमी येवजण हांची तजवीज केल्ली. नुस्तेमारी, पशुपालन, बागायती उत्पादनां, कोको आनी नाल्ल उत्पादन हे शेतवडीचेर आदारिल्ले वेवसाय खूब ल्हान प्रमाणांत चलतात. पूण हाका लागून सबंद शेतवड वेवसायाक व्हड फाटवळ मेळटा. कोको, तंबाकू, अननस, खोबरेल तेल हांकां चड म्हत्व आसा.

रबर हो मलेशियन अर्थवेवस्थेचो कणो आसा. १९८२ त रबराचे लागवडी सकल क्षेत्र २०,१०,१३५ हेक्टर इतलें आशिल्लें. पूण दिसानदीस रबरीचे लागवडीसकयलें क्षेत्र कमी जायत आसा आनी हाका लागून कमी उत्पादन मेळटा. हाका लागून रबराच्या रुखांची पुर्नलागवड आनी ते नेटान वाडचे म्हूण तांकां चडा प्रमाणांत रसायनीक सारें घालपाचो शासनाचो यत्न चलता.

१८६० सावन पामतेलाचें उत्पादन नेटान वाडत आसा. १९८२ त तेल उत्पादना खातीर ११,७०,७०० हेक्टर क्षेत्रांत पामाची लागवड केल्ली. हातूंतलें ८९.४% क्षेत्र द्वीपकल्पीय मलेशिया, ८.३% साबा आनी उरिल्लें २.३% क्षेत्र सारावाक भागांत लागवडीसकयल हाडिल्लें. १९७२ सावन पामतेलाच्या उत्पादनांत सबंद संवसारांत मलेशियाचो आंकडो पयलो लागता. सिंगापूर, ईईसी राश्ट्रां, भारत, जपान आनी अमेरिकेचीं संयुक्त संस्थानां हे मलेशियाकडच्यान पामतेलाची आयात करपी मुखेल देश आसात.

रानांतल्या घट्ट जातींच्या रुखांक लागून ह्या देशाक बरीच व्हडली येणावळ मेळटा. साबा, सारावाक आनी द्वीपकल्पीय मलेशिया ह्या भागांतल्यान खूब प्रमाणांत लाकूड उत्पादन मेळटा. निर्यात करचेखातीर आनी बाजारपेठ विकसीत करचेखातीर सरकार ह्या लाकडांचो फावो तो उपेग करता.

परदेशी चलन मेळोवन दिवपी रबराप्रमाण कथिल हेंय मलेशियाचे अर्थवेवस्थेंतलो म्हत्वाचो घटक आसा. चडशें कथिल हें मलेशियाचे अस्तंत दर्यादेगेर आशिल्ल्या पॅराक आनी सलांगॉर ह्या राज्यांत सांपडटा. जागतिक खनीज तेल उत्पादनाचे नदरेन मलेशियाचो वांटो खूब कमी आसा. पूण १९७६ सावन रबराफाटल्यान व्हड परदेशी चलन मेळोवन दिवपी म्हूण अशुध्द खनीज तेलाचो आंकडो दुसरो लागता. सैमीक वायुचेर प्रक्रिया करपी प्रकल्प १९८४त टॅंगानू हांगा आनी बिंतूल हांगा १९८५ त अमोनिया-युरिया प्रकल्प उबारल्यात. निर्यात जावपी हेर खनिजांत तांबें, बॉक्सायट आनी लोहधातूक हांचो आस्पाव जाता.

मलेशिया अस्तित्वांत आयलें, तेन्ना हेर विकसनशील राश्ट्रांप्रमाण ताचेंय उद्येगीक क्षेत्र मागाशिल्ल्या स्वरुपाचें आशिल्लें. पूण हालींच्या

तेंपार परदेशी भांडवल गुंतवणुकीक लागून हांगा उद्येगधंद्याच्या मळार बरीच उदरगत जाल्या. कृषिउत्पादनां, बांधकाम सामुग्री, विद्युत् यंत्रां, इलेक्ट्रॉनिकीय वस्तू, कापडवस्त्र उद्येग, येरादारी सामुग्री, शिमीट, शाबू, रबर वस्तू, फर्निचर अशे विंगड विंगड कारखाने हांगा आसात. देशांतल्या म्हत्वाच्या उद्येगांत प्रक्रियाउद्येग, अभियांत्रिकी उद्येग आनी हस्तउद्येग हांचो आस्पाव जाता.

मलेशियांत निर्यात वेपारांत मुखेलपणान अशुद्ध खनिज तेल, रबर, लाकूड, पामतेल आनी कथिल हांचो आस्पाव जाता. आयात वेपारांत चड म्हत्वाचे पदार्थ म्हळ्यार येरादारी सामुग्री, यंत्रसामुग्री, निर्मिती उद्देगांचीं उत्पादनां.

येरादारी आनी संचारण : द्वीपकल्पीय मलेशियांत, रस्ते आनी लोहमार्ग हांचो साबा आनी सारावाका परस चड प्रमाणांत विकास जाल्लो आसा. उत्तरेक थायलंडाचे शिमेसावन दक्षिणेक सिंगापूरमेरेन द्वीपकल्पीय मलेशियांतल्यान एक मुखेल मार्ग वता. केंद्रीय मार्ग क्वालालुंपूर आनी केलांग हीं दोन शारां जोडटा. केलातानांतलो जेली आनी पेराकांतलें ग्रीक हीं शारां जोडपी उदेंत-अस्तंत म्हामार्ग १९८२त येरादारी खातीर उक्तो केलो. साबा हांगा डांबरी रस्त्यांचें जाळें आसून तांची वेवस्था भौशिक बांदकाम खात्याकडेन आसता. सारावाक हांगा रस्त्यांचें प्रमाण खूब कमी आसा. त्या रस्त्यांची देखरेख राज्य शासन पळयता. साबा आनी सारावाक हीं दोन राज्यां जोडपी रस्ते १९८१ त उक्तो जालो.

द्वीपकल्पीय मलेशियांत ७८७ किमी. लांबायेचो मुखेल लोहमार्ग अस्तंत दर्या-देगेतल्यान सिंगापूरसावन उत्तरेक बटरवर्थ शारामेरेन वता. बटरवर्थ लागशिल्ल्या बूकीट मार्ताजाम ह्या शारालागीं ह्या लोहमार्गाचो एक फांटो थायलंडाचे शिमेमेरेन वता आनी थंय थायलंडाच्या राष्ट्रीय लोहमार्गाक वचून मेळटा. उदेंत मलेशियांतलो ५२६ किमी. लांबायेचो लोहमार्ग गेमास ते टूंपार ह्या गांवामेरेन वता. १९८४त लोहमार्गाचें आधुनिकीकरण पुराय जालें.

मलेशियांतल्या बंदरांचें संघशासित आनी राज्यशासित अशें वर्गीकरण केलां. केलांग, पिन्नंग, जोहोर बारू, क्रांटान हीं द्वीपकल्पीय मलेशियांतलीं मुखेल बंदरां आसात. कोटा किनाबालू, संडकान, टाआऊ, लाआड डाटू, कूडाट, सेम्पोर्ना आनी कुनाक हीं साबा राज्यांतलीं मुखेल बंदरां आसात. बिंतुल बंदर हें सारावाक राज्यांतलें बंदर आसा.

क्वालालुंपूर, कोटा किनाबालू, पिन्नंग, जोहोर बारू आनी कूचिंग हांगा मलेशियाचे मुखेल आंतरराष्ट्रीय विमानतळ आसात. आलॉर सेटार, ईपो, कोटाबारू, कोटा ट्रेंगानू, क्वांटान, मलेंका हे विमानतळ देशाभितरली हवाई येरादारी सांबाळटा.

मलेशियांत लोकसंख्येची घनता उदेंत मलेशियापरस चड आसा. पूण ती सगळ्याक एकसारकी ना. भितरल्या भागांत दाट रानाच्या

देगणांनी आनी दोंगरी वाठारांनी ती खूब पातळ आसा. हांगा कांय हेडग्यो जमातीय दिश्टी पडटात. दर्यादेगेवयल्या मळांच्या प्रदेशांनी मात लोकांची दाट वसती आसा. अस्तंत दर्यादेगेर ७०% परस चड लोकसंख्या आसून, उदेंत दर्यादेगेवेल्या कलांता त्रिभुज प्रदेशांत आनी ट्रेंगानू न्हंयेचे देगेर बरीच लोकसंख्या एकठांय आयिल्ली दिश्टी पडटा. साबा आनी सारावाक हांगाय अस्तंत दर्यादेगेर लोकवस्ती चड आसा. अस्तंत मलेशियांत ५०,००० परस चड लोकसंख्या आशिल्लीं १० शारां आसून साबा-सारावाक हांगा तीं दोन दोन अर्शां आसात. चडशीं शारां दर्यादेगेवयल्या मळांच्या प्रदेशांतूच सांपडटात. उदेंत मलेशियांतले ७५% लोक गांवगिऱ्या वाठारांनी रावतात. अस्तंत मलेशियाचे नागरी लोकसंख्येंत चिनी लोक चड आसात. पूण भारतीय लोक नागरी आनी गांवगिरे वाठार अशा दोनूय भागांत दिश्टी पडटात. अस्तंत मलेशियांतले वट्ट लोकसंख्येंतले ५४% मले, ३५% चिनी, १०% भारतीय आनी १% हेर वंशीक गटाचे लोक आसात. साबा-सारावाक हांगा मले आनी मुस्लीम लोक दर्यादेगांनी आनी हेर लोक देगणांनी वा दोंगरी वाठारांनी रावतात. ह्या दोनूय प्रदेशांतले वट्ट लोकसंख्येंत थळाव्या जमातीचे लोक चड आसात. इबान, दायाक आनी मेलनाऊ ह्यो सारावाक हांगाच्यो आनी बाजाऊ आनी मुरुत ह्यो साबा हांगाच्यो थळाव्यो जमाती आसात. सेमंग जमातीचे लोक अस्तंत मलेशियाचे उत्तरेकडेन आशिल्ल्या रानांनी आनी साकाई जमातीचे लोक दोंगरी प्रदेशांनी सांपडटात. खूब आदल्या काळासावन जमीन आनी उदकामार्गांतल्यान जाल्ल्या स्थलांतराक लागून मलाया द्वीपकल्पांत विंगड विंगड भाशांचे आनी वंशाचे लोक सांपडटात. इस्लाम हो मलेशियांतल्या लोकांचो मुखेल धर्म आसून सगळे लोक मले इस्लाम धर्माचे आसात. देशांत धर्मीक स्वातंत्र्य आसा. चडशे चिनी बौध्द धर्माचे आनी कांय चिनी किरिस्तांव आसात.

मलेशियांत विंगड विंगड वंशाचे, धर्माचे आनी संस्कृतीचे लोक सांपडटात. पूण बौध्द आनी हिंदू धर्माचो ठसो चड प्रमाणांत उदेल्लो दिश्टी पडटा. अशें आसून लेगीत दर एके मुखेल जमातीचें संस्कृतीक जिवित, सांस्कृतिक परंपरा आनी अर्थीक स्थिती विंगड विंगड आसा. मले लोकांत भाशिक, धर्मीक आनी संस्कृतीक एकवट आसा. चिनी लोकांत बौध्द आनी ताओ हे मुखेल धर्म आसात. चडशा चिनी लोकांचो जल्म मलेशियांत जाल्लो आसलो तरी तांणी आपली चिनी परंपरा तशीच बाळगून दवरल्या. भारतीय लोकांची लेगीत आपली स्वतंत्र समाजरचणूक आसा. मलेशियांतलें संस्कृतीक वेगळेंपण तांच्या घरांनीय दिश्टी पडटा. घराच्या बांदकामाचें सामान मुखेलपणान रानांतल्यान हाडटात. शारांनी आधुनिक पद्दतीचीं घरां आसात.

भास आनी साहित्य : 'मले' ही मलेशियाची राष्ट्रभास आसा. मलेशिया अस्तित्वांत आयिल्लें, तेन्ना इंग्लीश ही प्रशासनाची मुखेल भास आशिल्ली. पूण १९६७ सावन मले ही प्रशासनाची मुखेल भास

जाली. देशांत इंग्लीश, चिनी, अरबी, तमिळ आनी हेर भारतीय भाशाय उलयतात. हांगाचें चडशें साहित्य इंग्लिशींत आसा. पूण हालींच्या तेंपार सरकारान मले भास विकसीत जावची म्हूण खूब येवजणो आखल्यात. आता लघुकथा, कविता तशेंच चडशें राजकीय आनी सामाजिक साहित्य मले भाशेंतल्यान निर्माण जाता.

देशांत मले, इंग्लीश, चिनी, तमिळ आनी पंजाबी ह्या भाशांतल्यान वट्ट ४० दिसाळीं उजवाडाक येतात. तातूंतल्या चिनी भाशेंतल्या दिसाळ्याचो खप सगळ्यांत चड आसा. हांचेखेरीज आठ आयतारांचीं खबरांपत्रां आनी २८ नेमाळीं उजवाडाक येतात.

स ते इकरा वर्सां पिरायेच्या भुरग्यांक स वर्सांचें शिक्षण फुकट आनी सक्तीचें आसा. शिक्षणाखातीर मले, इंग्लीश, चिनी आनी तमिळ भाशा माध्यमाचो वापर करतात. पूण १९८० सावन मुळावें आनी माध्यमिक शाळांतलें मले भास हें शिक्षणाचें मुखेल माध्यम आसा. तशेंच दुय्यम गरजेची भास म्हूण इंग्लिशीकूय म्हत्व आसा. सरकाराच्या वट्ट वर्सुकी अंदाजपत्रकांतलो २०% खर्च शिक्षणाचेर करता. हांगा मुळावें शिक्षण ६ वर्सांचें, माध्यमिक शिक्षण पांच वर्सांचें आनी उपरांत दोन वर्सांचो उच्च प्रमाणपत्र परिक्षेचो अभ्यासक्रम आसता. कनिश्ठ प्रमाणपत्र परिक्षेउपरांत विद्यार्थ्यांक तंत्रीक, वेवसायीक, शिक्षणिक आनी हेर प्रकारांचें शिक्षण घेवंक मेळटा.

क्वालालुपूर, जॉर्जटाऊन, ईपो, जोहोर बार, शाह आलम, पेटलिंग हीं अस्तंत मलेशियांतलीं मुखेल शारां आसात. कोटा किनाबालू, संडकान, टाआऊ आनी कूडाट हीं साबा हांगाचीं मुखेल शारां आसात. कोटा किनाबालू हें साबाचें राजधानी शार आसा. सारावाकाचें राजधानीचें शार कूचिंग आसून सिबू आनी मिरी हीं सारावाकांतलीं म्हत्वाचीं शारां आसात.

- कों. वि. सं. मं.

मल्लखांब : एक व्यायाम तसो क्रिडा प्रकार. कुस्तींतलीं खाशेलीं तासां आत्मसात करपाखातीर मल्ल एका विशिश्ट लाकडी खांब्यार कसरतीचे वेगवेगळे प्रकार करता. ताका लागून ह्या व्यायाम प्रकाराकच मल्लखांब हें नांव पडलां आसुंये. महाराष्ट्रांत ह्या क्रिडा प्रकाराक खाशेली सुवात आसा.

हो प्रकार खूब पुर्विल्लो आसून मानसोल्लासात (सुमार १९२९) हाचो उल्लेख मेळटा. आर्विल्ल्या काळांत दुसऱ्या बाजीराव पेशव्याचो व्यायाम शिक्षक बाळभट दादा देवधर हाणें हे विद्येक नवो आकार दिलो. कुस्तीकारांच्या आंगांत बळ, शिटुकसाण लवचीकपण, डावपेचांची चलाखी, आदी गुणांक उत्तेजन मेळचें ह्या हेतान बाळभटदादान मल्लखांब्यांत वेगवेगळे कश्टांचे आनी उडयांचे प्रकार तयार केले.

मल्लखांब्याचे जायते प्रकार आसले तरी सादारणपणान मल्लखांब हो २ ते २ १/२ मीटर उंचायेचो, शिंशें वा सागवानी लाकडाचो आसून वयलेवटेन तो अशीर जायत वता. ताचें आंग, मान आनी बोंड अशे तीन भाग आसतात. १) आंग: मल्लखांब्याच्या मूळाक सावन मानेमेरेन अशीर जायत वचपी हो भाग. हाचो मूळचो घेर ५५ ते ६० सेंमी. मदलो ४५ सेंमी. आनी मानेलागसल्लो २५ ते ३० सेंमी. आसता. २) मान : मल्लखांब्याच्या आंगावयर १५ ते २० सेंमी. उंचायेचो जो बारीक, अशीर जायत गेल्लो सरळ भाग आसता ताका मान म्हण्टात. ताचो घेर १५ ते २० सेंमी. आसता. ३) बोंड : मल्लखांब्याचो सगळ्यांत वयलोभाग जो वाटकुळो आसता ताका बोंड म्हण्टात. ताची उंचाय ५ ते ७ सेंमी. आनी घेर १० ते १५ सेंमी. आसता.

मल्लखांब्याची उंचाय जमनीवयर सावन २ ते २ १/२ मीटर आसता आनी जमनी पोंदा तो सुमार १ ते १ १/२ मी. पुरचो पडटा. हो खांबो गुळगुळीत उरचो देखून, तशेंच तो घट्ट धरूंक येवचो, निसरचो न्ही देखून एडेल तेलाचो आनी राळेचो उपेग करतात.

मल्लखांब्याचे कसरतीचे मुखेलपणान १६ गट आसात. दर एका गटांत जायते उपप्रकार आसात.

१) अढी : मल्लखांब्याचे कसरतीचो हो मूळ प्रकार. मल्लखांब्याक वेगवेगळे तरेन धरून शरीर उरफाटें करून पोट मल्लखांबावटेन येता अशे तरेन दोनूय पायांनी मल्लखांब्याक विळखो घालप. हे क्रियेक अढी घालप अशें म्हण्टात. हे अढींतल्यान परत जमनीर उतरपाचे अढीप्रमाण वेगवेगळे प्रकार आसात. अढ्यांचे वट्ट णव्वदां वयर प्रकार आसात. देखीक: सादी अढी, खांदा अढी, कानपकड अढी आदी. घोडो चलयतना पायान घोड्याक धरून दवरपाक ह्या प्रकाराचो उपेग जाता. ह्या प्रकारांत पायाचे स्नायू घट जातात.

२) तेढी : मल्लखांब वेगवेगळ्या तरांनी धरून शरीर उरफाटें करून मल्लखांब्याकडे फाट करून एके विशिश्ट पद्दतीन मल्लखांब्याक विळखो घालपाचे प्रक्रियेक तेढी घालप अशें म्हण्टात. तेढी उपरांत अढी घालून उपरांत मल्लखांब्यावयल्यान सकयल देवतात. ह्या प्रकारांत पोटांतले स्नायू, दंड आनी कुशी (काख) हांगाच्या स्नायूंक व्यायाम जाता. देखीक : सादी तेढी, बगलेची तेढी आनी एकहाती तेढी आदी.

३) बगली : मल्लखांब बगलेंत म्हळ्यार आदी काखेंत वेगवेगळ्या तरांनी धरून तेढी मारप हाका बगली म्हण्टात.

४) दसरंग : मल्लखांब्यावयल्यान उतरनासतना अढी, तेढी आनी बगली ह्या सारके प्रकार दोनय वटांनी उठून सतत करत रावप हाका दसरंग अशें म्हण्टात. दस्तरंग (दस्त म्हळ्यार कोपरामुखावयलो हात) शब्दाचो अपभ्रंश आसा. जे अढीचो वा तेढीचो दसरंग आसता तेप्रमाण ताचें नांव आसा. देखीक: सादो दसरंग, एकहाती दसरंग आदी.

५) **फिरकी** : मल्लखांब्याचेर दसरंग करता आसतना हाताची आनी पायाची पकड तशीच दवरून शरीर फिरोवन एकेवटेतल्यान दुसरे वटेन वचपाचे क्रियेक फिरकी म्हण्टात. फिरक्याचे जायते प्रकार आसात.

६) **सूयसूत** : सूयेंत सूत जेप्रमाण घालतात ते प्रमाण हातान मल्लखांब धरून दोन हातांमदल्या जाग्यांतल्यान पाय फुडें घालून पलटी मारून पाय काडून घेवप हाका सूयसूत फिरोवप अशें म्हण्टात.

७) **वेल** : मल्लखांब्याक हातान वा पायान खास तरेन धरून आनी ह्यो तरा बदलत ल्हव ल्हव वयर चडत वचप हे क्रियेक वेल अशें म्हण्टात. देखीक : साधीचो वेल, मुरडीचो वेल, नकीकसाचो वेल आदी.

८) **उतरती** : ही वेलाचे उरफाटे पद्धतीची हालचाल आसा. देखीक : सादी उतरती, बगलीची उतरती.

९) **झाप** : मल्लखांब्याच्या बोंडाचेर उबे रावन वा बसून पतंगी, वेगवेगळे फरारे अशा प्रकारांतल्यान मल्लखांब्यापसून पयस वचप आनी परत मल्लखांब अदीत धरप हाका झाप उडवप अशें म्हण्टात.

१०) **फरारे** : मल्लखांब्याचेर हातांनी वेगवेगळे तरेन धरून आनी पाय पयस घट्ट करून तोल सांबाळपाचे क्रियेक फरारे म्हण्टात. केन्ना केन्नाय मल्लखांब पायान धरून हात मेकळे सोडटात. देखीक: आकडी, गुरुपकड, बजरंग पकड आदी.

११) **आसना** : मल्लखांब्याच्या आंगापसून बोंडामेरेन वेगवेगळ्या प्रकारचीं आसनां वेगवेगळ्या प्रकारान करूं येतात. देखीक : पद्मासन, गरुडासन, धनुरासन, शीर्षासन, वृश्चिकासन आदी.

१२) **आरोहण - उडयो** : मल्लखांब्यासावन कांय अंतरामेरेन धांवन येवन वा मल्लखांब्याच्या शेजरा उबे रावन वा उडी मारून हातान धरून वा धरी नासतना पायान मल्लखांब अदीत वा तेदीत धरप हाका 'आरोहण-उडयो' अशें म्हण्टात. हातूंत घोडा अदी, घोडा तेदी, सुळकी अदी, गुलाट अदी आदींचो आस्पाव जाता.

१३) **उडयो** : मल्लखांब्यावयल्यान वेगवेगळे तरेन पयस उडयो मारून जमनीचेर देवपाचे क्रियेक उडयो अशें म्हण्टात. हातूंत वेगवेगळ्या कलाटींचो आस्पाव जाता.

१४) **ताजवे** : मल्लखांब्याच्या बोंडार पोट, फाट वा शरिराचो हेर भाग तेकोवन मल्लखांब हाता-पायान धरीनासतना शरीर तोलपाचे क्रियेक ताजवे (तागडी) अशें म्हण्टात. हातूंत पोटाचो ताजवो वा फाटीचो ताजवो हे प्रकार चड चालीत आसात.

१५) **सलाम्यो** : अढ्यांवरीच वेगवेगळ्या प्रकारान हातान मल्लखांब धरून, शरीर उरफाटें करून अदी मारनासतना परत जमनीर देवपाचे क्रियेक सलामी मारप अशें म्हण्टात. सलामीच्या धरपानुसार तांकां एकहाती, दुहाती, बगलीचीं अशीं नांवां आसात.

१६) ह्या प्रकारांत मल्लखांब्यावयल्यान देंवपाच्या रितींचो आस्पाव जाता. मल्लखांब्यावयल्यान वेगवेगळे प्रकार करतकच देवपाचेय जायते प्रकार आसात. तातूंत चडकरून अदीचे स्थितींतल्यान कलाटी, तशेंच वेगवेगळ्या आसनांतल्यान उडी आनी कलाट अशे प्रकार आसात.

मल्लखांब्याचे वट्ट बावीस प्रकार आसात. प्रचलित आशिल्ल्या साद्या वा स्थिर मल्लखांब्याभायर हेर मुखेल प्रकार अशे:

वेताचो मल्लखांब : शरिराचें लवचीकपण आनी संतुलन राखपाचे नदरेन वेताच्या मल्लखांब्याक खूब म्हत्व आसा. सुमार ३ ते ४मी. लांबायेचें लवचीक वेत लोखणाच्या हुकाक हुमकळायतात. हाचेर चडकरून आसनां आनी फरारे ह्या गटांतले प्रकार करप शक्य जातात. वेताजाग्यार मोठो दोर वापरूनय मल्लखांब कसरती करूंक मेळटा.

हुमकळपी मल्लखांब : १^१/_२ ते २मी. उंचायेचो ल्हान आकाराचो हो मल्लखांब पाख्यासावन दोरयेन हुमकळायिल्लो आसता. ह्या मल्लखांब्याचेर चडकरून कसाचे आनी शरीर बळग्याचे प्रकार करतात. हो मल्लखांब हुमकळायिल्लो आशिल्ल्यान तो स्वताभोंवतणी तेचपरी वाटकुळ्या फेऱ्यांतय फिरता आशिल्ल्यान खेळगड्याक खाशेलो कस हातासचो पडटा.

निराधार मल्लखांब : फकत १ ते १^१/_२ मी. उंचायेचो हो मल्लखांब मुळांत तिरपो कापिल्लो आसता. तो जमनींत पूरनासतना पाटार, वा बाटल्यांचेर दवरिल्ल्या स्टुलार (बाटलेचो मल्लखांब) दवरतात. हाचेर चडकरून आसनां आनी फरारे ह्या गटांतले प्रकार करप जातात. मल्लखांब्याक खंयचोच आदार नाशिल्ल्यान खेळगड्याक आपलो कस पणाक लावचो पडटा. श्वासनियंत्रण, शरीर संतुलन ह्या सारक्या व्यायामाची कुशळटाय साद्य जाता. हातूंत बाटलेवयले, पलित्याचे, हत्यारी मल्लखांब अशे हेर कांय प्रकार प्रचलीत आसात.

मल्लखांब्यावयले मनोरे : ह्या प्रकारांत १० ते २० खेळगडे मल्लखांब्यार तशेंच जमनीर कमळ, देवूळ, मत्स्याकृती, गरुड, हेर आकृत्यो आदिचे मनोरे सादर करतात. ह्या मनोऱ्यांक सोबितकाये वांगडाच व्यायामाचे नदरेन खास म्हत्व आसा.

मल्लखांब्यावयले कसरतीक लागून मनशांत शरिरीक बळ, लवचीकपण, चपळकाय, तोल, साहस आदी गुणांक पोसवण मेळटा. शरिराचे स्नायू पिळदार आनी बळिश्ट जातात. तशेंच फाटीच्या कण्याकय व्यायाम मेळटा. यकृत, मूत्रपिंड, प्लीहा, आदी अवयवांची कार्यक्षमता वाडटा. कुस्तीवरीच जूडो, अॅथलेटिक्स, जिम्नेस्टिक्स, घोड्याची रपेट आदी खेळांतय हो व्यायामप्रकार उपेगी पडटा.

मल्लखांब्याच्यो आंतरशालेय, जिल्हो आनी राज्य पावंड्यावयल्यो सर्ती घेवप जातात. १९८०-८१ पसून मल्लखांब्याचे राष्ट्रीय संघटनेवतीन राष्ट्रीय पावंड्यावयल्यो सर्ती घेतात. ह्या खेळांत बरी कामगिरी करपी

खेळगड्याक महाराष्ट्र शासनाचेवतीन शिवछत्रपती पुरस्कार वा हेर इनामां दिवन भौमान करप जाता. तशेंच राष्ट्रीय क्रिडा विद्यापिठावतीन शिश्यवृत्तियोय दितात. मल्लखांब्याच्यो खंयच्याय पांवड्यावयल्यो सर्ती सादारणपणान कनिश्ठ, मध्यम आनी वरिश्ठ अशा तीन गटांत घेवप जातात. ह्या सर्तींनी दर एका खेळगड्याक मल्लखांब्याच्या १६ कसरती गटांत वेगवेगळे तरेन, सादारणपणान ९० सेकंदांच्या काळांत आपली कुशळकाय दाखोवपाची आसता.

भारतांत महाराष्ट्र, आंध्र प्रदेश, कर्नाटक, गुजरात, बिहार, पंजाब, उत्तर प्रदेश, तमिळनाडू आदी राज्यांत मल्लखांब खेळटात. महाराष्ट्रांत, पुणे, मुंबय, नासिक, अहमदनगर, अमरावती, मिरज, नागपूर हांगा मल्लखांब्याचो नेमान सराव जाता. हांगाच्यो व्यायामशाळा मल्लखांब्याच्यो सर्तीय आयोजित करतात. अमरावतीच्या हनुमान व्यायाम प्रसारक मंडळ, तशेंच पुण्याचें महाराष्ट्रीय मंडळ हांणी परदेशांतय मल्लखांब्याची नामना पावोवपाक मोलादीक वावर केला. अस्तंत जर्मनींत कोलोन हांगा क्रीडा विद्यापिठांत मल्लखांब्याचो सराव आनी संशोधन कार्य चालू आसा.

- कों. वि. सं. मं.

मल्लदेश : उत्तर भारतांतलो एक पुर्विल्लो देश. पुर्विल्ल्या ग्रंथांच्या विंगड विंगड उल्लेखांवयल्यान मल्ल वा मल्ली लोक, उदेंतेक आनी अस्तंतेक आसुये अशें दिसता.

हो देश म्हळ्यार पंजाबांतलो मुलतान जिल्हो, म्हणजेच विद्यमान पाकिस्तानांत आसुये अशें महाभारतांतल्या उल्लेखांवयल्यान दिसता. लक्ष्मणाचो पूत चंद्रकेतू हाका रामान, हें राज्य दिल्ल्याचो उल्लेख रामायणांत मेळटा. पयलींच्या काळांत ह्या प्रदेशाक 'मालव' ह्या नांवान वळखताले. महाभारतांतले मालव लोक आनी अलेक्झांडरच्या इतिहासकारांनी वर्णन केल्ले 'मल्ली' लोक हे एकूच आसून ते ह्याच देशांतले आसुये, अशें दिसता. कनिंगहॅम हाच्या मतान ह्या देशाची राजधानी मूलस्थानपूर (मुलतान) आशिल्ली. हांगाच भगवान विष्णुन नृसिंहावतार घेवन प्रल्हादाच्या बापायक, हिरण्यकश्यपूक मारिल्लो अशी कथा आसा.

पुराणांताल्या कांय उल्लेखांवयल्यान बिहार राज्यांतल्या हजारीबाग आनी मानभूम-पुरुलिया (अस्तंत बंगाल) जिल्ह्यांचो प्रदेश म्हळ्यारूच पुर्विल्लो मल्ल देश आसुये, अशें दिसता. जैन तीर्थस्थान आशिल्ले पारसनाथाचे दोंगुल्लेचो मल्ल देशांत आस्पाव जातालो. हाचेवयल्यान पारसनाथ दोंगुल्लेक मल्ल पर्वत अशेंय म्हण्टात. बौध्द ग्रंथांतल्या उल्लेखांवयल्यान बुध्दाच्या काळांत मल्ल लोकांची वसती पावा आनी कुशिनारा सद्याचें कसिया हांगा आशिल्ल्याची दिसून येता. बौध्दांच्या पयलींच्या काळांत मल्ल जनपद आशिल्लें आनी ताची कुशावती म्हळ्यार

कुशिनारा ही राजधानी आशिल्ली. तिका अनिरुध्दव अशेंय म्हण्टाले. सद्या उत्तर प्रदेश राज्यांतल्या गोरखपूर जिल्ह्यांत कसिया गांवालागसार ही सुवात आसा. थंयच्या उत्खननांत राजवाड्याचे अवशेश मेळ्यात. तशेंच हे राजवाडे मल्ल राजांचे वा सरदारांचे आसुये अशें कांय अभ्यासकांचें मत आसा.

- कों. वि. सं. मं.

मल्लपुराण : मल्लविद्येवयलो एक ग्रंथ. ह्या ग्रंथाचो काळ वा लेखकाविशीं कांयच म्हायती मेळना. पूण इ.स. १६७४ त ह्या ग्रंथाची नक्कल केल्या असो उल्लेख मेळटा. ह्या ग्रंथांत णव प्रकरणां आनी सुमार ४३७ श्लोक आसात.

पयल्या प्रकरणाचें नांव कृष्णपुरप्रवेशोत्सव अशें आसा. कृष्णान सोमेश्वराक मल्लविद्या सांगली अशें तातूंत म्हळां.

दुसऱ्या प्रकरणाचें नांव सोमेश्वरकृष्णप्रश्न अशें आसा. तातूंत मल्लविद्येची व्हडविकाय सांगल्या. मल्लविद्येच्या अभ्यासान आंगाची शुध्दी, सत्त्वशुध्दी आनी बलवृध्दी मेळटा अशें सांगलां.

तिसऱ्या प्रकरणाचें नांव चतुःपात्रप्रकरण अशें आसा. तातूंत मल्लांचे प्रकार सांगल्यात ते अशे-ज्येष्ठी हो सगळ्यांत श्रेष्ठ असो मल्ल आसून, ताच्या आंगांत चौसष्ट गूण आसतात. अंतरजेष्ठी हो मध्यम मल्ल आसून, ताच्या आंगांत तीस गूण आसतात. हांच्या फाटल्यान गोपकुल आनी भविष्य हे मल्ल येतात.

चवथ्या प्रकरणाचें नांव पंचांगमल्ललक्षण अशें आसा. ह्या प्रकरणांत मल्लांच्या विंगड विंगड अवयवांचो विचार आयला. हातूंत उत्तमांगांचीं बत्तीस आनी अधमांगांचीं सोळा लक्षणां सांगल्यांत. तशेंच अस्थिसार, मांससार, मेदसार, अस्थिभेदसार आनी अस्थिमांससार अशें मल्लांच्या पांच भेदांचें वर्णन हातूंत केलां.

पांचव्या प्रकरणाचें नांव गजसिंहमृगवृषभमल्लस्वरूप अशें आसा. ह्या प्रकरणांत मल्लाच्या शरिराच्या बांध्यावयल्यान तांचे गजवर्ग शीववर्ग, वृषभवर्ग आनी मृगवर्ग अशे चार भेद वर्णिल्यात.

सव्या प्रकरणांत आखाड्याचें वर्णन आसा. आखाड्याचे देवमान, दैत्यमान आनी मर्त्यमान अशे तीन प्रकार आसात. देवमान आखाड्याची लांबाय-रुंदाय दर एकी २०१ हात, दैत्यमान आखाड्याची ५० हात आनी मर्त्यमानाची २१ हात आसची अशें सांगलां. धवे मातयेच्या आखाड्याक ब्राह्मणीभूमिका, हळदुवे मातयेच्या आखाड्याक क्षत्रियभूमिका आनी काळे मातयेच्या आखाड्याक शूद्रीभूमिका अशीं नांवां दिल्यांत. उपरांत मल्लाची दिसावळ दिल्या ती अशी-सकाळीं उठून न्हावन-धुवन संध्या करून, मल्लान आखाड्यांत वचून व्यायाम करचो. व्यायाम करचेपयलीं

आखाड्याची अधिष्ठात्री देवता कृष्ण हिका नमस्कार करतकच वासुकीचें ध्यान करचें. चोर, रोगी आनी बायल मनशेहुजीर व्यायाम करचो न्हय.

सातव्या अंगघाट ह्या प्रकरणांत विंगड विंगड मल्लांचे अवयव कशे आसचे तें सांगलां. गजवर्गांतले मल्ल उन्नतांग आनी समपाद, शींववर्गांतले मल्ल लिनांग आनी उन्नतपाद, वृषभवर्गांतले समांग आनी विषमपाद आनी मृग वर्गांतले वलांग आनी चलत्पाद आसचे, अशें म्हळां. उपरांत कुस्तींतल्या विंगड विंगड प्रहारांचे हातूंत उल्लेख आयल्यात.

आठवें प्रकरण चतुर्मल्लश्रमलक्षण. ह्या प्रकरणांत चवदा प्रकारचे लाग, शरिरांतलीं जयस्थानां आनी आसनां वर्णिल्यांत. उपरांत मल्लाचो आहार-विहार कसो आसचो तें सांगलां.

णव्या प्रकरणांत, खंयच्या ऋतूंत कितलो व्यायाम करचो हेविशीं म्हायती आयल्या. सादारणपणान शिंयाच्या दिसांनी चड, गिमाच्या दिसांनी बेताचो आनी पावसाच्या दिसांनी कमी व्यायाम करचो अशें सांगलां. तशेंच थंड उदकान न्हावप आनी अंगमर्दन करप मल्लाखातीर बरें अशें म्हळां. मल्लान पुश्टीक आहार घेवचो आनी पाचक पदार्थ खावचे, तशेंच ऋतुमानाप्रमाण योग्य ते पदार्थ खावचे अशेंय मल्लपुराणांत सांगलां.

- कों. वि. सं. मं.

मल्लव : एक लिंगायत जात. बेळगांव, धारवाड आनी कानडा ह्या जिल्ह्यांनी मल्लव लोकांची वसती चड आसा. मलनाड म्हळ्यार दोंगराळ वाठार ह्या शब्दावयल्यान मल्लव हो शब्द आयला. मल्लव लोक स्वताक वीरशैव क्षत्रिय मानतात. मल्लव लोकांचे पूर्वज सोंदे, बिलगी आनी इक्केरी हे ह्या गांवांचे मुखेल आशिल्ले. मल्लव लोक मुळांत जैन आशिल्ले आनी इ.स.च्या १४व्या तशेंच १५व्या शेंकड्यांत ते लिंगायत जाले, अशें म्हण्टात.

मस्किन, नीर, बलसाड, कोडग वा कूर्म आनी बंडी वा गौडी संतान अशे मल्लवांचे पांच पोटभेद आसात. मस्किन मल्लव बायलो तोंडाचेर बुरखो घेतात. तशेंच त्यो उदकाचे कळशे तकलेर दवरीनासतना कमरेर दवरून व्हरतात. माथ्यार दवरून व्हेल्यार तांकां जाती भायर घालतात. नीर मल्लव लोक उदक हाडटना कपड्यान तोंडां धांपतात. चडशा मल्लवांकडे शेतजमनी आसतात. ते भात, ऊंस आनी सुपारीचें पीक काडटात. कांय लोक वेपार करतात.

मल्लव लोकांत नंदी, स्कंद, वीर, भृंगी आनी वृष अशीं गोत्रां आसात. हे लोक बसव, गुड्ड, गुड्डी, ईश्वर ह्या देवतांक भजतात. एकेच देवतेक भजपी कुटुंबांत लग्नां जायनात. जंगम वा ब्राह्मण तांचें पुरोयतपण

करता. भूतप, हुलिअप, विरूप ह्यो तांच्यो क्षेत्रदेवता आसात. पाशाणाच्या स्वरुपांत ते तांची पुजा करतात. दर वर्सा तांकां तांदूळ, केळीं, शीत, बोकडो दितात.

- कों. वि. सं. मं.

मल्लविद्या : (पळेयात कुस्ती).

मल्लिकार्जुन संस्थान, काणकोण : गोंयचें एक नामनेचें देवस्थान. गोंयचे दक्षिणेकडल्या काणकोण तालुक्यांतल्या श्रीस्थळ गांवांत हें देवस्थान आसा. 'श्री मल्लिकार्जुन देव अडवट सिंहासनाधीश्वर महापती, काणकोण' अशी ताची बिरुदावली आसा.

आदल्या तेंपार कुमेरी पद्दतीचें शेतकाम करपाखातीर रान शिनतना वेळीप समाजाक श्रीस्थळाच्या रानांत शिवाचें लिंग मेळ्ळें. तोच मल्लिकार्जुन देव अशें सांगतात. दर वर्सा आषाढी पुनवेक, परवेदिसा देवाक कर्मलेच्या पानांचेर उकड्या तांदळांचो निवेद्य दाखयतात. तशेंच दर वर्सा फाल्गुन वद्य चवथीसावन सादारणपणान वैशाख उमाशेमेरेन कोंबड्या-बोकड्याची शेंस जातामेरेन ह्या देवस्थानांत भटाचे सुवातीर वेळीप आसता. तोच देवाची पुजा करता. हाचेवयल्यान वेळीप समाजाक हो देव मेळ्ळो म्हणपाक पुश्टी मेळटा.

कर्नाटकांतल्या शृंगारपट्टण वा श्रीरंगपट्टणांतल्यान मल्लिकार्जुन काणकोणांत आयलो अशें काय इतिहासकारांचें मत आसा. देवाच्या झुल्यांत 'शृंगारपट्टणा तुज पूर्वा ठाया' अशें वाक्य आसा. पूण इतिहास संशोधक प्रा. स. श. देसाई हाच्या मतान शृंगारपट्टण म्हळ्यार शृंगारपूर, म्हणजेच आयचें रत्नागिरी जिल्ह्यांतलें संगमेश्वर.

मत्स्य शिवपुराणांतल्या 'सौराष्ट्रे सोमनाथं च श्रीशैले मल्लिकार्जुनम्।।' ह्या श्लोकावयल्यान भारत देशांत जीं बारा ज्योतिर्लिंगां आसात, तांतुतलें एक लिंग म्हळ्यार श्री शैल पर्वतावयलें मल्लिकार्जुन लिंग अशें समजतात. त्या देवस्थानचे स्थापनेचो इतिहास आनी काणकोणच्या मल्लिकार्जुनाचे स्थापनेचो इतिहास हातूंत कांय गजालींनी सारकेंपण दिसता. देखीक: मल्लिकार्जुन (मल्लिका + अर्जुन फुलांची माळ घाल्लो) हें नांव, क्राँच हें पर्वताचें नांव (श्रीस्थळाक कोंचेदक्षेत्र म्हण्टात) आनी थंयची चेंचू जमात आनी हांगाचो वेळीप समाज.

श्रीस्थळ काणकोणच्या मल्लिकार्जुनाच्या देवळासारकींच आनीक तीन देवळां काणकोणांत आसात. तीं म्हळ्यार श्रीस्थळ-गांवडोंगरी, अवे-खोतीगांव आनी कुसकें-खोतीगांव.

काणकोणच्या वेळीप समाजाक मल्लिकार्जुनाचें लिंग सांपडलें, तरी देवस्थानाची स्थापना काणकोण, नगर्स-पाळोळेच्या ग्रामसंस्थाच्या

(कोमुनिदाद) आद्य संस्थापकाकडल्यानूच जाल्या जावंक जाय अशें कांय जाणकारांचें मत आसा.

आदल्या तेंपार हांगा वसती करून आशिल्ल्या शैवपंथी हबू जमातीक तांच्या आडांगीपणाकलागून क्षत्रीय मराठा समाजाच्या काशीपुरुषाच्या फुडाकारान 'म्हाली' आनी ताच्या सांगात्यांनी मारून उडयले आनी तेन्नासावन काशीपुरुष हांगाचो 'राजा' जालो. 'हबूस्तान मोडून शिवस्तान जोडलें' ही अवतार पुरसांच्या तोंडातलीं उतरां हबूचो नाश आनी मल्लिकार्जुनाची स्थापना हे गजालीक पुश्टी दितात.

मल्लिकार्जुन देवस्थानाचे स्थापनेची निश्चीत तारीख मेळना, तरी ताच्या जिर्णोध्दाराची सुरवात शके १७०० वर्सा म्हळ्यार इ.स. १७७८ वर्सा विलंबी सवत्सरांत जल्ल्याचो उल्लेख देवळाच्या घुडांत बसयिल्ल्या फातरपट्याचेर मेळटा.

देवळांत मल्लिकार्जुन देवावांगडाच श्रीगणपती, नंदिकेश्वर आनी भागीलपायक हीं दैवतां आसात. तशेंच ह्या देवाची परिवार दैवतां म्हूण साठ (कांय जाणांच्या मतान अडसश्ट) ल्हान- व्हड देव वाठारांत आसात. देखून ह्या वाठाराक 'साठ पुरव' म्हण्टात. हातुंतल्या कांय दैवतांचीं नांवां अशीं : श्री कुळकेश्वर, निरंकार, भोमपुरीस, रामचंद्र पुरीस, बालीजाण, परशुराम, पार्वती, जाणा देव, पांचा पुरीस, कूळ पुरीस, प्रभावळ, रामनाथ, म्हालये देव, तोन्नी पायक, बागरो, जल्मी, म्हारांगण, घोड्यां पायक, सासणयो.

खालवडें, किंदळें आनी नगर्शें हांगां निरंकाराचे मठ आसात. खालवाड्यांत गस्तार, सोमनाथ आनी परिवार दैवतां आसात. किंदळ्यांत आदिनाथाचो मठ आसा, जाल्यार आगोंद गांवांत 'आगोंदो' आसा. तशेंच थंय भोमपुरीस, निरंकार आनी जल्मी आसात. श्रीस्थळालागीं आसाळींत कारेपायकाचें देवूळ आसा. देवस्थानाचो एक म्हत्वाचो घटक म्हळ्यार वांगडी. परंपरा, धर्मीक, दैवीक विधी आनी अंतर्गत अनुशासनाचे नदरेन हो घटक म्हत्वाचो जाल्ल्यान तांची हजेरी अशा वेळार गरजेची आसता. तांकां 'भावपूतभाव' ह्या नांवानय वळखतात. वांगड्यांची मूळ संख्या धा आसा आनी तांचीं नांवां अशीं आसात- म्हाल वांगड, उत्तर नायक वांगड, मूळ नायक वांगड, मूक नायक वांगड केशिया वांगड, आलबा नायक वांगड, मदनिया वांगड, झुलपानायक वांगड, तेल्या वांगड, नागफळ वांगड.

देवस्थानाचे नेमावळीप्रमाण किंदळेकार आनी नगर्शेंकार अशा दोन भावक्याचे देसाई-गांवकार हे ह्या देवस्थानाचे म्हाजन. म्हाजनांमदल्या दर एकल्याक समान अधिकार आसतात आनी सारक्योच जापसालदारक्यो तांचेर आसतात. म्हाजनकेचो हो अधिकार वंशपरंपरेन मेळिल्लो आसा. काणकोण तालुक्याप्रमाण कारवार जिल्ह्यांतय ह्या देवस्थानाचे म्हाजन व्हड संख्येन आसात.

देवळांत अभिशेक, लघुरुद्र, म्हारुद्र, रंगपुजा, ह्या देवी-धर्मीक विधी वांगडाच दर सोमाराक सादी लाकडी पालखी आनी उत्सवादिसानी, रुप्याची पालखी तशेंच संवसार पाडवो, वसंत पुजा, जागर, कोंबड्या-बोकड्यांची शेंस, आसडी परब, भजनी सप्ताह, श्रावणी सोमार, गोकुळाश्टम, नव्यांची परब, बाराजण जागोवप, सुतां पुनव, नवरात, दसरो, हरजागर, तुळशीचें लग्न, कार्तिक पुनव (आंवाळे जेवण, आंवाळे पालखी, दीपराधना, रातकालो, दीसकालो, धंयकालो), म्हालजे पुनव (अवतार पुरसाचो पयलो अवतार), रथ सप्तम, शिवरात, एका वर्साआड हिरामेळ, शिगम्याची जात्रा (दिवजां), भोंवर, गुलाल, सुवारी, शेलची भोवर, एक वर्सा आड शिशारात्री आदी दैवीक-धर्मीक विधी, परबो, उत्सव जात्रा ह्या देवस्थानांत जातात.

हातुंतली सगळ्यांत म्हत्वाची जात्रा म्हळ्यार शिगम्याची जात्रा आनी चडकरून शिशारात्री वर्साची शिगम्याची जात्रा. तीन तकल्यांची चूल करून तिचेर तांदूळ शिजोवपाचो आनी भगताक खरवत दिवपाचो शिशारात्रीचो हो विधी एक वर्साआड एक फावट जाता. ह्या दिसाचो अवतार हो त्या वर्साचो निमणो अवतार आनी निमाणो 'कोवूल' (कौल). तेचपरी ह्या अवताराक तोक्याचो भार आनी ताचो 'कोवूल' आसता.

शिशारात्री प्रमाण एक वर्साआड एक फावट फाल्गुन शुध्द १२चे रातीं इकरा वरांचेर शिरवाडो-नगर्शें आनी भक्तांमठ नगर्शें हांगा, तेचपरी कांय फावट देवाबाग नगर्शें आनी शिरवाडो-नगर्शें हांगा हिरामेळ (व्हीरामेळ) जाता. ह्या शिशारात्रीचो आनी हिरामेळाचो पुराय विधी ज्या अवतार पुरसाक लागून आसा, ताच्यो आसाळी, खालवडें आनी भाटपाल अशा तीन सुवातींनी घरवयो आसात. अवतार पुरसाचे वट्ट स खांब आसतात. तातूंतले तीन मूर्तीचे (व्हडले खांब) जाल्यार तीन कळसांचे (धाकले खांब) आसतात. पौष शुध्द पुनवेसावन फाल्गुन वद्य सश्टीमेरेन वट्ट बारा सुवातींनी (कारवार ५, काणकोण७) ताचे बारा अवतार जातात. ह्या वेळार व्हडले खांब/खांबेली (अवतार पुरीस) जमिल्ल्यांक 'कोवुल' दितात. परंपरेन म्हाळशी कुटुंबाकडेन हो कोवूल दिवपाचो मान आनी अधिकार आसा. जाल्यार तोको घेवपाचो आनी ताचो कोवूल दिवपाचो मान आनी अधिकार गुळे गांवच्या वेळीप समाजाकडे आसा. अवतार पुरसाची पुजा करपाचो आनी अवतारावेळार अवतार पुरसाक तांदूळ मारून तरसाद वावुडपाचो मान आनी अधिकार परंपरेन भगताक मेळिल्लो आसा.

देवस्थानाचो प्रशासकीय कारभार म्हाजनांनी वेंचून काडिल्ली वावुरपी समिती पळयता. देवस्थानाचे देवीक धर्मीक विधी नेमान त्या त्या वेळार चालू करपाखातीर वांगडी थारावन दिल्ले आसात. वांगडाच देवस्थानाचो वर्सभराचो सगळो वावर वेळार आनी शिस्तीन फुडें व्हरपाखातीर देवस्थानान नेमावळीक धरून सेवक वर्ग नेमिल्लो आसा. तो सेवकवर्ग असो- अभिषेकी, पुराणिक, गुरव, हरदास/किर्तनी, वेळीप (म्हालां वेळीप, वैजावाडकार

वेळीप, आसाळकार वेळीप, गुळेकार वेळीप) भगत, दरवट्याच्या भाराच्या संदर्भात मोखडावयलो शिवराम, व्यंकटेश प्रभूचें घराणें, म्हाळशी, काटकार, वाजंत्री, मृदंग, ताळवालो, कलवतां, हिलामतकार, काळयो, घोंसाय (जोगी), मेस्त, मेत्री, म्हालो, तारयो, म्हार (परवार), कुंवार, गुळेकार. परंपरेन चलत आयिल्ल्या ह्या सेवेक्यांचीं नांवां पळेल्यार गांवचें देवस्थान म्हणजे गांवच्या समेस्त पंगडाच्या एकचाराचें आनी सहकाराचें एक प्रतिकात्मक ठिकाण आशिल्लें हें दिसून येता.

- कमलाकार द. म्हाळशी

पूरक नोंद : काणकोण.

मल्लिनाथ : (इ.स.चो १४वो वा १५वो शेंकडो).

संस्कृत भाशेंतलो एक नामनेचो टिकाकार. ताचें पुराय नांव कोलाचल मल्लिनाथ अशें आशिल्लें. आंध्रांत ताका 'पेडुभट्ट' ह्या नांवानूय वळखतात. ताका महोपाध्याय ही पदवी मेळ्ळ्या.

काव्यशास्त्र, अलंकार, व्याकरण, ज्योतिश, स्मृती आनी षड्दर्शनां हातूंत तो फिशाल आशिल्लो. व्याकरण, व्युत्पत्ती आनी अर्थविवेचन हे नदरेन ताच्यो टिका चड तोखणायेच्यो आसात.

'नामूलं लिख्यते किञ्चित् नानपेक्षितमुच्यते = आदाराबगर वा गरज नासतना बरोवचें न्हय अशे प्रतिज्ञेन मल्लिनाथान आपल्यो टीका बरयल्यात. काव्याचें मर्म उक्तायतना साहित्यशास्त्र, व्याकरण, आनुषांगिक शास्त्रां आनी वेद-पुराणांचें वाङ्मय, हांचे अचूक संदर्भ ताणें दिल्यात. चतुरस्र अध्ययना वांगडा काव्यज्ञाची रसिकताय लेगीत ताचेकडे आशिल्ली.

मल्लिनाथान रघुवंश, कुमारसंभव (पयले आठ सर्ग), मेघदूत, भट्टिकाव्य, किरातार्जुनीय, शिशुपालवध, नैषधचरित, अमरकोश, वरदराजाचें तार्किकरक्षा आनी विद्याधराचें एकावलि ह्या ग्रंथांचेर ताणें बरयल्ल्यो टिका उल्लेख करपासारक्यो आसात. ताचो पूत कुमारस्वामी हाणेंय विद्यानाथाच्या 'प्रतापरुद्रयशोभूषण' ह्या काव्यशास्त्र ग्रंथाचेर 'रत्नप्रभा' नांवाची उत्कृष्ट टिका बरयल्या.

मल्लिनाथान रघुवंशावयल्या 'संजीवनी' नांवाचे आपले टिकेंत शंभरापरस चड ग्रंथांचो आनी ग्रंथकारांचो उल्लेख वा अवतरणां दिल्यांत. तातूंत अमर-वैजयंती भशेन कोश, अलंकारशास्त्र, दंडनीत, राजनीत, कायदो, ज्योतिश, संगीतशास्त्र, कामशास्त्र, गजशास्त्र, विंगड विंगड पुराणां, स्मृती, धर्मशास्त्र, विंगड विंगड दर्शनां ह्या विशयांवयले ग्रंथ उल्लेखित आसात.

मल्लिनाथ टिकाकार म्हूण खूब नावाजलो आनी फुडें मल्लिनाथी हो शब्द टिका ह्या अर्थान वापरूंक लागले.

- कों. वि. सं. मं.

मविलन : केरळ राज्यांतली एक आदिम जमात. ह्या लोकांची वसती चडकरून मलबारांतल्या चिरक्कल तालुक्यांत तशेंच कननोर जिल्ह्यांतल्या कननोर आनी तालिपरंब तालुक्यांत आसा.

हे लोक अपभ्रंश तुळू भास उलयतात. ते धाडशी आनी राकट आंगाचे आसून तांच्यो भुवयो दाट, कुरळे केस, मात्स्ये दोडिल्ले ओंठ, चेपटें नाक आनी गडद पुडी कोराचो वर्ण अशे आसतात. मविलन दादले-बायलो दोगांय अर्द उगडीं आसतात. मविलथी म्हळ्यार मविलन बायलांक तशेंच दादल्यांक आभुशणांची खूब आवड आसा. बायलो चडकरून कानांत, नाकात अलंकार घालतात. कानांतल्या अलंकारांक थोडा म्हण्टात. दादले तकलेर माडयांच्या सालींपसून तयार केल्यो तोपयो घालतात.

हे लोक पुराय मांसाहारी आसून, गाय, बैल, रेडो हांचें सोडून हेर जनावरांचें मांस खातात. ते आठ ते धा झोपड्यांची वसती करून रानांनी रावतात. कोंडे आनी रुखांच्या खांदयांपसून तयार केल्ल्यो आपल्यो झोपड्यो उदेंतेवटेन तोंड करून बांदतात. झोपडेचें पाखें तणाचें वा पानांचें आसता. तांच्या ह्या झोपड्यांक 'मापूर' वा 'चित्तरी' म्हण्टात. झोपड्यांनी ते कोंड्यापसून तयार केल्ल्यो शेंदऱ्यो वापरतात. पयलीं ते अन्न मेळोवपापसत सेगीत भोंवत रावताले, पूण हालीं ते स्थीर वसती करून रावतात.

मविलन जमातींत दोन मुखेल पंगड आसात- १) तुलूमर वा तुलुमन, हे तुलू राज्यांतले पुर्विल्ले तुलूमविलन वा एड-मविलन लोक आनी २) चिंगत्तान. तशोच तांच्यो ३० पोट जमाती आशिल्ल्याचो उल्लेख मेळटा.

हे लोक जडप्राणवादी आसून ते हिंदू धर्मांतल्या देव-देवतांची पुजा करतात. ते चडकरून चट्टियूर भगवती देवीक भजतात.

भुरगीं वयांत येतकच तांचीं लग्नां करतात. व्हंकलेच्या घरा लग्नसुवाळो जाता. ऐपतीप्रमाण वधूमूल्य दिवापची तांच्यांत चाल आसा. पितृसत्ताक अशे हे जमातींत एका परस चड बायलो करपाचीय चाल आसा. भुरगें जल्मतकच तीन म्हयन्यांनी ताचे कान तोपून बारसो करतात.

ह्या लोकांत मेल्ल्या मनशाक, न्हाणोवन नव्या वस्त्रांत गुठलायतात, ताच्या तोंडांत शीताची उंडी दवरून दक्षिणेकडे तोंड करून मडें पुरतात. मेल्ल्या मनशाचो पूत, ताचे सगळे निमणे संस्कार करता. पूत नासत जाल्यार हें काम पुतणयो करता. भश्टकारांत आशिल्ली बायल मरत जाल्यार तिचे सगळे निमणे विधी बायल मनीसूच करता. दादले, अशे बायलेच्या मड्याक आफुडनात, तांकां भुताखेतांचो भंय दिसता. मेल्ल्या मनशाचें थडगें वसतीचे उदेंतेक केन्नाच बांदिनात. कांय लोक सात दीस जाल्यार कांय लोक पंदरा दीस सुतक पाळटात. सुतकाच्या निमाण्या दिसा सगळ्यांक जेवण घालून मेल्ल्याक नेवेद्य दाखयतात.

शिकार आनी रानांतली वखदी वनस्पत एकठांय करून विकप हो तांचो मुखेल वेवसाय. तशेंच म्होंव, मुळां, फळां एकठांय करून विकप, लाकडां कापून जळोव विकप हेय तांचे वेवसाय आसात. कांय मविलन बुरुडकाम आनी शेतकाम करतात. कांय जाण रानखात्यांत हत्ती सांबाळपी माहूत म्हूणनय काम करतात.

मविलन लोकांत पंचायत आसता. पंचायत मुखेल्याक चिंगन म्हळ्यार शींव म्हण्टात. ताचे बायलेक चिंगथी म्हण्टात. सगळ्या कार्यावळींनी चिंगन आनी चिंगथी हिका मानाची सुवात आसता. ह्या लोकांक लोकगीतां आनी लोकानाचाची खूब आवड आसा.

- कों. वि. सं. मं.

मशीद : मुसलमान लोकांचें, सामुदायीक रितीन देवाची (अल्ला) प्रार्थना (नामाज) करपाचें मुखेल केंद्र. समाजीक, संस्कृतीक आनी राजकारणाक लागून मुस्लिम राजा आनी प्रजा हांगा एकठांय येताली, अशे इतिहासीक पुरावे सांपडल्यात.

मशीद हो 'मस्जिद' ह्या मुळाव्या अरबी शब्दावयल्यान आयला. मस्जिद म्हळ्यार सजदा करपाची सुवात. मुसलमान लोक कपल आनी धोपरां तेकोवन अल्लाक प्रणाम करतात, ताका सजदा अशें म्हण्टात. फारशी, उर्दू आनी तुर्की भाशेंतूय मस्जिद शब्दाचो उल्लेख मेळटा. 'अरमायक' भाशेंत मस्जिद शब्दाचो उल्लेख 'नाबाटेयन' आनी 'अंबिसिनीयन' ह्या पवित्र थळांकडेन केला.

कुराणांत मशीद शब्दाचो उल्लेख साबार खेपो आयला. मुसलमान लोक एकठांय येवन देवाची (अल्लाची) भक्ती करता अशी पवित्र सुवात. अल्लाची भक्ती करचेखातीर अमुकूच तरेची इमारत आसूंक जाय अशें कुराणांत खंयच सांगूक ना. सुरवेक मुसलमानाचें प्रार्थनास्थळ सादें व्हडिल्लें आसतालें. देखीक- मॅक्का हांगाचें 'मस्जिद', अलहेरम वा जेरूसालॅम हांगाचें 'मस्जिद' अल्-अक्सा. 'पुराय संवसार अल्लान म्हाका मशीद म्हूण दिल्लो आसा' अशें पैगंबराचें सांगणें आसा. हाचो अर्थ 'नमाज म्हणच्या वेळार आपूण खंय आसा थंयच वा तें स्थळ हेंच आपलें मशीद'. दिसांतल्यान पांच खेपो प्रार्थना करप आनी दर एका शुक्रारा (जुम्मा) समुदायीक रितीन नमाज वाचप हें जण एका मुसलमानाचें धर्मीक कर्तव्य आशिल्ल्यान इस्लाम धर्मांत पवित्र प्रार्थनास्थळ म्हूण मशीद (अमुकूच आकाराची इमारत) आसप ही परंपरा चालींत आयली. गांवच्या वाठारांत आशिल्ले मुखेल मशिदीक जंय चडकरून शुक्रारा (जुम्मा) प्रार्थना करचेखातीर व्हडा संख्येन मुसलमान लोक एकठांय जातात, तिका जामी मशीद अशें म्हण्टात आनी मुसलमान लोक दिसांतल्यान पांच खेपो आपले थळावे सुवातेर प्रार्थना करतात ताका मशीद अशें म्हण्टात (मॅक्का, मदिना आनी जेरूसालॅम मशिदी सोडून).

मॅक्का, मदिना आनी जेरूसालॅम मशिदींनी आपले परंपरीक कुराणांत उच्चारिल्लें 'मशीद' हें नांव तशेंच दवरलां. बक्रईद, रमजान आनी हेर सणांच्या वेळार मुसलमान लोक सामुदायीक प्रार्थना करचेखातीर ह्या मशिदीक भेट दितात.

तेराव्या शेंकड्यांत विधिवेत्ता इब्न तायमीयाँ हाणें मशीद शब्दाची व्याख्या अशी केल्या- 'मुसलमान लोकांचो सामुदायीक रितीन प्रार्थना करपाचो आनी भौशिक घडामोडिंचो जागो. सादारणपणान मशीद ही एक मुसलमान भाविकांक एकठांय येवन प्रार्थना आनी हेर कार्याखातीर व्हड आवांठ आशिल्ली इमारत. काळा उपरांत आनी देशादेशांनी मशिदीचे वास्तुशैलींत बदल जायत गेले. पूण मशिदीचो म्हत्वाचो आकार तसोच उरलो. जगांतले खंयचेय मशिदीची फाट 'मॅक्का' वटेन आसची पडटा. हाचो मुखेल हेत म्हळ्यार कुराणांत सांगिल्ले प्रमाण मशिदींत प्रार्थना करतना मॅक्का हांगाचे पवित्र मशिदीक (मस्जिद अल-हरम) भाविकांचें तोंड आसचें पडटा. सहनांत प्रार्थना करतना गरीब-गिरेस्त हांचो कसलोच भेदभाव थंय करिनात. इमाम काबाचे दिकेन तोंड करून नमाज म्हण्टा आनी बाकिचे लोक ताच्या फाटल्यान रावन ताच्या कृतींचें अनुकरण करतात. बायलांनी घरांतूच नमाज वाचचें अशें ते मानतात. त्यो खाशेल्या अशा मशिदींत वचूंक शकतात, पूण तांणी नमाज म्हण्टना बायलांखातीर आशिल्ल्या खाशेल्या जाग्याचो उपेग करचो पडटा. इस्लामांभितर आशिल्ल्या वेगळ्या वेगळ्या पंथांच्यो वेगळ्यो वेगळ्यो मशिदी आसतात.

मशिदीची रचणूक सादारणपणान चवकोनी आकाराची आसता. मशिदींत प्रार्थनेखातीर उक्ती सुवात आसता, ताका 'सहन' म्हण्टात. सहनाच्या मध्यभागाेर उदकाचो हौद आसता. मशिदीचे मॅक्काचे दिकेक आशिल्ले वण्टीक 'किब्ला' अशें म्हण्टात. हे वण्टीच्या मदेकाक अर्दगोल आकाराचो नक्षीकाम केल्लो मिहराब आसता. मिहराबाक तेकून उजवेकडेन इमामाच्या धर्मोपदेशाखातीर 'मिंबर' नांवाचो चबुतरो आसता. हो मिंबर, लाकडू, हस्तिदंत, संगमरवर वा पाशाणाचेर कोरीव काम करून तयार केल्लो आसता. मिहराब आनी मिंबर हांचेर किबला-वण्टीक तेंकून एक मंटप आसता, ताका लिवान अशें म्हण्टात. राजघराण्यांतल्या लोकांक राखून दवरिल्ले खाशेले सुवातीक 'मक्सूरा' म्हण्टात. मशिदीची पुराय वास्तुरचणूक ऊंच चवकोनी आल्लोसाचेर केल्ली आसता. मशिदींत भितर सरपाक तीन मुखेल दारां आसतात. नमाजाखातीर बांग दिवपी मुआज्जिनाचो आवाज पयस पावचो, हाका लागून मिनाराची रचणूक केल्ली आसता.

मशीद (देवस्थान) बांदप हें एक पुण्यप्रद आसा, अशी हेर धर्मियांसारकीच मुसलमानांचीय परंपरा आसा. हाका लागून पयलींचे राजा, बादशहा, सरदार आनी हेर गिरेस्त लोक मशिदी बांदून तांचो खर्चूय चलयताले. बक्फ आनी नझीर, हेर सेवकवर्गाच्या आदारान मशिदीची देखरेख करताले.

इमाम हो मशिदितलो प्रार्थनेचो मुखेली आसता. सुरवेक बादशाह होच राजकारभाराचो, झुजाचो आनी प्रार्थनेचो इमाम (मुखेली) आसतालो. बादशाह अब्बासीद हाणें मानधनाचेर इमामाची नेमणूक केल्ली. तसो खंयचोय हुशार आनी मुसलमान धर्माचें खोल गिन्यान आशिल्लो मुसलमान ही भूमिका करूंक शकता. धर्मीक विधीचो तो मुखेली आसून ताणें दिसाक पांच खेपो नमाज वाचचें पडटा. 'इमाम' हो वेवसाय न्हय. तो न्यायाधिश, मास्तर वा पसरकारूय आसूंक शकता. खतीब आनी मुवझीन हेय प्रार्थना मुखेली आसात.

इस्लाम धर्मांत मूर्तिपूजेक मान नाशिल्ल्यान मशिदींत प्रतिमा वा मूर्ती आसना. पूण कुराणांतलीं उतरां वण्टींचेर सोबित अक्षरांनी कोरिल्लीं आसतात. प्रार्थना करचे पयलीं हातपाय धुवपाखातीर मशिदींत उदकाची वेवस्था आसता.

मुहंमद पैगंबर हाणें मदिना हांगा उबारिल्ली मशिद फकत चार ऊंच वण्टींची आशिल्ली. उपरांत उमर आनी उस्मान ह्या खलिफांनी मक्का आनी मदीना हांगाच्यो मशिदी वाडयल्यो. उमय्या खिलाफतींतलो पयलो वालिद हाणें उबारिल्ल्या दमास्कस हांगाच्या व्हड मशिदींत खांबे, घुमट, उदकाचो हौद आनी मीनार ह्या घटकांचो वापर सगळ्यांत पयलीं केल्लो. उपरांत हो प्रकार अस्तंत आशियांत चालींत आयलो. मक्का हांगाचो काबा आनी जेरुसलेम हांगाचो डोम ऑफ द रॉक ह्यो दोन म्हत्वाच्यो मशिदी सोडल्यार हेर सगळ्या मशिदींनी दमास्कस मशिदींत आशिल्ल्या वास्तुघटकांचो आस्पाव आसता.

इस्लाम धर्माचो प्रसार अरेबियासावन अस्तंतेकडेन स्पेनमेरेन आनी उदेंतेक भारतांतल्यान चीनमेरेन जसो जसो जायत गेलो, तशें दर एका थळाचेर मशिदीचे वास्तुशैलींत बदल जायत गेले. हे बदल मुखेलपणान पांच प्रदेशीक वास्तुसंप्रदायांत विभागल्यात : १) इजिप्त आनी सिरीया २) उत्तर आफ्रिका आनी स्पेन ३) पर्शिया ४) तुर्कस्तान आनी ५) भारत.

सुरवेच्या काळांतल्या कैरोनजीक एल फुस्टॅट हांगाची अमराची मशीद (सु. ६४२), मदीना हांगाची वालिदाच्या तेंपावयली मशीद (सु. ७०८), आनी कैरो हांगाची इब्न तुलूनाची मशीद (सु. ८७६-७९), ह्यो तीन मशिदी आशिल्ल्यो. दमास्कस हांगा आशिल्ली उमय्या हाच्या तेंपावयली व्हड मशिद आनी जेरुसलेमची 'मस्जिद अल-अक्सा' (सु. ७६०) हातूंत क्रिस्ती वास्तुशास्त्राचो वापर केल्लो. मुसलमान वास्तुकारांनी सगळ्या प्रदेशांतल्या बांदकाम पद्दतींचें अनुकरण आपले वास्तुनिर्मितींत केलें. तोकांच्यो कमानी, सोबीत नक्षीकाम केल्ले घुमट आनी हेर घटकांचो वापर केल्ल्यान मशीद-वास्तूक एक खाशेलपण प्राप्त जालें. मशिदिचे वास्तुयेवजणेंत मीनार हाका सुसुत्र अशें स्थान मेळ्ळें.

उत्तर आफ्रिका आनी स्पेन हांगाच्या मुसलमानांक 'मूर' आनी तांच्या मशीद-प्रकाराक 'मूरिश' अशें म्हण्टात. व्हड आकार, मोठे, घुमट,

एकामेकांत घुस्पल्ल्यो लोखणाच्यो कमानी, फातरी विटावयलें नाजुक नक्षिकाम तशेंच चुन्याच्या गिलाब्यावयलें सोबित नक्षीकाम हें मुरीश मशिदीचें खाशेलपण आसा. स्पेनांत आशिल्ली कॉर्दोव्हा (सु. ७८५) आनी अल्जेरिया हांगा आशिल्ली टलमसेन ह्यो हांगाच्यो प्रसिद्द मशिदी आसात.

पर्शियन (इराणी) मशिदींत 'कूपीक' शैलीचो वापर केल्लो दिश्टी पडटा. तशेंच मशिदीचें अलंकरण करताना द्राक्षाच्यो वेली, फुलां-पानां, हेर नक्षिकाम आनी सजयल्ल्या विटांचे अर्दगोलकृतीचे खांबे हांचो वापर केला. ह्या मशिदींच्या वास्तुशैलीचो भारत आनी अफगाणिस्तान हांगाच्या मशिदींचेर आनी अलंकरणाचेर प्रभाव पडला. ह्या वास्तूवयलें घुमट व्हड आसा. घुमटाचो आकार मदल्या भागार फुगिल्लो आसता आनी नक्षीकामान तो पुरायपणान नटयल्लो आसा. हें इराणी वास्तुशैलीचें खाशेलपण आसा. इस्फाहान, ताब्रीज, रेझाईया, नाइन ह्यो हांगाच्यो प्रसिद्द मशिदी आसात.

तुर्की मशीद वास्तुकलेचेर सेल्जुक काळांत पर्शियन शैलीचो आनी उपरांत ऑटोमन साम्राज्यकाळांत बायझंटिन वास्तुशैलीचो प्रभाव पडिल्लो दिश्टी पडटा. ग्रीक शैलीचेय संस्कार तातूंत सांपडटात. कोन्या, नायसिया, बुर्सा हांगाच्यो मशिदी नामनेच्यो आसात.

भारतांतले मशिदीनिर्मितीचे सादारणपणान बाराव्या शेंकड्यासावन पंदराव्या शेंकड्यामेरेन, सुलतानशाही आनी उपरांत मोगल साम्राज्य हे दोन म्हत्वाचे काळ आसात. सुलतानशाहीच्या काळांत मशिदीचे म्हत्वाचे ते घटक आसात ते तशेच आशिल्ले. पूण तांचेर प्रादेशिक शैलींचोय प्रभाव पडिल्लो. मोगल मशिदींचेर पर्शियन तसोच भारतीय वास्तुशैलीचोय खाशेलो प्रभाव जाणवता. तशेंच हांगाच्यो मशिदी उत्तर आनी दक्षिणी शैलींत विभागल्यात.

- कों. वि. सं. मं.

मसकर, बापूराव मारुती : (जल्म : २८ सप्टेंबर १९३१, यारड, कळंब-यवतमाळ-महाराष्ट्र).

सुटकेझुजारी. सुरवेक तो पीसंट सोशलिस्ट पार्टीचो वांगडी आशिल्लो. उपरांत जनता पार्टीचो वांगडी जालो. १५ ऑगस्ट १९५५ ह्या दिसा नंदकुमार अगरवाल, ए. आर. फारुकी आनी राम तुपे हांच्या फुडारपणाखाला सुर्ला हांगा जाल्ल्या सत्याग्रहांत ताणें वांटो घेतिल्लो. तेन्ना पुर्तुगेज पोलिसांनी ताका हेर सत्याग्रही वांगडा धरलो. काळखाकुडींत घालून खूब मारलो आनी उपरांत न्हंयेंत हाडून उडयलो. १९८६ वर्सा महाराष्ट्र सरकारान सन्मानपत्र दिवन ताचो भोवमान केलो.

- कों. वि. सं. मं.

मसूरकर, विनायकमहाराज : (जल्म: १८८५, मसूर-सातारा; मरण: १९५५).

एक धर्मप्रचारक. समर्थ रामदासावरी होय लग्नाच्या माटवांतल्यान पळून गेलो आनी ताणें जायतीं वर्सां तप करून परमेश्वराची कृपा संपादन



केली. त्याकाळांत ताणें संस्कृत ग्रंथांचो आनी धर्मशास्त्राचो खोलायेन अभ्यास केलो. ताचेउपरांत १२वर्सां ताणें रामेश्वरसावन कैलास-मानससरोवरामेरेन तशेंच काबूलकंदाहारमेरेन तीर्थाटन केलें. हे भोंवडेंत ताणें भारतांतल्या वेगवेगळ्या वाठारांत स्थायीक जाल्ल्यो जाती-जमाती, संस्था, समाजस्थिती हांचो बारीकसाणीन अभ्यास केलो आनी हिंदू समाजाचे उदरगतीखातीर आपणें खंयचें काम करपाचें हें थारायलें. तेखातीर ताणें १९२० वर्सा मसुराश्रमाची स्थापना केली. ह्या आश्रमांत उपनयन जाल्ले भुरगे, आत्मोद्धार करून देव, धर्म, संस्कृताय आनी राष्ट्र हांचे सेवेखातीर तळमळीन वावर करपी तरणाटे हांकांच प्रवेश मेळटालो. तांकां ध्यान-धारणा, प्राणायाम, योग तशेंच भास, गणित, इतिहास, भूगोल आदी विशय शिकयताले. संयमी, त्यागी, विद्वान आनी सेवाभावी अशे प्रचारक तयार करप हो ह्या आश्रमाचो उद्देश आशिल्लो.

इ. स. १९२८-२९ह्या काळांत ताणें गोंयांतले सक्तीचे बाटाबाटींत धर्मांतर केल्ल्या हजारांनी किरिस्तांव गावड्यांचें सामुदायिकरितीन शुध्दीकरण करून तांकां हिंदू धर्मांत घेतले. ते खातीर ताका आनी ताच्या शिश्यांक पुर्तुगेज सरकाराकडल्यान बरेच त्रास सोंसचे पडले. हे घडणुकेन मसुराश्रमाक नामना मेळ्ळी. उपरांत मसूरकर महाराजान

वसई, दमण, नगरहवेली, कर्नाटक, वऱ्हाड, सातपुडा आदी वाठारांनी शुध्दीकरणाचो वावर नेटान सुरू केलो. प्रत्येककडेन व्यायामशाळा स्थापून नमस्कार, योगासनां तशेंच जंबिया, भालो, आदी शस्त्रांचो उपेग करपाचें शिक्षण तरणाट्यांक दिवपाचो वावर ताणें सुरू केलो.

हिंदू धर्मांतल्या आदर्शभूत अशा राम, कृष्ण, हनुमान, समर्थ रामदास आदींचीं सुंदर चित्रां लोकांक वांटलीं. धर्मशिक्षणाखातीर दासबोध, मनाचे श्लोक, नित्योपासना, श्रीकृष्णाचो संदेश, शिवाजीचें जयसिंहाक पत्र आदी पुस्तकां छापून तीं वाटलीं. गुलामगिरींतल्यान मुक्त जावपाखातीर भारतीयांक दासबोधाची शिकवण दिवप म्हत्वाचें, असो निश्चय करून ताणें देशभर व्याख्यानां दिलीं. तशेंच 'श्रीदासबोध' हें म्हयनाळें आनी 'विश्वबोध' हें सातोळें सुरू केलें.

पुर्वास्पृश्य आनी गिरिजन हांची सेवा हेंय कार्य मसुराश्रमान केलें. आपले प्रचारक धाडून त्या गरीब लोकांच्यो अडीअडचणी सोडोवंक आदार दिलो. हिंदुंचे संघटनेखातीर ताणें जायतेकडेन यज्ञसत्रां चलोवन वैदिक परंपरेक पोसवण दिली. क्षत्रिय आनी वैश्य लोकांच्या सशास्त्र, समंत्रक आनी भौशिक उपनयनविधीचो उपक्रम ताणें सुरू केलो. परधर्मीय लोकांनी पळोवन व्हरून बाटयल्ल्या जायत्या बायलांक सोडोवन हाडून तांकां शुध्द करून स्वधर्मांत हाडपाचो वावरूय ताणें केलो.

- कों. वि. सं. मं.

महजूर : (जल्म : इ.स. १८८५, मात्रीगाम, ता. पुलवाम, काश्मीर; मरण : इ.स. १९५२, मात्रीगाम).

नामनेचो काश्मिरी कवी. ताचें पुराय नांव गुलाम अहमद महजूर. घराकडेच ताणें फार्सी आनी उर्दू ह्या दोनूय भाशांचो अभ्यास केलो. हाजिन हांगा दोन वर्सां रावन ताणें 'दीवान-ए-वहहाब' चो खोलायेन अभ्यास केलो. उपरांत 'पटवारी' म्हळ्यार तलाठी म्हूण सेवानिवृत्त जायमेरेन नोकरी केली.

सुरवेक ताणें उर्दू आनी फार्सी भाशेंत लिखाण केलें. उपरांत ताणें काश्मीरी भाशेंत लिखाणाक सुरवात केली. पटवारी म्हूण काम करतना, शेतकामत्यांकडे वा सामान्य लोकांवांगडा ताचो लागींचो संबंद येतालो. ताका लागून ताचो लोकमानसाकडे जाल्लो परिचय ताच्या गीतांनी दिसून येता. काश्मिरी लोकजीणेच्या दर्शनान ताच्या संवेदनशील मनाक स्फूर्त मेळ्ळी आनी तातुंतल्यान ताच्या भोव सोबीत गीतांचो जल्म जालो. ताच्या ह्या गीतांनी काश्मीरच्यो आशा-आकांक्षा दिसून येतात. आपल्या खुबशा गीतांनी ताणें कश्मीरी लोक आनी काश्मीर-प्रदेश हांचेखातीर बुलबुल आनी उद्यान ह्यो प्रतिमा वापरल्यात.

राश्ट्रीय भावनेचींच ताणें कांय गीतां रचल्यांत. ताणें आपल्या काव्यांत नवे विशय लेगीत हाडल्यात. ह्या नव्या विशयांनी आधुनिकतेचें

महदंबा

स्पष्ट पडबींब पडिल्लें दिसता.

कलाम-ए-महजूर हें महजूरच्या सगळ्या काव्य-रचणुकांच्या झेल्यांक उद्देशून वापरतालें तें सामान्य नांव आसा. पी. एन. पुष्प हाणें महजूरचे जीणेचेर आनी ग्रंथरचणुकेचेर १९५६ वर्सा एक पुस्तिका उजवाडायली. एस्. ए. शमीम हाणें संपादीत केल्ल्या 'तमीर' (१९५६) हातूंत महजूर हाचे जीणेच्या सगळ्या आंगांची म्हायती आयल्या.

वह्हाब परे, रसूल मीर, अल्लाम इक्बाल हांचो महजुराचेर खूब प्रभाव पडलो. राष्ट्रीय आशा-आकांक्षा तशेंच काश्मीरचे संस्कृतीकडे महजूर सामको एकरूप जाल्लो. तेखातीर ताका 'शायर-ए-कश्मीर' अशें भोवमानान म्हण्टात. स्वातंत्र्या उपरांतच्या राजकीय फुडाऱ्यांची वागणूक पळोवन महजूर हाचो विरस जालो. अशे त्राशिल्ले मानसिक अवस्थेंत ताका मरण आयलें. मूळ मात्रीगाम हांगा पयलीं ताचें दफन केलें पूण उपरांत थंयच्या स्थानिक शासनान ताचें कफन अथवाजन नांवाच्या खेड्यांत व्हरून दफन केलें. अथवाजन हांगा स्वतंत्र काश्मिराची निमाणची साहित्यसम्राज्ञी हब्बा खातून हिची कबर आशिल्ल्याचें परंपरेन मानलां. तेखातीर काश्मिरच्या ह्या अपुरबायेच्या कवीचेंय दफन थंयच केलें.

- कों. वि. सं. मं.

महदंबा : (जल्म : सुमार १२२८; मरण : सुमार १३०३).

एक आद्य मराठी कवयित्री. तिका महदायिसा ह्या नांवानूय वळखतात. ती महानुभाव पंथाची आशिल्ली. महानुभावीय ग्रंथांवयल्यान तिची चरित्रात्मक म्हायती मेळटा ती अशी - देवगिरीचो राजा महादेवराय यादव हाचो पुरोयत वामनाचार्य हाच्या कुळांत महदंबेचो जल्म जालो. वामनाचार्याचो पूत महेश्वरपंडित हाका माधवभट आनी बायेनायेक अशे दोन पूत आशिल्ले. महदंबा ही बायेनायेक हाची धूव. महानुभाव पंथीयांचो आद्य आचार्य नागदेवाचार्य हो माधवदेवाचो पूत. म्हळ्यार नागदेवाचार्य आनी महदंबा हीं बापोल भावंडां.

महदंबा ही सामकी विरक्त आनी खूब बुद्धिमान आशिल्ली, अशें महानुभाव पंथीय ग्रंथांतल्या तिचेविशींच्या उल्लेखांवयल्यान दिसता. ल्हानपणांतूच तिका वैधव्य आयिल्लें. महदंबेक, तिणें रचिल्ल्या 'धवळ्यांक' लागून (म्हळ्यार कृष्ण-रुक्मिणीच्या लग्नाचेर तिणें रचिल्लीं गीतां) तिका खूब नामना मेळ्ळी. पुर्वार्ध आनी उत्तरार्ध अशे ह्या धवळ्यांचे दोन वांटे आसात. धवळ्यांचो पुर्वार्ध हो पुरायपणान महदंबेन रचला. पूण उत्तरार्ध बरयतना तिका म्हाइंभट्ट आनी लक्ष्मीधरभट हांचो आदार मेळिल्लो दिसता. पुर्वार्ध हो १२८७ वर्साचे पयलीं आनी उत्तरार्ध १३०३ वर्साचे पयलीं बरयलो आसुंये. सादी, सोंपी रचणूक हें धवळ्यांचें खाशेलपण आसा.

'मातृकीरुक्मिणीस्वयंवर' आनी 'गर्भकांड ओव्यो' अशो दोन रचणुको महदंबेच्या नांवार आसात. 'वृष्णारुक्मिणीविवाह' होच मातृकीरुक्मिणीस्वयंवराचोय विशय आसा. दर एके ओवींत सुरवेक एक अशे तरेन बावन्न मातृका ह्या काव्यांत आशिल्ल्यान ताका 'मातृकीरुक्मिणीस्वयंवर' अशें नांव दिलां. ह्या काव्यांत लेगीत धवळ्यांचे प्रतिसाद दिसून येतात. 'गर्भकांड ओव्यो' हें एक आध्यात्मिक प्रकरण आसा.

लीळाचरित्र, श्रीगोविंदप्रभुचरित्र, स्मृतिस्थळ आनी इतिहास ह्या महानुभावीय ग्रंथांनी महदंबेचो उल्लेख आयला. महानुभाव पंथाचो संस्थापक श्रीचक्रधर हाचें प्रयाण जातकच महदंबा, ऋद्धिपुराक आयली. थंय तिणें श्रीगोविंदप्रभूची (श्रीचक्रधराचो गुरु) सेवा करपाक लागली. ताच्या मरणा उपरांत तिची उरिल्ली जीण चडशी नागदेवाचार्याच्या सांगातान गेली.

महदंबेच्या मरणावेळार नागदेवाचार्य तिच्या म्हऱ्यांत आशिल्लो अशें दिसता. महानुभाव पंथीयांक महदंबेविशीं खूब आदार आशिल्लो.

- कों. वि. सं. मं.

महांति, गोपीनाथ : (जल्म : २० एप्रिल १९१४, नागबली, जि. कटक).

ज्ञानपीठ पुरस्कार फावो जाल्लो नामनेचो ओडिया कादंबरीकार. ताचें शालेय शिक्षण सोनेपूर हांगा जालें. गोपीनाथ बारा वर्सांचो आसतनाच ताच्या बापायक मरण आयलें. नामनेचो ओडिया कादंबरीकार कान्हूचरण महांती हो गोपीनाथाचो व्हडलो भाव. १९३० वर्सा पाटणा हांगासावन तो दुसरो क्रमांक मेळोवन मॅट्रिक पास जालो. १९३६ वर्सा तो कटक हांगाचे रॅह्नशा महाविद्यालयांतल्यान इंग्लीश साहित्य हो विशय घेवन बऱ्या गुणांनी एम्. ए. जालो.



फुडें आय. सी. एस्. वा प्राध्यापक जावपाची ताची इत्सा आशिल्ली. पूण अर्थीक परिस्थिती बरी नाशिल्ल्यान ताका तें शक्य जालेंना. १९३८ वर्सा ताणें ओरिसाच्या प्रशासनांतली फकत १०० रुपयांची नोकरी धरली. थंय ताणें प्रशासनांतल्या विंगड विंगड पदांचेर काम केलें. उपरांत १९६९ वर्सा उच्च पदावयलो अधिकारी म्हूण निवृत्त जालो. नोकरेच्या निमतान ओरिसांत ताका विंगड विंगड सुवातींनी रावचो पडिल्ल्यान थंयचे लोकजीणेकडे ताचो लागींचो संबंद आयलो. ह्या अणभवाचो ताका कादंबरी बरयतना खूब मोलादीक आदार मेळ्ळो. नोकरेनिमतान खेड्यापाड्यांनी तशेंच आदिवासी वाठारांनी लेगीत ताका काम करचें पडलें. गरीब दीनदुबळे, आदिवासी, पद्दलित (अस्पृश्य) लोकांविशीं

ताका सदांच काकळूट, माया, प्रेम आशिल्ल्यान तो सदांच उपेक्षित वर्गावटेन रावतालो. तेखातीर सधन आनी राजकीय सत्ताधान्यां कडल्यान ताका बरोच त्रास सोंसचो पडलो.

गोपीनाथान खूब लिखाण केलें. तातूंत ताणें २१ कादंबऱ्यो, २ चरित्रां, ८ लघु-कथां झेले, २ नाटकां, १ निबंदां झेले तशेंच आदिवासी भाशांचेर ६ चिकित्सक ग्रंथ बरयले. पूण एक श्रेश्ठ कादंबरीकार म्हूण ताका खूब नामना मेळ्ळी. सुरवातीक ताणें कथा, नाटकां हे वाङ्मय प्रकार हाताळ्ळे. स्वत्वाचो सोद घेवन ओडिया साहित्याची उदरगत करून ताका चड अर्थपूर्ण सुवात मेळोवन दिवपाचे ताणें यत्न केले.

१९३६ वर्सा सावन ताणें आपल्या लिखाणाक सुरवात केली. 'मनगहिरर चास' (१९३८) ही ताची पयली कादंबरी. गोपीनाथान बरयल्ल्या कादंबरींभितर दोन वांटे करूं येतात. कोरापुट ह्या आदिवासी जिल्ह्यांत नोकरी करतना, चडकरून आदिवासी लोकांचेर बरयल्ल्यो कादंबऱ्यो आनी शारांतले लोकजिणेचेर बरयल्ल्यो कादंबऱ्यो हातूंतल्यो 'दादि बुधा', 'परजा', 'अमृतसर संतान', 'सिब भाई', 'अपहंच' ह्यो ताच्यो आदिवासींचेर बरयल्ल्यो कांय म्हत्वाच्यो कादंबऱ्यो आसात. 'हरिजन', 'सरत बाबुन्क गली', 'राहुर छाया', 'सपन मति', 'दानापानि', 'लयबिलय', ह्या ताच्या कादंबरींनी शारांतले कांय वर्ग तशेंच कांय खाशेल्यो जाती, उच्च आनी नीच वर्ग, सुशिक्षित आनी अशिक्षित हांचें चित्रण आयलां.

ताचे 'मातिमताल' हे कादंबरीक ज्ञानपीठ पुरस्कार फावो जालो. ही प्रदीर्घ कादंबरी बरोवपाक गोपीनाथाक सुमार धा वर्सांचो काळ लागलो. ओडिया साहित्यांत हे कादंबरीक तशेंच कादंबरीकाराक मानाची सुवात आसा.

ओरिसाच्या आदिवासी प्रस्नांचो गोपीनाथ हो जाणकार मानतात. साहित्य अकादेमीचो तो सदस्य आशिल्लो. १९५५ वर्सा ताचे 'अमृतसर संतान' हे कादंबरीक साहित्य अकादेमी पुरस्कार मेळ्ळो. १९७० वर्सा ताका 'सोव्हिएत लँड नेहरू पुरस्कार' फावो जालो. १९७४ वर्सा ज्ञानपीठ पुरस्कार, १९७६ वर्सा डी. लिट. आनी १९८१ वर्सा 'पद्मभूषण' हे भोवमान ताका मेळ्ळे.

- कों. वि. सं. मं.

महाकाली- १ : आदिशक्ती महामायेचें एक रूप आनी परात्पर महाकालीची संहारक शक्ती. आदिशक्तीच्या तमःप्रधान रागीश्ट रुपाक महाकाली म्हण्टात. ती दुश्टांक ना करपाखातीर प्रगट जाता. मधु-कैटभ ह्या दैत्यांचो नाश करपाखातीर तिणें अवतार घेतलो अशें देवी भागवतांत सांगलां. तिच्या तोंडांतल्यान रगत गळटा आनी तिचे सुळे भायर आयिल्ले आसतात. तिचे केंस ज्वालेवरी दिसतात. तिच्या गळ्यांत

मनशाच्या मुंडक्यांची माळ आसता. तिका चार हात आसून तातूंत संहारक शस्त्रां आसतात.

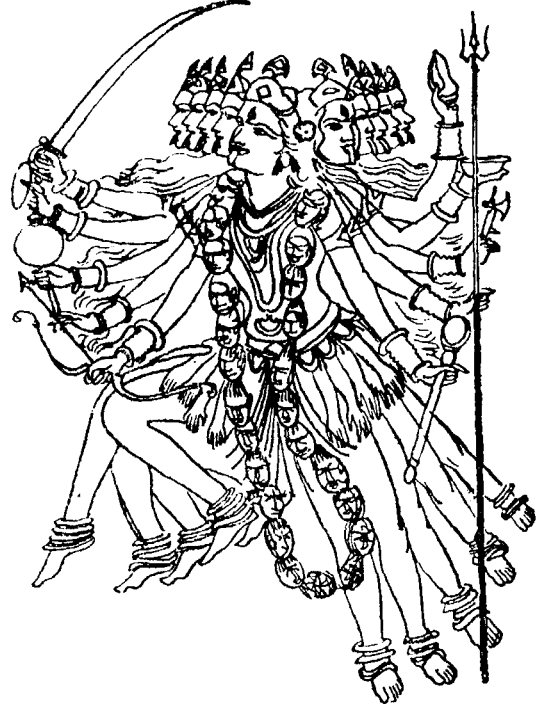

श्रीविद्यार्णवतंत्रांत तिचें रुपध्यान वर्णन केलां तें अशें - कृष्णवर्ण (काळी), धा तोंडांची, तीन दोळ्यांची, धा हातांची, दशपाद, खड्ग, बाण, त्रिशूल, गदा, चक्र, पाश आदी आयुधां धारण करपी.

जरी तिचें अशें खर रूप आसलें तरी ती आपल्या भक्ताकडे वरदायिनी आनी राखण करपी जाता.

- कों. वि. सं. मं.

महाकाली-२ : दक्षिण भारतांतली एक ग्रामदेवता. ती कोपीश्ट आसून, तिच्या कोपाक लागून पटकी हो रोग जाता असो समज आसा. पौष म्हयन्यांत तिची जात्रा जाता आनी ती सोळा दीस चलता. जात्रेच्या पयल्या दिसा देवीक एक भांगराचें कांकण घालतात. णवव्या दिसा हें कांकण काडून देवीच्या भांडारांत दवरतात. धा दीस तिका वेगवेगळ्या वाहनांचेर बसयतात. इकराव्या दिसा तिचो रथ वता. तेवेळार तिका पशुबळी दितात.

- कों. वि. सं. मं.

महाकाली-३ : जैन संप्रदायांतली यक्षिणी. ही सुमतिनाथाची सेविका आसा. श्वेतांबरांच्या मतान ती भांगराकांतीची कमलासना आनी चतुर्भुज आसून वरदमुद्रा, मातुलिंग, पाश आनी अंकुश धारण करता.

दिगंबर पंथाचे लोक तिका पुरुषदत्ता म्हण्टात. ती चक्र, वज्र, फळ आनी वरदमुद्रा धारण करपी आनी गजवाहना आसा. ही जैनांची विद्या देवीय आसा. ती आपल्या उपासकांक समाधी प्राप्त करून दिता अशें म्हळां.

- कों. वि. सं. मं.

महाकाव्य : आकारान व्हड, आशयान म्हान, भाशेन भारदस्त आनी उदात्त, मुखेलपणान दैवी साक्षात्काराचें चित्रण करपी एक काव्य. आर्ष आनी विदग्ध अशे महाकाव्याचे दोन प्रकार आसात.

विस्कळपणान ह्या दोन प्रकारांमदलो वेगळेचार दाखयतलो जाल्यार अशें म्हणूं येता, आर्ष महाकाव्यां मनीसकुळयेचे सुरवेचे अवस्थेंत निर्माण जाल्लीं आशिल्ल्यान तांकां आदिम (प्रीमीटीव्ह) तर विदग्ध महाकाव्यांची निर्मिती समाजाचे प्रगत अवस्थेंत जाल्ली आशिल्ल्यान तांकां सांस्कृतिक महाकाव्यां (एपिक्स ऑफ कल्चर) अशें म्हणप जाता. आर्ष महाकाव्यांत एक स्वभावीक अशा निजरूपाचो आविश्कार केल्लो दिसता तर विदग्ध महाकाव्यांत तो तितल्या प्रमाणांत दिसना. हाकाच लागून विदग्ध महाकाव्यांत जें अभिजात अशें साहित्य रूप दिसता तशे तरेचें साहित्यरूप आर्ष महाकाव्यांत विकसित जाल्लें दिश्टी पडचेंना. देखीक-वाल्मिकीचें रामायण आनी व्यासाचें महाभारत ह्या आर्ष महाकाव्यांचीं लक्षणां आनी किरातार्जुनीय, शिशुपालवध, नैषधीयचरित, रघुवंश आनी कुमारसंभव सारकिल्ल्या विदग्ध महाकाव्यांच्या लक्षणांची तुळा केल्यार हाची प्रचिती येता.

संस्कृत साहित्यांत खूब महाकाव्यां आसात. रघुवंश, कुमारसंभव, किरातार्जुनीय, शिशुपालवध आनी नैषधीयचरित हीं पांच मुखेल नामनेचीं महाकाव्यां आसात. ह्या पांच महाकाव्यांतलीं किरातार्जुनीय, शिशुपालवध आनी नैषधीयचरित हीं तीन काव्यां महाभारतांतल्या कथांचेर आदारिल्लीं आसात. कालिदासाचें रघुवंश, कुमारदासाचें जानकीहरण, भट्टीचें रावणवध हीं काव्यां रामायणाचेर आदारल्यांत. मंखाचें श्रीकंठचरित, विद्यामाधवाचें पार्वतीरुक्मिणीय, कविराजाचें पारिजातहरण, वेंकटाध्वरीचें यादवराघवीय आनी रत्नाकर तशेंच राजानकाचें हरविजय हीं काव्यां पुराणांतल्या कथांचेर आदारिल्लीं आसात. अश्वघोषाचें बुध्दचरित आनी सौंदर्यनंद, शिवस्वामीचें कण्फणाभ्युदय, भट्टार हरिचंद्राचें धर्मशर्माभ्युदय आनी हेमचंद्राचें त्रिषष्टिशलाकापुरुष ह्या काव्यांक धर्मीक चरित्रकथांचो आदार आसा. पद्मगुप्ताचें नवसाहसांकचरित, बिल्हणाचें विक्रमांकदेवचरित, न्यायचंद्राचें हम्मीर महाकाव्य हीं काव्यां अर्वाचीन इतिहासाचेर आदारिल्लीं आसात. तशेंच परमानंदाचें शिवभारत, जयरामाचें पर्णालपर्वतग्रहणाख्यान, केशवपंडिताचें राजारामचरित, भागवतशास्त्र्याचें अहल्याचरितम् हीं काव्यां इतिहासीक व्यक्तींचे जीणेचेर बरयल्यांत. व्याकरणशास्त्र आनी साहित्यशास्त्र हांच्या उदाहरणांखातीर रचिल्लें भट्टिकाव्य वा द्विसंधान,

त्रिसंधान अशे शाब्दिक चमत्कार दाखोवपापसत बरयल्लें तंत्रबध्द काव्य हेंय महाकाव्यांत आस्पावता.

इ.स. ११व्या शेंकड्यासावन संमिश्र महाकाव्यांचे रचणुकेक सुरवात जाली. ह्या काव्यांत आर्ष महाकाव्यां, पुराणां आनी विदग्ध महाकाव्यां हांच्या रचना-खाशेलपणांचें मिश्रण मेळटा. क्षेमेंद्र हाची नृपावली, नीलमुनीचें नीलमतपुराण, कल्हणाची राजतरंगिणी आनी मेरुतुंगाचो प्रबंधचिंतामणी हीं तांचीं कांय उदाहरणां आसात.

संस्कृत महाकाव्यां वांगडाच प्राकृत भाशेंतूय महाकाव्यां रचप जातालें. कालिदासाच्या काळांतलो प्रवरसेन हाणें सेतुबंध वा दसमुहवहो हें महाकाव्य प्राकृतांत बरयलें. रामायण कथेच्या जैन संस्करणाचेर आदारिल्लें विमलसूरीचें पउमचरिय हें पुराणमहाकाव्य गाथा आनी हेर वृत्तांत बरयल्यात. यशोवर्म्याचो राजकवी वाकपतिराज हाणें गडवहो हें महाकाव्य बरयलें. पयलो तीर्थंकर आदिनाथ हाच्या चरित्राचेर आदिनाथचरिय हें पुराणमहाकाव्य रचिल्लें आसा. पुष्पदंताचें महापुराण आनी जसहरचरिउ हीं महाकाव्यां अपभ्रंश भाशेंत आसात.

मराठींतली पयली काव्यरचना महानुभाव कवीनी केली. इ.स. च्या १३व्या शेंकड्यांतलो मराठी भाशेंतलो पयलो महाकवी भास्करभट्ट बोरीकर हाणें शिशुपालवध हें महाकाव्य रचलां. दुसरो महाकवी नरेंद्रपंडित हाणें रुक्मिणीस्वयंवर हें काव्य बरयलें. एकनाथाचें रुक्मिणीस्वयंवर आनी सामराजाचें रुक्मिणीहरण हींय महाकाव्यांच आसात. उपरांत कुंटे हाणें राजा शिवाजी (१८७१) आनी वा. वा. खरेशास्त्री हाणें यशवंतराव (१८८८) हीं इतिहासीक व्यक्तींचेर आदारिल्लीं महाकाव्यां बरयलीं. ते उपरांतचो महाकवी सुटकेझुजारी सावरकर हाणें कमला आनी गोमांतक हीं दोन महाकाव्यां बरयलीं. हातुंतलें कमला हें काव्य अर्दवट आसा. पानिपताच्या रणसंग्रामाचेर आदारिल्ल्या एका महाकाव्याचो कमला हो पयलो सर्ग आसा. गोमांतक ह्या काव्याचे दोन भाग आसात. पयल्या भागांत, गोंयांत पुर्तुगेजांनी हिंदूंक कसो त्रास दिलो तें सांगलां जाल्यार दुसऱ्या भागांत, मराठ्यांची सत्ता वाडिल्ल्यान तो त्रास कसो सोंपलो हेविशीं वृत्तान्त आसा. हाचे उपरांत सांगलीच्या साधुदास हाणें विदग्ध महाकाव्याचे धर्तेचेर आनी रामायणाचेर आदारित अशीं काव्यां रचलीं. ताच्या वनविहार (१९१२) ह्या काव्यांत सतरा सर्ग आसून, तातूंत रामाच्या वनवासापसून हनुमान लंकेंत सीतेचो सोद लायता इतलेमेरेन कथा आसा. रणविहार (१९१६) काव्यांत राम-रावणाचें झूज आसून, गृहविहार (१९२८) ह्या काव्यांत रामाच्या उत्तरचरित्राची कथा आसा. सांगलीच्याच वि. वा. भिडे हाणें रामकथेचेर 'राघवीयपरीवाह' नांवाचें वीस सर्गांचें महाकाव्य बरयलां. हालींच यशवंत कवीन छत्रपती शिवराय नांवाचें एक महाकाव्य बरयलां. तशेंच ना. रा. मोरे हाणें शिवचरित्राचेरूच 'गीताशिवायन' हें अठरा हजार वळींचें महाकाव्य बरयलां. कोंकणाख्यान हें आनीक एक ओवीबध्द, छंदोबध्द अशें मराठी काव्य आसून तातूंत

कोंकण प्रदेशाची आनी खास करून गोंयची आदल्या काळांतली म्हायती आसा. पूण अशा ह्या १३०३ ओव्यांच्या काव्याचो कर्तो आनी ह्या काव्याच्या काळाविशीं मात निश्चित अशी म्हायती मेळना.

जैन कवी धनंजय हाच्या राघव-पांडवीय (१९३०) ह्या काव्यांत राम आनी पांडव हांचीं चरित्रां आयल्यांत. तशेंच हरदत्तसूरीचें राघवनैषधीय, विद्यामाधव हाचें पार्वतीरुक्मिणीय, वेंकटाध्वरीचें यादवराघवीय आनी सोमेश्वराचें राघवयादवीय हीं अशेच रचनेचीं महाकाव्यां आसात. चिदंबराच्या राघवपांडवयादवीय ह्या काव्यांत राम, पांडव आनी यादव हांची कथा एकदमच सांगल्या.

गुजराती भाशेंतूय कांय महाकाव्यांभशेन रचना जाल्यात. श्रीधर हाणें रणमल्लचंद्र हें वीररसप्रधान काव्य इ.स. १४०० वर्सा बरयलें. तातूंत राठोड कुळांतल्या रणमल्ल ह्या पराक्रमी राजपुत्रान पाटण्याच्या झाफरखानाकडे केल्ल्या झुजाचें वर्णन आसा. पद्मनाभाच्या कान्हड दे प्रबंध (इ.स. १४५६) ह्या काव्यांत झालोरचो राजपुत्र कान्हड दे हाणें अलाउद्दीन खिलजी हाणें घाल्ल्या रेवाड्याक व्हड धीरान बारा वर्सांमेरेन कशें तोंड दिलें ताचें वर्णन आसा. प्रेमनांदाच्या नलाख्यान आनी ओखाहरण ह्या काव्यांत महाकाव्यरचनेचीं कांय खाशेलपणां मेळटात. नर्मदाशंकर हाचीं वीरसिंह, इंद्रजितकाव्य आनी पृथुराज रासा हीं काव्यां महाकाव्याचे धर्तेचीं आसात. नागरदास पंड्या हाणें कालिदासाच्या रघुवंश आनी कुमारसंभव ह्या काव्यांचे गुजरातींत छंदोबद्द अणकार केल्यात. न्हानालाल हाणें कुरुक्षेत्र नांवाचें महाकाव्य बरयलां. उमाशंकर जोशी हाचें विश्वशांती हें काव्य भव्य आनी व्यापक कल्पनेचे नदरेन महाकाव्य थरता.

हिंदी भाशेंत चंदबरदाईचें पृथ्वीराज-रासो हें पयलें महाकाव्य आसा. मलिक मुहंमद जायसीचें पद्मावत हें दुसरें महाकाव्य आसा. हिंदी भाशेंतलें तुलसीदासाचें रामचरितमानस (इ.स.चो १६वो शेंकडो) हें महाकाव्य खूब लोकप्रिय थरलां. कवी भूषण हाचें शिवराजभूषण हें इतिहासीक महाकाव्य खूब प्रसिध्द आसा (इ.स.चो १७वो शेंकडो). आर्विल्ल्या हिंदी काव्यांत अनूप शर्मा हाचें गौतम बुध्दाचे जीणेवयलें सिध्दार्थ (इ.स. १९३०-३५), द्वारकाप्रसाद मिश्र हाचें कृष्णायन (इ.स. १९४६), सोहनलाल द्विवेदी हाचें कुणाल, हरिऔध हाचें प्रिय प्रवास, जयशंकर प्रसाद हाचें कामायनी, मैथिलीशरण गुप्ता हाचें बुध्दचरित्रावयलें यशोधरा आनी रामायण कथेवयलें साकेत हीं नामनेचीं महाकाव्यां आसात.

बंगाली भाशेंत इ.स.च्या तेराव्या-चवदाव्या शेंकड्यासावन प्रदीर्घ अशीं आख्यानात्मक आनी रामायण, महाभारत आनी भागवत हांचेर आदारित काव्यां बरयलीं. कृत्तिवास ओझा हाचें रामायण, मालाधर बसू आनी रघुनाथ भागवताचार्य हाचें भागवत, काशीरामदास हाचें भारत अशीं तांचीं नांवां आसात. इ.स.च्या १९व्या शेंकड्यांत रंगलाल बॅनर्जी हाणें पद्मिनी आनी कर्मदेवी हीं इतिहासीक काव्यां बरयलीं. अर्वाचीन

बंगालींतलें मेघनादवध (इ.स. १८६१) हें मधुसूदन दत्ताचें महाकाव्य उल्लेख करपासारकें आसा. ह्या काव्याचे णव सर्ग आसात. तिलोत्तमासंभव हें ताचेंच अस्तंती महाकाव्याचे धर्तेचें महाकाव्य आसा. ह्याच काव्याचे प्रेरणेन हेमचंद्र बंदोपाध्याय हाणें वृत्तसंहार (इ.स.१९००) नांवाचें महाकाव्य बरयलें. नवीनचंद्र सेन हाणें रैवतक, कुरुक्षेत्र आनी प्रभास हीं श्रीकृष्णाचेर काव्यां बरयल्यात.

तमिळ भाशेंत इ.स.च्या पयल्या शेंकड्यासावन सव्या शेंकड्यामेरेन बरींच महाकाव्यां बरयलीं. इळंगोअडिगळ हाचें शिलप्पधिकारम, शीतनार हाचें मणिमेखलें आनी तिरुतक्कदेवर हाचें जीवकचिंतामणी हीं नामनेचीं महाकाव्यां आसात. ह्याच काळांत पेरुंकदें नांवाचें आनीक एक महाकाव्य रचप जालें. तातूंत उदयनाची कथा आयल्या. ह्याच काळांतलीं वलयापती आनी कुंडलकेशी हीं महाकाव्यां सद्या उपलब्ध नात. इ.स.च्या णवव्या शेंकड्यांत महाकवी कंबन हाणें वाल्मिकीरामायणाच्या आदाराचेर रामायणाची रचना केली. तें रामायण कंबरामायण ह्या नांवान प्रसिध्द आसा.

तेलुगू भाशेंत नन्नय्यभट्ट, तिवक्कन्न सोमयाजी आनी यर्राप्रगड ह्या तीन महाकवींनी महाभारताचो अणकार केला. श्रीनाथ हाणें पल्नाटी वीरचरितम हें महाकाव्य रचलें. बम्मर पोतन्ना ह्या महाकवीन भागवताचो तीस हजार पदांनी अणकार केला. श्रीपाद कृष्णमूर्ती शास्त्री हाणेंय महाभारताचो तेलुगू अणकार केला. विश्वनाथ सत्यनारायण ह्या तेलुगू महाकवीन आंध्रप्रशस्ती, शृंगारवीथी, शशीदूतम् हीं काव्यां बरयल्यांत. गाडियारम व्यंकट शेषशास्त्री हाणें शिवाजी महाराजाचे जीणेचेर शिवभारतम् नांवाचें आनी राजशेखर शतावधानी हाणें राणा प्रतापाच्या चरित्राचेर महाकाव्य बरयलां.

कन्नड साहित्यांत पंप ह्या पयल्या महाकवीन महाभारताचेर विक्रमार्जुनविजय हो ग्रंथ बरयलो. ताका पंपभारत अशेंय म्हण्टात. रत्नाचें साहसभीमविजय वा गदायुध हें महाकाव्य आसा. नागवर्मा दुसरो, हाणें पंपभारताचे धर्तेचेर रामायण बरयलां. पूण तें जैन कल्पनेप्रमाण सुदारून बरयलां. उपरांतच्या काळांत कुमारव्यासान महाभारताचीं पयलीं धा वर्सां कन्नड भाशेंत अणकारल्यांत. कुमारवाल्मिकी नांवाच्या कवीन भामिनीषट्पदी ह्या छंदांत कन्नड तोरवे रामायणाची रचना केल्या. लक्ष्मीशा हाणें जैमिनीभारत रचलें. कुमारव्यासान बरोवंक नाशिल्लीं फुडलीं आठ पर्वां तिम्मण कवीन बरयलीं आनी कन्नड महाभारत पुराय केलें. आर्विल्ल्या काळांत पुट्टप्पा हाणें रामायणदर्शन हें महाकाव्य बरयलां.

मलयाळम् भाशेंत इ.स.च्या १८व्या शेंकड्यांत कुंचन नंपियार हाणें भागवताचेर आदारिल्लें भागवतम् इरुपत्तिनालुवृत्तम् हें चोवीस सर्गांचें एक महाकाव्य बरयलें. उपरांत केशव पिळ्ळा हाणें केशवीय नांवाचें एक महाकाव्य बरयलें. उल्लूर एस्. परमेश्वरैय्यर हाणें उमाकेरलम नांवाचें महाकाव्य बरयलें. कुमारनाशान होय एक महाकवी आशिल्लो.

ताणें श्रीबुध्दचरितम, बालरामायण हीं काव्यां बरयलीं. वळ्ळत्तोळ नारायण मेनोन हाणें चित्रयोगम हें महाकाव्य बरयलें. पल्लतुरामन हो आर्विल्ल्या काळांतलो एक महाकवी जावन गेलो.

असमिया भाशेंत माधव कंदली ह्या पयल्या महाकवीन रामायणाची रचना केली. उपरांत शंकरदेव हाणें भागवत पुराणाचो असमिया भाशेंत अणकार केलो आनी रामसरस्वती हाणें महाभारताचो अणकार केलो.

ओडिया भाशेंतलो महाकवी सारलादास हाचो महाभारत हो पुर्विल्ल्या ओडिया साहित्यांतलो सगळ्यांत श्रेष्ठ ग्रंथ मानतात. एकोणिसाव्या शेंकड्यांतलो राधानाथ राय हाचें महायात्रा हें म्हत्वाचें काव्य आसा.

- कों. वि. सं. मं.

महाकोसल : भारतांतलें एक पुर्विल्लें जनपद. कोसल, कौसलक, सकल-कोशल, दक्षिण कोसल ह्याय नांवांनी ह्या जनपदाचो उल्लेख कितल्याशाच पुराणग्रंथांनी आनी शिलालेखांनी मेळटा. महाकोसलचे सुवातेविशीं तशेंच ताच्या विस्ताराविशीं अभ्यासकां भितर विंगड विंगड मतां आसात.

१) उत्तरेकडे अमरकंटक हांगाचे नर्मदेच्या उगमासावन दक्षिणेकडे महानदी, अस्तंतेकडे वैनगंगा आनी उदेंतेकडे हर्दा आनी जोंक ह्या न्हंयांनी घेराव घाल्लो प्रदेश महाकोसल म्हूण वळखतात. थंय कलचुरी वंशाचें राज्य आशिल्लें.

२) ब्रह्मांड आनी मार्कंडेय पुराणांच्या आदारांवयल्यान विंध्य पर्वताच्या उदेंत आनी आग्नेय देंवतेवयल्या ब्राह्मणी आनी महानदी ह्या न्हंयांच्या उदकाच्या प्रदेशांतलें एक जनपद.

३) कनिंगहॅम हाच्या मताप्रमाण महानदी आनी गोदावरी न्हंयांच्या वयल्या देगाणांतलो गोंडवनाचो प्रदेश होच महाकोसल आसा. दलपतशाहाचे राणयेची दुर्गावतीची ह्या प्रदेशाचेर सत्ता आशिल्ली.

४) मध्य प्रदेश आनी ओरिसा राज्यांतल्या बिलासपूर, रायपूर आनी संबळपूरच्या कांय वाठाराक महाकोसल म्हण्टात. हांगा सोमवंशी क्षत्रिय घराण्याचें अधिपत्य आशिल्लें.

५) फर्ग्युसन हाच्या मताप्रमाण, आर्विल्ल्या छत्तीसगढाचो प्रदेश हो महाकोसल देश आसून, बिलासपूर जिल्ह्यांतलें आर्विल्लें तुमान ही ताची राजधानी आशिल्ली. कलचुरी आनी हैहय वंशांची हांगा सत्ता आशिल्ली. रत्नपूर (मणिपूर) ही तांची त्या काळांतली राजधानी आशिल्ली. तांणी खूबशीं शिवाचीं देवळां आनी मठ बांदले.

- कों. वि. सं. मं.

महाजन, विठ्ठल परशुराम : (जल्म : २५ ऑक्टोबर १९३०, खेड-रत्नागिरी).

सुटकेझुजारी. ताणें एस्. एस्. सी. मेरेन शिक्षण घेतलें. २ ऑक्टोबर १९५५ दिसा बांदा सावन गोंयची शीम हुंपून ताणें सत्याग्रहांत वांटो घेतलो. १९५६त समयुक्त महाराष्ट्र चळवळींतय ताणें वांटो घेतिल्लो. १९८५ वर्सा महाराष्ट्र सरकारान सन्मानपत्र दिवन ताचो भोवमान केलो. १५ ऑगस्ट १९८७ ह्या दिसा पुणें महानगरपालीके कडल्यानय ताचो भोवमान जालो.

- कों. वि. सं. मं.

महात्मे, रजनीकांत दामोदर : (जल्म : ५ मार्च १९३५, असोळणें - सालसेत).

सुटकेझुजारी. ताणें एस्. एस्. सी. मेरेन शिक्षण घेतलें. तो 'नॅशनल काँग्रेस गोंय' हे संघटनेचो वांगडी आशिल्लो. पत्रकां लावप, तिरंगी बावटो लावप असलीं कामां तो करतालो. १९५४ त ताणें सिंधुताई देशपांडे हिका आपल्या घरांत आलाशिरो दिल्लो, देखून ताका पोलिसांनी अटक केली. उपरांत ताचेकडल्यान जबानी घेवन ताका सोडलो. १७ फेब्रुवारी १९५५ ह्या दिसा विश्वनाथ गुडे हाच्या फुडारपणाखाल ताणें सत्याग्रहांत वांटो घेतिल्लो. पोलिसांनी ताका मडगांव हांगा धरलो. ताका प्रादेशिक लश्करी न्यायालयामुखार उबो करून णव वर्सां खर बंदखणीची ख्यास्त फर्मायली. तशेंच दंड भरपाय म्हूण आनीक दोन वर्सां बंदखण आनी एक वर्स सुरक्षिततायेचे राखणेखाल दवरलो. १५ ऑगस्ट १९५९ ह्या दिसा ताची बंदखणींतल्यान सुटका जाली. सुटके उपरांत परत तो राष्ट्रीय कार्य करूंक लागलो. १९७३ त भारत सरकारान ताम्रपत्र दिवन ताचो भोवमान केलो.

- कों. वि. सं. मं.

महात्मे, सुर्याजी सदाशिव : (जल्म : १८३७, पणजी; मरण : १३ डिसेंबर १८९९, बांद्रा हील रोड-मुंबय).

गोंयचो एक मराठी कादंबरीकार. पणजे घरचे घराच ताचें मराठी शिक्षण जालें. तेचपरी ताणें सेगुंद ग्राव आनी लिसेंवाचें तीन वर्सां मेरेन शिक्षण घेतलें. ताका मराठी, पुर्तुगेज, फ्रेंच आनी संस्कृत भाशेचें गिन्यान आशिल्लें. मुंबय क्रॉफर्ड, क्राऊन अँड कंपनी ह्या सॉलिसिटर फर्मांत तो काम करतालो. १८७० त ताणें 'आनंदलहरी' नांवाचें म्हयनाळें सुरू केलें आनी साहित्यसेवेक सुरवात केली. The Fight at Dame Europa's School ह्या फ्रँको-जर्मन झुजावयल्या मनोरंजक ग्रंथाचो ताणें 'युरोपकाकूच्या शाळेतील मारामारी' ह्या नांवान अणकार केलो आनी

१८७१ त उजवाडाक हाडलो. हें ताचें पयलें पुस्तक. ताचें दुसरें पुस्तक 'तंतुवाद्य किंवा सतार शिकण्याचे पुस्तक' १८७२ वर्सा उजवाडाक आयलें. ताचें तिसरें पुस्तक 'वेषधारी पंजाबी' १८८६ त उजवाडा आयलें. ही स्वतंत्र, समाजीक, रहस्यात्मक कादंबरी. रहस्यकथा प्रकारांतली ही एक म्हत्वाची आनी पयली कादंबरी. विक्रमचरित्र हो १८८८ त आयिल्लो ताचो चवथो ग्रंथ. फुडें वेषधारी पंजाबी आनी विक्रमचरित्र हीं दोन पुस्तकां, १८९१ त ताणें दोन वांट्यांनी संपादित केल्लीं. 'यथार्थदीपिका' आनी 'वामनी ग्रंथ' ह्या मासिकाचे चौवीस ग्रंथ ताणें उजवाडा हाडले (बाळाजी आनी कंपनी). वामनी ग्रंथ हो ताच्या पिरायेच्या निमण्या आयुश्यांतलो म्हत्वाचो वावर.

- कों. वि. सं. मं.

महादेव - १ : (इ.स. चो १३ वो शेंकडो).

एक ज्योतिशग्रंथकार. हाच्या चरित्राविशीं चडशी म्हायती मेळना. रत्नमालेचेर बरयल्ले टीकेच्या वारप्रकरणांत ताणें आनंदपूर नांवाच्या गांवाचो उल्लेख केला. ताचेवयल्यान महादेव आनंदपूर गांवांत रावपी आसूं येता अशें शं. बा. दीक्षित हाचें मत आसा. श्रीपतीच्या रत्नमाला आनी जातकपद्दत ह्या दोन ग्रंथांचेर महादेवी नांवाची टीका आसा. रत्नमालेवयले टीकेचे सुरवेक महादेवान श्रीपतीचें वंशवृत्त दिलां. ताचेवयल्यान श्रीपतीची म्हायती मेळटा. तशेंच ही टीका रचतना महादेवान कांय अप्रसिद्द ग्रंथकारांचीं नांवां तशेंच ग्रंथांचीं नांवां दिल्यांत. तेखातीर ज्योतिशशास्त्राच्या इतिहासांत ताका म्हत्वाची सुवात मेळ्ळ्या. ताचे रत्नमाला टीकेंत 'वृध्दजातक' नांवाचो एक ग्रंथ आयला. तशेंच ताणें लल्लोक्त नक्षत्र संख्यालेगीत दिल्या. महादेवान भास्कराचार्याचो 'भास्करव्यवहार' म्हूण एक ग्रंथ सांगला. कांय पंडितांच्या मतान, सिध्दान्तशिरोमणिकार भास्कराचार्याचोच हो ग्रंथ आसुंये.

- कों. वि. सं. मं.

महादेव - २ : (इ.स.चो १४वो शेंकडो).

एक ज्योतिशग्रंथकार. पंडित बोपदेव हाचो हो पूत. हो कौण्डिन्यगोत्री आशिल्लो. ताणें ब्रह्मपक्ष आनी आर्यपक्ष हांकां अणसरून कामधेनुकरण नांवाचो एक ग्रंथ रचलो. ह्या ग्रंथांत सारण्यो, वर्स-गती आनी क्षेपक दिल्यात. बावीस कोश्टकांच्या पटांत तिथिसिध्दी जाता अशें ताचें मत आसा. ताच्या ग्रंथाचेर अनंत नांवाच्या एका ज्योतिशाची टीका आसा.

- कों. वि. सं. मं.

महादेव - ३ : (इ.स.चो १४वो शेंकडो).

एक ज्योतिशग्रंथकार. तो गौतम गोत्री ब्राह्मण आसून, ताच्या बापायचें नांव परशुराम. हो मूळचो गुजरातचो पूण उपरांत महाराष्ट्रांत आयलो.

'ग्रहसिध्दी' नांवाचो एक करणग्रंथ आसा. ताका 'महादेव सारणी' अशेंय म्हण्टात. कोणतरी चक्रेश्वर नांवाच्या ज्योतिशान हो ग्रंथ रचपाक सुरवात केली. पूण तो पुराय जालोना. हो ग्रंथ महादेवान पुराय केलो, अशें दिसता. गुजरातांतल्या टिकाकारांनी ह्या ग्रंथाचो खूब उपेग केला. ताचेवयल्यान गुजरात प्रदेशांत हो ग्रंथ बरोच काळ प्रचारांत आसुंये. महादेवी सारणी ह्या ग्रंथांत मध्यम ग्रह आनी स्पष्ट ग्रह हांचें साधन आसा आनी वर्सगणावयल्यान मध्यमग्रहसाधन करपाक सारण्यो दिल्यात. ताकालागून ग्रहगणित सामकें सोंपें आशिल्लें अशें म्हण्टात. ताच्या ग्रंथाचेर धनराजाची महादेवीदीपिका नांवाची एक टीका आसा. धनराज, महादेवाक आपलो गुरू मानता.

- कों. वि. सं. मं.

महादेव - ४ : (पळेयात शिव).

महानदी : भारतांतल्या मध्यप्रदेश आनी ओरिसा राज्यांतल्यान व्हांवपी आनी बंगालच्या उपसागराक मेळपी एक म्हत्वाची न्हंय. तिची लांबाय ८५८ किमी. आनी जलवाहन क्षेत्र १,३२,१०० चौ. किमी. मध्य प्रदेश राज्याच्या रायपूर जिल्ह्यांतल्या सिहाव गांवासावन कांय अंतराचेर एका ल्हानशा कुंडांत तिचो उगम जाता. हुंवाराच्या वेळार सादारणपणान दर सेंकदाक सुमार ४२,४७५ घ.मी. इतल्या व्हड प्रमाणांत हे न्हंयेंतल्यान उदक व्हांवता. देखूनच तिका महानदी (महान्हंय) अशें म्हण्टात. 'चित्रोत्पला' असोय तिचो उल्लेख मेळटा. तिका विन्ध्यपादविनिर्गता अशेंय म्हळां.

ही न्हंय रायपूर जिल्ह्यांतल्यान सुरवेक थोडी उत्तरेकडे आनी उपरांत ईशान्येकडेन व्हांवता. थंयसावन ती छत्तीसगढ द्रोणींतल्या उदेंतेकडल्या भागांतल्यान २०४ किमी. उत्तरेकडे व्हांवत वता. थंय तिका अस्तंतेकडल्यान येवपी सेवनाथ न्हंय मेळटा आनी ती उदेंत वाहिनी जाता. थंयच्यान ती बिलासपूर जिल्ह्याचे दक्षिण शीमेवयल्यान आनी उपरांत रायगड जिल्ह्यांतल्यान उदेंतेकडेन व्हांवत वचून ओरिसांत प्रवेश करता. हांगा उजवेकडल्यान तिका पैरी, जोंक, ऑंग, तेल आनी दावेकडल्यान इब, मांड, हसदेव, सेवनाथ ह्यो मुखेल उपन्हंयो मेळटात.

ओरिसा राज्यांत संबळपूरालागसार महानदीचेर हिराकूद धरणाचो एक व्हड प्रकल्प उबारला. धरणासावन ही न्हंय फुडें दक्षिणवाहिनी

जाता आनी उदेंत घाटांतल्या राज्यांतल्या घळींतल्यान वांकड्या तिकड्या वळणांनी व्हांवक लागता. तेउपरांत ही न्हंय उदेंतवाहिनी जावन फुडें कटकसावन ओरिसाच्या मैदानी वाठारांत शिरता आनी निमाणें जायत्या फांट्यांनी बंगालच्या उपसागराक मेळटा. कटक सावन ही न्हंय जायत्या फांट्यांनी विभागिल्ल्यान थंय सुमार २४० किमी. रुंदायेचो त्रिभुज वाठार जाला. कातजुरी, कोयाखाई, सुरुआ, देवी, पैका, बिरूपा, चितरतळा, गेंगुती, न्यून हे महान्हंयेचे त्रिभुज प्रदेशांतले फांटे आसून पूरी, कोनारक, पारादीप, कटक, भुवनेश्वर आदी थळां ह्या वाठारांतलीं मुखेल ठिकाणां आसात.

हे न्हंयेक हुंवार आयिल्ल्यान छत्तीसगढ मैदान आनी चडकरून देगेवयल्या वाठारांतलीं पिकां, येरादारी आनी दळणवळणाचे मार्ग आनी मनशाचे वसाहतीक भरपूर बादा येता. तशेंच महानदी आनी तिचे उत्तरेकडल्या ब्राह्मणी आनी वैतरणी (delta) ह्या तिनूय न्हंयांचो वेगळो असो त्रिभुज वाठार जाला आनी देखूनच हुंवाराच्या वेळार त्रिभुज वाठारांतलो हो भाग बुडटा.

महान्हंय, तंदुला आनी कुरुंग हे तीन-मुखेल कालव्याचे चोमे हांगा आसात. तातूंतल्या महानदी कालव्याची चार उपकालव्यांसयत लांबाय २२१.९४ किमी. आसून उदकाशिंपणावळीची तांक १,४४,८२९ हेक्टर आसा. हातूंतलो 'तंदुला' हो कालवो सेवनाथ न्हंयेचेर बांदिल्ल्या धरणापसून काडला. जोंक, पैरी, हसदेव-मांड, मोंग्रा, आरपा, हाप हे महानदीच्या उपन्हंयांवयले आनी महानदी जलाशय, हिराकूद, तिकरपारा, नारज हे महानदीवयले मुखेल प्रकल्प. हातूंतलो महानदी जलाशय प्रकल्प मध्य प्रदेश राज्यांत आसून ताचे तीन टप्पे आसात. हातूंत रविशंकर सागर प्रकल्प, भिलाई कारखान्याक उदकापुरवण करपी संपूरक कालवो, सांडूर न्हंयेवयलें धरण आनी ताचे कालवे आदींचो आस्पाव आसा. ओरिसा राज्यांतल्या तिकरपारा हांगा १२७१मी. लांबायेचें धरण आसून ताचेर दर एकी १२४मेवॉ. तांकीचे १६ जलविद्युत् निर्मितीचे संच आसात.

छत्तीसगढ द्रोणी आनी देगेवयलो मैदानी वाठार सोडल्यार न्हंयेच्या देगणांतलो चडसो वाठार रानान व्यापिल्लो आसा. छत्तीसगढ द्रोणी आनी त्रिभुज वाठारांतली माती तांबडी आनी हळदुवी आसा. हांगा पावसाचें प्रमाण भरपूर आसून, चडसो वाठार उदकाशिंपणावळीखाल हाडला. देखून हांगा व्हड प्रमाणांत शेती उत्पादनां काडटात. तांदूळ ह्या मुखेल पिकाभायर गंव, कड्डणां हांचेंय उत्पादन काडटात. ताग हें त्रिभुज वाठारांतलें मुखेल पीक.

- कों. वि. सं. मं.

महानुभाव पंथ : इ.स.च्या बाराव्या शेंकड्यांत ह्या पंथाचो उगम जालो आनी फुडें दोन-तीन शेंकडे ताचो खूब प्रचार जालो. महाराष्ट्र,

मध्यभारत, पंजाब, सरहद्द प्रांत, काश्मीर ह्या वाठारांनी, ह्या पंथाचो विस्तार जाल्लो दिसता. वारकरी संप्रदाय हो जसो वैश्णव संप्रदाय आसा, तसोच होय आसा. पूण ह्या दोनूय संप्रदायांचें तत्त्वगिन्यान, उपास्य दैवत आनी उपासनामार्ग वेगळे आसात.

श्रीचक्रधर हो ह्या पंथाचो संस्थापक. ताचें मूळ नांव हरपाळदेव आसून ताच्या मेल्ल्या शरिरांत चांगदेव राऊळ हाणें प्रवेश करून नवो अवतार घेतलो अशी कल्पना आसा. तो मूळचो गुजरातेंतल्या भडोच ह्या गांवांत रावपी. गोविंदप्रभू हाचेकडल्यान ताणें शाक्तस्विकार केलो आनी ताचें शिश्यत्व आपणायलें. थंयसावन फुडें बारा वर्सां तो सालबर्डीच्या दोंगराळ वाठारांत रावलो. उपरांत ताणें भारतांत बरीच भोंवडी केली. हे भोंवडेंत ताका खूबशे शिश्य आनी शिश्य मेळ्ळ्यो. तांकां ताणें स्वताच्या चिंतनांतल्यान मेळिल्लें तत्त्वगिन्यान सांगून, एक खाशेलो आचारधर्मूय सांगलो. थंयसावनूच ह्या पंथाचो आरंभ जालो.

ह्या पंथाक 'महानुभाव' अशें नांव आसलें तरी ताचीं 'महात्मा', 'अच्युत', 'जयकृष्णी', 'भटमार्ग', 'परमार्ग' अशींय नांवां आसात. गुजरातांत 'अच्युत पंथ' आनी पंजाबांत 'जयकृष्णी पंथ' हीं नांवां आसात. ह्या पंथांतले अनुयायी एकमेकांक 'महात्मा' म्हण्टात. 'भटमार्ग' हें नांव, पंथाचो संस्थापक चक्रधर हाचो पट्टशिश्य नागदेव वा भटोबास हाच्या नांवावयल्यान आयलां. महानुभाव हाचो खरो अर्थ असो जाता- 'महान अनुभाव: तेज: बलं वा यस्य स महानुभावः' - तेज वा बळ आशिल्लो म्हान तेजीश्ट आनी बळिश्ट पुरुश तो महानुभाव.

ह्या पंथाची गुरुपरंपरा दत्तात्रेय-श्रीकृष्ण-द्वारावतीकर चांगदेव राऊळ-गुंडम राऊळ म्हळ्यार गोविंद प्रभू-चक्रधर अशी आसा. ह्या सगळ्यांचो सूत्रपाठांत उल्लेख आसा. ह्या पांचूय जाणांक पंचकृष्ण ह्या नांवान वळखतात. हे परमेश्वराचे अवतार आसून, पंथाच्या अनुयायांचे तेच उपास्य आसात. हातुंतले श्रीदत्तात्रेय, श्रीकृष्ण आनी श्रीचक्रधर हे उभयदृश्य पूर्णावतार आसात.

शंकराचार्यान ब्रह्म हो एकूच पदार्थ नित्य मानिल्लो आसून, जीवजगत ह्या पदार्थाक अनित्य आनी मायिक म्हळां. चक्रधरान मात जीव, प्रपंच, देवता आनी परमेश्वर हे चार पदार्थ स्वतंत्र आनी अनादि-अनंत मानल्यात. हातुंतलो दर एक पदार्थ हेरांपरस स्वतंत्र आसून, त्या दोगांयचो केन्नाच एकचार जायना. मनशाचें रूप घेवनच प्राणिमात्रांचो उद्धार परमेश्वराक करपाक मेळटालो, असो ताचो भावार्थ आसा. प्रपंचाचे दोन भेद मानल्यात. कारणप्रपंच आनी कार्यप्रपंच. कारणप्रपंच हो अव्यक्त आनी नित्य आसता आनी कार्यप्रपंच हो व्यक्त आनी अनित्य आसता. अव्यक्त आसपी पंचमहाभूतां आनी त्रिगुणी म्हळ्यारूच कारणप्रपंच. व्यक्त पंचमहाभूतां आनी त्रिगुणी म्हळ्यार कार्यप्रपंच. जीवाभशेन देवता, जातिस्वरूपान एक पूण वास्तवांत खूब आसात. देवतांचे णव चोमे आसून, तांची संख्या दर एका ब्रह्मांडांत ८१ कोटी ११ लाख १० इतकी

आसा. कर्मभुमीच्यो देवता, अष्टौ देवयोनी, अंतराळ, स्वर्ग, सत्य-कैलास-वैकुण्ठ, क्षीराब्धी, अष्टभैरव, विश्व आनी माया ह्या णव देवतां चोम्याभितर उच्च-नीच असो क्रमूय आसा. सगळ्यांत सकयलो पांवडो कर्मभुमीच्या देवतांचो आसून, माया ही सगळ्यांत उच्च आसा. ब्रह्मा, विष्णु महेश अष्टभैरव मात सारके आसात. ह्यो सगळ्यो देवता नित्यबध्द आसात. तांकां केन्नाच मुक्ती मेळना. जीवांक तांच्या बऱ्या-वायट कर्मांचीं फळां दिवप हें देवतांचें मुखेल कार्य आसा. अद्वैत वेदान्तात ब्रह्म हें अंतिम सत्य आसून, ईश्वर हें ब्रह्माचें सोपाधिक म्हळ्यार गौण स्वरूप आसता. महानुभावांचें हाचे उरफाटें आसता. ते ईश्वर मुखेल आनी ब्रह्म गौण मानतात. महानुभाव तत्त्वगिन्याना प्रमाण परमेश्वराचे तीन प्रकारचे अवतार आसात. जाणें फकत अवरशक्त आपणायली तो अवरदृश्यावतार, परशक्त आपणायली तो परदृश्यावतार आनी दोनूय शक्ती आपणायल्यो तो उभयदृश्यावतार. अभयदृश्यावतार होच मनीस देह धारण करून जीवांचो उध्दार करूंक शकता. दत्तात्रेय, श्रीकृष्ण आनी चक्रधर हे उभयदृश्यावतार आसात. अवतारांचे आनीकूय तीन प्रकार आसात. गर्भावतार जो आवयच्या पोटांत जल्म घेता. देखीक-श्रीकृष्णावतार. दुसरो लिपोवपाचो अवतार म्हळ्यार वाडट्या गर्भाक पयसावन ते सुवातेर अवतार घेवप. देखीक-श्रीगोविंदप्रभूचो अवतार आनी तिसरो पतितावतार. चक्रधर हो पतितावतार आसा. अवताराचें कार्य म्हळ्यार, जीवाक शाब्दिक गिन्यानाचो बोध करून जीव, देवता, प्रपंच आनी परमेश्वर हांचें खर स्वरूप सांगप हें आसा. जीवान ईश्वरस्वरूप हें ज्ञानान वळखुपाचें. ज्ञान हें शाब्द, अपरोक्ष, सामान्य आनी विशेष अशें चार तरांचें आसा. ईश्वराकडल्यान शब्दज्ञान जालें, तरीय मोक्षमार्गान वचपाखातीर अनुसरणाच्या मार्गाचो वापर करून पिरायेच्या छापनाव्या वर्सापयलीं संन्यास घेवप गरजेचें आसता. संन्यास घेतकच साधकाक 'असती-परी' घेवची पडटा. चक्रधरान आपल्या तत्त्वगिन्यानाक अणसरून खाशेलो असो आचारधर्म शिश्यांक सांगला, ताका 'असती परी' अशें नांव आसा. असती म्हळ्यार आसपाची वा वागपाची, परी म्हळ्यार रीत. साधकान कशे रीतीन वागचें म्हळ्यार खंयचे विधि-नेम पाळचे हेविशीं सांगिल्लो तो आचारधर्म. हो आचारधर्म फकत ज्ञानमार्गियांखातीर आसा. जीवाक ईश्वराचें गिन्यान जातकच तो वा सगळे ज्ञानी, ज्ञान जातकच परमेश्वराक अनुसरतातच अशें ना.

महानुभाव पंथ ल्हानशा वऱ्हाडांत स्थापन जालो तरी ताचो प्रसार मात भारतभर जालो. पंजाब प्रांतांतल्या सारंगकोट शारांत रावपी कृष्णराज नांवाच्या क्षत्रिय गृहस्थान पंदराव्या शेंकड्यांत, ह्या पंथाची दीक्षा घेतली. तेन्नासावन हो पंथ हिंदुस्थानांत पातळ्ळो. फुडें मुसलमान आनी नाथपंथी हांकां भियेवन ह्या पंथांतल्या लोकांनी आपल्यो पोथयो सकळ नांवाचे गुपीत लिपींत बरोवन बंदिस्त केल्यो.

बीड, पैठण, आपेगाव, फलटण, त्र्यंबक, मढ, पिंपरी, अरणगाव,

भिंंगार, रामदस, जोगेश्वरी, वेरूळ ह्या सुवातींनी महानुभाव पंथाच्या पुजेच्यो सुवाती आसात.

महानुभाव आचार्य, आम्नाय शब्द शाखाभेद ह्या अर्थान वापरतात. चक्रधराचो शिश्य नागदेवाचार्य हाचे हयातींत महानुभावांच्या गुरुकुलाची वेवस्था पद्दतशीर आनी शिस्तीची आशिल्ली. कोणाकूय पंथांत प्रवेश मेळोवपाचो आसल्यार नागदेवाच्या पांयां पडून पंथाची दीक्षा घेवची पडटाली. पूण नागदेवाच्या मरणा उपरांत, ताच्या शिश्यांनी स्वताची शिश्यपरंपरा सुरु केली. ताकालागून दर एका महांताच्या अनुयायी वर्गांत जे भेद उत्पन्न जाले, तांच्यो तेरा शाखा जावन, तेरा आम्नाय ह्या स्वरूपांत त्यो प्रचलित जाल्यो. त्या आम्नायांचीं नांवां अशीं आसात- १) उपाध्ये, २) कवीश्वर ३) पारिमांडल्य ४) अमृते ५) मदालसा ६) कुमार ७) यक्षदेव, ८) दामोदर, ९) हरिदेव १०) जयदेव ११) साळकर, १२) दिवाकर, १३) महेश्वर.

ह्या सगळ्या आम्नायांभितर उपाध्ये आनी कवीश्वर हे दोनूच आम्नाय चड प्रसिध्द आशिल्ले. उपाध्ये आम्नाय, जानोपाध्ये हांची पुतणी कमळाइसा हिणें सुरु केलो. तिचे स मुखेल शिश्य आशिल्ले. बीडकर, धाराशिवकर, सेवलेकर, पाचराऊत, पातुरकर, आनी अकुलनेर ह्यो महांतांच्यो गाद्यो उपाध्ये आम्नायांच्यो आसात.

महानुभाव पंथाच्या वैदिक वा अवैदिक स्वरूपाविशीं वाद आसा. हो पंथ वेदानुयायी वा वेदाआड दोनूय नासून ताचें स्वतंत्र रूप आसा अशेंय कांय जाणांचें मत आसा. तांचें वेदाआड आशिल्लें तत्त्व सांगतना (१) वेद हे कर्मरहाटीचें शास्त्र म्हूण त्याज्य आसा, हें चक्रधराचें मत, २) देवतांची उपासना परमेश्वरप्राप्तीचें नदरेन अप्रमाण, ३) चक्रधराचीं वचनां हींच महानुभावांची श्रुती आसून, ते वेदवचनां प्रमाण मानीनात, ४) वेदमार्गाचो उच्छेद करपी म्हूण महदाश्रम हाणें चक्रधराचो वध करून घेतलो अशीं मतां आसात.

श्रीगोविंदप्रभू, चक्रधर हांच्या कांय विचित्र आचारांक लागून गैरसमज पातळ्ळे. चक्रधर-नागदेवाउपरांत ह्या पंथाक प्रभावी प्रचारक मेळूंक नाशिल्ल्यान हो पंथ वाडूंक शकलो ना. सामान्य लोकांक पेलवना असलो संन्यासमार्ग, गांवापासून पयस विजनवास आपणावपाचो उपदेश, कायाक्लेश आनी अतिरेकी देहदंडनाची शिकवण, कंदमुळां आनी भिक्षा मागून पोट भरपाचो दंडक तशेंच हेर देवतांविशीं संकुचित नदर हांकांलागून ह्या पंथाक फुडल्या काळांत देंवती कळा लागली.

- कों. वि. सं. मं.

महानुभाव साहित्य : महानुभाव पंथांतल्या व्यक्तींनी विंगड विंगड वाडमय प्रकारांत रचणूक करून मराठी साहित्य समृध्द केलां. स्मृति-संकलनात्मक गद्य चरित्र वाडमय ही ह्या पंथाची मराठी साहित्याक

लाबिल्ली म्हत्वाची देण आसा. महानुभाव वाडमयांत चरित्रां, सूत्रवाडमय, टीकावाडमय, न्याय-व्याकरण हीं शास्त्रां, क्षेत्र आनी व्यक्तिमाहात्म्य वर्णनां, स्तोत्रां ह्या प्रकारांचो आस्पाव जाता. विंगड विंगड काळांत पंथांतल्या प्रतिभासंपन्न कवींनी बरयल्ल्या सात काव्यांक 'साती ग्रंथ' म्हण्टात. हातूंत नरेंद्राचो 'रुक्मिणी-स्वयंवर', भास्करभट्ट बोरीकराचे 'शिशुपालवध' आनी 'उध्दवगीता', दामोदर पंडिताचो 'वछाहरण', रवळो व्यास हाचो 'सैह्याद्री-वर्णन', पंडित विश्वनाथ बाळापूरकर हाचो 'ज्ञानप्रबोध' आनी पंडित नारायण व्यास बहाळिये हाचो 'ऋद्धिदपूरवर्णन' ह्या ग्रंथांचो आस्पाव जाता. हे सातूय ग्रंथ परमार्गाचे परंपरेन मान्य केल्यात.

सिध्दान्तसूत्रपाठ, लीळाचरित्र, पूजावसर, मूर्तिप्रकाश हे ग्रंथ महानुभावांक पूज्य आसात. 'लीळाचरित्र' हें चक्रधराचें चरित्र आसून, तें म्हाइंभटान बरयलां. केसोबासान 'लीळाचरित्र'तल्यो कांय लीळा वेंचून त्यो संस्कृत भाशेंत पद्यबध्द केल्यो आनी आपलो 'रत्नमालास्तोत्र' ग्रंथ बरयलो. 'पूजावसर' ह्या ग्रंथांत चक्रधराची दीसपटी वर्णिल्या. भावे देवव्यास हाणें हो ग्रंथ बरयला. 'मूर्तिप्रकाश' हो ग्रंथ केशव व्यास हाणें बरयला, ह्या ग्रंथांत चक्रधराचें वर्णन आयलां. 'सिध्दान्तसूत्रपाठ' आनी 'दृष्टान्तपाठ' हे पंथीय तत्त्वगिन्यान सांगपी ग्रंथ केशवराज सूरी हाणें बरयल्यात. 'सिध्दान्तसूत्रपाठ' ह्या ग्रंथांत चक्रधराचीं सूत्रां गुथल्यांत. नागदेवाचे जीणेवयलो स्मृतिस्थळ हो चरित्रग्रंथ पयलीं नरेंद्र आनी परशुराम बास हांणी तयार केलो अशें म्हण्टात. उपरांत मालोबास आनी गुर्जर शिवबास हांणी त्या ग्रंथाचें संस्करण केलें. मुनिव्यासान श्रीचक्रपाणी, गोविंदप्रभु आनी चक्रधर हांच्या संबंदान पवित्र जाल्ल्या थळांची 'स्थानपोथी' बरयली. चक्रधराची शिश्य महदाइसा ही आर्विल्ली मराठी कवयित्री. तिणें 'धवळे' आनी 'मातृकी रुक्मिणीस्वयंवर' रचलें. हयग्रीवाचार्य हाणें 'भागवताच्या' दशम स्कंधाचेर 'गद्यराज' हें निर्यमक श्लोकबध्द काव्य बरयलें. पंथाचे उदरगतीच्या काळांत निर्माण जाल्ल्या म्हत्वाच्या ग्रंथांउपरांत भाश्यग्रंथ आनी हेर तरेचें साहित्य निर्माण जालें. तातूंत गुर्जर शिवबासान, चक्रधराच्या वचनांचेर 'लक्षणस्थळ', 'विचारस्थळ' आनी 'आचारस्थळ' हे ग्रंथ बरयले. हातूंतल्या दर एका स्थळाचेर उपरांत खूब भाश्यां बरयलीं. तातूंत दत्तराज मराठे हाचो लक्षणबंद, बाइदेशकर हाचो विचारबंद आनी विश्वनाथबास बीडकर हाचो 'आचारबंद' चड म्हत्वाचे आसात. ह्याच काळांत म्हळ्यार चवदाव्या-पंदराव्या शेंकड्यांत, मराठीचो पयलो व्याकरणग्रंथ पंडित भीष्माचार्यान बरयलो. ताणें 'निरुक्तशेष' होय ग्रंथ बरयला. होय ग्रंथ पंथीय वाडमयांत म्हत्वाचो मानतात.

चक्रधर स्वता गुजराती भाशीक आसून लेगीत तो चडसो मराठी भास उलयतालो. ताणें केशिराजासारक्या संस्कृतज्ञ शिश्यकडल्यान मराठी भाशेंत ग्रंथरचणूक करून घेतली. चक्रधर-नागदेवाच्या शिश्याभितर, चडशे संस्कृतज्ञ आशिल्ल्यान तांची ग्रंथरचणूक संस्कृत वाडमयाच्या वळणार गेल्या. ह्या पंथांत महाकाव्यसदृश्य सलग ग्रंथरचना जाली.

फुडल्या काळांत चौपद्यो, धुवे, धाने, स्तोत्रां, आरत्यो, धवळे, पदां अशी भरपूर स्फूट रचणुकूय जाली. 'लक्ष्मण रत्नाकर' ह्या सारक्या संस्कृत ग्रंथावयल्या 'बत्तीस लक्षणांची टीप' अशे टीपग्रंथ बरयले. ताकालागून सूत्रभाष्य, अर्थनिर्णयशास्त्र, व्याकरणशास्त्र, साहित्यशास्त्र अशे तरेन ग्रंथांची रचणूक करून महानुभावीयांनी मराठी भाशेचे उदरगतीक खूब हातभार लायलो. महानुभावीयांच्या वाडमयाची अशे तरेन वांटणी करूं येता. - १) चरित्रग्रंथ, २) सूत्रग्रंथ, ३) साती (काव्य) ग्रंथ, ४) भाष्यग्रंथ ५) साधनग्रंथ ६) तात्त्विक ग्रंथ ७) 'गीता' टीका ८) आख्यानक काव्यां ९) स्थळांच्या वर्णनाचेर बरयल्ले ग्रंथ १०) इतिहासग्रंथ ११) स्फुटरचना.

मुसलमानी आक्रमणाच्या काळांत, पंथाचो आचार्य भास्करभट्ट कोंकणांत वतना चोरांनी ताचेकडल्यो लीळाचरित्र, ऋद्धिदपुरचरित्र, स्थानपोथी ह्या ग्रंथांच्यो अधिकृत पोथयो चोरल्यो. उपरांत आपल्या कांय शिश्यांकडसून, आपले यादीप्रमाण ताणें त्यो परतून बरोवन घेतल्यो. तें करतना ताणें हेरांचेय विचार तातूंत मांडले. ताकालागून ह्या ग्रंथांत जायते पाठभेद निर्माण जाले. कांय आम्यांनी आपले ग्रंथ सांकेतिक लिपींत बरयले. आपली ब्रह्मविद्या, धर्ममतां हेरांपसून गुपीत दवरून, पंथीय वाडमयाचें पावित्र्य राखपाचे भावनेन, हे ग्रंथ ते सांकेतिक लिपींत बरयताले. रवळो व्यास हाणें १३५३ वर्सा सकळ लिपी तयार केली आनी १३६३ वर्सा सुंदरी लिपी आयली. उपरांत पारमांडल्य, वज्रलिपी, अंकलिपी ह्यो लिपी तयार जाल्यो, पूण चडशे ग्रंथ सकळ लिपितूच आसात.

- कों. वि. सं. मं.

महानोर, ना. धों : (जल्म : १६ सप्टेंबर १९४२, पळसखेडे, औरंगाबाद).

आर्विल्लो मराठी कवी. ताचें पुराय नांव नामदेव धोंडो महानोर. शिक्षण पळसखेडे, पिंपळगांव, शेंदुर्णी आनी जळगांव हांगा महाविद्यालयाच्या पयल्या वर्सा मेरेन जालें. उपरांत पळसखेडे हांगाच ताणें आपलो शेताचो वेवसाय सुरू केलो.

ताचे कवितेंतल्यान अस्सल, संपन्न अशे ग्रामीण संवेदनशीलतायेचो प्रत्यय येता. म्हणूनच पयलींच्या काळांतल्या आनी महानोराच्या काळांतल्या, कवींच्या प्रभावापसून ही कविता मुक्त आसा. लोकगीतांतले छंद-लय, जित्तीजिवी स्फूर्त, आपले मातयेकडे आनी बोलीभाशेकडे सहजतायेन नातें जोडपी अशे ताचे कवितेंतले शब्द हीं ताचे कवितेचीं खाशेलपणां आसात.

महानोराचो पयलो काव्यांझेलो 'रानातल्या कविता' (१९६७) वर्सा उजवाडा आयलो. १९७० वर्सा 'वही' हो ताचो काव्यांझेलो उजवाडा येतकच 'गांधारी' ही ताची कादंबरी आनी 'गपसप' हो लोककथांचो

संग्रह १९७२ वर्सा उजवाडा आयलो. 'गावातल्या गोष्टी' हो ताचो लोककथांझेलो १९८१ वर्सा उजवाडा आयलो. उपरांत १९८२ वर्सा, 'पळसखेडची गाणी' हें ताणें केल्लें लोकगीतांचें संकलन उजवाडा आयलें. त्याच वर्सा ताचो 'पावसाळी कविता' हो काव्यांझेलो उजवाडा आयलो.

१९८४ वर्सा ताणें 'अजिंठा' हें दीर्घकाव्य बरयलें. १९९० वर्सा 'प्रार्थना दयाघना' हो कवितांझेलो उजवाडा आयलो. 'पुन्हा एकदां कविता' हो कवितांझेलो ना. धों. महानोर आनी चंद्रकांत पाटील हांणी मेळून संपादित केला.

महानोराच्या 'रानातल्या कविता', 'वही', 'गांधारी' ह्या पुस्तकांक महाराष्ट्र शासनान इनामां- पुरस्कार दिवन भोवमान केला. १९८१-८२ वर्सा ताका, मराठींतल्या म्हत्वाच्या काव्यलिखाणाक दितात तें ग. दि. माडगूळकर इनामूय फावो जालां. महाराष्ट्रांतल्या साहित्यिक कलावंतांचो प्रतिनिधी म्हूण १९७८ वर्सा महाराष्ट्र विधान परिशदेचेर, महाराष्ट्र शासनान ताची नेमणूक केली. औरंगाबाद हांगाचे वाडमयीन चळवळींतूय ताणें वांटो घेतिल्लो.

- कों. वि. सं. मं.

महापुराण : एक जैन महाकाव्य. हाचें अपभ्रंश रुपाचें नांव: तिसट्टि-महापुरिस-गुणालंकार आनी संस्कृत रूप: त्रिषष्टि-महापुरुष-गुणालंकार. पुष्पदंत हाणें हें महाकाव्य बरयलां. महापुराण ह्या नांवानूच हें काव्य चड वळखतात.

राश्ट्रकूट राजा तिसरो कृष्ण हाच्या आलाशिऱ्यान आनी उत्तेजनान पुष्पदंतान ह्या महाकाव्याचे रचणुकेक इ.स. ९५९ त सुरवात करून इ.स. ९६५ वर्सा पुराय केलें. जैन पुराणांतल्या संकेतांप्रमाणूच ताणें महाकाव्याचे संकेत पाळ्ळ्यात. ब्राह्मणी पुराणांतल्या सूतशौनक संवादाभशेन ह्या महापुराणाकूय मगधराज श्रेणिक आनी महावीरशिष्य (गणधर) गौतम हांच्या संवादांची फांटभूंय दवरल्या. श्रेणिकाचे विनवणेवयल्यान गौतम 'महापुराण' सांगता.

महापुराण हाचो अर्थ पुर्विल्ल्या काळांतली एक व्हड कथा असो जाता. ह्या पुराणांत २४ तीर्थंकर, १२ चक्रवर्ती, ९ वासुदेव, ९ प्रतिवासुदेव आनी ९ बलदेव अशा ६३ शलाकापुरसांचीं चरित्रां वर्णिल्यांत. म्हणूनच ह्या ग्रंथाक तिसट्टी-महापुरस-गुणालंकार अशेंय नांव आसा. ह्या महाकाव्यांत १०२ संधी आसून, तांची ३ खंडांनी वांटणी केल्या. १ ते ३७ संधी पयल्या खंडांत आसून, हो खंड 'आदिपुराण' ह्या नांवान वळखतात. ३८ ते ८० संधी दुसऱ्या खंडांत आनी ८१ ते १०२ संधी तिसऱ्या खंडांत आसून, ह्या दोनूय खंडांक 'उत्तरपुराण' अशें नांव आसा.

महापुराणाचें कथानक खुबूच व्हड आसा. ६३ महापुरसांचें वर्णन, तांच्या कितल्याशाच पूर्वजल्मांच्यो कथा आनी अवांतर कथा हाका लागून हें कथानक खुबूच व्हड जालां.

आदिपुराणांत, जैनांचो पयलो तीर्थंकर ऋषभनाथ हाचें चरित्र आयलां. उत्तरपुराणाच्या पयल्या अर्दांत म्हळ्यार महापुराणाच्या दुसऱ्या खंडांत २० तीर्थंकर, ८ बलदेव, ८ वासुदेव, ८ प्रतिवासुदेव आनी १० चक्रवर्ती इतल्यांचें वर्णन आसा. ह्याच खंडांत ६९ ते ७९ संधींनी रामायण कथाय आयल्या. ह्याच भागाक जैनांचें 'पउमचरित्र' वा पद्मपुराण म्हण्टात. श्रेणिकाच्या मनांत रामकथेविशीं कांय दुबाव आयिल्ल्यान ते निवळावपाखातीर तो गौतमाक विनवणी करता. ताचे उपरांत जैन धर्मियांची रामकथा सुरू जाता.

व्यास-वाल्मीकीच्या वचनांचेर विश्वास दवरून लोक वायट मार्गाक लागले, वाल्मीकीन खरी रामकथा सांगूंक ना, ती आपूण सांगता अशें कवी म्हण्टा. जैनमताप्रमाण रामाचे आवयचें नांव सुबला आनी लक्ष्मणाचे आवयचें नांव कैकयी. राम गोरो जाल्यार लक्ष्मण सावळो आशिल्लो. सीता ही रावण आनी मंदोदरी हांची धूव. ती आपल्या बापायक त्रासांत घालतली अशें भविश्य आयकल्ल्यान, रावण तिका एके पेटयेंत घालून, एका शेतांत पुरता. ती पेटी जनक राजाक मेळटा आनी जनक तिका ल्हानाची व्हड करून, तिचें रामावांगडा लग्न करता. सीता सोडून हेर सात बायलांवांगडा राम लग्न जाल्लो तशेंच लक्ष्मणाकूय सोळा बायलो आशिल्ल्यो, अशें ह्या जैन रामकथेंत सांगलां. नारदाकडल्यान सीतेची तोखणाय आयकून रावण तिका उबारून व्हरता. तेवेळार दशरथ राजा जितो आसता. रामाचें आनी रावणाचें व्हड झूज जाता, तेन्ना लक्ष्मण रावणाक मारता. उपरांत लक्ष्मण अर्धचक्रवर्ती जाता, राज्योपभोग घेवन उपरांत तो नरकांत वता. राम भिक्षू जाता आनी निर्वाणपदी पावता. राम, लक्ष्मण आनी रावण हे जैनांचे अनुक्रमान ८वो बलदेव, वासुदेव आनी प्रतिवासुदेव आसात.

हे कथेउपरांत नमीची कथा आयल्या. उत्तर पुराणाच्या दुसऱ्या अर्दांत म्हळ्यार महापुराणाचो ३रो खंड, हातूंत ८१ ते ९२ संधीभितर महाभारताची कथा-हरिवंश पुराण आसा. महाभारतांतल्या जायत्या पात्रांच्या पुनर्जल्माच्यो कथाय तातूंत वर्णिल्यात. निमाणें पार्श्वनाथ, महावीर, जंबूस्वामी आनी प्रीतिकर हांच्यो कथा आयल्यात. महावीराच्या निर्वाणाच्या वर्णनान हें महापुराण सोंपयलां.

दोनूय खंड मेळून वीस हजार सुमार श्लोक ह्या काव्यांत आसात. हो ग्रंथ पुराय करपाक ताका स वर्सां लागलीं. ग्रंथांतल्या जायत्या संधींनी ताणें आपलो, आश्रयदातो भरत हाची तोखणाय केल्या.

- कों. वि. सं. मं.

महाबलीपुर : दक्षिण भारतांतली एक इतिहासीक सुवात आनी पुर्विल्लें संस्कृतायेचें केंद्र. बलिराजा वयल्यान ह्या गांवाक महाबलीपुर हें नांव मेळ्ळें, असो समज आसा. तमिळनाडू राज्याच्या, चिंगलपुट जिल्ह्यांतल्या मंदिरवास्तु - शिल्पांखातीर संवसारीक नामना आशिल्लें हें पर्यटन स्थळ बंगालच्या उपसागराचेर चेन्नईचे दक्षिणेक सु. ५७ किमी. आनी चिंगलपुटचे उदेंतेक सु. २५ किमी. अंतराचेर वसलां. इ.स. च्या पयल्या आनी दुसऱ्या शेंकड्यांतल्या ग्रीक आनी रोमन ग्रंथांत हाचो मलंगी म्हूण उल्लेख मेळटा. पुर्विल्ल्या काळांत हाका मलंगे आनी कदलमल्लई अशीं नांवां आशिल्लीं. मामल्लपुरम् हें पल्लवांचें व्हड आनी भरभराटीक आयिल्लें वेपारी बंदर आशिल्लें. पल्लव वंशांतलो राजा पयलो नरसिंह वर्मा हाका महामल्ल, मामल्ल वा महाबल अशी पदवी आशिल्ली. ताणें ह्या गांवांत कितलींशींच शिल्पां तयार केलीं, ताचेवयल्यान ह्या गांवाक मामल्लपुरम् वा महाबलीपुर हें नांव मेळ्ळें, अशें इतिहासकारांचें मत आसा.

हांगा द्रविड वास्तु-शिल्पांचे सामके पुर्विल्ले अशे आविश्कार पळोवंक मेळटात. तातूंत 'रथ' ह्या नांवान नावाजिल्लीं, एकाच पाशाणांत कोरांतिल्लीं देवळां तशेंच 'अलैवाय-क-कोवील' हें दर्यादेगेवयलें शिवमंदिर आनी गंगेच्या अवतरणाविशींची कथा सांगपी सु. २९.२६मी. (९६फूट) लांब आनी सु. १३.१०मी. (४३फूट) रुंद इतलो शिल्पां पटो हे चड उल्लेख करपासारके आसात.

एकाच पाशाणी घडीव मंदिरांत म्हळ्यार रथांत पल्लवांचे मामल्ल शैलीचीं खाशेलपणां दिसून येतात. ह्या पांडव रथांचे दोन चोमे आसात. एक महाबलीपुरचे दक्षिणेचो आनी दुसरो अस्तंतेचो. ह्या नगराच्या मदेगाक एक शिलाखंड तासून आनीक एक रथ घडयला. दक्षिणेकडल्या चोम्यांत चार रथ आसात आनी अस्तंतेकडल्या चोम्यांत दोन रथ आसात. दक्षिणेचे द्रौपदी, धर्मराज, अर्जुन आनी पिडारी हे 'कूट' पद्दतीचे रथ आसात. द्रौपदी रथ एकमजली, पिडारी आनी अर्जुन दोन मजली आनी धर्मराज तीन मजली आसा. अस्तंतेचे भीम आनी गणेश ह्या नांवांचे रथ 'शाला' पद्दतीचे आसात. भीम रथ एक मजली आनी गणेश रथ दोन मजली आसा. नकुल-सहदेव हो रथ 'चाप' पद्दतीचो आसा. ह्या रथाच्या खांब्यांच्या मुळाक हत्त्याच्यो मूर्ती आसात. रथांच्या भायल्या आनी भितरल्या वण्टींचेर देवदेवतांच्यो मूर्ती कोरांतल्यात. पल्लव मूर्तिकामाचे कांय खाशेले नमुने हातूंत दिसतात. हांगाचें 'तट-मंदिर' हें वास्तुकलेचे नदरेन म्हत्वाचें आसा. तें राजसिंह वा दुसरो नरसिंहवर्मा हाणें बांदलें. तातुंतल्या एका आंगणांत ऊंच चौथऱ्याचेर तीन मंदिरां आनी हेर वास्तू आशिल्ल्यो. पूण सद्या थंय फकत देवळां आनी तांकां घेरो घाल्ली एक वणत आसा. तातूंत उदेंतेचें 'क्षत्रियसिंहेश्वर' आनी अस्तंतेचें 'राजासिंहेश्वर' देवूळ आसा. हें देवूळ पयल्यापरस आकारान ल्हान आसा. ह्या दोन देवळांमदले

रिते सुवातेंत, फातरांत अनंतशायी विष्णुची मूर्ती घडयल्या. तिचेर पाखें घालां. पयल्या दोन देवळांचे गाभारे चौरस आसून तांच्या सामकार ल्हान आकाराचे मुखमंडप आसात. वण्टींनी अर्द्या खांब्याच्या आदारान चौकटी घाल्यात. ह्या अर्द खांब्याच्या मुळाक शिंवाच्यो मूर्ती आसात. पीठाच्या प्रस्तराचेर आनी हात, कान हांचेर शींव, हत्ती, व्याल हांच्यो आकृत्यो आशिल्ल्यो. दोनूय मंदिरांचीं तेमकां भागाभागांनी वयर वचपी आसात. तेमकाक खुबशो माळयो आसल्यो तरी तें तेमूक भायल्यान पळोवपाक अखंड दिसता. दर एके माळयेचेर कूट आनी शाला ह्या वास्तुंच्यो ल्हान प्रतिकृतींच्यो मालिका कोरांतल्यात.

ह्या मन भुलवण्या पल्लवकाळांतल्या द्रविड मंदिरांभितर खास उल्लेख करपा सारको आसा तो 'गंगावतरण' शिल्पपट्ट. हांगा भगीरथ राजाची तपश्चर्या आनी गंगादेवीचें धर्तरेचेर अवतरण हे विशय शिल्पकारांनी आपल्या प्रतिभा सामर्थ्यान बरे तरेन उतरायल्यात. शिल्पकामाखातीर अखंड असो शिलाखंड घेतला. ह्या शिलाखंडांतल्या झिळींचो मोठे कुशळतायेन उपेग केला. ह्या झिळींनी नागराज, नागबायलो हांच्यो मूर्ती कोरांतल्यात.

पयलीं शिलाखंडाच्या माथ्यार व्हड कुंड आशिल्लें. थंयसावन ह्या फर्तींनी उदक सोडटाले, म्हळ्यार ही गंगा जाली. हे गंगेच्या दोनूय देगांचेर उदक व्हरपाक येवपी ऋषीमुनी तशेंच उदक पिवपाक येवपी हरणांचीं चित्रां आसात.

हांगा दोन फावटी भगीरथाचें दर्शन घडटा. एकदां हात वयर करून तपश्चर्या करपी आनी उपरांत शिवाचो आशीर्वाद घेवपी. ताच्या शेजरा विष्णुमंदिर आसा. ताच्या फुडल्या शिल्पांत हात वयर करून तप करपी माजर आनी ताचे भोंवतणी हुंदीर दाखयल्यात. दुस्मान आशिल्लो लेगीत इश्ट जाता, असो कथाभाग हातुंतल्यान दिसता. तशेंच आकाशगामी विद्याधर, गंधर्व-इंद्र हे देव-देवता आनी व्हड हत्त्याच्यो मूर्ती आसात. इतल्या व्हड प्रमाणाचेर कोरांतिल्लो आनी इतले कलात्मकतेन घडयल्लो शिल्पपटो आनी खंयच दिश्टी पडना.

थंयच लागसारूच एका फातरांत कोरांतिल्लें एक सोबीत तीन माळयांचें देवूळ आसा. तातूंत पयलीं शिवलिंग आसुंये. पूण सद्या थंय गणपतीची स्थापणूक केल्या आनी त्या देवळाक गणेशरथ हें नांव मेळ्ळां. ह्या मंदिरासामकार वराहमंडप आसा. तातूंत वराहरूपी विष्णु, धर्तरेक दर्यांतल्यान वयर काडटा अशें सोबीत शिल्प कोरांतलां. त्याच मंडपांत गजलक्ष्मीचें आनी वामनावताराचेंय चित्र कोरांतिल्लें आसा. ह्या गांवांत एका दोंगराच्या तेमकाचेर एक शिवमंदिर आसा, ताका ओलक्कनाथाचें मंदिर म्हण्टात.

- कों. वि. सं. मं.

महाबळेश्वर : महाराष्ट्रांतलें नामनेचें थंड हवेचें थळ आनी सातारा जिल्ह्यांतल्या ह्याच नांवाच्या तालुक्याचें मुखेल ठिकाण. हें थळ साताराचे वायव्येक ५३किमी. अंतराचेर आनी पुण्यासावन नैऋत्येक १२१किमी. अंतराचेर आसा. अस्तंत घाटाच्या सह्यदोंगरावळींतल्या एका सपाट वाठाराचेर दर्या पातळेसावन १३७२मी. उंचायेचेर महाबळेश्वर वसलां. हांगा आशिल्ली सगळ्यांत उंचेली दोंगुल्ली सिंदोला (१४३५.६मी.) आनी ताचे फाटोफाट कॅनॉट तेंगशी (१४१५.५मी.) ह्यो उल्लेख करपासारक्यो तेंगशो आसात. ब्रिटीश काळांत मुंबयचो गव्हर्नर सर जॉन मॅल्कम हाणें १८२८ त साताराच्या राजाकडल्यान जागो मेळोवन थंय ह्या थळाची स्थापना केली. ताच्या नांवावयल्यान हाका माल्कम्पेठ अशेंय नांव पडलें.

महाबळेश्वराक वर्सुकी पावस सरासरी सुमार ६२३ सेंमी. आसून थंडेच्यादिसांनी हांगाचें सरासरी तापमान १७.४°से. आनी गिमांत सरासरी तापमान ३२.२° से. आसता.

हांगा भरपूर पावस पडटा आशिल्ल्यान हांगाचो पुराय वाठार दाट रानांनी भरिल्लो आसून तातूंत जायते रुखांचे प्रकार दिसून येतात. तातूंत जांभळ, ओक, हिरडो, अंजन, आंबो, बेहडा, वरस, कारवी हांचें प्रमाण भरपूर आसून अर्थीक नदरेन तांकां बरेंच म्हत्व आसा. हांगासल्ल्या रानांत बिबळो, तरस, कोले, सोंशे, रानदूकर, वानर, माकडां आदी जनावरां आनी वेगवेगळ्या प्रकारचीं जिवणीय मेळटात. तेचपरी बुलबुल, स्परफाउल, बर्ड ऑफ पॅरॅडाइज, पाण कावळो, सुतार पक्षी, कोंकिळ, तशेंच हनीसकर ह्या सारके वेगवेगळ्या प्रकारचे पक्षीय मेळटात.

यादवकाळासावनच महाबळेश्वराचो उल्लेख मेळटा. साताराच्या राजाकडल्यान हांगासल्ले सोबितकायेचें वर्णन आयकतकच जनरल लॉडविक हाणें १८२४त ह्या वाठाराची पळोवणी केली. १८२६त जनरल ब्रिंज हाणें हांगा एक कुटी बांदली. तशेंच साताराच्या महाराजाक हांगा रस्तो बांदूक सांगलो. १८२७ त मुंबयचो गव्हर्नर सर जॉन हाणें हांगा युरोपीय सैनिकांखातीर हॉस्पिटल बांदलें. खारवी, धनगर, धवड, कुळवाडी ह्यो हांगाच्यो मूळ जमाती. चिनी आनी मलायी कैद्यांक दवरपाखातीर १२० कैद्यांक फाव अशी बंदखण हांगा बांदिल्ली.

शाराचे उत्तरेक सुमार ४किमी. अंतराचेर पोरनें महाबळेश्वर क्षेत्र आसा. ताचेवयल्यानच ह्या दोंगुल्ल्यांच्या वाठाराक महाबळेश्वर हें नांव पडलें. हांगा आशिल्लें महाबळेश्वराचें देवूळ इ.स. १२१५त यादववंशी राजा सिंघणदेव हाणें बांदलें. ह्या देवळालागसार कृष्णाबाई आनी अतीबलेश्वर हीं दोन देवळां आसात. महाबळेश्वर आनी अतिबलेश्वर हीं नांवां 'महाबल' आनी 'अतिबल' ह्या दोन बळिश्ट आनी वीर अशा राक्षस भावांवयल्यान आयलीं अशी आख्यायिका स्कंद पुराणांतल्या सह्याद्रीखंडांत दिल्ली आसा. कृष्णाबाईच्या देवळाक पंचगंगेचें देवूळ अशेंय म्हण्टात. ह्या देवळांत कृष्णा, कोयना, वेण्णा, गायत्री आनी सावित्री ह्या पांच

न्हंयांचीं उगमस्थानां दाखयतात. ३मी. अंतराचेर ह्या पांच न्हंयांचें उदक एकठांय येवन एका गोमुखांतल्यान (गायेच्या तोंडांतल्यान) एका कुंडांत पडटा आनी थंयसावन तें दुसऱ्या कुंडांत वता. हाका ब्रह्मकुंड अशें म्हण्टात. फाल्गुन म्हयन्याच्या वद्य पक्षांत पांच दीस कृष्णाबाईचो उत्सव, आश्विन म्हयन्याच्या वद्य पक्षांत धा दीस नवरात आनी माघ म्हयन्यांत सात दीस शिवरात अशे तीन उत्सव हांगा दर वर्सा जातात. हांगा माणिकबाई आनी गंगाबाई अशीं दोन आरोग्यधामांय आसात.

१८६४त हांगा फ्रेअर हॉल बांदिल्लो. हातूंत ग्रंथालय आनी वाचनालय आसा. स्ट्रॉबेरी आनी रसबेरी हीं हांगाचीं नामनेचीं आनी म्हत्वाचीं फळां. हांगाच्या स्ट्रॉबेरीखातीर तशेंच मुरांबे आनी जेलीखातीर महाबळेश्वराची नामना आसा. हांगा गंव, नाचणी, वरी, तांदूळ, कोबी, तांबडे बटाट, गाजर, कॉफी आदींचीं उत्पादनां काडटात. म्होंवां-मुसांच्या पालनावरवीं म्होंव काडपाचीं हांगा केंद्रां आसात. राज्यशासनाचेवतीन भोंवडेखातीर हॉलिडे कॅपाची वेवस्था हांगा आसा.

हांगाच्या थंड हवामानाखातीर मार्च ते मे ह्या म्हयन्यांनी भोंवडेकारांची हांगा भरपूर गर्दी आसता. हांगा भोंवडेकारांक पळोवपाखातीर जायतीं थळां (पॉइंटस्) आसात. देखीक : आर्थरसीट, एल्फिन्स्टन पॉइंट, सिडनी वा लॉडविक पॉइंट, बाँबे पॉइंट, कार्नाक, केट्स पॉइंट, क्षेत्र महाबळेश्वर, वेण्णा लेक (तळें), प्रतापसिंह उद्यान, महाबळेश्वर वाठाराच्या लागसार आशिल्लीं प्रतापगड, मकरंदगड, कमळगड, पाचगणी हींय थळां पळोवसारकीं आसात.

- कों. वि. सं. मं.

महाभारत : दोन भारतीय महाकाव्यांतलें एक महाकाव्य. रामायण हें दुसरें महाकाव्य. महाभारताची रचणूक संस्कृत भाशेंतल्यान जाल्ली आसून, तें संवसारांतलें एक सगळ्यांत व्हड अशें काव्य आसा. प्रचलित महाभारतांत सुमार एक लाख श्लोक आसून तांची वेगवेगळ्या अठरा पर्वांनी विभागणी केल्ली आसा. कृष्णद्वैपायन व्यास हाणें हो ग्रंथ रचला अशी सर्वसादारण समजूत आसा. पूण तज्ञांच्या मतान ही एका मनशाची करणी नासून, ताचे खूब कर्ते आसात. श्लोकांची रचना, मोवाळ भास आनी श्लोकांत केल्ल्या वर्णनांचें व्हडपण ह्या गुणांक लागून महाभारत ग्रंथाक महाकाव्याचो मान मेळ्ळो.

हस्तिनापुरच्या कुरू राजाचे वंशज कौरव-पांडव हांच्यांत ल्हानपणासावन निर्माण जाल्ली दुस्मानकाय, तांच्यांतले मतभेद, तांच्यांत वेगवेगळ्या प्रसंगांचेर जाल्लीं किजीलां आनी निमाणेकडेन तांच्यांत जाल्लें व्हड झूज होच महाभारत ग्रंथाचो सार आसा. कुरुवंशीय सम्राट शंतनू हाचीं दोन लग्नां जालीं. ह्या लग्नासावनूच ही विरकथा सुरु जाता. शंतनूची पयली बायल गंगा हिचेपसून ताका देवव्रत (भीष्म) हो चलो

जालो. उपरांत ताणें दाश राजकन्या सत्यवतीकडेन लग्न केलें. पूण लग्न जावचे पयलीं तिणें आपल्या चल्याकूच राजपद मेळचें म्हूण शंतनूक अट घातिल्ली. पितृभक्तीक लागून देवव्रतान ह्या लग्नाक मान्यताय दिली. आपूण राजपद घेवचो ना आनी पुराय आयुश्य ब्रह्मचारी रावतलो अशी व्हड प्रतिज्ञा ताणें केली. हाका लागून ताका 'भीष्म' हें नांव मेळ्ळें.

शंतनूकडेन लग्न जावचे पयलीं, सत्यवती हिंका पराशर मुनीसावन कृष्णद्वैपायन व्यास हो चलो जाल्लो. ह्या व्यासान मुखार 'महाभारत' हें महाकाव्य रचलें. शंतनूकडेन लग्न जालेउपरांत सत्यवतीक चित्रांगद आनी विचित्रवीर्य हे चले जाले. पूण तांकां भुरगेपणांतूच मरण आयलें. हाका लागून आपली वंशावळ चालू दवरपाखातीर सत्यवतीन आपलो कानीन चलो कृष्णद्वैपायन व्यास हाचेवरवीं आपल्या सुनांच्या म्हळ्यार अंबिका आनी अंबालिका हांचे कुशींत नियोगविधीन धृतराष्ट्र आनी पांडू हे दोन चले निर्माण केले. धृतराष्ट्र कुड्डो आशिल्ल्यान पांडूक राजपद मेळ्ळें. उपरांत धृतराष्ट्राचें गांधारीकडेन तर पांडूचें कुंती आनी माद्रीकडेन लग्न जालें. धृतराष्ट्राचे शंभर चले कौरव आनी पांडूचे पांच चले पांडव हे एकठांयूच वाडले. पूण ल्हानपणासावनूच असुर्येंतल्यान तांच्यांत सदांच किजीलां जातालीं. मुखार राजपद कोणाक मेळचें हाचेर वाद जावन तांचेभितरली दुस्मानकाय चड वाडली. निमाणेकडेन ह्या महाकाव्यांत कौरव-पांडव हांचेभितर जाल्ल्या म्हाझुजाचें वर्णन केलां. कुरुक्षेत्राच्या मळार जाल्लें हें झूज अठरा दीस चालू आशिल्लें. ह्या झुजांत भारतांतल्या चडशा राजांनी वांटो घेतिल्लो. हातूंत कौरवांचो पुरायपणान नाश जालो. निमाणेकडेन अभिमन्यूसावन उत्तरेक जाल्लो चलो परिक्षित हाका हस्तिनापूरांत राज्याभिशेक करून पांडव स्वर्गलोकांत गेले.

झूज काबार जालेउपरांत कौरव-पांडवांचो पितामह व्यास मुनी हाणें ही झूजकथा श्लोकांच्या रुपांत गणपतीक सांगली. गणपती देवान ती एके रातीभितर बरोवन काडली असो समज आसा. होच ग्रंथ मुखार महाभारत नांवान प्रसिध्द जालो.

महाभारताची मुखेल कथा १८ पर्वांनी सांगल्या, ती अशी : १) आदि, २) सभा ३) वन ४) विराट ५) उद्योग ६) भीष्म ७) द्रोण ८) कर्ण ९) शल्य १०) सौप्तिक ११) स्त्री १२) शांती १३) अनुशासन १४) आश्वमेधिक १५) आश्रमवासिक १६) मौसल १७) महाप्रस्थानिक १८) स्वर्गारोहण.

१) आदिपर्व : हें पर्व दुष्यंत-शकुंतला हांचो चलो सम्राट भरत, हाचे वीरकथेसावन सुरू जाता. भरताच्या कुळांत हस्तिनापूर हांगा जल्माक आयिल्लो कुरू राजा आनी मुखार कुरूवंशीय सम्राट शंतनू हांची कथाय हातूंत सांगल्या. शंतनूची पयली बायल गंगा, हिचे पसून ताका देवव्रत हो चलो जालो. उपरांत शंतनूचें सत्यवतीकडेन लग्न जालें. आपल्या बापायचें सत्यवतीकडेन लग्न जावचें म्हूण देवव्रत हाणें केल्ले प्रतिज्ञेक लागून तो मुखार भीष्म ह्या नांवान प्रसिध्द जालो. सत्यवतीक,

चित्रांगद आनी विचित्रवीर्य हे दोन चले जाल्ले. पूण तांकां ल्हानपणांतूच मरण आयलें. कुरू वंशावळ चालू दवरपाखातीर सत्यवतीन आपलो कानीन चलो व्यास हाचे सावन नियोग विधीन अंबालिका आनी अंबिका ह्या विचित्रवीर्यांच्या विधवांचे कुशींत पांडू आनी धृतराष्ट्र निर्माण केले. विदूर हो व्यासासावन विचित्रवीर्यांचे दासीक जाल्लो चलो. तो म्हागिन्यानी आशिल्लो. धृतराष्ट्र, पांडू आनी विदूर हांचें शिक्षण एकेचकडेन जालें. उपरांत धृतराष्ट्राचें गांधारी कडेन तर पांडूचें कुंती आनी माद्री कडेन लग्न जालें. एक दीस पांडू शिकार करपाच्या निमतान रानांत गेल्ले कडेन ताच्या हातांतल्यान चुकून एका मुनीचो वध जालो. त्यावेळार तो मुनी, आपले बायलेचो उपभोग घेतालो. मरता आसतना ताकाय उपभोग घेतना मरण येवं असो त्या मुनीन पांडूक शाप दिलो. हाका लागून कुंतीन एका ऋषीन शिकयल्ले मंत्रविद्येच्या आदारान यम, वायू आनी इंद्र ह्या देवांसावन आपले कुशींत धर्म, भीम आनी अर्जुन हे चले निर्माण केले. आश्विनीकुमारासावन माद्रीचे कुशींत नकुल आनी सहदेव जल्माक आयले. जूस्त ह्याच वेळार गांधारीय गुरवार आशिल्ली. आपले आर्दी कुंती आनी माद्रीक चले जाले हें आयकून तिका व्हड धक्को बसलो. ह्या धक्क्यानूच तिचो गर्भपात जालो. पूण ती गर्भपेशी इबाडची न्हय म्हूण तुपाचे कायलींत दवरिल्ली. व्यासाचे सांगणेवयल्यान त्या गर्भाचेर थंड उदकाचो शिंताडो मारतकूच ताचे एकशे एक कुडके जावन तातूंतल्यान शंभर चले आनी एक चली जाली. हेच शंभर चले मुखार कौरव म्हूण प्रसिध्द जाले. दुर्योधन हो कौरवांचो व्हडलो भाव. उपरांत पांडून राजपदाचो त्याग करून तो माद्री सयत वनयात्रेक गेलो.

पांडू वनप्रस्थ जाले उपरांत धृतराष्ट्र राजा जालो. ताचे शंभर चले कौरव आनी पांडूचे पांच चले पांडव एकठांयूच वाडले. पूण ते सदांच एकामेकांचो दुस्वास करताले. द्रोणाचार्य हो तांचो गुरू आशिल्लो. कुंतीचो कानीन चलो कर्ण होय कौरव-पांडवांवांगडा धनुर्विद्या शिकलो. कर्ण आनी दुर्योधन हांच्यांत अतूट इश्टागत निर्माण जाली. दुर्योधनान कर्णाक अंगदेशाचो राजा केलो. मुखार दुर्योधन हाणें बलरामाकडल्यान गदाझुजाचें शिक्षण घेतलें तर कर्ण हाणें परशुरामाकडल्यान अस्त्रविद्येचें गुपीत जाणून घेतलें.

कौरव-पांडव हांचें शिक्षण सोंपले उपरांत भीष्म हाणें कुरू घराण्याचो जेश्ठ पुत्र युधिष्ठीर हाचो राज्याभिशेक केलो. अशे रितीन राज्यवेव्हाराचीं सुत्रां पांडवांकडेन आयलीं. कौरवांक हे गजालीची तिडक मारली. तांणी वारणावत नगरींतल्या लाखेच्या महालांत पांडवांक हुलपावन मारपाचो बेत रचलो. पूण विदुर हाणें पांडवांक वेळारूच शादूर केल्ल्यान, त्या महालाक उजो पेटोवन पांचूय पांडव कुंतीक घेवन रानांत पळून गेले. रानांत लिपून भोंवता आसतना, पांडवांनी केल्ल्या धाडसी कृत्यांचें वर्णन ह्या पर्वांत सांपडटा. ह्याच तेंपार भिमाचें लग्न हिडींबा हे राक्षस कुळयेंतले चलयेकडेन जालें. हिडींबाक उपरांत भीमासावन घटोत्कच हो चलो

जालो. मुखार पांडवांनी द्रुपद राजाच्या दरबारांत वचून ताची चली द्रौपदी कशी मेळयली, तशेंच ह्या वेळार पांडवांची श्रीकृष्णाकडेन जाल्ली वळख आनी उपरांत पांचूय पांडवांचें द्रौपदीकडेन कशे रितीन लग्न जालें हाची पुराय म्हायती ह्या पर्वांत मेळटा.

पांडव जिवीत आसात आनी तांचें द्रौपदीकडेन लग्न जालां ही खबर कळटकूच, भीष्म आनी धृतराष्ट्र हांणी पांडवांक आफोवन हाडले. पांडव हस्तिनापुरांत परत आयल्याउपरांत तांचें आनी कौरवांचे वैर आनीक वाडलें. तांच्यांत परत किजीलां जावपाक लागलीं. हाका लागून भिष्मान राज्याचे दोन वांटे करून इंद्रप्रस्थ ही राजधानी पांडवांक दिली. इंद्रप्रस्थ हांगा रावपाक आयलेउपरांत एके बायलेवयल्यान पांडवांभितर तंटो जावचो न्हय म्हूण नारदान वर्सांतले दोन म्हयने बारा राती एका पांडवान द्रौपदीकडेन संबंद दवरचो असो नेम घालून दिलो. हो नेम मोडटा ताणें एक वर्स वनवास भोगचो अशेंय तांणी थारायलें. एके रातीक चुकून अर्जुनाकडच्यान नेमभंग जाल्ल्यान ताणें एक वर्स वनवासाची ख्यास्त भोगून प्रायश्चित घेतलें. हें प्रायश्चित करता आसतना अर्जुनाचें उलुपी नागकन्येकडेन तशेंच चित्रांगदा हे राजकन्येकडेन लग्नां जालीं. उपरांत श्रीकृष्णाची भयण सुभद्रा हीचेकडेन अर्जुनाचें लग्न जालें. प्रायश्चित घेतल्या उपरांत तो सुभद्रेक घेवन इंद्रप्रस्थाक परत आयलो. उपरांत द्रौपदीक पांडवांसावन पांच चले जाले आनी सुभद्रेक अर्जुनासावन अभिमन्यू जालो.

सभापर्व : मायासूर हाणें पांडवांक दिल्ले व्हड अशे अद्भूत सभेंत (महाल) युधिष्ठीर गादयेर बसलो. नारदान ताका राजसूय यज्ञ करपाक सांगलें. हो यज्ञ घडोवन हाडपाखातीर भीम, अर्जुन, नकुल आनी सहदेव हांणी चारूय दिकांचेर जैत मेळोवन खूब धनसंपत्ती इंद्रप्रस्थाक हाडली. ह्या वेळार भीमान जरासंधाचो वध केल्लो. राजसूय यज्ञ चालू आसतना अग्रपुजेवेळार शिशुपाल हाणें आडमेळीं हाडपाचे यत्न केले म्हूण श्रीकृष्णान आपल्या सुदर्शन चक्रान ताचो वध केलो.

इंद्रप्रस्थ हांगा रावून पांडव स्वतंत्रपणान राज्यकारभार चलोवपाक लागले. पूण तांच्यांतलें आनी कौरवां भितल्लें वैर केन्नाच उणें जालें ना. पांडवांचो खंयचेय स्थितींत पराभव करप हें कौरवांचें मुखेल ध्येय जालें. हाका लागून शकुनीच्या सांगण्यावयल्यान दुर्योधनान, पांडवांक घूत खेळपाखातीर हस्तिनापुरांत आपयले. हस्तिनापुरांत आयल्याउपरांत, शकुनी कौरवांचे वतीन तर युधिष्ठीर पांडवांचे वतीन घूत खेळपाक लागले. हातूंत युधिष्ठीराचो पुरायपणान पराभव जालो. पांडव कौरवांचे दास तर द्रौपदी दासी जाली. द्रौपदी कौरवांची दासी जाल्याउपरांत, दुःशासनान तिका भर दरबारांत हाडून तिचें वस्त्रहरण करपाचो यत्न केलो. पूण जूस्त ह्या वेळार श्रीकृष्ण येवन ताणें द्रौपदीची लज राखली. सभापर्वांतली ही कृष्ण-द्रौपदीची आख्यायिका खूब प्रसिध्द आसून ती वेगवेगळ्या आवृत्त्यांनी वेगवेगळे तरेन सांगल्या. ह्या वेळार थंय आशिल्ल्या धृतराष्ट्राक आपल्या पुतांचें कर्तृत्व आवडलें ना. ताणें पांडवांक दास्यमुक्त

करून तांचें राज्य तांकां परत दिलें. पूण कौरवांनी आपल्या बापायक विरोध करून पांडवांक घूत खेळपाखातीर परत आव्हान केलें. हे खेपे कोण हारतले ताणें बारा वर्सां वनवास आनी एक वर्स अज्ञातवास भोगचो अशी अट घाली. ह्या वेळारूय पांडवांचो पराभव जालो. हो सगळो इतिहास ह्या पर्वांत सांगला.

वनपर्व : घूत खेळांत, दुसरे खेपेय पराभव जाल्या उपरांत पांडव द्रौपदीक घेवन, कार्तिक शुध्द पंचमी दिसा रानांत गेले आनी थंयच्या तांच्या राबित्या संबंदींचें वर्णन ह्या पर्वांत आयलां. पांडव रानांत पावले, तेन्ना सावनूच ते कौरवांआड झूजपाचे तयारेक लागले. हाका लागून अर्जुन हिमालयाचेर गेलो. थंय ताणें तप करून शंकर देवाकडच्यान पाशुपतास्त्र हाशील केलें. उपरांत अश्ट लोकपालांनीय ताका आपआपल्यो शक्ती दिल्यो. इंद्रलोकांत गेल्लो तेन्ना इंद्रान अर्जुनाक आपल्याकडच्यो सगळ्यो अस्त्रविद्या शिकयल्यो. अर्जुन तपश्चर्येक गेल्लो त्या वेळार हेर पांडवांनी लोमश ऋषीवांगडा तीर्थयात्रा केल्यो. तीर्थयात्रा करून जालेउपरांत पांडवांनी द्वैतवनांत आपलो राबितो केलो. द्वैतवनांत आसतना जयद्रथ हाणें द्रौपदीचो अपमान केल्लो म्हूण पांडवांनी ताका आपलो दास केलो.

विराट पर्व : अज्ञातवासांत, पांडवांच्या विराट नगरींतल्या वेव्हाराचें दर्शन ह्या पर्वांत घडटा. बारा वर्सांचो वनवासाचो काळ सोंपत आयलो तसो, एक वर्साचो अज्ञातवास खंय काडचो हो व्हड प्रस्न पांडवां मुखार उबो रावलो. त्या वेळार यमधर्म हाणें तांकां दर्शन दिवन, पांडवांक विराट राजाचे नगरींत अज्ञातवास काडपाचो आदेश दिलो. विराट नगरींत वचचे पयलीं पांडवांनी आपलीं शस्त्रां एका शमी रुखार दवरलीं. विराट राजनगरींत आयल्या उपरांत युधिष्ठीर कंक ब्राह्मण जालो. भीम विराटाच्या पाकघरांत रांदपी म्हूण वावूरपाक लागलो. अर्जुन बृहन्नडा जावन नृत्यशाळेंत चलयांक नृत्य-गायन शिकोवपाक लागलो. तर नकूल विराट राजाच्या घोड्यांची आनी सहदेव गोरवांची देखरेख करपाक लागलो. द्रौपदी ही सैरंधरी जावन राजघराण्यांतल्या बायलांक तांचो शृंगार करपाक मदत करूंक लागली. ह्या तेंपार विराट राणी सुदेष्णाच्या भावांनी म्हळ्यार कीचक आनी अनुकीचक हांणी द्रौपदीचो विनयभंग करपाचो यत्न केलो, म्हूण भिमान त्या दोगांयकूय मारून उडयले.

अज्ञातवास पुराय जावचे पयलीं पांडवांक कोणेय वळखले जाल्यार, तांणी परत बारा वर्सां वनवास आनी एक वर्स अज्ञातवास करचो पडटलो अशी घुतांतली अट आशिल्ली. हाका लागून कौरवांनी पांडवांक अज्ञातवास सोंपचे पयलीं सोदून काडपाखातीर चारूय दिकांनी गुप्तहेर धाडिल्ले. कीचक आनी ताचो भाव अनुकीचक हांकां कोणेतरी जिवेशीं मारल्यात ही खबर गुप्तहेरांकडच्यान कौरवांक कळ्ळी. भीमाखेरीज कीचकाक मारप दुसऱ्या कोणाकूच शक्य ना हाची कौरवांक पुराय जाणीव आशिल्ली. हाका लागून पांडवांक सोदून काडपाखातीर कौरवांनी विराट राज्याचेर घुरी घाली. कौरवांआड झूजपाखातीर पांडवांनी विराट राजाक आदार

केलो. अर्जुनाक झुजामळार पळोवन दुर्योधन खोशी जालो. अज्ञातवास पुराय जावचे पयलींच पांडवांची वळख पटली, हाका लागून पांडवांनी परतून बारा वर्सां वनवास आनी एक वर्स अज्ञातवास काडचो अशें दुर्योधनान फर्मायलें. पूण पांडवांनी एक वर्साचो अज्ञातवास पुराय केला हें भीष्मान कौरवांक पटोवन दिलें. दुर्योधन आपलें सैन्य घेवन परत गेल्याउपरांत, पांडवांनी आपलें खरें रूप विराट राजाक दाखयलें. मुखार विराट राजान आपली धूव उत्तरा हिचें अभिमन्यूकडेन लग्न लावन दिलें. ही सगळी कथा ह्या पर्वांत सांगल्या.

उद्योगपर्व : पांडव विराट नगरीसावन आयल्या उपरांत तांणी श्रीकृष्णाचे मध्यस्थीन कौरवांकडेन आपलें राज्य परत मागलें. पूण कौरवांनी तें मानलेंना. निमाणेकडेन आपलें राज्य मेळोवपाखातीर पांडवांमुखार झूज हो एकूच मार्ग उरलो. पांडव आपलेआड झुजाची तयारी करतात हाची जाणीव जावन कौरवांनी हेर राजांकडेन युती करपाक सुरवात केली. अशे रितीन दोनूय पंगडांनी व्हड सैन्य उबें केलें. सादारणपणान कुलू-कांगडा ते मध्य आशियामेरेनच्या राजांनी कौरवांक तेंको दिल्लो. मध्यदेश, विंध्यपृष्ठ, प्राच्यजनपद, अपरान्त आनी सौराष्ट्र हांगाचे राजा पांडव पक्षाक मेळ्ळे.

झूज टाळपाचो निमाणो उपाय म्हूण श्रीकृष्ण सात्यकी हाका घेवन हस्तिनापुराक गेलो. कौरवांचे सभेंत ताणें नमळायेन पांडवांक अर्दे राज्य दिवपाक सांगलें. पूण कौरव पांडवांक राज्याचो इल्लो कुडको लेगीत दिवपाक तयार ना जाले. कृष्णाचो हो निमाणो उपायूय निकामी थरलो. कौरवांचे सभेंतल्यान निशेंवन भायर सरिल्लो कृष्ण उपरांत कर्णाक वचून मेळ्ळो. कर्ण हो कुंतीचो लग्नापयलींचो चलो आसून पांडवांचो व्हडलो भाव आसा हाची जाणीव करून दिवन, कृष्णान कर्णाक पांडव पक्षाक मेळपाक सांगलें. पूण कर्ण दुर्योधनाचो लागींचो इश्ट आशिल्ल्यान ताणें हो प्रस्ताव मान्य केलो ना. श्रीकृष्ण शिश्टाय हे नामनेचे घडणूकेचें वर्णन ह्या पर्वांत आयलां.

भीष्मपर्व : झूज टाळपाचे सगळे उपाय निकामी थरल्याउपरांत युधिष्ठिरान आपल्या भावांक झुजाची परवानगी दिली. दोनूय पक्ष आपआपलें व्हड सैन्य घेवन कुरुक्षेत्र मळाचेर उबे रावले. द्यूत खेळांत कौरवांनी केल्ल्या अपमानाचो बदलो घेवपाखातीर पांडव वनवासांत गेल्ले तेन्ना सावनूच तयारेक लागिल्ले. पूण झुजाक उबे रावल्या उपरांत आपल्याच गुरुचो, दायज्यांचो, तसोच भावांचो वध करप म्हळ्यार व्हड पाप करप हें येवजून अर्जुन सुरवेक कौरवांआड झगडपाक तयार नासलो. पूण ह्या वेळार भगवान श्रीकृष्णान अर्जुनाक उपदेश करून झूज करपाक प्रवृत्त केलो. भीष्मपर्वांत श्रीकृष्णान अर्जुनाक उपदेश सांगलो तो भगवद्गीता नांवान प्रसिध्द आसून तो हिंदू धर्माचो एक पवित्र ग्रंथ आसा. भगवद्गीता ही ह्या पर्वाची एक व्हड देणगी आसा.

धृष्टद्युम्न हो पांडवांचो सेनापती जाल्यार कौरवांनी भीष्माक सेनापती म्हूण नेमिल्लो. भीष्म पर्वांतली म्हत्वाची गजाल म्हळ्यार, झुजाच्या पवव्या दिसा भीष्मान केल्लो व्हड पराक्रम आनी उपरांत अर्जुनान केल्लो भीष्माचो वध. भीष्म हो एक पराक्रमी झुजारी आशिल्लो. हाका लागून ताका मारपाखातीर अर्जुनाक शिखंडीचो आदार घेवचो पडलो. धाव्या दिसा शिखंडी भीष्मामुखार उबो रावलो. पूण आपूण बायलमनशेवांगडा केन्नाच झगडचो ना अशी भीष्मान प्रतिज्ञा घेतिल्ली. शिखंडी हो मुळांत बायल आशिल्लो आनी उपरांत दादलो जालो. हाका लागून भीष्मान शिखंडीचेर शस्त्र उबारलें ना. हे स्थितीचो फायदो घेवन, अर्जुन शिखंडीच्या आडसाक रावून भीष्माचेर बाण सोडीत रावलो. खूब बाण लागिल्ल्यान भीष्म रथांतल्यान सकयल पडलो. भीष्म जमनीचेर पडिल्लो तेन्ना दक्षिणायन आशिल्लें. तो इच्छामरणी आशिल्ल्यान उत्तरायण लागमेरेन ताणें प्राण सोडलो ना.

द्रोणपर्व : ह्या पर्वांत द्रोणाचार्याचे झुजांतले कामगिरीचें वर्णन आसा. भीष्म सकयल पडल्याउपरांत दुर्योधनान गुरु द्रोणाचार्य हाका कौरवांचो सेनापती म्हूण नेमलो. ह्या पर्वांत द्रोणाचार्य हाणें रचिल्ल्या चक्रव्युहाचें आनी अभिमन्यू हाणें केल्ल्या व्हड पराक्रमाची व्हडवीक सांगल्या. द्रोणाचार्य सेनापती जाल्याउपरांत कौरव-पांडवांभितर भिरांकूळ झगडीं जालीं. ह्या झुजांत अभिमन्यू हाणें व्हड पराक्रम करून राजा शल्य आनी जयद्रथ हाचें सैन्य काबार केलें. हाका लागून जयद्रथ हाणें अभिमन्यूचो सूड घेतलो अशी प्रतिज्ञा केली. दुसरे दिसा अर्जुन पयस गेला तें पळोवन द्रोणाचार्यान चक्रव्युहाची उबारणी केली. द्रोणाचार्य आनी अर्जुना खेरीज हेर कोणाकूच चक्रव्युहाविशीं म्हायती नाशिल्ली. चक्रव्युहाविशीं व्हडलीशी म्हायती नासतना लेगीत अभिमन्यू व्युहांत भितर सरलो. तेन्ना जयद्रथाकडल्यान ताचो वध जालो. अभिमन्यू मेलो म्हूण अर्जुनाक खूब दुख्ख जालें. तशेंच जयद्रथाची ताका तिडकूय मारली. तिडकीच्या भारांत दुसरे दिसा सूर्य अस्ताक वचचे पयलीं जयद्रथाचो वध करतलो अशी अर्जुनान प्रतिज्ञा केली. दुसरे दिसा जयद्रथाचो वध करपाक श्रीकृष्णान अर्जुनाक आदार केलो. जयद्रथ वध जाल्याउपरांत त्या दिसा झुजाचे नेम मोडून मशालींच्या उजवाडांत रातचें लेगीत झूज चालूच आशिल्लें. त्या दिसा पांडवांचे वतीन भीमाचो पूत घटोत्कच हाणें व्हड पराक्रम केलो. घटोत्कच कौरव सैन्याक कसोच बाडगना तें पळोवन दुर्योधनाच्या सांगण्यावयल्यान कर्णान अर्जुनाखातीर राखून दवरिल्ल्या वासवीशस्त्राचो घटोत्कचाक मारपाक उपेग केलो. तेच रातीकडेन धृष्टद्युम्नान संद पळोवन द्रोणाचो शिरच्छेद केलो.

कर्णपर्व : धृष्टद्युम्न हाणें द्रोणाचार्याचो वध केल्याउपरांत, दुर्योधनान तेच रातीकडेन कर्ण हाका कौरवांचो सेनापती म्हूण नेमलो. ह्याच वेळार भीम आनी दुःशासन हांचें भिरांकूळ गदाझूज पेटलें. द्यूत खेळांत पांडवांचो पराभव जाल्याउपरांत दुःशासन हाणें भर सभेंत द्रौपदीच्या न्हेसणाक

हात घाल्लो. त्या वेळार तिडकल्ल्या भिमान आपूण दुःशासनाचे छातयेचें रगत पियेतलो अशी प्रतिज्ञा केल्ली. दोगांय भितर झूज पेटलें तेन्ना भीमाक त्या खीणाची याद जाली. ताणें दुःशासनाक सकयल उडवन तो ताचे छातयेचें रगत पियेलो. सुरवेक अर्जुनान कर्णाचो पूत व्हषसेन हाचो वध केलो. उपरांत कर्णाचो रथ चिखलांत मुंगरला तें पळोवन कृष्णाच्या सांगणेवयल्यान अर्जुनान कर्णाचोय शिरच्छेद केलो. हो सगळो वृत्तांत ह्या पर्वांत आयला.

शल्यपर्व आनी गदापर्व : ह्या पर्वांत झुजाच्या अठराव्या म्हणजे निमाण्या दिसाचो वृत्तांत आसा. कर्णा उपरांत शल्य हो कौरवांचो सेनापती जालो. शल्य सेनापती म्हूण झुजामळार देंवलो तो झुजाचो अठरावो दिस आशिल्लो आनी तोच झुजाचो निमाणो दीस थरलो. त्या दिसा भिमान सुरवेक शल्य हाका खूब मार दिलो आनी उपरांत युधिष्ठिरान ताचो वध केलो. मुखार सहदेव आनी शकुनी हांच्यांत लढाय सुरू जाली. तातूंत शकुनीक सहदेवाकडच्यान मरण आयलें. आपले खांपे झुजारी एका फाटल्यान एक मरत आसात, तशेंच आपल्या सगळ्या भावांचो वध जाला तें पळोवन दुर्योधन निशेलो आनी एका तळ्यांत बसून तो तप करपाक लागलो. दुर्योधन कसोच झुजामळार येना तें पळोवन निमाणेकडेन भीमान ताका झुजाखातीर आव्हान केलें. भीमाचो साद आयकून दुर्योधन उदकांतल्यान वयर आयलो. तांच्यांत गदा झूज सुरू जालें. निमाणेकडेन भीमान गदेचो प्रहार करून दुर्योधनाची दावी मांडी फोडून उडयली. दुर्योधन जखमी अवस्थेंत सकयल पडलो. तो कांय खिणां भितरूच मरतलो, अशें समजून पांडव आपल्या शिबिरांत गेले.

सौप्तिकपर्व आनी केशीकपर्व : दुर्योधन जखमी अवस्थेंत फडफडटालो, त्या वेळार कृपाचार्य, कृतवर्मा आनी अश्वत्थामो दुर्योधनाकडेन गेले. ताणें आश्वत्थामो हाका सेनापती पद दिवन उरिल्लें कौरव सैन्य घेवन पांडवांचो नाश करपाक सांगलें. तेच रातीकडेन पांडवांच्या शिबिरांत वचून सुरवेक ताणें धृष्टद्युम्न आनी शिखंडीचो न्हिदिल्ले कडेन वध केलो. उपरांत पांडव समजून ताणें पांचूय द्रौपदी पुतांक मारून उडयले. कृपाचार्य आनी कृतवर्मा हे मेळत तांकां मारपाक लागले. अशे रितीन तांणी सामुदायिक संहार सुरू केलो. पांडव आजुनूय जिवीत आसात हें जाणून अश्वत्थाम्याक तिडक मारली. ताणें पांडवांचो नाश करपाखातीर पुराय पांडवशिबिराक उजो लायलो. पूण पांडव दुसरेकडेन न्हिदिल्ल्यान ते वांचले. पांडवांचो नाश करचेखातीर अश्वत्थाम्यान निमाणेकडेन ब्रह्मास्त्राचो वापर केलो. पूण अर्जुनान तें मळबांतूच आडावन दवरलें. उपरांत श्रीकृष्णान दिल्ल्या शापाक लागून अश्वत्थाम्याची संबंद कूड कुसून गेली. निमाणेकडेन पांडवांनी कृपाचार्य आनी कृतवर्मा हांचोय नाश केलो.

स्त्रीपर्व : अठरा दीस चालू आशिल्ल्या ह्या महाझुजांत कौरवांचो नाश जालो. झूज सोंपल्या उपरांत युधिष्ठिर हाणें कुरुक्षेत्रांतल्या सगळ्या मड्यांक उजो लावन निमाणे संस्कार केले. त्यावेळार गांधारी, कुंती आनी कौरवांच्यो बायलो थंय आशिल्ल्यो. आपले शंबरूय पूत मेलें म्हूण गांधारी व्हडव्हडान रडटाली. ज्या वेळार कृष्ण तिचें सांत्वन करूंक गेल्लो तेन्ना कृष्ण होच कौरव संहाराचो मुखेल कारण आसा अशें सांगून गांधारीन यादव वंशाचोय कौरवांसारकोच नाश जातलो असो कृष्णाक शाप दिलो. निमाणे संस्कार करूंक गेल्ले आसतनाच पांडवांक कर्ण हो तांचो व्हडलो भाव आशिल्लो हे कळ्ळें. कर्ण हो आपलो पूत आसा हें कुंतीक खबर आसून लेगीत तिणें आपल्याक ते विशीं कांयच सांगूंकना म्हूण युधिष्ठिरान, हाचे फुडें बायलांच्या तोंडांत कसलेंच गुपीत उरचेंना असो शाप दिलो.

शांतीपर्व : युधिष्ठिरान कुरुक्षेत्रांतल्या मड्यांचे निमाणे संस्कार केलेउपरांत पांडव हस्तिनापुरांत आयले. माघ शुद्ध पंचमी दिसा युधिष्ठिराचो राज्याभिषेक जालो. उत्तरायण लागपाक थोडोच वेळ आशिल्लो तेन्ना कृष्णा वांगडा पांडव भीष्माक मेळपाक गेले. झुजांत जखमी जाल्लो भीष्म जिवीत आशिल्लो. भीष्म हाणें धर्मराजाक राजधर्म, आपद्धर्म आनी मोक्षधर्म हांचो उपदेश केलो.

अनुशासनपर्व : युधिष्ठिराक उपदेश केल्या उपरांत भीष्मान पांडवांक निरोप दिलो आनी उत्तरायण लागतकूच परत यो अशें सांगलें. उत्तरायण लागतकूच पांडव आनी श्रीकृष्ण परतून भीष्माकडेन आयले. तेन्ना भीष्मान पांडवांक निमाणो उपदेश करून, योगसाधनेन देह त्याग केलो. राजधर्म, आपद्धर्म, मोक्षधर्म आनी अध्यात्मशास्त्र हांची विस्तारीत म्हायतीय अनुशासनपर्वांत सांगल्या.

अश्वमेधिकपर्व : आपल्याकडच्यान मानवजातीची व्हडा प्रमाणांत हत्या जाली हें दुख युधिष्ठिराक सदांच सतावपाक लागलें. ताचें राजकारभारांत मन लागना जालें. ह्या दुख्खाचो विसर पडचो म्हूण व्यासान ताका अश्वमेध करपाक लायलो. यज्ञ वेळार हेर राजांचो आस्पाव आशिल्लो. ह्या वेळार पुरोयतांचोय मानसन्मान जालो. अश्वमेध जाल्या उपरांत युधिष्ठिर आपूण धर्मीक राजा म्हूण राज्य करपाक लागलो. हाकाच लागून तो मुखार धर्मराज नांवान प्रसिद्द जालो.

आश्रमवासिकपर्व : यज्ञ जाल्याउपरांत आपल्या राज्याक सुवेवस्था लाभची म्हूण धर्मराजान आपल्या भावांक वेगवेगळे वावर सोंपयलो. सुरवेक गांधारी आनी धृतराष्ट्र पांडवांकडेनूच रावतालीं. पूण कांय तेंपाउपरांत तांणी वानप्रस्थ आपणावपाचें थरयलें. तीं दोगांय धर्मराजाची आज्ञा घेवन रानांत वचपाक भायर सरलीं, तेन्ना तांचे वांगडा कुंती, विदूर आनी संजय हांणी संवसाराचो त्याग करून तींय रानांत गेली.

मौसलपर्व : श्रीकृष्ण हो द्वापर युगांतलो विष्णुदेवाचो आठवो अवतार. कौरव-पांडवांचें झूज काबार जालेउपरांत श्रीकृष्ण परत द्वारकेक गेलो. द्वापर युगाचे निमाणेकडेन ताणें आपल्या अवतारांतल्यान मुक्त जावपाचें थारायल्लें. पूण अवतार समाप्ती आदीं ताका गांधारीचो शाप खरो जावपाखातीर पुराय यादव कुळाचो नाश करूंक जाय आसलो. श्रीकृष्णाक असो योग घडोवन हाडचो पडलो. एक दिस यादव कुळाचे सगळे दादले सोरो पियेवन तर्र जाल्ले. तेच नशेंत तांच्यांत व्हड झगडीं जावन तांणी एकामेकांक मारून उडयले. उपरांत श्रीकृष्ण संवसाराचो त्याग करून रानांत समाधी लावन बशिल्लेकडेन एका भिल्लान हरणाचेर सोडिल्लो बाण चुकून कृष्णाच्या पांयांक लागलो. अशे रितीन कृष्णाचो अवतार सोंपलो.

महाप्रस्थानिकपर्व : यादव दादल्यांचो नाश जाल्याउपरांत अर्जुन तांच्या बायलांक घेवन हस्तिनापुराक येता आसतना, वाटेर कांय रानवटी टोळ्यांनी अर्जुनाचेर हल्लो केलो. अर्जुनाचो पराक्रम त्या वेळार निकामी थरलो. तो यादव बायलांची राखण करूंक शकलो ना हे गजालीचो खेद दिसपाक लागलो. तेन्ना व्यासान येवन ताका पांडवांचो कार्यकाळ सोंपत आयला म्हूण पांडवांनी आतां वानप्रस्थ आपणावपाचे तयारेक लागूंक जाय असो उपदेश केलो. अर्जुनान ही गजाल येवन धर्मराजाक सांगली. धर्मराजाक ही गजाल पटिल्ल्यान ताणें परिक्षिताक हस्तिनापुराचे गादयेर बसयलो. परिक्षित हस्तिनापुराचे गादयेर बसलो आनी कलीयुग सुरू जालें, अशें मानतात.

स्वर्गारोहण पर्व : परिक्षिताचो हस्तिनापुरांत राज्याभिषेक करून आनी श्रीकृष्णाचो पणतू व्रज हाका इंद्रप्रस्थ राज्य दिवन धर्मराज आपल्या चारूय भावांक आनी द्रौपदीक घेवन हिमालय पर्वताचेर गेलो. पूण तांच्यांतलो धर्मराज एकलोच मेरू पर्वताचेर पावलो. थंय इंद्र देवान ताका आपल्या रथांत बसोवन स्वर्गलोकांत हाडलो. पूण स्वर्गलोकांत ताका कौरवां खेरीज आपले हेर भाव खंयच दिसले ना. आपले हेर भाव नरकांत आसा हें कळटकच तो नरकलोकांत आयलो. पूण ताची सुवात स्वर्गलोकांत आशिल्ल्यान यमदूतान ताका नरक लोकांतल्यान धावंडावन घालपाचो यत्न केलो. पूण आपले हेर भाव आसा थंयच आपूण रावतलो असो हट्ट धर्मराजान धरलो. तेन्ना इंद्र देवान खरी स्थिती दाखोवन धर्मराज आनी ताचे हेर भाव स्वर्गलोकांतूच आसात अशें सांगलें.

संस्कृत भाशेंत रचणूक जाल्ल्या मूळ महाभारत ग्रंथाच्यो सद्या हिंदुस्थानाच्या विंगड विंगड लिपींत साबार आवृत्त्यो आसात. पूण ह्यो सगळ्यो आवृत्त्यो एकसारक्यो नात. कांयकडेन तांच्यांतलो मजकूर फाटीं-फुडें जाला तर कांय कडेन श्लोकांची संख्या कमी-चड आसा. पूण ह्या सगळ्या आवृत्त्यांनी महाभारत ग्रंथाची १८ पर्वांनी विभागणी केल्ली आसा. ह्या अठरा पर्वांभितर श्रीकृष्णाची वेगळी अशी कथा ना.

श्रीकृष्णाची कथा उपरांत जोडिल्ल्या एकुणिसाव्या पर्वांत म्हळ्यार हरीवंशपर्व हातूंत सांगल्या. हरिवंश पर्वांत सुरवेक सैमाची उत्पत्ती कशी जाली हाचेविशीं म्हायती दिल्या. तशेंच विष्णु देवाचें म्हत्व सांगला. तातूंत मुखार श्रीकृष्णाच्या रुपान विष्णु देव धर्तरेचेर कसो आनी किदद्यापासत आयलो, तशेंच श्रीकृष्णाचें भुरगेपण आनी जुवानपणाचें चरित्र रंगयलां.

हरीवंशाप्रमाण भगवद्गीता हो महाभारताक उपरांत जोडिल्लो एक प्रसिध्द ग्रंथ. हो ग्रंथ स पर्वांनी विभागिल्लो आसून सद्या तो हिंदू धर्माचो एक पवित्र ग्रंथ आसा. कौरव-पांडव जेन्ना झुजाक उबे रावले, तेन्ना आपल्या हातान आपल्याच भावांचो आनी जाण्टेल्यांचो वध जातलो तशेंच आपल्या गुरूचो आनी खूबशा लोकांचो नाश जातलो हाची जाणीव जावन अर्जुन झुजाक तयार नाशिल्लो. तेन्ना भगवान श्रीकृष्णान ताका भगवद्गीतेचो उपदेश केलो. भगवद्गीतेंतले शिकवणीक आयज हिंदू समाजांत म्हत्वाची सुवात लाबल्या.

व्यास हाणें रचिल्ल्या मूळ महाभारत ग्रंथाचेर वेगवेगळ्या काळांत वेगवेगळ्या लोकांकडसून अनुसर्जन (संस्करण) जाल्लें आसा. वैशंपायन, सुतवृगश्वै, सौपती, बृहत कुलांतले ऋषी आनी हेर लोकांचें महाभारत ग्रंथाचेर संस्करण जाल्लें आसा.

भारतांत वेगवेगळ्या पुराव्यांच्या आदारांचेर तज्ञांनी इ.स.प. २५० हो महाभारताचो काळ निश्चित थारायला. पुणें हांगाच्या भाण्डारकर प्राश्व विद्यामंदिराचे वतीन डॉ. वि. एस्. सुखटणकर हाच्या संपादनाखाला महाभारताची एक चिकीत्सक आवृत्ती तयार केल्या. मुंबय आवृत्ती प्रमाण महाभारताचे २०१७ अध्याय आसात. तातुंतल्या फकत अर्द्या अध्यायांनी कुरुवंशाची कथा सांगल्या. उरिल्ल्या हेर अध्यायांनी कौरव-पांडव हे मूळ कथेच्या आदारान नैतिक तत्वां तशेंच नैतिक आचार, पुराणकथा, आख्यायिका, तशेंच तात्विक विद्या आनी धार्मिक विचार सांगपाचे यत्न केल्यात. नल-दमयंती, सत्यवान-सावित्री, राम आनी शकुंतला हांचे सारकिल्ल्यो प्रसिद्द काणयोय महाभारतांत वाचूंक मेळटात. तेचपरी राजकारण आनी राजधर्म हांचेविशीं विस्तारीत म्हायती सांगल्या. ग्रंथाच्या ह्या म्हत्वाक लागून मूळ महाभारताचें भाशांतर वेगवेगळ्या भारतीय भाशांनी जाल्लें आसा. तशेंच महाभारताची मूळ कथा धारावाहीकच्या रुपान भारतीय दुरदर्शन आनी हेर दुरदर्शनावयल्यानूय प्रसारित जाल्ली आसा.

श्री. रवींद्र केळेकार हाणें कोंकणींत महाभारताची अनुसर्जन आवृत्ती दोन खंडांनी निर्माण केल्या.

- कों. वि. सं. मं.

पूरक नोंद : भगवद्गीता.

महाभाष्य : पाणिनीच्या अष्टाध्यायींतल्या सूत्रांचेर आनी कात्यायनान ह्या सूत्रांचेर बरयल्ल्या वार्तिकांचेर बरयल्ली टिका. संस्कृत भाशेंतलो हो टिकाग्रंथ पतंजलीन बरयलो. ही टिका प्रश्न आनी जापांच्या रूपांत आसा.

कात्यायनाच्यो नव्यो सुचोवण्यो समाधानकारक ना. थंय तातूंतले दोश दाखोवन पाणिनीच्या सूत्रांचें समर्थन करप आनी कात्यायनीन नव्यो म्हूण केल्ल्यो सुदारणा पाणिनीन हेरकडे अप्रत्यक्ष रितीन कशो सुचयल्यात तें दाखोवन कात्यायनाचे बदल गरज नाशिल्ले आसात हें दाखोवन दिवपाच्या उद्देशान पतंजलीन ही टिका बरयली. ज्या म्हत्वाच्या सूत्रांचेर कात्यायनान टिका केल्ली ना, थंय चिकित्सक पद्दतीन सूत्रांची विस्कटावणी करून जे प्रयोग पाणिनीच्या सूत्रांनी सिध्द जायनात, तांकां चरितार्थ करपाखातीर स्वताची भर घालपाचो यत्न ताणें हे टिकेंत केला.

पतंजलिन बरयल्लो हो ग्रंथ शास्त्रीय आसलो, तरी ताची भास सोंपी आसा. संस्कृत गद्याचो हो एक सुंदर नमुनो म्हूण ताका वळखतात. पारिभाशिक आनी शास्त्रीय शब्दांवांगडाच पतंजलीन हातूंत दिसपट्ट्या वेव्हारांतले सुंदर आनी परिचित शब्द वापरल्यात. जंय विशय कठीण आनी गंभीर आसा, थंय ताणें विनोदी भास, विशय सूचक दृश्टांत दिवन विशय ओडोलायणो केला. संस्कृत व्याकरणशास्त्राचे नदरेन ह्या ग्रंथाक खूब म्हत्व आसा. त्या काळांतले रितरिवाज, कला, धर्म, लोकांचें रावप ह्या गजालींची म्हायती तातूंत आयिल्ल्यान इतिहासीक नदरेन ह्या महाभाष्याक म्हत्व आसा.

ह्या ग्रंथाचेर कितल्योशोच टिका बरयल्यात. तातूंतले मुखेल तीन ग्रंथ अशे : १) भर्तृहरिचो 'महाभाष्यदीपिका' वा 'त्रिपदी' (इ.स. चवथें शतमान), २) कैयटाचो 'प्रदीप' इकरावें शतमान आनी ३) नागेशाचो उद्योत (अठरावें शतमान). 'प्रदीप' आनी 'उद्योत' ह्या टिकांसयत पुराय 'महाभाष्य' बनारस सावन पं. गुरुप्रसाद शास्त्री हाणें आनी गुरुकुल झज्जर (रोहटक) हांगासावन पं. वेदव्रत हाणें उजवाडायलां. नामनेचो जर्मन प्राच्यविद्यापंडीत फ्रांट्स कीलहोर्न हाणें ह्या ग्रंथाची चिकित्सक आवृत्ती तीन भागांत उजवाडायल्या. ह्या ग्रंथाचे मराठी आनी इंग्लीश अणकारय जाल्यात.

- कों. वि. सं. मं.

महामाया - १ : एक दैवी संकल्पना. परमेश्वराची आदिशक्त. हिच्या प्रभावाक लागुनूच सगळी सृश्ट चालू उरता. ती विश्वाक मोह तयार करता. ताका लागून मनीस मायपासांत आनी संवसारांत घुस्पता. हातूंतल्यान मुक्ती मेळपापसत अध्यात्मज्ञान प्राप्त जावचें पडटा. तेखातीर महामायेची उपासना सांगल्या. देवी महात्म्यांत महामायेचें वर्णन आयलां

तें अशें:

तन्मात्र विस्मयः कार्यो योगनिद्रा जगत्पतेः ।
महामाया हरेश्रैषा तथा संमोहते जगत् ॥
ज्ञानिनामपि चेतांसि देवी भगवती हि सा ।
बलदाकृष्य मोहाय महामाया प्रयच्छति ॥
तया विसृज्यते विश्वं जगदेतच्चराचरम् ।
सैषा प्रसन्ना वरदा नृणां भवति मुक्तये ॥
सा विद्या परमा मुक्तेर्हेतुभूता सनातनी ।
संसारबन्धहेतुश्च सैव सर्वेश्वरेश्वरी ॥

अर्थ : तेखातीर हेविशीं अजाप करचें न्हय, किदद्याक तर ही महामाया जगदीश्वर विष्णुची योगनिद्रा नांवाची शक्त आसा. तिणेंच हें विश्व मोहांत व्यापून उडयलां. ज्ञानी मनशांचीं अंतःकरणां बलात्कारान आकृश्ट करून ती भगवती महामाया देवी मोहाचे आधीन करता. हें सगळें जग ते महामायेकडल्यान तयार जाता. ती प्रसन्न जातकच मनीस जातीक मुक्ततायेचो वर मेळटा. ती मोक्षाक कारण नासून, सदांच सगळ्यांत श्रेष्ठ अशी ब्रह्मविद्या आसा. सर्वेश्वराची ईश्वरी अशी हीच सगळ्या संवसार बंधाक कारण आसा. मार्कंडेय ऋषीन तिचेविशीं आनीकूय कांय म्हायती सांगल्या ती अशी आसा -

ती नित्य म्हळ्यार उत्पत्तिविनाशरहित आसून, पुराय संवसार हेंच तिचें स्वरूप आसा. देवांचे कार्यसिध्दखातीर म्हळ्यार दैत्यांचो नाश करपाखातीर ती अवतार घेता. महाकाली, महालक्ष्मी आनी महासरस्वती हे महामायेचेच अवतार आसात.

- कों. वि. सं. मं.

महामाया - २ : शाक्त संप्रदायाची एक देवता. कालिका पुराणांत हिचेविशीं एक कथा सांगल्या ती अशी-वेताळ आनी भैरव नांवाचे दोग भाव आशिल्ले. महामायेचो वर मेळोवपापसत शिवाचे सुचवणेवयल्यान तांणी तप केलें. तांकां महामाया प्रसन्न जावन एका लिंगांतल्यान ती प्रकट जाली. कालिका पुराणांत हे महामायेचें वर्णन आयलां तें अशें-

शोणपद्मप्रतीकाशां मुक्तमूर्धजलम्बिनीम्

चलत्काञ्चनसम्बद्धकुण्डलोच्चलशालिनीम् ॥

सुवर्णरत्नसम्बद्धकिरीटत्रयधारिणीम्

शुक्लकृष्णारुणैर्नैत्रैस्त्रिभिश्वारुविभूषिताम् ॥

अर्थ : तिची काया तांबड्या कमळाभाशेन आसून, तिणें आपले केंस मेकळे सोडल्यात. तिच्या लांबल्या कानांतल्यांक लागून ती तेजीश्ट

दिसता. रत्नांचे तीन भांगरा मुकूट तिणें घाल्यात. धवे, काळे आनी तांबडे अशे तिका तीन दोळे आसात. ही देवी सदांच जुवान आसून, तिचीं थानां पुश्ट उबार आसात. ती चार भुजांची आसून तिच्या वयल्या उजव्या हातांत तरसाद, सकयल्या हातांत सिध्दसूत्र आनी दावो वयलो हात अभय मुद्रेंत तशेंच सकयलो हात वरद मुद्रेंत आसा. ती नागडी आसून, तिणें आपल्या आंगाचेर भरपूर अलंकार घाल्यात.

विक्रमपूर हांगासल्ल्या भग्नावशेशांत महामायेची एक मूर्त मेळ्ळ्या. सकयल शिवलिंग आनी वयर चार भुजां आशिल्ली देवी, अशें तिचें रूप आसा. तिचे दोन हात ध्यानमुद्रेंत आसून, तिच्या एका हातांत जपाची माळ आनी दुसऱ्या हातांत पुस्तक आसा. तिणें खूब अलंकार घाल्यात. तिचें मुखामळ सोबीत आसा.

- कों. वि. सं. मं.

महामाया - ३ : बौध्द देवता परिवारांतल्या वज्राचें एक नांव. जेन्ना ताची शक्त बुध्दडाकिनी ताका आलिंगन दिता आनी तिचेसयत तो यब्युम अवस्थेंत रावता, तेन्ना ताका महामाया अशें नांव मेळटा. महामाया हो देव चार तोंडांचो आनी चार भुजांचो आसून ताचे मांडयेर एक देवता आसा. तशेंच ताचे भोंवतणी चार दिकांक चार देवता आसात. ताचो वर्ण निळो आसून तो भिरांकूळ आसा. ताच्या आंगाक भस्म आसून, ताच्या चारूय हातांनी कपाल, बाण, खट्वांग आनी धोणू आसात. ताच्या आंगार मनशाची कातडी पांगुरून, तो नृत्याचे अर्धपर्यंक अवस्थेंत उबो आसा.

- कों. वि. सं. मं.

महामुनी, बापुराव सिताराम : (जल्म : १४ ऑगस्ट १९२९, सोलापूर, महाराष्ट्र).

सुटकेझुजारी. ताणें इंग्लीश प्राथमिक मेरेन शिक्षण घेतलें. तो जन संघाचो वांगडी आशिल्लो. १५ ऑगस्ट १९५५ ह्या दिसा ताणें सत्याग्रहांत वांटो घेतिल्लो. तेन्ना पोलिसांनी ताका धरलो. मार दिलो आनी गोंयचे शीमेर सोडलो. ५ ऑगस्ट १९८७ ह्या दिसा सन्मानपत्र दिवन महाराष्ट्र सरकारान ताचो भोवमान केलो.

- कों. वि. सं. मं.

महाराष्ट्र : भारतीय संघ राज्यांतलें एक घटक राज्य. क्षेत्रफळ आनी लोकसंख्येचे नदरेन महाराष्ट्राचो भारतीय राज्यांभितर तिसरो क्रमांक लागता. क्षेत्रफळ: ३,०७,६९० चौ. किमी. लोकसंख्या: ७८,७०६,७१९ (१९९१). राजपाटण: मुंबय. राज्यभास : मराठी.

साक्षरताय : ६३.१०%. ह्या राज्याचो अक्षवृत्तीय आनी रेखावृत्तीय विस्तार १५°४८' उत्तर ते २२°६' उत्तर आनी ७२°३६' उदेंत ते ८०°५४' उदेंत इतलो आसा. महाराष्ट्राचे उत्तरेक मध्यप्रदेश, वायव्येक गुजरात राज्य तशेंच दादरा आनी नगरहवेली हे केंद्रशासित प्रदेश, आग्नेय दिकेक आंध्रप्रदेश, दक्षिणेक कर्नाटक आनी गोंय हीं राज्यां आसात. तशेंच अस्तंतेक अरबीसमुद्र आसा.

सद्या भुगोलीक नदरेन, महाराष्ट्र राज्य म्हूण वळखतात त्या प्रदेशाक आदल्या तेंपार दक्षिणापथ नांवान वळखताले. ह्या वाठाराचो उल्लेख करता आसतना प्राचीन भारतीय वाङ्मयांत दक्षिणापथ हे संज्ञेचो वापर चड जातालो. सुरवेच्या तेंपार सातवाहनाच्या शिलालेखांत दक्षिणापथ ह्या नांवाचो तर पांचव्या-सव्या शेंकड्यांतल्या लेखांत महाराठी ह्या शब्दाचो उल्लेख सांपडटा. बौध्द ग्रंथ महावंश हातूंत महारड्ड असो उल्लेख आसा. जॉन विल्सन हाणें मोल्सवर्थ कोशांत महार + राष्ट्र = महारांचें राष्ट्र अशी महाराष्ट्राची व्युत्पत्ती सांगल्या. महार लोकांची वसती चड आशिल्ल्यान ह्या वाठाराक महाराष्ट्र हें नांव पडलें आसुंये अशें जॉन हाणें मत मांडलां. ऑपर्ट हाणें 'भारत वर्षांतले थळावे लोक' ह्या आपल्या ग्रंथांत महाराष्ट्राकूच मल्लराष्ट्र अशें म्हळां. मल्ल लोक म्हळ्यार महार अशें ताणें मुखार सांगलां. महाराष्ट्र शब्दाचो उल्लेख वररुची हाच्या प्राकृतप्रकाश व्याकरण ग्रंथांत, तशेंच वात्स्थान आनी भरतमुनी हांच्या ग्रंथांनीय आयला. मार्कंडेयपुराण, वायुपुराण आनी ब्रह्मपुराण हातूंत महाराष्ट्राचो उल्लेख आयला. चिं. वी. वैद्य हाच्या मतान इ.स.प. ६०० च्या सुमाराक आर्यलोक दक्षिणेक आयले. तांणी हांगा गोपराष्ट्र, मल्लराष्ट्र, पांडूराष्ट्र अशो वेगवेगळ्यो वसाहती करून आपलो राबितो केल्लो. उपरांत सातवाहन राजांनी आपल्या साम्राज्याचो विस्तार करून ल्हान ल्हान राश्ट्रांक आपले सत्ते खाला हाडून एक व्हड राश्ट्र निर्माण जावन, मुखार त्या प्रदेशाक महाराष्ट्र नांव पडलें. ज्ञानकोशकार केतकार हाणें 'महाराष्ट्र' शब्दाची व्युत्पत्ती सांगतना महार आनी रड्ड हांच्या एकिकरणाची कल्पना मांडल्या.

ब्रिटीश राजवटींत सिंध, गुजरात आनी अस्तंत महाराष्ट्र हे प्रांत मेळून तशेंच बेळगांव, धारवाड, विजापूर आनी कारवार हे कर्नाटकाचे जिल्हे मेळून मुंबय इलाखो तयार जाल्लो. पूण विदर्भाच्या आठ जिल्ह्यांचो आस्पाव मध्यप्रांतांत जातालो तर मराठवाड्याचे पांच जिल्हे निजामाच्या राज्यांत आशिल्ले. स्वातंत्र्य मेळ्ळ्या उपरांत १९५६ त महाराष्ट्राचे तिनूय विभाग आनी गुजरात मेळून विशाल मुंबय राज्य निर्माण जालें. उपरांत १ मे १९६० ह्या दिसा विशाल मुंबयची फाळणी जावन गुजरात आनी महाराष्ट्र अशीं दोन वेगळीं राज्यां अस्तीत्वांत आयलीं.

भूंयवर्णन : महाराष्ट्र राज्याची चडशी भूंय अग्निजन्य तळपांसावन तयार जाल्ली आसा. यवतमाळ आनी नांदेड जिल्ह्यांनी आर्कियन म्हाकल्पांत तयार जाल्ली ग्रॅनायट आनी पट्टिताश्म तळपां आसात. दोंगरी

प्रदेशांनी जांभ्याची तांबडी माती चड आसा. गाळाची काळी माती मुखेलपणान कोंकण वाठारांतूच सांपडटा.

१४०० मीटर आसून उत्तरेक ती चड ऊंच आसा. ह्या ऊंच पर्वतांमदीं कांय मेकळी सुवात आसा. हातूंतल्यान रस्ते आनी रेल्वेमार्ग पासार

महाराष्ट्र

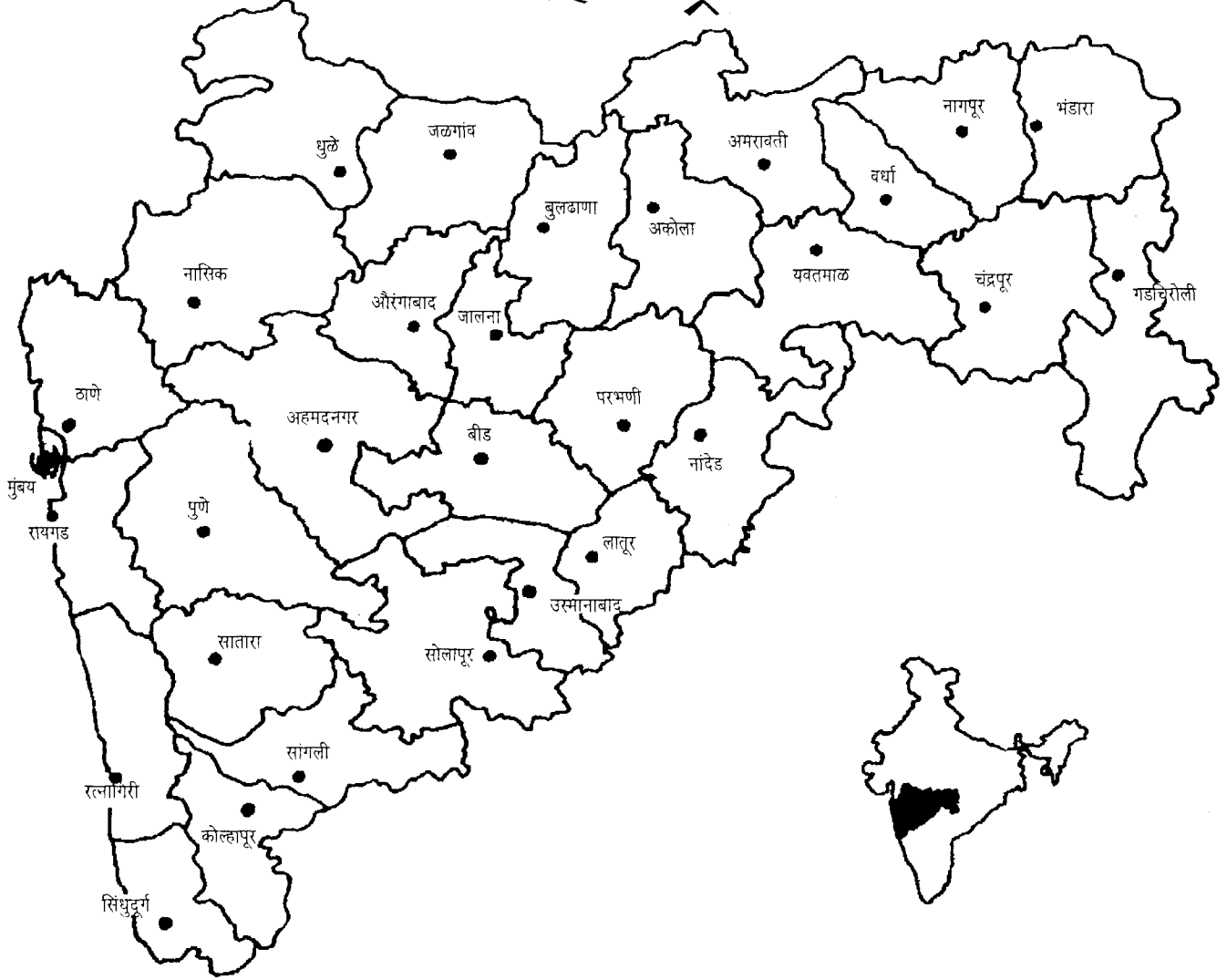

अस्तंतेक अरबी समुद्र आनी सह्याद्री हांचे मजगती आशिल्ल्या सपाट अशीर प्रदेशाक कोंकण अशें म्हण्टात. कोंकणपट्टीची उत्तर-दक्षिण लांबाय ७२०किमी. आनी रुंदाय ४० ते ८० किमी. दरम्यान आसा. मुंबय लागसर कोंकणपट्टीची रुंदाय सगळ्यांत चड म्हळ्यार १००किमी. परस चड आसा. कोंकण वाठारांत साबार दोंगुल्ल्यो आनी ल्हान ल्हान न्हंयो आसात. सह्याद्री पर्वतांच्या खर देंवत्यांनी नेटान व्हांवत येवपी न्हंयांनी दर्यादेगेर खोल चरयो मारल्यात.

कोंकण पट्टेक समांतर अशिल्ल्या सह्याद्री पर्वतांवाळीक लागून महाराष्ट्र राज्याचे कोंकण आनी देश हे दोन विभाग तयार जाल्ले आसात. सह्याद्री दोंगरावळीक अस्तंत घाट अशेंय म्हण्टात. सह्याद्री पर्वतांची अस्तंत देंवती चड खर आसा. सादारणपणान सह्याद्रीची उंचाय ९१५ ते

जातात. सातमाळा, अजिंठा, हरिश्चंद्रगड, बालाघाट हे कांय सह्याद्री पर्वतांचे मुखेल फांटे आसात. बळसूबाई हें महाराष्ट्रांतलें सगळ्यांत उंचेलें तेमूक (१,६४६.मी.). साल्हेर, महाबळेश्वर, सप्तशृंगी, त्र्यंबकेश्वर हीं सह्याद्रीचीं हेर म्हत्वाचीं तेमकां आसात.

सह्याद्री वळींचे उदेंतेक व्हड पठारी प्रदेश पातळ्ळा. उत्तरेक नर्मदा न्हंयचें देगण आनी दक्षिणेक कृष्णा न्हंयेचो पाणटो हांचे मजगतीं ज्वालामुखीच्या लावान तयार जाल्लें दख्खनाचें पठार पाताळ्ळां. सह्याद्रीचे उदेंत देंवतेसावन ते विदर्भाच्या साप्प उदेंत भागांतले सुरजगड, भामरागड आनी चिरोली दोंगुल्ल्यांमेरेन सुमार ७५०किमी. आनी उत्तरेक सातपुडा पर्वतासावन दक्षिणेक कोल्हापूर जिल्ह्यामेरेन सुमार ७००किमी. अशें महाराष्ट्राचें पठार पातळिल्लें आसा.

राज्यांतल्या चडशा न्हंयांचो उगम सह्याद्रीपर्वता वळींचेर जावन त्यो वळीच्या अस्तंत आनी उदेंत अशा दोनूय दिकांनी व्हांवतात. अस्तंतेक व्हांवपी न्हंयो अरबी दर्यांत तर उदेंत दिकेक व्हांवपी न्हंयो राज्याभायर वचून बंगालच्या उपसागराक मेळटात. उल्हास, वैतरणा, दमणगंगा, अंबा, वासिश्ठी आनी सावित्री ह्यो कोंकण भागांतल्यान व्हांवपी मुखेल न्हंयो. तापी, वैनगंगा, वर्धा, गोदावरी, भीमा, कृष्णा ह्यो पठारी भागांतल्यो कांय म्हत्वाच्यो न्हंयो. तापी ही राज्यांतली सगळ्यांत लांब न्हंय आसा. पुर्णा हो तापी न्हंयेचो मुखेल फांटो आसा.

हवामान : राज्याचें हवामान मुखेलपणान मानसून प्रकारचें आसा. राज्यांत सगळेकडेन हवामान एकसारकें उरना. सह्याद्री पर्वतांक लागून अस्तंत महाराष्ट्रांतलें हवामान उदेंत महाराष्ट्रांतल्या हवामानापरस वेगळें उरता. नैऋत्येकसावन येवपी मानसून वाऱ्याक लागून सह्याद्रीचे अस्तंतेक जून ते सप्टेंबर मेरेन खूब पावस पडटा. सिंधुदूर्ग, रत्नागिरी, रायगड, ठाणें ह्या दर्यालागशिल्ल्या जिल्ह्यांनी आनी पुणें, सातारा, कोल्हापूर ह्या दोंगरी वाठारांनी चड पावस पडटा.

महाराष्ट्रांत मे म्हयन्यांत चड उश्णता जाणवता. ह्या म्हयन्यांत दर्या लागशिल्ल्या वाठारांनी सरासरी तापमान ३३° से. इतलें आसता. पूण उदेंत महाराष्ट्रांत ह्याच तेंपार तापमान ३८° से. ते ४३° से. इतलें आसता. उदेंत महाराष्ट्रांत शिंयाळोय कडक आसता. पुणें, नासिक ह्या सारकिल्ल्या उंचेल्या प्रदेशांनी शिंयाळो आनी गीम खूब कडक आसता. पावसाळ्याचे सुरवेक अरबी दर्यांत चक्री वादळां जातात. तांचे परिणाम राज्याच्या दर्यादेगांनी आशिल्ल्या वाठारांनी जाणवतात.

वनस्पत : राज्यांतले रुखावळीचे वेगवेगळे प्रकार मुखेलपणान भुगोलिक परिस्थितीचेर आदारिल्ले आसात. महाबळेश्वर, खंडाळा, माथेरान, भिमाशंकर, अंबोली ह्या पठारी आनी चड पावस पडपी प्रदेशांनी सदां पांचवीचार उरपी रानां आसात. ह्या रानांनी चडकरून जांबळ, पारजांब, हिरडो, नाणो, अंजन आनी तांबसो देवदार हे रूख सांपडटात. अशा रानांनी झोपांय खूब वाडिल्लीं आसतात. झोपांभितर दिणो, फांगळ, हुसकी, रामेठा आनी पुडो हांचो आस्पाव जाता. झोंपांमदीं विंगड विंगड जातीच्यो वालीय वाडिल्ल्यो आसतात. सादारण पावस पडपी आनी कमी उश्णता उरपी सुवातींचेर पांचवीचार उरपी रानां खूब आसात. ह्या रानांनी ऊंच अशा पानझडी रूखांचोय आंकडो चड आसा. सदां पाचवे उरपी रूख मुखेलपणान मध्यम आकाराचे आसून तांचें प्रमाण चड आसा. सह्याद्री पर्वतांच्या देंवत्यांचेर सागवान, शिसम, सांवर, भिरंड, अर्जुन आनी हेर ऊंच रूख आशिल्लीं रानां आसात. सागवानी लाकूड चड फायदेशीर थरिल्ल्यान राज्य सरकारान तांचे लागवडीचेर चड भर दिला. चड खारसाणीच्या वाठारांनी मोटवीं बाभळीचीं झाडां दिश्टी पडटात. साप उणो पावस पडपी वाठारांनी निवलाचे साबार प्रकार सांपडटात. दर्यादेगांतल्या कांय रेंवाट वाठारांनी फाटल्या कांय वर्सांसावन महाराष्ट्र

वनविभागाकडच्यान खडशेरणीची लागवड जाल्ली आसा. ही लागवड वेपाराचे नदरेन खूब फायदेशीर थारल्या. हालींच्या तेंपार राज्य सरकारान भौशिक रानवाड प्रकल्पासकयल साबारकडेन जनतेच्या आदारान वेगवेगळ्या झाडांची लागवड, झाडांचें संवर्धन (Conservation) आनी राखण ह्या गजालींचेर चड भर दिला.

मोनजात : सस्तन मोनजातीच्यो सु. ८५, सवण्यांच्यो ५०० परस चड, सरपटत वचपी मोनजातीच्यो १०० परस चड, नुस्त्यांच्यो सु. ७०० आनी किडींच्यो सु. २५,००० जाती हांगा सांपडटात. महाराष्ट्रांत कोले आनी रानदुकर सगळ्या रानांनी दिश्टी पडटात. रत्नागिरी, कोल्हापूर, नांदेड, अमरावती, सातारा हांगाच्या रानांनी वाश्वेलां, रानसुणें, कस्तुरी माजरां आनी रानमाजरां सांपडटात. अकोला, अमरावती, भंडारा ह्या रानांनी वाग दिश्टी पडटात. वागाक कायद्यान संरक्षण दिल्लें आसलें तरी तांची संख्या नेटान घटत आसा. हाका लागून भारतांतल्या हेर कांय राज्यांप्रमाण महाराष्ट्र राज्यानूय वागाखातीर राखीव उपवनां दवरिल्लीं आसात. हांगा बिबळ्याची फकत एकूच जात सांपडटा. रॅटेल हो मांसाहारी गणांतलो प्राणी भंडारा जिल्ह्यांत सांपडटा. साळ आनी सोंशे सगळ्या रानांनी आसात. रत्नागिरी, कोल्हापूर, अमरावती आनी भंडाराच्या दाट रानांनी गवे सांपडटात. पक्षिण चंद्रपूरच्या कोंड्यांच्या रानांनी रानरेडे आसात. पंगड करून रावपी काळवीट, सांबर आनी हरणांय हांगा सांपडटात. झोपांच्या दाट रानांनी भेकरां रावतात. विंगड विंगड जातीचे माकड आनी वानरांचें प्रमाण खूब आसा. महाराष्ट्रांत दिश्टी पडपी सवण्यांच्यो सुमार ५०० जाती आसात. तातुंतल्यो सुमार ३०० थळाव्यो आसून उरिल्ल्यो २०० स्थलांतराखातीर शिंयाळ्यांत हांगा येवन रावतात. बदकांचें आनी मोरांचें प्रमाण हांगा खूब आसा. भारतांत सांपडपी चडशे सोरोप हांगा आसात.

इतिहास : राज्याच्या चड आदल्या इतिहासाची स्पश्ट अशी म्हायती मेळना. हांगाच्या मुखेल न्हंयांच्या देगणांनी सांपडिल्ल्या अश्मयुगीन हत्यारांवयल्यान, अश्मयुगीन काळा पयलींसावन हांगा मनशाची वसती आशिल्ल्याचें सिध्द जालां.

महाराष्ट्रांत लोहयुगाची सुरवात इ.स. पयलीं ८ ते ७व्या शेंकड्या पयलीं जाल्ली अशें तज्ञांनी आपलें मत मांडलां. लोहयुगाचे सुरवेकसावन सद्या अस्तित्वांत आशिल्ले महाराष्ट्र राज्याचे साबार प्रदेश वेगवेगळ्या साम्राज्याचे भाग जावन गेले. सम्राट अशोक आनी हेर मौर्यांचो महाराष्ट्राकडेन संबंद आशिल्लो, हें महाराष्ट्रांत मेळिल्ल्या सोपारा हांगाच्या शिलालेखावयल्यान तशेंच मौर्य साम्राज्याचो विस्तार पळयल्यार कळटा. पूण पुराय महाराष्ट्राचेर मौर्यांची सत्ता नाशिल्ली अशें डॉ. केतकार हाणें मत मांडलां. मौर्यांचो अस्त जाल्याउपरांत इ. सनपयलीं २३५च्या सुमाराक महाराष्ट्रांत श्रीसातवाहन ह्या राजान सातवाहन राजवंशाची स्थापणूक केली. पुराणांत ह्या वंशाक आंध्रभृत्य अशें म्हळां. सातवाहनाचे सगळे

लेख आनी नाणीं महाराष्ट्रांतूच मेळ्ळ्यांत. हाचेवयल्यान हो राजवंश महाराष्ट्रीय आशिल्लो हें सिध्द जाता. सातवाहन वंशान सनपयलीं २३५ ते इ.स. २२५मेरेन, म्हळ्यार सुमार चार शेंकडे आपली राजसत्ता महाराष्ट्रांत चलयली. सुरवेचे दोन शेंकडे पुराय महाराष्ट्राचेर तांचो शेक आशिल्लो. उपरांत शक वंशीय राजांनी महाराष्ट्राचो कांय भाग सातवाहनाकडच्यान हातासून ताचेर सुमार ५० वर्सां राज्य चलयलें. पूण उपरांत सातकर्णी ह्या सातवाहन राजान शक वंशाचो पराभव करून आपलें साम्राज्य परत वाडयलें. मुखावयल्या सातवाहन राजांनी यवन, शक आनी कुशाण हांच्यो घुरयो परतून लावन महाराष्ट्र संस्कृती राखून दवरली. सातवाहन वंशान आपणाली राजसत्ता आंध्र, कलींग, मावळा, गुजरात, सौराष्ट्र आनी राजस्थान ह्या प्रदेशांचेर प्रस्थापित केली. यज्ञश्री सातकर्णी ह्या निमण्या राजाच्या मराणाउपरांत सातवाहन राजघराण्याक देंवती कळा लागून, साम्राज्याचे ल्हान ल्हान कुडके जाले.

सातवाहनाउपरांत महाराष्ट्रांत साबार हिंदू राजा जावन गेले. इ.स. २५०च्या सुमाराक वाकाटक घराण्यान विदर्भ हांगा आपल्या स्वतंत्र राज्याची स्थापणूक केली. ह्या घराण्यान सुमार तीनशें वर्सां महाराष्ट्राचेर राज्य केलें. वाकाटका उपरांत महाराष्ट्राचेर बादामीच्या चालुक्यांचो शेक आयलो. चालुक्य घराण्यान इ.स. ५५० सावन इ.स. ७५३ मेरेन राज्य केलें. पांड्य, चोळ, पल्लव, गंग, कदंब हे चालुक्यांचे मांडलिक आशिल्ले. ७५३त चालुक्यांक हारोवन राष्ट्रकूट महाराष्ट्राचेर राज्य करपाक लागले. पूण इ.स. ९७३त राष्ट्रकूटांक हारोवन चालुक्य घराणें परत सत्तेर आयलें. उपरांत तांणी ११८९ मेरेन महाराष्ट्राचेर राज्य केलें. निमाणेकडेन यादवांनी चालुक्यांचो पराभव करून ते महाराष्ट्राचे स्वामी जाले. मुखार १४व्या शेंकड्याचे सुरवेक मुसलमानांनी यादवांची सत्ता नश्ट केली. अशे तरेन भारतांतल्या हेर प्रदेशांप्रमाण महाराष्ट्राचेरूय मुस्लिम राजवट सुरू जाली.

तेराव्या शेंकड्याचे निमाणेकडेन अल्लाउद्दीन खल्जी हाणें दिल्लींत आपली सत्ता थीर केल्याउपरांत, दक्षिण भारतांत घुरयो घालून ताणें आपल्या राज्याचो विस्तार केलो. चवदाव्या शेंकड्याचे सुरवेक रामदेवराव यादव हाचो अल्लाउद्दीन हाणें पराभव करून ताका आपलो मांडलीक केलो. खल्जी उपरांत तुघलकांनी देवगिरी आपल्या शेकातळा हाडली. तुघलकांच्या वेळार महाराष्ट्रांत बंड जावन बहामनी राज्याची स्थापणूक जाली. बहामनीच्या काळांतूच दक्षिणेंत विजयनगर राज्याचो उदय जालो. महम्मद गवान ह्या सुलतानाच्या मरणाउपरांत बहामनी राज्याक देंवती कळा लागून राज्याचे पांच कुडके जाले. १४८४ त वऱ्हाड हांगा इमादशाही सुरू जाली. इ.स. १४८५ त अहमदनगर हांगा निजामशाही सुरू जाली. १४८९ त विजापूरची आदिलशाही, १४९५त बीदरची बरीदशाही आनी १५१२त गोवळकोंडा हांगाची कुतूबशाही, अशो थळाव्यो मुसलमानी राजवटी निर्माण जाल्यो.

पंदराव्या आनी सोळाव्या शेंकड्यांत महाराष्ट्रांत साबार संत जावन गेले. तांणी थळाव्या हिंदू समाजांत नवजागरण निर्माण करपाचे यत्न केल्ले. सोळाव्या शेंकड्यांत बहामनी राज्यांत आनी उपरांत निर्माण जाल्ल्या पांच शाही राज्यांत साबार मराठा सरदार वतनदार म्हूण आशिल्ले. हे मराठे सरदार सदांच, आपसांत झूजत आशिल्ले. पूण सतराव्या शेंकड्याच्या मध्याक शहाजी भोसले हाचो चलो शिवाजी हाणें साबार मराठे सरदारांक एकठांय हाडून महाराष्ट्रांत स्वतंत्र मराठा राज्य उबारलें. मराठा राज्याचें बळ तांच्या व्हड संघटीत सैन्याचेर तिगून आशिल्लें. शिवाजी उपरांत संभाजी, राजाराम, शाहू आनी हेर मराठा राजांनी आपलें राज्य वाडोवपाचे यत्न चालूच दवरिल्ले. तांणी उत्तरेक मोगल साम्राज्याचेर साबार खेपो घुरयो घालून मोगल सैन्य दुर्बल करून उडयल्लें. निमाणो मोगल सम्राट औरंगजेब हाका दक्षिणेंत मराठ्यांवांगडा झूजतां झूजतां मरण आयलें.

औरंगजेबाच्या मरणाउपरांत संभाजीचो चलो सत्तेर आयलो. ताणें मराठी राज्यकारभार पुरायपणान पेशव्यांकडेन सोंपयल्लो. पेशव्यांनी मराठी साम्राज्याचो खूब विस्तार केलो. निमाणेकडेन सत्तेक लागून मराठ्यांभितर जाल्लें यादवी झूज आनी ब्रिटिशांचें आक्रमण हांकां लागून मराठी सत्ता नश्ट जाली. १८१८ सावन हेर भारतीय प्रांतांप्रमाण महाराष्ट्राचेरूय ब्रिटिशांची सत्ता सुरू जाली. ब्रिटिशांचो शेक १९४८ मेरेन तिगून उरलो.

मराठ्यांच्या भरभराटीच्या तेंपार पुर्तुगेज, डच आनी ब्रिटीश, ह्या तीनूय युरोपीय आरमारी सत्तांनी अस्तंत भारतांत आपआपल्यो वखारी उबारिल्ल्यो. डच लोकांचो शेक हांगा चड तेंप तिगूंक शकलोना. पुर्तुगेजांनी गोवा आनी वसय हांगा आपल्यो वखारी सुरू केल्यो. मुंबय महाल, पुर्तुगेजांनी दोत (वरदक्षिणा) म्हूण इंग्लंडाक दिल्लो. उपरांत मुंबय हें ब्रिटिशांचें मुखेल केंद्र जालें. पूण मुंबय शारांतल्यान मराठी मुलखांत रिगपाक ब्रिटिशांक मराठ्यांआड तीन झुजां करचीं पडलीं. पेशवाई काबार केल्याउपरांत ब्रिटिशांनी मराठी मुलूखाचो (महाराष्ट्राचो) मुंबय इलाख्यांत आस्पाव केलो. मुंबय इलाख्यांत चलत आशिल्ली प्रशासन वेवस्था मराठी मुलूखांतय रुजू केली. मुखार १८५५त ब्रिटीश ईस्ट इंडिया कंपनीन मुंबय इलाख्यांत शिक्षण खात्याची स्थापणूक करून उपरांत १८५७त मुंबय विद्यापिठाची स्थापणूक केली.

१८५८च्या उठावाउपरांत भारतांतली ईस्ट इंडिया कंपनीची सत्ता सोंपून थेट इंग्लंडाचो शेक सुरू जालो. १८७० च्या सुमाराक ब्रिटीश सरकाराच्या वाडट्या अत्याचारांक विरोध करपाखातीर भारतांतल्या हेर प्रांतांवांगडा महाराष्ट्रांतूय साबार ल्हान-व्हड उठाव जाले. भारताचे स्वतंत्र चळवळींत साबार महाराष्ट्रीय राष्ट्रवाद्यांनी आनी क्रांतीकारांनी वांटो घेतिल्लो. तातूंत दादाभाई नवरोजी, गोपाळ कृष्ण गोखले, बाल गंगाधर टिळक, वि. डि. सावरकर आनी हेरांचो आस्पाव जाता. १९२०त

गांधिजीन सुरु केल्ले असहकारी चळवळींत १९३० त सक्रिय कायदेभंगाच्या आंदोलनांत तशेंच १९४२ त 'छोडो भारत' आंदोलनांत साबार महाराष्ट्रीय लोकांनी वांटो घेतिल्लो.

१९४७ त भारताक स्वातंत्र्य मेळ्ळ्याउपरांत, मुंबय इलाख्याचें मुंबय राज्यांत रुपांतर जालें. १९४८त बडोदा आनी हेर इलाख्यांचो मुंबय राज्यांत आस्पाव केलो. मुंबय राज्याच्या उत्तर भागांत गुजराती भाशा उलोवपी लोक चड आशिल्ले, मुंबय राज्याच्या दक्षिण भागांत मराठी भाशा उलोवपी लोक चड आशिल्ले. मुखार ह्याच भाशीक तत्वाचेर आदारीत १९६०त गुजरात आनी महाराष्ट्र ह्या दोन स्वतंत्र राज्यांची स्थापणूक जाली.

राज्यवेवस्था : १ नोव्हेंबर १९५६ त राज्य पुनर्रचणूक कायद्याप्रमाण महाराष्ट्राचे तीन विभाग आनी गुजरात मेळून व्हड द्विभाशिक मुंबय राज्याची स्थापणूक केली. उपरांत १९६०त भाशिक तत्वाचेर आदारित, गुजरात राज्य वेगळें जावन संयुक्त महाराष्ट्राची स्थापणूक जाली. महाराष्ट्र राज्य हें भारतीय संघराज्यांतलें एक घटक राज्य आसून, राष्ट्रपतीन नेमिल्लो राज्यपाल हो मुखेलमंत्री आनी विधीमंडळाक जापसालदार आशिल्ल्या मंत्रीमंडळाच्या आदारान शासनवेवस्था पळयता. विधिमंडळ दोन सदनी आसून ताची विधानसभा आनी विधानपरिशद अशीं दोन स्वतंत्र शासनमंडळां आसात. विधानसभेंत २८८ निर्वाचित सभासद आसून, अँग्लो-इंडियन समाजांतलो एक सभासद राज्यपाल नियुक्त करता. विधानपरिशदेंत वट्ट ६८ सभासद आसतात. राज्यांतल्यान लोकसभेखातीर ४८ सभासद तर राज्यसभेखातीर १९ सभासद वेंचून काडटात.

प्रशासन वेवस्थेंत सुटसुटीतपण येवचें म्हूण राज्याचे मुंबय, नवी मुंबय, ठाणे, रायगड, रत्नागिरी, सिंधुदूर्ग, नासिक, धुळे, जळगांव, अहमदनगर, पुणे, सातारा, सांगली, सोलापूर, कोल्हापूर, औरंगाबाद, जालना, परभणी, बीड, नांदेड, उस्मानाबाद, लातूर, बुलढाना, अकोला, अमरावती, यवतमाळ, वारधा, नागपूर, भंडारा, चंद्रपूर आनी गडचिरोली हे ३१ जिल्हे घडयल्यात. दर एका जिल्ह्याचेर जिल्हाधिकारी हो मुखेल शासकीय अधिकारी आसता. मुखार जिल्ह्यांची वेगवेगळ्या तालुक्यांनी विभागणी केल्ली आसा. तशेंच राज्यकायद्याप्रमाण हांगा ग्रामपंचायत पंचायत समिती आनी जिल्हापरिशद ही तीन थरी पंचायतराज्य वेवस्था १९६१च्या कायद्यान चालींत हाडल्या. ल्हान ल्हान शारांनी नगरपालिका आनी व्हड शारांनी महानगरपालिकांची स्थापणूक केल्ली आसा. मुंबय हांगा राज्याचें उच्च न्यायालय आसून नागपूर आनी औरंगाबाद हांगा ताचीं खंडपिठां आसात. ताचें आनी एक खंडपीठ पणजी (गोंय) हांगा स्थापीत केल्लें आसा. उच्च न्यायालयाचे देखरेखीखाला दर एका जिल्ह्यांत एक जिल्हन्यायालय आसता.

अर्थवेवस्था : अर्थीक नदरेन महाराष्ट्र हें भारतांतलें एक फुडारिल्लें राज्य आसा. भारताच्या उद्येगीक विकासांत महाराष्ट्राक म्हत्वाची सुवात आसा. राज्याचे अर्थवेवस्थेंत शेतकी उत्पादनाचो व्हड वांटो आसून हांगाचे वट्ट लोकसंख्येंतले सुमार ७०% लोक शेतांत वावुरतात. राज्याचे वट्ट भूंयेंतली सुमार ६०% भूंय लागवडीखाला आसा. लागवडीखाला आशिल्ले भुंयेचो फकत आठवो वांटो शिंपणावळीखाला आसा.

तांदूळ, गंव, ज्वारी, बाजरी आनी कड्डण ही हांगाची मुखेल पिकावळ. भिकणां, सूर्यफूल ह्या सारकिल्ल्यो तेलबियो उत्पादन करपी हें भारतांतलें एक मुखेल राज्य. कापूस, ऊंस, तंबाकू, हळद आनी भाजीपालो हीं हांगाचीं म्हत्वाचीं नगदी पिकां. केळीं, द्राक्षां, मोसंबी, आंबे, संत्रां आनी हेर फळांची लागवड करपाखातीर महाराष्ट्र राज्य सरकारान खाशेली सुवात राखून दवरल्या.

कोंकण प्रदेश आनी उदेंत महाराष्ट्राच्या कांय जिल्ह्यांनी पिकाळ जमीन सांपडटा. पूण राज्याची चडशी भूंय शेतवडीक फावशी ना. तशेंच उदकाचें उपेणण आशिल्ल्यान कसल्याय पिकांची लागवड करपाखातीर शेतकामत्यांक मुखेलपणान पावसाचेर निबून रावचें पडटा. दोंगरी भुंयेक लागून शेतांचो ल्हान आकार, जमनीची व्हडा प्रमाणांत जावपी झीज हे महाराष्ट्रांतले कांय कठीण प्रस्न आसात. अन्नधान्याचे बाबतींत महाराष्ट्र राज्य स्वयंपूर्ण जावचें म्हूण सद्या राज्य सरकारान साबार येवजण्यो चालीक लायल्यात. शेतवडीची उत्पादनक्षमता वाडोवपाखातीर राज्य सरकार शेतकामत्यांक फावो तो आदार दिता. तांकां चड उत्पन्न दिवपी बीयांची तशेंच साऱ्याचीय पूरवण करता. वेगवेगळ्या जिल्ह्यांतल्या साबार ल्हान ल्हान न्हंयांचेर बांद घालून हांगाची सुकी जमीन शिंपणावळीखाला हाडपाचे राज्यसरकारचे यत्न चालूच आसात. राज्याच्या पशुधनांत गोरवां, बोकडां, मेंढरां, दुकर आनी कुकडांचो आस्पाव जाता. दुग्दवेवसायाचो विकास नेटान जावचो म्हूण राज्यान कांय खाशेल्यो येवजण्यो आंखल्यात.

साग, शिसव, बांबू, चंदन आनी पुड्याचीं पानां ही हांगाच्या रानांतल्यान मेळपी म्हत्वाची येणावळ. पुड्याच्या पानांसावन विडयो तयार करतात. रान उत्पादनाचेर आदारिल्ले उद्देग वाडोवपाचे नदरेन हांगा यत्न चालूच आसात.

महाराष्ट्रांत खनीजसंपत्तीचे सांठे कमी प्रमाणांत आसात. हांगाच्या कांय जिल्ह्यांनी बॉक्सायट, तांबें, चून्याखडी, सिलीका आनी मीठाचे सांठे कमी प्रमाणांत सांपडटात. भंडारा, नागपूर आनी चंद्रपूर जिल्ह्यांनी फातरी कोळशाचे सांठे आसात. मुंबयचे उत्तर दर्यादेगेर खनीज तेल काडटात.

महाराष्ट्र राज्याक अरबी दर्याची व्हड दर्यादेग लाबिल्ल्या कारणान हांगा नुस्तेमारी वेवसायाक चड म्हत्व आसा. हांगाच्या दर्यांत नुस्तें

आनी नुस्त्यासावन तयार केल्ल्या पदार्थांची भारताच्या हेर भागांनी आनी परदेशांत निर्यात जाता. नुस्तें धरपाखातीर हांगा व्हड यांत्रिकी बोटिंचो तसोच ल्हान-व्हड तारवांचोय वापर जाता.

महाराष्ट्रांत जलविद्युत् आनी तापविद्युत् तयार जाता. भारतांतलें सगळ्यांत पयलींचें अणूकेंद्र तारापूर हांगा आसा. मुंबय हें भारताचें फिल्म इंडस्ट्रीचें केंद्र आसा. हाका लागून मुंबय शार 'बॉलीवूड' ह्या नांवान जगभर प्रसिध्द आसा. सैमीक सोबीतकाय, इतिहासीक वास्तू, आर्विल्ली बांदावळ, संग्रहालयां, राष्ट्रीय उद्यानां, तीर्थक्षेत्रां आनी धर्मीक सुवातींक लागून महाराष्ट्रांत दर वर्सा हजारांनी भोंवडेकार येतात.

राज्य अर्थीक सर्वेक्षण १९९१-९२च्या नियाळा प्रमाण उद्देगधंद्याच्या मळार महाराष्ट्र हें भारतांतलें एक मुखेल राष्ट्र आसा. ह्या नियाळाप्रमाण भारतांतल्या वट्ट उत्पादनांत महाराष्ट्राचो सुमार २२% वांटो आसा. आधुनिक येरादारीचीं साधनां, व्हडलें बंदर, वेगवेगळ्या क्षेत्रांत सगळ्या प्रकारचे तंत्रज्ञ, भारतांतलो सगळ्यांत व्हड द्रव्य आनी भांडवल बाजार ह्या सगळ्यांक लागून महाराष्ट्राची राजधानी मुंबय हें भारतांतलें मुखेल वेपारी आनी उद्येगीक केंद्र आसा. मुंबय शार आनी भोंवतणच्या प्रदेशांचो उद्येगीक विकास व्हड प्रमाणांत जाल्लो आसा. ह्या कारखानदारी क्षेत्रांत राज्यांतल्या वट्ट उत्पादनांतलें सुमार ८७% उत्पन्न निर्माण जाता. नागपूर, औरंगाबाद, सोलापूर, आनी कोल्हापूर शारांनीय उद्येगधंद्याची वाड नेटान जायत आसा. महाराष्ट्रांत उपभोग्य वस्तू, रसायनीक द्रव्यां आनी भांडवली वस्तूंच्या उत्पादनांत नेटान वाड जाल्ली आसा. इलेक्ट्रॉनिकी हो हांगाचो सगळ्यांत नेटान वाडपी उद्येग. बारीक बारीक हत्यारां, ल्हान-व्हड घरगुती आनी शेतवडींत उपेगी पडपी वस्तू, विंगड विंगड उद्येगांक लागपी विजेची आनी हेर यंत्रसामुग्री, मोटारी आनी तांचे सुटे भाग, डिझलाचेर चलपी इंजिनां, सारें, रबर, साखर- प्लास्टीक वस्तू आनी फार्मास्यूटीकल हीं महाराष्ट्रांत तयार जावपी मुखेल उद्येगीक उत्पादनां आसात. सूत आनी कापडनिर्मिती हो महाराष्ट्रांतलो आदलो आनी व्हडलो उद्देग जावन आसा. देशाच्या निर्यात वेपारांत महाराष्ट्राच्या उद्येगीक उत्पादनांक म्हत्वाची सुवात आसा. गांवगिऱ्या भागांतली बेकारी उणी करपाखातीर आनी शेतवडींत गर्दी करपाक वावर दिवपाखातीर ग्रामीण उद्येगधंद्यांक उत्तेजन दिवपाचें धोरण महाराष्ट्र सरकारान आपणायलां. खादी, लोकर, रशमी धागे तयार करप, चामड्याच्यो वस्तू, बांबूकाम, दोरकाम, गोड आनी ल्हान ल्हान आयदनां तयार करप हे हांगाचे मुखेल ग्रामोद्येग.

येरादारी आनी संचारण : भारतांतलो पयलो लोहमार्ग १८५३त महाराष्ट्रांत मुंबय-ठाणें असो सुरू जालो. उपरांत विसाव्या शेंकड्याचे सुरवेक ब्रिटीश सरकारान नगदी पिकांचें उत्पादन चड आशिल्ल्या भागांनीच लोहमार्ग बांदिल्ले. सद्या महाराष्ट्र राज्याचे लोहमार्ग भारताच्या हेर मुखेल शारांक जोडल्यात ते अशे : १) मुंबय-दिल्ली (I) : हो मार्ग मुंबय-कल्याण-मनमाड-भुसावळ मार्गांतल्यान मध्यप्रदेश आनी उत्तर प्रदेश

राज्यांतल्यान नवी दिल्ली कडेन वता. २) मुंबय-दिल्ली (II) : हो अस्तंत दर्यादेगेतल्यान सुरत-बडोदा-राजस्थान राज्यांतल्यान मुथूरेकसावन दिल्लीक वता. ३) मुंबय-कलकत्ता : हो लोहमार्ग मुंबय-कल्याण-भुसावळ-अकोला-वर्धा-नागपूर-गोंदियासावन मध्यप्रदेश-बिहार-अस्तंत बंगाल ह्या राज्यांतल्यान कलकत्त्याक पावला. ४) मुंबय-मद्रास : मुंबय-पुणे-दौंड-सोलापूर आनी मुखार कर्नाटक-आंध्र प्रदेश राज्यांतल्यान मद्रास वता. सद्याक कोंकण रेल्वेमार्गावरवींय महाराष्ट्राची हेर राज्यांकडेन येरादारी चलता.

राज्याक व्हड दर्यादेग लाबिल्ली आसून हांगा ल्हान-व्हड सुमार ४८ बंदरां आसात. हातूंतलें मुंबय बंदर हें सगळ्यांत व्हड आनी अर्थीक नदरेन खूब म्हत्वाचें आसा. मुंबय बंदराक आंतरराष्ट्रीय बंदराभितर मानाची सुवात आसून भारताचो चडसो परकीय वेपार ह्या बंदरांतल्यान जाता. तशेंच मुंबय हें नौदलाचें म्हत्वाचें बंदर आसा. मुंबय-गोंय अशीं कोंकणपट्टींतलीं बंदरां घेवपी जहाज-येरादारी एकातेपार खूप तेजींत चलताली.

मुंबय हांगा आंतरराष्ट्रीय, आंतरदेशीय आनी वायुसेना विमानतळ आसात. पुणे, नागपूर, आनी औरंगाबाद हांगा आंतरदेशीय आनी वायुसेना विमानतळ आसात. जुहू, सोलापूर, कोल्हापूर, आनी नासिक हांगा केंद्रशासनाचे विमानतळ आसात. कराड, नांदेड, उस्मानाबाद, धुळे, रत्नागिरी हांगा राज्यशासनाचे, शासकीय, वायुसेना आनी खाजगी विमानतळ आसात.

भारतांत, गांवगिऱ्या वाठारांनी फिरती टपालसेवा सगळ्यांत पयलीं महाराष्ट्रांत सुरू जाली. मुंबय हें देशी आनी परदेशी टपालसेवा दिवपी सगळ्यांत पोरनें आनी व्हड केंद्र आसा. भारतांतलें सगळ्यांत व्हडलें तार कार्यालय मुंबय हांगा आसा. टेलेक्साची सोय मुंबय, पुणे, नागपूर, नासिक, कोल्हापूर, अमरावती औरंगाबाद आनी अमळनेर हांगा आसा. राज्यांतल्या मुंबय, औरंगाबाद, जळगांव, नागपूर, परभरणी, पुणे, रत्नागिरी आनी सांगली ह्या शारांनी आकाशवाणी केंद्रां आसात. विविध भारतीच्यो कार्यावळी मुंबय केंद्रावयल्यान प्रसारित जावन पुणे, नागपूर आनी पणजी (गोंय) हांगाच्यान पुनःक्षेपीत जातात. मुंबय हांगा २ ऑक्टोबर १९७२ ह्या दिसासावन दूरदर्शन केंद्र सुरू जालें.

लोक आनी समाजजीण : महाराष्ट्रांत वेगवेगळ्या धर्माचे आनी जातीचे लोक रावतात. राज्यांत हिंदूंचें प्रमाण चड आसा (८१.४०). तशेंच अल्प संख्येंत सांपडपी मुसलमान, पारसी, बौध्द, जैन, क्रिस्तांव आनी शीख धर्माचेय लोक हांगा आसात. दलित लोकांभितर म्हार, मांग, चांभार आनी ढोर लोकांचो आस्पाव जाता. ह्या लोकांभितरूय साबार पोट जाती आसात. नागरी तशेंच गांवगिरे जीणेसावन पुरायपणान पयस आशिल्ल्यो आनी रानांत हेडपी गोंड, भील्ल, वारली, गोवरी, कातकरी, ठाकूर आनी कोरकू ह्यो आदिवासी जमातीय हांगा आसात.

गांवगिच्या वाठारांनी रावपी लोकांची जीण आनी रावपाची पद्दत सादी आनी काटकसरीची आसता. सादारण लोक फातरांच्या वा विटांच्या घरांनी रावतात. कांय लोक मातयेच्या घरांनी रावतात. शीत, कडी, दाळ, नुस्तें हें कोंकणांत रावपी लोकांचें मुखेल अन्न. तांच्या जेवणांत नाल्लाचो वापर चड जाता. मध्य महाराष्ट्रांत भाकरी, भाजी, दाळ हें मुखेल अन्न आसा. कड्डण आनी भाजीपालो हांचो उपेग हांगा चड जाता. आडवें पुडवें, ल्हान आंगलें आनी माथ्याक मुंडासो हो महाराष्ट्रीय शेतकामत्याचो भेस. तांच्यो बायलो णववारी कापडां न्हेसतात. मटण-नुस्तें खावपी लोकांचें प्रमाण दर्यादेगांतल्या वाठारांनी चड आसा. शारी जिणेचेर आर्विल्ल्या आचार विचारांचो प्रभाव चड पडला.

राज्यांतल्या, विशेष करून गांवगिच्या हिंदू कुटुंबांनी सटी, बारसो, मूंज, जावळ हे संस्कार आजून चालींत आसात. सुयेर आनी सूतक पाळपाची प्रथाय तिगून उरल्या. लग्नां जुळोवपाची पद्दत पयलींसावन चालींत आसा. लग्न जुळयताना प्रसाद घेवप, पत्रिका तपासप ह्या

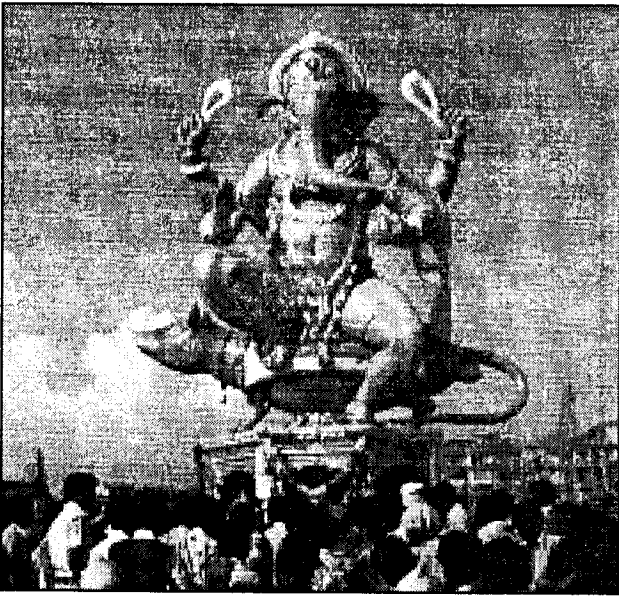

भौशिक गणेशोत्सव

सारकिल्या गजालींक खूब म्हत्व आसा. लग्न धर्मीक पद्दतीन करतात. मेल्याउपरांत निमाणे संस्कार करपाची पद्दत चडशा जातींभितर सारकीच आसा.

अल्पसंखीय लोकांमदीं मुसलमान लोकांचो आंकडो चड आसा. तांच्यांत साबार जाती आसून, पैदाईश, सुन्नत, बिसमिल्ला, निकाह आनी वफात हे पांचूय संस्कार रूढ आसात. पारसी लोकांनी इकराव्या शेंकड्याच्या सुमाराक हांगा आपलो राबितो केल्लो. ते परसियेसावन भारतांत आयले अशें मानतात. भारताच्या हेर प्रदेशांपरस मुंबय शारांत पारसी लोकांचें प्रमाण चड आसा. हांगाच्या वेवसायीक मळार तांचो वांटो म्हत्वाचो आसा.

महाराष्ट्रांत वर्सूयभर साबार उत्सव जातात. हांगाच्या हिंदू धर्मियांचे कांय सण आनी परबो भौशिक आनी देवळाकडेन संबंदीत आसात तर कांय सण घरगुती प्रकारचे आसात. संवसार पाडवो (गुढी पाडवो), रामनम, नागपंचम, सुताची पुनव (नारळी पौर्णिमा), अष्टम, चवथ, पोळा, नवरात, दसरो, दिवाळी, भाऊबीज, तुळशीलग्न, मकरसंक्रांत, महाशिवरात आनी होळी हे हांगाचे म्हत्वाचे सण. पोळा (बेंदूर) हो शेतकामत्यांचो म्हत्वाचो सण आसून, तो गांवगिच्या वाठारांनी व्हडा दबाज्यान मनयतात. चवथ, दसरो आनी दिवाळी ह्या सणांचें म्हत्व चड आसा. वडा-पुनव, मंगळागौर, हरितालीका, चंपाषष्ठी हीं बायलांनी करपाचीं कांय मुखेल व्रतां आसात. तुळजापूरची माता भवानी, कोल्हापूरची अंबाबाई, माहुराची रेणूका, आंबेजोगाई हांगाची जोगेश्वरी, जेजुरीचो खंडोबा ह्या देवदेवतांक महाराष्ट्रांत चड म्हत्व आसून, साबार घराण्याचे ते कुलदेव वा कुलदेवता आसात. ह्या देवदेवतांच्यो दर वर्सा व्हड जात्रा भरतात. पंढरपूर हें महाराष्ट्रीय वैश्णव भक्तिसंप्रदायाचें मुखेल केंद्र आसून हांगा आषाढी आनी कार्तिकी एकादशी दिसा विठोबाचें दर्शन घेवपाखातीर खूब लोक येतात. महाराष्ट्रांत तुकाराम, ज्ञानेश्वर, चक्रधर, एकनाथ, शिर्डीचो साईबाबा आनी हेर संत महंताच्यो वर्सुकी जयंती-पुण्यतिथी तशेंच उत्सव व्हडा उमेदीन मनयतात. त्या निमतान भजन, किर्तन वा प्रवचन ह्यो कार्यावळी जातात.

मुसलमानांचे ईद-ए-मिलाद, बक्रईद, रमजान, ईद-उल्-फित्र, मोहरम आनी हेर सण नेटान मनयतात. क्रिस्तांव लोकांचे नाताळ, ईस्टर आनी गूड फ्रायडे हे मुखेल सण आसून, गांवगिच्या वाठारांनी जावपी फेस्तांकूय खूब म्हत्व आसा. बौध्द, जैन, पारशी, सिंधी, शीख, ज्यू ह्या धर्मांचे लोक आपआपले सण व्हडा उमेदीन मनयतात.

कलाकूसर : कलेच्या मळार महाराष्ट्र राज्य खूब गिरेस्त आसा. हांगा व्हड फातरांचेर कांतयल्लीं सुमार १,१०० लेणीं आसात. कार्ले, भाजे, बेडसे, नितीक, कान्हेरी, अजिंठा, वेरूळ, औरंगाबाद, घारापुरी, हांगाच्यो शिल्पाकृती म्हत्वाच्यो आसात. इकराव्या शेंकड्यासावन ते चवदाव्या शेंकड्या मेरेन चालुक्य, राष्ट्रकूट आनी यादव हांणी महाराष्ट्रांत साबार देवळां बांदलीं. त्या देवळांतली शिल्पकला सोबीत आसा. हांगा सगळ्यांत आदली चित्रकला अजिंठा लेण्यांत सांपडटा. मराठा युगाउपरांत चित्रकलेचेर मोगल आनी रजपूत शैलीचो प्रभाव पडला. भक्ती चळवळी तेंपार वण्टीचित्रांत वैश्णव पंथाचो प्रभाव चड पडिल्लो आसा. ह्या तेंपावयले चित्रकलेचे आवडिचे विशय म्हळ्यार गणपती, महिषासुरमर्दिनी, विष्णु, शिव, दशावतार, समुद्रमंथन, सरस्वती, कृष्णलिला, तशेंच रामायण आनी महाभारत हातुंतले वेगवेगळे प्रसंग रंगोवप. राजा रवीवर्मा (१८४८-१९०६) हाणें कंवचेचेर पितरायल्लीं चित्रां खूब प्रसिद्द आसात. स्वातंत्र्याउपरांत बी. प्रभा, प्रफुल्ला डहाणूकर, प्रभाकर बरवे, गोपाळ आडिवेशकार ह्या चित्रकारांनी चित्रकलेच्या मळार व्हड वावर केला.

गणपतराव म्हात्रे, बाळाजी तालीम, बी. पी. करमरकर, बी. के. गोरेगांवकर, डी. बी. जोग, र. कृ. फडते हे महाराष्ट्रांतले प्रसिद्द शिल्पकार.

महाराष्ट्रीय लोक मुखेलपणान हिंदूस्थानी शास्त्रीय संगीताचे मोगी आसात. एकुणिसाव्या शेंकड्याच्या शेवटाक महाराष्ट्रांत जायत्या संगीत नाटक मंडळांची स्थापणूक जाल्ली. केशवराव भोसले, बालगंधर्व, मास्तर कृष्णराव, दिनानाथ मंगेशकर, व्यंकटेश पेंढारकर, ह्या गायकांनी मराठी

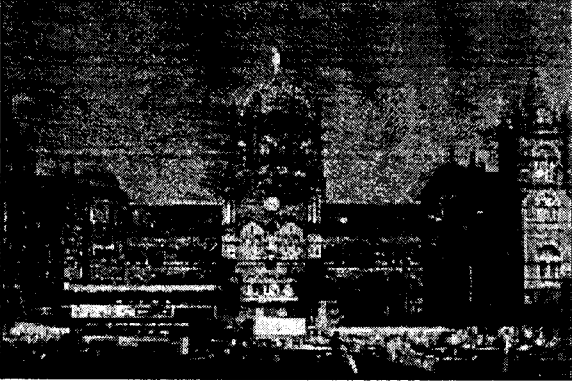

व्हिक्टोरिया टर्मिनस रेल्वेस्टेशन, मुंबय.

नाट्य संगीताक उंचेली सुवात मेळोवन दिली. स्वातंत्र्या उपरांतच्या काळांत छोटा गंधर्व, नारायण बोडस, प्रभाकर कारेकर, जितेंद्र अभिषेकी, कान्होपात्रा, आशा खाडीलकर हांणी मराठी नाट्य संगीताच्या मळार व्हड वावर केला. मराठी चित्रपट संगीताच्या काळांत गोविंदराव टेंबे, केशवराव भोळे, सुधीर फडके, वसंत पवार, राम कदम, राम-लक्ष्मण ह्या मराठी संगीत दिग्दर्शकांनी मराठी सिनेमांक प्रसिध्दी मेळोवन दिल्या. खेमचंद्र प्रकाश, ओ. पी. नय्यर, एस्. डी. बर्मन, शंकर जयकिशन, नौशाद, लक्ष्मीकांत-प्यारेलाल, आर. डी. बर्मन हे प्रसिध्द हिंदी संगीत दिग्दर्शक. लता मंगेशकर, आशा भोसले आनी हेर मंगेशकर कुटुंबियांनी चित्रपट संगितांत विक्रमी भर घाल्या. तमाशा हो महाराष्ट्र राज्याचो एक मुखेल लोकंजन प्रकार आसून लावणी ही हांगाची खाशेली अशी पोरनी नृत्यपरंपरा आसा.

महाराष्ट्र हो मुखेलपणान तळपी प्रदेश आशिल्ल्यान, आदल्या काळासावन तळप हेंच महाराष्ट्रीय वास्तुशिल्पाचें मुखेल माध्यम थरलां. मौर्य-सातवाहन काळासावन तळप कांतोवन वास्तुशिल्प घडोवपाची परंपरा सुरु जाली. उपरांत लेणीं कांतोवपाचो वावर वाकाटक-राष्ट्रकूट तेंपार सोंपलो. कार्ले, भाजे, बेडसे, जुन्नर, नासिक, कान्हेरी, अजंठा, वेरूळ हांगाच्या बौध्द लेणीं, वेरूळ, घारापुरी हांगाच्यो हिंदू लेणीं आनी वेरूळ धाराशीव हांगाचीं जैन लेणीं महाराष्ट्रीय वास्तुशैलीचें व्हडपण दाखयतात. मराठ्यांच्या तेंपार किल्ले वा गड बांदप हेंच मुखेल वास्तुकार्य आशिल्लें. ह्या तेंपार उबारिल्ले रायगड, पुरंदर, तोरणा, विशालगड, पन्हाळा, प्रतापगड हे दोंगरी किल्ले आनी सिंधुदुर्ग, विजयदुर्ग, जंजीरा हे जलदुर्ग प्रसिद्द आसात. पेशवाईंतल्या सरदारांनी पुणे, नासिक, सातारा, कोल्हापूर ह्या

शारांनी व्हड आनी सोबीत वाडे बांदले. ब्रिटीश राजवटींत हांगा अस्तंती प्रभावांतल्यान प्रबोधनकाळाची आनी गोंथीक शैलीची वास्तुनिर्मिती जाली.

शिक्षण : महाराष्ट्रांत साक्षरतेचें प्रमाण ६३.१०% आसा. मुळावें शिक्षण फुकट आसा. मुळाव्या शिक्षणाचें आनी कांय कडेन माध्यमिक शिक्षणाचें माध्यम मराठी आसा. चडशेकडेन माध्यमिक शिक्षणाचें आनी उच्च शिक्षणाचें माध्यम इंग्लीश आसा. महाराष्ट्र राज्यांत १९७२ सावन १०+२+३ ही शिक्षणाची नवी पद्दत आपणायल्या. मुंबय, पुणे, नागपूर, शिवाजी (कोल्हापूर), बाबासाहेब आंबेडकर (मराठवाडा) आनी एस्. एन. डी. टी. हीं राज्यांतलीं मुखेल विद्यापिठां आसून अकोला, परभणी, दापोली हांगा खाशेलीं कृषी विद्यापिठां आसात. कला, वाणिज्य, शास्त्र हे विशय शिकोवपी सुमार ४०० महाविद्यालयां ह्या राज्यांत आसात. अभियांत्रिकी, वैजकी, कृषी वेवस्थापन, कायदो आनी हेर प्रकारच्यो वेवसायिक शिक्षण दिवपी संस्था हांगा आसात. गुजराती, कन्नड, पंजाबी, तेलगू, तमीळ आनी हेर परकी भासो शिकपाची वेवस्था आशिल्ल्यो शाळाय हांगा आसात.

म्हत्वाचीं थळां : सैमीक सोबितकाय, इतिहासीक वास्तू, आर्विल्ली बांदावळ, संग्रहालयां, राष्ट्रीय उद्यानां, तीर्थक्षेत्रां आनी धर्मीक सुवातींक लागून महाराष्ट्रांतल्या साबार थळांक म्हत्व लाबलां. राजगड, रायगड, पुरंदर, सिंहगड, तोरणा, प्रतापगड हे दोंगरी किल्ले आनी सिंधुदुर्ग, विजयदुर्ग जलदुर्ग हे पर्यटनाचे नदरेन म्हत्वाचे आसात. अजंठा, एलोरा, एलिफंटा, कन्हेरी आनी करला ह्यो शिल्पकलांनी नटिल्ल्यो पोरन्यो व्होंवरी प्रसिध्द आसात. महाबळेश्वर, पांचगणी, पन्हाळा, माथेरान हीं हांगाचीं प्रसिद्द गिरीस्थानां. पंढरपूर, नासिक, शिर्डी, गणपतीपुळे, नरसोबाची वाडी, जेजूरी, आंबेजोगाई, तुळजापूर, कोल्हापूर ह्यो राज्यांतल्यो प्रसिध्द धर्मीक सुवाती आसात. मुंबय, पुणे, नासिक, नागपूर, कोल्हापूर हीं शारांय पर्यटनाचे नदरेन म्हत्वाचीं आसात.

- कों. वि. सं. मं.

पूरक नोंद : १) मराठी भास आनी साहित्य.

२) चित्रपट.

महालक्ष्मी : जगदंबा देवीचें एक नामरूप. तिका महिषासूरमर्दिनी, दुर्गा अशींय नांवां आसात. तिका आदिशक्तीचें एक रूप मानतात. देवीमाहात्म्य ह्या ग्रंथांत तिचेविशीं कथा आयल्या ती अशी- एकदां देव-दानवांभितर झूज जालें आनी तातूंत दानवांक यश मेळ्ळें. दानवांचो मुखेल, महिषासुर हो जगाचो राजा जालो आनी ताका इंद्रपदूय मेळ्ळें. तेन्ना हारिल्ले सगळे देव विष्णु आनी शंकराक मेळ्ळे आनी सगळी कथा तांकां सांगली. ती आयकून विष्णु आनी शंकराक राग आयलो आनी तांच्या तोंडांतल्यान तेज भायर पडलें. ब्रह्मदेव आनी इंद्र ह्या देवांच्या

आंगांतल्यानूय तेज भायर पडून, तें सगळें तेज एकठांय जालें. उपरांत त्या तेजांतल्यान एक स्त्रीदेवता प्रकट जाली आनी तिणें दानवांकडेन झूज करून महिषासुराक तशेंच ताचे सैन्य नश्ट केलें. म्हूण हे देवीक महिषासुरमर्दिनी म्हण्टात.

महालक्ष्मीचीं सगुण आनी निर्गुण अशीं दोन रुपां आसात. सगुण रुपांतल्या तिच्या हातांत महाळुंगाचें फळ, गदा, चामडें आनी पानपात्र आसता. तशेंच मस्तकाचेर नाग, लिंग आनी योनी हांचीं प्रतिकां आसतात. चतुर्भुज आनी अष्टादशभुज म्हळ्यार अठरा हातांचीं अशीं महालक्ष्मीचीं दोन रुपां पळोवंक मेळटात.

भारतीय परंपरेंत 'लक्ष्मी' हें विष्णुचे बायलेचें नांव आसा. पूण 'महा' हें विशेषण लावन 'महालक्ष्मी' हें उतर केन्ना विष्णुची बायल तर केन्ना शिवाची बायल ह्या अर्थान वापरतां. ऋग्वेदांतल्या श्रीसूक्तांत, पुराणांत महालक्ष्मी ही विष्णुची बायल म्हूण उल्लेख आयला. हाचे उरफाटें महालक्ष्मी ही दुर्गा आशिल्ल्याचे उल्लेखय मेळटात. कोल्हापूरच्या महालक्ष्मीची सुवात एक शक्तिपीठ आशिल्ल्यान थंयची देवी ही दुर्गाच थरता.

कोलासुर नांवाचो दैत्य बायलांक खूब त्रास दितालो. तेन्ना महालक्ष्मीन ताका मारलो. हाकालागून दर वर्सा महालक्ष्मीचो उत्सव मनयतात. भाद्रपद शुक्ल पक्षांत अनुराधा नक्षत्राचेर महालक्ष्मीचें आगमन जावन, जेष्ठा नक्षत्राचेर तिची पूजा जाता आनी मूळ नक्षत्राचेर तिचें विर्सजन जाता. आश्विन म्हयन्यांतले शुध्द अष्टमीक महालक्ष्मीव्रत नांवाचें एक काम्यव्रतय करतात.

कोल्हापूर, मुंबय, रत्नागिरी, कुडाळ, झांशी, तशेंच गोंयांत बांदोडें, मांद्रें आनी पणजे महालक्ष्मीचीं देवळां आसात.

श्री महालक्ष्मी देवस्थान, पणजी : पणजी शारांतलें नामनेचें देवस्थान. सद्या पणजी शारांत आराडी नांवाच्या वाड्यार हें जें श्री महालक्ष्मी देवस्थान आसा ताची स्थापना १० जुलय १८१८ दिसा जाली. ते आदी हें देवस्थान खंय आशिल्लें आनी तें कोणें स्थापन केलें हेविशीं म्हायती मेळटा, ती अशी : इ.स.च्या सुमार सोळाव्या शतमानांत गोंयचे दक्षिणेकडे आशिल्ल्या कारवार-कुमठा वाठारांतल्यान कांय हवीग ज्ञातीचे ब्राह्मण भिक्षुकी वेवसायाखातीर गोंयांत येताले. तांच्या वांगडा तांची आराध्य देवी श्री महालक्ष्मीची एक ल्हानशीच पाशाणाची मूर्त आशिल्ली. ते सदांच सकाळीं तिची पुजा अर्चा करून आपल्या वेवसायाक लागताले. त्याच काळांत गोंयांत पुर्तुगेजांचे बाटाबाटीक नेट आयिल्लो. तें पळोवन ह्या ब्राह्मणांकूय भंय जालो आनी ते आपलें आराध्य दैवत घेवन हांगा थंय भोंवपाक लागले. भोंवता भोंवता पणजी शारांतल्या मळो वाठारांत तांकां एक मनीस मेळ्ळो. ताणें तांकां आपली व्यथा सांगली. तो मनीस मायेस्त आनी भावार्थी आशिल्लो. तशेंच श्री राघवेंद्र म्हामाय कामत हागेर घोड्याची सुश्रुषा करपाचें काम करतालो. ताणें त्या ब्राह्मणांक

धीर दिलो आनी घोड्याचे पागेंत थोडो जागो निवळ करून थंय ती मूर्ती दवरूंक सांगली. तांकां थंय कोणच पावचोना म्हणपाची गवाय ताणें

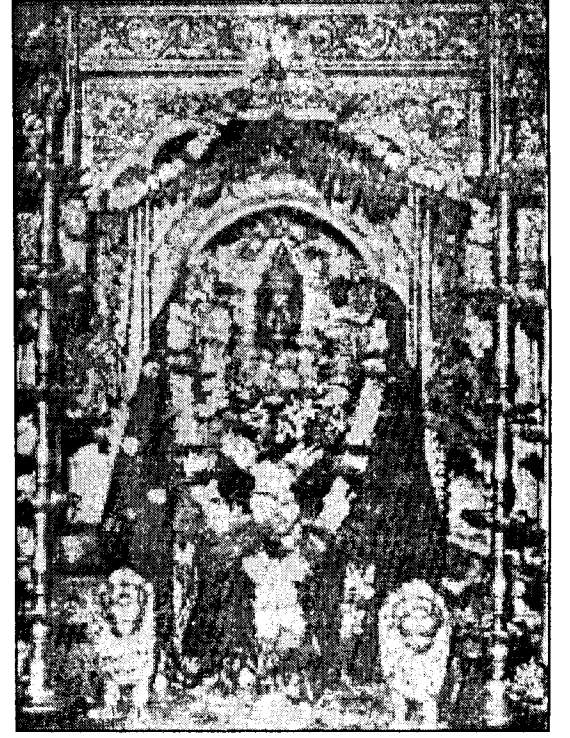

श्रीमहालक्ष्मी, पणजी.

दिली. ते प्रमाण ब्राह्मणांनी थंय योग्यतरेन ती मूर्ती दवरून सदचे वरी तिची पुजा अर्चा ते करूंक लागले.

कांय दिसा उपरांत पुर्तुगीज मिलटरी खात्यांत काम करपी श्री. राघवेंद्र म्हामाय कामत आपल्या घोड्यांक पळोवपाक पागेंत आयलो. तेन्ना ताचे नदरेक ती पुजा केल्ली मूर्त दिश्टी पडली. ताणें पागेदाराकडे चवकशी केली तेन्ना ताका सगळी खबर कळ्ळी. 'सरकाराच्या कानार ही खबर गेली जाल्यार आपली नोकरी वतली आनी आपल्या कुटुंबाकय हाचे खूब त्रास जावं येता, असो विचार करून ताणें रातोरात ती मूर्ती व्हरून दिवचल तालुक्यांतल्या मये वाठारांत जंय पुर्तुगीज लोकांचो प्रवेश जावप कठीण, थंय लिपोवन दवरली.

उपरांत इ. स. सुमार १८१७ च्या सुमाराक 'म्हामाय कामत' हाचो कुटुंब मुखेली श्री नारायण म्हामाय कामत हाच्या सपनांत श्री महालक्ष्मी देवी येवन तिणें दृश्टांत दिलो अशी आख्यायिका आसा. हे आख्यायिकेप्रमाण आपल्याक पणजेच्यान हांगा हाडून दवरल्या, खूब दिसांसावन आपली पूजाय जाल्ली ना, आपली योग्य तरेन वेवस्था जावची अशें देवीन सांगलें. तशेंच आपूण अमूककडेन आसा हाची खूण कळपाक स्वप्नांत ताका तो जागोय दाखयलो. दुसऱ्या दिसा हो कुटुंब मुखेली आपल्या वांगडा पांच-स नावाडी घेवन उदकामार्गान दिवचल तालुक्यांत पावलो. कोणाक नकळत ताणें सपनांत दाखयल्ल्या जाग्यार

वचून ती मूर्त हाडली आनी पणजी मळो खारवाड्यार न्हंये देगेर एका गुपीत जाग्यार लिपोवन दवरली. उपरांत तेच मध्यान राती ताणें ती मूर्त हाडून आपल्या घरांत म्हामाय कामतीच्या वाड्यांत दवरून पुजा-महानिवेद्य हाची वेवस्था केली. तरी पूण ते मूर्तीची योग्य जाग्यार प्रतिश्ठापना जावन तिची सारकी वेवस्था जावंक जाय ही चिंता ताका लागली. ताणें आपली ही व्यथा आपलो एक स्नेही श्री. सिनारी हाका सांगली. तेन्ना ताणें देवस्थान उबारपाखातीर फाव तितलो जागो फुकट दिलो. त्या काळांत एक हिंदुंचें देवस्थान बांदप खूब कठीण आशिल्लें. पूण श्री. म्हामाय कामत आनी त्या काळांत राजदरबारांत खाशेली सुवात आनी वजन आशिल्ल्या कांय हिंदू धर्मीयांनी व्हॉयसरॉयाकडे तें देवस्थान बांदूक परवानगी मागली. व्हॉयसरॉयान ख्रिस्ती धर्मगुरूचो सल्लो मानीनासतना २ जुलय १८१८च्या हुकमान तें देवालय बांदूक परवानगी दिली. तशेंच पुर्तुगालच्या राजेसाहेबान इ.स. १८१९ वर्सा देक्रेतु रेजियु उजवाडावन आपली मान्यताय दिली. तेन्ना श्री. म्हामाय कामतीच्या कुटुंबान आनी हेर भावीक लोकांनी उदार मनान दिल्ले देणगींतल्यान हें देवालय उबें रावलें.

सद्या ह्या देवाल्यांत श्री महालक्ष्मीची सुंदर मूर्त मुख्यासनार अधिश्ठीत आसा. सुरवेक स्थापन केल्ली श्री. महालक्ष्मी देवीची ल्हान वेतभर उंचायेची पाशाणी मूर्त मुखेल मूर्ती फाटल्यान कुर्कुटांत दवरल्या.

मुखेल देवळामुखार जो भव्य आनी ऊंच तशेंच कोरीव काम केल्लो सभामंडप आसा तो धेंपे घराण्यावरवीं बांदपांत आयला. ह्या देवळाचे दावेवटेन श्री महादेव (शिवलिंग), श्री रवळनाथ, श्री ग्रामपुरूस ह्यो तीन वेगवेगळ्यो काळ्या पाशाणाच्यो मूर्ती आनी उजवेवटेन मात्शें उंच वेगळ्या देवळांत श्री मारुतीची मूर्त स्थापन केल्ली आसा. ह्या श्री. महालक्ष्मी देवळाची घटना नियमावळ (कोंप्रोमिस) पुर्तुगेज सरकारान आपल्या ता. २७ ऑगस्ट १९३४ च्या पोर्तारीय नंबर २१३७ न मंजूर केल्ली.

ज्या लोकांनी ह्या देवस्थानाचे स्थापनेंत, ताचे जपणुकेंत जांणी जांणी मदत केली त्या सगळ्यांचे वंशज श्री महालक्ष्मी देवस्थानाचे म्हाजन आसून तातूंत गौड सारस्वत ब्राह्मण, द्रविड ब्राह्मण, लिंगायत, गुजीर, रजपूत, वैश्य, कांसार, थवय, नायक गांवकार (कुळावी), तारुकर, नाईक भांडारी, म्हाले, नाईक मराठे आदी ज्ञाती, जमाती, समाजाच्या लोकांचो आस्पाव जाता.

ह्या देवस्थानांत महाअभिषेक पुजा अर्चा, महानिवेद्य, नंदादीप ह्या सदच्या कार्यक्रमाभायर दर वर्सुकी संवसार पाडवो, रामनम, चैत्र पुनव, अक्षय तृतिया, वसंत पुजा, श्रावणी पुजा, नवरात्र, दसरो, दिवाळी, वैकुंठ चतुर्दस, दीपस्तंभ, वनभोजन, कालो चंपाषष्ठी, माझीपुनव, रथसप्तम, महाशिवरात्र, शिगमो शिबिकोत्सव, लालकोत्सव, आदी उत्सव

जातात. श्रावण म्हयन्यांत नागपंचमीसावन सात दीस भजनी सप्तक मोटे उमेदीन मनयतात. तेभायर कांय उत्सवांत नाटकाचे कार्यक्रमय जातात, आसून नामनेचे कलाकार नट-गायक तातूंत वांटो घेतात.

श्री महालक्ष्मी देवस्थान, बांदोडें : फोंडें तालुक्यांतलें खूब पुर्विल्लें, नामनेचें आनी जागृत देवस्थान. ह्या देवस्थानाची स्थापना खूब पुर्विल्ल्या काळांत जाली. पूण त्या काळाविशीं निश्चीत म्हायती मेळना. तशेंच साश्टींतल्या कोलवें वाठारांत श्री महालक्ष्मीचें आद्यस्थान आशिल्लें अशे पुरावे इतिहासीक दप्तरांत मेळटात. इ.स.च्या सोळाव्या शतमानांत (सुमार १५६० ते १५६७) जेजुइट पादर्यांनी साश्टींत धर्मप्रसाराखातीर लोकांचो छळ सुरू केलो तेन्ना कोलवेंच्यान ह्या देवस्थानाचें स्थलांतर बांदोड्यां गांवांत जालें.



श्रीमहालक्ष्मी, बांदोडें.

कोलवें हांगाच्या श्री महालक्ष्मीच्या स्थलांतराविशीं जी म्हायती मेळटा ती अशी- इ.स.च्या सोळाव्या शतमानाचे निमाणें साश्टींतल्या धर्म छळाच्या भयान कोलवें गांवांतले सप्तो आनी फटो ह्या नांवाचे दोन परमभक्त श्री महालक्ष्मीची मूळ आसानावयली मूर्त एके पेटयेंत घालून खांदार मारून रातचे भायर सरले. दोगांयनी रायबंदर हुंपून अंत्रुज म्हालांतल्या तळावली वाठारांत ती मूर्त दवरली. ज्या जाग्यार ती मूर्त दवरिल्ली त्या जाग्यार (दुर्भाट) श्री देवीच्या पायांची खूण आसा. आजुनय लोक त्या जाग्यार पुजा अर्चा करून भजतात. उपरांत देवीचो दृश्टांत

जाल्ल्यान ते दोगय भाविक सप्तो आनी फटो ती मूर्त घेवन बांदोड्यां गेले. पूण थंय आदींच श्री महालक्ष्मी देवी देवळांत स्थापीत आशिल्ली. तेन्ना कोलवेंच्यान हाडिल्ली मूर्त त्या देवळांत गर्भगिरांत मूळच्या मुख्यासनार आशिल्ल्या श्री महालक्ष्मी देवीच्या शालिग्राम शिलामय मूर्तीचे उजवेवटेन मुख्यासनार पूण मात्शें फाटीं आनी तशाच उच्च आसनार दवरली. कोलवेंच्यान हाडिल्ली ही देवी श्री महालक्ष्मीची मूर्त पंचधातुंची आसा.

हे कोलवेंच्यान हाडिल्ले मूर्तीचो वर्सुकी उत्सव फकत रामनमी दिसा जाता. ह्या रामनमी दिसा ही मूर्त महाराथांत बसोवन ह्या रथाची मिरवणूक काडटात. पूण तो नांवापुरतो मात्सो ओडून जातकच कांय अंतराचेर दवरतात. उपरांत दुसऱ्या दिसा त्या रथांत म्हळ्यार चैत्र शुक्ल दसमी दिसा ते मूळ कोलवेंचे मूर्ती वांगडा बांदोडेची सद्या आशिल्ली श्री महालक्ष्मी देवीची उत्सवमूर्ती बसयतात आनी उपरांत दोनय मूर्तीसयत महाराथाची मिरवणूक काडटात. श्रीच्या गर्भगिरांत मुखेल आसनार इ.स. १४१३ काळाआदीं सावन जी शाळीग्राम शीलेची स्थापीत मूर्त आसा तिचो उत्सव दर वर्सा महाशिवरात्रेक जाता.

श्री महालक्ष्मी देवस्थानांत ज्यो परिवार देवता आसात, त्यो अशो : देवळांत मुख्यासनार श्री महालक्ष्मी देवीची शाळीग्राम शीलेची पुर्विल्ली मूर्त आसा. ताचे उजवेवटेन मात्शें फाटल्यान एक मीटर उच्चासनार श्री लक्ष्मीनारायण, काळ्या पाशाणाची मूर्त आसून त्या मूर्ती लागसारच त्याच आसनार दावेकडेन श्री महालक्ष्मी देवीची खूब पुर्विल्ली (कोलवें गांवांतल्यान हाडिल्ली) मूर्त आसा. श्री महालक्ष्मी देवळाचे दावे वटेन एका वेगळ्या ल्हान देवळांत अस्तंतेभिमुख श्री रवळनाथ देवाची मूर्त स्थापन केल्ली आसा. ह्या श्री रवळनाथ देवळामुखार कांय अंतराचेर दुसरें एक ल्हान देवूळ आसून त्या देवळांत श्री बालेश्वर नांवान शिवलिंगाची स्थापना केल्ली आसा. देवळाचे दावे वटेन प्राकाराच्या तळापसून सकयल श्री नारायण पुरसाचें देवूळ आसा. हाका ग्रामपुरुस म्हण्टात. श्री महालक्ष्मी देवळाच्या मुखारच पूण मात्शें दावे वटेन एक ल्हान फातरी घुमटी आसा. तिका मठी म्हण्टात. तातूंत दोन काळ्या पाशाणाचीं लिंगां आसात. तांकां सपटो आनी फटो हांचीं यादस्तिकां म्हूण वळखतात.

ह्या देवस्थानांत दर दिसा चौघडो, नौबत, अभिशेक, हेर देवकृत्यां, महापुजा, महाआरती, कीर्तन आदी कार्यक्रम जातात. उत्सवादिसा ह्या दीसपट्ट्या कार्यक्रमाभायर पालखेंतल्यान श्रीची मिरवणूक काडटात. दर एका म्हयन्याच्या शुक्ल ८ मी. आनी शुक्ल १४ शी तशेंच वद्य ८मी आनी वद्य १४शी अशी म्हयन्यांतल्यान ४ फावट पालखी वा शिबिकोत्सव जाता.

श्री महालक्ष्मी देवस्थान, बांदोडें ह्या देवस्थानांचे कुळावी म्हाजन आनी पालवी म्हाजन कौशिक, काश्यप, कौंडिण्य, वस्त आनी भारद्वाज ह्या पांच गोत्राचे गौड सारस्वत ब्राह्मण आसून तातूंत स्मार्त सांप्रदायी आनी माध्व सांप्रदायी (वैष्णव) आसात. श्री मंगेश देवस्थान (प्रियोळ),

श्री शांतादुर्गा देवस्थान (कवळें), श्री नागेश देवस्थान (बांदोडें), श्री दामोदर देवस्थान (जांबावले), श्री गणपती देवस्थान खांडोळें ह्या देवस्थानांचे कांय गोत्रांचे आनी उपनांवाचे कुळावी म्हाजन श्री महालक्ष्मीक आपली पालवी देवी मानतात.

- कों. वि. सं. मं.

महाली : एक जात. अस्तंत बंगालांतल्या जलपैगुडी, मिदनापूर, अस्तंत दिनाजपूर आनी बरद्वान ह्या जिल्ह्यांनी चडशी ह्या लोकांची वसती आसा.

हे लोक महाली नांवाची भास उलयतात. सांस्कृतिक नदरेन, संथाळांचें आनी महाली लोकांचें एक सारकेंपण आसा. संथाळांभाशेनूच तांच्यांतूय बस्के वा कांती, हंसदा, हेमब्रोम, किस्कू, मंडी अशे धा पोटभेद आसात.

महाली लोकांच्यो खोंपी चवकोनी आसून, तांच्यो वण्टी कोंड्यांच्या कार्मींच्यो आनी पांखें तणाचें आसता.

महाली लोकांत, एकाच पोटभेदांत वा लागींच्या सोयऱ्यांभितर लग्नां जायनात. देज दिवप तेचवांगडा व्हंकलेक, तिचे व्हडले भयणीक आनी व्हंकलेचे आवयक न्हेसण दिवप हो लग्नांतलो म्हत्वाचो सुवाळो आसता.

महाली लोकांत लग्नाचे सात प्रकार आसतात. हातुंतलो पयलो प्रकार म्हळ्यार जाण्ट्या मनशांनी व्हंकल पसंत करून केल्लें लग्न. ह्या लग्नांत चल्याचो आवय-बापूय मध्यस्थावतीन चलयेक मागणी घालता. उपरांत एक दीस न्हवऱ्याकडचे लोक गांवच्या मुखेल्याक घेवन व्हंकलेगेर वतात. थंय व्हंकल त्या सगळ्या लोकांचे पाय धुता. उपरांत देजाचें मोल थरयतात आनी व्हंकलेचे आवय-बापूय थंय आयिल्ल्या सगळ्या लोकांक बकरेचें वा कोंब्याचें मांस आनी तांदळांचो सोरो दिता. कांय दिसांउपरांत व्हंकलेकडचे लोक न्हवऱ्यागेर वतात तेन्ना न्हवऱ्याचो बापूय आपल्या गांव-मुखेल्याच्या हातान देजाची अर्दी रक्कम चलयेच्या गांवच्या मुखेल्याकडे दिता. तो ती रक्कम चलयेच्या बापायकडे दिता. ह्याच दिसा लग्नाचो मूर्त थरयतात. लग्नापयलीं तीन दीस न्हवऱ्या-व्हंकलेक तेल-हळद लायतात. तेन्ना चलयो पदां म्हण्टात. हे तीन दीस दिश्ट लागची न्हय म्हूण व्हंकल आपलेकडे काजळाची डबी आनी आडकित्तो सांबाळटा. लग्नाच्या दिसा माटव घालतात. माटवांत उदेंतेकडे एक फोण खणून तातूंत थोडीं नाणीं घालून मोहाच्या झाडाची खांदी रोयतात. उपरांत न्हवरो गांवांतल्या कांय लोकांगेर वचून इल्लें शीत जेवता. ते उपरांत न्हवऱ्याक न्हाणयतात आनी व्हंकलेगेर वतात. पयलीं दोगांयचें झाडावांगडा लग्न करतात. हें लग्न जातकच न्हवरो माटवांत वचून एके शेंदरेचेर व्हंकलेचे उजवेवटेन बसता. न्हवऱ्याचो बापूय उरिल्ली देजाची

रक्कम व्हंकलेच्या गांवच्या मुखेल्यावतीन व्हंकलेच्या बापायक दिता. उपरांत न्हवरो व्हंकलेच्या कपलाक कुकूम लायता. भांगांत शेंदूर भरता आनी आंब्याचे खांदयेन कळशांतलें उदक तिच्या आंगार शिंपडायता. व्हंकलूय तशेंच करता. तेन्ना बायलो शंख वाजयतात. न्हवरो व्हंकलेच्या दाव्या हातांत लोखणी कांकण घालता आनी लग्न सुवाळो सोंपता.

दुसऱ्या दिसा वरात परततना पयलीं न्हवऱ्याच्या गांवच्या मुखेल्यागेर रावता. थंय न्हवऱ्याची आवय व्हंकलेक आपले मांडयेर बसोवन खीर खावयता. उपरांत सगळे न्हवऱ्यागेर येतात. न्हवरो-व्हंकल तळयेर न्हावपाक वतात. तेन्ना तांचे सोयरे शंख वाजयत तांच्यावांगडा वतात. न्हातकच न्हवरो एका झाडाचेर बाण मारता आनी ताच्या मुळांत वचून बसता. व्हंकल ताका थोडें गोड दिता आनी ताचो हात धरून ताका उठयता. परतून तो एका झाडार बाण मारून मुळांत वचून बसता आनी व्हंकल ताका गोड दिवन उठयता. घरा पावसर ही कार्यावळ चालू आसता. उपरांत जेवणावळ जाता. दुसऱ्या दिसा न्हवरो आनी व्हंकल, व्हंकलेच्या घरा वतात. थंय दोन दीस रावतात. महाली लोकांत लग्नाच्याच दिसा पितरांचें श्राध्द करपाची चाल आसा.

महाली लोकांच्या दुसऱ्या प्रकारच्या लग्नाक 'इडिगोश' वा 'दुआर लेबेट' अशें नांव आसा. हातूंत न्हवऱ्याचे आवय-बापूय चलयेक आपल्यागेर हाडून दवरतात आनी लग्न सुवाळ्यावेळार वा जमता तशी देजाची रक्कम दितात.

तिसऱ्या प्रकारांत चली आपूण जावन न्हवऱ्याच्या घरांत येवन रावपाक लागता. त्या घरांतले लोक तिका खूब जाच करतात. थंडपणान चलयेन हो जाच सोंसलो जाल्यार व्हंकल म्हूण तिका आपणायतात.

चवथ्या प्रकारांत न्हवरो आनी व्हंकल आपलेभितर थरोवन एका सोयऱ्यागेर वचून रावतात. थंय न्हवरो, तिच्या कपलाक कुकूम लावन तिच्या भांगांत शेंदूर भरता. उपरांत चलयेचो आवय-बापूय ही गजाल न्हवऱ्याच्या आवय-बापायक सांगतात. देज दिवन लग्न सुवाळो करतात. कांय वेळां न्हवरो चलयेक जबरदस्तीन पळोवन व्हरता आनी तिका कपलाक कुकूम लावन भांगांत शेंदूर भरता. तेन्ना तडजोड करून तांचें लग्न करतात. विधवेवांगडा वा घटस्फोट घेतिल्ले बायलेकडे लग्न करप हो पांचवो प्रकार आसा. चल्यान वा चलयेन स्वताच लग्न थारावप हो सवो प्रकार आनी चल्याक घर जांवय करप हो सातवो लग्ना-प्रकार आसा.

महाली गुरवार बायलेक कांय नेम पाळचे पडटात. तिणें मसंडेंत वचचें न्हय, गळ लावन धरिल्लें नुस्तें खावचें न्हय, पिंजिल्ले कपडे शिवचे न्हय वा सुयेंत सूत घालचें न्हय, तशेंच भाकऱ्यो भाजच्यो न्हय हीं तिचेर कांय बंधनां आसतात.

बाळंत जावचे वेळार हाडी जातीचे बायलेक सुईण म्हूण आपयतात. बाळंतपण कठीण दिसल्यार भगताक आपयतात. भुरगें जल्मतकच थाळी वाजोवन सगळ्या लोकांक ही बातमी कळयतात. दुसऱ्या दिसा आवयक आनी भुरग्याक न्हाणयतात. धाव्या दिसा भुरग्याचो वापूय ग्रामदेवतेक तांदळांचो सोरो दिता तशेंच गांवच्या पुरोयताक थोडो सोरो आनी धा विड्याचीं पानां दिता. इतलें करतकच तांचो सुयेर सोंपता. एकविसाव्या दिसा भुरग्याक नांव दवरतात. त्या दिसा सोयऱ्यांक जेवपाक आपयतात. सोयरीं येतना आपल्या वांगडा भाजी आनी तांदूळ हाडटात. तीन ते सात वर्सांच्या काळांत भुरग्याचे कान तोंपतात.

कोणयेतरी चेटुक केल्ल्यान वा देवतांचो आनी भुताखेतांचो कोप जाल्यार मनशाक दुयेंस जाता असो महाली लोकांचो समज आसा. ताका लागून ते झाडा-पाल्यांचीं वखदां, भगताचेवतीन देवाक प्रसन्न करप हे उपाय करतात. देवी, पटकी आनी हेर साथीचे रोग शीतळा, चंडी आनी योगिनी वा सिमबोंगा हांकांलागून जातात, अशें ते मानतात.

महाली लोक बडा पहाड आनी मनसादेवी हांकां भजतात.

महाली लोकांची एक विचारसभा भरता. जातींतलीं झगडीं ते, हे सभेंत सोडयतात.

मनीस मरपा धडेर आसतना ताच्या तोंडांत तुळशीचें पान घाल्लें उदक घालतात. मनीस मरतकच ताचे वयल्यान मांजराक वचपाक दिनात. मांजर ताचे वयल्यान गेल्यार, मेल्लो मनीस भूत जावन थंय आशिल्ल्या सगळ्या लोकांक मारता असो समज आसा.

तांच्यांत सादारणपणान मडीं जाळटात. हरिबोल अशें तीनदा उच्चारून निसण उबारतात. गांवांतल्या रस्त्याचेर हाडून निसण सकयल दवरतात. तेन्ना मेल्ल्या मनशाच्या नात्यांतल्यो बायलो ताच्या आंगाक तेल हळद लायतात आनी ताच्या तोंडांत कांय नाणीं दवरतात. उपरांत तणाची चूड पेटोवन ती मसंडेंत व्हरतात आनी मड्याच्या सरणाक लायतात. मृतात्म्याच्या रागान घरांत आनीक कोणाक मरण येवचें न्हय म्हूण पेट्ट्या सरणांत एक कोंबो उडयतात. उपरांत सगळे न्हावन मेल्ल्या मनशाच्या घरा येतात. धाव्या दिसा श्राध्द करतात.

देवी सारकिल्या साथीच्या रोगान मेल्ल्या मनशाक पुरतात.

कोंड्याचे पांटले, करंडे, शेंदऱ्यो करप हो महाली लोकांचो मुखेल वेवसाय आसा. तशेंच ते शेती करतात. कांय लोक मजूर म्हूण लेगीत काम करतात. हांच्यांतले कांय लोक पयलीं पालख्यो व्हरपाचेंय काम करताले.

- कों. वि. सं. मं.

महावाक्यां : आरण्यकांतल्या आनी उपनिषदांतल्या सारगर्भ तत्त्वगिन्यान सांगपी चार वाक्यांक महावाक्यां अशी संज्ञा आसा. त्या

चार वाक्यांचीं नांवां अशीं आसात - 'प्रज्ञानं ब्रह्म', 'आयमात्मा ब्रह्म', 'तत्त्वमसि' आनी 'अहं ब्रह्माऽस्मि', ह्या चारूय वाक्यांनी आत्मो आनी ब्रह्म हांचें ऐक्य आसा, अशें सांगलां.

१) प्रज्ञानं ब्रह्म : ऋग्वेदाच्या ऐतरेय आरण्यकांत हें वाक्य आयलां. दोळ्यांवटेन भायर पडून अंतःकरणवृत्तींत प्रतिबिंबित जाल्ल्या चिदाभासान मनीस रुपादिकांक पळयता, कानांवटेन भायर पडिल्ल्या अंतःकरणवृत्त्युपाधिक चिदाभासान उतरां आयकता, नाकावटेन वास घेता, वागिंद्रियावच्छिन्न चैतन्यान उलयता आनी जिबेन मधुर-अमधुर रस जाणटा. अशे तरेन सगळीं इंद्रियां आनी अंतःकरणाच्यो विंगड विंगड वृत्ती हांच्या योगान उपलक्षित जावपी जें चैतन्य, तेंच प्रज्ञानं ब्रह्म ह्या वाक्यांतलें प्रज्ञान आसा. तशेंच देव, मनीस आनी जनावरां ह्या उत्तम, मध्यम आनी अधम देहांक धारण करपी जिवांभितर आनी आकाशांतल्या भुतांभितर, जगाच्या जल्मस्थितीलयाचें कारण अशें जें एक चैतन्य आसा, तेंच ब्रह्म आसा. म्हळ्यार दर एका शरिरांत शरिराच्या इंद्रियांपरस आगळें अशें जें साक्षिचैतन्य प्रज्ञान, तेंच सगळ्या भूतभौतिक जगाचें उपादानकारणभूत आशिल्लें चैतन्य ब्रह्म आसा. ज्या अर्थान सगळ्याक आशिल्लें प्रज्ञान हें ब्रह्म आसा, त्या अर्थान म्हज्यांत आशिल्लें प्रज्ञानूय ब्रह्म आसा, असो ताचो भावार्थ आसा.

२) अहं ब्रह्मास्मि : यजुर्वेदाच्या बृहदारण्यकोपनिषदांत हें वाक्य आयलां. देशादिपरिच्छेदशून्य असो जो परमात्मो ह्या मायाकल्पित जगांतल्या गिन्यानाचे अधिकारी आशिल्ल्यांच्या बारीक शरिराचो साक्षी ह्या रुपान स्थित असो अणभवाक येता. तोच ह्या वाक्यांतलो अहं शब्दाचो लाक्षणिक अर्थ आसा. देशादिपरिच्छेदरहित परमात्मो हो ह्या वाक्यांतल्या ब्रह्म शब्दाचो लक्ष्यार्थ आसा. अस्मि हें साक्षी आनी परमात्मो हांचो मेळ दाखयता.

३) तत्त्वमसि : सामदेवाच्या छान्दोग्य उपनिषदांत हें वाक्य आयलां. सैमाचे पयलीं स्वगतादिभेदशून्य नामरूपरहित अशी जी सद्वस्तू सांगल्या, ती सैम उत्पन्न जाल्या उपरांतूय तशीच आसा. हो तत् ह्या पदाचो लक्ष्यार्थ आसा. श्रवणादिकाचें अनुश्ठान करून महावाक्याच्या अर्थाचो निश्चय करपी जो अधिकारी जीव, ताच्या स्थूल, सूक्ष्म आनी कारण ह्या तीन देहांचो साक्षी आनी तेखातीर तांच्यापरस आगळो असो जो सद्रूप आत्मो, तो ह्या वाक्यांतलो त्वं पदाचो लक्ष्यार्थ आसा. ह्याच वाक्यांतल्या असि ह्या पदान त्या दोनूय पदार्थांच्या लक्ष्यार्थांचें ऐक्य सांगलां.

४) आयमात्मा ब्रह्म : अथर्ववेदाच्या माण्डूक्योपनिषदांत हें वाक्य आयलां. तातुंतल्या अयम् ह्या पदान आत्म्याचें स्वप्रकाशकत्व आनी अपरोक्षत्व उक्तायलां. तो स्वप्रकाश आशिल्ल्यान अपरोक्ष आसा. अहंकारापसून देहामेरेन आत्मो ह्या शब्दाक पात्र आशिल्ले जे पदार्थ आसात, त्या सगळ्यांचें अधिश्ठान आनी साक्षी ह्या रुपान तांचे भितर आनी तांचेपरस आगळें आशिल्लें जें चैतन्य तोच ह्या महावाक्यांतलो

आत्मो आसा. ह्या सगळ्या आकाशा सारकिल्या मिथ्याभूत जगाचें जें अधिश्ठान, तेंच ब्रह्म आसा. सगळ्या जगाचो बाध जातकच अवशिष्ट रावपी पारमार्थिक सच्चिदानंदलक्षण स्वरुपाकच ब्रह्म अशें हांगा म्हळां. एवंगुणविशिष्ट जें ब्रह्म तेंच स्वप्रकाश आत्मरूप आसा.

अशे तरेन ह्या चारूय वाक्यांचो आपरोस ब्रह्मात्म्यैक्यांत आसा. संन्यास घेवपावेळार हातुंतल्या एका महावाक्याचो उपदेश करतात.

- कों. वि. सं. मं.

महावीर : (इ.स. णववें शतमान). नामनेचो भारतीय गणितज्ञ. 'महावीराचार्य' ह्या ताच्या मूळ नांवाचो 'महावीर' हो संक्षेप आसा. तो जैन धर्माचो अनुयायी आशिल्लो. सद्याच्या कर्नाटक राज्यांतल्या एका वाठारांत राज्य करपी राष्ट्रकूट घराण्यांतल्या अमोघवर्ष नृपतुंग (सुमार ८०८-८८०) ह्या राजांनी महावीराक राजाश्रय दिल्लो. ताच्या जिविताविशीं हेर सविस्तर म्हायती मेळना.

ताचें कार्य पुराय शुध्द गणिताविशीं आसा. ८५० वर्साच्या सुमाराक 'गणितसारसंग्रह' हो आपलो पयलो ग्रंथ महावीरान बरयलो. ह्या ग्रंथाचो वापर दक्षिण भारतांत व्हड प्रमाणांत जातालो. इकराव्या शेंकड्यांत ताचो तेलुगू भाशेंत अणकार जालो. ह्या ग्रंथाचो इंग्लीश अणकार करून संपादित केल्ली आवृत्ती १९१२त एम्. रंगाचार्य हाणें उजवाडायली. १९६३ त लक्ष्मीचंद्र जैन हाणें ह्या ग्रंथाचो हिंदी अणकार उजवाडायलो. 'गणितसारसंग्रह' हो ग्रंथ सद्याच्या स्वरुपांतल्या अंकगणितावयलें पयलेंच पाठ्युपस्तक अशें म्हणूं येता. त्या काळांतले परंपरेप्रमाण तातूंत बीजगणित आनी भूमिती ह्या शाखांतल्या कितल्याशाच विशयांचो आस्पाव केल्लो. आदल्या गणिततज्ञांनी मांडिल्ले सिध्दांत सुदारप आनी तांचो विस्तार करप, हें महावीरान केल्लें मुखेल कार्य. ताणें आपल्या ग्रंथाची वांटणी णव भागांत केल्ली. पयल्या प्रस्तावनेच्या प्रकरणाक विंगड विंगड संज्ञांची विस्कटावणी केल्ली आसून हेर प्रकरणांनी विंगड विंगड गणितीय कृत्यां आनी तांचेवयले प्रस्न हांची फोडणीशी केल्या.

महावीराक द्विघाती (quadratic) समीकरणां सोडोवपाची रीत खबर आशिल्ली आनी अशा समीकरणाक दोन जापो आसतात हेंय खबर आशिल्लें. क्षेत्रफळ, परिमिती, दिल्ल्या क्षेत्रफळाचो त्रिकोण, वर्तुळांत परिमेय वटेनचे अंतर्लिखित चवकोन काडप ह्या विशयांची चर्चा महावीराच्या ग्रंथांत दिसून येता. विवृत्त (ellipse) ह्या वक्राविशीं फोडणीशी करपी महावीर हो भारतांतलो एकटोच गणिततज्ञ जावन आसा.

- कों. वि. सं. मं.

महावीर वर्धमान : (जल्म : इ.स.प. ५९९).

जैन धर्मांतल्या चोवीस तीर्थकरांतलो निमाणचो तीर्थकर. ताच्या

बापायचें नांव सिध्दार्थ, हो राजा आनी आवयचें नांव, त्रिशला, ही लिच्छवी राजवंशांतल्या चेटक राजाची राजकन्या आशिल्ली. त्या काळांत वैशालीचें गणराज्य खूब बळिश्ट आशिल्लें. महावीर अशा ह्या बळिश्ट गणराज्यांत जल्मलो म्हूण जैनग्रंथांत ताका 'वैशालिक' अशें म्हळां. आवय-बापायन ताचें नांव 'वर्धमान' दवरिल्लें. पूण 'महावीर' ह्या नांवानूच तो नामनेक पावलो. ताच्या ह्या नांवाविशीं एक दंतकथा आसा ती अशी-

एकदां संगमदेव, वर्धमानाच्या फुड्यांत सर्पाच्या रुपान आयलो. वर्धमान ज्या झाडाचेर बशिल्लो, त्या झाडाक ताणें वेटाळें घालें. पूण वर्धमानान ताका मारनासतना ताचें हिंसकत्व काबार केलें. तेन्ना संगमदेवान ताका 'महावीर'



हें नांव दिलें. वर्धमानाक 'ज्ञातपुत्र', 'अर्हत्', 'सन्मति', 'नातपुत्र', अशींय नांवां आसात. महावीर कपडे वापरिनाशिल्ल्यान ताका 'निगंठ नातपुत्र', विकार जिकिल्ल्यान जिकपी ह्या अर्थाचें 'जिन' हें नांव मेळ्ळें आनी ह्याच नांवावयल्यान 'जैन' ही नामनेची संज्ञा रूढ जाली. ताका केवलज्ञान प्राप्त जाल्ल्यान 'केवलिन' अशेंय म्हण्टात.

महावीराचे पयलीं जैन धर्माचे २३ तीर्थकार जावन गेले अशें जैन धर्माचे अनुयायी मानतात. जैन धर्माक प्रभावशाली करपाचें श्रेय महावीराक मेळिल्ल्यान जगांतल्या मुखेल धर्मसंस्थापकांचे मालिकेंतल्या गौतम बुध्दावांगडा महावीराचें नांव घेवप जाता.

ल्हानपणासावन महावीराची प्रवृत्ती चिंतनशील आनी वैराग्यशील आशिल्ली. पूण आवय बापूय जितो आसतना आपूण घराचो त्याग करचोना अशें ताणें आवय बापायक वचन दिल्लें. तांच्या मरणाउपरांत नंदिवर्धन ह्या व्हडल्या भावाचे विनवणेक लागून तो कांय काळ घरा रावलो. पूण पिरायेच्या तिसाव्या वर्सा ताणें घराचो त्याग केलो. श्वेतांबर पंथाच्या अनुयायांच्या मतान महावीर लग्न जाल्लो. ताचे बायलेचें नांव यशोदा आनी चलयेचें नांव अनुजा आशिल्लें. दिगंबर पंथाच्या अनुयायांच्या मतान, महावीर लग्न जावंक नाशिल्लो. त्या काळांत राजपुतांक मेळटालें तें सगळें शिक्षण महावीराक मेळिल्लें. पूण गृहस्थधर्मांत ताचें लक्ष लागलें ना. घराचो त्याग करतकच बारा वर्सां ताणें खडतर तप केलें. उपरांत एका वर्सान आपल्या वस्त्राचोय त्याग केलो. लोकांनी ताका खूब त्रास दिलो. पिरायेच्या बेचाळीसाव्या वर्सा ताका केवलज्ञान प्राप्त जालें. तेन्नासावन तो धर्मोपदेश करीत रावलो.

धर्मोपदेश करतना लोककल्याणाचे तळमळीन, अहिंसेच्या तत्वाचेर भर दीत काशी, कोसल, पंचाल, कलिंग, कुरुजांगल, कंबोज, बाल्हीक, सिंधू, गांधार ह्या देशांनी भोंवलो.

महावीराचो आवय-बापूय पार्श्वनाथाचे अनुयायी आशिल्ले. ताकालागून पार्श्वनाथाचे धर्मविचार महावीराक वारसा रुपानूच मेळिल्ले. पार्श्वनाथान सत्य, अस्तेय, अहिंसा आनी अपरिग्रह ह्या चार तत्वांचेर आपलो चातुर्याम धर्म उबारिल्लो. महावीरान तातूंत ब्रह्मचर्याची भर घालून ताचें पंचयाम धर्मांत रुपांतर केलें.

जातिवैवस्थेचेर हल्लो करून सगळ्या जातिजमातींच्या लोकांक आपले शिश्य केले. बायलांक संन्यासाचो अधिकार आशिल्ल्याचें मान्य केलें.

समाजजीणेंतल्यो सगळ्यो वायट गजाली आनी वायट प्रवृत्ती हांचेआड बंड उबारून महावीरान श्रमणसंस्थेची प्रतिश्ठापना केली. संन्यस्त वृत्ती, कुशाग्र बुध्दी, आनी त्याग तशेंच जीं तत्वां स्वताक पटलीं तीं निर्भयपणान लोकांमुखार मांडपाचें धैर्य ह्या गुणांच्या जोराचेर ताणें आपल्या धर्मीक कार्याची बसका घट केली. ताणें आपलीं तत्वां लोकांचे भाशेंत, म्हळ्यार अर्धमागधींत मांडलीं. तत्त्वज्ञानांतली क्लिश्ट कल्पना स्पष्ट करपाखातीर तो दीसपट्टीं वेव्हारांतलीं उदाहरणां दितालो. ताका गणित, भूमिती आनी ग्रह-तांच्यांच्या हालचालींविशीं ज्योतिश शास्त्रांतूय उमेद आशिल्ली.

ताका आश्विन वद्य उमाशेक मध्यान राती पावा वा पावापुरी हांगा निर्वाण प्राप्त जालें. ह्या दिसा जैन लोक दिवाळी म्हूण मनयतात. ताच्या निर्वाणा उपरांत कार्तिक शुध्द प्रतिपदेसावन वीर संवताक सुरवात जाली.

चैत्र शुध्द त्रयोदशीक महावीर जयंती मनयतात. कांय जैन लोक भाद्रपद शुध्द प्रतिपदेक 'पर्युषण पर्वा' त महावीर जयंती मनयतात.

- कों. वि. सं. मं.

पूरक नोंद : जैन धर्म.

महाशिवरात : शंकराचें एक पवित्र व्रत. दर म्हयन्यांतली वद्य चतुर्दशीची रात ही शिवरात म्हणून मनयतात. पूण माघ म्हयन्यांत येवपी वद्य चतुर्दशीचे रातीची नामना आसून तिका महाशिवरात म्हण्टात. हे रातीक शंकराची पुजा केल्यार सगळ्या पापांचो नाश जावन मोक्ष आनी बरें फळ मेळटा, अशें शिवभक्त मानतात. चतुर्दस दोन दिसांत विभगिल्ली आसल्यार जे मध्यानराती चतुर्दस येता ती शिवरात हाचेवयल्यान शिवरातीचो काळ थरयतना दिसाक म्हत्व नासून रातीक म्हत्व आसता. पूर्णिमान्त मास मानपी लोकांचे नदरेन महाशिवरात फाल्गून म्हयन्यांत येता.

शिवरातीचे नित्यशिवरात, पक्षशिवरात, मासशिवरात, योगशिवरात आनी महाशिवरात अशे पांच प्रकार आसून तातूंत महाशिवरात ही श्रेश्ठ मानतात. सदांची रात ही नित्यशिवरात, शुध्द चतुर्दशीची रात ही पक्षशिवरात, दर म्हयन्यांत वद्य चतुर्दशीची रात ही मासशिवरात आनी योग्यान आपल्या बळग्यान तयार केल्ली रात ही योगशिवरात मानतात.

महाशिवरातीचें व्रत कशें करचें, हाची पुराय म्हायती वेगवेगळ्या ग्रंथांतल्यान मेळटा. माघ वद्य त्रयोदशीक एकेचवेळचें जेवण घेवप, चतुर्दशी दिसा सकाळीं व्रताचो संकल्प करून न्हावप, शंकराची पुजा करून व्रत पुराय करप अशें सांगतात. उपास, पुजा आनी जागरण हीं ह्या व्रताचीं मुखेल तीन आंगां. रातच्या चवथ्या प्रहराक चार वेगवेगळे तरेन पुजा करपाची आसता, जिका यामपूजा अशें म्हण्टात. हे पुजेंत देवाक न्हाणोवप, शंकराक प्रिय अशीं बेल आनी आंब्याचीं पानां ओंपप आनी पिठाच्या दिव्यांनी ओंवाळप. दर पुजेक वेगवेगळे मंत्र आसतात. रातचें नाच, पदां आनी कथा सांगून जागरण करप. फांतोडेर न्हावन परतून पुजा करप.

थरावीक वर्सा हें व्रत करतकच ताचें उद्यापन करतात. सगळ्या जातींच्या लोकांक हें व्रत करपाचो अधिकार आसा. ह्या काळांत नकळत उपास, जागरण घडल्यार लेगीत ह्या मनशाचो उध्दार जाता, असो लोकांचो समज आसा आनी ताचेर जायत्यो कथाय प्रचलित आसात. देखीक-व्याध नांवाचो एक गरीब मनीस शिकार करून आपलें पोट भरतालो. कांय वेपान्यांकडल्यान ताणें रीण घेतिल्लें, तें तो पावोपाक शकलो ना. देखून ताका देवळांत बांदून दवरलो. तो दीस शिवरातीचो आशिल्लो आनी ताका सबंद दीस उपास घडलो. सांजवेळची ताची सुटका जाली, तेन्ना रोखडोच तो शिकारेक गेलो. शिकार मेळपाखातीर तो एका झाडाचेर लिपून बसलो. तें झाड बेलाचें आशिल्लें आनी ताचे सकयल शिवलिंग आशिल्लें. सावज स्पश्ट दिसपाखातीर ताणें दोळ्यामुखावयलीं पानां खुटलीं आनी सकयल उडयलीं. तीं अचूक शिवलिंगाचेर पडलीं. सावजांक शिकाऱ्याची सुलूस लागिल्ल्यान तीं पळून गेलीं. रातभर तो जागो उरलो. फांतोडेर हरण आनी हरिणी थंय आयलीं तेन्ना व्याध तांचेर बाण सोंडूक लागलो. तें पळोवन हरणान मनशाआवाजान 'सांगलें, पाडसाक पाजून येता, मागीर आमकां मार' आनी तीं खरेंच पाडसाक पाजून आयलीं. पूण तांचेवागडा पाडसांय आयिल्लीं आनी तीं हेरांक मारुं नाका आपल्याक मार अशें सांगतालीं. तें पळोवन व्याधाक तांची काकूळट दिसली आनी ताणें तांकां जिवदान दिलें. अशे तरेन नकळटा व्याधा कडल्यान उपास, जागरण आनी शिवपुजा घडली. ताचो तसोच हरणाचोय (मृग) उध्दार जालो आनी तांकां मळबांत मृग आनी व्याध ह्या नखेत्रांचें रूप मेळ्ळें.

भारतांत काशी, रामेश्वरम्, गोकर्ण, वैजनाथ, शिखरशिंगणापूर ह्या आनी हेर शिवक्षेत्रांत मोठो उत्सव जाता.

गोंयांत सगळ्या शिव मंदिरांनी महाशिवरात मनयतात.

- कों. वि. सं. मं.

महाश्वेता देवी : (जल्म : १४ जानेवारी १९२६).

व्हड बंगाली कादंबरीकार. एका कलाकार कुटूंबांत तिचो जल्म जालो. तिचो बापूय मनीश घटक हो नामनेचो कवी, आवय धारित्रीदेवी हीय नामनेची लेखिका आनी बापोलयो रितविक घटक हो तर फाकिवंत चित्रपट दिग्दर्शक. तिगांयकडल्यान तिणें प्रेरणा घेतली. कलकत्ता विद्यापिठांतल्यान इंग्लीश साहित्य घेवन तिणें एम. ए. केली.

वर्गविग्रह, वर्गलडो, नक्षलवादी-चळवळ तिणें लागसल्ल्यान पळयल्ली. दलित हरिज गिरीजन जाती-जमातींचीं दुःखांय तिणें लागशिल्ल्यान पळयल्लीं. तांकां न्याय मेळोवन दिवपाखातीर तिणें संघर्शय केल्लो. हें सगळें तिच्या साहित्यांतल्यान पडबिंबीत जालें. आपले खाशेले मर्मविनोदी शैलींत तिणें ताचेर बोट दवरलां. 'इ जार चुराशीर मा', आनी 'अग्नीगर्भ' ह्या तिच्या कादंबऱ्यांनी हीच जीण आयल्या.

१९७९त तिच्या 'अरण्येर अधिकार' हे कादंबरीक साहित्य अकादमीचो पुरस्कार मेळ्ळो. १९९६ त तिचे साहित्य सेवेखातीर तिका भारतीय ज्ञानपीठ पुरस्कार मेळ्ळो. तर १९९७त तिका गंगासेसे पुरस्कार भेटोवपांत आयलो.

- कों. वि. सं. मं.

महिषासूरमर्दिनी : महामायेचें एक रूप. ह्या रुपांत तिणें महिषासूर नांवाच्या राकेसाक मारलो. देखून तिका 'महिषासूरमर्दिनी' हें नांव पडलें. रंभासूर नांवाच्या राकेसान तप करून शंकराक प्रसन्न करून घेतलो



महिषासूरमर्दिनी - वेरूळ

आनी ताका आपलो पूत. जावपाची विनंती केली. शंकरान 'तथास्तु' म्हळें. एक दीस रंभासुराक रस्त्यावयल्यान वचपी एक सुंदर म्हस (महिषी) दिसली. तेन्ना रंभासुरान तिच्यांत आपलें वीर्य स्थापन केलें. दीस भरतकच तिका शंकराच्या अंशान पूत जालो. ताचेंच नांव महिषासूर.

महिषासुरान तप करून ब्रह्मदेवाक प्रसन्न केलो आनी आपल्याक दादाल्याकडल्यान मरण न येवपाचो वर मागून घेतलो. तो वर मेळटकच ताका मद चडलो आनी तो त्रैलोक्याक छळूंक लागलो. अरुणाचलाचेर पार्वती तप करताली. शिकारेखातीर महिषासूर थंय पावलो आनी तिचें सोबीत रूप पळोवन तो तिचेर भुललो. एका म्हातान्याचें रूप घेवन तो तिच्या म्हऱ्यांत पावलो. ताणें ती कित्याखातीर तप करता, हाची चवकशी केली. ती बळिश्ट शंकराखातीर तप करता, अशें कळटकच आपूण बळिश्ट आसा, तेन्ना आपणाकूच वर अशें ताणें तिका सांगलें. ताचें बळ पळोवंक तिणें ताका झुजाचें आव्हान दिलें. उपरांत त्या दोगांयचें झूज जालें. तातूंत पार्वतीन महिषासुराचो वध केलो. त्या दिसासावन पार्वती महिषासूरमर्दिनी म्हूण नामनेक पावली.

ही देवी ब्रह्मा, विष्णु, महेश हांच्या संघटीत शक्तींतल्यान निर्माण जाली, अशें मत्स्य पुराणांत म्हळां. ती पुराय देवांच्या अंशापसून तयार जाली, अशें मार्कंडेय पुराणांत म्हळां.

'अभिलषितार्थचिंतामणी' ह्या ग्रंथांत तिची मूर्त कशी आसूंक जाय, हाचें वर्णन दिलां. धा हातांची, धाय हातांत त्रिशूळ, खड्ग, चक्र, बाण, शक्ती, व्हाण, धोणू, दोर, अंकूश आनी परशु हीं आयुधां, पांयांपोंदा चिड्डिल्लो रेडो, एका हातांत ताचें तोडिल्लें मस्तक, ताचे मानेंत तोपिल्लो त्रिशूळ आनी रागीट तोंड.

महिषासूरमर्दिनीचीं देवळां जायतेकडेन आसात. भूमरा हांगाच्या देवळांतली मूर्त उजवो पांय रेड्याच्या मस्तकार दवरून उबी आसा. बादामी हांगासल्ले मूर्तींत तिचो भालो महिषाचे मानेंतल्यान आरपार गेला. तिणें महिषाची शेंपडी धरून ताचो फाटलो भाग वयर उखल्ला. हळेबीड हांगाच्या होयसळेश्वराच्या देवळार जी महिषासूरमर्दिनीची मूर्त कोरांतल्या ती भोव सुंदर आसा. ती अष्टभूज आसून तिचीं कांय भुजां तुटून पडल्यांत. तिच्या उजव्या हातांत परशु, खड्ग, चक्र आनी त्रिशूळ हीं आयुधां आसून दाव्या हातांत धोणू आसा. तिचो त्रिशूळ महिषाचे छातयेंत रोमला. ती पुराय तरेन भांगराशिंगरांनी नटिल्ली आसा. तिच्या मस्तकाचेर नक्षीदार मुकूट आसा. ती विवस्त्र आसून तिचो चेहरो शांत आनी गंभीर आसा.

भारतीय नवरात्रांत अष्टमीच्या दिसा हे देवीची पुजा करतात आनी नमी दिसा तिचेखातीर होम आनी बलिदान करतात. आदल्या तेंपार दक्षिणेंत कांयकडेन तिचेखातीर रेडो बळी दिवपाची पद्दत आशिल्ली.

पूरक नोंद : महामाया.

- कों. वि. सं. मं.

महीपती : (जल्म : इ.स. १७१५, विजापूर; मरण : इ.स. १७९०).

मराठी संतचरित्रकार. ताचें आडनांव कांबळे. पूण ताहाराबाद ह्या

गांवांत (जि. अहमदनगर, ता. राहुरी) रावपी म्हूण महीपती ताहाराबादकर ह्या नांवान ताका वळखताले. ताच्या बापायचें नांव दादोपंत; आवयचें नांव गंगाबाई. आवयबा-पायकडल्यान ताका भक्तीमार्गाची देख ल्हानपणांतूच मेळ्ळी. पिरायेच्या सोळा वर्सांचेर ताचो बापूय भायर पडिल्ल्यान संवसाराची जापसालदारकी ताचेर पडली. ताणें गांवांतूच कुळकर्णपणाची नोकरी धरली. पूण कालांतरान नोकरेपरस विड्ढलसेवा श्रेष्ठ अशें दिशिल्ल्यान ताणें नोकरी सोडली आनी पुराय जिवीत भक्ती उपासनेंत घालयलें.

भक्ती करता आसतनाच ग्रंथ बरोवपाची इत्सा ताका जाली आनी तो संतचरित्रां बरोवपाक लागलो. ताणें बरयल्ल्या संतचरित्रग्रंथांत 'भक्तविजय', 'संतलीलामृत', 'भक्तलीलामृत', 'संतविजय' (अपूर्ण) हांचो आस्पाव जाता. तेखेरीज तुलसीमाहात्म्य, पांडुरंगमाहात्म्य, गणेशपुराण, कथासामृत सारकीं कांय प्रकरणां बरयलीं. ताणें कांय अभंग, आरती आनी पदांय रचल्यांत. ताचे बायलेचें नांव सरस्वती. विठोबा आनी नारायण ह्या नांवाचे ताका दोन पूत आशिल्ले. तातुंतल्या विठोबाक पदां रचपाची आवड आशिल्ली.

महाराष्ट्रांतल्या १६८ आनी हेर ११६ अशा २४८ संतांचीं चरित्रां महीपतीन बरयलीं. ताणें बरयल्ल्या संतचरित्रांत ज्ञानदेव, नामदेव, दामाजी, भानुदास, चांगदेव, नानक, रोहिदास, एकनाथ, तुकाराम, रामदास हांच्या चरित्रांचो आस्पाव जाता. देवाचे कृपेबगर कवित्व निर्फळ आसा, असो ताचो भावार्थ आशिल्लो. प्रत्यक्ष पांडुरंगच आपल्याकडल्यान संतचरित्रां बरोवन घेता, असो ताचो भावार्थ आशिल्लो. प्रासादिक आनी रसाळ काव्यशैलीक लागून महीपतीचे ग्रंथ महाराष्ट्रांत भक्तीभावान वाचतात.

- कों. वि. सं. मं.

महेंद्र : बौध्द धर्माचो एक प्रसारक. बौध्दांच्या स्थविरवादी मतप्रणालीप्रमाण तो सम्राट अशोक हाचो चलो. जाल्यार कांय बौध्द दंतकथा आनी अस्तंती तज्ञांच्या मतान तो अशोकाचो भाव. अशोकान बौध्द धर्म आपणायल्या उपरांत त्या धर्माचें म्हत्व पटोवप आनी ताचो अबौध्द देशांत प्रसार करपाचो वावर हातांत घेतलो. बौध्द भिक्षुंचे तिसरे धर्मसंगितेंतल्या (सनपयलीं २६४) निर्णयाप्रमाण अशोकान महेंद्राच्या फुडारपणाखाल श्रीलंकेंत (सिंहल) प्रतिनिधीमंडळ धाडलें. उपरांत महेंद्राची भयण संघमित्रा हीय त्याच वावराखातीर श्रीलंकेंत गेली. श्रीलंका जुंव्याचेर त्या दोगांयनी मेळूनूच बौध्द धर्माची स्थापना केली, अशी थंयच्या लोकांची समजूत आसा. तशेच महावंश, दीपवंश, दिव्यावदान आनी ह्युएनत्सांग हाचे भोंवडेवर्णनातल्यान महेंद्राच्या व्हड वावराविशीं थोडीभोव म्हायती मेळटा. महेंद्र श्रीलंकेंक पावल्याउपरांत ताणें सुरवेक थंयचो राजा देवाना प्रियतिस्स आनी ताच्या अनुचरांक बौध्द धर्माच्या तत्वांचो उपदेश केलो. ताच्या उपदेशान प्रभावीत जावन राजान आनी ताच्या चार हजार अनुचरांनी

बौद्ध धर्म आपणायलो. उपरांत श्रीलंकेची राजकन्या अनुला हिणेंय बौद्ध धर्माची दिक्षा घेवपाची इच्छा उक्तायल्ली. हाकालागून अशोकान आपली धूव संघमित्रा हिका श्रीलंकेक धाडली. उपरांत अनुला हिणें आपल्या पाचशें बायलांवांगडा बौद्ध धर्म आपणायलो. फुडें त्या जुंव्याचेर बौद्ध धर्माचो नेटान प्रसार जालो. ह्या भिक्षुकांखातीर महेंद्र आनी संघमित्रेन राजाच्या आदारान साबार मठ आनी विहार उबारले. राजान महेंद्राखातीर बांदून दिल्लो विहार महाविहार नांवान प्रसिद्द आसा. महेंद्रान जुंव्यावयल्या लोकांक बौद्ध धर्माचें म्हत्व पटोवन दिवचेखातीर थळावे भाशेचो आदार घेतलो. उपरांत महेंद्र आनी संघमित्रेक त्याच जुंव्याचेर मरण आयलें. श्रीलंकेक वचचे पयलीं महेंद्र आपले आवयक मेळपाखातीर मध्य प्रदेशांतल्या विदेशा प्रांतांत गेलो. थंय ताचेच आवयन उबारिल्ल्या विहारांत रावन ताणें थंयच्या लोकांक बौद्ध तत्वांचो उपदेश केलो.

- कों. वि. सं. मं.

महेंद्र पर्वत : एक पुर्विल्लो पवित्र पर्वत. सप्त कुलपर्वतांत ह्या पर्वताचो आस्पाव जाता. पुर्विल्ल्या भारतांतल्या भूगोल जाणकारांनी उदेंत घाटाक 'महेंद्र पर्वत' वा 'महेंद्रगिरी' म्हणिल्ल्याचें दिसून येता. ह्या पर्वताच्या विस्ताराविशीं खूब मतभेद आसात. ओडिसांत महान्हंयेचे देगेर हो पर्वत आसा अशें एक मत आसा, जाल्यार दक्षिणेंत सह्याद्रीच्या एका तोंकाक त्रिवांकुर जिल्ह्यांत हो दोंगर आसा अशें दुसरें मत आसा. कांय ग्रंथांतल्या वर्णनाप्रमाण ह्या पर्वताचो विस्तार ओरिसा राज्यांतल्या गंजाम जिल्ह्यासावन दक्षिणेंत (तमिळनाडू राज्य) मदुराई जिल्ह्यामेरेन आसुंये अशें कांय जाणकारांचें मत आसा.

पार्जितरच्या मतान महेंद्राचल हें नांव महानदी, गोदावरी आनी वेनगंगा ह्या न्हंयांतल्या तेमकांकूच लागू जाता. ओरिसा राज्यांतलें महानदीचें देगण आनी गंजाम हांच्या दरम्यानच्या उदेंतीच्या घाटाच्या तेमकांक आयजूय 'महेंद्रमलई' वा 'महेंद्र' ह्या नांवान वळखतात. हाचेवयल्यानूच ह्या वाठारांतल्या उदेंतीकडल्या घाटाच्या सगळ्यांत ऊंच तेमकाक 'महेंद्रगिरी' हें नांव दिलें आसुंये.

रामायणांत ह्या पर्वताची खूब म्हायती मेळटा, ती अशी- अगस्त्य मुनीन ह्या पर्वताची दर्यांत निर्मिती केली. ह्या पर्वताचेर देव, ऋषी, यक्ष आनी अप्सरा रावतात. रामान शिवधनुश्य मोडलें, हें आयकतकच ताची परीक्षा घेवपापसत परशुराम ह्या पर्वतावयल्यानूच रामाम्हाच्यांत आयिल्लो आनी उपरांत रामान परशुरामाक हारयतकच, परशुराम ह्याच पर्वताचेर येवन रावलो, अशी कथा आसा. कालिदासाच्या 'रघुवंशांत' हो पर्वत कलिंग देशांत आशिल्ल्याचो आनी कलिंग देशाचो राजा महेंद्राधिपती आशिल्ल्याचो उल्लेख मेळटा. बाणाच्या 'हर्षचरितांत' महेंद्र पर्वत, मलय पर्वताक तेंकिल्ल्याचो उल्लेख आसा.

महेंद्रगिरी हें उदेंत घाटांतलें सगळ्यांत ऊंच तेमक ओरिसा राज्याच्या गंजाम जिल्ह्यांत १८°५८' उत्तर अक्षांश आनी ८४°२४' उदेंत रेखांशाचेर, दर्यातळासावन १,५०१ मीटर उंचायेचेर आसा. हांगा इकराव्या शेंकड्यांतलीं मोडिल्ले अवस्थेंतलीं चार देवळां आसात. देवळांनी संस्कृत आनी तमिळ भाशांतले शिलालेख आसात.

- कों. वि. सं. मं.

मळगावकर, गोपाळनाथ : इ. स. १७ व्या शेंकड्यांतलो एक मराठी संतकवी. हो गौड सारस्वत ब्राह्मण आसून रत्नागिरी जिल्ह्यांतल्या परुळे गांवांत रावतालो. बापूय मरतकच आवयवांगडा तो सावंतवाडी लागसार मळगावांत रावपाक गेलो. उपरांत पंढरपुराक वतकच बोलधेबुवाकडे भेट जावन, ताचोच गोपाळनाथान अनुग्रह घेतलो. ताचेच आज्ञेन गोपाळनाथ परतून मळगावांत आयलो. थंय येतकच ताणें लग्न केलें आनी पांडुरंगाचे भक्तींतूच आपली जीण सारली.

सावंतवाडीच्या खेमसावंत राजाचो गोपाळनाथाचेर खूब भावार्थ आशिल्लो. ताणें गोपाळनाथाक, पांडुरंगाचें देवूळ बांदून दिवन, दोन सनदीय बरोवन दिल्यो.

गोपाळनाथ कीर्तनकार तसोच ग्रंथकारूय आशिल्लो. ताणें बरयल्ल्या ग्रंथांचीं नांवां अशीं आसात: १) स्कंदपुराणांतर्गत पांडुरंग माहात्म्य हो ओवीबध्द ग्रंथ आसून, तातूंत पाच अध्याय आनी सयशें सुमार ओव्यो आसात. २) प्रकाशबोध हो वेदान्तावयलो ग्रंथ आसा. ३) बालक्रीडा - हो ग्रंथ ल्हान आसा. तशेंच ताणें पदां, अभंग, भूपाळ्यो बरयल्यात.

गोपाळनाथान खूबकडे गोपाळबोध वा बोध-गोपाळ अशी मुद्रा वापरल्या. हातुंतलो 'बोध' म्हळ्यार माणकोजी बोधले आसा. गोपाळनाथ हो अद्वैती आसा. मळगांवां, गोपाळनाथाची समाधी आसा. दर वर्सा हांगा उत्सव मनयतात.

- कों. वि. सं. मं.

मळये, वसंत व्यंकटेश : (जल्म : १५ फेब्रुवारी १९२६, मडगांव).

सुटकेझुजारी. ताणें मॅट्रीक मेरेन शिक्षण घेतलें. तो नॅशनल काँग्रेस गोंय संघटनेचो वांगडी आशिल्लो. खबरो पावोवप, सुटके झुजाच्यांक पोलिसांच्या कारवायांविशीं कळोवप, क्रांतीवीरांक आनी तांच्या घरच्यांक अर्थीक पालव दिवप, 'गोंय सुटके सैन्या' खातीर पयशे एकठांय करप असलीं कामां तो करतालो. २५ जून १९४६ ह्या दिसा डॉ. लोहियाखातीर जी मिरवणूक काडिल्ली तातूंत ताणें वांटो घेतिल्लो. तेन्ना ताका पोलिसांनी धरलो आनी रोखडोच सोडलो. तो प्रभातफेरींनी वांटो घेता म्हूण नोव्हेंबर

१९४६ त ताका परतो धरलो आनी पांच दीस बंदखणीत दवरलो. फुडें परतो ताका मडगांवां धरलो आनी चार वर्सां आनी पांच म्हयने बंदखणीत दवरलो. उपरांत ताचेकडल्यान उतर घेवन ताका सोडलो. गोंय सुटके उपरांत तो मडगांव नगरपालिकेंत वांगडी म्हूण वेंचून आयलो. १९७४ त भारत सरकारान ताम्रपत्र दिवन ताचो भोवमान केलो.

- कों. वि. सं. मं.

मॅकमहोन वळ : भारत आनी चीन हांचे मजगतींची वादग्रस्त उत्तरपूर्व शीम. भूतानच्या उदेंतेकडल्या तवांग वाठारा सावन ब्रह्मदेशाचे शिमेवयल्या वालांग वाठारामेरेन सुमार १,१५२ किमी. लांबायेचे शिमेवळीक मॅकमहोन वळ अशें म्हण्टात. सर ऑर्थर हेन्री मॅकमहोन (१८६२-१९४९) हो ब्रिटीश सनदी अधिकारी आशिल्लो. ताणें १८९३त ड्युरॅंड मिशनावांगडा बलुचिस्तान आनी अफगाणिस्तान हांच्यो शिमो निश्चित करपाक वांटो घेतिल्लो. फुडें १९११-१४ ह्या काळांत ताणें परराष्ट्र सचिव म्हूण हिंदुस्थानांत काम केलें. ऑक्टोबर १९१३ ते जुलय १९१४ हांचे मजगतीं सिमला हांगा तिबेटी, चिनी आनी ब्रिटीश प्रतिनिधींची परिशद भरिल्ली. हे परिशदेंत हिंदुस्थान आनी तिबेट हांचे मजगतींच्यो शिमो थारावपाखातीर मुखेल ब्रिटीश प्रतिनिधी म्हूण मॅकमहोन हाणें ही शीम सुचयली आनी तिका तिबेटी प्रतिनिधींची मान्यताय मेळ्ळी. सिमला परिशदेचो मुखेल हेत चीन आनी तिबेट हांच्यांतलो वाद पालोवपाचो आशिल्लो.

तेखातीर मॅकमोहन हाणें तिबेटचे इनर तिबेट (चीनच्या अधिपत्याखाल) आनी आवटर तिबेट (स्वतंत्र दलाई लामाच्या अधिपत्याखाल) अशे दोन भाग सुचयले. दलाई लामाच्या अधिपत्याखाल तिबेटची ताणें जी दक्षिण शीम सुचयल्ली, तीच फुडें हिंदुस्थान आनी तिबेट हांची तशेंच तिबेट आनी ब्रह्मदेश हांची शीम जाली. हे सिमला कबलातीक चिनी प्रतिनिधीन संमती दिली, पूण चीनच्या सरकारान संमती न्हयकारली.

हिंदुस्थान स्वतंत्र जातकच आनी कम्युनीस्ट चीनान तिबेटाचेर अधिपत्य प्रस्थापित करतकच मॅकमहोन वळ ही भारत आनी चीन हांचेमदली शिमेवळ जाली. १९१४ चो ब्रिटीश-तिबेटी समझोतो दडपणाखाल आनी साम्राज्यवादी चेपणाखाल जाला, असो युक्तीवाद करून तांबड्या चीनान मॅकमहोन वळ आंतरराष्ट्रीय शीम मानपाक न्हयकार दिलो. १९६२च्या भारत-चीन संघर्शाक हे वळीविशींचो वाद कारण जालो.

भूतानालागसार २७.४५ अक्षांशाकडेन मॅकमहोन वळ सुरू जाता. ती उत्तरेकडेन २९.२० अक्षांशामेरेन वचून परत दक्षिणेकडे सोंपता. १२ उदेंत रेखांश ते ९८.१५ उदेंत रेखांश पातळिल्ले मॅकमहोन वळीक

लागून बोमदिला, सेला, लाँगजू, तलोक पास ह्यो म्हत्वाच्यो खिंडी भारताच्या नियंत्रणासकयल येतात. ताका लागून पुराय नेफा वाठाराचें आनी आसामचें संरक्षण करप सोंपें जाता. खिंडी आनी दोंगरांच्यो वळी हांकां लागून मॅकमहोन वळ ही सैमीक शीम जाल्या. देखून आजूनय भारत आनी चीन हांच्यांत मॅकमहोन वळीविशीं वाद आसून भारत-चीन संबंद सुरळीत जावपासाठीं ती एक मुखेल आडखळ जाल्या.

- कों. वि. सं. मं.

मॅकमिलन, एडविन मॅटिसन : (जल्म : १८ सप्टेंबर १९०७, रेडोडो बीच - कॅलिफॉर्निया).

नामनेचो अमेरिकन भौतिकशास्त्रज्ञ. १९२८ त ताणें कॅलिफॉर्निया इन्स्टिट्यूट ऑफ टेक्नोलॉजीची बी. एस. आनी १९२९ त एम. एस. ही पदवी मेळयली. १९३२त ताणें प्रिन्स्टन विद्यापिठाची पीएच. डी. मेळयली. त्याच वर्सा बर्कले हांगाच्या कॅलिफॉर्निया विद्यापिठांत नॅशनल रिसर्च काउन्सिलचो फेलो म्हूण ताणें काम केलें. १९३५ त भौतिकी विभागांत सहयोगी संशोधक म्हूण ताची नेमणूक जाली. थंयच तो १९३५-४१त सहाय्यक प्राध्यापक, १९४२-४६त सहयोगी प्राध्यापक आनी १९४६-७३ त तो भौतिकशास्त्राचो प्राध्यापक आशिल्लो.

अणुकेंद्रीय भंजनाचो अभ्यास करता आसतना ताणें युरेनियम (२३९) च्या किरणोत्सर्गी क्षयावरवीं तयार जावपी नेपच्यूनियम ह्या ९३ अणुक्रमांक आशिल्ल्या आनी युरेनियमाउपरांतच्या पयल्या मूलद्रव्याचो सोद १९४०त आबेलसन हाच्या पालवान लायलो. मॅकमिलन, सीबॉर्ग आनी तांच्या वांगड्यांनी अण्वस्त्रांचे निर्मितीखातीर जाय आशिल्ल्या 'प्लुटोनियम' ह्या मूलद्रव्याचो १९४१ त सोद लायलो. 'सिक्रोटाॅन' ह्या नांवाच्या कणवेगवर्धकांचे रचणुकेंत गरज आशिल्ल्या कलाथीरताय तत्वाची ताणें १९४५त उदरगत केली.

युरेनियमाउपरांतच्या मूलद्रव्यांविशींच्या संशोधनाखातीर मॅकमिलन हांगा ग्लेन थीओडोर सीबॉर्ग हाच्यावांगडा १९५१ वर्साच्या नोबॅल पुरस्काराचो भोवमान फाव जालो. १९६३ त ताका, वेक्सलर हाचेवांगडा १९६३ वर्साचो 'शांततायेखातीर अणू' ह्या पुरस्काराचो भोवमान मेळ्ळो. अमेरिकेच्या अणुऊर्जा मंडळाच्या सादारण सल्लागार समितीचो वांगडी (१९५४-५८), इंटरनॅशनल युनियन फॉर प्युअर अँड ऑप्लाइड फिजिक्स हे संस्थेच्या उच्च ऊर्जा भौतिकी समितीचो वांगडी (१९६०-६६) ह्या पदांचेर ताणें काम केलां. अमेरिकेच्या नॅशनल अँकडेमी ऑफ सायन्सेसचो वांगडी म्हूण ताची १९४७ त निवड जाली. कितल्याशाच विद्यापिठांनी ताका मानादीक डॉक्टरेट भेटयल्या.

- कों. वि. सं. मं.

मॅकलाउड (मॅक्लिऑड), जॉन जेम्स रिकार्ड :

(जल्म : ६ सप्टेंबर, १८७६, क्लूनी (स्कॉटलंड); मरण : १६ मार्च १९३५, अँबर्डीन).

नामनेचो ब्रिटीश शरीरक्रियाविज्ञानीक. अँबर्डीन हांगाच्या मारिशाल कॉलेजांत वैजकीचें शिक्षण घेवन १८९८त ताणें एम. बी.सीएच. बी. ही पदवी मेळयली. अँडरसन शिश्यवृत्ती घेवन ताणें लाइपसिक हांगाच्या शरीरक्रियाविज्ञान संस्थेंत जीवरसायनशास्त्राचो एक वर्स अभ्यास केलो. १९०० त लंडन हॉस्पिटल मेडिकल कॉलेजांत शरीरक्रियाविज्ञानाचो निदेशक आनी १९०२ त जीवरसायनशास्त्राचो अध्यापक म्हूण ताची नेमणूक जाली. रॉयल सोसायटीचो मॅकिनॉन संशोधक म्हणूनय ताणें काम केलां. त्याच सुमाराक ताणें केंब्रिज हांगा पदव्युत्तर शिक्षण घेवन भौशिक आरोग्यशास्त्राची पदविका घेतली. १९०३त, तो अमेरिकेंतल्या क्लिव्हलँड हांगाच्या वेस्टर्न रिझर्व्ह विद्यापिठांत शरीरक्रियाविज्ञानाचो प्राध्यापक जालो. थंयच्याच शरीरक्रियाविज्ञानाचे प्रयोगशाळेचो तो संचालक जालो. १९२८ त, स्कॉटलंडाक परत येतकच अँबर्डीन हांगा शरीरक्रियाविज्ञानाचो रेगिअस प्राध्यापक म्हूण ताणें काम केलें.

१९१३त, मॅकलाउड हाणें गोडेंमूत आनी ताचें विकृती विज्ञानीक शरीरक्रियाविज्ञान हांचेविशीं एक म्हत्वाचो ग्रंथ बरयलो. अमेरिकेंतल्या आपल्या रावित्यांत ताणें कार्बोहायड्रेटांच्या चयापचयाचेर आनी गोडेंमुताचेर केल्ल्या संशोधनाक लागून नामना मेळयली. जे. बी. कॉलीप ह्या जीवरसायनशास्त्रज्ञाच्या पालवान उपचार करपाखातीर वापरपाक बरें अशें इन्शुलीन वेगळें करपांत आयलें आनी १९२२ त ताचो गोडेंमुताचेर वापर केलो. १९२९ त ताणें प्राकृतिक आनी अग्नीपिंड काडून उडयल्ल्या जनावरांच्या रगतांतलें साकर पातळी नियंत्रण आनी साकर चयापचयांतलें यकृत, स्नायू आनी अग्नीपिंड हांचें कार्य हांचेविशीं खोलायेन परीक्षण कार्य केल्लें.

इन्शुलीन ह्या म्हत्वाच्या हॉर्मोनाच्या सोदाखातीर ताका १९२३ वर्साचो वैजकी आनी शरीरक्रियाविज्ञानाचो नोबॅल पुरस्कार सर फ्रेडरिक ग्रांट बॅटिंग हाच्या वांगडा वांटून मेळ्ळो. नोबॅल पुरस्काराखेरीज ताका आनीक हेर कितलेशेच भोवमान फाव जाल्यात. ताणें बरयल्लीं कांय पुस्तकां अशीं : Practical Physiology (१९०२), Physiology and Bio-Chemistry in Modern Medicine (१९१८).

- कों. वि. सं. मं.

मॅग्ना कार्टा :

इंग्लीश संविधानीक कायद्याची सुरवात करपी दस्तऐवज. राजा आनी सरंजामी सरदारवर्ग हांच्या संघर्शांतल्यान हो दस्तऐवज जल्माक आयलो.

अँजेव्हिन वा प्लॅटॅजेनेट घराण्यांतलो जॉन लॅकलँड राजा (१९९९-

१२१६) हो खूब जुलमी आनी विश्वासघातकी आशिल्लो. ताचो भाव रिचर्ड मरतकच जॉनान आपलो पुतणयो आर्थर हाका बंदखणींत घालून गादी हातासली. फुडें ताणें आर्थरचोय खून केलो आनी प्रजेच्या मागण्यांकडेन दुर्लक्ष केलें.

जॉनाक आपले मुस्तींत पोप तिसरो इनोसंट आनी फ्रांसाचो राजा फिलीप ऑगस्टस हांचेकडेन संघर्श करचो पडलो. तांच्याकडल्या झुजांत तो हरलो. तो इंग्लंडांत नासतना, ताचे गैरहजेरेचो फायदो असंतुश्ट सरदारांनी घेतलो. तांणी एकठांय येवन राजसत्तेक मर्यादा घालपाचें थरयलें. हे विशीं आर्चबिशप स्टिव्हन लॅंगटन हाणें सरदारांक मार्गदर्शन केलें. पयल्या हेन्रीन दिल्ली स्वातंत्र्याच्या मसुद्याचें पुनरुज्जीवन करचें, अशें ताणें सुचयलें. तेप्रमाण त्या मसुद्याचेर आदारिल्ली हक्काची सनद तयार केली आनी ती राजाफुडें दवरली (६ जानेवारी १२१५). जॉनान सुरवेक सय करपाचें न्हयकारलें. पूण निमाणें १५ जून १२१५ दिसा ताका सय करचीच पडली.

इंग्लंडच्या घटनात्मक इतिहासांत हे सनदेक खूब म्हत्व आसा. म्हूण ताका 'मॅग्ना कार्टा'. व्हडली सनद अशें म्हण्टात. हे सनदेंत एकूण ६२ कलमां आसून हीं कलमां ११ माथाळ्यांखाला विभागल्यांत. तातूंत चर्चीविशींचीं कलमां, राजा आनी सरदार वर्ग हांचे संबंद उक्तावपी कलमां, सामान्य घटनात्मक कलमां, राजाच्या कर्जाविशींचीं कलमां, न्यायाविशींचीं कलमां, थळाव्या स्वराज्याविशींचीं कलमां, वेपार, नागरी शासन आदी विंगड विंगड विशय आसात. सनदेचे सुरवेक आनी अखेरेक चर्चीच्या स्वातंत्र्याविशीं सांगिल्लें आसून राजा वा ताचे वारसदार हांणी हें वचन पाळूंक जाय. म्हत्वाच्या कलमांचो थोडेभोतर आशय असो- राजान सरंजामशाहीच्या हक्काचो दुरुपयोग करचो न्हय. कितलींशींच कलमां सरंजामशाहीच्या हक्कांविशींचीं आसात. सरदाराचो वारस अल्पवयीन आसल्यार ताचे आस्पतीचो कारभार चलयतना राजान फकत योग्य तो मेहनताना घेवचो आनी सरदारांकडल्यान कायदेशीर तितलीच सेवा घेवची. कायदो आनी सुवेवरथेखातीर कॉमन प्लीकोर्ट फाव थंय भरचें, दंडाची रक्कम गुन्यांवाचे खरसाणीप्रमाण आकारची आनी निःपक्षपाती न्यायाधीश नेमचे.

हे सनदेंतलीं सगळ्यांत म्हत्वाचीं कलमां मूलभूत हक्कांविशींचीं आसात. खंयचीच मालमत्ता फाव ती नुकसान भरपाय दिवपाखेरीज भौशिक कामाखातीर घेवप जावचें ना (कलमां २८ ते ३१), कायदेशीर ख्यास्त जाल्लेखेरीज कोणाकूच बंदखणींत उडोवचेनात वा हद्दपार करचेनात (कलम ३९), न्याय आनी हक्क कोणाकूच न्हंयकारचेनात वा राजा तो विकचो ना वा तो चालीक लावपाक कळाव करचो ना (कलम ४०).

जॉनाचो सरदारांचेर विश्वास नाशिल्ल्यान तो सनदेची अंमलबजावणी करीत काय ना हाचेविशीं दुबाव आशिल्लो. देखून ताणें २५ सरदारांचें निरीक्षण मंडळ नेमलें. राजान संसदेचो भंग केल्यार ह्या निरीक्षण मंडळान

राज्यकारभार आपल्या हातांत घेवपाचो आशिल्लो. अशे तरेन प्रस्तुत उठावाक कायदेशीर स्वरूप हे सनदेक लागून प्राप्त जालें.

- कों. वि. सं. मं.

मॅयर, गोल्डा : (जल्म : ३ मे १८९८, कीव, उक्रेन; मरण: ८ डिसेंबर १९७८, जेरुसलेम).

इझ्रायल राज्याची संस्थापक आनी चवथी प्रधानमंत्री (पयली बायल प्रधानमंत्री). प्रधानमंत्री पद हाशील करपी ती संवसारांतली तिसरी बायल आशिल्ली. १९०६त आपल्या कुटुंबावांगडा ती उक्रेन सावन अमेरिकेच्या मिलवॉकी प्रदेशांत स्थायीक जाली. तिचें शिक्षण थंयच जालें आनी उपरांत कांय तेंप तिणें थंयच शिक्षिका म्हूण वावर केलो. मुखार लॅबर झिऑनिस्ट पक्षाच्या मिलवॉकी फांट्याची अध्यक्ष जाली.



'झायनिझम' चळवळीखाला संवसारांतले साबार ज्यू लोक जेन्ना पॅलेस्टायनांत वचून रावपाक लागले, तेन्ना १९२१त तीय आपल्या घोवा वांगडा पॅलेस्टायनांत गेली (सद्याचें इझ्रायल राज्य). थंय सुरवेक तिणें किबूटज शारांत आनी उपरांत तेल अवीव शारांत आपलो राबितो केलो. किबूटज शारांत आसतना ती 'जनरल फॅडरेशन ऑफ लॅबर' संघटनेची प्रतिनिधी, तेच संघटनेच्या व्हूमन्स लॅबर कॉन्सिल फांट्याची सचीव आनी तेच संघटनेच्या एक्झेक्युटीव कमिटीची वांगडी आशिल्ली. तेल अवीव शारांत आयल्या उपरांत तिणें कारकून म्हूण आनी हेर कनिश्ट वावर केलो.

इझ्रायल देश अस्तित्वांत आयल्या उपरांत १९४९त जाल्ले वेंचणुकेंत ती संसदेचेर वेंचून आयली. बॅन गुरीयनच्या मंत्रीमंडळांत तिचो आस्पाव आसलो. १९५६त तिच्या घोवाक मरण आयल्या उपरांत तिणें गोल्डा मॅयरसन हें आपलें नांव बदलून 'हबरीव मॅयर' हें नवें नांव घेतलें. १९४९ ते १९५६ ह्या काळांत इझ्रायलच्या मंत्रिमंडळांत ती एकलीच बायल मंत्री आसली. १९६८त 'लेबर पार्टी' च्या जनरल सेक्रेटरी पदाचो राजीनामो दिलो. मार्च १९६९त प्रधानमंत्री लेवी एशकलच्या मरणा उपरांत ती इझ्रायलची हंगामी प्रधानमंत्री जाली. ऑक्टोबर १९६९चे वेंचणुकेंत ती परतून वेंचून येवन इझ्रायलची चवथी प्रधानमंत्री जाली. ऑक्टोबर १९७३ यॉन किप्पूरच्या अरबांआड जाल्ल्या झुजांत इझ्रायलचें खूब नुकसान जाल्ल्यान विरोधकांनी तिचेर टिकांचो शिंवर केलो. हाका लागून तिका प्रधानमंत्री पदाक सोडचीट दिवची पडली. १९७८त पिरायेच्या ८०व्या वर्सा तिका मरण आयलें.

- कों. वि. सं. मं.

मॅराथॉन सर्त : लांब अंतर धांवपाची आर्विल्ली सर्त. हातूंत स्पर्धकाक सुमार ४२,१९५मी. अंतर धांवचें पडटा. मॅराथॉन हो गांव अथेन्सचे ईशान्येक ३२ किमी. अंतराचेर पेटाल्यॉन आखाता लागसार वसला. अथेनियन आनी प्लाटीयन सैन्यान मिल्टायडीझच्या फुडारपणाखाल मॅराथॉन मळाचेर पर्शियन सैन्याचो पराभव केल्लो. (इ.स. ४९०). फायडिपिडीझ ह्या ग्रीक सैनिकान मॅराथॉन ते अथेन्स हें सुमार ४०किमी. अंतर धांवत वचून ह्या जैताची खबर अथेन्सांत दिली. ह्या अती श्रमांक लागून ताका मरण आयलें. ह्या असामान्य धांवपी सैनिकाच्या उगडासाखातीर अथेन्स हांगा १८९६त भरिल्ले पयले ऑलिंपिक सर्तींत मॅराथॉन ते अथेन्स अशी धांवपाची सर्त दवरली. तिकाच मॅराथॉन सर्त अशें नांव पडलें. फुडें दर ऑलिंपिक सर्तींत ही लांब अंतराची सर्त जावपाक लागली.

१९२४त, हे सर्तीचें अंतर ४२, १९५मी. अशें सर्वसंमत केलें. प्रत्यक्ष अंतराविशीं दर खेपे थोडोभोव फरक पडत गेला. तशेंच मार्गाचें प्रमाणीकरण जाल्लें नाशिल्ल्यान मॅराथॉन सर्त पुराय करपाच्या वेळेविशींच्या उच्चांकांची 'इंटरनॅशनल ऑमॅच्युअर अॅथलेटिक फेडरेशन' वरवीं अधिकृत रितीन नोंद दवरीनात. सर्तीची सुरवात आनी अखेर फकत मैदानाचेरूच जाता. उरिल्लें अंतर धांवप्यांक रस्त्यावयल्यान धांवचें पडटा.

पयले ऑलिंपिक सर्तींतली मॅराथॉन सर्त मीशेल ब्रेआल हाचे प्रेरणेन जाली. ताणें स्वता हे सर्तींतल्या वस्तादाखातीर इनाम दवरलें. १८९६ चे सर्तींत स्पिरीदॉन लूइस ह्या ग्रीक धांवपटून २ वरां, ५८ मिनटां आनी ५० सेकंद इतल्या वेळांत ही सर्त जिखली. फुडें धांवपाच्या तंत्रांत उदरगत जायत गेल्ल्यान ही सर्त पुराय करपाक लागपी वेळ उणो जायत गेलो. १९७२त, म्युनिक हांगाचे ऑलिंपिक सर्तींत अमेरिकेच्या फ्रँक शॉर्टरान ही सर्त २ वरां, १२ मिनटां आनी १९.८ सेकंदांभीतर पुराय केली.

१९५२त झेकोस्लोव्हाकियाचो एमील झॅटोपेक हाणें ५,००० आनी १०,००० मी. अंतराच्यो सर्ती जिखल्योच पूण मॅराथॉन सर्तींतूय तो पयलो आयलो. इथिओपियाच्या अबेबे बिकिलान (१९६०, १९६४) आनी उदेंत जर्मनीचो व्हाल्डेमार सीअरपिन्स्की हाणें (१९७६, १९८०) फाटोफाट दोनदां ऑलिंपिक मॅराथॉन सर्त जिखपाचे विक्रम केले. मॅराथॉनच्या ऑलिंपिक सर्तींतलो संवसारीक विक्रम पुर्तुगालच्या कार्लूश लोपेसच्या नांवार आसा. ताणें लॉस ऑजेलसचे ऑलिंपिक सर्तींत (१९८४) मॅराथॉनचें अंतर २ वरां, ९ मिनटां, २१ सेकंद ह्या वेळांत पुराय केलें. मॅराथॉन सर्तींतलो आयजमेरेनचो संवसारीक विक्रम अमेरिकेच्या आल्बेर्तो सालाझारचो आसून ताणें मॅराथॉनचें अंतर १९८१त फकत २ वरां, ८ मिनटां, १३ सेकंद इतल्या कमी वेळांत पुराय केलें. पूण हे सगळे उच्चांक अनधिकृत रितीन नोंद जाल्यात.

आशियाई खेळां सर्तींत मॅराथॉन सर्तीचो आस्पाव जाल्लो आसून, १९५१त नवी दिल्लींत जाल्ल्या पयल्या आशियाई सर्तींत भारताचो छोटासिंग हो खेळाडो जैतीवंत जाल्लो (२ वरां, ४२मिनटां ५८.६ सेकंद). ते उपरांत १९७८त जपानच्या मिनेतेरु साकामोतोन २ वरां, १५ मिनटां आनी ८९.७ सेकंद इतल्या वेळांत ही सर्त जिखली.

मॅराथॉन सर्ती ह्यो १९८४पयलीं फकत दादल्यांपुरत्योच मर्यादित आशिल्ल्यो. पूण लॉस अँजेलसचे ऑलिंपिक सर्तींत १९८४त पयलेच खेप बायलांखातीर मॅराथॉन सर्त घेतली आनी तातूंत अमेरिकेच्या जोन बेनॉइटान २ वरां, २४ मिनटां, ५२ सेकंद इतल्या वेळांत मॅराथॉनचें अंतर पुराय करून भांगरा पदक जिखलें.

मॅराथॉन सर्त ऑलिंपिक सर्तींत बरीच लोकप्रिय जाल्या.

- कों. वि. सं. मं.

मेरी इमेक्यूलेट कन्सेप्शन : पणजी शारांत आशिल्ली गोंयची नामनेची चर्च. इ.स. १५४१त एका कपेलाच्या रुपांत ही चर्च पणजेच्या मध्यवर्ती सुवातेर बांदली. १६००त तिका चर्चिचो आकार

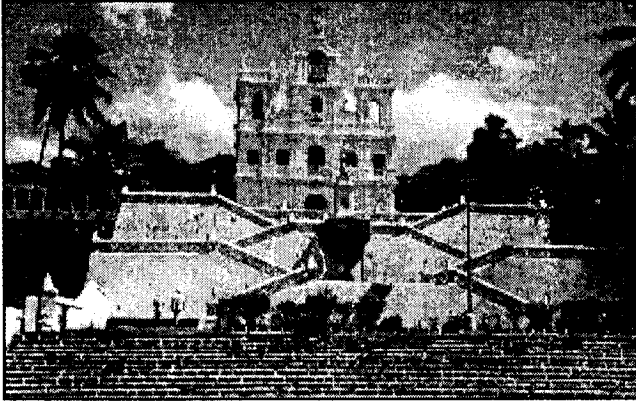

दिलो आनी १६१९त तिचें सद्द्याचें आधुनिकीकरण करपांत आयलें.

चर्चिच्या आंवाठाच्या रुंदायेचीं सपणां आनी आकारांत गोंयांत दुसरो नंबर आशिल्ली २२५० किग्रॅ. वजनाची घाट ही हे चर्चिचीं दोन खाशेलपणां (१८७१).

दरवर्सा १३मेक Our Lady of Fatima आनी टडिसेंबराक Our Lady of Immaculate conception हांच्या नांवान हांगा व्हड दबाज्यान उत्सव (फेस्त) जाता.

- कों. वि. सं. मं.

मॅसिडोनिया : आग्नेय युरोपांतल्या बाल्कन द्वीपकल्पांतलो इतिहासीक नामनेचो वाठार. सद्द्याच्या ग्रीस, बल्गेरिया आनी

युगोस्लाव्हिया ह्या तीन देशांत हो विभागला. क्षेत्रफळ : सुमार ६६,३९७ चौ.किमी. उत्तरेक इजीयन दर्यासावन ईपायरसचे अस्तंतेक आनी थ्रेसचे उदेंतेक हाचो विस्तार आसून बार्दर, स्त्रूमा आनी मेस्ता ह्या न्हंयांच्या देगणांनी आनी पिंडस, रॉडॉपी ह्या दोंगरा वाठारांनी तो व्यापला.

मॅसिडोन ह्या पुर्विल्ल्या नगराच्या वाठारांत सामके सुरवेक आशिया मायनरांतल्या शेतकार लोकांची वसणूक आशिल्ली अशें दिसता. इ.स.प. दुसऱ्या सहस्रकांत उत्तरे कडल्यान थ्रेको-इलिरियन जमातीचे लोक ह्या भागांत आयले. इ.स.प. सातव्या शतमानांत राजकीय नदरेन हे लोक संघटित जाले आनी तांणी आपलो शेक उदेंतेकडल्या सलॉनिक मळामेरेन प्रस्थापित केलो.

इ.स.प. ११०० त ग्रीकांनी मॅसिडोनियाचेर साम्राज्य प्रस्थापित केलें. मॅसिडोनियाचो राजा दुसरो फिलिप हाणें इ.स.प. ३३८त पुर्विल्ल्या इराणी सत्तेआड मोहीम सुरू केली. ताचो पूत अलेक्झांडर द ग्रेट हाणें इराण्यांक हारयले. ताच्या मरणाउपरांत मॅसिडोनियन साम्राज्याचे कुडके जाले. इ.स.प. १४८त मॅसिडोनिया हो रोमन प्रदेश जालो. रोमन साम्राज्याच्या उत्तर काळांत तो उदेंतेकडल्या बायझंटिन प्रदेशांत आस्पावपांत आयलो.

इ.स. १३००त मॅसिडोनिया, बल्गेरिया आनी सर्बियन प्रदेशांत विभागलो. १३८९ ते १९१२ मेरेन हो वाठार तुर्कांच्या शेकातळा आशिल्लो. बल्गेरियन, ग्रीक आनी सर्बियन लोक तुर्कांकडेन झुजत आशिल्ले. १९१२त पयलें बाल्कन झूज जालें. तातूंत तुर्क हरले. ग्रीस, बल्गेरिया आनी यूगोस्लाव्हिया ह्या तीन देशांत मॅसिडोनियाचो वाठार विभागलो.

मॅसिडोनियाचो आनीकूय वाठार मेळोवपाखातीर बल्गेरियन केल्ल्या उठावाक लागून दुसरें बाल्कन झूज जालें (१९१३), तातूंत बल्गेरियाचो पराभव जालो. बुकारेस्ट कबलातीप्रमाण मॅसिडोनियाचो थोडोच भाग ताच्या ताब्यांत उरलो. ताका लागून हजारांनी मॅसिडोनियन लोक बल्गेरियांत पळून गेले. पयल्या म्हाझुजाउपरांतच्या काळांत मॅसिडोनियांत बल्गेरियाचे प्रेरणेन दहशतवाद पातळ्ळो.

युगोस्लाव्ह आनी बल्गेरिया हांचे संबंद मुदलांतूच मॅसिडोनियन प्रस्नाक लागून इबाडिल्ले. शिमेचेर चकमकी जायत आशिल्ल्यो. ह्या सगळ्या प्रस्नांवयल्यान १९३४ त एका मॅसिडोनियनान युगोस्लाव्हचो राजा अलेक्झांडर हाचो खून केलो (१९३४). दुसऱ्या म्हाझुजा काळांत बल्गेरियन सगळो मॅसिडोनिया व्यापिल्लो. १९४७ चे शांतताय कबलातीप्रमाण मॅसिडोनियाच्या संदर्भांतल्यो ग्रीस युगोस्लाव्हिया आनी बल्गेरिया हांच्यो झुजापयलींच्यो शिमो थारावपांत आयल्यो. युगोस्लाव्ह संविधानाप्रमाण (१९४६) युगोस्लाव्ह मॅसिडोनिया हो एक स्वायत्त घटक जालो आनी मॅसिडोनियन लोकांची स्वतंत्र राश्ट्रीयता मान्य केली. म्हाझुजाउपरांतच्या ग्रीसांतल्या यादवी झूजकाळांत ग्रीस आनी

युगोस्लाव्हिया हांचेमदले संघर्श वाडत गेले. युगोस्लाव्ह-बल्गेरिया मतभेदांक लागून १९४८ उपरांत हो प्रस्न स्फोटक जालो. पूण ग्रीसांतलें यादवी झूज सोंपतकच आनी यूगोस्लाव्ह-बल्गेरिया संबंद सुदारिल्ल्यान १९६२ उपरांत मॅसिडोनियन प्रस्न निवळ्ळा.

हांगाची जमीन सुपीक आशिल्ल्यान हांगा तंबाकू, गंव, राय, मको, कापूस, सूर्यफूल हीं म्हत्वाचीं पिकां जातात. क्रोम, अॅस्बेस्टस, तांबें, रुपें, गंधक आनी लिंबाइट हीं हांगाचीं म्हत्वाचीं खनिजां. मॅट्टरां पोसप, कापड-उद्योग, आयदनां तयार करप हे म्हत्वाचे वेवसाय आसात. मॅसिडोनियन ही हांगाची मुखेल बोलीभास आसा.

- कों. वि. सं. मं.

माईणकर, राघोबा बाबली : (जल्म : १५ ऑक्टोबर १९२७, होंडा, सत्तरी).

सुटकेझुजारी. 'आझाद गोमंतक दल' संघटनेचो तो वांगडी आशिल्लो. विश्वनाथ एन. लवंदे हाच्या फुडारपणाखाल आझाद गोमंतक दल संघटनेचे वतीन तो राश्ट्रीय प्रचार करपाचें काम करतालो. पोलिसांनी ताका धरलो, खूब मार दिलो आनी १० म्हयने बंदखणींत दवरलो. बंदखणींतल्यान सुटका जाल्या उपरांत तो परत सुटके दल संघटने खातीर वावर करूंक लागलो. १९७३ वर्सा भारत सरकारान ताम्रपत्र दिवन ताचो भोवमान केलो.

- कों. वि. सं. मं.

माओ, त्से-तूंग : (जल्म : २६ डिसेंबर १८९३, शाव-शान, हुनान, चीन; मरण : ९ सप्टेंबर १९७६, पॅकींग).

कम्युनिस्ट चीन देशाचो संस्थापक, राजनितिज्ञ, मार्क्सवादी विचारसरणेचो पुरस्कर्तो आनी पराक्रमी सैनीक. ताचो बापूय, माव श्वुन-शंग हो शेतकामती आशिल्लो. माओचें मुळावें शिक्षण शाव-शान गांवांतूच जालें. माओचें मुळावें शिक्षण काबार जाल्याउपरांत ताच्या बापायन ताका आपल्या वांगडा शेतवडींत कामाक लायलो. पूण तीन वर्सांउपरांत बापायचो विरोध आसून लेगीत तो माध्यमिक शिक्षण घेवपाखातीर आपल्या आजोळा वचून रावलो.



विद्यार्थी आसतनाच अस्तंती क्रांतीकारी तत्वांनी आनी सुन याट-सेनच्या राश्ट्रवादी कल्पनांनी तो प्रभावीत जाल्लो. १९११त मांचू राजवंशाआड जाल्ल्या उठावांत ताणें स्वयंसेवक म्हूण वांटो घेतिल्लो. तशेंच १९१९त पॅकींग विद्यालयांत शिकता आसतना मे फोर्थ (may forth) हे विद्यार्थी चळवळींतूय ताणें वांटो घेतिल्लो. त्याच वर्सा ताणें स्यांग-ज्यांग-फींग-ल्वुन हें म्हयन्याळें सुरू केलें. पूण ताणें राजकर्त्यांचेर आनी लश्करी गव्हर्नरांचेर टिका केल्ल्यान सरकारान त्या म्हयन्याळ्याचेर बंदी हाडली. मुखार अस्तंती उदारमतवादी तत्वांवयलो ताचो विस्वास उणो जाल्या उपरांत, तशेंच ली दा-जाव हाच्या तेंक्यान ताचो मार्क्स-लेनीन लिखाणाकडेन आनी हेर कम्युनिस्ट चळवळींकडेन लागिंचो संबंद आयिल्ल्यान ताणें तीं तत्वां चिनांत रुजवपाचो निश्चय केलो. ते खातीर ताणें चीनाच्या साबार प्रांतांतल्या शेतकामत्यांक एकवटीत करून गोरिला सैन्य उबारलें. तशेंच १९२१त ताणें चीन कम्युनिस्ट पक्ष उबारपाक आदार केलो. गुपीतपणान गोरिला सैन्य उबारता आसतना, चार-चौगां मुखार तो चँग कै-शेच्या क्वोमिंगांग राश्ट्रवादी पक्षाकडेन एकनिश्च रावलो.

पयल्या म्हाझुजाच्या शेवटाक रशियेंत क्रांती सुरू जाल्ली तेन्ना थंयचे उद्योग-धंदे बरेच फुडारिल्ले. हाका लागून रशियेंत कम्युनिस्ट राजवट उबारपाक लेनिनान श्रीमक लोकांक एकवटीत केल्ले. पूण चिनांत फकत संघटीत शेतकामतीच क्रांती घडोवन हाडपाक लायक आसा. अशें माओचें मत आशिल्लें हाका लागून चिनी कम्युनिस्ट पक्षाभितर व्हड वाद निर्माण जालो. तशेंच रशियेनूय तांकां आदार दिवपाचो बंद केलो. १९२७ त क्वोमिंगांग पक्षांतल्यान माओ भायर सरलो. उपरांत १९३१त आग्नेय चिनांत चिनी सोव्हियत प्रजासत्ताकाचो तो मुखेली जालो. कम्युनिस्टांचो दिसान दीस शेक वाडत आसा हें जाणून चँग कै-शेक हाणें आपल्या तीन लाख सैन्याच्या आदारान कम्युनिस्टांक रेवाडो घालून, तांचो नाश करपाचें थरयल्लें. पूण माओच्या फुडारपणाखाला २०,००० गोरिला कम्युनिस्ट ३६८दीस सुमार बारा हजार किमी. अंतर हुपून आनी साबार अडचणींक तोंड दिवन ते खेड्यांतल्यान यशस्वीपणान भायर सरले (१९३४-३५). ही घडणूक चिनाच्या इतिहासांत लॉंग मार्च (Long March) म्हूण प्रसिध्द आसा. उपरांत यूनान प्रांतांत आपलें ठाणें उबारून कम्युनिस्ट गोरिल्ला क्वोमिंगांग आड झगडत रावले. १९३६त जपानान चिनाचेर घुरी घातिल्ली तेन्ना जपानाआड झुजपाचें थारायलें. पूण दुसऱ्या म्हाझुजांत जपानाचो पराभव जाल्या उपरांत सत्तेर येवपाखातीर क्वोमिंगांग आनी कम्युनिस्टांभितर परत झगडीं सुरू जालीं. दोनूय पक्षांभितर तडजोड घडोवन हाडपाखातीर अमेरिकेन खूब यत्न केले, पूण ते अपेशी थारले. निमाणे कडेन, एप्रिल १९४८त पॅकींग शारांत चँग कै-शेकाचो पराभव करून, चिनाचेर माओच्या फुडारपणा सकयल कम्युनिस्ट राजवट सुरू जाली. सुरवेचीं धा वर्सां

मेरेन माओ कम्युनिस्ट पक्षाचो अध्यक्ष आनी राष्ट्रप्रमुख आशिल्लो. पूण देशाची नेटान उदरगत जावची म्हूण ताणें आंखिल्ली लीप फोरवर्ड (Leap Forward) ही येवजण अपेशी थारिल्ल्यान, माओच्या धोरणा आड टिका जावपाक लागल्यो. हाका लागून १९५९त माओक अध्यक्ष पदाक सोडचीट दिवची पडली. पूण कम्युनिस्ट पक्षाचो अध्यक्ष म्हूण ताणें मार्क्स-लेनीन वादी तत्वां चिनांत ताजींच दवरलीं. कम्युनिस्ट पक्षाक जावपी विरोध मोडून उडवपाखातीर माओन 'रेड आर्मी' आनी चिनी 'जन मुक्तिसेना' उबारून चिनांत संस्कृतीक क्रांती घडोवन हाडली (१९६६-७६). लिन पियाव, चौ एन-लाय, छन ब्रो-दा आनी माओची घरकान्न ज्यांगचींग हे संस्कृतीक क्रांतीचे हेर फुडारी आशिल्ले. ती संस्कृतीक क्रांती माओक मरण येमेरेन (१९७६) चालूच आशिल्ली.

- कों. वि. सं. मं.

मांग : एक जात. महाराष्ट्र, मध्य प्रदेश, गुजरात आनी म्हैसूर ह्या राज्यांनी मांग लोकांची वसती आसा. संस्कृत 'मातंग' हाचेवयल्यान मांग हो शब्द आयला. हे लोक जंब ऋषीक आपलो पूर्वज मानतात.

मांग लोक सादारणपणान ऊंच, बळिश्ट, काळे आसतात. बायलो केसांचो आंबाडो घालतात, हातांचेर गोंदोवन घेतात आनी कथलाच्यो, पितळेच्यो वस्ती घालतात. दादले माथ्यार, केसांक गांठ मारतात आनी खाड-मिशो दवरतात.

मांगांचे तीन मुखेल प्रदेशीक भेद आसात: १) महाराष्ट्र मांग २) कानडी मांग वा मादिग ३) गुजराती मांग, हांकां मांगेला अशेंय म्हण्टात.

महाराष्ट्रांतले मांग : ज्या वाठारांत हे लोक रावतात त्याच वाठारांतली प्रदेशीक भास हे लोक उलयतात. ज्वारीची भाकरी, वरण आनी मिरसांगांची चटणी हें ह्या लोकांचें मुखेल अन्न. तशेंच बोकड्या-मेंढरांचें मांस, कोंबी आनी मेल्ल्या गोरवांचेंय मांस खातात. ते गांजा आनी तंबाखू ओडटात. सोरोय तांकां खूब आवडटा.

हे लोक महादेवाक भजतात. बहिरोबा, खंडोबा, म्हसोबा, अंबाबाई, बहिरी, जनाई, विठोबा, यमाई हीं तांचीं कुलदैवतां. देवीक मंगळारा आनी शुक्रारा, तशेंच देवाक आयतारा दिसा कोंबो-बोकडो मारतात. पितरांच्यो प्रतिमा करून हे लोक तांची पुजा करतात. मंत्रतंत्र, जादू, भुताटकी हांचेर ह्या लोकांचो खूब विश्वास आसा.

हे लोक एकाच आडनांवांचीं वा एकेच पोटजमातीभितर लग्नां करीनात. मामेभयणीकडे लग्न जाता, पूण मावसभयणीकडे वा आतेभयणीकडे लग्न जायना. कांय वेळां पाळण्यांतूय तांचीं लग्नां जातात. लग्न थरयतना चल्याचो बापूय चलयेक मागणी घालून तिच्या बापायक धा रुपया देज म्हूण दिता. तांचेच जातीचो साधू लग्नाचो म्हूर्त थरयता.

लग्नाच्या पांच दीस पयलीं व्हंकलेक हळद लावपाक सुरु करतात. उरील्ली हळद वाजयत गायत न्हवऱ्यागेर व्हरतात. लग्नापयलीं तीन दीस, न्हवऱ्या-व्हंकलेगेर कुलदेवतेच्या नांवान बोकडो बळी दितात. लग्ना दिसा न्हवरो घोड्यार वा बैलाचेर बसून गांवांतल्या मारुतीच्या देवळांत येता. थंय ताका व्हंकलेचो बापूय धोतर आनी पगडी दिता. तें न्हेसून उपरांत तो व्हंकलेगेर येता. थंय मागीर अंतरपाट धरून, पुरयत मंगलाश्टकां म्हणून न्हवऱ्या-व्हंकलेचेर अक्षता उडयता.

विधवेचें लग्न कृष्ण पक्षांत रातीचें करतात. पयलेच खेपे लग्न जावपी न्हवऱ्याक विधवेकडे लग्न करपाचें आसत जाल्यार ताणें पयलीं रूईच्या झाडाकडेन लग्न करचें पडटा.

बाळंत जातकच बायलेक पांच दीस सुयेर पाळचो पडटा. उपरांत पांचव्या दिसा सटीची पुजा करतात. बाळंतिणीचे कुडींत रातभर दिवे पेटोवन दवरतात. बाराव्या दिसा भुरग्याक आनी आवयक न्हाणयतात आनी ब्राह्मण ज्योतिशी भुरग्याक नांव दवरता.

हे लोक मडें पुरतात. मड्याक न्हाणयतात, कपडे घालून निसणीर दवरतात. ताच्या कपड्याक एक तांब्याचें नाणें बांदतात आनी वाजयत-गाजयत मसंडेंत व्हरून नाणें शेंवटून मारतात आनी ताच्या तोंडांत उदक घालून तें पुरतात. लागींच न्हंयेचेर न्हावन मागीर लोक घरा वतात. तिसऱ्या दिसा मरणक्रिया करपी मनीस तीन भाकऱ्यो, शीत आनी धंय वा दूद मसंडेंत दवरून येता. तेराव्या दिसा तो थंयच उदक घालून दोणो दवरता आनी सोयऱ्यांक जेवण घालता.

कानडी मांग : ह्या लोकांत असादरु, चन्न होलिय, डकलेरु, ढोर, मोची, पेड, सनादी वा वाजंत्री ह्यो पोटजाती आसात.

हे येल्लम्म, दुर्गळ, घामळ, मर्गाई, खंडोबा, वेंकटराम, मारुती ह्या देवांक भजतात. ते देवांक कोंबी आनी बकरे बळी दितात. पितरांच्यो पितळेच्यो प्रतिमा करून तांची पुजा करतात. दोन वा तीन वर्सांनी, एका पितळेच्या तांब्यार नाल्ल दवरून मरिअम्माचें प्रतिक मानून पुजा करतात. हें प्रतिक तीन दीस दवरतात. त्या तीन दिसांत ते लोक सोरो पितात, गोडशें करून खातात आनी कोंबी वा बकरो बळी दिवन मरिअम्माचें विर्सजन करतात.

सुमार तीस रुपया देज दिवन चल्याचो बापूय चलयेक मागणी घालता. ब्राह्मण पुरयत वा एकाद्री जाण्टी बायल म्हूर्त थरयता. व्हंकलेक तादळांनी भरील्ल्या पाटल्यांत आनी न्हवऱ्याक पाटार उबी करतात. उपरांत पुरयत अंतरपाट धरून, मंगलाश्टकां म्हण्टा आनी न्हवऱ्या-व्हंकलेचेर अक्षता उडयता. मागीर न्हवऱ्यावटेनची एक सवायशीण बायल व्हंकलेच्या गळ्यांत मंगळसूत्र बांदता.

हे लोक मडें पुरतात. लग्न जाल्ल्या मनशाक बसोवन आनी लग्न जावंक नाशिल्ल्या मनशाक न्हिदिल्ले स्थितींत पुरतात. कांबळींत घालून

मडें मसंडेंत व्हरतात. दुसऱ्या दिसा एंडेलाच्या पानार शीत, गोड आनी तूप मेल्ल्या मनशाक दितात. कावळ्यान तें जेवण उश्टायतकच मरण करपी मनीस न्हावन घरा परतता. चवथ्या दिसा बोकडो कापतात आनी सोयऱ्यांक जेवण घालतात.

गुजराती मांग : ह्या लोकांक मांगेला अशें म्हण्टात. ते हनुमान आनी मरीआई ह्या देवांक भजतात. भट नांवाची एक पोटजात ह्या लोकांत आसून ती तांचें पुरयतपण करता. चल्याचो बापूय चलयेक मागणी घालता. चलयेच्या बापायन ह्या लग्नाक मान्यताय दिल्यार चल्याचो बापूय गांवांक सोरो वांट्टा. ह्याच दिसा म्हूर्त थारायतात. कांय दिसांनी व्हंकल आपल्या इश्टीणीवांगडा न्हवऱ्यागेर वता. थंय तिका कपडे आनी रुप्याची वस्त दितात. लग्नाच्या दोन दीस पयलीं न्हवऱ्या-व्हंकलेक आपापल्या घरांत हळद लायतात. लग्नादिसा न्हवरो दनपारचो वाजत-गाजत घोड्यार बसून व्हंकलेगेर वता. सव्याचेर पेटोवन दवरील्ल्या दिव्याक तीं दोगांय पांयां पडटात. पुरयत तांच्या वस्त्रांक गांठी मारून तांचे हात एकामेकांच्या हातांत दिता. उपरांत गांठ सोडयतात आनी लग्नसुवाळो सोंपता. उपरांत जेवणां जातात. न्हवरो तीन दीस थंय रावता आनी चवथ्या दिसा दोगांय न्हवऱ्यागेर येतात. चार दिसांनी व्हंकल परतून चार दीस कुळारा रावन घरा येता, तेन्ना तिचो बापूय जांवयाक रुप्याची वा पितळेची मुदी आनी गाय वा पाडूक दिता.

गुरवार बायलेची पांचव्या म्हयन्यांत पांच सवायशिणी होंट भरतात आनी बायलांक जेवण घालतात. बाळंत जातकच सव्या दिसा सटी पूजतात. ह्याच दिसा पुरयत भुरग्याक नांव दवरता.

हे लोक मेल्या उपरांत चवथ्या दिसा मडें पुरतात. त्या दिसा सकाळीं शिताचो पिंड करून तो कोंब्याच्या काळजान धांपतात आनी मेल्ल्या मनशाच्या घरांत कांय वरां तो पिंड दवरून व्हांवत्या उदकांत सोडटात. दनपरां सोयऱ्यांक जेवण घालतात आनी मेल्ल्या मनशाची रुप्याची प्रतिमा करून घरांत दवरतात. सप्तकांतल्यान एक दीस तिका दिवो लायतात.

मांग-गारुडी नांवाची मांगांची एक पोटजात आसा. हे लोक ऊंच, बळिश्ट पूण आळशी आसतात. हे लोक बुरशे आनी झगडाळ आसतात. हे लोक आपलो संवसार म्हशीचे फाटीर घालून भोंवत आसतात. भीक मागप, जादू, तमाशा करप हे तांचे उद्देग. एका काळार तांकां खडेगांठ गुन्यांवकार म्हूण वळखताले. चोरी करपांत हांच्यो बायलो खूब हुशार आसतात.

मध्यप्रदेशांतले मांग पयलीं राजाची दवंडी पेटोवपाचें काम करताले. तशेंच बेवारशी मड्यांची वेवस्था करप, गुन्यांवकारांक फांशी दिवप हींय कामां ते करताले. दखने (दक्षिणेंतले), खानदेशी, घोडके (घोडे सांबाळपी), डफळे (डफ वाजोवपी), उचले, पिंडारी, ककरकाडे (चिरे

काडपी), होलेर अशे तांचेभितर पोटभेद आसात. तांचे सगोत्र कुटुंबांचे पंगड आसून, एकाच पंगडांत लग्नां जायनात.

हे लोक मडें पुरतात आनी तीन दीस सुतक पाळटात. मडें पुरतकच सोरो पितात, मेल्ल्या मनशागेर वचून कोडुलिंबाचीं पानां खातात. पानां चाबून चोथो थुकून उडयलो की मेल्ल्या मनशाचो संबंद सोंपलो अशें मानतात.

- कों. वि. सं. मं.

मांड : गांवासंबंदीत धर्मीक तशीं समाजीक-संस्कृतीक कार्यां करपाची एक पवित्र अशी भौशिक मालकेची सुवात. ही सुवात चड करून गांवच्या मूळ/पुरसाच्या घरवयेमुखार आसता, वा मूळ/पुरसाच्या घरवयेमुखावयलें आंगणच गांवाखातीर 'मांड' आसता. अशा मांडाक त्या मूळ पुरसाच्या नांवानच वळखतात.

मांडाची परंपरा गोंयात सगळ्याच गांवांनी आशिल्ल्याचें पळोवंक मेळटा. गोंय वसोवपी 'मारांग' ह्या शबरवंशीय जमातीन ती मुळांत गोंयांत हाडली म्हणपाक पुरावे मेळटात. मारांगां उपरांत गोंयची भूंय वसोवपी कोल, गोंड आनी मुंडारी जमातीकडेनय मांड परंपरा आशिल्ल्याचें दिश्टी पडटा.

मांडाची उत्पत्ती समाजाचे खास गरजेंतल्यान जाल्ल्याचें दिसता. आपली हेडगी अवस्था सोडून एका जाग्यार स्थायिक जावपाचो विचार मनशाचे तकलेंत जेन्ना रुजलो त्याच काळार खऱ्यापणान 'मांड' संकल्पनेन जल्म घेतलो. ह्या काळार मनीस चोम्यांनी रावतालो. एकाच रगताच्या नात्याची लागणूक आशिल्लो तो चोमो म्हणजे एक व्हडलें कुटुंबच कशें आसतालें. ह्या कुटुंबांतलो सगळ्यांत जाण्टो आनी कर्तृत्वान पुरूस चोम्याचो मुखेली आसतालो. ताच्याच मार्गदर्शनाखाला पुराय चोम्यांतल्यो व्यक्ती आपले दीसपट्टे वेव्हार चलयताल्यो. देखून दिसा अखेरेक त्या सगळ्यांनी येवन आपल्या वेव्हारांत येवपी अडचणी, गरजो हांचो ताका नियाळ दिवप गरजेचें आसतालें. मुखेली मागीर चोम्यांतल्या हेर वांगड्यांचे विचार लक्षांत घेवन निर्णय दितालो. हें मेळप आनी चर्चा करप साहजिकच मुखेल्याच्या घरामुखार घडटालें. तेल, विजेचो सोद लागूंक नाशिल्लो तो काळ. आंगणांत पेड्डल्या पोल्ल्या भोंवतणी बसून ही सगळी चर्चा चलताली. चर्चेवांगडाच नाचप-गावप आनी एकमेकांचीं फकाणां-मस्कऱ्यो करपय जातालें. हातुंतल्यानच मांड परंपरेन जल्म घेतलो.

समाजीक, अर्थीक आनी बौध्दीक बदला वांगडा मुखेल्याच्या दारांत दीसपट्टें मेळपाची गरज सोंपली. पूण गांवच्या हितासंबंदीत प्रश्नांचेर चर्चा करपाखातीर तशेंच धर्मीक आनी संस्कृतीक कार्यां करपाखातीर गांवच्यांनी एका जाग्यार मेळपाची गरज उरलीच. देखून थरावीक काळार आनी थरावीक प्रसंगार गांवचे लोक मुखेल्याच्या आंगणांत एकठांय

येवंक लागले. हो बदल घडटनाच वांगडा आनी एक बदल घडलो. मुखेल्याचे मठयेचें देवळांत रुपांतर जालें, ताचे घरवयेक देवस्थानाचें रूप मेळ्ळें. साहजिकच घरवये मुख्यावयल्या आंगणाकय धर्मीक आनी संस्कृतीक कार्या करपाचो जागो म्हूण अर्थ फावो जालो.

वयर सांगिल्लेप्रमाण मांडार वेगवेगळ्या प्रश्नांचें 'मांडप' जाता. ह्या मांडप अर्थातल्यानच 'मांड' उतर आयलां, अशें विद्वानांचें मत आसा. आशी-कुशीक झाडां आसलीं तरी मांडाचो जागो निवळ करून राखून दवरिल्लो आसता. गांवभर लोक बसूंक शकतात असोच तो विस्तृत आसता. २०-२५चौ. मिटरांपसून पांच हजार चौ.मी. इतले व्हड मांड आशिल्ले पळोवंक मेळटात. मांडार तुळशी पेडावण आसताच. तशेंच मूळ पुरसाचो मठ, घुमटी वा फातर आसता. शिगम्यासारक्या उत्सवाकडेन कांय गांवांनी त्या जाग्यार पुरसाची 'वानी' (सत्री) हाडून पुरतात.

मांडार जावपी कार्यावळीक धर्मीक अधिश्ठान आशिल्ल्यान ती सुवात अनवाळी दवरतात. उत्सवाकडेन दर दिसा थंय शेण-शिताडो घालतात. मांडार भश्टे बायलेन वचूंक जायना, तशेंच पांयांक जोतें घालून वा सोरो पिवन वचपाचें नासता. दुकर-कुकड गेल्यारय भश्टकार जाता अशें मानतात.

'मांडा गुरू' हो मांडाचो देव. ताका उलो करूनच मांडावयल्या दर एका कार्याक सुरवात जाता. ताच्या मानाक दिवो पेटोवन विडो दवरतात, नाल्ल फोडटात. मांडा गुरू हो गांवची स्थापना करपी गांवचो मूळ पुरूस अशें मानतात. ताका मान करपाचो सगळो अधिकार गांवकाराक (मुळी, जल्मी), म्हणजेच ताच्या वंशजाक आसता.

सुरवातेच्या काळार सावन आयजमेरेन 'कायदो मंदिर' म्हण मांडाक खाशेलें म्हत्व आसा. कांय गांवांनी मांडार 'बुंदवंता कटो' आसता. थंय बसून गांवचे 'बुदवंत' गांवच्या प्रश्नांचेर निर्णय दितात. एका काळार गांवच्या खाजगी झगडीं-झुजांचोय निवाडो मांडार जातालो. मांडावयल्या वेव्हारांत धवळा-धवळ करपाचो अधिकार शासनाक नासलो. आयज कांय प्रमाणांत, गांवगिऱ्या वाठारांनी मांड मर्यादीत स्वरुपांत न्यायदानाचें काम केल्लें दिसता.

लोककलांचें संवर्धन करपी गोंयचे संस्कृतींत मांडाक आनी एक म्हत्व आसा. धालो, जागोर आनी शिगमो सारक्यो कितल्यो तरी लोककला मांडारच जल्माक आयल्यो आनी मांडाच्या आदारानच फुल्ल्यो-फळ्यो. आयजय मांडाक लागुनूच त्यो तिगिल्ल्यो दिसतात. ह्या कलांच्या संदर्भातल्यान मांडाक 'धालां-मांड', 'जागरा-मांड', 'शिगम्या-मांड' अशें नांव पडलां. त्या त्या उत्सव काळार मांडाक तें तें नांव आसता. धालांचो उत्सव बायलांचो आशिल्ल्यान त्या मांडाचें मुखेलपण गांवकरा बदला गांवकात्रीकडेन आसता. मांडावयल्या कार्याक सुरवात करता त्या दिसाक 'मांड दवरतात' अशें म्हण्टात, जाल्यार निमाण्या दिसाक 'मांड उठयतात' वा 'मांड सोंपयतात' अशें म्हण्टात.

कांय गांवांनी मुखेल मांडाभायर 'गड्यां-मांड' नांवाचो वेगळो मांड आसता. ह्या मांडाभायर वर्साक एकदांच शिगम्याकडेन 'गड्यांच्या दिसा' जमतात. हांगा 'घरवय' बी नासता, पूण मांडाचे राखणेखातीर 'हापशी' आसता. तो थंय आशिल्ल्या सगळ्यांत पोरन्या झाडार रावता असो समज आसता.

गोंयांत किरिस्तांव समाजाचेय मांड मेळटात. ह्या जाग्यार केन्ना खुरीस आसता तर केन्ना कपेल. कांयकडेन ह्या मांडार 'लामणदिवो' वा 'माड' (व्हडली दिवली) पेटयल्याचें दिसता. इजूज, संजाव, जागर ह्या सारक्यो कार्यावळी ह्या मांडार सादर जातात.

- जयंती नायक

मांडलीक, माधव नाना : (जल्म : १५ ऑगस्ट १९३३, संगमनेर, अहमदनगर).

सुटकेझुजारी. ताणें मराठी प्राथमिक मेरेन शिक्षण घेतलें. तो सोशलिस्ट पार्टीचो वांगडी आशिल्लो, तेचपरीन राष्ट्र सेवा दलाचो कार्यकर्तो आशिल्लो. १२ ऑगस्ट १९५५ह्या दिसा संगमनेरच्या अमृत मेहता हाच्या मार्गदर्शनाखाल सत्याग्रहींच्या पंगडावांगडा ताणें गोंयची शीम हुंपली. फुडें राम तुपे आनी आर. ए. फारुकी हाच्या फुडारपणाखाल सुर्ला हांगा जाल्ल्या सत्याग्रहांत ताणें वांटो घेतिल्लो. तेन्ना पोलिसांनी ताका धरलो, खूब मार दिलो आनी न्हंयेंत हाडून उडयलो. जंयसावन पेवन ताका शीमेर वचचें पडलें. महाराष्ट्र सरकारान सन्मानपत्र दिवन ताचो भोवमान केलो.

- कों. वि. सं. मं.

मांडवकार, भगवान मारुती : (जल्म : २२ नोव्हेंबर १९१७, कळंब, यवतमल- महाराष्ट्र).

सुटकेझुजारी. ताणें मराठी प्राथमिक मेरेन शिक्षण घेतलें. तो प्रजा सोशलीस्ट पार्टीचो वांगडी आशिल्लो. उपरांत तो काँग्रेस (इं) चो वांगडी जालो. १५ ऑगस्ट १९५५ ह्या दिसा नंदकुमार अगरवाल, ए. आर. फारुकी आनी राम तुपे हांच्या मार्गदर्शनाखाल सुर्ला हांगा जाल्ल्या सत्याग्रहांत ताणें वांटो घेतिल्लो. तेन्ना पोलिसांनी ताका धरलो आनी खूब मार दिलो. तशेंच ताका थंयच्या देवळांत बंद करून दवरलो. उपरांत दुसऱ्या दिसा ताका न्हंयेंत व्हरून उडयल्लो. महाराष्ट्र सरकारान सन्मानपत्र दिवन ताचो भोवमान केलो.

- कों. वि. सं. मं.

मांडवी न्हंय : गोंय राज्यांतली अस्तंते दिकेन व्हांवपी एक मुखेल न्हंय. हिची लांबाय सुमार ७७ किमी. आसा. गोंय आनी कर्नाटक

राज्य हांचे शीमेचेर सह्याद्रीचे वळींत ही न्हंय सुरु जावन ती अस्तंतेक दोना पावला आनी मुरगांव बंदर हांचे मदीं अरबी दर्याक मेळटा. गोंयच्या दोंगराळ आनी लोक वसती कमी प्रमाणांत आशिल्ल्या अशा सत्तरी वाठारांतल्यान ईशान्य-नैर्ऋत्य दिकेन व्हांवत येवन फोंडे तालुक्यांत ती वायव्य दिकेन व्हांवता. फुडें सेंट एस्टाव्हामलागीं हीं न्हंय परत अस्तंते दिकेन व्हांवता आनी पणजी शार हुंपून दर्याक मेळटा. दावेवटेन मेळपी खांडेपारची न्हंय ही तिची म्हत्वाची उपन्हंय आसून उजेवटेन साखळे, दिवचल आनी म्हापशेंच्यो हेर मुखेल न्हंयो मेळटात. ह्या न्हंयांखेरीज मांडवी न्हंयेच्या तोंडाकडल्या प्रदेशांतली कुंभारजुंव्याच्या कालव्यावटेन दक्षिणेकडली जुवारी न्हंयलेगीत मांडवी न्हंयेक जोडल्या. तशेंच नानोडें, नानुस, व्हाल्होटा ह्यो ल्हान न्हंयोय मांडवीक मेळटात.

हे न्हंयेच्या संथ प्रवाहाक लागून न्हंयेंत खूबकडे गाळ जाला. तशेंच तिका येवन मेळपी न्हंयांच्या फांट्यांक लागून ल्हान-व्हड जुंवें तयार जाल्यात. ह्या जुंव्यांनी 'दिवाडे' हो मुखेल जुंवो आसून तो म्हापशेंचे न्हंयेक लागून तयार जाल्लो. चोडण हो आनीकय एक जुंवो उल्लेख करपासारको आसा. कुंभारजुंव्याच्या कालव्याक लागून तिसवाडी वा इल्हास जुंवो तयार जाला.

अंतर्गत उदका-येरादारीखातीर मांडवी न्हंयेचो ४१किमी. चो वाठार वापरांत आसा. गोंयच्या अर्थकारणांतलो मुखेल घटक जावन आशिल्ले खनिज निर्यातीक हे अंतर्गत उदका-येरादारीचो खूब लाव जाला. तेभायर थळाव्या उत्पादनाचें हाड-व्हर करपाकूय मांडवी न्हंयेचो उपेग जाता. मुंबय-गोंय ह्या आंतरराज्य प्रवासी वाहतूकीचें गोंयांतलें पणजी शारातलें बंदर हें मांडवी न्हंयेचें मुखेल बंदर आसा. न्हंये देगेवयली नुस्तेमारी हें मांडवी न्हंयचें म्हत्वाचें योगदान. पर्यटकांखातीर नौका-नयन ही हे न्हंयेची आनीक एक खासीयत.

पणजी-बेतीक जोडपी दोन पूल आनी बाणस्तारीचो पूल हे मांडवी न्हंयेवयले तीन मुखेल पूल आसात. गोंयची राजधानी पणजी, इतिहासीक आगवादचो किल्लो, ओल्ड गोवा हें धर्मीक केंद्र हीं हे न्हंयेचे देगेवयलीं मुखेल ठिकाणां आसात.

- कों. वि. सं. मं.

मांडो : एक नाच प्रकार. मांडो हो उदेंत आनी अस्तंत संस्कृतीचो सुमेळ सादपी नाच-गाण्यांचो प्रकार. फिरग्यांचे राजवटीवांगडा गोंयांत खिस्ती धर्म आयलो आनी तेचबरोबर पुर्तुगेज भास आनी अस्तंती संगीत हांची रुजवण जाली. हातुंतल्यानूच मांड्यासारको गीतप्रकार जल्माक आयलो. 'पुर्तुगेज संस्कृतीच्या प्रभावाखाला जगपी गोंयच्या एका किरिस्तांव वर्गान कोंकणी भाशेंतल्यान उक्तायल्ल्यो आपल्या मनांतल्यो संगीतरुपी भावना म्हळ्यार मांडो.

मांडो हें उतर कशें घडलें हेविशीं विंगड विंगड मतां आसात. एका मताप्रमाण 'मांड' ह्या उतरावयल्यान तें घडलां. मांड म्हळ्यार गांवांत लोकांनी एकठांय येवपाची, नाचपाची, गावपाची सुवात. मांडो गायतना, नाचपाची गावपाची, एकठांय येवपाची प्रक्रिया घडटा देखून वयलें नांव पडलां अशें मानतात. दुसऱ्या एका मताप्रमाण 'मांडप' ह्या उतरावयल्यान तें घडलां. मांड्याची सुरवात काजाराच्या सालांनी जाली. त्या वेळार व्हंकल मांड्याच्या नाचांत सहभागी जावन सगळ्या इश्टां-सोयऱ्यांमुखार गीतांच्या रुपान आपल्या मनांतल्यो भावना मांडटाली. ह्या मांडपावयल्यान वयलें नांव घडलें. पुर्तुगेज उतर 'मांडो' (Mando-an order, a command) ह्या उतरावयल्यान कोंकणी 'मांडो' (Manddo) हें उतर घडलें अशेंय एक मत आसा.

मांड्याचो जल्म केन्ना जालो हाची निश्चित तारीख मेळना, तरी एकुणिसाव्या शेंकड्याच्या मध्यावयलो तो काळ, अशें विद्वानांचें मत आसा. इ.स. १८४० वर्सा बरयल्लो पयलो मांडो मेळिल्ल्याची नोंद मेळटा. सुरवातीच्या काळांत रचिल्ले मांडे मौखीक स्वरुपांतूच गोंयच्या समाजांत घोळणुकेंत आशिल्ले दिसतात, ते रचणाऱ्यांचीं नांवां मेळनात.

मांड्याचो जल्म साश्ट तालुक्यांत जालो. कुडतरी, चिंचोणें आनी लोटली हे मांड्याचे कुळार गांव. ह्या गांवांनी पयलीं मांडे तयार जावन उपरांत गोंयभर पातळ्ळे अशें विद्वानांचें मत आसा. साश्ट, बारदेश आनी तिसवाडी ह्या तालुक्यांनी आयज मांड्यांची भरपूर रचणूक जाता आसली तरी गोंयच्या दर एका तालुक्यांत जंय किरिस्तांव समाज आसा थंय मांड्याची लैकिकता दिसता.

मांडो हो गीतप्रकार, ताका नृत्याची जोड आसता. ती ताका उपरांत जुळ्ळी अशें मानतात. मांडो नाचतना 'दादले बायलो' अशो दोन रेगो करतात आनी एकमेकांचो जोडीदार थारावन एकामेकां सामकार उबे रावतात. संगीताच्या ठेक्याचेर मंदगतीन पावलां उडयत अस्तंती पद्दतीन नाचतात. नाचपाचे हालचालीवांगडाच नाचप्यांचे नदरेंतल्यान उक्तायल्ल्या भावांकूय म्हत्व आसता.

बायलो 'तळप' नांवाचो भेस घालतात. हो भेस लांबचे लांब, पांयार लोळपी असो आसता. हो भेस माकाव, ब्रह्मदेश हांगासावन आयलो अशें मानतात. बायलो साडीय न्हेसतात. पायांक 'चिनेलां' आनी हातांत 'आयणो' धरतात. दादले 'फात-किमांव' असो भेस करतात आनी हातांत रुमाल धरतात. समाजीक बदलाप्रमाण मांड्याचो भेसूय बदलत चल्ला.

मांड्याची गती मंद आसता. ताका रेबेक आनी घुमट ह्या दोन वाद्यांचें संगीत लागता. केन्ना केन्ना रेबेकांव हें वाद्य वापरतात. मांड्याचो कुंपास ६/४ असो आसता. मांड्यांत तीनापरस चड कडवीं आसतात आनी तीं दर चार वळींचीं आसतात. केन्ना-केन्ना हातूंत बदलूय दिसता.



मांड्याच्या गीतांतल्यान कथानक पुराय तरेन स्पश्ट जाता. मांड्याचो शेवट 'दुल्पद' गावन जाता. दुल्पद गायतना दुल्पद गाण्याची, साथीच्या वाद्यांची आनी नाचाच्या पावलांची लय तेज आसता.

पोरन्या आनी नव्या मांड्यांचो अभ्यास केल्यार तातुंतल्यान मुखेलपणान मोगाच्योच भावना उक्तायल्ल्यो दिसतात. आपले मोगिकेविशीं काळजांत उठिल्लो मोगाचो उंचंबळ, प्रियकराच्या विरहान तळमळपी मन, सात समुद्रापलतडी गेल्ल्या घोवाच्या हुस्क्यान काळजांत जाल्लो घुस्मटमार, हें सगळें मांड्यांत मुखेलपणान चित्रायल्लें दिसता. देखून मांडो हें प्रेमगीत असो सादारणपणान निश्कर्श आसा. पूण मोगा वांगडाच समाजीक विशमता, राजकारण, देशभक्ती ह्या विशयांवयलेय मांडे मेळटात. सुकर्णी-सावदांकूय मांड्यांत गुंथिल्लीं दिसतात.

काजाराच्या सालांत जल्माक आयिल्लो मांडो ल्हव ल्हव फेस्ताच्या माटवांत पावलो. आयज पंचतारांकित हॉटेलांनी आनी देश-विदेशांनीय मांडो पावला. अभ्यासकांच्या संशोधनाचो विशय जावन विद्यापीठ पातळेचेर परिसंवादांनीय ताचेर भासाभास चल्ल्या. भोंवडेकारांखातीरूय तो एक आकर्शण थरला. ऑडिओ-व्हिडिओ कॅसेटींनीय तो ध्वनीमुद्रीत जाला. मांड्याचें म्हत्व जाणून तो जतन करपाच्या हावेसान आयज गोंयांत 'मांडो उत्सव' घडोवन हाडिल्लो दिसता. पयलो मांडो उत्सव १९६७ वर्सा क्लब नाशिओनालान घडोवन हाडलो. उपरांत गोंय कोंकणी भाशा मंडळान फाटोफाट चार वर्सां हो उत्सव आयोजित केलो. १९७४ वर्सासावन 'गोवा कल्चरल अँड सोशल सेंटर' हो उत्सव दर वर्सा घडोवन हाडटा.

गोंयांत जायते पोरने मांडे मेळटात. तातुंतली एक देख अशी आसा-

तांबडे रोजाद तुजे पोले
दुकांनी भोत्ताय म्होजे दोळे

पापाचें लिशेंस आसोत जाल्यार
पोळे

काजार जावंच्या तुज्याकोडे.

पापाचें लिशेंस आसा रे म्हाका

काजार जावंच्या रावता तुका

तूं तोर काजार जायना मोगा

म्होजी विरमोत फुडली तुका.

पापान मांयन काजार म्हाका

केलें

सुखांतलें व्होरोन दुखांत घालें,

सोगले आंकवार चेडे एकठांय

जावन

आदोरार म्हाका केलें.

- जयंती नायक

पूरक नोंद : दुल्पद.

मांद्रेकार, उत्तम जगन्नाथ : (जल्म : २७ मार्च १९३०, शिवोली - बारदेस).

सुटकेझुजारी. १९५३ त तो 'आझाद गोमंतक दल' संघटनेचो वांगडी जालो. आंबोली वाठारांत दल संघटनेच्या शिबिरांत ताणें प्रशिक्षण घेतलें. ३१जुलय १९५४ ह्या दिसा नगर हवेलीचे चळवळींत ताणें वांटो घेतिल्लो. उपरांत तो दल संघटनेच्या सातार्डा आनी नेतार्डा फांट्यांत काम करतालो. प्रभाकर सिनारी, कानोबा नायक हांच्या वांगडा ताणें जायत्या हत्यारबंद हल्ल्यांत वांटो घेतिल्लो, तातुंतले कांय हल्ले अशे आसात: फेब्रुवारी १९५५त ताणें चांदेल पोलीस ठाण्याचेर हल्लो केल्लो; एप्रिल १९५५त ताणें रावण लश्करी फांट्यांत हल्लो केल्लो, १५ जानेवारी १९५६ह्या दिसा ताणें गस्त घालूंक आयिल्ले जिपीक उजो लायलो, ऑक्टोबर १९५६त शिरगांव मिनाखणीचेर हल्लो केलो, एक स्फोट घडोवन हाडटा आसतना ताच्या दोळ्याक मार लागिल्लो. पोलिसांनी ताका धरपाचें फर्मान काडलें. जायते फावट ताका धरूंक ताच्या घराचेर धाड घाली. पूण पोलिसांची नदर चुकोवन ताणें गोंय सुटकेमेरेन काम केलें. १९७४त भारत सरकारान ताम्रपत्र दिवन ताचो भोवमान केलो.

- कों. वि. सं. मं.

मांद्रेकार, देवगो विठु : (जल्म : १२ मार्च १९२९, धावें-सत्तरी).

सुटकेझुजारी. 'नॅशनल काँग्रेस गोवा' हे संघटनेचो तो वांगडी आशिल्लो. सुटके चळवळीच्या काळांत पत्रकां वांटप, तिरंगी बावटो लावप, कानकुंबी आनी बेळगांव वाठारांत जावपी बसकांनी वांटो घेवप, गुपीत बातम्यो पावोवप आनी सुटके चळवळीखातीर सत्याग्रहींक एकठांय करप, असलीं कामां तो करतालो. २६ जानेवारी १९५५ ह्या दिसा गोविंद हरी भावे शास्त्री हाच्या फुडारपणाखाल ताणें सत्याग्रहांत वांटो घेतलो. पोलिसांनी ताका धरलो आनी पांच वर्सां खातीर बंदखणींत दवरलो. दोन वर्सां ताका दंड भरचो पडलो. दर म्हयन्यांत पोलीस ठाण्याचेर हजेरी लावप हे अटीचेर ताका १० जानेवारी १९५८ ह्या दिसा सोडलो.

गोंय सुटके उपरांत तो 'इंडियन नॅशनल काँग्रेस' संघटनेचो वांगडी आशिल्लो. तो भौशिक वावर करतालो. १९७२ त भारत सरकारान ताम्रपत्र दिवन ताचो भोवमान केलो. १८जून १९८३ ह्या दिसा गोंय सरकारान ताचो भोवमान केलो.

- कों. वि. सं. मं.

मांद्रेकार, यशवंत बाबुसो : (जल्म : २१ सप्टेंबर १९२९, ओशेल-बारदेस).

सुटकेझुजारी. १९५५ त तो 'आझाद गोमंतक दल' संघटनेचो वांगडी आशिल्लो. कानोबा नायक आनी यशवंत अगरवाडेकर हांच्या फुडारपणाखाल तो वावर करतालो. तो भूंयगत वावरांनी वांटो घेतालो. सालाझाराक तेंको दिवपी गोंयकार बी. कोचरेकार हाच्या खुनाच्या आरोपाखाल ताका पोलिसांनी धरलो. ताका ७ म्हयन्यांवर बंदखणींत दवरिल्लो. बंदखणींतल्यान सुटका जातकच तो भूंयगत वावरांनी वांटो घेवंक लागलो. १९७२ त भारत सरकारान ताम्रपत्र दिवन ताचो भोवमान केलो.

- कों. वि. सं. मं.

मांद्रेकार, राजाराम : (जल्म : १९१७, मांद्रे).

नामनेचो तबालावादक. तबलावादानाची कला ताका मुळांत घरची देण आशिल्ली. सुरवेक ताणें आपल्या मामाकडल्यान तबलावादानाचें शिक्षण घेतलें. उपरांत तो नामनेचो तबलजी परशुराम पार्सेकर हाचेकडेन शिक्षण घेवंक मुंबय गेलो. थंय ताचेकडल्यान ताणें तबलावादाना वांगडाच गायन, हार्मोनियम, तबलातरंग, जलतरंग, दिलरुबा, सतार, व्हायोलिन आदी विंगड विंगड वाद्यांचें शिक्षण मेळयलें. ताका नाचाचीय खूब आवड आशिल्ली. सुरवेक ताणें मोहनलालजीकडल्यान कथ्यकाचे धडे घेतले. उपरांत कृष्णनकुट्टीकडल्यान भरतनाट्यमाचें गिन्यान मेळयलें. पूण

सगळ्यांत चड ताचो कल तबल्याकडे आशिल्लो. तेखातीर ताणें वेगवेगळ्या राग आनी चिजांची शिगराय केल्ली. नामनेचे गावपी खाँसाहेब, विलायत खाँ, खादीन हुसेन, मल्लीकार्जून मन्सूर, ओंकारनाथ ठाकूर, ताराबाई गदक अग्नी, सुरेश हळदणकार, प्रसाद सावकार हांकां तबल्याचेर साथ दिल्या. फुडें मुंबय लेमिंगटन रोडार आशिल्ल्या ललीत कला संगीत विद्यालयांत शिकोवप सुरु केलें. आपल्या कडच्यान शिक्षण घेवपी विद्यार्थ्यांक घेवन ताणें हैद्राबाद, सिंकदराबाद, लातूर, बीड हांगा भोंवडी केली आनी नाचाचे कार्यक्रम करून दाखयले. 'सुनबाई' ह्या मराठी सिनेमांत ताणें नाच केला. तेभायर मनोरमा, निरा और नंदा, सौभद्र, कच-देवयानी, सुनो सुनता हूँ ह्या हिंदी सिनेमांनी नाच बसयल्यात. ताच्या नाचांक भांगरा पदकां मेळ्ळ्यांत. १९५३ वर्सा तो गोंयांत आयलो. १९८३ वर्सा तेन्नाचो मुखेलमंत्री भाऊसाहेब बांदोडकर हाचे हस्तुकी स्वरसंगीत विद्यालयावतीन आनी १९७४ वर्सा मांद्रेच्या ग्रामस्थांवातीन ताचो सत्कार जालो. उपरांत तो घरचे घराच विद्यार्थ्यांक संगिताविशीं शिक्षण दिवंक लागलो.

ताची बायल शुभलक्ष्मी मांद्रेकार हीय एक नामनेची नर्तकी. सिनेमांत नाच करतना तिची राजाराम मांद्रेकर हाचेकडेन वळख जाली. उपरांत तांणी दोगांयनी लग्न केलें.

- कों. वि. सं. मं.

मांद्रेकार, रामकृष्ण नरसिंह : (जल्म: २ ऑक्टोबर १९३२, सांगोल्डा- बारदेस).

सुटकेझुजारी. ताणें विद्यालयीन शिक्षण इंग्लिशींतल्यान घेतलें. १९५०त तो मुंबय आसतना ताणें सुटके चळवळींत वांटो घेतलो. 'नॅशनल काँग्रेस गोंय' हे संघटनेचो तो वांगडी आशिल्लो. १५ ऑगस्ट १९५४ ह्या दिसा माजाळेच्यान गोंयची शीम हुंपून काणकोण-माशें सत्याग्रहांत ताणें वांटो घेतिल्लो. पोलिसांनी ताका धरलो. सात वर्सां खर बंदखणीची ख्यास्त फर्मायली, दोन वर्सां ताका सुरक्षिततायेखाल स्थानबध्द केलो आनी १५ वर्सां खातीर ताचे राजकीय हक्क काडून घेतले. १९५८त ताची बंदखणींतल्यान सुटका जाली. उपरांत तो परतो सुटके चळवळींत वांटो घेवंक लागलो.

गिरी-सांगोल्डा ग्रामपंचायतीचो वांगडी म्हूण तो वेंचून आयलो. 'सुटकेझुजारी संघटनेचो' तो वांगडी आसा. 'बस येरादारी राष्ट्रीयकरण कृती समिती' चो तो सर चिटणीस आशिल्लो. 'भूंयहीन नागरी समिती' स्थापनाक ताणें आदार केल्लो. तेभायर जायत्यो भौशिक कल्याण संस्था स्थापन करपाक ताचो हातभार लागला. भारत सरकारान ताम्रपत्र दिवन ताचो भोवमान केलो. १९६१-८४ ह्या काळांत तो 'इंडियन नॅशनल काँग्रेसीचो' कार्यकारी वांगडी आशिल्लो.

- कों. वि. सं. मं.

माकड : कुटूंब-सेरकोपिथेसीडे, वर्ग-प्रायमेटस, गण-सस्तन.

स्तनी वर्गांतलो एक प्राणी. तो ल्हान वा व्हडल्या आकाराचो आसता. ताची लांबाय सुमार $1\frac{1}{2}$ फूट ते $3\frac{1}{2}$ फूट. चडशा माकडांक लांब शेंपडी आसता. ताचो रंग करडो, पिंगसार, काळसार आसता आनी पुराय आंगाक भरपूर ल्हंव आसता. माकडांत आनी मनशांत साम्य आशिल्ल्यान तांकां मनशाचे पुर्वज वा भाईबंद समजतात. भारतांत मेळटा त्या माकडाचो आकार दोन फूट चार इंच लांब, शेंपडी तीन फूट चार इंच लांब आनी ताचें सादारण वजन ३०-४० किल आसता.

माकडांक हनुमंताचो वंशज आनी मनीस जातीचो पूर्वज मानतात. कांय वन्य जाती ताका आपले टोळयेचो देव मानतात. ओडिसा प्रदेशांतल्या भूर्इयांच्या मतान माकड हें सुर्याचें प्रतीक आसा. उत्तर भारतांतल्या जायत्या वसाहतींनी माकडाक आपले वसाहतीचो रक्षणकर्तो मानतात आनी तांणी तांची देवळांय बांदल्यांत. हीं देवळां चडकरून उदक आसता थंय आसतात (न्हय, तळें). उदकांत जावपी अपघातासावन माकडदेवान आपली राखण करची, हो हेतू आसता. माकड हो मूळांत विध्वंसक प्रवृत्तीचो, पूण बुध्दिमानी प्राणी आसा. माकडाक मनशाचे वस्तींत मरण आयल्यार, ताची पुजा उपचार-करून ताचें दहन करपाची चाल आसा. हेरकडेन जरी माकडाक देवत्व दिवप जाता तरी छोटानागपूर वाठारांतले बेहर, सह्याद्रींतले कातकरी आदी लोक माकडांक मारून तांचें मांस खातात. माकडांचीच आनीक एक जात आसून तांकां वानर ह्या नांवान वळखतात. हो प्राणी माकडापरस बरोच व्हड आसता. हाचें तोंड ल्हान आनी काळें आसता. तेचपरी ताच्या हातापांयांचीं बोचकुलां काळे आसतात. वानर सहसा बेगीन मनशाळनात आनी माकडावरी बेगीन कांय शिकनात. ह्या प्राण्यावरवींच मानवप्राण्याचो उत्क्रांत जालो असो विकासवादाचो सिध्दान्त आसा. ताका चार पांय आसले तरी ताका फुडल्या दोन पांयांचो हातावरी उपेग करूंक येता. आफ्रिकेंतलो चिंपांझी आनी गोरिला हे हेच जातीचे प्राणी आसून तांकां फाटल्या दोन पांयांचेर मनशावरी चलूंक येता.

माकड दोन प्रकारच्या मुखेल गटांत आस्पावतात. नव्या जगांतले माकड मध्य आनी दक्षिण अमेरिकेंत सापडटात आनी पोरन्या जगांतले माकड एशिया आनी आफ्रिका खंडांत आसतात. नव्या जगांतले माकड आकारान ल्हान, वजनान हलके आनी तांकां ३६ दांत आसतात. तांच्या मानान पोरन्या जगांतले माकड आकारान व्हड आनी वजनान जड आसून तांकां मनशावरी ३२ दांत आसतात.

चडशे माकड गरम प्रदेशांत रावतात. देखीक- इंडोनेशिया, फिलीपायन, भारत आनी आफ्रिका. पूण जपान सारकिल्या देशांत थंडेंत तशेंच जंय बर्फ पडटा थंय लेगीत माकड दिश्टी पडटात. आफ्रिकेंतले कोलोंबसीस प्रकारचे माकड सगळे जल्म झाडाचेरूच रावन घालयता. तांचें टणक लांब शरीर आनी शेंपड्यो झाडाच्या खादयांक धरपाक

आनी भोंवपाक उपेगी पडटात. बलून प्रकारचे माकड फकत जमनीचेर उडक्यो मारतात. भारतांत लंगूर, रेसस, हनुमान ह्या प्रकाराचे माकड मेळटात. आफ्रिकेंतलो बबून हो माकड आकारान व्हड आसून ताचें तोंड कुत्र्यावरी दिसता. बोरनियोचें प्रोबोसीस जातीचे माकड खूब शक्तीवान आसतात. आफ्रिकेंतले माकड उठावदार काळे, करड्या, रंगाचे आसतात. काळसार, माकाक, रेसस भारतांत सगळेकडेन सापाट मैदानांत तशेंच दोंगराळ वाठारांनीय दिसता. गोंयांतय ह्या प्रकाराचे माकड चड आसात.

प्रकार आनी जाती : पोरन्या जगांतल्या माकडाच्यो जाती अशो- हांचो आस्पाव कॅटाहिनी ह्या गणांत जाता. जपानी माकाक, बोनेट



माकाक, गोंड्या शेंपडेचे माकड, बारबे माकड, ऐप, धव्या तोंडाचे माकड, डायना मंकी, तांबड्या पोटाचो हुप्पो माकड, रुपेरी मारमोसेट, तामारीन बादशहा, लंगूर, कोलोबस, ग्वेनान, पाटस, मॅगाबे आदी.

२) नव्या जगांतले माकड : धव्या तोंडाचे कापुचीन, चानी पड्ड्यांचो माकड, काळ्या पोल्याचो साकी, तांबडो हावलर, काळो हावलर, लांब ल्हंवेचो माकड, स्पायडर माकड आदी, हांचो आस्पाव प्लॅटिहीनी ह्या गणांत जाता.

मानवसदृश कपी : हाचो आस्पाव कॅटाहिनी गणांत आनी होमिनॅयडिया ह्या उपकुळांत जाता. शरिरक्रियाविज्ञान आनी मानवशास्त्राचे नदरेन हांच्यांत आनी मनशांत बरेंच सारकेपण दिसून येता. ताका शेपडी नासता आनी ते मनशावरी फाटल्या दोन पांयांर उबे रावंक शकतात. तांच्या मेंदूचीय फाव ती वाड जाल्ली आसता. कांय वेळा हे प्राणी चार पायांनीय चलतात आसले तरी तांचो आस्पाव चतुश्पाद प्राण्यांत जायना. ह्या प्राण्यांत काय जाणांचे हात आनी पांय सारके आसतात. जाल्यार कांय जाणांचे हात पांयापरस लांब आसतात. ह्या प्राण्यांत गिबन, गोरिला, चिपॅंझी ओरॅंगाडटान ह्या प्राण्याचो आस्पाव जाता.

१) **गिबन** : हाचो आस्पाव हायलो बेटिडी ह्या कुळांत जाता. हे चड करून ब्रह्मदेश, थायलंड, इंडोचायना, मलेशिया, सुमात्रा, जावा आनी बोर्नियो ह्या वाठारांत मेळटात.

हो कपी आंगान सडपातळ आनी धावपांत चपळ आसून जमनीचेर आसतना सरळ उबे रावन चलपी हो एकसुरो कपी आसा. ताचे हात पांयांपरसूय लांब आसतात, कांय वेळा पांयांचीं बोटं एकामेकांक तेंकिल्लेवरी दिसतात. फळां आनी पानां हें तांचें मुखेल अन्न. पूण कांय वेळा ते जीव, तांतयां आनी ल्हान प्राणी खातात. पयलीं हात उदकांत बुडोवन ओलो करप आनी उपरांत तो चाटप ही तांची उदक पिवपाची खाशेली पद्दत. पाच ते आठ वर्सांच्या काळांत ते वयांत येतात आनी तांचो गर्भकाळ सात म्हयन्यांचो आसता. मादी एकाच वेळार एका पिलाक जल्म दिता. खोशी, भंय आनी अजाप ह्यो भावना ते वेगवेगळे आवाज काडून आनी मुखामळाचेर भाव दाखोवन उक्तायतात. तांची शिक्षण ग्रहण करपाची शक्त हेर कपीं मानान उणी आसता.

ओरॅंगडटान : हाची पोंगो पिग्मीयस ही एकच जात आसा. हे सुमात्रा आनी बोर्नियोच्या रानांत मेळटात. तांच्यांत आनी मनशाच्या चेहऱ्यांत खूबशें सारकेंपण दिसता. हाचे तकलेची वाड वयलेवटेन जाता. हाचे पांय गोरिला आनी चिपॅंझी परस लांब, पूण आंखूड आनी सूळे विखाच्या दांतावरी आसतात. तांचो चेहरो आनी तळवे सोडून हेर आंगार केंस आसतात. नर मादी परस आकारान व्हड आसून ताचो कंठकोश (गळ्याकडली हवेची पिशवी) व्हड आसता आनी ती छतयेमेरेन लोंबकळटा. ताची उंचाय सुमार १.३मी. आनी वजन सुमार ६८किग्रॅ. आसता. गिबनापरस हांची विचार करपाची शक्त बरी आसता. झाडांच्यो कळयो आनी फळां हें तांचें मुखेल खाण. फाटीर उताणे पडून वा कुशीर पडून ते न्हिदतात. थंडेंत वा पावसांत आंगाचेर पानांचें पांघरूण घेतात. पिरायेच्या

धाव्या वर्साच्या सुमाराक ते वयार येतात. गर्भकाळ सादारण साडेआठ ते णव म्हयन्यांचो आसता. जल्मतनाच पिलाचें वजन सुमार १०० ग्रॅ. आसता. मादी पिलाक देडवर्स मेरेन आपलें दूद दिता.

गोरिला : हे आफ्रिकेंतल्या कॅमेरून, गाबॉ आनी काँगो हांगाच्या दाट रानांत दिसून येतात. नरवानर गणांत हो सगळ्यांत व्हड आनी शक्तीवान प्राणी आसा. तांच्या नराची उंचाय १.८मी. आनी वजन सुमार २०० किग्रॅ इतलें आसता. हे दिसपाक भिरांकूळ आसून तांचे कान ल्हान आनी मनशावरी आसतात. दोळे खोल आनी जबड्याचे स्नायु बळिश्ट आसतात. हांचे हात पांयांपरस बरेच लांब आसून, तो पांयांच्या तळव्याचे भायले वटेन आनी हाताच्या बोटांच्या सांध्यार उबो रावता. नर, मादी आनी पिलां अशें हाचें कुटुंब आसता. तरी कांय वेळां जायतीं कुटुंबां एकठांय येवन तांचो पंगड जाता. खाण सोदपाखातीर ते फकत भोंवत रावतात आनी भटकी जीण जगतात. तांचे वसाहतीचेर हल्लो जाल्यार नर आनी मादी दोगांयमेळून झूज दितात. ताची वाड झपाट्यान जाता आनी ते १२वर्सांचेर माजार येतात.

चिपॅंझी : हाचें शास्त्रीय नांव पॅन ट्रॉगलेडायटीझ अशें आसा. सिएरा लिओनसावन ते काँगोच्या उदेंत वाठारांत दिश्टी पडटात. हे जातींत तांच्या, सुवातीवयल्यान जायत्यो उपजाती आसात. देखीक : ढेंगू चिपॅंझी (पॅ. पॅनिस्कस), शरीर आनी शरिरक्रिया वैज्ञानिकाचे नदरेन तांची रचना खूबशी मनशावरी आसता. तांचो मेंदू नरवानरामदीं सगळ्यांत चड विकसीत जाल्लो आसून तातुंतलीं संवेदकां सादारणपणान मनशावरीच आसतात. ताचे कान लांब, खाशेले अशे दोळे आनी रंग काळो आसता. नराची उंचाय १.५मी. जाल्यार मादीची १.२मी. आसता. तो चडकरून झाडाचेर रावता. जमनीवयल्यान चलूंक लागलो वा उबो रावलो जाल्यार दोन हात एकांत एक घालून कमराचेर फाटलेवटेन दवरता. हाका लागून ताका तेल सांबाळूंक सोंपें वता. दीसभर भोवन ते फळां वा पानां सोदून खातात आनी रातचें पानांचें हातरूण करून न्हिदतात. ७-८ वर्सांचेर ते वयांत येतात. मादीचें ऋतूचक्र २६-२७ दिसांचें आसता. गर्भवधी ८-९ म्हयन्यांचो आसता. जल्मतनाच पिलाचें वजन १.८किग्रॅ. आसता. मनशापरस ताची वाड चड बेगीन जाता आनी पिराय मनशापरस उणी आसता. पिरायेच्या तिसाव्या वर्सा तांकां म्हातारपण येता. तांची शिकपाची आनी नक्कल करपाची क्षमता बरी आसता. ताची स्मरणशक्तीय उल्लेख करपासारखी आसता. आपल्यो दर एक भावना तो मुखामळावरवीं उक्तायता.

प्रजनन : सादारणपणान माकडीण वर्सांतल्यान एके खेपे एकाच पिलाक जल्म दिता. माकड पंगड करून रावतात. ह्या पंगडाची राखण दादले माकड करतात आनी बायल माकड भुरग्याचें संगोपन करतात. जेमेरेन पिलां स्वताच आपल्या पांयांनी भोंवंक शकनात तोमेरेन आवयो भुरग्यांक पोटाकडेन धरून भोवतात.

पोसप आनी खावड : माकड झाडां झुडपाचो पालो, फळां, तरने कोंब, जीव-वायटी, सवण्यां तांतयां खातात. तांकां सकाळ सांजवेळ खावपाक जाय. हेर वेळार उगीच नासाडी करप हो तांचो स्वभाव. थोडे माकड दीसभर खायत रावतात. रातचे ते झाडाचे खांदयेर बशिल्ले थंयच न्हिदतात. झाडां नाशिल्ल्या जाग्यांनी ते फातरार आड पडटात. माकडां हुशार आशिल्ल्यान कांय लोक तांकां पाळटात. तेचपरी, सर्कशीत, प्राणिसंग्रहालयांत दवरतात. तांकां शिकोवन तरेतरेचीं कामां करून घेतात. मनशाळिल्ल्या माकाडाची लेगीत एके फावट भिरांत आसता, देखून खबरदारीचो उपाय म्हूण तांकां बंद पिंजऱ्यांत दवरतात.

उपेग : लोकांची करमणूक करपाक डोंबारी लोक माकडांक खेळ करपाक उडयो मारपाक आनी नाचपाक शिकयतात. लेबोरटरींनी शास्त्रीय प्रयोग करपाखातीर रेसस जातीच्या माकडांचो चड उपेग जाता. रगता गटांत R H Factor हाचो रेसस माकडाक लागून सोद लागलो. रामभक्त हनुमान माकड आशिल्ल्यान हिंदू लोक ताचेकडेन पूजनीय नदरेंतल्यान पळेतात आनी ताका मारीनात. रामान सेतू बांदलो तेन्ना ताका माकड सेनेनच आदार दिल्लो असो उल्लेख रामायणांत मेळटा. आदल्या काळांत खेत्याकडल्यान माथ्यांतल्यो उयो काडून घेवप जाताल्यो.

रोग आनी उपाय : माकड चडसो सैमाच्या सानिध्यात रावता आशिल्ल्यान ताका रोग उपोच जाता. तरी व्हायरस रोग, इन्फ्लुयेंजासारके रोग माकडाक जातात. पूण ताची प्रतिकार शक्त बरी आशिल्ल्यान ते ल्हव ल्हव निवळटात.

खाशेलेपण : मनशाभशेन माकड आपल्या हातापांयांनी वस्तू धरतात. तो दुसऱ्याची कृती प्रळोवन तशीच कृती करता. पोशिल्ले माकड सादारणपणान १५-३० वर्सां जगता. हावलर जातीचो माकड हुप हुप असो मोठ्यान आवाज करता. रानांत हो आवाज १-२ मैल मेरेन आयकूंक येता. ताका लागून हेर रानटीप्राणी रानांत संकटापसून सावध जातात.

- डॉ. ए. एस. वागळे

माकाव : चीनच्या दक्षिण दर्यादेगेवयलो पुर्तुगालचो प्रांत. हो प्रांत पर्ल (चु चिअँग) न्हंयेचें मूख खाडीचे अस्तंते वटेन आसून मुखार उदेंतेकडे ६४किमी. चेर खाडीचे उदेंतेवटेन हाँगकाँग ही ब्रिटीश वसाहत आसा. हेच खाडीचे मदेगांत, माकावचे उत्तरेक १०५ किमी. चेर कॅटन हें चीनचें बंदर आसा. प्रांताचें क्षेत्रफळ सुमार १५.५चौ. किमी. लोकसंख्या ४,८४,००० (१९९१). चीनच्या ग्वांगटुंग प्रांताच्या दक्षिणेकडच्या अशीर अशा माकाव द्वीपकल्पाचो तशेंच तैपा आनी कुलानी ह्या ल्हान जुंव्यांचो तातूंत आस्पाव जाता. राजधानी माकाव, ही माकाव द्वीपकल्पाचेर आसून प्रांतांतले वट्ट ९०% लोक हांगा रावतात. हो प्रांत २० डिसेंबर १९९९

दिसा चीना सुवादीन करपाची कबलात जाल्या. तेन्ना तो एक स्वतंत्र प्रदेश म्हूण दवरपाचें चीनान मान्य केलां.

वाठाराची सगळ्यांत चड उंचाय कुलोनी जुंव्याचेर (१७४मीटर) आसा. हांगा कायम स्वरुपाच्यो न्हंयो नात. द्वीपकल्पाचेर आनी दोनूय जुंव्यांचेर ग्रॅनाइट दोंगुल्ल्यो आसात. माकावचें हवामान उश्ण कटिबंधीय मोसमी प्रकारचें आसा. वर्सुकी सरासरी पावस १५२सेमी. आसून चडांत चड पावस मोसमी वाऱ्यांच्या काळांत पडटा. कस्तुरी माजर सोडल्यार, माकावांत व्हडलीशी मोनजात दिसना.

पुर्तुगेजांचें पयलें जहाज १५१३त पर्ल न्हंयेचे खाडींत आयलें. तेन्नासावन पुर्तुगेजांचे माकावां कडेन संबंद सुरु जाले. पुर्तुगेजांनी माकावचो वापर १५३५ सावन केल्ल्याचें चिनी नोंदीवयल्यान दिसता. १८८७त जाल्ले कबलातीप्रमाण चीनान माकावावयलें पुर्तुगालचें प्रभुत्व मान्य केलें.

चीन आनी जपान हांचेकडेन जावपी आंतरराष्ट्रीय वेपाराचें माकाव हें प्रवेशद्वार आशिल्लें. आंतरराष्ट्रीय वेपारसमूहाची स्थापणूक माकावांत केली. अठराव्या शेंकड्याचें दुसरें अर्द आनी एकुणिसाव्या शेंकड्याचो कांय काळ, हो माकावचो भरभराटीचो काळ आशिल्लो. फुडें चीनी अधिकारीवर्ग आनी युरोपियन वेपारी हांच्यांत अफूच्या वेपारावयल्यान वाद जालो. हाचो परिणाम म्हूण ग्रेट ब्रिटन आनी चीन हांच्यांत झूज जावन १८४१ त आपली वसणूक म्हूण ब्रिटिशांनी हाँगकाँगचेर ताबो मेळयलो. १८४९त पुर्तुगेजांनी माकावांतलीं चिनी शीम शुल्क कार्यालयां नश्ट केलीं आनी माकावचें उक्तें बंदर म्हूण घोशणा केली. पूण कांय काळांतूच हाँगकाँगान वेपारांत माकावाक फाटीं उडयलें. ताका लागून ह्या पुर्तुगेज वसाहतीचो वेपार्यांनी त्याग केलो. एकुणिसाव्या शेंकड्यांत वेपारी नदरेन माकावचें म्हत्व उणें जालें. १९२० त माकाव बंदराचे उदरगतीखातीर एक कोटी डॉलरचो खर्च केलो. १९२६त भायलें बंदर बांदलें. १९५१ त माकाव हो पुर्तुगेजांचो सागरपार प्रांत जालो. १९७६ त माकावची नवी घटना चालीक लागली. तेन्नासावन माकावचें एका खाशेल्या प्रांतांत रुपांतर करून ताका प्रशासकीय, वैधानिक, वित्तीय आनी अर्थीक स्वायत्तता दिली. १९७९त माकाव परत पुर्तुगेज प्रशासनासकयल उतरलो अशी घोशणा केली. चीन ह्या शेजारच्या देशाकडेन माकावचे इश्टागतीचे संबंद आसात. पुर्तुगालच्यान नेमणूक जाल्लो गव्हर्नर विधानसभेच्या १७ वांगड्यांच्या पालवान राज्यकारभार पळेता.

नुस्तेमारी, वेपार, कारखानदारी आनी पर्यटन हे वेवसाय हांगा चलतात. वेपारी नदरेन उक्तें बंदर म्हूण माकावाक म्हत्व आसा. पर्यटन वेवसायाची हांगा वाड जायत आसा. पर्तॉक हें माकावाचें स्वतंत्र चलन जावन आसा.

चीनांतल्यान आयिल्ल्या निर्वासितांक लागून हांगा चिनी लोक संख्येन चड आसात. सुमार ९०% पुर्तुगेज जल्मानूच माकावांतले आसात. तर अर्द्व्यापरस चड चीनी, माकावाभायले आसात. माकावांतल्यो बागो, चीनी राष्ट्रवादी सन-यत्-सेन हाचो पुतळो, माजॉंग ह्या खेळविशीं आशिल्ली आवड हातूंतल्यान चीनी संस्कृतायेचो प्रभाव जाणवता. तर नाच-गायन ह्या कलांचेर पुर्तुगेजांचो प्रभाव दिसून येता. पुर्तुगेज ही हांगाची राजभास आसून इंग्लीश आनी कॅटनी ह्यो भासोय व्हडा प्रमाणाचेर उलयतात.

- कों. वि. सं. मं.

मागधी भास आनी साहित्य :

एक प्राकृत भास. ही भास मगध जनपदाची भास आशिल्ली. अर्धमागधी, शौरसेनी, महाराष्ट्री आनी पैशाची ह्या भाशांभशेन मागधी भाशेंतूय स्वतंत्र साहित्यकृती दिसतात. पुर्विल्ल्या काळांत, शेंकड्यांनी वर्सा भारताचो राज्यकारभार मागधी भाशेंतल्यान चलतालो. ताकालागून मागधी भाशेक गौरवस्थान मेळिल्लें. राजमहालांतूय ही भास उलयताले जावंये. बुध्दान आपलो धर्म, मागधी भाशेंतल्यानूच लोकांक सांगलो. पयले संगीतींत त्रिपिटकाचें अनुग्रथन जालें तें मागधी भाशेंतूच. तें करपी महाकाश्यप हो बौध्द आचार्य मगधांतलोच आशिल्लो.

मागधीचें नातें शौरसेनी भाशेकडे जोडटात. हेमचंद्राच्या प्राकृत व्याकरणांतलीं २८७ ते ३०२ हीं सूत्रां मागधीविशींचीं आसात. तातुंतलें निमाणचें सूत्र आसा 'शेषं शौरसेनीवत्' प्राकृत भाशांची फोडणीशी केल्या तातूंत दाखोवन दिल्ल्याप्रमाण महाराष्ट्री ही निश्चितपणान शौरसेनी भाशेउपरांतची भास मानूं येता. ह्याच नेमान पळयल्यार मागधी ही शौरसेनी भाशेच्या काळांतली थरता. संस्कृतचे तुळें ह्या दोनूय भाशांची नादप्रक्रिया व्हडलीशी वेगळी ना.

हे भाशेचें अर्धमागधी भाशेकडे थोडेंभोव सारकेंपण आसा. हेर प्राकृतांत संस्कृत अकारान्त पुल्लिंगी नामांचें एकवचन ओकारान्त आसता. मागधींत आनी अर्धमागधींत तें एकारान्त आसता.

मागधीचें सादारण स्वरूप शौरसेनीच्या स्वरूपाभशेन आसा. मागधी भाशेंत 'स' चें श आनी 'र' चें 'ल' जाता. प्रथमेचें एकवचन- 'ए' आनी षष्ठीचें एकवचन आनी अनेकवचन 'आह' आसा.

मागधीचीं कांय खाशेलपणां अशीं आसात -

- १) 'र' चें ल देखीक, राजा-लाजा, पुरुश-पुलुशे.
- २) स आनी ष हांच्या बदलाक 'श' जाता. देखीक, समर-शमल.
- ३) क्ष चें ष्क, देखीक, पक्ष-पष्क
- ४) अहं (हांव)च्या जाग्यार आनी केन्ना केन्ना वयं (आमी) च्या जाग्यार 'हगे' अशें रूप जाता.

कांय विद्वानांच्या मताप्रमाण मागधी आनी पाली ह्यो दोनूय वेगळ्यो भाशा आसात. पूण हवालदार त्रिपाठी हाच्या मतान ह्यो दोनूय भाशा एकूच आसात. ताच्या म्हणण्याप्रमाण, बौध्द परिभाशेंत बुध्दवचनाक परियाय अशें म्हण्टात. ताचो अपभ्रंश 'पलियाय' असो जाला. पयलें अक्षर दीर्घ जावन पारियाय अशें जालें आनी ताचेंच संक्षिप्त रूप पाली अशें रूढ जालें. बुध्दघोषाच्या ग्रंथांतूय पाली शब्दाचो प्रयोग, भाशा ह्या अर्थान करीनासतना बुध्दवचन ह्या अर्थान केला. देखीक-नेयं पालियं न अट्ठकथायं दिस्सती (हें पालींत म्हळ्यार बुध्दवचनांत दिसना तशेंच अट्ठकथेंतूय दिसना).

बुध्दघोषान मागधींतूच अट्ठकथांचो अणकार केला. समंत पासादिका ह्या ग्रंथांत तो म्हण्टा- 'सम्मा संबुध्देन वुत्तपकारो मागधको वोहारो' अर्थ - ह्या ग्रंथांत सम्मक संबुध्दान प्रयुक्त असो मागधीचो वेव्हार आसा. चवदाव्या शेंकड्याउपरांत 'पाली' शब्दाचो बुध्दवचन हो अर्थ फाटीं पडून 'भाशा' हो शब्द प्रचलीत जालो.

'प्राकृतानुशासन' ह्या ग्रंथांत शाकारी, चांडाली आनी शाबरी ह्यो मागधी भाशेच्यो उपभाशा आशिल्ल्याचें म्हळां. मार्कडेय हाणें शाकारीक मागधीचें रूप मानलां आनी चांडालीक मागधी भाशेची विकृती तशेंच शाबरीक मागधी आनी शौरसेनी हांचें मिश्रण म्हळां. पिशेल हाच्या मताप्रमाण मागधीच्यो जायत्यो थळाव्यो बोली आशिल्ल्यो.

वररुची आनी हेमचंद्र हांणी आपल्या व्याकरण ग्रंथांत मागधीचे विशिश्ट नेम सांगून, उरिल्ले नेम शौरसेनीभाशेन समजुंचें अशें म्हळां.

संस्कृत नाटकांनी कांयकडे मागधीचो उपेग केला. नाटकांतलीं खंयचीं खंयचीं पात्रां मागधी भाशा वापरतालीं हेविशीं संस्कृत अलंकारशास्त्रांत व्याकरणकारांभितर मतभेद दिसून येतात. भरताच्या नाट्यशास्त्राप्रमाण घोड्यांचो राखणदार, अंतःपुरवासी आनी अडचणींत सापडिल्लो नायक ही भाशा वापरता. मार्कडेयान आपल्या 'प्राकृतसर्वस्वात' सांगिल्ल्या प्रमाण राक्षस, भिक्षू, क्षपणक (जैन यती) आनी चेट (गडी, दास) ही भास उलयतात. मागधी ही पिशाचांची आनी नीच जातींची भास आसा, अशें दशरूपकांत म्हळां. संस्कृत नाट्यवाङ्मयांत ज्या पात्रांच्या तोंडांत मागधी घाल्या अशा पात्रांतलीं कांय अशीं - मृच्छकटिक नाटकांतलो संवाहक, शकाराचो दास स्थावरक, वसंतसेनेचो नोकर कुंभीलक, चारुदत्ताचो नोकर वर्धमानक, भिक्षू आनी चारुदत्ताचो पूत रोहसेन. कालिदासाच्या अभिज्ञानशाकुंतल हातूंत कोळी आनी शकुंतलेचो ल्हान पूत सर्वदमन. विशाखदत्ताच्या मुद्राराक्षसांत जैन साधू, दूत तशेंच चांडालवेशधारी सिध्दार्थक आनी समिध्दार्थक. भट्टनारायणाच्या वेणीसंहारांतलो राक्षस आनी ताची बायल.

पिशेल हाच्या मताप्रमाण 'ललितविग्रहराज' ह्या सोमदेवाच्या नाटकांत जी भास वापरल्या, ती चड व्याकरनिबध्द अशी आसा.

- कों. वि. सं. मं.

मागर, दत्तात्रय दादाराव : (जल्म : २६ जून १९२८, तुळजापूर- उस्मानाबाद).

सुटकेझुजारी. तो 'इंडियन नॅशनल काँग्रेस' समितीचो वांगडी आशिल्लो. १९४७-१९४८ ह्या काळांत तो हैदराबादच्या निजामाआड भूंयगत कारवायो करतालो. १५ ऑगस्ट १९५५ ह्या दिसा एच. एस. वाघमारे हाच्या फुडारपणाखाल सुर्ला हांगा जाल्ल्या सत्याग्रहांत ताणें वांटो घेतिल्लो. पोलिसांनी ताका धरलो, खूब मार दिलो आनी उपरांत सोडलो. १९८५ वर्सा महाराष्ट्र सरकारान सन्मानपत्र दिवन ताचो भोवमान केलो.

- कों. वि. सं. मं.

मागर, देवराव विठ्ठलराव : (जल्म : २३ सप्टेंबर १९३४, नासिक- महाराष्ट्र).

सुटकेझुजारी. ताणें एस. एस. सी. मेरेन शिक्षण घेतलें. १९४२ तल्या भारत छोडो आंदोलनांत, संयुक्त महाराष्ट्र चळवळींत तशेंच भूदान चळवळींत ताणें वांटो घेतिल्लो. १५ ऑगस्ट १९५५ ह्या दिसा काणकुंबीच्यान गोंयची शीम हुंपून ताणें सुर्ला हांगा जाल्ल्या सत्याग्रहांत वांटो घेतिल्लो, तेन्ना पोलिसांनी धरून ताका खूब मार दिलो. २२ डिसेंबर १९८७ ह्या दिसा महाराष्ट्र सरकारान सन्मानपत्र दिवन ताचो भोवमान केलो.

- कों. वि. सं. मं.

माघ : हिंदू कालगणनेप्रमाण माघ हो चैत्रादी गणनेंतलो इकरावो म्हयनो. ह्या म्हयन्याचे पुनवेक वा फाटी फुडें मघा नक्षत्र येता, म्हूण ताका माघ हें नांव पडलां. तपस् हें माघाचें वैदिक नांव आसा. शिशिर ऋतूचो हो पयलो म्हयनो. पौष पुनवेसावन माघ पुनवेमेरेन माघस्नान करपाची पद्दत आसा. माघ शुध्द चवथीक तिलचवथ, उमाचवथ वा कुंदचवथ; माघ शुध्द पंचमीक वसंतपंचम वा श्रीपंचम (लक्ष्मीची पूजा); रथसप्तम (सूर्यपूजा), अष्टमीक भीमाष्टमी, दासबोध जयंती (नम) तशेंच वद्य पक्षांत गाणगापूर यात्रा (प्रतिपदा) आनी म्हाविश्रात्र (चर्तुदस) हे म्हत्वाचे दीस आसात. माघ पुनवेक शनी मेष राशींत, गुरु आनी चंद्र सिंह राशींत आनी सूर्य श्रवण नक्षत्रांत आसल्यार तो महामाघी योग जाता. ह्या दिसा 'श्री' ह्या बीजमंत्राचो जप करतात.

भारतीय प्रजासत्ताकाची स्थापणूक, निवृत्तीनाथ जयंती तशेंच मध्वाचार्य, रामदासस्वामी, चांगदेव हांची समाधी ह्यो घडणुको ह्याच म्हयन्यांत घडल्यात.

- कों. वि. सं. मं.

माच : माळव्यांतलें एक नृत्यनाट्य. माच ह्या शब्दाचो अर्थ मंच वा रंगमाची, नाट्यमंडप असो आसा. फुडें ह्याच शब्दावयल्यान, माचयेर जावपी नृत्यनाट्याकूय माच अशेंच नांव मेळ्ळें.

माच उबारप हें नृत्यनाट्यांतलें पयलें काम आसता. ते खातीर कांय दीस पयलीं, गांवांत वा गांवाभायले एके रिते सुवातेंत, एका शुभ म्हूर्ताचेर एक खांबो उबो करतात. त्यावेळार नृत्यनाट्यांत काम करपी कलाकार आनी हेर कार्यकर्ते एकठांय येवन आपल्या गुरुचे हस्तुकीं त्या खांब्याची पुजा करतात. ही पुजा चालू आसतना धोलक्याचें वाजप चालू आसता. नृत्यनाट्याचो प्रयोग बरे तरेन जावचो हेखातीर ह्या खांब्याक प्रार्थना करतात. उपरांत थंय लागींच एक भक्कम मंडप उबारतात. ताचेर आदाराखातीर फळयो घालून वयर एकाद्री धवीच चादर घालतात. मंचाच्या चारूय वटांनी रंगीत पानां, आंब्याचीं पानां आनी त्या त्या ऋतूंत फुलपी फुलां हांच्यो झालरी लायतात. हो मंच चारूय दिकांनी उक्तो आसता.

मंचाच्या व्यवस्थापनाखातीर ताच्या दोनूय वटांनी दोन दोन पाट आसतात आनी सामकार वेदीचे चार खांब पुरतात. फुडल्या एका खाशेल्या अंतरावयल्या पाटाक 'बाराह घाट के पाट' अशें म्हण्टात. हांगा माचांतले कांय विश्वासू कार्यकर्ते आनी कलाकार बसतात. हो पाट जे वळींत आसता तेच वळींत 'टेक का पाट' नांवाचो दुसरो पाट आसता. हांगा गायक आनी नर्तक बसतात. एके वटेन माचनाट्याच्या मूळ प्रवर्तकाचें आसन आसता. ताका गुरुचें आसन अशें म्हण्टात. माचनाट्यांत, रंगोवप वा वेशभूशा नासता. रंगमाची सगळ्या वटांनी उक्ती आशिल्ल्यान प्रेक्षकांक खंयच्यानूय नाच पळोवपाक मेळटा.

माचनाट्याचे सुरवातेक त्या नाट्यांत आशिल्ले सगळे कलाकार आनी नाट्यांतले हेर कार्यकर्ते गणपती, भेरुजी आनी माचनाट्याचो लेखक हांकां वंदन करतात. उपरांत भिरती येता आनी उदक फाफुडील्ले भशेन अभिनय करता आनी पद म्हण्टा. ताचे उपरांत एक बायल येता. ती माचनाट्य लेखकाच्या गुरुचें स्तवनगीत म्हण्टा. ह्या वेळार ती आपल्यो घरच्यो गरीबीच्यो गजाली सांगता. ती वतकच परतून सगळे कलाकार देवी आनी गणपती हांकां वंदन करतात. उपरांत देवीचो पुजारी आनी ताच्या फाटल्यान स्वता देवी रंगमाचयेर येता. देवी सगळ्या कलाकारांक आशीर्वाद दिता. इतलें जातकच सगळे गुरुचो जयघोश करतात आनी मुखेल नाट्याक आरंभ जाता.

माचनाट्याचो लेखक वा दिग्दर्शक अभिनेत्याच्या फाटल्यान रावन संवाद म्हण्टा. कलाकार फकत अभिनय करता आनी मदीं मदीं धरूपद धरून सूर ओडटा.

बालमुकुन्द हो पयलो माचनाट्य लेखक आसा. तशेंच नानूराम शेखावटी, कालूराम उस्ताद, भेरु गुरु हे नामनेचे माचकार. हालींच

सेवाराम परमार, राधाकिशन, नाथूसिंह उस्ताद हांणी कांय माचनाट्यां बरयल्यांत.

- कों. वि. सं. मं.

माजर : (कूळ: फेलिडी; गण : कार्निव्होरा; प्रजाती: फेलिस; प्रकार : मेमेलीया).

एक पाळीव प्राणी. हातूंत आनीकय एक प्रकार आसून ताका रानटी माजर म्हण्टात. पाळीव माजराक आंगभर ल्हान आनी गच्च ल्हंव आसता. ताची लांबाय सुमार २फूट. ताका सुमार २३सेमी. लांब शेपडी आसता. ताचें वजन ८किल मेरेन आसता. चलतना माजर शेंपडी सदांच वयर धरता. ताचें शरीर ताकदवान आसून तें चपळ आसता. ताच्या वेगवेगळ्या अवयवाचे हालचालींत एके तरेचें एकसुत्रीपण आसता. कितल्याय वयल्यान उडयल्यार वा पडल्यार लेगीत तें चार पांयांचेर सुरक्षीत उबें रावता. ताचो मेंदू शरिराच्या मानान व्हड आसून ताची पुराय वाड जाल्ली आसता. माजराक खास अशी दातांची तशेंच पंजाची रचना आसून ताच्या वयल्या जबड्यांत १६ जाल्यार सकयल्या जबड्यांत १४ दांत आसतात. ताका लांब आनी तीक्ष्ण सुळे आशिल्ल्यान मांस पिनपाक आनी मांसाचे कुडके करपाक सोंपें जाता. ताच्या फुडल्या पांयांच्या पंजाक पांच बोटां, जाल्यार फाटल्या पांयांच्या पंजाक ४ बोटां आसतात. बोटांच्या निमण्या पेराच्या हाडार तीक्ष्ण नाखटां आसतात आनी तें जाय तेन्ना हीं नाखटां भायर भितर काडटा. ताच्या पंजाचो तळवो खुबूच मोव आशिल्ल्यान तें चलतना आवाज येना. ताचे नाकपुडयेची तशेंच दोळ्यांची रचना अशी आसता जाकालागून ताका काळखांत लेगीत बरें दिश्टी पडटा. तशेंच वस्तुची वळखय जाता. माजराचे दोळे निळे,

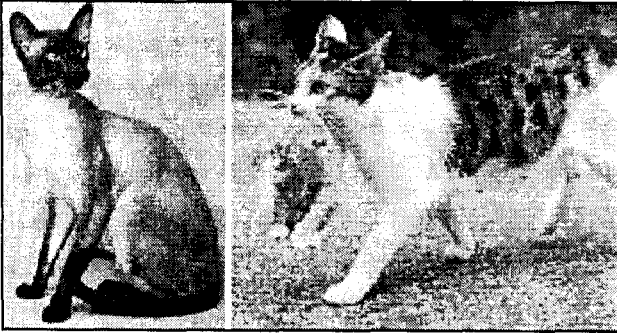

पाचवे, हळदुवे वा तांबशे आसूं येतात. ताका तीक्ष्ण घाणेंद्रिय आसता आनी तें चडकरून वासाचेर आपली शिकार करूंक शकता. तेचपरी तें कितलोय सूक्ष्म आवाज आयकूंक शकता. ताच्या कानाक ३० स्नायू आशिल्ल्यान तें कुत्र्यापरसूय बेगीन आपले कान आवाजाचे दिकेन वळोवंक शकता.

उगमाचो इतिहास : सुमार ४ कोटी वर्सांआदीं ऑलिगोसिन काळाच्या निमाणें माजराच्या कुळांतले प्राणि अस्तित्वांत आशिल्ले अशें त्या काळांत मेळिल्ल्या जिवाश्मांवल्यान दिसून येता. हालींच्या घरमाजराची उत्पत्ती युरोप-आफ्रिका, आशिया ह्या वाठारांतल्या रान माजरापसून जाली आसुंये अशें मानतात. माजराक केन्ना पोसूंक लागले वा तें केन्ना मनशाळिल्लें हाचेविशीं सारकीं म्हायती मेळना. इजिप्तांत ३५०० वर्सांआदीं तें मनशाळ्ळें अशें म्हण्टात. इ.स.आदी २५००-२२०० ह्या काळांतल्या पाचव्या आनी सव्या इजिप्शियन राजवंशांनी माजर हो प्राणी पवित्र आशिल्ल्याची घोशणा केली. तरी इ.स. आदीं १५०० वर्सांआदींचो ताका मनशाळिल्ल्याचो सारको पुरावो मेळना. ग्रीस आनी चीन देशांत इ.स. आदीं पांचव्या शतमानांत घरमाजराचें अस्तित्व आशिल्लें. भारतांतल्या इ. स. आदीं १०० वर्सां आदल्या संस्कृत साहित्यांत माजराचो उल्लेख आसा. दक्षिण मध्य वेल्स हांगाच्या होबेलदा ह्या राजपुत्रान इ. स. १३६त माजराच्या संरक्षणाचो कायदो केल्लो असो उल्लेख मेळटा. अमेरिकेंत १७५० च्या सुमाराक घरमाजरां पाळटाले. फुडें इजिप्ताच्या लोकांनी माजरां पोसूंक सुरवात केली आनी तीं पर्शिया, तुर्की, थायलंड, सियाम, मियानमार, भारतांतल्यान मागीर इंग्लंड, रशिया हांगा पातळ्ळीं आनी उपरांत तीं पुराय सवसारांत पातळ्ळीं.

धर्म आनी चेटूकविद्या ह्या दोनूयमळार जायत्या देशांत माजराचो संबंद आयला. माजराची तकली आशिल्ली बस्त नांवाची इजिप्शियन लोकांची देवी आशिल्ली आनी व्यूबॅस्तिश शारांत तिचें पुजास्थान आशिल्लें. हीरॉडॉटस हाच्या बरपावयल्यान त्या देशांत माजर मारप्याक देहान्ताची शिक्षा दिताले. माजर मरतकच ताच्या मड्याची ममी करून दवरताले. अशो ममी तेल बसा हांगाच्या उत्खननांत मेळ्ळ्यात. पूण फाटल्या दोनशें वर्सांच्या काळांत ताचें म्हत्व उणें जालां. किरिस्तांव लोकांत काळें माजर आनी गूढ विद्या हांचो संबंद लावन माजराक त्रास दिवप जाताले. जर्मनींत कांय प्रसंगा वेळार माजराचें दर्शन जावप म्हळ्यार संकटाक येवकार समजतात. तांकां ल्हान भुरग्यांच्या पाळण्याकडे वचूंक दिनात. पिडेखोर मनशाच्या हातरुणाचेर काळें माजर येवन बसल्यार ताचें मरण लागीं पावलां अशें समजतात. भारतांत माजराविशीं कांय समजुती आसात त्यो अशो: १) कसलेंय काम करपाक घरांतल्यान भायर सरतना माजर आडवें गेल्यार तें काम जायना. २) माजराक जीवें मारल्यार तें महापाप समजतात आनी तेखातीर प्रायश्चित म्हूण काशीयात्रा करून भांगराचें माजर दान करचें अशें सांगतात. ३) माजराची पुजा केल्यार प्रतिस्पर्धाचेर जैत मेळटा. ४) राजस्थानांतले लोक माजराक लक्ष्मीचें प्रतीक मानतात. ५) मुसलमान लोक माजराक पवित्र मानतात. एक छंद म्हणून तेचपरी धान्य वा हेर वस्तुंचो नाश करपी हुंदराचेर नियंत्रण दवरपाखातीर घरांत वा धान्याचे कोठयेंत माजरां पोसपाची चाल खूब आदीं सावन आसा.

राबित्याचो वाठार : लांब केंसांचें माजर, म्हळ्यार आंगोरा जातीचें माजर तुर्कस्तानांत मेळटा. तशेंच मोटवे ल्हंवेचें परसीयन माजर, सियामीज माजरां, थायलँड, सियाम हांगा मेळटात. हांची ल्हंव मोव आनी रंग धवोफुल्ल आसता. मॅक्स जातीच्या माजरांक शेपटी नासता. हांकां जमनीर बेगीन चलपाक येता पूण झाडार वा वयर चडप जमना.

प्रकार आनी जाती : ईजिप्शीयन, सियामीज, नरमीज, मॅक्स, सोनेरी पंपास, बोबकेट, लिओपार्ड केट, ऑबिसिनियन, हिमालयन, रेक्स, सोमाली, कोराट, ब्रह्मी, रशियन ब्ल्यू, ब्रिटीश ब्ल्यू, भारतीय माजर, रानटी माजर.

प्रजनन : सादारणपणान १० म्हयन्यांनी बुकलो (नर) आनी ७-१२ म्हयन्यांनी माजर प्रजोत्पादनाक योग्य जाता. डिसेंबर ते मार्च हो तांचो फळपाचो ऋतू. ३-९ म्हयन्याच्या अंतरान तें फळपाक येता आनी २-८ वर्सांमेरेन तें पेटे काडटा. गर्भावधी सादारणपणान ६५ दिसांचो आसता. माजर एके वेळेर आठ मेरेन पेटे काडूंक शकता. पूण ल्हान पिरायेच्या माजराक १-२ पेटेच जातात आनी सात वर्सांउपरांत तिचे पेटे काडप उणें जाता. जाल्ल्या पिलाक ल्हंव उणी आसता आनी ताका दिश्टीय पडना. तेचपरी तांकां आयकुंकय येना. ७-१० दिसांनी ताचे दोळे उगडतात. तीं दोन म्हयनेमेरेन आवयचें दूद पितात आनी ह्या काळांत तिचें अनुकरण करून जायत्यो गजाली शिकतात. दोन म्हयन्यांनी तीं स्वतंत्रपणान वावरूंक लागतात. ४ दिसांनी तांकां दुदाचे दांत येतात आनी पांच आठवड्यांत सगळे दांत येतात. कायम दात तांकां ४-७ म्हयन्यांचेर येतात.

खावड : माजर हें चडशें मांसहारी आसून वन्य अवस्थेंत तें ल्हान प्राणी मारून खाता, पोशिल्ल्या माजरांचोय हुंदीर, ल्हान पक्षी आनी हेर प्राणी मारून खावपाकडे कल आसता. हें माजर चडशें घरांतच भोवता आशिल्ल्यान तें सांडिल्लें अन्न, काटे, नुस्त्याचीं

बोडकां, वा हेर वस्तू खावन आपली उपजिविका चलयता. भायल्या देशांनी ताका उकडिल्लें मांस, तांतयां, बिस्कीट, सूप आदी दितात.

रोग आनी उपाय : माजरांक चडकरून पॅनल्यूकोपीनिया, डिस्पेंटर आनी रेबिज हे व्हायरस रोग जातात. पॅनल्यूकोपीनिया ह्या रोगांत ९०% माजरांक मरण येता. डिस्पेंटर ह्या रोगाक माजराचो इन्फ्ल्यूएंझा अशेंय नांव आसा. हांचे भायर माजरांक संक्रामक रक्तक्षय, गजकर्ण, परजीवीजन्य विकार जातात. हीमोबार्टोनेला फेलिस ह्या परजीवाक (दुसऱ्याच्या जिवार जगपी) लागून संक्रामक रक्तक्षय ह्या रोगाची लागण लागता आनी हो रोग चडसो ब्रिटन, अमेरिकन आनी दक्षिण आफ्रिका ह्या देशांतल्या माजराक जाता. हाचेर टेट्रासायक्लीन हें वखद उपयुक्त आसा. ट्रायकोफायटॉन, मायक्रोस्फोरम, अँकोरिऑन ह्या कवकांक लागून गजकर्ण हो रोग जाता. सुरवेक फुडलो पंजो, तकली आनी मान हांकां

हो रोग जाता आनी उपरांत सगळ्या आंगार पातळटा. हो रोग जाल्लो भाग निवळ करून ताचेर क्रायसॅरोबिन मलम (१:५०), सॅलिसिलिक मलम (१:२०) आनी आयोडिन मलम (१:५०) लायल्यार गूण पडटा. परजीवीजन्य हो दंताकलागून जावपी रोग माजरांमदीं चडकरून आसता. हाचेभायर नॉटीडीस कॅटाय आनी ऑक्टोडेक्टस ह्या सायनॉटिस हांकां लागून माजरांक खरोज जाता. हांचेभायर थंडी पावसाची आनी दंतांचीय बादा माजरांक जाता. हुलको ह्या नांवाचे जीव माजराच्या आंगार सतत आसतात.

खाशेलेंपण : माजराचो स्वभावधर्म चोरप हो आसा. तें मोख धरून बसता आनी शिटूकसाणीन आपली शिकार करता. कितलेंय मायेन वागयलें तरी तें कुत्र्यावरी इमानी आसना. माजर हें शिटूक आनी स्वातंत्र्यप्रीय प्राणी आसा. ताका एका जाग्यार बंद करून दवरिल्लें वा बांदून दवरिल्लें आवडना. राम येता तेन्ना तें गुरगुरता. आपल्यापरस आकारान आनी शक्तीन व्हड आशिल्ल्या प्राण्याचेर हल्लो करपाक तें फाटीफुडें पळयना.

रानमाजर : गण: मांसाहारी; कूळ: फेलिडी, शास्त्रीय नांव फेलिस चाउस. हें उत्तर आफ्रिकेसावन नैऋत्य आशिया, भारत, श्रीलंका, मियानमार आनी इंडोचायना ह्या प्रदेशांनी मेळटा. भारतांत हिमालयासावन केप कामोरिनमेरेन हें सगळेकडेन मेळटा. भारतांत रानमाजराच्यो चार जाती आसात. (१) हिमालयातली: अंगार लोकरीवरी दाट केंस; (२) उत्तर भारताच्या सपाट वाठारांतली: आकार ल्हान, शेंपडी अशीर (३) वाळवंटातली: रंग लेव हळडुवा, आंगार काळे थिपके, शेंपडेर काळीं वलयां (४) दक्षिण भारतांतली: मोटवे केंस, फाटीचो रंग भुरकट, आंगार काळे आनी धवे थिपके.

रानमाजरां तणाच्या जमनीर, झोपांनी वा न्हंयो, व्हाळ तशेंच चिखलाच्या देगेवयल्या वेताच्या झोपांत रावतात. काश्मीरांत तीं गांवां लागसल्ल्या फातरांनी वा पोरन्या घरांनी रावतात.

ताची लांबाय तकलेसयत ६०सेंमी., शेंपडी सुमार ३० सेंमी. लांब, वजन ५-६ किग्रॅ. आसता. रानमाजराचे खाशेले ठेवणेवयल्यान तें वळखूंक सोंपें जाता. ताचे पांय लांब, शेंपडी मोटवी आनी दोळे लेव पाचव्या कोराचे आसतात. कान तांबशे आसून तांच्या तोंकार काळ्या केंसांची वळ आसता. रंग भुरकट गोबराचो वा हळडुवसार करडो, शेंपडेच्या तोंकाकडे काळीं वलयां आसून तोंक काळेंच आसता. ताचें दावकूल लेव हळडुवें आसून तळवे काळे वा काळपट पुडी कोराचे आसतात.

रानमाजर सादारणपणान सकाळींच वा सांजे भायर सहता. तें खुबूच तरतरीत आसून ताच्यो हालचाली चित्यावरी आसतात. ल्हान सस्तन प्राणी, सुकणीं, कोंबड्यो हें ताचें भक्ष्य. मादीक वर्सांतल्यान दोन फावट पिलां जातात. तांकां ल्हानपणापसून पोसल्यार तीं सहजतायेन मनशाळटात.

डॉ. ए. एस्. वागळे

माटलिक, मॉरिस : (जल्म : २९ ऑगस्ट १८६२, गेंट; मरण : ६ मे १९४९, नीस).

नोबॅल पुरस्कार फाव जाल्लो बेल्जियन कवी आनी नाटककार. १८८५त ताणें गेंट विद्यापिठांतल्यान कायद्याची पदवी घेतली. उपरांत तो पॅरिसाक गेलो. थंय स्तेफान मालार्मेसारक्या फ्रेंच प्रतीकवादी कवींचो ताचेर प्रभाव पडलो. योरिस कार्ल युईसमांस ह्या फ्रेंच कादंबरीकाराचे संगतींत ताणें फ्लेमिश गुढवादी रॉइसबुक (तेरावें आनी चवदावें शतमान) हाच्या ग्रंथाची वळख घेतली. गेंट हांगा परत येतकच ताणें वकिलीपरस साहित्यांत चड लक्ष घालें.

ताच्या सुरवेच्या साहित्यकृतींत 'हॉट हाऊस ब्लूम्स' (१८८९) ह्या कवितांश्ल्याचो आस्पाव जाता. 'ट्वेल्ह सॉज' (१८९६) हो ताचो आनीक एक उल्लेख करपासारको कवितांश्लो. 'प्रिन्सेस मॅलिन' (१८८९) ही ताची पयली नाट्यकृती. उपरांत 'द इंट्रूडर' (१८९१), 'द ब्लाइंड' (१८९१), 'पेलीस अँड मेलिसांदे' (१८९३), 'मोन्ना व्हेन्ना' (१९०२), 'द ब्लू बर्ड' (१९०८) 'द ब्रिट्रोदल' (१९१८) हीं उल्लेख करपासारकीं नाटकां उजवाडा आयलीं.

ताचे बरपावळींत चडसो प्रतीकवादाचो प्रभाव आशिल्ल्याचें स्पश्ट दिसून येता. ताच्या नाट्य लेखनाचेर शेक्सपिअराचो आनी इंग्लिशींतल्या जेकोबिअन नाटक काराचे जाल्ले संस्कार दिसून येतात. ताच्या नाट्यलिखाणाक लागून ताका संवसारीक नामना मेळ्ळी.

आत्म्याचें अमरपण, मनशाच्या जिवितांतल्या दुखाविशीं मनशाचेर आशिल्ले जबाबदारीची शीम हे सारके तत्वीक विशय ताणें 'द ट्रेझर ऑफ द अंबल' (१८९६), 'विजडम अँड डेस्टिनी' (१८९८) ह्या ग्रंथांवरवीं हाताळ्ळ्यात. ताच्या सतराव्या वाडदिसा निमतान बेल्जियमच्या राजान ताका 'काउंट' ही पदवी दिवन ताचो भौमान केलो. १९१९त ताका साहित्याचो नोबॅल पुरस्कार दिवन ताचे साहित्यसेवेचो भोवमान केलो.

- कों. वि. सं. मं.

माड : (मराठी : नारळाचे झाड; हिंदी; गुजराती : नारियल; कन्नड : टेंगू; संस्कृत : नरिकेल; इंग्लीश : कोकोनट; लॅटीन : कोर्कोस न्यूसिफेरा; कूळ : पामी).

हेर झाडां परस वेगळे पद्दतीन वाडपी झाड. हाका खांदयो आसनात. (दोन वा तीन फांटे आशिल्ले एक-दोन माड गोंयांत जाल्यात). हाच्यो ऊंच वाडपी जाती सुमार २५-३०मी. ऊंच वाडटात. मोटव्यो आनी संकरीत जाती ८-१० मी. ऊंच वाडटात. खोडाचो घेर ८० ते ९० सेंमी. आसता. मुळाकडचो घेर १३० ते १५० सेंमी. आसता. खोडाचे तेंगशेर २५-३५ पानां आसतात. माड ल्हान आसतना ताका खोड दिसना. तशेंच पानां कमी

आसतात. माडाच्या पानांक चुडटां अशें म्हण्टात. चुडटाची लांबाय सुमार ६मी. आसता. चुडटांक १-१.५मी. लांबायेच्यो १५०-२०० चुडट्यो आसतात. बरी जतनाय घेतिल्ल्या माडाक दर म्हयन्याक एक नवें चुडीत येता. चुडटा वांगडा एक ९०-१००सेंमी. लांब पोंय भायर येता. २^१/_२-३ म्हयन्यांनी पोंयेंतल्यान फुलां भायर येतात. माडाक एकाच झाडार बायल आनी दादलो अशीं दोन तरेचीं फुलां येतात. फुलांचो कोर हळदुवो आसून



१ - माडाचें माट, २ - नाल्लाची पेंडी

एका फुलाच्या तुऱ्यांत सुमार ९ते१० हजार दादले फुलां येतात. जाल्यार बायल फुलां १०-१५ आसतात. मोटवे जातीच्या माडांनी बायल आनी दादले फुलां पोंयेंतल्यान एकाच वेळार भायर सरतात. ताका लागून हे जातीच्या माडांनी स्वपरागीकरण (Self Pollination) जाता. जाल्यार ऊंच वाडपी आनी संकरीत जातीच्या माडांनी परपरागीकरण (Cross Pollination) जाता.

परागीकरण जाल्या उपरांत सुमार ११-१२ म्हयन्यांनी नाल्ल तयार जाता. उपरांत सादारण पांच म्हयन्यांनी नाल्लांत कातली तयार जावपाक सुरवात जाता. ह्या वेळार भितर आशिल्ल्या उदकाक गोडी आसना. ७-८ म्हयने जातकच उदकाची गोडी वाडटा. हाका आडसरां अशें म्हण्टात. ८ म्हयन्या उपरांत कातलेंतल्या तेलाचें प्रमाण ल्हव ल्हव वाडटा. तशेंच नाल्लांतलें उदकाचें प्रमाण कमी जावन कातली दाट जाता. भितल्ली कट्टी घट जाता. शास्त्रीय नदरेन नाल्लाचे तीन मुखेल भाग आसात: १) सोण्णां, २) कट्टी, ३) कातली. तयार जाल्ल्या ११-१२ म्हयने पिरायेच्या नाल्लाचें वजन सरासरी ७००ग्रॅम आसता. नाल्लाचें वजन हें जातीचेर अवलंबून आसता. नाल्लाच्या वजनाच्या ३५% वजन सोण्णाचें आनी २५% उदकाचें आसता.

माडाक सोटमूळ आसना पूण माडाचीं अँडव्हेन्टीशीयस मुळां खूब घट्ट आसतात. हीं मुळां सुमार ५-७ मी. मेरेन पयस पातळटात. चडांत चड तीं २५ मी. लेगीत पयस वचूंक शकतात. तशेंच ५मी. खोल वचू येतात. माडाच्या मुळांचें जाळें खूब घट्ट पातळिल्लें आसता, ताकालागून सादारण वादळान लेगीत माड सटकून हुमटना. पुराय वाडिल्ल्या माडाक

सुमार १५०० ते ८००० मुळां आसतात. ऊंच वाडपी माड ८०-१००वर्सा जगता. मोटवे जातीचे माड ४०-५० वर्सा जगतात.

माडाच्या उगमस्थानाविशीं तज्ञांचें एकमत ना, तरी पूण मॅलेनेसीया हो वाठार माडाचें उगमस्थान आसा अशें बऱ्याचशा तज्ञांचें मत आसा. न्यू-गिनीयाचे अस्तंतेक माडाचें उगमस्थान आसूं येता, अशें जाणकारांचें मत आसा. भारतांत खूब पुर्विल्ल्या काळासावन माडाची लागवड करतात. रामायण, महाभारत ह्या ग्रंथांनी नाल्लाचो उल्लेख आसा.

संवसारांतल्या सुमार ९०देशांनी १००लाख हेक्टर सुवातींत माडाची लागवड आसा. भारताभायर फिलिपायन्स, इंडोनेशीया, श्रीलंका, थायलंड, मलेशिया, न्यू गिनीया, फिजी, इंग्लीबार आदी देशांनी माडाची लागवड व्हड प्रमाणांत जाता. नाल्ल पिकोवपी देशांत भारताचो तिसरो नंबर लागता. देशांत सुमार १५ लाख हेक्टर सुवातींत माडाची लागवड आसा आनी ताचे पसून सुमार ९२,८३० लाख नाल्ल मेळटात (१९८९-९०). केरळ, तमिळनाडू, कर्नाटक, आंध्र प्रदेश, महाराष्ट्र आनी गोंय ह्या राज्यांनी माडाची लागवड व्हड प्रमाणांत करतात. माडाचे देशांतले वट्ट सुवातींतली ५७% सुवात केरळ राज्यांत आसा. गोंयांत सुमार २२५०० हेक्टर सुवातींनी माडाची लागवड आसा. ताचेपसून सुमार १०कोटी नाल्ल मेळटात.

संवसारांतलें नाल्लाचें उत्पादन

देश	वाठार ००० हॅक्टर	उत्पादन दशलक्षांनी नग
फिलिपायन्स	३०९३	१२,२६४
इंडोनेशीया	३४१८	११,७११
भारत	१५१८	१०,०४३
श्रीलंका	४१९	२,२९६
पापुआ नवी गिनी	२६०	३१५
मलेशिया	३१५	८८३
थायलंड	३८९	१,१०३
व्हिएतनाम	२२०	१,०१०
आफ्रिका	४५५	२,१३२
उ. अमेरिका	२०१	१,९८६
दक्षिण अमेरिका	२६	१,६२२
वट्ट	१०,३१४	४५,३६५

भारतांतलें नाल्लाचें उत्पादन

राज्य/केंद्रशासित प्रदेश	दशलक्षांनी नग	
	१९९२-९३	१९९०-९१
केरळ	५२३६.२	४५२७.३
तमीळनाडू	२८१७.३	२३५८.३
कर्नाटक	१२५१.९	१२०१.६
आंध्र प्रदेश	१०८१.८	७३०.६
अस्तंत बंगाल	२८५.१	२६३.३
ओरिसा	२१९.५	१८२.०
महाराष्ट्र	१३१.०	१०९.०
गोंय	११३.०	११०.०
अंदमान	८४.४	८३.६
आसाम	१०३.२	७८.९
लक्षद्वीप	२१.०	२५.६
पोंडिचरी	२६.१	२५.८
त्रिपुरा	४.९	४.२
भारताचें वट्ट उत्पादन	११३७५.४	९७००.२

माडाचे दोन प्रकार आसात. एक ऊंच वाडपी आनी दुसरो मोटवो माड. ह्या दोनूय प्रकारांच्या माडाच्यो कितल्योशोच जाती आसात. ऊंच वाडपी माडाच्यो कांय म्हत्वाच्यो जाती म्हळ्यार-बाणावली, कळंगुट, वेस्ट कोस्ट टॉल, प्रताप, लक्षद्वीप ऑरडीनरी, लक्षद्वीप मीक्रो, अंदमान ऑरडीनरी कटपडम, लगूना, साँ रामन, मकापुनो, स्पीकाटा. हातूंतल्यो गोंयांत बाणावली आनी कळंगुट ह्या जातींची लागवड करतात. इवार्फ ग्रीन, इवार्फ ऑरेंज, इवार्फ यलो, मलायन इवार्फ, गंगाबोन्डम, कोकोनीनो, मंजीपोड, रथ थंबली ह्यो कांय मोटव्यो जाती आसात. हे भायर ऊंच आनी मोटव्या जातींमदीं संकर करून टी x डी आनी डी x टी ह्यो संकरीत जाती शास्त्रज्ञांनी विकसीत केल्यात.

माड हें उश्ण कटिबंधांत वाडपी झाड. ज्या जाग्यार सरासरी २७°से. तापमान उरता थंय माड बरे जातात. दर्यादेगेच्यान ९००मी. उंचायेचेर लेगीत माड बरे जातात. दर्यादेगेवयल्या खाऱ्या आनी दमट हवामानांत माडाची वाड बरी जाता आनी उत्पन्नय बरें मेळटा. रेंवट तशेंच न्हंयेचे देगेची, सुपीक आनी बरे निचऱ्याचे जमनींत माड बरे जावन येतात आनी उत्पन्नय बरें मेळटा.

माडाची लागवड नाल्लापसून करतात. नाल्लापसून पयलीं कवाथे तयार करून ते लावपाखातीर वापरतात. चड उत्पन्न दिवपी माडाचे मध्यम

आकाराचे नाल्ल काडून ते जून म्हयन्यांत किल्लत घालतात. सुमार तीन म्हयन्यांनी नाल्ल किल्लतात. १०-१२ म्हयने पिरायेचे जातकच कवाथे लावपाखातीर वापरतात. कवाथ्याची लागवड जून-जुलय हे चड पावसाचे म्हयने सोडल्यार हेर खंयच्याय म्हयन्यांनी करपाक जाता. पूण मार्च-एप्रिल ह्या म्हयन्यांनी केल्यार कवाथे बरे जावन येतात. कवाथो लावपाखातीर १x१x१मी. लांब, रुंद आनी खोल ह्या आकाराचें नेम मारतात. हीं नेमां ८x८ मीटर अंतराचेर मारतात. ८मी. परस कमी अंतर दवरल्यार दोन माडांचीं चुडटां एकमेकांक तेंकून माडाचेवाडीक बाधा हाडटात. नेम सुरवेक भाजून घेतात. उपरांत नेमांत १किलो मसुरी फोस्फेट, १किलो स्टेरामील, पांच कायली कंपोस्ट सारें वा सावळ आनी उरिल्ली माती घालून, नेम ६०सेंमी. मेरेन भरून घेतात. उपरांत ह्या नेमांत मदींच कवाथो लायतात. लायल्या उपरांत कवाथ्याक पावस सुरू जायमेरेन सदांच उदक दिवंचें पडटा. ४-५वर्सां जायमेरेन कवाथ्याक थंडे दिसांनी आठवड्याक एक फावट तर गर्में दिसांनी आठवड्याक दोन फावट उदक दिवचें. एके फावटीक ५०-१०० लिटर उदक दिवचें पडटा.

सान्याचो उपेग केल्यार माडाची वाड बरी जाता. तशेंच उत्पन्नय बरें येता. एक वर्स पिरायेच्या कवाथ्याक १००ग्रॅम नत्र, १००ग्रॅम स्फुरद आनी २०० ग्रॅम पलाश इतल्या अन्नद्रव्याची गरज आसता. हें प्रमाण दर वर्सा वाडयत व्हरून पांच वर्सां आनी ताचेवयल्या पिरायेच्या माडाक ५०० ग्रॅ. नत्र, ५००ग्रॅ. स्फुरद आनी १२००ग्रॅ. पलाश इतलीं अन्नद्रव्यां दिवंचीं पडटात. पांच वर्सां आनी ताचेवयल्या पिरायेच्या माडाक तीन किलो १९:१९:१९ हें सारें आनी १किलो मुरीयेट ऑफ पोटेश ह्या सान्याचो वापर करचो. वेगवेगळ्या पिरायेच्या माडाक लागपी अन्नद्रव्यां आनी सान्याचें प्रमाण हातूंत दिलां.

माडाची पिराय (वर्सां)	अन्नद्रव्याचें प्रमाण (ग्रॅम)			सान्याचें प्रमाण (वर्साक) (किलो)	
	नत्र	स्फुरद	पलाश	१९:१९:१९	पोटेश
१	१००	१००	२००	०.६	०.२
२	२००	२००	४००	१.२	०.४
३	३००	३००	६००	१.८	०.६
४	४००	४००	८००	२.४	०.८
५	५००	५००	१२००	३.०	१.०

सारें दिवपाखातीर माडाक खोडापसून पयस आनी २०सेंमी. खोल आळें काडून तातूंत भितर भरपूर सावळ वा कंपोस्ट खत घालचें. ताचेवयर रसायनीक सारें फाफडून आळें मातयेन धांपतात. माडाक गीमाच्या दिसांनी उदकाची सोय आसल्यार सारें ऑगस्ट आनी एप्रिल म्हयन्यांत दोन फावट विभागून दिवचें. ज्या जाग्यार उदकाची सोय ना थंय वर्सांतल्यान एक फावट ऑगस्ट म्हयन्यांत सारें दिवचें.

पयलीं दोन वर्सां कवाथ्याची पावसाच्या दिसांनी तशेंच गर्में दिसांनी जतनाय घेवंची पडटा. पावसाच्या दिसांनी कवाथ्याच्या मुळांत उदक सांचून उरूं नये आनी गर्में दिसांनी ताका चड कडक वत लागूं नये देखून बरीच जातनाय घेवंची पडटा. माडांनी मिश्रपिकां घेतल्यार फायद्याचें जाता. सुरवातीचीं ३-४ वर्सां माडांमदीं केळीचें मिश्रपिक घेतल्यार कवाथ्याक फाव आशिल्लें सांवट केळीपसून मेळटा. माड चार वर्सां पिरायेचो जातकच मिरी, जायफळ, तिखी, अनस सारकीं मिश्रपिकां फायदेशीर थरतात. भाटांत उदकाची सोय नासल्यार पावसादिसांनी भाजीपालो, कड्डणां, भीकणां हीं पिकां घेवपाक जातात. ते भायर फारींग (Tapioca) हें पीक माडांमदीं बरें जावन येता अशें दिसून आयलां.

माडाच्यो मोटव्यो जाती ३ १/२-४ वर्सांनी उत्पन्न दिवपाक सुरवात करतात. संकरीत जाती ४-४ १/२ वर्सांनी तर ऊंच जाती ६-७ वर्सांनी उत्पन्न दिवपाक लागतात. बरी जतनाय घेतल्यार एका माडापसून वर्साक १००-१५० नाल्ल मेळटात. माडाक सरासरी दर म्हयन्याक एक पेण येता. नाल्लाचें पाडप २-६ म्हयन्यांनी एक फावट करतात. पाडेल्यान दर एका माडार चडून जून जाल्ले नाल्ल पाडपाची रीत सगळेकडेन सर्रास चलता. मलेशिया देशांत प्रशिक्षीत माकडांचो नाल्ल पाडपाक वापर करतात. केरळांत निसणीचें तत्त्व वापरिल्ल्या यंत्राचो वापर नाल्ल पाडपाक करतात.

कांय नाल्लांनी कातली आनी उदक आसना, तांकां वांझ म्हण्टात. तरन्या नाल्लाक आडसर म्हण्टात. नाल्लांतलें उदक सुकतकच ताका आटूक म्हण्टात. एक हजार नाल्लांपसून सरासरी १६.२ किलो सुकें खोबरें मेळटा. ह्या खोबऱ्यापसून ५७ ते ६५% खोबरेल मेळटा. भारत देशांत सुमार ३,००,००० टन खोबरेल तयार जाता. हातुंतलें ६०% तेल शाबू आनी हेर प्रसाधनां तयार करपाक, ३५% खावपाक, ५% कारखान्याखातीर वापरतात. नाल्लाच्या वट्ट उत्पादनांत ५७% नाल्ल घरगुती आनी धर्मीक कार्यांत, ३५% नाल्ल आडसराच्या रुपान विकतात. ८% नाल्ल तेल काडपाक वापरतात.

माडाच्या दर एका भागाचो भौउद्देशी उपेग जाता. नाल्ल हें हिंदू धर्मांतलें पवित्र फळ. नाल्लाची पुजा करप धरून, देवामुखार नाल्ल फोडप, नाल्लाचें दान करप, धर्मीक सुवाळ्यांत नाल्लाची भेट दिवप अशा कितल्याशाच तरांनी नाल्लाचो धर्मीक उपेग जाता. हेचखातीर हिंदू धर्मांत नाल्लाक श्रीफळ म्हळां.

नाल्लाचें उदक आनी तरन्या नाल्लाचें म्हळ्यार आडसराचें उदक हातूंत वखदी गूण आसा.

नाल्लाचे कातलेचे कितलेशेच उपेग जातात. कातलेपसून (सुकें खोबरें) तेल (खोबरेल) काडटात. ह्या तेलाचो उपेग जेवणांत तशेंच केंसांक लावपाक आनी वखदां, कागद, कपडे, चामडें तयार करपाचे प्रक्रियेंत वापरतात. खोबऱ्यांतल्यान खोबरेल तेल काडल्याउपरांत जो सोप (मळी)

मेळटा ताका पेंड म्हण्टात. ही पेंड गोरवांची खावड तशेंच झाडांखातीर सेंद्रीय सारें म्हूण वापरतात.

माडाचे पोंयेंचेर प्रक्रिया करून जो रोस (सूर) काडटात ताचेपसून सोरो(माडाफेणी) तयार करतात. एका माडापसून दिसाक सरासरी १ लिटर सूर मेळटा. तेभायर सुरीपसून गोड, व्हिनेगर सारके खावपाचे जिन्नस तयार करतात. नितळ सूर पिवपाकूय मेळटा. सूर काडल्यार माडाचें उत्पादन वाडटा. तेखातीर चार वर्सांनी एक फावट माडाची ६-८ म्हयने सूर काडप नाल्लाच्या उत्पन्नाचे नदरेन बऱ्याक पडटा.

नाल्लाच्या सोणांपसून दोरयो (सूंभ), शेंदऱ्यो, जमखनां, पांयपुसणी, ब्रश, बॅगां सारकिल्ल्यो वस्तू तयार करतात. तशेंच कट्टेपसून बुतांव, चमचे, कांकणां, आयदनां, खेळणीं आनी हेर सोबेच्यो वस्तू तयार करतात.

अशो वस्तू निर्माण करपी केरळ हें एक मुखेल राज्य आसा. दोरयो करपाचें सोडल्यार गोंयांत सोणांचो आनी कड्ड्यांचो वापर जळव म्हूण चड जाता. माडाचीं चुडटां घर शाकारपाखातीर आनी चुडटांचे व्हीर सान्नी करपाखातीर वापरतात. कांय कडेन खोंपिच्यो वण्टी चुडटांनी बांदतात. गांवांनी माडाचें खोड चिरून ताचे वांशे काडटात आनी घराच्या पांख्याक वापरतात. तेभायर खोडाचो वापर जळव म्हणूनय करतात. माडाच्या दर एका आंगाचो भौउद्देशी वापर जाता जाल्ल्यान माडाक कल्परुखाची उपमा दिवप जाता.

किडी आनी रोग : माडाक जायत्या तरेच्या किडींपसून उपद्रव जाता. तातुंतल्यो कांय अशो:

गेणो भुंगुल्लो: हो माडाची शिवडी खाता. ताका लागून शिवडेचें पानांत रुपांतर जातकच ताका कात्रे धडिल्लेवरी दिसतात. केन्नाय शिवडी मोडून पडटा. हेखातीर भुंगुल्लो शिवडेंत आसल्यार तोंकाची सरी घेवन ताका भायर काडून उपरांत बिएच्.सी. १०% आनी एक किलो रेंव हांचें मिश्रण चुडटाचे खांचींत घालचें. हो भुंगुल्लो कंपोस्ट खड्ड्यांत तेचपरी गायरिनी तांतयां घालता. ताका लागून दर तीन म्हयन्यांनी बी. एच. सी. १०% हें वखद ०.०१% तांकीचें करून ह्या वखदाचो फवारो मारचो.

सोणयो भुंगुल्लो (Red Palm Weevil) : हो माडाच्या खोडांत घुसून भितल्लो गोरपे खाता. ताका लागून मदलीं चुडटां सुकपाक लागतात. माडाच्या मुळांत हे किडीन पोखरून उडयल्लो भुसो दिसता. हाचेर उपाय केलो ना जाल्यार माड मरपाची शक्यताय आसता. तेखातीर खोडाचेर ज्या भागामेरेन किडीची लागण जाल्ली आसता त्या भागावयर ५-१० सेंमी. खोल पूण तिरकस बुराक मारून तातूंत, अर्द लिटर उदकांत १ मिली. मोनोक्रोटोफोस वखद घालून मिश्रण तयार करचें आनी फुनेलान बुराकांत ओतचें. उपरांत हो बुराक डांबर वा कापूस हाणें पुरोवन घेवंचो.

काळे तकलेची कीड : ही कीड पानांचे सकयल्ले वटेन रावन आपले भोंवतणी एक तरेची जाळी तयार करता आनी चुडटाचो पाचवो भाग

खाता. ताका लागून चुडटां सुकतात. हाचेर उपाय म्हूण चुडटां काडून उडोवचीं, उपरांत चुडटाचेर २० मिली. मोनोक्रोटोफोस हें वखद १० लिटर उदकांत घालून फवारो मारचो.

हुंदीर : हुंदीर माडांच्या बोंड्यांची नासधूस करता. देखून झींक फोस्फायट, अन्टीकोयेगुलंट, मुशामुश ह्या सारक्या वखदांचो वापर करून हुंदरांचो नायनाट करचो.

वायटी : वायटेचो उपद्रव चड करून ल्हान कवाथ्याक जाता. ती कवाथ्याचीं मुळां आनी कोंब खाता. वायटेखातीर कवाथ्याच्या मुळांत २०० ग्रॅम बीएच्.सी. घालची.

माडाक जायते तरेचे रोग लागतात. तातूंतले कांय म्हत्वाचे रोग आनी तांचेवयले उपाय अशे:-

शिवडी कुसप : ह्या रोगाची लागण लागल्यार शिवडी कुसून एकेतरेची घाण येता आनी शिवडी बागवता. तेखातीर शिवडी कापून माड निवळ करचो पडटा. उपरांत १% बोर्डो मलम तयार करून कापिल्ल्या भागाचेर पातळावचें. उपरांत कापिल्लो भाग धांपून घेवंचो पडटा. ह्या रोगाचेर उपाय करपाक चड वेळ लागल्यार माड मरपाची शक्यताय आसता. एका माडाक लागण जाल्यार ह्या रोगाचे जंतू वाऱ्यान हेर माडांचेर वचूं येतात. तेखातीर हेर निरोगी माडाचेर १% बोर्डो मिश्रणाचो फवारो मारचो.

माड व्हांवप : हो रोग कसो जाता ताचो अजून पत्तो लागूना. एके तरेचे बुरशेचो ह्या रोगाकडेन संबंद आसा अशें दिसून आयलां. ह्या रोगाची लागण जाल्यार खोडांतल्यान तांबशें उदक व्हांवपाक लागता. सुरवातीक रोगाची लागण खोडाच्या जमनीकडल्या भागाकडेन जाता. उपरांत सगळ्या खोडाचेर पातळटा. व्हांविल्ल्या उदकाचो रंग उपरांत काळो जाता. आनी उदक व्हांविल्लो भाग सुकता आनी कुसता. ह्या रोगाचेर उपाय म्हूण खोडाचो कुशिल्लो भाग तासून घेवन त्या भागार डांबर वा १% बोर्डो मलम लावचें. ह्या उपायान पुराय रोग बरो जायना पूण रोगाच्या प्रसाराक आळो बसता. हालीं केल्ल्या संशोधनावरवीं अशें सिध्द जालां की हो रोग जाल्ल्या माडाक ५ किलो कडूलिंबाची पेण दिवन माडाच्या मुळांतल्यान ०.२% कॅलीक्सीन वा बावीस्टीन हें वखद वर्सांतल्यान तीन फावट दिल्यार माड रोगापसून मुक्त जावं येता.

बोंडे झडप : बुरशेपसून जावपी रोगान बोंड्याच्या देंठाकडेन कुसता आनी उपरांत बोंडे झडून पडटात. ह्या रोगाखातीर माडाचेर १% बोर्डो मिश्रण मारचें.

पान करपो : ह्या रोगाची लागण जाल्यार सुरवातीक चुडटाचेर थिपके दिसतात आनी चुडटां हळदुवीं जातात. सुरवेक हे थिपके ल्हान आसतात. उपरांत मोठे जावन एकामेकांत भरसून वतात. ताका लागून पुराय चुडीत करपता. अशें जाल्यार चुडटाचो रोगट भाग कापून उडोवन ताचेर १% बोर्डो मिश्रणाचो फवारो मारचो.

मर : ह्या रोगाची लागण जाल्यार उपाय ना. पूण ह्या रोगाचो प्रसार टाळपाक उपाय आसा. अजून मेरेन हो रोग गोंयांत येवूंक ना. पूण केरळ राज्याच्या दक्षिणेकडल्या कांय जिल्ह्यांनी ह्या रोगाची लागण जावन कितलेशेच माड मेल्यात. ह्या रोगाचीं लक्षणां म्हळ्यार वयलीं चुडटां बागवतात. उपरांत चुडटां हळदुवीं जावन सुकतात. मुळां कुसतात आनी माड मरता. हो रोग पातळचो न्हय देखून ज्या माडाक हो रोग जाला आनी तो माड जर १० परस कमी नाल्ल दिता जाल्यार तो माड मारून, लासून उडोवंचो. हेर माडांक गिमा दिसांनी उदक दिवचें. भरपूर सेंद्रिय सारीं आनी एका माडाक एक किलो मॅगनेशियम सल्फेट दिवचें.

- विश्राम गांवकार

माडगांवकर, गोविंद नारायण : (जल्म : सुमार १८१५;

मरण : १५ मार्च १८६५).

नामनेचो गोंयकार निबंदकार. १९व्या शेंकड्यांत ताचो बापूय आपल्या कुटुंबाक घेवन मुंबय गेलो आनी थंय पुर्तुगाली पूड आनी हेर बारीक वखदी वस्तू विकपाचो धंदो करूंक लागलो. तेन्ना गोविंद णव वर्सांचो आशिल्लो. मुंबयच्या 'फ्री जनरल असेंब्ली' हे शाळेंत ताचें मराठी आनी इंग्लीश शिक्षण जालें. १८३३ वर्सा ताच्या बापायक मरण आयिल्ल्यान पुराय कुटुंबाची जापसालदारकी गोविंदाचेर पडली. तेखातीर शिक्षण अर्देच सोडून ताणें हेच शाळेंत शिक्षकाची नोकरी धरली. हे शाळेंत ताणें सतत तीस वर्सां शिक्षक म्हणून काम केलें. १८६३ वर्सा तो हे शाळेंतल्यान निवृत्त जालो. एक बरो शिक्षक आनी शिक्षणतज्ञ म्हणून ताची नामना आशिल्ली. १८५७त मराठी पाठ्यपुस्तकां तयार करपाखातीर सरकारी शिक्षण खात्याचो मुखेली हॉवर्ड हाचे प्रेरणेन जी समिती स्थापन जाल्ली तातूंत माडगांवकाराचो आस्पाव आशिल्लो. ताणें दादोबा पांडुरंग तर्खडकर हाचे वांगडा पुस्तक तपासपाचें आनी नवे धडे बरोवपाचें काम केलें. माडगांवकर गद्य लेखक आशिल्लो. ताणें खूब लिखाण केलें. तातूंत वेव्हार-उपेगी, नीतिपर आनी शास्त्रीय ग्रंथांचो आस्पाव जाता. निबंद लेखक म्हणुनूय ताका खूब नामना मेळ्ळी.



ताणें आपल्या ५०वर्सा पिरायेच्या काळांत सुमार १८ पुस्तकां बरयल्लीं. 'मराठी ज्ञानप्रसारक' म्हयन्याळ्यांत ताणें बरेचशे लेख आनी निबंध बरयले. ताचीं कांय उल्लेख करपासारकीं पुस्तकां आसात तीं अशीं - शुचिर्भूतपणा (१८४९), ऋणनिषेधक बोध (१८५०), हिंदू लोकांच्या

रीति सुधारण्याविषयी बोध (१८५१), सृष्टीतील चमत्कार (१८५३), दारूपासून अनर्थ (१८५५), उद्भिज्जन्य पदार्थ (१८५६), लोखंडी सडकांचे चमत्कार (१९५८), व्यवहारोपयोगी नाटक (१८५९). हें मराठींतलें पयलें लिखित नाटक मानतात. मुंबईचे वर्णन (१८६३) हें ताच्या मुंबयचें वर्णन सांगपी पुस्तकाक खूब नामना मेळ्ळी. थळाचें वर्णन करपी अशें मराठींतलेंच न्हय तर भारतीय भासांतलें हें पयलें पुस्तक. मुंबयचो भूगोल, इतिहास, लोक, तांचो धर्म, रीतरिवाज, वेपार, वेव्हार, आचारविचार आनी चडकरून मुंबयची मोहमाया आनी बदमाशांचें जग हांचें बरें मजेशीर वर्णन ताणें ह्या ग्रंथांत केलां. ताच्या मरण शताब्दीच्या निमतान १९६५त मुंबय मराठी ग्रंथ संग्रहालयान ह्या ग्रंथाची दुसरी आवृत्ती उजवाडा हाडली.

- कों. वि. सं. मं.

माडगांवकार, रामचंद्र विष्णु : (जल्म : १८४३, व्हडलें

गोंय; मरण : २८ एप्रिल १९१४).

नामनेचो साहित्यीक. १८६२ त एल्फिन्स्टन कॉलेजींतल्यान तो बी. ए. जालो. ग्रॅहॅम हे ते वेळचे नामनेचे ब्रिटीश कंपनींत ताणें सुरवेक सेल्समन म्हणून आनी फुडें वयल्या हुद्दयार नोकरी केली. १८९३ त कंपनीच्या वावराखातीर तो भायल्या देशांत गेलो आनी थंयच स्थायिक जालो. गोविंद नारायण माडगांवकर ह्या ताच्या साहित्यिक बापोलयाक लागून ताका साहित्याविशीं आवड निर्माण जाली. पूण ताका संत साहित्याची गोडी मात डॉ. भांडारकारान लायली.

सुरवेक ताणें संत साहित्याच्या अभ्यासाक सुरवात केली. तेखातीर ताका जीं जीं हातबरपां वा छापिल्ल्या ग्रंथांच्यो प्रती मेळ्ळ्यो ताणें ताचें समाधान जालें ना. वेगवेगळ्या पोथ्यांत पाठभेद इतले आशिल्ले की मूळ कवीच्या मनांतलो अर्थ कळप कठीण जालें. हाकालागून ताणें स्वता पाठशुध्द तयार करपाचें काम हातांत घेतलें. सुरवेक ताणें तुकारामाचो अभ्यास करून तुकारामाची गाथा, कठीण शब्दाच्या अर्थावांगडा १९८६त उजवाडाक हाडली. ताणें मोठ्या कश्टान तुकारामाचें चरित्र बरोवन तें स्वतंत्र छापलें. उपरांत चार वर्सां अभ्यास करून ताणें रामदासाचो समग्र ग्रंथ उजवाडाक हाडलो. ह्या दोन संतां उपरांत उरिल्लें पुराय आयुश्य ताणें ज्ञानेश्वरीच्या संशोधनाखातीर घालयलें. माडगांवकाराच्या काळांत ज्ञानेश्वरी बरोवन सयशें वर्सां जाल्लीं. तातूंत शेंकड्यांनी अपपाठ तयार जाल्ले, देखून एकनाथानय ती शुध्द केल्ली. हातूंतय अपपाठ रिगिल्ले. देखून माडगांवकारान ज्ञानेश्वरीची शुध्दप्रत तयार करपाखातीर पोथयो एकठांय केल्यो. पूण तातूंतय ताका जायते पर्याय दिसून आयले. देखून ताणें एकनाथाच्याय आदल्या म्हळ्यार ज्ञानेश्वरीच्या काळांतले पाठ सोदून काडपाचो वावर हातांत घेतलो. हें व्हड काम खुबूच किचकटीचें आशिल्लें आनी हे नदरेन काम करपी माडगांवकार हो पयलो मनीस. ह्या कामांत ताका खूब यश मेळ्ळें. १९०७ त ताणें

माडगूळकर, गजानन दिगंबर

ज्ञानेश्वरीची संपादित आवृत्ती उजवाडाक हाडली. आपले पिरायेच्या निमाणेमेरेन ताचें दुसरें नवे प्रतीचें काम चालूच आशिल्लें. तो ज्ञानेश्वरीक ज्ञानदेवी म्हण्टालो. ज्ञानेश्वरीच्या संशोधनमळार माडगांवकराचो वावर खूब मोलादीक आसा.

- कों. वि. सं. मं.

माडगूळकर, गजानन दिगंबर : (जल्म: १ ऑक्टोबर १९१९, शेटेफळ; मरण : १४ डिसेंबर १९७७, पुणें).

नामनेचो मराठी कवी आनी पटकथा संवाद लेखक. ताणें आपलें शिक्षण आटपाडी, कुंडल आनी औंध हांगा घेतलें. ल्हानपणासावन ताका बरोवपाची, नकलो करपाची आवड आशिल्ली. 'हंस पिक्चर्स' हे चित्रसंस्थेच्या मा. विनायक हाणें दिग्दर्शन केल्ल्या ब्रह्मचारी (१९३८) ह्या नामनेच्या चित्रपटांत ल्हानशी भूमिका करून ताणें आपले चित्रपटमळावयले कारकिर्दीक सुरवात केली. नामनेचो साहित्यिक वि. स. खांडेकर हाचो सहाय्यक म्हूण ताणें कांय तेप काम केलें. तेन्ना ताच्या



संग्रहांतलीं पुस्तकां वाचून ताका बरोवपाची उर्बा मेळ्ळी. ह्याच काळांत ताणें भरपूर प्रमाणांत काव्यबरप केलें. फुडें नवयुग चित्रपट लि. हे चित्रसंस्थेंत के. नारायण काळे हाच्या हाताखाल सहाय्यक दिग्दर्शक म्हूण ताणें कांय तेप काम केलें. तेन्ना चित्रकथेची चित्रणप्रत कशी तयार करतात, हें ताका कळ्ळें. फुडें नवहंस पिक्चर्सच्या भक्त दामाजी (१९४२), पहिला पाळणा (१९४२) ह्या चित्रपटांचीं पदां बरोवपाची संद ताका मेळ्ळी. तशेंच लोकशाहीर रामजोशी (१९४७) ह्या सुमाराभायर नामना मेळिल्ल्या चित्रपटांचीं गितां, कथा-संवाद ताणेंच बरयल्ले. तशेंच तातुंतली एक भूमिकाय केल्ली. हे उपरांत कवी आनी लेखक म्हूण ताका नांव मेळ्ळें. गीतकार, कथासंवादकार आनी अभिनेता म्हूण ताणें देडशांपरस चड मराठी आनी कथा संवादकार म्हूण पंदरा हिंदी चित्रपटांखातीर काम केलें. ताणें मराठी चित्रपटांखातीर बरयल्लीं पदां चैत्रबेन (१९६२) ह्या नांवान संग्रहीत केल्यांत. ताणें बरयल्ल्यो मराठी चित्रकथा (तीन चित्रकथा, १९६३) ह्या नांवान पुस्तकरूपान उजवाडाक आयल्यात. 'युध्दाच्या सावल्या' ह्या नांवाचें एक नाटकय ताणें बरयलां. ताणें बरयल्लीं कांय उल्लेख करपासारकीं पुस्तकां अशीं: जोगिया १९५६, चार संगीतिका (१९५६), काव्यकथा (१९६२), गीतरामायण (१९५७), गीत गोपाल (१९६७), गीत सौभद्र (१९६८). कथासंग्रह-कृष्णाची करंगळी (१९६२), तुपाचा नंदादीप (१९६६), चंदनी उदबत्ती (१९६७). कादंबरी-

आकाशाची फळे (१९६०). आपजीण-मंतरलेले दिवस (१९६२) आनी वाटेवरल्या सावल्या (१९८१). ताणें बरयल्ले नामनेचे चित्रपट अशो-पाऊल (पटकथा, संवाद, पदां-१९५०), बाळा जो जो रे (१९५१), लाखाची गोष्ट (१९५२), पेडगावचे शहाणे (१९५२), ऊन पाऊस (१९५४), मी तुळस तुझ्या अंगणी (१९५५), जगाच्या पाठीवर (१९६०), संथ वाहते कृष्णामाई (१९६७). तशेंच तुफान और दिया (१९५६), दो आँखे बारह हाथ (१९५७), गूँज उठी शहनाई (१९५९) हे ताणें बरयल्ले उल्लेख करपासारके चित्रपट. ताणें बरयल्ल्या आनी सुधीर फडकेन गायिल्ल्या गीत रामायणाक सुमाराभायली नामना मेळ्ळी. ताका लागून लोकांनी ताका 'महाराष्ट्र वाल्मिकी' ही पदवी दिली.

माडगूळकराच्या जोगिया, मंतरलेले दिवस, चैत्रबेन आदी जायत्या पुस्तकांक महाराष्ट्र शासनाचीं इनामां मेळ्ळ्यांत. भारत सरकारान पद्मश्री दिवन (१९६९) ताचो भोवमान केलो. १९७३ वर्सा यवतमाळ हांगा भरिल्ल्या मराठी साहित्यसंमेलनाचें अध्यक्षपद ताका दिवन ताचे साहित्यसेवेचो भोवमान केलो.

- कों. वि. सं. मं.

माडगूळकर, व्यंकटेश दिगंबर : (जल्म : ६ जुलय १९२७, माडगूळ-सांगली).

एक व्हड मराठी कथाकार आनी कादंबरीकार. ताणें शालेय शिक्षण व्हडलेंशें घेतलें ना. पूण साहित्याचो खोलायेन अभ्यास केलो. इंग्लीश शिकून अस्तंत्या साहित्याचें वाचनय केलें. नामनेचो साहित्यिक ग. दि. माडगूळकर हाचो तो धाकटो भाव.

सुरवेक ताणें कांय काळ पत्रकारी केली. उपरांत १९५० च्या सुमाराक तो मुंबय आयलो आनी मराठी चित्रसृश्टींत पटकथांचें बरप करूंक लागलो. तेन्नाच ताचो माणदेशी माणसे (१९४९) हो कथासंग्रह उजवाडाक आयलो. उपरांत ताचे, गांवाकडच्या गोष्टी (१९५१), हस्ताचा पाऊस (१९५३), सीताराम एकनाथ (१९५१), काळी आई (१९५४), जांभळाचे दिवस (१९५७) हे कथासंग्रह उजवाडाक आयले. ताणें कादंबरीच्या मळारय उल्लेख करपासारकें काम केलां. ताच्यो कांय नामनेच्यो कादंबऱ्यो अशो आसात: बनगरवाडी (१९५५), वावटळ (१९६४), पुढचें पाऊल (१९५०), कोवळे दिवस (१९७९), करुणाष्टक (१९८२) आनी सतांतर (१९८२). ताणें बरयल्लीं नाटकां अशीं: तू वेडा कुंभार, सती, पति गेले ग काठेवाडी. हाचेभायर ताणें कुनाचा कुनाला मेळ न्हाई आनी बिनबियांचे झाड हीं कांय लोकनाट्यांय बरयलीं. ताणें बरयल्ल्या चित्रपटांत पुढचें पाऊल (कथा- १९५०), वंशाचा दिवा (कथा-१९५०), जशास तसे (कथा- १९५१), सांगत्ये ऐका (पटकथा, संवाद-१९५९), रंगपंचमी (पटकथा, संवाद-१९६१) हांचो आस्पाव जाता.

हांचेभायर ताणें नागझिरा (१९७९), पांढरी मेंदरे, हिरवी कुरणे (१९७९), पांढऱ्यावर काळे (१९७९), रानमेवा (१९७८), चित्रे आणि चरित्रे (१९८३) हीं पुस्तकां बरोवन ललित गद्य प्रकारांत मोलादीक वावर केलो.

ताच्या कथांचे इंग्लीश, डॅनिश, जर्मन, जपानी आनी रशियन अशा वेगवेगळ्या संवसारीक भासांनी अणकार जाल्यात.

रानमळांनी भोंवडी करपी सैममोगी, शिकारी आनी चित्रकार म्हणून ताची नामना आसा.

१९५५-८५ ह्या काळांत तो आकाशवाणीचेर नोकरी करतालो.

ताच्या जायत्या पुस्तकांक महाराष्ट्र राज्य पुरस्कार मेळ्ळ्यात. हातूंत गावाकडील गोष्टी, काळी आई हे कथासंग्रह, बनगरवाडी ही कादंबरी आनी सती ही नाट्यकृती हांचो आस्पाव जाता. ताचे सत्तांतर हे कादंबरीक १९८३ चें साहित्य अकादेमीचें इनाम फाव जालें. १९८३ वर्सा आंबेजोगाई हांगा भरिल्ल्या मराठी साहित्य संमेलनाचें अध्यक्षपद दिवन ताचो भोवमान केलो.

- कों. वि. सं. मं.

माडिया : गोंड लोकांची एक शाखा. माडिया लोकांचे दोंगरी माडिया आनी बिसनशिगी माडिया अशे दोन भेद आसात. मध्य प्रदेशांतल्या बस्तर जिल्ह्यांत माडिया लोकांची वसती चड आसा. बस्तर जिल्ह्यांतल्या अबुझमाड पर्वताचेर दोंगरी माडिया आनी इंद्रावती न्हंयेचे दक्षिणेकडल्या सखल प्रदेशांत बिसनशिगी माडिया रावतात. महाराष्ट्रांतल्या चंद्रपूर जिल्ह्यांतूय माडिया लोकांची थोडी वसती आसा.

दोंगरी माडियांचीं चडशीं खेडीं अंतगढ प्रदेशांत आसात. इंद्रावतीच्या देगणांतल्या दोंगरी माडियांचेर बिसनशिगी माडियांचो खूब प्रभाव आसा.

माडिया लोक जी भास उलयतात, तिका माडिया अशेंच नांव आसा.

बिसनशिगी माडिया लोक शरीरान बळिश्ट आनी वेवस्थित बांध्याचे आसतात. नाक, दोळे बरे आसून तांचे केंस भुरे आसतात. दादले माथ्यावयले फुडले वटेन दोन इंच केंस कापतात आनी बाकीचे वाडयतात. फाटले वटेन ते केंसांक गांठ मारतात. बायलो आंबाडो घालतात. दोंगरी माडिया रंगान काळे, मध्यम उंचायेचे आनी चेपट्या नाकाचे आसतात. तांचे ओंठ दाट आनी केंस कुरळे आसतात.

माडिया दादले कमरेक आनी माथ्याक ल्हानशें वस्त्र गुठलायतात. तशेंच कमरेक एक लाकडी दांतोणी आनी तंबाकूची कुपी खोंयतात. हातांत एकेक कडें आनी गळ्यांत मण्यांच्यो माळो घालतात. बायलोय कमरेक एक ल्हानशें वस्त्र गुठलायतात आनी भायर चार-चौगांत वतना पदर

घेतात, माथ्यार त्यो पितुळचो वाटकुळो पटो घालतात. गळ्यांत रंगीत कंवचेच्या मण्यांच्यो माळो, लोखणी आनी पितुळच्यो सरयो घालतात. दंडांत वाकी, हातांत कथलार्चीं कांकणां, कानांतलीं, नाकांत चमकी आनी पांयांत वाळे हे अलंकार घालतात. तशेंच केंसांनी पिनो, दांतोण्यो लायतात.

शीत, कंदमुळां, फळां, मांस आनी नुस्तें असो तांचो आहार आसता. तांदूळ आनी जोंधळे हांचेपसून काडिल्लो सोरो तांकां चड आवडटा. सादारणपणान, ते जेवतकच सोरो पितात. तशेंच जल्म, लग्न, मरण, सण, परब ह्या प्रसंगांचेर ते खूब सोरो पितात.

'अंगा-पेन' ही माडिया लोकांची कुलदेवता आसा. हे लोक धर्तरीमाता, पेन आनी ग्रामदेवता हांकां भजतात. भीमल ही तांची पावसाची देवता आसून, एक लाकडी खांबो वा उबो फातर हें भीमल देवतेचें प्रतीक आसता.

भुरगीं वयांत येतकच लग्नां जातात. आवय-बापूय लग्न थरयतात. आते-मामे भावंडांत लग्नां जातात. चल्यान आनी चलयेन आपणेच लग्न थरयल्यार तशें तीं आपल्या आवय-बापायक सांगतात. उपरांत व्हंकलेचो बापूय सोऱ्याचें एक मडकें आनी पायलीभर तांदूळ घेवन न्हवऱ्यागेर वता आनी चलयेक मागणी घालता. चलयेखातीर देज दिवंचें पडटा. लग्नाचो म्हूर्त पुरोयत थारायता. म्हूर्ताच्या दिसा न्हवऱ्याचे लोक व्हंकलेगेर वतात आनी देज दितकच लग्नाच्या विधींक सुरवात जाता.

न्हवरो-व्हंकल एकमेकांक मुदयो घालतात. उपरांत सगळीं न्हवऱ्यागेर येतात. थंय येतकच दादले-बायलो धोलाचे साथीचेर नाच करतात. हो नाच रातभर चलता. न्हवरो-व्हंकललेगीत ह्या नाचांत वांटो घेतात. उपरांत तांकां तांच्या नव्या घरांत व्हरतात. इतलें जातकच लग्न सुवाळो सोंपता.

बायल बाळंत जातकच, भुरग्याची वार घराफाटल्यान पुरतात आनी ताचेर एक लाकडाचो ओंडको दवरतात. बाळंतिणीखातीर एक वेगळी खोंप बांदतात. बिसनशिगी माडिया बायल त्या वार पुरिल्ल्या फोंडाचेर बसून न्हाता. कांय सप्तकां उपरांत भुरग्याचो बापूय शेजाऱ्यांक जेवण घालता. त्याच दिसा भुरग्याक नांव दवरतात आनी आवय खोंपीतल्यान आपल्या घरा रावपाक येता.

दोंगरी माडिया लोकांभितर, सुयेराचे आठ दीस बापायन शेतांतलें वा हेर कसलेंच काम करूंक फावना. त्या दिसांनी तो घरांत न्हिदनासतना भौशिक शयनघरांत न्हिदता. तशेंच ह्या दिसांनी ताका स्वताच्या घरांत वचपाक बंदी आशिल्ल्यान, लागसारूच एक ल्हान खोंप बांदून रावता. सुयेर सोंपतकच, न्हावन बायल आपल्या भुरग्याक घेवन घरांत येता. भुरग्याच्या आंगार आज्या-पणज्याची कसलीय कुरू दिसल्यार त्या भुरग्याक ताचें नांव दवरतात. कसलीच कुरू नासल्यार भुरग्याक दोन-तीन वर्सांनी नांव दवरतात. भुरग्याचे हेर कांय संस्कार करीनात.

हे लोक मडें जाळटात. गुरवार बायल आनी बाळंतीण तशेंच साथीच्या रोगान मेल्ल्या लोकांक पुरतात. बिसनशिंग माडिया लोकांत, मनीस मरत जाल्यार धोल वाजोवन सगळ्या लोकांक कळयतात. हनगुंडा नांवाचो पुरोयत निमणे संस्कार करता. मेल्ल्या मनशाची बायल ताका न्हाण घालता. उपरांत मसंडेंत व्हरतकच मेवणो अग्नी दिता. दुसऱ्या दिसा मेल्ल्या मनशाच्या नांवान गाय मारतात.

दोंगरी माडिया लोकांभितर, दोन वा तीन दिसांनी मरण करतात. गांवचो मुखेली, प्रतिश्टीत मनीस आनी तांच्यो बायलो हांकां जाळटात आनी हेर लोकांक पुरतात. हे लोक चार दीस सुतक पाळटात.

दंतेवाडा हांगा दंतेश्वरीचें देवूळ आसा. हे देवतेचे वर्सुकी जात्रेक सगळे माडिया लोक जमतात. दसऱ्याच्या वेळार जगदलपूर हांगा पंदरा दीस जात्रा जाता. वर्साभर ह्या लोकांच्यो परबो आसतात. वर्साचे सुरवातेक भीमल देवतेचो उत्सव करतात. उपरांत मोह रुखाचो सुवाळो मनयतात. ह्या रुखाची पुजा केलेबगर ताचीं फुलां वा त्या फुलांसावन सोरोय काडपाक मेळना. फाल्गुन म्हयन्यांत भौशिक नुस्तें मारपाचो आनी आंब्याच्या झाडाचो सुवाळो मनयतात. चैत्रांत भौशिक शिकारेचो आनी उपरांत पावसाळ्यांत बीं पेरपाचो अशे दोन सुवाळे करतात. पिकां तयार जातकच नवें धान्य खावपाचे खूब उत्सव आसात. कड्डण, दूदी, तवशीं, तांदूळ हांचे सुवाळे केल्याबगर खावपाक मेळनात. वर्साच्या शेवटाक तण वा कोंडे कापपाचो सुवाळो जाता आनी सगळे लोक शेताखातीर जमीन तयार करपाच्या कामाक लागतात. गांवचो पुरोयत, गांवच्या मुखेल्याच्या सल्ल्याप्रमाण ह्या उत्सवांखातीर दीस थरयता. उत्सवावेळार देवतेक कोंबो बळी दितात.

नाच हो माडियांचें करमणुकीचें साधन आसा. तशेंच तांकां, कोंब्यांच्यो झुजी लावपाक खूब आवडटा.

शेती हो माडियांचो मुखेल वेवसाय आसा. भात, बाजरी, तवशीं, वाटाणे हीं पिकां ते घेतात. तशेंच रानांतलीं कंदमुळां, फळां एकठांय करतात आनी कुकडां, बोकडां आनी दुकरां पोसतात. नुस्तें मारप आनी शिकार करप हे तांचे आवडीचे उद्देग आसात. स्वताच्या उपेगाखातीर ते पानांचे वा कोंड्यांचे पांटले आनी शेंदऱ्यो विणटात.

माडियांच्या दर एक खेड्यांत कांय अधिकारी आसतात. गांवाचो एक मुखेली आसता. ताका 'पेडा' अशें म्हण्टात. ताच्या हाताखाल कोटवार नांवाचो एक अधिकारी आसता. कांय खेड्यांचो एक परगणा जाता. ताच्या मुखेल्याक परगणा मंझी अशें म्हण्टात. दर एक गांवांत एक पंचायत आसता आनी गांवचो मुखेली हे पंचायतीचो अध्यक्ष आसता. दर एक परगण्याची एक परगणापंचायत आसता. जातींतलीं झगडीं, वाद ही पंचायत सोडयता. भूम-गायता वा पर्म हो गांवचो धर्मीक अधिकारी धर्माच्या सगळ्या चाली-रितींचेर नदर दवरता. तशेंच तो ग्रामदेवतेची पुजा करता. पेनवड्डें वा वड्डें हो कुळाचो पुरोयत आसता.

माडिया लोकांच्या घरा भोंवतणी कोंड्यांची गच्च वंय आसता. रानवटी जनावरांपसून राखण जावंची म्हूण ही येवजण आसता. एका गांवांत स तीं बारा घरां आसतात आनी तीं चडकरून एकाच कुटुंबाचीं आसतात. हीं घरां तण, माती आनी कोंड्यांचीं आसतात. घराभोंवतणी ल्हानशें पोरसूं आनी कांयकडे व्हड शेत आसता. घरांत चडकरून तीन कुडी आसतात. दर एक कूड म्हळ्यार स्वतंत्र घर आसता. रांदची कूड, न्हिदपाची कूड आनी कोठी अशो त्यो कूडी वापरतात. घरालागसार दुकरांखातीर आनी गोरवांखातीर गोठे आसतात. सादारणपणान दर एक गांवांत गांवच्या मुखेल्याच्या घरालागसार एक व्हड घर आसता. गांवांत येवपी सोयरो त्या घरांत रावता. तरनाटे भुरगे त्या घराचो भौशिक न्हिदपाघर म्हूण उपेग करतात. चल्यांखातीर वेगळें न्हिदपाघर आसता.

- कों. वि. सं. मं.

माडी : (मराठी: पोफळ, सुपारी; हिंदी: सुपारी छाली; गुजराती: सोपारी; कन्नड : अडिके; संस्कृत : पूगीफल; इंग्लीश : Arecanut Palm; लॅटीन : Areca Catechu; कूळ : पामेसी).

माडी ही माडाच्या कुळांतली वनस्पत. Areca Catechu हें माडयेचें शास्त्रीय नांव. खोडाचो ल्हान आकार (सु. ३५ते४०सेंमी.) सोडल्यार बाकीचीं सगळीं लक्षणां माडासारकींच आसतात. माडयेच्या फळाक सुपारी अशें म्हण्टात.

महाभारतांत सुपारेचो उल्लेख आसा. हाचेवयल्यान भारत देशांत खूब पयलींसावन माडी रोयताले म्हणपाचें कळटा. पयलींचे राजे महाराजे खावंचे पानावांगडा (विडो) सुपारी खाताले. आयजय ही पद्दत चालू आसा.

माडयेच्या उगमस्थानाविशीं शास्त्रज्ञांचीं मतां वेगवेगळीं आसात. पूण भारत, चीन, मलाया ह्या देशांनी माडयेचो उगम जाला म्हणपाचें खूबशा शास्त्रज्ञांचें मत आसा.

माडी हें उष्ण कटिबंधांतलें पीक. भरपूर पावस आनी आर्द्रता आशिल्ल्या भागांनी ह्या पिकाची वाड बरी जाता. पूण उदकाची बाराय म्हयने सोय आसल्यार कमी पावसाच्या प्रदेशांनी ह्या पिकाची लागवड करूं येता. तशेंच दर्यादेगेसावन ३,००० फुटांमेरेन ह्या पिकाची वाड बरी जाता.

माडयेचे लागवडीखातीर बरी निचऱ्याची जमीन निवडटात. चिऱ्याची जमीन तशेंच दर्यादेगेच्या गाळाच्या जमनींत ह्या पिकाची वाड बरी जाता.

सुपारेच्यो गांवठी तशेंच सुदारीत जाती वापरतात. विड्डल हांगा आशिल्ल्या सुपारी संशोधन केंद्रान मंगला नांवाची सुपारेची जात विकसीत केल्या. हे जातीचे एके माडयेपसून वर्साक १०कि. ओल्यो सुपाच्यो मेळटात. ही माडी गांवठी माडयेभशेन चड ऊंच वाडना. चवथ्या वर्सासावन हे

माडयेचें उत्पन्न मेळपाक लागता. तेभायर सुमंगला, श्रीवर्धन, सी सी-१, मोहितनगर ह्या सारक्या सुदारीत जातींचो वापर शेतकार करपाक लागल्यात.

माडयेची लागवड सुपारेपसून करतात. सुपारेपसून तयार केल्ले रोंपे लावपाखातीर वापरतना कांय म्हत्वाच्यो गजाली मतींत दवरतात त्यो अशो-

- १) रोपयो १२-१८ म्हयन्यांच्यो वापरतात.
- २) बारा म्हयने पिरायेच्या रोंप्यांक कमीच कमी पांच पानां आसात म्हणपाची खात्री करून घेतात.
- ३) निरोगी, जोमदार आनी खोड जाड आशिल्लीं रोंपां निवडटात.

माडयेची लागवड करपाखातीर २.७ x २.७ मी. अंतराचेर ६० x ६० x ६० सेंमी. लांब, रुंद, खोल ह्या आकाराचीं नेमां मारतात. दर एका

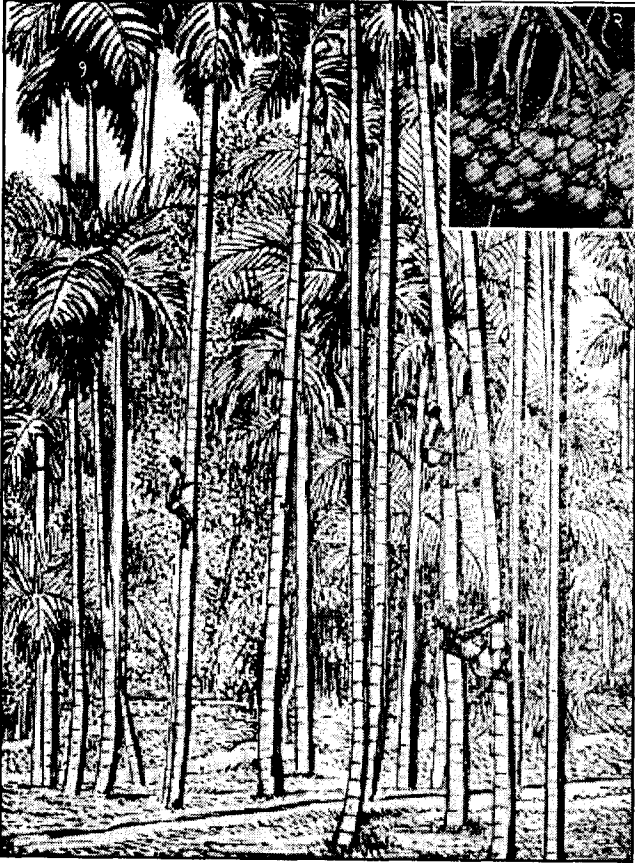

१- माडयो; २-सुपारी

नेमांत अर्द किलो मसुरी फोस्फेट, अर्द किलो स्टेरामील, अर्द किलो कडूनिंबाची पेण आनी सावळ घालून नेम ४०सेंमी. भरून घेतात. जून, जुलय, एप्रिल आनी मे हे चड पावसाचे आनी गरमेचे म्हयने सोडल्यार माडयेची लागवड हेर खंयच्याय म्हयन्यांनी करतात. नेम भरून जातकच नेमांमदीं माडी लावन माती पांयांनी घट्ट दाबून घेतात. उपरांत मुळांत पालो घालतात. पावसाळ्यांत माडयेच्या मुळांत उदक सांठून शिवडी कुसपाची

शक्यताय आसता. देखून नेमांनी उदक आसल्यार भायर काडटात. माडयांक अर्दवट सावळेची गरज आसता. तेखातीर माडयांमदीं मिश्रपीक घेतात वा हेर झाडां रोवन सावळेची तजवीज करतात.

माडयांपसून चड उत्पन्न मेळोवपाखातीर माडयांक भरपूर शेण तशेंच सावळ घालतात. तशेंच पांच वर्सां आनी ताचेवयले पिरायेचे माडयेक १००ग्रॅम नत्र, ४०ग्रॅम फोस्फरस आनी १४० ग्रॅम. पोटेशाची गरज आसता. हीं अन्नद्रव्यां सेंद्रीय साच्याच्या रुपान चड करून दितात.

सारें दिवपाखातीर माडयेक खोडापासून १/३ मिटर अंतराचेर ३०सेंमी. रुंद आनी २०सेंमी. खोल आळें काडून ह्या चरांत पयलीं शेणखत आनी सावळ घालतात. उपरांत सारें घालून आळें मातयेन बंद करतात.

पावस सोंपतकच माडयांक उदक दितात. थंडेतेंपार ६दिसांनी एक फावट जाल्यार गरमे दिसांनी ३ दिसांनी एक फावट उदक दितात. उदक आळ्यांनी दितात. पूण हालीं तेंपार बरेच शेतकार ठीबक वा फवारो पद्दतीन उदक दितात. उदक दिवपाचें प्रमाण दोन पावसाळ्यांमदलें अंतर आनी जमनीच्या प्रकाराचेर आदारून आसता.

माडयांमदीं केळीं, मिरयां, जायफळ, लवंग, वेलची, तिखी ह्यासारकीं पिकां मिश्रपिकां म्हण घेतात. मिश्रपिकां घेतिल्ल्यान माडयांच्या उत्पन्नाचेर कसलोच वायट परिणाम जायना. केरळ, राज्यांत सुपारेच्या बागांनी कोको, आलें, सुरींग, फारींग ह्यासारकीं मिश्रपिकां लायतात. सुपारेच्या झाडापसून ४-६ वर्सांनी उत्पन्न मेळपाक लागता.

माडयेक किडीपसून व्हडलोसो उपद्रव जायना. पूण रोगापसून माडयेचो सांबाळ करचो पडटा. माडयेचें नुकसान करपी कांय म्हत्वाचे रोग आसात ते अशे-

१) कोळे रोग : ह्या रोगाची लागण पावसा दिसांनी जाता. बुरशेपसून जावपी ह्या रोगाची लागण जाल्यार बडे झडटात. ह्या रोगाआड १% बोर्डो मिश्रणाचो फवारो मारतात. पयलो फवारो जुनाच्या पयल्या सप्तकांत आनी मागीर ३० दिसांच्या अंतरान आनीक दोन फवारे मारतात. पावसान वखद धुवन वचूं नये म्हण एक लिटर वखदाच्या मिश्रणाफाटल्यान १मिलि. सॅन्डोव्हीट हो चिकट द्रव घालतात.

२) अळमी रोग : उदकाचो बरो निचरो जायना अशा जाग्यांनी हो रोग दिसून येता. ह्या रोगाची लागण जाल्यार माडयेचीं शेंड्याकडलीं पानां हळदुवीं जावपाक लागतात. उपरांत शेंडो सुकता आनी झाड मरता. ह्या रोगाची लागण जाल्यार २% बोर्डो मिश्रणाचें १लिटर द्रावण माडयेच्या खोडाकडेन ओततात. दर म्हयन्याक एक फावट अशें चार फावट हें द्रावण ओततात. ह्या रोगाची लागण जावन मेल्ल्यो माडयो मुळासकट हुमटावन लासून उडयतात.

३) **बाड रोग** : ह्या रोगाची लागण जाल्यार माडयेक बारीक पानां येवपाक लागतात. कांय तेंपान बेडे येवपाचेंय बंद जाता. कांयच उपाय घेना जाल्यार माडी मरता. पावसादिसांनी फावो त्या खोलायेचे चर मारून उदकाचो निचरो बरो जाता म्हणपाची खात्री करून घेतात.

४) **खोड करपो** : हो वताकलागून जावपी रोग. माडयेक जर दक्षिणेवटेन वत लागता जाल्यार माडयेचे खोड करपता आनी माडी मरपाक शकता. हें वत लागूं नये म्हण दक्षिणेवटेन सावळेचीं झाडां लायतात ना जाल्यार माडयेचें खोड चुडटांनी धांपतात.

मे-जून ह्या म्हयन्यांनी माडी फुलता. सप्टेंबर-डिसेंबर ह्या म्हयन्यांनी सुपारी तयार जाता. बेडे तांबशा रंगाचे जातकच काडटात. माडयेचे गांवठी जातीपसून वर्साक सरासरी एक किलो सुके सुपारेचें उत्पन्न मेळटा. जाल्यार सुदारीत जातीचे एके माडयेपसून वर्साक ३-५ किलो सुकी सुपारी मेळटा. बेडे काडटकच ते १५-२० दीस वताक सुकयतात आनी उपरांत सोलतात. ते उपरांत सुपान्यो वेंचून तांच्यो तरेकवार ग्रेडी करून त्यो बाजारांत विकतात.

गोंयांत सुमार १,७०० हेक्टर जमीन सुपारेचे लागवडीखाल आसा. गोंयाभायर महाराष्ट्र, कर्नाटक, केरळ, आसाम तशेंच हेर पुर्वोत्तर राज्यांनी माडयेची लागवड करतात.

सुपारी खावपाखातीर वापरतात. तशेंच गोरवांच्या वखदांनी सुपारेचो बऱ्याच प्रमाणांत वापर जाता. रंग तायर करपांतूय कांय प्रमाणांत सुपारेचो वापर करतात. सोल्लांचो उपेग जळपाक तशेंच अळमीं तयार करपाखातीर करतात. घट्ट बोर्ड तयार करपाकूय सोल्लांचो वापर करतात. हिंदू धर्मांत कसलेंय देवकृत्य करतना सुपारेचो उपेग विडो दवरपाखातीर करतात.

- विश्राम य. गांवकार

माणिक : एक खनिज. कुरुविंदाचो तांबड्या रंगाचो प्रकार. हें स्फटिक षटकोनी आनी घट्ट आसता. कंवचेभशेन चकचकता पूण हिऱ्याभशेन चमचमना. हाचो रंग मध्यम ते गडद तांबडो वा जांभळी, नारिंगी रंगाची मात्शी सया आशिल्लो तांबडो आसता. तांबडो रंग चडसो हातुंतल्या १% क्रोमिक ऑक्साइडाक लागून आयिल्लो आसता. हातूंत तांबडी वात पेटिल्ली आसता, असो पयलीं समज आशिल्लो. उच्च तापमानाचेर तापयल्यार हाचो रंग पाचवो जाता पूण न्हिवतकच हेर खनिजांभशेन मूळ रंग बदलना, हें माणकाचें खाशेलपण आसा.

माणिक हें सिलिकेचें प्रमाण कमी आशिल्ल्या अग्निज खडकांनी आनी रुपांतरीत स्फटिकी संगमरवरांत मेळटा. माणकाचे पारदर्शक आनी व्हड अशे स्फटिक खूब कमी प्रमाणांत मेळटात. त्यामानान ताचे ल्हान खडे चड मेळटात. असले ल्हान खडे एकठांय करून व्हड माणिक करतात. माणकाच्या स्फटिकांत रुटाइलाचे बारीक स्फटिक वा नळयेच्या आकाराच्यो

बारीक पोकळ्यो आसूंक शकतात. ह्या पोकळ्यांचो आकार एकाच प्रमाणांत आसता. स्फटिक रेशमी धाग्याभशेन नितळ दिसता. ह्या पोकळ्यांची वा स्फटिकांची मांडणी नेमान जाल्ली आसून, असो स्फटिक घुमटा आकारांत कापिल्लो आसल्यार तातूंत ताऱ्याभशेन आकृती दिसता.

माणकाचे पदाराग आनी नीलगंधी हे मुखेल भेद आसात. लोहितक, माणिक्य, सौगंधिक, कुंभस्थल, मांसखंड, सूर्यकांतमणी, अग्निमणी अशींय माणकांचीं नांवां आसात. ल्हान माणकांक लालडी, माणकी, चुनलालडी अशीं नांवां आसात. श्रीमद्भगवद्गीतेंत पदाराग (माणिक) हें सगळ्यांत श्रेष्ठ रत्न सांगलां. आयजलेगीत हाका रत्नांचो राजा मानतात. बृहत्संहिता, शुक्रनीती ह्या ग्रंथांनी माणकाचो उल्लेख आसून मानसोल्लास ह्या ग्रंथांत माणकाचे गुणधर्म वर्णिल्यात.

माणिक हें नवरत्नांतलें एक रत्न आसून सुर्याचे अनुकूलतेखातीर हें रत्न वापरतात. नवग्रहांचे मुदयेंत हें रत्न मदीं आसता. हें रत्न आंगांर धारण केल्ल्यान कसलेंच अरिष्ट येना, असो कांयकडेन आयज लेगीत समज आसा. अरेबियन नाइट्स, मार्को पोलो हाच्या भोंवडेवर्णनांत माणकाचो उल्लेख आयला. जुलय म्हयन्याचें माणिक हें शुभ रत्न. तशेंच लग्नाच्या चाळिसाव्या वर्धापनदिसाचें प्रतीक मानतात. प्लिनी हाणें ताका 'कार्बक्युलस' आनी थिओफ्रेटस हाणें 'अॅथॅक्स' अशें म्हणिल्लें. ह्या दोनूय संज्ञांचो अर्थ पेड्रो कोळसो असो आसा. उपरांत तांबडो अर्थाच्या लॅटीन शब्दावयल्यान ताका 'रूबी' हें इंग्लीश नांव पडलें.

माणकाचो मुखेल उपेग रत्न म्हूण अलंकारांनी करतात. माणिक हें सगळ्या रत्नांभितर मोलादीक रत्न आसून आकाराप्रमाण ताचें मोल वाडटा. पारव्याच्या रगताभशेन रंग आशिल्लें पारदर्शक माणिक सगळ्यांत उत्कृष्ट आनी लोकप्रिय आसून एकाच आकाराच्या आनी गुणवत्तेच्या हिऱ्यापरस अशा माणकांचें मोल कितलेशेच पटींनी चड आसता. तारांकित माणिक इतलें मोलादीक नासता पूण ताकाय मागणी खूब आसता. माणकांतल्या क्रोमियमाकलागून मेसर आनी लेसर ह्या प्रयुक्तींनीय ताचो वापर जाता. माणकाचे बारीक खडे घड्याळां, शास्त्रीय आनी विमानांतलीं उपकरणां, मापकां हातूंत वापरतात.

कृत्रिम रीतीनूय माणिक तयार करतात. अशे तरेन केल्लें माणिकूय सैमीक माणकाभशेनूच दिसता. पूण कृत्रिम माणिक दोन रंगी आसना, म्हळ्यार दोन विंगड विंगड दिकांनी पळेल्यार तें दोन वेगवेगळ्या रंगांचें दिसना. तेखातीर जाणकार दोगांयमदलो भेद वळखूंक शकता. अमेरिका, स्वीडन, ब्रिटन, फ्रांस, जर्मनी ह्या देशांनी कृत्रिम माणिक तयार करतात. तारांकित माणकांय आतां कृत्रिम रितीन तयार करपाक लागल्यांत.

माणिक चडकरून ब्रह्मदेश, थायलंड, श्रीलंका हांगा मेळटा. हातुंतलें ब्रह्मदेशांतलें माणिक हें चड उत्कृष्ट आसून थायलंडांत मेळपी माणिक तेपरसूय चड गडद रंगाचें आसता. श्रीलंकेतलें माणिक मात्शें लेव रंगाचें

आसता. तशेंच अमेरिका (उ. कॅरोलायना), ऑस्ट्रेलिया, अफगाणिस्तान, कोलंबिया, मॅलॅगॅसी, मालावी, ऱ्होडेशिया, झॅंबिया हांगाय कमी प्रतीचे माणिक मेळटात. भारतांत कर्नाटक, तमिळनाडू, राजस्थान, काश्मीर ह्या वाठारांनीय कमी प्रमाणांत माणिक मेळटात.

- कों. वि. सं. मं.

पूरक नोंद : रत्न.

माणिकदास : एक हिंदी संतकवी. हो अहमदाबादचो रावपी आसून विद्वान आशिल्लो. साधू जातकच तो उज्जैनी हांगा रावपाक लागलो. ताणें संतोषसुरतरू, सत्संग-प्रभाव, रामरसायन, कवित्त प्रबंध, आत्मविचार हे पांच ग्रंथ बरयल्यात.

संतोषसुरतरू हो ग्रंथ नीतीकाव्याचेर बरयला. रंगीलदास व्यास हाणें खंयच्यातरी बालमुकुंदाच्या अध्यापनाखातीर ह्याच काव्याचो उपेग केल्लो.

- कों. वि. सं. मं.

माणिकप्रभू : (जल्म: इ.स. १८१७, लाडवंती- कर्नाटक; मरण: इ.स. १८६५).

एक दत्तसंप्रदायी सत्पुरूस. दत्तसंप्रदायी लोक ताका दत्ताचो चवथो अवतार मानतात. ताच्या बापायचें नांव मनोहर नाईक हरकुडे आनी आवयचें नांव बयम्मादेवी अशें आशिल्लें. मनोहर हो देशस्थ ऋग्वेदी, आश्वलायन शाखेचो श्रीवत्सगोत्री ब्राह्मण आशिल्लो. माणिकप्रभू हो ताचो दुसरो पूत.



ल्हानपणांतूच माणिकप्रभून तरातरांचे ईश्वरी चमत्कार करून आपलें साधुत्व दाखोवन दिलें. सहजस्फूर्त आनी प्रासादिक अशीं शेंकड्यांनी भक्तिगीतां ताणें रचलीं. पिरायेचीं सुरवातेचीं पंचवीस-सव्वीस वर्सां भोंवडेंत आनी चमत्कार करपांत वतकच इ. स. १८४५ वर्सा हुमनाबादे लागसार (कर्नाटक) एके किण्ण सुवातेर वचून रावलो. थंय स्थायिक जातकच रोखडेच ताचे भोंवतणी भक्त जमूंक लागले. ताकाच लागून कांय काळा उपरांत त्या वाठाराक 'माणिकनगर' ह्या नांवान वळखूंक लागले.

माणिकप्रभून स्थापणूक केल्ल्या संप्रदायाचें नांव 'सकलमतसंप्रदाय' अशें आसा. सगळ्या धर्मांतल्या आनी पंथांतल्या बऱ्यांतल्या बऱ्या तत्वांचो आनी विचारांचो मेळ सादपी असो हो संप्रदाय आसा. सगळे धर्म आनी

संप्रदाय आपापल्या अनुयायांक ईश्वराची प्राप्ती करून दितात, सगळे देव एकरूप आसात, विशिष्ट देवतेच्या मंत्रांची गरज ना अशीं मतां ह्या संप्रदायांत आसात. ह्या संप्रदायाचें उपास्यदैवत श्रीचैतन्यदेव म्हळ्यार आत्मो आसा. तशेंच ह्या संप्रदायांत मधुमती नांवाचे शक्तीसयत दत्तात्रेयाची उपासना करतात. उदार आनी समन्वयवादी वृत्तीक लागून शैव, वैष्णव, लिंगायत ह्या हिंदू पंथांवांगडा मुसलमान, पारशी, शीख धर्मांचे लोकूय माणिकप्रभूचे अनुयायी जाले. जंगमांचो संक्रांतिमहोत्सव, मुसलमानांचो मोहरम आनी दत्तजयंती हेय उत्सव माणिकनगरांत उमेदीन मनयतात. मुसलमान ताका 'पिरान्पीर दस्तगीर' म्हण्टाले आनी शीख लोक ताका 'जो गुरू नानक सोही गुरू मानक' अशें म्हण्टाले.

माणिकप्रभूक संस्कृत, मराठी, कन्नड, हिंदी, उर्दू आनी फार्सी ह्यो भाशा कळटाल्यो. माणिकप्रभू हो एक प्रासादिक कवी आशिल्लो. मराठी, हिंदी आनी कानडी ह्या भाशांतल्यान ताणें कृष्णाविशीं खूब पदां रचल्यांत. ताचीं पदां आनी आरत्यो, माणिकप्रभू संस्थानान 'पद्ममाला' ह्या नांवान उजवाडायल्यात. ताणें मल्हारी माहात्म्य, आत्मरूपप्रतीती, संगमेश्वर माहात्म्य, हनुमंतजन्म हे ग्रंथ बरयल्यात. कवित्वाभाशेन माणिकप्रभूक संगीत कलेचीय देणगी मेळिल्ली.

इ.स. १८६५ वर्सा माणिकप्रभून समाधी घेतली. ताच्या अवतारकार्यान दत्तसंप्रदायाच्या प्रसाराक खूब आदार मेळ्ळो. माणिकप्रभूचे गदयेर बसप्यांक माणिकप्रभू म्हण्टात. ताची गदी ताच्या भावाच्या वंशजाकडे चालू आसा. श्रीमनोहर माणिकप्रभू आनी श्रीमार्तंड माणिकप्रभू हे माणिकप्रभू प्रसिध्द आसात.

- कों. वि. सं. मं.

माणिकशा, सॅम होरमसजी फ्रामजी जमशेटजी

: (जल्म : ३ एप्रिल १९१४, अमृतसर).

स्वतंत्र भारताच्या संरक्षणदलाचो पयलो फील्डमार्शल. नैनितालांतली शेरवूड कॉलेज आनी डेहराडून हांगासल्ल्या इंडियन मिलिटरी अकादमी ह्या शिक्षणसंस्थांतल्यान ताणें शिक्षण घेतलें. फुडें १९३४ वर्सा ताणें 'कमिशन' पदवी घेतली.

सुरवातीक ताची द्वितीय रॉयल स्कॉट्स हे पलटणींत नेमणूक जाली. उपरांत फ्रँटियर फोर्स रेजिमेंट आनी ताचे उपरांत गुरखा रेजिमेंटांत ताची नेमणूक जाली.



दुसऱ्या म्हाझुजाच्या काळांत, जपानाआड जाल्ल्या मियानमाराच्या पयल्या झुजांत झूजतना फील्डमार्शलाक गंभीर दुखापत जाली. तेन्ना झुजामळाचेरूच ताका 'मिलिटरी क्रॉस' हो भोवमान दिलो.

१९६५ वर्साच्या सुमाराक भारत-पाकिस्तानामदीं जाल्ल्या झुजांत ताणें उदेंत वाठाराच्या झुजाची आंखणी केली. त्यावेळार तो ईस्टर्न कमांडाचो मुखेल आशिल्लो. त्याच सुमाराक तो सैन्याचो मुखेली जालो.

१९७१ वर्साच्या भारत-पाकिस्तान झुजावेळार ताणें झुजाची कुशळतायेन आंखणी करून बारा दिसांनी हें झूज सोंपयलें. दुस्मानाचे ९०,००० कैदी ताब्यांत घेवन बांगला देशाचो मुक्तिसंग्राम जैतिवंत करून दाखयलो. अस्तंत शीमेचेर पाकिस्तानाक आडावन धरले. हे ताचे कामगिरीक लागून ताका १९७२ वर्सा भारताच्या सरंक्षणदलाचो आजीव फील्डमार्शल केलो. तेचप्रमाण तो अखिल भारतीय क्रीडांगण खेळ समितीचो अध्यक्ष आसा. सगळे शिपाय ताका 'सॅम बहादूर' ह्या नांवान पाचारतात.

- कों. वि. सं. मं.

मातृका : लोकमाता हे उपाधीच्यो क्षुद्र देवता. हांची संख्या सात, आठ, णव, चवदा, सोळा अशी आसा. ह्यो विंगड विंगड देवांच्यो शक्ती आशिल्ल्याचें सांगलां. ब्राह्मी, माहेश्वरी, कौमारी, वैष्णवी, वाराही, इंद्राणी आनी चामुंडा ह्यो अनुक्रमान ब्रह्मा, शिव, स्कंद, विष्णु, यम, इंद्र आनी रुद्र हांच्यो क्रियाशक्ती आसात. त्यो आपल्या स्वामींचीं वाहनां आनी आयुधां आपणायतात. तांचीं मुखांय स्वामीभशेन आसतात. सात मातृकांचीं नांवां अशीं -

ब्राह्मी माहेश्वरी चैव कौमारी वैष्णवी तथा ।

वाराही च तथेन्द्राणी चामुण्डाः सप्त मातरः ॥

ह्या सात मातृकांभितर महालक्ष्मीचो आस्पाव करतकच त्यो अष्टमातृका जातात. कांय लोक तातूंत महालक्ष्मी बदला योगेश्वरी वा चर्चिका हांचो आस्पाव करतात.

मातृकांचे उत्पत्तीविशीं एक कथा आसा ती अशी - अंधकासुर दैत्य हाणें आपल्या तपाच्या सामर्थ्यान बळिश्ट जावन त्रैलोक्य जिकन कैलासाचेर चाल केली. ताका कैलास जिकून पार्वतीय मेळोवपाची आशिल्ली. पार्वतीचेर हात घालिनाफुडें शंकराचें आनी तांचे खर झूज जालें. त्या झुजांत शंकराच्या बाणांनी अंधकासुर जखमी जालो. ताच्या आंगांतल्यान रगत व्हांवपाक लागलें. त्या रगताच्या दर एका थेंब्यांतल्यान राक्षस तयार जाले. त्या सगळ्यां वांगडा शंकराक एकट्याक तोंड दिवप जड जालें तेन्ना ताणें आत्मतेजांतल्यान १९० मातृकांचो गण उत्पन्न केलो. ह्यो मातृका त्या राक्षसांचें रगत पिवपाक लागल्यो. पूण राक्षसांची उत्पत्ती चालूच उरली. तेन्ना विष्णु, शिवाच्या आदाराक आयलो आनी ताणें आपल्या आंगांतल्यान

शुष्क रेवती नांवाची एक मातृका तयार केली. तिणें अंधकासुराचें रगत पिवन ताका मारलो. मातृकांक नेमून दिल्लें काम सोंपतकच त्यो आपलें भक्ष्य सोदपाखातीर भोंवपाक लागल्यो. सगळेकडलें भक्ष्य सोंपतकच त्यो शिवाम्हऱ्यांत गेल्यो. पूण थंयलेगीत तांकां निशेंवणी येतकच त्यो त्रैलोक्यभर भोंवन जीवसृश्ट खावपाक लागल्यो. ताकालागून रोखडीच पुराय धर्तरी सोंपतली असो देवांक भंय दिसूंक लागलो. तेन्ना शिवान नृसिंह रूप घेवन कांय अघोर नव्यो मातृका तयार केल्यो. विष्णुनूय कांय मातृका उत्पन्न केल्यो. ह्या नव्या मातृकांनी, पोरन्या १९० मातृकांचो नाश केलो.

अशेच तरेच्यो कांय कथा कूर्म पुराण, अद्भुत रामायण ह्या ग्रंथांनी आसात.

मातृका ह्यो मनशाच्या वायट वृत्तींच्यो प्रतिनिधीय मानल्यात. योगेश्वरी, वैष्णवी, ब्राह्मी, कौमारी, ऐंद्री, दंडधारिणी आनी वाराही ह्यो काम, राग, मद, मोह, मत्सर, पैशुन्य आनी असूया हांच्यो प्रतिनिधी आसात.

वर्णमाळेंतल्या सगळ्या वर्णांकूय अक्षरमातृका अशेंय म्हळां. कलकत्ता हांगाचे कालीदेवीच्या गळ्यांत राक्षसांच्या मुंडांची ५२ रुंडांची रुंडमाळ दाखयल्या. हीं ५२ रुंडां म्हळ्यार वर्णमाळेंतल्या ५२ अक्षरांचीं प्रतिकां आसात अशें सर जॉन वुड्राफ हाचें मत आसा.

वेरूळ, कुंभकोणम्, बेलूर, अमरकंटक, ऐहोळ ह्या सुवातींनी मातृकांच्यो मूर्ती आसून, तांचे राखणेखातीर एके वटेन वीरभद्र आनी दुसरे वटेन गणपती उबो आसता. नर्मदेचे देगेर मांधाता दोंगरावळींत एक मातृकादेवूळ आसा. दक्षिणेंत तमिळनाडूंत चक्रपल्ली गांवांत सात मातृकांचें देवूळ आनी सात शिवलिंगां आसात. बुलढाणा जिल्ह्यांतल्या तारापूर ह्या गांवच्या देवीमदिरांतूय सात मातृकांच्यो मूर्ती आसात. पुण्याच्या लागसार आशिल्ल्या यवत गांवांतल्या यवतेश्वराच्या देवळांत मातृकांच्यो मूर्ती आसात. गुजरातांतल्या तिलकवाडा ह्या गांवांतूय एक सप्तमातृकांचें देवूळ आसा. मध्य प्रदेशांतल्या उदयगिरीच्या लेण्यांनी सात मातृकांच्यो मूर्ती खोदल्यात. बेसनगर हांगा सगळ्यांत सुंदर अशो सात मातृकांच्यो मूर्ती आसात.

महाभारताच्या शल्यपर्वांत लंबपयोधर आनी विशिरा मातृकांचे उल्लेख आयल्यात. इनामगांव हांगाच्या उत्खननांनी लांब थानांच्यो, शीर नाशिल्ल्यो आनी बैलाचेर बशिल्ल्यो कांय बायलमूर्ती सांपडल्यात. कांय अभ्यासकांच्या मतान त्यो मातृका मूर्तीच आसात. गोवाहना वा बैलाचेर बशिल्ले मूर्तीचें नांव महाभारतांत शकुनी अशें दिलां. ह्यो सगळ्यो स्कंद परिवारांतल्यो देवता आसून, त्यो बालघातक म्हूण भिरांकूळ थारल्यात.

मातृकांचो शिवाचे आराधनेकडे संबंद आसा. मंगल कार्यांच्या वेळार मातृकापूजन करतात. तेन्ना पयलीं सांगिल्ल्यो ब्राह्मी आदी सात मातृका पूजतात तशेच तांचेबरोबर गौरी आदी सोळा देवता पयलीं पूजतात. मागीर गणपती, दुर्गा, क्षेत्रपाल आनी वास्तोष्पती ह्यो चार देवताय तांचेवांगडा पूजतात.

- कों. वि. सं. मं.

मातृसत्ताक कुटूंबपद्धती: ज्या कुटुंबांत आवयची अधिसत्ता चलता आनी कुटुंबाचे समाजीक, संस्कृतीक आनी अर्थीक वेव्हार बायलेच्या हातांत आसतात, अशी कुटुंबपद्धत. मनशाचे अप्रगत भटके अवस्थेंत अपत्यप्राप्तीविशीं बापायची भूमिका सारकी खबर नाशिल्ल्यान तीं अपत्यां आवयचीं मानताले. तशेंच दादले शिकारेक घरापसून पयस गेल्ल्यान तांचीं घरां आनी थंयची मालमत्ता बायलांचीच अशें मानताले आनी हाकाच लागून मातृसत्ताक कुटुंबपद्धतीचो जल्म जालो, अशें बॅकोफेन, कलर, स्पेन्सर, टायलर, मॉर्गन ह्या मानवशास्त्रज्ञांचें मत आसा.

आर्य भारतांत येवचे पयलीं सिंधू संस्कृताय आनी हेर द्राविडी जमातींभितर ही कुटुंबपद्धत आशिल्ली अशें शिमट, कोपार्स, मार्शल, मॅगीन ह्या मानवशास्त्रज्ञांचें मत आसा. विसाव्या शेंकड्याचे सुरवेक मेरेन भारतांत ईशान्येक खासी आनी गारो ह्यो जमाती आनी दक्षिणेक तोडा, कादर आनी नायर ह्या जमातींभितर मातृसत्ताक कुटुंबपद्धत आशिल्ली.

हे कुटुंबपद्धतींत, कुटुंबाची वंशपरंपरा, कुलनांव आनी गोत्रनांव भुरग्यांक आवयकडल्यान मेळटा. आवयचे जातीवयल्यान भुरग्याची जात थारायतात. चल्याक संपत्तीचो अधिकार वा वारसो मेळनासतना तो चलयेक मेळटा. चडकरून अशा कुटुंबांत आवयचो भाव वा तो नासल्यार ताचो चलो संपत्तीचो अधिकारी जाता. कारण हे पद्धतींत भुरगीं बापायगेर रावनासतना आवयवांगडा तिचे आवयगेर रावतात. मामाचीं स्वताचीं भुरगीं तांच्या आवयवांगडा रावतात. पितृप्रधान कुटुंबपद्धतींत जशे बापूय-पुताचे संबंद आसतात, तशेच मातृसत्ताक कुटुंबपद्धतींत ते मामा-भाच्याचे आसतात.

लग्नाउपरांत चली घोवाघरा वचनासतना कुळाराच रावता. गरज पडटा तेन्ना घोव तिगेर वचून रावता. कांय जमातींत न्हवरो-व्हंकल, न्हवऱ्याच्या मामागेर म्हळ्यार ताच्या आवयच्या सोयऱ्यागेर रावपाक वतात. हे जमातींत लग्नावेळार वधूमूल्य दिवपाची चाल आसा. घटस्फोट दोगांय मागूंक शकतात. विधवा तशेंच घटस्फोट घेतिल्ले बायलेक परतून लग्न करपाक मेळटा. कांय जमातींनी, दादल्यांक कश्ट करून मालमत्ता एकठावपाची परवानगी आसली, तरी ती पितृसत्ताक पद्धतीन ताच्या अपत्यांक मेळना, तर ती ताचे भयणीच्या भुरग्यांक वारसाहक्कान मेळटा.

हे कुटुंबपद्धतींत, बायलांकडे घरांतलीं कामां आनी भायलीं कामां दादल्यांनी करपाचीं अशी सादी कामाची वांटणी केल्ली आसता. कुटुंबाची मुखेल बायल आसता. पूण तिचो भाव वा ताचो चलो कुटुंबाची जबाबदारी घेता. अशे तरेन ताका दीसपड्ड्या वेव्हारांत अधिकार तशेंच स्वातंत्र्य आसता पूण ताचें मत निर्णायक थारना.

पारंपारीक पद्धतीन वेशा व्यवसाय करपी जाती-जमातींनी चलपी कुटुंबपद्धत मातृसत्ताक आसली. आजूय आसा. अधिकृत लग्नविधी जायनासतना दादलो बायल एकठांय आयिल्ल्यान वा अशा कुटुंबांतले बायलेकडेन अर्थीक वेव्हार उरिल्ल्यान तिची सत्ता कुटुंबांत चलता.

आर्विल्ल्या समाजाचो संपर्क आयिल्ल्यान हे पद्धतींत ल्हव ल्हव पितृसत्ताक कुटुंबपद्धतीचो आस्पाव जालो, तशेंच पुराय हिंदू समाजाक लागू जावपी हिंदू कायदो अस्तित्वांत आयिल्ल्यान मातृसत्ताक कुटुंबपद्धत बंद जाली.

- कों. वि. सं. मं.

पूरक नोंद : पितृसत्ताक कुटुंब पद्धती.

माथुर, जगदीशचंद्र : (जल्म : १६ जुलय १९१७, शाहजहानपूर, उत्तर प्रदेश; मरण: १४ मे १९७८).

हिंदी नाटककार आनी एकांकिका लेखक. अलाहाबाद विद्यापिठांतल्यान एम्. ए. जातकच तो आय्. सी. एस्. जालो. आकाशवाणीचेर महासंचालक म्हणूनय ताणें काम केलां. संगीत-नाटक अकादेमीचोय तो वांगडी आशिल्लो. पिरायेच्या बाराव्या वर्सासावन ताणें आपल्या लिखाणाक आरंभ केलो.

‘मेरी बासुरी’ ही ताची पयली एकांकिका १९३६ वर्सा रंगमाचयेर येतकच रोखडीच ‘सरस्वती’ ह्या नेमाळ्यांतल्यान उजवाडाक आयली. भोग का तारा (१९४६) हो ताचो पयलो एकांकिकाझेलो खूब गाजलो. १९५६ वर्सा ताचो ‘ओ मेरे सपने’ हो एकांकिकाझेलो उजवाडाक आयलो.

कोणार्क (१९५०), कुंवरसिंह की टेक (१९५५), आशादीप (१९५६), शारदीया (१९५९), पहला राजा (१९६९) हीं ताचीं कांय गाजिल्लीं नाटकां. तेभायर आपले कांय अणभव आनी यादी ताणें ‘एक समदर्शी के अनुभव’ (१९५५) ह्या पुस्तकांतल्यान उक्तायल्यात. ताचे जिणेंत आयिल्ल्या धा नामनेच्या व्यक्तींचीं शब्दचित्रां चितारपी ‘दस तसविरें’ (दुसरी आवृत्ती १९६४) हो ग्रंथ ताणें बरयलो. हो ताचो ग्रंथूय खूब गाजलो. ‘दशरथनंदन’ आनी ‘लघुकुलरीति’ हीं नाटकां, ‘मेरे श्रेष्ठ रंग एकांकी’ हो एकांकिकाझेलो आनी ‘जिन्होंने जीना जाना’ हो व्यक्तिपरिचय हे ताचे हेर ग्रंथ आसात.

- कों. वि. सं. मं.

मादन, जमशेटजी फ्रामजी : (जल्म: १८५६, मुंबय; मरण : १९२३, कलकत्ता).

एक नाट्य-चित्रपट वेवसायीक. ताचो गुरु कुंवरजी नाझीर हाच्या एल्फिन्स्टन नाटक मंडळींत ताणें १८६८ वर्सा प्रवेश घेतलो. हे नाटक कंपनीवांगडा ताणें देशभर भोंवडी केली. एक बरो नट आनी नाट्यवेवसायाचो कसबी जाणकार म्हूण ताची सगळ्याक नामना जाली. ही कंपनी जेन्ना नुकसानींत चलपाक लागली, तेन्ना



जमशेटजीन ती आपल्या ताब्यांत घेतली. उपरांत आपलें मुखेल कार्यालय मुंबयच्यान कलकत्याक व्हेलें. कलकत्याच्या मैदानाचेर १९२० वर्सा एक तंबूचें चित्रपटघर सुरू केलें. ताच्यो नाटककंपन्यो आनी हेर वेवसाय तेन्ना चालूच आशिल्ले. जसो चित्रपटाचो प्रेक्षकवर्ग वाडूंक लागलो तशें जमशेटजीन आनीकूय कांय तंबूचीं चित्रपटघरां सुरू केलीं.

१९०७ वर्सा 'एल्फिन्स्टन' हें भारतांतलें पयलेंच कायम स्वरुपाचें चित्रपटघर ताणें कलकत्यांत सुरू केलें. उपरांत ताणें भारतांत खूबकडे चित्रपटघरां सुरू केलीं. १९२० वर्सांमेरेन मादन वेवस्थापनाखाल वट्ट ५१ चित्रपटघरां आशिल्लीं.

आपल्या वाडट्या चित्रपटघरांवांगडा फिल्म आयात करपाचें काम जमशेटजीनूच सुरू केलें.

बऱ्यांतले बरे पाश्चात्य चित्रपट दाखोवंक मेळचे म्हूण जमशेटजीन पॅरिस, बर्लिन, लंडन आनी न्यूयॉर्क हांगा म्हायती मेळपाखातीर खास प्रतिनिधींची नेमणूक केली.

मेट्रो गोल्डविन मेयर, युनायटेड आर्टिस्ट कॉर्पोरेशन आनी पॅरामाऊंट पिक्चर्स कॉर्पोरेशन ह्या पयल्या वर्गांतल्या अमेरिकन कंपन्यांची एजन्सीय ताणें घेतली.

१९०५ वर्सासावन 'एल्फिन्स्टन बायोस्कोप' ह्या नांवान ल्हान ल्हान चित्रपटांची निर्मिती सुरू केली. १९१७ वर्सासावन ताणें दादासाहेब फाळकेच्या देशी चित्रपटांची स्फूर्त घेवन मादन थिएटर्सचेवतीन देशी चित्रपटांची निर्मिती सुरू केली.

- कों. वि. सं. मं.

मादिग : म्हैसूर राज्यांतली एक जात. मादिग हें नांव मातंग ह्या शब्दाचो अपभ्रंश आसुंये अशें एक मत आसा. जंबू ऋषी हो आपलो मूळ पुरूस आशिल्ल्याचें ते सांगतात. ताचेवयल्यान तांकां जांबव हें नांव मेळ्ळां. ह्या लोकांक मातंग, चामार, पद्मजातियवरु अशींय नांवां आसात. पयलीं कानडा प्रदेशांत मातंग नांवाचो वंश राज्य करतालो, ह्याच वंशांतले मादिग लोक आसुंये अशेंय एक मत आसा.

मादिग लोक कन्नड वा तेलुगू भास उलयतात. ह्या भाशांवयल्यानूच तांचे कन्नड मादिग आनी तेलुगू मादिग अशे दोन मुखेल भेद जाल्यात. तांच्यांत परस्पर लग्नां जायनात. कन्नड मादिगांचे परतून तनिगे बुव्वडवरु, हेडिगे बुव्वडवरु आनी मोर बुव्वडवरु अशे तीन पोटभेद आसात. तेलुगू मादिगांचे तले बुव्वमुवल्लू, गंय बुव्वमुवल्लू आनी मोर बुव्वमुवल्लू अशे तीन पोटभेद आसात. लग्नाच्या वेळार न्हवरो-व्हंकल, थाळी, पांटलो वा सूप हातूंतल्या किदद्यांत जेवण करतात, ताचेवयल्यान हे भेद पडल्यात. हेभायर मादिगांचे जांबव आनी डाक्कलोरु अशेय भेद आसात. जांबव

शाखेचे लोक मादिगांचे गुरू आसून, तांचे मठ आसात. ते आंगार लिंग धारण करतात. कपलाक भस्म आनी चंदन लायतात. हे लोक पांचालांकडे भिक्षा मागतात. डाक्कलोरु हे भटके आसून, तांकां अस्पृश्य मानतात.

मादिग दादल्यांचो पारंपारीक भेस म्हणजे कमरेक एक वस्त्र गुठलायतात, सदरो घालतात आनी माथ्याक पागोटें बांदतात. तांच्यो बायलो साडी न्हेसतात पूण पोलको घालीनात. हे गाय, म्हस, बोकड्यो, मेंढ्यो हांचें मांस खातात आनी ताडी पितात.

मारम्म, मासनम्म, मातंगी वा महालक्ष्मी ह्या देवतांक हे लोक भजतात. दिवाळेक ते महालक्ष्मीक बोकडे, कोंबयो बळी दितात. मारम्म देवतेचो ते वर्सुकी उत्सव करतात आनी तिका जनावरां बळी दितात. तांच्यो कांय आनीकूय ग्रामदेवता आसात, तांकांय ते जनावरां बळी दितात. उदिसलम्म नांवाचे ग्रामदेवतेकूय ते रेडो बळी दितात.

हे लोक आते-मामे भयणीकडे वा व्हडले भयणीचे धुवेवांगडा लग्न करतात. आवय-बापूय लग्न थरयतात. साटे-लोटे पद्दतीन लग्न करपाचीय चाल तांच्यांत आसा.

मादिग लोकांत जायतीं कुळां वा बेडगू आसात. तांचे एकाच कुळांत लग्नसंबंद जायनात.

चल्याचो बापूय चलयेक मागणी घालता. चलयेच्या बापायन ह्या लग्नाक परवानगी दिल्यार ओप्पू विळय नांवाचो एक सुवाळो करतात. हो एके तरेचो साकरपुडोच आसता.

लग्न न्हवऱ्यागेर जाता. यजमान वा एकाद्रो जाण्टो मनीस लग्नांत पुरोयतपण करता. लग्नाउपरांत न्हवरो-व्हंकल आनी तीन सवाशिणी बायलो केळीच्या पानाचेर दवरिल्ल्या थाळयेंतल्या, पांटल्यांतल्या वा सुपांतल्या शीत-गोडाची पुजा करतात आनी सगळेजाण तो प्रसाद म्हूण खातात. उपरांत जातींतल्या सगळ्या लोकांक जेवण घालतात. तेन्ना न्हवऱ्याकडच्या लोकांनी सगळ्यांक ताडी दिवकूच जाय असो नेम आसा.

हे जातींत विधवालग्नां जातात. विधवा बायलेक आपल्या घोवाच्या नात्यांतल्या दादल्यावांगडा लग्न करपाक मेळना. ह्या लग्नांतूय देज दिवंचें पडटा.

ह्या लोकांत चलयांक बसवी म्हूण देवीक ओंपपाची चाल आसा. कांय कुटुंबांनी सगळ्यांत व्हडले चलयेक बसवी करतात. कांय खेपे आवय-बापूय संकश्टावेळार तशी आंगवण करतात. बसवी जाल्ले चलयेक होलेय दादलो सोडून खंयच्याय दादल्यावांगडा सहवास करपाक मेळटा.

बायल बाळंत जातकच सव्या दिसा सटीची पुजा करतात. सुयेर धा दीस पाळटात. एका म्हयन्यान भुरग्याचें नांव दवरतात.

सादारणपणान हे लोक मडें पुरतात. मडें मसंडेंत व्हरतना मड्याची तकली गांवावटेन करतात. तशें केलें ना जाल्यार किदेंयतरी संकट येता

अशी तांची समजूत आसा. मडें पुरतकच सगळेजाण न्हंयेचेर वचून पांय धुतात. उत्तराधिकारी मात न्हाता. तिसऱ्या दिसा मसंडेंत वचून मृतात्म्याक अन्न आनी उदक दवरतात. तशेंच पुरिल्ल्या जाग्यार मेल्ल्या मनशाची प्रतिमा काडून, तिच्या मुखार बोकडो वा कोंबो बळी दितात. तीन दीस सुतक पाळटात. धाव्या दिसा कलशपूजन करून जातींतल्या लोकांक जेवण घालतात. हे लोक श्राध्द करीनात. पूण चैत्रांतल्या पाडव्याक, विनायकी, चवथ, उमाशेक ते समाधीची पुजा करतात.

हे लोक चामड्याचीं जोतीं आनी हेर वस्तू तयार करतात. कांय खेपे ते राखण्याचें काम करतात. धुवपा-पुसपाचेंय ते काम करतात. कांय मादिग लोक शेती करतात.

ह्या लोकांची पंचायत आसता. पंचायतीचे वतीन लोकांचीं झगडीं सोडयतात. मादिग लोकांचे खूब गट आसतात. तांकां कट्टेमणी अशें नांव आसा. कट्टेमणीच्या मुखेल्याक दोड्ड यजमान वा पेड्ड यजमान अशें म्हण्टात. ताच्या हातासकयल्या अधिकाऱ्याक चित्क यजमान म्हण्टात. लग्नांत ताका पुरोयतपण करपाक मेळटा.

- कों. वि. सं. मं.

माद्रिद : युरोपांतल्या स्पेन देशाची राजधानी. लोकसंख्या ४७,२६,९८६ (१९८१). युरोप खंडांतल्या सगळ्यांत चड उंचायेचेर आशिल्ल्या राजधान्यांतली एक. स्पेनच्या मदेगाक मांथानारेस न्हंयेचेर आशिल्लें हें शार माद्रिद प्रांताचीय राजधानी आसा. दर्यातळासावन २,३७३ फूट उंचायेचेर वशिल्ल्यान हांगाचें हवामान शितळ, सौम्य आनी सुखदिणें आसता. जुलय ते ऑगस्ट म्हयन्यांत हांगा चड उश्णताय आसता.

स्पेनाचेर मुसलमानी अंमल आसतना 'माजरीत' ह्या नांवाची मूर लोकांची गढी म्हूण हाचो उल्लेख धाव्या शेंकड्यांत मेळटा. दुसरो फिलिप हाणें १५६१ वर्सा हांगा आपलो दरबार भरलो. तिसऱ्या फिलिपान १६०७ वर्सा स्पेनाची राजधानी म्हूण माद्रिदची वेंचणूक केली. ह्या शाराची वाड उदेंतेकडल्यान जायत गेली. १९४८ वर्सा उपरांत अस्तंतेकडे ह्या शाराचो विस्तार जालो. ह्या शाराचे आल्तो म्हळ्यार उंचेलो, सेंट्रल म्हळ्यार मदलो आनी बाजो म्हळ्यार सकयलो अशे तीन वांटे आसात. ही वांटणी सुवातेची उंचाय आनी लोकांचें राहणीमान हांचेवयल्यान केल्या.

माद्रिद हें स्पेनाचें एक म्हत्वाचें वेपारी आनी उद्देगीक केंद्र आसा. हांगा मोटारी आनी म्हालमोटारी हांचीं इंजिनां, प्लॅस्टिकाच्यो वस्तू, विद्युत् आनी इलेक्ट्रॉनिक उपकरणां, रबर, विमानां ह्या उद्येगांचे कारखाने आसात. देशांतल्या लोहमार्गाचेंय हें केंद्र आसा.

पंदराव्या ते एकोणिसाव्या शेंकड्यांत चित्रकारांनी काडिल्ल्या चित्रांचें दालन हें हांगाचें खाशेलपण. प्रादो नॅशनल म्यूझियम हें भोंवडेकारांचें खास आकर्षण आसा. नॅशनल पॅलेसांत एक व्हड शस्त्र संग्रहालय आसा.

माद्रिदांत व्हड अशीं खूब उद्यानां आसात. तातुंतलें काझ द काम्पो हें चड उल्लेख करपासारकें उद्यान आसा. प्लाझा मॉन्युमेंटल हें स्पेनाचें सगळ्यांत व्हड बैलझॉबीरंगण आसा. थंय २४०० प्रेक्षक बसूंक शकतात.

मार्च ते ऑक्टोबर म्हयन्यांत माद्रिदांत विंगड विंगड संस्कृतीक कार्यावळी जातात. सान इसिद्रोची परब मे म्हयन्यांत मनयतात. ह्याच सुमाराक माद्रिदा आड बार्सेलोना अशी सॉकर खेळाची वर्सुकी सर्त सुरू जाता.

व्हड आनी रूंद रस्ते हें शाराचें खाशेलपण आसा. हांगा एक शासकीय विद्यापीठ, तंत्रनिकेतन, पोस्ट ऑफिस आसा. तशेंच रेडिओ आनी दूरदर्शनाचे वतीन शिक्षण दिवपी एक विद्यापिठूय माद्रिद शारांत आसा. हांगा सुमार शंभर ग्रंथालयां आसात. ह्या शाराच्या वाडट्या उपनगरांक आनी विस्ताराक योग्य दिका दिवपाखातीर हांगा एक आयोग स्थापन केला.

- कों. वि. सं. मं.

माधव कंदली : (जल्म : इ.स. १४वो शेंकडो, उदेंत आसाम).

असमिया भाशेंतलो एक म्हान कवी. ताणें वाल्मिकी रामायणाचो असमिया भाशेंत सगळ्यांत पयलीं अणकार केलो. उत्तर भारतांतूय मूळ संस्कृत रामायणाचो देशी भाशेंत सगळ्यांत पयलीं अणकार करपाचें श्रेय माधव कंदलीकच मेळटा.

ह्या कवीचें चरित्र चडशें उपलब्ध ना. उदेंत आसामांत, एका व्युत्पन्न ब्राह्मण कुटुंबांत ताचो जल्म जालो अशी म्हायती आसा.

कंदली ही ताका मेळिल्ली उपाधी. चवदाव्या शेंकड्यांतलो कचारी राजा महामाणिक्य हाच्या दरबारांत माधव कंदली राजकवी आशिल्लो. लोक ताका 'कविराज कंदली' ह्या किताबान वळखताले. राजाचे आज्ञेवयल्यान ताणें वाल्मिकी रामायणाचो असमिया भाशेंत अणकार केलो.

माधव कंदलीन पुराय रामायणाचो सात कांडांनी अणकार केलो. पूण ताचे आदिकांड आनी उत्तरकांड अशे दोन कांड सद्या उपलब्ध नात. मदले पांच कांड आसात. हाका लागून कांय तज्ञांच्या मतान ताणें फकत पांच कांडच बरयल्यात. पूण माधव कंदलीच्याच कांय पंक्तींचो आदार घेवन कांय अभ्यासक म्हण्टात की ताणें सातूय कांडां रचल्यांत. शंकरदेव हाणें उत्तरकांड आनी माधवदेव हाणें आदिकांड रचून हें रामायण पुराय केलां.

वाल्मिकीचो राम हो महामानवाच्या स्वरुपांत चित्रित केल्लो आसलो तरी माधव कंदलीन ताका विष्णुचो अवतार म्हूण रंगयला. हो अणकार करतना ताणें तातूंत आसामांतली संस्कृताय, प्रादेशिक शैली, आचार-विचार, तांच्यो रुढी-परंपरा, कुटुंबीक वातावरण, नैतिक आनी समाजीक

मुल्यां, आसामी भाशेचें खाशेलपण हांचो बेस बरो वापर केला. तो संस्कृत भाशेचो पंडित आशिल्लो, तशेंच संस्कृत आनी असमिया भाशेचेर ताचें प्रभुत्व आशिल्लें. ह्या रामायणांत वर्णिल्ल्यो घडणुको वाचतकच कवीचे कल्पनाशक्तीचो अणभव येता.

माधव कंदलीन 'देवजित' नांवाचें आनीक एक महाकाव्य बरयलां. पूण रामायणा वांगडा तुळा केल्यार तें सामकेंच सामान्य दिसता. ताकालागून हें काव्य ताचें नासुंये अशें एच. सी. गोस्वामी ह्या अभ्यासकाचें मत आसा. हें काव्य अर्जुन आनी इंद्र हांच्या झुजाच्या प्रसंगाचेर आदारिल्लें आसा.

नामनेचो असमिया वैश्रव महाकवी शंकरदेव हाणें माधव कंदलीचो पूर्वकवी अप्रमादी म्हणून भोवमान केला. स्वता शंकरदेव आनी उपरांतच्या कवींचेर माधव कंदलीचो खुबूच प्रभाव पडला. ताच्या अनुकरणांतल्यान फुडें हेर कवींच्यो रामकथा असमिया भाशेंत तयार जाल्यो.

- कों. वि. सं. मं.

माधव चंद्रोबा : (पळ्यात दुकले माधव चंद्रोबा).

माधवदेव : (जल्म : सु. इ.स. १४८९, लेटेकुफखुरी, जि. लखीमपूर; मरण : इ.स. १५९६).

आसामांतलो एक वैश्रव संतकवी आनी शंकरदेवाच्या शरणधर्माचो प्रचारक. शंकरदेवाच्या निर्वाणाउपरांत माधवदेव आसामांतल्या वैष्णवांचो मुखेल जालो.

माधवदेवाचे आवयचें नांव मनोरमा आनी बापायचें नांव गोविंदगिरी आशिल्लें. गोविंदगिरी अस्तंत आसामांतल्यान उदेंत आसामांत आयलो. थंय शंकरदेवाच्या घराण्यांतले एके चलयेकडे लग्न करून नारायणपूर हांगा स्थायिक जालो. माधवदेव वीस वर्सांचो आसतनाच गोविंदगिरीक मरण आयलें.

माधवदेव संस्कृताचो खांपो विद्वान आशिल्लो. परंपरिक पद्दतीन ताणें कश्टांनी अध्ययन करून गिन्यान मेळयलें. सुरवातेक तो शक्तिमार्गी आसून दुर्गादेवतेचो कट्टर भक्त आशिल्लो. पूण शंकरदेवाची भेट जातकच माधवदेवाची धर्मीक नदर आनी भावार्थ बदललो. तो शंकरदेवाचो शिश्य जालो. शंकरदेवान ताका आपल्या एकशरण नांवाच्या धर्माची दीक्षा दिली. ह्या धर्माच्या प्रसाराखातीर माधवदेवान आपली सगळी जीण ओंपली. ते खातीर तो जल्मभर ब्रह्मचारी रावलो. तो खर गुरुभक्त आशिल्लो. माधवदेवाची विद्वत्ता, प्रतिभा आनी भक्ती पळोवन शंकरदेव सामको प्रभावित जालो. ताणें माधवदेवाक आपलो उत्तराधिकारी म्हूण नेमलो. शंकरदेवाच्या निर्वाणाउपरांत माधवदेवान २०वर्सां वैश्रव धर्माचो प्रसार करून ताका

घटमूट बसका मेळोवन दिली.

माधवदेवान असमिया साहित्यांतूय आपलें नांव दवरलां. कवी आनी नाटककार म्हूण ताणें काम केलां. ताची पयली रचना 'जन्मरहस्य' हें ल्हान काव्य आसून तातूंत पुराणाचेर आदारिल्ली सृश्टीची उत्पत्ती आनी लय हो विशय आयला. माधवदेवान वाल्मीकी रामायणाच्या आदिकांडांचो आनी शंकरदेवान उत्तरकांडाचो असमिया भाशेंत अणकार करून, माधव कंदलीच्या असमिया रामायणांतलीं दोन कांडां नश्ट जाल्ल्यान अर्दवट उरिल्लें असमिया रामायण पुराय केलें. गुरुचे आज्ञेवयल्यान माधवदेवान विष्णुपुरी संन्यासी हाच्या भक्तिरत्नावलीचो छंदोबध्द असमिया अणकार केलो. हो अणकार करतना ताणें भक्तिरत्नावलि ग्रंथावयल्या कांतिमाला नांवाच्या भाष्यग्रंथाचो आदार घेतलो. आसामांतल्या महापुरुषीया पंथाच्या चार पवित्र ग्रंथांनी भक्तिरत्नावलीचो आस्पाव जाता. माधवदेवाचो 'राजसूय यज्ञ' हो आनीक एक लोकप्रिय ग्रंथ आसा. ह्या ग्रंथाचें कथानक महाभारताचेर आदारिल्लें आसून तातूंत पांडवांनी केल्ल्या राजसूय यज्ञाचो कथाभाग आयला. अभिजात संस्कृतांतल्या कांय कवींचो ताचेर प्रभाव आसून तो लोकप्रिय शैलींत बरयला. भक्ती आनी कृष्णाचें परमात्मापद सिध्द करप हो ह्या ग्रंथाचो हेत आसा. उपरांत माधवदेवान आपलो सगळ्यांत श्रेष्ठ असो 'नाम-घोषा' वा 'हजारी-घोषा' हो आध्यात्मिक ग्रंथ रचलो. असमिया वैश्रवांच्या स्तोत्रवाङ्मयाचो तो मोलादीक ग्रंथ मानतात. ह्या ग्रंथांत एक हजार कडवीं आशिल्ल्यान ताका 'हजारी-घोषा' म्हण्टात. माया, सृश्टीची रचना, ब्रह्म, आत्मसाक्षात्कार, जीवाचें स्वरूप आनी ध्येय, मोक्ष ह्या विशयांनी ह्या ग्रंथाची वांटणी केल्या. भक्ती आनी गुरुची कृपा हे आत्मसाक्षात्काराचे दोन पांवडे तातूंत सांगल्यात. भक्तिमार्ग हो सगळ्यांत सोंपो असो मार्ग आसा. जाचेवरवीं भक्ताक हरिनामाचो साक्षात्कार जाता. भक्तीन केल्लें हरिनामाचें स्मरण हो कलियुगांतलो श्रेष्ठ धर्म आसा. साक्षात्काराखातीर गुरुकृपेक खूब म्हत्व आसून शिश्येचे नदरेन देव आनी गुरु हातूंत भेद आसना. पश्चाताप, देवाचे कृपेखातीरची तळमळ आनी आत्मसंयम ह्या विशयांचोय तातूंत आस्पाव जाता. उंचेले विचार, उक्ती नदर हाकालागून 'नाम-घोष' ग्रंथांत माधवदेवाच्या आध्यात्मिक विचारांचो आनी काव्य-प्रतिभेचो सोबीत मेळ सादला.

माधवदेवान कांय 'अंकियानाट' म्हळ्यार एक अंकी नाटकां बरयलीं आनी सुमार २०० 'बरगीतां' म्हळ्यार भक्तिगीतां रचलीं. चोरधरा, पिंपरा गुछुवा, कोतोरा खेलोवा, भूषण हेरोवा आनी भूमि लुतिवा हीं तांची कांय अंकियानाट आसात. तातूंत कृष्णाच्यो बाललीला वर्णिल्यात. शंकरदेवाच्या अंकियानाटांपरस माधवदेवाचे अंकियानाट सामान्य लोकांत चड लोकप्रिय जाले. तशेंच बरगीतांक लागूनय वैश्रव संप्रदायांत माधवदेवाक खूब नामना मेळ्ळी.

शंकरदेवाच्या निर्वाणाउपरांत माधवदेवाचें चडशें वास्तव्य बरपेटा ह्या मुखेल वैश्रव मठालागसार गणकुची आनी सुंदरीदिय मठांत आशिल्लें.

उदेंत आसामाचो कोच राजा रघुदेव हो कामाक्षी देवतेचो उपासक आशिल्लो. माधवदेव कामाक्षेची उपासना करपाची सोडून वैश्णव मताचो प्रसार करता म्हूण रघुदेव राजान ताका अटक केली. पूण चवकशे उपरांत भोवमानान ताची सुटका केली. सुटके उपरांत माधवदेव कांय काळ हजो म्हळ्यार सद्द्याचें हयग्रीव माधव मंदिर हांगा रावपाक लागलो. पूण थंय राजाचे ब्राह्मण पुरोयत ताका सतावपाक लागले म्हूण तो अस्तंत आसामचो कोच राजा लक्ष्मीनारायण हाचे कुचबिहार हे राजधानींत गेलो. लक्ष्मीनारायणान ताका बरो येवकार दिवन ताच्या शिश्यांक रावपाखातीर राजधानी लागसार भेलादुआर हांगा सुवातूय दिली. थंय तांणी आपलो मठ उबारलो. राजघराण्यांतल्या कांय लोकांनी माधवदेवा कडल्यान वैश्णव धर्माची दिक्षा घेतली. ह्या मठांतूच, ताणें तीन वर्सांभितर 'नामा-घोष' ग्रंथ पुराय केलो आनी थंयच ताका मरण आयलें.

नामनेचो साहित्यिक लक्ष्मीनाथ बेझबरूआ हाणें १९१४ वर्सा श्री शंकरदेव आरू माधवदेव ह्या नांवाचो चरित्रग्रंथ असमिया भाशेंत बरयलो. ह्या दोन संतांची जीण आनी कार्य हाकालागून हो म्हत्वाचो ग्रंथ मानतात.

- कों. वि. सं. मं.

माधवस्वामी : (जल्म : सतरावो वा अठरावो शेंकडो).

दक्षिण भारतांतलो एक मराठी कवी. ताचें उपनांव अद्वैती. ताच्या बापायचें नांव नागनाथ आनी आवयचें नांव उमा आशिल्लें. ताचे बायलेचें नांव रमा, तशेंच ताच्या आज्याचें नांव एकनाथ आशिल्लें. पूण हो एकनाथ कोण, हेविशीं अभ्यासकांत मतभेद आसात. संत एकनाथाक गंगा, गोदा आनी उमा ह्यो तीन चलयो आशिल्ल्यो. माधवस्वामीची आवय उमा ही संत एकनाथाची धूव आनी तेखातीर संत एकनाथ हो माधवस्वामीचो आजो अशें एक मत आसा.

माधवस्वामी, कावेरीचे देगेर तिरुवळंदूर हांगा रावतालो. समर्थ रामदासान कोनूर हांगा स्थापन केल्ल्या मठाचो मुखेल आशिल्ल्या राघवस्वामी हाचो माधवस्वामी शिश्य आशिल्लो. तिरुवळंदूर हांगा स्वता माधवस्वामीन एक रामाचें देवूळ बांदलें आनी थंयच सगळ्या ग्रंथांची रचणूक केली.

माधवस्वामीन बरयल्ल्या ग्रंथांनी अनुगीता, गणेशपुराण, विष्णुपुराण, श्लोकबध्द रामायण, भगवद्गीता (मराठी पद्य अणकार), ओवीबध्द रामायण, महाभारत, प्रबोधचंद्रोदय ह्या ग्रंथांचो आस्पाव जाता. तंजावर हांगाच्या सरस्वतीमहाल ग्रंथालयाच्या हातबरपांच्या संग्रहांत ह्यो रचणुको उपलब्ध आसात. रामायण, महाभारत, योगवसिष्ठ हे माधवस्वामीचे बृहत्ग्रंथ आसात. योगवसिष्ठ ह्या ग्रंथांत १२, ३३९ ओव्यो आसात. हो ग्रंथ बरोवंचे पयलीं माधवस्वामीन तीन प्रकरणांचें आनी सात हजार ओव्यांचें एक 'भावार्थ योगवसिष्ठ' बरयल्लें अशें एक मत आसा. पूण कांय अभ्यासकांच्या मतान हें 'भावार्थ योगवसिष्ठ' माधवस्वामीन न्हय तर ताचो गुरू राघवस्वामी हाणें रचलां.

माधवस्वामीचे पूत रामपंडित आनी कृष्णपंडित, नातू कृष्णपंडिताचो पूत वासुदेवपंडित, नातसून म्हळ्यार वासुदेवपंडिताची बायल मीनाक्षीअम्मा, पण्टू अंबाजी पंडित हांणीय काव्यरचना केल्या.

- कों. वि. सं. मं.

माधवाचार्य : (जल्म: सु. १२९६; मरण: सु. १३८६).

एक महापंडित आनी भाश्यकार. चवदाव्या शेंकड्यांत निर्माण जाल्ल्या विजयानगर राज्याचो प्रधानमंत्री, धर्मशास्त्रज्ञ आनी तत्त्वज्ञ. ताच्या बापायचें नांव मायण आनी आवयचें नांव श्रीमती. तशेंच ताका सायण आनी भोगनाथ हे दोन भाव आशिल्ले. ताचें गोत्र भारद्वाज. ही सगळी म्हायती स्वता माधवाचार्यान पराशर माधव म्हूण प्रसिद्द आशिल्ले पराशर स्मृतीचे टीकेंत सुरवातेक दिल्या. हातूंत बौधायन सूत्र आनी यजुर्वेद हांचोय उल्लेख मेळटा.

माधवाचार्य, विजयानगरच्या बुक्क राजाचो अमात्य आशिल्लो. विजयानगरच्या राजघराण्याची परंपरा सादारणपणान णव राजांची सांगूक येता ती अशी-राजा संगम, हरिहर-१, कंप वा कंपण, संगम-२, बुक्क वा बुक्कम-१, हरिहर-२, बुक्क-२, मारप आनी मुद्दप. हातुंतल्या पयल्या चार पिळग्यांमेरेन, माधवाचार्यान थंय प्रधानमंत्री म्हूण कारभार पळयलो. विजयानगर हे राजधानीची स्थापणूक माधवाचार्यान केली असो उल्लेख मेळटा. हाचोच अर्थ तो प्रधानमंत्री आसतना ताच्या मार्गदर्शनाखाल विजयानगर उबारलें आनी माधवाचार्य हाणें नेमिल्ल्या आचार्यांच्या पुरोयतपणाखाला राज्यभिशेकूय जालो.

भारतीय संस्कृतीच्या इतिहासांतली म्हत्वाची घडणूक म्हळ्यार चारूय वेदांची म्हळ्यार संहिता आनी ब्राह्मण ह्या दोनूय प्रकारच्या वेदग्रंथांची भाश्यां माधवाचार्यान आपलो धाकटो भाव सायण हाच्या संपादकत्वाखाला बरोवन घेतलीं. वेदभाश्यांचें हें कार्य विजयानगर राजांचे चवथे पिळगेंत बुक्क-१ हो राजा राज्य करतना जालें. तैत्तिरीय संहिता भाश्याच्या एका पाठांत अशें म्हळां, वीर बुक्क महिपतीन माधवाचार्यांक वेदभाश्यां बरय म्हूण आदेश दिलो. तेन्ना माधवाचार्यान बुक्क राजाक सांगलें की म्हजो धाकटो भाव सायणाचार्य होय बरो विद्वान आसा. तेन्ना बुक्क राजान सायणाचार्यांक वेदभाश्य बरोवपाक सांगलें. भाश्य निर्मितींत आदार करपी सगळ्या पंडितांक मानधन दिलें, असोय उल्लेख मेळटा. ह्या कार्याक माधवाचार्यांचो मुखेल आदार आशिल्लो. ताणें ह्या भाश्यांक 'माधवीये वेदार्थ प्रकाश' अशें नांव दिलें.

भारतीतीर्थ, विद्यातीर्थ आनी श्रीकंठ अशे माधवाचार्यांचे तीन गुरू आशिल्ले. ताच्या 'कालनिर्णय' ह्या ग्रंथांत ह्या तीन गुरूंचो उल्लेख मेळटा.

माधवाचार्यान स्वता बरयल्ले आनी नांवाजिल्ले धर्मशास्त्राविशींचे ग्रंथ अशे आसात-पराशरस्मृतिभाष्य, कालमाधव वा कालनिर्णय, जैमिनीय

माधुकरी

न्यायमालाविस्तार, वैयासिक न्यायमालाविस्तार, जीवनमुक्तिविवेक, विवरण प्रमेयसंग्रह आनी पंचदशी.

माधवाचार्याचो 'सर्वदर्शनसंग्रह' हो नामनेचो ग्रंथ आसून ताका भारतीय तत्त्वज्ञानांचो वा दर्शनांचो कोश असो मानला. ह्या ग्रंथांत आस्तिक आनी नास्तिक अशा १६ तत्त्वदर्शनांची थोडे भितर विस्कटावणी केल्या.

माधवाचार्यांविशीं 'सर्वज्ञः स हि माधवः' अशी उक्ती आसा. पूण तो फकत विद्येतूच पारंगत आशिल्लो अशें न्हय, तर ताचें आचरणूय शुध्द आनी निर्मळ आशिल्लें. पिरायेच्या निमाणच्या कालखंडांत 'विद्यारण्य' म्हूण शृंगेरी हांगाच्या शांकर मठाच्या पिठाचेर आचार्य म्हूण अधिशिठत जालो.

- कों. वि. सं. मं.

माधुकरी :

आदल्या काळांतली अन्नपुरवणेची वेवस्था. घरापसून पयस आशिल्ले वा घरची परिस्थिती गरीब आशिल्ले विद्यार्थी आदल्या तेंपार सधन मनशाच्या घराकडेन वचून अन्न मागताले आनी आपली उपजिविका चलयताले. गरीब तशेंच गरजू विद्यार्थ्यांक शिक्षणाचो लाव मेळचो ही भावना माधुकरी फाटल्यान आसली. म्हणून माधुकरी मागप उपेपणाचें समजप जायनासलें आनी माधुकरी दिवप हें पुण्यकर्म मानप जातालें.

जेवणाच्या वेळार दारांत उबो रावन 'ॐ भवती भिक्षा देही' वा 'ॐ भवान भिक्षा ददातू' असो माधुकरीन साद घालो म्हण्टकच घरची बायल वा दादलो माधुकरी मागतल्याच्या आयदनांत घरांत शिजयल्ल्या अन्नाचो वांटो घालतालीं.

हेच पद्दतीखाला शिजयल्ला अन्नाखातीर वार लावपाची पद्दतय चालंत आशिल्ली. वार लावप म्हळ्यार थरावीक वारा (दिसा), थरावीक घरांत अन्न घेवप. हाचेच जोडयेक कांय गिरेस्त घराण्यांनी सदची जेवणावळ आसताली आनी थंय गरजू लोकांखातीर अन्नदान जातालें. आजय कांय कडेन ही पद्दत आसा.

माधुकरी मागून शिकिल्ल्यांमदीं भारतांत खूब विद्वान मुखार आयल्यात. गरजेवेळार तांची जेवणाची आयती सोय जाल्ल्यान ते आपलें शिक्षण पुराय करूंक शकले हें माधुकरीचें एक व्हड समाजीक योगदान आसा.

- कों. वि. सं. मं.

माध्व संप्रदाय :

मध्वाचार्यान (सु. ११९९- सु. १२७८) स्थापन केल्लो एक भक्तीमार्गी वैश्वव संप्रदाय. हो भक्तीमार्ग विष्णुन ब्रह्म्याक सांगलो आनी ताणें वायूच्या पालवान ताचो प्रचार केलो, अशी कथा आशिल्ल्यान ह्या संप्रदायाक 'ब्रह्म संप्रदाय' अशेंय म्हण्टात. शंकराचार्यान

सांगिल्ल्या मायावादाचें आनी अद्वैताचें खंडन करून मध्वाचार्यान द्वैतमताचो पुरस्कार केल्लो आशिल्ल्यान हो संप्रदाय द्वैती आसा. ह्या द्वैत मताक 'स्वतंत्रास्वतंत्रवाद' अशेंय म्हण्टात.

प्रत्यक्ष, अनुमान आनी श्रुती (वेद) हीं ज्ञानाचीं तीन प्रमाणां आसून ह्या तीनूय प्रमाणांनी भेद सिध्द करूं येता; वेद अपौरुषेय आसात, तांकां स्वताप्रामाण्य आसा, जग सत्य आसा, ईश्वर हो जगाचें फकत निमित्तकारण आसा, फकत विष्णुचे उपासनेनूच मोक्ष मेळूं येता, लक्ष्मी, श्रीवत्स आनी जग निर्माण करपाची शक्ती हीं तीन वैभवां जीवाक केन्नाच मेळनात, सगळ्या दुख्खांचो नाश जावन विष्णुच्या सांगातांत रावप होच मोक्ष आसा, ह्या सिध्दांताचेर हो संप्रदाय आदारिल्लो आसा.

ह्या संप्रदायांत ईश्वराची उपासना अंकन, नामकरण आनी भजन अशी त्रिविध मानल्या. विष्णुच्या रुपाचें स्मरण जावंचें आनी मोक्षप्राप्ती मेळची म्हूण आपल्या शरिराचेर विष्णुच्या आयुधांचीं चिन्नां वा मुद्रा अंकित करप, हें अंकन जावन आसा. हें अंकन गोपीचंदनाच्या गंधान करतात तशेंच तापयल्ले मुद्रेच्या स्वरुपांतूय करतात. मठांत गेल्यार गुरुकडल्यान ही मुद्रा घेतात. उजव्या दंडाचेर सुदर्शनचक्र आनी दाव्या हाताचेर शंख अंकित करतात. सदांच देवाचें नामस्मरण घडचें, ह्या हेतून भुरग्यांक केशव आदी विष्णुचीं नांवां दवरतात.

संप्रदायाचे अनुयायी शाळीग्रामाच्या रुपान विष्णुची पुजा करतात. गळ्यांत तुळशीच्यो माळो घालतात. कपलाचेर गोपीचंदनाच्यो दोन उब्यो वळी, तांचे मदीं उबी काळी वळ आनी तिचे मदेगाक हळदीचो बिंदू अशी मुद्रा घेतात. गुरुविशीं उपाट आदर आशिल्ल्यान ताचें यादस्तीक म्हूण वृंदावन बांदतात आनी ताची पुजा करतात. हे लोक व्हड प्रमाणांत उपास करतात. पूण वैश्वव व्रतांखेरीज हेर व्रतां मान्य नाशिल्ल्यान महाशिवरात्रेक उपास करीनासतनाच पुरणपोळयेचें जेवण करतात.

कर्नाटकांतल्या उडुपीलागसारचें पाजकक्षेत्र ही मध्वाचार्याची जल्मसुवात आसा. तशेंच ताणें उडुपींत श्रीकृष्णाचे मूर्तीची प्रतिष्ठापना केल्ली. ताका लागून उडुपी आनी ह्या गांवचो वाठार हें सांप्रदायिकांचे नदरेन म्हत्वाचें अशें तीर्थक्षेत्र जालां. मध्वाचार्यान कृष्णमंदिरांतल्या धर्मीक कृत्यांची जापसालदारकी आठ शिश्यांचेर सोंपयल्ली आनी तांचेखातीर ह्या भागांत आठ मठांची स्थापणूक केल्ली. त्या शिश्यांचीं आनी मठांचीं नांवां अशीं: ऋषीकेशतीर्थाचो पालीमारमठ, नृसिंहतीर्थाचो अडमारमठ, जनार्दनतीर्थाचो श्रीकृष्णपुरमठ, उपेंद्रतीर्थाचो पुत्तिगेमठ, वामनतीर्थाचो शिरूरमठ, विष्णुतीर्थाचो सोडेमठ, रामतीर्थाचो कणियूरमठ आनी अधोक्षजतीर्थाचो पेजावरमठ. उडुपी हांगाच्या मुखेल मठांशिवाय राघवेंद्रस्वामी मठ, व्यासराय मठ, उत्तराद्रि मठ, भीमनाकट्टेमठ, मूलबागलमठ, सुब्रह्मण्यमठ, मध्यवटमठ हे मठ आसात. संप्रदायाचे अनुयायी चड करून कर्नाटकांतूच सांपडटात.

संप्रदायांत विष्णुच्या फाटोफाट वायुची सुवात मानल्या. हनुमान,

भीम आनी मध्वाचार्य हे वायूचे तीन अवतार मानल्यात. महाभारतांतल्या भीमाच्या वेगवेगळ्या पराक्रमांपैकीं मणिमत् राकेसाक मारपाची कथा संप्रदायांत सगळ्यांत म्हत्वाची अशें मानतात. मणिमत् राकेस मोहशास्त्रां निर्माण करपी शंकराचार्याच्या रूपान अवतरलो, तर भीम मध्वाचार्याच्या रूपान, अशें सांप्रदायिक मानतात.

उपनिशादां, ब्रह्मसूत्रां, गीता, मध्वाचार्याचे ३७ ग्रंथ, ताच्या ग्रंथांवयल्यो जयतीर्थ, व्यासतीर्थ आदी टीका हे ग्रंथ संप्रदायाचे प्रमाणग्रंथ आसात. नारायणीय उपनिषदाक खास म्हत्व आसा. पद्मनाभतीर्थ, नरहरीतीर्थ, माधवतीर्थ आनी अक्षोभ्यतीर्थ हे मध्वाचार्याचे नामनेचे शिश्य आशिल्ले.

मध्ययुगांतल्या भारताच्या धर्मीक आनी समाजीक जिविताचेर माध्य संप्रदायाचो व्हडलो प्रभाव पडिल्लो. शंकराचार्याच्या मायावादाक विरोध करून मध्वाचार्यान जी वास्तव भूमिका घेतली, तिका लागून सामान्य मनशाचो आशावाद वाडलो आनी फुडें विजयनगरचें साम्राज्य उबें रावपाक ताचेपसून प्रेरणा मेळ्ळी, अशें कांय अभ्यासकांचें मत आसा. चैतन्याचे गुरु माध्व संप्रदायी आशिल्ल्यान चैतन संप्रदायाचेरय माध्व संप्रदायाचो प्रभाव आशिल्लो. कर्नाटकांतलो 'दांसकूट' नांवाचो हरिदास संप्रदाय मध्वानुयायी आशिल्लो. माध्व संप्रदायान देवदासींचे प्रथेक विरोध केला, हें ताचें एक खाशेलपण. तशेंच ताणें यज्ञांत पशूबळी दिवपासुवातेर पिश्टपशू अर्पण कपाचो पुरस्कार केला.

पूरक नोंद : १) द्वैतवाद.

२) शंकराचार्य.

३) राघवेंद्रतीर्थ.

- कों. वि. सं. मं.

मानगें : कूळ (Family): अलीगेटोरिडे (Alligatoridae); क्रोकोडीलिडे (crocodylidae); ग्राव्हियालीडे (Gravialidae) ;गण (order): क्रोकोडीलीया; प्रकार (class) : रेप्टीलीया (Reptilia): उदकांत तशेंच जमनीर रावपी हो प्राणी सुमार १.५ मी. ते ६ मी. लांब आसता. भायल्या देशांत मेळपी मानगीं खूब व्हड आसतात. नर मानगें बायल मानग्यांपरस व्हड आसता. ताचें तोंड सुमाराभायर लांब आसून तें चपटें, त्रिकोनी वा वाटकुळें आसता. मानग्याक व्हड जबडो आसता आनी दोनय जबड्यांर घटमूट, तीक्ष्ण आनी आकारान ल्हान-व्हड दांत आसतात. फाट सोडून मानग्याचें सगळें शरीर घट आसता. ताच्या आंगांर खापां आसून तीं घट फातरासारकीं आसतात. मानेकडल्यान शेंपडेमेरेन ताचेर घट्ट कांट्यांचे पटे आसतात. ताची शेंपडी दोनयवटेन चेपटी आसता. शेंपडेचो उपेग ताका पेंवपाखातीर जाता. ताका चार पांय आसतात आनी फाटल्या पांयांचीं बोटां पातळ कातडेन जोडिल्लीं आसतात. उदकाच्या वयर पेंवता आसतना तें तकलेचो कांय भाग वयर काडून दोळे आनी नाक पुडयो उदकाभायर दवरता. जमनीचेर सादारणपणान तें फरफटत वता.

मानगें आशिया, आफ्रिका, अमेरिका, ऑस्ट्रेलिया, श्रीलंका आनी भारत ह्या देशांनी मेळटा. मानग्याच्यो जायत्यो जाती आसात आनी तातुंतल्यो दोनच भारतांत मेळटात. पयली क्रोकोडिलस पॅल्युस्टिटस ही गोड्या उदकांत रावपी आनी दुसरी क्रोकोडिलस पोरोसस ही खाऱ्या उदकांत रावपी. मानगीं चडकरून न्हंयेच्या तशेंच खाऱ्या उदकांत रावतात आसलीं तरी तांकां उश्ण प्रदेश आनी चिखल दलदलीचो जागो मानवता.

संवसारांत मानग्याच्यो जायत्यो जाती आसून तातुंतल्यो १३ जाती सांपडटात. नायल मानगें (crocodylus niloticus) सगळ्या आफ्रिका खंडांत, सहारा वाळवंटांत,

आनी मादागास्कर, सिसीलीस ह्या जुंव्यांनी मेळटा. आदल्या तेंपार १०मी. लांबायेचीं मानगीं मेळटालीं. पूण आतां फकत ४-६ मी. लांब मानगीं मध्य

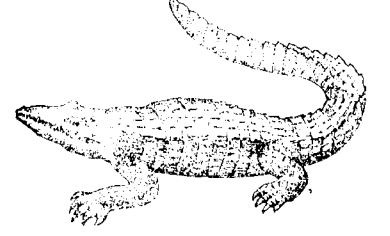

आनी अस्तंत आफ्रिका, तांगानीका हांगा मेळटात. आशिया खंडांत ४ मी. लांबायेचीं मानगीं भारत, ब्रह्मदेश, श्रीलंका ह्या देशांत मेळटात. C. Siamensis जातीचीं ४ मी. लांब मानगीं थायलंड, इंडोनेशिया, जावा, बोर्निया, मलाया, सुमात्रा, हांगा मेळटात. ऑस्ट्रेलिया तेचपरी अमेरिका खंडांतय मानगीं मेळटात.

राबित्याचो वाठार : भारतांत मानगीं गंगा, सिंधू, ब्रह्मपुत्रा ह्या न्हंयांनी मेळटात. ह्या मानग्यांक घडियाल (Grania lis gangeticus) म्हण्टात. ह्या मानग्याचें तोंड लांब आसून जबड्यांत ताका खरवती भशेन धारेचे दांत आसतात. गोंयांत न्हंयांनी चिखलांत मानगीं दिसतात. सरकारान बोंडला फार्माचेरय मानगीं पोसल्यांत.

प्रजनन : विणीच्या हांगांमंत नर आनी मादी मानगीं आवाज आनी वास हांच्या आदारान एकामेकांचो माग काडटात. मादी आपलें प्रजोत्पादन तांतयां घालून करता. तांचीं तांतयां ४०-५० ग्राम वजनाचीं धवीं, घट्ट कवचाचीं आसतात. तांतयांपसून पिलां जावपाक देड-तीन म्हयने लागतात. तांतयांतल्यान भायर पडपाच्या अदमासाक तीं एकतरेचो आवाज काडटात. पिलाच्या तोंडाच्या तोंकार एक अंडदंत आसता जो तांतयाचें दाट कट्टें फोडूंक उपेगी पडटा. उपरांत हो अंडदंत वता. सुरवेक पेट्याचो आवाज बारीक आसता. पूण फुडें फुडें जशे पेटे व्हड जातात तसो तसो तांचो आवाजय वाडटा. ल्हान पेटे जमनींत बिळांनी पांच पांच जाणांचो पंगड करून रावतात. अशें केल्ल्यान तांकां थंडी वाऱ्यापासून राखण मेळटा. चड गरमेंतय ते बिळांत वचून रावतात. ते पंगडांनीच भोंवतात आनी बायल-मानगें तांची राखण करता. केटफिश मानग्याच्या पेट्यांक खाता. ताकालागून ते न्हंयेच्या देगांनी, तणासकयल, झिलीनी, चिखलांत लिपून रावतात. वाडीखातीर पिलांक उश्ण हवामान आनी सावळेची चड गरज आसता. जल्माच्या पयल्या सात वर्सांत तीं दर वर्सा सादारण २६.५ सेंमी.

वाडटात. २२ वर्सांचेर तांची वाड थांबता. मानगीं ८-१२ वर्सांचीं जातकच प्रजोत्पादनाक योग्य जातात.

खावड : ल्हान मानगीं किडे, कुल्ल्यो, बेबकां, ल्हान नुस्तें, हुंदीर आनी सुकणीं खातात. मातशीं व्हड जातकच शिल्ल्यो, जिवाणीं आनी भोंवतणीं मेळटात ते प्राणी खातात. पूण व्हड जातकच हीं मानगीं व्हड नुस्तें, कांसव वा मेळटात ते जिवे-मेल्ले प्राणी, जनावरां सुकणीं खातात. मनशांचीं न्हंयेंत मेळिल्लीं मडींय तीं खातात. कचाट्याक मेळिल्ल्या जिव्या मनशाचेर हल्लो करून ताका जखमी अवस्थेंत फाफसुपाक तीं फाटीं रावनात. पोशिल्ल्या मानग्याक मांस, कोंबयो खावपाक घालच्यो पडटात.

उपेग : मानग्याच्या चामड्याक खूब मागणी आसता. सुरवेक मानगीं मारून तांचे कातीपसून तरेतरेच्यो वस्तू तयार करताले. हांकां लागून तांची संख्या उणी जावंक लागली. ताका लागून Wild Life Protection and Conservation Act हो कायदो पास करून मानगीं मारपाक मनाय हाडली. मानग्यांक प्राणिसंग्रहालयांत पोसतात आनी वाडयतात. भारत सरकारान क्रोकोडायल प्रोजेक्ट सुरू केला.

रोग : मानग्यांक (Salmonellosis) हो व्हायरस रोग जाता. पूण रोगाचो विशेश असो परिणाम ह्या प्राण्याचेर जायना.

खाशेलेपण : तोंडांत धरिल्लें सावज मानगें उदकावयर उफेंतना खातात, उदका सकयल खायना. उदका सकयल खावंक घेतलें जाल्यार तांचो घुस्मटमार जाता. तांची पचन शक्त बरी आसता, ताका लागून तीं खाल्ले केदेय प्राणी पचोवंक शकतात.

- डॉ. ए. एस्. वागळे

मान, टोमास : (जल्म: ६ जून १८७५, ल्यूबेक; मरण : १२ ऑगस्ट १९५५, किल्चबर्ग-झुरीक).

नामनेचो जर्मन कादंबरीकार. म्यूनिख हांगाच्या राबित्यांत ताणें थोडो तेंप एके विमा कंपनींत काम केलें. एका नेमाळ्याचो संपादक म्हणूनय ताणें काम केलें. 'डेअर क्लाइन हेअर फ्रीडमान' हो ताचो सुरवातीचो कथांझेलो १८९८त उजवाडाक आयलो. टोनिओ क्रोयगर (१९०३), ट्रिस्टान (१९०३) आनी डेअर टोड इन व्हेनेडिग (१९१३) आनी कोयनिग्लिश होहाइट (१९०९) ह्यो ताच्यो कांय उल्लेख करपासारक्यो कादंबऱ्यो जावन आसात.

पयलें म्हाझूज सुरू जातकच एक जर्मन राष्ट्रवादी म्हूण ताका जर्मनीन झुजांत घेतिल्लो वांटो योग्य दिसलो. इंग्लंड आनी फ्रांस ह्या लोकशायवादी राष्ट्रांचेर ताणें टीका केली आनी जर्मनीच्या प्राधिकारवादाचेंय (authoritarianism) ताणें समर्थन केलें. ह्या संदर्भांत ताचो Reflections of a non political man (१९१८) हो ग्रंथ उल्लेख करपासारको आसा.

डिसॉर्डर अँड अर्ली सॉरो (१९२६) आनी 'मारिओ अँड मॅजिशियन' (१९३०) ह्यो ताच्यो कादंबऱ्यो बऱ्योच लोकप्रिय थारल्यो. मारिओ अँड मॅजिशियन हातूंत ताणें फॅसिस्ट मनोवृत्तीची फोडणीशी केल्या. १९३० उपरांत ताणें नाझी तत्त्वज्ञानाचेर हल्लो केलो. १९३३त जर्मनीची सत्ता हिटलरच्या हातांत गेली, तेन्ना मान आपले बायलेसयत स्वित्झर्लंडाक आशिल्लो. भुरग्यांचे सांगणेप्रमाण जर्मनींत वचनासतना तो स्वित्झर्लंडाकूच रावलो. १९३६त ताचें जर्मन नागरिकत्व रद्द केलें. १९३८ त तो अमेरिकेक स्थायिक जालो. १९४४ त ताका अमेरिकन नागरिकत्व मेळ्ळें. अमेरिकेच्या राबित्यांत ताणें 'द बिल व्हेड रिटर्नस' (१९३९), 'डॉक्टर फाउस्टुस' (१९४७) आनी 'द होली सिनर' (१९५१) ह्यो कादंबऱ्यो पुराय केल्यो.

'योसेफ उण्ट झाइनब्रूडर' ही चार खंडांतली मानची कादंबरी बरीच गाजली. बायबलांतल्या जोसेफची कथा हातूंत सांगल्या. 'The Confessions of Felix Krull, Confidence Man' (१९५४) ही ताची विनोदी कादंबरी जावन आसा. ताणें काय साहित्यिक, राजनीतीक आनी तत्वागिन्यानाचेर निबंदूय बरयल्यात. आपले आपजिणेविशींय ताणें कांय निबंद बरयल्यात.

मान हाच्या साहित्यकृतींतल्यान ताच्या तेन्नाच्या काळांतली समाजीक आनी राजनीतीक वास्तवता दिसून येता. १९०१ त उजवाडाक आयिल्ली 'बुडेन ब्रुक्स' हे ताचे कादंबरीक संवसारीक नामना मेळ्ळी. हे कादंबरीक १९२९ वर्साचो साहित्याखातीर आशिल्लो नोबॅल पुरस्कार फाव जालो. हे कादंबरींत ताणें एक गिरेस्त घराब्याचो कसो नाश जायत गेला, तें चित्रायलां.

- कों. वि. सं. मं.

मानवतावाद : मानवतावादाची एक विचारप्रणाली. हे विचारप्रणालेंत मनशाक मध्यवर्ती सुवात दिवन ताच्या सर्वांगी स्वातंत्र्याचो भौमान करून ताचे प्रज्ञेचेर विश्वास दाखयला. मानवी सामर्थ्य आनी त्या सामर्थ्यावरवीं जावपी ताचे सर्जन शक्तीचें दर्शन, मानवी कुळयेचें कल्याण करपी ताचें बुध्दीप्रामाण्य ह्या मानवा-अंतर्गत घटकांचेर भर दिवपी हें तत्त्वगिन्यान. चवदा ते सोळाव्या शतमानांत, विशेश करून युरोपांत, मानवी ऐहिक जिवन पद्दतीचेर सुमाराभायर भर दिवपी प्रबोधनाची क्रांतिकारी वैचारीक चळवळ सगळ्याच मळांचेर सुरू जाली. मनशाचे जिणेचो मानवी परिघाभायलो संबंद पयस करून मनीस कुळयेचो उध्दार मनशाच्या स्वताच्या सामर्थ्याचेर आनी कृतीचेर आदारून दवरपी प्रबोधन काळांतलो विचार मानवतावादाक प्रेरणा दिवपी जालो.

कला, साहित्य, भास, धर्म ह्या मानव संबंदीत अशा सगळ्याच घटकांचो पुर्नविचार जावन ह्या घटकांवरवीं मनशाच्या ऐहिक जिवितांत ताच्या कर्तृत्वाक, कार्यक्षमतेक आनी स्वतंत्र वृत्तीक चालना मेळची हें ध्येय मानवतावादान दवरलें. हें घडटना ह्या सगळ्या घटकांनी एक व्हड क्रांती

जावन मानवता वादाक पोशक अशी हांगा निर्मिती जाली. वेगवेगळ्या मळांचेर जाल्ली वैचारीक तशी आविश्काराची क्रांती जशी मानवतावादाक पोशक थरली तशें मानवतावादाचे चळवळीनय ते क्रांतीक वैचारीक बळगें दिलें.

शास्त्रीय बुन्यादीचेर आदारीत आनी विज्ञानीक नदर दवरून दर एके संकल्पनेचो स्वतंत्रपणान विचार करप हें मानवतावादाचें मुखेल सूत्र. ह्या सुत्राक लागून मानवी जिविताचें अशास्त्रीयरितीन नियंत्रण करपी राज्य, धर्म सारक्या संस्थांचेर नियंत्रण पयसावन स्वतंत्र, प्रज्ञेचो आनी प्रतिभेचो आविश्कार मानवतावादाक अभिप्रेत जालो. धर्म प्रामाण्याची सुवात बुध्दिप्रामाण्यान घेतली. ताचेवरवीं व्यक्तीची आत्मप्रतिश्ठा राखप जाली. मानवतावाद आनी विज्ञान हांचो सामको लागींचो संबंद आशिल्ल्यान ह्या दोगांयच्या एकत्रिकरणांतल्यान एकामेकांक पूरक असो आदार मेळ्ळो. हातुंतल्यानच फुडें तंत्रज्ञानाचो विकास जावंक पावलो. ह्या विकासावरवीं उद्देगीक क्रांती जाली आनी साम्यवादी विचारसरणीची चळवळ जाली.

- कों. वि. सं. मं.

मानवी हक्क : मनशाचे सैमीक अधिकार. मनीस हो सैमाचो एक अंश. ह्या नात्यान सैमीक नेमाप्रमाण मनशाक कांय सैमीक अधिकार ताच्या जल्मावांगडा प्राप्त जातात. जल्मावांगडा घेवन आयिल्ल्या मनशाच्या ह्या हक्कांत कांय बाह्य शक्ती (राज्यसत्ता, धर्मसंस्था) हस्तक्षेप करूंक लागल्यो आनी म्हणून तांचें संरक्षण करपाचो विचार मुखार आयलो. असो विचार खूब आदल्या काळासावन ग्रीक, रोमन विचारवंतांकडसून जालो. १७व्या शेंकड्यांतलो ह्युगो ग्रासीयस आनी उपरांत मिल्टन, लॉक अशा विचारवंतांच्या बरोवपांतय तो दिसलो. इंग्लंडांतलो मॅगना कार्टा कायदो (१२१५), पिटीशन ऑफ रायट्स (१६८९), अमेरिकेंतलो मूलभूत स्वातंत्र्याचो जाहिरनामो (१७९१), फ्रांसाचो व्यक्ती स्वातंत्र्याचो आनी नागरिकांच्या हक्कांचो जाहिरनामो (१७८९), ह्या कायद्यावरवीं राजसत्तेचेर फाव तें नियंत्रण हाडून लोक प्रतिनिधीक संस्थेचें वर्चस्व राजसत्तेचेर दवरपाक कारणीभूत जालें.

भारताचे घटनेंतय मनशाच्या मूलभूत अधिकाराची फाव ती राखण जाल्ली आसा. फकत सोव्हियत संविधानांत थोडोसो वेगळेतरेन हे संबंदी विचार जालो. तातूंत समाजीक आनी अर्थीक विकासाचेर भर दिता आसतना शासकीय नियंत्रणाचो आस्पाव केलो. दर एका राष्ट्राच्या अंतर्गत करारासारकेच मानवी हक्काच्या रक्षणाचे आंतरराष्ट्रीय करार जाल्यात. ह्या आंतरराष्ट्रीय कराराप्रमाण खंयच्याय राष्ट्रांत मानवी हक्क न्हयकारले तर हेर राष्ट्रां हस्तक्षेप करून मानवी हक्कांक संरक्षण दिवंक शकतात ह्या करारा वरवीं वंश, धर्म, जात, लिंग हांकां लागून मानवी हक्क न्हयकारपाक बंदी आसा. संयुक्त राष्ट्रांच्या जाहिरनाम्याप्रमाण रोजगाराचो अधिकार,

समान कामाखातीर समान वेतन, शिक्षणाचो अधिकार, सुटयेचो अधिकार, मजूर संघटना स्थापन करपाचो अधिकार अशा साबार अधिकारांचो आस्पाव आसा.

मानवी हक्कांची राखण जावची आनी त्या हक्कांपसून मनीस वंचीत जावचो न्ही म्हणून मानवी हक्क आयोगाची स्थापना जाल्ली आसा. तो आयोग नागरिकांच्या तक्रारीची दखल घेवन चवकशी करता आनी ते प्रमाण आपलो अहवाल प्रसिध्द करता. तशेंच मानवी हक्क न्यायालयांत न्यायदान करपाची वेवस्था आसा. संवसारांतली गुलामगिरी, वेठबिगारी, वर्णभेद, लिंगभेद सारक्या वायट चालींचें आंतरराष्ट्रीय मळार नियंत्रण करपाक मानवी हक्क आयोगाचो आदार जाता. हे भेद पुरायपणान नश्ट जावंक नासले आनी कांय राष्ट्रां आजुनय आडांगीपणान वागतात आसलीं तरी मानवी हक्क ही संकल्पना लोक मानसांत रुजता आशिल्ल्यान हे संकल्पनेवरवीं मनशाचो वैयक्तीक विकास जावचो, वांगडाच एकंदर मनीस कुळयेचो विकास सादपाची प्रेरणा मानवी हक्काकडसून मेळटा ही व्हड जमेची बाजू.

- कों. वि. सं. मं.

मानसरोवर : एक तीर्थस्थान. हिमालयाच्या कैलास पर्वतश्रेणींतलें एक सोबीत तळें आनी हिंदुंच्या ५१ शक्तिपिठांतलें एक पवित्र यात्रास्थान. हें तिबेटच्या नैर्ऋत्य वाठारांत नेपाळचे वायव्येक आसा. ह्या सरोवराचे उत्तरेक कैलास पर्वत, दक्षिणेक गुर्लमादांत पर्वत आनी अस्तंतेक राकस जाका राक्षसताल अशेंय म्हण्टात, हें सरोवर आसा. लंकेचो राजा रावण हाणें शिवाक प्रसन्न करून घेवपाखातीर ह्या तळ्याचे देगेर बसून तप केल्लें, म्हूण ह्या तळ्याक राक्षसताल हें नांव मेळ्ळें अशें म्हण्टात.

ह्या सरोवराची उदेंत-अस्तंत लांबाय २४ किमी., दक्षिण-उत्तर रुंदाय १८किमी. आनी क्षेत्रफळ ५१८ चौ. किमी. आसा. हें समुद्रथरासावन ४,५५७मी. उंचायेचेर आसून जगांतलें सगळ्यांत चड उंचावयलें, नितळ आनी गोड उदकाचें तळें म्हूण ताची नामना आसा.

ब्रह्मदेवाच्या मनापसून मानसरोवराची उत्पत्ती जाली आनी हेखातीर ह्या तळ्याक 'मानसरोवर' हें नांव पडलें, असो वाल्मिकी रामायण आनी पुराणांत उल्लेख आसा. विष्णुन मानसरोवरांत मत्स्यावतार धारण केल्ल्याचो उल्लेख वामनपुराणांत मेळटा. पाली आनी संस्कृत साहित्यांत ह्या सरोवराचे उल्लेख 'अन्नोटा', 'अनवटप्पा तळें' अशे आसात. चिनी भाशेंत ताचो 'मानासालॉवू' असो उल्लेख मेळटा जाल्यार तिबेटी भाशेंत ताका 'मापामत्सो' अशें नांव आसा.

मानसरोवराचे अस्तंतेक १०किमी.चेर आशिल्लें राक्षसताल हें तळें मानसरोवरापरस आकारान व्हड आसा. तें वाटकुळेंय ना आनी चवकोनीय ना. ताचे कितलेशेच फांटे पयस पयस पातळ्ळ्यात आनी वांकडीं-तिकडीं

वळणां घेवन पर्वतांनी रिगल्यात. मानसरोवराचें उदक 'गंगा चू' न्हंयेंतल्यान राक्षसताल तळ्याक मेळटा. तो प्रवाहमार्ग आयजूय दिसता पूण तो भाग आयज चड ऊंच जाल्लो आसा. गंगा चू न्हंयेचे देगेर हून उदकाचे झरे आसात. मानसरोवराचें उदक निळसर दिसता. सरोवराचो चडसो वाठार झेलाचो दिसता. पूण ताच्या तळाकडे हून उदकाचे झरे आसात. ताका लागून तातुंतलें उदक सौम्य शीतळ आसता. मानसरोवरांत विंगड विंगड रंगांचे हंस आसात.

प्रत्यक्षांत मानसरोवरांतल्यान खंयचेच न्हंयेचो उगम जाल्लो दिसना; पूण हाचें उदक भूगर्भांतल्यान व्हांवत वचून उपरांत भूपृष्ठाचेर येता. तेंच खंयचेच न्हंयेचें उगमस्थान थरता. शरयू, सतलज आनी ब्रह्मपुत्रा ह्यो न्हंयो अशोच तयार जाल्यात अशें मानतात.

मानसरोवराची यात्रा करप खूब कठीण. ह्या तळ्याकडे वचपाक हिमालयांतल्यान खूब पांयवाटो आसात. अलमोड्यासावन वचपी मार्गच चड सोयीचो समजतात. हो मार्ग सुमार ३३५ किमी. आसा. अलमोड्यासावन गर्बिआंग, लिपुलेख खिंड, उपरांत तक्लाकोट हो तिबेटांतलो पयलो गांव. हांगासावन मानसरोवराची दक्षिण देग सुमार ३२ मैल आसा. प्रवासांत घोड्यांचो वा खेचरांचो उपेग करचो पडटा. ह्या वाठारांत कांट्यांचीं झुडपां सोडून हेर कसलीच वनस्पत जायना.

ह्या तळ्यांत न्हाल्यार आनी ताचें उदक पियेल्यार स्वर्गप्राप्ती जाता असो भाविकांमदीं भावार्थ आसा. इंग्लीश राजवटींच्या काळांत कैलासमानसाक वचपाक पासपोर्टाची गरज नाशिल्ली. पूण तिबेटाचेर चीनाचें आधिपत्य येत सावन आनी चडकरून भारत-चीन संघर्शाक लागून भारतीयांक हे यात्रेक वचपाखातीर दोन राश्ट्रांमदले शासकीय सोपस्कार करचे लागतात.

- कों. वि. सं. मं.

मानसिंह : (जल्म: सु. १४८६; मरण: सु. १५२६).

मध्ययुगीन हिंदुस्थानी संगीतांतलो गायक, संगीतज्ञ आनी संगीतरचनाकार. ग्वाल्हेरच्या तोमर वा तंवर वंशांतलो हो राजा आशिल्लो. हाणेंच आपली गुजरी राणी मृगनयना हिच्या नांवान 'गुजरी', 'बहुलगुजरी', 'मालगुजरी' आनी 'मंगलगुजरी' हे राग तयार केले. 'मानकुतूहल' हो संगीतशास्त्राचेर बरयल्लो हातबरपाचो ग्रंथ मानसिंहाचे प्रेरणेनूच निर्माण जालो. धृपद गानपद्धतीचो जल्म आनी उदरगत मानसिंहानूच घडोवन हाडली अशें मानतात.

मानसिंहान निर्माण केल्ले राग हालीं प्रचारांत नात पूण ताची गुजरी तोडी मात आयजूय गायतात.

- कों. वि. सं. मं.

मानसोपचार शास्त्र (Psychiatry) : मानसिक पिडेचेर उपचार करपी वैजकीशास्त्राचो एक फांटो. ह्या फांट्यांत मानसिक पिडेचें निदान, उपचार आनी रोग टाळपाचे उपाय हांचो अभ्यास जाता. इंग्लीश भाशेंत ह्या शास्त्राक सायकियाट्री वा सायकोलोजिकल मेडिसीन म्हण्टात. मनशाच्यो भावना, विचार, वागणूक, बुध्द, वेळाकाळाचें आनी जाग्याचें भान दवरप आदी मनशाचे वेव्हार मेंदवावरवीं जातात. हे वेव्हार सारके जावप ना म्हळ्यार मानसिक पिडा जावप. कांय खेपे पिडेस्ताची वागणूक सामान्याभायली, समाजीक मान्यतेभायली जाता आनी ताची ती विकृती नदरेंत भरता. कांय जाणांचे बाबतींत वयर वयर पळोवपाक मनीस निरोगी दिसता तरी भितल्ल्यान ताचो तोल सुटिल्लो आसता आनी कालांतरान ताचे परिणाम मनशाच्या वागपाचेर दिसूंक लागतात. मानसिक पिडेचीं कारणां सोदतना बडीची फ्राकेज (genetic predisposition) मज्जातंतु आनी मेंदवाची रचणूक, कार्य आनी जीवरसायनीक क्रिया (Anatomical, Physiological and Biochemical Process of the Nervous System) तेचपरी गर्भावस्था ते जाण्टो जायमेरेन ज्या ज्या कुटुंबिक, समाजीक, संस्कृतीक संस्कारांचो मनशाचेर परिणाम जाल्लो आसता त्या सगळ्या गजालींचो परामर्श घेवंचो पडटा.

इतिहास : वैजकीशास्त्रांत मानसोपचार शास्त्राची सुवात आर्विल्ल्या म्हळ्यार फाटल्या देडशें वर्सांच्या काळांतली. ते आदीं ताचो आस्पाव मानसिक रोग-तत्त्वगिन्यान शास्त्रांत जातालो. वैज आनी धर्मशास्त्री हे तरेच्या पिडांचेर उपाय करताले. सामान्याभायली वागणूक ही देवाचो कोप वा देवचाराचो मनशाचे कुडींत जाल्लो संचार असो सादारण समज आशिल्लो. जादू करप, करणी काडप, कोंबे-बोकड्याचो मान करप, तावज, दोरे आंगार दवरप, प्रसाद-पाकळी, अवसर घाडी, हे सगळे मानसोपचाराचे प्रकार आशिल्ले. संवसारांतल्या सगळ्या संस्कृतायांनी ह्या प्रकारचे पुरावे मेळटात.

ख्रिस्ताआदीं सव्या शतमानांत निरिक्षण आनी प्रयोग करून रोगांची समजणी घेवपाकडेन ग्रीक वैजांचें लक्ष गेलें. आल्कमियन हाणें दोळो आनी मेंदू हांचे रचणुकेंतलो संबंद दाखयलो आनी तेन्नाच्यान विचार आनी आत्म्याच्या सुत्रांचें नियंत्रण करपी काळीज न्हय तर मेंदू आसा अशें मानूंक लागले. सोक्रेटीस, प्लेटो, अॅरिस्टोटल आनी हेर तत्त्ववेत्त्यांनी ह्या शास्त्राची संयुक्तिक बुन्याद घालपाचो मोलादीक वावर केलो. आर्विल्ल्या वैजकीशास्त्राचो जनक हिप्पोक्रेटीस (ख्रिस्ताआदीं चवथें शतमान) हाणें देव देवचारांक लागून मानसिक पिडा जावपाची शक्यताय न्हयकारली. ताणें साबार रोगांचीं कारणां आनी वर्णनां बरयलीं. ताच्या शिश्यांनी तशेंच रोमी वैज गॅलन हाणें मेंदवाचे क्रियेचेर फुडलें संशोधन केलें. गॅलनाच्या मरणा उपरांत परतून एक फावट जादू आनी भुतां खेतां वैजकी मळार आयलीं. सद्याच्या विसाव्या शतमानांतय तांचो कांय प्रभाव दिसता. सोळाव्या शतमानासावन विज्ञानीक चिंतनाच्या प्रभावाखाला पॅरासेल्जस, अग्रिप्पा, वेयर, बेकन,

देकार्त, हॉब्स, लॉक, कोन्डीलाक, ह्यूम हांणीं ह्या शास्त्राक शास्त्रीय वाट दाखयली.

एकोणिसाव्या शतमानांत मानसोपचार शास्त्रासंबंदी तीन तरेच्यो चळवळी जाल्यो. १) मनीसपण आदारीत चळवळ (Humanitarian Movement) : विज्ञानिक चिंतनांच्या प्रभावाक लागून लोकांची मानसिक पिडेस्तांकडेन मनीसपणाचे भावनेन पळोवपाकडेन आडनदर जाल्ली. फ्रांसेज दोतोर पिनेल हाणें रोग्यांक बेडयो आनी काळखाकुडींतल्यान मुक्त केले आनी मनीसपणाचेर आदारीत अशे उपाय सुरु केले. तांचें खाण जेवण, व्यायाम, काम, सैमीक गरजो हांचेकडेन ताणें हेच भावनेन लक्ष दिलें. हेच तरेचें काम इंग्लंडाक दूक हाणें तर अमेरिकेक डोरोथि डीक्स हिणें केलें.

२) जीवशास्त्रीय चळवळ (Biological Movement) : १८८३ वर्सा जर्मनीचो एमिल क्रेपलिन हाणें मानसिक रोगाचें पयलें वर्गीकरण केलें. कूड-रचणूकशास्त्र, मानसशास्त्र, रोगशास्त्र, रवंथोशास्त्र, वखदांशास्त्र हातूंत लागिल्ल्या साबार सोदांक लागून मानसोपचार शास्त्राची बुन्याद घटमूट जाली. जीवशास्त्रीय गरजेनुसार आनी रचणुकेनुसार मानसशास्त्रीय परिणाम जाता. हो संबंद लक्षांत घेवन ताच्या संदर्भांत केल्ले उपचार हे चळवळीखाला येतात.

३) मानसशास्त्रीय चळवळ : भूलन्हिदेच्या (Hypnotism) प्रयोगांवरवीं ह्या मळार सुरवात जाली. मेस्मर (१७७८) पुयसेगूर, आबे द फारिय, जेम्स ब्रेयड हांणी केल्ल्या अभ्यासावरवीं नामनेचो फ्रांसाचो वैज शारको आनी बर्नहेम हांणी आर्विल्ल्या मानसोपचाराक दिका दिली. तांचो शिश्य सिगमंड फ्रॉयड हाका आर्विल्ल्या मानसोपचाराचो जनक मानतात. आर्विल्ल्या काळार चार तरांचे दृश्टीकोण मानसोपचारकांमदीं दिसताले ते अशे-

१) मानसशास्त्रीय + जीवशास्त्रीय (मेयर १८९२) Psychobiology मनशाची जीवशास्त्रीय, मानसशास्त्रीय आनी समाजशास्त्रीय म्हायती मानसोपचाराक गरजेची आसता.

२) मनोविश्लेशणात्मक (Psychoanalytical) : फ्रॉयड, युंग, अँडलर, एरिकसन, हॉर्नी हांणी ह्या मळार मोलादीक वावर केला. मनाची रचणूक, कार्य विशमता, विकृती, आनी उपचार पद्दत हे संबंदी तांणी सिध्दांत मांडले. व्यक्तित्व म्हळ्यार एक निसण. जल्मतना फकत एक मांसाचो गुळो आशिल्लो भुरगो दर एका पांवड्याचेर शिकत शिकत, आडखळी पयस करीत मनीस हे पदवेक कसो पावता आनी कांय कारणाक लागून आडखळी तशोच उरल्यो जाल्यार ताच्यांत मानसिक विकृती कशो मूळ धरतात तें तांणीं मांडलें. सुप्त मन, भोगप्रवृत्ती, कामुकता, वैज-पिडेस्त संबंद ह्या विशयावयले सिध्दांत आर्विल्ले मानसोपचारच न्हय तर पुराय वैजकीशास्त्राक फोलेर जावन आसात.

३) व्यक्ति-व्यक्तिमदले संबंद (Interpersonal School) : हेरी स्टॅक सालिवान हाणें भुरगें आनी ताचो आवय बापूय आनी हेर संबंदित

व्यक्ति हांचेमदल्या संबंदांक व्यक्तित्व घडणुकेंत आनी मानसोपचारांत मुखेल सुवात दिल्या.

४) मनो-शारिरीक वैजकीशास्त्र (Psychosomatic Medicine) : ताण पडलो की कुडीचेर जायते परिणाम जातात. देखीकः चड राग, भंय. ताण पडटकच अवयवांचे क्रियेंत बदल घडून येतात आनी मागीर मोडशी पडप, पोटखणे, हार्ट अँटेक, अर्धशीशी, गोडेंमूत, गोर्दुर (मोटसाण) आनी अशीं जायती दुयेसां जावप व्यक्तीवांत वा वातावरणांत शक्य ते बदल घडोवन हाडप, भलायकी सुदारप गरजेचें जावन उरता. ज्या ज्या वेळार मनशाचेर दुख्खां, संकटां कोंसळटात आनी मनीस निर्शिल्लो आसता तेन्नाच कुडीची प्रतीकार शक्त उणी जावन मनशाक सादो जोर ते कांक्र हीं सगळीं दुयेसां जातात. हें आर्विल्ल्या संशोधनांतल्यान कळ्ळां. ह्या नव्या शास्त्राक (Psycho-neuro-immuno-endocrinology) ह्या नांवान पाचारतात.

रोग निदान आनी रोग- वर्गीकरण : पिडेची बारीक म्हायती घेतकच पिडेस्ताक तपासतात आनी जाय आशिल्ल्यो परिक्षा करून रोगनिदान करतात. पिडेस्ताकडल्यान तशेंच संबंदीत व्यक्तिकडल्यान बडीविशीं शारिरीक, मानसिक आनी समाजीक उदरगतीविशीं तशेंच कुटूंबीक आनी सामुहीक वातावरणाविशीं म्हायती मेळयतात. पुराय कुडीची आनी खास करून मेंदू आनी मज्जातंतूची तपासणी जातकच मानसशास्त्रीय परीक्षा वा रगत, मूत, संडास, कण्याचें उदक, क्ष-किरण स्कॅन, इलेक्ट्रोएनसेफेलोग्राम ह्यो परीक्षा जाय जाल्यार मागयतात.

मानसिक दुयेसांचीं लक्षणां : कित्यायकितें उलोवप (समजुपाक येना अशें), एकलोच हांसप, एकटोच बडबडत रावप, पुटपुटप आनी कारणाभायर रडप. कारण नासतना तोड, फोड, मोड, करप; समाजांत कशायकशें वागप; मोण्णें मारप, शितीताभायर वचप; कुडीचेर मेल्लो मनीस, भूत, देवी, आयिल्लेभशेन वागप; एकमुळो रावप, लोकांकडेन उलोवप ना.

हेरांक आयकूंक येना तसले आवाज आयकूंक येतात म्हणप वा दुसऱ्याक दिश्टी पडनात त्यो वस्तू दिसतात म्हणप. वास, रूच, स्पर्श ह्या इंद्रियांनीय ह्यो विकृती जावप.

सुमाराभायर उलोवप, खोशी जावप, पयशे वांटीत भोंवप, आपूण व्हडलो मनीस समजप आनी वागप, खूब कामां हातांत घेवप आनी लक्ष लागनाशिल्ल्यान अर्दकुटीं उडोवप. जीव दितलो म्हणप वा जीव दिवपाचो यत्न करप, याद उरप ना, सुमाराभायर पिवप वा माणें लागपी वखदां (ड्रग्स) घेवप, न्हिद पडप ना.

कांय वेळ मनशाक पीडा भोगता पूण दोतोराक कुडीचें कांयच दुयेस मेळना. तकली परत परत उसळप, कलकलप, आंग दुखप, भूक ना लागप आनी अशोच कुडीच्यो हेर पीडा जावप हीं लक्षणां मानसिक दुयेसांचीं आसूं येतात.

ल्हान भुरगीं शिकपाक फाटीं उरतात, मस्ती करतात, जेवपा खावपाच्यो,

मुतपा-हागपाच्यो, वोंकपाच्यो तक्रारी, हेर भुरग्यांभितर मिसळप ना, कुडीच्यो पिडा, सुमाराभायर भंय, मस्ती हीं लक्षणां मानसिक पीडेंत जातात.

रोग वर्गीकरण : सद्याक संवसारीक भलायकी संघटनेच्या (W.H.O.) आंतरराष्ट्रीय रोग वर्गीकरणाची धावी सुदारिल्ली आवृत्ती संवसारभर मानसोपचारतज्ञ वापरतात. (International Classification of Diseases, I.C.D.) तेचपरी अमेरिकन मानसोपचार संघटनेची, चवथी सुदारील्ली आवृत्तीय वापरतात (Diagnostic and statistical Manual, DSM IV) विंगड विंगड देशांतल्या वैज आनी शास्त्रज्ञांमदीं समजीकाय हाडपाक ह्या ग्रंथाचो खुबूच उपेग जाता. सादारणपणान तीन तरेच्यो मुखेल पिडा दिसतात: १) मेंदवाचे रचणुकेक मार लागून जाल्ल्यो तांतडीच्यो वा दीर्घकाळाच्यो पिडा. २) कमी बुध्दिच्यो पिडा ३) मानसशास्त्रीय पिडा, हातूंत मेंदवाक दिश्टी पडपी मार लागिल्लो नासता. ह्या वर्गांत सायकोसिस, न्यूरोसिस, सायकोटीक, रियेक्शन सायकोसोमेटिक डिसोर्डर आनी पर्सनलिटी डिसोर्डर आस्पावता.

उपचार : १) वखदां : सायकोसिस वचपाचीं वखदां, डिप्रेशन वचपाचीं वखदां, शांतपणा हाडपाचीं वखदां, भैरजोळोप वचपाचीं वखदी. २) इलेक्ट्रोक्वन्वल्सिव थेरेपि (इ. सि. टी.) पिडेस्ताक उपाशीं पोटार हुंगरीचें इंजेसांव दितात आनी ९० ते १४० वोल्ट वीजेचो प्रवाह एक सेंकद वा कमी वेळ मेरेन यंत्रांतल्यान ताचे तकलेक दितात.

३) उलोवपाचो उपचार - सायकोथेरेपि.

४) खेळ, काम, योग, झेन, बायोफिडबॅक उपचार पद्दत.

सायको सर्जरी : शस्त्रक्रिया करून मेंदवाच्या अमूक भागाचें काम उणें/चड करप, जाकालागून पिडेस्ताची त्रासदिणी वागणूक बदलता.

मानसोपचार शिक्षण: दरेक देशांत मानसोपचार चिकित्सकांच्यो संघटना आसात. तशोच संवसारीक संघटनाय आसात.

कायदो आनी मानसोपचार : इतलो तेंप इंडियन लुनेसी अॅक्ट १९१२ चलतालें. ह्या मळार जाल्ली उदरगत लक्षांत घेवन हालींच भारत सरकारान मॅटल हेल्थ अॅक्ट १९८७ पास केला आनी १ एप्रिल १९९३ ह्या दिसासावन सगळ्या राज्यांनी तो लागू करचो अशें थारायलां.

- डॉ. राजेंद्र हेगडो.

मानिला : फिलिपायन्सची राजधानी आनी मुखेल बंदर. देशाचें अर्थीक, राजकीय आनी समाजीक केंद्र. पसीग न्हंयेच्या त्रिभुज वाठारांत हें शार वसलां. हाचें पयलींचें 'मेनिलाद' हें नांव हांगाच्या एका फुलझाडावयल्यान पडलें. फुडें ताचेंच 'मानिला' जालें. उदेंतेकडल्या ईस्टर्न कॉर्डिलेराच्या रांगांक लागून मानिलाचें उदेंतेकडल्या वादळी वाऱ्यांसावन संरक्षण जाता.

मानिलाचें हवामान ओलसर, उश्ण कटिबंधीय आसा. 'मानिला हेंप' म्हूण नामनेक पाविल्ल्या अॅबका हे वनस्पतीसावन तयार केल्लें सूंभ जगप्रसिध्द आसात.

सुरवेक हो एक ल्हानसोच मुसलमानी वसतीचो गांव आशिल्लो. मीगेल लोपेस दे लेगास्पी ह्या स्पॅनिश सेनामुखेल्यान न्हंयमार्गान येवन तें १५७१त नश्ट केलें आनी थंय तटबंदी आशिल्लें शार वसयलें. १५७४त चिनी, सतराव्या शेंकड्यांत डच, अठराव्या शेंकड्यांत ब्रिटीश अशीं आक्रमणां आनी सत्तांतरां जायत जायत स्पॅनिश अमेरिकन झुजा उपरांत १८९८ त तें अमेरिकेच्या संयुक्त संस्थानाकडे आयलें. दुसऱ्या म्हाझुजांत १९४२ त मानिला जपानान जिंकलें. पूण १९४५ त अमेरिकेन तें परत घेतलें. एकुणिसाव्या शेंकड्याच्या दुसऱ्या अर्दांत फिलिपायन्सांत स्पॅनिशांआड स्वातंत्र्याची चळवळ नेट धरताली. होसे रिसाल हो राष्ट्रीय फुडारी आशिल्लो. ताका स्पॅनिशांनी १८९६ त जंय मारलो, तेच सुवातेर आयज ताचें यादस्तीक उबें आसा. एमील्यो आगिनाल्दोस (१८६९-१९६४) ह्या फुडान्यान १८९८त देशाचें स्वातंत्र्य जाहीर केलें. पूण फुडें ताणें अमेरिकेचें शासन मान्य केलें. निमाणें १९४६ त देश स्वतंत्र जालो, तेन्ना मानिला ही राजधानी घोशित जाली. १९४८ त केसॉन सिटी हें मानिलाचें ईशान्येचें ठिकाण राजधानी जालें. १९७६ त राश्ट्राध्यक्षांच्या हुकमावरवीं मानिला परत राजधानी जातकच केसॉन सिटी हें ताचें म्हत्वाचें उपनगर जालें.

मानिलाच्या मदल्यान पसीग न्हंय व्हांवता. तिचे उत्तरेक सात, दक्षिणेक स आनी न्हंयेन वेगळायल्लो एक अशो मानिलाचे वट्ट चवदा प्रशासकीय विभाग आसात. ते स पुलांनी जोडल्यात.

मानिलांत वस्त्रांचे उद्येग, पिठाच्यो आनी तांदळाच्यो गिरणी, डबोबंद खावपाचे पदार्थ, वखदां, प्लास्टीक, सिगारेट आनी तंबाखूचीं उत्पादनां, तोपयो, चामड्याच्यो वस्तू, जोतीं, साकर, खोबरेल, शाबू, मोटारींचे भाग, कंवचेच्यो वस्तू, खिळे, रंग, रबराच्यो वस्तू, रेडिओचे भाग, यंत्रां, फस्कां, बांदकाम साहित्य तयार करपाचे वेवसाय, कारखाने आनी उद्येग चलतात. चडसो आयात-निर्यात वेपार अमेरिकेकडे आनी युरोपीय देशांकडे चलता. मानिलाच्या दक्षिण बंदरांतल्यान सुमार ८५% आयात आनी २०% निर्यात जाता. दक्षिण बंदरालागसार आंतरराष्ट्रीय विमानतळ आसा. उत्तरेकडलो तोंडो हो विभाग गरीब, मामाशिल्ले दाट लोकवसतीचो आसून थंय बरेच चिनी लोक रावतात. दक्षिणेकडले एर्मिटा आनी मालाटे हे विभाग आर्विल्ले रचणुकेचे जावन आसात. माकाती ह्या उपनगरी भागांत व्हडल्यो इमारती आनी म्हत्वाच्यो वास्तू आसात.

मानिलांत चडशी लोकवसती फिलिपिनांची आसून सुमार ६% चिनी, कांय अमेरिकन आनी युरोपीय आसात. ९४% लोक रोमन कॅथलिक, २% प्रॉटेस्टंट आनी १% बौध्द आसात. हांगा कितल्योशोच इगर्जी आसात. वॅक वॅक गोल्फ अँड कंट्री क्लब, रिसाल मेमॉरिअल स्टेडियम, आरानेटा कॉलिसियम, नॅशनल म्युझियम, नॅशनल लायब्ररी, सॅन ऑगस्टीनची पोरनी चर्च ह्यो ओडलायण्यो सुवाती आसात.

- कों. वि. सं. मं.

एम्. बॉयर : पळेयात (बॉयर एम.)

माने, रंगनाथ महादेव : (जल्म : २६ सप्टेंबर १९३३, मरापूर, महाराष्ट्र).

सुटकेझुजारी. तो पीजंट आनी वर्कर्स पार्टीचो वांगडी आशिल्लो. २९ जुलय १९५५ ह्या दिसा भाई रावूळ हाच्या फुडारपणाखाल पोळें शीमेर सत्याग्रहांत ताणें वांटो घेतिल्लो. तेन्ना पोलिसांनी ताका धरलो, खूब मार दिलो आनी काणकोण पोलिस ठाण्यार दवरलो. फुडें २ ऑगस्ट १९५५ ह्या दिसा ताची सुटका जाली. १८ ऑगस्ट १९८७ ह्या दिसा महाराष्ट्र सरकारान सन्मानपत्र दिवन ताचो भोवमान केलो.

- कों. वि. सं. मं.

मापारी, बाळा राया : (जल्म: ८ जानेवारी १९२९, असनोडा; बारदेस; मरण: १८ फेब्रुवारी १९५५).

सुटकेझुजारी. 'आझाद गोमंतक दल' संघटनेचो तो वावुरपी वांगडी आशिल्लो. असनोडेंच्या पुर्तुगेज पोलीस ठाण्यार हल्लो करपांत ताचो मुखेल हात आशिल्लो. पूण पोलिसांचें बळगें चड आशिल्ल्यान तांणी सगळ्या क्रांतिकारांक धरले. फेब्रुवारी १९५५ त पोलिसांनी ताका धरून ताचो शारिरीक छळ करून ताचेकडल्यान हेर वांगड्यांची खबर काडपाचे जायते यत्न केले. पूण ताणें न्हयकार दितकच ताका खूब मारलो. त्या त्रासांनी ताका पोलीस ठाण्यांतच मरण आयलें.

१८ जून १९८३ ह्या दिसा गोंय सरकारान, तशेंच भारत सरकारानय ताका ताम्रपट दिवन ताचो मरणोत्तर भोवमान केलो. सुटके झुजांतल्या ताच्या मोलादीक वावराखातीर शिरगांवच्या रस्त्याक ताचें नांव दिलां. असनोडा गांवांत ताचें यादस्तीक म्हूण ताचो पुतळो उबारला.

- कों. वि. सं. मं.

मापारी, रोहिदास पांडुरंग : (जल्म : १२ डिसेंबर १९२४, असनोडा, बारदेश; मरण: २८ सप्टेंबर १९५६, आगवाद).

सुटकेझुजारी. ताणें प्राथमिक शिक्षण मराठींतल्यान घेतलें. 'आझाद गोमंतक दल' संघटनेचो तो वांगडी आशिल्लो. प्रभाकर सिनारी हाच्या फुडारपणाखाल असनोडा पोलीस ठाण्याचेर हल्लो करपांत तो फुडें आशिल्लो. पोलिसांनी ताका धरलो आनी १८ म्हयने बंदखणींत दवरलो. बंदखणींत पोलिसांनी ताका सुमारभायर त्रास दिल्ल्यान बंदखणींतच ताका मरण आयलें. भारत सरकारान ताचो मरणाउपरांत भोवमान केलो.

- कों. वि. सं. मं.

माफिआ : संघटीत गुन्यांवगारीक मेळिल्लें संवसारीक नांव. फाटल्या कांय वर्सांत जगांतल्या कितल्याशाच देशांतल्यो टोळयो स्वताक 'माफिआ' म्हणून घेतात. मुळांत हे संघटनेचो उदय तेराव्या शतमानांत सिसिलींत जालो. तेउपरांत कितलींशींच वर्सां इटलींत परकीय सत्ता आशिल्लीच, तरीकूय माफिआ संघटना तिगून उरली. कारण हीं परकीय सरकारां खूब जुलमी आशिल्ल्यान सिसिली जुंव्यावयल्या लोकांनी म्हळ्यार प्रजेकडेन परकीय सत्तांचे संबंद पयसावले आनी ताका लागून माफिआ संघटनेची खाजगी न्यायदानाची पद्दत तिगून उरली. माफिआ संघटनेंतले लोक भ्रश्ट सरकारी अधिकाऱ्यांक आनी गिरेस्तांक गरीब लोकांचे दुस्मान समजताले. गिरेस्त लोकांकडल्यान हाडिल्ले लुटींत गरीब लोकांवांगडाच माफिआच्या फुडाऱ्यांचोय वांटो आशिल्लो. माफिआ संघटनेन स्वताची अशी न्यायदानाची पद्दत तयार केल्ली आनी ती बरीच घुस्पागोंदळाची आशिल्ली. अन्याय जातकच सूड घेवपाचो अधिकार फकत अन्यायाक बळी पडिल्ले व्यक्तीक आनी तिच्या कुटुंबाक आसता, अशें हे पद्दतीचें सूत्र आशिल्लें.

१९२० वर्साचे सुरवेक इटलींत मुसोलिनीचे कारकिर्दींत माफिआ संघटना लागीं लागीं पुराय सोंपिल्ली. पूण तेउपरांत पंचवीस वर्सांनी मतींत आयलें की ही संघटीत गुन्यांवकारी पुराय नश्ट जावंक नाशिल्ली. दुसऱ्या म्हाझुजाउपरांत घडून आयिल्ल्या जमीन सुदारणांक लागून मध्य आनी अस्तंत सिसिलींतल्या गांवगिऱ्या भागांतल्यान माफिआचो प्रभाव उणो जालो आनी तिच्यो कारवायो शारी भागांतले उद्येगधंदे, बांदकाम आदी वेवसायांत सुरू जाल्यो. माफिआ संघटनेंतल्या म्हत्वाच्या फुडाऱ्यांक लागसारच्या जुंव्याचेर हद्दपार करपाचे यत्न हालींच्या काळांतूय जाल्यात.

एकुणिसाव्या शतमानाचे अखेरेक आनी विसाव्या शतमानाचे सुरवेक सिसिली आनी इटलींतल्यान कितल्याशाच लोकांनी स्थलांतर करून तातूंत माफिआ संघटनेंतल्या कांय लोकांचोय आस्पाव केल्लो. हे लोक खास करून दक्षिण अमेरिकेच्या कांय भागांत आनी अमेरिकेंत गेले आनी तांणी आपल्या कारवायांक उपेगी पडटली अशी परिस्थिती निर्माण केली. १९३० चे सुरवेक, अमेरिकेंतल्या संघटित गुन्यांवकारीच्या जगाची माफिआ संघटना एक मुखेल भाग जाली. इतलेंच न्हय, तर ही संघटना सगळ्यांत मोटी आनी सगळ्यांत बळिश्ट जाली. अमेरिकेंतल्या माफिआचें स्वरूप सिसिलींतल्या माफिआसारकेंच आशिल्लें. हालींच्या काळांत ही संघटना स्वताक कोसा नॉस्ट्रा (Cosa Nostra) अशें म्हणून घेता.

माफिआंतल्या दर एका गटाचो किदें तरी फायदेशीर वेवसाय आसतालो. देखीक- हॉटेलां वा खाणावळी चलोवप, खावपाच्या जिनसांचें उत्पादन करपी कंपनी स्थापन करप, यंत्र सामुग्रीची किरकोळ विक्री करप आदी. असो कायदेशीर वेवसाय हे संघटनेंतलो एक गट करता, तर शिंदळकी वेवसाय, जुगार, अंमली पदार्थांची विक्री हे बेकायदेशीर वेवसाय दुसरो गट करता. दोनूय गट गुन्यांवगारी करतना एकामेकांक पुरक अशो हालचाली करतात.

- कों. वि. सं. मं.

मामा परमानंद

मामा परमानंद : (जल्म : जुलय १८३८ माणगांव; मरण : १३ सप्टेंबर १८९३ मुंबय).

प्रार्थनासमाजाचो एक संस्थापक. पुराय नांव नारायण महादेव परमानंद. पूण मामा परमानंद ह्या नांवान ताका चड वळखतात. ताच्या जल्माच्या दुसऱ्याच वर्सा ताचो बापूय महादेव हाका मरण आयलें. आवय गंगाबाई हिणे आपल्या भावाच्या आदारान, आशिल्लें दुकान चलोवन मामाचें मुळावें शिक्षण पुराय केलें. फुडल्या शिक्षणाखातीर तो मुंबय गेलो. कश्टी आनी हुशार विद्यार्थी आशिल्ल्यान ताणें जायत्यो शिश्यवृत्त्यो मेळयल्यो आनी पयल्या वर्गांतलो 'स्कॉलर' म्हूण नामना मेळयली. मुंबय विद्यापिठाची स्थापणूक जातकच ताणें मॅट्रिकची परीक्षा



दिली आनी उपरांत बी. ए. परीक्षेक बसलो. पूण अर्थीक अडचणीक लागून ताणें शिक्षण सोडलें आनी एलिफिन्स्टन हायस्कूलांत शिक्षकाची नोकरी धरली. थंय ताच्या हाताखाला नामनेचे संशोधक काशिनाथपंत तेलंगासारके जायते नामनेचे विद्यार्थी तयार जाले. फुडें ताची सिंध हांगासर बदली जाली. पूण थंयची हवा मानूंक नाशिल्ल्यान तो परत मुंबय आयलो. शिक्षकी पेशा सोडून वृत्तपत्र संपादन आनी लेखनाचें क्षेत्र ताणें आपणायलें. 'इंद्रप्रकाश', 'नेटिवओपिनिअन', 'इंडियन स्पेक्टॅटर' आनी सुबोध पत्रिका ह्या खबरापत्रांची जापसालदारकी ताणें सांबाळ्ळी. संस्थानी कारभार आनी ताची सुदारणा हे विशीं ताणें बरयल्ल्या अभ्यासपूर्ण लेखांक लागून कच्छच्या संस्थानिकान ताची नायब दिवाण म्हूण नेमणूक केली. पूण थंयच्या घुस्पागोंदळाच्या कारभाराक लागून ताणें राजीनामो दिलो आनी तो परत मुंबय आयलो. भारतीय लोकांचो इश्ट आनी बरें मागपी सर विल्यम वेडरबर्न हो मुंबय उच्च न्यायालयांत निबंधक आशिल्लो. योग्यता आनी कुशळताय पळोवन ताणें मामाची उपप्रबंधक म्हूण नेमणूक केली. फुडें ताणेंच मामाक मजूर खात्याचो सेक्रेटरी केलो आनी उपरांत मामा महसूल आनी सामान्य खात्याचो अधीक्षक जालो. मुंबय प्रार्थनासमाजाखातीर तो निश्ठेन वावूरतालो. धर्म सुदारलेबगर देशाची उदरगत जावचीना अशें ताचें मत आशिल्लें. 'सुबोध पत्रिका' ह्या प्रार्थना समाजाचे वतीन उजवाडा येवपी खबरापत्रांखातीर ताणें निमाणे मेरेन बरोवप केलें.

हिंदी राजकारणाविशीं ताचो सखोल अभ्यास आशिल्लो. सयाजीराव गायकवाड, सर विल्यम वेडरबर्न, रानडे, तेलंग, चंदावरकर, मलबारी, मोतीलाल घोष सारकिल्ले ताचेकडेन सल्लो घेवपाक येताले.

'पितृबोध' ह्या ताच्या पुस्तकाचो इंग्लीश, मराठी आनी गुजराती भाशेंतूय अणकार जाला.

- कों. वि. सं. मं.

मायकेल, अँजेलो : (जल्म : ६ मार्च १४७५, काप्रेसे; मरण : १८ फेब्रुवारी १५६४, रोम).

एक म्हान इटालियन चित्रकार, मूर्तिकार आनी वास्तुकार. ताचें पुराय नांव मायकेल अँजेलो बॉनारॉती.

पिरायेच्या तेराव्या वर्सा फ्लॉरेन्स हांगा मायकेल हाणें गिल्दायो ह्या चित्रकाराच्या हाताखाला काम केलें. एका वर्सा उपरांत फ्लॉरेन्सचो राज्यकर्तो लोरेन्झो दे मेदीची हाच्या संग्रहांतल्या पुर्विल्ल्या रोमन कलाकृतींचो अभ्यास करपाची ताका संद मेळ्ळी.

'मॅडोना ऑफ द स्टेअर्स' हें शिल्पसंगमरवरांतलें शिल्प ताणें पिरायेच्या सतराव्या वर्साच तयार केलें. १४९१-९२ वर्सा ताणें 'बॅटल ऑफ लॅपिथ्स अँड सेंटॉर्स' हें दुसरें संगमरवरी शिल्प घडयलें. शिल्प-निर्मितीवांगडाच ताका काव्य तशेंच तत्त्वज्ञानाची आवड आशिल्ली. १४९६-९७ वर्सा ताणें रोम हांगाचे 'बॅकस' हे मद्यदेवतेचो व्हडलो पुतळो तयार केलो.

प्रबोधनकाळ हो युरोपांत नवे जागृतायेचो आनी नवे निर्मणेचो काळ आशिल्लो. ग्रीक संस्कृताय आनी तत्त्वविज्ञान हांच्या अभ्यासाचो किरिस्तांव धर्मीक प्रवृत्तीकडे मेळ घालप सुरू जालें. प्रबोधनकाळाचे हे फाटभुंयेचेर मायकेल अँजेलोची कारकीर्द सुरू जाली. ग्रीक बुद्धिवादान प्रेरित जावन ताणें बुद्धिवाद आपणायलो, पूण मध्ययुगांतल्या क्रिस्ती धर्म गिन्यानाक तो इतलो दशिल्लो की ताचो गोंदोळ जालो.



मायकेल अँजेलोचें पाशाणी शिल्प (मेरीचे माडयेर खुसर मारिल्लो जेजू)

ग्रीक संस्कृतायेंत मनशाचें कर्तूप आनी प्रतिश्ठा हांकां जें म्हत्व आशिल्लें ताची फेर स्थापणूक प्रबोधनकाळांत केली. मनशाचे कुडीचेर अचूक प्रमाणबद्धतेचे सोबीतकायेचे निकश पळोवपाक सुरवात जाली. हाचो प्रभाव मायकेल अँजेलोचे कलेचेर पडलो. 'डेव्हिड' (१५०१-१५०४) हें शिल्प हेविशींचें एक बरें उदाहरण जावन आसा. मायकेल अँजेलोच्यो सगळ्योच मानवाकृती एके खाशेले भावनात्मक अवस्थेंतल्यान काडिल्ल्यो दिसतात. तटतटील्ल्या स्नायुंनी आनी हालचालींवरवीं दाखयल्ली ताची अस्वस्थताय हातुंतल्यान ताची स्वताची आंतरीक तळमळ प्रगट जाता. ताच्या स्त्रिचित्रणांतल्या राकट दादलेपणाक लागून ताका बायलांविशीं तिरस्कार आशिल्लो अशें मर्व्हिन लेव्ही ह्या

आंग्ल समीक्षकान आपल्या एका ग्रंथांत म्हळां. 'प्येता' (१४९८) ह्या शिल्पांतलें माता मेरी हें चित्र सोडून हेर खंयच्याच ताच्या चित्रांनी वा शिल्पांनी बायलेची शालीनता दिसना. प्रबोधनकाळांत त्याच वेळार फळ्यांचेर चित्रां काडपाक सुरवात जाल्ली. पूण मायकेल अँजेलोक ही मर्यादीत चित्रांची पद्दत मानवली. आदिमानवान जशीं आपले गुहेच्या वण्टींचेर आनी पाख्यांचेर चित्रां रंगयलीं, तशींच मायकेल अँजेलोन चर्चीच्या वण्टींचेर, पांख्यांचेर चित्रां रंगयलीं. रोमांतलें 'सिस्टाइन चॅपेल' हे चर्चीच्या पांख्यांचेर ताणें अशींच मनभुलोवणी चित्रां रंगयल्यांत. ह्या चित्रांचे विशय चडशे बायबलांतले आसात. ह्याच चित्रांतलें ताचें 'क्रिएशन ऑफ आदम' हें चित्र कलेचे नदरेन अमर थारलां. हेच चर्चीचे वेदीचे फाटले वण्टींचेर ताणें काडिल्लें लास्ट जज्मेंट (१५३७-४१) हें चित्र मन भारावन उडयता.

शिल्पकलेकडे वतकच ताणें चडशीं शिल्पां संगमरवरी फातराचेरूच कोरांतलीं. १५१३-१६ ह्या काळांत ताणें घडयल्लें 'डाइंग स्लेव्ह' हें शिल्प ग्रीक काळांतल्या लोकून ह्या नामनेच्या शिल्पाची याद करून दिता. वास्तुकलेचो पद्दतशीर अभ्यास करून ताणें व्हड व्हड इगर्जी, राजवाडे, प्रवेशदारां उबारलीं. रोमांतली 'सेंट पीटर्स' ही मायकेल अँजेलोन बांदिल्ली इगर्ज म्हळ्यार एक व्हड अप्रुप जावन आसा. ही ओडलायणी वास्तू मळबांत लकता काय? असो भास जाता.

- कों. वि. सं. मं.

मायकेलसन, आल्बर्ट आब्राहाम : (जल्म : १९ डिसेंबर १८५२, शट्रॅल्नो-प्रशिया; मरण : ९ मे १९३१, पॅसाडीना).

नामनेचो अमेरिकन भौतिकशास्त्रज्ञ. भुरगेपणांतूच ताणें आवयबापायवांगडा अमेरिकेक सॅन फ्रांसिस्को हांगा स्थलांतर केलें. अँनापोलिस (मेरिलँड) हांगाच्या युनायटेड स्टेट्स नेव्हल अँकॅडेमींत शिक्षण घेवन १८७३ त ताणें पदवी मेळयली. तेउपरांत दोन वर्सां वेस्ट इंडीजांत दर्या पर्यटन करतकच ताणें अँकॅडेमीतूच १८७५-७९ ह्या काळांत भौतिकीय शास्त्रांतलो निदेशक म्हूण काम केलें. तेउपरांत दोन वर्सां ताणें बर्लिन, हायडलबर्ग आनी पॅरिस हांगाच्या विद्यापिठांत भौतिकीचें शिक्षण घेतलें. १८८१ त ताणें नाविक दलाचो राजीनामो दिलो. १८८३ त अमेरिकेक परततकच क्लीव्हलँड (ओहायओ) हांगाच्या केस स्कूल ऑफ अँप्लाइड सायन्स हे संस्थेंत तो भौतिकशास्त्राचो प्राध्यापक जालो.

फुडें १८९० त तो वुस्टर (मॅसॅचूसेट्स) हांगाच्या क्लार्क विद्यापिठांत प्राध्यापक जालो आनी उपरांत नव्यानूच स्थापन जाल्ल्या शिकागो विद्यापिठांत १८९२ त भौतिकशास्त्राचो प्राध्यापक आनी पयलो विभाग मुखेली जालो. पयल्या म्हाझुजांत तो राखीव अधिकारी म्हूण नाविक दलांत गेलो. १९१८ त तो शिकागो विद्यापिठांत परतलो. फुडें १९२९ त पॅसाडीना हांगाचे मॉंट विलसन वेधशाळेंत काम करपाखातीर ताणें शिकागो विद्यापिठांतल्या आपल्या

पदाचो राजीनामो दिलो.

मायकेलसन हाचें मुखेल कार्य प्रकाशकीविशींचें आसा. उजवाडाचो वेग अचूकपणान मेजपाखातीर ताणें खूब प्रयोग केले. १८७९ त ताणें जे. बी. एल्. फूको हाच्या उपकरणांत सुदारणा करून उजवाडाच्या वेगाचें चड विश्वसनीय मेजप केलें. १८८३ त ताणें काडिल्लें २,९९,८५३ किमी./से. हें उजवाडाच्या वेगाचें मोल बरींच वर्सां सर्वोत्तम अशें मानताले. उजवाडाच्या निरीक्षित वेगाचेर धर्तरेचे गतीचो किदें परिणाम जाता काय किदें हें पळोवपाखातीर युरोपांत आसतना ताणें ताच्या नांवान वळखुपांत येवपी व्यतीकरण मापक हें उपकरण तयार केलें. ह्या उपकरणाचो उपेग करून मॉर्ली हाच्या पालवान ताणें १८८७ त ताचो प्रयोग केलो. ह्या प्रयोगाचो मुखेल हेत धर्तरी सूर्यसापेक्ष सर्वव्यापी ईथरांतल्यान घुंवता आसतना ईथराक लागून उजवाडाच्या वेगांत कितलो फरक पडटा, तें मेजून ताचे वयल्यान धर्तरेचो ईथरसापेक्ष वेग म्हळ्यारूच निरपेक्ष वेग मेजप हो आशिल्लो.

मायकेलसन हाणें आपल्या व्यतीकरणमापकावरवीं उजवाडाच्या तरंगलांबायेच्या रुपांत खूब अचूकपणान अंतर मेजूं येता, अशें दाखयलें. ताचेवयल्यान ताणें उजवाडाच्या एकाद्र्या खाशेल्या तरंगलांबायेच्या अंतराचें मानक (प्रमाण) म्हूण उपेग करचो, अशें सुचयलें. ही सुचोवणी १९६० त सर्वमान्य जाली. १८९३ त ताणें वजनां आनी मापां हांचेविशींच्या आंतरराष्ट्रीय समितीचे विनंतीवयल्यान मानक मीटरची लांबाय तापिल्ल्या कॅडमियमान उत्सर्जित केल्ल्या तांबड्या उजवाडाच्या तरंगलांबायेच्या रुपांत मेजली. ताणें सोपान वर्णपटदर्शक ह्या उपकरणाचो सोद लायलो. म्हाझूजकाळांत ताणें नाविक दळाक उपेगी अशा उजवाडाच्या उपकरणांविशीं संशोधन केलें. ताणें तयार केल्लीं अचूक उजवाडाचीं उपकरणां आनी ताचे वरवीं ताणें केल्लें वर्णपटविज्ञान आनी मापनविज्ञान हातूंतलें संशोधन हांचेखातीर मायकेलसन हाका १९०७ वर्साच्या भौतिकशास्त्राखातीर आशिल्लो नोबॅल पुरस्कार फाव जालो. ताका आनीकूय कितलेशेच भोवमान फाव जाल्यात.

उजवाडाचो वेग मेजप आनी अमेरिकन रसायनशास्त्रज्ञ एडवड विल्यम्स मॉर्ली (मोर्ली) हाच्या पालवान ताणें धर्तरेच्या भोवतणच्या अवकाशांत तिचे गतीविशीं केल्लो प्रयोग हाचेखातीर तो नामनेक पावला. हो प्रयोग फुडें आल्बर्ट आइन्स्टाइन हाणें मांडिल्ल्या सापेक्षता सिध्दांतांत म्हत्वाचो थरलो. ताणें बरयल्लीं कांय पुस्तकां अशीं: Light Waves and their uses (१८९९-१९०३), Velocity of Light (१९०२) आनी Studies in Optics (१९२७).

- कों. वि. सं. मं.

मायनट (मिनो), जॉर्ज रिचर्ड्स : (जल्म : २ डिसेंबर १८८५, बॉस्टन; मरण : २५ फेब्रुवारी १९५०, ब्रुकलिन-मॅसॅचूसेट्स).

नामनेचो अमेरिकन वैज. ताणें हार्वर्ड कॉलेजांतल्यान ए. बी. (१९०८) आनी हार्वर्ड मेडिकल स्कुलांतल्यान एम्. डी. (१९१२) ह्यो पदव्यो मेळयल्यो. बॉस्टन हांगाच्या मॅसॅचूसेट्स जनरल हॉस्पिटलांत १९१५-२३ ह्या काळांत संशोधक म्हूण ताणें काम केलें. त्या वेळार ताणें रगता विकृतीविशीं संशोधन केलें. हार्वर्ड विद्यापिठांतल्या कॉलिन्स पी. हर्टिंग्टन मेमोरियल हॉस्पिटलांत मुखेल वैज म्हूण (१९२२-२८), तशेंच बॉस्टन हांगाच्या पीटर बेंट ब्रिगम हॉस्पिटलांत वैजकी सहयोगी म्हूण (१९२३-२८) ताणें काम केलें. १९२८ उपरांत अखेरमेरेन तो हार्वर्ड विद्यापिठांत वैजकीचो प्राध्यापक, तशेंच बॉस्टन सिटी हॉस्पिटलांतल्या थॉर्नडाइक मेमोरियल लॅबोरेटरीचो संचालक आशिल्लो.

मायनेट हाणें मर्फी हाचेवांगडा त्या काळांत असाध्य अशा मानिल्ल्या मारक पंडुरोगाच्या कारणांचेर संशोधन केलें. मारक पंडुरोगाच्या पिडेस्तांच्या आहारांत उणाव आशिल्ल्याची मायनेट हाची खात्री जाल्ली. त्याच काळांत व्हियल हाणें उपाट रक्तसावान पंडुरोग उत्पन्न केल्ल्या सुण्यांक कच्चें यकृत खावपाक दिल्यार रोग बरो जाता, अशें दाखयल्लें. १९२६त मायनेट आनी मर्फी हांकां अशें दिसून आयलें, मारक पंडुरोग जाल्ल्या मनीस पिडेस्ताक दीसपट्टें गायच्या मांसांतलें सुमार ०.२किलो कच्चें यकृत आहारांतल्यान दिल्यार दुयेंसाचेर गूण येता, ह्या उपचाराक 'मायनेट-मर्फी उपचार' वा 'मायनेट-मर्फी आहार' म्हूण वळखतात. असांसर्गिक रोगांचे चिकित्सेंतलो हो एक म्हत्वाचो टप्पो अशें समजतात. अमेरिकन रसायनशास्त्रज्ञ एडविन जे. कोन हाच्यावांगडा मायनेट हाणें परिणामकारक यकृत-अर्क तयार करपाक यश मेळयलें. १९४८ मेरेन असो अर्क तोंडावटेन दिवप ही पंडुरोगावयली प्रमाणभूत मुळावी चिकित्सा अशें मानताले. त्या वर्सा यकृत-अर्कांतलो एक रोग-निवारक घटक वेगळो करपाक शास्त्रज्ञांक यश मेळ्ळें आनी ताका ब१२ जीवनसत्व अशें नांव दिलें.

मायनेट आनी ताच्या कितल्याशाच विद्यार्थ्यांनी १९२६ उपरांतच्या दशकांत केल्ल्या संशोधनाक लागून नैदानिक रक्तविज्ञानाक एक नवी दिका मेळ्ळी. ताका लागून रक्त-उत्पादनक आनी रक्तनाशक इंद्रियांच्या आकारवैज्ञानिक अभ्यासाची सुवात तांच्या कार्याच्या गतिकीय मापनान घेतली. मायनेट आनी ताच्या वांगड्यांनी रक्ताधान, रक्तक्लथन रक्तबिंबाणू हांचेविशींच्या अभ्यासाचें मुळावें कार्य केलें.

मारक पंडुरोगा वयले यकृत चिकित्सेच्या सोदाखातीर ताका विल्यम पॅरी मर्फी आनी जॉर्ज हायट व्हिपल हाच्यावांगडा १९३४ वर्साचो वैजकी आनी शरीरक्रियाविज्ञान ह्या विशयांतलो नोबॅल पुरस्कार वांटून मेळ्ळो. रक्तविज्ञानांत मायनेट हाणें केल्लें कार्य मोलादीक आसा.

विल्यम बी. कासल हाच्या पालवान मायनेट हाणें 'Pathological Physiology and Clinical Description of the Anaemias' (१९३६) हो ग्रंथ बरयलो.

- कों. वि. सं. मं.

मायर, मारीआ गोपर्ट : (जल्म: २८ जून १९०६, काटोव्हित्स-जर्मनी).

नामनेची जर्मन अमेरिकन भौतिकशास्त्रज्ञ. १९२४ त तिणें गटिंगेन विद्यापिठांत प्रवेश केलो आनी माक्स बोर्न हाच्या मार्गदर्शनाखाला संशोधन करून १९३० त तिणें भौतिकशास्त्राची पीएच्.डी. पदवी मेळयली. त्याच वर्सा तिणें जोसेफ ई. मायर ह्या अमेरिकन भौतिकीय रसायनशास्त्रज्ञाकडे लग्न केलें आनी ताचेवांगडा बॉल्टिमोर हांगाच्या जॉन्स हॉपकिन्स विद्यापिठांत संशोधनाखातीर गेली. थंय तिचो घरकार आनी कार्ल एफ. हर्झफेल्ड हाच्यावांगडा तिचे कितलेशेच निबंध उजवाडाक आयले. १९३३ त तिका अमेरिकेचें नागरिकत्व मेळ्ळें.

१९३९त ती कोलंबिया विद्यापिठांत गेली आनी थंय तिणें सेरा लॉरेन्स कॉलेजांत शिकयलें. पूण खास करून अमेरिकेच्या अणुबाँब प्रकल्पाखातीर उबारिल्ल्या एस्. ए. एम्. लॅबोरेटरींत युरेनियमाचे समस्थानिक वेगळे करपाविशीं तिणें संशोधन केलें. १९४६ त ती शिकागो विद्यापिठाच्या भौतिकशास्त्र विभागांत आनी इन्स्टिट्यूट फॉर न्यूक्लियर स्टडीज हे संस्थेंत प्राध्यापिका जाली. ह्याच वेळार ती अमेरिकेच्या अणुऊर्जा मंडळाच्या ऑर्गान नॅशनल लॅबोरेटरींतूय संशोधन करताली. १९६० त, ला हॉइया हांगाच्या कॉलिफॉर्निया विद्यापिठांत ती भौतिकशास्त्राची प्राध्यापिका जाली.

'Statistical Mechanics' हो घोवावांगडा बरयल्लो ग्रंथ तिणें १९४० त उजवाडायलो. १९४८ पयलीं तिचें कार्य रेणवीय रचणूक, घन अवस्था सिध्दांत, प्रावस्था परिवर्तन सिध्दांत आनी सांस्थिकीय यामिकी ह्या विशयांविशीं आशिल्लें. १९४८ उपरांत तिणें अणुकेंद्रीय भौतिकशास्त्रांत संशोधन करपाक सुरवात केली. अणुकेंद्रांतल्या संवृत्त (बंद) कवचांच्या लक्षणांचो तिणें परत सोद लायलो आनी पयलीं ताच्या अस्तित्वाविशीं सांपडिल्ल्या सूचक लक्षणांक ताका लागून आदार मेळ्ळो. संवृत्त कवचयुक्त अणुकेंद्रां हेर अणुकेंद्रांपरस चड थीर आनी खूब प्रमाणांत आसतात, तांच्यो पयल्यो उतेजित अवस्था खूब उच्च आसतात आनी संवृत्त इलेक्ट्रॉन कवचां आशिल्ल्या अक्रिय वायूसारके तांचे गुणधर्म आशिल्ल्याचें दिसून येतात.

मायलर हाणें असो निश्कर्श काडलो की अणुकेंद्राचे घटक म्हळ्यार प्रोटॉन आनी न्यूट्रॉन. हांकां पयलीं शास्त्रज्ञांक दिसताली, ताचेपरस चड आनी एकामेकांपरस स्वतंत्र गती आसता. अणुकेंद्रांतल्या घटकांच्या परिवलनाची दिका अणुकेंद्रीय कक्षांच्यो ऊर्जा निर्धारित करपाखातीर म्हत्वाच्यो आसतात असोय सोद ताणें लायलो. १९४९ त ताणें अणुकेंद्रीय कवच सिध्दांताच्या आदारान कूट अंकांचें स्पश्टीकरण दिलें. हेखेरीज हेर कितल्याशाच अणुकेंद्रीय घडणुकांचेंय विश्लेशण ताणें ह्या सिध्दांताच्या आदारान केलें.

ह्याच सुमाराक येन्झेन हाणेंय स्वतंत्रपणान ओटो हॅक्सेल आनी हान्स एफ. स्त्यूस हांच्या पालवान अणुकेंद्रीय कवच प्रतिमानाचो सिध्दांत मांडिल्लो. फुडें येन्झेन आनी मायर हाणें एकामेकांच्या पालवान Elemen-

tary Theory of Nuclear Shell Structure हो ग्रंथ बरयलो आनी तो १९५५ त उजवाडाक आयलो.

अणुकेंद्राच्या कवच प्रतिमानाचो (Model) सोद आनी ताच्या आदारान वेगवेगळ्या अणुकेंद्रीय घडणुकांचें मांडिल्लें स्पश्टीकरण हाचेखातीर मायर हाका योहानेस हान्स डानियल येन्झेन आनी यूजीन पॉल विग्नर हांच्या वांगडा १९६३ वर्साचो भौतिकशास्त्राचो नोबॅल पुरस्कार फाव जालो. नोबॅल पुरस्काराची अर्दी रक्कम मायर आनी येन्झेन हांकां आनी अर्दी विग्नर हाका वांटून मेळ्ळी.

- कों. वि. सं. मं.

मायरहोफ, ओटो फ्रिट्झ : (जल्म : १२ एप्रिल १८८४, हॅनोव्हर - जर्मनी; मरण : ६ ऑक्टोबर १९५१, फिलाडेल्फिया).

अमेरिकन जीवरसायनशास्त्रज्ञ. ताणें हायड्रलबर्ग विद्यापिठाची एम्.डी. पदवी १९०९ त मेळयली. सुरवेक ताका मानसशास्त्र आनी तत्त्वगिन्यान ह्या विशयांची आवड आशिल्ली. पूण ओटो व्हारबुर्ख ह्या जीवरसायनशास्त्रज्ञाची भेट जातकच ताच्या प्रभावाक लागून मायरहोफ हाचें लक्ष शरीरक्रियाविज्ञानाकडे गेलें. १९०९-२४ ह्या काळांत ताणें कील विद्यापिठांतल्या इन्स्टिट्यूट ऑफ फिजिऑलॉजींत संशोधन आनी अध्यापन केलें. उपरांत १९२४-२९त ताणें बर्लिन-डालेम हांगाच्या केंसर व्हिल्हेल्म इन्स्टिट्यूट फॉर बायॉलॉजींत काम केलें. १९२९ त तो हायडलबर्ग हांगाच्या केंसर व्हिल्हेल्म इन्स्टिट्यूट फॉर मेडिकल रिसर्च हे संस्थेच्या शरीरक्रियाविज्ञान विभागाचो संचालक जालो.

नाझींच्या उदयाउपरांत हेर ज्यू शास्त्रज्ञांप्रमाण १९३८त ताका जर्मनी सोडची पडली आनी तो पॅरिस हांगाच्या इन्स्टिट्यूट ऑफ फिजिकोकेमिकल बायॉलॉजी हे संस्थेंत काम करूंक लागलो. पूण जर्मनीन फ्रांसाचेर घुरी घालतकच १९४०त थंयच्यान मायरहोफ हाका भायर सरचें पडलें. १९४० चे अखेरेक तो अमेरिकेक गेलो आनी थंय ताणें पेनसिल्व्हेनिया विद्यापिठाच्या स्कूल ऑफ मेडिसीनांत शरीरक्रियाविज्ञानीक रसायनशास्त्राचो संशोधन प्राध्यापक म्हूण अखेरमेरेन काम केलें. १९४८त ताका अमेरिकेचें नागरिकत्व मेळ्ळें.

ताणें स्नायुंच्या आकुंचनांतल्या रसायनीक आनी शरीरक्रियात्मक प्रक्रियांचो अभ्यास केलो. खास करून ताणें ऑक्सिजनच्या व्ययाच्या संदर्भांत स्नायुंतलें ग्लायकोजेन आनी लॅक्टिक अम्ल हांच्यांतल्या बदलाविशीं संशोधन केलें. स्नायुंच्या आकुंचनांत ऑक्सिजनचे गैरहजेरींत स्नायुंतल्या ग्लायकोजेनाचें लॅक्टिक अम्लांत रुपांतर जाता, अशें १९१९त ताणें दाखयलें. ऑक्सिजन आसता तेन्ना सुमार एक पंचमांश लॅक्टिक अम्लाचें ऑक्सिडीभवन जावन कार्बन डाय-ऑक्सायड आनी उदक तयार जाता आनी ह्या ऑक्सिडीभवनांत निर्माण जाल्ली ऊर्जा उरिल्ल्या लॅक्टिक अम्लासावन

परत ग्लायकोजेन तयार करपाक उपेगी पडटा, अशें मायरहोफ हाका दिसून आयलें. ह्या सोदाक लागून स्नायुंच्या आकुंचनांत आनी तो मूळ अवस्थेंत परत येतना जावपी उश्णता बदलाचें स्पश्टीकरण दिवपाक रसायनशास्त्रीय बुन्याद उपलब्ध जाली आनी हाचोच हिल हाणें खासा अभ्यास केलो. कार्बोहायड्रेटांच्या चयापचयांतलीं एंझाइमां आनी कोशिकांतलें ऑक्सिडीभवन हांचेविशींय मायरहोफ हाणें म्हत्वाचें संशोधन केलें.

ऑक्सिजनाचो व्यय आनी स्नायुंतल्या लॅक्टिक अम्लाचो चयापचय हातुंतल्या सहसंबंदांच्या सोदाखातीर ताका आर्चिबॉल्ड व्हिक्टॉर हिल हाच्या वांगडा १९२२ वर्साच्या शरीरक्रियाविज्ञान आनी वैजकी विशयांतलो नोबॅल पुरस्कार फाव जालो.

- कों. वि. सं. मं.

माया - १ : भारतीय तत्त्वगिन्यानांतली एक कल्पना. जें ना वा जें असत्य तें आसा वा सत् दिसप हाका माया म्हण्टात. ह्याच अर्थांतल्यान मायावी म्हळ्यार भुलोवणो हें विशेशण वेव्हारांत चलता. निर्लक्षण अशा ब्रह्मापसून सलक्षण अशा जगताची उत्पत्ती जाली. तशेंच एकमेव द्वितीय अशा ब्रह्मांतल्यान नानाविध अशी सृश्ट निर्माण जाली. हाचो सोद आनी बोध घेवपाखातीर माया ही कल्पना आदार करता. हे कल्पनेचो जायत्या तत्त्वगिन्यानी लोकांनी आपले परीन अर्थ लायला.

शंकराचार्याच्या मताप्रमाण माया आनी अविद्या हांचेमदीं फरक ना. ताची माया ही अनिर्वचनीय आसा. ती सत्य ना आनी असत्य ना, भिंगय ना आनी अभिंगय ना. ती

म्हान अदमत् आसून तिचे संबंदी कितेंय भाश्य करपा पलतडची ती अनिर्वचनीय आसा. माया ही सत्य आनी असत्य हांचें अघटित मिश्रण करता आनी एक वेगळोच भास निर्माण करता. जें ना तें आसा अशें समजप हाकाच माया म्हण्टात, अशें योग वशिष्टांत सांगलां. माया आनी अविद्या हांकां न्हयकारून ब्रह्म हेंच एकमेव द्वितीय अशें सत् आसा असो सिध्दांत वशिष्टान मांडला. ह्या मताप्रमाण जीव जगत आनी ईश्वर हांचे भान हें मायावी आसा. पंचदशेंत प्रकृतीचे दोन गूण सांगल्यात. सत्व गुणांची शुध्दी (माया) आनी अशुध्दी (अविद्या) ह्या मताप्रमाण शुध्द सत्वप्रधान प्रकृतीक माया म्हण्टात आनी अशुध्द सत्वप्रधान प्रकृतीक अविद्या म्हण्टात.

गौडपादाचार्यान आपले कारीकेंत मायावादाक स्पश्ट स्वरुपांत प्रगट केला. रामानुजाचार्य मायेक वेगवेगळे पदार्थ तयार करपी त्रिगुणात्मक प्रकृती मानता. तर मध्वाचार्य आनी वल्लभाचार्य तिका भगवंताची इत्सा वा शक्ती मानता. संतांनी विशेश करून निर्गुणी संतांनी जिवाशिवाचें मिलन करपाक आडखळ हाडपी प्रवृत्ती म्हणून मायेक संबोधक्या.

- कों. वि. सं. मं.

माया - २ : एक अमेरिकन इंडियन लोकांच्या बोलींपैकी एक बोली समूह.

- कों. वि. सं. मं.

माया - ३ : अमेरिकन खंडांतली एक प्राचीन संस्कृती.

- कों. वि. सं. मं.

मार्तँद्युगार, रॉझे : (जल्म : २३ मार्च १८८१, नय्यी-स्युर-सेन; मरण : २२ ऑगस्ट १९५८, बेलेम).

नोबॅल पुरस्कार फाव जाल्लो नामनेचो फ्रेंच कादंबरीकार. ताणें पॅरिसच्या एकोल दे शार्त हे शिक्षणसंस्थेंत पुराभिलेखशास्त्राचें अध्ययन केलें. 'दव्हनीर' (१९०९) ही ताची पयली कादंबरी उजवाडा आयली. पूण ताका कादंबरीकार म्हूण नामना मेळ्ळी ती ताच्या 'झां बारूआ' हे कादंबरीक लागून. फ्रांसांत गाजिल्ल्या ड्रायफस प्रकरणाचेर ही कादंबरी आसून तातूंत नीती आनी धर्माविशींचे प्रस्न आसात. फुडें ताचे 'ले तिबो' (८खंड, १९२२-१९४०) इंग्लीश अणकार: 'द वर्ल्ड ऑफ द तिबोज' (१९३९-४१) ही कादंबरी उजवाडा आयली आनी ताका संवसारीक नामना मेळ्ळी. हे कादंबरी वरवीं ताणें पयल्या म्हाझुजाच्या आदल्या आनी उपरांतच्या फ्रेंच समाजजिणेचें वास्तवदर्शन घडयलां. मनीस जातीक भेडसावपी जायत्यो अडचणीय हे कादंबरींत दिसून येतात. व्हड रशियन साहित्यिक लीओ टॉलस्टॉय हाच्या 'वॉर अँड पीस' हे कादंबरीचो मार्तँद्युगारचेर चड प्रभाव दिसून येता. La Confidence Africaina (१९३१) आनी ला व्हियेंय फ्रांस (१९३३, इंग्लीश अणकार: द पोस्टमन, १९५४) ह्यो ताच्यो हेर दोन कादंबऱ्यो उल्लेख करपासारक्यो आसून, ह्या कादंबऱ्यांवरवीं ताणें फ्रेंच गांवगिरे जिणेचें प्रत्ययकारी दर्शन घडयलां. 'ले सुव्हनीर द्यु कॉलॉनेल द मोमॉर' ही ताची कादंबरी अर्दकुटीच उरली. समाजीक वास्तव आनी मनीस हांच्या मदल्या संबंदांचो सोद, वस्तूनिश्ठता तशेंच भरपूर तपशील दिवपाची प्रवृत्ती हीं ताचे कादंबरीचीं कांय उल्लेख करपासारकीं खाशेलपणां.

ल तेस्तामां द्यु पॅर लल (१९२०) ह्या ताच्या नाटकांत फ्रेंच गांवगिरे जिणेचें उपरोधात्म चित्रण ताणें केलां. La Gonfle (१९२८) आनी Vn taciturne (१९३१) हीं ताचीं हेर दोन नाटकां. साहित्य आनी कला ह्या विशयांचेर आदारिल्ल्या नुव्हेंल रव्ह्यू फ्रांसॅझ ह्या नेमाळ्यावरवीं तो बरप करतालो. ह्या नेमाळ्याचो मुखेल संस्थापक आनी नामनेचो फ्रेंच साहित्यिक आंद्रे झीद हो ताचो इश्ट आशिल्लो. Notes Sur Andre Gide (१९५१) ह्या आपल्या ग्रंथांत ताणें झीदची तोखणाय केल्या. १९३७ वर्साचो साहित्याचो नोबॅल पुरस्कार दिवन ताच्या साहित्यिक वावराचो भोवमान जाला.

- कों. वि. सं. मं.

मारवाडी : मूळची राजस्थानांतली एक जमात. राजस्थानांतल्या जोधपूरच्या लोकांक मारवाडी म्हण्टात. जोधपूराक मारवाड म्हणूनय वळखतात. 'मारवाड' हो शब्द मरुवार ह्या मरुस्थलवाचक शब्दाचो अपभ्रंश.

मारवाडी लोक भारताच्या सगळ्या वाठारांत पातळिल्ले आसात. तांचो मुखेल वेवसाय वेपार. तांचीं चडशीं वाणसामानाचीं दुकानां आशिल्ल्यान तांकां वाणी म्हूण वळखतात. तांच्यांत अग्रवाल, ओसवाल, खंडेलवाल, पोरवाल, मेश्री अशो जायत्यो जाती आसात. तशेंच ब्राह्मणूय आसात. पुर्विल्ल्या स ऋषींपसून आपली उत्पत्ती जाली, असो समज आशिल्ल्यान तांच्यांतले ब्राह्मण स्वताक छजाती ब्राह्मण म्हण्टात. ते पोटजातीचीं नांवां अशीं: दध्यवस, गुजरगौड, खंडेलवाल पारीख, शिरवळ आनी सारस्वत. तांच्यांत लग्नसंबंद जायनात. पूण तांची रीत, भाशा हांचेवयल्यान ते मुळांत एकेच जातीचे दिसतात.

महाराष्ट्रांत तांची वसती खूब आसा. तातूंतले कांय जैन तर कांय वैष्णव आसात. गिरीचो बालाजी हो वैष्णवांचो देव.

मारवाडी लोक कश्टी, शांत आनी वेव्हारी आसतात. वेपारावांगडाच सावकारी आनी दलाली तांकां बेस बरी जमता. तांची भास मारवाडी. तांचो आहार शिवराक आसून दाळ, रोटी आनी तूप हें तांचें मुखेल अन्न.

जाट मारवाडी म्हूण एक जात आसा. हे जातीचे लोक मांसाहारी आसात आनी ते शेतकाम करतात.

- कों. वि. सं. मं.

मारसकोळे, गुलाबराव भीवजी : (जल्म : १९१९, शिवनगांव, नागपूर).

सुटकेझुजारी. ताणें 'भारत छोडो' आंदोलनांत तशेंच हैदराबाद चळवळींत वांटो घेतिल्लो. १९५५ वर्सा पणजी हांगा सत्याग्रहांत ताणें वांटो घेतिल्लो तेन्ना पुर्तुगेज पुलिसांकडल्यान ताका खूब मार पडलो. १९८५ वर्सा महाराष्ट्र सरकारान सन्मानपत्र दिवन ताचो भोवमान केलो.

- कों. वि. सं. मं.

मारिया, जुजे मानुएल द जेजूस : (जल्म : धावजी - गोंय, मरण : १८००).

ख्रिस्ती धर्म फुडारी. तो आगुस्तीनीयन पंथाचो वांगडी आशिल्लो. तत्वगिन्यान आनी धर्मशास्त्र ह्या विशयांचो तो गोंयांत प्राध्यापक आशिल्लो. १७८८ वर्सा तो मिलापूर ह्या वाठारांतलो बिशप जालो.

- कों. वि. सं. मं.

मारी (व्हर्जिन मेरी) : येशू ख्रिस्ताची आवय. हिचोच 'नव्या करारांतल्या सात मारीं (मारीया) भितर 'कुमारी' असो उल्लेख आसा. ती डेव्हिड राजाच्या घराण्यांतली जोसेफ (योसेफ) नांवाच्या मनशाची बायल जावपाची आशिल्ली. देवान धाडिल्ल्या गॅब्रिएल दूतान मारीक सांगलें, 'देवाची तुजेर कृपा जाल्या, तूं गुरवार जावन तुका पूत जातलो. ताचें नांव येशू दवर. मारीन म्हळें, 'हें कशें जातलें? कारण म्हाका दादलो खबर ना'. देवदूतान जाप दिली, 'पवित्र आत्मो येवन परात्पराचें बळगें तुजेर घालतलो'.

आपलेकडे संबंद येवंचेपयलीं मारी गुरवार जाली हें जोसेफाक कळटकच जोसेफान गुपीतपणान तिका सोडपाचें थारायलें. पूण देवदूतान सपनांत ताका दर्शन दिलें आनी मारीक बायल म्हूण आपणावपाक सांगलें. उपरांत तांकां संतत जाल्ल्याचोय उल्लेख आसा.

बारा वर्सांचो आसतना येशू आपल्या आवय-बापाय वांगडा वल्हांडण परबेनिमतान जेरुसलेमाक गेलो. परबेउपरांत आवय- बापूय परतून आयले. पूण येशू फाटल्यान रावलो. ताका सोदपाक मारी आनी जोसेफ परतून जेरुसलेमाक गेलीं. तेन्ना मारीन येशूक म्हळें, 'तुजो बापूय आनी हांव कश्टी जावन तुजो सोद करीत आयल्यांत'. मारीचें हें वाक्य उद्बोधक आसा. वयांत येवन स्वताच्या कार्याक आरंभ करसर येशू आवय-बापायवांगडा कुटुंबांतलो एक म्हूण व्हड जालो. निमाणें खुरसाचेर चडटना, वधस्तंभालागीं हेरांसांगाता उबी आशिल्ले आपले आवयक पळोवन योहान ह्या आपल्या शिश्यक येशून सांगलें, 'पळय, ही तुजी आवय.' तेन्नासावन त्या शिश्यान तिका आवय म्हणून आपल्या घरा व्हेली.

'ब्लेसेड व्हर्जिन मेरी', 'सेंट मेरी', 'मॅडोना' ह्या नांवांनीय मारीचो उल्लेख मेळटा. 'मॅडोना' हें 'मायलेडी' ह्या अर्थाचें, आंकवार आवय मारी हें चित्र-शिल्पां ह्या कलांचे प्रतिमेक दिल्लें इटालियन नांव आसा. आंकवार आवय मारी आनी बाळक रूप ख्रिस्त हो विशय ख्रिस्ती धर्मीक कलेंत खूब म्हत्वाचो मानला.

इ. स. दुसरो तो चवथ्या शेंकड्यांत, पयलींच्या किरिस्तांव भूंयगत थड्यांतल्यान मेळपी मॅडोनाचीं चित्रां सगळ्यांत पोरनी मानतात. तेराव्या शेंकड्यांत, म्हळ्यार प्रबोधनकाळांत मॅडोना चित्रणाची एक नवी शैली जल्माक आयली. ह्या चित्रांनी फाटभूंय तयार करपाक कांय सैमीक चित्रां रंगयल्यांत. पंदराव्या-सोळाव्या शेंकड्यांत आंकवार आवय आनी बाळक ख्रिस्त हो विशय खूब लोकप्रिय थारलो. तेन्ना जायत्या चित्रकारांनी, शिल्पकारांनी ह्या विशयाचेर विंगड विंगड बऱ्यांतल्यो बऱ्यो कलाकृती तयार केल्यो.

- कों. वि. सं. मं.

मारीची : एक बौध्द देवता. ही विरोचनाची बायल अशें एक मत

आसा. पूण ही विरोचनाच्या शरिरासावन निर्माण जाली, अशेंय एक मत आसा. तिबेटांतले लामा लोक फांतोडेर मारीचीचें पूजन आनी स्तवन करतात.

साधनमाला ह्या ग्रंथांत हे देवीच्या स्वरुपाचे स प्रकार वर्णिल्यात. ही एकमुखी, त्रिमुखी, पांचमुखी वा स मुखांची आसून तिका दोन, आठ, धा आनी बारा भुजां आसतात. तिच्या हातांत सूय आनी सूत आसता. सूय-सूत घेवन ती दूश्ट वृत्तीच्या लोकांचीं तोंडां आनी दोळे शिवून बंद करता, असो भक्तांचो समज आसा.

जेन्ना हे देवतेक एक मूख आनी दोन हात आसून, तिच्या हातांत अशोक झाडाचें पान आसता, तेन्ना तिका अशोककांता अशें म्हण्टात. पूण ह्याच स्वरुपांत जेन्ना अशोक पानाच्या बदला तिच्या हातांत सूय-सूत आसता, तेन्ना तिका आर्य मारीची म्हूण वळखतात.

मारीचीच्या चारुय वटांनी चार देवता आसतात. तांचीं नांवां अशीं आसात-उदेंतेक वर्ताली, दक्षिणेक वडाली, अस्तंतेक वराली आनी उत्तरेक वराहमुखी. ह्यो चौगीय मारीचीच्यो सेविका आसात. मारीची ही चैत्याच्या गर्भांत रावता.

कांय शिल्पांभितर ही देवता सप्तपर्यकांचेर बशिल्ली दाखयतात. ही देवता हृदयाचेर ॐकार धारण करता आनी भक्तांचीं संकटां पयस करता अशें साधनमालेंत म्हळां. कांय कडे वज्रवाराही हे देवीस्वरुपाकच मारीची अशी मानल्या, पूण तें खरें न्हय.

भारतांत खूबकडे मारीचीच्यो मूर्ती दिसतात. कांय मूर्ती डाक्का हांगाच्या संग्रहालयांत आसून उज्जयिनी, टिपेरा, आटपारा, दुवाली हांगा मेळिल्ल्यो मूर्ती राजशाही संग्रहालयांत दवरल्यात.

ही देवता सात दुकरांच्या रथांतल्यान भोंवता आनी तिचो सारथी लंगडो आसता, ह्या स्वरुपांत तिच्यो कांय मूर्ती पळोवंक मेळटात.

- कों. वि. सं. मं.

मार्कडेय पुराण : (पळेयात पुराणां).

मार्कोनी, मार्केझे गूल्येल्लो : (जल्म : २५ एप्रिल १८७४, बोलोन्या-इटली; मरण : २० जुलय १९३७, रोम).

नामनेचो इटालियन भौतिकशास्त्रज्ञ. बोलोन्या आनी फ्लॉरेन्स हांगा खाजगी रितीन शिक्षण घेतकच तो लोगहॉर्न हांगाचे तांत्रिक शाळेंत शिक्षणाखातीर गेलो. विद्यार्थी आसतनाच ताका भौतिकीय आनी विद्युत् शास्त्रांची गोडी लागली. १८९४त ताणें बोलोन्या लागसार आपल्या बापायचे इस्टेटीचेर संदेश वहनाविशीं प्रयोग सुरू केले. संदेशवहनाचो पल्लो सुमार २.५ किमी. मेरेन वाडोवपाक ताका यश आयलें.

आपले प्रयोग फुडें चालू दवरपाखातीर तो १८९६ त इंग्लंडाक गेलो. थंय टपाल खात्याचो मुखेल अभियंतो विल्यम प्रीस हाचेकडेन ताची वळख जाली. त्याच वर्सा जून म्हयन्यांत बिनतारी तारायंत्रविद्येचे एके प्रणालीचें ताका संवसारांतलें पयलें एकस्व (patent) मेळ्ळें. सॉल्लेबरी मळाचेर सुमार ६.५ किमी. आनी ब्रिस्टल खाडी पलतडीं सुमार १४.५ किमी. अंतराचेर संदेश धाडपाक ताका यश आयलें. जून १८९७ त मार्कोनी हाणें इटालियन सरकाराक ला स्पेत्स्या हांगा जमनीचेर प्रेषण स्थानक उबारून सुमार १९ किमी. अंतरावयल्या इटालियन झजनीकांक बिनतारी संदेश धाडपाचें प्रात्यक्षिक करून दाखयलें. १८९९त मार्कोनी हाणें फ्रांस आनी इंग्लंड हांचेमजगतीं इंग्लीश खाडी पलतडीं सुमार ५०किमी. अंतराचेर बिनतारी संदेशवहन प्रस्थापित केलें.

१९०० वर्सा जमनीवयलीं स्थानकां आनी जहाजां हातूंत बिनतारी तारायंत्र सामग्री बसोवपाखातीर आनी ती वापरांत हाडपाखातीर सेवा उबारपाक 'मार्कोनी इंटरनॅशनल मरिन कम्युनिकेशन कंपनी लि.' ही संस्था स्थापन केली. त्याच वर्सा मार्कोनी हाणें बिनतारी तारायंत्रविद्येच्या उपकरण संचांतले सुदारणेविशींचें आपलें नामनेचें एकस्व मेळयलें. डिसेंबर १९०१ त कॉर्नवॉल (इंग्लंड) हांगाच्या पॉल्ड्यू स्थानकासावन प्रेषित जाल्ले संदेश अटलांटिक महासागर हुंपून न्यू फाउंडलंड हातूंतल्या सेंट जॉन्स हांगा मेळोवपाक ताका यश आयलें. अशे तरेन कांय रेडिओ तरंग वातावरणाच्या वयल्या थरासावन परावर्तित जातात आनी कांय खेपे दिसापरस रातचीच परिस्थिती रेडिओ प्रेषणाक अनुकूल आसता, हाचो ताणें सोद लायलो. सप्टेंबर १९१८ त इंग्लंडसावन ऑस्ट्रेलियाक पयलो रेडिओ संदेश धाडपाक मार्कोनीक यश आयलें.

पयल्या म्हाझुजांत १९१४त ताणें इटालियन भूंयसेनेंत लेफ्टनंट म्हूण प्रवेश केलो. फुडें ताका कॅप्टन म्हूण बढती मेळ्ळी. १९१६त कमांडर म्हूण नाविक दळांत ताची बदली जाली. १९१९त पॅरिस हांगाचे शांतताय परिशदेखातीर इटलीचो पुर्णाधिकारी प्रतिनिधी म्हूण ताची नेमणूक जाल्ली.

पॉल्ड्यू हांगाच्या एक किलोवॉट शक्तीच्या प्रेशकासावन सुमार २,००० किमी. अंतराचेर 'इलेट्रा' हे खाशेले नौकेचेर मार्कोनीन संदेश मेळयले. १९३१त ताणें आनीकूय ल्हान (सुमार ०.५मी. लांबायेचे) प्रसारणाचेर संशोधन करपाक सुरवात केली, १९२२त ताणें अमेरिकन इन्स्टिट्यूट ऑफ रेडिओ इंजिनिअर्स हे संस्थेंत दिल्ल्या व्याख्यानांत रडाराविशीं भाकित केल्लें आनी १९३५त इटलींत ताणें ताच्या तत्वाचें वेव्हारीक प्रात्यक्षिक करून दाखयलें. बिनतारी तारायंत्रविद्येची उदरगत करपाखातीर मोलादीक वावर केल्लेखातीर ताका कार्ल फडिन्ड ब्राव्हन हाचेवांगडा १९०९ वर्साच्या भौतिकशास्त्राचो नोबॅल पुरस्कार फाव जालो. ताका आनीकूय हेर कितलींशींच पदकां आनी भोवमान फाव जाल्यात.

- कों. वि. सं. मं.

मार्गशीर्ष : हिंदू कालगणनेप्रमाण मार्गशीर्ष हो चैत्रादी गणनेंतलो णवो म्हयनो. ह्या म्हयन्याचे पुनवेक वा तिचे फाटीफुडें मृगशीर्ष नक्षत्र आसता, म्हूण ताका 'मार्गशीर्ष' हें नांव पडलें. पयलीं बारा म्हयन्यांचे गणनेंत मार्गशीर्ष म्हयनो वर्साचो पयलो म्हयनो धरून मेजपाची चाल आशिल्ली. तेखातीर ताका अग्रहायन (अग्र-पयलो, हायन-वर्स) अशेंय नांव आसा. 'मासानां मार्गशीर्षोऽहम्' ह्या वचनान भगवद्गीतेंत ह्या म्हयन्याची तुस्त केल्या.

मार्गशीर्ष म्हयन्यासावन कार्तिकमेरेन बारा म्हयन्यांच्या अधिदेवतांचीं जीं नांवां आसात, तीं अनुक्रमान केशव, नारायण, माधव हे संध्येंतल्या पयल्या बारा नांवांच्या क्रमानूच आसात. ताचेवयल्यान केशव ही मार्गशीर्ष म्हयन्याची अधिदेवता आसा. ह्या म्हयन्यांत मार्तंड, भैरव, मल्हारी वा खंडोबा ह्या कुलदैवतांचो षडरात्रोत्सव आसता. मार्गशीर्ष म्हयन्याच्या पयल्या दिसाक देवदिवाळी म्हण्टात आनी निमाणेचो दीस चंपाषष्ठी वा स्कंदषष्ठी आसता. ह्या दिसा शंकरान मणिअल्ल दैत्याच्या वधाखातीर अवतार घेतिल्लो अशें मानतात. शुध्द पंचमीक नागपुजा आसता. शुध्द एकादस म्हळ्यार मोक्षदा एकादस आनी त्याच दिसा गीताजयंती आनी पुनवेक दत्तजयंती हे ह्या म्हयन्यांतले म्हत्वाचे दीस आसात. चडकरून ह्याच म्हयन्यांत उत्तरायणाक प्रारंभ (२२ डिसेंबर) जाता.

शिखांचो णवो गुरु तेगबहादुर हाचो वध, कौरव-पांडवांच्या युध्दाक सुरवात, लंकादहन ह्यो गजाली ह्याच म्हयन्यांत जाल्ल्यो.

- कों. वि. सं. मं.

मार्च : ग्रेगोरियन कॅलेंडरांतलो तिसरो म्हयनो. मार्स म्हळ्यार मंगळ ही झुजाची आनी शेतीची देवता मानिल्ली आसून हे देवतेवयल्यान ह्या म्हयन्याक मार्च अशें नांव पडलें. इ.स.प. १५३ मेरेन मार्च होच वर्साचो पयलो म्हयनो समजताले आनी २५ मार्च हो वर्सारंभ समजताले. इंग्लंडांत इ.स. १७५२ मेरेन मार्च हो वर्सारंभ म्हयनो आशिल्लो. ह्या म्हयन्याक ३१दीस आसतात. मार्च ३१ही तारीख जायत्या अर्थीक वेव्हारांत वर्सा अखेरचो दीस समजतात. १५ मार्च ज्यूलियस सीझरचो अंत, १७ मार्च सेंट पॅट्रिक ह्या संताचो दीस, २१ मार्च हो विषुवदिन (equinox) आनी २२मार्च हो भारतीय सौर पंचांगाचो वर्सारंभ अशे म्हत्वाचे दीस ह्या म्हयन्यांत येतात. हिंदू पंचांगांतल्या फाल्गून चैत्रांत हो म्हयनो येता.

- कों. वि. सं. मं.

मार्टिनसन, हॅरी : (जल्म : ६ मे १९०४, जॅमशॉग, ब्लॅकिंग, स्विडन).

एक नामनेचा स्विडीश कादंबरीकार आनी कवी. आपूण जावन शिकून

स्विडीश अकादमीचेर वेंचून येवपी (१९४९) हो कामगार वर्गांतलो पयलो साहित्यकार आशिल्लो. बापूय मरतकूच पिरायेच्या सातव्या वर्सा ताणें आपलें घरदार सोडलें आनी एका वाळेस (Vagabond) भुरग्या प्रमाण जळीमळीं भोंवपाक लागलो. उपरांत कांय तेंप तो घरकाम करपी आनी तारवटी म्हूण वावूरलो.

ताची ह्या तेंपावयली गरीबी, कश्टी जीण आनी हिणसावणे खीण ताणें Naussloria blomma (Flowering Nettle 1935) आनी Vagen ut (way out 1936) ह्या दोन आत्मचरित्रिक कादंबरींनी मांडल्यात. ताचीं मनार परिणाम करपी भोंवडे वर्णनां Resor utan mael (1932, Aimless Journeys) आनी Kap Farvael (1933, Cape farewell) हातूंत रंगयल्यांत. passed (1945, Trade wind) आनी vaegen till klockrike (The Road, 1955) हीं ताचीं नांवाजिल्लीं पुस्तकां आसात. Aniara (A Review of man is Time of Space) ही ताची अंतरिक्षयानांत स्वैर कल्पना मांडिल्ली कविता त्या वेळार खूब गाजली. उपरांत स्विडीश संगितकार कार्ल बिर्गर ब्लोमा हाणें हे कवितेचें गितनाट्यांत रुपांतर केलें. १९७४ त ताका साहित्याखातीर आशिल्लो नोबेल पुरस्कार जॉन्सन ह्या दुसऱ्या स्विडीश लेखकावांगडा वांटून मेळ्ळो.

- कों. वि. सं. मं.

मार्टीन्स, डॉ. जुझे फ्रांसिश्कु शाहियेर आन्तोनियो

:(जल्म : १२ ऑगस्ट १९२०, सालव्हादोर दु मुन्दु).

सुटकेझुजारी. ताणें वैजकी शास्त्रांत पदवी मेळयली आनी तो वैजकीचो वेवसाय करूंक लागलो. 'नॅशनल काँग्रेस गोंय' हे संघटनेचो तो वांगडी आसलो. १९४२ त कर्नाटक कॉलेजींत शिकता आसतना ताणें धारवाड हांगा जाल्ल्या सत्याग्रहांत वांटो घेतिल्लो.

पैठण-बिडोणा हांगा आपल्या घरा ताणें वांगड्यांची बसका आपोवन २ ऑक्टोबर १९५४ सावन सत्याग्रह करपाचो बेत आंखलो. पुर्तुगेज पुलिसांक तांच्या ह्या कर्तुपाची सुलूस लागिल्ल्यान २७ जून १९५४ दिसा ताका अटक केली. प्रादेशिक लश्करी न्यायालयामुखार उबो करून ताका आठ वर्सां खर बंदखण, दोन वर्सां दंड आनी २० वर्सां खातीर ताचे राजकीय हक्क काडून घेवपाची ख्यास्त फर्मायली. चार वर्सां ख्यास्त भोगतकच ताची आगवाड बंदखणींतल्यान सुटका जाली.

गोंय सुटके उपरांत बारदेस तालुका काँग्रेस समितीचो अध्यक्ष म्हूण तो वेंचून आयलो. सालव्हादोर-दु-मुन्दु हे ग्रामपंचायतीचो पंच म्हूण तो वेंचून आयलो. भारत सरकारान ताम्रपत्र दिवन ताचो भोवमान केला. १८ जून १९८२ ह्या दिसा गोंय सरकारानूय ताचो भोवमान केला. ताणें In search of self fulfilment हें आत्मचरित्रात्मक पुस्तक बरयलां.

- कों. वि. सं. मं.

मार्डुक : पुर्विल्ल्या बॅबिलोनियांतलो एक मुखेल देव. बॅबिलन हें ह्या देवाचें मुखेल पीठ आशिल्लें. तशेंच थंय ताचें एक व्हड देवूळय आशिल्लें. मार्डुक वा मेरोडाख हो मुळांत सुमेरियन लोकांचो गौण देव आशिल्लो. पूण सेमिटिक अॅमोराइट लोकांनी बॅबिलोनियांत तांच्या पयल्या राजघराण्याची स्थापणूक केली तेन्ना मार्डुक देवाक सगळ्यांत श्रेष्ठ देव मानलो. ताचे पयलीं ऊरुक हांगाचो स्वर्ग वा मळबांतलो देव अनू, एरिडू हांगाचो उदकाचो देव इआ आनी निप्पुर हांगाचो धर्तरेचो देव एन्लिल हे बॅबिलोनियांतले तीन नगरराज्यांचे तीन मुखेल देव आशिल्ले. तातुंतलो एन्लिल हो देव खूब बळिश्ट अशें मानताले. बॅबिलोनाचेर जैत मेळयल्ल्या राजांक तांचो नवो देव जाय आशिल्लो म्हूण पयलींच्या तीनूय देवांक मार्डुक देवांत आस्पावन घेवन मार्डुक होच आपलो सगळ्यांत श्रेष्ठ देव अशें तांणी मानलें. ह्या उपरांतच्या देड हजार वर्सां मार्डुक हो बॅबिलोनियांतलो श्रेष्ठ देव म्हूण पूज्य मानताले. ताच्या बापायचें नांव इआ आनी आवयचें नांव दमकिना.

हामुराबी (इ.स. पयलीं अठरावो शेंकडो) बॅबिलन हें मेसोपेटोमियाचें सगळ्यांत उंचेले केंद्रस्थान केलें. ताणें कोरांतून घेतिल्ल्या नामनेच्या विधिसंहितेच्या फातराच्या फुडल्या भागार मार्डुक ह्या देवाकडल्यान राजा ही विधिसंहिता घेता अशें शिल्प कोरांतलां. हामुराबी उपरांत सत्तेर आयिल्ल्या कॅसाइट, अॅसिरियन, खाल्डियन, पर्शियन आनी मॅसिडोनियन राजांनी 'बॅबिलनचो सगळ्यांत श्रेष्ठ देव मार्डुक' म्हूण कोरांतिल्ले उल्लेख मेळटात.

ह्या उपरांतच्या काळांत बॅबिलोनियांतल्या अॅरेमाइक भाशेंत मार्डुक देवाक 'बेल' म्हळ्यार स्वामी, प्रभु म्हटिल्लें दिसता. इ.स. पयलीं सव्या शेंकड्याच्या निमाणें बॅबिलनचो आनी मार्डुकच्या देवळाचो हिब्रू लोकांनी विध्वंस केलो अशें कांय विद्वानांचें मत आसा. पर्शियन साम्राज्याचो संस्थापक सायरस राजान जेन्ना बॅबिलन जिखलें तेन्ना ताणें मार्डुकाच्या व्हडपणाचो आनी प्रभावीपणाचो भोवमानान उल्लेख केला. इ.स. पयलीं ३३१त अलेक्झांडरान जेन्ना बॅबिलन जिखलें तेन्ना ताणें मार्डुकाचें मोडिल्लें देवूळ परतून बांदपाचो आदेश दिलो. पूण देवूळ बांदचे पयलींच अलेक्झांडराक मरण आयलें.

- कों. वि. सं. मं.

मार्तंड : एक पुण्यक्षेत्र. जम्मू आनी काश्मीर राज्याच्या अनंतनाग जिल्ह्यांतल्या पुर्विल्ल्या सूर्यमंदिराखातीर नामनेक पाविल्लें एक हिंदूचें पवित्र ठिकाण. हें श्रीनगरचे आग्नेय दिकेक सुमार ६.५किमी. चेर आनी अनंतनागचे ईशान्य दिकेक ८किमी.चेर आसा. हांगाचें सूर्यमंदिर ऊंच पहाडाचेर बांदलां. पूण सद्या तें भग्नावस्थेंत आसा.

हे सुवातीक 'बवन' (भवन) ह्या नांवानूय वळखतात. राजतरंगिणींत हाचो 'सिंहरोत्सिका' असो उल्लेख मेळटा. भाविकांच्या मतान हें ठिकाण सूर्यदेवाची जल्मसुवात आसून हें देवूळ पांडवांनी बांदलां. जनरल कनिंगहॅमच्या

मतान हें देवूळ ३७० त बांदलां, जाल्यार कांय तज्ञांच्या मतान तें आठव्या शेंकड्यांत ललितादित्य राजान बांदलां. सुलतान सिकंदर बत्शिकन हाणें हें देवूळ उध्वस्त केलें.

देवळाचो आवार ६७मी. लांब आनी ४३मी. रुंदीचो आसून, वण्टींत भितरले वटेन होंवच्यो आशिल्ल्याचें दिसता. १८मी. लांब आनी १२मी. रुंदीचें हें देवूळ आसा. देवळाच्या चौकार गंगेची मूर्त आसून तिच्या एका हातांत जलपात्र आनी दुसऱ्या हातांत कमळ आसा. तिच्या दोनूय वटांनी छत्रचामर घेवन दासी आसात. वण्टीचेर सोबीत मूर्ती कोरांतिल्ल्यो आसात. अस्तंतेवटेन वराह, नृसिंह आनी विष्णु हांची त्रिमुखी मूर्त आनी अष्टभुजा विष्णुची मूर्त आसा. हांगा जो सूर्यरथ आसा ताका स घोडे आसात. ह्या रथाचो सारथी स्वता सूर्यनारायण आसा.

ह्या देवळाचे भायले वटेनचे बांदावळीचेर ग्रीक आनी रोमन शिल्पकलेची छाप आसा; पूण मूर्तिकामांत आनी कमानी खांब्यांचे बांदावळींत काश्मीरी वास्तूकलेची छाप दिसता. 'मार्टेड तीर्थ' नांवाच्या उदकाच्या कुंडांभितर 'विमला' आनी 'कमला' ह्या कुंडांक धर्मीक नदरेन खूब म्हत्व आसा. हांगा सूर्याची उपासना, श्राध्दां हीं कार्यां करतात. मार्टेड देवळापसून सुमार १.५ किमी. अंतराचेर हीं कुंडां आसात.

- कों. वि. सं. मं.

मार्थोमाइट पंथ (चर्च) : भारतांतलो एक ख्रिस्ती धर्मपंथ. ह्या पंथाचें मूळ नांव 'मार थोमा सिरियन चर्च.' इ. स. च्या पयल्या शेंकड्यांत संत थॉमस (टॉमस) ह्या येशू ख्रिस्ताच्या एका शिश्यान केरळांत, मलबार प्रदेश हांगा 'थॉमस ख्रिस्ती चर्च' स्थापन केली, असो परंपरिक विश्वास आसा. हे चर्चीचो बिशप सिरियांतल्यान येतालो. उपरांत इस्लामी विस्ताराक लागून हेर किरिस्तांव लोकांकडे आशिल्ले तांचे संबंद तुटले. पूण किरिस्तांव आशिल्ले पुर्तुगेज लोक भारतांत येतकच मात ह्या मलबारांतल्या किरिस्तांव लोकांचो हेर किरिस्तांवांकडलो संबंद सुरु जालो. तेन्ना गोंयचो आर्चबिशप आलिएक्सो डी मिनेझीस हाणें डियंपर हांगाचे धर्मसभेंत (१५९९) केरळांतली सिरियन चर्च हातूंत अस्तंती चर्चींतल्यो चालीरीती आनी उपासनेच्यो पद्दती हाडून सुदारणा घडोवन हाडपाचे तशेंच रोमाकडे प्रत्यक्ष संबंद जोडपाचे यत्न केले. ह्या नव्या चालीरितीआड थॉमस ख्रिस्ती चर्चीच्या लोकांनी खर निशेध उक्तायलो. निमाणें केरळांतल्या किरिस्तांव लोकांभितर फूट पडली. तांच्यांतले दोन तृतीयांश लोक रोमाचे वटेन रावले आनी उरिल्ल्या लोकांनी 'मलंकारा चर्च' ही आपली वेगळी चर्च स्थापली. ही चर्च सद्या 'सिरियन ऑर्थोडॉक्स चर्च' ह्या नांवान वळखतात. हे चर्चीचो एक ल्हान पंगड ब्रिटीश राजवटींत 'चर्च ऑफ इंग्लंड' हातूंत आस्पावला.

कोट्टायम सेमिनारींतलो एक शिक्षक अब्राहम मालपान हो मलंकारा चर्चीच्या एका पंगडाचो फुडारी जालो. ताचो पुतणयो मॅथ्यू अथानासियस

आनी बहुसंख्य पंगडाचो वांगडी पुलिकोट जोसेफ वा पांचवो डायोनिशिअस हे एकामेकांभितर सत्तेखातीर झगडटाले. १८७५ वर्सा सिरियन पेट्रिआर्क हाणें केरळाक भेट दितकच डायोनिशिअस म्हळ्यार पुलिकोट जोसेफ हाचो पंगड अदीक बळिश्ट जालो. त्याच वर्सा मॅथ्यूक मरण आयलें. रोकडीच चर्चीची सगळी येणावळ पांचव्या डायोनिशिअसच्या म्हळ्यार बहुसंख्य पंगडाच्या हातांत आयली. मॅथ्यूच्या पंगडाक कांयच मेळ्ळेंना. तेन्ना मॅथ्यूच्या पंगडान 'ईस्टर्न ऑर्थोडॉक्स चर्च' ची स्थापणूक केली (१८७५). ताका 'मार थोमा सिरियन चर्च' वा 'मार्थोमाइट पंथ' (चर्च) अशींय नांवां आसात.

- कों. वि. सं. मं.

मार्शल आल्फ्रेड : (जल्म : २६ जुलय १८४२, क्लॅपम, लंडन; मरण : १३ जुलय १९२४).

संवसारीक नामनेचो ब्रिटीश अर्थशास्त्रज्ञ. अर्थशास्त्रांतल्या नव्या सनातनवादाचो म्हत्वाचो पुरस्कर्तो. ताचो बापूय बँक ऑफ इंग्लंड हातूंत रोखपाल म्हूण काम करतालो. पिरायेच्या णवव्या वर्सा ताणें आल्फ्रेड मर्चंट टेलर्स स्कूलांत प्रवेश घेतलो. गणित विशयांत ताका खूब गोडी आशिल्ली. पूण ताणें धर्मशास्त्राचो अभ्यास करून धर्माच्या विचारांचो प्रसार करचो अशी ताच्या बापायची इत्सा आशिल्ली. मार्शलाक तें मान्य नाशिल्लें. ताणें आपल्या चुलत्याच्या आदारान केंब्रिजच्या सेंट जॉन कॉलेजींत प्रवेश घेतलो आनी इ.स. १८६५ वर्सा ट्रायपॉस परीक्षेंत दुसरो क्रमांक मेळोवन ताणें गणितशास्त्रांत प्राविण्य संपादन केलें. सुररवातेक क्लिफ्टन हांगा आनी उपरांत केंब्रिज हांगा गणित विशयाचें अध्यापन तो करूंक लागलो. थंय नामनेचो तत्त्ववेत्तो हेन्री सिज्विक हाचेकडे ताची वळख जाली आनी ताकाच लागून मार्शलान कांट आनी हेगेल हांच्या तत्त्वज्ञानाचो अभ्यास सुरु केलो. गणितशास्त्रावांगडा ताणें धर्म, तत्त्वज्ञान, समाजकारण ह्याय विशयांचेर अभ्यास केलो.

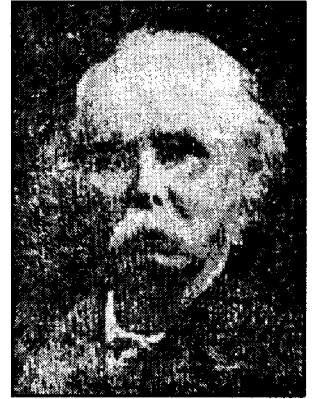

डार्विन, स्पेन्सर, कांट, स्पेन्सर, मिल, टॉयन्बी, कूर्नो, बेंथॅम हांच्या ग्रंथांच्या वाचनाचो मार्शलाचेर खूब परिणाम जालो. समाजांतलें दैन्य आनी दळिद्र हांचेकडे ताचें लक्ष गेलें. त्याच काळांत जॉन स्टुअर्ट मिल हाचो 'प्रिन्सिपल्स ऑफ पोलिटिकल इकॉनॉमी' हो ग्रंथ ताणें वाचलो. तेन्नासावन ताणें अर्थशास्त्राचो खोलायेन अभ्यास सुरु केलो.

१८७७ वर्सा ताणें आपली विद्यार्थिनी मेरी पॅले हिचेवांगडा लग्न

केलें. ताका लागून ताका मेळटाली ती आंकवार विद्यार्थ्यांखातीर आशिल्ली, अधिछात्रवृत्ती बंद जाली. उपरांत ब्रिस्टल हांगाचे युनिव्हर्सिटी कॉलेजचो पयलो प्राचार्य म्हूण ताणें १८८१ मेरेन काम केलें. पूण प्रशासकीय कामांचो ताण पडून ताची भलायकी इबाडली. ताका लागून ह्या पदाचो ताणें राजीनामो दिलो आनी सुशेग घेवपाखातीर एक वर्सभर तो इटलींत वचून रावलो. उपरांत ऑक्सफर्डच्या बॅल्यल म्हाविद्यालयांत अर्थशास्त्र (Political Economy) ह्या विशयाचो लेक्चरर म्हूण रुजू जालो. १८८५ वर्सा तो पर्थून केंब्रिज हांगा आयलो आनी केंब्रिज विद्यापिठांत अर्थशास्त्र विभागाचो मुखेल म्हूण ताणें चौवीस वर्सां काम केलें. १९०८ वर्सा विद्यापिठाचे सेवेंतल्यान निवृत्त जातकच ताणें आपलो विद्यार्थी ए. सी. पिगू हाची आपले सुवातेर नेमणूक करपाची शिफारस केली. प्रा. पिगूनूय मार्शल हाचे भशेन अर्थशास्त्राचो प्राध्यापक आनी अभ्यासक म्हूण नामना मेळयली.

मार्शलान अर्थशास्त्रांतल्या केंब्रिज संप्रदायाची (केंब्रिज स्कूल) स्थापणूक केली. १९०२ सावन रॉयल इकॉनॉमिक्स सोसायटी म्हळ्यार पयलींची ब्रिटीश इकॉनॉमिक्स असोसिएशन ही संस्था आनी 'इकॉनॉमिक जर्नल' हें म्हयनाळें हांची स्थापणूक ताच्याच फुडारपणाखाल जाली.

गणिततज्ञ आसूनूय अर्थशास्त्राकडे ताची खूब ओड आशिल्ली. पूण तत्वज्ञान आनी नीतिशास्त्र ह्या विशयांवरवीं ताच्या अर्थशास्त्राविशींचे नदरेचेर त्या विशयांचो प्रभाव पडिल्लो दिसता.

आल्फ्रेड मार्शल, अॅडम स्मिथ हाचो अनुयायी आशिल्लो. जॉन स्टुअर्ट मिलच्या ग्रंथान ताका अर्थशास्त्राविशींच्या अभ्यासाची प्रेरणा मेळ्ळी. रिकार्डो आनी माल्थस ह्या नामनेच्या अर्थपंडितांच्या ग्रंथांचो ताणें खूब अभ्यास केलो. अर्थशास्त्रा वांगडाच ताका तत्वज्ञान आनी समाजजीण हांच्या अभ्यासाचीय ओड आशिल्ली, हें मार्शलाचें खाशेलपण.

मानवी विचारांच्या हेर ज्ञानाच्या शाखांभशेनूच अर्थशास्त्रीय विचारांत आशिल्लो सातत्यवाद ताणें आपणायल्लो. नैतिक वा भौतिक जगाचो नियाळ करतना आपूण सगळ्या परिणामांचो खाशेलो विचार करीनासतना आपलें लक्ष ह्या परिमाणांत जावपी वाडीचेर म्हळ्यार सीमांत बदलाचेर केंद्रित जाल्लें आसता. देखून सगळी मागणी ही एक पुराय प्रक्रिया आसता आनी तिचे सीमान्त वाडीचो, तिच्या उत्पादन खर्चांत जावपी वाडीवांगडा समतोल आसता, हें म्हत्वाचें विचारसूत्र ताणें आपणायलें.

नवे विचार आनी नव्यो अडचणी हांच्या आदारन पोरने सिध्दान्त नव्या स्वरुपांत मांडपाचो आपणे यत्न केला अशें 'प्रिन्सिपल्स ऑफ इकॉनॉमिक्स' ह्या ग्रंथाचे प्रस्तावनेंत ताणें म्हळां. देखूनूच ताका अर्थशास्त्रांतल्या नव्या सनातनवादी संप्रदायाचो प्रवर्तक मानला.

मनशाचे जीणेंत आनी देखूनूच अर्थीक जीणेंतूय, जीवशास्त्र आनी इतिहासान मान्य केल्लें सातत्याचें (Continuity) तत्त्व आसता. फक्त

अर्थीक हेतून मनीस प्रेरित जाल्लो नासता पूण नैतिक हेतूंचोय ताचे जिणेंत म्हत्वाचो वांटो आसता, ही मार्शलाची विचारधारा सनातनवादी अर्थशास्त्राक नवो आकार दिताली. 'इकॉनॉमिक्स' हो शब्द ताणेंच पयलीं येवजिलो. अर्थशास्त्र हें शास्त्र आसा, पूण तें फक्त सैध्दांतिक शास्त्र म्हूण उरनासतना दीसपट्टे जीणेकडे ताचो मेळ घालूंक जाय हाचेर ताणें भर दिलो.

मार्शलाचे म्हत्वाचे ग्रंथ म्हळ्यार 'इकॉनॉमिक्स ऑफ इंडस्ट्री' (१८७९), 'प्रिन्सिपल्स ऑफ इकॉनॉमिक्स', (१८९०), 'इंडस्ट्री अँड ट्रेड' (१९१९) आनी 'मनी, क्रेडिट अँड कॉमर्स' (१९२४) हे आसात.

मार्शलच्या मतान, कालतत्वाक लागूनूच खंड आनी व्याज हातुंतलो भेद तयार जाता. दीर्घ काळांतल्या थीर उत्पादक घटकाचेर खंड आनी दीर्घ काळांत बदलपी पूण थोड्या काळांत न बदलपी भांडवलावयलें उत्पन्न व्याज (Quasi Rent) आसता. हेंच सातत्य आनी सारकेपण मनीस आनी ताणें निर्माण केल्लीं आयुधां हातुंतल्यान दिसून येता. कारण कश्ट आनी कश्टान तयार केल्ल्या वस्तूच्या मोलाचे सिध्दान्त निमाणे एकूच आसात. हाचें कारण अशें, विभाजन आनी विनियम हांच्या मध्यवर्ती प्रस्नांच्या वेगवेगळ्या सदर्भांत एकूच मागणी पुरवठ्याचो सिध्दान्त दिसून येता. अशे तरेन मार्शलच्या मताप्रमाण एकतेचें आनी सातत्याचें तत्त्व सगळ्यो अर्थशास्त्रीय घडणुको, विचार आनी विस्कटावणी हातुंत आस्पाविल्लें दिसता. हे बसकेचेर आदारून ताणें आपल्या अर्थशास्त्रीय विचारांची मांडावळ केल्या. त्या विचारांत विभाजन आनी विनियम हांचो प्रस्न मध्यवर्ती मानला. हेविशीं ताची भुमिका आनी ताचे विचार समन्वयवादाचे आसात अशें म्हणूं येता.

हो सीमान्तवाद मार्शलान सीमांतर उत्पादकतेच्या स्वरुपांत घटकमूल्या निश्चिततायेच्या स्वरुपांत लायलो आनी विभाजन आनी वांटणेच्या प्रस्नांची ताणें विस्कटावणी केली. पूण हें करता आसतना ताणें कलातत्वाचेर आदारीत बाजारपेठ मागणी-पुरवठो हांचो उपेग केलो.

मार्शलान आंशिक संतुळेचो विचार प्रभावीपणान मांडलो. खाशेल्या वस्तूविशीं खाशेले बाजारपेठेंतूय कांय खाशेले संदर्भ घेवन आंशिक संतुळा थारता. अशा वेळार हेर सगळी परिस्थिती तशीच कायम उरता, बदलना अशें मार्शल गृहीत धरता.

मार्शलान वेपार आनी उद्येग, पयसो आनी पत हांचेर ग्रंथ बरयले. तातुंतूय ताची स्वतंत्र नदर दिसून येता. रॉयल कमिशनमुखार ताणें दिल्ले साक्षेंत पयशांविशींचे विचार दिसून येतात. पयसो आनी पत हांचेविशीं फोडणीशी करतना मार्शलान अशें मत उक्तायलां की व्याजाचो वास्तव दर आनी पयशांच्या रुपांतलो दर हातुंत फरक पडलो म्हण्टकच तातुंतल्यान पतचक्राचो (Credit - Cycle) जल्म जाता.

मार्शलान अर्थशास्त्रांत नवे विचार पद्दतीची भर घाली, तशेंच अर्थशास्त्रीय विचार एकवटीत करून तांकां सुसंबध्द स्वरुप दिलें. ताच्या काळांत अर्थशास्त्रांत जे प्रचलित विचार पातळिल्ले, ते एकठांय हाडून तांची वेव्हारीक

मार्शल, जॉर्ज कॅटलेट

उपयुक्तता ताणें दाखोवन दिली.

जॉन स्टुअर्ट मिलसारक्या मानवतावादी आनी उपयुक्ततावादी विचारवंतांक तो आध्यात्मिक आदर्श मानतालो. अर्थशास्त्राची उपयुक्तता ही मनशाचे जीणेचें सूख आनी भरभराट वाडोवपाखातीर आसची हाचेर ताची श्रद्धा आशिल्ली. ताच्या विचारांपसून उर्बा घेवपी ताचो शिश्य अर्थशास्त्रज्ञ पिगू कल्याणकारी अर्थशास्त्राचो प्रणेता मानतात.

मार्शलच्या काळांतल्या अर्थशास्त्रज्ञांचेर मार्शलच्या विचारांचो प्रभाव आशिल्लोच. पूण फुडले पिळगेंतल्या युरोपीय आनी अमेरिकन अर्थशास्त्रज्ञांचेरूय ताचो प्रभाव पडिल्लो दिसून येता. आर्थर सेसिल पिगू, जॉन मेनार्ड केन्स, सिडनी जॉन चॅपमन, जॉन रिचर्ड हिव्स ह्या म्हान अर्थशास्त्रज्ञांची शिश्य परंपरा ताणें निर्माण केली.

अर्थशास्त्रांत 'प्रातिनिधिक उत्पादनसंस्था' (Representive Firm) ही कल्पना सगळ्यांत पयलीं मार्शलान उपेगांत हाडली. बहिर्गत आनी अंतर्गत बचतीचो फायदो घेवपी, दीर्घकाळ उरपी, उत्पादन क्षेत्रांत सादारणपणान यश मेळोवपी आदर्श उत्पादनसंस्था म्हळ्यार प्रतिनिधिक उत्पादनसंस्था आसा.

- कों. वि. सं. मं.

मार्शल, जॉर्ज कॅटलेट : (जल्म: ३ डिसेंबर १८८०, युनियन टाउन (पेनसिल्व्हेनिया); मरण: १६ ऑक्टोबर १९५९, वॉशिंग्टन)

अमेरिकेचो एक खडेगांठ सेनानी, मुत्सद्दी आनी संवसारीक शांततायेच्या नोबॅल पुरस्काराचो जैतीवंत. ताचो जल्म एका गिरेस्त कुटुंबांत जालो. तो व्हर्जिनिया मिलीटरी इन्स्टिट्यूटांतल्यान पदवीधर जालो (१९०१). सुरवेक कांय दीस फिलिपिन्स आनी अस्तंत अमेरिकेंत लश्करांत नोकरी करतकच युनायटेड स्टेट्स एनफंटी कॅव्हलरी स्कूल (१९०७) आनी आर्मी स्टाफ कॉलेज (१९०८) हांगाच्यान ताणें खाशेली पदवी मेळयली आनी आर्मी स्टाफ कॉलेजांत दोन वर्सां अध्यापनाचें काम केलें. उपरांत ताणें अमेरिकेंत आनी फिलीपीन्सांत वेगवेगळ्या लश्करी पदांचेर १९१३-१९१६ ह्या काळांत काम केलें. कांय दीस जनरल हंटर लिगेटचो स्वीय सहाय्यक म्हणूनय ताणें काम केलें.

पयल्या म्हाझुजावेळार ताची नेमणूक, इश्ट राश्ट्रांक सहकार्य करपाखातीर अमेरिकी पयल्या डिव्हिजनाचो मुखेल म्हूण फ्रांसांत जाली (१९१७). सॅ मीयेल आनी म्यूज-आर्गॉन हांगाचे लश्करी झुजांतले विशेश कामगिरीखातीर ताका बढती मेळ्ळी. १९१९-२४ ह्या काळांत तो जनरल जॉन जे. पर्शिगचो स्वीय सहाय्यक आशिल्लो. त्या काळांत १९२९ चो राश्ट्रीय सुरक्षा कायदो संमत करून घेवपाक ताणें मदत केली. ह्या काळांत (१९२७-३३) फोर्ट बेनिंग हांगाच्या लश्करी विद्यालयांत ताणें भूंय-झुजाविशींचे नवे विचार उक्तायले. ताका लागून फुडें ताची सहाय्यक

मुखेली म्हूण नेमणूक जाली (१९३८). दुसऱ्या म्हाझुजांत ताचेकडेन सेना मुखेलीपद दिवन जनरलच्या पदाचेर ताची नेमणूक जाली (१९३९). युरोपांत सुरू जाल्ल्या ह्या झुजांत अमेरिका ओडटली ह्या अदमासान मार्शलान सक्तीची लश्करभरती सुरू केली. ताचे प्रेरणेन तिनूय दळांत सुसूत्रता आसची म्हूण एक समिती स्थापली आनी १९४१त अमेरिका झुजांत वांटो घेवचेआदीं इश्ट राश्ट्रांक कशी मदत करूं येत, हाची एक येवजण आंखली.

पॅरल हार्बरावयले घुरयेउपरांत (७ डिसेंबर १९४१) ताची इश्ट राश्ट्रांच्या भूंयसेनेच्या एका पंगडाचो मुखेली म्हूण नेमणूक जाली. झूज सोंपमेरेन ताणें भूंयसेनेंत दोन लाखांवयल्यान ऐशीं लाखांमेरेन वाड केली. दुसऱ्या म्हाझुजाउपरांत लश्करांतल्यान निवृत्त जातकच ताचेकडेन राजकीय वर्तुळांतलीं म्हत्वाचीं पदां आनी मध्यस्थीचें कार्य सोंपयलें. सैनिक म्हूण ताणें फुडरापणाचे असामान्य गूण दाखयले.

ताचो पिंड लश्करी शिपायाचो आसलो, तरी झूज अटळ आसल्यार तें जावंचें वा शांततायेचें सहजीवन आसचें, अशें ताका मनापसून दिसतालें. लश्कर आनी नागरी भाग हांच्यो शिमो खंय आनी केन्ना सुरू जातात आनी सोंपतात, हाची जाण ताका आशिल्ली. देखून लश्करी सेवेंतल्यान मुक्त जातकच लेगीत हॅरी ट्रूमन ह्या राश्ट्राध्यक्षान ताका परराश्ट्र मंत्रीपद दिवन ताच्या गिन्यानाचो उपेग झुजा उपरांतची परिस्थिती हाताळपाखातीर आनी शांतताय तशेंच समजिकाय स्थापन करपाखातीर केलो.

चीनांत राश्ट्रवादी चीन (तैवान) आनी साम्यवादी (लाल) चीन हांच्यांतलो संघर्श पालोवपाखातीर ताका धाडलो. ताका झूजबंदी करपाक यश आयलें. पूण तांच्यांतलो संघर्श उणो करप जमलेंना. १९४७त ट्रूमन हाणें ताच्या सल्ल्यान झुजा उपरांतचे शांततायेखातीर मदत करपाखातीर ट्रूमन तत्वप्रणाली मांडली. हातूंत युरोपांतल्या झुजांत सांपडिल्ल्या लोकांची सर्वांगीण उदरगत-खास करून अर्थीक उदरगत आनी शांततायेचें सहजिवित, हांचो आस्पाव आशिल्लो. मार्शलान हे येवजणेच्या आराखड्याविशीं ५ जून १९४७ दिसा हार्वर्ड विद्यापिठांत एक भाशण दिलें. ते येवजणेप्रमाण रशिया आनी ताचीं अंकित राश्ट्रां सोडल्यार अमेरिका अस्तंत युरोपांतल्या देशांक सगळे तरेचो अर्थीक पालव दिवपाक सज्ज आशिल्ल्याचें घोशित केलें. हे येवजणेक 'मार्शल येवजण' अशें नांव पडलां. फुडें संरक्षणाविशींच्यो आनी शांततायेविशींच्यो कबलाती जाल्यो. भलायकी इबाडिल्ल्यान ताणें परराश्ट्र मंत्रीपदाचो राजिनामो दिलो (१९४९).

ते उपरांत कांय वर्सां तो 'रेडक्रॉस' हे संस्थेचो अध्यक्ष आशिल्लो. कोरियन झुजावेळार (१९५०-५१) ताणें संरक्षण सचिव म्हूण काम केलें. दुसऱ्या म्हाझुजांत युरोपीय राश्ट्रां अर्थीक नदरेन दुबळीं जाल्लीं. तांकां अर्थीक पालव दिवन थंयची परिस्थिती जाग्यार घालपाखातीर ताणें एक विधायक येवजण आंखली. मार्शल प्लॅनाचे येवजणेखातीर ताका १९५३ त संवसारीक शांततायेखातीर आशिल्लो नोबॅल पुरस्कार फाव जालो.

- कों. वि. सं. मं.

मार्शल, सर जॉन ह्यूबर्ट : (जल्म: १९ मार्च १८७६ चेस्टर, चेशायर- इंग्लंड; मरण : १७ ऑगस्ट १९५८, इंग्लंड).

भारतांतल्या पुरातत्त्वविद्या सर्वेक्षण खात्याचो ब्रिटीश संचालक तशेंच मोहें-जो-दडो आनी तक्षशिला ह्या संस्थांचो नामनेचो उत्खनक.

१९०२ वर्सा पुरातत्त्व खात्याचो मुखेल म्हूण लॉर्ड कर्झन हाणें ताची नेमणूक केली. मोहें-जो-दडो, तक्षशिला, चारसद, सांची, सारनाथ, श्रावस्ती, पाटणा, भीटा आनी कासिया ह्या थळांचें उत्खनन करून विस्तारान तांची म्हायती उजवाडायली. १९०४ वर्सा पुराणवस्तू आनी वस्तू संरक्षणाचो कायदो पास करून घेतलो. तशेंच १९१७ वर्सा ताणें भारतांतल्या पुर्विल्ल्या वास्तूक शासनाकडल्यान राखण मेळोवन दिली आनी खात्यांत एका पुरातत्त्वीय रसायनज्ञाची नेमणूक केली. उपरांत ताणें हांगाच्या संशोधकांक पुरातत्त्वीय उत्खननाचें प्रशिक्षण दिवन भारतीयांभितर पुर्विल्ले संस्कृतीच्या अभ्यासाविशीं आपलेंपण निर्माण केलें. १९०६ वर्सा शासनाकडल्यान पुरातत्त्व खातें कायम करून घेतलें.

संग्रहालयां आनी पुरातत्त्वीय संग्रहालयाची वाड करून कांय शिलालेख उजवाडायले. भारतीय पुराण वस्तूंचेर म्हत्वाचे ग्रंथ ताणें बरयले. तशेंच ताचो भारतीय दुर्गाविशींचो अभ्यास, गांधार कलेचेर बरयल्ले ग्रंथ खूब गाजले. ताचे हेर कांय नामनेचे ग्रंथ अशे आसात- 'द मॉन्ग्रॅमॅटस ऑफ सांची' (तीन खंड), 'मोहेंजोदडो अँड द इंडस सिव्हिलायझेशन' (तीन खंड), 'तक्षशिला'.

निवृत्ती उपरांत मार्शल इंग्लंडाक गेलो. ताका सर हो भोवमान दिलो. इंग्लंडाकूच ताका मरण आयलें.

- कों. वि. सं. मं.

मालदीव : मालदीव प्रजासत्ताक : ("दिवेही जुमहुरीया" रिपब्लीक ऑफ मालदीव). हिंदी महासागरांतलें एक प्रजासत्ताक राष्ट्र. अक्षवृत्तीय आनी रेखावृत्तीय विस्तार ७°७' उ. ते ०°४३' द. आनी ७२°३१' उदेंत ते ७३°४३' उदेंत. क्षेत्रफळ २९८ चौ. किमी. आसा. देशाची दक्षिण-उत्तर लांबाय ८२०किमी. आनी उदेंत-अस्तंत रुंदाय १३०किमी. आसून दर्यादेग २,३९३किमी. लांबायेची आसा. भारताचे दक्षिणेक आशिल्लें हें आशियांतलें दुसरें सगळ्यांत ल्हान राष्ट्र. ह्या देशांत सु. २,०००परस चड जुंवे आसात. पूण हातुंतल्या फकत २२० जुंव्यांचेर लोक रावतात. माले ही मालदीवची राजधानी आसा. लोकसंख्या : २९०२११ (१९९१).

भूंयवर्णन : मालवीय प्रजासत्ताकांत इहवांडिफुलू, टिनाडुम्मटी, मिलडुम्मडुलू, माले, आरी, फेलिडू आनी हेर जुंव्यांचो देश आसा. ह्या ल्हान ल्हान जुंव्यांतले चडशे जुंवे सपाट आनी दर्याथळासावन सामकेच कमी उंचायेचे आसात. कांय ल्हान जुंव्यांची निर्मितीप्रक्रिया आजून सुरू आसा आनी ल्हव ल्हव हांचो आकारय वाडत आसा, तर कांय जुंव्यांची

उंचाय आनी आकार कमी जायत आसा. कांय जुंव्यांचेर गोड उदकाच्यो झरी मेळटात.

हवामान: मालदीव जुंव्यांचें हवामान विषुववृत्तीय प्रकारचें उश्ण आनी दमट आसा. वर्सुकी सरासरी तापमान २७° सें. आसता. ईशान्य मोसमी वाऱ्यांच्या काळांत (नोव्हेंबर-मार्च) हवामान सादारण थंड आनी सुखदिणें आसता, तर नैर्ऋत्य वाऱ्यांच्या काळांत (जून-ऑगस्ट) हवामान वादळी आनी पावशी आसता. दक्षिणेकडच्या जुंव्यांपरस उत्तरेच्या ल्हान ल्हान जुंव्यांक चड वादळी वारें लागता. दक्षिण वाठारांनी सरासरी पावस ३८० सेंमी. तर उत्तरेक २५० सेंमी. पडटा.

वनस्पत आनी मोनजात : जुंव्यांचेर कांटे आशिल्ल्या आनी ल्हान ल्हान झोपांचीं दाट रानां आसात. माड पणस, केळीं, पोपाय, आंबे, वड आनी हेर रुखांचे प्रकार बरेच आसात. विंगड विंगड प्रकारचे हुंदीर, सोंशे, फळां खावपी वटवागोळीं आनी हेर मोनजात सांपडटा. बदकां, बिटर्न (बोक्याची एक जात), कावळे, गुलिंदा अशीं विंगड विंगड प्रकारचीं दर्यासवणीं हांगा मेळटात.

इतिहास आनी राज्यवेवस्था : टॉलेमीच्या लिखाणावयल्यान अस्तंत्यांक इ.स. दुसऱ्या शतमानांत मालदीव जुंव्यांविशीं पयलीं म्हायती मेळिल्ली. दक्षिण आशियाई लोकांचो हांगा पयलो राबितो आशिल्लो. ११५३त अरब व्यापाऱ्यांनी हांगा इस्लाम धर्माचो प्रसार केल्लो. तेन्नासावन १९५३ मेरेन ९२ सुलतानांनी मालदीवाचेर राज्य केलें. दौन लोरेन्को दे आल्मेईदा हो पुर्तुगेज मनीस १५०७ त हांगा पावलो, तेन्ना पुर्तुगेज सैन्यांनी मालदीव जुंवे आपल्या हातांत घेतले. १५७३त मुहम्मद ठाकुरूफानी अल् आझम हाणें हांगाचे पुर्तुगेज सत्तेचो शेवट करून तो आपूण जुंव्यांचो सुलतान जालो. सतराव्या शतमानांत सिलोनाचेर सत्तेर आशिल्ल्या डचांकडे जाल्ल्या कराराक लागून मालदीवची राखण करपाची जापसालदारकी डचांचेर आशिल्ली. हे खातीर मालदीवचो सुलतान सीलोनाक खंड धाडटालो. १८८७ त ब्रिटिशांनी जुंव्यांचेर जैत मेळयलें. १९५६त ब्रिटिशांनी गां जुंव्याचेर हवाईतळ आनी हिड्डाडू जुंव्याचेर ब्रिटिश रेडिओ केंद्र उबारलें. २६ जुलय १९६५ त कोलंबो हांगा जाल्ले कबलातीप्रमाण मालदीवाक स्वातंत्र्य मेळ्ळें. पूण अद-दिन घराण्याचो शेक आजुनूय चलतालो. ११ नोव्हेंबर १९६८ दिसा मालदीव प्रजासत्ताक म्हूण जाहिर केलें. २६ जुलय हो राष्ट्रीय सुटयेचो दीस मानतात. १९६८ त देशाचें नवें संविधान तयार केलें. देशांत एकसदनी राज्यपद्दत आसा. राष्ट्रध्यक्षाक पांच वर्सांखातीर वेंचून काडटात. हांकां पालव दिवपाक (मजलिस) विधानमंडळ आसता. कार्यकारी मंडळाचो तो मुखेल आसता आनी मंत्रिमंडळाची रचणूक तोच करता. विधानमंडळाचे ४८ वांगडी आसतात. हांगा राजकीय पक्ष नात. १९८०त मालदीवांत उच्च न्यायालयाची स्थापणूक जाली.

अर्थीक स्थिती : अर्थीक नदरेन देश खूब मागाशिल्लो आसा. संवसारांतल्या सगळ्यांत मागाशिल्ल्या २५ देशांभितर मालदीवचो आस्पाव

जाता. नुस्तें मारपाच्या धंघाचेर देशाची अर्थवेवस्था आदारिल्ली आसा. वट्ट भूयेतली फकत १०% भूंय शेतवडीक फावसारखी आसा. ज्वारी, दूदी, अनस, ऊंस, बदाम आनी उश्ण प्रदेशांत जावपी भाजीपालो आनी फळां कमी प्रमाणांत जातात. माड हेंच हांगाचें म्हत्वाचें झाड आसून ताचो उपेग घरां आनी ल्हान बोटी बांदपाक, तेल काडपाक आनी दोरयो करपाक जाता. शीत आनी नुस्तें हो लोकांचो रुचीचो आहार म्हूण तांदळांची आयात चड प्रमाणांत करची पडटा. माले जुंवो वेपाराचे नदरेन म्हत्वाचो आनी उक्तें बंदर (Free Port) आसा.

येरादारी आनी संचारण : रस्त्यांच्या येरादारीच्या मळार मालदीव बरोच फाटीं आसा. राजधानी माले हांगा कांय बरे रस्ते आसात. देशांतल्या जुंव्यांतली येरादारी ल्हान ल्हान बोटींतल्यान जाता. माले हांगा आंतरराष्ट्रीय विमानतळ आसा. दुसरो विमानतळ हूलूलू जुंव्याचेर आसा.

लोक आनी समाजजीण : मालदीवांतले थळावे लोक द्रविड वंशाचे आसात. उत्तरेकडच्या जुंव्यांवयल्या लोकांचो अस्तंत भारत, अरबस्तान आनी उत्तर आफ्रिकेंतल्या लोकांचो संबंद आयिल्ल्यान मिश्रवंशीयांची संख्या मर्यादीत आसा. कांय कॉकेशियन आनी मले लोकूय आसात. पुर्विल्ले मालदीवी लोक बौध्द धर्माचे आशिल्ले. बाराव्या शेंकड्यांत तांचें इस्लामीकरण करून आयज इस्लाम होच हांगाचो मुखेल धर्म आसा. सुन्नी मुस्लिमूय बरेच आसात.

दिवेही, ही मालदीवाची राष्ट्रभाशा आसा. अरबी आनी उर्दू भाशा उलोवपीय चड लोक आसात. सतराव्या शेंकड्यांत थाना लिपीचो विकास जालो. सुमार ३% मालदीवी इंग्लीश भास उलयतात. हांगाचे शिक्षणपद्दतीचे तीन प्रकार आसात १) परंपरेन चलत आयिल्ल्यो धर्मीक शिक्षण दिवपी शाळा (मखताब), २) दिवेही भाशेच्यो प्राथमिक शाळा (मद्रसा) आनी इंग्लीश माध्यमाच्यो प्राथमिक आनी माध्यमिक शाळा. मखताबान कुराण, मुळावें अंकगणित आनी दिवेही वाचूंक आनी बरोवंक शिकयतात. उंचेल्या पांवड्यावयलें शिक्षण घेवपाक विद्यार्थ्यांक दुसऱ्या देशांत वचचें पडटा.

-कों. वि. सं. मं.

मालपहाडिया : भारतांतली एक अनुसूचित जमात. अस्तंत बंगालांतल्या मुर्शिदाबाद, जलपैगुडी, पुरुलिया, मालडा, अस्तंत दिनाजपूर आनी मिदनापूर तशेंच बिहारांतल्या दाल्मा, रांची, सिंगभूम ह्या जिल्ह्यांनी मालपहाडिया लोकांची वसती आसा.

ह्या लोकांचे उत्पत्तेविशीं एक कथा आसा ती अशी- रावणान सीतेक पळोवन व्हरतकच राम-लक्ष्मणान तिका खूब सोदली. पुरो जाल्ल्यान, सुशेग घेवपाखातीर ते एके सुवातीचेर राविल्ले आसतना रामाक घाम आयलो. त्या घामावांगडा जो मळ आंगांतल्यान भायर आयलो, त्या मळांतल्यान एक जोडपें उत्पन्न जालें. मळापसून उत्पन्न जाल्ल्यान आनी

पहाडी प्रदेशांत राविल्ल्यान तांकां मलपहाडी अशें नांव पडलें. त्या जोडप्याचेच हे लोक वंशज मानतात.

रिशले हाच्या मतान ह्या लोकांत दोन मुखेल पोटजाती आसात: माल पहाडिया आनी कुमार वा कुमारभाग. तशेंच देहेरी, पुझार, लेया, गृही, सिंध, मांझी, अहीरी वा धनुकी, पातोर हे पोटभेदूय आसात. हातूंत उच्च-नीच अशेय भेदभाव आसात.

घर बांदतना, पयलो खांबो पुरचे पयलीं, त्या फोंडांत मुखेल देवतेच्या आनी पितृदेवतेच्या नांवांन एक पयसो उडयतात. ते जमनीपसून थोडे उंचायेचेर कोंड्यांचीं घरां बांदतात. घराचें छप्पर देंवतें आनी तणाचें छप्पर आसता. घराच्यो वण्टी कुडाच्यो आसून वण्टीचेर सुकण्यांचीं-जनावरांचीं चित्रां काडून रंगयतात. रातचें न्हिदपाखातीर मुखेल खोंपीबगर आनीक एक ल्हान खोंप आसता. आंगणांत गोरवांखातीर एक गोठो बांदतात.

हे लोक भ्रष्ट स्वरुपांत बंगाली भास वा बंगाली भाशेचें मिश्रण आशिल्ली सद्दी बोली उलयतात.

मालपहाडी लोक सदरो आनी पुडवें न्हेसतात. बायलो साडी आनी पोलको वापरतात. तांकां वसतीची खूब आवड आसा. त्यो रुपें, पितूळ वा कंवचेचीं कांकणां घालतात. कानांत डूल आनी नाकांत नथ घालतात. ह्या लोकांक नितळसाणीची खूब आवड आसता. ते आपलीं घरां झाडून, सारोवन निवळ दवरतात.

हे लोक मांसाहारी आसून गायचें सोडून हेर मांस ते खातात. शीत हें तांचें मुखेल अन्न आसा. बाजरीपसून तयार केल्लो सोरो आनी भातापसून तयार केल्लो हंडिया नांवांचो सोरो ते पियेतात.

ह्या लोकांचो भूताखेतांचेर आनी मृतात्म्यांचेर खूब विश्वास आसा. भगवान हो तांचो सगळ्यांत श्रेश्ठ देव, आसून तो जगाचो उत्पत्तिकर्तो आनी संहारकर्तो आसा, अशें ते मानतात. तशेंच काली, सूर्य, मनसा, दयामाई, भगवती, हरिनाथ, भूर्इन देवता, महादेव, धरती, गरमी गोसाई ह्या देवांक तशेंच ग्रामदेवतांक भजतात. वैशाख म्हयन्यांत ते श्रीरामाची पुजा करतात. तशेंच वैशाख, आशाढ, माघ आनी फाल्गुन ह्या म्हयन्यांनी आयतारा ते सूर्याची पुजा करतात आनी दोन ते धा धवे बकरे बळी दितात. ज्येश्ठ म्हयन्यांत, गाय, बैल, बोकड्यो हांचे राखणेखातीर गोरभू देवाची पुजा करतात. हेर देवांचीय ते पुजा करतात. भुताखेतांक कोंबो दिवन संतुश्ट करतात. गांवच्या पुजाच्याक 'मांझी' म्हण्टात.

भुरगीं वयांत येतकच तांचीं लग्नां करतात. एकाच कुळांत लग्नसंबंद करीनात. मध्यस्थाक 'सिथु' म्हण्टात. तो लग्नां जमयता. शिवरात्रे उपरांत तांच्या लग्नाचो तेंप सुरू जाता. भाद्रपद, पौष आनी चैत्र म्हयन्यांत लग्नां करीनात. तांच्यांत देज दिवपाची चाल आसा. लग्न निश्चित थारावपाचे विधीक 'मालाचंदन' म्हण्टात. ह्या दिसा लग्नाचो म्हूर्त थारावन लग्न दोरे बांदतात. लग्नाक जितले दीस उरतात, तितल्यो दोराक गांठी मारतात.

लग्नापयलीं जलहरी देवतांची पुजा करतात. हांचो लग्ना सुवाळो खूब काळ चलता.

बाळंत जातकच पांच दीस सुयेर पाळटात. णवव्या दिसा चल्याचें आनी सातव्या दिसा चलयेचें मुंडन करतात. उपरांत नांव दवरतात. तीन ते स म्हयन्यांच्या काळांत भुरग्याक अन्न खावयतात. तेन्ना सगळ्या सोयऱ्यांक, इश्टांक जेवण घालतात. त्या दिसासावन आवय पुराय शुध्द जाली अशें समजतात.

मालपहाडिया लोकांचो पुनर्जल्माचेर खूब विश्वास आसा. हे लोक मडीं पुरतात वा जाळटात. कसलीय अर्थीक अडचण आसल्यार, पावसाचे दीस आसल्यार वा शेताच्या कामाचे दीस आसल्यार हे लोक मडीं पुरतात. साथीचे रोग, सोरपान दंश केल्यार आनी उदकांत बुडून वा वीज पडून मेल्यार मात ते मडीं गांवांभायर व्हरून पुरतात. मड्याक तेल, हळद लावन न्हाणयतात आनी धव्या कपड्यांन गुठलायतात. मड्याची तकली उत्तरेवटेन करून ताका फोंडांत दवरतात आनी ताचेर माती घालतात. मडें लासपाचें आसल्यार उत्तराधिकारी ताका अग्नी दिता. मसंडेंतल्यान घरा वतना वाटेर न्हंयेचेर वा तळयेर न्हावन घरा वतात.

कुटुंबाप्रमाण ते पांच, णव, इकरा, तेरा, पंदरा वा तेवीस दीस सुतक पाळटात. पूण सादारणपणान ते तेरा दीस सुतक पाळटात. मेल्ल्याचें श्राध्द करतात आनी एका वर्साउपरांत सगळ्या गांवांक जेवण घालतात.

मालपहाडिया लोक शेती करप, मजुरी करप, लाकडां एकठांय करून कोळसो करून विकप, बोकड्यो, गोरवां, कुकडां पोसप हे वेवसाय करतात. भात, तीळ, ऊंस, ताग, कड्डण, भाजीपालो हींय पिकां ते काडटात.

- कों. वि. सं. मं.

मालपेकर, अंजनीबाई : (जल्म : २२ एप्रिल १८८३, मालपें, पेडणें; मरण : ६ ऑगस्ट १९७४).

गोंयची एक श्रेष्ठ गायिका. अंजनीबाईच्या घराण्यांत गायनाचो वारसो पिळगेन पिळगी चलत आयिल्लो. तातूंत अंजनीबाईची सवी पिळगी. अंजनीबाईची पणजी गुजाबाई ही त्या काळांत संगितांतली एक पंडिता मानताले. आजो वासुदेव मालपेकर हो गायक जाल्यार चुलतो वामन मालपेकर तबलजी आशिल्लो. तिची आवय नबूबाई हीय एक बरी गायिका आसून तिका तिच्या बापायकडल्यान आनी बापोलयाकडल्यान गायनाचें शिक्षण मेळिल्लें. अंजनीबाईक भुरगेपणांतच गायनाची स्फूर्त आनी शिक्षण मेळत गेलें. तिचो बापूय नारायण वासुदेव हाणें आपलो इश्ट पं. भातखंडे हाचेमार्फत नजीर खाँ हाका आपले धुवेक गायन शिकोवपाची विनवणी केली. नजीर, खाँ हाणें अंजनीबाईच्या आठव्या वर्सा तिका गंडो बांदलो. नजीर खाँकडे अंजनीबाईन सतत ३६ वर्सां तालीम घेतली.

फांतोडेर चार वरांचेर नजीर खाँची तालीम सुरू जाताली. तशेंच खादीम हुसेन आनी छज्जुखाँ हेय दीसभरांत हेर वेळार तालीम दिताले. तेभायर संस्कृत, उर्दू ह्यो भासो शिकपाखातीर आनी नाच, भाव, लावणी हांचेखातीर वेगळे गुरू आशिल्ले.

खाँसाहेब नजीरखाँ हाची खाशेली अशी शिकोवपाची पद्दत आशिल्ली. ताणें सुरवेक तंबोऱ्याचेर फकत खड्या स्वरसप्तकाची साधना करपाक लावन अंजनीबाईचो उस्वास तयार करून घेतलो. उपरांत गळ्याचे चारूय दर्जे सारके शक्तीचे करून घेतले. तेउपरांत जोडस्वरांची कामगत, तानो, पलटे खंडमेर पद्दतीन स्वरांची बढत, तरातरांचे एकशें आठ पलटे इतकें 'यमन कल्याण' रागांत तयार करून घेतलें. एक यमन कल्याण हो राग गुरून अंजनीबाईक पांच वर्सां शिकयलो आनी दोन वर्सां 'भैरवी' शिकयली. 'यमन' हो तीव्र स्वरांचो राग आनी 'भैरवी' हो कोमल स्वरांचो राग आशिल्ल्यान पुराय बारा स्वर, तातुंतल्या बारीक बारीक स्वरलंकारांसयत गळ्यांत पक्के जाले. बसका पक्की आनी शुध्द जातकच फुडल्या कांय वर्सांभितरच खाँसाहेबान २५ व्हड राग आनी २०० रागिण्यो अंजनीबाईक शिकयल्यो. हें उस्तादी शिक्षण शिकतना तिणें ८०० ते ९०० चिजो याद केल्यो.

अंजनीबाईक शास्त्रीय संगीत मळार खूब नामना मेळ्ळी. भारतांतल्या व्हड व्हड संस्थानांतल्यान तिका गायनाखातीर आमंत्रणां येवपाक लागलीं. अंजनीबाईन नाचाचोय अभ्यास केल्लो. उर्दू, हिंदी, गुजराती भाशांय बाई शिकिल्ली. कच्छ, गुजरात, सौराष्ट्र, मध्यप्रदेश, उत्तरप्रदेश, पंजाब आनी नेपाळमेरेन पातळिल्ल्या संस्थानांनी अंजनीबाई गायनाच्या निमतान भोंवली. सबंद भारतभर तिच्यो मैफली जावंक लागल्यो. तिका बैठकींतल्या गायनांत सारंगीची साथ गोविंदरामजी, अजीमबक्ष, अब्दुल अझीझ, पांडुमामा मंगेशकर, रघुनाथजी ह्या नामनेच्या सारंगीयांनी केली. तबल्याची साथ नरहरी मांजरेकर आनी दिल्लीचो नथनखाँ हांणी केली.

१९३१ वर्सा अंजनीबाईन सॉलिसीटर शूरसेन कलंगुटकर आनी नामदेव मांजरेकर हांकां वांगडा घेवन बॉम्बे म्युझिकल आर्ट सोसायटीची स्थापणूक केली. हे संस्थेवतीन खाँन फैयाज खाँ हाचें पयलें गायन जालें. उपरांत अल्लादिया खाँ, अब्दुल करीम खाँ, पंडित वझेबुवा, बालगंधर्व, बडेगुलाम अलीखाँ, विलायत हुसेन खाँ, कुमार गंधर्व, नारायणराव व्यास, सवाई गंधर्व, मल्लिकार्जुन मंसुर, श्रीमती केसरबाई ह्या भारतांतल्या नामनेच्या गायक गायिकांच्यो मैफिली हे संस्थेवतीन जाल्यो.

१९५८ वर्सा केंद्रीय संगीत नाटक अकादमीची पयली 'फेलो' जावपाचो मान तिका मेळ्ळो.

- कों. वि. सं. मं.

मालवण : महाराष्ट्राच्या सिंधुदुर्ग जिल्ह्यांतलें मालवण तालुक्याचें

मुखेल ठिकाण. हांगा अरबी दर्यावयलें एक ल्हान बंदर आसा. वेपार आनी दळणवळण हाका लागून हें शार ह्या वाठारांतलें मुखेल केंद्र जावन आसा. ह्या बंदराचे उदेंतेक मिठागरां आसात. थंयसावन मिठाची निर्यात जाता. तशेंच मालवणांत नुस्तेमारी, चामड्याचे उद्येग, काजूचे कारखाने, शेती वेवसाय हेय उद्येग चलतात. मालवण वाठारांत अभ्रक आनी चिनी मातयेचे सांठे आसात. नुस्तेमारीखातीर दांडीची वेळ हो वाठार चड म्हत्वाचो आसा. दर्यादेगेच्या फातराळ वाठारांत तीन ल्हान जुंवे आसात.

१६६४ वर्सा हातुंतलो व्हडलो 'कुरटे' ह्या जुंव्याचेर शिवाजी महाराजान सिंधुदुर्ग हो किल्लो बांदलो. दुसऱ्या जुंव्याचेर पद्मगड हो किल्लो मोडिल्ले अवस्थेंत आसा. शिवाजीन ह्या बंदरांत कांय सुदारणां करून तें आपलें मुखेल सागरी केंद्र केलें. ताकालागून मालवणाक वेपारी म्हत्व आयलें. सिंधुदुर्गाक लागूनय मालवणाक इतिहासीक म्हत्व मेळ्ळें. १७४६-४७ हीं दोन वर्सां हें मालवण पुर्तुगेजांकडे आशिल्लें. उपरांत १७९२ मेरेन तें मराठ्यांकडेन आशिल्लें.

सिंधुदुर्गाचेर शिवाजी महाराजाचें देवूळ आसा. थंय चैत्रांतले नमीक व्हडा उमेदीन शिवजयंती मनयतात. मालवणांत मौनी महाराजाचेंय देवूळ आसा. मालवणासावन ११किमी. चेर धामापूर हांगा शिवाजीन बांदिल्लें एक तळें आसा. तशेंच मालवणचे उत्तरेक आचरा हांगा हालींच बौध्द आनी जैन लेणीं मेळ्ळ्यांत. १९८५ सावन मालवणच्या वाठारांत, आशिया खंडांतली, दुसऱ्या क्रमांकाची 'सागरीय उद्यान येवजण' सुरु जाल्या.

- कों. वि. सं. मं.

मालवी भास आनी साहित्य : मध्य प्रदेशांतल्या उज्जैन, इंदोर, देवास, मंदसोर आनी राजगढ ह्या प्रदेशांनी मालवी भास उलयतात. तशेंच दक्षिणेक नर्मदा न्हंयेमेरेन, निमाड, भोपाळ, नरसिंहगढ, दक्षिण झालेवाड, नीमच, रतलाम, उदेंत झाबुआ हांगामेरेन, आनी राजस्थानच्या कांय वाठारांनीय ही भास उलयतात. चांदा आनी बैतूल जिल्ह्यांतल्यो कांय जातीय मालवी भास उलयतात. कोटा जिल्ह्याच्या डांग प्रदेशांतूय मालवी भास उलोवपी लोक आसात.

चडकरून णवव्या शेंकड्यासावन मालवी ही स्वतंत्र भास जाल्ल्याचीं प्रमाणां आसात. त्या काळांत ती लोक वेव्हाराची भास आशिल्लीच. तशेंच शिक्षणाच्या वाठारांतूय हे भाशेचो उपेग जातालो. ही भास म्होंवाळ आशिल्ल्यान तिच्यांत कितल्याशाच विंगड विंगड भाशांचे शब्द सभावीक रुपान भरसल्यात. मालव जनपदांतल्या लोकांनी जंय जंय वसणूक केली, थंयचे थळावे बोलीन मालवी भाशेचेर आपलो प्रभाव घालो. ह्या लोकांनी दोंगराळ प्रदेशांनीय वसणुको केल्यो. तांच्यावांगडा तांची भाशाय थंय पावली. तेखातीर पहाडी

बोली, मध्य आशियांतल्या हेडग्या जमातींच्यो बोली आनी राजस्थानांतल्या कांय बोलीवांगडा मालवी भाशेचें खूब सारकेपण दिसता. मालवीचीं सामान्य लक्षणां अशीं आसात-

न्हस्व इ चो उच्चार अ जाता. देखीक: दिन-दन, हरिण-हरण, पंडित-पंडत. ऐ आनी औ हे आवाज ए आनी ओ जातात. देखीक: चैन-चेन, और-ओर. य आनी व शब्दांचे उच्चार ज आनी ब जातात. देखीक: त्रिवेणी-तिबेरणी, विष्णु-बिसनु, यदा-जदा, संध्या-संजा, किसन ह्या शब्दाचो किसन्यो तशेंच सुमन-सुमन्यो, बालक-बालुडो, रुपयो-रुपट्टी अशे शब्द विकृत करपाचीय प्रवृत्ती आसा.

रतलामी, मंदसौरी आनी आदर्श अशीं मालवी भाशेचीं तीन मुखेल रुपां आसात. उमठवाडी, सोंधवाडी, मेवाती, भोयरी, रागडी ह्यो मालवीच्यो कांय पोटभाशाय आसात.

मालवीच्या लिखाणांत नागरी लिपीचो वापर जाता. हिंदी भाशेप्रमाण मालवी भाशेंत हूं आनी है हीं क्रियापदां आसात. पूण तांचे भूतकाळ थो, था, थी आनी भविश्यकाळ गो, गा, गी अशे जातात. मालवींत नपुसकलिंगी नामां नात. खंय, जंय, हांगा ह्या क्रियाविशेषणांखातीर मालवींत अनुक्रमान कठो, जठो, अठे अशे शब्द आसात.

भोजराजाच्या काळांत (इ. स. चो ११वो शेंकडो) मालवी साहित्याची खूब उदरगत जाली. पुर्विल्लें मालवीचें साहित्य अपभ्रंश भाशेकडे संबंदीत आसा. उज्जैन हांगाच्या प्राच्य ग्रंथसंग्रहालयांत मालवीची कांय साहित्यिक सामुग्री उपलब्ध आसा.

मालवी साहित्यांत लोकगीतांची संख्या बरीच व्हड आसा. ऋतू, सण-परबो हांचीं गीतां, खेळांचीं गीतां, देव-देवतांचीं पदां, तीर्थांचीं पदां, संस्कारांचीं पदां, प्रेमगीतां, पनिहारिणीचीं गीतां, चरखागीतां, बालगीतां, फांतोडेर म्हणपाचीं पदां अशें तांचें वर्गीकरण करूं येता. देखीक भुरग्यांच्या खेळांतलें एक पद :

अटली-मटली चव्वा-चवन्न । आवे नार, जावे नार ॥

अगला झूले बगला झूले । सावन मास करेली फूले ॥

फुल-फुलकी बावडी । राजा गयो दिल्ली ॥

दिल्ली से लायो सात कटोरी । एक कटोरी फूटी ।

राजा की टांग टूटी ॥

मालवी लोककथांनी प्रबंध रुपाच्यो दीर्घकथा खूब आसात. तातूंत चूडावत, शक्तावत, राणावत, चैलावत, बगडावत ह्या रजपूत वंशांतल्या वीर पुरसांच्यो खूब कथा आसात. तशेंच सणा-वारांच्यो कथा काणयोय आसात.

- कों. वि. सं. मं.

मालवीय, पं. मदनमोहन : (जल्म : २५ डिसेंबर १९६१, अलाहाबाद. मरण : १२ नोव्हेंबर, १९४६, बनारस).

नामनेचो भारतीय नेतो, विद्वान पंडित आनी बनारस हिंदू विद्यापिठाचो संस्थापक. ताचो जल्म गरीब अशा श्रीगौड ब्राह्मण कुटुंबांत जालो. ताचो बापूय ब्रजनाथ हो विद्वान आनी भक्तिप्रधान ग्रंथांचो लेखक आशिल्लो. ताचो आजो प्रेमधर होंय व्यासंगी विद्वान आनी श्रीकृष्णभक्त आशिल्लो. ताचे आवयचें नांव मूनाबाई.



मदनमोहनाचें मुळावें शिक्षण पं. हरदेवजी हाचे पाठशाळेंत जालें. थंय ताणें संस्कृत श्लोकांचें पाठांतर, व्यायाम आनी संगीत ह्या विशयांचेंय शिक्षण घेतलें. पिरायेच्या सोळाव्या वर्सा म्हळ्यार १८७७ वर्सा तो प्रवेशपरीक्षा पास जालो. मॅट्रिकेचे परिक्षेउपरांत ताणें म्यूर सेंट्रल कॉलेजींत प्रवेश घेतलो. कॉलेजींत आसतनाच १८७८ वर्सा मिर्झापूरच्या पं. नंदराम हाची धूव कुंदनदेवी हिचेकडे ताचें लग्न जालें. १८८० वर्सा ताणें आदित्यराम भट्टाचार्य ह्या सहकाऱ्याच्या आदारान 'हिंदुसमाज' नांवाची एक संस्था स्थापली. १८८४ वर्सा बी. ए. जातकच स्वताचें शिक्षण जालें तेच सरकारी शाळेंत ताका नोकरी मेळ्ळी. १८८५ वर्सा 'हिंदुसमाज' संस्थेचें पयलें सार्वजनिक अधिवेशन भरलें. फुडल्या वर्सा त्या काळच्या संयुक्त प्रांताच्या प्रतिनिधीमंडळांत सुवात मेळोवन तो कलकत्याच्या काँग्रेस अधिवेशनाक गेलो. थंय मदनमोहनाचें उलोवप आयकून दादाभाई नौरोजी, सर ह्यूम हे प्रभावित जाले. १८८५ वर्सासावन नोकरी सांबाळून तो 'इंडियन युनियन' ह्या ल्हान स्थानिक पत्राचें संपादन करतालो. कलकत्यासावन परत येतकच रामा रामपाल सिंग हाणें ताची 'हिंदुस्तान' पत्राचो संपादक म्हूण नेमणूक केली. वर्सभरांत 'हिंदुस्तान' चो खप खूब वाडलो. १८८८ वर्सा अलाहाबाद हांगा जाल्ल्या, काँग्रेस अधिवेशनांत मालवीयाक समितीचें चिटणीसपद मेळ्ळें. १८८९ वर्साच्या मुंबय अधिवेशनासावन परत येतकच मालवीयान हिंदुस्तान पत्राचो राजीनामो दिवन वकिलीचो अभ्यास सुरू केलो.

वकिलीची पदवी मेळटकच १८९२ वर्सासावन ताणें वकिलीक सुरवात केली. भौशिक कामांवांगडा, काँग्रेसच्या कामांत लक्ष घालून १९०९ मेरेन ताणें वकिली केली. खिलाफत आनी असहकार आंदोलन बंद जावपाक कारणीभूत जाल्ल्या चौरीचौरा प्रकरणांत २२५ जाणांक फाशीची सजा जाली. ताचें वकीलपत्र मालवीयान घेतलें आनी तातुंतल्या १५३ जाणांचे जीव वांचयले. उपरांत ताणें अलाहाबाद म्युनिसिपल बोर्डांतय कार्य सुरू केलें. बोर्डाचो उपाध्यक्ष म्हूण ताका खूब नामना मेळ्ळी. १९०२ वर्सा तो संयुक्त प्रांताच्या कायद्यामंडळाचेर गेलो. काँग्रेसच्या मवाळ गंटावांगडा

रावन संघर्श टाळ्ळो आनी बंगाल फाळणीआड प्रचार आनी स्वदेशाचो पुरस्कार केलो. १९०३ वर्सा भायल्या गांवांतल्यान प्रयाग हांगा येवपी विद्यार्थ्यांखातीर हिंदू वसतिगृह बांदलें. ह्या वसतिगृहाखातीर ताणें खूब कश्ट घेतले. शेंकड्यांनी व्याख्यानां दिवन पन्नास हजार रुपयांचो निधी जमयलो. त्या वेळच्या संयुक्त-प्रांत सरकारान ह्या वसतिगृहाक एक लाख रुपया दिले. अशे तरेन लोकांच्या घरदारा वचून, सरकार दरबारांत खेपो घालून ताणें एक वसतिघर उबारलें.

१९०७ वर्सा ताणें 'अभ्युदय' पत्र सुरू केलें. १९०९ वर्सा तो काँग्रेसचो अध्यक्ष जालो. त्याच वर्सा ताका इंपीरियल लेजिस्लेटिव्ह काउन्सिलांत प्रवेश मेळ्ळो. थंय ताणें प्रेस अॅक्ट, सेडीशस मिटिंग्ज अॅक्ट आनी परदेश मजूर भरतीआड खूब विरोध केलो. होमरूल लीग हाकाय ताचो विरोध आसलो, तरी अॅनी बेझंट आनी हेर होमरूल फुडान्यांक अटक केल्लेखातीर ताणें सरकाराचो निशेध केलो.

१९०९ वर्सासावन तो अलाहाबाद हांगा 'लीडर' नांवाचें इंग्लीश पत्र चलयतालो. १९१० त ताणें 'मर्यादा' हें मासिक काडलें. १९१५ सावन 'अभ्युदय' हें पत्र दिसालें म्हूण चलोवपाक सुरू केलें. त्याच वर्सा हरिद्वाराक अखिल भारतीय हिंदुमहासभेची स्थापणूक जाली. राजकारणापसून पयस रावन सामाजिक सुदारणा करपाचें हे सभेचें ध्येय आशिल्लें. फुडल्या वर्सा मालवीयाचे अध्यक्षतेखाल पयलें अधिवेशन भरलें.

असहकार आंदोलनाच्या काळांत ताणें अयोध्येच्या शेतकामत्यांचे प्रस्न हाताळ्ळे आनी १९२१ सावन 'किसान' हें पाक्षिक सुरू केलें.

लोकसेवेच्यो कितल्योशोच येवजणो मालवीयान जैतीवंत केल्यो, तरी ताची सगळ्यांत म्हत्वाची कामगिरी म्हळ्यार बनारस हिंदू विद्यापिठाची स्थापणूक. १९०४ वर्सासावन मालवीय ह्या विद्यापिठाचे तयारेक लागलो. पुराय आराखडो तयार जातकच १९११ वर्सासावन ताणें वर्गणी जमोवपाक सुरवात केली. १९१५ वर्सा बनारस हिंदू विश्वविद्यालयाचे स्थापणुकेविशीं अधिकृत कायदो केंद्रीय असेंब्लीन पास केलो. तोमेरेन ताचेकडे ३४ लाख रुपया जमिल्ले. १९१६ वर्सा हें विद्यालय सुरू जालें. १९१९ वर्सासावन फुडें १९ वर्सा मालवीय ह्या विद्यापिठाचो उपकुलगुरु आशिल्लो. १९३८ वर्सा उपरांत उपकुलगुरु हें पद सोडून ताणें विद्यापिठांत कुलमत्री म्हूण काम केलें.

रौलट बिलाक ताणें कट्टर विरोध केलो. आय. सी. एस्. परीक्षा हिंदुस्थानांत घेवंच्यो असो थराव माँटेग्यू घोशणेउपरांत रोकडोच केंद्रीय कायदेमंडळांत मांडून ताणें सरकाराक अडचणींत घालें.

असहकार आंदोलनाच्या वेळार सरकारी आनी सरकारी अनुदान घेवपी शाळा कॉलेजांचेर बहिश्कार घालपाक ताणें विरोध केलो. खिलाफतीचे मागणेक फाटबळ दिलो. पूण तेखातीर राष्ट्रीय आंदोलन जावंक शकना हेंय ताणें जाहिर केलें. १९२८च्या कलकत्ता अधिवेशनांत कम्युनिस्ट

समर्थक ३०,००० कामगारांनी निदर्शनां करपाची परवानगी मागली तेन्ना मालवीय आनी मोतीलाल नेहरू हांणी तांकां अनुमती दिली. मोतीलाल नेहरून ताका विस्तारीत नेहरू समितीचो वांगडी म्हूण घेतिल्लो. १९३०च्या कायदेभंगाच्या वेळार राजीनामो दिवन मालवीयान बंदखण भोगली. १९३३-३४ वर्सा सत्याग्रह फाटीं घेवन केंद्रीय असेंब्लीच्यो वेचणुको लडोवपाक मालवीय आनी डॉ. अन्सारी मुखेल आशिल्ले. पूण जातीय निवाड्याक विरोध करपाचें काँग्रेसीन न्हयकारील्ल्यान काँग्रेस राष्ट्रीय पक्ष हे आघाडीवतीन वेगळ्यो वेंचणुको लडोवन मालवीय आनी स अनुयायी वेंचून आयले.

अस्पृश्यता निवारणाखातीर ताणें एक अभिनव प्रयोग केलो. १९२७ वर्सा काशी, १९२८ वर्सा कलकत्ता, १९३६ वर्सा नाशिक आनी काशी हांगा ताणें हजारांनी अस्पृश्य लोकांक मंत्रदीक्षा दीवन उच्चवर्णीय हिंदुंचे पंगतीक बसयले.

१९३८ वर्सा ताणें स्वताचेर कायाकल्पाचो प्रयोग केलो. ताचोय ताका बरोच फायदो जालो.

- कों. वि. सं. मं.

माली : अस्तंत आफ्रिकेंतलें एक प्रजासत्ताक. क्षेत्रफळ १२,४०,००० चौ. किमी. लोकसंख्या १०,१०८,५६९ (१९९१). विस्तार - १०°१५' उत्तर ते २५° उत्तर अक्षांश आनी ४°१५' उदेंत ते १२°१५' अस्तंत रेखांश. ताचो ईशान्य-नैर्ऋत्य विस्तार १,८५२ किमी. जाल्यार आग्नेय-वायव्य विस्तार १,२५८ किमी. माली प्रजासत्ताकाचे उत्तरेक आनी ईशान्येक अल्जेरिया, उदेंतेक आनी आग्नेयेक नायजर, दक्षिणेक अपर व्होल्टा आनी आयव्हरी कोस्ट, नैर्ऋत्येक गिनी, अस्तंतेक सेनेगल जाल्यार वायव्येक मॉरिटोनिया देश आसात. बामाको हें देशाचें राजपाटण.

भूंयवर्णन : माली देशाची चडशी भूंय सपाट आसा. भूंयरचणूकेचे नदरेन देशाची पठारी आनी उथळ मळांचो प्रदेश अशी सैमीक विभागणी जाल्ली आसा. मळांच्या प्रदेशांनी ल्हान ल्हान उंच भूंयप्रदेश सगळ्याक आसात. गिनींतलें फुटा जालन पठार तशेंच आयव्हरी कोस्टांतले उंच भूंयेचे विस्तारीत प्रदेश हे देशाचे दक्षिण आनी नैर्ऋत्य वाठारांतले पठारी प्रदेश. ह्या पठारी प्रदेशाची दर्याथळासावन उंचाय सुमार ३०५ ते ४८५ मी. इतली आसा. पठाराच्या आग्नेय वाठारांतल्या सिकासॉ विभागाची उंचाय सुमार ३०५ मी. जाल्यार मॉट मिना भागाची उंचाय ५३० मी. देशाचो उत्तर आनी मदलो भाग सपाट आनी सहारा प्रदेशांत मोडटा. हातुंतलो उत्तरेवटेंतलो सुमार अर्दो वांटो सहारा रेंवाट प्रदेशान रेवडिला. सेनेगल आनी नायजर ह्यो देशांतल्यो म्हत्वाच्यो न्हंयो.

हवामान : देशाचें हवामान सादारणपणान उश्ण आनी दमट उरता. नोव्हेंबर ते जून ह्या तेंपार सुकें हवामान आसता. ह्या तेंपार हांगाच्यान अलायज आनी हरमॅटन वारें व्हांवता. अलायज हें शितळ अशें वारें

डिसेंबर ते फेब्रुवारी ह्या काळांत ईशान्येकडच्यान, जाल्यार मार्च ते जून ह्या तेंपार हरमॅटन हें उश्ण आनी सुकें वारें उदेंतेकडच्यान येता. जून ते ऑक्टोबर मेरेन हवामान दमट आसता.

वनस्पत आनी मोनजात : देशांतल्या वाळवंटी हवामान वाठारांनी फकत मिमोसा आनी अँकेशिया सारकिल्ली दाट पानांची आनी कांट्यांची वनस्पत मेळटा. साहेल प्रदेशांत स्टेपी प्रकारची, तशेंच गोरखचीच आनी ताड ही सुक्या हवामानांत जावपी वनस्पत मेळटा. दक्षिणेक सुदानी हवामानाच्या वाठारांनी जायतेकडेन रानां आसून तातूंत वेगवेगळ्या प्रकारची वनस्पत सांपडटा. जाल्यार हेर कांय प्रदेशांनी सॅव्हाना तण वाडटा.

हरण, कुरंग, जिराफ आनी हत्ती ही तण खावपी तशेंच शींव, बिबळो, वाग ही मांस खावपी रानटी मोनजातूय देशांत सांपडटा. न्हंयांनी वेगवेगळ्या नुस्त्याच्या प्रकारांखेरीज मानगीं आनी पाणघोडे चड प्रमाणांत सांपडटात.

इतिहास : ह्या प्रदेशांतल्या मालिके लोकांच्या राबित्यावयल्यान देशाक माली नांव मेळ्ळें अशें इतिहासकारांचें मत आसा. चवथ्या शतमानांत घाना साम्राज्याची स्थापणूक जाल्ली, तेन्ना सद्याच्या माली देशाचो बरोच व्हडलो भाग तातूंत आस्पाविल्लो. धाव्या शेंकड्यांत ह्या साम्राज्यान उदेंत सेनेगल, नैर्ऋत्य माली आनी दक्षिण मॉरिटोनियेचेर शेक बसोवन, उपरांत तांणी अरब राश्ट्रांकडेन आपले वेपारी संबंद जोडले. तेराव्या शेंकड्यांत घाना साम्राज्यांत फूट घालून, तातुंतल्यान माली साम्राज्य अस्तित्वांत आयलें. चवदाव्या शेंकड्यांत मालीचो राज्यकर्तो मन्स मूस हाणें तिंबक्तूचेर जैत मेळोवन माली हें मुसलमान लोकांचें मुखेल केंद्र केलें. त्या काळांत माली साम्राज्याची खूब भरभराट जाल्ली. पूण सतराव्या शेंकड्यांत माली साम्राज्याचो प्रभाव उणो जावन ताचे उत्तरेकडचे आनी हेर भूंयभाग भोंवतणच्या राजांनी हातासले. अठराव्या शेंकड्याचे निमाणेमेरेन माली साम्राज्यांत फूट घालून ल्हान ल्हान राज्यां अस्तित्वांत आयलीं.

एकुणिसाव्या शेंकड्याचे निमाणेकडेन (सुमार १८८०) फ्रँच वसाहतकार माली साम्राज्यांत पावले. सुरवेक तांकां थळाव्या मालिके (माडींगो) लोकांनी विरोध केलो. पूण १८९८त फ्रँचांनी सिकासॉ हातासून मालीचेर आपलो शेक बसयलो. फ्रँच प्रशासनाखाला आसतना ह्या प्रदेशाक फ्रँच सुदान म्हूण वळखताले. उपरांत हो प्रदेश फ्रँच अस्तंत आफ्रिकेचो एक वांटो जालो. १९४६ त थळाव्या लोकांक फ्रँच नागरिकत्व मेळोवन, ते फ्रँच संसदेचें प्रतिनिधित्व करपाक लागले. त्याच वर्सा विधानसभेची स्थापना केली. दुसऱ्या म्हाझुजाउपरांत स्वातंत्र्य चळवळीक नेट येवन १९५७ त थळाव्या लोकांक सार्वत्रिक अधिकार दिवपांत आयले. १९५८ त फ्रँच सुदानचें स्वायत्त सुदानी प्रजासत्ताकांत रुपांतर जालें. जानेवारी १९५९ त डाकार शारांत सुदानी प्रजासत्ताक, सेनेगल, दाहोमी आनी अप्पर व्होल्टा हांणी मेळून माली महासंघाचे राज्यघटनेचो मसुदो तयार केलो. पूण फकत सुदानी प्रजासत्ताक आनी सेनेगल हांणी हे राज्यघटनेक मान्यता

दिवन ते माली महासंघाचे सभासद जाले. उपरांत माली महासंघान पुराय स्वातंत्र्याची मागणी केली. ते मागणेप्रमाण १९६० त माली महासंघ स्वतंत्र जालो. पूण अंतर्गत आनी परराष्ट्रीय धोरणाचेर मतभेद जावन सेनेगल महासंघांतल्यान भायर सरलो. ऑगस्ट १९६०त महासंघ बरखास्त केलो. २२ सप्टेंबर १९६० दिसा फ्रँच सुदानान माली प्रजास्ताक ह्या नांवान आपल्या स्वातंत्र्याची घोशणा केली. मोडीबो केयीटा हाणें नव्या प्रजासत्ताकाच्या राज्यकारभाराचीं सगळीं सुत्रां आपल्या हातांत घेतलीं. ताणें चिनी लोकशाय प्रजासत्ताकाचे धर्तेचेर आदारिल्ली एकपक्षीय हुकूमशाय समाजवादी राजवट आपणायली. पूण ताचे राजवटींत अर्थीक स्थिती साप्प इबाडिल्ल्यान लोकांत असंतोश माजलो. ते परिस्थितीचो फायदो घेवन नोव्हेंबर १९६८ त लेफ्टनंट माडसा त्राओरे हाणें हेर लश्करी अधिकारांच्या आदारान क्रांती घडोवन हाडली आनी केयीटाक सत्ताभायरो केलो. 'मिलिटरी कमिटी फॉर नॅशनल लिबरेशन'ची स्थापना करून पुराय सत्ता आपल्या हातांत घेतली. १९७९ मेरेन हीच लश्करी सत्ता अधिकाराचेर आसली. विद्यार्थी, कनिश्ट लश्करी अधिकारी आनी पुलीस अधिकाऱ्यांन हे सत्तेक विरोध करून तिका हरोवपाचे खूब यत्न केले. पूण ते अपेशी थारले. केयीटी फाटल्यान १९७९ त गाओरे हो राष्ट्र्राध्यक्ष म्हूण पांच वर्सांखातीर वेंचून आयलो. ताणें माली हें एकपक्षीय राष्ट्र म्हूण जाहीर करून, प्रशासनाचेर लश्करी प्रभाव तसोच दवरलो. सप्टेंबर १९८१ त घटनेंत सुदारणा करून राष्ट्रीय विधानसभेची मुदत तीन वर्सां केली. १९९१ मेरेन मालींत आमदो त्राओरे हाची सत्ता आसली. पूण मार्च १९९१ दिसा लश्करी उठाव जावन त्राओरे हाका सत्तेभायरो करून ओमार कोनारॅ हाच्या फुडारपणाखाल देशांत लश्करी राजवट आयली. उपरांत ऑगस्ट १९९७ त ओमार कॉनारॅ हो राष्ट्र्राध्यक्ष म्हूण परतून वेंचून आयलो.

राष्ट्राध्यक्ष हो देशाचो आनी मंत्रिमंडळाचो मुखेली आसा. ताका भौशिक मतदानान स वर्सांखातीर वेंचून काडटात. राज्यकारभार वेवस्थीत चलचो म्हूण देशाचे मुखेल आठ विभाग आनी ४६ उपविभाग केल्ले आसात. केंद्रशासनान नेमिल्लो मुखेल अधिकारी ह्या विभागांच्या कारभाराचेर देखरेख दवरता. बामाको शारांत सर्वोच्च न्यायालय आसा.

अर्थीक स्थिती : अर्थीक नदरेन माली हो फाटसार देश. अर्थवेवस्था मुखेलपणान शेतवडीचेर आदारीत आसा. सुमार ९०% लोक शेतवडींत वावुरतात. देशांतली फकत २०% इतली भूंय पिकां घेवपाखातीर योग्य आसा. तांदूळ, ज्वारी, बाजरी, कड्डण, भिकणां आनी कापूस हीं देशांतलीं म्हत्वाचीं पिकां. ऊंस, तंबाकू, च्या आनी फळफळावळ हीं पिकांय कांय प्रमाणांत जातात. पशुपालन वेवसायूय ल्हव ल्हव वाडत आसा. हांगाच्या पशुधनांत गोरवां, मेंढरां, बोकडां, दुकर, घोडे, उंट आनी कुकडांचो आस्पाव जाता. नुस्तेमारी होय देशांतलो म्हत्वाचो वेवसाय. नायजर आनी तिच्या हेर फांट्यांतल्यान व्हड प्रमाणांत नुस्तेमारी चलता. चडशें नुस्तें सुकोवन ताची निर्यात करतात.

सैमीक सांठेय हांगा खूब उण्या प्रमाणांत आनी उण्या दर्ज्याचे आसात. हाका लागून थंयच्या उद्देगीक विकासाकूय बादा येता. देशाच्या वट्ट अंतर्गत उत्पादनांत फकत २०% वांटो उद्देगीक उत्पादनाचो आसा. अन्नधान्य, कापूस, चामडें हांचेर प्रक्रिया करपी उद्देगांचें प्रमाण चड आसून शासनाकडच्यान तांकां फाटबळ मेळटा. हांचे खेरीज सिगार, शिमीट, शाबू, तेला घाणे, लुगट हे उद्देगूय म्हत्वाचे आसात. कुलिकोरो, बामाको, बाग्वीनेडा, डाउगाबाउगाऊ, जलिबा आनी डिआमाऊ हीं मालिंतलीं कांय म्हत्वाचीं उद्देगीक शारां. 'सेंट्रल बँक ऑफ माली' ही देशांतली मध्यवर्ती बँक. जाल्यार फ्रँक सीएफए हें देशांतलें अधिकृत चलन. शासनाच्या माली येरादारी प्रधिकरणाकडच्यान देशांतली येरादारी वेवस्था चलता. देशाच्या आंवाठाच्या मानान लोहमार्ग आनी रस्त्यांचें प्रमाण खूब उणें आसा. नायजर न्हंयेंतल्यान उदका येरादारी चलता. बाकामो आनी सेनाऊ हांगा देशांतले मुखेल विमानतळ आसात. हांचेखेरीज बुरेम, गाउ, मोप्ती, केझ, किडाल, न्योरो, तिबक्तू, सेगू आनी गूंडाम हांगा ल्हान ल्हान विमानतळ आसात.

लोक आनी समाजजीण : मालिंतले बहुसंख्य लोक निग्रॉयट वांशीक गटांतले. देशांत वेगवेगळ्या वंशाचे लोकूय आसात. तातुंतले बांबारी आनी फुलानी हे मुखेल. हांचेखेरीज मार्का, सोंघाय, मालिके, त्वरेग, मिनिआंका, सेनाडको आनी डोगोन ह्या वंशाचेय लोक हांगा आसात. देशांतले वट्ट लोकसंख्येंत सुमार ३० ते ३५% बांबारी लोकांचो आस्पाव जाता. शेतवड हो तांचो मुखेल वेवसाय आसून देशाच्या मध्य आनी दक्षिण भागांत तांचें प्रमाण चड. जाल्यार गोरवां वा मेंढरां पोसप हो फुलानी लोकांचो मुखेल वेवसाय. मोप्ती विभागांत तांचें प्रमाण चड आसा. मार्का लोक सेनू विभागांत सांपडटात. डोगोन हे मालीचे मुळावे लोक अशें म्हण्टात. कायद्यान सगळ्या धर्मांक स्वातंत्र्य दिल्लें आसा.

देशांत साक्षरतेचें प्रमाण खूब उणें म्हळ्यार सुमार २५% आसा. मुळावें शिक्षण णव वर्सांचें जाल्यार माध्यमिक शिक्षण तीन वर्सांचें आसता. बामाको शारांत वेवसायीक, प्रशासकीय, अभियांत्रिकी, वैद्यकीय, दंतशास्त्र आनी शिक्षणशास्त्र विशयक शिक्षणीक संस्था आसात. फ्रँच ही मालिच्या प्रशासनाची आनी शिक्षणाची अधिकृत भास. देशांतले सुमार ६०% लोक बांबारी भास उलयतात. ती मुखेलपणान देशाच्या अस्तंत, मध्य आनी दक्षिण भागांत उलयतात. फुलानी ही मुखेलपणान नायजरच्या त्रिभूज प्रदेशांत, जाल्यार सोंघाय भास चडकरून उदेंत आनी ईशान्य भागांत उलयतात. दर एक वंशाची आपआपली खाशेली भास आसा. तातूंतल्यो फुलफुल्डी, सेनराय, तामाशोक, सोनिके, डोगोन, मालिके, कासोंके, वासुळुंका, ब्वा, सिनूफो ह्यो म्हत्वाच्या कलाकारांक प्रशिक्षण दिवपाखातीर बामाको शारांत 'नॅशनल इन्स्टिट्यूट ऑफ आर्ट्स' आनी 'आर्टिझन सेंटर' ह्यो संस्था उबारल्यात. सॉकर हो हांगाच्या लोकांचो चड लोकप्रिय खेळ.

- कों. वि. सं. मं.

माल्थस, थॉमस : (इ. स. १७६६ - १८३४ हेलीबरी).

नामनेचो अर्थशास्त्रज्ञ. तो धा वर्सां पिरायेचो आसतना आर्विल्ल्या अर्थशास्त्राचो जनक अँडम स्मिथ हाचो महाग्रंथ 'Wealth of Nations' उजवाडाक आयिल्लो. त्या काळांतल्या समाजीक आनी अर्थीक नवविचारांनी भारिल्ल्या वातावरणांत ताचें शिक्षण जालें. पिरायेच्या सत्तावीसाव्या वर्सा केंब्रिज जिजस कॉलेजचो 'फेलो' म्हूण ताची निवड जाली. १८०५ त तो लग्न जालो आनी उपरांत ईस्ट इंडिया कंपनीच्या हेलीबरी हांगाच्या कॉलेजांत आर्विल्लो इतिहास आनी अर्थशास्त्र ह्या विशयांचो प्राध्यापक म्हूण ताची नेमणूक जाली.

तो काळ युरोपांतल्या राजकीय, समाजीक आनी अर्थीक नदरेन क्रांतीकारक घडामोडींचो आशिल्लो. फ्रेंच राज्यक्रांती, उद्देगीक क्रांती, स्वातंत्र्य, समता, विश्वबंधुत्व ह्या तत्वांचो प्रसार आशिल्ल्या वातावरणांत रुसो, गॉडविन, कॉडरसेट अशा विचारवंतांनी वेगवेगळ्या विशयांचेर विचारमंथन सुरु केल्लें. विल्यम गॉडविन हाणें फ्रेंच क्रांतीन प्रभावित जावन उपयुक्ततावादाचें आशावादी चित्र उबें केलें. म्हालवज आनी कुटुंबीक जीण हातूंत आदर्श समता निर्माण जातली, अशें ताचें मत आशिल्लें. ह्या सगळ्या राटावळींनी माल्थसचो बापूयय वांटेकार आशिल्लो. माल्थसान हे विचारसरणींतली वेव्हारीक फारकत दाखोवन दिली, तेन्ना ताच्या बापायन ताका आपलें म्हणणें लेखी स्वरुपांत मांडपाक सांगलें. ताका लागून, माल्थसान आपलो 'Principles of Population' हो निबंद १७९८ त उजवाडायलो. वस्तुस्थितीच्या आदारान ताणें उक्तायलें, म्हालवज, लग्न आनी वर्गारचना हांचेसारकिल्ल्या संस्थांचे चौकटींत रावन स्वार्थसाधनाच्या व्यक्तीगत यत्नांक लागून समाज वाटावतलो, नाजाल्यार लोकसंख्येचे स्फोटक वाडीक लागून समाजाच्यो वादोच्यो जातल्यो.

ह्या निबंदाच्या पयल्या दोन प्रकरणांत माल्थसान लोकसंख्येविशींची उपपत्ती प्रभावी उतरांत मांडल्या. माल्थसाचें सांगणें अशें- लोकसंख्या अनियंत्रित उरल्यार गुणोत्तर श्रेणीन वाडटा, तर अन्नचें उत्पादन गणित श्रेणीन वाडटा. टीकेची पर्वा करीनासतना ताणें हो विचार मांडलो. तरीकूय वेव्हारीक नदरेन लोकसंख्या वाड अन्न उत्पादनापयल्यान वचूंक न दिवपी नियंत्रक साधनां आसतात, हाची ताका जाणविकाय आशिल्ली. हीं नियंत्रक साधनां दोन तरेचीं आसतात. एक, कारक साधनां-देखीक : मरणाच्या रुपान लोकसंख्या देंवोवपी झुजां, रोग आदी. दोन, प्रतिबंधक साधनां - देखीक, जननमान कमी करपी गर्भपात, गर्भधारणा नियंत्रण आदी. तरीय ताका अशें दिसतालें, की लोकसंख्येंतलो जो तळाचो भाग आसता, तो आपलें जिवित निव्वळ वेव्हारीक पातळेचेर व्हरूंक शकना.

ताच्या ह्या म्हणण्याचेर गॉडविनान अशें दाखोवन दिलें की संपन्न देशांतले कामगार 'कारक' वा 'प्रतिबंधक' उपायांबगर निव्वळ पातळेच्या

खुबूच वयर आपली जीण राखून आसात. हो उणाव उरिल्ल्याची जाणविकाय माल्थसाक जाली आनी निबंदाचे फुडले आवृत्तींत ताणें दोन सुदारणा केल्यो: १) संवयेचेर आदारिल्लें जीवनमान, ही कल्पना आपल्या मनांत आस्पावन घेतली आनी २) नितीक संयम.

कारक आनी प्रतिबंधक नियंत्रणाचे जोडयेक नितीक संयम हें एक नियंत्रण लोकसंख्येचेर आसूंक शकता. नितीक संयम म्हळ्यार लग्नाक कळाव आनी लग्नापयलीं ब्रह्मचर्य, अशी व्याख्या ताणें केली. अर्थीक परिस्थिती सुदारिल्ल्यान फकत लोकसंख्या वाडटली आनी जिवितमान आशिल्लें तशें उरतलें वा अर्थीक परिस्थिती देंवल्यार लोकसंख्या देंवतली आनी जिवितमान तशेंच उरतलें, अशें मत ताणें मांडलें.

माल्थसच्या सांगण्यांतले कांय मुद्दे दुबळे आसले, तरी तांचें खंडन करपाइतली सविस्तर आंकडेवारी त्या काळांत नाशिल्ली. माल्थसान आपलो युक्तीवाद पक्को करपाखातीर सादया गणिताचो आदार दिलो. अर्थशास्त्रांतलो देंवपी प्रतीफलाचो नेम स्पष्ट स्वरुपांत पयलीं मांडपी अर्थशास्त्रज्ञांत माल्थसाचो उल्लेख करतात.

तेन्नाचे परिस्थितींत हे उपपत्तीक कामगारवर्गांत प्रतिश्ठा मेळ्ळी. हे उपपत्तीक लागून लोकांच्या मनाचेर व्यापक प्रभाव पडलो. माल्थसच्या सुदैवान ह्याच काळांत म्हळ्यार अठराव्या शेंकड्याच्या उत्तरार्धांत लोकसंख्येचो स्फोट जाल्ल्यान हे उपपत्तीचो प्रभाव आनीकूय वाडलो. अस्तंतेकडल्या देशांत एकुणिसाव्या शेंकड्याचे अखेरमेरेन हे उपपत्तीचो प्रभाव देंवत गेलो. पूण दुसऱ्या म्हाझुजा उपरांतच्या काळांत मागास आनी विकसनशील देशांचो प्रस्न मुखार आयलो. आशिया, आफ्रिका, दक्षिण अमेरिका ह्या खंडांतल्या देशांत उपाट वेगान वाडपी लोकसंख्येक लागून अर्थीक प्रगतीक वेग दिवप अशक्य आशिल्लें. हाची जाणविकाय जाली आनी परतून एकदां माल्थसचे उपपत्तीचें नांव मुखार आयलें. हें उपपत्तींत दोश आसून लेगीत आयज तिचो उपेग जाता, हाचेवयल्यान तिचें म्हत्व मतींत येता.

- कों. वि. सं. मं.

माल्यांची जात्रा : गोंयच्या खांडोळे वाठारांतल्या श्री भगवती (हळदोणकरीण) देवीची वर्सुकी जात्रा. ही जात्रा फाल्गुन शुद्ध द्वितीयेक जाता. मालें म्हळ्यार चार फूट उंचायेचें आनी दोन फूट रुंदायेचें मातयेचें दिवज कशें. देवीचो अवसर आंगांत आयिल्लो मनीस पेड्डे वातीचें मालें आपले तकलेर घेवन देवळाक प्रदक्षिणा काडटा आनी ताच्या फाटल्यान दिवजकारां पेड्डें दिवजां घेवन चलतात. अशेच तरेची माल्यांची जात्रा मयां आनी हेर गांवांनी जाता.

- कों. वि. सं. मं.

पूरक नोंद : दिवजां.

मावजो, दामोदर : (जल्म : १ ऑगस्ट १९४४, माजोड्डें, सालसेत).

कोंकणींतलो एक नामनेचो कथाकार आनी कादंबरीकार. ताच्या बापायचें नांव यशवंत आनी आवयचें नांव लक्ष्मी. ताचें मुळावें शिकप मराठी, पुर्तुगेज आनी इंग्लीश भाशेंतल्यान गोंयांतूच जालें. उपरांत मुंबयच्या पोद्दार कॉलेजींतल्यान ताणें वाणिज्य शाखेची पदवी घेतली.

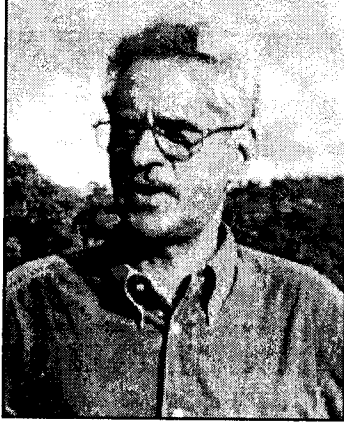

मुंबय आसतना आंतर महाविद्यालयीन नाटक सर्तींत नाटकां बरोवन तशेंच तातूंत वांटो घेवन आपले साहित्यिक जीणेक सुरवात केली. ताची पयली कथा 'अशोक' ही १९६५ वर्सा उजवाडा आयली.

मुंबय शिकता आसतनाच शैला आपटे हे चलयेकडे ताची वळख जाली आनी १९६८ वर्सा तांचें लग्न जालें. ताका तीन भुरगीं आसात.

गोंय मुक्ति उपरांत गोंयच्या कोंकणी साहित्याच्या मळार एक तेजीश्ट अशी कथाकारांची पिळगी मुखार आयली, तातूंत मावजो आशिल्लो. ताणें कोंकणी कथेक एक आगळो रुपकार दिलो. चडकरून साश्टी वाठारांतल्या किरिस्तावांच्या जिवितावयल्यो प्रादेशिक कथा ताणें बरयल्यो. ताच्या कथांक प्रादेशिक स्पर्श आनी कस आसलो तरीय कथाबिजां मात संवसारीक आशिल्लीं. समाज जिणेंतल्यो व्यथा आनी विसंगती, नाडपणां आनी भावार्तीपण हे चडशे ताच्या कथांचे विशय आसात. गोंयच्या हिंदू आनी किरिस्तांव समाजांतलो पुसट जायत गेल्लो पुर्विल्लो संस्कृतीक दुवो ताच्या कथांनी जंय थंय झळकता. ती एक ताच्या साहित्यांतली व्हड जमेची बाजू. ताच्यो कथा तर्कशुध्द, तंत्रशुध्द आनी वास्तववादी आसून ताचें सगळें साहित्य, साहित्यिक मापदंड मानपी आनी सांबळपी अशें आसा.

ताची बरीच नामनेक पाविल्ली कादंबरी 'कार्मेलीन' हिका १९८३ वर्साचो साहित्य अकादमी पुरस्कार फावो जाला. हे कादंबरेचे मराठी आनी हिंदी भाशेंतूय अणकार जाल्यात. त्या काळांतल्या किरिस्तांव समाज वेवस्थेचें बेसबरें चित्रण तातूंत आसा, तेभायर 'दिनारा' चे आशेन अरब देशांत वचपी बायलांचे शोकांतिकेचें प्रत्ययकारी दर्शन तातूंत घडटा, अशी ही एक ताची खर वास्तववादी कादंबरी. ताचें हेर उजवाडा आयिल्लें साहित्य अशें आसा: 'गांथन' (कथांझेलो - १९७२), 'जागरणां' (कथांझेलो - १९७५), 'सूड' (नवलिका - १९७६), 'खोमसाची काणी' (भुरग्यां-काणी-१९७६), 'रुमड फूल' (कथांझेलो - १९८९).

ताका फावो जाल्ले कांय मुखेल पुरस्कार अशे आसात- ताच्या

'गांथन' ह्या कथांझेल्याक १९७४ वर्सा कला अकादमी गोंयचो पुरस्कार फावो जाला. तशेंच ताच्या 'खोमसाची काणी' ह्या पुस्तकाक १९७९ वर्साय कला अकादमी गोंयचो पुरस्कार फावो जाला. उपरांत १९७३ वर्सा ताच्या 'गांथन' ह्या पुस्तकाक आनी १९७८ वर्सा 'जागरणां' हांकां कोंकणी भाशा मंडळ, गोंयचो पुरस्कार मेळ्ळा. १९८३ वर्सा, ताचे 'कार्मेलीन' हे कादंबरीक साहित्य अकादमीचो पुरस्कार फावो जाला.

१९८५ वर्सा तो, रामनाथी-गोंय हांगा जाल्ल्या अखिल भारतीय कोंकणी लेखक संमेलनाचो अध्यक्ष आशिल्लो.

- महाबळेश्वर सैल

मावळिंग : (मराठी: महाळुंग; हिंदी: बिजौरा, दुरंज; गुजराती: बीजोरुं; कन्नड: मादळ; संस्कृत: अम्लकेशर, मातुलुंग, महाफल, बीजपूर्ण; इंग्लीश: सिट्रोन, अँडम्स अपल; लॅटीन: सिट्रस मेडिका; कूळ: रुटेसी).

सुमार तीन मीटर ऊंच वाडपी कांटेरी आनी सदांकाळ पानां आशिल्लें झाड. ह्या झाडाचो तरनो भाग जांभळो आसून पानां, फुलां आनी फळां आदीची सामान्य लक्षणां सिट्रस प्रजातींत आनी रुटेसी वा सताप कुळांत वर्णन केल्ल्याप्रमाण आसतात. ताचीं पानां लांबशीं आनी व्हड आसून, फुलां एकलिंगी मात्शीं तांबसार आनी धवीं आसतात. फळ लांबट-वाटकुळें आनी तोंकदार व्हड, ओबडधोबड आनी दाट सालीचें आसून पिकतकच हळदुवें दिसता. गर वासाळ आनी कांय प्रमाणांत आंबसो कोडू आसता.

हें झाड मूळचें भारतांतलें आसून सद्या तें चितगाँग, सीतकुंड, खासी आनी गारो दोंगुल्ल्यांच्या वाठारांत रानटी अवस्थेंत दिश्टी पडटा. धाव्या शतमानांतल्या एका पर्शियन वैजकी ग्रंथांत मावळिंगाचो उल्लेख मेळटा. तेचपरी कौटिलीय अर्थशास्त्रांत आनी द्रविड साहित्यांत (इ. स. चवथें आनी पांचवें शतमान) मावळिंगाचो उल्लेख मेळटा.

ह्या फळाचो रोस थंडावो दिवपी आनी स्तंभक आसता. हाची साल सुकोवन आमांशाचेर दितात. जोराचेर हाच्या पानांचो काडो दितात. ओंकारे थांबोवपाक हाचें मूळ उकडून दितात.

फळापसून लोणचें, मुरांबो, सरबत आदी पदार्थ करतात. शिजयल्ली साल मिठायेंत घालतात. कांय प्रकारचीं मावळिंगां गोड, वासाळ वा आंबट आसतात. पिकिल्लें फळ पथ्यकर, रुचकर आनी पित्तशामक आसून बियो भूक वाडोवपी आनी बळ दिवपी आसतात.

वेपारी नदरेन मावळिंगाची लागवड सदद्या भूमध्य दर्यावाठारांत करतात. भारतांत कांय वाठारांनी खंय खंय मावळिंगाची लागवड करतात. कांयकडे संत्रां-लारांजाचीं दोळे भरून कलमा करपाखातीर खूंट म्हणून मावळिंगाच्या रोपाचो व्हड प्रमाणांत उपेग करतात. पूण अशा कलमांक उप्या दर्जाचीं आनी कमी प्रमाणांत फळां लागतात. ह्या झाडाचें लाकूड धवें, घट्ट आनी

जड आसता. ताचो उपेग शेतांतलीं अवजारां तयार करपाखातीर करतात. खांदयेपसून हातांत धरपाच्यो बडयो तयार करतात.

- कों. वि. सं. मं.

माशकारेन्हस, डॉ. तेलू द : (जल्म: २३ मार्च १८९९, माजोड्डें-गोंय; मरण: २० ऑक्टोबर १९७९).

गोंयचो सुटकेझुजारी. जे. आमारालो द माशकारेन्हस हाचो चलो. ताणें पुर्तुगेज कायद्याची पदवी घेतिल्ली. पुर्तुगालांत कोयम्बा हांगा शिकता आसतानाच ताणें 'India Nova' हें नेमाळें सुरू केल्लें. उपरांत ताणें गोविंद पुंडलिक हेगडो देसाय हाच्या 'ओ भारत' (O Bharat) ह्या दिसाळ्यांत Death of the Idols ह्या नांवान साबार राजकीय लेख बरयल्ले. ४ नोव्हेंबर १९२६ दिसा गोविंद पुंडलीक हेगडो देसाय हाणें आपल्या 'ओ भारत' ह्या दिसाळ्यांत ते उजवाडाक हाडिल्ले. हाका लागून माशकारेन्हस हाचेर पुर्तुगालांत आनी हेगडो देसाय हाचेर गोंयांत खटले भरले. पूण दोगूय निर्दोश थारले. पुर्तुगालाक तो सरकारी अधिकारी म्हूण काम करतालो.

ऑगस्ट १९४८ त तो रजा घेवन गोंयांत आयिल्लो. पूण ताच्या राश्ट्रीयवादी विचारांक लागून पुलीस ताचेर पाळत दवरून आशिल्ले. उपरांत डिसेंबर म्हयन्यांत तो मुंबय गेलो. थंयच्यान तो 'नॅशनल काँग्रेस, गोंय' संघटनेचो वांगडी जालो. १९४८-४९ मेरेन 'गोंय नॅशनल काँग्रेसिचो' सचिव म्हूण आनी उपरांत कांय तेप खजिनदार म्हूण ताणें वावर केल्लो. हांगा ताणें साबार राश्ट्रीयवादी पत्रकां उजवाडावन तीं गोंयभर आनी हेर राश्ट्रांनीय वांटलीं. २५ एप्रिल १९४९ दिसा ताणें पुर्तुगालाचो पंतप्रधान दोतोर सालाझार हाका ताच्या वसाहतीच्या धोरणाचेर टिका करपी उक्तें पत्र बरयल्लें. उपरांत ताणें आपलें तनमन गोंयचे सुटके चळवळीक ओंपलें. पुर्तुगेज राजवटीआड प्रचार करप, लोकांक राश्ट्रवादी साहित्य वांटप असलीं कामां तो करतालो. हे खातीर पुर्तुगेज सरकारान ताका परत लिसबनांत (पुर्तुगाल) कामार रुजू जावपाचो आदेश दिलो. पूण ताणें ताका न्हयकार दिलो आनी हाका लागून ताका कामा वयल्यान काडून उडयलो.

१९५६-५८ ह्या काळांत ताची दिल्ली आकाशवाणीचेर कोंकणी आनी पुर्तुगेज घटकाचो मुखेल अधिकारी म्हूण नेमणूक जाली. ह्या पदाचो फायदो घेवन ताणें पुर्तुगेज सरकाराआड नेटान प्रचार करपाक सुरवात केल्ली. डिसेंबर १९५८ वर्सा ताणें ह्या पदाचो राजिनामो दिवन तो गोंयांत परतलो. पूण पुलिसांनी रोकडोच धरून ताका पुर्तुगालाक व्हेलो. उपरांत १९६२ त प्रदेशीक लश्करी न्यायालयांत ताका चोवीस वर्सा बंदखणीची ख्यास्त फर्मायली. पूण २९ मे १९७० दिसा ताची बंदखणींतल्यान सुटका जावन तो भारतांत परत आयलो.

तो एक बहुगुणी कवी आनी लेखक आशिल्लो. ताणें पुर्तुगेज आनी इंग्लीश भाशेंतल्यान खूब कविता आनी लेख बरयल्यात. गोंयांत

आयल्याउपरांत ताणें कांय नाटकां बरोवन तीं लोकांमुखार सादर केलीं. तो एक समाजसेवकूय आशिल्लो. भारत सरकारान ताम्रपत्र आनी पद्मश्री पुरस्कार दिवन ताचो भोवमान केला.

- कों. वि. सं. मं.

माशकारेन्हस, ब्राक्वानझा : (जल्म : कळंगूट).

बंगालचो गोंयकार धर्मप्रचारक. १९०५ ते १९०९ ह्या काळांत ताणें पॅरिसच्या बोयताखाना हांगा धर्मिक प्रचाराचो वावर केलो. ताणें पॅरिसचे हे इगर्जेची जायती सुदारणा आनी वाड केली.

- कों. वि. सं. मं.

मास्टर दत्ताराम (दत्ताराम वळवयकार) : (जल्म:

१० जून १९१३, वळवय, गोंय; मरण: १९ सप्टेंबर १९८४, वसई).

गोंयचो नामनेचो नट. ताचें भुरगेंपण वळवय गांवांतच गेलें. तो चवथीमेरेन शिकलो. ताचें शिक्षणांत व्हडलेंशें मन लागनासलें. पूण दशावतारी खेळांत-नाटकांत वांटो घेवपाक ताका मानवतालें. तो १० वर्सांचो आसतना सखाराम बरवे हाणें ताका आपल्या 'ललितप्रभा संगीत मंडळींत' घेतलो. तेन्ना मामा वरेरकराच्या 'कुंजविहारी' ह्या नाटकांत 'पेंद्या' ही ताका मेळिल्ली पयली भुमिका. उपरांत शारदासंगीत हे संगीत मंडळींत थोडो तेंप काम करतकच तो 'रंग बोधेच्छु



समाज' हे रघुवीर सावकाराचे नाट्यसंस्थेंत गेलो. हे कंपनीच्या संशयकल्लोळ ह्या नाटकांत मा. दत्तारामाचें कृतिकेचें काम उल्लेख करपासारकें आसा. खंयच्याच नाटककाराकडल्यान नाटकाचे धडे घेनासतना ताणें तांची देख दोळ्यांमुखार दवरून ही विद्या आपणायली. नानासाहेब फाटक, चिंतामणराव कोल्हटकर, गणपतराव जोशी ह्या व्हड कलाकारांचो आदर्श ताणें सतत दोळ्यांमुखार दवरलो आनी एकलव्य वृत्तीन ही कला आत्मसात केली.

उपरांत तो विष्णु बोरकराच्या प्रभात संगीत मंडळींत गेलो. हे कंपनींत आसताना ताणें मानापमान, कुंजविहारी, ललाटलेख, पुण्यप्रभाव, पैशांचा पाऊस, नेकजात मराठा, राक्षसी म्हत्वाकांक्षा अशा नाटकांतल्यान नायक-नायिकेच्यो, खलनायकाच्यो, विनोदी, वीररसप्रधान अशो तरेतरेच्यो भुमिका

गाजयल्यो. तो फक्त नट म्हणून रावलो ना. ताका नाट्यवेवसायांतल्या बारीकसारीक गजालींची म्हायती आसली. रंगभुशा करप, पड्डे रंगोवप, हिशोब दवरप, तालमी घेवप हीं कामांलेगीत तो उमेदीन करतालो. नव्या कलाकारांक प्रोत्साहन दिवपाची खास तरा ताचेकडेन आशिल्ली. प्रभात कंपनीत जायतो तेंप रावन ताणें आपल्या कलागुणांनी खूब नामना मेळयली.

पूण उपरांतच्या काळांत चित्रपटाचें आगमन जालें आनी रंगमाचयेची पत उणी जावंक लागली. अशा वेळार मा. दत्ताराम मुंबय आयलो. ह्या काळांत ताका हालाखीचे परिस्थितीक तोंड दिवंचें पडलें. तरीपूण ताणें आपलो वेवसाय सोडलो ना. संयुक्त नटसंच, सहकारी मनोरंजन हांगा आनी जंय मेळटा, थंय जी परिस्थिती येता ते परिस्थितींत आपली कला चालू दवरली.

स्वच्छ आरोह, अवरोहपुर्ण उच्चार, मुद्राभिनय, आशयपूर्ण आनी लवचीक हालचाली, पूर्ण पाठांतर हीं मा. दत्तारामाचीं कांय खाशेलपणां आशिल्लीं. साहित्यसंघ नाट्यशाखेंत ताका जायत्या पोरन्या भुमिकांवांगडाच नव्यो भुमिकाय मेळ्ळ्यो. वैजयंतीतलो जयपाल, लोकांचा राजांतलो भ्रमिश्ठ राजा, कौंतेयमदलो उदार कर्ण, होनाजी बाळांतलो रंगेल खलनायक 'उदाजी' अशा जायत्या भुमिकांवरवीं ताणें आपल्या अभिनयांतलीं तासां प्रेक्षकांमुखार साकार करून प्रेक्षकांक भारावन उडयले. साहित्य संघाच्या भाऊबंदकी ह्या नाटकांत नानासाहेब फाटक (राघोबा), दुर्गा खोटे (आनंदी) आनी मा. दत्ताराम (रामशास्त्री) हांच्यो म्हत्वाच्यो भुमिका आशिल्ल्यो. ह्या नाट्यप्रयोगाक दिल्ली हांगा जाल्ल्या अखिल भारतीय थरावयल्या सर्वभाशीक नाट्योत्सवांत पयल्या क्रमांकाचें इनाम फाव जाल्लें.

साहित्य संघांत आसतनाच मा. दत्तारामाक ललितकलादर्शचें निमंत्रण मेळ्ळें. हांगा येवन मा. दत्तारामाक सुमाराभायर नामना मेळ्ळी. ताणें तातूंत 'सत्तेचे गुलाम', 'श्री', 'सोन्याचा कळस', 'आकाशगंगा', 'दुरितांचे तिमिर जावो' आनी 'पंडितराज जगन्नाथ' ह्या नाटकांनी केल्ल्या भुमिकांक खूब नामना मेळ्ळी. ताच्या उपरांतची ताची म्हत्वाची कामगिरी म्हळ्यार गोवा हिंदू असोसिएशनच्या, कलाविभागाच्या 'रायगडाला जेव्हा जाग येते'. ह्या नाटकाचें दिग्दर्शन आनी शिवाजीची मुखेल भुमिका. ताच्या ह्या नाटकाक सुमाराभायर यश मेळ्ळें. गोवा हिंदू असोसिएशनच्या आनीक एका 'मत्स्यगंधा' नाटकाचें दिग्दर्शन आनी भिष्माची भुमिका ताणें केली आनी गाजयली.

जितलो प्रतिभावंत तितलोच चरित्रवान असो हो असामान्य कलाकार आशिल्लो. आपले कलेची आनी पर्यायान नाटक ह्या वेवसायाची श्रध्दा आशिल्लो हो कलाकार म्हणजे ह्या वेवसायांतल्या लोकांखातीर एक आदर्श आसलो. ताच्या निमण्या काळांत ताणें नाट्यशास्त्राचें शिक्षण दिवपाचें काम केलें.

- कों. वि. सं. मं.

मास्टर विनायक : (जल्म: १९ जानेवारी १९१०, कोल्हापूर; मरण: १९ ऑगस्ट १९४७, मुंबय).

नामनेचो मराठी अभिनेतो, दिग्दर्शक आनी निर्मातो. ताचें पुराय नांव विनायक दामोदर कर्नाटकी. ताचें शिक्षण कोल्हापूर हांगाच जालें. घरचे गरीब परिस्थितीक लागून ताका कांय काळ शिक्षकाची नोकरी करची पडली.

१९३२ वर्सा हिंदी-मराठी प्रभात कंपनीच्या 'अयोध्येचा राजा' ह्या चित्रपटांत ताका नारदाची भुमिका मेळ्ळी आनी तेन्नासावन ताचे चित्रपट क्षेत्रांतले कारकीर्दिक सुरवात जाली.

प्रभात फिल्म कंपनीच्या पांच चित्रपटांनी काम करतकच प्रभात फिल्म कंपनी पुण्याक व्हेली. तेन्ना विनायकराव कोल्हापूरच्या सिनेटोन हातूंत गेलो. थंय ताका दिग्दर्शनाची पयली संद मेळ्ळी.

अनौरस संतत आशिल्ल्या एक म्हत्वाच्या समाजीक समस्येचेर विलासी ईश्वर (१९३५) ही मामा वरेरकराची कथा आशिल्ली. ताचें दिग्दर्शन म्हळ्यार एक कठीण गजाल आशिल्ली. पूण साहित्याची आनी चित्रपट संवसाराची बेस बरी जाण आशिल्ल्यान विनायकान हें दिग्दर्शन व्हडा कसबान पुराय केलें. त्याच काळांत बाबूराव पेंढारकर हाणें विनायकराव आनी पांडुरंग नाईक हांचे भागीदारींत 'हंस पिकचर्स' ची स्थापणूक केली. हंस पिकचर्खातीर विनायकान अभिनेतो आनी दिग्दर्शक म्हूण चार वर्सां काम केलें. ह्या चार वर्सांतले ताचे उल्लेख करपासारके चित्रपट अशे: 'ज्वाला' (१९३८), 'छाया' (१९३६), 'ब्रह्मचारी' (१९३८), 'ब्रॅडीची बाटली' (१९३९). हंस पिकचर्सचे कारकीर्दींत स्वातंत्र्यवीर सावरकरांच्या सल्ल्याप्रमाण, विनायकान पयलींच पड्ड्यावयले इंग्लीश नामावळीचो मराठींत अणकार केलो.

१९४० वर्सा हंस पिकचर्स बंद जातकच विनायकराव नवयुग चित्रपट संस्थेंत गेलो. थंय ताणें 'लग्न पहावे करून' (१९४०), 'अमृत' (१९४१), 'सरकारी पाहुणे' (१९४२) हे चित्रपट दिग्दर्शित केले.

मास्टर दीनानाथाची धूव लता मंगेशकर हिच्या आंगांतले कलागूण वळखून विनायकान तिका, 'पहिली मंगळागौर' (१९४२) ह्या चित्रपटांत घेतली. पूण विनायकरावाक तो चित्रपट पुराय करपाक मेळ्ळो ना. १९४३ वर्सा ताणें स्वताची प्रफुल्ल पिकचर्स ही संस्था स्थापन करून लताकूय त्या चित्रपटांत घेतली. हे संस्थेचो ताचो 'माझं बाळ' (१९४३) हो चित्रपट खूब गाजलो. हे संस्थेंत काम करतनाच ताणें व्ही. शांताराम हाच्या 'डॉ. कोटनीस की अमर कहानी' (१९४६) ह्या चित्रपटांत भुमिका केली.

राजकमल कलामंदिरचो 'जीवनयात्रा' (१९४६) हो विनायकान पुराय दिग्दर्शित केल्लो निमाणो चित्रपट. ताचे उपरांत प्रफुल्ल पिकचर्सचो 'मंदिर' (१९४८) हो चित्रपट तयार जावचे पयलींच विनायकाक मरण आयलें.

चित्रपट क्षेत्रांतले आपले सोळा वर्सांचे कारकिर्दींत विनायकरावान अठरा चित्रपटांचें दिग्दर्शन केलें आनी तातुंतल्या चडशा चित्रपटांनी भुमिका केल्यो.

- कों. वि. सं. मं.

मास्तर कृष्णराव : (जल्म: २० जानेवारी १८९८, आळंदी; मरण: २० ऑक्टोबर १९७४, पुणे).

एक नामनेचो गायक आनी संगीतकार. पुराय नांव कृष्णराव गणेशपंत फुलंब्रीकर. पूण 'मास्तर कृष्णराव' ह्या नांवान ताका चड वळखताले. पिरायेच्या बाराव्या वर्सा 'नाट्यकला प्रवर्तक मंडळी' हे नाटक मंडळींत ताणें प्रवेश मेळयलो. हरीभाऊ आपटे हाच्या संत सखूबाई (१९११) नाटकांत विठ्ठलाची भुमिका करून ताणें आपल्या नटाचे कारकिर्दीक सुरवात केली. १९११ वर्सा सावन ताणें गायनाचार्य भास्कर बुवा बखले हाचेकडल्यान गायनाचें शिक्षण घेतलें.

पुराय भारतभर विंगड विंगड सुवातींनी ताच्यो ३,००० परस चड मैफिली जाल्यो. फुडें १९१५ वर्साच्या सुमाराक गंधर्व नाटक मंडळी हे नाटक मंडळींत ताणें प्रवेश केलो. थंय आसतना गायक, नट आनी संगीत दिग्दर्शक म्हूण ताणें नामना जोडली. शारदा, सौभद्र, एकच प्याला, विद्याहरण, स्वयंवर, द्रौपदी, आशा-निराशा ह्या नाटकांतल्यो ताच्यो बायलेच्यो भुमिका खुबूच गाजल्यो.

गंधर्व नाटक मंडळी सोडल्याउपरांत १९३३ वर्सा ताणें व्ही. शांताराम हाच्या प्रभात फिल्म कंपनींत संगीत दिग्दर्शक म्हूण प्रवेश केलो. थंय आसतना ताणें धर्मात्मा, अमरज्योती, वहाँ, गोपाळकृष्ण, माणूस, शेजारी ह्या हिंदी आनी मराठी चित्रपटांक संगीत दिलें. फुडें १९४२ वर्सा व्ही. शांताराम हाच्या 'राजकमल' चित्रपट संस्थेवतीन भायर सारिल्ल्या 'भक्तिचा मळा' ह्या चित्रपटांत संगीत दिग्दर्शना वांगडाच ताणें सावता माळ्याची मुखेल भुमिका केली. आचार्य अत्रेच्या वसंत सेना, विश्राम बेडेकराच्या लाखाराणी आनी उपरांत कीचकवध, विठू माझा लेकूरवाळा ह्या चित्रपटांक संगीत दिलें. वंदे मातरम ह्या राष्ट्रगीताक ताणें दिल्ली चाल खूब गाजली. सावित्री, मेनका, कान्होपात्रा, आशा-निराशा ह्या नाटकांतल्या पदांक ताणें चाली दिल्यो आनी उपाट नामना मेळयली. आकाशवाणीचो मुखेल संगीत रचनाकार म्हूण तो काम पळयतालो.

ताणें संगिताचेर 'रागसंग्रह' नांवाचे ग्रंथ बरयले. रागसंग्रहाचे सात वांटे आसात आनी तातूंत शास्त्रोक्त संगितांतल्या कांय बऱ्या चिजांचो ताणें स्वरलिपीसकट आस्पाव केला (१९४३-५७). 'भारत गायन समाज' हे संस्थेचो तो अध्यक्ष आशिल्लो. १९५३ वर्सा चीनाक गेल्ल्या भारताच्या संस्कृतीक मंडळाचो तो वांगडी आशिल्लो.

१९७१ वर्सा ताका 'पद्मभूषण' ही पदवी मेळ्ळी. शंकराचार्याकडल्यान 'संगीत कलानिधी' ही पदवी मेळ्ळी. ते भायर १९७२ वर्सा संगीत नाटक अकादमीवतीन 'रत्न सदस्यत्व' (फेलोशीप), 'बाल गंधर्व' आनी 'विष्णुदास भावे' हीं भांगरापदकां ताका फावो जालीं.

'बोला अमृत बोला' हो ताच्या उगडासांचो झेलो १९८५ वर्सा उजवाडा आयलो.

- कों. वि. सं. मं.

माळी : बागकाम करपी लोकांचो एक वर्ग. ह्या लोकांची वसती चडकरून महाराष्ट्र, गुजरात, कर्नाटक, राजस्थान आनी बंगाल ह्या प्रदेशांनी चड आसा. तशेंच बिहार, ओरिसा, पंजाब आनी उत्तर प्रदेश ह्या प्रदेशांनीय माळी लोकांची वसती आसा. माळी हें नांव वेवसायीक आशिल्ल्यान, बागकाम करपी हेर जातींच्या लोकांकूय माळीच म्हण्टात. पूण विंगड विंगड प्रदेशांतल्या माळी लोकांचो एकमेकांकडे कसलोच संबंद नासता. मुसलमान माळ्यांक बागवान म्हण्टात.

मराठा माळी हे मूळचे कुणबी आसुंये. पूण धंद्या वयल्यान उपरांत तांची जात बदल्ली. ह्या लोकांचे फूलमाळी, अधप्रभू, अधशेटी, बावने, हळद वा बनकर, जिरे, काच, कडू, क्षीरसागर, लिंगायत, पदे, रांत आनी उंडे अशे तेरा पोटभेद आसात. फूलमाळी हे फुलांचो वेवसाय करपी आसून, तांकां सगळ्यांत ऊंच मानतात. जिरे माळी जिरे पिकयतात. हळदे माळी हळद पिकयतात. हांकां कमी दर्जाचे मानतात. पूण हालीं हे सगळे पोटभेद ना जावन फकत सावतामाळी वा माळी अशें जातीचें नांव सांगतात.

कानडी माळी हांकां कामटी वा कुंचगीवक्कल अशेंय म्हण्टात. पावसाच्या दिसांनी हे लोक कुंची वापरतात, म्हूण तांकां कुंचगीवक्कल अशें नांव मेळ्ळां.

पंजाबी माळी लोकांभितर फूल, गोह, सैनी, कच्छी, मच्छी, धनकट, तांबोळी, कंबोह हे पोटभेद आसात. बंगाली माळी लोकांक मालाकार अशें म्हण्टात. पुर्विल्ल्या बंगाली साहित्यांत मालाकारांचो उल्लेख टाक ह्या नांवान केला. ह्या टाकांचे खूब पोटभेद आसात.

मराठा लोक अंबा, भवानी, जनाई, तुकाई, खंडोबा, भैरोबा आनी सप्तशृंगी ह्या देवतांक भजतात. चडशे माळी वारकरी पंथाचे आसात. कानडी माळी वेंकटराम, येल्लम, गुट्टिअम्म आनी हनुमान ह्या देवतांक भजतात. चंद्रगुडी ही तांची मुखेल देवता आसून, तिचें देवूळ म्हैसुरांतल्या सोराब हांगा आसा. ब्राह्मण तांचें पुरोयतपण करतात. राजस्थानी माळी लोक सगळ्या देवांक भजतात. उमास, पुनव, एकादस आनी वैकुंठचतुर्दस ह्या दिसांनी उपास करतात. हे लोक आयतार हो पवित्र दीस मानतात. पंजाबी माळी लोक भैरव, हनुमान, श्यामजी, देवी, गूपा ह्या देवतांक भजतात.

मराठा माळी लोकांच्या कुळांची वा कुळांच्या गटांची विंगड विंगड देवकां आशिल्लीं. साळुंकीचें पीस, सुर्याचीं किर्णां, तण, सूर्यफूल, पांच पालवी हीं तांचीं देवकां आसात. तांच्यांत आते आनी मामे भयणीकडे लग्न करपाची चाल आसा. मावस भावंडांचीं मात लग्नां जायनात.

एकाच देवकाच्या कुळांत लग्नां जायनात. कानडी माळी लोकांत बालविवाहाची चाल आसा. खूब बायलो करपाचीय तांच्यांत रीत आसा. राजस्थानी माळी लोकांत घटस्फोटाची चाल ना. पूण बायलेचें वर्तन अनैतिक आसल्यारूच घोवाक घटस्फोट घेवपाक मेळटा.

कानडी माळी लोक मड्याक आसतात. पूण पांच वर्सां-सकयल्ल्या भुरग्याक पुरतात. राजस्थानी माळी लोक मडें पुरतात. पुरचे पयलीं मड्याक न्हाणयतात. उपरांत पिंडदान करतात. इकराव्या दिसा क्षौर करतात आनी जातींतल्या लोकांक जेवण घालतात. अस्थिविसर्जन आनी श्राध्द करपाचीय चाल आसा.

फुलां, फळां, भाजयो, ऊंस, हळद, जिरे हीं बागायती पिकां काडप हो मराठा माळी लोकांचो मुखेल वेवसाय आसा. माल व्हरून बाजारांत विकपाचें काम बायलो करतात. हालीं राजस्थानी माळी लोक नोकरी आनी कारागिरी हेय उद्देग करूंक लागल्यात.

बंगाली माळी लोक, फुलझाडां लावप, फुलांची आरास करप आनी सोलाचीं चित्रां तयार करप हे वेवसाय करतात. सोल नांवाचें एक झाड आसा. त्या झाडाचें लाकूड ल्हव आसून ताचो गाभो धव्या रंगाचो आसता. ताचे पातळ कुडके कापून ताचेर हे लोक चित्रां काडटात वा ते कुडके जोडून तांचीं खेळणीं वा बावल्यो करतात.

दर एक माळी पोटजातींत जात पंचायत आसता. जातींतलीं झगडीं, पंचायतीचो मुखेली सोडयता. बंगाली माळी लोक ताका 'चौधरी' म्हण्टात.

- कों. वि. सं. मं.

माळी, कादुबा किसनराव : (जल्म: ४ डिसेंबर १९१९, जालना, महाराष्ट्र).

सुटकेझुजारी. हैदराबाद सुटके चळवळींत ताणें वांटो घेतिल्लो. गोवा विमोचन सहाय्यक समितीन घाल्ल्या उल्याक लागून जन संघाचेवतीन तो ३ ऑगस्ट १९५५ ह्या दिसा रणजितसिंह ठाकूर हाच्या फुडारपणाखाल आशेंदा मार्गान गोंयांत आयलो आनी पेडणे हांगा जाल्ल्या सत्याग्रहांत ताणें वांटो घेतलो. तेन्ना पुर्तुगेज पुलिसांनी ताका धरून मार दिलो आनी गोंयचे शीमेर हाडून सोडलो. २६ मे १९८७ ह्या दिसा महाराष्ट्र सरकारान सन्मानपत्र दिवन ताचो भोवमान केलो.

- कों. वि. सं. मं.

माँटेसरी, मारिया : (जल्म: ३१ ऑगस्ट १८७०, क्यारावाले (मध्य इटली); मरण: ६ मे १९५२, नोर्टवाइक, हॉलंड).

नामनेची इटालियन शिक्षणतज्ञ आनी माँटेसरी शिक्षणपद्दतीची जनक. इटली देशांत भौशिक शाळेंत वचपी ही पयलीच चली आशिल्ली. ताका लागून तिका लोकांचे टिकेक तोंड दिवंचें पडलें. १८९६ त तिणें रोम विद्यापिठाची वैजकीची पदवी मेळयली. पदवी मेळोवपी इटलितली ती पयलीच बायल. वैजकी पदवी मेळयतकच रोमांतल्या भौशिक रुग्णालयांतले रिकामे सुवातीखातीर जाल्ले सर्तींत तिणें वांटो घेतलो आनी तातूंत तिका यश मेळ्ळें. १८९७ त युरोप खंडांत अशा मानादीक सुवातीचेर वेंचून काडिल्ली माँटेसरी ही पयलीच बायल. १८९८ त रोमांतल्या मंदबुध्दीच्या भुरग्यांचे शाळेची ती मुखेल जाली आनी तिच्या मनांत शिक्षणकार्याविशीं आवड निर्माण जाली.



१८९९त रोमांतल्या बायलांच्या विश्वविद्यालयांत भलायकीशास्त्राची प्राध्यापिका म्हूण तिची नेमणूक जाली.

१९०० त लंडनांतल्या बायलांचे परिशदेक इटालियन बायलांची प्रतिनिधी म्हूण ती हजर आशिल्ली. एक बरी दोतोर म्हूण तिची रोमांत नामना जाली. रोम विद्यापिठांत मानवशास्त्राची प्राध्यापिका म्हूण तिची रोखडीच नेमणूक जाली. ६ जानेवारी १९०७ दिसा माँटेसरींत रोमांतल्या एका बुरशा वाठारांत पयली माँटेसरी शाळा (भुरग्यांची शाळा) सुरू केली. आपले फुडले जिणेंत तिणें शिक्षणाखातीर वावर केलो.

माँटेसरीन मतीमंद भुरग्यांच्या शिक्षणाखातीर खास साहित्य तयार केलें. रोम विद्यापिठांत तिणें सात वर्सांचो खासा अभ्यासक्रम पुराय केलो. मनोविकास घडोवन हाडपी शिक्षणाची नवी पद्दत तिणें सोदून काडली. हे पद्दतीक माँटेसरी शिक्षण पद्दत अशें म्हण्टात.

रोमांत त्या काळांत घरनिर्माण समितीन बांदिल्ल्या दर एका घरांत शिशुघरां सुरू करपाची येवजण तिणें सुरू केली. १९०६ त समितीच्या सगळ्या घरांत सुरू केल्ल्या शिशुघरांचें संचालकपद माँटेसरीकडे दिलें.

माँटेसरी शिक्षण पद्दतीच्या शिक्षण-प्रशिक्षणाचो पयलो वर्ग तिणें १९०९ वर्सा उक्तो केलो. पयल्या संवसारीक म्हाझुजाउपरांत तिणें स्थापन केल्ली इटलींतली संस्था बंद पडली. उपरांत माँटेसरी अमेरिकेंत गेली. थंय न्यूयॉर्क हांगा तिणें माँटेसरी शिक्षण-प्रशिक्षण महाविद्यालय स्थापन केलें आनी ताचें काम तिणें एलिनार पार्कहर्स्ट हाचेर सोंपयलें. दुसऱ्या

म्हाझुजाउपरांत तिणें संवसारांतल्या कितल्याशाच देशांची भोंवडी केली. स्पेनाक वचून थंय तिणें प्रयोगशाळा आनी विद्यालय स्थापन केलें. भुरग्यांचे नवे शिक्षण पद्दतीच्या प्रसाराखातीर इंग्लंड, इटली, स्पेन ह्या देशांची तिणें भोंवडी केली.

भुरग्यांच्या शिक्षणाखातीर तिणें नवें तंत्र आनी उद्येग सोदून काडले. खेळ आनी छंद हांचेवरवीं भुरग्यांचे तकलेक ताण दिनासतना, तांची मानसिक उदरगत सादूंक जाय, अशें तिचें म्हणणें आशिल्लें.

तिणें बरयल्लीं कांय पुस्तकां अशीं : The Absorbent Mind, The Discovery of the Child, Montessori Method, Dr. Montessori's own Hand Book, The Advanced Montessori Method.

- कों. वि. सं. मं.

पूरक नोंद : मॉटेसरी शिक्षण पद्दत.

मॉटेसरी शिक्षण पद्दत : शालेयपूर्व पिरायेंतल्या भुरग्यांच्या शिक्षणाची पद्दत. मारिया मॉटेसरी (१८७०-१९५२) हिणें वयली शिक्षण पद्दत सुरू केली म्हूण तिचेंच नांव हे शिक्षण पद्दतीक दिलां. खूब कश्ट घेवन मॉटेसरीन इटलींतल्या भुरग्यांखातीर ही पद्दत सोदून काडली. घरांतली गरीबी आनी विस्कळीतपण पळोवन मॉटेसरीक दिसलें, ह्या भुरग्यांक यशस्वी शिक्षण दिवपाखातीर सुनियंत्रित आनी शिस्तबद्ध वातावरणाची गरज आसता. तेखातीर मॉटेसरीन संवेदनक्षमता विकसित करपी साहित्य तयार केलें आनी शिक्षणाची नवी पद्दत सुरू केली.

मॉटेसरी शिक्षणाचें खाशेलपण म्हळ्यार वर्गांतलें नियोजन, टापटीप, नितळसाण, वर्गांतल्या फर्निचराची रचणूक, ल्हान भुरग्यांचें मानसशास्त्र मतींत घेवन दर एक गजाल आंखप, वर्गांतल्या भुरग्यांच्या हालचालींक स्वातंत्र्य आसचें, भुरग्यांनी शिस्तीन वागून साहित्याचो फाव तो वापर करचो, हें साहित्य वेवस्थित हाताळून ताची तोडफोड जावंची न्हय म्हूण भुरग्यांक खास धडे दिवंचे ह्यो गजाली मॉटेसरी शिक्षण पद्दतींत म्हत्वाच्यो आसात.

मॉटेसरी पद्दतींत वेदक (sensitive) आनी कारक (operating) शिकोवपावांगडाच सादारण ज्ञानात्मक आनी समाजीक फिशालकाय येतली, हाचेर भर आसता. ह्या सगळ्यांचो परस्पर संबंद आसता. मॉटेसरीन पापेलावांच्या आदारान चार वर्सांच्या भुरग्यांक शिकोवपाक सुरवात केली. वेगवेगळ्या पद्दतींच्या आदारान चार वर्सांचीं ल्हान भुरगीं देड म्हयन्यांतूच वाचपाक आनी बरोवपाक शिकतलीं, अशी येवजण मॉटेसरीन केली.

शालेयपूर्व पिरायेच्या भुरग्यांक नवे शब्द शिकपाची खूब उमळशीक आसता. शास्त्रीय आनी तांत्रिक गजालीय भुरगीं शिकूंक शकतात. ह्यो सगळ्यो गजाली मतींत घेवन लेखन, वाचन, आनी गणत मनोरंजक पद्दतीन शिकोवपांत मॉटेसरीन यश मेळयलें.

युरोप आनी अमेरिकेंत मॉटेसरी शाळांचो नेटान प्रसार जालो. मॉटेसरीची इंद्रिय शिक्षणाची कल्पना ज्ञानसंक्रमणाचेर आदारील्ली आशिल्ल्यान कांय कडेन तिचेर थोडी टीकाय जाली. पूण मॉटेसरीन भुरग्यांच्या शिक्षणाकडे पळोवपाची नवी नदर दिली, हें मात सर्वमान्य जालें.

युरोपांतल्या कांय देशांत मॉटेसरी पद्दत चालू आसा. भारतांत गिजुभाई बधेका हांच्या यत्नांक लागून १९३९ सावन ही पद्दत लोकप्रिय जाली. शासकीय पालव मेळिल्ल्यान भारतांतल्या खेड्यांनी मॉटेसरी शाळांचो बरोच प्रसार जाला.

- कों. वि. सं. मं.

मॉट, जॉन रॅली : (जल्म: २५ मे १८६५, लिंक्लिंगस्टन मॅनार-न्यूयॉर्क; मरण : ३१ जानेवारी १९५५, ऑलॅंडो - फ्लॉरिडा).

आंतरराष्ट्रीय नामनेचो अमेरिकन ख्रिस्ती धर्मोपदेशक. आयोबा हांगा प्राथमिक शिक्षण घेवन ताणें फुडें कार्नेल विद्यापिठांतल्यान पदवी घेतली (१८८८). १८८८त तो आंतरमहाविद्यालयीन वाय्. एम्. सी. ए. हे संस्थेचो सचिव जालो. व्हाडस्टेना (स्वीडन) हांगा कार्ल फ्रीस हाच्या पालवान ताणें आंतरराष्ट्रीय ख्रिस्ती विद्यार्थी संघाची स्थापणूक केली (१८९५) आनी तिचो तो पयलो सचिव जालो. उपरांत तो विद्यार्थी आपवावुरपी चळवळीचो अध्यक्ष जालो.

१९१० त एडिंबर्ग हांगा भरिल्ल्या संवसारीक मिशनरी परिशदांचें यजमानपद ताका फाव जालें. ताका लागून प्रॉटेस्टंट पंथांतलो एक म्हान मिशनरी म्हूण ताका मान्यताय मेळ्ळी. मिशनरी कार्या निमतान १९१२-१३ ह्या काळांत ताणें कितल्याशाच देशांक भेटी दिल्यो. उपरांत तो वाय्. एम्. सी. ए. संस्थेचो मुखेल सचिव जालो (१९१५-१९२८).

पयल्या म्हाझुजा वेळार ताणें दोनय वटांतल्या राश्ट्रांमजगतीं आंतरराष्ट्रीय समजिकाय स्थापन करपाखातीर खूब कश्ट घेतले. झुजाच्या काळांत आनी उपरांत झूजपिडितांखातीर वाय्. एम्. सी. ए. वरवीं निरक्षित आनी जखमी सैनीक केंद्रांची सेवा करपाचें मोलादीक कार्य ताणें केलें. १९२०-३० ह्या काळांत ताणें आंतरराष्ट्रीय मिशनरी काउन्सिलच्या संघटना वावरांत पुराय लक्ष घालें. ताचो हेत वाय्. एम्. सी. ए. आनी ऑर्थडॉक्स चर्च हातूंत वैश्वीक एकचार निर्माण करप हो आशिल्लो. वर्ण देशाआड मोहीम काडून ताणें निग्रो आनी आशियाई काळे लोक हांच्या समान हक्कांची पोसवण जावंची, म्हूण उपाट यत्न केले. ताका लागून आंतरराष्ट्रीय समजिकाय आनी सगळ्या वर्णांविशीं आदरभाव वाडपाक मदत जाली. ह्या आनी पयल्या म्हाझुजांतल्या मोलादीक वावराखातीर ताका १९४६ वर्साचो शांततायेखातीर आशिल्लो नोबॅल पुरस्कार एमिली बॉल्च हाचेवांगडा वांटून मेळ्ळो.

ताणें बरयलीं कांय पुस्तकां अशीं: 1) The Future Leadership of the Church (१९९०), 2) The Larger Evangelism (१९४४), 3) Liberating the Lay Forces of Christianity (१९३२) आनी 4) Five Decades and a Forward View (१९३९).

- कों. वि. सं. मं.

मॉनो, झाक : (जल्म: ९ फेब्रुवारी १९१०, पॅरिस; मरण: ३१ मे १९७६, कॅन).

नामनेचो फ्रेंच जीवरसायनशास्त्रज्ञ. पॅरिस विद्यापिठांत शिक्षण घेवन ताणें बी. एस्. (१९३१) आनी डी. एस्सी. (१९४१) ह्यो पदव्यो मेळयल्यो. १९३२-३४ ह्या काळांत ताणें जैव क्रमविकासाविशीं संशोधन केलें. १९३४-४५ ह्या काळांत ताणें पॅरिस विद्यापिठाचे विज्ञान विद्याशाखेंत प्राणीविज्ञानाचो प्राध्यापक म्हूण काम केलें. दुसऱ्या म्हाझुजांत ताणें १९३९-४५ ह्या काळांत लश्करांतूय नोकरी केली. १९४५त तो पॅरिस हांगाच्या पाश्चर इन्स्टिट्यूटचे प्रयोगशाळेचो संचालक जालो आनी फुडें तेच संस्थेंतल्या कोशिकीय जीवरसायनशास्त्र विभागाचो मुखेल म्हूण ताची नेमणूक जाली. १९५९ त पॅरिस विद्यापिठाचे विज्ञान विद्याशाखेंत तो चयापचय रसायन शास्त्राचो प्राध्यापक जालो. १९६७ त तो कॉलेज द फ्रांस हांगा प्राध्यापक जालो. १९७१ त पाश्चर इन्स्टिट्यूटचो तो संचालक जालो.

मॉनो हाचें सुरवातीचें कार्य सूक्ष्मजंतूंतल्या बीटागॅलॅक्टो-साइडेज ह्या प्रवर्तनशील एंझाइमाच्या संश्लेशणाविशीं आशिल्लें. १९४६ त सुरु केल्ल्या ह्या संशोधनावरवीं ताणें दाखोवन दिलें, ह्या एंझाइमाच्या प्रवर्तित निर्मितीचे पयलीं अस्तित्वांत आशिल्ल्या आनी प्रथिनाची बुन्याद आशिल्ल्या द्रव्याच्या रुपांतरान हें एंझाइम तयार जायना तर प्रथिन रेणूंचें सरळ संश्लेशण जाता. पाश्चर इन्स्टिट्यूटांत झाकॉब आनी अभ्यागत अमेरिकन जीवविज्ञानिक आर्थर पार्डी हांच्यावांगडा काम करता आसतना मॉनो हाणें 'पा-झा-मॉ' प्रयोग ह्या नांवान सद्या प्रसिद्द आशिल्ल्या प्रयोगांत सहकार्य केलें. मॉनो आनी झाकॉब हांणी वेगवेगळ्या नियंत्रक उत्पत्तिवर्तित सूक्ष्मजंतूंचेर प्रयोग करून १९६१ त संदेशक आर. एन. ए. आनी ओपेरॉन ह्यो संकल्पना मांडल्यो. ओपेरॉन हें गुणसूत्रांतलें परस्पर संबंदीत कार्य आशिल्लें आनी एकामेकांच्या लागसारच्या भागांतलें जीन (सिस्टॉन) आनी तांचे भागीदारींत आशिल्लें नियंत्रक जीन हांणी तयार जाल्लो आसता, अशें मॉनो आनी झाकॉब हांणी सांगलें.

फ्रेंच जीवविज्ञानीक फ्रांस्वा झाकॉब हाचेवांगडा आनुवंशीकींतले संदेशक आर. एन. ए. आनी ओपेरॉन ह्यो म्हत्वाच्यो संकल्पना मांडल्यो, म्हूण मॉनो आनी झाकॉब हांकां आंद्रे ल्वॉफ ह्या फ्रेंच जीवविज्ञानिका वांगडा १९६५ वर्साचो वैजकी आनी शरीरक्रियाविज्ञान विशयाचो नोबॅल पुरस्कार फाव जालो.

- कों. वि. सं. मं.

मॉम, विल्यम समरसेट : (जल्म: २५ जानेवारी १८७४, पॅरिस; मरण: १६ डिसेंबर १९६५, नीस, फ्रांस).

इंग्लीश कथा-कादंबरीकार आनी नाटककार. पिरायेचीं धा वर्सा मेरेन तो फ्रांसाकच आशिल्लो. ताणें आपले शालेय शिक्षण ब्रिटनांतल्या कॅन्टरबरीच्या किंग हायस्कुलांत घेतलें. विद्यापिठीय शिक्षणाखातीर तो जर्मनींतल्या हायडेलबर्ग हांगा गेलो. १८९७ त ताणें लंडनच्या 'सेंट थोमस मॅडिकल स्कूल' हांगा वैजकीचें शिक्षण पुराय करून तो दोतोर जालो. वैजकीचें शिक्षण घेता आसतनाच ताका लेखनाचो छंद जडिल्लो. १८९७ वर्सा उजवाडा आयिल्ले 'लिझा ऑफ लॅम्बेथ' हे ताचे पयलेच कादंबरीन ताका नामना मेळोवन दिली. तेन्नाच तो वैजकी वेवसाय सोडून लेखनाकडे वळ्ळो. हे ताचे पयले कादंबरींत तशेंच उपरांतच्या 'ऑफ ह्यूमन बॉन्डेज' (१९१५) हातूंत ताचे लंडनचे झोपडपट्टींतलें अणभवांचें पडबींब ठळकपणान दिश्टी पडटा. 'द मून अँड सिक्स पेन्स' (१९१९) ही कादंबरी उजवाडा येतकच कादंबरीकार म्हूण ताका इंग्लीश साहित्यांत मानाची सुवात मेळ्ळी.



लंडनचे माचयेर लोकप्रिय नाटककार म्हणूनय ताका खूब नामना मेळ्ळी. 'अ मॅन ऑफ ऑनर' ह्या ताच्या पयल्या नाटकाक झुजाआदीं आनी झुजा उपरांत बरेंच यश मेळ्ळें. बर्नार्ड शॉच्या नाटकाकडे सर्त करत ताणें आपलो प्रेक्षकवर्ग तयार केल्लो. झुजाआदीं 'लेडी फ्रेडरिक' ह्या नाटकान सुमाराभायर नामना मेळोवन दिली. झुजा उपरांतचीं ताचीं नाटकां : 'द सर्कल' (१९२१), 'अवर बेटर्स' (१९२३), 'द लेटर' (१९२७) हीं विशेश उल्लेख करपासारकीं नाटकां. पूण फुडें 'शेपी' (१९३३) ह्या नाटकाउपरांत ताचो रंगमाचयेवयलो संबंद सोंपलो. रंगमाचयेवयल्या ताच्या नाट्यपूर्ण अणभवाचें पडबींब ताच्या 'द थिएटर' हे कादंबरींत तशेंच हेर कथांतय दिसता.

पयल्या म्हाझुजांत ताणें गुपीत हेरगिरीचीं कामां केल्लीं. त्या अणभवांचेर आदारिल्ल्यो हेर कथा 'अॅशनडेन' (१९२८) पुस्तकांत आसात. ताची 'ऑफ ह्यूमन बॉन्डेज' (१९१५) ही आत्मचरित्रात्मक कादंबरी आसा. ताच्या केक्स अँड अल्स (१९३०) हे कादंबरींत ह्यू वॉलपोलसारक्या जायत्या साहित्यीक इश्टांचीं शब्दचित्रां मेळटात. पूण कादंबरीपरस ताची कथाकार म्हणूनच चड नामना आसा. 'द ट्रेम्बलिंग ऑफ अे लिफ' (१९२१) हो ताचो पयलो कथासंग्रह. 'लिटल स्टोरीज ऑफ द साऊथ सी आयलंड्स' हें ताचें उपशीर्षक आसा. कारण ह्या कथांचे विशय ताका मलेशिया आनी उदेंतेकडल्या देशांतल्या भोंवडेंत सुचिल्ले. ताणें भारतांतय भोंवडी केल्ली. ताच्या 'द रेझर्स एज' चेर भारतीय तत्वगिन्यानाचो ठसो उदेल्लो दिसता.

मॉरिटोनिया

हे कादंबरीची नायिका इसाबेल श्रीमंती भावनीक वादळांत सापडटा. तिचो बापोलयो इलियाट टेम्पलटन हो एक अमेरिकन उच्चभ्रू मनीस. लॅरी डारेल हो तिचो प्रियकर शिकागोंत शेअरचो दलाल आसता. आत्मशांतीखातीर तो सगळें वैभव सोडून द. भारतांतल्या गुरुच्या आश्रमांत आलाशिऱ्याक येता. 'द रेझर्स एज' हें नांव उपनिषदांतल्या तत्त्वगिन्यानाचेर आदारिल्लें आसा. योगीच धारदार वाखराच्याकडेचेर चलूंक शकता असो ताचो अर्थ आसा. मॉम च्या नांवाचेर जायत्यो कादंबऱ्यो आनी धा कथा संग्रह आसात. तातूंत 'मिसेस क्रॅडॉक', 'द मॅजिशियन' 'कॅटालिना', 'द पेन्टेड व्हेल', 'अप अँट द व्हिला', 'द नॅरो कॉर्नर', हांचो आस्पाव जाता.

ताच्या कथा कादंबऱ्यांचीं कथानकां भावभडक आसतात. ताची निवेदन कुशळताय शब्दांच्या काटकसरीचो कुशळतायेन वापर हाकालागून परिणामकारक थरता. ताच्या जायत्या कथांचीं सिनेमारुपांतरां कशीं जैतिवंत थारलीं हाचो वृत्तांत ताच्या 'क्वार्टेट' (१९४८) ह्या संग्रहाचे प्रस्तावनेंत वाचूंक मेळटा. ताची लेखनशैली कशी घडत गेली हाचो उलगडो ताच्या 'अे रायटर्स नोटबुक' (१९४९) त जाता. ताच्या हेर साहित्यप्रकारांतलें लिखाण थोडेंच आसा. 'ऑन अे चायनीज स्क्रीन' (१९२२), 'डॉन फर्नानडो हीं' प्रवासवर्णनां, कांय निबंद, समीक्षा आनी आत्मनुभव कथानक 'द समींग अप' (१९३८) आनी 'अे रायटर्स नोटबुक' (१९४९) अशा लेखनाचो आस्पाव तातूंत जाता. ताणें बरयल्लो 'टेन नोव्हेल्स अँड देअर ऑथर्स' (१९५४) हो समीक्षाग्रंथ उल्लेख करपासारको आसा. हाचेवयल्यान ताच्या व्यासंगाची आनी चिंतनाची कल्पना येता.

- डॉ. आनंद पाटील

मॉरिटोनिया : मॉरिटोनिया इस्लामी प्रजासत्ताक हो अस्तंत आफ्रिकेंतलो एक प्रजासत्ताक देश. क्षेत्रफळ १०,३०,७०० चौ. किमी. लोकसंख्या २,५११,४७३ (१९९२). दक्षिण-उत्तर लांबाय सु. १,५०० किमी. आनी उदेंत-अस्तंत रुंदाय १,०९४ किमी. अक्षवृत्तीय आनी रेखावृत्तीय विस्तार १४°४२' ते २७° उत्तर आनी ४°३०' ते १७°७' अस्तंत. मॉरिटोनियाचे ईशान्येक अल्जीरिया, उदेंतेक आनी दक्षिणेक माली, नैर्ऋत्येक सेनेगल, वायव्येक आनी उत्तरेक मोरोक्को हे देश आसात आनी अस्तंतेक अटलांटिक म्हासागर आसा.

भूंयवर्णन : सैमीक नदरेन मॉरिटोनिया हो सहारा प्रदेशाचो अस्तंतेकडचो एक भाग आसा. तो मळांनी आनी पठारांनी रेवाडिल्लो आसा. भूंयचरणूकेचे नदरेंतल्यान देशाचे तीन वांटे जातात. दक्षिण सेनेगल देगणांचो अशीर वाठार आनी उत्तरेकडचो पठारी आनी मळांचो वाठार.

न्हंयेच्या देगणांच्या उत्तर वाठारांत आद्रार, मदलो टागांट, धार टीशीट, धार वालाटा आनी दक्षिण वाठारांतलो आबास आनी आफ्लोल्ले हे मुखेल पठारी प्रदेश आसात. तांचे उत्तरेक वालुकामय मळांचो वाठार

आसा. देगांच्या मळांच्या वाठारांची दर्यापातळेसावन उंचाय ४५मी. परस कमी आसा आनी मदल्या मळांच्या वाठारांची उंचाय १८३ ते २२८ मी. इतली आसा. वायव्य वाठारांतलें केडिएट इजिल हें देशांतलें सगळ्यांत ऊंच तेमक आसा. देशांत सगळ्याक रेवेंच्यो दोंगुल्ल्यो दिश्टी पडटात. देशाचे दक्षिण दिकेसावन अस्तंतेक व्हांवपी सेनेगल ही हांगाची म्हत्वाची न्हंय आसा.

देशाचे दक्षिणेचे कांय वाठार सोडून सगळ्याक हवामान उश्ण आनी सुकें आसता. देशांतल्या हवामानाचे सादारण तीन वांटे करूं येतात. दक्षिण मॉरिटोनियाचें हवामान साहेलियन प्रकारचें आसा. हांगा जुलय ते ऑक्टोबर ह्या काळांत पावस पडटा. पूण वर्सुकी पावस सु. ६८ सेंमी. इतलोच पडटा. सेनेगल न्हंयेच्या वाठारांत तापमान २४° से. ते ३५° से. आसता. उत्तर मॉरिटोनियाचें हवामान सहारा प्रकारचें आसा. ह्या वाठारांनी शिंयाळ्यांत तापमान ०° ते ३८° से. जाल्यार गिमांत तें १६° ते ५४° से. आसता. आठार हांगा वर्सुकी पावस १० सेंमी. पडटा.

भूंयेच्या आनी हवामानाच्या वेगळेपणाक लागून वनस्पतय विंगड विंगड तरांची आसा. उत्तरेक सहारा प्रदेशांत, रेंवांट वाठारांनी कांट्यांची वनस्पत जाता. हांगा खजुराचीं झाडां चड प्रमाणांत सांपडटात. दक्षिण वाठारांत सॅव्हाना प्रकारची वनस्पत आनी तण वाडटा.

देशाचे दक्षिणेक, सॅव्हाना प्रकारच्या प्रदेशांत शींव, विबळे, हत्ती, कोले, मानगीं, ऊद, माजर, माकड, उदकांतले घोडे आनी उत्तर वाठारांत, हरणां, रानबोकड्यो आनी हेर मोनजात सांपडटा.

इतिहास आनी राज्यवेवस्था : सुरवेक हांगा निग्रो लोकांचो राबितो आशिल्लो. इ.स. तिसऱ्या आनी चवथ्या शेंकड्यांत बर्बर लोक हांगा आयले. चवदाव्या आनी पंदराव्या शेंकड्यांत येमेनी बंदूडन उत्तर आफ्रिकेंतल्यान मॉरिटोनियांत आयले आनी सतराव्या शेंकड्यांत तांणी बर्बर लोकांक आपल्या शेकातळा हाडले.

पंदराव्या शेंकड्यांत भांगर, गुलाम हांचो वेपार आनी नुस्तेंमारीच्या निमतान पुर्तुगेज हांगा आयले. उपरांत ह्या वाठारांचेर आपले पुराय अधिकार आसचे म्हण, पुर्तुगेज, फ्रेंच, डच आनी इंग्लीश वेपाऱ्यांची सर्त लागिल्ली. १८१५ त सेनेगलान ह्या प्रदेशाचो दक्षिण वांटो फ्रांसाक वसाहतीक दिल्ल्यान हे सर्तीचो शेवट जालो. फ्रांसान १९२० त मॉरिटोनियांत आपले वसाहतीची स्थापणूक केली. अशे तरेन मॉरिटोनिया हो फ्रेंच वेस्ट आफ्रिका महासंघाच्या आठव्या प्रदेशांतलो एक जालो. २८ सप्टेंबर १९५८ त मॉरिटोनिया हो 'फ्रेंच कम्युनिटी' चो स्वयंशासित सदस्य जालो. नोव्हेंबर १९५८ 'इस्लामीक रिपब्लिक ऑफ मॉरिटोनिया' ह्या नांवान तो जाहिर केलो. २८ नोव्हेंबर १९६० त मॉरिटोनियाक पुराय स्वातंत्र्य मेळ्ळें.

स्वतंत्रताये उपरांत देशांत थिरपण आयलें. १९७३ त मॉरिटोनिया अरब लीगाक मेळ्ळो आनी त्याच वर्सा फ्रँक विभागांतल्यान भायर सरलो.

२० मे १९६१ त तयार केल्ल्या संविधानाप्रमाण मॉरिटोनिया हो इस्लामीक प्रजासत्ताक देश म्हण जाहीर केलो. ह्या संविधाना प्रमाण सगळी सत्ता राष्ट्र्राध्यक्षाच्या हातांत आशिल्ली. पूण १९७८ त जाल्ल्या लश्करी उठावाक लागून सगळी सत्ता लश्कराच्या हातांत गेली. नव्या लश्करी प्रशासनान 'मॉरिटोनियम पीपल्स पार्टी' हो पक्ष आनी देशाची संसद बंद केली. आनी सगळी सत्ता 'मिलिटरी कमिटी फॉर नॅशनल रिकव्हरी' च्या शेकातळा उरली. कर्नल मुस्ताफा ओडलड सॅलेक ह्या सीएम.आर.एनच्या मुखेल्यान अध्यक्ष पद आपलेचकडे दवरिल्लें. ३ जून १९७८ त अहमद लाउली राष्ट्र्राध्यक्ष जालो.

अर्थीक स्थिती : आफ्रिकेंतल्या मागाशिल्ल्या देशांतलो हो एक देश आसा आनी शेतवड आनी गोरवां पोसप हो हांगाचो मुखेल वेवसाय. शेतवड चडकरून पावसाचेरूच आदारून आसा. देशाच्या अन्नधान्याच्या वट्ट गरजेंतलें फकत १०% उत्पन्न देशांत पिकयतात. ज्वारी, कड्डण, खजूर, भात, मको, भूंयमूग, कणगां, रताळीं, कापूस, अरेबिक दीक, भाजीपालो हांचें उत्पन्न कांय प्रमाणांत जाता. पशुपालन हो हांगाच्या लोकांचो परंपरीक आनी मुखेल वेवसाय आसा आनी दिसानदीस तो वाडत आसा. ८०% मूर लोक गोरवां आनी मेंढरां पोसतात. रानांतले पिकावळींत, अँकेशिया वनस्पतीसावन मेळपी अरेबिक दीक म्हत्वाचो आसा. मॉरिटोनियाक ९००किमी. दर्यादेग फाव जाल्ल्यान नुस्तेमारीचो धंदो व्हड प्रमाणांत चलता. 'मॉरिटोनियम फिश इंडस्ट्रीज' ही नुस्त्याचेर प्रक्रिया करपी मुखेल स्पॅनिश कंपनी हांगा आसा.

देशाचे येरादारीच्या मळार तितलिशी उदरगत जावंकना. लागीं लागीं आसपी रेंवेंच्यो दोंगुल्ल्यो, दक्षिण वाठारांत अकस्मात येवपी हुंवार खर चडट्यो आनी देंवत्यो ह्यो रस्त्यांचे येरादारींत मुखेल आडखळी आसात. आजूनय देशाचे उत्तरेवटेन उंट आनी दक्षिणेक बैल आनी गाढवां हांचो व्हडा प्रमाणांत उपेग करतात. १९८३ मेरेन देशांत ८,९०० किमी. लांबायेचे रस्ते आनी ६५२ किमी. लांबायेचे रेल्वे मार्ग आशिल्ले. नॉकशॉट, न्वादिब्यू आनी नेमा हांगा आंतरराष्ट्रीय विमानतळ आसात. न्वादिब्यू आनी न्वाकशॉट हीं हांगाचीं मुखेल बंदरां आसात.

लोक आनी समाजजीण : देशांतले ६८% लोक मूर वंशाचे आनी बाकीचे ३२% लोक निग्रो वंशाचे आसात. मूर लोकांत अर्दे गोरे कातीचे आनी अर्दे सावळ्या रंगाचे आसात. निग्रो लोक चडशे दक्षिणेकडचे सेनेगल न्हंयेच्या वाठारांनी आनी शारांनी सांपडटात. निग्रो लोक तूकूलार, साराकॉल, फुलानी, वोलॉफ आनी बाबारी पंगडांतले आसात. युरोपी लोकांतले चडशे फ्रेंच आनी स्पॅनिश आसात. राखणे आपलीं गोरवां घेवन नव्या नव्या चरवा मळांनीं भोंवत आसतात. अरबी आनी फ्रेंच ह्यो हांगाच्यो अधिकृत भाशा आसात. अरबी ही राष्ट्रभाशा आसा. चडशे मूर लोक अरबी भाशा उलयतात. 'एल छाब' हें न्वाकशॉटसावन उजवाडाक येवपी दिसाळें आसा. सद्या शिक्षणाच्या मळार उदरगत करपाचे यत्न नेटान चल्यात. पूण साक्षरतेचें

प्रमाण फकत १६% आसा. राजधानी न्वाकशॉट, देशांतलें सगळ्यांत व्हड शार, तशीच न्वादिब्यू, काएडी, झाउएराटे, रोसो आनी आटार हीं हांगाचीं म्हत्वाचीं शारां आसात.

- कों. वि. सं. मं.

मॉरिशस : मॉरिशस हो मुखेल जुंवो आनी हेर हिंदी महासागरांतल्या ल्हान ल्हान जुंव्यांपसून तयार जाल्लो देश. ह्या देशांत मॉरिशस जुंवो, रोड्रीगेस जुंवो, आगालेगा जुंवो, सेंट ब्रांडन द्वीपसमूह हांचो आस्पाव जाता. मॉरिशस हो हांच्यांतलो सगळ्यांत व्हड जुंवो म्हण ह्या देशाक मॉरिशस हें नांव मेळ्ळें. हो जुंवो मादागास्कराचे उदेंतेक ८००किमी. पयस आसा. देशाच्या वट्ट क्षेत्रफळांतलें ९३% क्षेत्रफळ आनी वट्ट लोकसंख्येंतली ९७% लोकसंख्या एकट्या मॉरिशस जुंव्याची आसा. अक्षवृत्तीय आनी रेखावृत्तीय विस्तार १९°५०' ते २०°५' दक्षिण आनी ५७°८' ते ५७°४८' उदेंत. मॉरिशस जुंव्याचे सादारण उदेंतेक ५३० किमी. पयस रोड्रीगेस जुंवो आनी उत्तरेक ९६०किमी. पयस दोन आगालेगा जुंवे आसात. लोकसंख्या : १,६८, २५६ (१९९१). वट्ट क्षेत्रफळ २,०४० चौ. किमी. आसा. मॉरिशस जुंव्याचेर आशिल्लें पोर्ट लुई शार देशाची राजधानी आसा.

भूंयवर्णन : मॉरिशस हो ज्वालामुखी क्रीयेंतल्यान निर्माण जाल्लो जुंवो आसा. जुंव्याचे उत्तरेक सपाट मळांचो वाठार आनी मध्यवाठार पठारी आसा. सपाट मळांसावन मदल्या पठारी वाठारा मेरेन उंचाय ६७०मी. इतली वाडत वता. ह्या पठारी प्रदेशांत ल्हान ल्हान पर्वतांच्यो वळी आनी ल्हान दोंगुल्ल्योय आसात. जुंव्याचे दक्षिणेकडचे वाठार पर्वतांचो आसा आनी नैर्ऋत्येक पिटोन दला पेटीट रीव्हीयरा नवार हें देशांतलें सगळ्यांत ऊंच (८२६मी.) तेमूक आसा. रोड्रीगेस होय ज्वालामुखी जुंवो आसा. मॉरिशस जुंव्याचेर स मातयेप्रकार सांपडटात. तातुंतल्या बेसाल्ट फातरांसावन तयार जाल्ली काळी माती चड पिकाळ आनी शेतवडीचे नदरेंतल्यान म्हत्वाची आसा. मॉरिशस जुंव्याकडच्यान खूब ल्हान ल्हान न्हंयो खोल देगणांतल्यान व्हांवतात. हातुंतली ग्रँड रिव्हर साउथ-ईस्ट ही सगळ्यांत लांब (३९मी). न्हंय आसा.

हवामान, वनस्पत आनी मोनजात : दर्यादेगेलागच्या वाठारांनी हवामान १८° ते ३०°से. इतलें आसता. मदल्या वाठारांनी ४६०मी. उंचायेचेर तें १३° ते २६° से. आसता. नोव्हेंबर ते एप्रिल गीम आनी मे ते ऑक्टोबर शिंयाळो आसता. गिमांतलें सरासरी तापमान २४°से. आनी शिंयाळ्यांत सरासरी तापमान २०°से. आसता. वर्सुकी सरासरी पावस अस्तंत दर्यालागसारच्या वाठारांनी ९०सेंमी. पडटा. आग्नेय दर्यादेगांचेर १५०सेंमी. आनी मदल्या पठारी वाठारांत ५०० सेंमी. पावस पडटा.

देशांत सु. ६०० वनस्पतींचे प्रकार सांपडटात. सद्या ह्या जुंव्यार सांपडपी वनस्पतींची लागवड हालींच हांगा रावपी लोकांनी केल्या. युरोपी

वसाहतकारांनी आपल्यावांगडा सुणो, मांजर, हुंदीर, माकड, रानदुकर, सांबर, हरणां, मुंगसां ही मोनजात हाडली. डोडो हें सवणें मूळचें हांगाचें.

इतिहास आनी राज्यवेवस्था : दीर्घ काळामेरेन मनीस नाशिल्लो हो जुंवो पयलीं अरबांनी, स्वाहिली आनी मलायी तारवट्यांनी मागीर पुर्तुगेज आनी हेर युरोपी तारवट्यांनी पळयल्लो. १५१०त पुर्तुगेज हांगा पाविल्ले, पूण १५९८त अँडमिरल व्हीब्रांट व्हान वॉरविज्क हाच्या फुडारपणाखाल इच लोक ह्या जुंव्यार येवंचेपयलीं कोणाकच ह्या जुंव्याविशीं चडशी म्हायती नाशिल्ली. नॅसाँचो राज्यप्रमुख प्रिन्स मॉरिस हाच्या नांवावयल्यान इचांनी ह्या जुंव्यांक मॉरिशस हें नांव दिलें. इचांनी १६३८ ते १६५८ आनी १६६४ ते १७१० ह्या काळांत ह्या जुंव्यांचे वसाहतीची स्थापणूक करपाचे यत्न केल्ले. १७१५त फ्रेंचांनी हे आपल्या शेकातळा हाडून ह्या जुंव्यांक 'एल् दे फ्रांस' अशें नांव दिलें. १७२१ ते १७६७ मेरेन फ्रेंच ईस्ट इंडिया कंपनीन ह्या जुंव्यांचो राज्यकारभार सांबाळिल्लो. मुखार हांगा पोर्ट लूईची स्थापणूक करून, भारतांतल्या ब्रिटिशांचेर घुरयो घालपाचो तळ म्हूण हांचो उपेग केलो. १७६७ त फ्रेंच शासनान ह्या जुंव्यांचो राज्यकारभार हातांत घेतलो.

ब्रिटिशांनी १८१० त हो जुंवो काबीज करून इचांनी दवरिल्लें नांव 'मॉरिशस' हें तशेंच दवरलें. सुरवेक फकत वेपारी आनी लश्करी नदरेन म्हत्व आशिल्लो 'मॉरिशस' ब्रिटिशांच्या तेंपार मळ्यांचे शेतवडीचो आनी साखर तयार करपी मुखेल जुंवो जालो. पूण भाशा, कायदे, चालीरिती आनी संस्कृतीक नदरेन फ्रेंचांचोच प्रभाव ह्या जुंव्यार चड उरलो. १२ मार्च १९६५ दिसा 'मॉरिशस' स्वतंत्र जालो. १८८० च्या संविधानाप्रमाण २७ सदस्यांचें कार्यकारी मंडळ आशिल्लें आनी १९४७ च्या संविधानाप्रमाण बायल आनी दादल्यांक मतदानाचे समान हक्क दिल्यात. २१ ऑगस्ट १९८३त जाल्ले वेंचणुकेंत अनिरुद्ध जगन्नाथ पंतप्रधान जालो. मॉरिशसांत संसदीय शासनवेवस्था आसा. पंतप्रधान आनी हेर २० मंत्र्यांचें मेळून मंत्रीमंडळ जाता. विधानसभेंतली अधिकृत भाशा इंग्लीश आशिल्ली तरी सभासदांक फ्रेंच भाशेचो वापर करपाक मेळटा. १८ वर्सांवयर पिरायेच्या सगळ्यांक मतदानाचे अधिकार आसात.

अर्थीक स्थिती : मॉरिशस हो शेतवडीचेर चड भर दिवपी देश आसा आनी साखर हो देशाचे अर्थवेवस्थेचो मूळ आदार आसा. मॉरिशस जुंव्याच्या वट्ट क्षेत्रफळांतलें ५०% क्षेत्र शेतवडीखाला आसा. देशाच्या वट्ट राष्ट्रीय उत्पन्नांत ३०% वांटो साखरेचो आसता आनी वट्ट निर्यात उत्पन्नांतलें ७०% उत्पन्न साकरेच्या निर्मितींतल्यान मेळटा. वट्ट लागवडीखाला आशिल्ले जमनींतली ९०% जमीन उंसाच्या पिकाखाल आसा. हेर पिकांभितर च्या, बटाट, केळीं, तंबाकू, भूंयमूग, टोमाट, नाल्ल हीं आसात. पशुपालनाचो धंदो हांगा बरोच उदरगतीक पावला. रानांतल्या रुखांपसून बरेंच उत्पन्न मेळटा. उदकांतली पिकावळ बरीच आसा आनी ह्या धंद्याक फाटबळ दिवपाक सरकार यत्न करता. नुस्तेमारीचो धंदो फळादीक जावंचो म्हण

जपान आनी रशियाकडल्यान तांत्रिक आदार घेतात. देशांत खनिज संपत्ती साप कमी आसा. मॉरिशसांत उंस, च्या हांच्यासारक्या शेतवड उत्पादनाचेर प्रक्रिया करपी उद्देगांचें प्रमाण चड आसा. देशांत यंत्रसामुग्री, लोखणी नळ, सारें, चिनी मातयेच्यो वस्तू, कागद, कापड, कंवची, साखर हांचे कारखाने आसात. कापड, सिगरेट, फस्का-काडयो, खेळणीं, वेतकाम, तांब्या-पितुळच्यो वस्तू हे ल्हान ल्हान उद्देगय देशांत चलतात.

मॉरिशसांतले पोर्ट लूई आनी रोड्रीगेस जुंव्यावयलें मॅथुरिन बंदर हीं हांगाचीं म्हत्वाचीं बंदरां आसात. प्लाईसान्स हो आंतरराष्ट्रीय विमानतळ आसा.

इंडो-मॉरिशियन हो हांगाचो मुखेल वांशिक पंगड आसा आनी हांचे वट्ट लोकसंख्येंतलें प्रमाण सु. ६८% आसा. मॉरिशस जुंव्यावयले वट्ट लोकसंख्येंतले ५१% हिंदू धर्माचे, ३१.३% क्रिस्तांव धर्माचे आनी १६.६% मुसलमान धर्माचे लोक आसात. रोड्रीगेस जुंव्याचेर ९७% लोक रोमन कॅथलिक आसात. इंग्लीश ही देशांतली अधिकृत भास आसा. क्रीओल हीय भाशा चड प्रमाणांत उलयतात. हांचेखेरीज हिंदी आनी हेर भारतीय भाशाय चड प्रमाणांत उलयतात. एल् एक्सप्रेस, ले मॉरिसिअन आनी अँडव्हान्स हीं मुखेल दिसाळीं पोर्ट लूईसावन उजवाडाक येतात. राजधानी पोर्ट लूई हें देशांतलें सगळ्यांत व्हड शार आसा आनी मुखेल वेपार केंद्रय आसा. रोस हील, कुरपीप कात्र बॉर्न, फिनेक्स हीं मॉरिशस जुंव्यावयलीं म्हत्वाचीं शारां आसात.

- कों. वि. सं. मं.

मॉर्गन, टॉमस हंट : (जल्म : २५ सप्टेंबर १८६६, लेक्झिंग्टन-केंटकी; मरण: ४ डिसेंबर १९४५, पॅसाडीना).

नामनेचो अमेरिकन जीवविज्ञानीक. आर्विल्ले आनुवंशिकीचो एक मुखेल संस्थापक. स्टेट कॉलेज ऑफ केंटकी हांगा शिक्षण घेवन ताणें बी. एस्. (१८८६) पदवी मेळयली. १८९० त जॉन्स हॉपकिन्स विद्यापिठाची डॉक्टरेट ताणें मेळयली. १८९१-१९०४ ह्या काळांत ताणें फिलाडेल्फिया लागसारच्या ब्राऊन मार कॉलेजांत प्राणीविज्ञानाचो पालवी प्राध्यापक म्हूण काम केलें. १९०४-२८ ह्या काळांत तो कोलंबिया विद्यापिठांत प्रायोगिक प्राणीविज्ञानाचो प्राध्यापक आशिल्लो. १९२८त ताणें पॅसाडीना हांगाचे कॅलिफॉर्निया इन्स्टिट्यूट ऑफ टेक्नॉलॉजींत (कॅल्टेक) कर्कहॉफ लॅबोरेटरीज ऑफ बायॉलॉजिकल सायन्सीस ही प्रयोगशाळा स्थापन केली आनी तिचो तो संचालक जालो. १९४१ त तो संचालक पदावयल्यान निवृत्त जालो.

मॉर्गन हाणें १८९३-१९१० ह्या काळांत भ्रूणविज्ञानांतल्या मुळाव्या समस्यांच्या अभ्यासाखातीर प्रायोगिक तंत्रांचो उपेग केलो. ताणें सैमीक निवडींतल्यान जातींची उत्पत्ती ह्या डार्विन हाच्या सिध्दांताचेर आनी ग्रेगोर मेंडेल हाच्या आनुवंशिकींतल्या संकल्पनांचेर टीका केली. पूण आनुवंशिकींतल्या

आपल्या स्वताच्या प्रयोगांउपरांत ताणें आपलें मत बदललें. कोलंबिया विद्यापिठांत ताणें जीन हे आनुवंशिकतेचे कण आशिल्ल्याची सत्यता पळोवपाखातीर एक प्रयोगमाळ घडोवन हाडली. ताणें आपल्या प्रयोगांखातीर उणें जिवित आशिल्ली आनी प्रयोगशाळेंत बदलपी परिस्थितींत सहज प्रजनन करूंक येता अशे ड्रॉसोफिला मेलॅनोगॅस्टर ह्या फळकिडीची निवड केली. ही कीड फकत १० दिसांत आपलें जिवीतचक्र पुराय करता आशिल्ल्यान वर्सभरांत तिच्यो ३० पिळग्यो मेळूंक शकतात. १९१४ मेरेन मॉर्गन हाचे प्रयोग प्रजनन आनी कोशिकाविज्ञानीक परीक्षणांवरवीं यशस्वी जावन ताणें गुणसूत्र सिध्दांत सिध्द केलो. १९१०त ताका पयली उत्परिवर्तन (Mutation) केल्ली कीड दिसून आयली आनी तिचो सामान्य कीडीवांगडा ताणें संकर केलो. ताचेर ताणें खोलायेन संशोधन केलें. जीन हें गुणसुत्रांचेर माळेप्रमाण जोडिल्लें आसता, असो निश्कर्श ताणें काडलो. मॉर्गन आनी ताच्या वांगड्यांनी पयलीं गुणसूत्र चित्रणां १९११ त तयार केलीं. मॉर्गनाच्या संशोधनाक लागून जैव क्रमविकासाची प्रक्रिया स्पश्ट जावपाक मदत जाली आनी हो सिध्दांत आर्विल्ले आनुवंशिकतेची बुन्याद थारलो. गुणसुत्रांच्या आनुवंशिकता संक्रामणाच्या सोदाखातीर ताका १९३३ वर्साचो शरीरक्रियाविज्ञान आनी वैजकी विशयाच्या नोबॅल पुरस्काराचो भोवमान फाव जालो. नोबॅल पुरस्काराखेरीज ताका आनीक कितलेशेच भोवमान आनी पुरस्कार फाव जाल्यात.

- कों. वि. सं. मं.

मॉर्गन, लुई हेन्री : (जल्म : २९ नोव्हेंबर १८९८, आरोरा (न्यूयॉर्क), न्यू इंग्लंड; मरण: १७ डिसेंबर १८८९, रॉचेस्टर (न्यूयॉर्क).

एक व्हड अमेरिकन मानवशास्त्रज्ञ. ताचें मुळावें शिक्षण आरोरा शारांत जालें. १८४० त ताणें युनियन महाविद्यालयाची पदवी घेवन फुडें कायद्याचें शिक्षण घेतलें आनी वकिलीचो वेवसाय सुरू केलो. न्यूयॉर्क राज्याच्या कायदेमंडळांत तो दोनदां वेंचून आयलो. कांय तेंप तो रेल्वे कंपनीचो संचालक आशिल्लो. फुडें १८६२ त ताणें वकिली वेवसाय सोडलो आनी तो रॉचेस्टर हांगा रावन मानवशास्त्राचो संशोधन, अभ्यास करूंक लागलो. १८५९ त ताणें एलिझाबेथ स्टील हे चलयेकडे लग्न केलें आनी ताका तीन भुरगीं जालीं.

राज्य वि भीमंडळाचो वांगडी आनी सीनेटर जावपाचो मान ताका मेळिल्लो. पूण ताका राजकारणाची व्हडलीशी आवड नाशिल्ली. मानवशास्त्राचो अभ्यास करपाखातीर ताणें 'यंग मेन्स क्लब' हे संस्थेचें सभासदत्व आपणायलें. सुरवेक ताणें इरोक्वाईस ह्या अमेरिकन इंडियनांतल्या सेनेका जमातीचो खोलायेन अभ्यास करून आपले ते विशींचे विचार लीग, ऑफ द हो-द-नो-साऊ-नी वा इरोक्वाईस (१८५९) ह्या पुस्तकांत मांडले. हाचेभायर ताणें सेनेका जमातींतल्या नात्यांविशींचो विशेश अभ्यास केलो. आशियांतले

नात्यासंबंद आनी नात्याविशींचीं नांवां हांचेविशींय ताणें जायती म्हायती पुंजायली आनी तांचेर सिस्टिम्स ऑफ कॉन्सॅग्विनिटी अँड ऑफिनिटी ऑफ द ह्यूमन फॅमिली हो ग्रंथ उजवाडाक हाडलो (१८७१). अमेरिकेंतले इंडियन हे मूळ आशियांतल्यान आयले हें मत ताणें पयलीं मांडलें.

ताचो सगळ्यांत म्हत्वाचो अभ्यासपूर्ण आनी संशोधनात्मक असो ग्रंथ म्हळ्यार 'एन्सन्ट सोसायटी' (१८७७). हो ग्रंथ चड करून समाजांतल्या कुटुंबाचे उत्क्रांतीचेर भर दिता. ह्या ग्रंथाचे एकूण चार भाग आसात. ते अशे: १) नव्या सोदांच्या आदारान बुध्दिमतेंत जाल्ली वाड, २) समाजाच्या शासनाविशीं कल्पनांतली उदरगत, ३) कुटुंबाविशीं कल्पनांचो विकास, ४) मालमतेविशीं कल्पनांतलो बदल. कार्ल मार्क्स आनी फ्रीड्रिख एंगेल्स हे दोगय ह्या ग्रंथाकडे आकृश्ट जाले. एंगेल्सान ह्या ग्रंथाचेर आदारीत द ओरिजिन ऑफ द फॅमिली, प्रायव्हेट प्रॉपर्टी अँड द स्टेट (१८८४) नांवाचो स्वतंत्र ग्रंथ बरयलो. मॉर्गनाच्या ह्या ग्रंथाचेर मदीं कांय टीकाय जाल्ली.

मॉर्गनान ऑस्ट्रेलियन मानवजातिशास्त्राचेरय बरयल्लें. मॉर्गन हो ऑस्ट्रेलियन नात्यासंबंदाचेर प्रबंध बरोवपी पयलो मानवशास्त्रज्ञ. ताणें युरोपाची भोंवडी करून (१८७०-७१) जायत्या विचारवंतांची भेट घेतली. युनियन महाविद्यालयान तांकां सन्मान्य पदवी दिल्ली. अमेरिकन अँकडेमीचो ताका अधिछात्रवृत्ती दिल्ली (१८६८). हे भायर १८७५ त ताका अमेरिकन अँकडेमी ऑफ आर्ट्स आनी सायन्स हे संस्थेचें सदस्यत्व दिल्लें. इ.स. १८७९ त तो अमेरिकन अँकडेमी फॉर द अँडव्हान्समेंट ऑफ सायन्सचो अध्यक्ष जाल्लो.

- कों. वि. सं. मं.

मॉल्टा : भूंयमध्य दर्यांतलो एक द्विपसमूह. गोझो, कामिनो, कोमिनॉट्टो आनी फिलफला जुंवे ह्या प्रजासत्ताकांत आस्पावल्यात. क्षेत्रफळ ३१६ चौ. किमी. आसून तांचो विस्तार ३५° ४८' उत्तर ते ३६° उत्तर अक्षांश आनी १४° १०' ते १४° ३५' अस्तंत रेखांश. लोकसंख्या ३,७९,५६३६ (१९९१). वॅलेट्टा हें समुहाचें राजपाटण.

भूंयवर्णन : ह्या द्विपसमुहांतलो मॉल्टा हो मुखेल जुंवो. ताचो आकार तांतयासारको आसून लांबाय २७किमी. जाल्यार रुंदाय १४किमी. वायव्येकडेन हाची उंचाय दर्याथरासावन सुमार २४०मी. इतली आसा. हो ऊंच पठारी भाग चुन्या खडीसावन तयार जाल्लो आसा. जुंव्याचो दक्षिणेकडचो भाग कमी उंचायेचो आसा. हांगा ल्हान ल्हान खूब देगणां आसात. जुंव्याची दर्यादेग मुखेलपणान फातरी आसा. गोझा हो ह्या समुहांतलो दुसरो म्हत्वाचो जुंवो. हो मॉल्टा जुंव्याचे वायव्येक सुमार ३किमी पयस आसा. ताची लांबाय १४किमी. जाल्यार रुंदाय ४.८किमी. जुंव्याची चडांत चड उंचाय सुमार १९५मी इतली आसा. जुंव्याचो उत्तरेकडचो भाग पठारी जाल्यार दक्षिण भाग सपाट वा कमी उंचायेचो आसा. कोमिनो

जुंवो मॉल्टा आनी गोझो हांच्या मदीं आसा. ह्या समुहांत व्हड न्हंयो नात.

जुंव्यावयलें हवामान मुखेलपणान भूंयमध्य सागरी प्रकाराचें आसून, थंयचें वर्सुकी सरासरी तापमान १८° से. इतलें आसा. गिमाच्या दिसांनी तापमान ३१° से. मेरेन वाडटा, जाल्यार शिंयांच्या दिसांनी तें ९° से. मेरेन देंवता. वर्सुकी पावसाचें प्रमाण फकत ५६ सेंमी. देशाचे भूंयरचणूकेंत चुनखडीचें चड प्रमाण आनी उणो पावस आशिल्ल्यान हांगा वनस्पतीचें आनी मोनजातीचें प्रमाण खूब उणें आसा.

इतिहास आनी राज्यवेवस्था : फिनिशियन, कार्थेजियन आनी रोमन साम्राज्यकाळांतूच ह्या जुंव्यांक म्हत्व प्राप्त जाल्लें. इ.स. ६०त पॉल नांवाचो धर्मगुरू रोमाक वता आसतना ताचें तारूं मॉल्टा जुंव्या लागसारूच फुटलें. तारवांतल्या धर्मप्रसारकांनी जुंव्यांचो आलाशिरो घेतलो. फुडल्या दोन वर्सांभितर तांणी त्या जुंव्यावयल्या लोकांक बाटोवन किरिस्तांव केले. अशे तरेन तो द्विपसमूह रोमी साम्राजाचो एक भाग जालो. इ.स. ३९५त रोमी साम्राज्याची विभागणी जाली तेन्ना हे जुंवें बायझंतीन साम्राज्याच्या ताब्यांत गेले. ८७०त अरबांनी तो आपल्या शेकातळा हाडून ताचेर फुडलीं दोनशें वर्सांवर्य आपली सत्ता गाजयली. १०९०त नॉर्मंडीचो काउंट रॉजरान अरबांचो पराभव करून ते जुंवें आपल्या शेकातळा हाडले. उपरांत १५३० त रोमी सम्राट चार्ल्स पांचवो हाणें जेरुसलेमाच्या सेंट जॉनच्या धर्मप्रसारक सरदारांक हे जुंवें दिले. धर्मसुजावेळार ह्या द्विपसमुहाचो धर्मप्रसारक सरदारांक खूब उपेग जालो. १७९८ त पयल्या नेपोलियनान हे जुंवें त्या सरदारांकडच्यान हातासले. हाका लागून मॉल्टांतल्या लोकांनी फ्रँचांआड बंड उबारलें. १८००त हे तंग स्थितीचो फायदो घेवन मॉल्टा लोकांच्या आदारान ब्रिटिशांनी फ्रँच लोकांक हारोवन हे जुंवें आपल्या शेकातळा व्हेले. १८१४ त मॉल्टाक ब्रिटिश वसाहत म्हूण दर्जो मेळ्ळो. पूण जुंव्यांची राखणे वेवस्था आनी परकीय वेव्हार मात ब्रिटिशांनी आपल्या शेकातळा दवरले. १८६९त सुएझ कॅनल बोटींखातीर उक्तो जाल्याउपरांत ह्या जुंव्यांचें म्हत्व आनीक वाडलें. पयल्या आनी दुसऱ्या झुजावेळार जर्मनीन ह्या जुंव्यांचेर आक्रमणां केलीं. पयल्या म्हाझुजाउपरांत थळाव्या लोकांनी ब्रिटिश सत्तेआड चळवळ उबारून पुराय स्वातंत्र्याची मागणी केली. हाका लागून १९२१त ब्रिटिशांनी मॉल्टाच्या स्वतंत्र संविधानाक मान्यताय दिली. पूण १९३६ त ती रद्द केली. दुसऱ्या म्हाझुजाउपरांत स्वातंत्र्य चळवळीक चड नेट आयलो. हाचो परिणाम म्हळ्यार १९४७ त पयलींच्याच संविधानाक मान्यताय मेळ्ळी. पूण जुंव्याचे कांय राजकीय हक्क ब्रिटिशांनी आपल्याच शेकातळा दवरले. फुडें २१ सप्टेंबर १९६४ दिसा मॉल्टाक पुराय स्वातंत्र्य मेळ्ळें. पूण ब्रिटिशांनी मॉल्टा सरकाराकडेन कबलात करून अर्थ आनी राखणे वेवस्थेविशींचे हक्क आपल्याच शेकातळा दवरले. फुडें १९७० आनी १९७९ त दोगांयभितर कबलात जावन ब्रिटिशांनी मॉल्टांतलें आपलें सैन्य काडून घेतलें. उपरांत १९७९ ते १९८७ मेरेन देशांत सामाजिक कामगार पक्षान आपली सत्ता गाजयली.

सद्या मॉल्टाची राज्यवेवस्था १९७४ त आपणायल्ल्या संविधानाप्रमाण चलता. देशाच्या संविधानाप्रमाण थंय एक सदनी पद्दत आसून वैधानीक सत्ता ६५ वांगड्यांच्या लोकप्रतिनिधी आशिल्ल्या सभाघराकडेन आसता. संसदेंतल्या वांगड्यांक पांच वर्सांखातीर भौशिक मतदानान वेंचून काडटात. राष्ट्राध्यक्ष हो प्रजासत्ताकाचो मुखेली आसून ताका पांच वर्सांखातीर लोकप्रतिनिधी घरांतल्यान वेंचून काडटात. प्रधानमंत्री हो भौमत पक्षाचो मुखेली आसून राष्ट्राध्यक्ष ताची नेमणूक करता. उपरांत प्रधानमंत्र्याच्या सल्ल्यानूच तो हेर मंत्र्यांची नेमणूक करता. सगळी कार्यकार सत्ता मंत्रिमंडळाच्या हातांत आसता.

देशांत एक सर्वोच्च न्यायालय तशेंच दिवाणी, फौजदारी, वेपारी, पुलीस आनी बाल न्यायालयांय आसात. हांगाची न्यायवेवस्था मुखेलपणान रोमन आनी ब्रिटिश कायदेपद्दतींचेर आदारल्या.

अर्थीक स्थिती : अर्थीक नदरेन मॉल्टा देश आयजमेरेन खूब फाटसारिल्लो आसा. साव्या उदकाचो उणाव आनी हांगाचे मातयेंत चुनखडीचें प्रमाण चड आशिल्ल्यान लागवडीखालचें शेतवडीचें प्रमाण खूब उणें आसा. हालीं तेंपार कांय भागांत नव्या शेतकी तंत्राचो वापर करून गरजेपुरतो भाजीपालो, फळफळावळ, मको हीं पिकां काडटात. हांचेखेरीज बटाट, टमाट, द्राक्षां, कांदे, गंव, सातू आनी वेगवेगळ्या फुलांचेंय उत्पन्न काडटात. पशुपालन आनी नुस्तेमारीकूय हांगा म्हत्व आसा. देशांत व्हड उद्देगधंदे नात. आदल्या काळासावन हो नावीक तळ आशिल्ल्यान तारवां बांदप वा तीं दुरुस्त करप हो हांगाचो म्हत्वाचो परंपरागत वेवसाय. चडशे वेवसाय आयातीचेरूच आदारून आसात. यंत्रसामुग्री, कपडो, कड्डण, रसायनां, वखदां, मांस, दूद आनी दुदाचे पदार्थ हांची आयात करची पडटा. हालींच्या तेंपार कपडो विणप आनी इलेक्ट्रॉनिकी उद्देगांचेर चड भर दिवप जाता. मॉल्टीज लिरा हें देशांतलें अधिकृत चलन.

देशांत लोहमार्ग ना. पूण रस्त्यामळार खूब उदरगत जाल्या. मॉल्टा आनी गोझो जुंव्यांमदली येरादारी फेरिबोटीच्या आदारान जाता. व्हॅलेट्टा हें देशांतलें मुखेल बंदर. लुका शारांत आंतरराष्ट्रीय विमानतळ आसा.

लोक आनी समाजजीण : ह्या जुंव्यांवयल्या लोकांत मुखेलपणान सिसिलियन, फिनिशियन आनी कार्थेजियनांचो आस्पाव आसून तांच्यांत भरसण जाल्ली दिसून येता. हांगाच्या लोकांक 'मॉल्टीज' अशें म्हण्टात. चडशे मॉल्टीज लोक कार्थेजियन वंशाचे. इटली आनी हेर भूंयमध्य सागरी प्रदेशांतल्या लोकांचेंय प्रमाण हांगा चड. युरोपी लोकूय कांय प्रमाणांत सांपडटात. रोमन कॅथलीक हो देशाचो अधिकृत धर्म. पूण तो राष्ट्रीय धर्म न्हय.

शिक्षणीक मळार उदरगत जायत आसा. हांगा मुळावें शिक्षण सक्तीचें केलां शिक्षण चडकरून इंग्लीश माध्यमांतल्यान दितात. उच्च शिक्षण मॉल्टा विद्यापिठांतल्यान दिवप जाता. ह्या विद्यापिठांत कायदो, वैजकी, शल्यचिकित्सा, दंतवैजकी, अभियांत्रिकी, वास्तुशिल्प, शिक्षण, वेवस्थापन ह्या विशयांचें उच्च शिक्षण दिवपाची वेवस्था आसा.

इंग्लीश आनी मॉल्टीज ह्यो देशांतल्यो अधिकृत भाशा. इटालियन भाशेचो कांय प्रमाणांत उपेग जाता. पूण शिक्षणक्षेत्रांत आनी सरकारी कामांत इंग्लीश भाशेचोच वापर करतात. मॉल्टीज ही मुखेलपणान अरबी भाशेचेर आदारल्या. ती भाशा रोमी लिपींत बरयतात.

वॅलेझ, स्लिमा, बिकिर्कार, कॉर्मी, राबात, झेटून हीं मॉल्टा जुंव्यावयलीं मुखेल शारां. जाल्यार व्हिक्टोरिया हें गोझा जुंव्यावयलें मुखेल शार. ह्या जुंव्यावयले पाडला, मिसिडा, मदीना, लुका हे गांवूय प्राचीन अवशेश आनी हेर गजालींखातीर प्रसिद्द आसात.

- कों. वि. सं. मं.

मॉसबावर, रुडोल्फ लूटव्हिख : (जल्म: ३१ जानेवारी १९२९, म्यूनिक).

नामनेचो जर्मन भौतिकशास्त्रज्ञ. ताणें म्यूनिक हांगाच्या तांत्रिक विद्यापिठांतल्यान १९५३ त पदवी, १९५५ त पदव्युत्तर पदवी आनी १९५८ त डॉक्टरेट मेळयली. १९५५-५७ ह्या काळांत ताणें हायडलबर्ग हांगा माक्स प्लांक इन्स्टिट्यूटांत संशोधन सहाय्यक आनी १९५८-६० त म्यूनिक हांगाच्या तांत्रिक विद्यापिठांत संशोधन अधिछात्र म्हूण काम केलें. १९६० त तो कॅलिफोर्निया इन्स्टिट्यूट ऑफ टेक्नोलॉजींत संशोधन अधिछात्र म्हूण गेलो आनी थंयच १९६१ त वडील संशोधन अधिछात्र आनी डिसेंबर १९६१ त भौतिकशास्त्राचो प्राध्यापक जालो. फुडें १९६४ त तो म्यूनिकच्या तांत्रिक विद्यापिठांत प्रायोगिक भौतिकशास्त्राचो प्राध्यापक जालो आनी उपरांत १९७२ त फ्रांसांतल्या ग्रनॉबल हांगाच्या इन्स्टिट्यूट माक्स फोन लौए हे संस्थेचो आनी फ्रेंच-जर्मन-ब्रिटीश उच्च अभिवाह अणुकेंद्रीय विक्रियकाचो संचालक जालो.

मॉसबावर हाणें १९५३ सावन गॅमा किरणांचें द्रव्यांतलें शोशण आनी खास करून अणुकेंद्रीय अणुस्पंदनी शोशण हांचेविशींचें म्हत्वाचें संशोधन केलें. घन स्फटिकांच्या जाळ्यांत आशिल्लीं कांय खाशेलीं अणुकेंद्रां गॅमा किरणांचें प्रत्यागगतीविरयत उत्सर्जन आनी शोशण करूंक शकता, अशें ताका दिसून आयलें. अशे खाशेले स्थितींत गॅमा किरणांच्या उत्सर्जकाक शोशकासापेक्ष जरी थोडो नेट दिलो, तरी किरणांचें अनुस्पंदनी शोशण नश्ट जाता. तेखातीर ताणें नीच तापमानाक आनी इरिडियम (१९९) ह्या समस्थानिकाचो उपेग केलो. फुडें लोह (५७) हो समस्थानिक चड परिणामकारक आशिल्ल्यान वापरांत आयलो. ह्या सोदाक लागून उत्सर्जक आनी शोशक अणुकेंद्रांच्या अवस्थांतलो सामको सूक्ष्म फरक मेजपाची एक प्रभावी आनी संवेदनशील पद्दत तयार जाली. ताका लागून व्यापक सापेक्षता सिध्दांतांतल्या आनी घन अवस्था भौतिकींतल्या कांय प्रस्नांची प्रयोगशाळेंतूच चांचणी करप शक्य जालें.

गॅमा किरणांच्या अनुस्पंदनी शोशणाविशींचें संशोधन आनी ताचेवरवीं ताणें ताच्याच नांवान वळखुपांत येवपी परिणामाचो लायिल्लो सोद हाचेखातीर ताका रॉबर्ट होफस्टाटर हाचेवांगडा १९६१ च्या भौतिकशास्त्राचो नोबॅल पुरस्कार फाव जालो. मॉसबावर परिणामाचो वापर रसायनशास्त्र, जीवविज्ञान, चांद्रविज्ञान ह्या फांट्यांतूय जालो.

- कों. वि. सं. मं.

मिकिर : उदेंत भारतांतली एक आदिवासी जमात. मिकिर हें नांव तांकां आसामी लोकांनी दिलां. पूण ते स्वताचो उल्लेख 'आलॅंग' ह्या नांवानूच करतात. 'आलॅंग' म्हळ्यार मनीस.

ह्या लोकांची वसती चडकरून आसाम राज्यांतल्या सिबसागर, नौगांग, कामरुप, उत्तर काचार दोंगुल्ल्यो आनी मिकिर दोंगुल्ल्यो ह्या प्रदेशांनी आसा. मेघालय, अरुणाचल प्रदेश आनी नागालँड ह्या राज्यांतूय तांची कमी प्रमाणांत वसती आसा.

मिकिर लोकांचे चिंगथाँग, रॉंगहोंग आनी हमरी अशे तीन पोटभेद आसात. दर एका पोटभेदांत कांय कुळां आसात. तातुंतलीं इंगटी, तेरंग, तेरॉन, तिमंघ आनी इंधी हीं मुखेल कुळां आसात.

मिकिर लोक घरांत मिकिर बोली उलयतात आनी भायर असमिया भास उलयतात. मिकिर बोलीभाशेचें नागा गटांतले बोलीभाशेकडे सारकेंपण आसा.

गव्हाळी वर्ण, मध्यम उंचाय, सपाट आनी रूंद नाक तशेंच बळीश्ट शरीर हीं मिकिर लोकांचीं मुखेल शारिरीक खाशेलपणां आसात. हे लोक तिबेटी-बर्मन वंशाचे आसात.

मिकिर दादले, निळे वा तांबडे पटे आशिल्ल्या धव्या कपड्यांचें जाकिट (चोई) आनी मोटवें पुडवें वा पंचो न्हेसतात. माथ्याक पगडी घालतात आनी शिंयाच्या दिसांनी शाल पांगुरतात. बायलो उत्तरीय बांदून न्हेसतात आनी घागरो (पिनी) न्हेसतात. घागऱ्याचेर नक्षीदार कमरपट्टो बांदतात. बायलांय शिंयाच्या दिसांनी शाल वापरतात.

बायलो हातांत कांकणां, गळ्यांत माळो, कानांत भांगराचीं वा रुप्याचीं कानांतलीं आनी मुदयो घालतात. दादले आनी बायलो केंस फाटल्यान वळोवन मानेचेर आंबाडो घालतात. सणा-परबेक दादले-बायलो 'भीमराज' नांवाच्या सुकण्याचीं पाखां माथ्यांत खोयतात.

मिकिर लोकांचें मुखेल अन्न शीत आनी नुस्तें आसून तांदळांचो सोरो तांकां खूब आवडटा. कुकडां, दुकरां आनी बोकडां हांचें मांस ते खातात. पान-सुपारी, विडी आनी सिगरेट हीं तांचीं कांय व्यसनां आसून ते लोक अफूय खातात.

मिकिर लोकांचे खूब देव आसात. तांच्या देवांच्यो मूर्ती वा देवळां नासतात. गृहदेवता, समृद्धिदेवता आनी व्याधिदेवता अशे देवतांचे तीन प्रकार तांणी मानल्यात. ह्या सगळ्या देवतांक ते कोंबडी वा बकरो बळी दिवन संतुष्ट करतात. अरनाम कैथे, पेंग, हेम्फी अरनाम, रेक अंगलॉगे आनी हेर अशे तांचे देव आसात. पूण मुखेल देव पेरतार्त रिज्जे हो आसून तो घराचो स्वामी आनी क्षेत्रपती आसा. देवतांत पेंग आनी अरनाम ह्यो रागीट देवता आसात. पेंग गृहदेवता आनी अरनाम कृषिदेवता आसून पेरतार्ताक वर्सांतल्यान एकदां बळी दितात. उत्सव हो व्हड आसता. तांचेर हिंदू धर्माचो प्रभाव आसा. भुतां-खेतांक लागून वा कोणेय मनशान चेटूक केल्यार दुयेंस जाता असो ह्या लोकांचो समज आसा. तेखातीर ते मांत्रिकाक आपयतात. पूण तांकां पुरोयताची गरज लागना.

ज्या दोंगरार ते रावतात, थंयच्या देवांकूय ते बळी दितात. तेन्ना ते स्वताच मंत्र म्हण्टात.

पेरणेचो हंगाम आनी नवें पीक येतकच गांवांत व्हड उत्सव जाता. तेन्ना बळी दिवन सामुदायिक जेवण जाता.

मिकिर लोकांचीं घरां व्हड आसून कुटुंबांतले सगळे लोक एकठांय रावतात. जमनींत खांबे पुरून तांचेर ते घरां बांदतात. घरांच्यो वण्टी कोंड्यांच्या कार्मींच्यो आसून तांचें पांखे तणाचें आसता. घरांत चडपाखातीर खांची घाल्ले फळयेचो निसणीभशेन उपेग करतात. घराचे सकयल दुकरां, बोकडां, कुकडां पोसतात.

चलो-चली वयांत येतकच तांचें लग्न करतात. चल्याक एकाद्रें चली मानवळ्यार ताचे आवय-बापूय चलयेक मागणी घालतात. आते-मामे भावंडांक पयलीं प्राधान्य दितात. एकाच कुळांत लग्नां जायनात. लग्नाचो विधी सादो आसता. चलयेक मुदी वा कांकणां दितात. तिणें तीं घेतलीं जाल्यार तिका हो लग्नसंबंद मान्य आसा अशें समजतात. लग्नाचो दीस थरयतात. कोंब्याचो बळी आनी सोरो पियेवप हाका लग्नांत चड म्हत्व दितात. कोंबो बळी दिवन एक रात आनी दीस जातकच घोवा-बायलेचें नातें तयार जाता. लग्नसुवाळो व्हंकलेगेर करतात. न्हवऱ्याचे संमतीन व्हंकल शय्या तयार करता आनी लग्नसुवाळो सोंपता. तांच्यांत देज दिवपाची चाल ना. व्हंकल आवय-बापायची एकटीच आसल्यार ती घोवाघरा वचना. न्हवरोच तांगेर रावपाक येता. सादारणपणान मिकिर दादलो एकूच बायल करता. पूण कांय गिरेस्त दादले एकापरस चड बायलो करतात. हे जमातींत घटस्फोटाक मान्यता आसा. पूण ताचें प्रमाण खुबूच कमी आसा.

मिकिर जमातींत बापायची आस्पत पुतांक मेळटा. बायलेक वा धुवांक मेळना. पूण लागींच्या दादल्या सोयऱ्यांक मेळटा.

हे लोक मडें लासतात. ल्हान भुरगीं वा रोग जावन मेल्ल्यांक पुरतात. ह्या लोकांचो अंत्यविधी खूब खर्चाचो आसता. बायलेचे सगळे विधी (मरण लेगीत) बायल पुजारीण करता आनी दादल्याचे विधी दादलो

पुजारी करता. मरणावेळार गांवांतले आनी भोंवतणचे लोक एकठांय येतात. तरनाटे चले-चलयो धोलाचे साथीर सोरो पियेवन नाच करतात. दुसऱ्या दिसा मेल्ल्या मनशाचे सोयरे अस्थी एकठांय करून पुरतात. उपरांत थडग्याचेर मेल्ल्याखातीर थोडें अन्न दवरतात.

शेतकाम हो तांचो मुखेल उद्देग. ते झूम पद्दतीन शेती करतात. भात हें तांचें मुखेल पीक आसून मको, कापूस, एरंड हींय पिकां ते काडटात. मिकिर लोक स्वता भांगराचे, रुप्याचे अलंकार तयार करतात.

मिकिर लोक स्वभावान थंड आसतात. सपाटीवयल्या प्रदेशांत रावपी मिकिर लोक आसामी लोकांभशेन दिसतात.

- कों. वि. सं. मं.

मिझो : आसामांतली एक पहाडी आदिवासी जमात. मिझो म्हळ्यार दोंगराळ वाठारांत रावपी मनीस. 'मि' म्हळ्यार मनीस आनी 'झो' म्हळ्यार पहाडी प्रदेश. पयलीं तांकां लुशाई ह्या नांवान वळखताले. पूण लुशाई हो तांच्यांतलो एक पोटभेद आसा. मिझो लोकांचे खूब पोटभेद आसात. तातुंतले लुशाई, राल्टे, हमार आनी पोई हे मुखेल आसात.

मिझो लोकांची चड वसती ईशान्य भारतांतल्या मिझोराम ह्या राज्यांतल्या ऐजाल ह्या शारांत आसा. तेचप्रमाण ह्या शाराच्या भोंवतणच्या रानांनी आनी नागालँड, आसाम, मणिपूर हांगाय मिझो लोक आसात. हे लोक मंगोल वंशाचे आसून ब्रह्मदेशांतल्या चीन, नांवाच्या दोंगरी वाठारांतल्यान भारतांत आयले, अशें कांय विद्वानांचें मत आसा.

मिझो लोकांच्यो विंगड विंगड बोलीभाशा आसात. पूण तांच्यांत खूब कमी फरक आसा. लुशेई लोक उलयतात, ती मिझो (दुल्हिअन) भास सगळ्या मिझो लोकांची अधिकृत आवयभास अशी मानल्या. ती रोमन लिपींत बरयतात.

दोंगरार, उदक लागीं आशिल्ले सुवातीर मिझो लोक घर बांदतात. जमनींत खांबे पुरून बांदिल्ल्या ह्या चवकोनी घरांत फकत एकूच व्हड कूड आसता. त्या प्रदेशांत परतून परतून जावपी चक्री वादळांक लागून ते घट्ट, भक्कम अशीं घरां बांदतात. घराचो सांगाडो लांकडी खांब्याचो आसून, कोंड्यांच्यो वण्टी, पांखें तणाचें वा पानांचें, जमीन कोंड्यांचे शेंदरेची आसता. दर एका घराक गच्ची आसता. थंय कुकडांचो घूड आनी घरांतलीं आयुधां तशेंच शिकारेंत मारिल्ल्या जनावरांचीं मुंडकीं लायतात. घराचे सकयले सुवातेंत गोरवां आनी दुकरां पोसतात. घराभोंवतणी भाजीपालो रोयतात.

मिझो लोकांचे कपडे लोकर, सुती आनी झाडाच्या, सालींच्या तंतूपसून तयार केल्ले आसतात. घरच्या हातमागाचेर ते कपडे विणटात. दादले सात फूट लांब आनी पांच फूट रुंद असो कपडो खांदावयल्यान घेवन

आंगाक गुठलायतात. शिंयाच्या दिसांनी ते आनीक एक कपडो गुठलायतात. शिंयांक लागून वा शेतांत काम करतना ते धवो लांब हातांचो कोट घालतात. बायलोय आंगाक एक वस्त्र गुठलायतात आनी कमरेपसून धोंपरांमेरेन घागरो न्हेसतात. कमरेक दोरी वा पितुळचो पटो बांदतात. आंगांत पोलको घालतात. वतांत वा पावसांत ते माथ्याक चेपें घालतात. तें चेपें कोंड्यांच्या कापट्यांनी विणून भितल्ल्यान ताका पानां लायतात. पावसांत बायलो माथ्यार कंडो घेतात.

बायलो आनी दादले गळ्यांत नकली खड्यांच्यो माळो घालतात. दादले कानांत ल्हान लाकडी वाटकुळो वा हळदुवो स्फटिकमणी घालतात. बायलो पयलीं कानांत लाकडाचे वाटकुळे कुडके घालतात, उपरांत व्हड आकाराचे मातयेचे कुडके आनी ताचेउपरांत हस्तिदंती चकती लायिल्लें वलय घालतात. बायलो हातांत कांकणां घालीनात. त्यो लांब केंस वाडयतात.

शीत, भाजयो, नुस्तें आनी मांस हें तांचें मुखेल अन्न. तांदळांपसून तयार केल्लो सोरो ते आवडीन पितात.

पयलींच्या काळांत मिझो लोक भुताखेतांची पुजा करताले. बरें भूत आनी वायट भूत ह्या दोन प्रकारांतल्या सर्वोच्च भुताक ते 'पथिन' अशें म्हण्टात. कोणूय दुयेंत जातकच पुरोयताकडल्यान भुतांक कोंबो, बोकड वा दुकर बळी दितात. चडशा मिझो लोकांनी आतां किरिस्तांव धर्म आपणायिल्ल्यान तांचे आदलो संदर्भ आतां बदलला.

चले-चलयो आपलो जोडीदार स्वताच सोदतात. देज दिवपाची चाल तांच्यांत आसा. देजाचे रकमेंतलो कांय वांटो व्हंकलेचो बापूय आपल्या सोयऱ्यांक दिता. आपले चलयेचेर केन्नाय संकट आयलें जाल्यार तांणी तिका आदार दिवंचो अशी ताची अपेक्षा आसता. देज थारायतकच म्हूर्त काडटात.

लग्नाच्या दिसा लोक पदां म्हण्टात, सोरो पितात. उपरांत जेवणावळ जाता. व्हंकल दनपरां आपल्या इश्टीणींवांगडा न्हवऱ्यागेर वता आनी परत येता. मागीर न्हवऱ्यागेर सासणाची रावपाक वता. एकापरस चड बायलो करपाचीय चाल ह्या लोकांत आसा. आस्पतीचो वारसाहक्क धाकट्या पुताक मेळटा. व्हडले पूत कर्तेंसवरते जावन आपल्या सांसाराक लागिल्ल्यान धाकटो पूत आवयबापायक बरेतरेन पळोवंक शकतलो, अशी तांची भावना आसता.

'हांव तुकां घटस्फोट दिता' अशें म्हण्टकच न्हवऱ्याक घटस्फोट मेळटा. तशेंच देजाची रक्कम न्हवऱ्याक परत केल्यार बायलेकूय घटस्फोट मेळटा. घोव मरतकच बायलेन तीन म्हयने तांगेर रावंक जाय असो नेम आसा. उपरांत 'थ्लाहुअल' नांवाचो एक विधी करतकच तिका दुसरें लग्न करपाक मेळटा.

गांव-मुखेल्याचो व्हडलो चलो मात ताचे आस्पतीचो वारसदार जाता.

कारण गांव मुखेल्याचो समाजीक जापसालदारक्यो मुखेल्या फाटल्यान ताच्या व्हडल्या पुताक पळोवंच्यो पडटात.

हे लोक मडें पुरतात. तीन म्हयनेमेरेन मेल्ल्या मनशाच्या घरांतले लोक जेवणावेळार एक पान सोडटात वा घराच्या दारांत थोडें अन्न वाडून दवरतात. तीन म्हयन्यांउपरांत ताच्या घरचे लोक 'तिथिन' नांवाचो एक विधी करतात. तशें करतकच मृतात्मो परलोकांत गेलो अशें मानतात. पूण हालीं किरिस्तांव धर्म आपणायिल्ल्यान ह्यो चाली थोड्यो कमी जाल्यात.

ह्या लोकांचो मुखेल उद्योग शेत. ते झूम पद्दतीन शेती करतात. तांदूळ हें तांचें मुखेल पीक. शिकार करप, नुस्तें धरप हेय उद्योग ते करतात. तशेंच कोंड्यांचे ल्हान-व्हड सोबीत खोंटले करप, वर्जी व्हरप हींय कामां ते करतात. बायलो घरांत वापरांत येवपी मातयेचीं आयदनां स्वताच तयार करतात.

- कों. वि. सं. मं.

मिझोराम : भारतांतलें विसावें राज्य. क्षेत्रफळ २१, ०८७ चौ. किमी. विस्तार-२२° ते २४°१९' उत्तर अक्षांश आनी ९२° १६' ते ९३° २६' उदेंत रेखांश. ह्या प्रदेशाच्या मदल्यान कर्कवृत्त वता. लोकसंख्या: ६,८६,२१७ (१९९१). ईशान्य भारतांतल्या ह्या प्रदेशाचे अस्तंतेक बांगला देश आनी भारतांतलें त्रिपुरा राज्य, उत्तरेक आसाम (काचार जिल्हो) आनी मणिपूर राज्य जाल्यार उदेंतेक आनी दक्षिणेक ब्रह्मदेश आसून, ऐजाल ही ह्या प्रदेशाची राजधानी आसा.

भूंयवर्णन : मिझोराम हो दोंगुल्ल्यांचो प्रदेश म्हूण प्रसिध्द आसा. कितल्योशोच दोंगरावळी एकामेकांक समांतर अशो उत्तर-दक्षिण पातळिल्ल्यो आसात. न्हंयांच्या खननाक लागून ह्या दोंगुल्ल्यांनी कितलींशींच खोल देगणां तयार जाल्यांत. दोंगुल्ल्यां मजगतीं ल्हान ल्हान मळां आसून तातुंतले सुपीक मातयेंत भाताचें पीक व्हडा प्रमाणांत घेतात. मिझोरामच्या मदल्यान उत्तर दक्षिण मिझो दोंगुल्ल्यो पातळ्ळ्यात. ह्या खर देंवतेच्या दोंगुल्ल्यांची सरासरी उंचाय सुमार ९०० मी. आसून ती मदीं चड आसा. दक्षिण भागांतलें ब्लू मॉंटन (फवंगपुरी) हें ह्या दोंगुल्ल्यांतलें सगळ्यांत ऊंच (२,१६५मी.) तेमक आसा. मिझोरामच्या उदेंत आनी दक्षिण शिमेर चिन दोंगुल्ल्यो आनी ब्रह्मदेशांतल्या आराकान दोंगरावळीचो भाग आसून अस्तंत शिमेर बांगला देशांतली चितगाँग दोंगरावळ आसा.

मिझोरामच्या दोंगराळ भुंयेंतल्यान कितलेशोच ल्हान व्हड न्हंयेचे लोट व्हांवत आसतना दिसतात. ढालेश्वरी, सोनई आनी तुइव्हावल ह्यो न्हंयो मध्यवर्ती दोंगराळ वाठारांत उगम पावन उत्तरेक व्हांवत वचून आसामच्या काचार जिल्ह्यांत बऱ्याक न्हंयेक मेळटात, तर कर्णफुली ही न्हंय प्रदेशाच्या दक्षिण तोंकासावन उत्तरेक सादारण मध्यभागांमेरेन व्हांवत वता आनी थंयसावन फुडें ती अस्तंतेक बांगला देशांत प्रवेश करता. थंयच तिचेर व्हड

उदका विद्युत् प्रकल्प उबारला. कलदन ही न्हंय ब्रह्मदेशांतल्यान मिझोरामांत व्हांवत वता. द्रोणी वाठारांत कितलींशींच सरोवरांय निर्माण जाल्लीं आसात. दक्षिण वाठारांतले पालक हें सगळ्यांत व्हड सरोवर आसून ताम्दिल, रूंगडिल हीं सरोवरांय म्हत्वाचीं आसात.

हवामान : हांगाचें हवामान बरें आसता. हांगाचो शिंयाळो आनी गीम सौम्य आसता. शिंयांतलें तापमान ११° से. ते २४° से. तर गिमांतलें तापमान १८° से. ते २९° से. हांचे मजगतीं आसता. खोलगत वाठारांतलें वा देगणांतलें हवामान उश्ण आनी दमट आसता. पूण त्या मानान दोंगरावयलें हवामान वर्सुयभर थंड आसता. भौतेक करून ह्याच कारणाक लागून मिझो लोकांनी आपल्यो वसणुको दोंगरा माथ्यार व्हेल्यात आसुंये. ह्या वाठारांत मार्च ते एप्रिल ह्या काळांत वायव्येकडल्यान नेटान वारें व्हांवता. मे ते

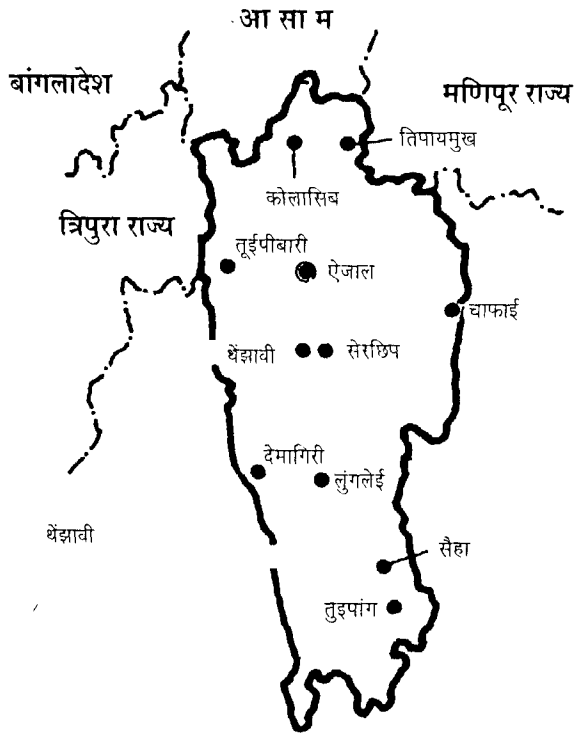

सप्टेंबर ह्या काळांत नैर्ऋत्य मोसमी वाऱ्यासावन उटंगाराचो पावस पडटा. ह्या वाठारांतलें पावसाचें वर्सुकी प्रमाण २५४ सेंमी. आसून उत्तरेकडल्या वाठारापरस दक्षिणेकडल्या वाठारांत पावसाचें प्रमाण चड आसा. शिंयाळ्यांत पावस पडना, तशेंच मळब नितळ आसता. निळें मळब आनी फांतोडेर पडपी धुकें हांकां लागून दोंगराळ वाठारांतली शिंयाळ्यांतली सोबीतकाय ओडलायणी थरता.

वनस्पत आनी मोनजात : हांगा वेगवेगळे तरेचीं झाडां, झिली झोपां आनी तण तशेंच कोंड्याचीं रानां दिसून येतात. दोंगराळ वाठारांतल्यो दोंगुल्ल्यो सदांच पांचव्योचार दिसतात. पाइन वनस्पतींची लागवड व्हडा प्रमाणांत करतात. व्हडा प्रमाणांत शिकार जाता आशिल्ल्यान हांगाच्या जनावरांचें आनी सुकण्यांचें प्रमाण खूब उणें जालां. हत्ती, वाग, वांस्वेल,

रानवटी सुणे, बोकडां, वेगवेगळे तरेचीं माकडां, रानगवे, हरणां, रानदुकर हीं जनावरां हांगा सांपडटात. रानवटी फाउल, धनेश, फेझंट, होले हीं सुकणीं ह्या प्रदेशांत सगळ्याक दिसतात.

इतिहास आनी राज्यवेवस्था : मिझोरामांत खास करून मिझो जमातीचे लोक दिसून येतात. मूळ मंगोल वंशाचे हे लोक पुर्विल्ल्या काळांत ब्रह्मदेशाच्या शान प्रांतांत स्थायिक जाले. तांच्यांतल्यो लुशाई आनी हमार ह्यो दोन टोळ्यो पयले खेप भारतांत आयल्यो आनी तांणी लुशाई दोंगुल्ल्यांच्या वाठारांत वसणूक केली. ब्रिटिशांचे राजवटींत हे लोक परत परत घुरयो घालताले. हो उपद्रव थांबोवपाखातीर ब्रिटीश सैन्यान मिझो प्रदेशांत प्रवेश केलो आनी १९९९ त तो प्रदेश ब्रिटीश हिंदुस्थानांत आस्पावलो. लुशाई हिन्स डिस्ट्रीक्ट ह्या नांवान आसामचो तो एक भाग जालो.

स्वतंत्र भारतांत सुरवेक आसामचो एक जिल्हो म्हणुनूच हो भाग उरलो. मिझो लोकांचे उदरगतीकडे तेन्नाच्या प्रांतीक सरकारान फाव तें लक्ष न दिल्ल्यान ह्या लोकांमदीं असंतोश वाडत गेलो. तातूंतच १९५९त दुकळ पडलो. १९६६ त 'मिझो नॅशनल फ्रंट' हे संघटनेवरवीं सशस्त्र उठाव केलो. भारतीय सैनिकांचे मदतीन हो उठाव मोडून काडलो. मिझो बंडखोरी आळाबंदा हाडपाखातीर कांय उपाय केले. ह्या भागांत रातीकडेन संचारबंदी आसताली. हे यंत्रणेंत शेतकामाकडेन फाव तें लक्ष दिवपाक मिझो लोकांक वेळ मेळनाशिल्लो. सुविधाय उण्यो आशिल्ल्यो. वसणुकांनी बुरशेंपण वाडलें आनी लोकांमदीं असंतोश वाडत गेलो.

मिझोराम हो १९७२ त केंद्रशासित प्रदेश जालो. तरीकूय मिझो बंडखोरी चालूच आशिल्ली. ८ सप्टेंबर १९७४ त 'अशांत प्रदेश' म्हूण हो प्रदेश जाहीर जालो. तेचप्रमाण हिंसाचार, हल्ले, उठाव हांकां आळाबंद हाडपाखातीर नागरी प्रशासनाक सैनिकी मदतीची पुरवण करपाखातीर आशिल्लो कायदोय ह्या प्रदेशांत लागू केलो. लालडेंगा आनी हेर मिझो फुडारी हांगाच्या राजकीय आंदोलनाचें फुडारपण करतात. ह्या वाठारांत मिझो नॅशनल फ्रंटच्या अस्तित्वाक लागून राजकीय अस्थिरताय तिगून आसा. हिंसाचार, लुटालुट हांकां लागून हांगाची जीण विस्कळीत जाल्या. चकमा आनी मिझो ह्या दोन जमातींमदीं संघर्श चालू आसा. भारताचे ईशान्य शिमेवयल्या ह्या म्हत्वाच्या वाठारांत राजकीय थिरताय आनी शांतताय प्रस्थापित करपाखातीर केंद्र सरकारावरवीं यत्न चालू आसात. २० फेब्रुवारी १९८७ ह्या दिसा मिझोरामाक घटक राज्याचो दर्जो फावो जालो.

अर्थीक स्थिती : मिझोरामांतले चडशे लोक सुशिक्षित आनी प्रगत आसले तरी सैमीक संकश्टां आनी आडमेळीं हांकां लागून अर्थीक उदरगत घडोवन हाडपाचें व्हडलें आव्हान तांचेमुखार आसा. दोंगराळ प्रदेश आशिल्ल्यान थंयचे सैमीक साधनसंपत्तीचो सोद लावप शक्य जावंक ना. स्वातंत्र्या उपरांतच्या काळांत ह्या प्रदेशाचे अर्थीक उदरगतीच्यो कितल्योशोच येवजण्यो

आंखल्यो. १९५९ त पडिल्ल्या भिरांकूळ दुकळाक लागून जाल्लें नुकसान भरून काडपाखातीर १९६३ सावन नवें धोरण चालीक लावन तेप्रमाण ह्या प्रदेशाचे णव विभाग केल्यात. शेतवड, शिक्षण, दळणवळण आनी लोकांची भलायकी ह्या सगळ्याच मळांचेर उदरगत जायत आसा. हांगाच्या लोकांचो शेतकाम हो मुखेल वेवसाय आसून चडशा वाठारांत 'झूम' वा घुंवपी शेत पिकावळ करतात. सुमार ८७% लोक शेतकामांत गुंतल्यात. झूम शेतजमनी वैयक्तिक मालकीच्यो नासून गांठणाच्या मालकीच्यो आसात. दोंगरा देंवतेवयल्या शेतांत मको आनी भात हीं पिकां घेतात. तेखेरीज कड्डणां, कापूस, तंबाकू, च्या आनी उदका शिंपणावळीची तजवीज आशिल्ल्या वाठारांत ऊंस, मिरसांग, आलें, हळद, बटाट, केळीं, अनसां, संत्रीं, तीळ, कागदी, लिंबू हीं पिकांय घेतात. काफी, रबर, काजू, वेलची हांची लागवड करपाचे यत्न चालू आसात. आलें आनी तीळ हांच्या उत्पादनांतूय प्रगती दिसून येता. मिझोरामांतलो ३२% वाठार रानांनी व्यापिल्लो आसून तातुंतली १५,९३५ चौ. किमी. सुवात राखीव रानांखाला आसा. डांपा रानवटी मोनजात अभयारण्याखाल ५७२ चौ. किमी. आनी तावी रानवटी मोनजात अभयारण्याखाल २१० चौ. किमी. क्षेत्र आसा.

ह्या राज्यांत व्हडलेशे उद्येगधंदे नात. चडशे लोक परंपरिक कुटिरोद्येग करतात. तातूंत हातमाग आनी हस्तवेवसाय हांचो आस्पाव जाता. हांगाचे कुरपणे आनी चेपीं फामाद आसात. ह्या उद्येगांभायर रेशीम उत्पादन, भाताच्यो गिरणी, छापखाने, रेडिओ दुरुस्ती, फळांचेर प्रक्रिया करून तीं डबाबंद करप, आल्याचो उपेग करून पेयां तयार करप, शाबू, विटो तयार करप हे वेवसाय चलतात. ह्या प्रदेशांत वट्ट ५० डीझेल विद्युत् शक्ती निर्मिती केंद्रां आसून तांचेपसून निर्माण जावपी वीज थळाव्या घरगुती वापराखातीर उपेगी पडटा.

बेगीन आनी सोंपेपणान येरादारी करप हो हांगाचो सगळ्यांत मुखेल प्रस्न आसा. ऐजाल, सिल्यर, लुंगलेई, चांफाई, व्हेव्हेंक, फाइलांग, डेमग्री, सैहा ह्या गांवांमजगतीं मोटाररस्ते आसात.

लोक आनी समाजजीण : मिझोरामांतले ९४.२०% लोक हे आदिवासी जमातीचे आसात. मिझो जमातींत किल्योशोच उपशाखा आसात आनी तांचीं मूळ स्थानां मणिपूर, त्रिपुरा, ब्रह्मदेश, बांगलादेश हांचेसारकील्या हेर वाठारांतूय दिसून येतात. चकमा आनी टायप्रस ह्यो हेर म्हत्वाच्यो जमाती आसात. लुशाई हे मिझांचे मुखेल उपशाखेंत साक्षरतेचें प्रमाण ८६% आसा. खिस्ती मिशनऱ्यांनी केल्ल्या कार्याक लागून हातूंतल्या चडशा लोकांनी किरिस्तांव धर्म आपणायलो. कितलेशेच लोक प्रॉटेस्टंट पंथीय आसात. मिझो आनी इंग्लीश ह्या दोनूय भासांचो उपेग हे लोक करतात. मिझो भाशेखातीर ते रोमन लिपीचो वापर करतात. चकमा जातीचे लोक अजूनय बौध्द धर्मीय आसात आनी बंगाली भास उलयतात.

मिझोरामांत सगळे तरेच्यो शाळा, महाविद्यालयां, एक विद्यापीठ, एक तंत्रविद्या-निकेतन आनी शिक्षणशास्त्र संस्था आसात. शालेय शिक्षणाखातीर

१९७७त स्वतंत्र मंडळाची स्थापणूक केली. ह्या राज्यांतलें सरासरी साक्षरतेचें प्रमाण ५९% आसा.

म्हत्वाचीं थळां : ऐजाल हें राजधानीचें ठिकाण राज्याच्या मदेगाक आसून वेपारी केंद्र आनी थंड हवामानाखातीर प्रसिद्द आसा. कोंड्यांच्या आनी कापसाच्या उत्पादनाखातीर हांगाचो वाठार फामाद आसा. ऐजालचे दक्षिणेक सुमार ९३ किमी. अंतराचेर आशिल्लें लुंगलेई हें कोंड्यांचें रान, तांदूळ आनी कापूस उत्पादनाखातीर म्हत्वाचें आसा. तेखेरीज मिझोरामांत कोलोसिब, चांफाई, सैदा, सेर्चिप, हीं हेर शारां आसात.

- कों. वि. सं. मं.

मिठाचो सत्याग्रह : भारतीय स्वातंत्र्य चळवळींतलें महात्मा गांधीच्या फुडारपणाखालचें सगळ्यांत व्हडलें आनी दीर्घकाळ चलील्लें लोकांचें आंदोलन (१९३०-३४). १९२९ चे अखेरेक भरिल्ल्या काँग्रेसच्या इतिहासीक लाहोर अधिवेशनांत जवाहरलाल नेहरूच्या येजमानपणाखाल पुराय स्वराज्याचो थाराव मंजूर जालो. २६ जानेवारी १९३० दिसा पयल्या स्वातंत्र्यदिसा निमतान आगामी सत्याग्रहाविशीं सगळ्यांनी फुडलेप्रमाण सोपूत घेतलो- "विदेशी शेकातळा रावन भिकारडें, अपमानाचें जिवित जियेवप, हो गुन्यांव आसा. हिंसेच्या मार्गान स्वातंत्र्य मेळोवंक जायना म्हूण आमी अहिंसा पाळूया. गरज पडल्यार सगळे करबंदीसयत सगळे तरेच्या सत्याग्रहाखातीर आमी तयार आसात. काँग्रेसीकडल्यान येवपी आदेश आमी पाळटले."

उपरांत गांधीजीन सरकाराक फुडल्यो इकरा मागण्यो धाडल्यो; १) पुराय सोरोबंदी, २) भारतीय रुपयाचो स्टर्लिंग पौंडाकडेन आशिल्लो विनिमय दर उणो करप, ३) जमीन महसूल अर्दान उणो करप, ४) मिठाचो दर रद्द करप, ५) सैनिकी खर्च सुरवेक अर्दात उणो करप, ६) सरकारी उत्पन्नांत आयिल्ल्या उणावाक लागून उच्च शासकीय सेवेंतलें वेतन अर्द्यापरस उणें करप, ७) आयात कापडाचेर संरक्षक जकात दवरप, ८) दर्यादेग येरादारी संरक्षण अधिनेम संमत करप, ९) खुनासारके आरोप नाशिल्ल्या हेर राजकीय कैद्यांची मुक्तता, सगळे राजकीय खटले फाटल्यान घेवप, १०) गुन्यांव अन्वेषण विभाग वा ताचें सार्वत्रिक नियंत्रण रद्द करप, ११) फाव त्या नियंत्रणासकयल स्वताचे राखणेखातीर शस्त्र बाळगुपाक परवानगी दिवप. ह्यो इकरा मागण्यो मान्य केल्यो जाल्यार आंदोलन करचेनात, अशें गांधीजीन सरकाराक कळयलें.

मिठावयलो कर गरीब भारतीयांक परवडनाशिल्लो. ह्या मागण्यांवरवीं गांधीजीन तळागाळांतल्या लोकांक स्वातंत्र्य चळवळींत वांटो घेवंचेली प्रेरणा दिली. १२ मार्च १९३० दिसा साबरमती आश्रमांतल्यान दांडीयात्रा भायर सरली. गांधीजी आनी तांचे ७८ वांगडी एकसारके २५ दीस पदयात्रा करून ५ एप्रिल १९३० दिसा गुजरातांतल्या 'दांडी' ह्या दर्यादेगेवयल्या

एका गांवांत पावले आनी थंय तांणी मिठाचो कायदो भंग करून मीठ तयार केलें. हे पदयात्रेक 'दांडीयात्रा' अशें म्हण्टात. हे पदयात्रेचे वाटेर शेंकड्यांनी लोकांनी सत्याग्रहाचो सोपूत घेतलो. गांधीजीक अटक जायनाफुडें देशभर प्रतिक्रिया जाल्यो. व्हडल्यो मिरवणुको, फारपेट हांणी देश हादरून गेलो. सत्याग्रही मोर्चे, विदेशी कपड्यांची होळी, सोऱ्याच्या दुकानांमुखार निदर्शनां, जंगल सत्याग्रह, मुंबय आनी सोलापूरक हरताळ आनी कामगारांचे संप हें ह्या आंदोलनाचें स्वरूप जालें. ह्या सत्याग्रहाचें दुसरें खाशेंलपण म्हळ्यार सरहद्द गांधी आनी म्हत्वाच्या राश्ट्रीय मुसलमान फुडाऱ्यांनी हजारांनी मुसलमानांक स्वातंत्र्य आंदोलनांत हाडले. २३ एप्रिल दिसा खान अब्दुल गफारखान हांच्या फुडारपणाखाल खुदाई खिदमतगार आनी नवजवान सभा ह्या संघटनांच्या फुडाऱ्यांक धरतकच संबंद पेशावर ब्रिटीश सरकाराआड उबें रावलें.

१० मे सावन सरदार वल्लभभाई पटेलान बारडोली सावन साराबंदी आंदोलन सुरू केलें. हें आंदोलन बिहारांतूय पातळ्ळें. कितल्याशाच सरकारी सेवकांनी राजीनामे दिले. ब्रिटीश कपड्यांचेर बहिश्कार घालपांत यश आयलें. मध्य प्रांतांत व्हडा प्रमाणाचेर जंगल सत्याग्रह जालो. बंगालचे संधाळ हे आदिवासी जमातीन बालाघाट जिल्ह्यांत साराबंदी आंदोलन केलें.

फेब्रुवारी १९३१ मेरेन ९० हजारांवयर सत्याग्रहींक ख्यास्ती जाल्यो. देशभर फारपेट आनी लाठीहल्ल्याच्यो घडणुको घडिल्ल्यो. हे चळवळीचो परिणाम गांधी-आयर्विन कबलातींत जालो (५ मार्च १९३१). हे कबलातीप्रमाण चळवळ फाटीं घेतली. पूण कायद्यांत बदल करप शक्य जावंचेंना, अशें ब्रिटीश शासनान जाहीर केलें. पूण जो गरीब दर्यादेगेर रावता, ताका फकत स्वताच्या उपेगाखातीर मीठ एकठांय करपाक मेकळीक मेळ्ळी. उपरांत, गांधीजी गोलमेज परिशदेखातीर लंडनाक गेलो.

त्याच म्हयन्यांत तेन्नाच्या संयुक्त प्रांतांत नेहरूच्या फुडारपणाखाल शेतकार आंदोलन जालें. थंयची साराबंदी चळवळ खेड्याखेड्यांतल्यान पातळ्ळी. क्रांतीवीरांचो बंदोबस्त करपाच्या नांवाखाल बंगालांत फौजदारी कायदो सुदारणा अधिनेम जारी केलो. ताका लागून गांधीजी परततकच १९ जानेवारी १९३१ सावन सत्याग्रह आंदोलनाचें दुसरें पर्व सुरू जालें. तें सुमार देड वर्स चललें. ह्या काळांत पयल्या पर्वापरसूय चड म्हळ्यार एक लाखापरस चड सत्याग्रहींक ख्यास्ती जाल्यो. निमाणे एप्रिल १९३४ त हें म्हान आंदोलन गांधीजीन अधिकृतपणान फाटीं घेतलें.

- कों. वि. सं. मं.

मिथिला : नेपाळांतलें एक तीर्थक्षेत्र. सद्याक जाका जनकपूर म्हण्टात तीच पयलींची मिथिला नगरी. तिका तीर भुक्ती, विदेह वा विदेहनगर अशींय नांवां आसात. कांय विद्वानांच्या मतान मिथिला हो शब्द मिथ

म्हळ्यार युग्म हाचेवयल्यान आयला. हे उत्पत्तीक इतिहास प्रमाण आसा तें अशें- नाभाग वंशाच्या विशाल नांवाच्या राजान आपल्याच नांवावयल्यान वैशाली नांवाचे नगरीची स्थापणूक केली. पूण कांय काळाउपरांत विदेहाच्या राजांनी वैशाली जिंकून तिचो आपल्या राज्यांत आस्पाव केलो. उपरांत त्या दोनूय देशांची मेळून मिथिला ही राजधानी जाली.

मिथिला नगरी सुंदर, सोबीत आनी चार महादारांची आशिल्ली अशें वर्णन रामायणांत आसा. तशेंच मिथिलेंतले लोक निरोगी आनी आनंदी वृत्तीचे आसून ते कितलेशेच परबो-सुवाळे मनयताले अशें महाभारतांत म्हळां.

मिथिलेच्या राजवंशांत जनकाक व्हड मान आसा. तो अध्यात्मदर्शनांत फिशाल आशिल्लो आनी आत्मअनुभवीय आशिल्लो. इतिहास, व्याकरण, न्याय ह्या शास्त्रांत निपुण आशिल्ल्या पंडितांक ताणें राजाश्रय दिल्लो.

बौध्द आनी जैन धर्माच्या इतिहासांतूय मिथिलेक सुवात आसा. बुध्द हे नगरींत कांय खेपे आयिल्लो. हांगाच्या मरवादेवाच्या आंब्यावनांत राविल्लेकडेन बुध्दान ब्रह्मान नांवाच्या एका आचार्याक धर्माची दीक्षा दिल्ली. वर्धमान महावीरलेगीत मिथिलेंत येतालो. उग्रतारा ही बौध्द तंत्रांतली एक म्हत्वाची देवता आसा. भारतांतूय तिचें एक देवूळ मिथिलेंतूच आसा. ही मूर्त चीनांतल्यान तिबेटच्या मार्गान हाडून मिथिलेंत तिची स्थापणूक केली. मिथिलेची विद्यापरंपरा गौतम रहूगणासावन सुरू जाता. तो सूक्तद्रष्टो आनी महाज्ञानी आशिल्लो. मीमांसा, सांख्य, नाय, ज्योतिश, आगम, व्याकरण ह्या शास्त्रांतले प्रकांड पंडित मिथिलेंत गाजले. भारताच्या उदेंत वाठारांत पंडिती परंपरेखातीर मिथिलेक पयलो मान दिवंचो पडटा.

मिथिला हें जायत्या कलांचें कुळार आसा. हांगा कपडे रंगोवप, आयदनां तयार करप, मेस्तकाम, लाखेचीं कांकणां तयार करप, कोंड्याचीं कामां, बावळ्यो करप, रंग तयार करप हे वेवसाय चलतात. हांगाच्यो बायलो पुर्विल्ल्या काळासावन, तलम सूत काडून ताचो कपडो करपाक कुशळ आशिल्ल्यो. हांगा खुबशा तरांच्यो पगड्यो करतात. वण्टीचित्रांचे कलेचीय हांगा परंपरा आसा. हांगा 'श्यामचकेवा' नांवाच्या पन्नास खेळण्यांचो संघ मेळटा. हो खेळ कार्तिक म्हयन्यांत खेळटात. 'कन्यापुतर' नांवाची एक खाशेली बावली हांगा मेळटा.

शिवधोणू मोडून रामान सीता मेळयली ती मिथिलेंतूच. बुंदेलखंडाचे राणयेन बांदिल्लें सोबीत जानकीमंदिर हांगा आसा. ह्या देवळाचे भोंवतणी जनक, राम, लक्ष्मण, हनुमान, हांचीं देवळां आसात. लागसारूच एक तळें आसा. हांगा रामनमीक व्हड उत्सव जाता. मिथिलेचे भोंवतणी शिलानाथ, कपिलेश्वर, कूपेश्वर, कल्याणेश्वर हीं शिवमंदिरां आसात.

- कों. वि. सं. मं.

मिथुन : भारतीय राशिचक्रांतली तिसरी रास. मृगाचे निमाणे दोन चरण, आर्द्रा आनी पुनर्वसूचे पयले तीन चरण मेळून मिथुन रास तयार जाता. बुध हो हे राशीचो स्वामी आसा. ही रास द्विस्वभाव, वायुतत्त्वाची अल्पप्रसव आनी शूद्रवर्णी मानतात. सायन मिथुन राशींत सूर्य २१मे ते २२जून मेरेन आसता. फेब्रुवारी म्हयन्याच्या सुमाराक ही रास मध्यमंडलाचेर येता. हे राशीच्या क्षेत्रांत दोळ्यांक दिसपी अशे १२१ तारे आसात. हे राशीन भुगोलाचें ७१३.८ अंग क्षेत्र आडायलां.



बायर हाणें हे राशींतल्या ताच्याक तांच्या दृश्य तेजस्वितेप्रमाण आल्फा, बीटा, गॅमा अशीं नांवां दिल्यांत (१६०३).

हे राशीचो शेक हात, खांदे, फुफ्फुस आनी श्वासनलिका हांचेर चलता. हे राशींत बुध, रवी, चंद्र, शनी, शुक्र, गुरु हे अधिकाधीक शक्तीवान आसतात. शास्त्रीय विशयांची जिज्ञासा, वाचनाची आवड, बुद्धिमत्ता हे राशीचे गुणधर्म आसात.

- कों. वि. सं. मं.

मिथेन : वायरुप कार्बनी संयुग. पॅराफीन हायड्रोकार्बन श्रेणींतलें पयलें आनी सादें संयुग. रेणवीय सूत्र CH_4 , रचणुकेचें सूत्र.

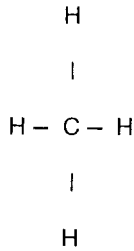

मार्श वायू, फायरडॅम्प, मिथिल हायड्राइड ह्या नांवांनीय मिथेन वळखतात. गुरु, शनी, प्रजापती आनी वरूण ह्या गिन्यांचेर मिथेन व्हडा प्रमाणांत आसा. सैमीक वायूचो हो मुखेल घटक आसून तातूंत हाचें वजनी प्रमाण सुमार ७५% इतलें आसता. कोळशा खणींत हो वायू कोळशांत दाबासकयल कोंडिल्लो आसता आनी खणकाम करतना तो वेगळो जाता.

१८५६त मिथेन वायू प्येअर बर्थेलॉट हाणें कार्बन बायसल्फायड आनी हायड्रोजन सल्फायड हांचें मिश्रण तापिल्ल्या तांब्यावयल्यान व्हरून पयलीं तयार केलो. कार्बन आनी हायड्रोजन हांचो १,२००°से. तापमानाक संयोग जावन मिथेन वायू तयार जाता. प्रयोगशाळेंत निर्जल सोडियम अॅसिटेट आनी सोडा लाईम हांचें मिश्रण तापोवन अॅल्युमिनियम कार्बायडाचेर उदकाची विक्रिया करून मिथिल मॅग्नेशियम आयोडायडाचें उदकांत अपघटन करून मिथिल आयोडायडाचें क्षपण करून आदी विक्रियांनी मिथेन वायू तयार करतात.

शुध्द मिथेन वायू रंगविरयत, रूचविरयत आनी वासविरयत आसता. रेणुभार १६.०४; १०० वातावरणीय दाबासकयल ०° से. तापमानाक ताचें द्रवीकरण जाता. वितळबिंदू - १८२°.६ से., उकळबिंदू - १६१°.४से. हवेपरस ल्हव, वितळ गुरुत्व (१६४°से. क) ०.४१५ उदकांत विरगळना. आल्कोहॉल वा ईथरांत सादारण प्रमाणांत विरगळटा. जळणाक मदत करीना. पूण, हो हवेंत जळटा आनी हाची वात मंद, उणी दीप्तीमान आनी तापिल्ली आसता. शुध्द वायू जळटना फिकट निळसर आनी अदीप्त वात मेळटा आनी कार्बन डायऑक्सायड आनी उदक, तयार जाता. हवा आनी मिथेन वा हवा आनी ऑक्सिजन हांची भरसण स्फोटक आसता.

रसायनीक नदरेन मिथेन थीर आसून ताचेर पॉटॅशियम परमँगनेट, पोटॅशियम डायक्रोमेट, सल्फ्यूरिक अम्ल, आदी विक्रियाकारकांचो कसलोच परिणाम जायना. चड प्रमाणांत क्लोरीन आनी मिथेन हांची भरसण सुर्या उजवाडांत दवरल्यार ताचो स्फोट जाता.

मिथेन हो एक म्हत्वाचो इंधन वायू आसा. मिथेन चड आशिल्लो सैमीक वायू हेर पदार्थ तयार करपाखातीर सरळ वापरतात. अशा सैमीक वायूंतल्यान मिथेन वेगळो करून वापरीनात. ह्या वायुची उदकावांगडा विक्रिया करून संश्लेशित वायू पयलीं मेळयतात आनी फुडें ताचेपसून अमोनिया, मिथिल आल्कोहॉल, अॅसिटिलीन, कार्बन मोनॉक्सायड आनी हेर रसायनां मेळयतात.

फातरा कोळसा खणींत कामगारांक स्फोटावरवीं इजा जावची न्हय म्हूण थंयचो मिथेन वायू भायर काडटात. मिथेन वायू जर नळांवरवीं घरगुती वापरा खातीर दिलो, तर इंधनाची बरीच बचत जावं येता. ते नदरेन प्रयोग चालू आसात. शेणाचें आनी हळशिकेचे हवेखेरीज किण्वन करून मेळिल्ल्या वायूंत ६०% मिथेन आनी ४०% कार्बन डाय-ऑक्सायड हे वायू आसतात. कॉर्नेल विद्यापिठांतलो टी. गोल्ड हाणें भूंयकांप जाता आसतना केल्ल्या संशोधनाच्या आदारान धर्तरेच्या पोटांत मिथेन व्हडा प्रमाणांत आसा अशे सांगिल्लें आसून ताचेर फुडलें संशोधन चालू आसा.

- कों. वि. सं. मं.

मिनाक्षी : (पळेयात मदुराई).

मिनेझीस, व्हीनसेंट : (जल्म: सांगोल्डा; मरण : १८९४, गोंय).

मलाकाचो गोंयकार धर्मप्रचारक. मलाका हांगा ताणें ४४ वर्सां व्हिकार जनरल म्हूण वावर केलो. तेन्नाच थंय 'पाट्राडे पोपोमेण्डा' वाद चलतालो. अशा वेळार ताणें थंयचो डायोसिसचो कारभार पळोवन थंयचे इगर्जेक सांबाळून घेतली. फुडें १८३८त ताणें ह्या वादाचेर आळो घालून १८८८ मेरेन बिशप नासतना थंयचे डायोसिसची देखरेख केली.

- कों. वि. सं. मं.

मियानमार : (पळेयात ब्रह्मदेश).

मिरयां : (मराठी: मिरे, मिर्री, काळे मिरे; हिंदी : काली मिर्च, गोल मिर्च; संस्कृत: मरिच; इंग्लीश : ब्लॅक पेपर; लॅटिन: पायपर नायग्रम; कूळ: पायपरेसी). ही जायतीं वर्सां जगपी, खांदयो आशिल्ली आनी वयर चडपी वाल. तिची उंचाय १०मी. वा ताचेयपरस चड आसता. खांदयो घटमूट आसून तिच्या पेरांतल्यान हवाई मुळां फुटतात. हिचीं पानां खांवच्या पानावरी, पूण तांच्यापरस मोटीं, सादीं, सुमार ७ ते ९ सेंमी. लांब एकाफाटल्यान एक, चिवट, ५-९ शिरांचीं, पोंदच्यान लेव पाचवीं आनी वयल्यान काळसार पाचवीं आसतात. फुलां ल्हान, सुमार १० ते १८ सेंमी. लांबायेच्या हुमकळपी ताळयेर येतात. दर एकांत सुमार ५० फुलां आसतात. फळां तांबडीं, ल्हान (५-६मिमी. व्यासाचीं) आनी एक बिजी आसतात. फुलां येतसावन फळां जून जावपाक स म्हयने लागतात. तयार जाल्लीं पूण पुराय पिकचे आदी काडून सुकयल्लीं फळां हीं काळी मिर्री आनी पुराय पिकिल्लीं आनी फलावरण काडिल्लीं फळां धवी मिर्री ह्या नांवांन बाजारांत वळखतात.

ही वाल मुळची भारताचे नैर्ऋत्येकडल्या दोंगुल्ल्यांतली आसून ती उत्तर कारवार सावन कन्याकुमारी मेरेन चड पावसाच्या वाठारांत रानटी अवस्थेंत दिसून येता. मिरयां हें जगांतलें सगळ्यांत पोरनें आनी खूब म्हत्वाचें पीक आसा. चरकसंहिता, बृहत्संहिता आनी तमिळ साहित्यांत हांचे उल्लेख मेळटात. इ.स. पांचव्या शतमानांत भारतांतल्यान ग्रीकांक मिरयांची निर्यात जाताली.

जगांत मिरयांची लागवड करपी देशांत भारत, इंडोनेशिया, मलेशिया, ब्राझील, आनी श्रीलंका हे मुखेल देश आसात. तातूंत भारताचो नंबर पयलो आसा. संवसारांतल्या वट्ट सुमार १५,००,०० टन उत्पादनांत २०-२५% उत्पादन भारतांत जाता. भारतांत ह्या पिकासकयल्लें क्षेत्र जरी सगळ्या देशांपरस चड आसलें तरी हॅक्टरी उत्पादन मात सगळ्यांत कमी आसा. भारतांतल्या केरळ, कर्नाटक आनी तमिळनाडू आदी वाठारांत चड प्रमाणांत मिरयांची लागवड जाता. देशांतलें मिरयांचें वट्ट वर्सुकी उत्पादन ३०,०००-३५,००० टन आसा. हातूंत सगळ्यांत चड उत्पादन केरळांत जाता. भारतांत आसाम, अस्तंत बंगाल, ओरिसा, आंध्रप्रदेश, अंदमान निकोबार जुंवे, महाराष्ट्राच्या कोकणपट्टेंत आनी गोंयांत मिरयांची लागवड करपाचे यत्न चलतात. गोंयांत कुळागरांनी माडयेर चडोवन घरगुती पद्दतीन मिरयांची लागवड करतात. भारतांत मिरयांखाल आशिल्ल्या वट्ट क्षेत्रांतलें सुमार ८०% क्षेत्र ल्हान शेतकऱ्यांकडे आसा. तांचेकडे तीन हेक्टरांपरस कमी क्षेत्र आसता.

भारतांत मिरयांच्यो ७५ परस चड जाती लागवडीखाल आसात. केरळांत कल्लुवल्ली, बालन कोड्डा, करिमुंडा, आनी कोड्डानड ह्या पोरन्या

जातींमदीं चड उत्पन्न दिवपी जाती आसात. पन्नियूर-१ हे नवे संकरीत जातीचें उत्पन्न पोरन्या थळाव्या जातींपरस ३.४ पट चड मेळटां. तेल्लिचेरी बोल्ड ही मिरयांची जात मलबार वाठारांत लागवडी खाल आसून तिका खुबूच मागणी आसता. मिरयांच्या सगळ्या जातींत हांकां खुबूच मोल आसता. मल्लीगसरा, डोड्डीम्या आनी अरीसीना मोरड्डा हे कर्नाटकांतले सुदारीत प्रकार आसात.

ह्या पिकाक उश्ण आनी दमट हवामान आनी कांय प्रमाणांत सावळी लागता. दर्यापातळेसावन १५००मी. उंचायेमेरेनच्या वाठारांत ह्या पिकाची लागवड जावंक शकता. पूण सु. ५००मी. उंचायेवयल्या वाठारांत हें पीक बरें येता. ह्या पिकाक वर्सुकी पावस कमीत कमी १५० सेंमी लागता.



२५०सेंमी. पावस आसल्यार पीक बरें येता. ह्या पिकाक तांबडी, निचऱ्याची आनी सेंद्रीय पदार्थ भरपूर प्रमाणांत आशिल्ली गाळाची जमीन मानवता.

मिरयांची लागवड जायत्या प्रकारांनी घेतात: १) दोंगराचे देंवतेर स्वतंत्र पीक म्हूण, २) घरच्या पोरसांत वा कुळागरांत नाल्ल, सुपारी, पणस, पंगरो, आंबो आदी झाडांच्या आदाराचेर झाड चलोवन मिश्र पीक म्हूण, ३) च्या, काफयेच्या मळ्यांत दुसरें पीक म्हूण घेतात.

मिरयांचें स्वतंत्र पीक घेवपाचें आसल्यार सुरवेक हे वालीक आदार दिवपाची तयारी करची पडटा. मिश्रपीक घेतल्यार गिमा तेंपार आदार झाडाच्या मूळांत ४५सेंमी. खोल फोण मारून तातूंत सारें भरसून माती घालून दवरतात. हे वालीची लागवड बी लावन वा वालीचे कुडके लावन करूं येता. पूण बी लावन केल्ले लागवडीपरस खांदयो लावप चड फायद्याचें थरता. मिरयांचीं झाडां द्विलींगी (एकाच झाडार स्त्री-पुष्य आनी पुं-पुष्य

आशिल्ली) वा विभक्त लिंगी आसता. देखून द्विलिंगी मिरयांच्या झाडांचीच लागवड करतात. वालीक एकापरस चड पेरां आशिल्ल्या जाग्यार कापून ऑक्टोबर म्हयन्यांत ताचीं कलमां करून सावलेंत दवरतात. तांकां मुळां येतकच कायम जाग्यार तांची लागवड करतात. एका हॅक्टराक सुमार ७५० ते १,००० छाट कलमां लायतात.

जुलय म्हयन्यांत मूळां फुटिल्लीं छाटकलमां घेवन आदाराचे ईशान्य वा उत्तरेवटेन ४५ ते ६० सेंमी. अंतराचेर ३०x३०x३० आकाराचे फोंड मारून दर एका जाग्यार दोन कलमां ह्या प्रमाणांत लायतात. हे वालीची वाड खूब बेगीन जाता. देखून ती जशी जशी वाडटा तशी तशी तिका दर सुमार ३०सेंमी. अंतराचेर सुमार २५-३० दिसांच्या अंतरान ३-४ वर्सां मेरेन बांदून दवरचें पडटा. लायिल्ले वालीची ९०सेंमी. वाड जायमेरेन तिका खांदयो आयल्यार त्यो कापून उडयतात. वखदां मारपाक, फळां काडपाक सोईस्कर जावंचे देखून ही वाल ५-६ मीटरांपरस चड वाडूंक दिनात. हे वालीक तीन वर्सांउपरांत वर्सांतल्यान दोनखेपे (मार्च आनी सप्टेंबर), शेणखत, कडू पेंड, युरिया, सुपरफॉस्फेट आनी म्युरिएट ऑफ पोटॅश हीं सारीं दिवंचीं पडटात.

पन्जियूर-१ हे जातीक तिसऱ्या वर्सांत जून-जुलयंत वालीचेर फुलां येतात आनी डिसेंबरांत फळां तयार जावपाक सुरवात जाता. काडणी डिसेंबराच्या मध्यासावन मार्चाच्या मध्यामेरेन चालू आसता. फळां जशीं जशीं तयार जातात तशीं तीं ३-४ हप्त्यांत काडटात. फळां तयार जातकच तांचो रंग बदलतना तीं पुराय पिकचेआदीं तांचे घोंस कापून ते ६-७ दीस वतांत सुकयतात आनी बडयेन बडोवन वा पांयां सकयल माडोवन घोंसापसून फळां मेकळीं करतात. सुकतकच फळांची साल काळी पडटा. हांकांच काळीं मिरयां म्हूण वळखतात. फळांक चकचकीत काळो रंग येवपाखातीर वालीवयल्यान काडिल्ले घोंस दोनय हातांनी चोळून तातूंतले दाणे मेकळे करतात आनी कपड्यांत गुठलावन ती पोटली एक मिनीट खतखतीत उदकांत बुडोवन दवरतात. उपरांत हीं फळां ८-१० दिस वतांत सुकयतात. अशेतरेन प्रक्रीया केल्ल्या मिरयांक रंग बरो येता आनी तांचो सुवाद वाडटा.

धवीं मिरयां तयार करपाखातीर पुराय पिकिल्लीं गडद जांभळीं वा तांबड्या रंगाचीं फळां काडून तीं एक दीस व्हांवत्या उदकांत भिजत दवरतात. तातुंतल्यान काडून तीं धांपून दवरतात. हाकालागून फळांत एंजायमाची क्रिया जावन तांचे वयल्यो साली मोव जातात. त्यो हातांनी चोळून, दाणे धुवन वतांत सुकयतात. ताका लागून तांचो रंग धवोफुल्ल जाता. हीं धवीं मिरयां काळ्या मिरयांपरस चड तिखट आनी चड रुचिचीं आसतात. ह्या मिरयांक संवसारीक बाजारपेठेंत खुबच मागणी आसता. काळ्या मिरयांपसून धवी मिरयांपूड तयार करतात आनी उरिल्ल्या काळ्या सालीं पसून तेल आनी ओलिओरेझीन काडटात.

युरोपीय बाजारांत पाचव्या मिरयांक (तरनीं) मागणी आशिल्ल्या कारणान अशीं मिरयां हवा बंद डब्यांत भरून वा बाटल्यांत लोणच्याच्या स्वरुपांत धाडपाची पद्दत आसा.

मिरयांक मसाल्याचो राजा म्हूण वळखतात. सुमार ३,००० वर्सां काळीं मिरयां अन्न पदार्थांत वापरता आसात. आदल्या तेंपार शेळें मांस रुचीक करपाखातीर मिरयां पिठ्याचो वापर करताले आनी ताका लागून त्या काळांत मिरयांक खूब म्हत्व आशिल्लें. भाज्यो, मांस, नुस्तें, बेकरींतलीं उत्पादनां आनी हेर पदार्थ हातूंत खूब प्रमाणांत मिरयांचो वापर करतात. भारतीय वैजकीशास्त्रांत मिरयांचे उपेग पटकी, घुंवळ, खूब वेळ येवपी बेशुद्धी, जोरा उपरांतचो अशक्तपणा, बारीक जोर (हिवताप), कमरा सकयल्लो भाग धरप, संधीचे विकार, ताळो दुखप, बीक, आनी काती रोग हातूंत केला. मिरयांतलें बाश्पनशील तेल सॉसेजीस, डबोबंद मांस, सूप, कांय पेयां, सोरो हातूंत वासाचो घटक म्हूण वापरतात. वासाचीं द्रव्यां, शाबू, वखदां हातूंतय तांचो उपेग करतात.

रोग आनी किडी : ह्या पिकाक फायटोफथोरा पामीव्होरा आनी फ्युजेरियम ह्या दोन कवकांक लागून मर हो म्हत्वाचो रोग जाता. ह्या रोगापसून पिकाचें ३०% नुकसान जाता. ह्या दोनय रोगांचेर रोगप्रतिकारक प्रकार उपलब्ध ना. पूण हीं कवकां ना करपाखातीर रोगी झाडां जळोवन नश्ट करप, पयलो पावस पडटकच जमनीवयल्या मुळांक उदकांत विरगळिल्लो चुनो लावप आनी जमनींतल्यान उदकाचो निचरो जातलो अशी तजवीज करप हे उपाय घेतात.

मिरयांच्या पिकाक पोलू, तेंगशी पोखरपी कीड आनी फूलकिडे ह्या किडींपसून त्रास जाता. देखून मिरयांक फळां धरूंक लागतकच वालीचेर बोर्डो मिश्रण फवारल्यार कवकाच्या वाडीक आळो बसता. किडीक आळो घालपाक ०.२५% डीडीटी फवारल्यार बरी. ते भायर लिंडेन, डिल्डीन आनी मॅलेथिऑन हीं कीटकनाशकां परिणामकारक थारतात.

मिरयांचे निर्यातीपसून भारताक मसाल्याच्या पदार्थांत सगळ्यांत चड परकीय चलन मेळटा. मसाल्याच्या पदार्थाचे निर्यातीपसून मेळपी वट्ट उत्पन्नांतलें सुमार ५०% उत्पन्न मिरयांचे निर्यातीपसून मेळटा. भारतांतल्या मिरयांच्या उत्पादनांतलें सुमार ९०% उत्पादन निर्यात करतात. भारतांतल्यान जावपी निर्यातीविशींचो सल्लो दिवपाचें आनी देखरेख करपाचें काम कोचीन हांगाची स्पाइसेस एक्सपोर्ट प्रमोशन काउन्सिल ही संस्था करता. भारतांतलीं मिरयां उंचेले प्रतीचीं समजल्ल्यान निर्यात व्यापारांत तांका खूब मोल मेळटा. वास, सुवाद आनी तिखसाण हातूंत भारतीय मिरयां इंडोनेशिया, सारावाक (मलेशिया) वा ब्राझील ह्या देशांतल्या मिरयांपरस खुबूच उंचेले प्रतीचीं आसात. भारतांतल्यान सुमार ८० देशांत मिरयांची निर्यात जाता. चडकरून अमेरिका, कॅनडा, ब्रिटन, रशिया, आनी जपान.

भारतांत मिरयांविशीं जायत्या केंद्रांत संशोधन जाता. केरळ राज्यांतलें

कासरगोड हांगाचें सेंट्रल प्लॅंटेशन क्रॉप रिसर्च इन्स्टिट्यूट, कन्नोर जिल्ह्यांत पन्नियूर हांगाचें मिरयां संशोधन केंद्र आनी म्हैसूर हांगाचें सेंट्रल फूड टेक्नॉलॉजिकल रिसर्च इन्स्टिट्यूट हीं संशोधनाचीं मुखेल केंद्रां आसात.

- कों. वि. सं. मं.

मिरसांग : (मराठी: मिरची; हिंदी: लाल मिर्च; गुजराती: मर्चु; कन्नड: मेंसिकाई; संस्कृत: उज्वला, तीक्ष्णा, मरीची फल; इंग्लीश: चिली, रेड पेपर; लॅटिन: कॅप्सिकम अॅन्यूम).

चड करून दोन तरेच्यो मिरसांगो वळखुपांत येतात. पयली हंगामी आनी दुसरी दोन वर्सां मेरेन जगूंक शकता. मिरसांगेचें झाड ल्हान, सरळ आनी फांकारिल्ल्या झोंपावरी आसून ताची लांबाय सुमार ०.५ ते १.५ मी. मेरेन आसता. ह्या झाडाचें पाळ जमनींत आडवें पातळनासतना सरळ

म्हळ्यार भारतांत तीन तरेच्यो जाती प्रचलीत आशिल्ल्याचो उल्लेख मेळटा.

संवसारांतल्या सुमार १७.७६ लाख हॅक्टर जमनींत मिरसांगेचें उत्पादन जाता. आनी ताचेपसून मिरसांगेचें वर्सुकी उत्पादन सुमार ७० लाख टन मेळटा. मिरसांगेचे उत्पादन काडपी देश, आवांठ आनी उत्पादन अशें आसा: भारत ८२६ हॅक्टर, १५११ टन; चीन १४२ हॅक्टर, १३४० टन; कोरिया ७० हॅक्टर, ११२ टन; नायजेरिया ६८ हॅक्टर, ६२० टन; मेक्सिको ५३ हॅक्टर, ४७४ टन; पाकिस्तान ५२ हॅक्टर, ८२ टन; युगोस्लाविया ४० हॅक्टर, ३४० टन; स्पेन २८ हॅक्टर, ५३७ टन. भारतांत मिरसांगेचें उत्पादन काडपी मुखेल देश अशे: आंध्र प्रदेश १५८ हॅक्टर, १६२ टन; महाराष्ट्र १४९ हॅक्टर, ७४ टन; कर्नाटक १३९ हॅक्टर, ४२ टन; तमिळनाडू १०९ हॅक्टर ८३ टन.

गोंयांत मिरसांगेचें पावसाळी तशेंच वायंगणी पीक काडटात.

मिरसांगेच्यो पुसाज्वाला आनी NP ४६-अ ह्यो जाती सोडल्यार, हेर



तांबडी मिरसांग

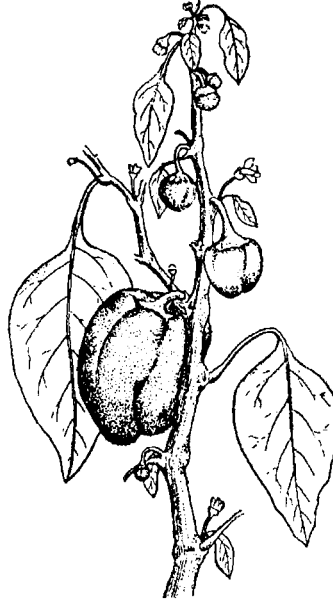

ढबू मिरसांग



तारवटी मिरसांग

उबें सुमार १ मीटर मेरेन वचूंक शकता. पानां लांबोडीं सुमार १-१२ सेंमी. लांब आनी चकचकीत आसतात. हंगामी मिरसांगेक फूल एकटुकेंच येता जाल्यार, दुसरे तरेचे मिरसांगेक दोन वा तीन फुलां येतात. फुलां खुबूच ल्हान आसून तांच्यो पाकळ्यो धव्या वा पाचव्या रंगाच्यो आसतात. फळ (मिरसांग) लोंबकळपी पूण सरळ आसून तातूंत खूब बियो आसतात. फळ सुरवेक पाचवे आनी पिकतकच तांबडें जाता.

पुर्विल्ल्या काळांत मिरसांगाचो उल्लेख पेरू आनी दक्षिण अमेरिका हांगाचे मंसडींत मेळ्ळा. मेक्सिको हें मिरसांगाचें मूळ उगम स्थान मानतात. कोलंबसान १४९२त स्पेन हांगा मिरसांगेच्यो बियो व्हेल्ल्यो. पुर्तुगेजांनी सुमार १६व्या शतमानाचे सुरवेक मिरसांग भारतांत हाडली. १५४२

जाती पीक काडपी वाठारावयल्यान वळखुपांत येतात. देखीक : गुंदूर, नल्लापडा, नेलूर, वारंगळ (आंध्रप्रदेश), ब्याडगी, गौरीबीधूर, म्हैसूर, कोलेगल, आरसीकेर (कर्नाटक); संकेश्वर, तारापुरी, शीरगांव (महाराष्ट्र), गोंयांतय त्या त्या वाठाराप्रमाण मिरसांगेच्यो जाती वळखुपांत येतात. देखीक : काणकोणी, हळदणची मोटी काळी मिरसांग, हरमलची तीख मोटी मिरसांग, तांबडी मसुरी वांटकुळी आनी लांबोडी, गोड काश्मीरी, तारवटी (पुर्तुगाली). तारवटी मिरसांग चडकरून पोरसांनी लायतात आनी ताचो पापडां खातीर चड उपेग करतात.

मिरसांगेच्या पिकाक बरी निचऱ्याची जमीन मानवता. उदक शिंपपाची सोय आशिल्ले बरे रेंवट तशेंच काळे मातयेंतय हें पीक बरें जाता.

मिरसांगेची लागवड चडकरून रोपे लावन करतात. १ हेक्टर जमनींत सुमार ०.५ ते १.० किलोग्राम बियां लागतात. रोप तयार करपाखातीर मे म्हयन्याच्या निमाणें १५ सेंमी. उंचायेचीं आयणां तयार करून तातूंत बीं किल्लपाक घालतात आनी ताचेवयर तण धांपून दवरतात. उपरांत ४-६ आठवड्यांचे रोपे काडून दुसरेकडेन लायतात. हे रोपे लायता आसतना दोन ओळीमदीं सुमार १-१ १/२ फूट अंतर दवरतात जाल्यार दोन रोपांमदीं सुमार ४ इंच अंतर दवरतात. जायते खेपे मिरसांगेची प्रत, माती, आनी हंगाम पळोवनय हें अंतर दवरप जाता. गोंयांत मिरसांगेच्या रोपांमदलें अंतर चड आसना. मिरसांगेचें बरें जून जाल्लें पयलें पीक सुकोवन दुसऱ्या वर्साच्या बियाणाखातीर राखून दवरतात. मिरसांगेचीं मोटीं बियां चड बेगीन किल्लतात आनी तांचेपसून मिरसांगेचो चड मेळटात.

मिरसांगांक करपो, भूरी ह्या सारके रोग आनी किडी लागतात. किडींक लागून मिरसांगेची प्रत आनी पीक कमी येता. ह्यो किडी चडकरून सांजवेळच्यो झाडार चडटात. पूण दीसभर त्यो झाडाच्या मुळांत लिपून रावतात. कांय किडी झाडाचीं पानां खरवडायतात, जाका लागून पानां कवळून उरतात. हे किडीचेर आळा बंद घालूंक झाडाचेर किटकनाशकांचो फवारो मारतात. गोंयांत चुड्डो-मुड्डो ह्या रोगाक लागून मिरसांगेचें बरेंच नुकसान जाता.

मसाल्यांत मिरसांगेक खुबच म्हत्व आसा. मिरसांगेचो वापर जेवणांत तिखसाण आनी रंग दिवंक करतात. भारतांत जेवणांत मिरसांगेचो वापर चड करतात. हरवे मिरसांगेचोय वापर करतात. कांय कडेन भाकरे वांगडा हरवी मिरसांग तोणाक लायतात. हरवे मिरसांगेपसून चटणी, भर्जी, लोणचीं आनी जायते प्रकार करतात. ह्यो मिरसांगो पिकतकच तांबड्यो जातात. ह्यो तांबड्यो मिरसांगो सुकोवन तांचो पिठो करतात. गोंयांत गोंयकारांच्या जेवणांत मिरसांगेचो वापर आसताच. नुस्त्याचें हुमण, सुकें, आमट-तिखट रोस आनी हेर जायत्या प्रकारांत मिरसांगेबगर रूच येना. चण्या पिठयेंत बुडोवन तळिल्ली सगळी मिरसांग (हरवी) सगळेकडे प्रचलीत आसा.

भारतीय मिरयांची सुवात घेवपाखातीर युरोपियन विस्तार वाद्यांनी मिरसांगो वा डब्लुमिरसांगेच्या वापराचेर भर दिलो. आनी नोंद करपासारकी गजाल म्हळ्यार मिरयांचें उत्पादन करपी भारत देशांतच मिरसांगांनी मिरयांची सुवात घेतली.

- भिंगेल ब्रागांझा.

मिल, जॉन स्ट्युअर्ट : (जल्म : २० मे १८०६, लंडन; मरण : ८ मे १८७३, अँव्हीन्यो).

नामनेचो ब्रिटीश तत्वज्ञ, राजकीय अर्थशास्त्रज्ञ आनी उपयुक्तवादाचो प्रभावी पुरस्कर्तो. ताच्या बापायचें नांव जेम्स मिल, तो उदारमतवादी आनी

लोकशाहीचो पुरस्कर्तो आशिल्लो. पिरायेच्या तिसऱ्या वर्सा ताणें ग्रीक भाशेचो आनी आठव्या वर्सा लॅटीन भाशेचो अभ्यास केलो. पिरायेच्या चवदाव्या वर्सा मेरेन ताणें इतिहास, अर्थशास्त्र, राज्यशास्त्र, तर्कशास्त्र, गणित आनी तत्त्वज्ञान आदी विशयांचें शिक्षण घेतिल्लें. नामनेचो उपयुक्ततावादी विचारवंत बेंथॅम जेरेमी हाच्या विचारांचो ताचेर विद्यार्थीदशेपसून प्रभाव पडिल्लो. १८२३त ताका ईस्ट इंडिया कंपनीच्या अधिकार पदार नोकरी मेळ्ळी. इ.स. १८५८त तो सेवानिवृत्त जालो. लंडनच्या इंडिया हावसांत काम करता आसतना ताणें आपलें शिक्षण सतत चालू दवरिल्लें. इ.स. १८६५-१८६८ ह्या काळांत तो ब्रिटीश पार्लमेंटाचो वांगडी आशिल्लो. तेन्ना ताणें बायलांक मतदानाचो हक्क मेळचो देखून सभागृहांत विधेयक मांडिल्लें. पूण ताका मंजुरी मेळूंक ना.

बेंथॅम वरीच ताचेर ऑग्युस्त काँत आनी सेंट सिमॉन ह्या फ्रेंच विचारवंतांचो तशेंच वर्डस्वर्थ, कॉलरिज आदी स्वच्छंदतायवादी कवी आनी विचारवंत हांचोय प्रभाव आशिल्लो. ताचो पयलो ग्रंथ सिस्टिम ऑफ लॉजिक (तर्कशास्त्राची वेवस्था) १८४३ त उजवाडाक आयलो. ह्या ग्रंथांत ताणें विश्वाविशींचें वा नैतिक आनी हेर मूल्यांविशींचें गिन्यान हें अणभवापसून, निरिक्षणा पसून आमकां मेळटा अशें विचार मांडल्यात आनी ताका धरून गिन्यानाच्या सगळ्या प्रकारांचें स्पश्टीकरण दिवपाचो यत्न केला. तो फुडें असो निश्कर्श काडटा, समाजीक कल्याणांत उदरगत घडोवपाखातीर ज्या समाजीक आनी राजकीय धोरणांचें संयोजन करचें पडटा, तीं धोरणां अणभवी, विज्ञानीक गिन्यानाचेर आदारावचीं पडटात. तीं धर्मीक वा आध्यात्मिक परंपरांत आशिल्ल्या तत्वांचेर आदारप समा न्हय.

ताच्या 'प्रिन्सिपल्स ऑफ पॉलिटिकल इकॉनॉमी' (इ.स. १८४८) ह्या ग्रंथांत समाजाच्या अर्थकरणाविशीं विचार आयिल्ले आसात. ह्या ताच्या ग्रंथांचीं सात संस्करणां उजवाडा आयिल्लीं आसात. तरणेपणांत बरयल्ल्या ग्रंथाची जेन्ना दुसरी आवृत्ती बऱ्याच काळाउपरांत आयली तेन्ना तातूंत ताचे विचार खुबच बदलिल्ले आशिल्ले. सुरवेक तो अर्थीक मळार बरेचशें अनिर्बंध स्वातंत्र्य आसचें अशें मत मांडटालो. पूण उपरांत अर्थवेवस्थेंत कामगाराची पिळवणूक जाता, ताका ताच्या कामाचें फाव तें मोल मेळना. अशें सांगून तो फुडें म्हण्टा, सर्वसामान्यांच्या व्यापक कल्याणाचे नदरेन शासन अर्थीक वेव्हारांत लक्ष घालून नियंत्रण दवरप योग्य थारतलें अशें मत ताणें मांडलें. पूण फुडें फुडें ताचो कल समाजवादाकडे झुकत गेल्लो दिसून येता. उद्देगीक मळार भांडवलशाही पद्दतीन उत्पादन जावचें पूण पैशांचें वांटप समाजवादी न्यायान जावचें अशें तो म्हण्टा. शेतकीमळार सरकारान सुदारणा करून, शेतमजुराक न्याय मेळोवन दिवंचो अशी सुचोवणी ताणें केल्ली.

फुडें निवृत्ती उपरांत ताणें इ.स. १८५९ त 'ऑन लिबर्टी' हो क्रांतीकारक ग्रंथ बरयलो. ह्या ग्रंथांत ताणें विचारस्वातंत्र्य आनी उच्चारस्वातंत्र्य हांचो पुरस्कार केला. तो व्यक्तिस्वातंत्र्याचो कट्टर पुरस्कर्तो आशिल्लो. व्यक्तिस्वातंत्र्य

हें समाजाक जायत्या कारणांनी उपेगी पडटा. आनी ह्या स्वातंत्र्याचेर वोगीच मर्यादा घाली जाल्यार समाजाचें नुकसानच जावपाची चड शक्यता आसता. असो व्यक्तिवाद तो मांडटा. दर एका मनशाचें विशिश्ट अशें व्यक्तिमत्व आसता आनी ताची कदर सगळ्यांनी करूंक जाय. दर एका मनशाक स्वताच्या व्यक्तिमत्वाची जोपासना आनी विकास करपाक वाव मेळूंक जाय अशी ताची धारणा आशिल्ली.

आपल्या 'युटिलिटेरिअॅनिझम' (उपयुक्ततावाद, १८६३) ह्या ग्रंथावरवीं ताणें उपयुक्ततावादाचो सिध्दान्त उक्तो केला. समाजीक वेव्हारांत एकाद्रें तत्व वा धोरण, ताचो प्रत्यक्ष भौतिक जीणेंत कितलो उपेग आसा, तें आपल्याक सुखाचें जातलें काय कितें? ह्या निकशाचेर तपासून पळोवन तें आपणावंचें काय सोडून दिवचें हाची शिकवण म्हळ्यार उपयुक्ततावाद. ताणें हेविशीं आपलो बापूय आनी बॅथॅम हांचेपरस चड खोलायेन आनी बारीकसाणेन हो उपयुक्ततावाद मांडला. समाजजीणेच्या संदर्भांत खंयच्याय एका मनशाच्या सुखाचो स्वतंत्रपणान, असो विचार करूंक मेळना. उपयुक्ततावादांतल्यान स्वाभाविकपणान येवपी सुखवाद जरी आपणायलो तरी राज्यसंस्थेक दर एका मनशाक ताका जाय तीं सगळीं सुखां मेळोवन दिवपाक केन्नाच शक्य जावंचें ना. देखून राजकीय तत्त्वगिन्यानांत सूख म्हळ्यार चडांत चड लोकांचें चडांत चड सूख अशें सूत्र तो सांगता. फुडें सूख म्हळ्यार कितें हो प्रस्न करून तो सुखाचे जाणविकायेच्या प्रकारांत उच्च प्रकारांची आनी तिगपी तशेंच कमी प्रतीची आनी तितल्या पुरतीच असो गुणात्मक फरक करता.

जॉन स्ट्युअर्ट हो आपल्या बापायच्या आनी बॅथॅमच्या विचारांकडे सहमत नाशिल्लो. तरीय स्वताच्या विचारांक तो उपयुक्ततावादीय म्हण्टालो. तो स्वातंत्र्याचो कट्टर पुरस्कर्तो आशिल्लो तरी लोकशाही म्हळ्यार व्यक्तिस्वातंत्र्याची पुराय हमी अशें जे मानतात तें कांय प्रमाणांत भ्रमीक आशिल्ल्याचेंय ताणें दाखोवन दिलां. लोकशाही शासन पद्दती ही व्यक्तिस्वातंत्र्याक मारक जावंक शकता अशें सांगून ताणें लोकसत्ताकाच्यो ज्यो मर्यादा सांगिल्ल्यो तांकां लागून वैचारीक मळार बरोच बोवाळ जालो. पूण तो लोकशायेचो विरोधक नाशिल्लो. तो लोकशायेवादी तर आशिल्लोच पूण लोकशाहींतल्या धोक्याकडे फाट करपाक तो तयार नाशिल्लो. लोकशाय जर सगळ्या लोकांखातीर आसा, जाल्यार त्या लोकांक न पटपी गजाली सांगपी कांय थोड्या लोकांकय त्या लोकांची सुवात आसुंकच जाय असो ताचो आग्रो आशिल्लो. ताकाच लागून ताणें सर्रास प्रौढ मतदान पद्दतीपरस प्रमाणशीर मतदान पद्दतीक तेंको दिल्लो. तेचपरी कामगारांच्या आनी शेतकाऱ्यांच्या दुःखाक वाचा फोडून सामान्यांक न्याय आनी फाटबळ दिवपी कायद्याक तेंको दिलो. उत्पादनाचे मर्यादेमेरेन भांडवलशाही आनी वाटपाचे अवस्थेक समाजवाद अशी ताणें वेवस्था सांगिल्ली. कशेयतरेन जायना पूण समाजवाद आपणावंक जाय आनी ते दिकेन वाटचाल करूंक जाय अशें स्पश्टपणान सांगपी इंग्लंडांतलो तो पयलो तत्त्वज्ञानी. ताचे उल्लेख

करपासारके हेर कांय ग्रंथ अशे: एसेज ऑन सम अन्सेटल्ड क्वेश्चन्स ऑफ पोलिटिकल इकॉनॉमी (१८४४), थॉट्स ऑन पार्लमेंटरी रिफॉर्म (१८५९), कन्सिडरेशन्स ऑन रिप्रेझेंटेटिव्ह गव्हर्मेंट (१८६१), युटिलिटेरिअॅनिझम (१८६३), ऑग्युस्त काँट अँड पॉझिटिव्हिझम (१८६५), अँ एक्झामिनेशन ऑफ सर विल्यम हॅमिल्टन्स फिलॉसॉफी (१८६५), ऑटोबायॉग्राफी (१८७३), थ्री एसेज ऑन रिलिजन (१८७४), एसेज ऑन पॉलिटिक्स अँड कल्चर (१८६२).

- कों. वि. सं. मं.

मिलस्टाइन, सेझार : (जल्म: ८ ऑक्टोबर १९२७, बाईआ, व्हालाका- अर्जेन्टिना).

अर्जेन्टीनीयन-ब्रिटीश जीवसायनशास्त्रज्ञ. ब्वेनस एअरीझ विद्यापिठाची रसायनशास्त्राची पदवी (१९५२) आनी जीवसायनशास्त्राची डॉक्टरेट पदवी (१९५७) मेळयतकच १९५८ त तो इंग्लंडाक गेलो. १९६०त केंब्रिज विद्यापिठाची डॉक्टरेट ताणें मेळयली. एक वर्स केंब्रिज विद्यापिठाच्या जीवसायनशास्त्र विभागांत काम करतकच तो ब्वेनस एअरीझ हांगाच्या विभागाचो १९६१-६३त मुखेल आशिल्लो. १९६३ त तो इंग्लंडाक परतलो आनी केंब्रिज विद्यापिठांतल्या वैजकी संशोधन मंडळाच्या रेणवीय जीवविज्ञान प्रयोगशाळेंत ताणें संशोधन करपाक सुरवात केली. १९६९-८० त ताणें हे प्रयोगशाळेंत विज्ञानीक आनी प्रथिन रसायनशास्त्र उपविभागाचो मुखेल म्हूण काम केलें. १९८० त तो थंयच रेणवीय प्रतीरक्षा जीवविज्ञान उपविभागाचो मुखेल आनी फुडें १९८३ त प्रथिन आनी न्यूक्लिइक आम्ल रसायनशास्त्र विभागाचो मुखेल जालो.

मिलस्टाइन हाणें प्रतिपिंडांच्या रेणुंची रचणूक, क्रमविकास (उत्क्रांती) आनी आनुवंशिकी हांचेविशीं संशोधन केलां. ताणें कोलर हाचे वांगडा एककृत्की प्रतिपिंड निर्माण करपाखातीर १९७५च्या सुमाराक संकरार्बुद तंत्राच्या लायिल्ल्या सोदाखातीर तो चड नामनेक पावलो. तेखातीर ताणें प्रतिपिंडाचो स्राव करपी एकेच लसीका कोशिकेचें अस्थिमज्जाबुर्दाचे एकेच कोशिकेकडेन संयोग घडोवन हाडल्यार एक संकरज कोशिका तयार जाता आनी हे कोशिकेंत लसीका कोशिकेची प्रतिपिंड तयार करपाची तांक तशेंच मारक अर्बुद कोशिकेचें चिरस्थायित्व आसता अशें दाखयलें.

वेगवेगळ्या उगमांपसून मेळयल्ल्यो प्रतिपिंड उत्पादक कोशिका संकरित करप शक्य आसा आनी खाशेलो प्रतिपिंड मेळोवपाखातीर अशा कोशिकांचें व्हडा प्रमाणाचेर कृत्रिम रीतीन संवर्धन करप शक्य आसा, अशेंय मिलस्टाइन आनी कोलर हांणी सुचयलें. ह्या तंत्रान पूर्वनिर्धारित खाशेलपण आशिल्ल्या एककृत्की प्रतिपिंडांचें उपाट उत्पादन करप शक्य जालां. ह्या प्रतिपिंडांक लागून सैध्दांतिक आनी अनुप्रयुक्त जीववैजकी संशोधनांत सामकीं नवीं क्षेत्रां अस्तित्वांत आयल्यांत.

प्रतीरक्षाविज्ञानांतल्या मोलादीक कार्याखातीर ताका नील्स काय येने आनी जॉर्जेस जे. एफ. कोलर हांच्यावांगडा शरीरक्रियाविज्ञान आनी वैजकी विशयाचो १९८४ वर्साचो नोबॅल पुरस्कार फाव जालो. ताका आनीकूय हेर कितलेशेच भोवमान फावो जाल्यात.

- कों. वि. सं. मं.

मिलिंदपन्ह : पाली भाशेंतलो एक नामनेचो ग्रंथ. मिलिंदप्रसन्न हें ताच्या नांवाचें संस्कृत रूप. ह्या नांवांतलो मिलिंद म्हळ्यार ग्रीक राजा मिर्नॅन्ड्रॉस वा मीनांदर. मिलिंद हें ताच्या नांवाचें भारतीय रूप. मिलिंद आनी बौध्द भिक्षू नागसेन हांचेमदली भासाभास ह्या ग्रंथांत आसा. मेन्डर (मिलिंद) हो ग्रीक राजा ख्रिस्ताआदीं १५०-१०० ह्या काळांत जावन गेलो. तो बौध्द विद्वानाचो आश्रयदातो आशिल्लो. ताणें नागसेन भिक्षूकडल्यान बौध्द धर्माची दीक्षा घेतिल्ली अशें मानतात. पूण ह्या ग्रंथाचे रचणुकेचो काळ इ.स. सुमार पयलें शतमान मानतात. कांय जाणांच्या मतान नागसेन हो ह्या ग्रंथाचो कर्तो अशें म्हण्टात.

राजा मिलिंद हाका तत्त्वगिन्यानाविशीं भासाभास करपाची आवड आशिल्ली, ते नदरेन नागसेनाकडे भासाभास जावंची अशी ताका इत्सा जाली. ताणें बुध्द, धर्म, संघ हांचेर आदारीत जायत्या प्रस्नांचेर नागसेनावांगडा भासाभास केली. ह्या ग्रंथांत बुध्दाचें व्हडपण, बौध्दधर्मांतलो अनात्मवाद, संघांत देवदत्तान घाल्ली फूट, निर्वाण, अर्हतांची विस्मृती बौध्द ग्रंथांतल्या वेगवेगळ्या रचनांत दिसपी विरोध आनी तांचो समन्वय, आदी जायत्या विशयांचेर भासाभास जाल्या. भासाभाशेच्या निमाणें मिलिंद राजान नागसेनाच्या हुशारकायेची तोखणाय केली. तेचपरी नागसेनाखातीर ताणें एक विहार बांदलो. आपलें राज्य आपल्या भुरग्यासुवादीन करून प्रव्रज्या घेतली आनी अर्हत्व घेतलें असो ह्या ग्रंथांत उल्लेख आसा.

ह्या ग्रंथाचे वट्ट सात विभाग आसात. पूण सातव्या विभागांत जे प्रस्न विचारांत घेवपाचे म्हूण सुरवेकच यादी दिल्ली आसा, तातुंतल्या सगळ्या मुद्द्यांचीं उत्तरां येवंक नात. बौध्दाच्या त्रिपिटकांतल्या जायत्या ग्रंथांचो उल्लेख ह्या ग्रंथांत केला. तशेंच कांय ग्रंथांतल्यान प्रत्यक्ष उतारेय ह्या ग्रंथांत घेतल्यात.

ह्या ग्रंथाचे चीनी भाशेंत फकत पयले तीन विभाग आशिल्ल्यान, ह्या ग्रंथाचे उरिल्ले चार विभाग उपरांतचे आसुंये अशें कांय विद्वानांचें मत आसा. हिंदी, बंगाली आनी कानडी भाशेंत ह्या ग्रंथाचो अणकार जाला. ह्या ग्रंथाचे इंग्लीश अणकार टी. डब्ल्यू. हिंस डेव्हिड्स हाणें द त्वेश्वन्स ऑफ किंग मिलिंद ह्या नांवान दोन भागांत केला.

- कों. वि. सं. मं.

मिलिकन, रॉबर्ट अँड्रूझ : (जल्म : २२ मार्च १८६८, मॉरिसन (इलिनॉय); मरण : १९ डिसेंबर १९५३, सान मारीनो - कॅलिफॉर्निया).

नामनेचो अमेरिकन भौतिकशास्त्रज्ञ. ओबर्लिन कॉलेजीतल्यान (ओहायओ) १८९१त पदवीधर जातकच दोन वर्सां ताणें प्राथमिक भौतिकशास्त्र अध्यापनाचें काम केलें. १८९३ त मास्टर ही पदवी मेळयतकच कोलंबिया विद्यापिठांत भौतिकशास्त्राचो अधिछात्र म्हूण ताची नेमणूक जाली. १८९५ त ताणें प्रदीप्त पृष्ठभागांनी उत्सर्जित केल्ल्या उजवाडाच्या ध्रुवीकरणाचेर संशोधन करून डॉक्टरेट पदवी मेळयली. तेउपरांत १८९५-९६ त ताणें वर्सभर जर्मनींत बर्लिन आनी गटिंगेन हांगा पदव्युत्तर शिक्षण घेतलें. १८९६ त शिकागो विद्यापिठांतल्या भौतिकशास्त्र प्रयोगशाळेंत सहाय्यक म्हूण ताची नेमणूक जाली आनी फुडें त्या विद्यापिठांतूच १९१०त तो प्राध्यापक जालो. पयल्या म्हाझुजांत तो अमेरिकेच्या राष्ट्रीय संशोधन मंडळाचो उपाध्यक्ष आशिल्लो. त्या वेळार ताणें पाणबुडीप्रतिरोधक आनी वातावरणविज्ञानीय साधनां विकसित करपाची म्हत्वाची कामगिरी केली. १९२१त पॅसाडीना हांगाच्या कॅलिफॉर्निया इन्स्टिट्यूट ऑफ टेक्नॉलॉजींतल्या भौतिकशास्त्राच्या नॉर्मन ब्रिज प्रयोगशाळेच्या संचालकपदाचेर, तशेंच हे संस्थेच्या कार्यकारी मंडळाच्या अध्यक्षपदाचेर ताची नेमणूक जाली. १९४६ त ह्या दोनूय पदांवयल्यान तो निवृत्त जालो.

मिलिकन हाणें मुखेल करून विद्युत् प्रकाशकी आनी रेणवीय भौतिकशास्त्र ह्या विशयांत संशोधन केलें. ताचें सगळ्यांत मोलादीक कार्य म्हळ्यार ताणें १९१०त इलेक्ट्रॉनाचो विद्युत् भार अचूकपणान मेजपाखातीर सोदून काडिल्लो सामको सोंपो असो तेलाच्या थेंब्याचो प्रयोग. सगळ्या इलेक्ट्रॉनांखातीर हो विद्युत्भार सारकोच आशिल्लो, अशेंय ताणें सिध्द केलें. १९१२-१५ ह्या काळांत ताणें आइन्स्टाइन हाचें म्हत्वाचें प्रकाशविद्युतीय समीकरण प्रायोगिक रितीन तपासून पळयलें आनी प्लांक हाच्या स्थिरांकाचें मोल प्रकाशविद्युतीय रितीन पयलेच खेप निश्चित केलें. वायुंच्या ब्राउनीय गतीविशीं ताणें केल्ल्या कार्याक लागून द्रव्याच्या आणवीय आनी गत्यात्मक सिध्दांताक आशिल्लो शास्त्रीय संवसारांतलो विरोध सोंपलो. वातावरणांत सरून धर्तरेकडे येवपी कणाचे गतीविशींचो सिध्दांत आनी विद्युतीय घटनांविशींचें ताचें संशोधन हातुंतल्यानूच फुडें विश्वकिरणांविशींच्या ताच्या म्हत्वाच्या कार्याक चालना मेळ्ळी. ताणें विश्वकिरणांच्या मापनाखातीर सुरू केल्ल्या प्रयोगाक लागून हीं किरणां धर्तरेच्या वा वातावरणाच्या सकयल्या थरांत उगम पावनात तर भायल्या अवकाशांतल्यान येतात, हें सिध्द केलें.

इलेक्ट्रॉनाचो विद्युत् भार आनी प्रकाशविद्युत् परिणाम हांचेविशींच्या कार्याखातीर ताका १९२३ वर्साच्या भौतिकशास्त्र विशयाखातीर आशिल्लो नोबॅल पुरस्कार फाव जालो.

- कों. वि. सं. मं.

मिशमी : भारतांतली एक आदिवासी जमात. ह्या लोकांची वसती चडकरून अरुणाचल प्रदेशांतले ईशान्य सीमेवयल्या लोहित जिल्ह्यांतल्या न्हंयांच्या देगणांनी तशेंच मिशमी तेमकांनी आनी दाट रानांनी आसा. मिशमी लोकांचे चार पोटभेद आसात. चुलिकट्टा, बिबिजिया, डिग्रू आनी भिगू वा मिदिह.

मंगोलॉयड छापाचे हे लोक वर्णान गोरे आसून मोटवे आसतात. तांचे नाक चेपटें आनी मुखामळ रूंद आसता.

मिशमी दादले कमरेक एक कपडो गुठलायतात आनी मानेसावन धोंपरामेरेन लांब जाकीटाभशेन तांबडो, काळो, निळो वा पिंगशा रंगाचो कोट घालतात. तशेंच हेर रंगरंगयाळे पट्यापट्यांचे खूब कपडे ते वापरतात. लोकर, कापूस वा खाजकुलीच्या झाडासावन काडील्ल्या धाग्यापसून ते आपलीं वस्त्रां विणटात. माथ्यार ते वेताची तोपी घालतात. तांच्या कोटाक कलाकुसर आशिल्ली किनार आसता. बायलो धोंपरामेरेन वस्त्र न्हेसतात आनी भरतकाम केल्लो ब्लावज घालतात. आंगार शाल घेतात. कपलाचेर रुप्याची पट्टी बांदतात. कानांत कानांतलीं आनी गळ्यांत कंवचेच्या मण्यांच्यो माळो घालतात.

दादल्यांच्या खांदार चामड्याचे पटे आसतात आनी तांकां पितुळचीं पातीं लायिल्ल्यो लोकरीच्यो पोतयो आसतात. फाटीक ढाल, तलवार, भालो वा चाकू हीं हत्यारां आसतात. दादले-बायलो केंस वाडोवन कपलाचेर तांचीं गांठ बांदतात.

कोंडे आनी झाडांचो पालो हांचेपसून ते खोंपी बांदतात. आवांठान व्हड आशिल्ल्या ह्या खोंपींनी दर एके कुडींत एक चूल आसता. चुलीचे वयर, सुकपाखातीर मांस बांदिल्लें आसता. खोंपीचे फाटले वटेन शिकार करून मारील्ल्या जनावरांचीं कातडीं लायतात. हे लोक चडशे मांस खातात. तेचप्रमाण तांदूळ, मको, बटाट हांचोय तांच्या आहारांत आस्पाव आसता.

बायलो आनी दादले तंबाकू ओडटात. तंबाकू ओडपाखातीर ते कोंड्याच्यो, पितुळच्यो वा रुप्याच्यो लांब नळयो वापरतात. ल्हान पिरायेचेरूच तांकां हें व्यसन लागता.

हे लोक देवतांची तशेंच भुताखेतांचीय पुजा करतात. कोणूय दुयेंत पडल्यार वा कसलीय वायट घडणूक घडल्यार भुताखेतांचें रागणें पडलें अशें मानतात. तेखातीर तांकां कोंबे, बकरे बळी दितात.

हे लोक एकापरस चड बायलो करप प्रतिश्ठीतपणाचें मानतात. दुकर वा मिथुन दिवन बायल विकती घेवंची पडटा. लग्न थरयतना चलयेची पसंती विचारतात. सगळ्या बायलांक सारको वारसोहक्क मेळटा. बाळंतपणांत बायलेक वेगळे खोपींत दवरतात.

हे लोक मडें घरालागसारूच पुरतात. त्या जाग्यार थडगें उबारून ताचेर पाखें घालतात. थंय मेल्ल्या मनशाचे कपडे, आयदनां दवरतात. गांवांतलो मुखेली वा नामनेचो मनीस मेल्यार, जनावरां मारून तांच्यो

कवट्यो मड्याभोंवतणीं दवरतात. तशेंच शिजयल्लें अन्न, मांस, सोरो, त्या मनशाचीं हत्यारांय दवरतात. असल्या मनशाचे सगळे संस्कार पुरोयत करता. मिशमी लोकांत नाच अशुभ मानतात. देखून ते मरणाचे सगळे विधी जातकच नाच करतात. गरीब लोकांचीं मडें जाळटात.

वेपार करप हो तांचो मुखेल वेवसाय आसलो तरी ते शेती करप, शिकार करप हेय वेवसाय करतात. जनावरां हीं तांची संपत. शेती आनी दुदाखातीर ते जनावरां पोसतात.

हे लोक आपलेभितरच झगडीं सोडयतात. खून, चोरी वा हेर कसल्याय वायट कर्तुपांखातीर तांकां जनावरां दंड म्हूण दिवंचीं पडटात.

- कों. वि. सं. मं.

मिशी : (पळेयात खाड).

मिस्त्रि, रतन बंदुजी : (जल्म : २१ एप्रिल १९२६, गांधीली, औरंगाबाद).

सुटकेझुजारी. सासोली मार्गान गोंयांत येवन गोंयचे शीमेर जाल्ल्या सत्याग्रहांत ताणें वांटो घेतिल्लो. थंय पुलिसांनी ताचेर लाठी हल्लो केलो. १ मे १९८५ ह्या दिसा महाराष्ट्र सरकारान सन्मानपत्र दिवन ताचो भोवमान केलो.

- कों. वि. सं. मं.

मीठ : खाणाजेवणाक रुच हाडपी म्हूण सर्रासपणान आनी सगळ्याक संवकळीचो असो वापरांत आशिल्लो पदार्थ. खाणाजेवणाभायर वखदां आनी उद्येगधंदे ह्या मळांवयलोय तो एक म्हत्वाचो पदार्थ आसा. रसायनीक परिभाशेंत मिठाक सोडियम क्लोरायड (Sodium Chloride) म्हण्टात. ताचें बरोवपाचें रसायनीक सूत्र NaCl आसा. हो पदार्थ Salt (क्षार) ह्या रसायनीक संयुगाचें सामान्य रूप आशिल्ल्यान ताका इंग्लिशींत Common Salt (सामान्य क्षार) अशें म्हण्टात. खान्या उदकाचे झरे, सरोवरां, न्हंयो, दर्या हांच्या उदकांत विरगळिल्ल्या रुपांत आनी खनिजांच्या रुपांत मीठ मेळटा.

मीठ हो रंगविरयत, पारदर्शक, घनाकृती, स्फटीकाचो गुणधर्म आशिल्लो पदार्थ. ०°C उदकाच्या २.१६५ पटीन मीठ जड आसा. ताचो वितळबिंदू ८००° से. जाल्यार विरगळबिंदू २०° से. हवामानांत उदकाचे १००वांट्यांत मिठाचे ३६ अंश विरगळूंक शकता. उकळबिंदू १४१३°से. मिठा उदक ०.१०° से. च्या तापमानासकयल दवरलें जाल्यार ताचे क्रिस्टलायन हायड्रेट (NaCl. 2H₂O) चे खडे तयार जातात.

इतिहास : सुर्याच्या वतान वा उजाच्या धगान खारें उदक आटोवन मीठ तयार करप हें खूब आदल्या काळचें गिन्यान. खणींतल्यान खनीज मीठ तयार करपाची प्रक्रिया सुमार इ.स. पयलीं १४०० वर्सां अस्तित्वांत आयली. हेडगें जिवीत फाटीं पडून शेतकी उत्पादनाचें युग सुरु जालें. तेन्नासावन मिठाचो उपेग दोन कारणां खातीर जालो आसूं येता: १) शेतकी उत्पादनाचेर आदारीत अन्नाची गरज म्हूण आनी २) शेतकी उत्पादन आदारीत जीवन अवस्थेंत धर्मीक चालीरितीचो जाल्ल्या उदयाचो परिणाम म्हणून.

धर्मीक चाली अंतर्गत देवाक दान करपाच्या जिनसांमदीं मिठाचो आस्पाव मुखेलपणान जातालो. तिगोवन दवरपाचो गुणधर्म आंगांत आशिल्ल्या मिठाक निश्ठेचें प्रतीक म्हूण संस्कृतीक संदर्भ फाव जाला. हाकालागून true to salt म्हणजे निश्ठावान (इंग्लीश), नमक हराम म्हणजे बेइमान (पर्सीया), खाल्ल्या मिठाक जागपी म्हळ्यार इमानी (कोंकणी) अशे तरेचे मिठासंबदिचे वाक्प्रचार वेगवेगळ्या भाशांनी मेळटात.

इथिओपिया, आफ्रिका आनी तिबेटच्या कांय भागांनी मिठाखड्यांचो चलन म्हूण वापर जाल्ल्याची नोंद मेळटा. रोमन सैनिकांक मिठाभत्तो दिवपाची पद्दत आशिल्ली. साम्राज्यवादी काळांत त्या काळच्या Salarium भत्त्यावयल्यान Salary (सेलरी) हो इंग्लीश शब्द तयार जाला.

मिठाचें अशे तरेचें म्हत्व लक्षांत घेवन मिठाचें उत्पादन आनी पुरवण

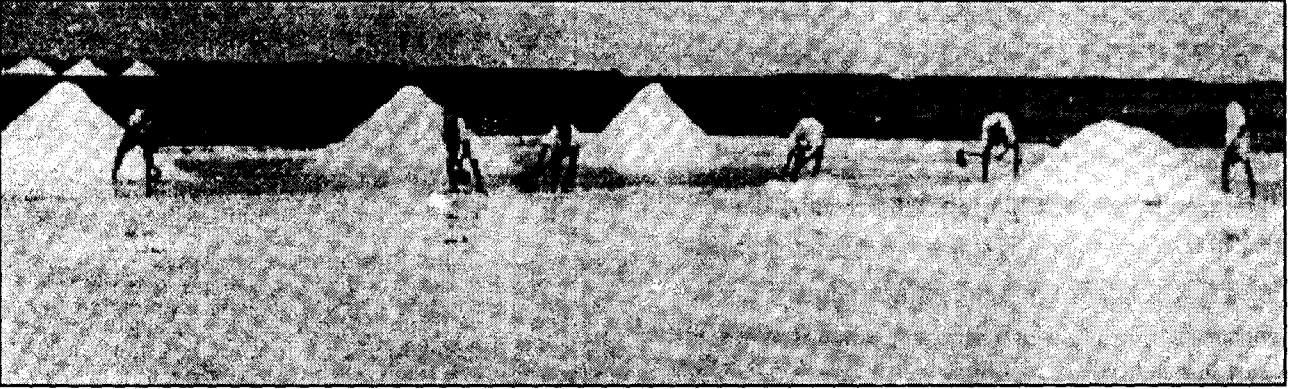

मिठागर

हांचेर सरकारी नियंत्रण आदल्या काळासावन तें आतांमेरेन चालू आसा. ब्रिटीश राजवटीचे सुरवेक भारतांत इंग्लंडासावन मीठ आयात जातालें. ही आयात १९५४ त बंद जावन उपरांत खासा भारतच मिठाची निर्यात करपाइतलें मिठाचें उत्पन्न भारतांत जावंक लागलें. १९३० त मिठावयलो कर रद्द करपाच्या उद्देशान महात्मा गांधीच्या हा फुडारपणाखाल दांडी यात्रा ह्या नांवाचो सत्याग्रह जालो. ह्या सत्याग्रहाचो परिणाम म्हणून कर धोरण सरळ जावन स्वदेशी मीठ उद्देगाक कांय सवलती मेळ्ळ्यो. मिठाच्या उद्देगाक मार्गदर्शन मेळचें ह्या उद्देशान भावनगर हांगा सेंट्रल सॉल्ट मरीन कॅमिकल रिसर्च इन्स्टिट्यूटची स्थापना जाली.

उत्पादन पद्दती : संवसारीक मीठ उत्पादन मुखेल करून धर्तरेवयल्या

सैमीक खाऱ्या उदकाच्या सांठ्यापसून तयार करतात. भारतांत ७५% मीठ उत्पादन हें दर्या उदकापसून तयार जाता. चीन, फ्रांस, भारत, इटली, रशिया, इंग्लंड, अमेरिका आनी जर्मनी हे मुखेल मीठ उत्पादक देश आसात. गुजरात, तमिळनाडू, राजस्थान, महाराष्ट्र, आंध्र प्रदेश ओरिसा, गोंय, कर्नाटक, अस्तंत बंगाल, हिमाचल प्रदेश हीं भारतांतलीं मुखेल मीठ उत्पादक राज्यां.

मीठ उत्पादनाचीं तीन केंद्रां आसात: १) दर्या उदक, २) धर्तरेवयले खारे उदकासांठे आनी ३) मिठाखणी.

दर्याउदक आनी खाऱ्या उदकाच्या सांठ्यापसून मीठ तयार करपाची पद्दत लागीं लागीं सारकीच आसता. सुर्याच्या वतावरवीं सैमीक पद्दतीन खाऱ्या उदकाचें वाफीकरण जालें म्हण्टकच मिठाउदकाची द्रवरूपी मिठाकण धरपाची हद्द सोंपता. हवीकरणाक लागून उदकाचें प्रमाण उणें जालें म्हण्टकच द्रवरूपी मिठाचें मिठाकण्यांनी रुपांतर जाता. प्राथमिक अवस्थेंतल्यो ह्यो मिठाकणयो उपरांत शुध्द करपाची प्रक्रिया सुरु जाता. खारें उदक सपाट जमनीच्या कुणग्यांनी भरून घेतात ते सुवातेक मीठागर म्हण्टात. ह्या कुणग्यांनी उदक सुर्याचे उश्णतेन तापता आनी मिठाकणयो जावपाची प्रक्रिया घडटा. सैमीक सुर्याचे उश्णतेबगर इंधनावरवीं वाफीकरणाचे प्रक्रियेंतल्यान मीठ तयार करप जाता. हे पद्दतींत जमनीच्या कुणग्यांच्या

जाग्यार उदक तापोवपाखातीर कायली सारकिल्ल्या आयदनाचो वापर करप जाता. एके पळोवणेंतल्यान मेळिल्ले म्हायती प्रमाण गोंयचे खाजन जमनींतलें १९९१ वर्साचे मिठाचें उत्पादन अशें : पेडणे (१००० मॅ. ट.), बारदेस (५००० मॅ. ट.), तिसवाडी (९००० मॅ. ट.), साश्ट (३००० मॅ. ट.)

उपेग : मिठाचो उपेग तीन तरांनी जाता. जेवणाखाणांत रूच हाडपाखातीर, तशेंच अन्नपचन आनी शरिरांत घडपी प्रकियेचो एक आवश्यक पदार्थ म्हूण मिठाची गरज लागता. सादारणपणान मनशाक दर दिसा ५ ते १० ग्रॅम. मीठ जाय पडटा आनी ह्या मिठाची पुरवण ताच्या अन्नांतल्यान जावंची अशी अपेक्षा आसता. घाम, ओंकारी, हागवण, हुलपप वा दुश्परिणामी

वखदां हांकां लागून शरिरांतलें मिठाचें प्रमाण उणें जाता. अशा मनशांक मिठाची सर्वसादारण मिठापरस चड गरज लागता. दूख, सूज, तिरपणी सारक्या दुखच्या भागाचेर उपाय म्हूण गरम मिठाचो शेक दिवप जाता. कातीक पडिल्ले कातरे तशेंच हेर चवनांचेर मीठ फाफुडल्यार तीं बेगीन पेकतात.

पोटखणें तशेंच अजीर्णाखातीरय हेर पदार्थावांगडा मिठाचो उपेग करप जाता. नुस्तें, मांस, लोणचें, फळां सारकिल्लीं खाणां चड दीस तिगोवपाखातीर मिठाचो वापर करप जाता. चामडें, वस्त्रां, कागद, धातू, तेलां हांचें उत्पादन प्रक्रियेंत मिठाचो वापर जाता. रसायनां आनी वखदां खातीरय मीठ वापरतात.

गलगंड हे पिडेचेर उपाय म्हणून आयोडिन घाल्लें आयोडिनयुक्त मीठ वापरतात. लोहाचो आस्पाव आशिल्लें लोहयुक्त मीठ पंडुरोगाचेर उपाय जावन आसा. कॅल्शियम सल्फेट, मॅग्नेशियम क्लोरायड, मॅग्नेशियम सल्फेट, मॅग्नेशियम ब्रॉमायड, सोडियम सल्फेट, सोडियम कार्बोनेट, बायकार्बोनेट सारकिल्ले पदार्थ उपपदार्थ म्हूण मीठ तयार करपाचे प्रक्रियेंतल्यान निर्माण जातात.

- कों. वि. सं. मं.

पूरक नोंद : मिठाचो सत्याग्रह.

मीड, जेम्स एडवर्ड : (जल्म : २३ जून १९०७, स्वानिज, ग्रेट ब्रिटन).

नामनेचो ब्रिटीश अर्थशास्त्रज्ञ. ऑरिएल महाविद्यालयांतल्यान पयल्या वर्गांत पदवेची परीक्षा पास जातकच १९३०-३१ वर्सा ताणें केंब्रिज हांगा आपलें पदव्युत्तर शिक्षण घेतलें. थंय नामनेचो अर्थशास्त्रज्ञ जॉन मेनार्ड केन्स हाच्या ट्रीटिज ऑन मनी ह्या ग्रंथावयल्या चर्चासत्रांत वांटो घेवपाची ताका संद मेळ्ळी. १९३०-३७ ह्या काळांत ताणें ऑक्सफर्डच्या हर्टफर्ड महाविद्यालयांत अधिछात्र म्हूण काम केलें. त्याच काळांत १९३६ वर्सा ताचें 'ऑन इंट्रोडक्शन टू इकॉनॉमिक अॅनालिसिस अँड पॉलिसी' हें पुस्तक उजवाडा आयलें. फुडें १९३७ ते १९४७ मेरेन तो राष्ट्रसंघाच्या 'वित्तविभाग आनी अर्थीक गुप्तवार्ता सेवे' चो वांगडी आशिल्लो. १९३८-४० हीं दोन वर्सां ताणें हेच संस्थेच्या जागतिक अर्थसर्वेक्षणांचो संपादक म्हूण काम केलें. १९४० ते १९४५ मेरेन मंत्रिमंडळाच्या कार्यालयाच्या अर्थविभागाचो वांगडी आनी १९४६-४७ वर्सा संचालक म्हणून ताणें काम केलें. १९४४ वर्सा 'National Income And Expenditure' हें पुस्तक मीड आनी रिचर्ड स्टोन ह्या अर्थशास्त्रज्ञान मेळून बरयलें. १९४८ वर्सा ताचें Planning and the Price Mechanism हें पुस्तक उजवाडा आयलें.

ताच्या The Theory of International Economic Policy ह्या दोन खंडांच्या ग्रंथाक १९७७ वर्साचो नोबॅल पुरस्कार फावो जालो.

ह्या ग्रंथाचो पयलो खंड 'The Balance of Payments' १९५१ वर्सा आनी 'Trade and welfare' १९५५ वर्सा उजवाडा आयले. १९७७ वर्साचो हो नोबॅल पुरस्कार मीड जेम्स एडवर्ड आनी बर्टिल ओहलिन हांकां वांटून मेळ्ळो. ह्या ग्रंथांत आंतरराष्ट्रीय अर्थीक अडचणी आनी दुसऱ्या म्हाझुजाउपरांतच्या काळांतल्या अर्थीक पुनर्रचनेच्या कार्यावळींचो आस्पाव जाता. अर्थशास्त्राच्या सिध्दांतांचो तो एक मोलादीक ग्रंथ म्हूण ताका मान्यताय मेळ्ळ्या.

१९४७ ते १९५७ ह्या काळांत ताणें लंडन अर्थशास्त्र संस्थेंत वाणिज्य विशयाचें अध्यापन केलें. ह्याच काळांत ताणें 'Geometry of International Trade' (१९५२) आनी The Theory of Customs Unions (१९५५) हीं पुस्तकां बरयलीं. १९५७-१९६९ ह्या काळांत ताणें केंब्रिज विद्यापिठांत अर्थशास्त्राचो प्राध्यापक म्हूण काम केलें. १९६० वर्सा ताचें 'A Neo-Classical Theory of Economic Growth (१९६०) हें पुस्तक उजवाडा आयलें.

१९५७-७४ ह्या काळांत ताणें क्राइस्टस महाविद्यालयांत, नफील्ड जेश्ठ संशोधन अधिछात्र, १९६०-७४ ह्या काळांत लंडन अर्थशास्त्र संस्थेंत अधिशासक अशीं कामां केलीं. बाझेल, हल, ऑक्सफर्ड, ग्लासगो ह्या विद्यापिठांनी ताका मानाची डॉक्टरेट ही पदवी दिली.

ताचीं हेर कांय नामनेचीं पुस्तकां अशीं- Planning and The Price Mechanism (१९४८), The Intelligent Redicles Guide To Economic Policy (१९७५), Efficiency, Equality And the Ownership of Property (१९६४), The Inheritance of Inequalities (१९७४), The Just Economy (१९७६), तशेंच Principles of Political Economy ह्या ग्रंथाचे चार खंड १. The Stationary Economy (१९६५), २. The Growing Economy (१९६८), ३. The Controlled Economy (१९७१) आनी ४. The Just Economy (१९७६).

१९६० वर्सा मीड मॉरिशसचे अर्थीक, समाजीक पळोवणी समितीचो, अध्यक्ष आशिल्लो. ग्रेट ब्रिटनचे प्रत्यक्ष करपहतीची रचणूक आनी १९७५-७७ वर्सा सुदारणा समितीचो अध्यक्ष आशिल्लो.

- कों. वि. सं. मं.

मीन : भारतीय राशिचक्रांतली बारावी आनी निमाणची रास. हे राशींत पूर्वभाद्रपदाचो चवथो चरण, उत्तराभाद्रपदा आनी रेवती मेळून सवायदोन

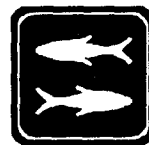

नक्षत्रां येतात. मत्स्यजोडी (नुस्त्याची जोडी) ही हे राशीची आकृती मानल्या. हे राशींत ठळक असो एकूय तारो ना. गुरू हो हे राशीचो स्वामी आसून शुक्र हे राशींत उच्चोचो आसता. बुध, मंगळ आनी

शनी हे राशींत निर्बल मानतात. हे सायन (संपात चलन मतींत घेतिल्ल्या) राशींत सूर्य २१ फेब्रुवारी ते २१ मार्च आसता. भारतीय आनी अस्तंत पद्दतींत मीन राशीचे मर्यादेंत फरक दिसता. देखीकः पूर्वाभाद्रपदा आनी उत्तराभाद्रपदा ह्या चार ताऱ्यांचो पेंगोसी चवकोन अस्तंत पद्दतींत वेगळो मानतात, म्हळ्यार तो मीन राशींत ना; पूण भारतीय पद्दतींत तो मीन राशींत आसा. हो चवकोन खूब व्हड आसून मळबांत तो सामको रितो दिसता; पूण हातूंत १६२ तेजोमेघांचो (Bright Nebula) एक संघ, धा कोटी उजवाड वर्सां अंतरावयल्यान वता. तातुंतलें एक एका तेजोमेघ हें विश्वूच आसा.

हे राशीच्या क्षेत्रांतलो सगळ्यांत तेजीश्ट तारो चवथे प्रतीचो आसा. हे राशींत वसंत संपात आनी क्रांतिवृत्ताचो व्हड भाग येता. V आकाराची ही मंद रास पेंगोसी चवकोनासकयल दिसता. सूर्य हे राशींत आसतना २१ मार्च हो विषुवदीस येता. ही रास नोव्हेंबराच्या मध्याक रातच्या णव वरांचेर मध्यमंडलार आसता.

हे राशीच्या लोकांक गायन-वादनाची आवड आसता. ही रास बायल, दोन स्वभावांची, उदकतत्वाची, आर्द्र आनी बहुप्रसव अशी आसा. मनशाचे कुडींत हे राशीचो शेक पोट आनी आंतडी हांचेर आसता.

हे राशीचे विसरप आनी निश्काळजीपणा हे दोन दोश आसात.

- कों. वि. सं. मं.

मीनांदर : (सुमार इ.स. पयलीं १११-९०).

पुर्विल्ल्या काळांतलो एक नामनेचो यवन राजा. 'मिलिंदपन्ह' म्हळ्यार मिलिंदप्रस्न ह्या पाली ग्रंथावयल्यान ह्या ग्रीक राजाची 'हायती मेळटा. ह्या ग्रंथांत, शाकल म्हळ्यार पंजाबांतलें सियालकोट हांगाचो बळिश्ट राजा मिलिंद, हाणें बौध्द भिक्षू नागसेन हाका बौध्द धर्म आनी तत्त्वज्ञान हेविशीं विचारील्ले प्रस्न आनी तांच्यो जापो हो ह्या ग्रंथाचो विशय जावन आसा. हो मिलिंद राजा म्हळ्यारूच मीनांदर.

ह्या ग्रंथाप्रमाण मीनांदराचो जल्म शाकलासावन २०० योजनां पयस आशिल्ल्या अलसंद द्वीपांतल्या कलसी ह्या गांवांत जालो. हें अलसंद म्हळ्यार हिंदी कोंकेशस पर्वतालागीं अलेक्झांडरान स्थापिल्लें अलेक्झांड्रिया. आतां ताका चरिकर म्हण्टात.

मिलिंदपन्हांत ताचें वर्णन आयलां तें अशें- तो शरीरान बळिश्ट, बुध्दीन चाणाक्ष आनी भासाभास करपाक चतुर आनी शूर आशिल्लो.

पंजाब प्रांत, वायव्य सरहद्द प्रांत (गांधार देश), ताचे पलतडचो टोळीवाल्यांचो प्रदेश, सिंधाचो कांय वाठार, उत्तर प्रदेशाचो अस्तंत वाठार आनी काठेवाड ह्या प्रदेशाचेर मीनांदर राज्य करतालो. ताणें बौध्द धर्म आपणायल्लो. ताच्या कांय नाण्यांचेर ताचें ग्रामिक म्हळ्यार धर्मीक अशें

विशेशण आसा. प्लूटार्क म्हण्टा, मीनांदरच्या मरणाउपरांत ताच्या राज्यांतल्या जायत्या शारांनी ताच्या अवशेशांचेर हक्क सांगून तांची आपसांत वांटणी केल्ली.

- कों. वि. सं. मं.

मीर : (जल्म : १७२३ आग्रा; मरण : २० सप्टेंबर, १८१०, लखनौ).

एक श्रेश्ठ उर्दू कवी. ताचें पुराय नांव मुहंमद तकी मीर. ताच्या बापायचें नांव मुहंमद अली मुत्तकी. मीर हाचो बापूय आनी बापायचो इश्ट सैय्यद अमानउल्लाह हांचे मीराचेर ल्हानपणांतूच बौध्दिक संस्कार जाले.

पिरायेच्या सतरा वर्सांचेर म्हळ्यार १७ एप्रिल १९३९ दिसा मीर दिल्लीक आयलो. त्यावेळार थंय रक्तपात, खून, लूटमार चालू आशिल्ली. मीर हाका हे सगळे अत्याचार पळोवंचे पडले. नादिरशाहाचो हल्लो, महंमदशाहाचें मरण, अब्दालीचे अत्याचार, मराठे, शीख, रोहिले आनी जाट हांचीं आक्रमणां हाकालागून दिल्ली उद्ध्वस्त जाली. कितलींशींच घराणीं भूंयभरवण जालीं. त्यावेळार मीराक समसामुद्दौला आनी राजा नागरमल हांचो आदार घेवंचो पडलो. उपरांत तो राजा जुगलकिशोर हाचेकडे रावलो.

मीराचें साहित्य खूब व्हड आसा. ताच्या गझलांचे 'स' दीवान म्हळ्यार संग्रह आसात. तातूंत दोन हजारांपरस चड गझली आसात आनी सुमार पंदरा हजार 'शेर' आसात. नबाब आसिफउद्दौलाचे शिकारेचो विशय घेवन 'शिकारनामे' ह्या नांवान ताणें दोन काव्यां बरयल्यांत. 'अजगरनामा' नांवाची एक मसूनवी म्हळ्यार दीर्घकाव्य ताणें बरयलां.

तशेंच फार्सी भाशेंतूय ताणें बरेंच लिखाण केलां. जिणेंतल्या तीन निमाण्या वर्सांची आपजीण ताणें 'जीकरे-मीर' ह्या ग्रंथांत बरयल्या. 'निकातूश-शोअरा' हो ग्रंथ आनी 'फैजे-मीर' ही गद्य-रचणूक आसा. पूण गझल बरपावळीक लागून मीराक चड नामना मेळ्ळी. त्या काळांत ताणें उर्दू गझलींक आपल्या अनुपम कलात्मक शैलीन फार्सी गझलींचो दर्जो मेळोवन दिलो.

ताची भाशा सादी, सोंपी, रसाळ आनी भावनेन भरिल्ली अशी आसा. ताचें काव्य सादें तितलेंच उपरोधीक आनी धारदार आसा. ताच्या काव्यांत मोवसाण आनी कठीणताय आसा. तळमळ, संवेदनात्मक काळीज, काळजाचो थाव घेवपी भाशा आनी जिणेंतल्या अणभवांतल्यान आयिल्लीं उतरां ताच्या गझलींतल्यान दिसतात. ताच्या काव्यांत प्रितीच्योय सगळ्यो भावना, रंग दिसतात. तो म्हण्टा -

कहता हें दिल के आंखने मुझको किया खराब

कहती हें आंख ये के मुझे दिलने खो दिया

लगता नहीं पता के सही कौनसी है बात

दोनों ने मिलके मीर हमें तो डुबोदिया

अर्थ - काळीज म्हण्टा, हो सगळो घात दोळ्यांक लागून जालो. दोळे म्हण्टात, ही आपत्ती काळजाक लागून आयली. खरें किदें तें कळना. पूण दोगांयनी मेळून मात मीराक फटयलो.

- कों. वि. सं. मं.

मीराबाई : (जल्म : सुमार १४९८, कुडकी- राजस्थान; मरण : सुमार १५४७, द्वारका).

राजस्थानांतली एक म्हान कृष्णभक्त संत कवयित्री. तिचें जीवनवृत्त आनी काळ हेविशीं निश्चित म्हायती मेळना. पूण त्याच काळांतल्या कांय कवींच्यो काव्यकृती आनी दंतकथा हांचेवयल्यान मीरेचें चरित्र मेळटा.

मीरा वा मीराँ हो शब्द फार्सी भाशेंतल्यान राजस्थानींत आयलो आसूं येता.

तिच्या बापायचें नांव रतनसिंह. तो राजस्थानांतल्या मेडतिया गांवाचो राठोड आशिल्लो. तिच्या आज्याचें नांव राव राठोड दूदाजी. तो वैष्णव भक्त आशिल्लो. ल्हानपणांतूच तिचो आवय-बापूय मेल्ल्यान, तिच्या आज्यान तिचो सांबाळ केलो.



भगवान कृष्णाची भक्ती तिच्या मनांत कशी उत्पन्न जाली हेविशीं कांय आख्यायिका आसात. त्यो अशो- (१) एक फावट दारांतल्यान व्हंकलपावणी वता आसतना मीरेन आपले आवयक विचारलें 'म्हजें लग्न कोणाकडे जातलें?' तेन्ना कृष्णाचे मूर्तीकडे बोट दाखोवन आवयन म्हळें, 'हो तुजो घोव'. त्या दिसासावन मीरा कृष्णाची भक्ती करपाक लागली. २-एकदां दारांत एक साधू आयलो. ताचेकडे कृष्णाची मूर्ती आशिल्ली. ती मीरेक खूब आवडली. तिणें हड्डान ती मूर्ती मागून घेतली आनी रातदीस कृष्णाची पुजा करपाक लागली.

वयांत येतकच सुमार १५१६ वर्सा, उदयपुरचो महाराणा संग हाचो चलो भोजराज, हाचेकडे तिचें लग्न केलें. पूण थोड्याच दिसांनी तिचो घोव मेलो. उपरांत बापूय, मांव, देर हांच्या एका फाटोफाट मरणान मीरेक सामकें वैराग्य आयलें. ताकालागून ती कृष्णभक्ती आनी साधू-संतांचो सांगात हातूंत वेळ सारपाक लागली. राजघराण्यांतले बायलेन सगळ्या लोकांसामकार देवळांत पदां म्हणून नाचप हें भोजराजाचो सावत्र भाव, राणा विक्रमादित्य हाका मानवलेंना. तो तिचो छळ करपाक लागलो. हें तिच्या पदांतल्यान दिसता. मीरेन आपल्या भक्तिबळार सगळे हाल सोंसले. पूण निमाणे उबगण येवन घोवाच्या घराचो त्याग केलो आनी ती आपल्या चुलत्याकडे आयली.

थोड्याच दिसांनी मीरेची थंयचीय सुखी जीण सोंपली. राजकीय उलाढालींत मेडतियाचेर, जोधपूरच्या राव मालदेवाची सत्ता सुरू जाली आनी मीरेच्या चुलत्याक वनवास भोगचो पडलो. तेन्ना तिणें तीर्थयात्रेक प्रस्थान केलें.

पयलीं ती वृंदावनांत गेली आनी थंयसावन १५४३च्या सुमाराक द्वारकेक गेली. निमाणेमेरेन द्वारकेकूच रावली.

मीरेच्या पदांच्या प्रसाराक लागून, तिच्या मूळ राजस्थानी भाशेंत ब्रज आनी गुजराती भाशेवांगडाच पंजाबी, खडी बोली, पूरबी ह्या भाशांचें मिश्रण जालां. तिच्या पदांतलो मुखेल विशय भक्ती आसलो तरी तातूंत वैयक्तिक अनुभव, कुळाची मर्यादा, गुरूगौरव, सोयऱ्या-धायऱ्यांकडे जाल्ले मतभेद तशेंच तांणी केल्लो त्रास, आराध्यदेवतास्तुती, प्रार्थना, प्रणयानुभूती, विरह, लीलामाहात्म, आत्मसमर्पण हे विशय आयल्यात. 'मीरा के प्रभु गिरिधर नागर' ही तिच्या पदांतली नाममुद्रा जावन आसा.

मीरेच्या गुरूविशीं जायते वाद चलतात. तरी रैदास, वल्लभसंप्रदायी विठ्ठलनाथ, तुलसीदास जीवगोस्वामी ह्या गुरूंचीं नांवां घेतात. पूण तिच्या पदांनी रैदास गुरूचो चड उल्लेख येता. तिच्या रचनांविशीं निश्चित म्हायती मेळना.

पदावली ही तिची एकमेव, महत्वपूर्ण आनी प्रमाणभूत कृती म्हणूं येता. पूण पदावलींतल्या पदांची संख्या अनिश्चित आसा. विंगड विंगड संस्करणांतल्या तिच्या पदांची संख्या उण्यांतउणी २० आनी चडांतचड १३१२ इतली मेळटा. तातुंतलीं 'मीराँबाईके भजन (लखनौ १८९८), मीराबाईकी शब्दावली (अलाहाबाद १९१०), मीराँबाईकी पदावली (प्रयाग १९३२), मीरा की प्रेमसाधना (पाटणा १९४७), मीराँ स्मृतिग्रंथ (कलकत्ता १९५०), मीराँ बृहत् पदसंग्रह (काशी १९५२), मीरा माधुरी (काशी १९५६), मीराँ सुधासिंधु (भीलवाडा १९५७) हीं संस्करणां उल्लेखनीय आसात.

मध्ययुगीन राजस्थानी, गुजराती आनी हिंदी साहित्यांत संत कवयित्री म्हूण मीरेक उंचेली सुवात मेळ्ळ्या. नाभादास, प्रियादास, ध्रुवदास, मलूकदास, हरिराम व्यास ह्या संतचरित्रकारांनी आनी संतांनी मीरेविशीं तोखणायेचे उद्गार काडल्यात.

अनुप जलोटा, लता मंगेशकर, एम्. एस्. सुब्बुलक्ष्मी, अनुराधा पौडवाल ह्या नामनेच्या गायकांनी मीरेचीं पदां गायल्यांत.

- कों. वि. सं. मं.

मीस्त्राल, गाब्रिएला : (जल्म : ७ एप्रिल १८८९, व्हिकुना - उत्तर चिली; मरण: १० जानेवारी १९५७, हॅम्स्टेड - न्यूयॉर्क).

चिलिअन कवयित्री. मूळ नांव लुसीला गोदॉय आल्कायागा. काव्यलेखन

स्पॅनिश भाशेंत. तिचे आवय-बापूय शिक्षक आशिल्ले. ती ल्हान आसतनाच तिच्या बापायन तिचे आवयचो त्याग केलो. तिचे आवयन आनी सावत्र भयणीन तिका शिक्षण दिलें. ती स्वताय फुडें शिक्षिका जाली आनी उपरांत प्राध्यापिकाय जाली. शिक्षणतज्ञ म्हणूनय तिका नामना मेळ्ळी. राजनीतिक सेवे निमतान माद्रीद, नीस, जिनाआ हांगा ती भोंवली. एकवटीत राष्ट्रसंघ आनी लिग ऑफ नेशन्स हांगाय समाजीक संस्कृती समित्यांचेर तिणें मोलादीक काम केलें. आपल्या मोग्यान आत्महत्या केल्ल्यान तिच्या जिवितांत थोडेंभोव निर्शेळ्लेंपण आयलें म्हूण ती जल्मभर आंकवार रावली.

‘सॉनेतोस दे ला मूर्ते’ (Sonnets of death) ह्या नावांन तिणें बरयल्ल्या तीन सुनीतांक लागून कवयित्री म्हूण तिका पयलीं नामना मेळ्ळी (१९१४). गाब्रिएल मीस्त्राल हें टोपण नांव तिणें त्याच वेळार घेतलें. गाब्रिएले दान्त्रन्त्यो (नामनेचो इटालियन कवी) आनी फ्रेदेरीक मीस्त्राल (नामनेचो प्रॉव्हंसाळ कवी) ह्या आपल्या दोन आवडट्या कवींच्या नांवाच्या आदारान तिणें हें टोपण नांव तयार केल्लें.

‘देसोलासियोन’ १९२२ (Desolation), ‘तेर्नुरा’ (१९२४, Tenderness), ‘ताला’ (१९३८, Failing of trees) आनी ‘लागार’ (१९५४, The wine press) हे तिचे कवितांझेले खूब लोकप्रिय जाले.

सोंपिल्ल्या प्रेमाचे अणभव तिणें ‘दोलॉर’ सारके आपले कवितेंतल्यान परगटायल्यात. तशेंच अतृप्त उरिल्ल्या आवयपणाच्या कोमल भावनांकूय तिणें आपले कवितेंतल्यान वाट करून दिल्या. मरणाची एकसारकी जाणविकाय, मनशाच्या सुख-दुख्खांकडे समरसता आनी धर्मीक भावना हांचें दर्शन तिच्या कवितांतल्यान घडटा. लॉगस्टन ह्यूज आनी डोरीस डाना हांणी तिच्या काय वेंचीक कवितांचे इंग्लीश अणकार केल्यात.

१९४५ त तिका साहित्याखातीर आशिल्लो नोबॅल पुरस्कार फाव जालो. नोबॅल पुरस्कार मेळोवपी ती पयली लॅटीन अमेरिकन बायल जावन आसा.

- कों. वि. सं. मं.

मीस्त्राल, फ्रेदेरीक : (८ सप्टेंबर १८३०, बुश-द्यु-रोन-दक्षिण फ्रांस; मरण : २५ मार्च १९१४, माय्यान).

नोबॅल पुरस्कार फाव जाल्लो फ्रेंच कवी आनी भासाभ्यासक. प्रॉव्हंसाळ भास आनी साहित्य हांचें आपले कवीतेवरवीं पुनरुज्जीवन घडोवन हाडून ताणें तिका संवसारीक मान्यता मेळोवन दिल्ली.

ताचो जल्म एका सधन शेतकरी घराण्यांत जालो. आक्वीन्यां हांगाच्या ‘कॉलेज रॉयल’ हांगा शिकता आसतना ताचो शिक्षक जोसेफ रूमानीय हाचेकडेन ताची इश्टागत जमली. ताणें १८५१त ऑक्स-ऑ-प्रोव्हंसाळ विद्यापिठांतल्यान कायद्याची पदवी घेतली. पूण वकिलीचो वेवसाय करपाचो

सोडून तो जोसेफ रूमानीय हाच्या आदारान प्रॉव्हंसाळ भास- साहित्य-संस्कृतीचो वावर करूंक लागलो. तेखातीर ताणें आपल्या कांय इश्टांच्या आदारान ‘फेलिब्रीज’ नांवाचें एक मंडळ सुरू केलें.

१८५९ त उजवाडा आयिल्ल्या ‘मीरेइस’ ह्या दीर्घकाव्यान ताका नामना मेळ्ळी. ह्या पुस्तकांत ताणें प्रॉव्हंसाळवांगडा फ्रेंच भाशेंतलें रुपांतरय दिल्लें. ताचीं हेर पुस्तकांय द्विभाशीक प्रकाशनां आसात. एका गिरेस्त शेतकऱ्याची चली ‘मीरेइस’ आनी खोंटले विकपी गरीब मनशाचो चलो हांचे दुखेस्त मोगाकथेचेर मीरेइस आदारिल्ली आसून तातूंत प्रोव्हंसांतल्या ल्हान गांवांतली जीण, थंयचो सैम, लोकांच्या स्वभावाचीं खाशेलपणां, तांचे परंपरीक रितीरिवाज, सण, परबो, नाच, पदां, तांच्योच प्रचलित आशिल्ल्यो लोककथा, हांचें चित्रण आसा. ह्या पुस्तकाचे १९६५ मेरेन वेगवेगळ्या भाशेंतल्यान ५० परस चड अणकार जाल्ले आसात.

मीस्त्राल हाचें ‘कालॉदो’ (फ्रेंच नांव कालॉदाल) हें दीर्घकाव्य १८६७ त उजवाडाक आयलें. हातूंत राजकऱ्या प्रोव्हॉस, तिका बंदिवासांत दवरपी लुटारू म्हळ्यार फ्रांस आनी तिची सुटका करपी राजपूत म्हळ्यार फेलिब्रीज, अशें चित्रण केलां. १८४८ पसूनचो ताचो उत्कृश्ट कवितांचो झेलो १८७५ त ‘लिस ईस्कलो दॉर’ (इंग्लीश नांव: द गोल्डन आयल्स) ह्या नांवान उजवाडा आयला. उपरांतचीं ताचीं उल्लेख करपासारकीं प्रकाशनां अशीं: **कथाकाव्य:** ‘नेर्तो’; (१८८४); **इतिहासीक नाटक:** ‘ला रेनो जानो’ (१८९०); **दीर्घकाव्य:** ‘लू पुएम दु रोझ’ (१८९७); **काव्यकृती:** ‘लिस उलीव्होदो’ (१९१२); **आपजीण:** ‘मेझोरिजिन’ (१९०६); **कथासंग्रह:** ‘प्रोज्ञ दार्माना’ (तीन भाग). ताचें ‘ली मेइसून’ हें काव्य १८४८त ताच्या मरणाउपरांत उजवाडा आयलें. १८७८-१८८६ हाच्या मदल्या काळांत उजवाडा आयिल्ल्या लु त्रेझार दु केलिब्रीज (इं. नांव. ‘द ट्रेझरी ऑफ द फेलिब्रीज) ह्या द्विखंडात्मक मोलादीक ग्रंथान ताका भासाभ्यासक म्हूण नामना मेळोवन दिल्ली. ह्या कोशांत ताणें दक्षिण फ्रांसाच्या प्रॉव्हंसाळ भाशेंतले शब्द वाकप्रचार, म्हणी, लोककथा हांचो सांक्षेपी आनी संशोधन तरेन संग्रह केला. भासाभ्यासाच्या मळावयल्या ताच्या ह्या वावराक लागून तशेंच ताची हेर साहित्य सेवा हाचो, स्पेनीश नाटककार एचेगाराई हाचे जोडयेन १९०४ वर्साचो नोबॅल पुरस्कार दिवन भोवमान केला. ताच्या बक्षिसाच्या रकमेंतलो कांय भाग ताणें आर्ल हांगा स्थापन जाल्ल्या ‘म्युझेआन आर्लतान’ ह्या वस्तुसंग्रहालयाखातीर दिल्लो.

- कों. वि. सं. मं.

मुंगूस : सस्तन मांसाहारी प्राण्याच्या व्हायव्हेरिडी कुळांतल्या हर्पेस्टिनी उपकुळांतलो एक प्राणी. हाच्यो खुबशो जाती आफ्रिकेंतल्या उश्ण कटिबंधी वाठारांत मेळटात. तातुंतली हर्पेस्टिस ही प्रजाती स्पेन आनी दक्षिण आशियांत पातळ्ळ्या. भारतांत ताच्यो स जाती मेळटात. हातुंतलें ह. एडवर्डसी हें

सामान्य मुंगूस आनी ह. ऑरोपॅक्टॅटस हें ल्हान भारतीय मुंगूस भारतांत सगळेकडेन दिश्टी पडटा. हे प्राणी स्वता तयार केल्ल्या बिळांत रावतात. तें आकारान ल्हान. पूण स्वभावान हिंस्र आसतात. ताचें तोंड अशीर, कान ल्हान, पांय आंखूड आनी शेंपडी ल्हान आसता. ताचे केंस गोबरा कोराचे आसून तें भिरांकूळ जातकच ताचे केंस उबे रावतात आनी तें आसा ताचेपरस आकारान खुबूच मोटें दिसता. तें ल्हान प्राणी, हुंदीर, पक्षी, तांचीं तांतयां, सोरोप, विंचू, बेबकी आनी किटक खाता. केन्ना केन्नाय कंदमुळां आनी फळांय खावन तें रावता. ताचे दांत तीक्ष्ण आसून मांसाचे कुडके करपाक योग्य आसतात. मुंगूस सुटसुटीत, शिटूक आनी धीट आसता. चडकरून तें आपल्या भक्ष्याच्या फाटीक लागून मागीर ताका



धरता. भक्ष्याचेर प्रत्यक्ष हल्लो करतना भक्ष्य बिळांत गेल्यार आपल्या तीक्ष्ण नाखटांनी बीळ उस्तून ताका धरता. ताचे कान ल्हान आसून ते बंद करूंक मेळटात. सोरोप हें ताचें आवडीचें भक्ष्य. नागासारक्या भिरांकूळ सोरपाक तें कांय न्ही करून धरता. सोरपाची तकली तोंडांत धरून ताची कवटी फोडून ताका मारप आनी अशें करतना ताचो विशारी दांत आपल्याक लागचो न्ही देखून ते जतनाय घेता. सोरपाचें वीख मुंगुसाक घातक जावंक शकता. पूण सोरपाचें वीख मुंगुसाक भिनल्यार तें एका विशिश्ट प्रकारच्या झाडाचीं (मुंगूसवाल) मुळां खाता आनी तेखातीर विखाचो ताचेर कांयच परिणाम जायना असो समज आसा. मुंगुसाच्या जिबेचो वयलो भाग खडबडीत आसता आनी हातूंत सोरपाच्या विखाचेर उपाय आसता अशी ब्रह्मदेशांत समजूत आसा. जमेका आनी मार्तीनीक ह्या वाठारांत व्हायपर जातीच्या सोरपाचो नाश करपाक, सोरोप मारपाक हुशार अशें ह. आरोपॅक्टॅटस हे जातीचें मुंगूस सोडिल्लें.

ह. एडवर्ड्सी हे जातीचें मुंगूस भारतांत सगळेकडे दिश्टी पडटा. गांवां लागचीं मेकळी मैदानां, रानां, घरांचीं पाखीं हातूंतय मुंगूस रावता. हाचे फाटीर एका आड एक अशे गाड आनी फिक्या रंगाचे पटे आसतात. ह. स्मिथी हें मुंगूस आकारान व्हड पूण रंगान तांबशें आसता. ह. आरोपॅक्टॅटस हें मुंगूस आकारान ल्हान पूण सोरोप मारपांत हुशार आसता. हें मुंगूस पुराय भारत, अफगाणिस्तान, बलुचिस्तान आनी इराण हांगा मेळटा. ह. प्युस्कस हे जातीच्या मुंगुसाचो रंग तपकिरी आसता. हीं दक्षिण भारतांतले दोंगरावळींत ९०० ते १८५०मी. उंचायेचेर दिसतात. ह. व्हीटिकोलीस हें

आकारान व्हड मुंगूस. हें रानांत मेळटा. तांच्या कानासावन खांद्यामेरेन काळे पट्टे आसतात. भारतांत सह्याद्रिचे वळींत तांची वसती आसा. ह. युरव्हा हें कुल्ल्यो खावपी मुंगूस ब्रह्मदेश, चीन, मलाया आनी आसाम हांगा सुमार १९८०मी. उंचायेमेरेन तांची वसती आसा. हें मुंगूस उदकांत पेवंक शकता.

मुंगूस बिळां करून पंगडान रावता. मादीक दर खेपे दोन वा तीन पिलां जातात. सुमार सात म्हयन्यांत तांची वाड पुराय जाता आनी तें स्वतंत्र जीण जगूंक शकता. प्राणीसंग्रहांत दवरिल्ल्या मुंगुसाची पिराय ७ ते १३ वर्सां मेरेन आशिल्ली दिसून आयल्या.

आकारान सगळ्यांत व्हड (लांबाय सुमार १.५मी.) इजिप्शियन मुंगूस (ह. इक्युमॉन) हें आफ्रिका आनी युरोपांत मेळटा. जाल्यार अशक्त दांतांचें आनी वाळटी खावपी धवे शेंपडेचें मुंगूस (इक्युमिया अल्बीकौडा), बेबकां खावन रावपी मार्श मुंगूस (ऑटिलॅक्स पॅलुडिनोसस) आनी तांबशा रंगाचेर काळे पट्टे आशिल्लें पट्टेदार मुंगूस हीं आफ्रिकेच्या उदेंत आनी अस्तंत वाठारांत मेळटात. मीरकॅट (सरिकेटा सरिकेट्टा) हें बसक्या नाकाचें मुंगूस चानये वांगडा एकाच बिळांत रावता. मुंगुसाचें तोंड पळोवप शुभ असो समज आसा.

- कों. वि. सं. मं.

मुंजो : गांवांतल्या ब्राह्मणाचो एखाद्रो भुरगो मूज वा सोडमूज करचेआदीं मेलो जाल्यार ताका 'मुंजो' अशें म्हण्टात. ह्या मुंजाक पुरतात. हो मुंजो मानगुटीर बसता असो समज आसा. ताची बादा गांवाक जावंची न्ही देखून सगळ्या जातीजमातींचे गांवकरी एकठांय येवन प्रसाद घेवन वा घाडी हाचे वरवीं ताचो फाव तो बंदोबस्त करतात. ताका रावपाखातीर एखाद्रो माड वा झाड दितात. ह्या झाडाचेर देवस्पर्ण करून ताका थंय दवरतात. हो माड चडसो तांबडो आसता आनी ताचे नाल्ल काडीनात. नाल्ल मेळ्ळे वा काडलेच जाल्यार ते देवाक दितात. हें झाड कसलेय अडचणीक लागून पडलें जाल्यार परत देवस्पर्ण करून मुंजाक दुसऱ्या झाडाचेर दवरतात. गांवचे लोक वर्सांतल्यान एक फावट ताका होंट दवरतात आनी दिवो लायतात.

- कों. वि. सं. मं.

मुंडकार आनी मुंडकार कायदो : गोंय राज्य १९६१ वर्सा मेरेन पुर्तुगेज सरकाराचे राजवटीखाला आशिल्ल्यान गोंयांत मुंडकारविशीं पुर्तुगेज सरकारान २४ ऑगस्ट १९१० ह्या दिसा संमत जाल्ले डिक््रीप्रमाण कांय नेम आंखून दिल्ले. उपरांत 'ले द मुंडकारांत' (दिप्लोम लेजीसलेतीव नंबर १९५२) हो कायदो अंमलांत हाडलो. ह्या नव्या कायद्यान वट्ट १४

नेम आशिल्ले. ह्या कायद्याची अंमलबजावणी गर्ह्णर जनरल 'इस्ताद द इंडिया' हाणें हुकूमनामो काडून केली.

गोंयची सुटका जातकच पुर्तुगेज कायद्यांत आनीकय कांय नेमांची भर घालून गोंय सरकारान १९७१ वर्सा गोंय, दमण आनी दीव मुंडकार, शेतांत वावुरपी कामगार आनी गांवगिऱ्या वाठारांतले कारागीर हांच्या संरक्षणखातीर नवो कायदो अंमलांत हाडलो. ह्या नव्या कायद्यान पुर्तुगेज कायदे नेमांनी व्हडलेशे बदल केले नात.

गोंयची समाजीक रचणूक आनी परिस्थितीन घडोवन हाडिल्लो बदल ह्या गजालींक पुराय थारो दिवपाखातीर १९७५ वर्सा नवो मुंडकार कायदो सरकारान संमत केलो. हो कायदो १२ मार्च १९७६ ह्या दीसा अंमलांत आयलो. ह्या कायद्यान मुंडकाराविशीं गोंयांत आशिल्ले दोनूय कायदे (पुर्तुगेज कायदो आनी १९७१ वर्सा संमत जाल्लो कायदो) रद्द थरयले.

नव्या मुंडकार कायद्याप्रमाण भाटकारान मुंडकारांक तांच्या घरांतसून धांवडावन घालपासून संरक्षण दीवप आनी मुंडकारांक तांचीं घरां विकती घेवपाचो हक्क दीवप हाची तजवीज करप जाल्या.

नव्या मुंडकार कायद्याची चार विभागांनी आंखणी केल्ली आसा. पयल्या विभागांत मुंडकार कायद्यान वापर केल्ल्या तरेकवार उतरांच्यो व्याख्या बरयल्ल्यो आसात. हातुंतल्यो मुखेल व्याख्या म्हळ्यार मुंडकार, भाटकार आनी मुंडकाराचें घर.

जी व्यक्ती भाटकाराचे संमतीन ताच्या जाग्यांत कायम राबितो करून रावता, ताका मुंडकार अशें म्हळां. हे व्यक्तीवांगडा ताच्या घराब्याचोय आस्पाव जाता. मुंडकारांनी भाटकाराचें काम वा चाकरी करपाक जाय अशी तांचेर सक्ती ना. पूण जी व्यक्ती भाटकारान भाटांत काम करपाखातीर वा भाटाचेर नदर दवरपाखातीर पगारी स्वरूपान वा भाडेपट्टीच्या स्वरूपान दवरल्या ती व्यक्ती मुंडकार जायना.

मुंडकाराचें घर जे व्यक्तीच्या भाटांत आसा, ताका भाटकार अशें म्हळां. हे व्याख्येप्रमाण संयुक्त हिंदू घराबो, कोमुनीदाद, देवूळ, इगर्ज, मशिद वा हेर धर्मीक वा गरीबांक आदार दीवपी संस्था (Charitable Institution) हांकांय भाटकार म्हणूं येता. जे सुवातेचे मालकी हक्क सरकाराकडेन, नगरपालिका, ग्रामपंचायत, प्रोवदेरीया सारकिल्ल्या स्थानिक संस्थांकडे आसात, ते सुवाते संबंदान हो कायदो लागू पडना.

मुंडकार कायद्यांत 'मुंडकाराचें घर' ह्या उतराची व्याख्या सांगल्या ती खूब म्हत्वाची आसा. हे व्याख्येप्रमाण जर मुंडकाराचें घर ग्रामपंचायतीच्या वाठारांत आसत जाल्यार १) घर उबें आसा ती सुवात आनी घराच्या दर एके पारेतीसावन पाच मीटर अंतराचो जागो वा २) घराचें क्षेत्रफळ धरून सगळी ३००चौरस मीटर सुवात, हें मुंडकाराचें घर जाता. वयर उल्लेख केल्लो खंयचोय एक पर्याय मुंडकाराक निवडपाक मेळटा. जर घर नगरपालिकेच्या वाठारांत आसत जाल्यार, पांच मीटर अंतराच्या बदला

२मीटर अंतर धरपाची आनी तशेंच २) तीनशें चौरस मीटराच्या बदला दोनशें चौरस मीटर जाग्याचो आस्पाव जाता. मुंडकाराचें घर हे व्याख्येन मुंडकाराचो गोरवां-वासरांचो गोठो, दुकरांचो, कुकडांचो घूड आनी मुंडकाराच्या कामा-धंद्याविशीं जी सुवात तो वापरता तांचोय आस्पाव जाता. ते भायर मुंडकाराच्या घराण्यांतलीं मनशां रस्त्यार येवपाक वा उदकाचे बांयकडे वचपाक जी वाट वापरतात तीय सुवात मुंडकाराच्या घराचें आंग जाता.

कायद्याच्या दुसऱ्या विभागांत मुंडकाराचे तरेकवार हक्क आनी जापसालदारक्यो हांचेविशीं तरतूदो केल्ल्यो आसात. मुंडकाराच्या मर्णाउपरांत ताचे हक्क ताच्या वारसदारांक फावो जातात, पूण मुंडकाराक ताचे जीणेंत मुंडकारी-स्वरुपाचे हक्क दुसऱ्याच्या नांवार करपाक मेळनात. भाटकार-मुंडकार हांचेमदीं आशिल्लो करार, कोर्टाची डिक्री वा निवाडो, तशेंच स्थानिक रितीरिवाज अस्तित्वांत आसल्यार लेगीत भाटकाराक मुंडकाराची घरांतसून हकालपट्टी करपाक मेळना. जर मुंडकाराक घरांतसून धांवडावपाचो भाटकार भंय दाखयता वा तेविशीं यत्न करता, जाल्यार तो मामलेदाराक अर्ज करून संरक्षण मेळोवपाक शकता. जर बळजबरीन भाटकारान मुंडकाराक घरांतल्यान भायर काडलो जाल्यार मुंडकारान घरांतल्यान भायर काडटकच एका वर्साभितर मामलेदाराक अर्ज करपाक जाय. जर भाटकारान मुंडकाराचें घर मोडलें वा घराचो कांय कुडको मोडलो जाल्यार मामलेदार चौकशी करून भाटकाराक, मुंडकाराक तसलेंच दुसरें घर दिवपाचो आदेश काडपाक शकता.

तंट्याची पुराय चौकशी करचेपयलीं मुंडकाराक घरांत रावपाक संरक्षण दिवपाची गरज आसा अशें मामलेदाराक दिसून आयलें, जाल्यार तो अंतरीम आदेश काडून मुंडकाराक हकालपट्टेआड संरक्षण दिवपाक शकता.

भाटकाराक मुंडकाराच्या घराविशीं उदक, वीज, पांयवाट (Customary Easements) सारक्या मुळाव्या गरजांविशीं हस्तक्षेप करपाचो कसलोच अधिकार ना. अशा गजालींनी भाटकारान जर ह्या मुळाव्या गरजांचेर आक्रमण केलें, जाल्यार स म्हयन्यांभितर मुंडकार मामलेदाराक अर्ज करून चवकशी करपाची विनंती करपाक शकता. तत्काळ आनी गंभीर स्वरुपाच्या गजालींनी मामलेदार मुंडकाराच्या संरक्षणखातीर भाटकाराआड चवकशी केल्याबगर अंतरीम आदेश दीवपाक शकता.

मुंडकाराक आपलें घर सारकें करप, आसा त्या जाग्यार परतें बांदप आनी घराचें आधुनिकीकरण करपाक स्वातंत्र्य आसा. पूण ह्यो गजाली करतना ताका घराचें क्षेत्रफळ (सुवात) वाडोवंक मेळना. तशेंच मुंडकाराक घराखातीर उदकाची लायन आनी विजेची पुरवण मेळोवपाचे अधिकार दिल्ले आसात.

मुंडकाराक ताचें घर ताच्या राबित्याखातीर वापरूंक मेळटा, आनी घराचो कांय भाग कामा-धंद्याखातीर ताका वापरपाक मेळटा.

जर मुंडकाराक आपल्या हक्कांची अंमलबजावणी करून घेवपाक

जाय जाल्यार ताणें मामलेदाराक अर्ज करून कळोवपाक जाय. अर्ज दाखल केल्याउपरांत मामलेदार फावो ती चौकशी करून निवाडो दिता.

जर भाटकारान मुंडकार रावता, त्या भाटाची दुसरेकडे अदलाबदल केली, भाट विकलें, घाण दवरलें, भाडेपट्टेचेर दिलें वा दुसऱ्याचे सुवादीन केलें जाल्यार हातूंत मुंडकाराच्या हक्कांचेर कसलीच बादा येना.

कांय अपवादात्मक परिस्थितींत भाटकार मामलेदाराकडे अर्ज करून मुंडकाराची हकालपट्टी करपाक शकता- १) जर मुंडकारान आपले हक्क दुसऱ्याच्या नांवार सुवादीन केले वा २) मुंडकाराच्या घराब्यांतली एकूय व्यक्ती घरांत अखंडीतपणान दोन वर्सां रावना. मुंडकाराची इत्सा आसल्यार तो मामलेदाराकडे लेखी बरोवन दीवन मुंडकार हक्कांविशीं सोडचीट दिवपाक शकता.

मुंडकाराची इत्सा आसल्यार तो रावता तें घर भाटकाराकडल्यान विकतें घेवंक शकता. पूण ताणें तें घर विकतें घेवपाकूच जाय असो ताचेर दबाव हाडूंक मेळना. मुंडकार रावता तें घर आनी भोंवतणची सुवात सवलतीच्या दरान (१२ मार्च १९७६ ह्या दिसाचो बाजारभाव) विकत घेवपाक मुंडकारान मामलेदाराकडे अर्ज करपाक जाय. अर्ज करपी मुंडकार शेतकरी, कामगार वा गांवगिऱ्या वाठारांतलो कारागीर आसत जाल्यार ह्या दरान ताका २०% सूट मेळटा. मुंडकाराक घराचो दर १० वर्सुकी समान हप्त्यांनी पावतो करपाची सवलत आसा. पूण सगळो दर एकाच फावटीन मुंडकार पावतो करत जाल्यार ताका सगळ्या दरांतल्यान १०% सूट मेळटा. घरासंबंदान थरयल्लो दर मुंडकारान भाटकाराक पावतो करतकच ताका मामलेदार विक्री दाखलो दिता. त्या दिसा सावन मुंडकाराक ताचें घर तशेंच घरा भोंवतणची सुवात हाचेविशीं सगळे मालकी हक्क फावो जातात.

मुंडकाराची अर्थीक परिस्थिती लक्षांत घेवन घर विकतें घेवपाक ताका सवलतीच्या व्याजान रिणां दिवपाची तजवीज सरकारान केल्ली आसा. तशेंच आयुर्विमा महामंडळ आनी हेर अर्थीक संस्थांक मुंडकाराक हाचेखातीर रिणां सरकार उपलब्ध करून दिता. दिवाणी कोर्टाचो कसलेच तरेचो जप्तेचो वा विक्रेचो हुकूम मुंडकाराच्या घराक लागू पडना.

कायद्याच्या तिसऱ्या आनी चवथ्या विभागांत मुंडकार तंटे सोडोवपाविशीं पद्दत आनी मामलेदाराचे अधिकार हांचेविशीं तरतुदो आसात. मुंडकार हक्कां संबंदान उपरासपी प्रश्न वा तंटे सोडोवपाचे अधिकार फकत मामलेदार न्यायालयाक दिल्ले आसात. मामलेदार ह्या अधिकाऱ्याची सरकार नियुक्ती करता. दिवाणी न्यायालयांक मुंडकार तंट्याविशीं प्रश्न हाताळपाचे अधिकार नात. एकाद्र्या दिवाणी तंट्यांत न्यायालयामुखार मुंडकार प्रस्नाविशीं कसलोय मुद्दो निर्माण जालो जाल्यार तो थारावपाक दिवाणी न्यायाधिज्ञान मामलेदाराक आदेश दिवंचो अशें कायद्यान प्रयोजन केल्लें आसा. मामलेदारामुखार मुंडकाराविशीं तंटे सोडोवपाची पद्दत दिवाणी न्यायालयीन प्रक्रियेपरस सोंपी

आनी सुलभ जावन आसा. तंट्यांचो निकाल बेगोबेग लागचो आनी मुंडकारांचे अर्थीक परिस्थितीचेर ताण पडचो न्हय हे नदरेन वकिलांक मुंडकार तंट्यांनी भाग घेवंक मेळना. पूण अर्जदाराक कायद्याचें गिन्यान नासत वा तो अशिक्षीत आसत वा तंट्यांन कांय म्हत्वाच्या कायद्याविशीं प्रस्न उप्रासत जाल्यार मामलेदार पक्षकारांक वकिलांचो सल्लो घेवपाची मेकळीक दीता. मामलेदारान दिल्ल्या निवाड्याआड उंचेल्या पांवड्यावयल्या अधिकाऱ्यांकडे अपील वा रीवीजन करपाची तरतुदूय कायद्यान केल्ली आसा. हे हक्क गोंय राज्यान उपजिल्हाधिकारी, जिल्हाधिकारी, अतिरिक्त जिल्हाधिकारी, प्रशासकीय लवाद हांकां दिल्ले आसात.

मुंडकार कायद्याचें वेवस्थीत रीतीन पालन करपाखातीर १९७५ वर्सा सरकारान गोंय, दमण आनी दीव (हकालपट्टेसावन संरक्षण) नेम तयार केल्ले आसात. त्या नेमांनी मुंडकारांनी मामलेदाराकडे अर्ज दाखल करपाची पद्दत, मामलेदारान भाटकाराक भरपाय दितना मतींत घेवपाचे घटक, मुंडकारान घर विकतें घेवपाच्या अर्जाचें स्वरूप, घर विकतें घेतना हप्त्यांची पावती करपाची पद्दत, ह्या बारीक-सारीक गजालींचो तपशील आसा. तशेंच मामलेदारान चवकशी करपाची पद्दत, साक्षीपुरावे घेवपाची पद्दत तांतूत आस्पाविल्ली आसा. मामलेदारान निवाडो दितकच ताचें पालन केलेंना जाल्यार गुन्यांवकारी व्यक्तीचेर कारवाय करपाचे अधिकार मामलेदाराक दिल्ले आसात.

गोंय राज्यांत दर एका तालुक्यांत मामलेदाराची नेमणूक केल्ली आसा. तशेंच मामलेदारांच्या आदाराक जोड-मामलेदारांची नेमणूक केल्ली आसा, जांकां मामलेदाराचे अधिकार दिल्ले आसात.

पूरक नोंद : कूळ कायदो.

- अँड. सुहास थळी

मुंडा : बिहारांतली एक आदिवासी जमात. छोटा नागपूर, पालामाऊ (डाल्टनगंज), हजारीबाग, रांची आनी सिंगभूम (छैबास) ह्या वाठारांनी मुंड लोकांची वसती आसा.

'मुंडा' ह्या शब्दाचो अर्थ भूमिपती असो आसून ते लोक स्वताक हरोको म्हळ्यार मनीस आनी आपल्या वंशाक 'होरो' म्हळ्यार मानव अशें म्हण्टात.

मुंडाच्यो भूमिज-मुंडा, खंगर-मुंडा, कोंकपाट-मुंडा अशो तीन उपजमाती आसून त्यो संकरांतल्यान निर्माण जाल्यात. मुंडाचो समाज कुळांचेर आदारून आसात. हीं कुळां सुमार ३२४ आसात. ह्या कुळांक स्वतंत्र गणचिन्नां आसून मुंडा लोक आपल्या बावट्याक खूब सांबाळटात. सणा-परबेक वा भौशिक दबाज्यावेळार हे बावटे लायतात.

शारिरीक नदरेन ही जमात सादारणपणान द्रविडवंशी आसली, तरी तिची ऑस्ट्रोआशियाई भाशासमुहांतली मुंडारी भास कोलारियन वा

कोलवंशोद्भव मानतात. मुंडारी भाशेंत जायत्यो कथा आनी गीतां आसात, पूण शाराच्या संपर्काक लागून ही भास कमी जायत आसा. संथाळ ह्या कोलवंशी तशेंच द्रविडी कथ वा खोंड ह्या लोकांकडे तांचें सारकेंपण आसा.

काळो, पुडीकोराचो रंग, दाट ओंठ, रूंद मुखामळ आनी रूंद चेपटें नाक अशीं तांचीं द्रविडवंशी शारिरीक खाशेंलपणां आसून ते बळिश्ट आनी मोटवे आसतात.

बायलो साडी-पोलको तशेंच दादले पुडवें आनी सदरो घालतात. बायलांक अलंकारांची खूब आवड आसून तीं कानांतलीं, वाळे, कांकणां ह्यो वस्ती घालतात. चलयो कपल, हात, पांय, खाडकी तशेंच फाटीचेर गोंदोवन घेतात.

हे लोक दोंगराच्या पठाराचेर घरां बांदतात. बरे स्थितींतल्या मुंड कुटुंबाचें घर म्हळ्यार एका चौकाभोंवतणी तीन-चार घरां मेळून जाल्लें आसता. सादारण मुंडाचें घर म्हळ्यार निदान दोन तरी खोंपी आसतात. तातुंतली एक खोंप रांदपाखातीर आनी दुसरी न्हिदपाखातीर वापरतात. घराच्यो वण्टी मातयेच्यो वा कोड्यांच्यो आसतात. पांखें नळ्यांचें वा तणाचें आसता. घराचे खांबे आनी वांशे सागवानी लाकडाचे आसतात. दर एका घराफाटल्यान पोरसूं आसून तातूंत ते मको, मिरसांग, वायंगी, दुदी पिकयतात.

शीत हें ह्या लोकांचें मुखेल अन्न. ताचेवांगडा भाज्यो, दाळ, कड्डण, मांस वा नुस्तें आसता. गरीब लोक मको आनी कांय झाडपालो उकडून खातात. तांदळांचो सोरो हें तांचें आवडटें पेय. दर एक कुटुंब आपल्या घराखातीर सोरो तयार करता. दादले तंबाकू खातात, कांय जाण विडयो ओडटात.

सिंग बोंगा (सूर्यदेव) हो तांचो देव. ते सैमदेवता आनी पूर्वज हांकांय भजतात. दर एक सणा परबेक ते सिंग बोंगाची पुजा करतात. तशेंच बुरुबोंगा, मरंगबुरु, एकिद बोंगा ह्योय तांच्यो देवता आसात. गृहदेवतेक ते ओरा बोंगाको अशें म्हण्टात. 'आनातोंग बोंगा' ही कल्याण करपी तर 'बानिता बोंगा' ही कृध्द आनी भयंकर देवता अशे, तांच्या देवतांचे दोन वर्ग आसात. 'हातु बोंगासो' ही तांची ग्रामदेवता. पौषांतले पुनवेक ते पितृपूजा करतात.

मुंडा जमातींत तरनाट्या चले-चलयांखातीर शयनघरां आसतात. तांकां 'गिटिओरा' अशें म्हण्टात. हातुंतूच चले-चलयो आपलो भावी जोडीदार वेंचतात. ह्या युवाघरांत पदां म्हणप, नाच करप, केशभूशा करप आदी गजाली चलतात.

एकाच कुळांत लग्नां जायनात. वधू किंमत दिवपाची चाल आसून, ल्हान पिरायेचेर लग्नां जातात. चडकरून आवय-बापुयूच लग्न थरयता. लग्न व्हंकलेच्या घरा जाता. न्हवऱ्या-व्हंकलेन एकामेकांच्या कपलाक शेंदूर लावप (सिंदुरदान) हो मुखेल लग्नविधी आसता.

लग्नापयलीं दोगांयच्या घरा, आंगणांत माटव आनी मातयेचो सवो घालतात. हो सवो तांदळांच्या पिठान रंगयतात. चारूय वटांनी साल झाडाच्यो खांदयो लायतात.

लग्नाच्या तीन दीस पयलीं सदांच सांजवेळां न्हवऱ्या-व्हंकलेक आपापल्या सव्याचेर बसोवन तेल-हळद लायतात, उपरांत न्हाणयतात. लग्नाच्या आदल्या दिसा ओ वा चूनान हो विधी करतात. उपरांत न्हवरो वाजत-गाजत व्हंकले घरा वता. वाटेंत तो एका आंब्याच्या झाडाकडे रावन एक आकृती काडटा आनी ताका दोर बांदता. न्हवऱ्याची आवय दिमी मारून ताका विचारता, 'तू खंय वता?' न्हवरो सांगता, 'तुजी सेवा करपी आनी तुका रांदून वाडपी मनीस हाडूंक वता'. व्हंकलेचे गांवचे शिमेचेर व्हंकले वटेनच्यो सवायशिणी कळशांत उदक घेवन आंब्याचे खांदयेन न्हवऱ्याचेर शिंपडायतात. दुसऱ्या दिसा सकाळीं न्हवऱ्याक मेण्यांतल्यान व्हंकलेगेर व्हरतात. थंय न्हवरो व्हंकलेच्या आंगार तीन मुठी तांदूळ उडयता. उपरांत व्हंकल लागींच्याच एका आंब्या झाडाकडे वचून तांदळांच्या भिजयिल्ल्या पिठान एक मंगलचिन्न काडटा, आनी ताका सूत गुठलायता. ह्या विधीक 'उली-साखी' वा 'आग्र-साक्षी' अशें म्हण्टात. हें झाड तिच्या लग्नाक साक्षीदार आसता. हो विधी जातकच न्हवऱ्या वटेनच्यो सवायशिणी व्हंकलेक आनी व्हंकले वटेनच्यो न्हवऱ्याक तेल हळद लायतात. सव्याचेर दोन पत्रावळी दवरतात आनी न्हवऱ्या-व्हंकलेक एकामेकांसामकार उबीं करतात. न्हवरो आपल्या दाव्या पांयान व्हंकलेचो उजवो पांय दामता आनी आपली सिनाई स्वताच्या गळ्याक लायता. उपरांत ती सिनाई व्हंकलेच्या गळ्याक लायता. अशें तीन फावट करतकच तांच्या जाग्यांची अदलाबदल करतात. व्हंकल आपली सिनाई आपल्या आनी न्हवऱ्याच्या गळ्याक तीन फावट लायता. सिंदुरदान जाता आनी तांच्या पदरांच्यो गांठी मारतकच लग्नसुवाळो सोंपता.

हठागमन विवाह, हरण विवाह, विधवा विवाह, घटस्फोट तशेंच एकापरस चड बायलांकडे लग्न जावपाची मेकळीकूय ह्या लोकांत आसा.

गारासी बोंगा ही तांची गुरवारपणाची आनी बाळंतपणाची देवता आसा. पयलो गुरवचार येतकच, हे देवतेच्या नांवान एक तांबडो कोंबो आनी सोऱ्याचो एक कळसो राखून दवरतात. एक दीस बायलेचो बापूय वा भाव तिगेर येता आनी हे देवतेची पुजा करता आनी तो कोंबो मारता. उपरांत गोडशाचें जेवण आनी मद्यपान जाता. आठ दीस सुयेर पाळटात. णवव्या दिसा न्हंयेचेर न्हावन बारसो करतात. पयल्या वा दुसऱ्या वर्सा भुरग्याचे कान तोपतात.

मुंडा लोक मडीं जाळटात. पयलीं मड्याक नव्या वस्त्रांत गुठलावन निसणीर दवरतात. चलो अग्नी दिता. अस्थींची गांवांत मिरवणूक काडून उपरांत तें मडकें एका झाडाक बांदतात. तिसऱ्या दिसा सोयऱ्यांतले दादले मुंडन करतात. मेल्ल्या मनशाचो वंशज ताका हळद घातिल्लें शीत न्हंयेचेर अर्पण करता. घरा परथून येतना हे लोक दोन नांगरांच्या फाळांचो एकामेकांचेर

आपटून आवाज करतात. पितरांक म्होंवाचो निवेद्य दाखोवन, सगळ्यांक गोड जेवण घालतात.

मुंड लोकांचो 'सुहूल' (सुगीचे सुरवातीचो) हो सगळ्यांत व्हड सण. तेन्ना नाच, पदां म्हणून तो मनयतात. तेभायर 'बाथुली', 'फा-गू' (होळी), नना, जमनना हे सण व्हडा उमेदीन मनयतात. भात लुंवणेच्या वेळार 'बाताउली' वा 'कडेलता' हो सण मनयतात. त्या दिसा पहान म्हळ्यार पुजारी दीसभर उपास करून ग्रामदेवतेक तांदळांचो सोरो, कोंबो दिता. 'करम' हो सण खूब नांवाजिल्लो आसून कदंबाची खांदी गांवाच्या आखाड्यांत रोवन तिची पुजा करतात आनी दादले-बायलो तिचेभोंवतणी नाच करतात. सोसोबोंगाचो विधी हो भुतां ना करपाखातीर, संकटावेळार करतात. हो विधी 'माटी' वा 'दवोनरा' (देवऋषी) करता.

शेती हो मुंड लोकांचो मुखेल वेवसाय. तांचें मुखेल पीक भात. भाताच्या खूब जातींचें ते पीक काडटात. तशेंच मको, सांसवां, उडीद, मूग, कुळीथ हीं कड्डणांय पिकयतात.

धोणु-बाण, तलवार, भालो हीं मुंड लोकांचीं हत्यारां आसात. घरांतल्यान भायर वतना तांच्या हातांत एक बडी आसता, तशेंच कांटो तोंपल्यार तो काडपा पासत कमरेक एक बारीक चिमटो खोंयल्लो आसता.

मुंड लोकांक संगीताची खूब आवड आसा. ते ढोलकीं, नगारो, दुमांग, तंबोरो, मुरली हीं वाद्यां वाजयतात.

मुंडांची ग्रामपंचायत तांचे जमातींतलीं झगडीं सोडयता. महतो आनी गोरारुत, हे गांवचे प्रशासकीय वेव्हाराचेर लक्ष दवरतात.

- कों. वि. सं. मं.

मुंबय : महाराष्ट्र राज्याची राजधानी, भारताचें एक विकसीत शार, तशेंच म्हत्वाचें अर्थीक आनी वेपारी केंद्र आनी अरबी दर्या देगेवयलें एक मुखेल बंदर. संवसारांतल्या सगळ्यांत व्हड २५ शारांमदीं ताचो आस्पाव जाता. भारताचें प्रवेशदार (Gateway of India) असोय ताचो उल्लेख जाता. बृहन्-मुंबय हो राज्यांतलो एक स्वतंत्र जिल्हो आसून राज्यांतल्या हेर जिल्ह्यांपरस हो सगळ्यांत ल्हान आसा. बृहन्-मुंबयचो अक्षवृत्तीय आनी रेखावृत्तीय विस्तार १८° ५३' उत्तर ते १९° १६' उत्तर आनी ७३° ४६' उदेंत ते ७२° ५९' उदेंत आसो आसा. मुंबयचे उत्तरेक ठाणे जिल्हो, अस्तंतेक आनी दक्षिणेक अरबी दर्या, उदेंतेक ठाणे खाडी आनी रायगड हो जिल्हो आसा. लोकसंख्या: ९९,०८,५४७ (१९९१). मुंबय ह्या नांवाचे उपपत्ती संबंदान वेगवेगळीं मतां आसात. मुंबयंत आशिल्ल्या कोळी लोकांचे मुंबा देवीवयल्यान मुंबय हें नांव पडलें असो एक तर्क आसा. मोमाई हे मुंबयंत पुजपी सौराष्ट्रांतले देवीच्या नांवावयल्यान मुंबय नांव पडलें अशेंय एक मत आसा. मुंबई हें थळावे बौध्द देवतेवयल्यान मुंबय हें नांव पडलें अशें आनीकय एक मत आसा.

भूंयवर्णन : मुंबय जुंवो आनी साश्टी जुंव्याचो व्हड भाग मेळून मुंबय महानगर तयार जाल्लें आसा. मुंबय जुंवो हो साबार हेर जुंवे एकठांय हाडून तयार केल्लो आसा. ब्रिटीश येवंचे पयलीं व्हड आनी ल्हान कुलाबा, मुंबय, माझगांव, परळ, वरळी आनी माहीम ह्या मुळाव्या सात जुंव्यांमदीं साबार खाजनां आशिल्लीं आनी हांच्यामदले दर्याय खूब उथळ आशिल्ले. जेराल्ड आंजिअर (कार : १६७०-७७) ह्या मुंबयच्या दुसऱ्या ब्रिटीश गव्हर्नरान ह्या सात जुंव्यांमदल्यो खाडी पुरोवन मुंबय जुंवो तयार केलो. मुंबय जुंव्याचे उत्तरेकडेन आशिल्लो साश्टी जुंव्याचो मदलो भाग ल्हान ल्हान दोंगुल्ल्यांनी रेवाडिल्लो आसा. ह्या दोंगुल्ल्यांच्या मदल्यान साबार ल्हान ल्हान न्हंयो व्हांवतात. अस्तंतेक मिठी न्हंय आनी माहीमाची खाडी, उदेंतेक आशिल्ली एक ल्हानशी न्हंय आनी साबार कडेन आशिल्ले दलदलीचे भाग, हांकां लागून मुंबय जुंवो साश्टी जुंव्यासावन कुशीक उरला. मोसमी पूल, रस्ते, लोहमार्ग, खाडीवयले पूल हांकां लागून मुंबय आनी साश्टी हे दोनूय जुंवे आतां एकामेकांकडेन जोडिल्ले आसात. मुंबयचो व्हड भाग दर्यांत भर घालून केल्लो आसा.

हवामान : सादारणपणान मुंबयचें हवामान उश्ण, दमट आनी सम आसता. हांगाचे ऋतू पावशी, शिंयाळो आनी गीम अशे तीन तरांनी विभागिल्ले आसात. मुंबय हांगा शिंयाळ्यांत सरासरी तापमान १९° से. आनी गीमाच्या दिसांनी तें सरासरी ३३° से. इतलें आसता. वर्सुकी पावसाची नोंद १८०° सेंमी. मेरेन पावता.

आंबो, पणस, चींच, वड, माड, ताड आनी गांवांत दिश्टी पडपी हेर रुखावळ हांगा सांपडटा.

इतिहास : सद्या मुंबय म्हानगराचो खूब विस्तार जाल्लो आसा. पूण खूब पयलीं मुंबय म्हळ्यार ल्हान ल्हान जुंव्यांचो एक चोंबो आशिल्लो. कुलाबा, मुंबय, वरळी, माजगांव, माहीम, परळ आनी शीव अशीं त्या जुंव्यांचीं नांवां आशिल्लीं. त्या सगळ्या भूंयप्रदेशाची उत्तर-दक्षिण लांबाय सुमार १० मैल आनी उदेंत-अस्तंत रुंदाय १ ते ३ मैल आशिल्ली. हे सगळे जुंवे मेळून सुरवेक एकूच जुंवो आसुंये आनी उपरांत भूंयकांपाक लागून ताचे अशे ल्हान ल्हान कुडके जाल्यात आसुंये अशें भूंयशास्त्रज्ञांचें मत आसा.

ह्या जुंव्यांचेर मुळावो राबितो कोळी लोकांचो आशिल्लो. कोळी लोकांवांगडा कांय प्रमाणांत भंडारी, पाचकळशे, सुतार, वाडवळ, पळशे, जोशी आनी पाताणे प्रभू लोकांचोय ह्या जुंव्यांचेर राबितो आशिल्लो.

पंदराव्या शेंकड्यांत हांगा गुजरातच्या सुलतानाचो शेक आशिल्लो. त्या तेंपार भंडारी समाजान तांच्याआड उठाव केल्ले, हाचे उल्लेख मेळ्ळ्यात. उपरांत १६व्या शेंकड्यांत पुर्तुगेज कोंकणांत रिगले आनी १६व्या शेंकड्याच्या मध्याक मुंबय जुंवो तांणी आपल्या शेकातळा हाडलो. त्या तेंपार थंय कोळी, भंडारी आनी पाचकळशी ह्या जातींच्या आठ-धा हजार लोकांचो

राबितो आशिल्लो. जुंव्याचो चडसो भाग वसू आशिल्लो आनी कांय भागांनी रानां आशिल्लीं. जहाजां नांगरून दवरपाखातीर तें एक बऱ्यांतलें बरें बंदर आशिल्लें. हाका लागून पुर्तुगेजांनी ह्या जुंव्याक बाँबेहीया हें नांव दवरलें. पुर्तुगेज भाशेंत बाँ म्हळ्यार बरें आनी बेहीया म्हळ्यार बंदर. उपरांत ताचेंच बाँबे हें नांव चालींत आयलें.

पुर्तुगेजांनी थंय एक किल्लो बांदिल्लो. १६६१त पुर्तुगालच्या राजान आपली धूव कॅथरिन, इंग्लंडाचो राजा दुसरो चार्लस हाका दिली. त्यावेळार मुंबय जुंवो तिच्या लग्नांतलो हुंडो म्हूण दिलो. १६६६ त इंग्लंडाच्या राजान हो जुंवो ईस्ट-इंडिया कंपनीक भाड्यान दिल्लो. त्या तेंपार ह्या जुंव्यामदीं साबार खाजनां आशिल्ल्यान भरतेच्या वेळार सखल भागांनी उदक रिगतालें आनी सुकतेच्या वेळार फाटीं सरतालें. हाका लागून सगळ्याक दलदल जावन साबार तरांचीं दुयेंसां पातळतालीं.

ह्या तेंपार महाराष्ट्रांत मोगल, मराठे आनी शाहांभितर झुजां चलतालीं. तांचेपसून सुरक्षित रावपाखातीर १६७०त सुरवेक ब्रिटिशांनी मुंबयचो मुखेल किल्लो घट्ट केलो. उपरांत तांणी माझगांव, शिवरी, शीव, माहीम आनी वरळी हांगा ल्हान ल्हान किल्ले बांदून शाराची राखणे वेवस्था घट्ट केली. त्याच वर्सा थंय तारवां बांदपाखातीर एक व्हड धको बांदलो. १६८९त सिद्दीन मुंबयचेर घुरी घालून मुंबयचो व्हड भाग आपल्या शेकातळा दवरलो. औरंगजेब उपरांत सिद्दीक सतावपाक लागलो. तेन्ना सिद्दीक मुंबय सोडून वचचें पडलें. मराठे, मोगल, डच, फ्रेंच ह्या सगळ्याकडच्यान धोको आशिल्ल्यान ब्रिटिशांनी सगळे किल्ले चड घट्ट केले आनी कांय नवे किल्ले बांदले. उपरांत १७१६ त मुंबय शारा भोंवतणी तटबंदी उबारिल्ली. ह्या



गेटवे ऑफ इंडिया, मुंबय.

पुराय भागाक फोर्ट अशें म्हण्टाले आनी भितल्ल्या ल्हान किल्ल्याक बाँबे कॅसल अशें म्हण्टाले. १७७६-८० ह्या काळांत वरळीचो बांद, गव्हर्नर हॉर्नबी हाच्या तेंपार बांदलो. तो फातरी आनी लांब आशिल्ल्यान दर्याचें उदक भरतेच्या वेळार खाजनांनी येवपाचें बंद जालें. उपरांत सखल भागांनी भर दिवन दलदल काबार केली. हाका लागून ह्या वाठारांत जावपी दुयेंसां खूब कमी जावन लोकांची वसतीय वाडपाक लागली. १८व्या शेंकड्याच्या पयल्या अर्दांत मुंबय शाराचो खूब विस्तार जाल्लो. त्या तेंपार मुंबयचो

वेपारलेगीत खूब वाडलो.

१७५६ त ब्रिटिशांनी आंग्र्यांची आरमारी सत्ता नश्ट केली. उपरांत पानिपताच्या झुजांत मराठ्यांचो पुरायपणान पराभव केलो. तांची सत्ता सगळ्या हिंदुस्थानांत ल्हव ल्हव वाडत गेली आनी मुंबयची खूब भरभराट जाली. एकुणिसाव्या शेंकड्याचे सुरवेकसावन मुंबय शाराक चडसो धोको उरूंक नाशिल्ल्यान तटबंदीच्या भायरूय घरां बांदून बरेच लोक रावपाक लागले. १८४९ त जी. आय. पी. रेल्वे कंपनीची स्थापणूक जाली आनी उपरांत १८५३ त मुंबय ते ठाणे लोहमार्ग सुरू जालो. त्याच वर्सा मुंबय आनी कलकत्ता शारां तारायंत्रान जोडलीं. १८६२ त हांगाचो तट मोडून उडोवन कुलाब्यासावन टँक बंदरामेरेन जुंव्याची उदेंतेवटेनची देग बांदून काडली. उपरांत कुलाबा ते मलबार दोंगर हो अस्तंतेकडचो दर्या फाटीं व्हरून बँकबे धक्को बांदलो. १८७२ वर्सा मुंबय नगरपालिका अस्तित्वांत आयली. १९०० मेरेन मुंबय नगराचें रूप पुरायपणान बदललें. खूब व्हड व्हड इमारती निर्माण जाल्यो. विंगड विंगड प्रकारच्यो संस्था अस्तित्वांत आयल्यो.

विसाव्या शेंकड्याचीं सुरवेचीं सुमार ३० वर्सां मेरेन प्लेग, इन्फ्ल्यूएंझा, विषमज्वर आनी हेर साथीच्या रोगांनी मुंबय शाराक सतावन सोडलें. एकुणिसाव्या शेंकड्याच्या दुसऱ्या अर्दांत आयिल्लो वेपारी वर्ग आतां आपलो वेपार आनी उद्देगधंदे वाडोवन बशिल्लो. वेपार आनी उद्देगधंद्यांत वाड जाली तशे कोंकण आनी उत्तर-दक्षिण भारतांतल्यान मजूरवर्ग आनी कामगारवर्ग हांगा येवपाक लागले. हाका लागून शाराचे लोकवसतीची दाटाय वाडत गेली. उपरांत कपडो उद्देग, रसायनां, चित्रपट, अभियांत्रिकी आनी हेर वेवसायांची स्थापणूक जावन ते भरभराटीक आयले. स्वातंत्र्योत्तर काळांत मुंबय शाराचो खूब विकास जालो. १९६० त महाराष्ट्र राज्याची स्थापणूक जाली आनी मुंबय महाराष्ट्राची राजधानी जाली.

मुंबय हें भारतांतल्या गिरेस्त शारांतलें वयल्या क्रमांकाचें शार. तें भारताचें एक मुखेल अर्थीक आनी वेपारी केंद्र आसा. उद्देगधंद्याच्या मळार हें शार भारतांतल्या हेर शारांपरस चड फुडें आसा. दीसपट्ट्यो गरजेच्यो वस्तू ते सामकेच उदरगतीक पाविल्ले संगणक आनी यंत्रसामुग्री अशे विंगड विंगड प्रकारचे कारखाने हांगा आसात. स्वातंत्र्याउपरांत मुंबय म्हानगरान अर्थीक मळाचेर जी तेंगशी गांठल्या ती तोखणाय करपासारकी आसा. एकुणिसाव्या शेंकड्याच्या दुसऱ्या अर्दाकसावन वाडीक लागिल्ले सुती कपड्याचे उद्देगधंदे आयजूय म्हत्वाचे आसात. स्वातंत्र्यापयलीं हांगा उपभोग वस्तुंची चड निर्मिती जाताली. पूण हालींच्या तेंपार रसायनीक द्रव्यां आनी भांडवली वस्तू हांच्या उत्पादनांत नेटान वाड जायत आसा. इलेक्ट्रॉनिकी हो सगळ्यांत नेटान वाडपी उद्देग आसा. ल्हानसान हत्यारां, घरगुती उपेगी पडपी वस्तूसावन शेतवडीक आनी विंगड विंगड उद्देगांक लागपी विजेची आनी हेर यंत्रसामुग्री, स्वयंचलित वाहनां, जहाजां आनी तांचे मेकळे भाग, अशुध्द तेल आनी डिझलाचेर चलपी ल्हान-व्हड इंजिनां, रसायनां आनी

रसायनीक पदार्थ, सारें, साकर, रबर उत्पादनां हीं मुंबय म्हानगराचीं मुखेल उद्देगीक उत्पादनां आसात.

येरादारीच्या मळार मुंबय शार खूब फुडारिल्लें आसा. रस्त्यांचे आनी रेल्वेमार्गांचे येरादारीक हांगा बरेंच म्हत्व आसा. हेविशीं ह्या शाराचो पांवडोय बरोच ऊंच आसा. रस्त्यांच्या आनी रेल्वेमार्गावयल्यान शेजारच्या राज्यांकडेन आनी देशाच्या हेर मुखेल शारांकडेन मुंबयचे संबंद जोडल्यात. शाराभितर रस्त्यांची आनी रेल्वेची बरी वेवस्था आसा. साबार विमान कंपन्यो देशाभितर आनी संवसारीक हवाई मार्गांचेर येरादारी करता. भारतांतल्या विमान येरादारीच्या मळार मुंबय विमानतळ सगळ्यांत म्हत्वाचो आसा. मुंबय बंदर खूब व्हड आनी अर्थीक नदरेन चड म्हत्वाचें आसा. भारताच्या विदेश वेपाराचो व्हड वांटो मुंबय बंदरांतल्यान आयात वा निर्यात जाता. मुंबय ही भारताच्या नौदलाची म्हत्वाची सुवात आसा.

मुंबय हें देशी आनी परदेशी टपालसेवा दिवपी सगळ्यांत पोरनें आनी मुखेल केंद्र आसा. भारतांतलें सगळ्यांत व्हड तार कार्यालय मुंबयक आसून देशाभितरली आनी आंतरराष्ट्रीय वेवस्था ताचेवरवीं चलता. टेलेक्साचीय वेवस्था हांगा आसा. दूरध्वनीच्या मळार मुंबय शार पुराय देशांत मुखार आसा. प्रसार माध्यमांचे (रेडिओ, टी. व्ही., वर्तमानपत्रां) बाबतींत हें शार खुबूच गिरेस्त आसा.

नाटक, चित्रपट, चित्रकला, शिल्पकला, नाच, गायन-वादन, खेळ ह्या कला प्रकारांचे चळवळींत हें शार अग्रेसर आसा. हांगाचो चित्रपट वेवसाय हो देशांत तसो परदेशांत नामना जोडून आसा.

मुंबय हें भारताच्या राजकीय, शिक्षणीक, सामाजीक, संस्कृतीक, अर्थीक चळवळीचें एक मुखेल केंद्र. ताचे भुगोलीक रचणुकेक लागून आनी थंयच्या प्रसारमाध्यमाच्या तशें संस्थांच्या सुविधांक लागून आधुनिक भारताच्या वेगवेगळ्या मळावयल्या वाटचालीक मुंबयकडसून व्हड योगदान मेळ्ळां. रॉयल एशियाटीक सोसायटी (१८०५), सर जे. जे. स्कूल ऑफ आर्ट (१८५७), मुंबय विद्यापीठ १९५७, प्रार्थना समाज १८६७, आर्यसमाज १८७५, जुओसेफिकल सोसायटी १८७५, भाभा अणुसंशोधन संस्था (१९६७), हाफकीन संस्था, टाटा समाजीक विज्ञान संस्था, टाटा मूलभूत संशोधन संस्था, प्रीन्स ऑफ व्हेल्स म्युझियम, जहांगीर आर्ट गॅलरी, नेहरू खगोलशास्त्र अभ्यास केंद्र, वानखडे स्टेडियम, ब्रॅबॉर्न स्टेडियम, म्हालक्ष्मी रेसकोर्स, कमला नेहरू पार्क, जिजामाता पार्क ह्यो मुंबयच्यो आद्य संस्था आधुनिक काळांत लेगीत नामना जोडून आसात. माउंट मॅरी चर्च, हाजी अली दर्गो, घारापुरी कान्हेरी लेणी, गॅट व्हे ऑफ इंडिया, मरीन ड्रायव्ह, गिरगांव चौपाटी, जुहू वेळ, तारापूरवाला मत्स्यालय, येसल वर्ल्ड हीं कांय पर्यटन स्थळां मुंबयचें आकर्षण जावन आसात.

भारतांतल्या सगळ्यांत पोरन्या तीन विद्यापिठांतलें मुंबय विद्यापीठ ह्या शारांत आसा.

साबार प्रादेशिक आनी धर्मीक संस्कृतीचे लोक हांगा एकठांय आयिल्ले दिश्टी पडटात. हाका लागून हांगा खंयचेय एकेच संस्कृतीचो शेक चलना. साबार संस्कृतींची भरसण जाल्ल्यान, मुंबयची संस्कृती ही विंगड विंगड प्रकारांच्या लोकांक आपणावन घेता. ह्या लोकांच्यो भासोय वेगळ्यो वेगळ्यो आसात. मराठी ही शाराची मुखेल भास आसा. मराठी वांगडाच गुजराती आनी हिंदी भाशांचोय हांगा वापर जाता.

- कों. वि. सं. मं.

मुकेश : (जल्म : २६ जुलय १९२३, दिल्ली; मरण : २८ ऑगस्ट १९७६, डिट्रॉइट, अमेरिका).

नामनेचो हिंदी चित्रपटांतलो पार्श्वगायक. पुराय नांव मुकेशचंद्र माथूर. १९३९ त मॅट्रिक जातकच ताणें थोडो तेंप दिल्लीच्या बांधकाम खात्यांत नोकरी केली. एक दीस दिग्दर्शक हरिष हाणें मुकेशाचें गायन आयकलें आनी ताणें ताका मुंबय आपोवन व्हेलो. 'निर्दोष' (१९४१) ह्या चित्रपटांत ताका पयली भुमिका मेळ्ळी. 'दुखसुख' (१९४२) आनी 'आदाब अर्ज' (१९४३) ह्या चित्रपटांतय मुकेशान भुमिका केल्यो. फुडें १९५१ त 'मल्हार', १९५३ त 'माषुका' आनी १९५६ त 'अनुराग' हे तीन चित्रपट मुकेशान स्वता तयार केले.

मुकेशान आपलो आवाज 'मूर्ती' (१९४५) ह्या चित्रपटाक पयलेच खेप दिल्ली आसलो तरी, पार्श्वगायक म्हूण तो 'पहिली नजर' (१९४५) ह्या चित्रपटाक लागून लोकप्रिय जालो. अनिल विश्वास हाणें स्वरबध्द केल्लें 'दिल जलता है तो जलने दो' हें तातुंतलें सैगल-शैलीचें पद सगळ्यांक आवडलें. तेन्नासावन मुकेश चित्रपट-सृश्टींत पार्श्वगायक म्हूण नामनेक पावलो.

मुकेशान आपलो आवाज मोतीलाल, दिलीपकुमार, करण दिवाण, भारतभूषण, देव आनंद, जयराज अशा कितल्याशाच नामनेच्या अभिनेत्यांक दिला. राजकपूरच्या 'नीलकमल' (१९४७) ह्या पयल्या चित्रपटा सावन आनी आर. के. स्टुडिओंतल्या राजकपूरच्या चडशा चित्रपटांक राज कपूरक मुकेशानूच आवाज दिला. अनिल विश्वास, नौशाद, एस्. डी. बर्मन, रोशन, गुलाम हैदर, खैयाम, लक्ष्मीकांत-प्यारेलाल आनी शंकर-जयकिशन ह्या संगीतकारांखातीर मुकेश गायला.

'आवारा' (१९५१), 'अनाडी' (१९५९), आनी 'पहेचान' (१९७०) ह्या चित्रपटांतल्या पार्श्वगायनाखातीर मुकेशाक 'फिल्मफेअर' इनामां मेळिल्लीं. हातुंतलीं सगळींच पदां शंकर-जयकिशन हांणी स्वरबध्द केल्लीं.

मुकेशान मराठी, गुजराती, पंजाबी, बंगाली भाशेंतूय पदां गायल्यांत. ताणें ५०० परस चड चित्रपटांत सात हजारांवयर गीतां गायल्यांत. मुकेशाच्या आवाजांत संत तुलसीदासाच्या 'रामचरितमानस' च्यो ८ एल्. पी. ध्वनीमुद्रिकाय

आयल्यात. 'रजनीगंधा' (१९७४) ह्या चित्रपटांतल्या पार्श्वगायना खातीर मुकेशाक राष्ट्रीय इनाम मेळिल्लें. भावनाप्रधान पदां सरळ, सोंप्या सुरांत म्हणप, हें मुकेशाच्या गायनाचें खाशेंलपण आसा. लता मंगेशकारावांगडा गायनाचे कार्यावळीखातीर अमेरिकेंत गेल्लो आसतना काळजा आताकान ताका मरण आयलें.

- कों. वि. सं. मं.

मुक्तच्छंद : आर्विल्ले काव्यरचनेचो एक प्रकार. हाका इंग्लीश भाशेंत Free Verse अशें म्हण्टात. फ्रेंच कवितेच्या मळार १८८० च्या दशकांत 'व्हर्स लिब्रे' अशी एक चळवळ उदयाक आयली. ग्युस्ताव्ह कान लाफॉर्ग, रँबो हे प्रतीकवादी कवी हे चळवळीचे जनक अशें मानतात. कवितेक परंपरिक छंदोरचनेच्या बंधनांतल्यान मुक्त करून उलोवपांत घोळपी भाशेच्या सभावीक लयेक कवितेंत प्राधान्य दिवपाचो यत्न हे चळवळींतल्या कवींनी केलो. हे चळवळीन प्रभावित जाल्ल्या टी. एस्. इलिपट, एझरा पाउंड, टी. ई. ह्यूम, एफ. एस्. प्लिंट, रिचर्ड ऑलडिंग्टन ह्या कवींनी इंग्लीश काव्यांत 'फ्री व्हर्स' ची कल्पना विसाव्या शतमानाचे सुरवेक रूढ केली. एमी लोएल, कार्ल सँडबर्ग, विल्यम कार्लोस विल्यम्स, इ. इ. कर्मिज, स्टीव्हन स्पेंडर, वॉलिस स्टीफन्स ह्या कवींनी आपापल्या काव्यप्रकृती प्रमाण मुक्तछंद-रचनांचे वेगवेगळे प्रयोग केले. इंग्लिशेखेरीज हेर युरोपीय भासांतूय मुक्तछंदात्मक काव्य व्हडा प्रमाणांत निर्माण जालां. जॉर्ज एल्. बोर्जेस (अर्जेन्टिना), सँ-जॉन पॅर्स (फ्रांस), बर्टोल्ड ब्रेक्ट (जर्मनी), जूझेपे उंगारेती (इटली), फेदेरिको गार्सीआ लॉर्का (स्पेन), व्हल्दीम्यीर मायकोव्हस्की (रशिया) ह्या कवींचो ह्या संदर्भांत उल्लेख करूं येता.

मुक्तछंदाची चळवळ आर्विल्ल्या काळांत उदयाक आयली. अशेच तरेची बंधमुक्त काव्यनिर्मिती स्वच्छंदतावादी कवींनीय केल्या. देखीक- कोलरिजचें 'खिस्ताबेल' हें काव्य (१९१६). अमेरिकन काव्यांत इमर्सनान अशे प्रयोग केले. व्हॉल्ट व्हिटमन हाणें Leaves of the Grass (१८८५) हें काव्य आवाजाप्रमाण आरोह-अवरोहात्मक आंदोलनांचो वापर करून बरयलां.

मुक्तछंद हो काव्यनिर्मितीचे आंतरिक गरजेंतल्यान निर्माण जाल्लो एक नवो छंद अशें म्हणूं येता. पयलींची छंदोबध्द कविता गेय आनी श्रवणीय आशिल्ली. तर मुक्तछंद हो दोळ्यांक आनी मनाक आवाहन करपी असो रचनाप्रकार जावन आसा. मुक्तछंद खाशेले शैलींत वाचल्यार तातुंतल्या लय-तालाचो अणभव येता. अनियमित पूण गतीमान आनी एकसारकी अशी तालबध्दता (Rhythm), तोल (balance), शब्द रचनेंतलीं आरोह-अवरोहात्मक आंदोलनां (Cadence) आनी लय (tempo) हीं मुक्तछंदात्मक पद्यरचनेचीं मुळावीं तत्वां अशें सादारणपणान मानतात. मुक्तछंदांत कवीक अभिव्यक्तीचें स्वातंत्र्य आसता. मुक्तछंदाची बंडखोरी

तालाआड नासून तालाचेर वृत्तबध्दतेंत जे कडक निर्बंध घाल्यात तांचेआड आसा. अक्षरांचो आनी चरणांचो आंकडो, तालाचीं खाशेलीं आवर्तनां हांचेसारकिल्या सांकेतिक आनी साचेबंद निर्बंधांतल्यान मुक्त जाल्लो छंद तो मुक्तछंद अशें म्हणूं येता. मुक्तछंद हो यमकासयत वा यमकविरयत असो दोनूय तरेचो आसूं येता. पूण तें यमक सभावीकपणान येवंक फाव.

कोंकणी धरून सगळ्याच भारतीय भाशांनी मुक्तछंदाचे कवितेची निर्मिती जाल्ली आसा. हाचो सर्दर्भ ते ते भाशेच्या साहित्याचे नोंदींत दिल्लो आसा.

- कों. वि. सं. मं.

मुक्त विद्यापीठ : अपरंपरिक पद्दतीन शिक्षण दिवपाची वेवस्था आशिल्लें आर्विल्ल्या काळांतलें एक खाशेलें अशें विद्यापीठ. अशे तरेचें विद्यापीठ सुरवेक बाराव्या शतमानांत इटलींतल्या बोलोन्या हांगा विद्यार्थ्यांनी स्थापन केल्लें. तातुंतले शिक्षक विद्यार्थ्यांनीच नेमिल्ले आनी शिक्षकांचे वागणुकीचे आदर्शूय विद्यार्थ्यांनीच घालून दिल्ले. शिक्षक वर्गांत उतरां आयले वा तांणी थरयल्लीं व्याख्यानां वेळार घेतलींना, जाल्यार विद्यार्थ्यांच तांकां ख्यास्त दिताले.

शिक्षणतज्ञांच्या मताप्रमाण १९६४ त अमेरिकेंतल्या बर्कली हांगा विद्यार्थ्यांच्यो ज्यो दंगली जाल्यो, तातूंत हालींच्या मुक्त विद्यापिठांचो उगम आसा. आपणें विद्यापिठांतल्यान भायर पडचें आनी आपलें स्वताचें अशें एक 'मुक्त विद्यापीठ' स्थापन करचें, अशें बर्कली विद्यापिठांतल्या विद्यार्थ्यांक दिसलें. सुरवातीच्या काळांत बर्कली हांगाच्या विद्यार्थ्यांनी आपल्या जाहीरनाम्यांत अशें म्हणिल्लें, आपल्या समाजाच्या प्रस्नांकडे संबंदीत आशिल्ल्यो पूण विद्यापिठाच्या अभ्यासक्रमांत आस्पावंक नाशिल्ल्यो गजाली आनी प्रस्न हांचेविशीं चर्चा करप, तांचो अभ्यास करप आनी त्यो वेव्हारांत हाडप, हेंच मुक्त विद्यापिठाचें मुखेल ध्येय आशिल्लें. जंय संवाद आसा, उक्तेपणान चर्चा आसा, भावनांची उत्कटता आसा, निःपक्षपाती वातावरण आसा, येवकार, सभा, चळवळी, संमेलनां, प्रेम हांची जीण आसा, तें विद्यापीठ म्हळ्यार मुक्त विद्यापीठ.

मुक्त विद्यापिठाचे चळवळीक लागून तरनाटें मन सर्जनशील मार्गाक लागलें. १९६० ते १९७० ह्या काळांत अमेरिकेंत कितलींशींच मुक्त विद्यापिठां उदयाक आयलीं. २३ जुलय १९६९ दिसा ब्रिटनांतल्या मुक्त विद्यापिठाचो पयलो कुलगुरू लॉर्ड क्राउथर हाणें आपल्या भाशणांत म्हणिल्लें की मुक्त विद्यापीठ हें खऱ्या अर्थान मुक्त आसता. तातूंत अभ्यासक्रम, परीक्षा, नेम, वरां, शिक्षक-विद्यार्थी सभा, सत्र-काळ ह्या सगळ्यांचेर कसलेंच बंधन नासता. मुक्त विद्यापिठाचें स्वरूप बदलपी आनी अशाश्वत आसा, अशें कांय शिक्षणतज्ञांक दिसता. समाजधारणेक पर्याय दिवपाची मुक्त विद्यापिठाची कल्पना महत्वाकांक्षी आसा, अशें कांय शिक्षणतज्ञांक दिसता.

परंपरिक विद्यापिठांतल्या विद्यार्थ्यांचो आंकडो खूबच वाडिल्ल्यान अस्तंतेकडल्या देशांत तशेंच भारतांतूय महाविद्यालयीन शिक्षण विस्कळीत जालां. संख्या आनी गूण हांच्या व्यस्त प्रमाणाक लागून हे शिक्षणपद्दतीच्यो शिमोच स्पश्ट जाल्यात. पदवी मेळोवप इतलोच चडशा विद्यार्थ्यांचे बाबतींत ह्या शिक्षणाचो हेत जाला. पत्रावरवीं शिक्षण, निरंतर शिक्षण, अनौपचारिक शिक्षण अशा वेगवेगळ्या पर्यायांप्रमाणच मुक्त विद्यापीठ ह्या नव्या प्रायोगिक पर्यायाची सुरवात जाली. मुक्त विद्यापिठांत नेमान वर्ग भरनात वा थरयल्ल्या काळांत शिक्षणक्रम सोंपोवपी एकाद्री विद्याशाखाय नासता. पूण सादारण विद्यापिठांतल्या पदवी परीक्षेमेरेनचो पुराय अभ्यासक्रम शिकयतात. व्यक्ती हीच आपल्या स्वताच्या जिविताची शिल्पकार आसूंक शकता, हो ह्या विद्यापिठाचो मूळ हेत आसा. घरकाम करपी बायलो, मध्यमवर्गीय कर्मचारी, टॅक्सी ड्रायव्हर, पुलीस अशा वेगवेगळ्या वेवसायांत वा भौशीक स्वरुपाचे नोकरींत आशिल्ल्यो व्यक्ती मुक्त विद्यापिठांत शिक्षण घेतात. चडशा विद्यार्थ्यांचे वेवसाय पुराय वेळाचे आसतात. पूण पदवेबगर कितल्याशाच जाणांक नोकरींत बढती मेळना. सदचें महाविद्यालयीन शिक्षण घेवपाची संद हातुंतल्या सामक्या थोड्या जाणांक मेळटा. देखून एकाद्र्या व्यक्तीची फाटभूंय वा वेवसायीक अणभव फकत शालेय शिक्षणक्रमाच्या योग्यतायेचो आसलो, तरी ते व्यक्तीची औपचारिक शिक्षणीक पात्रता विचारांत घेनासतना मुक्त विद्यापिठांत प्रवेश दितात.

अभ्यासक्रमाविशीं शिक्षकांचो वा महाविद्यालयाचो सल्लो घेवपाचें सोडून किदें शिकपाची इत्सा आसा, हें विद्यार्थी मुक्त विद्यापिठाच्या अधिकाऱ्यांक सांगता आनी मार्गदर्शका वरवीं पदवी परीक्षेचो मार्ग स्वताच थरयता. शिक्षणाची प्रक्रिया सासणाची जिवीतभर चालू उरतली, जाल्यार जिवितांतले प्रस्न कशे सुटावे करचे, तें सोदतना जाणकारांचें मार्गदर्शन कशें घेवंचें ह्यो गजाली विद्यार्थ्यांनी शिकप गरजेचें आसता. ह्यो गजाली तांकां मुक्त विद्यापिठांतूच शिकूंक मेळटात.

भारतांतल्या विद्यापिठांनी मुक्त विद्यापिठाचे चळवळीसावन खुबशें शिकपासारकें आसा. कारण हांगाच्या विद्यापिठांत चडसो वेळ फुकट वता आनी दीसपड्ड्या कार्यक्रमांत कितल्योशोच आडखळी येतात. आमच्या उंचेल्या शिक्षणांत नवे प्रयोग आनी तांचो वेवस्थीत वापर जालोना जाल्यार विद्यापिठाची उदरगत जावंची ना. तेखातीर मुक्त विद्यापिठाचे संकल्पनेंतल्या गजालींचो आस्पाव सद्याच्या विद्यापिठीय अभ्यासक्रमांत केल्यार मुक्त विद्यापिठाची गरज भासचीना.

भारतांत १९७० उपरांतच्या काळांत मुक्त विद्यापिठाची कल्पना रुजली. २६ ऑगस्ट १९८२ दिसा राश्ट्रपती झैलसिंग हाणें आंध्रप्रदेशांतल्या नागार्जुनसागर हांगा मुक्त विद्यापिठाचें उक्तावण केलें. जांचेमेरेन परंपरिक शिक्षण पावंक ना, जांकां साक्षरतेखेरीज अदीक शिक्षण मेळूंक ना, असल्या लोकांक मुक्त विद्यापीठ ही एक गरज आसा. भारतांतले कोट्यांनी निरक्षर लोक आनी हांगाची वाडटी लोकसंख्या हांची तुळा केल्यार हांगा उंचेल्या

शिक्षणाच्यो सोयी खूब कमी आसात आनी देखून मुक्त विद्यापिठाची खूब गरज आसा. पुण्यांत १९८०त स्थापन जाल्लें ज्ञानेश्वर विद्यापीठ हें एक मुक्त विद्यापीठच आसा.

मुक्त विद्यापिठां हीं तशीं पुराय अर्थान मुक्त नात, अशें कांय शिक्षणतज्ञांक दिसता. कांय शिक्षणतज्ञांचें मत आसा, की ह्या विद्यापिठांत विद्यार्थ्यांचेर कांय बंधनां घालुंकूच जाय. नांवांची नोंद करपाची तारीख, अभ्यासक्रमाचो काळ, निकाल जाहीर जावपाची तारीख ह्या गजालींक लागून ह्या विद्यापिठांचेर बंधनां पडटात आनी खऱ्या अर्थान मुक्त विद्यापीठ हें ताचें स्वरुप नश्ट जाता. १९६० ते १९७० ह्या काळांत जितलीं मुक्त विद्यापिठां स्थापन जालीं ते तुळेंन फुडल्या धा वर्सांत मुक्त विद्यापिठां स्थापन जावंक नात. एक गजाल मात खरी की मुक्त विद्यापिठाचे स्थापनेक लागून परंपरिक तरनाट्यांक किदें जाय, हें कळपाक मदत जाली आनी परंपरिक विद्यापिठांनी ही गजाल मतींत घेवन आपल्या अभ्यासक्रमांत फाव त्यो सुदारणा करपाचो यत्न केलो. मुक्त विद्यापिठाचें हें एके तरेचें यश जावन आसा.

- कों. वि. सं. मं.

मुक्ताबाई : (जल्म : १२७७ वा १२७९, आपेगांव, आळंदी; मरण : १२९७).

मुक्ताबाई ही ज्ञानदेवाची (ज्ञानेश्वर) धाकली भयण. निवृत्ती, ज्ञानदेव, सोपान आनी मुक्ताबाई हीं विठ्ठलपंताचीं चार भुरगीं. विठ्ठलपंतान संन्यास घेतल्या उपरांत परतून गृहस्थाश्रमांत प्रवेश केलो आनी ताका हीं भुरगीं जालीं. त्या भुरग्यांक संन्याशाचीं भुरगीं म्हूण लोक हिणसायताले. ह्या सगळ्या भुरग्यांक समाजाभायर दवरपाचे लेगीत खूब यत्न जाले. पूण तांच्या आध्यात्मिक विचारांच्या बळग्याक लागून तांकां मानाची सुवात फावो जाली. खास करून ज्ञानेश्वर आनी मुक्ताबाई हांचो जनमनाचेर खूब प्रभाव पडलो. निवृत्तिनाथ हो व्हडलो भाव आनी ह्या सगळ्या भावंडांचो गुरू. ताणेंच आध्यात्मिक गिन्यानाचें बाळकडू भावंडांक ल्हानपणांतूच दिलें. ताका लागून आध्यात्मिक नदरेन सगळींच भावंडां उंचेल्या पांवड्यार पावलीं.

ह्या चारूय भावंडांच्या जल्मकाळ आनी जल्मस्थळाविशीं एकमत ना. तांचें जल्मस्थळ कांय अभ्यासक आपेगांव मानतात जाल्यार कांय जाण आळंदी मानतात. मुक्ताबाई ही भावंडांभितर सगळ्यांत ल्हान पूण एक आत्मज्ञानी आनी कवयित्री. ती स्वभावान निःस्पृह आनी कसलीय गजाल उक्तेपणान उलोवपाक ती भिडेनाशिल्ली. कोणाचीच भीडमुर्वत दवरिनासतना सत तेंच उलोवपी. तिचे हे धिटायेचो एक प्रसंग तिच्या चरित्रांत आयला तो असो - एक फावट संत नामदेव आळंदीक आयिल्लो. ताचे भेटेक हीं सगळीं भावंडां गेलीं. निवृत्ती, ज्ञानदेव आनी सोपान ह्या तिगूय भावंडांनी नामदेवाक नमस्कार केलो. पूण नामदेवान तांकां प्रतिनमस्कार केलोना. मुक्ताबाईक ही गजाल विचित्र कशी दिसली. ताकालागून तिणें नामदेवाक

नमस्कार केलोना. तिणें नामदेवाक म्हळें,

झालासी हरिभक्त तरी आम्हां काय ।

आंतली ती सोय न ठाऊकी ॥.....

--- गुरुविण तुज नव्हेचि गा मोक्ष ।

होशील मुमुक्षु साधक तूं ॥

तू व्हडलो देवभक्त जायत पूण ताचें आमकां कांयच पडून वचूना, कारण आध्यात्मिक गिन्यानाचें मर्म तुका कळुकूच ना. तुजें मन अजून अहंकार विरयत जावंक ना.

मुक्ताबाई पिरायेन जरी ल्हान आसली तरी तिचे अभंग तिजिल्ले आसात. तिच्या अभंगांक तिच्या अणभवांचो आदार आसा. सगुण ईश्वराचे भक्तीपरस निर्गुण ब्रह्माची उपासना तिच्या अभंगांनी परगट्टा. ती म्हण्टा,

सर्वरूपी निर्गुण संपले पै सर्वदा । आकार संपदा नाही तथा

आकारिती भक्त मायामय काम । सर्वत्र निःसीम अंतरी आहे

मुक्ताबाईचे अभंग हें तिचें एक खाशेलपण. मुक्ताबाईचें व्यक्तिमत्त्व हें कोणाच्याच अनुकरणांतल्यान तयार जावंक ना. तें पुराय स्वतंत्र आसून मुक्ताबाई ही साक्षात स्वयंभू आसा. ती स्वताचें बायलपण लेगीत विसरल्या, हाचेवयल्यान तिचे ज्ञानावस्थेची कल्पना येता.

मुक्ताबाईचें व्हडपण दाखोवपी एक आख्यायिका वारकरी संप्रदायान सांबाळून दवरल्या. ती अशी आसा - मुक्ताबाई ही धाकली भयण, पूण आवय-बापायफाटल्यान तिणेंच सगळ्या भावांचो सांबाळ केलो. एक दीस ज्ञानदेवाक पळोवन कांय वाळेस लोकांनी ताका 'संन्यासाचो पोर' म्हणून हिणसायलो, तेन्ना ज्ञानदेवाक वायट दिसलें आनी तो आपले खोंपींत वचून बसलो. कितेंच केल्यार खोपीचें दार उगडीना. त्यावेळार मुक्ताबाईन ताका खूब विनवण्यो केल्यो (त्यो सगळ्यो 'ताटीचे अभंग' म्हूण उजवाडा आयल्यात). मुक्ताबाईन ताका सांगलें, लोकांनी कितलेंय वायट उलयलें जाल्यार, संतांनी उदकाभशेन थंड रावंक जाय. गिन्यानी मनशान अशें रागार जावप योग्य न्हय.

मुक्ताबाईचो गुरू निवृत्तिनाथ. पूण तिची गुरुपरंपरा आदिनाथ - मत्स्येंद्रनाथ-गोरक्षनाथ-गहिनीनाथ-निवृत्तिनाथ-मुक्ताबाई अशी मेळटा. पूण ज्ञानदेवाची भयण मुक्ताबाई आनी गोरखनाथ ह्या दोगांयचो काळ वेगवेगळो आशिल्ल्यान मुक्ताबाई ह्यो दोन वेगवेगळ्यो व्यक्ती आसूंक जाय.

गोरखनाथाची शिश्य मुक्ताबाई ही विदर्भांतल्या अचलपूरच्या राजाची कन्या आनी उज्जयिनीच्या विक्रमादित्य राजाची बायल आशिल्ली. तिचो देर भर्तृहरी. भर्तृहरी कडल्यानूच तिणें आध्यात्मिक प्रेरणा घेतिल्ली. तिची समाधी विदर्भांतल्या, अमरावती जिल्ह्यांतल्या मोर्शी गांवालागसार आशिल्ल्या दोंगराचेर आसा. त्या दोंगराक 'कुंजरगिरी' अशें म्हण्टात.

- डॉ. श्री. शं. फडके

मुक्तेश्वर : एक महाकवी. संत एकनाथाचे धुवेचो चलो. मुक्तेश्वराचो जल्मकाळ आनी ताच्या नांवाविशीं खूब मतभेद आसात. कांय अभ्यासकांच्या मतान ताचो जल्मकाळ शके १५३१ जाल्यार कांय जाण तो शके १४९५-९६ असो मानतात. तेचभशेन मुक्तेश्वर हें व्यक्तिचें नांव काय मुद्रानांव असो प्रस्न आसा. ताच्या काव्यांत येवपी विश्वंभर आनी लीलाविश्वंभर ह्या नांवांविशींय विंगड विंगड मतां आसात. कांय तज्ञांच्या मतान लीला-विश्वंभर हें मुक्तेश्वराच्या गुरुचें नांव आसून, हो लीला-विश्वंभर म्हळ्यार साक्षात दत्तात्रेय आसा. पूण कांय अभ्यासक लीला-विश्वंभर हें मुक्तेश्वराच्या आवय-बापायचें टोपण नांव मानतात. मुक्तेश्वराच्या कुळांत दत्ताची उपासना आशिल्ली.

मुक्तेश्वर अभिजात रसिक आशिल्लो. ताचेर बऱ्या शिक्षणाचे संस्कार जाल्ले. ताणें संस्कृत काव्यनाटकांचो अभ्यास केल्लो तशेंच षटशास्त्रांचेंय अध्ययन केल्लें. ज्ञानेश्वर, एकनाथ ह्या संतांच्या ग्रंथांचोय ताणें अभ्यास केल्लो.

मुक्तेश्वराची ग्रंथ रचणूक अशी आसा - १) संक्षेप रामायण २) स्फुट काव्यां ३) भारताचीं पर्वां.

पयलीं ताणें संक्षेप रामायण बरयलें. हें रामायण नाटकरामायण वा कौतूहलरामायण ह्या नांवांनीय प्रसिध्द आसा. १,७२२ ओव्यांचें हें सातकांडी रामायण चडकरून एकनाथाच्या 'भावार्थ रामायणा'चेर आदारिल्लें आसा. हें काव्य मालिनी, भुजंगप्रयात आनी अनुष्टुभ ह्या छंदांत आसा.

मुक्तेश्वराच्या स्फुट काव्यांत शुक-रंभासंवाद, गजेंद्रमोक्ष, हनुमंताख्यान, विश्वामित्रभोजन, हरिश्रंद्राख्यान, गरुडगर्वपरिहार, दुर्योधनशल्यपरिस्फोट, अर्जुनकामपूती अशीं पौराणिक आख्यानां येतात. तशेंच ताणें 'एकनाथचरित्र' बरयलां. भगवतेचो अणकार केला. 'मूर्खलक्षणे' ह्या नांवाचें एक ल्हान प्रकरण ताच्या नांवाचेर आसा. तशींच कांय पदां, आरत्यो, भुपाळ्यो इतली मुक्तेश्वराची काव्य रचणूक आसा. ताणें सुमार १७,१५० कविता बरयल्यात.

भारतीय पर्वांक लागून मुक्तेश्वराक चड नामना मेळ्ळी. हातूंत आदी, सभा, वन, विराट आनी सौप्तिक हीं पांच पर्वां आसात. मूळ संस्कृत महाभारत घेवन ताणें हीं पांच पर्वां बरयलीं. तशेंच ताणें पयलींच्या भारतीय ग्रंथांचोय आदार घेतलो.

आदीपर्वांतल्या दुष्यंत-शकुंतला आनी ययाती ह्या आख्यानांत ताणें शृंगाररसाचें वर्णन केलां. प्रसाद आनी प्रतिभा हे दोनूय श्रेश्ठ गूण मुक्तेश्वराच्या काव्यांत आसात. ताच्या भारतांत त्या काळांतले समाजस्थितीचें पडबींब पडलां. लोकांच्यो चालीरिती, वस्त्रां, पात्रां, आहार-विहार, वेपार-उद्देग हे समाजीक वेव्हारांतले तपशील मुक्तेश्वरान सहजतायेन वर्णिल्यात.

मुक्तेश्वर हो एक व्हड व्यासंगी ग्रंथकार आसून लेगीत ताचें पांडित्य ताच्या काव्याच्या आड केन्नाच आयलेंना. बुदवंतकाय आनी रसिकता हांचो सोबीत मेळ ताचे बरपावळींत दिसून येता.

- कों. वि. सं. मं.

मुखर्जी, राधाकमल : (जल्म : इ. स. १८९०; मरण : इ.स. १९६८).

नामनेचो अर्थशास्त्रज्ञ. कलकत्ता विद्यापिठांत ताणें आपलें शिक्षण पुराय केलें. इ.स. १९१०त कृष्णनाथ कॉलेज बेहरामपूर हांगा अर्थशास्त्राचो व्याख्यातो म्हूण ताची नेमणूक जाली. इ.स. १९१५ त ताणें बंगाल सोडलें आनी लाहोर हांगा सनातन धर्म महाविद्यालयाचो तो प्राचार्य जालो. १९१७ त कलकत्ता विद्यापिठांत व्याख्यातो म्हूण ताची नेमणूक जाली. १९२१ त लखनौ विद्यापिठांत प्राध्यापक म्हूण ताची नेमणूक जाली. १९५१ त तो थंयसावन निवृत्त जालो. इ.स. १९५५-१९५७ ह्या काळांत तो हे कॉलेजीचो कुलगुरु जालो. ताचे कारकिर्दींत हे कॉलेजींत इ.स. १९४९ त समाजशास्त्र आनी मानवी संबंद हाचो अभ्यास करपी संस्था स्थापन जाली. हे संस्थेचो तो आजीव संचालक आशिल्लो. कोपनहेगेन हांगा जाल्ल्या अन्न आनी शेतकी संघटनेच्या अर्थशास्त्रीय आनी संख्याशास्त्रीय मंडळाचो तो कार्यध्यक्ष आशिल्लो. तशेंच आंतरराष्ट्रीय कामगार संघटनेचो तंत्रज्ञ समीतीचो तो सदस्य आशिल्लो. ताणें अर्थशास्त्र आनी हेर समाजीक शास्त्रांत जायते ग्रंथ बरयल्यात.

प्रा. मुखर्जी हाणें कुटिरोद्योगाचेर चड भर दिला. ताच्या मतान आर्विल्ल्या काळांत कुटिरोद्योगान भारताची उदरगत सादूंक मेळटली. ना जाल्ले उद्देग परत सुरू करून प्रचलित उद्देगांत यांत्रिक, तांत्रिक आनी वेवस्थापकीय सुदारणा करून भारताचें हित सादूंक जाय. लघुउद्देग आनी भारीउद्देग हांचें यथायोग्य प्रमाण साधप गरजेचें आसा. भारतांत अस्तंते तरेचो उद्योगपाद आपणायनासतना अर्थीक आनी समाजीक जीर्णोत्तर सहचर्य आनी सहयोग निर्माण जावप गरजेचें आसा. आपल्या 'तुलनात्मक अर्थशास्त्राची तत्त्वे' ह्या पुस्तकांत ताणें अर्थशास्त्राची व्याप्ती वाडोवपाविशीं सांगलां. ह्या ग्रंथाच्या दुसऱ्या भागांत भारतीय परिस्थितीचो विचार केल्लो आसा. ताच्या मतान अर्थशास्त्राचे तुळात्मक आनी संख्यात्मक आदार समाजीक शास्त्राच्या आदारान प्रस्थापित करूंक जाय. जाल्यारच अर्थशास्त्रीय उपपत्ती व्यापक आनी मानवी मार्गान प्रस्थापित जातली. ग्रंथाच्या निमाणें ताणें समाजीक नियोजनाची गरज सांगल्या. तेविशींच्या विश्लेशणांत ताणें सनातनवादी आनी मार्क्सवादी प्रतिमानाचेर टीका केल्या.

'आपल्या अर्थशास्त्राची आधारभूमी' ह्या ग्रंथांत ताणें भारतीय शेती आनी उद्देगीक अडचणी हांची भासाभास केल्या. तशेंच भारतांतले गांवगिरे अर्थवेवस्थेची पुराय विस्कटावणीय ह्या ग्रंथांत दिसून येता. हाचेभायर ह्या विशयाचेर ताणें, भारतीय ग्रामीण अर्थवेवस्था, भारतीय भुमी वेवस्थेचे प्रस्न आनी ग्रामीण नियोजन आदी ग्रंथ बरयल्यात. 'चाळीस कोटी लोकांखातीर येवजण' ह्या पुस्तकांत ताणें ह्या देशांतल्या लोकसंख्येच्या प्रस्नाचोय विचार केला. वाडटे लोकसंख्येक आळो घालपाखातीर ताणें बालविवाह आनी बहुपत्नित्व थांबोवप, शिक्षणाचो प्रसार, सामान्य जनतेंत उच्च राहणीमानाची जाणविकाय निर्माण करप आनी कुटूंब नियोजनाचो अवलंब करप हाचेर भर दिला.

'मानवाचा प्रादेशिक समतोल' आनी 'लोकसंख्येचे अर्थशास्त्र' ह्या दोन ग्रंथांवरवीं ताणें आपले नवे लोकसंख्येविशींची नवी उपपत्ती मांडल्या. भारतीय कामगार वर्ग ह्या आपल्या ग्रंथांत ताणें उद्देगीक उदरगतीचे शीघ्र गतीक लागून कामगारांमुखार जे प्रस्न उबे आसात तांची विस्कटावणी केल्या. 'आर्विल्ल्या भारतांतले अर्थीक प्रस्न' ह्या ग्रंथांत ताणें भारताच्या अर्थीक नियोजनाखातीर, हांगाचे शेतकीसंस्कृतीचें अर्थीक मुळावण व्यापक करप गरजेचें आसा, तशेंच ह्या देशांतलीं पुर्विल्लीं नैतिक आनी समाजीक मुल्यां बदलपी अर्थीक संवसाराक पुराय तरेन आनी स्पश्टपणान मांडूंक जाय अशे विचार मांडल्यात.

प्रा. मुखर्जीन जायत्या विशयांचेर भरपूर प्रमाणांत लिखाण केलां. तात्त्विक गिन्यान आनी प्रत्यक्ष वस्तुस्थिती हांचो मेळ घालून तो आपले विचार मांडटा. लोकसंख्या प्रस्नावयलो तो एक व्हड अधिकारी विचारवंत आशिल्लो.

- कों. वि. सं. मं.

मुजुमदार, धीरेंद्र : (जल्म : इ. स. १९०३; मरण : इ. स. १९६०).

एक नामनेचो भारतीय मानवशास्त्रज्ञ. इ.स. १९२४ वर्सा ताणें कलकत्ता विद्यापिठांतल्यान मानवशास्त्राचो पदव्युत्तर अभ्यासक्रम पुराय केलो. थंयच ताका संस्कृतीक आनी शारिरीक मानवशास्त्राविशीं चड प्रशिक्षण मेळ्ळें. इ.स. १९३७ वर्सा ताणें केंब्रिज विद्यापिठांत त्या विशयाची पीएच. डी. पदवी घेतली.

नामनेचो मानवशास्त्रज्ञ ब्रॉनिस्लॉ मॅलिनोस्की हाची 'लंडन स्कूल ऑफ इकॉनॉमिक्स' हातुंतलीं व्याख्यानां आयकुपाची संद मुजुमदाराक मेळ्ळी. तेन्नासावन तो ह्या विशयाकडे चड आकर्शांत जालो. थंयच्या संशोधनांच्या प्रभावाक लागून मुजुमदाराक खुबूच उमेद निर्माण जाली.

भारतीय मानवशास्त्राक समाजीक विज्ञानाची स्वतंत्र शाखा म्हूण मान्यताय मेळोवन दिवपाक ताचो म्हत्वाचो वांटो आसा. मनशाचे शारिरीक, मानसिक, सांस्कृतिक गुणधर्म खोलायेन अभ्यासून तेविशीं विश्लेशणयुक्त मतां ताणें मांडलीं. तेचभशेन विंगड विंगड भारतीय जमाती आनी तांच्या सांस्कृतिक नदरेची समाजशास्त्रीय आनी मानवशास्त्रीय विस्कटावणी हो ताचो खाशेलो अभ्यासाचो विशय आशिल्लो. हें करतनाच ताणें सांस्कृतिक परिवर्तन आनी समाजीक स्तरीकरण हेविशींची नदर हांचेंय संशोधन केलें. खोलायेन अभ्यास करपाखातीर तो जायत्या जमातींनी प्रत्यक्षांत वचून रावलो. उत्तर प्रदेश, बंगाल आनी गुजरात हांगाच्या जाती-जमातींचो ताणें खाशेलो अभ्यास केलो. खासी, कोरवा, थारू आनी उत्तर प्रदेशांतल्यो चडशो गुन्यांवकार मानिल्ल्यो जमाती, गोंड, भिल्ल ह्या जमातींचीं खाशेलपणां, तांचें स्वरूप आनी वंशाविशीं विस्तारान विस्कटावणी केल्या. तांचो परस्पर

संबंद आनी; नागरी संस्कृतींचो हे जमातीवयले परिणामूय ताणें स्पश्ट केलो. अशे तरेचो पयलेच खेपेक अभ्यास करपाचो मान डॉ. मुजुमदाराक फावो जाता. खासी जमातींत बावीस खेपे प्रत्यक्ष वचून ताणें म्हायती मेळयली. ही म्हायती १९६२ वर्सा 'हिमालयन पॉलिअँडरी' ह्या नांवान पुस्तक रुपान उजवाडा आयली.

ताणें आदिवासी जमातींचो अभ्यास सांस्कृतिक मानवशास्त्रीय नदरेंतल्यान केला. त्याच वांगडा समाजीक मानवशास्त्राकूय तितलेंच म्हत्व दिलां. मानव, ताचे भोंवतणची सुवात, विंगड विंगड साधनां आनी परस्पर सहकार्य ही संस्कृतीची मूलभूत बसका आसा, अशें ताचें मत आसा. राष्ट्रीय पुर्नबांदणेच्या कार्यांत समाजीक विज्ञानांचें म्हत्व आनी कार्य हेविशींय डॉ. मुजुमदारान आपल्या मतांचो प्रसार केला. भारताच्या नियोजन समितीचो सभासद ह्या नात्यान वेवस्थापनांत समाजशास्त्रज्ञ आनी मानवशास्त्रज्ञ हांचो आदार घेवपाचेर ताणें भर दिलो.

मरणाआदीं कांय काळ डॉ. मुजुमदार लखनौ विद्यापिठांत मानवशास्त्राचो प्रपाठक आनी कला विभागाचो डीन ह्या पदांचेर काम करतालो.

डॉ. डी. एन. मुजुमदाराचे प्रबंध आनी पुस्तकां हांकां मानवशास्त्रीय अधिश्ठान आसा. ताचें पयलें पुस्तक 'ए ट्राईब इन ट्रान्झिशन' (१९३७). हाचे उपरांत १९५० वर्सा ह्या पुस्तकाची दुसरी आवृत्ती 'द अफेअर्स ऑफ अ ट्राईब' ह्या नांवान उजवाडा आयली. खासी जमातींत वचून एकठांय केल्ली म्हायती, ताच्या 'हिमालयन पॉलिअँडरी' ह्या नांवान पुस्तक रुपान उजवाडा आयल्या.

डॉ. मुजुमदाराचेर, अमेरिकन मानवशास्त्रज्ञ रुथ बेनेडिक्ट हाचोय प्रभाव पडिल्लो दिसता. मुजुमदाराच्या 'फॉर्च्युनस ऑफ अ प्रिमिटिव्ह ट्राईब' ह्या पुस्तकावयल्यान अशें दिसून येता.

१९४७ वर्सा सुरू केल्ल्या 'ईस्टर्न अँथ्रॉपॉलॉजिस्ट' ह्या नेमाळ्योचोय तो संपादक आशिल्लो.

- कों. वि. सं. मं.

मुद्गल पुराण : एक गाणपत्य पुराण. ह्या पुराणाक गणेश पुराणाच्या फाटल्यान म्हत्व आसा. हें पुराण गणेश पुराणा उपरांत रचिल्ल्यान, गणेश पुराणांतल्यो सगळ्यो कथा ल्हान प्रमाणांत ह्या पुराणांत आयल्यात. तशेंच हेर पुराणांतलीं गणेशाविशींचीं आख्यानां, कथा ह्या पुराणांत एकठांयल्यांत. ह्या पुराणाचे णव खंड आसून तातूंत ४२७ अध्याय आसात. मुद्गल पुराणाचो हेत गणेश पुराणापरस वेगळो आसा. गणेशकथा सांगप हो गणेशपुराणाचो हेत, पूण मुद्गल पुराणांत गणेशतत्वाचें आध्यात्मिक स्पश्टीकरण हो आसा. हातूंत गणेशतत्वाची परब्रह्म स्वरुपांत सोपपत्तिक आनी विस्तारान मांडणी केल्या. वक्रतुंड, एकदंत, महोदय, गजानन, लंबोदर, विकट, विघ्नराज, धूम्रवर्ण हे गणेश अवतार ह्या पुराणांत वर्णिल्यात.

मुद्गल ऋषी हो ह्या पुराणाचो वक्तो आसून, दक्ष हो श्रोता आसा.

हो दक्ष म्हळ्यार दक्षप्रजापती नासून, दक्ष नांवाचो एक राजा आसुंये. गणेश पुराणाच्या उपासना खंडांत सोमकांत राजाचो आठवो पूर्वज म्हूण ताची कथा आयल्या. कुड्डो, मोनो, भेरो आनी सगळ्या आंगभर मावो आशिल्लो हो दक्ष मुद्गल ऋषीच्या आंगावयल्यान आयिल्ल्या वाच्यान ताका दिव्यदेह प्राप्त जालो. उपरांत ताणें मुद्गल ऋषीचो मंत्रोपदेश घेवन तपश्चर्या केली आनी आपलें राज्य मेळयलें.

ह्या पुराणांत आयिल्ल्यो कांय कथा अशो आसात- इंद्रपद मेळोवचे पासत सुरू केल्ल्या एका महोत्सवांत रंभेक पळोवन इंद्र कामातुर जावन ताचें वीर्य स्वखलित जालें. ताचेपसून मत्सर नांवाचो एक असुर तयार जालो. ताणें शुक्राचार्याकडल्यान पंचाक्षरी विद्या घेतली आनी तप केलें. त्या तपान प्रसन्न जावन शंकरान ताका अभय दिलें. दुर्बुध्दीची धूव मदकरा हिचेवांगडा ताणें लग्न केलें. तिचेपसून ताका सुंदरप्रिय आनी विषयप्रिय अशे दोन पूत जाले. मत्सरान उपरांत आपलो राज्याभिषेक करून घेतलो, व्हड सैन्य एकठांय केलें आनी त्या सैन्याच्या बळार सगळो भूलोक आनी पाताळलोक जिखलो. उपरांत ताणें कैलासाचेर लेगीत आक्रमण केलें. थंय रावन तो त्रैलोक्याचें राज्य करूंक लागलो. तेन्ना ताचे हे करणेन त्राशिल्ल्या देवांनी गणेशाची प्रार्थना केली. ती आयकून गणेशान वक्रतुंड नांवाचो अवतार घेतलो. ह्या वक्रतुंडाची भेट जायना फुडें मत्सरासुर भिलो आनी ताचेकडे झूज करीनासतना वक्रतुंडाक शरण गेलो. अशेतरेन मत्सरासुर थंड जावन देवांकूय सुशेग जालो.

अश्विनी कुमारांक खंयच्याच यज्ञांत वांटो घेवंक मेळनासलो. च्यवन ऋषीक तांणी दोळे आनी तरनाटेंपण दिलें म्हूण च्यवन ऋषीन शर्याती राजाच्या यज्ञांत तांकां हविर्भाग दिवपाचें थारायलें. तो यज्ञ चालू आसतना इंद्रान त्या यज्ञांत विघ्न हाडलें. ताका हारोवपा खातीर च्यवन ऋषीन आपल्या तपाच्या बळग्यान मदासुर नांवाचो भिरांकुळ मनीस तयार केलो. ताका शक्ती देवतेन वर दिलो. उपरांत ताणें सगळ्या देवांक हारयले, तेन्ना गजाननान एकदंत नांवाचो अवतार घेवन मदासुराक हारयलो.

एकदां शंकर भिल्लिणीक भुलून तिच्या फाटल्यान लागलो, तेन्ना मोहासुराचो जल्म जालो. ताणें सुर्याकडल्यान वर घेतलो. उपरांत ताणें मदिरा नांवाचे बायलेकडे लग्न केलें. तिचेपसून ताका पांच पराक्रमी पूत जाले. फुडें तांणी त्रैलोक्य जिखून सगळ्या देवांक त्रासांत घाले. तेन्ना गणेशान महोदर नांवाचो अवतार घेवन त्या महासुराक थंड केलो.

शकुनीचो दुर्बुध्दी नांवाचो पूत आशिल्लो. ताका गणेशान विघ्नहररुपान मारलो. दुर्बुध्दीचो पूत ज्ञानारी. ताणें आपल्या बापायच्या मरणाचो सूड घेवपाखातीर तप करून सगळ्या देवांक भिवयले. तेन्ना गणेशान लक्ष्मीच्या पोटांत जल्म घेतलो. ज्ञानारीक सुबोध नांवाचो पूत आशिल्लो. तो गणेशभक्त आशिल्ल्यान ज्ञानारीन ताचे खूब हाल केले. निमाणें गणेशान त्या ज्ञानारीक मारलो.

अशे तरेन गणेशान घेतिल्ल्या विंगड विंगड अवतारांच्यो कथा ह्या मुद्गल पुराणांत आयल्यात.

- कों. वि. सं. मं.

मुदलियार : म्हैसूर प्रदेशांतली एक जात. ही वेल्लाळ लोकांची एक पोटजात. मुदलियार शब्दाच्यो दोन व्युत्पत्त्यो सांगतात. मुदल म्हळ्यार पयलो आनी अर म्हळ्यार जोत. ताचे वयल्यान पयलीं शेतकाम करपी ते मुदलियार. दुसरो अर्थ- मुदल म्हळ्यार संपत्ती. ताचे वयल्यान गिरेस्त वेपारी लोकांक मुदलियार ही भोवमानाची पदवी लायतात. मुदलियार हे स्वताक वैश्य समजतात.

इ.स.च्या ७व्या शेंकड्यांत, कावेरी न्हंयेचे दक्षिण देगेचेर एक चोळ राजा राज्य करतालो. कावेरीचे उत्तर देगेचेर आशिल्ल्या दंडकारण्यांत कुरुंब नांवाची एक रानवटी जमात रावता. एकदां राजा थंय शिकारेक गेल्लो आसतना, राजाची आनी ताच्या वांगड्यांची चुकामूक जाली. राजा एकटोच रानांत भोंवत उरलो. थंय ताका एक अप्सरा मेळ्ळी. राजाक ती खूब आवडली. राजा तिचेर भाळ्ळो. तेन्ना तिणें मळब, धर्तरी आनी तोंड रूख हांकां गवाय दवरून राजाक अट घाली, की आपल्या पुताक राज्य मेळपाक जाय. तेउपरांत कांय काळान राजा आपले राजधानीक परतलो आनी ही सगळी घडणूक विसरलो. हे वटेन अप्सरेक चलो जालो. रानांतल्या ऋषींनी ताका शास्त्रां आनी कला शिकयल्यो. तो व्हड जातकच आवयन ताका ताच्या जल्माची सगळी काणी सांगली. तेन्ना तो राजाकडे गेलो आनी ताणें राज्याची मागणी केली. पयलीं राजा ताका वळखलो ना. पूण साक्षीदारांचीं नांवां सांगतकच राजाक वळख पटली. पूण राजान पयलींच आपल्या पुताक गादयेर बसयल्लो. तेन्ना हातुंतल्यान मार्ग काडपाखातीर राजान ताका कुरुंबांचो प्रदेश जिंकून थंय राज्य स्थापन करपाक सांगलें. पुतान तशेंच केलें आनी तोंड रुखाची याद म्हूण आपल्या राज्याक तोंडलम अशें नांव दिलें. कानडा प्रदेशांतल्या तुळूव लोकांक ताणें आपल्या राज्यांत हाडले. ह्या लोकांक मुदलियार आपले पूर्वज मानतात.

हांचीं लग्नां आवय बापूय थरयतात. आते वा मामे भयणीकडे लग्न करपाक मेळटा. लग्नसुवाळो पांच दीस चलता. पयल्या दिसा पांच सवयाशिणी बायलो लग्नमाटवाचो खांबो पुरतात. दुसऱ्या दिसा कुलदेवतेची पुजा करतात. त्याच दिसा सांजवेळा न्हवऱ्याक मिरवणुकीन व्हंकलेगेर हाडटात. तिसऱ्या दिसा लग्न जाता. त्या दिसा व्हंकल-न्हवऱ्याक तेल हळद लावन न्हाणयतात. कांकण बांदप, लग्नाचो होम, सप्तपदी, कन्यादान आनी ताळी बांदप हे त्या दिसाचे मुखेल विधी आसतात. चवथ्या दिसा होम जाता. पांचव्या दिसा कांकण सोडयतात. गर्भादानाचो विधी लग्ना उपरांत तिसऱ्या म्हयन्यांत करतात. तोमेरेन व्हंकल कुळाराच रावता. कारण पयल्याच वर्सांत भुरगें जावप अशुभ मानतात.

मुदलियार जातींत कांय लोक शैव आनी कांय लोक वैश्णव आसात.

सादारणपणान हे लोक मडें जाळटात. शैव मनशाक मात बसयल्ले अवस्थेंत पुरतात. सोळा दीस सूतक पाळटात. हे लोक श्राध्द करतात आनी जातींतल्या लोकांक जेवण घालतात.

हांच्यांतले कांय लोक शेती करतात, कांय जाण वेपारी, कंत्राटदार आनी दलाल आसात.

ह्या लोकांचो भेस उच्चवर्गीय हिंदूभशेन आसता. हे लोक तमिळ भास उलयतात.

ह्या लोकांची जात पंचायत आसता. हे जात पंचायतीवतीन जातींतले अंतर्गत प्रस्न सोडयतात.

- कों. वि. सं. मं.

मुद्रणकला : चित्र, अक्षर वा तत्सम आकृती, दाब आनी रंगद्रव्याचो वापर करून छापपाची कला. हे कलेंत एके आकृतीच्यो आपल्याक जाय तितल्यो प्रती काडपाक जातात. आधुनिक काळांत नवे यंत्रणेक लागून दाबाचो वापर करपाची गरज लागना आसली तरी छाप (मुद्रा) काडप जाता आशिल्ल्यान आधुनिक छापणावळीक मुद्रणकलाच म्हण्टात. हे कलेवरवीं कागद, कापड, धातू, प्लास्टीक सारकिल्ल्या पृष्ठभागांचेर छाप मारप जाता.

इतिहास : मुद्रणकलेचो सोद केन्ना लागलो हाचे विशीं निश्चीत अशी म्हायती मेळना. पूण कागदाचो सोद जसो सगळ्यांत पयलीं चीनांत लागलो तसोच मुद्रणकलेचो सोदय चीनांतच लागलो अशें म्हण्टात. लाकडाच्या चौकोनी कुडक्यांचेर गौतम बुध्दाचीं चित्रां कोरांतताले आनी ताका तींत लावन तीं कागदाचेर घट दाब दिवन छापताले.

चीनाच्या अस्तंतेकडल्या दोंगरांत सहस्रबुध्दांची व्होंवरी आशिल्ली आनी ती इ.स. १०३५ ह्या वर्सा बंद केल्ली. तो आदीं एक विहार आशिल्लो आनी त्या विहारांत बौध्द धर्माचे ग्रंथ आसुंये हे कल्पनेन १०० वर्सांउपरांत म्हळ्यार इ.स. १९०७ वर्सा ती व्होंवरी बौध्द धर्मीय फुडाऱ्यांनी उक्ती केली. तेन्ना ते गुहेंत गुंडाळी केल्ले तीन हजार कागदाचे ग्रंथ मेळ्ळे. तांतुतल्या कांय ग्रंथांचेर मुद्रणकाल दिल्ले आसात. ह्या सगळ्या ग्रंथांत सगळ्यांत पोरनो ग्रंथ म्हळ्यार 'हीरकसूत्र'. ताचो लेखन समाजीकाल ११मे ८६८. थंय आनीकूय कांय ग्रंथ मेळ्ळे. ते लंडनच्या ब्रिटीश म्युझियमांत दवरल्यात.

सुरवातीक ग्रंथाचें एकेक पान लाकडाचेर कोरांतताले आनी तींत लावन तें छापताले. मागीर कांय लोकांनी एकेका अक्षराचे लाकडाचे ठोकळे केले. कांय लोकांनी ओले मातयेचे ठोकळे करून ते भट्टेंत भाजले. हाकालागून वेगवेगळ्या अक्षरांचे ठोकळे जुळोवन ग्रंथ छापपाची सोय जाली. हें काम पी. शेंग हाणें केलें. उपरांत लाकडाचे वा मातयेचे ठसे टिकनात देखून तांब्याचे वा लोखणाचे ठसे करूंक लागले.

सद्याची मुद्रणकला युरोपांत जल्माक आयली. हांगाय चिनांतल्यासारकींच लाकडी ठोकळ्यांचेर किरिस्तांव साधु-संतांचीं चित्रां

काडपाची पद्दत १३व्या आनी १४व्या शतमानांत सुरू जाली. संताच्या नांवा सकयल ताचें नांवूय कोरांतूक लागले. अशे पद्दतीन छापिल्लें पयलें चित्र खिस्तोफराचें आशिल्लें. १४२३ वर्सा हें चित्र छापलें तें सद्या ब्रिटीश म्युझियमांत आसा. हे छापपाचे पद्दतीक 'शिलोग्राफी' हें नांव पडलें. हेच पद्दतींत त्या काळांत इस्पिकोय छापताले. इतलेंच न्हय तर हे शिलोग्राफी पद्दतीन बायबलय छापलें. Biblia Pauperum (म्हळ्यार गरिबांचें बायबल) हें ताचें नांव.

पूण फुडें मातयेच्या वा लाकडाच्या ठोकळ्यांनी बायबला सारकीं मोटीं पुस्तकां छापप त्रासाचें जालें, तेन्ना छापपाची एक नवी पद्दत सुरू जाली. हे नवे पद्दतीक टिपोग्राफी ह्या नांवान वळखतात. दोन संशोधकांनी दोन वेगवेगळ्या गांवांत हो टिपोग्राफीचो सोद लायलो.

होलंडांतल्या हाल्लेम गांवांत कॉस्टर नांवाच्या मनशान धातुचे टायप तयार करून छापिल्लें 'आमच्या मुक्तीचो आदर्श' हें जगांतलें टिपोग्राफी पद्दतीन १४४१ वर्सा छापिल्लें पयलें पुस्तक अशें म्हण्टात. पूण हेर कांय तज्ञ लोकांच्या मतान गटेनबर्ग होच आधुनिक मुद्रणकलेचो जनक, म्हूण १९५६ वर्सा मुद्रण कलेचो पांचशें वर्साचो सुवाळो केलो.

सद्या गटेनबर्ग होच मुद्रणकलेचो जनक अशें जग मानता. जर्मनींतल्या मॅच ह्या गांवांत तो इ.स. १४०० वर्सा जल्मलो. १४५० वर्सा मॅच गांवांत ताणें छापखानो काडलो आनी बायबल छापूंक सुरवात केली. हें बायबल १३०० पानांचें आशिल्लें आनी तें ताणें दोन भागांत छापलें. ह्या बायबलाची एकच प्रत पॅरिसांतल्या मॅझारीन नांवाच्या एका पाद्र्याच्या घरांत मेळ्ळी. देखून ताका मॅझारिन बायबल म्हण्टात. ताच्या दर एक पानाच्या दोन कोलमांत ४२-४२ अशो वळी आसात. देखून ताका ४२ वळींचें बायबल अशेंय म्हण्टात. गटेनबर्गान तें छापलां देखून ताका 'गटेनबर्ग' बायबल, मॅझच्या म्युझियमांत तें दवरलां देखून ताका मॅच बायबल अशेंय म्हण्टात.

मुद्रणकलेचें शास्त्र विकसीत जावपाक १९व्या शतमानांत सुरवात जाली. हातान केल्ले अक्षर जुळणीची सुवात यंत्रिक अक्षरजुळणीन घेतली आनी उपरांत संगणकाच्या आदारान कार्यक्रमीत अशी अक्षरजुळणी करपामेरेन मुद्रणकला विकसीत जाली. एक रंगी मुद्रणापसून भौरंगी मुद्रण करपाची तजवीज जाली. हातूंत पत्र्याच्या आदारान केल्लें प्रतीरूप मुद्रणतंत्रान भर घाल्या. आतां तर इलेक्ट्रॉनिक तंत्राची मदत मेळटा जाल्ल्यान मुद्रणकलेच्या तंत्रांत दिसान दीस भर पडत आसा.

भारतांतलो इतिहास आनी विकास : भारतांत १५५६ त मुद्रणकलेच्या तंत्राची म्हायती मेळ्ळी. गोंयांतल्या लोकांचें धर्मांतर करून धर्मप्रसार करपाच्या हेतून पुर्तुगेजांनी गोंयांत एक मुद्रणालय सुरू केलें. १९५७ त ह्या मुद्रणालयांत जे. बूरतानांते हाणें सेंट झेव्हिअर हाचे Doutrina Christa हें पयलें पुस्तक उजवाडा हाडलें. थंयच्यान मुद्रणकलेचो

प्रसार भारतांतल्या हेर वाठारांत म्हळ्यार कोचीन, पुडीकाईल, अंबलक्कडू, त्राकेबार हांगा जालो. १५५७ वर्सा अंबलक्कडू हांगा 'मलबार टाइप' ह्या नांवान पयले खेप जे. गॉनसॅलव्हिस हाणें अक्षर खिळे तयार केले. ताचे उपरांत इग्नेशियस ऐशामोनी हाणें लाकडी सांचे कोरून तमिळ लिपींतले खिळे तयार केले. ह्या अक्षर खिळ्यांचो उपेग तमिळ पुर्तुगेज भाशांचो शब्दकोश तयार करपाखातीर केलो. अठराव्या शतमानाचे सुरवेक डॅनिश धर्मप्रसारक बॉर्थालोमस झिगेनबाला हाणें उदेंत जर्मनींतल्या हाल हांगा तयार केल्ले तमिळ खिळे वापरून हें पुस्तक छापलें. हें पुस्तक म्हळ्यार बायबलाच्या नव्या कराराचें तमिळ भाशेंत केल्लें भाशांतर. उपरांत त्राकेबार हांगा मलबारी आनी तमिळ खिळे तयार करपाक सुरवात जाली.

अठराव्या शतमानाच्या निमाणें इंग्लीश लोकांनी कलकत्ता, चेन्नई आनी मुंबय ह्या शारांनी मुद्रण सुरू करून ह्या तंत्राच्या वावरांत गती हाडली. १७७८ वर्सा कलकत्त्या लागसारच्या हुगळी हांगा अँड्रूज हाच्या छापखान्यांत एन. बी. हॉलहेड हाचें 'ए ग्रामर ऑफ द बँगाली लँग्वेज' हें पुस्तक छापलें. ह्या पुस्तकाखातीर लागपी सगळे अक्षर खिळे चार्लस विल्किन्झ हाणें तयार केल्ले. तेचपरी हे खिळे तयार करपाखातीर पंचानन कर्मकार नांवाचो एक भारतीय कारागीर, शिक्षण दिवन तयार केल्लो. ताणें मागीर ही कला भारतीय तंत्रज्ञांक शिकयली. फुडें चार्लस हाणें कलकत्ता हांगा नवो छापखानो सुरू केलो आनी देवनागरी तशेंच पर्शियन लिपयांचे खिळे तयार केले.

मुंबय शारांतल्या मुद्रणाखातीर अक्षर खिळे इंग्लंडाच्यान हाडिल्ले. चेन्नईंत व्हेपेरी हांगा १७७९ त तमिळ-इंग्लीश शब्दकोश छापून उजवाडा हाडलो. अठराव्या शतमानाच्या निमाणें मुंबय, चेन्नई आनी कलकत्ता हांगा आनीकूय मुद्रणालयांची स्थापना जाली.

इ.स. १८४० त कलकत्ता लागसारच्या सेरामपूर हांगा विल्यम कॅरी हाणें पंचानन कर्मकार आनी ताचो जावंय मनोहर हांच्या आदारान स्वताचो छापखानो काडलो ह्या दोगांय कारागिरांनी भारतांतल्या चडकरून सगळ्या लिपयांतलीं अक्षरां तयार केलीं. हाचेभायर भारता भायल्या लिपयांचे अक्षर खिळेय तांणी तयार केले. हे ओतशाळेंत भारतीय छापखान्याखातीर भारतीय लिपयांचे अक्षर खिळे मेळूंक लागले.

१८०१-१८३२ ह्या काळांत ह्या छापखान्यांत वेगवेगळ्यो भारतीय भासो आनी परदेशी भासो मेळून ४० भासांतले १२,००० ग्रंथ छापले. १८१८त विल्यम कॅरीन 'दिग्दर्शन' आनी 'समाचार दर्पण' हीं नेमाळीं छापून उजवाडा हाडलीं. पूण ताचे आदीं जेम्स ऑगस्टस हाणें 'बॅंगॉल गॅझेट' नांवाचें दिसाळें सुरू केल्लें. फुडें एकोणिसाव्या शतमानांत साक्षरता आनी शिक्षणाच्या प्रसारा वांगडाच मुद्रण वेवसायांत उदरगत जावंक लागली.

विसाव्या शतमानाचे सुरवेक ह्या वेवसायाक सुमाराभायर चालना मेळ्ळी आनी हो वेवसाय संवसारभर पातळ्ळो.

१४९८ वर्सा वास्को द गामा हो गोंयांत आयलो. ताचेआदीं इथिओपियाच्या आर्चबिशपान पुर्तुगालापसून एक छापखानो मागयलो. ताका जायतसलो छापखानो घेवन जुवांव द बुस्तामांती हो इथिओपियाक येवंक भायर सरलो. पूण अरबी समुद्रांत वादळ जालें आनी बुस्तामांती गोंयांत पावलो. थंयच ताणें छापखानो मांडलो. जुवांव द बुस्तामांती होय एक मिशनरी आसलो. ताचे आदीं हिंदुस्थानांतल्या धर्मलंड लोकांक धर्म दिवपाक वास्को द गामा गोंयांत आयिल्लोच. तेखातीर ताका किरिस्तांव धर्माचीं प्राथमिक स्वरुपाचीं पुस्तकां जाय आसलीं. पुर्तुगालासाकून पुस्तकां छापून धाडचे परस हांगाच सुरू केल्ल्या छापखान्यांतल्यान तीं छापचीं अशें थारावन त्या छापखान्यांत Conclusoes हें पयलें पत्रक छापलें (१५५६). हाचे उपरांत ह्याच छापखान्यांत Doutrina Cristan (दौत्रिन क्रिस्तां) हें पुस्तक छापलें. Compendio Erpiritual de Fe' Christian, हे पुस्तक आर्चबिशप गाशपर द लियांव हाणें स्वता बरयलें आनी छापलें.

इ. स. १५५६ वर्सा पोरन्या गोंयांतलो छापखानो बंद पडलो. ह्या काळांत फकत एक पुस्तक ह्या छापखान्यांत छापिल्लें. फुडें १६१६ वर्सा रायतूर (Rachol) ह्या वाठारांत सां लोवरँसु कुलँसियु हांगा पुर्तुगेजांनी छापखानो सुरू केलो. ह्या छापखान्यांत फादर स्टीफन्सचें ख्रिस्तपुराण हें पयलें पुस्तक छापलें. उपरांत हो छापखानो १६६० वर्सा बंद पडलो. पूण ताच्या ४४ वर्सांच्या काळांत चाळीसेक ग्रंथ छापप जाले. तातुंतले १९ पुर्तुगेज भाशेंत आनी १९ कोंकणींत तशेंच मराठींत आशिल्ले. हातुंतले म्हत्वाचे ग्रंथ म्हळ्यार किरिस्तांवाच्या पाद्री दौत्रिनीचो अर्थ (कोंकणी), एनियँ द ला कुआचें 'पीटर पुराण' (मराठी) आनी पाद्री आंतोनियु द साल्दान्य हाची सांतु आतोनिची जीवितकथा (मराठी). निमाणे १६६० वर्सा Soliloquios Divinos (पुर्तुगेज) हें छापल्ल्या. उपरांत छापखानो बंद पडलो. पुर्तुगेजांउपरांत भीमणी पारेख, नाना फडणीस आदींनी मुद्रणाचे यत्न केल्ले पूण तांकां व्हडलेंशें यश मेळ्ळें ना.

- बा. द. सातोस्कर

- कों. वि. सं. मं.

मुद्रा : 'मु' म्हळ्यार ग्रहांचे पीडेसावन मुक्त करपी आनी 'द्रा' म्हळ्यार पापांचें द्रावण करपी. मुद्रा ह्या शब्दाचे धर्मीक आनी लौकिक अशे खूब अर्थ आसात. चिन्न, खूण, प्रतिमा, प्रतीक, ठसो, अवस्था असोय मुद्राचो अर्थ जाता.

हात, पांय, बोटां हांचे खाशेले स्थितींक मुद्रा म्हण्टात. देखीक- धेनुमुद्रा, घंटामुद्रा, भूस्पर्शमुद्रा, अभयमुद्रा आनी हेर. विष्णुच्या आयुधांचीं

शंख, चक्र हीं चिन्नां वैश्रणव लोक आपल्या शरिराचेर धारण करतात, तांकां मुद्रा म्हण्टात. गोरखपंथी साधू कंवची वा स्फटिक हांचे कानांतले अलंकार वापरतात तांकां मुद्रा म्हण्टात. हठयोगांतल्या भूचरी, खेचरी, वज्रोली, चाचरी, अगोचरी ह्या क्रियांक मुद्रा म्हण्टात. तांत्रिक गुह्य साधनेंत जी सहजसाधिका म्हूण साधकाकडेन अंगसंग करता ते बायलेक मुद्रा अशेंच म्हण्टात. नाच, नाट्य, मूर्ती ह्या कलांतल्या हातांच्या खाशेल्या अवस्थांक लौकिक मुद्रा म्हण्टात. मंत्रशास्त्रांत मुद्रांक खूब म्हत्व आसा. ते ते देवतेक प्रसन्न करून घेवपापसत त्यो त्यो मुद्रा करून, त्यो गुरू कडल्यान समजून घेवपाच्यो आसतात. देखीक-गायत्री मंत्राचो जप सुरू करचे पयलीं २४ मुद्रा आनी जपा उपरांत ८ मुद्रा आसतात.

खयंचेय पुजेचे पयलीं अभय, चित्, वरद, साक्षात्कार आनी विद्राविणी ह्यो पांच मुद्रा करतात. दुसरो पर्याय सांगला तो असो- आवाहनी, स्थापनी, संनिधापनी, संबोधिनी, सन्मुखीकरणी आनी अवगुंठन देवाक निरांजन लायतकच करतात त्या मुद्रांचीं नांवां अशीं आसात- काल, योग, सिध्दी, वैहायसी, रस, संक्षोभण, शत्रुक्षयकरी, पाताल, अंजली आनी परमा. विष्णुपुजेंत ११मुद्रा आसात त्यो अशो- शंख, चक्र, गदा, पद्म, वेणू, श्रीवत्स, कौस्तुभ, वनमाला, ज्ञानमुद्रा, विद्याहृपा, गरुडाख्या.

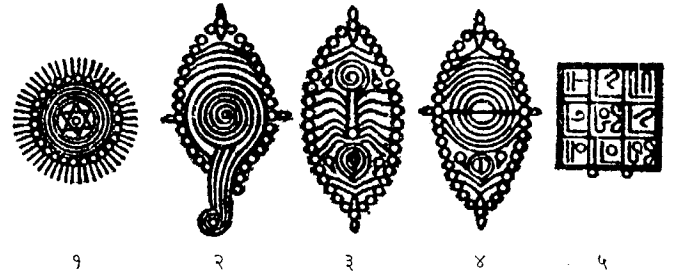

माध्व ह्या वैश्रणव संप्रदायांतल्यो मुद्रा- १- चक्र; २-शंख; ३- गदा; ४-पद्म ५- नारायण.

लिंग, योनी, त्रिशूल, अक्षमाला, अभय, मृग, असी, खट्वांग, कपाल आनी डमरू ह्यो शिवपुजेंतल्यो १० मुद्रा आसात. पाश, अंकुश, वर, अभय, खड्ग, चर्म, धोणू, बाण आनी मुसल ह्यो देवीपुजेंतल्यो ९ मुद्रा आसात. गणपतीचे पुजेंतल्यो ७ मुद्रा अशो आसात- दंत, पाश, अंकुश, अविघ्न, परशू, लड्डुक आनी महाळुंग. अभिशेकाच्या वेळार कुंभमुद्रा, आसनाखातीर पद्ममुद्रा, उदक सोदपाखातीर गालिनीमुद्रा आनी प्रार्थना करतना प्रार्थनामुद्रा करपाची आसता.

पुजा, जपकाल, ध्यान आनी काम्य कर्म ह्या प्रसंगांनी ते ते देवतेच्यो मुद्रा करच्यो अशें मुद्रानिघंटूंत सांगलां. मुद्रानिघंटू, स्मृतिचंद्रिका, शारदातिलक आनी त्या त्या संप्रदायाचे ग्रंथ हातूंत मुद्रांचीं नांवां आनी वर्णनां मेळटात. हठयोगांतल्यो मुद्रा हठयोगप्रदीपिका, घेरंडसंहिता आनी शिवसंहिता ह्या ग्रंथांनी विस्तारान वर्णिल्यात. पुराणवाङ्मयातूय मुद्रांची म्हायती मेळटा.

हठयोगांत विंगड विंगड मुद्रांनी आसन, प्राणायाम, ध्यान आनी धारणा करची पडटा. मुद्रांच्या आदारान ह्यो गजाली करतकच जीव बळिश्ट जावन शिवलोकाक मेळटा अशें म्हळां.

घेरंडसंहितेंत हठयोगांतल्यो २५ तरांच्यो मुद्रा सांगल्यात त्यो अशो- १) महामुद्रा २) नभोमुद्रा ३) उड्डियान ४) जलंधर ५) मूलबंध ६) महाबंध ७) महामेध ८) खेचरी ९) विपरीत करणी १०) योनी ११) वज्रोली १२) शक्तिचालिनी १३) ताडगी १४) मांडवी १५) शांभवी १६) अधोधारणा १७) आंभसी धारणा १८) वैश्वानरी धारणा १९) वायवी धारणा २०) नभोधारणा २१) अश्विनी २२) पाशिनी २३) काकी २४) मातंगी २५) भुजंगिनी. ह्यो सगळ्यो मुद्रा ही एक विद्या आसा. हे विद्येचें अध्यापन अणभवी आनी तंत्रशास्त्रांत पारंगत अशा गुरू कडल्यानच जावप गरजेचें आसता.

बौध्दांच्यो १०८ मुद्रा आर्यमंजुश्रीमूलकल्प ह्या ग्रंथांत दिल्यात. जैनांच्यो ७३ मुद्रा डॉ. प्रियबाल शाह हाणें आपल्या मुद्राविचार ह्या पुस्तकांत दिल्यात.

वैश्वानर संप्रदायांत रामानुजांचो श्रीवैश्वानर संप्रदाय, वारकरी संप्रदाय हातुंतूय मुद्राविधी आसात. पूण माध्व संप्रदायांत हे विधीक जितली म्हत्वाची सुवात आसा तितली हेर खंयच्याच संप्रदायांत दिसून येना. माध्व संप्रदायांत, न्हातकच मुद्रा घेवपाचो एक खाशेलो सुवाळो आसता. ताका 'अंकन' अशें म्हण्टात. पयलीं कपल (१); पोट (३); छाती (१); भुजां (२); गळो (१); कर्णमूल (२); फाट (१); आनी माथें (१) ह्या अवयवांचेर दंड, दीपज्योत, वेळूचें पान हांच्या आकारांचे बारा नाम (ऊर्ध्वपुंड्र) घेतात. उपरांत गोपीचंदन झरोवन तातूंत चक्र, शंख, गदा, पद्म आनी नारायण ह्यो पांच मुद्रा त्या नामांचेर लायतात. खंयची मुद्रा खंयच्या अवयवांवयल्या नामांनी लावंची, तिचो क्रम खंयचो, ती कितले खेपे लावंची हेविशीं खास नेम आसात. जे मुद्रेचो प्रभाव शरिराचेर कायम तिगून उरता, अशी तापिल्ली मुद्रा धारण करपाचोय एक सुवाळो माध्व संप्रदायांत आसा. ही मुद्रा घेतकच मोक्ष मेळटा असो सांप्रदायिकांचो भावार्थ आसता. उजव्या दंडाचेर चक्राची आनी दाव्या दंडाचेर शंखाची मुद्रा घेतात. बायलांक लग्ना उपरांत मुद्रा घेवपाक मेळटा. भुरग्यांक मुद्रा दितना ती चड तापयनात. माध्व ब्राह्मण गुरूक मेळपाक मठांत वतात, तेन्ना तांकां मुद्रा घेवन, दक्षिणा म्हूण गुरूक तीन म्हयन्यांचें उत्पन्न दिवचें पडटा.

बौध्द तंत्रग्रंथांत ह्या मुद्रांची पिराय, जात, रूप हांची विस्कटावणी मेळटा. तांत्रिक बौध्दांची मुद्रा म्हळ्यार साधकान, साधनेखातीर आपणायिल्ली बायल. मुद्रा म्हूण आपणायिल्ले हे बायलेक जातीचें बंधन नासता. साधकाक उपयुक्त अशी मुद्रा वेंचून दिवप ही गुरूची जापसालदारकी आसता. हे तरेची साधना वज्रयानी साधकांभितर मध्ययुगांत प्रचलित आशिल्ली.

हिरॉडोटस हाणें ईजिप्तांतल्या हर्क्यूलीझाच्या एका देवळाचो उल्लेख केला. धनयाच्या घरांतल्यान पळून आयिल्ल्या गुलामांनी हर्क्यूलीझाविशीं भक्ती उक्तावपी मुद्रा आपल्या आंगाचेर घेतिल्ल्यो, जाल्यार तांकां पर्थून धरून गुलाम करपाचो अधिकार धनयाक नासता, अशें हिरॉडोटस म्हण्टा.

आपणें आपल्या शरिराचेर येशू ख्रिस्ताची मुद्रा धारण केल्ल्याचो उल्लेख सेंट पॉल हाणें केल्लो. पॉटिअस हाणें कपलाचेर पवित्र मुद्रा धारण करपी ख्रिस्ती व्यक्तींचो उल्लेख केल्लो.

तेराव्या शेंकड्यांत उपरांतची एक घडणूक हेविशीं म्हत्वाची आसा. खुरसावयल्या येशू ख्रिस्ताच्या आंगांर जे घावे आशिल्ले, तसलेच घावे कांय भावार्थी लोकांच्या आंगाचेर दिसूंक लागले. अशे तरेचे घावे दिसपाचीं शंबरांपरस चड देखींची नोंद केल्या तातूंत सेंट फ्रान्सिस हाची देख चड म्हत्वाची मानतात. हे घावे म्हळ्यार एके तरेच्यो कायम स्वरुपाच्यो मुद्राच आसात.

आंगाचेर गोंदोवन घेवप कान आनी नाक तोंपप, सुंता करप ह्या सुवाळ्यांचें मुद्रा सुवाळ्याकडेन सारकेंपण दिसता. पयशांचें चलन, प्रशासन अधिकाराची खूण हांकांय मुद्रा म्हण्टात.

- कों. वि. सं. मं.

मुरगांव : दक्षिण गोंयचो एक तालुको. हाका मुरगांव वा मारमागोवा वा मोर्मुगांव अशीं नांवां आसात. भारताच्या अस्तंत किनार पट्टेवयल्या मुरगांव ह्या अतीम्हत्वाच्या सैमीक बंदरावयल्यान हें नांव ह्या तालुक्याक पडलां आसूं येता वा बंदराचे कुशीक आशिल्ल्या मुरगांव गांवाच्या नांवावयल्यान बंदराक मुरगांव हें नांव पडलां जांव येता.

जुवारी न्हंयेचे दावेदेगेर आशिल्लो आनी सालसेत तालुक्याचो एक वांटो आशिल्लो हो वाठार १७व्या शेंकड्यांत पुर्तुगेजांनी सालसेत सावन वेगळो केलो. आंतरराष्ट्रीय वेव्हाराखातीर पोरन्या गोंयचो धको पावना जाल्ल्यान आनी मुरगांव बंदराक बरी सैमीक वेवस्था आशिल्ल्यान पुर्तुगेजांनी मुरगांव बंदराचो विकास करपाक घेतलो.

ह्या बंदराची देखरेख आनी राखण करपाखातीर १७व्या शेंकड्यांत १ल्ल्यानसो किल्लो (Head land) हेड लँड सड्यार बांदलो. हो किल्लो आयज अस्तित्वांत ना. ह्या बंदराच्या विकासाचीच एक येवजण म्हणून १८८८ त ब्रिटीश भारताच्या सहकार्यान हांगा रेल्वेलायन सुरू केली.

सुरवेक जरी ल्हान प्रमाणांत हांगा म्हालाची चड उतार जाताली, तरी उपरांत गोंयांतल्या खण उद्योगाची (मँगनेज आयर्न निर्यातीची) भरभराट जालेउपरांत ह्या बंदराचो व्याप कितलेशेच पटीन वाडलो. गोंय स्वतंत्र जालेउपरांत ह्या बंदराचो विस्तार वाडत गेलो आनी आयज हें बंदर म्हळ्यार भारताच्या अस्तंत किनार पट्टेवयलें आयात निर्यातीचें मुखेल बंदरांतलें एक म्हत्वाचें बंदर आसा.

ह्या बंदराचें म्हत्व लक्षांत घेवन भारताच्या संरक्षण खात्यान हांगा नाविक दळाची उबारणी केल्या. केंद्रीय बंदर विभागांतर्गत मार्मागोवा पोर्ट ट्रस्टच्या व्यवस्थापनाखाला ह्या बंदराचो कारभार चलता. मुरगांव बंदराच्या वेव्हाराक लागपी आस्थापनां आनी मनीसबळ हांची सोय म्हणून ह्या शाराची बांदावळ जाली.

वास्को द गामा हें नांव मुरगांव शाराक पुर्तुगेजांनी दिलें. हें ह्या तालुक्यांतलें मुखेल शार आसून, हें जुंवारी न्हंयेच्या तोंडार वसलां. १६८४ त पुर्तुगेजांनी ह्या शाराक आपली नवी राजधानी म्हूण मानिल्ली.

उपरांत रेल्वे स्टेशन, दाबोळी विमानतळालागचें शार आनी सदच्या जुंवारी अॅग्री कॅमीकल्स (सान्या कारखानो), सांकवाळ उद्येगीक वसाहत, नुस्तेमारी शिक्षणीक केंद्र, जहाज बांधणी (गोवा शिपयार्ड), नाविक तळ अशा साबार घटकांक लागून वास्को शाराचो विकास आनी विस्तार जायत आसा आनी म्हत्वय वाडत आसा.

दामोदर, लक्ष्मीनारायण, महालक्ष्मी (अंबाबाई), गुरुद्वार, सॅट. अँड्र्यू चर्च हीं हांगाचीं मुखेल देवस्थानां. श्रावण म्हयन्यांत नागपंचमीक दामोदर मंदिरांतलो (सालांत) सप्ताह हो ह्या शारांतलो मुखेल उत्सव आसा.

- कों. वि. सं. मं.

मुरगांव पोर्ट ट्रस्ट : भारतांतलें आधुनिक सुविधा आशिल्ल्या मुरगांव ह्या म्हत्वाच्या बंदराचें आस्थापन. ह्या बंदराचो वेव्हार सुमार १८८८ त सुरू जाल्ल्याची नोंद मेळटा. ह्या तेंपार फकत मुंबयचो व्हिक्टोरिया धको कार्यरत आशिल्लो. कलकत्ता बंदर आनी चेन्नई बंदर हीं उपरांतचीं बंदरां. ब्रिटीश आनी पुर्तुगेज वसाहतवाद्यांमदीं लिस्बन हांगा जाल्ल्या १८७८ चे कबलातीप्रमाण, दोनय सरकारांमदीं वेपारी देवघेव करपाच्या उद्देशान मुरगांव बंदराचो विकास करपाचें थारलें. द वेस्ट ऑफ इंडिया पुर्तुगेज गॅरंटेड रेल्वे कंपनीन मुरगांव बंदर आनी ताका जोडपी रेल्वे बांदकाम हातांत घेतलें. १९०२ त सदरन मराठी रेल्वे आनी वेस्ट इंडिया, पुर्तुगेज गॅरंटेड रेल्वे हांचेमदीं युती जावन मुरगांव बंदर हें भारतीय वेपार उद्देगाचें बंदर जालें. १९५४ उपरांत सदन मराठा रेल्वेन भारत आनी गोंय हांचेमदीं येरादारी करपाचें बंद केलें.

भारत-गोवा शीमेबंदी उपरांत सदन रेल्वेचो डिसेंबर १९५५ त संपर्क तुटलो आनी मुरगांव बंदर आनी ताका जोडिल्लो रेल्वेचो कारभार परतून वेस्ट ऑफ इंडिया पुर्तुगेज गॅरंटेड रेल्वेकडे जानेवारी १९५६ त आयलो. १ एप्रिल १९६१ त Junta Autonoma dos Portos e Caminhos de Ferro' ह्या पुर्तुगेज सरकाराच्या स्वायत्त मंडळान बंदर आनी रेल्वेचें वेवस्थापन आपल्या हातांत घेतलें. १९ डिसेंबर १९६१ त गोंय स्वतंत्र जाले उपरांत हेर बंदरां भाशेन मुरगांव बंदर भारत सरकाराच्या

येरादारी मंत्रालयासकयल आयलें. १ मे १९६३ त रेल्वेचो कारभार बंदरापसून वेगळो करून तो सदन रेल्वेकडेन सुपुर्द केलो. भारत सरकाराच्या १९६३ च्या कायद्याप्रमाण १ मे १९६४ त मुरगांव पोर्ट ट्रस्टाची स्थापना केली.

१९५९ त चौगुले कंपनीन उबारिल्लो वराक ६०० टनाप्रमाण यांत्रिक पद्दतीन मीन भरपाचो प्लान्ट हो आशिया खंडांतलो अशे तरेचो पयलो प्रकल्प आसा. १९६९त यांत्रिक पद्दतीन जहाजां भरपाचो प्रकल्प आशिल्लें मुरगांव हें देशांतलें पयलें बंदर आसा. तेलाचो धको १९७६ त कार्यरत जालो. वराक ८ हजार टन भरपाची कुवत आशिल्लो यांत्रिक पद्दतीचो मीन भरपाचो प्लान्ट १९७९ त कार्यरत जालो. बहुउद्देशीय धके १९८५ त आनी १९९४ त कार्यरत जाले.

वर्सुकी १४-१५ मिलियन टन देशाचे एकंदर निर्यातीच्या ४५% लोखणाची मीन निर्यात मुरगांव बंदरांतल्यान जाता. २५,००० ते २,३४,००० DWT तांकीचीं जहाजां भरपाची क्षमता ह्या बंदराक आसा. १ एप्रिल १९९८ सावन मुरगांव डॉक लेबर बॉर्ड मुरगांव पोर्ट ट्रस्टांत विलीन जालो आनी ताचो कारभार मार्मागोवा पोर्ट ट्रस्टाखाला आयलो. ५१,५०० टनाची क्षमता आशिल्ले गुदांव तेभायर ७३,५०० सांठो करपाची क्षमता आशिल्ल्यो उक्त्यो सुवाती ह्या बंदराच्या मालकिच्यो आसात.

ट्रस्टाच्या प्रशासनाचें धोरण ट्रस्टाचें विश्वस्त मंडळ थरयता. तशेंच दीसपड्डो कारभार ह्या ट्रस्टाच्या संचालकाच्या मार्गदर्शनाखाल चलता. प्रशासनाच्या सोंप्यापणाखातीर सर्वसादारण प्रशासन विभाग, आयात निर्यात विभाग, अभियांत्रिकी विभाग, लेखा विभाग, वैजकी विभाग येवजण आनी संशोधन विभाग आसात. सदच्या ३७०० लोक हांगा वेगवेगळ्या खात्यांत काम करतात. ट्रस्टाचें एक हॉस्पिटल, सहकारी भांडार, करमणूक केंद्र आनी १२वी मेरेनचें शिक्षण दिवपी एक शिक्षणीक संस्था आसा.

कोंकण रेल्वे आनी दक्षिण मध्य रेल्वेची सुविधा, मांडवी आनी हेर न्हंयांतली येरादारी, राश्ट्रीय महामार्गाचें जोडप, गोंय-महाराष्ट्र आनी कर्नाटक राज्याचो परिसर आनी बंदरांतल्या सुविधांचें जाल्लें वाढीव आधुनिकीकरण ह्या सगळ्या घटकांक लागून मुरगांव बंदराचो विकास दिसान दीस जायत आसून भारतांतलें एक आघाडीचें आदर्श बंदर म्हणून ताची नामना जायत आसा. गोंयचे अर्थीक उलाढालींत, वेव्हारांत आनी उदरगतींत ह्या बंदराचें व्हड योगदान आसा.

- कों. वि. सं. मं.

पूरक नोंद : मुरगांव.

मुरली : एक वायुवाद्य. हाका सातारा, वंशी, कोळलू, वेणू, अलगूज, अलगोजा, मुरली, कोळवी, कुळल, पिल्लनकुळल, पिल्लनग्रोवी, जोडपावा, पावा अशीं विंगड विंगड नांवां आसात. हीं नांवां त्या त्या प्रदेशांतले, मुरलेची लांबाय, बुराकांची संख्या आनी वादनतंत्रां हांचेमदल्या वेगळेपणाक लागून पडल्यांत.

भांगर, चांदी, पितुळ, हतयादांत, चंदन, रक्तचंदन, वेत, खैर हांचेपसून मुरली करतात. हांचेमदली कोंड्याची मुरली वाजपाक सगळ्यांत बरी आसता. पूण ती खास अशा सुराची मेळपाक कठीण आसता. उश्ण हवामानांत कोंड्याची मुरली वेरेवन बेसूर जाता. हेखातीर पितुळची आनी लाकडाची मुरली चड वापरतात.

हें वाद्य करपाक एक वाटकुळी लांब पोकळ नळी वापरतात. मुरलेची लांबाय तिच्या प्रकाराप्रमाण १५ ते ६० सेंमी. अशी आसता. वाजोवपाच्या बुराकावागडा स्वर काडपाखातीर नेमक्याच अंतराचेर स ते आठ बुराक आसतात.

मुरलेंत एक तोंक चेपटें आशिल्ली आनी दोनूय तोंकां उक्तीं आशिल्लेय कांय प्रकार आसतात. दोनूय वटांनी उक्ते आशिल्ले मुरलेक बासरी अशेंय म्हण्टात.

आठ बुराक आशिल्ले मुरलेंत, एक बुराक हवा भायर वचपाखातीर आनी सात बुराक सात स्वरांखातीर आसतात. जेन्ना मुरलेक स बुराक आसतात, तेन्ना सगळे बुराक बंद करतकच सातवो सूर येता. एकेचवटेन चेपटी आशिल्ले तोंकाचे मुरलेंत नेटान फूक मारल्यार वयल्या सप्तकांतलो पंचम मेळटा आनी उक्त्या प्रकारांत वयलो षड्ज मेळटा. हेखेरीज अष्टमस्वर काडपाक आनी सकयलो स्वर काडपाक चड बुराक आसतात. कोमल स्वर वाजोवपाक अस्तंते वादनापद्दतींत 'क्रॉस फिंगरिंग' तंत्र वापरतात. भारतीय पद्दतींत बुराक अर्दे उगडून हे स्वर काडटात.

भारतीय संगीत परंपरेंत मुरलेक उंचेली सुवात मेळ्ळ्या. हिंदू धर्मांत श्रीकृष्णाचे मुरलेसंबंदान बऱ्योच आख्यायिका आसात. बुध्दाच्या काळांतूय धर्मीक संगीतांत ह्या वाद्याक खाशेली सुवात आशिल्ली. सूत्रवाङ्मय आनी जातककथांनी ह्या वाद्याचे उल्लेख सांपडटात.

पुर्विल्ल्या काळांत स्वरसप्तक थारावपाखातीर वेणू आनी वीणा हीं दोन वाद्यां प्रमाण मानताले. अस्तंती संगितांतलीं फ्ल्यूट, रॅकॉर्डर, फाइफ हीं वाद्यां मुरली ह्या प्रकाराखाला येतात.

मुरली, गायन-वादनाचे साथींत तशेंच स्वतंत्र वादनाखातीरूय वापरतात. अस्तंती संगितांत १८३२ आनी १८४७ ह्या वर्सा, जर्मन फ्ल्यूट वादक टेओबाल्ट बम हाणें फ्ल्यूटाचे रचणुकेंत बदल करून वादनतंत्रांत सुदारणा घडोवन हाडल्यात.

भारतांत हालींच्या काळांत नामनेच्या बासरीवादकांची एक परंपराच

निर्माण जाल्या. पन्नालाल घोष, टी. आर. महालिंगम, देवेन्द्र मुईश्वर, बेडा देसाई, हरिप्रसाद चौरासिया, विजय राघवराव हे कांय नामनेचे मुरलीवादक आसात.

- कों. वि. सं. मं.

मुरळी : खंडोबा देवाची उपासिका. भुरगें जालेंना वा जाल्लें भुरगें वांचलेना जाल्यार 'भुरगें वांचल्यार तुका ओंपीन' अशी खंडोबाक आंगवण करतात. अशे तरेन खंडोबाक ओंपिल्ल्या चलयांक 'मुरळी' आनी चलयांक 'वाघ्ये' म्हण्टात. कांय खेपे लग्न जाल्ल्यो बायलो लेगीत 'आपल्याक खंडोबाची बायल जावपाविशीं सपन पडलें'. अशें सांगून खंडोबाक आत्मसमर्पण करून मुरळ्यो जातात.

मुरळ्यो आनी वाघ्ये सगळ्या दक्षिण महाराष्ट्रभर पळोवंक मेळटात. खंडोबाक अशे तरेन भुरगीं ओंपपाची चाल चड करून कुणबी आनी म्हार लोकांभितर प्रचलित आसा. मुरळ्यांचो भेस कुणल्यांच्या बांयलांभशेनूच आसता. ह्यो मुरळ्यो वेश्यावृत्तीन आनी भीक मागून आपलें पोट भरतात. तांचें खंडोबावांगडा लग्न करतात. त्यो कपलाक हळद सारयतात आनी गळ्यांत कवड्यांच्यो माळे घालतात. कांय मुरळ्यो सासणाच्यो जेजुरीक रावतात, दक्षिण महाराष्ट्रांत कांय मुरळ्यो वाघ्यांवांगडा खंडोबाचीं पदां गायत, भीक मागत भोंवतात.

मुरळी ही देवदासींच्या वर्गांतली खंडोबाची उपासिका आसा. देवदासी, भाविणी-जोगतिणी हांचेभशेनूच मुरळ्यांक देवसेवेंत रावन आंकवार जीण जगती पडटा. खंडोबाचे यात्रेंत वाघ्या आनी मुरळी हांचे खेळ जातात. एका हातान धोल म्हळ्यार घांट वाजयत मुरळी नाच करता.

बंगालचो नामनेचो संत चैतन्य महाप्रभू हाणें आपले दक्षिण यात्रेंत जेजुरीक भेट दिली, तेन्ना मुरळ्यांक ह्या अनाचारासावन पयसावपाचो यत्न केलो. उपरांत इंग्लीश राज्यांत कांय सुदारकांनी हे प्रथेआड लोकमत तयार केलें. निमाणें कायद्व्यान मुरळीचे प्रथेचेर बंदी घाली. पूण फाव त्या प्रमाणांत लोक जागरण जावंक ना पाविल्ल्यान आजुनूय मुरळी जावपाचे प्रकार घडटात.

- कों. वि. सं. मं.

पूरक नोंद : देवदासी.

मुश्ठीयुध : (पळेयात बॉक्सींग).

मुसलमान : (पळेयात इस्लाम धर्म).

मुसळानाच : गोंयांतलो एक इतिहासीक नाचाचो प्रकार. हातांत मुसळ घेवन हो नाच करतात. साश्ट म्हालांतल्या चांदर ह्या गांवांत हो प्रकार अस्तित्वांत आसा. आदल्या काळांत हो नाच शिगम्यावेळार जातालो पूण आतां फेब्रुवारी म्हयन्यांत कार्निवालाच्या दुसऱ्या दिसा जाता.

चांदर हें मूळचें चंद्रपूर. ही कदंबांची राजधानी आशिल्ली. विजयनगरचो राजा हरीहर (पयलो) हाणें चंद्रपूर किल्लो चोल राजाकडल्यान जिखलो. तें जैत मनोवचेपासत हो नाच केल्लो (१३१०वर्सा) अशें कांय जाणांचें मत आसा. कांय जाणांच्या मताप्रमाण ह्या नाचांतलीं पदां सातवाहन काळांत रचल्यांत. सातवाहन काळांत रचिल्ल्या पदांक उपरांतच्या सत्ताधीशांचीं स्तुतिस्तोत्रां जोडल्यांत जावये.

ह्या नाचांतले कलाकार धोतर, लांब भुजांचो शर्ट, ताचेर काळ्या रंगाचें खाशेले तरेचें एक जाकीट, तकलेक पगडी असो भेस करतात.



मुखेल नाचप्यांचो भेस हेरांपरस वेगळेपण दाखोवपी आसता. तांच्या हातांत एक मुसळ आसता. छन छन असो आवाज येवपाखातीर मुसळाक मदीं बुराक काडटात आनी पार्ती बसयतात. ह्या नाचाचे साथीक घुमट, कांसाळें वा झांज, धोलकें हीं वाद्यां आसतात.

देवळाच्या मुखार तशेंच गांवकार आनी क्षत्रिय हांच्या घरामुखार हो नाच करतात. बाटाबाटीवेळार चर्चित रुपांतर जाल्ल्या शिवमंदिराकडल्यान ह्या मुसळानाचाक सुरवात जाता. नाचपी दोन रांको करतात आनी हातांत मुसळ घेवन एका विशिश्ट थेक्यार पावली घालीत फुडें फुडें वतात. तांचे वांगडा एक अस्वलाचो भेस केल्लो मनीस आसता, आनी ताच्या गळ्यांतली दोरी एका मुखेल्याच्या हातांत आसता.

चर्चित रुपांतर जाल्ल्या शिव मंदिरामुखार नाचपी वर्तूळ करतात आनी हातातलें मुसळ वर्तूळभायर आनी भितर करीत मुसळान कांडिल्लेवरी एके खाशेले तरेन नाचतात. तांचे वांगडा आशिल्ले दिवटेकार आनी हेरूय त्या तालार नाचतात.

चर्चिच्या मुखारवयलो नाच सोंपतकच एक देवदासी चली नाचावेळार जंय कांडलां ती सुवात साम्रीन झाडटा. थंय सावन नाचपी घरां-घरांनी वतात आनी थंय मुसळानाच करतात.

गोंयांतल्या हेर लोककला प्रकारापरस हो साप्प वेगळो असो प्रकार. मुसळानी यादव कुळाचो नाश केल्लो ताची याद करून दिवपी, कदंब काळाची याद करून दिवपी असो इतिहासीक नाचाचो प्रकार.

मुसळानाचा वेळार जीं पदां म्हण्टात तीं लिखीत स्वरुपांत मेळनात. तांचो पुराय अर्थ लायतलो जाल्यार तांचेर अभ्यास जावंक जाय.

मुसळानाचावेळावयलीं कांय पदां अशीं आसात.

जिला जिला लोंकना साय वरारा

यदी यदी सांसकी सांबराची

तितून आसा सायबीण भांगराची

बोलोल शिदियाक मुखो ना माय मेल्यार सुनेक दुखोना

मुखार खेळ वता मुसळांचो फाटल्यान सोर सोर तिसऱ्याचो

ओ सिंहा, ओ वीरा बोस रे घरा

सातशी गाना हरिहराचो - ओ.

- कों. वि. सं. मं.

मुसोलिनी, बेनिटो : (जल्म : २९ जुलय १८८३, दोव्हिया (प्रेदोंप्या); मरण : २८ एप्रिल १९४५, दोंगा, कोमो).

इटलीचो हुकूमशहा आनी फॅसिझम हे तत्त्वप्रणालीचो प्रवर्तक. ताच्या बापायचें नांव आलेस्संद्रो. तो समाजवादी आशिल्लो आनी धवडकाम करतालो. ताची आवय रॉझा ही शिक्षिका आशिल्ली. ल्हानपणापसूनच मुसोलिनीचो स्वभाव झगडाळ आशिल्लो. हेखातीर दोन खेपो ताका शाळेंतल्यान काडून उडयलो. तशेंच तो बुध्दीमानूय आशिल्लो. देखून इश्कोलाची निमणी परिक्षा सोंपेपणी पास जालो आनी ताणें "फॉर्लीम्पॉपॉली" हे शाळेंतल्यान शैक्षणिक पदविका मेळयली (१९०१). शिक्षक म्हूण कांय दीस नोकरी केले उपरांत तो स्वित्झर्लंडाक पळून गेलो (१९०२). पूण फट पासपोर्टाक लागून ताका परत इटलीक परतुचें पडलें (१९०४). ह्या काळांत ताणें कार्ल मार्क्स, सोरेल, प्येअर प्रूदाँ, लूई ब्लांकी, प्यॉटर क्रुपॉटकियन ह्या विचारवतांचें साहित्य वाचलें आनी तो कट्टर समाजवादी कामगार फुडारी जालो. राजकीय प्रचाराखातीर ताणें ट्रेन्टांतल्या "ला लोता दी क्लास" ह्या प्रांतीय बातमीपत्राचें संपादकत्व आपणायलें. ते उपरांत समाजवादी पक्षाचो संचालक म्हण ताची नेमणूक जाली आनी रोखडोच 'अवंती' ह्या मिलानांतल्या बातमीपत्राचो तो संपादक जालो (१९१२). ताच्या सडेतोड लिखाणाकलागून 'अवंती'चो खप चार पटींनी वाडलो. पयल्या महाझुजांत इटलीन तटस्थ रावचें ही पयलींची भुमिका सोडून ताणें देशान म्हाझुजांत वांटो घेवंचो म्हूण समर्थन केलें. हाकालागून समाजवादी पक्ष आनी "अवंती" हातुंतल्यान ताका धावंडायलो

(१९१४). ते उपरांत आपल्या विचारांच्या प्रचाराखातीर ताणें “पोपोलो द इतालिया” हें स्वतंत्र बातमीपत्र काडलें. तशेंच ताणें राशेली ह्या नायना ग्विदीचे धुवे वांगडा लग्न केलें (१६ डिसेंबर १९१५).

पयल्या म्हाझुजाउपरांत १९१९ त मिलान शारांत मुसोलिनीन फॅसिस्ट पक्षाची स्थापणूक केली. ते उपरांत १९२१ तो संसदेचेर वेंचून आयलो. चळवळीचो मार्ग आपणावन फॅसिस्टांनी बोलोन्या आनी मिलान ह्या शारांचो ताबो घेतलो. प्रशासकीय यंत्रणा अशावेळार ताचीं हिंसक कर्तुपां थांबोवक शकली ना. नेपल्स हांगा फॅसिस्टांचें १९२२ त अधिवेशन भरलें. तातूंत लुईजी फाक्ता सरकाराच्या राजीनाम्याची मागणी करपांत आयली. फॅसिस्टांक कारखानदारांवांगडाच उच्च मध्यमवर्गीयांचेंय फाटबळ मेळ्ळें. तेन्ना ताणें २८ ऑक्टोबर १९२२ दिसा रोमाचेर मोर्चा काडलो. ३० ऑक्टोबर दिसा इटालिच्या राजान फाक्ताचो राजीनामो घेवन मुसोलिनीक नवें मंत्रीमंडळ करपाक सांगलें आनी मुसोलिनीच्या हातांत सत्ता आयली. ताणें फॅसिस्ट आनी राष्ट्रीय पक्षाचें संयुक्त सरकार तयार केलें. राजान आनी संसदेन मुसोलिनीक पंतप्रधान केलो आनी सगळे अधिकार दिले. सुरवातीक ताणें घटनात्मक चौकटींतल्यान शांतता प्रस्थापीत केली आनी भितरल्या कारभारांत फॅसिस्ट अधिकारी नेमलो. अशेतरेन ताणें राजाकडल्यान आपले लश्करी संघटनेक मान्यताय मेळयली. ल्हव ल्हव मुसोलिनीन नवो मतदानाविशींचो कायदो संमत केलो आनी संसदेंत आपल्या पक्षाचें वर्चस्व प्रस्थापीत केलें (१९२४).

कांय दीस मुसोलिनीचे लोकप्रियतेक धोको निर्माण जालो. तेन्ना मुसोलिनीन बातमीपत्रांच्या स्वातंत्र्याचेर आनी विरोधकांच्या सभांचेर बंदी घाली. उदारमतवादी आनी कम्युनिस्टांनी ह्या वेळार निदर्शनां केलीं. पूण मुसोलिनीन तीं मोडून उडयलीं. शेवटाक मुसोलिनीन संसदेकडल्यान ३१ जानेवारी १९२६ दिसा एका अधिकृत कायद्यान राज्य करपाचे सगळे अधिकार मेळयले आनी रोखड्योच फॅसिस्ट युवक संघटना स्थापल्यो. अर्थीक पुनर्रचणुकेचेर आदारिल्लें इटलीचें श्रेणीसत्ताक राज्य (कार्पोरेटिव्ह स्टेट) स्थापपाचें ताचें ध्येय आशिल्लें. लोकशाय विरोधी भुमिकेकलागून ताचेर दोन-तीन खेपे जीव घेणे हल्ले जाले. ताणें एका कायद्यान कामगारांचे कामाचे तास वाडोवन नगरपालिका, प्रांत आनी सार्वत्रिक वेंचणुको रद्द केल्यो. पुलीस आनी लश्करी यंत्रणेंत स्थायी सेवेचेर फॅसिस्ट स्वयंसेवक नेमले. १९२८ त ‘फॅसिस्ट ग्रँड काउन्सिल’ हीच शासनाची सुत्रधार आशिल्ली आनी सगळ्यो सत्ता मुसोलिनीकडेन आशिल्ल्यो.

परराष्ट्रीय धोरणांत मुसोलिनीचे नदरेमुखार इटलीचें साम्राज्य आनी रोमन एंपायर ह्यो कल्पना आशिल्ल्यान साम्राज्य विस्ताराक ताणें सुरवात केली. १९३५ त इथिओपियाचेर हल्लो करून ताणें तें इटालियन साम्राज्यांत आस्पावन घेतलें. १९३९ त ताणें ऑबिसिनीया जिखलो. सुरवातीक हिटलर आनी मुसोलिनीचें व्हडलेशें जमनाशिल्लें. पूण

राश्ट्रसंघान इटलिचें सभासदत्व रद्द केलें आनी त्याचवेळार मुसोलिनीन फ्रँको ह्या स्पॅनीश बंडखोरांच्या नेत्याक सहकार्य दिलें. तेन्नाच इंग्लंड आनी फ्रांस ह्या देशांकडेन ताची दुस्मानकाय तयार जाली. हाकालागून ताका जर्मनीचेर पातयेवन रावंचें पडलें. इटलीची तयारी नासतनाय ताणें १९४० त जर्मनीचेवटेन दुसऱ्या म्हाझुजांत वांटो घेतलो. पूण ही गजाल इटलीक खूब त्रासाची थरली. ह्या झुजांतलें हिटलरचें यशाचें श्रेय आपल्याकय मेळटलें अशें मुसोलिनीक दिसतालें पूण तें फट थारलें. हें सगळें जर्मनीक कळिल्लें देखून झुजाच्या युक्ती प्रयुक्तींत जर्मनीन इटलीक केन्नाच आस्पावन घेतलें ना. हो एक अपमानच अशें मानून इटलीन आपल्या बळग्यान ग्रीसाचेर हल्लो केलो पूण ते हारले. इटलीन आफ्रिकेच्या झुजाचेरच लक्ष दवरचें असो हिटलरान मुसोलिनीक सल्लो दिल्लो. पूण आफ्रिकेच्या झुजांतय इटालियन सैन्य हारलें. शेवटाक इंग्लंड-अमेरिका ह्या दोस्त राश्ट्रांच्यो फौजो इटलींत देंवल्यो (१९४३). तेन्ना २४ एप्रिल १९४३ दिसा फॅसिस्ट पक्षाच्या सर्वोच्च मंडळान मुसोलिनीक काडून उडोवंचो असो थाराव संमत केलो. पूण मुसोलिनीन ताचेकडेन आडनदर केली. तेन्ना ताका अटक केलो आनी इटलिंतल्या एका हॉटेलांत कैदी म्हण दवरलो. पूण जर्मन सैनिकांनी ताची सुटका केली. जर्मनीन वेडिल्ल्या इटलींत कांय दीस फॅसिस्ट पक्षामार्फत ताणें राज्य केलें. पूण जर्मनीची हार जाले उपरांत २८ एप्रिल १९४५ दिसा ताणें स्वित्झर्लंडाक पळून वचपाचें थरयलें. पूण विरोधकांनी ताका धरलो आनी दोंगा (कोमो) हांगा क्लॅरेता हे ताचे मोगिकेवांगडा गुळयो घालून मारलो.

- कों. वि. सं. मं.

मुस्लीम सत्यशोधक मंडळ : भारतांतल्या मुस्लीम समाजांत प्रबोधन घडोवन हाडपाखातीर पुण्यांत जाल्ल्या मुस्लीम तरनाट्यांचे बसकेंत हमीद दलवाई (१९३२-१९७७) हाणें २२ मार्च १९७० दिसा ही संघटना स्थापन केली. इहवादी जिवीतमुल्यां, राष्ट्रीय एकात्मता आनी विज्ञानीक नदर हांचो पुरस्कार करून अंधश्रद्धा पयस करप आनी फुटीरवादी प्रवृत्तीक आळाबंदा हाडप, बायलांक समान हक्क मेळोवन दिवप हीं उद्दिष्टां मंडळान मुखार दवरिल्लीं. पूण खास करून मुस्लिम समाजांतल्या प्रबोधनाचेर भर दिवपी वावर ह्या मंडळान हातांत घेतला. महात्मा फुले, आगरकर, महर्षी कर्वे हांच्या विचारांतल्यान ह्या मंडळाक प्रेरणा मेळ्ळी. तांच्या वावराचें क्षेत्र मुखेल करून महाराष्ट्रांतच आसा. पुणें, मुंबय, कोल्हापूर, सोलापूर, अहमदनगर, श्रीगाँदे, फलटण, अमरावती, अचलपूर, परतवाडा, औरंगाबाद हांगा मंडळाच्यो शाखा आसात.

ह्या मंडळाचो संस्थापक हमीद दलवाई हो एक मराठी लेखक. ताणें ललित साहित्यनिर्मिती वांगडाच कांय वैचारिक पुस्तकांय बरयल्यांत. Muslim Politics in Secular India (१९७०) हें इंग्लीश पुस्तकूय

ताणें बरयलां. १९६६ त मुंबयत जबानीतलाक तशेंच सवतीची पद्दत हांचेआड मुस्लिम बायलांनी काडिल्ल्या मोर्चांत ताणें फुडाकार घेतिल्लो. तेन्नासावनूच ताणें मुस्लिम समाजाच्या प्रबोधनकार्यांत आपलें पुराय लक्ष घालें. 'इंडियन सेक्युलर सोसायटी' चे (१९६६) स्थापणुकेंत ताणें वांटो घेतिल्लो. १९७६ त अमेरिकेंत भरिल्ल्या 'वर्ल्ड युनिटी कॉन्फरन्स' हाका एक प्रतिनिधी म्हूण तो गेल्लो. ते भोंवडेंत ताणें इंग्लंड, फ्रांस आनी जर्मनी ह्या देशांक भेटी दिल्ल्यो.

मुस्लिम सत्यशोधक मंडळाचो वावर हे खास करून तलाक पिडीत मुस्लिम प्रस्नांकडे संबंदीत आशिल्ले, तरी समान नागरी कायदो, मुस्लिमांनी आपापल्या प्रादेशिक भाशेंतल्यान शिक्षण घेवपाचो पुरस्कार, कुटुंब नियोजनाचो पुरस्कार ह्या मंडळांचेरूय मंडळान अखंडपणान कार्य केलां. तेखातीर निवेदनां, निदर्शनां, चर्चासत्रां, मेळावे, शिबिरां, अधिवेशनां, थाराव ह्या मार्गांचो संघटितपणान वापर करतात. मंडळाच्या उद्दिष्टांकडे विरोधी आनी विसंगत आशिल्ल्या गजालींचो, जाहीरपणान, मोर्चे आनी पत्रकां काडून निशेध नोंदवपाचें कार्य लेगीत ह्या मंडळाच्या कार्यकर्त्यांनी केलां.

१९७१ त ह्या मंडळान फुडाकार घेवन दिल्ली हांगा 'ऑल इंडिया फॉर्बर्ड-लुकिंग मुस्लिम कॉन्फरन्स' घडोवन हाडिल्ली. हे परिशदेंत महाराष्ट्र, आंध्र प्रदेश, अस्तंत बंगाल आनी दिल्ली हांगाचे प्रतिनिधी हाजीर आशिल्ले. समान नागरी कायद्याचे मागणेचो थाराव त्यावेळार संमत केलो. १९७३ वर्साच्या कोल्हापूर हांगाच्या मुस्लीम शिक्षण परिशदेंत मुसलमानांनी आपापल्या प्रादेशिक भाशेच्या माध्यमांतल्यान शिक्षण घेवचें, असो थाराव केल्लो. १९७५ वर्सा मंडळाचो सरचिटणीस सय्यदभाई हाच्या फुडारपणाखाल 'जेहाद-ए-तलाक' चळवळ सुरू केल्ली आनी तलाक पिडीत बायलांक आनी तांच्या भुरग्यांक कायदेशीर राखण मेळची, अशी मागणी केल्ली. मंडळान २३ नोव्हेंबर १९७५ दिसा पुणें हांगा तलाक पिडीत मुसलमान बायलांची परिशद घडोवन हाडिल्ली. १९८० वर्सा कोल्हापूर हांगा हुसेन जमाद्वार हाणें तलाकपिडीत बायलांच्या भुरग्यांखातीर वसतीघर सुरू केलें. तशेंच १९८४ वर्सामेरेन मंडळाचो कार्यकर्तो शेख वजीर पटेल हाच्या फुडाकारान अमरावतीक कुटुंब नियोजनाचीं शिबिरां आयोजित करून सुमार पांच हजार शस्त्रक्रिया घडोवन हाडल्यो. तलाक पिडीत आनी गरजेवंत मुसलमान बायलांक चरितार्थाचें साधन करून दिवपाखातीर मंडळान पालव दिलो. मुस्लिम बायलांचेर सनातन्यांनी लादिल्ल्या चित्रपटबंदी आड रजिया पटेल हिणें चळवळ केली. केंद्र सरकारच्या कुटुंबिक न्यायालयाच्या प्रस्तावना ह्या मंडळान येवकार दिलो आनी ताचो लाव मुस्लिम बायलांकूय मेळचो अशी सुचोवणी केली.

पुण्यांत १९८२ वर्सा मुस्लिम बायलां मदत केंद्र सुरू जालें. जुलय १९८४ त मंडळाच्यो कार्यकर्त्यो श्रीमती अख्तरुनीसा सैय्यद

हिणें पोसके घेवपाच्या प्रस्नावयल्यान सर्वोच्च न्यायालयांत दाद मागपी अर्ज केलो. मुंबयत श्रीमती मेहरूनीसा दलवाई आपल्या घोवाचें कार्य नेटान फुडें चलयता.

- कों. वि. सं. मं.

मुहंमद पैगंबर: इस्लाम धर्माचो आनी अरब साम्राज्याचो संस्थापक आनी इतिहास प्रसिध्द प्रेशित. जगाक ताणें एक म्हत्वाचो असो नवो धर्म, तशेंच नवो समाज आनी नवी संस्कृती दिल्ली. ताचें पुराय नांव, अबू-हल-कासिम मुहंमद इब्न 'अब्द अल्लहा इब्न अब्दुल्ल-मुत्तालीब इब्ने हसिम.

मुहंमद हाचो जल्म ५७० त मक्का हांगाच्या कुरैश हे अरब टोळयेंतल्या एका नामनेच्या कुटुंबांत जालो. त्या वेळार मक्का वेपारी आनी धर्मीक केंद्र म्हूण प्रसिध्द आशिल्लें. ल्हानपणांतूच ताच्या आवय-बापायक मरण आयिल्ल्यान ताचो आजो अब्दुल मुत्तलिब हाणें ताचो कांय तेंप सांबाळ केलो. पूण ताकाय रोखडेंच मरण आयलें आनी मुहंमदाक पोसपाचो भार ताच्या बापोलयाच्या खांदार पडलो. ताचो बापोलयो अबू तालिब हो वेपारी आशिलो. तो आपल्या बापोलभावंडांमदीं वाडलो. व्हड जालेउपरांत अबू तालिब हाच्यावांगडा तो वेपाराच्या निमतान साबार फावटी सिरिया हांगा गेल्लो. ल्हान पिरायेंतूच तो हुशार आनी प्रामाणिक आशिल्लो. अबू तालिब हाच्या वेपाराक देंवती कळा लागली तेन्ना मक्केंतल्या खदीजा हे गिरेस्त विधवा बायलेकडेन मुहंमद मुनीम म्हूण कामाक लागलो. ताणें खदीजाक वेपारांत खूब फायदो करून दिल्लो. खदीजा ताचेर भाळ्ळी आनी तिणें ताका आपलेकडेन लग्न जावपाची मागणी घाली. तांचें लग्न जालें तेन्ना तिची पिराय सुमार ४० वर्सांची आनी मुहंमदाची २५ वर्सांची आशिल्ली. ह्या लग्नाक लागून मुहंमदाक उंचेल्या वर्गांत मान मेळ्ळो. तांकां दोन चले आनी एक चली जाल्ली. पूण दोनूय चल्यांक ल्हानपणांतूच मरण आयलें. चलयेचें नांव फातिमा आशिल्लें.

ह्या सुमाराक मक्का हें वेपार केंद्र म्हूण भरभराटीक आयलें. बायझंटिन साम्राज्य तशेंच इराणी साम्राज्य हांचेकडेन चलपी आंतरराश्ट्रीय वेपार मक्केंतल्यान चलतालो. वेपाराक लागून हांगा खूब संपत्ती आयली. पूण तिचे समाजाचेर वायट परिणाम जावपाक लागले. संपत्ती फाटल्यान मक्केंत गुलामगिरी रिगली. सोरो, जुगार आनी शिंदळकी असल्या वायट व्यसनांक लागून समाजाची स्थिती इबाडत गेली. मुहंमदाक असल्या वातावरणाची उबगण येवपाक लागली. ह्या सगळ्यांचो ताच्या मनाचेर परिणाम जावन ताची एकांतवासाची आवड वाडत गेली. आपलो चडसो वेळ तो मक्केसावन पयस आशिल्ले दोंगरावयले घोलींत सारूंक लागलो. रातदीस तो साधना करपाक लागलो. अशीच साधना करतना पिरायेच्या

चाळिसाव्या वर्सा रमजान म्हयन्यांत एका दिसा घोलींत ताका एक खणखणीत आवाज आयकूंक आयलो. 'विश्वाचो निर्मातो आशिल्ल्या ईश्वराच्या नांवान जप कर' अशी आज्ञा ह्या आवाजान ताका केली. ताका लाबिल्लो हो ईश्वराचो पयलो संदेश आशिल्लो. हीच खरी कुराणाची सुरवात आसा अशें मुसलमान लोकांचें मत आसा. ताणें हो आपलो अणभव खदीजाक सांगलो. उपरांत कांय दिसांनीच ताका मळबांत एक आकृती दिश्टी पडली. आपूण गाब्रिएल आसून तूं (मुहंमद) ईश्वराचो दूत आसा अशें ते आकृतीन मुहंमदाक सांगलें. तेन्नाच्यान ताका मरमेरेन अशे तरेचे ध्वनी आयकूंक येताले. ती देवाचीच वाणी आसा अशें मानून तो ती आपल्या भोंवतणच्या लोकांक सांगतालो. वांगडाच बरोवन दवरपाची वेवस्था करतालो. सुमार ६५० अल्लाचे संदेश ताणें एकठांय हाडले आनी ते रितसर मांडून कुराण रचलें. कुराणांतलो एक एक शब्द म्हळ्यार अल्लाच्या तोंडांतल्यान भायर पडिल्लें पवित्र उतर अशें इस्लाम धर्माचे अनुयायी मानतात. मुहंमदाच्याय मताप्रमाण कुराणांत ताचें स्वताचें अशें कांयच ना. जें कितें देवान ताका सांगलें तेंच ताणें बरयलें अशेंय ताणें सांगलां.

कुराणांत ताणें एकेश्वरवाद आनी भौशिक बंधुभाव हांचें समर्थन, मूर्तिपुजेचो निशेध आनी गिरेस्त लोकांनी आपल्या अर्द्या धनाचो त्याग करून तें गरिबांक वांटप हाचेर भर दिलो. मरण म्हळ्यार जिणेचो अंत न्हय, मरणाउपरांत लेगीत आत्म्याचें जिवीत चालूच आसता. देवाच्या न्यायादिसा (कियामत) व्यक्तिच्यो सगळ्यो करण्यो मेजून ताका फावो तें इनाम वा शासन दिता अशी ताची शिकवण आशिल्ली. ताच्या तेंपार जे वायट गूण समाजाक पोखरताले, ते पयस करपाखातीर ताचे हे यत्न आशिल्ले. सुरवेक हे संदेश ताणें आपल्या सोयऱ्याधायऱ्यांक आनी कांय इश्टांकूच समजावपाचे यत्न केले. पूण उपरांत हे संदेश ताणें हेर लोकांभितरूय पातळावंचे असो ताका आदेश जालो.

ह्या संदेशाचो हेर लोकांत प्रचार करून ताणें कांय अनुयायी एकठांय केल्ले मक्केचे लोक साबार सैमीक देवांक मानताले. मक्केच्या गिरेस्त वर्गाची सत्ता आनी संपत्ती हांचेर मुहंमदाच्या संदेशांनी बाधा हाडली. कावाच्या देवळाच्या रुपान सगळ्या अरब टोळ्या धर्मपंथांचें केंद्रिकरण जाल्ल्यान मक्केच्या प्रतिश्टीत वर्गाच्या हातांत जी धर्मीक सत्ता आशिल्ली, तिकाय एकेश्वरवादाक लागून धोको निर्माण जाल्लो. ताका चारूय दिकांतल्यान विरोध जावपाक लागलो. ताका जरी ल्हानशा उंचेल्या गटांचो तेंको मेळिल्लो, तरी जेन्ना ताच्या नात्यांतल्याच कांय लोकांकडच्यान ताका विरोध जावपाक लागलो तेन्ना हेरांनी ताका हिणसावपाक सुरवात केली. मुहंमदान आपल्या संदेशाचो प्रसार थांबोवचो म्हूण ताका मक्केचो मुखेली करपाचो आनी संपत्ती दिवपाचें थारायलें. पूण मुहंमद तांचे भक्तिक पडलो ना. ताणें आपलें कार्य चालूच दवरलें. मुहंमदाच्या अशा वागण्याक लागून मक्केतलीं मुखेल कुटुंबां एकठांय

येवन तांणी मुहंमदाचें आनी ताचो बापोलयो अबू तालिब हाच्या कुटुंबियांचेर समाजीक बहिश्कार घालो. हाका लागून मुहंमदाक खूब त्रास सोंसचे पडले. दुसरेवटेन ताच्या अनुयायांचोय छळ जातालो. ह्या त्रासांतल्यान वांटोवपाखातीर मुहंमदान तांकां ऑबिसियाना हांगा धाडले.

६१९त खदिजा आनी अबू तालिब हांकां मरण आयलें आनी ताचो दुसरो बापोलयो अबू लाहाब हो हाशिम टोळयेचो मुखेली जालो. अबू लाहाब हाचो गिरेस्त वेपाऱ्यांकडेन संबंद आशिल्ल्यान तांचे सांगणेवयल्यान तांणी मुहंमदाक संरक्षण दिवपाचें न्हयकारलें. आतां मुहंमदाचो चड छळ जावपाक लागलो. ह्याच सुमाराक मदिनेंतल्यान मक्केक यात्रेखातीर एक प्रतिनिधिमंडळ आयिल्लें. अलअन्सार आनी खझज ह्या मदिनेंतल्या दोन टोळ्यां भितर मुहंमदाचे शिकवणेक लागून शांतताय पातळटली अशी आशा निर्माण जाली. मुहंमदाचे शिकवणेक लागून तांणी इस्लाम धर्म आपणायलो. मदीनाक परतल्या उपरांत तांणी मुहंमदाच्या संदेशाचो प्रचार करपाक सुरवात केली. ६२२ व ७५ लोकांचो एक पंगड मदिनांतल्यान मक्केक यात्रेखातीर आयलो. तातूंत कांय बायलांचोय आस्पाव आशिल्लो. तांणी इस्लाम धर्म आपणावन मुहंमदाची राखण करपाचो सोपूत घेतलो. मदिना दिल्ल्या आमंत्रणाउपरांत तांणी आपल्या अनुयायांक मदिनाक धाडले. तो मदिनाक वचचे पयलीं मक्केतल्या कांय मुखेल कुटुंबांनी ताची हत्या करपाचो कट रचलो. पूण हाचे पयलींच ताणें अबू बकराच्या सांगातान मदिनाचो रस्तो धरिल्लो. हिजरी ह्या इस्लामी काळाची हांगाच्यान सुरवात जाता.

मुहंमद मदिनाक पावल्या उपरांत ताच्या जिविताक आनी इस्लामाच्या विकासाक एक नवी दिका मेळ्ळी. मदिनाचे लोक आनी मक्केसावन आयिल्ले मुहंमदाचे अनुयायी हांच्यांत बऱ्यापणाचे संबंद निर्माण जाले. मदिनाच्या टोळ्यांमदीं शांतताय हाडपाक मुहंमदाक यश आयलें. मदिना हांगा मुहंमदाचें बळगें तशेंच मान वाडत रावलो. ताचे अनुयायीय वाडत वताले. मदिनेंतल्या चडशा सकयल्या वर्गांतल्या अरब लोकांनी इस्लाम धर्म आपणायलो. ह्या सगळ्याक लागून आपल्या वेपाराक धोको निर्माण जाला, हो भंय मक्केतल्या लोकांक सतायतालो. हाका लागून तांणी मदिनाचेर घुरी घाली. पूण आपल्या ३१३ अनुयायांच्या आदारान मुहंमदान तांचो पराभव केलो. ह्या पयल्या जैताक लागून मुहंमदाक आनी तांच्या अनुयायांक व्हड मानसिक नेट मेळ्ळो. उपरांत मुहंमद आनी मक्केचे लोक हांचेमदीं दोन झुजां पेटलीं. दोनूय खेपो मुहंमदान जैत जोडलें. मुहंमदान मदिनेंतल्या ज्यू लोकांकूय धारेर दवरिल्ले.

मदिनेक आयले उपरांत मुसलमान जमातिची धर्मीक आनी समाजीक घडी वेवस्थीत बसोवपाखातीर मुहंमदान रातदीस यत्न केले आनी ह्या ताच्या यत्नांक यशूय आयलें. खदीजा आसतना तांच्यांत खूब बायलो दवरपाची रीत आसतना लेगीत ताणें दुसरें लग्न करूंक नासलें. पूण मदिनेक आयले उपरांत राजकीय कारणां खातीर ताका लग्नां करचीं

पडलीं. ताच्या लागशिल्ल्या अनुयायांकडेन आनी टोळ्यांच्या मुखेल्यांकडेन नात्याचे संबंद दवरप भोव गरजेचें आशिल्लें. हाका लागून ताची प्रतिश्ठा आनी सत्ता वाडटाली म्हूण ताणें मदिनाक आयलेउपरांत णव लग्नां केलीं.

६२८ मेरेन मुहंमदाचे अनुयायी वाडत गेले. त्याच वर्सा ताणें मदीना आनी मक्का हांचेभितर अल-हुदायबियाग कबलात घडोवन हाडली. हे कबलातीक लागून मदिनेंतल्या यात्रेकारांक ६२९त मक्केक भेट दिवपाची परवानगी मेळ्ळी. पूण मक्केंतल्या कांय मुखेल्यांनी, नोव्हेंबर ६२९त मदिनेंतल्यान येवपी यात्रेकरांचेर हल्लो केलो. हे घडणुकेक लागून मुहंमदान आपल्या सैन्याच्या आदारान मक्केचेर घुरी घाली. हातूंत मक्केच्या सैन्याचो पराभव जालो. हिजरी सनाच्या आठव्या वर्सा मक्का मुहंमदाच्या वाडट्या समाजीक आनी राजकीय सामर्थ्याक शरण आयली. मक्का शरण आयलेउपरांत मुहंमदान तांचेर बदलो घेतलो ना, तर थंय इस्लाम धर्माचो प्रसार करपाक वावुरलो.

आपले धर्मसंहितेक ताणें 'इस्लाम' हें नांव दिलें. इस्लाम म्हळ्यार पुरायपणान अल्लाक (ईश्वराक) शरण वचप. इस्लाम म्हळ्यार शांतताय असोय अर्थ जाता. 'अल्ला' खेरीज हेर देव ना आनी मुहंमद हो अल्लाचो प्रेषित (दूत) आसा, हें इस्लामी धर्माचें मुळावण आसा.

मुहंमदाच्या जिविताचो बारिकसाणेन अभ्यास केल्यार ताचीं तीन खाशेलपणां दिश्टी पडटात. पयलें खाशेलपण म्हळ्यार ताची देवाचेर आशिल्ली श्रध्दा. ताणें आपलें चडशें जिवीत देवाचे संदेश समाजांत पातळावपाखातीर सारलें. ताची झुजारी वृत्ती हें ताचें दुसरें खाशेलपण. आपणे मानिल्ल्या तत्वाची पोसवण आनी प्रसार करपाक ताणें हातांत तरसाद घेतली आनी विरोधकांकडेन झुजा मांडलीं. ह्या झुजांक तो 'अल-जिहाद-उल-अशगर' अशें म्हण्टालो (अल्प पवित्र झुजां). ताचें तिसरें खाशेलपण म्हळ्यार ताचो मायेस्त सभाव. मक्केंत सत्ता हातासल्या उपरांत लेगीत ताणें आपलो छळ केल्ल्यांक ख्यास्त केली ना. तांकां ताणें आपल्या म्होवाळ शब्दांतल्यान एकठांय हाडले. हिजरी सन ११त दुयेंत पडिल्ल्यान ताका जून म्हयन्यांत ६३२त मरण आयलें.

- कों. वि. सं. मं.

पूरक नोंद : इस्लाम धर्म.

मुळगांवकार, पांडुरंग जगन्नाथ सिनाय : (जल्म: १० ऑक्टोबर १९१७, मळकर्णे, केपें).

गोंयचो सुटकेझुजारी. लिसेंवाचें सातवें वर्स मेरेन शिक्षण घेतकच पुर्तुगेज कायद्याची सनद आनी पदविका घेतली. सुटकेझुजांच्याचो बचाव केल्ल्या आरोपाखाल १८ जून १९४६ ह्या दिसा ताका अटक करपांत आयली. १९४८ वर्सा गोंय, दमण आनी दीवचे राजकीय घटनेचे कमिटीचेर

लोकप्रतिनीधी म्हूण ताची निवड जाली. १९५३ त तो 'नॅशनल काँग्रेस गोवा' संघटनेचो वांगडी जालो. १९५३-५४ ह्या वर्सा खातीर हे संघटनेचे गोंयचे वावुरपी समितीचो तो एक वांगडी जालो. तेन्ना ताणें गोंयच्या लोकांनी पुर्तुगेज कायद्याआड आनी न्यायालयीन बंदीक विरोध करचो म्हूण प्रचार करपाक सुरवात केली. राजकीय चळवळीक तेंको दिवपाखातीर तो गोंयांत आनी गोंयाभायर जाल्ले दर राजकीय बसकेंत वांटो घेतालो. अशा वेळार ३० जून १९५४ ह्या दिसा ताका अटक करून आगवाद बंदखणींत दवरलो. फुडें प्रादेशिक लश्करी न्यायालयामुखार उबो करून ताका ५ जुलय १९५५ ह्या दिसा ८ वर्सांखातीर खर बंदखणीची ख्यास्त जाली. हाचे भायर दर दिसा २० इश्कुद हे प्रमाण दोन वर्सां दंड आनी १५ वर्सां खातीर ताचे राजकीय हक्क काडून घेतले. फुडें १७ मे १९५९ दिसा ताची सुटका जाली. सुटका जाले उपरांत ताच्या वांगडा बंदखणींत आशिल्ल्या राष्ट्रवादी फुडाऱ्यांच्या सहवासांत तो रावंक लागलो आनी गोंय मुक्ती चळवळीक नेट येवंचो म्हूण तो खूब वावुरलो.

गोंय सुटके उपरांत जेन्ना पणजी हांगा जानेवारी १९६२ त सुटके झुजांच्याची बसका जाली, तेन्ना ताका 'नॅशनल काँग्रेस गोवा' संघटनेचो अध्यक्ष म्हूण वेंचून काडलो. उपरांत मे १९६२ ते १९६३ ह्या काळांत 'इंडियन नॅशनल काँग्रेस' चे गोंय दमण आनी दीव अँड हॉक प्रदेश काँग्रेस कमिटीचो तो खजीनदार आशिल्लो.

भारत सरकारान ताम्रपत्र दिवन ताचो भोवमान केलो. १८ जून १९८३ ह्या दिसा गोंय, दमण आनी दीव सरकारान ताचो भोवमान केलो. पणजी हांगा जाल्ल्या इंडियन नॅशनल काँग्रेसच्या शताब्दी सुवाळ्यांतूय ताचो भोवमान जालो. डॉ. सखाराम गुडे ट्रस्टाचो (शिरोडें-गोंय) गोमंतक भुशण हो मानाचो पुरस्कार ताका फाव जाला (१९९९).

- कों. वि. सं. मं.

मुळगांवकार, हृषीकेश : (जल्म : १४ ऑगस्ट १९२०, मुंबय).

भारताचो आदलो वायुसेनाध्यक्ष. नामनेचो शल्यतज्ञ शामराव हो ताचो बापूय आनी आवयचें नांव सुलोचनाबाई. ताचें शिक्षण द मेलबर्न कॉलेज, लंडन आनी सेंट झेवियर कॉलेज, मुंबय हांगा जालें. शिक्षण सुरु आसतनाच डिसेंबर १९४० त रॉयल इंडियन एअर फोर्साखातीर विमानचालक म्हूण ताची निवड जाली. त्याच सुमाराक संरक्षण सेवा महाविद्यालय, वेलिंग्टन (तमिळनाडू) हांगासावन तो पदवीधर जालो. तशेंच झुजारी विमानचालक-प्रशिक्षक



म्हणूनय ताणें फिशालकाय जोडली.

दुसऱ्या म्हाझुजाच्या काळांत आनी १९४४-४५ च्या सुमाराक मुळगांवकार हाणें ब्रह्मदेश आघाडीचेर हरिकेन विमानचालक आनी स्पिटफायर झुजारी विमानचालक म्हूण काम केल्लें. तेचप्रमाण भारत-पाकिस्तान संघर्शा वेळार (१९४८-४९) काश्मीर देगणांतल्या झुजा वेळावयल्यो विमानांच्यो घुरयो, येरादारी आनी निरीक्षण हीं कामां ताच्याच नियंत्रणासकयल चलतालीं. त्थावेळावयल्या ताच्या ह्या मोलादीक वावराखातीर ताका महावीर चक्र भेटयल्लें. संवसारांतल्या पन्नासांपरस चड जातिचीं झुजारी विमानां ताणें चलयल्यांत. स्वनातीत वेगान झुजारी विमान चलोवपी तो पयलो भारतीय विमानचालक जावन आसा. भारतीय वायुदलांत मिस्टीयर नॅट आनी कॅनबरा ह्या विमानांचो तशेंच एस्. ए ७५ ह्या जमनीवयल्यान विमानवेधी अस्त्राचो आस्पाव जांवचेपयलींच्या अभ्यास गटांत ताचो आस्पाव जाल्लो. तो एक वडील वांगडी आशिल्ल्यान ताच्या मार्गदर्शनाचो उपेग त्या गटांक बरोच जाल्लो.

भारतांतूच तयार जावपी ए. व्ही. आर ओ. आनी मरूत ह्या विमानांच्या अभ्यासगटाचो तो एक अभ्यासू वांगडी आशिल्लो. १९६८-७१ ह्या काळांत हवाई दलाच्या मध्य वायुकमानचो तो मुखेल आशिल्लो. ताच्या त्या वेळावयल्या वावराखातीर ताका अतीविशिष्ट सेवा पदक हो भोवमान दिल्लो. राश्ट्रीय संरक्षण महाविद्यालय, नवी दिल्ली ह्या सगळ्यांत उंचेल्या राखणेविशींचे संस्थेचो तो दोन वर्सां संचालकूय आशिल्लो. ते उपरांत १९७६ त तो भारतीय वायुसेनेचो अध्यक्ष - एअर चीफ मार्शल म्हूण ताची नेमणूक जाली आनी १ सप्टेंबर १९७८ ह्या दिसा सुमार ३८ वर्सांची दीर्घ सेवा करून तो निवृत्त जालो.

ताची शस्त्राविशींची आवड आनी तंत्रगिन्यानाचीय जाण हाका लागून देशी तशेंच विदेशी संस्थांक तांचें मार्गदर्शन मेळ्ळां.

- कों. वि. सं. मं.

मुळे, सुदाम रामभाऊ : (जल्म: ५ मे १९३७, भोगगांव-आंबेड जालना, महाराष्ट्र).

सुटकेझुजारी ताणे तो भारतीय कम्युनीस्ट पार्टीचो वांगडी आशिल्लो. १५ ऑगस्टाक चितळे हाच्या फुडारपणाखाल गोंयांत बांदा शीमेर जाल्ल्या सत्याग्रहांत ताणें वांटो घेतिल्लो. तेन्ना पुलिसांनी ताका धरून खूब मार दिलो. २६ मे १९८७ ह्या दिसा महाराष्ट्र सरकारान सन्मानपत्र दिवन ताचो भोवमान केलो.

- कों. वि. सं. मं.

मुळो : (मराठी : मुळा; हिंदी: मुरो, मुली; गुजराती: मुरा; कन्नड:

मुळगी; संस्कृत: हस्तिदंत, मूलक; इंग्लीश: रॅडीश; लॅटीन: रॅफॅनस, सटाव्हस; कूळ: कुसीफेरी).

मांसाळ मुळां आशिल्ली, एक वर्सभर जगपी वनस्पत, चड करून भाजेखातीर पिकयतात. ते खातीर मुळां, पानां आनी खोड हाचो उपेग करतात. हरवो मुळो खातात. सादारणपणान मुळ्याचो रंग धवो आसता आनी आकार शंखाचो आसता. लांबाय सुमार २५ ते ४०सेंमी. आनी गोलाय सुमार ३.५ ते ५सेंमी. ते रुचीक मात्शे तीखट आसतात. जौनपुरी वा नेवारी मुळ्या प्रकारांत मुळ्याची लांबाय खुबूच व्हड (७५-९०सेंमी.) आनी गोलाय ५०-६०सेंमी. आसता.

ताळाकडलीं पानां लांब, पिसाचे आकृतीचीं आनी दांतेरी आसतात. मदले लांब ताळयेक लेव तांबडीं वा धवीं फुलां येतात. युरोपीयन मुळ्यांमदीं तांबडे, जांबळे तशेंच शेंदुरी रंगाचे मुळे आसतात. मुळ्याचो आकार, रंग, पेरणी ते काढणीमेरेनचो काळ आनी रूच हातूंत जायते प्रकार दिसून येतात.

हे वनस्पतीचो प्रकार संवसारांत सगळेकडेन आसून रॅफॅनस हे तिचे प्रजातींत वट्ट धा जाती आसात. चडशो जाती भूमध्य दर्यावाठारांतल्यो आसून रॅ. सटाव्हस ही जात थंयच्यान भारतांत आयली अशें मानतात. कांय शास्त्रज्ञांच्या मतान मुळ्याचें मूळस्थान मध्य आनी अस्तंत चीन आनी भारत ह्या वाठारांत आसुंये. इतिहासाआदल्या काळांत थंय मुळ्याचो खाद्यान्न म्हूण वापर जातालो. महाभारत, कौटिलीय अर्थशास्त्र, चरकसंहिता आदी संस्कृतग्रंथांत 'मूलक' ह्या नांवान मूळ्याचो उल्लेख मेळटा.

भारतांत सगळेकडेन मुळ्याची लागवड करतात. दर्याचे पातळेसावन ३००मी. उंचायेवयल्या हिमालयांतल्या दोंगराळ वाठारांत हें पीक जावंक शकता. हें थंड हवामानांतलें पीक आसून कांय थळाव्या प्रकारांची वर्सभर लागवड जाता. दक्षिण भारतांत हें पीक वर्सभर आसता. हें पीक झटपट वाडपी आसून प्रकाराप्रमाण पेरणीसावन ३० ते ५० दिसांत तयार जाता. हें पीक खंयचेय जमनींत वाडटा. सुपीक आनी रेवंट जमनींत हें पीक बरें येता.

लागवडींतले पोरने आनी सुदारीत देशी प्रकार अशे: १) बरामासी: हाची वर्सभर लागवड करपाक मेळटा.

२) जौनपुरी वा नेवारी : ह्या प्रकारचे मुळे आकारान व्हड आसून वजनाक ५ सावन १५ किग्रॅ. वा चडय आसता.

३) पुसा चेतकी : हो मुळो ४०-४५ दिसांत तयार जाता.

४) पुसा देशी: हो मुळो ३०-४५ सेंमी. लांब, तोंकाकडे अशीर आनी तिखट आसून खोडाकडलें तोंक पाचवें आसता.

५) सिलेक्शन-२७१: हो मुळो ३०-४० सेंमी. लांब; नितळ धवो आनी मात्सो तीखट आसता. हाचें खाशेलपण म्हळ्यार तो सुमार १० दिसांमेरेन खावपासारको आसता. हाचे भायर तांबडो लांब, जांभळो लांब, लखनवी आदी जायते देशी प्रकार लागवडीखाल आसात.

आशियाई प्रकार : हे मुळे गुळगुळीत, कुरकुरीत ३.५-५ सेंमी. व्यासाचे आनी २२-३० सेंमी. लांब आसतात. हातूंत जॅपनीज व्हाइट, आय. एच. आर. ११ आनी सकुराजुमा हे हेर प्रकार आसतात.

मुळो जमनीतूच वाडटा आशिल्ल्यान लागवडी आदीं जमनीची बरे तरेन मशागत करप गरजेचें. दोन मेरां मदीं सुमार ५० सेंमी. अंतर दवरतात. वा सपाट वाफ्याचेर ३०x१५ सेंमी. अंतराचेर बी लावन मुळ्याची लागवड करतात. रोपांची वाड जातकच दोन झाडांतलें अंतर १० सेंमी. दवरतात. हॅक्टरी १०० किग्रॅ. नायट्रोजन, ५० किग्रॅ. फॉस्फोरिक अम्ल आनी ७० किग्रॅ. पोटेश सारें दिवचें पडटा. ह्या पिकाक भरपूर उदक लागता. व्हड आकाराच्या मुळ्याक एक फावट मातीय दिवची पडटा. खावपाखातीर कवकवीत आनी करकरीत आसतनाच मुळे काडटात. मुळे काडूंक वेळ जाल्यार ते चिवट आनी पोकळ जातात. पेरणी सावन ३०-५० दिसांत मुळो तयार जाता. देशी प्रकाराचें हॅक्टरी १५०-२०० क्विंटल मुळ्याचें उत्पादन मेळटा.

मुळो हरवो वा भाजी करून खातात. हरवो मुळो खाल्यार भूक वाडटा आनी पचन सुदारता. मुताचे विकार, बीक, फिग्दाचे विकार, कामीण हांचेर मुळो गुणकारी थरता. पानांचो रोस आनी बी मूत निवळ करता. धव्या देशी मुळ्यांत ९४.४% उदक, ०.७% प्रथिनां, ०.१% वसो, ३.४% कार्बोहायड्रेट आनी ०.६ लवणां आसतात. मुळ्यांत अ आनी क हीं जीवनसत्वां आसतात. मुळ्याच्या पाल्यांत अ आनी क जीवनसत्वां तशेंच कॅल्शियम आनी लोह खुबशा प्रमाणांत आसता. बियांत ३०-५०% तेल आसता आनी ताचो शाबू तयार करपाखातीर तशेंच दिव्यांत जळोवपाखातीर वा खाद्य तेल म्हूण वापरपाक शक्य आसा.

ह्या पिकार चडशे नुकसान जावपासारके रोग दिसून येतात. त्रास दिवपी किडींत मावा, काळो मूस ह्यो म्हत्वाचो आसात.

गोंयांत चडकरून वायंगणें पीक म्हूण मुळ्याची लागवड करतात. गोंयांत आगशीचे आनी साश्टीचे अशे मुळ्याचे दोन प्रकार दिसून येतात. हेभायर जॅपनीज व्हायट, पुसा चेतकी ह्यो सुदारीत जाती कांयकडेन रोयतात.

- कों. वि. सं. मं.

मूकनाट्य (Pantomime) : एक मूक अभिनयाचो नाट्यप्रकार. शारिरीक हालचाली, आंग मोडून आनी हातवारे करून मोन्यानी एकाद्री कथा आनी ते कथेंतल्या सगळ्या पात्रांचें दर्शन घडोवप म्हळ्यार मूकनाट्य.

सगळ्या तरांच्यो भुमिका करपी वा सगळ्या मनशांच्यो वा मोनजात आनी सुकण्यांच्यो नकलो करपी अशा आशयाच्या 'पॅटोमिमस' ह्या ग्रीक उतरावयल्यान "Mime" हें इंग्लीश नांव ह्या नाट्यप्रकाराक पडलां.

इ.स.च्या पयल्या शेंकड्यांतलो रोमन सम्राट ऑगस्टन हाच्या प्रोत्साहनान रोमन मूकनाट्याचो पयलो प्रयोग इ.स.पयलीं २२ ह्या वर्सा केलो. त्या काळांत पायलेडीस आनी बॅथिलस हे मूकनाट्याचे नामनेचे नट आशिल्ले. ते प्राणिकथा समर्थपणान सादर करताले. मूकनाट्याच्या ह्या प्रयोगाक कांय खेपे समूहगान (कोरस) आनी वाद्यसंगीताची साथ आसताली. ग्रीक रंगमाचयेर टेलेरस्टेस ह्या मूकनाट्य-कंलावंताची येवजण एस्किलस हाणें आपल्या 'सेव्हन अगेन्स्ट थीब्ज' ह्या नाटकाच्या प्रयोगांत केल्ली (इ.स.प. ४६७). मूकनाट्यशास्त्राचेर लूशन हाणें 'द सालतातिओने' नांवाचो एक संवादात्मक ग्रंथ बरयला. तातूंत ताणें मूकनाट्याच्या अभिनेत्याक सकयल दिल्ले गूण आसूंक जाय अशें म्हळां. ताका पौराणिक कथा आनी संगीत हांचें खोलायेन गिन्यान आसप गरजेचें, ताची स्मरणशक्त बरी आसूंक जाय, तशेंच ताची संवेदनक्षमता आनी शरीराची तांक आनी आंगांत लवचिकपणा आसूंक जाय. ह्याच ग्रंथासावन उर्बा घेवन इंग्लंडांत मूकनाट्य सुरू जालें. नृत्याचार्य जॉन वीव्हर हाणें इ.स. १७०२ वर्सा मूकनाट्याचो पयलो प्रयोग केलो. १७०६ वर्सा जाल्लो मूकनाट्याचो प्रयोग 'लव्हज् ऑफ मार्स अँड व्हीनस्' ह्या विशयाचेर आशिल्लो. इ.स. १७५८ वर्सा ग्रिमाल्डी हाणें मूकनाट्याचे कांय प्रयोग केले.

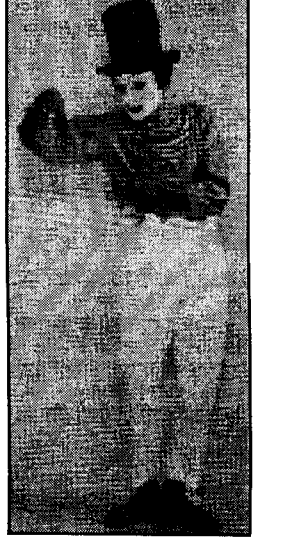

संस्कृत नाट्याचे सुरवातीक भरतान 'अमृतमंथन' आनी 'त्रिपुरदाह' नांवाच्यो ज्यो अनुकृती करून दाखयल्ल्याचो उल्लेख नाट्यशास्त्रांत आसा, तांचें आनी पतंजलीन उल्लेख केल्ल्या 'कंसवध' आनी 'बलिबंध' ह्या नाट्यप्रयोगांचें रुपलेगीत मूकनाट्याभशेन दिसता. ह्या प्रयोगांनी संवाद नाशिल्ले. नाटकांतल्या पात्रांचे हावभाव, हालचाली, तोंडावयले भाव हातुंतल्यान नाटकाची कथा समजताली. तशेंच, संस्कृत नाट्याच्या इतिहासांत नेपथ्य, पडदे हांचो वापर नाशिल्ल्यान, संवाद आशिल्ल्या नाटकांनीय रथ चलोवपाचे प्रसंग, प्रवास, झूज हे सगळे प्रसंग मूक आनी आंगिक अभिनयानूच करचे पडटाले.

फ्रांसांत मूकनाट्याचें रुपांतर बॅलेच्या रुपांत जालां. मार्सी मार्सेल हो फ्रांसांतलो एक नामनेचो मूकनाट्याचो अभिनेतो जावन आसा. इटलीच्या 'कॉलेदिया देल आर्ते', ह्या नाट्यप्रकारांत चडशे प्रसंग मूक अभिनयानूच उक्तावचे पडटात.

आर्विल्ल्या काळांतूय चडकरून नाताळाचे परबेक फार्सिकल मूकनाट्याचे प्रयोग जातात. शाळा महाविद्यालयांनी मूकनाट्याक बरो प्रतीसाद मेळटा.

- कों. वि. सं. मं.

मूग : (हिंदी : मूंग; मराठी: मूग; गुजराती: मग; कन्नड: हेसरू; संस्कृत: मुग्द; इंग्लीश: ग्रीन ग्रॅम; गोल्डन ग्रॅम; लॅटीन: विग्ना रेडिअॅटा; कूळ: लेग्युमिनोजी).

एक वर्सभर जगपी ४५-१२० सेंमी. उंच वाडपी वाल. तिच्या खोडाच्यो वयल्यो खांदयो आदाराभोंवतणी घुंवत वयर चडटात. पानां संयुक्त, तीनदळी आनी लांब देठाचीं आनी सोपपर्ण (तळाकडे ल्हान उपांगां आशिल्लीं) आसतात. फुलां ल्हान, हुळदुवीं वा पोपटी आसून लांब देंठाचेर तीं १०-२५ च्या चोम्यांनी येतात. सांगो ५.५-१० सेंमी. लांब, बारीक, दंडगोलाकृती, कांय प्रमाणांत ल्हंवदार वा गुळगुळीत आसून तातूंत १०-१५ वांटकुळ्यो, पाचव्यो वा काळपट पाचव्यो बियो (दाणे) आसतात.



मूग : १- सांगांसयत खांदी; २- फुटिल्ली सांग; ३- मूग.

मूग ही वाल मूळची भारतांतली आनी मध्य आशियांतली आसुंये अशें मानतात. तिची एक उपजात (सब्लोबॅटा) हिमालयांत रानटी अवस्थेंत दिसून येता आनी तिचेपसून चडकरून मूग आनी उडीद हांची उत्पत्ती जाली आसुंये अशें मानतात. वैदिक साहित्यांत मुगांचो उल्लेख मेळटा. ताचो विनियोग यज्ञकर्मांत दिल्लो आसा. पाणिनीच्या अष्टाध्यायांत ताचो उल्लेख आसून हेर धान्यांवांगडा ताचे पेरणीचो ऋतुय सांगला. कौटिलीय अर्थशास्त्र, बृहत्संहिता, चरकसंहिता, सुश्रुतसंहिता आदी संस्कृत ग्रंथांतय ताचो उल्लेख मेळटा.

भारतांतल्या कडधान्याच्या पिकांतलें मूग हें म्हत्वाचें पीक. भारतांत सगळ्या वाठारांत मुगांची लागवड करतात. आंध्र प्रदेश, महाराष्ट्र,

ओरिसा आनी राजस्थान ह्या चार राज्यांत ह्या पिकाची लागवड व्हड प्रमाणांत जाता. ताचेसकयल मध्य प्रदेश, कर्नाटक, बिहार आनी तमिळनाडू आदी राज्यांचो नंबर लागता.

भारतांत मुगाचे जायते प्रकार लागवडीखाल आसात. तांचो आस्पाव स गटांत केल्लो आसून तातुंतले चार मुखेल गट अशे:

१) रेडिअॅटा : हाचीं पानां गडद पांचवीं, सांगो पसरट आनी दाणे पाचवे आसतात.

२) ऑरिया : पानां लेव पांचवीं आनी सांगो भायलेवटेन वळिल्ल्यो आनी तातूंत हळदुवे दाणे आसतात.

३) ग्रॅडिस : पानां मध्यम पाचवीं आनी सांगो व्हड पसरट आसून तातूंत काळे दाणे आसतात.

४) ब्रुनिया : पानां मध्यम पाचवीं आसून, पसरट सांगांत पुडी कोराचे दाणे आसतात.

तेभायर निवड पद्दतीन उत्पादन केल्ल्यो जायत्यो सुदारीत जाती वेगवेगळ्या राज्यांत लागवडीखाल आसात. जळगांव ७८१, एस.-८, कोपरगांव, पुसा वैशाखी, टी-४४, टी-१, एस-८ ह्यो कांय सुदारीत जाती आसात.

हें चडकरून खरीप हंगामाचें पीक. आंध्र प्रदेश, महाराष्ट्र, कर्नाटक आनी तमिळनाडू ह्या राज्यांच्या कांय वाठारांत तें रब्बी हंगामांत भात पिका उपरांत घेतात. हिमालयाच्या मुळसांत २,००० मी. उंचायेमेरेनच्या वाठारांत हें गिमाच्या हंगामांतलें पीक आसा. कर्नाटक आनी बिहार हांगा वर्सांतल्यान तीन फावट मुगांचें पीक घेतात. मिश्रपीक म्हणूनय मुगाची लागवड करतात. खरीप पीक जून-जुलय आनी रब्बी पीक सप्टेंबर-ऑक्टोबर म्हयन्यांत घेतात. बीं उडोवन, नांगराच्या तासांत मोघडीच्या आदारान वा पाभरीन २०.३० सेंमी. अंतराचेर ओळीन पेरणी करतात. पिकाखातीर हॅक्टरी १८.२० किग्रॅ आनी मिश्रपिकाखातीर २.५-७.५ किग्रॅ. बीं लागता. पेरणी सावन तीन आठवड्यांनी पयलीं आनी उपरांत १०-१२ दिसांनी कोळपणी करतात. गिमांतूय मुगाचें पीक घेवंक मेळटा. हातूंत मार्चाच्या पयल्या आठवड्यांत पाभरीन दोन वळींत ३० सेंमी, अंतर दवरून पेरणी करतात. हॅक्टरी १२-१४ किग्रॅ. बीं लागता. पुसा वैशाखी, एस.-८ आनी टी-१ हे प्रकार लागवडींत हाडटात. ह्या पिकाक ५-६ खेपे उदक दिवचें पडटा. गीम सोंपचे आदीं मुगाचें पीक काडून उपरांत खरीप हंगामांत दुसरें पीक घेवंक मेळटा. गिमांत हॅक्टरी ७०० किग्रॅ. मुगाचें उत्पन्न मेळटा. पी. एस. १६, पी. एस. ७ आनी के. ८५१ आदी प्रकारय गिमांत लागवडीखातीर वापरतात.

पीक ९-१० सप्तकांचें आसतना पाचव्यो सांगो भाज्जे खातीर काडटात. उपरांत फुडल्या तीन सप्तकांत सुकिल्ल्यो सांगो तोडटात. तोडिल्ल्यो सांगो खळार सुकोवन तांची मळणी करून फाफडून दाणे

निवळ करतात. एकटुकें घेतिल्ल्या पिकापसून हॅक्टरी सादारणपणान ३७५-६२५ किग्रॅ. आनी मिश्रपिकापसून १२५-२५० किग्रॅ. उत्पन्न मेळटा. भुशाचेंय उत्पादन सुमार तितलेंच मेळटा. हो भुसो जनावरांचें खाद्य म्हूण वापरतात. मुगांचो जेवणांत तशेंच खाद्य पदार्थांत उपेग करतात. मूग कोमावन मुगांगांठी, उसळ करतात. मुगांची दाळ एक बरें खाद्य आसून तिचेपसून कण्ण करतात. मुगांपिठाचे लाडूय करतात. मुगांची दाळ थंड, पुश्टीक, हलकी पित्तशामक आनी पचपाक बरी आसता.

मुगार भुरी, खोडकूज, मूळकूज आनी तांबेरा हे रोग दिसून येतात. बियांक पारायुक्त कवकनाशक चोळ्ळ्यार खोडकूज आनी मूळकूज रोगांक आळो बसता. भुरी आनी तांबेरा ह्या रोगांखातीर ३०० मेश गंधक भुकटी हॅक्टरी २०किग्रॅ. वा डायथेन एम-४५ हेक्टरी १किग्रॅ. ५०० लिटर उदकांत भरसून तें उदक पिकार फाफुडटात. ह्या पिकार मावा, पानां खावपी कीड आनी पिसू भुंगेरे ह्या किडिंचो त्रास जाता. ह्या किडींक लागून १०% बी. एच. सी. पीठो हेक्टरी २०किग्रॅ. वारो शांत आसतना फाफुडटात.

मुगांत १०.४% उदक, २४% प्रथिनां, १.३% वसो, ५६.७% कार्बोहायड्रेटां आसतात.

मुगाच्या पिकाक फाव तें वातावरण नाशिल्ल्यान गोंयांत चडकरून हें पीक लागवडीखाला ना.

- कों. वि. सं. मं.

मूज : ब्राह्मण, क्षत्रिय आनी वैश्य भुरग्यांचो (चल्यांचो) एक धर्मीक संस्कार. हाका उपनयन, मौजीबंधन व्रतबंध वा मूज अशें म्हण्टात. हो संस्कार भुरग्याक वेद आनी हेर विद्या हांच्या अध्ययनाचो अधिकार प्राप्त करून दिता. भुरग्यान विद्या प्राप्तीच्या म्हळ्यार शिक्षणाचे पिरायेंत ब्रह्मचर्य व्रत पाळपाचें आसता आनी ह्या व्रताचो उपदेश मूजीच्या ह्या संस्कारावेळार आचार्य दिता. उपनयन हाचो अर्थ लागीं व्हरप असो आसा. शिक्षणाखातीर वा वेदांच्या अध्ययनाखातिर आचार्या म्हऱ्यांत व्हरप असो ताचो भावार्थ आसा. हो संस्कार आचार्यान म्हळ्यार गुरून करपाचो आसता. ह्या संस्कारांत बटूचे कमरेक मुंजतृणाची मेखला बांदतात, ताचेवयल्यान मौजीबंधन वा मूज असो शब्द आयला आसुंये.

वेदाच्या अध्ययनाचो अधिकार नाशिल्ल्या शूद्र बालकांक उपनयन संस्कार वैष्णवांच्या पांचरात्रागमांत सांगला. तो वेद सोडून हेर विद्यांचो अभ्यास करपापसत आसा. वेदकाळांत वेदाध्ययनाची इत्सा आशिल्ल्या चलयांचोय उपनयन संस्कार जातालो अशें हरितधर्मसूत्रांत म्हळां.

ह्या संस्कारान भुरग्याक द्विजत्व म्हळ्यार दुसरो जल्म मेळटा. पयलो जल्म आवयपसून आनी दुसरो आचार्यापसून.

आश्वलायन गृह्यसूत्राप्रमाण ब्राह्मणाची मूज ८व्या वर्सा, क्षत्रियाची ११व्या वर्सा आनी वैश्याची १२व्या वर्सा करची. त्रैवर्णिकांत हे पिरायेच्या अंतराक लागून विद्वानांत जायते तर्क आसात. पूण हाका कांय अभ्यासकांच्या मताप्रमाण वेव्हारीक आदारूय मेळटा. पुर्विल्ल्या काळांत ब्राह्मण बापूय हो आपल्या भुरग्याचो आचार्य लेगीत जावंक शकतालो, तोच आपल्या पुताचो मूजीचो संस्कार करतालो. पूण क्षत्रिय आनी वैश्य हांच्या भुरग्याक अध्ययनाखातीर आपल्या आवय-बापायक सोडून पयस आचार्यागेर रावपाक वचचें पडटालें. देखून, तांचे सोयीखातीर धर्मशास्त्रकारांनी क्षत्रिय-वैश्यांच्या ह्या संस्काराची पिराय वाडोवन दिल्या आसुंये अशें कांय अभ्यासक मानतात.

ह्या संस्काराची निमाणची मुदत ब्राह्मणाक १६ वर्सां, क्षत्रियांक २२वर्सां आनी वैश्यांक २४वर्सां अशी मानल्या. पूण ह्या संस्काराक जेन्ना शारिरीक संस्कार अशें स्वरूप प्राप्त जालें तेन्ना कितलोय कळाव जालो तरी हो संस्कार लग्नाआदी केन्नातरी करूंकच जाय अशें मानपाक लागले.

ह्या संस्काराचो विधी पयलीं वेवस्थित रितीन 'गृह्यसूत्रांत' मेळटा. ताचे पयलींच्या ग्रंथांत म्हळ्यार अथर्ववेद, शतपथब्राह्मण, छांदोग्य उपनिषद आनी बृहदारण्यक उपनिषद हातुंतूय ह्या संस्काराचो थोडेभितर उल्लेख मेळटा. हो आर्यांचो खूब पोरनो संस्कार आसून वेदकाळापयलींसावन तो चलत आयला. भारतीय आर्य आनी इराणी आर्य हे एकठांय आसतना हो संस्कार जातालो आसुंये. ह्या संस्काराभशेनूच, पारशी लोकांभितर 'नवजोत' नांवाचो संस्कार आसा.

सुरवेक हो संस्कार सामको सादो-सोंपो आशिल्लो. विद्यार्थी हातांत समिधा घेवन गुरूकडे वतालो आनी गुरू ताचें कुलगोत्र विचारून आपलो शिश्य म्हणून ताचो स्विकार करतालो. पूण ल्हव ल्हव करून तातूंत कर्मकांड रिगलें आनी ह्या संस्काराक एक धर्मीक स्वरूप येवन दसलें.

ह्या संस्काराक शुभ म्हूर्त पळयतात. माघ म्हयन्यासावन जेष्ठमेरेन पांच म्हयने, शुक्लपक्ष (वद्य पक्षांत फकत पंचम तीथीमेरेन), हस्त, चित्रा, स्वाती, पुष्य, धनिष्ठा, आश्विनी, मृगशीर्ष, पुनर्वसू, श्रवण आनी रेवती हीं नक्षत्रां आनी रवि, गुरू, शुक्र, बुध हे वार असो दीस धरतात.

भुरग्याचेर हो संस्कार करपाचो पयलो अधिकार ताच्या बापायक आसा. बापूय नासत जाल्यार कुळांतल्या हेर कोणेय दादल्यान तो करचो. बापूय म्हळ्यार कर्तो, पयलीं, भुरग्याक वेदाध्ययनाचो अधिकार प्राप्त जावन ताका द्विजत्व मेळूं असो संकल्प करता. उपरांत गणपतिपूजन, पुण्याहवाचन आनी मंडपदेवतांची प्रतिश्ठापना करतात. आवयसांगाता भुरग्याक जेवयतात, हाका मातृभोजन अशें म्हण्टात. जेवणाउपरांत भुरग्याचें वपन करून ताका शेंडी दवरतात. ताका मंगलन्हाण घालून

कपलाक कुकूम लायतकच तकलेक बाशींग बांदतात. मांटवांत येतकच कर्तो आनी बटू हांचेमदीं अंतरपाट धरून पुरोयत आनी हेर लोक मंगलाश्टकां म्हण्टात. बटूक लंगोट, कृष्णाजिन दितकच मंगलाश्टकां म्हणचीं अशें हिरण्यकेशी ब्रह्मकर्मांत सांगलां.

उपरांत कर्तो कुमाराक आपले उजवे वटेन बसोवन अग्नीची स्थापणूक करता, होम करता, होम जातकच भुरग्याक कौपीन म्हळ्यार लंगोट न्हेसयता. अजिन म्हळ्यार हरणाचें कातडें पांगुरपाक दिता. यज्ञोपवीत म्हळ्यार जानवें घालता, परतून हवन जाता आनी अग्निसामकार कुमाराचो हात धरून ताच्या तोंडांतल्यान कांय मंत्र म्हणोवन घेता. भुरगो गोत्रप्रवर आनी स्वताचें नांव सांगून कर्त्याच्या पांयां पडटा. उपरांत कर्तो सावित्री मंत्राचो म्हळ्यार सविता देवाचे प्रार्थनेच्या मंत्राचो आनी व्रतांचो उपदेश करता. मंत्रोपदेशा उपरांत कर्तो, कुमाराचे कमरेक मुंजतृणाची मेखला बांदता. क्षत्रियाक धोणवाचे दोरयेची आनी वैश्याक शण नांवाचे वनस्पतीची मेखला करची अशें मनु सांगता. उपरांत ताच्या हातांत पळसाची तकलेमेरेन उंचायेची बडी दितात. उपरांत परतून कांय होम करपाचे आसतात, ते जातकच कुमार भिक्षा मागता. ही भिक्षा सगळ्यांत पयलीं आवयकडेन मागता. मेळटा ती भिक्षा आचार्याचे सुवादीन करता. उपरांत ब्राह्मणांक जेवण घालतकच, हो मुजीचो सुवाळो सोंपता.

त्याच दिसा सांजेवळा अनुप्रवचनीय होम करचो अशें आश्व लायन गृह्यसूत्रांत सांगलां. तेखातीर अग्नि करून ताचेर चरु शिजयतात. सदसस्पति, सविता आनी ऋषि ह्या देवतांखातीर त्या चरुच्यो आहुती दितात. त्या चरुचें नांव ब्रह्मौदन अशें आसता.

- कों. वि. सं. मं.

पूरक नोंद : जानवें.

मूत आनी मुताचे विकार : रगतांतले अशुध्द घटक गाळून कुडितल्यान गाळासकट भायर येवपी एक द्रव घटक. मूत रगत शुध्द करता. कुडींतल्या हालचालींतल्यान कुडितल्या रगतांत भौतिक तशेंच रसायनीक प्रक्रियेवरवीं कांय अपायकारक पदार्थ निर्माण जातात. हे पदार्थ कुशीक काडपाखातीर मूत्रपिंडांत रगताचें गाळप जावन रगत शुध्द करपाची प्रक्रिया घडटा. जो गाळ उरता तो मागीर मूत नळयेंतल्यान मुत्राशयांत एकठांय जावन थरावीक वेळेंत मूत्रमार्गांतल्यान मुताच्या रुपांत कुडीभायर पडटा.

मूत चडशें उदकान घडिल्लें आसता. तेभायर तातूंत युरिया, क्रियेटेनीन, युरिक आम्ल, हीं नत्रयुक्त रसायनां आनी सोडियम पोटेशियम हीं खनिज मिठां आसतात. दर एका मनशाक १-१.५ लिटर मूत जाता. मुताचें प्रमाण, वातावरणाचें तापमान आनी द्रव जिनस पियेवपाचें प्रमाण हांचेर अवलंबून आसता. वातावरणांत चड गरमी आसल्यार घाम चड

येता आनी मूत उणें जाता. तशेंच द्रव पदार्थ चड पिल्यार मुताचें प्रमाण वाडटा आनी उणें पिल्यार हें प्रमाण उणें जाता. पावसाळ्यांत मूत चड जाता जाल्यार गिमांत ताचें प्रमाण उणें जाता. अशे तरेन मूत कुडींतलें उदकाचें प्रमाण सांबाळटा. मुताच्यो पिडा, जोर, सुकतडो (dehydration) हाकालागून कुडींतलें मूत उणें जाता, तर गोडेमुताचे पिडेंत मूत चड जाता.

मूत निर्माण क्रिया (Formation of Urine) : मूत हें मूत्रपिंडांत तयार जाता आनी दर मनशाक दोन मूत्रपिंड आसतात. मूत्रपिंडांत मूत तयार जातकच तें मूतनळयेंतल्यान, मुत्राशयांत वता आनी थंय मूत एकठांय जातकच मनशाक मुतपाची ताकीत लागता. मुत्तना मुत्राशय आंवळटा आनी मुत्रमार्गनळयेंतल्यान मूत कुडीभायर वता.

मूत्रपिंड (Kidney) : हांचो आकार अळसांद्यावरी आसता आनी ते पोटांत दोनयवटेन आसतात. दर मूत्रपिंडांत १,००,००० कोशिकां चोमो आसता आनी तो मूत गाळपाचें काम करता दर कोशिका चोमो कोशिका आनी सुक्ष्ममूत्रनलिका हांचेपसून घडिल्ल्यो आसतात. सुक्ष्मनलिकेच्या भोंवतणीय कोशिकांचें जाळें आसता. कोशिकांचें अस्तर एक पेशी दाटायेचें आसता. पेशींमदले सुक्ष्म सुवातींतल्यान मूत गाळप जाता. गाळिल्ल्या मुतांतल्यान वायट जिनसांवांगडा बरेय जिन्नस आसतात. बरे गरजेचे जिन्नस सुक्ष्म मूत्रनलिकेंतल्यान केशिका परतून शोशून रगतांत घेतात. दर दिसाक मूत्रपिंड ९० लिटर रगत गाळपाचें काम करतात. हातूंतल्यान दर मिनटाक १.५ मिली. इतलें मूत तयार जाता. परतून शोशून घेवन दिसाक फकत १.५ लिटर इतलेंच मूत उरता. दर कोशिका चोम्याची सुक्ष्म मूतनलिका मूतनलिकांक जोडटा. ह्यो अशो पांच मूतनलिका एकठांय जोडून मूतनळी (मूतवाहिनी) तयार जाता.

मूत्रपिंड मूत तयार करपाभायर मनशाचो रक्तदाब सांबाळटा. मूत्रपिंडाक सूज येतकच वा मार बसतकच मनशाचो रक्तदाब वाडटा.

मुतनळी (Ureter) : ३०-४५ सेंमी. लांबायेच्यो मूतनळ्यो कण्याच्या दोनय वटांनी आसतात. त्यो मूत्रपिंडाक मुत्राशयाकडेन जोडटात. मुत्राशयांत तांचीं तोंडां तिरपी रिगतात. मुत्राशय आवुळटकच लेगीत मूत परतें मूतनळयेंत न पावपाक ही सैमीक येवजण आसता.

मुत्राशय (Urinary Bladder) : ही मूत सांठोवपाची पिशवी सुमार ०.५ लिटर मूत सांठोवंक शकता. मुत्राशय स्नायुंचो घडिल्लो आसता आनी ताचे भितल्लेवटेन ताका श्लेश्म पेशीचें अस्तर आसता. मुत्राशय मूत्रमार्ग नळयेक जोडिल्लो आसता. जंय मूत्रमार्ग मुत्राशयाक मेळटा थंय मुत्राशयाची मान अशें म्हण्टात. मुत्राशयाचे मानेभोंवतणी स्नायुंची मुदी आसता. हे स्नायु आंवळून मुताक भायर वचूंक आडायतात. मुत्राशयांत माने फाटल्यान एक त्रिकोणी उभट भाग आसता जाका मुत्राशयाचो त्रिकोण म्हण्टात.

मूत्रमार्ग नळी (Urethra) : हे नळयेंतल्यान मूत भायर सरता. दादल्यांक आनी बायलांक ही नळी विंगड विंगड आसता. दादल्याची मूत्रमार्ग नळी सुमार १८-२० सेंमी. लांब आनी ३सेंमी. रुंद आसता. ती अश्टील गांठ (Prostate Gland) आनी शिश्नामदल्यान वता. तिचें तोंड शिश्नाचे तेंगशेर उक्तें जाता. दादल्याचे मूत्रमार्ग नळयेक विर्याच्यो नळयो जोडिल्ल्यो आसतात. म्हणून मूत्रमार्ग नळी वीर्यवाहीनिचेंय काम करता. बायलांची मूत्रमार्गनळी ४सेंमी. लांब आसता. योनीमार्गाच्या वयले वण्टींतल्यान वचून ती भग्नशिश्नाच्या खाला उक्ती जाता.

मुतपाची क्रिया : २ वर्सां सकयल्या भुरग्यांमदीं मुतपाची क्रिया उत्फुर्त आसता. मुत्राशयांत मूत सांठवतकच ताचो दाब वाडटा आनी तो

१) मुताचें इनफेक्शन ही मुताची सगळ्यांत प्रचलीत पिडा. मुतांत रोगजंतुची लागण जातकच ही पिडा जाता. चडकरून सुरवेक रोगजंतुची लागण मुत्राशयांत जाता आनी मुतावरवीं ती मूत्रपिंडांत पावंक शकता. दादल्यापरस बायलांमदीं हे पिडेचें प्रमाण चड दिसून येता. मुतारी निवळ नासल्यार वा मूत चड वेळ सांठोवन दवरल्यार इनफेक्शन जावंक शकता. गोडेमुताच्या पिडेस्तांक हें इनफेक्शन चड प्रमाणांत जाता. मुतांत आशिल्ले ग्लुकोज हे साकरेक लागून रोगजंतू बेगीन आनी चड प्रमाणांत पोसतात आनी मुतांत इनफेक्शनाची लागण बेगीन जाता.

मुताच्या इनफेक्शनाचें मुखेल कारण म्हळ्यार साठवल्लें मूत. हातूंत रोगजंतू बेगीन वाडटात. तशेंच मुत्राशयांतल्यान मूत भायर वचपाक

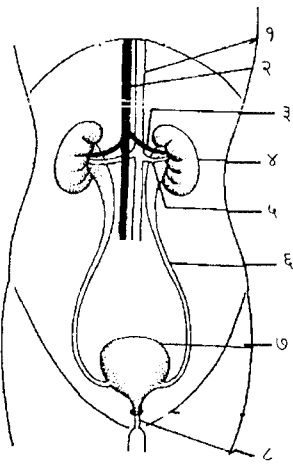

मूत प्रक्रियेचे घटक

मूत प्रक्रियेचे घटक: १- शीर, २- मुखेलशीर, ३- मूतशीर, ४- मूत्रपिंड, ५-मूतधमणी, ६- मूतनळी, ७-मुत्राशय, ८- मूत्रमार्ग नळी,

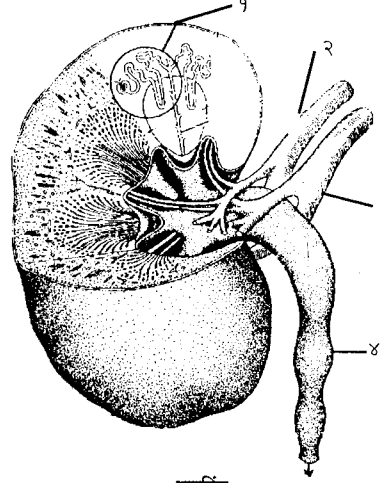

मूत्रपिंड

मूत्रपिंड : १- केशिका गुच्छ, २- मूतशीर, ३- मूतधमणी, ४- मूतनळी

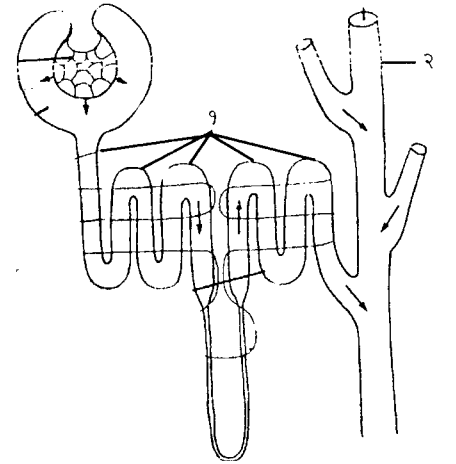

केशिका गुच्छ

केशिका गुच्छ : १- सुक्ष्म मूत नलिका, २- मूतनलिका

आवुंळटा. वांगडाच ताचे मानेभोंवतणचे स्नायु सदळ जातात आनी मूत्रमार्ग नळी उक्ती जाता. अशें जातकच भुरग्याक मुतूंक जाता.

जाण्ट्यांमदीं मुतपाचे क्रियेचेर मेंदवाचें नियंत्रण आसता. मुत्राशयांत सुमार २५०मिमी. मूत साठवतकच मनशाक मुतपाची ताकतीक लागता. पूण तें भायर सुटना. पूण जेन्ना ताका मुतूंक जाय तेन्ना मज्जारज्जुंतले मज्जातंतू मुत्राशयाक आवुंळपाचो रकाद धाडटा. १, २ मज्जातंतू कमरच्या मज्ज्यांफाटल्यान आसतात. वांगडाच हे मज्जातंतू मानेभोंवतणच्या स्नायुंक सदळ जावपाचोय रकाद दितात. अशें जातकच मनशाक मुतूंक जाता. मेंदवाचे पिडेंत वा कण्याक मार लागल्यार हें मुताचें नियंत्रण सारकें उरना आनी मुतपाचे क्रियेचेर मनशाचो शेक उरना. अशें जातकच मूत थेंबाथेंबान गळत रावता (incontinence of Urine) वा मुत्राशय भरतकच आपशींच मुतूंक जाता.

मुखेल पिडा : १) इनफेक्शन, २) मूतखडो- मूत्रपिंड सूजप आनी गोडेंमूत ह्यो मुखेल पिडा जावन आसात. तेभायर कॅन्सर आनी हेर कांय पिडाय मूत्रपिंडांक जावं येतात.

आडखळ आसप हें भुरग्यांमदल्या इनफेक्शनाचें एक मुखेल कारण. मुत्राशयाचे मानेफाटल्यान श्लेश्म पड्ड्याचें पटल (Post Urethral Valve) आनी मुत्राशयाच्या त्रिकोणाची वाड ह्या दोन मुखेल कारणांक लागून ही आडखळ जाता. मुत्राशयांतल्यान मूत परतें वयर मूतनळयेंत (Vesico Ureteric reflux) वचप हेंय एक इनफेक्शनाचें कारण आसा. मुत्राशयांतलें मूत मूत्रनळयेंत चड वयर गेल्यार मूत्रपिंडाक बादा जांव येता.

कुलकुल्याचो जोर येवप, परत परत मुतूंक जावप आनी मुताकडेन जळजळप हीं इनफेक्शनाच्या पिडेचीं मुखेल लक्षणां आसात. अशा वेळार मूत तपासून वा मूत्रपिंड, मुताच्यो नळयो, हांची 'क्ष' किरण तपासणी करून इनफेक्शनाचें कारण सोदून काडटात. हातूंत मुताचे वाटेक आडखळ आसा वा ना तशेंच मूत्रपिंडांचें काम बरें चलता वा ना हाचीय जाणकारी मेळटा.

मुताच्या इनफेक्शनाचेर बेगीन उपाय जालो ना जाल्यार मुत्रपिंडांक बादा जावंक शकता.

मूतखडो (Kindney Stone) : हे पिडेंत मुतांत एक फातराभशेन खडो तयार जाता. हो खडो मूत्रपिंडांत मूतनळयेंत वा मुत्राशयांत जावंक शकता. हो खडो बारीक आसल्यार मुतावांगडा भायर सरता. मूतखडो मूतनळयेंत जाल्यार मुताची वाट बंद जाता आनी मूत्रपिंडाक बादा जावंक शकता. मूतखडो कॉल्शियम ओक्सालेट वा कॉल्शियम फॉस्फेट हांचेपसून जाता. केन्नाकेन्नाय युरेट वा सिस्टीन आम्लाचोय तो घडिल्लो आसता.

मूतखड्याचीं कारणां अशीं : १) आहारांत अ जिवनसत्व उणें आसप आनी ऑक्सालेट चड आसप. २) मूत वचपाक आडखळ आसप. ३) मुताच्या इनफेक्शनाची पिडा आसप. ४) द्रव पेयाचें पियेवप उणें आसप.

मूतखड्याचीं लक्षणां : मूतखडो व्हड जायसर ताचीं लक्षणां कांयच दिसनात. उपरांत एखाद्रें मुतांत रगत वचप आनी मुताचे वाटेर पेज येवप हीं लक्षणां मुखेलपणान दिसतात. केन्ना केन्नाय अशावेळार इनफेक्शनाची पिडा जाता.

उपचार : सुरवेक मूतखडो जाल्यार तो शस्त्रक्रियेन काडटाले. आतां लिथोट्रीप्सी करून खडो फोडटात आनी बारीक जाल्ले खडे मुतावरवीं भायर रसतात. आतां लेसर किरणाच्या आदारानय मूतखडो फोडूंक येता.

मूत्रपिंडाची सूज : हातूंत नेफ्रायटीस आनी नेफ्रोटीक सिंड्रोम हीं मुखेल लक्षणां दिसून येतात. नेफ्रायटीस हें दुखणें चडशें स्ट्रेप्टोकोकस ह्या रोगजंतुची लागण जातकच सुमार १५ म्हयन्या उपरांत जाता. ताका लागून भिण्णां फुलप, आंगार फोड येवप, हीं दुखणीं जातात. स्ट्रेप्टोकोकसाची लागण जातकच कुडींत ताचे प्रतिकार घटक तयार जातात. हे प्रतिकार घटक मूत्रपिंडाक सूज हाडटात.

नेफ्रायटीस ह्या दुखण्यांत मूत उणें जावप, मुतांत रक्तस्राव जावप, मुतांत आल्बुमीन मेळप, रक्तदाब वाडप, सूज येवप हीं लक्षणां दिसतात. नेफ्रायटीस ही पिडा उपचार केल्यार बेगीन बरी जाता. पूण सुमार ५% पिडेस्तांक मूत्रपिंडाचें दुखणें खर जाता आनी एखाद्रें मूत्रपिंड निकामी जाता.

नेफ्रोटीक सिंड्रोम ह्या दुखण्यांत सूज येवप, मूत उणें जावप आनी मुतांत आल्बुमीन खूब प्रमाणांत वचप हीं लक्षणां दिसतात. नेफ्रोटीक सिंड्रोमाचेर स्टेरोयड हीं वखदां दितात आनी तीं ६ म्हयने ते १ वर्समेरेन दिवंची पडटात. सामक्या ल्हान भुरग्याक हें दुखणें जाल्यार खूब भंयाचें.

ह्या पिडांभायर मूत्रपिंडाक कॅन्सर ह्या दुखण्याची बादा जावंक शकता. हातूंत मुतांत रक्तस्राव जावप हें मुखेल लक्षण आसता.

हांतरुणांत मुतूंक जावप : खूबशा भुरग्यांमदीं ही पिडा दिसून येता. हेरवीं भुरगें हुशार आसुनूय ताचेर मानसिक दबाव आशिल्ल्यान

अशें घडून येवंक शकता. हाचेर उपाय म्हळ्यार न्हिदचे आदीं आनी न्हिदतकच दोन वरांनी उठोवन भुरग्याक मुतूंक धाडप. सद्याच्या काळांत इलेक्ट्रीक हांतरुणय मेळटा. ह्या हांतरुणार न्हिदतकच मुताचो थेंबो पडनाफुडें भुरग्याक जाग येता. जाग येतकच भुरगें मुतूंक वता आनी हांतरुणार मुतूंक पावना.

मुताची तपासणी : मुताचे तपासणेवयल्यान मनशाचे भलायकेविशीं अदमास मेळटा. गोडेंमूत, कामीण, मूत्रपिंडाच्यो पिडा, मूतखडो, मुताच्या इनफेक्शनाच्यो पिडा हांचें निदान मुताचे तपासणेवयल्यान करूंक मेळटा. कांय पिडांच्या उपचारांची दिकाय हे तपासणेच्या आदाराचेर थरता.

मुताची तपासणी चार मुखेल भागांनी करतात. ते अशे: १) स्थूल तपासणी: (Physical Examination) २) रसायनीक तपासणी (Chemical Examination) ३) सूक्ष्म रोगजंतुची तपासणी (Microbiological) ४) सूक्ष्म तपासणी (Microscopic Examination).

स्थूल तपासणी : हातूंत मुताचो रंग, वास, पातळसाण आनी निवळसाण तपासतात.

अ) मुताचो रंग : मुताच्या रंगावयल्यानय कांय रोगांचें निदान जाता. देखीक- कामीण जाल्यार मुताचो रंग तांबसार हळदुवो जाता. मुतांत रक्तस्राव जाल्यार मूत तांबड्या रंगाचें जाता. कांय वखदां घेतकरय मुताचो रंग बदलता.

ब) मुताची निवळसाण : मूत निवळ आनी पारदर्शक आसूंक जाय. मुतांत इनफेक्शन आसल्यार मूत खदूळ जाता तशेंच मुतांत प्रथिनां आनी फॉस्फेट चड जाल्यारय मूत खदूळ जाता.

क) मुताची पातळसाण : मुताची पातळसाण स्पेसिफीक ग्रॅविटी (Specific gravity) हे घनतेच्या मापान मेजतात. मुताची घनता १.००५ ते १.०३० मेरेन आसता. जोरांत वा परसाकडल्या दुयेंसांत मूत उणें जातकच ताची घनता वाडटा जाल्यार उदक चड पियेतकच उणी जाता. जेन्ना उदक चड पिवन लेगीत मुताची घनता तशीच उरता उणी वा चड जायना तेन्ना मुताची घनता तशीच उरता (Fixed Specific gravity) अशें म्हण्टात. मूत्रपिंडाचें दुखणें खर जातकच अशें घडटा.

२) मुताची रसायनीक तपासणी : हातूंत मुतांत साकर, प्रथिनां वा हार्मोन, अॅसेटोन, आम्लां कामणीचो रंग हांची तपासणी करतात.

(अ) साकर : मुतांत साकर मेळप हें गोड्या मुताचें पयलें लक्षण जावंक शकता. मुताचे तपासणेवयल्यान गोड्यामुताची खारसाण कळटा आनी ताचेवयल्यान उपचाराची दिका थारावंक मेळटा.

(ब) प्रथिनां : मुतांतलें आल्बुमीन हें प्रथीन मेजतात. हें प्रथीन मुतांत उण्या प्रमाणांत आसता. मुतांत दर दिसा आल्बुमीन ०.३ ग्रामांपरस चड गेल्यार म्हत्वाचें अशें मानतात. आल्बुमीन मुतांत चड प्रमाणांत

आसप हें मूत्रपिंडाची पिडा दाखयता. मूत्रपिंडाक सूज येवप, रक्तदाब खूबदीस वाडून उरप, वा गोड्यामुताचे पिडेन मूत्रपिंडाक मार बसप (Diabetic Nephropathy) हांकां लागून मुतांत आल्बुमीन मेळटा.

गुरवार बायलेचें मूत नेमान तपासतात. गुरवार बायलेच्या रोगांत चड मूत मेळ्ळ्यार बाळंत रोगाचें (Taxaemia) पयलें लक्षण मानतात. एखाद्र्या वेळार Multiple Myeloma हे कॅन्सराचे पिडेंत मुतांत प्रथिनां मेळटात. ह्या प्रथिनांक 'बेन्स जोन्स' प्रथिनां अशें म्हण्टात.

क) अॅसेटोन : मुतांत अॅसेटोन चड मेळ्ळ्यार गोड्या मुताची पिडा खर जाल्या अशें मानप जाता. खर उपासा उपरांतय मुतांत अॅसेटोन मेळटा.

३) मुताची सुक्ष्मरोगजंतुंची तपासणी : ही तपासणी मुताक इनफेक्शन जालां वा ना तें दाखयता. हे तपासणेंत इल्लेशें मूत घेवन एके 'पोशक अन्न प्लेटेंत' (Culture Media) घालतात. हे प्लेटेंत मुतांतले सुक्ष्म रोगजंतू वाडटात. उपरांत तांची तपासणी जीवशास्त्र वैज करतात.

४) मुताची सुक्ष्म तपासणी : हे तपासणेंत मुतांतले घन जिनस तपासतात. रगतपेशी, स्फटीक, प्रथिनांचे गुळे, सुक्ष्मरोगजंतू हांची तपासणी करपाक हे तपासणेचो आदार जाता. सुरवेक घनजिनस मुतांतल्यान वेगळे करतात. (centrifuse) ह्या यंत्रांत तपासनळयेंत घाल्लें मूत खूब जलद गतीन घुंवडायतकच घन जिनस एका तोंकाक एकठांय येतात.

अ) धव्यो रक्तपेशी (Pus cells) : ह्यो रक्तपेशी सुक्ष्मदर्श यंत्राचे पळोवणेंत ५-१० चे परस चड आसल्यार मुताक इनफेक्शनाची बादा जाल्या अशें समजतात.

आ) तांबड्यो रक्तपेशी (Red blood Cells) : मुतांत ह्यो रक्तपेशी आसनात. मूत्रपिंडांत वा मुताचेवाटेर रक्तस्त्राव जाल्यार मुतांत ह्यो रक्तपेशी दिसतात. मुतांत तांबड्यो पेशी दिसल्यार मूत्रपिंडाची सूज, मूत्रपिंडाक टी.बी.ची लागण, मूत्रपिंड वा मुता वाटेच्या अवयवांचो कॅन्सर वा मूतखडो ह्या पिडांचो दुबाव आसता.

३) प्रथिनांचे गुळे/पेशींचे गुळे : हे गुळे सूक्ष्ममूत नलिकांच्या आकाराचे आसतात म्हूण तांकां सांचे अशेंय म्हण्टात. मूत्रपिंडाच्या सुजेच्या दुखण्यांत हें गुळे मेळटात.

इ) स्फटीक (Crystals) : मुतांत तरातरांचे स्फटीक मेळटात. तांचें प्रमाण चड आसल्यार वैज मूतखड्याचो दुबाव उक्तायतात. स्फटिकांच्या आकारावयल्यान ताका वळखूंक येता. चडशे स्फटीक ऑक्सलेटाचे आसतात. युरिक अम्ल, सिस्टोन अम्ल, फॉस्फेट हांचेय स्फटीक मूतांत मेळटात. मूतांत ऑक्सलेटाचे स्फटीक चड प्रमाणांत आसल्यार खर उपाय घेवंचे पडटात.

- डॉ. अवधूत बोरकार

पूरक नोंद : डायबिटीस (गोडें मूत).

मूय : गण-हायमेनॉप्टेरा, कूळ-फॉर्मिसिडी. हो एक ल्हान जीव आसून हायमेनॉप्टेरा ह्या गणांत आस्पाव जाल्ल्या म्होंवामूस, गांधील मूस, भुंगे आदी जीवांपरस चड काम करपी हुशार आनी शिस्तप्रीय समजतात. फॉर्मिसिडी ह्या कुळांतल्यो मुयो फॉर्मिसिनी, डोरिलिनी, पोनेरिनी, मर्मिसिनी आदी सात उपकुळांत विभागिल्ल्यो आसात. संवसारांतल्या मुयांच्या सुमार १०,००० जातींची नोंद जाल्ली आसून भारतांत सुमार १,००० जातीच्यो मुयो आसात. दर एके मुयेच्यो संवयो आनी वागपाची तरा हातूंत बरोच फरक दिसून येता. दोमळे होय एकतरेची मूय. ताचो आकार मूयेपरस बरोच व्हड आसता. ताचें शास्त्रीय नांव कॅपोनोटस काॅप्रेसस.

मुयांच्या शरिराच्या भागांच्या आकारावयल्यान आनी तांच्या राहणीमानावयल्यान तांचें विभाजन करतात. मूयेचो रंग तांबडो, काळो, तपकिरी वा हळदुवो आसता. तांच्या शरिराची लांबाय १मिमी. ते ४० मिमी. मेरेन आसूंक शकता. तांची कात घट्ट आसून ती तांचे कुडीची राखण करता. तांची कूड गुळगुळीत आसून तकली, छाती आनी पोट अशे तीन भाग पडटात-

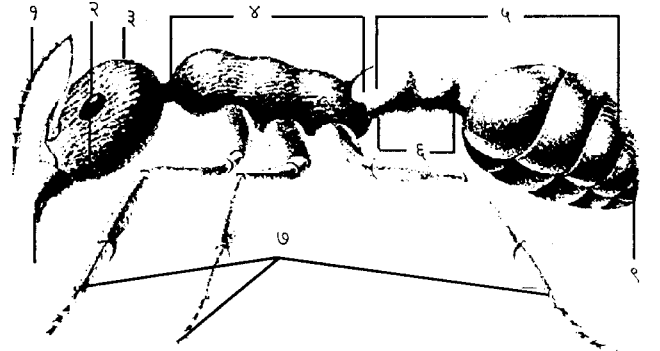

मुयेच्या शरिराची रचना :

१- मिशो; २- दोळो; ३- तकली; ४- छाती; ५- पोट; ६- कमर; ७- पाय; ८- नांगी.

१) तकली : तांची तकली वांटकुळी वा लांबशी आसता. तकलेचे दोनूय वटेन दोन मिशो आसून तांचो आकार मनशाच्या हातावरी आसता. मुयो तांचो उपेग वास घेवपाखातीर तशेंच खावड सोदपाखातीर करतात.

मुयांक ६-१००० तासां आशिल्ले दोन दोळे आसतात. व्हड आकाराच्या मुयांक दोळ्यांत चड तासां आसतात जाल्यार ल्हान आकाराच्या मुयांक दोळ्यांत कमी तासां आसतात. कांय पाखांच्या मुयांक तकले फाटल्यान तीन दोळे आसतात. तांच्या तोंडा लागसार दोन धारेचे आनी नीबर अशे जबडे आसतात. अन्नाचे कण वा हेर जड पदार्थ त्यो जबड्यांत धरून सहज उखलतात. ह्या जबड्यांचे उपेग त्यो कातरीवरी कापूंक, अन्न व्हरूंक आनी दुस्मानापसून राखण करूंक जाता.

२) छाती : मुयेचे छातयेचे तीन भाग आसून दर एका भागाचेर उस्वास घेवपाखातीर बुराखांची एक जोडी आसता आनी पांयांची एक जोडी आसता. मूयेची छाती आनी पोट वेगवेगळें आसून मदीं एक बारीक

कमर आसता. ह्या कमराचो आकार वेगवेगळ्या जातींत वेगवेगळ्या प्रकाराचो आसता. मुयांक पांयांच्यो तीन जोडयो आसतात. दर एकाक पांच भाग आसतात. निमण्या भागाक दोन दावकुलां आसून तांचो उपेग धरपाखातीर करतात. कांय मुयांक पांखांची जोडी आसता. मुखावयली पांखां फाटल्या पांखांपरस मात्शीं व्हड आसतात.

३) पोट : मुयेच्या पोटाचे स भाग आसतात. कांय मुयांच्या पोटाच्या निमाणें नांगी आसता. मुयेचो अन्नमार्ग तिच्या शरिरापरस चड लांब आसून ताचे तीन भाग जातात. अग्रान्त्र, मध्यान्त्र आनी पश्चान्त्र. अग्रान्त्र हें अशीर आसून तें तोंडालागसार सुरु जाता. तातूंत मुयेन खाल्लें अन्न साठवता. उपरांत तें मध्यान्त्रांत येता. हो भाग रुंद आसून तातूंत पाचक द्रव्यां निर्माण जातात. हांगा अन्नाचें पचन जावन अभिशोषण करप जाता.

मुयेची छाती आनी पोट हाच्या वटेन आशिल्ल्या बारीक रंध्रां (बुराक) वरवीं उस्वास घेवप जाता. मुयेचें पारदर्शक रगत जेन्ना एकठांय आसता तेन्ना तें पाचवें-हुळदुवसारशें दिसता. मुयेचें तंत्रिकातंत्र हें साबार लांब तंत्रिका धाग्यांनी तयार जाल्लें आसून तें कुडींत पातळिल्ल्या तंत्रिकाशीरेक जोडिल्लें आसता.

राबित्याचो वाठार : दक्षिण ध्रुव आनी उत्तर ध्रुव सोडून संवसारांतल्या सगळ्या देशांनी मुयो दिश्टी पडटात. खूब पुर्विल्ल्या काळासावन त्यो अस्तित्वांत आशिल्ल्यान पुर्विल्ल्या ग्रंथांत तांचो उल्लेख मेळटा. त्यो चडकरून जमनींत रोयणींत रावतात. तेचपरी त्यो चोम्या चोम्यांनीच रावतात आनी तांचें काम करपय एकठांय आसता. जमनींत रोयणी करून त्यो आपल्यो वसाहती स्थापन करतात. एके वसाहतींत चडांतचड ५ लाख मुयो आसतात.

प्रकार आनी जाती : मुयांचेच सादारणपणान जायते प्रकार आसात तातूंतले कांय म्हत्वाचे प्रकार अशे-

१) शेतकरी मुयो : ह्यो चडकरून सुक्या, उश्ण आनी रेंवट जाग्यांनी रावतात.

२) म्होंवाच्यो मुयो : ह्यो चडकरून गोड रसांत रावतात आनी आपल्या शरिरांत म्होंवाचो सांठो करतात. कांय मुयो म्होंव खातात पूण तें आपल्या शरिरांत सांठावन दवरनात.

३) पान-खायच्यो मुयो : ह्यो मुयो पानांचे तशेंच फुलांचे कुडके काडटात.

४) गुलाम मुयो : ह्यो मुयो स्वता काम करिनात. पूण दुसरे वसाहतींत वचून तातूंतल्या कामकरी मुयांचें कोश व्हरतात आनी आपल्या रोवणींत दवरतात आनी त्या कोशांतल्यान मुयो भायर येतकच तांच्या कडल्यान काम करून घेतात.

५) लश्करी मुयो : ह्यो चडकरून आफ्रिका आनी अमेरिकेंतल्या उश्ण वाठारांत रावतात. त्यो एकेकडेन रोयण वा घर करून रावनात. त्यो भटक्यो आसतात. एकेकडल्यान दुसरीकडे वता आसतना त्यो पंगडान आनी वळीन वतात. तांकां दोळे नासतात पूण स्पर्शीद्रियां तीक्ष्ण आसतात.



मुयो : १- राणीमूय; २- दादलो मूय; ३- कामकरी मूय; ४- सैनिक मूय.

प्रजनन : सादारणपणान पावसाळ्याचे सुरवेक रोयणींतल्यान पांखां आशिल्ले हजारांनी नर आनी मादी मुयांचे चोमे उडूंक लागतात आनी थंयच तांचो संयोग जाता. पाखां नाशिल्ल्या मुयांचो जमनीचेरच संयोग घडटा. संयोगाउपरांत त्यो मुयो परत जमनीर येतात. उपरांत मादी मुयांचीं पांखां गळून पडटात. मागीर त्यो तांतयां घालपाक जागो सोदतात. आपले वसाहतीपसून पयसुल्ल्या भागांत देवल्यार त्यो स्वता जमनींत एक ल्हान बीळ करून घरटें तयार करतात आनी त्या बीळाचें तोंड बंद करून स्वताक बंदिस्त करतात. उपरांत त्यो तांतयां घालतात. ह्या तांतयांतल्यान भायर येवपी कीडीक (Larva) म्हण्टात. मूय स्वताच्या तोंडांतलो लाळेवरी पदार्थ अन्न म्हूण तांकां खावपाक घालता. थरावीक काळा उपरांत ह्यो कामकरी मुयो कोशांतल्यान भायर येतात. हो वेळ मेरेन राणीमूय (आवय) कांयच खायना.

कांय राणीमूयो आपल्या मूळ वसाहतीच्या लागीं देंवतकच कामकरी मूयो तांकां घेराव घालतात आनी तांकां पयस व्हरून तांच्या आदारान नव्यो वसाहती निर्माण करतात. कारण मूळ वसाहतींत मूयांची संख्या चड जाल्ली आसता. वसाहतींत मूखेलपणान तीन प्रकारच्यो मुयो आसतात. १) राणी मुयो २) नर मुयो ३) कामकरी मुयो.

राणी मुयो : ही एक खाशेली मादी मूय तांतयां घालता आनी नव्या राणी, नर आनी कामकरी मुयांची निर्मिती करता. ह्यो मुयो नर आनी कामकरी मुयांपरस व्हड आसतात. एके वसाहतींत एक राणी आसता, पूण कांय खेपे एके वसाहतींत एकापरस चडय राणयो रावतात. कामकरी मुयो तांची जतनाय घेवपाचें आनी तांकां खावड दिवपाचें काम

करता. राणी मूय १०-१५ वर्सा जगूंक शकता.

नर मूय : ह्यो मुयो कामकरी मुयांपरस व्हड, ल्हान वा तांचे येद्वोच आसतात. पूण राणी मुयेपरस ल्हान आसतात. कांय नर मुयांक पाखां आसतात जाल्यार काय नर मुयांक नासतात. तांचो उपेग फक्त मुयांकडेन संयोग घडपाक जाता. ह्यो मुयो फक्त कांय आठवडेच जगतात. राणी मुयांकडेन तांचो संयोग घडून येतकींच तांकां मरण येता.

कामकरी मुयो : ज्या मादी मुयांचो नर मुयांकडेन संयोग घडना वा ज्यो तांतयां घालीनात त्यो कामकरी मुयो. हांचें काम रोयण नितळ दवरप, वसाहतींतलें बांदकाम करप, खावड एकठांय करप आनी मुयांच्या ल्हान पिलांक सांबाळप. कांय व्हडल्या आकाराच्यो कामकरी मुयो वसाहतींतल्या हेर मुयांची दुस्मानापसून राखण करतात. कामकरी मुयो जेन्ना खावड हाडपाखातीर भायर सरतात तेन्ना वाटेर एक तरेचें रसायनीक द्रव्य घालत वतात जाका फेरोमेन म्हण्टात. ह्या द्रव्याक लागून त्यो आपले रोयणींत येवंक शकतात. एके रोयणींतलें फेरोमेन दुसरे रोयणींतल्या फेरोमेनापरस वेगळें आसता. ताका लागून एकेच रोयणींतल्यो मुयो आपआपले प्रकार वळखूंक शकतात. (देखीक : राणी मूय, नर मूय, कामकरी मूय).

मुयांचें अन्न हें जायत्या तराचें आसता. किडी, झाडाचें बीं, कड्डण, झाडापसून मेळपी गोड पदार्थ, फुलांतलें म्होंव हाचे भायर कांय मुयो आपले रोयणींत हेर जातींच्या किटकांक सोयरेकशे रावंक दितात. हे कीटक कांयखेपे आपल्या आंगांतल्यान म्होंवावरी गोड पदार्थ भायर सोडटात. हो पदार्थ खावपाखातीर मुयो तांची राखण करतात.

उपेग : १) मुयांच्या कोशांतल्यो किडी नुस्त्याखातीर अन्न म्हूण वापरतात. २) मुयो रोयण करपाखातीर जमीन उस्तीतात जाचेवरवीं जमनीची सुपीकता सुदारता. ३) कांय मुयो वायटी वा हेर जीवांक नश्ट करतात जाल्यार कांय मुयो पिकांक लागपी भोंवत्याच्या किडींचो नाश करतात.

तेच वांगडा मुयो कांय उपद्रव्य करतात. घरांतले गोड पदार्थ, धान्य, शेतांत पेरिल्लें बीं, झाडाचें नवे रोप हांचो मुयो नाश करतात. नव्या रोपांतल्या मुळांतल्यो मुयो रोस पिता आशिल्ल्यान तीं झाडां उपरांत मरतात. आंगार चडिल्ली मूय घांस मारून मुयांचेर आळाबंदा हाडपाक लिंडेन, डिल्डीन, क्लोरडान, गॅमेक्झिन ह्या सारकीं विखारी कीटकनाशकां वापरतात.

मुयांक एक तरेचो जंबूपार उजवाड (travidet light) दिसता जो आमकां दिसना. मुयांक तांबडो रंग काळ्या रंगापरी दिसता. जेन्ना मुयो जमनीवयल्यान भोंवतात तेन्ना तांचें पोट जमनीक तेंकता आनी तातुंतल्यान एकतरेचो द्रव भायर सरता. ह्या द्रवाक जो वास येता ताच्या आदारान मुयो आपल्या वसाहतींतल्या दुसऱ्या मुयांम्हऱ्यांत पावतात. जेन्ना आमी

मुयांचें घर इबाडटात वा नश्ट करतात तेन्ना कामकरी मुयो एक धवें बाड घेवन दुसरेकडेन वतात. हें बाड म्हळ्यार मुयेचें तांती नासून तांतयांतली कीड आसता.

मुयो चोम्यांनी रावतात. शिंयादिसांनी त्यो चडकरून आपल्या घरांतच रावतात. मुयो स्वताच्या वजनापरस चड वजन व्हरपाक शकतात. मुयो आपले कुडीच्या हालचालीवरवीं एकतरेचो आवाज काडटात जो दुसऱ्यो मुयो आपल्या पांयाच्या कंपनावरवीं आयकूंक शकतात. मनीसय कांय खेपे हो आवाज आयकूंक शकतात.

- डॉ. एच. के. मालवीय

मूर : भूमध्य समुद्राच्या वाठारांतली एक कॉकेशियन मानवजात. वायव्य आफ्रिकेंतल्या लोकांक रोमन लोक मॉरी आनी तांच्या प्रांताक मॉरिटेनिया म्हण्टात. ताचेवयल्यान फुडें मूर हें नांव रूढ जालें. वायव्य आफ्रिकेंतल्या अरबी भाशीक मुसलमानांक आनी स्पॅनिश यहूदी वा उत्तर आफ्रिकेंतल्या तुर्की लोकांक चड करून मूर म्हण्टात. श्रीलंकेंतल्या इस्लाम धर्मीय लोकांक आनी फिलिपीन्सांतल्या मुसलमानांकूय मूर म्हण्टात. सद्याचे मूर हे बर्बर आनी अरब लोकांचे वंशज आसून आठव्या शतमानांत तांणी इस्लामचो स्वीकार केलो. कालांतरान ते आफ्रिकेच्या नैर्ऋत्य भागांत आनी वायव्येकडेन स्पेनांत पातळ्ळे. तारिक इब्न-झियाद हाच्या फुडारपणाखाल ताणें जिब्राल्टरचेर घुरी घालून व्हिसिगंथांचो राजा रॉदरिगोचे सत्तेक धपको दिलो. फुडें तो फ्रांसांतूय घुसलो, पूण शार्ल मार्तेल हाणें तूर्झच्या झुजांत (७२५) ताचो पराभव केलो. अब्दुर रहमान हाणें कॉर्दोव्हा हांगा उमय्यांची सत्ता स्थापन केली (७५६). तिसऱ्या अब्दुर रहमानच्या वेळार कॉर्दोव्हाची खिलाफत उजवाडाक आयली. कॉर्दोव्हा कलेच्या मळार उदरगत केली. उमय्यांच्या विस्ताराक ख्रिस्ती लोकांनी विरोध केलो. अल्-मन्सूर राजपालक आसतना ख्रिस्ती-इस्लामी संघर्शान उग्र रूप धारण केलें. ह्या संघर्शमय वातावरणांतूय तोलेधो, कॉर्दोव्हा, सखिल हीं शारां प्रसिध्द जालीं. उमय्या खिलाफतूय ही ख्रिस्ती धर्माचो प्रभाव आनी कर्तबगार खलीफांचो उणाव हाका लागून १०३१ त सोंपली. फुडें मूर लोकांची संस्कृताय ल्हव ल्हव नश्ट जाली. लीऑं आनी कॅस्टीलचो राजा सवो आफांसो हाणें मूरांचो पराभव केलो (१०८५).

तेउपरांत नाव्हास धे टोलोसाच्या झुजांत ख्रिस्ती सेनेन मूरांची सत्ता ल्हव ल्हव सोंपयली. कॅस्टीलच्या तिसऱ्या फर्डिनांटान कॉर्दोवा घेतकच लेगीत (१२३६) मलागा-ग्रॅनाडा प्रांतांत मूरांची सत्ता कांय वर्सां तग धरून आशिल्ली. पूण कितल्याशाच मूरांनी किरिस्तांव धर्म आपणायलो. फुडें किरिस्तांव मूरांक मॉरिस्को आनी इस्लाम धर्मियांक मुदेजार्स अशीं नांवां पडलीं. हांची वसणूक चड करून अल्जिरिया आनी मोरोक्को ह्या वाठारांनी आसा. निमाणें स्पेनांत धर्मन्यायपीठ स्थापन

जातकच मूरांची स्थिती सामकी देंवली आनी सतराव्या शेंकड्याचे अखेरेक ते स्पेनांतल्यान पुराय भायर पडले.

- कों. वि. सं. मं.

मूर्तिकला : आपल्या प्रिय वा पूज्य व्यक्तीची, देवतेची, मानवी रूप आशिल्ली, फातरापसून तयार केल्ले प्रतिमेक मूर्त म्हण्टात आनी ही मूर्त घडोवपाचे कलेक मूर्तिकला म्हण्टात. आयचे घडयेक वास्तव संवसारांतल्या सजिव मनशांच्यो मूर्ती घडयता आसले तरी सुरवेक पूजेखातीर अधिष्ठान दिवपी देव-देवता वा तत्सम अमानवी विभुतींचीच मूर्त तयार करप जातालें. चड करून ह्या देव-देवतांच्या सान्निध्यांत उरपी, काल्पनिक वा वास्तव, मोनजात, वनस्पत हांच्योय प्रतिमा मुखेल मूर्तिवांगडा तयार करप जातालें. पुर्विल्ल्या काळांत मूर्तिकलेचो उगम हो देवपूजेंतल्यान जालो आसलो तरी सदद्याक मूर्तिकलेकडे हेर कलांसारकी एक स्वतंत्र अभिजात कला म्हूण पळोवप जाता. मूर्ती तयार करपाखातीर मुखेलपणान माती, लाकूड, धातू, पाशाण, प्लास्टर, शिमीट सारक्या वस्तूंचो उपेग करता.

संस्कृत साहित्यांत जें मूर्तिकलेचें शास्त्र निर्माण जालां तें मूर्तिकारांच्या अणभवांतल्यान तयार जालां. बृहत्संहितेंत म्हळां, शिल्पशास्त्राचें गिन्यान कलावंताचे पिळगेन पिळगी वाडत गेलां. मानसार नांवाच्या ग्रंथांत शिल्पशास्त्रज्ञांचे परंपरेचेर खूब विस्कटावणी आसा. तातूंत शिल्पलक्षण नांवाचें एक प्रकरण आसून तातूंत शिल्पज्ञांचे विंगड विंगड प्रकार पौराणिक कथांच्या रुपांत सांगल्यात. तातुंतली एक कथा अशी आसा-

ब्रह्मदेव हो शिवाच्या वरदानान महाविश्वकर्मा जालो. ताका चार दिकांनी सूचक अशीं चार तोंडां आशिल्लीं. उदेंत दिकेच्या तोंडाचें नांव विश्वभू, दक्षिणेच्या तोंडाचें विश्वविध, अस्तंतेच्या तोंडाचें विश्वस्त्रष्टा आनी उत्तर दिकेचें विश्वस्थ आशिल्लें. उदेंत तोंडांतल्यान विश्वकर्मा, दक्षिण तोंडांतल्यान मय, अस्तंत तोंडांतल्यान मनू आनी उत्तर तोंडांतल्यान त्वष्टा हे कलाकार जल्मले.

इतिहास : भारतांत मूर्तिकलेचो उगम खूब पुर्विल्ल्या काळासावन म्हळ्यार ऋग्वेदकाळाच्याय पयलीं मेळटा. वैदिक संस्कृतीचे पयलीं भारताचे अस्तंत आनी वायव्य वाठारांनी, सिंधुसंस्कृती नांवाची एक संस्कृती नांदताली. मोहेंजोदडो आनी हडप्पा हीं तिचीं मुखेल केंद्रां आशिल्लीं. ह्या केंद्रांनी जेन्ना उत्खनन जालें त्यावेळार तातूंत पुराय प्रगत अशा नगरांच्या अवशेशांवांगडाच धातू, अस्थी, हतया दांत, रत्न, कंवची, माती हांचेपसून तयार केल्ल्यो हजारांनी मूर्ती मेळ्ळ्यो. हातुंतल्यो कांय मूर्ती खेळण्यांच्यो आनी कांय मूर्ती पूजेखातीर आशिल्ल्यो. हाचेवयल्यान सिंधुसंस्कृतींतले लोक हे मूर्तिपूजक आशिल्ले अशें समजता. तशेंच हे

लोक द्रविड आशिल्ले. पुजा आनी भक्ती हीं द्रविड संस्कृतीचीं खाशेलपणां आशिल्लीं. वैदिक आर्यांनी तांचेर आक्रमण केलें आनी त्या आक्रमणांत द्रविड लोक हारले. ही सिंधुसंस्कृती वैदिक आर्यांच्या आक्रमणामुखार तिगली ना. थयंचे लोक आर्यांच्या चेंपणाक लागून दक्षिणेवटेन झुकले. ते उपरांतच्यो सुमार दोन हजार वर्सांच्या काळांतल्यो मूर्ती उपलब्ध नात आनी त्या काळांतलो इतिहासूय मेळना. सनपयलीं सातव्या-आठव्या शेंकड्यासावन मौर्यकाळाच्या सुरवाती मेरेनच्या काळाक महाजनपदयुग म्हण्टात. बुध्द आनी महावीर हे ह्याच काळांतले धर्मप्रवर्तक आशिल्ले. देव देवतांची वाड ह्याच काळांत जावंक लागली. ह्याच काळांतल्यो ८ ते १० हात उंचायेच्यो पाशाणाच्यो मूर्ती मेळ्ळ्यात. ह्यो मूर्ती चडशो यक्षांच्यो आसात. परखम नांवाचो एक यक्ष सनपयलीं ७व्या शेंकड्यांतलो आसून, भारतीय मूर्तिशिल्पांत हो पुतळो सगळ्यांत पोरनो अशें मानलां. भरहूत हांगा ज्या कलाकारांनी यक्षमूर्ती घडयल्यो तांचीं नांवां सूपवास, विरुदक, सुचिलोम, अजकालक, सुदर्शन अशीं थंय कोरांतल्यांत. त्या काळांतल्यो कांय यक्षमूर्ती सदद्या मथुरा, कलकत्ता हांगाच्या संग्रहालयांनी आसात.

सम्राट अशोकान ह्या देशांत जे तरेचे शिल्पकलेची सुरवात केली तसली शिल्पकला पयलीं खंयच नाशिल्ली आनी फुडेंय जालीना. ताच्या काळांतले हजारांनी मण-वजनाचे आनी ४०-५० फूट उंचायेचे पाशाणस्तंभ भारतांत खूबकडे आसात. त्या खांब्याचेर शींव, हत्ती, बैल हांच्यो मूर्ती बसयल्यात.

मूर्तिकलेच्या इतिहासांत मौर्ययुगाफुडलें शुंभयुगूय खूब गाजलें. ह्या काळांत माती आनी पाशाण ह्या दोगांयच्यो मूर्ती तयार जावंक लागल्यो. शुंभकाळांतल्यो मूर्ती तांच्या भेसावयल्यान वेगळ्यो वळखूंक येतात. मस्तकाचेर फुडले वटेन दोन गांठी आशिल्ली पगडी आनी दोनूय पांयांमदल्यान, धोंतराचो जमनीक तेंकपी त्रिकोनी पदर असो तांचो भेस आसता. देवता आनी यक्ष-यक्षिणी हांच्यो मूर्ती, जैन-बुध्दांच्यो प्रतीकमूर्ती, देवळां आनी स्तूप हांचेर अलंकरण म्हूण कोरांतिल्ल्यो प्रणयनिदर्शक मूर्ती आनी स्तूपांचे देगेवयल्यो मूर्ती अशें ह्या काळांतलें मूर्तीभांडार आसा. ह्या काळांत विष्णु, शिव, ब्रह्मा, बलराम, इंद्र, कुबेर, लक्ष्मी अशो पौराणिक मूर्ती तशेंच बुध्दाचे अनुचर आनी उपासक हांच्यो मूर्ती व्हड प्रमाणांत जावंक लागल्यो.

बुध्दान, आपली मूर्त करची न्हय असो आदेश दिल्ल्यान मूर्तिकलेंत बुध्दाची उपस्थिती सत्री, पदचिन्न, धर्मचक्र, बोधिवृक्ष, पद्म, वज्रासन ह्या प्रतीकांवतीन दाखोवप जाताली.

शुंगकाल आनी ताचे फुडलो कुशाणकाळ हातुंतल्यो यक्ष-यक्षिणींच्यो मूर्ती उगड्यो, अर्द-उगड्यो पूण भावदर्शक अशो जावंक लागल्यो. यक्षिणींचो संबंद झाडांच्यो खांदयो आनी वालींकडे लायिल्ल्यान मूर्तिशास्त्रज्ञांनी अशा यक्षिणींक शालभजिका अशें नांव दिलां. शुंगकाळांत पाटलिपुत्र, सांची, भरहूत, सारनाथ, कौशांबी, बोधगया, मथुरा, बेसनगर आनी

दक्षिणेतलें जग्व्यपेट हीं मूर्तिकलेचीं केंद्रां जाल्लीं. कुशाणकाळांतली मूर्तिकला देशी-विदेशी अशा मिश्र छापाची आशिल्ली. पूण उपरांतची मथुराशैली मात सामकी भारतीय जाली. मथुराकलेंत जैनांचे आनी बौध्दांचे खूब स्तूप निर्माण जाले. यक्षराज कुबेर आनी यक्षिणीच्योय मूर्ती ह्या काळांत खूब तयार जाल्यो. तशेंच तीन वस्त्रां घालपी, उब्यो आनी उंच बुध्दमूर्ती निर्माण जाल्यो. तांच्या फाटल्यान जातककथांचेंय मूर्तिकरण जालें. जैन लोकांनीय तीर्थकरांच्यो मूर्ती तशेंच चारकोनी खांब्यांच्या आंगांनीय जिनमूर्ती कोरांतल्यो. त्या काळांतल्यो दोन बायलमूर्ती चड उल्लेख करपासारक्यो आसात. एक लक्ष्मी ती लखनौच्या संग्रहालयांत आसून दुसरी प्रसाधिका ती काशीच्या कलाभवनांत आसा. मथुरेची एक सूर्यमूर्तीय पळोवपासारकी आसून ती पयलीं भारतीय सूर्यमूर्ती आशिल्ल्याचें

साकार जाल्यो. शैववैष्णव परिवारांतल्यो दुर्गा, पार्वती, महिषासुरमर्दिनी, कुबेर, गणेश, कार्तिकेय, मातृका, लक्ष्मी, ब्रह्मा ह्या मुर्तींनी त्या काळांतली मूर्तिकला समृध्द केली.

इ.स.चो ६वो शेंकडो सोंपच्यावेळार गुप्तयुगाचो अस्त जालो. थंयसावन फुडलीं सयशें वर्सां मध्ययुग ह्या नांवान वळखतात. ह्या काळांत स्वतंत्र मूर्तीची निर्मिती कमी जावन देवळांच्या अलंकरणमूर्तींक चंवर आयलो. देव-देवतांचे संख्येंतूय खूब वाड जाली. अजंठा, वेरूळ आनी घारापुरी हांगाचीं लेणीं आनी दक्षिणेतलीं मामल्लपुरम हांगाचीं रथशिल्पां ह्याच काळांतलीं आसात. घारापुरी हांगाय शिव-पार्वतीच्यो खूब सोबीत मूर्ती आसात. मध्ययुगाच्या दुसऱ्या अर्दांत जायतीं नामनेचीं देवळां निर्माण जालीं. ह्या काळांतल्या प्रणयमूर्ती वा शृंगारमूर्ती हांचेखातीर,

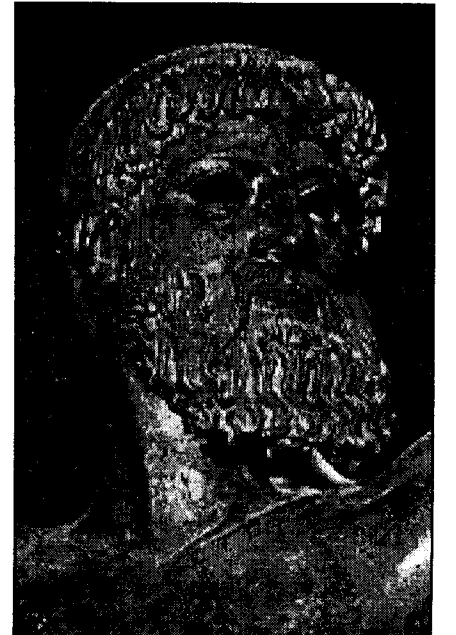
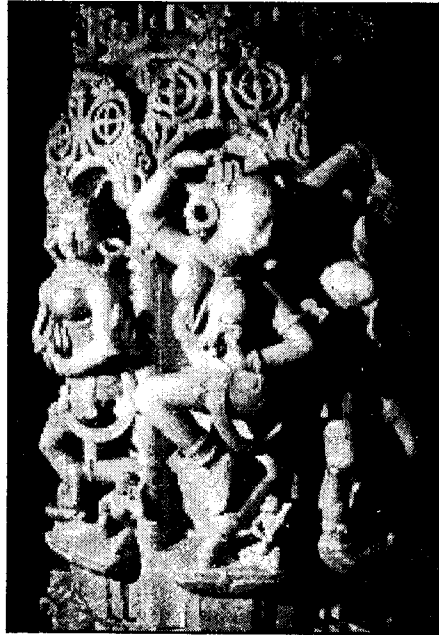

मूर्तिकलेचे कांय नमुने

सांगतात. ल्हान पगडी, कुशाण राजाभशेन आंगांत अचकन आनी धोंपरांमेरेन बूट असो तिचो भेस आसा. तिचे कमरेक सुरो आसा.

उपरांतच्या गुप्तयुगांत भारतीय मूर्तिकलेची खूब वाड जाली. ह्या काळांत बौध्द आनी ब्राह्मणी हांच्यो मूर्ती खूब प्रमाणांत घडल्यो. मथुरेच्या संग्रहालयांतली एक बुध्दमूर्ती शांती आनी गांभीर्याचें निदर्शन घडयता. ही मूर्ती, सारनाथ हांगाच्या धर्मचक्रप्रवर्तनांतली बशिल्ली मूर्ती आनी सुलतानगंज हांगाची ७।। फूट उंचायेची ताम्रमूर्ती ह्यो तीनूय बुध्दमूर्ती जगांतल्यो सगळ्यांत श्रेश्ठ आनी सर्वांगसुंदर बुध्दमूर्ती थारल्यात. देवगढ हांगा ह्या काळांतल्या देवळांचे भग्नावशेश मेळ्ळ्यात. उदयगिरी हांगा वराह अवताराची एक बळिश्ट मूर्ती आसून, तिणें आपल्या सुळ्यांचेर पृथ्वी जिखून धरल्या. गंगा-यमुनांच्यो सोबीत मूर्तीय ह्याच काळांत तयार जाल्यो. भूमरा, नचना आनी खोह हांगा कितल्योशोच शिवमूर्ती

भुवनेश्वर हांगाचें शिवमंदीर, कोणार्क हांगाचें सूर्यमंदिर, पुरी हांगाचें जगन्नाथमंदिर आनी खजुराहो हांगाच्या कंदरिया महादेवाच्या मंदिराची नामना आसा. ह्या काळांतल्यो चडशो मूर्ती काळ्या पाशाणाच्यो वा संगमरवरी आसात.

दक्षिण भारतांत, तंजाऊर हांगाचें बृहदीश्वरमंदिर, मदुरेचें मीनाक्षीमंदिर, कर्नाटकांतलें सोमनाथमंदिर, हळेबीड हांगाचें शिवमंदिर आनी ह्या सगळ्या मंदिरांचे वाठार मूर्तिकलेन समृध्द जाल्यात. दक्षिणेंत, नटराजाच्यो कितल्योशोच कांस्यमूर्ती पळोवंक मेळटात. हांगा बौध्द धर्म पातळचे पयलीं दक्षिणेतले कलाकार लाकूड, हतया-दांत आनी फातरांपसून मूर्ती तयार करताले. अजंठा हांगाच्या धाव्या लेण्यांतलीं मूर्तिशिल्पांय नमुनेदार आसात. दक्षिणेतल्या मूर्तिकारांनी तरातरांच्यो बायल-मूर्ती कोरांतल्यात.

चोळ वंशाचे राजवटींत चडशो शैवमूर्ती निर्माण जाल्यो. तशेंच कांय वैष्णव मूर्तीय त्या काळांत तयार केल्यात. तंजाऊरच्या गोपुरांचेर असल्यो मूर्ती मेळटात. बुध्द, बोधिसत्व, मैत्रेय आनी अवलोकितेश्वर हांच्यो मूर्ती नागपट्टम हांगा मेळ्ळ्यात. तशेंच कर्नाटकांतल्या होयसळांचे राजवटींतूय हळेबीड आनी बेलूर हांगा खूबशीं मूर्तिशिल्पां निर्माण जालीं.

इ.स.च्या १५व्या शेंकड्यांत विजयनगरची मूर्तिकला जल्माक आयली. ह्या काळांतल्यो मूर्ती अलंकृत आसात. पूण चोळांच्या काळांतल्या मूर्तींची सोबीतकाय तातूंत दिसना.

मूर्तीच्या अभ्यासावयल्यान त्या त्या काळांतली धर्मपद्दत, समाजीक चालिरिती, भेस, अलंकार, आयुधां आनी त्या वेळावयले एकंदर जीवन पद्दतीचो तशेंच मोनजात, वनस्पत, भू-गर्भ प्रकार हांचो अभ्यास करपाक मदत जाता.

हालीं उत्सवांच्या निमतान कांय मूर्तिकार गणपती, दुर्गा ह्या देवतांच्यो शेडीच्यो मूर्ती करपाक लागले. ताकालागून हे कलेक परतून उर्बा आयली. आतां गणपति-उत्सव, दुर्गापुजेचो उत्सव हेखातीर हजारांनी मूर्ती तयार जावंक लागल्यो. मातयेच्या मूर्तींक तरातरांचे रंग लावन त्यो ओडलायण्यो करतात.

धातूच्यो मूर्ती करपाची परंपराय खूब पोरनी आसा. सुलतानगंज हांगाची बुध्दमूर्ती आनी मिरपूरखास हांगाची ब्रह्ममूर्ती हीं ते कलेचीं उत्कृश्ट उदाहरणां आसात. ते उपरांतच्या काळांतल्यो पल्लव शैलीच्यो बऱ्योच धातूच्यो मूर्ती मेळटात. चोळांचे राजवटींत कांस्याचे मूर्तिकलेक खूब चंवर आयिल्लो. त्या काळांत देवतांची मिरवणूक काडपाची चाल सुरू जाली आनी तेखातीर धातूच्यो ल्हान आनी सहजतायेन हाताळपाच्यो मूर्ती तयार करपांत आयल्यो. सद्याच्या काळांत धातूच्यो मूर्ती चडशो घरचे देवपूजेखातीरूच करतात. तशेंच हालीं धातूचे पुतळे करपाची चाल सुरू जाल्या. नामनेच्या व्यक्तींचे पुतळे व्हडा संख्येन शारांनी उबारिल्ले दिसतात.

- कों. वि. सं. मं.

मूर्तिपुजा : (पळेयात पुजा).

मूळव्याध : गुदद्वार, गुदमार्ग हातुंतल्यो रक्तवाहिनी तांच्या पोंतार फुगतात आनी पळोवंक गांठ वा मुळाभशेन दिसतात देखून तांकां मूळव्याध म्हण्टात. फ्रेंच भाशेंत ताका फीग, लॅटीन भाशेंत पाइल्स, ग्रीस भाशेंत हेमोरोहड आनी कोंकणींत बीक अशें म्हण्टात. मूळव्याधाचे मुखेल दोन प्रकार आसतात- १) भितरले आनी २) भायले. तेभायर मिश्र मूळव्याधय आसूंक शकतात.

मूळव्याध जावपाचीं कारणां अशीं आसात: अनुवंशीक प्रवृत्तीक लागून मूळव्याध उप्रासूं येता. मूळव्याध आशिल्ल्याक खुबशे फावट पांयांत गांठल्ल्यो रक्तवाहिनी आसतात. थोड्यांक परसाकडे घट वा चड दिसांनी जावपाची खोड आसता. गरजेशिवाय उठ-सूट कोठो साफ जावंचो देखून जुलाबाचीं वखदां घेवपाची संवय आसता, तशेंच जीर्ण स्वरुपाच्या अपचन पिडेकलागून खूब तेंप अतिसार जायत रावता वा जीर्ण स्वरुपांत मोडशी पडत रावल्यार गुदद्वारांतल्या (Anus) रक्तवाहिनीच्या पोंताचेर पेंच येवन मूळव्याध निर्माण जावंक शकता. खूबशे फावट गुदद्वारांतल्या कॅन्सराचें मूळव्याध सगळ्यांत पयलें लक्षण आसूं येता. देखून मूळव्याध आशिल्ल्या दर एका पिडीताची गुदद्वारांत बोट चलोवन तपासणी करप (Per Rectal Examination) गरजेचें.

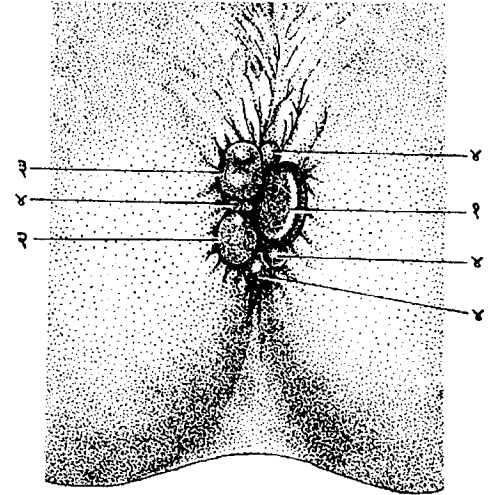

भितरले मूळव्याध : १- दावो मुखेल मोड; २- उजवो पश्च मुखेल मोड; ३- उजवो फुडलो मुखेल मोड; ४- दुसरो मोड.

सदांच संडासाचे त्रास आसल्यार (Chronic Constipation) तशेंच जीर्ण स्वरुपांत मूत्रमार्गांत बाधा आसल्यार (Vrethral Stricture, Entarged Prostate) संडास वा मूतचेवेळार त्रास जातात. हाकालागून गुदद्वाराच्या रक्तवाहिनीच्या पोंतार सतत ताण येवन ल्हव ल्हव तो फुगत वता आनी मूळव्याध जाता. गुरवारपणांत संडास घट तशेंच चड दिसांनी जावप स्वाभाविक आसा. हाका लागून तशेंच वाडट्या गर्भाशयाच्या वजनाच्या पेंचान गुदद्वाराचेर ताण येवन मूळव्याध जातात.

गुदद्वारांतल्यान नळी (Proctoscope) चलोवन पळयतकच मूळव्याध दोळ्यांक स्पश्ट दिसता. मूळव्याधाची सुवात अदमासान घडयाळीच्या ३,७,११ वरांच्या जाग्यार आशिल्ले भशेन दिसता.

लक्षणां : संडासांतल्यान रगत पडप हें सगळ्यांत पयलें आनी मुखेल लक्षण आसा. सुरवातीक कमी प्रमाणांत आनी तांबडेंगुंज रगत तेंय संडास करचेवेळार पडटा. पूण मूळव्याध भायर सरनात. ही मूळव्याधाची पयली स्थिती मानूं येता. कितलेशेच म्हयने वा वर्सां मूळव्याध

हे स्थितींत उरूं येता.

दुसरे स्थितींत, मूळव्याध भायर सरता पूण फकत संडास करचे वेळारच. पूण आपशींच वा बोटान धुकलल्यार सहज भितरय वतात आनी परतून संडास करीसर भितरच उरतात. तिसरे स्थितींत सदांचें काम करता आसतना मूळव्याध सहज भायर सरता, आनी कितेंय केल्यार भितर वचनात. अशावेळार मूळव्याधींतल्यान थोडें शेंबूड पाझरता वा थंय थोडी खाज येवं येता. संडासावाटेर सतत जळजळ वा आडखळ आशिल्ल्यावरी जाणवता. मूळव्याधींत हेर वायट परिणाम घडून येतकच मात ते दुखूंक लागतात. खूब प्रमाणांत रगताचो स्राव वा चड तेंप रक्तस्राव जायत जाल्यार पंडुरोग वा रक्तक्षयाची (Anemia) लक्षणां दिसून येतात.

मूळव्याधीचो चड करून दुसरे स्थितींत चड प्रमाणांत रगताचो स्राव जाता. भायर सरिल्ल्या मूळव्याधीच्या मूळाभोंवतणी गुदद्वाराच्या स्नायुंचें तीव्रपणान आकुंचन जावन येवन मूळव्याधीक फांस पडिल्लेवरी जाता. १-२ वरांभितर जर भितल्ले मूळव्याध जिरयलेना जाल्यार घुस्पटील्ल्या मूळव्याधीचें रगताचे घट गाठींत रुपांतर जाता.

घुस्पटमार चडकरून परत दुसरे स्थितींत जावंक पावता. मूळव्याध सोंसूनज इतलें दुखत रावतात. पूण गांठ जावन येतकच दूख बरीच कमी जाता आनी स्पर्श केल्यारच दुखता. अशावेळार पिडीत आपल्याक मूळव्याधीचे झटको आयलो अशें समजता. (Acute attack of pile).

तिसरे स्थितींतले मूळव्याधींत आंगार घाव पडूं येता. अतिप्रमाणांत घुस्पटमार जावन रगतपुरवण बंद जाल्यार रगताची गांठ जावन आयिल्लो मूळव्याध कुसून झडटा आनी त्या जाग्यार एक घाव जाता. हो घाव पेखपाक खूब दीस वतात. केन्नाकेन्नाय गांठेल्ल्या मूळव्याधींत पूं जावं येता. भितल्ल्या मूळव्याधीभशेन भायलो मूळव्याधय रक्तगांठीन घट जावं येता. संडासाचे वाटेर परत परत कातरो पडत रावल्यार आनी तो चड तेंप पेखनासतना उरलो जाल्यार ताचेवयर कातीची ल्हान गांठ जावन येता. हाका सेंटीनेल पाईल अशें म्हण्टात. खऱ्या अर्थान हो मूळव्याध आसना.

उपचार : संडास मोव तशेंच नित्य जावंचो देखून जुलाबाचीं सौम्य स्वरुपाचीं वखदां (Laxatives) घेवंची पडटात. देखीक - इसाबगोल. मूळव्याध बावन येवंचो तशेंच थंडाय दिसची म्हूण अॅलोपथी, आयुर्वेदीक आनी होमियोपथीक वखदां उपलब्ध आसात. होमियोपथी आनी आयुर्वेदीक पोटांत घेवपाचीं वखदांय आसात. जांकां लागून सुरवातीचे स्थितींत मूळव्याध पुराय बरो जावं येता. पीडीतान व्हड आयदनांत गरम हून उदकांत आपलें कमर बुडून उरता तशें बसून रावप (एक तरेचो शेक मारिल्लेवरी) हाका सीटझ न्हाण म्हण्टात.

इंजेक्शन उपचार पद्दत: जे पयले स्थितींतल्या मूळव्याधाक योग्य

आलमंड तेलांत ५% फेनोलाचें इंजेक्शन सरळ मूळ व्याधीच्या मूळांत तोंपून मूळव्याध करून उडयतात.

क्रायोसर्जरी (Cryosurgery) : नायट्रोजन पातळ रुपांत अति थंड (-१९६°C) आशिल्ल्यान ताच्या फकत स्पर्शान मूळव्याध गोठून वता आनी धड जावन येता. ही उपचार पद्दत परत वयले स्थितींत लागू पडटा. आतांमेरेन नमुद केल्ले उपचार शक्य जाले ना वा अपेशी थारले जाल्यार निमणो कायम स्वरुपाचो उपाय म्हळ्यार शस्त्रक्रिया. आतांमेरेन हो उपाय मूळव्याधींत मुखेल उपाय जावन आसा. तिसरे स्थितींतलो मूळव्याध आसल्यार, हेर उपायांनी गूण न आयल्यार दुसरे स्थितींतलो मूळव्याध, वातड मूळव्याध तशेंच जेन्ना भितल्ल्यापरस भायलो मूळव्याध व्हड आसता तेन्ना शस्त्रक्रिया करची पडटा.

- डॉ. आनंद हळर्णकार

मृच्छकटिक : हें एक संस्कृत नाटक. कवी शूद्रक हाणें हें धा अंकीं नाटक इ.स. पयलीं दुसरो शेंकडो ते इ.स. चो धावो शेंकडो ह्या काळांत केन्नातरी बरयलें.

ह्या नाटकांत दोन कथानकां आसात. पयलें कथानक चारुदत्त आनी वसंतसेना तशेंच शर्विलक आनी मदनिका हांची मोगाची कथा सांगता. दुसरें कथानक, आर्यक नांवाच्या गवळ्याच्या भुरग्याक गादयेर बसोवपाखातीर जाल्ली राज्यक्रांती सांगता. ह्या नाटकाचें थोडक्यांत कथानक अशें आसा-

उज्जैन नगरींत चारुदत्त नांवाचो एक गरीब पूण हुशार आनी सगळ्या गुणांनी बरो असो एक मनीस रावता. एका तेंपार गिरेस्त आशिल्लो चारुदत्त उपरांत आयिल्ले गरिबींत लेगीत तो धीरान आनी नीतीन वागता तें पळोवन उज्जैन नगरांतली एक गणिका वसंतसेना ताचेर भाळटा. चारुदत्ताकडे इश्टागत जोडपाखातीर कितेंय निमित्त मेळचें म्हूण वसंतसेना सांजवेळची तागेर वचपाक भायर सरता. वाटेंत मूर्ख राजशालक शकार तिचे फाटल्यान लागता. वसंतसेना ताका चुकयता आनी चारुदत्ताच्या घरांत भितर सरता. आपल्या आंगावयले सगळे अलंकार काडून चारुदत्ताकडे दिता आनी चोरांक लागून आपल्याक भिरांत दिसता तेखातीर हे अलंकार ताका सांबाळून दवरूंक सांगता. वसंतसेनेचे विनंतीक लागून चारुदत्त ते अलंकार दवरून घेता. पूण एके राती शर्विलक नांवाचो चोर ते चोरता. हो शर्विलक म्हळ्यार वसंतसेनेची दासी मदनिका हिचो मोगी. शर्विलक ते अलंकार व्हरून मदनिकेक दिता तेन्ना ते अलंकार वसंतसेनेचे म्हूण मदनिका वळखता. ती ते सगळे अलंकार वसंतसेनेक परतून दिवपाक सांगता. हें सगळें उलोवप वसंतसेना आयकता. जेन्ना शर्विलक सगळे अलंकार वसंतसेनेक दिता तेन्ना वसंतसेना त्या दोगांचेंय लग्न करून दिता. इतले मजगतीं चारुदत्त, आपले बायलेचो

रत्नहार वसंतसेनेकडे धाडून दिता आनी आपूण जुगारांत तुजे अलंकार हारलो म्हूण हो रत्नहार धाडटां म्हूण तिका रकाद दिता. हो रकाद घेवन चारुदत्ताचो इश्ट मैत्रेय (विदूशक) येता. उपरांत वसंतसेना आपले अलंकार आनी तो रत्नहार घेवन चारुदत्तागेर वता. ते राती ती तांगेरूच रावता. दुसऱ्या दिसा चारुदत्त पुष्पकरंडक नांवाचे बागेंत वता आनी आपल्या गाडीवाल्याक वसंतसेनेक घेवन येवपाक सांगता. गाडीवालो गाडी घेवन चारुदत्ताच्या दारांत रावता. त्याचवेळार गाड्यांची गर्दी जाल्ल्यान राजशालक शकार आपली गाडी चारुदत्ताचे गाडयेफाटल्यान लायता. वसंतसेना शकाराचे गाडयेक, चारुदत्ताची गाडी समजून ते गाडयेंत बसता. हाचेपयलीं चारुदत्ताचो भुरगो रोहसेन, आपल्याक भांगराची गाडी जाय म्हूण रडटा तेन्ना वसंतसेना ताका भांगराची गाडी करपाखातीर आपल्या आंगावयले अलंकार दिता.

आर्यक नांवाचो एक गवळ्याचो पूत उज्जैनचो राजा जातलो अशें कोणे एका सिध्द पुरसान भविश्य केल्ल्यान, उज्जैनचो राजा पाठक हो ताका बंदखणींत दवरता. पूण इश्टांच्या आदारान तो सुट्टा आनी चारुदत्तागेर लिपून बसता. चारुदत्ताचो गाडीवान जेन्ना दारांत गाडी लायता तेन्ना आर्यक ते गाडयेंत बसता. गाड्यांच्या ह्या बदलाक लागून वसंतसेना शकारागेर आनी आर्यक चारुदत्तामहऱ्यांत पावता. तेन्ना चारुदत्त आर्यकाक थंयसावन पळून वचपाक आदार करता.

चारुदत्त निराश मनान जेन्ना घरा परतता तेन्ना ताका वसंतसेनेन आपल्या पुताक भांगराचे अलंकार दिल्ल्याचें कळटा. तो ते अलंकार वसंतसेनेक परत दिवपाखातीर मैत्रेयाक दिता.

वसंतसेना जेन्ना शकारागेर पावता तेन्ना शकार तिका वश करपाचो यत्न करता. पूण ती आपल्याक बदना हें कळकटच तिचो गळो दामता. वसंतसेना थंय घुंवळ येवन पडटा. ती मेली अशें समजून शकार थंयसावन पळ काडटा आनी चारुदत्तान भांगराखातीर तिका मारली असो आरोप करता. हेवटेन मैत्रेय वसंतसेनेचे अलंकार तिका पावोवपाक येता तेन्ना चारुदत्ताक न्यायसभेंत धरून व्हेलो हें ताका कळटा. मैत्रेय ते अलंकार घेवन तसोच चारुदत्ताकडे वता. ते अलंकार पळोवन चारुदत्ताआड पुरावो मेळटा म्हूण ताका प्राणदंडाची सजा फर्मायतात.

हेवटेन वसंतसेना शुध्दीर येवन चारुदत्तागेर वतना वाटेंत तिका चारुदत्ताक सुळार दिवपाची तयारी दिसता. ती धांवत चारुदत्तामहऱ्यांत वता. तिका जिती पळयतकच चारुदत्त निर्दाश थारता. त्याचवेळार आर्यक, पालक राजाक मारून, उज्जैनचो राजा जाता आनी चारुदत्ताक सोडटा.

संस्कृत कवी भास हाणें बरयल्ल्या एका नाटकाचें नांव चारुदत्त अशें आसा. दोगांतूय बरेचकडे साम्य दिश्टी पडटा.

मृच्छकटीक नाटकाचे अणकार इंग्लीश, जर्मन, फ्रेंच ह्या परकी भाशांनी तशेंच मराठी आनी हेर देशी भाशांनीय जाला.

भास, संवाद, प्रसंग आनी कल्पकता हांचे नदरेन ही साहित्यकृती उत्तम आसा. तत्कालीन समाजीक, संस्कृतीक आनी राजकीय परिस्थितीचें तातूंत विश्लेशणात्मक वर्णन सुरेलपणान मांडलां.

- कों. वि. सं. मं.

मृत्युंजय : शिवाचें एक नांव आनी शांत रूप. 'मृत्युं जयतीति मृत्युंजयः' अशी ह्या शब्दाची व्युत्पत्ती आसा. शिव हो निरुपाधिक परब्रह्मस्वरूप आशिल्ल्यान तो केन्नाच जल्मना आनी मरना. तशेंच 'मृत्युंयस्योपसेचनम्' म्हळ्यार मृत्यू हें शिवाचें तोंडी लावणें आसा. त्या शिवतत्त्वाचें चिंतन करपी आनी त्या तत्त्वाक जाणपी तत्त्ववेत्तोय ह्या मरणाच्या विळख्यांतल्यान सुट्टा, म्हळ्यारूच मृत्युंजय जाता. अज्ञानरुपी मरणाक जिखपी समर्थ अशें गिन्यान दिवपी जो गुरू, तोय मृत्युंजयच आसा. ते नदरेन लेगीत शिव हो मृत्युंजयच आसा. ताका आदिगुरू अशें म्हळां. तेखातीर ज्या कोणाक मरणाचेर जैत मेळोवपाचें आसा, ताणें शिवाची उपासना करची अशें सांगलां.

रोग, पीडा आनी अपमृत्यू पयस करपी मृत्युंजयाचो वैदिक मंत्र असो-

त्र्यम्बकं यजामहे सुगन्धिं पुष्टिवर्धनम् ।

उर्वारुकमिव बन्धनान्मृत्योर्मुक्षीय मामृतात् ॥

अर्थ - कीर्तिमान आनी महाशक्तिशाली त्र्यंबकाचें म्हळ्यार रुद्राचें आमी यजन करतात. हे रुद्रा पिपरी देंठासावन खुंटची, तशेंच मरणासावन आमकां पयस कर पूण अमरत्वासावन पयस दवरूं नाका.

तीन दीस उपास करतकच दुदांत शिजयल्ल्यो चरुच्यो शंभर आहुल्यो ह्या मंत्रान शिवाक दिल्यार दीर्घायुश्य आनी शतायुश्य लाबता, अशें ऋग्विधानांत सांगलां. ह्या मंत्राचे सुरवातीक "ॐ हौं जूं सः भूर्भुवः स्वः" आनी शेवटाक "स्वर्भुवः भूः सः जूं हौं ॐ" हीं बीजां लायल्यार हो पन्नास अक्षरी मंत्र जाता. वामदेव, कहोळ आनी वसिष्ठ हे ताचे ऋषी; पंक्ती, गायत्री आनी अनुष्टुभ हे छंद; सदाशिव महामृत्युंजय ही देवता; 'ह्रीं' ही शक्त आनी श्रीं हें बीज आसा. ह्या मंत्राचो एक लाख जप करचो आनी ताच्या धाव्या वाठ्यान बेलफळ, तिल, पायस, सांसवां, दुग्ध, धंय, दुर्वा तशेंच वड, पळस आनी चांफो ह्या रुखांच्यो समिधा हांचें हवन करचें. अशें केल्ल्यान मंत्र सिध्द जाता. ह्या मंत्राचें तपशिलवार विधान मंत्रमहोदधींत दिलां.

- कों. वि. सं. मं.

मृत्युंजयस्वामी : (१५७५-१६५०). एक मुसलमान मराठी संतकवी. हाचें मूळ नांव शहा मुंतोजी ब्राह्मणी अशें आशिल्लें. मुंतोजी बामणी, शहा मुतबाजी कादरी ह्या नांवांनीय ताची नामना आसा. बीदरच्या बहमनी राज्यांतल्या राजघराण्यांत ताचो जल्म जालो. परंपरिक चरित्रकथेंत ताका बेदरचो बादशहा मानतात.

मुंतोजी ब्राह्मणी बेदर हांगा राजविलास भोगतना ताचे जीणेंत बदल जावपी एक घडणूक घडली. एक दीस मुंतोजी आपले बायलेवांगडा, माळयेर बसून केळीं खातालो आनी केळ्यांच्यो साली सकयल उडयतालो. इतल्यान थंय एक भिकारी आयलो आनी त्यो साली आवडीन खावपाक लागलो. तें पळोवन राजाक तिडक माल्ली. ताणें आपल्या शिपायाक सांगून त्या भिकाऱ्याक यथेष्ट बडयलो. पूण मार खातना लेगीत तो भिकारी व्हडा व्हडान हांसपाक लागलो, तें पळोवन राजाक अजाप जालें. ताणें हेविशीं भिकाऱ्याक विचारलें, तर तो भिकारी रडपाक लागलो. राजा विचारांत पडलो आनी भिकाऱ्याक ताच्या हांसपा-रडपाचें कारण विचारूंक लागलो. निमाणें भिकाऱ्यान सांगलें फकत साली खाल्यार तुवें म्हाका इतली सजा केली, तू तर केळ्याचो गर खाता तेन्ना तुका फुडें कितली सजा जातली, ह्या विचारान म्हाका हासूंक आयलें. पूण तुजी काकळूत करून रडुकूय आयलें. भिकाऱ्याचीं हीं उतरां आयकून राजा विचारांत पडलो आनी ताणें आपल्या सगळ्या वैभवाचो त्याग करून योगी जालो. उपरांत राजान मेळटा त्या साधू-संन्याशाक ईश्वरप्राप्तीचो मार्ग विचारलो. मुसलमान महंतांनी ताका नमाज घालपाक, रोजा करपाक सांगलें, तशेंच हिंदू साधूंनी ताका पंढरीचीवारी करपाक सांगलें. मुंतोजी उपरांत पंढरीक, वैष्णवांचे मांदियाळींत सामील जालो.

आनंद संप्रदायांतलो सहजानंद हो ताचो गुरु. सहजानंदानूच ताका गुरुपदेश दिवन ताचें नांव मृत्युंजय अशें दवरलें आनी ताका कल्याणी लागसार नारायणपूर हांगा रावपाक सांगलें. नारायणपूर हांगा कुटी बांदून रावतकच ताचे जीणेंत खूब चमत्कार जाले. थंयच ताका मरण आयलें. ताच्या मरणाउपरांत मुसलमानांनी ती सुवात आपल्या ताब्यांत घेतली. दर वर्सा मुसलमानी कालगणने प्रमाण २१ रमझाना दिसा थंय ताच्या नांवान उरूस भरता. ताचे हे समाधीक मूर्तजा कादरी का दर्गा ह्या नांवान वळखतात.

ज्ञानसागरानंद हें ताचें सांप्रदायिक नांव. आनंद संप्रदायाची दिक्षा घेवंचे पयलीं तो सूफी संप्रदायांतले कादरी शाखेचो अनुयायी आसुंये, असो एक तर्क आसा. तशेंच 'ज्ञानसागर अय्या' ह्या नांवांनूय ताका वळखतात. ताका लागून कांय अभ्यासक लिंगायत संप्रदायाकडेनय ताचो संबंद जोडटात. मृत्युंजयस्वामीच्या ग्रंथांचेर मुकुंदराजाच्या विवेकसिंधूचो परिणाम स्पश्टपणान दिशिल्ल्यान हे ग्रंथ मुकुंदराजाचे परंपरेंतले आसात, अशें मानतात. मृत्युंजयस्वामीच्या नांवाचेर आसात ते ग्रंथ अशें-सिध्दसंकेतप्रबंध, अनुभवसार वा अमृतसार, अद्वैतप्रकाश,

स्वरूपसमाधान, प्रकाशदीप, जीवोद्धरण, अमृतानुभव पंचीकरण, गुरुलीला. तशेंच ताचीं कांय पदां आनी अभंगूय आसात.

पंचीकरण हो ग्रंथ ताणें दख्खनी हिंदींत बरयला. मृत्युंजयाची भास संस्कृतप्रचुर आनी सालंकृत आसा.

- कों. वि. सं. मं.

मेंडेल, ग्रेगोर योहान : (जल्म : २२ जुलय १८२२, हाइनझेनडॉर्फ; मरण : ६ जानेवारी १८८४, बरनॉ).

ऑस्ट्रियन सैमीक विज्ञानवेत्तो आनी सेंट ऑगस्टीन पंथांतलो अँबट (मठ मुखेल). सजीवांच्या आनुवंशिकतेची विज्ञानीक उपपत्ती मांडून ताणें आर्विल्ले आनुवंशिकतेच्या शास्त्राची बुन्याद घालपाचें मोलादीक कार्य केलें.

ऑल्मीटझ हांगाचे तत्त्वज्ञानाचे संस्थेंत दोन वर्सां शिक्षण घेतकच १८४३ त तो मोरेव्हियांतल्या ब्रुनो हांगाच्या सेंट ऑगस्टीन पंथाच्या मठांत गेलो. थंय धर्मशास्त्रावयलें शिक्षण घेवपावांगडाच ताणें कृषी, फळांची जतनाय आनी द्राक्ष वेलीची लागवड ह्या विशयांचो अभ्यास केलो. १८४७ त ताका धर्मगुरूपदाची दीक्षा दिली आनी थोडो तेंप ताणें पोरन्या बरनॉ मठांत व्हिकार म्हूण काम केलें. इनायमो हांगाचे माध्यमिक शाळेंत ताणें १८४९ सावन कांय काळ ग्रीक भास आनी गणित ह्या विशयांचो बदली शिक्षक म्हूण अध्यापन केलें. १८५१-५३ ह्या काळांत मठमुखेल्यान मेंडेल हाका व्हिएन्ना विद्यापिठांत भौतिकशास्त्र, रसायनशास्त्र, गणित, वनस्पतीविज्ञान आनी प्राणीविज्ञान ह्या विशयांच्या अभ्यासाखातीर धाडलो. १८५४ त तो बॅरनॉ हांगा परतलो आनी थंयच्या तंत्रीक विद्यालयांत ताणें सैमीक विज्ञानाचें १८६८ मेरेन अध्यापन केलें. पूण शिक्षकी वेवसायाची परवाना परिक्षा उत्तीर्ण जावपाक ताका निमणेमेरेन यश आयलें ना.

मेंडेल हाणें जेन्ना आनुवंशिकतेचेर १८५६त आपलें काम सुरु केल्लें, तेन्ना अनुहरणाचें पिळग्यान पिळग्यो आचरण कशें जाता, हें समजुपा खातीर किदें करूंक जाय, हाचेविशीं ताची भुमिका स्पश्ट आशिल्ली. एकाच वेळा एकाच लक्षणाचें अनुहरण कांय पिळग्यांमेरेन कशें जाता, हें पळेतकच दोन वा तीन लक्षणांच्या अनुहरणांचो प्रस्न ताणें हाताळ्ळो. ह्या कामांत ताका बाकीच्यांक मेळूंक नाशिल्लें तें यश मेळ्ळें. १८६२ त बॅरनॉ हांगा ताच्या पालवान शास्त्रीय विचारांचें दिवप-घेवप करपाखातीर 'नॅचरल सायन्स सोसायटी' स्थापना केली.

८ फेब्रुवारी १८६५ दिसा नॅचरल सायन्स सोसायटीमुखार निबंद वाचतना 'वनस्पती संकर' हेंच आपलें संशोधन क्षेत्र आशिल्ल्याचें ताणें स्पश्ट केलें. मेंडेल हो मुदलांत तसो शास्त्रज्ञ नाशिल्लो. त्या वेळावयलो जीवशास्त्रज्ञ डार्विन हाच्या 'ओरिजीन ऑफ स्पीशीज' ह्या ग्रंथान तो

प्रभावीत जाल्लो. द व्हीस, कॉरेन्स आनी चेरमाक हे वनस्पतीशास्त्रज्ञ अनुहरणाचेर उपरांत स्वतंत्रपणान संशोधन करताले आनी तांकां मेंडेल हाचेप्रमाणूच फलितां मेळिल्लीं: ह्या तिगांनीय, आनुवंशिकतेचे आदारी नेम सिध्द केल्ल्याचें श्रेय मेंडेल हाका दिलें म्हूण ताका आर्विल्ले आनुवंशिकतेचो जनक अशें मानतात.

मेंडेलान ताचे संकर प्रयोग वेगवेगळीं सात लक्षणां (उंच वा खुजेपणा, बियांचो रंग आनी तांचो आकार, कांडावयल्या फुलाची सुवात आदी) दाखोवपी वाटाण्याच्या प्रकारांचेर केले. प्रयोगांतल्या निश्कर्शांची विस्कटावणी वनस्पत आनी मोनजात हांच्यांतल्यान एके पिळगेंतल्यान दुसरे पिळगेंत लक्षणांचें अनुहरण कारकांचे जोडयेवरवीं जाता, ह्या आदाराचेर ताणें केलां. हे विशीं जे नेम ताणें सिध्द केल्ले, तांकां 'मेंडेल नेम' म्हण्टात. जरी आनुवंशिकीत ताचेउपरांत उपाट उदरगत जाली, तरी हेच नेम ह्या शास्त्राक बुन्यादी थरल्यात.

- कों. वि. सं. मं.

मेंढी : बोकडेच्या कुळांतली एक मोनजात. मेंढी ही काळशा रंगाची आनी बोकडे परस मात्शी धाकटी आसता. तिच्या आंगार लांब लोकर आसता.

खूब पुर्विल्ल्या काळासावन धनगर लोक मेंढ्यांक पोसतात. त्यो पोसप आनी तांचें संवर्धन करप हें हिंदुस्थानांत खूब पुर्विल्ल्या काळासावन चालू आसा. ऑस्ट्रेलिया, न्यूझीलंड, दक्षिण अमेरीका, दक्षिण आफ्रिका, इंग्लंड, चीन, इराण, रशिया, तुर्कस्थान इजिप्त, उत्तर अमेरिका, स्पेन, पुर्तुगाल ह्या प्रांतांत मेंढ्यो व्हडा प्रमाणांत पोसतात.

भारतांतल्या तमिळनाडू, पंजाब, ओरिसा, बिहार या भागांत मेंढ्यो चड प्रमाणांत पोसप जालें तरी भोवतेक सगळ्याच राज्यांनी त्यो थोडे भोव प्रमाणांत आसात.



ह्या मेंढ्यांच्यो कांय जाती आसात. देखीक- हरणार्थ, काश्मिरी, डुंबा (काबुली) पंजाबी, राजपुताना, कोईमतुरी, म्हैसुरी.

मेंढी फळ्ळ्याउपरांत ५ म्हयन्यांनी वियेता आनी ती एकाच

कोकराक (पिलाक) जल्म दिता. कांय जातीच्यो मेंढी मात एकेच फावट दोन कोकरांक जल्म दिता.

मेंढी पेंड, हरभरो, मको, गवांचो भुसो, कड्डणाचो भूस, पीठ, पालो अशे तरेची खावड खाता.

मेंढ्यांच्या लेण्यां-मुताचो शेताक सारें म्हूण वापर करतात. तांच्या मासांचो खावपाक उपेग जाता आनी तिचेपासून लोकरय मेळटा. वर्सांतल्यान मार्च आनी ऑक्टोबरांत तांची लोकर कापतात. हे लोकरीसावन बनात सतरंज्यो, गालीचे, कांबळी, चादरी, घोड्याचे फाटीर घालपाक नमदा तयार करतात.

- कों. वि. सं. मं.

मे : ग्रेगोरीयन कॅलेंडरांतलो पांचवो म्हयनो. मेय (मिअ) हे खोशयेचे आनी उदरगतीचे रोमन देवतेवयल्यान ह्या म्हयन्याक मे हें नांव पडलां आसुंये. सुरवेच्या रोमन पंचांगांत हो तिसरो म्हयनो आशिल्लो. ज्यूलियस सीझरच्या काळांत पंचागांत जाल्ले सुदारणेच्या वेळार ह्या म्हयन्याक पांचवो क्रमांक दिलो. सुरवातीकसावन ह्या म्हयन्याक एकतीस दीस आसात. भरपूर पीक येवचें म्हूण ह्या म्हयन्यांत मेय देवतेची पुजा करतात आनी तिका निवेद्य ओंपतात. तशेंच वसंत ऋतूच्या खाशेल्या सुवाळ्या निमतान १ मे दिसा परब मनयताले. ह्या म्हयन्याचें रत्न पांचू, रास वृषभ वा मिथुन, तशेंच फूल हॉथॉर्न आनी लिली अशें मानतात. रोमन कॅथलिक चर्च हो पुराय म्हयनो कुमारी मॅरीचो मानताले. इंग्लंडांत मे-पोल नांवाचो ऊंच खांबो उबारून, तो पानां, फुलां आनी रंगीत फितांनी सजोवन ताचे भोंवतणी मे राणी म्हण वेंचिल्ल्या सुंदर चलयेवांगडा नाच करपाची चाल आसा. रशिया आनी हेर साम्यवादी देशांत १मे हो कामगार दीस म्हूण पाळटात. अमेरिकेच्या संयुक्त संस्थानांत मे म्हयन्यांतलो दुसरो आयतार राष्ट्रांतल्या आवयांच्या भोवमानाखातीर मातृदिन म्हूण पाळटात. १ मे १९६० दिसा आदलें द्विभाशीक मुंबय राज्य बरखास्त जावन महाराष्ट्र आनी गुजरात हीं स्वतंत्र राज्यां स्थापन जाल्ल्यान महाराष्ट्रांत १ मे हो महाराष्ट्र दिन म्हूण मनयतात. हिंदू पंचांगाप्रमाण हो म्हयनो सादारणपणान चैत्र-वैशाख ह्या चांद्रमासांत येता.

इ. स. १८५७ च्या स्वातंत्र्य संग्रामाची सुरवात, मॉॅट एव्हरेस्टाचेर मनशाचें पयलें वचप, जवाहरलाल नेहरू आनी कर्मवीर भाऊराव पाटील हांची पुण्यतीथ, स्वातंत्र्यवीर सावरकराची जयंती आदी घडणुको ह्या म्हयन्यांत घडिल्ल्यो. गोंय धरून भोवतेक दक्षिण भारताखातीर मे म्हयनो हो शाळा-कॉलेजीखातीर सुटयेचो म्हयनो आसता.

३० मे १९८७ ह्या दिसा गोंयांक घटक राज्य दर्जो मेळ्ळ्या उपरांत दर वर्सा तो दीस घटक राज्य दीस म्हूण मनयतात.

- कों. वि. सं. मं.

मेकॉले, टॉमस बॅबिंग्टन

मेकॉले, टॉमस बॅबिंग्टन : (जल्म: २५ ऑक्टोबर १८००; मरण : २८ डिसेंबर १८५१).

नामनेचो इंग्लिश इतिहासकार आनी निबंदकार. ताचें उंचेलें शिक्षण कॅंब्रिजाच्या ट्रिनिटी कॉलेजांत जालें. थंय ताणें एक हुशार विद्यार्थी म्हूण नामना जोडली. तशी ताणें कायदद्याची पदवी घेतली. पूण वकिलीचो वेवसाय ताणें केन्नाच केलो ना. १८२३ सावन क्वार्टली रिव्यू, एडिंबरो रिव्यू आनी हेर नेमाळ्यांतल्यान तो निबंदलेखन करपाक लागलो. व्हड आंग्ल महाकवी मिल्टन हाचेवयल्यान निबंदान एडिंबरो रिव्यूंत आपल्या लिखाणाक मेकॉलेन सुरवात केल्ली. नागरी आनी बौध्दिक स्वातंत्र्याचो खांपो पुरस्कर्ता आनी जुलूमशाहीचो कडुर विरोधी हें मिल्टनाचें पडबिंब मेल्लें ह्या निबंदान उबें केल्लें. हो निबंद लोकांक खूब आवडिल्लो आनी ताची खूब तोखणाय जावपाक लागली. हाका लागून मेकॉले ह्या नेमाळ्याचो मुखेल लेखक जालो. एका व्हड निबंदकाराक फावो आशिल्ले साबार गूण मेकॉलेंत आशिल्ले. ताची शैलीय बरी आशिल्ली. तो बऱ्यांतलो बरो संभाशकूय आशिल्लो. ताच्या ह्या गुणांक लागून ताका राजकीय क्षेत्रांत प्रवेश मेळ्ळो. १८३०त ताका इंग्लंडाच्या पार्लमेंटांत प्रवेश मेळ्ळो. १८३२त 'सेक्रेटरी ऑफ द बोर्ड ऑफ कंट्रोल फॉर इंडिया' ह्या पदाचेर ताची नेमणूक जाली. भारताविशीं विंगड विंगड गजालींचेर ताणें रितसर अभ्यास केल्लो. मुखार भारताच्या 'सुप्रिम काउन्सिल' हाचो वांगडी म्हूण १८३४ ते १८३८ मेरेन भारतांत रावलो. भारतांत आसतना ताणें भारतीय लोकांच्या शिक्षणाखातीर एक शैक्षणिक वेवस्था निर्माण केली. तशेंच भारताखातीर फौजदारी कायदद्याची एक संहिताय तयार केली.

मेकॉलेन भारतीय लोकांच्या शिक्षणाखातीर इंग्लीश माध्यमाचो पुरस्कार केल्लो. ह्या ताच्या मताक भारताचो व्हड समाजसुदारक राजा राममोहन रॉय हाणेंय तेंको दिल्लो. मेकॉले भारतांत आयिल्लो तेन्ना ब्रिटीश राजवटीक थिरपण आयिल्लें. भारतासारक्या भोवभाशिक देशांतल्या कारभारांत एकचार फकत इंग्लीश भाशा हाडूंक शकता अशें कांय ब्रिटीश राज्यकर्त्यांक दिसतालें. ह्या देशांतली जनता आनी ते जनतेचेर राज्य करपी आनी हांच्यांतलो दुभाशांचो एक वर्ग इंग्लीश शिक्षणातल्यान तयार जातलो, हे लोक रगतान आनी वर्णान भारतीय आसले, तरी तांची आवड, तांचीं मतां आनी तांची विचारसरणी इंग्लीश आसतली अशी मेकॉलेची अपेक्षा आशिल्ली. नव्या, उच्च शिक्षणाचें माध्यम म्हूण देशी भाशांचो साप उपेग जायना अशें ताचें मत आशिल्लें. ७ मार्च १८३५ त गव्हर्नर जनरल विल्यम बेंटिक हाणें इंग्लीश शिक्षणाचो पुरस्कार करपाखातीर फर्मान काडलें आनी अशे रितीन मेकॉलेचे विचारसरणेक जैत मेळ्ळें. भारतांतल्या फौजदारी कायदद्याचे संहितेचो मेकॉले हो मुखेल शिल्पकार आशिल्लो.

इंग्लंडाक परत गेल्याउपरांत एडिंबरोचो प्रतिनिधी वांगडी म्हूण पार्लमेंटाचेर ताची वेंचणूक जाली. १८३९ ते १८४१ ह्या काळांत युध्दसचिव

म्हूण ताची नेमणूक कॅबिनेटांत केल्ली. पेमास्टर जनरल ह्या पदाचेर ताणें काम केल्लें. उपरांत तो राजकारणापरस लिखाणांतूच चड रमूंक लागलो. वॉरन हेस्टिंग्ज, रॉबर्ट क्लाइव्ह, अँडिसन हांचेर ताणें निबंद बरयले. पूण ताणें बरयल्लो इंग्लंडाचो इतिहास हिस्टरी ऑफ इंग्लंड, हें ताचें मुखेल वाङ्मयीन कार्य आशिल्लें. ताणें रचिल्लो कवितांचो झेलो 'लेज ऑफ एन्शंट रोम' ह्या नांवान प्रसिध्द आसा.

- कों. वि. सं. मं.

मेक्सिको : युनायटेड स्टेट्स ऑफ मेक्सिको. उत्तर अमेरिकेंतलो सामको दक्षिणेकडलो देश. भोंवतणची वसती आशिल्ल्या जुंव्यांसयत मेक्सिकोचो वाठार १९,५८, २०१ चौ. किमी. लोकसंख्या ९,८५,५२,७७६ (१९९१). १४° ३२' उत्तर ते ३२° ४३' उत्तर अक्षांश आनी ८६° ४२' अस्तंत ते ११८° २२' अस्तंत रेखांश असो ताचो विस्तार आसा. वायव्य-आग्नेय दिकेन आशिल्ल्या ह्या देशाचे उत्तरेक अमेरिकेची संयुक्त संस्थानां, आग्नेयेक बेलीझ आनी ग्वातेमाला हे देश आसून, उदेंतेक मेक्सिकोचें आखात आनी कॅरिबियन दर्या (अटलांटिक महासागर) आनी अस्तंतेक तशेंच दक्षिणेक पॅसिफिक महासागर (कॅलिफोर्नियाचें आखात) आसा. कर्कवृत्त देशाच्या मदल्यान वता. मेक्सिको शार ह्या देशाची राजधानी आसा. देशाची १३,८५७ किमी. लांबायेची शीम आसून पॅसिफिक महासागरालागसार आशिल्ल्या रेव्हीया हीहेदो चोम्यांतल्या जुंव्यांचोय ह्याच देशांत आरपाव जाता.

रिओ ग्रांदे हे न्हंयेचें स्थानिक नांव रिओ ब्राव्हो देल नॉर्ते अशें आसून ही मुखेल न्हंय देशाचे उत्तर शिमेवयल्यान व्हांवत नचून वायव्य-आग्नेय दिकेन मेक्सिकोच्या आखाताक मेळटा. तेचभशेन देशांत पापाल्वापाम, लेर्मा, सांत्यागो, ऊसूमासीता, ग्रीहावा, बाल्सास, पानुको, सोतो ला मारीना ह्यो म्हत्वाच्यो न्हंयो आसात. देशाच्या मदेगाक पयलीं चिखलाचीं पांच व्हड तळीं आशिल्लीं. तातूंत तेस्कोको हें सगळ्यांत व्हड आशिल्लें. पूण उपरांत हीं तळीं पुरोवन थंय शारां वसयलीं. हालीस्को राज्यांत, चापाला हें देशांतलें १,६८० चौ. किमी. चें सगळ्यांत व्हड तळें आसा. भूंय रचणुकेचे नदरेन देशाचो मध्यवर्ती ऊंच पठारी प्रदेश 'मेसेटो सेंट्रल' हो म्हत्वाचो आसा. तशेंच पठाराच्या उदेंत, अस्तंत आनी दक्षिण भागांतल्यो ऊंच दोंगरावळी, उदेंत आनी अस्तंत दर्यादेगांचो प्रदेश आनी उत्तरेकडलो पडंग रेंवाट प्रदेश अशे भाग पडटात. मेसेटो सेंट्रल ह्या प्रदेशाची ऊंचाय दर्या-तळासावन ९०० ते १,२०० मी. मेरेन मेळटा. देशाच्या मदेगाक हाची उंचाय २,१०० ते २,४०० मी. मेरेन वाडत वता. ह्याच पठारी प्रदेशाच्या उदेंत आनी अस्तंत भागांत उत्तर-दक्षिण दिकेन पातळिल्ल्यो दोंगरावळी आसात. अस्तंतेकडली सिएरा माद्रे ऑक्सीडेंटल ही दोंगरावळ सुमार १६० किमी. लांबायेची आनी ३,०५० मीटरां परस चड उंचाय आशिल्ल्या तेमकांची आसा. उदेंतेवटेनची

सिएरा माद्रे ओरेंटाल ही दोंगरावळ त्यामानान कमी उंचायेची आनी येरादारीचे नदरेन बरी आसा. हे दोंगरावळींतलीं कांय ज्वालामुखी तेमकां ५००० मीटरांपरस चड उंचायेचीं आसून ओरिसाबा (५६३९मीटर), पोपकॅतपेतल (५,४६५मीटर), ईस्तासीवाताइल (५,२३०मीटर) हीं तातुंतलीं मुखेल तेमकां आसात. देशाच्या वायव्य भागांतले बाहा द्वीपकल्प, उत्तरेकडलो सनॉरा हो रेंवाट प्रदेश, हे भूभाग खाशेले आसात.

हवामान आनी भूंय रचणुकेचे तरेकवार रचनेप्रमाण हांगाच्या हवामानांत आनी दक्षिणेकडल्या दोंगराळ प्रदेशांतल्या हवामानांत खूब बदल दिसून येतात. यूकातान द्वीपकल्प, किनारी वाठारांतलीं मैदानां, दक्षिणेकडलो कमी उंचायेचो प्रदेश ह्या भागांत उश्ण प्रदेशीय आनी कांय भागांत उपोश्ण प्रदेशीय हवामान मेळटा. ह्या भागांतलें सरासरी तापमान २५° ते २७° से. आसता. शिंयाळ्यांत तें उण्यांत उणें १६° से आसता तर गिमांत चडांतचड ४९° से. मेरेन वता. मध्यभागांतल्या दोंगराळ प्रदेशांत मात त्यामानान हवामान थंड आसता. शिंयाळ्यांत दोंगरांचेर बर्फ पडटा. मेक्सिकोच्या उत्तर भागांत पावसाचें प्रमाण खूब कमी आसता. दोनूय किनारी प्रदेशांनी वर्सुकी सरासरी ९९ ते ३००सेंमी. पावस पडटा आनी दक्षिणेकडल्या ताबास्को आनी चीआपास राज्यांत ५००सेंमी. मेरेन पावस पडटा. दर्या देगेचीं मळां उश्ण प्रकारच्या वाली वनस्पतींनी भरिल्लीं आसतात जाल्यार उंचेल्या मळांचेर उपोश्ण प्रदेशीय वनस्पत किल्लता. उदेंतेकडल्या यूकातान द्वीपकल्पीय भागांत झुडपां खूब आसात. देशांत घायपाताचे विंगड विंगड प्रकार आसात. तातुंतलो 'अगेव्ह फोरक्रॉयडीस' हो नामनेचो प्रकार आसून चडकरून दक्षिण भागांत हाची लागवड करतात. देशांतलें हें म्हत्वाचें उत्पादन आसा. बाहा कॅलिफोर्नियाच्या भागांत पाइन रुखांचीं रानां आसात. हांगाच्या रानांनी आर्मडिलो, टॅपिर, ऑपॅस्सम, प्यूमा, जॅगुआर, तरातरांचीं वांस्वेलां आनी माकडां, हरणां, रानदुकर आनी हेर रानवटी प्राणी दिसतात. तशेंच विखयाळे सोरोप आनी जीव आसून किनारी प्रदेशांतल्या रेब्याच्या भागांत मलेरिया सारकिले वशाचे रोग तयार करपासारके खूब मूस आसात.

इतिहास : १०,००० वर्सां पयलींच्या टेपेस्पान मनशाचें हें वसतिस्थान आसुंये. इ.स.पयलीं पांचव्या शेंकड्यांत ह्या भागांत शेतीक सुरवात जाली. हांगाचे पुर्विल्ले मातयेच्या आयदनांचे अवशेश इ. स. पयलीं २००० वर्सां पयलींचे आसात. ओल्मेक (इ.स. पयलीं ८९० ते ४००) ही ह्या प्रदेशांतली आद्य विकसित संस्कृती आसा. ला व्हेंता हें ते संस्कृतीचें केंद्र आशिल्लें. दक्षिण व्हेराकूझ आनी ताबास्को ह्या विद्यमान प्रांतांत ती आशिल्ली. ओल्मेक संस्कृतींत चित्रलिपी आनी पंचांग हांचीय निर्मिती जाली. उपरांत मेक्सिकन संस्कृतीचें भांगरायुग वा अभिजातयुग (इ.स. पयलीं सुमार २०० ते इ.स. ९००) सुरू जाता. सुसंस्कृत नागर समाज, धर्मगुरुंचो प्रभाव, भव्य वास्तुकला, ललितकला आनी लेखनकलेचो विकास तशेंच वैज्ञानिक उदरगत हीं ह्या युगाचीं खाशेलपणां आसात.

इ.स. ३०० ते ९०० ह्याच काळांत दक्षिण मेक्सिकोंत माया संस्कृतायेचो विकास जायत गेलो. ह्या युगाच्या उत्तरार्धांत धर्मगुरुंबदला लश्करी फुडाऱ्यांचो उदय जालो. देवतांक मनशाचो बळी दिवपाची चाल सुरू जाली. तॉल्लेक ही त्या काळांतली एक मुखेल जमात. हे जमातीचो फुडारी टोपिल्टझीन क्वेट्झाकोट्ल हाणें सद्याच्या मेक्सिको शाराचे ईशान्येक तूला ही नवी राजधानी वसयली आनी थंय ताणें २० वर्सां राज्य केलें. उपरांत ताचेर हद्दपारीची वेळ येतकच ताणें हें नगर सोडलें. तॉल्लेक निर्वासितांनी उत्तरेकडल्या यूकातान प्रदेशांत माया संस्कृतीचो वारसो फुडें चलयलो. १,००० वर्सां सुमार माया संस्कृतायेचो प्रभाव ह्या भागांत तिगून उरलो. तूला नगरीच्या पतनाउपरांत बाराव्या आनी तेराव्या शेंकड्यांत जायत्यो हेडग्यो जमाती मध्य मेक्सिकोंत भितर सरल्यो. १३१८ वर्सा तेस्कोको (सद्याची मेक्सिको सिटी) ही नवी राजधानी स्थापन जाली. नॅझॅहॉलकोल्ल हो तांचो राजा आशिल्लो. बाराव्या शेंकड्यांत वायव्येकडल्यान अॅझटेक इंडियन आयले आनी कांय काळ त्या काळांतल्या सत्ताध्याऱ्यांचे सेवेंत रावले. पूण १३२५ वर्साच्या अदमासाक तांणी तेस्कोको सरोवरांतल्या जुंव्याचो कब्जो घेतलो. थंयच तांणी तेनांचित्लान ही राजधानी वसयली. सूर्य ही तांची मुखेल देवता आनी झूजदेवताय आशिल्ली. मोक्सिकोचो वसाहतकालीन इतिहास एर्नांदो कोर्तेझ आयला तेन्नासावन म्हळ्यार १५१९ वर्सासावन सुरू जाता. क्यूबाच्या राज्यपालान कोर्तेझाक मोहिमेचेर धाडिल्लो. १५२१तल्या संघर्शांत अॅझटेकांचो निमाणचो सम्राट दुसरो मॉतेझूमा मेलो. तीन म्हयन्यांच्या संघर्शाउपरांत अॅझटेक राजधानी कोर्तेझाच्या हातांत पडली. १५४२ वर्सा गुलामगिरीआड कायदे केले आनी १५४९ च्या कायद्यान सक्तीच्या कामाचो निर्बंध काडलो. पूण कामगार कमी पडूंक लागले आनी दर एक गांवान दर सप्तकाक विशिश्ट कामगार दिवंक जाय असो कायदो केलो. कोर्तेझान नवे स्पॅनिश वसणुकेक 'नवें-स्पेन' हें नांव दिल्लें. कोर्तेझ कांय वर्सां नव्या स्पेनाचो राज्यपाल आशिल्लो. उपरांत वसणुकेची वेवस्था अधिकाऱ्यांच्या मंडळाकडे दिली. न्यायमंडळासारक्या ह्या मंडळाकडे वैधानिक, कार्यकारी आनी न्यायिक अशीं तीनूय कामां आशिल्लीं. उपरांत स्पेनाच्या सम्राटान ह्या कामाखातीर व्हाइसरॉयाची नेमणूक केली. स्पॅनिश आनी भारतीय चोम्यांखातीर स्वतंत्र नगरपरिशदो ह्याच काळांत स्थापन केल्यो. स्पॅनिश जहाजांतल्यान, आयात-निर्यात वेपार वर्सांतल्यान एक फावट जातालो. पोप शासनान स्पेनाक सगळे धर्मीक हक्क दिल्ले. तेखातीर मेक्सिकोंतल्या भारतीयांचें व्हड प्रमाणांत धर्मांतर केलें. १५७१ वर्सा हांगा 'इन्क्विझिशन' (खिस्ती न्यायमंडळ) स्थापन जालें. ह्या काळांत, वांशिक मिश्रण घडून आयलें. स्पॅनिश दादलो आनी भारतीय बायलेचे संततीक 'मेस्टिझो' अशी संज्ञा मेळ्ळी. खणींनी तशेंच उंसाच्या मळ्यांनी काम करपापासत गुलाम म्हूण कृष्णवर्णीय हाडले. हेरांकडे ह्या गुलामांचो संबंद आयिल्ल्यान तांचो 'मुलेट्टो' हो वर्ग तयार जालो. भारतीय आनी कृष्णवर्णीय हांच्या मिश्रणांतल्यान 'झांब्योस'

निर्माण जाले. ह्या भरसल्ल्या समाजांत कातीचो रंग म्हत्वाचो थरलो आनी तेप्रमाण वर्ग तयार जाले. गोच्या लोकांभितरूय स्पेनांत जल्मल्ले आनी मेक्सिकोंत जल्मल्ले (क्रीओल) हांचेभितर उच्च-नीच चर्चितलीं उंचेलीं अधिकारपदां फावो जातालीं.

दुसरो चार्लस् मरतकच (१७००) स्पेनांत फ्रेंच बूर्बा घराण्यांतलो वारस सम्राटपदाचेर आयलो आनी ताचे राजवटींत खूब राजकीय घडामोडी जाल्यो. वर्सांतल्यान एकदांच जाताली ती आयात-निर्यात पद्दत बंद जाली. त्याचवेळार रुप्याचें उत्पादन खूब वाडलें. मेक्सिकोंत जावपी रुप्याचें उत्पादन, सगळ्या जगांत जावपी उत्पादनाइतलें जावपाक लागलें. पूण ह्या काळांत, सामान्य लोकांक मात हे अर्थीक सुबत्तेचो लाव मेळोना.

अठरावो शेंकडो हो युरोपांतल्या ज्ञानोदयाचें युग मानतात. ह्याच काळांत उदारमतवादी विचारसरणेचो उदय जालो. तातुंतूच नेपोलियनान १८०८ वर्सा स्पेन जिखलो. तेन्ना फ्रेंचांसारक्या परक्या राज्यकर्त्यांच्या शेकाखाल रावंचेपरस स्वतंत्र रावंचे अशें नव्या स्पेनांतल्या वसाहतकारांक दिसूंक लागलें. अमेरिकेचें स्वातंत्र्यझूज (१७७५-८३), फ्रेंच राज्यक्रांती (१७८९) आनी नेपोलियनाची स्पेनाचेर घुरी घालून सत्तासंपादन (१८०८) ह्या घडणुकांचो परिणाम जावन मेक्सिकोंत स्वातंत्र्याची चळवळ सुरू जाली. ईदाल्गो कोस्तीया ह्या धर्मोपदेशकान ही चळवळ सुरू केली. पूण १८११ वर्साच्या कॅल्देरॉन ब्रिज हांगाच्या झुजांत ईदाल्गोक हार खावंची पडली. १८२० वर्सा स्पेनांत उदारमतवादी सत्तेर आयले. १८२१ वर्सा स्पेनान मेक्सिकोच्या स्वातंत्र्याक संमती दिली. १८२३ वर्सा मेक्सिकोंत प्रजासत्ताकाची स्थापणूक जाली. ह्या सत्तांतराचे सूत्रधार सांता आना आनी ग्वादालूपे व्हीक्टोरिया हे फुडारी आशिल्ले. ग्वादालूपे व्हीक्टोरिया हो मेक्सिको प्रजासत्ताकाचो पयलो अध्यक्ष जालो. १८२९-३० वर्सा थोड्या काळाखातीर गेरॅरो हो सांता आनाच्या फाटबळान अध्यक्ष आशिल्लो. १८३२ वर्सा स्वता सांता आना होच प्रजासत्ताकाचो अध्यक्ष जालो आनी १८५५ मेरेन ताचो प्रभाव तिगून आशिल्लो.

१८३५ वर्सा अमेरिके वांगडा जाल्ल्या टेक्सस संघर्शांत ताची सत्ता गेली पूण १८४१-४४ ह्या काळांत तो राष्ट्राध्यक्ष जालो. १८४६-४८ ह्या काळांत टेक्ससाच्या प्रस्नावयल्यान अमेरिकेकडे झूज जालें. ह्या मेक्सिकन झुजाचे निमाणें जाल्ले कबलातीप्राण बरोच व्हड असो प्रदेश मेक्सिकोक वगडावंचो पडलो. १८४८-५५ मेरेन परतून सांता आना हो राष्ट्राध्यक्ष आशिल्लो. १८५७ वर्सा कांय उदारमतवादी फुडाऱ्यांनी एक नवी राज्यघटना तयार केली आनी सांता आनाची सत्ता सोंपली. ही मेक्सिकोची एक म्हत्वाची राज्यघटना आसा. बेनितो ह्वारेस हो ह्या क्रांतिकारक उदारमतवादी पक्षाचो प्रभावी फुडारी आशिल्लो. १८५८-६१ ह्या काळांत विरोधकांकडे जाल्ल्या झुजांत बेनितोन जैत मेळयलें. सनातन्यांनी फ्रांसाच्या तिसऱ्या नेपोलियनच्या आदारान मेक्सिकोंत परतून एक फावट फ्रेंचांची सत्ता हाडली (१८६४-६७). मॅक्सिमिलियन

हो मेक्सिकोचो सम्राट जालो. पूण ताका फ्रांसाकडल्यान मेळपी आदार उपरांत बंद जालो आनी बेनितोन परतून ताचो पाडाव केलो. १८७६ वर्सा पॉर्फिऱ्यो दीआस हाणें सशस्त्र उठाव करून राष्ट्राध्यक्षपद जोडलें. १८८०-८४ हो चार वर्सांचो काळ सोडल्यार १९११ मेरेन तोच सत्तेचेर उरलो. ह्या काळांत देशाची अर्थीक-उद्देगीक खूब उदरगत जाली.

१९१० वर्सासावन मेक्सिकोची नामनेची क्रांती सुरू जाली. फ्रांसिस्को मादेरो हो तिचो फुडारी. १९११ वर्सा दीआसाक राजीनामो दिवंचो पडलो. १९१३ वर्सा मादेरोचो खून जालो. उपरांत आयिल्ल्या वेर्ता हाची हुकुमशाही राजवट १९१४ वर्सा सोंपली. उपरांत १९१५ कारांसा हो राष्ट्राध्यक्ष जालो. १९१७ वर्सा ताणें नवी राज्यघटना सुरू केली. १९२० वर्सा ज. ओब्रेगॉन हो कारांसाचो पयलींचो लश्कर मुखेली अध्यक्ष जालो. ताच्या काळांत म्हळ्यार १९२०-२४ मजगतीं जमनींचें पुनर्वाटप केलें. व्हड प्रमाणाचेर शाळा सुरू केल्यो. ताचे उपरांत प्लूटार्को कायेस हो अध्यक्ष जालो. ताणें भूधारणाविशींचें आनी शैक्षणिक सुदारणांचें कार्य मुखार व्हेलें. पूण खनिज तेल उत्पादनांतले अमेरिकेचे हक्क आनी चर्च हांची राजकीय सत्ता ह्या प्रस्नावयल्यान ताचे अमेरिका आनी चर्च हांचेवांगडा संघर्श जावंक लागले. कॅथलीक पंथीयांनी 'लॉग लिक्व क्राइस्ट द किंग', अशें उतर घेवन देशभर उक्तें बंड सुरू केलें. १९२६-२९ ह्या काळांत चर्चप्रणीत सगळ्यो शाळा आनी धर्मीक सेवा बंद आशिल्ल्यो. १९२८ वर्सा ओब्रेगॉन परतून राष्ट्राध्यक्ष म्हूण वेंचून आयलो. पूण रोकडोच ताचो खून जालो. उपरांत १९३४ मेरेन हेर राष्ट्राध्यक्षांच्यो राजवटी आयल्यो आनी गेल्यो पूण कायेसाचो राजकीय प्रभाव तिगून उरलो. ताणें १९२९ वर्सा राष्ट्रीय क्रांतिकारक पक्षाची स्थापणूक केली आनी १९४६ वर्सा ह्या पक्षाचें 'इन्स्टिट्यूशनल रेव्होल्यूशनरी पार्टी' अशें नामांतर केलें. १९३४ वर्सा लाथारो कार्देनस हो राष्ट्राध्यक्ष जालो. ताणें तळागाळांतल्या लोकांच्या प्रस्नांक खूब म्हत्व दिलें. ताचे कारकीर्दींत रेल्वेचें आनी खनिज तेल उत्पादनाचें राष्ट्रीयकरण जालें तशेंच व्हड प्रमाणाचेर शाळा स्थापन केल्यो. दुसऱ्या म्हाझुजांत मेक्सिकोन १९४२ वर्सासावन इश्टराश्ट्रांवटेन वांटो घेतलो. दुसऱ्या म्हाझुजा उपरांतच्या काळांत मेक्सिकोची व्हड प्रमाणांत अर्थीक उदरगत घडून आयली. मीगेल आलेमन ह्या राष्ट्राध्यक्षाचे राजवटींत (१९४६-५२) उद्देगीकीकरणाचो नेट खूब वाडलो. १९७० वर्सा लुईश आल्व्हारेथ अध्यक्ष जालो. देशांत एकाच पक्षाची सत्ता खूब काळ मेरेन कायम आशिल्ल्यान १९७० उपरांतच्या काळांत कांय पोरनी राजकीय दुखणीं निर्माण जालीं. दुसरें कारण म्हळ्यार अर्थीक विकासाची विशम वांटणी. गिरेस्त लोक चड गिरेस्त आनी गरीब लोक चड गरीब जायत गेले. १९७६ वर्सा जोस पोर्टिलो राष्ट्राध्यक्ष जालो, त्याचवेळार व्हड प्रमाणाचेर खनिज तेल सांठ्यांचो सोद लागलो. पूण उपरांत खनिज तेलाचे आंतरराश्ट्रीय दरेंत देंवती आनी वाडटी म्हारगाय हाकालागून देशाचे अर्थीक परिस्थितीचेर खूब

वायट परिणाम जालो. तेखातीर शासनान १९८२ वर्सा पेसो ह्या चलनाचें ६३ टक्क्यांनी अवमूल्यन केलें. त्याच वर्सा मीगेल हुतार्दो हो अर्थीक विशयांतलो तज्ञ अध्यक्ष जालो. ताणें शेतकी, उद्देग-धंदो तशेंच भौशिक मळार कांय प्रमाणांत सुदारणा घडोवन हाडली. पूण बेकारीच्या वाडट्या प्रमाणाचेर आळो घालपाक ताका अपेस आयलें. हाका लागून ताका उग्र पंगडाकडच्यान खूब विरोध जालो. १२ ऑगस्ट १९९२ ह्या दिसा मेक्सिकोन अमेरिका आनी कॅनडा कडेन 'नॉर्थ अमेरिकन फ्री ट्रेड अॅग्रीमेंट' (NAFTA) ही अर्थीक कबलात केली. १ जानेवारी १९९४ ह्या दिसा 'झापातिस्ता नॅशनल लिबरेशन आर्मी', ह्या पंगडांतल्या गोरिलांनी दक्षिण मेक्सिकोंत सरकाराआड उठाव केलो. २ मार्च १९९४ दिसा सरकारान तांचेकडेन तात्पुरती शांतता कबलात केली. उपरांत २३ मार्च दिसा लुईस डॉनाल्डो कोलोरिओ मुरिएट्टा ह्या रेव्होल्यूशनरी पक्षाच्या अध्यक्षीय उमेदवाराची प्रचाराक गेल्लेकडेन हत्या जाली. हाका लागून ऑगस्टांत फेरवेंचणूक जावन रेव्होल्यूशनरी पक्षाचोच उमेदवार अर्नेस्टो झेदिल्लो पोन्से द लिओन हो अध्यक्ष म्हूण वेंचून आयलो. १९९५ त देशाची अर्थीक स्थिती परतून इबाडली. पूण अमेरिकेच्या आदारान तातूंत थोडीभोव सुदारणा करपांत आयली. ऑगस्ट १९९६ त पॉप्युलर रेव्होल्यूशनरी पंगडान सरकाराआड परतून उठाव केलो. १९९७ त जाल्ले काँग्रेसीचे वेंचणुकेंत इन्स्टिट्युशनल रेव्होल्यूशनरी पक्षाक पुराय भौमत मेळ्ळें.

मेक्सिकोच्या लोकशाय प्रजासत्ताक संघराज्याचें शासन १९१७ च्या वेळच्या वेळार सुदारणा केल्ल्या संविधानाप्रमाण चलता. देशांत ३१ राज्यां आनी मेक्सिको सिटी हो एक संघजिल्हो आसा. ह्या सगळ्या राज्यांचे मेळून देशाचें संघराज्य जालां. १८ वर्सांपयल्या सगळ्या नागरिकांक मतदानाचो हक्क आसा. राश्ट्राध्यक्ष हो राज्याचो आनी शासनाचो घटनात्मक मुखेल आसता. ताची ६ वर्सांखातीर वेंचणूक करतात. मंत्रिमंडळ, वरिश्ठ सैनिकी आनी प्रशासकीय अधिकारी हांची नेमणूक राश्ट्राध्यक्ष करता. 'नॅशनल रेव्होल्यूशनरी इन्स्टिट्युशन' हो देशांतलो मुखेल राश्ट्रीय पक्ष आसा. मेक्सिको सिटी ह्या संघजिल्हाचेर, राश्ट्राध्यक्ष राज्यपालाची नेमणूक करता. दर एक राज्याचें स्वतंत्र संविधान आसून थंयचो राज्यपाल ६ वर्सांखातीर वेंचून दितात. राश्ट्राध्यक्ष देशांतल्या सर्वोच्च न्यायालयांतल्या न्यायाधीशांची ६ वर्सांखातीर नेमणूक करता. पूण ताका वरिश्ठ गृहाची मान्यताय आसची पडटा.

अर्थीक स्थिती : पेसो हें मेक्सिकोचें चलन आसा. बँक ऑफ मेक्सिको ही मध्यवर्ती बँक आसून १९८२ वर्सा देशांतल्या खाजगी बँकाचें राश्ट्रीयीकरण जालें.

देशाच्या उद्देगीक क्षेत्रांत कारखानदारी, कृषिउद्देग, खणकाम, खनिज तेल. रसायन उद्देग, बांदकाम उद्देग आनी सर्वसामान्य सेवा उद्देग अशे मुखेल घटक आसात. तातुंतले मोटार गाडयो, पोलाद, खनिज तेल, रसायन उत्पादनां आनी खतां हे विकसित अशे राश्ट्रीय उद्देग

आसात. पर्यटन होय म्हत्वाचो आनी विकसित उद्देग आसा. देशाचे निर्यातींत चडकरून अशुध्द खनिज तेल, काफी आनी मोटारगाडयो; आनी आयातींत मको, कड्डणां, येरादाराचीं साधनां, यांत्रिक उपकरणां हांचो आस्पाव जाता. देशाचो आंतरराश्ट्रीय वेपार चडसो अमेरिका, फ्रांस, अस्तंत जर्मनी, ग्रेट ब्रिटन ह्या देशांकडे चलता.

पावसाचें प्रमाण कमी आशिल्ल्यान देशांतली सुमार ८०% जमीन शेताक उपकराना. मको हें हांगाचें मुखेल पीक आसून ताच्या फाटल्यान कड्डणां आनी गंवाचें पीक येता. तशेंच कापूस, ऊंस, वाटाणो, काफी आनी भाजीपालो हीं नगदी पिकां देशांत येतात. संत्रां, केळीं, लिंबू, अणसां, सफरचंद, द्राक्षां, आंबे ह्या फळांचेंय उत्पादन घेवप जाता. काफी आनी साकर हांची निर्यात जाता. देशांत रानाचें क्षेत्र ४८१ लक्ष हेक्टर इतकें आसून पाइन, स्प्रूस, सीडार, मॅहॉगनी, रोजवुड, लॉगवुड हे रूख हांगा मेळटात. देशांतलें लाकूड उत्पादन आनी नुस्त्याचें उत्पादन म्हत्वाचें आसा. ताल्ले, सुंगटां, मोरी अशे तरेचें नुस्तें हांगा मेळटा. देशांतलें सैमीक तेल आनी वायू हांचें उत्पादन व्हड आसा. १९३८ वर्सा तेला-खणींचें राश्ट्रीयीकरण जालें. तेलाचें उत्पादन, शुध्दीकरण आनी विक्री ह्या कामांखातीर स्वतंत्र शासकीय यंत्रणा आसा. मेक्सिकोच्या आखाता लागसार तशेंच देशाचे आग्नेयेक आनी दक्षिणेक सैमीक वायुचे आनी तेलाचे व्हड सांठे मेळ्ळ्यात. दर्यांत तेलाच्यो बांयो आसात. दगडी कोळशाचे सांठेय खूब आसून तांचो दर्जोय बरो आसा. शिंसें, तांबें, जस्त, लोखण, गंधक, मॅगनीज हींय खनिजां मेळटात.

देशांत वेपारी संघटना आसून दर एक उद्देगाखातीर आनी वेपाराखातीर ते ते संघटनेचें सदस्यत्व गरजेचें आसता. कामगार संघटना काम करतना, सत्ताधारी पक्षाचो एक अधिकृत घटक म्हूण वावुरता. चेंबर ऑफ कॉमर्स तशेंच इंडस्ट्रियल चेंबर्स ह्यो तातुंतल्यो व्हड संघटना आसात.

मालाची वाहतूक आनी प्रवासी सेवा हांचेखातीर जलमार्गाचो खूब उपेग जाता. देशांत दूरध्वनी आनी तारायंत्र सेवा उपलब्ध आसून ती शासनाचे अखत्यारींत आसा. मेक्सिको सिटींतल्यान खूबशीं दिसाळीं उजवाडा येतात. हीं सगळीं नेमाळीं स्पॅनिश भाशेंत आसात.

लोक आनी समाजजीण : अँझटेक, माया, झपोटेक ह्यो भारतीय जमाती आनी स्पॅनिश वसाहतकार हांच्या वांशिक-सांस्कृतिक मिश्रणांतल्यान मेक्सिकोंतलो सध्याचो समाज तयार जाला. तातूंत गांवगिरो, शारी, प्रादेशिक आनी हेर वर्गनिदर्शक अशे समाजीक वर्ग आनी तांचीं खाशेलपणां दिसून येतात. देशांतले चडशे लोक रोमन कॅथलिक पंथाचे ९२.६% आसून प्रोटेस्टंट पंथाचे ३.३% आनी हेर धर्मांचे ४.१% लोक आसात. ख्रिस्ती धर्मगुरूंक प्राथमिक शाळा काडपाक बंदी आसा. हांगा प्राथमिक आनी माध्यमिक शिक्षण सक्तीचें, फुकट आनी धर्मनिरपेक्ष आसा. मेक्सिको शारांतलें राश्ट्रीय स्वायत्त विद्यापीठ

पोरनें (१५५१) आनी म्हत्वाचें आसा. १९२० वर्सासावन ताका पुराय स्वायत्तता दिल्या. ह्या शारांत तंत्रविद्या आनी उपयोजित विज्ञान हांचें व्हड नामनेचें विद्यापीठ आसा. देशांत आनीकूय व्हड विद्यापीठां आसात. देशांतलें समाजकल्याणाविशींचें कार्य 'समाजीक सुरक्षा संस्थे' वतीन चलता. भलायकी केंद्रां देशांत चड म्हत्वाचीं आसात.

कला : मेक्सिको हांगाची कलापरंपरा खूब पोरनी आसा. हे पोरने संस्कृतायेचे म्हत्वाचे अवशेश इ.स.चे सुरवेकसावन पळोवंक मेळटात. उपरांत पांचव्या शेंकड्यासावन हे संस्कृतायेचो विस्तार मेक्सिकोच्या आखाती भागांत जालो. वास्तेक, तोतोन्नक, ओलमेक आनी तेरेस्कन ही हे संस्कृतायेचीं मुखेल केंद्रां आशिल्लीं. हे संस्कृतायेचो सगळ्यांत विकसित भाग म्हळ्यार माया संस्कृती. हे संस्कृतायेंतली वास्तुकला, शिल्पकला, चित्रकला हांचे उत्कृष्ट नमुने तीकाल, पालेंके, कोपान हांगा मेळ्ळ्यात. हे संस्कृतायेच्या अभिजात युगाउपरांत नव्यो कल्पना आनी कलाविशकार हांचो मूळ माया संस्कृतीकडे मेळ सादून तातुंतल्यान भव्य वास्तुशिल्पां साकारल्यांत. चीचेन ईत्सा आनी तूला हांगा खोदकाम आनी शिल्पां आशिल्लीं व्हड पिरॅमिडस उबारलीं. मायाचे अस्तंतेक दक्षिण पॅसिफिक देगेचेर झपोटेक आनी मीक्सतेक संस्कृतायेची ख्रिस्ती काळांत खूब वाड जाली. तशेंच ह्या काळांतलीं मृत्नाशिल्पां आनी हातबरपांय प्रसिध्द आसात. तूला ही राजधानी आशिल्ले तॉल्लेक संस्कृतायेचो उदय ९०० ते १२०० च्या अदमासाक जालो. हे संस्कृतायेंत खूबशो तरातरांच्यो वास्तुशिल्प शैली उदयाक आयल्यो आनी तांचो प्रभाव उपरांत येवपी अँझटेक संस्कृतायेचेर जालो. अँझटेकांनी तेनॉचतिल्लान ही आपली राजधानी १३२५ च्या अदमासाक वसयली. अँझटेकांच्या पंचागांचे कोरांतल्लें पाशाणशिल्प हें मुजरत उल्लेख करपासारकें आसा. हिस्पानो-मेक्सिकन संस्कृतायेचो काळ सुमार १५२३ वर्सासावन मानतात. १५७२ वर्सा जेझुइट लोक आयले आनी ताका लागून धर्मगुरूंचें म्हत्व खूब वाडलें. तांणी कितलेशेच नागर आनी धर्मीक वास्तू बांदल्यो. विद्यालयां, दवाखाने, गिरिजाघरां, राजवाडे आनी व्हड प्रासाद बांदले. यूरोपीय शैलीच्या प्रभावाखाला खूबशो वास्तू निर्माण जाल्यो. तशेंच स्पॅनिश चित्रांय हांगा हाडलीं आनी तांच्या प्रभावांतल्यान सतराव्या शेंकड्यांतले बरेचशे स्थानिक कलाकार, धर्मीक चित्रां, मेणाच्यो मूर्ती आनी लाकडी शिल्पां हातूंत पारंगत जाले. मेक्सिकन चित्रकारांच्या चित्रांत चकचकीत तांबड्यो, निळ्या रंगांच्यो सया दिसतात. ह्या चित्रांक 'मेक्सिकन बरोक' अशें नांव पडलें. पयलो बाल्ताझार द एकोर हो मेक्सिकोंतलो एक व्हड चित्रकार मानतात. ताणेंच पयलीं स्थानिक कलासंस्थेची (१६०९) स्थापणूक केली. ह्याच काळांतल्या आँझो व्हेइक्वेझ ह्या चित्रकारान कांय श्रेष्ठ कलाकृती निर्माण केल्यो.

सतराव्या शेंकड्याच्या मदेगाक चित्रकलेक देंवती कळा लागली आनी मूर्तिकला, वास्तुकला हांकां परतून नेट आयलो. ह्याच काळांत

रोकोको शैली आनी नामनेचो वास्तुकार होसे चूर्रीगेरा हाच्या नांवान वळखुपी नवी 'चूर्रीगेरेस्क' शैली हांच्या मेळांतल्यान नवे बरोक शैलीचो जल्म जालो. अठराव्या शेंकड्यांतले होसे इब्रा आनी मीगेल काब्रेरा हे नामनेचे चित्रकार आसात. एकुणिसाव्या शेंकड्यांतल्या होसे मारीआ व्हेलास्को ह्या श्रेष्ठ चित्रकाराचें 'व्हॅली ऑफ मेक्सिको' हें प्रभावी चित्र आसा. होसे ग्वादालूपे पोसादा हो आपल्या उपहासगर्भ मुद्राचित्रांखातीर प्रसिध्द आशिल्लो. एकुणिसाव्या शेंकड्यांत मेक्सिमिलियन ह्या बादशहाच्या काळांत फ्रांसांतली वास्तुशैली हांगा हाडली. ताणें चापूलतेपेक हांगाचो राजवाडो आनी हेर सोबीत बागो निर्माण केल्यो. त्या काळांतलो राश्ट्राध्यक्ष दीआस हाणें मेक्सिको शारांत पॅसेओ दे ला रिफॉर्मा ह्या व्हड प्रासादाची निर्मिती केली. ह्या सगळ्या वास्तूंचेर फ्रेंच शैलीचो प्रभाव दिसून येता.

चित्रकलेवांगडा आर्विल्ल्या काळांत मेक्सिकोंत वास्तुकलेचोय विकास जालो. हे वास्तुकलेंत मूळ मेक्सिकन शैलींतलीं खाशेलपणां आनी आर्विल्लें युरोपीय आनी अमेरिकन तंत्रशास्त्र हांचो सोबीत मेळ दिसून येता. नामनेचो वास्तुकार आनी चित्रकार हवान गॉर्मन हाणें बांदिल्लें ग्रंथालय हो वास्तुकलेचो एक उत्कृष्ट नमुनो आसा. चित्रकला, वास्तुकला हांचेवांगडा मेक्सिकोंत लोककला आनी कारागिरी हांचीय खूब उदरगत जाली. सोबीत विणकाम, मृत्नाशिल्पां आनी रुप्याचें उत्कृष्ट कलाकाम निर्माण जालें.

माया संस्कृतायेत म्हळ्यार इ.स.चो चवथ्या ते धाव्या शेंकड्यांत धर्मीक उत्सवांनी संगीत तशेंच नाचाक खूब म्हत्वाचें स्थान आशिल्लें. तेचभशेन हे संस्कृतायेच्या मेळिल्ल्या भित्तिलेपाच्या चित्रांनी शंख, तुताच्यो, बासरी, पिल्लूक, हरणाच्या शिंगांनी वाजोवपाची कांसवाचीं कट्टीं, लाकडी ओबो, तरातरांचे धोल हीं चित्रां पळोवंक मेळटात. 'तुंकुल' नांवाचो खाशेलो लाकडी धोल हें पुर्विल्ल्या काळांतलें मुखेल वाद्य आसा. ताका अँझटेकांत 'तेपोनाझली' अशें नांव आशिल्लें. शंख आनी तुंकुल वाजोवन, लोकांक देवळांत एकठांय करताले. देवळांनी स्तोत्रगायक आसताले.

अँझटेक वर्साचे अठरा म्हयने आसून दर एक म्हयन्यांत एक तरी उत्सव आसतालोच. तशेंच दर एक उत्सवाचे नाच-पदां आनी भेस वेगवेगळे आसताले. व्हड उत्सवांनी सुमार ८,००० नर्तक घेर धरून नाचताले. तरनाट्या चले-चलयांक नाचाचें खास शिक्षण दिवप जातालें. वसाहतकाळांत चर्च संगिताच्या प्रकारांत खूब वाड जाली. चर्च आनी मठ हातुंतल्यान धर्मीक संगिताचें शिक्षण दिवपी केंद्रां सुरू जालीं. पेद्रो दे गान्ते हाणें १५२४त तेस्कोको हांगा पयलें संगीत विद्यालय सुरू केलें. थंय भारतीय आदिवासींखातीर धर्मीक संगिताचें आनी वाद्यां तयार करपाचें शिक्षण दिताले. १५२७ वर्सा ह्या विद्यालयाचें मेक्सिको शारांत स्थलांतर जालें आनी रोखडींच संगीतशिक्षणाचीं केंद्रां वाडत गेलीं. मेक्सिकोच्या लोकसंगितांत आदिवासी भारतीय, निग्रो आनी युरोपीय हे तीन प्रवाह भरसल्ले दिसतात. एकुणिसाव्या शेंकड्यांत

मेक्सिकोच्या संगितांत पयलींच इटालियन संगीत ऑपेरा संचांच्या आनी संगीतकारांवतीन आयलें. ह्या काळांतलो अँजेलो पेराल्ता हो पुराय युरोपखंडांत नामना मेळोवपी पयलो मेक्सिकन गायक आसा. एकुणिसाव्या शेंकड्यांच्या शेवटाक कार्लोस मेनेसेस हाणें 'सिम्फनी' वाद्यवृंदाची स्थापणूक करून स्वरमेळ पद्दतीच्या संगिताक मेक्सिकोंत लोकप्रियता मेळोवन दिली. विसाव्या शेंकड्यांत तातूंत हेर युरोपीय प्रवाह येवन भरसले.

बैलांझुजी हो मेक्सिकोचो राष्ट्रीय खेळ आसा. मेक्सिको शारांत बैलांझुजीचीं दोन रिगणां आसात. तातुंतलें 'प्लाझा दे तोरोस मॉन्युमेंटल' हें जगांतलें सगळ्यांत व्हड आसून तातूंत ५०,००० प्रेक्षक बसूंक शकतात आनीक सुमार ३५ बैलांझुजीचीं रिगणां देशांत आसात. तशेंच मेक्सिको शारांत सॉकराखातीर 'अझटेका स्टेडियम' हें व्हड मैदान आसून तातूंत १,०५,००० प्रेक्षक बसूंक शकतात. 'जाई अलाई' हो हॅडबॉलाभशेनचो एक खेळूय मेक्सिकोंत लोकप्रिय आसा. बेसबॉल, सॉकर फुटबॉल, व्हॉलीबॉल, पेंप ह्या खेळांचोय मेक्सिकोच्या लोकप्रिय खेळांभितर आस्पाव जाता.

नाताळा पयलींच्या णव रातीक 'पोसादा' नांवाचो उत्सव मनयतात. पिनाता म्हळ्यार माती आनी कागदापसून तयार केल्लीं आयदनां आसतात. ह्या आयदनांक एकेकदां प्राण्यांचे आकार दितात. पिनातांत मिठाय, फळां, खेळ असल्यो वस्तू दवरून तो वयर हुंबकळायतात. ल्हान भुरगीं दोळ्यांचेर पट्टी बांदून आनी हातांत बडी घेवन तो आळीपाळीन बडयेन फोडपाचो यत्न करतात. तो फुटूकच, भुरगीं त्यो वस्तू एकठांय करतात. नाताळा उपरांतचे बारावे रातीक जाण्टे लोक आपल्या भुरग्यांच्या बुटांनी भेटेच्यो वस्तू दवरतात. अशा उत्सवा वेळार भरपी जात्रो आनी मेळावे खाशेल्या आकर्शणाचे आसतात.

भास आनी साहित्य : मेक्सिकन साहित्य परंपरेंत अँझटेक, माया आनी हेर भारतीय जमातींच्या लोकवाङ्मयाचो व्हड वांटो आसा. हें लोकसाहित्य आतां स्पॅनिश भाशेंतल्यान उजवाडाक आयलां. तातूंत पुराणकथा, धर्मीक विधींच्यो काणयो, परंपरीक वैद्यक, शेती, सण-परब ह्या गजालींचो आस्पाव जाता. वसाहतकाळांत, कोर्तेझान स्पेनाच्या राजाक बरयल्लीं पांच पत्रां प्रसिध्द आसात. वसाहतींच्या मोहिमांचो इतिहास सांगपी ग्रंथूय ह्याच काळांत जाले. सतराव्या शेंकड्यांतलो मानवतावादी कवी बेर्नार्दो द बाल्बेना हाणें मेक्सिकोच्या सैमाचें आनी लोकजीणेचें सोबीत वर्णन केलां. ह्याना आलार्कान हो सतराव्या शेंकड्यांतलो नामनेचो नाटककार आसा.

एकुणिसाव्या शेंकड्यांत मेक्सिकन कादंबरीचो जल्म जालो. अल्ता मिरानो ह्या भारतीय कादंबरीकाराची 'द झार्को' ही नामनेची कादंबरी आसा. एकुणिसाव्या शेंकड्याच्या शेवटाक निकारग्वान्तलो कवी रुबेन दारीओ आनी फ्रेंच प्रतीकवादी हांच्या काव्याचो परिणाम मेक्सिकन कवितेचेर जालो. विसाव्या शेंकड्यांत मेक्सिकन कवितेचो चड विकास

जालो. १९३० उपरांत देशांतल्या त्याकाळच्या राजकीय घडणुकांचेर कथा-कादंबऱ्यो बरोवपी लेखक फुडें आयले. १९४० उपरांतच्या काळांत दावे विचारसरणीच्या लेखकांचें, कथा, उपहास-विनोद सारकीलें साहित्य उजवाडा येवंक लागलें. ह्याच शेंकड्याच्या शेवटाक कांय लेखिकाय फुडें सरल्यो. रोझार्यो कास्तेयानोस हिणें भारतीय लोक आनी चडकरून बायलांच्या कार्याविशीं लिखाण केलां.

- प्रकाश कामत

मेघदूत : महाकवी कालीदासाचें संस्कृत खंडकाव्य. ताची श्लोकसंख्या वेगवेगळे प्रतींत ११०, १११, ११७, ११८, १२० अशी वेगवेगळी मेळटा. पूण अधिकृत प्रतीप्रमाण ती १११ आसा. कोणा एका यक्षाक कर्तव्यचुतीक लागून कुबेरान शाप दिवन एका वर्साची हद्दपारीची शिक्षा केली. रामगिरीचेर विरहाचे आठ म्हयने ताणें कशेतरी काडले. आषाढाच्या पयल्यादिसा पावसाच्या कुपांक (मेघाक) पळोवन ताका आपले बायलेक रकाद धाडपाची कल्पना आयली. हे फाटभूंयेचेर कुपांक विनवणी, भोंवडेचोमार्ग, अलकेंतल्या घराच्यो कुरवो आनी विरहान व्याकुळ जाल्ले यक्षाचे बायलेचें वर्णन, तिका धिराचो संदेश अशी काव्यकथेची मांडावळ आसा.

पुर्वार्धांत रामगिरी ते अलका ह्या मार्गाचें वर्णन करतना भुगोलीक वाठार, शारां, न्हंयो, दोंगर, सवर्णी आदींचीं चित्रां अचूक म्हायती दिवन ताणें साक्षात उबीं केल्लीं आसात. ह्या वर्णनांतलें खरेंपण अलका आनी यक्षभूमी हांच्या, अदभुत रम्यतेंत शेणटा. पूण यक्षाचे बायलेची मनशाळी मूर्त आनी तिची बोलकी विरह व्यथा हांचो भावसत्याकडे परत मेळ जाल्लो दिसून येता. संवेदनशील मानवी काळजाचें हें भावनीक सत्य हेंच मेघदूताचें काव्यरूप.

मेघदूतांतलो दर एक श्लोक चित्रावरी सोबीत आसा. खूबकडेन ताणें सैमाचीं चित्रां पितारल्यांत. पूण ताका मनशाच्या भावनांची झालर आसा. यक्षाचे बायलेच्या चित्रणांत सैमीक रंगाची चौकट ताणें भावमूर्तीक दिल्या. मोगाची उत्कटता आनी विरहाची व्यथा हांगा भावनेची मोवसाण खासा सोबीत उतरांची देग घेवन परगटायल्या. मदीं मदीं शृंगाराचे रंग थोडेभोव उतांग जाल्ले दिसतात. हातूंत मुखेल केंद्रबिंदू विरहाची भावना जावन आसा. ताचेवांगडा गंभीर चाल म्हळ्यार सुरावट आनी लय हांचो सोबीत मेळ साधून आयला.

मेघदूताचो अणकार वेगवेगळ्या भाशांनी जाल्लो आसा. देखीक एच्. एच्. विल्सन हाचो इंग्लीश पद्य अणकार (१८१३), माक्स म्यूलर हाणें केल्लो जर्मन पद्यअणकार (१८४७), ए. ग्वेरिनॉट हाचो फ्रेंच अणकार (१९०२), मराठींत कृष्णशास्त्री चिपळूणकर (पद्यरत्नावली, १८६५), बा. ल. अंतरकर (मेघदूत छाया, १९०५) हांणी अणकार केल्ले आसात.

हालींच्या काळांत कवी बा. भ. बोरकार हाणेंय मेघदूताचो अणकार केल्लो आसा (१९८१). कोंकणींत ओलव्हीन्यु गोमीश हाणें मेघदूताचो अणकार केला.

- कों. वि. सं. मं.

मेघळे, सिताराम कानुजी : (जल्म : १९ जून १९२२, देवगांव- वैजपूर, अहमदनगर)

सुटकेझुजारी. तो सोशलिस्ट पार्टीचो वांगडी आशिल्लो. १५ ऑगस्ट १९५५ ह्या दिसा गोंयचे शीमेर सत्याग्रहांत ताणें वांटो घेतिल्लो. तेन्ना पुलिसांनी धरून ताका मार घालो. १९८६ वर्सा महाराष्ट्र सरकारान सन्मानपत्र दिवन ताचो भोवमान केलो.

- कों. वि. सं. मं.

मेघाणी, झवेरचंद कालिदास : (जल्म : २७ ऑगस्ट १८९७?, चोटिल, सौराष्ट्र; मरण : ९ मार्च १९४७, बोटाद, सौराष्ट्र).

नामनेचो गुजराती कवी आनी लेखक. ताचे जल्मतिथीविशीं अभ्यासकांभितर कांय मतभेद आसात. कांय जाणांच्या मतान मेघाणीचो जल्म २८ ऑगस्ट १८९६ दिसा जालो. सौराष्ट्रांतल्या एका जैन कुटुंबांत ताचो जल्म जालो. भुरगेपणांत काठियावाडच्या राजवाड्यांत ताचें येवप-वचप जातालें. त्या काळांत थंय सदांच चारण कवी जमताले. भुरगेपणांत ह्या कवींच्यो कविता आयकुपाची संद झवेरचंद हाका मेळ्ळी. ताकालागून ताच्या बालमनाचेर लोकसाहित्याचे संस्कार जाले.



अमरेली हांगासावन मॅट्रिकची परीक्षा पास जातकच १९१६ वर्सा ताणें भावनगरचे शामळदास कॉलेजींतल्यान संस्कृत आनी इंग्लीश हे विशय घेवन बी. ए. ची पदवी घेतली. उपरांत कलकत्ता हांगा नोकरी केली, पूण सौराष्ट्राच्या खेड्यांतली जीण आनी थंयचें लोकसाहित्य हांचे गोडयेन ताणें नोकरी सोडली आनी परतून सौराष्ट्रांत आयलो.

लोककथा, लोकांगीतां आनी हेर लोकसाहित्य एकठांय करपाखातीर तो सौराष्ट्रांत खूब भोंवलो. सौराष्ट्रांतल्यो लोककथा संकलीत करून त्यो 'सौराष्ट्रांनी रसधार' ह्या नांवान १९२३ ते १९४७ ह्या काळांत चार खंडांनी उजवाडायल्यो. ह्या चार खंडांक लागून ताका लोकसाहित्याचो

एक खांपो संशोधक आनी अभ्यासक म्हूण नामना मेळ्ळी. तशेंच १९२८ वर्सा गुजरातांतलो भोव मानादीक असो 'रणजितराम सुवर्णचंद्रक' दिवन ताचो भोवमान केलो. उपरांत ताणें सौराष्ट्रांतल्या डाकूंचेर दोन खंडांनी 'सोरठी बहाखटिया' (१९२७ आनी १९२८) हो ग्रंथ बरयलो. ताणें बरयल्ले हेर ग्रंथ अशे आसात - 'चुंदडी'-दोन खंड, 'कंकावटी' दोन खंड, 'जेसल जगनो चोरटो', 'पुरातन ज्योत', 'संत देवीदास', 'संत मेकरण', 'दादाजीनी वातो'(चार खंड).

मेघाणी हो एक बरो कवी. 'रदियाळी रात' (१९२५-२७) ह्या नांवान तीन खंडांनी ताणें सौराष्ट्रांतलीं लोकगीतां उजवाडायलीं. 'युगवंदना' (१९३५) हो ताचो काव्यांझेलो तशेंच ताचीं हेर लोकगीतां अशीं आसात - 'लोकसाहित्यमां ऋतुगीतो', 'सोरठी संतवाणी'. मेघाणीच्या देशभक्तीच्या काव्यान प्रभावित जावन महात्मा गांधीन ताका 'राष्ट्रीय शायर' अशें नांव दिलें. मेघाणीन 'रवींद्रवीणा' (१९४४) ह्या नांवान रवींद्रनाथाच्या कांय कवितांचो गुजराती भाशेंत अणकार केलो. 'एकतारो', 'मेघाणीना काव्यो', 'वेणीना फूल' हींय ताचीं कांय काव्यां आसात.

पत्रकार म्हणुनूय ताणें मोलादीक वावर केला. 'फूलछाब' ह्या सातोळ्याचो तो संपादक आशिल्लो. 'जन्मभूमी' ह्या नामनेच्या दिसाळ्यांत सुरवातेसावन (१९३३) तें निमाणेमेरेन 'कलम अने किताब' नांवाचें सप्तकी सदर बरयलें.

ताची हेर बरपावळ अशी आसा -

नवलकथा : 'अपराधी', 'गुजरातनो जय' (दोन खंड), 'तुलसी क्यारो', 'निरंजन', 'प्रभु पधार्या', 'बीडेलां द्वार', 'रा गंगाजळियो', 'वेविशाळ', 'सत्यनी शोधमां', 'सोरठ तारां वहेतां पाणी', 'वसुंधरानां व्हाला दवलां'.

कथां झेले : 'चिताना अंगारा', 'जेल ऑफिसनी बारी', 'प्रभृति', 'मेघाणीनी नवलिकाओ, (दोन खंड).

लोकसाहित्य संशोधन : 'लोकसाहित्य: पगदंडीनो पंथ', 'लोकसाहित्यनुं समालोचन', 'परकम्मा'.

नवलिका: 'कुरबानीनी कथाओ' (चार खंड), 'परकारा', 'प्रतिमाओ', 'मेघाणिनी किशोरकथाओ'.

प्रकीर्ण : मेघाणी स्मरणमूर्ति, मेघाणी ग्रंथ (२ वांटो), लि. हुं आवुं छुं.

आपजीण : (जीवन चरित्र) दरियापारना बहारवटिया, दाना भगत, माणसाइना दीवा, सोरठी संतो. माणसाइना दीवा ह्या पुस्तकाचो रवीन्द्र केळेकार हाणें कोंकणी अणकार केला (आनी तांकां मनशांत हाडले).

मेघाणीचो, लोकसाहित्याचो व्यासंग पळोवन रवींद्रनाथ टागोरान शांतिनिकेतनांत ताका ह्या विशयाचेर व्याख्यान दिवपाखातीर आपयल्लो.

आपले फकत ५०वर्सांचे पिरायेंत ताणें हो लिखाणाचो मोलादीक वावर केलो. ताणें केल्ल्या ह्या संशोधनाखातीर गुजराती साहित्याक हें लोकसाहित्याचें भांडार मेळ्ळें.

- डॉ. चंद्रलेखा डिसोझा

मेघालय : भारताच्या २२ घटक राज्यांतलें ईशान्य वाठारांतलें एक राज्य. क्षेत्रफळ: २२,४२९ चौ. किमी. लोकसंख्या : १,७६०,६२६ (१९९१). शिलाँग ही ह्या राज्याची राजधानी आनी राज्यांतलें एक व्हड शार. मेघालयाचे उत्तरेक आनी उदेंतेक भारतांतलें आसाम राज्य आनी दक्षिणेक तशेंच अस्तंतेक बांगलादेश आसा. पयलींच्या आसाम राज्यांतले गारो हिल्स, संयुक्त खासी आनी जैतिया हिल्स जिल्ह्यांचे मेळून २१ जानेवारी १९७२ दिसा भारतीय संघराज्यांतलें एक राज्य म्हूण मेघालयाची स्थापणूक जाली.

न्हंयो : हांगाच्या दोंगरी आनी पठारी प्रदेशांतल्यान खूब न्हंयो व्हांवतात. चडशो न्हंयो तळपांतल्यान आनी दोंगरांतल्यान व्हांविल्ल्यान त्यो चड नेटान व्हांवतात. तेखातीर मदीं मदीं धबधबे तयार जातात. राज्याच्या गारो हिल्स जिल्ह्यांतल्यान कृष्णाई, कालू, भुगई, निताई, सोमेश्वरी न्हंयो व्हांवतात. खासी हिल्स जिल्ह्यांतल्यान किनशी, खी, उमत्र्यू, उमनगॉट, उमिआम मावपलांग आनी उमिआम ख्वानख्वान जाल्यार जैतिया हिल्स जिल्ह्यांतल्यान कोपिली, म्यिंटडू आनी म्यिनटांग ह्यो न्हंयो व्हांवतात. शिलाँगसावन १६किमी. अंतराचेर बडापानी लेक हें तळें आनी उमिआम हो नामनेचो जलविद्युत्निर्मिती प्रकल्प तशेंच चेरापुंजी लागसार मॉसमाई हांगाचो नोहस्नीगथिआंग धबधबो पळोवपा सारको आसा.

दोंगरी वाठार : मेघालय हो दोंगरी वाठार. अस्तंतेकडल्या गोरा दोंगुल्ल्यांची उंचाय ३००मी. जाल्यार उदेंतेकडल्या खासी दोंगुल्ल्यांची उंचाय, १,८०० मी. आसा. जैतिया दोंगुल्ल्यांची उंचाय मात्शी उणी आसा. 'शिलाँग पीक' ही राज्यांतली सगळ्यांत उंचेली सुवात आसून तिची उंचाय १,९६५मी. आसा. अस्तंतेकडे गारो दोंगुल्ल्यांतलें १,४१२ मी. उंचायेचें नोक्रेक हें राज्यांतलें दुसरें उंचेलें तेमूक आसा.

जमनीचे प्रकार : हांगाचे जमनीचे तीन प्रकार करूं येतात. दक्षिणेकडलो देंवती आशिल्लो प्रदेश पठारी प्रदेश आनी उत्तरेकडल्या आसामाच्या देगणा लागसारचो मात्सो देंवती आशिल्लो वाठार. अस्तंतेपरस

उदेंतेकडल्या प्रदेशांतली उंचाय वाडत वता. राजधानी शिलाँग हो मध्यवर्ती पठारी प्रदेश.

हवामान : नैर्ऋत्य मोसमी वाऱ्यांच्या काळांत, बंगालच्या उपसागरा वयल्यान आयिल्लें बाश्पान भरिल्लें वारें आनी कुपां मेघालयाच्या दोंगराळ वाठारांत येतात. हें वारें आनी कुपां दोंगराळ प्रदेश आशिल्ल्यान आडावतात. ते खातीर ही भूंय सदांच कुपांनी भरिल्ली आशिल्ल्यान तिका 'मेघालय' म्हण्टात. गारो हिल्स हांगाचें वर्सुकी तापमान चडांत चड ३४° से. आनी उण्यांत उणें ४° से. आसता. खासी आनी जैतिया हिल्सांतलें हेच प्रमाण अनुक्रमान २३.३°से. आनी १२° से. आसा. हांगाचो वर्सुकी पावस १००० ते १२०० सेंमी. आसा. जगांत सगळ्यांत चड पावस, ह्या राज्यांतल्या चेरापुंजी आनी मॉसिनराम ह्या सुवातींनी अनुक्रमान १३०० सेंमी. आनी १८००सेंमी. इतलो पडटा. राजपाटण शिलाँग हांगाचो वर्सुकी पावस २४१.५सेंमी. आसा.

वनस्पत आनी मोनजात : चड पावसाक लागून हांगा रानांचोय वाठार चड म्हळ्यार ८,५१,०००हेक्टर इतलो आसा. पाइन, सायल, कोंडो तशेंच बर्च, ओक, बीच, गुरग्रा, हळदू, डालू आनी कवठी चांफो ही वनस्पत हांगा चड प्रमाणांत मेळटा.

हत्ती, वाघ, हरण, सांबर, भांगरामाजर, हूलॉक, रानदुकर, रानरेडो, रानगवो, लांडगो, सोंसो, माकड, शेंपडी नाशिल्लो माकड, सोरोप, चानी, मोर, तितर, कबुतर, हॉर्नबिल, रानबदक, पोपट ही मोनजात थंय आसा.

इतिहास : पुर्विल्ल्या काळांत ब्रह्मदेश आनी मिझो ह्या वाठारांतल्यान मंगोलियन वंशाचे लोक हांगा येवन रावले. आहोम लोक आसामांत राज्य करताले. तांकांलागून ह्या वाठाराचेर हिंदू संस्कृतायेचो प्रभाव पडलो. खासी, जैतिया आनी गारो ह्यो हांगाच्यो मुखेल जमाती. ब्रिटिशांवेळार हांगा ख्रिस्ती धर्माचो खूब प्रसार जालो. मॉनखेर आनी तिबेटो-ब्रह्मी टोळ्यो हांगा परत परत येताल्यो. मेघालयांतली मुखेल 'खासी' जमात मॉनखेर वांशिक परंपरेंतली आसून जैतिया जमात लेगीत हेच परंपरेंतली आसा. गारो जमात तिबेट परंपरेंतली. हे लोक बोडो भास उलयतात.

खासी-जैतिया ह्या जमातींच्या मुखेल्याक सीएम् ह्या नांवान वळखतात. ब्रिटिशांच्या सुरवेच्या काळांत हांगा २५ वयर सिएम् आपापल्या

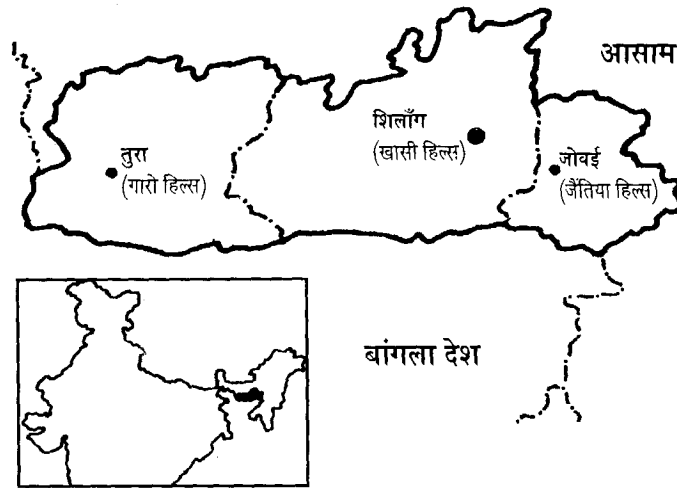

वाठारांत मुखेल आशिल्ले. १८२४ वर्सासावन ब्रिटिशांनी, सीएम् राज्यकारभारांत हस्तक्षेप करपाक सुरवात केली. ब्रह्मदेशान घाल्ले घुरयेक लागून जैतिया जमातीचो राजा ऊरामसिंह हाणें ब्रिटिशांकडे पालव मागलो. ब्रिटिशांनी ही घुरी परतिली पूण ह्या वाठारांत खूब बंधनां घालीं. १८२९ वर्सासावन ब्रिटीश आनी खासी वादाक सुरवात जाली.

इंग्लीश अधिकारी डेव्हिड स्कॉट हाणें राणीकुदाय ते सिल्हेर असो मार्ग करपाची येवजण आंखून तेखातीर नोंगल्खा हांगाचो सीएम् तिरोतसिंह हाचेकडेन परवानो मागलो. सुरवेक ताणें हयकार दिलो पूण ब्रिटिशांचो ह्या प्रदेशाचेर शेक गाजोवपाचो हेत कळटकच ताणें ब्रिटिशांक विरोध करपाक सुरवात केली. हीं झगडीं ४ वर्सां चलतालीं. ब्रिटिशांनी एकेका सीएमाक हारयलो आनी तिरोतसिंहाक बंदखणींत दवरलो.

१८६३ वर्सा ब्रिटिशांनी जैतियांचें राज्य खासी प्रदेशाक जोडून खासी-जैतिया असो नवो प्रदेश तयार केलो. कंपनी सरकाराचो शेक चलतालो तेन्ना दिवाणी आनी फौजदारी खटल्याचें काम सीएम् हाचेकडे सोंपयल्लें. ह्या प्रदेशांतले रस्ते ब्रिटिशांनी केले. चुन्याच्यो भट्ट्यो, शेतां असली सगळी धन दौलत ब्रिटीश अधिकार्यांनी बळजबरेन बळकायली. तांकां विरोध करतल्यांक खर ख्यास्त मेळटाली. सीएम्च्या आवांठाभायलो वाठार ब्रिटिशांनी सरसकट बळकायलो. ल्हव ल्हव करून सीएम्चे अधिकार उणे जाले. १८५३ वर्सा ह्या वाठारांतलें लश्कर आनी नागरी प्रशासन वेगळें केलें. १८६४ वर्सा चैरापुंजी हांगाची राजधानी हालोवन शिलाँग हांगा व्हेली आनी थंयचो कारभार पळोवपापसत एका उपआयुक्ताची नेमणूक केली. १८८३ वर्सा पुराय खासी प्रदेशाचेर ब्रिटिशांनी आपलो शेक दवरलो. सीएमांक हें मानवलेंना. १९२३ वर्सा 'खासी राष्ट्रीय दरबार' ह्या राजकीय पक्षाची स्थापणूक केली. खासींनी सुरू केल्ले हे राजकीय स्वातंत्र्याचे चळवळींत गारो जमातीच्या मुखेल्यांनीय वांटो घेतलो.

खासी जमातीक १९२१ वर्सा आसाम विधानसभेंत एक प्रतिनिधी धाडपाचो अधिकार मेळ्ळो. पूण मतदानाचे अधिकार फकत शिलाँगांतल्या नगरपालिका वाठारांतल्याच व्यक्तींक दिलो. १९२७-२८ वर्सा सायमन आयोगामुखार खासींनी आसाम विधानसभेंत २ प्रतिनिधी आसचे अशी मागणी केली. १९३५ वर्साच्या कायद्याप्रमाण आसाम प्रांतिक विधानसभेंत खासींचे ३ प्रतिनिधी वेंचले. तातूंत एक खासी बायल लेगीत आशिल्ली. आसामांत खासी समाजांतलेच लोक चड शिकिल्ले आशिल्ले. १९३४-३५ वर्सा खासी स्टेट फेडरेशनची स्थापणूक जाली.

भारत स्वतंत्र जावचेपयलीं सगळ्या खासी सीएमांनी एकठांय येवन 'राष्ट्रीय दरबार' संघटनेची स्थापणूक केली. एका स्वतंत्र पर्वतीय राज्याची मागणी करपाचो तांचो बेत आशिल्लो. पूण जे. जे. निकोलस रॉय सारक्या फुडाऱ्यांनी, ताचे बदलाक भारतीय संघराज्याभितर स्वायत्त

राज्याची मागणी केली. भारतीय संविधान तयार करतना भारत सरकारान निकोलस रॉय हाचे सुचवणेप्रमाण 'बार्दोलोई उपसमिती' नेमली. हे समितीन जिल्हा समिती स्थापन करपाची सुचोवणी केली. तेप्रमाण ह्या वाठारांत जिल्होसमित्यांची स्थापणूक जाली.

१९५४ वर्सा तुरा शारांत विल्यमसन संगमा हाच्या फुडारपणाखाल भरिल्ले परिशदेंत, ह्या पर्वतीय वाठाराचें आसामासावन वेगळें आनी स्वतंत्र राज्य निर्माण करचें असो निर्णय घेतलो. पूण १९५६ वर्सा राज्यपुनर्रचना आयोगान ही मागणी मान्य केली ना आनी आसाम राज्यांतूच ह्या वाठाराचो आस्पाव केलो. १९५७ वर्साची वेंचणूक जातकच विल्यमसन संगमा हाचो आदिम जाती कल्याणमंत्री म्हूण आसाम मंत्रिमंडळांत आस्पाव जालो. १९६० वर्सा हाफलॉग हांगा मेघालयांतल्या फुडाऱ्यांची बसका जावन तातूंत परतून स्वतंत्र राज्याची मागणी केली. १९६१ वर्सा ऑल पार्टी हिल लीडर्स कॉन्फरन्स स्थापन जावन तुरा हांगा हे संघटनेवतीन परिशद भरयली. १९६२ वर्साचे वेंचणुकेंत खासी गारो प्रदेशांतले सगळे १२ उमेदवार वेंचून आयले पूण स्वातंत्र्याची मागणी पुराय जाली ना. देखून ७ प्रतिनिधींनी विधानसभेचो राजीनामो दिलो.

३१ मार्च १९६२ सावन थेट चळवळ करपाचें पर्वतीय फुडाऱ्यांनी थारायलें. पूण त्याच वेळार चीनान भारताचेर घुरी घाल्ल्यान हो बेत फुडें धुकलचो पडलो. १९६३ वर्सा जाल्ले पोटवेंचणुकेंत ऑल पार्टी हिल लीडर्स कॉन्फरन्सचे ६ उमेदवार वेंचून आयले. पंडित नेहरून आसाम राज्यांतूच पर्वतीय वाठाराचें स्वायत्त राज्य करचें अशी सुचोवणी केली. केंद्र सरकारावतीन हरिभाऊ पाटसकर हाणें थंयच्या फुडाऱ्यांवांगडा नेहरू येवजणेचेर भासाभास केली. पूण तांकां ती मानवली ना. १९६६ वर्सा गुलझारिलाल नंदा हाणें आसामांतूच, पर्वतीय वाठाराखातीर स्वतंत्र विधानसभा आनी मंत्रीमंडळ आसचें असो थाराव मांडलो. पूण हीय मागणी तांणी न्हयकारली. १९६७ चे वेंचणुकेंत पर्वतीय फुडाऱ्यांनी स्वतंत्र राज्याचे मागणेचेरूच वांटो घेतलो. जानेवारी १९६७ त आसामाचे पुनर्रचनेविशीं दिल्लीचे बसकेंत भासाभास जाली, तेन्ना १९६७ चे विधानसभेच्या वेंचणुकांचेर पर्वतीय फुडाऱ्यांनी बहिश्कार घालो आनी आसामासयत एक संघराज्याची निर्मिती तांणी मानून घेतलीना. २५ सप्टेंबर १९६७ दिसा पंतप्रधान इंदिरा गांधीन मेघालयाचें स्वतंत्र राज्य निर्माण करपाचो निर्णय जाहिर केलो. तेप्रमाण १९६९ वर्सा भारतीय संसदेन आसाम पुनर्रचना (मेघालय) नेम पास केलो. २ एप्रिल १९७० दिसा मेघालय हें स्वायत्त राज्य जालें आनी २१ जानेवारी १९७२ सावन भारतांतलें स्वतंत्र राज्य म्हूण ताची स्थापणूक जाली.

राज्यवेवस्था : राज्यांतले विधानसभेंत ६० सभासद आसून राज्याचे उदरगतीखातीर २० विकासगट केल्यात. उदेंत आनी अस्तंत खासी हिल्स, उदेंत आनी अस्तंत गारो हिल्स आनी जैतिया हिल्स अशे पांच जिल्हे राज्यांत आसात. शिलाँग, नागस्टोइन, जोवई, तुरा आनी

विल्यमनगर हीं जिल्ह्यांचीं मुखेल ठाणीं आसात. न्यायवेवस्थेचे नदरेन मेघालय, गौहाती उच्च न्यायालयांत येता. राज्यांत स्वतंत्र लोकसेवा आयोग आसा.

अर्थीक स्थिती : शेतकी पिकावळ: शेती होच चडावत लोकांचो वेवसाय आसून, चडशे लोक शेतीचेरूच पोट भरतात. दोंगराळ वाठार आशिल्ल्यान शेतीक पूरक अशी जमीन हांगा उण्या प्रमाणांत म्हळ्यार १९,०९,९९४ हेक्टर इतली आसा. तातुंतली फकत २७% जमीन जलसिंचनाखाल आसा. हांगा 'झूम' पद्दतीची शेती परंपरेन चालू आसा. कायम स्वरूपाची शेती जावंची म्हूण सरकार यत्न करता. तेखातीर शेतकामत्यांक सुदारीत जमीन वांटप, सारें, बीं, उदकाची सवलत सरकार दिता. शेती उत्पादनाक बाजारपेठ मेळोवन दिवपाचोय सरकार यत्न करता. बटाट, तेझपाटा, ऊंस, कड्डण, कापूस, ताग, टॅपिओका, सुपारी, आलें, मिरयां, हळद हीं हांगाचीं मुखेल पिकां आसात. तशेंच कांय वाठारांत भात, गंव, मको हींय पिकां काडटात. खासी आनी जैतिया जिल्ह्यांत फळां आनी भाजीपाल्याचें उत्पादन जाता. नासपत, सत्पाळू, अलुबुखार, अनस, सफरचंद, संत्रीं, लिंबू, केळीं हीं म्हत्वाचीं फळां हांगा जातात. मेंढरां, म्हशी, दुकरां आनी हेर जनावरां हांगा व्हड प्रमाणांत पोसतात. आसाम राज्याक दुदाची पुरवण हें राज्य करता. जोवई हांगा दुदाचें केंद्र आसून थंय लोणी, तूप हांचें उत्पादन जाता.

राज्यांत दगडी कोळसो, सिलिमनाइट, चुनखडक, डोलोमाइट, भाजकी माती, फेल्स्पर, कांचमिश्रित रेंव हीं खनीजां मेळटात. देशांतलें ९५% सिलिमनाइट उत्पादन हांगाच्या खासी दोंगुल्ल्यांच्या वाठारांत मेळटा.

सैमान नटिल्ल्या ह्या राज्याखातीर हांगा पर्यटन उद्देगाक खूब वाव आसा. आदिवासी संस्कृतीचीं खाशेलपणां हें पर्यटकांचें आकर्षण जावन आसा.

राज्याची उद्देगीक उदरगत चालू आसा. राज्यांत उद्देगीक विकास निगमची स्थापणूक जाल्या. खनीज संपत्ती आनी रानांतलें उत्पादन हांचेर आदारीत उद्देगधंदे सुरु जाल्यात. प्लायवूड, थंड पेयां, खावपाचें तेल, रसायनां, सारें असल्या उद्देगांचे प्रकल्प खाजगी क्षेत्रांत सुरु जाल्यात. चेरापुंजी हांगा सरकाराचो व्हड सिमेंट कारखानो आसा. गारो आनी जैतिया हांगा सरकारान ल्हान सिमेंट कारखाने सुरु केल्यात. तशेंच लाकूड कापप, कापसाच्यो गळे बांदप, बेकरी असले उद्देग धंदेय राज्यांत आसात.

खासी, गारो आनी जैतिया हांगा मेळून ६४४ ल्हान उद्देगीक केंद्रां आसात. उदकाचे ल्हान प्रकल्प आसात आनी १८,५०० हेक्टर जमनीक हाचो फायदो जाता. राज्यांत ४ जलविद्युत् आनी १ औष्णीक प्रकल्प आसा.

चेरादारी आनी संचारण : मेघालयांत ४६१ किमी. राष्ट्रीय महामार्ग आसात. ५१३९ किमी. लांबायेचे पक्के आनी कच्चे रस्ते आसात. शिलॉंग हो एकूच विमानतळ राज्यांत आसा. वायूदूत सेवा हांगा चलता.

लोक आनी समाजजीण : हांगा सगळ्या धर्मांचे लोक रावतात. तातूंत ५३% किरिस्तांव, १५% हिंदू, ३% मुसलमान आनी हेर धर्मांचे लोक रावतात. फाटल्या शेंकड्यासावन किरिस्तांव धर्माचो व्हड प्रमाणांत प्रसार जालो आनी खुबशा लोकांनी किरिस्तांव धर्म आपणायलो.

राज्यांत खासी, जैतिया आनी गारो ह्यो मुखेल आदिवासी जमाती आसून, खासी आनी जैतिया हांचे भितर खूब सारकेंपण आसा. खूब तेंपासावन, ह्या दोंगराळ वाठारांत राबितो केल्ल्यान भायल्या जगाकडे ह्या लोकांचो चड संबंद आयलोना. देखून तांच्यो चालीरिती तशोच तिगून उरल्यो. मेघालयांतली गारो जमात ही मूळची तिबेटांतली अशें कांय जाणकारांचें मत आसा. हे लोक तिबेटी-ब्रह्मी वांशिक गटांतले आसात.

मेघालयांत मातृसत्ताक घराबो पद्दत आशिल्ल्यान थंयच्यो चालीरिती खाशेल्यो आसतात. आवयवटेच्यान, तांचो नात्यागोत्यांतलो इतिहास पळयतात. इस्टेटीचो वांटो आवयकडल्यान धुवेकडे वता. चडकरून धाकट्या जांवयाक, मांय-मावाची सेवा करपाखातीर मावोड्यां रावंचो पडटा. मामेभावाकडे लग्न करपाची चाल गारो जमातींत आसा. वयांत येतकच भुरगीं 'नोकपांते' नांवाच्या युवाघरांत रावतात. कुटुंबाचें शेतकाम सगळे एकठांय येवन करतात.

हे लोक कुकडां, दुकरां, गोरवां पोसतात. गोरवांचो उपेग मांसाखातीर चड करतात. तांदळांपसून तयार केल्लो 'बीर' हो सोरो थंयच्या दादल्यांचें आवडीचें पेय आसा. हालीं ते लोक हेर तरांचोय सोरो पियेतात. सणा-परबेक हे लोक सोरो पियेतात तशेंच चोम्यांनाचूय करतात.

सण आनी उत्सव : 'नोगक्रेम' ही खासींची राष्ट्रीय परब वा नाचाचो उत्सव आसा. शिलॉंगलागसार स्मिने नांवाच्या गांवांत ही परब मनयतात. जमात मुखेल्याकडे ह्या उत्सवाखातीर शुभदीस थारावन, धर्मीक-भौशिक असो हो नाच करतात. नाच आनी संगीत हें खासी जमातीचें खाशेलपण आसा. गीतगायन हें चडशें वाद्यवादन आनी नाचावांगडा जाता. खासी आनी गारो जमातीचे चोमोनाच मेकळ्या मैदानांत जातात. खासी दादले-बायलो वेगवेगळ्यो वाटकुळ्यो रांगो करून नाचतात. धोल, नगारे आनी पाइप हीं वाद्यां साथीक आसतात. लग्न जाल्ल्यो बायलो नाचांत वांटो घेनात. 'शदसूकमीसीयम' हो खासींचो सण जावन आसा. हो सण एप्रिल म्हयन्यांत जाता. उर्बेभरीत जावन नाचप हें ह्या सणाचें खाशेलपण आसा. भौशिक उत्सवावेळार जैतिया

जमातींत युध्दन्त्य करतात. गारो जमातींत सुगीचो उत्सव करतात.

कलाकुसर : सीएम् वा मुखेल्यांचे महाल, पूल ह्यासारक्या वास्तूंनी खासी जमातीची वास्तुकला दिसून येता. हे महाल फातरांचे आसून, तांचीं दारां भांगराच्या वा रुप्याच्या तशेंच पाचव्या, हळदुव्या वालींनी सजयल्लीं आसतात. दारांचेर फातराच्यो मूर्ती आनी बावटे आसतात. मनीस, सवणीं, जनावरां, रानां हे खासी मूर्तीकलेचे विशय जावन आसात. सोनफर लागसारचे घोलींत देवनागरी लिपयेंतले कोरांतिल्ले लेख तशेंच झुजारी, हत्ती आनी घोडेस्वारांचीं चित्रां आसात. जोवई शारा लागसार, एका दाम्पत्याची शिल्पाकृती पळोवपासारकी आसा. खासींचे परंपरिक चित्रकलेंत मातयेच्या आयदनां वयलें आनी कपड्यावयलें वेलींचें नक्षीकाम पळोवपासारकें आसता. नाचावेळार घालतात ते मुकूट तशेंच तांच्या अलंकारांचेर चित्रविचित्र चित्रांचें चित्रण केल्ल्याचें दिसता. मेल्ल्या मनशाच्या आंगाचेर घालतात ते चादरीचेर फूल, सत्री, जनावरां हांचीं चित्रां काडिल्लीं आसतात.

शिक्षण : राज्यांतलें बरपाक्षरीचें प्रमाण १९९१ चे लोक मेजणेप्रमाण ४८.२६% आसा. राज्यांत शिक्षणीक संस्था वाडत आसात. थंय १ कायदो महाविद्यालय, २ सरकारी आनी १८ खाजगी महाविद्यालयां आनी नॉर्थ ईस्टन हिल युनिव्हर्सिटी (NEHU) आसा.

भाशा आनी साहित्य : खासी आनी गारो ह्यो उपभासो आसात. खासी भास ही ऑस्ट्रो-आशियाई भाशा-पंगडांतली आनी गारो, बोडो ह्यो भासो तिबेटोब्रह्मी भाशापंगडांतल्यो मानल्यात. ह्या भाशांक स्वताची लिपी नाशिल्ल्यान किरिस्तांव धर्म प्रसारकांनी तांचेखातीर रोमीचो वापर केलो. आयजलेगीत थंय रोमी लिपीच वापरतात. किरिस्तांव धर्म प्रसारकांनी हे भाशेंत एकुणिसाव्या शेंकड्यांत बायबलाचो 'नवो करार' (१८४१), पयली खासी प्रवेशिका आनी खासी-आंग्ल शब्दकोश अशें साहित्य तयार केलें. ऊ जीबोन रांब हाणें खासी धर्माचेर पयलें पुस्तक बरयलें. एकुणिसाव्या शेंकड्याचे निमाणें खासी भाशेंत स्थानीक लेखकांचीं पुस्तकां तयार जावंक लागलीं. ऊ जीबोन रांब हाणेंच १८९९ वर्सा शिलांगांत स्वतंत्र छापखानो काडलो. तशेंच सेंग-खासी ही संस्था स्थापून पाठ्यपुस्तकां तयार केलीं. ऊ रांबोनसिंह हाणें खासी धर्म, उत्सव, लोककथा ह्या विशयांचेर पुस्तकां बरयलीं. हाका खासी विनोदी साहित्याचो प्रवर्तक मानतात. शिवचरण रॉय हाणें खासी धर्मकल्पनांविशीं आर्विल्ले नदरेन पुस्तकां बरयलीं. ताचो एक ल्हान कथांझेलो उजवाडा आयला.

१८९५ ते १९१० ह्या काळांत खबरांपत्रां, म्हयनाळींय सुरु केलीं. व्ही. के. रॉय हाणें इतिहास, व्याकरण ह्या विशयांचेर पुस्तकां बरयल्यांत. राधीनसिंह बेदी हो पुर्विल्लो खासी कवी आसा. १९२० वर्साउपरांत सोसेथाम ह्या खासी कवीक खूब नामना मेळ्ळी. न्हंयो-दोंगरांचें सोबीत वर्णन तेचभशेन सामान्य लोकांचीं सुखदुख्खां ताचे

कवितेंत दिसतात. ताणें केल्ल्या 'इसापनीती'च्या अणकाराक खूब नामना मेळ्ळी. ऊ थाक्यू, पी. गातफोह, एच्. इलायस, वी. जी. बरेह हे कांय विसाव्या शेंकड्यांतले नामनेचे कवी आसात. सद्याच्या साहित्यांत खासी संस्कृतायेचे अस्मितायेचेर चड भर दिसता. एच्. एच्. लिंगाह हाणें खैरम आनी चेरी ह्या सीएमांचो इतिहास बरयला. तशेंच खासी संस्कृतीचें आध्यात्मिक आनी भौतिक खाशेलपण ताणें आपल्या दुसऱ्या एका पुस्तकांत वर्णिलां. डी. कोस्टा हाणें पुर्विल्लीं नाटकां, कथासाहित्य, महाकाव्यां, लोककथा, म्हणी आनी वाक्प्रचार हांचें संशोधन करून साहित्य निर्मिलां. प्जार भाशेंत फकत व्हेरिअर एल्विन हाणें एकूच पुस्तक बरयलां. काकेन्सन आनी दिवाणसिंह ह्या भावांनी गारो लोकसाहित्याविशीं लिखाण केलां. प्रा. खेबेट मोमीन हाची समाजीक नाटककार म्हूण नामना आसा. खोसांग ह्या कवीन तोंडी परंपरेंतल्या एका पुर्विल्ल्या गारो महाकाव्याचें लिखाण केलां.

म्हत्वाचीं थळां : शिलांग-गौहाती मार्गाचेर आशिल्लें (Uniam) सरोवर आनी तातुंतली नुस्तेमारीची सवलत, किल्लिंग रॉक-२१३मी. उंचायेचो ग्रॅनाइट फातराचो सैमीक घुमट, चेरापुंजीलागसारचो मॉसमाई हांगाचो धबधबो, थंयसावन लागींच मॉसमाई गुहा, नर्टिआंग हांगाचीं पुर्विल्ले संस्कृतीचीं व्हड पाशाणाचीं यादस्तीकां हीं थळां पर्यटकांचीं खाशेलीं आकर्शणां थारल्यांत.

- माणिकराव राम नायक गावणेकार

मेडार : म्हैसूर प्रदेशांतली एक जात. ह्या लोकांक कांयकडे गौरिंग अशेंय म्हण्टात. स्वताक हे लोक गौरीमक्कलू म्हळ्यार गौरीचो पूत अशें म्हणोवन घेतात. ह्या लोकांचे उत्पत्तीविशीं एक कथा आसा ती अशी -

एकदां पार्वतीक सूपां जाय आशिल्लीं. तेखातीर तिणें बसव म्हळ्यार नंदीच्या तोंडांतल्यान एका दादल्याक निर्माण केलो. शंकरान आपल्या आंगावयल्या सर्पांचें कोडें तयार केले. तेन्ना पार्वतीन तयार केल्ल्या त्या दादल्यान, शंकरान तयार केल्ल्या कोंड्यांपसून बरीं सूपां तयार करून पार्वतीक दिलीं. तेखातीर पार्वतीन ताका खोटलोभर माणकां-रत्नां भेट दिलीं. पूण त्या दादल्याक त्या रत्नांचें मोल कळ्ळेंना. ताणें तीं थंयच उडयलीं आनी तो गेलो. शंकर-पार्वतीक ताचो खूब राग आयलो. तांणी ताका शाप दिलो, तुकां तुज्या धंद्यांतल्यान फकत पोटापुरतें मेळटलें चड कांयच मेळचेंना.

मेडार लोक जी भास उलयतात तिचेवयल्यान तांचे कन्नड मेडार आनी तेलुगू मेडार अशे दोन भेद जाल्यात. तशेंच तांचे गौरिंग, पल्ली आनी बंडीकार अशेय तीन भाग आसात. तांच्यांत एकमेकांभितर परस्पर रोटी-बेटी वेव्हार जायनात.

हांच्यांतले कांय लोक शैव आनी कांय वैष्णव आसात. दुर्गाम ही तांचे जातीची देवता. तिचीं खूबकडे देवळां आसात. हे लोक थरावीक दिसा देवीची पुजा करतात. त्याच वेळार नव्या कोंड्यांची पूजा करून तांचे कुडके दर एकल्याक वांट्टात. उपरांत त्या कुडक्यांची एकद्री वस्त तयार करतात. हे पूजेदिसा जनावरांक मारून तांचें मांस शिजोवन खातात.

दिवाळे उपरांत एक दीस ते रानांत वतात. थंय कांय कोंडे कापून ते एके सारयल्ले सुवातेर दवरतात. पुजारी उपरांत त्या कोंड्यांची पूजा करता आनी एक बोकडी वा एका मेंढराचो बळी दिता. उपरांत सगळेजाण तें मांस शिजोवन खातात. कांय कडे, हे पुजे उपरांत तीन दीस सगळे लोक आपलो वेवसाय बंद दवरतात.

हे लोक बोकडां, मेंढरां वा दुकरांचें मांस खातात. तांकां सोरोय खूब आवडटा. सणा-परबेक ते खूब सोरो पियेतात.

लग्नसुवाळ्यांत हे लोक प्राणिहत्या करीनात. लग्न जातकच दुसऱ्या दिसा सोयऱ्यांक, इश्टांक मांस शिजोवन वाडटात आनी खूब सोरोय घालतात.

चल्याचो बापूय चलयेक मागणी घालता. एकाच कुळांत लग्नां जायनात. आते वा मामे भयणीकडे लग्न करपाक मेळटा. चली पसंत आसल्यार एका बऱ्या दिसा चल्याचो बापूय आपल्या कांय लोकांक घेवन चलयेगेर येता आनी चलयेक साडी-चोळी दिता. उपरांत थंय आशिल्ल्या सगळ्या लोकांक पान-सुपारी वांट्टात.

लग्नाच्या दोन दीस पयलीं सांजवेळां व्हंकलेकडले लोक न्हवऱ्यागेर वतात. दुसऱ्या दिसा कुलदेवतेची पुजा करून निवेद दाखयतात आनी सोयऱ्या धायऱ्यांक जेवण घालतात. न्हवऱ्यागेरूच हो लग्नसुवाळो जाता.

लग्न धारे पद्दतीन जाता. न्हवऱ्यान व्हंकलेच्या गळ्यांत ताळी बांदप हो लग्नांतलो मुखेल विधी आसता. उपरांत न्हवरो-व्हंकल एकाच पानांत जेवतात. उपरांत हे सगळे विधी परतून राती व्हंकलेगेर जातात, तेन्ना व्हंकलेचो मामा कन्यादान करता.

लग्नाच्या दुसऱ्या दिसा गिंडी शास्त्र नांवाचो विधी करतात. तेन्ना न्हवरो व्हंकलेचें एक कांकण आनी मांवाची पितुळची गिंडी म्हळ्यार ल्हान घागर चोरता आनी आपल्या घरांत लिपून बसता. उपरांत व्हंकल ताका सोदपाक येता. पयलीं ती चुकून आपल्या भावाकूच न्हवरो म्हणून धरता. चुक कळटकच सगळे लोक त्या भावाचीं फकाणां करतात. तो पिकार जातकच किदेंय इनाम दिवन ताचो समज घालतात. मागीर खऱ्या चोराक म्हळ्यार न्हवऱ्याक सोदून काडून व्हंकलेगेर व्हरतात आनी हाचेफुडें सारको वाग म्हूण विनवणी करतात.

ह्या लोकांत घटस्फोट वा विधवा-विवाहाची चाल आसा. चलयेक पयलेखेप ऋतुप्राप्ती जातकच, खास उबारिल्ल्या खोपटांत तिका दवरतात.

सातव्या दिसा न्हावन ती घरांत येता. पूण सोळा दीस मेरेन तिका शुध्द मानीनात. तिचें लग्न जाल्लें आसल्यार सोळाव्या दिसा घोवाकडे तिचो संबंद येता.

बायलेचें पयलें बाळंतपण कुळारा जाता. सातव्या म्हयन्यांत दुवाळ्यांचें जेवण करून तिका नवी साडी-चोळी दितात. णव दीस सुयेर पाळटात. णवव्या दिसा शेजारच्यो बायलो तिच्या न्हाणाखातीर कळसोभर हून उदक घेवन येतात. तांकां सगळ्यांक त्या दिसा जेवण दितात. सांजवेळां पोरन्या पाळण्याची पुजा करून तातूंत भुरग्याक दवरतात आनी बारसो करतात. तिसऱ्या वर्सा कुलदेवतेच्या देवळांत, भुरग्याचें जावळ काडून त्याच दिसा ताचे कान तोपतात.

मेडार जातीच्या मुखेल्याक यजमान वा गौड अशें नांव आसा. तशेंच तांच्यांतल्या दर एका कुळाचो कट्टेमणी नांवाचो एक अधिकारी आसता. यजमान, जातींतलीं झगडीं-झुजां सोडयता.

सादारणपणान हे लोक मडें पुरतात. अकस्मात कोणूय मेल्यार वा म्हारोगान मरण आयल्यार तें मडें लासतात. मडें पुरतना ताची तकली दक्षिणेवटेन दवरतात.

हांच्यांतले वैष्णव लोक अंत्यसंस्कारांखातीर सातानी पुरोयताक आपयतात. तिसऱ्या दिसा ते मृतात्म्याक थडग्याचेर पिंड दितात आनी कावळ्यान तो खावंचो अशी इत्सा करतात. कावळो पिंडाक आफुडलोना जाल्यार मेल्ल्या मनशाची निमाणी इत्सा पुराय करपाचें उतर दितात. इकराव्या दिसा परतून पिंडदान करतात आनी सोयऱ्या-धायऱ्यांक जेवण घालतात. बारा दीस सुतक पाळटात.

ह्या लोकांचो शकुनांचेर खूब विस्वास आसा. सद्दां कामाक सुरवात करचे पयलीं ते आपल्या हत्यारांची प्रार्थना करतात. कोंडे हाडूंक रानांत वचचे पयलीं शुभ शकुन पळेतात.

- कों. वि. सं. मं.

मेडावर, सर पीटर ब्रायन : (जल्म : २८ फेब्रुवारी १९१५, रीओ दे जानेरो-ब्राझील; मरण : २ ऑक्टोबर १९८७).

ब्रिटीश जीवविज्ञानीक आनी वैजकी शास्त्रज्ञ. ताचें शिक्षण मार्लबरो कॉलेज आनी मॅग्डालीन कॉलेज (ऑक्सफर्ड, इंग्लंड) हांगा जालें. पदवी मेळयतकच सर हॉवर्ड प्लोरी हाचे विकृती विज्ञान प्रयोगशाळेंत कांय दीस काम केल्ल्यान ताका वैजकी जीवविज्ञानांत संशोधन करपाची आवड जाली. १९३५ त ताणें मॅग्डालीन कॉलेजांत ख्रिस्तोफर वेल्श शिश्यवृती मेळयली आनी थंयच वडील प्रयोग-निदर्शक म्हूण ताची नेमणूक जाली. १९३८त ताका त्या कॉलेजचें फेलोपद मेळ्ळें. तेउपरांत तो ऑक्सफर्ड विद्यापिठांत प्राणीविज्ञानाचो व्याख्यातो (१९३८-४७),

बर्मिंगहॅम विद्यापिठांत प्राणीविज्ञानाचो मॅसन प्राध्यापक (१९४७-५१), लंडन विद्यापिठाच्या युनिव्हर्सिटी कॉलेजांत प्राणीविज्ञानाचो जॉर्डेल प्राध्यापक (१९५१-६१) आनी लंडन हांगाच्या नॅशनल इन्स्टिट्यूट फॉर मेडिकल रिसर्च हे संस्थेचो संचालक (१९६२-७१) आशिल्लो. १९७१त तो क्लिनिकल रिसर्च सेंटरच्या शस्त्रक्रियाविज्ञानाच्या विभागाचो मुखेल जालो. रॉयल इन्स्टिट्यूशनांत प्रायोगिक वैजकीचो प्राध्यापक म्हणूनय ताणें काम केलें.

सुरवेक ताणें उतकसंवर्धनांतल्या वृद्धी नियंत्रक घटकांविशीं संशोधन केलें, पूण दुसऱ्या म्हाझूज काळांत ताचें लक्ष वैजकी जीवविज्ञानाकडे गेलें. जायबंदी जाल्ल्यो तंत्रिका पक्क्यो एकठांय हाडपाखातीर आनी तंत्रिका प्रतीरोपण ताचे योग्य सुवातेर धरून दवरपाखातीर जैव आसंजक (दसोवपी पदार्थ) म्हूण उपेगी पडपी फायब्रिनोजेन ह्या रगत साखळावपी प्रथिनाचो संघत (Concentrated) विद्राव ताणें तयार केलो.

झुजांत मरण आयिल्ल्या कितल्याशाच व्यक्तींच्या लासून तयार जाल्ल्या जखमांक लागून वैजकी संशोधन परिशदेचे विनंतीवयल्यान मेडाव हाणें भजिल्ले व्यक्तीचेर दुसऱ्या व्यक्तीच्या कातीच्या केल्ल्या प्रतीरोपणाचो शरिरांत स्वीकार न जावपाच्या कारणांचो अभ्यास करपाक सुरवात केली. ताका अशें दिसून आयलें. दर एका मनशांत स्वताचें प्रतीरक्षा तंत्र विकसित जाता आनी प्रतीरोपण तिगोवपाचो काळ कात दिवपी मनीस आनी घेवपी मनीस हांच्यांत कितलें लागींचें नातें आसा, हाचेर आदारून आसता. एकयुग्मजीय वा एकसम जुवळ्यांतूच न्हय, तर दोट्टीयुग्मजीय आनी भ्रातीय जुवळ्यांतूय परस्परांमदलें प्रतीरोपण यशस्वी जाता, अशें मेडावर हाका दिसून आयलें.

बर्नेट हाणें अशें सुचयलें, गर्भधारणेच्या वेळार प्रतीरक्षात्मक तंत्र विकसित जायना, तर तें क्रमाक्रमान उपार्जित वा संपादित करतात. ताका लागून एकाद्रया जनावराच्या भ्रूणांत भावी दात्याचें एकाद्रें ऊतक अंतःक्षेपित (inject) केलें, तर तें जनावर त्या दात्याच्या खंयच्याय प्रतीरोपणाक सहिष्णू जावपाक जाय. मेडावर हाणें ह्या गृहितकाची चांचणी घेवपाखातीर हुंदरांच्या भ्रूणांत हेर हुंदरांच्या ऊतकांचें अंतःक्षेपण केलें आनी ताचेवयल्यान ह्या बाह्य ऊतकाक प्रतीकार करपी प्रतिपिंडां निर्माण करपाची तांक भ्रूणांत नासता, पूण त्या ऊतकाविशीं प्रतीरक्षात्मक सहिष्णूता प्राप्त जाता, हें पारखून पळयलें. अशा हुंदरांत दात्या हुंदराचे कातीचें प्रतीरोपण यशस्वी जाता, अशें ताका दिसून आयलें. हाचेवयल्यान कृत्रिम रितीन उपार्जित प्रतीरक्षात्मक सहिष्णूता उत्पन्न करूं येता, अशें ताणें सिध्द केलें.

उपार्जित प्रतीरक्षात्मक सहिष्णूतेच्या सोदाखातीर मेडावर हाका सर फ्रँक मॅकफार्लेन बर्नेट हाच्या वांगडा १९६० वर्साचो शरीरक्रियाविज्ञान आनी वैजकी विशयाखातीर आशिल्लो नोबॅल पुरस्कार फाव जालो.

ताका आनीकूय कितलेशेच भोवमान फाव जाल्यात. ताणें बरयल्लीं कांय पुस्तकां अशीं: The Uniqueness of the individual (१९५९), The future of Man (१९६०), A Hope of Progress (१९७२), Advice to a young Scientist (१९७९), The Limits of Science (१९८४).

- कों. वि. सं. मं.

मेण : रसायनीक नदरेन तेल आनी चरबी ह्या कार्बन संयुगांत पडपी एक पदार्थ. अर्दवट मोव, अर्दवट घनरूप, अर्दवट अपारदर्शक, उदकांत न विरगळपी, बेगीन वितळपी, सोंपेपणी आकार घेवपाइतलो लवचीक आनी रंग घेवपाइतलो परिवर्तनशील, अशे विस्कळीत पणान मेणाचे भौतिक तशेंच रसायनीक गुणधर्म आसात आनी हे म्होंवामुसांनी निर्माण केल्ल्या मेणाक पुरायपणान लागू जातात.

मेणां, दोन तराचीं आसतात. वनस्पत आनी मोनजात हांचेवरवीं निर्माण जावपी सैमीक मेण आनी खनिज तेल, दगडी कोळसो वा तत्सम खनिज पदार्थ हांचेवरवीं तयार जावपी कृत्रिम मेण.

संघटन : मेणां हीं जायत्या संयुगांचीं मिश्रणां आसतात. वनस्पतीज आनी प्राणिज मेणांत चडकरून C_{16} ते C_{34} ह्या मर्यादितली कार्बन अणूंची समसंख्या आशिल्लीं वसाम्लां आनी तेचप्रकारचीं वसा अल्कोहॉलां हांच्यापसून तयार जाल्लीं एस्टरां आसतात. भायर कार्बन अणू आशिल्लीं आल्डिहाइडां आनी कीटोनां तशेंच कांय प्रमाणांत विषम अणु संख्या आशिल्लीं हायड्रोकार्बनां, स्टेरॉलो आनी रेझिनां ह्या वर्गांचीं संयुगां आनी मुक्त स्थितींत आशिल्लीं वसाम्लां आनी वसाअल्कहोलां आसतात. मेणाचे गुणधर्म हे तातूंत आशिल्ल्या संयुगांचे रसायनीक वर्ग आनी तांचीं प्रमाणां हांचेर आदारिल्ले आसतात. हें थारावपाखातीर स्तंभवर्णन लेखन पद्दतीन घटक सहजपणान वेगळे करूं येतात. उपरांत एस्टर वर्गाच्या संयुगांचे क्षारीय विच्छेदन करून तातूंतलीं अम्लां आनी अल्कोहोलां हांची तपासणी करून तातूंतली कार्बन अणुसंख्या निश्चीत करतात. दर एका रसायनीक वर्गांतली घटकांची संख्या आनी प्रमाणां वायुवर्णलेखन ह्या तंत्राच्या आदारान थारावंक मेळटात.

कॉर्पॅनिशिया सेरिफेरा, ऊंस, पेडिलॅचस पॅव्होनिस तण, घायपात, एस्पार्टो तण ह्यो मेण उत्पादक वनस्पती आसात. जाल्यार म्होंवा मूस, मेंदरांची लोकर, लॅसिफेरिनी कुळांतल्या कीटकांची लाख, देवमाशाची चरबी, सर्पी, कुशठरोग आनी क्षयरोग, हांचे जंतू हे मेणउत्पादक जीव आसात.

खनिज तेल मेण, ओझोकेरायट मेण, मॉॅटन मेण, पोलिथीन मेण, फीशर ट्रॉप्स मेण, कार्बोवॅक्स मेण, हेकस्ट मेण, हायड्रोजनी करणान मेळपी मेण, कीटोन मेण, एस्टर मेण हीं कांय मुखेल कृत्रिम मेणां आसात.

उदकांत न विरगळपी मेणाच्या गुणांचो फायदो पाणबंद (water-tight), हवाबंद (airtight) वेस्टनां तयार करपाखातीर जाता. चामड्याच्यो वस्तू, लाकडी सामान, जमनीची फरशी, धातूचो पृश्ठभाग हांची उदक, तशेंच वाफ हांचेपसून राखण जावपाखातीर आनी तांकां चकाकी येवपाखातीर मेणाचो वापर करतात. विद्युत् सामान, कार्बन कागद, मेणवाती, छपाईची शाई, सौंदर्य प्रसाधनां, प्लास्टीकच्या वस्तूंच्या उत्पादनांत, मूर्तिचे सांचे तयार करपाक मेणाचो उपेग करतात.

मेणापसून वेगवेगळ्यो कलात्मक वस्तू तयार करतात. मेणाचें लवचिकपण आनी चकाकीपण हे गूण मेणाच्यो मूर्ती आनी हेर कलाकुसरीच्यो वस्तू करपाक मदत करतात. मेणाच्यो मूर्ती, धातू, फातराच्या मूर्तीच्यो प्रतिकृती आनी मूर्ती खातीर सांचे अशा तिड्डी कामाखातीर मेणाचो शिल्पकलेंत उपेग करतात. हातान काडपाच्या रंगाचें रंगमाध्यम म्हूण मेणाचो उपेग करप जाता.

- कों. वि. सं. मं.

पूरक नोंद : मेणवात.

मेणवात : सुताचे वाती भोंवतणी मेण, चरबी वा तत्सम पदार्थाचो थर दिवन केल्ली काडयेच्या आकाराची बर्ती मेणवातीचे दिवे ही मातयेच्या वा फातराच्या आनी कांय प्रमाणांत धातुचे दिवे आनी आधुनिक अशे गोंसाचे दिवे वा विजेचे दिवे हांचे मदली अवस्था आसा.

आदले मेणवातीचें स्वरूप आयच्या सारकें नासलें, तरी खूब आदीं सावन मेणाच्या वातीचो वापर जातालो जावंये. इजिप्शीयन थडग्याचेर मेणवातीच्यो आकृत्यो कोरिल्ल्यो मेळ्ळ्यात जाल्यार इ.स. आदीं सुमार ३००० च्या काळांतल्यो मेणवातीच्यो आकृती क्रीट हांगा सांपडल्यात. सुर्वेक वात म्हूण तणाचो उपेग जातालो. उपरांत ताची सुवात सुतावातीन घेतली. मध्ययुगांत मेणचरबीच्या मिश्रणाच्यो मेणवाती वापरांत आशिल्ल्यो आनी लोक घरचे घराच त्यो करताले. १५व्या शतमानांतल्यान मेणवाती सांच्यांतल्यान तयार करपाक लागले. १८व्या शतमानांत देवमाशाच्या तेलापसून केल्लें मेण, १९व्या शेंकड्याच्या मध्यकाक दगडी कोळसो आनी खनिज तेलापसून केल्ल्या मेणाचोय सुदारीत प्रकाराच्यो मेणवाती तयार करपा खातीर वापर जातालो. १९व्या शतमानाचे अखेरेक मेणवात जळटना येवपी घाण पयस करप तशेंच वारो उजवाड दिवपाखातीर मेणाचेर प्रक्रिया करप जाली. आधुनिक मेणवातीचो सांचो १८३४ वर्सा जोसेफ मॉर्गन हाणें तयार केलो. उपरांत ह्या यंत्रांत फुडें खूब सुदारणा जावन सद्या तें स्वयंचलित यंत्र जालां.

निर्मिती : मेणवातीचे निर्मितीचे मुखेल तीन भाग जातात:- १) वातनिर्मिती २) मेणमिश्रण तयार करप आनी ३) सांच्याच्या आदारान मेणवातीची अखंडित निर्मिती.

१) वातनिर्मिती : बरे प्रतीचो कापूस वा लिनन हांचेपसून विणून वा पीळ दिवन फाव तितल्या जाडयेची वात तयार करतात. वातीची सच्छिद्रता वा केशाकर्षण अशें आसता, जें मेण कडटकच ते वातील्यान रोखडेंच ज्योत भागाकडेन वता.

उपरांत कांय काळ वात अकार्बनी लवणांच्या विद्रवांत भिजोवन दवरतात आनी उपरांत त्यो सुकयतात. हाकाच लागून ही वात मंद जळूंक शकता. वात लवणान भिजयनासतना वापरल्यार बेगीन जळटा आनी कडिल्ल्या मेणांत पडून पालवता.

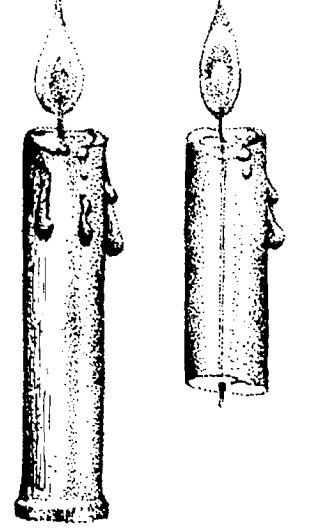

२) मेणमिश्रण : सादारण-पणान मेणाच्या मिश्रणांत पॅराफीन (६०%), स्टिअरिक अम्ल (३५%), म्होंवामुसाचें मेण (५%) आसता. पूण वेगवेगळ्या देशांतल्या हवामानाप्रमाण

तातूंतल्या घटकांचें प्रमाण वेगवेगळें दिसून येता. कांय खेपे हातूंत कॅडेलिल्ला वा कार्नाबा मेण भरशितात. रंगीत मेणवातीखातीर अॅनिलीन रंजकासारक्या मेण विद्राव्य (मेणांत विरगळपी) रंजकाचो वापर करतात.

मेणाचें मिश्रण सांच्यांत ओतचे आदीं तें निवळ आनी प्रवाही आसचें पडटा. बाष्पवेष्टित किटलेंत मेण कडोवप जाता.

३) सांच्यांतल्यान अखंडित निर्मिती : यंत्रांत एकेचवांगडा खूब प्रमाणांत मेणवाती तयार जातल्यो अशे सांचे आसतात. हातूंत अखंड वातीचो तेचपरी तयार जाल्ली मेणवात सांच्यांतल्यान भायर धुकलपाखातीर सरकुपी पट्ट्यांचो वापर करतात. सांचो बरे प्रतीच्या कथिलापसून तयार करतात आनी तातूंतलो भितल्लो भाग खुबूच गुळगुळीत करतात. जाकालागून मेणवातीक बरी चकाकी येता. सांच्यांत मेणवातीचो पोंदचो भाग वयलेवटेन आसता आनी तो उगडो आसता. ह्या उगड्या भागांतल्यान हून मेण ओततात. मेणवातीचें अशीर तोंक बंद उरता आनी तें एका पोकळ दड्ड्याक जोडिल्लें आसता. सांच्याच्या सकयल आशिल्ल्या रिळावयल्या दड्ड्यांतल्यान वात सांच्यांत येता आनी ती सांच्याच्या कडेवटेन व्हरप जाता. सांचो थंड जातकच पट्टो वयर वता आनी मेणवात वयर धुकलता. तेचवेळार दुसरे मेणवाती खातीर वात सांच्यांत येता. पयल्या मेणवातीची वात तोंकांकडेन कापून चिमट्यांतल्यान वेगळी करतात. मेणाचें मिश्रण सांच्यांत ओततकच मेणवात भायर येवपाक सुमार २०-३० मिनटां लागतात.

कांय कडेन खास उपेगाखातीर चरबीच्यो डिप्स अजुनय तयार करतात. कडिल्ल्या मेणांतल्यान लांब वात ओडून टेपर ह्या नांवान वळखुपांत येवपी मेणवाती तयार करतात.

उपेग : उजवाड निर्माण करप हो मेणवातीचो परंपरीक मुखेल उपेग. आदल्या काळांत तिच्या जळपाच्या काळावयल्यान दिसाचो काळ मेजप जातालो, सतराव्या शेंकड्यांत इंग्लंडांत पावणेचो काळ थारावपाक मेणवात पेटयताले. मेणवात सोंपली म्हणजे पावणेचो काळ सोंपतालो. किरिस्तांव समाजांत मेणवातीक खूब व्हड म्हत्व आसा. अविनाशत्व, चिरंतन, अमरत्व, सार्वकालीकता, सौंदर्य आनी दैविकता ह्या मुल्यांचें प्रतीक म्हूण मेणवातीकडेन पळोवप जाता. रोमन कॅथलीक चर्चीनी, एक संस्कार म्हूण मेणवाती पेटोवप जाता. कॅन्डल मास डे (२ फेब्रुवारी), पास्काल मेणवात आनी फीस्ट डे हे मेणवाती संबंदीचे कांय संस्कार. जल्मदीस आनी सणा परबानी देवामुखार मेणवाती लावपाची चाल आसा. बारशाच्या वेळार नामकरण मेणवात भुरग्याच्या हातांत दितात. मेणवातीची अंगवणाय करप जाता. ते भायर मेणापसून तयार केल्ल्यो अवयवांच्यो आकृत्यो देवाक ओंपतात. हालींसरा मेणवातीच्या आकारांत आनी रंगांत बरीच विविधता दिश्टी पडटा.

- कों. वि. सं. मं.

पूरक नोंद : मेण.

मेथी : एक वनस्पत. तिचो उपेग बोटां, तळवे, नाखटां आदी रंगोवपाखातीर करतात. तिचे फुलांपसून हिना नांवाचें अत्तर काडटात. ही वनस्पत सादारणपणान उश्ण प्रदेशांत आनी रेंवट जमनींत वाडटा. जायतेकडेन वंयेखातीर मेथयेचीं झोपां लायतात.

मेथयेचीं पानां बारीक वांट्टा आसतना तातूंत लिंबाचो रोस वा चिंच घालतात. उपरांत ही वांटिल्ली मेथी नाखटांक, हातांच्या तळव्यांक आनी पांयांक लायतात. ती सुकतकच धुवन उडयतात. तेन्ना नाखटां आनी तळवे गडद केसरी रंगान रंगिल्ले दिसतात. हो रंग तीन-चार सप्तकां तिगून उरता.

मुसलमान दादले केंस आनी खाड हांकां मेथी लायतात. पिकिल्ल्या धव्या केंसांचो रंग धांपपाक मेथीचो वापर करतात. मेथी लावपाची चाल मुसलमानांनी भारतांत हाडली, असो कांय लोकांचो समज आसा. पूण गुप्त काळासावन भारतांत मेथी लावपाची चाल आशिल्ली. संस्कृत भाशेंत 'मदयंतिका' ह्या नांवान मेथयेचो उल्लेख केल्लो मेळटा.

पंजाब, राजस्थान आनी उत्तर प्रदेश ह्या वाठारांत शृंगाराचें एक साधन म्हूण मेथयेक म्हत्व दिलां. ह्या वाठारांत लग्नाचे पयले राती न्हवऱ्या-व्हंकलेक मेथी लावपाची चाल आसा.

राजस्थानांत कर्खाँ चौथ, तीज, नागपंचम ह्या सणपरबेचे आदीं कुमारीका आनी सौभाग्यवती बायलो हातांच्या तळव्यार आनी पांयांर वेगवेगळ्यो आकृत्यो करून मेथी घालतात. मेथयेच्यो वेगवेगळ्यो आकृत्यो काडप, ही एक कलाच. गुजरातांत नवी व्हंकल घोवागेर वता आसतना

हाता-पांयांक मेथी लायतात. महाराष्ट्रांत नागपंचमीचे परबेक चलयो आनी सवाशिणी बायलो मेथी घालतात.

गोंयांत लग्ना आदल्या दिसा व्हंकलेच्या हातांच्या तळव्यांक तशेंच पांयांक मेथी लायतात. सौभाग्यवती बायलो तशेंच कुमारीका चडकरून श्रावण म्हयन्यांत मेथी घालतात. श्रावण म्हयन्यांत मेथी चड रंगता, असोय एक समज आसा.

मेथी थंड आशिल्ल्यान ती लायतकच हातापांयांची उश्णता कमी जाता. देखून कांयकडेन दादलेय उबाळाच्या दिसानी हात, पांय आनी तकली हांचेर मेथयेचो लेप काडटात. कातीच्या रोगाक मेथी गुणकारी थारता.

- कों. वि. सं. मं.

मेन, सर हेन्री जेम्स समनर : (जल्म : १५ ऑगस्ट १८२२, केल्लो-स्कॉटलंड; मरण: ३ फेब्रुवारी १८८८, कां-फ्रांस).

नामनेचो समाजशास्त्रज्ञ, मानवशास्त्रज्ञ आनी कायदेपंडीत. १८४४ त ताणें केंब्रिज विद्यापिठाच्या पेंब्रुक महाविद्यालयांतल्यान पदवी घेतली. उपरांत ताची १८४५-१८४७ ह्या काळांत ट्रिनिटी कॉलेजांत पाठनिर्देशक म्हूण नियुक्ती जाली. १८४७-१८५४ ह्या काळांत तो केंब्रिज विद्यापिठांत दिवाणी कायदो ह्या विशयाचो प्राध्यापक आशिल्लो. मदीं कांय काळ ताणें वकिलीचो धंदो केल्लो. १८५२ त तो 'इन्स ऑफ कोर्ट' हांगा रोमन विधी आनी न्यायशास्त्राचो प्रपाठक आशिल्लो. १८६१ त ताचो 'अॅन एन्शान्त लॉ इटस कनेक्शन विथ द अर्ली हिस्टरी ऑफ सोसायटी अँड इटस रिलेशन टू मोडर्न आयडियाज' हो ताचो सर्वोत्कृश्ट ग्रंथ उजवाडा आयलो. राजकीय सिध्दांत आनी मानवशास्त्र ह्या दोनय नदरेन ताणें मांडिल्ल्या आदिवासी कायद्यावयल्या विवाद्य मुद्द्याकलागून हो ग्रंथ म्हत्वाचो थारला. ह्या ग्रंथाखातीर ताणें रोमन, युरोपीय, भारतीय आनी हेर पुर्विल्ल्या कायद्या पद्दतीचो आदार घेतला. ह्या ग्रंथाक लागून तौलनिक न्यायशास्त्राक मान्यताय मेळ्ळी.

१८६३-१८६९ ह्या काळांत तो गव्हर्नर जनरलच्या काउन्सिलचो कायद्याविशींचो वांगडी म्हूण भारतांत आयलो. भारतीय कायद्याची संहिता तयार करपांत आनी सुदारणा घडोवन हाडपांत ताचो मोलाचो वांटो आसा. ताणें न्यायखात्यांत खूबशो सुदारणा करून सुमार २०९ कायदे संमत केले. तातूंत वेपार, वारसो, लग्न, घटस्फोट आदी विशींच्या मुखेल कायद्यांचो आस्पाव जाता. वॉर्ड हाणें संपादित केल्ल्या द रेन ऑफ क्वीन व्हिक्टोरिया ह्या ग्रंथांत मेन हाणें भारताविशीं म्हत्वाचे विचार मांडल्यात.

तीन वर्सां तो कलकत्ता विद्यापिठाचो कुलगुरू आशिल्लो. फुडें ताची ऑक्सफर्ड आनी केंब्रिज विद्यापिठांत प्राध्यापक म्हूण नेमणूक

जाली. १८७१ त ताका सर ही पदवी दिली. व्हिलेज कम्युनिटीज (१८७१), अर्ली हिस्टरी ऑफ इन्स्टिट्यूशन्स (१८७६), डिसर्टेशन्स ऑन अर्ली लॉ अँड कस्टम (१८८३), पॉप्युलर गव्हर्नमेंट (१८८५), इंटरनॅशनल लॉ (१८८८) हे ताचे कांय उल्लेख करपासारके ग्रंथ. तत्कालीन राजकीय, अर्थीक विचारीक मळार आपले स्वतंत्र विचार मांडपी व्हड व्यासंगाचो विचारवंत म्हूण ताका मानाची सुवात मेळ्ळ्या.

- कों. वि. सं. मं.

मेन्शेव्हिक : रशियांतल्या 'सोशल डेमोक्रेटिक वर्कर्स पार्टी' हातुंतल्या अल्पमतांत आशिल्ल्या पंगडान फुडें आपली वेगळी संघटना उबारली त्या गटाक 'मेन्शेव्हिक' गट अशें म्हण्टात. सोशल डेमोक्रेटिक वर्कर्स पार्टीच्या वांगडीपदाखातीर पात्रतायेच्यो खंयच्यो अटी आसच्यो, हाचेवयल्यान पयलीं मतभेद जाले. लेनिनान पक्ष वांगडीपदाखातीर म्हूण ज्यो पात्रतायेच्यो अटी सुचयल्ल्यो त्यो मार्टोव्ह हाका मान्य नाशिल्ल्यो. अस्तंत युरोपांतल्या लोकशाही समाजवादी पक्षाप्रमाण रशियांतल्या ह्या पक्षाची घटना आसची, अशें मार्टोव्हचें मत आशिल्लें. समाजांतल्या शेतकार-कामगार वर्गाची मध्यम वर्गाच्या क्रांतीचेर कुरघोडी आसूंक फावना आनी समाजवादी समाजरचना जावंचेपयलीं उदारमतवादी, भांडवलशाही मार्क्सच्या सिध्दांताप्रमाण येवंक जाय, अशें मार्टोव्ह गटाचें मत आशिल्लें.

१९०५ वर्साचे क्रांतींत मार्टोव्ह गटान सक्रिय वांटो घेतलो खरो, पूण तेउपरांत पार्लमेंटांत तो सहभागी जालो. आपल्याक संसदीय वेंचणुकेंत यश मेळ्ळें म्हळ्यार तें लोकशाय प्रस्थापित जावपाचे नदरेन योग्य पावल थरतले, अशें ह्या पंगडाक दिसतालें. १९१२ त सोशल डेमोक्रेटिक वर्कर्स पार्टींतूच फूट पडली आनी फुडें पयल्या म्हाझुजाविशीं खंयची भुमिका घेवंची हाचे वयल्यान मेन्शेव्हिक पक्षांतूच फूट पडली. फेब्रुवारी १९१७ त जाल्ले क्रांतीउपरांत प्रस्थापित जाल्ल्या सोविएट्सांत आनी तात्पुरत्या सरकारांत मेन्शेव्हिकांचो म्हत्वाचो वांटो आशिल्लो. पूण फुडें ऑगस्टांत तांणी वेगळे पक्ष काडले. १९१७ वर्साच्या राजकीय घडामोडींचेर आपलो ठसो घालपाइतलो एकचार तांच्यांत तिगलोना. ऑक्टोबरांतल्या बोल्शेव्हिक क्रांतीउपरांत तांणी विरोधी पक्ष म्हूण काम करपाचो निर्णय घेतलो. पूण १९२२ त तांचो पक्ष बरखास्त केलो आनी कितल्याशाच मेन्शेव्हिकांक हद्दपार केले.

- कों. वि. सं. मं.

मेर, सायमन व्हॅन डर : (जल्म : २४ नोव्हेंबर १९२५, हेग-नेदर्लँड्स)

डच अभियंतो. डेल्ट हांगाचे उच्च तांत्रिक शाळेंतल्यान भौतिकीय अभियांत्रिकीची पदविका मेळयतकच ताणें विद्युत् सामग्रीचें उत्पादन

करपी फिलीप्स कंपनींत अभियंतो म्हूण काम केलें. फुडें ताणें डेल्ट तांत्रिक विद्यापिठाची भौतिकीय अभियांत्रिकीची पदवी मेळयली. फ्रांस, जर्मनी, ब्रिटन ह्या राश्ट्रांनी अणुकेंद्रीय संशोधनाखातीर सहकारी तत्वाचेर स्थापन केल्ल्या 'सर्न' हे संघटनेच्या जिनीव्हा हांगाचे प्रयोगशाळेंत १९५६ त व्हॅन डर मेर हाची नेमणूक जाली.

आर्विल्ल्या मूलकण मीमांसेप्रमाण किरणोत्सर्गी मूलद्रव्याच्या हास क्रियेच्या आनी हेर प्रक्रियांच्या स्पश्टीकरणाखातीर W_{\pm} आनी Z^0 अशा तीन तरेच्या क्षेत्रवाहक मूलकणांचें अस्तित्व गृहीत धरचें पडटा. अती उच्च ऊर्जाधारी कणाच्या आघातावरवीं प्रेरित जावपी अणुकेंद्रीय विक्रीयेंत हे कण निर्माण जावन प्रयोगशाळेंत तांचें निरीक्षण करपाची शक्यता आसता. पूण ही विक्रिया घडोवन हाडपाखातीर आघात करपी कणाकडेन फाव ती गतिज ऊर्जा आसप गरजेचें आसता. उपलब्ध उपकरणां वरवीं वयली अट पुराय करपाखातीर एकाच व्हड वेगान एकामेकांआड दिकांनी धांवपी प्रोटॉन आनी प्रतीप्रोटॉन शलाकांचो एकामेकांचेर आघात करून सर्न प्रयोगशाळेंत १९८१ त ह्या कणांच्या अस्तित्वाविशीं पुरावो मेळयलो. एकामेकांआड दिकांनी वचपी वेगवान कणांत आघात घडोवन हाडून ताचेवरवीं अणुकेंद्रीय विक्रिया संपन्न करपाचें रुबिया हाणें थरयल्लें. व्हॅन डर मेर हाचे कल्पकतेक लागून हो प्रयोग जावंक शकलो. कणांच्या परस्पर आघाताक लागून एकेच तरेची अणुकेंद्रीय विक्रिया संपन्न जावंक शकना.

प्रत्यक्षांत घडपी वेगवेगळ्या विक्रियांपैकीं सामक्या अल्पसंख्य विक्रियांत W_{\pm} वा Z^0 कण निर्माण जावपाची शक्यता आसता. ताका लागून प्रतीप्रोटॉनांचे संख्येंत व्हडा प्रमाणांत वाड केल्याबगर हो प्रयोग सिध्द जावंक शकना कारण निर्यात केल्ले कण अल्पजीवी आसतात आनी तांचें निश्चितपणान निरीक्षण करपाक खूब आडमेळीं येतात. प्रतीप्रोटॉन तयार जातकच तांची व्हडा संख्येन संचालक नळयेंत सांठवण करपाखातीर व्हॅन डर मेर हाणें प्रसंभाव्य शलाका शीतन पद्दत सोदून काडली.

व्हॅन डर मेर हाचे पद्दतीप्रमाण फावतें प्रतीप्रोटॉन जमा करपाखातीर सुमार २४ वरांचो वेळ लागता. जिनिव्हा हांगाचे सर्न प्रयोगशाळेंत कार्यान्वित केल्ल्या आनी जातूंतल्यान अणुकेंद्रीय दुबळे परस्परक्रियेच्या W आनी Z ह्या क्षेत्रवाहक कणांचो सोद लागलो, त्या प्रकल्पांत मोलादीक वावर केल्लेखातीर व्हॅन डर मेर हाका कार्लो रुबिया हाच्यावांगडा १९८४ वर्साचो भौतिकशास्त्राखातीर आशिल्लो नोबॅल पुरस्कार फाव जालो. व्हॅन डर मेर हाणें भौतिकशास्त्रांत प्रशिक्षण घेतिल्लें नासलें, तरी ताणें ह्या प्रकल्पाक दिल्लें तांत्रिक सहकार्य इतलें म्हत्वाचें आशिल्लें, तेखातीर ताका भौतिकशास्त्रांतलो हो व्हड भोवमान फाव जालो, ही उल्लेख करपासारकी गजाल आसा. ताका आनीकूय कांय भोवमान फाव जाल्यात.

- कों. वि. सं. मं.

मेराज : मुसलमान लोकांचो एक सण. हो सण हिजरी सनाच्या सातव्या म्हयन्यांतल्या सव्विसाव्या दिसा येता. अरबी भाशेंतल्या उरूज ह्या शब्दापसून मेराज, मिअराज वा मेअराज हो शब्द जाला. वयर चडपाची निसण, पांवडो, आरोहण वा उत्थान अशे ह्या शब्दाचे अर्थ आसात. हाकाच इसरा म्हळ्यार रातीची भोंवडी अशेंय म्हण्टात.

ह्या दिसा, रातची महंमद पैगंबरान सर्गाची भोंवडी केली आनी अल्लाकडल्यान मुसलमान लोकांखातीर दिसांतल्यान पांच खेपे नमाज पडपाची देणगी घेवन तो परत आयलो अशी कथा आसा. ही घडणूक रातची घडली म्हणून ह्या सणाक 'शबे मेराज' अशें नांव मेळ्ळां. ताकाच मेराज शरीफ अशेंय म्हण्टात.

- कों. वि. सं. मं.

मेरीफिल्ड, रॉबर्ट ब्रुस : (जल्म : १५ जुलय १९२१, फोर्ट वर्थ (टेक्सस)).

अमेरिकन जीवरसायनशास्त्रज्ञ. लॉस अँजेलस हांगाच्या कॅलिफोर्निया विद्यापिठांत शिक्षण घेवन १९४९ त ताणें पीएच्.डी. पदवी मेळयली. ताणें पार्क रिसर्च फाउंडेशनांत रसायनशास्त्रज्ञ (१९४३-४४), कॅलिफोर्निया विद्यापिठाच्या रसायनशास्त्र विभागांत अध्यापन सहाय्यक (१९४४-४७), मेडिकल स्कुलांत संशोधन सहाय्यक (१९४८-४९) ह्या पदांचेर काम करतकच रॉकफेलर इन्स्टिट्यूट फॉर मेडिकल रिसर्च (आतां रॉकफेलर विद्यापीठ) हांगा १९४९ त सहयोगी प्राध्यापकाचो सहाय्यक म्हूण ताची नेमणूक जाली. फुडें १९६६ त तो हेच संस्थेंत जीवरसायनशास्त्राचो प्राध्यापक आनी १९८३ त जॉन डी. रॉकफेलर प्राध्यापक जालो.

ऑमिनो अम्लांच्या उत्पादनांतलो प्रश्न सोडोवपाखातीर मेरीफील्ड हाणें खास गुणधर्म आशिल्ल्या एका घन पदार्थाचो उपेग केलो. ज्याप्रमाण स्पंजांत तो विरगळनासतना उदक सरूं येता तेप्रमाण ह्या पदार्थांत ऑमिनो अम्लां विरगळावपी कार्बनी द्रव्य तो पदार्थ विरगळनासतना सरूंक शकतात. हो घन पदार्थ ऑमिनो अम्लांतल्या कार्बोक्सिल गटाकडेन संयोग करता आनी ऑमिनो गट संश्लेशणाच्या फुडल्या टप्प्याखातीर तसोच दवरता. पॉलिपेटाइडच्या संश्लेशणाखातीर मेरीफील्ड हाचे पद्दतींत घन पदार्थांचेर पयल्या ऑमिनो अम्लाचो संस्कार करतात. ताका लागून जावपी विक्रियेन हें ऑमिनो अम्ल घन पदार्थाचो भाग जाता. मागीर घन पदार्थासयत हो भाग उपउत्पादित पदार्थ आनी अवशिष्ट द्रव्य हांचेपसून गाळण क्रियेन आनी ताज्या विद्रावान धुवन वेगळे करतात. हे सगळे प्रक्रियेंत घन पदार्थ त्याच पात्रांत दवरतात आनी तो रोखडोच फुडल्या ऑमिनो अम्लाच्या संस्करणाखातीर तयार जाता. ह्याच टप्प्याची दर एका क्रमागत ऑमिनो अम्लाखातीर पुनरावृत्ती करून पुराय पॉलिपेटाइडाची सरपळी तयार

करतात. पुराय जाल्ली सरपळी घन पदार्थाच्या आदारासावन निमणे विक्रियेन सोडयतात. मेरीफील्ड हाणें अशे पद्दतीन १९६४ त ९ ऑमिनो अम्लांनी तयार केल्लें ब्रॅडिकिनीन हें पेप्टाइड तयार केलें. ताची हाचेपरस व्हडली कामगिरी म्हळ्यार ताणें १२४ ऑमिनो अम्लांची सरपळी आशिल्लें रिबोन्यूक्लिअज हें एंझाइम यशस्वी रितीन संश्लेशित केलें. तेउपरांत हे पद्दतीन आतां हजारांनी वेगवेगळीं पेप्टाइडां संश्लेशित केल्यांत. घन पदार्थाक जोडून टप्प्यांत संयुग तयार करपाची मेरीफील्ड हाची कल्पना हेर मळांरूय आतां वापरल्या. तातुंतलें म्हत्वाचें क्षेत्र म्हळ्यार संकरित डी.एन.ए. वयल्या संशोधनाखातीर लागपी ऑलिगोन्यूक्लिओराइडांचें संश्लेशण हें आसा. ताचे हे पद्दतीक लागून पेप्टाइड-प्रथिन रसायनशास्त्रांत आनी न्यूक्लिअक अम्ल रसायनशास्त्रांत संशोधनाच्यो नव्यो शक्यता निर्माण जाल्ल्यो आसून नव्या वखदांची उदरगत आनी जीन तंत्रविद्या हांचे नदरेन ती वेव्हारीक नदरेन म्हत्वाची थारल्या.

पेटायडां आनी प्रथिनां हांच्या संश्लेशणाखातीर ताणें सोदून काडिल्ल्या सादे पूण कल्पक पद्दतीखातीर ताका १९८४ वर्साच्या रसायनशास्त्राचो पुरस्कार फाव जालो. मेरीफील्ड हाचे हे पद्दतीक लागून जीवरसायनशास्त्र, रेणवीय जीवविज्ञान, वखदीक्रियाविज्ञान ह्या विशयांतल्या उदरगतीकूय चालना मेळ्ळ्या.

- कों. वि. सं. मं.

मेरु पर्वत : पुराणा सारकिल्या पुर्विल्ल्या भारतीय ग्रंथांनी उल्लेख केल्लो एक पर्वत. ताका 'सुमेरू', 'महामेरू', 'हेमाद्री' (सुवर्णपर्वत), 'रत्नसानु' (रत्नांच्या शिखराचो) आनी 'देवपर्वत' अशींय नांवां आसात. ताच्या तेमकाचो व्यास पायथ्याच्या व्यासापरस चड आशिल्ल्यान ताका 'कर्णिकाचल', 'कमलाकर पर्वत' अशेंय नांव आसा. भारताचे वायव्य दीकेक आशिल्ल्या नीस ह्या ग्रीक राज्यांतल्या मेरॉस पर्वताच्या वा अवेस्तांतल्या मॉरू पर्वताच्या नांवावयल्यान 'मेरू' हें नांव तयार जालें आसुंये, अशें कांय अभ्यासकांचें मत आसा.

मेरु पर्वत म्हळ्यार पामीरचें पठार, अस्तंत सायबीरियांतलो आलताई पर्वत, हिमालयाचे उत्तरेकडलो तार्तर प्रदेश, केदारनाथ, अलमोडा जिल्ह्याचे उत्तरेचो पर्वत, हिमालयाचें एकाद्रें तेमक, एक काल्पनिक आनी पुराणकथात्मक पर्वत अशीं कांय विद्वानांचीं मतां आसात. मंगोलियन भाशेंत 'आलताई' ह्या शब्दाचो अर्थ 'भांगराचो पर्वत' असो जाता. हिमालय आनी मेरु हांचेमदले हेमकूट आनी निषध हे पर्वत म्हळ्यार कुएनलून आनी थिएनशान दोंगरावळ, अशें कांय पंडितांचें मत आसा.

विंगड विंगड पुराण कथांच्या मताप्रमाण जंबू सारकिल्ले जुंवे कमळाच्या पाकळ्यांभाशेन मेरु भोंवतणी आसात. सूर्य, चंद्र आनी हेर गिरे ताचे भोंवतणीं प्रदक्षिणां घालतात. ताची उंचाय ८४ हजार योजनां

आसा. ताच्या तेमकाचेर स्वर्गांतली गंगा देंवता. ताच्या तेमकाचेर ब्रह्मदेवाची नगरी आसा, तशेंच ताच्या देंवतेचेर इंद्रादी आठ दिक्पालांच्यो नगरी आसात. थंय देव, गंधर्व सप्तर्षी रावतात. रावणाची लंका हें मूळचें मेरुचेंच एक तेमक आसा. हो मेरु पर्वत स्वर्गाक आदार दिता. ताचे सकयल सप्तपाताल लोक आसून तांचे सकयल विश्वाचो आदार वासुकी आसा. पांडवांची निमणी भोंवडी मेरु पर्वताचेच दीकेन जाल्ली. 'मेरुसावर्ण' आनी 'मेरुसावर्णि' ह्या नांवांच्या खाशेल्या मनुंनी ह्या पर्वताचेर तप केल्लें. मेरुच्या इकरा धुवांतली मेरुदेवी ही नाभिराजाची बायल आनी जैनांचे आद्य तीर्थंकर ऋषभनाथ वा आदिनाथ हाची आवय आशिल्ली. मेरुव्रत नांवाचें जैनांचें एक व्रतूय आसा. रुपें, भांगर हांचो प्रतिकाच्या स्वरुपांत मेरु करून तो दान दिवपाचें हिंदुंचेंच एक व्रत आसा. एक संस्कृतीक प्रतीक म्हूण भारतांत, मेरु पर्वताक म्हत्वाची सुवात आसा.

मेरुप्रमाण व्हड आकाराच्या देवळांक तशेंच व्हड व्हड प्रासाद हांकां लक्षणेन मेरु म्हूण पाचारतात. देखीक-सिध्दमेरु नांवाचें शिवमंदिर; गुजरातच्या कर्ण राजान बांदिल्लो 'कर्णमेरु प्रासाद'. तशेंच देवळां, राजवाडे आशिल्ल्या पर्वतांक वा गिरिदुर्गांकूय मेरु अशें म्हळां. देखीक-अजयराजाचो अजयमेरु (अजमेर), जसलाचो जसलमेरु (जैसलमीर). हिंदू, जैन आनी बौध्द पुराणकथांनी मेरुक विश्वाच्या केंद्रस्थानी वा धर्तरेच्या 'नाभिस्थानार' मानला. तेचखातीर माळेंतल्या मदल्या मणयांक लक्षणेन 'मेरुमणी' म्हण्टात. शरीर हें विश्वाचेंच ल्हान रूप आसा, हे धारणेन शरीराच्या केंद्रस्थानीय मेरु पर्वत आशिल्ल्याचें मानतात.

पृश्ठवंशांतलो मेरुदंड हो मेरुचें प्रतीक आसून, जागृत कुंडलिनी जिच्यांतल्यान ब्रह्मरंध्राकडे वता, ती सुषुम्ना नाडी ह्या मेरुदंडांत आसता. मंदिर हें विश्वाचें केंद्रस्थान मानतात. तेचखातीर मूर्तीच्या माथ्यावयर येवपी देवळाचें तेमक हें मेरुचें प्रतीक मानतात.

- कों. वि. सं. मं.

इतली आसा. तशेंच हांगा एक राश्ट्रीय वनस्पत संग्रहालय आसा.

व्हिक्टोरिया वस्तुसंग्रहालय पळोवपासारकें आसा. ऑस्ट्रेलियांतल्यो नामनेच्यो कलाकृती आनी विंगड विंगड कलाशैलींचे नमुने राश्ट्रीय कलाविधींत पळोवंक मेळटात. हांगा मेलबर्न विद्यापीठ, मॉन्श विद्यापीठ आनी लाट्रोब विद्यापीठ अशीं तीन विद्यापिठां आसात. तंत्रनिकेतन, बॅले नाचाचें विद्यालय आनी राश्ट्रीय कलाविधी ह्यो शैक्षणिक मळावयल्यो नामनेच्यो संस्था आसात.

सगळें शारभर आधुनिक सुविधा आसात. तशेंच संस्कृतीक आनी राजकीय नदरेनूय ह्या शाराक खूब म्हत्व आसा. ताचो स्थानिक प्रशासकीय कारभार काउन्सिल बोर्डावतीन चलता. मेलबर्न हें सागरी वेपाराचें म्हत्वाचें बंदर आसा. ऑस्ट्रेलियाचें हें व्हड वेपारी केंद्र आसून हांगा लोकर आनी कच्च्या म्हालाचेर प्रकिया करून पक्को माल तयार करतात. उपरांत ह्या मालाची निर्यात जाता. उद्देग धंद्यांनी मोटारी तयार करप, कागद तयार करपाचे कारखाने, जहाजां बांदप, कातडी कमोवप, इलेक्ट्रॉनिकचे उद्देग, तेच भशेन शेताक लागपी अवजारां तयार करप, कपड्याचे धंदे, सिगरेटी, सोरो तयार करपाचे कारखाने हांगा आसात.

मेलबर्न शारांतली चडशी रहदारी मोटारींनी जाता. तशेंच थंय वीजेचेर चलपी रेल्वेगाडयो, बसी, ट्राम आसात. १९८१ वर्सासावन थंय भुयारी रेल्वे सुरू केल्या.

'टुलमरीन' हो आंतरराश्ट्रीय विमानतळ हांगा आसा. थंयसावन देशांत तशेंच परदेशांतूय विमान वाहतूक चलता. मेलबर्नचें क्रिकेट मैदान हें जगांतलें सगळ्यांत व्हड मैदान आसा. ह्या मैदानाचेर १,१०,००० प्रेक्षक बसूंक शकतात. तशेंच टेनिस, फुटबॉल ह्या खेळांचीय हांगा मैदानां आसात.

- कों. वि. सं. मं.

मेलबर्न : व्हिक्टोरिया राज्याची राजधानी. तशेंच ऑस्ट्रेलियांतलें दुसऱ्या क्रमांकाचें शार. मेलबर्नचें क्षेत्रफळ ५४९ चौ. किमी. आसा. १८३५ वर्सा ह्या शाराची स्थापणूक जाली. १८३७ वर्सा लॉर्ड मेलबर्न ह्या इंग्लंडच्या पंतप्रधानाचें नांव ह्या शाराक दिलें. जॉन नॅश ह्या नामनेच्या वास्तुशास्त्रज्ञाच्या रॉबर्ट रसेल ह्या विद्यार्थ्यान ह्या शाराची आंखणी केल्या. ह्या शाराकलागून हेर उपनगरां आसात. मुखेल शार आपनेय दर्यादेगेर यॅरा न्हंयेच्या तोंडाकडे फिलिप उपसागराच्या तोंकाकडे वसलां.

बॅल्लारॅट आनी बेंडिगो हांगाच्या भांगराच्या सोदाकलागून एकुणिसाव्या शेंकड्याच्या उत्तरार्धांत ह्या शाराची नेटान वाड जाली.

मेलबर्न शाराच्या चवथ्या वांट्यांत बागो आनी पोरसां आसात. हांगाचें वनस्पतिउद्यान खूब नामनेचें आसून ताची सुवात ५२ हेक्टर

मेष : (एरिज). भारतीय राशीचक्रांतली पयली रास. आश्विनी, भरणी हीं नखेत्रां आनी कृत्तिकेचो पयलो चरण अशीं सवायदोन नखेत्रां हे



राशींत येतात. मेंढ्याक हे राशीची आकृती मानतात. ह्या तारकाचोम्यांत चवथे प्रतीपरस चड तेजीश्ट तारे थोडेच आसात. देखीक : आल्फा एरिटीज, बीटा एरिटीज आनी गॅमा एरिटीज. ही रास डिसेंबरांत सादारणपणान

रातच्या णवांच्या सुमाराक मध्यमंडळाचेर (Prime Meridian) येता. निरयन मेष राशींत सूर्य १३ एप्रिल ते १४ मे मेरेन आसता. इ.स.प. २ऱ्या शतमानांत राशीचक्र सुरू जालें, तेन्ना वसंत संपात मेष राशींत आशिल्लो. संपताक उरफाटी गती आसून तो आतां बरोच अस्तंतेकडेन सरकल्ल्यान मीन राशींत आयला. आनीक सुमार २२हजार वर्सांनी तो

परतो मेष राशींत येता.

फलज्योतिशाचे नदरेन मंगळ हो राशीचो स्वामी आसा. हिच्यांत रवी उंचेले सुवातेर आनी शनी सकयले सुवातेर मानतात. हे राशीचेर जल्मल्लो मनीस धीट, करारी महत्वाकांक्षी आनी चिडचिडो आसता अशें मानतात.

- कों. वि. सं. मं.

मेसोपोटेमिया : आशिया खंडांतलो एक पुर्विल्लो नामनेचो वाठार. ताच्यो भुगोलीक शिमो निश्चित नात आनी हांगा मूळ खंयचे लोक रावताले हाचेविशींची म्हायती मेळना. सद्याच्या इराकांत हो वाठार आस्पावता.

युफ्रेटीस आनी टायग्रिस न्हंयांच्या सुपीक वाठारांक पुर्विल्ल्या ग्रीकांनी मेसोपोटेमिया (दोन न्हंयांमदलो) हें नांव दिल्लें. दक्षिणेक बॅबिलोनिया, उत्तरेक अर्मिनियांतलो टॉरसचो दोंगर, अस्तंतेक सिरियाचो वाठार आनी उदेंतेक ऑसिरिया हांणी तो व्यापला. युफ्रेटीस टायग्रिस, खाबूरा, बलीक, दियाला, झंब ह्यो ह्या वाठारांतल्यो मुखेल न्हंयो आसून कांय ज्वालामुखी तेमकांय आसात. बगदाद, बसरा, राक्का, आन, मोसूल, हारान, मार्डेन हीं मुखेल शारां आसात. ह्या वाठारांतले भोवतेक लोक अरब आनी मुसलमान आसून तांच्यांत कुर्द, तुर्कोमान, समार ह्यो जाती आसात. ते अरबी, तुर्की, कुर्दी आदी भासो उलयतात. ह्या वाठारांत खनिज तेलाचो उपाट सांठो आसून कैयाराह आनी मंडाली हांगाचे खनिज तेलाचे सांठे प्रसिध्द आसात. हांगाची जमीन गाळाची आनी सुपीक आशिल्ल्यान तशेंच न्हंयांच्या उदकाक लागून गंव, कापूस, खाजूर तांदूळ हीं पिकां येतात.

दक्षिण मेसोपोटेमियाचो भाग हो विंगड विंगड संस्कृतायांचें उगमस्थान म्हूण नामनेक पावला. ह्या वाठारांत कितलींशींच उखननां जालीं आनी अजूनय चालू आसात. ह्या वाठाराचेर सेमिटिक, हिटाइट, आर्मिनियन आदी लोकांनी सत्ता गाजयली. जर्मो हांगाची वसणूक सगळ्यांत पुर्विल्ली (इ.स.प. ५०००) आसून ह्या भागांत शेतकार समाजाच्यो पुर्विल्ल्यो कुरवो सांपडल्यात. ते उपरांत कितल्योशोच संस्कृतायो उदयाक आयल्यो. तातुंतल्यो टेल हसुना, समार आनी टेल हलाफ ह्यो म्हत्वाच्यो आसून खाबूराचीं हलाफियन प्रागैतिहासीक अलंकृत मातयेचीं पात्रां खूब प्रगत अवस्था दाखयतात. तीं निनेव्ह आनी तेपे गावरा ह्या सुवातींनी सांपडलीं. हीं उत्तरेकडलीं थळां आसून दक्षिणेक एरिडू हांगा प्रगत संस्कृताय नंदताली.

ह्या उपरांतची अल्-उबाइद संस्कृताय उत्तर आनी दक्षिण दोनूय वाठारांत भरभराटीक आयली आनी ल्हव ल्हव गांवगिरी संस्कृताय नश्ट जावन नागरी संस्कृतायेक सुरवात जाली. ह्या काळांतलें ईरेक

(सद्याचें वर्क) हें प्रतिनिधिक थळ जावन आसा. ह्या काळांतल्यो व्हडल्यो वास्तू उखननांत मेळिल्ल्यो आसून तातूंतलें इनात्राचें देवूळ आनी अनूचें झिगुरात प्रसिध्द आसा. वास्तुशैलीचे नदरेन हांगा सुल्मेरियन, बॅबिलोनियन आनी अकेडियन ह्यो तीन अवस्था खास करून इ.स.प. ३०००-१२७५ ह्या काळांत दिसून येतात. हे खेरीज ईरेक हांगा कांय चित्रलिपींतल्यो मुद्रा सांपडल्यात.

हाचेउपरांतची नगरराज्यांची उदरगत मध्य उदेंतेत उत्तर सिरिया, उत्तर मेसोपोटेमिया आनी चड करून ईलम हांगा जाल्ली दिसून येता. ह्या काळांतल्या नामनेच्या नगरराज्यांत टेल-अॅस्मार, काफये, अर, कीश, मारी, फराह, लेगॅश हांचो आस्पाव जाता. दक्षिण मेसोपोटेमियांतल्या नगरराज्यांतले मुखेल रहिवाशी सुमेरियन आसून ते निप्पूर हांगा एकठांय जमताले आनी एनलिल देवतेची (उदका देवता) पुजा करताले.

अरचो नामनेचो पयलो वंश सोंपतकच थंय सारगॉनान अकेडियन वंशाची इ.स.प. २३४० त स्थापणूक केली. हेंच मेसोपोटेमियाचें पयलें साम्राज्य आसून ताचें अनुकरण फुडें बॅबिलोनियन आनी उपरांतच्या अॅसिरियन राजांनी केलें. मेसोपोटेमिया आनी ईलम ह्या दोन संस्कृतायांनी दिवप-घेवप जालें आनी संघर्शूय उप्रासले. हे संघर्श आलेक्झांडर द ग्रेटचे घुरयेमेरेन अस्तित्वांत आशिल्ले. अलेक्झांडरान हांगा ग्रीक प्रशासक नेमले. सुमार २५० वर्सा हांगा ग्रीकांश संस्कृताय आशिल्ली. फुडें हो भाग इ.स. तिसऱ्या शेंकड्यांत रोमन साम्राज्याचो एक प्रशासकीय भाग जालो. अरबांनी तो बायझंटिनांकडल्यान जिखलो आनी अहबासी खिलाफतीचे स्थापणुकेउपरांत (इ.स. ७६२) बगदादचें आंतरराष्ट्रीय म्हत्व वाडलें. अरबी लिपी, भास आनी साहित्य हांचो प्रसार जालो. फुडें मंगोलांचो राजा हुलागूखान हाणें अब्बासी खिलाफत नश्ट करून पुर्विल्ली उदकाशिंपणे वेवस्था नश्ट केली (१२५८).

हे उपरांत मेसोपोटेमियाक पयलींचें संस्कृतीक वैभव परतें केन्नाच मेळ्ळेंना. पयल्या म्हाझुजांत ताका झुजामळाचें स्वरूप प्राप्त जालें. इराकचें राज्य १९२१ त अस्तित्वांत आयलें आनी ताचें १९५८ त लोकसत्ताक राज्यांत रुपांतर जालें. ताचें म्हत्व आयजूय पुर्विल्ल्या अवशेशांक लागून तिगून आसा.

- कों. वि. सं. मं.

मेहता, अशोक : (जल्म : २४ ऑक्टोबर १९११, भावनगर-सौराष्ट्र; मरण: १० डिसेंबर १९८४, दिल्ली).

भारतांतलो एक समाजवादी क्रियाशील विचारवंत फुडारी. एका मध्यमवर्गीय कुटुंबांत ताचो जल्म जालो. ताच्या बापायचें नांव रणजितराम आनी आवयचें शांतीगौरी. सतराव्या वर्सासावन राष्ट्रीय आंदोलनांत वांटो घेवपाक सुरवात केली. मुंबयच्या विल्सन कॉलेजांतल्यान ताणें

पदवी घेतली आनी कांय काळ मुंबय विद्यापिठाच्या 'स्कूल ऑफ इकॉनॉमिक्स' हे संस्थेंत अध्ययन केलें. पूण उपरांत १९३२त असहकाराचे चळवळींत ताणें वांटो घेतलो आनी शिक्षकाचो वेवसाय सोडलो. आंकवार रावन ताणें राष्ट्रकार्य केलें. ह्या वावराची प्रेरणा ताणें रामकृष्ण परमहंस, स्वामी विवेकानंद, रवींद्रनाथ टागोर आनी महात्मा गांधी हांचेकडल्यान घेतली.

तो मुळांत लोकशाहीवादी आनी व्यक्तीस्वातंत्र्यवादी आशिल्लो. स्वातंत्र्य चळवळींत ताका खूब खेपे बंदखणींत घालो. बंदखणींत ताका जयप्रकाश नारायण, अच्युत पटवर्धन हे समाजवादी विचारवंत मेळ्ळे आनी ताणें १९३४ त जयप्रकाश नारायण, अच्युत पटवर्धन हांचेवागडा काँग्रेस पक्षाच्या अंतर्गत इंडियन सोशॅलिस्ट पार्टी स्थापन केली. शेतकार आनी कामगार हांच्या प्रस्नांविशीं ताका आस्था आशिल्ली. 'हिंदू मजदूर सभा' ही संस्था ताचे प्रेरणेन स्थापन जाली. गुजरातांतल्या स्वातंत्र्या उपरांतच्या शेतकारांच्या आंदोलनाखातीर ताका बंदखणींत उडयल्लो. १९३४-३९ ह्या काळांत ताणें 'काँग्रेस सोशॅलिस्ट विकली' चें संपादन केलें. प्रजासमाजवादी पक्ष स्थापन करपाक ताणें फुडाकार घेतलो. कांय वर्सां तोच पक्षाचो अध्यक्ष आशिल्लो.

ताणें युरोप, अमेरिका, जपान, ऑस्ट्रेलिया ह्या देशांची भोंवडी केल्ली. थंयचे राजकीय-समाजीक परिस्थितीचो ताणें बारीकसाणेन अभ्यास केलो. १९५४ त आनी १९५७ त असो दोन खेपे तो लोकसभेंत वेंचून आयलो. १९६२ उपरांत ताणें काँग्रेस पक्षांत प्रवेश केलो.

१९६३-६६ ह्या काळांत नियोजन मंडळाचो उपाध्यक्ष आनी १९६६ त नियोजनमंत्री म्हूण ताणें काम केलें. काँग्रेसींत फूट पडतकच ताणें संघटना काँग्रेसींत प्रवेश केलो. आणीबाणीउपरांत १९७७ त तो जनता पक्षांत सामील जालो. फुडें जनता पक्षाच्या पराभवाउपरांत ताणें सक्रीय राजकारणांतल्यान आंग काडून घेतलें.

ताणें राजकारण, अर्थकारण, लोकशाय, समाजवाद, नियोजन ह्या विशयांचेर वैचारीक बरप केलां. १८५७ च्या क्रांतीसुजाचें एक नवो अर्थ सांगपी ल्हान पुस्तक ताणें बरयलें. ताचे कांय ग्रंथ अशे - Communal Trangle in India (१९४२), Who owns India (१९५०), Democratic Socialism (१९५१), The Political Mind of India (१९५२), Socialism and Peasantry (१९५३), Politics and Planned Economy (१९५३), Studies in Asian Socialism (१९५६), A Decade of Indian Politics (१९६६), Perception of Asian Personality(१९८०).

- कों. वि. सं. मं.

मेहता, नरेश : (जल्म : १५ फेब्रुवारी १९२२, शाजापूर-मालवा, मध्यप्रदेश).

ज्ञानपीठ पुरस्कार फाव जाल्लो एक हिंदी साहित्यिक. ताणें काशी हिंदी विश्वाविद्यालयांत एम. ए.ची पदवी मेळयली. थंय केशव प्रसाद मिश्र आनी विश्वनाथ प्रताप मिश्र हांचेकडल्यान ताका स्फूर्त मेळ्ळी. १९४२तले सुटके चळवळींत तेचपरी विद्यार्थी चळवळींत ताणें वांटो घेतिल्लो. कांय वर्सां ताणें कम्युनिस्ट पक्षाखातीर काम केलां. तो ट्रेड युनियनाच्या साप्ताहिक खबरापत्राचो संपादक आशिल्लो. उपरांत कांय तेंप तो आकाशवाणीचेर आशिल्लो आनी मागीर मात ताणें आपलो सगळो वेळ साहित्य बरपांत घालयलो. थोडो तेंप चलिल्ल्या 'कृति' नांवाच्या नेमाळ्याचें ताणें संपादन केलें.

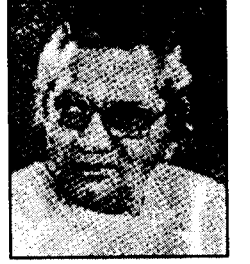

नरेश मेहतान गद्य आनी पद्य दोनय प्रकारचें बरोवप केलां. पूण चडकरून नवलकथा आनी काव्यसंग्रहाक लागून ताची चड नामना आसा. पुराणीक आनी आधुनिक दोनय विचार ताच्या कवितांनी व्यक्त जातात. ताच्यो कविता छयावादी तत्वांचेर आदारिल्ल्यो आसात. 'बनपाखी सुनो' (१९५७), 'बोलने दो चीड को' (१९६१), 'मेरा समर्पित एकान्त' (१९६२), 'उत्सवा' (१९७९), 'तूम मेरा मौन हो' (१९८२), 'अरण्या' (१९८५), 'संशय की एक रात' (१९६२), 'महाप्रस्थान'(१९७४), 'प्रवाद पर्व' (१९७७) आनी 'शबरी' (१९७७) हे नरेश मेहताचे मुखेल कविता संग्रह. ताचे काव्यभाशेंत सैमीक ओड लावपाची तांक आसा. ताचे काव्यांतले भाशेक व्याकरणाचे बंधन ना. पूण अशा ह्या व्याकरणाचें बंधन नाशिल्ले भाशेक लागूनच ताच्या कवी व्यक्तित्वाची खाशेली वळख मेळटा. ताची बरोवपाची शैली आनी रचणूक ही आयच्या साहित्यापरस खूब वेगळी आसा आनी हाकालागूनच ताची कविता हेरांपरस वेगळी थारता. मनशाचो संघर्श आनी ताचें व्यक्तित्व तशेंच ताची द्वंद्वत्मकता हीं मनशाचें अस्तित्व थारायतात अशें ते खरपणान मानतात. व्यक्ती आनी समाज, ताचें स्वरूप, झूज आनी शांती, इतिहास आनी व्यक्ती संबंदाची अवतिकाय आधुनिक मनशाचें खंडीत व्यक्तित्व, समाजव्यापी प्रश्नाचेर व्यक्तीच्या नैतिक दायित्वाची समस्या ह्या सगळ्या प्रश्नांचेर 'संशय की रात' ह्या प्रबंदकाव्यांत चर्चा जाल्ली दिसता. सैमीक ओड आनी जिवंतपण व्यक्त करपाखातीर जाल्लें मानवीकरण तशेंच आशावादी आनी भाववादी नदर, खाशेली अशी काव्य प्रतिभा हांकांलागून ताच्या साहित्यांत जिवंतपण येता. 'समय देवता' हे ताचे कवितेंत संस्कृतायेचें वर्णन दिसता. आयच्या मनशाची अवतिकाय चित्रीत करतना ही कविता एक व्हड साक्षात्कार घडयता. मनशाची मुळावी प्रवृत्ती, ताचें मनीसपण आनी आयचे परिस्थितीची विडंबना हाचेर ताकितवंत विचार जाल्लो हे कवितेंत जाणवता.

‘आरण्या’ ह्या ताच्या काव्यसंग्रहाक साहित्य अकादमी पुरस्कार फाव जाला. ह्या संग्रहांत ह्या चडशा कवितांचो विशय कविताच जावन आसा. ताचेखातीर कविता ही फकत अर्थच न्हय तर अणभव जावन आसा. ‘आमूख’ हे कवितेंत वेगळेंपण हो सैमीक गूण, सभाव आनी धर्म आसा म्हणपाचें दिसता. कविताच मनशाक नवी नदर दिता म्हणपाचो अणभव नरेश मेहताक आसा. ‘महाप्रस्थान’ हें ताचें प्रबंध काव्य जावन आसा. महाभारताच्या युद्धाउपरांत पांडव महाप्रस्थान करतात. ह्या प्रसंगावयल्यान संबंद काव्याची रचणूक केल्ली आसा. ताच्या ‘प्रवाद पर्ब’ हे कवितेंतल्यान रामायणकालीन संस्कृती आनी वर्तमानकाळाकडेन ताचो संबंद ह्यो दोन गजाली स्पश्ट जातात.

नरेश मेहतान सात नवलकथा बरयल्यात. तातुंतल्यो ‘उत्तरकथा’ आनी ‘यह पथ बंधु था’ ह्यो दोन गाजिल्ल्यो नवलकथा. ‘यह पथ बंधु था’ हे कथेंत प्रामाणीक आनी निश्कपट मनशाच्या अवतिकायेचें चित्रण वाचपाक मेळटा.

‘उत्तरकथा’ हे ताचे कादंबरींत मालवा प्रदेशांतल्या भट वर्गाची आनी तांच्या कुटुंबाची कथा आसा. हांगा बरोवपी समाजाच्या जटील प्रवृत्तीचें चित्रण करता.

नरेश मेहताचें संबंद साहित्य म्हळ्यार मनीस कितें आसा आनी कसो आसूंक जाय हांचे भितरलो संघर्श. होच संघर्श ताच्या साहित्याक मुखेल दर्जो दिता. ताच्या लिखाणांतल्यान आध्यात्मिक चिंतन आनी विचारशक्त निर्माण जाता.

‘तथापि’ आनी ‘एक समर्पित महिला’ ह्या कथासंग्रहांत नरेश मेहतान मानवी चित्रणाखातीर आपली कवी नदर वापरल्या. ताच्या सर्जनात्मकतेची आनीक एक देख म्हळ्यार ‘सुबह के घंटे’ आनी ‘खंडीत यात्राएँ’ हीं नाटकां. ‘काव्य का वैष्णव व्यक्तित्व’ आनी ‘काव्यात्मकता का दिक काल’ हे ताचे दोन वैचारीक लेखांचे संग्रह.

ताच्या हेर पुस्तकांचीं नांवां अशीं आसात :-

‘डुबते मस्तूल’, ‘धुमकेतु: एक श्रुति’, ‘नदी यशस्वी है’, ‘दो एकांत’, ‘प्रथम फाल्गुन’, ‘जलसागर’, ‘सरोवर के फूल’ आनी ‘पिछली रात की बरफ’. १९७२-९१ ह्या काळांतल्या ताच्या साहित्यीक वावरा खातीर १९९२ वर्सा ताका भारतीय ज्ञानपीठ पुरस्कार फाव जालो.

- डॉ. चंद्रलेखा डिसोझा

मेहता, फिरोझशाहा मेरवंजी : (जल्म : ४ ऑगस्ट १८४५, मुंबय; मरण: ५ नोव्हेंबर १९१५).

इंडियन नॅशनल काँग्रेसचो एक संस्थापक, नामनेचो वकील, एक बरो प्रशासक आनी खर राष्ट्रवादी. मुंबयच्या एल्फिन्स्टन

कॉलेजांतल्यान एम्. ए. जातकच तो इंग्लंडाक बॅरिस्टर जावपाखातीर गेलो. थंयच्या चार वर्सांच्या राबित्यांत ताचेर दादाभाई नौरोजीचो प्रभाव पडलो. तो बॅरिस्टर जावन १८६८ त हिंदुस्थानांत आयलो आनी मुंबय ताणें वकिली सुरू केली. १८६९त ताणें दादाभाईच्या ईस्ट इंडिया असोसिएशनाचो फांटो म्हूण बाँबे असोसिएशन मुंबयंत सुरू केलें. गोऱ्या लोकांचे मिरासदारीआड ताणें प्रभावी प्रचार केलो. कितलेशेच प्रस्न हातांत घेवन ताणें वकीलीवांगडाच राष्ट्रीय जागृतायेचें काम केलें.



१९७२ च्या मुंबय महानगरपालिका विधायक कायद्याचेर फिरोझशाहाच्या सुचोवण्यांची पुराय छाप आशिल्ली. १८७३ त तो आयुक्त जालो.

१८७८-८० ह्या तीन वर्सांत खबरापत्रांचेर चेपण हाडपी ‘व्हर्नॅक्युलर प्रेस अॅक्ट’ आनी ब्रिटीश कापडाक बरो बाजारपेठ मेळची म्हूण आयातकरांतल्यान दिल्ली सूट, ह्या दोन प्रस्नांचेर फिरोझहान सनदशीर मार्ग आपणायले. इल्बर्ट बिलाक तेंको दिवपाखातीर फिरोझशाहा, आनी हेर राष्ट्रवाद्यांनी गोऱ्या लोकांआड प्रतिआंदोलन सुरू केलें. १८८४-८५ ह्या काळांत तो मुंबय महानगर पालिकेचो अध्यक्ष जालो. ह्याच पदाचेर १९०५ तो परत वेंचून आयलो. बाँबे असोसिएशनच्या बाँबे प्रेसिडेन्सी असोसिएशनांत रुपांतर जालें (१८८५), तेन्ना ताचे फिरोझशाहा, न्यायमूर्ती तेलंग आनी दिनशा वाचछा हे पयले सरचिटणीस जाले. ह्याच वर्सा मुंबय भरिल्ल्या पयल्या काँग्रेस अधिवेशनांत फिरोझशाहा आनी ताच्या वांगड्यानी वांटो घेतलो.

१८८६ त मुंबयच्या कायदेमंडळाचो तो वांगडी जालो. १८९० त जाल्ल्या काँग्रेसच्या सव्या अधिवेशनाखातीर फिरोझशाहा मेहताची अध्यक्ष म्हूण वेंचणूक जाली. १८९२ त इंपीरीअल काउंसिलचो वांगडी म्हूण ताची वेंचणूक जाली. थंय ताणें शेतकारांची सावकारी पाशांतल्यान मुक्ती करपाखातीर कांय उपाय सुचयले. कर्झनच्या विद्यापीठ विधेयकाक ताणें खर विरोध केलो. १९०४ त तो परत काँग्रेसचो अध्यक्ष जालो.

स्वदेशीच्या प्रचाराखातीर ताणें आनी तेलंगान स्वदेशी शाबू कारखानो सुरू केलो. सेंट्रल बँक ऑफ इंडिया स्थापन करपाक ताणें फुडाकार घेतलो (१९११). १९१३ त ‘बाँबे क्रॉनिकल’ हें इंग्लीश भाशेंतलें पयलें राष्ट्रीय बसकेचें खबरापत्र ताणें मुंबय सुरू केलें. १९१५ त मुंबय विद्यापीठाचो तो उपकुलगुरु जालो. १८९४ त ताका ब्रिटीश सरकारान सी. आय. ई. हो भोवमान भेटलो.

- कों. वि. सं. मं.

मेहता, वैकुंठ लल्लुभाई : (जल्म : २३ ऑक्टोबर १८९१, अहमदाबाद; मरण : १९६४, मुंबय).

गांधीवादी विचारवंत आनी भारतीय सहकारी चळवळीचो एक प्रवर्तक. ताच्या बापायचें नाव लल्लुभाई आनी आवयचें सत्यवतीबेन. नामनेचो भारतीय अर्थतज्ञ गगनविहारी हो ताचो धाकटो भाव.

वैकुंठभाईचें माध्यमिक शिक्षण मुंबयच्या न्यू हायस्कुलांत जालें. तो मॅट्रिकचे परीक्षेंत गणित विशयांत पयलो आयलो. एल्फिन्स्टन महाविद्यालयांतल्यान गणित विशय घेवन ताणें पयल्या वर्गाची पदवी मेळयली. मुंबय विद्यापिठांत इंग्लीश विशयांत पयलो आयिल्ल्यान ताका एलिस इनाम फाव जालें. महात्मा गांधीचो सहाय्यक महादेव देसाई हाचेकडेन ताची महाविद्यालयांतसावन इश्टागत आशिल्ली.

सहकारी चळवळीची ताका खूब आवड आशिल्ली. मुंबय राज्य सहकारी बँकेंत ताणें ३४ वर्सां काम केलें. ही बँक म्हळ्यार सबंद मुंबय राज्यांतले ग्रामीण फेररचणूक वावराचें ताणें केंद्र केलें. खेर मंत्रीमंडळांत (१९४७-५२) वैकुंठभाईची वित्त आनी सहकार मंत्री म्हूण नियुक्ती केली. १९५२त तो 'वित्त आयोग' तशेंच 'कर चवकशी समिती' चो वांगडी जालो. १९५३त तो 'अखिल भारतीय खादी आनी ग्रामोद्योग' मंडळाचो अध्यक्ष जालो. कापड उद्देग चवकशी आयोगाचो वांगडी म्हूण ताणें काम केलें (१९५३-५४). १९५९त 'कृषी सहकारी पत' आयोगाचो अध्यक्ष म्हूण ताणें काम केलें. गांधी यादस्तीक निधीचे मुंबय शाखेचो तो अध्यक्ष आशिल्लो.

कट्टर गांधीवादी आशिल्ल्यान वैकुंठभाईक राजकारणापरस महात्मा गांधीच्या विधायक कार्याची चड आवड आशिल्ली. महात्मा गांधी आनी सरदार पटेल हांच्या आग्र्याक लागून वैकुंठभाईन खेर मंत्रीमंडळांत वित्त खातें स्वीकारलें. तो सदांच सूत काततालो आनी सदांच खादी वापरतालो. वाचन हो ताचो खाशेलो छंद आसलो आनी ताचें स्वताचें व्हडलें ग्रंथालय आशिल्लें.

वैकुंठभाईक ब्रिटीश सरकारान कैसर-ई-हिंद रुप्या पदक (१९१६) आनी भांगरा पदक (१९२१) भेटयल्लें. पूण सरकाराच्या अत्याचारी आनी दडपशाही धोरणाच्या निशेधाखातीर ताणें हीं दोनूय पदकां १९३० त सरकाराक परत केलीं. १९५४ त भारत सरकारान ताचो 'पद्मभूषण' किताब दिवन भोवमान केलो.

सहकारी चळवळ आनी ग्रामोद्योग ह्या विशयाचेर वैकुंठभाईन कितलींशींच पुस्तकां बरयल्यांत. ताचीं कांय म्हत्वाचीं पुस्तकां अशीं - The Co-operative Movement (१९१५), Studies in Co-operative Finance (१९२७), Decentralised Economic Development (१९६३).

- कों. वि. सं. मं.

मेहत्रे, गहिनीनाथ राभाजी : (जल्म : १२ सप्टेंबर १९३५, राहुरी- अहमदनगर).

सुटकेझुजारी. तो 'प्रजा सोशलिस्ट पार्टी' चो वांगडी आशिल्लो. उपरांत तो जनता पार्टीचो वांगडी जालो. जनता पार्टीच्या राहुरी फांट्याचो तो चिटणीस आशिल्लो. १२ जुलय १९५५ ह्या दिसा त्रिदिवकुमार चौधरी हाच्या फुडारपणाखाल भिरडें, गोंय हांगा सत्याग्रहांत ताणें वांटो घेतिल्लो. तेन्ना पुर्तुगेज पुलिसांनी ताका धरलो, खूब मार दिलो आनी उपरांत सोडलो. १९८६-८९ ह्या काळांत तो 'राहुरी नगरपालिका शिक्षण समितीचो' वांगडी आशिल्लो. महाराष्ट्र सरकारान सन्मानपत्र दिवन ताचो भोवमान केल्लो.

- कों. वि. सं. मं.

मेहरा, ओमप्रकाश : (जन्म : १९ जानेवारी १९१९, लाहोर).

भारताचो माजी वायुसेनाध्यक्ष. ताच्या बापायचें नांव जगताराम, आवयचें जीवनदेवी घरकान्नीचें सत्या. ताचें शिक्षण एम्. ए. मेरेन शासकीय महाविद्यालय लाहोर आनी स्टाफ महाविद्यालय क्वेड्या हांगा जालें. ताणें तेउपरांत (१९६८) पिट्सबर्ग (अमेरीका) हांगाच्या विद्यापिठांतल्यान आंतरराष्ट्रीय अभ्यासक्रम पुराय केलो. १९४० त ताणें भारतीय वायुदलांत प्रवेश घेवन उत्तर आनी अस्तंत प्रांतांत म्हत्वाची कामगिरी केली. दुसऱ्या म्हाझूजकाळांत ताची ब्रह्मदेशाच्या आराकान प्रांतांत नियुक्ती आनी झुजाउपरांत I.A.F. (इंडियन आर्मड फोर्स) चो मुखेल प्रतिनिधी म्हूण ऑस्ट्रेलिया हांगा नेमणूक केल्ली. १९४७ त तो भारतांत परतलो.



भारतीय वायुदलांत ताणें कितल्याशाच पदांचेर कामां केलीं, तीं अशीं- चीफ ग्राउंड इन्स्ट्रक्टर, एअर फोर्स फ्लाइंग कॉलेज (१९४७), कमांडंट एअर फोर्स अकादेमी (१९४७ ते १९५०), कमांडेड नंबर टू ग्राउंड ट्रेनिंग स्कूल, तांबरम् (१९५० ते ५३), सिनिअर एअर स्टाफ ऑफिसर, ऑपरेशनल कमान्ड (१९५४ ते १९५८), कमांडेड आर्मांमेन्ट ट्रेनिंग विंग, जामनगर (१९५८ ते १९६०), डीन ऑफ इन्स्टिट्यूट ऑफ आर्मांमेन्ट स्टडीज, खडकी (१९६०-६३), डेप्युटी चीफ ऑफ एअर स्टाफ (१९६९-७१), अध्यक्ष, हिंदुस्थान एअरॉनॉटिक्स लि. बंगलोर (१९७१-७३). जानेवारी १९७३ ते जानेवारी १९७६ मेरेन तो भारतीय वायुसेनामुखेल आशिल्लो. निवृत्ती उप्रांत महाराष्ट्र राज्याचो राज्यपाल

(३ नोव्हेंबर १९८० ते ५ मार्च १९८८ मेरेन) आनी तेउप्रांत तो राजस्थानचो राज्यपाल (६ मार्च १९८२ ते ३ नोव्हेंबर १९८५ मेरेन) आशिल्लो.

ताका पद्मविभूषण (१९७७) तशेंच भारतीय वायुदलांतल्या वावराखातीर परम विशिष्ट सेवा पदक (१९६८) हे भोवमान फाव जाल्यात. गोल्फ, गिर्यारोहण, संगीत आनी बागकाम हे ताचे छंद आसात. मेलबॉर्न (ऑस्ट्रेलिया) हांगा गेल्ल्या ऑलिंपिक हॉकी पंगडाचो तो वेवस्थापक आशिल्लो (१९५६). भारतीय ऑलिंपिक असोसिएशनचो अध्यक्ष (१९७५-८०) आनी एशियन गेम्स फेडरेशनचो अध्यक्ष (१९७८-८०) ह्या पदांचेरूय ताणें कामां केल्यांत

- कों. वि. सं. मं.

मैथिली ब्राह्मण : ब्राह्मणांचो एक वर्ग. मिथिला भागांत रावपी ब्राह्मणांक हें नांव आसा. ह्या ब्राह्मणांत श्रोतिय, योग्य, पंजीकार, नागर आनी जैवर अशे पांच भेद आसात. श्रोतिय लोकांक वेदपाठक म्हूण वळखतात. श्रोतिय ब्राह्मणांचे तुलनेन योग्य ब्राह्मणांचो दर्जो कमी मानतात. पूण ह्या दोन ब्राह्मणांभितर बेट्टी वेव्हार चलतात. पंजीकार ब्राह्मण यजमानांच्यो वंशावळी सांबाळप, लग्नां जमोवप हे वेवसाय करतात. हे लोक बुध्दिजीवी आसात.

ह्या ब्राह्मणांभितर मिश्र, ओझा, ठाकुर, पाठक, पूर, पादरी, चौधरी, राय, सिंह अशो उपाधी आसात.

- कों. वि. सं. मं.

मैथिली भास आनी साहित्य : मैथिली ही बिहारांतली एक भास. बिहारच्या दरभंगा, मुजफ्फरपूर, मोँधीर, भागलपूर, सहरसा, शहापूर आनी पूर्णिया ह्या वाठारांनी ही भास चड प्रमाणांत उलयतात. तशेंच आसाम, बंगाल आनी नेपाळच्या रौताहत, सप्तरी, सरलाही, मोहतरी आनी मोरंग ह्या जिल्ह्यांनीय ही भास उलयतात.

पुर्विल्ल्या काळांत ह्या जिल्ह्यांतलो चडसो वाठार मिथिला ह्या नांवान वळखताले. ताका लागून थंय उलोवपी भाशांकूय 'मैथिली' हें नांव मेळ्ळें. कोलब्रुक हाच्या मतान ही स्वतंत्र भाशा नासून, बंगाली भाशेची एक पोटशाखा आसा. ग्रीअर्सन हे भाशेक बिहारी भाशेची बोली मानता. वर्णरत्नाकरांत हे भाशेक अवहट्ठ म्हळां. नामनेचो मैथिली कवी विद्यापती हे भाशेचो अवहट्ठ वा देसिल बअना ह्या नांवान उल्लेख करता. भोजपुरी आनी मगही ह्यो, मैथिली भाशेच्या लागसार आशिल्ल्यो भाशा मानच्यो कांय मैथिलिच्यो बोली मानच्यो हेविशीं मतभेद आसात. पूण मगही आनी मैथिली भाशेंत खूब सारकेंपण आसा. भागलपूर, दरभंगा हांगाच्या ब्राह्मणांनी सांबाळिल्ली मैथिली ही शुध्द आनी प्रमाण

बोली मानतात. गंगेचे उत्तरेकडे, दक्षिणात्या प्रमाण मैथिली उलयतात. गंगेचे उत्तरेकडेले मैथिलीक छिकाछिकी बोली म्हण्टात, कारण हे भाशेंत खुबदां छिक् हो शब्द येता. मैथिलीचे सिरिपुरिया हे बोली भाशेंत बंगाली आनी मैथिली भाशेचो मेळ दिसून येता. फार्सींतल्यान उश्णे घेतिल्ल्या शब्दांनी तयार जाल्ली जोलहा ही बोली मुसलमान लोक उलयतात. बिहारांतले हेर भाशा उलोवपी लोक मैथिलीक 'ति-हुतिया' अशें म्हण्टात. मैथिली भाशेचेर संस्कृत, फार्सी, मुंडा, बंगाली ह्या भाशांचो परिणाम जाला. बंगाली भाशेभशेन मैथिलीचें असमिया, उडिया, भोजपुरी, खडी बोली ह्या बोली भाशांकडे खूब सारकेंपण आसा.

दरभंगा हें हे भाशेचें प्रधान केंद्र. हे भाशेची एक लिपी आशिल्ली. तिका तिरहुता वा मिथिलाक्षर अशें नांव आशिल्लें. पूण हालीं मैथिलीचें लिखाण मैथिली, कैथी आनी देवनागरी ह्या तीन लिपयांतल्यान जाता. मैथिलीच्यो सगळ्यो मेळून सात बोली आसून तांचीं नांवां, आनी त्यो ज्या प्रदेशांत उलयतात, त्या प्रदेशांचीं नांवां अशीं आसात-

- १) आदर्श मैथिली - उत्तर दरभंगा.
- २) दक्षिणी मैथिली - दक्षिण दरभंगा, उदेंती मुजफ्फरपूर, उदेंत मोँधीर, उत्तर भागलपूर आनी अस्तंत पूर्णिया.
- ३) उदेंती मैथिली वा खोड्डा बोली-उदेंत पूर्णिया, माल्दा आनी दिनाजपूर.
- ४) छिका-छिकी-दक्षिण भागलपूर, उत्तर संथाळ परगणा आनी दक्षिण मोँधीर.
- ५) अस्तंती मैथिली - अस्तंत मुजफ्फरपूर आनी उदेंत चंपारण.
- ६) जौलही मैथिली - उत्तर दरभंगांतले मुसलमान लोक ही बोली उलयतात.
- ७) केंद्रीय जनसादारण मैथिली - उदेंत सोतिपुराची आनी मधुबन ह्या वाठारांतले सकयले पातळेवयले लोक ही उलयतात.

'आसा' ह्या क्रियापदाक मैथिलींत 'अछ' हें क्रियापद आसा. मराठी 'ळ' चें मैथिलींत 'र' जाता. संस्कृतांतल्या 'ष' चें मैथिलींत 'ख' जाता. कर्तो आनी कर्म ह्या दोगांयकडे एकेच फावट क्रियापदाचो संबंद येता. कर्तो हो आदरार्थी वा सामान्य आसता. तशेंच कर्मूय आदरार्थी आनी सामान्य आसता. क्रियापदाच्या रुपांत वचन आनी लिंग हो भेद ना. देखीक: 'देखलक' हाचो अर्थ तिणें वा ताणें पळयलें आनी 'देखलथीन्ह' म्हळ्यार जाका पळयलें ती व्यक्ती आदरणीय आसा असो अर्थ जाता. फकत बायलांनी वापरपाचे अशे जायते खास अशे शब्द मैथिलींत आसात. देखीक : रै-आरे, बार-न्हवरो, मनसा-मनीस. मैथिलींत रंगांची खरसाण दाखोवपी शब्द आसात. काडी खटखट-काळोकुट्ट, उज्जड दपदप-धवो फुल्ल. मैथिलींत नामांचीं पुल्लिंग आनी स्त्रीलिंग हीं दोनूच लिंगां आसतात.

मैथिली साहित्य : १९६५ वर्सा, मैथिली भाशेक भारताची सतरावी साहित्यिक भाशा म्हूण साहित्य अकादमीन मान्यता दिल्या. मैथिली साहित्याच्या इतिहासाची सादारणपणान तीन कालखंडांत वांटणी करूं येता:

- १) आदिकाळ इ.स. ७०० ते इ.स. १६००.
- २) मध्यकाळ इ.स. १६०० ते इ.स. १८६० आनी
- ३) आर्विल्लो काळ इ.स. १८६० सावन.

सामान्यपणान आदिकाळांत काव्य, मध्यकाळांत नाटक आनी आर्विल्ल्या काळांत गद्य साहित्य उजवाडा आयलें.

आदिकाळ : पुर्विल्लें मैथिली साहित्य बौध्द आनी तांत्रिकांच्या उपदेशाच्या रुपांत मेळटा. हें साहित्य दोहे आनी चर्यागीतां स्वरुपांत आसा. विक्रमशीला विद्यापितांत चौऱ्यायशीं सिध्दांनीं बरयल्लीं चर्यागीतां उपलब्ध आसात. हांची भाशा समजुपाक कठीण आसा. तातूंत मिथिलेचे उदेंतेकडली बोली वापरल्या. धाव्या शेंकड्यांतल्या कर्णाट राजान, संस्कृतायेचे परंपरेवांगडा मैथिली संगीत परंपराय निर्माण केली. हे परंपरेंत विद्यापती हो एक नामनेचो कवी जावन गेलो. ह्याच काळखंडांतले हेर कांय नामनेचे कवी जावन गेले ते अशे- ज्योतिरीश्वर ठाकूर, गोविंददास, महीनाथ ठाकूर, लोचन झा, रामदास झा, हर्षनाथ झा, अमृतकर, हरपती, चंद्रकला, विष्णुपुरी, भानू, यशोधर, गजसिंह, कविराज, दशावधान, भीषम आनी हेर.

ह्या सगळ्या कविमंडळांत विद्यापती हो सगळ्यांत श्रेष्ठ कवी मानतात. 'मैथिलिकविकोकिल' हे भोवमानेचे पदवेनूच ताका वळखताले. ताणें जयदेवाच्या 'गीतगोविंद' परंपरेंतल्यो कविता रचल्यो. ताच्या पदांतल्यान कृष्णभक्ती दिसून येता. विद्यापतीचे पयलीं ज्योतिरीश्वर ठाकूर हो कवी जावन गेलो. ताच्या 'वर्णन-रत्नाकर' ह्या ग्रंथाची खूब नामना आसा. हो ग्रंथ काव्य-परंपरा दाखोवपी, विद्यापतीचो मार्गदर्शक आसुंये, अशें मानतात.

नेपाळांतले सिंह नरसिंह, भूपतींद्र मल्ल, जगप्रकाश मल्ल हांणी विद्यापतीच्या 'शिव-शक्ती' पदांचें अनुकरण केलां. महाराज कंस नारायण हाच्या दरबारांत गोविंद नांवाचो कृष्णभक्त कवी आशिल्लो. ताणें संस्कृतांतल्या 'काव्यप्रकाशाचेर 'काव्यप्रदीप' नांवाची टीका बरयल्या. विद्यापतीक लागून बंगाल, आसाम, त्रिपुरा, ओरिसामेरेन मैथिलीचो प्रभाव पावलो.

ऑइनवार राजवंशांतल्या राजा लक्ष्मीनारायण, राजा शिवसिंह आनी राणी लखिमादेवी हांणीय कांय काव्यकृती निर्माण केल्यो.

मध्य काळ : ऑइनवार वंशाचो आसरो सोंपतकच कवी आनी संगीतज्ञ नेपाळच्या दरबारांत गेले. थंयच्या मल्ल राजाक कविता तशेंच नाटकाची आवड आशिल्ल्यान, ह्या काळांत नाटकाची खूब साहित्यनिर्मिती

जाली. सुरवातेक, ह्या नाटकांनी संस्कृत संवाद आनी पद्य मैथिली आसतालें. उपरांत पुराय नाटक मैथिली भाशेंत बरोवप जालें. ह्या नाटकांनी नाचाक चड प्राधान्य आसतालें. हें नाट्य भक्तिप्रधान आसून, तातूंत चडकरून शिव आनी कृष्ण हांची चरितकथा आसता. गोरक्षचरित, नलविजय, आनंदविजय, पारिजातहरण हीं कांय नामनेचीं कीर्तनिया नाट्यां आसात. मैथिलींतल्या स्वतंत्र नाट्यसाहित्याक 'कीर्तनिया' ह्या नांवान वळखताले. ही परंपरा उमापती उपाध्याय हाणें सुरू केली. गोविंद हाच्या 'नळचरितनाटक' हातुंतलीं पदां मैथिलींत आसात. तशेंच रामदास झा हाचें 'आनंदविजयनाटिका' देवानंद हाचें 'उषाहरण', उमापती उपाध्यायाचें 'पारिजातहरण', रमापती उपाध्यायाचें 'रुक्मिणी परिणय' हीं नाटकां हरिवंशाचेर आदारिल्लीं आसात. विसाव्या शेंकड्यामेरेन अशीं नाटकां बरयलीं. १३२४ ते १६०० हो सुरवातेचो काळ, १६०० ते १८६० हो भरभराटीचो काळ आनी १८६० ते १९२० हो पडतो काळ अशे कीर्तनिया नाटकांचे तीन वांटे केल्यात.

भातगांव, काठमांडू आनी पाटण हीं नाटकांचीं तीन केंद्रां आशिल्लीं. जगज्योतिर्मल्ल, जगत्प्रकाश मल्ल, जितामित्र मल्ल, भूपतींद्र मल्ल आनी रणजित मल्ल हे पांच नामनेचे नाटककार जावन गेले. रणजित मल्ल हाणें सगळ्यांत चड नाटकां बरयलीं. तातुंतलीं सतरा नाटकां उपलब्ध आसात. काठमांडूचो वंशमणी झा हो नामनेचो नाटककार आनी पाटणांतलो सिध्दनरसिंहदेव हो नामनेचो कवी आनी नाटककार आशिल्लो.

'अंकियानाट' हो मैथिली नाटकाचो एक प्रकार आसामांत, सोळाव्या सतराव्या शेंकड्यांत पळोवपाक मेळटा. वैश्णव धर्म प्रचाराच्या हेतान हो प्रकार निर्माण जालो. ह्या नाट्यप्रकारांत कृष्णाच्या बाळ लिलांचें वर्णन केलां. हीं नाटकां एक अंकी आसात. शंकरदेव हाणें जायतीं नाटकां बरयलीं. तातुंतलीं 'कालिया दमन', 'राम-विजय', 'रुक्मिणी हरण', 'केलि-गोपाल' 'पत्नी-प्रसाद', 'पारिजात-हरण' हीं सच नाटकां उपलब्ध आसात. माधवदेव हाणें 'अर्जुन-मंजन', 'भोजन-विहार', 'भूमि लुतिवा', 'कोतोरा-खेलोवा' आनी गोपाल देव हाचें 'जन्म-यात्रा', रामचरण ठाकुर हाचें 'कंस वध' हे कांय नामनेचे अंकियानाट आसात.

ह्या काळांतले वैश्णव संत कवी साहेब रामदास हाचे 'पदावली'ची खूब नामना आसा. तशेंच लोचन, भूपतींद्र, गोविंददास, नंदपती, मनबोध, कर्णश्याम, हर्षनाथ हे त्या काळांतले नामनेचे कवी आसात.

आर्विल्लो काळ : ह्या काळांत मिथिल भाशेच्या अभ्यासाक आनी संशोधन कार्याक गती मेळ्ळी. अस्तंत्या शिक्षणाचो प्रसार, छापखाने हाका लागून मिथिलेचे जीणेंत खूब बदल जालो. मिथिला महासभा, मिथिला शिक्षित समाज, मिथिला संमेलन ह्यो संस्था निर्माण जावन नवी जागृताय जावंक लागली.

कथा आनी कादंबऱ्यो : स्वातंत्र्या उपरांतच्या काळांत, कादंबरीपरस कथेच्या क्षेत्रांत चड उदरगत जाली. मैथिली पत्रिकांतल्यान कथेची वाड

जायत गेली. एकोणिसाव्या शेंकड्याच्या निमाणेकडे श्रीकृष्ण ठाकुर हाचो 'चंद्रभागा', वैद्यनाथ मिश्र हाचो कथांझेलो तशेंच विनोदी कथांचो 'गप्पा सप्पाका खरीहान' हो झेलो आसा. कालिकुमार दास हाचे 'भीषण अन्याय', 'कामिनीका जीवन', 'कमला', 'गंगास्नान', 'अदला का बदला' हे उल्लेख करपासारके झेले आसात. ह्याच काळांतल्यो लक्ष्मीपतिसिंह, गुणवंतलालदास, हरिनंदन ठाकुर (सरोज) हांच्योय कथा आसात. कालिकुमारदास आनी सरोज हांणी आपल्या कथांनी समाजीक जिणेंतल्या दोशांवांगडा भोळें प्रेमूय उक्तायलां. के. एन्. ठाकुर, यदुनंदन झा, परमानंद दत्त, भुवनेश्वरसिंह, अलख निरंजन ह्या कथाकारांभितर समाजीक जाणविकाय, जीणेच्या प्रस्नांकडे पळोवपाची नदर आनी कथेच्या स्वरुपाचें आकलन चड आशिल्लें.

१९४० उपरांतचे पिळगेंत प्रबोधनारायण चौधरी, सुरेंद्र झा, हरिमोहन झा, भीमेश्वरसिंह, नगेंद्रकुमार, उपेंद्र झा (व्यास) योगानंद झा ह्या कथाकारांचो आस्पाव जाता. श्रीमती शांभवी देवी, अन्नपूर्णा, लक्ष्मीवती देवी ह्या लेखिकांनीय कथा बरयल्यो. शैलेंद्र मोहन झा हाणें कथेक काव्यात्मकतेची जोड दिली. ताचो 'पथ हेरती राधा' (१९६३) हो नामनेचो कथांझेलो आसा. राज मोहन झा, रामदेव झा, मायानंद मिश्र (मांग का लोटा), ललित (प्रतिनिधी), राजकमल (लक पाग), रामानंद रेणू (कचोट, त्रिकोण), हंसराज (सतरंज), प्रभासकुमार चौधरी, गंगेश गुंजन हे नामनेचे कथाकार आसात. तशेंच जीवकांत, रामदेव झा, रुपकान्त ठाकुर, धीरेश्वर, राधाकृष्ण (बहेद), सोमदेव, धुमकेतू, मधुकर गंगाधर, मार्कंडेय ह्या कथाकारांनी कथेच्या मळार खूब वावर केलो.

हरिमोहन झा हाच्यो कन्यादान, द्विरागमन, खट्टरककाकतरंग, प्रणम्य देवता, रंगशाला, चर्चरी ह्यो कादंबऱ्यो खूब गाजल्यो. रास बिहारीलाल दास, जनार्दन झा, भोला झा, पुण्यानंद हांच्योय कृती गाजल्यो. स्वातंत्र्या उपरांतच्या काळांत वैद्यनाथ मिश्र हाच्या कादंबरींचो प्रभाव दिसता. पारो, नवतुरिया, रतिकान्तक, पितिआइन ह्यो ताच्यो कांय नामनेच्यो कादंबऱ्यो आसात. हिंदींत ताणें 'नागार्जुन' ह्या टोपण नांवान बरोवप केलां. ताणें सहरसा, पूर्णिया, मोंघीर, दरभंगा, भागलपूर, मुझफरपूर हांगाच्या विंगडविंगड बोलींचो आपल्या लिखाणांत उपेग केला. मनींदरनाथ चौधरी हाची 'राजकमल' ही कादंबरी खूब गाजली. मायानंदान आपल्या कादंबरींनी जिणेंतले काव्यात्मक खीण पारखिल्यात. 'बिहारी-पात पत्थर', 'खोटा ओ सिदई' ह्यो ताच्यो म्हत्वाच्यो कादंबऱ्यो आसात. धीरेंद्र हाणें 'मोरुकवा' आनी 'काडो-कोइला' ह्यो कादंबऱ्यो बरयल्यो. तशेंच ललित हाची 'पृथ्वीपुत्र', रानानंद रेणूची 'दूध-फूल', 'चंद्रनाथ मिश्र (अमर) हाची 'वीरकन्या' आनी 'बिदागरी', शैलेंद्रमोहन झां हाची 'प्रतिमा', बद्रीनारायणदासाची 'चंद्रकला', विनोद हाची 'नयनमणी', बिदेश्वर मंडल हाची 'बाटक भेट जीनगीक गेठ', 'कुंवरकांताची 'सेहेता' ह्यो हेर कांय कादंबऱ्यो आसात.

नवे पिळगेंतलो एक नामनेचो लेखक म्हूण जीवकांत हाचो उल्लेख जाता. ताच्यो 'दू कुहेसक बात' आनी 'पानिपत' ह्यो नामनेच्यो कादंबऱ्यो आसात. ताचे 'आग्निबाण' हे कादंबरींत मिथिलेचें चित्रण आयलां. प्रभासकुमार चौधरी, रामकिसन झा, सोमदेव, राममोहन झा, कुमार इंद्रानंद सिंह, ब्रजकिशोर वर्मा, डॉ. वी. झा, कपिल, रामदेव, गंगेश गुंजन हांणीय मैथिली कादंबरीची खूब उदरगत केली. उपेंद्रनाथ झा हाका १९७० वर्सा चो साहित्य अकादेमी पुरस्कार ताचे 'दू पत्र' हे कादंबरीक मेळ्ळो.

कविता : संस्कृतांतल्या महाकाव्यांचे अणकार उजवाडा येवंक लागले. मनोबोधांच्या 'कृष्णजन्म' (१८८०) सावन मैथिली काव्याक सुरवात जाली. अणकारीत महाकाव्यांभितर चंद झा हाचें 'रामायण', लालदास हाचें 'रामेश्वर रामायण' तशेंच रघुनंदनदास हाचें 'सुभद्राहरण', बदरीनाथ झा कविशेखर हाचें 'एकावली परिणय', अच्युतानंद दत्त हाचें 'कृष्ण चरित्र', तंत्रनाथ हाचें 'कीचकवध', गौरीशंकर झा हाणें मायकेल मधुसुदन दत्त हाच्या 'मेघनाथवध' हाचे केल्ले अणकार म्हत्वाचे आसात. पुरणकथांच्या आदाराचेर जायतीं खंडकाव्यांय बरयलीं. तातूंत मथुरानंद चौधरी हाचें 'कृष्क', व्यासाचें 'संन्यासी', चौधरीचें 'पतन' हीं नामनेचीं काव्यां आसात. गंगेश गुंजन हाचें 'हम एक मिथ्या परिचय' हें उल्लेख करपासारकें काव्य आसा. लोकगितां आनी अस्तंती गितांच्या आदाराचेरुय गीतां बरयलीं. चंद झा, हरखनाथ, जीवन झा, आनंद झा हे म्हत्वाचे गीतकार आसात. 'मैथिली गीतांजली' आनी 'मैथिली संदेश' ह्या क्रमान यदुनाथ झा आनी शामानंद झा हांच्या झेल्यांवयल्यान लोकजागृताय आनी राष्ट्रप्रेमाची भावना जागी जाता.

आर्विल्ली मैथिली कविता इंग्लीश, हिंदी, बंगाली हांचो प्रभाव घेवन उदरगतीक पावली. यात्री हाच्या 'पत्रहीन नग्न गाछ' ह्या कविताझेल्याक १९६८ वर्साचो साहित्य अकादेमी पुरस्कार फावो जालो. राजकमल हाणें आपले कवितेंत, 'स्वरगंधा' हातूंत बदलपी जीणेचे रंग दाखयले. ताचीच परंपरा सोमदेव, रामानंद रेणू, भीमनाथ झा आनी जीवकांत हांणी चलयली. हालीं 'नचिकेत' ह्या कवीचें नांव घेतात. ताचे 'कवयो वदन्ति' आनी 'अमृतस्य पुत्र': हे काव्यांझेले उजवाडा आयले.

नाटक, एकांकिका आनी समीक्षा : विसाव्या शेंकड्याचे सुरवेक कीर्तनिया नाटक परंपरा खूब गाजली. नेपाळांत काठमांडू लागसार पाटण हांगा 'कार्तिक नाच' ह्या नांवान आयजूय ही नाटक परंपरा चालू आसा. आनंद झा हाणें रामाचे जीणेचेर आनी पंडित जीवन झा हाणें उपदेशात्मक नाटकां बरयलीं. इशनाथ झा हाचें 'चीनीका लडू' हें नाटक खूब गाजलें. त्रिलोकनाथ मिश्र, दामोदर झा, ऋद्धिदनाथ झा, गणानाथ झा ह्या लेखकांचेर संस्कृत नाटकांचो प्रभाव आशिल्लो. तृप्तिनारायणलाल, गणानाथ झा, महेंद्र झा, बाबूसाहेब चौधरी हांणी आपल्या नाटकांनी विधवाविवाह, हुंड्याचे प्रस्न हांचेविशींचें चित्रण केलां. तशेंच अणकार,

अनुकरण आनी बंगाली नाटकांचे अणकार करून मैथिली नाटकाची खूब उदरगत केली. कालिदास, इब्सेन, छबिनाथ बंदोपाध्याय हांचीं नाटकां मैथिलींत आयलीं. स्वातंत्र्याउपरांत इतिहासीक नाटकां बरोवप जालीं. विद्यापतीचे जीणेचेर स नाटकां बरयलीं.

काचीनाथ झा, चंद्रनाथ मिश्र, गोविंद झा, गंगानंद सिन्हा हांणी एकांकिका बरयल्यो.

मैथिली साहित्यांत, समीक्षा लिखाण करतना, चडशा पंडितांनी संस्कृत वा अस्तंती समीक्षाकांचो आदार घेतिल्लो दिसता. सीताराम झा हाचो 'अलंकारदर्पण', दामोदर झा हाचो 'अलंकार कमलाकर', वेदान्त हाचो 'अलंकृत्तिबोध' हे अलंकारग्रंथ मैथिलींत आसात. रामचंद्र मिश्र हाचो 'चंद्राभरण' हो समीक्षेचेर बरयल्लो म्हत्वाचो ग्रंथ आसा. 'शब्दशक्तित्रिवेणिका' हो उजवाडा येवंक नाशिल्लो ग्रंथूय म्हत्वाचो आसा. कांचीनाथ झा (किरण) हाणें 'आलोचना एक दृष्टिकोण' हो निबंद बरयलो. उमानाथ झा, दुर्गानाथ झा, दामोदर झा, भक्तिनाथ सिंग ठाकुर हांणी परंपरागत अस्तंती सिध्दान्त आनी अस्तंती लेखकांची मार्क्सवादी नदर मांडल्या. जयधारी सिन्हा हाचो 'काव्यमीमांसा' (दोन खंड), रंघुनंदनदास हाची 'मैथिली नाटक' ग्रंथाची प्रस्तावना, यदुनाथ झा हाची 'मैथिली गीतांजली' ची प्रस्तावना, भुवनेश्वराची 'आषाढ' ह्या काव्यझेल्याची भुमिका हे नदरेन म्हत्वाच्यो आसात.

साहित्याचे सिध्दांत लक्षांत घेवन समीक्षा केल्ल्याच्या वावरांत चंद झा हाचें नांव पयलीं येता. ताणें संस्कृताच्या परंपरागत सिध्दांतांचो तसोच अस्तंती इतिहासीक पद्दतींचोय आपले समीक्षेंत उपेग केला. उपरांत म. म. उमेश मिश्र हाणें 'साहित्यदर्पण' चो अणकार केलो. ह्याच काळांत अमरनाथ झा, कुमार गंगानंद सिन्हा, भोलालालदास, गणपती सिन्हा आनी भुवनेश्वर सिंह (भुवन), श्रीकृष्ण मिश्र, राधाकृष्ण चौधरी, कृष्णकांत मिश्र, बालगोविंद झा, हरिनारायण झा, मायानंद मिश्र हांचीं नांवां समीक्षेंत म्हत्वाचीं आसात.

ब्रजकिशोर वर्मा आनी जयगोविंद मिश्र हांणी लोकसाहित्याचो खोलायेन अभ्यास केलो. मैथिली लोक साहित्यांत कथा-काणयांपरस लोकगीतांच चड आसात. सोरोप, विचू, भूत-पिशाच देंवोवपाचे मंत्र हें मैथिली लोकसाहित्याचें एक खाशेलपण आसा.

दिसाळीं आनी नेमाळीं : मिथिला-हित साधना (१९०५), मिथिला मिहिर, (१९०८), मिथिला प्रभा (१९२४), मिथिला प्रभाकर (१९३०), मिथिला-बंधु (१९३५), मिथिला-युवक (१९३८), जीवन-प्रभा (१९४०) हीं दिसाळीं उजवाडा आयलीं. तशेंच श्री मैथिली मिथिला मोद, भारती, विभूती आनी मिथिला साहित्य पत्र हीं तिम्हयन्याळीं आयलीं. स्वातंत्र्या उपरांतच्या काळांत 'मिथिला मिहिर' आनी वैदेही हीं मुखेल पत्रां थारलीं. मैथिली साहित्यांत जें आर्विल्लेंपण आयलें तातूंत बंगालचे विद्वान हरप्रसाद

शास्त्री, प्रबोधचंद्र बागची, सुनीतीकुमार चतर्जी, नगेंद्रनाथ गुप्त, खगेंद्रनाथ मित्र हांचो आस्पाव जाता.

संकीर्ण प्रकार : लेखकांच्यो घेतिल्ल्यो चरित्रात्मक मुलाखती, तत्त्वज्ञानात्मक लिखाणूय मैथिलींत आसा. निबंदाचे तुळेंत भोंवडेवर्णनां मैथिलींत खूब कमी आसात. दुर्गाधर झा हाचें 'सांख्यशास्त्र' हें भारतीय तत्त्वज्ञानाचेर बरयल्लें पुस्तक, भैरवनाथ झा हाचें 'व्यवहार विज्ञान' हें समाजशास्त्रावयलें पुस्तक तशेंच रमानाथ झा हाचें 'अलयकुलप्रकाश', परमेश्वर झा आनी मुकुंद झा हांणी बरयल्लो मिथिलेचो इतिहास, दीनबंधू झा हाणें बरयल्लें व्याकरण, क्षेमहरी सिंह हाचीं 'मनोविज्ञान' आनी 'निबंध चंद्रिका' हीं पुस्तकां आसात. कवितेंत देशभक्तीचेर तशेंच विनोदी आनी व्यंग कविताय बरयली. हरिमोहन झा हाचीं 'टी-पार्टी' आनी 'घाला झा-क-बिदाई' हीं काव्यां हे नदरेन पळोवपासारकीं आसात. शांभवी देवी हिणें 'मिथिलक विदुषी महिला', राजलक्ष्मीन 'भागवतप्रकाश', 'गया यात्रा' ह्यो गद्य रचना केल्यात. तशेंच लक्ष्मीवती देवी, श्यामादेवी, प्रभादेवी, शांतिकुमारी, सुभद्राकुमारी, कामारख्यादेवी, जयंतीदेवी हीं नांवां गद्य रचणुकेंत उल्लेख करपासारकीं आसात.

ल्हान भुरग्यांखातीर बरयल्ल्या साहित्यांत प्रा. कंटक हाच्या 'तारेगण' चो आस्पाव जाता.

- कों. वि. सं. मं.

मोंताले, एऊजन्यो : (जल्म : १२ ऑक्टोबर १८९६, जेनोआ; मरण : १२ सप्टेंबर १९८१).

नोबॅल इनाम फाव जाल्लो नामनेचो इटालियन कवी. जेनोआ हांगा ताणें शालेय शिक्षण घेतलें. पयल्या म्हाझुजांत लश्करी अधिकारी म्हूण ताणें काम केलें. उपरांत तो साहित्य निर्मिती करूंक लागलो. १९२२ त ताणें एक साहित्यीक पत्रिका काडली. १९२९-३८ ह्या काळांत तो फ्लॉरेन्सांतल्या एका ग्रंथालयाचो मुखेल ग्रंथपाल जालो. दुसऱ्या म्हाझुजा उपरांतच्या काळांत तो मिलान हांगा रावपाक गेलो. १९४८ त इटलिनंतल्या एका नामनेच्या दिसाळ्यांत (Corriere Della Sera) संपादक मंडळांत ताचो आस्पाव केल्लो. थंय ताणें संगीत समीक्षेचेर लिखाण केलें.

'कटलफिश बोन्स' (१९२५) हो मोंतालेचो पयलो कवितांझेलो. उपरांत ताचे 'द हाऊस ऑफ द कस्टम्स ऑफिसर अँड अदर पोएम्स (१९३२), 'द ऑकेजन्स' (१९३९), 'द स्टॉर्म अँड अदर पोएट्री' (१९५६), 'द ऑफेंडर' (१९६६) हे कवितां झेले उजवाडाक आयले.

इटलिनंतल्या फॅसिस्ट राजवटीच्या काळांत एमेंतिझो (हेमेंटिझम) नांवाचो जो काव्यसंप्रदाय निर्माण जालो तातूंत मोंताले हो एक मुखेल कवी. कवीच्या आशयाची नेमकी अभिव्यक्ती करतात अशे शब्द

कवितेखातीर वेंचप आनी कवीक अभिप्रेत आशिल्ल्या अर्थापरस वेगळ्या अशा अर्थछटांपसून ताका वेगळें करप ही हे कवितेची मुखेल प्रक्रिया आशिल्ल्यान ह्या संप्रदायाक एर्मेतिझ्मो नांव मेळिल्लें.

मोंतालिन शेक्सपिअर, टी. एस्. एलियट् हॉपकिन्झ, हर्मन मेलाव्हिल ह्या सारक्या श्रेष्ठ साहित्यिकांच्यो साहित्याचे इटालियन भाशेंत अणकार केल्ले. मोंतालेच्या कवितांचोय इंग्लीशींत अणकार जाला. १९७५ वर्सा ताका साहित्याचें नोबेल इनाम दिवन ताच्या साहित्यवावराचो भोवमान करपांत आयलो.

- कों. वि. सं. मं.

मोंतेर, प्लेटिन्यू : (जल्म : लोटली).

एक गोंयकार धर्मप्रचारक. जायतीं वर्सां तो कोचीनचो व्हीकार जनरल आशिल्लो. १९३९ ते १९४२ ह्या काळांत तो 'सेदे व्हेकांते' डायोसीस चो गव्हर्नर आशिल्लो.

- कों. वि. सं. मं.

मोगरी : (मराठी: मोगरा; हिंदी: बनमल्लिका, चंबा, मोघ्रा; कन्नड: एलुसुत्तू मल्लिगे, इरुवंतिगे, सज्जिमल्लिगे, कोलु मल्लिगे; संस्कृत: मल्लिका; इंग्लीश: अमेबियन जॅस्मिन, तस्कन जॅस्मिन; लॅटीन: जॅस्मिनम सॅबेक; कूळ: ओलिएसी).

हें झांपावरी पूण सरळ आनी वालीचें फूलझाड भारतांत सगळेकडे दिश्टी पडटा. उश्ण आनी उपोश्ण कटिबंधांत हें झाड सगळेकडे लागवडींत आसा. पुर्विल्ल्या काळासावन भारतांत ताची लागवड जाता आसून तें मूळचें भारतांतल्या अस्तंत वाठारांतलें आसुंये. हाचीं पानां सादीं, एकांमेकांसामकार केन्ना केन्नाय त्रिदली तांतया आकाराचीं दीर्घ वृत्ताकार आनी गुळगुळीत आसतात. फुलां खांदयांच्या तोंकाक एकएकटीं, वा तिनांचो घोंस येता असून, तीं धवीं आनी वासाळ आसतात, संवर्तदलां ५-९, रेखीव आराकृती, पाकळ्यो अशीर तोंकाच्यो वा मोटव्यो आसतात. मृदुफळां पिकतकच काळीं जातात. हेर शारिरीक लक्षणां ओलिएसीन वर्णन केल्लेवरी आसतात. मोगरेचीं शारिरीक लक्षणां वेगवेगळीं आसतात. ताका लागून तांच्यांत जायते प्रकार दिश्टी पडटात. भारतीय मोगरेच्या प्रकारांचे चार गट पडटात. १) मोतिया बेलाचीं फुलां दोट्टी आसून ताच्यो पाकळ्यो वांटकुळ्यो आनी कळये वाटकुळे आसतात. २) बेलाचीं हीं फुलां दोट्टी आनी लांबशा पाकळ्यांचीं आसतात. ३) हजार बेलाचीं फुलां (हजारी मोगरो) एकोडीं आसतात. ४) मुंग्राचीं फुलां गोंडीं आसतात आनी तांचे कळे वांटकुळे आसून तांचो व्यास सुमार २.५० सेंमी. आसता.

मोगरेच्या झाडाक सगळे तरेची जमीन मानवता. पूण सुपीक जमीन, सुकें हवामान आनी भरपूर सूर्यप्रकाशांत मोगरेक बरो चंवर येता. सुरवक जमीन खोल

खणून वा नांगरून जमीन मोव आनी भुसभुशीत करतात आनी तातूंत शेणखत वा कंपोस्ट सारें भरशितात. उपरांत आळीं काडून १ ते १.५ मी. अंतराचेर पावसाळ्यांत छोट कलमां, वा खांदयो रोवन मोगरेची लागवड करतात. नोव्हेंबरांत उदक दिवपाचें थांबयतकच पानां गळून झाडाक सुशोग मेळटा. उपरांत दर एका झाडाक शेणखत वा कंपोस्ट सारें दिवन उदक घालतात. झाड कळेतकच

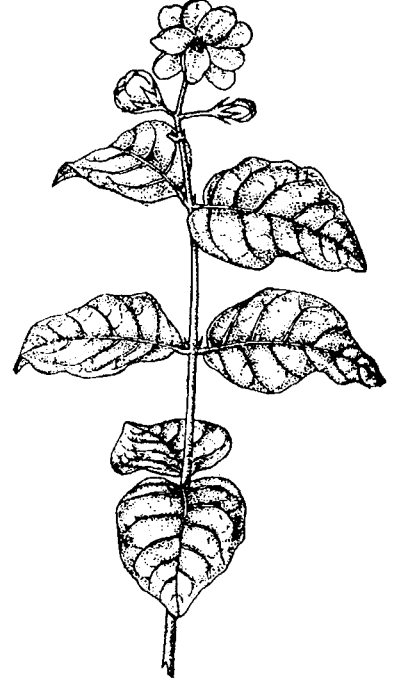

मोगरी : पानां फुलासयत खांदी

ताका भरपूर उदक घालतात. फुलांचो चंवर गिमांत आनी पावसांत चड करून जून जुलय म्हयन्यांत चड येता. फुलांचें हेक्टरी १५०० किग्रॅ. उत्पन्न येता.

मोगरेच्या फुलांचो उपेग भारतांत हार, तुरे, गुच्छ, माळो, फांतयो आनी देवपुजेंत करतात. चीनांत तांचो उपेग च्याक रूच हाडपा खातीर करतात. मलायांत केंसांक लावपाच्या खोबरेल तेलांत वासाखातीर तीं वापरतात. मोगरेच्या फुलांपसून सुवासीक द्रव्यां आनी अत्तरां काडटात.

मोगरेच्या पानांचो काडो जोराचेर दितात. घाय वा कातीरोग हांचेर पानांचो लेप लायतात. बाळंटेरा वेळार स्तनांत दुदाच्यो गांठी जाल्यार मोगरेचीं फुलां धोडावन स्थानाचेर बांदतात. ७-८ तासांनी तें बदलून परत नवें बांदतात. ताका लागून दूद बंद जाता. सूज उतरता आनी पूं जायना. रक्ताहागवणीचेर पानां थंड उदकांत घोटून, गाळून आनी खडीसाखर घालून पिवपाक दितात.

मोगरेक खवल्या कीडीचो त्रास जाता. ताकालागून पानांचेर कवकांची (बुरशीसारख्या हरितद्रव्यरहीत सूक्ष्म वनस्पतींची) वाड जाता. जॅस्मिन फ्लायक लागून कळ्यांचें नुकसान जाता. कृत्रिम पायरेथ्रॉयडाकलागून कीटकनाशकाची फवारणी केल्यार किडीक बरोच आळो बसता.

- मिंगेल ब्रागांझा

- कों. वि. सं. मं.

मोगल राजवंश : मुगल वा मोगल हें मोगल शब्दाचें अरेबिक आनी परसियन रूप आसा. इ.स. १५२६ वर्सा बाबरान दिल्लीक स्थापिल्ल्या वंशाक मोगल अशें म्हण्टात. तेन्नासावन इ.स. १८५७ मेरेन ह्या वंशांतले मोगल दिल्लीचे बादशाहा आशिल्ले. ह्या काळांत मोगलांचें राज्य वाडतवाडत लागीं लागीं सबंद हिंदुस्थानाचेर पातळिल्लें. बाबराचो बापूय उमरशेख मिर्झा हो तुर्क सुलतान तैमूरलंग हाचो वंशज आशिल्लो. ताची आवय बेगम कुतलुग निगार खानम ही मोगल सरदार चंगेजखान हाच्या वंशांतली आशिल्ली.

बाबर हो जहीरुद्दीन ह्या नांवान भारतांत आयलो. ताचो जल्म परगण्याची राजधानी आंदिजान हांगा जालो. खाजा उबैदुल्ला खान ह्या गुरून बाबर अशें ताचें नामकरण केल्लें. मुखार ह्याच नांवान ताणें नामना जोडली. बाबर हाणें इ.स. १४९४ सावन १५०२ मेरेन परगण्याचेर राज्य केलें. उपरांत दोन वर्सां ताका वनवास भोगचो पडलो. इ.स. १५०४ त तो काबूलाचो बादशाहा जालो. इ.स. १५१९ ते १५२६ ह्या काळांत ताणें भारताचेर पांच घुरयो घाल्ल्यो. १५२५त ताणें भारताचेर पांचवी घुरी घातली. तेन्ना दिल्लीक सुलतान इब्राहीम लोदी राज्य करतालो. एप्रिल १५२६ त पानिपत हांगा बाबर आनी इब्राहिम लोदी हांचेभितर व्हड झूज जावन हातूंत इब्राहिम लोदीक मरण आयलें. दिल्लीच्या सुलतानशाहीचो शेवट करून चतगाई तुर्क हांणी भारतांत मोगल साम्राज्याची स्थापणूक केली. उपरांत रजपूत हांकां हारावन तांणी मेवाड, चांदवा, ग्वाल्हेर आनी हेर राज्यां हातासलीं. दिल्लीचे गादयेर आयल्या उपरांत बाबरान कांय तेंपाभितरूच मध्य हिंदुस्थानांतली रापडी, इटावा, कनोज, जोनपूर गाझीपूर आनी हेर प्रदेश आपल्या शेकातळा हाडले. मेदिनीराय हाचो पराभव करून ताणें चंदेरी किल्लो घेतलो. रजपुतांवांगडा ताणें सहिष्णु धोरण आपणायल्लें. इ.स. १५५० त ताका मरण आयलें आनी ताचो चलो हुमायून दिल्लीचे गादयेर आयलो. बाबर हो एक कुशळ सेनानी तसोच कुशळ लेखकूय आशिल्लो.

हुमायून : हो बाबराचे पट्टराणयेचो चलो. ताचो जल्म काबुल हांगा इ.स. १५०८ त जाल्लो. ताचें नांव नसिरुद्दीन मुहंमद हुमायून अशें आशिल्लें. हुमायून १५३० त गादयेर आयलो आनी आपले बापायचे इत्सेप्रमाण ताणें कांय राज्यां आपल्या भावांभितर वांटलीं. पूण कामरान ह्या ताच्या भावान पेशवार, लमघान आनी पंजाब घेवन सुमार २० वर्सां ताचेलागीं संघर्श केलो. उपरांत बैरामखानाच्या आदारान हुमायून कामरानाचे सगळे उठाव मोडून उडयले. कामरान आनी दुसलेभाव असकरी हांकां ताणें हद्दपार केले. हिंदाल ह्या भावान मात ताका सदांच साथ दिली. हुमायुनाची सबंद जीण धांवपळींतूच गेली. ताका सुशेग असो केन्नाच मेळ्ळोना. १५४४ त अफगानचो किल्लेदार शेरखान हाणें हुमायुनाक हारावन ताका लाहोराक धांवडायलो. उपरांत हुमायून परसिया हांगा आलाशिरो घेतलो. शेरखानान दिल्ली आनी आग्रा हातासून थंय

अफगान सत्ता परत उबारली. सुमार १५ वर्सांनी हुमायुनान पंजाब, सरहीद, दिल्ली आनी आग्रा आपल्या शेकातळा हाडलीं आनी तो परत दिल्लीचे गादयेर बसलो. सपणां देंवताना सकयल पडून ताका मरण आयलें आनी ताचो चलो अकबर हाचो पिरायेच्या तेराव्या वर्सा राज्याभिषेक जालो.

अकबर हो सगळ्यांत श्रेश्ठ मोगल सम्राट आशिल्लो. अकबरान बऱ्याच प्रदेशांचेर जैत मेळोवन आपलें साम्राज्य बरें व्हड केलें. चुनार, पंजाब, अजमेर, ग्वाल्हेर, जोनपूर, बनारस, मावळा, मेरठ, गोंडवन, जोधपूर, कालींजर आनी हेर प्रदेश आपले सत्तेखाला हाडून ताणें ल्हव ल्हव आपल्या साम्राज्याचो खूब विस्तार केलो. १५८६ ते १६०१ ह्या काळांत ताणें आपली सत्ता काश्मीर, बलुचिस्तान, कंदहार, खानदेश, बेरार, तशेंच अहमदनगर आनी ओरीसाच्या कांय भागांचेर आपली सत्ता स्थापिल्ली. १६०५ त जेन्ना अकबराक मरण आयलें तेन्ना ताचें साम्राज्य १५ प्रांतांनी विभागिल्लें. दक्षिणेक अहमदनगरसावन उत्तरेक काबुल आनी काश्मीर मेरेन ताचो विस्तार आशिल्लो.

अकबराच्या मरणा उपरांत ताचो चलो सलीम (जहांगीर) हो दिल्लीचो बादशाहा जालो. बादशाहा जाल्याउपरांत ताणें नूरजहानाकडेन लग्न केलें. ताचें राजकारभारांत लक्ष नासलें. तो आपलें जिवीत चैनींत सारतालो. सगळे राज्यकारभार ताची बायल नूरजहांच सांबाळटाली. १६११ उपरांत मोगल बादशाहीचीं सुत्रां तिच्याच हातांत आशिल्लीं. जहांगिराच्या तेंपारूच युरोपीय वेपारी भारतांत पावले. ताणें पुर्तुगेजांक हुगळी हांगा आनी ब्रिटिशांक सुरत हांगा वखार उगडपाक परवानगी दिली.

जहांगीरा उपरांत शहजहान गादयेर आयलो. ताणें मोगल साम्राज्याचीं सुत्रां आपल्या हातांत घेतिल्लीं तेन्ना, मोगल साम्राज्याचो खूब विस्तार जाल्लो. ताणें दक्षिणेंत बूंदेलखंड, हुगळी आपल्या शेकातळा हाडली. निजामशाहीक हारावन ताचेकडेन कबलात केली. गोवळकोंड्याच्या कुतबशाहान शहाजहानाची सार्वभौम सत्ता मान्य केली. विजापूरच्या आदिलशाहानूय तशेंच केलें. १६४६त ताणें मध्य आशियांतले बदरखाँ आनी बल्ख हे प्रदेश हातासले. कंदहार घेवपाचे ताणें तीन फावटी यत्न केले. पूण ताका यश आयलें ना. ह्या झुजांक लागून मोगल सेनेचें खूब नुकसान जालें आनी खूब खर्च जाल्ल्या कारणान अर्थीक स्थितीचेर वायट परिणाम जालो.

१६५७ त जेन्ना शहाजहानाची भलायकी इबाडली तेन्ना, ताच्या चल्यांभितर यादवी झूज सुरू जालें. औरंगजेबान आगऱ्याचेर हल्लो करून आपल्या बापायक म्हळ्यार शहाजहानाक बंदखणींत घालो आनी ताचे खूब हाल केले. बंदखणींतूच तो सोंपलो. उपरांत आपल्या भावाचो दारा शिकोचो वध करून तो आपूण दिल्लीच्या तख्ताचेर बसलो.

बादशाहा जाल्या उपरांत औरंगजेबान आपल्या राजदरबारांत तशेंच धर्मीक मळाचेरूय असहिश्णुता (intolerance) पद्दत आपणायल्ली. कांय इतिहासकारांच्या मतान हे पद्दतीक लागुनच औरंगजेबा उपरांत मोगल साम्राज्याक देंवती कळा लागली आनी ताचो अंत जालो. मुळांतूच तो सनातनी वृत्तीचो आशिल्ल्यान हिंदूवटेन अकबरान आपणायल्ली ख्यातिमूल्य पद्दत सोडून तो हिंदू लोकांक त्रास दिवपाक लागलो. ताणें भांगरा आनी रुप्या नाण्यांवयले खलिमा काडून उडयले. मुस्लिम सनातनी धर्माची वाड जावंची म्हूण ताणें कांय खास मनीस नेमले. जे मुस्लिम हाचे आड वताले तांकां ते कडक ख्यास्त दिताले. राजदरबारांत ताका हिंदू सरदारांनीय मुसलमानी पद्दतीन नमस्कार करचो पडटालो. सरकारी कचेऱ्यांनी हिंदू लोकांक प्रवेश नाशिल्लो. तांच्या शाळांचो आनी देवळांचो ताणें विध्वंस केलो. ताणें शीख गुरूंकूय त्रास दिल्ले. ह्या सगळ्यांचो परिणाम म्हळ्यार उत्तरेक रजपूत, जात आनी शीख हांणी आनी दक्षिणेक मराठ्यांनी औरंगजेबाआड साबार उठाव केल्ले. औरंगजेब आनी मराठ्यांभितर खूब तेंप झगडीं जायत रावलीं. तांणी मराठ्यांक आपल्या शेकातळा हाडपाचे खूब यत्न केले, पूण ताका शेवट मेरेन यश मेळ्ळें ना. निमाणें १७०७त ताका अहमदनगर हांगा मरण आयलें. १६९० च्या सुमाराक भारताच्या बऱ्याच व्हड भागाचेर औरंगजेबाची सत्ता आशिल्ली. काश्मीर ते कावेरीमेरेन आनी काबूल ते कलकत्तामेरेन ताचें साम्राज्य पातळिल्लें.

औरंगजेब एक कर्मठ सुन्नी आनी परधर्मद्वेषटो आशिल्लो. ताचो कोणाचेरूच विश्वास नाशिल्लो. ताचो कारभार एकतंत्री आशिल्लो. राजकारभार चलयताना ताणें आपल्या भुरग्यांक लेगीत पयस दवरल्ले. ताची बेपर्वा, कुटनीती, धर्माधता आनी हेर अवगुणांक लागून मोगल साम्राज्य ताच्या उपरांत रोखडेंच नश्ट जालें.

औरंगजेबा उपरांत मुअज्जम, अझम आती कामवक्ष ह्या ताच्या तीन पुतांभितर जाल्ल्या झुजांत मुअज्जत हाका जैत मेळ्ळें. बहादुरशाहा ही पदवी घेवन ताणें राज्याचीं सुत्रां आपल्या हातांत घेतलीं. पूण तो मुखेल सरदारांच्या आनी मंत्र्यांच्या हातांतलें बावलें जालो. तांच्या मतांप्रमाण तो राजकारभार चलोवपाक लागलो. ताच्या मरणाउपरांत ताचो पूत जहांदरशाह गादयेर आयलो. पूण ताचो नातू फरूख सियार हाणें सय्यद भावांच्या आदारान राज्य हातासलें. पूण ह्या भावांनीच ताका मारून निकू सियार आनी रफी-उद्दोला ह्या राजपुत्रांक गादयेर बसयले. १७१९त सैय्यद भावांच्या आदारानूच रोशन अख्तर बादशाहा जालो. उपरांत ताणें सैय्यद भावांचो नाश केलो. मुहंमद राजवटींतूच दिल्लीचेर इराणाचो सम्राट नादिरशाहा हाणें घुरी घाली. ताच्या आक्रमणाक लागून मोगल साम्राज्याचो कणोच मोडलो. ते उपरांत बंडखोर प्रांतिक सुभेदारांनी आपलीं आपलीं स्वतंत्र राज्यां उबारलीं. मुहंमदशाहाच्या मरणाउपरांत ताचो पूत अहमदशाहा गादयेर बसलो. ताच्या काळांत खूब उठाव जाले.

हैदराबादाचो फिरोजजंग हाणें वजीर जाल्याउपरांत दुसरो आलमगीर हाका गादयेर बसयलो. ह्याच तेंपार अहमदशाहा अबदालीन दिल्लीचेर चवथेफावट घुरी घाली. गाजीउद्दीन हाणें आलामगी हाका मारून ताचो चलो अली मौहूर हाका बादशाहा केलो. ताच्या तेंपार अहमदशाहा अबदालीन तिसऱ्या पानिपताच्या झुजांत (१७६१) मराठ्यांचो पराभव केलो. बकसाराच्या झुजाउपरांत बंगाल-बिहार आनी ओरिसाचे दिवाणी अधिकार शाहआलमान इस्ट इंडिया कंपनीक दिले. १८०३त दुसरो अकबर गादयेर आयलो. १८३७ त गादयेर आयिल्लो दुसरो बहादूरशाहा हो निमाणो मोगल सम्राट आसलो. ताणें १८५७ त जाल्ल्या उठावांत फुडाकार घेतिल्ल्यान, उठाव मोडून उडयल्ल्या उपरांत इंग्लिशांनी ताका बंदखणींत घालो. थंयच ताका मरण आयलें.

- कों. वि. सं. मं.

मोझंबीक : आग्नेय आफ्रिकेंतलो एक प्रजासत्ताक देश. क्षेत्रफळ ७,९९,३८०चौ. किमी. लोकसंख्या १,८६,४१,४६९ अक्षवृत्तीय विस्तार १०°२७' द. ते २६°५२' द. आनी रेखावृत्तीय विस्तार ३०°१२' उदेंत ते ४०° ५१' उदेंत. दक्षिण-उत्तर लांबाय १,७७० किमी. आनी उदेंत-अस्तंत रुंदाय १,०९४ किमी. मोझंबिकाचे उत्तरेक टांझानिया, उदेंतेक हिंदी महासागर, दक्षिणेक द. आफ्रिका प्रजासत्ताक, नैर्ऋत्येक स्वाझीलँड, अस्तंतेक द. आफ्रिका प्रजासत्ताक, झिंबाब्वे आनी वायव्येक झॉंबीया आनी मालावी हे देश आसात. मापूतो ही देशाची राजधानी.

भूंयवर्णन : दक्षिण आफ्रिकेंतलो सगळ्यांत चड दर्यादेगांवयल्या मळांचो प्रदेश मोझंबिकाक मेळ्ळा. देशाचें सुमार अर्दे क्षेत्र २३०मी. परस कमी उंचायेचें आसा. हे देगेवयल्या सपाट प्रदेशाची सगळ्यांत चड रुंदाय दक्षिणेक आसून, उत्तरेक ती कमी कमी जायत वता. देशाच्या मदल्या आनी उत्तर वाठारांतल्या देगेवयल्या सपाट प्रदेशांक लागून भितल्लो वाठार १५० ते ६०० मी. उंचायेचो पठारी प्रदेश आसा. ह्या पठारी प्रदेशाची उंचाय अस्तंतेक वाडत वता. हिंदी महासागराक मेळपी लागीं लागीं ५० न्हंयो मोझंबीकसावन व्हांवतात. हातुंतल्यो चडशा न्हंयांचो उगम देशाभायर जाता.

हवामान : मोझंबिकाचें हवामान उश्णकटिबंधीय प्रकारचें आसा. तापमान आनी पावस सगळ्या वाठारांनी सारको आसना. ऑक्टोबर ते मार्चांत हवामान उश्ण आसता आनी एप्रिल ते सप्टेंबरांत हवामान सुकें आसता. जुलयांतलें सरासरी तापमान २०° से. जाल्यार जानेवारींत २७° से. आसता. पावस नेमान असो पडना. विंगड-विंगड वाठारांत पावस ४१ ते १२२ सेंमी. इतलो पडटा. वर्सुकी पावसांतलो ८०% पावस नोव्हेंबर ते मार्च ह्या तेंपार पडटा.

मोझंबिकांत रानांखालचें क्षेत्र बरेंच आसा. आर्द्र हवामानाच्या

आनी पिकाळ जमनींच्या प्रदेशांनी दाट रानां आसात आनी सुक्या रेंवांट आनी फातरी जमनींच्या वाठारांनी सॅव्हाना प्रकारची वनस्पत सांपडटा. नाल्ल, खाजूर आनी ताड भोवप्रमाणांत जाता. मॅहॉगनी, आयर्नवुड, एबनी, साग, रानकाज, सिडार, बाभूळ वनस्पतीचे प्रकार दाट रानांनी मेळटात. देशांत विंगड विंगड प्रकारची मोनजात सांपडटा. हांगाच्या रानांनी झेब्रा, शींव, चित्तो, कोलो, मुंगूस, कस्तुरी, माजर आनी विंगडविंगड जातिंचीं हरणां मेळटात. तेभायर तरेकवार विख्याळे सोरोप आनी सवणीं दिश्टी पडटात.

इतिहास आनी राज्यवेवस्था : इ.स. १०००च्या काळांत हांगा बांतू लोक आयले. मुखार अरब वेपार्यांनी सोफाला आनी हेर वाठारांनी वेपारी ठाणीं उबारून ह्या प्रदेशाचो वेपार वाडयलो. सोळाव्या शेंकड्याचे सुरवेक पुर्तुगेज वेपारी हांगाचे दर्यादेगेर आपलो राबितो करूंक लागले. भांगर, हत्तीदांत आनी गुलाम ह्या वेपारांची व्हड संद तांकां ह्या वाठारांत मेळ्ळी. ह्या वेपारांत अरबांक फाटीं घालून पुर्तुगेजांनी आपली सरशी दाखयली. ल्हव ल्हव शेतवड आनी मळे सुरू करून वसाहतींची वाड केली. १८०० मेरेन थळाव्या लोकांच्या खर विरोधाक लागून पुर्तुगेजांची सत्ता दर्यादेगेवयल्या वाठारांनी आशिल्ली. १९५१त मोझॅबीक हो पुर्तुगालचो सागरातडी प्रांत जालो. 'पुर्तुगेज उदेंत आफ्रिका' म्हण हे वसाहतीचो पयलीं उल्लेख करताले.

मोझॅबिकाचे सशस्त्र स्वातंत्र्य चळवळीक १९६२त सुरवात जाली. त्याच वर्सा देशांतल्यो तीन मुखेल राजकीय संघटना एकठांय येवन 'मोझॅबीक लिबरेशन फ्रंट' (फ्रलिमो) हे राजकीय संघटनेची स्थापणूक केली. हे संघटनेन पुर्तुगेज सत्तेआड कितलेशेच उठाव केले. ह्याच वेळार पुर्तुगालांत १९७४ त राज्यक्रांती जावन नवे पुर्तुगेज राजवटीन मोझॅबीक देश स्वतंत्र केलो. अशे तरेन २४-२५जून १९७५ चे मध्यानेर 'मोझॅबीक प्रजासत्ताक' जाहिर केलें. सॅमोरा माशेल हो पयलो अध्यक्ष जालो.

२५ जून १९७५ म्हळ्यार देशाच्या स्वतंत्रतायेदिसा आपणायल्ल्या सविधानांतल्यान शासनाची सगळी सत्ता मोझॅबीक राष्ट्रीय चळवळीकडे आसा. देशाचें विधिमंडळ एकसदनी आसा, तातूंत चडांतचड २१० वांगडी आसतात. वर्सांतल्यान दोन फावट विधानसभेचीं अधिवेशनां भरतात. मंत्रिमंडळ अध्यक्षाच्या हाताखाल आसता. प्रजासत्ताकाचो अध्यक्ष राष्ट्रमुखेली आसून तो पक्षांचोय अध्यक्ष आसता.

अर्थीक स्थिती : शेतवड हो मोझॅबिकाचे अर्थवेवस्थेचो मूळ आदार आसा. देशाच्या वट्ट राष्ट्रीय उत्पन्नांत ४४टक्के उत्पन्न शेतवडीसावन मेळटा. काजू, ऊंस, कापूस, नाल्ल, च्या, टॅपिओका, मको आनी ज्वार हीं म्हत्वाचीं पिकां आसात. हे खेरीज केळीं, कड्डण, तांदूळ, भूंयमूग, सूर्यफुलां, बटाट, कणगां हांचेंय पीक काडटात. पशुपालनाची चड उदरगत जावंक ना.

देशांत खनीज संपत्ती भरपूर आसली तरी ताचो उपेग फावो तसो जावंकना. खाणींभितर कोलंबायट, टॅटलाइट, कोळसो, तांबें, बॉक्सायट, फ्ल्यूओरायट बरेंच मेळटा.

हिंदी महासागराचे देगेवयल्या हेर खंयच्याय आफ्रिकन राष्ट्रांपरस मोझॅबिकाक सगळ्यांत चड लांबायेची दर्यादेग फावो जाल्ल्यान नुस्त्याच्या वेवसायांत आंगोला बरोच फुडारिल्लो देश आसा. न्हंयांतलें नुस्तें परंपरिक पद्दतीन आनी दर्यांतलें नुस्तें यांत्रिक बोटिंनी धरतात आनी हातुंतल्या चडशा नुस्त्याची निर्यात जाता.

मोझॅबिकाचे अर्थवेवस्थेंत येरादारीचो म्हत्वाचो वांटो आसा. थळाव्या वेपारावांगडा मालावी, झॅंबिया, झिंबाब्वे, स्विट्झर्लंड आनी द. आफ्रिका मोझॅबीकच्या मार्गाचो चडसो उपेग करतात. हाका लागून येरादारीची बरीच उदरगत जाल्या. हांगासर १९८२ मेरेन २७,०००किमी. लांबायेचे रस्ते आशिल्ले. मापूतो, बेयरा, नाकाला आनी क्यूलीमाने हीं म्हत्वाचीं बंदरां आसात आनी नापूतो, बेयरा आनी नामपूला हांगा विमानतळ आसात.

मोझॅबीक हें धर्मनिरपेक्ष राष्ट्र आसा. जण एकल्याक धर्मीक स्वातंत्र्य आसा. वट्ट लोकसंख्येंतले सगळ्यांत चड (६०%) परंपरिक आफ्रिकन धर्माचे लोक आसात. तशेंच रोमन कॅथलीक आनी इस्लाम धर्माचेय लोक हांगा आसात. पुर्तुगेज ही देशाची अधिकृत भास आसा. हे खेरीज विंगड विंगड आफ्रिकन वंशाचे लोक आपल्यो आपल्यो बोलीभाशा उलयतात. हातूंत टोंगान, शांगन आनी मूचोपे ह्यो भाशा चड प्रमाणांत उलयतात. नोतीसिआस दे बेइश, ए त्रीबूना, नोतीसिआस, दायरीओ दो मोझॅबीक ही दिसाळीं आनी दायरिओ तेंपो, दोमींगो हीं सातोळीं उजवाडाक येतात.

- कों. वि. सं. मं.

मोझेस : (इ.स.प चवदावें - तेरावें शतमान).

ज्यू राष्ट्रसंस्थापक, म्हान ज्यू प्रेषित आनी ज्यू लोकांक तांची धर्मीक-नैतिक-समाजीक संहिता दिवपी एक व्हड फुडारी. मोझेस (हिब्रू-मोशे) हो शब्द इजिप्शियन भाशेंत 'मोसे' म्हळ्यार भुरगो ह्या अर्थाचो आसा. मोझेसाचो जल्म इजिप्तांत जालो. मोझेसाच्या बापायचें नांव अम्राम आनी आवयचें जोशेबद. हे दोगूय लेव्ही जमातीचे ज्यू आशिल्ले. पूण ज्या युसरो रॅमसीझ ह्या इजिप्ती राजाच्या (फेअरो) राज्यांत तो गुलाम म्हूण रावतालो. ताणें ज्यूंच्या भुरग्यांक नाईल न्हंयेंत बुडोवन मारचे, असो हुकूम काडिल्लो. मोझेसाक ताच्या आवय बापायन तीन म्हयने गुप्तपणान सांबाळ्ळो. पूण निमाणो तांणी ताका तणाचे पेटयेंत दवरून नाइल न्हंयेंत सोडून दिलो. फेअरोची राजकुंवरी न्हंयेचेर न्हाता आसतना तिका हें भुरगें सांपडलें. तिणें त्या भुरग्याक 'मोझेस' अशें

नांव दवरलें आनी ताचें पालन-पोशण केलें.

मोझेस व्हडलो जातकच एकदां ताणें एक इजिप्शियन मनीस एका ज्यूचो छळ करतना पळयलें. ताणें रोखडोच त्या मनशाक जितो मारलो. फेअरोच्या हातांत सांपडचे पयलींच तो थंयच्यान पळो आनी जेश्रो ह्या मीडियनच्या धर्मगुरूकडे आयलो. थंय ताणें त्या धर्मगुरूची चली झिप्पोरा हिचेकडेन लग्न केलें. तिका मोझेसापसून जेरशोम आनी एलिएझर हे दोन पूत जाले. थंयच मोझेसान चाळीस वर्सां मेंढरां राखपाचो वेवसाय केलो.

एकदां हीरेब दोंगराचेर मेंढरां चरयता आसतना मोझेसाक एके झिलींत उजो दिसलो आनी तरीकूय तें झोंप जळनासलें. तो लागीं गेलो तेन्ना ताका देवाचो साक्षात्कार जालो आनी इजिप्ताक वचून आपल्या भांवडांक सोडोवन हाडपाचो ईश्वरी आदेश ताका मेळ्ळो. तेप्रमाण तो इजिप्ताक आयलो. थंय ताका ताचो भाव एअरन मेळ्ळो. ज्यूंक सोडून दिवपाखातीर फेअरोचें मन वळोवप कठीण आसा अशें दोगांय भावांक पटलें. मागीर मोझेसचे दैवी शक्तीक लागून येहोवान इजिप्ताचेर धा खेपे प्लेगच्यो धामी हाडल्यो. निमाणें इजिप्शियन लोकांनी ज्यूंचो छळ थांबोवन तांकां सोडून दिले. सगळे ज्यू आपलीं मेंढरां घेवन सुएझचे दक्षिणेकडेन वसणूक करपाखातीर गेले. तांचें फुडारपण मोझेसान केलें. हो प्रसंग 'एकझोडस' म्हूण बायबलांत आनी इतिहासांत नामनेक पावला.

सिनाय हांगा सगळे आयले तेन्ना तांकां व्हड येवकार मेळ्ळो. हांगाच ह्या दोंगराचे तेंगशेर (जेबेल मूसा) मोझेसाक ईश्वरी साक्षात्कार जालो आनी देवान ताका आपल्यो धा आज्ञा दिल्यो. सिनाय दोंगराचेर मोझेस ४० दीस देवाच्या सांगातांत आशिल्लो. मागीर सकयल येवन ताणें आपल्या भांवडांक पत्रदेश हांगा व्हेले. थंयच्यान ३८ वर्सांउपरांत ते उदेंतेकडे गेले. एसौ आनी मोआब ह्या वाठारांतल्यान बरे भशेन वतकच तांचे वाटेर आडखळी आयल्यो. जॉर्डन न्हंय हुंपून पलतडीं कॅनन वाठारांत वचूंक मेळचेंना आनी आपलो अंतकाळ लागीं पावला अशें पळयतकच मोझेसान आपल्या सगळ्या भांवडांक आपोवन निमाणो संदेश दिलो. निमाणें सगळ्यांक आशीर्वाद दिवन आनी जोशुआक आपलो वारस नेमून मोझेस नेबो दोंगरावयल्या पिसगाह तेमकार गेलो आनी थंय ताणें पिरायेच्या १२० व्या वर्सा आपली कूड दवरली.

ज्यू धर्माप्रमाण येहोवान इझ्राएल राष्ट्र तयार करपाखातीर मोझेसाक प्रेषित केल्लो आनी ताचेवरवीं आपल्यो सगळ्यो आज्ञा तो ज्यू लोकांक कळयत रावलो. मोझेस हो स्वभावान खूब शांत आशिल्लो, अशें ताचें वर्णन सांपडटा ज्या काळांत मोझेसान आपल्या बांधवांचो एकचार घडोवन हाडलो, त्या काळांत येहोवा ह्या देवाचो नाममहिमा निकतोच सुरू जाल्लो. त्या काळांत मोझेसच्या यत्नांक लागून ज्यू लोकांनी ह्या देवाचेर विश्वास दवरलो. मोझेसान ज्यू लोकांमदीं एकचार घडोवन हाडलो. तांच्यांत राष्ट्रीय भावना निर्माण केली. धर्माची खरी

कसवटणी विधी आनी पुजा हांचेर आदारिल्ली नासून नैतिक आचरणाचेर आसा, ही नदर तांकां पयलीं मोझेसाकडल्यानूच मेळ्ळी.

मोझेसाच्या जिवितांतल्या घडणुकांचेर आदारीत चित्र-शिल्प आकृत्यो कितल्याशाच चित्रकारांनी तयार केल्यात.

- कों. वि. सं. मं.

मोटर वाहन कायदो : मोटर वाहनासंबंदीत मालकी, चलोवप, नेम, विमो सारकिल्ल्या घटकांचो कायदो. १९१४ वर्सा भारतांत पयलो मोटर वाहन कायदो अंमलांत आयलो. ताचे उपरांत तातूंत जायते बदल केले आनी हालींच १९८८ वर्सा आनीकूय बदल आनी दुरुस्त्यो केल्यो. १९८४ वर्सा ह्या कायद्यांत बदल घडोवन हाडटना एका वावुरपी गटाची नियुक्ती केली. सद्या अस्तित्वांत आशिल्ल्या कायद्यांत २१७ कलमां आसात आनी तीं १४ भागांनी वांटिल्लीं आसात.

पयल्या भागांत ह्या कायद्याविशीं वापरिल्ल्या उतराच्यो व्याख्या सांगल्यात. नव्या कायद्यांत 'धनी' ह्या उतराचो आंवाठ वाडयला आनी पयलेच फावट शिकप्याचो परवानो (Learner's Licence) ह्या उतराचो अर्थ सांगला. दुसऱ्या भागांत वाहन चालकांच्या परवान्याविशीं तजविजो केल्ल्यो आसात. तशेंच वाहन चलोवप्यांचे पिरायेचेर कांय निर्बंध घाल्यात. तिसऱ्या भागांत कंडक्टरांच्या परवान्याविशींचे नेम आस्पावतात.

चवथ्या भागांत वाहनांचे नोंदणी विशीं म्हत्वाच्यो तजविजो केल्यात. हातूंत नोंदणी करपाची सुवात, नोंदणी कशी करप, तात्पुरती नोंदणी, वाहनांची मालकी दुसऱ्याक सोंपोवपाची पद्दत हे विशीं पुराय नेम आसात. नव्या कायद्याच्या कलम ५९ प्रमाण केंद्र सरकाराक दर एका वाहनाची आयुश्यमर्यादा थारावपाचे अधिकार दिल्यात. वाहनांची ती पिराय सोंपतकच वाहन निकामी थरोवपाची तातूंत तजवीज आसा. दिसानदीस उपासपी भिरांकूळ अपघात आनी जिवांची हानी वाटावपाखातीर केल्लो हो एक उपाय जावन आसा.

पांचव्या भागांत येरादारी वाहनांचेर नियंत्रण दवरपा संबंदान आनी वाहनाच्या परवान्याविशीं तजविजो आसात. नव्या कायद्याच्या ८०व्या कलमाप्रमाण कसल्याय परवान्याखातीर खंयच्याय वेळार अर्ज करूं येता. हे दुरुस्तीआदीं फकत Contract Carriage permit आनी Private Carriage Permit खंयच्याय वेळार मागूंक मेळटालें. तशेंच नव्या कायद्याप्रमाण येरादारी अधिकाऱ्यान एकाद्रो अर्ज न्हयकारलो जाल्यार अर्जदाराक ताची बाजू मांडपाची संद दिवपाक जाय. आनीक एक म्हत्वाची गजाल म्हळ्यार विशेश वा तात्पुरतो परवानो सोडल्यार, हेर परवान्यांचो काळ ५ वर्सांपरस उणो आसूंक फावना. तशेंच ह्या परवान्याचें ह्या पांच वर्सांच्या काळांत नूतनीकरण करपाची गरज ना.

सव्या भागांत राज्य येरादारी मंडळासंबंदान आनी सातव्या भागांत मोटार वाहनांची बांदावळ, सजावट आनी जतनाय हांचेखातीर तजविजो केल्ल्यो आसात.

आठव्या भागांत येरादारी नियंत्रणा संबंदांतले नेम आसात. हातूंत वेगमर्यादा, वजन मर्यादा, येरादारी सिग्नल्स, पार्कींग सुवात आनी गाडयो थांबोवपाच्यो सुवाती, ड्रायव्हर आनी प्रवाशांची सुरक्षा, दोन चाकी वाहनां चलयतना हॅल्मेटांचो वापर, लायसनाची सगळीं कागदपत्रां बाळगप, अपघात जाल्यार वाहन चालकाची जापसालदारकी ह्या संबंदांतल्यो पुराय तजविजो आसात. तशेंच सगळ्यांनी मतींत दवरपासारके नेम म्हळ्यार वाहन चालकान आपलें वाहन रस्त्यान चलपी लोकांक वा रस्त्यान वचपी वाहनाक आडखळ वा गैरसोय जावंची ना अशे तरेन दवरपाक जाय, आनी हेर जायते नेम ह्या भागांत आसात.

णवव्या भागांत तात्पुरत्या काळाखातीर भारतांत येवपी आनी भारताभायर वचपी वाहनांसंबंदान नेम आसात. धाव्या भागांत वाहन चालकाचो कांयच दोश नासतना जो अपघात घडटा, तातूंत अपघात जाल्ले व्यक्तींक जी नुकसान भरपाय दितात, ताका No Fault Liability अशें म्हण्टात. नव्या कायद्यांत मरणाच्या खटल्यांनी नुकसानभरपाय २५,००० रुपया केल्या तर कायम दुबळेपणाच्या खटल्यांनी तो आंकडो १२,००० रुपया आसा. इकराव्या भागांत Third Party Risks Insurance प्रमाण कायद्यांत बदल घडोवन हाडला. सद्याचे तजवीजे प्रमाण वाहन transfer जाता, त्या दिसा सावन Insurance Policy आपसुकूच दुसरे व्यक्तीच्या नांवार जाल्लेभशेन जाता.

बाराव्या भागांत मोटार वाहन अपघातासंबंदान उप्राशिल्ल्यो नुकसान भरपायेच्यो कागाळी आयकून घेवपाखातीर आनी सोडोवपाखातीर राज्य सरकाराक Motor Accidents Claims Tribunal घडोवपाचे अधिकार दिल्यात. तेराव्या भागांत मोटार वाहन कायद्याचो भंग केल्यार जावपी गुन्यांव, दंड आनी ते आकारपाची पद्दत हांचो आस्पाव केल्लो आसा. चवदाव्या भागांत मोटार येरादारी अधिकाऱ्यांच्या नेमणुकांसंबंदान तजविजो केल्ल्यो आसात. वयर उल्लेख केल्ल्या तजविजांखेरीज आठ खंडांनी १६४ नेमांचो आस्पाव केला. तशेंच दर एका राज्याक थंयचे परिस्थिती प्रमाण आनी लोकांचे सोयीचे नदरेन नेम घडोवपाचे अधिकार दिल्यात.

- अॅड. सुहास थळी

मोडशी : शेंबडाभशेन बुळबुळीत रगत भरसल्लें, पोटांत घांस मारून येवन परतून परतून पातळ भायर जावप हाका मोडशी म्हण्टात.

उत्पत्ती : मोडशेचे सुक्ष्मजंतू (Microbes) रोग्याच्या आनी रोगवाहकाच्या (Carrier) गुवांत आसतात. मूस, घाण हात, घाण माती हांचेवरवीं पिवपाचें उदक, दूद, जेवणखाण हातूंत हे जंतू पातळटात.

घाण उदकाचो शेताखातीर उपेग करप, उक्ते सुवातेर संडासाक बसपाची संवय, अशुध्द पिवपा उदकाची पुरवण, गरीब राहाणीमान, भलायकी आनी नितळसाण हांचेविशींचें गिन्यान आसप ना हीं भारतांतलीं ह्या रोगाचीं मुखेल कारणां जावन आसात. संवसारांत हेरकडेनय ह्या रोगाची चड-उण्या प्रमाणांत लागण जाता. हुंवार, दुकळ आनी दाट वस्ती, हेर सैमीक संकश्टां हांकां लागून हो रोग पातळटा. मोडशी गिम, पावसाचे सुरवेक आनी पावस सोंपचे वेळार चड प्रमाणांत पातळटा.

मोडशेचे दोन मुखेल प्रकार म्हळ्यार: १) बॅसिलरी आनी २) अॅमिबिक.

बॅसिलरी : बॅसिलरी शिगेला जातीच्या बॅक्टेरियाक लागून जाता. हातूंत शि. शिगा, शि. सोने, शि. फ्लेक्सनर ह्यो उपजाती आसात. सुमार ९५% लागण शि. सोने जातीवरवीं जाता. अॅमिबिक प्रकारचो अमांश एण्टानिबा हिस्टोलेटिका नांवाच्या जंतूपसून जाता. हो जंतू दोन स्थितींत मनशाचे कुडींत आसता: (१) चलती फिरती स्थिती (Trophozoite) आनी २) थीर स्थिती (cyst). ट्रॉफोझोइट मोडशेच्या लक्षणांक कारणीभूत आसता जाल्यार सीस्ट मोडशेची लागण आनी पातळावपाक कारणीभूत आसता.

सद्याक संवसारांत १० टक्के लोकांक अॅमिबिक लागण जायत आसा. हें प्रमाण पुराय उदरगत जावंक नाशिल्ल्या देशांनी ५० टक्के मेरेन, जाल्यार ब्रिटन सारक्या उदरगत जाल्ल्या देशांनी फकत ३-५ टक्के आसा. भारतांत हें प्रमाण सुमार १५ टक्के आसा. गोंयांत हाचेयपरसय चड प्रमाण दिसता.

लक्षणां : बॅसिलरी परिपाक (incubation) काळ २-७ दीस. पोटांत घांस मारून शेंबूड आनी रगत आशिल्लें परतून परतून परसाकडे जावप. नाडीर पेंच येव येता (Tenesmas). संडासांत पयलीं शेंबूड चड आनी उपरांत फकत शेंबूड आनी रगत पडटा. दिसांतल्यान बरेच फावट पूण उण्या प्रमाणांत भायर जाता. रगत ताजें आसता. पूण घाण येता. परसाकडे जावपाक अकस्मात सुरवात जाता. चड करून जोर येता, आंग दुखता आनी रोखडीच अशक्तताय येता. हीं लक्षणां चडशीं शि. फ्लॅक्सेनरांत दिसून येतात. शि. सोने हातूंत भायर जावपाचें प्रमाण उणें आसता वा जायचना. पूण पोट दुखून जोर येवप, भूक लागप ना, आंग दुखप अशे त्रास जातात. शि. शिगा हो घातक जावं येता. संडास जावप बरेंच खर आसता आनी दोन दिसाभितर रोगी मरूंक शकता.

अॅमिबिक : परिपाक (Incubation) काळ कांय म्हयने ते कांय वर्सां. पोटांत दुखून दिसांतल्यान २-३ फावट पूण शेंबडासारको संडास जावप हें मुखेल लक्षण. रगत काळपट आनी शेंबडांत भरसल्लें आसता. नाडीर पेंच येवन सोंसूक जायना. जोर व्हडलोसो येना. संडासाक सामकी घाण येता. कांय दीस संडास जावप जाल्यार कांय दीस जावपचना (Constipation) हें अॅमिबिक अमांशाचें खास लक्षण.

रोग्याचें पोट तपासतना ताका व्हडले आंतकडेच्या सुवातेर (Large Bowel) दूख जाणवता. गुवाची सुक्ष्मचिकित्सा (Microscopic Exam). करून अमांश अॅमिबिक काय बॅसिलरी हें जाणा करून घेवप सोंपें आसता. बॅसिलरींत गुवाचें कल्चर करून (Stool Culture) पळोवंक येता. Sigmoidoscopy करूनयबी निदान पक्कें करूं येता.

केन्ना केन्नाय अॅमिबिक मोडशेचेर बॅसिलरीची लागण जावं येता. अशावेळार सगळीं लक्षणां खर प्रमाणांत आसतात आनी खास तपासणी करून निदान करचें पडटा.

परिणाम : बॅसिलरी मोडशी जीर्ण (Chronic) जावं येता. ताका लागून Arthritis, Iritis सारके विकार कांय प्रमाणांत जावंक शकतात.

अॅमिबिक मोडशेचे बाबतींत हेपाटीक अॅमिबिआसिस जायत जाल्यार यकृताक सूज येवंक शकता. तेभायर यकृतांत मातेर जावंक शकता. ही गजाल चड करून सोरो पियेवपी मनशा बाबतींत घडूं येता. अॅमिबा यकृतांत रिगल्याउपरांत हे परिणाम जातात. मोडशेचेर वेळार उपाय जायनाजाल्यार फुफ्फुसां, आंतकडे भोंवतणची पोकळी (Peritoneal cavity), काळजाभोंवतणची पोकळी (Pericardial sack) मेरेन जंतू पातळून रोग घातक जाता. व्हडले आंतकडेक बुराक (Perforation) पडूं येता. वा भायर जातना व्हड प्रमाणांत रगत व्हांवत वता. अॅमिबिक आनी बॅसिलरी मोडशेची लागण वांगडाच जायत जाल्यार आंतकडेक जी सूज येता. तिका अॅमिबोमा म्हण्टात. ही सूज घातक थारता.

उपाय : बॅसिलरी संडासाक जावपाचेर आळाबंद म्हण Codin वा Pectin, Kalolin दितात. आहार पातळ वा अर्द-पातळ आनी पचपाक हलको असो आसचो. मोडशेची लागण खर प्रमाणांत जाल्यार रगतांत Intravenous Fluid हें वखद दितात. बरेच फावट मोडशी आपशींच बरी जावं येता. पूण शिगा वा फ्लॅक्सनर जातीचे लागणीवेळार Ampicillin, Cotrimoxazole हीं वखदां दिवंचीं पडटात.

अॅमिबिक : Enetine, Poloxanite furoate, Metronidazole अशीं वखदां गरजेप्रमाण दितात.

जतनाय : पिवपाचें उदक शुध्द आसचें, तें तापोवन पियेवचें. भाजीपालो, फळफळावळ जंतूनाशक उदकान धुवचीं, संडासाची वेवस्था नितळ आसची. रांदपी, वाडपी ह्या सारक्या अन्नाकडेन संबंद आशिल्ल्यानी वेळच्यावेळार तपासणी करून घेवची. संडासांतल्यान आयल्याउपरांत शाबू लावन हात धुवचे.

वाठार : आशिया आनी आफ्रिका खंडांत मोडशेचें प्रमाण सगळ्यांत चड आसा. आशिया खंडांत बांगलादेश, ब्रम्हदेश, चीन, भारत, इराक, कोरिया, व्हिएतनाम हांगा ह्या रोगाची लागण चड आसा. भारतांत मुंबय, लखनौ, अमृतसर, कानपूर, कलकत्ता ह्या शारांनी ह्या रोगाची लागण बरीच आसा.

- डॉ. आनंद हळर्णकार

मोडी लिपी : शीघ्र लिखाणाखातीर सोदून काडिल्ली महाराष्ट्रांतली एक लिपी. ही सगळ्यांत पयलीं कोणें सोदून काडली हेविशीं मतभेद आसात. पूण हेमाडपंत हाणें ही लिपी सोदून काडली अशें सर्वसादारण मत आसा. देवगिरीच्या महादेव आनी रामदेवराव यादव हांच्या काळांत इ.स. १२६० सावन हेमाडपंत हो महामंत्री आशिल्लो. कचेरेचें काम हेमाडपंत पळयतालो. देवनागरी लिपींत दर एक अक्षर मेकळें आसता. तें बरयतना दरेक खेपे लेखणी उखलून बरोवंची पडटा, आनी ताका लागून लिखाणाक वेळ लागता. हेखातीर हेमाडपंत हाणें देवनागरी लिपींतलीं अक्षरां मोडून बेगोबेग बरोवप शक्य जावंचें म्हूण एक नवी लिपी सोदून काडली. तिकाच मोडी लिपी अशें नांव आसा. हे लिपींत लेखणी वयर उखल नासतना कितलेय शब्द बरोवपाक मेळटात. फार्सी लिपितूय बेगीन बरोवपाची 'शिकस्ता' नांवाची एक लिपी आसा. ते लिपीचे धर्तेचेरूच हेमाडपताक मोडी लिपी तयार करपाची कल्पना येवजली आसुंये. हेमाडपंतान लंकेंतल्यान ही लिपी हाडली अशेंय कांय जाणांचें मत आसा.

इ.स.च्या १३व्या शेंकड्यासावन २०व्या शेंकड्यामेरेन मोडी लिपी प्रचारांत आशिल्ली. पेशव्यांच्या दरबारांत सगळे वेव्हार मोडी

अ	आ	इ	ई	उ	ऊ	ऋ	ॠ	ऌ	ॡ	ए	ऐ	ओ	औ	वं	अः					
ए	ऐ	ई	ई	उ	ऊ	ऋ	ॠ	ऌ	ॡ	ए	ऐ	ओ	औ	वं	अः					
क	ख	ग	घ	ङ	च	छ	ज	झ	ञ	ट	ठ	ड	ढ	ण						
ट	ठ	ड	ढ	ण	त	थ	द	ध	न	प	फ	ब	भ	म	य	र	ल	व	श	
य	र	ल	व	श	ष	स	ह	ळ	ळ	का	कि	की	कु	कू	के	कै	को	कौ	कं	कः
ख	ख	ख	ख	ख	ख	ख	ख	ख	ख	ख	ख	ख	ख	ख	ख	ख	ख	ख	ख	ख
१	२	३	४	५	६	७	८	९												
१	२	३	४	५	६	७	८	९												

मोडी वर्णमाळ

लिपींतूच चलताले. मराठी साम्राज्य वाडत गेलें तसो भारताच्या हेर प्रदेशांनीय मोडी लिपीचो प्रसार जालो. मद्रास आनी म्हैसूर हांगाच्या सरकारी कचेऱ्यांनी मोडी लिपीचोच उपेग करताले. कर्नाटकांतल्या पोरन्या सावकार घराण्यांतले हिशेब कानडी भाशेंत पूण मोडी लिपींत बरयल्ले आसात. महाराष्ट्रांतूय सरकारी तशेंच हेर कडें मोडी लिपीचोच वापर चलतालो. इंग्लीश राजवट सुरू जातकच लेगीत, इंग्लीश अधिकाऱ्यांची सय आशिल्ले मोडी अक्षरांतले कागद सरकारी खात्यांनी मेळटात. ईस्ट इंडिया कंपनीचीं पयलीं सरकारी पत्रकां मोडी लिपींतूच आसतालीं. मिशनऱ्यांनी लेगीत पयलीं मराठी पुस्तकां हेच लिपींत छापिल्लीं. गोंय, केरळ हांगाचे अभिलेखागार तशेंच तंजावरच्या सरस्वतीमहालांतले शेंकड्यांनी कागद आनी कैफियती मोडी लिपींत आसात. भारत इतिहास संशोधक मंडळ, धुळ्याचें राजवाडे संशोधन मंदिर, लंडन, पॅरिस, स्पेन,

हॉलंड हांगाच्या संग्रहालयांनी मोडी कागदपत्रांचो संग्रह आसा.

अशी ही भारतांत चडशा सगळ्या वाठारांनी प्रचलित आशिल्ली मोडी लिपी १९५० वर्सा उपरांत सरकारी आदेशान शालेय शिक्षणांतल्यान काडून उडयली.

मोडी लिपींत सगळे उकार म्हस्व, इकार दीर्घ, ह्याप्रमाण म्हस्व दीर्घाविशीं अनास्था, जोडाक्षरां वापरलीं तर तीं संस्कृत भाशेवयल्यान घेवचीं असो नेम आशिल्लो. अखंडीत वर्णांची तजवीज ना म्हूण बरी

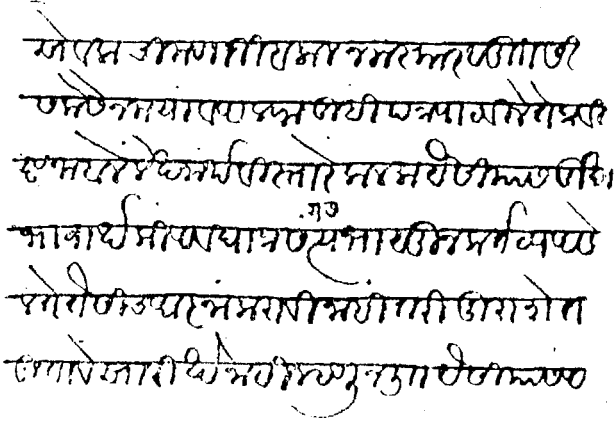

मोडी लिपी - इ.स. १७३९ (एक नमुनो)

मुद्रारचणूक (Type Composing) अशक्य आशिल्ली. हांकांलागून तिचें शिळामुद्रण बरे तरेन जातालें. पूण धातू मुद्रेची जुळणी समाधानकारक जाय नासली. देखून तिचो वापर मर्यादीत जावपाक लागलो आनी मराठीखातीर देवनगरी सहज उपलब्ध जावंक लागली. देखून मुद्रण युगाक लागून मोडी फाटी पडूंक लागली.

मोडीच्यो पयल्यो धातुमुद्रा विल्यम कॅरी हाणें १८०१ वर्सा बंगालांतल्या सेरामपूर हांगा नागपूरकर भोसल्याकडे रावपी पंडित वैद्यनाथ हाच्या आदारान करून घेतल्यो. 'श्रीमंत रघूजी भोसल्याची वंशावळी', 'मराठा भाषेचे व्याकरण', 'मराठी भाषेचा कोश', 'नवा करार' (१८०७) हीं पुस्तकां मोडी लिपींत छापलीं. मुद्रांचो इतिहास चिकित्सक तरेन बरोवपाचो पायंडो अ. का. प्रियोळकर हाणें घालो.

- कों. वि. सं. मं.

मोढ ब्राह्मण : गुजरातच्या तालुक्यांत वात्रक न्हंयेचे देगेर मोढेरा गांवांत रावपी ब्राह्मणांक 'मोढ ब्राह्मण' अशें नांव आसा. कच्छ-सौराष्ट्रांत ह्या लोकांची खूब वसती आसा.

ह्या ब्राह्मणांभितर चडकरून चतुर्वेदी, त्रिवेदी, जेठीमल, धणोजा, तांदळजा आनी अगियारसा अशो स पोटजाती आसात. तांच्यांत त्रिपाळा, खिजडिया, मंजुकोठिया, चुंठा वावडा, संबना, सरबेजी अशेय भेद आसात. चतुर्वेदी आनी त्रिवेदी हे श्रेष्ठ मानतात. जेठीमल हे कमी

दर्जाचे मानतात. धणोजा ब्राह्मणांवांगडा मोढ वा हेर ब्राह्मण जेवीनात.

लिंबोजी ही देवता, मोढ ब्राह्मणांची इश्टदेवता आसा. कच्छांतले चतुर्वेदी हे रामानंदी संप्रदायाचे आसून, त्रिवेदी हे शैव आसात. हांच्यांतले जे ब्राह्मण स्वामीनारायण पंथाचे नात ते मांस खातात आनी सोरोय पितात. ह्या ब्राह्मणांभितर विधवाविवाहाची चाल आसा.

वेदविद्या, भिक्षावृत्ती आनी शेती हे मोढ ब्राह्मणाचे वेवसाय आसात.

- कों. वि. सं. मं.

मोती : एक मोलादीक वस्त. मॉलस्का संघांतल्या दोन कवचां आशिल्ल्या प्राण्यांच्या, शरिरांतल्या कॅल्शियमी स्रावासावन तयार जाल्ले वाटकुळे रचणुकेक 'मोती' अशें म्हण्टात. कालवां रावतात त्या शिंपल्यांनी, तांच्या आंगांतल्यान येवपी चकचकीत रसाचीं वेश्टणां, एकाद्रे रेंवेच्या कणाभोंवतणी बसून मोती तयार जाता.

मोतयांक खूब पोरनो इतिहास आसा. मोतयांचो उल्लेख पुर्विल्ल्या भारतीय आनी चिनी वाडमयांत मेळटा. देवांच्या अस्थीसावन मोती जातात, अशें अथर्ववेदांत म्हळां. भारतांत आर्यांचो प्रवेश जावंचेपयलीं म्हळ्यार ख्रिस्तापयलीं १५०० वर्सांपयलीं आनी ग्रीक संस्कृतायेंत ख्रिस्तापयलीं ४०० वर्सां आदीं मोतयाचो उल्लेख मेळटा. मॅसिडोनियाची सत्ता आसतना इराणाच्या आखातांतल्यान बरे प्रतीचे मोती काडटाले. रोमाच्या साम्राज्यांतूय मोतयांक खूब म्हत्व आशिल्लें. राजचिन्नां आनी राजघराण्यांतल्या व्यक्तींचे अलंकार करपाक मोतयांचो खूब वापर करताले. पौर्वात्य देशांकडे वेपारी संबंद जोडून इटलीन थंयचीं मोतयां युरोपांत हाडलीं. 'ल रेनीडेस पर्ल' हो २७.५ कॅरट वजनाचो मोती फ्रांसाच्या राजघराण्यांत आशिल्लो. ताची १७०२ वर्सा चोरी जाली. 'ल रिजेंटी' हो ३४ कॅरट वजनाचो मोतीय फ्रांसाकडे आशिल्लो.

कालवां सोदून खावपी आदिमानवाक मोतयाचो सोद लागलो आसुंये. मोतयाचें तेज आनी चकाकी हांकांलागून मोलादीक वस्तूंनी मोतयाचो आस्पाव जालो आसुंये. हिंदू संस्कृतायेंत मोती हें चंद्राचें रत्न मानलां. ऋग्वेदांत सुर्याचो रथ आनी त्या रथाचे घोडे मोतयांनी शिरंगारील्ले अशें वर्णन आसा. आयुर्वेदीय आनी युनानी वखदांचे पद्दतींत मोतयाक खाशेली म्हत्वाची सुवात आसा. आयुर्वेदांत मोती हो थंड, सारक, वीर्यकर, बल आनी पुश्टिकारक, पित्तनाशक, खोकली हांचेर गुणकारी आसा अशें सांगलां.

मोतयाचें मोल, ताच्या रंगाची चकाकी, आकार आनी आकारमान हांचेर आदारिल्लें आसता. राजशास्त्राप्रमाण मोती हें एक प्राणिज रत्न आसा.

मोतयाचो शिंपलो ८ ते ११ सेंमी. लांब आनी वांटकुळो आसता. शिंपल्यांभितर कालूं आसता. ताका हालचाल करपाखातीर एक कोशिकामय

पांय आसून जाय तेन्ना तो भायर काडपाक मेळटा. तशेंच त्या शिंपल्यांत तीन थर आसतात. भायलो थर जैव पदार्थांचो आसून ताका काँकिओलिन अशें म्हण्टात. हाचे भितर समपार्श्वीय थर आनी निमाणो मुक्तद्रव्याचो थर आसता. जाचेपसून मोती तयार जाता त्या मुक्ताद्रव्याच्या मुखेल घटकाक अँरॅगोनायट म्हण्टात. कवचाचे थर स्त्रवभाणी कोशिका प्रवारस्तरांत आसतात. ह्या कोशिकांचो एक अधिथर आसता. जेन्ना एकाद्रो कण भायल्यान प्रवारांत रिगता तेन्ना तो ह्या अधिथराक दसता आनी ताचेर ह्या कोशिकांचें वेश्टण जावन मुक्ताद्रव्याचे थर तयार जावंक लागतात. जर हो कण प्रवारथरांत सामको भितर रिगलो जाल्यार पयलीं ताचेभोंवतणीं एक पोती तयार जाता आनी उपरांत ते पोतयेंत आडखळून उरिल्ल्या कणांभोंवतणीं मुक्ताद्रव्याचे थर बसूंक लागतात. मोतयाची वाड जाता आसतना हे पोतयेचेर हेर इंद्रियांचो वा आनीक कसलोय दाब पडत जाल्यार, भितर तयार जावपी मोती वाटकुळो जाता. कारण कणाभोंवतणी जावपी मुक्ताद्रव्याचे थर समकेंद्री आसतात. वांकड्या-तिकड्या आकाराच्या मोतयांक 'बरोक' म्हण्टात. कांय खेपे भितर घुशिल्लो कण प्रवारस्थराचे पोतयेंत उरनासतना शिंपल्याच्या भितरल्या थराक दसता, तेन्ना तयार जावपी मोती अर्दवाटकुळो जाता.

मोती तयार करपी कालवां खाऱ्या तशेंच गोड्या उदकांतूय मेळटात. मोती उत्पादनाचे नदरेन खाऱ्या उदकांत मेळपी आनी सैमीक मोती उत्पादन करपी कालवां 'मेलिअॅग्रिना' (पिंक्टाडा) हे प्रजातीचीं आसात. पयलीं ह्या कालवांक 'मार्गारिटीफेरा' ह्या नांवानूय वळखताले. मेलिअॅग्रिना प्रजातीचीं कालवां सगळ्यांत मोलादीक आनी सोबीत मोती उत्पादन करतात. इराणाच्या आखातांत मेळपी मे. व्हॅलॅरीस हे जातीच्या 'मोहर' ह्या प्रकारच्या कालवान उत्पादन केल्ले मोती बरे प्रतीचे मानतात. मोती काडपी पाणबुडे जोडयेन काम करतात.

ओमानच्या द्वीपकल्पापसून कॉटारचे दर्यादेगेमेरेन १६ मीटर ते ४०मीटर खोलायेचेर खूब मोतयांचीं कालवां मेळटात. बहारीन जुंव्यांच्या दर्यादेगेचेरूय हीं मोतयांचीं कालवां खूब प्रमाणांत मेळटात. मे ते सप्टेंबर ह्या काळांत हीं कालवां धरतात. बऱ्याच काळासावन, इराणाच्या आखातावयल्या 'लिंगे' ह्या शाराची मोतयाच्या वेपाराखातीर नामना आसा. श्रीलंकेलागसार, बंगालच्या उपसागरांत, मानारच्या आखातांत 'मे. व्हॅलॅरीस' हीं मोतयांचीं कालवां व्हड प्रमाणांत मेळटात. हीं मोतयां मद्रासच्या बाजारांत येतात. उदेंत आफ्रिकेच्या झांजिबार जुंव्यासावन मोझॅंबीक मेरेनच्या दर्यांतलीं मोतयांच्या कालवांतलीं मोतयां मद्रासच्या बाजारांत विक्रेक येतात. पयलीं तांबड्या दर्यांतूय हीं मोतयांचीं कालवां धरपाचो वेवसाय चलतालो. पूण हालीं तो बंद जाला. आग्नेय आशियांतल्या सेलेबीझ जुंव्यालागसार मेळपी मोतयांची तांच्या रंगाखातीर नामना आसा.

ऑस्ट्रेलियालागसार मे. मार्गारिटीफेरा आनी में. मॅवझीमा ह्या जातींचीं मोतयांचीं कालवां मेळटात. हीं मोतयां सुंदर, रुपेरी धव्या

कोराचीं आसतात. दक्षिण पॅसिफिक महासागरांतल्या कांय जुंव्याचेर मेळपी मोतयांय बरे प्रतीचीं आसतात. अमेरिकेलागसारच्या कॅरिबियन दर्यांत मेळपी मोतयां पौर्वात्य वाठारांत मेळपी मोतयांपरस आकारान व्हड आसतात. पूण तितके बरे प्रतीचीं नासतात. कॅलिफोर्नियाचें आखात, मेक्सिकोचें आखात आनी मेक्सिकोची पॅसिफिक महासागराची दर्यादेग हांगा मेळपी मोतयां गाड रंगाचीं आनी धातूभशेन चकाकी आशिल्लीं आसतात. हातुंतलीं कांय मोतयां धव्या कोराचीं आनी बरे गुणधर्म आशिल्लीं आसतात.

मॉलस्का संघांत मेलिअॅग्रिना प्रजातीखेरीज हेर कांय खाऱ्या आनी गोड्या उदकांत रावपी आनी मोती वा तसलेच पदार्थ तयार करपी प्राणी आसात. खाऱ्या उदकांतल्या गॅस्ट्रोपोडा वर्गांतलो 'हॅलिओटिस' आनी बायव्हॅल्लिया वर्गांतलो 'मिटीलस' आनी 'प्लॅकुना' तशेंच गोड्या उदकांतल्या 'युनिओ' आनी 'अँजोडोंटा' हांचेपसून मोती मेळटात. भारतांत आजुनमेरेन खंयच गोड्या उदकांत मोती मेळूंक ना.

अमेरिकेंतले मिसिसिपी न्हंयेंत बरे प्रतीचीं मोतयां मेळ्ळ्यांत. १८५७ वर्सा, अमेरिकेचो गुलाबी रंगाचो नामनेचो मोती 'क्विन पर्ल' हो न्यू जर्सी राज्यांत नॉचब्रुक हांगा मेळ्ळो. ह्या मोतयाचें वजन २३.२५ कॅरट इतलें आसा. पुर्विल्ल्या काळांत ग्रेट ब्रिटनांत गोड्या उदकांतल्या मोतयांचो वेपार व्हड प्रमाणाचेर चलतालो. युरोपांत हो गोड्या उदकांतल्या मोतयांचो वेपार आयजलेगीत चलता. चीनांत हो वेवसाय ख्रिस्तापयलीं २००० वर्सासावन चालू आसा, अशें समजता. जपानांतल्या आकोया कालवांत तयार जावपी मोती आकारान २ ते ३ मिमी. व्यासापसून १० मिमी. व्यासामेरेन आसूंक शकतात. २ ते ५ मिमी. व्यासाचे मोती खूब मेळटात. ऑस्ट्रेलियांतल्या धव्या बटरफ्लाय कालवांत तयार जावपी मोतयाक 'साउथ सी पर्ल' म्हण्टात. ह्या मोतयांचो व्यास १० मिमी. सावन १७ मिमी. मेरेन आसूंक शकता. पूण आकोया मोतयांचे तुळें हे खूब मोलादीक आनी कमी प्रमाणांत आसात. जपानच्या लेक बीवा ह्या गोड्या उदकाच्या तळ्यांत पाँड बटरफ्लाय कालवांनीय मोतयांची निर्मिती जाता. हीं मोतयां तांदळांभशेन लांबट आकाराचीं आसून तांकां 'राइस पर्ल' ह्या नांवान वळखतात. काळीं मोतयां ब्लॅक बटरफ्लाय कालवांनी मेळटात. हींय मोतयां खूब दुर्मिळ आनी मोलादीक आसतात.

मोतयांचीं कालवां सादारणपणान दर्यादेगेसावन १९किमी. अंतराचेर आनी सुमार १८ ते २२ मीटर खोलायेचेर मेळटात. भारताचे उदेंत दर्यादेगेच्या मोतयांच्या कालवांचो वाठार कन्याकुमारी ते किलाकराईमेरेन पातळ्ळा. तातूंतल्या तातूंत तुतिकोरिनलागसार मोतयांचीं कालवां चड प्रमाणांत मेळटात. हातुंतले सिंधा मोती हे जातीचीं मोतयां बरीं आसतात. अस्तंत दर्यादेगेर, सौराष्ट्रांत जामनगर लागसारूय मोतयांचीं कालवां मेळटात.

भारतांत पुरातन काळासावन खऱ्या मोतयांचें उत्पादन चालू आसा. मानारचें आखात, कच्छाचें आखात, पाल्काची सामुद्रधुनी आनी बडोदे हीं भारतांतलीं, मोतयांच्या कालवांचीं मुखेल केंद्रां आसात. चार-पांच वर्सांभितर मोतयाचें कालू १० ते १००मिमी. वाडटा आनी उपरांत तें धरपाक योग्य जाता. ल्हान कालवां धरपाक कायद्यान बंदी घाल्या. कच्छ आनी सौराष्ट्रांत सुकतेच्या वेळार हीं कालवां हातान धरतात. पूण दक्षिण भारतांत तीं पाणबुड्यांच्या आदारान धरतात.

महाराष्ट्रांत मोतयांचीं कालवां रत्नागिरी लागसार कांय प्रमाणांत मेळ्ळ्यांत. ठाप्या लागसार कांय प्रमाणांत 'प्लॅकुना प्लॅसेंटा' हीं कालवां मेळटात. हीं मोतयां सामके कमी प्रतीचीं आसून, तांचो चडसो उपेग आयुर्वेदीक वखदांखतीर करतात.

संवर्धीत (कल्चर्ड) मोती : कोकिची मिकीमोटो ह्या जपानी मनशाक १८९० वर्सा संवर्धीत मोतयाच्या कालवापसून मोतयांची निर्मिती करपाक यश मेळ्ळें. ताच्या प्रयोगांत ताणें कालवाच्या प्रावारांत मुक्ताद्रव्याचो बारीक कण घालो आनी हाकालागून ताका पुराय मुक्ताद्रव्याचो आनी वाटकुळो मोती मेळ्ळो. हाकाच संवर्धीत (कल्चर्ड) मोती अशें म्हण्टात. मोतयांची सोबीतकाय आनी मोतयांची वाडटी मागणी पळोवन मोतयांच्या कालवांचें संवर्धन आनी तातूंत मोतयांची कृत्रिम निर्मिती जावपाक लागली. हे नदरेन सगळ्यांत पयलीं चीनांत यत्न जालो. तेराव्या शेंकड्यांत ये-जीन-यांग ह्या चिनी मनशान ह्या प्रयोगाक पयलीं सुरवात केली. ताणें ताका समजलें, गोड्या उदकांतल्या मोतयाच्या कालवाच्या प्रावारांत बारीक कण घालो, जाल्यार ताचेर प्रावाराच्या स्रावाचें वेश्टन जावन थर तयार जाता आनी अशा थराचेर थर बसून उपरांत मोती जाता. हे मोती आकारान अर्दगोल आनी शिंपल्याक दशिल्ले आसतात. हेंच तंत्र चीनांत फुडें कितलींशींच वर्सां वापरताले. ल्हान कण, बारीक खडे, लाकडाचे वा धातुचे बारीक कुडके हांचोय वापर कालवांच्या प्रावारांत घालपाक करताले. खूब खेपे बुध्दाच्यो सामक्यो बारीक प्रतिमाय प्रावारांत घाल्ल्यो. हांचेर स्रावाचें वेश्टन जावन मोती तयार जावपाक तीन ते चार वर्सां लागतालीं. अशा अर्द-वाटकुळ्या मोतयाक 'पुळीदार मोती' म्हण्टाले. हाचेपसून पुराय वाटकुळो मोती तयार करपाक दुसरो अर्दवाटकुळो मोती ताका लावंचो पडटालो. अठराव्या शेंकड्यांत स्वीडीश शास्त्रज्ञ कार्ल लिनीअस हाणें मोतयाच्या कालवांनी लाकडाचो कण वा बारीक रेवेंचो कण घालून कृत्रिम मोती तयार केले. पूण हे मोती सैमीक मोतयांभशेन पुराय वाटकुळे नाशिल्ले. तांच्या आकाराक लागुनूय तांकां पुळीदार मोती म्हण्टाले.

संवर्धीत मोती सैमीक मोतयांभशेनूच आसतात. ताचेवयलो मुक्ताद्रव्याचो थर पातळ आसल्यार मनशाच्या शरिरावयले कातडेकडेन संपर्क आयिल्ल्यान ताचो नाश जाता आनी भितरलें आदारद्रव्य उकतें पडटा. जपानांत ३०० परस चड मोतयांच्या कालवांचीं संवर्धन क्षेत्रां आसात.

दर्यांतलीं, पुराय वाड जाल्लीं म्हळ्यार सुमार ३ वर्सां पिरायेचीं मोतयांचीं कालवां एकठांय करून तीं दर्यादेगेर हाडटात. कालवांनी शिंपले उगडचे खातीर तीं कांय वेळ उदकाभायर काडून दवरतात. उपरांत, मुक्ताद्रव्याचो बारीक कण प्रावाराच्या थरांत गुठलायल्ले अवस्थेंत उगड्या शिंपल्यांतल्यान कालवाचे प्रावारगुहेंत पिचकारीसारक्या उपकरणाच्या आदारान दवरतात. हे उपरांत हीं कालवां एका व्हड पांजऱ्यांत, नाजूक तारेन लांबयतात. हे पांजरे दर्यांत थरावीक उंचायेचेर लांबोवन, ह्या पांजऱ्याभोंवतणीं विद्युत् प्रवाह सोडटात. हाका लागून त्या कालवांक सगळ्या वटांनी राखण मेळटा. कालवांत मोती तयार जावपाक सुमार ७ ते ८ वर्सां लागतात. पांजरे भायर काडून घेवन तातूंतल्यान मोती काडून घेतात. अदमासान ८५% कालवांनी मोतयां मेळटात. उपरांत तीं थंड उदकान धुवन, यंत्राच्या आदारान तांकां चकाकी हाडटात. आकारमाना प्रमाण त्या मोतयांची विभागणी करून तांकां बुराक करतात. मेकळीं वा माळो करून तीं बाजारांत धाडटात.

विंगड विंगड शास्त्रीय पद्दतींनी मोतयांची पारख करतात. मुक्ताद्रव्यदर्शक (नॅक्रेस्कोप) ह्या उपकरणाच्या आदारान मोतयाचो भितरलो गाभो तपासपाक मेळटा. एन्डोस्कोप ह्या उपकरणाच्या आदारान मोतयाक करतात त्या बुराकाची तपासणी करपाक मेळटा. सैमीक मोतयांतले मुक्ताद्रव्याचे थर एककेंद्री आसतात पूण संवर्धीत मोतयांनी ते समांतर आसतात. मोतयाक बुराक करचेपयलीं क्ष-किर्णांच्या आदारान हे थर कशे आसात, तें समजता.

मोती खरे आनी बरे आसात काय ना हें पारखुपाखातीर एक गांवठी पद्दत आसा. आपल्या फुडल्या दांतांचेर मोती घासल्यार तें खडबडीत लागल्यार खरें आनी गुळगुळीत लागल्यार फट अशें मानतात.

मोतयाचो रंग कालवाचे जातीचेर आनी भोंवतणचे परिस्थितीचेर आदारिल्लो आसता. काळ्या रंगासावन, धव्या रंगामेरेन मोतयाच्या रंगाची सया आसूं येता. गुलाबी रंगाचो भारतीय मोती सगळ्यांत बरे प्रतीचो मानतात. ह्या रंगाक मोतीया रंग अशेंय म्हण्टात. पुराय वाटकुळो, गोल धवो फुल्ल वा मोतीया रंगाचो, निर्मळ, गुळगुळीत, चकचकीत आनी जड मोती सर्वोत्कृश्ट मानतात. तशेंच काळो, निळो, गोबरा कोर, पाचवो, अशा रंगाचींय मोतयां मेळटात. मोतयांचो दर्जो आनी रंग हाचेवयल्यान मोतयांचे मोल थरयतात.

बसराई, ढबदार, नूर, मजीट, शुकी आनी हरमुजी ह्यो कांय मोतयांच्यो जाती आसात. हातूंतले बसराई मोती चड मोलादीक मानतात. ज्या मोतयाचें वजन पाव ग्रेन म्हळ्यार ०.०१६२ग्रॅना परस कमी आसल्यार ताका 'बीज मोती' म्हण्टात. एक ग्रॅम वजनांत असले ३०० मोती येतात. बरोक मोती सगळ्यांत जड आसता. हेन्री टॉमस होप ह्या मनशाकडे १,८६० ग्रेन इतल्या वजनाचे बरोक मोती आशिल्ले.

भांगराच्या, रुप्याच्या अलंकारांनी मोतयांचो उपेग चड प्रमाणांत करतात. सादारणपणान कानांतलीं गळ्यांतले हार, कांकणां नथ अशे मोतयांचे अलंकार करतात. मोतयांक केल्ले बुराक व्हड जावंचे न्हय देखून माळ परतून परतून गांठोवन घेतात. तशेंच माळेंतले दोन मोती एकठांय येवचे न्हय म्हण तांचेमदीं गांठ घालप गरजेचें आसता. मोतयांचेर घामाचो रोकडोच परिणाम जाता तेखातीर गळ्यांतल्यान माळ काडटकच ती पुसून दवरतात. उश्णतेचोय मोतयांचेर परिणाम जाता. मोती कॅल्शियम कार्बोनेटाचे करतात. तेखातीर अम्लाचोय तांचेर परिणाम जाता. मोतयांक हवेंतले आर्द्रतेची गरज आसता. म्हूण चड वेळ मोती बंद पेटयेंत दवरचे न्हय. फुटिल्ले वा पुळीदार मोती बटनां करपाक वा पदकाचेर जडवपाखातीर वापरतात. तेचभशेन बटनां, सुरयांच्यो मुठी हांचेखातीर मोतयांच्या कालवांच्यो भितरल्या चकचकीत थरांचो उपेग करतात.

कंवचेच्या वा प्लास्टिकच्या मणयांचेर नुस्त्यांच्या खवळांपसून तयार केल्लो रुपेरी पातळ थर दिवन नकली मोती तयार करतात. हीं मोतयां सवाय आसतात. हीं मोतयां पयलीं सतराव्या शेंकड्यांत फ्रांसांत तयार केल्लीं.

- कों. वि. सं. मं.

पूरक नोंद : रत्न.

मोतीबिंदू : (पळेयात दोळो).

मोदिल्यानी, फ्रांको : (जल्म : १८ जून १९१८, रोम).

नोबॅल पुरस्कार फाव जाल्लो नामनेचो अमेरिकन अर्थशास्त्रज्ञ. बापायचें नांव एनरीको आनी आवयचें नांव ओल्गा फ्लेशेल. ताणें लिसिओ व्हिसकोंती, रोम विद्यापीठ आनी न्युयॉर्कांतल्या न्यू स्कूल फॉर सोशल रिसर्च ह्या शिक्षण संस्थांतल्यान शिक्षण घेतलें. १९३९ त सेरेन कालाबी हे चलयेकडेन ताचें लग्न जालें. ताका दोन भुरगीं आसात.

न्युयॉर्कच्या न्यू स्कूल फॉर सोशल रिसर्च हे संस्थेंत १९४३-४४ ह्या काळांत अधिव्याख्यातो म्हूण ताची नेमणूक जाली. थंयच १९४६-४८ ह्या काळांत गणितीय अर्थशास्त्र आनी अर्थमिती ह्या विशयाचो तो सहाय्यक प्राध्यापक जालो. उपरांत १९४९-५० ह्या काळांत इलिनॉय विद्यापिठांत अर्थशास्त्राचो सहयोगी प्राध्यापक आनी १९५०-५२ ह्या काळांत प्राध्यापक म्हूण ताणें काम केलें. १९५२-६० ह्या काळांत तो कार्नेगी तंत्रविद्या संस्थेंत अर्थशास्त्र आनी उद्देगीक प्रकाशन ह्या विशयांचो प्राध्यापक आशिल्लो. १९६०-६२ ह्या काळांत तो नॉर्थवेस्टर्न विद्यापिठांत अर्थशास्त्राचो प्राध्यापक आशिल्लो. १९६२ पसून तो मॅसॅचूसेटस तंत्रविद्यासंस्थेंत (एम्. आय. टी.) अर्थशास्त्र आनी वित्त वेवस्था ह्या

विशयांचो प्राध्यापक आशिल्लो. ह्याच काळांत ताणें फेडरल रिझर्व सिस्टिमच्या अधिशासक मंडळाचो सल्लागार, चलनविशींच्या सांख्यिकी समितीचो वांगडी (१९७४-७६), अर्थवेव्हारा विशींच्या ब्रुकिंगज मंडळाचो सल्लागार (१९७९), आंतरराष्ट्रीय अर्थसंस्थेचो उपाध्यक्ष (१९७६-१९८३) आनी सन्मान्य अध्यक्ष (१९८३), अर्थसमिती संस्था, तशेंच अमेरिकन अर्थविशयक संस्था (अमेरिकन इकॉनॉमिक असोसिएशन) हाचो माजी अध्यक्ष, राष्ट्रीय विज्ञान अँकडेमी, तेचपरी अमेरिकन कला आनी विज्ञान अँकडेमी तशेंच अमेरिकन कला आनी विज्ञान अँकडेमी हांचो वांगडी आशिल्लो.

ताणें केन्सप्रणीत 'क्रांती', अभिजात अर्थशास्त्र आनी चलनविशींचो सिध्दांत हांचेमदल्या संबंदाचें स्पष्टीकरण तेचपरी चलनविशींच्या आनी वित्तीय स्थिरीकरण धोरणाच्या परिणामाचें विश्लेशण केलें. अमेरिकन शासनाच्या फेडरल रिझर्व सिस्टिम ह्या मध्यवर्ती बँकेखातीर अमेरिकन अर्थवेवस्थेचें प्रतिमान तयार करपाचें काम ताचेकडेन सोंपयल्लें. मोदिल्यानी हाणें केल्लें संशोधन मुळांत कुटुंबिक बचत आनी वित्त बाजार हाचे संबंदान आशिल्लें. अमेरिकन अर्थशास्त्रज्ञ मिल्टन फ्रीडमन हाणें उजवाडा हाडिल्ल्या (१९५७) आपल्या 'बचतसिध्दांत' हाचे आदीं तीन वर्सां मोदिल्यानीन रिचर्ड ब्रॅबर्ग ह्या आपल्या विद्यार्थ्यांवांगडा 'जीवनचक्र प्रमेय' उजवाडा हाडिल्लें (१९५४). फ्रीडमन हाचेवरीच मोदिल्यानी- ब्रॅबर्ग हांणी कुटुंबां हीं, फुडाराच्या उपेगाखातीर बचत करपाक सदांच यत्नशील आसतात अशें प्रतीपादन केल्लें. तरीय दोगांय अर्थशास्त्रामदल्या सिध्दांतांत येवजणेंतल्या काळांत फरक आशिल्लो. फ्रीडमन हाच्या सिध्दांताप्रमाण हो काळ व्हडलो आसून लोक फकत स्वताखातीरच न्हय जाल्यार आपल्या भुरग्याबाळाकलागून बचत करतात. मोदिल्यानी ब्रॅबर्ग-सिध्दांताप्रमाण हो काळ ल्हान आसून लोक फकत स्वताखातीर बचत करतात.

मोदिल्यानी हाणें आपणें मांडिल्ले कल्पनेचें सुसुत्रीकरण, तिचें एका संयुक्तिक अशा प्रतिमानांत रुपांतर आनी त्या प्रतिमानाच्या वेगवेगळ्या आंगाची उदरगत केली. ह्या प्रतिमानावयल्यान ताणें उपर्युक्त साकलिक अर्थशास्त्रीय ध्वनीतार्थ तयार करून तांकां अणभवांची जोड दिली. अर्थशास्त्राचे उदरगतीचे नदरेन ही ताची व्हड कामगिरी मानतात.

१९५८ त मोदिल्यानी हाणें मर्टन मिलर हाचेवांगडा एकाद्र्या उत्पादनसंस्थेचीं रिणां आनी तांची रचना हांचो त्या उत्पादनसंस्थेच्या विपणीय किंमतीचेर वा बाजारमुल्याचेर कसो परिणाम घडून येता हेविशीं आढावो घेवपी सिध्दांत मांडले.

मोदिल्यानी-मिलर हाच्या मतान उत्पादन संस्थेचें मोल म्हळ्यार शेअर बाजारांतल्या ते उत्पादन संस्थेच्या भागांचे शेर बाजारीमोल आनी तिच्या कर्जाचें बाजारी मोल ह्या दोगांयची बेरीज. सरासरी भांडवली खर्च हो कर्जराशीर आदारिल्लो नासून तो अशा प्रकारच्या जोखमीच्या

उत्पादनसंस्थांच्या भागांत केल्ल्या भांडवलापसून येवपी अपेक्षित उत्पन्नाबरोबर आसता.

कुटुंबिक बचतविशींच्या जीवनचक्र प्रमेयाची रचना आनी विकास तशेंच उत्पादन संस्था आनी भांडवली खर्च हांच्या मुल्यांविशीं मोदिल्यानी-मिलर सिध्दांताची रचना हातुंतल्या प्रावीण्याखातीर मोदिल्यानी हाका १९८५ वर्साचो अर्थशास्त्राचो नोबॅल पुरस्कार दिवन भोवमान केलो. हाचेभायर ताका जायत्या विद्यापिठांतल्यान डॉक्टरेट (शिकागो) १९६७; कॅथलिक दे लूव्हें बेल्जियम १९७४; बरगॅमो विद्यापीठ (१९७९) ह्यो मानाच्यो पदव्यो दिवपांत आयल्यो.

मोदिल्यानी हाणें बरयल्ले म्हत्वाचे ग्रंथ अशे : नॅशनल इन्कम्स अँड इंटरनॅशनल ट्रेड (१९५३); प्लॅनिंग, प्रॉडक्शन, इन्व्हेंटरीज अँड बर्कफोर्स (१९६०); रोल ऑफ अँटिसिपेशन्स अँड प्लॅन्स इन इकॉनॉमिक बिहेव्हीअर अँड देअर यूज इन इकॉनॉमिक अँनालिसिस अँड फोअरकास्टिंग (१९६९); न्यू मॉर्गिज डिझाइनस फॉर स्टेबल हाउसिंग इन अँड इन्फ्लेशनरी इन्व्हायरन्मन्ट (१९७५) आनी द कलेक्टिव्ह पेपर्स ऑफ फ्रांको मोदिल्याना-३ खंड (१९८०).

- कों. वि. सं. मं.

मोनालिसा : नामनेचें चित्र. नामनेचो चित्रकार लिओनार्दो दा विंची (१४५२-१५१९) हाणें हे व्यक्तीचित्र १५०३ ते १५०५ ह्या काळांत फ्लॉरेन्स हांगा पितारलें. ह्या चित्राक ला जोकोन्दा ह्या नांवानूय वळखतात. कलेच्या इतिहासांतलें हें एक आदर्श व्यक्तीचित्र अशें मानतात.



जिचें हें चित्र आसा, ती बायल (जल्म १४७९) फ्रांचेस्को देल जोकोन्दा ह्या फ्लॉरेन्सांतल्या वेपाऱ्याची घरकात्र आशिल्ली. तेन्नाचो कलासमीक्षक व्हाझारी हाच्या मताप्रमाण, जोकोन्दोनच आपले घरकात्रीचें व्यक्तीचित्र रंगोवपाचें काम लिओनार्दोकडे दिल्लें.

मोनालिसाच्या चेहऱ्याचेर जे गूढ, खोल, भाव दाखयल्यात ताका लागून ह्या चित्राविशींचें आकर्षण आनी लोकप्रियता वाडतच गेली. मोनालिसाच्या मुखामळावयलो मंद हांसो, दोळ्यांतली निर्वणेंची झांक, आनी सैमाच्या देखाव्याची फांटभूंय हाका लागून हें चित्र खूबच ओडलायणें

जालां. तें चित्र वास्तव जगांतलें कशें दिसनासतना एका अप्रूप कल्पना विश्वांतलें कशें दिसता. तें फकत एके बायलेचें चित्र उरनासतना व्यापक अशा स्त्रीत्वाची बसका ताका मेळ्ळ्या. चित्रांतल्या हातांचें रेखाटनय भोव सोबीत जालां. व्यक्तीचित्रणाच्या मळार ह्या चित्रान एके तरेची क्रांती घडोवन हाडली.

मोनालिसाचो आदर्श दवरून फुडें कितल्याशाच चित्रकारांनी वेगवेगळीं व्यक्तीचित्रां रंगयलीं. नामनेचो दादावादी चित्रकार मार्शल यूशॉ हाणें मोनालिसाक खाडमिशो लावन, ह्या चित्राचें विरूपण केलें आनी L.H.O.O.Q. (१९१९) ह्या नांवान प्रदर्शित केलें. प्रबोधनकाळांतल्या कलासौंदर्याचे निकश भायर उडोवप, असो ताचो हें विरूपण करपाफाटल्यान हेत आसलो.

लिओनार्दोच्या काळांत हें चित्र ताचेकडल्यान पयल्या फ्रांसिसान विकतें घेतलें उपरांत तें पारिसच्या लूव्हर् कलासंग्रहालयांत दवरलें. थंयसावन १९११त तें चोरयेक गेलें. फुडें दोन वर्सा उपरांत तें मेळ्ळें, सद्या ते लूव्हर् संग्रहालयांत दवरलां.

- कों. वि. सं. मं.

मोनिज, सेलीन ओल्गा : (जल्म : २१ ऑक्टोबर १९२६, मोंबासा-केनया).

सुटकेझुजारी. तिणें मॅट्रीक मेरेन शिक्षण घेतलें. बसका घेवप, क्रांतिवीरांवांगडा बेळगांव, बांदा आनी वेंगुर्ला हांगा वचप, गोंयांत भूंयगत वावर करप आनी शेजारच्या वाठारांतल्यान सुटके चळवळीखातीर अर्थीक मदत मागप असलीं कामां ती करताली. २६ जानेवारी १९५५ ह्या दिसा मालीमच्यान पणजे हातांत बावटो घेवन वता असताना पुलिसांनी तिका धरली. ऑक्टोबर १९५५ त तिची सुटाका जाली. पुलिस अधिकाऱ्याकडल्यान तिका शारिरीक आनी मानसिक त्रास दिवप जाले. १९५७ त ती आफ्रिकेक गेली आनी सद्या ती लंडन हांगा स्थायिक जाल्या. भारत सरकारान ताम्रपत्र दिवन तिचो भोवमान केलो.

- कों. वि. सं. मं.

मोनेअता, एर्नेस्तो तेओदोरो : (जल्म : २० सप्टेंबर १८३३, मिलान- इटली; मरण : १० फेब्रुवारी १९१८, मिलान).

संवसारीक शांततायेचो नोबॅल पुरस्कार फाव जाल्लो इटालियन पत्रकार. प्राथमिक शिक्षण घेतल्या उपरांत तो लष्करांत भरती जालो. पिरायेच्या पंदराव्या वर्सा १९४८ त ऑस्ट्रियन सत्तेआड मिलान हांगा नागरिकांनी केल्ल्या स्वातंत्र्य उठावांत ताणें क्रियाशील वांटो घेतिल्लो. मिलानाक ऑस्ट्रियन सत्तेच्या जाचांतल्यान सोडोवपाक ताणें यत्न केले.

१८५९-६१ ह्या काळांत मॉझिनी आनी जूझेपे गॅरिबॉल्डी हाच्या फुडारपणाखाल इटलीचो एकचार घडोवपाखातीर जें गनिमीझूज जातालें, तातूंत ताणें प्रत्यक्ष वांटो घेतिल्लो. तशेंच पालव्हीचीनो ह्या देशभक्तान चलयल्या गुपीत संघटनेंतय ताणें वांटो घेतिल्लो. उपरांत तो इटालियन सैन्यांत गेलो आनी ताणें जायतीं पदां भुशयल्लीं. १८६६च्या कूस्टॉट्सा हांगाच्या झुजांत ताणें आपली कुशळकाय दाखयली. पूण फुडें झुजाचो ताका वाज आयलो. ताणें १८६७ त आपले नोकरेचो राजीनामो दिलो आनी तो संवसारीक शांततायेचो पुरस्कार करूंक लागलो. मिलान हांगाचे 'एल सेकोलो' ह्या लोकशायवादी नेमाळ्याचो तो मुखेल संपादक जालो. ह्या पदार ताणें सुमार ३० वर्सां काम केलें. ताणें फुडें १८७८त इटालियन पीस सोसायटी - द- लीग ऑफ पीस अँड ब्रदरहूड ही संस्था स्थापन केली. फुडें फ्रांस आनी इटली ह्या देशांमदीं जेन्ना राजकीय संघर्ष सुरू जाले तेन्ना ताणें १८८७ त इंटरनॅशनल सोसायटी ऑफ पीस-लॉबर्ड लीग हे शांततावादी संस्थेची स्थापना केली. निःशस्त्रीकरण, शांततायेखातीर राष्ट्रसंघ स्थापन करप आनी आंतरराष्ट्रीय संघर्शाखातीर लवाद नेमप आनी विश्वबंधुत्वाचो प्रसार करप ह्या उद्देशांचेर ही संस्था चलताली. हे संस्थेचीं उद्दिष्टां लोकांमदीं पातळावपाखातीर ताणें १८९८त 'इंटरनॅशनल लाइफ' हें नेमाळें सुरू केलें. जायतेकडेन जाल्ल्या शांतता परिशदांनी त वांटो घेतालो. १८९२त बर्न हांगा भरिल्ले शांतता परिशदेंत ताणें कॉ-फेडरेशन ऑफ युरोपियन स्टेट्स ही संकल्पना मांडली. १९०६ वर्सा मिलान हांगा भरिल्ले आंतरराष्ट्रीय शांतता परिशदेचें अध्यक्षपद ताका फाव जाल्लें. ताच्या ह्या संवसारीक शांततायेच्या वावरा खातीर ताका फ्रेंच न्यायाधीश आनी कायदेपंडित ल्वी रनो हाचे वांगडा १९०७ वर्साचो संवसारीक शांततायेचो नोबॅल पुरस्कार वांटून दिल्लो.

१९११-१२ वर्सा तुर्कस्तानाआड लिबिया मेळोवपाखातीर जाल्ल्या इटालियन झुजाक ताणें तेंको दिल्लो. तेचपरी १९१५ त पयल्या म्हाझुजांत इटालीक वांटो घेवंक ताणें मान्यताय दिल्ली.

संपादकीय काळांत ताणें भरपूर प्रमाणांत लिखाण केलां. तेभायर ताणें कांय ग्रंथय बरयल्यात. ताच्या 'वॉर' इन्सरेक्शन अँड पीस इन द नाइन्टिन्थ सेंचरी' (३ खंड- १९०३) ह्या ग्रंथाची खूब नामना आसा. उद्देगधंदे आनी वेपार हांचेवरवीं सगळीं राष्ट्रां एकामेकांमदलो संघर्ष विसरून आंतरराष्ट्रीय विश्वबंधुत्वाच्या झेंड्याखाल एकठांय येतलीं आनी शांतता तशेंच इश्टागत पातळटलीं अशी ताणें आशा व्यक्त केल्ली.

- कों. वि. सं. मं.

मोपला : मलबार जिल्ह्यांतली एक मुसलमान जात. ह्या लोकांक मापिळा अशेंय म्हण्टात. वेपाराखातीर मलबारांत आयिल्ले अरब दादले आनी थळाव्यो बायलो हांची मोपला ही संतत मानतात.

हे लोक शिया आनी सुन्नी अशा दोनूय पंथांचे आसात. सुन्नी लोक पोन्नानी तंगल ह्या धर्मगुरूचे अनुयायी आसात आनी शिया लोक कोंदोड्टी तंगल हाचे अनुयायी आसात. ह्या दोनूय पंथांच्या लोकांभितर धर्माविशीं सदांच किजिलां आसतात.

कालिकत हांगा मोपलांचे दोन भेद आसात. कैकोट्टकर हे ताळ्यो वाजोवपी आनी कैकोट्टाटकर हे ताळ्यो वाजोवपी न्हय. लग्नकार्यासारक्या मंगल प्रसंगाचेर कैकोट्टकर हे संगिताक ताळ्यो वाजोवन ताल दितात, पूण कैकोट्टाटकर हांकां तशें करपाक बंदी आसा.

मोपला दादले देग आशिल्लें धवें वस्त्र कमरेक गुठलायतात आनी वयर उत्तरीय पांगुरतात. तकलेर एक ल्हान तोपी घालतात. ते माथ्याचें मुंडन करतात. खाड वाडयतात. बायलो, कमरेक रंगीत वस्त्र गुठलायतात आनी खोमीस घालतात. त्यो ओढणी घेतात वा बुरखो पांगुरतात. बायलांक अलंकार खूब आवडटात. गळ्यांत, कमरेंत, हातांत त्यो तरातरांचे अलंकार घालतात. त्यो आपल्या कानांच्या पाळ्यांक धा ते चवदा बुराक करतात आनी तातूंत तरातरांचीं कानांतलीं घालतात.

वयांत येतकच भुरग्यांचीं लग्नां करतात. लग्नांत चलयेच्या बापायक भरपूर हुंडो दिवचो पडटा. 'निका' हो तांच्या लग्नांतलो मुखेल विधी. निका म्हळ्यार काझी आनी दोन साक्षीदारांचे हजेरेंत लग्नाचो करार करप. उपरांत काझी त्या लग्नाची नोंद करता. लग्नाच्या दिसा वा पयलीं हो निका सुवाळो करतात. निका विधीखातीर व्हंकल आनी न्हवऱ्याचो बापूय व्हंकलेच्या कुटुंबाचे मशिदींत वचून कलिमा वाचतात. उपरांत व्हंकलेगेर मेजवानी जाता. मेजवानी जातकच एके कुडींत व्हंकल-न्हवऱ्याची थोडो वेळ भेट जाता.

मोपला दादले खूब बायलो करतात. दादल्याक जाय तेन्ना घटस्फोट घेवपाक मेळटा. घटस्फोटाच्या वेळार दादल्याक, बायलेकडल्यान घेतिल्लो हुंडो परतून दिवचो पडटा. बायलेक परतून लग्न करपाक मेळटा.

मोपला लोक मडें पुरतात. मनीस मरतकच ताचे कपडे काडटात आनी पांय मक्केचे दीकेन करून दवरतात. दोनूय पांयांचे आंगठे बांदतात आनी हात छातयेचेर खुरसाभशेन दवरतात. मडें मसडेंत व्हरसर मुल्ला मड्यालार्गी कुराण वाचत बसता. सोयरीं येतकच मड्याक न्हाणयतात आनी उपरांत कपड्यान धांपतात. मशिदींतल्यान निसण हाडून मडें निसणीर घालून मशिदींत व्हरतात. सगळे लोक मशिदींत प्रार्थना म्हण्टात. उपरांत मसडेंत मडें व्हरून ताचें तोंड मक्केवटेन करून मडें पुरतात. त्या फोंडाचेर मेथयेचें झाड लायतात. मुल्ला कुराण वाचता. गरीब लोकांक तांदूळ, पयशे अशें कितेंय दान करतात. मेल्ल्या मनशाचे अर्थीक परिस्थितीप्रमाण मुल्ला तीन, सात वा चाळीस दीस त्या थडग्यालागसार

बसून कुराण वाचता. त्या मनशाच्या घराकडेनय मुल्ला कुराण वाचता. तिसऱ्या वा चाळिसाव्या दिसा सगळ्या सोयऱ्यांक जेवण घालतात.

- कों. वि. सं. मं.

पूरक नोंद : मुसलमान, मोपला बंड.

मोपला बंड : मोपला जमातीचें केरळांतलें बंड. भारताच्या स्वातंत्र्य चळवळीचीं सूत्रां महात्मा गांधीच्या हातांत येतकच ताणें १९२० त असहकार आंदोलन सुरू केलें. त्याच सुमाराक तुर्कस्तानांत खिलाफत नश्ट केल्ल्यान मुसलमानांच्यो भावना खर जाल्ल्यो. ताचेवयल्यान ब्रिटिशांच्या आड 'जीहाद' पुकारपाक मुसलमान समाज उत्सुक जाल्लो. मुसलमानांच्या हे मनः स्थितीचो फायदो घेवन गांधीजीन खिलाफत चळवळीक पुराय तेंको दिलो. हे चळवळींतल्यानूच केरळांतल्या मोपला हे मुसलमान जमातीन ऑगस्ट १९२१ त बंड केलें. तें 'मोपला बंड' ह्या नांवान वळखतात. हें बंड पांच म्हयने चल्लें. पूण त्या काळांत मोपलांनी खिलाफत चळवळीचें निमित्त करून हिंदुंचेर खून, लुटालूट जाळपोळ, बलात्कार आदी सगळे अमानुश अत्याचार केले.

मोपला लोक हे इ.स. णवव्या शेंकड्यांत मलबार दर्यादेगेर स्थायिक जाल्ल्या अरबांचे वंशज आशिल्ले. वेपाराखातीर आयिल्ल्या अरबांक केरळांतल्या राजांनी कितल्योशोच सवलती दिल्यो. अरब वेपार्यांनी कनिश्ट मानिल्ल्या हिंदू जमातींतल्या बायलांकडे लग्नां केलीं. ते जमातींतल्या लोकांकडल्यान ते अरब लोक भुरगींय विकत घेताले. त्या काळांत तयार ह्या कनिश्ट हिंदू जमातींतल्या कितल्याशाच बायलांकूय अरबांनी विकत घेतलीं. चेरुमार ह्या हिंदूंतल्या सगळ्यांत कनिश्ट मानिल्ले जातीची स्थिती खूब कठीण आशिल्ली. नंबुद्री आनी नायर लोकांच्या शेताचेर तांकां वेठबिगारी पद्दतीन काम करचें पडटालें. ताचो एक परिणाम म्हूण चेरुमारांक बाटयले. अशे तरेन मोपलांची लोकसंख्या नेटान वाडत गेली. १८३१ त मोपलांची संख्या दोन लाख सत्तर हजार आशिल्ली, ती १८५१ त तीन लाख ब्यायशीं हजार जाली. १९०१ मेरेन ती सुमार णव लाख जाली. म्हळ्यार मोपलांची संख्या तिप्पट जाली. ह्याच काळांत जिल्ह्यांतली एकूण लोकसंख्या इकरा लाख सयशें पासश्ट हजारांवयल्यान सत्तावीस लाख नव्वद हजारांमेरेन गेली, म्हळ्यार अडेच पट वाडली. चेरुमार हे कनिश्ट हिंदू जमातीची लोकसंख्या १८०६-७ त ९६ हजार आशिल्ली. ती १८५६ त १ लाख सत्यायशीं हजार जाली. पूण १८६० उपरांत ती एकदम कमी जावंक लागली. १८८१ त ती फकत ६४ हजार आशिल्ली. हे जमातीचें धर्मांतर कितल्या व्हड प्रमाणांत जालें, ताचो हो पुरावो आसा.

पंदराव्या शतमानांत पुर्तुगेज आनी फाटोफाट ब्रिटीश आनी फ्रेंच आयले, तेन्ना अरबांची वेपारांतली मक्तेदारी सोंपली आनी कितलेशेच

मोपला लोक शेतमजूर म्हूण काम करून उपजिविका करपाक लागले. कांय जाणांनी नंबुद्री आनी नायर जमीनदारांकडल्यान खंडान जमनी घेवन त्यो कसपाक सुरवात केली.

ब्रिटिशांनी टिपू सुलतानाचो १७९० त पराभव केलो, तेन्ना मलबार ब्रिटिशांकडे आयलो. तांचे जमीन महसूल पद्दतींत मोपलांक उत्पन्नाच्या सुमार ३५ ते ४० टक्के रक्कम वसूल म्हूण दिवंची पडटाली. ताचो परिणाम म्हळ्यार जमीनदार नायर आनी मोपला लोक हांच्यांत खूबदां संघर्श जाले. पूण ब्रिटिशांनीं ते मोडून काडले आनी नंबुद्री आनी नायर हांकां राखण दिली. मोपलांचें पयलें बंड १८३६ त जालें आनी उपरांत १८५४ मेरेन एकूण २२ खेपे उठाव जाले. तातूंतले १८४१ आनी १८४९ चे उठाव गंभीर स्वरूपाचे आशिल्ले. १८५५ त किनोली ह्या ब्रिटीश अधिकाऱ्याचो खून जालो. तेन्ना ब्रिटिशांची दडपशाय वाडली. ते परिस्थितींत मुल्ला मौलवीचें म्हत्वूय अधिकूच वाडयलें. अशे तरेन मोपलांचे चळवळीचेर धर्मकोल्ली मुल्ला मौलवींनी आपलो शेक वाडयलो.

काँग्रेसीन खिलाफत चळवळीक पुराय तेंको दिवपाचें थरयलें. तेन्ना हे चळवळीक मलबारांतल्या मोपलांनी व्हडा उमेदीन तेंको दिलो. महात्मा गांधी, शौकत अली, मौलाना आझाद आनी हकीम अजमलखान हांणी मलबाराक भेटी दिल्यो. मलबारांत कितलेशेच कडेन खिलाफत समित्यांची स्थापणूक केली. मलबारांतली कुळांची चळवळ, खिलाफत चळवळ आनी असहकार चळवळ ह्यो तीनूय चळवळी एकामेकांत भरसून गेल्यो. गांवागांवांनी बसका, सभा घेताले. तांकां मोपलांची खूब गर्दी आसताली. पूण सामान्य मोपलाक हे चळवळी फाटली राष्ट्रीय नदर आकलन जावप शक्य नाशिल्लें. पूण मुसलमान फुडारी मात परिस्थितीचो फायदो घेवंक लागले. मलबारांतले खिलाफत चळवळीचो आनी उपरांत १९२१च्या बंडाचो फुडारी अली मुसालियर हाणें आपल्या भाशणांतल्यान मोपला जमातीचे सगळेच प्रस्न खिलाफत चळवळ आनी स्वराज्याची चळवळ हाका लागून सुटतले असो एकसारको प्रचार चलयल्लो. १९२१ चे सुरवेकूच ब्रिटीश अधिकाऱ्यांनी एर्नाड आनी वालवानाड ह्या मोपला भोवसंख्य आशिल्ल्या तालुक्यांत खिलाफत चळवळीखातीर चालू आशिल्ल्या सभांचेर बंदी घाली आनी मुखेल काँग्रेस आनी खिलाफत फुडाऱ्यांक अटक केली. तेन्ना चळवळीचीं सगळीं सूत्रां मुसालियर, पंगल आनी हाजी ह्या मुसलमान धर्मगुरूंच्या हातांत गेली.

मोपला बंडाचो फुडारी अली मुसालियर आनी हेर फुडाऱ्यांक धरपाखातीर ऑगस्ट १९२१त पुलिस गेल्ले आसतना अशी वदंता पातळ्ळी, पुलिस आनी सैनिक हाणीं भिरुरंगाडीचे मशिदीचेर हल्लो केलो. तेउपरांत तिडकल्ल्या मोपलांची मशिदींतल्यान मोटी गर्दी जाली. ती पयस करपाखातीर पुलिसांनी फारपेट केलो. तेन्ना संतप्त जाल्ल्या लोकांनी अत्याचार, खून, लुटालूट आनी जाळपोळ हांचें सत्रूच सुरू केलें. हे खेपे पयलीं जमीनदार आनी सरकारी म्हालवजाचेर तांचो रोख आशिल्लो.

कितल्याशाचकडेन रेल्वेरूळ तोडून उडयले. टेलीफोन आनी टेलिग्राफच्यो तारो तोडल्यो. ताका लागून दळणवळण थांबलें. टपाल, कचेऱ्यो, बँको, आनी पुलीस चौक्यांची जाळपोळ आनी लूट केली. जमनीदारांच्या घरांतल्यान शस्त्रां, पयशे आनी धान्य हातासलें. ऑगस्ट अखेर मेरेन पालघट सोडल्यार सगळो दक्षिण मलबार बंडखोरांच्या हातांत गेलो. पुलिसांचे जोडयेक आतां लश्कराकूय आपयलें. बंडखोरांच्या ताब्यांत आशिल्ल्या मुलखांत मुसालियरच्या नांवान बादशहा म्हूण नामना पातळायली. एर्नाड आनी वालवानाड हे तालुके खिलाफत राज्य म्हूण जाहीर केले.

ह्या भागांत निरपराध हिंदुंची व्हडा प्रमाणांत हत्या केली. खूब जाणांक सक्तीन बाटयले. देवळां उध्वस्त केलीं. कितल्याशाच जाणांच्या घरांक उजो लायलो. लुटालूट आनी बलात्काराचे खूब प्रकार घडले. कांय हिंदू बायलांचीं मुसलमानांकडे सक्तीन लग्नां लायलीं. जाणीं धर्मातराक न्हयकार दिल्लो, तांचे हातपांय तोडून तांकां बांयत उडयले. बायलांकडल्यान तांचीं भुरगीं ओडून घेवन तांच्या मुखारूच जिवीं मारलीं. कांय जाणांची कात सोलून काडली. हेर कितल्याशाच जाणांक मारचेपयलीं स्वताचीं थडीं खणपाक सांगलें.

सप्टेंबर ते ऑक्टोबर १९२१ त सैन्याच्यो हालचाली नेटान सुरू जाल्यो. मद्रास प्रांतांतलें सैन्य उणें पडलें. म्हूण उत्तरेंतल्यान आनीकूय कुमक मागयली. ३ सप्टेंबर दिसा अली मुसलियर शरण आयलो. पूण उपरांत तांच्या अनुयायांचे अत्याचार खूबच वाडले. एर्नाड आनी वालवानाड तालुक्यांत बंडाचो नेट चड आशिल्लो. निमाणें डिसेंबर १९२१ त बंड पुराय मोडलें. २३३७ बंडखोर मेले, १६५२ जखमी जाले आनी ४५,४०४ शरण आयले. सैनिकांपैकीं ४२ जाणांक मरण आयलें तर १२९ जखमी जाले.

मोपला बंडाफाटल्यान स्वता जमीन कसपी कुळांक एकसारकी दिसपी असुरक्षितता, शेतकारांचे प्रस्न आनी धर्मीक भावनेचे भकीक पडून केल्ले अत्याचार खंयचोच फुडारी थांबोवंक शकलोना.

- कों. वि. सं. मं.

मोमझेन, टेओडोर : (जल्म : ३० नोव्हेंबर १८१७, गार्डिंग, (श्लेस्विग होलस्टायन); मरण: १ नोव्हेंबर १९०३ बर्लिन).

नामनेचो जर्मन इतिहासकार, कायदे पंडित आनी साहित्याचो नोबॅल पुरस्कार विजेतो. ताचो जल्म प्रॉटेस्टंट पंथीय पाद्र्याच्या घराण्यांत जाल्लो. ताणें मुळावें शिक्षण घरचे घराच घेतलें. फुडें हॅर्बर्ग लागसारच्या अल्तोना हांगाच्या विद्यालयांतल्यान शिक्षण घेवन ताणें भाशाशास्त्र आनी न्यायशास्त्र ह्या विशयांत कील विद्यापिठांत (१८३८-४३) ह्या काळांत उच्च शिक्षण घेतलें आनी कायद्याचो अभ्यास केलो. विद्यार्थी आसतना

ओटो यॉन आनी फ्रीड्रिख कार्ल फोन सॅव्हिन्यी ह्या त्या काळांतल्या विचारवंताच्या व्याख्यानाचो आनी लिखाणाचो ताचेर प्रभाव पडिल्लो. हाचोच परिणाम म्हूण ताणें रोमन संस्थांचेर एक प्रबंध बरयलो. बर्लिन अकादेमीन ताका इटली फ्रान्सांतल्या लॅटीन कोरिव लेखांचो अभ्यास करपाखातीर शिश्यवृत्ती दिली. ताणें सुमार ३६,००० कोरीव लेख जमयले. इटलीन ताका वार्तीलोमेओ बोर्गॅसे ह्या पुराभिलेखज्ञाचो वांगड मेळ्ळो. फुडें दोगांयनी मेळून 'कोरपुस इन्सक्रिप्टिसओनुम लाटिनानरूम', हो लॅटीन कोरीव लेखांचो संग्रह अणकारावांगडा उजवाडा हाडलो (१८६१). सैमनाइट आनी निआपॉलिटन वाठारांतल्या कोरिव लेखांचो अभ्यास करून ताणें १९५२ त तांचो संग्रह उजवाडाक हाडलो.

१८४७त तो इटलींतल्यान जर्मनीक (श्लेस्विग) आयलो. थंय ताणें एल्बांतल्या डेन्मार्काआडचे सुटके चळवळीक तेंको दिलो. फुडें लाइपसिक विद्यापिठांत रोमन कायद्यांचेर ताणें दिल्ल्या व्याख्यानांखातीर नामना जावन थंयच प्राध्यापक म्हूण ताची १८४८ त नेमणूक जाली. पूण १८५१त सुटके चळवळीक तेंको दिल्लेखातीर ताका थंयचो काडलो. उपरांत १८५२ त झूरिक विद्यापिठांत प्राध्यापक म्हणून ताची नेमणूक जाली. फुडें लाइपासिक हांगाच आसतना ताणें कार्ल राइमर आनी हेर्झेल ह्या प्रकाशकांच्या विनवणेकलागून 'रोमचो इतिहास' हो तीन खंडात्मक बृहद्ग्रंथ पुराय केल्लो (१८५४-५८). ह्याच काळांत कोरपुस इन्सक्रिप्टिसओनुमचें संपादकपद आनी संचालकपण ताका मेळ्ळें आनी ताणें १५ खंडांत हे कोरिव लेख (१,३०,०००) उजवाडा हाडले. रोम वयल्या ह्या इतिहास ग्रंथाक लागून ताका सुमाराभायर नामना मेळ्ळी. ह्या ग्रंथाचो सीझर आनी ताचें साम्राज्य हाचेवयलो चवथो खंड अर्दकुटो आसा. पूण ताचो 'रोमन प्रॉव्हिन्सिस अंडर द एम्प्यार' हो पांचवो खंड रोमन कोरिव लेखांच्या साधनासामुग्रीचो पुराय तरेन उपेग करून १८८५ त उजवाडाक हाडलो. ह्या ग्रंथाक इतिहासीक कल्पनाशक्त, चिकित्सक विवेचन, अभ्यासु नदरेन म्हायती आनी सुबोधता हे नदरेन सुमाराभायर नामना मेळ्ळ्या आनी अभिजात जर्मन साहित्यांत ह्या बृहद्ग्रंथाची गणना जाता. ह्या ग्रंथाक लागून १८५८ त ताका बर्लिन विद्यापिठांत पुर्विल्ल्या इतिहास विशयाचें प्राध्यापकपद फाव जालें. मरण येसर तो ह्या पदार आशिल्लो. ह्या काळांत ताणें इतिहासांतल्या कोरीवलेखांभायर नाणकशास्त्र, पुरातत्त्वविद्या, आदी विशयांतय संशोधन करून भरपूर प्रमाणांत संशोधनात्मक लिखाण केलें. ताचें चडशें लिखाण जर्मन भाशेंत आसून तातूंत 'रोमिशकेश स्टार्टश्रेक्ट (तीन खंड - १८७१-८८), रयोमिशेश स्टार्टरेष्ट (१८९९), रेडेन उंट आंओफझेत्स (१९०५), गेझामेल्सट श्रीफ्टन (७ खंड, १९०५-१०) आदी ग्रंथांचो आस्पाव जाता. ताच्या चडशा ग्रंथांचो इंग्लिशींत अणकार जाला. ताच्या ह्या साहित्यिक वावराचो भोवमान करपाक १९०२ वर्सा ताका साहित्याचो नोबॅल पुरस्कार दिवपांत आयलो. हो मान मेळोवपी तो पयलो जर्मन इतिहासकार आशिल्लो.

शिकप, शिकवप आनी संशोधन हाचेभायर जर्मनच्या भौशिक राजकीय मळारप ताणें वावर केला. लोकशाहीविशीं ताका राग आशिल्लो पूण लोकमनाची कदर करपी अभिजन सत्तेचो तो पुरस्कर्तो आशिल्लो. प्रशियन संसदेंत तो उदारमतवादी पक्षाचो १८६३-६६ आनी १८७३-७९ ह्या ९ वर्सांच्या काळांत तो निर्वाचित प्रतिनिधी आशिल्लो. फुडें जर्मनच्या एकीकरणाउपरांत जर्मन राईशस्ताग (शाही संसद) चेर ताका १८८१-८४ प्रतिनिधी म्हूण ताका वेंचिल्लो. प्रॉयशिसस यार ब्युषर ह्या त्या काळांतल्या प्रभावी राजकीय नेमाळ्याचो तो सहसंस्थापक आनी स्तंभ लेखक आशिल्लो. १८७३-९५ ह्या काळांत तो 'बर्लिन ॲकॅडेमी ऑफ सायन्सिस' हे संस्थेच्या सचिवपदार आशिल्लो.

बर्लिनलागसारच्या उपनगरांत ताका मरण आयलें. ताच्या मरणाउपरांत ताचें पुराय साहित्य खंड रुपान उजवाडा येवंक लागलें. तातूंतले आठ खंड उजवाडा आयल्यात.

- कों. वि. सं. मं.

मोये, प्रभाकर दत्ता प्रभू : (जल्म : ५ नोव्हेंबर १९२९, शिवोली-बारदेस).

सुटकेझुजारी. ताणें मॅट्रीक आनी कॉमर्सचें इंटर मेरेन शिक्षण घेतलें. सुटके चळवळीच्या काळांत तो नॅशनल काँग्रेस गोंय हे संघटनेचो वांगडी आशिल्लो. राष्ट्र सेवा दलाचो तो कार्यकारी वांगडी आशिल्लो. १९४६ त डॉ. राम मनोहर लोहिया हाणें सुटके झुजाचो उलो दिलो तेन्ना ताकाय स्फूर्त मेळ्ळी. २६ जानेवारी १९५५ दिसा ताणें शिवोली वाठारांत जाल्ल्या सत्याग्रहांत वांटो घेतिल्लो. पुलिसांनी ताका धरलो आनी प्रादेशिक लश्करी न्यायालयामुखार उबो करून णव वर्सां बंदखणीची ख्यास्त फर्मायली. तशेंच दोन वर्सां दंड आनी एक वर्स संरक्षक उपाय म्हूण भितर दवरलो. १५ ऑगस्ट १९५९ दिसा ताची बंदखणींतल्यान सुटका जाली. गोंय सुटके उपरांत तो 'इंडियन नॅशनल काँग्रेस' संघटनेचो वांगडी आशिल्लो. भारत सरकारान ताम्रपत्र दिवन ताचो भोवमान केलो.

- कों. वि. सं. मं.

मोर : ह्या पक्षाचो आस्पाव पक्षी वर्गांतल्या गॅलिफॉर्मिस ह्या गणाच्या फॅजिअॅनिडी ह्या कुळांत केल्लो आसा. भारतांत मेळपी मोराचें शास्त्रीय नांव पॅव्हो क्रिस्टेटस (Pavo Cristatus) अशें आसा. भारतीयांचो मोर हो आवडटो पक्षी आशिल्ल्यान १९६३ वर्सा भारत सरकारान मोर हो देशाचो 'राश्ट्रीय पक्षी' मानलो.

नर पक्षाक मोर आनी मादीक लांडोर म्हण्टात. लांडोरीक पिसारो नासता. तिचीं पाखां उदी गोब्या रंगाचीं आसतात. मोराचे दोळे निळे

आसून तांचेर पंख्याभशेन तुरो आसता. मानेचो रंग गाड निळो आनी फाटीचेर खवळांभशेन पाचव्या रंगाचीं पिसां आसतात. पाखांच्या चडशा भागाचेर काळे, हळदुवे आडवे पट्टे आसतात. मोराक शेपटे भोंवतणी पिसारो आसता. ही शेपटी धांपपी पिसां लांब आसून तांचो पिसारो सुमार ९० ते १२० सेंमी. लांबायेचो आसता. ताचो रंग पाचवो आसता. पिसांच्यांतल्या चडशा पिसांच्या तोंकाचेर दोळो आसता. दर एका दोळ्याच्या मदीं जांबळ्या-काळ्या रंगाचो काळजाकृतीचो व्हड थिपको आसून ताचे भोंवतणी निळो रंग आसता. सादारणपणान ह्या पिसांच्यांत सुमार २०० पिसां आसतात. लांडोरीची तकली तांबशी पुडीकोराची आसून तकलेर एक तुरो आसता.

ताचीं पाखां आनी शेपटी गाड पुडीकोराची आसता आनी मानेचो पोंदचो भाग पाचव्या रंगाचो आनी शरिराचो पोंदचो भाग हळदुवो-धवसो आसता. मोर गिधाडायेदो आसता आनी मादी मोरापरस मात्शी ल्हान आसता. मोराचें वजन ४ ते ६ किलोमेरेन आसता. तर मादयेचें वजन ३ते४ किलोमेरेन आसता. एका मोरावांगडा तीन ते पांच लांडोरी आसतात. हो पक्षी सुमार २०-३० वर्सां जगता.

ख्रिस्ती शेंकड्याच्या कितलेशेच शेंकडे पयलीं भूमध्य दर्यालागसारच्या देशांतल्यान मोर भारतांत आयलो अशें मानतात. इजिप्त

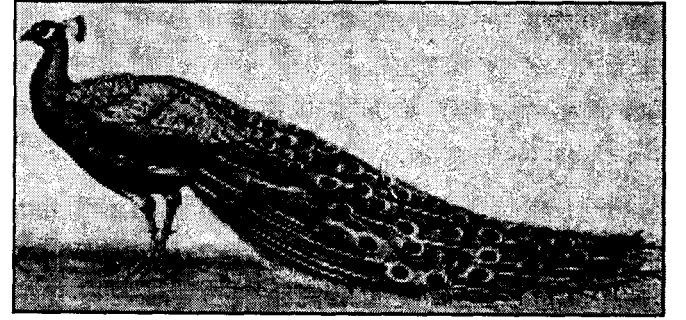

आनी आशिया मायनरचे राजे आपले बागेंत मोर पोसताले. भारतांत, मोर खूब पवित्र मानतात. स्कंद पुराणांत हाचो उल्लेख आसा. यजुर्वेदसंहितेंत अश्वमेधाच्या वेळार दिल्ल्या बळींभितर मोराचें नांव आसा. अथर्ववेद आनी ऋग्वेद हातूंत लांडोराचो उल्लेख आसा. देवांचो सेनापती कार्तिकेय आनी वाग्देवी सरस्वती हांचें मोर हेंच वाहन आसा.

भारतांत मोर चडसो सगळ्या भागांनी दिसता. हिमालयांत १,६०० मीटर उंचायेचेर मोर मेळटा. श्रीलंका, बांगलादेश, ब्रह्मदेश, जपान आनी जावा जुंव्यांनीय मोर आसात. श्रीलंका आनी जपान हांगाचे मोर धवे आसतात. जाल्यार जावा जुंव्यावयले पाचवे आसतात. भारतांत राजस्थान, पंजाब, हरियाना हांगा मोराचें वास्तव्य आसलें, तरी मणिपूर, मिझोराम (चितगाँग) ह्या भागांनी चड आसा. दोंगर-उतार, सखल प्रदेश वा रानांनी रावपाक मोराक चड मानवता. रातीच्या वेळार झाडाचे ऊंच खांदयेर, घराच्या पाख्याचेर मोर बसून रावता. फांतोडेचेर मोर 'माऊस

माऊड' असो कर्कश आड्डता.

मादीचो प्रजनन काळ जानेवारी म्हयन्यासावन ऑक्टोबरमेरेन आसता. भारतांत तो वेगवेगळे सुवातीचेर वेगवेगळो मेळटा. सादारणपणान मध्य आनी उत्तर भारतांत पावसाच्या अदमासाक जून म्हयन्यांत ह्या हंगामाक सुरवात जाता आनी तो सप्टेंबरमेरेन चालू आसता. दक्षिण भारतांत तो चड करून एप्रिल आनी मे म्हयन्यांत तशेंच श्रीलंकेंत जानेवारी ते मार्चमेरेन आसता. पिसारो फुलोवन नाचप हें ह्या हंगामाचें खाशेलपण आसा. ह्या हंगामाउपरांत पिसान्यांतलीं पिसां गळून पडटात. पूण अशे पिसां गळून पडिल्ले अवस्थेंत तो कोणाकूच दिसना. हो हंगाम सोंपतकच मोराचें बहुपत्नीकत्व आनी ताचें कुटूंब सोंपता. मोर, लांडोर आनी पिलां हांचे स्वतंत्र कळप जातात:

मोर हो मुळांत लजेस्त आनी थंड स्वभावाचो आसलो तरी तो सदांच जागरूक आसता. सुरक्षित आनी एकटुके सुवातेर, जमनीचेरूच ताचें घरटें कांटेरी झोंपांनी आसता. ताचीं तांतयां वाटकुळीं लेव-हळदुव्या रंगाचीं आसतात. मादी खेपेक ४ ते ६ तांतयां घालता. तांती ७० मिमी. लांब आनी ५०मिमी. रुंद आसता. सुमार २८ दीस मादी तांतयां उबयता. सादारण दोन म्हयन्यांचीं जातकच पिलां वसतीखातीर झाडाचेर वतात. मात्शी कसलीय सुलूस लागल्यार मोर झुडपांतल्यान ना जाता.

कड्डण, वनस्पतीचे तरने कोंब, बारीक जीव, गोगलगाय, शेड्डे, पाली, सोरोप हें ताचें खाण आसा. तेचभशेन रानसुणो, चित्तो, रानमाजर, व्हड मुंगूस, गरूड हांचो ताका भंय दिसता. मळबांत कुपां येतकच मोराक खूब उमेद जाता आनी तो नाचूंक लागता.

गळून पडिल्लीं मोराचीं पिसां व्हड प्रमाणांत एकठांय करप जाता. पयलीं हीं पिसां युरोपांत आनी अमेरिकेंत निर्यात करप जातालीं. पूण उपरांत हाचेर बंदी घाली. ह्या पिसांचो उपेग चडकरून पंखे आनी हेर कांय सोबेच्यो वस्तू तयार करपाखातीर करतात. खंयचोय घाय वा जखम विखयाळी जावची न्हय म्हूण ताचेर हळद घालून मोरापांख बांदतात. मोरपीस चिलमींत घालून ओडल्यार, खर सोरपाचें वीख देवता, अशीय कांय लोकांची समजूत आसा.

सद्याच्या काळांत जगांतल्या सगळ्या देशांच्या पक्षिसंग्रहालयांत आनी उद्यानांनी मोर आसा. भारतीय मोरांची पैदास परदेशांत बरोच काळ जाल्ली आशिल्ल्यान तांच्यांत कांय बदल जाल्ले दिसून येतात. तांच्या शरीर प्रमाणांतूय थोडो बदल जाल्लो दिसून येता. ते थोडे वजनदार आनी आंखूड पांयांचे आसतात. तांच्या रंगांतूय बदल जाल्लो आसा. हातूंतल्यान पुराय धवो मोर आनी अदींमदीं धवो जाल्लो भाग आशिल्लो (पाइड) मोर ह्यो अभिजाती निर्माण जाल्यात.

मनशाक मोराकडसून नाचपाची प्रेरणा मेळ्ळी असो समज आसा. भारतीय नृत्यकलेचेर मयूरनृत्यकलेचो प्रभाव दिसून येता.

कविकल्पनांत आनी लिखाणांतूय मोराक खूब म्हत्व आसा मोराच्या रडपाक वाडमयांत 'मधुर केकारव' म्हण्टात. पंजाबांत सोरपाचें वीख देंवोवपाक मोरापाखाचो उपेग करतात.

- डॉ. एस्. आर. गनिहार

मोरया, गोसावी : (जल्म : इ.स. १३७५, मोरगाव; मरण इ.स. १४६१, चिंचवड).

एक नामनेचो गणेशभक्त सत्युरुष आनी कवी. हाचें मूळ घराणें कर्नाटकांतल्या शाली ह्या गांवचें. हो देशस्थ ऋग्वेदी हरितसगोत्री ब्राह्मण



आशिल्लो. मोरया गोसावीच्या बापायचें नांव वामनभट्ट आनी आवयचें नांव पार्वतीबाई आशिल्लें. हांचें उपनांव शालिग्राम आशिल्लें. पूण फुडें ह्या घराण्यांत खूब सिध्दपुरुश जाल्ल्यान ह्या घराण्याक देव ह्या नांवान वळखूंक लागले.

पिरायेच्या पन्नास वर्सांचेर वामनभट्ट, पुण्यालागसाच्या मोरगांव हांगा रावपाक आयलो. थंय ताका चलो जालो. मयुरेश्वराचे कृपेन आपल्याक भुरगें जालें हे

श्रध्देन ताणें आपल्या पुताचें नांव मोरया दवरलें. शुध्दचरित आनी सत्त्वगुणसंपन्न आवय-बापायच्या सान्निध्यांत वाडिल्ल्या ह्या भुरग्याची आठव्या वर्सा मूज केली. भुरगेपणांतूच ताणें वेदाध्ययन पुराय केलें. उपरांत सिध्द योगीराज ह्या सद्गुरूच्या उपदेशावयल्यान ताणें थेऊर हांगा कडक तपश्चर्या केली. सतत बेचाळीस दीस अखंड नामस्मरण करतकच गणपतीन मोरयाक दृष्टान्त दिलो अशें म्हण्टात. तेन्नासावन तो मोरया गोसावी जालो. आवय-बापायच्या मरणाउपरांत ताणें मोरगांव सोडलें आनी तो चिंचवड हांगा रावपाक लागलो.

थंयच ताणें गोविंदराव कुलकर्णी हाच्या उमा नांवाचे चलयेकडे लग्न केलें. आपल्या चल्याक ताणें चिंतामणी अशें नांव दवरलें.

गणेशाच्या साक्षात्काराप्रमाण ताणें कऱ्हा न्हंयेंतल्यान गणेशाची मूर्ती काडली आनी चिंचवडाक तिची प्रतिश्ठापना केली.

मोरया गोसावीन आपले पिरायेच्या ८३व्या वर्सा मार्गशीर्ष वद्य षष्ठी शके १३८३ म्हळ्यार इ.स. १४६१, चिंचवड हांगा जिवित समाधी घेतली. उपरांत ताच्या पुतान समाधीचेर देवूळ बांदलें.

ताणें गणपतीचेर खूब पदांय रचल्यांत. ताचीं सासुर, माहेर, कामधेनु आनी हेर पदां खूब प्रसिध्द आसात.

दर वर्सा मार्गशीर्ष म्हयन्यांत ताचे पुण्यतिथीनिमतान व्हड उत्सव मनयतात.

- कों. वि. सं. मं.

मोरायस, जे. बी. : (जल्म : २९ जून १९३३, कल्लमुंडकूर, दक्षिण कन्नड, कर्नाटक).

नामनेचो कोंकणी कवी. ताचें मूळ नांव जॉन बापतिस्त मोरायस. पूण ताका जे. बी. मोरायस ह्याच नांवान चड वळखतात. ताचो जल्म एका मध्यमवर्गीय घराण्यांत जालो. ताचो बापूय बेंजमीन मोरायस गांवांत शिकोवपाचें काम करतालो. जे. बी. न आपलें मुळावें शिक्षण गांवच्या लिटल फ्लावर इशकोलांत घेतलें. उपरांत किरें गांवांत पोंपय माध्यमिक शाळेंत मॅट्रिक जातकच तो १९५१ वर्सा नोकरेच्या निमतान मुंबय गेलो.

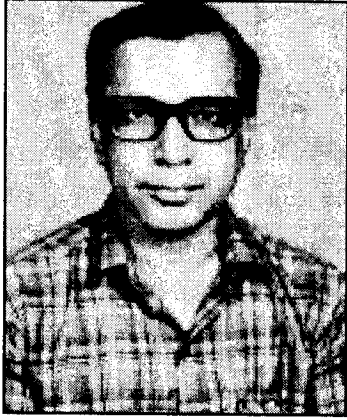

थंय ताका नामनेचे डेवीस पार्क हे वखदांचे कंपनींत काम मेळ्ळें. आजुनय तो तेच कंपनींत काम करता. २३ मे १९५७ वर्सा श्रीमती मेटिल्डा पीज हिचे लागीं ताचें लग्न जालें. ताका चार पूत आसात.

भुरगेपणासावनच ताका कविता बरोवपाची देण लाभिल्ली. शाळेंत शिकतना ताच्यो कोंकणी कविता कानडी लिपयेंतल्या कोंकणी नेमाळ्यांनी छापून येताल्यो. मुंबय पावतकच ताणें 'रोमियो आनी जुलियेट' (शेक्सपियरच्या नाटकाचो अणकार) हें पयलें पुस्तक बरयलें. तें मुंबयच्या कोंकणी प्रचार मंडळान १९५४ वर्सा उजवाडाक हाडलां. १९५८-५९ काळांत ताणें 'रिडर्स डायजेस्ट' आनी 'कोंकणी दायज' नेमाळें संपादित केलें. १९६१ वर्सा सावन मुंबयचे आकाशवाणीचेर ताच्यो कविता, कथा आनी उलोवपां प्रसारीत जावंक लागलीं. ताचो पयलो कवितां झेलो 'नवी व्हंकल' १९७७ वर्सा फादर विल्यम सिल्वान हाणें संपादित केला आनी मंगळूरच्या प्रगती प्रकाशनान तो उजवाडाक हाडला. १९६४-७६ मेरेन मुंबयसावन उजवाडा येवपी 'पैणारी' ह्या कोंकणी सातोळ्याच्या सल्लागार मंडळाचो वांगडी म्हूण ताणें काम केलां. १९७८ वर्सा पैणारी सातोळ्यांत ताची 'अंत्य नासल्लें स्वपाण' (नामनेचो साहित्यिक डॉ. शिवराम कारंतच्या 'चीमन दुडी' कादंबरीचो अणकार) कादंबरी उजवाडाक हाडली. ताच्यो 'निसराल्ल्याक लोटून घालो' (१९७४) 'बोलप्यां मदली

शेळी' (१९७६), 'जरलो गेम्स आनी वाटीस शेणय' ह्यो इंग्लीश साहित्यापसून अणकार केल्ल्यो कादंबऱ्यो पैणारी सातोळ्यान उजवाडाक हाडल्यो. १९८० वर्सा ताचो 'कोशेटान केल्लो खून' हो काणयांझेलो मंगळूरच्या राकणो प्रकाशनान उजवाडाक हाडला. तातूंत ७ काणयो आसात. ह्या पुस्तकाक गोंयच्या 'कोंकणी भाशा मंडळाचें' इनाम मेळ्ळां. १९८३ वर्सा ताचें 'मंगळूरचीं उज्वल रत्ना' नांवाचें एक म्हत्वाचें पुस्तक मंगळूरच्या पुनव प्रकाशनान उजवाडाक हाडलें. हातूंत दक्षिण कन्नड जिल्ह्यांत साहित्यिक, समाजीक, वैजकी आनी हेर मळांनी तोलामोलाची सेवा केल्ल्या ८ किरिस्तांव मानेस्तांची वळख दिल्ल्या. स्वामी सुप्रियान संपादीत केल्ल्या १९८४ वर्सा उजवाडाक आयिल्ल्या ताच्या 'भितरलें तुफान' कवितां झेल्याक साहित्य अकादेमी पुरस्कार मेळ्ळा. हातूंत २८ कवितांचो आस्पाव आसा. हाचेभायर ताणें डॉ. र.स. मुगाळिचें 'हिस्टरी ऑफ कन्नड लिटरेचर' पुस्तक कोंकणींत अणकारीत केलां. साहित्य अकादमीन तें 'कन्नड साहित्याचा इतिहास' ह्या नांवांन १९८९ वर्सा उजवाडाक हाडलां. १९८९ वर्सासावन राखणो सातोळ्याचेर कांय काळ ताचें 'दिव्यामृत' खंडकाव्य उजवाडा येतालें. हें काव्य बायबलांतल्या कथांचेर आनी घडितांचेर आदारून बरयलां. गोंयच्या सरस्पत प्रकाशनान ताचो 'फुतिफराची बायल' एकांकी संग्रह १९९० वर्सा देवनागरी लिपयेंत उजवाडा हाडला. गोंयच्या णवव्या वर्गाच्या कोंकणी पाठ्यपुस्तकांत ताची 'भागी म्हजो गांव' कविता आसा.

जे. बी. मोरायस हाणें कोंकणी कविता, लेख, कथा, नाटकुलीं, नाटक, अणकार, कादंबरी, खंडकाव्य आदी साहित्यप्रकार केळयल्यात. ताचीं कांय नाटकांय माचयेर आयल्यांत. तो साहित्य अकादेमीच्या आनी हेर संस्थांच्या कार्यावळींनी वांटो घेतालो. १९८५ वर्सा ताच्या 'भितरलें तुफान' ह्या कविताझेल्याक, १ डिसेंबर १९९० वर्सा ताच्या कोंकणी साहित्यिक वावराक लागून महाराष्ट्र सरकारान १ लाख रुपयांचो 'महाराष्ट्र गौरव पुरस्कार' दिला. २७ जानेवारी १९९१ ह्या दिसा 'कलासागर' मुंबय संस्थेन ताका 'कविराय' हें बिरूद दिलां. 'कोंकणी सभा', 'राखणो', 'कोंकणी परजेची जमात', 'पार्क डेवीस', 'कर्नाटक संघ', 'कोंकणी परब' आदी संस्थांनी ताचे भोवमान केल्यात. १६ आनी १७ जानेवारी १९९३ ह्या दिसा गोंयच्या मडगांव जाल्ल्या १९व्या अखिल भारतीय कोंकणी परिशदेचो तो अध्यक्ष आशिल्लो.

बेडमिंटन आनी टेबल टेनीस हे ताचे आवडीचे खेळ. मंगळूरच्या राकणो सातोळ्याच्या सल्लागार मंडळाचो तो वांगडी आसा. तेचपरी मुंबय, कोंकणी भाशा मंडळाचो सरचिटणीस जावन कोंकणीची सेवा करता.

- फा. प्रताप नायक, जे. स.

मोरायस, डॉम : (जल्म : १९३८, मुंबय).

नामनेचो इंडो-ऑग्लियन कवी. नामनेचो भारतीय पत्रकार फ्रँक मोरायस हाचो पूत. ताणें मुंबय आनी जीझस कॉलेज, ऑक्सफर्ड हांगा शिक्षण घेतलें. ताचो पयलो कवितांझेलो 'अ बिगिनिंग' हो १९५७ त उजवाडा आयलो. ताच्या ह्या झेल्याक हॉथॉर्नडन पुरस्कार फाव जाल्लो. उपरांतच्या काळांत ताचे पोएम्स (१९६०), जॉन नोबडी (१९६५), द ब्रास सर्पट, पोएम्स: १९५५-६५ (१९६६) आनी कलेक्टेड पोएम्स (१९६९) हे कवितांझेले उजवाडा आयले. ताच्यो चडशो कविता आत्मकथात्मक आसात. टी. एस. एलियट, ऑडन, डिलन टॉमस आनी अतिवास्तववादी संप्रदाय हांचो ताचेर प्रभाव पडिल्लो दिसता. माय सन्स फादर (१९६८) हें ताणें बरयल्लें आत्मचरित्र. ताचीं हेर उल्लेख करपासारकीं पुस्तकां अशीं - गॉन अवे, अँन इंडियन जर्नल (१९६०) (भोंवडीवृत्त), द टेपेस्ट विदिन (१९७०) (पाकिस्तान भोंवडेचो वृत्तांत), अ मेटर ऑफ पीपल (१९७४) हें बारा अविक्सीत देशांचें प्रवासवर्णन, मिसिस इंदिरा गांधी (१९८०) चरित्र. बी. बी. सी आनी आय. टी. व्ही. ह्या संस्थांच्या म्हायतीपटाचें लिखाण तो करतालो. जेमिनी (ऑक्सफर्ड), नोव्हा (लंडन), द एशिया मॅगझीन (हाँगकाँग) पॉप्युली (न्यूयॉर्क) ह्या नेमाळ्यांच्या संपादन वावरांत ताणें मोलादीक वावर केला. साधा सोंप्या उतरांनी कविता बरोवप हें ताचें खाशेलपण.

- कों. वि. सं. मं.

मोरोक्को : आफ्रिका खंडाच्या वायव्य कोनशाक आशिल्लो एक देश. क्षेत्रफळ ४,५८,७३० चौ. कि.मी. लोकसंख्या २९,११४,४९७ (१९९१). अक्षवृत्तीय विस्तार २३° ते ३५° ५६' उत्तर आनी रेखावृत्तीय विस्तार ०° ५८' ते १६° २१' अस्तंत. मोराक्कोचे उत्तरेक भूमध्य दर्या, उदेंतेक आनी आग्नेयेक आल्जीरिया, दक्षिणेक अस्तंत सहारा आनी अस्तंतेक अँटलांटिक महासागर आसा. राबात ही देशाची राजधानी आसा.

भूंयवर्णन, हवामान, वनस्पत आनी मोनजात : मोरोक्कोची चडशी भूंय पर्वतांची आसा. भूंयचणूकेचे नदरेन देशाचे तीन वांटे जातात: १) अँटलास पर्वतांचो प्रदेश २) अँटलांटिक दर्या देगेवयलो मळांचो प्रदेश आनी ३) पर्वतांच्या प्रदेशाचे आग्नेयेकडचो सहारी रेंवाट प्रदेश. अँटलास पर्वतांच्यो चार वळी आसात. तातूंतली उत्तरेक दर्यादेगेक समांतर अशी रिफ पर्वतांवाळ २,४००मी. उंचायेची आसा. हाय अँटलासांतलें जेबल टुक्कल हें ४,१६५मी. उंचायेचें देशांतलें सर्वोच्च शिखर आसा. अँटलांटिक दर्या देगेवयलो मळांचो प्रदेश शेतवडीक आनी गोरवां पोसपाचे नदरेंतल्यान म्हत्वाचो आसा. अँटलास पर्वतांवाळींचे उदेंतेक आनी दक्षिणेक सहारा प्रदेश आसा.

सहारा कालाहारी वाळवंटांतलो वाठार आनी पर्वताच्या प्रदेशांत हवामानांत सामको फरक आसता. पर्वतांवाळींच्या वायव्येकडल्या प्रदेशांत कडक शिंगाळे आनी उबदार गीम आसता. दक्षिण वाठारांतल्या दर्यादेगेतल्यान येवपी वारें आनी उदेंत अस्तंतेकडच्या वाऱ्याक लागून दर्यादेगेवयल्या वाठारांनी पावस बरो पडटा. ऑक्टोबर- नोव्हेंबर आनी मे-एप्रिल ह्या तेंपार पावस पडटा.

अँटलांटिक देगांचेर कॉर्क ओक झाडांचीं रानां आसात. अँटलास पर्वतदेवतेचेर सदा पाचवी रानां आसून हांगा ओक, सिडार पाइन, युकेलिप्टस, फर, जुनिपर, सायप्रस रूख मेळटात. मोरोक्कोत बिबळो वाघ, कोलो, माकड, रानबोकड सांपडटात. सरभोंवतणच्या रानांनी तरेकवार सवणीं आसात.

इतिहास आनी राजकीय स्थिती : बर्बर जमातीचे लोक हे हांगाचे थळावे रावपी. इ.स.प. १४६ त तो मॉरिटोनिया असो रोमन प्रांत जालो. रोमन साम्राज्य हांगा कांय शेंकडे थिरावल्याउपरांत ४२९ त व्हँडॉल लोकांनी ह्या प्रदेशाचेर घुरी घाली आनी रोमन लोकांचें साम्राज्य सोंपयलें. मुखार ६व्या शेंकड्यांत तो वाठार बायझेंटिन साम्राज्याच्या शेकातळा गेलो. सातव्या शेंकड्यांत अरबांनी मोरोक्कोचेर जैत मेळयलें. इतिहासिक नदरेंतल्यान अरबांनी हांगा दोन म्हत्वाच्यो गजाली केल्यो. त्यो म्हळ्यार अरबी भाशेचो आनी इस्लाम धर्माचो प्रसार.

फ्रेंच आनी स्पॅनिश वसाहतींचो काळ मोरोक्कोच्या इतिहासांत म्हत्वाचो आसा. मोरोक्कोतल्या अंदाधुंदीचो फायदो घेवन फ्रांसान हो देश घेवपाचे बरेच फावटी यत्न केले. पूण दरखेपेक जर्मनीन तांकां विरोध केलो. १९३४ त हांगाचे फ्रेंच सत्तेक थीरपण आयलें. दुसऱ्या म्हाझुजा उपरांत मोरोक्कोत स्वतंत्रतायेचे चळवळीक नेट आयलो. २ मार्च १९५६ त फ्रांसान फ्रेंच मोरोक्कोक स्वतंत्र केलो. मोरोक्कोचो सुलतान १९५७ त देशाचो राजा जालो. स्पेनान १९५८ त दक्षिणेकडचो वाठार आनी १९६९ त इफ्नी हें बंदर मोरोक्कोच्या ताब्यांत दिलें.

राजा पांचवो मुहंमद सुलतान सिद्दी हाणें १९६० त देशाचें शासन आपल्या ताब्यांत घेतलें. १९६२ वर्सा देशांत पयलेचफावट संविधान तयार केलें आनी ह्या संविधानांतल्यान राजेशाय आनी इस्लाम हो देशाचो धर्म म्हण जाहिर केलो. दुसऱ्या हसनान १९६३ त अहमद बहमनी हाका पंतप्रधान केलो. मोरोक्कोच्या इतिहासांत तो पयलो प्रधानमंत्री आशिल्लो. मोरोक्कोत १९७२ वर्सा लोकामतांनी नवें संविधान आपणायल्लें आनी १९८० त तातूंत कांय सुदारणा केल्ली. ह्या संविधानावयल्यान देशांत राजेशाय आसा. राजा होच नागरी आनी धर्माचो सर्वोच्च अधिकारी आसा. देशांत एकसदनी विधिमंडळ आसा, तातूंत ३०६ वांगडी आसतात.

अर्थीक स्थिती : हांगा शेतवड आनी गोरवां पोसपाच्या वेवसायाक म्हत्व आसा. देशांतले सु. ७०% लोक शेतवडीचेर जगतात. देशांतली

२०% जमीन शेतवडीखाल आसा आनी सु. ३०% जमीन चरोवाचीं मळां आनी एस्पार्टो तणान भरिल्ली आसा. गंव, सातू, साखरबीट, मको, कड्डण, द्राक्षां, ऑलिव्ह, टॉमाट, बटाट, हरबरो आनी मेथी हांचें पीक बरेंच येता. रानांतल्या झाडांक लागून ह्या देशाक बरीच व्हडली येणावळ मेळटा. हांगा नुस्तेंमारीचोय धंदो व्हडाप्रमाणांत चलता.

खणकाम हो ह्या देशाचो म्हत्वाचो उद्देग आसा. फॉस्फेटाचें सगळ्यांत चड उत्पादन हांगा जाता. फातरी कोळसो, खनीज तेल, शेल, शिशें, मँगनीज, अँटिमनी, कोबाल्ट, तांबें, जस्त, रुपें, युरेनियम, लोखण हीं खनिजां हांगा सांपडटात.

लोक आनी समाजजीण : मोरोक्कोंतले थळावे रावपी बर्बर लोक आसात. मुळचे बर्बर, वसणुकेखातीर आयिल्ले अरब, गोरे, स्पॅनिश आनी फ्रेंच, ह्या सगळ्या प्रकारच्या लोकांची एकामेकांकडेन आयिल्ल्या संबंदांतल्यान बरीच भरसण जावन, एक नवोच समाज तयार जाला. इस्लाम हो देशाचो अधिकृत धर्म. चडशे लोक सुन्नी मुस्लीम आसात. ज्यू आनी रोमन कॅथलिक धर्माचेय लोक आसात. अरबी ही देशाची अधिकृत भास. बर्बर जमात, बर्बर भास उलयतात. साक्षरतेचें प्रमाण कमी म्हळ्यार वट्ट लोकसंख्येंतलें फक्त २०%च आसा.

- कों. वि. सं. मं.

मोरोपंत : (जल्म : १७२९, पन्हाळगड; मरण : १७९४).

एक मराठी महाकवी. ताचें पुराय नांव मयुरेश्वर रामाजीपंत पराडकर. बापायचें नांव रामचंद्र (रामाजीपंत) आनी आवयचें नांव लक्ष्मीबाई. रामाजीपंताक सोनोपंत, मयुरेश्वर आनी आबा हे चले आनी आका ही चली आशिल्ली. मोरोपंताचो जल्म जामदगन्य गोत्राच्या कऱ्हाडे ब्राह्मण घराण्यांत जालो. ताचे बायलेचें नांव रमाबाई आशिल्लें.

मोरोपंताचें भुरगेपण आनी शिक्षण पन्हाळगडाचेर, ताचो गुरु केशव पाध्ये आनी गणेश पाध्ये हांचेकडे जालें. तांचेकडे काव्य, व्युत्पत्ती, अलंकार, वेदान्त ह्या विशयांचें अध्ययन करून मोरोपंत पन्हाळगडावयल्यान बारामतीक आयलो आनी थंय पेशव्यांचो जांवय आनी सावकार बाबूजी नाईक जोशी बारामतीकर हांचेकडे आश्रित पुराणिक म्हूण रावपाक लागलो. थंय ताणें पुराणकथन, ग्रंथावलोकन आनी काव्यरचनेक सुरवात केली. मोरोपंत बाबूजी नाईक हाच्या वाड्यार पुराणां सांगतालो. ताकालागून ताका वर्साक ५०० रुपया विदागी मेळटाली.

मोरोपंतान आमरण विद्याव्यासंग, काव्यरचणूक, आनी रामसेवा केली. प्रपंचांत रावनूय परमार्थाचो लाव करून घेतलो. रामभक्त आशिल्ल्यान ताणें आपलें पांडित्य, भाशाप्रभुत्व, छंदशास्त्र, साहित्यशास्त्र,

व्याकरणशास्त्र ह्या शास्त्रांचो वापर करून १०८ रामायणां रचलीं. पाऊण लाख मराठी कविता रचल्यो. तातुंतल्यो आर्या ४० हजारांवयर आसून, हेर कविता विंगड विंगड वृत्तांनी रचल्यात. तातुंतल्यो आयज फकत ६० हजार कविता मेळटात, पूण १५ हजार कविता मात मेळनात. मोरोपंताक उपजत काव्यशक्त आशिल्ली; पूण काव्यरसज्ञ गुरुंचो सहवास, काव्येतिहासपुराण ग्रंथांचें अध्ययन आनी निरंतर अभ्यास हाकालागून ताची काव्यशक्त चड फुलली.

मोरोपंतान सगळ्यांत पयलीं आपल्या गुरुचे आज्ञेन 'देवीमाहात्म्य' बरयलें. उपरांत स्कंदपुराणांतल्यान 'ब्रह्मोत्तरखंड' आनी 'भस्मासुराख्यान' हांची रचणूक केली. कुशलवचरित जैमिनी अश्वमेधाच्या आदारान बरयलें. मदालसाआख्यान, हरिश्रंद्राख्यान, साध्वीमहिमा आनी देवीमाहात्म्य हीं चार प्रकरणां मार्कंडेयपुराणांतल्या कथाभागांच्या आदारान रचल्यांत.

'प्रल्हादविजय' हो विष्णुपुराणांतले कथेचो अणकार आसून सतीचीं पदां मात ताणें स्वताच रचल्यांत. हातूंत सीता, रुक्मिणी आनी सावित्री ह्या पतिव्रतांचीं चरित्रां आयल्यांत. तशेंच मोरोपंताचीं 'कृष्णामाहात्म्य', 'व्यंकटेशस्तोत्र', 'दशावतार प्रार्थना', 'गणेशस्तुति', 'देवीस्तुति', 'दत्तदयोदय' देवांचीं स्तोत्रां आसात. 'संशयरत्नावलि', 'आर्याकेकावलि', 'नामार्या', 'वाडमनःप्रार्थना', 'नामसुधाचषक', 'नामरसायन', 'गुरुस्तुतिमुक्तांजलि', 'पतिव्रताकीर्तन', 'सन्मनोरथराजि', 'प्रश्नोत्तररत्नमाला', 'महाद्विज्ञापना' आनी 'आशंसाष्टक' हीं स्तोत्ररूप प्रकरणां आसात. हाचे उपरांत (१७७३ ते १७८३) ह्या काळांत 'महाभारत' बरयलें. ताच्या काव्यरचनेच्या निमाणच्या काळांत म्हळ्यार सुमार बारा वर्सांच्या कालखंडांत 'मंत्रभागवत', 'हरिवंश', 'संकीर्ण रामायणा', 'ब्राह्मणमाहात्म्य', 'गीतार्या' 'भगवद्गीतास्तुति', 'अहल्योधदार' आनी 'श्लोककेलावली' हीं काव्यां येतात.

अशेतरेन मोरोपंतान महाभारत, रामायण आनी भागवत हे ग्रंथ आनी तातुंतलीं शेंकड्यांनी आख्यानां आनी उपाख्यानां मराठी भाशेंत रचलीं. तीर्थक्षेत्रांचेर आनी संतांचेर हजारांनी आर्या केल्यो. तशेंच स्वतंत्र स्तोत्रां आनी लघुकाव्यांची रचणूक केली.

हरिदास आनी कीर्तनकार हांणी मोरोपंताच्यो कविता लोकप्रिय केल्यो. तशेंच विठोबादादा चातुर्मासे, शाहीर रामजोशी हांणी ताचे कवितेचो त्या काळांत खूब प्रसार केलो. मोरोपंताची पुराय वळख आनी ताचें प्रभावी समर्थन विष्णुशास्त्री चिपळूणकर हाचे निबंदमाळेंतल्या 'मोरोपंतांची कविता' ह्या लेखांत जाता. उपरांत ल. रा. पांगारकर आनी श्री. ना. बनहट्टी हांणी स्वतंत्र ग्रंथ बरोवन मोरोपंती कवितेचें रसिकावलोकन केलें.

- कों. वि. सं. मं.

मोर्डेकार, मधुकर यशवंत : (जल्म : १४ सप्टेंबर १९२०, मडगांव- साश्ट).

गोंयचो सुटकेझुजारी आनी समाजसेवक. ताणें पणजी हांगा चवथें वर्स लिसेंव आनी बेळगांव हांगा मॅट्रिक मेरेनचें शिक्षण घेतलें. १९३९-१९४६ ह्या काळांत तो 'इंडियन नॅशनल काँग्रेस' हे समितीचो वांगडी आशिल्लो. पिरायेच्या १२ वर्सांचेर मडगांव हांगा प्रभातफेरिनी वांटो घेवन ताणें सुटके झुजाखातीर वावर करपाक सुरवात केली. उपरांतच्या काळांत नारायण हराडकर, सदाशिव परांपजे, याळगी, नाथ पै हांचे वांगडा बेळगांव रावन राष्ट्रीय चळवळीचीं पुस्तकां वांटप, पत्रकां वांटप तेचपरी लोंढा, बेळगांव खानापूर हांगा आयोजित केल्ल्या बसकांनी वांटो घेवप असलीं कामां करतालो. १८ ऑक्टोबर १९४६ ह्या दिसा म्हांपशां ताणें सत्याग्रह केलो. तेन्ना पुलिसांनी ताका धरलो आनी बंदखणींत घालो. उपरांत प्रादेशिक लश्करी न्यायालयामुखार उबो करून ३० दीस बंदखणीची ख्यास्त फर्मायली. तेचपरी दिसाक दोन रुपया हे प्रमाण तीस दीस दंड भरूंक लायलो. दंड भरूंक नाशिल्ल्यान ताका वट्ट साठ दीस ख्यास्त भोगची पडली. तशेंच पांच वर्सांखातीर ताच्या राजकीय हक्कांचेर बंदी हाडली.

बंदखणींतल्यान सुटका जाल्या उपरांत तो बेळगांव वचून भूंयगत वावर करूंक लागलो. गोंय सुटके उपरांत 'अखिल गोंय पीठ वांटप समिती' चो (All Goa Wheat Flour Distribution) तो पयलो अध्यक्ष आशिल्लो. दक्षिण गोंयचे दुरध्वनी समितीचेर चिटणीस म्हूण ताणें काम केलां. तेचपरी दुरध्वनीच्या सल्लागार समितीचो तो वांगडी आसा (१९९२). मडगांव हांगाच्या योगा केंद्राचो तो संस्थापक वांगडी आसा. राष्ट्रीय शैक्षणिक अनुसंधान आनी प्रशिक्षण परिशद दिल्ली, तशेंच बेंगलोर, लोणावळा, मुंगेर (बिहार) हांगा आयोजित केल्ल्या कृतिसत्रांत ताणें वांटो घेतिल्लो.

रोटरी क्लब, तेचपरी मठग्रामस्थ हिंदू सभा मडगांव आनी सुरेश नायक मेमोरियल ट्रस्ट हांणी ताच्या समाजकार्याचो भोवमान केला. भारत सरकारान ताम्रपत्र दिवन सुटकेझुजांतल्या ताच्या वावराचो भोवमान केला.

- कों. वि. सं. मं.

मोर्याक, फ्रांस्वा : (जल्म : ११ ऑक्टोबर १८८५, बॉर्दो(फ्रान्स); मरण : १ सप्टेंबर १९७०, पॅरिस).

नोबॅल पुरस्कार फाव जाल्लो फ्रेंच कादंबरीकार आनी नाटककार. एका मध्यमवर्गीय कॅथलीक घराण्यांत ताचो जल्म जालो. बार्दो विद्यापिठांत तशेंच पॅरिसच्या एकाॅल दे शार्त हे शिक्षण संस्थेंत ताणें आपलें शिक्षण पुराय केलें. ले मँ इवांत (१९०९) हो ताचो पयलो कथाझेलो. पूण

उपरांत मात ताका कादंबरीकार म्हूण नामना मेळ्ळी. १९२२ वर्सा उजवाडा आयिल्ल्या 'ल बेझे ओ लेप्रे' (१९२३) हे कादंबरीक लागून ताका व्हड कादंबरीकार म्हूण नामना मेळ्ळी. ते उपरांत ताणें बरयल्ल्यो कादंबऱ्यो अशो आसात: 'द देझर द लामूर' (१९२५), 'तेरेंझ देस्केरू' (१९२७), 'ल न द व्हिपॅर' (१९३२), 'ल मिस्तर फ्रांतनाक' (१९३३), 'ला फारिझियॅन' (१९४१), 'ल साग्वॅ' (१९५०) आनी ताच्या मरणाआदीं उजवाडा आयिल्ली 'अँना दोलेसा दोत्र प्वा' (१९६९).

बार्दो शार आनी थंयच्या मध्यमवर्गीयांची घुस्पटमारीची जीण हो ताच्या कादंबऱ्यांचो मुखेल विशय. फुडें १९३८ सावन तो नाट्यलेखनाकडे वळ्ळो. 'आस्मोदे' (१९३८), 'ले माल एमे' (१९४५) हीं ताचीं उल्लेख करपासारकीं नाटकां. जर्नलचे ४ खंड (१९३४-५१), संस्मरणिका (३ खंड १९५९-६७) आनी 'द नोव्हॅलिस्ट अँड हिज कॅरॅक्टर्स' (१९३३) सारक्या बरपांतल्यान ताणें लिखाणाफाटलो उद्देश, बरोवपाची पद्दत आनी ताचे हेर विशयावयले विचार उक्ते केल्यात. १९३९त फ्रेंच अकादेमीचेर ताची नेमणूक जाल्ली. १९५२ वर्सा ताका साहित्याचो नोबॅल पुरस्कार फाव जालो.

- कों. वि. सं. मं.

मोल्सवर्थ, जेम्स टी. : (जल्म : १७९५; मरण : १३ जुलय १८७२, विलिप्टन).

आर्विल्लो मराठी शब्दकोशकार. एक्झीटर (डेव्हन) हांगा ताचें शिक्षण जालें. फुडें तो लश्करांत गेलो. पिरायेच्या सोळाव्या वर्सा तो भारतांत आयलो. मराठी आनी हिंदुस्थानी ह्या दोन भाशांची १८१४त ताणें परीक्षा दिली. ताका संस्कृत, ग्रीक, लॅटीन, फार्सी ह्या भासांचेंय गिन्यान आशिल्लें. १८१४ त नेटिव्ह इन्फंट्रीच्या णवव्या रेजिमेंटांत भाशाभिज्ञ म्हूण ताची नेमणूक जाली. ३ मे १८३७ दिसा तो लश्करांतल्यान निवृत्त जालो.

A Dictionary of Marathi and English (१८३१) ह्या नांवान तयार केल्ल्या मराठी-इंग्लीश शब्दकोशावरवीं मोल्सवर्थान नामना जोडली. ह्या कोशापयलींच्या शब्दकोशांचो आदार घेवन सुमार स वर्सांभितर मोल्सवर्थान हो कोश तयार केलो. संस्कृत, फार्सी, अरबी, हिंदुस्थानी धरून सुमार चाळीस हजार शब्द ताणें पयले आवृतींत घेतले. जॉर्ज कॅडी आनी टॉमस कॅडी ह्या भावांचें तशेंच त्या काळांतल्या कांय विद्वान जाणकारांचो पालव हे कोश रचनेखातीर मोल्सवर्थान घेतलो. १८५७त ह्या कोशाची दुसरी आवृती आयली. दुसरे आवृतींत सुमार साठ हजार शब्द आयल्यात. शब्दसंख्या, शब्दार्थ हे नदरेन मोल्सवर्थाचो कोश खूब म्हत्वाचो आसा. इंग्लीश-मराठी शब्दकोशाचें काम मोल्सवर्थान हातांत घेतिल्लें. पूण भलायकी इबाडिल्ल्यान तो तें पुराय करूंक शकलोना.

थॉमस कॅडी हाणें तो पुराय केलो.

मोल्यवर्थान खिस्ती धर्माविशीं कांय पुस्तिकाय बरयल्यात.

- कों. वि. सं. मं.

मोसंबी : स्वीट ऑरेंज वा सिट्रस सायनोनिसस ह्या नांवान प्रसिध्द आशिल्ले हे वनस्पतीचो संत्र, लिंबू, तोरींग आनी मावळींग हांच्या कुळांत आस्पाव जाता. साथगुडी, व्येलेंसीआ, व्हॅन्लीन आनी जाफा ह्या भारतांत जावपी वनस्पतींकूय मोसंबी अशें म्हण्टात.

मोसंबी ही ईशान्य भारतांतली आनी बर्मा हांगाची थळावी वनस्पत आसा अशें मानतात. युरोप, अमेरीका आनी हेर अस्तंत देशांत हे वनस्पतीची लागवड खूब उतरां, म्हळ्यार पंदराव्या शेंकड्यासावन जाली. अस्तंत भारतांत जावपी हेच जातीची वनस्पत, पुर्तुगेजांनी मोझांबीकच्यान हाडिल्ली आनी मोसंबी हें मोझांबीक हाचें अपभ्रंश नांव आसा अशें कांय वनस्पतशास्त्रज्ञांनी आपलें मत मांडलां.

मोसंबी हो रूख सादारणपणान मध्यम म्हळ्यार २ ते ३मी. उंचायेचो आसता. हाचीं पानां लांबोडीं वाटकुळीं आसतात. तांचो देंठ अशीर पाखांसारको पूण मातसो चेपटो आसता. पानां आनी खांदी हांचे मदीं बारीक कांटो आसता. ह्या झाडाक येवपी फुलां धवीं आनी परमळीत आसतात. फळ गोल (globose) आनी मांसाळ आसता. फळाची साल मातशी दाट आसून, ती शिरांक (फोडी) घट्ट दशिल्ली आसता. दर एका फळाक १०-११ शिरो आसतात. शिरेंतल्या बोयांनी (juice sacks) आमसार-गोड रोस आसता. एके शिरेंत २ते५ बियो आसतात. जून जाल्लें फळ पाचवें आनी पिकिल्लें हळदूवसार आसता.

हे वनस्पतीची लागवड करपाखातीर मर्यादीत पावस, सुकें हवामान, उश्ण तापमान आनी फुसफुशीत मातयेची गरज आसता. झाडाचें मुखेल मूळ (Tap root) जमनींत खोल वता, पूण अन्न आनी उदक मेळोवपी मुळां लागींच



आसतात. झाडामदली सुवात ६x६ मीटर दवरप खूप गरजेचें आसता. कलम केल्ल्या झाडाक चड फळां येतात म्हूण तांची लागवड चड करतात. कलमां वाडलीं म्हण्टकूच तीं लावपाखातीर १मी. x १मी. अकाराचो फोंड मारतात. उपरांत त्या फोंडांत २५किग्रॅ. गोबर घालतात. कलमां लायल्या उपरांत सुमार १ म्हयनोभर तांच्या माथ्यार सावळी आसची पडटा. झाडां चार वर्सांचीं जालीं म्हण्टकूच तांकां फळां येवपाक लागतात. सादारणपणान एका झाडाक वर्साक १००० ते १५०० मेरेन फळां येतात.

डायबॅक, फायटॉफथोरा आनी मूळकूज हे मोसंबीच्या झाडांक जावपी कांय म्हत्वाचे रोग आसात. डायबॅक हो रोग जालो म्हण्टकच सुरवेक पानां आनी उपरांत खांदयोय सुकत रावतात. निमाणेकडेन सबंद झाडच सुकून वता. पान पोकन्यो किडी (beaf miner), मोसंबी पाखे, धड पोखरपी किडी आनी मायट ह्यो ह्या झाडांक लागपी म्हत्वाच्यो किडी. किडी नाशकांचे फवारे मारून किडींचो नाश करूं येता.

ह्या फळाचो मुखेल उपेग म्हळ्यार तें ताजें आसतना खावपाखातीर वापरतात. सादारणपणान फळांत ३० ते ४५% रोस आसता. ह्या रोसांत शर्करा आनी अम्लता आशिल्ल्यान तो दुयेंस आनी अशक्त मनशांक पिवपाक दितात. मोसंबीच्या सालींचें तेल काडून तें अन्न पदार्थांक परमळ हाडपाखातीर वापरतात.

ब्राझील, अमेरिका, इटली, जपान आनी स्पेन हे मोसंबीचें चड उत्पादन काडपी मुखेल देश आसात. भारतांत मोसंबीचें चड उत्पादन आंध्र प्रदेश, पंजाब आनी महाराष्ट्र ह्या राज्यांनी जाता. गोंयचें हवामान मोसंबीच्या पिकाक फावो तशें ना. मोसंबीचीं झाडां गोंयकारांच्या पोरसांनी खंयूय पळोवपाक मेळटात.

- भिंगेल ब्रागांझ

मोहरम (मुहर्रम) : इस्लामी वर्साचो पयलो म्हयनो आनी त्या म्हयन्यांतलो मुस्लीम धर्मियांचो एक उत्सव. 'मुहर्रम' शब्दाचो अर्थ पवित्र असो जाता. 'पवित्र कुराणांत' वर्णन केल्ल्या मुहर्रम, शब्वाल, जिल्काद आनी जिल्हज्ज ह्या चार म्हयन्यांतलो एक पवित्र म्हयनो.

मोहरम म्हयन्याच्या पयल्या धा दिसांत मोहरम नांवाचो उत्सव मनयतात. ह्या धाव्या दिसाक आशूरा म्हण्टात. शिया लोक सुतकाचे दीस म्हूण हे दीस पाळटात. कारण महंमद पैगंबराचो नातू हरजत इमाम हुसैन हाका आशूराच्या दिसा यजीद मुवाविया हाणें मारिल्लो. ताचे यादीक पयले णव दीस ताजिया वा ताबूत बसोवन ताचें धाव्या दिसा विसर्जन करतात. इराकांत करबला हांगा जंय हुसेनाक मारिल्लो थंय ताची कबर बांदल्या. इसवी सन चवदाव्या शेंकड्यांत अमीर तैमूर करबलाचे जात्रेक वचून आयलो आनी उपरांत ताणें ताचे कबरीची प्रतिकृती तयार केली. हे प्रतिकृतीकूच 'ताजिया' म्हण्टात.

मोहरमच्या दिसांत दरेक मुसलमान मनीस आपले ऐपतीप्रमाण चांदी, हस्तिदंत, शिंशें, कंवची, कोंडे आदी वेगवेगळे प्रकार वापरून ताबूत तयार करतात. मोलादीक ताबूत आसल्यार तें तशेंच दवरून निमण्या दिसा सादे कोंडे वा कागद वा कपड्याचें ताबूत पुरपाक दवरतात.

एके वण्टीकडेन मक्केवटेन तोंड करून ताबूताची स्थापना केल्ली आसता. ताच्या लागसारच हुसेनाचे कपडे, आयुधां, खावपाचे पदार्थ दवरतात. थंय मेणवाती आनी रंगीत दिवे लावन सगळेकडेन लखलखाट

करतात. ताबूतालागसार एक ओटो बांदून थंय सदांच मैलवी 'मजलीस' नांवाची पोथी वाचून दाखयता.

उत्सवाच्या निमण्या दिसा सगळ्या ताबूतांची मिरवणूक काडटात. मिरवणुकीच्या शेवटाक गरीब लोकांक हत्तीवयल्यान अन्न आनी पैशे वांट्टांत. मिरवणूक जातकच सगळे ताबूत गांवाभायर विसर्जित करतात.

आशूरा मोहरमचो पवित्र धावो दीस म्हूण आनी मोहरम हो सैम उत्पत्तीचो म्हयनो म्हूण सुन्नी मुसलमानांक पवित्र दिसता. मुहंमद पैगंबरान आपल्या अनुयायांक आशूरा ह्या दिसा उपास आनी प्रार्थना करपाविशीं आदेश दिला. तशेंच त्या दिसा न्हावप, निवळ कपडे घालप, दोळ्यांत सुरमा (काजळ) घालप अशें सांगलां. दुस्मानांकडेन शांतीकायेन एकचार करप, सत्संग करप, अनाथांक आदार दिवप, दानधर्म करप अशीं सत्कार्यां करपाचो उपदेश केला.

- कों. वि. सं. मं.

मोहिनी : विष्णुचो तेरावो अवतार. फकत भागवत पुराणांतूच हो अवतार मानला. भागवत पुराणाच्या ८व्या स्कंधांत विष्णुच्या ह्या अवताराची कथा दिल्या ती अशी- देवदैत्यांनी समुद्रमंथन केलें, तेन्ना तातुंतल्यान अमृत आयलें. पूण तें सगळें अमृत दैत्यांनी बळान आपणें घेतलें. हें पळोवन देवांक खूब वायट दिसलें. सगळे देव विष्णुम्हऱ्यांत गेले आनी तांणी दैत्यांकडल्यान अमृत मेळोवन दिवपाचें वचन घेतलें. दुसरेवटेन अमृत पिवपाखातीर दैत्यांभितर झगडीं जालीं. तेवेळार विष्णु सोबीत सुंदर अशें मोहिनीचें रूप घेवन थंय गेलो. मोहिनीचें हें रूप पळोवन सगळे दैत्य तिचेर भाळ्ळे. तेन्ना मोहिनीन अमृत वांटपाखातीर दैत्यांकडल्यान अमृतकुंभ घेतलो आनी दैत्यांक फसोवन तो अमृतकुंभ देवांक दिलो.

दुसरे एके कथेंत उन्मत्त भस्मासुराचो नाश करपाक विष्णुन मोहिनीचें रूप घेतलें. आपलेच हात मस्तकार दवरून भस्मासुराक आपलें भस्म करून घेवपाक मोहिनीच्या रुपाचो आदार जालो.

- कों. वि. सं. मं.

मोहिनीआड्डम : केरळांतलो एक परंपरिक शास्त्रीय नाचाचो प्रकार. कथकळि हो नाचूय केरळांतलोच, पूण हो नाच दादल्यांनी नाचपाचो, तांडवनृत्यानाट्याभशेन आसता. जाल्यार मोहिनीआड्डम म्हळ्यार फकत बायलांनीच करपाचो लास्ययुक्त नाचाचो प्रकार आसा.

पुराणांत भस्मासुर आनी मोहिनीची कथा आसा. भस्मासुराक मारपाखातीर विष्णुन मोहिनीचें ओडलायणें रूप घेतलें आनी भस्मासुराक आपल्या वांगडा नाचपाक सांगलें. त्या नाचांत ताचोच हात ताच्या मस्तकार

दवरपाक लावन ताचें मरण घडोवन हाडलें.

मोहिनीआड्डम ह्या शब्दांतलो मोहिनी हो शब्द मोहकपणाचें प्रतीक दिसता. आट वा आड्डम म्हळ्यार नाच.

त्रावणकोराच्या स्वाती तिरूनल महाराजाचो काळ हो मोहिनीआड्डम हे नृत्यशैलीचो उदरगतीचो काळ मानतात. पूण हो राजाश्रय सोंपतकच मात ही मोहक नृत्यशैली सोंपली. जांणी हे कलेक पोसवण दिली तांणी तिका एक विलासाचें साधन केलें. मोहिनी नर्तिकांक तांणी आपली भोगदासी करून तांच्या चारित्र्याची वाट लायली. देखून हो नाच शिकपाखातीर बऱ्या घरांतल्यो चलयो येना जाल्यो. हाकाच लागून पोरन्यो नर्तिका सोंपतकच नव्या नर्तिकांची पिळगी तयार जावंक पावलीना.



पूण विसाव्या शेंकड्यांत नामनेचो केरळीय कवी वळ्ळतोळ नारायण मेनन हाणें हे कलेक नवें जीवन दिलें. ताणें चेरुतुरुती हांगा 'केरल कलामंडलम' ही संस्था स्थापन करून ज्या कलांचो नाश जाला तांकां परतून जिवित केल्यो. तातूंतलीच मोहिनीआड्डम ही एक आसा. व्हड कश्टान ताणें कल्याणी अम्मा, चिन्नमू अम्मा, चिन्न कुट्टी अम्मा ह्या फिशाल आनी प्रवीण नर्तिकांक सोदून काडल्यो. तांचेकडल्यान त्या नृत्याचीं सगळीं आंगां शिकून घेतलीं. उपरांत ताणें ते पद्दतीचें शिक्षण दिवपाखातीर आपल्या कलामंडलांत वर्ग सुरु केले. पूण सुरवातेक ताका हो नाच शिकपाक कोणूच चलयो मेळ्ळ्यो नात. उपरांत ज्यो कोण थोड्यो चलयो मेळ्ळ्यो, तांकां ताणें बरें शिक्षण दिलें आनी तांचे कडल्यान मोहिनीआड्डमाचे जाहिर प्रयोग केले. फुडें ल्हव ल्हव हे कलेविशीं सभ्य लोकांक आवड तयार जाली आनी बऱ्या घराण्यांतल्यो चलयोय ह्या शिक्षणाखातीर कलामंडलांत येवंक लागल्यो.

श्री. वळ्ळतोळ हाणें त्या नृत्यांत काळाक अणसरून खूब सुदारणां केल्यो आनी तो नाच अदीक मनभुलवणो केलो. आयचे हे शैलींत भरतनाट्यम नृत्याभशेन 'नृत्त' आनी 'नृत्य' हांचो बरो मेळ दिसून येता. अभिनय करतना हातांचो वापर सादारणपणान भरतनाट्यमाभशेनूच आसता, पूण तातूंत कथकळींतल्या हातमुद्रांचो प्रभाव दिसता. तशेंच मोहिनीआड्डम हे शैलींतूच वापरपी मुद्राय खूब आसात. 'नृत्त' हातूंत

मोहिनीआड्डमचे आपले अशें खाशेलें अंगचलन, चारी आनी अडवू ह्यो सुरवातीच्यो हालचाली आनी पावत्यो मारपाचे प्रकार आसात. कमरेवयल्या आंगाची सातत्यान जावपी ओडलायणी वाटकुळी हालचाल हे शैलीचें खाशेलपण आसा. 'चोलकट', 'गणपती', 'पंदडी', 'मुखचालम्', 'कर्कला', 'दंडकम्', 'अष्टपदी' ह्यो मोहिनीआड्डमांतल्यो कांय खाशेल्यो परंपरिक नृत्य रचणुको आसात. तशेंच भरतनाट्यम् ह्या नाचांतल्यो 'वर्णम्', 'पदम्', 'जावळी', 'तिल्लाना' ह्यो सगळ्यो कर्नाटक संगीत नृत्य रचणुको लेगीत मोहिनीआड्डम ह्या नाचांत नाचतात. सादारणपणान हे शैलींत कर्नाटक संगीताचो वापर जाता. पूण 'सोपानम्' ह्या केरळीय संगीतबाजाचो प्रभाव ह्या मोहिनीआड्डमच्या संगिताचेर चड आसा. मल्ल्याळम भाशेभशेनूच संस्कृत भाशेंतल्यो रचणुकोय मोहिनीआड्डमांत खूब आसात.

मोहिनीआड्डम् नर्तकीचो भेस खाशेलो केरळी पद्दतीचो आसता. कमरेभोंवतणी, धवें फुल्ल तलम वस्त्र, फुडले वटेन मिरयो काडून साडयेभशेन गुठलायतात. वयर गाड तांबड्या वा पाचव्या कोराचो ब्लावज घालतात. माथ्यार एके वटेन केंसांचो वांटकुळो आंबाडो घालतात आनी ताचेर धव्या फुलांची फांती माळटात. कानांत व्हड व्हड कानांतलीं घालतात. तशेंच गळ्यांत तरातरांचे केरळी पद्दतीचे अलंकार घालून, कमरेक भागराचो कमरपटो असो भेस करतात.

भरतनाट्यमाभाशेनच हातुंतूय तालम् वाजोवपी 'नटुवन' (हाकाच नटुवनार वा सुत्रधार म्हण्टात) आनी गायिकेचो आस्पाव आसता. पयलीं येडकै म्हळ्यार बडयेन वाजोवपाचें चामड्याचें वाद्य, मुखवीणा ह्या साथीच्या वाद्यांचो आस्पाव आसतालो. हालीं मृदंग, वीणा, व्हायोलिन हीं वाद्या वापरतात.

भारताच्या हेर प्रदेशांनी तशेंच भायल्या देशांनीय ही शैली वयर काडपाखातीर शांता राव, रागिणी देवी, इंद्राणी रेहमान हांणी खूब कश्ट घेतले. कनक रेळे ही हालींच्या काळांतली नामनेची नर्तकी जावन आसा. हे शैलीविशीं तिणें बरें मोलादीक संशोधन करून ताचेर बरोवप केल्लें आसा. केरळांतल्या 'कलामंडलम्' भशेनूच त्रिवेंद्रम हांगाची 'सोपानम्' ही संस्थालेगीत मोहिनीआड्डम शैलीची उदरगत करपाक यत्न करता. मुंबयंतल्या 'नालंदा नृत्यकला महाविद्यालयांत' य मोहिनीआड्डमाचें शास्त्रीय शिक्षण मेळपाची सोय आसा. तशेंच मुंबय विद्यापिठाच्या नाचाचे पदवी परीक्षेक बसपाचीय सोय आसा.

- कों. वि. सं. मं.

मोहेंजोदडो : हिंदू संस्कृतायेचें नामनेचें पोरने शार. तें सिंधच्या (पाकिस्तान) लार्कान जिल्ह्यांत आसून थंयच्या दोंगुल्ल्यांक मोहेंजोदडो (मेल्ल्यांचो जागो) अशें म्हण्टात. १९२२ वर्सा राखालदास बॅनर्जी हाका त्या जाग्यार एका कुशाणकाळांतल्या स्तूपालागसार उत्खनन करता

आसतना भुंयेंत कांय पोरन्यो वस्तू मेळ्ळ्यो. १९२७ वर्सामेरेन जॉन मार्शल हाणें हांगा उत्खनन केलें. १९२७-३१ ह्या काळांत मकाय हाणें आनी उपरांत मॉर्टीमर व्हीलर हाणें १९५० वर्सा हांगा उत्खनन केलें.

मोहेंजोदडो हांगा ५किमी. च्या आवाठांत हडप्पा संस्कृतायेचे अवशेश पातळिल्ले आसात. ह्या अवशेशांचे किल्लो आनी नागरी वसती अशे दोन वांटे करूं येतात. किल्ल्यावटेनच्या उत्खननांत मातयेच्या विटांची बसका मेळ्ळ्या आनी ताचेर किल्ल्याची वास्तू उबारिल्ली दिसता. शाराचे राखणेखातीर वचत थंय भाजिल्ल्या विटांचे बुरूज बांदिल्ले आसात.

किल्ल्या भितर नागरी वसती आशिल्ली. हे नागरी वसतीच्यो वट्ट अवस्था उत्खननांत मेळ्ळ्यो. हांगाची नागरी वसती हडप्पा भशेनूच आखीव आनी योजनाबध्द मांडावळीची आशिल्ली. थंयचे रस्ते सुमार

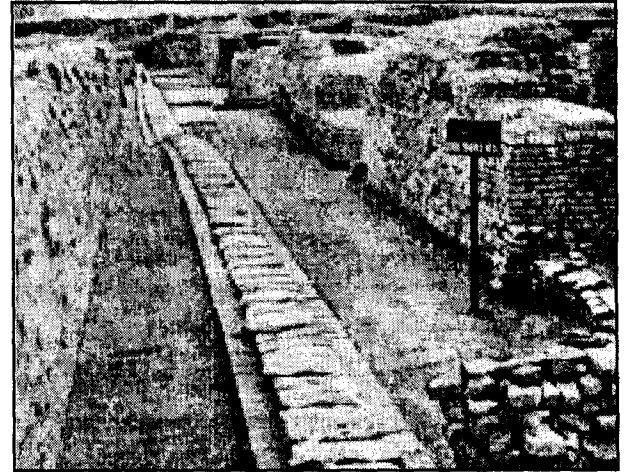

मोहेंजोदडो : नगररचना एक, एक उत्खनित चित्र

९मी. रुंद आसून मुखेल रस्ते उदेंत-अस्तंत आनी उत्तर-दक्षिण अशे आंखल्यात. हांगाचे रस्ते एकामेकांक काटकोनांत मेळिल्ल्यान पुराय वसती वेगवेगळ्या काटकोन चौकोनांत वांटिल्ली दिसली. घराचीं दारां मुखेल रस्त्याकडेन वचनासतना ल्हान गल्लींकडेन वतात, अशेतरेन बांदल्यांत. हीं घरां भट्टेंत भाजिल्ल्या पक्क्या विटांचीं आसून दर एका घरांत तीन कुडी, एक न्हाणी घर आनी एक रांदचीकूड आसा. कांय घरां दोन माळ्यांचीं आशिल्लीं.

थंयच्या गटारांची बांदावळ उत्कृश्ट आसून तीं मुखेल गटाराक जोडिल्लीं आसतालीं. हीं सगळीं गटारां विटांनी धांपिल्लीं आसतालीं.

नागरी वसतीच्या घराभायर ११मी. लांब, ७मी. रुंद आनी २.५मी. खोल विटांनी बांदिल्लें न्हाणीघर आसून ताचे भोंवतणी वरांडो आनी कपडे बदलपाक स्वतंत्र कुडी आसात. तेभायर थंय धान्याचो एक व्हड गुदांव, ७१मी. लांब आनी २३मी. रुंद जायत्यो कुडी आशिल्ली इमारत, कितलेशेच खांबे आशिल्लो व्हड मंडप आनी मजुरांच्यो चाळी हीं वास्तू वैशिष्टां उल्लेख करपासारकीं आसात. वसतीचे सात कालखंड जाल्ले

आसले तरी वसतीची रचणूक आनी खाशेलपणां तशातशीं उरल्यांत. हाचेवयल्यान मोहेंजोदडो हांगा शिस्तबध्द आनी वंशपरंपरागत आयिल्ली सत्ता आसूंक जाय, अशें म्हणूं येता. हडप्पा आनी मोहेंजोदडो हीं दोनूय नागरी संस्कृतायेचीं केंद्रां आशिल्ल्यान एकूच सत्तेच्यो त्यो दोन राजधान्यो आशिल्ल्यो, अशें कांय विद्वानांचें मत आसा.

थंय सांपडिल्ल्या मडक्यांचे आकार आनी ताचेवयलें काळ्या रंगांतलें चित्रकाम हडप्पाभशेनूच आसा. हांगा वेगवेगळे तरेच्यो मुद्रा मेळिल्ल्यो आसात. तांचेर वेगवेगळ्या प्राण्यांचीं चित्रां, तशेंच गेंड्याभशेन चिखलाच्या प्रदेशांत रावपी जनावरां चित्रित केल्यांत.



मोहेंजोदडो लिपी कोरातिल्ल्यो मुद्रा

हांगाचे लोक वेगवेगळे भांगराचे अलंकार वापरताले. तेभायर वेगवेगळ्या मोलादीक फातराचे, स्टिअटाइट आनी फियान्सचे मणी वापरताले. कांय फातरांच्या मण्यांचेर धवो वा काळो रंग भरून नक्षी काडिल्ल्याचें मेळ्ळां. तेभायर मातयेचीं तरेकवार खेळणीं आनी मूर्ती मेळ्ळ्यात. तातुंतलीं कांय खेळणीं अशीं आसात, जातूंत दोरी वा बडी घाल्यार त्या खेळण्याची मान हालोवंक मेळटा. थंय तांब्याचीं शिनी, कुन्हाड, चाकू, कानवेत, गिरमीट आदी हत्यारां आनी तांब्याचीं आयदनांय वापरांत आशिल्लीं.

मोहेंजोदडो हांगाचे वसतीचो नाश कसो जालो हाचेविशीं विद्वानांत एकमत ना. व्हीलर हाच्या मतान हांगा खूब व्हड कत्तल जाली आसूंक जाय. हांगाच्या जिन्न्यांनी लेगीत मडी मेळ्ळ्यांत. ताचेवयल्यान मोहेंजोदडो हांगा अचकीत हल्लो करून तांची कत्तल जाली आसूंक जाय. भूयकांप वा तत्सम सैमीक अरिश्टांवरवीं हांगाचें जिवीत नश्ट जालें आसूं येता अशेंय एकमत आसा.

मोहेंजोदडोच्या कालखंडाविशीं वेगवेगळीं मतां मेळटात. पूण हांगा मेळिल्ल्यो मुद्रा, रंगीत नक्षीकाम केल्ले फियान्सचे मणी, ब्राँझाच्यो कुन्हाडी हांचो मध्यउदेंतेंतल्या वेगवेगळ्या सुवातींच्या उत्खननांत सांपडिल्ल्या पुराव्यांकडेन मेळ घाल्यार मोहेंजोदडोचे संस्कृतीचो काळ इ. स. आदीं तिसरें सहस्रक अशें सांगतात.

- कों. वि. सं. मं.

पूरक नोंद : हडप्पा.

मोक्ष : मुच = सोडप, मेकळें जावप वा करप ह्या संस्कृत धातुपसून मोक्ष शब्द जाला. तत्त्वगिन्यानाचे नदरेन त्रिविध तापांत भाजपी जीवांनी मुक्त जावप म्हळ्यार मोक्ष. हिंदू धर्मशास्त्राचें निमाणें लक्ष्य म्हळ्यार मोक्ष. मनीस परत परत जल्माक येता आनी परत परत मरता. ही जी मनशाचे जिणेंतली अखंड परंपरा आसा, ती मोडून देवा म्हन्यांत पावप वा ताचेकडेन एकरूप जावप म्हळ्यार मोक्ष. हें सगळें जग देवान उत्पन्न केलां. हातूंत मनशाचोय आस्पाव आसा. सैमाची सुरवात जाली म्हळ्यार जल्म आनी मरण आयलें. जल्माक आयल्या उपरांत केल्ल्या कर्माक लागून दुसरो जल्म घेवपाची तयारी जाता. जल्म म्हळो की परत मरण हें आयलेंच. अशी ही सारकी जल्म आनी मरण हांची परंपरा चालूच उरता. हे परंपरेंतल्यान मुक्त जावप म्हळ्यार मोक्ष मेळोवप.

खंयच्याय दुसऱ्या प्राण्याची जीण मेळ्ळी म्हूण हो मोक्ष मेळोवंक येना. तो फकत मनीस जल्माकच मेळोवंक येता. दुसऱ्या जिवांक सारासार बुध्द नाशिल्ल्यान ते फकत ते ते जिणेंतलो भोग घेत रावतात आनी तातुंतल्यान पाप-पुण्याचे भागीदार जातात. ताका लागून तांकां परते परते जल्म घेवंचे पडटात. मनशाक सारासार विचारशक्ती आशिल्ल्यान तो भोगाचो त्याग करून पाप-पुण्याच्या बंधनांतल्यान सुटूं शकता आनी देवाकडे पावूंक शकता, थंयच्यान तो परत केन्नाच ह्या संवसारांत येना. तेन्ना ताच्या जल्म मरणाचो फेरो चुकलो अशें म्हण्टात. हो फेरो चुकलो की तो मोक्षाक पावलो अशें मानतात.

भारतीय तत्त्वगिन्यानाचे नदरेन पळयल्यार जीव हो सत्, चित आनी आनंद रूप जावन आसा. जड प्रकृतीच्या धर्माक धरून ताका सुखाचो आनी दुख्खाचो भास जाता आनी तातूंत तो बध्द जाता. हाकाच वेदांतांत बंध अशें म्हळां. हो देहाभिमान ना जालो की सगळें जग ईश्वररूप दिसता. हाकाच ब्रह्मस्थिती म्हण्टात आनी तोच मोक्ष आसता. जीव जल्माक येतकच आपले आपूण बध्द जाता. आपूण बध्द ना अशी भावना जेन्ना प्रबळ जाता तेन्ना तो मुक्त जाता. म्हणजे शरिराच्या जाग्यार जें आत्मपण दिसता तें सोडपाक जाय आनी तें आत्मपण आत्म्याच्या म्हळ्यार देवाच्या जाग्यार मानलें जायत जाल्यार मोक्ष जाला म्हणपाचो. ही स्थिती प्राप्त जाली जाल्यार जगांत सगळेकडे आनंदच आनंद दिसता. पूण मनशाची स्थिती वेगळी आसा. ताका आपली कूड धरून जितले म्हणून आत्मभिन्न पदार्थ दिसतात तांचेर आसक्ती जाता आनी तो तातूंतच सूख मानता. भौतिक सुखांक दसून उरता. हातूंत सुखापरस दुख्खूच चड वांट्याक येता. देखून सूख आनी दुख्ख ह्या दोनय अवस्थांपरस वेगळी अशी जी स्थिती तिकाच मोक्ष म्हण्टात.

संवसारांतल्या सुखदुख्खाचो अणभव घेतकच हातुंतल्यान सुटपाचो विचार जाता. हांगाच्यान मोक्षाचो विचार सुरू जाता. मनीस जगांत येतकच बरीं वायट कर्मां करता. बरीं कर्मां पुण्याची आनी वायट कर्मां पापाची जोड जोडटा. पुण्याक लागून ताका स्वर्ग मेळटा जाल्यार पापाक

लागून ताका नरक मेळटा. ह्या स्वर्ग-नरकाचें फळ भोगून लेगीत ताची सुटका जायना. तो बंधांतल्यान मुक्त जायना. तर ताका केल्ल्या कर्माप्रमाण परतो हे भूंयेचेर जल्म घेवंचो पडटा आनी हें चक्र सारकें चालूच आसता. ह्या संवसारचक्राक वाजेले जीव तातूंतल्यान कायमची सुटका करून घेवपाचें चिंततात. ते मागीर जिज्ञासू जातात. हातूंतल्यान सुटपाचो विचार करतात आनी हांगासून मोक्षाचो विचार सुरू जाता.

- डॉ. अनंत राम भट

मौन एकादस : एक जैन व्रत. मार्गशीर्ष शुद्ध एकादशीक हें व्रत करतात. हे तिथीक जर हें व्रत करपाक जालें ना जाल्यार, तें खंयचेय एकादशीक करतात. एकादशीक पुराय दीस मोनेपण पाळप आनी कडक उपास करप हो ह्या व्रताचो मुखेल विधी आसा. दुवादशीक ह्या व्रताचें उद्यापन करतात.

त्या वेळार पुस्तक, शाई, कागद ह्यो ज्ञानाविशींच्यो इकरा वस्तू वेंचून, त्यो दर एके इकरा हे संख्येंत मुखार दवरून तांची पुजा करतात.

- कों. वि. सं. मं.

मौनीमहाराज : (इ.स.चो १७वो शेंकडो). एक सत्पुरुस. हो अखंड मोनेपण धरून रावतालो ताका लागून ताका हें नांव मेळ्ळें. मौनीबुवा ह्या नांवानूय ताका वळखतात. ताच्या चरित्राची निश्चित म्हायती मेळना.

कोल्हापूर जिल्ह्यांतल्या पाटगांव हांगा मौनीमहाराजाची समाधी आसा. महाराज पाटगांवाक कसो आयलो हेविशीं म्हायती मेळटा ती अशी- निपाणी-आजरा मार्गाचेर उत्तूर नांवाचें एक वेपारी केंद्र आसा. थंयसावन तो बैलाच्या तांड्यावांगडा पाटगांवांत आयलो आनी थंयच्या सैमाक पळोवन थंयच रावलो.

संत रामदास आनी छत्रपती शिवाजी महाराज हांचेवांगडा मौनीमहाराजाचो संबंद आशिल्लो असो गिरिधरान समर्थप्रतापांत उल्लेख केला. कर्नाटकाचे स्वारीचेर वचचे पयलीं शिवाजी महाराज पाटगांवाक मौनीबुवाक मेळपाक गेल्लो आनी मौनीबुवान महाराजाक प्रसादलेगीत दिल्लो. शिवरायान एकदां गडाचेर सगळ्या संतांक आपयले तेन्ना तातूंत मौनीमहाराज आशिल्लो अशें सांगतात. मामा परमानंदान मौनीमहाराजाचे समाधीचो जिर्णोध्दार केलो.

माघ म्हयन्यांत थंय ताची पुण्यतीथ व्हड दबाज्यान मनयतात. मालवणच्या सिंधुदुर्गांतल्या मंदिराच्या गाभाऱ्याभायर मौनीमहाराजाची मूर्त आसा.

- कों. वि. सं. मं.

मौरांव, बारांव तोमाश : एक पुर्तुगेज विद्वान. ताचें पुराय नांव बारांव, द कुबॉरज्युअ तोमाश मौरांव गार्सेज ई पाल्य. हो जल्मान जरी पुर्तुगेज आसलो तरी ताचें कार्यस्थळ गोंय आसलें. एका पुर्तुगेज घराण्यांत गोंयांत ताचो जल्म जालो. तो सरकारी शिक्षण खात्यांत इन्स्पेक्टरच्या हुदार आशिल्लो. कुंभारजुंव्याचो बॅरन अशी सरदारी पदवी पुर्तुगेज सरकारान ताच्या घराण्याक दिल्ली. विद्येची आनी गिन्यानाची ताका आस आशिल्ली. भारतीय संस्कृती, हिंदू धर्म, मराठी भास हांचो ताणें अभ्यास केल्लो. ताका कोंकणीय येताली. ताणें पुर्तुगेज मराठी शब्दकोश तयार केल्लो. हो शब्दकोश हातीबरपाच्या रुपांत लिस्बनच्या सायन्स अकादेमींत अजुनय आसा. हिंदुवरी किरिस्तांवातय मराठीचो प्रसार जावंचो अशें ताचो मत आशिल्लें. मराठी शिक्षण पुर्तुगेजी वरी सरकाराचेवतीन फुकट दिवंचे म्हणून ताणें यत्न केल्ले.

१८७१ वर्सा ताणें मुंबय वचून मराठी मुद्रणाखातीर एक छापखानो गोंयांत हाडलो. ताणें ताची रायबंदर हांगा आपूण रावता थंय स्थापना केली. ह्या छापखान्यांतल्यान ताणें रोखडेंच 'देशसुधारणेच्यु' हें मासिक आत्माराम पुरुषोत्तम सुखटणकर हाच्या संपादनाखाल सुरू केलें. यशवंत फोंडबा नाईक दणायत आनी रामचंद्र गोविंद वागळे हांणी बरयल्लो 'गोमंतकाचा प्राचीन व अर्वाचीन इतिहास' ताणें उजवाडा हाडला.

बारांवांन शिक्षण प्रसाराचे नदरेनय जायतो वापर केल्लो. तशेंच विद्यार्थ्यांक शारीरिक ख्यास्त दिवपाची पद्दतय ताणें बंद केल्ली.

- कों. वि. सं. मं.

मौर्य राजवंश : इ.स.प. चवथ्या शेंकड्याच्या शेवटाक (सनपयलीं ३२३ - १८५) मगध देशाचेर राज्य करपी एक व्हड वंश चंद्रगुप्त हो ह्या वंशाचो मुळावो पुरुस आशिल्लो. पोरन्या ग्रंथांनी हाचेविशीं चडशी म्हायती मेळना. कौटिल्य नांवाच्या ब्राह्मणान नंद राजाचो नाश करून चंद्रगुप्त नांवाच्या युवकाक मगधाचे गादयेर बसयलो, इतलेंच कळटा. उपरांतच्या संस्कृत साहित्यांत चंद्रगुप्त हो नंद राजाचो दासीपुत्र आशिल्याचें सांगलां. ती दासी मुरा घराण्यांतली आसली म्हूण चंद्रगुप्ताच्या वंशाक मौर्य हें नांव मेळ्ळें, अशेंय सांगलां. पूण बौध्द साहित्यांत चंद्रगुप्ताचो जल्म क्षत्रिय कुळांत जाल्लो अशें सांगलां.

मौर्य वंशांतल्या राज्यांनी इ.स.प. ३२२ते १८५ ह्या काळांत भारतखंडाच्या चडशा भागाचेर राज्य केलें आनी पयलीचखेप एकछत्री अंमल प्रस्थापित केलें. ह्या काळाक मौर्यकाल अशें म्हण्टात. पयलीं भारतांत महाजनपदां आनी ल्हान ल्हान राज्यां आशिल्लीं. पूण मौर्यांच्या काळांत हांच्या जाग्यार एक व्हड साम्राज्य तयार जालें. नंदा घराण्याचें राज्य फकत उत्तरेक आशिल्लें. ताचो विस्तार करून तें भारतभर पातळपाचें काम मौर्य राजांनी केलें.

मौर्यकाळासंबंदीची म्हायती मुखेलपणान तत्काली वाङ्मय, परकीय भोंवडेकारांचो वृत्तांत, पुरातत्त्वीय अवशेशां वयल्यान मेळटा. पुराणांत कांय मौर्य राजांचो आनी तांचो पराक्रम हांचो उल्लेख आनी वर्णन मेळटा. मौर्यांच्या विशीं म्हायती दिवपी शिलालेखांसारखी साधना चड म्हत्वाची आसा. सम्राट अशोक हाचे साबार कोरांतिल्ले लेख आसात. आयजमेरेन सांपडिल्ले चडशे लेख प्राकृतांतले आसात. कांय ब्राह्मी लिपींत, कांय खरोश्टी आनी कांय अरेमाइक लिपींत आसात. तातूंत राजाज्ञा, उपदेशपर धर्माज्ञा, चोल, चेर, पांड्य अशा कांय राज्यांचो तशेंच सुदारणा केल्ल्यांचो उल्लेख मेळटा. कांय शासनाविशींच्या गजालिंचो तशेंच, राजकीय स्थितीचो उल्लेख तातूंत मेळटा. लिखित साधनांनी मेगॅस्थिनीझ हाचें इंडिका आनी कौटिल्य हाचें अर्थशास्त्र हांकां चड म्हत्व आसा.

नंद राजाच्या दरबारांत चाणक्याचो अपमान जाल्ल्यान कारणान नंद वंशाचो नाश करपाची प्रतिज्ञा ताणें केली. चंद्रगुप्ताक बरें शिक्षण दिवन नंद वंशाचो नाश करपाखातीर तयार केलो. चंद्रगुप्तान व्हड सैन्य उबें करून सुरवेक पंजाब आनी सिंध ह्या प्रदेशांतल्या यवनांचो पराभव करून, थंय आपलें राज्य उबारलें. उपरांत ताणें मगधाचेर घुरी घालून (इ.स.प ३३२) नंदराजाक मारून तो मगधाचे गादयेर बसलो. मुखार कांय वर्सांनी ताणें लागीं लागीं पुराय भारताचेर सार्वभौम सत्तेची स्थापणूक केल्ली. स.प. ३०५ त सेल्यूकस हाणें पंजाबाचेर घुरी घालून तो सिंधुमेरेन पाविल्लो. पूण चंद्रगुप्तान ताका हारावन ताचेकडल्यान कबलात करून घेतली. हे कबलातीवरवीं हेरामेरेनच्या प्रदेशाचेर चंद्रगुप्ताची सत्ता आयली. त्याउपरांत चंद्रगुप्तान दक्षिण भारतांतले साबार प्रदेश घेवन आपलें साम्राज्य वाडयलें. संवसारांतले साबार देश आपले राजदूत मौर्यांच्या दरबारांत धाडपाक लागले. ह्या काळांत मेगॅस्थिनीझ हो सेल्यूकसाचो वकील कांय वर्सां भारतांत रावलो. ताणें चंद्रगुप्ताच्या राज्याचें वर्णन बरोवन दवरलां. ताचे वयल्यान मौर्यांचे राज्यवेवस्थेची आनी सेनादलाविशीं म्हायती मेळटा. चंद्रगुप्तान आपल्या व्हड साम्राज्याचे साबार विभाग करून तांचेर राज्यपाल नेमिल्ले. तो स्वतः मगधाचो राज्यकारभार सांबाळटालो ताचेखातीर ताणें एक सल्लागार मंडळ नेमिल्लें. राजधानी पाटलीपुत्र नगराची वेवस्था पळोवपाखातीर तीस जाणांचें एक मंडळ आशिल्लें. करवसुली, जल्ममरणाच्यो नोंदी, उद्योगधंद्यांचें नियंत्रण, राखणेकाम हांची देखरेख हें मंडळ करतालें. गांवच्या वाठारांची वेवस्था पळोवपाखातीर ग्रामसंस्था आशिल्ल्यो. पांच खेड्यावयल्या अधिकाऱ्यांक गोप अशें म्हण्टाले.

चंद्रगुप्ताच्या सैन्यांत आठ हजार रथ, णव हजार हत्ती, तीस हजार घोडे आनी स लक्ष पदाती सैनिक आशिल्ले. चाणक्य हो चंद्रगुप्ताचो महामात्य आशिल्लो. ताच्या आदारान चंद्रगुप्तान आदर्श अशी राज्यवेवस्था निर्माण केल्ली. चंद्रगुप्त मौर्य हाणें आपल्या जिवितांतल्या निमाण्या

दिसांनी जैन धर्म आपणायलो आनी तो राजसंन्यास घेवन कर्नाटकांत गेलो.

आपलो पूत बिंदुसार (इ.स.प. ३००-२७३) हाका गादयेर बसोवन चंद्रगुप्त भद्रबाहूवांगडा कर्नाटकांत गेलो. जैन साहित्यांत चंद्रगुप्ताच्या पुताक सिंहसेन अशें म्हळां. पुराणांत ताकाच बिंदूसार हें नांव दिल्लें आसा. ताणें मौर्य साम्राज्य रितसर सांबाळिल्लें. आर्य चाणक्य हो कांय वर्सां हाचोय महामात्य आशिल्लो. आपलो पूत अशोक हाका ताणें अवंतीचो राज्यपाल नेमिल्लो. तेउपरांत अशोक कांय वर्सां तक्षशिला हांगांय राज्यपाल म्हूण रावलो.

अशोक (स.प. २७३-२३६) हाका पुर्विल्ल्या भारतांतलो सगळ्यांत व्हड सम्राट मानतात. तो रागीट आशिल्लो. सुरवेक ताका चंडाशोक अशें म्हण्टाले. गादयेर बसल्या उपरांत चार वर्सांनी ताणें आपलो राज्याभिषेक करून घेतलो.

स.प. २६२त अशोकान कर्लींग देशाचेर घुरी घालून ताचेर जैत मेळयलें. पूण ह्या झुजांत खूब रक्तपात जाल्लो. दोनूय वटांचे साबार सैनिक मेल्ले. हें पळोवन अशोकाक उपरती जाली आनी ताणें फुडाराक झूज करचोना अशी प्रतिज्ञा केली. तेच अवस्थेंत ताणें बौध्द धर्म आपणायलो. उपरांत अहिंसेचोय पुरस्कार केलो आनी आपली उरिल्ली जीण बौध्द धर्माच्या प्रसाराखातीर ओंपली.

बौध्द धर्माचो प्रसार करपांतूच धर्मप्रसाराखातीर ताणें साबार शिलालेख देशाच्या सगळ्या भागांत खडपांचेर आनी खांब्याचेर कोरून दवरल्यात. तातुंतले सुमार ३५ शिलालेख सांपडल्यात. त्या शिलालेखांत धर्मतत्वां आनी सम्राटाच्यो धर्माज्ञा कोरिल्ल्यो आसात. ताच्या जिविताविशीं खूब म्हायती तातूंत मेळटा. ताणें उबारिल्ले स्तंभ हे गिरेस्त शिल्प कलेन भरिल्ले आसात. ताणें स्तूपूय बांदल्यात.

बौध्द धर्मांत उपराशिल्ल्या साबार वादग्रस्त प्रस्नांचेर भासाभास करपाखातीर अशोकान एक धर्मपरिशद आपयल्ली. हीका तृतीय संगीती अशें म्हण्टाले. तशेंच ताणें लागींच्या हेर देशांनी आपले दूत धाडून बौध्द धर्माचो प्रसार केलो. सिंहलद्वीपांत ताणें पूत महेंद्र आनी चली संघमित्रा हिका धाडिल्ली. ताच्या ह्या कार्याक लागून निमाणें ताका धर्माशोक ह्या नांवांन वळखुपाक लागले.

अशोकान आपल्या राज्याचे चार विभाग केल्ले. उज्जयिनी, तोसली, सुवर्णगिरी आनी तक्षशिल हीं ताचीं मुखेल थळां आशिल्लीं. त्या विभागांचेर ताणें प्रशासक नेमिल्ले, ते राज्यघराण्यांतलेच आशिल्ले. हेर प्रांतांचेर अधिकारी नेमिल्ले. भारतांतले चोळ, पांड्य आनी चेर हीं राज्यां सोडून सबंद भारताचेर ताची सार्वभौम सत्ता आशिल्ली. मंत्रिपरिशदेच्या आदारान तो राज्य कारभार करतालो. ताच्या सबंद साम्राज्यांत एकूच भास आनी एकूच लिपी चालू आशिल्ली अशें म्हण्टात.

अशोकाचो चलो जलौक हाणें काश्मीरांत स्वतंत्र राज्याची स्थापणूक करून कनौजमेरेनचो प्रदेश घेतिल्लो, अशें राजतारांगिनी हातूंत सांगलां. उपरांत गांधार, विदर्भ आनी हेर प्रदेशांत कांय मौर्य राजपुतांनी स्वतंत्र राज्याची स्थापणूक केली.

शासनवेवस्था : मेगॅस्थिनीझ हाचें लेखन, अशोकाचे लेख आनी कौटिल्य हाचें अर्थशास्त्र हातूंतल्यान मौर्य शासनाची म्हायती मेळटा. राजा वा सम्राट हो शासन यंत्रणेचो मुखेली आसतालो. तो वंशपरंपरेच्या अधिकारान ह्या पदाचेर येतालो. नवे कायदेकानून करप, तांचो रितसर उपेग करप आनी न्याय दिवप हे सगळे अधिकार राजाकडेन आसताले. राज्याभितर आनी शेजारच्या देशांनी ताचे गुप्तहेर आसताले. तांणी हाडिल्ली म्हायती तो केन्नाय आयकुपाक तयार आसतालो. ह्या कामांत ताका आदार करपाक मंत्रिपरिशद आसताली. परिशदेंतले मंत्री राजाच नेमतालो. प्रादेशिक प्रांतांचे मुखेल अधिकारी, उपशासन अधिकारी, राज्याचे कोशाध्यक्ष, सेनापती, दंडाधिकारी, न्यायाधीश आनी शेतवडीसारक्या खात्यांचे मुखेल अशे सगळे मंत्रिपरिशद नेमताले. खेड्यांत आनी गांवगिऱ्या वाठारांनी पयलीं चलत आयिल्ली पंचायतीसारकी शासनवेवस्था चालूच आशिल्ली. नगरांचो कारभार पळोवपाखातीर नगरपरिशद आसताली. हे परिशदेच्यो स उपसमित्यो आशिल्ल्यो आनी दर एके समितींत पांच सभासद आसताले. पयले समितीकडे उद्देगिक-शिल्प हांचीं कामां आसतालीं. दुसरे समितीकडेन परदेशी नागरिकांच्या देखरेखीचीं कामां आसतालीं. तिसरे समितीकडेन जगनगणनेची नोंद (जल्म-मरणाची नोंद) चवथे समितीकडेन वेपार उदरगतीची वेवस्था आशिल्ली. वजनमाप तपासप आनी मालाच्या दराचेर नदर दवरप हें समितीचें मुखेल काम आशिल्लें. पांचवे समितिकडेन उत्पादन हें खातें आशिल्लें. सवे समितिकडेन विक्रीकर वसूल करपाचें काम आशिल्लें.

सैन्याची वेवस्था अशाच स समित्यांकडेन आशिल्ली. घोडदळ, पायदळ, गजदळ, रथांचें दळ, नौदल आनी पुरवण हांचेखातीर एक एक समिती आशिल्ली.

अर्थीक स्थिती : लोकांचो मुखेल वेवसाय शेतवड हो आशिल्लो. गंगा-यमुना हें देगण पिकाळ आशिल्लें आनी हेर भागांतूय विंगड विंगड पिकां येतालीं. शेतवडीचे जोडयेक पयलींसावन चलत आयिल्लो पशुपालन वेवसायूय नेटान चलतालो. रानांतलीय पिकावळ बरी आशिल्ली. खणींतल्यान विंगड विंगड धातू आनी हिरे-माणकांय मेळटालीं. ह्या वेवसायांचे जोडयेक कांय प्रमाणांत तांकां जाय अशे आनी तांचेर आदारीत अशे साबार वेवसाय आशिल्ले. शिल्पकारांत मेस्त, धवड, चामार, कुंभार, चितारी-रंगारी, शेट आनी हेर शिल्पकारांचो आस्पाव जातालो. ते भायर नुस्तेंमारी वेवसायय चलतालो. सामान एका जाग्योवयल्यान दुसरेकडेन व्हरपाक बैलगाड्यांचो उपेग करताले. सागरी वेपारांचेय साबार उल्लेख मेळटात. चडसो वेपार अस्तंतेकडच्या देशांकडेन जातालो. बऱ्यांतलो

बरो तलम कपडो, मलमल, रस्मी कपडे, अत्तर, मसालो, मोतयां, रत्नां, माणकां हांची निर्यात जाताली.

कला : मौर्यकाळांत लाकूड, माती, हतयाचे दांत, पाशाण हांचो उपेग वास्तुकला आनी शिल्पकले खातीर करताले. पूण ह्या काळांत पाशाणशिल्पांचेंय प्रमाण चड आशिल्लें. ह्या काळांतली वास्तुकला ही चडकरून लाकडाची आशिल्ल्यान पाटलिपुत्र हांगाच्या राजवाड्याचे अवशेश चडशे मेळनात. पूण स्तुपांतल्यान मौर्य तेंपावयले शैलीची म्हायती मेळटा. अशोकान उबारिल्ले स्तंभ आनी तांचेवयली कलाकुसर तोखणाय करपासारकी आसा. अशोकाच्या काळांत बौध्द धर्मियांक पवित्र आशिल्ल्या स्थळांनी स्तूप आनी ध्वजस्तंभ उबारिल्ले. चडशा स्तूपांचो नाश जाल्लो आसा. ध्वजस्तंभ हे एकाच पाशाण फातरासावन घडयल्ले आसात. ते वाटकुळे आसून तांची उंचाय सुमार १२ मी. इतली आसा. ह्या स्तंभांच्या माथ्याचेर हत्ती, पाडे, घोडे आनी शींव हांच्यो मूर्ती बसयल्ल्यो आसात. मौर्य कळांतलें चडशें शिल्पकाम बौध्द आनी अवैदिक धर्मपंथांचें आसा. हे कलाकृतींचेर परकियांचे चडकरून इराणी हांचे ठसे उदेल्यात.

अशोकान आपणायल्लो बौध्द धर्म, ताची परिणती म्हणून वेव्हारता हाडिल्ली अहिंसा, हाचो परिणाम म्हणून वैदिक धर्मियांचें रागणे हांच्या एकत्रीत परिणामांक लागून क्षात्रतेजाकडेन जाल्लें दुर्लक्ष ह्या कारणांक लागून मौर्य साम्राज्याक देंवती कळा लागली अशी कांय इतिहासकारांनी नोंद करून दवरल्या.

- कों. वि. सं. मं.

मौलूद शरीफ : मुसलमानांची एक परब. हे परबेक ईद-इ-मीलाद अशेंय म्हण्टात. हिजरी सनाच्या रबी उल अब्वल ह्या तिसऱ्या म्हयन्याच्या बाराव्या दिसा महंमद पैगंबराचो जल्म जालो, अशें मानतात. त्या निमतान हो दीस आनी सबंद म्हयनो पवित्र मानून हो उत्सव मनयतात.

सुन्नी पंथाचे अनुयायी हो दीस श्रध्देने आनी मोठे उमेदीन पाळटात. शीया आनी वहाबी पंथाचे अनुयायी मात हो उत्सव करीनात.

महंमदाच्या मरणा उपरांत सुमार पांचशें वर्सांनी मेसोपोटेमियांतल्या मसूल नांवाच्या शारांत ताच्या एका अनुयायान हो उत्सव सुरू केलो, अशें म्हण्टात. उपरांत अखलाचो बादशहा अबूस इद मुजफ्फर हाणें इ.स. १२०७ वर्सा हो उत्सव व्हड प्रमाणांत करून ही परंपरा सुरू केली. भारतांत हो उत्सव व्हड दबाज्यान मनयतात. ह्या दिसा रातचे सगळे लोक मशिदींत जमून महंमदाचीं स्तोत्रां आयकतात. हालीं हो उत्सव केन्नाय मनयतात.

- कों. वि. सं. मं.

म्यूलर, पॉल हेरमान : (जल्म : १२ जानेवारी १८९९, ओल्डन (स्विट्झर्लंड); मरण : १२ ऑक्टोबर १९६५, बाझेल).

नामनेचो स्विस रसायनशास्त्रज्ञ. ताचें सुरवातीचें शिक्षण बाझेल हांगा जालें. १९१६ त तो ड्रायफस अँड कंपनींत प्रयोगशाळेंत सहाय्यक जालो. १९१७ त लॉझा एजी कंपनीचे शास्त्रीय उद्देगीक प्रयोगशाळेंत सहाय्यक रसायनशास्त्रज्ञ म्हूण तो काम करूंक लागलो. हांगा ताका उद्देगीक रसायनशास्त्राचो खूब अणभव मेळ्ळो. १९१८ त मॅट्रिक जातकच १९१९ त पदविका मेळोवन ताणें बाझेल विद्यापिठांत शिक्षण घेतलें आनी १९२५ त त्या विद्यापिठाची रसायनशास्त्राची डॉक्टरेट पदवी मेळयली. त्याच वर्सा बाझेलांतल्या जे. आर्. गायगी एजी हे कंपनींत नोकरेक लागून १९४६ त तो थंयच्या वनस्पती संरक्षक पदार्थावयल्या विज्ञानीक संशोधनाचो उपसंचालक जालो. १९६१ त तो हे कंपनींतल्यान निवृत्त जालो.

वनस्पतीजन्य रंजकां आनी कातडी कमोवपाखातीर वापरपांत येवपी सैमीक पदार्थ हांचेर संशोधन केलें. १९३५ वर्सा ताणें संश्लेशित संपर्कजन्य कीटकनाशक तयार करपाखातीर संशोधनाक सुरवात केली. चार वर्सां संशोधन करतकच ताका संश्लेशित डी.डी.टी (DDT.-Dichloro Diphenyl Trichloroethane) मेळयलें आनी ताचें स्विस एकस्व (पेटंट) ताणें १९४० त घेतलें. म्यूलर हाच्या ह्या सोदाक लागून हेर कीटकनाशकांच्या सोदाक चालना मेळ्ळी. डी.डी.टी ह्या रसायनीक पदार्थाच्या कितल्याशाच कीटकांवयल्या संपर्कजन्य विशारी परिणामांच्या सोदाखातीर १९४२ वर्साचो नोबॅल पुरस्कार म्यूलर हाका फाव जालो.

- कों. वि. सं. मं.

म्यूलर, माक्स : (जल्म : ६ डिसेंबर १८२३, देसों - उदेंत जर्मनी; मरण : २८ ऑक्टोबर १९००, ऑक्सफर्ड).

नामनेचो मानवतावादी जर्मन प्राच्यविद्यापंडीत. १८४१-४३ ह्या काळांत लाइपसिक विद्यापिठांत संस्कृताचो आनी भाशाशास्त्राचो ताणें अभ्यास केलो. १८४३ त ताणें पीएच्. डी. मेळयली. लाइपसिक हांगा ताका ऋग्वेदाची थोडीभोव वळख जाली. १८४४ त ताणें बर्लिन विद्यापिठांत एक वर्समेरेन फ्रांट्स बोप हाचेकडेन संस्कृताचो आनी शेलिंग हाचेकडेन तत्त्वगिन्यानाचो अभ्यास केलो. १८४५-४६ त फ्रांसांतल्या पॅरिस विद्यापिठांत ब्यूरनूफच्या हातासकयल ताणें संस्कृताचो अभ्यास केलो. ब्यूरनूफान ताका सायणभश्यासयत ऋग्वेदाची आवृत्ती तयार करपाखातीर प्रेरणा दिली.

तेवीस वर्सां पिरायेच्या म्यूलरान वेदाभ्यासाचें म्हत्व वळखून ताचेर संशोधन करपाचें थरयलें. तेविशींचीं हातबरपां मेळोवपाखातीर तो लंडनाक गेलो. ताचो इश्ट बनसेन हाच्या यत्नांक लागून ईस्ट इंडिया

कंपनीन ऋग्वेद उजवाडावपाची अर्थीक जापसालदारकी घेतली. ऑक्सफर्ड विद्यापिठाच्या मुद्रणालयांत देवनागरी लिपींत सायणभश्यासयत 'ऋग्वेदसंहिता' छापून घेवपाखातीर तो ऑक्सफर्डक आयलो. हे आवृत्तीचो पयलो खंड १८४८ त आनी निमाणचो सवो खंड १८७३ त उजवाडाक आयलो. उरिल्ले खंड तयार करपाच्या वावरांत ताका जर्मन पंडीत आउफ्रेष्ट हाचो पालव मेळ्ळो.

१८५० त तो ऑक्सफर्ड विद्यापिठांत शिकोवपाक लागलो. १८५४ त आर्विल्ल्या भासांचो प्राध्यापक म्हूण ताची नेमणूक जाली. १८६८त तुलनात्मक भाशाशास्त्राच्या प्राध्यापकपदाची सुवात ताचेखातीर तयार केली. भाशाशास्त्र आनी धर्मशास्त्र ह्या विशयांचेरय तो व्याख्यानां दितालो. इंडियन सिव्हिल सर्व्हिसच्या विद्यार्थ्यांकय तो शिकयतालो.

१८७३ त ऋग्वेद भाश्याची पुराय आवृत्ती उजवाडाक आयली. ह्या काळांत तो ब्रिटन सोडून वचूंक सोदतालो. पूण ताणें आखिल्ली 'Sacred Books of the East' ही वेंचीक पुर्विल्ल्या उदेंतेकडल्या ग्रंथांच्या इंग्लीश अणकाराची येवजण मतींत घेवन ऑक्सफर्ड विद्यापिठान ताची नेमणूक फुडें चालू दवरली. संवसारांतल्या विद्वान जाणकारांचो पालव घेवन ताणें १८७९ ते १९०४ ह्या काळांत म्हत्वाच्या ग्रंथांचो इंग्लीश अणकार पन्नास खंडांत उजवाडावपाचो मोलादीक वावर केलो.

माक्स म्यूलरान बरयल्ले कांय म्हत्वाचे ग्रंथ अशे : Ancient Sanskrit Literature (१८५९), Lectures on the Science of Language (दोन भाग-१८६१, १८६४), Chips From a German Workshop (चार भाग-१८६७, १८७५), Introduction to Science of Religion (१८७३), Biographies of Words (१८८८), Gifford Lectures (चार भाग-१८८८-१८९२), Six Systems of Indian Philosophy.

म्यूलर हो भारताचो आनी भारतीय संस्कृतायेचो मोगी आशिल्लो. वेद, दर्शन, धर्मशास्त्र, साहित्य आदी वेगवेगळ्या आंगांच्या संस्कृत अभ्यासाक लागून सात्विक वृत्तीच्या भारतीयांविशीं ताका ओड आशिल्ली. भारतांतलें समकालीन जिवीत पळयतकच आपल्या मनांत तयार जाल्ली प्रतिमा बदलची न्हय म्हूण ताणें भारताक भेट दिलीना. बंगालांतल्या कांय व्हड मनशांकडेन ताचो पत्रवेव्हार चलतालो. ताचे विचार उंचेल्या पांवड्याचे आशिल्ले. जर्मनी आनी भारत हांचे मजगतीं सांस्कृतिक संबंद प्रस्थापित करपाच्या हेतान जर्मन सरकारान भारतांत खूब कडेन माक्स म्यूलर भवनां सुरू केल्यांत.

- कों. वि. सं. मं.

म्यूलर, हेरमान जोसेफ : (जल्म : २१ डिसेंबर १८९०, न्यूर्यॉर्क; मरण : ५ एप्रिल १९६७, इंडियानापोलिस).

नामनेचो अमेरिकन आनुवंशिकीविज्ञ. १९०७त ताणें कूपर-ह्यूइट शिश्यवृत्ती मेळयली आनी कोलंबिया विद्यापिठांत शिक्षण घेवन बी. ए. (१९१०), एम्. ए. (१९१२) आनी पीएच.डी. (१९१६) ह्यो पदव्यो मेळयल्यो. ह्यूस्टन हांगाच्या राइस इन्स्टिट्युटांत १९१५-१८ ह्या काळांत अध्यापनाचें काम करता आसतना ताणें उत्परिवर्तनाविशींचो अभ्यास सुरू केलो. १९१८-२० त तो कोलंबिया विद्यापिठांत आनी उपरांत टेक्सास विद्यापिठांत प्राध्यापक जालो. आनुवंशिकी आनी क्रमविकास (उत्क्रांती) हे ताचे अध्यापनाचे विशय आशिल्ले, तरी उत्परिवर्तन हो ताचो संशोधनाचो विशय आशिल्लो.

१९२१ उपरांत ताणें गुणसुत्रांतल्या जिनांचो आस्पाव आशिल्लो आनुवंशिकते विशींचो भाग सगळ्या जिविताक कारण आसता आनी अजूनय तो सगळ्या जिविताचें मूळ आसता, हो सिध्दांत मांडलो.

१९१८-२६ ह्या काळांत ताणें जिनांच्या उत्स्फूर्त उत्परिवर्तनाचीं (Mutation) मुखेल तत्वां मांडलीं. १९२६ चे अखेरेक क्ष-किरणजन्य जीन उत्परिवर्तन आनी गुणसुत्रांतले बदल हांचेविशींचो भक्कम पुरावो ताणें एकठांय केलो आनी १९२७ त ह्या संशोधनाविशींचो निबंद उजवाडायलो. ह्या ताच्या सोदाउपरांत संशोधनाचे नवे मार्ग उक्ते जाले आनी फुडल्या कांय वर्सांत रेणवीय जीवविज्ञान ह्या नव्या फांट्याचो उदय जालो. ह्या नव्या शास्त्राचो म्यूलर हाका जनक मानतात.

म्यूलर हाणें १९३२-३३ त जर्मनींत बर्लिनांत गुगेनहाइम फेलो, १९३३-३७ त लेनिनग्राड हांगाच्या रशियन ॲकॅडेमी ऑफ सायन्सेसच्या इन्स्टिट्यूट ऑफ जेनेटिक्स हे संस्थेंत आनुवंशिकीतज्ञ आनी ते उपरांत १९३७-४० त ब्रिटनांतल्या एडिंबरो विद्यापिठाच्या 'इन्स्टिट्यूट ऑफ ॲनिमल जेनेटिक्स' हे संस्थेंत संशोधक म्हूण काम करतकच तो अमेरिकेक परतलो आनी १९४०-४५त ॲम्हर्स्ट कॉलेजांत प्राध्यापक आनी १९४५ उपरांत इंडियाना विद्यापिठांत प्राणीविज्ञानाचो प्राध्यापक म्हूण काम आनी संशोधन केलें.

क्ष-किरणांक लागून गुणसुत्रांत बदल जावन उत्परिवर्तन जाता, ह्या ताच्या सोदाखातीर ताका १९४६ च्या शरीरक्रियाविज्ञान आनी वैजकी ह्या विशयाखातीर आशिल्लो नोबॅल पुरस्कार फाव जालो. ताका आनीक कितलींशींच पदकां आनी भोवमान फाव जाल्यात.

ताणें बरयल्लीं कांय पुस्तकां अशीं - Radiation Biology (१९४९), The Mechanism of Mendelian Heredity (१९१५), Out of the night- A Biologist's View of the future (१९३५), Genetics, Medicine and Man (१९४७), Studies in Genetics (१९६३).

- कों. वि. सं. मं.

म्यूलिकेन, रॉबर्ट सँडर्सन : (जल्म ७ जून १८९६, न्यूबरीपोर्ट-मॅसॅचूसेट्स).

नामनेचो अमेरिकन भौतिकशास्त्रज्ञ आनी रसायनशास्त्रज्ञ. ताणें १९१७ त मॅसॅचूसेट्स इन्स्टिट्यूट ऑफ टेक्नॉलॉजी हे संस्थेंतल्यान बी. एस्. आनी १९२१ त शिकागो विद्यापिठांतल्यान पीएच. डी. ह्यो पदव्यो मेळयल्यो. १९२१-२५ ह्या काळांत तो शिकागो विद्यापिठांत आनी हार्वर्ड विद्यापिठांत नॅशनल रिसर्च काउन्सिलचो फेलो आशिल्लो. ते उपरांत न्यूयॉर्क विद्यापिठाच्या वॉशिंग्टन स्क्वेअर कॉलेजांत भौतिकशास्त्राचो पालवी प्राध्यापक (१९२६-२८), शिकागो विद्यापिठांत भौतिकशास्त्राचो सहयोगी प्राध्यापक (१९२८-३१) आनी प्राध्यापक (१९३१-६१) ह्या पदांचेर ताणें काम केलें. हेखेरीज ताणें शिकागो विद्यापिठांत अर्नेस्ट डेव्हिटबर्टन खाशेली सेवा प्राध्यापक (१९५६-६१) आनी भौतिकशास्त्र आनी रसायनशास्त्राचो खाशेली सेवा प्राध्यापक (१९६१ सावन) तशेंच फ्लॉरिडा राज्य विद्यापिठांत रसायनीक भौतिकशास्त्राचो खाशेलो संशोधन प्राध्यापक (१९६१-७१) म्हणून ताणें काम केलें. दुसऱ्या महाझुजाकाळांत ताणें शिकागो विद्यापिठांत प्लुटोनियम प्रकल्पांत 'संपादन कार्य आनी म्हायती' विभागाचो संचालक म्हूण काम केलें.

म्यूलिकेन हाणें १९२२ त समस्थानिकांच्या (isotopes) तोच पूण द्रव्यमानांक (mass number) वेगळो आशिल्ल्या त्याच मूलद्रव्याच्या प्रकारांच्या विलगीकरणाखातीर बाष्पीभवनी केंद्रोत्सारणाची पद्दत सुचयली. तेउपरांत ताणें रेणवीय वर्णपटाचें स्पष्टीकरण आनी रेणुंच्या इलेक्ट्रॉनीय अवस्थांविशीं पुंज सिध्दांतांचो उपेग ह्या विशयांचेर संशोधन केलें. फ्रेडरिक हंड हाचे वांगडा ताणें रसायनीक बंधाविशींचो रेणवीय परिकक्ष सिध्दांत विकसित केलो. रेणुंतले इलेक्ट्रॉन तातुंतल्या सगळ्या अणुकेंद्रांनी निर्माण केल्ल्या क्षेत्रांत हालचाल करीत आसतात, हे संकल्पनेचेर हो सिध्दांत आदारिल्लो आसा. रेणवीय परिकक्ष निर्धारित करपाखातीर ताणें आणवीय परिकक्षांचो रेखिक संयोग करपाची पद्दत सांगली. रसायनीक बंधांची ऊर्जा आणवीय परिकक्षांच्या एकामेकांच्या आवाठाइतली आसता, हें ताणें दाखोवन दिलें

रेणवीय परिकक्ष पद्दतीचो उपेग करून ताणें रसायनीक बंध आनी रेणुंची इलेक्ट्रॉनीय संरचना हांचेविशीं केल्ल्या मोलादीक वावराखातीर ताका १९६६ चो रसायनशास्त्राखातीर आशिल्लो नोबॅल पुरस्कार फाव जालो. ताका आनीकूय हेर कितलेशेच भोवमान फाव जाल्यात.

- कों. वि. सं. मं.

म्हणी : लोकवेदाचो एक मौखीक साहित्यप्रकार. यमक आनी अनुप्रास सादून, उपमा, अलंकार घालून गिन्यान भरून घेतिल्ली सुटसुटीत अशी काव्यात्मक वाक्यरचना. कांय भाशांनी म्हणीक वेदासमान मानिल्ली

आसा. कन्नड भाशेंत जाका म्हणीचो अर्थ समजता ताका वेद समजता अशें म्हणपाची चाल आसा. अशे तरेन सुटसुटीतपण, साहित्य सौंदर्य आनी गिन्यान प्रकटीकरण अशा तीन गजालींचो संगम जाल्लो परंपरीक असो मौखीक गद्यपद्यमय साहित्यप्रकार.

लोकवेदाच्या हेर प्रकारांप्रमाण म्हणींचो अमूक असो कर्तो नासलो तरी कदिम काळांत एक व्यक्ती वा व्यक्तीसमुहान घडयल्ल्यो ह्यो म्हणी परंपरेन एके पिळगेकडल्यान दुसरे पिळगेकडेन चलत आयल्यात. खंयचोतरी उपदेश, कसलीतरी देख, कोणाकतरी मार्गदर्शन वा शिटकावणी करपाच्या उद्देशान त्या त्या प्रसंगाप्रमाण तोंडांतल्यान भायर पडिल्ले उत्स्फूर्त उद्गार हें म्हणीचें उगमस्थान आसा. अशे तरेन दर एके म्हणी फाटल्यान काळानुरूप, थळानुरूप अशी काणी, घडणूक वा प्रसंग आसा. विचारवंत, साधुसंत तशेंच हेर समाजीक फुडारी हांच्या वचनांक काळांतरान म्हणीचें रूप येता. तेचपरी संस्कृत सुभाषितांच्यो म्हणी म्हूण वापर करप जाता.

म्हणींचो कर्तो कोण आसा हें सांगप जरी कठीण आसलें तरी, जाचेकडल्यान ह्यो म्हणी घडोवप जाल्यात ताका साहित्याचें तशेंच वेव्हाराचें आनी मनीस सभावाचें गिन्यान आसुंकूच जाय. तेचपरी समाजसुदारणेफाटली ताची कळकळ म्हणींतल्यान दिसून येता आनी म्हणून कोणा एका तेंपार घडयल्ल्यो ह्यो म्हणी आजय तितल्याच प्रभाविपणान लोकांचे जिबेर घोळटात.

कांय आडवाद सोडले जाल्यार म्हणींतल्यान मनीस समाजाक नितीमुल्यांची शिकवण दिल्ली दिश्टी पडटा. सत्य, असत्य, पाप, पुण्य ह्या विशयांचेर मार्गदर्शन करून मनीस जातीक नैतिक आचरण करपाची देख ह्या म्हणींतल्यान प्रतीत जाता. ह्यो म्हणी म्हळ्यार निव्वळ साहित्यिक वळी नासून जिविताच्या सगळ्या आंगांक स्पर्श करपी, मनीस कुळयेक आपली जीण सदाचारी तशेंच सुखी घडोवपाची तांक आशिल्ली सुटसुटीत आनी सोंपी अशी गिन्यानाची अभिव्यक्ती आसा.

वाक्प्रचार हो म्हणींक लागीं आशिल्लो एक प्रकार. वाक्प्रचार हो म्हणीप्रमाण स्वयंपुर्ण नासता तर ताचो भावार्त सुटो आसता आनी तो संदर्भ धरून आसता. म्हणीं हो गांवगिऱ्या लोकांचो मैखिक वाडमय प्रकार आशिल्ल्यान कांय म्हणींनी अश्लील उपमा आनी दृश्टांत दिल्ले दिश्टी पडटात. कांय म्हणीं काळा थळानुसार फाटीं पडल्यात. तर कांय म्हणीं नव्यान निर्माण जाल्यात. बऱ्योचशो म्हणीं वेगवेगळ्या वाठारांत समांतर वापरिल्ल्यो दिसतात. वाठाराप्रमाण तातुंतली उपमा बदल्ली तरी आशय एकच उरता. अशो कांय समांतर कोंकणी म्हणीं: 'शेड्ड्या धांव वंयेमेरेन' अशाच आशयाचीं केरळांत एक म्हण आसा - 'सुंगटा उडी धोंपरा मेरेन. २) 'पोक्या पणसाक पाक चड' हे म्हणींक समांतर अशी पंजाबी आनी काश्मिरी म्हण आसा ती अशी - 'रिकामें आयदन वाजना' ३) 'शेणिल्लें गोरू करमळेच्या तळ्यांत' - हे म्हणीक समांतर अशी म्हण हिंदी धरून कांय भाशांनी मेळटा. ती अशी 'शेणिल्लो पीर

मशीदींत.' ४) मोडक्या खुरसाक चेपें कोण काडटलो - ह्या आशयाची 'गरिबींत घरकात्र लेगीत मान दिना' अशी तमिळ म्हण आसा.

- कों. वि. सं. मं.

म्हयनो : कालमान मेजपाच्या मापाचो एक घटक. ३० दीस आनी ३० राती काळ दाखोवपी वर्साचो बारावो वांटो. सादारणपणान ह्या घटकाक चंद्राचे गतीचो संबंद उरता. संस्कृतांतलो मास, फार्सींतलो माह आनी इंग्लिशींतलो मंथ ह्या म्हयनो संबोधित करपी शब्दांचो अर्थ चंद्र असो आसा. धर्तरेची एक फेरी पुराय करपाक चंद्राक लागपी काळ म्हळ्यार म्हयनो अशी म्हयन्याची सदळ व्याख्या करूं येता. पूण ही व्याख्या चांद्र कालगणनेपुरतीच शिमित उरता. सौर-कालगणनेंत चंद्राच्या जाग्यार सुर्याक संबोधित करप जाता. म्हयन्याच्या पुर्वार्धाक शुक्ल वा शुध्द पक्ष आनी उत्तरार्धाक कृष्ण वा वद्य पक्ष म्हण्टात.

सद्याक चांद्र, चांद्र-सौर आनी सौर अशो तीन तरेच्यो कालगणना वापरांत आसल्यो तरी सुरवेक कालगणना करपाखातीर चांद्रमास वापरताले. सद्या सर्वासपणान वापरांत आशिल्लें ग्रेगरियन कॅलेंडरांतले बारा म्हयने वर्साचो कालखंड दाखयतात, आनी तांची कालमर्यादा खगोल वेव्हारापरस कृत्रिम रचनेचेर आदारून आसा. भारतांतले हिंदू लोक धर्मीक कृत्यां तिथीप्रमाण करतात आशिल्ल्यान म्हयन्याची कालगणना चंद्रमासाक धरून करप जाता. जंय चांद्रमासाचो वापर करप जाता थंय ताची सौरवर्साकडे सांगड घालप जाता.

नक्षत्र मास : आश्विनी नक्षत्रांत चंद्रान प्रवेश करतकच सत्तावीस नक्षत्रां भोगून परतून आश्विनींत येवपा मेरेनचो जो म्हयनो, ताका नक्षत्रमास म्हण्टात. हो काळ दिसाचो वा रातीचो केन्नाय सोंपता. हाचो उपगे फकत शास्त्रज्ञ करतात. वेव्हारांत मात नक्षत्र मास वापरीनात. सूर्य आनी ग्रह हांच्या योगान चंद्राचे गतीचेर घडपी विक्षोभाक लागून ह्या काळांत ७ वरांमेरेन फरक पडूं येता. हो म्हयनो सांवासिक म्हयन्यापरस सुमार दोन दिसांनी ल्हान आसता.

सांवासिक मास : सूर्य-चंद्र हांची एक फावट युती जातकच म्हळ्यार एके उमाशेसावन फुडले उमाशेमेरेनच्या काळाक सांवासिक मास वा चांद्रमास अशें म्हण्टात. एके उमाशेसावन दुसरे उमाशेमेरेनच्या काळाक 'अमान्त मास' आनी एके पुनवेसावन दुसरे पुनवेमेरेनच्या काळाक 'पौर्णिमान्त मास' वा 'गौणमास' अशें म्हण्टात. शुक्ल पक्ष हो दोनूय प्रकारांच्या पद्दतींत सारको आसता. परंपरागत पंचांगांतले चैत्र, वैशाख हे म्हयने हेच प्रकारचे आसतात. तांचीं हीं नांवां नक्षत्रांवयल्यान पडल्यांत. सादारणपणान पुनवेच्या अदमासाक चंद्र ज्या नक्षत्रांत आसता, त्या नक्षत्रावयल्यान म्हयन्याक नांव मेळ्ळां. ह्या म्हयन्यांक मधु, माधव, शुक्र, शुचि, नभ, नभस्य, इष, ऊर्ज, सह, सहस्य, तप आनी तपस्य

अशीं वैदिक नांवां आसात.

चंद्र आनी धर्तरी हांच्या कक्षांचे विवृत्तेक लागून सांवासिक म्हयन्याच्या काळांत १३ वरांमेरेन फरक पडूं येता. हो म्हयनो नक्षत्र म्हयन्यापरस सुमार दोन दिसांनी व्हड आसता, कारण एके उमाशेक चंद्र-सूर्य ज्या नक्षत्रांत आसतात, थंय चंद्र परतून येमेरेन सूर्य त्या नक्षत्राचे उदेंतेक सुमार २७ अंश सरकल्लो आसता. तेखातीर सुर्याक मेळोवन घेवपाक चंद्राक आनीक सुमार दोन दीस लागतात.

पातिक मास : चंद्र कक्षेवयलो राहू हांगा चंद्र फाटोफाट दोन फावटी येवपाखातीर लागपी काळाक पातिक, पाताश्रित वा ग्राहणिक मास म्हण्टात. ह्या म्हयन्याचो उपेग गिराणाविशींच्या संदर्भांत जाता. राहूक उदेंत-अस्तंत अशी उरफाटी गती आशिल्ल्यान पातिक मास नक्षत्र मासापरस मात्सो ल्हान आसता.

सांपातिक मास : एका संपाताकडे (equinox) चंद्र युतींत येतकच रोखडोच फुडें तशे युतींत येवपाक चंद्राक जो काळ लागता, ताका सांपातिक मास म्हण्टात. ह्या म्हयन्याकूय उदेंत-अस्तंत अशी उरफाटी गती आशिल्ल्यान हो म्हयनो नक्षत्र मासापरस फकत सात सेकंदांनी ल्हान आसता.

सौर कालगणना : १२ सांवासिक वा चांद्र मासांच्या एका वर्सांत ३५४ दीस येतात. पूण सौर वर्स ३६५^१/_४ दिसांचें आसता. ह्या दोगांयचो मेळ घालपाखातीर अदीक म्हयन्याची वा क्षयमासांची येवजण केल्ली आसता.

सौरमास : बारा सायन राशींप्रमाण सुर्याचीं १२ राशि-संक्रमणां जातात. एका संक्रमणासावन दुसऱ्या संक्रमणामेरेनच्या काळाक 'सौरमास' म्हण्टात. सुर्याची गती बदलत आशिल्ल्यान ह्या दर एका संक्रमणाचो म्हळ्यार म्हयन्याचो काळ सारकोच नासता. कांय देशांनी सौरमास पाळटात आनी तांकां मेष, वृषभ अशीं राशींचीं नांवां वेगवेगळ्या भाशांतल्यान आसात.

सावन मास : सुर्योदयासावन दुसऱ्या दिसाच्या सुर्योदयामेरेनच्या काळाक सावन दीस म्हण्टात आनी अशा तीस दिसांचो काळ म्हळ्यार 'सावन मास' आसा.

कॅलेंडर म्हयनो : ग्रेगरियन कॅलेंडरांतले जानेवारी, फेब्रुवारी ह्या म्हयन्यांक कॅलेंडर म्हयने म्हण्टात. हातुंतलो दर एक म्हयनो २८ ते ३१ दीस अशा कमी-चड काळाचो आसता. वेव्हारिक सोयीखातीर हे म्हयने वापरतात. तांचो चंद्राकडे संबंद नासता. जानेवारीचे सुरवेक सुर्याची गती चडांत चड आनी जुलयचे सुरवेक उणी आशिल्ल्यान दोनूय स म्हयन्यांचे दीस सारके नासतात.

वेदांत चांद्रमासाचो उल्लेख आसून कालगणनेंत पयलीं चांद्रमास वापरताले. खाल्डियन आनी ईजिप्शियन लोक चांद्रमास वापरताले.

ज्यू, तुर्क, इस्लामी लोक तशेंच हेर कांय देशांनी आजुनूय चांद्रमास वापरतात.

विंगड विंगड धर्मपंथांतलीं म्हयन्यांचीं नांवां अशीं आसात- जैन म्हयने- (चैत्र, वैशाख ह्य क्रमान) वसंत, कुसुमसंभव, निदाघ, दानविरोधी, अभिनंद, सुप्रतिष्ठा, विजया, प्रतिवर्धन, श्रीयान, शिव, शिशिर आनी हैमवान.

पारशी म्हयने : फरवदी, आर्दिबेहस्त, खुर्दाद, तीर, अमरदाद, शेहरेवार, मेहेर, आबान, आजूर, दय, बहमन, इस्पंदर.

मुसलमानी म्हयने : मोहरम, सफर, रबी-उल्-अव्वल, रबी-उल्-आखिर, जुमादी-उल्-अव्वल, जुमादी-उल्-आखर, रजब, शाबान, रमजान, शव्वाल, जीकाद आनी जिल्-हिज्ज.

ख्रिस्ती म्हयने : जानेवारी, फेब्रुवारी, मार्च, एप्रिल, मे, जून, जुलय, ऑगस्ट, सप्टेंबर, ऑक्टोबर, नोव्हेंबर, डिसेंबर.

हिंदू म्हयने : चैत्र, वैशाख, ज्येष्ठ, आशाढ, श्रावण, भाद्रपद, आश्वीन, कार्तिक, मार्गशीर्ष, पौष, माघ, फाल्गुन.

- कों. वि. सं. मं.

म्हसोबा : महाराष्ट्रांतली एक क्षुद्र देवता. म्हसोबा हें नांव महिषासुराचो अपभ्रंश आसुंये अशें कांय अभ्यासकांचें मत आसा. म्हसोबा ही मुळची अनार्य देवता आसुंये अशेंय मत कांय जाणकारांनी मांडलां.

ग्रामदेवता वा लोकदेवता म्हणुनूय म्हसोबाचो उल्लेख करतात. एकाद्रो वांटकुळो वा लांबसो फातर घेवन, ताका शेंदूर लायतात आनी एके सुवातेर पुजलो म्हणजे तो म्हसोबा जालो. महाराष्ट्रांत दर एका गांवाचे शीमेचेर, शेताच्या बांदार वा गांवांतले एके मुखेल सुवातेर ह्या म्हसोबाक पुजतात.

गांवांत कसलीय रोग-पीडा जाली जाल्यार म्हसोबाक बोकडो, कोंबो वा नाल्ल ओंपतात. तेचप्रमाण ताचे वर्सुकी जात्रेकूय ताका कोंबो, बोकडो बळी दितात. म्हसोबाक भुतांचो राजा मानतात. वेताळाइतकेंच ताचें सामर्थ्य आसता अशी श्रध्दा आसा.

महाराष्ट्राच्या कांय वाठारांनी तेलाचो घाणो सुरू करचेपयलीं म्हसोबाची स्थापणूक करतात. तशें केल्ल्यान चड तेल मेळटा अशी समजूत आसा. हेर घाणेवाल्याक म्हसोबा भाड्यान दिवपाचीय चाल आशिल्ली.

म्हसोबाच्यो जात्रो भरतात. ठाणे जिल्ह्यांतल्या मुरबाड तालुक्यांत म्हसे नांवाच्या गांवांत पौषांतले पुनवेक व्हडली जात्रा भरता.

- कों. वि. सं. मं.

म्हाइंभट : मराठींतलो आद्य ग्रंथकार आनी चरित्रकार. ताचो जल्म मराठवाड्यांतल्या सराळे ह्या गांवांत जालो. ताचो मामा गणपती आपेयो हाचेकडेनच ताचें संस्कृत अध्ययन जालें.

मामाची धूव देआंबा हिचेकडे ताणें लग्न केलें. मामाचे सांगणेवयल्यान ताणें डोमेग्राम हांगा वचून महानुभाव पंथाचो संस्थापक श्रीचक्रधर हाची भेट घेतली. ताचे निरुपणशैलीन म्हाइंभट प्रभावित जालो. उपरांत रिधपूर (ऋध्दिपूर) हांगा वचून ताणें चक्रधराचो गुरू गोविंदप्रभु हाचेकडल्यान महानुभाव पंथाची दिक्षा घेतली. आपली सगळी जीण ताणें पंथाचे सेवेक ओंपली.

सुमार १२७८ त म्हाइंभटान 'लीळाचरित्र' हो आपलो पयलो ग्रंथ बरोवन पुराय केलो. म्हाइंभटाचो हो पयलो ग्रंथ आनी मराठी भाशेंतलो पयलो चरित्रग्रंथ म्हूण ह्या ग्रंथाक खूब म्हत्व आसा. ह्या ग्रंथाचे पुर्वार्ध आनी उत्तरार्ध अशे दोन वांटे आसात. ह्या ग्रंथाची भास सादी, सोपी आनी सरळ आसा. ह्या ग्रंथांत ताणें आपल्या गुरूच्यो (चक्रधराच्यो) यादी आनी लीळा एकठांयल्यात. ह्यो लीळा एकठांय करपाक म्हाइंभटाक, महानुभाव पंथाचो पयलो आचार्य श्रीनागदेवाचार्य वा भटोबास हाचो खूब आदार मेळ्ळो. लोकांक उपदेश करचेपयलीं म्हाइंभट एकटोच भोंवडी करतालो. त्या यादींचोय ताणें ह्या ग्रंथाच्या एका भागांत आस्पाव केला.

'सिध्दांतसूत्रपाठ' आनी 'दृष्टांतपाठ' ह्या ग्रंथांची निर्मितीय 'लीळाचरित्र' ह्या ग्रंथांतल्यानूच जाली.

'गोविंदप्रभुचरित्र' वा 'ऋध्दिपूरचरित्र' हो म्हाइंभटाचो दुसरो ग्रंथ. सुमार १२८८ त रचिल्ल्या ह्या ग्रंथांत 'गुंडमराउळ' वा गोविंदप्रभु ह्या महानुभावांच्या पंचकृष्णांतल्या एका अवताराच्यो लीळा आयल्यात. तेचप्रमाण म्हाइंभटाच्यो 'जतिवा दशकू' ह्या नांवाच्यो धा आरती आसात.

- कों. वि. सं. मं.

म्हांबरो, अना : (जल्म : ४ ऑक्टोबर १९३८, रायबंदर, गोंय).

नामनेचो कोंकणी लेखक. ताचें पुराय नांव अरविंद नारायण म्हांबरो पूण अना म्हांबरो ह्या नांवानूच ताची चड नामना आसा.

अनाचें मुळावें शिकप रायबंदरा जालें. वास्को आनी पणजे माध्यमिक शिक्षण जातकच बेळगांव आनी मुंबय हांगा ताणें कॉलेज शिक्षण



घेतलें. १९६४ वर्सा तत्त्वज्ञान हो विशय घेवन ताणें मुंबय विद्यापिठाची एम. ए. पदवी घेतली. उपरांत नवी दिल्लीचे नॅशनल आर्कीव्हज ऑफ इंडिया हे संस्थेंत आनी लंडनच्या विद्यापिठांत पुरातत्त्वविद्येचें शिक्षण घेतलें.

१९६३-६५ ह्या काळांत ताणें मुंबयच्या आकाशवाणी केंद्राचेर स्टाफ आर्टिस्ट म्हूण काम केलें. उपरांत १९६५-६७ ह्या काळांत ताणें कीर्ती कॉलेज, मुंबय हांगा अध्यापक म्हूण काम केलें. १९६७-७० ह्या काळांत पत्रकारितेचो वेवसाय करतकच 'टाटा इकोनोमीक कन्सल्टन्सी सर्विसेस' हे कंपनींत, रिसर्च असिस्टंट, ज्युनियर इकोनोमिस्ट, इकोनोमिस्ट कन्सल्टंट ह्या पदांचेर १९७०-८७ मेरेन काम केलें. १९८८-९० ह्या काळांत ताणें जे. आर. डी. टाटा हाच्या चरित्राखातीर संशोधन केलें. १९९० वर्सासावन, सद्या तो Tata Central Archives हातूंत Principal Archival Officer म्हूण काम पळयता.

कोंकणी, मराठी आनी इंग्लीश भाशांनी ताणें साहित्य निर्मिती केल्या. तशेंच नेमाळीं आनी आकाशवाणी ह्या माध्यमांनीय ताचें बरोवप जालां. पिरायेच्या तेरा-चवदा वर्सांचेर ताणें बरोवपाक सुरवात केली. कॉलेजांत आसतना ताणें बरयल्लीं कांय नाटकांय रंगमाचयेर आयलीं. पूण ताचें 'घुमचे कटर घुमSS' हें कोंकणींतलें पयलें उजवाडा आयिल्लें पुस्तक आसा. ह्या पुस्तकाक १९६४ वर्सा, गोंय कला अकादेमीचो पुरस्कार फावो जाला. ह्या कवितांच्या पुस्तकांत भुरग्यांक देखदण्यो कविता आसात.

गोंयचे संस्कृतायेचें दर्शन घडोवपी ललित लेखांचें 'गोंयची अस्मिताय' हें ताचें दुसरें पुस्तक. ताचें तिसरें पुस्तक 'पणजी आतां म्हातारी जाल्या' ह्या पुस्तकाक १९८५ वर्सा साहित्य अकादेमीचो पुरस्कार फावो जालो. तशेंच 'प्रसादाफूल', 'स्वतंत्र गोंयांतली कोंकणी कथा' हीं ताणें संपादीत केल्लीं नामनेचीं पुस्तकां आसात. 'गजालीचें नाटक' हें ताणें अपजेन अियोनेस्को हाच्या फ्रेंच नाटकाचो केल्लो अणकार आसा. तेभायर ताणें 'घर नाशिल्लो घरकार', 'त्या दिसाची एक गजाल', 'मरतलो घरच्यांक वळखना' ह्यो ताणें आकाशवाणीखातीर बरयल्ल्यो एकांकी आसात.

अनाक साहित्य अकादेमीच्या पुरस्कारावांगडाच गोवा कला अकादेमीचो, कोंकणी भाशा मंडळ (गोंय) चो आनी महाराष्ट्र सरकाराचो पुरस्कार मेळ्ळा.

ताणें गोवा कोंकणी अकादमी तशेंच साहित्य अकादमींत कांय काळ मंडळाचो वांगडी म्हूण काम केलां.

- कों. वि. सं. मं.

म्हाझूज दुसरें : १९३९ ते १९४५ ह्या काळांत एकवटीत राश्ट्रां (मुखेलपणान-जर्मनी, इटली आनी जपान) आनी दोस्त राश्ट्रां (मुखेलपणान - ग्रेट ब्रिटन, फ्रांस, अमेरिका, सोविएत युनियन आनी चीन) हांच्यांत जाल्लें झूज. एकवटीत राश्ट्रांचे मुखेली अँडोल्फ हिटलर, बॅनिटो मुसोलिनी आनी हिदेकी तोजो हांणी हुकूमशाय पद्दत आपणावन लोकशाय पद्दत आनी कम्युनिस्ट चळवळ मोडून उडोवन आपल्या साम्राज्याचो विस्तार आनी तें चड आक्रमक करचेखातीर हें झूज झगडले. पूण निमाणेकडेन ह्या तिगांयनी आपल्यावांगडा आपल्या देशाचोय पराभव करून घेतलो.

दुसरें म्हाझूज हें पयल्या म्हाझूजापरस चड व्यापक आनी संहारक आशिल्लें. ह्या झुजांत जमनीप्रमाण मळबांत आनी उदकांतूय व्हड संघर्श जाले. झुजांत पयलेच खेप अणुबाँबचो वापर जावन फुडें अणुबाँब युग सुरू जालें. दुसऱ्या म्हाझूजाचो सगळ्यांत म्हत्वाचो परिणाम म्हळ्यार संयुक्त राश्ट्रांची स्थापना.

चडशा इतिहासकारांच्या मतान दुसऱ्या म्हाझूजाचीं बियां पयल्या म्हाझूजांतूच पडिल्लीं. पयल्या म्हाझूजाउपरांत पॅरिस शांतता कबलातीवेळार जैतिवंत राश्ट्रांची जर्मनीक खूब अपमानकारक वागणूक दिल्ली. तशेंच नुकसान भरपाय म्हूण जर्मनीक व्हड रक्कम मेजची पडली. जैतिवंत राश्ट्रांनी तांचीं साम्राज्यां आपसांत वाटून घेतिल्लीं. हाका लागून तें राश्ट्र सूडान पेटिल्लें. झुजाउपरांतची अर्थीक मंदी, म्हारगाय आनी बेकारीवाड हांकां लागून जर्मनीची भौशिक स्थितीय इबाडिल्ली. अशा तंग वातावरणांत १९२३त हिटलरान नाझी पक्षाची स्थापणूक करून म्हारगायेक आळो घालपाचें, तरणाट्यांक काम दिवपाचें आनी वर्सायलस कबलातीवेळार जाल्ल्या अपमानाचो सूड घेवपाचें आश्वासन जर्मन लोकांक दिलें. हाका लागून जर्मन लोकांनी ताची हुकूमशाय मानून घेतली.

मुसोलिनीन १९२२ त इटलींत फॅसिस्ट पक्षाची स्थापणूक करून थंय आपली हुकूमशाय लागू केली. पयल्या म्हाझूजांत जैत मेळून लेगीत फ्रँच आनी ब्रिटिशांनी तांकां फावो तो वांटो दिलो ना म्हूण इटलियन तांचो तिरस्कार करताले. जाल्यार रशियेंत लेनिना उपरांत जोसफ स्टॅलीन हो कम्युनिस्ट राश्ट्राचो एकमेव हुकूमशाहा जालो. साप्प उदेंतेकडेन पयल्या म्हाझूजांत जैतिवंत जाल्ल्या जपानान आपलें विस्तारवादी धोरण चालूच दवरिल्लें. पॅसिफीक प्रदेशांत आपलो शेक बसोवपाच्या हावेसान ताणें अमेरिकेकडेन दुस्मानकाय केली.

१९२९ त संवसारीक मंदीच्या काळांत नाझीन जर्मन विधिमंडळांत आपलो शेक बसयलो. जानेवारी १९३३त हिटलरान राश्ट्राचीं सगळीं सुत्रां आपल्या हातांत घेतलीं. उपरांत ल्हव ल्हव अत्याधुनिक शस्त्र सामुग्री एकठांय करून सैन्यप्रमाणांत खूब वाड केली. आपलें विस्तारवादी धोरण चालीक लायतना सुरवेक मार्च १९३८ त ऑस्ट्रियेचेर घुरी घालून तें आपल्या शेकातळा व्हेलें. ह्या वेळार ताका ऑस्ट्रियेकडसून व्हडलोसो विरोध जालोना. हाका लागून हिटलराचें मनोबल वाडोवन

ताणें मार्च १९३९ त झेकोस्लावाकियेचेर घुरी घालून तें काबीज केलें. हिटलराच्या ह्या हालचालिंचो धाक घेवन ब्रिटीश आनी फ्रांस परतून एकठांय आयले. जर्मनीन पोलंडाचेर घुरी घाल्यार दोनूय राश्ट्रां एकवटीत जावन जर्मनीआड झूज उबारपाची तांणी कबलात केली. हाका प्रतिउत्तर म्हूण हिटलरान रशियेकडेन कबलात केली. उपरांत १ सप्टेंबर १९३९ दिसा जर्मनीन पोलंडाचेर घुरी घालतकूच, थरिल्याप्रमाण ब्रिटन आनी फ्रांसान जर्मनीआड झूज उबारलें. अशे रितीन दुसरें म्हाझूज सुरू जालें. जर्मनीचे सैनिकी डावेपच कुशळ आनी क्रियाशील आशिल्ल्यान रोकडोच तांणी पोलंडाचो अस्तंत भाग हातासलो. जाल्यार हिटलराकडेन केल्ले कबलातीचो फायदो घेवन स्टॅलिनान पोलंडाचो उदेंत भाग हातासलो. उपरांत ताणें इस्टोनिया, लॅटविया आनी लिथुआनिया हे बाल्टीक प्रदेशूय सोविएत युनियनाक जोडले. पयल्या म्हाझूजाप्रमाण दुसऱ्या म्हाझूजांतूय बेल्जियमान तटस्थतायेचें धोरण आपणायलें. पूण जर्मन सैन्य बेल्जियमांत रिगून थंयच्यान तांणी फ्रांसाचेर घुरी घाली. फ्रांस सैन्य शरण आयल्याउपरांत नाझी सैन्यान नेदलँड्स, डॅनमार्क आनी नॉर्वे हीं राश्ट्रां हातासलीं. उपरांत हिटलरान आपली मोहीम इंग्लंडाकडेन वळयली. जर्मनीच्या वायुदलान लंडन शाराचेर एकसारके बाँबहल्ले केले. पूण ब्रिटनाचो प्रधानमंत्री विंस्टन चर्चील हाणें आपल्या लोकांचें मनोबल वाडोवन जर्मनीआड झूज चालूच दवरलें. ह्या वेळार ब्रिटनाक अमेरिकेचो व्हड आदार मेळ्ळो. कांय म्हयने एकसारके बाँबहल्ले करून लेगीत ब्रिटन शरण येना हें पळोवन हिटलरान आपली मोहीम रशियेकडेन वळयली.

जर्मनी आनी ब्रिटन हांच्यांत व्हड झूज चालू आसतनाच इटलीन आफ्रिका खंडांत ब्रिटीश साम्राज्याआड मोहीम उबारिल्ली. सुरवेक इटली सैन्यान इथिओपीया आनी ब्रिटीश सोमालीलँड हे प्रदेश आपल्या शेकातळा हाडले. उपरांत इजिप्त प्रदेशूय हातासलो. पूण ब्रिटिशांनी ऑस्ट्रेलिया, न्यूझीलँड, भारत, दक्षिण आफ्रिका आनी हेर वसणुकांतल्यान सैन्य धाडून इटली सैन्याचो आफ्रिकेंत पराभव केलो.

बाल्कन प्रदेशांत हिटलरान बल्गेरिया, हंगेरी आनी रुमानिया हांकां बळजबरेन आपलेवटेन करून घेतिल्ले. पूण १९४१ त जेन्ना युगोस्लावियेन हिटलरावटेन झगडपाक न्हयकार दिल्लो तेन्ना हिटलरान ताचेर घुरी घालून तो प्रदेश हातासलो. इटलीनूय नाझी सैन्याच्या आदारान ब्रिटिशांच्या शेकातळा आशिल्ल्या ग्रीस प्रदेशाचेर जैत मेळयलें.

हिटलर कम्युनिस्ट रशियेक आपलो सदांच व्हडलो दुस्मान समजतालो. पूण झुजाच्या सुरवेच्या काळांत रशियेक झुजासावन पयस दवरपाखातीर हिटलरान स्टॅलिनाकडेन तात्पुरती कबलात केल्ली. १९४१ ब्रिटन शरण येना तें पळोवन हिटलरान आपली मोहीम रशियेचेर वळयली. जर्मन सैन्यान लेनीनग्राड, मॉस्को आनी वोल्गा अशा तीन वेगवेगळ्या दिकांतल्यान रशियेचेर मारो सुरू केलो. सुरवेक जर्मनीक यशूय मेळ्ळें.

पूण उपरांत रशियन सैन्यान आनी लोकांनी मेळून दुस्मानाक उपेगी पडपी चडशो वस्तू मोडून उडयल्यो वा नाश केल्यो. तशेंच नेटाच्या पावसीक जाका लागून जर्मनीचे रणगाडे निकामी जाले आनी उपरांत सुरू जाल्ल्या कडक शिंयाळ्याक लागून लाखांनी जर्मन सैन्यांक मरण आयलें.

पयल्या म्हाझुजांत जैत मेळ्ळ्या उपरांत जपानान आपलें विस्तारवादी धोरण आनीक खर केलें. १९३० मेरेन जपानाचीं चडशीं राजकीय सुत्रां लश्करी अधिकारांच्या हातांत गेली. १९३१त जपानान चिनाचो मंचुरीया हो प्रदेश हातासलो. १९३८ मेरेन जपानान चिनाचो चडसो उदेंत प्रदेश आपल्या शेकातळा व्हेलो. १९४१त जनरल हिदेकी तोजो जपानचो प्रधानमंत्री जालो. ताणें सबंद उदेंत आशिया जपानच्या शेकातळा हाडपाचें थारावन, एकवटीत राश्ट्रांच्या जोडपावलान दोस्त राश्ट्रांआड झूज उबारलें. पॅसिफीक प्रदेशांतल्यान अमेरिकेक धावडावन थंय जापानी साम्राज्य प्रस्थापीत करप हो जनरल तोजोचो मुखेल उद्देश आशिल्लो. डिसेंबर १९४१ त जपानी विमानांनी पर्ल हार्बर ह्या अमेरिकी नाविक दळाचेर हल्लो करतकूच अमेरिकेनूय जपानाआड झूज उबारलें. अशे रितीन अमेरिकेन दुसऱ्या म्हाझुजांत पावल दवरलें. झुजांत उपेगी पडपी सामुग्री एकठांय करचेखातीर जपानान आग्नेय आशिया, फिलीपीन्स, फ्रँच इंडोचीन, डच ईस्ट इंडिज आनी ब्रिटीश मलाया बर्मा आनी हाँगकाँग ह्या प्रदेशांचेर घुरी घाली.

१९४२ त उदेंत युरोपांत सोविएत सैन्याक नाझी सैन्याक आडावपाक यश मेळ्ळें. उपरांत १९४३ त तांणी स्टॅलिनग्राड हांगा नाझी सैन्याचेर व्हड जैत जोडलें. ह्याच काळांत दोस्त राश्ट्रांनी उत्तर आफ्रिकेंतूय नाझीचेर व्हड जैत मेळयलें. १९४३ त तांणी इटली सैन्याचोय पराभव केलो.

अमेरिकेन दुसऱ्या म्हाझुजांत पावल दवरल्या उपरांत चर्चील (ब्रिटन), रूसवेल्ट (अमेरिका) आनी स्टॅलीन (रशिया) हे खूब वेळा एकठांय येवन तांणी दुस्मानांआड झगडपाखातीर कांय डावपेच रचले वा आपसांत कबलाती केल्यो. तातुंतल्यो वॉशिंग्टन कबलात (डिसेंबर १९४१), अँटलांटीक चार्टर (ऑगस्ट १९४१) मोरोक्को कबलात (१९४३), तेहरान कबलात (१९४४) आनी याल्टा कबलात १९४५ ह्यो चड म्हत्वाच्यो. याल्टा कबलाती उपरांत दोन म्हयन्यांनीच म्हळ्यार एप्रिल १९४५ त रूसवेल्टाक मरण आयलें.

उत्तर आफ्रिकेंतल्यान जर्मन आनी इटली सैन्याचो पराभव केल्या उपरांत १९४३ त दोस्त संघान सिसीलीचेर घुरी घालून थंयच्यानूय जर्मन सैन्याक धावंडावन घाले. २५ जुलय १९४३ दिसा इटली लोकांनी मुसोलिनीक सत्तेभायरो करून ताका बंदखणींत दवरलो. उपरांत फिल्ड मार्शल पिट्रो बादोग्लीओ इटलिचो नवो प्रधानमंत्री जालो. ताणें दोस्त संघाकडेन कबलात करून सप्टेंबर १९४३ त दोस्त संघाच्या सैन्याक

शरण गेले. १९४४ त दोस्त राश्ट्रांचें सैन्य उत्तर फ्रांसांत रिगोवन ताणें नाझी सैन्याचो पराभव केलो. उपरांत १९४५ चे सुरवेक दोस्त राश्ट्रांच्या सैन्यान जर्मनीचेर चारूय दिकांनी घुरी घाली. ब्रिटीश आनी कॅनडियन सैन्यान जर्मनचो उत्तर भाग घेतलो. अमेरिकी आनी फ्रँच सैन्यान जर्मनीचो अस्तंत आनी मध्य भाग हातासलो जाल्यार रशियेन जर्मनच्या उदेंत भागाचेर आनी बर्लिनचेर जैत मेळयलें. उपरांत जर्मनीचें चडशें सैन्य दोस्त राश्ट्रांच्या सैन्याक शरण गेल्ल्यान ३० एप्रिल १९४३ दिसा हिटलरान आत्महत्या केली.

डिसेंबर ८, १९४१ दिसा जपानी विमानांनी अमेरिकी शेकातळा आशिल्ल्या पर्ल हार्बराचेर बाँब घाल्याउपरांत तांकां प्रतिउत्तर म्हूण अमेरिकेन जपानच्या टोकयो शाराचेर बाँब हल्ले केले. उपरांत जपानान अमेरिकी शेकातळा आशिल्ले दक्षिण पॅसिफीक दर्यांतले कांय जुंवे हातासले. १९४२ त मिडवे जुंव्याचेर अमेरिकेन जपानी नाविक दळाचेर व्हड जैत मेळयलें. उपरांत दोस्त राश्ट्रांच्या सैन्यान जपानच्या शेकातळा आशिल्ल्या फिलिपीन्स, चीन, बर्मा, सिंगापूर आनी हेर प्रदेशांचेर घुरी घालून ते हातासले. जर्मनी शरण गेल्याउपरांत लेगीत पॅसिफीक प्रदेशांत जपान आनी अमेरिका हांच्यांत झूज चालू आशिल्लें. उपरांत अमेरिकेचो नवो अध्यक्ष ट्रुमन हाणें जपानाचेर अणुबाँब घालपाचो हुकूम दिलो. ६ ऑगस्ट १९४५ ह्या दिसा अमेरिकेन पयलो अणुबाँब हिरोशिमा शाराचेर, जाल्यार दुसरो अणुबाँब ९ ऑगस्ट १९४५ दिसा नागासकी शाराचेर उडयलो. उपरांत जपानान शरणागती आपणायतकूच दुसरें म्हाझूज काबार जालें.

हिंदुस्थान आनी दुसरें म्हाझूज : दुसऱ्या म्हाझुजांतलो हिंदुस्थानाचो सहभाग सगळे नदरेन म्हत्वाचो थारलो. म्हाझुजाने हिंदी सैन्यान घेतिल्लो सक्रिय वाटो आनी अर्थीक आदार हांचेवरवीं हिंदुस्थानाच्या स्वातंत्र्य झुजाक सुमाराभायर उर्बा मेळ्ळी आनी ताचो प्रभाव भारताची सुटका करून घेवपांत उपेगी थरलो.

झूज काळांत भारतांतल्या राजकीय फुडान्यांक फॅसिस्ट आनी नाझी प्रणालीचो नाश करपाचें म्हत्व कळिल्लें. देखून हिंदुस्थानान ह्या झुजांत भाग घेवचो म्हूण जवाहरलाल नेहरू सारख्या फुडान्यांक दिसतालें. पूण हो आदार दितना हिंदुस्थानाच्यो राजकीय आकांक्षा आनी उद्दिष्टां, तशेंच हिंदुस्थानाची सहभागांतली सुवात दोस्त राश्ट्रांचे बरोबरीन आसूंक जाय असो हिंदी फुडान्यांचो आग्रो आशिल्लो. आझाद हिंद सेना जरी ब्रिटिशां आड झुजली तरी सुटकेझुजाच्या वावरांत तिचोय हातभार लागिल्लो.

दुसऱ्या म्हाझुजांत हिंदुस्थानान पुराय तरेन वांटो घेतिल्ल्यान तशेंच मनीसबळ, अर्थीक आनी उद्देगीक बाबी हातुंतल्यान हिंदी सेनेचें हिंदीकरण जालें आनी तातुंतल्यान फुडाराच्या स्वतंत्र भारताच्या राश्ट्रीय संरक्षक सेनेचें मुळावण घालपांत आयलें.

- कों. वि. सं. मं.

म्हाझूज पयलें : ऑगस्ट १९१४ ते नोव्हेंबर १९१८ ह्या काळांत युरोपी मध्यवर्ती पंगड आनी दोस्त राष्ट्रीय पंगड हांच्यांत जाल्लें झूज. मध्यवर्ती राष्ट्रीय पंगडांत जर्मनी, ऑस्ट्रिया-हंगेरी, उपरांत नोव्हेंबर १९१४ त, तुर्कस्तान आनी ऑक्टोबर १९१५ त बल्गेरियोचो आस्पाव जालो. जाल्यार दोस्त राष्ट्रीय पंगडांत रशिया, फ्रांस, ग्रेट ब्रिटन, इटली, रुमानिया आनी अमेरिकेचो आस्पाव आसलो. सुरवेक अमेरिकेन तटस्थ भुमिका आपणायल्ली, पूण १९१७ त तो देश दोस्त राष्ट्रांक सामील जालो. हें झूज खूब व्यापक आनी संहारक आसलें. तशेंच ह्या झुजाचे वायट परिणाम प्रत्यक्ष वा अप्रत्यक्षपणान संवसारांतल्या सगळ्या देशांनी अणभवले. देखून ह्या झुजाक जागतिक झूज अशेंय म्हळां. कांय इतिहासकारांच्या मतान ह्या झुजांतलो खरो संघर्ष बळिश्ट जर्मनी आनी हेर गिरेस्त युरोपी राष्ट्रांभितर आशिल्लो. विस्तारवाद, राष्ट्रीय भावनेचो उगम, सैनिकी युती, सशस्त्रीकरणाची वाड तशेंच, राजकीय आनी अर्थीक सर्त हीं पयलें म्हाझूज घडोवन येवपा फाटलीं कांय मुखेल कारणां.

एकुणिसाव्या शेंकड्याचे निमाणेमेरेन जर्मनीची राजकीय, भौशिक आनी अर्थीक मळार खूब उदरगत जाल्ली. सशस्त्र सैनिकांच्या बळग्यार विसाव्या शेंकड्याचे सुरवेकसावन जर्मनीन आपणायल्ल्या विस्तारवादाचो भंय रशिया, फ्रांस आनी ग्रेट ब्रिटन हांकांय आशिल्लो. आपलें विस्तारीत वसणुकेचें साम्राज्य राखून दवरचेखातीर जर्मनीक आडावपाची तांकां गरज आसली. देखून १९१४ त ऑस्ट्रिया-सर्बियेच्या राजकीय वादांत जेन्ना जर्मनीन आपलो तेंको ऑस्ट्रियेक दिलो, तेन्ना रशिया, ब्रिटन आनी फ्रांसान सर्बियेक आदार केलो. २८ जून १९१८ दिसा सर्बियेच्या उग्रवाद्यान ऑस्ट्रिया-हंगेरीच्या आर्चड्युकाची हत्या केली. हें निमित्त धरून, ऑस्ट्रियेन २८ जुलय दिसा सर्बियेआड झूज उबारलें. उपरांत जर्मनीन सर्बियेक आदार दिवपी रशियेचेर १ ऑगस्ट दिसा आनी फ्रांसाचेर ३ ऑगस्ट दिसा झूज उबारलें. ४ ऑगस्ट १९१४ दिसा जर्मनीन तटस्थ आशिल्ल्या बेल्जियमाचेर घुरी घालून ताचेर आपलो शेक बसयलो. हाका लागून ब्रिटनान जर्मनीआड झूज उबारलें उपरांत जपान आनी इटली हीं राष्ट्रांय जर्मनीआड झूजपाक लागलीं. झुजाच्या सुरवेच्या काळांत ब्रिटीश आनी फ्रांस सैन्याक मध्यवर्ती पंगडाक आडावपाक यश मेळ्ळें. पूण उपरांत जर्मनीन पोलंड, लिथुआनीया आनी सर्बिया हीं राष्ट्रां आपल्या शेकातळा हाडलीं. १९१६ त दोस्त राष्ट्रांनी आपलें चडशें सैन्य एकवटीत करून अस्तंत हद्दींतल्यान जर्मन सैन्याचेर घुरी घाली. पूण जर्मनीन ती परतून उडयली. ह्याच तेंपार जर्मनीन आपल्या यु- पाणबुडीच्या आदारान ब्रिटिशांचें आरमार निकामी करपाचे यत्न केले. तातूंत ताका खूब प्रमाणांत यशय मेळ्ळें. जर्मनीन बुडयल्ल्या ब्रिटीश प्रवासी तारवांत अमेरिकेच्याय शेंकड्यांनी लोकांक मरण आयलें. उपरांत अमेरिकेन हेविशीं जर्मनीक शिटकावणी दिवन लेगीत जर्मनीन

आपलें यु- पाणबुडीचें झूज चालू दवरलें. देखून एप्रिल १९१७ त अमेरिकेन जर्मनीआड झूज उबारलें.

रशियेंत, फेब्रुवारी १९१७ त झार निकोलस हाका सत्ते भायरो करून अलेक्झांडर कॅरंस्की हाच्या फुडारपणाखाल प्रांतिक सरकार सत्तेर आयलें. ताणेंय जर्मनीआड झूज चालू दवरलें. कॅरंस्की हो लोकशाय पंगडाचो मुखेली आशिल्ल्यान अमेरिकेचो अध्यक्ष विल्सन हाणेंय ताका आपलो तेंको दिल्लो. पूण जर्मनीन रशियेक झुजांतल्यान भायर काडचेखातीर लेनीनाक आदार करून, ताच्या फुडारपणाखाल रशियेंत बोलशेवीक क्रांती घडोवन हाडली. बोलशेवीक पक्ष सत्तेर आयल्यार रशिया झुजांतल्यान भायर सरतली अशें आश्वासन लेनीनान जर्मनीक दिल्लें. देखून थरिल्ले प्रमाण ऑक्टोबर १९१७ त रशिया झुजांतल्यान भायर सरून, तांणी जर्मनीकडेन ब्रेस्ट-लिटोव्स्क कबलात केली.

अमेरिका झुजांत देंवल्या उपरांत, तिच्या आदारान दोस्त राष्ट्रांनी मध्यवर्ती पंगडाच्या सैन्याचेर हार घालपाक सुरवात केली. सप्टेंबर १९१८ मेरेन जर्मन सैन्याचो पुरायपणान पराभव जाल्ल्यान तांणी अमेरिकेचो अध्यक्ष विडॉ विल्सन हांणी मांडिल्ली १४ कलमी शांतताय कबलात मान्य करून घेतली.

जैतिवंत राष्ट्रां १९१९ त जर्मनी आनी ऑस्ट्रियेक ख्यास्त दिवन, शांतता घडोवन हाडचेखातीर पॅरिसाक एकठांय आयलीं. थंय वर्सायलस कबलाती प्रमाण जर्मनीक जाल्यार सॅट जार्मान्यन कबलाती प्रमाण ऑस्ट्रियेक लुकसाण भरपाय म्हूण जैतिवंताक व्हड रक्कम दिवची पडली. जर्मनीक आपलें सैन्य खूब प्रमाणांत उणें करचें पडलें. तशेंच तांकां आपले कांय प्रांत आनी वसणुकोय जैतिवंताक दिवच्यो पडल्यो. कांय इतिहासकारांच्या मतांप्रमाण ही कबलात खूबच कठोर आशिल्ली. फुडाराक हेच कबलातीक लागून दुसरें म्हाझूज घडलें.

अमेरिकेचो अध्यक्ष वुडॉ विल्सन आनी युरोपी फुडाऱ्यांमदीं मतभेद आसले. अध्यक्ष विल्सनाच्या मताप्रमाण पॅटिस शांतता कबलातीवरवीं संवसारांत लोकशाय प्रणाली घडू करप आनी 'लिंग ऑफ नॅशन' हे संस्थेची थापणूक करून संवसारांतले सगळे प्रस्न शांततापूर्वक सोडोवप. ताची लिंग ऑफ नॅशन ही कल्पना ब्रिटन आनी फ्रांसान मानून घेतली. पूण खुद्द अमेरिकन सॅनॅटांक ती अमान्य जाली. देखून उपरांत १९२०त लिंग ऑफ नॅशन ही संस्था अमेरिकेच्या सहभागाबगर अस्तित्वांत आयली.

पयलें म्हाझूज आदल्या झुजांपरस खूब व्यापक आनी संहारक आशिल्लें. ह्या झुजांत लागीं लागीं एक कोटी सैनिकांक मरण आयलें. जाल्यार सुमार २१ दशलक्ष लोक जखमी जाले. ह्या झुजांत सुमार ३३७ बिलियन अमेरिकी डॉलर्स खर्च आयलो. ह्या झुजांत वांटो घेतिल्ल्या तशेंच हेर तटस्थ राष्ट्रांचीय अर्थीक स्थिती इबाडिल्ली. झुजा उपरांत

कांय युरोपी देशांत हुकूमशाय अस्तित्वांत आयली. जर्मनी, ऑस्ट्रिया, हंगेरी, तुर्कस्तान, रशिया ह्या राष्ट्रांचीं साम्राज्यां झुजाउपरांत लुप्त जावन नवीं राष्ट्रां निर्माण जालीं. झेकोस्लाव्हाकिया, युगोस्लावीया, फिनलँड, इस्थेनिया, लाटवीया, पोलंड हीं राष्ट्रां अस्तित्वांत आयलीं. पयल्या म्हाझुजाचो मुखेल परिणाम म्हळ्यार लिग ऑफ नॅशनची स्थापणूक.

हिंदुस्थान आनी पयलें म्हाझूज : ब्रिटिशांचे सत्तेखाल आशिल्ल्या हिंदुस्थानान पयल्या म्हाझुजाक दोन तरेन आदार दिलो- १) अर्थीक, २) झुजारी मनीसबळ.

१ मार्च १९१७ ह्या दिसा हिंदी झूज सामग्री समिती स्थापन करपांत आयली. हे समितीन हिंदुस्थानाच्या उद्देगीक विकासाचे नदरेन हिंदुस्थानांत उद्देगधंदे आनी उत्पादन हांचों विकास सादपाचें म्हत्वाचें कार्य केलें. ह्या झुजाक लागून हिंदुस्थानाच्या उद्देगीक विकास कार्याक मुळावण पडलें. हाचेभायर रेल्वेचें अदमासपत्रक सादारण अदमासपत्रकापसून वेगळें करपांत आयिल्ल्यान दळणवळण वेवस्थेच्या विकासाकूय गती मेळ्ळी. ब्रिटनांत झुजाक लागून ज्यो अर्थीक आनी हेर अडचणी निर्माण जाल्यो आनी तांच्या निवारणाखातीर जीं धोरणां, येवजण्यो आनी कार्यवाही करपांत आयली, ताचें प्रतिबिंब हिंदुस्थानाच्या राजकर्त्यांच्या आचार विचारणांत दिसून येवपाक लागलें. झूजकाळांत, हिंदुस्थानाची राखण वेवस्था परिपूर्ण नाशिल्ली. हिंदुस्थान सरकारान १९१९ त इशर समिती स्थापन केली. हे समितीन १९२० वर्सा हिंदी सेना सुदारपाची सुचोवणी केली. लोकमान्य टिळकान हिंदुस्थानाची राखण वेवस्था, हिंदी सेना, वायुसेनेचें आधुनिक काळांतलें म्हत्व आनी संवसारीक राष्ट्रमंडळांतली हिंदुस्थानाची सुवात हाचेर आपले विचार आनी मतां मांडलीं. ताचें प्रत्यंतर हिंदुस्थान सरकारान केल्ले सेना सुदारणेंत दिसून येता. ब्रिटीश राजसत्तेक झूजकाळांत सगळे तरेचो आदार दिवपाक महात्मा गांधी, जीना आनी लोकमान्य टिळकान तशेंच हेर ल्हान-व्हड फुडान्यांनी एकमत करून ते प्रमाण कार्य केलें. काँग्रेसीचे थारावूय ह्या सहभागाक अनुकूल आशिल्ले. ह्या झूजकाळांत इंडियन नॅशनल काँग्रेसीन आपल्या अधिवेशनांत संमत केल्ल्या जायत्या कमिश्नांत हिंदी लोकांचो आस्पाव, लश्करी आनी आरमारी महाविद्यालयां, हिंदी स्वयंसेवी दलाची पुर्नघटना, हत्यारांचो कायदो आनी हिंदुस्थान संरक्षण कायदो, तशेंच १८१८ तली बंगालच्या तिसऱ्या रेग्युलेशनची अंमलबाजावणी हेविशीं थाराव आशिल्ले.

- कों. वि. सं. मं.

म्हादळें : मातयेपसून तयार केल्लें एक वाद्य. हें मातयेचें वाद्य आशिल्ल्यान तें कुमाराकडल्यान घडयतात.

ह्या वाद्याक दोन तोंडां आसतात आनी आकारान तें मृदंगासारकें

आसता. हें दोनूय वटेनच्यान वाजयतात. घुमटाच्या तोंडार चामडें रेवडायतात तशें हाच्या दोनूय तोंडांचेर गाराचें चामडें रेवडायतात. पयलीं म्हादळें उज्याकडे धरून गरम करतात आनी मागीर पखवाजाचो आवाज बरो येवंचो म्हूण जशें पीठ लायतात, तशेंच म्हादळें बरें वाजचें म्हूण ताचे एके वटेनच्या चामड्याक भाताचें शीत आनी तणाचो गोबोर एकठांय करून लायतात. म्हादळें दोनूय हातांनी वाजयतात.

-कों. वि. सं. मं.

म्हापसा : बार्देस तालुक्यांतलें मुखेल शार आनी गोंयांतलें एक प्रसिध्द वेपारी केंद्र. तें शार बार्देस तालु-क्याचें शासकीय केंद्र आसून ताचो आस्पाव १५°२५'३०" उत्तर अक्षांश आनी ७३°४८'४५" उदेंत रेखांश हांचेमदीं जाता.

त्या शारा-भोंवतणी गिरवडे (गिरी), पर्रा, शिवोली, कामुर्ली, कोलवाळे, थिवी, हळदोणे हे गांव आसात. तशेंच कळंगूट, बागा, हणजूण, वागातोर ह्यो गोंयांतल्यो प्रसिध्द दर्यावेळो म्हापसा शाराक लागीं आसात.

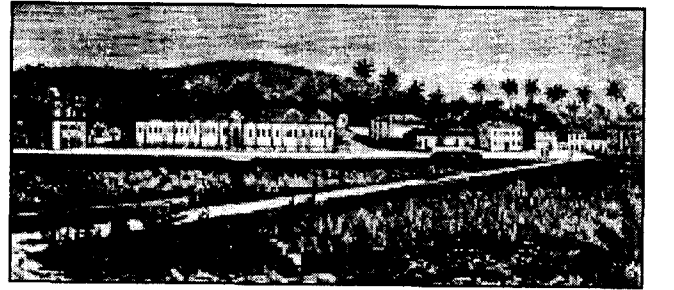

शंभर वर्सां पयलींचें म्हापशेचें पुलीस स्टेशन आनी कपेल.

म्हापसा नांवाची उत्पत्ती सांगतात ती अशी, 'माप' म्हळ्यार जोख (measure) आनी 'सा' म्हळ्यार भरप. आदल्या तेंपार कड्डण जोखपा खातीर मापांचो (पड, पायली, सोलगें) उपेग करताले. म्हापशांत आदल्या तेंपारसावन कड्डणाची खूब विक्री जाताली हें ह्या शब्दावयल्यान सिध्द जाता. कांय लोक त्या शाराचो उल्लेख 'म्हापीशें' असोय करतात. म्हापसा शारांत पावलो म्हण्टकूच थंयच्या दुकानांची वा वस्तुंची सजावट पळोवन, तांचें मोल चड आसून लेगीन त्यो वस्तू घेवपाक लोक भुल्लूसतात (पीशे जातात). वयर दिल्ल्या दोनूय शब्दांवयल्यान आदल्या काळासावन म्हापसा शाराक वेपारी केंद्र म्हूण म्हत्व प्राप्त जाल्ल्याचें सिध्द जाता.

आदल्या तेंपार म्हापसा बाजारपेठ, उत्तरेक आशिल्ल्या दोंगुल्ल्यांच्या मुळसांत आशिल्ली. पुर्तुगेजांनी बार्देस तालुको आपल्या शेकातळा व्हेल्या उपरांत बार्देस तालुक्याचें शासकीय केंद्र म्हापशांत उबारलें. मागीर शाराचो विस्तार वाडोवपाखातीर पुर्तुगेजांनी भोंवतणचे शेतकी जमनिचो उपेग केलो. भविश्य काळांतल्यो गजाली दोळ्यांमुखार दवरून तांणी नवे बाजारपेठेची रचणूक केल्ली. मडक्यांचो बाजार, भाजयेचो बाजार,

नुस्त्याचो बाजार, कपड्यांचो बाजार, भुसारी बाजार अशी दुकानांची विभागणी केल्ली. ते रचणुकेक लागून म्हापसा बाजारपेठेक एक वेपारी पेठेची शीस्त आसा. हांगा सप्तकाचो बाजार शुक्रारा दिसा भरता. त्या दिसा खूब सामानाची विक्री जाता. तातूंत शेतकी उत्पादनाचोच चड वांटो आसता. त्या दिसा भोंवतणच्या गांवांतले लोक आपल्या शेतांनी वा भाटांनी जावपी जिन्नस बाजारांत हाडून विकतात आनी तांच्या आठवड्याच्या वा म्हयन्याच्या पुरुमेंताखातीर लागपी वस्तू ते घेवन वतात. सद्या म्हापसा बाजारादिसाचो थाटमाट मुखेलपणान पर्यटकांक आकर्शक करपाखातीर आसता.



आधुनिक म्हापसा

महामार्गाचे देगेक आशिल्लें बोडगेश्वराचें देवूळ हें म्हापसा शारांतलें प्रसिद्द देवूळ. तें म्हापसा शाराचे नैऋत्येक आसून, देवळा भोंवतणच्या वाठाराक बोडगिणी म्हण्टात. दत्त मंदिर, हनुमान मंदिर, सातेरी, लक्ष्मी-नारायण हीं शारांतलीं हेर म्हत्वाचीं देवळां. तशेंच शाराचे उदेंतेक मिलाग्रीस सायबिणीची प्रसिद्द चर्च आसा (Nossa Senhora de Milagres). १५९४ त पुर्तुगेजांनी ते बांदिल्ली. १७१९ त ती मोडून नवी बांदली. १८३८ त उजो लागून तिचो नाश जाल्ल्यान ती परतून बांदून काडली. दर वर्सा इस्तराच्या उपरांत येवपी दुसऱ्या सोमारा तिचें फेस्त भरता. त्या दिसा हजारांनी किरिस्तांव तशेंच हिंदू भाविक तिचें दर्शन घेतात. हिंदू लोक तिका शिरगांवचे लयराईची भयण मानतात. तिच्या फेस्ता दिसा लयराई देवी तिका तेलाची भेटवण धाडटा.

सेंट झेवियर कॉलेज, वि. एन्. एस्. बांदेकर कॉलेज, सारस्वत कॉलेज हीं शारांतलीं तशेंच बार्देस तालुक्यांतलीं मुखेल म्हाविद्यालयां. शारांत हॉस्पिटल आनी टि. बी. सेंटर आसा. पेडे कॉम्प्लेक्स हें शारांतलें मुखेल खेळामैदान.

- कों. वि. सं. मं.

म्हार : एक जात. भारतांतली ही जात मूळ राजस्थानांतल्या मारवाड प्रांतांतली. उपरांत ही जात गुजरातसावन महाराष्ट्र, कोंकण आनी मध्यप्रदेश हांगा स्थायीक जाली, अशें जाणकारांचें मत आसा.

म्हार ही जात प्रोटो-ऑस्ट्रालॉईड वंशीय आसा अशें काय संशोधक मानतात. तशेंच ही जात आर्यपूर्वकालीन आसून म्हार ह्या शब्दाची व्युत्पत्ती कांय अभ्यासकांनी केल्या ती अशी- महाहारी (महा + आहारी) म्हळ्यार खूब खावपी, मृतहारिन्-मेल्लीं जनावरां उखलून व्हरपीं. तशेंच ह्या लोकांक अत्यंज, अतिशूद्र, भूमिपुत्र वा धरणीचे पूत, भूयाल, चोखामेळा, धेड, डोंब, हुलसाव, काठीवाले, म्हेत्रे, मिराशी, परवरी, तराळ, वेसकर अशींय नांवां आसात.

हे लोक सादारणपणान ऊंच, बळिश्ट आनी वर्णान काळे सावळे आसतात. तांच्यांत अबने, औट, बालकांबळे, गोपाळ, हेडशी, जोगवी, कडू, कासरे, मुरळी, पुलार, सोम वा सोमवंशी अशो पोटजाती आसात. सोमवंशी हे आपली उत्पत्ती चंद्रापसून मानतात. गोपाळ हे म्हार साधू आसतात. कोंकणांतल्या सिंधुदूर्ग, रत्नागिरी जिल्ह्यांत पान म्हार, बेळे म्हार अशो पोटजाती तयार जाल्यात. गोंयच्या म्हार लोकांतूय हाशिल, पॉट्ना अशो कांय पोटजाती आसात.

ही जात आपणाक हिंदु समजता आनी हिंदुंच्योच चालीरिती, व्रतां करतात. तांच्यांत शैव, वैष्णव आनी हेर कबीर, गिरी, नाथ हें पंथ आसात.

महाराष्ट्रांत अभंग, आढाव, आडसुळे, अहिरे, अवचट, भेडे, भिलंग, भिंगार, भोसले, चितळे, कांबळे, गायकवाड, जोशी, कदम, काळे, पाटेकर, साळवे, शेळके, शिंदे अशीं हे जमातीचीं आडनांवां आसात. गोंयांतल्या दिवचल, फोंडा, सत्तरी, केपें ह्या तालुक्यांतल्या पुराय म्हार जातीचीं आडनांवां परवार म्हूण आसात. जाल्यार पेडणे आनी हेर जाग्यांनी तांचीं नांवां गांवावयल्यान मेळिल्लीं आसात. देखीक : केरी-केरकर, विर्नोडा-विर्नोडकर, पेडणे-पेडणेकर, मांद्रें-मांद्रेकर.

गोंयांतल्या पेडणे, दिवचल, सत्तरी, फोंडा, केपें ह्या तालुक्यांनी ज्या ज्या सुवातींनी म्हार लोकांची वस्ती आसा, ते सुवातेक 'म्हारवाडो' वा 'म्हाड्डाण' अशीं नांवां आसात.

पयलींच्या काळांत म्हार लोक लंगोट, सदरो, खांदार कांबळ आनी माथ्याक पागोटें असो भेस करताले. पूण काळाप्रमाण तांच्या भेसांत बदल जाला. तांच्यो बायलो णव वारी पातळ आनी पोलको असो भेस करतात. तशेंच ऐपतीप्रमाण त्यो पितुळच्यो, रुप्याच्यो वा भांगराच्यो वसती वापरतात.

महाराष्ट्रांतल्या म्हार लोकांचें मुखेल अन्न ज्वारी-बाजरीची भाकरी, भाजयो, नुस्तें आनी दाळ. जाल्यार कोंकण आनी गोंयांतल्या म्हार लोकांचें अन्न गंव, शीत, नुस्तें आनी कड्डणां अशें आसता. बोकडां, कुकडां हांचें मांस ते खातात. ताडी आनी सोरो तांकां खूब आवडटा.

भवानी, महादेव, चोखोबा, ज्ञानदेव, तलखोबा, खंडोबा, विठोबा आनी म्हसकोबा ह्या दैवतांक म्हार लोक भजतात. नागोबा, देवीच्या

साथीची देवता सटवाई आनी पटकीची देवी मरीआई हांचीं देवळां चडकरून तांच्या वाड्यारूच आसतात. तांची ते पुजा करतात. शांतारिअम्म, मरीदेवी आनी महादेव हीं कानडा जिल्ह्यांतल्या म्हारांचीं कुलदैवतां आसात. म्हसकोबा, जनाई, गौरी, बहिरोबा, खंडोबा, चोखोबा, भवानी, यल्लम्मा, गिरोबा हीं ठाणें जिल्ह्यांतल्या म्हारांचीं कुलदैवतां आसात. खेडेगांवांत व्हडल्या देवळालागीं ल्हान तलखोबाचें देवूळ आसता. ताची ते पुजा करतात. तशेंच ते सगळ्या हिंदू देवांकूय भजतात.

पुणें आनी नासिक ह्या जिल्ह्यांतले म्हार लोक आंबो, पिंपळ, रुई, शमी आनी रुमड ह्या पांच ताळ्यांची पुजा करतात. खानदेश जिल्ह्यांतले म्हार लोक अरकाठी, बोरकाठी, जांभळ, आंबो आनी रुचकिन ह्या पांच ताळ्यांची पुजा जाल्यार सातारा जिल्ह्यांतले म्हार लोक बाभूळ, वड, जांभळ, आंबो आनी रुई हांच्यो ताळ्यो पुजतात. हीं तांचीं देवकां जावन आसात.

तेचप्रमाण रुमड, नाग, कुल्ली, सूर्यफूल, कुंवाळो, पानकणीस, कदंब, मोर, नागवेल, आंबो हींय तांचीं कांय देवकां आसात. एकाच देवकांत लग्नसंबंद जायनात.

लग्नसुवाळो चडसो हिंदू पद्दतीनूच करतात. दर एका वाठारांत लग्नाची पद्दत वेगळी आसली तरी सादारणपणान हो सुवाळो पांच दीस चलता. कोंकणांत, गोंयांत लग्नापयलीं न्हवऱ्या-व्हंकलेगेर तांचे आवय-बापूय, एके पडयेन शेर दोन शेर सुरय तांदूळ, एक नाल्ल, पांच पयशे, पांच पानां, सुपारी, रुमडाचीं पानां दवरून देवक बसोवन पुजा करतात. उपरांत जाणकार मनीस लग्न लायता. फुडें तीन दीस न्हवरो व्हंकलेगेर रावन चवथ्या दिसा आपल्या घरा वता. थंय ताची आवय तांचेवयल्यान भाकरेचो कुडको उवाळून उडयता. सगळ्या लोकांक सुपारी वांट्टात आनी लग्नसुवाळो सोंपता. आयज लेगीत चल्याकडल्यान चलयेक देज दिवपाची चाल आसा. हालीं बौध्द धर्माची दिक्षा घेतिल्ले म्हार लोक बौध्द पद्दतीन लग्न करतात. तें एक-दोन वरांभितर जाता. विधवेक आते, मामे वा मावस भावाकडे तेचप्रमाण न्हवऱ्याच्या कुळांतल्या दादल्याकडेन लग्न जावपाक मेळना. पयल्या न्हवऱ्याक विधवेवांगडा लग्न करपाचें आसल्यार ताका पयलीं रुईच्या झाडाकडेन लग्न करचें पडटा.

सातारा-सोलापूर ह्या वाठारांत भुरगें जल्मल्या उपरांत तिसऱ्या दिसा 'तिरवी' वा 'तिकोंदी' नांवाचो एक संस्कार करतात. त्या वेळार पांच ल्हान चलयांक जेवण वाडटात. पांचव्या दिसा पांच ल्हान फातर वळीन मांडून वैजीण तांची पुजा करता. कोंकणांत, गोंयांत पांचव्या दिसा 'सटी पूजनाचो' एक प्रकार करतात. कानडा जिल्ह्यांत भुरग्याचें नांव सव्या दिसा, कोल्हापूरांत णवव्या दिसा आनी हेर सुवातींनी बाराव्या वा तेराव्या दिसा दवरतात. सुयेर सादारणपणान बारा दीस पाळटात. महाराष्ट्रांत एकेचाळीस दीस, अहमदनगरच्या वाठारांत इकरा दीस आनी कोल्हापूरांत आठ दीस पाळटात.

हे लोक सादारणपणान मडें पुरतात. कांय सुवातींनी मडीं मांडी घालून बशिल्ले अवस्थेंत पुरतात. पुरता आसतना मड्याची तकली उत्तरेवटेन करतात. पूण गोंयांत ती दक्षिणेवटेन करतात. मडें मसंडेंत व्हरतना वाटेंत एके सुवातेर दवरतात. निसणीच्या चारूय कोनशांनी चार ल्हान फोंड काडून तातूंत तांदूळ घालतात. उपरांत मड्याचो उत्तराधिकारी आपलो कान धरता. त्याच हाताच्या कोपरान ते चारूय फोंड पुरयता. उपरांत मडें मसंडेंत व्हरतात. मरणाक गेल्ले सगळे लोक व्हाळाचेर न्हावन मेल्ल्या मनशाच्या घरा येतात. थंय आंगार गायचें मूत शिंपडावन घेवन आपल्या घरा वतात. तिसऱ्या दिसा मेल्ल्या मनशाचे सोयरे सोय-गोडाच्यो दोन वाटयो घेवन मसंडेंत येतात. एक वाटी तांदूळ पुरील्ल्या जाग्यार आनी दुसरी वाटी थडग्याचेर दवरतात. सातव्या दिसा ज्ञातिजेवण घालतात. हे लोक श्राध्द वाडनात पूण पक्षपंद्रशींत पितरांखातीर म्हाळ करतात.

म्हार लोकांचो मुखेल वेवसाय कोंड्यांपसून पाटले, सुपां, हातरपाटे, तयार करप आनी सान्नी तयार करप. मसंडेंत सरण दाळप, फोंड काडप हींय कामां ते करतात. गोंयांत गांवच्या देवळामुखार धोल-धोलकें वाजोवपाचें कामय ते करतात.

पयलींच्या काळांत म्हार जातीक अस्पृश्य मानताले. ह्या लोकांक पुराय तरेन गांवाचे सेवेखातीरूच वापरिल्ल्यान गांव तांकां बलुते दितालो. सरकारी तिजोरेचेर राखणदार म्हूण काम करप, सरकारी अधिकाऱ्यांक वाट दाखोवप, तांचे निरोप पावोवप, ह्या कामांच्या बदल्यांत तांकां सरकाराकडल्यान पयशे आनी जमीन मेळटाली. तेभायर मेल्ल्या जनावरांची कातडी काडप, पयलेच फावटी उरिल्लें खळावयलें धान्य, लग्नांत न्हवऱ्या-व्हंकलेचेर उडयल्ल्यो अक्षता एकठांय करप, मळणेच्या वेळार हे जातीच्या बायलांचे होटयेंत उडयिल्लें धान्य हींय कांय तांच्या उपजिविकेचीं साधनां आशिल्लीं. गांवांतलो म्हार हो त्या गांवाच्या देवळाचो चाकर आसूंक जाय असो दंडक आशिल्लो. सकाळीं आनी सांजवेळां देवळाकडे वचून ढोल-तासो वाजोवप हें तांचें काम. तशेंच गांवच्या देवळाचो कसलोय उत्सव आसल्यार पुराय वेळार देवामुखार तांणी वाजोवप सणा परबेक गोंयांतल्यो म्हार जातीच्यो बायलो खाकेंत सूप घेवन गांवांत घराघरांनी वचून वाडी म्हळ्यार त्या दिसा केल्लें गोडशें मागून आपल्या कुटुंबांत वांटून खावप. महाराष्ट्रांत कांय सुवातींनी कोणूय मनीस मेलो जाल्यार म्हार मनशान ताच्या सोयऱ्या-धायऱ्यांक रकाद पावोवप, मेल्या मनशाचे निमणे संस्कार जायमेरेन मसंडेंत रावप अशीं कितलीशींच म्हार जातीच्या लोकांची परंपरिक कामां आशिल्लीं. पूण हालीं शिक्षणाक लागून ह्या कामांचें प्रमाण बरेंच कमी जालां.

हे पुराय जातीचो उपेग भारतीय समाज वेवस्थेन गांवगड्याभशेन केला. ताका लागून तांचो अर्थीक, समाजीक, मानसिक आनी शैक्षणिक विकास जावंक पावलो ना.

देव-देवस्की, अंधश्रद्धा, जादू, भूतांखेतां हांचेर ह्या लोकांचो खूब विश्वास आसा. हे लोक खूब कलामोगी आसात. ढोलकीं, सनई हीं वाद्यां ते वाजयतात. चर्मवाद्य, सूरवाद्य हीं वाद्यां ते तयार करतात.

स्वातंत्र्या उपरांत भारताचें समाजजीवन आपल्या कर्तृत्वान पुराय तरेन बदलून उडोवपी डॉ. भीमराव आंबेडकर हो हे जातींत जल्माक आयलो. ताणें हिंदू धर्माचे रिती-रिवाज सोडून आर्विल्ले संस्कृतायेक सोबसारकी जीण जगपाक सुरु केली. १४ ऑक्टोबर १९५६ दिसा डॉ. आंबेडकर हाच्यावांगडा महाराष्ट्रांतल्या हे जातीच्या लारांनी लोकांनी नागपूर हांगा हिंदू धर्म सोडून बुध्द धर्माची शिकवण आपणावची प्रतिज्ञा करून धर्मांतर केलें.

गोंयांतल्या म्हार समाजांतल्या कांय तरनाट्यांनी १४ एप्रिल १९९२ दिसा डॉ. आंबेडकर हाच्या १०० व्या जल्मदिसा, हिंदू धर्म सोडून बौध्द तत्त्वज्ञानाची, धम्माची दिक्षा घेतल्या. ह्या दिक्षा घेतिल्ल्या कुटुंबांनी बौध्द धर्मानुसार चालीरिती आपणावंक सुरु केल्या.

- दादू मान्द्रेकार

म्हारांगण : एक विशिश्ट जागो. म्हारांच्या दर एका वाड्यार 'म्हारांगण' हो कसलेंच प्रतीक नाशिल्लो एक विशिश्ट जागो आसता. हांगा तांच्या जायत्या दैवतांचें वास्तव मानतात. ह्या दैवतांक थरावीक दिसा कोंबो, बोकडो आदींचो बळी दितात. अन्नाची वाडी दवरतात. थरावीक दिसा म्हारांकडल्यान थंय पुजा जाता. कांयकडे अशा सुवातींनी फातर, झाडपार अशीं प्रतीकां आसतात. गांवांतले हेर जमातीचे लोकय म्हारांगणाक आंगवण सांगून घेतात.

पूरक नोंद : म्हार.

- कों. वि. सं. मं.

म्हारू : उग्ररुपी शिवाच्या अंशाचो तमोगुणी अवतार महारूद्र हाचें संक्षिप्त नांव म्हळ्यार म्हारू. गोंयांत हो म्हारू दैवचार क्षेत्रपालावरीच एक राखण करपी अदृश्य शक्त जावन आसा. दैवचार, म्हारू हांच्यो मूर्ती नासतात. पूण हालीं असल्या देवांच्यो बोडगेश्वर, साखळ्यो अशो उग्र मूर्ती केल्ल्यो दिश्टी पडटात. म्हारवाची मूर्त ना. तो एक पाशाणी फातर कसो आसता. ताका दोळे, कान, मिशो रुप्याच्यो करून लावन ह्या निर्गुण म्हारवाक एके मूर्तीभशेन आकार हाडटात. रुद्र रूप हें महारागीट आसता. तैत्तरीय संहिता हातूंत रुद्रसुक्ताची सुरवातच अशी आसा : 'नमस्ते रुद्रमन्यव' हे रुद्रा तुज्या रागाक पयलीं आमी नमन करतात. फुडें ह्याच सुक्तांत आनी ऋग्वेदांत 'मा नस्तोकेतनये मान' म्हळ्यार 'हे रुद्रा तू रागार जावन आमच्या भुरग्या बाळांक, आमचीं मनशां आनी

गाय, घोडे, वीर हांकां मारूं नाका'. रुद्र म्हळ्यार रडप ह्या रडपाच्या कारणाचो नाश करपी तो रुद्र. देवतेचीं दोन रुपां आसात अशें वेदांत वर्णन केलां. कल्पांताच्या वेळा संहार करपी हें उग्ररूप आनी प्रसन्न मुद्रें सगळ्याक सूख दिवपी ते शिवरूप. तेन्ना हे रुद्रा तूं 'या ते राद्र शिवातनू: शिवा विश्वाहभेषजी' तुज्या सौम्य शांतरूपान तूं आमचेकडेन पळय आनी आमकां सुखी कर.

रुद्राच्या भिरांकूळ रुपाचें वेदकाळांतल्या लोकांक भंय दिसतालें. रुद्र म्हूण नांव घेतल्यार लेगीत लोक भियेताले. यज्ञकर्मांत तर हे देवतेक ताची शिदोरी घेवन तांणी बेगीन पयसुल्ल्या देशाक वचचें देखून ब्राह्मण ताची प्रार्थना करताले. त्या काळांतल्या लोकांनी तरातरांच्या देवतांच्या रुपाची कल्पना करून त्या देवतांकडे दुख्खां, संकटां पयस जावचीं देखून प्रार्थना केल्या. दुख्खां, संकटां मनशाचेर येतात म्हळ्यार खंयचीय तरी देवता. मनशाचेर संकटां हाडटा हे कल्पनेंतल्यानच निराकार म्हारवा सारकिल्ल्या देवाची निर्मिती जाल्या जावंये.

गोंयांतलो म्हारू उग्र आसता. तो रुद्राचो अंशभूत आशिल्ल्यान तो म्हादेवाच्या गणांतूच मोडटा. हो क्षेत्राधिपती म्हळ्यार त्या वाठाराचो राखणदारय आसता. गोंयांत जीं पयलीं कर्तबगार व्हड मोटीं घराणीं आशिल्लीं तांणी संकटां ना करूंक घराण्याची राखण बरेभशेन करपाखातीर ह्या म्हारवांक लागीं करून आपल्या सालांनी, घरांनी दवरिल्लो. देखीक, प्रतापराव सरदेसाय, बोकडबाग, बांदोडें. हेर गांवांनीय शीमेचेर म्हारू आसता. उसगांव हांगा पाज्जेवयलो म्हारू, कुर्टी-फोंडे हांगा घोड्या पाज्जेचो म्हारू, रासय साश्टींत देसायांचो म्हारू आसा. हेर तालुक्यांनी अशे राखणदार खूबकडेन आसात आनी तांकां वेगवेगळीं नांवां आसात. म्हारवाचो अवसर आयिल्लो मनीस खूब खंकाळ जाता. देखून जायते फावट खूबिल्ल्या मनशाक म्हारू बसला काय विचारतात.

गोंयांत कांयकडेन ग्रामपुरसाच्या रुपान ताका भजतात. ताची पुजा सदांच करीनात, पूण धर्मीक स्वरुपाच्या कृत्यांत ताका आवंतण दितात आनी शांती करतात. कांयकडेन म्हारवाक खिचडीचो निवेद्य दितात, तर कांयकडेन कोंबडो बळी दितात. पूण हे सगळे विधी अब्राह्मणाकडल्यान करतात.

- वा. ल. वझे.

म्हालो : भारतांतली एक जात. हिका न्हावी, नाभिक, हजाम, नाडिग, वारिक, क्षौरक, नापित, कारागीर, सन्मुख, वालंद, घायजो, मटको, केलासी, नायिंद, म्हाली, वावडी, चसकी, खवास, भंडारी, मंगल आदी त्या त्या वाठाराप्रमाण नांवां आसात. शिवाचे मानेक वेश्टील्ल्या शेषापसून वा शिवाचे बोल्लेपसून आपली उत्पत्ती जाली अशी ते कथा सांगतात.

केंस कापप, नाखटां काडप, शीर मारप हे तांचे परंपरेन चलत आयिल्ले धंदे. तांच्यो बायलो वैजिणीचें काम करताल्यो.

नाभिक जातीक संस्कृत भाशेंत नापित अशें नांव आसून शतपथ ब्राह्मण, कात्यायन, श्रौतसूत्र आनी आश्वलायन गृह्यसुत्र ह्या ग्रंथांत हें नांव मेळटा. ऋग्वेदांत वप्ता हो शब्द ह्याच अर्थान मेळटा. उशनसान तांकां ब्राह्मण आनी वेश्या हांची संतती आनी पराशरान तांकां ब्राह्मण दादलो आनी शुद्र बायल हांची संतती मानल्या.

नाभिक लोकांत जायते पोटभेद आसून हिंदू आनी मुसलमान असोय एक व्हड भेद आसा. महाराष्ट्रांत तांकां चड करून न्हावी म्हण्टात. सोलापूर-मराठवाडा वाठारांत तांकां वारिक आनी व्हाडांत म्हाली अशें म्हण्टात. तांचीं नांवां, आडनांवां, देवकां आनी चालीरिती मराठ्यांवरीच आसात. कांयकडेन उच्च मराठ्यांचे जेवणावळींत म्हालो उदक वाडटा. नासिक आनी खानदेश ह्या वाठारांतले मराठा तांचें हातचें जेवण घेतात. तांचो पुरोयत ब्राह्मण आसता. तांच्या विश्वनाथ नांवाच्या एका म्हाल्यान नापित पुराण नांवाचो एक ग्रंथ बरयला.

महाराष्ट्रांत म्हालो हो बलुतेदारांतलोच एक. ताका दर मनशाफाटल्यान दोन ते चार पायल्यो बलुते आनी केंस कापपाच्या दिसा एक भाकरी मेळटाली. चौल, शेंडी दवरप, लग्नां आदी सुवाळ्यांवेळार ताका खण-शिदो, व्होंट आनी रोखड पयशे मेळटाले. सगळ्या बलुतेदारांत म्हाल्यांची अर्थीक स्थिती बरी आसताली. शारांत वा गांवांत काम मेळूंक लागिल्ल्यान गांवांतल्या म्हालो बलुतेदारांची संख्या उणी जाल्या. कांय म्हाले शेतीय करतात.

तांकां हेर कांय कामांय नेमून दिल्लीं आसात. कोल्हापूर जिल्ह्यांत देवाची पालखी व्हरपाचें काम तेच करतात. मराठवाड्यांत मशाल धरपाचें काम तांचेंच. सातारा जिल्ह्यांत नागपंचमीच्या दिसा ते मातयेचे नाग करून विकतात. नागांची सार्वजनिक पुजाय तेच करतात. तेखातीर तांकां पुजेचें उत्पन्न मेळटा. दर एके व्हड परबेक न्हावी बलुतेदार घराघरांनी वचून सण मागता.

कोल्हापूर, मराठवाडा, विदर्भ आदी वाठारांत लग्नाच्यो आमंत्रण पत्रिका पावोवपाचें काम करता. तेखातीर ताका लग्नांत पटको बांदतात. खानदेशांत लग्न सुवाळ्यावेळार सोयऱ्यांची उठवस करप, जेवणाची वेवस्था पळोवप आदी कामां न्हावी बलुतेदाराक करचीं पडटात. नागपुरांत तो पत्रावळी, दोणे लावप, अक्षता वांटप, पानसुपारी दिवप, मशाली धरप आदी कामां करता. हें सगळें करपाक ताका पैशांच्या रुपान बक्षिशी मेळटा. न्हवरो बशिल्लो घोडो धरपाचें कामय तोच करता.

महाराष्ट्रांत तांचे मराठा आनी कोंकणी अशे दोन भेद आसात. तांच्यांत रोटीबेटी वेव्हार जायनात. मराठी म्हाल्याचे गंगातीरकर वा गोदावरीकर, घाटी, जुनारी, कुणबी, मशालजी, वाजंत्री आदी पोटभेद

आसात. हातुंतले जुनारी हे जिनगर, मुसलमान, किरिस्तांव अशा कोणाचीय हजामत करतात आशिल्ल्यान तांकां सकयले प्रतीचे मानतात. मराठी म्हाल्याचो भेस, रावप, खाण, चालीरिती आनी धर्मीक वेव्हार मराठ्यांवरीच आसतात.

कोंकणी म्हाल्याचे मूळचे आनी दासीपूत शिंदे अशे दोन भेद आसात. सावंतवाडी वाठारांत बंदे नांवाचो तांचो आनीक एक पोटभेद आसा. हे लोक सुंता करपाचें काम करतात म्हूण तांकां हलके प्रतीचे मानतात. कोंकणी म्हाल्यांत देवकां आसून तांच्यांत एका देवकांत लग्नां जायनात.

खानदेशांतल्या म्हाल्यांचे अहीर आनी तायदे अशे दोन भेद आसून तांच्यांत रोटी वेव्हार जाता पूण बेटी वेव्हार जायना. ते मशाल धरपाचें काम करतात.

गुजरातांतल्या म्हाल्यांच्यो बाबर वा मारवाडी, भाटिया, लिंबाचिया मालु आनी मटको अशो उपजाती आसात. हातुंतली लिंबाचिया ही जात व्हड समजतात. ते आपल्याक राजपूत समजतात आनी हेर जातींकडे रोटीबेटी वेव्हार करिनात. ते कबीर, बीज, शैव, वैश्रव आदी पंथांचे अनुयायी आसात. ते गणपती, हनुमान, कृष्ण, महादेव, राम आदी देवांक भजतात.

ते मेल्ल्या मनशांक जाळटात. सौराष्ट्रांत कांयकडेन पांच मनीस न्हावन गळ्यांत जानवें घालतात. तातुंतले चौगजाण मड्याची निसण उखलतात आनी एकटो फुडें मडकें धरता. बाराव्या दिसा कांय मातयेचीं मडकीं एकठांय रचून तांचे भोंवतणी दोरयो बांदतात. उपरांत कुंभार दोरयो तोडून तीं मडकीं घेता. बाराव्या दिसा मेल्ल्या मनशाचो लागसल्लो सोयरो मळबांत फुलां उडोवन नखेत्रांची पुजा करता. हेर सगळे संस्कार कुणबी जातीवरी आसतात. तांचीं हेर कामां महाराष्ट्रांतल्या म्हाल्यांभशेनच आसतात.

महाराष्ट्रांत आयिल्ल्या तेलुगू म्हाल्याचे साजन आनी शिरबाज अशे दोन भेद आसतात. हे शैव वा वैश्रव आसून ब्राह्मणाच्या देवदेवतांक ते भजतात. म्हैशम्म आनी येल्लम्म ह्यो तांच्यो कुलदेवता. हांचे धर्मीक विधी देशस्थ ब्राह्मण वा जंगम करतात. भुरगें जल्मलें की ताच्या तकलेकडे तोंकाक लिबू तोंपून एक सुरो आनी बडी दवरतात. सुरेय धा दीस पाळटात. तांच्यांत लग्नादिसा मारुतिच्या देवळांत वचून उपरांत सवायशिणी बायलो व्हंकलेक घेवन न्हवऱ्यागेर वतात. थंय दोगांकय शेंदरेर एकामेकांसामकार तोंड करून बसोवन तांचेमदीं अंतरपाट धरतात. मंत्रोच्याराउपरांत अक्षता उडयल्यो की, तांचें लग्न पुराय जाता.

हे जातींत मरण येतकच सगळ्यांक ती बातमी कळयतात. मेल्ल्या मनशाक न्हाण घालून घराभायर पाटार बसयतात. ताका जाळटात वा पुरतात. मसंडेंतल्यान घरा येतकच मनीस मेल्लो थंय पेटत दवरिल्ल्या

दिव्याचेर तण उडयतात. चवथ्या दिसा ताचो वारस मसंडेंत वता आनी ताका पुरला त्या जाग्यार हात फिरयता, ताका लाशिल्लो आसल्यार पिंडदान करून पिंडाक कावळो आफुडटकच घरा येता.

म्हैसूर, बंगाली आनी कोलार वाठारांतल्या म्हाल्याक नाचिंद म्हण्टात. शिवाच्या कानापसून आपली उत्पत्ती जाली अशें ते मानतात. देखून तांकां नयनक्षत्रिय अशेंय म्हण्टात. शिवान आपल्याक वाद्यां दिलीं, असो तांचो समज आसा. ते देवळांत चौघुडो-सनय वाजोवपाचें काम करतात. तांच्यांत व्हडल्या भयणीचे, मामाचे वा आत्याचे चलयेकडेन लग्न करतात. ते शैव वा वैश्णव आसून मुनीश्वर, अक्कागारू आनी गंगम्म हांकांय भजतात. हे मेल्ल्या मनशाक बशिल्ले स्थितींत पुरतात आनी सुतक धा दीस पाळटात.

बंगालांतल्या म्हाल्याचो समाजीक पांवडो खूबच उंच आसा. ते स्वताक सवित्र ब्राह्मण म्हणोवन घेतात.

आदल्या तेंपार गोंयांत म्हालो हो ग्रामसंस्थेचो म्हत्वाचो घटक आशिल्लो. गांवांतल्या दादल्यांचे सुमनांतल्यान एक फावट ते केंस कापपाचें काम करताले. तेखातीर तांकां जमीन वा हंगामाच्या वेळार धान्य मेळटालें. मूजीच्या संस्कारांत म्हालो येवन बटुचे केंस कापता. तेखातीर ताका विडो (पैयशे) दितात. भुरग्याचें जावळ काडपाचें काम म्हालोच करता. आवय-बापायच्या मरणाउपरांत चल्याचे केंस तोच कापता. देवस्थानांत दनपारच्या महानिवेद्याच्या वेळार देवाचेर हारशांतल्यान सूर्यकिरणांचो उजवाड घालपाचें ताचें काम आसता. पूण सद्याच्या काळांत गोंयांतले चडशे म्हाले स्वतंत्र वेवसाय करतात. आदल्या तेंपार आशिल्ली बलुत्याची पद्दतय सद्या बंद पडल्या. नवे पिळगेंतले तरनाटे हेर नोकरे-वेवसायांत आसात.

तांच्यांत एकच देवक आशिल्यांमदीं लग्नां जायनात. गोंयांभायल्या स्वजातींत तांचीं लग्नां जातात. तांच्यांत देजाची पद्दत ना. पूण वरपक्षाक हुंडो दितात. तांच्यांत देवकां आनी कुलदेवय आसात. पुर्तुगेजांनी जीं गावां बाटयलीं, त्या गांवांवयल्यान तांचीं कांय आडनांवां पडिल्लीं आसात. हाचेवयल्यान पुर्तुगेजांच्या काळांतल्या ग्रामसंस्थांत म्हाल्याचें अस्तित्व आशिल्लें हें दिसून येता. आयज कायद्याप्रमाण आपल्या पुर्विल्ल्या कुलदेवतांचे ते म्हाजन नात पूण भजक म्हूण तांकां भजतात आनी कौल प्रसाद घेतात. तांचें स्वतंत्र अशें गोमतेश्वराचें एकूच देवस्थान गोंयांत आसा. तें पोन्ने गोंय लागसार आशिल्ल्या पोरन्या येळे ह्या गांवांत आसा. ही पुर्विल्ली देवता आसून ती मुसलमान आनी विजयनगर काळांत गोवापुरीची नगरदेवता आशिल्ली. बहामनी राजवटींत आनी परत एक फावट पुर्तुगेज राजवटींत हें स्थान नश्ट जाल्लें. उपरांत पुर्तुगालांत राजेशाय नश्ट जावन लोकशाय येतकच गोंयांतल्या नापित समाजान गोमतेश्वराचो जीर्णोद्धार करून थंय देवूळ बांदलें. हांगाचें गोरक्षतीर्थ हें गोंयांतलें तीर्थस्थान समजतात.

- कों. वि. सं. मं.

म्हाळसा : एक देवता. हिका महालसा अशेंय म्हण्टात. ही मल्लारी मार्तंडाची (खंडोबा) बायल. लोकांसमजाप्रमाण म्हाळसा ही मोहिनीचो अवतार समजतात. अमृतमंथन जातकच विष्णुन मोहिनीचें रूप घेवन दैत्यांक भुलयले. त्यावेळार मोहिनीचें रूप पळोवन शिव तिचेर भाळ्ळो आनी तिच्या फाटल्यान लागलो, अशें भागवताच्या अष्टम स्कंधांत सांगलां. लोकमानसान ही कथा फुडें अशीं सांगल्या- शिवाची ही अतृप्त इत्सा पुराय करपाक मोहिनीन ताका वचन दिलें, तूं जेन्ना मार्तंड भैरव रुपान अवतार घेतलो तेन्ना हांव म्हाळसा ह्या नांवान अवतरून तुजी इत्सा पुराय करतां. तेप्रमाण म्हाळसा ही साक्षात मोहिनी नासून मोहिनीच्या



म्हाळसाची म्हाळसा

ध्यासाक लागून शिवाक पार्वतीच मोहिनी दिसूंक लागली. म्हाळसा हो तिचोच अवतार.

शिवाच्या मार्तंड भैरव अवतारांत म्हाळसा ही नेवासे हांगा तिम्माशेट वाणयाच्या घरा ताचे धुवेच्या रुपान अवतरली. तिमाशेटीन ती वयांत येतकच मार्तंड भैरवाच्या स्वप्नांत दिल्ल्या आदेशाप्रमाण पाली हांगा तिचें मार्तंड भैरवाकडे लग्न लावन दिल्लें.

म्हाळसा ही मूळांत कन्नड ग्रामदेवी आशिल्ली. माळव हें तिचें लोकप्रिय नांव आसून ती मैलाराची बायल आशिल्ली. फुडें तिच्या विकासाचे दोन भाग जाले. एकिकडे ती खंडोबाची बायल जाली आनी दुसरेकडे आदिशक्तीचें एक रूप म्हूण विकसीत जाली. सुरवेक ह्या दोनय प्रवाहांतलें उन्नयनाचें साधन मोहिनी हेंच आशिल्लें. मैलार हो शिव आनी माळव

ही मोहिनी. पूण फुडें मैलार हो शिव-मोहिनी कथेचो संबंद सोडून भैरव जातकच मैलाराची बायल माळव ही मोहिनी जाग्यार योगेश्वरी पार्वतीचें एक रूप म्हूण वळखुपांत येवंक लागली. तिच्या उज्याच्या पयल्या स्वतंत्र प्रवाहांत मात तिचें मोहिनीरूप उरलें आनी एक वैश्ववशक्ती म्हूण तिका इ.स.च्या १३व्या शतमानांत भरपूर प्रतिश्ठा मेळ्ळी. नेवाशाचो

मोहिनीराज म्हळयार मोहिनीचें रूप घेतिल्ली मूळची म्हाळसाच. एकाच ग्रामदेवीच्या विकसनाचे हे दोन ओघ इतले वेगळे जाले, की खंडोबाची बायल म्हाळसा आनी नेवाशाची मोहिनी हांचें मूळ एकच आसा, हें खरें दिसना. महाराष्ट्रांत म्हाळसा आनी कर्नाटकांत माळव ह्या नांवांनी नामना आशिल्ले हे देवीक माळजादेवी, म्हालजा, मालाचिदेवी, मालची, मालाची, मालती, माळवी, म्हालसिका, महालया आदी हेर नांवां आसात. म्हाळसा

हिची सद्या खंडोबाची देवी म्हूण नामना आसली तरी मूळची ती स्वतंत्र देवता आशिल्ली. इ. स. च्या १९व्या शतमानांत नामना आशिल्लें माळजादेवीचें देवूळ आयज बनशंकरीचें म्हूण वळखतात. भोगावती (पैठण), वालेसंग (जि. औरंगाबाद), नांदुरा (जि. बीड) आनी नेवासे ह्या चारकडे म्हाळशेचीं देवळां आशिल्ले उल्लेख मेळटात.

सद्या चड नामना आशिल्लीं म्हाळशेचीं स्थळां म्हळयार नेवासे आनी गोंयचें म्हाड्डोळ. नेवासे हांगाचे देवतेक मोहिनीराज हें नांव आसून तो विष्णुचो अर्धनारी नटेश्वर अवतार आसा, असो समज आसा.

गोंयांत म्हाळसा आशिल्लें म्हाड्डोळ हें स्थळ पणजी-फोंडें-मडगांव ह्या रस्त्यार पणजीसावन २१ किमी. अंतराचेर आसा. हे देवीक महालसा नारायणी म्हण्टात.

परशुरामान गोंयांत गौड सारस्वत ब्राह्मणांचीं आनी तांचे कुलदेवीची स्थापना करतकच चलपती वरुणदेवान भार्गवरामाचे सांगणेन वरेण्यक्षेत्रांत एक सोबीत भांगराचें देवूळ बांदलें आनी थंय म्हाळसा देवीची स्थापन केली. तेन्नाच्यान ह्या गांवाक वरुणापूर (वेर्णे) म्हणूंक लागले. एक दीस उत्सवावेळार एक दैत्य येवन रयतेक पिडूंक लागलो तेन्ना लोकांनी परशुरामाचो धावो केलो. तेन्ना ताणें दर्शन दिवन सांगलें, वरुणपुरांत जी आदिमाया आसा तिची आराधना करून तिका प्रसन्न करून घेयात.

लोकांनी तशें करतकच म्हाळसा प्रसन्न जाली आनी तिणें खड्ग घेवन दैत्याकडे झूज केलें. ताची तकली कापून आपल्या दाव्या हातांत धरून ती तशीच देवळांत आयली. पुराय लोकांनी त्या दिसा व्हड उत्सव केलो. हो ते देवीचो विजय दीस म्हूण माघ वद्य षष्ठी ह्या दिसा तिच्या कुळाचे भक्त महापर्वणीचो सण म्हूण दर वर्सा मनयतात.

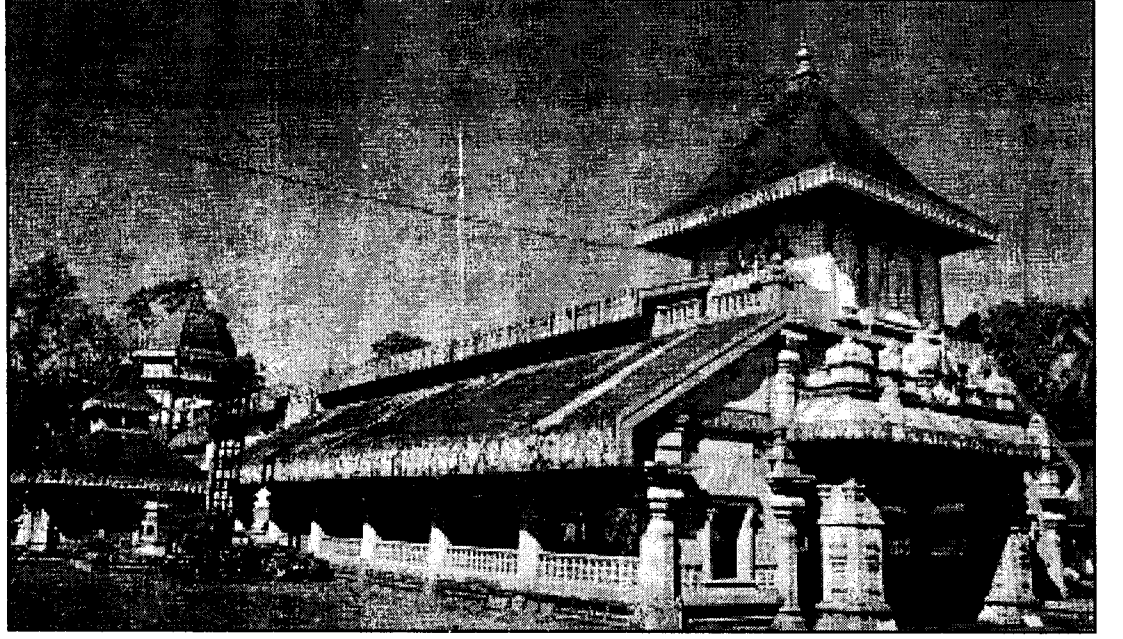

म्हाळशेचें देवूळ-म्हाड्डोळ.

गोंयाचेर पुर्तुगेजांनी कब्जो करतकच जेजुइत पाद्र्यांनी लोकांक बाटोवपाचो वावर हातांत घेतलो. साश्टी बाटोवपावेळार तांणी ह्या देवालाचेर पयलीं हल्लो केलो. तेन्ना हे देवतेचें स्थलांतर अंत्रुजांतल्या प्रियोळ गांवांत केलें. ज्या वाड्यार हें देवस्थान उदयाक आयलें, त्या वाड्याक म्हाड्डोळ अशें नांव दवरलें. कारण वेर्णे हांगा जंय हें देवालय आशिल्लें त्या वाड्याक म्हाड्डोळ अशें नांव आशिल्लें. प्रियोळ गांवांत हो वाडो फुडें श्री. रामचंद्र बाबा मल्हार सुखठणकर हाणें पेशवे सरकारांतल्यान इनाम करून ह्या देवस्थानाक दिलो.

म्हाड्डोळ हांगाची म्हाळशेची मूर्त चतुर्भुज आसून तिच्या उजव्या दोन हातांत त्रिशूळ आनी एका दैत्याचे केंस धरिल्ले आसून, दाव्या दोन हातांत अमृतकळस आनी रगत गळत आशिल्ल्या दैत्याची तकली आसा. दैत्याचे ते तकलेंतल्यान पडपी रगत, सुणो पीता आसून तिच्या पांयांसकल एक दैत्य माड्डता अशी दाखयल्या.

अंत्रुज म्हालांतल्या हे म्हाळशेच्या देवस्थानाक सोबितकायेक लागून खुबूच म्हत्व आसा. देवालाचे दावेवटेन अग्रशाळा आसून फुडल्यान तळी आसा. देवालयामुखार दीपस्तंभ आनी लागसारच व्हड नगरखानो आसा. देवळामुखार पितुळची व्हडली दिवलीय आसा. म्हाळसा देवीच्या देवळाच्या पाख्याक तांब्यापटो बसयल्लो आसा.

हें थळ अंत्रुज म्हालाच्या मदीं आशिल्ल्यान, तशेंच पुराय गोमंतकांत फोंडें म्हाल मध्य सुवातेर आशिल्ल्यान पुर्तुगीजांचे नवे काबीजादीची जांबावली, पंचमहाल, पेडणे ते काणकोण मेरेनच्या म्हालाची मामलेदारी (आदमिनीस्त्रासांव) आदल्या तेंपार हांगाच आशिल्ली. तशेंच हांगा व्हड बाजारपेठय आशिल्ली. पुराय माघ म्हयनो आनी अर्दो फाल्गुन म्हयनो ह्या काळांत हांगा व्हड प्रमाणांत जात्रा भरताली.

अत्रि, भारद्वाज, कौशिक, गार्ग्य आनी कौत्स ह्या पांच गोत्रांचे गौड सारस्वत ब्राह्मण श्री म्हाळसा देवीचे कुळावी म्हाजन आसून कौशिक, वत्स आनी कौडिण्य गोत्राचे कुळावी म्हाजन तिचे पालवी म्हाजन आसात. हे भायर हेर जातीचे लोकय हे देवीचे भजक आसात. म्हाड्डोळचे जायांपूजेची खुबच नामना आसा.

- कों. वि. सं. मं.

म्हैसूर : कर्नाटक राज्यांतलें इतिहास प्रसिध्द शार. कर्नाटक राज्याक १ नोव्हेंबर १९७३ मेरेन म्हैसूर नांवान वळखताले.

कावेरी आनी कब्बनी न्हंयांलागसार दख्खन पठाराचेर म्हैसूर वशिल्लें आसा. ताचे आग्नेयेक सु. १३ किमी. अंतराचेर फामाद चामुंडी दोंगुल्ली आसा. बेंगलोरचे नेऋत्येक १३७ किमी. आनी मुंबयचे दक्षिण आग्नेयेक ८५०किमी. अंतराचेर हें शार आसा.



चामुंडी दोंगुल्लेवयलो प्रचंड नंदी - म्हैसूर.

पयलींच्या काळांत महिषक, महामंडळ महिषराष्ट्र ह्यासारक्या नांवांनी ह्या शाराक वळखताले. म्हैसूरची लोकसंख्या ३१,५५,९१५ (१९९३), क्षेत्रफळ : ११,९५४ आसा.

इतिहास : म्हैसुराचेर एकाफाटल्यान एक अशा व्हड राज्यांनी राज्य केलें. मौर्य, सातवाहन, कदंब, गंग बदामीचे चालुक्य, मालखेडचे राष्ट्रकूट, कल्याणचे चालुक्य, विजयनगरचे होयसाला आनी राया

तशेंच वाडीयार, हैदर अली तशेंच टिपू सुलतानाचें म्हैसूर राजपाटण आशिल्लें.

राज्यवेवस्था : विसाव्या शेंकड्यांत संस्थानी राजधानी म्हूण ह्या शाराचो नियोजन करून विकास केल्लो. हांगाचें नगरपालिकाप्रशासन



महिषासुर - म्हैसूर

हे नदरेन चड कार्यक्षम आसा. उदका पुरवण, आरोग्य सेवा, शिकपाची सुविधा, इतिहासीक वास्तू, बागो, हांचेबाबतींत शारान सुदारणा केल्यात. विसाव्या शेंकड्याचे हांगा फोर्ट, लश्कर, देवराज, कृष्णराज, मंडी, चामराज आनी नझराबाद अशे सात मोहल्ले वा विभाग आसले. वैभवसंपन्न शार घडोवपाक हांगाच्या संस्थानिकांची कलाभिरुची आनी सौंदर्यदृष्टी दिसून येता.

अर्थीक स्थिती : म्हैसूर शारांत सुती आनी रेशमी

कपडे, भाताच्यो आनी तेलाच्यो गिरण्यो, चंदनाचें तेल, रसायनां, कातड्याच्यो वस्ती तयार करपाचें उद्योगधंदे विकसीत जाल्यात.

बेलागुला ह्या उपनगरांत रंग आनी रसायनीक सारीं हांचे कारखाने आसात. उदेंतेक शिवसमुद्रम जुंव्यालागसरच्या जलविद्युत् निर्मिती केंद्रांतल्यान शाराक वीजपुरवण करतात. हातमाग, तंबाखू, कॉफी, विडयो असले कुटीर उद्योग शारांत विकसीत जाल्यात. म्हैसूरच्या हस्तिदंती आनी चंदनी कलाकामाची खूब नामना आसा.

मुखेल उत्सव: म्हैसूरच्या दसऱ्याचो इतिहास पुराणाकडेन संबंदीत आसा. चामुंडी दोंगरावयल्या चामुंडेश्वरी देवीन, दुश्ट महिषासूर राक्षसाक जिवेशी मारलो. तिच्या जैताची महिमा गायत हो उत्सव मनयतात. णव दिस हो उत्सव चलता. धाव्या दिसा सजयल्ले हत्ती, हत्ती सुंवारी, शिस्तबध्द कपडे घातिल्ले सैनीक, तरेतरेचीं वाजपां वाजोवपी वाजंत्री देवी चामुंडेश्वरीच्या नांवाचो गजर करीत व्हड मिरवणूक काडटात.

म्हत्वाचीं स्थळां : म्हैसूर शार आपल्या सैमीक सोबीतकायेक आनी नितळकायेक लागून प्रसिध्द आसा. ह्या शारांत जायत्यो सोबीत बागो आसात. शारा लागीं कृष्ण राजसागर धरण, वृंदावन बाग, चामुंडी दोंगुली, वडीयार राजमहाल तशेंच सोमनाथपूर देवूळ आसा. म्हैसूरच्यान ६.५ मैल अंतराचेर श्रवणबेळगोळा बाहुबली (गोमटेश्वर) ह्या जैन संताचो

२,००० वर्सा पयलींचो फातरान कोरांतिल्लो भव्य पुतळो आसा.

म्हैसूरचें म्हैसूर विश्वविद्यालय खूब प्रसिध्द आसा.

- सूर्यनाथ कामत

- कों. वि. सं. मं.

म्होंव : फुलांतल्या मकरंदापसून म्होंवामूस जो चिकट आनी गोड द्रव पदार्थ तयार करतात ताका म्होंव म्हण्टात. विशिष्ट जातीचे मूस (मक्षिका) फुलांतलो मकरंद कण कण एकठांय करून तो आपल्या पोळ्यांत सांठयतात आनी मनीस ही पोळी एकठांय करून म्होंव तयार करतात. मकरंदांतल्या सुक्रोज हे शर्करेचें व्हड प्रमाणांत लेव्हुलोज (फ्रुक्टोज) आनी डेकस्ट्रोज (ग्लुकोज) ह्या शर्करांत रुपांतर जाता. मकरंदांतल्या उदकाचें प्रमाणय कमी करतात आनी अशे तरेन मकरंदापसून म्होंव तयार जाता.

म्होंवांत साकरेचें वट्ट प्रमाण कितलें आसा हाचेर ताची प्रत थरता. जितलें साकरेचें प्रमाण चड तितली म्होंवाची प्रत उच्च समजतात. म्होंवाच्यो सादारणपणान तीन प्रती थरयल्यात, १) विशिष्ट गुणधर्म आशिल्ली प्रत, २) 'ए' प्रत, ३) प्रमाणभूत प्रत.

विशिष्ट गुणधर्म आशिल्ली प्रत- हें म्होंव पोळ्यांतल्यान यंत्रावरवीं काडटात. हें म्होंव नितळ आनी पारदर्शक आसता. ए प्रत- हें म्होंव पोळ्यांत सैमीक तरेन तयार जाता. हें म्होंव ६०°से. तापमानाचेर दोट्टी कपड्यांतल्यान गाळूंक येता. प्रमाणभूत प्रत- हें म्होंवय सैमीक तरेन तयार जाता आनी वासापसून मुक्त आसता.

वेगवेगळ्या ऋतूंत वेगवेगळ्या वनस्पतींच्या फुलांपसून मेळपी म्होंवाक ते वनस्पतीचें नांव दिवपाची पद्दत खूब पुर्विल्ल्या काळासावन प्रचारांत आसा. वेगवेगळ्या फुलांच्या मकरंदापसून तयार जाल्ल्या म्होंवांत उण्याअदीक प्रमाणांत फरक आसता. भारतांत जांभळ, हिरडो, चिंच, कडुलिंब, संत्र, लारांज, गोळा, पिशा, व्हायटी, कारवी, आक्रा, म्हसंग, कारळा, तीळ, सांसवीण आदी वनस्पतींच्या फुलांपसून त्या त्या हंगामांत म्होंव मेळूंक शकता.

म्होंवामूस खंयच्या फुलाच्या मकरंदापसून म्होंव तयार करता हाचेर म्होंवाचें वर्गीकरण करतात. हातूंत एकेच खेपे दोन तीन झाडांच्या फुलांपसून म्होंव तयार करपी म्होंवामुसूय आसतात. म्होंव कशें एकठांय करतात हाचेवयल्यानय ताचें वर्गीकरण करतात. हे पद्दतीप्रमाण म्होंवाचे जे प्रकार मेळटात. ते अशे-

१) विलगीकृत म्होंव : केंद्रोत्सारक (केंद्रापसून पयस घालपी) प्रेरणेन, गुरुत्वाकर्शणान वा गाळण्यांत पोळ्याचे फणयेंतल्यान काडिल्ल्या म्होंवाक हें नांव दितात. हातूंत जायते प्रकार आसात. १) जातूंत दृश्य

स्वरुपांत साकरेचे स्फटिक नासतात अशें म्होंव २) जातूंत साकरेचें वा परिणामी म्होंवाचें घनीभवन जाल्लें आसता अशें म्होंव.

२) फण्यांतलें म्होंव : हें म्होंव फण्यांतच तयार जाता आनी तें बाजारांत अशे तरेन धाडटात. १) चवकोनी वा काटकोनी. चवकोनी आकाराचें म्होंव भरिल्ल्या फण्याचे कुडके (हाचे हेर आकारय आसूंक शकतात). २) म्होंवान भरिल्ली पुराय फणी. ३) विलगीकृत म्होंव आनी म्होंवान भरिल्ल्या फण्यांच्या कुडक्यांचें मिश्रण.

म्होंव हें गोड, दाट, आर्द्रताशोशक द्रव आसून ताजें आसतना अर्दपारदर्शक आनी थीर दवरल्यार अपारदर्शक आनी कणिदार आसता. म्होंवाचो रंग धवो, गडद तपकिरी वा काळो आसता. ताची रूच सौम्य ते उग्र अशी वेगवेगळ्या स्वरुपाची आसता. ३८°से. चेर म्होंव हून केल्यार ताची दाटसाण कमी जाता. ४९°से. च्या वयर मात घटसाण कमी जावचें प्रमाण उणें आसता. डेक्सट्रानयुक्त म्होंव हेर तरेच्या म्होंवापरस खूबच दाट आसता. ओसाड वाठारांतल्या हीदर वनस्पतीपसून मेळयल्ल्या युरोपीय म्होंवाची दाटसाण तें फकत धवळतकच बदलता. हें म्होंव थीर दवरल्यार जेलीवरी जाता आनी धवळल्यार पातळ जाता. म्होंवांत सादारणपणान वामवलनी शर्करा मेळटात. जाल्यार मकरंदांत मात दक्षिणवलनी शर्करेचें प्रमाण चड आसता. मकरंदाचें म्होंवांत रुपांतर जाता आसतना म्होंवामूसांकडल्यान वामवलनी शर्करा तयार जाता.

रसायनीक गुणधर्म : म्होंवांत उदक, शर्करा, अम्लां, खनिज द्रव्यां, एंझायमां, जीवनसत्वां आनी हेर घटक आसतात. शर्करा- म्होंवांत डेक्सट्रोज आनी लेव्हुलोज ह्यो मोनोसॅकेरायड तरेच्यो शर्करा चड प्रमाणांत आसतात. तेभायर ट्रायसॅकेरायड वा पॉलिसॅकेरायड ह्यो शर्करा म्होंवांत मेळटात. तशें पळयल्यार म्होंवांत पंदरायेक तरेच्यो शर्करा दिसून येतात. ह्यो सगळ्योच शर्करा मकरंदांत आसनात. पूण एंझायमाच्या आदारान जेन्ना मकरंदाचें म्होंवांत रुपांतर जाता तेन्ना त्यो तयार जाता आसुंये.

अम्लां : म्होंवांत सायट्रिक, मॅलिक आनी सक्सिनिक हीं अम्लां चड प्रमाणांत आनी फॉर्मिक आनी ऑसिटिक हीं अम्लां कमी प्रमाणांत मेळटात. म्होंवाची रूच कांय प्रमाणांत तातुंतले अम्लतेचेर आदारीत आसता.

खनिज द्रव्यां : म्होंवापसून मेळपी राखेचें प्रमाण ०.१७% आसता. म्होंवांत खनीज द्रव्यांचें प्रमाण खूबच कमी आसता. पोटॅशियम, क्लोरीन, गंधक, कॅल्शियम, सोडियम, फॉस्फरस, मॅग्नेशियम, सिलिका, सिलिकॉन, लोखण, मॅंगनीज, तांबें हीं खनीज द्रव्यां मेळटात.

एंझायमां : इनव्हर्टेज (सॅकरेज वा सुक्रेज) हें म्होंवात मेळपी सगळ्यांत म्हत्वाचें एंझायम. तेभायर म्होंवांत डायस्टेज वा अॅमिलेज हेंय एंझायम मेळटा.

जीवनसत्वां : म्होंवांत खुबूच कमी प्रमाणांत थायामीन, रिबोफ्लाविन, अँस्कार्बिक अम्ल, पिरिडॉक्सीन (ब६ जीवनसत्व), पॅटोथिनिक अम्ल आनी निअँसीन हीं कांय जीवनसत्वां मेळटात.

हेर घटक : मकरंदाच्या उद्गमाप्रमाण म्होंवांत झँथोफिल, कॅरोटीन आनी क्लोरोफिलाचे अनुजात हीं रंगद्रव्यां आसात. जैव क्रियाशिलता आशिल्ले कांय पदार्थय म्होंवांत आसतात. तंत्रिका प्रभावीत करपी अँसिटिलकोलिन आनी जंतुनाशक गुणधर्म आशिल्ली इन्लीबीन हीं संयुगां कांय प्रमाणांत आसतात.

वास आनी रूच : ज्या फुलाच्या मकरंदापसून म्होंव जाता ताचेर म्होंवाचो वास आनी रूच आदारून आसता. जायते फावट अतिउश्णता लागतकच म्होंव इबाडटा आनी ताचो वास ना जावन रुचींतय बदल घडटा. म्होंवांत कण तयार जावपाची क्रिया वाडोवपाची आसल्यार वा तातूंतलें किण्वन (आंबेवप) थांबोवपाचें आसल्यार योग्य तें तापमान वापरून म्होंव हून करचें पडटा.

विखारी म्होंव : हाचे दोन प्रकार आसात. पयल्यांत, म्होंवाक लागून म्होंवामूस मरतात आनी दुसऱ्या प्रकारांत म्होंव मनशाक अपायकारक थारता. अशें म्होंव कांय वनस्पतींच्या फुलांतल्या मकरंदापसून तयार जाता. कॅलिफोर्नियांतल्या एस्क्यूलस कॅलिफोर्निका हे वनस्पतीच्या फुलांपसून तयार जाल्लें म्होंव म्होंवामुसाकच माल पडटा आनी ते मरतात. कालमिया वंशांतल्या झाडाच्या फुलापसून तयार जाल्लें म्होंव मनशाक माल पडटा. ह्या म्होंवापसून अँड्रोमेडोटॉक्सीन ह्या नांवाचें अल्कलॉइड मेळटा. अशें म्होंव मनशान खाल्यार तो बेशुध्द पडटा. न्होडोडेंड्रस पॅनिकम ह्या भारतांत मेळपी झाडापसून जें म्होंव मेळटा तेंय विखारी आसता. लिंबाच्या फुलांपसून मेळपी म्होंव मुसाक मारक थरता. विखारी म्होंव कोडू आनी रंगान गाड आसता.

मधुरसापसून जावपी म्होंव : मावा, खवले किडे हे जीव वनस्पतीचो रोस सेवन करतात. जेन्ना ते जाय ताचे परस चड रोस सेवन करतात, तेन्ना तांच्या पंचनत्रांतल्यान प्रक्रिया जावन हो चड रोस तो जीव ज्या पानार आसता थंय पडटा. हाकाच मधुरस म्हण्टात. मुयो हो मधुरस अन्न म्हूण घेतात. जेन्ना फुलांपसून मेळपी मकरंद उणो पडटा तेन्ना म्होंवामूस मधुरस एकठांय करतात आनी ताचेपसून म्होंव करतात. गुलाब, पॉलर, विलो आदी झाडांच्या पानांचेर हो मधुरस चड प्रमाणांत मेळटा.

घनरुपांत मेळपी म्होंव: कांय म्होंवामूस फातराचे खाचींत मकरंद एकठांय करतात. थंयच ताचें म्होंवांत रुपांतर जाता. ह्या म्होंवांतले शर्करेचे स्फटिक जातात. तो घनरुपांत आशिल्ल्यान जायते दीस तिगता. हो म्होंवाचो प्रकार रशियेंतल्या आझर बैजान राज्यांत मेळटा.

किरणोत्सर्गी म्होंव : म्हळ्यार भेदक कण वा किरण भायर

उडोवपाचो गुणधर्म आशिल्लो. हें म्होंव कांय वनस्पतींपसून मेळपी मकरंदांत आनी जमनींत मेळपी पोळ्यांत मेळटा. छायाचित्रण पट्टेचेर ह्या म्होंवांतल्या किरणाचें चित्रण करूंक मेळटा अशें ऑलिन कॉलास ह्या फ्रेंच रसायन शास्त्रज्ञान १९०८ त सोदून काडलें. कॅन्सरावयल्या उपचारांत हें म्होंव उपेगी पडटा.

कृत्रिम मकरंद : म्होंवामूस गिमांत मकरंद एकठांय करून म्होंव तयार करतात. शिंयातेंपार ते पोळ्यांत रावन जमयल्ल्या म्होंवार जगतात. जर तांकां कृत्रिम मकरंदाची पुरवण केली तर ते भायर वनचनासतना वर्सुयभर पोळ्यांत रावन कृत्रिम मकरंदापसून म्होंव तयार करतले असो विचार करून, रशियन शास्त्रज्ञांनी तसो उपाय केलो आनी तांचो हो उपाय यशस्वी थरलो.

कृत्रिम म्होंव : शुध्द साकरेच्या विद्रावांत विशिश्ट तरेचीं कार्बनी आनी अकार्बनी द्रव्यां आनी अम्लां भरसून ह्या द्रव्याचें जलीय विच्छेदन करपाक येता आनी ताका लागून साकरेचें रुपांतर जाता. ह्या म्होंवांत डेक्स्ट्रोज आनी लेव्युलॉज ह्या शर्करेचें प्रमाण सैमीक म्होंवावरी वा ताचेयपरस चड जाता. हातूंत रंगाखातीर कृत्रिम द्रव्यां आनी फावते प्रमाणांत वनजीवनसत्वांय भरशितात.

म्होंव हो एक जंतुघ्न पदार्थ. तातूंत कसलेच तरेचे जीव जीते उरनात. पूण झायगोसॅक्करोमायसीज यीस्टच्यो कांय जाती तातूंत आसतात. ह्या यीस्टच्यो पेशी वाऱ्यांत, उदकांत, धुल्लांत वा परागकणाचेर आसतात. म्होंवामूस जेन्ना मकरंद एकठांय करतात तेन्ना ताचेवांगडा म्होंवांतय तांचो प्रवेश जाता. म्होंवांत जर ह्या यीस्ट कोशिकांची संख्या चड जाली जाल्यार म्होंवाचें रोखडेंच किण्वन जाता. २५°-३८°से. ह्या तापमानांत यीस्ट कोशिकांची वाड जाता. जर तें तापमान १०°से. च्या सकयल आसलें जाल्यार तांची वाड जायना. सगळेतरेच्या म्होंवांत थोडें तरी कीण्व आसताच. ताका लागून तापमान १०°से. वयर आसल्यार रोखडेंच किण्वन सुरू जाता. अशा म्होंवाक ६३°से. तापमानांत ३०मिनटां उश्णता दिल्यार म्होंवांतलें किण्वन नश्ट जावन किण्वन क्रिया बंद जाता. म्होंवाचें किण्वन जावंचें न्हय हाका लागून फाव ते उपाय घेवंचे पडटात. देखीक : पुराय तयार जाल्या वा मेणान म्होंवाचीं सगळीं घरां बंद जाल्याबागर म्होंव काडप ना. म्होंव काडपाचीं यंत्रां आनी उपकरणां हून उदकांत नितळ धुवप, म्होंव निवळ आयदनांत घेवन रोखडेंच बंद करप, म्होंव काडटकच ताचेर रोखडीच फुडली प्रक्रिया करप, म्होंव जातूंत सांठयतात तीं आयदनां फाव त्या धातुचीं वा योग्य धातुंचो लेप दिल्लीं आसचीं आदी जायते उपाय घेतात.

उपेग : खूब पुर्विल्ल्या काळासावन मनीस म्होंवाचो उपेग करता. म्होंव हें चड ऊर्जा दिवपी अन्न आशिल्ल्यान मनशाच्या आहारांत ताचो आस्पाव जाता. बेकिंग क्रियेन केल्ल्या खाद्यपदार्थांत साखर घालचे

बदला म्होंव घाल्यार त्या पदार्थाक आगळीच रूच येता (देखीक : केक). म्होंवांतल्या लेव्हुलोज हे शर्करेंत आर्द्रता शोशून घेवपाचो गुणधर्म आशिल्ल्यान अशें घडटा.

ल्हान भुरग्यांच्या आहारांत फाव त्या प्रमाणांत म्होंव आसल्यार बरोच फायदो जाता. स्निग्ध पदार्थांचें पचन जावपाक म्होंव बरें पडटा. म्होंवाक लागून भूक वाडप आनी रक्तांतलें हीमोग्लोबीन वाडप, शरिराचें वजन वाडप आनी अर्जीण ना जाता. अतिसार, ओंकारो, मुडदूस, आंतकड्याचो दाह आदी विकारांचेर म्होंव वखदी आसा. खेळगड्याक वा कश्टांचीं कामां करप्यांक म्होंव घेतल्यार थकवो येना, तशेंच तरतरी येता. जायत्या धर्मीक विधींत म्होंवाचो उपेग करतात. मूर्तीच्या अभिशेक-पुजेवेळार म्होंव वापरतात. म्होंव हें पंचामृतांतलें एक आसा. निवेद्याखातीरय ताचो उपेग करतात. श्राध्दाच्या जेवणांत म्होंवाची गरज लागता.

उच्च घनता आनी अम्लता ह्या गुणधर्मांक लागून म्होंवांत मनशाक बाधक अशे जीव उरनात. म्होंवाच्या तर्पण परिणामाक लागून जंतूंचें निर्जलीकरण जाता आनी ताचो नाश जाता. म्होंवांतल्या इन्हीबीन ह्या जंतुनाशक पदार्थाक लागून म्होंवाचें निर्जंतुकीकरण जाता.

वखदी गुणधर्म : भाजील्ले कातीर म्होंवाचो लेप गुणकारी पडटा. म्होंवांत आशिल्ली शर्करा, खनिज द्रव्यां आनी म्होंवाची निर्जंतुकीकरण तांक हाकालागून जखमेचेर मलमपट्टी करतना म्होंवाचो वापर करतात. इजिप्तांत पुर्विल्ल्या काळांत ममी तयार करतना म्होंवाचो उपेग करताले. म्होंव घेतल्यार सोऱ्याची धुंदी देंवता अशें दिसून आयलां. वखदी गुळयो करतना ताका गोडसाण हाडपाक म्होंवाचो उपेग करतात. म्होंव आनी उदक हांचें मिश्रण आंबोवन ताचेपसून जें म्होंव तयार जाता ताका इंग्लिशींत 'मीड' अशें म्हण्टात.

आयुर्वेदांतली म्होंवाची सुवात : म्होंव हें गोड, भूक वाडोवपी, वर्णाक उपकारक, स्वर सुदारपी, पचपाक ल्हव, काळजाक हितकारक,

शुक्रवर्धक, दोळ्यांक हितकारक, प्रसन्नता निर्माण करपी, पित्त, कफ, मेदमेह, उचकी, उस्वास, अतीसार, ओंकारी, तान, कृमी हांकां ना करपी आसा. आयुर्वेदांत म्होंवाचे दोन प्रकार वर्णिल्यात. नवें म्होंव हें वांती, मेदनाशक आनी गोड आसता. पोरनें म्होंव हें त्रिदोशनाशक, मेद आनी स्थूलता नाशक आसता.

म्होंव हें तरेकवार द्रव्यांनी युक्त आशिल्ल्यान तें रोगनाशक म्हूण वापरपाक मेळटा. झाडांच्या घोलिंतल्या पोळ्यांतलें म्होंव कफहर आनी पुश्टीक आसता.

संवसारांतल्या म्होंवा उत्पादनांतले मुखेल देश अशे: अंगोला, अमेरिकेचीं संयुक्त संस्थानां, अर्जेन्टिना, ऑस्ट्रेलिया, इथिओपिया, कॅनडा, ग्रीस, चीन, तुर्कस्तान, अस्तंत जर्मनी, पोलंड, बल्गेरिया, मॅलॅगॅसी, मेक्सिको, रशिया, रुमानिया, स्पेन. संवसारांतल्या तुलनेमानांत भारतांतलें म्होंवाचें उत्पादन खुबूच कमी आसा. भारतांत आंध्र प्रदेश, आसाम, उत्तर प्रदेश, ओरिसा, कर्नाटक, केरळ, जम्मू आनी काश्मीर, तमिळनाडू, त्रिपुरा, अस्तंत बंगाल, बिहार, मणिपूर, मध्य प्रदेश, महाराष्ट्र, मेघालय, हिमाचल प्रदेश आदी राज्यांनी म्होंवाचें उत्पादन जाता. भारतांत व्हड प्रमाणांत म्होंव उत्पादन करपी वाठार म्हळ्यार तमिळनाडू, कन्याकुमारी, कोडई दोंगुल्ल्यो आदी. कर्नाटक-कारवार, कुर्ग आदी; केरळ-कोट्टयम, त्रिवेंद्रम, त्रिपुरा आदी; बिहार-मुझफरपूर, पूर्णिया, दरभंगा आदी. महाराष्ट्र-महाबळेश्वर, आंबोली, राधानगरी, पाटगांव आदी. म्होंवाच्या वेपाराची तमिळनाडू, केरळ, कर्नाटक, आंध्र प्रदेश, बिहार, उत्तर प्रदेश, जम्मू काश्मीर आनी महाराष्ट्र हीं राज्यां मुखेल केंद्रां आसात. शुध्द म्होंव आनी अशुध्द म्होंव वा भेसळ म्होंव हातूंत भेद करून मागीरच योग्य गुणवत्तेचें म्होंव विक्रीक हाडपाची वेवस्था सरकारी अॅगमार्क यंत्रणेंतल्यान करतात.

- कों. वि. सं. मं.
