

KEID-71

昭和63年分

相続税財産評価基準

(石川県)

金沢国税局

G13

DG131
23



88W19694

相続税財産評価基準の適用について

1. この評価基準は、昭和63年中に、相続、遺贈又は贈与により取得した財産に係る相続税及び贈与税の財産の評価について適用する。
2. この評価基準の評価方法等については、相続税財産評価に関する基本通達(以下「評価基本通達」という)の定めるところによる。
(注) この評価基準における固定資産税評価額とは、地方税法(昭和25年法律226号)第381条(固定資産課税台帳の登録事項)の規定により、土地課税台帳若しくは土地補充課税台帳(同条第8項の規定により土地補充課税台帳とみなされたものを含む。)又は家屋課税台帳若しくは、家屋補充課税台帳に登録された基準年度の価格又は比準価格をいう。
3. この評価基準に定めのない財産については「評価基本通達」の定めるところにより評価する。
4. 地価事情の顕著な変化等により、この評価基準によることが適当でないと認められるときは、年の中途において評価基準の改正を行うことがある。
5. この評価基準によって評価することが著しく不相当と認められるものについては、国税局長の指示を受けて評価する。

(注) 「著しく不相当と認められる」とは、例えば、経済環境の急激な変化に伴う地価の著しい変動等により、年の中途から評価基準の改訂を要する場合等をいう。

目 次

頁

I. 土地及び土地の上に存する権利	
1. 宅地、農地、山林、原野の評価方法等	1
2. 別表1 宅地造成費の標準価額	4
3. 別表2 宅地、田、畑、山林、原野の評価倍率表	5
4. 路線価設定地域における借地権割合	59
5. 路線価図	61
6. 牧場、池沼	503
7. 鉱泉地	503
8. 雑種地	504
II. 家屋及び家屋の上に存する権利	
家屋及び家屋の上に存する権利	505
III. その他	
1. 果樹	507
2. 立木	507
3. 立竹	513
4. 牛豚	513
5. 電話加入権	513
6. 保有米及び未収穫米	513
7. 農業投資価格	514
8. 気配相場のある株式として国税局長が指定した銘柄	514
IV. 参考資料	
1. 残価率表	515
2. 複利表	516
3. メートル法換算基準表	516
4. 預貯金金利及び貸付信託予想配当率等の推移	517
5. 市街地価格推移指数表(六大都市を除く)	518
6. 構造別建物建築費表	519
7. 法定相続分図解	520
8. 親族表	520

(石川県)

署名	適 要 地 域 名				地 目	評価方式又は評価倍率等	
	頁	音順	町名又は 大字名	丁目又は字名		正	誤
輪 島	56	ふ	鳳 至 町	上 記 以 外	宅 地	2.3	1.9
	56						
	57		珠 洲 市	全 域	山 林	(純) 2.4	(純) 2.2

(附頁)

學年		學期		科目		備註	
年	期	第	二	第	二	備	註
8.1	8.2	第	二	第	二	備	註
8.1 (附)	8.2 (附)	第	二	第	二	備	註

(石川県)

(梨川町)

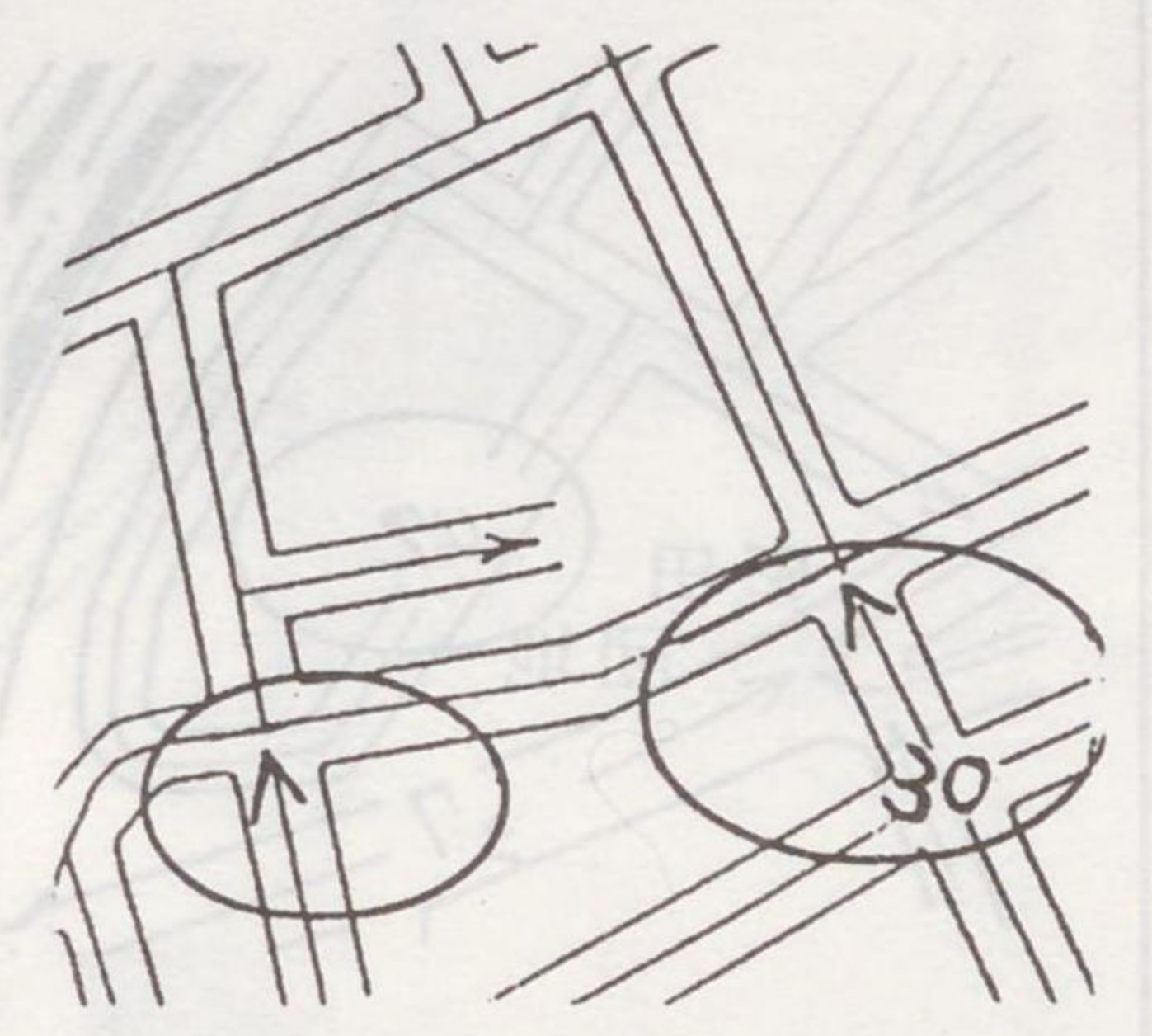
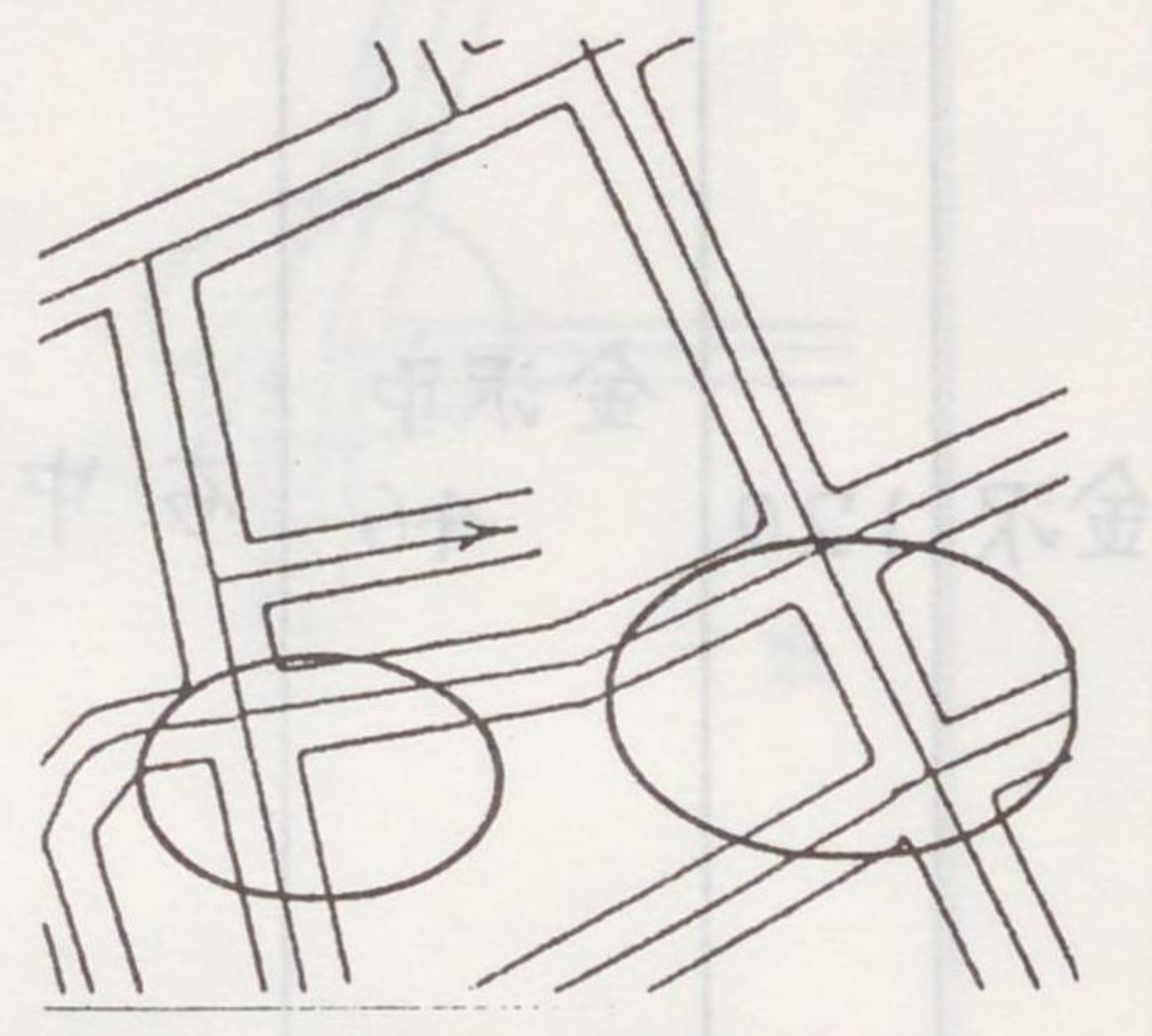
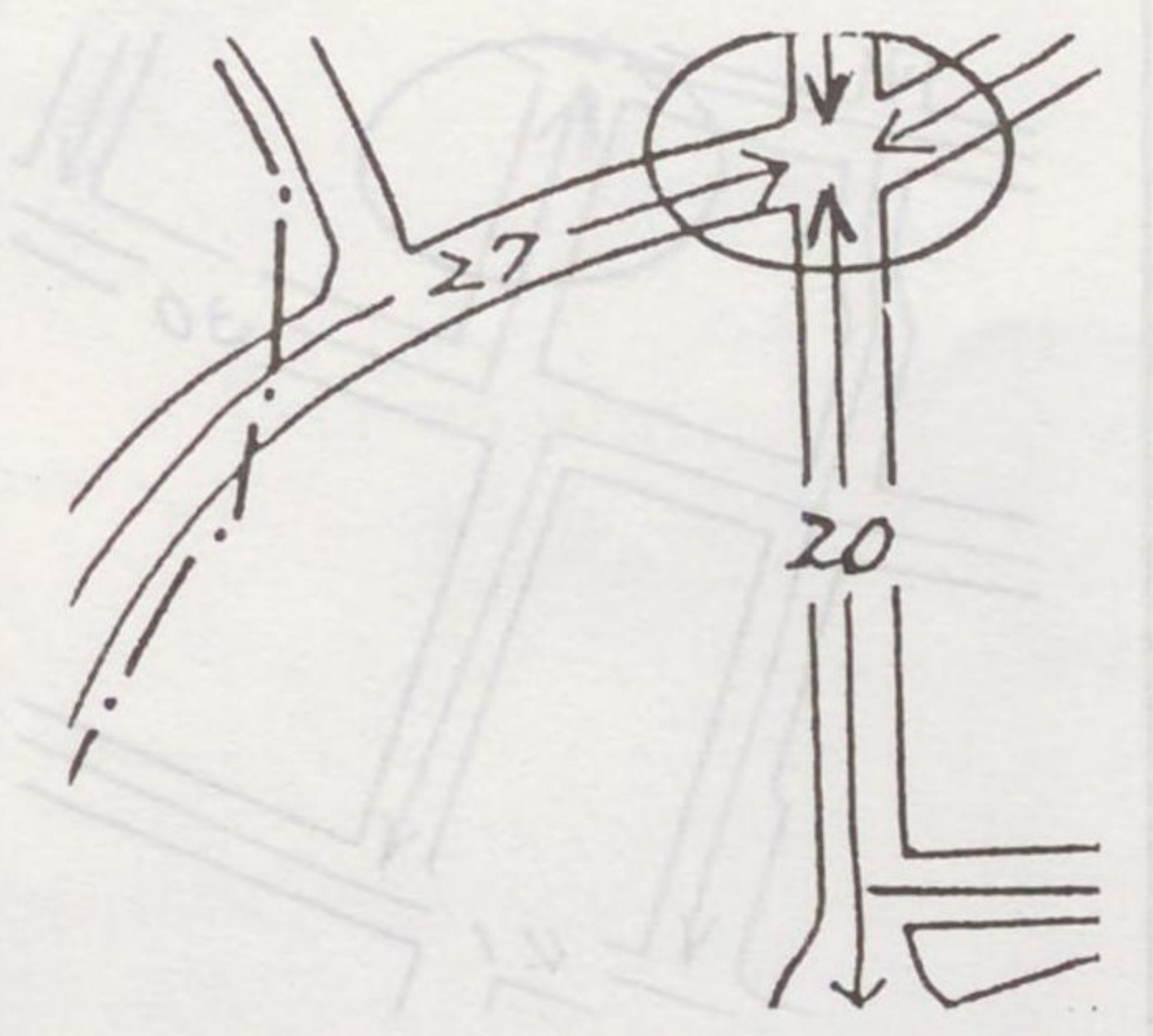
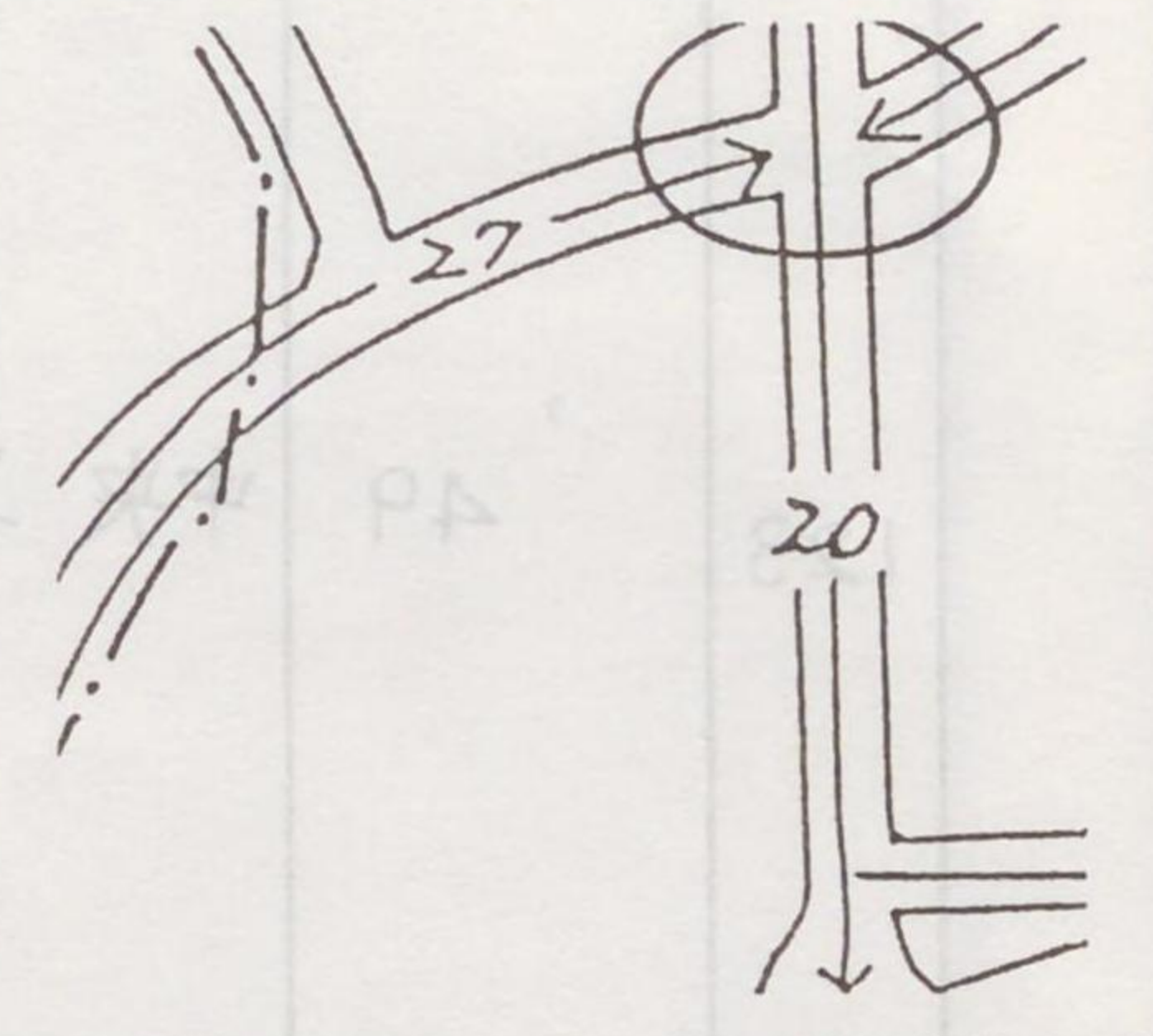
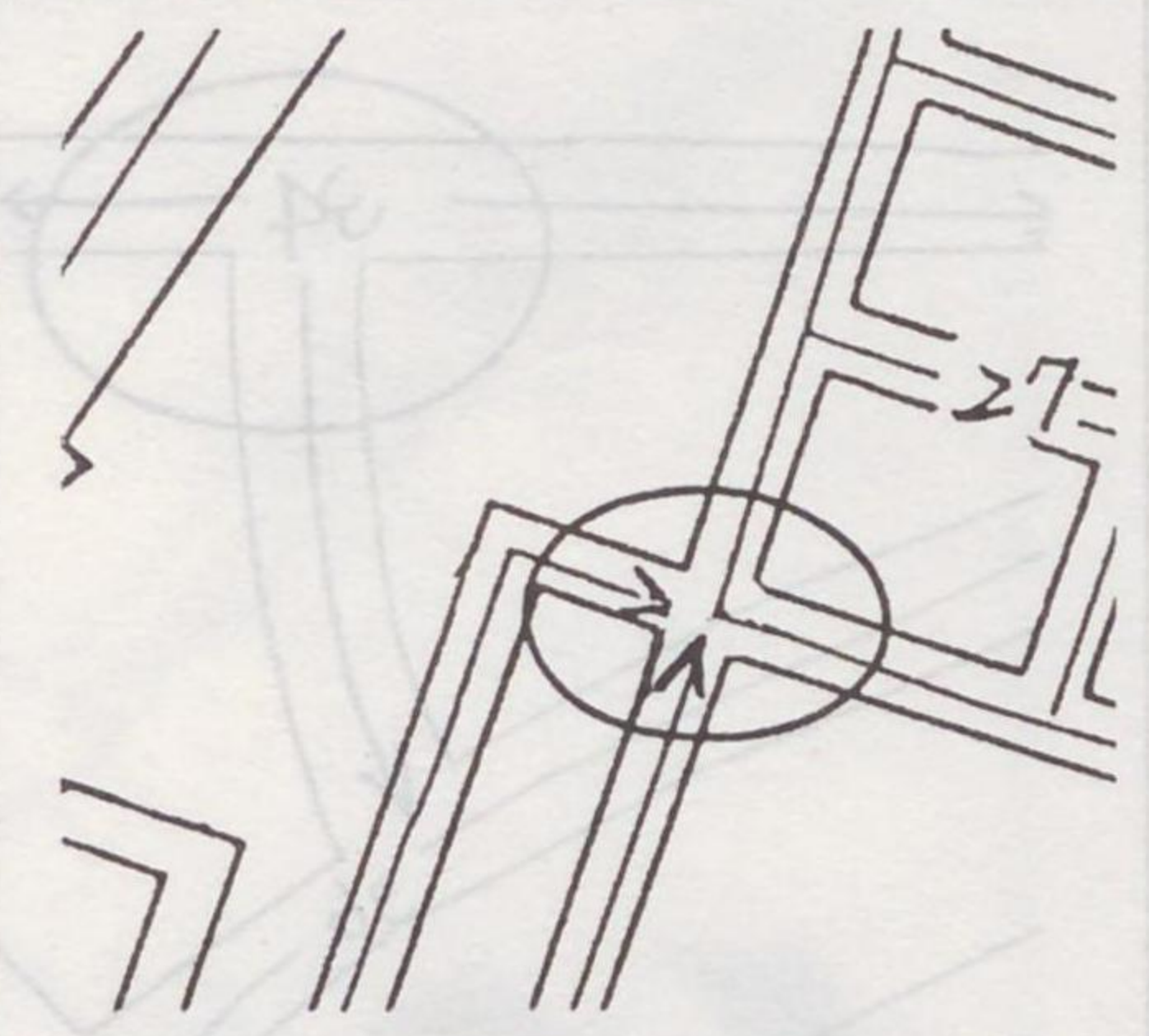
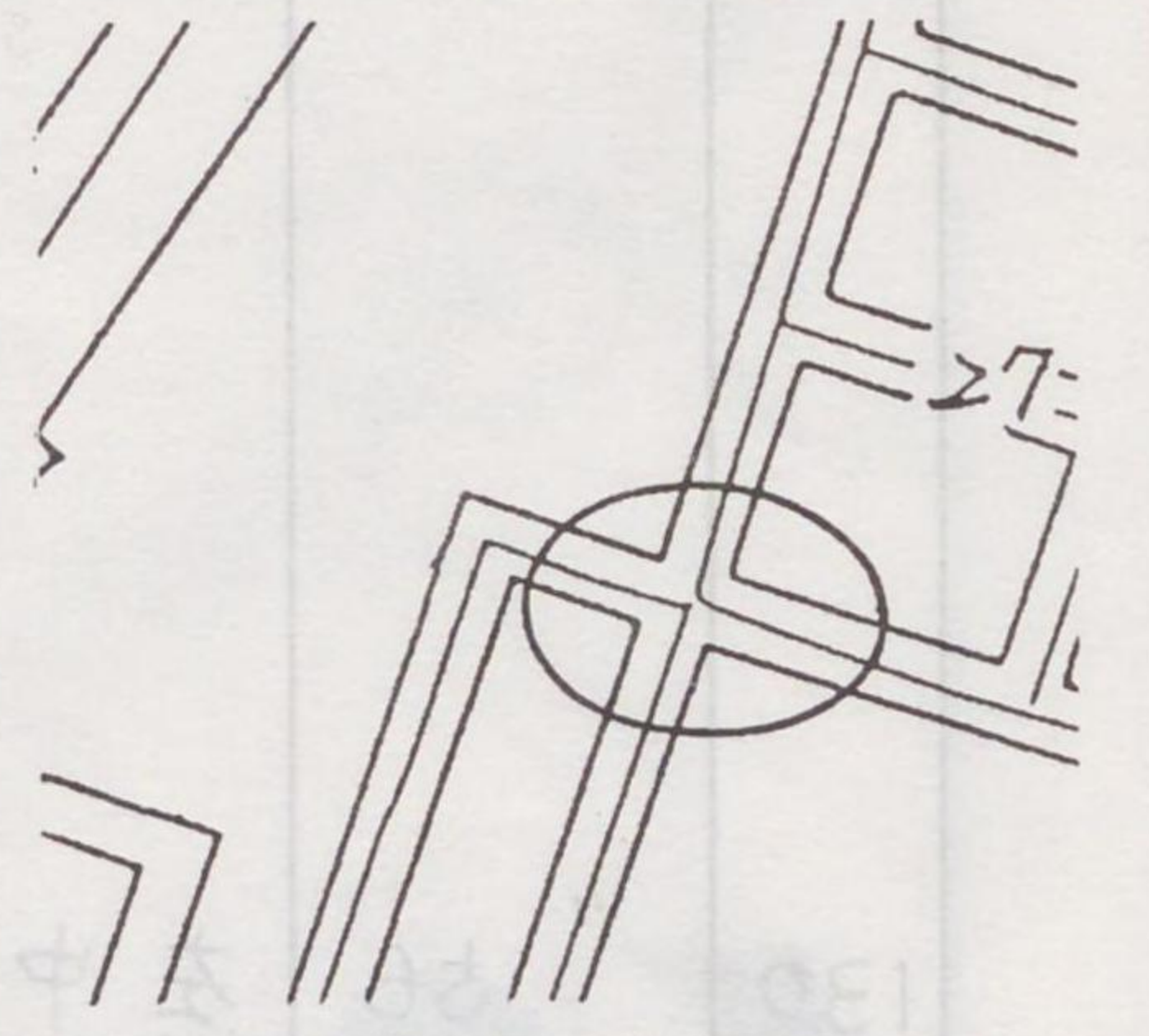
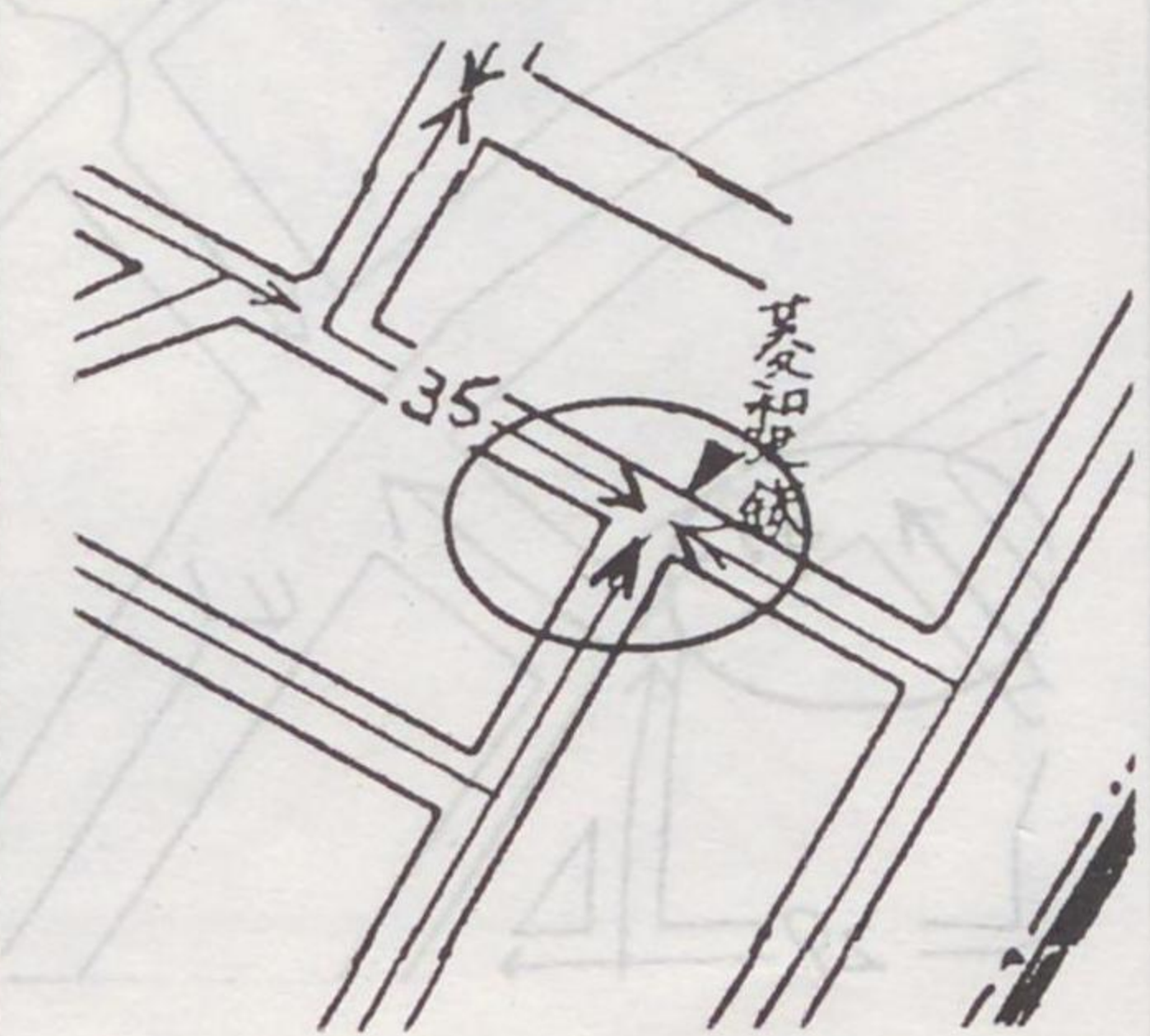
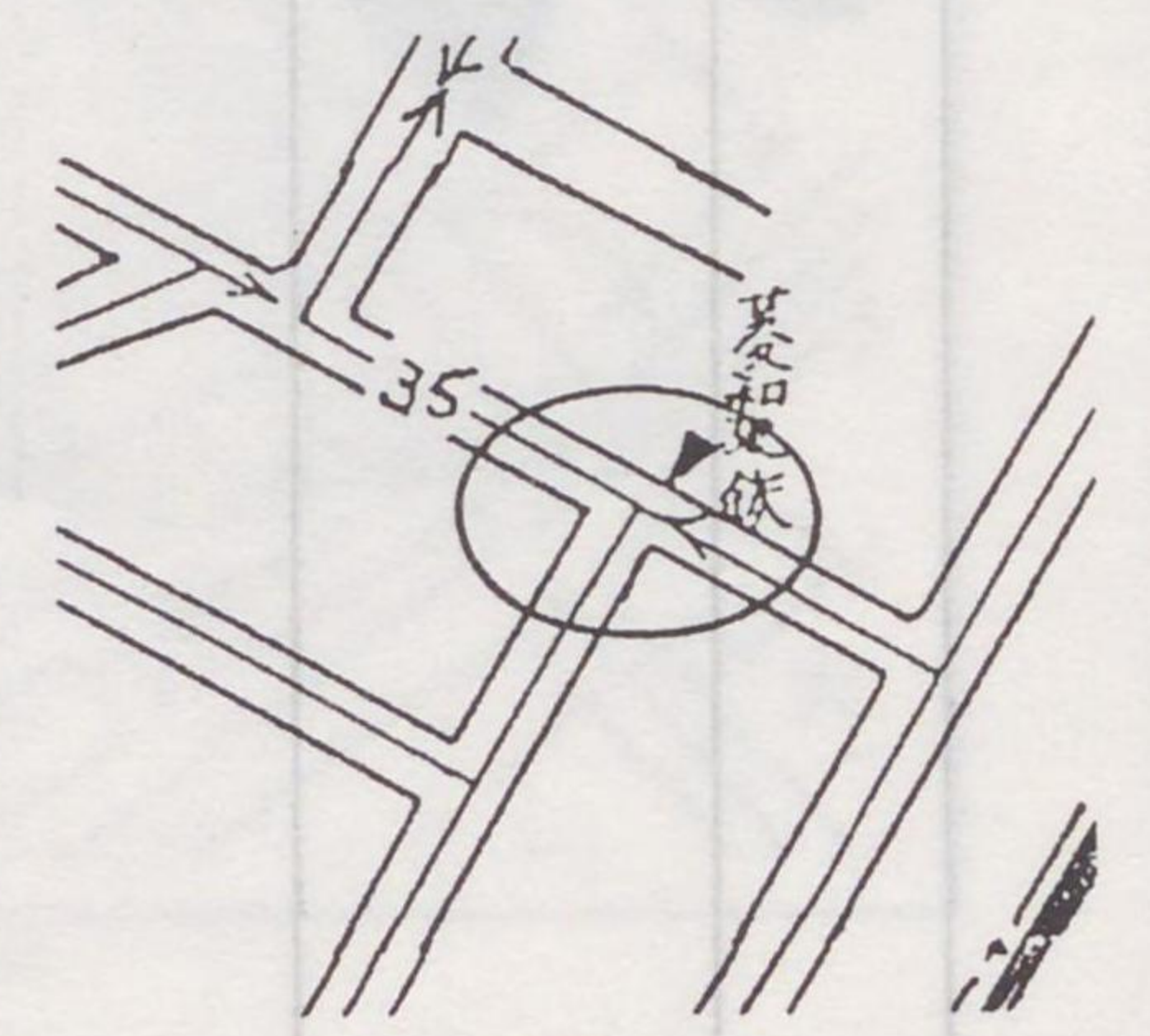
署名	頁	路線価 図番号	訂正箇所	正	誤
金沢	111	金沢市 37	中央下		
	117	" 43	右下		
	118	" 44	右上		
	119	" 45	左中央		

(石川県)

署名	頁	路線価 図番号	訂正箇所	正	誤
金沢	120	金沢市 46	右中央		
	123	" 49	中央上		
	130	" 56	左中央		

(石川県)

(泉山高)

署名	頁	路線価 図番号	訂正箇所	正	誤
金沢	77	金沢市 3	中央		
	81	"	7 右上		
	90	"	16 中央上		
	99	"	25 右下		

(富山県)

署名	適 要 地 域 名				地 目	評価方式又は評価倍率等		
	頁	音 順	町名又は 大字名	丁目又は字名		正	誤	
高岡	57	と	戸 出 町	3丁目 国道156号線沿い		県道西部金屋線 以北 以南	照伝寺角 以南 以北	
				4丁目 国道156号線沿い		県道西部金屋線 以北 以南	照伝寺角 以南 以北	
	60	ふ	二 上 (下二上,二 上新を含 む)			二 上 町 (二上,二上新を 含む)	二 上 (下二上,二 上新を含む)	
	63	す	諏 訪 野	国道160号線沿い 及び県道沿い		国道160号線 沿い及び県市 道沿い	国道160号線 沿い及び県道 沿い	
	68	ひ	戸 破	室町,新栄町 元町		室町,新栄町 米町 元町	室町,新栄町 元町	
	69	た	大 門 新	庄 和 町 田 町	宅 地	1.2 1.6	1.2	
砺波	71	た	太 郎 丸	農 業 地 区 域		農用地区域	農業地区域	
	72	は	林	県道福岡・砺波 線沿い	畑	18.9	18.4	
	77	の	野 口	農 用 地 区 域		宅 地	上記の農用地 区域	農用地区域
				上記の農用地 区域 上記以外				
	80	い	井 口	県道沿い	借地権		4.0	-
宅 地						1.6	-	
田					(純)	2.5	-	
畑					(純)	4.4	-	
				山林	(純)	1.5	-	
				原野	(純)	1.5	-	

(石川県)

率等

誤

角
以南
以北

角
以南
以北

上
二上、二
を含む)

160号線
及び県道

新栄町

1.2

地区域

8.4

地区域

1.8

-

-

-

-

-

(石川県)

(石川県)

署名	頁	路線価 図番号	訂正箇所	正	誤
金沢	137	金沢市 63	左中央		
	161	" 87	中央		
	164	" 90	右中央		

(石川県)

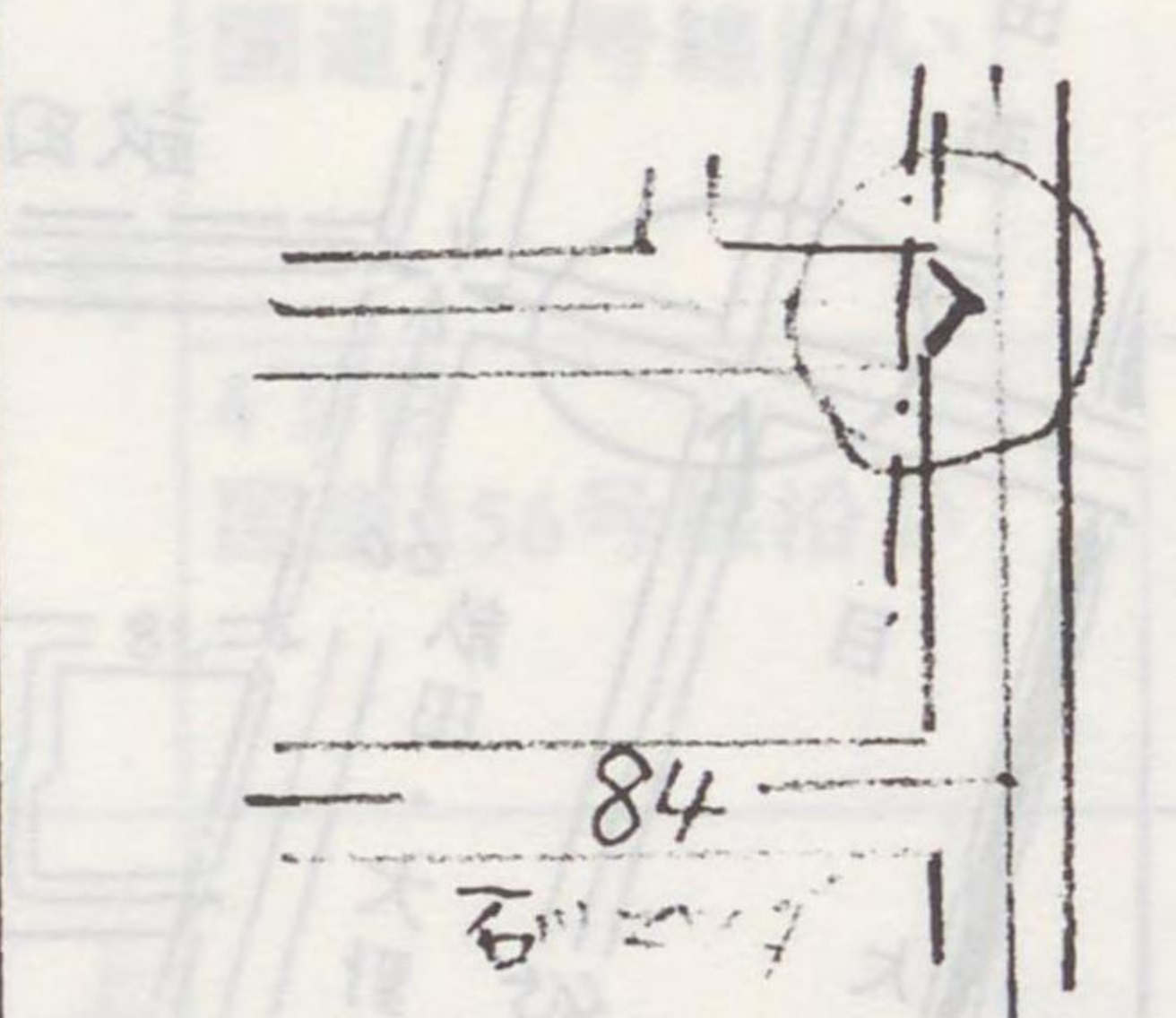
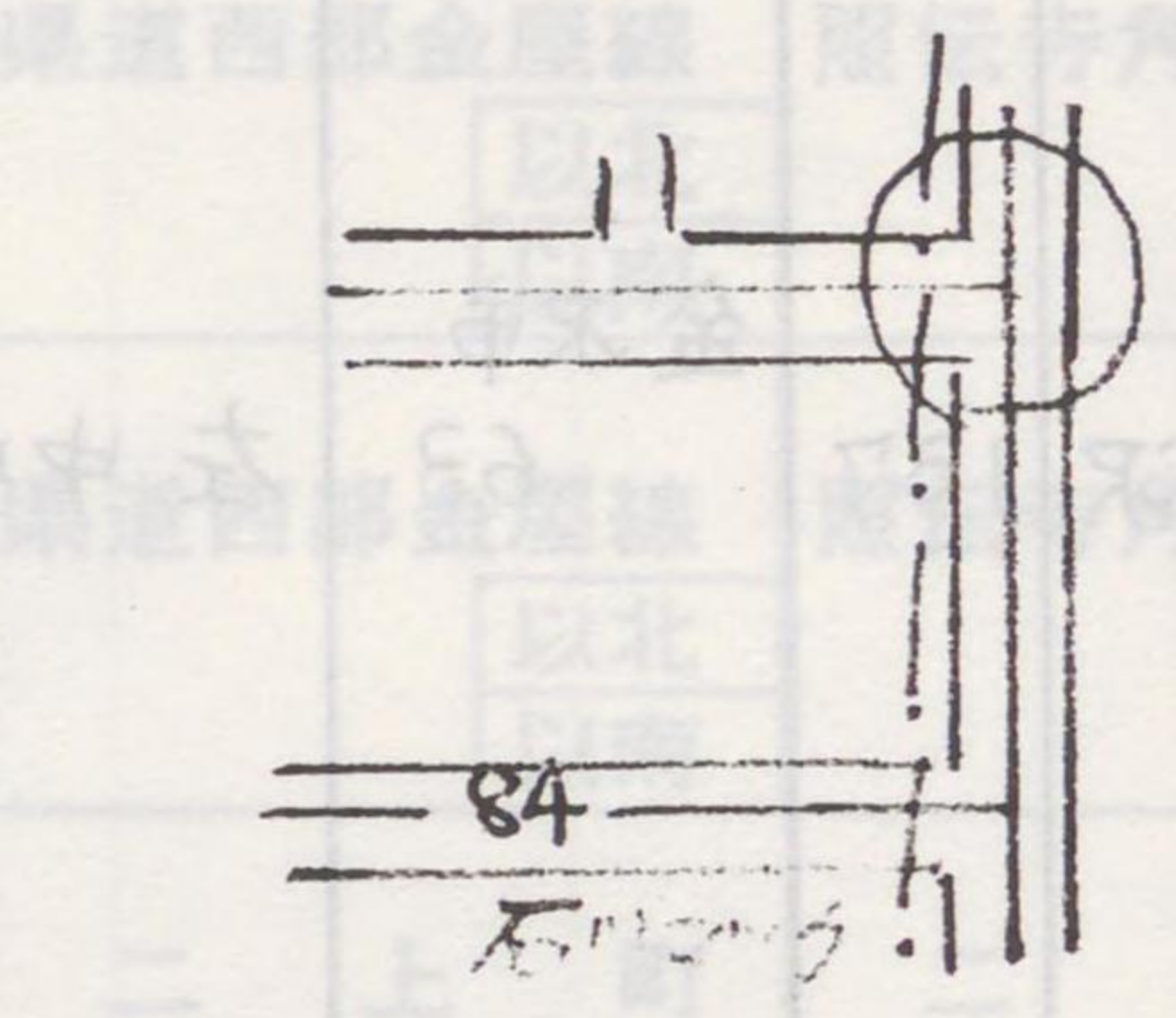
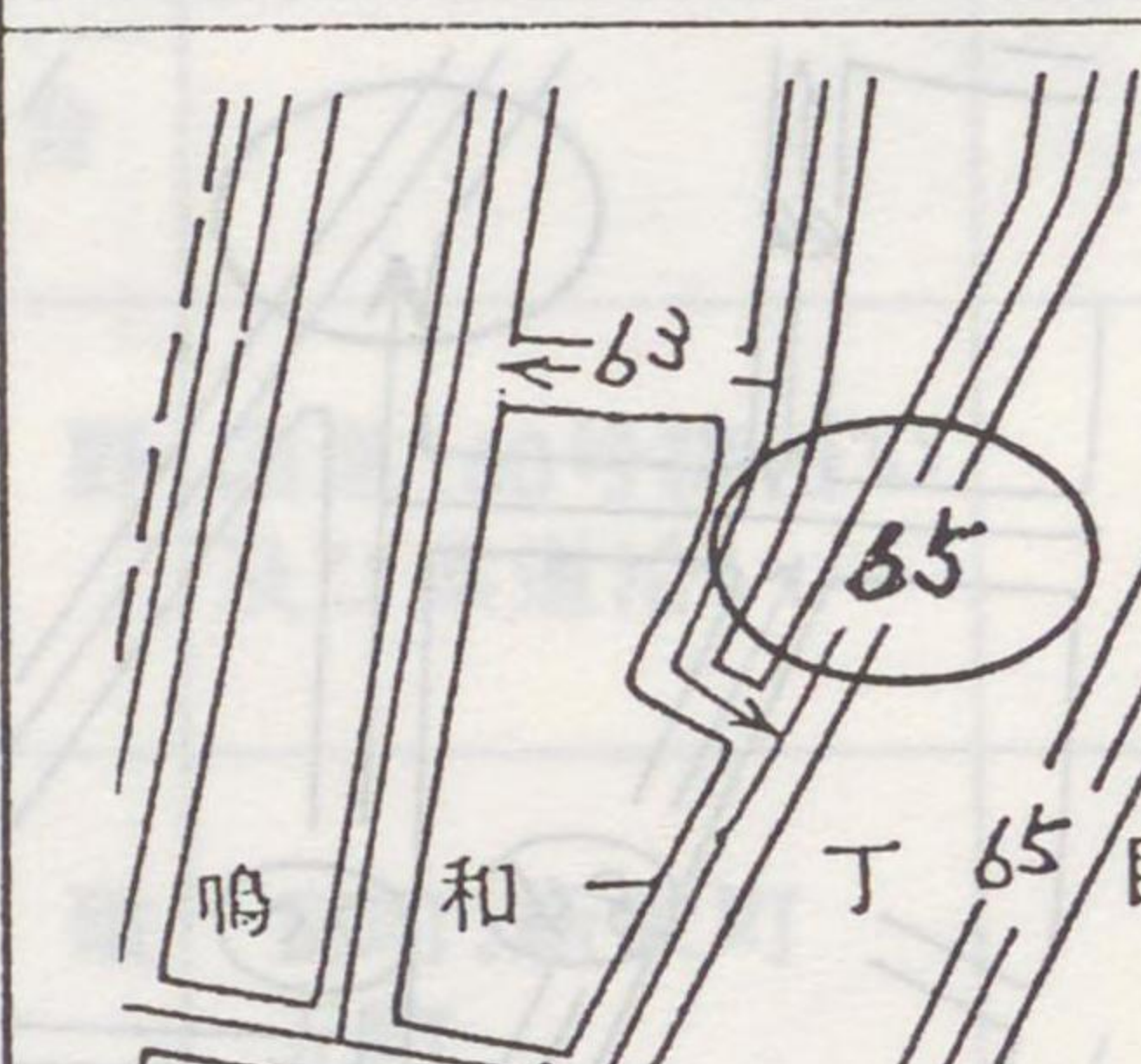
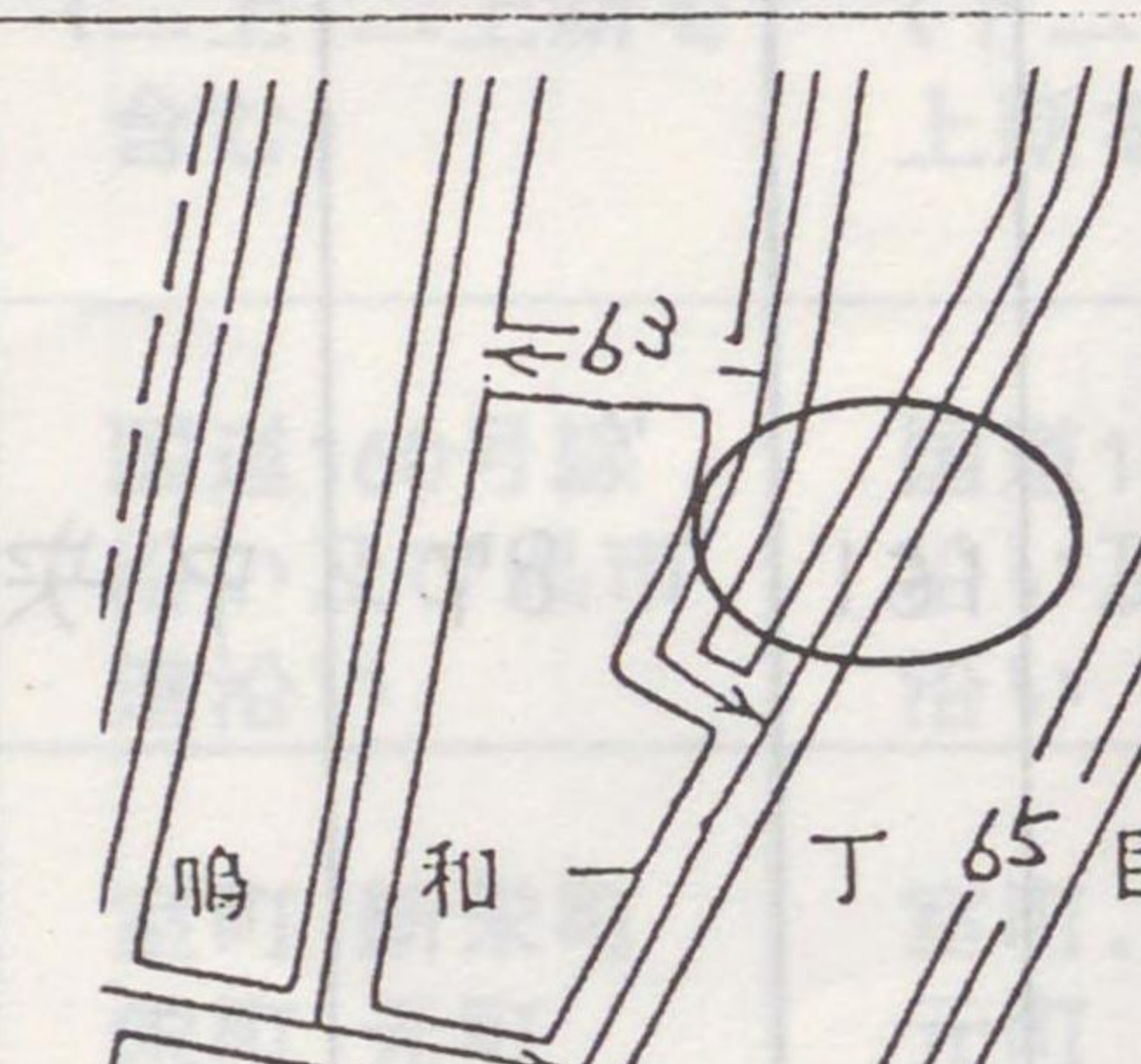
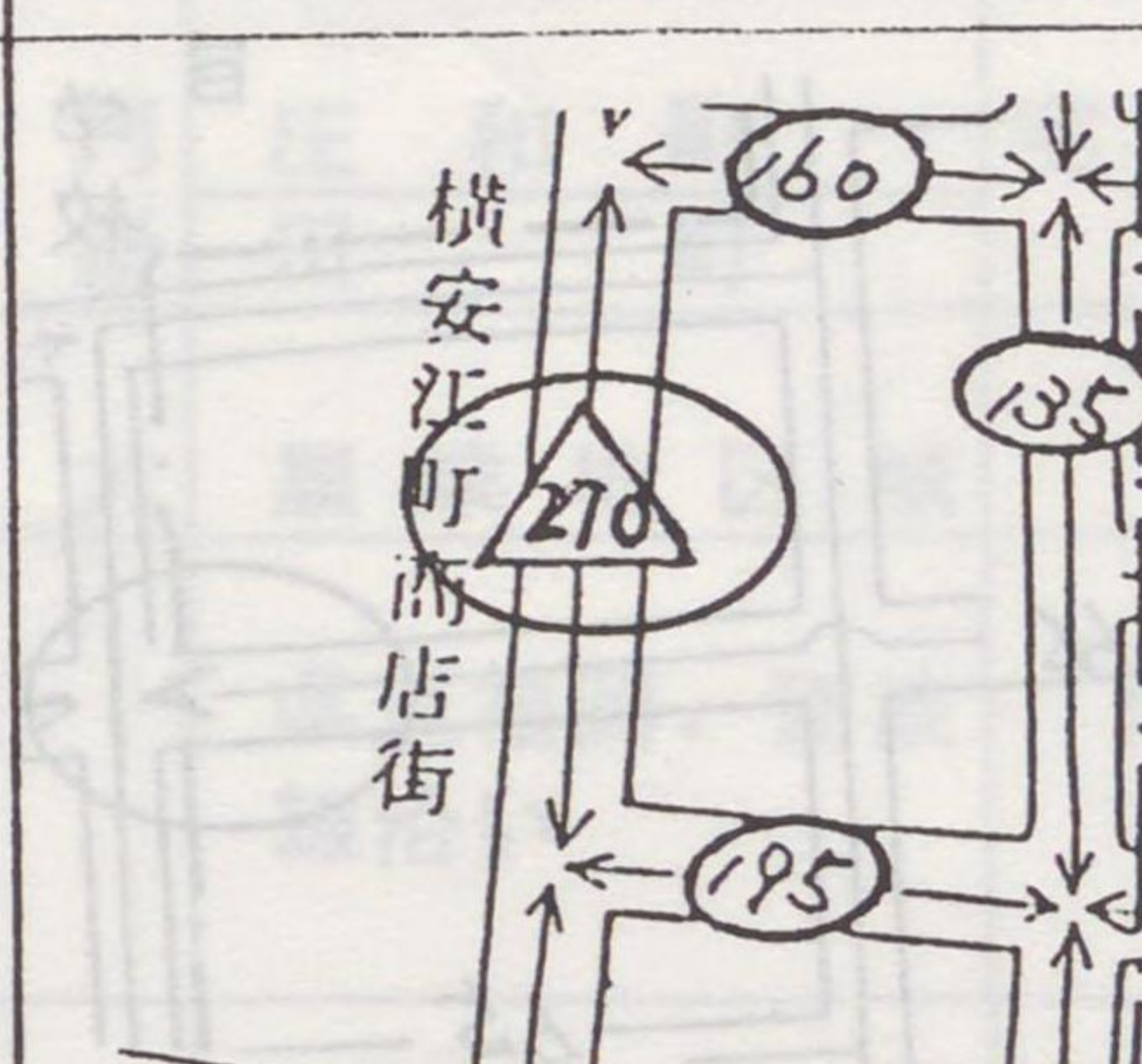
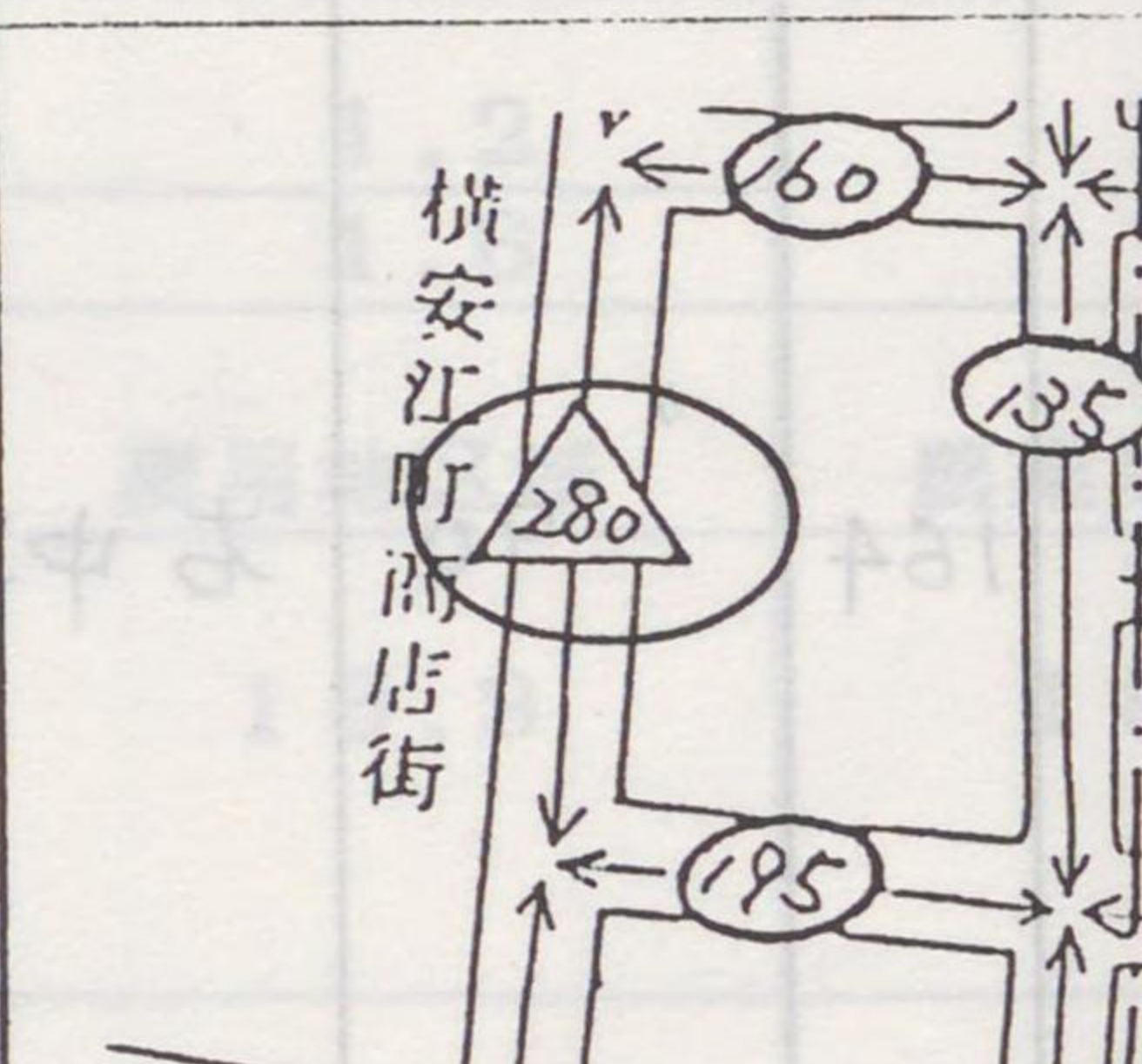
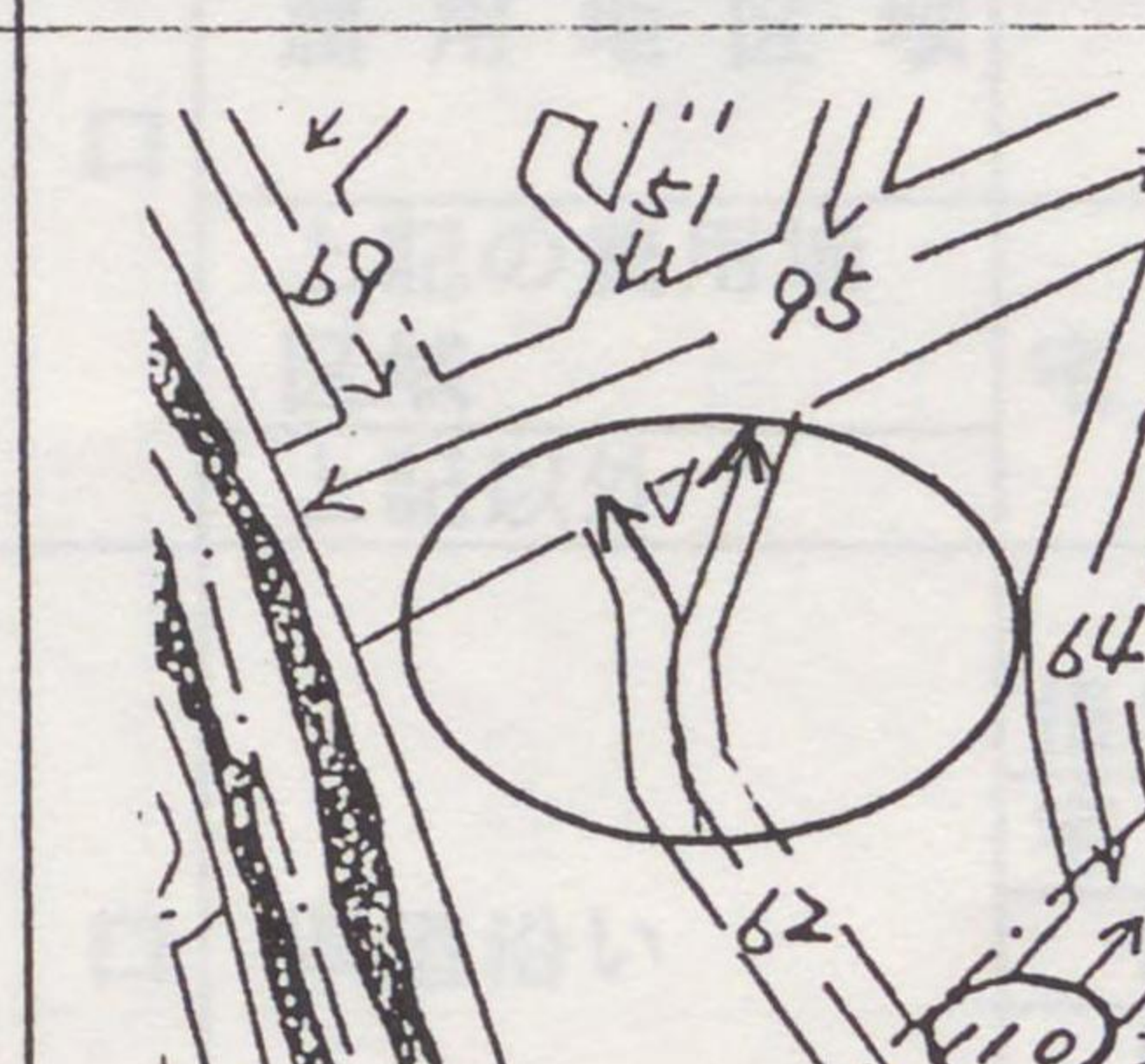
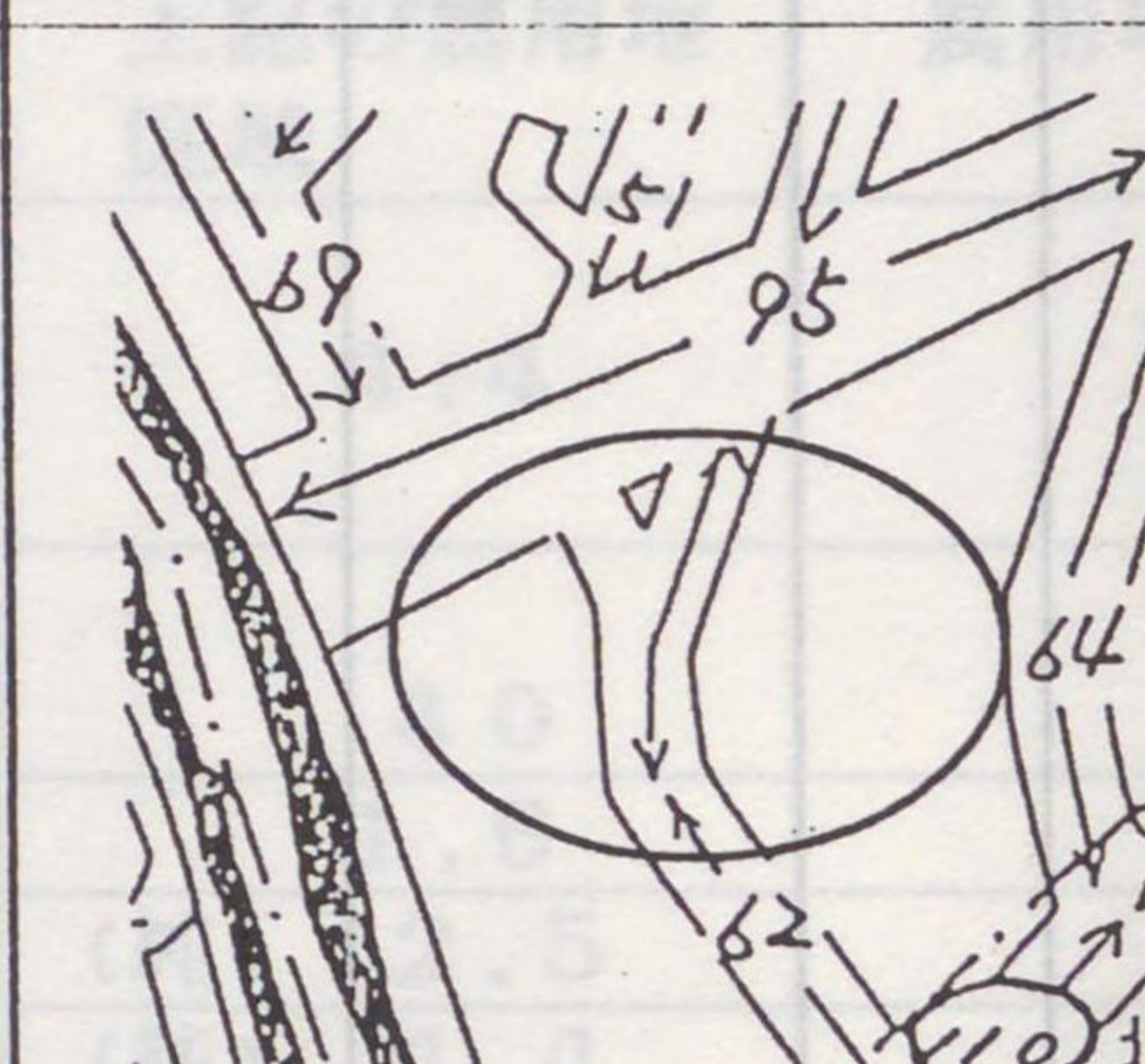
署名	頁	路線価 図番号	訂正箇所	正	誤
金沢	164	金沢市 90	右下		
	165	" 91	左中央		
	187	" 113	中央		
	188	" 114	左上		

(石川県)

(黒川市)

署名	頁	路線価 図番号	訂正箇所	正	誤
金沢	201	金沢市 127	左上		
	215	" 141	中央		
	224	" 150	左中央		
	"	" 150	中央下		

(石川県)

(奥川町)

署名	頁	路線価 図番号	訂正箇所	正	誤
金沢	231	金沢市 157	中央下		
	235	" 161	左下		
	236	" 162	左上		
	243	" 169	中央下		

(石川県)

(奥川正)

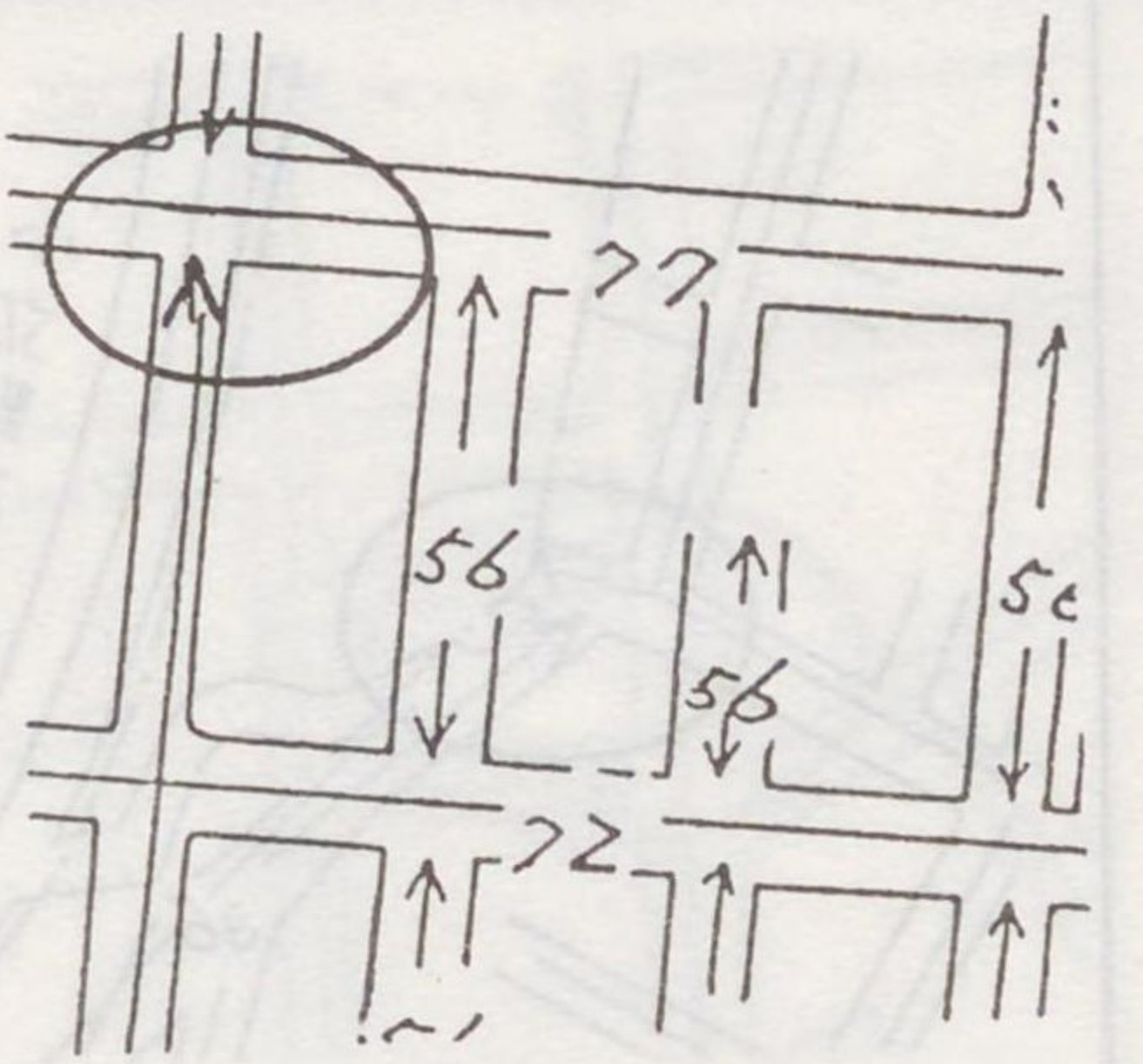
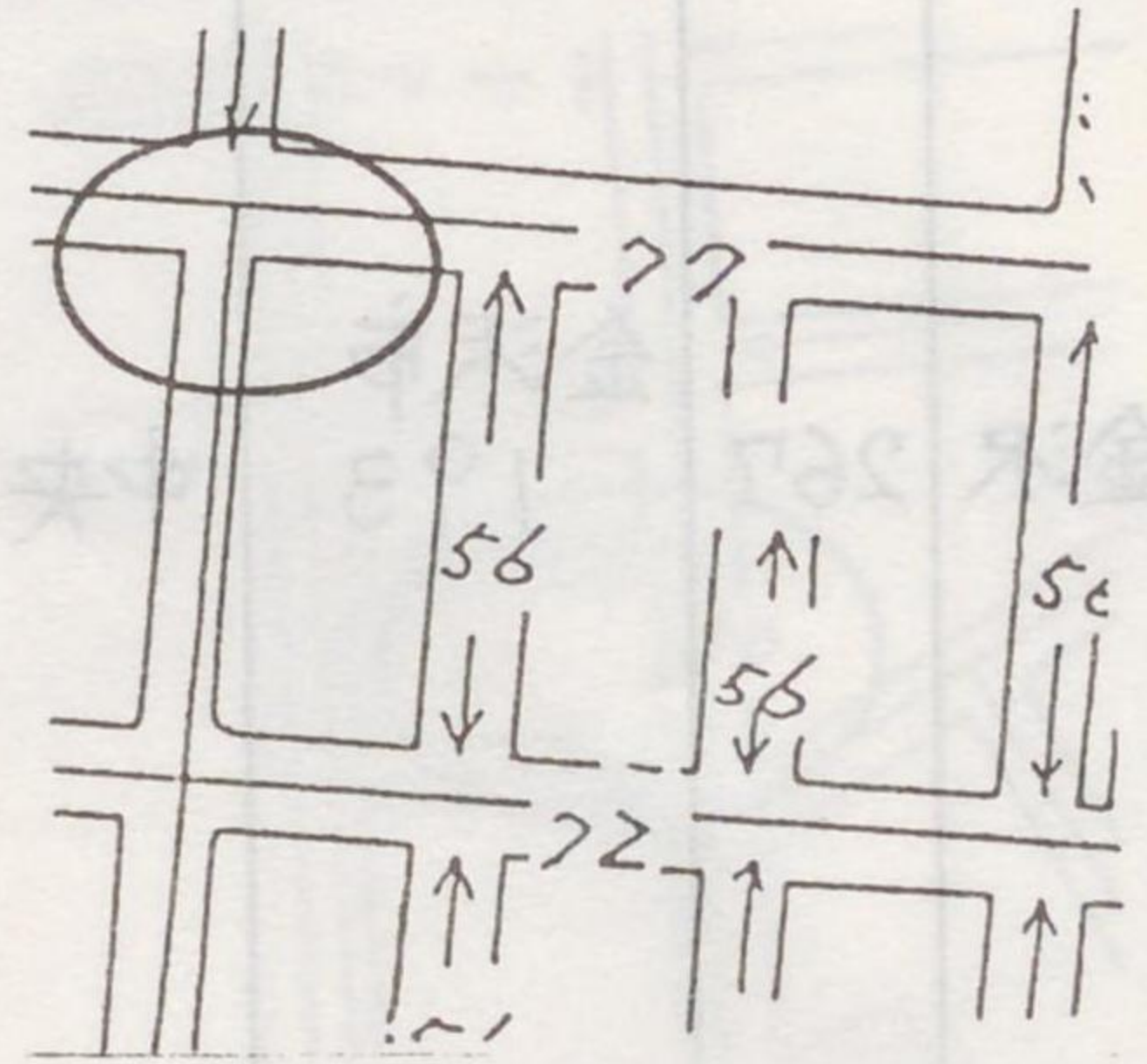
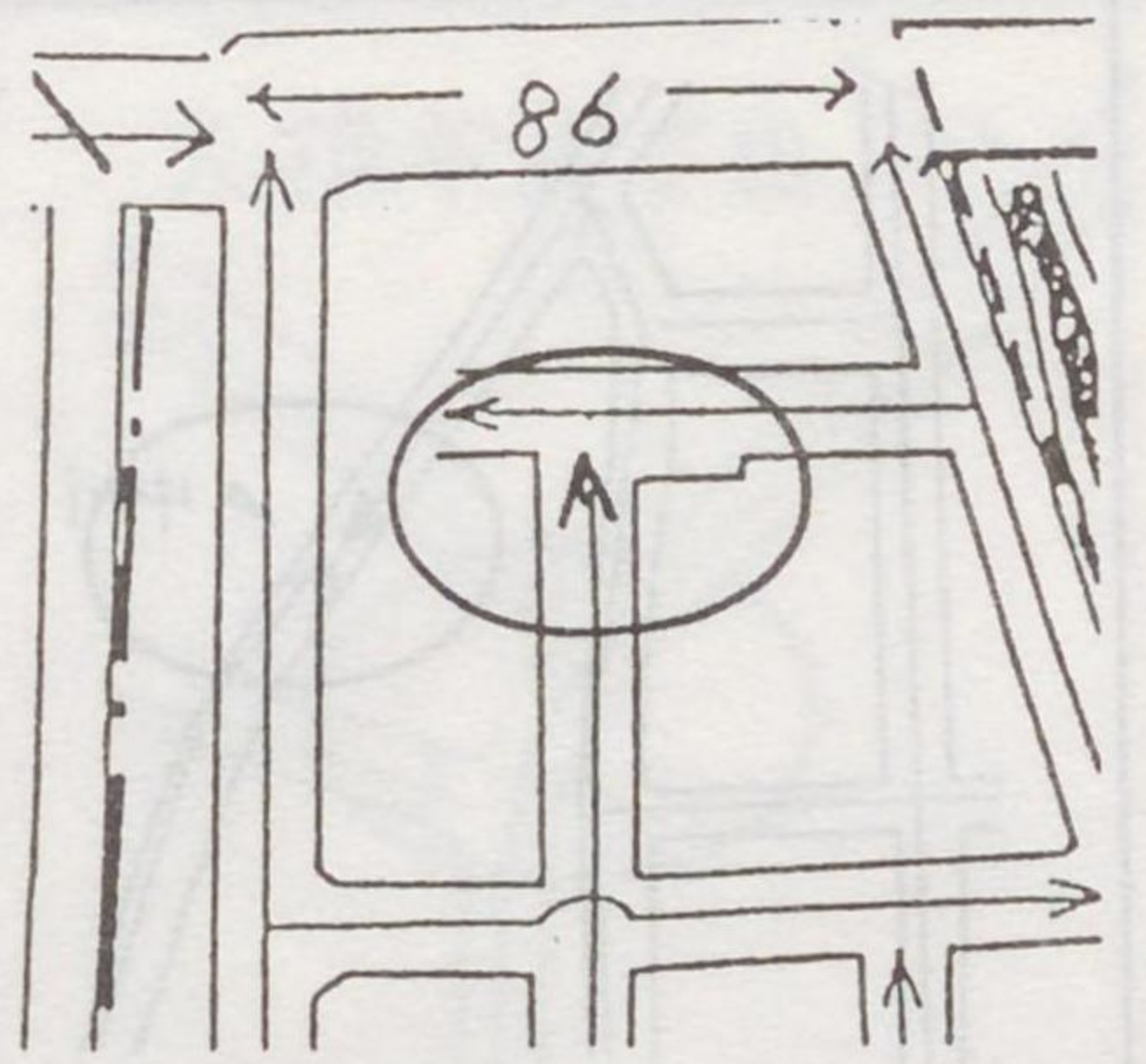
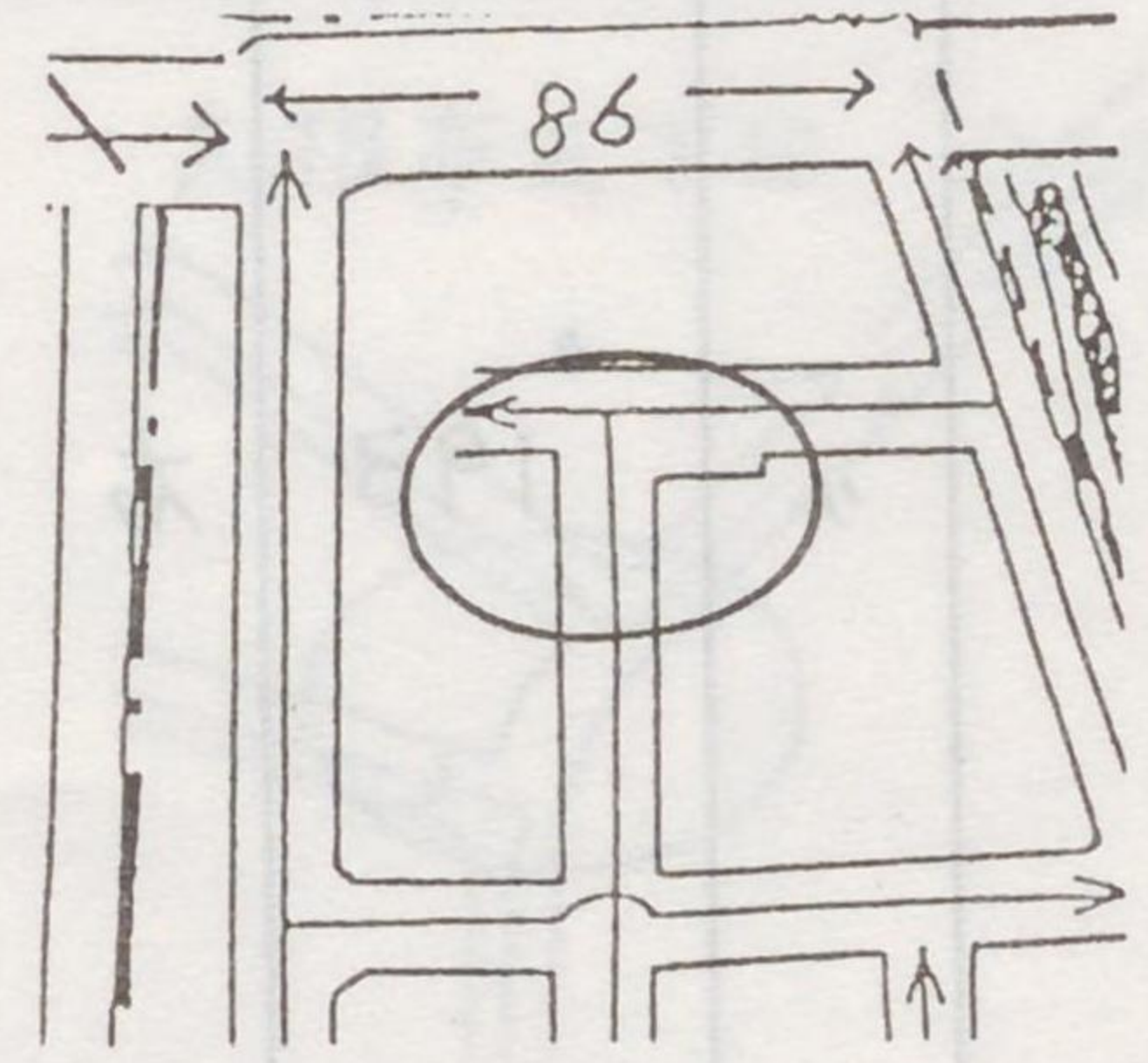
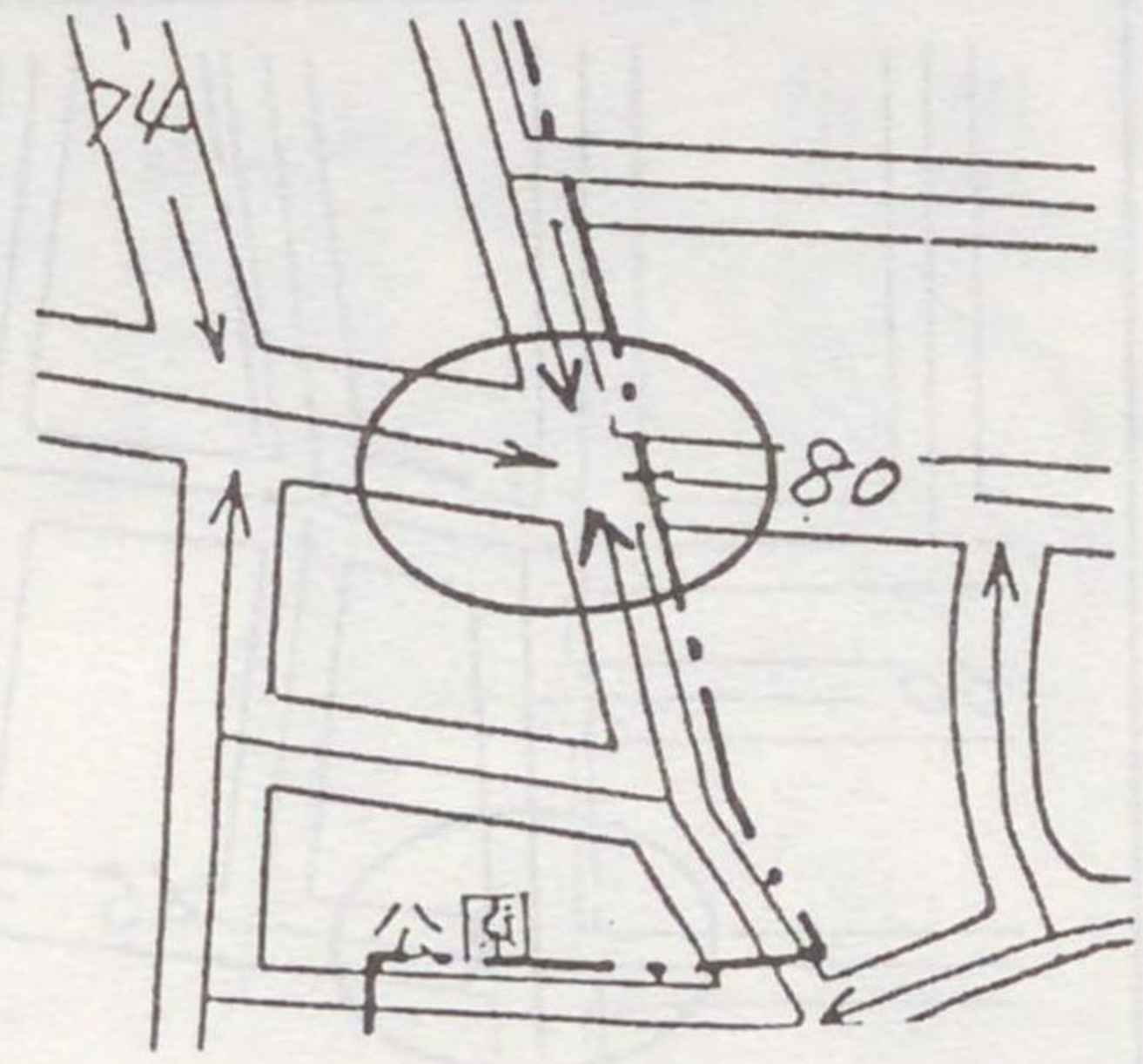
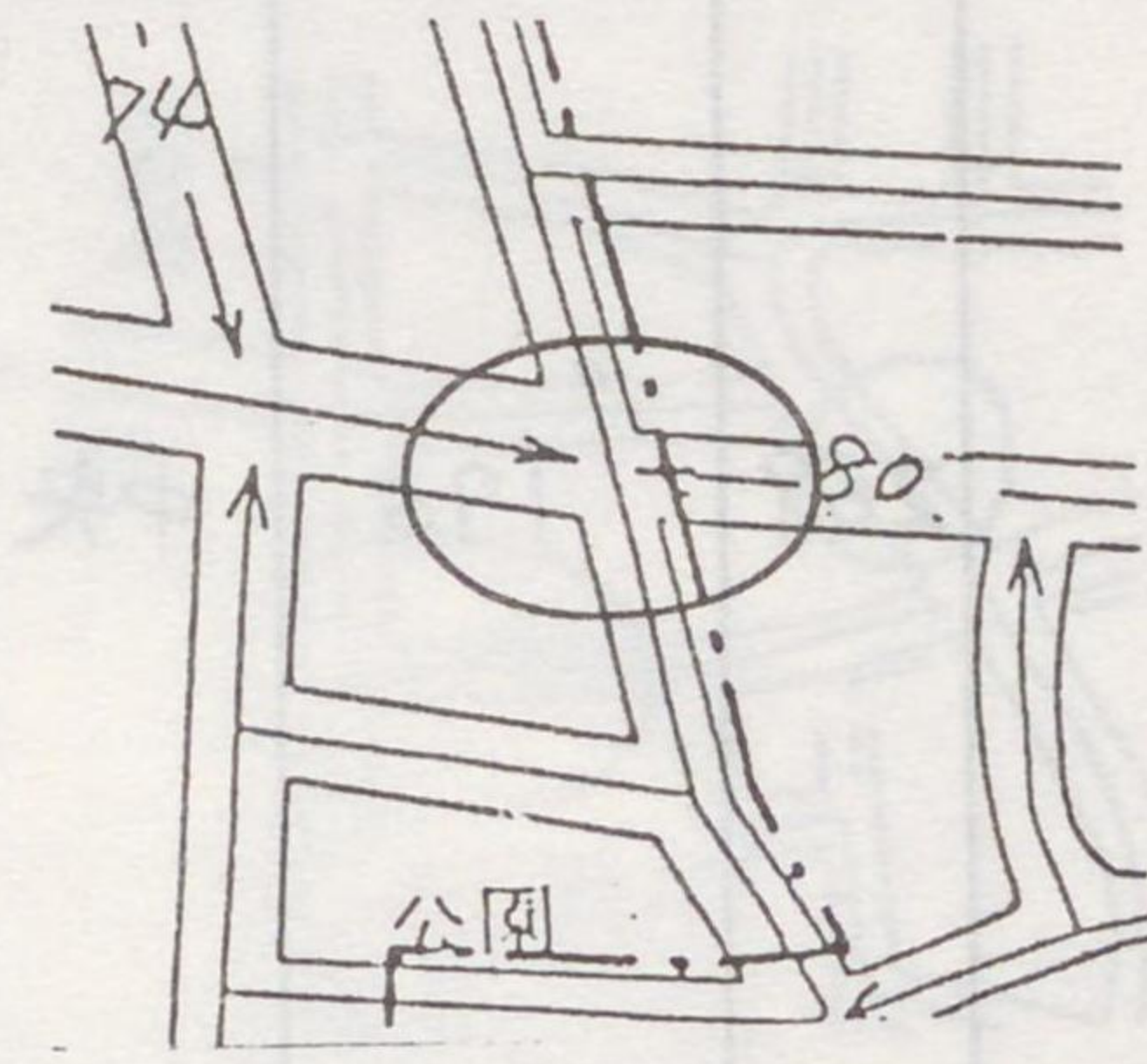
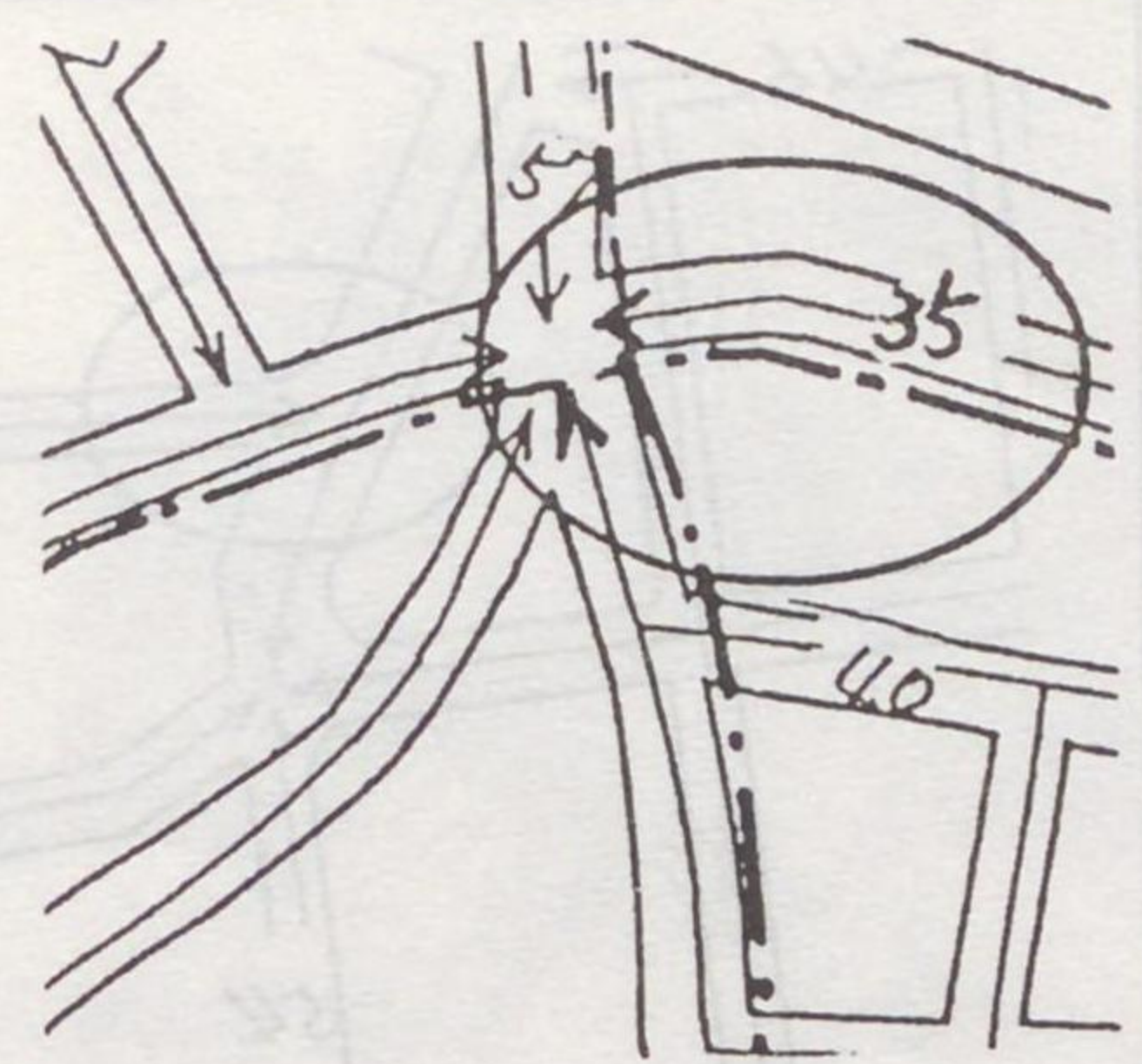
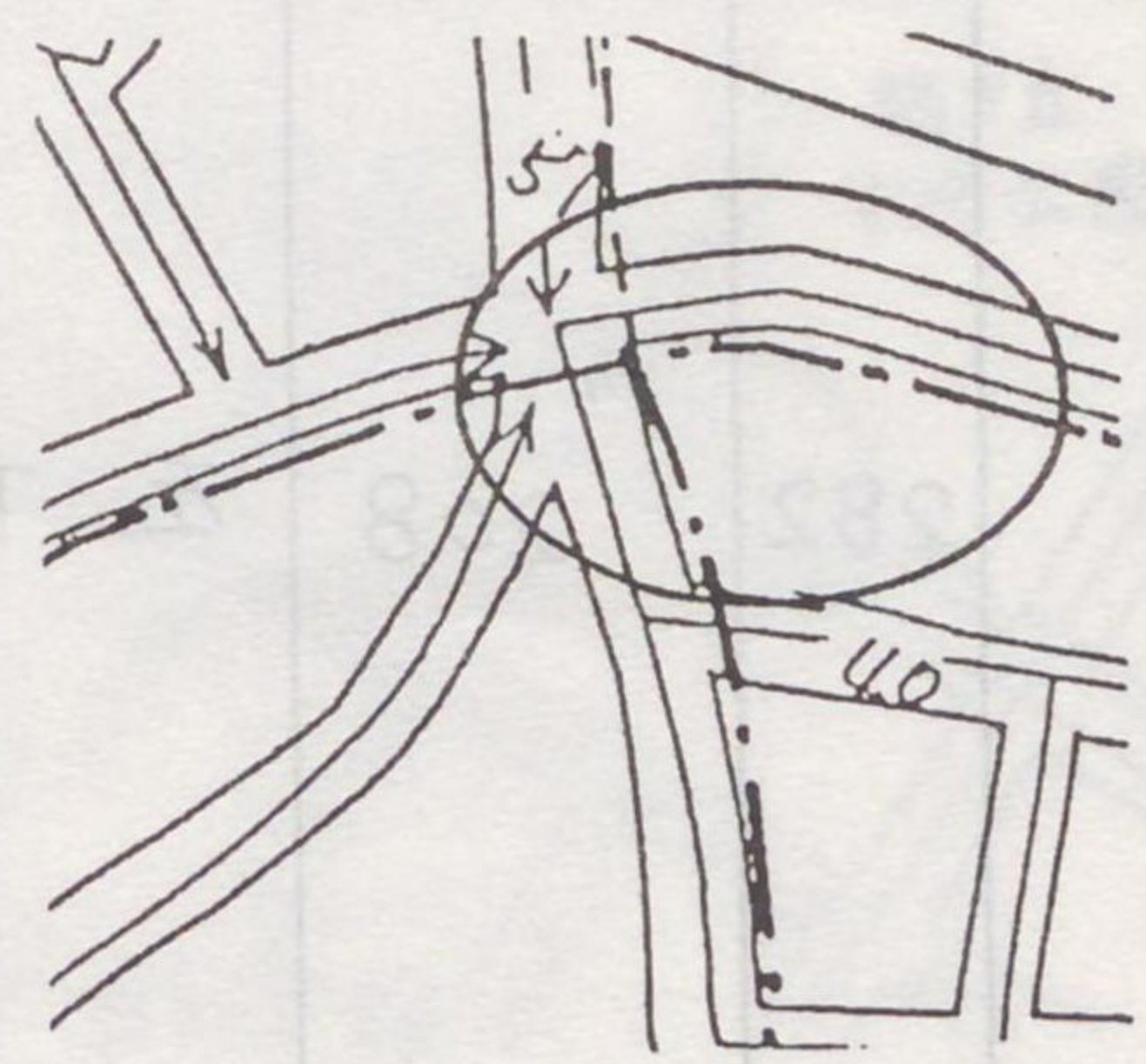
署名	頁	路線価 図番号	訂正箇所	正	誤
金沢	244	金沢市 170	右中央		
	262	" 188	中央		
	263	" 189	左下		
	264	" 190	右中央		

(石川県)

(県川正)

署名	頁	路線価 図番号	訂正箇所	正	誤
金沢	267	金沢市 193	中央上		
"	"	193	右下		
	269	" 195	中央下		
	282	" 208	左下		

(石川県)

(奥武谷)

署名	頁	路線価 図番号	訂正箇所	正	誤
金沢	284	金沢市 210	中央上		
	297	内灘町 3	左上		
	299	" 5	右上		
	302	" 8	右中央		

(石川県)

(梨川市)

署名	頁	路線価 図番号	訂正箇所	正	誤
金沢	305	内灘町 11	左中央		
"	"	"	中央上		
"	"	"	右上		
311	17	"	中央		

(石川県)

(桑川市)

署名	頁	路線価 図番号	訂正箇所	正	誤
松任	321	松任市 8	中央下		
"	"	"	"		
	338	野々市町 10	左上		
	341	" 13	左上		

(石川県)

(石川県)

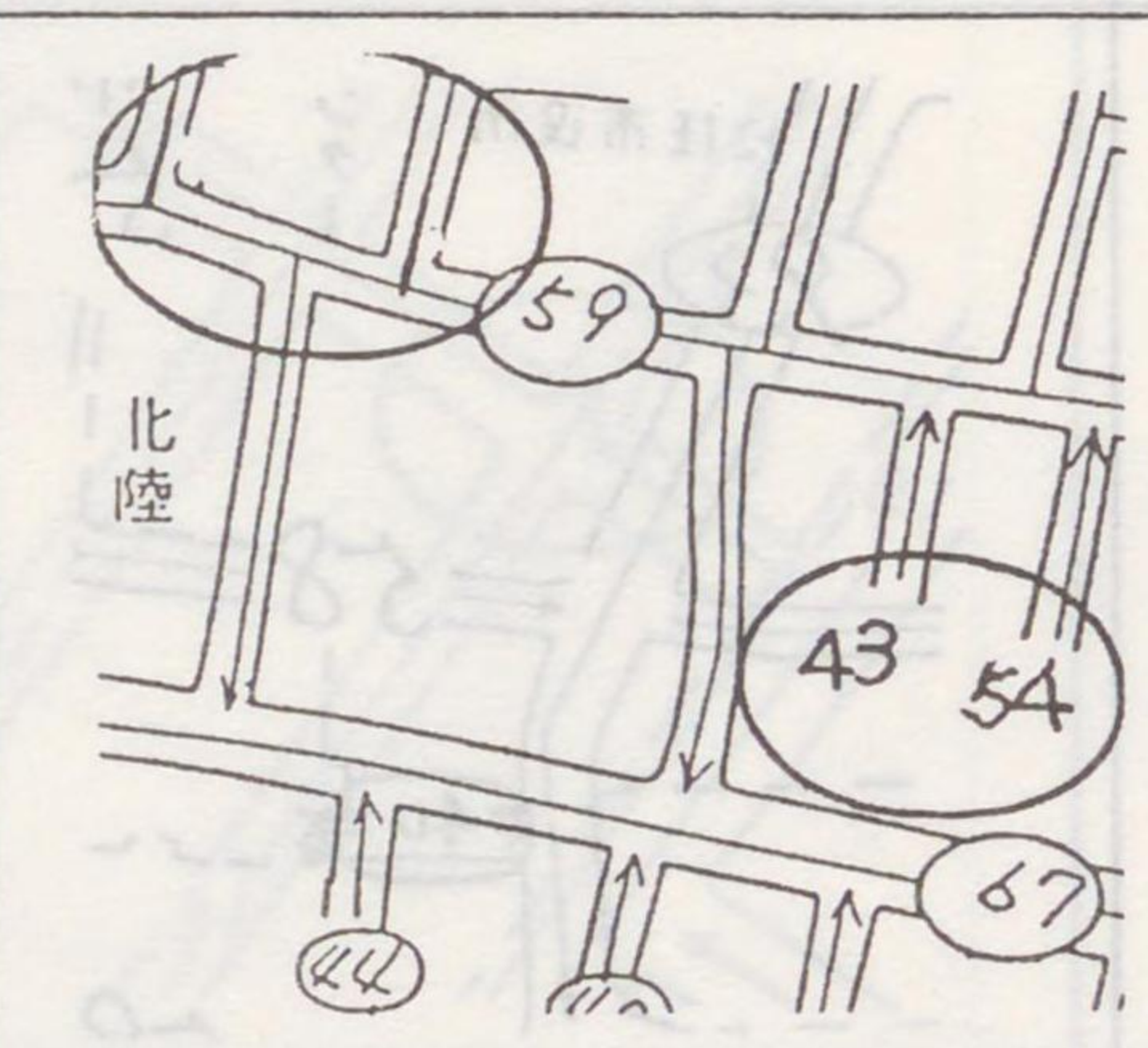
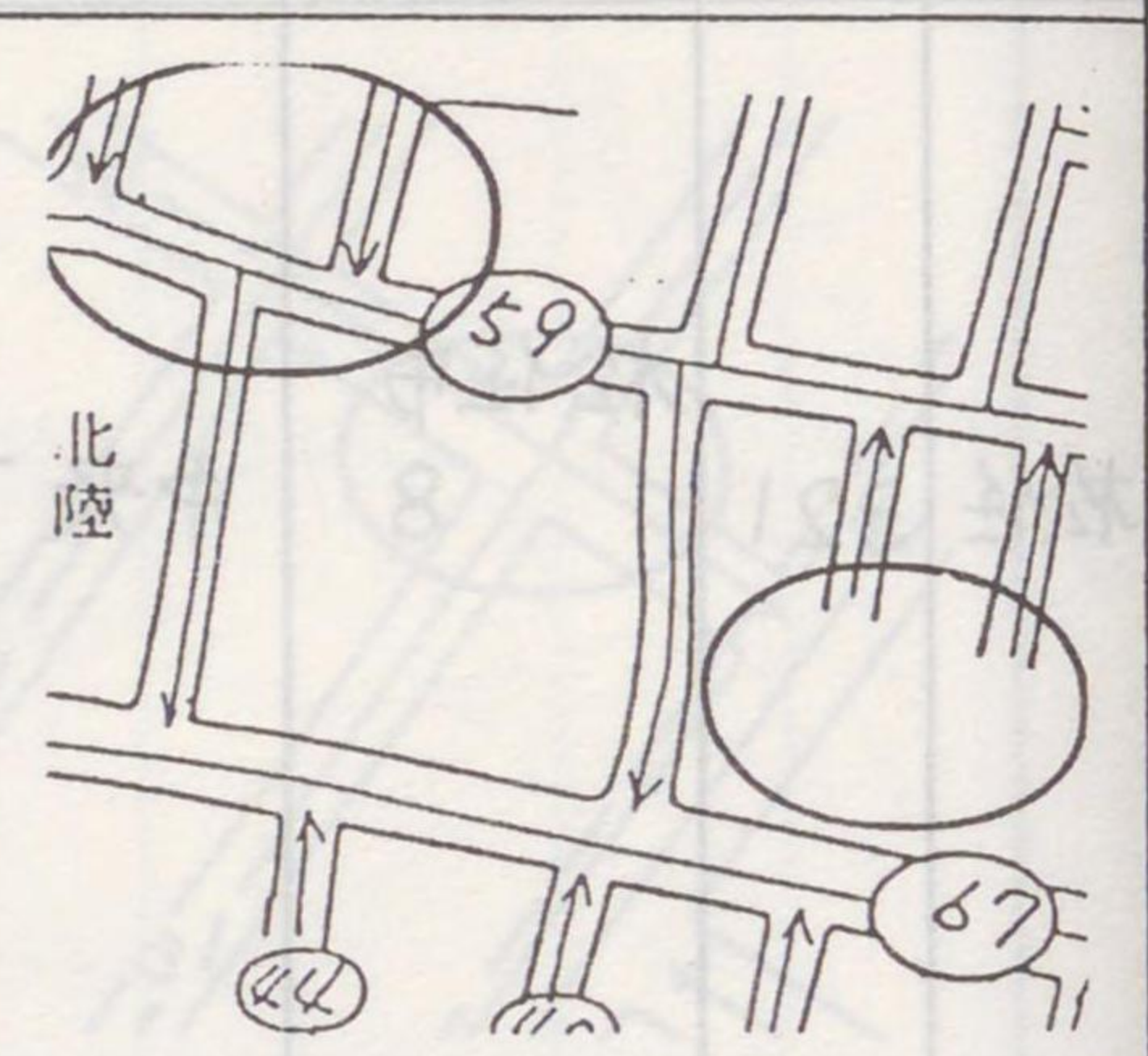
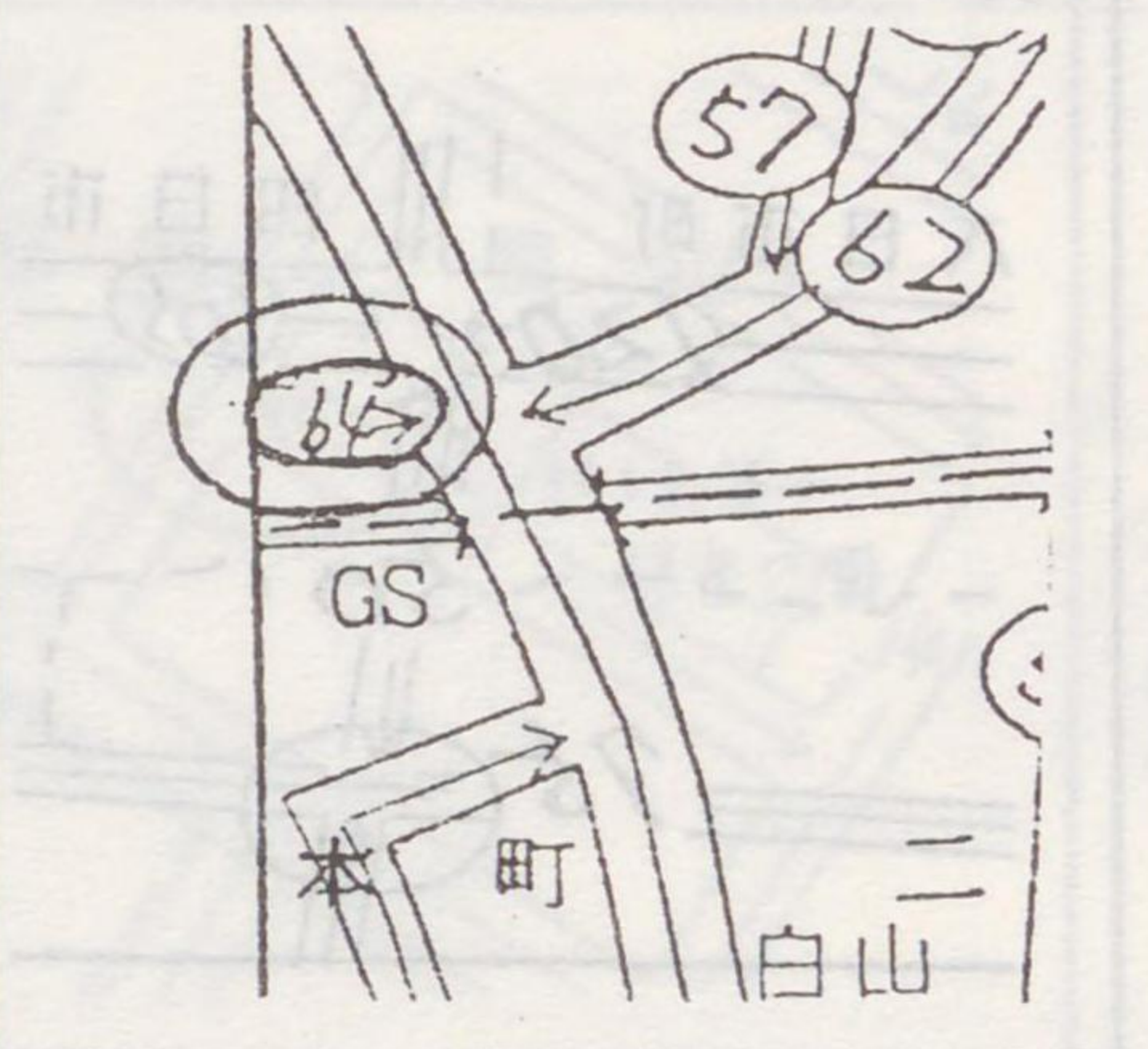
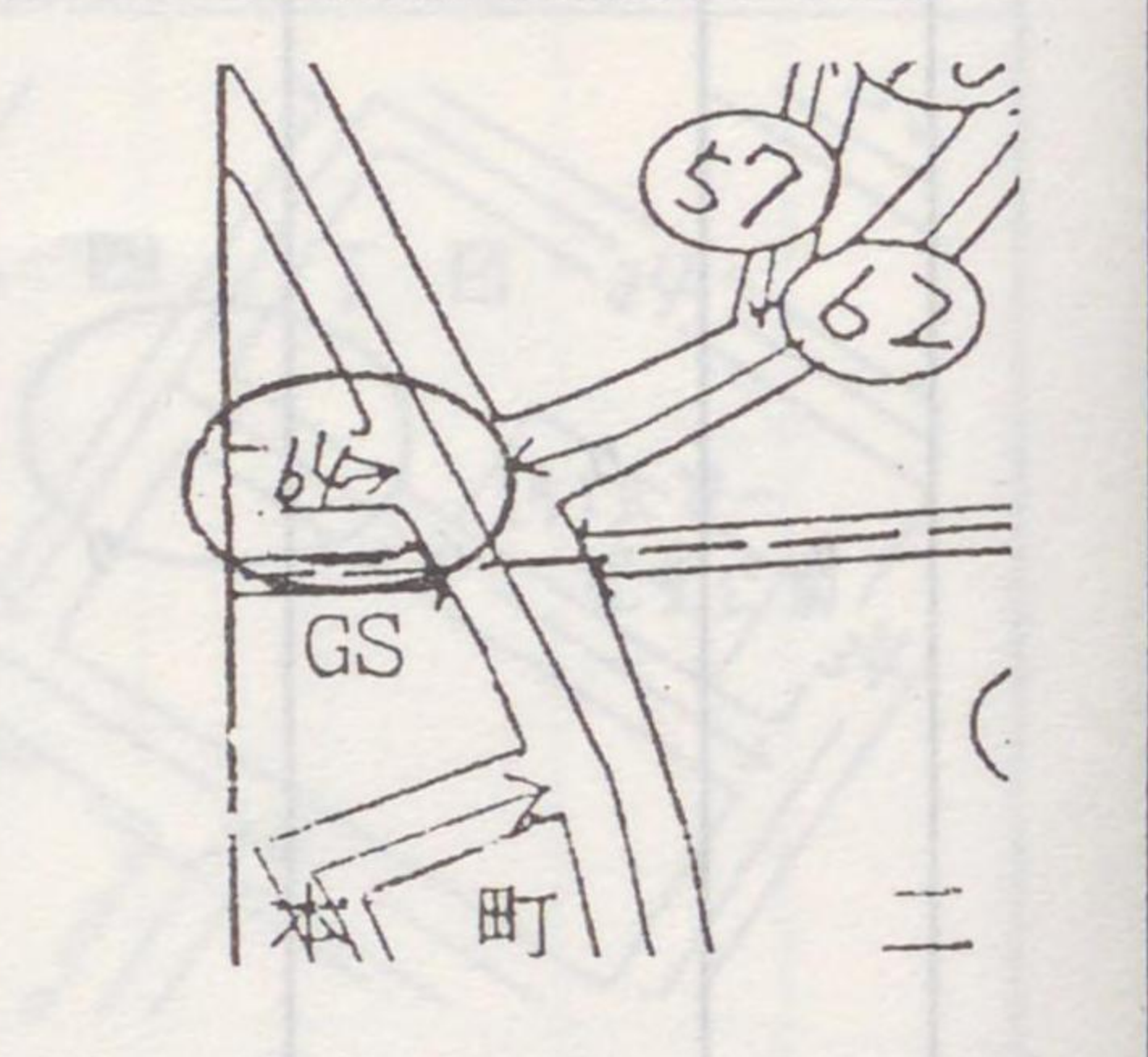
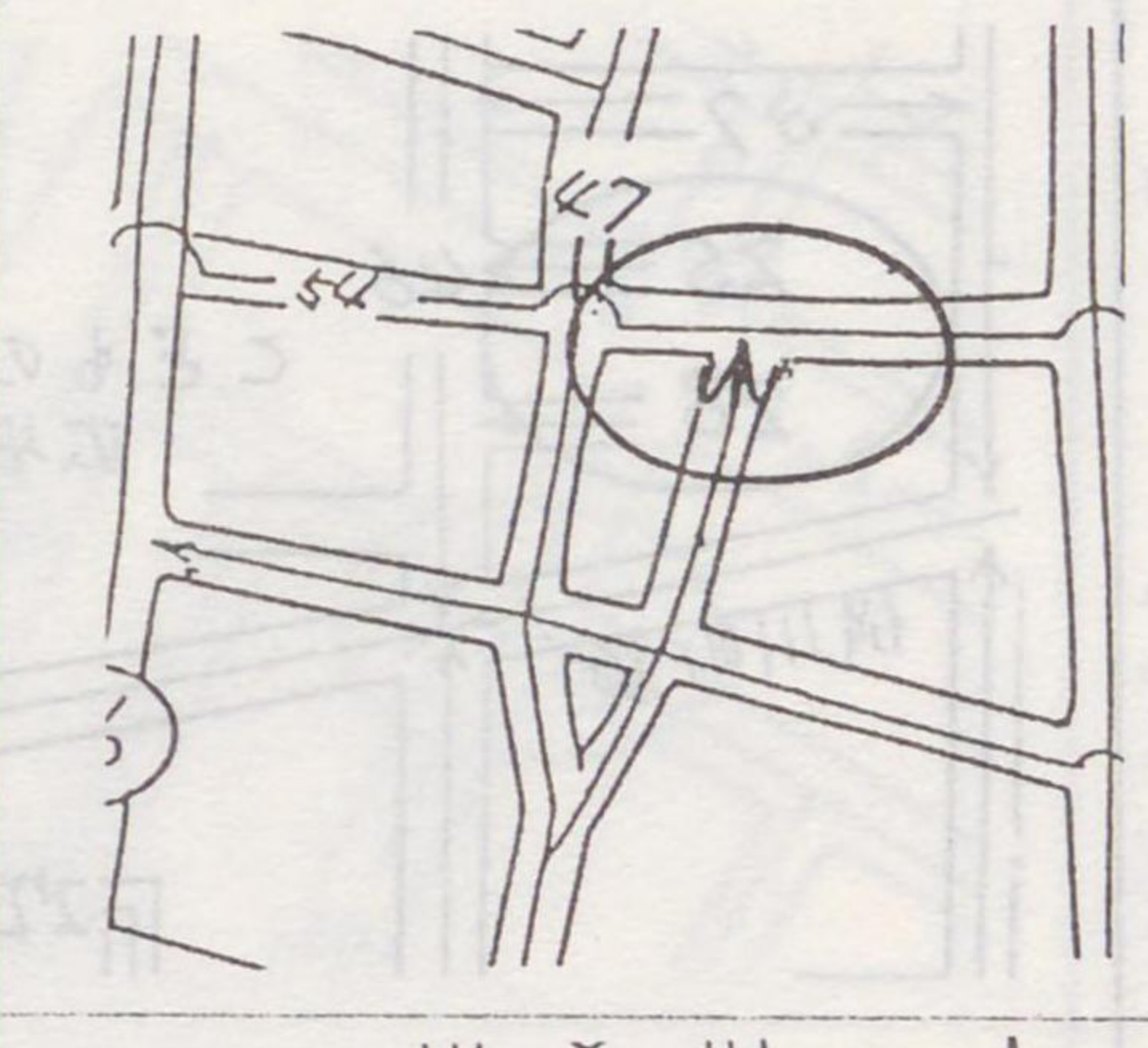
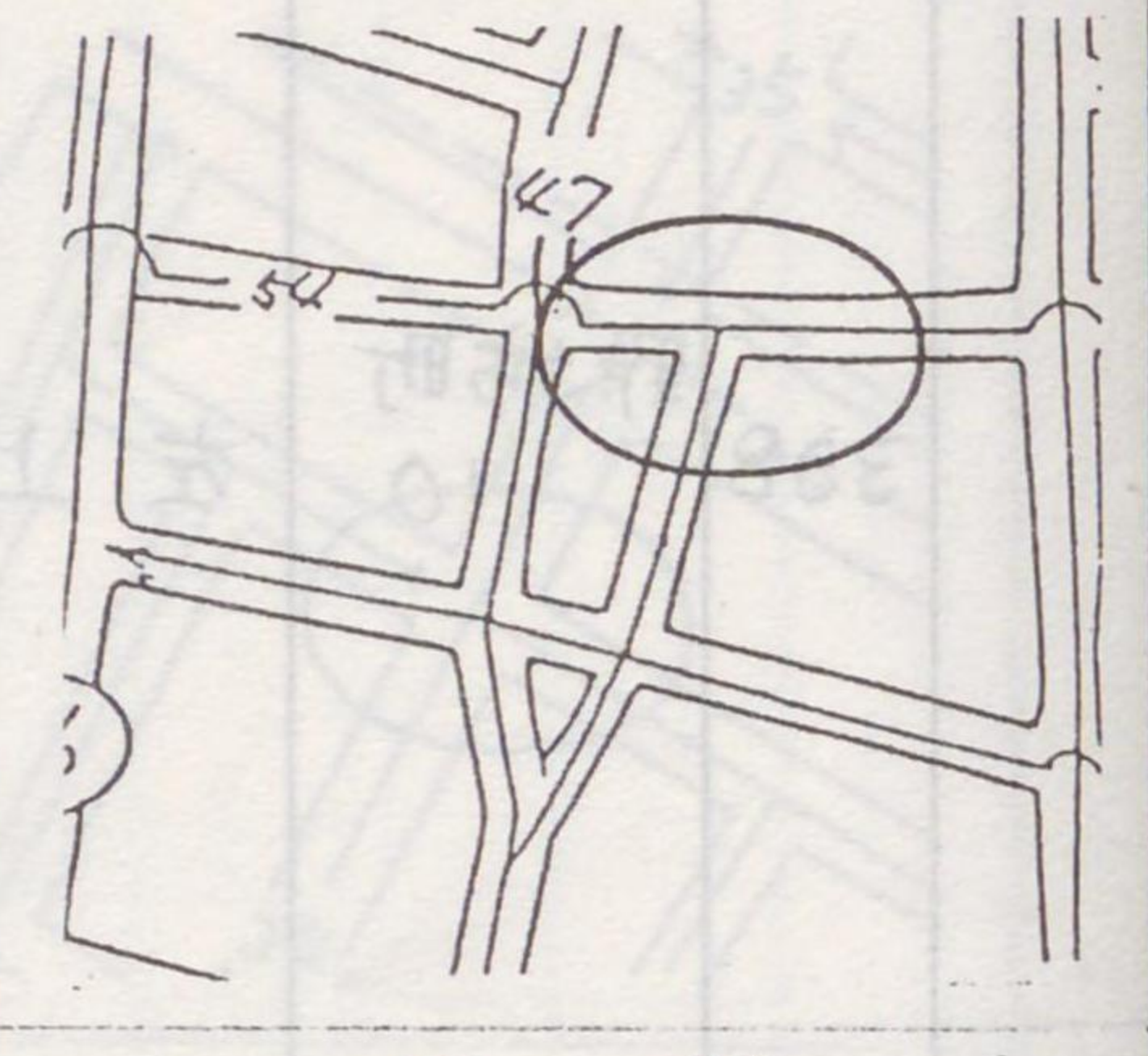
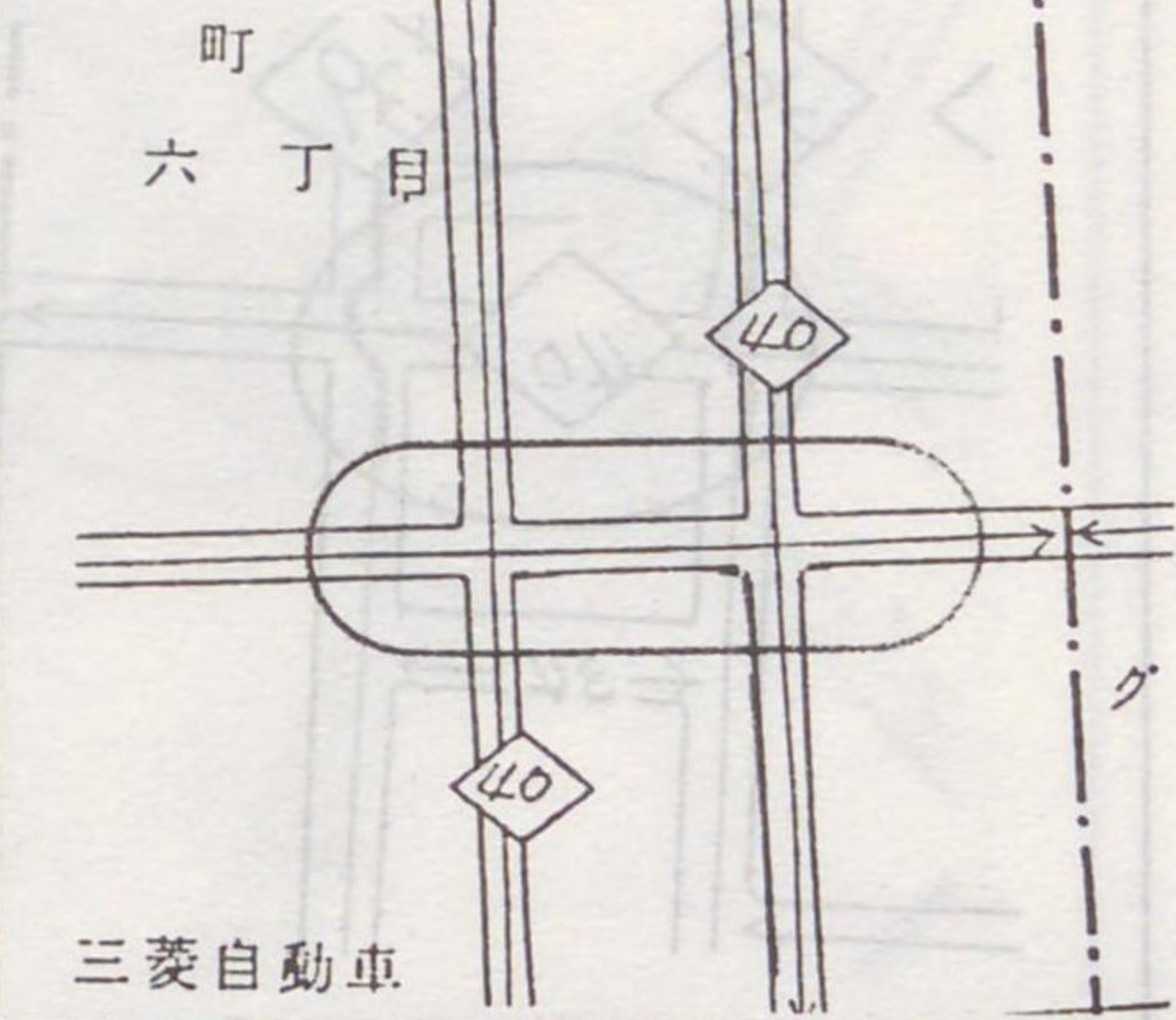
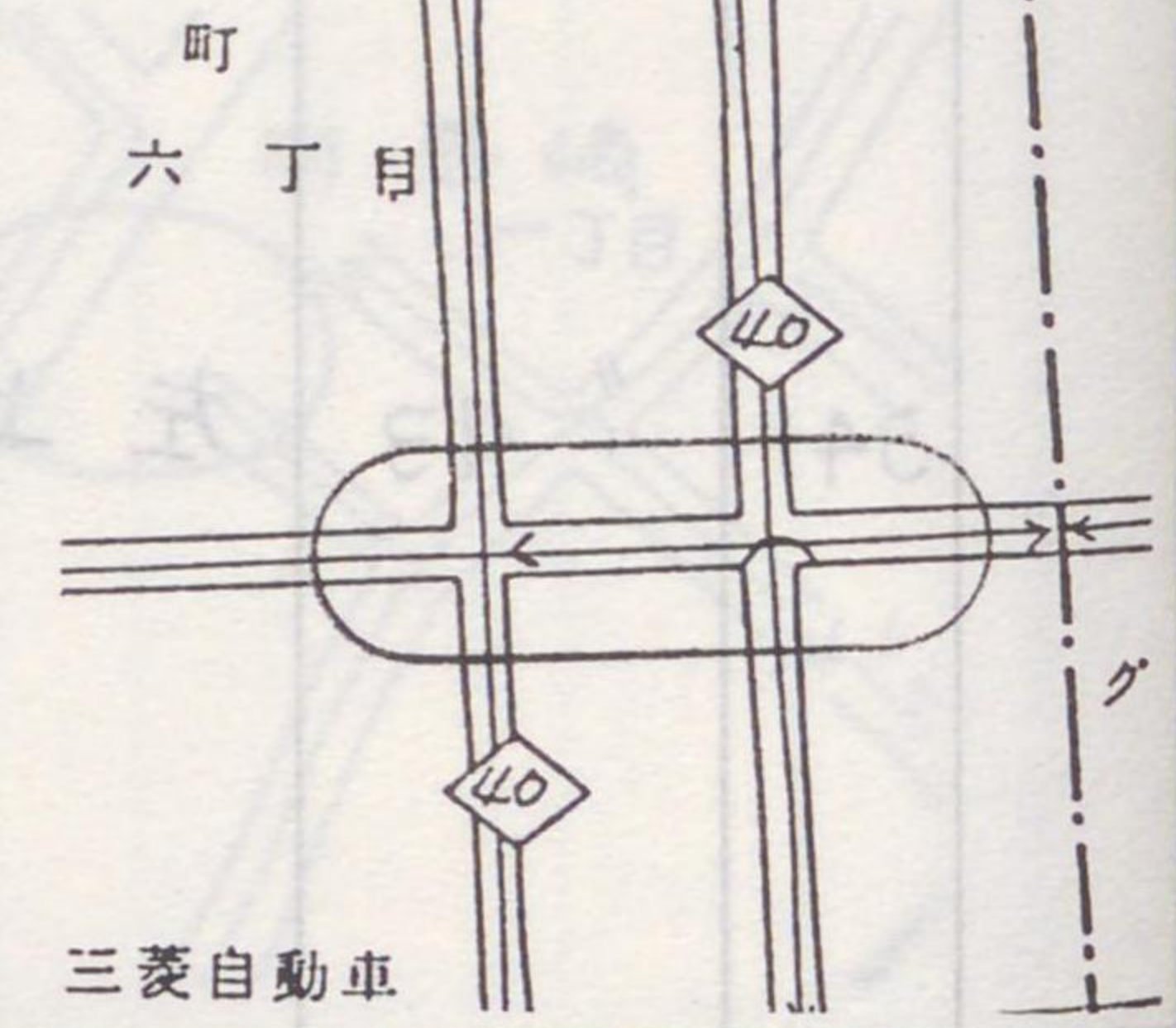
署名	頁	路線価 図番号	訂正箇所	正	誤
	341	野々市町 13	右下		
	342	" 14	左中央		
	342	" 14	左下		
	341	" 13	左中央		

(石川県)

(石川県)

署名	頁	路線価 図番号	訂正箇所	正	誤
松任	345	野々市町 17	左中央		
"	"	"	中央上		
	349	" 21	右上		
	351	" 23	中央上		

(石川県)

(泉川町)

署名	頁	路線価 図番号	訂正箇所	正	誤
松任	346	野柿町 10	左		

(石川

署名

松任

小松

(石川県)

(石川県)

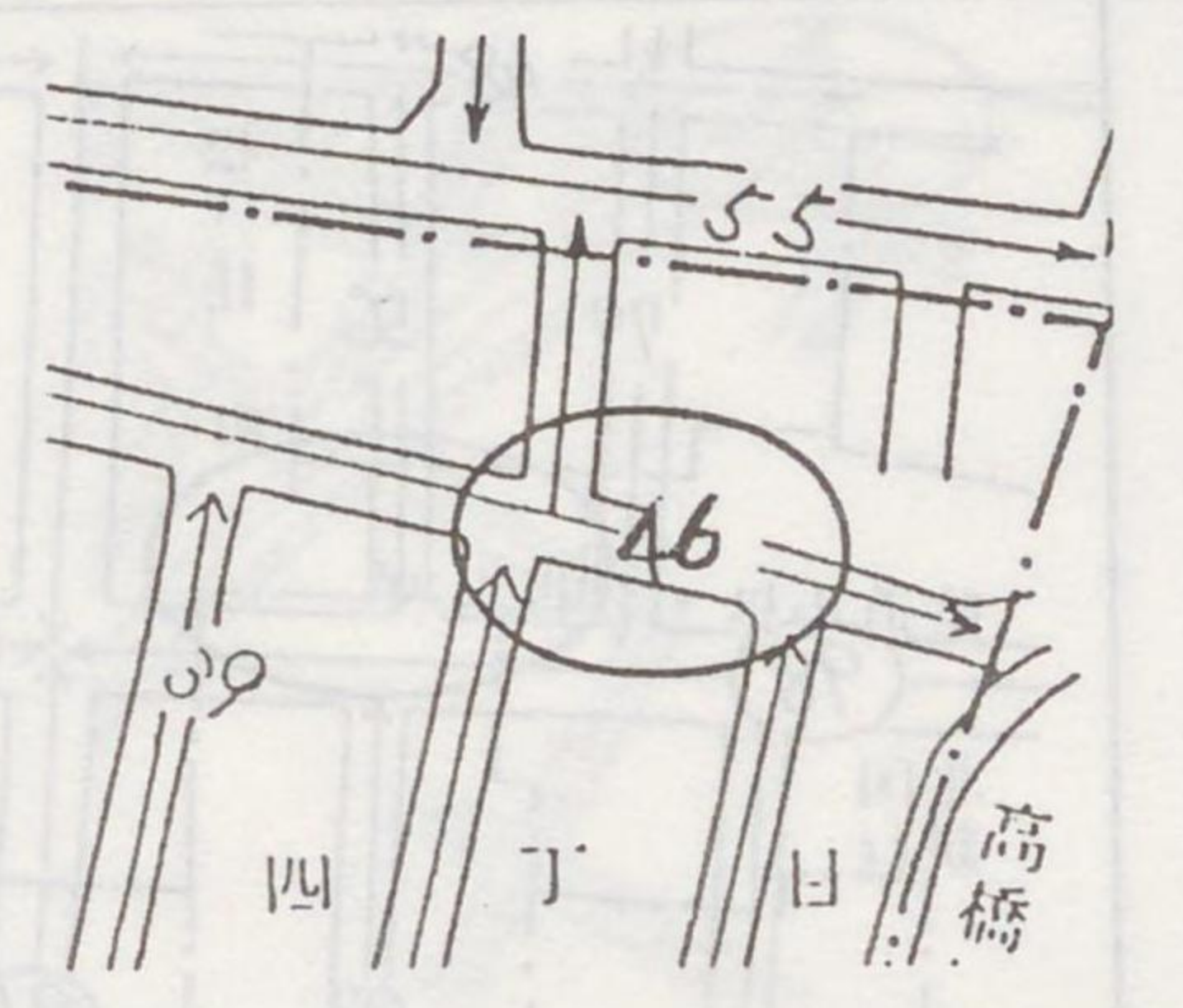
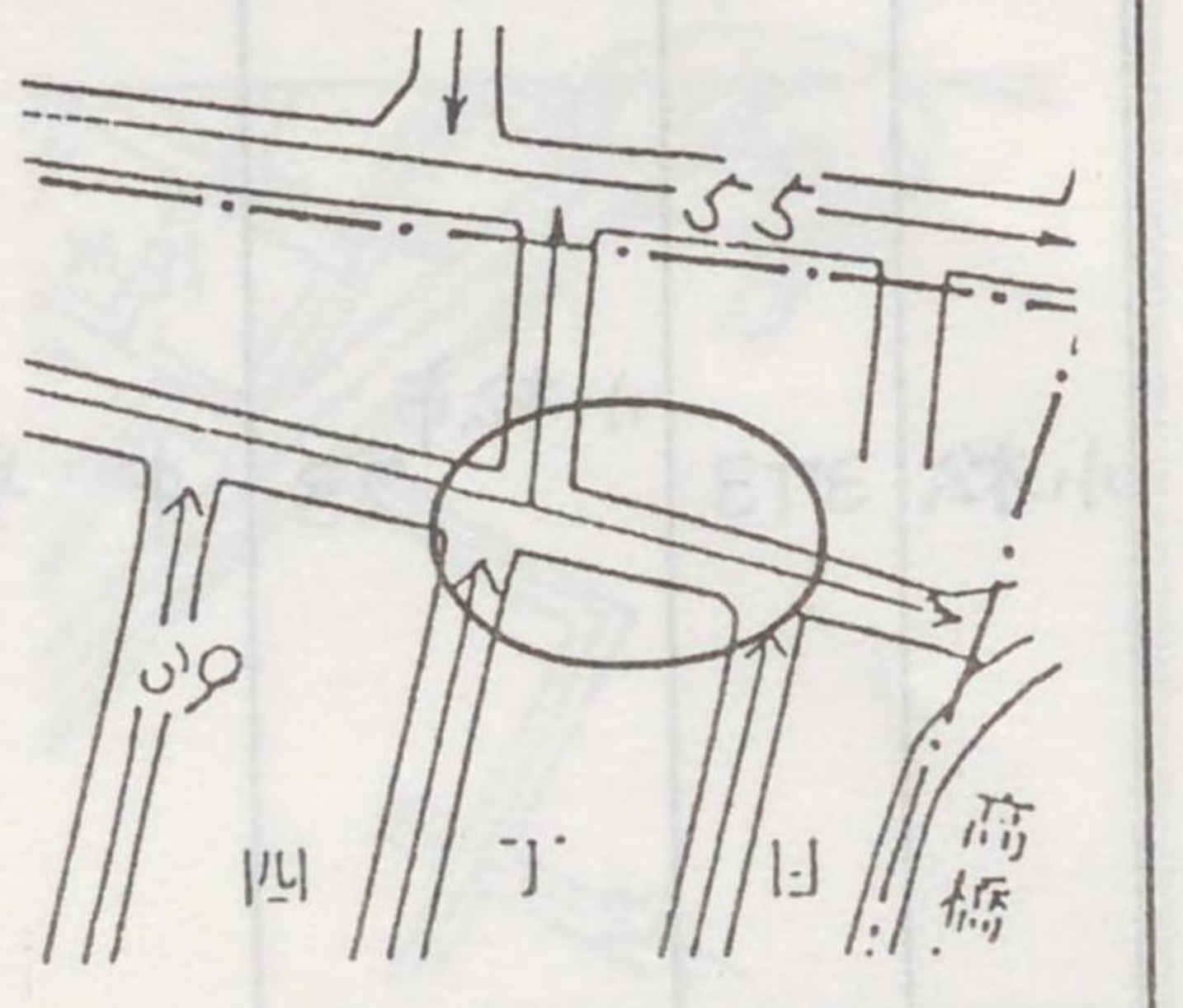
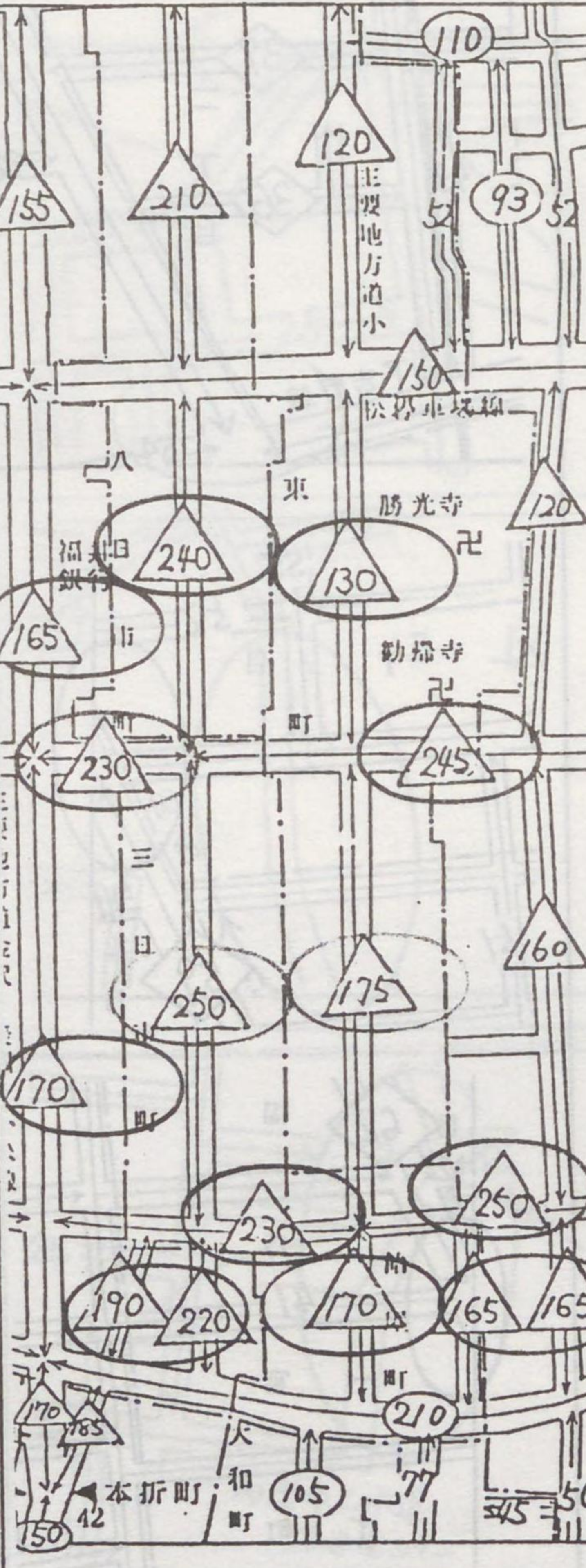
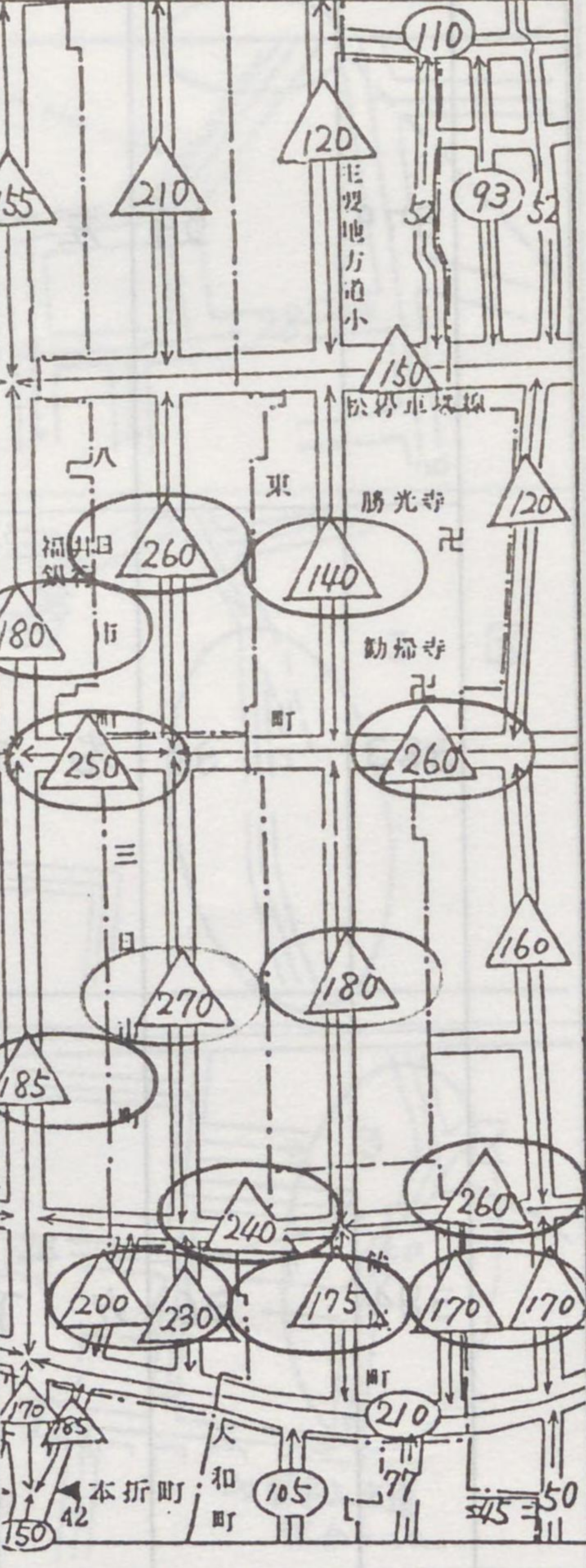
署名	頁	路線価 図番号	訂正箇所	正	誤
松任	353	野々市町 25	中央下		
小松	378	小松市 28	中央		

(石川県)

(石川県)

署名	頁	路線価 図番号	訂正箇所	正	誤
小松	373	小松市 23	中央		
	379	"	29 左下		
	383	"	35 右下		
	384	"	36 左下		

(石川県)

(東武線)

署名	頁	路線価 図番号	訂正箇所	正	誤
小松	402	小松市 64	左上		
	431	加賀市 9	中央上		
	439	" 17	左下		
	441	" 19	左上		

(福井県)

(東川正)

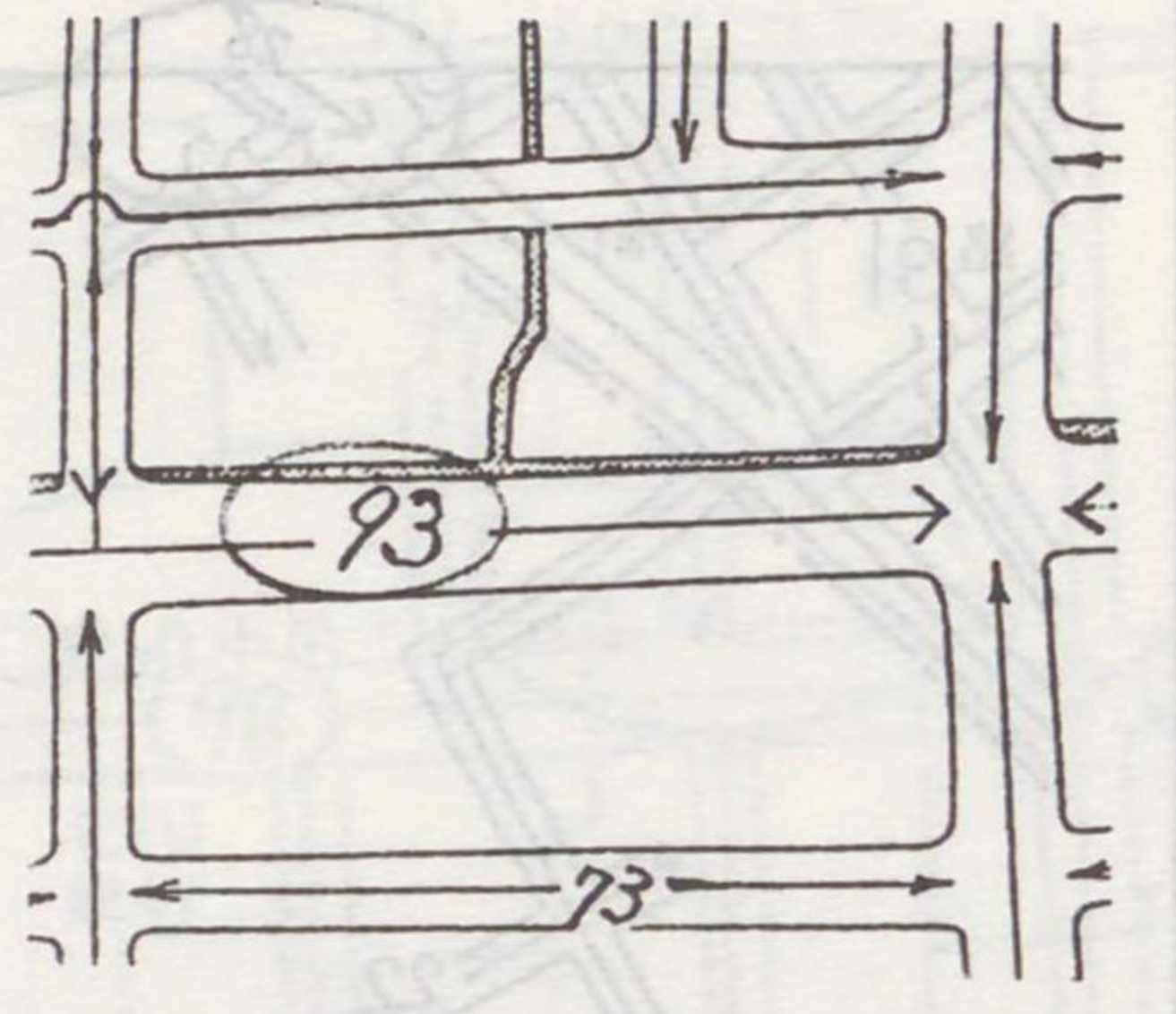
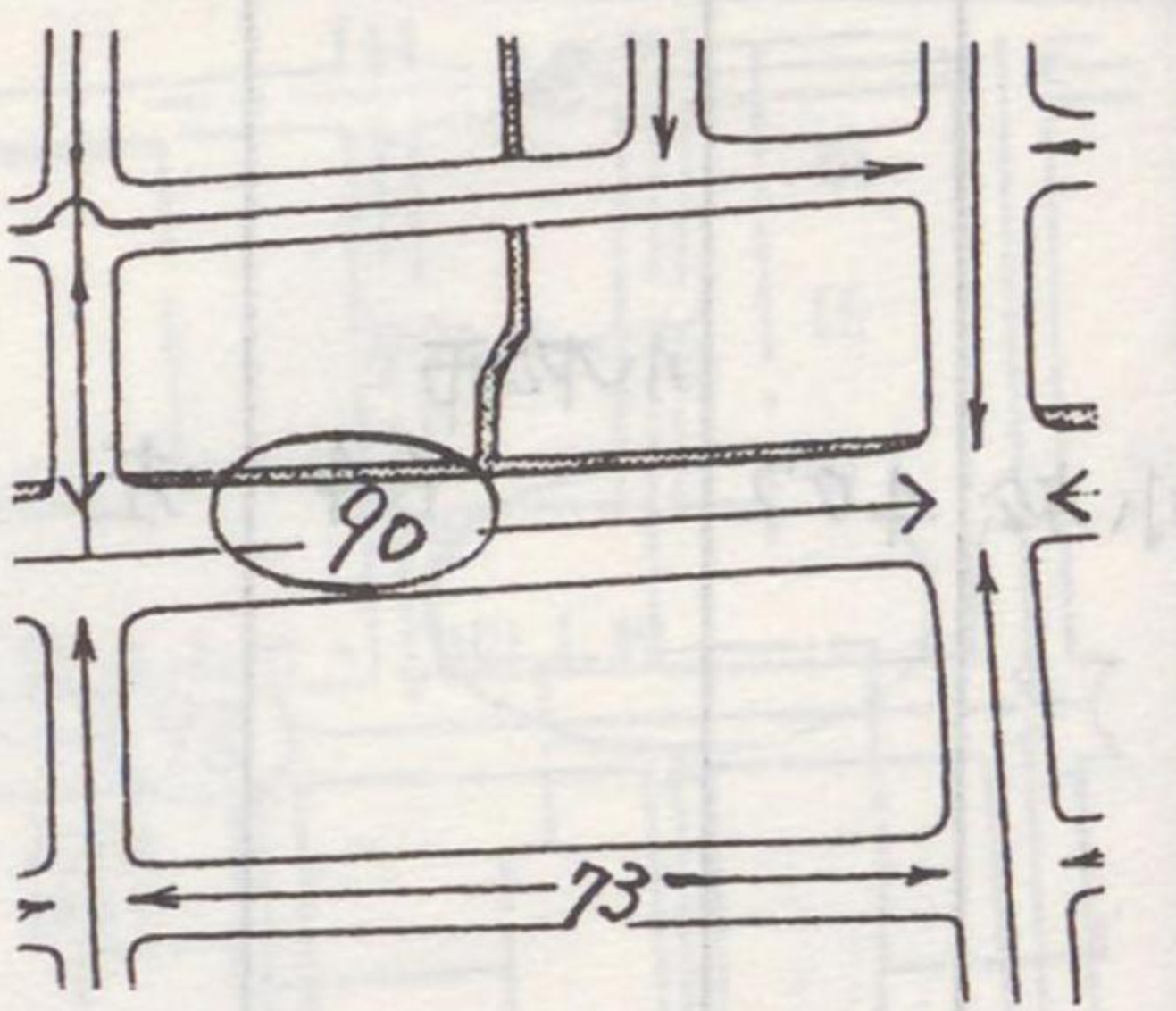
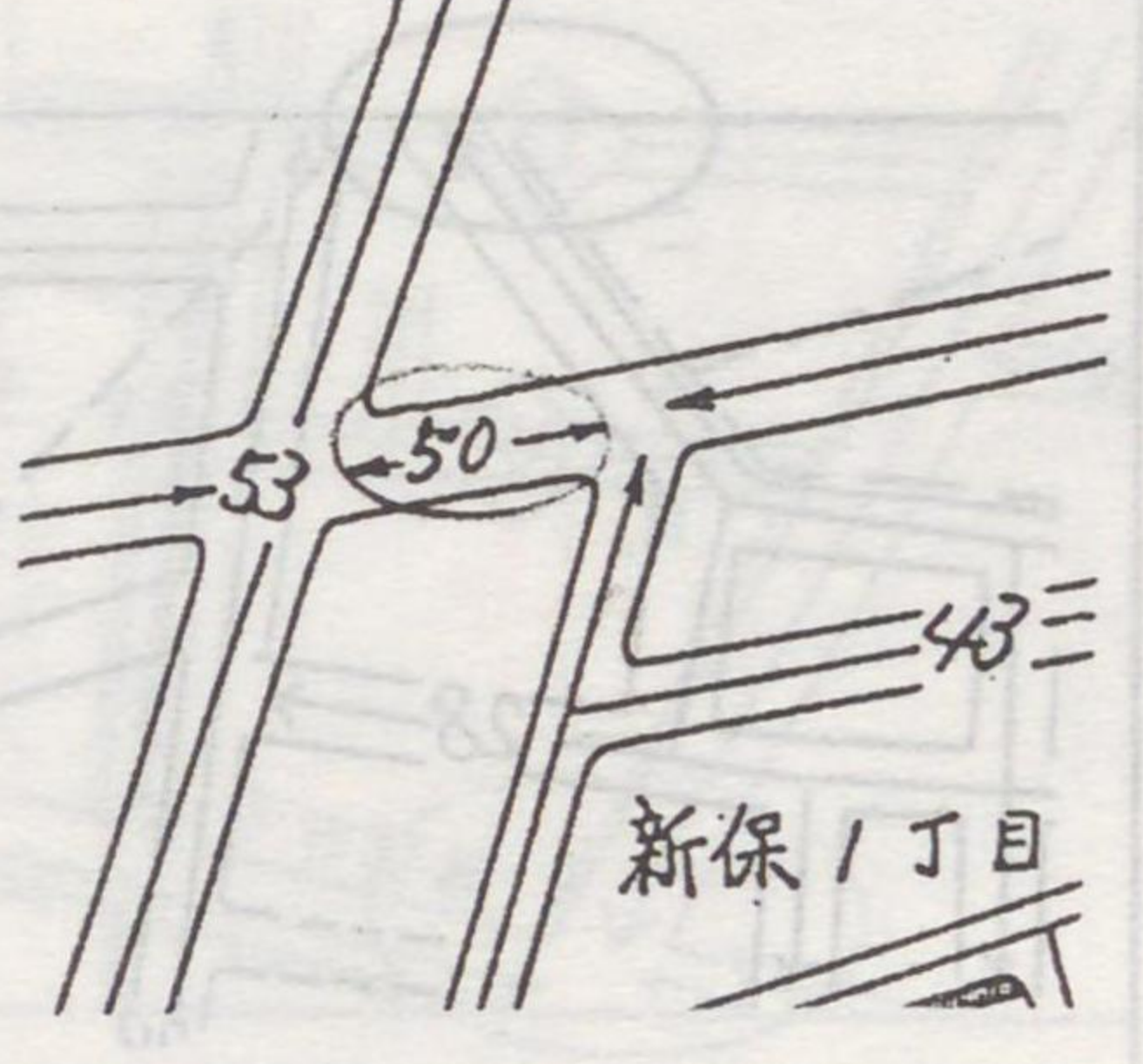
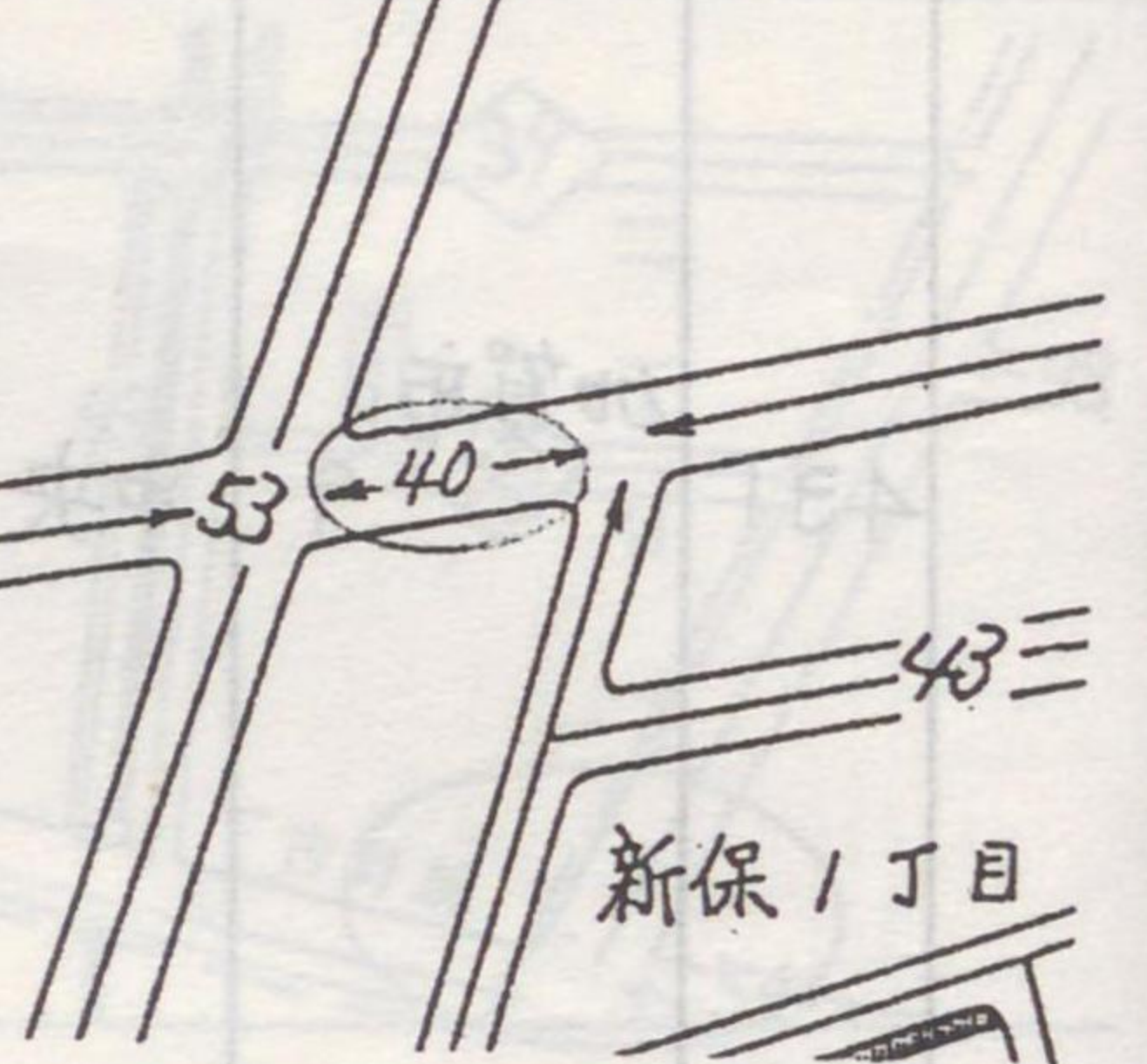
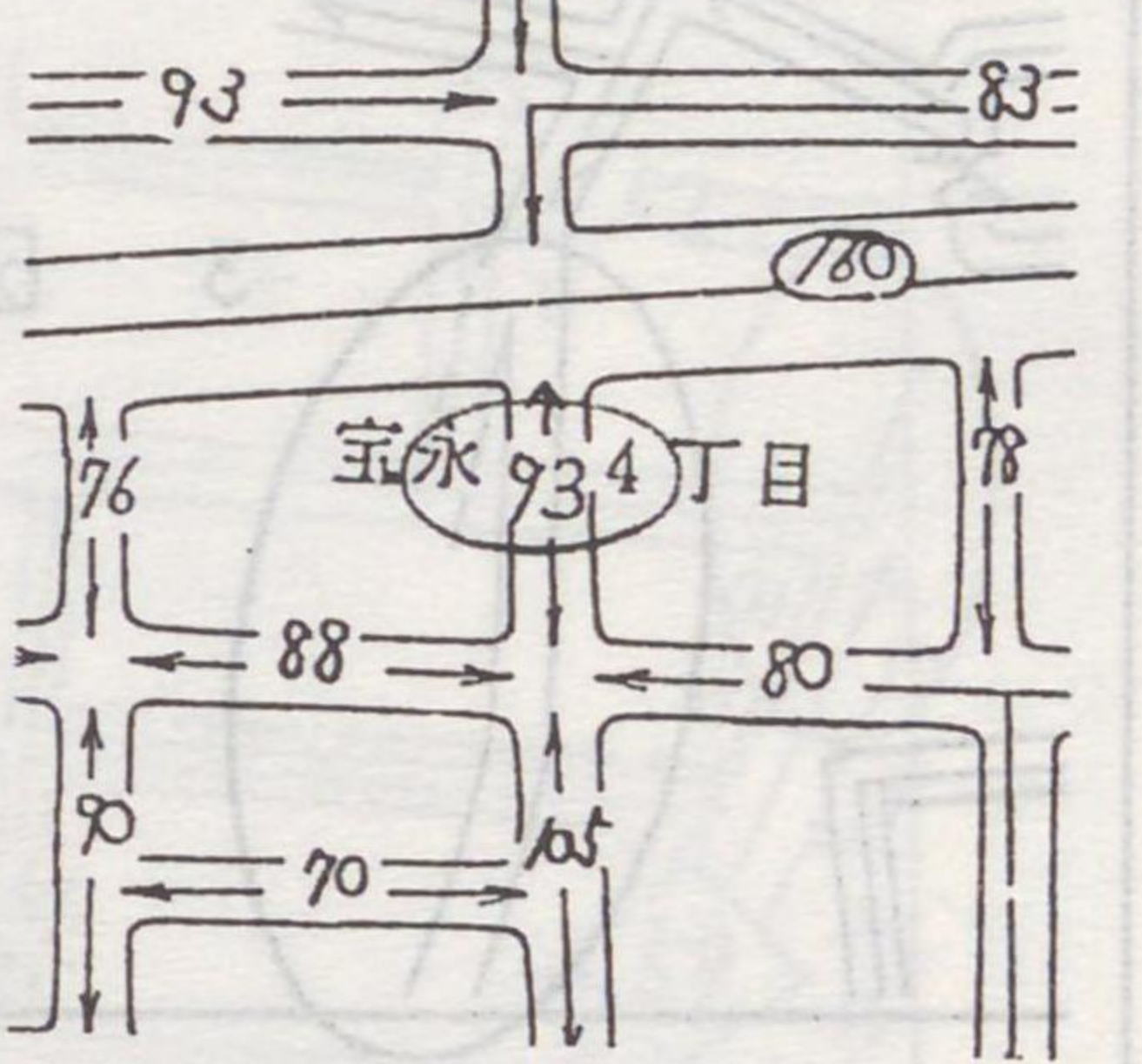
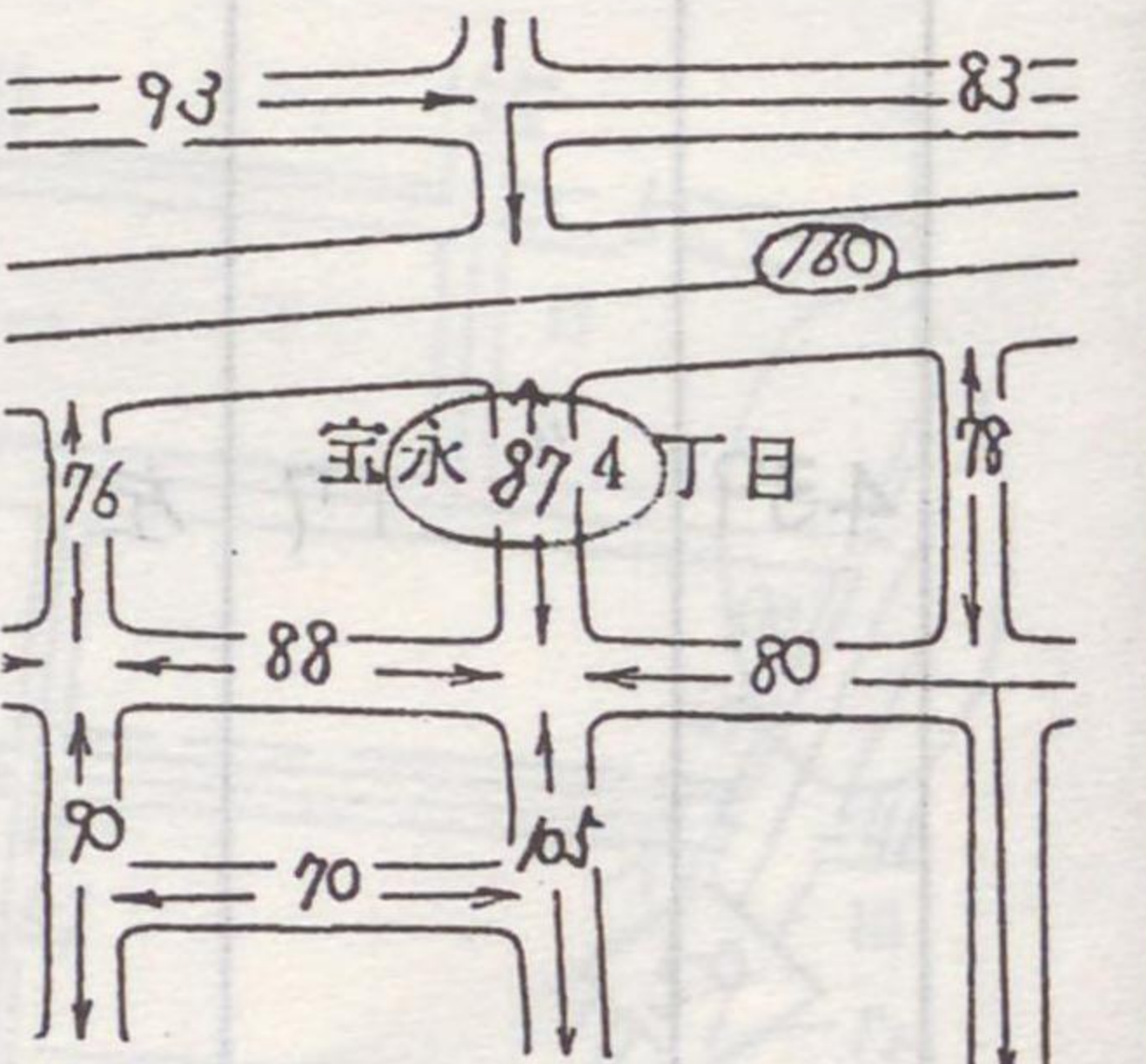
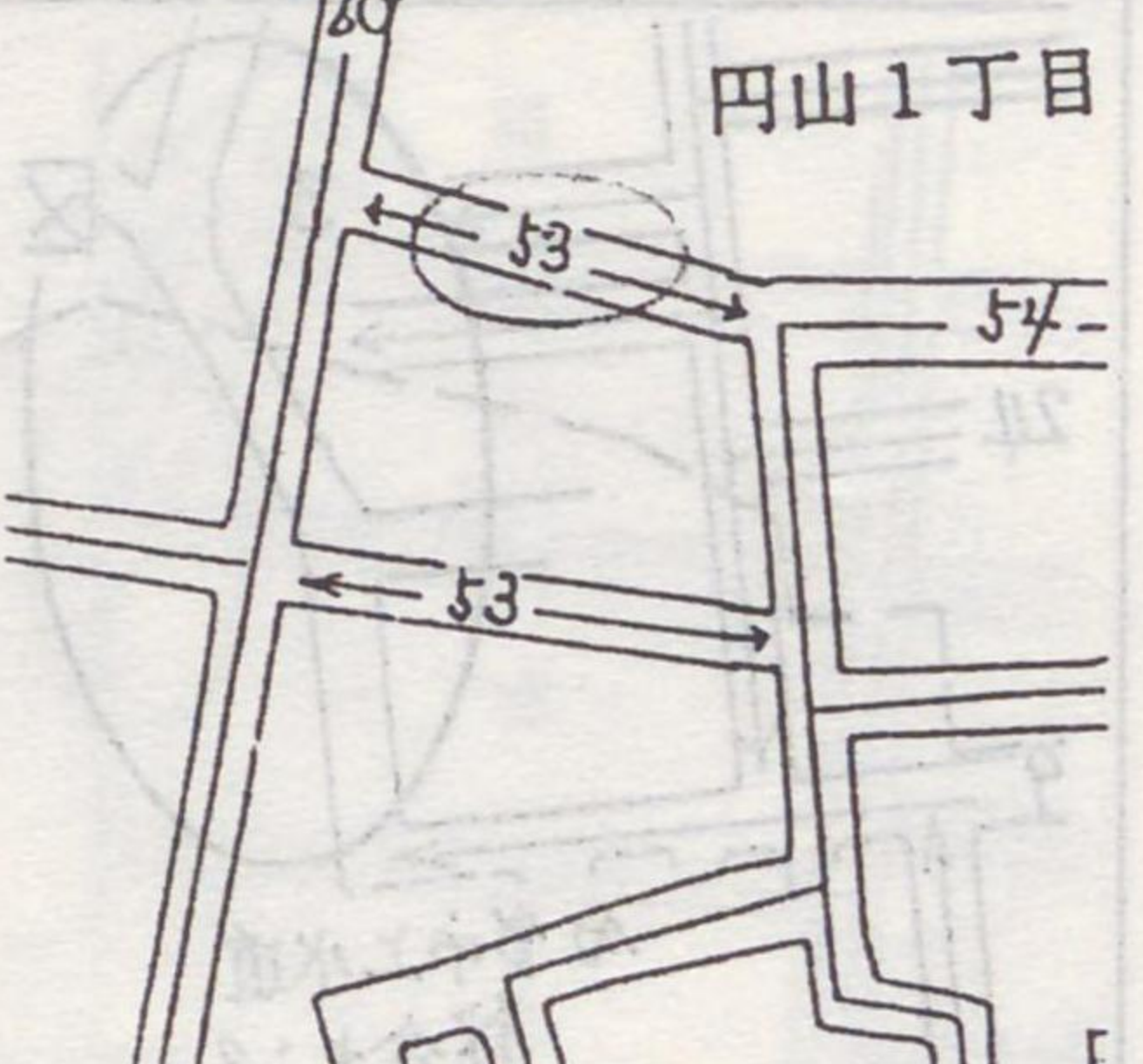
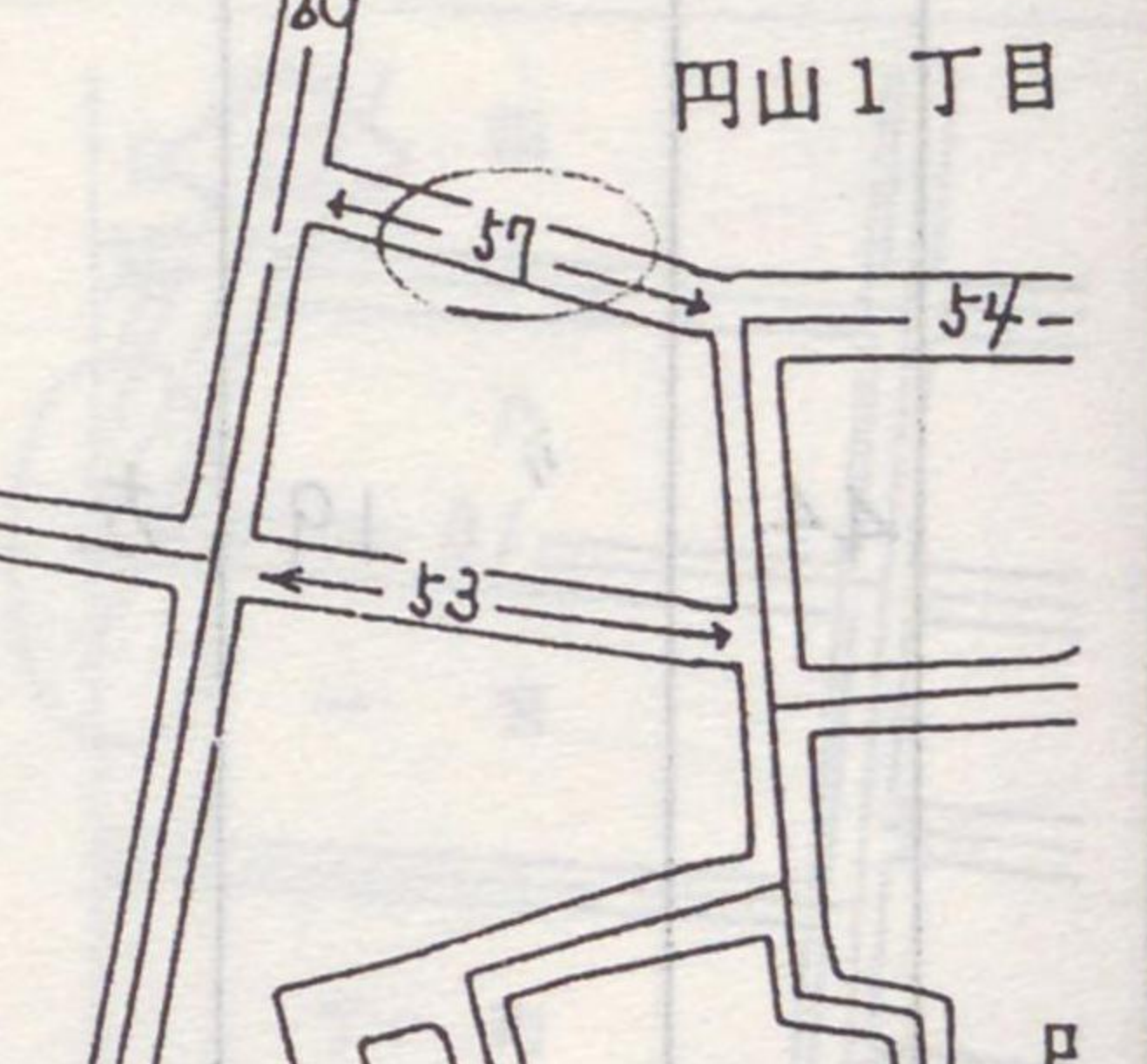
署名	頁	路線価 図番号	訂正箇所	正	誤
福井	95	福井市 27	右中央		
	98	" 30	右下		
	111	" 43	左下		
	113	" 45	中央		

I. 土地及び土地の上に存する権利

	頁
1. 宅地、農地、山林、原野の評価方法等	1
2. 別表1 宅地造成費の標準価額	4
3. 別表2 宅地、田、畑、山林、原野の評価倍率表	5
4. 路線価設定地域における借地権割合	59
5. 路線価図	61
6. 牧場、池沼	503
7. 鉱泉地	503
8. 雑種地	504

1. 宅地、農地、山林、原野の評価方法等

宅地、農地、山林、原野の評価は、次に掲げる方法によって行う。

(1) 宅地及び宅地の上に存する権利

イ. 宅地の評価方式及び評価方法

宅地の価額は、適用地域に従い、それぞれ次に掲げる方式及び評価方法により評価する。

(イ) 路線価方式

別表2の「路」の表示のある宅地（以下「路線価設定地域」という。）は、路線価図に記載の路線価を基として評価する。

(ロ) 倍率方式

路線価設定地域以外の宅地は、固定資産税評価額に別表2の適用地域ごとに定める倍率を乗じて計算した金額によって評価する。

ロ. 借地権割合

(イ) 路線価設定地域内の借地権割合は、Iの4に掲げる割合による。

(ロ) 倍率地域内の借地権割合は、別表2の「借地権割合」欄に掲げる割合による。

(ハ) 相当の地代を収受している場合等の貸宅地等の評価

借地権の設定に際し、権利金の収受に代えて相当の地代を収受している場合等の貸宅地等の評価については、昭43.10.28付直資3-22ほか2課共同「相当地代を収受している貸宅地の評価について」例規通達及び昭60.6.5付直資2-58ほか1課共同「相当地代を支払っている場合等の借地権等についての相続税及び贈与税の取扱いについて」例規通達に定めるところによる。

ハ. 貸宅地等の評価

(イ) 貸宅地、貸家建付地、借地権、貸家建付借地権、転貸借地権及び転借権の価額は、下表に掲げる算式により評価する。

(ロ) 借地権割合が30%に満たない場合は、貸宅地又は貸家建付地の価額について評価減をするが、借地権、貸家建付借地権、転貸借地権、又は転借権の評価はしない。

貸宅地	(自用宅地とした場合の評価額) (借地権割合) (評価額) $\text{円} \times (1 - 0. \underline{\hspace{1cm}}) = \text{円}$
貸家建付地	(自用宅地とした場合の評価額) (借地権割合) (借家権割合) (評価額) $\text{円} \times \{1 - (0. \underline{\hspace{1cm}} \times 0. \underline{\hspace{1cm}})\} = \text{円}$
借地権	(自用宅地とした場合の評価額) (借地権割合) (評価額) $\text{円} \times 0. \underline{\hspace{1cm}} = \text{円} \dots\dots\dots M$
貸家建付権	(M) (借家権割合) (評価額) $\text{円} \times (1 - 0. \underline{\hspace{1cm}}) = \text{円}$
転貸借地権	(M) (借地権割合) (評価額) $\text{円} \times (1 - 0. \underline{\hspace{1cm}}) = \text{円}$
転借権	(M) (借地権割合) (評価額) $\text{円} \times 0. \underline{\hspace{1cm}} = \text{円}$

二、小規模宅地等についての相続税の課税価格の計算の特例（措置法第69条の3）

個人が相続または遺贈により取得した財産のうち、被相続人または被相続人と生計を一にしていた親族の事業の用または居住の用に供されていた宅地（借地権を含む）がある場合には、その被相続人などが事業の用または居住の用に供していた宅地のうち200㎡までの部分について相続税の課税価格に算入すべき価額は、評価基本通達の定めによって評価した価額に次に掲げる割合を乗じて計算した金額とする。

① 200㎡までの部分の全部が被相続人等の事業の用に供されていた宅地等である場合

100分の60

② 200㎡までの部分の一部が被相続人等の事業の用（他の部分が居住の用）に供されていた宅地等である場合

- ① 事業の用に供されていた宅地等 100分の60
- ② 居住の用に供されていた宅地等 100分の80

この場合、これらによって計算した金額が200㎡までの部分の宅地の通常の方法による評価額の70%を超えるときは、全体として70%で評価する。

③ 200㎡までの部分の全部が被相続人等の居住の用に供されていた宅地等である場合

100分の70

(2) 農地及び農地の上に存する権利

イ、農地の区分

農地は次に掲げる区分による。この区分は別表2の「田」、「畑」欄に次のとおり表示した。

- (イ) (純)……………純農地
- (ロ) (中)……………中間農地
- (ハ) (周)……………市街地周辺農地
- (ニ) 市街地農地……………表示はないが上記(イ)、(ロ)、(ハ)のうち、次のいずれかに該当する農地

- ① 農地法第4条又は第5条の規定により転用許可を受けた農地
- ② 市街化区域内にある農地のうち、県知事に転用の届出が受理された農地
- ③ 農地法の規定により転用許可を要しない農地として県知事の指定を受けた農地

ロ、農地の評価方式及び評価方法

農地の価額は、農地の区分に従い、それぞれ次に掲げる方式及び算式により評価する。

(イ) 純農地及び中間農地

倍率方式……………その農地の固定資産税評価額×別表2に掲げる倍率

(ロ) 市街地周辺農地

市街地周辺農地は、別表2に倍率を定めている地域にある農地については倍率方式、それ以外の地域にある農地については比準方式によりそれぞれ評価する。

① 倍率方式……………（その農地の固定資産税評価額×別表2に掲げる倍率）×0.8

② 比準方式……………（その農地が宅地であるとした場合の1平方メートル当たりの価額 - 別表1に掲げる宅地造成費）×0.8×地積

（イ）市街地農地

市街地農地は、別表2 に倍率を定めている市街地周辺農地の地域にある農地については倍率方式、それ以外の地域にある農地については比準方式によりそれぞれ評価する。

- ① 倍率方式 …… その農地の固定資産税評価額 × 別表2 に掲げる倍率
- ② 比準方式 …… (その農地が宅地であるとした場合の1平方メートル当たりの価額 - 別表1 に掲げる宅地造成費) × 地積

ハ、小作に付されている農地

小作に付されている農地の価額は、自作地である場合の価額から耕作権の価額又は相続税法第23条（地上権及び永小作権の評価）の規定による価額を控除した金額により評価する。

ニ、耕作権

耕作権の価額は、農地の区分に従いそれぞれ次に掲げるところにより評価する。

(イ) 純農地及び中間農地

自作地とした場合における価額の100分の50に相当する金額

(ロ) 市街地周辺農地及び市街地農地

自作地とした場合における価額の100分の40に相当する金額

ただしこの割合により評価することが実情に即さないとき、その農地が転用される場合に通常支払われるべき離作料の額、その農地の付近にある宅地に係る借地権価額等を参照して求めた割合によって評価することとしても差し支えない。

(3) 山林、原野及び山林、原野の上に存する権利

イ、山林（原野）の区分

山林（原野）は、次に掲げる区分による。この区分は 別表2 の「山林・原野」

欄に次のとおり表示した。

- (イ) (純) …… 純山林（原野）
- (ロ) (中) …… 中間山林（原野）
- (ハ) (市) …… 市街地山林（原野）ただし、法規制及び急斜面等で宅地造成が困難なものを除く。

ロ、山林（原野）の評価方式及び評価方法

山林（原野）の価額は、次に掲げる方式及び算式により評価する。

(イ) 純山林（原野）及び中間山林（原野）

倍率方式 …… その山林（原野）の固定資産税評価額 × 別表2 に掲げる倍率

(ロ) 市街地山林（原野）

比準方式 …… (その山林（原野）が宅地であるとした場合の1平方メートル当たりの価額 - 別表1 に掲げる宅地造成費) × 地積

なお、上記イのハのただし書の山林（原野）については、近傍類似の中間山林（原野）又は純山林（原野）に準じて評価する。

また、縄延びのある山林については、縄延びを織り込んで実際の地積を求めたうえ、原則として、次の算式により評価額を計算する。

$$\text{(算式)} \text{-----} \text{その山林（原野）の固定資産税評価額} \times \frac{\text{実際の面積}}{\text{公簿面積}} \text{（縄延びの割合）} \times \text{別表2 に掲げる倍率}$$

ハ、貸し付けられている山林（原野）

貸し付けられている山林（原野）の価額は、上記に掲げる方式により評価した山林（原野）の価額から相続税法第23条（地上権及び永小作権の評価）の規定又は評価基本通達「54」の定めにより評価した山林（原野）に係る地上権又は賃借権の価額を控除した金額によって評価する。

(4) その他

- イ. 別表2の「町名又は大字名」及び「丁目又は字名等」欄に表示した町名等は、土地台帳又は住居表示の町名等のほか通称名を用いたところもある。
- ロ. 別表2の「市調の別」欄に「市」とあるのは市街化区域を、「調」とあるのは市街化調整区域を、斜線は都市計画法第7条の都市計画区域の区分を定めていない地域を示す。
- ハ. 別表2の「丁目又は字名等」欄に道路名又は幅員を表示していない道路（都市計画法第5条に定める都市計画区域内に付設のもの）とは、建築基準法第42条の規定による道路である。
- ニ. 別表2の「丁目又は字名等」欄に農用地区域と表示のあるものは、農業振興地域の整備に関する法律第8条第2項第1号に規定する農用地区域内にある農地をいう。

2. 別表1

宅地造成費の標準価額

(1) 農地の宅地造成費（1平方メートル当たり）

宅地造成費の標準価額		摘要
170円+310円×土盛の高さ （「土盛の高さ」の単位は10cmとする）		1. 土盛を要する高さは、原則として道路と同じ高さとするが、付近の宅地の状況から、これによることが適当でないときは、付近の宅地の状況を勘案して定める。 2. 地形、土地の状況により100分の25以内の加算をすることができる。 3. 上記の造成費を控除して求めた宅地比準価額が、隣接する中間農地又は純農地の評価額を下回る場合は、隣接する中間農地又は純農地の評価額にとどめることとする。
計	土盛の高さ 1㎡当たり	
	0cm 170円	
	30 1,100	
算	60 2,030	
	90 2,960	
例	120 3,890	
	150 4,820	

(2) 山林、原野の宅地造成費（1平方メートル当たり）

宅地造成費の標準価額		摘要
傾斜度	1㎡当たり	1. 傾斜度に応ずる宅地造成費の適用に当たっては、地形、土地の状況により100分の30以内の増減をすることができる。 2. 上記の造成費を控除して求めた宅地比準価額が、隣接する中間山林（原野）又は純山林（原野）の評価額を下回る場合は、隣接する中間山林（原野）の評価額にとどめることとする。 3. 傾斜度に応ずる宅地造成費は、原則として傾斜地（山腹）を加工し、擁壁を施して単独造成工事を施工するとした場合の造成費の標準価額であるから、これと著しく立地条件を異にする等で、この標準価額を適用することが不適当な土地の造成費は、この項にかかわらず、個別に評定することとする。 （傾斜度の判定） 1. 傾斜度を測定する起点は、評価すべき土地に最も近い道路面の高さ又は評価すべき土地の最下端とし、傾斜の頂点は評価すべき土地の頂点とする。 2. 傾斜の度合いが異なる多面的な土地についての傾斜度は、それぞれの面の傾斜度の平均値とする。
5度以下	1,700円	
5度超～10度以下	3,100	
10度超～15度以下	4,400	
15度超～20度以下	5,700	
20度超～25度以下	7,000	
25度超～30度以下	7,900	

3. 別表 2

宅地・田・畑・山林・原野の評価倍率表

税 務 署 別 目 次

税務署名	市 町 村 名	頁	税務署名	市 町 村 名	頁	税務署名	市 町 村 名	頁
金 沢	金 沢 市	7	小 松	白 峰 村	34	七 尾	中 島 町	54
	内 灘 町	21		小 松 市	35		能 登 島 町	54
	津 幡 町	22		加 賀 市	41		押 水 町	54
	宇 ノ 気 町	23		山 中 町	44		志 雄 町	54
	七 塚 町	23		根 上 町	45		志 賀 町	54
	高 松 町	24		寺 井 町	46		富 来 町	55
松 任	松 任 市	25	七 尾	辰 口 町	47	輪 島	輪 島 市	56
	野 々 市 町	29		川 北 町	47		珠 洲 市	56
	美 川 町	31		七 尾 市	48		門 前 町	57
	鶴 来 町	32		羽 咋 市	51		穴 水 町	57
	河 内 村	34		鹿 西 町	53		能 都 町	57
	鳥 越 村	34		鳥 屋 町	53		柳 田 村	58
	吉 野 谷 村	34		鹿 島 町	53		内 浦 町	58
	尾 口 村	34		田 鶴 浜 町	54			

署名		金 沢		適用地域名		市調の別	借地権割合(%)	評価方式又は評価倍率等							
市町村名	音順	町名又は大字名	丁目又は字名	宅地(倍)	田(倍)			畑(倍)	山原	林野(倍)					
金		青草町		市	路	路	—	—	—						
		相合谷町		市	路	路	20	3.6	(純) 4.1	(純) 4.8	(純) 5.2				
		暁町		市	路	路			(周) 比準	(周) 比準	(市) 比準				
		赤土町	道路沿い		市調	路	路	20	3.6	(中) 34.0	(中) 55.0	(中) 55.0			
			道路沿い以外							(中) 24.0	(中) 37.0	(純) 10.0			
			農用地区域以外	道路沿い							(純) 4.4	(純) 5.3	(純) 5.2		
			農用地区域	道路沿い以外							(純) 14.3	(純) 19.0			
		浅丘町		市	路	路			(周) 比準	(周) 比準	(市) 比準				
		朝加屋町		市	路	路			(中) 42.2	(中) 51.0					
		浅川町		市	路	路			(周) 比準	(周) 比準	(市) 比準				
		浅野本町	道路沿い		市調	路	路	20	3.6	(中) 37.0	(中) 59.0	(中) 48.0			
			道路沿い以外							(中) 22.3	(中) 35.0	(純) 9.5			
		浅野本町	1丁目～2丁目		市	路	路			(純) 13.6	(純) 18.8	(純) 9.5			
		旭町	道路沿い		市	路	路	20	3.6	(周) 比準	(周) 比準	(市) 比準			
	旭町1丁目～3丁目		道路沿い以外							(周) 8.9	(周) 8.9				
	朝日牧町		市	路	路			(純) 4.4	(純) 5.3	(純) 5.2					
	小豆沢町		市	路	路			(純) 4.4	(純) 4.8						
	油車		市	路	路			20	3.6	(純) 4.4	(純) 5.3	(純) 5.2			
	天池町		市	路	路					(周) 比準	(周) 比準	(市) 比準			
	荒屋町	道路沿い		市調	路	路	20	2.5	(周) 7.8	(周) 7.8	(市) 比準				
		道路沿い以外							(中) 37.0	(中) 59.0	(中) 48.0				
		農用地区域以外	道路沿い							(中) 22.3	(中) 35.0	(純) 9.5			
	荒山町		市	路	路			(純) 13.6	(純) 18.8	(純) 9.5					
	有松	1丁目～5丁目		市	路	路			(純) 4.4	(純) 4.8	(純) 5.2				
	粟崎町		市	路	路					(周) 比準	(周) 比準	(市) 比準			
	粟崎1丁目～6丁目	道路沿い		市調	路	路	20	2.5	(中) 46.0	(中) 69.0	(中) 85.0				
		農用地区域以外	道路沿い以外							(中) 24.0	(中) 40.0				

署名		金 沢		適用地域名		市調の別	借地権割合(%)	評価方式又は評価倍率等							
市町村名	音順	町名又は大字名	丁目又は字名	宅地(倍)	田(倍)			畑(倍)	山原	林野(倍)					
金		あ	栗崎町、栗崎1丁目～6丁目、栗崎新町	農用地区域		市調			(純) 13.5	(純) 23.7	(純) 19.0				
				池田町	1番丁～4番丁	市	路	路							
		池田町立丁		市	路	路									
		石黒町		市	路	路	20	3.2	(純) 4.1	(純) 4.8	(純) 5.2				
		石引	1丁目～4丁目		市	路	路								
		泉	1丁目～3丁目		市	路	路					(市) 比準			
		泉ヶ丘	1丁目～2丁目		市	路	路								
		泉野町	1丁目～6丁目		市	路	路					(周) 比準			
		泉野出町	1丁目～4丁目		市	路	路					(周) 比準			
		泉本町	1丁目～7丁目		市	路	路					(市) 比準			
		出雲町	道路沿い		市調	路	路	20	2.5	(中) 43.5	(中) 53.0	(中) 56.0			
			道路沿い以外							(中) 23.0	(中) 32.0				
		い	磯部町	道路沿い		市	路	路	20	3.6	(周) 比準	(周) 比準	(市) 比準		
				道路沿い以外							(周) 6.9	(周) 6.9	(市) 比準		
	農用地区域			道路沿い							(中) 32.0	(中) 53.0	(中) 50.0		
		農用地区域	道路沿い以外		市調	路	路		(中) 19.0	(中) 31.0					
		板ヶ谷町		市	路	路			(純) 13.5	(純) 18.2					
	市瀬町		市	路	路			20	2.5	(純) 4.1	(純) 4.8	(純) 5.2			
	糸田町	糸田新町	1丁目～2丁目		市	路	路		3.6	(純) 4.4					
			茨木町		市	路	路				(周) 比準	(周) 比準	(市) 比準		
	今町	道路沿い		市調	路	路	40	4.5	(周) 比準	(周) 比準	(市) 比準				
		道路沿い以外							(周) 5.4	(周) 5.4	(市) 比準				
		農用地区域	道路沿い							(中) 23.0	(中) 30.0	(中) 42.8			
		農用地区域	道路沿い以外		市	路	路		(中) 15.0	(中) 22.0	(純) 8.7				
		今泉町		市	路	路			(純) 9.2	(純) 18.1					
	今昭町	農用地区域以外	道路沿い		市調	路	路	20	3.6	(純) 4.4	(純) 5.3	(純) 5.2			
			道路沿い以外							(中) 25.0	(中) 42.0				

署名		金 沢		適用地域名		市調 の別	借地権 割合 (%)	評価方式又は評価倍率等													
市町村名	音順	町名又は 大字名	丁目又は 字名	田 (倍)	畑 (倍)			山 原 (倍)	林 野 (倍)	宅地 (倍)	田 (倍)	畑 (倍)	山 原 (倍)	林 野 (倍)							
金	い	今 昭 町	農用地区域		調	路	路	—	(純) 12.2	(純) 17.0	—	—	—								
			道路沿い	(周) 比 準					(周) 比 準												
		入 江	1丁目～3丁目		市	路	路	—	—	(周) 3.5	(周) 3.5	—	—	—							
			道路沿い以外	(周) 比 準						(周) 比 準											
		岩 出 町	道路沿い		調	路	路	—	—	(周) 比 準	(周) 比 準	—	—	—							
			道路沿い以外							(周) 3.6	(周) 3.6										
	農用地区域以外		(中) 15.0	(中) 23.0						(中) 24.8											
	農用地区域		(純) 7.3	(純) 9.5						(純) 9.5											
	上 野 本 町			市	路	路	—	—	—	—	—	—	—								
		上 山 町							調	路				路	20	2.6	(純) 4.1	(純) 4.8	(純) 5.2		
			魚 帰 町																市	路	路
	鷺 町	道路沿い		調	路	路	—	—	—	—	(中) 84.0	(中) 20.0									
		道路沿い以外							(中) 49.0	(中) 20.0											
	卯 辰 町	道路沿い		調	路	路	—	—	(中) 30.6	(中) 36.0	(中) 84.0	(中) 20.0									
		道路沿い以外							(中) 25.0	(中) 30.0	(純) 20.0										
		打 尾 町							市	路	路	20	4.5	(純) 4.4	(純) 6.0	(純) 6.3					
		道路沿い												(周) 比 準	(周) 比 準	(市) 比 準					
	う	道路沿い以外		調	路	路	—	—	(周) 5.0	(周) 5.0	—	—	—								
打 木 町		農用地区域以外							市	路				路	—	—	(中) 21.0	(中) 31.0			
		農用地区域															(中) 15.0	(中) 22.0	(純) 6.3		
畝 田 町		道路沿い							調	路				路	—	—	(純) 10.1	(純) 17.5	—	—	—
		道路沿い以外															(周) 比 準	(周) 比 準			
		道路沿い															(中) 52.0	(中) 77.0			
	道路沿い以外		(中) 30.0	(中) 50.0																	
梅 田 町	国道159号線沿い		市	路	路	—	—	(周) 比 準	(周) 比 準	—	—	—									
	道路沿い							調	路				路	40	2.6	(周) 4.8	(周) 4.8				
	道路沿い以外															(中) 19.5	(中) 31.0	(中) 36.4			

署名		金 沢		適用地域名		市調 の別	借地権 割合 (%)	評価方式又は評価倍率等										
市町村名	音順	町名又は 大字名	丁目又は 字名	田 (倍)	畑 (倍)			山 原 (倍)	林 野 (倍)	宅地 (倍)	田 (倍)	畑 (倍)	山 原 (倍)	林 野 (倍)				
金	う	梅 田 町	農用地区域以外		調	路	路	30	2.6	(中) 17.8	(中) 24.0	(純) 8.7						
			道路沿い以外							(純) 9.9	(純) 15.0							
		鱗 町	農用地区域		市	路	路	—	—	—	—	—	—					
			道路沿い							(純) 4.4	(純) 5.3			(純) 5.2				
		上 平 町	道路沿い以外		調	路	路	—	—	(中) 47.0	(中) 69.0	—	—	—				
			道路沿い							(中) 33.0	(中) 46.0				(市) 比 準			
	道路沿い以外		(周) 6.1	(周) 6.1														
	永安町		—	(純) 8.7						—								
	小 池 町	道路沿い		調	路	路	—	—	20	2.4	(純) 4.4	(純) 5.3	(純) 5.2					
		道路沿い以外							(中) 27.0	(中) 50.0								
		大 浦 町	農用地区域以外						市	路	路	—	—	(中) 15.5	(中) 29.0	—	—	
			農用地区域											(純) 11.5	(純) 16.5			
		扇 町	道路沿い						調	路	路	—	—	(周) 比 準	(周) 比 準	(市) 比 準		
			道路沿い以外											(中) 48.0	(中) 74.0	(中) 110.0		
	農用地区域以外		(中) 28.0	(中) 41.0	(純) 8.7													
	農用地区域		(純) 19.0	(純) 27.4														
	大 桑 町	路線価設定地域以外		市	路	路	—	—	40	6.0	路線価地域の評価方式 又は評価倍率を適用							
		道路沿い							(周) 比 準	(周) 比 準	(市) 比 準							
道路沿い以外		—	—						—									
農用地区域		(周) 比 準	(周) 比 準						—									
道路沿い		(中) 42.0	(中) 58.0															
道路沿い以外		(中) 35.0	(中) 39.0															
大 桑 新 町	道路沿い		調	路	路	—	—	(周) 比 準	(周) 比 準	—	—	—						
	道路沿い以外							(周) 6.4	(周) 6.4									
	道路沿い							(中) 42.0	(中) 58.0									
	道路沿い以外							(中) 35.0	(中) 39.0									
大 手 町	道路沿い		市	路	路	—	—	(周) 比 準	(周) 比 準	—	—	—						
	道路沿い以外							(中) 42.0	(中) 58.0									
大 友 町	道路沿い		調	路	路	—	—	(周) 比 準	(周) 比 準	—	—	—						
	道路沿い以外							(中) 35.0	(中) 39.0									
大 額	1丁目～3丁目		市	路	路	—	—	(周) 比 準	(周) 比 準	—	—	—						
	道路沿い							(周) 6.7	(周) 6.7				(市) 比 準					
大 額	道路沿い		調	路	路	—	—	(周) 比 準	(周) 比 準	—	—	—						
	道路沿い以外							(周) 6.7	(周) 6.7				(市) 比 準					

署名		金 沢		適用地域名		評価方式又は評価倍率等								
市町村名	音順	町名又は大字名	丁目又は字名		市調の別	借地権割合(%)	評価方式又は評価倍率等							
							宅地(倍)	田(倍)	畑(倍)	山原 林野(倍)				
金 沢 市	大 額	大 額 町	1丁目～3丁目	道路沿い	調	路 路	(中) 38.0	(中) 62.5	(中) 105.0	—				
			道路沿い以外	市	(周) 6.7		(周) 6.7	(市) 比 準						
	大野町1丁目～7丁目	道路沿い	農用地区域以外	道路沿い	調		(中) 25.0	(中) 50.1	(純) 9.5		(中) 19.0			
				道路沿い以外	市		(周) 比 準	(周) 比 準	(市) 比 準					
		道路沿い	農用地区域	道路沿い	調		(中) 41.5	(中) 70.6	(中) 80.0					
				道路沿い以外	市		(中) 19.0	(中) 33.0	(中) 19.0					
		大 場 町	農用地区域以外	農用地区域	道路沿い		調	(純) 13.5	(純) 20.0			(中) 19.0		
					道路沿い以外		市	(周) 比 準	(周) 比 準					
	大 樋 町	農用地区域	農用地区域	道路沿い	調		(中) 20.0	(中) 29.0	—					
				道路沿い以外	市		(中) 14.0	(中) 21.0						
	大 平 沢 町	農用地区域	農用地区域	道路沿い	調		(純) 10.0	(純) 14.0	—					
				道路沿い以外	市		—	—			(市) 比 準			
	沖 町	農用地区域以外	農用地区域	道路沿い	調		20	3.0	(純) 4.1		(純) 4.8	(純) 4.0		
				道路沿い以外	市		(周) 比 準	(周) 比 準	—					
	奥新保町	農用地区域以外	農用地区域	道路沿い	調		(周) 7.2	(周) 7.2			(中) 31.0	(中) 51.0	(中) 18.0	(中) 30.0
				道路沿い以外	市		(中) 18.0	(中) 30.0						
	大河端町	農用地区域以外	農用地区域	道路沿い	調		20	1.5	(純) 4.4		(純) 4.8	(純) 5.2		
				道路沿い以外	市		(周) 比 準	(周) 比 準	(市) 比 準					
	押 野	1丁目～3丁目	農用地区域	道路沿い	調		(中) 5.3	(中) 5.3	(中) 34.0		(中) 56.0	(中) 21.0	(中) 35.0	(中) 48.0
				道路沿い以外	市		(中) 21.0	(中) 35.0						
鴛原町	1丁目～3丁目	農用地区域	道路沿い	調	(純) 11.1	(純) 16.5	(周) 比 準	(周) 比 準	—	—				
			道路沿い以外	市	(周) 比 準	(周) 比 準								
乙丸町	1丁目～3丁目	農用地区域	道路沿い	調	20	3.6	(純) 4.1	(純) 4.8	(純) 5.2					
			道路沿い以外	市	(周) 比 準	(周) 比 準	—							
小原町	1丁目～3丁目	農用地区域	道路沿い	調	(周) 7.3	(周) 7.3	(純) 3.8	(純) 4.8	(純) 4.0					
			道路沿い以外	市	(純) 3.8	(純) 4.8								
大菱池町	1丁目～3丁目	農用地区域	道路沿い	調	20	2.5	(純) 4.1	(純) 4.8	(純) 4.0					
			道路沿い以外	市	(純) 4.1	(純) 4.8								
尾山町	1丁目～3丁目	農用地区域	道路沿い	調	—	—	—	—						

署名		金 沢		適用地域名		評価方式又は評価倍率等					
市町村名	音順	町名又は大字名	丁目又は字名		市調の別	借地権割合(%)	評価方式又は評価倍率等				
							宅地(倍)	田(倍)	畑(倍)	山原 林野(倍)	
金 沢 市	お	折谷町	1丁目～2丁目	道路沿い	調	路 路	20	2.5	(純) 4.1	(純) 4.8	(純) 5.2
			尾張町	1丁目～2丁目	市		—	—	—		
	蚊爪町	農用地区域以外	農用地区域	道路沿い	調		20	5.4	(純) 4.4	(純) 5.3	(純) 5.2
				道路沿い以外	市		(中) 31.0	(中) 52.0	—		
				農用地区域	調		(中) 17.2	(中) 32.0			
	角間町	農用地区域	農用地区域	道路沿い	調		(純) 11.5	(純) 16.5		(市) 比 準	
				道路沿い以外	市		(周) 6.0	(周) 6.0			
	笠市町	1丁目～3丁目	農用地区域	道路沿い	調		20	7.3	(中) 18.4	(中) 28.0	(純) 6.3
				道路沿い以外	市		—	—	—		
	笠舞町	1丁目～2丁目	農用地区域	道路沿い	調		(周) 比 準	(周) 比 準	(市) 比 準		
				道路沿い以外	市		(周) 比 準	(周) 比 準			
	榎見町	1丁目～2丁目	農用地区域	道路沿い	調		20	3.6	(純) 4.1	(純) 4.8	(純) 4.0
				道路沿い以外	市		—	—	(周) 比 準	(市) 比 準	
	春日町	1丁目～2丁目	農用地区域	道路沿い	調		(中) 15.0	(中) 22.0	(純) 8.8	(純) 14.0	(純) 6.3
				道路沿い以外	市		(周) 比 準	(周) 比 準			
	片町	1丁目～2丁目	農用地区域	道路沿い	調		(中) 50.0	(中) 77.0	(中) 25.6	(中) 38.0	—
				道路沿い以外	市		(周) 比 準	(周) 比 準			
	か 堅田町	農用地区域以外	農用地区域	道路沿い	調		(周) 6.0	(周) 6.0	(中) 68.0	(中) 124.0	—
				道路沿い以外	市		(中) 68.0	(中) 124.0			
	桂町	1丁目～4丁目	農用地区域	道路沿い	調		(中) 35.0	(中) 50.0	(中) 22.3	(中) 35.0	(純) 13.3
道路沿い以外				市	(中) 35.0	(中) 50.0					
金市町	1丁目～4丁目	農用地区域	道路沿い	調	(中) 22.3	(中) 35.0	(純) 13.3	(純) 18.3	—		
			道路沿い以外	市	(中) 22.3	(中) 35.0					
金石北町	1丁目～4丁目	農用地区域	道路沿い	調	(周) 比 準	(周) 比 準	(市) 比 準				
			道路沿い以外	市	(周) 比 準	(周) 比 準					
金石西町	1丁目～4丁目	農用地区域	道路沿い	調	(周) 比 準	(周) 比 準	(市) 比 準				
			道路沿い以外	市	(周) 比 準	(周) 比 準					
金石東町	1丁目～3丁目	農用地区域	道路沿い	調	(周) 比 準	(周) 比 準	(市) 比 準				
			道路沿い以外	市	(周) 比 準	(周) 比 準					
金石本町	1丁目～3丁目	農用地区域	道路沿い	調	(周) 比 準	(周) 比 準	(市) 比 準				
			道路沿い以外	市	(周) 比 準	(周) 比 準					

署名		金 沢		適用地域名		評価方式又は評価倍率等				
市町村名	音順	町名又は大字名	丁目又は字名	市調の別	借地権割合(%)	評価方式又は評価倍率等				
						宅地(倍)	田(倍)	畑(倍)	山原	林野(倍)
金	か	金川町			20	5.8	(純) 4.4	(純) 6.0	(純) 5.2	
		上荒屋	1丁目～6丁目	市	路	路	(周) 比準	(周) 比準	—	
							(周) 5.4	(周) 5.4		
				調	道路沿い	(中) 37.0	(中) 64.0			
	道路沿い以外				(中) 18.5	(中) 38.6				
	上近江町			市						
	上柿木畠			市						
	上中町				25	3.6	(純) 5.6	(純) 8.0	(純) 8.7	
	沢	か	神野町	道路沿い	市	路	路	(周) 比準	(周) 比準	—
				道路沿い以外				(周) 8.0	(周) 8.0	
				道路沿い				(周) 比準	(周) 比準	
				道路沿い以外				(周) 9.2	(周) 9.2	
上安原町		農用地区域以外	道路沿い	調	路	路	(中) 25.0	(中) 35.0	—	
			道路沿い以外				(中) 16.5	(中) 22.0		
		農用地区域	(純) 10.2				(純) 15.0			
			国道159号線沿い				(周) 比準	(周) 比準		(市) 比準
か		神谷内町	上記以外の道路沿い	市	路	路	(周) 比準	(周) 比準	(市) 比準	
			道路沿い以外				(周) 5.4	(周) 5.4		
		道路沿い	(中) 40.0				(中) 58.0	(中) 61.4		
		道路沿い以外	(中) 25.0				(中) 28.0	(純) 9.5		
上涌波町				20	5.0	(純) 4.4	(純) 5.3	(純) 5.2		
川岸町			市	路	路					
市	河原市町	農用地区域以外	道路沿い	調	路	路	(中) 14.5	(中) 22.0	(純) 5.2	
			道路沿い以外				(純) 7.3	(純) 10.0		
		農用地区域	(周) 比準				(周) 比準			
			1丁目～2丁目				(周) 6.9	(周) 6.9		
	神田	道路沿い	市	路	路	(周) 比準	(周) 比準	—		
		道路沿い以外				(中) 39.0	(中) 71.0			
		農用地区域以外				(中) 24.0	(中) 35.0			
		農用地区域				(純) 15.6	(純) 21.5			
観音堂町	農用地区域以外	道路沿い	調	路	路	(中) 39.0	(中) 71.0	—		
		道路沿い以外				(中) 24.0	(中) 35.0			
	農用地区域	(純) 15.6				(純) 21.5				

署名		金 沢		適用地域名		評価方式又は評価倍率等				
市町村名	音順	町名又は大字名	丁目又は字名	市調の別	借地権割合(%)	評価方式又は評価倍率等				
						宅地(倍)	田(倍)	畑(倍)	山原	林野(倍)
か	か	観法寺町	道路沿い	市	路	路	(周) 比準	(周) 比準	(市) 比準	
			道路沿い以外				(周) 5.3	(周) 5.3		
			道路沿い				(中) 19.5	(中) 28.0		(中) 35.0
			道路沿い以外				(中) 15.0	(中) 22.0		(純) 8.7
	上辰己町	農用地区域以外	道路沿い	調	路	路	(周) 5.0	(周) 5.0	(市) 比準	
			道路沿い以外				(中) 19.0	(中) 30.0	(中) 44.0	
		上記以外	(純) 4.5				(純) 6.0	(純) 8.7		
			菊川				1丁目～2丁目	市	路	路
	菊水町				20	2.4	(純) 3.8	(純) 4.8	(純) 4.0	
	木越町	農用地区域以外	道路沿い	調	路	路	(中) 27.0	(中) 48.0	—	
			道路沿い以外				(中) 15.5	(中) 27.0		
		農用地区域	(純) 11.5				(純) 16.5			
国道8号線沿い			(中) 15.0				(中) 23.0	(純) 6.3		
岸川町	農用地区域以外	道路沿い	市	路	路	(純) 9.9	(純) 14.0	(純) 6.3		
		道路沿い以外				(周) 比準	(周) 比準			
	農用地区域	(中) 40.5				(中) 56.0				
		北町				道路沿い	調		路	路
道路沿い以外	(中) 40.5	(中) 56.0								
北町	道路沿い	市	路	路	路	(中) 40.5	(中) 56.0	—		
						道路沿い以外	(中) 20.0		(中) 33.0	
	北方町					3.4	(純) 4.4		(純) 4.8	(純) 5.2
						北千石町	3.0		(純) 5.3	
北塚町	道路沿い	市	路	路	路	(周) 比準	(周) 比準	—		
						道路沿い以外	(中) 37.0		(中) 57.0	
	農用地区域以外					(中) 25.0	(中) 37.0			
						農用地区域	(中) 29.0		(中) 49.0	
北寺町	農用地区域以外	道路沿い	調	路	路	(中) 18.0	(中) 29.0	—		
		道路沿い以外				(純) 12.6	(純) 18.0			
	農用地区域	(純) 12.6				(純) 18.0				
		北袋町								20
北間町	道路沿い	市	路	路	路	(周) 比準	(周) 比準	—		
	道路沿い以外					(周) 4.9	(周) 4.9			

署名		金 沢		適用地域名		借地権割合 (%)	評価方式又は評価倍率等				
市町村名	音順	町名又は大字名	丁目又は字名	市調の別	宅地 (倍)		田 (倍)	畑 (倍)	山原	林野 (倍)	
		小 嶺 町		市	20	3.6	(純) 4.4	(純) 4.8	(純) 4.0		
		子 来 町	道路沿い	市			—	(周) 比 準	(市) 比 準		
			道路沿い以外	調				(中) 49.0	(中) 80.0		
	こ		道路沿い	市	路	路		(周) 比 準	(周) 比 準	(市) 比 準	
			道路沿い以外	調				(中) 42.0			
		五 郎 島 町	道路沿い	市				(周) 比 準	(周) 比 準	(市) 比 準	
			農用地区域以外	調				(中) 40.0	(中) 53.0	(中) 87.0	
			道路沿い以外	調				(中) 22.0	(中) 31.0		
			農用地区域	調				(純) 14.4	(純) 26.6	(純) 19.5	
金		才 田 町	道路沿い	市	30	3.0		(中) 16.0	(中) 24.0		
			農用地区域以外	調				(純) 9.1	(純) 12.0		
			農用地区域	調				(周) 比 準	(周) 比 準	—	
		西 念 町	道路沿い	市				(中) 43.0	(中) 61.0		
		西念1丁目	道路沿い以外	調				(中) 26.0	(中) 37.0		
沢		材 木 町		市				—	—		
		幸 町		市				(周) 比 準	(周) 比 準	(市) 比 準	
			道路沿い	調				(周) 8.1	(周) 8.1		
			道路沿い以外	調				(中) 34.0	(中) 49.5	(中) 55.0	
	さ	佐 寄 森 町	道路沿い	市				(中) 23.0	(中) 36.0		
			農用地区域以外	調				(純) 14.3	(純) 15.0		
			農用地区域	調				(周) 比 準	(周) 比 準	—	
		桜 町		市				(中) 96.0	(中) 164.0		
			国道8号線沿い	調				(中) 32.0	(中) 57.0	(純) 5.2	
			国道8号線沿い以外の道路沿い	調				(中) 21.0	(中) 33.0		
			道路沿い以外	調				—	—	—	
		里 見 町		市				—	—	—	
		醒ヶ井町		市				—	—	—	
		三 社 町		市				(周) 比 準	(周) 比 準	(市) 比 準	
		三十刈町		市				(周) 比 準	(周) 比 準	(市) 比 準	

署名		金 沢		適用地域名		借地権割合 (%)	評価方式又は評価倍率等				
市町村名	音順	町名又は大字名	丁目又は字名	市調の別	宅地 (倍)		田 (倍)	畑 (倍)	山原	林野 (倍)	
		三十刈町	道路沿い	市				(中) 35.0	(中) 62.0	(中) 90.0	
			道路沿い以外	調				(中) 21.0	(中) 37.0	(純) 10.0	
	さ	山 王 町	道路沿い	市				(周) 比 準	(周) 比 準	—	
			1丁目~2丁目	調				(周) 6.3	(周) 6.3		
			道路沿い以外	調							
		四 王 寺 町		市	20	3.5		(純) 4.4	(純) 5.3	(純) 5.2	
				調				(周) 比 準	(周) 比 準	(市) 比 準	
		四 十 万 町 しじま台 四 十 万	1丁目~2丁目	市				(中) 31.0	(中) 60.0	(中) 55.0	
			3丁目~6丁目	調				(中) 21.0	(中) 38.0	(純) 10.0	
		地 代 町		市	20	2.4		(純) 4.4	(純) 5.3	(純) 5.2	
金			道路沿い	市				(周) 比 準	(周) 比 準	—	
			道路沿い以外	調				(周) 6.9	(周) 6.9		
		寺 中 町	道路沿い	市				(中) 37.0	(中) 45.0		
			道路沿い以外	調				(中) 23.0	(中) 40.0		
		芝 原 町		市				8.2	(純) 4.1	(純) 5.3	
				調				3.2	(中) 11.0	(中) 18.0	
		四 坊 町	農用地区域以外	市	20			(純) 5.2	(純) 6.5	(純) 5.2	
			農用地区域	調							
				調				2.4		(純) 5.3	
		四 坊 高 坂 町		市				3.6	(純) 4.4	(純) 4.8	
		清 水 町		市				3.4		(純) 4.8	
		清 水 谷 町		市						(純) 4.0	
			道路沿い	市				(周) 比 準	(周) 比 準	—	
			道路沿い以外	調				(周) 8.4	(周) 8.4		
		示 野 町	国道8号線沿い	市				(中) 98.0	(中) 163.0		
			国道8号線沿い以外の道路沿い	調				(中) 33.0	(中) 54.0		
			道路沿い以外	調				(中) 23.0	(中) 34.0		
				市				(周) 比 準	(周) 比 準	—	
		示 野 中 町	国道8号線沿い	市				(中) 98.0	(中) 163.0		
			国道8号線沿い以外の道路沿い	調				(中) 33.0	(中) 54.0		
			道路沿い以外	調				(中) 23.0	(中) 34.0		
		下 近 江 町		市				—	—	—	
		下 鷲 原 町		市	20	3.6		(純) 4.1	(純) 4.8	(純) 5.2	

署名		金 沢		適用地域名		評価方式又は評価倍率等										
市町村名	音順	町名又は大字名	丁目又は字名	市調の別	借地権割合(%)	評価方式又は評価倍率等										
						宅地(倍)	田(倍)	畑(倍)	山原	林野(倍)						
金	下柿木島	市	路	路	—	—	—	—	—	—						
											下谷町	20	3.4	(純) 4.2	(純) 5.3	(純) 5.2
														下堤町	市	—
	下本多町	5番丁~6番丁	市	—	—	—										
	下松原町	市					路	路	(中) 22.0	(中) 31.0	(純) 5.2					
	下安原町		農用地区域以外	道路沿い	(中) 15.0	(中) 22.0						(純) 5.2				
			農用地区域	道路沿い以外									(純) 10.1	(純) 15.0		
	下涌波町	市	20	4.5	(純) 5.6	(純) 6.5	(純) 4.3									
	し	十一屋町	市	路	路	—	—	—	—	—						
		十三間町														
十三間町		中丁														
十間町																
沢	昌永町	市	路	路	—	—	—	—	—							
	城南									1丁目~2丁目	(周) 比準	(周) 比準	(市) 比準			
	正部町									20	6.0	(純) 5.6	(純) 4.8	(純) 5.2		
	城力町										2.2	(純) 4.1	(純) 4.0			
	昭和町	市	路	路	—	—	—									
	白菊町															
	白見町	20	3.0	(純) 4.1	(純) 4.8	(純) 5.2										
	新神田	1丁目~5丁目	市	路	路	(周) 比準	(周) 比準	(市) 比準								
	神宮寺町	市							路	路	(周) 比準	(周) 比準	—			
	神宮寺													1丁目~5丁目		
新堅町	3丁目	—							—							
新保町	20	2.2	(純) 3.8	(純) 4.8	(純) 4.0											
新保本						1丁目~5丁目	(周) 比準	(周) 比準								
す	進和町	市	路	路	(周) 7.0	(周) 7.0	(市) 比準									
								道路沿い	(中) 43.0	(中) 87.0	(中) 80.0					
	末町	調	路	路	(中) 24.5	(中) 50.0	(純) 9.5									
								道路沿い以外	(純) 12.2	(純) 21.7						

署名		金 沢		適用地域名		評価方式又は評価倍率等											
市町村名	音順	町名又は大字名	丁目又は字名	市調の別	借地権割合(%)	評価方式又は評価倍率等											
						宅地(倍)	田(倍)	畑(倍)	山原	林野(倍)							
金	末広町	市	路	路	—	—	—	—	—	—							
											道路沿い	調	路	路	(周) 比準	(周) 比準	—
															道路沿い以外	(中) 35.7	(中) 49.0
	菅池町	市	20	3.4	(純) 4.5	(純) 5.3	(純) 6.3										
	杉浦町				市	路	路	—	—	—							
	道路沿い	(周) 比準	(周) 比準														
		道路沿い以外	(周) 5.5	(周) 5.5													
	須崎町	調	路	路	農用地区域以外	道路沿い	道路沿い以外	(中) 29.0	(中) 54.0	—							
								(中) 17.3	(中) 33.0								
								農用地区域	(純) 11.1	(純) 16.5							
折違町	市	路	路	—	—	—											
道路沿い							(周) 比準	(周) 比準	(市) 比準								
鈴見町	調	路	路	道路沿い	道路沿い以外	—	(周) 4.5	(周) 4.5									
鈴見台1丁目~5丁目							(中) 51.0	(中) 76.0	(中) 85.0								
農用地区域以外							(中) 29.0	(中) 43.0	(純) 8.7								
砂子坂町	市	20	1.5	(純) 4.4	(純) 4.8	(純) 5.2											
住吉町				2.2	(純) 3.8												
市	千木町	市	路	路	道路沿い	道路沿い以外	(周) 比準	(周) 比準									
							(中) 63.0	(中) 120.0									
	農用地区域以外	調	路	路	道路沿い	道路沿い以外	(中) 27.0	(中) 48.0									
							(中) 17.0	(中) 30.0									
	農用地区域	(純) 12.6	(純) 17.0														
瀬領町	市	20	4.2	(純) 4.5	(純) 5.3	(純) 6.3											
道路沿い							(周) 比準	(周) 比準	(市) 比準								
道路沿い以外							(周) 7.5	(周) 7.5									
専光寺町	調	路	路	道路沿い	道路沿い以外	—	(中) 31.0	(中) 44.0	(中) 55.0								
							(中) 25.2	(中) 33.0	(純) 14.0								
							農用地区域	(純) 14.3	(純) 19.8								
千田町	市	路	路	農用地区域以外	道路沿い	—	(中) 25.0	(中) 40.0									
—																	

署名		金 沢		適用地域名		市調 の別	借地権 割合 (%)	評価方式又は評価倍率等			
市町村名	音順	町名又は 大字名	丁目又は 字名	宅地 (倍)	田 (倍)			畑 (倍)	山原 (倍)	林野 (倍)	
金	せ	千田町	農用地区域以外	道路沿い以外	路	路	(中) 18.0	(中) 30.0	—		
			農用地区域				(純) 12.2	(純) 17.0			
		千日町			市			—	—		
			千ノ杉町			20	2.4	(純) 4.4	(純) 5.3	(純) 5.2	
			田井町	道路沿い	市	路	路	(周) 比準	(周) 比準	(市) 比準	
		道路沿い以外		(周) 3.7				(周) 3.7			
			大工町					—	—	—	
			平町			20	3.0	(純) 4.1	(純) 4.8	(純) 4.0	
			平等本町				2.5			(純) 5.2	
			大和町		市	路	路	—	—	—	
		高池町			20	2.5	(純) 4.1	(純) 4.8	(純) 5.2		
沢	た	高尾町 高尾1丁目 ~2丁目			市		(周) 比準	(周) 比準	(市) 比準		
			農用地区域以外	道路沿い			(中) 48.0	(中) 87.0	(中) 90.0		
		高尾南1丁目 ~3丁目 高尾台1丁目 ~4丁目	農用地区域以外	道路沿い以外	調	路	路	(中) 32.0	(中) 66.0	(純) 9.5	
			農用地区域					(純) 18.0	(純) 33.4		
			高岡町		市			—	—	—	
			高坂町			20	4.2	(純) 5.6	(純) 4.8	(純) 6.3	
	市	た	高畠	1丁目~3丁目	道路沿い	市				—	
					道路沿い以外						(周) 比準
				田上町	道路沿い	市				(市) 比準	
			道路沿い以外	(周) 9.6	(周) 9.6						
			田上新町					(中) 35.0	(中) 57.0	(中) 68.0	
			田上1丁目 ~2丁目	農用地区域以外	道路沿い	調				(純) 9.5	
		農用地区域		道路沿い以外	(中) 21.0						(中) 34.0
			田上本町	道路沿い	市					(市) 比準	
		道路沿い以外		(周) 7.5							(周) 7.5
			高柳町	農用地区域以外	道路沿い	調				(中) 50.0	
	農用地区域以外	道路沿い以外		(中) 21.0	(中) 34.0						(純) 9.5
		高柳町	道路沿い	市					(周) 比準		
	道路沿い以外		(周) 6.3							(周) 6.3	
		農用地区域以外	道路沿い	調			(中) 35.0	(中) 52.0			

署名		金 沢		適用地域名		市調 の別	借地権 割合 (%)	評価方式又は評価倍率等			
市町村名	音順	町名又は 大字名	丁目又は 字名	宅地 (倍)	田 (倍)			畑 (倍)	山原 (倍)	林野 (倍)	
金	せ	高柳町	農用地区域以外	道路沿い以外	調	路	路	(中) 23.0	(中) 34.0	—	
			農用地区域					(純) 13.5	(純) 18.2		
			宝町			市			—	—	
			滝下町			20	3.0	(純) 4.4	(純) 5.3	(純) 5.2	
		竹又町			2.7		(純) 4.8				
			忠縄町	農用地区域以外	道路沿い	調	25	2.4	(中) 14.0	(中) 21.0	—
		農用地区域		道路沿い以外	2.7			(純) 8.8	(純) 14.0		
	沢	た	館山町	農用地区域以外	道路沿い	調	30	5.5	(周) 6.0	(周) 6.0	(市) 比準
				農用地区域	道路沿い以外				(中) 39.0	(中) 67.0	(中) 52.0
			辰己町	農用地区域以外	道路沿い	調	25	5.3	(周) 12.1	(周) 12.1	(市) 比準
農用地区域				道路沿い以外	(中) 21.0				(中) 31.0	(純) 8.7	
		辰己町	県道沿い			25	7.7	(中) 19.2	(中) 31.0	(中) 44.0	
		辰己町	道路沿い	道路沿い以外	(純) 4.5			(純) 8.7	(純) 8.7		
			堅町		市			—	—	—	
市		た	田中町	農用地区域以外	国道8号線沿い	調	路	路	(中) 64.0	(中) 123.0	—
				農用地区域	道路沿い				(中) 33.0	(中) 55.0	
				田中町	道路沿い	道路沿い以外	(中) 23.0	(中) 34.0			
			田島町			20	3.0	(純) 4.4	(純) 5.3	(純) 5.2	
			玉井町					—	—	—	
			玉川町					—	—	—	
			玉鉾町 玉鉾1丁目 ~5丁目					(周) 比準	(周) 比準	—	
			俵町			20	5.4	(純) 4.4	(純) 5.3	(純) 5.2	
		俵原町			2.7						
	ち	近岡町	道路沿い		市	路	路	(周) 比準	(周) 比準	—	
道路沿い以外			(周) 6.1	(周) 6.1							
		茅原町				20	4.2	(純) 4.1	(純) 5.3	(純) 5.2	
		中央通町		市	路	路	—	—	—		

署名		金 沢		適用地域名		評価方式又は評価倍率等				
市町村名	音順	町名又は大字名	丁目又は字名	市調の別	借地権割合(%)	評価方式又は評価倍率等				
						宅地(倍)	田(倍)	畑(倍)	山原 林野(倍)	
金	ち	銚子町	農用地区域以外	道路沿い	25	3.4	(周) 3.4	(周) 3.4	(市) 比準	
				道路沿い以外			(中) 18.0	(中) 29.0	(中) 43.4	
			農用地区域	(中) 12.0			(中) 20.0	(純) 9.5		
	塚崎町	道路沿い	道路沿い以外	市調	市	路	路	(周) 比準	(周) 比準	(市) 比準
								(周) 5.0	(周) 5.0	(中) 37.0
								(中) 19.0	(中) 31.0	(中) 8.0
	月浦町	農用地区域以外	道路沿い	市調	市	路	路	(周) 比準	(周) 比準	(市) 比準
								(周) 4.0	(周) 4.0	(中) 39.0
								(中) 14.0	(中) 21.0	(中) 39.0
	つ月影町	農用地区域以外	道路沿い	市調	市	路	路	(純) 7.3	(純) 10.0	(純) 9.5
								(中) 14.0	(中) 22.0	(中) 37.0
								(中) 14.0	(中) 22.0	(中) 37.0
	土清水町	道路沿い	道路沿い以外	市調	市	路	路	(純) 4.4	(純) 4.8	(純) 4.0
								(中) 48.0	(中) 85.0	(中) 76.0
								(中) 27.0	(中) 41.0	(純) 9.5
つつじが丘	道路沿い	道路沿い以外	市調	市	路	路	(周) 3.8	(周) 3.8	(市) 比準	
							(純) 4.4	(純) 5.3	(純) 3.1	
							(純) 4.8	(純) 5.3	(純) 3.1	
寺地町	1丁目~5丁目	道路沿い	市調	市	路	路	(周) 比準	(周) 比準	(市) 比準	
							(周) 比準	(周) 比準	(市) 比準	
							(周) 比準	(周) 比準	(市) 比準	
寺津町	1丁目~2丁目	道路沿い	市調	市	路	路	(純) 4.1	(純) 4.8	(純) 4.0	
							(純) 4.1	(純) 4.8	(純) 4.0	
							(純) 4.1	(純) 4.8	(純) 4.0	
出羽町	1丁目~2丁目	道路沿い	市調	市	路	路	(周) 比準	(周) 比準	(市) 比準	
							(周) 比準	(周) 比準	(市) 比準	
							(周) 比準	(周) 比準	(市) 比準	
伝燈寺町	1丁目~2丁目	道路沿い	市調	市	路	路	(純) 5.2	(純) 7.0	(純) 8.7	
							(純) 5.2	(純) 7.0	(純) 8.7	
							(純) 5.2	(純) 7.0	(純) 8.7	

署名		金 沢		適用地域名		評価方式又は評価倍率等				
市町村名	音順	町名又は大字名	丁目又は字名	市調の別	借地権割合(%)	評価方式又は評価倍率等				
						宅地(倍)	田(倍)	畑(倍)	山原 林野(倍)	
金	問屋町	1丁目~2丁目	道路沿い	市調	市	路	路	(周) 比準	(周) 比準	(市) 比準
								(周) 比準	(周) 比準	(市) 比準
								(周) 比準	(周) 比準	(市) 比準
	堂	1丁目~2丁目	道路沿い	市調	市	路	路	(純) 3.8	(純) 4.8	(純) 4.0
								(純) 3.8	(純) 4.8	(純) 4.0
								(純) 3.8	(純) 4.8	(純) 4.0
	東力町	1丁目~4丁目	道路沿い	市調	市	路	路	(周) 比準	(周) 比準	(市) 比準
								(周) 比準	(周) 比準	(市) 比準
								(周) 比準	(周) 比準	(市) 比準
	藤六町	1丁目~4丁目	道路沿い	市調	市	路	路	(純) 4.1	(純) 5.3	(純) 5.2
								(純) 4.1	(純) 5.3	(純) 5.2
								(純) 4.1	(純) 5.3	(純) 5.2
	富樫町	1丁目~3丁目	道路沿い	市調	市	路	路	(周) 比準	(周) 比準	(市) 比準
								(周) 比準	(周) 比準	(市) 比準
								(周) 比準	(周) 比準	(市) 比準
利屋町	農用地区域以外	道路沿い	市調	市	路	路	(中) 14.0	(中) 20.0	(中) 37.0	
							(中) 14.0	(中) 20.0	(中) 37.0	
							(中) 14.0	(中) 20.0	(中) 37.0	
常盤町	道路沿い	道路沿い以外	市調	市	路	路	(中) 36.0	(中) 49.0	(中) 76.0	
							(中) 36.0	(中) 49.0	(中) 76.0	
							(中) 36.0	(中) 49.0	(中) 76.0	
戸水町	道路沿い	道路沿い以外	市調	市	路	路	(周) 5.4	(周) 5.4	(市) 比準	
							(周) 5.4	(周) 5.4	(市) 比準	
							(周) 5.4	(周) 5.4	(市) 比準	
栃尾町	道路沿い	道路沿い以外	市調	市	路	路	(中) 44.0	(中) 57.0	(中) 76.0	
							(中) 44.0	(中) 57.0	(中) 76.0	
							(中) 44.0	(中) 57.0	(中) 76.0	
戸室新保	道路沿い	道路沿い以外	市調	市	路	路	(純) 4.4	(純) 5.3	(純) 4.0	
							(純) 4.4	(純) 5.3	(純) 4.0	
							(純) 4.4	(純) 5.3	(純) 4.0	
豊穂町	農用地区域以外	道路沿い	市調	市	路	路	(周) 比準	(周) 比準	(市) 比準	
							(周) 比準	(周) 比準	(市) 比準	
							(周) 比準	(周) 比準	(市) 比準	
直江町	農用地区域以外	道路沿い	市調	市	路	路	(中) 20.5	(中) 29.0	(中) 40.0	
							(中) 20.5	(中) 29.0	(中) 40.0	
							(中) 20.5	(中) 29.0	(中) 40.0	
直江野町	農用地区域	道路沿い	市調	市	路	路	(純) 10.2	(純) 15.0	(純) 15.0	
							(純) 10.2	(純) 15.0	(純) 15.0	
							(純) 10.2	(純) 15.0	(純) 15.0	
直江野町	農用地区域	道路沿い	市調	市	路	路	(周) 6.2	(周) 6.2	(市) 比準	
							(周) 6.2	(周) 6.2	(市) 比準	
							(周) 6.2	(周) 6.2	(市) 比準	
直江野町	農用地区域	道路沿い	市調	市	路	路	(中) 48.0	(中) 55.0	(中) 76.0	
							(中) 48.0	(中) 55.0	(中) 76.0	
							(中) 48.0	(中) 55.0	(中) 76.0	
直江野町	農用地区域	道路沿い	市調	市	路	路	(純) 16.3	(純) 20.0	(純) 20.0	
							(純) 16.3	(純) 20.0	(純) 20.0	
							(純) 16.3	(純) 20.0	(純) 20.0	
直江野町	農用地区域	道路沿い	市調	市	路	路	(純) 4.4	(純) 4.8	(純) 6.3	
							(純) 4.4	(純) 4.8	(純) 6.3	
							(純) 4.4	(純) 4.8	(純) 6.3	

署名		金 沢		適用地域名		評価方式又は評価倍率等				
市町村名	音順	町名又は大字名	丁目又は字名	市調の別	借地権割合(%)	評価方式又は評価倍率等				
						宅地(倍)	田(倍)	畑(倍)	山原林野(倍)	
金 沢 市	長 町	1丁目～3丁目		市	路	路	—	—	—	—
							20	3.6	(純) 4.4	(純) 5.3
	中尾町			市	路	路	—	—	—	—
							(周) 比準	(周) 比準	(市) 比準	
	長坂町	長坂1丁目～3丁目	農用地区域以外	道路沿い	調	路	路	(中) 42.0	(中) 48.0	(中) 117.0
				道路沿い以外				(中) 28.0	(中) 35.0	(純) 10.0
			農用地区域	—	(純) 20.0			(純) 24.3		
				—	—			—		
	長田町			市	—	—	—	—	—	
	長田	1丁目～2丁目		市	—	—	—	—	—	
	長田本町			市	—	—	(周) 比準	(周) 比準	(市) 比準	
	中戸町			市	20	3.6	(純) 4.4	(純) 5.3	(純) 5.2	
	長土堀	1丁目～3丁目		市	—	—	—	—	—	
	中橋町			市	—	—	(周) 比準	(周) 比準	—	
	中村町	道路沿い		市	路	路	(周) 9.2	(周) 9.2	—	
							(中) 23.5	(中) 34.3		
		道路沿い以外	農用地区域以外	調	(中) 15.5	(中) 23.0				
			農用地区域		(純) 10.2	(純) 15.0				
	中山町			市	20	3.0	(純) 4.4	(純) 5.3	(純) 5.2	
	梨木町			市	—	—	(純) 5.6	(純) 5.3	(純) 5.2	
七ッ屋町			市	路	路	—	—	—		
七曲町			市	20	4.2	(純) 4.1	(純) 5.3	(純) 5.2		
鳴瀬元町			市	25	—	(純) 5.6	(純) 5.3	(純) 5.2		
鳴和町	道路沿い		調	路	路	(周) 比準	(周) 比準	(市) 比準		
						(中) 36.0	(中) 55.0	(中) 55.0		
鳴和	1丁目～2丁目		市	路	路	(中) 24.0	(中) 35.0	(純) 14.0		
						(周) 比準	(周) 比準	—		
西泉	1丁目～6丁目		市	—	—	(周) 比準	(周) 比準	—		
西市瀬町			市	20	4.2	(純) 4.1	(純) 5.3	(純) 5.2		
西金沢	1丁目～5丁目		市	路	路	(周) 比準	(周) 比準	—		

署名		金 沢		適用地域名		評価方式又は評価倍率等				
市町村名	音順	町名又は大字名	丁目又は字名	市調の別	借地権割合(%)	評価方式又は評価倍率等				
						宅地(倍)	田(倍)	畑(倍)	山原林野(倍)	
金 沢 市	西金沢新町			市	路	路	(周) 比準	(周) 比準	—	
							(周) 8.1	(周) 8.1	(市) 比準	
	錦町	農用地区域以外	道路沿い	調	(中) 51.0	(中) 94.0				
			道路沿い以外		(中) 30.0	(中) 43.0	(中) 70.0			
		農用地区域	—	(純) 13.7	(純) 21.7					
			—	—	—					
	西町	3番丁～4番丁		市	—	—	—	—	—	
	西数の内通	道路沿い	調	(周) 比準	(周) 比準	—				
		道路沿い以外		(周) 5.5	(周) 5.5					
	二宮町	道路沿い	調	(中) 37.0	(中) 57.0					
		道路沿い以外		(中) 23.0	(中) 33.0					
	額乙丸町	道路沿い	市	(周) 比準	(周) 比準	(市) 比準				
		道路沿い以外		(周) 4.6	(周) 4.6					
		道路沿い		(中) 35.0	(中) 62.0	(中) 72.0				
	額新保1丁目～3丁目	道路沿い	調	(中) 22.5	(中) 37.0	(純) 9.5				
		道路沿い以外		(周) 比準	(周) 比準	(市) 比準				
		道路沿い		(中) 35.0	(中) 62.0	(中) 72.0				
	額新町	1丁目～2丁目	道路沿い	市	(中) 22.0	(中) 37.0	(純) 9.5			
			道路沿い以外		(周) 比準	(周) 比準	—			
	額谷町	額谷1丁目～3丁目	道路沿い	調	(周) 7.6	(周) 7.6	(市) 比準			
道路沿い以外			(中) 35.0		(中) 62.0	(中) 21.0				
額谷町	額谷1丁目～3丁目	道路沿い	調	(中) 23.0	(中) 42.0	(純) 9.5				
		道路沿い以外		(中) 23.0	(中) 42.0	(純) 9.5				
納年町			市	20	3.4	(純) 4.4	(純) 4.8	(純) 5.2		
の野田町	道路沿い		市	路	路	(周) 比準	(周) 比準	(市) 比準		
						(周) 4.4	(周) 4.4			
	農用地区域以外	道路沿い	調	(中) 44.0	(中) 44.0	(中) 117.0				
		道路沿い以外		(中) 32.0	(中) 33.0	(純) 10.0				
農用地区域	—	(純) 22.0	(純) 31.0							
	—	—	—							
野町	1丁目～5丁目		市	—	—	(市) 比準				

署名		金 沢		適用地域名		評価方式又は評価倍率等					
市町村名	音順	町名又は大字名	丁目又は字名	市調の別	借地権割合(%)	宅地(倍)		畑(倍)		山原 林野(倍)	
						(純)	(中)	(純)	(中)	(純)	(中)
金	は	博 労 町		市	路	路	—	—	—	—	—
		橋 場 町		市	路	路	—	—	—	—	—
		畠 尾 町									
	花園八幡町	農用地区域以外	調	路	路	20	(純) 4.1	(純) 4.8	(純) 5.2	—	—
		農用地区域					(中) 11.0	(中) 15.0			
	八 田 町	農用地区域以外	調	路	路	25	(純) 8.6	(純) 11.0	(純) 9.5	—	—
		道路沿い					(中) 22.0	(中) 32.0			
	花 里 町	農用地区域以外	調	路	路	30	(中) 16.2	(中) 24.0	(純) 9.5	—	—
		道路沿い以外					(純) 8.8	(純) 14.0			
	沢	ひ	菱池小原町		市	路	路	(周) 比 準	(周) 比 準	(純) 4.0	—
瓢 箆 町				市	路	路	—	—	—	—	
日 吉 町			市								路
平 栗 町				市	路	路	—	—	—	—	
広 岡 町			市								路
廣 岡 町				市	路	路	—	—	—	—	
廣 坂 町			市								路
深 谷 町				調	路	路	40	(中) 11.0	(中) 15.0	(純) 5.2	
福 島 町			市					路	路		20
福 久 町		農用地区域以外		調	路	路	20			(中) 25.0	
	農用地区域	(中) 17.0	(中) 26.0								
東 兼 六 町	道路沿い	調	路	路	20	(純) 11.1	(純) 16.5	(中) 40.0	—		
	道路沿い以外					(中) 17.0	(中) 26.0				
東 長 江 町	農用地区域以外	調	路	路	20	(純) 11.1	(純) 16.5	(中) 40.0	—		
	農用地区域					(中) 17.0	(中) 26.0				
東 原 町	道路沿い	調	路	路	20	(純) 11.1	(純) 16.5	(中) 40.0	—		
	道路沿い以外					(中) 17.0	(中) 26.0				
東 御 影 町	農用地区域以外	調	路	路	20	(純) 11.1	(純) 16.5	(中) 40.0	—		
	農用地区域					(中) 17.0	(中) 26.0				
東 山 町	道路沿い	調	路	路	20	(純) 11.1	(純) 16.5	(中) 40.0	—		
	道路沿い以外					(中) 17.0	(中) 26.0				
光 が 丘 町	1丁目～3丁目	市	路	路	20	(純) 11.1	(純) 16.5	(中) 40.0	—		
	道路沿い					(中) 17.0	(中) 26.0				

署名		金 沢		適用地域名		評価方式又は評価倍率等							
市町村名	音順	町名又は大字名	丁目又は字名	市調の別	借地権割合(%)	宅地(倍)		畑(倍)		山原 林野(倍)			
						(純)	(中)	(純)	(中)	(純)	(中)		
金	ひ	光 が 丘	1丁目～3丁目	市	路	路	(周) 比 準	(周) 比 準	—	—			
		正 田 町	道路沿い				市	路			路	(周) 比 準	(周) 比 準
			道路沿い以外									(周) 6.8	(周) 6.8
	彦 三 町	1丁目～2丁目	市	路	路	(純) 4.1	(純) 4.1	—	—				
	久 安 町	道路沿い				(周) 比 準	(周) 比 準						
		道路沿い以外				(周) 4.1	(周) 4.1						
	沢	ひ	菱池小原町		市	路	路	(純) 4.1	(純) 4.8	(純) 4.0	—		
			瓢 箆 町		市	路	路	—	—	—			
		日 吉 町		市							路	路	20
		平 栗 町			市	路	路	—	—	—			
広 岡 町			市	路							路	20	(周) 比 準
廣 岡 町					市	路	路	—	—	—			—
廣 坂 町			市	路							路	20	
深 谷 町					調	路	路	40	(中) 11.0	(中) 15.0			(純) 5.2
福 島 町			市	路					路	20	(純) 4.4	(純) 5.3	
福 久 町		農用地区域以外			調	路	路	20			(中) 25.0	(中) 37.0	(中) 40.0
	農用地区域	(中) 17.0	(中) 26.0										
東 兼 六 町	道路沿い	調	路	路	20	(純) 11.1	(純) 16.5	(中) 40.0	—				
	道路沿い以外					(中) 17.0	(中) 26.0						
東 長 江 町	農用地区域以外	調	路	路	20	(純) 11.1	(純) 16.5	(中) 40.0	—				
	農用地区域					(中) 17.0	(中) 26.0						
東 原 町	道路沿い	調	路	路	20	(純) 11.1	(純) 16.5	(中) 40.0	—				
	道路沿い以外					(中) 17.0	(中) 26.0						
東 御 影 町	農用地区域以外	調	路	路	20	(純) 11.1	(純) 16.5	(中) 40.0	—				
	農用地区域					(中) 17.0	(中) 26.0						
東 山 町	道路沿い	調	路	路	20	(純) 11.1	(純) 16.5	(中) 40.0	—				
	道路沿い以外					(中) 17.0	(中) 26.0						
光 が 丘 町	1丁目～3丁目	市	路	路	20	(純) 11.1	(純) 16.5	(中) 40.0	—				
	道路沿い					(中) 17.0	(中) 26.0						

署名		金 沢		適用地域名		評価方式又は評価倍率等					
市町村名	音順	町名又は大字名	丁目又は字名	市調の別	借地権割合(%)	評価方式又は評価倍率等					
						宅地(倍)	田(倍)	畑(倍)	山原 林野(倍)		
金	ふ	藤江南1丁目～3丁目	道路沿い	市		(周)比準	(周)比準				
			道路沿い以外			(周) 6.7	(周) 6.7				
		藤江北1丁目～4丁目	国道8号線沿い	調		(中) 114.0	(中) 180.0				
			国道8号線以外の道路沿い			(中) 44.0	(中) 74.0				
			道路沿い以外			(中) 25.0	(中) 44.0				
		伏見新町									
	伏見台	1丁目～3丁目	市	(周)比準	(周)比準						
	ほ	普正寺町	道路沿い	調	路	路	(周) 4.8	(周) 4.8		(市)比準	
			道路沿い以外				(中) 23.6	(中) 60.0			
			農用地区域以外				(中) 20.0	(中) 39.0	(中) 60.0		
			道路沿い				(中) 20.0	(中) 39.0			
		道路沿い以外		(純) 16.5			(純) 19.8				
農用地区域											
二口町					(周)比準	(周)比準					
沢	ふ	二ツ寺町	道路沿い	市		(周) 4.8	(周) 4.8				
			道路沿い以外			(中) 30.0	(中) 50.0				
		農用地区域以外	道路沿い	調		(中) 24.0	(中) 40.5				
			道路沿い以外			(純) 14.3	(純) 19.0				
		農用地区域									
		二ツ屋町	道路沿い	市		(周)比準	(周)比準				
	道路沿い以外		(周) 6.4		(周) 6.4						
	二俣町	道路沿い	調	(中) 34.0	(中) 55.0						
		道路沿い以外		(中) 23.5	(中) 34.0						
	ま	二日市町	道路沿い	調	路	路	20	5.5	(純) 4.4	(純) 5.3	
			農用地区域以外				(中) 22.0	(中) 31.0			
			道路沿い以外				30	3.0	(中) 15.0	(中) 23.0	
		農用地区域		(純) 9.9			(純) 14.0				
国道304号線沿い				(中) 14.0			(中) 21.0	(純) 5.2			
農用地区域以外											
不動寺町	農用地区域		30	3.5	(純) 7.3	(純) 10.0					
不室町					20		(純) 4.4	(純) 4.8			

署名		金 沢		適用地域名		評価方式又は評価倍率等					
市町村名	音順	町名又は大字名	丁目又は字名	市調の別	借地権割合(%)	評価方式又は評価倍率等					
						宅地(倍)	田(倍)	畑(倍)	山原 林野(倍)		
金	ふ	古屋谷町		市	路	路	20	3.6	(純) 5.6	(純) 4.3	(純) 5.2
			平和町				1丁目～3丁目				
	へ	別所町		市	路	路	30	5.5	(純) 4.1	(純) 6.0	(純) 6.3
			国道159号線沿い					(周)比準	(周)比準		
		上記以外の道路沿い		(周) 5.4	(周) 5.4	(市)比準					
	ほ	法光寺町	道路沿い以外	調	路	路	(周) 4.3	(周) 4.3			
			道路沿い				(中) 32.0	(中) 48.0	(中) 52.0		
			道路沿い以外				(中) 20.0	(中) 31.0	(純) 9.5		
		芳齊	1丁目～2丁目								
		法島町					(周)比準	(周)比準	(市)比準		
		保古町	1丁目～3丁目								
	沢	堀川町		市	路	路					
堀切町							30	3.0	(純) 4.4	(純) 4.8	(純) 4.0
本多町		1丁目～2丁目	市								
		1丁目～3丁目									
馬替町		馬替1丁目～3丁目	調	路			路	(周)比準	(周)比準	(市)比準	
		道路沿い		(中) 36.0			(中) 64.0	(中) 72.0			
	道路沿い以外		(中) 22.0	(中) 39.0							
牧町			30	8.4	(純) 5.2	(純) 7.0	(純) 9.5				
牧山町				3.4	(純) 4.4	(純) 4.8	(純) 5.2				
ま	間明町	間明1丁目～2丁目	市	路	路	(周)比準	(周)比準				
		道路沿い以外									
	曲子原町					20	3.0	(純) 4.4	(純) 4.8	(純) 4.0	
	増泉	1丁目～5丁目	市			(周)比準	(周)比準				
		道路沿い				(周) 7.7	(周) 7.7				
		道路沿い以外									
松島町	国道8号線沿い	調	路	路	(中) 148.0	(中) 205.0					
	上記以外の道路沿い		(中) 49.0	(中) 68.0							
	道路沿い以外		(中) 26.0	(中) 45.0							
松寺町	道路沿い	市	(周)比準	(周)比準							
	道路沿い以外		(周) 8.3	(周) 8.3							

署名		金 沢		適用地域名		評価方式又は評価倍率等														
市町村名	音順	町名又は大字名	丁目又は字名	市調の別	借地権割合(%)	宅 地				山 原	林 野									
						(倍)	田 (倍)	畑 (倍)	(倍)											
ま	松 寺 町	農用地区域以外	道路沿い	調	路	(中)	30.0	(中)	54.0		—									
			道路沿い以外			(中)	16.9	(中)	30.0											
		農用地区域	(純)	13.5	(純)	18.2	20	2.7	(純)	4.4	(純)	4.8	(純)	4.0						
	松 根 町	道路沿い	(周) 比準	(周) 比準	市															
	松 村 町 松村1丁目 ～7丁目	道路沿い以外	(周)	7.0			(周)	7.0	調											
		道路沿い	(中)	42.0	(中)	70.0														
		道路沿い以外	(中)	24.0	(中)	37.0														
		大豆田本町	道路沿い	(周) 比準	(周) 比準	市														
	道路沿い以外	(周)	5.7	(周)	5.7															
	丸 の 内	道路沿い	(中)	38.0	(中)	52.0	調	路	路	(中)	25.0	(中)	25.0			(中)	56.0			
		道路沿い以外	(中)	25.0	(中)	25.0														
	沢	三 池 町	道路沿い	(周) 比準	(周) 比準	市												(市) 比準		
道路沿い以外			(周)	4.8	(周)														4.8	
三 浦 町		道路沿い	(中)	39.0	(中)	48.0	調			(中)	56.0							(中)	56.0	
		道路沿い以外	(中)	25.0	(中)	36.0														(純)
み	御 影 町	道路沿い	(周) 比準	(周) 比準	市															
		道路沿い以外	(周) 比準	(周) 比準																(市) 比準
	水 淵 町	道路沿い	(周) 比準	(周) 比準	市															
		道路沿い以外	(周) 比準	(周) 比準																
	水 溜 町	道路沿い	(周) 比準	(周) 比準	市															
		道路沿い以外	(周) 比準	(周) 比準																
	水 元 町	道路沿い	(周) 比準	(周) 比準	市															
		道路沿い以外	(周) 比準	(周) 比準																
	三 口 町	1丁目～4丁目	(周) 比準	(周) 比準	市															
		道路沿い	(中)	10.5																
三 口 新 町	道路沿い	(純)	5.6	(純)	6.5	調	路	路	(純)	5.2										
	道路沿い以外	(周)	4.6	(周)	4.6															
三 小 牛 町	道路沿い	(周) 比準	(周) 比準	市																
	道路沿い以外	(周) 比準	(周) 比準																	(市) 比準
三 ツ 屋 町	1丁目～3丁目	(周) 比準	(周) 比準	市																
	道路沿い	(周) 比準	(周) 比準																	(市) 比準
み どり	道路沿い	(周) 比準	(周) 比準	市																
	道路沿い以外	(周) 比準	(周) 比準																	(市) 比準
緑 が 丘	1丁目～3丁目	(周) 比準	(周) 比準	市																
	道路沿い	(周) 比準	(周) 比準																	(市) 比準

署名		金 沢		適用地域名		評価方式又は評価倍率等																
市町村名	音順	町名又は大字名	丁目又は字名	市調の別	借地権割合(%)	宅 地				山 原	林 野											
						(倍)	田 (倍)	畑 (倍)	(倍)													
金	湊1丁目 ～4丁目	道路沿い	道路沿い	市		(周) 比準	(周) 比準															
			道路沿い以外			(周)	8.4													(周)	8.4	
		南新保町	道路沿い	(中)	22.0	(中)	31.0	調														
	道路沿い以外		(周) 比準	(周) 比準																		
	南 塚 町	国道8号線沿い	(中)	106.0	(中)	180.0	調	路	路	(中)	40.5	(中)	65.0									
		上記以外の道路沿い	(中)	27.5	(中)	36.0																
		道路沿い	(中)	35.5	(中)	69.0																
		農用地区域以外	(中)	24.5	(中)	39.0																
	南千谷町	農用地区域	(純)	14.3	(純)	20.5	市															
		南千谷町	20	3.0	(純)	4.4															(純)	5.3
	南 広 岡 町	道路沿い	(周) 比準	(周) 比準	市																	
		道路沿い以外	(周)	5.6																		(周)
南森本町		国道8号線沿い	(中)	36.0																		(中)
農用地区域以外	(中)	16.0	(中)	26.0																		
道路沿い以外	(中)	12.2	(中)	17.0	(純)	8.7																
宮 野 町	農用地区域	(純)	12.2	(純)	17.0	市																
	宮野町	25	3.6	(純)	5.6																(純)	4.8
宮 保 町	国道8号線沿い	(中)	67.0	(中)	128.0	調																
	上記以外の道路沿い	(中)	36.0	(中)	58.0																	
	道路沿い	(中)	23.3	(中)	27.0																	
	農用地区域	(純)	12.6	(純)	17.0																	
弥 勒 町	道路沿い	(周) 比準	(周) 比準	市																		
	道路沿い以外	(周)	5.5																		(周)	5.5
三 馬	国道8号線沿い	(中)	38.0	(中)	53.0	調	路	路	(中)	21.0	(中)	31.0										
	上記以外の道路沿い	(中)	16.0	(中)	25.0																	
	農用地区域	(純)	12.2	(純)	17.0																	
三 馬	1丁目～3丁目	(周) 比準	(周) 比準	市																		
	道路沿い	(周) 比準	(周) 比準																		(市) 比準	

署名		金 沢		適用地域名		借地権割合 (%)	評価方式又は評価倍率等							
市町村名	音順	町名又は大字名	丁目又は字名	市調の別	宅地 (倍)		田 (倍)	畑 (倍)	山原	林野 (倍)				
金	む	向中町		市	路	路	(周) 比準	(周) 比準	(市) 比準	—				
		武蔵町					—	—						
		道路沿い					(周) 比準	(周) 比準						
		道路沿い以外					(周) 5.9	(周) 5.9						
		無量寺町 無量寺1丁目～3丁目					(中) 42.5	(中) 67.5						
	め	鷺杉町			調	路	路	(中) 24.0	(中) 38.0	(中) 60.0				
		元町	1丁目～2丁目	市				路	路	路	(純) 4.1	(純) 4.8	(純) 4.0	
		本江町	道路沿い								(周) 比準	(周) 比準	—	
			道路沿い以外											
		元菊町									—	—		
沢	百坂町	国道159号線沿い			調	路	路				(周) 比準	(周) 比準	(市) 比準	—
		上記以外の道路沿い		(周) 比準				(周) 比準						
		道路沿い以外		(周) 4.7				(周) 4.7						
	農用地区域以外	道路沿い	(中) 37.0	(中) 46.0				(中) 52.0						
		道路沿い以外	(中) 26.0	(中) 31.0				(純) 9.5						
農用地区域		(純) 13.3	(純) 17.0											
市	も	道路沿い		市	路	路	路	路	(市) 比準	—				
		道路沿い以外												
		森戸1丁目～2丁目									(周) 比準	(周) 比準	—	
		国道8号線沿い												
	道路沿い以外	国道8号線沿い以外の道路沿い			調	路	路	路	(市) 比準	—				
		道路沿い以外												
	森山	1丁目～2丁目		—										
	諸江町上丁	道路沿い		(周) 比準	(周) 比準	(市) 比準								
		道路沿い以外	(周) 4.4	(周) 4.4										
	諸江町中丁	道路沿い		(周) 比準	(周) 比準	(市) 比準								
道路沿い以外		(周) 4.4	(周) 4.4											
諸江町下丁	道路沿い		(周) 比準	(周) 比準	(市) 比準									
	道路沿い以外	(周) 4.2	(周) 4.2											
や	館町	農用地区域以外	道路沿い	調	路	路	(中) 49.0	(中) 83.0	(中) 70.0	—				
		道路沿い以外	(中) 22.0				(中) 39.0	(純) 8.7						

署名		金 沢		適用地域名		借地権割合 (%)	評価方式又は評価倍率等							
市町村名	音順	町名又は大字名	丁目又は字名	市調の別	宅地 (倍)		田 (倍)	畑 (倍)	山原	林野 (倍)				
金	や	館町	農用地区域	市	路	路	40	3.4	(純) 13.8	(純) 17.5	(純) 8.7			
			道路沿い				(周) 比準	(周) 比準	(市) 比準					
		矢木	1丁目～3丁目				道路沿い以外	(周) 7.3		(周) 7.3				
							道路沿い	(中) 37.0	(中) 64.0	(中) 57.0				
							道路沿い以外	(中) 18.5	(中) 33.0					
	葉師町		調	路	路	路	35	5.0	(純) 5.6	(純) 6.5	(純) 6.3			
	葉師堂町	道路沿い					市	路	路	路	(周) 比準	(周) 比準	—	
		道路沿い以外									(周) 6.6	(周) 6.6		
	道路沿い	(中) 43.0					(中) 50.0	(市) 比準						
		道路沿い以外					(中) 22.0		(中) 30.0					
安江町		市	路	路	路	路	路	(市) 比準	—					
国道159号線沿い	(周) 比準									(周) 比準				
上記以外の道路沿い														
柳橋町	道路沿い以外									(周) 4.2	(周) 4.2			
	道路沿い									(中) 44.0	(中) 43.0	(中) 57.0		
道路沿い以外	(中) 17.0	(中) 25.0	(純) 9.5											
山川町		調	路	路	路	路	20	2.2	(純) 4.4	(純) 4.8	(純) 4.0			
山科町	道路沿い						市	路	路	路	路	(周) 比準	(周) 比準	(市) 比準
	道路沿い以外											(周) 7.6	(周) 7.6	
山科1丁目～3丁目	農用地区域以外						調	路	路	路	路	(中) 45.0	(中) 67.0	(中) 105.0
	道路沿い											(中) 32.0	(中) 45.0	(純) 9.5
農用地区域	(純) 16.9	(純) 20.0												
山の上町	道路沿い	市	路	路	路	路	(周) 比準	(周) 比準	(市) 比準					
	道路沿い以外						(中) 36.0	(中) 45.0	(中) 86.0					
道路沿い以外	(中) 28.5	(中) 36.0	(純) 14.0											
弥生	1丁目～3丁目	調	路	路	路	路	路	路	(市) 比準	—				
夕日寺町	農用地区域以外										道路沿い	(中) 17.0	(中) 26.0	
	道路沿い以外										(中) 11.0	(中) 18.0	(純) 8.7	
農用地区域	(純) 8.8										(純) 11.0			
柚木町											市	路	路	路
弓取町		(周) 比準	(周) 比準	—										

署名		金 沢		適用地域名		評価方式又は評価倍率等							
市町村名	音順	町名又は大字名	丁目又は字名	市調の別	借地権割合(%)	宅地(倍)	田(倍)	畑(倍)	山原	林野(倍)			
ゆ		湯谷原町		市	20	2.5	(純) 4.4	(純) 5.3	(純) 5.2				
		湯涌町					(純) 4.1	(純) 4.8					
		湯涌荒屋町					30	2.5			(純) 4.1	(純) 4.8	(純) 5.2
		湯涌河内町											
		湯涌田子島町											
		湯涌曲町											
金		八日市	道路沿い	市	路	路	(周) 比準	(周) 比準	—				
			1丁目～5丁目				(周) 2.9	(周) 2.9					
		八日市出町	道路沿い	市	路	路	(周) 比準	(周) 比準	—				
			道路沿い以外				(周) 4.3	(周) 4.3					
	横川	1丁目～7丁目	市	30	1.5	(周) 比準	(周) 比準	(純) 5.2					
	横谷町					(純) 4.1	(純) 4.8						
沢よ		横枕町	道路沿い	市	路	路	(周) 比準	(周) 比準	—				
			道路沿い以外				(周) 6.0	(周) 6.0					
		横枕町	道路沿い	調	路	路	(中) 35.0	(中) 50.0	—				
			農用地区域以外				(中) 22.0	(中) 33.0					
	横山町	農用地区域	市	路	路	(純) 12.5	(純) 18.3	(市) 比準					
						(周) 比準	(周) 比準						
市		吉原町	道路沿い	調	路	路	(周) 4.6	(周) 4.6	(中) 36.0				
			道路沿い以外				(中) 23.0	(中) 36.5					
		米泉町	道路沿い	市	路	路	(中) 15.0	(中) 24.0	(純) 8.7				
			道路沿い以外				(周) 比準	(周) 比準					
	米丸町	1丁目～10丁目	市	30	2.4	(純) 4.1	(純) 4.8	(純) 4.0					
	蓮花町					20	3.0		(純) 4.4				
	蓮如町		市	路	路	(周) 比準	(周) 比準	—					
	ろ六丁町	道路沿い				調	路		路	(周) 比準	(周) 比準		
		道路沿い以外	市	路	路			(周) 比準		(周) 比準	(市) 比準		
	わ若草町								(周) 比準	(周) 比準			

署名		金 沢		適用地域名		評価方式又は評価倍率等				
市町村名	音順	町名又は大字名	丁目又は字名	市調の別	借地権割合(%)	宅地(倍)	田(倍)	畑(倍)	山原	林野(倍)
金		稚日野町	道路沿い	調			(中) 41.0	(中) 55.0	—	
			道路沿い以外				(中) 26.0	(中) 38.0		
		若松町 若松1丁目～2丁目	道路沿い	市			(周) 比準	(周) 比準	(市) 比準	
			道路沿い以外				(周) 6.9	(周) 6.9		
			農用地区域以外	道路沿い	調			(中) 43.0	(中) 64.0	(中) 70.0
				道路沿い以外				(中) 26.0	(中) 29.0	
	農用地区域		市			(純) 11.1	(純) 15.0	(純) 10.0		
						(周) 比準	(周) 比準			
沢わ		若宮町	道路沿い	市	路	路	(周) 比準	(周) 比準	—	
			道路沿い以外				(周) 8.0	(周) 8.0		
		若宮町	道路沿い	調			(中) 41.0	(中) 52.0	—	
			道路沿い以外				(中) 23.5	(中) 32.0		
	若宮町	道路沿い以外	市			(周) 比準	(周) 比準	(市) 比準		
						(中) 58.0	(中) 90.0			
市		涌波1丁目～4丁目 (涌波町)	道路沿い	調			(中) 30.0	(中) 43.0	—	
			農用地区域以外				(純) 17.8	(純) 24.5		
	割出町	農用地区域	市			(周) 比準	(周) 比準	—		
						(周) 5.6	(周) 5.6			
内灘町	あ	アカシア	1丁目～2丁目	市			—	—	—	
		旭ヶ丘					(周) 比準	(周) 比準		
	お	大根布		調			(純) 15.3	(純) 21.2	—	
		大根布	1丁目～8丁目				(純) 15.3	(純) 21.2		
	灘	こ	向陽台	1丁目～2丁目	市			—	—	—
		た	大 学	1丁目～2丁目				—	—	
		た	大 清 台					—	—	
		ち	千鳥台	1丁目～2丁目				—	—	
		つ	鶴ヶ丘	1丁目～5丁目				—	—	
		み	緑 台	1丁目～2丁目				—	—	
む		向粟ヶ崎		(周) 比準				(周) 比準	(市) 比準	

署名		金 沢		適用地域名		評価方式又は評価倍率等				
市町村名	音順	町名又は大字名	丁目又は字名	市調の別	借地権割合(%)	評価方式又は評価倍率等				
						宅地(倍)	田(倍)	畑(倍)	山原 林野(倍)	
内灘町	む	向粟ヶ崎	(中) 0.14 (中)	調	路	路	(純) 16.6	(純) 24.4	(純) 4.2	
		向粟ヶ崎	1丁目～5丁目				—	—	—	
	上記以外	県道沿い	(中) 0.14 (中)	調	30	3.6	(純) 14.2	(純) 23.4	(純) 4.0	
上記以外		(中) 0.14 (中)	(純) 9.6				(純) 5.7			
津	あ	浅田	農用地区域	調	40	3.0	(周) 56.4	(周) 113.2	(中) 54.7	
			国道8号線沿い				国道159号線沿い	(中) 44.2		(中) 84.6
			上記以外					(中) 18.2		(中) 33.2
	お	太田	農用地区域	調	40	4.0	(周) 61.2	(周) 110.3	(中) 54.7	
			国道8号線及び都計道路の道路沿い				その他の道路沿い	(中) 40.1		(中) 82.0
			上記以外					(中) 18.4		(中) 33.2
	か	加賀爪	農用地区域	調	30	4.2	(純) 11.8	(純) 16.2	(純) 5.7	
			農用地区域以外				行政センター前通りと国道159号線の間の道路沿い	(中) 18.4		(中) 33.2
			上記以外					(中) 44.2		(中) 92.3
	か	渦端	農用地区域	調	50	2.1	(周) 66.2	(周) 152.3	(中) 54.7	
			農用地区域以外				その他の道路沿い	(中) 44.2		(中) 92.3
			上記以外					(中) 33.4		(中) 73.2
町	き	北中条	農用地区域	調	40	2.8	(周) 77.0	(周) 118.8	(中) 54.7	
			国道159号線・旧国道及び都計道路の道路沿い				その他の道路沿い	(中) 41.2		(中) 84.6
			上記以外					(中) 17.9		(中) 35.4
こ	五反田	農用地区域	調	30	2.5	(純) 11.3	(純) 16.6	(純) 6.3		
		農用地区域以外				道路沿い	(中) 48.2		(中) 82.3	
		上記以外					(中) 19.2		(中) 34.4	
こ	五反田	農用地区域	調	30	2.6	(純) 8.1	(純) 10.6	(純) 6.3		
		農用地区域以外				道路沿い	(中) 48.2		(中) 82.3	
		上記以外					(中) 19.2		(中) 34.4	

署名		金 沢		適用地域名		評価方式又は評価倍率等				
市町村名	音順	町名又は大字名	丁目又は字名	市調の別	借地権割合(%)	評価方式又は評価倍率等				
						宅地(倍)	田(倍)	畑(倍)	山原 林野(倍)	
津	し	庄	中央通り銀座商店街沿い	調	50	2.5	—	—	—	
			農用地区域以外				上記以外の道路沿い	(周) 58.8	(周) 125.6	(中) 54.7
							道路沿い以外	(中) 36.0	(中) 68.8	(中) 21.2
		農用地区域	(純) 12.3	(純) 16.8						
		清水	中央通りのうち久世酒造店横通りからむらさ呉服店横通りまで	調	50	2.1	—	—	—	
			中央通りのうち上記以外				(中) 44.4	(中) 86.4	(中) 54.7	
	農用地区域		(純) 12.4				(純) 16.1	(中) 21.2		
	す	杉瀬	農用地区域	調	30	3.0	(中) 38.6	(中) 54.4	(純) 6.6	
			農用地区域以外				国道8号線沿い	(中) 24.3		(中) 43.6
			上記以外					(純) 7.8		(純) 10.2
	町	つ	津幡	中央通り銀座商店街沿い	調	50	2.1	—	—	(中) 54.7
				緑ヶ丘				野山団地、津幡グリーンハイツ、中津幡ニュータウン、太白団地	(中) 44.8	
農用地区域				(中) 31.1					(中) 66.2	
農用地区域以外		七尾線以西の道路沿い	(純) 12.7	(純) 14.6	(中) 21.2					
な		中須加	農用地区域以外	調	40	2.2	(周) 48.8	(周) 83.2	(純) 6.3	
			道路沿い				(中) 21.6	(中) 43.2		
	道路沿い以外		(純) 9.1				(純) 12.4			
の	能瀬	農用地区域	調	30	2.4	(中) 20.3	(中) 40.8	(純) 6.6		
		農用地区域以外				農用地区域	(純) 7.4		(純) 10.3	
		農用地区域					(中) 19.0		(中) 43.5	
農用地区域	(純) 7.1	(純) 9.7	(純) 5.7							
ひ	東荒屋	農用地区域以外	調	30	3.5	(中) 20.2	(中) 31.4	(純) 5.5		
		農用地区域				(純) 4.8	(純) 6.2			
		農用地区域				(中) 18.6	(中) 40.4		(純) 5.7	
ふ	舟橋	農用地区域以外	調	30	3.1	(中) 18.6	(中) 40.4	(純) 5.7		
		農用地区域				(中) 18.6	(中) 40.4			
		農用地区域				(中) 18.6	(中) 40.4			

署名		金 沢		適用地域名		市調 の別	借地権 割合 (%)	評価方式又は評価倍率等				
市町村名	音順	町名又は 大字名	丁目又は 字名	宅地 (倍)	田 (倍)			畑 (倍)	山原 (倍)	林野 (倍)		
津	ふ	舟	橋	農用地区域	30	3.1	(純) 7.1	(純) 9.7	(純) 5.7			
				農用地区域	40	3.0	(周) 56.4	(周) 118.2				
	み	南	中条	以外			(中) 40.2	(中) 84.3	(純) 6.3			
				道路沿い以外			(中) 17.8	(中) 33.2				
	幡	よ	横	農用地区域	30	2.9	(純) 9.1	(純) 14.6				
				農用地区域	40	2.5	(周) 75.6	(周) 118.7				
				以外			(中) 51.3	(中) 86.2	(純) 7.2			
				道路沿い以外			(中) 26.7	(中) 44.1				
	町	り	領	農用地区域以外			(中) 18.8	(中) 30.6				
				農用地区域	30	3.8	(純) 6.2	(純) 7.4				
上記以外		以外	農用地区域			(中) 16.5	(中) 27.4	(純) 4.2				
			農用地区域			4.1	(純) 4.4	(純) 4.8				
宇	気	宇	農用地区域以外	30	2.4	(中) 31.2	(中) 42.6	(中) 58.2				
			道路沿い			(中) 16.7	(中) 22.4	(中) 30.3				
	ノ	う	農用地区域			(純) 6.3	(純) 9.2	(純) 3.9				
			農用地区域	40	1.9	—	—	—				
			農用地区域以外			2.3	(中) 60.4	(中) 91.8	(中) 70.4			
	気	内	日	農用地区域以外	30	2.9	(中) 31.6	(中) 40.4	(中) 31.4			
				道路沿い	40	2.6	(中) 27.6	(中) 39.6	(中) 70.4			
		町	お	大	農用地区域			(中) 15.8	(中) 22.5	(中) 29.6		
					農用地区域			(純) 7.3	—	(純) 3.9		
	お	大	崎	農用地区域以外	30		(中) 21.2	(中) 31.6	(中) 70.4			
道路沿い						2.9	(中) 17.1	(中) 23.6	(中) 24.5			
お	大	崎	農用地区域			—	(純) 8.6	(純) 3.9				

署名		金 沢		適用地域名		市調 の別	借地権 割合 (%)	評価方式又は評価倍率等				
市町村名	音順	町名又は 大字名	丁目又は 字名	宅地 (倍)	田 (倍)			畑 (倍)	山原 (倍)	林野 (倍)		
宇	か	狩	鹿野	農用地区域以外	30	3.3	(中) 21.3	(中) 31.4	(純) 3.9			
				道路沿い			(中) 15.8	(中) 24.4				
	さ	指	江	農用地区域			(純) 5.7	—				
				農用地区域以外			(中) 21.3	(中) 31.4	(純) 3.9			
	ノ	な	七	農用地区域以外	40	2.7	(中) 16.6	(中) 26.2				
				道路沿い			(中) 39.2	(中) 59.7	(中) 70.4			
		森	森	農用地区域			(中) 18.6	(中) 29.3	(中) 31.4			
				農用地区域			(純) 7.3	—				
	町	よ	横	農用地区域以外	30	2.4	(中) 19.2	(中) 29.4	(純) 3.9			
				道路沿い			(中) 14.8	(中) 23.7				
上記以外		農用地区域	農用地区域			(純) 6.4	—					
			農用地区域以外	40		(中) 46.6	(中) 68.5	(中) 70.4				
七	あ	秋	農用地区域	30	2.5	(中) 17.1	(中) 27.4	(中) 31.4				
			農用地区域以外			(中) 7.3	—	(純) 3.9				
	塚	き	木	農用地区域以外			(中) 37.3	(中) 54.6	(中) 60.6			
				道路沿い			(中) 15.8	(中) 24.4	(中) 27.4			
町	し	白	農用地区域	25	2.9	(純) 5.7	(純) 7.1	(純) 3.6				
			農用地区域以外					(中) 14.5	(中) 17.8			
	あ	秋	浜	農用地区域以外			1.8	(中) 48.4	(中) 68.1			
				道路沿い			2.2	(中) 30.9	(中) 24.4			
あ	秋	浜	農用地区域			(純) 13.3	(純) 4.1					
			農用地区域			1.4	—	—				
あ	秋	浜	農用地区域			1.8	—	—				
			農用地区域			1.7	(中) 45.0	(中) 72.4				
あ	秋	浜	農用地区域			2.2	(中) 30.2	(中) 24.2				
			農用地区域			2.4	(純) 14.9	(純) 4.1				
あ	秋	浜	農用地区域			2.0	(中) 58.6	(中) 73.7				

署名		金 沢		適 用 地 域 名		市調 の別	借地権 割合 (%)	評 価 方 式 又 は 評 価 倍 率 等				
市 町 村 名	音 順	町名又は 大字名	丁目又は 字名	宅 地 (倍)	田 (倍)			畑 (倍)	山 原	林 野 (倍)		
七 松 町	し	白 尾	農用地区域以外	上記以外	2.0		(中)	31.3	(中)	36.2		
			農用地区域				(純)	13.3	(純)	4.1		
	そ	外 日 角	農用地区域以外	国道及び 町道沿い	2.1		(中)	59.4	(中)	68.1		
			農用地区域	上記以外			(中)	36.2	(中)	36.2		
	と	遠 塚	農用地区域以外	国・県道及び 町道沿い	1.6		(中)	40.4	(中)	72.6		
			農用地区域	上記以外			(中)	29.7	(中)	23.7		
	は	浜 北	農用地区域以外	国・県道及び 町道沿い	2.0		(中)	34.8	(中)	72.6		
			農用地区域	上記以外			(中)	22.7	(中)	23.7		
	ま	松 浜	農用地区域以外	国・県道及び 町道沿い	1.9		(中)	38.4	(中)	72.6		
			農用地区域	上記以外			(中)	22.7	(中)	23.7		
					30	2.1		(純)	13.6	(純)	4.1	
						1.9		(中)	38.4	(中)	72.6	
					2.2		(中)	22.7	(中)	23.7		
					2.2		(純)	13.6	(純)	4.1		
高 松 町	う	内 高 松	駅前通り 鈴木商店から七尾線 踏切まで		40	1.4	—	—	—	—		
			農用地区域以外	道路沿い	25	2.5	(中)	17.2	(中)	25.6		
			農用地区域	道路沿い以外			(中)	11.9	(中)	14.8	(純)	4.6
	た	高 松	農用地区域以外	国・県道及び 町道沿い	40	1.4	—	—	—	—		
			(上記を除く)	上記以外			(中)	78.8	(中)	48.6		
	な	長 柄	農用地区域以外	国道沿い	30	2.6	(中)	23.8	(中)	36.4	(中)	29.5
			農用地区域	上記以外			(純)	4.8	(純)	5.9	—	
	中	沼	農用地区域以外	国道沿い	25	3.4	(中)	34.6	(中)	55.3	(純)	3.8
			農用地区域	上記以外			(中)	12.7	(中)	15.5		
	ふ	二 ツ 屋	農用地区域以外	国道沿い			(純)	4.9	(純)	5.4		
			農用地区域				(中)	32.4	(中)	55.3		

署名		金 沢		適 用 地 域 名		市調 の別	借地権 割合 (%)	評 価 方 式 又 は 評 価 倍 率 等				
市 町 村 名	音 順	町名又は 大字名	丁目又は 字名	宅 地 (倍)	田 (倍)			畑 (倍)	山 原	林 野 (倍)		
高 松 町	ふ	二 ツ 屋	農用地区域以外	上記以外	25	3.4	(中)	12.8	(中)	15.5		
			農用地区域				(中)	4.8	(中)	5.1		
	上 記 以 外	上 記 以 外	農用地区域以外	道路沿い	3.8		(中)	15.7	(中)	24.8	(純)	3.8
			農用地区域	道路沿い以外			(中)	11.9	(中)	15.6	(純)	4.8

署名		松 任		適用地域名		評価方式又は評価倍率等				
市町村名	音順	町名又は大字名	丁目又は字名	市調の別	借地権割合(%)	評価方式又は評価倍率等			山原	林野(倍)
						宅地(倍)	田(倍)	畑(倍)		
松	あ	相木町	県、市道沿い	市	路	(周)比準	(周)比準			
			上記以外			(周)2.8	(周)2.8			
	あ	旭丘	1~3丁目	市	40	2.6				
			農用地区域以外			1.7	(中)46.5	(中)81.9		
	あ	荒屋柏野町	国道沿い	調	40	2.4	(中)21.0	(中)31.0		
			上記以外			2.4	(純)12.4	(純)20.5		
	あ	一塚町	農用地区域以外	市	35	4.3	(周)5.6	(周)5.6		
			農用地区域			4.5	(中)19.1	(中)29.2	(純)2.4	
	あ	石同町	農用地区域	市	35	4.5	(純)11.2	(純)17.0		
			農用地区域以外			3.1	(中)73.9	(中)134.9		
	あ	石同新町	県、市道沿い	市	路	路	(周)比準	(周)比準		
			上記以外			(周)3.1	(周)3.1			
あ	い	乾町	国道沿い	市	40	3.1	(中)73.9	(中)134.9		
			農用地区域以外			3.2	(中)51.6	(中)94.5		
あ	い	乾町	県、市道沿い	調	40	3.3	(中)32.9	(中)57.8		
			上記以外			3.0	(純)21.3	(純)42.0		
あ	い	今平町	農用地区域以外	市	35	2.9	(中)18.1	(中)28.9		
			農用地区域			2.9	(純)12.5	(純)19.1		
あ	い	石立町	県、市道沿い	調	35	3.4	(中)18.6	(中)32.3		
			上記以外			3.1	(中)14.3	(中)24.9		
あ	う	内方新保町	農用地区域	市	35	2.8	(純)4.7	(純)8.1	(純)2.4	
			農用地区域以外			2.9				
あ	う	漆島町	農用地区域	市	35	2.9				
			農用地区域以外			3.4				
あ	お	乙丸町	団地	市	40	3.4				
			農用地区域以外			2.9	(中)15.6	(中)27.0		
あ	お	乙丸町	農用地区域	調	40	2.9	(純)12.5	(純)19.1		
			農用地区域			3.2	(純)4.6	(純)8.1		
あ	か	小川町	農用地区域	市	35	3.2	(純)4.6	(純)8.1		
			農用地区域以外			路	路	(周)比準	(周)比準	
あ	か	鍛冶町	農用地区域	市	路	路	(周)比準	(周)比準		
			農用地区域以外			40	3.5	(周)4.3	(周)4.3	
あ	か	笠間町	農用地区域	調	40	3.8	(中)20.1	(中)36.8		
			農用地区域以外			3.8	(中)20.1	(中)36.8		

署名		松 任		適用地域名		評価方式又は評価倍率等				
市町村名	音順	町名又は大字名	丁目又は字名	市調の別	借地権割合(%)	評価方式又は評価倍率等			山原	林野(倍)
						宅地(倍)	田(倍)	畑(倍)		
松	か	笠間町	農用地区域	市	40	3.8	(純)11.2	(純)14.2		
			団地(中柏野)			2.6				
	か	上柏野町	農用地区域以外	調	40	3.0	(中)20.7	(中)33.1		
			農用地区域			(純)12.4	(純)17.9			
	か	上二口町	農用地区域以外	調	40	2.7	(中)16.7	(中)25.9		
			農用地区域			(純)13.0	(純)20.0			
	か	上島田町	農用地区域	調	40	2.7	(純)4.7	(純)8.1	(純)2.4	
			農用地区域			2.5				
	か	上安田町	団地	市	35	2.6	(純)4.7	(純)8.1		
			上記以外			3.2				
	か	上小川町	農用地区域	調	40	3.7				
			農用地区域			4.6	(周)5.7	(周)5.7		
か	柏町	農用地区域	市	40	4.6	(周)5.7	(周)5.7			
		農用地区域			2.1	(中)23.8	(中)36.7	(純)2.4		
か	北安田町	農用地区域以外	調	40	2.1	(純)14.0	(純)22.4			
		農用地区域			35	3.0	(純)4.7	(純)8.3		
か	北島町	農用地区域	市	35	3.0	(純)4.7	(純)8.3			
		農用地区域			3.0	(純)4.7	(純)8.3			
か	倉光西	2丁目	市	45	路	(周)比準	(周)比準			
		一部			2.7	(中)53.7	(中)87.8			
か	倉光町	国道沿い	市	45	2.7	(中)53.7	(中)87.8			
		農用地区域			2.3	(周)2.4	(周)2.4			
か	倉光町	農用地区域以外	調	40	2.3	(周)2.4	(周)2.4			
		農用地区域			3.1	(中)14.3	(中)24.9			
か	倉光町	国道沿い	市	40	3.1	(中)14.3	(中)24.9			
		農用地区域			3.1	(中)14.3	(中)24.9			
か	倉光町	農用地区域以外	調	40	2.8	(純)4.7	(純)8.1	(純)2.4		
		農用地区域			2.9					
か	倉光町	農用地区域	市	40	2.8	(純)4.7	(純)8.1	(純)2.4		
		農用地区域			2.9					
か	倉光町	農用地区域	調	40	2.8	(純)4.7	(純)8.1	(純)2.4		
		農用地区域			2.9					
か	倉光町	農用地区域	市	40	2.8	(純)4.7	(純)8.1	(純)2.4		
		農用地区域			2.9					
か	倉光町	農用地区域	調	40	2.8	(純)4.7	(純)8.1	(純)2.4		
		農用地区域			2.9					
か	倉光町	農用地区域	市	40	2.8	(純)4.7	(純)8.1	(純)2.4		
		農用地区域			2.9					
か	倉光町	農用地区域	調	40	2.8	(純)4.7	(純)8.1	(純)2.4		
		農用地区域			2.9					
か	倉光町	農用地区域	市	40	2.8	(純)4.7	(純)8.1	(純)2.4		
		農用地区域			2.9					
か	倉光町	農用地区域	調	40	2.8	(純)4.7	(純)8.1	(純)2.4		
		農用地区域			2.9					
か	倉光町	農用地区域	市	40	2.8	(純)4.7	(純)8.1	(純)2.4		
		農用地区域			2.9					
か	倉光町	農用地区域	調	40	2.8	(純)4.7	(純)8.1	(純)2.4		
		農用地区域			2.9					
か	倉光町	農用地区域	市	40	2.8	(純)4.7	(純)8.1	(純)2.4		
		農用地区域			2.9					
か	倉光町	農用地区域	調	40	2.8	(純)4.7	(純)8.1	(純)2.4		
		農用地区域			2.9					
か	倉光町	農用地区域	市	40	2.8	(純)4.7	(純)8.1	(純)2.4		
		農用地区域			2.9					
か	倉光町	農用地区域	調	40	2.8	(純)4.7	(純)8.1	(純)2.4		
		農用地区域			2.9					
か	倉光町	農用地区域	市	40	2.8	(純)4.7	(純)8.1	(純)2.4		
		農用地区域			2.9					
か	倉光町	農用地区域	調	40	2.8	(純)4.7	(純)8.1	(純)2.4		
		農用地区域			2.9					
か	倉光町	農用地区域	市	40	2.8	(純)4.7	(純)8.1	(純)2.4		
		農用地区域			2.9					
か	倉光町	農用地区域	調	40	2.8	(純)4.7	(純)8.1	(純)2.4		
		農用地区域			2.9					
か	倉光町	農用地区域	市	40	2.8	(純)4.7	(純)8.1	(純)2.4		
		農用地区域			2.9					
か	倉光町	農用地区域	調	40	2.8	(純)4.7	(純)8.1	(純)2.4		
		農用地区域			2.9					
か	倉光町	農用地区域	市	40	2.8	(純)4.7	(純)8.1	(純)2.4		
		農用地区域			2.9					
か	倉光町	農用地区域	調	40	2.8	(純)4.7	(純)8.1	(純)2.4		
		農用地区域			2.9					
か	倉光町	農用地区域	市	40	2.8	(純)4.7	(純)8.1	(純)2.4		
		農用地区域			2.9					
か	倉光町	農用地区域	調	40	2.8	(純)4.7	(純)8.1	(純)2.4		
		農用地区域			2.9					
か	倉光町	農用地区域	市	40	2.8	(純)4.7	(純)8.1	(純)2.4		
		農用地区域			2.9					
か	倉光町	農用地区域	調	40	2.8	(純)4.7	(純)8.1	(純)2.4		
		農用地区域			2.9					
か	倉光町	農用地区域	市	40	2.8	(純)4.7	(純)8.1	(純)2.4		
		農用地区域			2.9					
か	倉光町	農用地区域	調	40	2.8	(純)4.7	(純)8.1	(純)2.4		
		農用地区域			2.9					
か	倉光町	農用地区域	市	40	2.8	(純)4.7	(純)8.1	(純)2.4		
		農用地区域			2.9					
か	倉光町	農用地区域	調	40	2.8	(純)4.7	(純)8.1	(純)2.4		
		農用地区域			2.9					
か	倉光町	農用地区域	市	40	2.8	(純)4.7	(純)8.1	(純)2.4		
		農用地区域			2.9					
か	倉光町	農用地区域	調	40	2.8	(純)4.7	(純)8.1	(純)2.4		
		農用地区域			2.9					
か	倉光町	農用地区域	市	40	2.8	(純)4.7	(純)8.1	(純)2.4		
		農用地区域			2.9					
か	倉光町	農用地区域	調	40	2.8	(純)4.7	(純)8.1	(純)2.4		
		農用地区域			2.9					
か	倉光町	農用地区域	市	40	2.8	(純)4.7	(純)8.1	(純)2.4		
		農用地区域			2.9					
か	倉光町	農用地区域	調	40	2.8	(純)4.7	(純)8.1	(純)2.4		
		農用地区域			2.9					
か	倉光町	農用地区域	市	40	2.8	(純)4.7	(純)8.1	(純)2.4		
		農用地区域			2.9					
か	倉光町	農用地区域	調	40	2.8	(純)4.7	(純)8.1	(純)2.4		
		農用地区域			2.9					
か	倉光町	農用地区域	市	40	2.8	(純)4.7	(純)8.1	(純)2.4		
		農用地区域			2.9					
か	倉光町	農用地区域	調	40	2.8	(純)4.7	(純)8.1	(純)2.4		
		農用地区域			2.9					
か	倉光町	農用地区域	市	40	2.8	(純)4.7	(純)8.1	(純)2.4		
		農用地区域			2.9					
か	倉光町	農用地区域	調	40	2.8	(純)4.7	(純)8.1	(純)2.4		
		農用地区域			2.9					
か	倉光町	農用地区域	市	40	2.8	(純)4.7	(純)8.1	(純)2.4		
		農用地区域			2.9					
か	倉光町	農用地区域	調	40	2.8	(純)4.7	(純)8.1	(純)2.4		
		農用地区域			2.9					
か	倉光町	農用地区域	市	40	2.8	(純)4.7	(純)8.1	(純)2.4		
		農用								

署名		松任		適用地域名		評価方式又は評価倍率等					
市町村名	音順	町名又は大字名	丁目又は字名	市調の別	借地権割合(%)	宅地(倍)		畑(倍)		山原	林野(倍)
						宅地(倍)	田(倍)	畑(倍)	山原		
松任市	な	中新保町	農用地区域以外	市	40	3.2	—	—	—	—	—
						4.4	(中) 39.4	(中) 61.7	—		
						2.3	(中) 32.0	(中) 49.9			
		中奥町	農用地区域	調	40	2.7	(中) 74.3	(中) 140.1	—		
						2.8	(中) 39.7	(中) 94.9			
						2.8	(中) 27.8	(中) 49.0			
	長竹町	農用地区域以外	市	40	2.4	(中) 44.3	(中) 82.0	—			
					2.6	(中) 26.7	(中) 48.9				
					2.6	(純) 20.1	(純) 31.9				
	成町	一部	市	40	路	路	(周) 比準	(周) 比準	(純) 2.4		
					3.5	(周) 比準	(周) 比準				
					3.1	(周) 3.5	(周) 3.5				
					2.9	(中) 33.3	(中) 49.3				
	長島町	農用地区域以外	調	35	2.9	(純) 17.1	(純) 24.9	—			
					2.9	(純) 4.7	(純) 8.0				
	に	西新町	農用地区域	市	40	路	路	(周) 比準	(周) 比準	—	
						3.5	(周) 比準	(周) 比準			
		西美沢野町	1丁目	市	35	3.8	—	—	—		
						3.8	(周) 2.3	(周) 2.3			
		西柏町	1～3丁目	市	35	3.8	—	—	—		
3.8						(周) 2.3	(周) 2.3				
ぬ	布市町	農用地区域	市	35	(周) 比準	(周) 比準	—				
					(周) 2.0	(周) 2.0					
は	馬場町	農用地区域以外	市	40	路	路	(周) 比準	(周) 比準	—		
					2.9	(周) 2.9	(周) 2.9				
	博労町	農用地区域	調	40	2.9	(周) 比準	(周) 比準	—			
					2.9	(周) 2.9	(周) 2.9				
番匠町	農用地区域	調	40	2.9	(周) 比準	(周) 比準	—				
				2.9	(周) 2.9	(周) 2.9					

署名		松任		適用地域名		評価方式又は評価倍率等					
市町村名	音順	町名又は大字名	丁目又は字名	市調の別	借地権割合(%)	宅地(倍)		畑(倍)		山原	林野(倍)
						宅地(倍)	田(倍)	畑(倍)	山原		
松任市	は	番匠町	農用地区域以外	市	40	3.0	(中) 55.7	(中) 93.5	—		
						2.6	(中) 40.7	(中) 69.3			
						2.6	(純) 19.9	(純) 35.4			
		橋爪町	農用地区域	調	40	3.2	(中) 24.3	(中) 44.6	—		
						3.2	(純) 13.1	(純) 26.0			
						2.6	(中) 17.7	(中) 31.3			
	橋爪新町	農用地区域以外	調	40	2.6	(純) 11.1	(純) 16.9	—			
					2.6	(純) 11.1	(純) 16.9				
					2.6	(純) 11.1	(純) 16.9				
	八田町	農用地区域以外	市	40	4.6	(周) 5.7	(周) 5.7	(純) 2.4			
					4.5	(中) 26.8	(中) 40.9				
					4.5	(純) 10.9	(純) 14.0				
					4.6	(中) 40.3	(中) 59.9				
	八田中町	農用地区域	調	40	3.0	(中) 26.3	(中) 41.2	(純) 2.4			
					3.0	(純) 10.7	(純) 14.0				
	番田町	団地	市	35	2.7	—	—	—			
					2.8	(純) 4.7	(純) 7.9				
	東一番町～東三番町	農用地区域	市	35	路	路	—	—			
					路	路	—				
	ひ	平松町	農用地区域以外	市	40	2.7	(中) 72.9	(中) 112.3	(純) 2.7		
2.7						(中) 52.7	(中) 87.8				
西美沢野町		1丁目	市	35	2.8	(中) 22.4	(中) 37.7	(純) 2.7			
					2.8	(純) 12.4	(純) 21.7				
西柏町		1～3丁目	市	35	2.0	(中) 27.9	(中) 40.1	(純) 2.7			
					2.0	(中) 27.9	(中) 40.1				
平木町	農用地区域	調	40	2.8	(中) 23.0	(中) 35.5	(純) 2.7				
				2.8	(純) 11.6	(純) 17.2					
ふ	七郎町	農用地区域	市	35	3.3	(純) 4.7	(純) 8.0	—			
					3.3	(純) 4.7	(純) 8.0				
	東美沢野町	農用地区域	調	40	3.8	—	—	—			
					3.8	(中) 比準	(中) 比準				
福留町	農用地区域	市	40	2.4	(周) 比準	(周) 比準	—				
				2.4	(周) 3.3	(周) 3.3					
番匠町	農用地区域	調	40	2.2	(中) 22.6	(中) 33.7	(純) 2.7				
				2.2	(純) 11.7	(純) 17.5					

署名		松任		適用地域名		借地権割合(%)	評価方式又は評価倍率等					
市町村名	音順	町名又は大字名	丁目又は字名	市調の別	宅地(倍)		田(倍)	畑(倍)	山原	林野(倍)		
松	ふ	古城町		市	路							
		蕪城	1～5丁目					(周)比準	(周)比準			
		福増町	団地	市	調	40	2.8	(中) 39.4	(中) 66.9		—	
								宮永～福増～五歩市の道路沿い				
								農用地区域以外				
		福正寺町	農用地区域	調	調	40	2.7	(中) 24.0	(中) 40.4			
								農用地区域以外				
								農用地区域		(純) 13.8	(純) 19.3	
		福新町	農用地区域以外	調	調	40	2.5	(中) 21.6	(中) 36.3			
								農用地区域		(純) 12.9	(純) 18.4	(純) 2.4
		福永町	団地	調	調	35	2.2	(純) 4.7	(純) 8.0			
								上記以外				
		藤木町	上記以外	調	調	35	2.5					
		藤波	1・2丁目	調	調	40	3.1					
任	ほ	法仏町		市	40	2.3	(周) 3.1	(周) 3.1				
		坊丸町		調	調	3.0	(純) 4.7	(純) 8.0				
ま	松本町	市	市	35	3.9	(周) 4.5	(周) 4.5					
						上記以外		(周) 3.0	(周) 3.0			
		調	調	3.2	(中) 15.8	(中) 25.1						
					農用地区域		(純) 4.7	(純) 8.0	(純) 2.4			
み	三浦町	市	調	40	2.3	(周)比準	(周)比準					
						国道沿い	調	2.6	(中) 78.0	(中) 158.5		
									農用地区域以外		(中) 34.2	(中) 71.6
	農用地区域	調	40	2.5	(中) 17.2	(中) 36.2						
					農用地区域		(純) 11.4	(純) 21.4				
	宮丸町	農用地区域	調	調	40	2.1	(中) 48.8	(中) 98.1				
							農用地区域以外		(中) 23.1	(中) 39.6		
宮永町	一部	市	市	路	路	(中) 15.4	(中) 27.2					
						農用地区域		(純) 11.5	(純) 16.5			

署名		松任		適用地域名		借地権割合(%)	評価方式又は評価倍率等								
市町村名	音順	町名又は大字名	丁目又は字名	市調の別	宅地(倍)		田(倍)	畑(倍)	山原	林野(倍)					
松	み	宮永町	市	市	40	県、市道沿い		3.0	(周) 1.9	(周) 1.9					
						上記以外		2.5	(周) 2.7	(周) 2.7					
						農用地区域以外	調	3.4	県道宇ノ気線沿い		(中) 37.2	(中) 64.9			
									上記以外		(中) 20.2	(中) 35.8			
		宮永市町	市	市	路	40	2.5	農用地区域		(純) 13.8	(純) 25.1				
								県、市道沿い	市	路	4.4	(周)比準	(周)比準		
												上記以外		(周) 2.7	(周) 2.7
		農用地区域以外	調	2.6	(中) 21.9	(中) 33.4									
					農用地区域		(純) 13.8	(純) 25.1							
		宮永新町	市	市	調	40	4.2	(中) 35.4	(中) 63.9						
								農用地区域以外		(中) 17.9	(中) 32.0				
		水澄町	市	市	調	40	2.3	農用地区域		(純) 13.0	(純) 24.6				
								国道沿い	市	1.7	(周)比準	(周)比準			
											上記以外		(周) 4.2	(周) 4.2	
		農用地区域以外	調	3.4	(中) 15.8	(中) 21.0									
農用地区域					(純) 4.9	(純) 8.4									
宮保町	市	市	調	35	4.4	(周) 3.5	(周) 3.5								
						農用地区域以外		(中) 18.2	(中) 27.3						
農用地区域	調	3.7	(純) 7.9	(純) 13.3											
			水島町	市	市	40	2.1	(周)比準	(周)比準						
国道沿い		(周) 2.3	(周) 2.3												
上記以外		(中) 15.4	(中) 21.1												
農用地区域以外	調	2.0	(中) 15.4	(中) 21.1											
			農用地区域		(純) 4.9	(純) 8.4									
美沢野町	市	市	35	3.8											
みずほ	市	調	3.2												
む村井町	市	市	調	40	2.7	一部		(周)比準	(周)比準						
						県、市道沿い		(周) 2.9	(周) 2.9						
						上記以外		(中) 76.2	—	(純) 2.4					
農用地区域以外	調	2.9	(中) 24.4	(中) 43.1											

署名		松任		適用地域名		評価方式又は評価倍率等						
市町村名	音順	町名又は大字名	丁目又は字名	市調の別	借地権割合(%)	宅地(倍)		畑(倍)		山原(純)	林野(倍)	
						田(中)	田(純)	畑(中)	畑(純)			
松任市	む	村井町	農用地区域以外	調	40	2.7	(中) 15.7	(中) 29.1	(純) 2.4			
			上記以外				(純) 13.1	(純) 19.7				
	村井東	1丁目	市	路	40	2.3	—	—				
		2丁目		路			—	—				
	村井新町	調	35	3.3	3.0	(純) 5.7	(純) 9.0	(純) 2.4				
						向島町	路	—				
	や	安田町	市	路	路	(周) 比準	(周) 比準	(純) 2.4				
		安吉町	調	40	2.8	(中) 20.4	(中) 28.8	—				
						農用地区域以外	(純) 9.9					
	矢頃島町	調	35	3.1	(純) 4.7	(純) 8.0	(純) 2.4					
	八日市町	市	路	路	(周) 比準	(周) 比準	—					—
	四日市町							路	路	(周) 比準	(周) 比準	
	横町	市	40	3.2	(中) 31.4	(中) 33.4	—					
	横江町				農用地区域以外	調		3.0	(中) 25.1	(中) 26.8	—	
		農用地区域	(純) 13.3	(純) 23.9								
	米光町	調	35	3.5	(純) 4.7	(純) 8.0	—					
	米永町				(純) 2.9	(純) 10.0						
四ツ屋町	調	35	3.0	(純) 4.7	(純) 8.0	—						
吉田町				(純) 3.2	(純) 4.7							(純) 8.0
寄新保町	市	2.4	2.4	(中) 13.9	(中) 20.6	(純) 2.4						
				農用地区域以外	(純) 4.7							(純) 8.0
若宮	市	路	路	(周) 比準	(周) 比準	—						
				1丁目~3丁目	(周) 2.6							(周) 2.6

署名		松任		適用地域名		評価方式又は評価倍率等						
市町村名	音順	町名又は大字名	丁目又は字名	市調の別	借地権割合(%)	宅地(倍)		畑(倍)		山原(純)	林野(倍)	
						田(中)	田(純)	畑(中)	畑(純)			
松任市	む	村井町	道路沿い	市	40	2.7	2.7	(周) 比準				
			上記以外					(周) 2.2				
	村井東	1丁目	市	路	40	2.3	2.3	(中) 39.3				
		2丁目		路				(中) 38.2				
	村井新町	調	35	3.3	3.0	(純) 13.0						
						向島町						
	や	安田町	市	路	路	(周) 比準	(周) 比準	(純) 2.4				
		安吉町	調	40	2.8	(中) 20.4	(中) 28.8	—				
						農用地区域以外	(純) 9.9					
	矢頃島町	調	35	3.1	(純) 4.7	(純) 8.0	(純) 2.4					
	八日市町	市	路	路	(周) 比準	(周) 比準	—					—
	四日市町							路	路	(周) 比準	(周) 比準	
	横町	市	40	3.2	(中) 31.4	(中) 33.4	—					
	横江町				農用地区域以外	調		3.0	(中) 25.1	(中) 26.8	—	
		農用地区域	(純) 13.3	(純) 23.9								
	米光町	調	35	3.5	(純) 4.7	(純) 8.0	—					
	米永町				(純) 2.9	(純) 10.0						
四ツ屋町	調	35	3.0	(純) 4.7	(純) 8.0	—						
吉田町				(純) 3.2	(純) 4.7							(純) 8.0
寄新保町	市	2.4	2.4	(中) 13.9	(中) 20.6	(純) 2.4						
				農用地区域以外	(純) 4.7							(純) 8.0
若宮	市	路	路	(周) 比準	(周) 比準	—						
				1丁目~3丁目	(周) 2.6							(周) 2.6

署名		松任		適用地域名		評価方式又は評価倍率等					
市町村名	音順	町名又は大字名	丁目又は字名	市調の別	借地権割合(%)	評価方式又は評価倍率等					
						宅地(倍)	田(倍)	畑(倍)	山原	林野(倍)	
野々々市	さ	三納	上記以外	市	路	路	(周) 2.4				
			農用地区域以外	道路沿い			(中) 68.4				
				道路沿い以外			(中) 34.7				
			農用地区域	(純) 11.0							
	下林1丁目～2丁目	林	農免道路及び県道、松任、矢作線沿い	市調			(中) 42.6				
			農用地区域以外	道路沿い	(中) 41.4						
				道路沿い以外	(中) 37.6	40	7.3				
			農用地区域	(純) 12.5							
	下林3丁目	林	農免道路及び県道、松任、矢作線沿い	市			(周) 3.6				
			上記以外	(周) 4.1							
			農用地区域以外	道路沿い	(中) 51.2						
				道路沿い以外	(中) 32.8						
農用地区域	(純) 12.7										
下林4丁目	林	農免道路及び県道、松任、矢作線沿い	市			(周) 比準					
		上記以外	(周) 4.1								
		農用地区域以外	道路沿い	(中) 51.2							
			道路沿い以外	(中) 32.8							
農用地区域	(純) 12.7										
新庄1丁目～2丁目	庄	農免道路及び県道、松任、矢作線沿い	市			(周) 比準					
		上記以外	(周) 4.1								
		農用地区域以外	道路沿い	(中) 39.7							
			道路沿い以外	(中) 25.4							
農用地区域	(純) 8.7										
新庄3丁目～5丁目	庄	農免道路及び県道、松任、矢作線沿い	市			(周) 比準					
		上記以外	(周) 4.1								
		農用地区域以外	道路沿い	(中) 28.7							
			道路沿い以外	(中) 26.5							
農用地区域	(純) 12.0										
菅原町	菅原町	農免道路及び県道、松任、矢作線沿い	市			(周) 比準					
		上記以外	(周) 4.1								
		農用地区域以外	道路沿い	(中) 32.7							
			道路沿い以外	(中) 17.0	40	7.8					
農用地区域	(純) 8.0										
末松町1丁目～3丁目	末松町	農免道路及び県道、松任、矢作線沿い	市			(周) 比準					
		上記以外	(周) 4.1								
		農用地区域以外	道路沿い	(中) 32.7							
			道路沿い以外	(中) 17.0	40	7.8					
農用地区域	(純) 8.0										
太平寺	太平寺	農免道路及び県道、松任、矢作線沿い	市			(周) 比準					
		上記以外	(周) 4.1								
		農用地区域以外	道路沿い	(中) 32.7							
			道路沿い以外	(中) 17.0	40	7.8					
農用地区域	(純) 8.0										
高橋町	高橋町	農免道路及び県道、松任、矢作線沿い	市			(周) 比準					
		上記以外	(周) 4.1								
		農用地区域以外	道路沿い	(中) 32.7							
			道路沿い以外	(中) 17.0	40	7.8					
農用地区域	(純) 8.0										

署名		松任		適用地域名		評価方式又は評価倍率等					
市町村名	音順	町名又は大字名	丁目又は字名	市調の別	借地権割合(%)	評価方式又は評価倍率等					
						宅地(倍)	田(倍)	畑(倍)	山原	林野(倍)	
野々々市	た田尻町	た田尻町	国道8号線及び国道305号線沿い	市	路	路	(周) 比準				
			上記以外	(周) 3.4							
			農用地区域以外	道路沿い			(中) 44.2				
				道路沿い以外			(中) 28.3				
	農用地区域	(純) 11.2									
	徳用町	徳用町	農免道路及び県道、松任、矢作線沿い	市			(周) 比準				
			上記以外	(周) 6.1							
			農用地区域以外	道路沿い	(中) 52.4						
				道路沿い以外	(中) 39.6	40	3.3				
	農用地区域	(純) 18.4									
	と	と	農免道路及び県道、松任、矢作線沿い	市			(周) 比準				
			上記以外	(周) 6.8							
農用地区域以外			道路沿い	(中) 56.4							
			道路沿い以外	(中) 27.6							
農用地区域	(純) 11.0										
藤平8丁目	藤平8丁目	農免道路及び県道、松任、矢作線沿い	市			(周) 比準					
		上記以外	(周) 6.8								
		農用地区域以外	道路沿い	(中) 56.4							
			道路沿い以外	(中) 27.6							
農用地区域	(純) 11.0										
中林1丁目～5丁目	中林	農免道路及び県道、松任、矢作線沿い	市			(周) 比準					
		上記以外	(周) 6.8								
		農用地区域以外	道路沿い	(中) 35.4							
			道路沿い以外	(中) 24.4							
農用地区域	(純) 9.6										
長池町	長池町	農免道路及び県道、松任、矢作線沿い	市			(周) 比準					
		上記以外	(周) 6.8								
		農用地区域以外	道路沿い	(中) 51.3							
			道路沿い以外	(中) 27.8	40	5.2					
農用地区域	(純) 9.6										
の野代町	の野代町	農免道路及び県道、松任、矢作線沿い	市			(周) 比準					
		上記以外	(周) 6.7								
		農用地区域以外	道路沿い	(中) 86.2							
			道路沿い以外	(中) 55.4	45	5.8					
農用地区域	(純) 9.6										
は白山町	は白山町	農免道路及び県道、松任、矢作線沿い	市			(周) 比準					
		上記以外	(周) 6.7								
		農用地区域以外	道路沿い	(中) 86.2							
			道路沿い以外	(中) 55.4	45	5.8					
農用地区域	(純) 9.6										
ふ二日市町	ふ二日市町	農免道路及び県道、松任、矢作線沿い	市			(周) 比準					
		上記以外	(周) 6.7								
		農用地区域以外	道路沿い	(中) 86.2							
			道路沿い以外	(中) 55.4	45	5.8					
農用地区域	(純) 9.6										

署名		松 任		適用地域名				評価方式又は評価倍率等				
市町村名	音順	町名又は大字名	丁目又は字名	市調の別	借地権割合(%)	宅地(倍)		畑(倍)	山原	林野(倍)		
						田(倍)	田(倍)					
野々々市	ふ	二日市町	農用地区域以外	道路沿い以外	調	45	(中) 41.8					
			農用地区域	道路沿い			(純) 12.0					
		藤平	農用地区域以外	道路沿い			(中) 31.3					
			農用地区域	道路沿い以外			(純) 8.0					
	ほ	本町	1丁目～4丁目	道路沿い	市	路	路	(周) 比準				
			上記以外	(周) 2.1								
		本町	5丁目～6丁目	国道305号線沿い(田→3枚目迄)				(周) 2.4				
			上記以外	(周) 3.6								
		堀内町	一部					(中) 51.3				
			農免道路沿い					(周) 3.6				
			上記以外					(中) 73.3				
			農用地区域以外	道路沿い				5.1				(中) 51.3
道路沿い以外				4.7				(中) 32.4				
農用地区域				(純) 11.2								
み	三日市町	国道8号線沿い及び万葉台団地(田→3枚目迄)		市	路	路	(周) 比準					
		国道305号線沿い					(中) 81.0					
		上記以外					(中) 48.3					
	矢作	1丁目～4丁目		3.1	(中) 33.0							
		農用地区域以外	県、町道沿い	調	40	路	路	(中) 48.3				
			農用地区域					(中) 33.0				
		農用地区域	3.0					(純) 11.2				
農用地区域以外	道路沿い	(中) 57.6										
柳町	農用地区域以外	道路沿い	4.8	(中) 29.8								
	農用地区域	道路沿い以外	(純) 10.4									
よ	横宮町			(周) 比準								
れ	蓮花寺町	国道8号線沿い(田→3枚目迄)		(中) 64.8								

署名		松 任		適用地域名				評価方式又は評価倍率等					
市町村名	音順	町名又は大字名	丁目又は字名	市調の別	借地権割合(%)	宅地(倍)		畑(倍)	山原	林野(倍)			
						田(倍)	田(倍)						
野々々市	れ	蓮花寺町	農用地区域以外	調	40	4.9	(中) 32.4						
			農用地区域				(純) 14.1						
わ	若松町			市	路	路	(周) 比準						
美川町	い	今町	本町通り	調	40		2.1						
			県道沿い				1.8						
			上記以外				2.3						
		井関町	農用地区域以外				県、町道沿い				(周) 比準	(周) 比準	
			農用地区域				上記以外				2.9	(中) 26.9	(中) 37.1
											(純) 4.2	(純) 6.6	
	え	永代町	県、町道沿い	調	40			(周) 比準					
			上記以外					(中) 61.5					
	か	鹿島町	県、町道沿い	調	40			3.3	(中) 18.9	(中) 18.9			
			上記以外					3.1	(純) 6.4	(純) 6.4			
	き	北町	本町通り	調	45			1.7			(純) 2.4		
			県道沿い					1.8					
			上記以外					2.2					
	し	新町	本町通り	調	45			1.7					
			県道沿い					1.8					
			上記以外					2.2					
	す	神幸町	本町通り	調	40			2.1					
			県道沿い					1.8					
上記以外			2.2										
ち	末広町	本町通り	調	40			1.8						
		県道沿い					1.7						
		上記以外					1.6						
		末正町					農用地区域以外				県、町道沿い	(周) 比準	(周) 比準
農用地区域	上記以外		2.7	(中) 25.1	(中) 43.3								
			(純) 8.3	(純) 14.5									
ち	長屋町	農用地区域以外	県、町道沿い	調	40		3.5	(周) 比準	(周) 比準				

署名		松任		適用地域名		市調の別	借地権割合(%)	評価方式又は評価倍率等				
市町村名	音順	町名又は大字名	丁目又は字名	宅地(倍)	田(倍)			畑(倍)	山原	林野(倍)		
美川町	ち	長屋町	農用地区域以外	上記以外	3.5	(中) 28.4	(中) 58.3					
			農用地区域			(純) 15.0	(純) 24.8					
	て	手取町	農用地区域以外	県、町道沿い	40	(周) 比準	(周) 比準					
			農用地区域	上記以外		(中) 27.9	(中) 43.4					
	な	中	町	本町通り		50	1.8	—				
				中町通り			2.0	—				
		農用地区域以外	県、町道沿い	北陸線以南	2.7	(周) 比準	(周) 比準					
				北陸線以北								
		農用地区域	上記以外	1.9	(中) 32.1	(中) 63.6						
		農用地区域		(純) 11.5	(純) 22.1							
		に	西米光町	農用地区域以外	県、町道沿い	3.2	(周) 比準	(周) 比準				
				農用地区域	上記以外		(中) 21.1	(中) 28.6				
は		蓮池町	農用地区域		3.3	(純) 4.1	(純) 7.0					
			本町通り			2.1	—					
	浜町	県、町道沿い		2.2	1.8	—	(純) 2.4					
		上記以外			(中) 65.4							
	ひ	平加町	農用地区域以外	県、町道沿い	40	(周) 比準	(周) 比準					
			農用地区域	上記以外		3.0	(中) 26.8			(中) 54.1		
南	町	農用地区域		2.8	(純) 13.9	(純) 23.1						
		県、町道沿い			(周) 比準	(周) 比準						
	上記以外		(中) 30.2	(中) 59.4								
み	湊町	農用地区域以外	県、町道沿い	2.4	2.4	—						
		農用地区域	上記以外		3.0	(中) 30.1			(中) 38.0			
	農用地区域		2.8	(純) 9.6	(純) 17.1							
も	本吉町	農用地区域以外	県、町道沿い	2.9	2.9	—						
		農用地区域	上記以外		2.8	(中) 26.3			(中) 51.6			
わ	和波町	農用地区域		2.3	(純) 13.5	(純) 20.9						
		県、町道沿い			(周) 比準	(周) 比準						
上記以外		(中) 31.0	(中) 60.0									

署名		松任		適用地域名		市調の別	借地権割合(%)	評価方式又は評価倍率等				
市町村名	音順	町名又は大字名	丁目又は字名	宅地(倍)	田(倍)			畑(倍)	山原	林野(倍)		
美川町	わ	若草町	農用地区域以外	県、町道沿い	40	3.1	(周) 比準	(周) 比準				
			農用地区域	上記以外			(中) 27.9	(中) 43.4				
			農用地区域				(純) 8.8	(純) 18.8				
美川町	あ	明島町	住宅団地		40	3.0	—					
			農用地区域以外	国道沿い		3.3	(中) 18.3			(中) 27.8		
			農用地区域	上記以外		2.7	(純) 5.2			(純) 8.2		
		朝日町		2.3		—	(純) 2.4					
		安養寺町	国道沿い	3.3		(中) 18.3	(中) 27.8					
		農用地区域以外		2.7		(中) 18.1	(中) 27.2					
	荒屋町	農用地区域		2.7	(純) 5.5	(純) 8.6						
		住宅団地		3.1	—	—						
	行町	農用地区域以外		3.1	(中) 18.1	(中) 26.5						
		農用地区域		2.4	(純) 6.0	(純) 9.2						
	井口町	農用地区域以外	県道鶴来・松任線沿い	40	3.7	(周) 比準	(周) 比準					
		農用地区域	上記以外		(中) 17.5	(中) 27.8						
	今町	農用地区域		2.7	(純) 5.2	(純) 8.2	(純) 2.4					
		農用地区域以外	国道沿い	3.3	(周) 比準	(周) 比準						
	小柳町	農用地区域		2.4	(中) 18.8	(中) 30.1						
		農用地区域	上記以外	2.4	(純) 5.2	(純) 8.2						
	大竹町	住宅団地		1.6	(周) 比準	(周) 比準						
		農用地区域以外	県道野々市・鶴来線沿い	3.1	(周) 比準	(周) 比準						
農用地区域		上記以外	2.4	(中) 22.0	(中) 41.0							
上東町	農用地区域		2.4	(純) 6.1	(純) 9.7							
	農用地区域		2.0	(周) 比準	(周) 比準	(純) 2.4						
上東町	農用地区域		1.9	(中) 31.1	(中) 56.6							
	農用地区域		2.7	(純) 4.8	(純) 7.9							
上東町	農用地区域		1.8	—	—							

署名		松 任		市町村名		適用地域名		市調の別		借地権割合(%)		評価方式又は評価倍率等				
音順	町名又は大字名	丁目又は字名								宅地(倍)	田(倍)	畑(倍)	山原(倍)	林野(倍)		
来	く	桑島町								3.0	—	—	(純) 2.4			
		三ノ宮町	農用地区域以外		県道鶴来・美川線沿い						3.3	(周) 比準	(周) 比準	(市) 比準		
	農用地区域		上記以外							2.2	(中) 13.7	(中) 31.8	(純) 2.4			
	さ	住宅団地									3.1	—	—	—		
		坂尻町	農用地区域以外		県道沿い						2.4	(中) 22.0	(中) 36.1			
			農用地区域		上記以外							2.2	(純) 6.3	(純) 8.0		
	鶴	下東町									1.6	—	—			
		柴木町	農用地区域以外									(中) 19.0	(中) 30.2			
			農用地区域									2.2	(純) 5.3	(純) 8.0		
		白山町	農用地区域以外		国道沿い							2.8	(周) 比準	(周) 比準	(純) 2.4	
			農用地区域以外		県道鶴来・美川線沿い							3.0	(中) 24.1	(中) 52.2		
			農用地区域		上記以外							2.7	(純) 7.2	(純) 15.1		
新町		県道沿い							40		1.4	—	—			
		上記以外									1.7	(周) 比準	(周) 比準	(純) 2.4		
七原町		農用地区域以外		国道沿い							3.1	(中) 25.2	(中) 41.0			
		農用地区域		上記以外							2.5	(純) 6.2	(純) 9.7			
	七原新町									3.3	(中) 15.2	(中) 29.1	—			
せ	清沢町									1.9	(周) 比準	(周) 比準	(市) 比準			
そ	農用地区域以外		県道沿い							2.4	(中) 19.4	(中) 30.2	(純) 2.4			
	農用地区域		上記以外							2.2	(純) 5.4	(純) 8.5				
ち	住宅団地									3.8	—	—	—			
	農用地区域以外		国道沿い							3.3	(中) 21.7	(中) 40.6	(純) 2.4			
	農用地区域以外		県道沿い							4.1	(中) 19.1	(中) 35.7	(純) 2.4			
	農用地区域		上記以外							2.4	(純) 5.1	(純) 9.3	(市) 比準			
	知守町									1.9	(周) 比準	(周) 比準	(市) 比準			

署名		松 任		市町村名		適用地域名		市調の別		借地権割合(%)		評価方式又は評価倍率等				
音順	町名又は大字名	丁目又は字名								宅地(倍)	田(倍)	畑(倍)	山原(倍)	林野(倍)		
来	つ	住宅団地									3.7	—	—	—		
		月橋町	農用地区域以外		県道野々市・鶴来線沿い							2.7	(周) 比準	(周) 比準	(市) 比準	
	農用地区域		上記以外								2.5	(中) 20.2	(中) 36.2	(純) 2.4		
	と	住宅団地(道法寺新町)										3.2	—	—	—	
		道法寺町	農用地区域以外		県道野々市・鶴来線沿い							4.0	(周) 比準	(周) 比準	(純) 2.4	
			農用地区域		上記以外							2.6	(中) 17.9	(中) 33.9	(純) 2.4	
	富光寺町										3.8	—	—	—		
	な	農用地区域以外		国道沿い								3.0	(周) 比準	(周) 比準	(市) 比準	
		農用地区域		上記以外								2.1	(中) 24.0	(中) 50.1	(純) 2.4	
		住宅団地										2.3	(純) 4.3	(純) 8.3		
	中ノ郷町	農用地区域以外										3.3	—	—	—	
		農用地区域										2.1	(中) 15.6	(中) 25.5	(純) 2.4	
ね	住宅団地										40	3.2	—	—	—	
	熱野町	農用地区域以外		県道野々市・鶴来線沿い								4.6	(周) 比準	—	—	
		農用地区域		上記以外								2.7	(中) 31.0	(中) 48.2	(純) 2.4	
	住宅団地											3.3	—	—	—	
日御子町	農用地区域以外										2.5	(中) 23.2	(中) 43.8			
	農用地区域											(純) 6.1	(純) 9.6			
日吉町	農用地区域以外		県道鶴来・美川線沿い								3.3	(周) 比準	(周) 比準	(純) 2.4		
	農用地区域		上記以外									(中) 23.1	(中) 55.4			
ひ	農用地区域										2.1	(純) 5.2	(純) 11.0			
日詰町											2.0	(周) 比準	(周) 比準	(市) 比準		
日向町	住宅団地										3.7	—	—	—		
	農用地区域以外		県道鶴来・松任線沿い								4.3	(周) 比準	(周) 比準	(純) 2.4		
	農用地区域		上記以外									(中) 22.9	(中) 35.8	(純) 2.4		
ふ	農用地区域以外										3.0	(純) 6.2	(純) 9.9			
部入道町											2.7	(中) 29.0	(中) 40.9			

署名		松 任		適用地域名		市調の別	借地権割合 (%)	評価方式又は評価倍率等				
市町村名	音順	町名又は大字名	丁目又は字名	宅地 (倍)	田 (倍)			畑 (倍)	山原	林野 (倍)		
鶴 来 町	ふ	部入道町	農用地区域	2.7	(純) 5.0	(純) 8.2	(純) 2.4					
		古 町		1.4	(周) 比 準	(周) 比 準						
		深瀬新町		3.7								
	ほ	本 町	1丁目		1.7	—	—					
			2～3丁目		1.6							
			4丁目		1.7	(周) 比 準	(周) 比 準				(市) 比 準	
			子・丑・寅・卯の字		—	—	—					
		み	明法島町	農用地区域以外	2.8	(中) 15.6	(中) 24.7	(純) 2.4				
		農用地区域	(純) 4.6	(純) 7.3								
	水戸町	み	国道沿い	40	1.5	(周) 比 準	(周) 比 準	(市) 比 準				
上記以外												
め	明 光	住宅団地	3.8	—	—	—						
も	森 島 町	国道沿い	40	4.1	(周) 比 準	(周) 比 準	(純) 2.4					
		農用地区域以外								県道鶴来・松任線沿い		
										上記以外		
		農用地区域								2.7	(中) 19.4	(中) 30.3
や	八 幡 町	農用地区域以外	40	2.8	(周) 比 準	(周) 比 準	(市) 比 準					
		農用地区域以外								県道鶴来・美川線沿い		
		農用地区域								2.3	(中) 24.4	(中) 30.2
				(純) 6.5	(純) 13.2	(純) 2.4						
河内村		全		25	4.1	(純) 3.8	(純) 6.4	(純) 2.3				
鳥越村		全		25	3.4	(純) 3.8	(純) 6.4	(純) 2.3				

署名		松 任		適用地域名		市調の別	借地権割合 (%)	評価方式又は評価倍率等				
市町村名	音順	町名又は大字名	丁目又は字名	宅地 (倍)	田 (倍)			畑 (倍)	山原	林野 (倍)		
吉野谷村		全		20	3.1	(純) 3.8	(純) 6.4	(純) 2.3				
尾口村		全		20	4.2	(純) 3.8	(純) 6.4	(純) 2.3				
白峰村		全		25	3.3	(純) 3.8	(純) 6.4	山林(純) 4.2 原野(純) 2.3				

署名		小 松		適用地域名				評価方式又は評価倍率等				
市町村名	音順	町名又は大字名	丁目又は字名	市調の別	借地権割合(%)	宅地(倍)		畑(倍)		山原	林野(倍)	
						田(倍)	畑(倍)	山原	林野(倍)			
小 松 市	あ	芦田町		市	路	路	(周)比準	(周)比準			—	
		相生町										
		旭町										
		飴屋町										
		有明町										
	い	安宅町	へ、ヨ、夕、子各字		調	35	1.7	(中) 32.0	(中) 37.0	(市)比準		
			上記以外	(中) 18.0				(中) 21.0				
			農用地区域	(純) 12.0				(純) 18.0	(純) 2.4			
		安宅新町		市	40	2.6	(周) 2.6	(周) 2.6				
		あけぼの町		調	35	3.4	—	—				
	う	荒屋町			調	30	2.2	(純) 5.7	(純) 8.8			—
			青路町					市	路			
		荒木田町		調	30	1.6	(純) 5.7	(純) 8.8	(純) 2.4			
		粟津町		市	路	路	(周)比準	(周)比準	(市)比準			
		調	35	1.5	(中) 64.0	(中) 68.0	(純) 2.4					
い	泉町			市	路	路	(周)比準	(周)比準			—	
		育成町					調	35				1.8
	犬丸町	農用地区域以外		調	35	2.2	(中) 15.0	(中) 20.0			—	
		農用地区域	(純) 11.0				(純) 15.0					
	糸町		市	35	—	—						
い	今江町	1丁目	国道8号線沿い	調	路	路	(周)比準	(周)比準	(市)比準			
		上記以外	(中) 77.0				(中) 89.0					
	9丁目	農用地区域	国道8号線沿い	調	35	1.3	(中) 50.0	(中) 58.0	(純) 2.4			
		上記以外	(純) 25.0				(純) 29.0					
上記以外(1~9丁目以外)	国道8号線沿い	調	35	1.3	(中) 67.0	(中) 73.0	(市)比準					

署名		小 松		適用地域名				評価方式又は評価倍率等				
市町村名	音順	町名又は大字名	丁目又は字名	市調の別	借地権割合(%)	宅地(倍)		畑(倍)		山原	林野(倍)	
						田(倍)	畑(倍)	山原	林野(倍)			
小 松 市	い	今江町	上記以外	道路沿い	調	35	1.5	(中) 48.0	(中) 54.0			
				上記以外				(中) 16.0	(中) 21.0			
			(1~9丁目以外)	農用地区域				国道8号線沿い	(純) 23.0			(純) 29.0
				上記以外				(純) 10.0	(純) 13.0			(純) 2.4
			岩淵町					市	25			1.4
	井口町	一部	調	35	1.4	(周)比準	(周)比準					
		上記以外				(中) 11.0	(中) 17.0					
	浮城町		市	路	路	(周)比準	(周)比準					
	梅田町		市	40	2.2	—	—					
	う	浮柳町	ト、ル各字全部及びニ、へ、リ、ソ、丙各字の道路沿い	調	35	2.2	(中) 42.0	(中) 46.0			(純) 2.4	
							ニ、へ、リ、丙各字の農用地区域以外	(中) 24.0				(中) 27.0
			上記以外	(中) 14.0	(中) 15.0							
		農用地区域	(純) 11.0	(純) 12.0								
		打越町	主要地方道小松・下吉野線沿い	市	40	2.5	(周) 2.0	(周) 2.0				
	調	35	2.2	(中) 36.0	(中) 52.0							
漆町		調	30	1.9	(純) 5.7	(純) 8.8						
鶴川町		調	25	1.4			(純) 2.4					
大川町		市	路	路	(周)比準	(周)比準						
	御宮町				(周)比準	—						
お	大島町	県道根上・小松線沿い	調	35	2.0	(中) 42.0	(中) 56.0			(純) 2.4		
		口、ホ、ヌ各字の道路沿い				(中) 16.0	(中) 21.0					
	上記以外	農用地区域	県道沿い及び小松インター八里線沿い	(純) 15.0	(純) 19.0							
		上記以外	(純) 10.0	(純) 13.0								
御館町	甲字	道路沿い	調	35	1.8	(中) 37.0	—			—		
	上記以外	(中) 20.0										
	農用地区域	小松インター八里線沿い				(中) 15.0	(中) 19.0					
調	35	1.8	(純) 16.0	(純) 20.0								

署名		小 松		適用地域名		市調の別	借地権割合 (%)	評価方式又は評価倍率等				
市町村名	音順	町名又は大字名	丁目又は字名	宅地 (倍)	田 (倍)			畑 (倍)	山原	林野 (倍)		
お	御 館 町	御 館 町	農用地区域	上記以外	調	35	1.8	(純) 11.0	(純) 13.0			
			市	路	路	(周) 比 準	(周) 比 準					
	沖 町	沖 町	ホ、ヌ、ヘ、ニ、リ各字	県道沿い			1.9	(中) 51.0	(中) 82.0			
				上記以外の道路沿い		1.7	(中) 43.0	(中) 74.0				
				上記以外	調	35	(中) 26.0	(中) 41.0				
				農用地区域		1.6	(中) 18.0	(中) 30.0				
	扇 町	扇 町			市	路	路	(周) 比 準	(周) 比 準			
	小	小 野 町	小 野 町			調	30	1.7	(純) 5.7	(純) 8.8		
				お び し 町		調	35	2.0	—	—	(純) 2.4	
	松	上 小 松 町	上 小 松 町	国道8号線沿い					(周) 比 準	(周) 比 準		
甲字及び上記以外				調	路	路	(中) 50.0	(中) 80.0				
甲字					(中) 31.0	(中) 51.0						
農用地区域					(純) 15.0	(純) 25.0						
上 牧 町		上 牧 町	上 牧 町	梯川以北			1.3	(中) 25.0	(中) 39.0			
				上記以外	調	35	(中) 16.0	(中) 27.0				
				農用地区域		1.2	(純) 13.0	(純) 20.0				
上 寺 町		上 寺 町						—	—			
か		上 本 折 町	上 本 折 町			市	路	路	(周) 比 準	(周) 比 準		
				市								
市	梯 町	梯 町	へ字の道路沿い			2.0	(中) 52.0	(中) 90.0				
			上記以外	調	35	(中) 18.0	(中) 31.0					
			農用地区域		1.7	(純) 7.0	(純) 11.0					
	金 屋 町	金 屋 町			調	30	(純) 5.7	(純) 8.8				
	川 辺 町	川 辺 町			市	40	2.1	—	(周) 1.9			
	上 八 里 町	上 八 里 町			調	30	1.6	(純) 5.7	(純) 8.8			
軽 海 町	軽 海 町	軽 海 町	県道沿い			40	1.5	(周) 1.5	(周) 1.5		(純) 2.4	
			上記以外	調	30	2.1	(純) 5.7	(純) 8.8				

署名		小 松		適用地域名		市調の別	借地権割合 (%)	評価方式又は評価倍率等				
市町村名	音順	町名又は大字名	丁目又は字名	宅地 (倍)	田 (倍)			畑 (倍)	山原	林野 (倍)		
か	上 荒 屋 町	上 荒 屋 町	一部			市	路	路	(周) 比 準	(周) 比 準		
			上記以外		調	40	1.4	(周) 1.4	(周) 1.4	(純) 2.4		
	京 町	京 町	京 町				調	35	(純) 5.7	(純) 8.8		
				市	路	路	(周) 比 準	(周) 比 準				
	き	北 浅 井 町	北 浅 井 町	国道416号線沿い					(中) 39.0	(中) 48.0		
				道路沿い	調	35	1.7	(中) 28.0	(中) 37.0			
				上記以外		(中) 20.0	(中) 26.0					
	小	希 望 ケ 丘	希 望 ケ 丘	農用地区域			市	40	—	—		
				市	2.2	(純) 5.7	(純) 8.8					
	木 場 町	木 場 町	木 場 町			調	30	(純) 5.7	(純) 8.8			
市				40	1.7	—	(周) 1.5					
草 野 町	草 野 町	草 野 町	ト、ニ字					(中) 27.0	(純) 2.4			
			上記以外	調	35	1.4	(中) 9.0	(中) 13.0				
			農用地区域		(純) 6.0	(純) 9.2						
			主要地方道小松・山中線沿い	市	40	1.9	(周) 1.8	(周) 1.8	(市) 比 準			
く 串 町	く 串 町	く 串 町	上記以外			市	40	2.1	(周) 1.8	(周) 1.8	(市) 比 準	
			庚及び丙字及び道路沿い	調	35	2.2	(中) 26.0	(中) 38.0	(純) 2.4			
			上記以外		(純) 7.4	(純) 11.0						
			主要地方道小松・山中線沿い	市	40	1.8	(周) 1.7	(周) 1.7	(市) 比 準			
串 茶 屋 町	串 茶 屋 町	串 茶 屋 町	上記以外			市	40	2.1	(中) 27.0	(中) 38.0	(純) 2.4	
			道路沿い	調	35	2.1	(中) 27.0	(中) 38.0	(純) 2.4			
			上記以外		(純) 7.4	(純) 11.0						
古 城 町	古 城 町	古 城 町				市	路	路	(周) 比 準	(周) 比 準		
			市									
小 寺 町	小 寺 町	小 寺 町						—	—			
			市	40	1.9	(周) 1.9	(周) 1.9					
小 馬 出 町	小 馬 出 町	小 馬 出 町						—	—			
			市	40	1.9	(周) 1.9	(周) 1.9					
こ	小 島 町	小 島 町	農用地区域以外			調	35	(中) 20.0	(中) 28.0			
			農用地区域		1.4	(純) 13.0	(純) 19.0					
河 田 町	河 田 町	河 田 町	県道沿い					1.9	(純) 5.7	(純) 8.8	(純) 2.4	
			上記以外		1.8							

署名		小松		適用地域名		評価方式又は評価倍率等													
市町村名	音順	町名又は大字名	丁目又は字名	市調の別	借地権割合(%)	宅地(倍)		畑(倍)		山原(倍)	林野(倍)								
						宅地(倍)	田(倍)	畑(倍)	山原(倍)										
小	こ	古府町		調	30	1.7	(純) 5.7	(純) 8.8											
		光陽町																	
		小山田町				1.3	(純) 5.7	(純) 8.8	(純) 2.4										
		湖東町																	
	さ	工業団地			40	1.9													
		細工町			市	路		(周)比準	(周)比準										
		材木町																	
		栄町																	
		桜木町						(周)比準	(周)比準										
		佐々木町					30	1.7	(純) 5.7	(純) 8.8									
三谷町			30	1.8															
し	佐美町			40	1.4	(周) 1.4	(周) 1.4	(純) 2.4											
	幸町			30	1.4	(純) 5.7	(純) 8.8												
	里川町			調	25	1.3	(純) 5.7	(純) 8.8	(純) 2.4										
	松	一部	梯川以北	一部	市	路	路	(周)比準	(周)比準										
								(中) 26.0	(中) 32.0										
								(中) 19.0	(中) 27.0										
	市	し	上記以外	一部	調	35	2.3	(純) 12.0	(純) 17.0										
								下牧町	ホ、二字	路	路	1.8	(中) 26.0	(中) 32.0					
													庚字	35	1.5	(中) 21.0			
																己字	(中) 16.0	(中) 23.0	
新								鍛治町	新大工町	清水町	市	路	路	(純) 12.0	(純) 17.0				
														上記以外	農用地区域	(中) 16.0	(中) 23.0		
																(純) 12.0	(純) 17.0		
	新	鍛治町	新大工町	清水町	市	路	路							(周)比準	(周)比準				
城	南町			調			(中) 48.0												

署名		小松		適用地域名		評価方式又は評価倍率等																	
市町村名	音順	町名又は大字名	丁目又は字名	市調の別	借地権割合(%)	宅地(倍)		畑(倍)		山原(倍)	林野(倍)												
						宅地(倍)	田(倍)	畑(倍)	山原(倍)														
小	し	島田町	道路沿い	調	35		(中) 28.0	(中) 47.0															
			二字				(中) 19.0	(中) 31.0															
			上記以外				(中) 15.0	(中) 22.0															
			農用地区域			小松インター八里線沿い		(純) 17.0	(純) 23.0														
	松	し	城北町	一部	市	路	路	1.9	(純) 6.5														
								白江町	梯川以北	市	40	2.1	(周) 2.1	(周) 2.1									
													県道沿い	1.9	(中) 54.0	(中) 82.0							
								市	し	白松町	上記以外	調	35	1.7	(中) 23.0	(中) 40.0							
															農用地区域	市	路	路	1.6	(純) 12.0	(純) 18.0		
																				下八里町	市	路	路
す	せ	島田町	農用地区域以外	調	35	2.4	(中) 22.0																
			農用地区域				(純) 5.7	(純) 8.8	(純) 2.4														
		白山田町		市	路	路	(周)比準	(周)比準															
		白嶺町		調	35	1.8	(純) 5.7	(純) 8.8															
		下粟津町	道路沿い	市	路	路	35	1.8	(中) 27.0														
									上記以外	(純) 5.7	(純) 8.8	(純) 2.4											
		下粟津新町		市	路	路																	
		四丁町		調	40	2.2	(周) 1.9	(周) 1.9															
末広町		市	路	路	35	1.9	(中) 8.0	(中) 13.0															
須天町		調	35	2.0	(中) 54.0	(中) 88.0																	
千代町		市	路	路	30	2.2	(純) 5.7	(純) 8.8	(純) 2.4														
清六町		調	路	路			(中) 22.0	(中) 36.0															

署名		小松									
市町村名	適用地域名			市調の別	借地権割合(%)	評価方式又は評価倍率等					
	音順	町名又は大字名	丁目又は字名			宅地(倍)	田(倍)	畑(倍)	山原	林野(倍)	
小松市	せ	清六町	上記以外	調	路	路	(中) 16.0	(中) 23.0	—		
			農用地区域		35	1.9	(純) 8.5	(純) 15.0			
		千木野町	国道416号線沿い		30	2.2	(純) 5.7	(純) 8.8		(純) 2.4	
			上記以外			2.0					
	そ	園町	国道8号線沿い	調	路	路	(周) 比準	(周) 比準	—		
			一部				(中) 52.0	(中) 89.0			
			上記以外				35	2.1		(中) 45.0	(中) 66.0
			道路沿い							(純) 15.0	(純) 26.0
			上記以外								
			農用地区域								
	た	大領町	つ字	調	路	路	(周) 比準	(周) 比準	—		
			上記以外				(中) 32.0	(中) 41.0			
農用地区域			35				2.4	(中) 14.0		(中) 18.0	
一部								(純) 9.4		(純) 13.0	
上記以外											
市	ち	大領中町	道路沿い	調	路	路	(周) 比準	(周) 比準	—		
			上記以外				(中) 53.0	(中) 66.0			
			上記以外				(中) 19.0	(中) 25.0			
	ち	拓栄町	上記以外	調	路	路	30	1.3	(純) 5.7	(純) 8.8	
			上記以外								
	つ	鶴ヶ島町	タ、ヌ	調	路	路			(中) 47.0	(中) 61.0	
			ヨ、ル				35	2.4	(中) 23.0	(中) 31.0	
			上記以外						(中) 17.0	(中) 21.0	
			農用地区域				(純) 13.0	(純) 15.0			
	津波倉町	30	1.6	(純) 5.7	(純) 8.8	(純) 2.4					

署名		小松											
市町村名	適用地域名			市調の別	借地権割合(%)	評価方式又は評価倍率等							
	音順	町名又は大字名	丁目又は字名			宅地(倍)	田(倍)	畑(倍)	山原	林野(倍)			
小松市	つ	月津町	農用地区域以外	調	市	路	路	40	2.0	(周) 1.8	(周) 1.8	(純) 2.4	
			農用地区域					30	2.5	(中) 8.2	(中) 13.5		
			農用地区域					2.3	(純) 5.7	(純) 8.8			
	て	天神町	上記以外	調	市	路	路	40	2.3	(周) 比準	(周) 比準	—	
			上記以外							(中) 39.0	(中) 51.0		
	と	戸津町	一部	調	市	路	路	35	1.9	(周) 比準	(周) 比準	(市) 比準	
			上記以外							(中) 9.0	(中) 13.0		
			農用地区域							(純) 5.7	(純) 8.8		
			農用地区域										
			農用地区域										
			農用地区域										
	市	な	長崎町	県道沿い及び小松インター八里線沿い	調	市	路	路	40	2.3	(周) 3.3	(周) 3.3	(純) 2.4
上記以外				2.1							(中) 45.0	(中) 56.0	
ア、タ、サ、ヤ、ワ各字全部及びフ、戊各字の道路沿い				2.5							(中) 35.0	(中) 50.0	
な		長田町	甲、乙、丙各字の道路沿い	調	市	路	路	35	1.8	(中) 16.0	(中) 24.0	—	
			上記以外							2.2	(純) 10.0		(純) 20.0
			農用地区域							2.2	(純) 10.0		(純) 20.0
			農用地区域							2.2	(純) 10.0		(純) 20.0
に		中海町	国道8号線沿い	調	市	路	路	30	1.5	(中) 54.0	(中) 66.0	(純) 2.4	
			県道沿い及び小松インター八里線沿い							(中) 33.0	(中) 48.0		
			上記以外の道路沿い							(中) 26.0	(中) 33.0		
に	那谷町	上記以外	調	市	路	路	30	2.9	(中) 15.0	(中) 26.0	—		
		上記以外							(純) 16.0	(純) 27.0			
		農用地区域							(純) 11.0	(純) 21.0			
		農用地区域							(純) 11.0	(純) 21.0			
に	西町	小松インター八里線沿い	調	市	路	路	30	1.5	(純) 5.7	(純) 8.8	—		
		上記以外							(純) 5.7	(純) 8.8			
に	錦町	上記以外	調	市	路	路	30	2.9	(周) 比準	(周) 比準	—		
		上記以外							(周) 比準	(周) 比準			

署名		小 松		適用地域名		評価方式又は評価倍率等						
市町村名	音順	町名又は大字名	丁目又は字名	市調の別	借地権割合(%)	宅地(倍)		畑(倍)		山原	林野(倍)	
						宅地(倍)	田(倍)	畑(倍)	山原			
小	に	西軽海町		市	40	2.4	—	(周) 2.4	(純) 2.4			
				調				(中) 43.0				
		西荒谷町		市	25	1.3	(純) 5.7	(純) 8.8				
				調								
		西原町		市	35	1.3	(純) 5.7	(純) 8.8	(純) 2.4			
	調											
	西本折町		市	35	1.3	(純) 5.7	(純) 8.8	(純) 2.4				
			調									
	ぬ	額見町			市	30	1.6	(純) 5.7	(純) 8.8			
					調							
調												
小	の	野田町		市	40	2.0						
				調								
	野立町		市	35	1.4	—	—					
			調									
	は	浜田町		市	35	1.5	(中) 16.0	(中) 24.0				
				調								
		白山町		市	40	2.2	(周) 2.2	(周) 2.2				
				調								
		浜佐美町		市	35	1.9	(中) 27.0	(中) 41.0				
	調											
埴田町		市	25	1.5	(純) 5.7	(純) 8.8						
		調										
馬場町		市	30	1.7	(中) 8.0	(中) 13.0	(純) 2.4					
		調										
市	東町			市	30	2.0	(純) 6.0	(純) 8.4				
				調								
	光町		市	40	2.5	(周) 3.0	(周) 3.0					
			調									
	日の出町		市	30	2.0	(純) 6.0	(純) 8.4					
調												
日吉町		市	40	2.5	(周) 3.0	(周) 3.0						
		調										
ひ	一針町			市	35	2.2	(中) 20.0	(中) 27.0				
				調								
				調								
				調								
	平面町		市	40	2.0	(周) 1.9	(周) 1.9					
			調									
	平面町		市	40	2.4	(周) 2.1	(周) 2.1					
調												

署名		小 松		適用地域名		評価方式又は評価倍率等											
市町村名	音順	町名又は大字名	丁目又は字名	市調の別	借地権割合(%)	宅地(倍)		畑(倍)		山原	林野(倍)						
						宅地(倍)	田(倍)	畑(倍)	山原								
小	ひ	平面町		調	35	2.3	(中) 18.0	(中) 25.0									
												国道8号線沿い	2.0	(中) 53.0	(中) 80.0		
												ト字の上記以外	2.3	(中) 24.0	(中) 35.0		
	農用地区域	2.3	(純) 10.4	(純) 16.0													
							東山町	国道沿い	30	2.4	(純) 5.7	(純) 8.8	(純) 2.4				
	東山町	上記以外	30	2.2													
							日末町		市	40	2.7	(周) 2.1	(周) 2.1		(市) 比準		
	日用町		調	30	2.1	(純) 5.7								(純) 8.8		(純) 2.4	
日用町								調	25	1.2							
	古河町		市	路	路	(周) 比準								(周) 比準			
古河町								市	路	路	(周) 比準	(周) 比準					
	不動島町	農用地区域以外	一部	35	2.1	(中) 28.0								(中) 41.0			
不動島町							農用地区域	路線価以外	35	2.1	(純) 17.0	(純) 26.0					
	符津町		市	路	路	(周) 比準								(周) 比準	(市) 比準		
符津町								市	路	路	(周) 比準	(周) 比準	(市) 比準				
	二ッ梨町	国道8号線沿い	調	30	1.3	(純) 5.7								(純) 8.8			
二ッ梨町							県道高塚、粟津線沿い	調	30	1.4	(中) 60.0	—	(純) 2.4				
	二ッ梨町	上記以外	調	30	3.0	(中) 27.0								(中) 36.0	(純) 2.4		
二ッ梨町							農用地区域	調	30	2.7	(中) 20.0	(中) 26.0					
	福乃宮町		市	路	路	(周) 比準								(周) 比準			
福乃宮町								調	30	1.3	(純) 5.7	(純) 8.8					
	福乃宮町		調	30	3.0	(中) 27.0								(中) 36.0	(純) 2.4		
福乃宮町								調	30	2.7	(中) 20.0	(中) 26.0					
	福乃宮町		調	30	1.3	(純) 5.7								(純) 8.8			
福乃宮町								調	30	3.0	(中) 27.0	(中) 36.0	(純) 2.4				
	福乃宮町		調	30	2.7	(中) 20.0								(中) 26.0			
福乃宮町								調	30	1.3	(純) 5.7	(純) 8.8					
	福乃宮町		調	30	3.0	(中) 27.0								(中) 36.0	(純) 2.4		
福乃宮町								調	30	2.7	(中) 20.0	(中) 26.0					
	福乃宮町		調	30	1.3	(純) 5.7								(純) 8.8			
福乃宮町								調	30	3.0	(中) 27.0	(中) 36.0	(純) 2.4				
	福乃宮町		調	30	2.7	(中) 20.0								(中) 26.0			
福乃宮町								調	30	1.3	(純) 5.7	(純) 8.8					
	福乃宮町		調	30	3.0	(中) 27.0								(中) 36.0	(純) 2.4		
福乃宮町								調	30	2.7	(中) 20.0	(中) 26.0					
	福乃宮町		調	30	1.3	(純) 5.7								(純) 8.8			
福乃宮町								調	30	3.0	(中) 27.0	(中) 36.0	(純) 2.4				
	福乃宮町		調	30	2.7	(中) 20.0								(中) 26.0			
福乃宮町								調	30	1.3	(純) 5.7	(純) 8.8					
	福乃宮町		調	30	3.0	(中) 27.0								(中) 36.0	(純) 2.4		
福乃宮町								調	30	2.7	(中) 20.0	(中) 26.0					
	福乃宮町		調	30	1.3	(純) 5.7								(純) 8.8			
福乃宮町								調	30	3.0	(中) 27.0	(中) 36.0	(純) 2.4				
	福乃宮町		調	30	2.7	(中) 20.0								(中) 26.0			
福乃宮町								調	30	1.3	(純) 5.7	(純) 8.8					
	福乃宮町		調	30	3.0	(中) 27.0								(中) 36.0	(純) 2.4		
福乃宮町								調	30	2.7	(中) 20.0	(中) 26.0					
	福乃宮町		調	30	1.3	(純) 5.7								(純) 8.8			
福乃宮町								調	30	3.0	(中) 27.0	(中) 36.0	(純) 2.4				
	福乃宮町		調	30	2.7	(中) 20.0								(中) 26.0			
福乃宮町								調	30	1.3	(純) 5.7	(純) 8.8					
	福乃宮町		調	30	3.0	(中) 27.0								(中) 36.0	(純) 2.4		
福乃宮町								調	30	2.7	(中) 20.0	(中) 26.0					
	福乃宮町		調	30	1.3	(純) 5.7								(純) 8.8			
福乃宮町								調	30	3.0	(中) 27.0	(中) 36.0	(純) 2.4				
	福乃宮町		調	30	2.7	(中) 20.0								(中) 26.0			
福乃宮町								調	30	1.3	(純) 5.7	(純) 8.8					
	福乃宮町		調	30	3.0	(中) 27.0								(中) 36.0	(純) 2.4		
福乃宮町								調	30	2.7	(中) 20.0	(中) 26.0					
	福乃宮町		調	30	1.3	(純) 5.7								(純) 8.8			
福乃宮町								調	30	3.0	(中) 27.0	(中) 36.0	(純) 2.4				
	福乃宮町		調	30	2.7	(中) 20.0								(中) 26.0			
福乃宮町								調	30	1.3	(純) 5.7	(純) 8.8					
	福乃宮町		調	30	3.0	(中) 27.0								(中) 36.0	(純) 2.4		
福乃宮町								調	30	2.7	(中) 20.0	(中) 26.0					
	福乃宮町		調	30	1.3	(純) 5.7								(純) 8.8			
福乃宮町								調	30	3.0	(中) 27.0	(中) 36.0	(純) 2.4				
	福乃宮町		調	30	2.7	(中) 20.0								(中) 26.0			
福乃宮町								調	30	1.3	(純) 5.7	(純) 8.8					
	福乃宮町		調	30	3.0	(中) 27.0								(中) 36.0	(純) 2.4		
福乃宮町								調	30	2.7	(中) 20.0	(中) 26.0					
	福乃宮町		調	30	1.3	(純) 5.7								(純) 8.8			
福乃宮町								調	30	3.0	(中) 27.0	(中) 36.0	(純) 2.4				
	福乃宮町		調	30	2.7	(中) 20.0								(中) 26.0			
福乃宮町								調	30	1.3	(純) 5.7	(純) 8.8					
	福乃宮町		調	30	3.0	(中) 27.0								(中) 36.0	(純) 2.4		
福乃宮町								調	30	2.7	(中) 20.0	(中) 26.0					
	福乃宮町		調	30	1.3	(純) 5.7								(純) 8.8			
福乃宮町								調	30	3.0	(中) 27.0	(中) 36.0	(純) 2.4				
	福乃宮町		調	30	2.7	(中) 20.0								(中) 26.0			
福乃宮町								調	30	1.3	(純) 5.7	(純) 8.8					
	福乃宮町		調	30	3.0	(中) 27.0								(中) 36.0	(純) 2.4		
福乃宮町								調	30	2.7	(中) 20.0	(中) 26.0					
	福乃宮町		調	30	1.3	(純) 5.7								(純) 8.8			
福乃宮町								調	30	3.0	(中) 27.0	(中) 36.0	(純) 2.4				
	福乃宮町		調	30	2.7	(中) 20.0								(中) 26.0			
福乃宮町								調	30	1.3	(純) 5.7	(純)					

署名		小松		適用地域名		評価方式又は評価倍率等				
市町村名	音順	町名又は大字名	丁目又は字名	市調の別	借地権割合(%)	評価方式又は評価倍率等				
						宅地(倍)	田(倍)	畑(倍)	山原(倍)	林野(倍)
小松市	ほ	本江町	上記以外	調	30	2.4	(純) 5.7	(純) 8.8	(純) 2.4	
	ま	松任町		市	路	路				
		丸内町					(周)比準	(周)比準		
		丸の内公園町								
		丸の内					(周)比準	(周)比準		
	松梨町	農用地区域以外	調	35	2.1	(中) 15.0	(中) 20.0			
		農用地区域				(純) 10.5	(純) 16.0			
	松崎町		市	40	1.6	(周) 1.6	(周) 1.6		(純) 2.4	
			調	30	1.5	(純) 5.7	(純) 8.8			
	松生町		市				(周)比準			
							(周)比準	(周)比準		
	牧口町	農用地区域以外	調	30	1.6	(中) 8.5	(中) 13.0	(純) 2.4		
		農用地区域				(純) 5.7	(純) 8.8			
	美原町		市	路	路					
	三日市町									
	三田町	一部	調	25	1.7	(純) 6.5	(純) 10.0			
		上記以外								
	南浅井町		市	路	路	(周)比準	(周)比準			
			調	35	1.8	(純) 7.0	(純) 11.0			
	みどり町		調	30	1.2			(純) 2.4		
みのわ地方		市				(周)比準	(市)比準			
向野地方		調	35	1.4	(中) 24.0					
向本折町	一部	調	35	1.9	(中) 41.0	(中) 46.0				
	上記以外				(中) 21.0	(中) 36.0				
	農用地区域				(純) 7.0	(純) 10.0	(純) 2.4			
村松町		市	40	1.8	(周) 2.0	(周) 2.0				
		調	30	1.6	(純) 5.7	(純) 8.8				
も本折町		市				(周)比準	(周)比準			
や大和町		市				(周)比準	(周)比準			

署名		小松		適用地域名		評価方式又は評価倍率等						
市町村名	音順	町名又は大字名	丁目又は字名	市調の別	借地権割合(%)	評価方式又は評価倍率等						
						宅地(倍)	田(倍)	畑(倍)	山原(倍)	林野(倍)		
小松市	八幡町			市	路	路	(周)比準	(周)比準				
		主要地方道小松、下吉野線沿い	40				3.3	(周) 2.9	(周) 2.9	(市)比準		
	八幡		上記以外	市	路	路						
		甲字					(中) 30.0	(中) 49.0				
		上記以外	調				35	2.4	(中) 14.0	(中) 24.0	(純) 2.4	
		農用地区域							(純) 9.0	(純) 18.0		
	矢崎町		市	路	路	(周)比準	(周)比準	(市)比準				
			調	35	1.6	(純) 5.7	(純) 8.8	(純) 2.4				
	矢田野町		市	路	路	(周)比準	(周)比準	(市)比準				
		国道8号線沿い								1.6	(中) 54.0	(中) 73.0
		県道高塚栗津線以北の道路沿い								2.1	(中) 40.0	(中) 54.0
		上記以外の道路沿い							調	35	(中) 19.0	(中) 28.0
	上記以外	1.7	(中) 15.0	(中) 23.0								
		農用地区域						(純) 2.4				
	矢田町		市	路	路	(周)比準	(周)比準	(市)比準				
	矢田新町	30							2.1	(純) 5.7	(純) 8.8	
	遊泉寺町		市	25	1.4							
	湯上町		市	路	路	(周)比準	(周)比準					
			調	35	1.4	(純) 5.7	(純) 8.8					
	八日市町		市	路	路	(周)比準	(周)比準	(市)比準				
八日市町地方	40	(周) 1.9							(周) 1.9			
吉竹町	調	35							2.1	(純) 6.3	(純) 10.0	(純) 2.4
竜助町		市	路	路	(周)比準	(周)比準						
立明寺町		市	25	1.4								
蓮代寺町	県道津波倉、寺井線沿い	調	30	2.4	(純) 5.7	(純) 8.8						
	上記以外				2.0							
若杉町		市	路	路	(周)比準	(周)比準	(純) 2.4					
	主要地方道、小松、下吉野線沿い							40	3.0	(周) 2.2	(周) 2.2	
		上記以外	調	35	2.4	(中) 13.0	(中) 22.0					
	農用地区域以外	(純) 7.4				(純) 11.0						
	農用地区域											

署名		小松		適用地域名		評価方式又は評価倍率等					
市町村名	音順	町名又は大字名	丁目又は字名	市調の別	借地権割合(%)	宅地(倍)				山原(倍)	林野(倍)
						宅地(倍)	田(倍)	畑(倍)	山原(倍)		
小松市		上記以外		調	25	1.3	(純) 5.7	(純) 8.8	(純) 2.4		
加賀市	あ	合河町	ロ、ハ、ニ、ホ各字道路沿い	調	40	2.2	(周) 比準	(周) 比準			
			ロ、ハ字道路沿い以外				(中) 27.0	(中) 48.0			
			ニ、ホ各字道路沿い以外				(中) 25.0	(中) 44.0			
			上記以外				(純) 5.5	(純) 8.6			
	い	伊切町	県道沿い	40	2.5	(周) 比準	(周) 比準				
			上記以外			(純) 5.5	(純) 8.6				
	い	動橋町	駅前から橋本酒造まで。動橋大橋から北国銀行経由JR踏切までの道路沿い	45	1.9	1.6	(周) 比準	(周) 比準	(純) 4.2		
			イ、ロ、ハ、ネ、ナ、ウ各字の上記以外全部				(中) 27.0	(中) 57.0			
			ホ、ヘ、ル、ワ、カ、ヨ、タ、レ、ラ、ム、井、オ各字の道路沿い				(中) 18.0				
			ワ、カ、ヨ、タ各字道路沿い以外				(中) 16.0	—			
			レ、ラ、ム				(中) 13.0				
			ホ、ヘ、ル、井、オ				(純) 5.5	(純) 8.6			
	う	潮津町	一部 イ、ロ、チ、ユ各字 県道小塩潮津線沿い 上記以外	40	2.1	2.6	(周) 比準	(周) 比準			
			上記以外				(中) 30.0	(中) 51.0			
			農用地区域				(純) 8.0	(純) 12.0			
大桜 上記以外			1.8				(純) 5.5 (純) 8.6				
か	加茂町	国道8号線沿い	40	1.9	1.7	(周) 比準	(周) 比準	(市) 比準			
		県、市道沿い				(純) 5.5	(純) 8.6				
		上記以外				(周) 比準	(周) 比準				
		全区(1区~6区) 上記以外				1.6	(純) 5.5 (純) 8.6				
か	片山津温泉	全区(1区~6区)	45	1.9	1.9	(周) 比準	(周) 比準	(市) 比準			
		上記以外				(周) 比準	(周) 比準				

署名		小松		適用地域名		評価方式又は評価倍率等					
市町村名	音順	町名又は大字名	丁目又は字名	市調の別	借地権割合(%)	宅地(倍)				山原(倍)	林野(倍)
						宅地(倍)	田(倍)	畑(倍)	山原(倍)		
加賀市	か	片山津町	オ 県道沿い	調	45	2.0	(周) 比準	(周) 比準	(市) 比準		
			リ、ム、タ、セ、ソ字 上記以外				(中) 26.0	(中) 55.0			
			ハ、ニ、ホ、ヘ、ト、チ、ツ、子、キ各字道路沿い				(中) 28.0	(中) 59.0			
			ニ、ホ、ヘ、ト、子各字道路沿い以外				(中) 45.0	(中) 50.0			
			チ字				(中) 48.0	(中) 80.0			
			ツ字				(中) 32.0	(中) 52.0			
	か	上河崎町	ク字全部	40	1.8	1.7	(中) 14.0	(中) 26.0			
			ヤ字全部				(純) 10.0	(純) 19.0		(純) 4.2	
			上記以外				(周) 比準	(周) 比準			
	賀	桑原町	国道8号線沿い	30	1.5	1.5	(純) 5.5	(純) 8.6			
			県、市道沿い				(周) 比準	(周) 比準			
			上記以外				(純) 5.5	(純) 8.6			
			イ、ロ、ハ、ニ、ホ各字(一部)				路 路	(純) 5.5		(純) 8.6	
	く	熊坂町	上記路線価区域以外とり、カ、ヤ各字	45	1.8	2.1	(周) 比準	(周) 比準	(市) 比準		
			国道8号線沿い				(中) 31.0	(中) 59.0			
レ字全部			(中) 13.0				(中) 25.0				
上記以外			(純) 5.5				(純) 8.6				
農用地区域			(純) 5.5				(純) 8.6				
国道8号線沿い			(周) 比準				(周) 比準				
し	黒瀬町	県、市道沿い	40	1.7	1.6	(周) 比準	(周) 比準				
		上記以外				1.5	(純) 5.5 (純) 8.6				
		1.5				(純) 5.5 (純) 8.6	(純) 4.2				
こ	小菅波町	1~2丁目	40	1.7	2.2	(周) 比準	(周) 比準				
		上記以外				(純) 5.5	(純) 8.6				
さ	作見町	道路沿い	40	1.6	1.6	(周) 比準	(周) 比準				
		上記以外				(純) 5.5	(純) 8.6				
し	庄町	カ、ワ各字の国道8号線沿い	40	2.0	2.0	(周) 比準	(周) 比準				

署名		小松		適用地域名		評価方式又は評価倍率等					
市町村名	音順	町名又は大字名	丁目又は字名	市調の別	借地権割合(%)	宅地			山原	林野	
						(倍)	(倍)	(倍)			
加	し	庄町	上記以外		30	(純)	5.5	(純)	8.6	(純) 4.2	
						篠原町	タ、レ、ソ各字の道路沿い	40	(周)比準		(周)比準
		柴山町	上記以外	30	(純)	5.5	(純)	8.6			
			せ、67各字の道路沿い	40	(周)比準	(周)比準					
	下河崎町	国道305号線沿い	40	(周)比準	(周)比準						
		上記以外	30	(純)	5.5	(純)	8.6				
	そ	曾字町	エ字	一部	路	路	(周)比準	(周)比準			
			路線価以外	40	1.7						
	賀	大聖寺荒町	上記以外			30	(純)	5.5	(純)		8.6
							麻島町				
賀	相生町	上記以外			路	路	—	—			
										今出町	
賀	一本橋町	上記以外			路	路	—	—			
										魚町	
賀	上木町	上記以外			30	(純)	5.5	(純)	8.6		
						越前町					
賀	大新道	一部			路	路	—	—			
										路線価以外の道路沿い	
賀	岡町	上記以外		40	1.8	(中)	17.0	(中)	33.0		
		農用地区域					(純)	11.5	(純)	20.0	
賀	荻生町	農用地区域以外		30	1.6	(中)	19.0	(中)	38.0		
		農用地区域					(純)	9.5	(純)	18.0	
賀	観音町	上記以外			路	路	(周)比準	(周)比準			
										片原町	
賀	鍛冶町	上記以外			路	路	(周)比準	(周)比準			
										金子町	
賀	亀町	上記以外			路	路	(周)比準	(周)比準			
										上福田町	新旗陽町

署名		小松		適用地域名		評価方式又は評価倍率等				
市町村名	音順	町名又は大字名	丁目又は字名	市調の別	借地権割合(%)	宅地			山原	林野
						(倍)	(倍)	(倍)		
加	賀	大聖寺上福田町	曙町		路	路				
			新栄町							
			朝日町							
			新川町							
	賀	松島町番場町1-1からト29まで	松島団地	上記以外	道路沿い	40	2.1	(周)比準	(周)比準	—
	賀	農用地区域	上記以外			2.1	(中)	19.0	(中)	32.0
	賀	京町	上記以外			路	路	(周)比準	(周)比準	
賀	五軒町	上記以外			路	路	(周)比準	(周)比準		
										木呂場町
賀	神明町	上記以外			路	路	(周)比準	(周)比準		
										下屋敷町
賀	新屋敷町	上記以外			路	路	(周)比準	(周)比準		
										十一町
賀	新組町	上記以外			路	路	(周)比準	(周)比準		
										天神下町からル甲38まで
賀	敷地	路線価区域以外の道路沿い		40	1.9	(中)	13.0	(中)	23.0	
		上記以外				(純)	9.5	(純)	16.0	
賀	下福田町	道路沿い		30	1.8	(周)比準	(周)比準			
		道路沿い以外				(中)	18.0		(中)	35.0
賀	菅生町	農用地区域				(純)	10.0	(純)	17.0	
		一部				(周)比準	(周)比準			
賀	菅生町	イ、ロ字		40	1.5	(中)	22.0		(中)	—
		上記以外				(純)	6.5	(純)	10.0	
賀	瀬越町	上記以外			30					
										上記以外

署名		小松		借地権割合(%)		評価方式又は評価倍率等						
市町村名	音順	適用地域名		市調の別	借地権割合(%)	宅地(倍)	畑(倍)	山原(倍)	林野(倍)			
		町名又は大字名	丁目又は字名									
加賀市	大聖寺	関町		路	路							
		鷹匠町										
		田原町										
		大名竹町										
	地方	西町、西栄町の一部		40	1.9	(周)比準	(周)比準	(中)90.0	(純)4.2			
		路線価区域以外の道路沿い										
	加賀市	寺	鉄砲町		路	路						
			天神下町									
		中	殿町		路	路						
			中	新道								
賀		永	仲町		路	路						
			永									
加賀市		錦	関町から松任団地への交差点まで		40	2.2						
			路線価区域以外の道路沿い									
		馬場	馬場町		路	路						
			八間道									
	番場	番場町		路	路							
		道路沿い										
	畑	上記以外		30	1.6	(中)17.0	(中)34.0	(純)4.2	(純)9.0	(純)17.0		
		農用地区域										
	東	東横町		路	路							
		東	町									
藤	福田町		路	路								
	藤	ノ木町										
本	本	町	路	路								
	法華坊	町										
松	松ヶ根	町	路	路								
	松	ヶ根									町	

署名		小松		借地権割合(%)		評価方式又は評価倍率等												
市町村名	音順	適用地域名		市調の別	借地権割合(%)	宅地(倍)	畑(倍)	山原(倍)	林野(倍)									
		町名又は大字名	丁目又は字名															
加賀市	大聖寺	三ツ屋町		路	路													
		道路沿い																
		三ツ	三ツ町									30	2.2	(中)20.0	(中)41.0	(純)4.2	(純)9.0	(純)16.0
			上記以外															
	た	南	農用地区域		30	1.9	(周)比準	(周)比準	(市)比準									
			上記以外															
	耳	耳聞山仲町		路	路													
		耳聞山町																
	山	山田町		路	路													
		弓	町															
つ	津波倉	国道8号線沿い		40	1.9	(周)比準	(周)比準	(純)4.2										
		ロ、ハ、ニ、ホ各字道路沿い																
富	塚	上記以外		30	1.8	(純)5.5	(純)8.6											
		イ、ロ、ニ、ト、中尾各字道路沿い																
と	百々	一、三、四、五、一部		40	1.5	(周)比準	(周)比準	(市)比準										
		路線価以外																
七	日市	上記以外		30	1.9	(周)比準	(周)比準	(純)4.2										
		国道8号線沿い																
に	南郷	ヌ字 県、市道沿い		40	1.7	(純)5.5	(純)8.6											
		上記以外																
中	代	国道沿い		40	2.2	(周)比準	(周)比準											
		上記以外のカ、レ各字																
に	西島	上記以外		30	2.0	(中)22.0	(中)41.0	(純)4.2	(純)5.5	(純)8.6								
		ニ、ホ、リ、国道8号線沿い																
は	箱宮	ヌ、ル各字 県、市道沿い		40	1.9	(周)比準	(周)比準											
		上記以外																
に	西島	チ、リ、ヌ、ル 国道8号線沿い		40	1.8	(周)比準	(周)比準											
		上記以外																
は	箱宮	ワ、カ各字 県、市道沿い		30	2.1	(周)比準	(周)比準											
		上記以外																
は	箱宮	国道8号線沿い		40	1.8	(周)比準	(周)比準											
		上記以外																
は	箱宮	上記以外		30	1.7	(純)5.5	(純)8.6											
		上記以外																

署名		小松		適用地域名				評価方式又は評価倍率等				
市町村名	音順	町名又は大字名	丁目又は字名	市調の別	借地権割合(%)	評価方式又は評価倍率等						
						宅地(倍)	田(倍)	畑(倍)	山原 林野(倍)			
加賀市	ふ	分校町	国道8号線沿い		40		(周)比準	(周)比準	(市)比準			
			上記以外		30	1.9	(純)5.5	(純)8.6	(純)4.2			
	へ	別所町	県道小松山中線沿い		40	2.3	(周)比準	(周)比準	(市)比準			
			上記以外		40	2.2	(純)5.5	(純)8.6				
	ほ	保賀町	国道8号線沿い		30	1.9	(周)比準	(周)比準				
			県、市道沿い			1.7						
			上記以外			1.6	(純)5.5	(純)8.6				
	ほ	細坪町	ヌ、ル、ヲ、一部		路	路	(周)比準	(周)比準	(純)4.2			
			ワ、カ各字									
			上記以外の道路沿い									
	ま	松山町	ヌ、ル各字道路沿い以外		40	1.9	(中)26.0	(中)52.0				
			ヲ、ワ、カ				(中)24.0	(中)46.0				
上記以外			30				(純)5.5	(純)8.6				
ま	松が丘	イ、ロ、各字国道8号線沿い		40	1.8	(周)比準	(周)比準					
		上記以外				(純)5.5	(純)8.6					
み	三木町	1~4丁目		30	1.6	(中)23.0	(中)37.0	(純)4.2				
		国道・県道沿い				(中)16.0	(中)34.0					
		上記以外				(純)5.5	(純)8.6					
市	や	山代温泉	1区~22区の一部		路	路			(市)比準			
			県道片山津山代線沿い				1.6					
			上記の路				1.8					
			線価区域				2.1	(周)比準		(周)比準		
			丸山町				1.8					
			大和町				1.7					
			上記以外				40	1.7				
			農用地区域以外				1.6	(中)34.0		(中)69.0		
			道路沿い				(純)10.0	(純)18.0				
			道路沿い以外				2.7	(周)比準		(周)比準		
よ	吉崎町	国道305号線沿い		30	2.2	(純)5.5	(純)8.6	(純)4.2				
		上記以外				40	1.9		(周)比準	(周)比準		
上記以外		国道、県道沿い		40	1.9	(周)比準	(周)比準					
		上記以外				25	1.6		(純)5.5	(純)8.6		

署名		小松		適用地域名				評価方式又は評価倍率等				
市町村名	音順	町名又は大字名	丁目又は字名	市調の別	借地権割合(%)	評価方式又は評価倍率等						
						宅地(倍)	田(倍)	畑(倍)	山原 林野(倍)			
山中	う	上野町	国道364号線沿い		40	1.8		(純)8.4	(市)比準			
			上記以外			2.6						
	う	上原町	国道364号線沿い		40	1.8	(周)比準	(周)比準	(純)3.8			
			ワ、カ、ヨ、ル、ヲの各字			2.1	(純)5.3	(純)8.4				
	か	河鹿町	上記以外		路	路			(市)比準			
			ホ、ヘ字(大聖寺川沿い)									
	こ	こおろぎ町	上記以外		40	1.5	(周)比準	(周)比準	(市)比準			
			イ、ロ各字の道路沿い及び大聖寺川沿い			2.0	(純)5.3	(純)8.4	(純)3.8			
	し	下谷町	ロ、ハ、ニの各字		40	1.9	(周)比準	(周)比準	(市)比準			
			イ、ロ、ハ、ニ各字の道路沿い及び大聖寺川沿い									
			イ、ロ、ハ、ニ各字の道路沿い以外				(純)5.3	(純)8.4	(純)3.8			
	す	菅谷町	上記以外		35	1.8	(周)比準	(周)比準	(中)39.0			
イ字			(純)5.3				(純)8.4	(純)3.8				
つ	塚谷町	イ、ロ、ニ、の各字		40	2.1	(周)比準	(周)比準	(市)比準				
		ホ、ヘ各字の道路沿い				(純)5.3	(純)8.4	(純)3.8				
な	中田町	上記以外		40	2.6	(純)5.3	(純)8.4	(純)3.8				
		二天町				1.9						
は	長谷田町	西桂木町		40	2.3	(周)比準	(周)比準					
		ロ、ヘ、ト、チ、				2.3	(周)比準		(周)比準			
は	白山町	リ、ヌ、タ		40	1.7	(中)24.0	(中)44.0	(純)3.8				
		の各字				(純)5.3	(純)8.4					
ひ	東桂木町	上記以外		45	1.4	(純)5.3	(純)8.4	(市)比準				
		一部										
ひ	東桂木町	ハ字の道路沿い		45	1.4			(市)比準				
		上記以外										
ひ	東桂木町	上記以外		路	路			(純)3.8				
		上記以外										

署名		小松		適用地域名		評価方式又は評価倍率等							
市町村名	音順	町名又は大字名	丁目又は字名	市調の別	借地権割合(%)	評価方式又は評価倍率等				山原 林野(倍)			
						宅地(倍)	田(倍)	畑(倍)	山原 林野(倍)				
山中町	ひ	東町1丁目	大聖寺川沿い及び同左岸地区	市調	50	路	路			(市) 比準			
			ホ、カ各字の大聖寺川沿い及び同右岸地区										
			上記以外									(純) 3.8	
	東町2丁目	へ、ホ各字の大聖寺川沿い	市調						(市) 比準				
		上記以外									(純) 3.8		
	ふ	富士見町	市調										
	ほ	本町	市調										
	み	南町	市調							(市) 比準			
	や	薬師町	市調										
	ゆ	湯の出町	市調								—		
湯の本町		市調								—			
	上記以外	市調		25	2.2	(純) 5.3	(純) 8.4	(純) 3.8					
根上町	あ	赤井町		調	30			(純) 5.6	(純) 9.0	(純) 3.7			
	お	大浜町		市	40	1.8		(周) 1.8	(周) 1.8	(市) 比準			
				調		1.6	—	(中) 13.0	(純) 3.7				
	こ	五間堂町	県道根上・寺井線沿い	調	30								
			国道8号線より東側										
			国道8号線より西側										
	上記以外		2.0	(中) 6.3	(中) 12.0								
	農用地区域		1.8	(純) 5.6	(純) 9.0	(純) 3.7							
	し	下ノ江町		市	40	2.4	(周) 2.5	(周) 2.5					
				調	30	2.5	(純) 5.6	(純) 9.0					
た	高坂町	道林・高坂線沿い	市	40						(市) 比準			
		上記以外									2.2	(周) 2.2	(周) 2.2
											2.0	(周) 1.9	(周) 1.9
大	大成町	主要地方道・金沢美川小松線の寺井駅前大成交差点から大成交差点までの道路沿い	市	50						(純) 3.7			
		上記以外の道路沿い									1.9	(周) 1.7	(周) 1.7
		上記以外									1.8		
	上記以外	市調		1.6									

署名		小松		適用地域名		評価方式又は評価倍率等								
市町村名	音順	町名又は大字名	丁目又は字名	市調の別	借地権割合(%)	評価方式又は評価倍率等				山原 林野(倍)				
						宅地(倍)	田(倍)	畑(倍)	山原 林野(倍)					
根上町	た	大成町	農用地区域以外	調	30	1.6								
			農用地区域								(中) 14.0	—		
	と	道林町	木曾街道線(線沿いを除く)の西側	市	40						(純) 3.7			
			木曾街道線沿い									1.3		
			道林高坂線沿い									1.6	(周) 1.3	(周) 1.3
			上記以外									1.9		
	中	中町	木曾街道線沿い	市	40						(市) 比準			
			上記以外									1.7	(中) 15.0	(中) 27.0
			農用地区域									1.6	(純) 5.6	(純) 9.0
	な	中ノ江町		調	30									
			1.1											
上根町	中	中庄町	県道根上・寺井線沿い	市	40									
			上記以外								1.2	(純) 5.6	(純) 9.0	
	に	西任田町	農用地区域以外	調	30						(純) 3.7			
			農用地区域									1.6	(周) 1.2	(周) 1.2
	西	西二口町		市	40									
												1.8	(周) 1.5	(周) 1.5
浜	浜町	木曾街道線(線沿いを除く)の西側	市	40						(市) 比準				
		木曾街道線沿い									1.7	(純) 5.6	(純) 9.0	
		上記以外									1.3	(中) 6.0	(中) 12.0	
は	浜開発町	主要地方道金沢・美川・小松線沿い	市	40						(純) 3.7				
		上記以外									2.2	(周) 1.8	(周) 1.8	
		農用地区域以外									2.1	(純) 5.6	(純) 9.0	
ふ	福岡町	農用地区域	調	30										
											1.3	—	—	
			市	40						(市) 比準				
			調	30						(純) 3.7				
			市	40						(純) 3.7				
			調	30						(純) 3.7				

署名		小松		適用地域名		評価方式又は評価倍率等					
市町村名	音順	町名又は大字名	丁目又は字名	市調の別	借地権割合(%)	宅地(倍)		畑(倍)		山原	林野(倍)
						宅地(倍)	田(倍)	畑(倍)	山原		
根上町	ふ	福島町	主要地方道金沢・美川・小松線沿い	市	40	2.0	(周) 1.7	(周) 1.7	(市) 比準		
			上記以外								
	や	山口町	農用地区域	調	30	1.9	(中) 29.0	(中) 49.0			
			ウ字の道路沿い								
	よ	吉原町	以外	市	40	2.4	(中) 11.0	(中) 24.0			
			上記以外								
	よ	吉原釜屋町	農用地区域	調	30	2.2	(純) 5.6	(純) 9.0			
			木曾街道線沿い								
	よ	吉原釜屋町	木曾街道線沿い	市	40	2.2	(周) 1.4	(周) 1.4	(市) 比準		
			上記以外								
よ	吉原釜屋町	上記以外	調	30	2.3	(周) 1.5	(周) 1.5				
		木曾街道線沿い									
よ	吉原釜屋町	上記以外	調	30	2.7	(純) 5.6	(純) 9.0	(純) 3.7			
		木曾街道線沿い									
寺	あ	粟生	県道徳久粟生線沿い	市	40	1.9	(周) 1.4	(周) 1.4			
			上記以外								
			県道松任寺井線沿い								
			農用地区域以外								
	い	泉台中	農用地区域	調	30	1.5	(中) 19.0	(中) 37.0	(純) 3.7		
			農用地区域								
	井	泉台	秋常	市	40	2.1	(純) 6.5	(純) 8.6			
			石子								
			泉台東								
			泉台南								
町	う	牛島	農用地区域以外	調	30	1.7	(中) 9.0	(中) 11.0			
			農用地区域								
			泉台西								
			泉台南								
町	お	大長野	農用地区域以外	市	40	1.4	(周) 1.4	(周) 1.4	(市) 比準		
			農用地区域								
			国道8号線沿い								
			農用地区域以外								

署名		小松		適用地域名		評価方式又は評価倍率等					
市町村名	音順	町名又は大字名	丁目又は字名	市調の別	借地権割合(%)	宅地(倍)		畑(倍)		山原	林野(倍)
						宅地(倍)	田(倍)	畑(倍)	山原		
寺	お	大長野	農用地区域	調	30	2.3	(純) 6.5	(純) 8.6			
			小杉								
	こ	小長野	農用地区域以外	市	40	1.4	(周) 1.6	(周) 1.6	(純) 3.7		
			農用地区域								
			農用地区域								
			農用地区域								
	さ	佐野	農用地区域	調	30	2.1	(純) 6.5	(純) 8.6			
			農用地区域								
			農用地区域								
			農用地区域								
井	し新保	農用地区域	市	40	2.4	(周) 1.8	(周) 1.8	(市) 比準			
		農用地区域									
		農用地区域									
		農用地区域									
町	て	寺井	農用地区域	調	35	2.2	(中) 23.0	(中) 43.0			
			農用地区域								
			農用地区域								
			農用地区域								

署名		小松		適用地域名		市調の別	借地権割合(%)	評価方式又は評価倍率等				
市町村名	音順	町名又は大字名	丁目又は字名	宅地(倍)	田(倍)			畑(倍)	山原	林野(倍)		
寺	ひ	東任田	県道粟生小松線沿い	市	40	2.1	(周) 1.8	(周) 1.8	(純) 3.7			
			上記以外		2.4							
			農用地区域以外	調	30	1.7	(中) 17.0	(中) 22.0				
			農用地区域		(純) 6.5	(純) 8.6						
	ま	末寺	県道小松鶴来線沿い	市	40	2.0	(周) 2.0	(周) 2.0				
			上記以外		2.1							
	井		県道小松鶴来線沿い	調	30	1.9	(中) 37.0	—				
			農用地区域以外			(中) 25.0	(中) 43.0					
			農用地区域			(純) 6.5	(純) 8.6					
	ゆ	湯ノ谷		市	40	2.1	(周) 1.9	(周) 1.9		(市) 比準		
			調			30	(純) 6.5	(純) 8.6				
町			県道松任寺井線沿い	市	40	1.3	(周) 1.6	(周) 1.6				
			上記以外			1.7						
	よ	吉光	県道粟生小松線沿い	調	30	1.5	(中) 21.0	(中) 36.0	(純) 3.7			
			農用地区域以外			(中) 16.0	(中) 20.0					
			農用地区域			(純) 6.5	(純) 8.6					
わ	和田											
辰	く	倉重	県道沿い	調	30	1.7	(純) 5.8	(純) 8.5	(純) 3.7			
			上記以外			1.8						
	た	辰口	松崎旅館から山口酒店まで			40	2.3					
			上記以外			30	2.0	—		—	(市) 比準	
町	み	緑が丘			25	1.7	(純) 5.8	(純) 8.5	(純) 3.7			
川北町	し	下田子島	県道松任寺井線沿い	調	30	1.6	(周) 比準	(周) 比準	(純) 3.7			
			上記以外				(中) 18.0	(中) 36.0				
			農用地区域				(純) 14.0	(純) 21.0				
	た	橘	県道松任寺井線沿い				(周) 比準	(周) 比準				

署名		小松		適用地域名		市調の別	借地権割合(%)	評価方式又は評価倍率等				
市町村名	音順	町名又は大字名	丁目又は字名	宅地(倍)	田(倍)			畑(倍)	山原	林野(倍)		
川北町	た	橘	ロ、ツ各字道路沿い	調	30	1.6	(中) 18.0	(中) 39.0	(純) 3.7			
			上記以外				(中) 14.0	(中) 31.0				
			農用地区域				(純) 12.0	(純) 19.0				
	上記以外	1.7	(純) 6.2				(純) 9.6					

署名		七尾		適用地域名		評価方式又は評価倍率等				
市町村名	音順	町名又は大字名	丁目又は字名	市調の別	借地権割合(%)	評価方式又は評価倍率等				
						宅地(倍)	田(倍)	畑(倍)	山原	林野(倍)
七	あ	相生町		路	路	—	—	—	—	—
		青山町		30	2.6					
		赤浦町		35		(純) 4.0	(純) 4.4	(純) 3.0		
		麻生町		30	3.7					
		旭町		30	2.6					
		阿良町		路	路	—	—	—	—	—
		青葉台町		40	5.2					
		飯川町	国道沿い及び37、40字、101字 徳田町を除く上記以外	40	1.9					
		庵町		35	1.6	(純) 4.0	(純) 4.4	(純) 3.0		
		池崎町		30	3.8					
生駒町		30	2.6							
尾	い	石崎町	一部 上記以外のヌ字 国道沿い 農用地区域以外 農用地区域 ヨ、レ、ヲ、コ各字 ワ、甲各字 大鳥浜団地 上記以外 農用地区域以外 農用地区域	路	路	—	—	—	—	—
				4.2	(周)比準	(周)比準				
				3.6	(純) 4.0	(純) 4.4				
				4.7	(周)比準	(周)比準				
				7.9						
				5.5	—	—				
				6.4	(周)比準	(周)比準	(純) 3.0			
				6.4	(純) 4.0	(純) 4.4				
		一本杉町		路	路	—	—	—	—	—
		今町		路	路	—	—	—	—	—
市	う	魚町		路	路	—	—	—	—	
		後畠町	道路沿い 上記以外	40	3.3	(中) 56.3	(中) 83.5	(中) 83.6		
		鶴浦町		30	3.7	(純) 4.0	(純) 4.4	(純) 3.0		
		馬出町		路	路	—	—	—	—	
		江曾町	国道沿い 上記以外	40	1.8					
		江泊町		35	1.7	(純) 4.0	(純) 4.4	(純) 3.0		
		30	3.7							

署名		七尾		適用地域名		評価方式又は評価倍率等				
市町村名	音順	町名又は大字名	丁目又は字名	市調の別	借地権割合(%)	評価方式又は評価倍率等				
						宅地(倍)	田(倍)	畑(倍)	山原	林野(倍)
七	お	大田町	国道沿い 上記以外	40	4.0	(純) 4.0	(純) 4.4	(純) 3.0		
		大手町		35	2.6					
		大泊町		路	路	—	—	—	—	—
		大野木町		30	3.7	(純) 4.0	(純) 4.4	(純) 3.0		
		岡町		40	4.6	(周)比準	(周)比準			
		奥原町	国道沿い 上記以外	35	4.1	(純) 4.0	(純) 4.4	(純) 3.0		
		小栗町		30	3.7					
		鍛冶町		30	2.3	(純) 4.0	(純) 4.4	(純) 3.0		
		上府中町		路	路	(周)比準	(周)比準			
		亀山町		路	路	—	—	—	—	—
尾	か	川原町		30	3.7	(純) 4.0	(純) 4.4	(純) 3.0		
		鹿渡島		路	路	—	—	—	—	
		木町		路	路	—	—	—	—	
		北藤橋町		路	路	—	—	—	—	
		熊淵町		30	3.7	(純) 4.0	(純) 4.4	(純) 3.0		
		黒崎町		30	2.8	(純) 4.0	(純) 4.4	(純) 3.0		
		小池川原町		30	3.7	(純) 4.0	(純) 4.4	(純) 3.0		
		郡町		路	路	—	(周)比準		—	
		国下町	国道沿い 上記以外	40	2.9	(純) 4.0	(純) 4.4	(純) 3.0		
		国分町	県道沿い 上記以外	35	2.6					
市	こ	柑子町		40	3.6	(周)比準	(周)比準	(市)比準		
				35	3.6					
		小島町	一部 県道沿い(七尾～羽咋) 七尾線から山際 上記以外	30	3.7	(純) 4.0	(純) 4.4	(純) 3.0		
				路	路	(周)比準	(周)比準		—	
				40	2.9	(周)比準	(周)比準	(市)比準		
				40	4.1	(中) 72.5	(中) 83.1			
寿町		路	路	(純) 4.0	(純) 4.4	(純) 3.0				
		路	路	—	—	—	—			

署名		七尾		適用地域名				評価方式又は評価倍率等				
市町村名	音順	町名又は大字名	丁目又は字名	市調の別	借地権割合(%)	評価方式又は評価倍率等						
						宅地(倍)	田(倍)	畑(倍)	山原(倍)	林野(倍)		
七尾市	こ	米町		路	路	—	—	—	—	—		
	栄町	道路沿い		40	2.6	(周)比準	(周)比準	(純)3.0				
		上記以外				(中)63.4	(中)73.9					
	桜町			路	路	—	—	—	—	—		
	佐々波町			30	3.7	(純)4.0	(純)4.4	(純)3.0				
	佐野町				3.1							
	さ	佐味町	1字及び国道沿い		40	2.8	(周)比準	(周)比準	—			
			吉田道路(株)～公民館松本四郎の間			4.1						
			上記以外			35	4.0	(純)4.0	(純)4.4	(純)3.0		
	作事町			路	路	—	—	—	—	—		
	沢野町			30	3.0	(純)4.0	(純)4.4	(純)3.0				
	山王町			路	路	(周)比準	(周)比準	—				
	清水平町			30	3.7							
	下町	国道沿い			40	1.8	(純)4.0	(純)4.4	(純)3.0			
		徳田町を除く上記以外				1.6						
	白鳥町			30	3.7							
	し	白馬町	県道沿い(細口～七尾自動車検査場)		40	4.7	(周)比準	(周)比準	(市)比準			
			七尾商業団地			6.8	—	—	—			
	上記以外				35	4.7	(純)4.0	(純)4.4	(純)3.0			
	白銀町			路	路	—	—	—	—	—		
新保町	国道沿い			40	3.3	(中)27.4	(中)44.9	(中)33.0				
	上記以外				35	3.9	(純)4.0	(純)4.4	(純)3.0			
神明町			路	路	—	—	—	—	—			
菅沢町				30	3.7	(純)4.0	(純)4.4	(純)3.0				
	須能町											
そ	袖ヶ江町			路	路	—	—	—	—	—		
		祖浜町			35	4.8						
滝尻町				3.7	(純)4.0	(純)4.4	(純)3.0					
た	竹町			30	2.8							
	直津町											
	橋町			路	路	—	—	—	—	—		

署名		七尾		適用地域名				評価方式又は評価倍率等				
市町村名	音順	町名又は大字名	丁目又は字名	市調の別	借地権割合(%)	評価方式又は評価倍率等						
						宅地(倍)	田(倍)	畑(倍)	山原(倍)	林野(倍)		
七尾市	た	多根町			30	3.7	(純)4.0	(純)4.4	(純)3.0			
	ち	千野町	国道沿い		40	3.1	(周)比準	(周)比準	(市)比準			
			い、ろ、は、に、ほ、へ各字	農用地区域以外			道路沿い	(中)27.4	(中)40.4	(中)40.0		
			農用地区域				(純)4.0	(純)4.4	(純)3.0			
	上記以外	農用地区域	道路沿い	(中)27.4	(中)40.4	(中)40.0						
		域以外	上記以外			(純)3.0						
	上記以外	農用地区域				(純)4.0	(純)4.4					
	つつじが浜			路	路	—	—	—	—	—		
	つ	津向町	国道沿い			1.9	(周)比準	(周)比準	(市)比準			
			旧国道沿い			2.5						
上記以外					40	2.4	(中)29.8	(中)43.4	(純)3.0			
て	天神川原町	ヌ、ル、ヲ、カ各字	道路沿い		2.8	(周)比準	(周)比準	—				
		上記以外	農用地区域以外	(中)26.0	(中)40.6	(中)46.1						
		農用地区域		35	2.7	(純)4.0	(純)4.4	(純)3.0				
東浜町			30	3.7								
常盤町			路	路	—	—	—	—	—			
徳田町	徳田駅前通りと己字				2.0							
	徳田第一、旭ヶ丘団地				2.8	(周)比準	(周)比準	(市)比準				
	上記以外	道路沿い			2.2	(純)4.0	(純)4.4	(純)3.0				
上記以外	上記以外				40	2.5						
と	所口町	ホ、ニ			2.6	(周)比準	(周)比準	—				
		チ			2.7							
上記以外	農用地区域以外	道路沿い	(中)67.4	(中)75.8	(市)比準							
農用地区域		(純)4.0	(純)4.4	(純)3.0								
殿町			30	3.0								
富岡町			路	路	—	—	—	—	—			
外林町												
百海			30	3.7	(純)4.0	(純)4.4	(純)3.0					

署名		七尾		適用地域名		評価方式又は評価倍率等				
市町村名	音順	町名又は大字名	丁目又は字名	市調の別	借地権割合(%)	評価方式又は評価倍率等				
						宅地(倍)	田(倍)	畑(倍)	山原	林野(倍)
七尾市	な	中狭町	国道沿い		40	2.7	(周)比準	(周)比準		—
			上記以外			2.3	(純)4.0	(純)4.4	(純)3.0	
	な	なぎの浦	路		路	—	—	—	—	—
			路			—	—	—	—	
	に	西藤橋町	西三階町		30	2.9	(純)4.0	(純)4.4	(純)3.0	
			(株)瀬口工務店～藤橋橋			2.5				
			県道沿い			2.8	(周)比準	(周)比準	—	
			旧県道沿い			2.6				
	ぬ	温井町	上記以外		30	2.9	(純)4.0	(純)4.4	(純)3.0	
			塗師町			路	—	—	—	
は	八田町	口字		40	2.7					
		上記以外			35	2.3				
		花園町			3.7	(純)4.0	(純)4.4	(純)3.0		
		盤若野町			30	2.6				
尾	東三階町	日室町		30	3.7					
		松物町			路	—	—	—		
市	ふ	藤野町	国道沿い		40	2.6	(周)比準	(周)比準	—	
			上記以外			(純)4.0	(純)4.4			
			のイ、ロ、ハ字			2.9	(中)28.1	(中)41.1	(中)49.2	
			農用地区域以外			(純)4.0	(純)4.4	(純)3.0		
	ふ	藤橋町	県道沿い		40	2.8				
			旧県道沿い、未字			2.6	(周)比準	(周)比準	—	
	ふ	藤橋町	巳午字		40	2.5	(周)比準	(周)比準	—	
			丑字			2.5				
			寅字			3.0	(中)77.2	(中)153.6	(市)比準	
			農用地区域以外			(純)4.0	(純)4.4	(純)3.0		
ふ	藤橋町	上記以外		40	2.5	(周)比準	(周)比準	(市)比準		
		農用地区域			2.5	(周)比準	(周)比準	(市)比準		

署名		七尾		適用地域名		評価方式又は評価倍率等				
市町村名	音順	町名又は大字名	丁目又は字名	市調の別	借地権割合(%)	評価方式又は評価倍率等				
						宅地(倍)	田(倍)	畑(倍)	山原	林野(倍)
七尾市	な	藤橋町	上記以外		40	2.5	(中)77.2	(中)153.6	(純)3.0	
			農用地区域以外			(純)4.0	(純)4.4			
	な	府中町	路		路	—	—	—	—	
			路			—	—	—		
	ふ	古府町	国道沿い(はらべこ弁当～古府信号まで)		40	2.6				
			い、に、へ各字			(周)比準	(周)比準	(市)比準		
			ろ、ほ、ち、り、ぬ、			(純)4.0	(純)4.4	(純)3.0		
			農用地区域以外			3.2	(中)25.4	(中)46.4	(中)37.3	
	七	古府町	上記以外		40	3.2	(純)4.0	(純)4.4	(純)3.0	
			農用地区域			(中)25.4	(中)46.4	(純)3.0		
尾	古城町	農用地区域以外		30	2.8	(純)4.0	(純)4.4	(純)3.0		
		農用地区域			3.5					
		報国町			3.5					
		細口町			40	3.6	(中)40.0	(中)85.3	(市)比準	
尾	町屋町	国道沿い		35	3.3	(周)比準	(周)比準	(市)比準		
		い、ろ、口は、に各字			(中)40.0	(中)85.3	(純)3.0			
市	松本町	上記以外		30	2.9	(純)4.0	(純)4.4	(純)3.0		
		満仁町			3.3	(周)比準	(周)比準	(市)比準		
		松百町			3.6	(純)4.0	(純)4.4	(純)3.0		
		国道沿い及びオ字			3.3	(周)比準	(周)比準	(市)比準		
市	万行町	上記以外		40	2.3	(純)4.0	(純)4.4	(純)3.0		
		1～5及び76字			2.6	(純)4.0	(純)4.4	(純)3.0		
み	三島町	上記以外		35	2.6	(純)4.0	(純)4.4	(純)3.0		
		農用地区域			2.3	(周)比準	(周)比準	(市)比準		
		三室町			3.7	(純)4.0	(純)4.4	(純)3.0		
		水上町			3.7	(純)4.0	(純)4.4	(純)3.0		
み	御被町	路		路	—	—	—	—		
		路			—	—	—			
み	湊一町	路		路	—	—	—	—		
		路			—	—	—			

署名		七尾		適用地域名		評価方式又は評価倍率等				
市町村名	音順	町名又は大字名	丁目又は字名	市調の別	借地権割合(%)	評価方式又は評価倍率等				
						宅地(倍)	田(倍)	畑(倍)	山原(倍)	林野(倍)
七尾市	み	南藤橋町	南藤橋通り (笠師商店～佐藤酒店)		45	2.3	—	—	—	—
			上記以外		40	2.8	(周)比準	(周)比準	—	—
			南ヶ丘		40	4.6	—	—	—	—
	む	虫崎町	一部		30	3.7	(純)4.0	(純)4.4	(純)3.0	—
			一部		路	路	—	—	—	—
	も	本府中町	国道沿い(生長美容～山沢ストア)		30	1.7	(周)比準	(周)比準	—	—
			国道沿い(田村ビル～木村力太郎)		40	1.9	—	—	—	—
			上記以外の国道沿い及びワ、カ、ヨ各字		45	2.9	—	—	—	—
			上記以外		45	2.9	(中)47.8	(中)68.3	—	—
	七尾市	や	八幡町	農用地区域以外		40	2.7	(純)4.0	(純)4.4	(純)3.0
農用地区域				35	2.6	(純)4.0	(純)4.4	(純)3.0		
い		矢田新町	一部		路	路	—	—	—	
			上記以外の国道沿い		40	2.7	(周)比準	(周)比準	—	
や		山崎町	一部		30	3.7	(純)4.0	(純)4.4	(純)3.0	
			上記以外		路	路	—	—	—	
や		大和町	一部		40	2.7	(周)比準	(周)比準	—	
			上記以外		40	3.0	(純)4.0	(純)4.4	(純)3.0	
や		八幡町	国道沿い 八幡交差点～ 北陸乳業まで		35	2.6	(純)4.0	(純)4.4	(純)3.0	
			上記以外		35	2.6	(純)4.0	(純)4.4	(純)3.0	
市	や	矢田町	口、ハ、ニ、ト、ネ、1号各字		30	3.3	(周)比準	(周)比準	(中)54.2	
			ホ、ル、ヘ、 2号、3号		40	3.2	(中)39.1	(中)50.3	(純)3.0	
や	や	矢田町	各字		40	4.0	(純)4.0	(純)4.4	(純)3.0	
			緑ヶ丘団地		40	7.0	—	—	—	
や	や	矢田町	農用地区 道路沿い		30	3.4	(中)39.1	(中)50.3	(中)54.2	
			上記以外		30	3.4	(中)39.1	(中)50.3	(中)54.2	
や	や	湯川町	農用地区域		30	3.7	(純)4.0	(純)4.4	(純)3.0	
			上記以外		35	2.7	(純)4.0	(純)4.4	(純)3.0	
わ	わ	和倉町	一部		路	路	(周)比準	(周)比準	(市)比準	
			一部		路	路	(周)比準	(周)比準	(市)比準	

署名		七尾		適用地域名		評価方式又は評価倍率等				
市町村名	音順	町名又は大字名	丁目又は字名	市調の別	借地権割合(%)	評価方式又は評価倍率等				
						宅地(倍)	田(倍)	畑(倍)	山原(倍)	林野(倍)
七尾市	わ	和倉町	和倉西しらさぎ台別荘予定地		40	—	—	—	(中)92.8	—
			上記以外		30	2.8	(純)4.0	(純)4.4	(純)3.0	—
			上記以外		30	2.7	(純)4.0	(純)4.4	(純)3.0	—
七尾市	あ	旭町	一部		路	路	—	(周)比準	(周)比準	—
			粟原町		40	2.6	(純)4.0	(純)4.5	(純)2.8	—
	あ	粟生町	国道沿い		35	3.1	—	(中)32.0	(中)56.0	—
			上記以外		40	3.1	—	—	—	—
	あ	飯山町	飯山商店街通り		40	2.5	(純)4.0	(純)4.5	(純)2.8	—
			上記以外		35	1.8	(純)4.0	(純)4.5	(純)2.8	—
	あ	一の宮町	国道沿い		40	3.9	—	—	—	—
			上記以外		35	4.3	—	—	—	—
	あ	石野町	国道415号線沿い		40	3.0	(周)比準	(周)比準	—	—
			上記以外		35	2.2	—	—	—	—
あ	上江町	一部		35	1.9	—	—	—	—	
		宇土野町		35	2.5	(純)4.0	(純)4.5	(純)2.8	—	
あ	大町	国道159・415号線沿い		30	2.1	—	—	—	—	
		上記以外		30	2.0	—	—	—	—	
あ	大川町	1丁目		路	路	—	—	—	—	
		2丁目		路	路	—	—	—	—	
あ	大川町	一部		路	路	—	—	—	—	
		上記以外		40	2.6	—	—	—	—	
あ	太田町	国道415号線沿い		35	3.0	—	—	—	—	
		上記以外		35	2.1	—	—	—	—	
あ	尾長町	一部		路	路	—	—	—	—	
		上記以外		40	2.0	(純)4.0	(純)4.5	(純)2.8	—	
あ	垣内田町	一部		40	2.7	(純)4.0	(純)4.5	(純)2.8	—	
		鹿島路町		35	3.3	(純)4.0	(純)4.5	(純)2.8	—	

署名		七尾		適用地域名		市調の別	借地権割合(%)	評価方式又は評価倍率等			
市町村名	音順	町名又は大字名	丁目又は字名	宅地(倍)	田(倍)			畑(倍)	山原	林野(倍)	
羽	か	上中山町		30	1.4						
		上白瀬町		35	1.7	(純) 4.0	(純) 4.5	(純) 2.8			
		金丸出町			1.9						
	釜屋町	一部	路	路							
		上記以外	40	2.6	(周)比準	(周)比準	(市)比準				
	川原町		路	路							
	こ 御坊山町										
	さ 酒井町		30	2.3			(純) 2.8				
	し	四町		35	2.1	(純) 4.0	(純) 4.5				
		志々見町									
寺家町		国道沿い 上記以外	40	3.9	(周)比準	(周)比準	(市)比準				
柴垣町				3.2	(純) 4.0	(純) 4.5	(純) 2.8				
				2.7							
島出町		路	路			(周)比準	(市)比準				
昨	下曾祢町		35	2.0	(純) 4.0	(純) 4.5	(純) 2.8				
	白瀬町			2.1							
	新保町	国道沿い 上記以外	40	3.4		(中) 54.9	(中) 51.5				
す	次場町		35	3.0							
	管池町			2.6							
せ	千石町		30	1.4							
	千田町		35	1.5							
た	滝町	国道沿い	40	2.9							
		上記以外	35	2.4							
	滝谷町		30	2.1							
千路町		35	2.6								
ち	千代町	国道415号線沿い	40	3.1	(周)比準	(周)比準					
		上記以外		2.7	(純) 4.0	(純) 4.5					
	千里浜町	一部 上記以外	路	路			(市)比準				
中央町		40	2.9		(周)比準	(中) 39.5					
		路	路			(市)比準					

署名		七尾		適用地域名		市調の別	借地権割合(%)	評価方式又は評価倍率等			
市町村名	音順	町名又は大字名	丁目又は字名	宅地(倍)	田(倍)			畑(倍)	山原	林野(倍)	
羽	つ	土橋町		35	1.9	(純) 4.0	(純) 4.5	(純) 2.8			
		円井町									
	鶴多町	一部	路	路			(周)比準	(周)比準			
		上記以外	40	2.8	(中) 35.0	(中) 44.2					
	中川町	国道159・415号線沿い			2.4	(周)比準	(周)比準				
		上記以外	35	2.0	(純) 4.0	(純) 4.5	(純) 2.8				
	西釜屋町	一部	路	路			(周)比準	(周)比準	(市)比準		
		上記以外	40	3.4	(純) 4.0	(純) 4.5	(純) 2.8				
	羽咋町			2.5							
	東釜屋町	農用地区域以外	35	2.6	(中) 33.5	(中) 41.5					
農用地区域				(純) 4.0	(純) 4.5	(純) 2.8					
東川原町	一部	路	路			(周)比準	(周)比準				
	上記以外	40	5.0	(純) 4.0	(純) 4.5	(純) 2.8					
東的場町	県道沿い			2.6	(中) 35.5	(中) 42.6					
	上記以外	35	2.9	(純) 4.0	(純) 4.5	(純) 2.8					
菱分町		30	2.1								
兵庫町	国道沿い			2.4		(周)比準	(市)比準				
	スナック夏子～北鉄前			2.6							
	七尾線西側～国道沿い					(中) 56.7	(中) 64.3				
	七尾線東側			2.8	(中) 16.7	(中) 34.9	(中) 29.1				
上記以外	35				(純) 4.0	(純) 4.5	(純) 2.8				
深江町		40	3.3								
福水町		30	1.7			(純) 2.8					
本江町		路	路			(周)比準	(周)比準	(市)比準			
堀替新町		30	2.1	(純) 4.0	(純) 4.5	(純) 2.8					

署名		七尾		適用地域名				評価方式又は評価倍率等				
市町村名	音順	町名又は大字名	丁目又は字名	市調の別	借地権割合(%)	評価方式又は評価倍率等						
						宅地(倍)	田(倍)	畑(倍)	山原林野(倍)			
羽	ま	松ヶ下町	一部	農用地 区域以外	路	路	(周)比準	(周)比準	—	(市)比準		
			上記以外		40	3.8	(純) 4.0	(純) 4.5	(純) 2.8			
	的場町	一部	農用地 区域以外	路	路	(周)比準	(周)比準	—	(市)比準			
		上記以外		40	2.7							
	み	神子原町	一部	農用地 区域以外	路	路	(周)比準	(周)比準	—	(市)比準		
			上記以外		30	2.0	(純) 4.0	(純) 4.5	(純) 2.8			
	昨	三ツ屋町	一部	農用地 区域以外	路	路	(周)比準	(周)比準	—	(市)比準		
			上記以外		40	2.1						
	や	南中央町	一部	農用地 区域以外	路	路	(周)比準	(周)比準	—	(市)比準		
			上記以外		40	3.5	(純) 4.0	(純) 4.5	(純) 2.8			
市	柳田町	国道沿い	農用地 区域以外	路	路	(周)比準	(周)比準	—	(市)比準			
		県道沿い		40	4.0	(純) 4.0	(純) 4.5	(純) 2.8				
よ	柳橋町	上記以外	農用地 区域以外	路	路	(周)比準	(周)比準	—	(市)比準			
		一部		35	2.6	(純) 4.0	(純) 4.5	(純) 2.8				
り	四柳町	一部	農用地 区域以外	路	路	(中) 36.6	(中) 43.9	—	(純) 2.8			
		上記以外		40	3.8							
鹿	か	金丸	又、れ	農用地 区域以外	路	路	(純) 3.9	(純) 3.9	—	(純) 2.6		
			上記以外		40	1.8						
西	と	徳丸	又、れ	農用地 区域以外	路	路	(純) 3.9	(純) 3.9	—	(純) 2.6		
			上記以外		40	1.6						
町	に	西馬場	又、れ	農用地 区域以外	路	路	(純) 3.9	(純) 3.9	—	(純) 2.6		
			上記以外		30	2.2						
の	能登部上	県道沿い(やきとり有楽町 ～理容マツエ)	農用地 区域以外	路	路	(周)比準	(周)比準	—	(市)比準			
		上記以外の県道沿い		40	2.1							
能登部下	能登部下	上記以外	農用地 区域以外	路	路	(純) 3.9	(純) 3.9	—	(純) 2.6			
		県道沿い(橋上機業場 ～鹿西タクシー)		40	2.5	(周)比準	(周)比準					
の	能登部下	上記以外	農用地 区域以外	路	路	(純) 3.9	(純) 3.9	—	(純) 2.6			
		県道沿い(橋上機業場 ～鹿西タクシー)		40	2.1							

署名		七尾		適用地域名				評価方式又は評価倍率等				
市町村名	音順	町名又は大字名	丁目又は字名	市調の別	借地権割合(%)	評価方式又は評価倍率等						
						宅地(倍)	田(倍)	畑(倍)	山原林野(倍)			
鹿西町	の	能登部下	上記以外の県道沿い	農用地 区域以外	路	路	(周)比準	(周)比準	—	(市)比準		
			上記以外		40	2.3	(周)比準	(周)比準				
			上記以外		25	1.8	(純) 3.9	(純) 3.9	(純) 2.6			
鳥屋町	し	新庄	上記以外の県道沿い	農用地 区域以外	路	路	(周)比準	(周)比準	—	(市)比準		
			上記以外		25	1.9	(純) 3.7	(純) 4.1	(純) 2.6			
	す	末坂	県道沿い(七尾～羽咋線)	農用地 区域以外	路	路	(周)比準	(周)比準	—	(市)比準		
			上記以外		30	2.1	(周)比準	(周)比準				
	せ	瀬戸	県道沿い(七尾～羽咋線)	農用地 区域以外	路	路	(純) 3.7	(純) 4.1	—	(純) 2.6		
			上記以外		30	3.0						
	は	羽坂	県道沿い(七尾～羽咋線)	農用地 区域以外	路	路	(周)比準	(周)比準	—	(市)比準		
			上記以外		25	2.5	(純) 3.7	(純) 4.1	(純) 2.6			
	ひ	一青	県道沿い(七尾～羽咋線)	農用地 区域以外	路	路	(周)比準	(周)比準	—	(市)比準		
			上記以外		25	2.1	(周)比準	(周)比準				
よ	良川	良川駅から良川自動車商会まで 良川駅から一青交差点まで 鳥屋公民館から良川公民館まで	農用地 区域以外	路	路	(周)比準	(周)比準	—	(純) 2.6			
		上記以外の県道沿い		40	2.0	(周)比準	(周)比準					
の	よ	良川	上記以外の県道沿い	農用地 区域以外	路	路	(純) 3.7	(純) 4.1	—	(純) 2.6		
			上記以外		30	2.8	(純) 3.7	(純) 4.1				
の	よ	良川	上記以外の県道沿い	農用地 区域以外	路	路	(純) 3.7	(純) 4.1	—	(純) 2.6		
			上記以外		25	1.9						
鹿島町	あ	在江	国道沿い(農用地区域以外)	農用地 区域以外	路	路	(純) 4.5	(純) 4.2	—	(純) 2.6		
			上記以外		30	2.1	(純) 4.5	(純) 4.2				
			上記以外		40	1.3	(周)比準	(周)比準				
の	い	井田	国道沿い(農用地区域以外)	農用地 区域以外	路	路	(純) 4.5	(純) 4.2	—	(純) 2.6		
			上記以外		30	3.1	(純) 4.5	(純) 4.2				
の	く	久乃木	国道沿い(農用地区域以外)	農用地 区域以外	路	路	(周)比準	(周)比準	—	(市)比準		
			上記以外		40	2.0	(周)比準	(周)比準				
の	た	高畠	国道沿い(農用地区域以外)	農用地 区域以外	路	路	(純) 4.5	(純) 4.2	—	(純) 2.6		
			上記以外		30	3.5	(純) 4.5	(純) 4.2				
の	武部	高畠	国道沿い(農用地区域以外)	農用地 区域以外	路	路	(純) 4.5	(純) 4.2	—	(純) 2.6		
			上記以外		30	1.9	(純) 4.5	(純) 4.2				
の	に	二宮	山本正太郎理容店から二宮川まで	農用地 区域以外	路	路	(周)比準	(周)比準	—	(市)比準		
			上記以外の国道沿い		40	2.0	(周)比準	(周)比準				
の	み	水白	上記以外の国道沿い	農用地 区域以外	路	路	(純) 4.5	(純) 4.2	—	(純) 2.6		
			上記以外		40	2.3	(純) 4.5	(純) 4.2	(純) 2.6			
の	み	水白	上記以外の国道沿い	農用地 区域以外	路	路	(純) 4.5	(純) 4.2	—	(純) 2.6		
			上記以外		30	2.9	(純) 4.5	(純) 4.2	(純) 2.6			

署名		七尾								
市町村名	適用地域名			市調の別	借地権割合(%)	評価方式又は評価倍率等				
	音順	町名又は大字名	丁目又は字名			宅地(倍)	田(倍)	畑(倍)	山原	林野(倍)
鹿島町	上記以外				25	1.8	(純) 4.5	(純) 4.2	(純) 2.6	
田	お大津	し白浜		30	2.4	(純) 4.9	(純) 4.3	(純) 2.5		
					1.4					
鶴	た田鶴浜	た田鶴浜	滝中珠算塾から杉森菓子店まで	40	2.4	(周)比準	(周)比準	—		
			国道沿い		2.5					
			上記以外		2.8	(純) 4.9	(純) 4.3	(純) 2.5		
浜	ふ舟尾	ふ舟尾	国道沿い	30	2.2	(周)比準	(周)比準	—		
			上記以外		2.2	(純) 4.9	(純) 4.3	(純) 2.5		
					2.0					
中島町	か	笠師		30	1.2					
			鹿島台		2.1					
	こ	小牧台		30	1.9	(純) 3.5	(純) 4.2			
			そ外		1.9					
	た	田岸		30	1.7					
			と豊田		1.7			(純) 3.0		
	な	中島	中島農協から大黒衣料店まで	40	2.3	(周)比準	(周)比準			
			上記以外		2.3					
	は	浜田		30	1.4					
			横田		1.7	(純) 3.5	(純) 4.2			
よ	横見		30	2.3						
		上記以外		2.3						
能登島町	え	鰻目		30	1.5					
			こ向田		2.9	(純) 3.7	(純) 3.6	(純) 2.7		
			す須曾		2.2					

署名		七尾								
市町村名	適用地域名			市調の別	借地権割合(%)	評価方式又は評価倍率等				
	音順	町名又は大字名	丁目又は字名			宅地(倍)	田(倍)	畑(倍)	山原	林野(倍)
能登島町	ね	の野崎	能登島町	25	2.2					
			は半浦		30	(純) 3.7	(純) 3.6	(純) 2.7		
			上記以外		25	1.9				
押水町	い	今浜	国道沿い	40	1.6					
			上記以外		30	1.7				
	お	小川		40	1.8	(純) 3.7	(純) 3.7	(純) 2.6		
			し宿		1.7					
	み	南吉田		25	2.2					
			め免田		1.8					
上記以外	1.8									
志雄町	お	荻市	国道沿い	30	2.5	(純) 3.7	(純) 3.5			
			上記以外		25	2.2				
	子	子浦	田村食品店から敷波タクシーまで	40	1.7	(周)比準	(周)比準			
			上記以外		1.9					
	し	敷浪		30	2.3			(純) 2.4		
			敷波		2.2	(純) 3.7	(純) 3.5			
や	柳瀬		25	2.0						
上記以外	2.3									
志賀町	あ	安部屋		30	1.7					
			甘田		2.0					
	い	岩田		25	1.7	(純) 3.6	(純) 4.2	(純) 2.8		
			印内		1.8					
出雲										

署名		七尾		市町村名		適用地域名		評価方式又は評価倍率等				
音順	町名又は大字名	丁目又は字名	市調の別	借地権割合(%)	宅地(倍)	田(倍)	畑(倍)	山原(倍)	林野(倍)			
お	大島	国道沿い	市調別	30	1.9	(周)比準	(周)比準	(市)比準				
		上記以外			1.8			(純) 2.8				
	小浦	大和団地分譲地内			2.6			(市)比準				
		上記以外			2.0							
	く栗山	1.7										
	こ米町						(純) 3.6	(純) 4.2				
	し代田				30	1.8			(純) 2.8			
		清水今江										
	す末吉	加茂野理容院から於古川橋まで			40	2.0						
		上記以外			30	2.3						
た	高浜	伴長石油からマキオカ洋品店まで	45	2.0		(周)比準	(市)比準					
		上記以外	40	2.3								
	館開	農用地区域以外	40	2.3								
		農用地区域										
	谷屋	25	1.8			(純) 3.6	(純) 4.2	(純) 2.8				
	つ坪野				1.6							
	と徳田				1.8							
	な長沢	国道沿い	30	1.9	(周)比準	(周)比準	(市)比準					
		上記以外										
	の直野海	25	1.6	(純) 3.6	(純) 4.2	(純) 2.8						
ひ火打谷	30	1.9	(周)比準	(周)比準	(市)比準							
ふ福野	国道沿い	30	1.9	(周)比準	(周)比準	(市)比準						
	上記以外											
ほ仏木		25	1.8			(純) 2.8						
	堀松											
ま	町	大和団地分譲地内	30	2.6			(市)比準					
		県道沿い		1.7			(純) 2.8					
		上記以外	25	2.0								

署名		七尾		市町村名		適用地域名		評価方式又は評価倍率等				
音順	町名又は大字名	丁目又は字名	市調の別	借地権割合(%)	宅地(倍)	田(倍)	畑(倍)	山原(倍)	林野(倍)			
志賀町	矢蔵谷	大和団地分譲地内	市調別	30	2.6			(市)比準				
		上記以外			2.0							
	宿女				25	1.7	(純) 3.6	(純) 4.2	(純) 2.8			
		矢田					1.8					
	わ若葉台	30			3.2							
上記以外	25	1.7	(純) 3.6	(純) 4.2	(純) 2.8							
富来町	き切留		市調別	25	2.3							
		酒見										
	さ里本江				40	2.6						
		た高田										
	ち地頭					2.4	(純) 3.6	(純) 3.9	(純) 2.3			
	な中浜	25										
	ふ福浦港					1.5						
り領家	40											
上記以外	25	1.9										
ま	く北		市調別	30	1.9	(周)比準	(周)比準	(市)比準				
		上記以外			1.5							
	そ				40	1.6	(純) 3.6	(純) 4.2	(純) 2.8			
		上記以外										
	お				30	1.9	(周)比準	(周)比準	(市)比準			
		上記以外										
	ま				30	1.9	(周)比準	(周)比準	(市)比準			
		上記以外										
	ま				25	1.8			(純) 2.8			
		上記以外										
ま	町	大和団地分譲地内	30	2.6			(市)比準					
		県道沿い		1.7			(純) 2.8					
		上記以外	25	2.0								

署名		輪島		適用地域名		市調の別	借地権割合(%)	評価方式又は評価倍率等			
市町村名	音順	町名又は大字名	丁目又は字名	宅地(倍)	田(倍)			畑(倍)	山原	林野(倍)	
輪島市	あ	海士町		3.3	—	—	45	2.4	(周)比準	(周)比準	(純) 2.0
	い	稲舟町	農用地区域以外	2.4	(周)比準	(周)比準					
			農用地区域	(純) 2.7	(純) 5.5						
	お	小伊勢町		3.3	(周)比準	(周)比準	50	1.8	—	—	
	か	河井町	1部から4部まで	1.9							
			5部	1.9	(周)比準	(周)比準					
			6部	1.9	(周)比準	(周)比準					
	し	新橋通	15部から24部まで	2.3							
			上記以外	2.7							
	す	杉平町	国道沿い	2.1							
上記以外			2.5								
た	宅田町	気勝平住宅地内	4.7	(周)比準	(周)比準	45	4.0				
		上記以外	2.6								
ち	中段町	国道沿い	2.9	(純) 2.7	(純) 5.5	40	3.2	(周)比準	(周)比準		
		上記以外	2.7	(周)比準	(周)比準						
つ	塚田町		2.7	(周)比準	(周)比準	40	3.2	(周)比準	(周)比準		
と	稲屋町		(純) 2.7	(純) 5.5							
な	長井町	国道沿い	3.2	(周)比準	(周)比準	40	3.2	(周)比準	(周)比準		
		上記以外	(純) 2.7	(純) 5.5							
ふ	鳳至町	上町	いろは橋から川崎商店まで	1.7			50	2.5	—	—	
			川崎商店から稲村菓子店まで	1.8							
			上記以外	2.4							
	島	島田	国道沿い	2.5							
			上記以外	2.6							
石浦町	1.9										
二勢町	3.8	(周)比準	(周)比準								
二ツ屋町	3.3	(周)比準	(周)比準								

署名		輪島		適用地域名		市調の別	借地権割合(%)	評価方式又は評価倍率等				
市町村名	音順	町名又は大字名	丁目又は字名	宅地(倍)	田(倍)			畑(倍)	山原	林野(倍)		
輪島市	ほ	堀町	1字~5字	45	3.2	(周)比準	(周)比準					
			上記以外	3.8	(周)比準	(周)比準						
	ま	町野町	曾々木	40	5.2	(純) 2.7	(純) 5.5					
			上記以外	35	2.1	(周)比準	(周)比準					
	や	山岸町	い部、ろ部のうち県道より国道七尾線の間	45	3.2	(周)比準	(周)比準					
			上記以外	3.3	(周)比準	(周)比準						
よ	横地町	県道沿い	3.2									
		上記以外	3.2									
わ	輪島崎町		3.2									
上記以外	35	2.0	(純) 2.7	(純) 5.5								
珠洲市			13部	50	1.1	—	—					
			14部	45	1.2							
				珠洲飯田駅から日本エタニットまで	50	1.1						
				中田亭からいずみや呉服店まで	15部	1.1						
				上記以外	16部	1.3						
				15部	1.1							
	い	飯田町		5部、12部	1.1							
				9部	2.0							
				10部	1.2	(周)比準	(周)比準					
				11部	45	1.4	(純) 2.2					
			国道沿い	1.2								
			上記以外	1.2								
			26部、27部	1.1								
			上記以外	1.7								
う	上戸町		1部	1.1								
			2部	1.6								
			国道沿い	40	1.4	(純) 3.7	(純) 3.6					
			上記以外	1.9								
し	正院町		県道沿い	1.4	(純) 3.7	(純) 3.6						
			上記以外	1.9								

署名		輪島		適用地域名		評価方式又は評価倍率等					
市町村名	音順	町名又は大字名	丁目又は字名	市調の別	借地権割合(%)	宅地(倍)	田(倍)	畑(倍)	山原	林野(倍)	
能	う	宇出津	扇寿園からさつま呉服店まで		50	1.4					
			宇出津駅からマルゲンセンターまで			1.3					
			タの部			上記以外の1番地~37番地 77番地~79番地	1.4				
						上記以外	2.0				
			ホ、ト、ヘ、キの部				1.4				
			ムの部			国道沿い	1.2				
						上記以外	1.1				
			クの部				2.5				
			ウの部				1.1	(周)比準	(周)比準		
			ラ、レの部				1.3				
						1字	3.2				
						2字	1.8			(純) 2.2	
						3字	1.5				
						上記以外	3.1				
			町					上記以外		1.6	(純) 3.1
		鶴川			40	2.4					
		さ崎山			45	1.5	(周)比準	(周)比準			
		ふ藤波	国道沿い		40	2.9			(純) 5.4		
			上記以外		30	2.0	(純) 3.1				
		上記以外									
柳	田	村	い石井		40	2.2					
			か上町	宇出津・町野線沿い		30	2.6				
				上記以外							
			さ笹川		40		(純) 3.4	(純) 3.9	(純) 2.1		
			や柳田			1.9					
		上記以外		30							

署名		輪島		適用地域名		評価方式又は評価倍率等				
市町村名	音順	町名又は大字名	丁目又は字名	市調の別	借地権割合(%)	宅地(倍)	田(倍)	畑(倍)	山原	林野(倍)
内	浦	町	い市の瀬	下市の瀬		40	3.2			
				上記以外		35	2.0			
			お小木	15字		50	3.0			
				17字、18字		2.8	(純) 3.7	(純) 5.1		
				10字		2.3				
				1丁目~3丁目		45	4.8			
				上記以外		2.3				
			ま松波	10字	本町通り	50	1.5			
					上記以外					
				11字		45	3.6		(純) 2.1	
			ま松波	14字	本町通り	50	1.7		(純) 3.7	(純) 5.1
					上記以外	45	3.7			
				30字	本町通り	50	2.1			
					上記以外	45	3.7			
					イ、ロ、ハ(道路沿い)		45	2.4	(中) 16.9	(中) 32.1
	上記以外の国道沿い			40	2.4					
	上記以外		40	2.3	(純) 3.7	(純) 5.1				
	上記以外		30	2.3						

4. 路線価設定地域における借地権割合

地域区分	適用地域	正面路線価 (1平方メートル当たり)					
		10万円以上	5万円以上	2.5万円以上	1.5万円以上	5千円以上	5千円未満
繁華街、高度商業、普通商業 及び併用住宅の各地域	金沢市	60%	50%	50%	45%	40%	40%
	松任市、野々市町	50	50	50	45	40	40
	小松市、加賀市、山中町	50	50	45	45	40	40
	七尾市、羽咋市、輪島市	50	50	45	45	40	40
上記以外の地域	金沢市	50	50	45	40	40	40
	松任市、小松市、加賀市、 七尾市、羽咋市、輪島市	50	50	45	40	40	40
	野々市町、山中町	50	50	45	40	40	40
	内灘町	50	50	40	40	40	40

5. 路線価図

適用上の留意事項

1. 各図の路線価は1平方メートル当たりとし、1,000円単位で示した。
ただし、2万円未満は、100円位まで表示した。
2. 路線価設定地域内の地区区分の適用地域は、道路を中心としての全地域とする。

税 務 署 別 目 次

税務署名	市 町 名	頁	税務署名	市 町 名	頁
金 沢	金 沢 市	69	小 松	小 松 市	359
	内 灘 町	294		加 賀 市	418
松 任	松 任 市	313		山 中 町	447
	野 々 市 町	326	七 尾 市	453	
			羽 咋 市	480	
			輪 島	輪 島 市	493

2. 湖 縣 圖 冊

湖 縣 土 田 意 意 車

1. 湖 縣 土 田 意 意 車 圖 冊 湖 縣 土 田 意 意 車 圖 冊 湖 縣 土 田 意 意 車 圖 冊

湖 縣 土 田 意 意 車 圖 冊 湖 縣 土 田 意 意 車 圖 冊 湖 縣 土 田 意 意 車 圖 冊

2. 湖 縣 土 田 意 意 車 圖 冊 湖 縣 土 田 意 意 車 圖 冊 湖 縣 土 田 意 意 車 圖 冊

湖 縣 意 意 車 目 次

頁	市 町 名	意 意 車 名	頁	市 町 名	意 意 車 名
326	小 松 市	小 松 意 意 車	88	金 沢 市	金 沢 意 意 車
418	加 賀 市		104	内 野 市	
417	山 中 町		213	越 前 市	越 前 意 意 車
423	七 尾 市	226	大 野 市		
480	珠 洲 市				
423	輪 島 市				

相続税財産評価に関する基本通達

(抄)

(路線価方式による評価)

13 路線価方式により評価する宅地の価額は、その宅地の面する路線に付された路線価(水路価を含む。以下同じ。)を基とし、15《奥行価格通減》から20《不整形地、無道路地、袋地等、崖地等の評価》までの定めにより計算した金額によって評価する。

(路線価)

14 前項の「路線価」は、宅地の価額がおおむね同一と認められる一連の宅地が面している路線(不特定多数の者の通行の用に供されている道路または水路をいう。以下同じ。)ごとに設定する。

路線価は、路線に接する宅地で次に掲げるすべての事項に該当するものについて、売買実例価額、精通者意見価格等を基として評定した1平方メートル当たりの価額とする。

- (1) その路線のほぼ中央部にあること。
- (2) その一連の宅地に共通している地勢にあること。
- (3) その路線だけに接していること。
- (4) その路線に面している宅地の標準的な間口距離および奥行距離を有するく形または正方形のものであること。

(注) (4)の「標準的な間口距離および奥行距離」にはそれぞれ付表1の奥行価格通減率、付表5の間口狭小補正率および付表7の奥行短小補正率がいずれも1.00であり、かつ、付表6の奥行長大補正率の適用を要しないものが該当する。

(奥行価格通減)

15 一方のみが路線に接する宅地の価額は、路線価にその宅地の奥行距離に応じて付表1「奥行価格通減率表」に定める通減率を乗じて求めた価額にその宅地の地積を乗じて計算した価額によって評価する。

(側方路線影響加算)

16 正面と側方に路線がある宅地(以下「角地」という。)の価額は、次の(1)および(2)に掲げる価額の合計額にその宅地の地積を乗じて計算した価額によって評価する。

- (1) 正面路線(路線価の高い方の路線をいう。以下同じ。)の路線価に基づき計算した価額
- (2) 側方路線(路線価の低い方の路線をいう。)の路線価を正面路線の路線価とみなし、その路線価に基づき計算した価額に付表2「側方路線影響加算率表」に定める加算率を乗じて計算した価額

(二方路線影響加算)

17 正面と裏面に路線がある宅地の価額は、次の(1)および(2)に掲げる価額の合計額にその宅地の地積を乗じて計算した価額によって評価する。

- (1) 正面路線の路線価に基づき計算した価額
- (2) 裏面路線(路線価の低い方の路線をいう。)の路線価を正面路線の路線価とみなし、その路線価に基づき計算した価額に付表3「二方路線影響加算率表」に定める加算率を乗じて計算した価額

(三方または四方路線影響加算)

18 三方または四方に路線がある宅地の価額は、16《側方路線影響加算》および前項に定める方法を併用して計算したその宅地の価額にその宅地の地積を乗じて計算した価額によって評価する。

(三角地の評価)

19 三角地の価額は、15《奥行価格通減》の定めにより計算した価額に三角地の最小角の度数および面積に応じて付表4「三角地補正率表」に定める三角地補正率を乗じて求めた価額にその三角地の地積を乗じて計算した価額によって評価する。

この場合における補正率は、「角度補正率表」および「面積補正率表」によって求めた補正率のうち、いずれか大きい方の率によるものとする。

(不整形地、無道路地、袋地等、崖地等の評価)

20 不整形地、無道路地、袋地等、崖地等の評価は、その形状等に応じ、それぞれ次に掲げるところによる。

(1) 不整形地

不整形地の価額は、その不整形の程度、位置および地積の大小に応じ、次のイからハまでに掲げる価額を基とし、その近傍の宅地との均衡を考慮して、その価額からその価額の100分の30の範囲内において相当と認める金額を控除した価額によって評価する。

イ、次図のように不整形地を区分して整形地がえられる宅地は、その区分してえられる不整形地について、15《奥行価格通減》から前項までの定めによって計算した価額

—— 線 不整形地
----- 線 整形地に区分した線

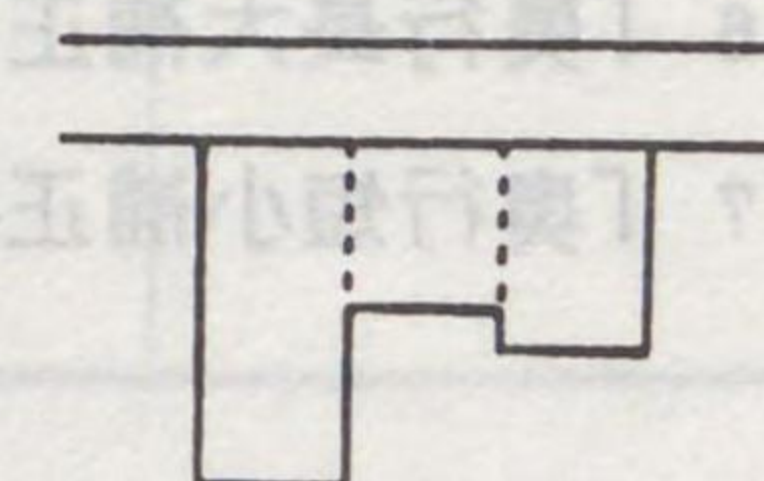

ロ、次図のような宅地は、その宅地の地積をその間口距離で除してえた計算上の奥行距離を基として、15《奥行価格通減》から18《三方または四方路線影響加算》までの定めによって計算した価額

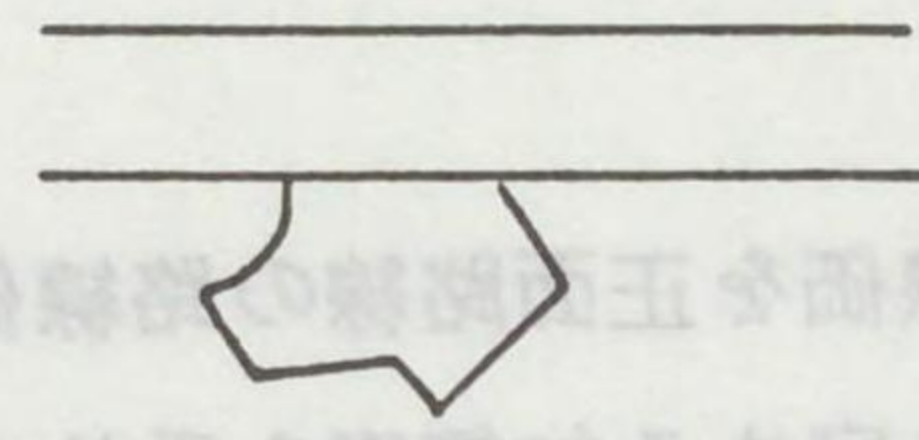

ハ、次図のような宅地は、これに近似する整形地について、15《奥行価格通減》から前項までの定めによって計算した価額

—— 線 不整形地
 - - - - 線 近似整形地

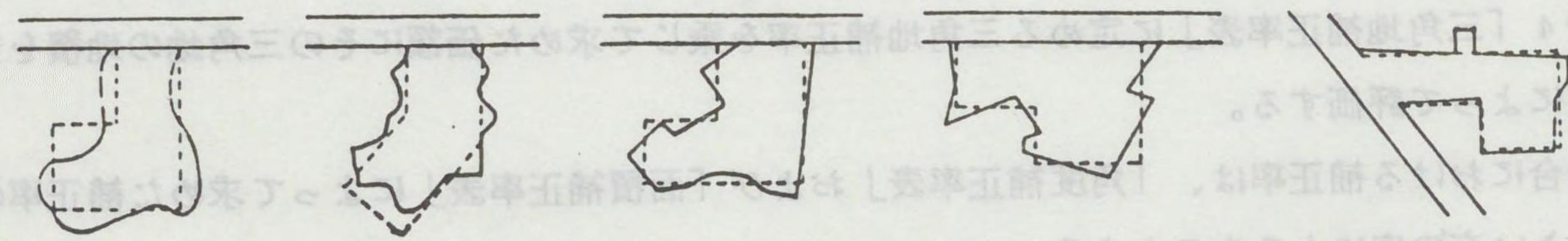

(2) 無道路地

無道路地の価額は、原則として、実際に利用している路線に接する宅地とあわせて評価した価額から無道路地以外の宅地の価額に相当する価額を控除した価額を基とし、その近傍の宅地との均衡を考慮して、その価額からその価額の100分の30の範囲内において相当と認める金額を控除した価額によって評価する。

(3) 袋地等

次に掲げる宅地(不整形地、無道路地および三角地を除く。)の価額は、15《奥行価格通減》の定めにより計算した1平方メートル当たりの価額に、それぞれ次に掲げる補正率表に定める補正率を乗じて求めた価額にこれらの宅地の地積を乗じて計算した価額によって評価する。この場合において、地積が大きいもの等にあっては、近傍の宅地の価額との均衡を考慮し、それぞれの補正率を適宜修正することができる。

イ、袋地および間口の狭小な宅地 付表5「間口狭小補正率表」

ロ、奥行が長大な宅地 付表6「奥行長大補正率表」

ハ、奥行が短小な宅地 付表7「奥行短小補正率表」

(4) 崖地等

崖地等で通常の用途に供することができないと認められる部分を有する宅地の価額は、その宅地のうちに存する崖地等が崖地等でないとした場合の価額に、その宅地の総地積に対する崖地部分等通常の用途に供することができないと認められる部分の地積の割合に応じて付表8「崖地補正率表」に定める補正率を乗じて計算した価額によって評価する。

付表 1

奥行価格通減率表

奥行 距離(メートル)	地区区分	繁華街 高度商業地区	普通商業地区 併用住宅地区	普通住宅地区 家内工業地区	中小工場地区	大工場地区
16.36 未満		1.00	1.00	1.00	1.00	1.00
16.36 以上 18.18 未満		0.99				
18.18 以上 20.00 未満		0.98				
20.00 以上 21.81 未満		0.97	0.99			
21.81 以上 23.63 未満		0.96	0.98			
23.63 以上 25.45 未満		0.95	0.97	0.99		
25.45 以上 27.27 未満		0.93	0.96			
27.27 以上 29.09 未満		0.92	0.95	0.98		
29.09 以上 30.90 未満		0.90	0.93	0.97		
30.90 以上 32.72 未満		0.89	0.92			
32.72 以上 34.54 未満		0.87	0.91	0.96		
34.54 以上 36.36 未満		0.86	0.90	0.95		
36.36 以上 38.18 未満		0.84	0.89	0.94		
38.18 以上 40.00 未満		0.83	0.88			
40.00 以上 41.81 未満		0.81	0.87			
41.81 以上 43.63 未満		0.80	0.86	0.92		
43.63 以上 45.45 未満		0.79	0.85	0.91		
45.45 以上 47.27 未満		0.78	0.84			
47.27 以上 49.09 未満		0.77	0.83	0.90		
49.09 以上 50.90 未満		0.76	0.82			
50.90 以上 52.72 未満		0.75	0.81	0.89	0.98	
52.72 以上 54.54 未満		0.74	0.80			
54.54 以上 56.36 未満		0.73	0.79			
56.36 以上 58.18 未満		0.72	0.78	0.88		
58.18 以上 60.00 未満		0.71	0.77			
60.00 以上 61.81 未満		0.70	0.76			
61.81 以上 63.63 未満		0.69	0.75	0.87	0.96	
63.63 以上 65.45 未満		0.68	0.74			
65.45 以上 67.27 未満		0.67	0.73			
67.27 以上 69.09 未満			0.72	0.86	0.94	
69.09 以上 70.90 未満		0.66	0.71			
70.90 以上 72.72 未満		0.65	0.70	0.85		
72.72 以上 81.81 未満		0.64	0.69	0.84	0.92	
81.81 以上 90.90 未満		0.62	0.68	0.83	0.90	
90.90 以上 100.00 未満			0.67	0.82	0.88	
100.00 以上 109.09 未満		0.61	0.66	0.81	0.86	
109.09 以上		0.60	0.65	0.80	0.85	

付表 2

側方路線影響加算率表

地区区分	加算率	
	角地の場合	準角地の場合
高度商業地区	0.150	0.075
普通商業地区 併用住宅地区	0.100	0.050
普通住宅地区 家内工業地区	0.070	0.035
中小工場地区 大工場地区	0.050	0.025

(注) 準角地とは、次図のように一系統の路線の屈折部の内側に位置するものをいう。

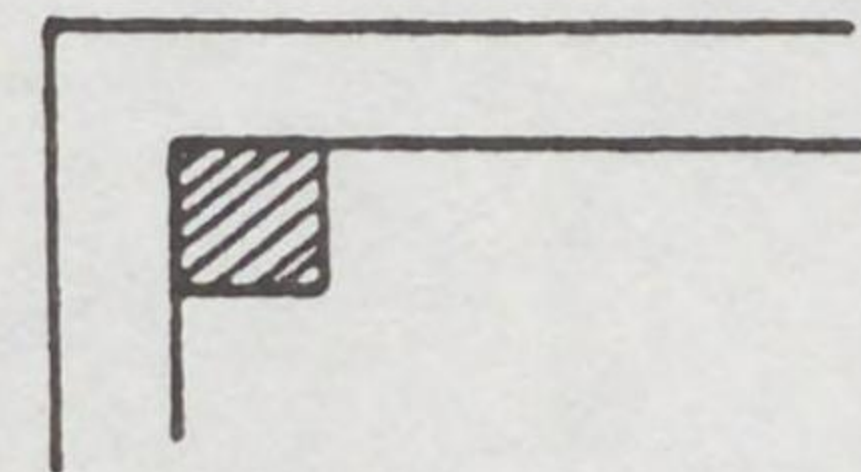

付表 3

二方路線影響加算率表

地区区分	加算率
高度商業地区	0.07
普通商業地区 併用住宅地区	0.05
普通住宅地区 家内工業地区	0.03
中小工場地区 大工場地区	0.03

付表 4

三角地補正率表

(1) 角度補正率表

最小角	10度未満	10度以上 15度未満	15度以上 20度未満	20度以上 30度未満	30度以上 45度未満	45度以上
底角	0.80	0.85	0.89	0.92	0.95	0.97
対角	0.75	0.81	0.86	0.90	0.93	0.95

(注) 逆三角地および無道路地の三角地補正は、最小角が底角の場合であっても、対角の場合の補正率を適用するものとする。

(2) 面積補正率表

面積 (平方メートル)	99.17	99.17 以上	132.23 以上	165.28 以上	330.57 以上	991.73 以上	3,305.78 以上
最小角	未満	未満	未満	未満	未満	未満	以上
30度未満	0.75	0.75	0.80	0.85	0.90	0.95	0.98
30度以上	0.80	0.85	0.85	0.90	0.95	0.98	0.98

付表 5

間口狭小補正率表

地区区分 間口距離(メートル)	高度商業地区	普通商業地区 併用住宅地区	普通住宅地区 家内工業地区	中小工場地区	大工場地区
1.81未満	0.80	0.80	0.80	0.80	0.80
1.81以上 3.63未満	0.90	0.90	0.86	0.84	0.82
3.63以上 5.45未満	1.00	0.97	0.95	0.92	0.84
5.45以上 7.27未満		1.00	0.99	0.96	0.90
7.27以上 9.09未満			1.00	0.99	0.95
9.09以上 10.90未満				1.00	0.97
10.90以上 14.54未満					0.98
14.54以上 18.18未満					0.99
18.18以上					1.00

付表 6

奥行長大補正率表

奥行距離 間口距離	4以上5未満	5以上6未満	6以上7未満	7以上8未満	8以上9未満	9以上
補正率	0.99	0.98	0.97	0.95	0.92	0.90

付表 7

奥行短小補正率表

奥行 距離(メートル)	地区区分 繁華街 高度商業地区	普通商業地区 併用住宅地区	普通住宅地区 家内工業地区	中小工場地区	大工場地区
1.81以上 3.63未満	0.95	0.91	0.90	0.86	0.80
3.63以上 5.45未満	0.98	0.96	0.95	0.90	0.82
5.45以上 7.27未満	1.00	0.99	0.98	0.93	0.84
7.27以上 9.09未満		1.00	0.99	0.95	0.86
9.09以上 10.90未満			1.00	0.96	0.88
10.90以上 12.72未満				0.97	0.90
12.72以上 14.54未満				0.98	0.92
14.54以上 16.36未満				0.99	0.93
16.36以上 18.18未満				1.00	0.94
18.18以上 20.00未満					0.95
20.00以上 21.81未満					0.96
21.81以上 23.63未満					0.97
23.63以上 25.45未満					0.98
25.45以上 27.27未満					0.99
27.27以上 29.09未満					1.00
29.09以上 30.90未満					
30.90以上 32.72未満					
32.72以上 34.54未満					
34.54以上 36.36未満					
36.36以上					

付表 8

崖地補正率表

崖地地積 総地積	0.10以上 0.20未満	0.20以上 0.30未満	0.30以上 0.40未満	0.40以上 0.50未満	0.50以上 0.60未満
補正率	0.95	0.90	0.85	0.80	0.75
崖地地積 総地積	0.60以上 0.70未満	0.70以上 0.80未満	0.80以上 0.90未満	0.90以上 0.95未満	0.95以上
補正率	0.70	0.65	0.60	0.55	0.50

奥行短小補正率表

奥行距離(メートル)	地区区分 繁華街 高度商業地区	普通商業地区 併用住宅地区	普通住宅地区 家内工業地区	中小工場地区	大工場地区
1.81以上 3.63未満	0.95	0.91	0.90	0.86	0.80
3.63以上 5.45未満	0.98	0.96	0.95	0.90	0.82
5.45以上 7.27未満	1.00	0.99	0.98	0.93	0.84
7.27以上 9.09未満		1.00	0.99	0.95	0.86
9.09以上 10.90未満			1.00	0.96	0.88
10.90以上 12.72未満				0.97	0.90
12.72以上 14.54未満				0.98	0.92
14.54以上 16.36未満				0.99	0.93
16.36以上 18.18未満				1.00	0.94
18.18以上 20.00未満					0.95
20.00以上 21.81未満					0.96
21.81以上 23.63未満					0.97
23.63以上 25.45未満					0.98
25.45以上 27.27未満					0.99
27.27以上 29.09未満					1.00
29.09以上 30.90未満					
30.90以上 32.72未満					
32.72以上 34.54未満					
34.54以上 36.36未満					
36.36以上					

奥行距離(メートル)	地区区分 繁華街 高度商業地区	普通商業地区 併用住宅地区	普通住宅地区 家内工業地区	中小工場地区	大工場地区
1.81以上 3.63未満	0.95	0.91	0.90	0.86	0.80
3.63以上 5.45未満	0.98	0.96	0.95	0.90	0.82
5.45以上 7.27未満	1.00	0.99	0.98	0.93	0.84
7.27以上 9.09未満		1.00	0.99	0.95	0.86
9.09以上 10.90未満			1.00	0.96	0.88
10.90以上 12.72未満				0.97	0.90
12.72以上 14.54未満				0.98	0.92
14.54以上 16.36未満				0.99	0.93
16.36以上 18.18未満				1.00	0.94
18.18以上 20.00未満					0.95
20.00以上 21.81未満					0.96
21.81以上 23.63未満					0.97
23.63以上 25.45未満					0.98
25.45以上 27.27未満					0.99
27.27以上 29.09未満					1.00
29.09以上 30.90未満					
30.90以上 32.72未満					
32.72以上 34.54未満					
34.54以上 36.36未満					
36.36以上					

1 奥行
2 側
3

宅地（路線価方式）の画地計算例

1 奥行価格通減

【計算例1】 普通商業地区における計算例

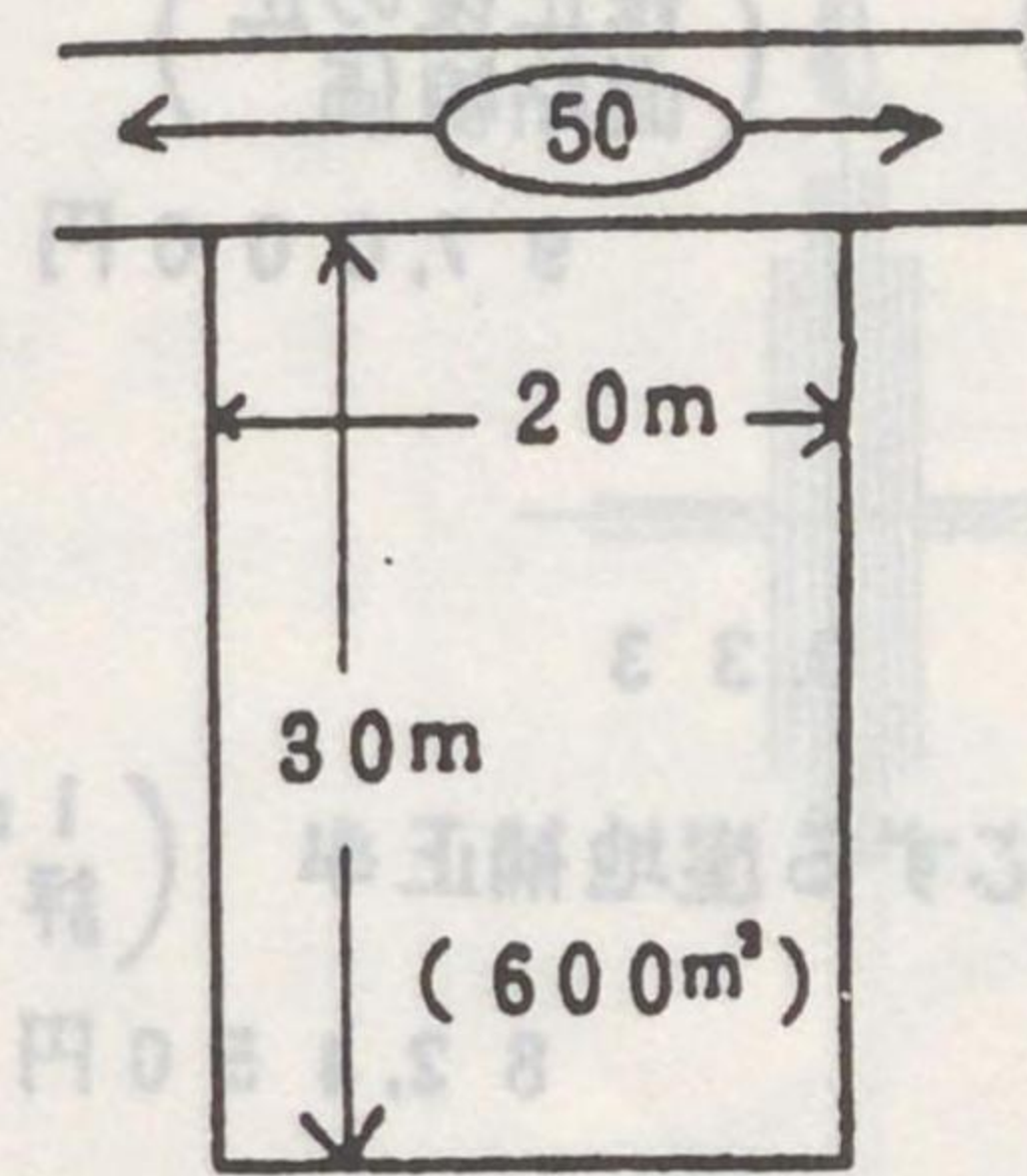

(路線価)	50,000円	(奥行30mに応ずる奥行価格通減率)	× 0.93	=	(1㎡当たり評価額)	46,500円
(1㎡当たり評価額)	46,500円	地積	× 600㎡	=	(評価額)	<u>27,900,000円</u>

2 側方路線影響加算

【計算例2】 普通商業地区における計算例

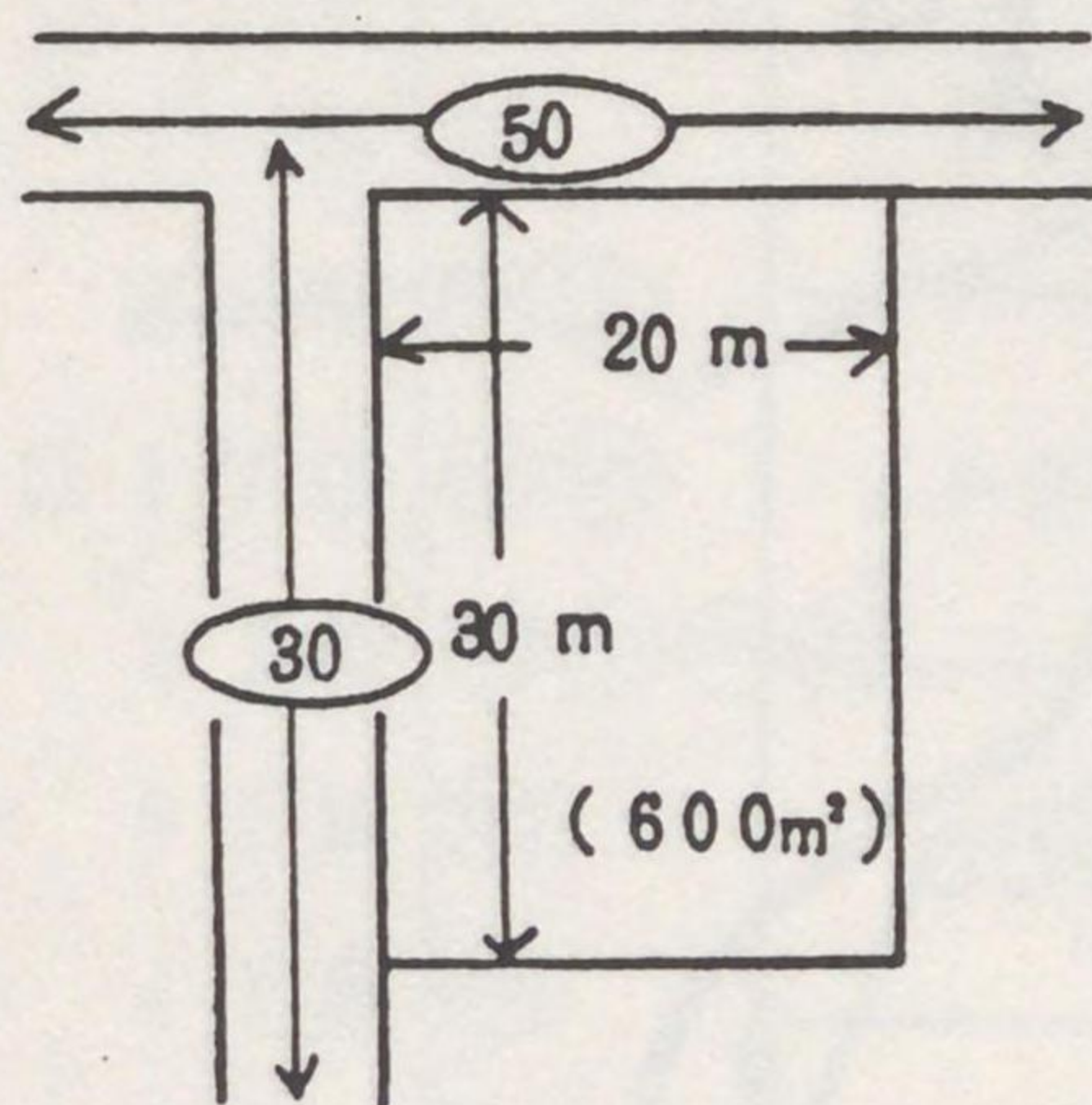

(正面路線価)	50,000円	(奥行30mに応ずる奥行価格通減率)	× 0.93	=	(修正後の正面路線価)	46,500円	
(側方路線価)	30,000円	(奥行20mに応ずる奥行価格通減率)	× 0.99	×	(側方路線影響加算率)	0.10	
(修正後の正面路線価)	46,500円	(加算金額)	+	2,970円	=	(1㎡当たり評価額)	49,470円
(1㎡当たり評価額)	49,470円	(地積)	× 600㎡	=	(評価額)	<u>29,682,000円</u>	

【計算例3】 普通商業地区における準角地（次のように一系統の路線の屈折部の内側に位置する宅地）の計算例

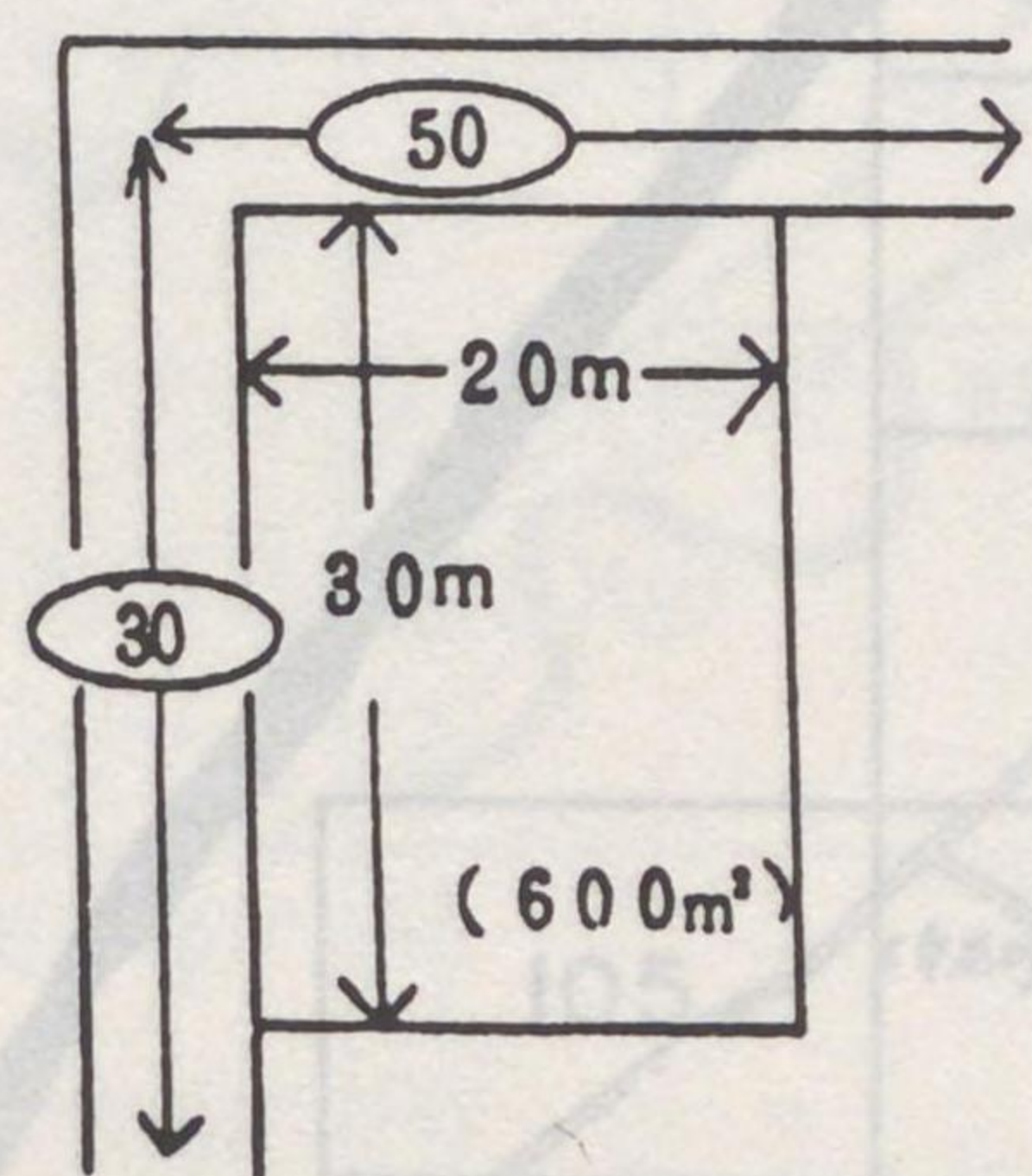

(正面路線価)	50,000円	(奥行30mに応ずる奥行価格通減率)	× 0.93	=	(修正後の正面路線価)	46,500円	
(側方路線価)	30,000円	(奥行20mに応ずる奥行価格通減率)	× 0.99	×	(側方路線影響加算率)	0.05	
(修正後の正面路線価)	46,500円	(加算金額)	+	1,485円	=	(1㎡当たり評価額)	47,985円
(1㎡当たり評価額)	47,985円	(地積)	× 600㎡	=	(評価額)	<u>28,791,000円</u>	

3 二方路線影響加算

【計算例4】 普通商業地区における計算例

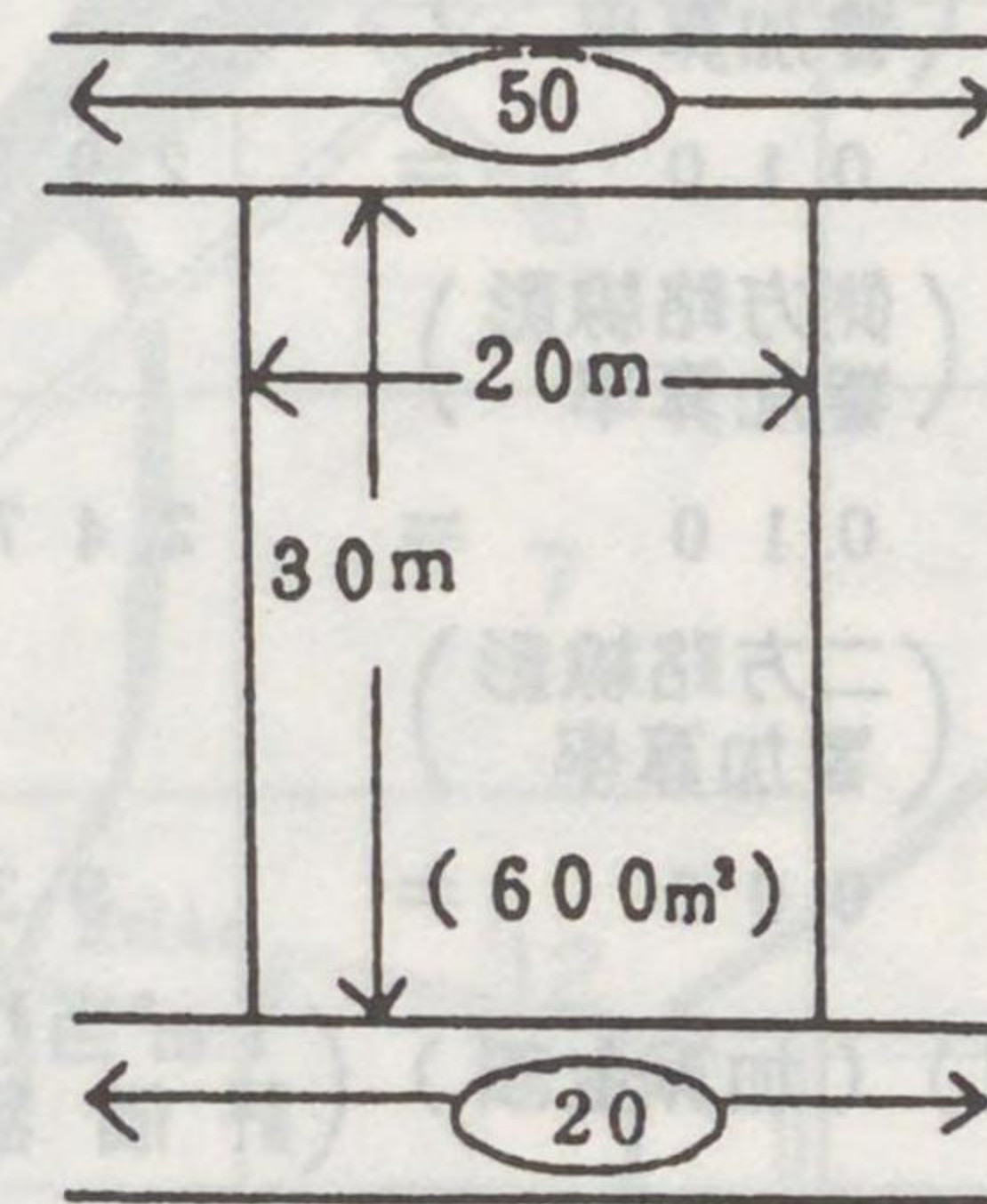

(正面路線価)	50,000円	(奥行30mに応ずる奥行価格通減率)	× 0.93	=	(修正後の正面路線価)	46,500円	
(裏面路線価)	20,000円	(奥行30mに応ずる奥行価格通減率)	× 0.93	×	(二方路線影響加算率)	0.05	
(修正後の正面路線価)	46,500円	(加算金額)	+	930円	=	(1㎡当たり評価額)	47,430円
(1㎡当たり評価額)	47,430円	(地積)	× 600㎡	=	(評価額)	<u>28,458,000円</u>	

4 三方または四方路線影響加算

【計算例5】 普通商業地区における計算例（三方路線に面する宅地の場合）

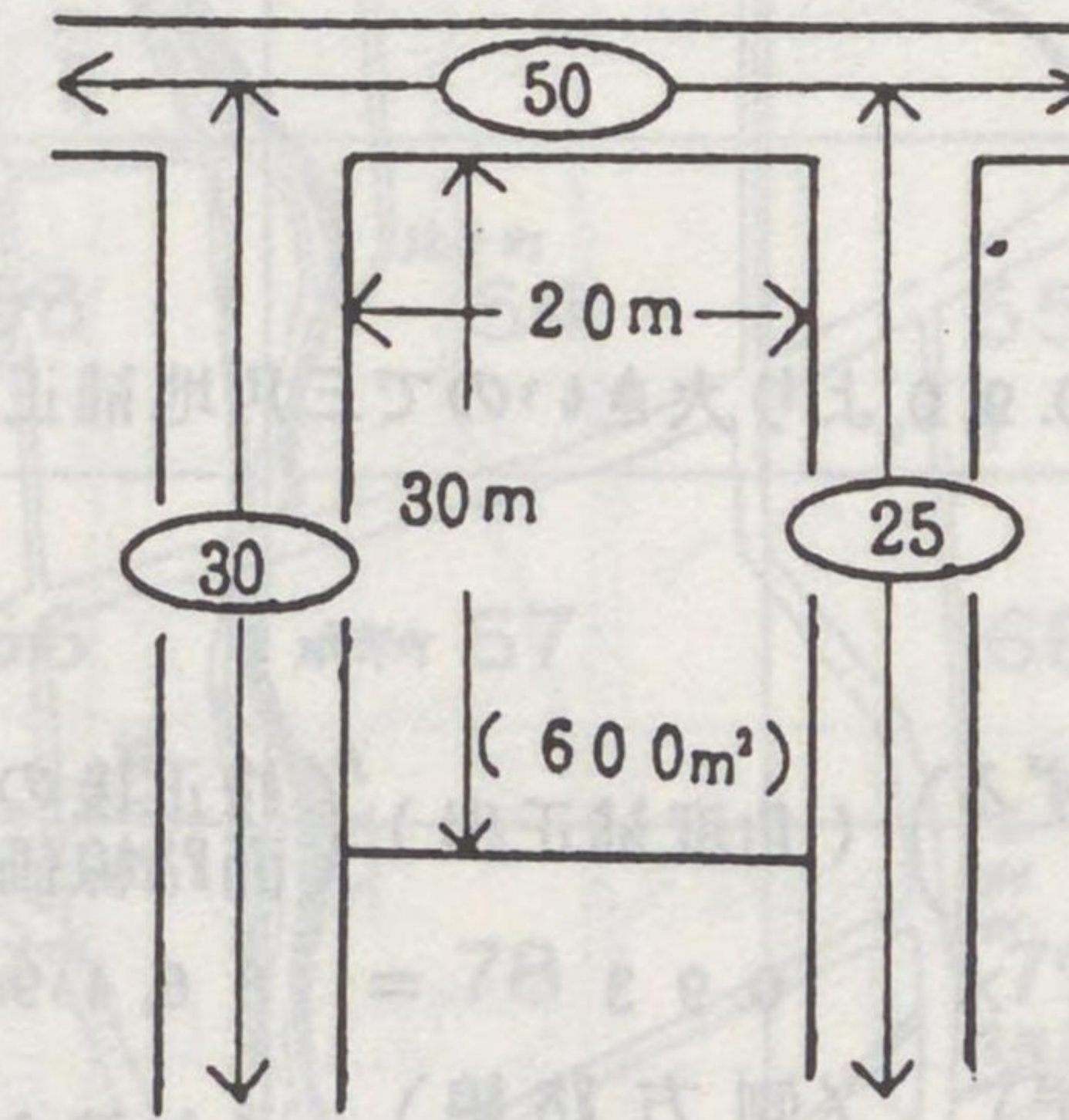

(正面路線価)	50,000円	(奥行30mに応ずる奥行価格通減率)	× 0.93	=	(修正後の正面路線価)	46,500円			
(側面路線価)	30,000円	(奥行20mに応ずる奥行価格通減率)	× 0.99	×	(側方路線影響加算率)	0.10			
(側面路線価)	25,000円	(奥行20mに応ずる奥行価格通減率)	× 0.99	×	(側方路線影響加算率)	0.10			
(修正後の正面路線価)	46,500円	(加算金額)	+	2,970円	+	2,475円	=	(加算金額)	51,945円
(1㎡当たり評価額)	51,945円	(地積)	× 600㎡	=	(評価額)	<u>31,167,000円</u>			

【計算例6】 普通商業地域における計算例（四方路線に面する宅地の場合）

(正面路線価)	(奥行30mに応ずる 奥行価格逓減率)	(修正後の正 面路線価)
50,000円	× 0.93	= 46,500円
(側方路線価)	(奥行20mに応ずる 奥行価格逓減率)	(側方路線影 響加算率)
30,000円	× 0.99	× 0.10 = 2,970円
(側方路線価)	(奥行20mに応ずる 奥行価格逓減率)	(側方路線影 響加算率)
25,000円	× 0.99	× 0.10 = 2,475円
(裏面路線価)	(奥行30mに応ずる 奥行価格逓減率)	(二方路線影 響加算率)
20,000円	× 0.93	× 0.05 = 930円
(修正後の正 面路線価)	(加算金額)	(加算金額)
46,500円	+ 2,970円	+ 2,475円
+ 930円 = 52,875円		
(1㎡当り 評価額)	地積	(評価額)
52,875円	× 600㎡	= 31,725,000円

5 三角地の評価

【計算例7】 普通商業地区における計算例

三角地補正率

角度補正率0.93の方が面積補正率0.90より大きいので三角地補正率は角度補正率の0.93となる

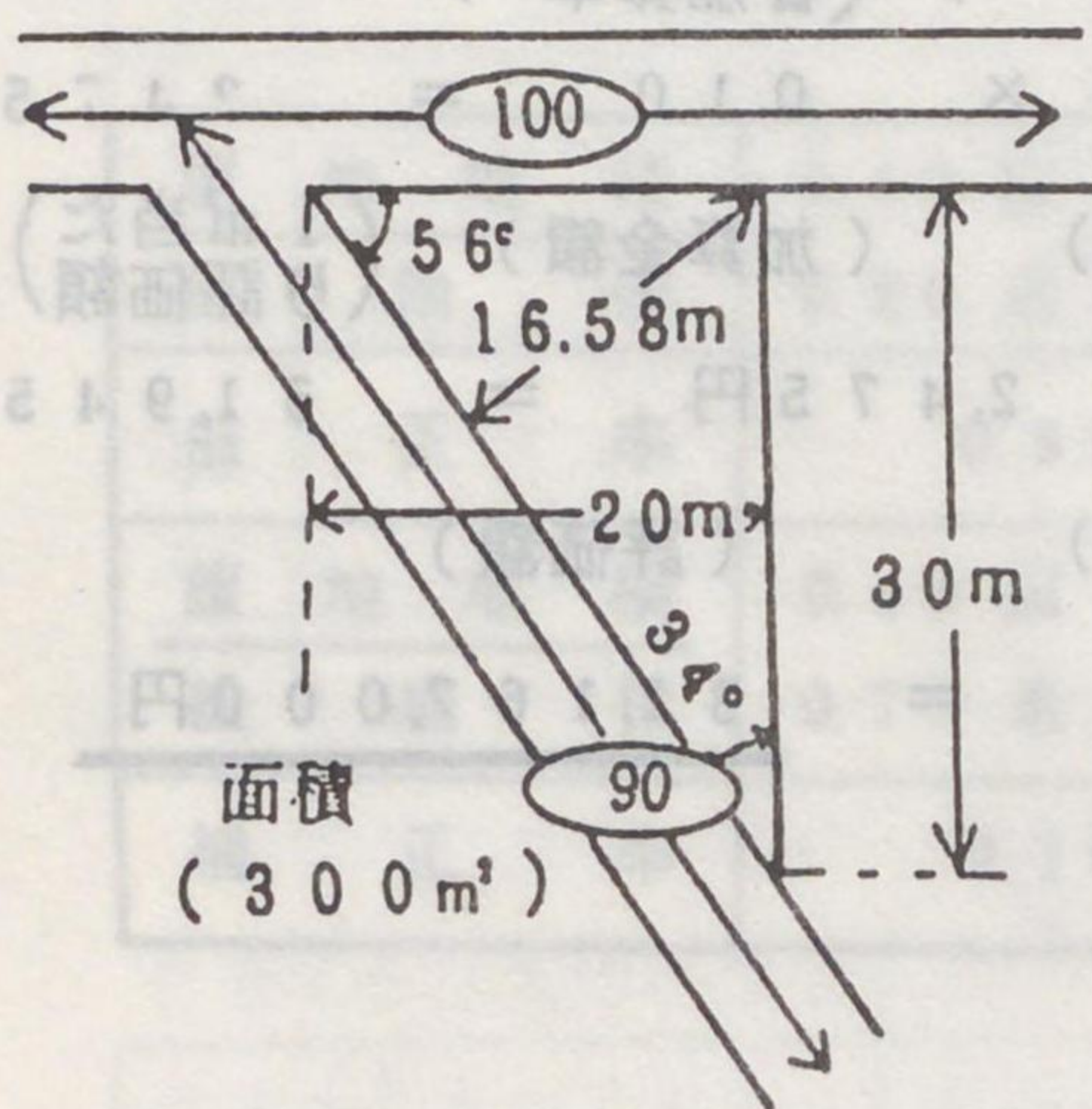

(正面路線価)	(奥行30mに応ずる 奥行価格逓減率)	(角度補正率)	(修正後の正 面路線価)
100,000円	× 0.93	× 0.93	= 86,490円
(側方 路線価)	(奥行16.58mに応ず る奥行価格逓減率)	(側方路線 影響加算率)	(加算金額)
90,000円	× 1.00	× 0.10	= 9,000円
(修正後の正 面路線価)	(加算金額)	(1㎡当り評価額)	
86,490円	+ 9,000円	= 95,490円	
(1㎡当り 評価額)	地積	(評価額)	
95,490円	× 300㎡	= 28,647,000円	

図算情報画の（方式路線価）数字

6 崖地等

【計算例8】 普通住宅地における計算例

(路線価)	(奥行30mの場合の 奥行価格逓減率)	(修正後の正 面路線価)
100,000円	× 0.97	= 97,000円
(崖地地積)	(総地積)	
200㎡	÷ 600㎡	= 0.33
(修正後の正 面路線価)	(崖地地積) の割合に応ずる崖地補正率	(1㎡当り 評価額)
97,000円	× 0.85	= 82,450円
(1㎡当り 評価額)	地積	(評価額)
82,450円	× 600㎡	= 49,470,000円

(五の對五番) (五の對五番) (五の對五番)

面路線価 (面路線価) (面路線価)

100,000円 = 100,000円 × 1.00 × 1.00 = 100,000円

(側方路線価) (側方路線価) (側方路線価)

90,000円 = 90,000円 × 1.00 × 0.10 = 9,000円

(修正後の正面路線価) (修正後の正面路線価) (修正後の正面路線価)

100,000円 + 9,000円 = 109,000円

(1㎡当り評価額) (1㎡当り評価額) (1㎡当り評価額)

109,000円 × 300㎡ = 32,700,000円

(五の對五番) (五の對五番) (五の對五番)

面路線価 (面路線価) (面路線価)

100,000円 = 100,000円 × 1.00 × 1.00 = 100,000円

(側方路線価) (側方路線価) (側方路線価)

90,000円 = 90,000円 × 1.00 × 0.10 = 9,000円

(修正後の正面路線価) (修正後の正面路線価) (修正後の正面路線価)

100,000円 + 9,000円 = 109,000円

(1㎡当り評価額) (1㎡当り評価額) (1㎡当り評価額)

109,000円 × 300㎡ = 32,700,000円

金沢市路線価設定地域図



金沢市路線価設定地域図



音順	町
	青草
	曉
	赤土
	浅野本
	浅野本町1
	" 2
	浅川
	旭
	旭町1丁
	" 2丁
	" 3丁
	油
	荒屋
あ	有松1丁
	" 2丁
	" 3丁
	" 4丁
	" 5丁
	天池
	栗崎
	栗崎1丁
	" 2丁
	" 3丁
	" 4丁
	" 5丁
	" 6丁
	池田町1丁
い	" 2丁
	" 3丁

金 沢 市 路 線 価 設 定 地 域 図 索 引

音順	町名	番 号	音順	町名	番 号	音順	町名	番 号	音順	町名	番 号	音順	町名	番 号		
あ	青 草 町	(128)	い	池田町4番丁	(151)	え	出 雲 町	(97)(110)(111)	お	乙 丸 町	(78)(79)(89)(90)	か	上荒屋1丁目	(156)		
	暁 町	(142)		池田町立丁	(151)		磯 部 町	(66)(67)(63)(78)(79)		〃 3丁目	(189)		尾 山 町	(128)(140)	〃 2丁目	(156)
	赤 土 町	(71)(73)(83)(84)(94)(95)		石引1丁目	(152)(153)(164)		糸 田 町	(149)		円光寺本町	(189)		尾張町1丁目	(128)(129)	〃 3丁目	(156)
	浅野本町	(78)(89)(90)(101)		〃 2丁目	(152)(163)(164)		糸田1丁目	(148)		枝 町	(162)		〃 2丁目	(113)(128)(129)	〃 4丁目	(145)(156)
	浅野本町1丁目	(100)(101)		〃 3丁目	(141)(152)		〃 2丁目	(148)		永 安 町	(206)		蚊 爪 町	(6)(11)(18)	〃 5丁目	(145)
	〃 2丁目	(89)(90)(100)(101)		〃 4丁目	(152)		糸田新町	(149)		駅西本町1丁目	(98)(99)		笠 市 町	(100)(113)	〃 6丁目	(145)(156)
	浅 川 町	(211)		泉 1 丁目	(161)		茨 木 町	(151)		〃 2丁目	(98)(99)		笠舞1丁目	(164)(174)	上近江町	(128)
	旭 町	(154)(165)(176)		〃 2丁目	(161)(170)(171)		今 昭 町	(31)(43)		〃 3丁目	(87)(98)		〃 2丁目	(163)(164)	上柿木島	(151)
	旭町1丁目	(165)(175)		〃 3丁目	(150)(171)		入江1丁目	(125)(126)(137)(138)		扇 町	(141)(142)		〃 3丁目	(163)(164)	上安原町	(121)(122)(133)(134)(145)
	〃 2丁目	(153)(154)(163)		泉が丘1丁目	(171)		〃 2丁目	(125)(137)		大 浦 町	(7)(11)(12)(18)(19)(30)(42)		笠舞本町1丁目	(174)	上辰己町	(211)
	〃 3丁目	(153)(164)(165)		〃 2丁目	(171)(181)		〃 3丁目	(125)(137)		大 桑 町	(174)(184)(185)(192)(193)(198)(199)		〃 2丁目	(163)(173)(174)	上 中 町	(211)
	油 車 町	(151)		泉野1丁目	(172)		岩 出 町	(34)(35)(46)(47)		大 桑 新 町	(184)		春 日 町	(91)(102)	神 野 町	(122)(123)(134)(135)(145)
	荒 屋 町	(33)(45)		〃 2丁目	(162)(172)		上 野 本 町	(185)		大 河 端 町	(17)(18)(29)		片町1丁目	(140)(151)	神谷内町	(69)(70)(81)
	有松1丁目	(171)(181)		〃 3丁目	(162)(171)(172)		鷺 町	(114)		大 手 町	(128)(129)		〃 2丁目	(139)(140)(151)	神田1丁目	(138)
	〃 2丁目	(170)(171)(180)(181)		〃 4丁目	(171)(172)		梅 田 町	(23)(24)		大 友 町	(51)(52)(64)(65)		堅 田 町	(46)(47)	〃 2丁目	(138)(149)
	〃 3丁目	(181)		〃 5丁目	(172)(182)		卯 辰 町	(130)		大 場 町	(4)(12)(13)(14)(21)(22)		桂 町	(37)(49)	観 音 堂 町	(24)(73)(74)(84)
	〃 4丁目	(180)		〃 6丁目	(171)(172)(181)(182)		打 木 町	(119)(120)(132)(133)		大 樋 町	(91)(102)		か 金 市 町	(44)(45)	観 音 町	(129)
	〃 5丁目	(180)		泉野出町	(190)		畷田町東1丁目	(74)		大 額 町	(214)		金 石 北 1 丁 目	(48)(49)	観 法 寺 町	(23)(24)(35)
天 池 町	(215)	泉野出町1丁目	(182)	〃 2丁目	(63)(64)	大 額 1 丁 目	(207)(208)(212)(213)	〃 2丁目	(36)(48)	川 岸 町	(162)					
栗 崎 町	(9)(10)(16)(17)(27)	〃 2丁目	(182)(190)	〃 3丁目	(63)	〃 2丁目	(208)	〃 3丁目	(48)(49)	河 原 市 町	(47)					
栗崎1丁目	(9)(10)	〃 3丁目	(181)(182)	〃 4丁目	(63)	大 野 町 1 丁 目	(37)	〃 4丁目	(25)(36)(37)	菊 川 1 丁 目	(163)					
〃 2丁目	(5)(9)(10)	〃 4丁目	(129)(190)	畷田町中1丁目	(74)	〃 2丁目	(25)(37)	金 石 西 1 丁 目	(48)(61)	〃 2丁目	(162)(163)					
〃 3丁目	(9)	泉本町1丁目	(170)	〃 2丁目	(74)	〃 3丁目	(25)(37)	〃 2丁目	(48)	木 越 町	(12)(13)(19)(20)(21)(30)(31)(43)					
〃 4丁目	(5)(8)(9)	〃 2丁目	(160)(161)(170)	〃 3丁目	(63)	〃 4丁目	(8)(15)(25)(26)(37)	〃 3丁目	(48)	木 越 1 丁 目	(20)(21)					
〃 5丁目	(8)(9)(16)	〃 3丁目	(160)(170)	〃 4丁目	(49)(50)(63)	〃 5丁目	(25)(37)	〃 4丁目	(36)(48)	〃 2丁目	(20)					
〃 6丁目	(16)	〃 4丁目	(160)(161)	畷田町西1丁目	(73)(74)	〃 6丁目	(25)	金 石 東 1 丁 目	(48)(49)(61)(62)	〃 3丁目	(20)(21)(31)					
い	池田町1番丁	(151)	〃 5丁目	(160)	〃 2丁目	(62)(63)(73)(74)	沖 町	(78)	〃 2丁目	(48)(49)	木ノ新保7番丁	(99)(112)				
	〃 2番丁	(151)	〃 6丁目	(149)(160)	〃 3丁目	(62)(63)	押 野 1 丁 目	(159)(169)	〃 3丁目	(48)(61)	北 町	(75)(86)(97)(98)				
	〃 3番丁	(151)	〃 7丁目	(149)(160)	〃 4丁目	(49)(62)	〃 2丁目	(158)(168)(169)	金 石 本 町	(48)(61)(62)	北 塚 町	(107)(108)(122)(123)				
						鱗 町	(151)	〃 3丁目	(168)							
						円光寺1丁目	(190)(197)									

金沢市路線価設定地域図索引

音順	町名	番 号	音順	町名	番 号	音順	町名	番 号	音順	町名	番 号	音順	町名	番 号	音順	町名	番 号		
き	北寺町	29 30 41 42	こ	古府町	108 109 123 124 135 136	し	下涌波町	59	し	神宮寺3丁目	90 101	た	高尾2丁目	203 204	て	寺町3丁目	162		
	北間町	6 10 11 17 18		古府1丁目	123 135 136		小野町	95 96 109		進和町	124		高尾台1丁目	203 204 209		寺町4丁目	162		
	北安江町	77 88 89 99 100		古府2丁目	123 124		示野中町	96 109		末広町	115 116 130 131		高尾台2丁目	202 203		寺町5丁目	150 151 161 162		
	北安江1丁目	88 89 99 100		古府3丁目	108 109 123 124		下近江町	128		杉浦町	151		高尾台3丁目	202 203		寺地1丁目	189		
	北安江2丁目	88 89		古府西1丁目	108		下提町	128		須崎町	11 17 18		高尾台4丁目	202		寺町2丁目	180 188		
	北安江3丁目	88 89		御供田町	39 51		下本多町5番丁	151		折違町	112		高尾南1丁目	209		天神町1丁目	142 153		
	北森本町	14 23		御所町	92		下松原町	181 128		鈴見町	131 142 143 154		高尾南2丁目	209		寺町2丁目	142 153		
	京町	89 100		子来町	114 115 129		下安原町	93 105 106 120		鈴見台1丁目	142		高尾南3丁目	202 208 209		出羽町	141 152		
	清川町	151 162		五郎島町	8 15 26 27		十間町	128		鈴見台2丁目	143		高尾南4丁目	202		問屋町1丁目	40 52		
				此花町	100		十一屋町	172 173		鈴見台3丁目	142 143		高尾南5丁目	209		問屋町2丁目	40 41 52 53		
く	窪1丁目	204	こ	西念町	18 76 77 87 88 98	し	十三間町	151	せ	末町	206 210 211 215	と	辰己町	215	と	問屋町3丁目	40		
	窪2丁目	196 204		西念1丁目	88 99		十三間町中丁	151		千日町	139 150		高柳町	68 69 78 79 80		東力町	136 137	東力1丁目	137 148
	窪3丁目	204		材木町	129 130 142		下柿木畠	151		千木町	20 21 31 32 43 44		宝町	152 153		東力2丁目	137 148	東力3丁目	137
	窪4丁目	195 196 203 204		幸町	151 162 163		昌永町	100 101		千田町	30 42 43		竖町	151		東力4丁目	137	富樫1丁目	181
	窪5丁目	195 203		佐奇森町	71 72 82 83 84		昭和町	112		専光寺町	71 82 83 93 94 95		玉川町	113 128		富樫2丁目	181 189	富樫3丁目	181 189
	窪6丁目	189 195 196		桜町	142		城南1丁目	173 174 184		田井町	142 154		玉井町	112 153		富樫4丁目	137	常盤町	129 130 142
	窪7丁目	188 195 196		桜田町	97 110		城南2丁目	163 173		田上町	166 175 176 185 186 194		玉井1丁目	125 126		戸水町	27 38 39 50 51 63	戸水町	64 75
	黒田1丁目	136 147		里見町	151		白菊町	139 150		田上1丁目	176 186		玉井2丁目	111 125 126		豊穂町	106 107 122	直江町	28 40 52
	黒田2丁目	136 147		醒ヶ井町	112		新神田1丁目	126 138		田上2丁目	176		玉井3丁目	110 111 126		長町1丁目	128 140	長町2丁目	139 140
	鞍月新町	51		三社町	112 127		新神田2丁目	138		田上新町	176 186		玉井4丁目	109 110		長町3丁目	127 139	長坂町	184 190 197
け	兼六町	140 141	三十荊町	213 216 217	新神田3丁目	137	田上本町	186 194 200	玉井5丁目	124 125	長坂1丁目	182 183 191	長坂2丁目	182 190 191					
	兼六元町	129 141	山王町1丁目	117 118	新保本1丁目	146 157	田中町	42 43 54 55 67 68	近岡町	27 28 39 40 51 52	長坂1丁目	182 183 191	長坂2丁目	182 190 191					
	香林坊1丁目	140	山王町2丁目	104 117	新保本2丁目	146 157	大工町	151	中央通町	139	塚崎町	54 46 58	長坂1丁目	182 183 191					
	香林坊2丁目	128 140	四十万町	216 217 218 219	新保本3丁目	135 146	大和町	126 127	銚子町	120	塚崎町	46 47 58 59	長坂1丁目	182 183 191					
	小金町	69 70 90 91 101 102	しじま台1丁目	217	新保本4丁目	135 146	高岡町	128	塚崎町	198 199	寺町1丁目	162 172	長坂1丁目	182 183 191					
	小坂町	79 80 81 91 92	しじま台2丁目	213 217	新保本5丁目	146	高尾町	202 203 204 209	塚崎町	193 194 199 200 206	寺町2丁目	162	長坂1丁目	182 183 191					
	小将町	141	四十万3丁目	216 217 219	神宮寺町	79 90	高尾1丁目	203 204	寺町1丁目	162 172	寺町2丁目	162	長坂1丁目	182 183 191					
	小立野1丁目	174 175 185	しじま台3丁目	216 217 219	神宮寺1丁目	90 101	高尾1丁目	203 204	寺町2丁目	162	寺町2丁目	162	長坂1丁目	182 183 191					
	小立野2丁目	161 165 174 175	しじま台4丁目	218 219	神宮寺2丁目	79 90													
	小立野3丁目	161 165	しじま台5丁目	216															