



農書卷十四

元

王

禎

撰

農器圖譜五

銓艾門

傳曰種曰稼斂曰穡稼為農之本穡為農之末木輕而末重先緩而後急故農法曰熟欲速獲此銓艾等器所以為田農收斂之要務也仍以斧鋸等附亦農事之不可緩者



銓

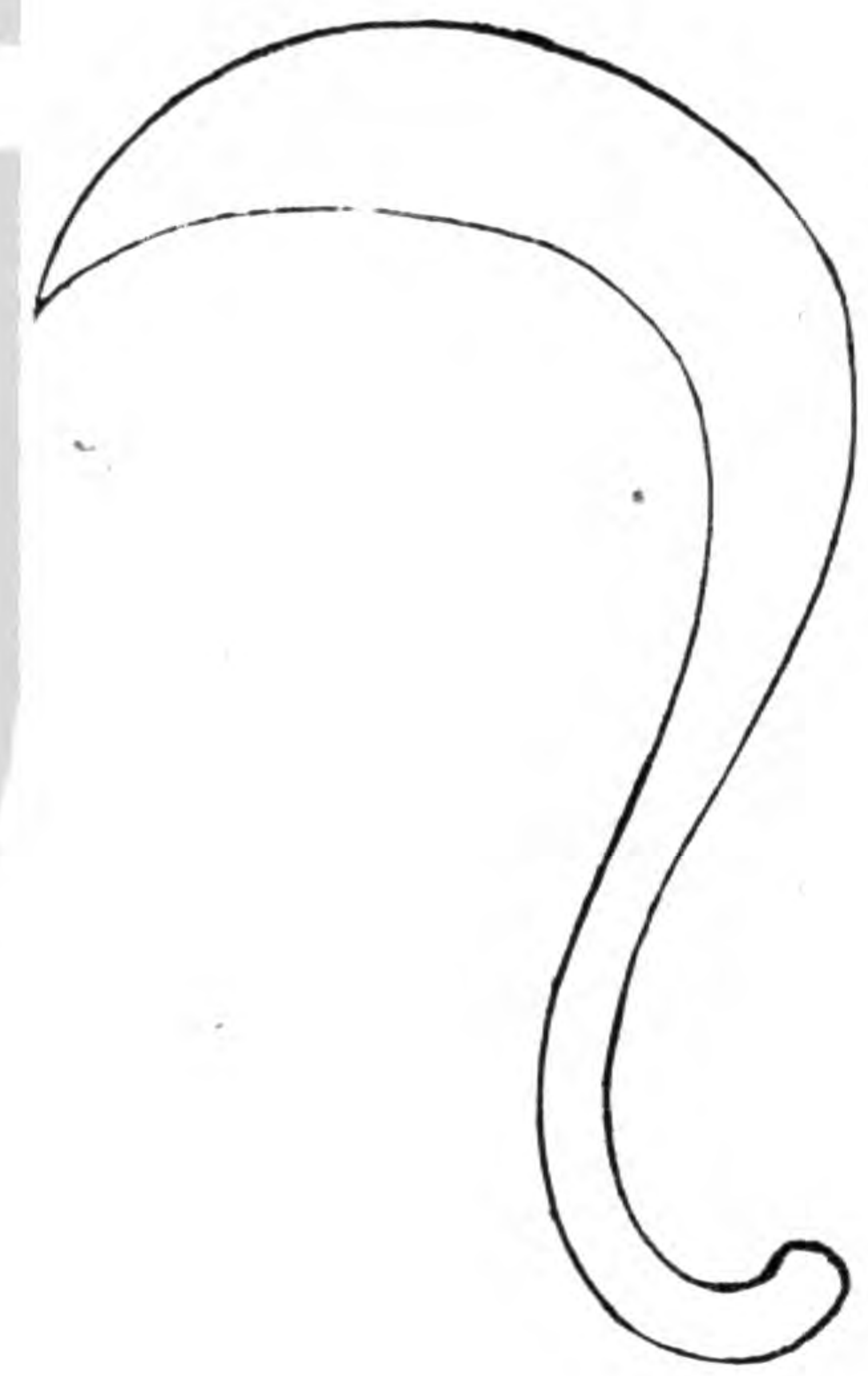

銓

知栗切

穫禾穗刃也臣工詩曰奄觀銓艾書禹貢曰二

百里納銓

注刈禾半稟也

小爾雅云截穎謂之銓截穎卽穫也

據陸氏釋文云銓穫禾短鎌也纂文云江湖之間以銓

爲刈說文云此則銓器斷禾聲也故曰銓管子曰一農

之事必有一椎一銓然後成爲農此銓之見於經傳者

如此誠古今必用之器也詩云制形類短鎌名義因聲

聞總結旣異賦禾稟惟中分離云一鉤鐵解空千畝雲

小材有太用乘時策奇勲苟無遽棄捐磨厲以須君

艾

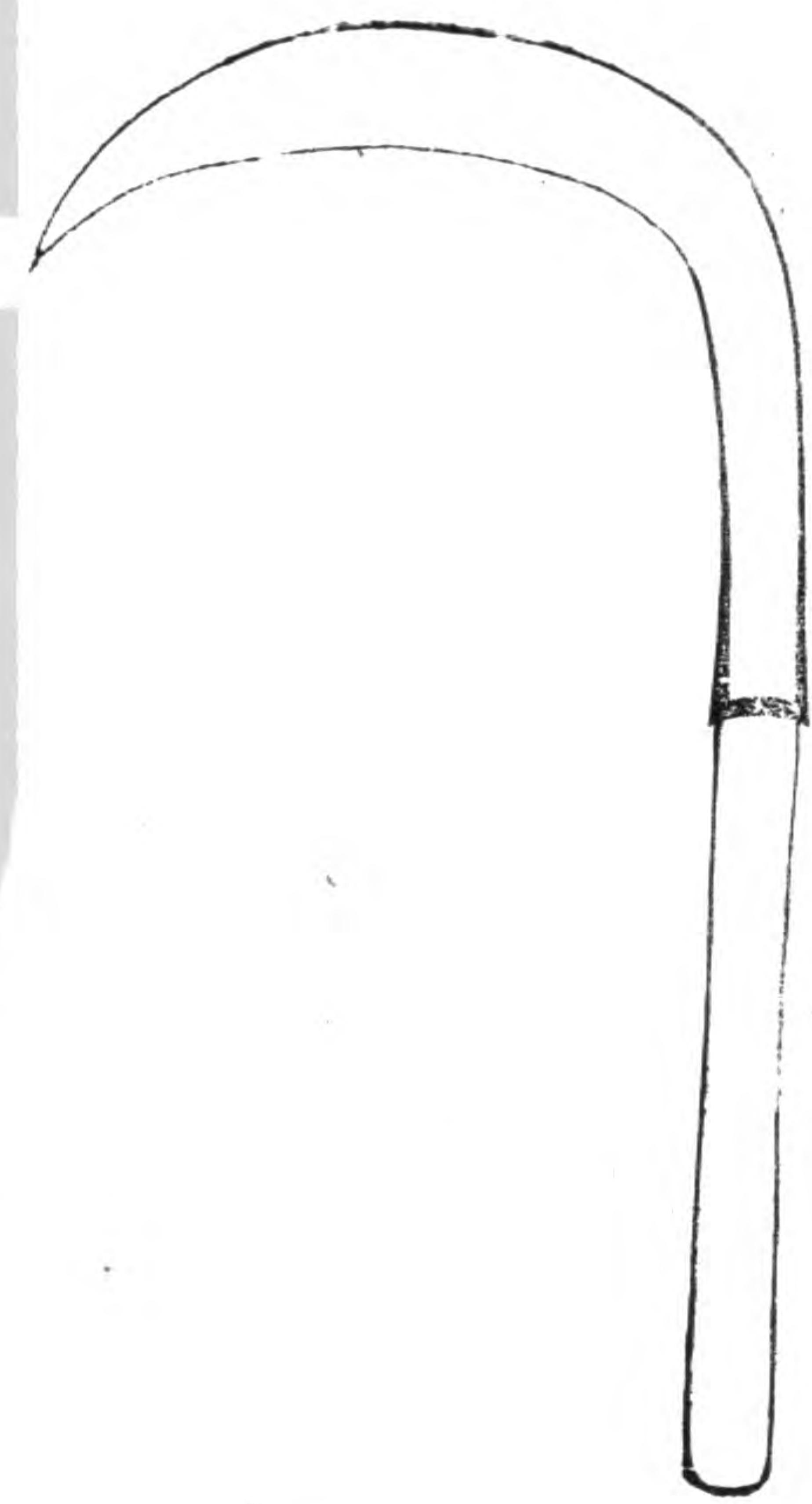

艾

魚肺切

獲器今之刈鎌也方言刈鉤江淮陳楚之間謂

之鉸

音昭

或謂之鍋

音果

自關而西或謂之鉤或謂之鎌或

謂之鋏

音結

詩奄觀銍艾陸氏釋文音艾艾草亦作刈賈

策若艾草菅注艾讀曰刈古艾從草今刈從刀字宜通

用詩云艾也著周詩一物兩用備始資芟蔓草終賴斂

秉穢磨淬擬工利收穫疾寇至毋謂雪翻匙腰月棄塵

翳

鎌

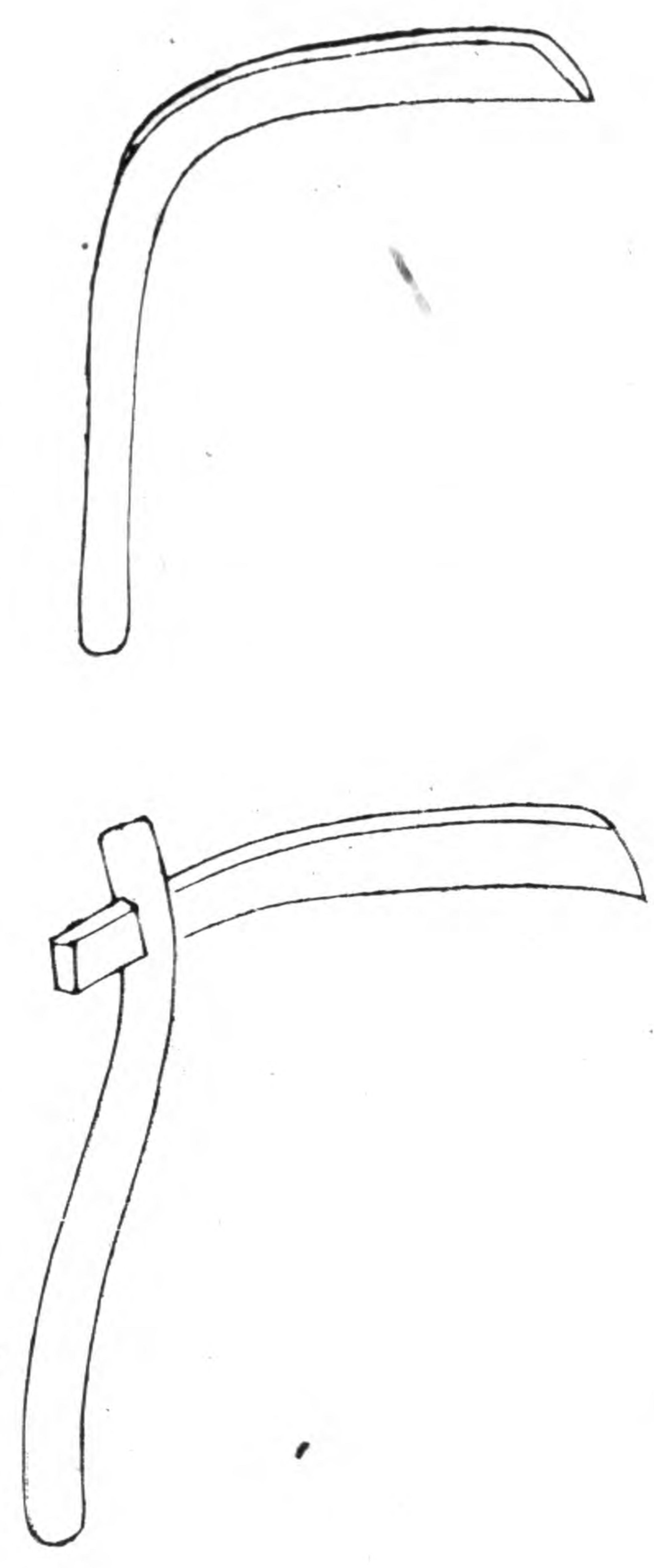

鎌力簞切刈禾曲刀也釋名曰鎌廉也薄其所刈似廉者

也又作鎌禮雍氏掌殺草春始生而萌之夏日至而夷

之鄭康成謂夷之鉤鎌迫地芟之也若今取芟矣風俗

通曰鎌刀自揆積芻蕘之効然鎌之制不一有佩鎌有

兩刃鎌有袴鎌有鉤鎌有鎌柯鎌柄楔其刃也之鎌皆古今通

用芟器也詩云利器從來不獨工鎌為農具古今同芟

餘禾稼連雲遠除去荒蕪捲地空低控一鉤長似月輕

揮尺刃捷如風因時殺物皆天道不爾何收歲杪功

推 鎌

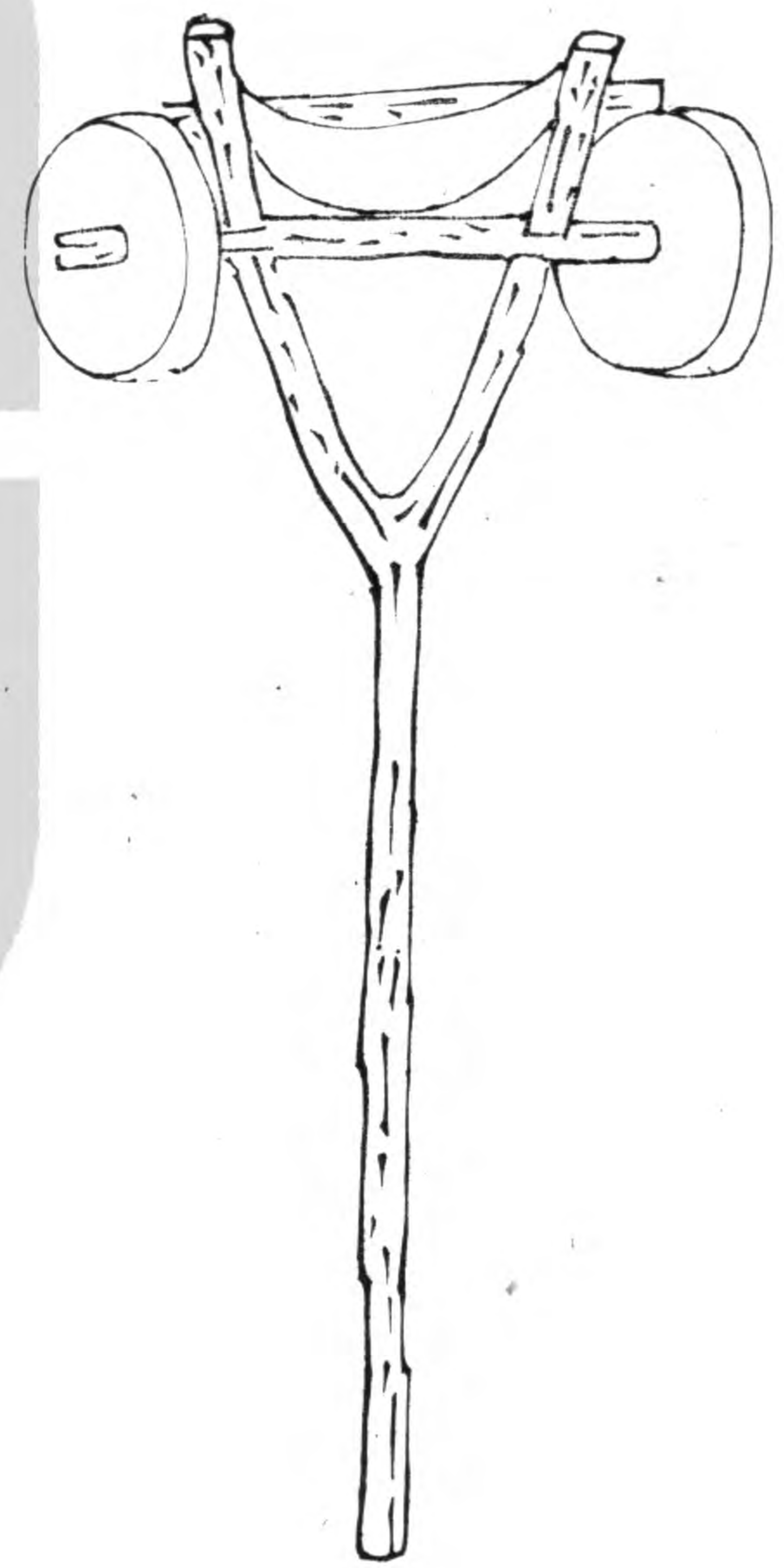

推鎌斂禾刃也如蕎麥熟時子易焦落故制此具便於
收斂形如偃月用木柄長可七尺首作兩股短叉架以
橫木約二尺許兩端各穿小輪圓轉中嵌鎌刀前向仍
左右加以斜杖謂之蛾眉杖以聚所斂之物凡用則執
柄就地推去禾莖既斷上以蛾眉杖約之乃回手左擁
成穉以離舊地另作一行子既不損又速於刀刈數倍
此推鎌體用之效也詩云北方寒早多晚禾赤莖烏粒
連山阿霜餘日薄熟且過脆落不耐揮刈何因物制器
用靡他田夫已見伐長柯一鈎偃月鎌新磨置之叉頭

行兩碓仍加修杖雙眉蛾推攤捷勝輪走坡左捩忽若
 持橫戈原頭積稔雲長拖秋成助斂知時和欲充糲食
 無饑魔北風捲地翻長河此時鎌也收功多試向田翁
 唱此歌

粟 鑿

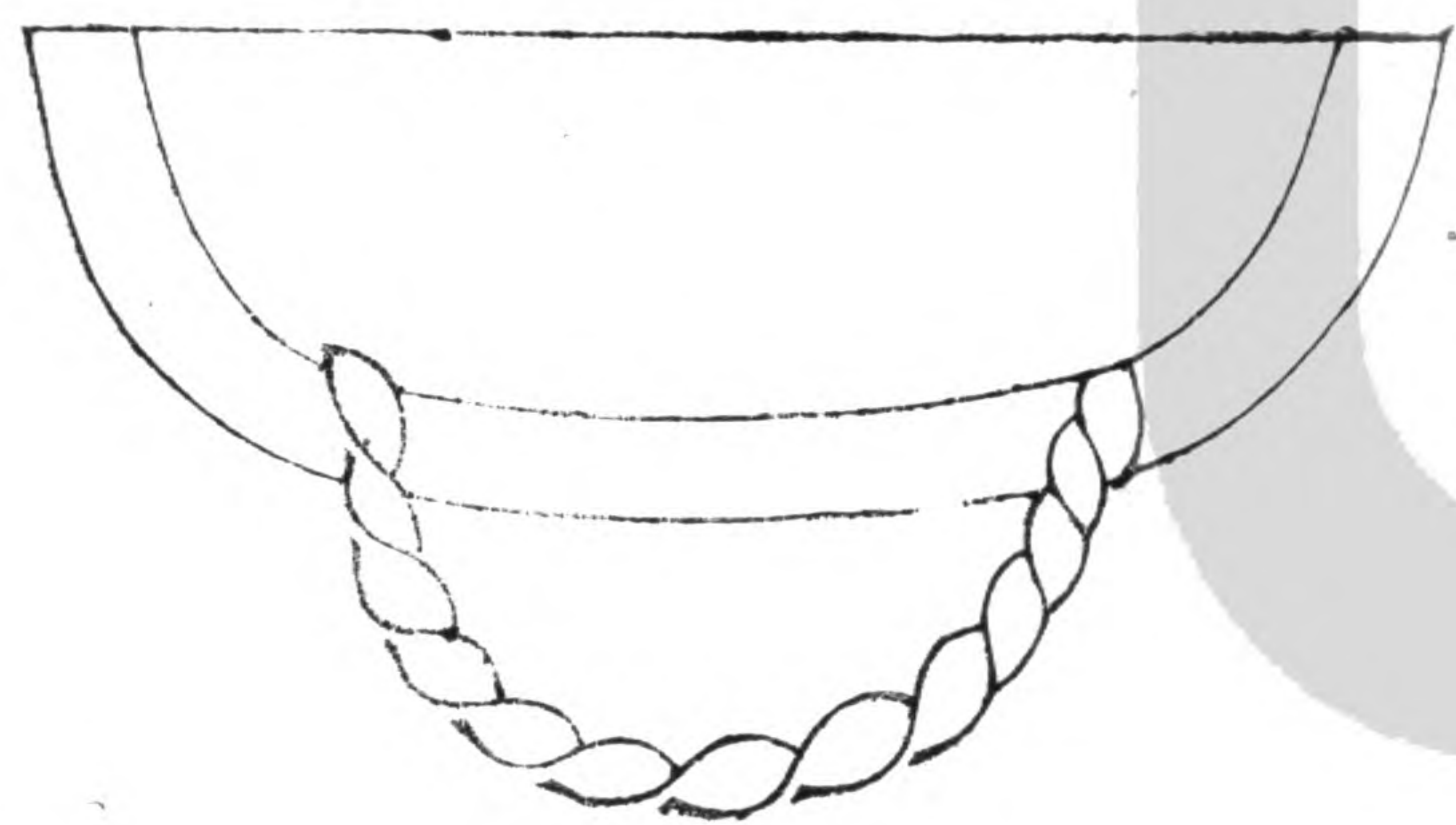

粟鑿古賢切 截禾穎刃也集韻云鑿剛也其刃長寸許上帶圓蓋穿之食指刃向手內農人收穫之際用摘禾穗與銚形制不同而名亦異然其用則一此特加便捷耳詩曰截然小刃帶圓蓋禾穎還分掌握中總道詩人能博物好將題詠繼臣工

鏢

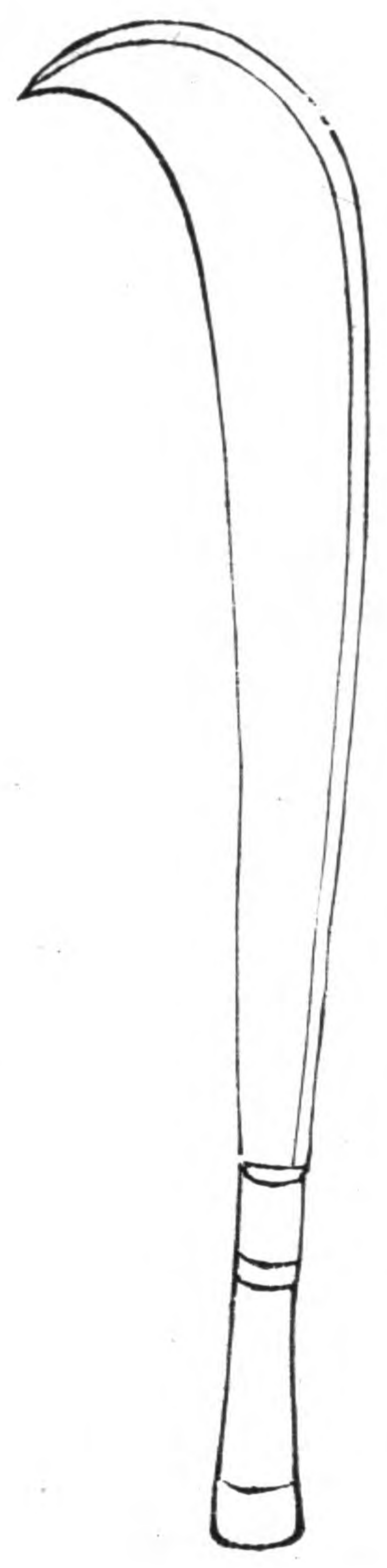

鏹

古節切

似刀而上彎如鎌而下直其背如指厚刃長尺

許柄盈二握江淮之間恒用之方言云自關而西謂之

鉤江南謂之鏹

音結

鏹鏹集韻通用又謂之彎刀以刈草

禾或斫柴篠可代鎌谷一物兼用農家便之詩云弟鎌

兄鏹不須猜呼鏹為名有自來賦物詩人還可取器兮

不器擅兼材

鏹

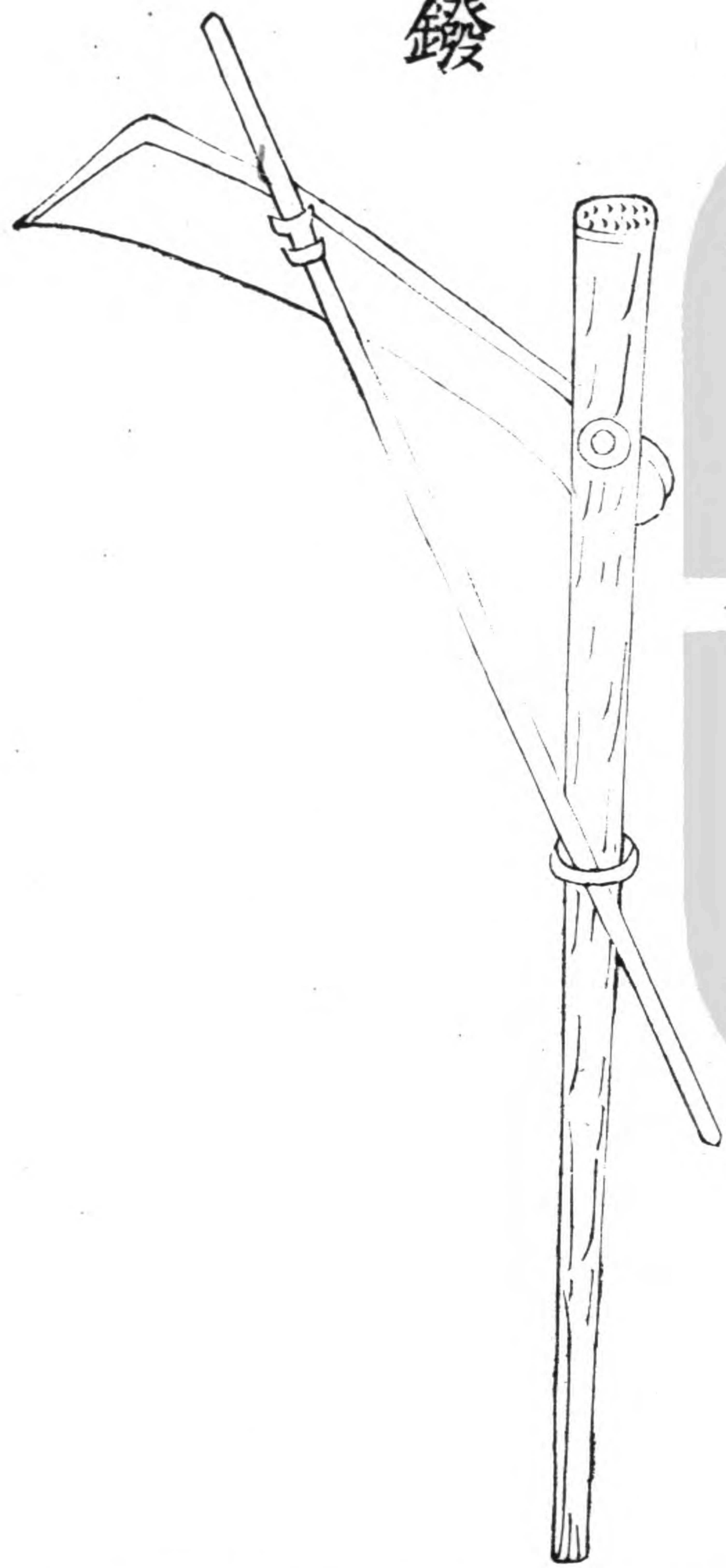

鍤蒲未切集韻云鍤兩刃刈也其刃長餘二尺闊可三寸

橫插長木柄內牢以逆楔先結切農人兩手執之遇草萊

或麥木等稼折腰展臂匝地芟之柄頭仍用掠草杖以

聚所芟之物使易收束太公農器篇云春鍤草棘又唐

有鍤麥殿今人亦云芟曰鍤蓋體用互名皆此器也詩

云摩地寧論草與禾雲隨風捲一剗過田頭曾聽農夫

說功比剗鎌十倍多

刀剗

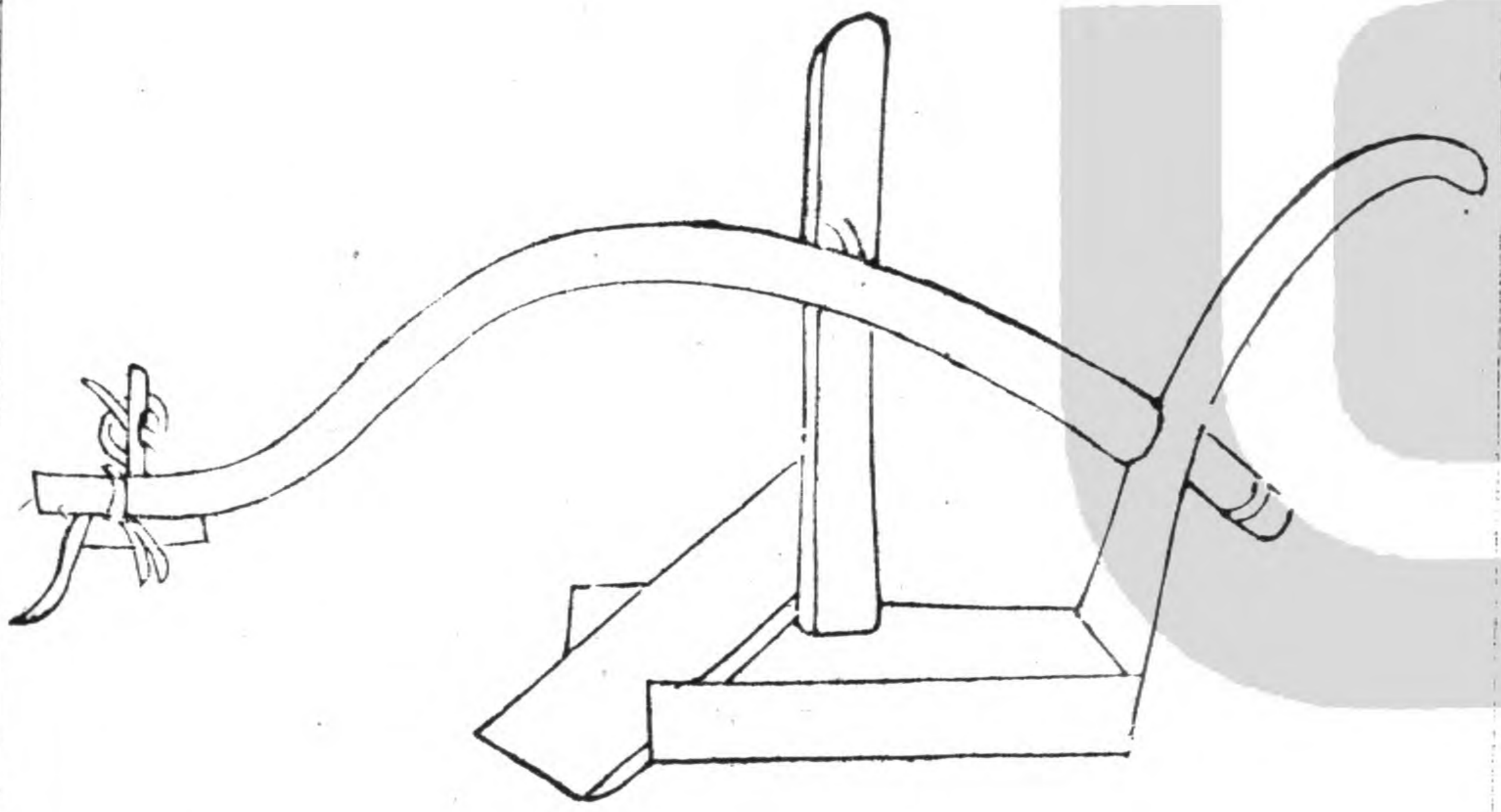

剗郎計切

刀集韻與剗同闢荒刃也其制如短鎌而背則加厚嘗見開墾蘆葦蒿萊等荒地根株駢密雖強牛利器鮮不困敗故於耕犁之前先用一牛引曳小犁仍置刃裂地闢及一隴然後犁鑿隨過覆墮截然省力過半又有於本犁轅首裏邊就置此刃比之別用人畜尤省便也詩云萑葦根駢密若封耕犁借爾作前鋒欲知牛力寬多少萬垓翻雲看不供

案看不供三字難解疑有誤

斧

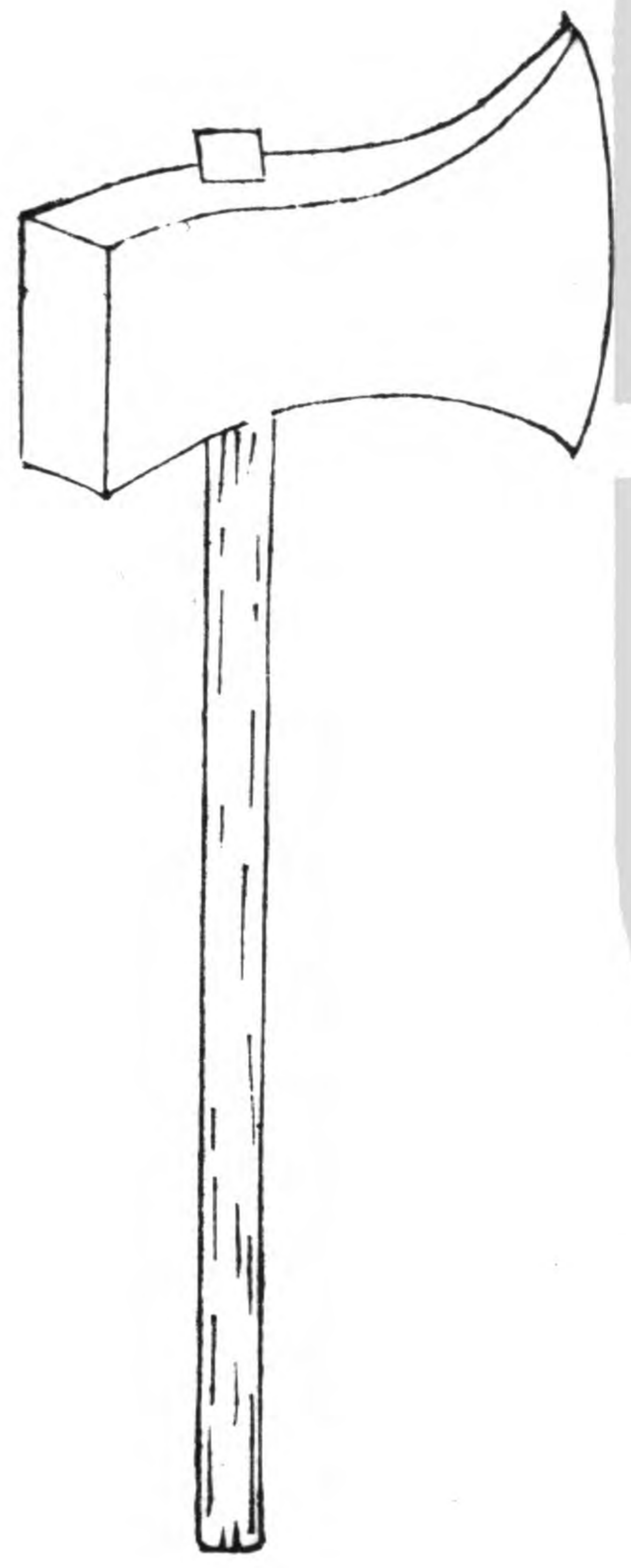

斧釋名曰斧甫始也凡將制器始以斧伐木已乃制之也周書曰神農作陶冶斧破木爲耒耜鋤耨以墾草莽然後五穀興其柄爲柯然樵斧桑斧制頗不同樵斧狹而厚桑斧闊而薄蓋隨所宜而制也今農夫耕作之際修整佃具隨身尤不可闕者王荆公詩云百金聚一冶所賦以所遭此豈異鎡鄒奈何獨當樵朝出在人手暮歸在人腰用舍各有時此心兩無邀

鋸

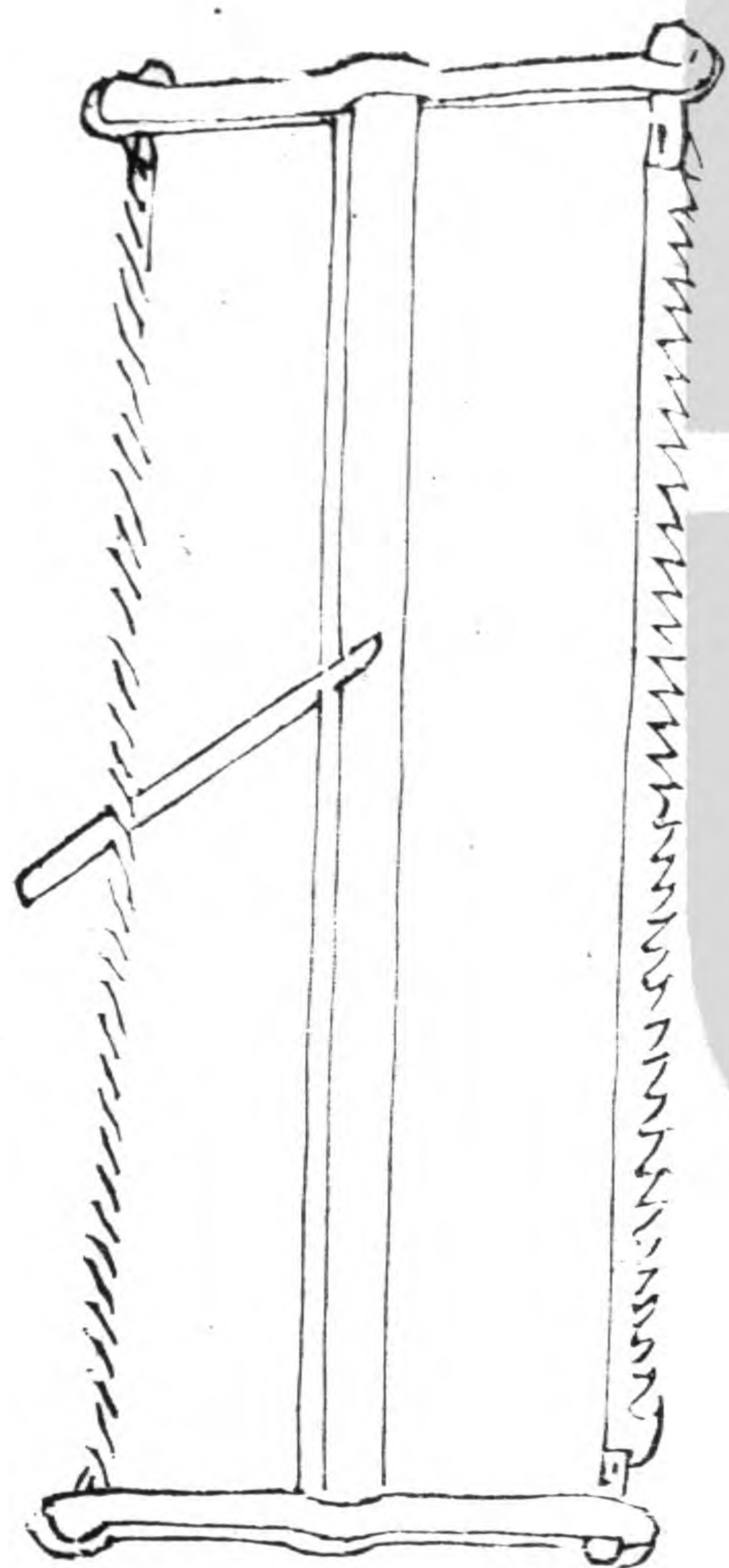

鋸解截木也古史考曰孟莊子作鋸說文曰鋸槍唐也
 莊子曰禮若亢鋸之柄亢舉也禮有所斷猶舉鋸之柄以斷物也又曰天下
 好智而百姓求竭矣於是乎斲音斤鋸制焉太公農器篇
 云鑿鋪斧鋸此鋸為農器尚矣今接博桑果不可闕者
 詩云百鍊出煨工修薄見良鐵架木作梁橫錯刃成齒
 列直斜隨墨絃來去靠輕屑儻遇盤錯間利器乃能別

鋸

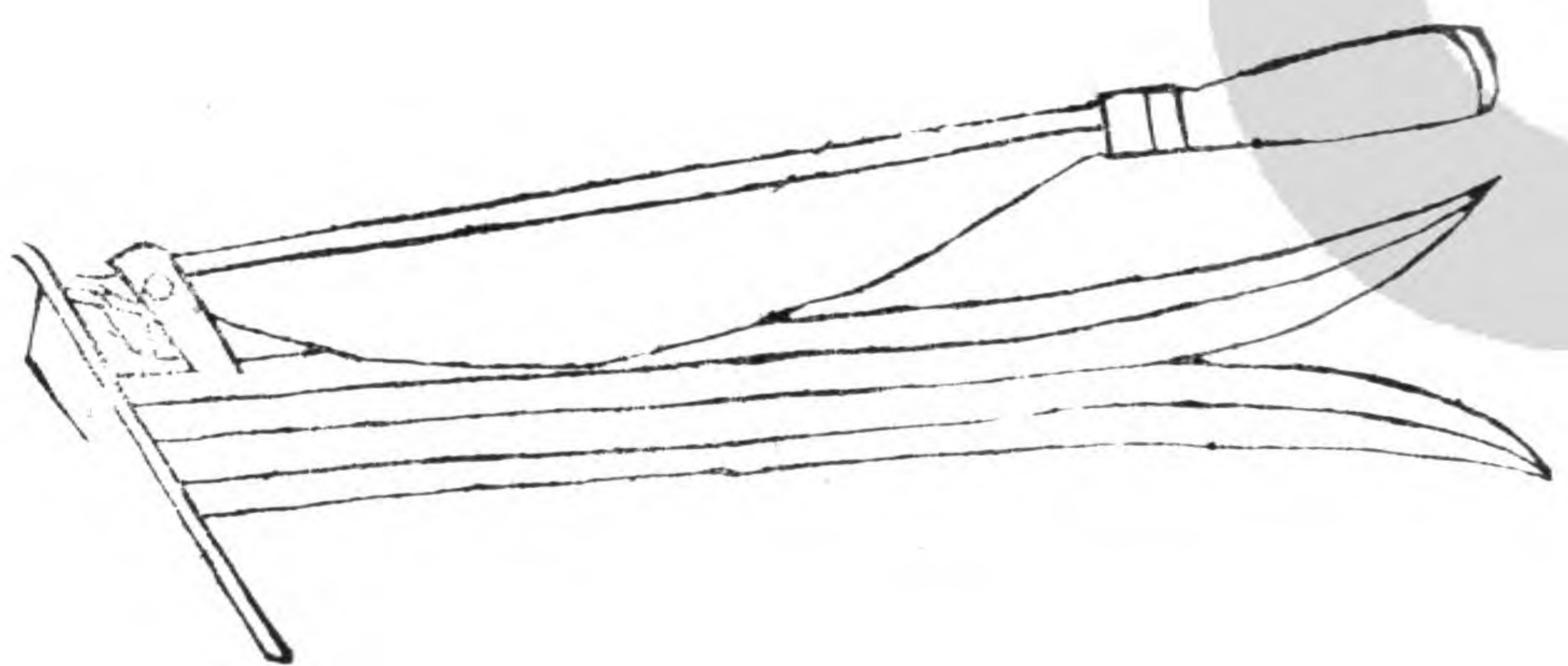
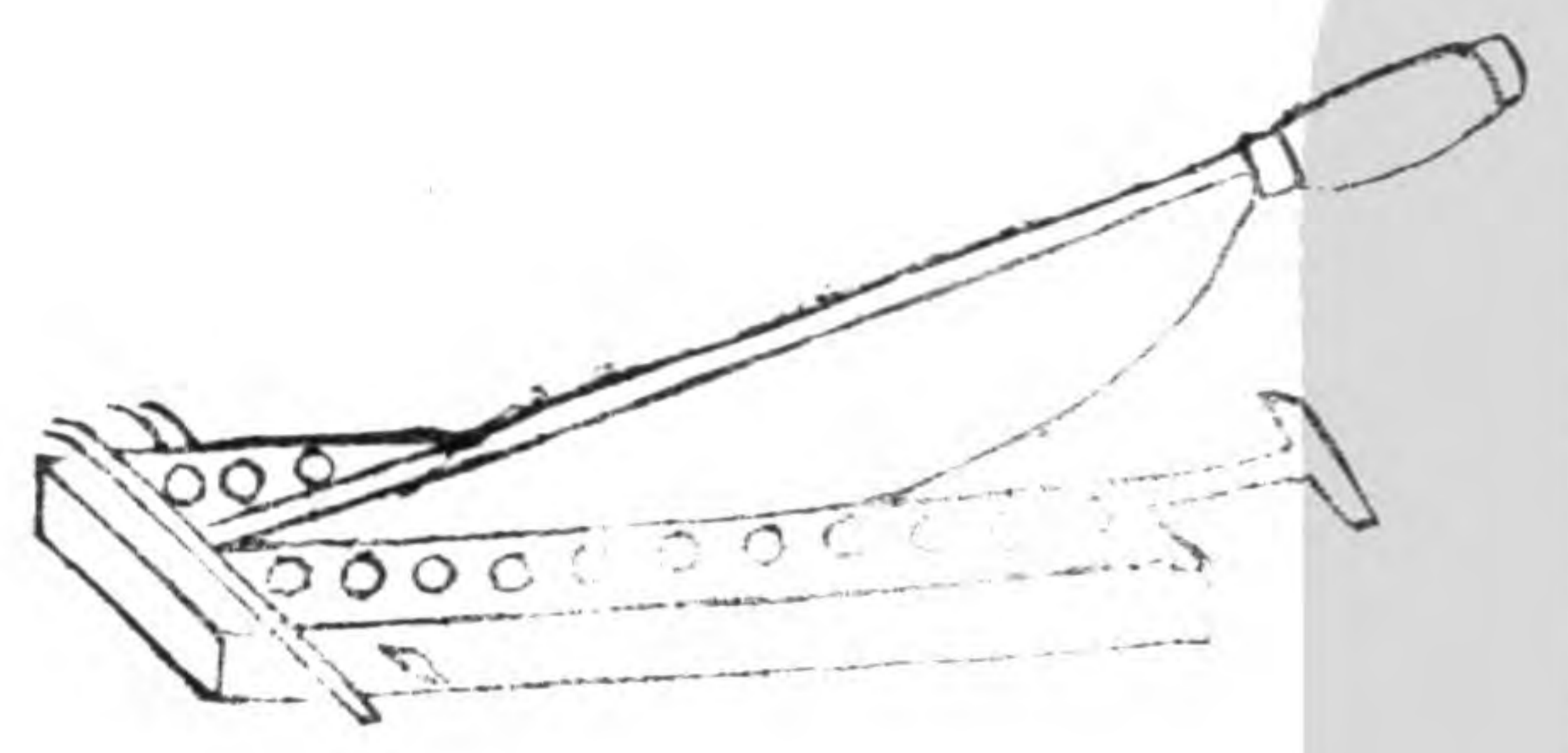

斲查錯切秦云切草也凡造斲先鍛鐵為斲背厚可指

許內嵌斲刃如半月而長下帶鐵袴以插木柄截木作

礎長可三尺有餘廣可四五寸礎首置木篋高可三五

寸穿其中以受斲首案此條闕詩疑軼去

礪

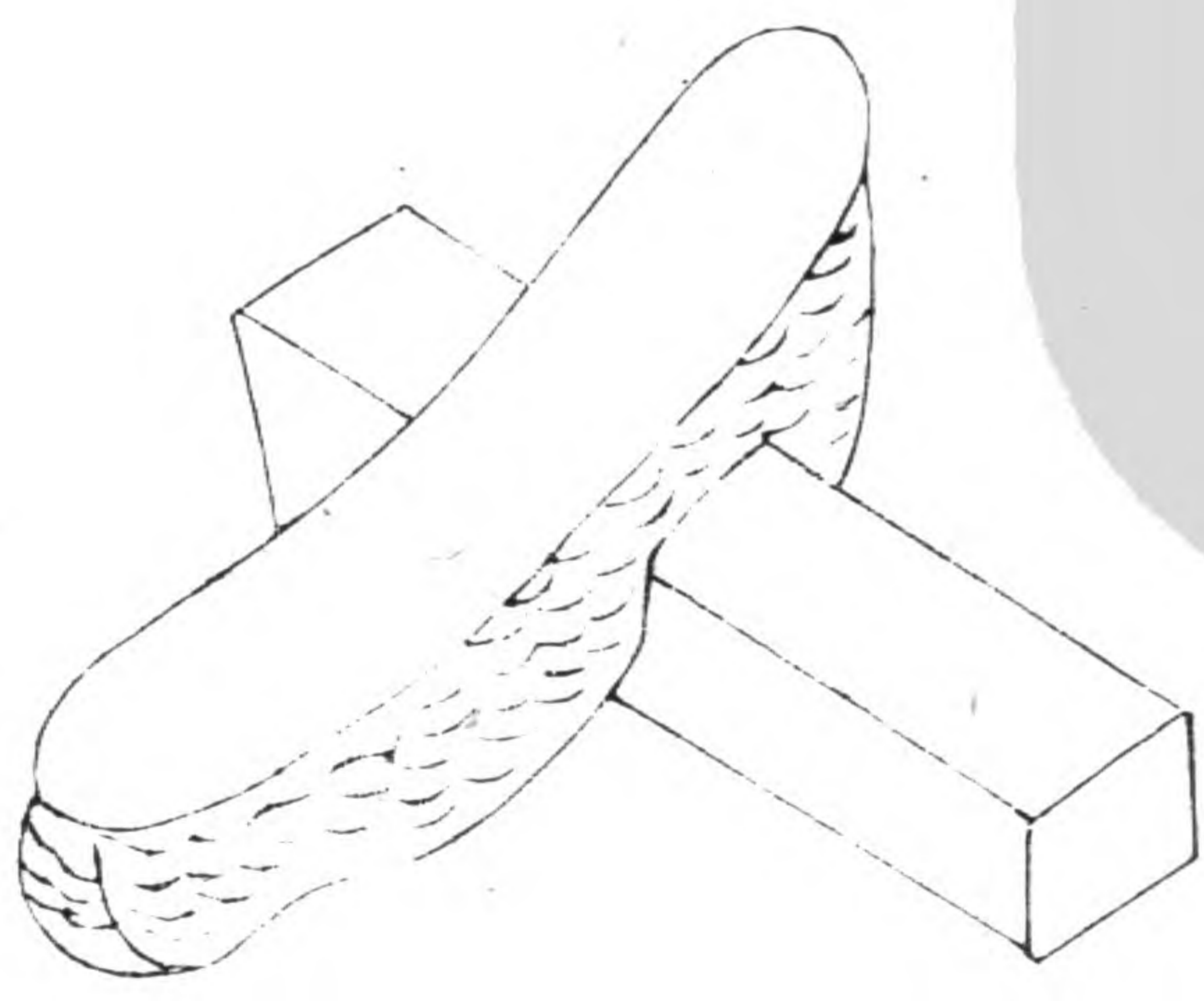
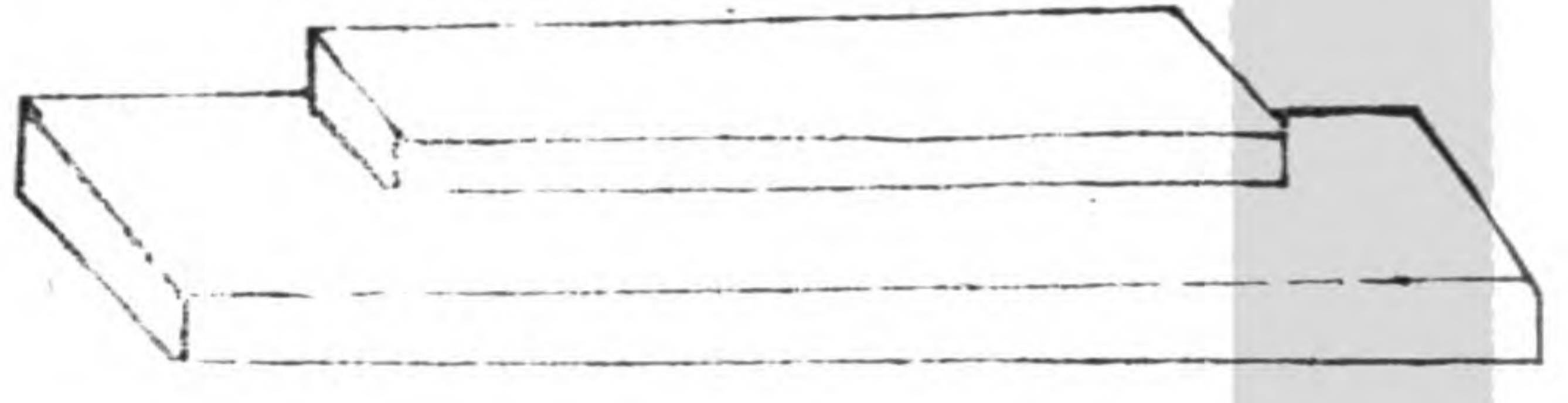

礪磨刃石也書曰揚州厥貢礪砥砥細於礪皆磨石也廣志曰礪石出首陽山有紫白粉色出南昌者最善山海經曰高梁之山多砥礪今隨處間去聲亦有之但上數處爲佳耳尸子曰鐵使於越之工鑄之以爲劍而勿加砥礪則以刺不入擊不斷磨之以礪加之以黃砥則刺也無前擊也無下自是觀之礪與弗礪其相去遠矣今農器鎌斧鏹鏃之類非礪不可大小之家所必用也蔡邕銘曰木以繩直金以淬剛必須砥礪就其鋒銳

農器圖譜六

耙杷門

農譜以杷杷命篇取世所通用內多收斂等具故叙於銓艾之後自田家築場納禾之間所用非一器今特列次雖有巨細之分然其趨功便事各有所効無得而間焉及乎歲事既終田夫野老不無樂戲乃以擊壤繼之

杷大

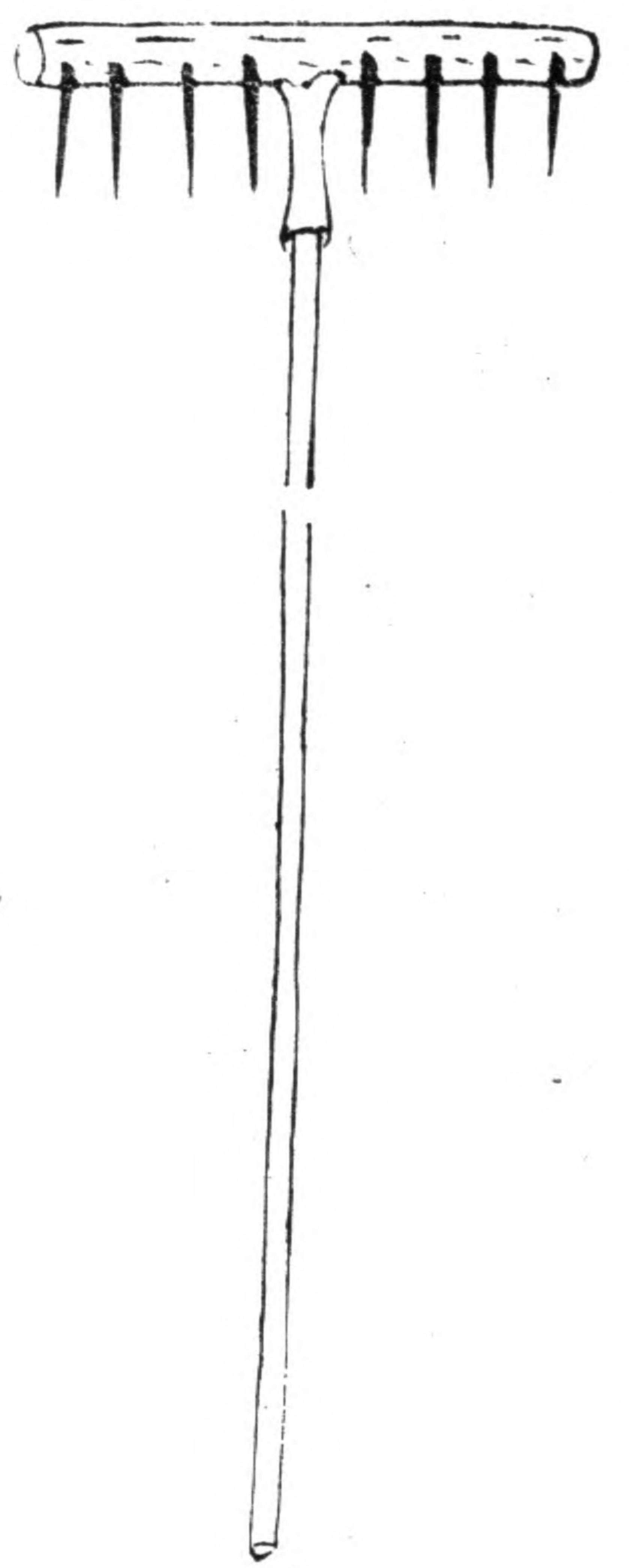

杷穀

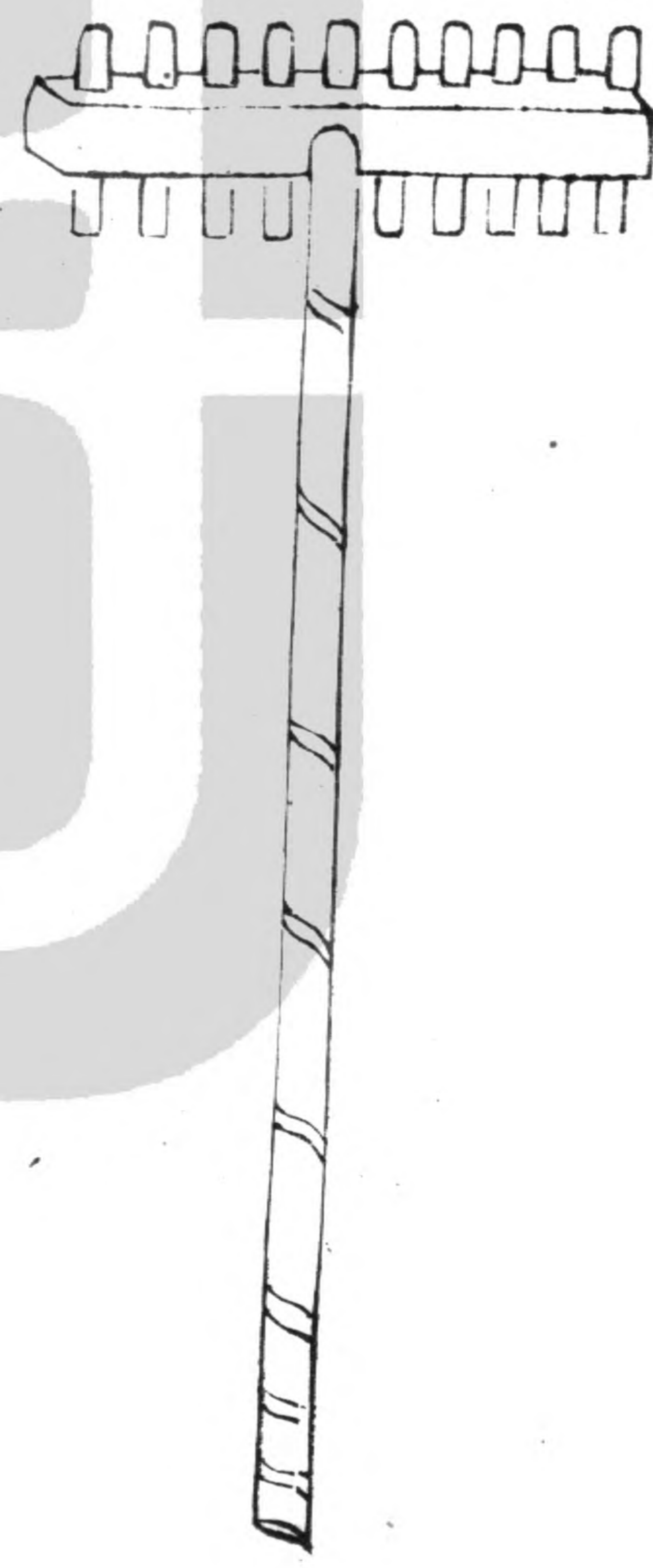

杷耘

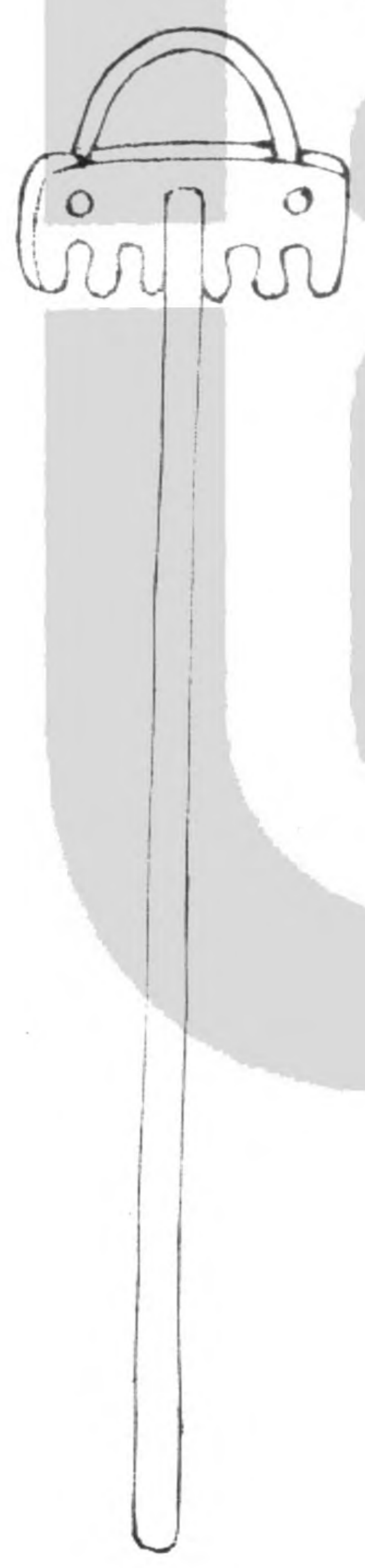

杷竹

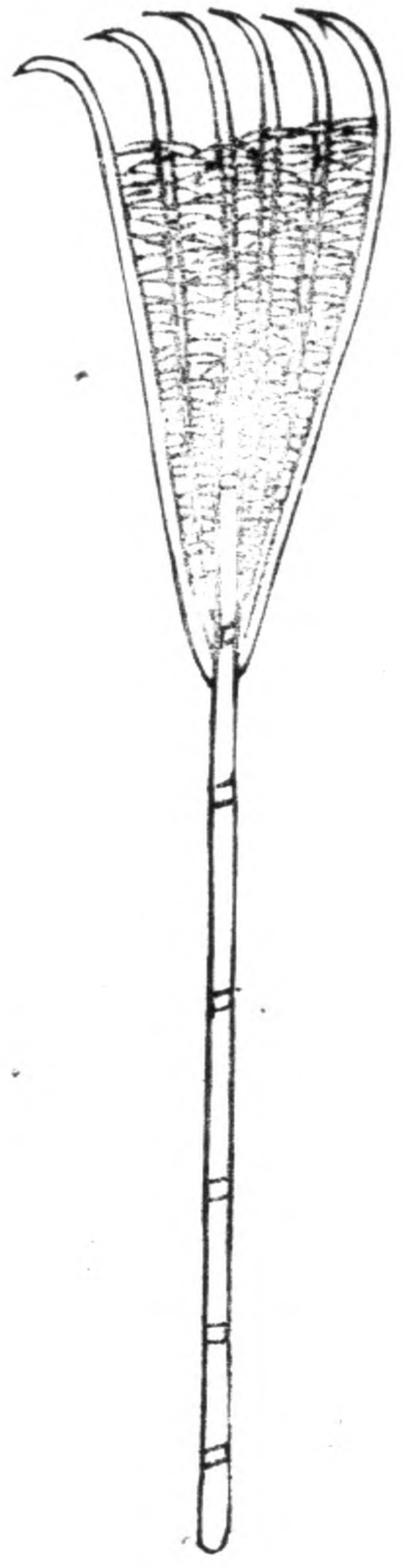

杷小

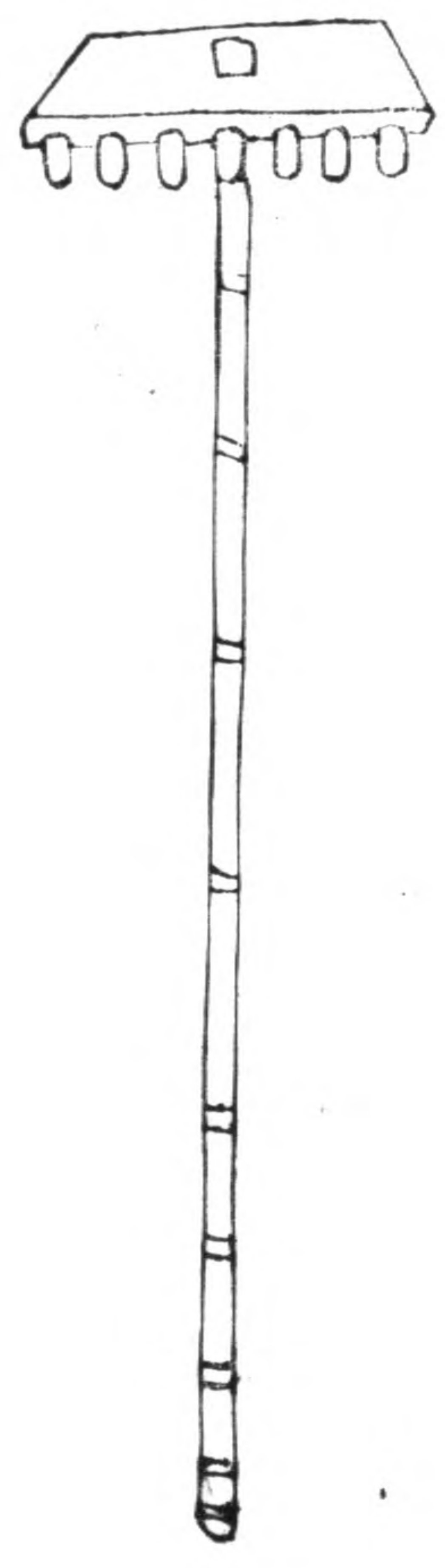

杷蒲巴切鏤鍬器也方言云宋魏間謂之渠挈女余切或謂

之渠疏直柄橫首柄長四尺首濶一尺五寸列鑿方竅

以齒為節夫畦畛之間鏤剔塊壤疏去瓦礫場圃之上

耨聚麥禾擁積稽穗此亦農之功也復有穀杷或謂透

齒杷用攤曬穀又耘杷以木為柄以鐵為齒用耘稻禾

竹杷場圃樵野間用之王褒僮約曰揉竹為杷大杷詩

云直躬橫首制為杷入土初疑巨爪爬解與當途除瓦

礫且將疎跡混塵沙操持有要從耨柄鑄鍤惟勤利齒

牙云惡從來類忠讜惜哉獨用野夫家穀杷詩云曬槃

留跡以杷名翻覆能令五穀平毋訝晴陰不恒德舍之

藏則用之行竹杷詩云揉竹為杷指爪如強弓穰藁易

渠疏僕僮有約供薪爨一務誰知用有餘耘杷詩云鐵

作渠疏代爪耘幾將疎質効微勲纏綿蔓草知多少輒

為良苗一解紛案圖有小杷而此條未詳言之蓋杷雖

縷分而詩亦祇以大杷槩之非闕文也

杵

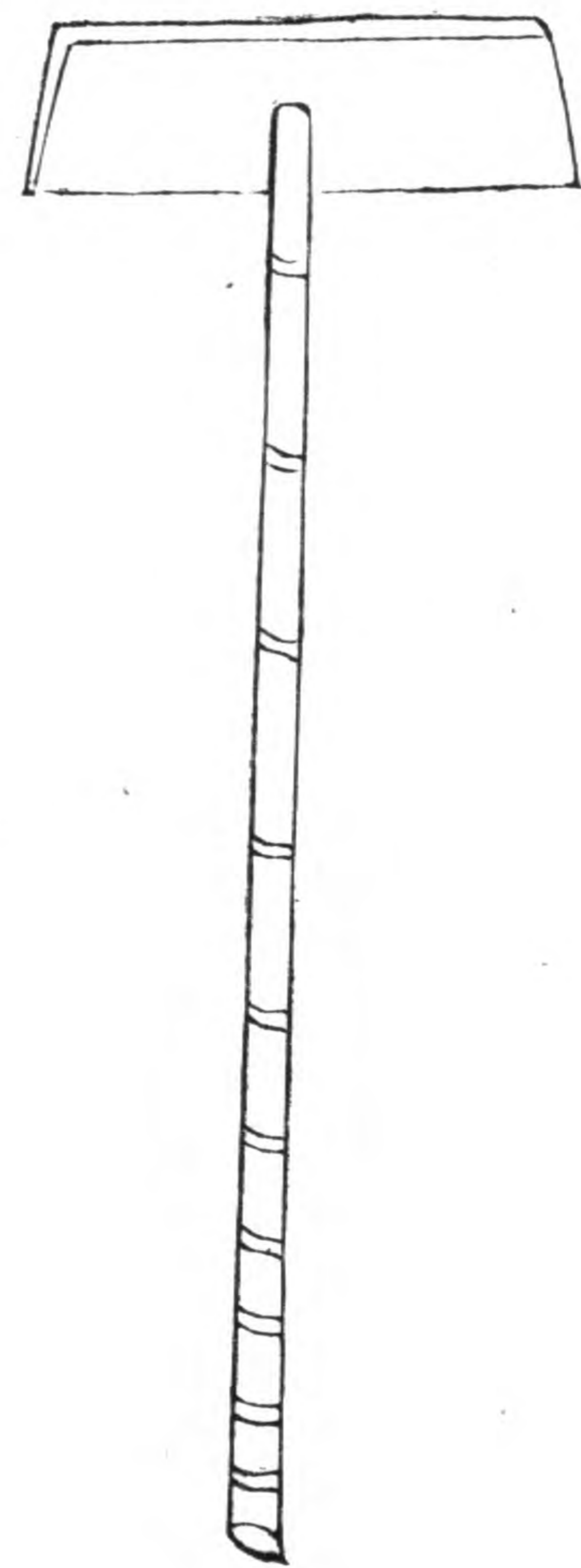

杵

博拔切

無齒杷也所以平土壤聚穀實說文云無齒爲

杵禾譜字作戛

訖點切

周生烈曰夫忠睿朝之杷杵正人

國之埽箠秉杷執箠除凶掃穢國之福主之利也杷杵之爲器也見於書傳至今不替其用爲不負紀錄矣杵詩云長柄爲身首闊橫似杷無齒杵爲名補填罅漏坤無缺推擁泥汙坎易盈每與渠疏供壠畝解收狼戾作困京從今柄用多餘力未許人間有不平

平 板

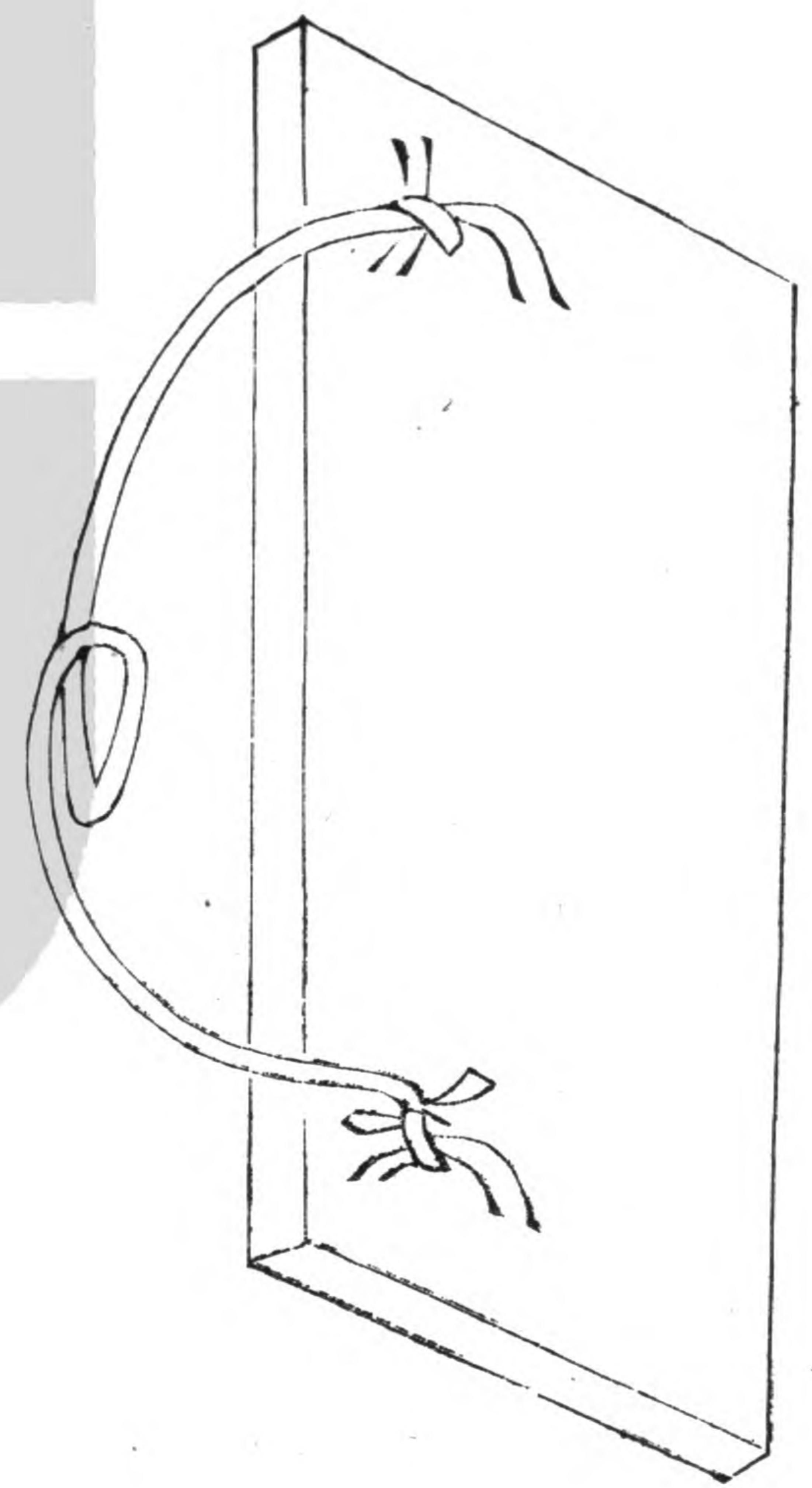

平板平摩種秧泥田器也用滑面木板長廣相稱上置
 兩耳繫索連軛駕牛或人拖之摩田須平方可受種卽
 得放水浸漬勻停秧出必齊田家或仰坐橈代之終非
 本器詩云小於食案大於砧畦面勻拖恐不任材厚似
 難浮水動體寬原不墊泥深一行已見光如拭再過都
 無跡可尋世道迂衡方汝用一區毋爲滯蹄涔

田盪

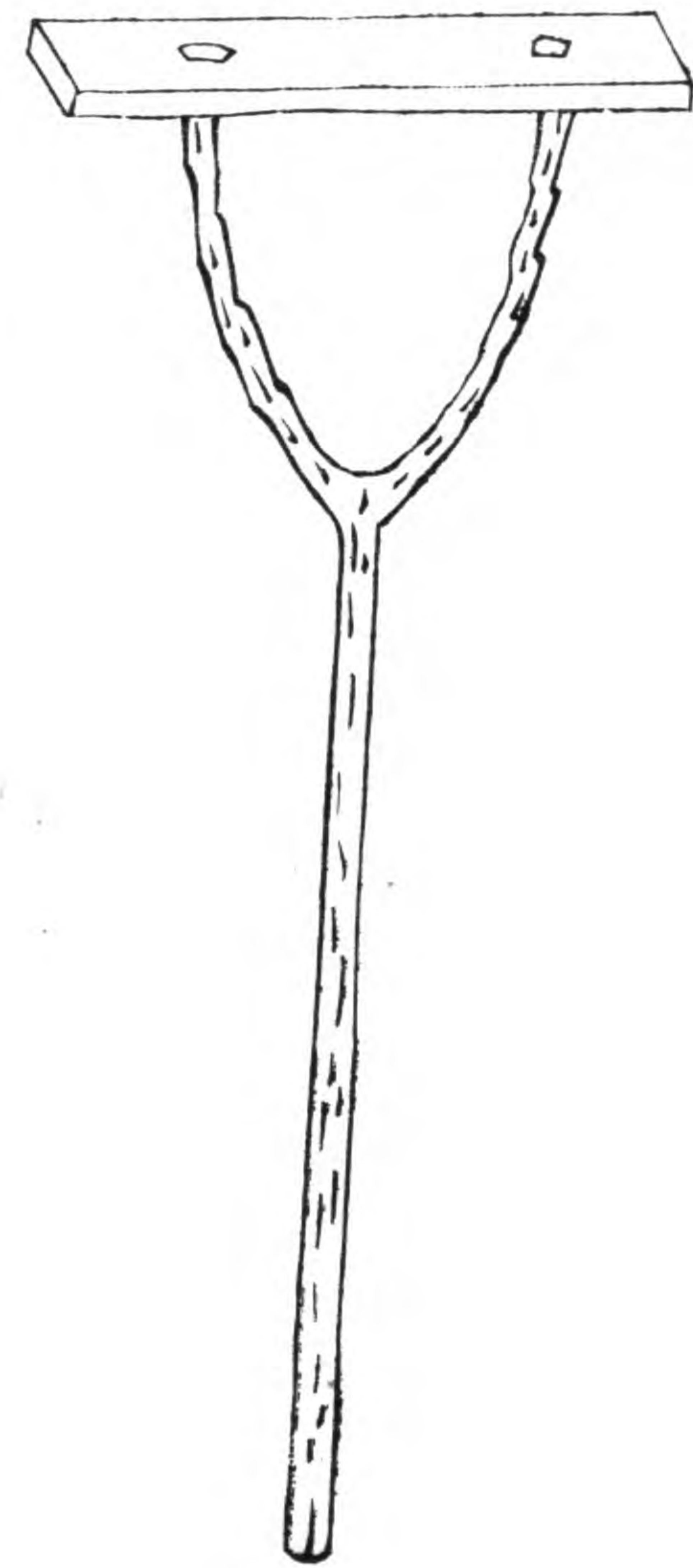

田盪

他浪切

均泥田器也用义木作柄長六尺前貫橫木

五尺許田方耕耙尚未勻熟須用此器平著其上盪之

使水土相和凹凸各平則易為秧蒔農書種植篇云凡

水田渥漉精熟然後踏糞入泥盪平田面乃可撒種此

亦盪之用也夫田盪與上篇耘盪

徒浪切

之盪字同音異

所用亦各不類因辯及之

耘盪見錢鏞門

詩云農事方殷春已

歸綠雲滿握春秧齊秧馬既具田成畦尚欠有物平水

泥橫木义頭手自携盪磨泥面如排擠人畜一過饒足

蹄却行一抹前踪迷瑩滑如展黃玻璃挿蒔足使無高

低處汗不染濯清溪歸來自潔從高樓一遇詩人經品
 題附名農譜名始躋願言永用同鋤犁

輓 軸

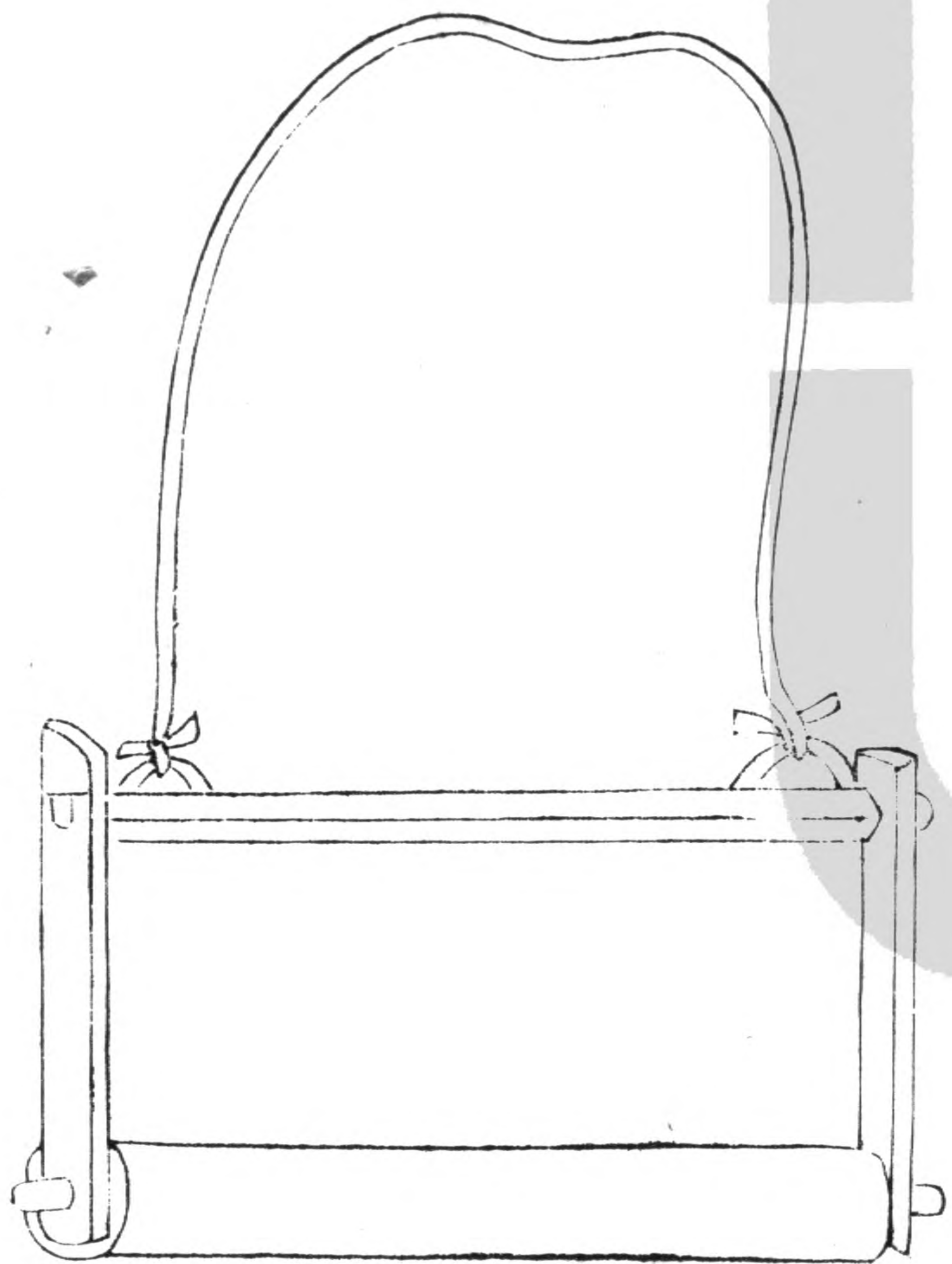

輓

古本切

軸輓碾草禾軸也其軸木徑可三四寸長約四

五尺兩端俱作轉箕挽索用牛拽之夫江淮之間凡漫種稻田其草禾齊生並出則用此輓碾使草禾俱入泥內再宿之後禾乃復出草則不起又嘗見北方稻田不解插秧惟務撒種却於軸間交穿板木謂之雁翅狀如碾礮而小以較打水土成泥就碾草禾如前江南地下易於得泥故用輓軸北方塗田頗少放水之後欲得成泥故用雁翅轆打此各隨地之所宜用也詩云稻田荒蕨與苗同都入機衡輓碾中本擬助禾輕著力却憑偃

草重於風一番泥滓重加熟幾倍溇耘可並功思巧何人添雁翅聯翩更覺用尤工

秧彈



秧彈

平聲

秧隴以蔑為彈彈猶弦也世呼船牽

去聲

曰彈字

義俱同蓋江鄉櫃田內平而廣農人秧時漫無準則故

制此長篾掣於田之兩際其直如弦循此布秧了無欹

斜猶梓匠之繩墨也詩云墜堦寬長有櫃田秧彈依約

不容偏物情自是宜標準苗隴回看直似弦

杈

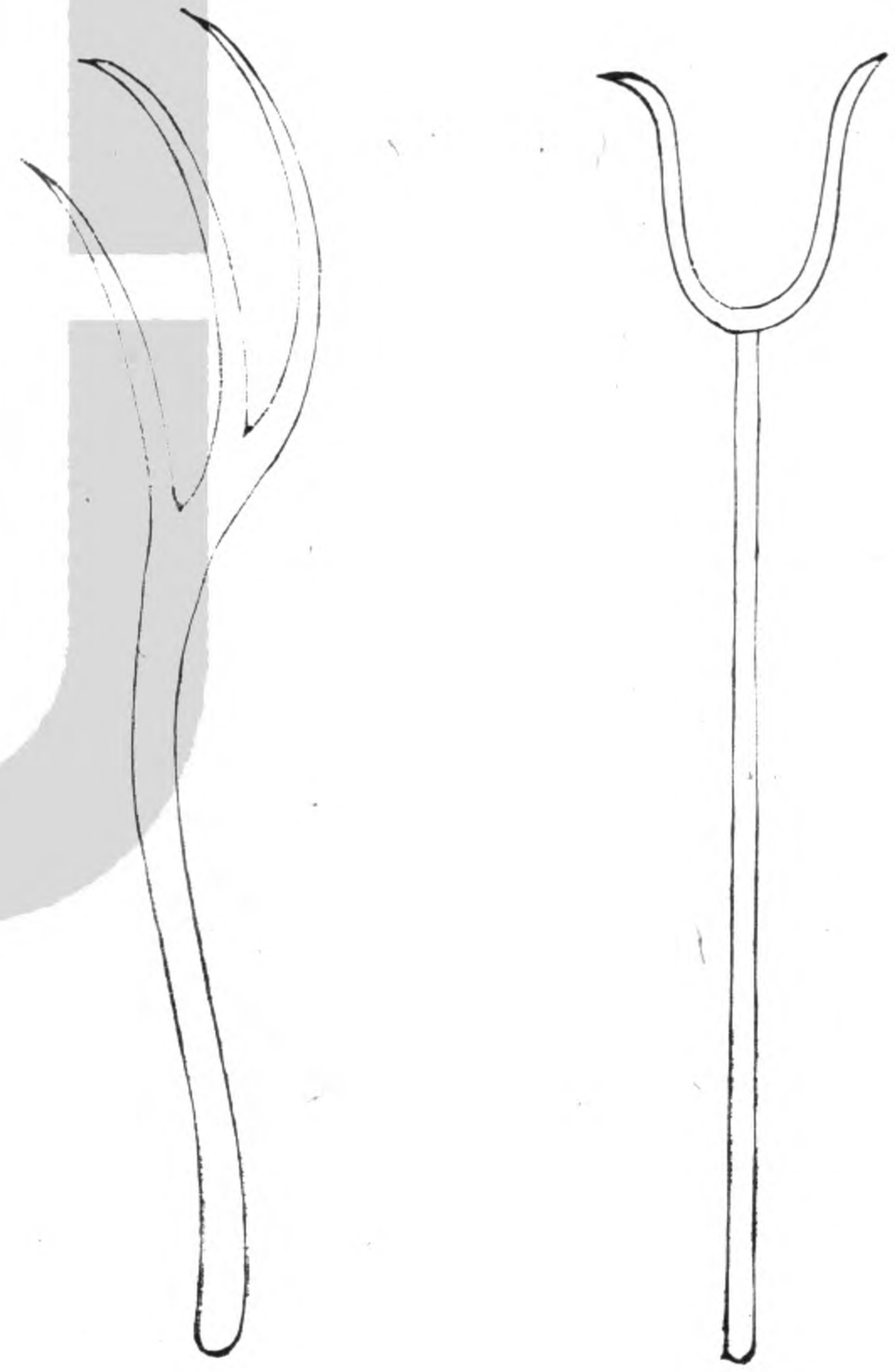

杈

初加切

籍禾具也揉木爲之通長五尺上作三股長可

二尺上一股微短皆形如彎角以籍取禾稈也又有以

木爲榦以鐵爲首二其股者利如戈戟唯用叉取禾束

謂之鐵禾杈集韻云杈杷農器也詩云豎若戈戟森用

與戈戟異彼能禦外侮此則供稼事願言等鋤耰非因

爲戰備今遇太平時杈也卽農器

笕下浪切架也集韻作箠竹竿也或省作笕今湖湘間收
 禾並用笕架懸之以竹木構如屋狀若麥若稻等稼穫
 而棄音之悉倒其穗控於其上久雨之際比於積塚不
 致鬱浥江南上雨下水用此甚宜北方或遇霖潦亦可
 倣此庶得種糧勝於全廢今特載之冀南北通用詩云
 江鄉臨老稻收天笕架棲禾豈棄捐多稼一川歸偉構
 祥雲萬疊表豐年有同巨廩成高積要與饑民解倒懸
 稼畢莫辭零落去從來萬事等蹄筌

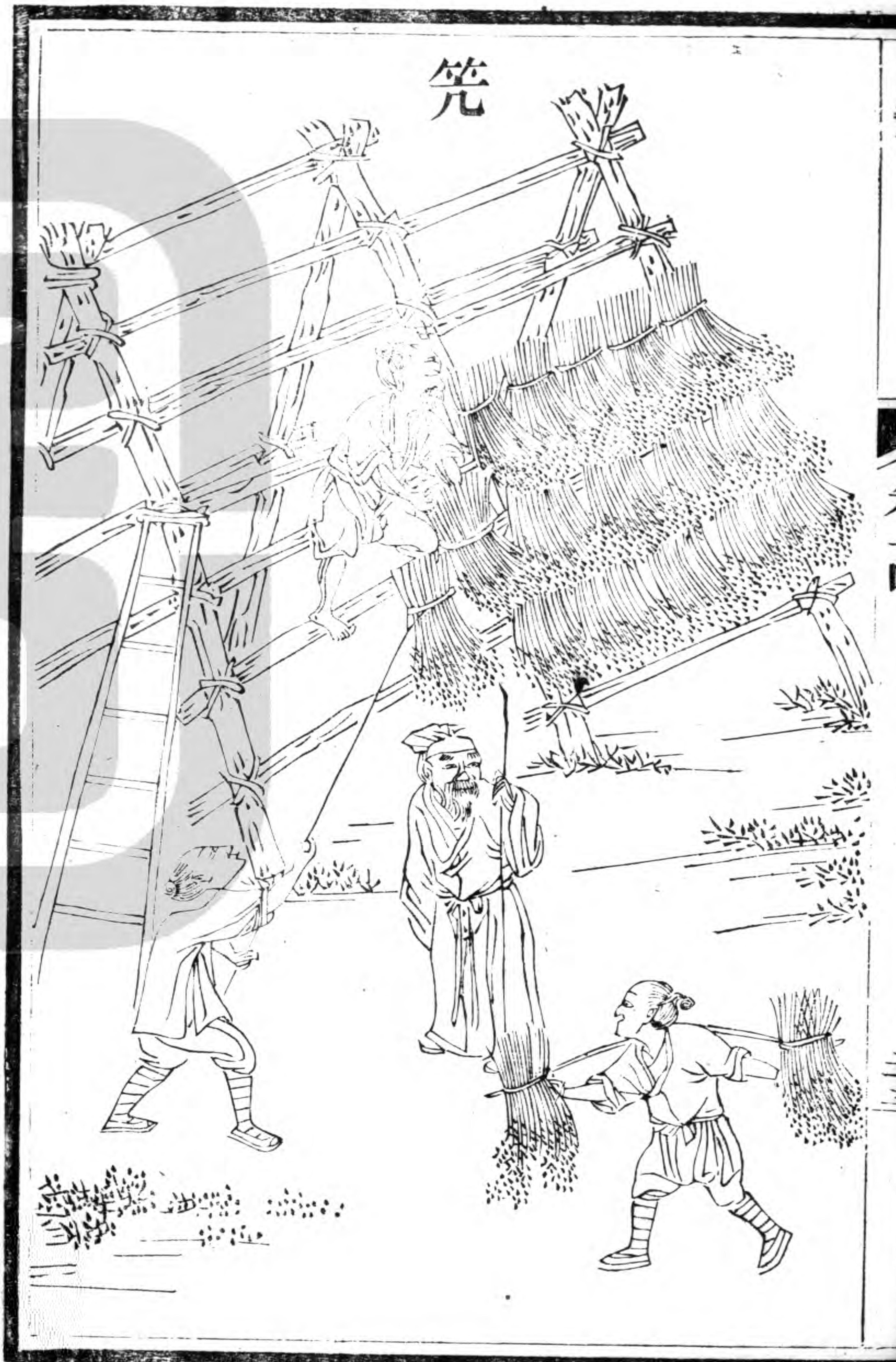

笕

喬 扞

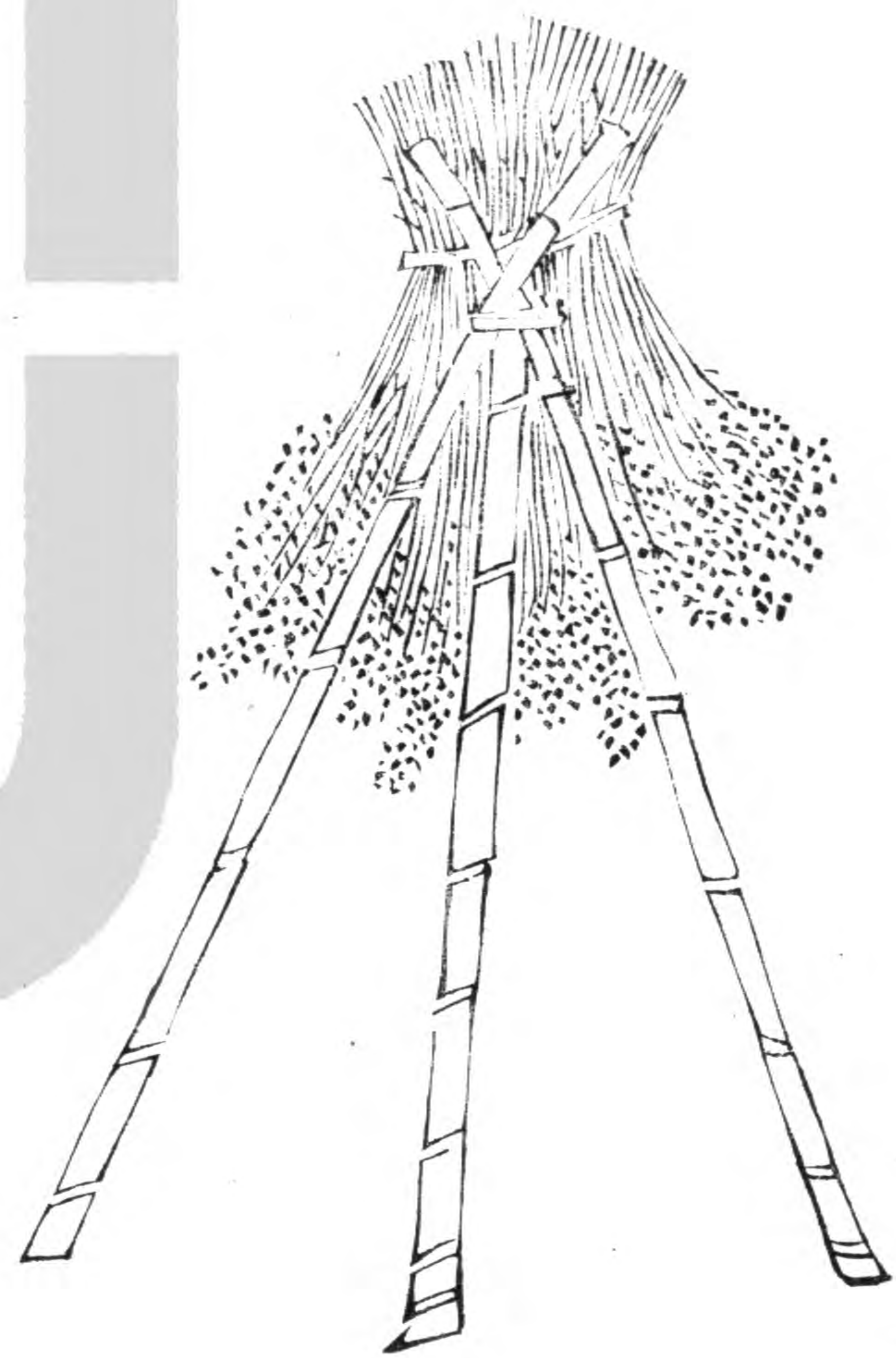

喬扞音干挂禾具也凡稻皆下地沮溼或遇雨潦不無滄
 浸其收穫之際雖有禾稈不能卧置乃取細竹長短相
 等量水淺深每以三莖為數近上用篾縛之叉於田中
 上控禾把又有用長竹橫作連脊挂禾尤多凡禾多則
 用笮架禾少則用喬扞雖大小有差然其用相類故并
 次之詩云江鄉新霽稻初收縛竹為扞可寄留白水有
 時深鼎足黃雲隨意挂頭豐年有象居人喜滯穗無
 遺寡婦愁稼事畢時仍有用不妨場圃作量籌

鉤 禾

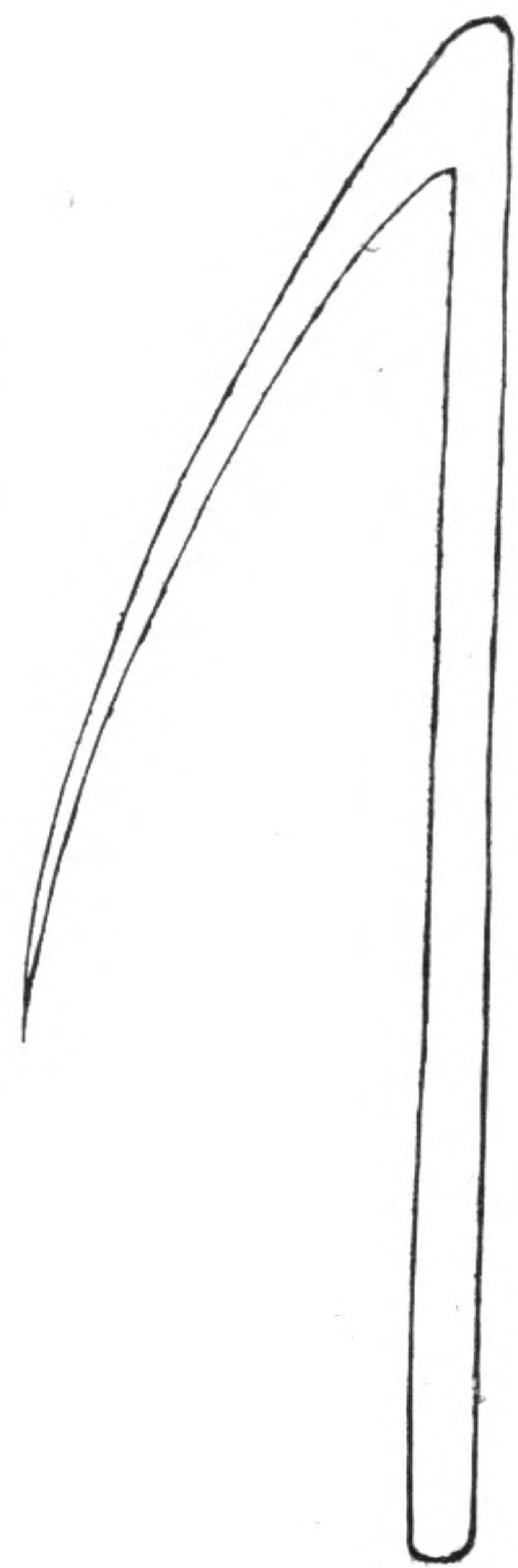

禾鉤斂禾具也。用木鉤長可二尺，嘗見隴畝及荒蕪之地，農人將芟倒禾稈，或草稈用此。匝地約之，成捆則易於就束。比之手撻力展切甚速便也。詩云：物性縱橫，本自由不經約束，浩難收。荒原草木知多少，會見芟夷入此鉤。

搭爪

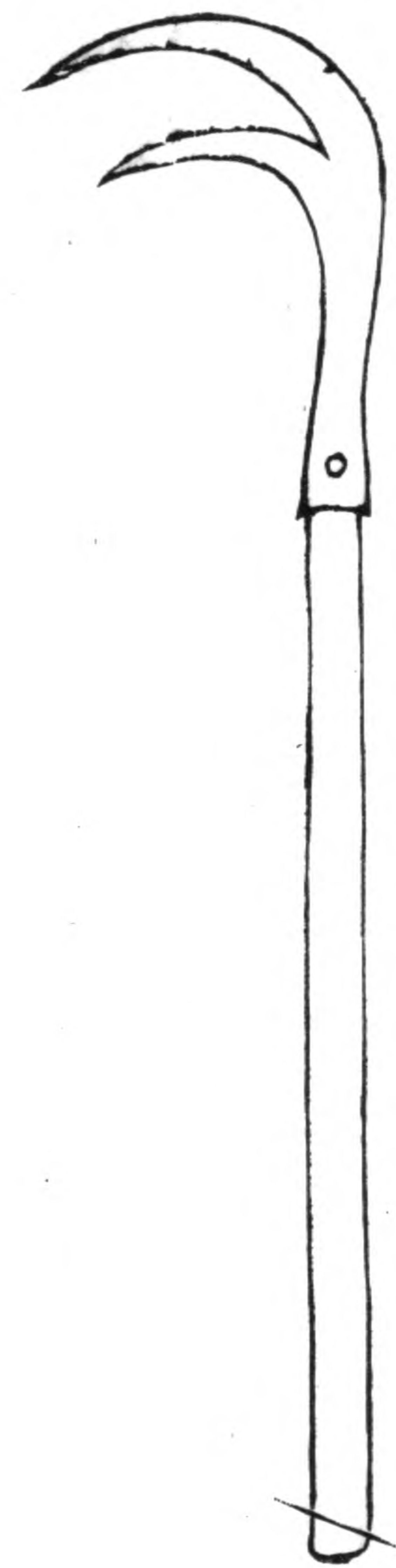

搭爪上用鐵鉤帶袴中受木柄通長尺許狀如彎爪用
如爪之搭物故曰搭爪以攬草禾之束或積或擲日以
萬數速於手挈可謂智勝力也詩云非鉤非刃亦非鉗
挈物風生利爪尖草束禾頭千萬計不煩手指一親拈

禾檐

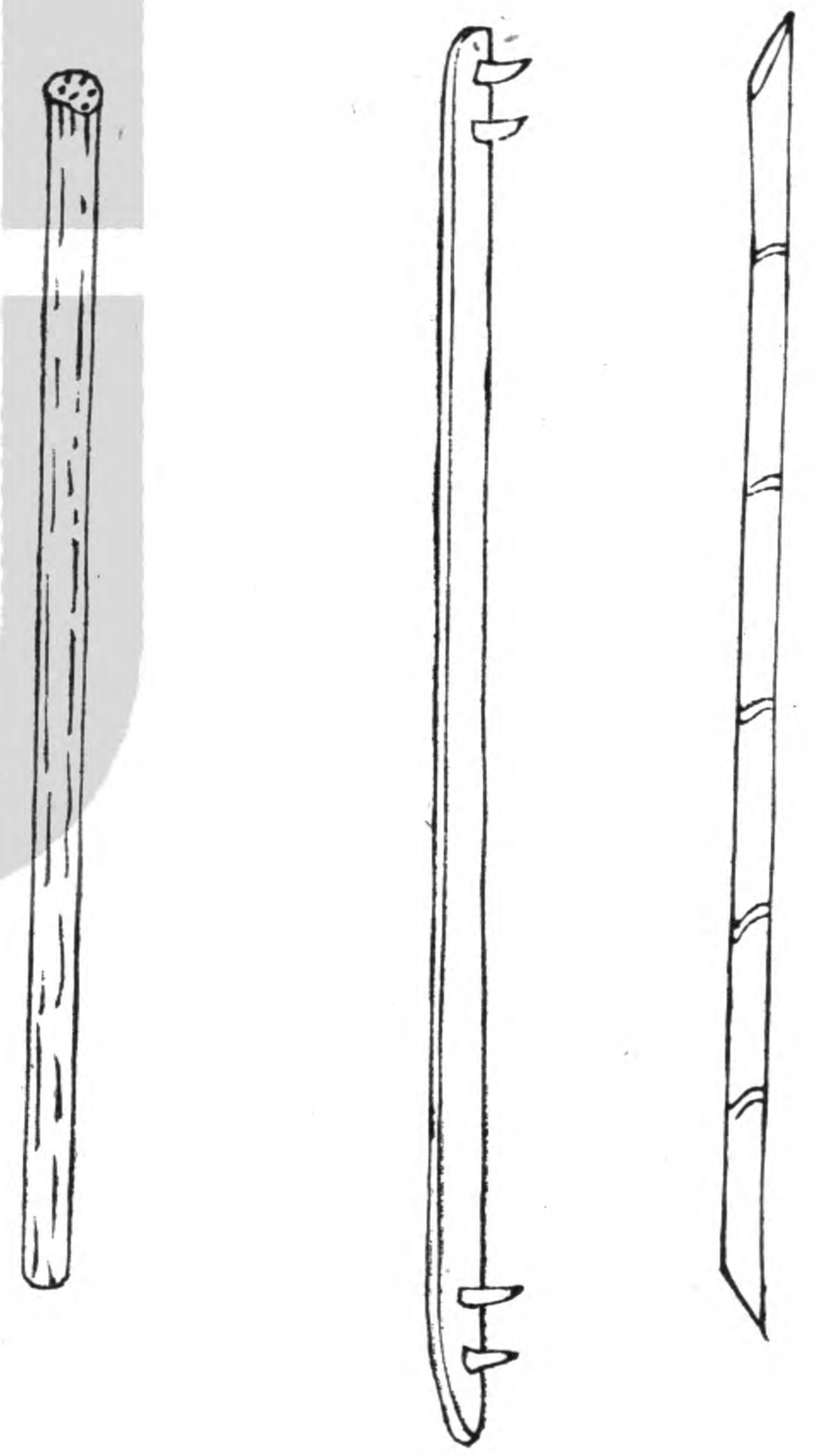

禾檐都濫切負禾具也其長五尺五寸剡匾木爲之者謂

之輓檐斫圓木爲之者謂之櫛檐集韻云櫛音聰尖頭檐也匾者宜

負器與物圓者宜負薪與禾釋名曰檐任也力所勝任

也凡山路崎嶇或水陸相半舟車莫及之處如有所負

非檐不可又田家收穫之後塍埂之上禾積星散必欲

登之場圃荷此尤便詩云纍纍禾積大田秋都入農夫

荷檐頭纜使頰肩到場圃主家倉廩又催收

連 耒

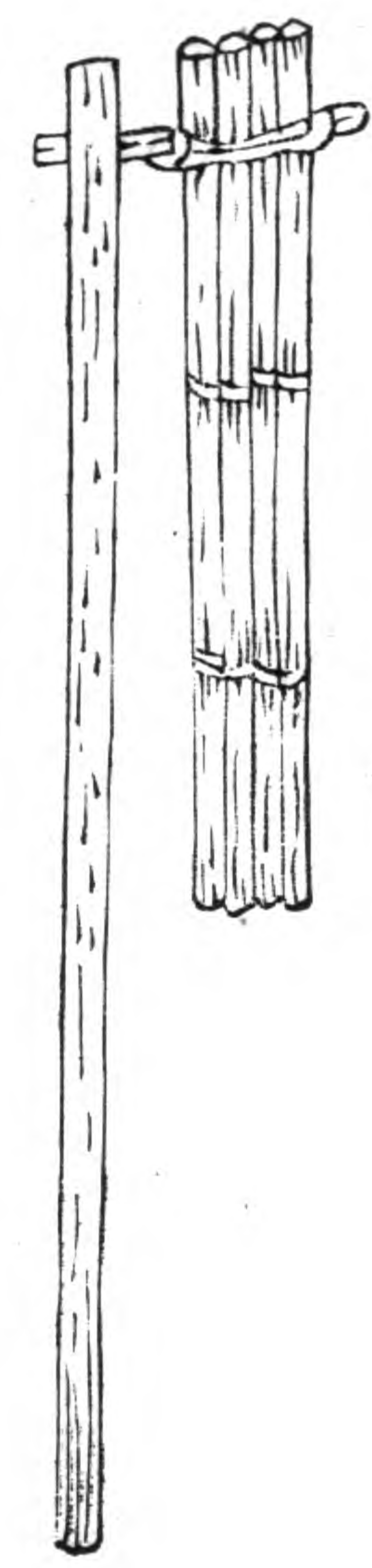

連耒

古牙切

擊禾器國語曰權節其用耒耜耒耜

耒耜也

廣雅曰拂謂之耒說文曰拂耒也拂擊禾連耒釋名曰

耒加也加杖於柄頭以搗

陟瓜切

穗而出穀也其制用木

條四莖以生革編之長可三尺闊可四寸又有以獨挺

為之者皆於長木柄頭造為環軸舉而轉之以撲禾也

方言云僉宋魏之間謂之攝

音殊

自關而西謂之梜

蒲頭切

齊楚江淮之間謂之秧

音快

或謂之棹

音勃

今呼為連耒

南方農家皆用之北方穫禾少者亦易取辦也耕織圖

詩云霜時天氣佳風勁木葉脫持穗及此時連耒聲亂

發黃雞啄遺粒烏鳥喜聒聒歸家抖塵埃夜屋燒楮柈

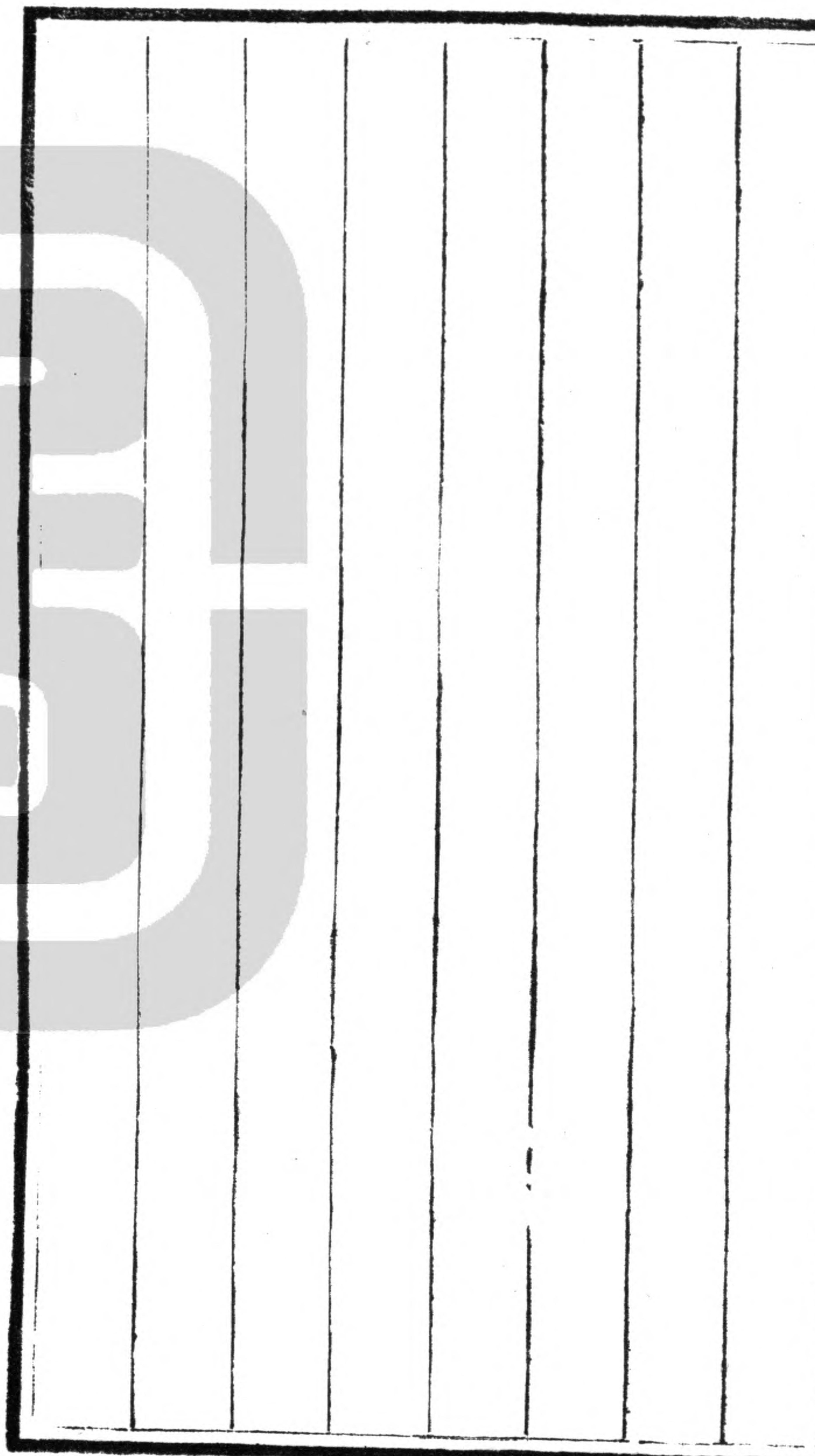

刮板

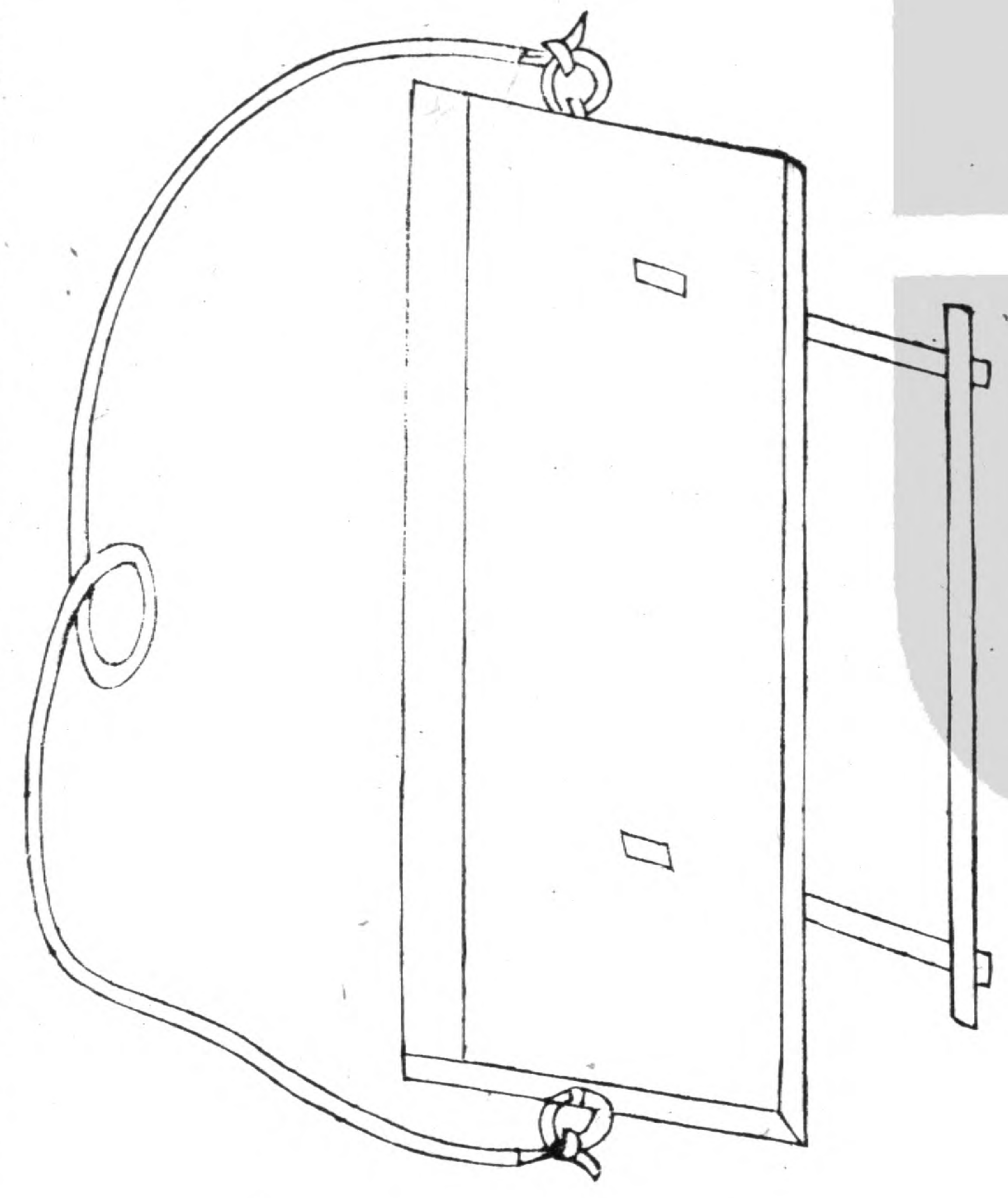

刮板剗土具也用木板一葉濶二尺許長則倍之或煨
 鐵爲舌板後釘直木二莖高出板上槩以橫柄板之兩
 傍係二鐵環以環拽索兩手推按或人或畜輓行以剗
 壅脚土凡修閘壩起堤防填汙坎積邱垤均土壤治畦
 埂壘場圃聚子粒擁糠粃胡骨切除瓦礫郎擊切雖若泛用
 然農家之事居多也詩云廣舌橫短柄雙環繫長紉却
 行乍斂蹤前排如擁眉食尹切起堰作陂塘分田立畦畛
章忍切人間不平地所到略能盡



擊壤

擊壤釋名曰擊壤野老之戲蓋擊塊壤之具因以為戲也藝苑曰擊壤古戲也又曰壤以木為之前廣後銳長尺四寸闊三寸其形如履將戲先側一壤於地遙於三四十步以手中壤敲之中去聲者為上風土記曰擊壤以木為之其形如履臘節僅少以為戲分部如摘博也元晏先生皇甫謐號元晏先生曰十七年與姑從子果柳等擊壤於路此非直野老僮少之戲至於逸人隱士亦有時而為此戲也逸士傳曰堯時有壤父五十人擊壤於康衢觀者曰大哉堯之為君壤父作色曰吾日出而作日入而

息鑿井而飲耕田而食帝何力於我哉此有以見其時

平歲熟不知樂之所自信哉堯之德蕩蕩乎民無能名

焉宜壤父有此答也吳盛彥擊壤賦云論衆戲之為樂

獨擊壤之可娛因風托勢罪一殺兩藝文曰以博二枚

長七寸相去三十步立為標或以塊壤為標蓋田夫擊壤之意也各以博

一枚方圓一尺擲之主人擲籌隨多少甲先擲破則得

一籌後破則奪先破者又今村陌中張挺為戲者皆其

遺制歟詩云泰和民如何戲適因塊壤相從雜稚童時

立越尋丈乘平初側一得雋終殺兩徒歌足權愉至意

自融益帝力既不知大德日蕩蕩爾來幾千年古俗遂
長往雖云遺制在淳風邈難想誰能陶真樂返古如指
掌懷哉壤父歌三復有遺響



