

叢書集成續編 第二七冊目錄

哲學類

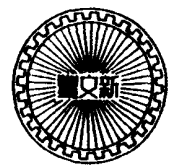

易類哲學

易小傳六卷繫辭補注一卷	宋 沈 該著	吳 興 一
南軒易說五卷	宋 張 栻撰	枕 碧樓 一四九
楊氏易傳二十卷	宋 楊 簡撰	四 明 二〇五
周易總義二十卷附考證一卷	宋 易 祓撰	湖 南 四〇三
元三家易說十九卷	民 孫文昱考	胡氏豫章 六〇九
易纂言外翼八卷附校勘記一卷	民 胡思敬輯	六 一 一
讀易考原一卷校附校勘記一卷		六 九 七
元蕭漢中撰		
民胡思敬校		
易學變通六卷附校勘記一卷校勘續記一卷	元曾貫撰	民魏元曠校
元曾貫撰		七 一 九
民魏元曠校		

昌

川

加

卯

悉

劫

擊

解

舖

淫

一

乘

吳興劉氏
嘉業堂刊

易小傳

序

特進尚書左僕射同中書門下平章事沈

易有太極是生兩儀兩儀坐四象四象生八卦四象者何也六七八九是也七為少陽九為老陽陽盈也八為少陰六為老陰陰盈也物極則盈盈極則變理之常也故七八者陰陽之靜也九六者陰陽之動也吉凶悔吝生乎動者也唯動則有占不動則無兆故聖人作易筮者亦必以爻變定吉凶所謂動則觀其變以玩其占也如陳厲公生敬仲筮之遇觀之否周史以謂風為天於土上山也有山之材而照之以天光於是乎居士上利

易傳序

用賓于王秦伯將納王筮之遇大有之睽卜偃以謂天為釋以當日天子降心以逆公戰克而王饗之吉孰甚焉如此之類左氏載之甚多皆用爻變以言吉凶嘗以經考之聖人設卦觀象列尊卑而辨貴賤所以明不可易之大法故有內外以明出處有承乘以辨逆順有遠近以察安危有初上以列終始三材就列六位時成此其大法也聖人因六爻之變繫辭焉以命之以辨吉凶所以通不可不易之至變故上下无常剛柔相易變動不居唯變所適其道屢遷不可為典要爻也者言乎其變也此之謂也是故爻辭之所命雖不離乎大常而變卦之微寓焉自王輔嗣而下皆未嘗以變卦釋爻辭道

以大常也若夫變動不居之妙則在學者精思默識而自輒以臆說妄窺淵奧既以正體發明爻象之指又以變體擬議變動之意亦庶幾萬有一得焉耳夫觀變玩占易道之小者也雖小道亦有可觀者焉名之曰易小傳以別於大傳云爾若夫二卦之內義有可明爻變之外言有未盡者每卦別為論亦庶幾變而不失其正小而不遺其大者也

明例

有物混成先天地生其太極未判有一而未形者乎及其一已形而奇耦分於是兩儀生焉聖人因奇耦之始而為兩儀之象因三才之道而立乾坤之體乾坤始交而八卦生焉八卦相盪而六十四卦成焉皆由變之所

易傳序

生也故乾之三爻交於坤則變而為震為坎為艮坤之三爻交於乾則變而為巽為離為兌此乾坤之變而生八卦也乾宮之變一世為姤二世為遯三世為否四世為觀五世為剝遊魂為晉歸魂為大有坤宮之變一世為復二世為臨三世為泰四世為大壯五世為夬遊魂為需歸魂為比震巽坎離艮兌六宮之變大率皆然此八卦之變而生六十四卦也六十四卦之變二卦之中六十四卦具焉其變四千九百有六而卦有四時推遷之異又有五行生剋之殊參互錯綜非巧麻之所能計此卜筮之占吉凶休咎之應所以亦無窮也歷觀古人

之用易筮皆用爻變以斷吉凶其爻變之法大畧可見

如震之為車見國語公子重耳為殺筮仕於晉遇屯之

比坎之為勞見國語為法筮於鄭二年坤之為眾為

順為文見國語離之為言為牛為鳥見昭公五年穆公

謙艮之為門庭坤之為布帛見莊公二十二年陳厲風

為天子降心以逆公見僖公二十五年秦伯震而為坤

則為車從馬見閔公元年坎而為兌則為川壅澤見宣

二年離而為良則為火焚山見昭公五年坎而為巽則為

風隕妻見襄公二十五年崔武亦有捨正體而取別體

者如觀之否周史以為有山之材見前莊二十二年陳

象震之復漢儒以為有坎之象是也前漢五行志京房

多震澤者為自三至五有得二卦而取台體者如正

屯悔豫是也外卦曰悔震下坎上為屯坤下坎上為豫

得此二卦震在屯為正在豫為悔或有一卦而多變則

以變卦為斷如晉成公之歸遇乾之否知其君之三出

有六爻皆為變則以本卦而言如秦伯納公子重耳遇

泰之八知其事之必濟凡此之類爻變之大列也觸類

而長之則思過半矣

易傳序

進易小傳劄子

臣不揆妄意於易三十餘年矣智識閻淺見聞寡陋豈足以窺精微之義竊嘗謂易有四象六七八九是也而六爻止用九六所謂爻也者言乎其變者也自王弼而下未嘗以變體釋爻辭近世之言變體者復失爻象之正臣輒以臆說為易小傳既以正體發明爻象之旨又以變體擬議變卦之意每卦別為一論其詳見于序為六卷十二冊欲繕寫上進以備乙夜之覽深懼荒疎上瀆聖聰未敢便行投進取進止

易小傳劄子

上經

乾鑿度曰乾坤者陰陽之根本萬物之宗祖也爲
 上篇首者尊之也離爲日坎爲月日月之道陰陽
 之經所以終始萬物故坎離以爲終所以明天道
 也咸常者男女之始夫婦之道人道之興必由夫
 婦所以承祖宗爲天地主也爲下經首者貴之也
 既濟未濟爲厥終者所以明戒慎而全王道也蓋
 物不可終理不可極王者則天而行與時消息不
 可安而忘危存而忘亡所以明人事也又曰陽三

易傳一上

嘉業堂校刊

陰四位之正也故易卦六十四分上下經象陰陽
 也陽道純而奇故上篇三十所以象陽陰道不純
 而耦故下篇三十四所以法陰也予嘗考之卦皆
 以俯仰相次上下經各畫十八卦上經乾坤頤大
 過坎離皆無俯仰之對下經獨中孚小過二卦無
 對故多寡之數自然不同非取陽三陰四之數也
 卦以俯仰相次者明陰陽代謝吉凶失得之相反
 復變易不窮之義也上下經畧畫十八卦十有八
 變之象也十有八者乾六奇坤六耦共十有八也
 其爻之本乎一三五爲九乾數也以二乘之得十
 有八陽中之陰也二四爲六坤數也以三乘之亦

十有八陰中之陽也震坎艮皆五畫合乾亦成十
 有八巽離兌皆四畫合坤亦成十有八故十有八
 者乾坤之數奇耦之全莫出於此也

上經

下經

離	坎	大過	頤	大畜	復	剝	賁	噬嗑	臨	蠱	隨	謙	同人	大有	乾	坤	屯	蒙	需	訟	師	比	小畜	履	泰	否				
既濟	未濟	中孚	節	渙	兌	巽	旅	豐	歸妹	漸	艮	震	鼎	革	井	困	萃	升	萃	大壯	晉	明夷	家人	睽	蹇	解	損	益	夬	姤

易傳一上

嘉業堂校刊

三三乾上乾
初九潛龍勿用

之娠乾上三三潛龍勿用潛德也聖人處於側微之時也繫辭曰龍蛇之蟄以存身也精義入神以致用也夫聖人之潛以藏其用精思而造微所以養其致用之神也方處側微時乎當潛藏用之時也是以勿用也其位則子陽始生也而在水水中潛龍之象也蓋初居卦下乾而為巽巽伏也潛龍之時也京房易傳曰潛龍勿用眾逆同志至德乃潛厥異為風政悖德隱是以勿用蓋乾而為巽巽風也卦變為姤小人長也風者天之號令也其政悖故厥異風小人長故

易傳一上

至德隱

九二見龍在田利見大人

之同人乾上三三見龍在田顯德也初藏其用所存者神二顯諸仁所過者化顯其所隱之德以為化者也以正中之德施化及物上合九五大德之君以行其道是以見龍在田利見大人也其位則丑丑居水土之地在田之象也蓋居乾之中變而為離以剛健中正之德而見於文明之化卦變同人出潛離隱與人同患君德而顯者也離為文明而在乾下天下文明之象也

九三君子終日乾乾夕惕若厲無咎

之履乾上三三終日乾乾進德也乾乾不息也惕若

戒懼也二行而成顯德以為化三進而修極德以成業用其化眾之德以為業者也將升上體進德修業不可不勉也是以終日乾乾也位已過中歷試諸難不可不懼也是以夕惕若也其反復也惟恐其不中於道也其進修也唯恐其不及於時也是以乾乾困時而惕雖危而無咎也五同功而異位者也上居應而處極者也唯乾乾也是以知五之位可至則至之進德修業欲及其時是可以與聖人之幾也唯惕若也是以繫上之極可終則終之進退存亡而不失其正是可存聖人之義也其位則寅寅則陽尚復而未

易傳一上

申人致爪掌之力焉進德脩業之時也蓋乾而為兌

健而說是以不息也卦變為履履危也是以惕若也履不處也三非可處之地聖人不與有德有業者不至大位也是以勉之以進也

九四或躍在淵無咎

之小畜巽上三三或躍在淵潛位也或之者疑之也以進修之極試難之效革下之體居上之地將升五位不可不疑疑則自試潛位之時也已升上體可躍而進也未離臣位未脫於淵也可進則進進不干時可處則處處不失幾是以或躍在淵也隨時自試可而進順天應人不失自然是以進無咎也其位則

卯卯則陽已壯矣闢戶而升或躍之時也蓋乾而爲
共健而巽也健故或躍巽故在淵也卦變小畜小畜
止健也將升五位慮其壯而止之待時也

九五飛龍在天利見大人

之大乾下三三飛龍在天正位也四已試矣五無
疑矣離其所潛之位而踐天子位焉宅中而履正正
位之時也是以飛龍在天也神龍之翔雲物自從聖
人之作萬物自覩是以大人造而天下利見也其位
則辰辰則龍之正位也飛龍在天之象也蓋乾而爲
離火在天上大明中天萬物咸覩君德而在天位之
象也卦變大有大有眾也其德剛健而文明進乎天

易傳一上

五

位眾所附也

九亢龍有悔

之夫乾下三三亢龍有悔極位也居陽之盈處健之
久也盈且久是以亢也天數止於五陽極則夫乾上
則亢不可過也陰偶陽者也臣輔君者也陽數窮則
陰无所偶君數窮則臣无所輔是以動而有悔也非
知進退存亡之正者不足以與此其位則已巳正陽
也陽於是當已其可亢乎蓋乾而爲兌其極弱也卦
變爲夬陽數窮也前漢五行志云皇之不極厥極弱
易曰亢龍有悔貴而无位高而无民賢人在下位而
无輔如此則君有南面之尊而无一人之助故其極

弱取卦變之象也

論曰乾明聖人隱顯變化之道大君出處之體也
下三爻言德上三爻言位於初九見聖人洗心退
藏存神致用之本也聖人之潛非忽然无心於天
下也所以遵時養晦畜德以藏用也其次全身遠
害以待時也莊子所謂深根寧極而待存身之道
也是以不易乎世固所守也不成乎名渾其跡也
避世无悶不改其所樂也不見是而无悶不渝其
所行也我樂則行我憂則違不以身徇天下也如
是而畜其德以藏其用如是而全其身以遠於害
蓋將以致其大用也於九二有以見聖學之不可

易傳一上

六

已也言謹而行信无過舉也閑邪而存誠慎其獨
也善世不伐居以謙也德博而化宏其度也學聚
問辨以進德也居仁行寬以修業也是以聖學日
進德日新而業日富也於九三有以見聖人乘時
有爲之艱且慎也乾乾不已不遑暇也夕惕危懼
若將失也忠信之篤不敢自欺也辭令之修不敢
不以誠也勉五之功知其可至則至之不違其時
也鑒上之極知其可終則終之不失其義也是以
居上位而不危居下位而不憂於道之不行也於
九四有以見聖人應天順人皆任其自然也量可
而進不逼尊也知難而止不失時也非若離四之

繼明突如其來也又非若震四之繼體遂泥而未
光也天時我與矣人事我會矣而後升之皆自然
也於九五以見聖人之得天位非可以力致也德
合天地明並日月幽契乎鬼神而下合乎民物之
心然後可至也其德至是自然而升初非可智取
而力致也於上九有以見厥數之歸也堯之授舜
舜之授禹皆曰天之厯數在爾躬聖聖相授是以
不窮其數而不失其傳也此乾之大畧也元亨利
貞乾之四德也可以總乾之體也然則於爻可見
乎初尚潛未見也上處極已亢也且卦之終始也
二顯君德施而為化體仁以長人其元乎三位人
上德進業修會通而合禮其亨乎四升上體進退
以義不失其宜其和義之利乎五升尊位剛健中
正統御立制其正固之幹乎屯隨臨无妄革此五
卦亦言元亨利貞其文雖同而所以為元亨利貞
則異而釋者亦以配乾之四德豈唯乖彖辭之旨
抑非所以尊君德而正名分也屯隨革謂處卦之
道利在於正得正然後大亨也臨與无妄謂卦之
才大亨以正也是以五卦之彖皆以大亨釋之以
別於乾之四德所以嚴分也春秋之法也乾坤二
卦獨標用九用六之名何也蓋乾純陽之體也天
道也君道也在乎能用其剛也坤純陰之體也地

易傳一上

七

道也臣道也在乎能用其柔也六十四卦非无所
用也然剛柔相錯其用不一不可以為主名故於
乾坤純陽純陰之卦獨標用九用六之名焉九老
陽之數也陽極則陰不輔君雖以陽剛為德不可
自任也統用羣剛則下有輔而治不勞也故曰乾
元用九天下治也六老陰之數也陰極則疑於陽
臣道貴代有終唯守以永久正順之道則不為陽
所疑而至於職是以能大其有終之用也故曰用
六永正以大終也乾鑿度曰乾坤陰陽之主也陽
始亥形於丑故乾位在西北陽祖徵據始也陰始
巳形於未據正立位故坤位在西南陰之正也君
道倡始臣道正終是以乾位在亥坤位在未所以
明陰陽之職定君臣之義也
三三坤下
三三坤上
初六履霜堅冰至象曰履霜堅冰陰始疑也馴致其道
至堅冰也
之復坤上三三初六臣德之始也履霜堅冰至戒其
漸也君德之初在藏其用臣德之始在戒其漸霜至
微自初履也冰之堅由陰疑也臣本微自上用也權
之重由馴致也冰至堅則陽不能消也臣權重則君
不能制也積善之有餘慶積惡之有餘殃皆在初也
初之不慎至上則戰在臣不可不修之於始在君不

易傳一上

八

可不防之於早也蓋坤十月卦履霜之時也居坤之始爻變爲震卦變爲復陽復於下陰受之而凝陰始凝之象也震體堅剛堅冰之象也坤順也震動也陰動從陽順道始昌所謂至柔而其動也剛在臣當慎在君可防是以戒也乾爲冰而霜其漸也是以凝也六二直方大不習无不利象曰六二之動直以方也不習无不利地道光也

之師坤坎上三三六三臣德之中也夫坤至柔而動也剛直也至靜而德方方也含萬物而化光大也體此三者人臣之備德也直其內也方其外也大其體也直而不違於欽方而不離於義中之至也欽義立而

易傳一上

德不孤是以大也臣德而正中者也坤之道至簡也至靜也承天而行順物而成初无假於修習也是以不習无不利也蓋坤順也變而爲坎剛中也剛中而順是以直不違欽方不離義也卦變爲師其位則未也坤位乎禾地道之正也師以容民畜眾爲德是以大光也

六三合章可貞或從王事或有終象曰含章可貞以時發也或從王事知光大也

之謙坤艮上三三六三臣德之盛也陰不先倡爲陽所牽而後應者也臣德之盛也陰不先倡爲陽所牽而後應者也陰作威物而陽以成爲爲功人臣有而發靜之至也陰作威物而陽以成爲爲功人臣有

善則當稱君不可居成功也无成以待有終順之至也三居陽體之極以陰居陽韜其文章之美而不矜其能體夫靜順之至而不處其功知慮光大保其譽處臣德之盛者也蓋坤而爲艮順而知止也卦變爲謙卑以自牧也唯順止也是以含章待時發也唯卑謙也是以從王事不居其功也謙尊而光卑而不可踰是以知光大也

六四括囊无咎无譽象曰括囊无咎慎不害也

之豫坤上三三六四臣位始升也重陰之體无陽以

易傳一上

革是以聖人起而躍淵也坤純陰納乙癸至六四而地道變是以賢人隱而括囊也乾之九四坤之六四位相配也彼且或躍未正名位此烏乎而可爲括囊之時也蓋居近君之地變而爲震有震主之嫌卦變爲豫有逸豫之戒若不能慎則害也

六五黃裳元吉象曰黃裳元吉文在中也

之比坤上三三六五臣位之中正也居順履中而處盛位中順之積發於事業乘時有爲而功業者見者也黃之色正中者也裳之飾下順者也裳服在下非色不彰文彩飾之然後可觀臣德之盛非位不顯功業副之然後可仰是以黃裳元吉也蓋坤而爲坎剛

在中也下有坤焉順處下也剛在中忠也故取黃爲
喻坤在下居正位而不失爲下之體順也故取裳爲
喻忠順不失以事其上是以元吉也剛來而文柔文
在中之象也坎爲通黃中通理之象也昔南蒯之將
叛也筮之遇坤之比曰黃裳元吉以爲大吉也示子
服惠伯曰卽欲有事何如惠伯曰吾嘗學此矣忠信
之事則可不然必敗外疆內溫忠也坎險故溫坤順
所以和以率正信也正信之本也故曰黃裳元吉黃
中之色也裳下之飾也中不忠不得其色下不共不
得其飾事不善不得其極失中外內倡和爲忠不相
率事以信爲共率行供養三德爲善三德正直剛非

易傳一上

此三者弗當非忠信善且夫易不可以占險將何事
也且可飾乎中美爲黃上美爲元下美爲裳參成可
筮猶有關也筮雖吉未也

上六龍戰于野其血玄黃象曰龍戰于野其道窮也
之剝坤下三三上六臣位之極也疑似也陰極則似
陽臣極則似君地數止於五故陰陽則剝坤極則戰
不可過也是以有龍戰之戒也上至於戰由初失防
辨之不早辨也臣似君而至於戰則无君臣地主之
分也是以稱野也然臣雖似君不明者則疑之天下
之公議不可欺也離其羣而君之則傷之者必眾是
以稱血也言龍戰雖君討臣也然失防於初而至於

戰不爲无傷也是以元黃雜也以爲人君失防之戒
也蓋坤極而爲艮地道窮也卦變爲剝陰數盡也京
房易傳曰眾心不安厥妖龍鬪蓋臣極而似君則眾
心不安龍鬪之妖龍戰之象也

論曰坤明賢人終始之道大臣進退之體也坤偶
乾者也臣輔君者也下三爻配德也上三爻配位
也六四配九四或躍之君故爲括囊之臣六五配
九五飛龍之君故爲黃裳之臣乾之五其堯舜之
君乎體此之道行而成政二典是也坤之五其皋
稷之臣乎體此之道用而爲政三謨是也易書之
次豈不深乎嘗考四時之序與八卦奠方之列皆

易傳一上

以相生爲序金生水故秋徂冬兌爲正西乾居西
北而坎次焉水生木故冬徂春木生於水非土不
植故坎爲正北艮居東北而震次焉木生火故春
徂夏震爲正東巽居東南而離次焉以相生爲序
也獨夏秋之交以金承火有尅无生蓋有坤以位
乎西南故火得以藏金得以生也故龍圖瑞易曰
坤位不在西南則乾坤或幾乎熄矣蓋爲此也季
夏之月陽土用事陰火退聽戎出生金丁藏伏火
來信爲陽往屈爲陰丁既退藏逢庚必伏是爲三
伏伏窮暑盡以成萬寶土出金生循環无極此天
地之妙用也

三三震下屯 坎宮二世

初九盤桓利居貞利建侯象曰雖盤桓志行正也以貴下賤大得民也

之比坤下三三初九康屯之主也盤旋固眾志也居正鎮以靜也建侯民思主也初為動主而險在於前始動戡難事初未孚盤以安其居旋以壯其立隆厚基本以固其民而託眾焉是以盤旋也天下之動必正夫一鎮之以靜難將自定是以利居正也屯難之世不能自濟民思所附得主乃定是以利建侯也盤旋非畏縮也所以養望也居正非守常也所以允眾也望著眾允然後植生是以能康屯也以陽剛之才

易傳一上

為康屯之主以剛與下以貴與賤屈已濟難是以得民也蓋初動之主也處屯之始動則犯難變而為坤順而靜也盤旋居正之象也震為諸侯例見昭公三十二年坤為土為眾震而為坤有土有眾建侯之象也卦變為比比輔也眾順從也先王以建萬國親諸侯是以利建侯也昔衛襄公欲立子元筮之遇屯之比史朝曰其繇曰利建侯二卦皆云子其建之又畢萬筮仕於晉遇屯之比辛廖占之曰屯固比入吉孰大焉後必繁昌屯剛柔始交所以為堅震為土坤變為車從馬震為馬足居之震為兄長之長子母覆之坤為眾歸之六體不易合而能固安而能殺公侯之卦也

屯固公侯之子孫必復其始孫眾多

六二屯如遭如乘馬班如匪寇婚媾女子貞不字十年乃字象曰六二之難乘剛也十年乃字反常也

之節兌下三三屯如陰處中也遭如乘剛動也乘馬班如遠應據初也匪寇婚媾終從五也十年乃字戒守正也陰柔之質處屯之中漸近於難是以屯如也乘初之剛進有所牽是以遭如也應五遠也從初近也有應在五乘馬欲往疆據於初班如却退是以乘馬班如也五為正應婚媾也初以疆據寇也匪寇於初終必從五是以匪寇婚媾也女子許嫁笄而字二守中正非為不交於初亦未嘗許是以不字也屯久

易傳一上

則平極數之變以待其會終得所配是以十年乃字也屯難之世遠乎正應為剛疆所暴守中執志不可不固也是以戒也蓋震而為兌動而說也卦變為節節而止也節而止是有遭如班如之象也動而說是有以有守正不字之戒也
六三即鹿无虞唯入于林中君子幾不如舍往吝象曰即鹿无虞以從禽也君子舍之往吝窮也
之既濟坎下三三即鹿无虞无應也唯入于林中遠實也君子舍之往益屯也從禽者必有虞人以為之導然後能獲三處動極過中失位躁動逐物而上无其應是以即鹿无虞也屯難之世陰皆求陽二比初

而應五四比五而應初三界二陰獨遠陽實動无所獲是以唯入于林中而處屯之世躁動无應而有險在前往則益屯是以君子見幾不如止也戒在屯而妄動者也蓋震體剛動變而為離離為佃漁從禽之象也鹿走險者也上據險極鹿也而不為應即鹿无虞之象也震木也三震之極也變而為離離麗也入于林中之象也上无應則禽不獲也入于林則不見陽也无可獲之理也是以不如舍之也離體虛明見幾之象也卦變既濟君子見幾思慮豫防是以不如舍也

六四乘馬班如求婚媾往吉无不利象曰求而往明也

易傳一上

十五

之隨震上三三乘馬班如二隔應也求婚遇往吉明初情也有應在初故乘馬欲往二嘗據初故班如却退初之與四本為婚遇初首剛而好動遠應而未通未免萌心邪配故心疑焉是以欲往却退乘馬班如也求其初與二之情二本守正不字未嘗許初明其情而後往則可无疑矣是以求而往明也在屯而審動者也蓋坎而為兌川壅澤不行也例見宣公乘馬班如之象也卦變為隨剛下柔動而說是以求婚遇吉也

九五屯其膏小貞吉大貞凶象曰屯其膏施未光也之復震下三三屯其膏權在初也小正吉大正凶所

係者狹也卦唯二陽而初為動主居正建侯主康屯之權五居尊位而在坎中屯難方平未出於險位雖處尊權已在初是以屯其膏也屯難方平民思蘇息膏澤之廣乃慰民心而其應在二所係者狹不可大事是以小正吉大正凶也權分應狹未出險中是以施未光也蓋雲雷者將以為膏澤者也五居坎中為雲而未雨也交變為坤卦變為復雷在地下而未奮也屯其膏之象也

上六乘馬班如泣血漣如象曰泣血漣如何可長也

之益巽上三三乘馬班如无所之也泣血漣如失所處也陰柔之才不能自濟欲求其應而三亦陰爻失

易傳一上

十六

所與也進无所之是以乘馬班如也二之班如終之於五四之班如終之於初上无所之而在險極失其所處是以泣血漣如也蓋坎而為巽巽入也處屯之極而入於險塗窮險極之象也坎為血卦巽為多白眼泣血漣如之象也

論曰易始乾坤天地始判也受之以屯剛柔始交也蓋乾之初爻交乎坤之初爻而生震震在下是剛柔始交也剛柔始交而萬物初生則必有難坎在上是剛柔始交而難生也剛柔始交正固而未解萬物方屯由屯而後蕃是以大亨正也辛廖謂屯固比入後必蕃昌取此義也屯次乾坤變而

長子經綸也乾之數三乾父也應開基之數也震之數六震長子也應守成之數也乾三畫之始也一生震二生坎三生艮至艮則止焉震六子之始也一生二二生四四生八八生十六十六生三十二三十二生六十四而麻數滋焉見先乾數窮則必有所授於是長子繼焉以經綸王業子承父業三王之繼親也是以屯次也屯難之世民思其主建侯植主而後民得所附焉是以利建侯也蓋震為諸侯坎為眾震下坎上建侯而眾附之象也震為守坎為法上有法而下有守諸侯用命制節謹度而无疆大之嫌是以利也雲雷屯天造草昧也

易傳一上

乘時經綸草昧王業是以不遑寧居也

三三次下蒙 辭宮四世

初六發蒙利用刑人利說桎梏以往吝象曰利用刑人以正法也

之損見上三三發蒙下二也利用刑人禁於始也用說桎梏人從法也以往吝戒其過也初處蒙之始二以陽居中為法蒙之主初既親之又能在下之以陰資陽以昧資明是以發蒙也發下民之蒙當明法禁正之於始是以利用刑人也正法於始而人從之則桎梏无所用之矣是以用說桎梏也然刑非聖人之所向不可長也往而不已則吝道也是以戒也蓋初居

坎下蒙也變而為兌兌見也說也發蒙之象也坎法也法行則人從法法敗則法從人坎而為兌川壅滯不行也宜正法之時也坎陷也變而為兌兌說也用說桎梏之象也卦變為損發蒙者損已以益人者也九二包蒙吉納婦吉子克家象曰子克家剛柔接也

易傳一上

之剝見上三三包蒙吉眾陰所歸也納婦吉內主也子克家應五也以陽居中為童蒙之主眾陰所歸包而不拒是以包蒙吉也體剛得中包容昏愚為主於內是以納婦吉也以剛明之德上應六五柔順之君為五所任克荷其事是以子克家也父子君臣類也未有不孝於其家而能忠於其君也故古求忠臣於孝子之門五君也如童而從二之明二臣也如子而克家之事君臣相與者也故曰剛柔接也輔童蒙之主而有成者也蓋坎為眾變而為坤坤道含宏包蒙之象也坤婦道也順而得眾納婦吉之象也為內卦之主成主蒙之功子克家之象也

六三勿用取女見金夫不有躬無攸利象曰勿用取女行不順也
之蠱見上三三勿用取女不中正也見金夫不有躬失所守也金夫謂二也三以陰居陽過中失正近九二陽剛之夫遠上九之應坎性趨下同體相比舍正應而悅邪配乘陽而悅之失其所守而不顧其應女

子之蒙也是以勿用取女也蓋坎本剛中變而為巽失所守也卦變為蠱女惑男見金夫不有躬之象也

六四困蒙吝象曰困蒙之吝獨遠實也

之未濟坎下上三三困蒙吝遠陽也陰蒙之發資於陽

明三應上而比二五應二而比上初雖无應首下九

二之明唯六四以陰界兩陰之間獨遠陽明之實在

昏蒙之時而困於陰暗不能親仁擇善以自輔者也

是以吝也蓋艮而為離火焚山敗其實也卦變未濟

險在下男之窮也困蒙之象也

六五童蒙吉象曰童蒙之吉順以巽也

之渙坎下上三三童蒙吉下賢也五以柔居尊童蒙也

易傳 一上 十九

下任九二剛明之賢以為之輔是以吉也其幼中之

主下賢以成其德者乎其成王之於周公乎蓋艮而

為巽巽順也五以柔而下之二以剛而巽之居尊與

能是以順以巽也卦變渙渙釋也童蒙得渙釋之象

也

上九擊蒙不利為寇利禦寇象曰利用禦寇上下順也

之師坤上三三擊蒙去三也不利為寇防應也利禦

寇衛五也蒙之陽爻皆去蒙者也三五之位本同陽

功俱以陰處之於是覬覦九二而爭五之功上九以

陽居師保之位義當擊去之是以擊蒙去三也已與

三應應則引寇是自為寇也是以不利為寇防應也

不唯不引且當力禦則下不應暴上能衛主而不失

順是以利用禦寇上下順也其戒少主左右應暴者

耶蓋艮而為坤坤順也卦變為師師眾也以順用眾

是以不利為寇利禦寇也

論曰屯次乾坤數變而長子經綸王業也其周武

之所成乎蒙次屯二男晦而避長子經綸也其周

公之所存乎蒙晦養正以成聖功非周公孰能之

乎蓋地出乎震震正東也繼天下之君也非乾之

所統也坎居正北陰位也艮居東北陰止也乾退

西北統中男少男而使蒙所以全業也見文王蒙

有求師之義也少蒙得師養正則聖是以聖功也

易傳 一上 三

三代學為君之法也山下出泉為蒙之象何也山

出泉者也坎藏一而在山下始出於原也艮止也

坎險也遇險而止未有所之須其智者決而正之

于滄海矣不然派而為溝為洫也人之蒙稚未知

所適須其明者發而正之于大道矣不然放而為

邪也僻也在慎其道之者耳是以有求師之義也

水之原不深山之脈不長則疏而流之易涸矣行

之修不遠德之積不厚則發而施之易竭矣是以

君子堅果其所脩茂育其所畜待時而發也少蒙

之主學為君之法也人之蒙稚未有所適則善惡

混也及其養之以正以成作聖之功則其效甚著

故雜卦曰蒙雜而著也卦之體內險而不能處外
艮而未能進所以爲蒙也卦之才剛得中而應時
中而以亨行又陽在坎中進而達乎四陰之上雜
而著之象也

三三乾下需 坤宮遊魂

初九需于郊利用恒无咎象曰需于郊不犯難行也利

用恒无咎未失常也

之井巽上三三需于郊遠難也利用恒无咎有所待

也郊平實之地難於浸潤而遠於水者也需須也險

在前有待而進也初最遠難未履於位待時得地遠

於浸潤不犯於難是以需於郊也君子待時不可變

其所守也得地遠難志有所待是以利用常无咎也

蓋居乾之始而健於進則犯難矣變而為巽巽順也

伏也巽而伏不犯難行之象也卦變為井无得无喪

有常德者也利用常之象也

九二需于沙小有言終吉象曰需于沙衍在中也雖小

有言以吉終也

之既濟離下三三需于沙不與險爭也小有言終吉

以剛中也沙剛而虛能勝水而水行乎中雖近於水

而能順其浸潤者也衍寬也二漸近難而以陽處中

猶君子待時雖漸近於難而中守寬裕順其浸潤不

與險爭是以需于沙衍在中也漸近於水則浸潤易

入漸近於難則小人之諂愬易行是以小有言也堅

守剛中寬裕自處不罹陷害是以吉終也蓋乾而為

離剛而虛需于沙之象也離於人為言小有言之象也卦變既濟終吉之象也

九三需于泥致寇至象曰需于泥災在外也自我致寇

敬慎不敗也

之節兌下三三需于泥迫於險也致寇至近小人也

三處健極而居坎下已迫於險是以需于泥也四之

陰險處不中正寇也君子待時當欽遠小人三以陽

剛君子之德而暱近之盜自己招是以致寇也坎外

卦也三猶居內而上迫於險是以欽慎不敗不

健之德欽遠小人之道尚可勉也是以欽慎不敗不

與小人陷君子也蓋三居坎下變而為兌兌為澤泥

之象也坎為盜三迫於坎健而說進致寇之象也

六四需于血出自穴象曰需于血順以聽也

之夬乾上三三需于血塞路也出自穴不敢固其所

也血傷也穴小人之居也需事之賊也玩其敵而不

避懷其居而不遷傷之者至矣以一小人乘三君子

塞路者也三陽方剛而上進小人塞路以待之則必

傷矣是以需于血也不敢固其所以亢君子順而退

聽可也是以出自穴也君子待時時來道亨小人當

退也蓋於文一在血中為血坎藏一為血卦四居坎

下變而為兌兌為毀折需于血之象也坎窟也穴之

象也變而為兌兌見也出自穴之象也坎為耳變而

爲兌兌爲說順順以聽之象也卦變爲夫剛決柔小人退之象也

九五需于酒食貞吉象曰酒食貞吉以中正也

之泰乾下坤上三三需于酒食待賢也酒食者人之所待

以養而養人者亦待是以供其求者也卦之所以爲

需者以五在險中欲下任三陽而四隔焉上待下也

三陽健而欲上進而四塞路未可力進下待上也今

四既出穴順以退聽路無隔塞下三君子得以進矣

眾賢既進則必養之與之共天位食天祿需于酒食

九五之君所以待賢也剛居於尊中正不陷安於險

中能用下健待時而行是以正吉也主需之時而善

易傳一下

需君子之進者也蓋坎而爲坤夷險而爲順也坤萬

物皆致養也養賢之象也卦變爲泰上下交而時泰

矣飲食宴樂與賢者共之之時也

上六入于穴有不速之客三人來敬之終吉象曰不速

之客來敬之終吉雖不當位未大失也

之小畜乾下巽上三三入於穴小人退也不速之客來君

子進也夫有所需而待焉者需之始也無所需而獻

焉者需之終也卦唯二陰四既順聽不敢塞路上處

卦極固當退處是以入于穴也乾之三陽非在下之

物待時而進者也需極而險濟則不召而自至矣是

以不速之客來也眾賢既進上處險極不可不欽能

順而退處不固其所欽而爲主則雖不當其位能終

其吉也夫親近九五中正之主可以有爲者也固當

其去六四之小人援導下三之君子而乃自安其居

俾三陽久待而自進六四自知勢衰而後退聽雖無

六四當位塞路之大過可爲而不爲不無小失也故

曰未大失也蓋坎爲穴變而爲巽巽入也入于穴之

象也卦變小畜需極險濟畜極而亨之時也

論曰需明蒙之用也養以正有所待也有孚光亨

正吉贊九五也剛居坎中有孚也陽處尊位光亨

也需須也待也險在前有所待而進也利涉大川

往有功勉下三也剛居於中待下之進三健欲進

易傳一下

待上之命下上相得不履陷害是以不困窮也雜

卦曰需不進也而卦辭乃言利涉大川何也以二

體言之上體坎坎水也大川之象也下體乾乾健

也剛健不陷利涉之象也以爻言之九五濟需之

主也剛明中正位乎天位以此而往何難不濟險

雖在前有待而進而卦爻之德終必濟也天險不

可升也雲上於天則已升矣險已濟矣需而爲澤

可待也君子觀需之象以飲食宴樂所以待天時

之至也蓋飲食者所以養身也非爲窮口腹之欲

也宴樂者所以怡神也非爲耽逸豫之樂也易曰

君子安其身而後動又曰身安然後國家可保也

君子以飲食宴樂保其躬畜其神樂天知命以待

天時之至也

三三坎下訟 離宮遊魂

初六不永所事小有言終吉象曰不永所事訟不可長

也雖小有言其辨明也

之履兌下三三不永所事陰處下也小有言終吉近

二明也初以陰柔居卦之始陰不先倡柔不競剛是

以不永所事也四以剛彊來訟於己不得已而應之

是以小有言也義直理勝而上近九二剛明中正之

賢可以辨明其事是以終吉也訟不可終戒之於其

始也蓋坎而為兌川壅澤訟而見屈之象也兌為口

易傳下

五

小有言之象也卦變為履履不處也過之而不處不

永所事之象也

九二不克訟歸而逋其邑人三百戶无眚象曰不克訟

歸逋竄也自下訟上患至掇也

之否坤上三三不克訟下訟上也歸而逋其邑无據

疆之疑也二以剛居下為險之主五以剛居尊為健

之主在訟之時為訟者也臣非可以訟君卑非可以

訟尊是以不克訟也知其不可而還竄其邑自守其

寡不敢上敵示其无據疆之疑也疑釋然後免於災

是以無眚也蓋坎而為坤乾居其上君臣之象也卦

變為否上下不交訟之象也坤順也知義不勝避險

而逃不失其順不克訟之象也坤為土為眾邑三百

戶之象也

六三食舊德貞厲終吉或從王事无成象曰食舊德從

上吉也

之姤巽下三三食舊德保其所有也正厲戒與訟也

終吉應上也或從王事无成上不可恃也三雖險體

而以柔處鑒二之失保其所有不見侵削是以食舊

德也迫於健體而界二剛之間雖守正亦危况可與

訟是以正厲戒與訟也以陰居陽而上有其應在醜

不爭而順以從上是以終吉也柔從剛者也下從上

易傳下

六

事者也然上剛好勝不可以忤難以爭功保守舊德

不居成功可也是以不敢成也蓋坎而為巽巽順也

以柔居順保其所有而不為訟者也

九四不克訟復即命渝安貞吉象曰復即命渝安貞不

失也

之渙坎下三三不克訟上克下也復即命渝自反也

訟由健與四居乾始以剛處健而為初之應以上訟

下者也初不先倡訟由己與理不能勝是以不克訟

也即就也命理也渝變也已失與訟初既辨明固當

自反即其正理變而安正然後无終訟之失是以復

即命渝安正不失也蓋乾而為巽巽順也處健之始

而不失其順是以不克訟也變卦為渙渙散也始訟而終散復即命淪之象也

九五訟元吉象曰訟元吉以中正也

之未濟坎下訟元吉主訟也五以乾體居於尊

位剛明中正為聽訟之主將使覲德至於无訟是以

元吉也蓋乾而為離大明中天天光下照幽枉必達

以此主訟吉莫大也卦變未濟事有未濟是以有訟

五以中正聽天下之訟濟其未也

上九或錫之鞶帶終朝三褫之象曰以訟受服亦不足

敬也

之困兌上三三或錫之鞶帶非德賞也終朝三褫之

易傳一下

神不自安也上以健極居卦之終終訟而受賞是以

或錫之鞶帶也鞶帶命服也以訟受服非德賞也无

德而賞疑不自安是以終朝三褫之也三不好訟以

德受祿故能食舊德上以終訟无德而賞宜其褫也

以明終訟之凶也蓋乾而為兌兌為口健極而尚口

終訟之象也兌澤也天而為澤錫命之象也鞶帶革

帶也兌體章柔鞶帶之象也卦變為困尚口乃窮是

以不足欽也

論曰訟明需之失位也訟之二需之五也在需之

五需于酒食四既出穴順而退聽五亦連下失所

食位猶君子為小人之累也因累失位誠非已罪

不能无訟故曰飲食必有訟明需而失位者也訟

否之變也剛來而陷於險陰作難而陽見窒是以

訟也有孚貴信也一涉於妄則凶矣坎為信有孚

之象也雖有信也見窒而懼乃可得吉坎為加憂

窒惕之象也然猶不可終也故中則吉終乃凶險

不可恃也上剛而不險內險而外健訟之情也剛

來得中二也終凶不可成戒也大人中正聽無偏

也涉川入淵不可終也險於下矣而又好爭非涉

險之道也天道西行水脉東注天陽上行水性就

下水水違行訟之象也爭訟之起必有所起之端

由昧於先而始謀之不善是必有訟也聽訟之端

易傳一下

亦必求其所違之初情然後可明是以君子觀訟

之象以作事謀始也

三三坎下坤上師坎宮歸魂

初六師出以律否臧凶象曰師出以律失律凶也

之臨兌上三三師出以律明節制也行師統眾以法

令節制為本失律而眾不齊雖幸而勝亦凶道也出

師之始先明節制是以於初言之也蓋坎為法為眾

為通變而為兌法壅而不行眾散而為弱之象也

注法行則人從法法敗則法從人法從人則无以制

眾眾失制則師不能行卦變為臨臨不行也師出而

不能行是以凶也昔晉楚戰于邲知莊子曰此師殆

哉周易有之在師之臨曰師出以律否臧凶執事臧
成爲臧逆爲否眾散爲弱坎爲眾川壅爲澤有律以
如己也如從也法行則人從法敗則法從人坎爲
法之象今爲兌則眾散則弱是失法從人
無以制故曰律否臧且律竭也竭敗也坎變盈而以
眾之象故曰律否臧且律竭也竭天且不整所以凶也天弱也川欲盈今乃竭不行
之謂臨臨變爲有師而不從臨孰甚焉此之謂矣果
遇必敗彘子尸之雖免而歸必有犬咎

九二在師中吉无咎玉三錫命象曰在師中吉承天寵
也玉三錫命懷萬邦也

之坤坤上三三在師中吉戒將也王三錫命戒君也
一陽爲眾陰所歸帥師之主專制其事者也以陽剛

易傳十下

居下體之中用剛而不失其中者也居中統眾專制
間外不可亢也是以在師中吉戒將也將得人而眾
以統矣動不亢而能守中矣君能專委寄而錫有功
然後能懷其眾是以王三錫命戒君也奉天之伐得
中而吉當天意矣是以承天寵也師以安民賞當其
功合人心矣是以懷萬邦也蓋坎剛居中而變而爲
坤坤順也臣道也剛中而順則无專制之嫌純乎臣
道則无驕亢之失威和並用不失其中以此主師是
以吉而无咎也六五以柔居尊爲之正應專於委寄
是以能錫有功也坎與坤皆眾也坤土也坎而爲坤
眾附也卦變爲坤普天之下莫非王土萬邦懷來之

象也坎數一坤數二是以三錫也言寵數之頻繁也

六三師或輿尸凶象曰師或輿尸大无功也

之升巽上三三師或輿尸失其任也輿眾也尸主也

二爲帥師之主而三乘其上以陰居陽據非其位是

失其任也統眾失任則眾必疑或者疑也疑而无所

稟則眾皆主也主眾令繁是以无功也蓋坎而爲巽

巽爲號令以柔巽之將據非其位以號令其眾是以

眾疑也巽爲進退爲不果主眾令繁之象也卦變爲

升升不來也有眾而不來无功之象也

六四師左次无咎象曰左次无咎未失常也

易傳十下

之解震上三三師左次待命也左者无用之地也師

行尚右得位无應未可以用左次待命未失其常是

以无咎也蓋師所以行誅殺也四居坎上變而爲震

震東也生長之方也左次之象也卦變爲解師行險

也動而免於險中是以未失常也

六五田有禽利執言无咎長子帥師弟子輿尸貞凶象

曰長子帥師以中行也弟子輿尸使不當也

之坎坎上三三田有禽害稼也利執言有名也長子

帥師期得人也弟子輿尸命不可三也師直爲壯曲

爲老順成爲臧逆爲否六五柔居尊位爲與師命將

之主陰不先倡柔不犯物執此害稼之言以除傷善

之害犯而後應既順且直動必有名往必有功是以

二二七

2A

之屯震下三三有孚比之貴始也有孚益缶貴誠也

終來有宅吉不專應也比道貴始處比之世而各安

其所咎也初居其首以誠求比咎乃可免是以有孚

比之无咎貴始也缶質素之器圓虛而應者也凡親

比之道苟有由中之信初不待豐其禮盈其器也故

聖人復假象以兼明之猶如祭祀之器以瓦為缶中

有元酒之盈則可以通神明之德君子充誠信之實

圓幾善應為比之首則可謂得比之道是以有孚益

缶貴誠也比道貴廣有所偏係則所比者狹內充誠

信之本外无係應之偏則親之者豈一道而來其於

終久之道必有宅來比輔之吉是以終來有宅吉不

易傳一下

專應也蓋坤母也震長子也母從子誠之至也卦變

為屯屯固比合見閱元年華萬筮比合而能固比之善者也有

孚比之之象也坤為土為腹震為足土為腹而足居

之缶之象也缶祭祀之器震為主壘是以取益缶之

象也

六二比之自內貞吉象曰比之自內不自失也

之坎坎下三三比之自內應五也正吉戒守正也眾

方求比已獨得君守中處順內不失已同德度義非

苟合也體則坤也爻則陰也陰柔內比以承其應患

不守正是以戒也蓋五居坎中二為之應變而從坎

內比之象也二居中得位變而為坎有剛中之德正

吉不自失之象也

六三比之匪人象曰比之匪人不亦傷乎

之蹇艮下三三比之匪人界二陰也三與五本同陽

功今三以陰柔之體界於二陰之間不能擇交遠之

於五四陰柔而不中二存應而比初三處其中近而

相得既失遠擇復好近合是以比之匪人也眾皆比

正已獨比邪失其所保是以傷也蓋三處坤極變而

為艮艮止也陰柔之極止於兩陰之間比之匪人之

象也三之變互體成坎坎為血卦傷之象也卦變為

蹇三已逼險往則蹇矣宜其傷也

六四外比之貞吉象曰外比於賢以從上也

易傳一下

之萃坤下三三外比正吉親五也卦獨九五以陽居

尊位為比之主剛中而正賢者而居尊位上也四與

初雖居相應之地而二陰不為正應不內比於初而

外比於五親賢以從上也是以正吉也蓋坎而為兌

兌說也卦變為萃萃聚也四不從初之應而說於從

上聚以正也外比正吉之象也

九五顯比王用三驅失前禽邑人不誠吉象曰顯比之

吉位正中也舍逆取順失前禽也邑人不誠上使中也

之坤坤下三三顯比陽居尊也三用三驅由師升也

失前禽服以德也邑人不誠邇者安也一陽之尊居

中正之位為眾比之主顯比也比之五師之二也以

由師升以致來比是以喻之三驅也叛者討之討而不服則修德以來之王者之師也是以舍逆取順失前禽也邇者安則遠者至邑人不誠邇者安也不患乎遠者之比也威德兼行中之用也其言使中則亦由師升之意也蓋坎為眾為勞坤亦為眾為致役坎而為坤勞眾以徒役之事田狩之象也坎之數一坤之數二是以言三驅也坤為土為眾邑人之象也坎而為坤夷險而為順易不誠之象也

上六比之无首凶象曰比之无首无所終也

之觀坤上三三比之无首獨處後也比道貴先聖人在上天下舉附後至則凶上居險極處卦之末无諫

易傳一下

五

於附道窮而比是以无首凶也蓋以陰柔之質處險外之極變而為巽異伏也比之无首之象也卦變為觀當大觀在上下觀而化之時獨後於眾宜於凶也論曰坤眾也坎險也眾畏險而咸保其安之時也一陽為主而眾陰比之得其所輔是以比輔也水由地中行地能容而下之故地得潤澤而水得安流地上有水和合親比之象也地有上水失制則潰溝而畜之天下有國失制則散封而違之列國有侯失制則離親而比之地上有水可畜之義也故曰比必有所畜比道貴始始之不審未有能善其終者也當推原其來比之道審其人之可比與

三所以比之必有元永正之德而後比焉乃可元咎也陽居尊元也剛中而信永正也元則足以長人而為之首永正則足以久信而保其終苟不能以此推原占決於其始則必以凶終矣陳餘張耳是也比顯師之效也由二升五而登尊位上下得比是以吉也聖人作而萬物覩殊方異域不違寧居翕然而至是以不寧方而來也後夫凶其防風

氏乎

三三乾下小畜異宮一世

初九復自道何其咎吉象曰復自道其義吉也

之巽巽上三三復自道貴未然也初居健始四為畜

易傳一下

十六

主健處於下巽應於上畜於未然引以當道不待過舉而後圖之何咎之有小畜之義莫善於此蓋畜道難以剛勝唯柔巽乃可初居乾始變而為巽健而能順卦變重巽體順合權不犯過咎其義吉也

九二牽復吉象曰牽復在中亦不自失也

之家人巽上三三牽復吉得中也二剛浸健其復也非若初之自然疆而後可者也雖勉而從猶不失中是以吉也其應九五非若四之不違也牽而後復非若初之自然也但不自失而已蓋乾而為離離有所麗則非自然矣卦變家人家人利女正女從夫者也陰從陽也牽而從之不失其正中之象

九三輿脫輻夫妻反目象曰夫妻反目不能正室也

之中孚兌下巽上三三輿脫輻未行也夫妻反目不和也

三處健極上處畜盛畜之甚則志不行而情不和矣

夫義婦順家道之正也過舉已行失夫子之義勉義

過中失婦道之順兩者俱失豈正室之道乎小畜之

道尚往往則亨矣脫輻未亨也至五然後亨小畜之

道貴和和則兩矣反目未和也至五然後兩以未異

故也蓋互體離離中虛夫妻反目之象也變而為兌

兌為毀折卦變中孚外彊中弱輿脫輻之象也

六四有孚血去惕出无咎象曰有孚惕出上合志也

之乾乾上乾下三三有孚承上也血去惕出柔巽也血傷

易傳一下

也陽犯陰也惕懼也三陽健進四為畜主獨立懼侵

然居巽履正與五同志近而相得以由中之信依陽

剛之尊與之合志三雖逼已不能侵犯是以血去惕

出无咎也蓋健而巽卦之所以為小畜也四以一陰

為畜之主巽而為乾巽而且健得畜之道是以无侵

傷之懼也

九五有孚攣如富以其鄰象曰有孚攣如不獨富也

之大畜乾上艮下三三攣如之富居陽實也有孚以鄰信

及四也四以一陰為畜之主五居陽實處於尊位同

於巽體信而不疑四不以時權自尊而上承五志五

不以富實自處而下及四鄰上承下及相與攣以

畜下健此畜之所以成也蓋五以陽剛居正處中有

孚之象也爻變為艮艮止也卦變大畜能止健也畜

道之成也

上九既雨既處尚德載婦貞厲月幾望君子征凶象曰

既雨既處德積載也君子征凶有所疑也

之需乾上坎下三三既雨和也既處安也尚德載積而至

也婦貞厲貴順也月幾望戒不中也君子征凶疑於

亢也上居巽極畜道已成向之不雨者今既和而雨

矣向之尚往者今既安而處矣畜道之亨也其所以

至此者德積而足以上承也所謂德者文德之積也

小畜之道至此極矣持此中順可也婦道貴順若以

易傳一下

剛畜為志則厲矣曰婦正厲者戒其不順也月之幾

望則欲望而未至既望則敵於日矣日月幾望者戒

其不中也君子以中順為主居上九之位當畜道之

盛則疑於亢矣是以君子征凶有所疑也疑似也陰

似陽也月似日也臣似君也故曰有所疑也陰之畜

陽亦積而至非一朝一夕之故不可不戒也蓋爻變

為坎卦變為需坎水也雲上於天既雨之象也在需

之上六為入于穴既處之象也巽為長女而處畜極

婦正厲之象也需險在前也君子征凶之象也

論曰小畜明比之用也眾親而比矣失畜則往故

比必有所畜陽畜陰者也大畜小畜也而以柔畜

剛以巽畜健權也健而巽所以行權也然一陰而畜五陽不能畜大止健所畜者小也其勢足爲密雲不雨而已蓋陽上薄陰陰能固之則蒸而爲雨今三陽健而上行巽之柔順一陰不能固其路故四不能制初之復道五不能止二之牽復所以爲密雲不雨之象也密雲不雨天澤不及萬物也四爲畜主不當尊位盛德无位王澤不及萬物如周西伯澤未及民是以施未行也升五則大有矣施行矣其當商之末世周之盛德耶其文王與紂之事耶風行天上爲小畜之象何也風行天上有聲无實猶德蘊胸中有心无用是以懿文德而已蓋

易傳一下

十九

巽之用爲潔齊爲號令爲行權其在天下則爲遇后以施命誥四方其在地上則爲觀先王以省方觀民設教今在天上則未能潔齊於物未能號令於時未能行權於道是有聲而无實但作密雲而未能雨澤以及下也夫乾之剛健乃爲巽之所畜何也蓋剛健之性非可以剛制唯柔順乃可以畜止之魏劉曉嘗曰鈞者得大魚則縱而隨之須可制而後牽則无不得也得夫以柔巽畜剛健之理也

三三乾上履 艮宮五世

初九素履往无咎象曰素履之往獨行願也

之訟故上三三素履安其分也往无咎善其始也兌體柔順而又居下志剛守下不求於應處下而說當履危之始安時處順獨履素行安其分者也善履之始是以往无咎也履禮也當尙禮之世而獨守質素安於所履是獨行己之願也蓋繪事後素禮以質素爲本初居履之最下質素之象也變而爲坎居說處下而有剛中之守素履行願之象也非有應也獨行願之象也卦變爲訟訟君子以作事謀始能謀於始則雖處訟而終吉善履於初則雖履危而无咎

易傳一下

三

九二履道坦坦幽人貞吉象曰幽人貞吉中不自亂也之无妄故上三三履道坦坦履謙也幽人正吉不撓於利也禮與其不遜寧固履不得其所履寧僂無僂二以陽居陰履謙也居內履謙不懼險厄是以履道坦坦也三以一陰爲成卦之主而二以剛比之見利不撓不易乎志幽整退履內守中正是以幽人正吉也蓋兌而爲震震爲大塗說而動動而行於大塗履道坦坦之象也卦變无妄剛自外來爲主於內中不自亂之象也

六三眇能視跛能履履虎尾咥人凶武人爲于大君象曰眇能視不足以有明也跛能履不足以有行也咥人之凶位不當也武人爲于大君志剛也

之乾故上三三眇能視以陰居陽也跛能履以柔乘

剛也履虎尾啞人凶位失中也武人爲于大君持持
權也陰昏也眇也陽明也視也兌體陰昏而三又
中眇也以陰居陽不伏陰昏假陽明之光者也是以
眇能視也柔弱也跛也剛健也行也兌體柔弱而三
又失位以柔乘剛不伏柔弱假剛健之勢以爲行者
也是以跛能履也不伏昏弱之甚因藉明健之餘不
能遵禮守謙過中求位危莫甚焉傷必至焉是以履
虎尾啞人凶也三與五本同陽功五是一卦定位之
主三是一時持權之主恃一時之權因初二之餘爭
九五之功是以武人爲于大君也蓋三居二陽之間
互體爲離離爲目用以視也而兌毀折之眇之象也

易傳一下

假乾陽之明以爲光眇能視之象也自三而上互體
爲巽巽爲股用以行也而兌毀折之跛之象也假乾
健之勢以爲行跛能履之象也三以一陰爲兌之主
而在乾下履虎尾之象也乾爲首兌爲口健而尚口
啞人凶之象也乾健也君道也爻變爲乾與上同體
武人爲大君之象也

九四履虎尾愬愬終吉象曰愬愬終吉志行也

之中孚兌下巽上三三履虎尾履危也愬愬終吉知懼也

三持時禮上侵五功志剛尚武四居多懼之地而乘
其上履危也是以履虎尾也然以陽居陰履謙知退
雖迫剛暴而上承剛明之君猶可赴愬是以志行而

終吉也愬愬驚懼貌亦赴愬之義也蓋三兌主虎尾
也而四履之履虎尾之象也乾而爲巽巽順也卦變
中孚信也履道貴謙處近君之位當多懼之地居剛
武之上而能巽順而信是以終吉也

九五夫履貞厲象曰夫履貞厲位正當也

之際兌下巽上三三夫履正厲剛居尊也夫決也三志既
剛將侵五功五以剛明履於尊位爲制禮之主決而
正之夫履也三眾之趨也而顯決之於位雖當於正
則危是以正厲也蓋乾而爲離剛而明也剛而明是
以能決夫履之象也卦變爲睽過於剛察則羣情將
睽矣正厲之象也唯中正不過則履帝位而不疚矣

易傳一下

故象曰剛中正履帝位而不疚光明也

上九視履考祥其旋元吉象曰元吉在上大有慶也

之兌兌下巽上三三視履考祥履道成也其旋元吉動无
非禮也禍福之祥生於所履初善其始上考其成可
視其所履以考祥之時也處健應說在上不驕不願
其私自履其所動容周旋中禮盛德之至也是以元
吉也積善之有慶理必然也積其行履其所得其終
慶其有餘矣是以大有慶也蓋履以說而應乎乾爲
義處履之成乾而爲兌健而能說得履之道其旋元
吉之象也乾爲天兌爲澤乾而爲兌天澤也大有慶
之象也

論曰：爲履之履，謂之履，所以藉也。步履之履，謂之履，踐也。故履有上踐下藉之義。乾以剛踐於上，而兌以柔藉於下，故曰柔履剛也。乾之剛健在上，虎也。兌之文柔在下，尾也。故以履虎尾爲象也。蓋六三以一陰爲履之主，過中處陽界，二重剛位，非所據。履危也。然其體則下承上也。其情則說而奉於乾也。失其所履，而全其所承，所履雖危，而其危无傷。是以不啻人亨也。履帝位而不疚，光明也。者謂五也。疚，病也。三與五本同陽功，五居尊位，是一卦定位之主。三以一陰主眾陽，是一時持權之主。三時持權，期侵五功，五守剛正，不病其明，猶大君不

易傳一下

三

爲權臣蔽其明也。履者，禮也。禮由陰作，以治陽也。樂由陽來，以治陰也。一陰生於遇，遇陰始，遇也。天地相遇，品物始章，禮之本也。由遇而升，一陰至三，而爲履。陰居高位，上下之禮始分矣。剛柔之勢始立矣。於是制禮焉，以辨上下，定民制，雖有剛武不能暴文，柔下兌文，柔制禮之時也。自遇而升，由陰作也。而居於三，治陽也。一陽生於復，復德之本也。陽德內萌，萬物以生，樂之本也。由復而升，一陽至四，而爲豫。陽升上體，德已世而有繼矣。震在上，雷已奮而上達矣。於是作樂焉，以薦上帝，配祖考，上律天時，而下順民心。上震法雷之奮，律天時也。作下坤豫順以動，順民心也。

樂之時也。自復而升，由陽來也。而居於四，治陰也。履道貴謙，不喜處盈。卦之陽爻皆以不處其位爲善。夫跡出於履，而跡豈履哉？君子之所履，遭之而不違，過之而不守，未嘗處也。故雜卦曰：履不處也。

易傳一下

三

易小傳卷一下

易小傳卷二上

宋吳興沈 該著

三三乾下泰 坤宮二世

初九拔茅茹以其彙征吉象曰拔茅征吉志在外也

之升坤上三三初九興泰之時也茅之為物其生在下

拔其根則牽連而起君子在上而引其類之象也

君子在上而引其類不可泛也故戒之以彙征也引

同類而上行以示交乎上者道援天下也道援天下

无不泰者此言興泰之時也蓋乾陽物也君子之道

也初處卦下變而為巽巽伏也君子隱伏在下之象

也卦變為升小往大來陽推五福以類升彙征之象

易傳二上

也

九二包荒用馮河不遐遺朋亡得尚于中行象曰包荒

得尚于中行以光大也

之明夷坤上三三九二成泰之時也泰既成矣道貴

宏大荒遠之人未及化也包而納之馮河之勇至愚

暴也收而用之德施普矣何所遐棄公道行矣朋黨

自消居中配尊應而行之可謂光大也已蓋體健居

中剛而中也變而為離虛而容也剛而中虛而容是

以能包容荒愚也卦變明夷君子以蒞眾用晦而明

蒞眾之道貴在藏明時既泰矣道貴包容非可以明

察蒞眾包荒用馮河之象也乾而為離光大之象也

九三无平不陂无往不履艱貞無咎勿恤其孚于食有福象曰无往不復天地際也

之臨坤上三三九三極泰之時也泰既極矣貴於善

守陂險也復反也无平不陂无往不復極則慮變也

艱正无咎守之以正也勿恤有孚久而信也于食有

福未失實也天地交所以成泰三以乾體居坤之下

天地將復之際也天地復而不交則否道成矣君子

見其交會思其所終慮患而艱守之不失其正則庶

幾可以防未然之變全其吉而保食其福也三以陽

居陽得位居實而不失其正能以艱正之道守泰者

也物極則反雖天之道也若任之而已不為善守之

易傳二上

計則是以命滅故也知艱而守之以正勿恤其變而

久將自信所謂人定亦可以勝天也雖不足以尚于

中行而未失陽剛之實可以保養其福亦異乎不可

榮以祿者矣此善守泰之道也蓋卦變為臨澤上有

地有平而陂之象不行之謂臨臨還也有往而復之

象在臨之象曰至于八月有凶消不久也大往則小

來其消不久是以慮其變也兌澤也兌而為乾天而

為澤于食有福之象也

六四翩翩不富以其鄰不戒以孚象曰翩翩不富皆失

實也不戒以孚中心願也

之大壯震上三三翩翩以鄰樂反下也不戒以孚无

軌已之虞也翩翩飛而就下之貌也坤本在下而處內者也居上處外失其實也四處上體在近君之位三陽既進不壅其路不專其名樂于下復是以翩翩也樂與賢者共之而終无軌已之虞志同願得是以不富以鄰不戒而孚也蓋坤勢下順處坤之始變而為震震動也動而下順翩翩之象也陽實陰虛四居坤下不富之象也

大五帝乙歸妹以祉元吉象曰以祉元吉中以行願也之需坎上三三帝乙歸妹交以正也以祉元吉順受福也泰者陰陽交通之時也六五以柔居尊位下應九二剛中之賢得陰陽交配之正猶帝乙之歸妹也

易傳二上

陰居貴盛而委質於二靜而无為順之至也天之所助者順也是以有祉也王姬之下降而得所配人君之下賢而得所與理得於中願託而行非權之逼也忘已與能聖人之道也是以元吉也蓋二至四為兌三至五為震有歸妹之體焉甲者陽之首乙者陰之首陰居尊位故稱帝乙歸妹之六五亦以帝乙歸妹為象泰取交爻之變為坎坎中男交正也歸妹取配爻之變為兌兌少女配少也釋者多以帝乙為成湯似不然也晉趙鞅卜救鄭陽虎以周易筮之遇泰之需曰宋方吉不可與也微子啟帝乙元子也宋鄭甥舅也社祿也若帝乙之元子歸妹而有吉祿我安得

吉焉乃止亦以帝乙為成湯釋者蓋本此說也上六城復於隍勿用師自邑告命貞吝象曰城復于隍其命亂也

之大畜艮上三三城復于隍將反否也勿用師下不承命也自邑告命大者不行而小者擅也墜而為城取下以為上也其墜則復隍矣猶泰極之將反也下為上使者通其志也終而不能通則命亂也下不承上而眾不可用是以勿用師也命已亂則大者不行而小者擅之是以自邑告命也正道之吝也蓋坤而為艮艮土之聚也土聚而附於地城之象也居卦之上聚而極於危則剝而圯矣城復于隍之象也坤

易傳二上

為眾為地變而為艮艮為言自邑告命之象也論曰泰顯履之效也未有履而不交者未有交而不泰者乾坤者天地君臣奠位之體也否泰者天地君臣交際之用也天地交氣則邪氣不得以干正君臣交志則小人不得以間君子故泰也者陽內得時而陰外也健處於內順行於外親內君子疎外小人是以前道之道往而剛大之道來吉而亨者也嘗考君子小人消長之勢否泰往復之理於泰之三否之四見聖人之深意冀守泰休否者之所鑒乎以夫泰之四翩翩而下而三乃不能以艱正守之則否之兆矣四既翩翩上又復隍則否

成矣其治中生亂乎守而不兆其在善守奉者乎以夫否之三包羞而四能以君命拒之則小人不

易傳二上

五

柔順之君所謂上下交而其志同雖居臣位實主泰者也故聖人因其爻之才而言成泰之道包荒用馮河不遐遺朋亡此成泰之道也昔秦伯納公子重耳董因迎於河公問焉曰吾其濟乎對曰臣

注云泰三至五為震震為諸侯之象坤下否乾宮三世

初六拔茅茹以其彙貞吉亨象曰拔茅貞吉志在君也之无妄震下三三拔茅茹小人進也以其彙正吉戒守正也泰君子道長否小人道長初皆拔茅明君子

小人各有黨也於泰曰以其彙征吉勉君子以進也於否曰以其彙正吉戒君子以守也小人之勢始於遇成於否極於剝初未至極可戒也小人類進之時能守正不諂是以吉也初處順首而四為之應初守正而不諂四以君命拒小人之進其志在於衛君也蓋坤而為震以順動也卦變无妄動不妄也是能與其類居正不諂者也

易傳二上

六

六二包承小人吉大人否亨象曰大人否亨不亂羣也之訟坎下三三包包承初承三也小人吉時也君子否亨久中也順黨隨時小人之事也執中守正君子之道也二履於中而界二陰之間若執已而不阿順則羣陰思寡敵眾力不勝也是以順黨隨時下包初而上承三也小人得一時之中獲一時之吉者也若大人則能久中者也當其否也既不包承上下亦不非世異俗唯守中正而已是以雖否而終通也蓋坤而為坎順而險也卦變為訟外健內險也包藏其邪險之心順承上下以濟其否包承小人吉之象也二本履中爻變為坎剛來居中剛中而不與小人同道大人否亨不亂羣之象也

六三包羞象曰包羞位不當也之遯艮下三三包包羞小人在高位也三陰同體塞君子之路者也初志在君能以類正二雖包承猶不失

中三不中正據非其位進逼於陽下包陰類以邪侵
正義可羞也蓋坤而為山在高位也卦變為遯陰長
也小人而在高位包羞之象也

九四有命无咎疇離社象曰有命无咎志行也

之觀坤上三三有命无咎承五也疇離社三陽進也

上三陽皆君子也能反否而泰者也九四以君子之

德據眾陰之上休否之君在上有命任己而能承其

命以拒三陰之進故其同類皆得附麗蒙其祉福而

得行其志也疇類也離麗也蓋爻變為巽巽為申命

為行權能申君之命以行其權有命之象也卦變為

觀觀雖陰長之時然大觀在上號令尚行未侵君位

易傳二上

七

是能止否而不使至於剝者也

九五休否大人吉其亡其亡繫於包桑象曰大人之吉
位正當也

之晉坤上三三休否位正中也大人吉德位兼也其

亡其亡不忘危也繫于包桑本不拔也剛明中正居

於尊位能休否者也大人者有德有位之稱也有其

位而无其德則不足以勝其道有其德而无其位則

不足以行其權以剛明之德居中正之位是以大人

吉也大人者知存亡之道者也小人尚彊難可全正

雖居尊位當憂危亡故設其亡之戒使常虞否之復

其安固之道當如包桑然基本深固而不可拔也桑

之為物生民衣殖之本包而聚生其根深固所以表
聖人存心下民固其根本之旨也蓋乾而為離剛而
且明德也卦變為晉明麗於尊位也是以能休否也
離於木為科上槁桑之為木科伐其上槁則其根益
固其生益蕃以爻變為離故取為象去末固本之義
也

上九傾否先否後喜象曰否中則傾何可長也

之萃坤上三三傾否否道終也先否後喜將反泰也

否泰往來相為終始上處否極是以傾否也三陽同

志其期反泰是以先否後喜也何可長者不與小人

久得志也蓋爻變為兌兌說也後喜之象也卦變為

易傳二上

八

萃萃聚也否則乖散反泰則復聚矣

論曰否監泰之失也四翮翮下三失其守則否之

兆矣守而不失勿使能兆其唯智者乎否陰在內

而陽失時小人爭內而君子疎遠用在非人是以

不利君子正天地存體而不交氣萬物所以不通

也君臣存體而不交心天下所以无邦也大哉交

乎君臣務存形跡而不以心交此亂之所以生也

上下不交動則疑也小人公隙君子害也約德逃

難不敢顯祿君子見幾防小人忌也夫一消一意

天之行也一盛一衰物之常也故陰陽之消長為

否泰之往來觀二卦六爻之終始可以見矣泰之

九三泰道方盛已有无平不陂之戒至上六則泰極而圯矣否之九四否方過中疇已離祉至上九則有傾否之喜矣泰亨於初終乃亂否塞於前後乃喜理則然也否極則泰屯極則亨一也否之終有傾否之喜而屯之極有連如之泣其屯益甚何也蓋反危爲安易亂爲治必有陽剛之才而後能之否之上九陽在上也故能傾否屯之上六陰之極也故不能變也

三三離下同人 離宮歸魂

初九同人于門无咎象曰出門同人又誰咎也

之遊艮下三三同人于門得之先也一陰主同近者

易傳二上

九

先得初比於二不係所應得之於先无所偏係出門則同誰能咎之蓋離體虛明无偏隘之失以剛處下无陵犯之患是以无咎也爻變爲艮爲門闕出門同人之象也

二同人于宗吝象曰同人于宗吝道也

之乾乾下三三同人于宗獨應五也六二同人之主

也同人之道貴廣大諸爻皆无應二爲時主而獨應

五不能大同守宗獨應用心偏隘失于野之義是以

吝也上體乾也爻變而同之同人于宗之象也

九三伏戎于莽升其高陵三歲不興象曰伏戎于莽敵

剛也三歲不興安行也

之无妄震上三三伏戎于莽欲奪應也升其高陵欲

陵二也三歲不興義不勝也二以一陰爲眾所欲同

而獨與五應三五之位本同陽功欲奪五之應而同

之是以伏戎也三居二上以陽處陽驕亢之心欲以

陵二是以升于高陵也五居陽尊力不敵也二居中

正理不直也於力不敵於理不直人莫之與志安得

行是以三歲不興也蓋離處之極變而爲震炎躁妄

動是以興戎也離爲甲兵震爲威武爲林木伏戎于

莽之象也卦變无妄知動之不可妄是以伏而不取

與也居下之上高陵也三歲言其久也震與爻之數

也

易傳二上

十

九四乘其墉弗克攻吉象曰乘其墉義弗克也其吉則困而反則也

之家人巽上三三乘其墉欲攻三也弗克攻吉反以

義也二四之位本同陰功二不同已疑三間之故乘

其墉欲攻三也三雖近二二自應五三已伏戎已又

效之奪人之應尤而效之義弗可克也始乘其墉終

存以義困而反則是以吉也四雖不中正猶愈於三

之剛復驕亢也是以困而知反也蓋二離體也離外

實而衛內虛而容墉之象也據三之上攻以求二乘

其墉也四乾體也變而爲巽健而能巽知不能克而

反則之象也

九五同人先號咷而後笑大師克相遇象曰同人之先以中直也大師相遇言相克也

之離離上三三先號咷懼敵也後笑義勝也大師克

相遇責二五也五居尊位專應在二三四相攻交爭

於二五懼敵至是以先號咷也三敵剛而不與四知

困而反則五中直而義勝是以後笑也三四交攻過

在二五二為時主而止應五五為卦主而止應二二

主俱偏何以牽眾故大師克之然後相遇責二五之

過也蓋離為甲冑為戈兵乾而為離用大師之象也

繫辭曰二人同心其利斷金同心之言其臭如蘭蓋

乾為金離為火乾從離斷金之象也離於人為言卦

易傳二上

變純離同心之言之象也

上九同人於郊无悔象曰同人于郊志未得也

之革離上三三同人于郊處外極也无悔遠內爭也

郊者外遠之地也凡始同則終必睽睽則必爭上雖

居遠處外在同人之時不獲同志而遠於內爭終无

所睽是以无悔也二女同居其志不相得曰革居同

人之時而最處於外不獲同志未得志之象也處外

遠爭可以无悔而已

論曰同人救否之弊也上下不交動則相疑非同

於人易生間隙大同乎人无所偏係是以救其弊

也天之體積陽而居上火之性趨陽而炎上是其

體同而性通者也天體大也火體小也火之炎上

上同於天也必待時之曦燥而後盛侯天之與也

上下之位判矣上能與下而不遺其細然後天下

可同也物之情至不齊也非得其情不可同也天

下至大也非其同无方不足以盡大同之道也一

陰得中羣陽歸焉得其情也乾行於上无不照臨

所同大也文明辨於內剛健行於外中正而相應

聖人大同之德也是以天下之志可通而同之也

內明外健而同乎五上同不苟也內中外正而應

乎二下應不私也是以君子正也夫情係者德之

累也非道之公也所謂同人者豈比周相與之謂

易傳二上

乎聖賢大公之心天下大同之道也故跡雖胡越

心實同歸時雖先後道則同原豈若小人用其私

意分曹立黨相比為周以此為同哉故彖言君子

正而交獨以二五相應為吝義可見矣夫欲合天

下之異求其同以為治而有傷其公而私其同者

則爭之所由起也蓋大公至正之道不行於世世

之人往往黨同伐異終致睽悔干戈相尋者多矣

故卦之陽爻皆有兵戎之象如九三則伏戎九四

則乘墉九五則大師相遇聖人因爻示戒之意深

矣彖不云乎唯君子為能通天下之志非天下大

中至正之君子其孰能與於此乎

三三 大有 乾宮歸魂

初九无交害匪咎艱則無咎象曰大有初九无交害也
之鼎 巽上三三 无交害不應四也匪咎處下也艱則
无咎戒趨利也夫已欲其豐害物以求之斯害來矣
此害之交也初處有始居下无應无交害也无應處
下本非有咎然以剛健居大有之首貪求趨利怨咎
斯至唯守其分而不躁艱其志而自保則害遠而利
自至矣是以艱則无咎戒也蓋乾而為巽體本剛健
而處以卑巽是富而能无驕者也是以能知艱而无
咎也卦變為鼎鼎以飲食之道交相養也木巽火而
得烹飪之用火困木而成烹飪之功相資者也相資

易傳二上

以相養則无交害之理矣

九二大車以載有攸往无咎象曰大車以載積中不败也

之離 離上三三 大車以載剛居中也攸往无咎上

應五也以剛健之德居中任事是以若大車之載任重不危也為君所任不憂傾危是以攸往无咎致遠不泥也蓋乾體剛健乾而為離剛健而能容載大車之象也以中虛故能積以剛健故不敗卦變為離離為文明文積於中發於事業君臣同德以成文明之治者也

九三公用亨于天子小人弗克象曰公用亨于天子小

人害也

之睽 睽上三三 公用亨于天子同五功也小人弗克
戒侵權也三已過中處下之上臣位極也居健之極
與五同功權至重也以剛輔柔位極權重君子則可
小人則害是以戒也亨通也公之賢者當此之時則
功業通乎天下或小人當之則有滿盈之害也三位
下卦之上當公侯之位能以其力合天下之睽則糾
合諸侯一正天下齊威晉文之事也故為公用亨于
天子之象然土地人民之富皆王者之有也諸侯用
之則反擅其富彊益為不順是小人則為害也大有

易傳二上

容德之大也御小人者可以大有之而不可任也蓋
乾而為兌左傳所謂天為澤以當日公用亨于天子
之象也卦變為睽合天下之睽也何以聚人曰財當
富有之時富而能積積而能散則可以合天下之睽
矣昔秦伯將納王使卜偃筮之遇大有之睽曰吉公
用亨于天子之卦戰克而王饗吉孰大焉且是卦也
天為澤以當日天子降心以逆公不亦可乎大有去
睽而復亦其所也言去睽卦復論大有天在下亦天
子降心之義也

九四匪其彭无咎象曰匪其彭无咎明辨晬也

之大畜 乾下三三 匪其彭知幾也九四以陽居陰履

非其正而上近六五謙柔之君下比九三持權之臣
跡在嫌疑之間者也於是而能全其順知幾者也彭
盛貌謂九三也三居盛位而秉盛權匪其彭言无三
之心也乘剛健之眾而以剛處柔謙以自居佐文盛
之世而懼以戒其盛无交權蔽主之疑得明哲保身
之義是以无咎也蓋四居離始其性炎附變而為艮
於進知止卦變大畜能止健也九三權臣方健而上
進四不趨附畜而止之是能止健者也離明也艮止
也離而為艮明而知止明哲之象也

易傳二上

十五

之乾乾上三三厥孚交如用眾剛也威如之吉馭權
臣也夫以柔統剛而欲使眾剛為己之用必交之以
信然後能感發其志以柔居尊而下有權臣上觀陽
功必馭之以威然後能保其終吉六五中虛而誠體
柔而明以此統用眾剛則不言之信自孚不怒之威
自震雖有侵權之臣不待嚴陞戟峻刑誅以為備也
其德威為威者乎是以終吉也蓋離體中虛五居離
中下應於二有孚交如之象也變而為乾五居尊位
行以剛健威如之象也昔成季之生筮之遇大有之
乾曰同復于父欽如君所蓋乾為君為父離而為乾
故曰同復于父見欽與君同也

上九自天祐之吉无不利象曰大有上吉自天祐也

之大壯震上三三三天祐之吉外權輔主也六五柔主

也九三同功分權之臣也四近三故有匪彭之戒上

既處外又不應三外權輔主是以上吉也繫辭曰天

之所助者順也人之所助者信也履信思乎順又以

尚賢也蓋六五有厥孚之德而履其上以奉君之德

履信也爻皆承剛已獨乘柔思順也當大有之極而

居外遠權不累於位剛居於上而柔尊奉之尚賢也

是以吉无不利也祐者助也祐之自天況於人乎言

得助之眾也蓋離而為震動而明也卦變大壯大者

正也處大有之上當公師之任而明足以照動足以

易傳二上

十六

亨排邪進正以衛其主是以獲天祐之吉也

論曰大有顯同人之效也火在天上大明中天萬

物咸照見萬物之眾多有大有之象也陰虛陽實

一陰居尊得大中之位以謙虛臨下而眾陽之實

无不歸之大有之義也離文明也居上乾剛健也

處下上有文明之主下有剛健之臣二五相應君

臣合德是以大有也有君有臣既明且健皇極用

建是以元亨也火在天上无所不照德位顯著靡

所不明是以能遏惡揚善也夫得眾莫若寬冒天

下之道莫如大未有御下以剛急為上以苛細而

能得眾心致富庶者也必德洽人心道冒天下雖

大明在上无苛察之煩居尊履健而无剛猛之過并包廣愛成物之美則眾所歸附庶類蕃殖可以成大有之治矣象言君子以遏惡揚善順天休命蓋體天道之寬大也體天之道為眾所歸則天之所助也故終至於自天祐之吉无不利王者貴流寬大之澤信矣

三三坤上謙兌宮五世

初六謙謙君子用涉大川吉象曰謙謙君子卑以自牧也

之明夷離下坤上三三謙謙君子以德下人也用涉大川

眾附之也陰爻柔順艮體靜止而又處下卑遜自養

易傳二上

七

是謙而又謙能以其德下人者非君子莫能也以德下人則眾歸而附之眾所歸附則何難不濟是以利涉大川也蓋艮而為離止下而靜虛中而明卦變明夷埋光伏彩藏明自晦謙謙自牧之象也明夷蒙難之時也君子於此適時養晦自藏其明則可以濟於難矣離體中虛坤順在上中虛上順利涉之象也

六二鳴謙貞吉象曰鳴謙貞吉中心得也

之升巽下坤上三三鳴謙處多譽也正吉不踰位也以柔靜之德止於中正親比九三成謙之主而上无應係處多譽之地而无出位之思唯以中正靜止之德而處多譽之地是以鳴謙也親比九三成謙之主而无

出位之思是以正吉也夫德積於內則非勉而為之也處多譽之地則聲聞之發非求而得之也九三方以其功下人則非有所求而後相與也是以中心得也蓋艮而為巽止於柔巽者也卦變為升德積於中而名譽升聞者也

九三勞謙君子有終吉象曰勞謙君子萬民服也

之坤坤上坤下三三勞謙終吉以功下人也三處下體之

上履得其位以一陽為成謙之主剛來下柔上承下接是有功而能謙者也夫有勤勞於時而不克有終者世固多矣唯君子為能致恭以存其位能以其功下人是以有終吉也以賢上人者未有能服人者也

易傳二上

六

故舜曰汝惟不伐天下莫與汝爭功是以萬民服也三為一時成謙之主與五同功上輔六五謙柔之君其周公勤勞王家躬吐握下白屋者乎蓋艮而為坤坤臣道也居高位而不失其順勞而能謙之象也一陽為眾陰所歸萬民服之象也坤眾也謙則得眾之義也

六四无不利撝謙象曰无不利撝謙不違則也

之小過震下巽上三三无不利撝謙承五比三也四以坤順之質以陰居陰在上卦之下能謙者也九三一時持權之主也六五一卦定位之主也四居其間承五而不失事上之恭比三而不失與下之義進退俯仰

指搗之間无不盡能謙之利是以不違則也蓋坤而為震震動也坤順也動不違順搗謙之象也卦變小過小者過也四居三五之間位已過中而俯仰皆謙所謂君子以行過乎恭者也

六五不富以其鄰利用侵伐无不利象曰利用侵伐征不服也

之蹇艮下坎上三三不富以鄰用下三也利用侵伐柔使剛也以用也三與五同功鄰也九三以陽剛為眾陰

之主六五能以謙柔下逮須其才以為治是不富以其鄰也柔居尊位威武有所不足則萌盜心必須九三同功陽剛之才以行其威武則民服矣是以利用

易傳二上

十九

侵伐也江海能為百谷王以其善下之也五居尊位而執謙速下不處於盈是以能用鄰也人道惡盈當尚謙之世彊梗不服者人所惡也順人心以征不服是以无不利也蓋謙不足也坤而為坎坤順也坎眾也謙虛得眾眾順從之不富以鄰之象也卦變為蹇險在前征不服之象也

上六鳴謙利用行師征邑國象曰鳴謙志未得也可用行師征邑國也

之艮艮上艮下三三鳴謙不在位也利用行師用剛也征邑國自治也當尚謙之世而以柔順處外无位不與內政宜得名譽是以鳴謙也謙極則柔順太過宜於

用剛是以利行師也謙輕也謙極則失於輕宜於自治是以征邑國也九三成謙之主也二比之而无出位之思上應之而无在位之嫌是以皆為鳴謙也三與五同功與上為應皆資九三陽剛之才是以皆利用武也然上居无位之地其得譽也非若二之得志也其用剛也非若五有侵伐之功也但可自正其邑國而已蓋坤眾也處坤之極順而得眾利行師之象也變而為艮艮為門闕征邑國之象也

論曰謙示大有之用也天道下濟而光明地道卑而上行謙之所以亨也九三以艮之陽居下而為之主上六以坤之陰居上而為之應陽天道也以

易傳二上

二十

其下降故益光明艮體光明故也陰地道也以其卑順故能上行坤道卑順故也以明謙之用也艮在下剛而止也坤在上柔而順也內剛止則不過於倭外柔順則不失於亢明謙道之貴中也艮以陽居下而體益光明故曰謙尊而光坤以陰處上卑而上行故曰卑而不可踰尊者益光而卑者不踰得中也謙不失中是以君子終身行之也盈者抑之有餘者損之天道也山地之高峻者也山下於地而得地中抑其高也是以君子觀地中有山之象哀多益寡稱物平施所以抑陽也

坤下豫 震宮一世

初六鳴豫凶象曰初六鳴豫志窮凶也

之震震上三三鳴豫凶誇得志也初處豫始陰柔居

下處不中正小人之道也四為豫主而已為之應小

人恃寵矜權求豫以誇得志者也小人恃一時之寵

肆無厭之求以聘其欲而矜其志未有不於禍者

是以凶也蓋坤而為震震為雷鳴豫之象也當震驚

之時惟知恐懼乃可致福今處豫而志窮於欲其凶

必矣

六二介于石不終日貞吉象曰不終日貞吉以中正也

之解坎下三三介于石自守也不終日見微也處豫

之世眾方動以求豫而二處坤中居於中正无陽之

易傳二上

三

應守靜不動介然如石非自守者能之乎眾方耽於

逸豫沉冥於所欲以取凶悔而已獨守正得吉之先

其去逸豫之速至不俟終日非見微者能之乎夫樂

勝則流不可極也莫安鳩毒不可懷也君子知處豫

之不可安且久於是介然自守不俟終日則可謂見

幾而作矣故夫子因二之見幾而於繫辭言知幾之

道曰知幾其神乎凡交於上者以恭巽過則為諂交

於下者以正信過則為瀆六二以靜順之質居中守

正上與四同功四為動豫之主已上交之而無諂媚

之行下比於初初有鳴豫之志已下交之而无褻瀆

之心則非知幾者孰能與此蓋二處坤中變而為坎

剛來居中善自守者也互體為艮艮為小石介于石

之象也坎險難也在人為知處豫知險處易知難不

居逸豫能知微者也不俟終日之象也卦變為解解

緩也逸豫而不知止則綱紀法度必至於解弛而禍

患生矣君子知居豫則解緩之難必生是以因卦變

而示戒也

六三盱豫悔遲有悔象曰盱豫有悔位不當也

之小過艮下三三盱遲皆悔逼動主也盱上視也三

居下體之極以陰居陽位不中正四豫主也三履非

其位而上逼動豫之主若上視於四盱睢求豫則系

涉於詭悔也若遲而後之則疑據於眾亦有悔也以

易傳二上

三

居不當位是以遲速皆不中也夫處豫之世有以靜

而守逸豫之戒者六二是也有以動而為由豫之主

者九四是也三居其中處不當位既不能靜以自守

又不能動而豫物其進退有悔宜矣蓋處三陰之上

而上視於四盱豫之象也變而為艮艮止也止而不

進遲有悔之象也然與其盱睢諂媚求豫於四又不

若順而知止遲而有悔其小過也此聖人寓卦變之

深意也

九四由豫大有得勿疑朋盍簪象曰由豫大有得志大

行也

之坤坤上三三由豫大有得為豫主也勿疑朋盍簪

行也

眾陰從也一陽為成卦之主世之所以得豫皆由之也是以大有得也剛健主豫動而有應羣疑乃亡朋類自合其志得行能自彊故也其周公處謗之時乎蓋震動也變而為坤坤順也動為豫主而不違順率土之眾由之而豫由豫大有得之象也上下純坤朋合之象也五陰而一陽貫之簪之象也

六五貞疾恒不死象曰六五貞疾乘剛也恒不死中未亡也

之萃兌坤下三三正疾權在下也常不死僅保位也九

四之剛權臣也六二之戒正士也下不與六二為應而上乘九四之剛體柔不能自立是安於逸豫而受

易傳二二

三

制於權臣者也五居尊位正也受制於權臣疾也人君之位天下之常尊也權已去已僅保常尊是以常不死也蓋震動也變而為兌兌說也動而說於逸豫者也卦變為萃君子以戒不虞卦變之微旨也

上六冥豫成有渝无咎象曰冥豫在上何可長也

之晉坤上三三冥豫成處上極也有渝无咎戒歸正

也五正疾也而又上之處動豫之極而耽於豫樂沉冥而不知反則冥豫成矣何可長哉若能監五之疾變而知歸則是極而知反迷而知復所謂善補過者

也是以无咎也蓋柔居眾陰之上无陽剛之應冥豫之象也爻變為離卦變為晉明出地上明之至也唯

明則能燭理燭理則知禍福之機終始之道而能變矣有渝之象也

論曰豫首言利建侯行師何也乾為天子震為諸

侯義見左傳昭侯公三十二年諸侯以順王命為義上震下坤順

而有威武故利建侯坤為眾為順為文上有威武

而眾順文故利行師坤母也震長男也母老子壯

是以為豫豫樂也母在內居樂也震在外出威也

居樂出威是以利建侯行師也義見國語晉

小人之道也治之者君子也眾陰而一陽御之非

當大位是以用師而後豫也剛應而眾從順動而

民服豫悅而當是以利也其象曰先王以作樂崇

易傳二上

三

德殷薦之上帝以配祖考何也蓋復樂之本也豫

樂之用也時也復以震居坤下一陽在內本也豫

以震居坤上一陽在外用也時既豫矣作樂象德

於天薦上帝之象也震主宗廟配祖考之象也且

豫者以順動也人君動而順理莫大於上順天時

下順先王之法而已上順天時下順先王之法以

至於時之悅豫蓋亦歸德於上帝祖考而已所謂

以盛德之形容告於神明者也然豫樂之難處甚

矣蓋人之欲易以縱樂之豫易以荒處豫樂之時

苟不知抑制情欲而節之以禮則必至於耽溺自

肆而爲流連荒亡之行矣小則至於損身喪名如
初六鳴豫之凶大則至於去權失國如六五正疾
不死之禍可不爲之深戒乎觀卦之六爻唯六二
以見幾介然自守去逸豫之速至不俟終日乃得
中正之吉四雖爲由豫之主已有專權逼上之嫌
其餘諸爻无有不凶悔者蓋知逸豫之難處也繫
辭曰重門擊柝以待暴客蓋取諸豫蓋闔戶謂之
坤坤在下重門之象也震爲木爲動震在上擊柝
之象也豫備也重門擊柝所以爲暴客之備也暴
客取何爲象取震也闔戶夜也震在外暴客之象
也擊柝待暴警諸外也先禦外侮然後內逸也當

易傳二上

逸豫之時人情狃於安肆忘警備之虞故聖人因
時觀象爲重門擊柝以取諸豫也

易小傳卷二下

宋吳興沈 該著

三三震下隨 震宮歸魂

初九官有渝貞吉出門交有功象曰官有渝從正吉也出門交有功不失也

之萃坤上三三官有渝知變也正吉從正也出門交

有功善下人也官主守者渝變也出門交謂交二也

夫隨者主於見可而知變者也處隨之世若守一節

而不知變則失隨時之義知變矣若隨而失其正則

非正道之吉從正矣而不能下人則乖隨順之道初

以剛居下有守者也四不為應而近隨於二知變者

易傳二下

一嘉業堂校刊

也有渝而已非皆渝也從正者也是以吉也宜隨不

隨則獨立无功能以陽剛下二之柔善下人者也是

以有功不失也蓋震為長子守器者也震為諸侯守

土者也官有守之象也震動也初動之主也變而為

坤坤順也動而不失其順渝而不失正之象也二比

於已出即交之出門交之象也卦變為萃萃聚也物

以類聚所隨不失其正得類也

六二係小子失丈夫象曰係小子弗兼與也

之兌兌上三三係小子係初也失丈夫還應也弗兼

與有所係也居隨之世陰陽相近則相得初以陽居

下小子也五正應居上丈夫也六二體柔而乘剛不

能固執正應而違其所近是以係小子失丈夫也既

有所係則勢不兩隨是以弗兼與也蓋二以動體變

而為兌動而過於說者也兌體柔弱澤性趨下柔弱

而趨下則所隨失其正矣應近還應失正也

六三係丈夫失小子隨有求得利居貞象曰係丈夫志

舍下也

之革離下三三係丈夫比四也失小子舍初也求有

得動說相與也利居正戒守正也四處已上近而相

得丈夫也初處最下與已同體小子也三處動極四

處說初舍遠附近動說相與四亦无應說於已從有

求必獲是以求有得也隨非其應而情有所係苟失

易傳二下

二

其正邪諂之道也是以利居正戒也蓋三居動極變

而為離動而明也動而明則係不失其正矣卦變為

革四非三之正應又非同功一體革而從之革而當

者也二與三皆陰柔而有所偏係在隨之世均失也

雖所係有大小而吉凶未可分也是以皆不言吉凶

也

九四隨有獲貞凶有孚在道以明何咎象曰隨有獲其

義凶也有孚在道明功也

之屯震下三三隨有獲擯眾也有孚在道濟時也四

以陽剛處說之首下據二陰陰求係已在隨有獲者

也然逼近至尊專權接下擅有其民正道之凶也處

隨之世羣陰无託若專以權擅眾為嫌則孰與援天下乎唯以誠信存心志在接物道援天下以明濟世之功則何咎之有專權擅眾上下之義凶也有孚在道濟世之功也因功違義隨時也蓋四以陽剛比三應初與二同功眾陰所附隨有獲之象也兌而為坎剛來居中有孚之象也卦變為屯處隨之世而動乎險中其義凶之象也然志在經綸明功之象也

九五孚于嘉吉象曰孚于嘉吉位正中也

之震震上三三孚于嘉不疑四也四有誠信援道之功嘉美之德也然以陽剛居輔佐之位專權接下易

於見疑五以中无之德居中正之位能以誠信委任

易傳二下

於四无所疑貳孚於嘉者也不以侵權為嫌而以道援天下為任人君隨時之義也是以吉也蓋爻卦之變為震四震之主也五能屈體伸四之權以成濟時之功孚于嘉之象也

上六拘係之乃從維之王用亨於西山象曰拘係之上窮也

之无妄震下三三拘係之制以力也乃從維之綬以

德也隨之為體陰順陽也隨之為義說而順也上最處外乘五而不順於陽守其險阻无附而自保於上不隨者也當隨道已成天下畢隨之時而獨不隨王之所討也是以拘係之也叛而討之既服矣又從而

綬之以德以係屬其心然後天下畢隨是以乃從而維之也文王亨於西山用此道也當文王之興天下莫不說隨如崇侯者乃恃其疆而叛文王伐之又退而修德因壘而降非此道乎蓋兌而為乾剛健處外失隨者也乾健也拘之以力之象也兌澤也維之以德之象也兌正西也西山之象也卦變无妄若文王之伐崇而四方无拂天威所加其動不妄此天下所以畢隨也

論曰隨明豫之效也剛來下於柔得其情矣隨而

治之動而說隨是以亨也隨多失正正則寡隨隨非其正則詭隨之道也故利正剛中而正動說而

易傳二下

應夫何咎哉初九之吉聖人善其能從正也夫朝以聽政夕以修令无非時也象獨取嚮晦入宴息何也斯始見君子之所守矣鼓萬物者莫疾乎雷悅萬物者莫大乎澤鼓而悅之靡不隨者然君子安可鼓而悅之是以嚮晦入宴息也至哉鼓之而不動悅之而不隨者可與言守矣以象推之震正東也日出於震而為旦兌正西也日入於兌而為晦下震上兌嚮晦入宴息之時也豐卦震在離上日中之象也日中為市物眾事叢宜於辨治故豐宜日中隨卦兌在震上日入之象也日入則羣動皆息宜於安靜故隨為嚮晦入宴息物眾事繁勞

於辨治則憂多故之繁故曰豐多故也隨時止息入於安靜則无多故之累故曰隨无故也此聖人取象之大法也繫辭曰服牛乘馬引重致遠以利天下蓋取諸隨何謂也震坤體也坤為牛剛來居下而成震順而動服牛之象也兌乾體也乾為馬柔來居上而成兌健而說乘馬之象也牛能引重馬能致遠隨物所任各得其宜故取諸隨也

三三 巽上 巽宮 歸魂

初六幹父之蠱有子考无咎厲終吉象曰幹父之蠱意承考也

之大畜乾上三三 幹父之蠱內主也有子考无咎得

易傳二下

五

幹也厲重改作也終吉承志也居事之始首幹父事申命行權為內卦之主能幹父蠱者也能幹父蠱是有子可託也子得幹則考无咎其周宣之事業乎是以厲猶在雅也周道始衰於厲宣王繼統中興有子也終亂於幽平王繼統不能中興同无子也因事之蠱壞而治之則必有所改作是以厲也然意在承前人之志是以終吉也亡父曰考孔子曰有父兄在如之何其聞斯行之初六以陰柔處下而為內主故曰考无咎也蓋巽而為乾本巽順之質而行以剛健子也能幹父事之象也卦變大畜能畜大而不散其幹蠱之才乎

九二幹母之蠱不可貞象曰幹母之蠱得中道也

之艮艮上三三 幹母之蠱處中應柔也不可正順而

止也陽剛居內卦之中上應六五之柔幹母之蠱者

也子之輔導其母巽而止之身正事治則得中道矣

有不可者正之而已得中也蓋六五柔居於尊母之

象也九二剛應於下幹母者也居巽應艮順而止也

卦變純艮艮為門庭幹內事之象也

九三幹父之蠱小有悔无大咎象曰幹父之蠱終无咎也

之蒙艮上三三 幹父之蠱剛得位也小有悔過中无

應也无大咎不失正也陽剛得位能勝其任得幹者

易傳二下

六

也父子之間責善則離上處極而不應三居剛而過

中是以小有悔也當不義則子不可不爭於父以陽

居陽不失其正是以无大咎也蓋剛得位而正是以

能幹父蠱今爻變為坎剛中也卦變為蒙養正也剛

中而養正其於幹蠱何大咎之有

六四裕父之蠱往見吝象曰裕父之蠱往未得也

之鼎離上三三 裕父見吝失子職也以陰居柔不敏

於事失其子職反以父事自裕其身安往而不吝哉

蓋艮而為離柔而止虛而容裕蠱之象也卦變為鼎

在鼎之四為力小任重折足之凶往見吝之象也

六五幹父之蠱用譽象曰幹父用譽承以德也

之巽巽上三三幹父之蠱得位也用譽廣聲也柔得尊位則非創業開基之事是承其舊業者也是以幹父之蠱也人君之繼承不在用其力在承之以德廣其德所以昭能聲是以用譽也令名德之與也三代之王必先令問善用譽也武王厲文王之聲卒其伐功其幹父用譽者乎蓋居尊履中以柔應剛變而爲巽申命行事繼體守文因先王之道而相承以德之象也巽爲風風行於上有聲无跡用譽之象也

上九不事王侯高尚其事象曰不事王侯志可則也

之升巽下三三不事王侯上五違應也高尚其事不累於位也剛居於上而五尚之三爲之應而已違之

易傳二下

七

不事王侯也眾皆事事而已獨處外剛潔靜止不累於位高尚其事也夫有爲之之累者未有不敗者也有一事之跡者未有一事也唯事道則去爲之之累无事事之跡爲无爲事无事其蠱之上九乎其不事事也非爲甚高之行以異俗也其事道之志爲可則也其治蠱之本乎蓋艮體剛止坤體靜順艮而爲坤居上而有剛止之心在事而有靜順之節卦變爲升冥升在上得夫不息之正不事王侯高尚其事之象也

論曰蠱事也因事有蠱壞而治之故謂之蠱猶治亂謂之亂治荒謂之荒也昔晉侯求醫於秦秦使

醫和視之曰疾不可爲也是謂近女室疾如蠱於文皿蠱爲蠱穀之飛亦謂之蠱在周易女惑男風落山謂之蠱皆同物也蓋器受蠱蠱食之而壞穀受蠱化爲蟲而飛女惑男亂其心也風落山殞其實也故蠱壞也亂也惑也說文曰蠱晦淫之所主也臬桀之死鬼謂之蠱巫蠱之蠱亦謂之蠱凡蠱之義如此剛來居上柔來下之兩情得也上艮止而下巽順无違忤也是以可更制作而蠱可治也蠱次隨者鑿其隨之失也上之失則下執之下之失則上正之下不執上不正兩无剛是以壞也上下皆悅隨則百度因之而弊矣必在適變者勗之

易傳二下

八

制之救之備之然後元亨而天下治矣然久隨事壞不可速遷也是以先甲三日後甲三日也蠱巽宮歸魂卦也巽九五之變則爲蠱蠱六五之變則爲巽蠱言先甲三日後甲三日巽言先庚三日後庚三日何也蓋十日始於甲戌己爲中過中則庚庚變也甲者事之始也庚者變之始也甲庚之相去凡三日甲先於庚而制之庚後於甲而變之先甲後甲先庚後庚終則有始之義也蠱爲事甲者制事之始巽爲命庚者改命之始聖人知終始之故則能原始而究其所以然要終而慮其將然究其所以然則知救之之道慮其將然則知備之之

方聖人以此制事以此申命是以能新天下而不窮垂萬世而不弊猶天之運時繼而不息也昔秦伯伐晉卜徒父筮之吉其卦遇蠱曰千乘三去三去之餘獲其雄狐雄狐必其君也蠱之正風也其悔山也歲云秋矣我落其實而取其材所以克也實落材亡不敗何待戰于韓獲晉侯此筮諸爻不動故以卦體言之內卦爲正外卦爲悔內秦之象外晉之象風落山故云我落其實而取其材也

三三 兌下臨 坤宮二世

初九咸臨貞吉象曰咸臨貞吉志行正也

之師 坎下 三三 初九咸臨咸四也正吉從正也處剛

易傳二下

長之首而有應在四感而臨者也四履於正當位而至得正者也初處於下正心誠意以正爲感非有求於所臨也是以吉也當剛長之時而以剛感柔以說應順下其身以先之非爲邪也志在行其剛德之正也蓋坎爲水爲通兌爲澤澤則水之聚也凡坎而爲兌則爲塞兌而爲坎則爲通故左傳曰不行之謂臨處臨之世患在上下之情不通初居臨首有應在四能以其剛下之感而通者也卦變爲師能以眾正以正臨下之象也

九二咸臨吉无不利象曰咸臨吉无不利未順命也

之復 震下 三三 九二咸臨應五也吉无不利得中也

未順命尙長也二陽上長而五以柔尊爲之正應咸臨也說頤相應履得其中爲尊所順剛德日崇上據羣陰順而說從是以吉无不利也當剛長之世爲成卦之主以剛弼其君而君以柔納之是君子所受教者也是以未順命也二以剛弼之而不疑於疆五以柔納之而不嫌於弱待剛長也蓋兌而爲震兌說也震動也感而動動而說者也卦變爲復剛動而以順行出入无疾无不利之象也

六三甘臨无攸利既憂之无咎象曰甘臨位不當也既

憂之咎不長也

之泰 坤下 三三 甘臨失中正也无攸利柔乘剛也以

易傳二下

陰居陽過中失正處下卦之上爲說體之主柔佞之道也是以甘臨也二剛方長已乘其上乘剛履危而不以其正是以无攸利也陰處二陽之上首塞剛長之路其勢必不能自安是以憂之也知其可憂而憂之退而自反不固陽路以趨於下則可以免咎是以咎不長也去陽未遠近於君子是以知憂也蓋處說之極變而爲乾說而健於進甘臨之象也卦變爲泰不固其路使陽得上長則泰道成矣咎不長之象也六四至臨无咎象曰至臨无咎位當也

之歸妹 兌下 三三 至臨柔順剛也以陰居陰履當其

位處順應陽不忌剛長得臨之至者也當剛長之時

而處順首應陽剛而援君子无柔邪之咎矣四臣位也五君位也四言至五言大猶乾元之言大哉坤元之言至哉也蓋兌而爲震說而動也卦變歸妹澤中有雷以陰輔陽陽動上達順陽之義也

六五知臨大君之宜吉象曰大君之宜行中之謂也

之節兌上三三知臨柔役剛也以陰居尊下應九二

守位以柔以待剛長而用之非智孰能之知臨也以

柔役剛則何剛不嚮其柔順之主馭剛長之臣之術

邪臨大也彼長既大此役更大非天下之大知其孰

能與於此是以大君之宜也能以其知行中者也蓋

坤而爲坎坤順也坎於人則知也以柔順剛以待其

易傳二下

十二

長知臨之象也卦變爲節水遺則物困澤中有水節之以防其遺也士遺則時困君子以議德行防遺士也

也大君役剛无剛不用无遺士也

上六敦臨吉无咎象曰敦臨之吉志在內也

之損兌上三三敦臨以厚終也志在內順陽也四五

皆應於陽上處至順與之同體亦歸而從之居剛長

之終而能厚於君子敦臨也居外无位志在順剛而

不顯其應之之跡是以志在內也順時知幾是以吉

无咎也蓋坤地也德之厚也變而爲艮艮山也山積

於地有敦大之體厚之至也敦臨之象也卦變爲損

上本陰柔而志在厚陽損不善以從善是所謂善補

過者也

論曰臨明幹蠱之效也得幹則大君子有所振而

小人知所畏也二剛浸長得位而應是以元亨也

眾說而順柔不能掩是以利正也一陽復爲十一

月二陽臨爲十二月三陽泰爲正月四陽大壯爲

二月五陽夬爲三月六陽乾爲四月皆君子道長

之卦也一陰姤爲五月二陰遯爲六月三陰否爲

七月四陰觀爲八月五陰剝爲九月六陰坤爲十

月皆小人道長之卦也臨以一陽上長而逼四陰

觀以四陰上長而逼二陽是以八月有凶消不久

也明君子小人各有時也且言有凶未即凶也使

易傳二十

十三

君子爲之防也自復至乾皆陽長之卦自姤至坤皆陰長之卦獨於臨豫言八月有凶何也蓋不行

之謂臨臨還也无有往而不還者故聖人設豫防

之戒也教思無窮容保民無疆所以示涵容之德

爲之豫防期於觀化也

坤下觀 乾宮四世

初六童觀小人无咎君子吝象曰初六童觀小人道也

之益震上三三童觀遠陽也小人无咎居下守靜也

君子吝失時極也初以陰柔居下无應隔於三陰最

遠於陽童蒙之觀也居下无位不能遠觀其盛小人

之常也能安於下而守以靜无橫議之私以窺日用

之神此小人之所以无咎也當大觀在上之時君子而為童蒙之觀則失時極矣是以君子吝也蓋坤而為震子從母童觀之象也卦變為益在觀之時處下而能觀化於上小人而求益者也

六二闕觀利女貞象曰闕觀女貞亦可醜也

之渙坎下巽上三三闕觀獨觀應也利女貞柔中正也陰柔居內上隔二陰獨觀其應觀之小也闕而已矣然以柔靜之質居中守正施於女子之正則可矣在大觀之時而所觀不廣君子之醜也蓋坤而為坎坎窩也居坎窩之中上觀於五五以陽剛中正居於尊位非坎井之觀所能盡觀也闕觀之象也坤體柔順變

易傳二下

而為坎剛來居中女正之象也卦變為渙渙柔得位而上行是以利女正也

六三觀我生進退象曰觀我生進退未失道也

之漸艮下巽上三三觀我生進退觀時也居二卦之間上下之際漸近於陽而上有其應可進也柔處順極猶界二陰亦可止也察己之動作施為以為進退觀時者也進不陵上退不廢職是以未失道也蓋三以順體上比於巽可以觀風而進退之時也坤而為艮艮止也卦變為漸漸進也處進退之際觀進退之幾而不失其順進退未失道之象也

六四觀國之光利用賓于王象曰觀國之光尚賓也

之否坤下乾上三三觀國之光比陽也利用賓王率類嚮

化也下之觀化以近君為貴四為羣陰之長最近於五五以陽剛居於尊位大觀在上而羣陰之長率類來賓觀光嚮化是以利賓也蓋巽而為乾風行天上而照以天光正位行權國有光暉觀光之象也處眾陰之上比於貴而非主也是以利賓也卦變為否觀由否升在否則為包羞在觀則為嚮化小人之觀時者也昔陳厲公之生敬仲筮之遇觀之否曰是謂觀國之光利用賓于王此其代陳有國乎不在此其在異國不在其身其在子孫光遠而自宅有耀者也坤土也巽風也乾天也風為天於土上山也自二至四有艮象艮

易傳二下

山有山之材而照之以天光於是乎居土上故曰觀國之光利用賓于王艮為門庭乾為金玉坤為布帛帛諸侯朝王陳黃幣之象也有觀焉故曰其在後乎猶有觀焉非在己之言風行而著於土故曰其異國乎必姜姓也姜大嶽之後也姜姓之先為堯四嶽山嶽則配天物莫能兩大陳衰此其昌乎故知當與大嶽之後得大嶽之禮則有配天之大功故知陳必衰

九五觀我生君子无咎象曰觀我生觀民也

之剝坤下艮上三三觀我生觀風也君子无咎化成也陽居尊位處眾陰之上省方觀民之主也居巽體之中以中正之道風化天下觀化之效成矣蓋巽而為艮艮止也止乎中正而其道光明化成之象也風化之

本繫乎一人觀民之風則可以察己之道若君子之風著則於己之道爲无咎矣若夫眾陰剝陽小人道長亦在乎一人而已咎將安歸卦變之微旨寓焉

上九觀其生君子无咎象曰觀其生志未平也
之比坤下三三觀其生觀人也君子无咎贊化也志未平非得位也當眾陰上長之時而處上輔五宜觀羣下之性行援君子而進之是以觀其生觀人也若所進皆君子則可以長君子之風以贊觀風之化是以君子无咎贊化也然處上无位不足以行其權其進退用舍不由乎己是以志未平也蓋在大觀之時而不累於位尙賢者也爻變爲坎坎於人爲智知人

易傳二十下

五

者也卦變爲比比輔也其所比輔於我者皆君子也京房易傳曰經言觀其生言大臣之義當觀賢人之性行推而貢之否則爲聞善不舉茲謂不知蓋謂是也

論曰巽爲風坤爲眾爲順風行地上而眾順之大觀之君省方觀民發號施令而眾順從之象也風天之號令也風行地上鼓舞羣動化生萬物巽而入之因形移易而莫知其然天之神道也聖人體天道之神以設教天下鼓舞其化而莫測其用是以仰觀而化也天與聖人之神道无跡也无跡而化是以小人服也此觀之義也自復至夬皆君子

道長之卦也自姤至剝皆小人道長之卦也復臨泰大壯夬各述君子姤遯否剝各述小人觀獨不言何也觀示所以止小人之術故聖人於臨之序已示八月有凶而於觀不再述小人之長也姤遯否剝述小人之長无止小人之術小人可長邪不然姤以一陰長二未能止之遯以二陰長三未能止之否以三陰長四未能止之无位无權也觀以四陰長五可以止之有位有權以陽居位以巽行權是以能止也止小人雖待權位然不可以暴又須无跡順而巽不暴也風行地上有聲无形无跡也所謂以神道設教也下之觀上由上所爲而已

易傳二十下

六

大觀在上在者由也欲天下承化唯在正己中正以觀天下正己也是以小人化君子也卦唯二陽在上五其唐堯之光宅乎上其虞舜之宅揆乎以堯之君在位以舜之臣爲輔雖有共工驩兜窮奇檮杌之小人夫何能爲是以化君子也小人而加諸君子非才勝也訟隙也有位有權止之不暴又能无跡无隙可乘无訟可加自甘小人之分不爲小人之事其化也宜矣是以四爲羣陰之長率類向化利賓于王也非天下之至神其孰能使天下之嚮化如此乎觀次臨顯臨之效也臨大也得幹則大大則可觀也觀必有法盥而不薦潔誠也有

孚顯若著信也聖人內著其誠天下外著其信是
觀而化也先王之治天下其爲風化之首非宅也
禮之謂也禮之本非貴煩也潔誠其禮之本歟宗
廟其潔誠之大歟盟其祭之首歟先王致孝享於
宗廟而四海之內莫不以職來祭无不敘其親者
此不令而民化上之道也盟而不薦取何爲象也
巽入也盟者灌鬯以求神於陰也巽上坤下巽而
入於地灌鬯以求神於陰之象也盟祭之始精誠
未變至薦獻則禮文繁縟人之精誠不能專一矣
人君正容在上當如始盟之時精誠專一則天下
信服觀而化矣前漢五行志云於易地上之木爲
土

易傳二下

觀其於王事威儀容貌可觀者也故行步有佩玉
之度登車有和鸞之節田獵有三驅之制飲食有
享獻之禮出入有名使民有時則木得其性否則
木不曲直蓋木於五事爲貌貌曰恭威儀不恭上
无可觀故貌氣毀而木失其性也

易小傳卷三上

宋吳興沈 該著

三三震下噬嗑 巽宮五世

初九履校滅趾无咎象曰履校滅趾不行也

之晉坤下三三履校滅趾刑之薄也處刑之初所犯

未深罪小刑薄使知懲懼不進於惡小懲大戒小人

之福也是以无咎蓋震為足在足之下者趾也變而

為坤滅趾之象也震之剛動變而為坤之靜順不進

於惡也卦變為晉晉進也有進而上行之象是以禁

之於始也

六二噬膚滅鼻无咎象曰噬膚滅鼻乘剛也

易傳三上

之際兌下三三噬膚易服也滅鼻去剛也刑以威制

制以位行居中得位□富易及是以噬膚易也鼻者

氣□□□□□□□□□□則滅其形之所謂

通者以當其罪是以滅鼻无咎也二至四互體為艮

艮為鼻爻變而艮體亡矣滅鼻之象也卦變為噬嗑

噬者噬而合之去天下之大閒也去天下之閒在用

獄二處中得位所刑者當能合天下之閒閒者也

六三噬腊肉遇毒小吝无咎象曰遇毒位不當也

之離離下三三噬腊肉難入也遇毒遇剛也小吝懷

懼也无咎不終害也用刑之道本乎中正三已過中

以陰居陽履非其正齧物難入用刑不勝是以噬腊肉

肉也四之剛頤中之物致閒之主也三既失正而以

柔承之是以反遇其毒也慮毒之傷則懷懼而不果

於刑是以小吝也然體柔應明无昏暴之失毒不終

害是以无咎也蓋三以震之變為離離為乾音卦腊

肉之象也離明而震動太過則生怨讎是以遇毒小

吝然而无咎邪不勝正也

九四噬乾肺得金矢利艱貞吉象曰利艱貞吉未光也

之頤震下三三噬乾肺不吐剛也得金矢剛且直也

利艱正不可恃也肺肉之有骨者乾肺則尤堅者也

四亦履非其正刑而艱服是以噬乾肺也然陽爻離

體□□□□□□□□□□之也不畏彊禦果於剛直無

易傳三上

□□□□□□者也是以得金矢也金剛也矢直□

□噬嗑之也四下以制民上以承君剛直之道不可

恃也雖果於敢而位未當豈足為光是以艱正則吉

戒也蓋九四頤中之物也一剛間於頤中乾肺之象

也剛居離始變而為艮艮體剛實剛且直者也離為

甲兵其性銳上陽爻離體金矢之象也

六五噬乾肉得黃金貞厲无咎象曰貞厲无咎得當也

之无妄震上三三噬乾肉以柔處尊也得黃金居中

任剛也正厲尚刑也无咎當理也柔以噬物雖亦不

易然尊位民服非腊肉乾肺之比也是以噬乾肉也

柔而能制得中而善用剛也以尊居中以柔比剛是

以得黃金也黃中色也金剛物也人君者以德服人
為正今舍而用刑正之危也是以正厲也然居柔得
中用刑當罪是以无咎也蓋離乾卦也變而為乾明
而健噬乾肉之象也剛健而中得黃金之象也卦變
无妄雷動於下而天臨於上人君用刑之象也以人
君之勢而行之以天威不可妄也是以正厲无咎也
上九何校滅耳凶象曰何校滅耳聰不明也

之震震上三三何校滅耳失鑿初也初與上皆无位
受刑者也用刑者懲之於初初之不止至于上進於
惡而不知已是以何校也聞初之過而不知鑿動不
慮惡自喪其聰是以滅耳也非懲戒之所能及也蓋

易傳三上

初居震始始動而趨於過者也上處卦極變而為震
動極而不知已者也離麗也離而為震震動為木上
極而麗於木何校之象也

論曰外剛而中虛上止而下動頤之象也於頤之
中一剛問之頤中有物噬嗑之象也易獨此二卦
取人體為象蓋頤養也人之所以自養者以飲食
言語為大故頤之象曰君子以慎言語節飲食頤
中有物則不得其養必噬而合之然後得養焉人
之□□□□問而至於刑獄之愆者亦莫不因於□
□□□□□□言語以為階也此噬嗑所以為□□
□□□□天下之間在用獄獄所以究其情得其

為問之情則可以致刑矣噬嗑次觀何也通其所
觀者也幹大而可觀則眾庶至有君子焉有小人
焉夫小人在國猶頤中有物小人在國決而去之
君子然後至頤中有物齧而去之上下然後合是
以亨也以柔居尊不當位也三四五多犯焉然內
威外明是以雖不當位利用獄也獄與市所以藏
姦合天下之大間也究天下為問之情而合之使
眾心咸服各得其平莫大於用獄聚天下異方之
物使百貨皆通各得其所莫大於為市故卦言利
用獄而繫辭又曰日中為市聚天下之貨交易而
退各得其所蓋取諸噬嗑也

易傳三上

三三艮上賁艮宮一世

初九賁其趾舍車而徒象曰舍車而徒義弗乘也
之艮艮上三三賁其趾近二也舍車而徒應四也賁
之成卦剛柔相比而為文者也二近文初而居下无
位可以自賁其所行是以賁其趾也自賁其所行在
守義從正初雖居下近二而正應在四舍應從近義
所不安是以舍車而徒也乘車趾之安也徒行趾之
勞也以車不義牽徒而上是以義弗乘也剛足以行
其義不苟合以求賁者也蓋離而為艮艮止也以文
明之體而止於下賁其趾之象也離體虛中而能載
車之象也變而為艮艮為徑路舍車而徒之象也

六二賁其須象曰賁其須與上興也

之大畜乾上三三賁其須比三也與上興柔不足以自立也□□□□□□□□為飾者也二居離中為文明之主上无正應而待賁於三是以賁其須也離體陰爻柔不足以自立待三之剛以成其飾三亦無應近而相得是以與上興也蓋離而為乾日麗乎天天之文也從天而行其運動係乎天而已其在人則須附於頤頤之飾也其動作係於頤而已以九三之變為頤故六二取賁其須為象也卦變大畜九三之剛健而下係於二畜健以成其飾者也

易傳三上

九三賁如濡如永貞吉象曰永貞之吉終莫之陵也

之頤震上三三賁如濡如剛得位而有所麗也永正吉非應也以陽居陽剛得位也處離之上文明極也離麗也□□□□□□所麗下承上比相賁以為文相濡以為飾者也是以賁如濡者也非其正應避近相合因與相潤近於苟合者也是以宜永正也雖阻宅應履位相保長守其正則物不能陵是以吉也蓋離為文明三居其極賁如之象也互體為坎坎為水濡如之象也卦變為頤頤養也相滋以相養賁如濡如之義也

六四賁如皤如白馬翰如匪寇婚媾象曰六四當位疑也匪寇婚媾終无尤也

之離離上三三賁如皤如履得位而止於靜也白馬

翰如志應也匪寇婚媾始疑三而卒合也履得其位而有應在初相交以正往則必合是以賁如也初遠三近疑三塞路艮體陰爻止靜自處屏飾潔已是以皤如也初欲應四其心甚速知三塞路潔矚以待是以白馬翰如也然三與二比非與已爭四位近三是以疑也當位正應疑亡交初終必自合是以匪寇婚媾也蓋爻變為離賁如之象也艮體止靜皤如之象也初以剛在下為己之應而居下无位未嘗受采白馬之象也卦變純離離為飛鳥翰如之象也

易傳三上

六五賁于丘園束帛芟芟吝終吉象曰六五之吉有喜也

之家人離下三三賁于丘園敦本也束帛芟芟用約也五為賁主以柔居中敦本務民不尚浮末是以賁于丘園也以儉為德納富用約束帛之盛是以芟芟也治而言財雖可吝也敦本用約家人足是以有喜也蓋□□□極最處於外艮有山之材變而為巽有木之象所以為丘園也以柔賁物莫如帛柔文剛束帛之象也卦變家人儉雖家人之道也本諸身而天下化之終吉有喜之象也

上九白賁无咎象曰白賁无咎上得志也

之明夷坤上三三白賁无咎全質也上得志受眾

也剛居柔尊之上而不累於位豈依柔以爲飾者哉
賁極反眞全其質素以白爲賁者也時方尙文而能
以純白之質受眾采斯可得志於天下矣是以得志
也蓋艮之上爻剛來而文柔雖在外无位而實尸賁
者也艮而爲坤止乎靜也卦變明夷晦其明也白賁
之象也

論曰賁飾也賁之道必因其質而增飾之苟无其
質則飾无所麗矣所謂繪事後素是也以二體言
之賁者泰之飾也下體乾也天道下際本自光明
柔來文剛變而爲離乃益明盛上體坤也坤道上
行本自光大剛來文柔變而爲艮乃益光明彖言

易傳三止

七

柔來而文剛分剛上而文柔謂此也以二象言之
乾天也柔來文之而成艮山附於地地之文也剛柔
地也剛來文之而成艮山附於地地之文也剛柔
交而得所麗焉人之文也此賁之象也君子於此
當脩明百事以文明之此止物於未□□□□未
流已麗於刑而以果敢明智折而治之豈文明以
止之義哉是以君子明庶政无敢折獄也且獄之
情至昧非至明者不能折也山上有火所照者廣
且行而不留故於旅之象曰明慎用刑而不留獄
山下有火所照者狹且止而不行故於賁之象曰
明庶政无敢折獄此取象之所以異也賁次噬嗑

何也明合之道也物合而後相賁故諸爻皆取相
比雖非正應亦得吉也

三三坤上剝 乾宮五世

初六剝牀以足蔑貞凶象曰剝牀以足以滅下也

之頤艮上三三剝牀以足剝道始也人之所持以安

者牀也足在牀下牀之所恃以安者也上不厚下而

小人侵辱剝喪公正則人不能安其宅矣剝道所由

起也初處卦下陰始剝陽是以剝牀以足也陰之剝

陽由漸而至剝道起則无正自此始矣是以蔑正凶

也蓋坤至靜而厚闔戶之時也牀之象也變而爲震

震爲足爲動剝牀以足之象也卦變爲頤頤養以正

易傳三止

八

也剝道始起未至於盛君子於此而能養正則正類
猶庶幾其未蔑也此聖人寓卦變之深旨也

六二剝牀以辨蔑貞凶象曰剝牀以辨未有與也

之蒙艮上三三剝牀以辨剝道著也辨牀第也上下

之辨也陰道寢長小人得位侵害之跡漸近所處剝

道已著可見而辨矣是以剝牀以辨也過足至辨漸

上及人蔑正之凶益甚矣陰之剝陽自初至二以陽

未有與也剝之未盛君子而有所與猶可勝也至三

則有所與矣有應也蓋坤而爲坎剛實在中辨之象

也卦變爲蒙蒙亦養正之義也自初至二剝道未盛

正道猶可養也否則正蔑而凶矣是以二爻皆被也

六三剝之无咎象曰剝之无咎失上下也

之艮艮上三三剝之无咎渾其跡也方羣陰剝陽而

三處其中獨應上九渾跡小人之間陰為君子之應

剝之无咎者也離羣獨應不與四陰同志失上下也

蓋處剝之道以順而止為善坤而為艮順而止也是

以无咎也卦變純艮上下敵應而不相與失上下之

象也

六四剝牀以膚凶象曰剝牀以膚切近災也

之晉離上三三剝牀以膚漸近五也膚切於身者也

剝至上體過牀而膚則切於身矣四切於五者也剝

至四則切於五矣是以切近災也剝近君位則正道

易傳三十一

全消故不言蔑正而直言凶也蓋艮為背四居艮始

膚也變而為離離為火剝膚之象也

六五貫魚以宮人寵无不利象曰以宮人寵終无尤也

之觀巽上三三魚貫羣陰順也柔居尊位為羣陰之

主而上承於陽以順止之道反制小人使之順而不

犯貫魚之謂也方羣陰得志之時而能待以順止之

道其親嬖之寵有如宮人不與外政則小人雖眾何

所能為是善主剝時能止小人者也是以无不利也

蓋四陰在下而處順體貫魚之象也艮而為巽巽而

止也卦變為觀觀而化也是以雖處剝而終无尤也

上九碩果不食君子得輿小人剝廬象曰君子得輿民

所載也小人剝廬終不可用也

之坤坤上三三碩果不食將反生也君子得輿厚下

民也小人剝廬上窮也在剝之極而獨全於上不為

眾陰所剝碩果不食者也剝落也復反也剝之上復

之初也落則反本反本則復生矣消極則息剝極則

為復矣君子處剝之極則以厚下之德任載其民使

之安宅以期於剝之復是以得輿民所載也剝道將

復則民思治而惡亂小人終无能為无以自庇是以

剝廬終不可用也蓋一陽之實獨全於上碩果之象

也變而為坤坤為厚載為大輿得輿之象也一陽復

於眾陰之上廬也變而從坤剝廬之象也坤十月卦

易傳三十一

陰極而陽將復之時也

論曰剝道之起由下不厚也下不厚則上必危其

勢然也山附於地剝下以為高也剝下以為高則

人不安其居此剝之所以起也坤厚也厚下取諸

坤也艮止也安宅取諸艮也君子觀剝之象以厚

下安宅所以濟剝也故初以不厚下而為剝足之

凶上以能厚終而為民所載義可見矣一陽在五

陰之上眾小人剝一君子也小人之害君子非才

勝也凶隙也人之防患常在於應接之際危疑之

時至其處於安平當嚮晦冥息之時則必安肆自

故往往亡過防之慮小人之害君子亦必於其心

逸體胖思慮有所不及之時以浸淫之術行其包藏之志及其浸潤之譜膚受之愬已行則剝道已成无所及矣故剝卦自初至四皆以剝牀為象牀人所寢處以為安者也易曰君子安其身而後動又曰身安然後國家可保也始於剝牀以足浸及於膚以及其身則其凶可知矣蓋由覺之不先而辨之不早也方眾陰有剝陽之漸而覺之不先辨之不早是何異寢於積薪之上火未及然而自以為安乎非知幾之道也夫見乃謂之象形乃謂之器聖人觀剝之象知消息盈虛之運遭其時而不與之忤也順而止之於剝道未成之先則得所以

易傳三上

十一

處剝之道矣故象曰順而止之觀象也剝極則反君子復興各有時也君子尚消息盈虛之道有再造之先見非知幾者其孰能與於此乎嘗謂欲觀士之所為當觀其心不可全以出處之跡觀剝之六三夫之九三可見矣剝之三雖處小人之間陰為君子之應其墨名而儒行者邪夫之三儒名而墨行者矣何謂也夫當君子道長之極處四同志中而不決小人反為之應不可為而為者也剝當小人道長之極處四同類中而反應君子可為而不忍者也是以觀士之所為不可全以出處之跡也必也辨其雜而著者乎

三三 震下復 坤宮一世

初九不遠復无祇悔元吉象曰不遠之復以修身也

之坤 坤上 三三 不遠復造形悟也无祇悔不貳過也

元吉殆庶幾也復之初剝之上也在剝則獨全而存再見之幾其反則來復而兆生生之本見幾先復者也幾者動之微吉之先見者也聖人從容中道動合天下之幾而知幾者知聖人之幾者也其亞聖乎庶近也亞聖人之幾也聖人動不生心无一過也賢之知幾於理不昧造形而悟是以不遠復也心生已悔不形於跡是以不貳過也復德之本也修身復之本也不善未嘗不知知之未嘗復行以此修身是以元

易傳三上

十二

吉也蓋震動也變而為坤坤至靜也始動而復於靜者也不遠復之象也

六二休復吉象曰休復之吉以下仁也

之臨 兌下 三三 休復附陽也初以一陽為復之主二

得位處中而親附之復之休者也陽生物者也仁也親仁而下之依於仁也是以吉也蓋震而為兌兌說也澤就下者也雷動而澤隨說而就下之象也卦變為臨附陽而下之是以剛長也

六三頻復厲无咎象曰頻復之厲義无咎也

之明夷 坤下 三三 頻復遠陽也厲失中正也无咎善補過也極於下體遠於復也處動之極守不固也是

以頌復也已過於中而又處非其正過中失正而後求復危道也是以厲也然知其過而不憚於改雖復之頌善補過者也是以无咎也蓋震而為離動而明則非迷而不知復也頌復之象也卦變明夷明傷而後求復危厲之道也

六四中行獨復象曰中行獨復以從道也

之震震下三三震上中行獨復應陽也行乎四陰之中履

得其位而應於初獨得所復以從於陽獨復者也初不遠復顏子之修身也修身仁之本也四之中行顏子之克己復禮克己復禮動无非中從道也蓋卦之下體震也四應於陽變而從震獨復之象也

易傳三上

六五敦復无悔象曰敦復无悔中以自考也

之屯坎下三三坎上敦復復於靜也凡復之道由動而復

於靜五居坤中以靜復靜已遠而復於靜厚於復者也是以敦復也遠陽違應悔之道也安靜守中是以无悔也二之休復附初也四之獨復應陽也三之頌復不得已也五之敦復則非有所附也非有所應也亦非迫不得已也以靜復靜中以自考者也初與四之復賢人之事修身以仁克己復禮者也五之復聖人之事復天下於敦朴者也蓋坤體至厚敦復之象也變而為坎剛中而信中以自考之象也卦變為屯屯固也一陽方生其氣閉固則剛得上長故先王以

至日閉闕頤天道也五之敦復其得之矣

上六迷復凶有災眚用行師終有大敗以其國君凶至于十年不克征象曰迷復之凶反君道也

之頤震下三三震上迷復遠之極也有災眚據眾上也用

師大敗眾不為用也以其國君凶失道也十年不克征數窮也陰處復終最遠於陽迷於復者也據眾陰之上而昧於親仁迷不知復致災之道也眚所見不明也其致災也由迷不知復所見之不明也是以有災眚也行師之道已勝則復窮兵不已則眾不為用是以終有大敗也人君之道當從天下之善若處上違眾迷於復善則失君之道是以凶也大敗而求復

易傳三上

失道而求治雖復數窮不能往矣是以十年不克征也復之上有窮兵之戒何也陰之剝陽小人之剝君子至上而極矣今陽已復將以勝陰然君子之勝小人不至於極而已甚若極而不知復則有災眚矣猶

兵用以求勝不戢將自焚也是以戒也蓋坤土也變而為艮土之積也上積而宜知止也卦變為頤卦始中乎起冬至七日得復而終之於頤復陽生也頤陰極也陰極而後求復迷復之義也坤為眾用大師之象也為土國君之象也坤之數二艮之數八是以十年也昔蔡侯之如晉也鄭伯使游吉如楚及漢楚人還之曰宋之盟君實親辱今吾子來寡君謂吾子姑

還吾將使駟奔問諸晉而以告子叔歸告子展曰楚子將死矣貪味以逞其願欲久得乎周易有之在復之頤曰迷復凶其楚子之謂乎欲復其願而棄其本

謂欲得鄭朝以復其願而不修德復歸无所是謂迷復能无凶乎

論曰復十一月卦也復次於剝者剝陰極而陽盡

也陰極而上窮則陽反而下復明小人之不繼亂

極而生治也以夫君子之復起也太元始於中終

於養六十四卦始於中孚起冬至而終於頤中孚

者陽氣潛萌於黃宮之時也至七日乃得復卦故

曰七日來復也陽氣潛萌於下而坤以靜而藏之

入也一陽方復剛欲上長出也其入而藏養之以

易傳三上

五

靜孰能害之其出而長行之以順孰能難之是以出入无疾也一陽始復其氣尚微朋來助之剛得浸長是以无咎也天地之大德曰生生者天地之心也天地欲發生萬物必本一元之氣方一元之氣潛萌於下必須地道閉固養以靜而藏其用然後陽氣正固剛得上長發生萬物无能害之其入而藏也乃所以出而生也所以顯諸仁藏諸用以成生生之功也是天地之心於復可得而見也先王以至日閉關不省方順天道之閉固也蓋復冬至之卦也震在下一陽始萌坤在上闔而藏之閉固也至日閉關之象也

三三震下无妄 巽宮四世

初九无妄往吉象曰无妄之往得志也

之否乾上三三无妄往吉治主也天德在上求賢以

治而剛自外來為主於內佐治之主也以剛輔健不

牽於應動而无妄志行其正往而必得是以吉也蓋

震而為坤震動也坤順也剛以順動動不妄也卦變

為否當否塞之時動不可妄剛自外來以正而往則

可濟否以往為吉者也

六二不耕穫不菑畲則利有攸往象曰不耕穫未富也

之履兌下三三不耕穫不菑畲陰不先倡也未富不

足也天下理將有動也未必足者為之倡為之倡則

易傳三上

五

動无有不妄者常人所畜不足則未免於動君子其志不足亦未免於動三以柔居陰未富也聖人戒之以不為耕而為穫不為菑而為畲則利有攸往慮其為倡也初為內主以剛首事而二因之五為卦主以剛居尊而二應之非倡始者也是以利有攸往也非善觀動之幾者孰能與於此蓋震東作之時未耜之象也變而為兌兌為澤為剛固以二之未富而為耕墾為新田於沮澤剛固之地則力必有所不足不耕而穫不菑而畲可也卦變為履履不處也不為事始不處之義也

六三无妄之災或繫之牛行人之得邑人之災象曰行

人得牛邑入災也

之同人離上三三或繫之牛違順也行人之得四所

據也邑人之災奪所應也牛靜而順者也三以陰居

陽而處震始動極違順者也四乘已上行人也上為

正應邑人也四以近而據之行人之得也上以應而

疑之邑人災也動而違順三之過也而災及其應无

妄之災也蓋居震之極變而為離動而炎上妄動者

也離為牛故有繫牛之象

九四可貞无咎象曰可貞无咎固有之也

之益震上三三可正无咎據三也固有之勉守正也

居上附尊而下據於三咎也守之以正可也四以陽

易傳三上

居陰履謙也以剛乘柔處順也不應動主無私於下

也上承无妄之主下接无妄之民而履謙處順不私

有其下正也是以无咎也无咎利在於正匪正則有

咎九四履非其位於正有所不足唯執此之德守正

不固固而有之乃可免咎勉之也蓋乾而為異健而

能順卦變為益以謙受益能履謙順之象也

九五无妄之疾勿藥有喜象曰无妄之藥不可試也

之噬嗑震下三三无妄之疾忌初也勿藥有喜自疑

也初一時持權之主也五一卦定位之主也剛自外

來為主於內動而得民往而獲志則五必疑而疾之

是以无妄之疾忌初也初以剛動志在於正本非有

妄是自疑也藥攻有疾彼不為疾此自生疑是以不

可試也此戒上疑下者也蓋乾而為離健而明過於

明也過於明是以疑也卦變噬嗑頤中有物諷隙致

間无妄之疾也下震體諸侯之象也五乾體天子之

象也當无妄之世天子當陽諸侯用命本无疆大之

嫌因疑隙而生間无妄之疾也苟人君不能慎察因

讒疾之間而輕於攻討則必有所傷矣噬嗑刑獄之

象也刑罰者人主之藥石藥石之於人不可謂其无

害而少嘗之刑罰之於國不可謂其无傷而少試之

故以勿藥有喜不可試為喻也如人主之勢果失於

微弱諸侯之勢果失於疆大則為國勢之病如賈誼

易傳主上

所謂脛大於腰指大於股非獨病瘡又苦蹠蹠非无

妄之疾也藥石之攻豈可已哉此爻象不言之深旨

也

上九无妄行有眚无攸利象曰无妄之行窮之災也

之隨震下三三行有眚剛處極也五居陽尊而上之

四已據應而爭之窮高極危匪正之甚也是以有眚

也无妄之極往復何之是以无攸利也天命不祐是

以窮災也蓋乾而為兌健而說也卦變為隨健動而

說隨也居无妄之極而健於說隨其妄甚矣

論曰无妄明復之効也養以靜而動以順是以无

妄也蓋天運乎上雷動乎下雷不妄動其動也天

在天之道爲无妄者也乾爲天子震爲諸侯天子當陽諸侯用命在人之分爲无妄者也雷天之威也征伐之威出於天子諸侯將天子之威以敵所愾其動不可以妄故爲无妄之象也无妄之體否也剛自外來而成震爲治妄之主也凡自內而爲主則雖有陽剛之才未免私情之累剛自外來而爲主於內則其動不妄而公道行矣剛中應大亨正謂五也應而不妄者也天德在上无私與也剛來佐之无妄舉也上剛中而下柔應上下一德理无違背所以成无妄之治也匪正則違天德而背天理是以有青不祐也

易傳三上

五

三三 艮上 大畜 艮宮二世

初九有厲利己象曰有厲利己不犯災也

之蠱 巽上 三三 有厲利己未受命也下三爻乾體也

受畜者也上三爻艮體也畜健者也初居健始志欲

上行而四方畜已往則受制有厲也初未有位未受

制命止而不往則免於危是以利己不犯災也以明

賢者難進之義也蓋乾而爲巽健而巽則知己也卦

變爲蠱蠱壞也風落山敗其實有厲之象也

九二與說輶象曰輿說輶中无尤也

之賁 艮上 三三 說輶无尤守中也二漸有位志亦上

行而五方畜已勇於自進則必致怨尤是以說輶中

无尤也初有厲而利己三畜極而上逐二居於中有載上之才而守難進之義守中而安其分者也蓋乾而爲離健而中虛輿也乾體本健柔來居中說輶之象也卦變爲賁明而知止是以无尤也

九三良馬逐利艱貞曰閑輿衛利有攸往象曰利有攸往 上合志也

之損 艮上 三三 良馬逐不受制也利艱正慎其行也

曰閑輿衛刑輕舉也初畜於四二畜於五是以難進

三處健極不應上畜无所制命是以良馬逐也上雖

不畜四猶隔路是以利艱正慎其行也初二與三同

於乾體已進則皆從輿衛也輿所用以行也衛所用

易傳三上

三

以防也初有厲二說輶未慣於從閑而習之然後利

往是以閑輿衛利有攸往也曰訓辭也戒輕舉也上

方尚賢有天衢之亨三既得位有良馬之逐是以合

志也蓋乾爲良馬變而爲兌健而說於馳騁良馬逐

之象也爻之變自三至五互體爲坤坤爲大輿爲眾

輿衛之象也卦變爲損其進銳者其退必速宜損也

是以有艱正之戒也

六四童牛之牯元吉象曰六四元吉有喜也

之大 艮上 三三 童牛之牯畜初也牛之難制者角

也童牛犢也蘭栗之始也而加牯焉制之於其微也

四良體畜始也初在下尚微也制之於微是以童牛

之牯也牛順物也君之畜臣制之於其微則能畜止其健獲其順承之助以收任使之功是以元吉有喜也蓋居艮之始變而為離離為牛童牛之象也離體中虛而麗牯之象也卦變大有柔得位而元亨是以元吉也

六五豮豕之牙吉象曰六五之吉有慶也

之小畜乾上三三豮豕之牙柔止剛也豕之難制者牙也豮豕豮之无陽者豕之剛躁其牙難以力制豮而去之則牙雖存而剛躁自止知所以畜之本也二之剛健豕牙也五為畜主居尊制下而以柔克豮之者也制於未然不待已形克以柔德不在用剛以

易傳三上

大中之道役天下之健已享其治而民賴其福是以有慶也蓋艮而為巽止以巽也卦變小畜止健以巽得畜之道也

上九何天之衢亨象曰何天之衢道大行也

之泰乾上三三何天之衢上賢也大畜之時剛皆受畜而已獨居上五以柔尚之畜盛德而處人上止眾賢而聚王庭以天衢之亨為己之任畜道至此賢路不塞其道盛矣是以何天之衢道大行也何語辭也猶言上以何為畜畜賢於天衢者也蓋艮而為坤坤為地而在乾上天衢之象也卦變為泰畜極而亨賢者受養其道大亨時之泰也

論曰凡陽為大陰為小如大往小來大過小過大

畜小畜是也小畜下乾上巽以柔巽畜健也一陰居中為巽之主柔得位故為小畜大畜下乾上艮以剛正止健也陽來居上為艮之主剛在上故為大畜小畜以柔巽畜健婦畜其夫臣畜其君也故爻以夫妻反日月幾望為象大畜以剛正止健上畜其下君畜其臣也故爻以童牛之牯豮豕之牙為象小畜之極陰過盛也陰過盛則非君子之福故其上九言君子征凶有所疑也大畜之極陽上達也陽上達則其道大亨故其上九言何天之衢道大行也小畜之所畜如擾龍氏是也以柔巽畜

易傳三上

之也大畜之所畜如網惡馬是也以剛正止之也柔巽之畜健始緩而漸至於急故六爻先吉而後凶剛正之止健先難而卒歸於易故六爻先厲而後亨此小畜大畜之所以異也以二體觀之世莫大而健者天也天在山中所畜者大也時莫大而健者賢也得以畜養之故曰養賢也賢得所養何事不濟是以利涉大川也天在山中所畜大也天大於山而山能畜之德大於身而身能畜之所畜者大也乾體剛實良道光以剛健篤實之德畜而不已則光明日新矣是以日新其德也有大畜之實以之養賢使賢者不家食是以吉也剛居柔

尊之上爲成艮之主賢也而行乎天衢與之共天
位食天祿養賢之象也在外卦之上不家食之象
也大畜次无妄何也无妄有濟否之剛德高世之
大賢也其莘野之耕乎蟠溪之釣乎傳巖之築乎
南陽之臥乎皆无妄者不可得而畜也人君能畜
而養之所畜者大也

易傳三上

三

易小傳卷三下

宋吳興沈 該著

三三 震下 巽宮 歸魂

初九舍爾靈龜觀我朵頤凶象曰觀我朵頤亦不足貴也

之剝 坤上 三三 舍爾靈龜失明兆也觀我朵頤求人

養也龜善潛伏以息自養有先見之明兆者也謂初

也朵頤動嚼耽耽之貌謂四也初以剛明之質居下

无求足以養正而處動首有應在四舍其明兆求養

於人是以舍靈龜觀朵頤也人之所貴於剛者以其

不屈於欲也失其剛正而求養於四在養賢之世迷

易傳三下

一嘉業堂校刊

欲失已是以不足貴也蓋龜之為物以息為養隨陽

而善伏陽居於下變而為坤坤地也藏也靈龜之象

也卦變為剝剝落也喪其所養之象也

六三頤頤拂經于丘頤征凶象曰六二征凶行失類也

之損 艮上 三三 頤頤求初也拂經失正也于丘頤欲

之上也凡陰皆求養於陽卦唯二陽居於上下皆陰

所求以養者也二居柔無應比初求養頤頤也凡養

之道以自上養下為正求養於下頤頤失正是以拂

經也上艮之主也艮為山丘之象也下養於初已為

拂經若外而求養於上則尤失其正往則必凶是以

于丘頤征凶也初以相比就近求養上非其應往而

求之皆失類也蓋震而為兌兌澤也澤體趨下頤頤之象也卦變為損頤以上養下而損下益上拂經之義也

六三拂頤征凶十年勿用无攸利象曰十年勿用道大悖也

之賁 艮上 三三 拂頤柔失位也征凶失所求也十年

勿用道相背也頤養正也以陰居陽柔失其位乖頤

之正拂頤也凡自養者不可以有求也失位之柔處

於動極而上求由頤之主以為之應是以征凶也已

柔而動上剛而止俱處於極位雖居應道實相違悖

應而往終莫之與是以十年勿用无攸利也蓋居震

易傳三下

之極變而為離動極炎上失養正之義也三震體震

木也上艮體艮山也木資山以養者變而從離火焚

山敗害其所養拂頤征凶之象也

六四頤頤吉虎視眈眈其欲逐逐无咎象曰頤頤之吉上施光也

之噬嗑 震下 三三 頤頤之吉養民也虎視眈眈望養

也其欲逐逐得頤也陽養陰頤也約已厚下養民之

道也四居陰得位下應初九以上養下非專利以自

養也是以吉也初之朵頤志我望養是以虎視眈眈

也四能養之使足其願是以其欲逐逐得所頤也上

施如此豈不光乎夫虎雖異類而媚於養己者猶之

民也其心不可劫也苟得其養則唯上之從矣噬嗑
噬剛也虎視眈眈之象也噬嗑食也飲食人之大欲
必有繼而不乏其欲逐逐之象也艮而為離艮道光
輝卦變噬嗑而離體文明光施之象也

六五拂經居貞吉不可涉大川象曰居貞之吉以從上
也

之益震上三三拂經由上養也居正吉柔承剛也不
可涉大川不濟也由上由頤之主也五以柔比之由上
以養者也當養賢之世履至尊之位宜養天下士而
陰柔自止由上以養拂經也上有陽剛之德可以任
養人之職而五之柔弱非剛正之才則易為浮言所

易傳三下

動或不能篤於委任故戒以居正則吉也其成王之
於周公乎濟難者必剛明之才非柔中之主資人以
養者所能濟是以不可涉大川也蓋五以柔居尊變
而為巽止於謙巽資人以養者也卦變為益以謙受
益是以吉也益木道行本利涉也而五非濟難之才
是以特明之也

上九由頤厲吉利涉大川象曰由頤厲吉大有慶也
之復震上三三由頤主養也厲吉乘尊也利涉大川
剛得眾也陽在上為成卦之主五附之而保其尊三
應之而通其志上止而成養之主由頤也其周公之
於成王乎乘尊擅民危道也有周公之志則可也是

以厲則吉也得時可尚是以有慶也剛以得眾何險
不濟是以利涉也蓋艮而為坤止於頤也上極而止
於頤是以雖危而吉也卦變為復剛長也剛長而行
以順利涉之象也

論曰頤明大畜之用也畜而止之賢者不家食於
是致養焉養非正无益於養也外觀人之所養以
反觀己之自養得其正則吉矣山中有雷天地所
以養萬物也天地養萬物無私也聖人養賢以及
萬民亦无私也所養者大也聖人廣贊天地聖賢
无私之養以戒其自養者也上艮止也下震動也
止而待之養之道也動而求之見利遷也是以下

易傳三下

動皆凶上止皆吉也震動居內自內而出言語之
象也艮止居外自外而入飲食之象也自內出者
不可復入所當慎也自外入者不可復出所當節
也君子觀頤之象以慎言語節飲食蓋戒大過也

巽下大過 震宮遊魂

初六藉用白茅无咎象曰藉用白茅柔在下也
之夫兌上三三藉用白茅過於慎也處大過之世而
以柔在下不可過也唯過於慎則可也慎者誠欽之
本也白茅物之薄而誠之著者也苟錯諸地可矣而
藉之用茅慎之至也是以无咎也大過二陰處於上
下處下而无位過於慎以避難也處上而有為過於

涉以濟難也以在下之柔承太過之剛藉用白茅之象也蓋巽而為乾乾健也卦變為夬夬決也大過之世居下无位而用其健決咎也唯過於慎則所謂善補過者也聖人因爻示戒之意也

九二枯楊生稊老夫得其女妻无不利象曰老夫女妻過以相與也

之咸艮下兌上三三枯楊生稊反生也老夫女妻以少輔過也楊枯而復秀過而復生者也二過陽也初少陰

也以少輔過過以相與是以反生也二陽雖過當位得中能廣生嗣是以无不利也蓋大過衰弱之世也

陽過而衰枯楊也少陽在下生稊之象也爻變為艮

艮陽止也上有兌焉陰說也卦變為咸男女相感陽止陰說老夫女妻之象也

九三棟橈凶象曰棟橈之凶不可以有輔也

之困兌上巽下三三棟橈凶自守也大過本末弱也下體

之棟橈在初六上體之棟橈在上六三應於上而勢屈於下自守其位不能行權相與過物救時雖有重剛之才不能補其衰弱是以橈也一室之任莫重於棟失其所輔以敗其室是以凶也蓋巽木也三居其

上棟也變而為坎坎陷也棟橈之象也卦變為困困力之窮也力窮而困是以不可輔也

九四棟隆吉有宅者象曰棟隆之吉不橈乎下也

易傳三下

五

之井巽下坎上三三棟隆吉應初也有宅者一以相與也

以陽居陰以柔與下過以相與足以濟功扶危持顛橈者反隆是以吉也過以相與貴乎一也相與一則

其功大二其心則其道吝戒也蓋四居四剛之間棟隆之象也處於說首其性趨下變而為坎剛來居中

不橈下之象也卦變為井井德之地也傳曰不厚其棟不能任重重莫如國棟莫如德其九四之謂乎

九五枯楊生華老婦得其士夫无咎无譽象曰枯楊生華何可久也老婦士夫亦可醜也

之恒震上巽下三三枯楊生華末也老婦士夫陰乘陽也无咎无譽守其常也以陽居陽剛守中而不能過上

承於柔陰已上而不相下非過以相與者也五之剛未過也上之陰已老也老陰而配壯陽是以不能生

也徒為美觀而已是以生華也既不能過又无其應守其常分是以无咎无譽也已枯之楊華而不實非

若二之生稊也是以不可久也大者過而小者承之陰承其陽順也小者過而大者承之夫承其婦醜也

蓋卦之本末皆陰也九二比於初近本也生稊之象也九五承於上附末也生華之象也兌而為震震長

男也下有巽焉巽長女也老婦士夫之象也兌說也震動也說而動於上是以華而不實也卦變為恒守

恒不過无咎无譽之象也

易傳三下

六

上六過涉滅頂凶无咎象曰過涉之凶不可咎也

之姤巽下三三過涉滅頂救時極也不可咎虞時怠

也過分救時極深滅頂凶也然當大過之世與其安

然不救孰若過而有輔是以不可咎虞時怠也聖人

慮懼禍者怠於救時以成君子殺身成仁之美是以

為之訓也蓋澤滅木為大過澤滅木則舟梁之用廢

矣其極必至於涉也遂以說體居過之極變而為乾

說極而健過涉者也兌為澤乾為首滅頂之象也卦

變為姤陰壯不可長救之之時也

論曰大過明頤之效也大賢國之棟梁也養賢所

以待濟衰扶危之用也大者過陽過也本末皆弱

易傳三下

初上也四陽居守棟也初上二陰乘棟者也柔不

勝任是以弱也利有攸往乃亨救時也本內也君

也朝廷也末外也民也諸夏也本末皆弱必有大

德大位者不拘於細不守於弊過分救之然後能

濟是以陽過也過越常分以救時艱建非常之功

如伊尹之放太甲周公之誅管蔡而後世不以為

過者過而不失其中也乃若庸人之為過常之事

則必失其中矣二以陽居中是剛過而中也剛雖

過而行以異說得中道也是以利有攸往乃亨也

聖人有德必有位以行其權故能過分救時

伊周其人也當是時不可懼也有大德而无大位

不可過也孔孟其人也當是時不可悶也其德不

勝位也獨立不懼有為者也有為不可守常也行

之以權可也下巽行權也過分救時不可以失人

心之說也上兌合說也行權合說可以過而濟也

諸卦皆以陰陽當位為吉大過獨取過位不貴守

常分也是以二以陽居陰則稊而復生五以剛守

中則華而不實三以陽守位則棟橈四以陽處陰

則棟隆義可見矣繫辭曰古之葬者厚衣之以薪

不封不植喪期無數後世聖人易之以棺槨蓋取

諸大過何謂也巽為陰木為伏為臭陰木在澤之

下藏伏深厚使上下不泄臭棺槨葬埋之象也唯

易傳三下

送死可以當大事葬過於厚可也故取諸大過也

三三坎下習坎

初六習坎入于坎窞凶象曰習坎入坎失道凶也

之節兌下三三習坎重險也入於坎窞陰居下也習

因重也又便習也坎險也初居重險習坎也坎以行

為尚而初以陰居下入坎也坎水也水為準刑法之

象也習於險是以入于刑故入于坎窞凶也不知出

險而乃入險不習教事而習險事是以失道也戒之

在初也蓋坎而為兌川壅澤也卦變為節節止也壅

且止益深也習坎入坎之象也

九二坎有險求小得象曰求小得未出中也

之比坤下三三坎有險剛容也求小得以剛中也剛之險正謂九二也是以坎有險也行險得中而以剛乘柔得其為險之情是以求小得也濟險之道當求之於大而以剛明深刻求為險之情失求大也小得而已蓋坎而為坤剛中而順也卦變為比比近也內比於陰近而得其情求小得之象也

六三來之坎坎險且枕入於坎窞勿用象曰來之坎坎終无功也

之井巽下三三來之坎坎介重險也險且枕非所據也入于坎窞勿用无所尚也失位過中而介於重險

來則乘九二之剛往則失上六之應進退皆險是以

易傳主下

九

來之坎坎也未離下體不能自出於險欲求安於險中而九二之剛非己所據是以險且枕也坎以行有尚為功而失位之陰居兩險之間不能自達終无尚往之功是以勿用也蓋坎而為巽巽為進退為不果來之坎坎之象也巽伏也險且枕之象也卦變為井入于坎窞之象也

六四樽酒簋二用缶納約自牖終无咎象曰樽酒簋二剛柔際也

之困兌上三三樽酒簋二相際以養也用缶納約自

牖下誠而上明也在坎之時唯剛柔正而得位乃能无陷四與五皆剛柔正而得位者也君臣得位下比

上承交際以禮而相養以道所以能濟天下之險也酒養陽者也食養陰者也四以樽酒養五之陽五以簋二養四之陰相際以相養是以樽酒簋二也缶質素之器圓虛有容而應者也喻四之誠也牖通明之處疏達而有限制者也喻五之明也人臣有誠約之德而欲上結於君必由其通明而達之則信而見納自由也四之納約由五明也是以用缶納約自牖也

樽酒簋二不貴豐也所薦者明誠之德也臣以誠而達乎君君以明而納之君臣道際而天下之險可濟

也是以終无尤也蓋坎陽也酒以養陽坎藏一樽酒

之象也變而為兌兌陰也食以養陰陰耦在上簋二

易傳主下

十

之象也坎體本實以其為兌則有說佞之嫌故戒在納約也坎性本通以其為兌則有壅塞之象故戒在自牖也卦變為困困相遇也君臣相遇雖困而終亨終无尤之象也

九五坎不盈祇既平无咎象曰坎不盈中未大也

之師坤上三三坎不盈道未行也祇既平期盡濟也

水盈科而後進者也剛居尊位而陰猶掩之尚在險中流而未盈豈能行乎是以坎不盈也人君以天下

為度者也安於險中而道未盡濟未大也期於盡濟可也盈則平矣平則天下之險靡不濟矣是以无咎

也勉人君以大中之道成全濟之功也五之位則至

尊也其德則剛中也其中可久而其心能享可以行而有尚者也是以可勉也蓋居坎之中未盈之象也變而為坤既平之象也卦變為師眾也行險也行險以順而民從之是以險可平也

上六係用徽纆寘于叢棘三歲不得凶象曰上六失道凶三歲也

之渙坎上三三係微寘棘險事成也三歲不得淹也初之失道戒在於習上之失道凶在於極習而不已險極過深然後刑之是以係微寘棘也情深險極陰昧无應居峻法之時致留獄之淹是以三歲不得凶也蓋坎而為巽巽為木為繩直而在險極微纆叢棘

易傳三下

之象也坎為隱伏巽亦伏也三歲不得之象也三變而為巽是以凶三歲也卦變為渙渙散也眾散而後係之失設險之道也

論曰坎藏一天一生水故為水許慎說文曰水準也準之為言平也物之取平者莫如水天下之取平者莫如法故左氏曰坎為法一陽陷於二陰之間故坎險也陷也習於險則必陷於刑故坎為刑法之象也八卦皆重體也獨坎言習坎何也習為重習之習又為便習之習水本非險亦本非陷以其因重是以陷於險也此重習之義也人之在溺必

習於溺人之在險必習於險然後能出險此便習之義也初處重險之始習於險事則有習坎入坎之戒上居重險之極險事已成則有係微置棘之刑此重習之所以成險也坎為信為通信而通則得其為險之情於是法可行而刑可用也故二以剛中則小有得五以剛中則祇既平此便習之所以濟險也陷於險中居則益險行則有功一在中信也精一內全而行之以信是以能出險也是以行有尚也若伊尹周公其近之也方其行冢宰居賁成之地使其自信不篤避放君之名辭居攝之位亦可以自免於險未為不忠也然天下之事去

易傳三下

矣唯其以天下之重為己任自信之心剛正不疑雖有危疑流謗之患亦所不恤至於事定功成然後其心乃見也以二體觀之下體坎在下也上坎之水流而下注故下體益深而水不能行是以下爻多凶上體坎在上也下坎之陷納而不盈故上體得洩而水得流行故上爻多无咎行則有功觀爻可見也坎之藏一剛中藏用以保其精也天險不可升藏其神以保其尊也地險山川丘陵藏其富以保其生也王公設險藏其利器以保其國也出於禮則入於刑法法之於國亦所以藏禮以保其民也得險之情而為險之用非智者不能也坎

次大過何也戒其過而甚者也過分非常道也過而不止則陷於險是以戒也夷險一節守常不變乃能濟險君子以常德行出險之道也教施於未然刑禁於已陷習教事而不習險事是以不陷於刑辟也

三三 離上離

初九履錯然敬之无咎象曰履錯之敬以辟咎也

之旅離上三三履錯然四未照也欽之无咎保所麗也錯然驚懼之貌也始求所麗而上明未照跡不自安是以履錯然也以炎上之性居附麗之始而不安其跡咎也唯內不忘於欽畏然後能保其所麗而免

易傳三下

於咎是以欽之无咎也蓋離體炎上初居其下變而為艮艮為徑路履錯然之象也艮止也知其當止而止之欽之之象也卦變為旅旅親寡失所麗也是以錯然也

六二黃離元吉象曰黃離元吉得中道也

之大有離上三三黃離元吉柔麗乎中正也黃中色也離文明也以中正之德而為文明之化黃離也臣德之至善者也是以元吉也以六二文明之臣麗六五文明之君其舉夔之遇堯舜乎蓋日麗乎天者也變而為乾大明升天得其所麗卦變大有火在天上萬物咸照以成大有之始文明之盛也

九三日昃之離不鼓缶而歌則大耋之嗟凶象曰日昃之離何可久也

之嗟離上三三日昃之離已過中也不鼓缶而歌

不樂其常也大耋之嗟懼將盡也三已過中前明將盡日昃之離也日既昃則人過壯則耆年衰倦動則當虛中警戒求代以自樂其常今前明將沒而猶保所麗將不能以自樂矣是以不鼓缶而歌也缶虛其內常用之器也鼓缶而歌樂其常也前明將沒後明未繼則有將盡之懼是以大耋之嗟也有所麗者當麗其所不可過也三已過而不能樂是以凶也蓋離而為震動也過而猶動不知止也卦變噬嗑頤所

易傳三下

以自養也而有物問之是不能自頤以樂其常者也嗟耆之象也

九四突如其來如焚如死如棄如象曰突如其來无所容也

之賁離上三三突如其來如剛逼柔也焚如五不可

陵也死如剛強之招也棄如眾所不與也當明道始革之際居繼明之始而以炎上之性乘九三之剛上逼柔尊不當其位无德驟進突如其來如也五雖體柔而尊炎之盛勢不可陵是以焚如也剛強者死之徒以剛乘剛而好犯上是以死如也當文明之時上下各安於所麗而違眾犯上失據无應眾所不與是

以棄如也其為通尊犯上者之戒乎蓋離性炎上而
升上體突如來如之象也變而為艮艮山也炎盛而
薄於山焚如之象也火焚山則山敗山敗則火无所
麗焉死如棄如之象也

六五出涕沱若戚嗟若吉象曰六五之吉離王公也

之同人離上三三出涕沱若畏四盛也戚嗟若吉知

憂懼也四處重明之初逼至尊之位是以出涕沱若
也六五之君柔不能制上為出征是以麗王公也雖

柔不能制而知憂懼至誠惻怛以征討之事麗之王

公是以吉也蓋五處離中明也以柔居尊弱也變而

為乾能用剛也唯弱也是以畏之唯明也是以憂之

易傳三下

唯能用剛也是以上九為征之

上九王用出征有嘉折首獲匪其醜无咎象曰王用出
征以正邦也

之豐離上三三出征討四也正邦衛主也折首去元

惡也匪醜刑不濫也四剛迫位五柔難制麗在王公

是以出征也四退五正是以正邦也既萌其心未顯

其壯征之在早罪有所麗刑不濫及是以折止其首

也元惡是去獲匪其醜罪不及眾是以无咎也蓋離

而為震震出威也明而威王用出征之象也離體銳

皆至天之威也致刑之時也

論曰離為日日者人君之表也下之離則垂統之
君以明創於前者也上之離則繼統之君以明續
於後者也象言明兩書所謂文武宣重光之義也
得麗之大者莫過於大人麗於大位也兩明兩麗
天下大明故曰作離離文明也日月麗乎天以明
而麗也是以能久其照百穀草木麗乎土以柔而
麗也是以能茂其生重明之君以位而麗乎正是
以天下化成以明而麗一卦之體也以柔而麗二
五也唯以柔麗是以先利正而後亨也離柔卦也
不可畜純剛之物牝牛順而不弱彊而不武附於
陽剛以濟其順彼得所附此得所畜相麗之道也

易傳三下

二以卦繼配五也四以爻繼近五也卦繼時也時

由眾也爻繼才也才由已也因時之眾配五之明
是以有黃離之吉也由己之盛逼五之尊是以有

突如之凶也二麗以正四迫以剛聖人所以戒也

噫當文柔之世有九四突如之逼苟无上九王公

之征孰與成正邦之功乎故聖人當眾之世則與

上九禦寇之權當文柔之世與上九出征之權大

哉權乎冀其乘時立功也蓋世有童蒙之主便有

六三之寇全在上九匡而救之世有文柔之主便

有九四之逼全藉上九弼而亮之嗚呼後之處王
公之地者其无責乎然離之四其暴上如此乃不

若蒙三之爲寇何也蓋離之四與五同體相繼而
明者也戒夫有同體相繼者在下尤不可柔而失
明也豈不觀之震乎長子主器其來號號雖笑啞
啞剛明畏慎驚遠懼邇致二喪貝躋于九陵而上
索索其行矍矍其視已資尙喪視且不遑安暇窺
神器乎如是則王公何爲也哉繫辭曰作結繩而
爲網罟以佃以漁蓋取諸離何謂也離中虛而麗
內柔外剛違所麗者卽睽而外之得所麗者則家
而內之網罟之象也上古之時天氣尙醇物性猶
朴質而无文伏羲氏因其質法而化之尙象制器
以彰文明之治故作八卦取諸離而爲網罟之用
也

易傳三下

七

下經

三三艮下咸 兌宮四世

初六咸其拇象曰咸其拇志在外也

之革離下兌上三三咸其拇志於感而未行也拇足指也

將行則先之者也居艮之始有應在外而止於下體

有志於感而未行也是以感其拇也蓋艮止也變而

為離離麗也止而麗於下咸其拇之象也卦變為革

二女同居志不相得而係應於所感志在外之象也

六二咸其腓凶居吉象曰雖凶居吉順不害也

易傳四上

之大過巽下兌上三三咸其腓動之妄也居吉守位以中

也腓腓腸也行則先動而行在於足不在於腓足往

斯往矣而獨先之動之妄也非行所係不見其情躁

妄先動是以凶也然陰不失位處不失中可居也守

位以靜順以待時是以雖凶而不害也初有志而未

感未涉吉凶之鄉也二已感而未深是以有凶有吉

也蓋柔居下體之中腓也艮為山有靜止之體變而

為巽巽為風有動搖之象咸其腓之象也卦變大過

在感先動過也居不失中過而中也巽而說行順不

害也

九三咸其股執其隨往吝象曰咸其股亦不處也志在

隨人所執下也

之萃坤下兌上三三咸其股失艮主也執其隨陽應陰也

股下體之主上體所乘者也三為艮主當止也動而

從應當止不止是以咸其股也不能為主於內而感

於說主以陽應陰所執者下是以執其隨也夫人從

己者上之所以感人也故其德光已從人者下之所

以感人也故其道吝下體艮也初二陰爻感陽而動

三以陽剛為艮之主宜能自止今亦復然故曰亦不

處也蓋三之變互體巽也巽為股咸其股之象也爻

變為坤坤順也上說而下順隨人者也卦變為萃萃

聚以正也以陽隨陰聚非其正吝也

易傳四上

九四貞吉悔亡憧憧往來朋從爾思象曰貞吉悔亡未

感害也憧憧往來未光大也

之蹇艮下坎上三三正吉悔亡有心也憧憧往來情係也

朋從爾思所感狹也凡感之道心為之主然有心則

不能亡情情係則不能感大四已升上體處卦之中

心之位也感利於正非正則害於感必正而後悔亡

得感也然體兼上下跡相追逐而有應在初情有所

係是以憧憧往來也思之所感從上其朋思所不及

不能感也居說而情係應下而跡逐所感狹矣是以

明從爾思也夫以形累而不以神遇者非正一之道

也天下至廣也其為物至眾也而憧憧往來情係形

累以求其感從其思者不亦劣乎是以未光大也天地感萬物聖人感人心自然也精一之所感通非容心也一以感物不思而至不慮而得故塗雖殊而歸則同慮雖百而致則一聖人何容心哉曰往月來相推而明自生寒往暑來相推而歲自成專精之氣所感也天地何容心哉聖人因九四之未光大故於繫辭推明天地聖人感物自然之道也蓋四居說首變而為坎坎維心亨感以心也坎體剛中正而吉也卦變為蹇蹇之諸爻皆以往來為象而險在前是以憧憧也

九五咸其脢无悔象曰咸其脢志末也

易傳四上

三

之小過震上三三咸其脢雖非有心而未能忘心也脢心齋之肉近於心而非心者也天地无心於感物故萬物化生聖人无心於感人故天下和平五以陽尊居於正中若无心也而處說應二未能忘心以天地聖人觀之則抑末矣可以无悔而已蓋卦變小過二五皆處於中二在感而先動其過大也故凶居上而志末其過小也故无悔

上六咸其輔頰舌象曰咸其輔頰舌滕口說也

之遯艮上三三咸其輔頰舌遠於情也輔頰舌體之最上言語之具也感物以心已非其至况非情乎心為之主頰為之輔處咸之末而事頰舌滕空言以此

感人去情遠矣何足感哉蓋兌為口而處上輔頰之象也兌而為乾說而健於尚口滕口說者也卦變為遯小人道也

論曰咸常否泰之變也否由塞也塞則情不通故否之初六上而包陽則為咸咸則通也陽下陰而陰從陽也泰取交也交則分不嚴故泰之上六下而承陽則為常常則久也剛柔交而下承上也乾坤天地之體也否泰天地之用也咸常天地之情也不附坎離者明人倫也人倫始於夫婦是以為下經首也咸復首常者少也取其婚姻及時也及時則相感之情速故曰咸速也天地感而萬物生

易傳四上

四

交也聖人感人心而天下和平誠也觀其所感而天地萬物之情可見皆欲及時也過時何感哉以二體言之山澤通氣二物感通以相受陰陽交通二氣感應以相與此咸之所以為感也凡感之道不能感非其類同類而不相感者以其各亢於所處也女雖從男男必下之而後應陰雖從陽陽必感之而後通故柔變剛而成兌兌處於上剛變柔而成艮艮處於下艮止而上交兌說而下應二氣交感不亢所處此卦之所以為咸也觀卦之體非不善也而六爻少吉何也感人心之難也唯无心者可以感之六爻皆應動輒有係豈能无情情有

所係則感非其正安能感心是以少吉也

三三震上恒震宮三世

初六浚恒貞凶无攸利象曰浚恒之凶始求深也

之大壯震上三三浚常凶泥應也常久也久於其所

而物自歸也初處最下不久於常遠求其應四雖應

已而震體陽爻居高亢物不能與下執常泥應不度

其分交淺求深人斯竭之何以終乎正之凶也是以

无攸利也蓋巽入也陰居極下浚常之象也變而為

乾卦變大壯健而壯於進求深也急於責應而四自

无禽何所利乎

九二悔亡象曰九二悔亡能久中也

易傳四上

五

之小過震上三三悔亡居中應中也履非其位非可

久之道悔也居中應中剛以自正能久於中者也是

以悔亡也蓋巽而為艮巽止於中不過以求應得中

道也卦變小過過於巽則所謂行過乎恭過之小也

過而中故悔亡也

九三不恒其德或承之羞貞吝象曰不恒其德无所容

也

之解震上三三不常其德失守也或承之羞慙二也

居上下之地介二陽之間進退之所也卦則巽也體

柔而下爻則陽也性剛而上失其所守不常其德者

也二以久中而悔亡有常德者也已无德而位乎上

慙也是以或承之羞也承乘皆剛是以无所容也不

常之人雖巫鑿之賤不可為也何所容乎蓋巽而為

坎入於險也上承於震迫於動也下則入於坎上則

迫於震不常而无所容之象也卦變為解解險以動

失常者也

九四田无禽象曰久非其位安得禽也

之升坤上三三田无禽无功也四為動主不能久也

以陽居陰非其位也久非其位雖勞无功是以田无

禽也蓋震為車為殺變而為坤坤為上為致役田狩

之象也卦變為升升不來也自下升虛无禽之象也

六五恒其德貞婦人吉夫子凶象曰婦人貞吉從一而

易傳四上

六

終也夫子制義從婦凶也

之大過兌上三三常其德守中從應也婦人吉爻也

夫子凶卦也從係以為正守中以為常常其德也五

陰爻也陰必從陽婦必從夫常也從一而終正也守

中從係婦人以之則吉也震陽卦也陽當制陰夫當

制婦守中從係從而制是以夫子凶也蓋五以柔

居中變而為兌動而說順婦道之正也婦人正吉之

象也震長男也變而為兌兌少女也夫從其婦之象

也夫一而已胡可二也震以一陽為震之主從一而

終之象也卦變大過陽過從陰過以相與從婦之象

也

上六振恒凶象曰振恒在上大无功也

之鼎巽下三三振常凶失時極也柔處上極之地而

以動體欲振而持久之其道窮矣失時極矣何功之

有乎夫太巽太動皆非常也故三无所容六大无功

也蓋震而為離動極炎上以動為常振常之象也卦

變為鼎鼎重器也動則失常之極是以凶也

論曰天下之理未有不得其常而能久者故日月

有常度而後能久照四時有常序而後能久成亦

未有不動而能常者故流水不冰戶樞不蠹震以

一陽為主於上巽以一陰為主於下剛動於上柔

承於下男動於外女順於內陰陽夫婦之常道也

易傳四上

七

是以能久也兩陽寒煥五證之異也風雨晦明六

氣之變也五證不相推遷六氣不相變易則化育

之功不能久故雷動而奮乎上風行而鼓乎下雷

風相薄鼓舞震蕩而後四時成變化之功萬物遂

生成之理以動而後能常也常次咸救感而甚者

也二少為配取其一時相感之情速也巽長女也

在下震長男也在上二長相與取其常久之道也

震上巽下二卦之體男女之體也剛柔相應六爻

之用男女之用也有體有用是以久也陰承陽婦

承夫卑承尊臣承君常久之道也天地不已日月

久照四時久成不速也聖人久化不暴也一氣不

頓進一形不頓成風以巽入雷以荐至不速也政

久則化化久則深必世後仁百年勝殘不暴也常

利在正有所偏係則不得其正失正則不可以久

六爻皆應是以少吉與咸同義也

三三艮下遯 乾宮二世

初六遯尾厲勿用有攸往象曰遯尾之厲不往何災也

之同人離下三三遯尾厲後也遯以避內之外見幾

先遯為善患未至而去之則遠於患陰過二矣而後

遯焉遯之尾也危之道也二致遯之主也而初比之

近而逃之則反相忌小人見忌災之及也不往而處

則可以免是以何災也蓋艮止也止於下而不能速

易傳四上

八

去遯尾之象也變而為離離明也雖不能見幾先遯

而免見忌之災明足以僅保其身者也卦變同人雖

後而能同之是以不往也

六二執之用黃牛之革莫之勝說象曰執用黃牛固志

也

之姤巽下三三執用黃牛之革固其交也黃中色牛

順物革則堅柔而固者也小人之道狹而鮮親至其

得位人多逃已二與遯之主也初其類也陰雖浸長

四陽尚壯二陰同志不可不固初雖已從而應在

四執而固之必有其法繫之以利結之以恩執之以

柔順之以道然後其交固已雖欲脫而不得去也此

小人之中而獲其順者也易其見小人之情乎諸爻皆言遯而二獨不言與遯之主也蓋居艮之中中也變而為巽順也卦變為姤以陽包陰執之固也中巽順而外篤實執用牛革之象也

九三係遯有疾厲畜臣妾吉象曰係遯之厲有疾憊也畜臣妾吉不可大事也

之否坤上三三係遯不遠二也有疾厲小人制也畜臣妾吉懷小人也居內近二以陽附陰係遯也處遯之世宜遠小人內比與遯之主係於所附受制於小人危憊之道也小人女子係以私恩則忠於其主此懷小人女子之道也是以畜臣妾吉也係於鄙賤是

易傳四上

九

以不可大事也蓋艮而為坤止於內而順乎陰有所係也卦變為否君子儉德避難而三包差不去係遯者也大往小來疾憊也小人道長畜臣妾之吉也九四好遯君子吉小人否象曰君子好遯小人否也之漸艮上三三君子好遯知時也謂四也小人否情係也謂初也四陽也君子道也已居於外漸遠於二雖有應在內而見幾知時遯世无悶絕而去之是以吉也初陰也小人道也為遯之尾係在內四情有所係是以否也蓋居外之始乾而為巽乾健也巽伏也健不為進而為伏勇於退者也好遯之象也卦變為漸漸以鴻漸為象知時隨陽者也君子好遯知時也

止而巽所以待時也

九五嘉遯貞吉象曰嘉遯貞吉以正志也

之旅艮上三三嘉遯遯其跡也陽居於尊為制遯之生非身遯者志在於治而遯其所以制小人之跡者也剛當其位遠小人也應二之陰渾其跡也當位而應是以能與時行不惡而嚴也此所以遯其制小人之跡也內遯其跡而志在於治是以正吉也蓋乾而為離健而明也剛而虛也健而明是以能與時行剛而虛是以不惡而嚴也卦變為旅旅行而不留遯其跡也

上九肥遯无不利象曰肥遯无不利无所疑也

易傳四上

十一

之咸艮上三三肥遯速且遠也處外先遯非若初之為尾也最遠於陰非若三之有係也居外无位不應小人既速且遠遯之肥者也是以无不利也四雖好遯未免應初五雖嘉遯未免應二已獨不應跡无可疑是以无所疑也蓋處健之極變而為兌剛決而說非不得已而去之也乾體健大兌體悅澤肥遯之象也卦變為咸以虛受人其於遯也豈不裕乎論曰遯小人浸長難在於內亨在於外故遯以之外去之遠而速為貴下體艮也艮止於內處於難者也故初為遯尾之厲二為與遯之主三為係遯之疾上體乾也乾健於外遯而亨者也故四為好

遜五為嘉遜上為肥遜知幾先遜不與小人爭是以遜而亨也遜次常何也戒常而不知退者也天下有山陰長也山侵於天下逼上也山勢上逼天亦退二陰上長陽亦退時也君子觀其象知其時思有以禦之不待其至也然顯其禦之之跡則小人忌也隱其道逃其情與時偕行順而止之而後亨也小人之勢起於週成於否極於剝未成未極尚可行正是以小利正也二陰浸長於內四陽健處於外君子遠小人之象也內止外健不惡而嚴之象也不惡而嚴虞其逼也龍蛇之蟄以全身也君子之遜以遠害也君子之遠小人苟其忿疾之

易傳四上

十二

心見於顏色則非所以全身遠害也居之以莊欽而遠之得所以遠之道也

三三 乾下大壯 坤宮四世

初九壯于趾征凶有孚象曰壯于趾其孚窮也

之恒 震上三三 壯于趾失其大陵其節也大壯大者

壯也大壯則止貴知節也剛處於下不能養其大而遂用其壯失其大也居下處初而用壯以往陵其節也趾下體之主小而附足以動動靜之節不在趾也壯于趾而已何所用哉已失其壯物得以陵以此而往窮凶可必也蓋居健之始欲進也變而為巽巽伏也為進退為不果欲健於進則居下不可用壯欲巽

而伏則健體不能自己進退不果是以壯于趾也卦變為恒剛躁妄動以壯為常而不知變凶之道也

九二貞吉象曰九二貞吉以中也

之豐 震上三三 正吉全其壯也以陽處陰不亢也居

中應中不過也不亢不過能用中道以全其壯是以正吉也蓋乾而為離柔來中而文剛外健而內順得中履謙不過於壯者也卦變為豐豐宜日中過中則尺在壯而知過中之戒者也

九三小人用壯君子用罔貞厲羝羊觸藩羸其角象曰小人用壯君子罔也

之歸妹 兌下三三 小人用壯剛健極也君子用罔反

易傳四上

十二

制剛也羝羊觸藩不知退也羸其角麗於柔也罔罔罟也小人之用壯用其壯之勢也君子則用其壯之道者也小人極情而偶怨必窮其壯之勢而後已是以用壯也君子用之則必有其道行之以柔麗之以正使剛不能犯而得所羈制焉故得大者正而小人不能陵也是以用罔也小人窮其壯之勢而不知退則必犯於難是以觸藩也君子用其壯之道以羈制小人則小人之勢必羸罔矣是以羸其角也當大正之時而小人用壯君子雖能羈制之亦正道之危也是以正厲也蓋剛居上而得位用壯也三之變互體離也離為罔罟以柔麗物用罔之象也羊狠物也羝

則又其健者也乾而為兌兌為羊羝羊之象也四以剛居於上內外之體自此而分藩籬之象也三陽健而說於進觸藩也四剛閔之離體麗之羸其角之象也卦變歸妹女說而忘其正乘剛而往小人之用壯者也

九四貞吉悔亡藩決不羸壯于大輿之輓象曰藩決不羸尚往也

之泰坤上三三正吉悔亡志行正也藩決不羸路不塞也壯于大輿之輓剛道行也為剛長之首處近君之位疑於逼尊悔也而以陽居陰行不違順守於臣位志在除邪以行其正是以正吉悔亡也三陽健進

易傳四上

三

已為之長率類同進陰不塞路是以藩決不羸也藩決矣往不疑矣角不羸矣所至通矣可以行其剛德以任重致遠之時也是以壯于大輿之輓也四升則夫矣是以尚往也蓋震剛動也變而為坤動而順悔亡之象也坤體柔順下健得進藩決不羸之象也坤為大輿壯于輿輓之象也卦變為泰尚往升決君子道亨泰之象也

六五喪羊于易无悔象曰喪羊于易位不當也
之夫乾下三三喪羊于易柔馭剛也羊之為物很而難制以喻小人之在上者也當剛長之時而五以柔居尊位不當也然以柔馭剛能以說易之道喪其難

退之很是以无悔也蓋震而為兌動而能說也兌之象則羊也處以說易之道小人之很當自喪也喪羊于易之象也卦變為夫健而不失其說決而不失其和決小人之道也

上六羝羊觸藩不能退不能遂无攸利艱則吉象曰不能退不能遂不詳也艱則吉咎不長也

之大有乾上三三羝羊觸藩非其壯而用壯也不能退恃應也不能遂道窮也艱則吉剛不忌也柔居壯極處震好動非其壯而用壯是以觸藩也恃應而往是以不能退也質弱道窮是以不能遂也進退不可是以无攸利也三已觸藩已為之應不鑿其失是以

易傳四上

十四

不詳也剛雖上長若自守其柔以艱為志不固其路則剛不見忌是以艱則吉也蓋震而為離剛動而有所麗觸藩不能退之象也卦變大有柔得位而上下應之咎不長之象也

論曰大壯救遯而不進者也遯以二陰逼四陽壯以四陽消二陰各有時也大壯次遯不與小人逼上也四陽上長是以大者壯也陽正陰邪是以大者正也雷在天上陽氣盛行君子得其道也非禮勿履以禮自防物不能陵保其壯也自復至壯四陽繼長同志並進將行夫事揚于王庭勢已壯也顧斯勢也君子尚須卑恭自處而不敢履况小人

乎舉君子弗履戒小人退避也四陽已壯二陰雖居其上其勢已危五雖柔弱將升夫位往則決也小人於此時當平易之地宜自喪其難退之很不宜更待君子決於艱危之時也故六五言喪羊於易非唯明人君退小人之道亦戒小人早退也昔魯昭公薨於乾侯趙簡子問於史墨曰季子出其君而民服焉諸侯與之君死於外而莫之罪對曰君臣无常位自古以然在易雷乘乾曰大壯天之道也蓋乾為天子震為諸侯雷在天上人臣有震主之威而在君之上諸侯彊大天子卑弱之象也征伐之威自天子出諸侯奉之於下可也今反

易傳四上

五

居上諸侯過於大壯之象也君臣上下之勢本不相侔也苟人君之權足以制之則雖有跋扈之臣不足以壯人君之勢有所不足而後有治壯之道焉六五之君柔弱不足以制故聖人設喪羊于易之戒以謂以和說之道行之則庶幾无悔亦戒為下者早退開小人改過之門也繫辭曰上古穴居而野處後世聖人易之以宮室上棟下宇以待風雨蓋取諸大壯何謂也震為木為專其體剛直而在上上棟之象也乾健也大也其體冒覆而在下下宇之象也宮室之制貴於壯大是以取諸大壯也

坤下晉 乾宮遊魂

初六晉如摧如貞吉罔孚裕无咎象曰晉如摧如獨行正也裕无咎未受命也

之噬嗑震下離上晉如有應也摧如處下也罔孚四

未照也裕无咎未有位也應明之始可以嚮進是以

晉如也處順之初以柔守下是以摧如也進明退順

不失其正是以正吉也四如鼫鼠蔽賢竊位不能下

照是以罔孚也方踐卦初未履於位進退之間未嘗

不裕上雖未信退而修德寬以居之終免於咎是以

裕无咎也未受命命裕則无咎若有官守而不孚於

上廢職失守以為裕則不可一朝居也故曰未受命

易傳四上

六

也蓋坤順也變而為震震動也動不失順是以晉如摧如不失正也卦變噬嗑有物間之罔孚之象也願以中虛故能噬而合其間裕无咎之象也

六二晉如愁如貞吉受茲介福于其王母象曰受茲介

福以中正也

之未濟坎下離上晉如得位也愁如疑陰也受茲介

福于其王母君明臣順也得位嚮明柔道漸進是以

晉如也介三陰間上无陽應自疑陰晦是以愁如也

體柔而履順居正而守中雖无應也居則足以守其

誠其得位也進則足以達其道是以正吉也夫當大

明之世臣以中正而履於順則雖在隱而必達也君

以謙尊而麗於明則无幽之不燭也君明臣順何待於應乎是以受茲介福于其王母也王母六五也王母陰尊而深居者猶知福之況明王乎蓋居坤之中漸近於明晉如之象也變而為坎坎為隱伏為加憂愁如之象也卦變未濟居陰處内无應於上未濟也雖處陰晦履正不回避必終濟是以受福也

六三眾允悔亡象曰眾允之志上行也

之旅艮下離上三三眾允悔亡率類上也以陰居陽過中

求進悔也為順之長三陰同志率類上行上接明體

眾信從之是以悔亡也初處順始去明尚遠是以罔

孚三處順終與明相接是以眾允罔孚則裕眾允則

易傳四上

七

行時也蓋坤而為艮艮止也居順之極止而後進待

眾允也卦變為旅旅親者寡有悔也眾允從之同志

並行旅附者眾悔亡也

九四晉如鼫鼠貞厲象曰鼫鼠貞厲位不當也

之剝坤上艮下三三晉如鼫鼠无德而貪也鼫鼠貪而畏

人者也下以柔進上以明接晉之義也四以陽居陰

履非其正非柔進也處離之下蔽初之賢非明接也

三柔順進四處高位據非所安貪而患失是以晉如

鼫鼠也以此而往正之危也蓋離而為艮艮為鼠離

性上炎无德而貪鼫鼠之象也卦變為剝小人之極

也

六五悔亡失得勿恤往吉无不利象曰失得勿恤往有慶也

之否乾上坤下三三失得勿恤不專明也以柔居尊以陰

主明疑有悔也委照於下而无專明之失下皆順麗

而无偏任之私用眾之明各當其職失得之任非已

所恤是以悔亡且有慶也蓋離而為乾健而明也健

明則用明太過卦變為否專明則上下否塞是以有

失得勿恤之戒也

上九晉其角維用伐邑厲吉无咎貞吝象曰維用伐邑

道未光也

之豫震上坤下三三晉其角明亢也用伐邑失照也明極

易傳四上

六

將盡勢已上窮進猶不已是以亢也明將夷矣亢極

上窮不能反照是以失照也失於反照則當自治是

以用伐邑也已亢而治危而後吉雖得无咎於正為

吝是以道未光也蓋角者剛而上窮者也離而為震

明極剛動晉其角之象也人之自治明極則燭理深

進極則遷善速剛極則改過易以此自治吉且无咎

是以維用伐邑也離為甲冑震為威武坤在下為土

為眾伐邑之象也卦變為豫樂極則淫志窮則凶宜

自治也

論曰晉明也進也柔進而明接也坤在下進而上

行柔進也離在上麗乎大明明接也明出地上聖

人順民而麗乎大明光于天下而才无齟滯故柔得進而上行附於大明之中也晉次大壯救壯之甚者壯既甚柔則進也坤為柔順之臣而上進離為文明之主而下接是以康侯遇明主也晝午也明主在上以明接下猶日當中无所不照也離為日日者天子之表明主在上之象也坤為土為眾廣土眾民諸侯在下之象也離麗也坤順也上明而下順附諸侯承王之象也坤至靜而順故曰康侯治安之稱也馬地類坤眾也錫馬蕃庶之象也離為日中晝日三接之象也上明故能錫有功而親諸侯詩序所謂思古明王能爵命諸侯是也下

易傳四上

五

順故能享寵錫而見親禮詩所謂媚茲一人應侯順德是也晉柔進也君子難進而易退其進不可剛躁柔且順進之道也明主在上柔順之臣不患於不進也

三三離下明夷 坎宮游魂

初九明夷于飛垂其翼君子于行三日不食有攸往主人有言象曰君子于行義不食也

之謙艮下坤上三三三明夷于飛去之速也垂其翼晦其跡也三日不食義不違也主人有言四昏疑也當小人賊害明傷之時初以剛德居明之始見忌之深也而不居於位猶且遠害庶可速奔是以于飛也雖遠於

害而去之速然遠之之跡不可不自晦也不晦其跡則傷之者至矣是以垂其翼也君子畏難而速去其義豈違謀食哉是以三日不食也逃難遠去飛求所往而寓焉四其應也而處昏始以明投闇往必疑之是以主人有言也君子之所為眾人固不識也豈以主人有言而不行哉此在夷而知幾先去者也蓋離為日為鳥卦變為謙謙不足也明傷而日不足是以取飛鳥之象也離而為艮艮止也明而能止是以垂其翼也謙輕也虛也三日而行去之輕也其義不食不求口實也離於人為言主人有言之象也初魯穆子之生也莊叔以周易筮之遇明夷之謙以示卜楚

易傳四二

五

且曰是將行出奔而歸為子祀奉祭以讒人入其名曰牛卒以餒死明夷日也日明日以數十甲至故有十時亦當十位自王以下其二為公其三為卿日中當為公平且為卿鳴為土夜半為阜人定為輿黃昏為隸日入為僚晡時為僕日昃為臺隅中日出闕不在弟尊王日中盛明食日為二位且曰為公曠其位日上其中故以當王卿明夷之謙明而未融其當且乎故曰為子祀莊叔為子祀日之謙當鳥故曰明夷于飛明而未融故曰垂其翼離為日為鳥變為謙日光不足故當鳥於日為未融故於鳥為垂翼象日之動故曰君子于行初九得位有應君子象也在明傷之世居謙下之位故將辟難而當三在旦故曰三日不食旦位在三日不食離火也艮山也離為火焚山山敗於人為言敗言為讒

故曰有攸往主人有言言必讒也艮為山為離所剋
往而見焚故曰有純離為牛離畜也世亂讒勝將
適離故曰其名曰牛世亂則讒勝謙不足飛不翔
垂不峻翼不廣故曰其為子後乎不遠翔故吾子亞
卿也抑少不終且日正卿之位莊叔父子世為亞卿
六二明夷夷于左股用拯馬壯吉象曰六二之吉順以
則也

之泰乾下坤上三三夷于左股傷未切也拯馬壯吉以避
咎也中正有位浸近於昏小有所傷是以未切也拯
其壯馬有待而行是以避咎也傷雖未切无不能行
外柔順也拯其壯馬以待避咎內文明也內順小人

易傳四上

三

不見其跡內常健避不陷於難順不失則與時偕行
是以吉也在夷而自全以德者也其文王之所為乎
初未有位最遠於難垂翼乃免二已居位漸近於昏
馬壯則吉時也蓋二以陰居陰處中履正明雖見傷
陰柔自晦是以傷不切也變而為乾外晦而柔內明
而健能避咎也乾為馬為健馬壯之象也卦變為泰
有德者全泰道之所以興也

九三明夷于南狩得其大首不可疾貞象曰南狩之志
乃大得也

之復震下坤上三三南狩除害也得其大首去昏也三以
陽居陽當位也居離之上至明也上為敵應大首也

向明除害是以得其大首也以陽剛去陰弱以至明
除極昏易也不可疾正戒也在夷而有成功者也是
武王乎昏紂在上武王伐之非利天下也除害也是
以取田狩為喻也得其大首元惡去矣舊染汙俗不
可遽革姑惟教之可也是以不可疾正也蓋離明也
變而為震明而威南狩之象也去上六之昏主獲其
大首之象也卦變為復以明革昏明將復矣然一陽
方復當復以漸不可遽也是以不可疾正也
六四入于左腹獲明夷之心于出門庭象曰入于左腹
獲心意也

之豐離下震上三三入于左腹順其心也于出門庭去不

易傳四上

三

遠也處非中正以陰居陰輔陰昏之主同類也是以
能順其心也左順也順其心則能獲其意獲其意則
不畏於傷雖時避患門庭而已去不遠也輔夷主而
迎合者也蓋坤順也於人為腹變而為震左震之方
也入于左腹之象也坤闔戶也動而出焉于出門庭
之象也卦變為豐日中見斗幽昏不明之象也

六五箕子之明夷利貞象曰箕子之貞明不可息也
之既濟離下坎上三三箕子之明夷中正也上六傷明之
主也五切近之內難也在難之內而能保以中道以
智藏之以愚晦之內得其正而時不能遷亡而能存
明豈息哉箕子當之矣蓋坤順也藏也變而為坎剛

中也外順內剛以藏其明正也箕子同姓之親難在內也紂不可諫已不可去也自晦其明以蒙大難能正也坎爲險難爲隱伏爲加憂爲心病蒙大難在險也晦其明隱伏也囚奴加憂也伴狂心病也其箕子之象乎卦變既濟難之道也

上六不明晦初登于天後入于地象曰初登于天照四國也後入于地失則也

之賁艮下三三不明晦失上道也初登于天晉之反也後入于地傷之極也位崇高之極失爲上之道是以不明晦也明夷晉之反也登天照國晉之道也入地失則反於晉道傷之極也蓋坤而爲艮艮山也日

易傳四上

三

所由以出沒之地也其出也照國其沒也入地反復之道也

論曰明夷鑒其晉之失明者晉而失明是以傷也明入地中明者見傷昏紂在上之象也利艱正晦其明避紂也內明外順蒙難之道也文王箕子皆傷明者也本其心則在晉也文王箕子之初事紂也欲致紂爲晉之主也其身則爲康治之侯以受三接之榮也紂不可諫而正終不能全其明誠可傷也是以文王拘而箕子囚也幽昏之極則必有至明者出而伐之九三南狩獲其大首武王之克商也然六五指言箕子之正而九三不指武王何

也人臣蒙難自晦其明以正其志經之正也可爲萬世之法者也若武王克商之事聖人濟世之權也非可以訓也是以不指言也明入地中君子以蒞眾自晦其明何也坤眾也君子之蒞眾外用晦內保明使民由之以爲治也明傷之時而顯明蒞眾尤非辟害之道也

易傳四上

三

易小傳卷四上

易小傳卷四下

宋吳興沈 該著

三三 離下家人 巽宮二世

初九閑有家悔亡象曰閑有家志未變也

之漸 巽上 三三 閑有家制于初也風教在正其本禮

法當制於初家瀆而後嚴志變而後正有悔也及其

未變而正之則不至於悔矣蓋初居離始變而為艮

明於閑家之道而止於未變之前是以悔亡也艮為

門庭閑家之象也卦變為漸閑於未然杜其漸也

六二无攸遂在中饋貞吉象曰六二之吉順以巽也

之小畜 巽上 三三 无攸遂不預政也在中饋正其中

易傳四下

也居內處中不預外政无所遂成是以无攸遂也无

非无儀飲食是議婦道之正是在中饋也體柔順

而剛巽之得正之吉也蓋以巽之中應離之中以木

巽火烹飪也中饋之象也離而為乾明而健非婦道

之宜也是以不可遂事也卦變小畜一陰而畜五陽

陰太盛也是以戒也

九三家人嗃嗃悔厲吉婦子嘻嘻終吝象曰家人嗃嗃

未失也婦子嘻嘻失家節也

之益 震上 三三 家人嗃嗃剛得正也爻也婦子嘻嘻

戒從下也卦也嗃嗃嚴也在內卦上家之長也剛居

陽爻令之嚴也主家尚嚴家道之正也過於剛嚴或

傷於恩是以悔厲也然與其令之慢也寧過於嚴與

其家之瀆也寧過於肅以義濟恩未為失道是以嗃

嗃終吉也嘻嘻慢也離體柔而有容柔而容則從下

之情失家之節是以嘻嘻終吝也蓋離而為震明而

威家之嚴也震為驚懼嗃嗃之象也離為笑言嘻嘻

之象也卦變為益家道之嚴家之益也

六四富家大吉象曰富家大吉順在位也

之同人 乾上 三三 富家大吉柔承尊也初閑於始二

饋於中三正於上家道肥矣四以巽體居於高位柔

承於尊位高而順能有其富而保其家傳家者也是

以大吉也蓋巽而為乾乾體篤實居順巽而體篤實

易傳四下

富家之象也卦變同人君子以類族辨物類宗族以

惇睦辨男女以正家家之肥也

九五王假有家勿恤吉象曰王假有家交相愛也

之賁 艮上 三三 王假有家正家以正天下也五以中

正恭已於外二以柔順正位於內剛尊配應家道正

矣教自內而外化自上而下天下之有家者无不正

也是以王假有家也家道正而天下定矣何憂乎禍

亂哉是以勿恤吉也其舜釐二女敷五教无為而治

者乎為六合之內有家之主心化誠合懽喜相愛是

以交相愛也蓋巽而為艮艮為門闔風行於闔門之

內而及於天下假有家之象也卦變為賁懽喜交愛

禮之文也

上九有孚威如終吉象曰威如之吉反身之謂也

之既濟坎離上有孚威如剛得終也家人之道威

信為本威信出於身行於家形於天下其終也天下

反信而欽已焉威信反而天下之治至矣家人之道

終矣蓋巽而為坎坎為信有孚之象也剛居上威如

之象也卦變既濟剛柔正而當位家道之所以終濟

也

論曰家人救明之傷也明傷於外必修之於內外

巽內明所以修也修之身以正其家修之家以正

其國修之國以正天下明之所以復也離為火禮

易傳圖下

也明也巽為風化也齊也離處內巽處外禮法明

於內風化行於外內明而外齊正家之道也風自

火出化自內而外也火出而風鼓之炎乃大女內

而男外之家乃成五以陽居外二以陰居內男女

正也五處外而居尊父也二處內而配應母也家

人有嚴君父母之謂二五也君子以言有物令不

妄出也行有常舉不妄動也修明之道齊家之本

也剛柔當位是以六爻皆吉也

三三 離上睽 艮宮四世

初九悔亡喪馬勿逐自復見惡人无咎象曰見惡人以

避咎也

之未濟坎上喪馬始睽也勿逐自復卒遇也見

惡避咎防三間也在睽之始居體之下无應獨立有

悔也四雖非應同氣相求以睽故合是以悔亡也以

陽居下志欲上行睽孤无應是以喪馬始睽也兩陽

非應在睽故合合則上行是以勿逐自復卒遇也初

與四合疑三間之三天且剝睽之惡人也是以疑而

防也當睽之時同德者合小人至眾絕之則仇見而

不拒所以避咎是以无咎也以其在睽而无應也蓋

離而為坎坎陷也在睽而陷有悔之象也兌而為坎

塞而通也始塞終通悔亡之象也初剛在下馬也變

而為坎坎為盜喪馬之象也四其應也而居離體上

易傳圖下

明而應則所喪必復勿逐自復之象也卦變未濟在

睽无應未濟也

九二遇主于巷无咎象曰遇主于巷未失道也

之噬嗑離上遇主于巷致曲以濟睽也巷委曲

之路也二以剛居下五以柔居上以中應中道合志

通可以成濟睽之功者也然在睽之時陰陽相應之

道衰而剛柔相戾之意勝兩俱失位必致曲以求之

期於必合然後能成濟睽之功也是以遇主於巷也

主謂五也枉道詭遇君子所不為也同德相求以成

濟睽之功所以枉尺而直尋非枉道以伸身也是以

无咎未失道也蓋兌而為震震大塗也自兌而變兌

體委順卷之象也卦變噬嗑噬嗑間也致曲求過所以合天下之間也

六三見輿曳其牛掣其人天且劓无初有終象曰見輿曳位不當也无初有終遇剛也

之大有乾上三三見輿曳牽於後其牛掣阻於前也

其人天且劓謂四也三以陰處陽履非其位承乘皆

剛而有應在上欲往而求合則二牽於後四阻於前

是以輿曳牛掣也然四以睽孤无援嫉人之應肆其

為間以睽君子天且刑之矣其能終間乎始雖睽而

終必合矣是以无初有終也劓鼻刑也鼻者氣所自

以通也四為間而不通則滅其形之所自通者以當

易傳四下

五

其罪是以天且劓也蓋三之互體下離也其變則互

體上為兌離為輿為牛而兌毀折之輿曳牛掣之象

也

九四睽孤遇元夫交孚厲无咎象曰交孚无咎志行也

之損兌上三三睽孤无應也遇元夫初相與也交孚

同志也厲介二陰也初以陽居下元夫也兩俱无應

同處下體同志也是以交孚也履非其位介於二陰

以陽居陽厲也雖在睽乖以誠相與體同志合是以

无咎也蓋離而為良艮少男也初以兌在下兌少女

也遇元夫之象也是謂男女睽而其志通也卦變為

損居上從初自上下下其道光明无咎之象也

六五悔亡厥宗噬膚往何咎象曰厥宗噬膚往有慶也

之履兌上三三厥宗噬膚去間也往何咎使剛也厥

宗謂二也應也噬膚嚙三也易也二欲應五三恃同

功上爭於五五之柔弱不能去之二以陽剛為之正

應去三之間嚙之甚易是以厥宗噬膚也賴二之應

是以悔亡也以柔居尊而能使剛以去其間而合其

睽是以往何咎有慶也主睽而善合之者也蓋離而

為乾虛而明柔而健唯虛而明是以能任在下之剛

唯柔而健是以能去天下之間也三兌體也以陰居

之易嚙也膚之象也二之變為噬嗑厥宗噬膚之象

也卦變為履以柔使剛是以履位而不疚有慶也

易傳四下

六

上九睽孤見豕負塗載鬼一車先張之弧後說之弧匪

寇婚媾往遇雨則吉象曰遇雨之吉羣疑亡也

之歸妹震上三三睽孤疑之極也見豕負塗四說三

之實也載鬼一車四架三之虛也先張之弧上疑三

之實也後說之弧上知三之虛也匪寇婚媾四間退

而與三合也往遇雨陰陽和也羣疑亡覺四讒也上

三本應非孤也因間而疑因疑而睽因睽而極是以

睽孤也豕行而負塗至穢也然豕之常也四以此間

故曰見豕負塗說其實也鬼无形不可載也架三之

虛也因負塗之實架載鬼之虛因常架異猶難察也

以至明聽極濁易間也始因間以疑其實是以先張

之弧也終以正應必辨而明是以後說之弧也睽極必通讓久必辨是以匪冠婚媾也始疑則乖終和則合是以往遇兩羣疑亡也四必問三何也已自无應忌人之應也上三本應始惑何也遠必不比間可入也大哉問乎書聖譏說詩傷有吳防之深也蓋三兌體也兌為豕居澤濁之極至穢也自三至五互體坎也坎水之害也豕負塗之象也兌為巫巫者鬼所託也三之上下互體離也離為大車而其體中虛載鬼一車之象也弧矢之利蓋取諸睽上處其極是以先張後說也卦變歸妹男上女下陰陽和也遇雨之象也

易傳四下

七

論曰天下之理本同故有睽不同則无睽矣兌之與離同陰卦也而火自炎上澤自趨下二女同居本同物也而志各異行以同而睽也獨體不足以用天下之物獨化不足以成天下之務異物相合而後濟睽之功可成也故天地異位也睽而其事同男女異物也睽而其志通弧矢異體也合而用睽而睽然後威天下之功成此以睽而同也以六爻觀之初與四皆无應獨立初雖喪馬勿逐自復四遇元夫交孚无咎以不同故无睽也六五以柔中之德應九二剛中之賢至善也然二必致曲而後遇主五必墜三而後无咎三以陰處說盛上以

陽處明極則三有刑剝之傷上有載鬼之疑以同故有睽也本同而至於睽者何也有所疑也澤性濁而下離性明而上兩俱陰體而性不相與是以疑也疑則讒間易入是以睽也兩情且乖大政大議必不能合然柔進上行說而麗乎明小得其中而應乎剛是以小事吉也兩體睽矣而中有小事之同君子合異以同其事小者同也其大者有所不同焉道也事可同而道不可苟合是以君子以同而異也睽次家人何也鑒治家之失者三或失節上不反身則睽而乖矣是以鑒也弦木為弧剝木為矢弧矢之利以威天下何以取諸睽也蓋兌

易傳四下

八

為附決其體柔順弦之為物本自柔弱附於木而後決發弦木為弧之象也離為戈兵其性銳上剝木而銳其首用之於兵可以中遠剝木為矢之象也弧矢本異體而相須者也矢發於弦去之遠而睽然後威遠之功成本同而睽睽而後能合天下之睽爭是以取諸睽也

三三 艮下蹇 兌官四世

初六往蹇來譽象曰往蹇來譽宜待也

之既濟 坎上 三三 往蹇險在前也來譽止於下也在蹇之始處艮之下進則險在前是以往蹇也見險能待保下之安人斯與之是以來譽也蓋艮止也變而

為離離性炎上宜止而上往必犯難往蹇之象也離明也見險能止見幾待時明哲之道也來譽之象也六二王臣蹇蹇匪躬之故象曰王臣蹇蹇終无尤也

之井巽下上三三王臣蹇蹇輔蹇中也匪躬之故救時也終无尤訓也蹇蹇急進趨難也五在險中二為之應得位居正以輔蹇中竭力致身急進趨難是以蹇蹇也見險宜止急於王事不顧其身是以匪躬也捐軀救時終不可尤尤之非訓是以无咎也蓋艮而為巽艮止也巽入也止於中而入於險志匡王室進不避難王臣蹇蹇之象也艮為山巽為風艮而為巽風落山隕其實匪躬之象也卦變為井夷險一節无得

易傳四下

无喪不變其德者也

九三往蹇來反象曰往蹇來反內喜之也

之比坤下上三三往蹇追險也來反能止也內喜之有

主也三為艮主得位於上以止為體內恃以安是以內喜之也在蹇而知自反者也蓋艮而為坤止而順也下順二陰止而來反卦變為比二陰內附順從而止內喜之象也

六四往蹇來連象曰往蹇來連當位實也

之咸艮下上三三往蹇不得中也來連承於五也蹇非得中不能濟也二之與四同於陰功二遠險應五得中故能輔蹇四在險承五而不得中是以往蹇然四

當位可進也而陰柔不能獨濟來而承五連於陽實則得所附矣是以來連當位實也在蹇而得所承者也蓋坎而為兌遇險而蹇往蹇之象也卦變為咸以陰比陽感而相與來連之象也

九五大蹇朋來象曰大蹇朋來以中節也

之謙艮下上三三大蹇尊居險中也朋來二為之應也五以中正而得大位濟蹇之大者也二以中正而應之同德之助也上有納忠之君下有捐軀之臣剛柔相際何節不中在蹇而善圖解者也蓋坎而為坤坤順也卦變為謙不亢也體剛居尊而履謙思順納忠下賢夷險皆順是以中節而蹇濟也

易傳四下

上六往蹇來碩吉利見大人象曰往蹇來碩志在內也利見大人以從貴也

之漸艮下上三三往蹇險極也來碩應三也利見大人

比五也居險之上在蹇之極往則蹇也而應於三以求碩德之助是以來碩也下比於五以從陽尊之貴是以利見也蹇極不能自濟則必託於有德有位者以濟焉是以吉也三以篤實光明為艮之主碩德也在五以剛明中正之尊大人也蓋坎而為巽巽順也在險而能巽乎賢也卦變為漸漸進也蹇極而能進以漸也

論曰坎為水艮為山坎陷也艮止也前有險陷後

有峻阻卦之體也山上有水難之地也水未得其
所利之地猶人未得其所行之位也蹇之義也蹇
利西南西南坤之方也眾順待治往而得中因眾
而險可濟也不利東北東北艮之方也遂止而不
能行其道則窮而不能濟也見險能止知難而待
智之事也夫水行不得其地則為蹇猶君子之行
而不得乎人也不得乎人曷亦反求諸己乎愛人
不親反其仁治人不治反其知禮人不答反其敬
能自反則蹇可濟矣是以君子反身修德也剛以
居尊中正以治是以利見往有功也二居柔中有
匪躬之節五居剛中有中節之制當位而應是以

易傳四下

十一

正邦也且屯困蹇皆難也在屯之上六屯之極也
則為連如之泣在困之上六困之極也則為輓疏
之凶蹇之上六蹇之極也乃有來碩利見之吉何
也蓋蹇之上下皆坤體也陽來居上而成艮艮剛
上而能止陽來居中而成坎坎剛中而得陷有剛
健之象蹇譯之義焉且蹇而後大業生焉非剛大
彊直者不能濟也是以與屯困異也

震上解 震宮二世

初六无咎象曰剛柔之際義无咎也

之歸妹 震上三三三无咎在下也剛柔之際應四也夫

在人下者所資必寡難生則後涉其禍難散則先與

其休而况有應於上者乎解動而免於險也四動之
主也以柔處下上應動主居下得助剛柔相際在險
先解是以義无咎也蓋爻變為兌說而應乎剛也卦
變歸妹天地合而少長交也剛柔際之象也

九二田獲三狐得黃矢貞吉象曰九二貞吉得中道也
之豫 震上三三三田獲三狐得險情去眾疑也得黃矢
中直之道行也田狩去害也狐陰險而多疑者也三
居險極上侵五功狐也六五陰柔不能制之二為五
應剛直居中能得六三為險之情而去眾疑是以田
獲三狐也三眾也險情得而後眾疑去眾疑去而後
中直之道行是以得黃矢也黃中也矢直也中直之

易傳四下

十二

道行正之吉也蓋坎眾也變而為坤坤順也致役也
以順役眾田狩之象也三陰在下三狐之象也坎以
剛居中黃矢之象也卦變為豫居樂出威田狩之事
也

六三負且乘致寇至貞吝象曰負且乘亦可醜也自我
致戎又誰咎也

之恒 震上三三三負且乘指三之惡也致寇至由五之

招也可醜誰咎罪五之緩也三居險極承乘皆剛負
且乘也與五同功情險窺位寇也五失柔緩上慢下
暴盜之招也是以致寇至也宜負而使乘居尊而致
戎是以可醜誰咎罪五緩也正道之吝也蓋坎而為

巽巽入也險之深也巽爲伏宜負也爲高且乘也坎爲盜致寇之象也卦變爲恒在恒之三不恒其德或承之羞可醜者也

九四解而拇朋至斯孚象曰解而拇未當位也

之師坎下坤上三三解而拇解三也朋至斯孚初應也拇附於足者也三之陰險寇也四爲解主有應在初而爲三所附居不當位而附非其所宜解也近者未解則遠者曷信三險解而後初應至初應至而後眾心孚是以解而拇朋至斯孚也蓋震爲足四居震下拇也變而爲坤坤順也以順解險解而拇之象也卦變爲師眾信而順從朋至斯孚之象也

易傳四下

吉

六五君子維有解吉有孚于小人象曰君子有解小人退也

之困兌上坎下三三君子維有解吉繫二應也有孚于小人三自退也解行險而免於險也故下多妄干焉由上法之貨縱以濟險而失於緩也五以柔居尊恃險同功者窺而寇焉而能以柔任剛繫應於二不敢自懈得中善解解之吉也夫上有綱則下不敢干君子用則小人自退居柔任剛欽畏君子不敢自懈以正主綱則小人信而退聽矣是以有孚于小人也蓋五以震體變而爲兌動而免於險說而繫乎應君子維有解之象也卦變爲困在困而亨以剛中也在險能

解由不懦也

上六公用射隼于高墉之上獲之无不利象曰公用射隼以解悖也

之未濟坎下離上三三公用射隼去三也高墉之上及時也當解緩之時恃同功之勢挾陰險之情欲侵五功悖之甚也隼之爲物果於悖害者也三也上不爲應射而去之解悖也五失柔緩上慢下暴必藉上公以去此盜是以公用射隼也墉所以衛內而限外也害在內小人而在君側也射之不早則有先時之患出乎墉之外則非射之所能及有後時之失若曹操是也及其已挾天子而令天下則雖有善射者无及矣

易傳四下

吉

高墉之上在內外之間據衛限之勢於此而射之則擬而後動動而不括獲之无不利矣及時也故繫辭曰君子藏器於身待時而動何不利之有蓋三險體也在內卦之上上震體也在外卦之上射於高墉之象也震而爲離威而明是以能解悖也震爲威武離爲戈兵器也離體中虛藏其用也藏器於身之象也卦變未濟及其未濟而解之得時也
論曰解救在蹇者也濟險以動動而求免於險也眾情順則險可平矣道之夷則无不通矣往而得眾動乎險外而之於平夷之道則險可以濟是以利西南也无所往柔處中也其來復吉反其制也

解緩也上慢而緩則綱紀法度必弛而後難生焉
聖人既有以解其難則當進復先王綱紀法度而
反於理是以來復也柔不出中无所改作一遵先
王之法而復其舊典是以得中而吉也解難當速
緩則无功是以有攸往夙吉趨時之敏也萬物在
蹇天地以雷雨解之敏化也萬民在蹇王者以赦
宥解之敏政也大哉解之時也且坎上震下於卦
為屯震上坎下於卦為解二卦相反者也動乎險
中難始生也故為屯動乎險外出於難也故為解
屯冬至後卦也陰氣始消陽氣始復剛柔始交而
未暢雷伏於下而未奮雲行於上而未施屯而未

易傳四下

五

亨之時也解春分之卦也陰氣已藏陽氣已達剛
柔方散而始亨雷既發聲雨澤乃降天地解而成
雷雨之時也雲雷方屯而未暢有閉固之象故屯
固也閉固則嫌於不通必大亨而後正故其彖曰
大亨正天地解而雷雨作有緩散之象故解緩也
緩散則失於縱弛必來復而後吉故其彖曰來復
吉二卦之所以異也

三三 兌下 艮上 損 艮宮三世

初九已事遄往无咎酌損之象曰已事遄往尚合志也
之象 艮上 三三 已事遄往應四也酌損之損有時也
卑者急於應上損者患乎後時損己之剛益四之柔

止其事而遄往則與上合志何咎之有乎損剛益柔
貴於有時度其所受酌而損之隨器而說取滿量而
止盈其得損之道者乎蓋四之疾喜在過去而初之
應能於遄往是以合志也兌說也說以奉上遄往之
象也變而為坎剛中而節酌損之象也卦變為蒙損
已益人發蒙者也

九二利貞征凶弗損益之象曰九二利貞中以爲志也
之願 艮上 三三 利正戒守正也征凶不可過也弗損
益之勉以中也損上益下利在於正居陰非正也兌
體處說也居說失正是以戒也損剛益柔不可過也
初以酌損二復損剛太過也損剛太過則近於剝矣

易傳四下

六

是以征凶也然居中應中能志於正則其損非損實
受益也勉以中也蓋兌而爲震處說而動正不足也
卦變爲頤損剛養柔拂頤之經也是以征凶也頤養
正也養正則剛不可損也弗損益之象也

六三三人行則損一人一人行則得其友象曰一人行
三則疑也

之大畜 艮上 三三 三人損一損其餘也一人得友專
其應也一以待而二以應之則惑矣况三乎非精一

之義生化之道也下兌體陽多也上艮體陰多也各
損其一以配其應則陰陽適均志專而一六三獨往
獲上之應矣是以得友也蓋以卦體言之則三陰並

行於上以爻變言之則三陽並行於下皆當損一也
六四損其疾使過有喜无咎象曰損其疾亦可喜也

之睽睽上三三損其疾遠陽也使過有喜待初也四

遠於陽處兩陰之間疾也疾不可養也望初之應甚
勤也初以過來損已之疾是以有喜也雖處陰遠陽

而得位有應能損其疾者也是以无咎也蓋良而為
離火焚山疾之象也卦變為睽睽乖也孤矢之利以

威天下而濟其睽乖損其疾之象也

六五或益之十朋之龜弗克違元吉象曰六五元吉自
上祐也

之中孚中孚上三三或益之謙受益也十朋之龜弗克

易傳四下

七

違无違策也吉自上祐信順之至也處尊居中以柔

納剛謙也能損已者也是以或益之也或者非益之

而自至也受下所益其策无違是以十朋之龜弗違

也人之所助者信也天之所助者順也多助之至天

下順之是以吉自上祐也蓋爻變為巽巽順也卦變

中孚中孚信也信順之至是以受益自上祐也龜之
為物潛伏在下外剛而實內虛而明決疑而信者也
良體篤實光明變而為巽巽伏也卦變中孚外剛而
實中虛而信龜之象也二五相應皆處於中五位相
得而各有合十朋之象也中孚信及豚魚也十朋之
龜弗違信及幽隱之象也

上九弗損益之无咎貞吉利有攸往得臣无家象曰弗
損益之大得志也

之臨臨上三三弗損益之存剛也得臣无家眾歸也

剛不可以終損居損之極在卦之終一陽止於上存
剛也是以无咎也居上存剛非慢也志在存正是以

正吉也剛德不損尊柔奉之何施不可是以利有攸
往也處三陰之上存奉上之德高而无危為眾所歸

而不自有則其下豈有以私自營者乎是以得臣无
家也下說上止損之義也一陰在上艮之主也為止

之主存剛之德受眾之歸是以大得志也蓋良為門
庭變而為坤坤為純臣得臣无家之象也卦變為臨

易傳四下

六

臨剛長也弗損益之之象也

論曰山體高澤體深下深則上益高澤滋土山受
潤澤損則山受益損下益上之象也上卦坤體也

剛變柔而成艮下卦乾體也柔變剛而成兌損下
之剛益上之柔損剛益柔之象也損者益之宗也

損已益物物斯益之下體剛中能說以奉上是能
損已也上體柔中能止以與下是能為益也下說

而上不止是剝下也非損道也上止而下不說是
戾民也非為益也下說而非佞上止而不過是以

正也有孚元吉信也享用二簋誠也損下益上損
已益人非至信至誠不益也戒損下損已者不以

偽而以信不以物而以誠也損之為義損其所當損也祭享以誠欽為本儀物為末損浮末所以存誠欽也損末存誠祭則受福是以損而有孚元吉也簋食之器也食以養陰兌陰也陰耦於上二簋之象也兌為巫祭享之象也與時偕行又戒相時不可為常也山聚於上極峻者也其在人則忿也澤流而下難盈者也其在人則忿也已之可損者莫大於忿忿縱之則咎生是以君子以懲忿窒慾也忿則怒人慾則奪人懲之窒之自損而益人也

三三 震下益 巽宮三世

初九利用為大作元吉无咎象曰元吉无咎下不厚事

易傳四下

十五

也

之觀坤下 巽上三三 利用大作剛動而上應也元吉无咎

在下也益損上益下也受上之益而豈徒哉必有大功而後可以當之初以剛大之才為動之主處益之初而上又巽而應之能堪其大事者也是以利用為大作也然在下無位難處之地非專厚之所也是以善且吉而後无咎也蓋初成卦之主也雖在下而可大作者也變而為坤坤順也剛動而順是以元吉也卦變為觀大觀在上則能察下情而明其功利大作之時也

六二或益之十朋之龜弗克違永貞吉王用享于帝吉

象曰或益之自外來也

之中孚兌下 巽上三三 或益之柔得中也十朋之龜弗違受益也永貞吉陰之正也王用享于帝吉天所與也得位居中以柔納剛外來之益非意自至是以或益之也受物所益多助之至其策无違是以十朋之龜弗違也位不當尊陰不專利是以永正則吉也體柔履中精意奉五神之所信天之所與也是以王用享于帝吉也其文王之事乎蓋益之二損之五也其變皆為中孚是以取象同也震而為兌動而說是以永正吉戒也帝出乎震震長子也主鬯者也享帝之象也帝出而交物矣時可享也男長而主鬯矣道可享矣是以吉也

易傳四下

十五

矣是以吉也

六三益之用凶事无咎有孚中行告公用圭象曰益用凶事固有之也

之家人離下 巽上三三 益用凶事越位也有孚勉正也中行從五也告公用圭達信也以陰居陽履非其位處

剛應剛剛過其分非居下謙益之常道越職過分以救衰危則可也過分求益咎也唯見危致命堅志而固有其事然後可免是以无咎也益用凶事而內不由信則益在為利志非匡難是亂之階也是以有孚勉正也五為施益之主已不可專也奉五而行之可也中行之謂也圭者國之符瑞所執以達信者也稟

上之令以達上之信是以告公用圭也震為諸侯三處其上與五同功而居陽應剛其齊威晉文之事乎扶衰救危雖過疆大而志匡王室猶知尊王用命伏順而行所以无咎也蓋震而為離震為殺離為兵益用凶事之象也震體剛直離性銳上圭之象也六四中行告公從利用為依遷國象曰告公從以益志也

之无妄震上三三中行奉五也告公從志行也利用為依遷國上下俱益也五益主也而已承之奉命而行中行也奉陽尊而益初柔得位而巽乎剛上承下應言聽計合其志得行是以告公從也下震動而居

易傳四下

三

不安上巽順而能避患國之所以遷也順下以動承上以巽上下俱益是以利依遷國也小人懷土動之難也非得其心則不能也遷下附上上之志也而公從之益志者也其盤庚之遷乎蓋居巽應動變而為乾巽而能健遷國之象也巽體柔弱依健而行是以利為依也卦變无妄遷國事之大也不可以妄也上下俱益動不妄也是以利也

九五有孚惠心勿問元吉有孚惠我德象曰有孚惠心勿問之矣惠我德大得志也

之頤震上三三有孚惠心為益主也勿問元吉无不惠也有孚惠我德下應之也大得志上下交孚也心

為惠之主也中正之德當益之尊剛中而巽益下而信懷人以信施惠以心盡主益之道者也信之所懷其悅无疆心之所惠其益无方其跡不可詰而其吉不可量是以勿問元吉也上以信與下則下亦以信應之上以德惠下則下亦以德報之五有由中之信惠之以心二以十朋之助應之以德上下交孚眾歸以德治之至也是以大得志也蓋巽而為艮艮為背无所見也无所見則其惠廣惠心勿問之象也卦變為頤頤體中虛有孚之象也頤養也如天地之養萬物惠之廣益之象也

易傳四下

三

或擊之自外來也
之屯震上三三莫益之已盈也或擊之眾忿也立心勿常求益无厭也益之為用施未足也盈而益之害之道也以剛處極居亢乘尊已盈也是以莫益之也人道惡盈眾忿所歸是以或擊之也滿盈亢極求益不厭立心勿常凶之道也已雖求益眾所不與雖有其應孰肯附之獨唱无和偏辭也盈不知止求益得損凶咎之來非意所及是以自外來也蓋雷風相資所以益也極則相薄而為災矣上居巽極求益不已三居震極用在凶事過極相與是以莫益之或擊之也巽入也變而為坎坎陷也入乎坎陷流而不盈陷

整无厭之欲也已盈求益之象也巽爲躁卦坎爲心病處極而躁心險而病立心勿常之象也卦變爲屯動乎險中是以凶也

論曰風巽而順以益於震雷則益壯雷剛而動以益於巽風則益疾二體相益之象也上乾體也柔變剛而成巽下坤體也剛變柔而成震損上之剛益下之柔損上益下之象也動而巽日進无疆益之道也五以剛中居上應二有惠心勿問之吉二以柔中居下應五有十朋弗違之助上益而下奉天施而地生其益豈有窮哉是以无方也益之无當雖惠不行是以與時偕行而後可也益正月卦

易傳四下

三

也下震陽木也上巽陰木也盛德在木木道行之時也見善則遷取益也有過則改去損也以此修身益之大也益者損之反也損益盛衰之始也泰盛之極也損泰之下以益於上於卦爲損否衰之極也損否之上以益於下於卦爲益蓋時既泰矣泰極必損泰之所以損者由損下奉上也是衰之始也時既否矣否極則益否之所以益者由損上厚下也是盛之始也故曰損益盛衰之始也益之爲義與時行也六二享於帝吉順時也乾鑿度云三王之郊一用夏正蓋天氣三微而成著三著而成體王者法天之行成體而郊故三王之郊皆用

夏正所以順四時法天地之通道也凡五日爲一微十五日爲一著故五日一候十五日一氣冬至陽始生積十五日小寒爲一著大寒爲二著立春爲三著凡四十五日爲一節正月益卦用事三著成體也王用享帝成體而郊順時也二之享帝三之凶事四之遷國皆益事之大者如周文之伐商成文之救難盤庚之遷亳皆時也與時偕行善行益事者也五惠以心因利而利无所不至善主益時者也此六爻之用也耒耜之利取諸益何也震陽木也體剛而直耜用以墾斲木爲耜之象也巽陰木也體順而入耒用以耘採木爲耒之象也教

易傳四下

三

民稼穡以益養天下莫大於耒耜是以取諸益也

易小傳卷四下

宋吳興沈 該著

三三兌下夫 坤宮五世

初九壯于前趾往不勝為咎象曰不勝而往咎也

之大過兌上三三壯于前趾不量力也不勝為咎戒

於初也趾下體之微者也初處於下力至微也而剛

躁妄動是以壯于趾也一陰雖寡猶居於上當以至

公與眾決之而剛躁妄動不量其力是以不勝也決

在上之小人至難也不慎於始則失其幾一失其幾

則小人勢張君子氣喪能不長亂乎是以為咎也蓋

初乾體也以德居下而恃壯以往不量力也變而為

易傳五上

巽巽為進退趾用以行亦可以止可行可止尙可戒

也卦變大過大過木末弱也往而不勝其任則有敗

撓之凶不勝為咎之象也

九二惕號莫夜有戎勿恤象曰有戎勿恤得中道也

之革兌上三三惕號五驚懼也莫夜有戎疑上寇也

勿恤二不疑也一陰居上五切近之是以驚懼也陽

將決陰疑陰寇已是以疑上寇也疑懼而號望二應

也二得中道明斷不疑灼知小人其數已窮不能為

害不為憂恤已顯其應心同跡晦是以勿恤也輔至

尊決小人而善藏其用者也小人之為亂常乘衰晚

之勢因曖昧之時發其陰機以竄其巧故以莫夜為

言也蓋爻變為離離為甲兵卦變為革革則變故有

戎之象也上為寇者也而居兌極兌正西日入之所

莫夜有戎之象也乾而為離健而明也既健且明剛

斷不惑是以勿恤也

九三壯于頄有凶君子夫夫獨行遇雨若濡有愠无咎

象曰君子夫夫終无咎也

之兌兌上三三壯于頄頄決也君子夫夫敵應也獨

行遇雨處決而和也若濡有愠无咎跡疑而志決也

頄面顙也居陽當位顯決小人剛決之氣外形於色

壯於頄也小人在上決之危也而外顯於貌有凶也

小人居之則外以陽浮壯于顏色而內實相應而陰

易傳五上

與之君子則不然也雖處嫌疑之地而決行夫決之

志是以君子夫夫也雨陰陽和也方羣陽決陰而已

應違眾獨行也違眾應陰是遇雨也然其應之也非

私之也處決而和所以寬小人之慮獨應而混其跡

也混跡小人則行疑於汚而為其所濡也眾必有愠

之者矣然跡雖疑而志則決是以終无咎也在夫而

善處嫌疑之地者也夫有凶非必凶也有凶之道也

戎也唯君子為能吉其凶是以夫夫无咎勉之也蓋

乾首也健也變而為兌兌說也見也健壯之色說而

見于面壯于頄之象也健而說所以能決君子夫夫

之象也兌為澤天而為澤遇雨之象也澤體汚濁若

需之象也。頤壯色厲有愠之象也。

九四臂无膚其行次且牽羊悔亡聞言不信象曰其行次且位不當也聞言不信聰不明也。

之需乾下坎上三三臂无膚居不安也其行次且進不得已也牽羊悔亡勉從五也聞言不信失鑒上也夫由

陰居陽上也一陰乘五陽爻也上以爻乘兌乘乾卦也四以卦乘三陽健進而四處兌始以塞其路位既

不當懼侵而傷居之不安是以臂无膚也一陰在上眾志同決而四以同體居陰趨下无志於決迫於眾

陽進非得已是以其行次且也處夫之時而不與眾君子同志則有悔矣唯去其羸很之性彊勉而前以

易傳五上

輔於五乃免於悔是以牽羊悔亡也上以陰處極有

无號之凶四以說乘乾塞三陽之路聞上之凶已不能鑒用智不明是以聞言不信也蓋居兌之下兌為

毀折變而為坎坎為血卦臂无膚之象也卦變為需險在前也兌體本弱險又在前三其行次且之象也兌

為羊而險阻之牽羊之象也坎為耳而兌塞之聰不明之象也

九五覓陸夫夫中行无咎象曰中行无咎中未光也

之大壯乾下震上三三覓陸夫夫易也中行无咎戒也覓

陸巖刺而難近微脆而易決之物也杜浦馬齒覓詩云一種器物內刺痕一陰在上至微也以剛明之德至尊之位乘

五剛上長之勢以決一小人至易也然居至尊而躬

決事則缺於與能矣決而得中无咎而已豈足為光哉蓋兌而為震說而動也卦變大壯剛動而壯也是

以決之易也剛壯大過非中道也是以戒也上六无號終有凶象曰无號之凶終不可長也

之乾乾下乾上三三无號終有凶數窮也小人之道衰於復消於泰極於夫至夫則數窮矣五剛上長一陰雖

存亡无日矣豈號所能延哉是以終有凶也蓋兌為口而處於極號之象也變而為乾陰數極也

論曰夫決也陽長終位而陰微也以爻言之五陽決一陰眾君子決一小人也以卦言之兌以柔說

易傳五上

在上小人也乾以剛健在下君子也乾健而上進

君子決小人之象也陰本在下者也而處五陽之上非常位也澤聚於地者處而在天上非常居也

是以決也五君子同志決一小人至公也當顯揚於眾以正其罪使天下皆知小人之惡而與眾去

之是以揚於王庭也兌為口在乾上孚號之象也大壯宮室之象益一陽於其上加王位焉王庭之

象也夫用九者吉於无首剛長者凶於用壯決小人而用壯以往危道也是以孚號有厲危乃光也

告自邑先自治也不利即戎戒尚力也小人之數雖窮於夫然處五陽之上是小人者非常小人也

尙可防也迫人者其智淺迫於人者其智深勢使然也數窮勢迫則小人將日夜爲計以備一旦卒然之急不可不爲之防也是以孚號有厲危乃光也甚哉小人之難決也君子之長由復而累剛長之勢非一日也至此而決无可疑也然而初有不勝之疑二有莫夜之惕三有遇雨之私四有次且之遲五有中之忌何也以見小人之難決也聖人知小人之難決必深明所以決小人之道以爲後世法健而說決而和所以決小人之道也小人之急之則合寬之則散自古然也唯內以自固其君子之交以一其心而厚其勢外以陽存順適小人之

易傳五上

五

之意以寬其慮而俟其間是以用力少決之易且無後害也健而說寬小人之意也決而和固君子之交也將相和則士豫附天下雖有變而權不分西漢大臣所以決諸呂安劉氏用此道也然小人居非常之位決而去之非常之功也不可居之自以爲德也計功受祿則分之於下可也是以君子施祿及下居德則忌也其漢之留侯乎漢儲之事非常也留侯可決也而託之四皓以全其不居者也智哉留侯可謂善藏其用者也夫與剝相反之卦也陽消陰則言夫陰消陽則言剝何也夫三月卦也陽道顯盛陰氣消決萬物畢生靡不蒙化譬

猶王者崇至德以承天命伐決小人以安百姓故謂之夫剝九月卦也陽氣衰消則陰終不能盡陽小人雖盛不能絕君子故謂之剝害不安全而已是以夫之九五言貫陸夫夫陽盛而決小人之易也剝之六五言貫魚以宮人寵言陰盛將終侵剋之行已極安全之度當復故貫魚而欲以承君子也上古結繩而治後世聖人易之以書契取之夫何也蓋兌爲口以一陰爲主而在五剛之上下剛而健上柔而澤筆舌之象也筆舌所以成書契是以取諸夫也

巽下姤乾宮一世
易傳五上

六

初六繫于金柅貞吉有攸往見凶羸豕孚蹢躅象曰繫于金柅柔道牽也
之乾乾上三三繫于金柅止於二也有攸往欲之應也羸豕孚蹢躅防微也柅止物者也金至堅者也謂二也陰之爲道不可與長也當繫於陽而止之於初二居剛首巽而止之不使上行正道之吉也四其應也若之其應隨遇而往无所制止則凶之兆也是以見凶也豕陰物也羸豕則其微者也羸者其質也蹢躅者其性也質雖尙微而性實蹢躅失制於初至其壯也信蹢躅而難制矣陽之象則龍也陰之象則豕也陰失其制則其極也有至於稱龍而戰者矣於其

攸往之初已有兆見之凶矣其微不可不防也蓋巽陰在下也變而為乾止之以健繫于金棍之象也巽伏也其究為躁卦始雖伏而終必躁也巽而為乾雖雖弱而行實健也羸豕孚蹢躅之象也

九二包有魚无咎不利賓象曰包有魚義不及賓也

之遯艮上三三包有魚據初也不利賓當仁不讓也

魚陰物也魚雖美非食之珍也初非陰之正也卦唯

一陰亦眾之所向也近者先遇為二所據是以包有

魚也陰不可與長也一陰方生二輒包之得所制矣

是以无咎也以才則剛以位則中正也其於陰則至

近也其能其才其勢可以包有小人而制之其義雖

易傳五上

七

非己之慮豈當讓乎是以不及賓也蓋巽伏也一陰

尚微而伏於下魚之象也變而為艮艮止也畜而止

之包有之象也卦變為遯陰浸長則遯矣包而止之

不可不固也

九三臀无膚其行次且厲无大咎象曰其行次且行未

牽也

之訟坎下三三臀无膚乘剛也其行次且戀初也厲

无大咎當位也二已據初已乘其上志未忘奪為二

所侵居之不安是以臀无膚也欲而不得猶懷顧戀

侵而後行進非獲已是以其行次且也然剛當於位

異乎五陽之間而无爭競之心行而從陽終未牽於

柔道是以雖危而无大咎也蓋巽入也變而為坎入險也坎血卦也臀无膚之象也三陽在上健而拒路其行次且之象也卦變為訟遇窒而惕得中乃吉厲无大咎之象也

九四包无魚起凶象曰无魚之凶遠民也

之巽巽上三三包无魚遠陰也起凶失制初也二已

據初已雖其應遠而失之是以包无魚也陽制陰者

也已失其制為下所有爭而取之起而求之已失其

包有之道而陰得遂其蹢躅之志是以凶也蓋乾以

剛健止陰之長變而為巽失制也

九五以杞包瓜含章有隕自天象曰九五含章中正也

易傳五上

八

有隕自天志不舍命也

之鼎巽下三三以杞包瓜任二也舍章中正无為也

有隕自天化神而令信也杞枝葉之大而材之堅者

也謂二也瓜果蔬之微而蔓生者也謂初也卦唯一

陰眾所爭遇以為之食五以剛德居於尊位非謀食

者也非與下爭利者也任九二剛明之賢以制初六

方長之陰而不自用其力是以杞包瓜也夫以剛正

之體遇中正之位而舍其章明之德巽剛與能以止

陰長雖含章也而志則剛雖巽賢也而令則行執此

之志信此之令如天之神不見其跡如四時之行不

易其信恭己无為而自化成是以含章有隕自天也

蓋天下有風五居天位其化神也異為號令而五以剛行其令信也有隕自天之象也居乾之中變而為離離體文明含章之象也卦變為鼎君子以正位凝命恭己無為不舍命之象也

上九姤其角吝无咎象曰姤其角上窮吝也

之大過巽上三三遇其角亢極也无咎不應陰也角上窮者也居亢處極已過體矣何所遇乎遇其角而已以是求遇可吝也雖疾惡遠陰失於太過然在陰長之時不應於陰免於內爭是以无咎也蓋處健之極變而為兌兌為羊其上為角遇其角之象也卦變大過剛過也是以吝也

易傳五上

九

論曰陽也者君子之道也正之常也陰長而欲代之眾向而爭求之其道遇也遇而合之陽將消也終變而後己正之賊也是以聖人防之於微而不可與長也然生生不窮易之道也陽不能獨化不可以无遇也故遇而後生化之功成焉乾陽也巽陰也巽以陰而順乎陽乾以剛而巽乎柔天地相遇之道也天地相遇以成生化之功是以品物章也姤五月卦也純陽用事而一陰遇之亨嘉之會也品物咸章之時也剛得中正而能制其柔聖人遇大位而行其道君子遇於時能輔聖人之功而天下治也二五是也姤夫之反也姤次夫暨夫而

不繼者也陽不繼則陰生之君子不繼是以小人復生也君子之道起於復成於泰極於夫極而无

繼則小人出焉故次姤以暨之小人之勢起於姤成於否極於剝極而无繼則君子生焉故次復以明之復次剝明亂中生治也姤次夫明治中生亂也何謂生治五陰方剝一陽亟生其猶大亂之世生一聖人乎湯之於夏武之於商聖人之於五代皆其時也何謂生亂五陽方夫一陰亟生其猶大治之世生一小人乎曹操之於漢全忠之於唐皆其時也暨之戒之皆在其始也君子之道始於復故其彖曰利有攸往剛長也進之也小人之勢始

易傳五上

十

於姤故其彖曰不可與長也抑之也進復而抑姤示在上君子以道相繼則小人不生也陰生於姤至三而成則否至五而極則剝未成未極猶可杜漸聖人於此深防其長也是以二繫金柅制初之進如是之暨也五不舍命誓不與初如是之信也天下有風无不至也施命誥四方无不周也施命誥戒无所不周蓋防小人長也風行天下无跡也健而巽不暴也夫易聖人所以長君子消小人之具也及其長也闕之未然及其消也闕之未然一消一長一闕一闕非暴也渾渾然无跡也非天下之至神其孰能與於此

三三坤下萃 兌宮二世

初六有孚不終乃亂乃萃若號一握為笑勿恤往无咎象曰乃亂乃萃其志亂也

之隨兌上三三有孚不終隔三也乃亂乃萃志惑也

若號求四應也一握為笑應非誠也勿恤往无咎據

正也萃以近而聚也四為初應三近附之為信不終

失其萃矣是以有孚不終隔三也初陰多疑為三所

間執志不定是以乃亂乃萃其志惑也萃聚之世必

上下相求是以號呼求四應也三既為間初雖號呼

四迫於正強勉應之不過一握為笑而已應非誠也

然三以巽寵四為正配據正而往无煩憂恤終必无

易傳五上

十二

咎據正也蓋柔處順首本有信也變而為震震動也

卦變為隨動而說隨也體動說隨而有應被隔是以

亂也震來虩虩始懼而號笑言啞啞後聚而笑若號

為笑之象也隨之為義從正則吉勿恤往无咎之象

也

六二引吉无咎孚乃利用禴象曰引吉无咎中未變也

之困兌上三三引吉无咎待五也孚乃利用禴薦以

誠也初與二皆萃於陽已獨守中不變其志待於五

牽而後為聚居內靡屯得其吉矣何咎之有精意奉

五誠以結之豈待豐乎雖薄而可薦也是以利用禴

也萃而得其正者也蓋二坤體也變而為坎坎水也

五兌體也澤也水流乎下澤行乎上引而後聚之象

也坤至簡也坎至信也簡而信禴祀之象也卦變為

困困而亨以剛中而信也大人之吉也困之二利用

祭祀是以利用禴也

六三萃如嗟如无攸利往无咎小吝象曰往无咎上巽

也

之咸兌上三三萃如嗟如无應也往无咎承四也小

吝位不當也下皆上萃已獨无應萃如嗟如也无應

求萃何所利哉是以无攸利也奉於四剛剛巽而與

是以往无咎也居不當位干人之應以近而聚小可

吝也蓋上己之應也兩陰非應上既巽吝已亦嗟如

易傳五上

十一

也坤而為艮艮止也止非其位是以小吝也卦變為

咸二氣感應以相與往无咎之象也

九四大吉无咎象曰大吉无咎位不當也

之比坤上三三大吉无咎剛承尊也當承尊之地而

以剛處之居說之首而下據其眾非其至公奉上之

大吉則違道說民專權附眾咎之大也是以大吉而

後无咎也戒也蓋兌而為坎說而信也卦變為比此

吉也下順從也大吉无咎之象也

九五萃有位无咎匪孚元永貞悔亡象曰萃有位志未

光也

之豫坤下三三萃有位四逼權也无咎位正中也匪

孚眾歸四也元永貞悔亡久自信也四有其民權逼於已而已以中正當位居尊是以无咎也處萃之尊而眾附於四是以罔孚也據大實之位體長人之德長守其正則久當自信民終歸之是以元永貞悔亡也蓋兌而為震說而動也卦變為豫處於樂也說動而處於樂不能制專權之臣是以有位而已也豫之五陰也故正疾不死權已去已也萃之五陽也故永正悔亡權猶可正也

上六齋咨涕洟无咎象曰齋咨涕洟未安上也

之否坤上三三齋咨涕洟乘剛而无輔也无咎知憂懼也五非所乘三不為應乘剛而不安迫窮而失萃

易傳五上

遠近无輔是以齋咨涕洟也知其可憂懼而內戒說而趨下不與剛競則剛不見忌是以无咎也蓋兌而為乾兌為口乾為首聲發於口而上於首齋咨之象也兌為澤澤出於首而趨於下涕洟之象也卦變為否否塞也是以齋咨涕洟也否終則傾无咎之象也論曰澤聚於地者也澤上而聚於地地能容而下之萃之象也養萬物者莫大於地說萬物者莫大於澤養而說之四方萬里之眾歸焉四海九州之美具焉於是聚其昭穆假廟致享也假至也萃天下之道莫大於一其孝享之心也自大夫而上有廟者也使天下之有廟者皆得致其孝享萃之至

也坤順也而在內兌說也而在外外說以懷之內順以固之眾之所以聚也上下說順邪佞之道也剛而違於中應強亢之德也說而順剛中而應聚道之正也聚非正不可陽尊中正為萃之主是以利見大人聚以正也物聚矣觀會通以行其典禮時也是以利有攸往順天命也說順於類正以相聚得其通而保其久也天地萬物之情也坤眾也兌正秋也物成而眾美具是以用大牲吉也上兌為羊下坤為牛坤體博大兌體說澤博碩肥膺用大牲之象也物眾地大芽孽易生苟无備防之虞則眾心生而禍患作是以除戎器戒不虞也以象

易傳五上

推之坤在下闔戶之時也兌在上日入之所也時闔而眾聚是以有不虞之備也以爻求之四以陽居近君之位下據三陰有據眾逼尊之象君子戒備之時也象言戒不虞示天下之大戒也爻言大吉无咎開其歸正之門也先王之享廟无非順天時也雨露既濡君子履之而有怵惕之心於是有春祠夏禴故在豫則先王以作樂崇德薦之上帝以配祖考蓋豫二月卦也春獻於廟以說樂為主也霜露既降君子履之而有悽愴之心於是有秋嘗冬烝故在萃則王假有廟以致孝享蓋萃八月卦也秋薦於廟以備物為主也然卦言用大牲吉

而六二乃利用禴者卦言一卦之時爻言一爻之德也

三三坤上 巽下 升 震宮 四世

初六允升大吉象曰允升大吉上合志也

之泰坤下 乾上三三允升大吉德合也升者剛巽柔而柔

順剛也柔處於初尚微也上承於剛而剛巽之合德

也木之升由有本也人之升由有德也德之積起於

微也德合而升為時所允積而至之可以高大是以

大吉也下三爻巽體也志同升進是以合志也其舜

之揚於側陋乎蓋初巽之主也變而為乾健而上行

可升之德也卦變為泰三陽同進君子彙征可升之

易傳五上

時也允升大吉之象也

九二孚迺利用禴无咎象曰九二之孚有喜也

之謙艮下 坤上三三孚乃利用禴德升聞也无咎德勝其

位也陽居巽中方升有位剛而能正中而无私應上

以誠馨德升聞明信所薦不待豐盈是以利用禴也

以陽居陰位不當也雖非其位而上享其誠神嘉其

德方且有喜何咎之有其舜之主祭而百神享之乎

蓋巽而為良良止也止乎中正巽而不過剛而不亢

有孚之象也禴薄祭也謙不足也謙者天道所益鬼

神所福也有喜之象也

九三升虛邑象曰升虛邑无所疑也

之師坤下 坎上三三升虛邑上順也无所疑往必得也升

之為義下巽而進上順而接也三處巽極上比於坤

上居順極而為之應已以巽承上以順接應而升之

虛邑以待之是以升虛邑上順也履得其位以陽升

陰以此而往孰能禦之是以无所疑往必得也蓋坤

在上虛邑也巽而為坎一在木中本根苞固木道上

行將出於地无所留難升虛邑之象也卦變為師眾

順而從以此用眾所向莫拒其文王之得征伐伐犬

戎伐須密伐崇而无敢侮拂者乎

六四王用享于岐山吉无咎象曰王用享于岐山順事

也

易傳五上

之恆震上 巽下三三王用享于岐山不拒眾也順事不侵

五也升上近尊居順之始下升而進已當首接拒下

之進則拂眾專上之權則迫尊唯順物之情納而不

拒順以事上不侵五位乃得吉而无咎其文王之事

乎是以享於岐山也蓋坤順也眾也變而為震震為

諸侯文王以服事紂之象也卦變為恆恆巽而動久

於其道而後化成順事之象也

六五貞吉升階象曰貞吉升階大得志也

之井巽下 坎上三三正吉體柔應剛也升階得志踐尊位

也體柔順之德而任陽剛之應納而不拒應而不專

是以得正而吉也坤眾也順也柔升得中眾順而剛

應於是踐天子位焉是以升階得志也正吉而後升階順而有序升以禮也其堯舜之揖遜乎蓋君以民爲本高以下爲基坤眾也地也變而爲坎坎亦眾也水也水行乎地納而不拒流而不盈眾歸之象也卦變爲井井德之地升之階也

上六冥升利于不息之貞象曰冥升在上消不富也

之蠱巽上三三冥升不知止也利不息之正不求滋也處陰之極在升之上昧于所升而不知止冥升也時消矣无所滋息矣非進德脩業之道也志不求滋爲不息之正則可也其絕粒輕舉爲冥升之事者乎蓋坤而爲艮地而爲山陰長上極也冥升之象也艮

易傳五上

爲山而居外巨闕之象也是以利不息之正也卦變爲蠱風落山隕其實消不富之象也

論曰升明萃之效也聚以正是以升也剛巽柔而柔承剛下巽而求上順而接升之義也巽在下木道方生坤在上地道上行升之象也一在木下爲本二居巽體以剛中在下而應五木之本方生而上升也地以生物爲德五居坤體以柔中在上而應二地以順道容而生之也柔以時升剛以中應升之所以元亨也木之升由乎陽也道之升由大人也是以利見也木生于冬長于春就陽也始於尺寸而至於合抱利進也南明方陽也向陽利進

是以志行也地中生木苟有其本必然升也君子順德積之於小必高大也升十二月卦也乾鑿度謂陽氣升上陰氣下承萬物始進譬猶文王修德積道宏開基業鄰國被化岐民和洽周道始亨始得升平之路故六四口交取王用亨于岐山爲象亦其理也

三三坎下兌宮一世

初六臀困于株木入于幽谷三歲不覿象曰入于幽谷幽不明也

之兌兌下三三臀困于株木失所庇也入于幽谷陰處下也三歲不覿隔應也濟困者剛明者也初以陰

易傳五上

柔居於窮困不安所居而上求於應而二以剛困之失其所庇是以臀困于株木也臀初六之象也體陰柔而居不安也質既陰柔性又趨下智不足以出幽才不足以濟險險深困極是以入于幽谷也已既處幽二又隔路雖有其應豈得見之是以三歲不覿也蓋坎而爲兌坎爲通而兌塞之不得之其所應困株木之象也兌爲澤而坎窒之不能出於幽陰人幽谷之象也自初至應更三爻而後出於險遇其應焉三歲不覿之象也

九二困于酒食朱紱方來利用享祀征凶无咎象曰困于酒食中有慶也

之萃坤下三三困于酒食祿未足也朱紱方來同剛
德也利用享祀德可薦也征凶无咎未出險也二已
有位而在險剛實之體陷於二陰之間雖居有位而
祿食未豐是以困于酒食也朱紱天子之服也二與
九五同剛中之德雖困而終不可掩必獲乎上矣是
以朱紱方來也黍稷非馨明德惟馨神之所憑將在
德也酒食之豐非所尚也是以利用享祀也以陽居
陰履謙也剛不過中用中也為坎之主有信也應不
在一无私也以此處困君子之正也是以德可薦而
有慶也然居小人之間德雖盛也時猶險也若乘險
而往居失其中則咎自作也是以征凶无咎戒也其

易傳五上

十九

文王之在臣位乎蓋陽實陰虛一陽在二陰之間陽
陷也困于酒食之象也朱藏一正色也紱下順盛服
也坎體藏一變而為坤坤體下順朱紱之象也在坤
則為黃裳在坎則為朱紱因體取象也卦變為萃致
孝享之時也利用享祀之象也

六三困于石據于蒺藜入于其宮不見其妻凶象曰據
于蒺藜乘剛也入于其宮不見其妻凶不祥也

之大過巽下三三困于石承四也據于蒺藜藉二也
不見其妻无配也處不中正而承乘剛爻進則遭辱
退則履危是以困于石據于蒺藜也既辱且危獨立
无配是以不見其妻也人之進將以求名也四非所

困而困焉是以名必辱也人之退將以安身也二非
所據而據焉是以身必危也以險居極以柔處剛履
不中正失位處危不祥之實已所當也是以死期將
至妻不得見也蓋坎而為巽巽為進退為不果在險
而進退有難困于石據于蒺藜之象也困兌宮一卦
卦也上為兌主不為己應入其宮不見其妻之象也
卦變大過棺槨之象取諸大過死期將至之象也昔
齊崔武子欲取棠公之妻筮之遇困之大過陳文子
曰夫從風風隕妻不可娶也且其繇曰困于石據于
蒺藜入于其宮不見其妻凶困于石往不濟也據于
蒺藜所恃傷也入于其宮不見其妻凶无所歸也

易傳五上

三

九四來徐徐困于金車吝有終象曰來徐徐志在下也
雖不當位有與也

之坎坎下三三來徐徐欲從其應疑而緩也困于金
車為二所隔阻其行也四應在初可以濟困而有物
為間疑而緩之是以來徐徐也金堅物也車載已者
也二以陽剛隔初之路欲乘而往二阻其行是以困
于金車也濟困之道必由應援有應而隔是以吝也
邪不勝正雖阻卒合雖不當位志應相與是以有終
也蓋兌而為坎澤始通也始出於險流而未快來徐
徐之象也始塞終通初吝有終之象也

九五劓則困于赤紱乃徐有說利用祭祀象曰劓則志

未得也乃徐有說以中直也利用祭祀受福也

之解坎下三三剝則去小人也困于赤紱二不為應

也乃徐有說掩之者去而同德者伸也柔掩剛所以

為困三與上皆掩剛者也上乘五位困于上則不通

剛之者去上也三侵五功困於下則不行剛之者去

三也是以剝則也赤紱諸侯之服也二不為應則有

臣而不為用是以困也然二雖不應同剛德也掩剛

者去則同德者伸是以徐有說也困守剛中大人之

正也幽明可通而介福自至故以祭祀受福也此善

主困時者也二與五皆剛居中正德同也是以皆利

祭享也蓋剛居尊位變而為震震為威武刑之象也

易傳五上

震為諸侯赤紱之象也震可以守宗廟社稷而為祭

主祭祀受福之象也卦變為解在困而善解者也

上六困于葛藟于臲臲曰動悔有悔征吉象曰困于葛

藟未當也動悔有悔吉行也

之訟坎下三三困于葛藟體陰也于臲臲乘剛也動

悔有悔困極思濟也征吉求出困也吉行能避凶也

陰爻說體而處困極柔曼纏固不能自脫是以困於

葛藟也居卦之上承五之剛處之不安是以困于臲

臲也進則葛藟繁之處則臲臲難據皆不離于困困

之極也困之極則謀所以濟困之時也曰者語辭也

動悔動輒有悔也有悔咎前之悔也柔弱之質不能

專斷悔其所處往而求濟是以征吉也悔前思濟在

困不迷迪吉避凶是以吉行也初入之上出之不與

終困也蓋兌而為乾健而說是以能出困也卦變為

訟險而健是以訟也終訟則凶非吉行也悔前之為

可也因卦變而示戒也

論曰困柔掩剛也兌以柔居上坎以剛居下坎以

一剛陷於二陰之間兌以二陽居於一陰之下坎

水也澤水之聚也水就下而趨坎則澤无水澤无

水則萬物困矣而首言亨何也坎在下也凡物資

水而生凡人資道而成坎藏一一者水之源道之

本也物於時雖困而本源未衰以其下有水人於

易傳五上

時雖困而本原未衰以其內有道也有本有原是

以雖困而亨也坎為通以其藏一本原不竭也君

子處困而不失其自通之道是以不失其所亨也

二五剛居中正也大人處困之世而能濟天下之

困以剛中也是以正大人吉也君子不可困也可

困非君子也若濟困則其唯大人乎有德有位也

下坎為心上兌為口處困非尚口之時也維心則

亨尚口則窮是以有言不信也困與險相遇也非

若需之險在前而可待也非若蹇之見險而可止

也適與險遇時也不可逃也君子之於困委之天

命而不逆也而其在之志則守而遂之不可屈

也是以君子以致命遂志處困之道也九二言困于酒食釋者皆謂豐於祿屢飲之也夫君子食其祿必任其事非素餐也德不稱其祿不可一日居也若屢飲於祿為酒食所困豈君子之正乎君子事其君而行其道居重位而享重祿蓋其常也若其享厚祿而不得辭焉則施祿以及下可也未聞以祿為困也獨乾鑿度以為困于酒食祿不及也蓋得之矣其說以謂九二有中和之德而在二陰之間居亂世交於小人而其德不可掩故困于酒食祿不足也

巽下井 震宮五世

易傳五上

初六井泥不食舊井无禽象曰井泥不食下也舊井无禽時舍也

之需坎上三三井泥不食陰處下也舊井无禽四不應也井之不食以泥也才之不用以汚也陰柔之質居井之下沈滯卑汚是以井泥不食也四修井者也初之汚而四不應无潔治之功也井舊无水禽何食哉才汚而下時何用哉是以舊井无禽時舍也蓋巽陰卦也初陰爻也重陰處下汚下者也卦變為需在需之初為需于泥井泥之象也四之互體離也離為鳥而不應无禽之象也

九二井谷射鮒甕敝漏象曰井谷射鮒无與也

之蹇坎上三三井谷射鮒志在下也甕敝漏勞无功也谷下注者也井以上出為德二比於初上无其應近而相得樂于下注失井之道井谷也鮒穢濁所生微物也初微陰也而下注焉射鮒也雖中之无帥之以應者是以无與也甕注水者也不能上行而樂下事无受積之質矣雖終日勞而无所得是以甕敝漏也蓋巽入也變而為艮艮為山而下入焉谷之象也巽伏也初以陰伏於下鮒之象也艮土也甕之質也艮止也甕之用也而下注焉甕敝漏之象也卦變為蹇井道之蹇者也

易傳五上

吉

九三井渫不食為我心惻可用汲王明並受其福象曰井渫不食行惻也求王明受福也

之坎坎上三三井渫不食時未知也為我心惻憂道也可用汲已潔也王明並受其福遇所知而賴其治也居陽而應上得正而上行井已渫也三井水之半也半水之井時未知也是以不食也水之半可汲矣而人未知德之漸可用矣而人未聞憂道之不行是以心惻也未知未聞當求所伸己已潔可汲也上有應可求也然半水之井不若滿水之井易知也潛德之人不若顯德之人易聞也唯明者乃能知人之未知是以王明而後可求也君子之求於上非利於進己也欲行其道以成濟養之功也已得行其道得

賴其治是以並受其福也蓋異乎水而上水井之義也坎藏一水之本也坎爲通水之行也巽復變而爲坎井道通矣井渫之象也猶在坎下人所未見不食之象也坎爲心爲加憂心惻之象也坎爲知王明之象也

六四井甃无咎象曰井甃无咎修井也

之大過巽下兌上三三井甃无咎自治也初舊而泥四不

爲應失治也遇三之半已過乎中當修也已失而後

修善補過者也是以无咎也四雖得位而陰柔无應

自治者也甃而修之先自治也使盈而列待五之用

也蓋居坎之始變而爲兌兌爲壅爲毀折因其壅且

易傳五二

毀而修治之井甃之象也卦變大過本末弱也本末

弱必過分求治之乃无敗撓之凶是以无咎也

九五井冽寒泉食象曰寒泉之食中正也

之升巽下坤上三三井冽寒泉食養不窮也井之治莫美

於泉之寒而冽則又其甚焉者也居于中正爲井之

主保井之德養而不窮其道上行人受其施是以井

冽寒泉食也井之養以寒泉也泉之寒以源深也人

君成濟養之功由有德也德之不窮由中正也有本

者如是也蓋居坎之中天一所藏井之源也變而爲

坤出乎地中也坎通也坤順也源深而通上行而順

井冽寒泉之象也源深而通上行而順則非旁行而

側出中正者也卦變爲升井道升而上行也

上六井收勿幕有孚元吉象曰元吉在上大成也

之巽巽下巽上三三井收井道成也勿幕戒吝施也有孚

元吉眾信也三渫而可汲四修而待盈五冽而可食

至上則收成之際也應於三而引於五博濟而无不

施井道成也井以上出爲功井道成矣不可幕也幕

之則失井之用是以勿幕戒吝其施也功已成而施

不吝則濟養之道眾所信也眾信然後善且吉是以

有孚元吉也五有食養之德上能廣五之施大臣之

廣宣主澤輔大成之業者也蓋巽木也下體之巽則

入乎水而上水者也上坎也復變而爲巽井成而設

易傳五上

幹之象也

論曰水人所資以生也德人所保以治也從於水

而下入水上汲而施於物井之道也好於德而巽

志脩德充其德而位於民上咸賴其澤德之施也

故井者德也巽志修德德之地也自古至今其道

則一不可改也可改非道也酌之不潔不資於外

无喪也莫究其極不尸其功无得也往來者皆井

其井之用德博而施普也非剛中之德不能至也

井可食矣人近至之而未繙不能汲而獲其用也

君子雖至於德而无位不受其器未能申其功也

繙之非道用之非器棄先之功是以羸其瓶凶也

君子相器而立度行權而合物然後道可終也夫道者及物而成德也修其道而不能濟物非德也有德而无其位不能建其功其德未行也有其位立其法當其權然後能中之是以木異水修其德也剛中正有其位也異取其行權也坎取其立法也觀井之象而古今之道可知矣序卦曰困乎上者必反下故受之以井何謂也天之生物也猶君之主時也物之藉水也猶時之藉土也水善利者也土善治者也水之失澤猶土之失位也失而不

易傳五二

三

下而爲之井是極其困所別致其汲引之階者也失彼之澤與此之井失彼之位與此之階非天下大智不能與於此也然猶防其守之不固施之不廣援之不力而用之不盡也以邑用井邑可改井不可改也以位行道位可易道不可易也剛中不變守之固也汔至未繙羸瓶之凶以未出乎險中也水離困而得井被汲而上出中道而傾覆未及用也未及用則再汲之可也中道傾覆再授之可也戒失中道而止援之不力者也卦之三井之半也已渫而不食時未知也是以心惻以見聖人憂物之心如是其至也至四而修防其不及大用也

至五而食汲之不窮也至上而收用以成功也勉夫用之不可不盡也非特上之援士也君子以道援天下而守道不固施德不廣救之不力用之不盡與不援同也是以木上有水取過分濟物之象也夫水譬則性也孝慈欽讓之道人之性也君子因人之性而勸相之非抑而制之也因水之性疏鑿而聚之而取之得宜故水得其通而其利不窮也君子因人之性而勸相之治之得宜故人樂其勞而財用不匱也坎勞卦也汲勞事也井邑之所共也勞民勸相之象也或曰井喻則法也邑喻則國也邑之有井猶國之有法也邑可改而井不可

易傳五上

辰

改國可遷而法不可遷井以无私爲德法以至公爲常也蓋上坎爲法下巽爲令亦取象之一端也

易小傳卷五上

易小傳卷五下

宋吳興沈 該著

三三離下革 坎宮五世

初九鞏用黃牛之革象曰鞏用黃牛不可以有爲也

之咸兌上三三鞏用黃牛守中順也黃中色也牛順

物也以文明之德革昏濁之時可革也初居其始而

上无其應以剛承柔以明事昏不失中順者也明濁

不侔其勢必革而固守中順待其自然不爲革首可

革而不爲者也其西伯之所守乎三分天下有其二

可革矣猶以服事商周之德其至矣乎蓋離爲牛中

虛而順變而爲艮外剛而止鞏用黃牛之象也卦變

易傳五下

一嘉業堂校刊

爲咸以剛下柔以虛受人感以自然非以力彊革物者也

六二巳日乃革之征吉无咎象曰巳日革之行有嘉也

之夫乾上三三巳日乃革待眾信也征吉无咎革而

從也巳日不遽也二居離中爲革之主宜易矣而必

待巳日乃革者陰之爲道不宜先唱人之常情難與

慮始久而後方信信而後可革是以巳日乃革之也

柔以守位中以爲道上應於五承命而行信而革之

革而從制是以征吉也往而得吉革而當矣其悔乃

亡是以无咎也以明革昏革而從制行升鼎五是以

有嘉也其周武之所志乎蓋離日中也兌日入也居

離中而應兌五巳日之象也離而爲乾明而健能革也卦變爲夫剛決柔也剛浸而長乃可決也不可遽也

九三征凶貞厲革言三就有孚象曰革言三就又何之矣

之隨震下三三征凶剛過也正厲上恃應也革言三

就令已成也有孚言而信也革之道不可暴也二以

柔中爲革之主三以陽剛處於其上過則失中是以

征凶也以至明革至昏雖正也而上之小人革面无

耻恃應處外不從其革而三以剛躁顯而革之正之

危也是以正厲也夫革之道始則駭中則疑終則說

易傳五下

二

以信常情所同然也下三爻革物者也上三爻從革者也自初至三革之勢已行矣其令已成矣雖欲不

從將何所之是以革言三就有孚也三五同功者也

五居革尊處於中正不令而信故其有孚也在未占

之前三過其中任剛革物而上應處亢故其孚也在

革言之後蓋離而爲震炎極而動往則凶也離於人

爲言爻處其三革言三就之象也卦變爲隨革而信

之眾說而隨者孚之象也

九四悔亡有孚改命吉象曰改命之吉信志也

之既濟坎下三三悔亡革而當也有孚眾聽允也改

命吉承五也以陽居陰履非其位宜有悔也剛能辨

制志信而行守卑承尊革而當物是以悔亡也處澤
之始與明相接已既從革率類向明眾所聽允是以
有孚也五居革尊不令而信己以順承奉命而行是
以改命吉也蓋兌而為坎坎為眾為信為聽眾信而
聽說而從革有孚之象也互體巽也巽為申命為行
權改命之象也卦變既濟水火相革革而其道濟也
九五大人虎變未占有孚象曰大人虎變其文炳也
之豐離上三三大人虎變剛居尊也未占有孚其兆
著也體剛巽明知變之道位正權行勇於變革而易
為功大人之道也是以虎變也得於中而煥乎外理
著於兆矣乘時而革革而不變豈待占而知哉是以

易傳五下

三

未占有孚也二以信志應之四以改命輔之有其時
矣剛明中正位稱其德矣革昏救弊一新制度炳然
在上合於權而當於人矣其湯之革夏武之革商乎
大哉文乎郁郁乎非三代之主不能新之也蓋兌見
也其體文柔變而為震震動也其動剛武說澤見乎
外而剛武動其威虎變之象也卦變為豐豐日中也
大明中天豐盈盛大萬目咸覩不待占而信也
上六君子豹變小人革面征凶居貞吉象曰君子豹變
其文蔚也小人革面順以從君也
之同人離上三三君子豹變輔時也小人革面无恥
也征凶居正吉戒極也勇於變發而成文者虎也其

次勇於變而其文著者豹也五大君也上大臣也柔
從剛者也豹從虎也臣輔君者也君子於此觀時會
通文飾功業以輔其上是以君子豹變其箕子之陳
洪範周公之作禮樂乎大哉業乎彬彬乎非三代之
臣不能輔成之也小人於此革面從君前日為桀紂
之輔明日為湯武之臣隨變順时无恥也小人而无
恥常也革面可矣雖聖人不能深變之也周之三監
是也害已去矣政已新矣革道已成在守之以正而
已不可以革為常也是以征行則凶居正則吉戒極
也蓋火革物者也金從革者也上為兌主應離之三
從火而革者也在君子則為豹變柔文剛也在小人

易傳五下

四

則為革面陰在外也兌而為乾乾健也豹健物也豹
變之象也外雖健而中實柔革面之象也處革之終
既說健於革則極而不已是以有征凶居正之戒也
卦變同人革道已成天下畢從同文也
論曰下離火也火欲炎上而澤乘之上兌澤也澤
欲趨下而火承之其志則相乖其勢則相息二女
同居其志不相得為革之象也息者勞而止之待
其自生也火革物者也金從革者也兌金也從火
而革者也革之義者四時之序自秋徂冬自冬徂
春自春徂夏皆以相生為序獨夏之徂秋有化无
生離夏也兌正秋也金火之氣革而後化故曰天

地革而四時成也離日中也其體文明兌日入也其體濁澤以文明之德革昏濁之時湯之革夏武之革商是也天地之革時也以明革昏當也上順天時下當人心故曰湯武革命順乎天而應乎人也因時以伸其用也革之道去故取新也澤中有火燼故根也治麻明時變前政也一變而為七七兌之數也七變而為九九離之數也數窮則變變則通時也夏之有天下數窮矣湯不得不革也商之有天下數窮矣武不得不革也湯武革命是天之麻數在爾躬也順天時而主麻數不得不治而明之也堯之授舜舜之授禹皆曰天之麻數在爾

易傳五下

五

躬蓋數必有窮也堯舜在上不可革也可授也桀紂在上不能授也必革也時雖不同麻數所歸則一也革次井何也示夫守常在而下而不知變者也澤困矣因地之下而為之井守常者也守常不變久而必濁濁則未免於困是以授之革也

三三 巽下鼎 離宮二世

初六鼎顛趾利出否得妾以其子无咎象曰鼎顛趾未悖也利出否以從貴也

之大有離上三三顛趾出否治鼎之道也得妾以其子傳器之用也初居鼎下趾也上從四應顛也鼎趾之顛所以革汚也否穢既出將以革新地陽實而陰

虛陽貴而陰賤其顛也非悖也以陰應陽從貴也出汚納新受實也治鼎之道也初以陰在下妾也四以陽承五子也五主器者也四傳器者也得妾以其子所以廣生息之路重傳器之用也妾本下也而以子升士雖賤也而以才貴皆顛而上從以致其新也是以无咎也初巽主也顛而致用行權以致器也蓋巽為木其數三居於鼎下趾之象也變而為乾巽宜下也健而上行顛趾之象也乾父道也君道也得妾以子以重傳器之用君父之道也卦變大有无所不容得鼎之用也

易傳五下

六

九二鼎有實我仇有疾不我能即吉象曰鼎有實慎所之也我仇有疾終无尤也

之旅艮下三三鼎有實應五也我仇有疾防四也初已出否二以中受剛中應五而承其實鼎有實也五主器者也二為之應司鼎者也四以近權上逼於尊而與二同功惡其專任怨耦敵我仇也然四自折足有疾也救覆不暇寧暇謀人是以不我能即也人之置器必擇其可安之地為上司鼎任已重矣必慎其所置之地必使仇不能即然後保其終吉而无尤也鼎已實矣慎而置之使仇我者不能閒近權者不能窺善守器者也蓋巽入也變而為艮艮止也剛巽而中入而止之鼎有實之象也卦變為旅旅處不安也

必慎其所往是以慎所之也在旅之二即次也即次則置之安矣是以終无尤二卦皆云也

九三鼎耳革其行塞雉膏不食方雨虧悔終吉象曰鼎耳革失其義也

之未濟坎下三三鼎耳革已盈也其行塞四間之也雉膏不食五不任也方雨虧悔終吉久則通也三五同陽功者也鼎以耳行以腹受皆欲虛也五以柔居尊耳之虛也三以陽處剛腹已盈也功同而德異失同德之義鼎耳革也尊柔非應而間於四是以其行塞也所受者已盈矣何所更容近尊者間之矣无以自達雖有君祿安得享之是以雉膏不食也雉謂五

易傳五下

也文明之主也雉膏君之祿也以陽居陽雖處盈也而居巽體可以適權也當鼎新之主耳目聰明以柔接之而已能行權巽不失正則間塞之悔久自和通是以方雨虧悔終吉也方雨陰陽和也戒守常者貴適權以取其新也蓋三之變坎也五以離在上三以坎在下水火相革鼎耳革之象也水火相革則无以成烹飪之用雉膏不食之象也卦變未濟陰陽不交也交而和則終濟矣方雨虧悔之象也

九四鼎折足覆公餗其形渥凶象曰覆公餗信如何也之蠱巽下三三鼎折足失任也覆公餗敗其實也其形渥受辱也以陽居陰履非其位下應於陰與非其

人以不中之才當鼎食之寵上實下弱失其所任是以折足也自二至四鼎之實也鼎實以盈失任而仆是以覆餗也德薄位尊力小任大與非其人為下所站是以前形渥也人臣而任天下之重必量力自信而後可也非所任而任以至於此信安在哉宜其凶也任用之戒也蓋初陰在下足也三陽乘之力不能勝是以折也離而為艮火焚山敗其質也卦變為蠱風落山隕其實也折足覆餗之象也皿蟲為蠱蠱壞也其形渥之象也

六五鼎黃耳金鉉利貞象曰鼎黃耳中以為實也

之姤巽下三三黃耳金鉉器大成也利貞柔巽剛也

易傳五下

黃中之色也金質之貴也鼎以耳行五鼎之主也居中應中以中為實黃耳也鉉載鼎者也居尊以柔納乎剛正金鉉也柔足以容剛足以舉鼎道之大成也尊柔而巽剛行權而應變者也非正不可是以利正也蓋離之中爻對峙於上黃耳之象也變而為乾乾為金金鉉之象也卦變為遇遇小人長也大君守成所居在正守失其正遇道斯興是以利正防未然也上九鼎玉鉉大吉无不利象曰玉鉉在上剛柔節也

之恆巽下三三玉鉉在上文飾備也剛居於上五以柔奉之五居柔尊己以巽輔之玉鉉也玉副金者也剛文柔者也臣輔君者也鼎道大備剛柔中節文飾

備也其周公之禮樂文飾王業者乎剛不亢柔能納正尊賢與能器業大備是以大吉而无不利也蓋居鼎之成在離之上陽剛之實火不能炎變而為震其體剛動玉鉉之象也卦變為常剛上柔下常而可久剛柔節之象也

論曰鼎顯革之成也以革之下體有文明之德升鼎之上體為文明之用以革之二有革命之志升鼎之五成主器之功革而成者也柔進上行得中應剛五也主器者也是以元亨也天下神器也鼎器之大者也其治之必有法也治其器必有以為之制度制度之道莫尚乎立欽立欽之先莫先乎

易傳五下

九

享上帝此制度之先也鼎象也尚象制器鼎莫重也初陰分其趾也三陽居中腹也離之陰爻對峙於上耳也一陽橫亘於最上鉉也是以鼎象也以木巽火烹飪之用也巽以與下以天下之大而虛已待賢故天下歸之文明之治不勞而成是以巽而耳目聰明也離目也五鼎耳也耳目聰明之象也離南方也聖人南面而聽天下養賢致治垂拱仰成正位之象也巽申命也革既去故則當改命取新制器立法以成之凝命之象也正位凝命所以撫有神器而為宗廟主也去故取新莫尚乎明權莫尚乎適變上離以神其明明權也下巽以行

其權適變也適變矣終必歸乎正此治器取新之道成也是故五以金聲始條理也智之事也上以玉振終條理也聖之事也五行志曰商之高宗祭成湯有蜚雉升鼎耳而鳴劉歆以為易有鼎卦鼎宗廟之器也主器奉宗廟者長子也野鳥自外來入為宗廟器主是繼嗣將易也一日鼎三足三公象而鼎以耳行野鳥升鼎耳小人將居公位敗宗廟之祀也高宗恐駭謀於忠賢修德而正事舉傅說於版築之野授以國政因能致治中興享國之久蓋以傳器主祭言之則長子之象也以鼎足承上任天下之重則三公之象也亦各有所取也

易傳五下

十

三三震下震

初九震來虩虩後笑言啞啞吉象曰震來虩虩恐致福也笑言啞啞後有則也

之豫坤下三三震來虩虩始震而知懼也後笑言啞

啞在福而猶慎也持盈守成之戒也始生之陽長子也為震之主主器者也虩虩驚懼之貌也當震之始而能以剛下柔自反而懼是以震來虩虩也啞啞不敢肆其聲也以懼致福獲其笑語而猶慎畏不敢肆聲是以笑言啞啞也以此主器是以能震其持守之用也修之在初是以戒也蓋剛處重震之始因其震而自震震來虩虩之象也爻變為坤坤順也卦變為

豫豫備也順以動而不失其則能豫備以致逸豫後笑言之象也

六二震來厲億喪貝躋于九陵勿逐七日得象曰震來厲乘剛也

之歸妹震上兌下三三震來厲畏初也喪貝躋陵失其處也初以剛為震主二以柔而乘之是以厲也畏初之

震度其所處不能自安必喪已資欲仰其應升高以避之而兩震不相應也何所濟乎失其處者也然處

中守正居懼自省則終固其所而復其所畏是以勿逐七日得也蓋震之來所以肅柔慢也二以陰爻變

而為兌體柔處說是以震來厲也卦變歸妹女說男

易傳五下

十一

柔乘剛也女說男失其正喪貝之象也柔乘剛履於危躋陵之象也兌之數七數極則變是以七日得也

六三震蘇蘇震行无眚象曰震蘇蘇位不當也

之豐離上震下三三震蘇蘇弱而无當也震行无眚動而

從剛也蘇蘇柔緩貌也震以驚肅柔慢為義三以陰居陽以柔乘柔弱而无當是以震蘇蘇也弱而无當

則居不安矣材雖緩也然震體成矣苟有憂畏之心而能依剛果之助則免於戾矣四上震之主也行而

從之動而從剛是以无眚也蓋三陰爻也變而為離離陰卦也過於陰柔蘇蘇之象也卦變為豐以動故

明行无眚之象也

九四震遂泥象曰震遂泥未光也

之復震上坤下三三震遂泥居柔介陰也陽剛之才可震也而居於柔安於眾陰之中遂泥者也失於震首不

能致後福之則陰柔自居不足以驚遠懼邇雖得所奉豈足光哉蓋震而為坤雷入地也卦變為復陽在

下也雷方震而入於地陽方動而復於下遂泥未光之象也京房易傳曰震遂泥厥咎國多糜釋者謂互

體坎也四在坎中為泥之象言沉溺不能自出厥咎多糜糜迷也

六五震往來厲億无喪有事象曰震往來厲危行也其事在中大无喪也

易傳五下

十二

之隨震上兌下三三震往來厲乘剛也億无喪有事戒失權也柔居尊位迫四之剛懼而往也尊位何安其來

反也剛以為疾是以往來厲也億度也度而求其不喪權剛之道則必有事焉其事為何在中也居尊守

中則剛不能陵四不敢逼是以億无喪有事戒失權也人君之勢莫大於權剛權剛在則主威震故曰大

无喪也五雖乘剛四泥未光權剛不亡而其危可防是以戒也主器畏慎之故也蓋震而為兌柔說居尊

可危也卦變為隨動而說隨是以有失權之戒也上六震索索視矍矍征凶震不于其躬于其鄰无咎婚

媾有言象曰震索索中未得也雖凶无咎畏鄰戒也

之噬嗑離上震索索視矍矍居極也震不于其躬于其鄰知戒避也失中處極當重震之上懼極而不自安也是以索索有驚矍矍而視也君子安其身而後動內外震懼身之危矣而猶動而不已凶之道也是以征凶也五居震尊守中知懼不喪權剛已乘其上畏而自戒震不以躬懼鄰而驚是以无咎也兩震者因其震而自震所以保其終也非陰陽之和也自震而戒則可兩震相求則乖近戒於鄰遠乖於應是以婚媾有言也蓋居動之極震索索之象也變而為離離為目視矍矍之象也震動也離明也動而明知戒畏之象也卦變噬嗑婚媾有言之象也

易傳五下

十三

論曰震者因其震而自震也微而震之保其終也是以亨也雷者天之震也迅雷風烈君子變其容號令者上之震也發號施令天下聳其聽所以威懈怠而肅柔慢也震動也動者吉凶悔吝之所生也事之來驚而懼然後終獲其福是以恐懼致福笑言有則也震次鼎明器之傳也出為祭主長子也恐懼修省持盈守成之道也是以可守宗廟而為祭主也持守之道以欽為主欽主於內則臨大震懼能安於所守而不自失是以震驚百里不喪七鬯也蓋人之致欽莫大於祭祀祀以載鼎實而升之俎鬯以灌而求神方灌薦之始雖震雷之威

不能使之懼而失守欽主於內故也守器主祭之道也守器主祭而知欽畏是以遠者驚而邇者懼主威所以大震也故初主卦首恐懼有則故二喪貝五居尊位守中不失致上矍矍夫已資尚喪視且不違寧暇窺神器乎且震為雷猶人主之威也雷之奮必隱隱然出於地漸奮而上達然後轟然震驚必洊動而後震固未嘗遽也如人主之震亦須有漸必先加以聲隱而未發及其不得已然後赫斯怒則天下莫不震懾矣象言有雷震之意也震諸侯之象也諸侯之地方百里是以震驚百里也天子者奉天之威以震動乎天下必震懼而後

易傳五下

十四

能守其宗廟也諸侯者奉天子之威以行乎一國必震懼而後能守其社稷也皆初震而有其後者也

三三艮上艮
初六其趾无咎利永貞象曰艮其趾未失正也
之賁艮上三三艮其趾止於下也利永正戒以守也
趾在下者也柔居艮始以靜止下艮其趾也柔之為道不利遠者居下止靜得其正矣而正固之守有所不足是以利永正戒以守也蓋艮取人體為爻之象初處最下趾之象也爻陰也變而為離離體陰柔而性炎上是以有永正之戒也卦變為賁善止於初以

自責其行者也故賁之初亦以趾爲象

六二良其腓不拯其隨其心不快象曰不拯其隨未退聽也

之蠱巽下三三良其腓失止漸也不拯其隨欲從三

也我心不快不果進也腓隨足者也自動則躁妄也

初良其趾止之在始二浸向上失止於漸是以良其

腓也上比內主樂於從陽輕躁妄動不能自飭是以

不拯其隨也良體不動則腓不得舉而隨也性躁而

不得往往既不果於進退又未能聽命是以心不快

也蓋良而爲巽巽爲股腓屬於股者也良其腓之象

也巽爲進退爲不果心不快未退聽之象也卦變爲

易傳五下

蠱風落山女惑男不拯其隨之象也

九三良其限列其夤厲薰心象曰良其限危薰心也

之剝坤上三三良其限止非其所也列其夤失初終

也危薰心畏首尾也限上下之間也知其不可而止

則全其體限而止之乃止敵而止之乃止非其所

是以止其限也夤心脅之間憂畏之義也既不能以

靜止止之於初又不能爲敦艮止之於終失於謹始

既憂於初不能圖終又慮其後是以列其夤也首尾

之畏危亡之憂薰灼於心是以厲薰心也蓋良而爲

坤艮爲背坤爲腹在腹背之間體之限身之夤也卦

變爲剝剝喪也剝牀及身危薰心之象也

六四良其身无咎象曰良其身止諸躬也

之旅離上三三良其身止得其分也陰道止靜能止

也以陰居陰當位也當位而靜止得其分求在我者

也是以良其身也道伸而躬屈良其身者亦止諸躬

而已善屈身以止者也是以雖乘剛而无咎也蓋良

而爲離離明也能止諸躬明哲保身之道也卦變爲

旅旅親寡也在親寡之時止躬保身則可无咎也

六五良其輔言有序悔亡象曰良其輔以中正也

之漸巽上三三良其輔慎其出也言有序發而當也

輔輔頰也頰在外輔在中者也言之所自出也王言

作令不可以易也節而止之慎其所出能止言也是

易傳五下

以良其輔也不言臣下罔攸稟令號令不可不當也

慎以出之其出如綸是以言有序也六五之尊以柔

含章以中行正是以得語默之節也蓋良而爲巽巽

出命也良其輔之象也卦變爲漸漸動不窮也言有

序之象也

上九敦艮吉象曰敦艮之吉以厚終也

之謙坤上三三敦艮之吉止道成也動者利之求也

動失則凶吝必生止者性之復也終止則吉祥自至

非敦厚之德不能止於終也以兼山之體處艮道之

成靜之極厚之至也是以敦艮吉以厚終也爾雅曰

丘一成爲敦丘艮山也變而爲坤坤地也山有靜重

之體地有博厚之德敦艮之象也卦變爲謙謙德之厚也君子有終以厚終之象也

論曰艮次震救動而極者也艮爲山靜止之體也山必重復而後成險其勢相兼則其險固而可以止物矣孔子曰於止知其所止人之止必知其所止而止之則得止之道止與所止兩者相兼所以能止也故象言兼山艮象言艮其止止其所義以此也艮其背背无所見也卦也上下敵應不相與也交也夫人之所以不能安其所止者牽於欲也欲牽於前則雖欲求止不可得也背者背其所見者也不見可欲則自然靜止止於其所不見則无

易傳五下

主

欲以亂其心是以其止乃安故曰艮其背不獲其身不獲其身忘我之謂也庭至近者也背其所見則雖至近而見所不及故曰行其庭不見其人不見其人不交於物之謂也艮其背不獲其身則內欲不萌行其庭不見其人則外物不接以此而止得止之道是以无咎也君子之道无固也見其可止則止之時可動則動之消息與時道乃光也陽止於上光明之象也

三三艮下漸 艮宮歸魂

初六鴻漸于干小子厲有言无咎象曰小子之厲義无咎也

之家人巽上三三鴻漸于干止未安也小子厲有言

始也始至而止于干未安也夫以羽毛之弱才業未聞上无應而首於進宜於小人之所危諂言之所困也是以小子厲有言也我未位也進不干分無害小人小人何害於我哉故雖有言而義无咎也蓋艮而爲難離爲鳥而止於下鴻漸于干之象也離爲言有言之象也卦變家人士之進在謹其始家之道在閑於初初有閑悔乃亡是以无咎也

易傳五下

主

六二鴻漸于磐飲食衎衎吉象曰飲食衎衎不素飽也之巽巽上三三鴻漸于磐得所託也飲食衎衎位應尊也磐安固之地也鴻隨陽者也三以陽得位而已依之得位相止居之安固是以漸于磐也五以陽居尊而已應之得位受祿和樂相與是以飲食衎衎也體柔順而處中正止而得羣進而應上德足以稱其所養其飲食也非素飽也進而以道者也蓋艮爲小石變而爲巽巽體安順磐之象也五以巽接二以巽事上下一德巽以相與飲食衎衎之象也

九三鴻漸于陸夫征不復婦孕不育凶利禦寇象曰夫征不復離羣醜也婦孕不育失其道也利用禦寇順相保也

之觀坤下三三鴻漸于陸漸得路也夫征不復同五

功也婦孕不育近據二也利用禦寇防閑也得位于上漸而之陸路可遵也三五同功剛得高位躁于上進欲分五功離其羣類往而不顧是以征不復也二五之應也爲己所止配非其正非夫而孕是以孕不育也離羣失友進可醜也樂於邪配失生化也是以凶也奪人之應合非其正動可防也二畏正應之求三畏五尊之逼陰陽相比其勢必相保也是以利禦寇也於永正之道爲失保一時之安則可也蓋三居艮上高也變而爲坤坤爲地廣也高且廣陸之象也陽爲艮主夫也陰下承之婦也卦變爲觀陰長而陽消也陰長故陽不能復陽消故陰不能育也

易傳五下

五

六四鴻漸于木或得其桷无咎象曰或得其桷順以巽也

之遯艮下上三三鴻漸于木乘剛也或得其桷承五也鴻水鳥也木非鴻之所安也以柔乘剛而无其應非所安也是漸于木也桷衡平而上附者也或者疑之辭也乘剛則疑不得其安矣然承五而相得焉得衡平之地而附之是以得其桷也五巽已順尊而相保不可傾奪是以无咎也蓋四巽主也巽爲木漸于木之象也變而爲乾乾體剛覆得其桷之象也卦變爲遯遯陰浸長也漸柔漸進也陰浸長則居不安是以以順巽爲貴也

九五鴻漸于陵婦三歲不孕終莫之勝吉象曰終莫之勝吉得所願也

易傳五下

五

之艮艮上上三三鴻漸于陵進得位也三歲不孕隔其應也終莫之勝道自復也陵高安之地也得中履正進而得位是以漸于陵也婦謂二也有德在二而三止之已失從配之義二失生育之功是以三歲不孕也二本正配三以近隔邪不勝正道將自復是以終莫之勝得所願也三與五同功者也夫漸者進得位往有功也務大位者不檢其細故下有同功匪正之事不校也及其大得位則人莫不懼而道自復也蓋下艮也上復爲艮兼山也陵阜之象也兼山之勢不可陵也上下一體必合也是以終莫之勝也爻之隔三也巽之數四也歷所隔而遇其數則合矣是以言三歲也

上九鴻漸于陸其羽可用爲儀吉象曰其羽可用爲儀吉不可亂也
之蹇艮下上三三鴻漸于陸處高潔也其羽可用爲儀進有序而志可則也隨陽在上進不失其時也巽以與下羽不失其序也進以正正邦之功已成也高而巽潔齊之行可則也是以可用爲儀也超然志遠不爭於利中心何可亂哉是以不亂也漸之諸爻皆以漸進爲象三已爲陸上復爲陸非取象之義安定胡

公謂當為達達雲路也辭之協也理或然也處卦之上至高也居巽之極至潔也進處高潔而不累於位冥鴻之遠翮賢達之高致也蓋巽為風變為坎坎為雲風雲之路也卦變為蹇在漸而全其高蹇之節者也

論曰百仞之山覆於一簣合抱之木生於尺寸皆積小以高大二卦之體也山以安養為德木以生出為事木生於山其高有因二體之合也此漸之象也漸次艮救止而甚者也止而辨於物非濟世之仁也是以救也艮在下內也巽在上外也內止靜女之德也外潔齊女之行也內止以待時也外

易傳五下

巽以成禮也是以女歸吉也女從夫者也必有歸也臣從君者也必有進也皆以進而得位乎外漸而其道乃行也進得位爻也陰陽當位進得其正是以有功也止而巽卦也內止外巽剛下柔上而巽之柔得進而輔剛是以不窮也能使柔進得其位以正邦者以剛得中也柔進而不得位謂之竊位可也其能正邦乎是以不窮也君子之居賢德修而成也非可以陵節也如山之高必積而後成可也君子之善風俗久而化也非可以遽變也如風之行必巽而後入可也故曰漸之進也言積漸而之於所進之地也卦皆以鴻為象巽知時而為

雞良係陽而為狗漸兼此二者故為鴻之象鴻知時而係陽者也

三三 兌下歸妹 兌宮歸魂

初九歸妹以娣跛能履征吉象曰歸妹以娣以恆也跛能履吉相承也

之解 震上三三歸妹以娣說處下也跛能履柔順剛也征吉相承廣生育也妹少女也娣從也古者一娶九女同姓娣媵理之常也處下无應无所往也少女之窮无所往而歸其長歸妹之義也從長而歸常分也是以歸妹以娣也跛行不正也以少承長以柔順剛雖不能行獨得所從跛能履者也娶之有娣以廣

易傳五下

生也配少廣生嗣續其昌是以征吉吉相承也蓋兌少女也初處其下娣之象也兌體柔弱跛也變為坎剛來居中跛而能履之象也卦變為解動而免於險往則吉之象也

九二眇能視利幽人之貞象曰利幽人之貞未變常也之震 震上三三眇能視剛承柔也幽人之正戒守常也才雖剛也而居柔體雖陽也而承陰居內有應而制於柔不足以為明也眇能視者也歸妹者以偏係正者也跛雖乏於行眇雖乏於視然以偏係正皆不可廢也是以初取跛而二取眇也夫人之見固不能皆全潛晦之士與眾異觀偃崑谷而驕富貴侶麋鹿

而輕王公亦豈可棄哉舉而用之亦未必无所補也是以利幽人之正也夫配少廣生居尊之事也故六五之袂良以貴行也非在下之所宜也在下而內多賤必亂其常故九二言利幽正而爻獨不言歸妹聖人垂戒之意也京房易傳曰兌爲羊羊目大而視不精明以陽居之眇能視之象也卦變爲震震動也說而動則或忘其幽正之守是以戒也

六三歸妹以須反歸以娣象曰歸妹以須未當也

之大壯乾下震上三三歸妹以須未當進也反歸以娣有所儲也雖未當進而上有同功之主已有柔退之節宜有所儲者也是以反歸以娣也夫畜兵於農可以

易傳五下

三

待不虞之故畜士於國可以待非常之求雖在下列未當上用儲而畜之須以承正不亦可乎蓋兌而爲乾卦變大壯過於壯也過而說於進是以未當也

九四歸妹愆期遲歸有時象曰愆期之志有待而行也

之臨兌下坤上三三歸妹愆期无應也遲歸有時待禮也

四居動始已升上體近於尊位宜歸者也而无正應

是以愆期也遲待也以陽居陰履謙也履於謙順動

不違禮上雖有可進之勢而在已无屑就之意義正

然後比禮備而後行可也戒歸而不以禮者也蓋居

震之始變而爲坤震動也坤順也動而順女子之正

也是以能待禮也卦變爲臨不行之謂臨愆期之象

也

六五帝乙歸妹其君之袂不如其娣之袂良月幾望吉象曰帝乙歸妹不如其娣之袂良也其位在中以貴行也

之兌兌下兌上三三帝乙歸妹配少也君之袂不如其娣

之袂良知敝也月幾望戒盈也震長男也繼體者也

兌少陰也偶震者也繼體莫若廣嗣廣嗣莫若配少

是以歸妹配少也甲者陽之首也乙者陰之首也五

者帝之位也陰居尊位是以爲帝乙也袂容之飾也

君后妃之稱也夫始必有終新必有敝君子察盛衰

之理審消息之常故其在位也必招俊又以為己儲

易傳五下

三

故功成而有繼身退而不危也君之袂既敝娣之袂

方良進之以配尊資之以承已知敝也月幾望陰盈

也月之盈受日而明者也娣之位中以貴而行者也

然陰太盛則敵陽內太寵則逼尊不可不戒也是以

月幾望戒盈盛也幾近也不曰既望而曰幾望不使

至於敵陽也是以吉也蓋五爲帝乙而下應九二歸

妹之象也變而爲兌接下以柔說之道使得上進節

下以美澤之容與之一體娣袂良之象也震正東也

日所出也兌正西也月所生也月幾望之象也

上六女承筐无實士刲羊无血无攸利象曰上六无實

承虛筐也

之睽兌下三三承筐无實卦羊无血俱老也上陰爻
也處卦之終陰老也震陽卦也居震之極陽老也筐
盛幣者也羊爲牲者也所以奉宗廟也陰陽俱老雖
交不造嗣續不紹何以奉宗廟是以女承筐无實土
卦羊无血也陰失所承陽失所取夫婦之道无以示
終是以无攸利也蓋震主器者也變而爲離離體中
虛承筐无實之象也三居兌上羊也居配失應卦羊
无血之象也卦變爲睽睽乖也嗣續不紹宗廟失奉
乖夫婦之道睽莫甚也初晉獻公筮嫁伯姬於秦遇
歸妹之睽史蘇占之曰不吉其繇曰士刲羊亦无宜
也女承筐亦无貺也西鄰責言不可償也歸妹之睽

易傳五下

五

猶无相也睽乖離也故曰震之離亦離之震而氣相
通爲雷爲火爲羸敗姬羸秦姓姬晉姓火動機而敗
車說其輓火焚其旗不利行師敗于宗巨震爲車離
在震則无應故爲車說輓在離則失位故爲火焚旗
言失其車火之事車敗旗焚故不利行師女還害母
故敗不出國歸妹睽孤寇張之弧此係上六姪其從
近在宗邑也姑震爲木離爲火從木生離爲震妹於火
姑爲姊謂我姪者我謂之姊謂子圍黃秦六年其
遁逃歸其國而棄其家明年其死於高梁之虛
論曰歸妹女之窮也少女之窮无所往而歸其長
陽女說其有歸而往也男說其有室而娶也少女
失位以求合於人不足以相久也是以征凶也陰
說而從陽陽說而下陰俱失其位也柔制其剛非

人倫之序也是以无攸利也然始必有終新必有
做以偏繼正所以永終知做將以廣生也是天地
之大義也自昔繼體之君欲以永基業之傳奉神
靈之統爲世世无疆之休莫大於廣繼嗣也是以
古者天子一娶九女同姓爲媵后妃正位嬪御眾
列蓋以廣生也然室家之道王化之本也三代以
來其興也莫不由內治之理其衰也亦莫不由內
寵之過嫡媵之分不明閭內之教不修也是以聖
王慎焉歸妹之義聖人所以示萬世法也震正東
也長男也繼天下之君也兌正西也少女也繼天
下之母也對而配之配少也所以廣生也少女而

易傳五下

五

配長男以常道言之非其正也唯繼體之君奉宗
廟重繼嗣是以貴之也妹少女之稱也所歸者妹
也卦以歸妹爲名配少也娣從也從女兄者也爻
以娣爲言正分也配非少則不生以少輔壯大過
之所以生稊也是以震之五應兌之二爲帝乙歸
妹之象也分非正則不嚴以賤掩貴綠衣之所以
傷已也是以初有相承之吉三有未當之戒以其
居下處賤也后正位乎內者也以樂得淑女配君
子爲德非可飾容服專內爲事也袂之良不如其
娣聖人戒爲后者專內也陰不可太盛寵不可太
逼是以月幾望又戒陰盛也嗚呼聖人所以垂戒

之意深矣歸妹次漸何也明進而失位者也歸妹
漸之反也進得位所以爲漸歸妹柔乘剛爻不當
位非女歸之正也用爲娣從則可也雷動於下而
澤隨之所保者大也澤聚於下而雷震之澤微矣
不足以當其大然亦相歸之物也是以爲歸妹之
象也歸妹八月卦也雷收聲之時也豫二月卦也
雷出地之時也二月雷方出地隨少陽也宣揚華
美之時也是以爲豫樂之象也八月雷乃收聲避
少陰也孕育根莖之時也是以爲歸妹之象也泰
之五亦取帝乙歸妹爲象何也取交也以陰居尊
故皆言帝乙也

易傳五下

五

易小傳卷六上

三三離下豐坎宮五世

宋吳興沈 該著

初九遇其配主雖旬无咎往有尙象曰雖旬无咎過旬災也

之小過震上三三遇其配主合四也雖旬无咎戒過

也往有尙趨時也配主四也豐尙大也唯大者能至

之以明之初資動之主以陽適陽同德相配遇其配

主也旬均也亦數之盈也兩陽相從勢均可也偏勝

則爭明動相資取豐可也過盈則害陽俱處下勢均

也明動方始未盈也是以雖旬无咎也四非應也而

易傳六上

一 嘉業堂校

相資也非應相資患在趨之不敏也以明資動敏於

趨時以大其尙是以往有尙也蓋離而為良艮止也

明而止則不過矣然唯止於下則失趨時之功往有

尙勉之也卦變小過豐宜中不可過也與其有過旬

之災不若過於止其過小也

六二豐其蔀日中見斗往得疑疾有孚發若吉象曰有

孚發若信以發志也

之大壯震上三三豐其蔀藏其明也日中見斗五不

照也往得疑疾以明投暗也有孚發若感以誠也蔀

覆其明者也二明之主也而以陰居之自晦其明是

以豐其蔀也斗陰也而主運時謂五也斗以昏見日

中非見斗之時也五處陰尊不能資己之明是以日

中見斗也疑暗疾也主暗則自藏其明可也以明投

暗往必見疑是以得疑疾也然君子之事上不以其

柔暗見疑而棄其君也苟有由中之信至誠之心以

感發其志意則雖昏蒙可開也雖柔弱可輔也明而

善麗得正居中明藏於內信出由中是以有孚發若

吉也其戒當豐大之世遇暗主者既不可顯其明又

不可不感以誠也蓋居陰應陰豐其蔀之象也離而

為乾日麗乎天日中之象也上震為車而在天上斗

為帝車斗見之象也斗非晝見之物非所見而見疑

疾之象也二雖處陰變而為乾乾健也處暗而剛健

易傳六上

二

不陷有孚發若之象也卦變大壯雷乘乾下壯大也

上暗弱而下壯大必疑也然大者正是以有孚吉也

九三豐其蔀日中見沫折其右肱无咎象曰豐其蔀不

可大事也折其右肱終不可用也

之震震上三三豐其蔀私其德也日中見沫應於陰

也折其右肱无咎失所任也沛澤也陽剛之才居於

尊位可以尙大而係應於上私其己德以相資潤豐

其沛以為光者也沫明之至微者也上居重陰幽暗

之極也三已過中明衰而係應所見愈小也是以日

中見沫也上處公輔之地右肱也三五同功者也三

本剛明可大其明以輔五功而任非其人下不能光

己之德上不能輔君之業毋執其應剛明其斷折而去之乃免於咎是以折其右肱无咎也戒在豐而失任者也蓋三之互體兌也兌為澤豐其沛之象也離而為震震動也過體之中則明衰應陰而動則明蔽見沫之象也卦變重震震剛武也以剛明之威震發幽暗去非其任折其右肱之象也昔晉侯問日食於士文伯文伯對曰不善之政也國无政不用善自取適於日月之災故政可不慎乎務三而已一曰擇人二曰因民三曰從時此推日食之占循變復之要也於易在豐之震曰豐其沛日中見沫折其右肱无咎明小人乘君子陰侵陽之原也釋者謂遇此災則當

易傳六上

三

退去右肱之臣乃可免咎右肱之臣謂上六也六以陰柔居上為九三之應小人乘君子陰侵陽之象也九四豐其蔀日中見斗遇其夷主吉象曰豐其蔀位不當也日中見斗幽不明也遇其夷主吉行也之明夷離下坤上三三豐其蔀居陰下也日中見斗近五也遇其夷主從初也陽為動主而居於陰晦其明者也是以豐其蔀也位近於五而上覆重陰五之陰尊不能相發是以日中見斗也二之與四同於陰功二居五應而四承之是以皆豐蔀見斗也夷等夷也夷主謂初也初之陽為相發之主動而從之明動相資得尚大之義是以吉行也蓋震而為坤動以順也卦

變明夷晦其明也晦其明豐其蔀之象也動以順以吉行之象也

六五來章有慶譽吉象曰六五之吉有慶也

之革離下兌上三三來章有慶譽柔居尊也席豐大之業

而以柔居之躬日新之德而兼行之外无亢行内无私與天下歸其章明之德而坐收尚大之功是以有慶譽之吉也能主豐大之治者也蓋震而為兌兌說也明動相資動而和說來章有慶譽之象也卦變為革去暗來明革故取新之義也

上六豐其屋蔀其家闕其戶闕其无人三歲不覲凶象曰豐其屋天際翔也闕其戶闕其无人自藏也

易傳六上

四

之離離下離上三三豐其屋食而盈也蔀其家暗之極也闕其戶闕其无人自絕也處豐之上居動之極盈而猶貪富其家而尤其室是以豐其屋也滿盈之志妄動无極而不善之積幽昏實甚是以蔀其家也无德而貪眾所不與鬼瞰其室自絕於人是以闕其戶闕其无人也處幽暗之極過陽明之應不能下之以發其明是以三歲不覲凶其宜也三歲謂爻亦震之數也蓋震而為離震體剛壯棟宇之大也離體明麗輪奐之美也豐其屋之象也重陰居上明无所發蔀其家之象也離體中虛闕其戶闕其无人之象也離為飛鳥而處上極故曰天際翔也昔鄭公子曼滿與王

子伯廖語欲爲卿伯廖告人曰无德而貪其在周易
豐之離弗過之矣間一歲鄭人殺之取此義也

論曰豐明歸妹之效也天地廣生則庶物盛大帝
王廣嗣則世治繁昌是以次也雷電皆至豐之象
也明動相資豐之義也夫明者內含其照也動而
施之乃豐也明以時動物申其直而遂其成是以
亨也豐六月卦也雷以二月出地以八月復入於
地六月則雷奮而亨之時也火生於春休於秋六
月則火熾而盛之時也當是時雷電交作雲行雨
施百穀皆豐故於卦爲豐也帝出乎震相見乎離
人君嚮明而治以行其獨斷之威所以能成豐亨

易傳六上

五

盛大之治人主之象也豐尙大也唯盡其大者可
以主之非人臣之所當是以王假之尙大也且豐
明動相資也而爻皆以蒞蔽見斗幽暗不明爲象
何也蓋以體言之雷動於上電照於下風雨暝晦
之時也以爻言之初九之陽欲動而二之陰乘之
三四之陽欲上而五上之重陰覆之陰掩陽之象
也以理言之上豐厚則光明翳焉時豐盛則芽蘗
生焉不可過也宜以中道照臨天下之時也是以
卦辭言勿憂宜日中象又推言天地日月消息盈
虛之常理以戒其過也豐與噬嗑皆取雷電爲象
噬嗑離在上其明廣也故象言先王以明罰勅法

明罰勅法人主之事也豐離在下其明狹也故象
言君子以折獄致刑折獄致刑有司之事也此其
所以異也

三三離上旅 離宮一世

初六旅瑣瑣斯其所取災象曰旅瑣瑣志窮災也

之離 離上三三旅瑣瑣處下也其所取災責應也陰

柔之質失豐而旅无位處下瑣瑣也四雖爲應而離
體陽性非就下者失位而居心自不快非能濟者初
之微瑣失其所託志窮於下是以取災也此黎侯寓
於衛瑣尾流離詩人所以責衛伯也蓋艮止也處旅
之下宜止靜也變而爲離炎躁妄動取災之象也

易傳六上

六

六二旅即次懷其資得童僕貞象曰得童僕貞終无尤
也

之鼎 離上三三旅即次當位也懷其資承三也得童

僕正柔順而中正也次舍也旅所寓也資財也旅所

資也以陰居陰居當其位是以即次也承三之陽依

艮之主以資其資而居陰无應不敢顯其所有是以

懷其資也童僕旅之所賴也在旅卑順而與下中正

以承上得童僕之正旅而得其正君子之旅也是以

終无尤也蓋艮止也二居其中次舍也變而爲巽止

而巽得所安即次之象也卦變爲鼎鼎受實也懷資

之象也童幼弱而在下者也僕強壯而外者也初以

柔比於下三以剛比於上得童僕之象也

九三旅焚其次喪其童僕貞厲象曰旅焚其次亦以傷矣以旅與下其義喪也

之晉離上坤下三三旅焚其次懷陰也喪其童僕失旅也

為下之主而與二相得不能守正而反同於下懷陰

與下失旅之義是以焚其次也下慢其主失其所承

上无所處不為之應童僕喪也已失於主次已亡矣

何保於童僕哉喪其所親而危及之矣是以厲也蓋

三為艮主次舍也上逼於離焚之象也變而為坤坤

臣妾之道也在旅與下失臣妾之道喪童之象也卦

變為晉晉進而麗乎大明之時也而懷陰與下喪其

義也

易傳六上

七

九四旅于處得其資斧我心不快象曰旅于處未得位也得其資斧心未快也

之艮艮上艮下三三旅于處未得所至也得其資斧有應

也我心未快志未遂也處止息之地也已在體既

逾所過之次又非所至之位是止息之處也資財也

旅所資也斧斷也以衛己者也有應在初下得所助

以為己衛得資斧也在旅而得其止息之所者也然

羈旅于行欲有所至也歷聘于外期有所用也四近

於五而未至其位雖暫止息而未遂其志是以我心

不快也此晉重耳之安於齊子犯所以謀遣之也蓋

四處離始欲上行也變而為艮艮止也欲行而止旅于處之象也震體剛實離體虛明以虛受實得資之象也以明用剛得斧之象也止於其所而背其所見心未快之象也

六五射雉一矢亡終以譽命象曰終以譽命上逮也

之遯乾上艮下三三射雉欲行其道也一矢亡未能必中

也終以譽命柔得中而順乎剛也雉文明之物也以

文明之德居貴高之位欲行其文明之化是以射雉

而以一矢未必中也以旅在位欲行其文明之化而

以直道未必獲也是以一矢亡也射雉而一矢亡雖

未必中也不害其射之善也在旅而以直道行其文

明之化雖未必獲也不害其德之美也是以終以譽

易傳六上

八

命也吾孔子之歷聘諸國蓋欲以行其道使其國為

文明之國也然其志未必獲也而眾素仰之天下稱

之列國之君皆欲尊而貴之六五譽命非吾孔子不

可也蓋離為雉其銳上則矢之象也變而為乾健而

失所麗一矢亡之象也卦變為遯若孔子不得其位

不得其時宜遯者也而歷聘諸國欲行其道遯之嘉

者也是以終以譽命也

上九鳥焚其巢旅人先笑後號咷喪牛于易凶象曰以

旅在上其義焚也喪牛于易終莫之聞也

之小過艮上震下三三鳥焚其巢眾所嫉也先笑樂處高

也後號咷不慮危也喪牛于易失順也巢鳥所安也居離之極慮旅之上剛躁自高眾所嫌嫉失其所安是以焚其巢也在旅而得高位志滿自樂是以先笑也以旅處上高不慮危禍不期至是以後號咷也牛順物也易躁妄也高而不危唯謙順可保也剛躁妄動失其順德无以自保是以喪牛于易也剛躁失順眾所共隱不聞其過是以終莫之聞也蓋離爲鳥變而爲震震爲木而居卦之上鳥巢之象也卦復爲離離火也焚其巢之象也離性喜上得木而炎先笑之象也火極而木盡木盡而巢焚後號咷之象也離爲牛順也震動也失其柔順喪牛于易之象也卦變小

易傳六上

九

過小過上逆而下順有飛鳥之象焉小人之過至于上極而不知反處逆失順是以凶也漢成帝河平二年泰山山桑谷有載焚其巢說者以謂易曰鳥焚其巢旅人先笑後號咷泰山岱宗五嶽之長王者易姓告代之處也天戒若曰勿近貪虐之人聽其賊謀將生焚巢自害其子絕世易姓之禍其後有趙后之禍先笑後號咷之證也

論曰旅明豐之失也消息盈虛天行也豐極而不知止至上而茹其家則所居失矣失居而後旅是以旅次豐也火在山下則火有所麗合而爲文故于卦爲賁賁飾也火在山上則火无所寓散而无

親于卦爲旅旅親寡也剛不能有其上而寄于下柔不能承其剛而麗于上旅之義也柔中得位乎外順而止于艮止而麗乎明柔得所附而剛不拒是以小亨也旅之爲道不可妄動上麗其明乃可止也所止不妄得正而吉而後獲於小亨也山止而不遷次舍也火行而不留旅人也旅之象也艮爲止爲守於人爲言獄之象也離在其上明足以照也明而止能慎也刑者一成而不可易也艮在下剛止而有守法不屈刑不變也決獄用刑不可淹也離在上火行而不留不留獄也是以君子觀其象以明慎用刑而不留獄也然在賁則无敢折

易傳六上

十

獄在旅則明慎用刑而不留獄何也賁火在山下所照者狹是以无敢折獄旅火在山上所照者廣是以明慎用刑同人亦柔得位也雜卦於同人則曰同人親也於旅則曰親寡旅也何謂也同人柔得位乎內陰升而中可同乎人也是以親者眾也旅柔得位乎外火行而上无所麗也是以親者寡也以柔同乎內始難同也克而後遇是以同人先號咷而後笑也以柔旅乎外初易合也吝不利久是以旅人先笑後號咷也二卦之所以異也

巽上巽

初六進退利武人之貞象曰進退志疑也利武人之貞

志治也

之小畜乾上三三進退利武人之正未信也制令之

初眾所未信陰柔乘剛疑於從違不果於制是以進

退也制令於初在於必行巽以畜眾而剛以行志是

以利武人之正也其柔巽多疑宜以剛決自治者也

蓋巽為進退為不果進退之象也變而為乾乾體剛

決利武正之象也卦變小畜巽而健是以能制令而

畜下也

九二巽在牀下用史巫紛若吉无咎象曰紛若之吉得

中也

之漸艮上三三巽在牀下過巽也用史巫紛若吉達

易傳六上

幽也體巽比初不能仰也以陽居之不能俯也巽之

過也是以巽在牀下也史巫所以達幽也紛若多也

上之令未有以感動於下下之情未有以自達於上

則命之出過於卑巽將以其由中之信感動其民而

達其幽隱之情也方於祭祀之用史巫宜獲紛若之

吉是以无咎也漢文之詔所以泣山東之父老德宗

之反正當時謂詔誥之功用此道也其誠信所入之

深足以感幽明而獲其助者也雖過於巽得中而當

於用也蓋巽而為良良止也巽而止於下巽在牀下

之象也艮為山巽鬼之庭也巽而入之用史巫之象

也卦變為漸申命而行之以漸是以能達幽隱也

九三頤巽吝象曰頤巽之吝志窮也

之渙坎上三三頤巽吝履變也四柔得位而主眾陽

三同五功欲擅其令而為四所制過剛失中令且不

當是以頤巽也巽也者剛巽乎中正而後志行也剛

過而不得中不得已而後巽志不得行是以志窮也

其驕亢失巽不得已而屢變者也蓋巽而為坎入險

也巽而入險居之不安是以頤巽也卦變為渙渙散

也令出而屢改則眾必散是以吝也

六四悔亡田獲三品象曰田獲三品有功也

之姤巽上三三悔亡當位也田獲三品令行之功也

陰為巽主而專令行權宜有悔也然柔不亢尊陰不

易傳六上

先唱得位承五依尊履正是以悔亡也田除害也獲

得禽也三品謂為乾豆供賓客充君之庖也行君之

命而致之於民將以興利除害也害已去矣利已獲

矣宗廟有奉矣方國來賓矣君得以享其成矣令行

而功著矣是以田獲三品也其以巽順居高位有成

功而享厚祿者也蓋巽風也變而為乾乾天也君也

其體則剛實也承君之命而行之於天下大臣之事

也風之行无形也物成實而後見風行之效也令之

行无跡也獲其實而後見令行之功也卦變為遇遇

遇也遇必有所獲乾陽物也三爻皆剛實田獲三品

之象也

九五貞吉悔亡无不利无初有終先庚三日後庚三日吉象曰九五之吉位正中也

之蠱巽上三三正吉悔亡得中正也无不利令出權行也无初有終享其成也先庚後庚行以巽也巽尚順也而以剛居尊有悔也以陽居陽巽乎中正而得志行是以正吉悔亡也以中正之德居至尊之位以此出令孰有不從以此行權孰有不服是以无不利也任四之權政非自我是以无初也收下之功中正志行終享其治是以有終也庚變之始也命令之行久則必弊不可不變然不可遽也先庚三日圖其始而行之後庚三日慮其終而備之行以巽也制令之

易傳六上

道也蓋巽而為良艮止也止於中正是以正吉也卦變為蠱蠱治已壞之事也令必弊壞而後更治之无初有終之象也蠱巽宮歸魂卦也在蠱之象則曰先甲三日後甲三日甲事之始也在巽則曰先庚三日後庚三日更已行之令也義見蠱卦論上九巽在牀下喪其資斧貞凶象曰巽在牀下上窮也喪其資斧正乎凶也

之井巽下三三巽在牀下巽極也喪其資斧失權也君子之用巽雖稱而常隱要在行權而已處巽之極既過於巽陽居於上又不能屈伸俯仰權以行之是以巽在牀下也資財也斧用以斷割者也處外无位

極巽失據不能行權是以喪其資斧也申命行事收成在此而居極失權正道之凶也蓋巽而為坎坎陷也入乎坎陷是以正凶也

論曰巽明旅之用也巽入也柔旅乎外而巽乎剛是以旅而有所容也巽順也剛巽柔柔順剛也申重也上下皆巽正之缺也乘其巽而申其治命行則復安矣物有逆者則非可以行權而合法也剛居中正而柔皆順之則志可行也天之動化萬物莫大於風也人君之動化天下莫大於命令也令出唯行又莫大於行權也而卦曰小亨何也蓋四以柔得位為眾陽之主全用柔巽以順乎剛所亨

易傳六上

者小也然申命行權非有大德則眾不服非有大位則令不行是以利見大人也剛巽乎中正而志行大人也謂二五也風之行无形也天之神也巽而入之因形移易不暴也化之形亦无跡也聖人以神道鼓動天下亦不遽也前以巽制之後以巽申之上以巽出之下以巽行之眾以巽從之新新而不窮承承而不已則何眾不服何事不行是以隨風巽君子以申命行事也巽於象為風何也帝出乎震齊乎巽震司春者也巽繼震而治者也陰木用事導宣陽化風氣乃行之時也劉向謂巽主木之華實風氣盛至失其時則為常風華孽之證

義取此也

三三兌上兌

初九和兌吉象曰和兌之吉行未疑也

之困兌上三三和兌居說首也以剛正之道處和說

之首以陽先唱非違道也在下承陽非為詔也說而

不佞和而不同得其所說何往不吉行何疑哉蓋兌

塞也變而為坎坎為通和說之象也卦變為困困險

以說也得其所說雖險而吉困而不失其說者也

九二孚兌吉悔亡象曰孚兌之吉信志也

之隨兌上三三孚兌不失正也悔亡失位承三也處

不當位承柔說之主豈无悔乎剛而中說而信執志

易傳六上

五

不疑所說以正得其吉矣是以悔亡也其戒處說而

志尊於小人者邪蓋兌而為震震動也卦變為隨說

隨也動而說隨則不足於守也是以孚兌信志而後

悔亡也

六三來兌凶象曰來兌之凶位不當也

之夬兌上三三來兌柔失位也兌陽說陰也剛中而

柔外說之正也三以陰柔為內說之主失位不中過

說居上柔邪以來人使人從欲者也處四陽之間媚

於上下以來其說是以凶也蓋兌而為乾健於求說

來兌之象也卦變為夬居眾君子之間而為小人之

助凶之象也

九四商兌未寧介疾有喜象曰九四之喜有慶也

之節兌上三三商兌未寧擇所說也介疾有喜承五

拒三也商商擇其所利者也三五同功四居其間商

擇所說未得所安是以商說未寧也介間也三為兌

主以佞求說五為說尊而孚于小人四以剛正處於

其間承五拒三匡主閉邪以間其疾是以有喜也處

說之世而有剛正介疾之臣國之慶也蓋兌而為坎

坎為險為加憂商兌未寧之象也卦變為節節制也

止也制而止之介疾之象也

九五孚于剝有厲象曰孚于剝位正當也

之歸妹兌上三三孚于剝比上陰也有厲防小人也

易傳六上

六

剝陰消陽小人之道也五以陽剛居尊正之位而上

比於陰近而相得使小人說而信之是以孚于剝也

雖聖賢在上天下未嘗無小人也小人說而信之亦

聖賢之所說也然小人包藏禍心以幸正道之危苟

信其革面而不知巧言令色之可畏則終必害正是

以厲也戒主說時者小人說而信之不可不深防也

蓋兌而為震說而動也卦變歸妹陽說陰也動而說

於陰孚于小人之象也

上六引兌象曰上六引兌未光也

之履兌上三三引兌乘尊也三居內以邪求說來兌

者也上處外以柔乘尊引兌者也夫引其君者當於

道可也以柔佞之質居五之上五說於陰而已引之
引兌也雖爲尊所尙而非其正也豈足光哉蓋兌而
爲乾乾爲君以說道引其君之象也卦變爲履以柔
乘尊履危也是以未光也

論曰兌明巽之效也巽入也上之澤其入於人也
深然後天下信而說之也陰在下者也居上則見
而說兌說也見也說澤而外見兌之象也說而違
剛則諂剛而非說則暴剛中而柔外是以正也說
萬物者莫說乎澤澤被萬物而四時不失其正天
之道也是以順乎天也說以使民雖勞不怨人之
心也是以應乎人也人君之道莫大乎上順天道

易傳六上

而下應人心是以聖賢贊其大也澤者水之聚也
水本就下聚而麗乎上則爲澤澤聚於上下而麗
於物則澤加於民矣聖人因民之欲還以與民因
民之所說而說之麗澤之謂也二澤交麗相滋益
也各得其所滋則說矣故君子觀兌之象則以朋
友講習也朋友之相講習非它道也得志則澤加
於民不得志則修身見於世也兌澤也見也窮達
之極致也是以可說也

坎下 離宮五世

初六用拯馬壯吉象曰初六之吉順也

之中孚 巽上 三三用拯馬壯得所附也 渙險在內欲

散而之外也居渙之始乖散未甚可拯也然陰柔不
能自濟二剛來而不窮能濟也而已依之得其所附
可以拯己者也是以用拯馬壯也在險无應居下无
位難與險爭見險而避得所依附行不失順是以吉
也蓋坎其於馬也爲亟心爲薄蹄亟心則去之能早
薄蹄則患在不壯用拯馬壯吉之象也變而爲兌行
以說順不與險爭以順而吉之象也卦變中孚中孚
柔在內而麗乎剛柔得所附之象也

九二渙奔其机悔亡象曰渙奔其机得願也

之觀 巽上 三三奔其机從五也机在前而可憑以安

易傳六上

所憑是以奔机也失位居險不无悔也五雖非應二
亦剛中同德不拒去危卽安不窮於險得其志願是
以悔亡也蓋五居巽中巽爲木而居於中正机之象
也二居坎中變而爲坤行險以順得所奔者也卦變
爲觀机尊者所憑以養威重而尊瞻視可觀而仰者
也

六三渙其躬无悔象曰渙其躬志在外也

之巽 巽上 三三渙其躬之應也渙者散而隨適得其

所之乃安也獨應於上得其所之雖於內險以卽外
安雖未若四之渙羣也其智足以隨時而適志者也
是以渙其躬也夫身伸也躬屈也雖乘於剛以陰居

位不亢所處能屈身以渙志者也是以无悔也蓋外
巽以濟內險所以爲渙也坎復爲巽則險濟矣然猶
在下體渙止其躬之象也

六四渙其羣元吉渙有丘匪夷所思象曰渙其羣元吉
光大也

之訟坎下三三渙羣元吉眾所主也渙有丘承五也
匪夷所思无係應也下險望濟四爲巽主首接於下
內行機權外宣政令散釋眾險爲眾所賴渙其羣者
也承尊擅眾必其至仁足以長人而後獲吉是以元
吉也丘地之高聚之大也上承於尊以聚天下之散
而以卑守位不居其功歸德於上是以渙有丘也夷

易傳六上

五

等夷也近不依三遠不應初思之所及匪止其朋是
以匪夷所思也爲渙羣之主无係應之思以至公揆
天下之險合天下之渙是以光大也異乎憧憧往來
朋從爾思者也其周公之輔成王乎蓋四爲巽主變
而爲乾風行天上布宣化令渙其羣之象也五居渙
尊四上承之有丘之象也卦變爲訟以險故訟險已
散矣訟可息也所謂訟者其流言之謂乎

九五渙汗其大號渙王居无咎象曰王居无咎正位也
之蒙坎下三三渙汗其大號出命也戒其反也王居
无咎正位也戒臣爲也汗之出於身所以宣壅滯而
愈疾病也五以陽居尊宅中處正居尊位而出大命

所以盪險難而聚渙散也汗之出不可收也王言作
令出唯行不可反也是以渙汗其大號戒反令也
五尊位也君制命也非人臣所可爲也是以王居无
咎正位也戒臣爲也合天下之渙當定乎一位正尊
而號不反所以一之也五雖陽爻而居巽體下有渙
羣之權臣是以戒也蓋五居巽中制命之主也渙號
之象也變而爲艮艮止也艮爲門闕王居之象也卦
變爲蒙泉出於山汗出於身命出於君皆不可反也
行之以正可也號令之行以位正也位正乎上雖蒙
童幼冲之主可居也其周成乎

易傳六上

五

之坎坎下三三血去逖出遠內爭也血傷也逖遠也
獨應者多爭易之常理也上獨有應而在渙散之世
居外无位雖獨應而遠於內爭全身遠害散其憂傷
是以无咎也初知避險見幾先散至上遠害終始之
義也蓋巽爲風散險者也變而爲坎坎爲血卦在險
能散血去之象也

論曰渙釋也散也凡物以陰而寒則聚而凝以陽
而熙則釋而渙故渙釋也所謂渙若水將釋是也
凡物凝結則堅聚渙釋則緩散故渙散也所謂叛
離渙散是也故渙次兌所以明兌之用亦以戒說
之過也得其所說而後渙可釋也說不可過也過

於說豫則人情解緩而眾將叛散戒也坎在下內險也巽在上外散也內險外散渙之象也坎信也巽順也坎法也巽行權也內信而外順行權以合法二卦之體也二以剛來居中而成坎四以柔來居下而成巽二得中而不窮於險四得位而上同乎剛六爻之用也以此濟天下之險合天下之渙此渙之所以亨也王假有廟懷其所散明有所歸也圓巨觀神道也方澤觀物類也宗廟懷精氣也精氣所聚爲物遊魂所散爲變聖人知鬼神之情狀爲之宗廟聚而享之懷其所散明有所歸也假至也自大夫而上有廟者也王者致孝乎宗廟使

易傳六上

三

天下之有廟者皆得以致其孝享是以王假有廟王乃在中也四海至廣也由此以一其歸人心至難合也由此以一其誠萃天下之道與夫合天下之渙莫大於此是以萃與渙皆首言之也象又曰先王以享于帝立廟何也蓋卦體之象也上一者帝也次一者祖也偶六于左右三昭三穆也中一者王在中也父子之孝天性也王者立宗廟以享祖考使天下皆致其孝享非強世也自然之禮也風行水上自然之文也是以有取也巽木也在水上而行之以風舟楫之利也是以取諸渙而卦言利涉大川乘木有功也

三三兌下節 坎宮一世

初九不出戶庭无咎象曰不出戶庭知通塞也

之坎坎上三三不出戶庭慎機事也戶在內者也制議之始事之機也不密則沮議敗成者眾不可不慎也是以不出戶庭无咎也制議於內將以行之於外也將欲斷而行之必固慎而密之其知塞也乃所以知通也繫辭曰亂之所由生則言語以爲階君不密則失臣臣不密則失身機事不密則害成深戒之也蓋陽居兌始而有應在四能制議者也變而爲坎剛中而信能慎密者也兌塞也坎通也坎於人爲知知通塞之象也兌於人爲口言語以爲階之象也

易傳六上

三

九二不出門庭凶象曰不出門庭凶失時極也

之屯震下坎上三三不出門庭失宣暢也門在外者也初已制議二當施行處內失位不治其職上不應五壅上之命无所宣暢是以不出門庭凶也極中也密之在初行之在中可行不行是以失時極也宜密而不密當行而不行皆失節也蓋兌而爲震震爲足可行也卦變爲屯艱屯其施可行不行失時極之象也六三不節若則嗟若无咎象曰不節之嗟又誰咎也之需乾下坎上三三不節若處說極也嗟若无咎自招也以非中正而處說極失節之道是以不節若也嗟歎恨也柔弱之質居上乘剛力小任大動則履危咎自

己招非悔所及是以不節之嗟誰咎也身正則令行節於已而後能節物身失其節何以立制議之不行誰執其咎乎蓋兌說也變而為乾說極而健於進不節之象也上迫於險而說健不已招咎之象也卦變為需需待也險在前也險在前節以待之可也犯難而行是以咎也

六四安節亨象曰安節之亨承上道也

之兌兌上三安節亨順以正也以陰居陰正也以柔承五順也正順處位安其所履不改其節而非強勉下應上承宣明制議而无沮格是以安節亨也以正順之道承九五剛明之德近而相得遵制協議與

易傳六上

五志合是以承上道也蓋坎剛中能節也四居坎始變而為兌象所謂說以行險當位以節者也行之以說則非勉強安節之象也

九五甘節吉往有尚象曰甘節之吉居位中也

之臨兌下三甘節吉眾說之也往有尚正以通也剛以居尊為節之主履不失正得節之中不過不備

為天下式財不枉而民不竭是以甘節吉也以陽居尊正也在坎之中通也象所謂當位以節中正以通者也以斯而往行則有功是以往有尚也蓋剛居坎中制法之主也變而為坤坤順也眾也順而得眾甘節之象也卦變為臨位中立制大君臨下之宜也

上六苦節貞凶悔亡象曰苦節貞凶其道窮也

之中孚巽上三苦節之凶過也悔亡以修身也節

者以備其窮也過中乘剛窮猶節之節之苦也節極道窮正之凶也居外无位唯守一介之節為自苦難行之行以修其身則可以无悔也然非通人達士可與立制議者也蓋上居險極變而為巽巽入也入於險而不知極苦節之象也卦變中孚中孚信也幽隱之卦也處幽隱自信篤者以守其一介之節則可也論曰節明救渙之弊也時之所以叛離渙散蕩然无所統一必其綱紀法度之盡壞也綱紀法度之盡壞必由上之人无道以揆之也節以止之立制

易傳六上

度議德行使下有法守而上有道揆所以救其弊也澤中有水止而不洩下保其剛上得其安節之象也節之所以防其遺也天之於物猶人君之主時也物之藉水猶國之藉法時之藉士也水之遺猶法之失制而士之失位也水失其防而遺其利之用則物困矣法失其制而遺其治之之具士失其位而遺其治之道則時困矣水遺則節而止之法遺則立而制之士遺則訪而求之節制度防遺法也議德行防遺士也坎喻則法也君制法者也上失制則法不立水喻則道也士事道者也士失位則道不行法不立則何以謹法守士失位

則孰與明道揆是以防也剛柔分二卦之體也剛
得中二體之用也苦節道窮戒過也當位中正謂
五也剛分而濟柔柔分而澤剛剛得中以為主相
資不匱而得其度節之所以亨也過則苦苦斯窮
不可正也儉者人之所艱履也節者人之所難從
也說其位能安其節者也非大人當位中正不能
節而當其所得其通也故天地節而四時成中也
先王之立制度亦中也不可過也過於予則必傷
財過於取則必害民取之有制而用之有節等貴
賤而設制度是以不傷財不害民也蓋坎藏一而
在上豐其源而畜出不傷財之象也兌為澤而在

易傳六上

三五

下澤及下而民說不害民之象也

宋吳興沈 該著

巽上中孚 艮宮遊魂

初九虞吉有宅不燕象曰初九虞吉志未變也

之渙 巽上三三三虞吉遠應也有宅不燕貴一也中孚

信之始未有以達於人也遠其應感其誠慮度於始

及其志未變而往則信而終吉後之則四之絕類何

所與乎是以虞吉也信以感人貴乎致一已應於四

若係志不專兼有所與則兩失其信豈能自安是以

有宅不燕也戒之在初也蓋兌而為坎坎為信為加

易傳六下

憂虞吉之象也卦變為渙渙散也渙散則不能保其

不宅也渙內險也內險則不能保其所安也是以有

宅不燕戒也

九二鳴鶴在陰其子和之我有好爵吾與爾靡之象曰

其子和之中心願也

之益 震下三三三鳴鶴在陰修誠也其子和之類應也

好爵與靡上求治也鶴陽明之物也而守陰處中猶

修德立誠名達而居隱者也莫著乎隱莫顯乎微誠

之不可掩也修誠於隱无顯而不著也言出乎身无

遠而不應也修其天爵而人爵從之是以其子和之

也夫忠信重祿所以勸士也下有修誠之士而上不

受其爵祿所以彰隱微而勸忠信也當中孚之世求

忠信以治上得所治下得所勸同志相求得其所欲

是以好爵與靡也蓋二兌體也居重陰之下變而為

震震為善鳴處於陰暗說而善鳴鳴鶴在陰之象也

上比二陰與之相得陽說而鳴於下陰說而順於上

其子和之之象也卦變為益以信受益十朋弗違好

爵與靡之象也

六三得敵或鼓或罷或泣或歌象曰或鼓或罷位不當

也 六三得敵或鼓或罷或泣或歌象曰或鼓或罷位不當

也 之小畜 乾下三三三得敵近四也或鼓鬲於敵也或罷

義不勝也或泣懼見侵也或歌以說順也三居少陰

之上四居長陰之下對比而不相得敵也已以陰居

陽志欲上應而闕於敵是以或鼓也四得位承五而

已不當位義所不勝是以或罷也不勝而退懼見侵

害是以或泣也已處說極四履巽順不與已校无傷

於說是以或歌也或者疑之之辭也二陰居中巽體

相比信有不足是以疑也蓋兌而為乾說而健故或

鼓兌柔弱故或罷也卦變小畜為四所畜故或泣畜

極而和故或歌也

六四月幾望馬匹亡无咎象曰馬匹亡絕類上也

之履 乾上三三三幾望戒盈滿也以順承五也馬匹

亡棄其敵也不與三校也四以長陰為成卦之主上

承於五以行主權下應於初以宣民化陰德之盛者也月之望陰德盈也不曰既望而曰幾望戒盈盛也以陰居陰以順承五是以知盛滿之戒也匹類也馬用以敵者也三四敵也兩陰類也居盛德之位任君民之責不與其類校私求勝所以全盛德也四之巽順不與三校棄其匹敵以順承上是以馬匹亡无咎也兩虎共鬪非國之福也此廉頗之所以避相如也居上不盈在醜不爭所以全事上之信也蓋巽陰之長也四巽之主也陰之盛也變而為乾陰似陽也臣似君也月幾望之象也馬至健者也三四之變皆為乾匹馬之象也卦變為履履不處也滿而不盈犯而不校不處之義也

易傳六下

三

九五有孚攣如无咎象曰有孚攣如位正當也

之損兌下三三有孚攣如與四也中孚虛以感物也

剛居於尊虛中之德有所不足宜有咎也四以柔得位絕類以承五五以剛居尊攣如以巽四以剛巽柔正當相與是以无咎也蓋巽而為良良止也體巽順而守以剛正攣如之象也卦變為損損已接下天下信之十朋弗違損而有孚是以无咎也

上九翰音登于天貞凶象曰翰音登于天何可長也

之節兌下三三翰音登于天聲飛而實不從也翰音飛聲也忠信衰矣欲為極上難終之舉而虛聲外揚

實不相副正之凶也何以能久是以正凶不可長也蓋巽為雞陽物而巽陰無力於飛鳴者也而欲登于天莫之信也巽為風風行天上有聲无形也變而為坎陽陷於陰實不從也翰音登天之象也卦變為節節而後信之失節道窮信不克終是以正凶也漢哀帝御史大夫朱博為丞相少府趙玄為御史大夫臨延登受策有大聲如鐘鳴李尋謂洪範所謂鼓妖人君不聰為眾所惑空名得進則有聲无形不知從生說者謂易所謂翰音也

論曰節非信不立制非信不行中孚次節明節之用也中虛而本末皆實全卦之體也上巽而下說

易傳六下

四

二體之用也柔在內三四也剛得中二五也合是四者是以其孚乃化邦也舟之濟川以中虛也虛中以應得民之信何難不濟是以利涉大川也豚魚无知幽隱之物也聖人虛中以感物非有心也不求報也信而及於豚魚則无幽隱而弗及矣是以吉也天之道正信者也是以應天也豚魚取何為象也陰來居上而成兌兌為喙以喙發隱者不也陰來居下而成巽巽為伏潛伏在下者魚也豚魚之象也兌與巽皆陰卦也是以有幽隱之象也忠信在內非明者不能察也處幽隱之世而以忠信獲罪忤時也非已過也不義而緩之何以示勸

澤上有風涵而活之忠信獲罪議而緩之信以及物之道也中孚冬至之卦也陽氣潛萌孳育萬物之始議獄緩死誅殺不行所以順天道孳萌之德助陽氣之發生也

三三震上小過 兌宮遊魂

初六飛鳥以凶象曰飛鳥以凶不可如何也

之豐離下三三飛鳥以凶上逆也居過之初宜下也

有應在四進而之逆失下順之宜是以飛鳥以凶也

飛鳥之過迅且遠不可及也小人之過踈且易不可

追也是以不可如何也防之在初也蓋初居艮始宜

止也變而為離其性上炎過也離為鳥飛鳥之象也

易傳六下

五

卦變為豐豐盈盛也盈盛不止過而凶也

六二過其祖遇其妣不及其君遇其臣无咎象曰不及其君臣不可過也

之恆巽下三三過其祖可過也不及其君不可過也

遇妣遇臣皆得順也遇者過而得之之謂也祖始也

謂初也君謂五也後勝於前孫過其祖順也可過也

卑踰於尊臣過其君逆也不可過也妣以順處內者

也臣以順處下者也謂二也二視初則過之視五則

不及然皆得其順是以過其祖遇其妣不及其君遇

其臣无咎也過而不失其中者也蓋二處艮中止於

中也變而為巽不失順也卦變為恆過而以恆者也

九三弗過防之從或戕之凶象曰從或戕之凶如何也

之豫坤下三三弗過防之失防也從或戕之難自丙

也三居陽得正君子也上應於陰而陰柔居亢小人

也小人必為君子之害而弗過防之君子之過也戕

害也春秋書戕難在內也難自內起失防小人也小

人之戕已失其防孰任其殃是以凶如何也蓋三艮

主也變而為坤順乎陰也卦變為豫處逸豫也剛居

高位順乎陰而處於逸弗過防之象也豫待暴客而

失其防是以或戕之也

九四无咎弗過遇之往厲必戒勿用永貞象曰弗過遇

之位不當也往厲必戒終不可長也

易傳六下

六

之謙坤下三三无咎應下承五也弗過遇之救過也

往厲必戒不宜上也勿用永正權也剛不當位豈免

於咎下應於初不失其順上承於五不犯於逆是以

无咎也四成卦之主救過者也陽剛之才雖不當位

當小過之時任矯正之權不為過也得時之宜也是

以弗過遇之也然救過之道期反於中矯枉過正進

則之逆危道也必自戒之是以往厲必戒也道之所

以无過者中也事有過必過以矯正之權也失位過

中以其事不可以為永正之道也蓋陽居震始剛

而動也變而為坤坤順也卦變為謙不亢也剛動而

行以謙順是以弗過也小過陰過也處陰過之時而

剛爲動主危也是以往厲勿用永正也

六五密雲不雨自我西郊公弋取彼在穴象曰密雲不雨已上也

之威艮下三三密雲不雨盛德无輔也自我西郊陰唱无和也公弋取彼在穴矯枉以求應也陰居尊位陰盛也陰之盛有陽以輔之然後蒸而爲雨五之盛无二之輔膏澤未行是以不雨也陰陽交而和則雨西陰之正位也盛陰已上而陽不爲應先唱无和是以自我西郊也盛德无輔王澤未加於民其西伯之事乎是以西郊爲言也弋射於高者也穴伏於下者也五盛德而无輔二隱伏而不應弋而取之矯枉以

易傳六下

七

求士也弋非狩之大者穴非處之夷者皆小之過也陰居盛位所過者小不足當尊是以言公也蓋震而爲兌兌澤也澤動於上而艮止於下密雲不雨之象也震爲殺五居於高弋也艮爲山二居其中穴也卦變爲咸咸感也感應之道貴自然也弋而取之過也上六弗遇過之飛鳥離之凶是謂災眚象曰弗遇過之已亢也

之旅艮下三三弗遇過之過極也飛鳥離之凶上逆

也是謂災眚禍自招也陰過而極小人之過窮矣下雖有應何所遇乎是以弗遇過之也離罹也鳥翔極而不止必罹弋獲之災小人之過亢而不已必罹顛

濟之禍是以飛鳥離之凶也災自外至眚自己作外來之禍皆己所招是謂災眚也蓋居震動之極變而爲離動極炎上亢也離爲鳥爲網罟飛鳥離之象也卦變爲旅旅親寡也過於亢極人所不與失其親矣故在旅之上則爲鳥焚其巢在小過之上則爲飛鳥離之凶也

論曰剛過中大者過也大者過非過越常分以救之不能濟也柔得中而剛失位小者過也小者過矯而正之可也不可太過也夫事有時而宜過者有小過於常而後治者矯枉而不失其正則雖過而得時之宜是以利正與時行也震動也而在上

易傳六下

八

艮止也而在下皆過也然過於躁動寧過於止靜是以宜下不宜上也陰在下者也在上則乘陽逆也在下則比陽而承之順也是以上逆下順不與小人乘君子也雷陽在下也奮而出乎地足以震驚動而出乎山之上則過矣雷在山上小過之象也柔得中小事吉二五也剛失位不可大事三四也中實外虛飛鳥之象也鳥之飛所以遠害也然愈上則愈失其安事之過所以矯枉也然太過則愈失其正是以不宜上宜下大吉也小過次中孚所以行其信也剛失位而陰得中小人之道勝也君子秉由中之信不以小人道勝而不行也矯而

正之以行其必信是以過恭過儉過哀也小人之
道雖過於盛然二陽在內君子之道猶存也是以
可矯而正之也孔子曰大德不踰閑小德出入可
也行過乎恭喪過乎哀用過乎儉此三者德之小
者也當過而過得其宜也繫辭曰斷木為杵掘地
為臼曰杵之利萬民以濟取諸小過何也震木也
其體剛直震在上斷木為杵之象也艮土也其體
堅實艮在下掘地為臼之象也上動下止曰杵之
用也曰杵之用為萬民之利小也是以取諸小過
也

三三離下既濟 坎宮三世

易傳六下

九

初九曳其輪濡其尾无咎象曰曳其輪義无咎也

之蹇坎上三三曳輪濡尾不顧險也剛居濟始力微
而險未達也志期濟物不顧險難是以曳輪濡尾也
物方待濟已為之先雖犯於難於義豈有咎乎蓋離
體中虛而載車也初處其下輪也既濟未濟之反也
取狐為象離為火狐火畜也初其尾也處離之始欲
進也變而為艮止其行也曳輪濡尾之象也卦變為
蹇車之涉遠必駛其輪曳其輪蹇於行也獸之涉水
必揭其尾濡其尾蹇於濟也然有蹇蹇之節然後能
濟蹇是以義无咎也

六二婦喪其茀勿逐七日得象曰七日得以中道也

之需乾下三三婦喪其茀應也勿逐自得終濟也
茀在車之前以為蔽者也體於柔順中以奉陽得位
處內上應陽尊陰德之光盛者也而近乘於三遠奪
於四懼見侵奪未濟其行是以喪茀也然五以剛正
中以應之邪不勝正數窮則反久當終濟是以勿逐
七日得也蓋離為車變而為乾離體文明乾體冒覆
茀之象也互體坎也坎為盜是以喪也卦變為需需
待也守正不失有待而行終當自濟勿逐自得之象
也七日得乾坎之數也

九三高宗伐鬼方三年克之小人勿用象曰三年克之
億也

易傳六下

十

之屯震下三三高宗伐鬼方濟衰運也三年之億文

明終也小人勿用戒終亂也高宗有商中興之主也
鬼方幽遠也處明衰之時而陽剛得位志存濟遠可
以濟衰運而成中興之功者也是以高宗伐鬼方也
衰運中興遠伐力億事難速濟功在持久是以三年
克之億也夫既濟初吉銳於始也終止則亂怠於後
也中興之業既就遠方之伐既成遠近濟矣而使小
人預於其間貪功逞欲億民不息則必以亂終不可
不戒也是以小人勿用也蓋處離之極變而為震離
為戈兵震為威武克伐之象也上居其應而陰柔居
外鬼方之象也卦變為屯屯利盤旋不可疾正三年

克之之象也上之陰柔小人也是以戒勿用也既濟十月卦也乾鑿度謂陽德既衰而九三得正扶救衰微以接陽生之統猶商道中衰至于高宗內治其國扶衰接統征伐遠方以成王道聖人以此勸人君修德以致中興也

六四繻有衣袽終日戒象曰終日戒有所疑也

之革離上三三繻有衣袽豫備也終日戒在險也王輔嗣謂繻當作濡濡漏也袽衣絮也可以室舟漏者也四處坎下已涉於險而秉承皆剛涉險則不可无備界剛而不相得則不能无疑君子思患豫防之時也是以繻有衣袽終日戒也柔當於位而下有剛明

易傳六下

十二

之應有備知戒者也衣袽謂初也袽以禦寒貧賤者待以安煖者也濟天下之險而使天下寒窶之民皆得其安煖所謂小者亦亨也則何險之不濟乎豫備之道孰大於此是以取況也初以離體居下衣袽之象也蓋四居坎始變而為兌兌為澤下濡之象也卦變為革二女同居其志不相得是以有所疑也

九五東鄰殺牛不如西鄰之禴祭實受其福象曰東鄰殺牛不如西鄰之時也實受其福吉大來也

之明夷離上三三殺牛至豐也禴祭至薄也東鄰謂上也西鄰謂二也既濟未濟之反也上處亢極濟道已窮位已過五反未則下禮雖豐也德已衰也二居

中正濟道方行位應於五至未則升禮雖薄也德始盛也是以東鄰殺牛不如西鄰之禴祭也商居東東鄰也周居西西鄰也其當商之末世周之盛德即其文王與紂之事耶聖人取上與二之象舉商周之際以為九五之戒也夫人也者神之主也時也者人之由也禮時為大失其時則人不和神不福也險難方濟非大來則有終止之窮焉夫人者消息與時者也得時盡順是以吉大來所以保既濟之終也蓋五居坎中信也二為之應而居離中明也苟有明信行潦之水沼沚之毛可薦也禴祭之象也變而為坤坤為牛用牛之象也卦變明夷文王與紂之事也

易傳六下

十三

上六濡其首厲象曰濡其首厲何可久也

之家人離上三三濡其首入未濟也既濟而極於上志與時皆窮也道窮則反於下濟極則入於未是以濡首也沒其首勢不得久身其危哉是以厲也蓋居坎之極變而為巽巽入也上極而入於險濡首之象也

論曰既濟明過物之功也坎離相逮精神交通以水與火上智與下以火承水下禮承上剛柔之位當而陰陽之情通此卦之所以為既濟也小者大之階柔者剛之本柔當位而守中不敢逸也是以初吉也柔之為道不利遠者安於既濟止而失防

其道斯窮是以終亂也亨小則小者亦亨矣以明大也蓋當天下思濟之時兢業危懼上下同力胡越一心期於必濟故初吉時既濟矣人情狃於安逸而忽於禍患不為可久可繼之治必漸至於陵夷其勢然也故終亂終亂非自亂也由止故亂也是以聖人貴乎變而通之也夫既濟者未濟之反也數窮則反盛極則衰君子以思患豫防未濟也

初六濡其尾吝象曰濡其尾亦不知極也

易傳六下

之睽睽上三三濡其尾不量力也以柔而濟始涉於險近淺猶濡況其深遠不量其力往必不濟是以吝也蓋坎而為兌壅而不通也卦變為睽睽而不合也理无可濟是以不知極也未濟以小狐為象初處其下濡尾之象也

九二曳其輪貞吉象曰九二貞吉中以行正也

之晉坤上三三曳其輪不避險也正吉位不當也體剛之德居險之中上應於五為尊所任果於濟難不避艱險是以曳其輪也蹈險任重非正不可居中應五志在行正雖不當位是以正吉也蓋坎而為坤坤為大輿而在險中曳其輪之象也坤順也卦變為晉

晉進也行險以順進而上行是以能行正也

六三未濟征凶利涉大川象曰未濟征凶位不當也

之鼎巽上三三未濟征凶柔失位也利涉大川有所乘也陰柔失位居險之極未可進也是以未濟征凶也

也二有陽剛中正之德可以濟難而已以同體與之相比委已親仁依德而行則險不能溺難將自濟是以利涉大川也未濟征凶身未進也利涉大川道可行也蓋在坎之極變而為巽巽入也入於險極未濟征凶之象也坎為水為險巽為木為風乘木濟險風行乎上利涉大川之象也

九四貞吉悔亡震用伐鬼方三年有賞于大國象曰貞

易傳六下

吉悔亡志行也

之蒙艮上三三正吉悔亡承尊也震用伐鬼方濟其未也有賞于大國文明始也剛不當位而柔尊任之志存乎濟以奉其上得正之吉而遂其志者也何迫近之悔乎是以正吉悔亡也震剛以動也以剛明之才輔文柔之主宣威拯難其志得行是以震用伐鬼方也已有震伐之功而五體文明之盛能專其任不沒其功是以有賞於大國也與衰之伐功不易也是以三年也始以正奉主終以功獲賞有終濟之義也未濟之四既濟之三也三同五功繼尊者也中輿之主也是以指高宗也四承五位承君者也濟難之臣

也是以言震用也既濟之德文明終也明衰也未濟之賞文明始也明進也是以異也蓋離體炎上位逼於尊宜於有悔變而爲艮止於其所不爲僭逼正吉悔亡之象也離爲戈兵以陽居之震伐之象也四應在初初以陰柔居險處下鬼方之象也未之初既之上也是以皆爲鬼方也離而爲艮艮爲山獄賞于大國之象也卦變爲蒙蒙自晦也處未濟之世人臣而有震伐之功宜自晦也久而後其功顯故三年而後有賞于大國也

六五貞吉无悔君子之光有孚吉象曰君子之光其暉吉也

易傳六下

十五

之訟坎下三三正吉无悔柔居中也君子之光升尊位也有孚吉不疑也爲未濟之主而柔居險中宜於有悔然以柔順文明之德有剛明中正之應以柔役剛居中有輔得正而吉是以无悔也未濟之五既濟之二也在既能濟至未則升自下而上履乎文明之位是以君子之光也夫以柔順文明之質而役天下之剛苟任之不誠而有所疑問則何以成濟世之功是以有孚吉也蓋處離之中變而爲乾柔順文明而行以剛健君德之正也離爲日而行乎天大明中天君道之光也卦變爲訟訟之所興由下險也濟天下之險猶主天下之訟也明健中正然後能平天下之

訟以主訟之道平天下之險无不濟也

上九有孚于飲酒无咎濡其首有孚失是象曰飲酒濡首亦不知節也

之解坎下三三有孚于飲酒未濟之窮也濡其首不知節也有孚失是自信之過也處未濟之極而失位應陰无終濟之理君子安於義命知道之不行而時之不與也於是飲酒自樂以適其志而遠於害是以有孚于飲酒无咎也然酣縱沈湎而不知已至於濡首則失節甚矣夫君子遭時未濟自信其道之不行知一寓之於酒可以樂天而遠害也而至於沈湎失節是自信之太過以至於失其宜也故曰有孚失是

易傳六下

十五

也當魏晉之際天下多故名士鮮有全者阮籍輩不與世事以酣暢爲常由是獲免然沈縱之過遂至廢禮害於名教其幾是乎蓋居離之極變而爲震內文明而外剛決在未濟之時不累於位見之明而去之決是以有孚于飲酒也卦變爲解君子處未濟之時所以解難之道也然失於解縱是解而失其節者也論曰未濟鑿既濟之極也水火相違陰陽失位二卦之體也是以未濟也剛柔應柔得中六爻之用也是以可濟而亨也狐多疑而善渡履冰而聽懼其陷也其老者智而愈疑其聽猶審其小者則未能審而果於濟故幾濟而濡其尾在未濟之時未

能出於險中而果於濟是以无攸利也濟未濟者
必有餘力然後能出險小狐既濟而濡其尾其力
不足以續終也狐火畜也離之象也而在坎上濟
於水而未脫於險濡尾之象也離陰卦也五雖得
中陰爻也力不足是以不續終也夫方志之通也
交而後成其功也方體之辨也別而後保其安也
辨物居方所以處未濟也易之爲用所以逆數知
來以防未然也時至於既濟則極矣生生之謂易
未有極而不變者既濟之後以未濟終焉所以見
生生之理垂末世之防也

易傳六下

七

易小傳卷六下

繫辭補註

序

予已作易小傳略盡卦爻之義而繫辭則閒見於卦論未之詳也繫辭註出韓康伯揆以愚見摘其未詳善者輒以臆說為補正之覽者毋謂其不知量也

繫辭

易簡而天下之理得矣天下之理得而成位乎其中矣聖人體乾坤之道得易簡之理故能官天地統陰陽御人羣而成位乎其中韓氏謂成位況立象似未安易與天地準

易與天地準又曰與天地相似與天地準言易之為

繫補註

一嘉業堂校刊

書也與天地相似言易之為道也聖人準天地而作易由兩儀生四象由四象生八卦而雷風水火山澤之象立焉重之以六十四而三百六卦爻當期之日積萬有一千五百二十當萬物之數而天地之法則備矣故曰準其為道也廣大悉備變動不居知周乎萬物而道濟天下故曰相似

精氣為物遊魂為變是故知鬼神之情狀

天地之專精為四時四時之散精為萬物乾坤立而八卦生八卦生六十四自一世至五世爻變之正也四再變而為遊魂變中之變也故曰精氣為物遊魂為變至歸魂則各歸其根矣明乎此則造化之情狀

可知韓氏謂盡聚散之理恐未究其義

成象之謂乾効法之謂坤

乾道資始統氣之元以成象坤道代終効法乎乾以成形故曰成象之謂乾効法之謂坤韓氏謂擬乾之象効坤之法恐未安

天地設位而易行乎其中矣成性存存道義之門

性與生俱生者也而一性之中有所謂真常不與生死俱者存焉易之道行乎天地之中亘古今而常存得其道以存其所常存者以成其性則道義皆由是出矣故曰成性存存道義之門韓氏謂物之存成由乎道義恐未盡之

繫補註

議之而後言擬之而後動擬議以成其變化

有而為之其易邪易之者昊天不宜雖變化之道亦必擬議而後成況言動乎下文言出言善不善之應言行樞機之發出處語默之道以往而無所失者在乎慎致恭以存其位者在乎謙高亢有無輔之悔語言為生亂之階負且乘為盜之招皆指擬議之事而言言之也

二篇之策萬有一千五百二十當萬物之數

六十四卦三百八十四爻一歲一周通三十年得萬有一千五百二十三十年為一世萬物之變盡於此矣故曰當萬物之數

聖人以此洗心退藏於密吉凶與民同患神以知來知以藏往其孰能與於此哉古之聰明睿知神武而不殺者夫

此言文王之至德也文王盛德大業可以有天下而能洗心退藏遵養時晦與民同其憂患而其神知藏往知來足以探著卦之蹟故三分天下有其二猶以服事商非聰明睿知神武而不殺者歟

入卦定吉凶吉凶生大業

吉凶定則能極未形之理適動微之會斷天下之疑成天下之務而大業生焉韓氏謂既定吉凶則廣大悉備似未盡

繫補註

君子上交不諂下交不黷其知幾乎

君子之交當定之於始始之不定則上必至於諂下必至於黷故曰其知幾乎韓氏謂能無諂黷窮理者也似未盡

易之興也其於中古乎作易者其有憂患乎是故履德之基也謙德之柄也復德之本也恆德之固也損德之修也益德之裕也困德之辯也井德之地也巽德之制也

文王蒙難於羑里而易道興焉文王之於易无所不用其極也而其處憂患之道則用此九德故反覆言之

危者使平易者使傾

无平不陂平者危之反也易以知險易者險之反也傾險也其辭危欲使之就平其辭易欲使之知險韓氏謂易為慢易非也

說卦

數往者順知來者逆是故易逆數也

逆順謂乘除乘數為順除數為逆易以積數而成卦爻故曰數往以除數定吉凶故曰知來易以知來為占故曰易逆數也

序卦

以喜隨人者必有事故受之以蠱蠱者事也有事而後

繫補註

可大故受之以臨

事之所以蠱壞生乎悅隨業之所以可大由能治壞韓氏謂可大之業由事而生恐未盡

豐者大也窮大者必失其居故受之以旅

居

雜卦

歸妹女之終也未濟男之窮也

終與窮義相近也漸之女歸止而巽進以正得位也歸妹說以動所歸者妹嫁而從姊位不當也故曰女之終言非始而亨也韓氏謂女終於出嫁非也

大丞相吳興公作易小傳上之爻錫宸翰極褒嘉之寵蜀人有自東南得之以歸者庠序諸生爭先寫錄致官懼其或舛以誤後學請刻版以傳焉既成復請書其卷末謹按易有聖人之道四辭變象占是也達人通於一而四者得曲士執其一而三者廢自王弼作傳不取互體卦變之說而專主於文辭後之學者遂以功業之所見制器卜筮之所尚爲不足爲而聖人開物成務極深研幾之書流而入於老莊之虛無曾不知夫子繫易獨於自天祐之吉无不利三贊其辭或推變通不窮之用或釋信順尚賢之德或術觀象玩辭觀變玩占之義蓋所以深明乎天人之際故卦以六位兼乎三才三才者

易傳後序

天人之際也八卦相錯九六迭居其間而爻生焉因爻而有變因變而有辭曰象曰占唯變所適不可爲典要此易所以廣大悉備應事物而无窮者也豈一隅之可滯哉主上潛心犧文深入聖域性與天道不可得聞若乃臨御三十餘年聰明睿知神武不殺以獲助於天人者竊意其出於易之窮則變變則通通則久履信思順又以尚賢之所致而元弼積精覃思探其原本參諸卦體正變互用然後擬之以其象驗之以其占而貫之以其辭傳焉以疏其流論焉以合其統旁通幽贊究先儒之所未詳於是三百八十四爻之文皆爲有用凡君子所觀而玩者炳如星概渙若冰釋而天人之道著矣宜

乎乙夜之覽妙契淵衷華袞之辭益於詔墨所謂自天祐之吉无不利者不在于今日乎昔魏相明易經有師法其爲相也采易陰陽之說以獻宣帝用之以致中興相所奏但列卦氣固非窺易之緼又宣帝本喜刑名亦未必能盡相之學而史臣夸其成功取相疏語著之以昭示後世矧今小傳之作發明奧旨而獎諭丁寧勉其力陳輔理之効則吾君吾相神而明之錯諸天下者與西漢君臣不同日語也是書之傳其可已乎紹興己卯正月十三日左朝散郎直秘閣權發遣成都府路計度轉運副使公事兼本路勸農使兼提舉學事借紫王之望謹書

易傳後序

全祖望鮚埼亭外編跋沈守約易小傳宋沈丞相該著
易小傳六卷其書祇釋六爻詳論變卦多本春秋左傳
占法卦爲一論又有繫辭補註十餘則附之卷末其中
最誤者以占課家八宮世應之說爲卦變而逐卦註于
其下如姤曰乾宮一世復曰坤宮一世之類此其誤不
始于沈氏唐陸德明釋文中已有之而苟慈明解隨卦
曰隨者震之歸魂則漢儒已先濫觴不知占課之說始
自京房而揲著變卦則源流長實自三古認子作母斷
不可也

是書徐氏通志堂有刊本何義門云原本未詳何自
繫詞補註後有紹興己卯王之望後序通志堂本俱

易傳跋

未之載案補注附小傳已見陳振孫書錄解題而四
庫全書總目云已爲久佚蓋流傳實罕矣此本係吾
越前明祁氏澹生堂鈔藏開卷有澹生堂經籍記曠
翁手識諸印嘉慶辛未得于四明許氏許則得于謝
山全氏鮚埼亭集所跋者是也祁氏藏書向爲武林
趙氏購去而謝山又得之趙氏于今二百餘年而轉
輾若是一旦爲吾所得豈不厚幸歟 三月二十五日
鳴野山房主人漫志

易小傳六卷附繫辭補注一卷宋沈該守約撰守約歸
安人徽宗重和元年進士高宗紹興中官左僕射兼修
國史是書曾上之高宗降詔褒美 國朝四庫著錄稱
書錄解題有繫辭補注十餘則附卷末今本無之蓋已
久佚是稿余由張石銘觀察處借得繫辭補注一卷儼
然存焉則爲罕見之本矣後有鄞全謝山先生跋其言
易以爻變爲占每卦先以正體發明爻象之指更以變
體擬議變卦之意歷引春秋內外傳以見爻變之例今
按左氏傳昭公二十九年蔡墨說周易徧引乾爻曰在
乾之姤曰其同人曰其大有曰其夬曰其坤曰坤之剝
知古周易原有此說不僅爲占者言特舊說散佚不得

易跋

其傳今此書能推本左傳以得古義通諸占法中間推
闡爻辭發明卦義以見吉凶悔吝生乎動尤能不失聖
人之指歸其諸所謂居則觀其象而玩其辭動則觀其
變而玩其占者歟雖世應歸魂游魂諸文不免涉於術
數家言然源出焦京且爲占法言之其宏愔初不在此
不足爲此書病也云小傳者其序例謂別於大傳云爾
壬戌季夏既望吳興劉承幹跋

曹倦圃舊鈔本

南軒易說

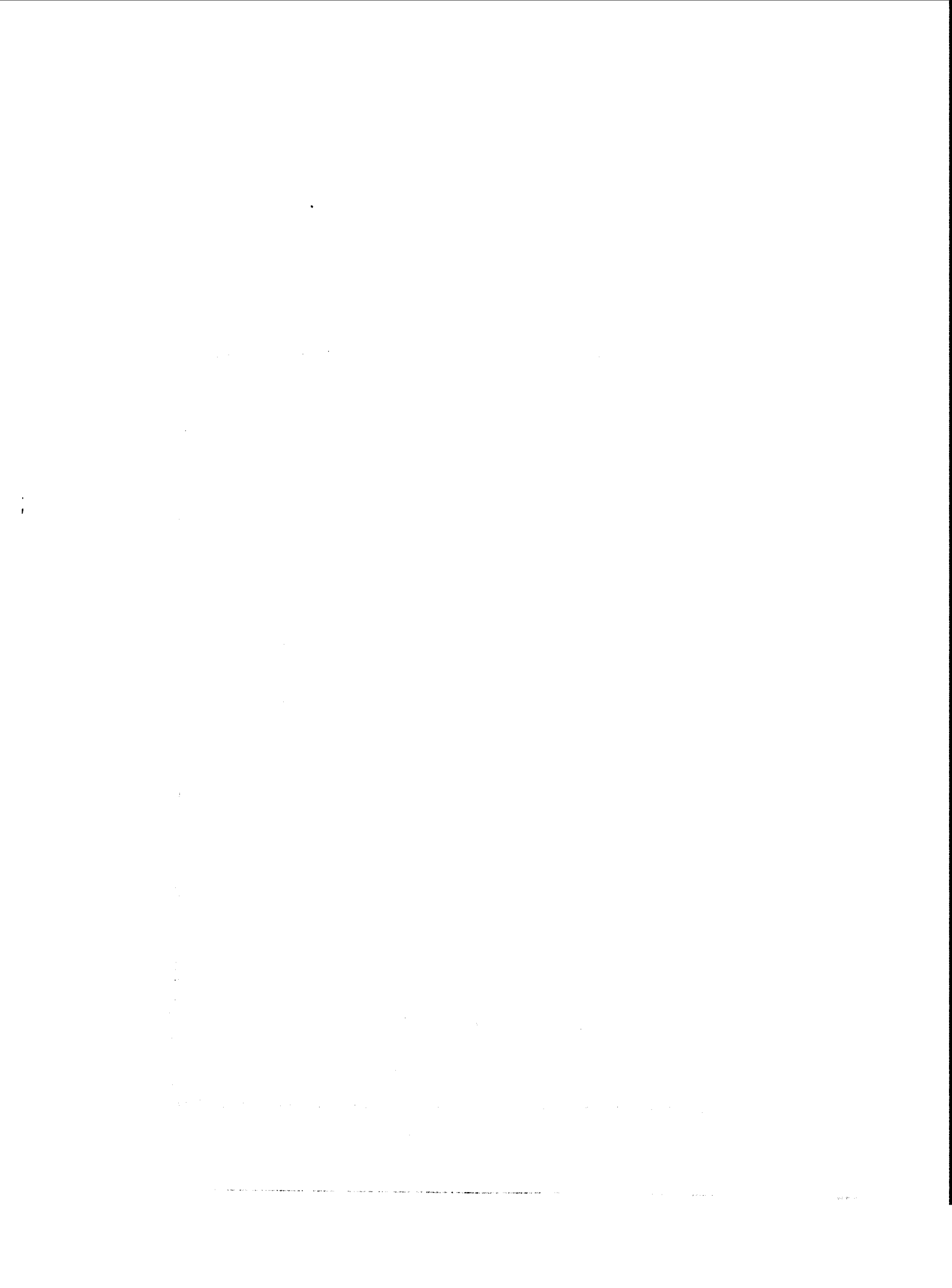

欽定四庫全書總目

南軒易說三卷 內府
藏本

宋張栻撰案曹學佺蜀中廣記載是書十一卷以爲張浚所作考浚紫巖易傳其本猶存與此別爲一書學佺殊誤朱彝尊經義考亦作十一卷注云未見又引董真卿說謂已闕乾坤二卦此本乃嘉興曹溶從至元壬辰贛州路儒學學正胡順父刊本傳寫並六十四卦皆佚之僅始於繫辭天一地二一章較真卿所見彌爲殘闕然卷端題曰繫辭

南軒易說卷一

批校校刊本

上卷下而順父序稱魯人東泉王公分司廉訪章貢等路公餘講論嘗誦伊川易傳特闕繫辭留心訪求因得南軒解說易繫繕寫家藏儻合以並傳斯爲完書乃出示知事吳將仕刊之學宮以補遺闕使與周易程氏傳吳字舊本同傳於世云是初刊此書亦僅託始於繫辭溶所傳寫僅佚其上卷之上耳序末有鈎摹舊本三小印一作謙卦一日贛州胡氏知順父即贛人一曰和卿蓋其字也

昔尹和靖語學者郝寬曰與其讀他書不若專讀易與其看伊川雜說不若專看伊川易傳又曰一日只念一卦閑時看繫辭周易程氏傳止於卦而不及繫非不及也以繫辭爲易大傳不暇及也然易繫曰易有聖人之道四焉以言者尙其辭以動者尙其變以制器者尙其象以下筮者尙其占其通論一經之大體如此不傳奚可伊川議論雖聞見於遺書而終未完學者惜之至元壬辰魯人東泉王公分司廉訪章貢等路公餘講論因言辭謝衰病家食數年從事於易嘗誦伊川易傳特闕

南軒易說卷一

二

繫辭留心訪求遂得南軒解說易繫繕寫家藏好玩如寶聖人之言無有師保如臨父母欽哉欽哉儻合以並傳斯爲完書乃出示知事吳將仕及路學宿儒議若命工刊之學宮以補遺闕使與周易程氏傳大字舊本並行於世可乎將仕洎諸儒復命曰斯文也蓋有待於今日也後之學者幸莫大焉順父承命校正敬錄以付匠氏並序其概於後是歲季冬既望贛州路儒學學正權管學事胡順父序

南軒易說五卷抄本起繫辭天一地二節至襍卦傳止
朱竹垞經義考云十一卷未見是傳本甚希董真卿元
初人已言乾坤闕此本從胡順父本寫出胡本刊於至
元壬辰與真卿約略同時但稱易繫是原無六十四卦
此本無上傳之半蓋又殘闕矣南軒先生爲胡五峯
門人五峯易外傳一卷載五峯集自屯至剝多引史事
董真卿言南軒先生易說學本五峯胡氏以周程爲宗
然周程言理胡徵史其宗旨微不同此五卷中言理多
而徵史者絕少與五峯外傳宗旨不合特未知亡卷內

南軒易說卷一

三

所言何如耳程傳言天一至地十合在天數五上初未
移其次第朱子本義始連天數五一節移於大衍之數
一節之前此書次第與本義合能研諸侯之慮不解侯
之二字當必以爲衍文亦與本義合是其書用本義本
也其襍卦注云易之襍卦乃言卦畫反對各以類而言
非襍也又云襍卦乃以其類相生惟乾坤坎離小過大
過中孚頤八卦無反對此聖人之精意惟穆伯長老蘇
明之諸家並不達此則其所推重者不獨周程二家伯
長穆脩字其易說不傳語無可考東坡易傳紹述父書

老蘇之語自在其中朱子嘗駁蘇氏之說而南軒之意
甚推重之南軒與朱子爲友而立說不苟同如此注中
謂鄭康成溺於緯書乃云河圖有九篇洛書有二篇而
孔安國又以河圖爲八卦洛書爲九疇此皆燕襍聖經
者是圖書之說亦所不取與談漢學者之宗旨殊矣原
本首卷有背洛鈕菜翁吳城繡谷亭續藏書四朱記卷
中有吳城敦復各朱記卷首又有翰林院印曹倦圃晚
年自號鈕菜翁好收宋元人文集有靜惕堂書目吳焯
錢唐人字尺梟構亭曰繡谷自號繡谷老人其長子名

南軒易說卷一

四

城字敦復此書卷末跋語云靜惕堂古林書目有此此
卽其藏本也從湖州書賈得之識數語以誌喜當爲吳
敦復所記後亦有繡谷亭繡藏書朱記當爲敦復續獲
之本故以類藏爲別以此推之此書原爲倦圃所藏後
歸吳氏乾隆間四庫館開城弟玉墀恭進書一百數
十種此書當卽在其中四庫目錄於各書中注明浙
江吳玉墀家藏本皆爲其所進之書而此書獨注云內
府藏本殆編錄之偶誤歟書曾入四庫館故有翰林
院印胡序末有鈞摹三小印一作謙卦一曰贛州胡氏

一曰和卿並同總目所說知確爲當時真本此流傳之
蹤迹可以考見者也不知何時流落人間同治甲戌余
於廠肆見而購歸雖係殘帙實有宋說易者之一家
四庫本既未流布於世各家書目暨各叢書亦罕見此
編付諸手民庶不至終淪於蟬蠹原本分五卷館本併
序卦說卦禘卦爲一卷故作三卷茲仍五卷之舊第原
題曰南軒先生張侍講易說今改定曰南軒易說從館
本也宣統庚戌春二月沈家本跋

南軒易說卷一

繫辭上卷下

天一地二天三地四天五地六天七地八天九地十

陽數奇一三五七九是也陰數偶二四六八十是也

故生於天者成於地者成於天而天地五十五之數

所以成變化行鬼神昆蟲之出入草木之生死不外

乎

天數五地數五五位相得而各有合天數二十有五地

數三十凡天地之數五十有五此所以成變化而行鬼

南軒易說卷一

校訂樓校刊本

神也

一三五七九者此天數二十有五也二四六八十者

此地數三十也合天地之數乃見五行其五位相得

而各有合也故天一生水其性陽而地六之陰以成

之地二生火其性陰而天七之陽以成之天三生木

其性陽而地八之陰以成之地四生金其性陰而天

九之陰以成之天五生土其性陽而地十之陰以成

之此一與六共宗二與七共朋三與八為友四與九

同道五與十相守故曰五位相得而各有合天數二

十有五合地數三十此天地自然之數五十有五也

夫天地自然之數盈虛消息往來不停變化雖妙而

數有以成之若月令所謂鳩化為鷹雀化為鶴林木

乃茂草木黃落可以歷數推而迎之者此天地之數

有以成其變化也鬼神雖幽而數有以行之若其神

句若其神祝融其神蓐收其神玄冥各司其時各治

其職者此天地之數有以行鬼神也

大衍之數五十其用四十有九分而為二以象兩掛一

以象三揲之以四以象四時歸奇於扚以象閏五歲再

南軒易說卷一

二

闕故再扚而後掛

大衍之數本於天地之數五十有五而大衍之數五

十者以五在五十之中也大衍之數五十其用四十

有九者虛一為用也僭之士分旺於四季而不可見

神農書云脾脈不可見見則人必死由此觀之天地

之數五十有五而大衍之數止於五十者也夫棊以

虛其一故善奕者莫能軍萬二千五百五十有五為

一軍惟其所奇者五人所以軍之變無窮也天有十

干而辰有十二此其所以善歷者莫能窮也大衍之

數五十其用止於四十有九者非不用一也方其初也而一已在其中矣其道生於一立於兩成於三揲著之法虛一爲無用之用所以象道之用四十九數會而總之所以象道之未判分之於左右手離之以爲二所以象兩者不止於兩儀也凡所謂兩者無所不象也掛一於指所以象三者不止於三才所謂三者無所不象也揲之以四分著而揲之皆以四四爲數者所以象四時也歸奇於扚歸其四之餘著合於掛者所以象閏五歲再閏故再扚而後掛再扚再歸奇

南軒易說卷一

三

也兩也三也四時也閏月也皆自然之數也五歲再閏者天有三百六十五度四分之一日行遲一歲一周天以全數言之則一年行三百六十度餘有六度一歲之間所剩六度又有六小月是十二日也三年之中凡三十六日故閏一月又剩六日五年之中積二十四日加此六日故五歲再閏揲著之法歸此三之奇數其成一扚與閏同也揲著法者用蒼草四十九分爲左右手左手小指內掛一莖先以左手內四莖之數留其餘如未過四卽留之復以右手內四莖

數之又以其餘並左右手餘作一處仍以小指內所掛一莖湊之如此則第一揲若非五卽九也留下第一揲所餘者著只將餘著依前揲復分左右手亦以所掛一莖湊之第二揲不四卽八也第三揲亦如前其數亦不四卽八也每爻三變然後成一爻第一揲不五卽九第二揲不四卽八第三揲亦不四卽八此所謂十有八變而成卦也若三者俱多爲老陰謂初得九次二次三俱得八是也此得純坤二折若三者俱少爲老陽謂初得五次二次三俱得四是也此得純乾一單兩少一多爲少陰初與二三之間或得四或得五而有八也或二揲得四一揲得九皆爲兩少一多也此得巽兩離兌兩多一少爲少陽初與二三之間或得九或得八而有四也或二揲得四一揲得五皆兩多一少也此得震坎艮善揲者看左手卽知右手第一揲左手餘一卽知五也左手餘三亦知五也左手餘三亦知五也左手餘四亦知九也第二揲左手餘一卽知四也餘二亦知四也餘三卽知八也餘四卽知八也此觀天數乃知地數每以兩手揲其餘各以其所掛湊

南軒易說卷一

四

乾之策二百一十有六坤之策百四十有四凡三百有六十當期之日二篇之策萬有一千五百二十當萬物之數也

此特論乾坤二篇之策不論六子之策夫揲著之法三者俱少爲老陽而三少之餘凡三十六故陽爻有三十六數焉總乾六爻則是乾之策二百一十六也三者俱多爲老陰而三多之餘凡二十四故陰爻有二十四數焉總坤六爻則是坤之策百四十有四也總乾坤之策則爲三百六十總六十四卦則爲萬有

南軒易說卷一

五

一千五百二十以三百六十當期之日以萬有一千五百二十當萬物之數也此皆自然相當也一歲之內舉成數而言之故以乾坤之策當三百六十爲期之日也自乾坤終於坎離爲上篇自咸恆終於既濟未濟爲下篇也此二篇有三百八十四爻陰陽各居其半故乾之爻一百九十二每爻三十六一百九十二爻共計六千九百一十二策坤之爻一百九十二每爻二十四一百九十二爻共計四千六百零八策也以乾之六千九百一十二策合坤之四千六百單

八策都總萬有一千五百二十策也以象萬物之數是度之長短量之多寡天之星辰皆不逃於萬有一千五百二十然此特乾坤老陰老陽之數耳而震坎艮爲少陽之數少陽之數七也四七二十八每爻二十八一百九十二爻積五千三百七十六策巽離兌爲少陰之數少陰之數八也四八三十二每爻三十二一百九十二爻積六千一百四十四策其總少陰少陽之數亦萬有一千五百二十大抵易之數不離七九八六乾之策九四九三十六坤之策六四六二

南軒易說卷一

六

十四震坎艮之策七四七二十八巽離兌之策八四八三十二是故四營而成易十有八變而成卦八卦而小成引而伸之觸類而長之天下之能事畢矣顯道神德行是故可與酬酢可與祈禱矣

分而爲二卦一以象三揲之以四歸奇於劫凡四營然後成一爻每爻三揲則十八變以成其卦也自此衍而信之則八卦之象可以窺天地之數自此觸類而長之則一卦可成六十四卦道之奧妙其原本於

天也然道自此而顯德行之塵迹其原本於人也然德行自此而神其粗可以出同民患故可與酬酢其精可以贊化育故可與祐神

子曰知變化之道者其知神之所爲乎

大而天地散而萬物舉皆囿於造化之道而爲其推遷者也然變化豈能自運邪有神以行其變化者也故知變化之道者其知神之所爲乎變者自無而出有化者自有而歸無日月之往來寒暑之迭運雷霆之震驚風雨之散潤以至山岳之鼎峙江河之流注

南軒易說卷一

七

草木之榮枯蟲魚之出沒無非變化之道有以爲之樞機然變者不能以自變有神以變之化者不能自化有神以化之故知變化之道者疑若窺刻其妙也然能知神之所爲而已至於陰陽不測者此又非知變化之道者所能知也

易有聖人之道四焉以言者尙其辭以動者尙其變以制器者尙其象以卜筮者尙其占

易者無形之聖人而聖人者有形之易故易乃聖人之道而聖人者乃盡易之道者也故指易以爲聖人

可也指聖人以論易亦可也故曰易有聖人之道圖焉故指其所之者易之辭也以言者尙之則言無不當矣化而裁之者易之變也以動者尙之則動無不時矣象其物宜易之象也制器者象之則可以盡制物之智極數知來者易之占也卜筮者尙之則可以窮先知之神人能言以尙其辭動以尙其變制器以尙其象卜筮以尙其占則人皆可以爲舜塗人可以爲禹此無他以其得聖人之道故也

南軒易說卷一

八

如響無有遠近幽深遂知來物非天下之至精其孰能與於此

世之君子將欲有爲而建功立業將欲有行而進用撫世詎可不問之以言播之天下傳之四方故民之從之速於置郵傳命不啻如響之應聲者以聖人之言不以遠邇而有聞不以幽深而罔測凡物之來于我者近在眉睫之閒遠在八荒之外莫不知之自非盡易之至精安能與此

參伍以變錯綜其數通其變遂成天地之文極其數遂

定天下之象非天下之至變其孰能與於此

三五天地參而伍之義也一與六共宗二與七共朋

三與八共友四與九同道五與十相守此參天地之

數而成其行伍所以為變也以天之一而錯於地而

生水以地之二而錯於天而生火以至天三錯地而

生木地四錯天而生金凡此者謂之錯其數也老陽

之數總於九老陰之數總於六以至少陰之數總於

八少陽之數總於七凡此者謂之綜其數也人能參

伍天地之數以通其變則水火木金經緯於天地之

南軒易說卷一

九

閒以成天地之文者能成之而使之無虧矣人能綜

錯天地之數以極其數則老陽老陰少陽少陰見天

地之曠以定天地之象者能定之而無疑矣自非盡

易之至變其孰能與於此

易无思也无為也寂然不動感而遂通天下之故非天

下之至神其孰能與於此

夫至精猶有所思也惟易則本无所思至變猶有所

為也惟易則本無所為无思无為如鑑也然形至則

應如谷也然聲至則應无思无為寂然不動感而遂

通天下之故所以極天下之至神也

夫易聖人所以極深而研幾也唯深也故能通天下之

志唯幾也故能成天下之務唯神也故不疾而速不行

而至

深者理之奧能極深則天下之志果有不通者乎幾

者事之微能研幾則天下之務果有不成者乎然深

之所以通天下之志者以其窮理之奧而天下之好

惡取舍從違去就揆之以理莫不一以貫之而無所

遺也幾之所以成天下之務者以其察事之微而天

南軒易說卷一

十

下之得失利害成敗存亡圖之於微莫不預為之計

而無所廢也然深也有待於極不極則不能造其至

幾也有待於研不研則不能窮其精故通天下之志

成天下之務可以指其方隅而言之也至於神則不

疾而速初未嘗疾而速也感而遂通者乎不行而至

初未嘗行而至也寂然不動者乎

子曰易有聖人之道四焉者此之謂也

夫自至精至變而造於至神自唯深唯幾而造於唯

神其原皆自於以言者尚其辭以動者尚其變以制

器者尙其象以下筮者尙其占以易有聖人之道四
焉君子將有爲也將有行也皆可以至於聖人之道
故終之以此

子曰夫易何爲者也夫易開務成務冒天下之道如斯
而已者也

此堯帝之命羲和歷象日月星辰推此以敬授人時
者也武王之訪箕子以陳洪範以立九疇演此以相

南軒易說卷一

二

協民居者也萬物所聽者命此而已萬物所出者
道道此而已而易果何爲哉未嘗發虧於其閒也未
嘗損益於其閒也易之開物則因其數之自生者從
而與之開也如出乎震相見乎離說言乎兌勞乎坎
俾之流通而無所墜過者數易之成務則因其數之
自成者從而與之成也如制禮於履作樂於球財政
於賁設教於離俾之就緒而無所墜廢者數夫開物
則物咸得其性成務則物咸有成功凡道之在範圍
之中者莫不言之而無所遺此易所以用數而不從

於數者歟

是故聖人以通天下之志以定天下之業以斷天下之
疑

惟天下之數能開物也故聖人用之其深足以通天
下之志惟天地之數能成務也故聖人用之其幾足
以定天下之業惟天地之數能冒天下之道也故聖
人用之其神足以斷天下之疑

是故替之德圓而神卦之德方以知六爻之義易以貢
聖人以此洗心退藏於密吉凶與民同患

南軒易說卷一

三

甚哉天地之數所以成變化行鬼神大而日月寒暑
微而草木昆蟲未有不冒於此者聖人之意以謂青
黃黼黻吾固見之也謂天下皆離婁可乎金石絲竹
吾固聞之也謂天下皆師曠可乎將欲家至戶則而
形之於言則言有不可傳者將欲雄編大策而載之
於書則書有不可盡者於是生著立卦而著其六爻
之義者是乃示天下後世以天地之數者也故著之
四十九其分其掛其揲以四歸奇於劫運過無窮者
此圖而神也卦之六十四或奇或偶有大小之異別

陰陽之殊致吉凶已定者此方以知也至於六爻或
征而吉則以動而有功者責於人也或征而凶則以
動而有咎者責於人也其得失存亡憂虞悔吝雜然
責於人而均獲其利者此六爻之義交易而責於人
也夫善之四十九乃衍天地之數也卦之六十四乃
備天地之數也爻之三百八十四乃通天地之數也
聖人以此而示天下之人其心休焉一疵不染滌除
燥雪無遺遺之勞無怵迫之患退藏於密恬淡無爲
是乃善與人同患者也非以善卦六爻濟斯民之患
而洗心退藏者乎大抵厥初生民不知多寡也聖人
爲斗量以畀之則不必爲之較倫合而民咸知其多
寡矣民不知輕重也聖人爲權衡以畀之則不必爲
之較錙銖而民咸知其輕重矣夫民之於吉凶其甚
於多寡輕重也聖人爲之善爲之卦爲之六爻以濟
民行使天下之人咸知其是非利害得失臧否吾又
何必營爲以憂其故邪以此洗心退藏於密是乃吉
凶與民同患者乎

南齊易說卷一

三

神武而不殺者夫是以明於天之道而察於民之故是
與神物以前民用聖人以此齋戒以神明其德夫
古本級上文聖人以此洗心退藏於密吉凶與民同
患神以知來知以藏往作一段說者云屏思慮而安
其厥躬者聖人同患於民而不汨其身也察安危以
存其古訓者天下知其吉凶而均獲其利也如此天
下之民皆即著之神以知其來可以探賾而索隱可
以鉤深而致遠見不見之形抽不抽之緒三摞而一
爻具十八變而一卦成衍忒以是而決臧否由是而
著此神以知來著可以窮天地之數也卽卦之知以
藏其往可以鑿古昔之興衰可以察前日之得失堯
舜致衣裳之治湯武成炳虎之文考明夷而知箕子
觀既濟而知高宗襄括太始包襄太極此知以藏往
卦可以該天地之數也能盡此以推之天下與來世
乃古之聰明睿智神武而不殺者夫今夫伏羲之始
作八卦神農之制耒耜黃帝之迎日推策堯之歷象
日月星辰舜之在璇璣玉衡以齊七政夏禹之連山
成湯之歸藏文王之重卦武王之洪範孔子之十翼

南齊易說卷一

三

皆覺之於心悟之於性其聰所以聞天下之不聞其明所以見天下之不見其窺則默識心通不待教而能者乎其知則神解意悟不待學而知者乎夫聰明敏知則智周乎萬物必思道濟天下此神武而不殺俾民知懼無有師保如從父母甲兵不施刑措不用而人爲君子之歸者此聖人濟民行者乎今夫變化之推遷陰陽之運量七宿軫轉六甲內馴無非天道也禍福之倚伏利害之相摩進退存亡吉凶悔吝無非民之故也聖人知幽明之故知死生之說知鬼

南軒易說卷一

五

神之情狀所謂天之道固已明之也久矣吉事有祥象事知器占事知來所謂民之故固已察之也熟矣奈何知進而不知退知存而不知亡昧於消息盈虛者又烏能明於天之道邪安其危而利其災樂其所以亡暗於得失利害者又烏能察於民之故邪聖人憂之是興神物以前民用乃所以爲天下後世設也著植物也足以揲天地之數觀動物也足以見天地之象故天能生之而不能興之惟聖人用其四十九而幽贊於神明者所以興其著也鑽之七十二而置之

者所以興其龜也天下之民其終不倦而樂於有爲臺壘不忘而勇於有行者以其有著龜以前之也聖人深居簡出利用安身齋以去其不一之思戒以防其不測之患神明其德有莫知其所以然者矣

是故闔戶謂之坤闔戶謂之乾一闔一闢謂之變往來不窮謂之通見乃謂之象形乃謂之器制而用之謂之法利用出入民咸用之謂神

夫自太極既判兩儀肇焉故闔戶之坤所以包括萬物而得陰也闔戶之乾所以敷生萬物而得陽也

南軒易說卷一

六

乾坤之一闔一闢所以謂之變即乾坤之往來不窮所以謂之通夫乾坤者生成萬物之體也變化者乃乾坤生化萬物之用也其覆載範圍之中可得而見者謂之象也可指其形者謂之器也有聖人制而用之所以謂之法也利用出入民咸用之而不可測者謂之神也

是故易有太極是生兩儀兩儀生四象四象生八卦八卦定吉凶吉凶生大業

易有太極者函三爲一此中也如立天之道日陰與

陽而太極乃陰陽之中者乎立地之道曰柔與剛而太極乃剛柔之中者乎立人之道曰仁與義而太極乃仁義之中者乎此太極函三爲一乃皇極之中道也是以聖人作易所謂六爻者乃三極之道故三才皆得其中是乃順性命之理也爰自太極既判乃生兩儀者在天爲陰陽在地爲柔剛在人爲仁義雖曰陰陽不可指爲陰陽雖曰柔剛不可指爲柔剛雖曰仁義不可指爲仁義乃儀則具存而有對代者也夫有兩儀則一與六共宗二與七共朋三與八同道四與九相友存一而六具有二而七存有三而八著有四而九生此七九八六乃易之四象天一之水得六而居北於卦爲坎地二之火得七而居南於卦爲離天三之木得八而居東於卦爲震地四之金得九而居西於卦爲兌是以坎之數六去三而餘三此三畫之乾所以生於西北離之數七去三而餘四此四畫之巽所以生於東南兌之數九去三而餘六此六畫之坤所以生於西南震之數八去三而餘五此五畫之艮所以生於東北乃四象生八卦也及夫八卦既

南軒易說卷一

七

具則乾之策乃四九三十六策坤之策乃四六二十四策震坎艮之策乃四七之策也巽離兌之策乃四八之策也道之妙也由是而顯德之粗也由是而神可與祐神可與酬酢則吉凶豈有不定者乎吉凶既定則知其利之可與害之可除伏羲之興網罟神農之制耒耜黃帝堯舜之垂衣裳與夫帝之所興王之所成所以舉而措之天下之民者無非本於此也是故法象莫大乎天地變通莫大乎四時縣象著明莫大乎日月崇高莫大乎富貴備物致用立成器以爲天下利莫大乎聖人探賾索隱鈎深致遠以定天下之吉凶成天下之亹亹者莫大乎蓍龜夫易有太極而降以生兩儀兩儀生四象四象生八卦八卦定吉凶凶生大業此易之興乎世聖人之興乎易易之所以垂之天下後世者也雖然物固有法象至於法象之大者莫大乎天地物固有變通至於變通之大者莫大乎四時水火固著明矣然垂象著明惟在天之日月爲莫大也爵齒固崇高矣然崇高之極惟貴位之富貴爲莫大也以至備物致用立

南軒易說卷一

八

成器以爲天下利俾民養生喪死仰事俯育用之示窮者所以莫大於聖人也探賾索隱鉤深致遠定天下之吉凶俾民避害趨利去危卽安以前民用者所以莫大於著龜也

是故天生神物聖人則之天地變化聖人效之天垂象見吉凶聖人象之河出圖洛出書聖人則之

天生神物謂著龜之探賾索隱鉤深致遠者是也聖人則之以明易之象數天地變化謂陰陽之消息盈虛往來進退者是也聖人效之而爲六十四卦天垂

南軒易說卷一

九

象謂之經緯錯綜縱橫昭著者是也聖人效之而爲三百八十四爻夫易之象數卦爻聖人皆得於心而必參之天地者蓋聖人之心與天地之心相似其愛人之心初未嘗不同也然天欲雨山川必先雲氣況易之興也豈無先至之祥乎是以聖人必終之以河出圖洛出書而又則之者則其皇天以興其易者乎又況河圖不出吾已矣夫孔子嘗有是歎九洛之事治成德備莊周嘗有是言聖人則之度其時以下其道之將以興於世也大抵通於天者河也有龍馬負

圖而出此聖人之德上配於天而天降其祥也中於地者洛也有神龜載書而出此聖人之德下及於地而地呈其瑞也聖人則之故易興於世然後象數推之以前民用卦爻推之以濟民行而推之天下後世也而世儒之說乃謂伏羲得河圖洛書以作八卦如是則不當曰伏羲始畫八卦也而鄭康成溺於緯書乃云河圖有九篇洛書有二篇而孔安國又以河圖爲八卦洛書爲九疇此皆蕪穢聖經者矣甚者以天生神物天地變化與夫天垂象河出圖洛出書爲四

南軒易說卷一

三

象者此尤不經學者不可不辨

易有四象所以示也繫辭焉所以告也定之以吉凶所以斷也

易自太極既判兩儀生四象夫四象既具而列於四方分爲五行而七九八六之數乃生八卦此易所以示也言其示於人也是以聖人當辨物正言而又斷之以辭故爲繇辭而又爲爻辭爲彖辭而又爲之象辭皆繫續其辭所以告者言其告於人也夫易有圖象以示其人示其吉凶也至於不得已而有辭以告

其人者告其吉凶也夫示人以吉凶告人以吉凶無非俾人自擇也然猶有安其危而利其菑樂其所以亡者故定之以吉凶如畫一之易知白黑之易辨斷然使人易知也故征吉正凶正吉征凶大吉終吉之類有凶終凶之類聖人至此可謂至矣盡矣

易曰自天祐之吉無不利子曰祐者助也天之所助者順也人之所助者信也履信思乎順又以尚賢也是以自天祐之吉無不利也

在天有理惟順以循其理則天必眷顧而不遠在人

南軒易說卷一

三

有心惟信以精其心則人必歸往而來輔大有上九以謂吾之信固足以感乎人矣然賢者人之所望也詎可不以吾之信以信其賢乎吾之順固足以格乎天矣然賢者天之所資也詎可不以吾之順以順其賢乎始焉盡信順之德獲天人之助終焉推信順之德以之而尚賢如此則其謙足以格天其誠足以動天自天祐之吉無不利固其宜也由此觀之則天不妄祐人而人當反求諸己如大有之上九庶幾獲祐而無所愧也

子曰書不盡言言不盡意然則聖人之意其不可見乎子曰聖人立象以盡意設卦以盡情偽繫辭焉以盡其言變而通之以盡利鼓之舞之以盡神

言變而通而无窮非書之簡冊所能載意幽深而罔測非言之聲音所能窮也然則聖人之意其不可見乎此立象所以盡意也又況以言告人告之愈切而認其言者求之愈遠不若立象而示人以意是以瞽者不識日問人而人告之曰日之明也如燭他日有柙其箴以為日者又告曰日之圓如孟他日有柙其盤

南軒易說卷一

三

以為日者矣夫告之以其明如燭其圓如孟言之切者也奈何認其言而失之遠者乃柙箴以為日而柙盤以為日焉此言不能盡意也聖人憂之所以立天以象乾立地以象坤以至以雷以水以山而象震坎艮焉以風以火以澤而象巽離兌焉凡易者象也象也者像此者也無適而非象者欲其即象以求其意非吝於言也慮天下後世求之於言而失之遠也曠不易見也聖人見曠而立象此象所以盡意也變不易觀也聖人觀變而立卦此卦之所以盡情偽也情

不易知也聖人達情而爲辭此繫所以盡其言也凡此三者聖人作易而寓於書者也若夫變而通之者俾民仰事俯育養生送死耕而食織而衣舟楫以濟其川塗室宇以禦其風雨一日不可無萬世不可易均獲其利者此推其卦象繫辭變而通之以盡其利者歟鼓之舞之其道密庸其化罔測動靜變化易其思慮德威之震疊德風之搖蕩由之而罔覺用之而不知咸妙於神者此推其卦象繫辭鼓之舞之以盡其神者歟

南軒易說卷一

壹

乾坤其易之緼邪乾坤成列而易立乎其中矣乾坤毀則无以見易易不可見則乾坤或幾乎息矣

乾坤其易之門邪言易出入於乾坤也乾坤其易之緼邪言易含蓄於乾坤也故乾成位乎上坤成位乎下而易立乎其中矣故乾坤者人之四支而易者人之精神也方其首圓足方背南背北則精神有所託而立乎其中矣若夫四支墮廢則精神散而之他而手足亦幾乎息矣夫乾坤初未嘗毀而易亦未嘗不可見也聖人設此辭者欲天下後世求易者當即乾

二十七

坤以求之歟

是故形而上者謂之道形而下者謂之器化而裁之謂之變推而行之謂之通舉而措之天下之民謂之事業道不離形特形而上者也器異於道以形而下者也試以天地論之陰陽者形而上者也至於穹窿磅礴者乃形而下者歟離形以求道則失之恍惚不可爲象此老莊所謂道也非易之所謂道也易之論道器特以一形上下而言之也然道雖非器禮樂刑賞是治天下之道也禮雖非玉帛而禮不可以虛拘樂雖

南軒易說卷一

壹

非鐘鼓而樂不可以徒作刑本退惡也必託於甲兵必寓於鞭朴實本揚善也必表之以旂常必銘之於鐘鼎是故形而上者之道託於器而後行形而下者之器得其道而無弊聖人悟易於心覺易於性在道不泥於無在器不墮於有微妙並觀有無一致故化而裁之者明乎道器窮而能變也推而行之者察乎道器變而能通也舉而措之天下之民以至於爲繼豈爲耒耜作舟車作書契天下後世不可無萬世不可易乃推其道器舉而措之天下而世之人指之爲

一八

事業也

是故夫象聖人有以見天下之賾而擬諸其形容象其物宜是故謂之象聖人有以見天下之動而觀其會通以行其典禮繫辭焉以斷其吉凶是故謂之爻極天下之賾者存乎卦鼓天下之動存乎辭化而裁之存乎變推而行之存乎通神而明之存乎其人默而成之不言而信存乎德行

聖人見天下之賾所以立象者示人以賾也聖人見天下之動所以生爻者示人以動也然象固示人以賾矣苟不寓之於卦何以極天下之賾乎爻固示人以動矣苟不託之於辭何以鼓天下之動乎故由象而畫卦自爻而爲辭聖人之於天下何其憂之甚深而慮之甚切也然象之於卦爻之與辭皆載在方冊化而裁之不失其中必存乎能通其變者乎推而行之無有紕極必存乎能變而通者乎神而明之傳之於心者存乎其人如伏羲神農堯舜文武周公者是也默而成之悟之於理者不言而信存乎德行如文王之亨於岐山箕子之明夷利貞顏子之殆庶幾而

南軒易說卷一

聖

得其不違復孟子之明仁義而終身未嘗言易者是也大傳後世所傳聖人之言其終之以神而明之存乎其人默而成之不言而信存乎德行深慮天下後世徒泥其簡冊言語而不能求聖人之心者乎

南軒易說卷一

聖

南軒易說卷一終

繫辭下

八卦成列象在其中矣因而重之爻在其中矣剛柔相推變在其中矣繫辭焉而命之動在其中矣吉凶悔吝者生乎動者也

四象生八卦方八卦成列而象已在其中矣然上有八卦而八卦之道未備故因而重之則立天之道曰陰與陽立地之道曰柔與剛立人之道曰仁與義而爻已在其中矣爻有剛柔或以剛居柔或以柔推剛

南軒易說卷二

既讀德校刊本

而變已在其中矣聖人觀其會同以行其典禮繫辭焉而命之而不能自己者其動已在其中矣或吉或凶而有得失或悔或吝而有憂虞皆生於動者乎謂在其中者言非自外至者也

剛柔者立本者也變通者趨時者也吉凶者貞勝者也天地之道貞觀者也日月之道貞明者也天下之動貞夫一者也

六爻之義有奇有耦此剛柔所以立本也至於九六迭居此剛柔變通以趨時者也或以剛位而居之以柔

或以柔位而居之以剛無非趨時以盡變者乎夫

動以利言吉凶以情遷故吉凶所以生乎動也若得

貞固之道則寂然而動確乎不拔禍亦不至吉凶無

得而動之者此吉凶以貞勝者也聖人以此齋戒以

神明其德者乎故天位乎上地位乎下為法象之大

而以觀於天下者以貞而能長久也日昱乎晝月昱

乎夜為垂象之大而以著明於天下者以貞而能久

照也觀天下之動知者之所謀勇者之所爭紛紛籍

籍不能自己者此天下之動貞夫一者也

南軒易說卷二

三

夫乾確然示人易矣夫坤隤然示人簡矣爻也者效此者也象也者像此者也爻象動乎內吉凶見乎外功業見乎變聖人之情見乎辭

人人能法乾坤之易簡則聖人之易不復作矣竊觀

乾確然在上其日月星辰虹霓雲霧與夫晝夜有常

而可準寒暑有數而有推此示人以易也奈何仰觀

諸天不明乎乾之易轉而為難者有之坤隤然在下

其山川草木蟲魚鳥獸與夫勤苦則所獲者厚荒棄

則不能有秋此示人以簡也奈何俯察於地者不明

乎坤之簡轉而爲繁者有之此眾人在天地之間行
矣而不著習矣而不察終身不能於天地相似而知
其易簡之至德聖人憂之所謂見天下之動而立爻
者乃象乾坤之易簡以示人者歟使人人明乎乾坤
之易簡聖人必不爲之譏謔也夫爻象動於內者謂
指其易簡於幽隱之中也吉凶見乎外者謂示其易
簡於得失之際也功業見乎變者謂易簡其功業於
從權者也聖人之情見乎辭者謂命其易簡而見於
言者也

南軒易說卷二

三

天地之大德曰生聖人之大寶曰位何以守位曰仁何
以聚人曰財理財正辭禁民爲非曰義

天以陽而運於上萬物資始是以大生焉地以陰而
載於下品物流形是以廣生焉此生者乃天地之大
德也聖人贊天地之化育必得大寶之位然後可配
天下之大生也有仁焉以守位所以博施濟眾乃利
其生者也有財焉以聚眾人所以近悅遠來乃養其
生者也有義焉理其財而使之流通正其辭而使之
輯洽禁民爲非者慮其有以害其生也天地之道簡

而大聖人之道曲而詳簡而大者所以止曰大德曰
生至於聖人則以位而繼之以仁以財而繼之以義
所以推其天地之大德者歟

古者包犧氏之王天下也仰則觀象於天俯則觀法於
地觀鳥獸之文與地之宜近取諸身遠取諸物於是始
作八卦以通神明之德以類萬物之情作結繩而爲網
罟以佃以漁蓋取諸離

聖人之於易覺之於心悟之於性神而明之默然而
成之見天下之曠見天下之動抑何待於俯仰以觀

南軒易說卷二

四

遠近以取哉蓋聖人以作易之法以傳諸天下後世
示其有循而體自然乎仰則觀象於天如觀其日月
星辰虹霓雲霧皆取其自然之象也俯則觀法於地
如觀其江河山嶽草木蟲魚皆取其自然之法也觀
鳥獸之文如鴻之儀如虎之炳是也觀其植物之文
則知物之理從可知矣觀地之宜如巨圓之物產如
坎宮之幽悔則四時之氣從可知矣近取諸身則乾
爲首坤爲腹之類是也遠取諸物則乾爲馬坤爲牛
之類是也於是始作八卦以通神明之德以類萬物

之情者乎上古之時禽獸多而人民少獸蹄鳥跡之
道交於中國故包犧氏爲之網罟以教民佃漁者非徒使
民知鮮食之利抑亦去其害而俾民得安其居也蓋
取諸離者夫離以一陰而麗乎二陽之間鳥獸之麗
於網魚龍之麗於罟其義其畫皆可得而推者乎
包犧氏沒神農氏作斷木爲耜採木爲耒耨之利以
教天下蓋取諸益日中爲市致天下之民聚天下之貨
交易而退各得其所蓋取諸噬嗑

南軒易說卷二

五

氣民之初生搏裂禽獸茹毛飲血非徒暴殄天物而
淫亂之風滋熾聖人憂之故爲耒耨以教稼穡而地
產所以養其氣也蓋耒耨之利所以取諸益者上震
爲動下巽爲入農人所以深耕易耨發土膏而成五
穀其致用在耒耨所以獲其益也雖然山居者足於
鳥獸而不知水之所生水居者足於魚鼈而不知山
之所產故物貨貿遷以其所有易其所無者日中爲
市致天下之民則遠近可以輻輳交易而退各得其
所則出入可以相友必取諸噬嗑者蓋噬嗑成卦離

上而震下離明乎上萬物皆相見爲市之時也震動
乎下除物之閒無所不合交易而退各得其所也
神農氏沒黃帝堯舜氏作通其變使民不倦神而化之
使民宜之易窮則變變則通通則久是以自天祐之吉
无不利黃帝堯舜垂衣裳而天下治蓋取諸乾坤

南軒易說卷二

六

包犧神農黃帝堯舜皆制器以利天下者也獨至於
黃帝堯舜乃曰通其變使民不倦神而化之使民宜
之何也蓋伏羲神農制爲網罟以教之佃漁耒耨以
教之耕耨爲市以教之交易夫民知飲食則嗜欲既
滋民有貨財則貪求愈熾黃帝堯舜不能通其變則
攘奪誕謾之俗生而乖爭陵犯之變起此無他以其
飽食煖衣逸居而無教也況伏羲神農至黃帝堯舜
之時上下數千百年無一簡冊之可傳言語之相授
所謂易窮則變變則通通則久者皆先聖後聖以心
相傳故也故在黃帝堯舜之時不得不通其變也惟
通易之變則從之者無數使民不倦也惟神而化之
則由之而不失故使民宜之也此無他以伏羲神農
創業於前知萬世之不必有得易之道如黃帝堯舜

者窮而能變變而通通而能久者也故其理無窮
上下與天地同流而無紀極故曰自天祐之吉無不
利況夫乾確然示人易矣坤順然示人簡矣天地以
簡易示人而天下之人習矣而不著行矣而不察於
是聖人作衣裳以被於身以啟迪天下之民故垂紉
爲衣其色玄而象道變幅爲裳其色纁而象事所以
法乾坤而易之俾民知有君臣知有父子知有尊卑
貴賤之分以至飛潛動植山川鬼神莫不各安其分
者蓋取諸乾坤者乎

南軒易說卷二

七

剝木爲舟剝木爲楫舟楫之用以濟不通致遠以利天
下蓋取諸渙

衣裳之垂固欲遠近之民不觀而化然川塗之險阻
則有所不通惟夫舟車之利既興則日月所照霜露
所墜莫不拭目觀天下如一家中國如一人矣是以
剝其木而中虛剝其木而上銳舟所以載物而楫所
以進舟致遠以利天下而取諸渙者蓋渙之成卦上
巽而下坎象曰利涉大川乘木有功也而渙者又有
散釋之義舟楫之用豈非散釋險難之器乎

服牛乘馬引重致遠以利天下蓋取諸隨

物之重者人力不能勝故聖人穿牛鼻者所以引其
重地之遠者人力不能致故聖人絡馬首者所以致
其遠夫牛之角能觸人也聖人因其順而伸之引重
夫馬之蹄能踢人也聖人因其健而伸之致遠皆因
其性而不逆故動以說而隨其人也故於卦取隨
重門擊柝以待暴客蓋取諸豫

南軒易說卷二

八

夫川有舟楫陸有牛馬塗既通則居民資之水者坐
而至越陸者坐而至燕然暴客亦可至也故重門以
禦之所以爲寇者不能攻擊柝以驚之所以爲盜者
不能竊然必取於豫者成卦二陰在前其稱也如重
門一陽在中其動也如擊柝又有能豫備而能悅憚
之象

斷木爲杵掘地爲臼曰杵之利萬民以濟蓋取諸小過
心懷恐懼則口銜芻豢而不知味今也川塗險阻有
舟車牛馬以代其勞暴客之侵有重門擊柝以爲之
備於是斷木爲杵掘地爲臼以去其糠粃以治其稻
糧粒食既精糞食既備而萬民以濟者蓋取諸小過

也小過之成卦上動而下止而又聖人知艱食矣復
為杵臼以治其五穀此小過者乎

弦木為弧剡木為矢弧矢之利以威天下蓋取諸睽

外有門柝以防其暴客內有杵臼以治其粒食而無

以威其不軌則雖有險而不能守雖有粟而不能食

此弧矢之利不可緩也夫弦木為弧剡木為矢此聖

人非取其利於攻取也將以威天下之大不軌使強

梗變心姦回易慮有所懼耳蓋取諸睽者睽之為卦

火動而上澤動而下此事雖不同乃相須以為用也不

南軒易說卷二

九

特遠方賸乖之民必待弦矢以威之又有取睽之義
者後世有六弓之制竹矢之利所以極其巧者乎

上古穴居而野處後世聖人易之以宮室上棟下宇以

待風雨蓋取諸大壯

冬則穴居以避其寒夏則野處以逃其暑當是時也

幾居雁處而無常者以外有侵軼之患故也今也弧

矢以威其不軌然後可以警宮室之制棟則上之而

有所承宇則下之而有所覆震風雨而賴其幘幘則

為壯也亦大矣蓋大壯之成卦二陰在上有風雨之

象四陽在下有棟宇之象始取其壯而已非取其宮
室之美而丹楹刻桷也

古之葬者厚衣之以薪葬之中野不封不樹喪期無數

後世聖人易之以棺槨蓋取諸大過

生而庇大廈死而棄之中野不可也生而居奧室死

而蠅蚋姑嘍之又不可也不封不樹則無以識之喪

期無數則無以節之聖人易之以棺槨故棺周於身

槨周於土棺槨之制既與則封之樹之不忘其地也

喪期有數不忘其時也必取諸大過者大過之成卦

南軒易說卷二

十

二陰周乎四方有棺槨之象又君子不以天下儉其

親於此而過亦無害也

上古結繩而治後世聖人易之以書契百官以治萬民

以察蓋取諸夬

明柝之制足以防民之侵軼弓矢之利足以防民之

不軌此皆小人之過惡顯然易見可得而治也若夫

事之情偽是非有無虛實此包藏於內有不可測者

是以聖人制為書契故書以記久而明遠契以結信

而止訟百官之務雖煩而以此治萬民之情雖隱而

以此察此決去小人無所容縱於其間也故必取諸
夬者蓋夬者決去小人而君子之道長者乎
是故易者象也象也者像也象者財也爻也者效天下
之動者也是故吉凶生而悔吝著也

易者道也夫道也者臣不能告之於君父不能告之
於子以其不可告之於人故象以像之乃所以盡其
意也是以易者象也言其無適而非象也謂之象者
乃所以象此以告人者歟且以八卦論之近取諸身
象乾以首象坤以腹而又遠取諸物象乾以馬象坤

南軒易說卷二

十一

以牛衍而伸之觸類而推之無適而非象也至於象
則統論卦義如木之有材或主一爻所在或言二體
相遇其終始本末兼該具備智者思過半矣至於爻
則盡其趨時之變所以效天下之動或以陽居陰或
以陰居陽或以貞吉而征凶或以征吉而貞凶其周
流六虛不可爲典要君子動則觀其變者雖然易者
象也象也者像此者也謂之象則言其象之材而已
謂之爻則言其象之變而已至於吉凶則悔吝著也
故悔者有改過之意至於吉則悔之著也吝者有文

過之意至於凶則吝之著也故悔吝者小疵而吉凶
則言乎失得至於吉凶乃悔吝之昭著而不可掩者
焉

陽卦多陰陰卦多陽其故何也陽卦奇陰卦耦其德行
何也陽一君而二民君子之道也陰二君而一民小人
之道也

震坎艮皆陽卦也然其畫皆一陽而二陰巽離兌皆
陰卦也然其畫皆一陰而二陽此其所因者何也三
陽之卦皆資乾之一體而成故其數奇以大而奇者

南軒易說卷二

十二

爲之主也三陰之卦皆資坤之一體而成故其數耦
以小而耦者爲之主也本其所得之德所行之行而
言之則陽一君而二民以大者宜在上也陰二君而
一民以小者宜在下也大者在上故能進陽而抑陰
長君子而卑小人是爲君子之道也小者在下則
陰進於陽而陽退聽焉小人乘時射利而君子伏焉
是以爲小人之道也

易曰憧憧往來朋從爾思子曰天下何思何慮天下同
歸而殊途一致而百慮天下何思何慮日往則月來月

往則日來日月相推而明生焉寒往則暑來暑往則寒
來寒暑相推而成焉往者屈也來者信也屈信相感
而利生焉尺蠖之屈以求信也龍蛇之蟄以存身也精
義入神以致用也利用安身以崇德也過此以往未知
或知也窮神知化德之盛也

思者索其所欲慮者防其所惡思而有所欲慮而有
所惡皆生於心之有妄也此咸九四所以憧憧於兩
剛之間有求而往有求而來朋從爾思有所繫慮不
能無心而待物又安知天下本同歸也而人自殊塗

南軒易說卷二

三

本一致也而人自百慮故日月以往來而明生寒暑
以往來而成成尺蠖以屈而致信龍蛇以蟄而存身
故天地之道日月寒暑任氣之自運初無思慮也萬
物之理尺蠖龍蛇委形之自然初無思慮也是以達
乎此理故精義入神以致用此能為可用也利用安
身以崇德此不求其必用也始焉精義入神以致吾
身之用及夫利用宜乎為用所惑亟於求用矣乃安
身以崇德此得乎同歸一致之理而明乎何思何慮
者也雖然此特有用之可名也故日月寒暑則運此

者也尺蠖龍蛇則由此者也精義入神以致用則道
此而極其自得者也利用安身以崇德則覺此而極
其高明者也故過此以往則雖聖人自為不敢知焉
未之或知者猶書所謂我不敢知是也所以窮神知
化而造於德之盛焉

易曰困于石據于蒺藜入于其宮不見其妻凶子曰非所
困而困焉名必辱非所據而據焉身必危既辱且危死
期將至妻其可得見邪

南軒易說卷二

五

乃為君子困之六三應於上六而上六無情屹然不
動有類於石者也下乘於九二然九傷已有類於蒺
藜者也有應於上將以求名今困於石此非所困而
困焉名必辱也有依於下將以安身今據於蒺藜此
非所據而據焉身必危也夫在困之時名辱身危有
死之理此身不行道雖主饋之妻且不可見宜乎凶
也

易曰公用射隼於高墉之上獲之無不利子曰隼者禽
也弓矢者器也射之者人也君子藏器於身待時而動

何不利之有動而不括是以出而有獲謂成器而動者也

解之六三以貪殘小人輒居高位有隼居高墉之象而上六韜已成之器乘可爲之時故發強剛毅誅錮強梗如摧枯拉朽動而不括出而有獲以解其悖戾之心亦以成器而動故也

子曰小人不恥不仁不畏不義不見利不勸不威不懲小懲而大誡此小人之福也易曰履校滅趾无咎此之謂也

南軒易說卷二

五

仁義所以責於君子小人不以不仁爲恥不以不義爲畏夫仁義不足責故非利則不勸非威則不懲也人不知義而所見者利苟不早有以懲之則將至於無父無君其禍有不可勝言者此噬嗑之初九所以制之於其小履校滅趾而使之不行乃小懲而大誡也使小人知所忌憚不敢肆其暴戾是乃小人之福也

善不積不足以成名惡不積不足以滅身小人以小善爲無益而不爲也以小惡爲無傷而弗去也故惡積而

不可揜罪大而不可解易曰何校滅耳凶

善之於惡皆曰積善固可欲也然不積亦未至於成名惡固可惡也然不積亦未至於滅身奈何小以小善未足以成名而不爲以小惡未足以滅身而去終至惡積而不可揜罪大而不可解至於噬嗑上九何校滅耳凶由此觀之初之履校滅趾使之不行者豈非小人之福乎

子曰危者安其位者也亡者保其存者也亂者有其治者也是故君子安而不忘危存而不忘亡治而不忘亂

南軒易說卷二

六

是以身安而國家可保也易曰其亡其亡繫於苞桑否之九五休天下之否而天下已向於泰通之時也然古之人君在解則必思夙吉在既濟則必思豫防故人皆樂於安也乃安而不忘危人皆知其存也乃存而不忘亡人皆習於治也乃治而不忘亂如此則身安而國家可保故曰其亡其亡繫於苞桑夫審其亡之戒而繫之苞桑則根本固而不可動搖矣子曰德薄而位尊知小而謀大力小而任重鮮不及矣易曰鼎折足覆公餗其形渥凶言不勝其任也

古之人方其人君任用之際必自揣其才力可以勝其任乎然後膺人君顧託庶幾上不負其社稷下不負其生靈鼎之九四德薄而位尊知小而謀大力小而任重如鼎之折足其形流汗而凶也蓋不能自揣以勝其任乎

子曰知幾其神乎君子上交不諂下交不瀆其知幾乎幾者動之微吉之先見者也君子見幾而作不俟終日易曰介於石不終日貞吉介如石焉寧用終日斷可識矣君子知微知彰知柔知剛萬夫之望

南軒易說卷二

七

豫之六二當天下悅豫之時人皆樂通於物而爲悅也六二乃介然如石當是時也上交於五不爲諂諛也下交於初不爲褻瀆也乃介如石焉其方寸之地淵靜而物來能名事至能斷寧用終日斷可識矣故在微而能知彰在柔而能知剛宜乎天下萬民望之而爲標準也

子曰顏氏之子其殆庶幾乎有不善未嘗不知知之未嘗復行也易曰不遠復无祗悔元吉

復貴於早顏氏之子有不善未嘗不知知之未嘗復

行方其萌於心謀於慮乃改其過而不行此近於復之初九所以无祗悔也

天地綱緼萬物化醇男女構精萬物化生易曰三人行則損一人一人行則得其友言致一也子曰君子安其身而後動易其心而後語定其交而後求君子脩此三者故全也危以動則民不與也懼以語則民不應也无交而求則民不與也莫之語則傷之者至矣易曰莫益之或擊之立心勿恆凶

南軒易說卷二

太

苟挾二三之心狐疑之志則安能盡誠而進於德乎損之六三所謂三人行則損一人一人行則得其友能一致者也益之上九莫益之或擊之立心勿恆凶不能一致者也綱觀天地綱緼萬物化醇此二氣所以致一也男女構精萬物化生此六子所以致一也身不安則存諸己未定孰能爲人乎故安其身而後動可也心不易則是非毀譽懷於胷中而與之交戰能無懼乎故易其心而後語可也交不定則好惡異尚而情不通孰肯應乎故定其交而後求可也益之上

九立心勿恆不能盡此所以致凶邵子曰細氣之相因溫氣之相溫相因以爲合相溫以爲和此萬物之化也醇而已醇者其氣也所謂精神生於道者也男女構精萬物化生則生者精也道散而有一以至萬則萬物皆出於一人之所以致一者順性命之理而不以妄易真以復其本而已此損之六三言致一也子曰乾坤其易之門邪乾陽物也坤陰物也陰陽合德而剛柔有體以體天地之撰以通神明之德其稱名也雜而不越於稽其類其衰世之意邪

南軒易說卷二

九

易寓於乾坤乾坤可以見易故乾坤乃易之門言易之道出入於乾坤之兩闢者乎以卦言之乾之三奇乃陽物也坤之三耦乃陰物也三奇三耦索而爲六子互體卦變積而爲六十四此陰陽合德而剛柔有體也夫四時之迭運五行之攸序皆天地之撰也聖人作易所以體天地之撰者如損益之盈虛剝復之進退乃體天地之撰者乎陰陽之造化剛柔之消長皆神明之德也聖人作易所以通神明之德者如知死生之說知幽明之故乃通神明之德者乎是以三

易之稱或曰歸藏而始於坤或曰連山而始於艮或曰周易而始於乾坤此三者之名雖曰雜也然其書皆六其卦皆八初未嘗越於道也初考其類之所在則夏曰連山商曰歸藏周曰周易皆世衰道微者乎夫易彰往而察來而微顯闡幽開而當名辨物正言斷辭則備矣

論易之神彰往察來論易之道微顯闡幽往來以時言或往或來以其無常人不能知也惟易之神往者彰之來者察之微幽以理言或微或幽人不能察也

南軒易說卷二

三

惟易之道微者顯之幽者闡之易之神易之道儻非乾坤開而當名辨物正言斷辭則易之道安能備而無窮乎是以乾陽物其數爲奇坤陰物其數爲耦陽奇陰耦以示之然後卽其健而名之以乾卽其順而名之以坤以至六子六十四卦當其名也夫名既當則剛柔之義雖曰相雜蓋有自然而辨者矣言天下之至賾而爲象言天下之至動而爲爻以至吉凶者言乎其失得悔吝者言乎其小疵皆正其言也夫言既正則辭之指其所者蓋有自然而斷者矣

其稱名也小其取類也大其旨遠其辭文其言曲而中其事肆而隱因或以濟民行以明失得之報

夫名卦曰睽而已而天地之事同男女之事類在焉名卦以恆而已而日月之久照四時之九成在焉此稱名小而取類大也利用安身窮神知化九四之意深矣其辭乃曰憧憧往來朋從而思而已氤氳化醇男女構精損六三之意遠矣其辭乃曰三人行則損一人一人行則得其友而已此其旨遠其辭文也在同人未嘗言同所言者類族辨物大師相克之事其

南軒易說卷二

三

言雖曲也乃中其向同大過之弊也在鼎所載者以木巽火烹飪之事其事甚肆而易見也然所寓者皆養賢享帝與夫取新之道隱於其閒也是以民之難安其危而利其菑樂其所以亡甚者有知者疑而不能肆其謀有力者疑而不能肆其勇此聖人之作易所以因民之疑以濟其民行所以明其失得之報易之興也其於中古乎作易者其有憂患乎是故履德之基也謙德之柄也復德之本也恆德之固也損德之脩也益德之裕也困德之辯也井德之地也巽德之制

也履和而至謙尊而光復小而辨於物恆雜而不厭損先難而後易益長裕而不設困窮而通井居其所而巽稱而隱履以和行謙以制禮復以自知恆以一德損以遠害益以興利困以寡怨井以辯義巽以行權

伏羲神農黃帝堯舜之時上下數千百年民淳事簡三畫足以周天下之情八卦足以盡事物之變當是時也易不以不興而亡也及夫周之文王在商受之時有君人之大德內文明而外柔順望道而未見於是重伏羲之卦而八八卦而六十四一爻而六六爻

南軒易說卷二

三

而三百八十四此易所以興於中古也然六十四卦皆濟民行而出民於憂患也而特取九卦以言之者蓋涉世路始於履而終於巽則庶幾免人道之患也此所以三言之是以君子以非禮勿履欲崇其德必始於禮履爲德之基謙者處後而人先之君子有終不可須臾去也故曰謙德之柄人復而反本則不惑於末故曰復德之本人而無恆不可以作巫醫故恆則德之固而不可動搖乎損去其害德者德自此而脩矣益者日益以增而進故綽然有餘也在困窮之

時不待言而德自辯矣風雨然後知雞鳴不已歲寒
然後知松柏之後凋也積德如井內不失已外不失
人而又不改焉所以爲德之地巽以行權巽爲木言
其曲直不執一節巽爲風言其去來不知所自德至
於巽則達權通變制於事而不執於一方如工之制
器者乎孔子論乾之九三曰知至至之可與幾也蓋
言九三不中能知眾之可至此知幾也故中者可至
之地不及於中非至也過於中非至也禮而行其大
同於人而又得不失於中也故曰履和而至謙之象

南軒易說卷二

圭

曰謙尊而光此又復云者言尊知謙則合並天下眾
善善爲君子之光者矣人之復貴乎早方其發於心
萌於慮如顏子之不違復此小而辨於物也若夫物
交物則引之而已白而易汙者不若涅而不緇剛而
易折者不若磨而不磷故有恆德者雜之而不厭然
後見其道之久也去其害已懲忿窒慾所以爲難也
及夫毀已遠害則復易焉天下之益有心爲之此出
於作爲所以爲設也人君之益天下天地之益萬物
長之裕之皆貴於不設因其自然可也在困而能通

者所以爲君子也是以經曰困而不失所亨者其唯
君子乎故既窮禍患人不我知君不我用此困宜乎
窮也然君子致命遂志而其道常通者乃困而不失
其亨也能存諸已然後可以推而及人井居其所乃
存諸已往來井井遷而及人者也凡爲人者必失已
而爲已者必失人惟井居其所而遷此物我兩存也
有智名者智有時而窮有勇名者勇有時而竭曾不
知巽之爲道時之或文或質事之或寬或猛皆稱其
宜殆求其迹而不可見者此巽稱而隱者乎人之行

南軒易說卷二

圭

或太過或不及或爲人或爲己不得其節者多矣惟
履有以和其行則仁不失於姑息義不失於刻剝信
不至於失己知不至於穿鑿此履所以和行也謙之
象曰稱物平施而傳謙以輕爲戒故君子之謙非樂
於下人者也德言盛禮言恭謙以制禮而未嘗過也
有善未嘗不知知之未嘗復行也此豈非自知乎此
非因人而知乃悟之於心覺之於性也故曰復以自
知德惟一動罔不吉德二三動罔不凶恆之君子素
富貴行乎富貴素貧賤行乎貧賤其德如天地之貞

觀日月之貞明終始如一故曰恆以一德九卦所論皆修身行己之事損以遠害益以興利非謂去天下之害與天下之利也害於己者遠之如懲忿窒欲是也利於己者與之如遷善改過是也遠害之遠如遠佞人之遠興利之興如興於詩之興在困而怨者不能樂天者也然人皆有情能寡其怨者亦可貴也欲知義觀諸井則義明矣此井所以辯義九卦惟井爲象之顯然者所以明其義人之出處進退取舍辭受即井以明之故內能存己外不絕物乃爲義也孔子論

南軒易說卷二

蓋

可與共學未可與適道可與適道未可與立可與立未可與權此權不易至也至於異以行權則人道之患莫能及矣所以終之以此

易之爲書也不可遠爲道也屢遷變動不居周流六虛上下无常剛柔相易不可爲典要唯變所適其出入以度外內使知懼又明於憂患與故无有師保如臨父母初率其辭而揆其方既有典常苟非其人道不虛行

易之書所以載道以其載道故不可遠如居則觀其象而玩其辭動則觀其變而玩其占贊之日月之於

人水火之養生人雖欲遠之有不可得者故曰不可遠故其爲道也屢遷觀其變動不居周流六虛此言六爻无定位也上下无常剛柔相易此言六爻无定體也惟變動不居周流於六位之間故六位爲虛器惟上下无常而莫適乎剛柔之用故剛柔无定體非若冊之有典而太常可考也非若體之有要而眾形可會也唯變所適而已凡此者皆言其爲道也屢遷者歟其出以度外則无外患也其入以度內則无內患也易之辭各以其所之此其所以內外使知懼也

南軒易說卷二

蓋

出門者固有功矣出者固无咎矣然不出戶者在節乃爲知時入於林中者固吝矣入於坎窞者固勿用矣然視履而旋者在履乃爲有慶是其可懼也如此辭之所告非特使之知懼又明憂患與夫憂患之所因此書之不可遠也无有師保如臨父母焉夫師者教之道而有所欽也保者輔其功而有所愛也夫有師保而後欽愛者此學而後知教而後能非天性之自然也人之於易不待師保而欽愛之心如臨父母此附麗不以膠漆約束不以纏索不可遠之道也

於天性之自然者乎大抵易之辭其告人也各指其所之有上有下有內有外循其辭而揆其所指之方則不迷其所向其道雖不可爲典要與其書則有典可循有常可道也凡此者皆以其書之不可違者歟嗚呼人能弘道非道弘人雖載道而不可遠道雖屢遷而未始有常神而明之存乎其人者也苟非其人則道安能虛行乎

易之爲書也原始要終以爲質也六爻相雜唯其時物也其初難知其上易知本末也初辭擬之卒成之終若

南軒易說卷二

三

夫雜物撰德辨是與非則非其中爻不備噫亦要存亡吉凶則居可知矣

如乾之卦所以原陽之始要陽之中如坤之卦所以原陰之始要陰之中此爲質也此卦之德方以知也至於觀其會通以行其典禮者時也分陰分陽迭用剛柔者物也六爻相雜唯其時物此六爻之義所以易以貢也其初難知謂凡爻之初辭隱而難知者謂初辭擬之故也凡爻之上辭顯而易知者謂卒成之終故也此本末所以不同者如此若夫或以陽居陰

或以陰居陽其物之交錯者此雜物也或中或不中或正或不正其德之迭作者此撰德也辨其當於理者爲是辨其悖於理者爲非其唯中爻乎二三四五是也易之中爻其辨是與非者可謂備矣苟明乎此而求其要則存亡吉凶可坐而知矣

知者觀其象辭則過思半矣二與四同功而異位其善不同二多譽四多懼近也柔之爲道不利遠者其要无咎其用柔中也三與五同功而異位三多凶五多功貴賤之等也其柔危其剛勝邪

南軒易說卷二

三

象者言乎象者也蓋言卦之不言之象具於象者乎象者財也蓋言卦之兼該之體備於此者乎故智者觀其象辭則得者已七八矣又何必中爻雜物撰德而辨其是非乎二與四皆陰而二居內四居外三與五皆陽而三爲臣五爲君是謂同功而異位也二與四雖俱陰也然二多譽者以進於君而令聞令望歸之也四多懼者以其近於君而抑權損勢也然柔之爲道固常有所麗而不利於遠若夫其要无咎則所貴者在其中耳此二所以遠而多譽以其得於柔中

故其要无咎也三與五雖俱陽也然三多凶者以其居下卦之上而近於賤五多功者以其居上卦之中而處其貴故也然三也以柔處之則危而不安以剛處之則重剛而勝也論二與四詳於二而略於四論三與五詳於三而略於五此互相備卽此以見彼也易之爲書廣大悉備有天道焉有地道焉有人道焉兼三材而兩之故六六者非他也三材之道也道有變動故曰爻爻有等故曰物物相雜故曰文文不當故吉凶生焉

南軒易說卷二

无

易之爲書所以載三材之道此其所以爲廣大悉備也立天之道曰陰與陽立地之道曰柔與剛立人之道曰仁與義此易所以六畫而成卦六位而成章六者非他乃三材之道也三材之道其所變動如天之陰陽地之柔剛人之仁義有所變動也如陽氣下降陰氣上升柔來而文剛剛上而文柔仁濟之以義義濟之以仁此天地之道有所變動以趨其時者乃所以爲爻也觀爻之二四有遠邇之殊三五有貴賤之異或多譽而多懼或多凶而多功其等等不可移者

所以爲物也至於三五之陽而以柔居之縱橫錯綜經緯无常此物之相雜故曰文也文之不當則宜凶也而併與吉言者蓋不當而凶乃知其富而吉故也易之興也其當殷之末世周之盛德邪當文王與紂之事邪是故其辭危危者使平易者使傾其道甚大百物不廢懼以終始其要无咎此之謂易之道也

南軒易說卷二

无

道汗則從而汗此商之末世也道隆則從而隆此周之盛德也觀諸文王與紂則危者使平易者使傾蓋可知矣文王囚於羑里望道未見以其小心翼翼而尊其易故危者使平也剝貴爲天子以其殺戮無辜而恃於易故易者使傾也其道甚大世之百物所以不廢者易有以行乎天地之中故無廢墜也既懼其始使人防微杜漸又懼其終使人持盈守成其要之以无咎而補過乃易之道也夫乾天下之至健也德行恆易以知險夫坤天下之至順也德行恆簡以知阻能悅諸心能研諸侯之慮定天下之吉凶成天下之亶亶者健者疑若不知險也今乾爲天下之至健其德行常

易故知險而不爲險所陷豈非至健乎順者疑若不知阻也今坤爲天下之至順其德行常簡故知阻而不爲陽所拒豈非至順乎大抵易則易知簡則易從故能悅諸心知險知阻故能研諸慮心之悅也不忤於理慮之研也不昧於事則得者爲吉失者爲凶吉凶既定則凡勉於事功者莫不弘之不息以成其功矣

是故變化云爲吉事有祥象事知器占事知來

聖人悟易於心而天道之變化人事之云爲得之於

南軒易說卷二

至

心者如此則知幾之神吉事有祥也推此以利養生民故象事知器推此以吉凶與民同患故占事知來變者陽也化者陰也謂之變化此陰陽未辨者乎云者言也爲者行也謂之云爲此言行未著乎聖人之心術雖融貫天人之道於方寸之間其見微知著觀往知來無非吉事有祥也故推之以制器則利養天下之民推之以爲占則吉凶與民同患

天地設位聖人成能人謀鬼謀百姓與能

天能天而不能地地能地而不能天所賴聖人成其

能夫聖人之能成天地其能可謂大矣然又且明謀之人如詢於芻蕘是也幽謀之鬼神如質諸卜筮是也如是則不忍以爲能故百姓莫不歸美以與其能矣

八卦以象告爻象以情言剛柔雜居而吉凶可見矣八卦成列象在其中矣此八卦所以告人以象至於爻者變也象者財也皆有辭者此聖人以情而言於人也剛柔雜居則交通以趨時或失或得故吉凶見焉

南軒易說卷二

至

變動以利言吉凶以情遷

乾之德有利有正變動以利言非正也人之生有性有情吉凶以情遷非性也正則無變動矣性則無吉凶矣六爻之變動將圖利而免害也六爻之吉凶無非以情而感物也

是故愛惡相攻而吉凶生遠近相取而悔吝生情僞相感而利害生

彼之所愛此或惡之此之所惡彼或愛之此愛惡出於情之不同而吉凶所以生也遠者或有求於近近

者或求有於遠此遠近出於分之不等而悔吝所以
生也以情感者或應之以偽以偽感者或應之以情
此情偽出於心之不一而利害所以生也此聖人作
易畢羅天下之事者乎

凡易之情近而不相得則凶或害之悔且吝

天下之物同聲相應同氣相求所以相近而相得也
廟堂之上閭門之中鄉黨之間學校之內皆貴乎近
而相得也今也近而不得其爲患也異乎行道之人
故大則凶小則害其微則爲悔吝矣考諸易爻莫不

南軒易說卷二

三

皆然故云凡易之情

將叛者其辭慙中心疑者其辭枝吉人之辭寡躁人之
之辭多誣善之人其辭游失其守者其辭屈

叛而親離者內負所愧故其辭慙疑而豫備者蔓衍
不根故其辭必枝吉人爲善不足故言出於不得已
故其辭寡躁人之急於自售故言必期於見信故其
辭多人有善也誣而諉之則其辭不敢正言人之非
故曰其辭游失其守則不能直己以見道故曰其辭
屈聖人既有以知人之情又有以察人之辭何異疏

而不滿者乎

南軒易說卷二

三

南軒易說卷二終

南軒易說卷三

說卦

昔者聖人之作易也幽贊於神明而生著參天兩地而倚數觀變於陰陽而立卦發揮於剛柔而生爻和順於道德而理於義窮理盡性以至於命

義在我也命在天也天下之人皆知義命則聖人之易不作矣惟夫不知義者甘心於自暴自棄不知命者奔競而患得患失此聖人不得已而生著倚數立卦生爻凡以爲天下知義命者設也是以天地能生著

南軒易說卷三

枕碧樓校刊本

之形而不能生著之用惟聖人之德贊於神明故分之卦之揲之以四歸奇於劫生其用而至於圓而神也一三五七九皆陽數也獨以一三五參之而用九此倚其陽數也二四六八十者此陰數也獨以二四兩之而用六者此倚其陰數也特取九六而不用夫七八者乃參天兩地而倚其數也純陽爲乾純陰爲坤及夫陰陽之變則陽卦多陰陰卦多陽此卦之所以立也剛柔者所以立本變通者所以趨時必待發其所蘊揮其所聚此爻所以生也道者出於天德者

得於已能和順道德自然於義无所亂也故曰理於義如此則人盡矣萬物有自然之理一身有自然之性能窮理盡性自然於命無所負矣故曰至於命如此則天道盡矣

昔者聖人之作易也將以順性命之理是以立天之道曰陰與陽立地之道曰柔與剛立人之道曰仁與義兼三才而兩之故易六畫而成卦分陰分陽迭用柔剛故易六位而成章

南軒易說卷三

二

君子不謂性有命存焉故凡耳之於聲目之於色鼻之於臭口之於味四支之於安佚雖曰性也詎可以性而害其命乎君子不謂命有性存焉凡人之於父子義之於君臣禮之於賓主智之於賢者聖人之於天道雖曰命也詎可以命而害其性乎奈何中古以降人僞曰滋天機日澆以性滅命者必以人而勝天以命廢性者必以天而勝人天人之理顛倒錯亂聖人作易方其未作之前其意已在焉故曰將以順性命之理者也是以二與四同功而初亦如之三與五同功而上亦如之此分陰分陽也居剛者不必皆剛而

或以柔居柔者不必皆柔而或以剛此迭用剛柔也
分之以示其理之之經也迭用以示其理之之緯也
此六位而成章者經緯交錯而成也易道至此成矣
天地定位山澤通氣雷風相薄水火不相射八卦相錯
數往者順知來者逆是故易逆數也

自太極生兩儀兩儀生四象四象生八卦故八卦者
乃聖人闡其神明之德以示人者也是以天運乎上
地處乎下此天地定其位也山之殺瘦澤之增肥此
山澤通氣也雷之震驚至於拔山風之鼓舞至於振

南軒易說卷三

三

海各恃其功故曰相薄火之炎上其性燥水之流下
其性溼不可相近故曰不相射此屬於有形涉於有
數其勢若不相悖者也及夫聖人作易乾坤交通而
天地之位或上或下艮兌相與而山澤之氣或止或
悅以至震巽合而雷風迭用坎離濟而水火成功此
八卦相錯而六十四卦三百八十四爻可以窮造化
之大測鬼神之幽逆而推之則四象兩儀與夫太極
之遠可坐而致也大抵天下之事數往者順知來者
逆故善作樂者必求之於無聲欲制禮者必求之於

太始易之於天下皆逆數以察其來故易逆數也逆
如逆暑逆寒之謂豫爲之主者也

雷以動之風以散之雨以潤之日以暄之艮以止之兌
以說之乾以君之坤以藏之

陽氣升而阻於陰此雷所以動而震發其萬物也陰
氣達而礙於陽此風所以散而吹噓其萬物也陰之
不固而成和於陽者此雨所以潤萬物異乎灌溉之
勞也陽之所宗而不爍於陰者此日所以暄萬物異
乎燭火之微也此四者此其生物也故主象以言之

南軒易說卷三

四

物之大小長短之不同剛柔緩急之等椿菌各安其
壽夭鵬鷃各安其巨細物物有正性物物有正命者
有艮以止之者歟太和所稟而無所乖戾大順所鍾
而無所偏跛勞者自此而少息華者自此而向成者
有兌以說之者歟夫有風雷以作其氣有兩日以成
其形而有艮以止其分兌以說其情豈無司其造
化之權者乎此乾所以君之也豈無冥其出入之機
者乎此坤所以藏之也此四者取其成物也故主卦
以言之

帝出乎震齊乎巽相見乎離致役乎坤說言乎兌戰乎乾勞乎坎成言乎艮萬物出乎震震東方也齊乎巽巽東南也齊也者言萬物之聚齊也離者明也萬物皆相見南方之卦也聖人南面而聽天下嚮明而治蓋取諸此也

帝者神之應而生物之所宗也帝出乎震於方爲東於時爲春萬物從之而出方其出也草昧而不齊汗穢而不絜惟至於東南然後齊而絜絜齊口後可以相見故離也者於方爲南於時爲夏萬物亨嘉而相

南軒易說卷三

五

見聖人出天之本宗應帝王之興起南面而聽天下嚮明而治亦體天道以臨其人者也故曰蓋取諸此言其不恃其明以聽天下者乎

坤者地也萬物皆致養焉故曰致役乎坤兌正秋也萬物之所說也故曰說言乎兌戰乎乾乾西北之卦也言陰陽相薄也坎者水也正北方之卦也勞卦也萬物之所歸也故曰勞乎坎艮東北之卦也萬物之所成終而所成始也故曰成言乎艮

坤西南也乃夏秋之交也然萬物皆致養於坤如萬

物資生者是也至於出機入機出冥入冥生於此而

反於此未始暫停而坤乃隕然在下此致役乎坤也

萬物自出乎震相見乎離而又致役乎坤可謂乎至

兌之西方於時爲秋所以小息此萬物所以說也至

於西北則陽自外來而爲主於內陰恃已盛之勢而

未肯聽命此戰乎乾所以陰陽相薄也坎也者萬物

交精乎天一今也復歸於此故曰勞乎坎勞者如勞

師之勞勞其還也惟艮介乎東北之地乃春冬之交

萬物所從出入之方所以成其終而成其始故曰成

南軒易說卷三

六

言乎艮

神也者妙萬物而爲言者也

夫八卦各有所在也而神則無在而無不在八卦各

有所爲也而神則無爲而無不爲謂之生萬物乎然

未嘗不成萬物也謂之成萬物乎然未嘗不生萬物

也強名之曰神者卽其妙萬物而強名之也

動萬物者莫疾乎雷撓萬物者莫疾乎風燥萬物者莫

熯乎火說萬物者莫說乎澤潤萬物者莫潤乎水終萬

物始萬物者莫盛乎艮故水火相逮雷風不相悖山澤

通氣然後能變化既成萬物也

此論六子萬物不能以自生有雷以動之有風以散之萬物不能以自成有火以燥之有澤以說之有水以潤之然終之而萬物有所歸始之而萬物有所出者此莫盛乎艮也前言天地定位山澤通氣終於水火不相射蓋言八卦各立以為體也此言水火相逮終於山澤通氣者蓋言六子交通為用也水之飲酌有待於火火之亨飪有須於水此水火相逮也雷之震驚有風以散之風之鼓舞有雷以先之此雷風不

南軒易說卷三

七

相悖也山之氣下下通乎澤澤之氣上上通乎山此山澤通氣也惟六爻交相為用故變者自無而有化者自有而無此既成萬物者乎

乾健也坤順也震動也巽入也坎陷也離麗也艮止也兌說也

乾之純陽故其性健震得其陽而在下故動也坎得其陽而在中故陷也艮得其陽而在上故止也凡此者皆得其陽而未全者也坤之純陰故其性順巽得其陰而在下故入也離得其陰而在中故麗也兌得

其陰而在上故說也凡此者皆得其陰而不全者乎乾為馬坤為牛震為龍巽為雞坎為豕離為雉艮為狗兌為羊

乾得陽而健故為馬者以其致遠也坤得陰而順故為牛者以其任重也震為龍者龍善動而升降自如而東方之七宿其象著龍也巽為雞者雞知時善變而工商執雜者亦如其知時坎為豕豕主汙溼其性趨下也離為雉雉性耿介而外文明也艮為狗言其能止人而又止於人也兌為羊言其外柔而內狠也凡此者皆遠取諸物也

南軒易說卷三

八

乾為首坤為腹震為足巽為股坎為耳離為目艮為手兌為口

其形上圓而五官寓而眾陽之所會者首也五臟六腑之所存而陰虛之所受者腹也足在下而善動震一陽而在乎二陰之下善動者也故震為足股輔上而善隨一陰伏乎二陽之下善隨者也故巽為股坎為耳耳者內陽也而又為水故耳必下而能聽離為目目者內陰也而又為火故目必仰而能視艮為手

執之而有釋之而無而四支之所止也兌爲口出言以說人飲食以說體此兌所爲口也凡此者皆近取諸身也

乾天也故稱乎父坤地也故稱乎母履一索而得男故謂之長男巽一索而得女故謂之長女坎再索而得男故謂之中男離再索而得女故謂之中女艮三索而得男故謂之少男兌三索而得女故謂之少女

老陽爲父故乾爲父老陰爲母故坤爲母老陽能變故自下而索震爲長男自中而索坎爲中男自上而

南軒易說卷三

九

索艮爲少男老陰能變故自下而索巽爲長女自中而索離爲中女自上而索兌爲少女

乾爲天爲圓爲君爲父爲玉爲金爲寒爲冰爲大赤爲良馬爲老馬爲瘠馬爲駁馬爲木果

乾爲天者運而不息得諸陽而在上者也圓者運而無窮而考工記謂衣裳畫火爲圓亦以象乾也爲君爲父道之尊也爲玉爲金德之貴也乾位在亥其陽氣自下而升故陰氣凜冽而爲寒凝結而爲冰其畫皆一故爲大赤異乎坎之爲赤也爲良馬者言其性

爲老馬者言其數爲瘠馬者言其剛爲駁馬者言其變爲木果者言其陽氣能升者乎

坤爲地爲母爲布爲釜爲吝嗇爲均爲子母牛爲大輿爲文爲眾爲柄其於地也爲黑

坤爲地者言其隕然下載上承於天也爲母者親而不尊生產而萬物育也爲布者言其無遠無近行地無疆德合無疆者也爲釜者化物而不化於物者也爲吝嗇者其靜也翕而斂藏爲事也爲均者其勢均平而無偏陂者也爲子母牛善載而生也爲大輿方

南軒易說卷三

十

而下載者也文事武備宜乎坤爲文也其畫皆耦故爲眾也用處物之後而持其權者柄也其於地也爲黑陰之色也異乎乾之爲大赤

震爲雷爲龍爲玄黃爲專爲大塗爲長子爲決躁爲蒼賁竹爲萑葦其於馬也爲善鳴爲馵足爲作足爲的類其於稼也爲反生其究爲健爲蕃鮮

陽氣自下而上者故爲雷也潛升在巳而動之以時者故爲龍也震爲四時之首天地始交二氣未分故爲玄黃方春而發生萌芽條達故爲萑葦物出之而

山巽乎艮之徑路故爲大塗對女而言故爲長男爲
長子者亦以其一索而得之陽動於下物莫能遏故
其性以燥根之盤結而下其剛者爲竹其柔者爲蘆
葦皆一陽在下故也凡物不得其平則鳴在下而不
得其平故爲馬之善鳴也後足白謂之驛見爾雅左爲
陽而右爲陰後足左白則陰不先動從陽而作故也
爲作足者一陽性動而作於下也二陰在外而著見
故爲的類凡五穀草木之實必倒生焉言其陽陰自
下而生在人亦然凡陽有自然之性實之宛必終於

南軒易說卷三

十一

爲乾故其究爲健於春而蕃鮮震其時乎

巽爲木爲風爲長女爲繩直爲工爲白爲長爲高爲進
退爲不果爲臭其於人也爲寡髮爲廣頰爲多白眼爲
近利市三倍其究爲躁卦

曲直不一即從權也故爲木善入而無形故爲風一
索爲坤故爲長女能屈能伸故爲繩直制氣不方於
一方而用其隱故爲工白受采而無不入也故爲白
不自矜故爲長自下而人高之故爲高巽則進退不
果故爲進退又爲不果也臭達乎遠而無不通故爲

臭髮者血之餘也一陰在內其氣耗故爲寡髮二陽
在上昭然顯白故爲廣頰木開竅爲目金於色爲白
巽爲木而在巳金生於巳而尅木焉故爲多白眼雖
爲南方日中之市而巽不遠也故爲近利市三倍凡
物極則反故巽順至究則爲躁卦以陰本自性者乎
坎爲水爲溝瀆爲隱伏爲矯輮爲弓輪其於人也爲加
憂爲心病爲耳痛爲血卦爲赤其於馬也爲美脊爲亟
心爲下首爲薄蹄爲曳其於輿也爲多眚爲通爲月爲
盜其於木也爲堅多心

南軒易說卷三

十二

一陽在內二陰在外內明外晦故爲水爲溝瀆者水
之流行者也爲隱伏者水之淵深者也爲矯輮者以曲
而直爲輮者以直而曲有矯輮而外之勢不泛濫而
潰亂者古人之行水者如此弓蓋二十有八所以蔽
其車之上輪輻三十所以載其下爲弓輪所以行坎
之險出水之爲物生北而北方之志爲恐恐則加於
憂也五行之氣在藏於心爲火坎爲水則勝於火故
於心爲病水在藏爲腎開竅於耳而坎一在中故爲
耳痛氣爲陽而血爲陰周流於四支亦猶水之天地

開故爲血其一在中異乎陽之純陽爲大赤也故爲赤陽在其中其於馬爲美脊其性善動故爲亟心其性趨下故爲下首險而多陷故爲薄蹄而不利於行馬援傳注云蹄欲厚故也盈科而後進故爲曳平原易野故與行而無阻也在坎故多眚萬折而歸於東故爲通外晦內明故爲用行於陰而善陷故爲盜水生木而一生其中故爲堅多心

離爲火爲日爲電爲中女爲甲冑爲戈兵其於人也爲大腹爲乾卦爲離爲蟹爲蠃爲蚌爲龜其於木也爲科

南軒易說卷三

三

上稿

離爲南方故爲火外明內晦故爲日此明於陽者也
在幽而明故爲電此明於陰者也再索於坤而得之
故爲中女甲冑外堅所以象離之畫戈兵上銳所以
象火之性腹陰而有容坤爲腹而離得坤在中故爲
大腹曠其萬物故爲乾卦離無耳而併精於目如離
之明蟹用心之躁如離之性也蠃上銳而有所麗其
象離之形乎蚌內陰而產珠其象離之中虛乎至於
龜則於人爲靈於已則昧於此外明內晦也火克木

而稿故爲科上稿

艮爲山爲徑路爲小石爲門闕爲果蓏爲闕寺爲指爲狗爲鼠爲黔喙之屬其於木也爲堅多節

艮之一陽上而止其所故爲山也徑小也路大也萬物自此而入故小自此而出故大故爲徑路而又爲小石也蓋石之小者有可轉之理乃能動能靜者乎一陽在上而往來出入莫不由於斯者此門闕也果者一陽在上之象也蕪者一陰在下之象也闕人譏其出入而爲之啟閉寺人相道出入之事而糾之闕人

南軒易說卷三

五

掌其奇服怪民不入此司外者也寺人掌內宮之戒令此司內者也爲指乃四支之止亦指其出入者也爲狗止而能止人者也爲鼠陰而止其所者也狗陽而能止其所者乎黔黑色之潛者而艮爲東北喙吐納出入其又止於上者也堅剛在內則此爲堅多節者歟

兒爲澤爲少女爲巫爲口舌爲毀折爲附決其於地也爲剛幽爲妾爲羊

澤能畜水而說物於枯槁之時故兌爲澤三索於坤

而得之故爲少女爲巫以言詭而說神而又以說人
者也爲口舌以言而說人以食而說已兌正秋故毀
折異乎震之蕃鮮也震爲決躁以其剛陽至於兌財
不能決物附於人而決之耳剛鹵者色白外柔而內
剛者也爲妾陰之不正而說于人者乎羊者外說而
很者乎

南軒易說卷四

序卦

有天地然後萬物生焉盈天地之間者唯萬物故受之以屯屯者盈也屯者物之始生也物生必蒙故受之以蒙

天地者萬物父母故有萬物然後天覆乎上地載乎下而萬物在天地間充滿宇宙此盈天地之間者唯萬物也夫天地之氣始交而陰陽之氣甄陶孕育句而未萌甲而未拆此屯所以為物之始生也其生也

南軒易說卷四

一 枕藉樓校川本

蒙雜而未著故受之以蒙也

蒙者蒙也物之穉不可不養也故受之以需需者飲食之道也飲食必有訟故受之以訟

蒙者蒙也此始生之初自然而蒙也異乎物之蒙而蒙也此物之幼穉不可不養者乎故受之以需需者乃養之以中正不失其陰陽之和故為飲食之道也夫飲食人之大欲不得其欲而必致訟故受之以訟訟必有眾起故受之以師師者眾也眾必有所比故受之以比比者比也比必有所畜故受之以小畜

烹龍勿與遂萌篡殺之心探桑侵疆乃起戰爭之患故始乎訟而眾起故受之以師也夫自五人為伍積而至萬二千五百人為師此師所以為眾然而無所比安能統而歸於一乎故受之以比者言其相親比而有所畜止故受之以小畜

物畜然後有禮故受之以履履而泰然後安故受之以泰泰者通也

以內言之嘉會足以合禮以外言之萬物盛多可以備禮故受之以履也履得其道則所履者泰無適而

南軒易說卷四

二

不安矣此履所以受之以泰泰者陰陽交感而無所閒故為通也

物不可以終通故受之以否物不可以終否故受之以同人與人同者物必歸焉故受之以大有有大者不可以盈故受之以謙有大而能謙必豫故受之以豫豫必有隨故受之以隨以喜隨人者必有事故受之以蠱蠱者事也

治亂之相仍如環之無端故物安有久通者乎故受之以否夫泰而驕者所以致否否而畏者所以復泰

此物不可以終否故受之以同人也人能樂以天下與天下同其樂憂以天下與天下同其憂此與人同也而物歸焉故受以大有有天下之大者不可自任其聰明要在持之以謙惟能持之以謙故優游而無事矣故謙以受之以豫惟能悅以動故天下之人如蟻之慕羶蛾之赴火矣此象所以必有所隨也天下之人推之不去卻之不得中心說而從之然後建立功業必有成績此以喜隨人者必有事故受之以蠱而蠱者事也

南軒易說卷四

三

有事而後可大故受之以臨臨者大也物大然後可觀故受之以觀可觀而後有所合故受之以噬嗑噬者合也物不可以苟合而已故受之以賁賁者飾也致飾然後亨則盡矣故受之以剝剝者剝也物不可以終盡剝窮上反下故受之以復復則不妄矣故受之以无妄事之在天下未有驟而大者必積累以成之然後至於大有事而後可大故受之以臨臨者二陽進而四陰退駸駸已向於大矣天下皆山也惟泰山可觀天下皆水也惟東海可觀況於人乎惟物大然後可觀

惟其可觀然後有所合也太公居東海之濱伯夷居北海之濱所以盡歸於文王者以空可觀然後有所合也故受之以噬嗑夫有物開之故欲合而不可得矣惟噬而後噬此噬嗑所以爲合去小人而君子合也然物不可以苟合無故而合必以無故而離聖人必絀繆委曲憂其合之易則散之亦易也故受之以賁賁者飾之以禮而爲之文飾也夫賁者設飾則貴於文者夫文之太過則滅其質而有所不通故致飾則亨有所盡言其不通故受之以剝剝者五陰剝一陽此所以爲剝也然寒極則生暑陰極則生陽陰窮於上則陽復於下此窮上反下故受之以復凡天下之事皆妄也惟復而反本則無妄然後受之以无妄有妄然後可畜故受之以大畜物畜然後可養故受之以頤頤者養也不養則不可動故受之以大過物不可以終過故受之以坎坎者陷也陷必有所麗故受之以離離者麗也

南軒易說卷四

四

天之生民有孚於中能有其无妄則所養大矣故受之以大畜物畜然後可以推而養人故受之以頤頤

者養也不養安能出而應世動而有爲乎不成則不達也故頤然後繼之以大過也故大過也從權以濟其一時然大過有弊物不可以終過故受之以坎夫物過其中則陷而入於險矣陷而入於險必思有所附麗而出其險故受之以離離者麗也上經始於乾坤而終於坎離者此其序也

有天地然後有萬物有萬物然後有男女有男女然後有夫婦有夫婦然後有父子有父子然後有君臣有君臣然後有上下有上下然後禮義有所錯

南軒易說卷四

五

序卦上經之首不言乾坤下經之首不言咸者蓋天地者形也乾坤者天地之道也於序卦言天地欲人即天地以求其乾坤者歟有心爲感無心爲成於序卦言夫婦而不言咸者欲人即夫婦以求其無心之感者歟蓋乾坤與咸初無所受故也未有天地而萬物安從生及夫天位乎上而施其氣地處乎下而生其形此有天地然後有萬物也夫乾天也故稱乎父所以成男坤地也故稱乎母所以成女此有萬物然後有男女也男女者言其自然之別也男正位乎外必

有以代其終女正位乎內必有以造其始者此男女際而其志通故有男女然後有夫婦者言其自然之配也夫婦之道納采問名親迎下嫁不敢苟合者以父子之道已肇於此也謂之父子言其有自然之繼也父子之間親安問寢合室異宮不敢褻瀆者以君臣之道已著於此也謂之君臣言其有自然之分也至於有君臣則上下之分不得不嚴所謂男女夫婦父子其尊卑高下咸有自然之分也知自別於萬物之中者以其有上下而禮爲之節文義爲之飾設而禮

南軒易說卷四

六

義有所錯故也

夫婦之道不可以不久也故受之以恆恆者久也物不可以久居其所故受之以遯遯者退也物不可以終進故受之以大壯物不可以終壯故受之以晉晉者進也

君子以永終知敝使三十之男二十之女夫婦偕老而無華落色衰之乘此夫婦之道所以貴於恆而久也此咸而受之以恆而恆爲久也夫流水不濁戶樞不蠹物之久居其所則蠹而易壞故受之以遯遯者

知退而有遷者也夫遷而退則弱然柔弱所以致強壯也故受之以大壯物壯則老其可久乎故受之以晉晉者柔進而行故也

進必有所傷故受之以明夷夷者傷也傷於外者必反於家故受之以家人家道窮必乖故受之以睽睽者乖也

日中則昃月滿則虧故進而不已必有所傷故受之以明夷明夷者明入地中而有所傷也人困苦則呼父母林回乘千金之璧負赤子而趨故傷於外者必

南軒易說卷四

七

反於家夫家固有父子之親夫婦之愛然身不行道則父子夫婦無復親矣此家道窮則乖離而不合此家所以繼之以睽而睽所以爲乖也

乖必有難故受之以蹇蹇者難也物不可以終難故受之解解者緩也緩必有所失故受之以損損而不已必益故受之以益

三軍同心則胡越一家六親不合則舟中咸作敵睽乖而不和宜乎有難也故受之以蹇蹇見險而止所以爲難然皇天多難所以增益其所不能故句踐之

二十七

九

一〇〇

伯生於會稽而威公之伯生於在莒此物不可以終難故受之以解解者脫於險而人情之所憐忘有攸往夙吉者世鮮其人故曰解者緩也夫在解而緩則所失多矣故受之以損凡物有損而致益如木落則奠本是也損而不已必益故受之以益也

益而不已必決故受之以夬夬者決也決必有所遇故受之以姤姤者遇也物相遇而後聚故受之以萃萃者聚也聚而上者謂之升故受之以升升而不已必困故受之以困

南軒易說卷四

八

天下之事益而不已則失其常分斷鶴續龜擗苗助長反爲害矣故益而不已必有必決之理而夬者決也善惡不兩立邪正不並行有所開則君子無相遇之理故決去小人則君子交而遇也故受之以姤而姤者天地交也凡物相遇然後聚如羊狼不同而風鸞不同林此不相遇故不聚也惟同聲相應同氣相求此遇也故爲萃也言其合聚而不散也天下之物散之則小合而聚之則積小以成其高大故聚而上者升也升於德則盛敬曰躋若夫其升則有所盛壞而困

矣故受之以困

困乎上者必反下故受之以井井道不可不革故受之以革革物者莫若鼎故受之以鼎主器者莫若長子故受之以震震者動也物不可以終動止之故受之以艮艮者止也

凡人困於功名富貴然後可從於儉約故困於上者必反下故受之以井井居其所不可革其道則不可不革故受之以革革生為熟革剛為柔此革物者莫若鼎鼎者天下之重器主之者其惟長子乎故受之

南軒易說卷四

九

以震震以一陽在下故動飄風不終朝驟雨不終日此物不可以終動止之故受之以艮而艮者一陽在上二陰在下故為止也

物不可以終止故受之以漸漸者進也進必有所歸故受之以歸妹得其所歸者必大故受之以豐豐者大也窮大者必失其居故受之以旅

藏舟於壑藏山於澤可謂固矣夜半有力者負之而走此物不可以終止故受之以漸漸者止於下而漸於上不終於止而有進也凡進者欲有歸也故受之

以歸妹得其所歸者如文王得伯夷太公之歸此其所以大也故受之以豐豐者明之盛大之時然日中必昃月盈必食天地盈虛與時消息勿憂宜日中也豐而太過則失所居故受之以旅

旅而無所容故受之以巽巽者入也入而後說之故受之以兌兌者說也說而後散之故受之以渙渙者離也物不可以終離故受之以節

南軒易說卷四

十

兌惟說於道故推而及人說而後散故受之以渙渙者乃萬民離散不安其居故為離也凡物之離者必有時而合故受之以節而節者順其人心說以行險節而信之故受之以中孚有其信者必行之故受之以小過有過物者必濟故受之以既濟物不可窮也故受之以未濟終焉

節天下以其節之道而民信之此出於中心之誠信非勉強也故受之以中孚人能有其信雖蠻貊之邦可行矣此有其信者必行之故受之以小過能高於

人而過之然後可以濟天下此小過受之以既濟
事至於既濟則人情倦於有爲事之墮廢而物之窮
也故受之以未濟然後民勉於從事矣此易所以終
之以未濟

南軒易說卷四

十一

南軒易說卷四終

二十七

九

十一

南軒易說卷五

雜卦

乾剛坤柔比樂師憂

三 此二卦無反對之畫

比 三三 蚳

序卦所以言易道之常雜卦所以言易道之變此古

有是言也殊不知易之雜卦乃言卦畫反對各以類

而言非雜也於雜之中有不雜存焉乾三畫奇剛也

坤六畫耦柔也比一陽居五而民樂而從之師一陽

南軒易說卷五

一 佛曾樓校刊本

居二而民憂而畏之

臨觀之義或與或求

臨 三三 離

臨者上有與於下觀者下有求於上或與或求乃一

時之義

屯見而不失其居蒙雜而著

屯 三三 濼

物在屯難之中其居常蒙雜濼蒙而性當自著

震起也艮止也

震 三三 百

一陽在下故震為起一陽在上故艮為止

損益盛衰之始也

損 三三 孚

損而不已必益為盛之始益而不已必決為衰之始

大畜時也无妄災也

大畜 三三 否

惟大畜之君子所以能安其時若无妄而有妄者乃

為災也

南軒易說卷五

二

萃聚而升不來也

萃 三三 升

天地之理有聚有散惟順以說故聚也有往有來惟

聚而升故不來也

謙輕而豫怠也

謙 三三 游

謙而不持重者失於輕豫而不警戒者失於怠也

噬嗑食也賁无色也

噬嗑 三三 賁

噬嗑除其閒所以養其生故曰食也責者設飾然終

於白賁故無色也

兌見而巽伏也

兌 三三三 話

兌一陰在上故見巽一陰在下故伏

隨无故也蠱則飭也

隨 三三三 霽

能隨者則窮而能變豈有故邪事之蠱壞要在致力

以治之故蠱為飭而飭有勁急之義

南軒易說卷五

剝爛也復反也

剝 三三三 剝

剝者五陰剝一陽而勢之爛有不救之理復者一陽

生於下而復反其所也

晉晝也明夷誅也

晉 三三三 益

晉為日中過則明有所傷故為誅也誅言其傷

井通而困相遇也

井 三三三 困

井內不失已外不失人無所蔽也故為道至於困則

敵然邂逅有不可免者

咸速也恆久也

咸 三三三 姤

咸之無心故應之也速恆者久於其道故恆者久不

可欲速也

渙散也節止也

渙 三三三 艮

渙者民情散而離也節者民情有所憚而止也

南軒易說卷五

解緩也變難也

解 三三三 蠱

天下之難既緩故安於伏樂每失於緩者見險而

止故為難

睽外也家人內也

睽 三三三 睽

睽者言其在外之迹若不相通家人由內以及外地

否泰反其類也

否 三三三 萃

否君子退而小人之類進也泰君子進而小人之類退也此其類所以相反也

大壯則止遯則退也

大壯 三三 遯

四陽長而不可過故大壯則止也二陰長而剛致有

害君子之理故陽當退

大有眾也同人親也

大有 三三 同人

大有之時時和歲豐萬物盛多故為眾也惟與人同

南軒易說卷五

五

故人皆歸而親之

革去故也鼎取新也

革 三三 鼎

革弊所以去其故鼎亨所以取其新

小過過也

小過 三三 此卦無反對之豈天下失其中

者故小有所過以復其中是過也乃所以救其不中

者乎

中孚信也

中孚 三三 與小過卦相對而變者也天之

生民其中有信此信由中也故為中孚

豐多故也親寡旅也

豐 三三 旅

天下豐大之時其事故云多也在旅之時失上下之

交故為親寡

離上而坎下也

離 三三

坎 三三 此卦無反對之豈乃相對而變者也

南軒易說卷五

六

離火炎上坎水流下其自然之性不可易也

小畜寡也履不處也

小畜 三三 履

密雲不雨所濟者寡履行而不失其中不處也

需不進也訟不親也

需 三三 訟

需者有所待故不進訟者險而健人誰親之

大過顛也

大過 三三 此卦無反對之豈當本末弱之

時當從權以濟其難蓋時之顛危故也

婦遇也柔遇剛也

姤 三三 𠄎

一陰始生乃柔遇也作易者進陽而退陰以一陰之生為遇言出其不意也一陽之生為復言反其所也漸女歸待男行也

漸 三三 𠄎

漸有所待如女之待男然後行言其不躁進也

頤養正也

南軒易說卷五

七

頤 三三 此卦無反對所養不正則是養其

小者以害其大者也

既濟定也

既濟 三三 𠄎

既濟天下之分皆得其所故定也

歸妹女之終也

歸妹 三三 𠄎

女子以嫁為歸此終身仰望所以為終也

未濟男之窮也

未濟 三三 𠄎

男子有志於四方今也剛柔失位而不當故未濟其

已矣夫

夬決也剛決柔也君子道長小人道憂也

何世無君子何世無小人欲有君子而無小人是欲

有陽而無陰也使小人之道有所憂危而不安者亦

為足矣雜卦乃以其類生惟乾坤坎離小過大過中

孚頤八卦無反對此聖人之深意惟穆伯長老蘇明

之諸家並不達此

南軒易說卷五

八

南軒易說卷五終

廉使東泉王先生傳授正本

贛州路總管府知事吳將仕補重刊後學胡順父書

按靜惕堂古林書目有此此即其藏本也從湖州書

賈得之識數語以志喜

南軒易說卷五

九

南軒易說校勘記

卷一

天一節注生於天者成於地者生於天 成於地下疑

奪生於地三字

不外乎 乎下疑有奪文

大衍之數 此節之前原空十行四庫本接連寫今从
之

大衍之數節注左手餘三亦知五也左手餘三亦知五
也 上句餘三疑餘二之譌

南軒易說卷五

十

各以其所掛漆 此行之後原空四行四庫本接連寫
今姑从之疑注有缺文也

子曰夫易節 此節注文前原空二行似有缺文四庫
本亦不接連寫

是故天生神物節注則其皇天 則其二字疑倒

卷二

夫乾確然節注暑有數而有推 有推當作可推

古者包犧氏 包原本作庖注中包庖禘出釋文包本
又作庖是舊有兩本今从釋文並改作包

精義入神 義原本誤作意今改

三材之道 注中材才禘出宋本周易作材今通改作材

周之盛德邪富文王與紂之事邪 兩邪字原本誤也今改正

卷三

帝出乎震節注絜齊 齊下原缺一字似是然字 坤者地也節注而又致役乎坤可謂乎 可謂乎下似有奪文

南軒易說卷五

十一

巽為木節注制氣不方於一方 氣當作器方字譌 而用其隱 隱下疑有奪字

坎為水節注亦猶水之天地間 之下似奪周流二字 平原易野 易字譌或是廣字

卷四

益而不已節盛敬日躋 盛疑當作聖

王念曾校

Faint, illegible text, possibly bleed-through from the reverse side of the page. The text is too light to transcribe accurately.

楊氏易傳

四明張氏約園開雕

先生性博通學識淵博行世居年之七
 山火傳其緒字時自世傳先生仲見
 諸家字者仲號松翁先生家宋乾道五年
 進士應仕學先官理四州州官修至傳
 綱維府府理運由平縣轉以本縣東制
 職轉任官縣丞理運由平縣轉以本縣東制
 五縣縣官轉縣本大大校實此開待制道
 直學士先國史院編修官實錄院修撰官
 轉制監大夫并轉制監大夫應制修撰官
 華文閣直學士校書郎中兼侍講官實錄院
 學士七十餘載仕年壽八十有六歸正奉
 亦天福大元豐嘉祐西南奉祀官學士
 亦此諸先生其著百甲編乙編冠北集記
 表記家記家記理家記記石女下記已身
 於政事書論治論最忠者五至者八歲次
 奉召先立現邑大夫祀為祠之清復新官
 文又自王清城實備能詩能文陳敬字華
 言院制官各書記錄故道學流流湖地塔
 學師黃邑志贊曰
 卷州學教奉山是官一法實教萬家心綱
 隨民善師本已此善教以胡官四方是氣
 隨道士山月中書大元豐十州內年
 教授督莊嚴而楚學政復學淵源遠矣
 先師六年庚辰歲四月四日翰林院檢討
 黃守仲景園村胡高則書 謹文錄其
 孫嗣是故學持其官理錄



1111

144

贊一

明黃潤玉

孟清

慈湖啓者象山是宗一誠貫澈萬
象昭融臨民若神處已即易巍然
宮祠四方是式

贊二
明李堂 荃山

先生之學，
徹微究玄，
友承忠
信，
象山嫡傳，
守正不阿，
穆陵
之對，
處已臨民，
維禮為配
民國二十一年正月三原于右任錄

四庫全書提要

楊氏易傳二十卷

宋楊簡撰簡字敬仲慈谿人乾道五年進士官至寶謨閣學士大中大夫事蹟具宋史道學傳是書為明劉日升陳道亨所刻案朱彝尊經義考載慈谿易解十卷又已易一卷書名卷數皆與此本不合所載自序一篇與此木卷首題語相同而無其前數行亦為小異明人凡刻古書多以私意亂之萬曆以後尤甚此或曰升等所妄改歟其書前十九卷皆解經文第二十卷則皆泛

楊氏易傳

一四明叢書
約圖刊本

論易學之語亦間有與序文相複者今既不嗜簡之原本亦莫詳其何故也簡之學出陸九淵故其解易惟以人心為主而象數事物皆在所略甚至爾繁辭中近取諸身一節為不知道者所為作非孔子之言故明楊時喬作傳易考竟斥為異端而元董真卿論林栗易解亦引朱子語錄稱楊敬仲文字可毀云云實簡之務談高遠有以致之也考自漢以來以老莊說易始魏王弼以心性說易始王宗傳及簡宗傳淳熙中進士簡乾道中進士皆孝宗時人也顧宗傳人微言輕其書僅存不甚

為學者所誦習簡則為象山弟子之冠如朱門之有黃

幹又歷官中外政績可觀在南宋為名臣尤足以籠罩一世故至於明季其說大行紫溪蘇濬解易遂以冥冥為名而易全入禪矣夫易之為書廣大悉備聖人為教精蘊本末兼該心性之理未嘗不蘊易中特簡等專明此義遂流於恍惚虛無耳昔朱子作儀禮經傳通解不刪鄭康成所引讖緯之說謂存之正所以廢之蓋其名既為後世所重不存其說人無由知其失也今錄簡及宗傳之易亦猶是意云

楊氏易傳

一四明叢書
約圖刊本

序

清四庫以楊慈湖之學出陸象山故其解易惟以人心為主而象數事物皆在所略明楊時喬作傳易考竟斥為異端而元董真卿至謂慈湖文字可毀且以慈湖與王宗傳宗旨相同祖尚玄虛以闡發義理宋儒掃除古法實從是萌芽然胡程祖其義理而歸諸人事故似淺近而醇實慈湖與宗傳祖其玄虛而索諸性天故似高深而幻竇余竊以為不然夫易之學事物象數義理三者固不可廢者也慈湖偏於義理則有之必謂其幻竇

楊氏易傳

四明叢書
約圖刊本

則門戶之見也慈湖既作己易以天地萬物備於一己已有其易則易道由一己而充之者也悟諸己而易理皆備孔子言性不可得聞蓋恐門弟子所不及非不言性也曰余欲無言又曰天何言哉四時行焉百物生焉然則孔子亦將識以幻竇乎慈湖開宗明義曰物有大小道無大小德有優劣道無優劣其心通者洞見天地人物盡在吾性量之中而天地人物之變化皆吾性之變化向何本末精麤大小之間其傳易之旨盡此矣且其釋乾卦也曰唐虞之三事曰正德曰利用曰厚生厚

生者養生之事利用者器用於人為利是二者皆有正德焉因明人之道心是謂正德人心即道故舜曰道心孔子曰夫易所以崇德而廣業也慈湖之意利用厚生以正德為先而廣業以崇德為本所以事親所以事長所以臨下所以使民所以應酬萬端何莫不由此乎民生蚩蚩安知易道入惟見事而不見道聖人於是乎不得不推窮其始導人思其所始而忽覺焉則乾在我矣天在我矣雲之所以行者我也雨之所以施者我也天與人通其易之精蘊乎非慈湖發之而誰發之且曰天

楊氏易傳

二四明叢書
約圖刊本

地之間羣分類聚各有所欲其勢必至於爭爭而己必至於相傷其甚者相殺相亂其勢必相與為公以求決於公明之人嗚呼今日之天下知有事而不知有道之天下也亦相殺相亂之天下也天下之變固有不得已消息盈虛咸有其勢茫茫萬物難於辨明復其見天地之心乎人心即天地其公明固自在也讀慈湖易傳庶有以救之因書以為序時民國二十一年二月後學

張壽鏞

楊慈湖先生易傳敘

昨秋余入南銓選部陳君以所刻蘇長公易傳相示余讀而卒業已謂奇矣頃之封司劉君功司陳君復刻楊敬仲易傳成屬余敘余讀之又一奇也獨斯傳也明所學也余不學其何敢敘然學不可以終棄則傳言學者不敢不致意也敘何可已夫易道大矣自周孔而後微言絕而程朱傳行謂可以盡易而易有所不可盡也今觀蘇氏傳雖未必盡合易自然借易以發其自有之奇其識備其文雄往往道人所未經道其卒傳宜也楊氏

楊氏易傳序

一 四明叢書
精圖考本

因易之理以發據其所學精深融貫要在二一而能通示人專事內而不外非直探本原者能之乎要之蘇即事以明理楊涉源以該流譬之蘇如檀梨橘柚雜陳而皆適於口楊則卽一檀梨橘柚而凡爲檀梨橘柚之類者皆可推而味之也是二氏俱深於易求其有補於學楊視蘇爲要焉抑楊氏始因象山先生舉扇訟而得其本心遂悟所學乃發爲易傳於乾有曰君子自強不息者卽天行之健也非天行之健在彼而君子效之於此也又曰子思不曰誠者自誠而曰自誠是於誠實之外復

起自成之意失其誠矣斯語也亦猶是心也唯是健不

必效而誠不必成或疑允若茲是人皆天也不必復益

以人力也不幾於溺人以虛乎然善語道者必反其本

善察言者必抉其要慈湖先生嘗云少讀易大傳唯愛

無思也無爲也寂然不動感而遂通天下之故故其傳

益則以善之不能爲過之難改皆始於意意本於我知

我本無體復何遷而何改傳震又曰人唯知恐懼脩省

學者事耳謂易道精微不在是持是見者不惟不知易

亦不知恐懼脩省夫曰不能爲曰難改曰恐懼脩省則

楊氏易傳序

二 四明叢書
精圖考本

何善不責人之致力特其所以致者在何思何慮而不

失其寂然者耳蓋用力於其本而不泛用者也譬之操

舟者然順流帆風楫權隨之瞬息千里是不操之操操

更力耳庸可以無操之迹遂謂其不操舟也審然者不

惟益易且益學者哉吁此與蘇傳均易之羽翼也顧渾

沒久矣待三君而始傳信大賈之顯晦有時哉然一時

並顯而三君與諸同官之志於易及易道之益明可規

矣獨愧余莫爲倡其獨無入山舍玉之懼乎茲敘也并

以自勗云乙未上月人日南京吏部尙書蔡國珍書

楊氏易傳目錄

卷之一

序

乾

卷之二

坤

卷之三

屯 蒙

卷之四

楊氏易傳目錄

四明叢書
約圖刊本

需 訟 師

卷之五

比 小畜 履

卷之六

泰 否 同人 大有

卷之七

謙 豫 隨 蠱

卷之八

臨 觀 噬 嗑

卷之九

賁 剝 復 无妄

卷之十

大畜 頤 大過 坎 離

卷之十一

咸 恆 遯

卷之十二

大壯 晉 明夷 家人

卷之十三

楊氏易傳目錄

二四明叢書
約圖刊本

睽 蹇 解 損

卷之十四

益 夬 姤

卷之十五

萃 升 困

卷之十六

井 革 鼎 震

卷之十七

艮 漸 歸 妹 豐

卷之十八

旅 巽 兌 渙

卷之十九

節 中孚 小過 既濟 未濟

卷之二十

總論

右楊氏易傳二十卷約圖主人從杭州文瀾閣鈔得刻既成屬為校讐乃發篋出萬曆乙未刻本校之蓋問本原出於此蔡國珍序佚去渙卦末脫文

楊氏易傳 目錄

一二三四明辨書 約圖刊本

六百五十有六論奪衍文多見問本萬曆本卷署

宋寶謨閣學士慈溪楊簡敬仲著明後學廬陵劉

日升豫章陳道亨漳浦林汝詔豫章饒伸校刻匡

作雙線半葉十行行二十二字校讀卒業為補目

錄文元公遺像贊文於首其書號或曰周易解慈湖

遺或曰慈湖易說焦竑國史經籍志錄 謙益釋雲樓書目或曰慈湖

易解王重望浙江採集遺書總錄 朱彝尊經義考作十卷疑誤殆傳鈔者互有

竄易歟錢時撰文元行狀築室德瀾湖上更名慈

湖館四方學子於熙光詠春之闕而啟迪之於是

始傳詩易春秋傳曾子據此則其名易傳也固宜

文元別有己易易學啟蒙之作已易編入遺書啟

蔽未見傳本約圖僅能訪求之乎二十年九月七

日縣後學馮貞羣校訖題記

楊氏易傳 目錄

三四明辨書 約圖刊本

楊氏易傳卷一

宋慈谿楊簡敬仲撰

今易經乃漢費氏所傳古文而不立於學者劉向以
中古文易校施孟梁丘經或脫去無咎悔亡惟費氏
經與古文同漢藝文志易經十二篇謂上經下經象
大象小象乾文言坤文言上繫下繫說卦序卦雜卦
晁氏云老儒謂費直專以象象文言參解易爻以象
象文言雜入卦中者自費氏始不然則其徒陳元鄭
康成之為歟孔穎達謂輔嗣之意象本釋經宜相附

楊氏易傳卷一

四明叢書
約圖釋本

近分爻之象辭各附當爻則費氏初變亂古制時猶
今乾卦象象繫卦之末歟夏后氏之易曰連山連山
者以重艮為首商人之易曰歸藏歸藏者以重坤為首
周人之易曰周易以重乾為首周禮大卜之官曰其經
卦皆八其別皆六十有四則卦之重也久矣先儒謂
文王重之非也孔子之時歸藏之易猶存故曰之宋
而得坤乾焉於戲至哉合三易而觀之而後八卦之
妙大易之用混然一貫之道昭昭於天下矣而諸儒
言易率以乾為大坤次之震坎艮巽離兌又次之噫

嘻末矣一者易之一也二者易之二也其純一者名之曰

乾其純一者名之曰坤其一雜者名之曰震坎艮

巽離兌其實皆易之異名初無本末精麤大小之殊

也故孔子曰吾道一以貫之子思亦曰天地之道其

為物不貳八卦者易道之變也而六十四卦者又變

化中之變化也物有大小道無大小德有優劣道無

優劣其心通者洞見天地人物盡在吾性量之中而

天地人物之變化皆吾性之變化尙何本末精麤大

小之間雖說卦有父母六子之稱其道未嘗不一大

楊氏易傳卷一

四明叢書
約圖釋本

傳曰百姓日用而不知君子小人之所日用者亦一

也惟有知不知之分爾

☰☷ 乾下
乾上

乾元亨利貞初九潛龍勿用九二見龍在田利見大人

九三君子終日乾乾夕惕若厲无咎九四或躍在淵无

咎九五飛龍在天利見大人上九亢龍有悔用九見羣

龍无首吉

夫道一而已矣三才一萬物一萬事一萬理一庸庸

之三事曰正德曰利用曰厚生厚生者養生之事利

用者器用於人爲利是二者皆有正德焉故大禹謨曰正德利用厚生惟和同也卜筮者民之利用聖人繫之辭因明人之道心是謂正德人心卽道故舜曰道心孔子曰夫易聖人所以崇德而廣業也知崇禮卑崇效天卑法地天地設位而易行乎其中矣明三才皆易之道崇廣效法蓋以人心未能皆悟本一之妙姑因情立言曰效法而進至於果與天地相似無間則自信其本一矣此心人所同有故易之道亦人所日用上繫曰百姓日用而不知惟其不知故背

楊氏易傳 卷一 三四明教書 綸圖刊本

吉趨凶大哉易乎天之所以高明者此地之所以博厚者此人之所以位乎兩者之間與夫萬物之所以生生而不窮者又此三才中萬變萬化至於不可勝紀無非此某之所以聽者此某之所以說講與今在堂之人所以聽者亦此所以事親者此所以事君者此所以事長者此所以臨下所以使民所以應酬萬端皆此誰能出不由戶何莫由乎此包犧氏深明乎此既不能言又欲以明示斯世與萬世而無以形容之乃畫而爲一於戲庶幾乎近似之矣是可畫而不

可言可言而不可議但覺其一而不一而能通夫孰得而測識又孰得而究窮必三畫而成卦者明乎所以爲天者此也所以爲人者此也所以爲地者此也是爲三也聖人又欲以發明其道繫之以辭曰乾言乎此至健至剛互萬古而未嘗息也然則坤何以一清濁未分混然而已迨乎重濁嚴凝而後清濁始分而爲二然所以爲清者此也所以爲濁者亦此也坤者兩畫之乾乾者一畫之坤也子思曰天地之道其爲物不貳乾象曰大哉乾元萬物資始乃統天繼

楊氏易傳 卷一 三四明教書 綸圖刊本

言品物流形各正性命則地之所以發生萬物者盡在其中矣今爲渾天之說者地在天中則合天地一體而已矣但因重濁故言地因卑故言妻言臣有尊有卑有清有濁清陽濁陰君臣夫婦未嘗不兩故坤必一坤者兩畫之乾非乾道之外復有坤道也故曰明此以南面堯之所以爲君也明此以北面舜之所以爲臣也難者曰乾坤之道果一則象何以有大哉至哉之分應之曰大哉至哉所以致君臣之辨所以辨上下之分而坤爻又曰直方大又曰以大終也是

坤亦未嘗不大於以明乾坤之實未始不一也不然則孔子何以曰予一以貫之中庸何以曰天地之道其爲物不貳天地與人貌象不同而無二道也五行萬化變態不同而無二道也坤者乾之耦者也震坎艮巽離兌乾之變錯者也無二乾也一言之謂之乾兩言之謂之坤八言之謂八卦又別而言之謂之六十四卦又謂之三百八十四爻又謂之萬有一千五百二十又謂之無窮皆此物也三畫之卦何以重爲六天有陰陽地有剛柔人有仁義未嘗不兩也皆此

楊氏易傳 卷二

五十四明叢書 約圖刊本

無咎其始謂之元其通謂之亨其利謂之利其正謂之貞其在乾之爻則謂之九其在坤之爻則謂之六乾何以九坤何以六一二三四五三天數之一三五是爲九兩地數之二四是爲六也是五行之生數也天地之本數也五行者此一之變化見於水火木金土者也無二道也故所以用九者此道也所以用六者此道也九爲陽爲剛六爲陰爲柔陰陽剛柔雖不同而用則一也能用九而不爲九所用故在下則能潛不爲陽剛所使不爲才智所使而能勿用能用九而不爲九所用故在二則能見不過而躍又不固而潛能善乎世而人皆利見之能用九而不爲九所用故在三則乾乾能惕故雖危厲而無咎能用九而不爲九所用故在四或躍而不敢必於進或之者疑之也淵者退處之所也故無咎能用九而不爲九所用故在五則能飛能使天下利見而致大人之德業惟上九不能用九而爲九所用爲陽剛所使故以貴高自居而不通下情故動則有悔若大有之上九亦上九也而能用九不爲九所用故自天祐之吉無不利

楊氏易傳 卷二

六十四明叢書 約圖刊本

132

133

大有之上九乃取超然乎萬物之上之象所謂舜禹
有天下而不與焉故吉乾之上九則取剛過之象故
亢而有悔龍神物變化不測濡澤博施有聖王之象
孔子曰古之治天下者必聖人而後足以君天下故
乾爻皆取龍象大人即聖人故二五咸言天下之利
見其有居二五之位而天下有不利見之者非大人
也皆尊仰之之謂見皆蒙其澤之謂利周公繫爻辭
孔子作象辭而或曰大或曰至一也用九之道雖發
見於諸爻諸陽而不見其為首不見其為首者已私

楊氏易傳 卷一

七四明教書
約圖刊本

不形意慮不作洞然自然不見其首也意慮微作則
為私為己好剛好進安得不為首所謂用九凡百九
十二爻之九皆同此用也舉一而知百九十一也舉
一而知萬也坤之用六亦同此也乾坤之名不同而
用則無二也故曰通乎一萬事畢

右釋卦爻雖則云然所筮事情不可勝紀其應萬變
不可執一厥後卦爻皆然神應切中占者自知

彖曰大哉乾元萬物資始乃統天雲行雨施品物流形
大明終始六位時成時乘六龍以御天乾道變化各正

性命保合大和乃利貞首出庶物萬國咸寧

筮而得乾之卦者君也父也夫也聖人也或進於聖
人之道者孔子作乾象雖多言天然孔子專意明人
之道心使專言天而不及人則何以明道垂教為無
益之辭矣當先明孔子斯旨孔子欲使為君為父為
夫者或進於聖人之道者觀之曰吾得斯卦果大乎
果元乎果萬物之所資始乎果能統天乎雲行雨施
品物流形果吾之道乎終始六位乘龍變化物物皆
正性命合大和果吾之所有乎天乾即吾之剛健中

楊氏易傳 卷一

八四明教書
約圖刊本

正者也豈獨天有之吾無之孔子欲無言以天何言
哉四時行焉百物生焉為比上繫曰與天地相似又
曰範圍天地曲成萬物中庸曰聖人之道發育萬物
三才一萬理一自孔子曰乾坤其易之門邪學者遂
謂易大而乾坤小誤矣周易乾坤為首有天地然後
萬物生焉易道於是乎出生無窮故曰門非謂易與
乾坤異體也名稱不同爾自其統括無外運行無息
言之故曰乾自其勢專而博厚承天而發生言之故
曰坤推窮其本始故曰元又言其亨通故曰亨又言

其安利故曰利又言其正非邪故曰貞總言變化而無窮故曰易非乾自乾坤自坤元自元亨自亨利自利貞自貞也一體而殊稱也一物而殊名也夫三才混然一而已矣何爲乎必推言其本始也民生蚩蚩安知易道氣雖卽道人惟知氣而不知道形雖卽道人惟覩形而不覩道事雖卽道人惟見事而不見道聖人於是乎不得不推窮其始而有元之名且天行之所以剛健運化而無息者其行其化何從而始乎始吾不得而知也始吾不得而思也無聲無臭不識

楊氏易傳 卷一

九十四明叢書 續圖刊本

不知無思無爲我自之其曰大哉乾元所以指學者明道之路也知始則知終矣知本則知末矣始終一物也本末一致也事理一貫也非事外有理也非理外有事也曰事曰理曰本曰末曰始曰終皆常人自分裂之自立是名君子不得而驟違之亦姑從而爲是言也明者自以爲本一也不明者自以爲實不可一也人自不一易之道本無方無體無限量無所窮盡謂之曰大哉是宜曰大哉是故萬物之所資之以始者也是固足以統括乎天者也物卽乾元而曰

物之元以始者以人滯於物導人思其所始於是而忽覺焉則乾在我矣無所不通矣天卽乾元統乎天者亦以人執乎天故導人使因于天而思其所以統之者於是而忽覺焉則天在我矣雲之所以行者我也雨之所以施者我也而人不自知是亦可言亨也而貫之曰乾元者元卽亨之始亨卽元之發一體而殊名曰元曰亨無不可者貫之曰乾元所以明四德之一致也有乾則有事物有終始亦有始終初始也上終也天道之始陽氣潛藏天道之終至於六陽與時

楊氏易傳 卷一

九十四明叢書 續圖刊本

借極人道之始潛而勿用人道之終亢而有悔則昏不亢無悔則明六位於是隨時而成是爲六爻乾道天象變化曰龍六爻曰六龍乾元乘氣不爲氣所乘龍陽物君體能用陽剛所用乘時變化非思非爲各正性命物物皆妙感者自離不離爲合爲保爲和爲利爲貞使其本不一何以能和使其本不一何以能合物各得其時事各得其宜用得其利氣致其和是謂利是道至正是道非邪是爲眞道之正者無不利用之利者無不正故利卽貞貞卽利貞卽元亨

夫道一而已矣是道超出乎萬物之表故曰首出庶
物是道能致萬國咸安寧故曰萬國咸寧首出庶物
似言天萬國咸寧似言人學者觀之疑不可聯言合
而言之所以明天人一致使學者不得而兩之知天
人之本一則知乾矣彖既釋卦辭又特發此旨聖人
之致教深也屯之天造草昧宜建侯言人合而一之
亦明天人之一致

象曰天行健君子以自強不息

君子之所以自強不息者即天行之健也非天行之

楊氏易傳卷一

十二四明叢書
續圖刊本

健在彼而君子做之於此也天人未始不一也孔子
發憤忘食學而不厭孔子非取之外也發憤乃孔子
自發憤學乃孔子自學忘食不厭即孔子之自強不
息此不可以言語解也不可以思慮得也故孔子曰
天下何思何慮孟子亦曰人之所不學而能者其良
能也所不慮而知者其良知也孩提之童無不知愛
其親者及其長也無不知敬其兄者今夫人之良心
愛親敬兄事君事長惻隱羞惡恭敬是非仁義禮智
迭出互用變化云爲此豈學而能慮而知哉子思曰

誠者自成也而道自道也亦願得此旨然猶未得其

真何以知其未得其真不曰誠者自誠而曰自成是

猶有成之意是於誠實之外復起自成之意失其誠

矣故子思之中庸篇多至誠於誠之上加至一言亦

復其意不如孔子曰主忠信忠信即人主本大戴記

孔子之言謂忠信大道何深何淺何精何麤微起思

慮即失其忠信矣即失其本心矣子思蓋習聞孔子

之訓而差者也大道簡易人心即道人不自明其心

不明其心而外求焉故失之孔子曰爲仁由己而由

楊氏易傳卷一

十二四明叢書
續圖刊本

人乎哉又曰克己復禮爲仁能已復固有之禮則仁

矣皆非求之外者孔子又嘗告子思心之精神是謂

聖明乎此心之未始不善未始不神未始或息則乾

道在我矣不曰乾而曰健者所以破人心之定見使

人知夫乾者特一時始爲之名而初未嘗有定名也

故又曰健八卦皆然六十四卦亦然即一可以知百

也

潛龍勿用陽在下也

人之所以不能安於下而多有進用之意者動於意

而失其本心也人之本心至神至明與天地爲一方
陽氣在下陽氣寂然安於下未嘗動也人能如陽氣
之在下寂然無進動之意則與天地爲一不失其心
矣是之謂得易之道不能安於潛而有欲用之意者
必獲咎厲必凶是謂失易之道

見龍在田德施普也

九二居下卦之中亦得位矣雖非尊位亦可以見諸
施行可以及物然人心於此逐乎物而擾擾者多矣
其能發於德者有幾有德之施安止而自應如天地

楊氏易傳 卷一

十三 四明叢書
約圖刊本

之施生四時之變化斯爲德之施斯普是謂龍德是
謂得乎易之道

終日乾乾反覆道也

乾乾皆道反覆皆道也君子終日乾乾至於夕而猶
然亦皆道也喜怒哀懼皆道心之妙用彼百姓日用
而不知者因物有遷則其恐懼必至於交攝上下反
覆必至於擾擾豈能如四時之錯行如日月之代明
未可謂之得易之道

或躍在淵進无咎也

人皆欲進惟得道者未嘗有欲進之心人之本心是
謂道心道心無體非血氣澄然如太虛隨感而應如
四時之變化故當躍斯躍當疑斯疑無必進之心故
雖躍而未離於淵故舜之歷試也已爲眾望之所歸
已爲帝心之所屬而舜從容於其間鼓琴二女侍若
固有之舜心未嘗動毫髮意念也故讓於德弗嗣未
嘗有必進之心此非爲讓也如此而往何咎之有故
曰進無咎或躍在淵非道心之已明者不能苟惟不
然其心微動人已不服觸物違道凶咎立至

楊氏易傳 卷一

十四 四明叢書
約圖刊本

飛龍在天大人造也

孔子曰古人有天下者必聖蓋天地之間凡血氣心
知之屬羣分類聚各有所欲其勢必至於爭爭而不
已必至於相傷其甚者至於相殺相亂其勢必相與
爲公以求決於公明之人所是所至各有所主長至
於其所主長者又不能無彼此之爭疆理之訟於是
又求決於尤公尤明之人於是乎有國君而諸是君
苟未至於聖則亦莫能相尙其久也不能無事其繼
世不能皆賢以不能皆賢不能無爭之君而相與比

鄰其勢必至於爭不已而相爭相伐於是又相與為公推其有大聖之德者共尊事之為大君立為天子然則非聖人則不足以當此位曰大人造者言此大人之所造為非大人則不足以有為大人者聖人之異名

亢龍有悔盈不可久也

大道正中無過不及亢龍過之焉可久也月盈則食寒暑則衰天道不能違而況人乎

用九天德不可為首也

楊氏易傳卷一

十五四明叢書

九陽剛之物也崇高之位陽剛之才皆九也人皆為位勢所移為資才所使是為九所用不能用九者是為天德能用九者中虛無我何思何慮是謂本心是謂天德意動則為首則有我是謂人而非天非易之道

文言曰元者善之長也亨者嘉之會也利者義之和也貞者事之幹也君子體仁足以長人嘉會足以合禮利物足以和義貞固足以幹事君子行此四德者故曰乾元亨利貞

歐陽子謂此魯穆姜之言遂謂文言皆非聖人之言

則過矣穆姜雖大惡而其言之或合乎道則聖人不以人廢言今惟當以正道斷之謂元為善則無善謂為善之長則害道道一而已矣元亨利貞雖四而實一聖人患人之昏昏無從啟之姑使究原本始使知變化云為之所自出則知無所不通之道矣故象舉其大體曰乾元非謂元異乎亨與利與貞也今謂元為善之本則可枝葉皆生乎根本今謂之長則截然與次少異體即害道矣故當如下言乾元者始而亨

楊氏易傳卷一

十六四明叢書

者也此得於聖人之誨乎會通而嘉則善矣與物會而不善焉何能亨利者義之和合失義則害隨之矣何以能利貞正也事以正成故曰事之幹孟子曰仁人心也君子覺此心思之所自出則乾元在我矣彼百姓日用而不知爾不必言體仁長人之病生於善長君子先覺我心之所同然君子先覺眾人後覺爾君子所以與物會通者無非此心之誠故誠敬之有節文者世謂之禮故曰合禮自與禮文合非求合也求合者偽而已矣非吾心之禮也君子致利利物而

已利物而公無非義貞而不固事未必濟貞固不變
斯足幹事言其不邪謂之正言其和義謂之利言其
嘉會禮之享推其本始謂之元名四而實一此言四
德辭旨分裂至於言君子行此四德故曰乾元亨利
貞則天人一道此一得諸聖人者歟

初九曰潛龍勿用何謂也子曰龍德而隱者也不易乎
世不成乎名遷世无悶不見是而无悶樂則行之憂則
違之確乎其不可拔潛龍也

龍德君德也有君德而在隱是謂潛龍身在乎潛是

楊氏易傳卷一

十七

潛龍勿用

天命在潛則善當潛而不當見也雖大龍不爲世所
變易而輒動其心以出不使名學之善雖遷世屏處
而無悶心雖不見是於世亦無悶心樂則行之時忽
變而可行則行可以行道及物樂矣非私樂也憂則
違之於時終不可行終不見是不見知則與世相違
道不可行世亂可憂非私憂也確乎其不可拔非作
意固守也義不可行而止而人以爲不可拔也苟作
意而守其守必不固不作意而惟意之從則可拔貞
不可拔矣夫是之謂易之道夫是之謂潛龍之道

九二曰見龍在田利見大人何謂也子曰龍德而正中者
也庸言之信庸行之離閑邪存其誠善世而不伐德博
而化易曰見龍在田利見大人君德也

龍德一也在初則言其隱在二則言其正中隱爻象
所著而言之非謂潛龍無正中之德也二言其記象
之差歟攷古志記同而微異者見記者之一得一失
屢驗之此二居下卦之中於是乎發正中之義正不
邪中不偏乃道之異名天道甚遠不離乎庸常日用
之間庸言而不至於失信庸行而不至於失謹起意

楊氏易傳卷一

十六

見龍在田

皆爲邪邪不作是爲閑邪誠信也忠信之心即道心
人心即道惟日用或有邪思亂之故足以敗其誠心
邪閑則誠存矣九二既出而見於世故有善世之功
不伐者私意不作故也有功而伐皆因意念之動動
斯思邪矣斯伐矣德博斯化不博不化德性未始不
博何思何慮何際何畔意動則窒則蔽則不博矣意
動則伐矣人將不服何以能化德博而化君德斯著
於是申言之非謂潛龍無君德也庸行不必作去聲
凡平常微有行動即謂之庸行如此則無斯須放逸

矣

九三曰君子終日乾乾夕惕若厲无咎何謂也子曰君子進德脩業忠信所以進德也脩辭立其誠所以居業也知至至之可與幾也知終終之可與存義也是故居上位而不驕在下位而不憂故乾乾因其時而惕雖危无咎矣

九三居下卦之上進之象焉故發進德之義已有德矣自此而往當何如忠信而已不可復有所加也忠信者本心之常即道心也孔子曰主忠信明乎忠信

楊氏易傳

九四明叢書

納圖刊本

即主本苟於忠信誠實之中而微動其意焉則為支為離為陷為溺為昏為亂誠能不失本心之忠信如文王之不識不知無非帝則如孔子之無知也而萬善自備今人乍見孺子將入井自然有惻隱之心其見非義自然有羞惡之心其事尊上與賓客自然有恭敬之心其不敢侮鰥寡不敢失於臣妾亦自然有敬心其餘應酬萬物自然知某為是為非是非非是為智恭敬是為禮羞惡是為義惻隱是為仁與夫動靜云為變化萬端無非萬善不學而能不慮而知

進德如此皆忠信而已矣何者忠信者道心也道心

無所不通無所不有德之見於應物行事者謂之業應酬交錯無情萬變相刃相靡君子居其間順物徇情造次發語往往隨世隨流不無文飾私曲不無失信世俗習以為常以為不得不如此不如此將取禍若此情偽古今同情不知其慚靈忠信君子於是有修辭使不至於忤物又不至於失信於交錯應酬擾擾萬變之中而忠信純一無間無雜則無非德業不至於墮敗矣故曰居業居有安居不動之義若出入

楊氏易傳

九四明叢書

納圖刊本

情偽豈不岌岌不保其不敗也進德修業此萬世之通患不可不講表記曰君子不以口譽人則民作忠又曰口惠而實不至怨齒及其身小雅曰盜言孔甘九三下卦之極上下之際乾德居之卦三猶臣體四則有君體矣方其在三知其可至而至之名曰知幾知其可終而終之名曰存義一也惟義所在君子無適莫也至則堯舜禹終則伊周舜視天下如敝屣顏子簞食瓢飲而樂以崇高富貴微動其心者君子恥之是故居上位而不驕在下位而不憂其乾乾乃其

未始有荒怠其惕乃其因時之危而惕皆應剛變化
如四時之錯行如日月之代明如此則雖處危疑之
地何咎厲之有

九四曰或躍在淵无咎何謂也子曰上下无常非為邪
也進退无恆非離羣也君子進德脩業欲及時也故无
咎

以為上則非君以為下則非臣故曰上下無常此非
常之位也然而未嘗有邪心恆久也進退不久此非
久處之地其進其退亦無離羣之心無思無為寂然

易經卷一

五十四

不動感而遂通初有離羣而進之心是動於思為為
邪為若君子進德脩業應時而動當進而不進是為
失時亦為失道如四時之錯行如日月之代明斯為
乾道斯為易道

九五曰飛龍在天利見大人何謂也子曰同聲相應同
氣相求水流溼火就燥雲從龍風從虎聖人作而萬物
覩本乎天者親上本乎地者親下則各從其類也

三才雖同體而其同類者相應無違日月星辰此天
之類故常親附乎天山川草木此地之類故常親附

於地人居天地之間凡血氣生之屬皆其同類者所

患聖人不作耳聖人作則萬物感應作而物不應者
非聖人故也故君子不可求諸外當反求諸己其身
正而天下歸之矣表世之君往往求諸人多方設
術以治之而人愈不服孔子深察斯情故諄諄設喻
重復言之所以明聖人作則物無不應人君必求諸
己不可求諸外也末可罪民之頑而不可化也不可
歎當世之乏才共理也有聖賢之臣何世不生才惟
聖知聖惟賢知聖

易經卷一

五十四

上九曰亢龍有悔何謂也子曰貴而无位高而无民賢
人在下位而无輔是以動而有悔也

亢龍君德之失也惟聖罔念作狂聖狂之分一念之
間耳唐虞之際君臣相與警戒規正何嘗敢有自足
自聖之意恃其聰明善知而自以為足不復詢謀於
眾忽略愚賤則動必有悔孔子推言至於無位無民
無輔欲其無忽也未章雖言知進不知退知存不知
亡猶以聖人為言則知此爻所以明聖賢之過所以
止言有悔

潛龍勿用下也見龍在田時舍也終日乾乾行事也或躍在淵自試也飛龍在天上治也亢龍有悔窮之災也乾元用九天下治也

潛龍勿用見龍在田隨在而有所安舍也時在下之位故也飛龍在天在上而治天下也曰下曰時舍曰行曰自試曰上治靜觀辭氣無非隨時泛應虛中無我五爻之辭不同而一旨也亢龍有悔窮之災也亢亦無非道者此易道之災者也乾元用九天下治也非乾元則豈能用九而不為九所用能用九則無思

楊氏易傳卷二

三五國明錄

無為如日月之照臨如水鍾之屬物隨時而應各當其所在初而潛在三而見在三而惕在四而躍在五而治在上而不亢故曰天下治也

潛龍勿用陽氣潛藏見龍在田天下文明終日乾乾與時偕行或躍在淵乾道乃革飛龍在天乃位乎天德亢龍有悔與時偕極乾元用九乃見天則

前皆言人事此多言天道陽氣之潛藏即人之潛隱勿用也天下文明萬物化生即君德之見也或者拘於配十二月之說或以九二為丑月或以九二為寅

月丑月則斷無文明之狀寅則稍有文明之漸矣善讀易者正不必如此拘執配之於月乾道無所不統無所不通惟以天下文明見龍之類爾與時偕行此言天人之合時者天也九三之乾乾行事亦隨其時而已矣亦不必配月配月則牽彊拘執乾道乃革

四升君體變之大者然不以此為人事而非天道故曰乾道乃革謂乾道之變革也知天人之無二則可以與言易矣凡天道之有變即九四之或躍與德與位而為二則位非天位德非天德一以貫之曰位乎

楊氏易傳卷二

三五國明錄

天德斯為大易之道斯為飛龍在天此非制詰之所能解也非智思之所能達也三才一體萬物一體皆曾子之精窮則漸變之矣橋孔子風雨無雲之無非教則知之矣與時偕極則雖處乎上之位而不亢矣一以貫之則人即時時即人隨時立言欲使讀者稍可曉則曰與時偕極與時偕行果能造此則自一矣凡此皆所以明乾元用九之道潛見飛躍皆有其則不可亂也故曰乃見天則非人為故曰天則苟曰人之所為者必非天則

乾元者始而亨者也利貞者性情也乾始能以美利利天下不肖所利大矣哉大哉乾乎剛健中正純粹精也六爻發揮旁通情也時乘六龍以御天也雲行雨施天下平也

至哉聖言非聖人豈能道此元亨利貞前既裂而四之矣今又合而一之與夫彖言乾元以統亨利貞之首問也夫天地間安得有一道哉苟分元亨利貞以爲是四者而非一則亦安能知元亨利貞哉曰元曰亨曰利曰貞如言金曰黃曰剛曰從革曰扣之有聲

高氏傳卷一

三五四明

也豈有二金哉又如言玉曰白曰璽曰潤曰扣之有聲也豈有二玉哉人能反求諸己曠省神心之無體無方無所不通則曰元曰亨曰利曰貞曰一曰四皆所以發揮此心之妙用不知其爲四也歐陽子方疑其前後異同非出於一人之言正吾之所歎患以爲縱橫皆妙者也性情者乾元之性情也元亨利貞皆性情也故又曰乾始能以美利利天下變元而曰始又通之於利則貞可知矣是道也何所不利儻曰利於此不利於彼利於一不利於十百千萬則何以謂

之乾何以謂之易乾者易之異名元亨利貞亦易之異名故又云元始與獨曰乾無不可者大哉乾乎剛健中正純粹精也此七德者非果有七體亦猶言玉之白璽潤言金之黃剛革乾無體無則不可得而屈故曰剛有體則有息無體則無息無息故曰健今夫行之所以健而無息惟見日星之運轉爾初無天體之可執設有氣象亦無其形設有其形不睹其機天行者可睹其所以運不可睹此不睹者何所偏倚故曰中人惟動於意欲故有不正此不可睹者無思無爲故無不正故曰正人惟動於意欲故不純不粹不精此不可睹者無思無爲安得而不純不粹不精六爻皆所以發揮情見飛躍之正情也至於上之亢則情之邪者若夫正則與時皆極不爲亢矣使亢者能內省亢情之無體則乾元在我何亢之有時乘六龍以御天也龍與天若可睹乘而御之者何形之可睹雲行雨施天下平也此孰非乾道之變化也此孰非聖人之所發育也易曰範圍天地之化中庸曰聖人之道發育萬物此非空言也實說也

高氏傳卷一

三五四明

君子以成德為行日可見之行也潛之為言也隱而未見行而未成是以君子弗用也

潛有二義有己德已盛時未可行而潛者有德未成未可以推而及人而潛者此言成德為行日可見之行也德性雖內明而未能見之於行者有之日至月至皆有德者日至則寂然不動能行之一日一日之外不能無違月至則寂然不動能行之一月一月之外不能無違不能無違則猶未足以盡精一之至則發諸容體見諸行事不無闕失未能動容周旋無不中

楊氏傳卷一

三十四明

禮凡此皆德隱而未著行而未成是以君子不敢遽用於世也

君子學以聚之問以辨之寬以居之仁以行之易曰見龍在田利見大人君德也

學不可以不博不博則偏則孤伯夷惟不博學故後雖至於聖而偏於清柳下惠惟不博學故後雖至於聖而偏於和學以聚之無所不學也大畜曰君子以多識前言往行語曰君子博學於文學必有疑疑必問欲辨明其實也辨而果得其實則何患不寬何患

不仁然聖人垂訓所以啟後人後人問辨未得其實而自以為實者多矣故諫復而誨之誨之以寬則凡

枯於己私執於小道者庶其有警孟子曰養而無害則塞乎天地之間此猶未足以盡寬之至大傳曰籠圓天地之化慮乎其寬矣然此猶可以言而及可以言而及者猶有涯畔未足以盡寬之至孔子曰言不盡意孔子諄諄告門弟子曰毋意又自謂吾有知乎哉無知也此非訓詰之所能解非心思之所及然則寬即仁仁即寬而聖人復言仁者人之學道固有造

楊氏傳卷一

三十四明

廣大之境未盡其妙而輒止溺於靜虛無發用之仁故子曰仁以行之如四時之錯行如雷電風雨之震動變化而後可以言仁未至於此則猶未可以言仁也九二正言君德故於此復詳言

九三重剛而不中上不在天下不在田故乾乾因其時而惕雖危无咎矣九四重剛而不中上不在天下不在田中不在人故或之或之者疑之也故无咎在他卦重剛而不中必有凶而此則雖危疑而无咎者乾乃聖人之德重剛則剛健之至德也人之重剛

則為剛過此之不中乃謂所居之位不中他人之不
中為律之不中隨卦象而見也上不在天下不在田
皆非龍之正位故危之九四則升之上體故又曰中
不在人故或之或之者疑之也惟其疑故无咎如不
復疑而必於進則天下事固有不可必者方舜既歷
試猶讓於德舜心如天地如太虛誠無意無必故天
下咸服而無咎九三因其時而知之聖人於此亦未
嘗曰吾如是而動也如四時之錯行如雷電之震動
如水鑑之照物故曰因時而惕非心思之所及非測

楊氏書卷一

三五四

詰之所解

夫大人者與天地合其德與日月合其明與四時合其
序與鬼神合其吉凶先天而天弗違後天而奉天時天
且弗違而況於人乎況於鬼神乎

九二在下之大人九五在上之大人大人者聖人之
異名天下咸利見之何獨此二爻乾者聖人之象餘
爻亦以乾欲明他善故不及之世皆瞻大人之形不
瞻大人之神世皆知大人之思為不知大人之思為
之神孔子曰心之精神是謂聖曰心曰精神雖有其

名初無其體故曰神無方易無體非神自神易自易
心自心也是三名皆有名而無體莫究厥始莫執厥
中莫窮厥終天壽之高地壽之厚日月吾之明四時
吾之序鬼神吾之吉凶其謂之合也固宜其謂之弗
違也又何疑故大傳亦曰範圍天地之化而不過曲
成萬物而不遺

亢之為言也知進而不知退知存而不知亡知得而不
知喪其唯聖王肅本作愚然以此句屬下文則亦通人乎知進退存亡而
不失其正者其唯聖人乎

楊氏書卷一

三五四

爻象曰盈不可久其過尚小此所言其過大矣日月
至明雲氣翳之師失其明惟聖罔念即可作狂故禹
戒舜以無若丹朱傲西旅獻獒大保作書以戒武王
深知聖狂不過一念之間禹曰安汝止深明微不安
不止則動而逐物物蔽之而昏遂至於知進而不知
退知存而不知亡知得而不知喪故古之聖人恐懼
兢業常以克難相規不敢怠荒也其有雖曉達事情
亦或知進退存亡而不本於道心則不保其不流而
入於邪惟聖明白四達道心不動故常不失正故兩

言其惟聖人乎以發明之

右所釋卦爻之義亦詳矣而子曰書不盡言筮者事
情無窮卦爻所應亦隨事而變六十四卦三百八十
四爻皆不可執

楊氏易傳卷一

三十四明
約圖本

楊氏易傳卷一

楊氏易傳卷二

宋慈谿楊簡敬仲撰

坤上

坤元亨利牝馬之貞君子有攸往先迷後得主利西南
得朋東北喪朋安貞吉彖曰至哉坤元萬物資生乃順
承天坤厚載物德合无疆含弘光大品物咸亨牝馬地
類行地无疆柔順利貞君子攸行先迷失道後順得常
西南得朋乃與類行東北喪朋乃終有慶安貞之吉應
地无疆

楊氏易傳卷二

三十四明
約圖本

乾坤之道一也分陰陽而言之則乾為天為君為父
為夫坤為地為臣為母為妻傳曰明此以南面堯之
所以為君也明此以北面舜之所以為臣也天地一
氣乾坤一道推本而言謂之元即乾元也而有至哉
大哉之異稱者姑以此著君臣夫婦之辨其實一也
坤畫即乾畫之兩者耳未見其為異也所謂乾之一
畫亦非乾果有此象象也者象也姑以象夫易道混
淪一貫之妙而已所謂乾者如此所謂坤者亦如此
至哉者極至之稱乾亦可以言至坤亦可以言大象

曰含弘光大六二直方大用六永貞以大終也中庸
曰天地之道其爲物不貳萬物自何而生雖曰因地
而生未芽未甲物安在哉是謂元物生於地既於地
矣地形在下其勢承天乃順承天乃者有所因之辭
乾坤雖一天體至大無所不統故乾象曰乃統天地
在天中勢卑而承天因其卑而承天故象曰乃順承
天於以明乾坤之道一因形發用是謂並行而不相
悖坤厚載物地厚載物也惟坤以道言地以形言其
實一也道卽形形卽道無疆之形卽無疆之德惟坤

楊氏易傳 卷二

二三四明義書
坤四利木

以德言地以形言人言有二易道則一故曰德合無
疆地廣無疆萬物化生妙不可言孔子曰地載神氣
神氣風霆風霆流行庶物露生無非教也孔子以此
教學者故其言精易之彖辭孔子以教筮者故其言
顯因人心以爲二故合之教亦多術矣易本占筮之
書古神聖之設教知空言難以告人因民生之所利
用因致其教因以發神明之德因以通萬物之情書
曰水火金木土穀惟修正德利用厚生惟和是謂六
府三事所謂利用卽范金合土剝木剝木之類所謂

厚生卽水火穀足以養生之類凡皆生民之所日用
聖人因其日用而致正德之教使五十者衣帛七十
者食肉之類皆因厚生而教以正德器有常制不苟
不侈之類皆因利用而教以正德至於易筮而教以
正德五帝三王所以教化之速者因民生日用教之
也周衰此教廢矣而況於秦漢而下乎坤元無所不
含藏豈不甚弘萬化廣生光言其如日月之光凡光
雖及物而無所思爲此言坤德以明人心一貫之妙
易多言光曰輝光曰不習無不利地道光也曰光亨

楊氏易傳 卷二

二三四明義書
坤四利木

曰光明皆所以明道品物咸亨無非妙者林林皆妙
職職皆元牝馬地類行地無疆化則乖矣雖強必羸
臣道妻道順正而行柔順而貞其利無疆柔而不貞
爲回爲邪爲諛爲嚮君子不行君先臣後夫先妻後
當後而先爲迷迷爲失道君爲臣之主夫爲妻之主
後而得主利莫大焉君臣之分夫婦之序是爲天秩
是爲天常坤後爲順是爲得常得常則利失常則害
是常非羸是常卽道萬世攸行西南得明乃與類行
巽離坤兌皆陰卦也是爲陰類東北之卦乾坎艮震

皆陽類也故曰喪朋女舍其陰類而從夫之陽臣舍其私朋而從君之陽雖失其朋乃終有慶安正則吉失正則凶無非道者正則為利為吉邪則為凶得此道則安則正正而不安於道猶失馬曰安汝止人之本心是謂道心本正正無實體以不動名動斯不安必至失正妻不安正必凶臣不安正必凶地之所以博厚無疆者以其安正也寂然不動非安乎不動而順非正乎惟其安正是以無疆即其無疆知其安正大抵道之正者自然廣大自然無疆故曰安貞之吉

四 風 剛 德 精 神 剛 剛 本

摩地無疆人之安貞即地之安貞地之無疆即人之無疆三才之名之形不同三才之道之實同人之自勝其安正未能與地為一者猶未可以言安正也自勝未能與地之無疆相應為一者亦未可以言安正也安貞之吉似言人應地無疆似言地而聖人合而自之正以明三才之一致亦猶乾象言首出庶物萬國咸寧也

據 剛 象 曰 乾 馬 羸 貞 既 從 於 矣 他 牡 欲 犯 之 無 蹄 雷 不 可 近 蓋 得 之 牧 者 云

象曰地勢坤君子以厚德載物

地勢在下其勢卑順故曰地勢坤君子以德博厚無

疆無所不載為物所動者不足以言載物不足以言厚德君子之載物非作意勉強以順承之也非作意勉強為是不動也君子中虛心實無疆無疆則何所不容何所不載彼為物所動者妄立己私妄守地然之意是地然者與物為伍既己與物為伍矣則安得不動無以順適吾意則動有以拂亂吾意則動恐備疑恐履擾阻鬱千態萬狀且將為物所載矣尚安得而載物乎君子之厚德即坤之厚德有毫髮之異者終不足以言厚德

五 四 剛 德 精 神 剛 剛 本

初六履霜 堅冰至 象曰履霜 堅冰 或曰行此 險始凝也 剛致其道至堅冰也

陽為君子陰為小人陽為善陰為惡惡之始萌或不長消將不塞將成江河緣緣不伐將尋斧柯馬曰安汝止安止則不動則不萌矣卑陶曰兢兢業業一日二日萬幾幾微也念慮之始也或者謂萬幾萬物後世多事尚不至於一二日而有萬事而況於庸庸之際乎念慮則有之矣兢兢業業是為備敬幾有善惡敬則幾善不敬則幾惡智者於履霜而知堅冰之

將至故兢兢者則曰未必至此故卒履其禍君子
以此治己以此治人

六二直方大不習无不利象曰六二之動直以方也不
習无不利地道光也

直者直而已不曲而已不必求之遠也方者如物之
方不可轉移而已不必求之遠也曰直曰方皆所以
形容道心之言非有二理也此道甚大故曰直方大
此道乃人心之所自有不假修習而得人之本心惟
有虛名初無實體自神自明自中自正自直自方自

卷二

六二

廣自大變化云爲隨處皆妙象辭以動爲言者惟動
乃驗其實彼學者獨居淨處爲得靜止之味者未足
以驗得道之實也於應酬交錯而自得其妙焉斯足
以驗其實於應酬萬變而未嘗不直不方者斯爲得
坤之道矣然則此豈循習之所能到雖然道則然矣
不至於得至動之妙固不足以言得道矣而有學焉
道雖已明動雖已妙雖已著不習之實而猶有故習
未克頓釋故孔子十五志學至三十方立至四十不
惑五十方知天命六十方耳順尙須學習習者習此

不習之道也習未精純雖善未備精而忘習斯無不
利至於此則地道在我矣神用發光如四時之錯行
如日月之代明無思無爲變化皆妙地道之光如此
人道之光如此六二正居下卦之中於是發明坤道
之正

六三含章可貞或從王事无成有終象曰含章可貞以
時發也或從王事知光大也

三爲陽陽有章之象六爲陰陰有含藏之象交著此
象聖人於是發此義臣之盡言於君含章疑其非道

卷二

七

然臣不可以自用用之者君爾用臣之言取臣之章
皆自其君匪由臣 臣是故臣道當盡其終不當專其
事君不可輔則當去可輔則當順事雖有忠臣懷不
能自己之心至於專成犯禮非易之道也道心中虛
無體無我無適無莫惟義之從不能含章而喜於出
己之長者已私實作之也道心不如是也或者往往
疑含章非正故聖人教之曰可貞貞正也可者通上
下之辭含章而盡道卽正矣其有未盡者故以可爲
言此立言之法也含章亦非專於含藏時可發則發

未可發則含藏無意無必無我或之為言無必之辭也無成無終亦不可也無成有終臣之道也天始地終君始臣終道之常也彼己私之不能忘好自以為功自以為能往往以或從無成為無備卑小故聖人正之曰此乃所以為智光大也聖人所以明易之道也聖人每言光曰堯光宅天下曰文王耿光周公光於上下易曰光大曰光明曰輝光曰君子之光皆所以明乎道心不作乎意無思無為而萬理自昭也苟失乎此動乎意必昏必差

卷一

八

六四括囊无咎无譽象曰括囊无咎慎不嘗也

含章已為人情之所難矣而況於括囊乎括囊則謹括而不發其中未能無己私者往往多不括雖知所括往往不謹己私中潛時一突發易道不如此道心清明無體無我發則發括則括何適何莫時不可發而必欲其取咎也必括則不發不發則無譽此生理之常彼未能無私意者往往恥於名譽之不聞此意一動又不能括故聖人又教之曰無譽言乎自無譽也聖人諄諄凡以消人之私意使之從道使之免禍

爾人之私意殊難見故教之曰慎不嘗也上無陽剛之君以六居四陰而又陰又無應括囊之象者矣

六五黃裳元吉象曰黃裳元吉文在中也

黃中央之土色故取以明中衣上裳下故取裳以明下五上卦之中有中象六陰體坤體有下象中者道之與名無偏無倚非道而何堯舜禹之相傳惟曰執中明此以南面堯之所以為君也明此以北面舜禹伊周之所以為臣也伊尹周公知終而終守臣位道在臣位也君上臣下下者臣位也臣體也能黃則能

卷一

九

裳矣能中則能下矣既得中道心安臣位然必曰黃曰裳者合此二字以明道為詳也其吉大矣大不足以盡之為其得道焉故曰元吉五在德卦有君象在六四則視五為非陽明之君而此六五自發大臣之義易之為書也屢遷取象非一不可執固象曰文在中也者於以明君子之黃裳非作於外者由中而法動靜云為自得中道自安臣體皆中心之所為無毫髮強勉飾外之意言文在中而不在外文者自然而生文非可以作而就也巧言令色足恭作也非文也

曾子與子貢俱入廡修容子貢先入闈者曰已告矣
及曾子入卿大夫皆避位公降一等而揖之曾子之
文自中而子貢之文自外也雖極其恭敬之意而亦
外而非中也此非訓詁之所能解也非思爲之所能
及也聖人能啟其端爾其昏其明在學者也

上六龍戰于野其血玄黃象曰龍戰于野其道窮也

文言曰陰疑於陽必戰爲其嫌於無陽也故稱龍焉
猶未離其類也故稱血焉夫玄黃者天地之雜也天
玄而地黃蓋謂陰而至於上六極其勢蓋舉天下純

易經卷二

十四明發

終爲陰幾於不復有陽矣然陽雖甚微名分則貴人
心所不可磨滅者猶在也爲陰者致幾於陽慮其有
變故戰當是時人知有上六而已復知有陽哉聖人
嫌惡其無陽也故特稱龍以著其猶有龍在以明其
猶有君在人心終不忘其君不可侮也血陰物也又
稱血以明上六猶未離於臣類天色玄地色黃曰天
曰玄亦嫌於無陽故稱天稱玄明其猶有陽也曰野
曰地曰黃亦以明未離其類故稱野曰血兼著陽陰
之俱傷不獨陽傷也凡此數義已明已著故文言不

復贊釋聖人爲此皆所以折天下無君之心所以明
天下之大道君君臣臣道之正也龍戰之禍道之窮
也

用六利永貞象曰用六永貞以大終也

坤之用六卽乾之用九是道也在乾則用九在坤則
用六一也居九而爲九所用不能用九故至於亢居
六而爲六所用不能用六故至於戰然則易之道豈
可一日不明於天下哉道心無體何物驗之爲臣之
失道者必至於失正真正也知爲正者有矣未必能

易經卷二

十二

永於貞也不永於貞亦失道也能貞能永是爲得道
道心無體精明永貞微生己私卽失之矣得道則利
失道則害是道也大矣坤雖位利貞之道以大終也
止以乾道爲天不知坤道之卽乾者不足以與此
文言曰坤至柔而動也剛至靜而德方後得主而有常
含萬物而化光坤道其順乎承天而時行

坤之爲言乃道之至順之名非乾自有乾之道坤自
有坤之道非六十四卦各自有其道也一道而殊名
故六十四卦卦皆易惟其該易之道故

有柔有剛不偏於一剛至靜而無所爲而其德方而不可轉移也有時乎動動而其製其剛可驗厚重疑止不可轉移其方可驗曉愚喻昏始止此證亦猶謙象曰天道虧盈而益謙地道變盈而流謙智者通達乾坤一道雖於坤曰剛健中正純粹精也亦無不可何必指事爲驗乾坤之道爲臣爲妻不得此至柔動剛至靜德方之道則爲臣不盡忠爲妻不盡正道心無體無體可執非至柔乎立己私焉則不柔矣有體之柔柔則不剛無體之剛剛不可屈義不可奪非動

楊氏易傳 卷二

十三 剛柔

剛子有體之靜未爲至靜皆靜復動無體之靜斯爲至靜真不動矣有體之方亦可搖動無體之方不可搖也真爲方矣道心無體隨體而著後得主而有常含萬物而化光坤道其順乎承天而時行如四時之錯行如日月之代明萬物未生乃含藏於坤道之中萬物既生非離於坤也萬物乃坤之化物者坤之物萬者坤之萬也坤之順即乾之健坤之承天即乾之統天坤之生物於春長物於夏成物於秋藏物於冬時行也即乾之生物之長物之成物之藏物之時行

也名殊形殊陰陽之氣殊而實一也惟其實一故陽氣發於地而雪霜降於天故曰天地之道其爲物不貳故其生物不測又曰道並行而不相悖譬若人之目視耳聽手執足行心思而人一也苟惟不知一不惟不知乾亦不知坤

積善之家必有余慶積不善之家必有余殃臣弑其君子弑其父非一朝一夕之故其所由來者漸矣由辯之不早辨也易曰履霜堅冰至蓋言順也

人性至善無不善者孩提之童無不知愛其親及其

楊氏易傳 卷二

十三 剛柔

長也無不知敬其兄乍見孺子將入於井皆有怵惕惻隱之心其見賓客執不舉手致敬人性之善於此著驗然而亦有所謂天惡者何也其端甚微始於一念之作爾禹曰安汝止惟幾惟康皋陶曰一日二日萬幾幾者動之微心動之始也心實無體常安常止安止而動其幾必康不安止而動其幾不詳不安止之動如水洩濁不復清明爲昏爲擾順流而下遂至於惡積而不可掩罪大而不可解然則安得不辨之於早早者未動之初也未動則自清自明自安自止

無體而發光至虛而用神舉陶之所謂兢兢業業孔子之所以發憤忘食顏子之所謂好學皆所以蒙養保護乎此而非思慮之所及也其次則不違復又次則牽復亦危矣頻復大危亦聖賢之所誠不克頻復代日而放堅冰至矣

直其正也方其義也君子敬以直內義以方外敬義立而德不孤直方大不習无不利則不疑其所行也

爰辭曰直本無虧欠聖人應學者直心以往率意而行爲無忌憚之中庸故曰直其正也則不入於邪非

禮記卷一

十五

直之外又有正也爰辭曰方本無虧欠聖人應學者直方不合宜故曰方其義也明方非執方面合宜非執方之外又有義也直方正義皆發明此道之異名非有四者也聖人又慮學者雖欲直而未能直故教之以敬敬則心不放逸自直矣直者本心未始不直未始或曲惟起意故曲爾曰內曰外姑隨庸眾常情言之方非直之外復有所謂方也直心之發與外物接應酬交錯其直不改故曰方也直心而達於外不爲事物所轉移應酬交錯變化云爲無非義者故曰

義以方外學者固有道心清明既直內矣及乎應物

不無轉移此猶爲德之未全故文言深明乎方外之

義義者處事之名敬義立內外應酬交錯如四時之

錯行如日月之代明斯爲盛德故曰德不孤直方大

雖然義不可奪足以明方而義又有隨宜中節之理

此孔子所以發揮前言之所未盡伯夷柳下惠皆能

直內方外矣能敬能義矣而於義之中節猶有未盡

猶未爲盛德也猶未足以盡大人之至也此直此方

此敬此義非由外鑠我也皆我之所固有不自習而能

禮記卷一

十五

不慮而知習而能慮而知者所行必疑阻終不通達

所行不疑者如天地之變化雷霆交作風雨散施天

地何疑之有言亦何疑之有六通四闢變化皆妙疑

起於意有意則有疑無意則無疑無疑之妙非言能

之所及非心思之所到或者不察往往以爲窮高極

妙不可俄而至此不自知不自信者之所見不知聖

人未嘗強人之所無也聖言千萬皆以明人心之所

自有也

陰雖有美舍之以從王事弗敢成也地道也妻道也臣

道也地道无成而代有終也

無成而代有終地道之常也事理甚明而有不妥於此越位犯分者已私主之於中也大道甚明私意亂之

天地變化草木蕃天地閉賢人隱易曰括囊无咎无譽蓋言謹也

天地一氣也一數也一道也言時泰通草木蕃蕪賢人在位及時否塞儀儀存臻草木衰減賢人在隱括囊不發凡此皆大易之變不可以為此事且姑避禍

楊氏易傳 卷一

十六 四明叢書

耳非易之道也事即道避禍即道其曰謹云者亦道孔子曰誰能出不由戶何莫由斯道也

君子黃中通理正位居體美在其中而暢於四支發於事業美之至也

中以釋黃之義也慮斯義未明故又曰通理下者臣之正位下者臣之體正位居體皆所以釋美惟其通理故能居體非通理自通理居體自居體也道心一而已矣道心無體姑立虛名曰美曰中亦皆虛名微起意則意有倚倚則偏非黃中矣微起意則意已動

已在外非其中矣中心無他惟誠惟實非意自中正自卑自恭自有粹然温然之容暢於四支發於事業自有黃裳之實矣夫然後為美之至也作意則偽是故古之論禮者曰著誠去偽卑恭不出於中誠者終不足以致吉免咎

陰疑於陽必戰為其嫌於无陽也故稱龍焉猶未離其類也故稱血焉夫玄黃者天地之雜也天玄而地黃坤文言略者前已詳餘可通也

楊氏易傳 卷二

十七 四明叢書

楊氏易傳卷二

楊氏易傳卷三

宋慈裕楊 簡敬仲撰

三三 震上

屯元亨利貞勿用有攸往利建侯象曰屯剛柔始交而難生動乎險中大亨貞雷雨之動滿盈天造草昧宜建侯而不寧

首乾次坤反對之序也其又次之屯者何也六十四卦錯而置之如連山如歸藏無不可者今就周易之序而言之則剛柔始交而向屯此其義也又曰有天

楊氏易傳卷三

二四明辨

地然後萬物生焉盈天地之間者惟萬物故受之以屯屯者盈也此又其義也無不可者固執其一者不足以與論夫易之道孔子曰五行四時十二月還相為本也言其時皆本也五聲六律十二管還相為宮也言其律皆宮也孟子習聞左右皆原之說而贊曰達其原則求原於彼以達為言猶未達孔子之旨猶未達三易之旨也屯者易之屯也乾坤不必專言小乾坤不必專言先屯蒙不必專言後既濟未濟即乾坤也分本與末者隨學者為啟愚昏或推本而

言聖育之變化也剛者乾陽也柔者坤陰也震者陰

陽剛柔之始交其象甚著也坎為險險為難下震上

坎其始交而未通有屯難焉又震為動動乎險中猶

屯塞而未通六畫之中斯象著見孔子於是發之於

象辭嗚呼此易之道也此易之屯也昧者徒見其為

屯難而已不知其為易之道也則何以讀屯之卦元

亨利貞與乾等也心思之始屯之元也心思之始非

思也子曰天下何思何慮謂此也不復諄諄於此故

不言也妙哉屯元以此處屯則屯通非亨乎以此處

屯則無不利非利乎斯元斯亨斯利有不貞乎四言

之可也三言之曰大亨貞亦可也元為始為大為善

為仁通而言之曰亨利貞皆可也震雷坎兩交動而

滿盈大亨貞之時也大亨非推本始之言也夫言豈

一端而已乾坤已詳言之此則略焉或者此心之偶

昏不能明照屯時之未可遽往而攸焉益屯之道也

聖人作易為未明者作也故戒之曰勿用有攸往建

侯是矣夫事之所以不濟物情之所以不通者未得

其人以理之也得賢人而建為侯何事不濟何屯不

濟

亨苟惟徒理其事不任其質棄本從未失其道矣理
屯如理絲固自有其緒建侯其理之緒也不得其緒
徒擾益亂不寧者不遵康寧也堯舜之世君臣相戒
猶諄諄曰克艱曰儆戒曰無怠無荒曰兢兢業業而
況於屯之時乎此乃孔子發卦辭之所未言其言天
造草昧似言天繼言宜建侯而不寧似言人合而言
之亦猶乾言首出庶物萬國咸寧坤言安正之吉應
地無疆皆所以明天人之一體三才之一體草言未
齊昧言未明人情居屯往往動心墮於人為其造如
天則無思無爲而自運天下之故此元亨利貞之道
此易之道雖不寧兢兢業業而不動乎意如天地四
時之變化如日月之光照

象曰雲雷屯君子以經綸

雲方布於上雷方作於下故有屯滯之象君子之濟
屯也有道焉經而綸之徐徐而理之不理之不可急
亦不可曰經綸正理屯之道也是道也即雲雷之道
其有毫髮未與雲雷爲一者終未能盡經綸之妙也
終未盡乎易之道也然則何以能與雲雷爲一雲雷

楊氏易卷三

三四明義書
精圖釋本

君子自是一體三才一體大傳曰範圍天地中庸曰
聖人之道發育萬物人心無體至善至神至明至廣
大其曰範圍天地發育萬物非聖人獨有之而眾人
無之也聖人先覺我心之所同然耳

初九盤桓利居貞利建侯象曰雖盤桓志行正也以貴
下賤大得民也

初九有盤桓不進之象昧者盤桓往往念忽初九陽
明非昧者故其志未嘗不正苟惟不正取禍之道也
何以濟屯居貞者言止可靜而居正未可動而行正

楊氏易卷三

三四明義書
精圖釋本

象曰志行正者明持志可行正而事未可行正也事
雖未可遽行而亦利建侯焉恐人謂一切不可行故
曰利建侯卦爻辭重復者於此不可已也陽爲貴陰
爲賤初九居羣陰之下有以貴下賤之象以貴下賤
大得民心屯之初雖未可遽有所爲而建侯之外又
利於以貴下賤孔子於是發文辭之所未言

六二屯如遭如乘馬班如匪寇婚媾女子貞不字十年
乃字象曰六二之難乘剛也十年乃字反常也

諸爻皆屯惟六二屯而屯者乘初九之剛也乘馬班

如而不進不得行也陰陽之物往往多合初二相比
初有求二之想而六二守正視為初寇不與寇為婚
媾雖九五之正應屯塞未合終不與寇而失正如女
子終守貞節不肯妄從人自育雖十年之久不變焉
然天下無終屯之理數之極必變屯之極必通故曰
十年乃字言其終得九五正應合也反常者女子二
十而嫁常也無更待十年之理今也有難義當反常
慮或者執二十之常禮惑六二之貞心故孔子明反
常之義以破後人之疑聖人立言垂訓凡以解人心

楊氏易傳 卷三

五四明鏡書
絳圖刊本

之惑爾人心無惑則易道自在人心千變萬化無可
言者易書取象初無定論初九本爻自善自六一觀
之則初有寇象

六三即鹿无虞惟入于林中君子幾不如舍往吝象曰
即鹿无虞以從禽也君子舍之往吝窮也

大抵初與四為應二與五為應三與上為應何為乎
相應也重卦故也初八卦而已卦三畫而已及其重
之則上卦之四即下卦之初也上卦之五即下卦之
二也上卦之上即下卦之上也惟類同故有應之象

然一陰一陽則相應兩陰不相應兩陽不相應此六
三與上六兩陰也故無相應之象而有即鹿无虞之
象古者山澤有虞得虞人則可以即禽今即鹿而無
虞則惟入於林中而已不能獲禽也君子於此不如
舍之而不即不舍而往致吝之道也不得鹿而已未
為凶也故止於吝無虞則心知其難矣而漫往有不
改過之吝象曰以從禽者夫無虞而即鹿者心在乎
禽為禽所蔽雖無虞猶漫往不省其不可也動於利
祿不由道而漫往求者如之君子則舍之往則吝則

楊氏易傳 卷三

六四明鏡書
絳圖刊本

窮也將以求通反得窮焉所以破人心之惑也三為
陽動又不中有動必失道之象毛義夫云謾從言無
去音欺謾從水汗謾謾然

六四乘馬班如求婚媾往吉无不利象曰求而往明也
乘馬班如如班列然不行屯之象也曰往言六四不
可不決於此而先往焉夫初九之求我為婚媾也然
後往則吉無不利矣俟求而後往者惟明者能之人
心之急於婚媾者多不待求而先往故孔子於此贊
言求而往之為明所以誘掖人之良心使之自貴而

無輕動也以六居四皆陰有至靜不先動之象

九五屯其膏小貞吉大貞凶象曰屯其膏施未光也

九五而屯為屯其膏之象焉膏澤欲其博大不欲其

屯膏若其居位卑小者行之如有司出納之吝則美

當屯否故正故吉若大人者行之如人君之施澤而

乃屯焉雖其事出於正猶為凶也謂如今時頒賜軍

賞從厚無功而厚賞甚無謂也若減削之不為不正

然不可行也行之必凶若此類是謂大者雖貞亦凶

大者之施不可不光不光不足以盡大者之道故曰

屯其膏 三 七

施未光也夫天下事理惟其稱而曰美富大而小與

當小而大皆非

上六乘馬班如泣血遄如象曰泣血遄如何可畏也

上六重陰不中為屯之極有陰間失道之象故至於

泣血遄如天下有不可處之事易窮則變變則通自

有道焉豈可憂愁無聊如此其甚窮乎居陋巷而

樂孔子遭厄而絃歌不輟亦終於處難如文王之囚

於羑里文王亦豈無聊至於此極哉雖不幸而至於

死痛裂慘極亦氣血之變化爾亦何至於泣血遄如

彼昏者因物有遷執物深固故至此也何可畏者言

何可畏如此也非告語之所可及惟深憫之亦觀其

變也變則庶乎通矣

三三 坎上 艮上

蒙亨匪我求童蒙童蒙求我初筮告再三瀆瀆則不告

利貞象曰蒙山下有險險而止蒙蒙亨以亨行時中也

匪我求童蒙童蒙求我志應也初筮告以剛中也再三

瀆瀆則不告瀆蒙也蒙以養正聖功也

艮為山為止坎為險此卦上艮下坎是謂上下有險

蒙其童 三 八

因險而止不知所之是謂蒙我知夫山非山險非險

何阻之有何蒙之有所謂不蒙者非能高舉遠遷不

寄天地之間離塵事物之外也明者知其無非道蒙

者見其無非物無非彼物非彼我我自蔽物爾孔子

曰無養之樂曰聞四方達於此則不蒙矣又曰天有

四時春夏秋冬風雨霜露無非教也達於此則不蒙

矣又曰哀樂相生正明目視之不可得而見也傾耳

而聽之不可得而聞也夫哀樂必有聲必有狀而孔

子曰不可見不可聞何也達於此則不蒙矣何必此

雖近之事親事長忠信孝弟視聽言動起居飲食達於此則不蒙矣忠信孝弟若至易曉也起居飲食若無可言者而必曰達乎此則不蒙者蓋人之知此者寡矣終年說是說非說晝說夜而其實不然者往往所至而是然則何以謂之不蒙孔子曰二三子以我爲隱乎吾無隱乎爾吾無行而不與二三子者是丘也孔子如此明白以示矣信此者謂之不蒙而尙謂孔子不明告者是之謂蒙蓋亨則行無不通是亨不可以言論不可以意推不可加一毫不可損一毫

楊氏易傳卷三

九二圖明蒙傳

無所倚無所黨平平蕩蕩不學而能慮而知動容周旋喜怒哀思變化云爲不可度思是謂時中無時而不中中不可能自神自明自信自覺不可以語人非不可以語人言之不盡語之莫知明者深念蒙者之性至善至靈至神特不自覺自信致此蔽塞甚念啟告之也然亦不敢無故而強告之必待蒙者求我而後告者欲其志應也志不相向雖明告之不聽童有順聽之象筮者如卜筮然竭精盡誠而聽而況於初乎如此而求於我者則當告之蓋以初筮之心剛

堅中誠確無他澄然不動無偏無畔是剛中之心卽道心也特未明爾易於啟發故當告一告卽發則善告而不問發之再三其機已失其意已亂違道遠矣非剛中之心也煩瀆而已故不當告若又告之是又告者反瀆蒙者益亂益昏無濟也其曰利貞何也至哉聖言所以啟佑萬世何其妙也蓋曰蒙無所利獨利於貞貞正也正者夫人之所知初不高遠初不幽深事親而已事長而已忠信與物而已視聽言動而已人不自覺雖習聞其說習學其事終未足以盡

楊氏易傳卷三

十圖明蒙傳

正之實者非說之可解非意之所習不習不知變化云爲不習不知之謂蒙以不習不知養之是謂作聖人功蒙不言元非不可以言元也聖言偶不及之爾蒙卽元也餘卦皆通乎一也

象曰山下出泉蒙君子以果行育德

蒙有昏蒙之義有無思無慮養正之義有蒙稚之義上艮下坎出泉之象於是發蒙微使達之德性之所自有不假復求順而達之無不善者有行實焉則德性得所養矣果者實之謂是謂行得是謂德行行虧

則亦能使德昏德性無體本無所動本不磨滅如夜
光之珠泥沙混之失其明矣如水然不混濁之則水
性不失矣順本正之性而達是謂果行果所以育德
初六發蒙利用刑人用說桎梏以往吝象曰利用刑人
以正法也

發蒙之初即宜刑人以脫其桎梏在足曰桎在手曰
梏人之昏蒙自囚自束意狀切類之蓋亦自無如之
何矣儻不於發蒙之始痛掃除之則厥後桎梏愈固
不復能改故曰以往吝有不改過之意象曰以正法

楊氏易傳卷三

十二圖明蒙書
約圖刊本

也者以用也用正法以刑之也有正法而後知人之
不善而刑之如我無正法我猶未免於桎梏安能脫
人之桎梏天下之以桎梏為美而好之者多矣使皆
知桎梏之為桎梏則亦豈肯自囚自束則舉天下皆
不蒙矣皆聰明睿智矣惟其不知故蒙故誤認非為
是誤認惡為美自處桎梏之中惟明者深知人之性
本善本明因何以蔽因何而蒙蔽在某處病在某處
因其蔽處病所而刑之則桎梏可脫是謂以正法刑
人每歎以邪法刑人益人之桎梏者多矣為人上者

以不正之法刑人而欲人之正為人師者以不正之
法教人而欲人之明是謂以其昏昏使人昭昭蓋有
人心自正而反阻之遏之人心不正而反進之導之
自三代衰正法不行以蒙治蒙以亂治亂往往而是
所賴人有常性終不磨滅也

九二包蒙吉納婦吉子克家象曰子克家剛柔接也

九二陽明六五陰蒙以下發上體為不順而九二居
下卦之中中道也有得道之象焉則能包蒙者也包
藏其用不露其迹如孟子之事君順而啟之如此者

楊氏易傳卷三

十二圖明蒙書
約圖刊本

吉若直攻君之蒙後世稱忠古道無取納婦者所以
詳明包蒙順協之意如納婦焉則吉婦蒙子明故子
克家父子分雖嚴而不為甚嚴又情親故子可以克
家象曰剛柔接者言乎必情親至協則可不然則亦
難也凡下明上蒙者必其情如父子之親亦皆有信
其父子之誠而後可

六三勿用取女見金夫不有躬无攸利象曰勿用取女
行不順也

金夫九二之象女六三之象以六居三三為陽動又

不中不中爲失道之象三與二非正應而坎水就下故有見金夫不有躬之象以陰求陽以昏求明其心雖求親於我而失其道焉我不可受夫天下惟有此道而已矣得則吉失則凶得則利失則害彼以蒙求則其事雖善而其間有以非道而來君子猶不可受故不曰以蒙求而取以女求夫不有躬之義蓋謂以蒙求明則正以女求夫則不正孟子不答滕更其求不以其道也象曰行不順也凡以罪其不順而已

六四困蒙吝象曰困蒙之吝獨遠實也

楊氏易傳 卷三

十三 四明叢書
約圖刊本

六陰四又陰蒙闇之甚自以爲是不應乎陽明故爲困蒙爲吝夫蒙闇者之自安於蒙不以蒙爲美也惟以蔽焉安於所好溺於所嗜自以爲好嗜者爲實不知其不實也何謂實惟道爲實萬物皆變惟道不變禍福毀譽靡定然則惟道爲實明者得道四遠乎二遠乎實也聖人憫之故云諸陰皆應陽獨四不應故曰獨

六五童蒙吉象曰童蒙之吉順以巽也

六五雖陰而未明而能應九二陽明之至柔順而聽

如童然故吉

上九擊蒙不利爲寇利禦寇象曰利用禦寇上下順也昏蒙之甚至於此極則惟有擊而已矣夫不得已而至於擊則豈動於私意而治之大過哉擊者擊其蒙而已矣彼爲蒙爲寇悖道大甚則治之亦不得不甚然治之雖甚不過禦其爲寇者而已去其悖道之心而已苟因其擊蒙因其禦寇而擊之又至於大甚而我反失乎道是擊之者又爲寇也故戒之曰不利爲寇利禦寇自其昏蒙之極悖道之甚我不得已以道擊之則不過私上下當靡然順服不惟輿論咸順而蒙者當亦順聽而心服夫由道而行其效如此

楊氏易傳 卷三

十四 四明叢書
約圖刊本

楊氏易傳卷三

宋慈谿楊簡敬仲撰

三三 乾下坎上

需有孚光亨貞吉利涉大川彖曰需須也險在前也剛健而不陷其義不困窮矣需有孚光亨貞吉位乎天位以正中也利涉大川往有功也

坎險在前健剛而能需待不陷乎塗中其義不困窮矣剛健者多不能需而遽往則陷乎險剛健而能需者得乎道故也曰有孚光亨貞吉者其象著乎九五

楊氏易傳卷四

一四明發書約圖刊本

之一爻五為天位又正中也孔子曰天之所助者順也人之所助者信也人非不助順大抵人情以誠信為切需待乎彼正與人情交故首言有孚我有需待乎彼而被孚信乎我則得所需矣則亨矣其亨也光如日月之光無思無為自無所不照人情於需待於得所需能不動心今如光焉寂然不動如是而亨是為光亨聖人善於明道如此需而孚光亨而不失其正故吉亦有人情相孚其亨通如光之無所思為而或不出乎正者亦未為全吉需而有孚光亨必得位

乃孚乃亨乾天也下卦乾而有天象人咸謂位者人之位不知其為天位也知其皆天道而非人則無思無為而光亨矣曰正曰中曰孚曰光亨皆所以其明斯道非有異義也一也利涉大川言有孚光亨正吉則雖大險可濟矣往必有功也此承上文非利涉大川別有義也需者易之需也險者易之險也剛健而不陷易之剛健不陷也有孚光亨貞吉而利涉又易之有孚光亨貞吉利涉也曰屯曰蒙曰需苟曰此人事物情而已非易道之至也則不足以讀易

楊氏易傳卷四

二四明發書約圖刊本

象曰雲上於天需君子以飲食宴樂
雲者坎水之升雲上於天而未雨有需待之象焉君子所以飲食宴樂者宴非自飲食也與眾人共之也人情之所需者飲食為急朝夕之所需未及此故大象發之夫飲食之微何聖人作易而取此嗚呼大哉易道何所不在何所不通何精何纖何大何小學者其無謂飲食至微非易之道達之者羣羞盛味獻酬厭厭如天地之變化如四時之錯行不可度思矧可射思

初九需于郊利用恆无咎象曰需于郊不犯難行也利
用恆无咎未失常也

初九遠於險矣郊者遠之為言也需於郊不犯險難
而行矣能恆久於此則無咎恆久于此或疑人回恐
失常道故聖人未失常也人情喜動而惡靜能靜不
能久此皆放逸之常態易道不在遠在乎人心不放
逸而已矣

九二需于沙小有言終吉象曰需于沙衍在中也雖小
有言以吉終也

楊氏易傳

三四期

九二稍近于險矣故曰于沙言九二居中有得其道
之象故亦未嘗進而需焉偶其所處稍近險非好進
而近險也故雖小有言而終吉衍在中者言九二胸
中寬衍平夷初不以進動其心亦不以小言動其心
夫如是終吉以九二得其道故也

九三需于泥致寇至象曰需于泥災在外也自我致寇
敬慎不敗也
坎險在前故需請爻以遠險為善初於郊無咎二於
沙小有言三於泥則迫險矣故曰致寇至雖然三猶

未入險中災猶在外自我致寇則寇至我不致之則
寇亦不至故曰敬慎不敗也甚矣夫人心之神也雖
處迫險之地致寇則寇至不致寇則寇不至詩曰自
東自西自南自北無思不服服其心也心為善則祥
至為不善則殃至慢藏則盜至治客則淫至諺云禍
不入慎者之門正謂此

六四需于血出自穴象曰需于血順以聽也

楊氏易傳

四四期

人皆欲進三陽自下而進而六四以一陰當其前其
傷必矣血陰物傷象六四入險而傷然不言吉凶何
也能需而退雖出自穴故也易之為道無所不通雖
如四之入險而傷其處之亦有道六與四皆柔故有
順聽之象

九五需于酒食貞吉象曰酒食貞吉以中正也

酒食自養之象也又辭多取象大象君子以飲食宴
樂則直言其事非取象九五君象人君之治天下不
在求之他求之外惟求諸己而已矣自養求諸己也
貞正也自養正德以需之庶政咸熙矣中正道之異
名也即正德也象曰以正中一也學者或巧致其辨

而通于道內明心通之士無取焉

上六入于穴有不速之客三人來敬之終吉象曰不速之客來敬之終吉雖不當位未失大也

大抵天下之事理極則變需之極則得所需之變故不曰需而曰入於穴六陰穴有小之象三陽需於下勢終必進故有不速之客三人來之象陽君子之象上六入於穴已得所去而三陽又至非上六之所欲也猶不召而客自至速猶召也禮或作宿謂於一宿之前致請也或作肅謂起敬以延之使入也此作速

楊氏易傳 卷四

五十四卦圖

精圖補本

謂導之使速入也音同義亦畧同聖人於此知小人之勢已安不可去因以教小人使其敬君子則小人亦終吉如恃其勢之已安不敬君子則小人恃道大甚必有凶矣小人位當居下今居上德不當位若能敬君子亦未為大失也然蒞者事情無窮亦不可執一論六十四卦三百八十四爻皆不可執一論又曰穴者所安也泛言事情不必專指君子小人我已得所安而有不速之客至不速自至雖不當賓客之位未大失也敬之終吉若責其小過或致忿爭之禍觸

火不應或至燎原或實有客或比象生義皆不可執

一論

三三坎下

訟有孚窒惕中吉終凶利見大人不利涉大川象曰訟上剛下險險而健訟訟有孚窒惕中吉剛來而得中也終凶訟不可成也利見大人尚中正也不利涉大川入于淵也

訟之為卦上乾剛下坎險在上者其勢自可以行故用剛而下則無勢之可行不得以用夫剛故用險訟

楊氏易傳 卷四

六十四卦圖

精圖補本

之本乾亦為健險而不健未必成訟既險又健訟於是成夫人惟自信其直而人不信之也而有窒焉故或可訟如以詐而已矣則安可訟也訟非善者惟惕惟懼勿過而中則吉象曰剛實而來險中剛實孚信也二陰揜其外望也居下卦之中得中也訟而能中必惕必懼終凶者訟不可終成也訟非君子之事有變通不得已而訟勿終為可也得已而不已終凶之道也利見大人尚中正也中正訟者之所求也不過大人則中正者為險詐者勝亂之道也履正道而後

可濟險難也不以正道而欲以訟濟之愈險愈陷之道也入於淵言其入險愈深不可出也

象曰天與水違行訟君子以作事謀始

天行乎上水流乎下其行相違訟之象也君子深念夫訟之不臚也作事謀謹其始焉與訟之端其始甚微始之不謀輕愠遽怒施報滋甚故成於訟於其始謀之微也已之則不難矣

初六不永所事小有言終吉象曰不永所事訟不可長也雖小有言其辯明也

楊氏易傳 卷四

七 四明叢書 綱目刊本

訟之初不深也有不永所事之象訟之初未深小有言而已既不永其事故終吉能不永所事終足致吉雖小有言其是非之辨已明人皆知之不必與競也人之所以訟者為其已直而見屈於彼也今日是非之辨自明則可以不訟矣聖人善解人心之蔽如此九二不克訟歸而逋其邑人三百戶无眚象曰不克訟歸逋竄也自下訟上患至掇也

爻發九二之善義象發九二之不善義唯聖人之所發明二五皆剛其所以不克訟者自下訟上大不順

也勢不能也故歸而逋竄致患如掇取言其至易也歸逋之邑惟三百之邑小矣故可免眚如其邑大則彼將不釋古皆國邑非如後世郡縣二為陰退有歸之象

六三食舊德貞厲終吉或從王事无成象曰食舊德從上吉也

三應於上以柔從剛非訟者也故不訟訟之時君臣之際尤宜慎謹食舊德舊祿也度德受祿故曰舊德言食則知為祿退食舊祿不敢進也此在他時則非

楊氏易傳 卷四

八 四明叢書 綱目刊本

正在訟時則正故曰貞何為乎不去已在中勢未可去亦在其義尚可留也然居訟之時終為厲六三處之有道故終吉亦非無所為也或從王事不敢專成若夫臨九三未順君命則亦可以專成易之道惟其時而已矣無定論也訟之六三以從為吉易之為道豈執方之士所能學哉

九四不克訟復即命渝安貞吉象曰復即命渝安貞不失也

九四與初六應雖在訟時無終訟之象九剛四柔有

始訟終退之象人惟不安於命故欲以人力爭訟今不訟而即於命變而安於貞吉之道也渝變也始訟始不即命不安正雖為失道今不克訟復即命變而安貞則今不失也道不違人人以私意行之故失去其私意則道在我矣何違之有何難之有

九五訟元吉象曰訟元吉以中正也

訟誠不美然天下之事變不可得而必如舜之誅四凶禹之征有苗湯武之征伐周公之誅管蔡孔子之誅少正卯皆訟之元吉聖人行之無非道者元即乾

楊氏易傳 卷四

九四明叢書 續圖刊本

元坤元之道也其為吉大矣象曰以中正也中正道之異名或曰五為聽訟之大人既妄增聽字又卦象已發其義矣乃贅乎

上九或錫之鞶帶終朝三褫之象曰以訟受服亦不足敬也

六三以柔應之有錫鞶帶之象訟不可終上九過中失道終訟而勝獲鞶帶之錫焉人心不服也故終朝三褫聖人慮訟勝者以受助其私意故言三褫著人心之不服又曰以訟受服亦不足敬皆所以遏人欲

明正道也

三三坎下坤上

師貞丈人吉无咎象曰師眾也貞正也能以眾正可以王矣剛中而應行險而順以此毒天下而民從之吉又何咎矣

師眾也貞正也用眾之道正而已矣正者易之道天地之道日月四時之道鬼神之道人之道其名不同其實則一於師卦曰貞貞則人心服失此則人心離以困也能用眾而皆正可以王矣天下皆歸之何者

楊氏易傳 卷四

十四明叢書 續圖刊本

天下無二道故也正道丈人之道也丈人尊者之稱天下之所尊敬之人也詩云自西自東自南自北無思不服服其正也合乎天下之所同然者故也不得天下之所同然者何以用其眾何以致吉與無咎吉則成功無咎則人不怨咎雖成功而有怨咎者周衰秦漢而下往往而是象詳言丈人之道曰剛中而應發九二之象也行險而順發上下二卦之象也剛則物莫能動中德無偏無黨剛中二言皆所以明此道非有二物也此道合乎人心故人咸應之用師征伐

非平夷之事故曰行險非奸險之險也行險而順行乎險中而得其道故也行險而順之道即剛中而應之道也發明之言不同而道無不同以此毒天下而民咸從之矣吉矣無咎矣丈人強力而兼行乎此大人行人心之所同然而無不應也是以謂大易之道象曰地中有水師君子以容民畜眾

水行地中有以容之則聚鑿一井則水聚一井鑿十井則水聚十井一井不鑿焉則一井之水亦不聚此無他無以容之無由而聚也是以君子容民畜眾師眾心不特行師其臨民亦然民亦眾也豈有居上不寬量不容眾而人心悅而服之者乎此又易之道也卦象未發此義於大象發之

初六師出以律否臧凶象曰師出以律失律凶也

行師之道用律爲急臧善也苟不善於用則凶此古今行師之定論斷不可易以是知聖人聰明睿智無所不通至於兵法亦深識其要自古善用兵者惟得此不敗不得此雖善用兵亦有時乎敗如李廣如薛萬徹非不善用兵以其失律故終於敗書云不愆于

楊氏易傳 卷四

十四 師 彖 書

四伐五伐六伐七伐乃止齊焉所以用律也兵家常談惟整者勝此斷斷不易之論此易之道也莊子曰順爲臧逆爲否蓋謂逆則不臧矣否臧不臧也用律而不善與無律同

九二在師中吉无咎王三錫命象曰在師中吉承天寵也王三錫命懷萬邦也

一陽五陰則五陰歸一陽一陽爲主師比是也一陰五陽則五陽歸一陰一陰爲主同人大有是也大抵陰與陽其情相得革之二女同居而不相得者皆陰

楊氏易傳 卷四

十四 師 象 書

故也今五陰盡應九二之一陽則九二爲主九二臣也而人心咸歸之殊非人臣之所宜惟在師之中爲將帥則吉羣陰咸應者士咸應也何不可之有王三錫命所以推誠盡禮於將臣也君心不篤將亦難於受命奸譖一行首領不保何以成功象曰在師中吉承天寵者言行師不出於私出於公有大惡亂倫虐民眾心共怒是爲天命殛之是謂承天寵此明眾咸應之道也象辭亦有補爻辭之所未言者此之謂也王三錫命懷萬邦也者此亦補爻辭之所未言王者

之所以三錫命於將臣者志不在殺也所以懷受萬邦也彼惡大焉或亂倫焉或虐民焉屢論莫從故命將征之征者正其不正錫剗亂弱所以安眾也故曰懷萬邦也慮或者不明三錫之義疑其志於殺也故特明之

六三師或輿尸凶象曰師或輿尸大无功也

輿眾也尸主也行師之法權歸一將使眾主之凶之道也象曰大无功也甚言其不可眾所不一必無成功九二既作帥六三居二之上有權不歸一之象

師氏易傳卷四

十三 師氏易傳卷四

六四師左次无咎象曰左次无咎未失常也

六陰四又所處偏有左次之象無知者以前進為快為樂以左次為恥為辱知者不然惟其宜而已矣殺人非君子之心則左次固其所安也未為失常道也齊桓伐楚而次於陞春秋之所與也

六五田有禽利執言无咎長子帥師弟子輿尸貞凶象曰長子帥師以中行也弟子輿尸使不當也

田所以養人也而有禽焉害稼則義當去其害稼之禽執言執其害稼之罪以為言聲罪而征之使天下

之不正者威懼若無辭可執徒以私意欲征之則不惟敵國怨皆舉天下皆怨咎之矣義理所在人心之所同也長子帥師非獨指長子凡任而為帥者即長子之謂也行師事權必出於一而後可濟若使弟子眾主之雖所任弟子賢亦不可故曰貞凶言雖正亦凶此義六三已發之而又言於此行師大利害自古通患故特重復言之象又曰長子帥師以中行也中者道之異名言權統於帥乃由中正之道而行也弟子輿尸是人不當也非易之道也

師氏易傳卷四

十四 師氏易傳卷四

上六大君有命開國承家小人勿用象曰大君有命以正功也小人勿用必亂邦也

帥之終功成大君有命所以賞功也正功言賞必賞功不可差失也開國封之為諸侯承家以為卿大夫也開國承家之始其初不可用小人也於此始言勿用者因此賞功原其始也用小人為將帥幸而成功則難於不賞使之開國承家則害及民必亂邦也豈聖人君國子民之大道去一害民者又用一害民者以亂易亂必不可後世雜霸之說與逆取順守之說

與有曰用得其道則天下徂詐咸作使此非君子之言也
用一詐者天下之詐心咸與用一小人天下小人心咸肆行
一不義殺一不辜而得天下君子斷不爲也
用師而用詐取勝於目前貽禍於後日其應如響自有正兵之法可用
諸葛亮以正兵李靖以正兵二子之善用兵諸將無及後世之爲將者
胡不用此而獨以詐欺二子之用正不用詐君子之所與也易之道也

楊氏易傳

五十四明誠章
終圖刊本

楊氏易傳卷四

楊氏易傳卷五

宋慈谿楊簡敬仲撰

三三坤下
三三坎上

比吉原筮元永貞无咎不寧方來後夫凶彖曰比吉也
比輔也下順從也原筮元永貞无咎以剛中也不寧方來上下應也後夫凶其道窮也

比卽吉何以知比之卽吉也比輔也人相比輔何爲乎不吉下情順從何爲乎不吉比道常謹其初原初也
筮者精誠而求之其初竭誠而求元善永正之主

楊氏易傳卷五

五十四明誠章
終圖刊本

而比之則他日必無怨咎不正而求不可親也未有不正而禍不及之者元永貞之德剛中之德也剛足以立物莫之遷中無所偏靜正不動非元善乎元大也非大乎中正如此非貞乎夫惟以人欲爲正故莫能永茲正也非作於人欲靜正無我物莫遷動有不永乎有元永正之德則不寧者皆以方來自東自西自南自北無不咸來其獨後而不服者凶矣神之所共惡彼有道而我不服之是違道也眾咸服乎彼而我獨不服是違眾也違眾反道是謂之道窮

象曰地上有水比先王以建萬國親諸侯

水由地中行則各得其所水在地上則散漫無統先王雖聖智不能以一人兼治四海之民故必屬而理之萬國於是乎建是王者親比諸侯各親比其民民各附其所統屬矣後世之郡縣亦古之萬國惟不擇賢久任故治苟且民失其安風俗益壞藩籬不固邊易道而行無一夫不被堯舜之澤矣自古先已建萬國故稱先王

初六有孚比之无咎有孚盈缶終來有他吉象曰比之初六有孚比之无咎有孚盈缶終來有他吉象曰比之

楊氏易傳 卷五 二 四明叢書 補圖刊本

初六有他吉也

天下萬事惟初心為正相比之道亦然人心未始不正人心未始不忠信則此忠信之心未始不明貞其初發自然忠信忠信謂之有孚即此初心孚信而比之自無不明必無咎苟不自其初心轉而遷之委曲不直則不忠不信以此比人安能免咎怨尤信矣有孚比之無咎此言其大略也有能即此初心之孚純一無間無少虧闕如盈缶然則不止於無咎而已終來有他吉雖不可預定其為何吉而其必致吉也昭

昭矣即初可以占終即本可以知末道在邇即此未起意象之初正而無失雖聖人之道無能外此其吉可勝言哉象曰比之初六有他吉也惟初有之失其初則否

六二比之自內貞吉象曰比之自內不自失也

人情多比近而違遠近未必正不可以其近而加親正雖在遠不可以其遠而不親孔子曰愛眾而親仁所親比者不可不於正六比近皆陰邪不可與比二居中中正之人也中正之人不與陰邪合近舍陰邪

楊氏易傳 卷五 三 四明叢書 補圖刊本

內心自上親於九五自比於貞正故吉人心自明整外則昏乾曰自強謙曰自牧復曰自知頤曰自養晉曰自昭明德比曰不自失皆所以明人心之自靈自明也二居內卦之中故有內象上卦亦曰外卦下卦亦曰內卦

六三比之匪人象曰比之匪人不亦傷乎

六三所比上下皆陰陰為小人陽為君子故有比之匪人之象象曰比之匪人不亦傷乎豈有親比非其人而不及於禍者乎親正人必吉親匪人必凶此萬

古不易之道象辭要其終而言之知其必傷也

六四外比之貞吉象曰外比於賢以從上也

四與初同類今不應乎初而外比乎九五之賢貞也

故吉夫天下之道惟其正而已矣由乎正者吉失乎

正者凶舍其私黨從乎公正易之道也上明其惟九

五也五居四上

九五顯比王用三驅失前禽邑人不誠吉象曰顯比之

吉位中正也舍逆取順失前禽也邑人不誠上使中也

人羣處於天地之間勢不容不相比彼此之相比上

楊氏易傳 卷五

四 四 四 明 義 書

下之相比皆為有道焉九五為比主顯著相比之道

如何而顯之也君臣也父子也長幼也夫婦也朋友

之交也此其大倫也而其顯比之道不可勝窮不可

勝言一言以蔽之曰中正而已矣凡中正之道皆相

比之道也有一不於中正人心即離即失其心而九

五又得尊位以行之此其所以能顯比也王用三面

驅禽闕其一面順我者取之逆我者舍之前禽雖失

不彊取也止於三驅不敢強人之必我從也中正之

道固人心之所同其有姦究頗僻不比於我亦不彊

亦中正之道也禹征有苗聞伯益至誠感神之言而

遷班師失前禽也卒之七旬有苗格者中正之道自

足以感之也致邑人初不待諄諄誠諭而自化於中

正之道者上之人行中正之道自能使邑人中正也

中即正上已言中正此省文也中與正皆道之異名

言中亦可言正亦可并言中正亦可隨宜而言

上六比之无首凶象曰比之无首无所終也

由初而比之其比也誠比不於其初及終而始求比不

忠不信人所不與凶之道也首初也有始則有終無

楊氏易傳 卷五

五 四 明 義 書

始何以能終故曰無所終也卦已言後夫凶象又明

之此又言之者比之無首實人道之大禍占筮觀六

爻之變故上六復發此義

三三 乾下 巽上

小畜亨密雲不雨自我西郊象曰小畜柔得位而上下

應之曰小畜健而巽剛中而志行乃亨密雲不雨尙往

也自我西郊施未行也

畜有包畜之義昔者齊景公問於晏子晏子正言而

忠告之至異順也景公大悅召大師作君臣相悅之

樂其詩曰畜君何尤則知畜有包畜之義爾經傳亦多此義易有大畜小畜陽為大陰為小今小畜之卦六四以柔得近君之位而上下諸陽皆應之是以小畜大以臣畜君故曰小畜小畜之卦有亨之道焉何以知其能亨也下乾上巽有健而巽之象二五皆剛中四得位而上下皆應故志行故有剛中志行之象惟健巽剛中而又志行故能亨也不健則不能有為不巽則犯難以行剛以明其有實德實德至剛而未嘗動中亦明其實德實德無偏倚曰健曰巽曰剛

楊氏易傳 卷五

六四明發書

雜圖釋本

曰中皆道德之殊名非果有四者之殊體也猶曰白曰瑩曰溫潤皆言一玉曰黃曰堅曰聲皆言一金合健巽剛中之四言而小畜之道始明而後小可以畜大臣可以畜君而又必得位而志行而後能亨古者固有雖備聖人之德而不得位雖得位而君臣之間未深相知則志亦難行如伊尹之於太甲其始不可謂之亨及太甲翻然而悟誠然改過則伊尹之志於是方行故為亨天未大雷電以風成王未執書以泣則周公之志終不可謂之行終不可謂小畜之亨夫

陰陽之氣相包畜細和暢而為雨今密雲不雨是畜猶未通曰尙往也者往猶去也猶過去也言其未通也密雲不雨而徒自在乎西郊西陰方臣之象也陰陽未通和未雨則澤未施于下

象曰風行天上小畜君子以懿文德

天可謂尊高矣而風行其上者風無形而至柔也剛為大柔為小天下之以小畜大者惟以柔德文為柔德武為剛德懿者尤其盡善盡美之稱柔勝剛弱勝強而況於用柔德而又盡善盡美乎此易道之見於

楊氏易傳 卷五

七四明發書

雜圖釋本

小畜者然也

初九復自道何其吝吉象曰復自道其義吉也

人之本心即道故曰道心孔子曰心之精神是謂聖孟子曰仁人心也某年三十有二而省此心之即道至此又益驗大人以道事君於其初也而復之是於思慮未作之初而安也禹曰安汝止人之本心自神自明自不動自即道故曰復自道此雖有復之名初無復之實是謂不復之復復卦謂之敦復不動之復也如此則何咎之有又有吉焉象吉矣何患吉之不

至此甚言此義之善

九二牽復吉象曰牽復在中亦不自失也

不能復君於初至於過失已形牽而復之不可謂自道矣牽有難復之象然已復矣亦吉象牽復在中亦不自失也不獨君臣凡小畜大同

九三輿說輻夫妻反目象曰夫妻反目不能正室也

大畜九二輿說輻者特不行耳未害也此說輻則車壞矣復之不於其初次又不能牽復至於過失益深而力諫上不能堪為乖為離是夫妻反目不復能正

楊氏易傳 卷五

八十四卦圖本

室矣

六四有孚血去惕出无咎象曰有孚惕出上合志也

六四至柔又巽體畜君而柔巽故君臣相信而和無傷無惕無咎陰陽自有相得之象六四九五志合心同六四畜之得其道也夫人臣進言於君所以至於乖忤者往往由臣未能無私或好名好已勝不與上合志故乖忤也書云爾有嘉謀嘉猷則入告爾后于內爾乃順之于外曰斯謀斯猷惟我后之德臣畜君如此何乖忤之有象曰上合志也者言哉言乎

九五有孚攣如富以其鄰象曰有孚攣如不獨富也

此又九五乃人臣居大臣之位知六四之賢與之同心協力以肅其君者故曰有孚攣如大臣居權勢靡好爵與四共天位食天祿以事其上是猶富而能用其鄰者以能推財於鄰不獨富也

上九既雨既處尙德載婦貞厲月幾望君子征凶象曰既雨既處德積載也君子征凶有所疑也

上九居卦之終有畜而終通之象通則和而成雨既通既和則當止處不可更進惟尙以德承載其上臣

楊氏易傳 卷五

九十四卦圖本

有畜君之道婦有畜夫之禮以婦畜夫雖正亦厲化雞之晨終焉家索終不順恐生別禍故曰厲以小畜大至於上九如月幾望陰氣之盛復加則凶雖以君子而征亦凶征者往也象曰德積載者明畜通之後雖不可復至其畜尙以德承載其上而德載不可以少怠平居事至是人臣以道事君復君於道之時當積累致德不可已也人臣惟平居不能以道事君故至於牽復說輻反目也又曰君子征凶有所疑也者既畜而通矣而又往致其畜則犯矣非其道也有所

疑其不順也坤上六曰陰疑於陽亦此疑也凶道

也

三三兌下乾上

履虎尾不咥人亨彖曰履柔履剛也說而應乎乾是以履虎尾不咥人亨剛中正履帝位而不疚光明也

履之為言行也人行乎世得其道則無往不利失其道則無往而利得其道則履虎尾不咥人也不得其道雖履平地猶傷其足履之道何道也柔而已世之言柔者多矣而能柔者寡何為乎寡也有己私焉立

楊氏易傳 卷五

十四 履卦 楊氏易傳

我於中不能柔也雖知柔為善而行之及物觸之已私突發柔變而為剛矣夫天下之難制者唯剛而柔履之惟得道者為能柔也以一卦觀之則六三以一陰柔而五陽成應柔履剛之象也以上下卦觀之兌說而應上之乾剛履虎尾不咥人象也和說亦柔道也履乾剛而不見咥傷亦可謂妙矣可謂亨矣乃一本乎和柔柔勝剛弱勝強天下莫柔弱於水而反堅強者莫之能先又莫柔乎風風無形而發大屋折大木柔之卒勝其剛如此孰觀天下萬事惟柔為勝

若夫用剛則必中而無所偏倚必正而不入於邪又履帝位君體則為宜斯能無疾病惟光明者乃能之

光明者內心光明是為道心是為聰明睿智然則用剛之難如此雖然夫道一而已矣道心無體本無剛

柔即此本有無體之心而行之而旁觀者自曰柔曰剛是謂不識不知順帝之則無體無方神不可測剛

柔異名其道則一得其一者自無不宜如日月之光無所思為而萬物畢照道心光明不動乎意知柔知

剛舜光天之下文王耿光於上下易曰光大曰明曰

輝光曰君子之光詩曰昭明有融皆所以發明大道

此惟道心內明者自覺自信未覺者必疑通者自知

象曰上天下澤履君子以辯上下定民志

人之行皆欲前進其能靜退者有幾聖人於是發上

天下澤之象發辨上下定民志之道上下有章貴賤

有等天秩之序也致其辨焉使上者安於上下者安

於下則民志定矣彼老氏謂禮為忠信之薄亂之首

則安能治天下國家老氏窺本見根不觀枝葉不見

宗廟之美百官之富習乎道家之學未學乎易者也

楊氏易傳 卷五

十四 履卦 楊氏易傳

孔子大聖猶曰五十而後學易可以無大過易道之未易遽學如此蓋天下之變化無窮情偽萬狀而欲動中機會變化云爲無非典禮誠非一於清虛淨寂者之所能盡識也橫尚書曰地在下矣澤又下於地故天下之最下者莫如澤

初九素履往无咎象曰素履之往獨行願也

素履貧賤之所履也以素履往由貧賤而行不願乎其外故曰獨行願也此得乎易之道也人心即大易之道自神自明私欲蔽之始昏始亂獨行願者自行其

楊氏易傳卷五

十三四易傳卷五
約圖神本

心也孔子曰心之精神是謂聖深明此心之節道也明此心者自寂然自變化自無外慕素有質義有本義人無生而貴者則其本初固在下也固未有華飾也九二履道坦坦幽人貞吉象曰幽人貞吉中不自亂也九二居中爲道於是乎明履道人行乎世道甚坦坦無疑無阻而人自亂者因物有遷作好作惡自昏自亂胸中擾擾矣豈能幽哉幽人貞吉幽人之心無以異於擾擾者之心心自無體自清明自寂然不動視聽言動心思皆其變化彼昏者自不明自擾擾自

爲繆亂爾幽人不昏故中不自亂不自亂由己非外取其道也其曰貞者正也正者道之異名又足以明非小人無忌憚之中庸也彼無忌憚之中庸晉人近之矣晉人不能自明貞正之旨故入於無忌憚孔子七十而從心所欲不踰矩幽人之貞也

六三眇能視跛能履履虎尾咥人凶武人爲子大君象曰眇能視不足以有明也跛能履不足以與行也咥人之凶位不當也武人爲子大君志剛也

楊氏易傳卷五

十三四易傳卷五
約圖神本

當位而強有爲焉是眇而視實不足以有明跛而履實不足以有行不量力妄進如此是履虎尾其致咥人之凶也可必雖然使武人用此以爲於大君則不爲凶何則戰陣必勇已質雖不堪奮而進乃合正道大君天子也征伐當自天子出武人用之則正他人用之則非是謂變易之道

九四履虎尾愬愬終吉象曰愬愬終吉志行也

九四居近君之位而體剛焉履虎尾之象也而四有柔之象也有能懼愬愬之象故終吉愬愬非志也終

吉則志行矣大抵天下之理欲者不得不欲者得六
三欲志行故不得志行九四志不行故終於志行六
三柔而好剛九四剛而能柔此吉凶之所以相反

九五夫履貞厲象曰夫履貞厲位正當也

君體雖剛而有用剛之道乾曰用九言其必有以用
夫九不可為九所用用九用剛也徒以居崇高之位
為勢位所轉移謂天下莫己若與奪自我威福自我
自用自尊以夫決為履雖不失正危厲也以堯舜大
聖而舍己從人以神禹而拜昌言苟胸中未能洞然
無我必偏必蔽而況於夫決為履乎此無他以位為
己之位正當其位故不虛也豈中正光明之道邪黃
屋非堯心舜視棄天下如敝屣禹有天下而不與豈
以位為己有

上九視履考祥其旋元吉象曰元吉在上大有慶也

上九爻凶吉未定故聖人發其義曰視其所履而考
吉凶之祥則其能旋反者獲元吉上九應六三亦有
旋反之象但乾體居上未必果能旋反何謂旋人心
逐逐乎外惟能旋者則復此心矣豈不大哉孔子曰

楊氏易傳卷五

十四四明叢書

約圖刊本

心之精神是謂聖孟子曰仁人心也某自弱冠而聞

先訓啟道德之端自是靜思力索者十餘年至三十
有二而聞象山先生之言忽省此心之清明神用變
化不可度思始信此心之即道深念人多外馳不一
反觀一反觀忽識此心即道在我矣象曰元吉在上
有大慶者蓋謂上者履之極盛居卦之外擾擾萬物
不勝其多今也能於極上擾擾之中而自得旋反之
妙舜禹有天下勞動萬物而曰不與焉者在上而旋
也孔子十五志學三十而立四十而不惑五十而知
天命而曰吾有知乎哉無知也是在上而旋也是旋
非心思之所及非上行之可到非進退之可言如四
時之錯行如日月之代明豈小者之道哉故象曰元
吉在上大有慶也

楊氏易傳卷五

十五四明叢書

約圖刊本

楊氏易傳卷五

楊氏易傳卷六

宋慈谿楊 簡敬仲撰

三三三 乾下坤上

泰小往大來吉亨象曰泰小往大來吉亨則是天地交而萬物通也上下交而其志同也內陽而外陰內健而外順內君子而外小人君子道長小人道消也

陽為大為君子陰為小為小人三陰往而居外三陽來而居內道之正也道之正者為和為同為宜為治為泰為吉亨道之不正者為不和為不同為失宜為

楊氏易傳卷六 一四明錄書 物圖刊本

亂為否為凶塞故夫天氣下降地氣上騰二氣交和而萬物泰通此道之正者內陽外陰於時為生育於氣血為安和於德為內健外順而宜內健中不可屈外順無忤於物與邑屬內桂之小人異矣於政為內君子外小人而治內君子君子道長外小人小人道消聖人不能使天下無小人不使居內亂正其道消而已凡此無非道之正者此特言其大略耳若夫詳言凡正之類奚勝窮大抵正無不利邪無不害人道謹諸此而已矣

象曰天地交泰后以財成天地之道輔相天地之宜以左右民

當天地交和泰通之時元后亦何所為哉財成輔相以左右斯民而已財裁也裁成天地之道若置閔定時掘地決川烈焚山澤之類加人力以裁成之也輔相天地之宜若賓日饒月順四時之序而平秩之順十有二土之宜而蕃毓之之類順其所宜而輔相之也裁成輔相則三才之氣順正協敘順正協敘則和育蕃昌故夫財成輔相皆所以左右民使其得其所民

楊氏易傳卷六 二四明錄書 物圖刊本

性自善自中惟左右之使飢寒不切其身不拂亂其性又以五禮防其僞而導之中以五刑防其過而協於中凡此皆所以左之右之堯匡之直之輔之翼之知民性之本善故左右而養之後世不知民性之本善無禮樂刑政以左右之三才之氣乖亂凶災饑饉浮黎民困窮無告又立法以利導民之私欲以亂法導亂民及民抵冒肆犯則又曰民頑不可訓遂傷殘之又輕重不當為善者未必免為惡者未必刑罪重者得輕刑罪輕者得重刑民益亂不知所為盡胥而

為惡皆由不知民性本善不左右之而困之又直擾害之故也

初九拔茅茹以其彙征吉象曰拔茅征吉志在外也

善人自有善人之類惡人自有惡人之類為善不同同歸於治為惡不同同歸於亂善與善親惡與惡親不假納約不召而應何也善人知善人之必我與惡人知善人之必不我與水流濕火就燥同聲相應同氣相求故君子小人率不相能君子之不與小人非私乎己也小人為不正為利為亂義不得不遠之也

楊氏易傳卷六

三四明義書

約圖刊本

小人之不與君子非心惡之也知其非吾類必不我與非己之利故必去之也彙類也拔茅連茹牽連而至三陽以類而進之象初九君子之類也泰之時天下有道君子之類當進征進也象曰志在外志於出不於處也孔子曰邦有道貧且賤焉恥也此道之正也君子由正道而行無私乎己之心也以私乎己之心而往者小人也

九二包荒用馮河不遐遺朋亡得向于中行象曰包荒得向于中行以光大也

大哉九二之道也惟賢知賢拔茅茹在九二不必言

九二大賢學之荒者疑在所棄今九二則包之何以包之也人有常性本善本正因物有遷斯昏斯亂荒者不協於極而已猶未極於昏君子當包受之寬以教養之則天下之善心無不興起可以使人皆有士君子之行馮河者再進直前無所畏懼之象謹畏不敢發君子之常德然而泰之時上下交而其志同君子居內而道長小人居外而道消三陽並進羣賢畢集九二又得位於斯時也苟猶畏懼不敢輕發則斯

楊氏易傳卷六

四四明義書

約圖刊本

民何所賴至治何由致哉用馮河所以發破君子畏懼之蔽敢以變通大有為之道也遐遺也遠者人情易以遺忘才力之所不逮今九二不遺遐遺舟車所至人力所通睿智周之光被無外朋者所親也朋亡則不止於所親雖所不知凡一言之善一事之能尚皆用之而況於以賢人吉士稱者乎包荒用馮河不遐遺朋亡九二備此四德得道之上尚上也得乎道之全非其小者也然此亦非於常性之外復有所進也雖大聖與下愚其常性則同賢者智者自過之而

失其中不肖者愚者自不及而失其中九二之道自
小賢小智觀則謂之大自道觀之則中行而已矣中
無實體賢者智者未能忘意不意乎彼則意乎此不
彼不此又意乎中皆有所倚非中也中者無思無慮
無偏無倚之虛名非訓詁之所到曰光大者乃言其
道心光明如日月之光無所思爲而萬物畢照道心
無我虛明洞照萬理苟未至於如日月之光明必有
私有意有我必有蔽惑惟曰中而不曰正者中正雖
無一道而世之秉正者未必能中虛無我也

楊氏易傳 卷六

五十四明謙書
約圖刊本

九三无平不陂无往不復艱貞无咎勿恤其孚于食有
福象曰无往不復天地際也

有平必有陂有往必有復無有平而不陂者無有往
而不復者小者雖往他日將復今雖治平後將陷陂
消息盈虛勢不可止然亦有道焉克艱克正亦可無
咎勿用憂恤此理之可信者於食有福祿之可保也
食祿食之謂所患在我之失道爾道以放逸而失以
艱正而得未有得乎道而致禍者象曰無往不復天
地際也天地陰陽消長之際則然不言人道明亦可

以艱貞致福也大傳曰天地設位聖人成能蓋道可
以通乎造化消禍敗補天地之不足有如此之神用
於是爻見之

六四翩翩不富以其鄰不戒以孚象曰翩翩不富皆失
實也不戒以孚中心願也

翩翩羣眾皆來之象夫惟富乃能用其鄰六四陰虛
不富而乃能以其鄰者小人同類皆失勢位皆欲復
來以其中心之所願故不待約而自孚應聖人於此
明著小人之情以教君子又因不富之辭而發之曰

楊氏易傳 卷六

六十四明謙書
約圖刊本

皆失實也謂富爲實小人之情也聖人不然小人昏
迷自不知本性之善爲失實也此聖人之微旨惟
明者知之也

六五帝乙歸妹以祉元吉象曰以祉元吉中以行願也
帝王之女不嫁公侯自古有之曰帝乙者豈歸妹之
禮至帝乙而明備乎六五謙柔中虛以用九二之大
賢亦猶帝女下嫁謙虛用賢必獲元吉言祉明吉之
盛象曰中以行願者明六五非利於此而勉爲謙降也
六五得道焉中者道之異名蓋其心所願自爾謙虛

所謂謙虛者卽道也故曰中以行願也得道者非於
心外得之心卽道也孔子曰心之精神是謂聖
上六城復于隍勿用師自邑告命貞吝象曰城復于隍
其命亂也

城隍塹也城圯而復於隍世亂至此勿復用師徒驅
亂民置之死地不然則前徒倒戈矣用師適足以促
其禍至此已不可收拾於大亂不可收拾之中聖人
亦略致其誨庶其小支曰姑自邑告命言姑自近極
之雖出於貞正猶終恐不免於吝吝者文過亂亡之

楊氏易傳 卷六

七 四明叢書
約圖刊本

君難於扶持孟子曰不仁者可與言哉安其危而利
其災樂其所以亡者不仁而可與言則何亡國敗家
之有垂亡之君有能翻然悔悟已過不復文飾暴白
已過誠心改更則亦可感動國人人之愛敬其君天
下之所同也此以誠感彼以誠應所患亂亡之君往
往終於文過天命無常惟人所召人道亂則天命亂
曰其命亂也古書多以己所居邑曰邑王率割邑商
邑翼翼四方之極盤庚不常厥邑周公作新大邑皆
謂己邑

三三坤下
乾上

否之匪人不利君子貞大往小來象曰否之匪人不利
君子貞大往小來則是天地不交而萬物不通也上下
不交而天下无邦也內陰而外陽內柔而外剛內小人
而外君子小人道長君子道消也

泰不曰匪人而否匪人者時進匪人既已否矣故不
利君子貞然則君子當退而憂世不已之君子猶進
說不已是謂彊聒必取干時之禍聖人誨之曰否之
匪人不利君子貞欲使君子知否之自天而非人則

楊氏易傳 卷六

八 四明叢書
約圖刊本

君子無所用其力孔子曰天下有道則見無道則隱
彼彊聒不已之君子雖忠而非義大易之道不然道
必無我如太虛如天地如四時之錯行可以仕則仕
可以止則止可以久則久可以速則速窮則行於家
達則行於天下一也陽爲大爲君子當居內今乃往
而居外陰爲小爲小人當居外今乃來而居內非上
下交之道故凡不正之類爲不交爲不通爲無邦人
君生長乎富貴崇高之中難乎盡知治亂之情形聖
人於是告之曰上下不交卽爲無邦庶乎因上下之

情不交知所警而圖也中德宜剛而不屈今乃外剛以忤物外禮宜柔而與物今乃內柔而憊懦失道之正皆此類也餘已見泰卦

象曰天地不交否君子以儉德辟難不可榮以祿

君子退處無祿而不儉則無以供其用勢必至於求祿困窮迫之其志亂矣卦辭已明不利君子貞象又言君子道消此又言儉德辟難又曰不可榮以祿者人情好進惡退好奢惡儉意之難忘也故聖人諄復言之

楊氏易傳 卷六

九十四明發書 約圖刊本

初六拔茅茹以其彙貞吉亨象曰拔茅貞吉志在君也泰初曰征此曰貞則知此不當征當退泰當征不當退其道一也象曰志在君者明君子之志非怨而忘乎君也志未嘗不在君君不見用故退爾常情居否多憂鬱惟有道者其心未嘗不亨通言亨明道於二亦言亨

六二包承小人吉大人否亨象曰大人否亨不亂羣也否則君子當去而此猶曰包承小人吉者事亦有勢未得遽去則當包承小人者之事其上也包而不敢

露承而不敢拂故吉此亦君子處否之道若夫大人則於否而能亨蓋大人之道大睿智無方自有變化之妙不包承而能亨包承則亂羣矣大人否亨則不亂羣

六三包羞象曰包羞位不當也

君子中亦有小人六二得中君子也故曰包承至於六三德不如六二而位益高舍正而從邪羞有愧於中故曰包羞象曰位不當者德不足以當位故也是謂君子中之小人自古此類良多

楊氏易傳 卷六

九十四明發書 約圖刊本

九四有命无咎疇離祉象曰有命无咎志行也日中則昃天下事理過中則變乾四曰乃革泰四曰翩翩言小人之類至否四又言大者復來疇離祉者內外上下之際皆附離其祉言可連茹而來也象曰志行也言志已行則可苟先時而干進君未有命而遽出必有志未行而彊欲行咎者君子尤之小人怨之

九五休否大人吉其亡其亡繫于苞桑象曰大人之吉位正當也

休息否禍惟大人則吉非大人則否亦未易休大人
得道大全每發皆中故能止亂不然則休否者未能
皆中乎道則亂難止其亡其亡恐懼惑慮之言桑根
最盛苞桑叢生之桑其根愈盛愈固繫于苞桑慎固
之象使君臣皆若是則可使永無否象曰大人之吉位
正當也者言有大人之道而不居正當之位則權不
自己亦無大功

上九傾否先否後喜象曰否終則傾何可長也此疑有闕程傳
本義亦
有餘旨

楊氏易傳 卷六

十四明黃書
約圖刊本

三三離下
乾上

同人于野亨利涉大川利君子貞象曰同人柔得位得
中而應乎乾曰同人同人于野亨利涉大川乾
行也文明以健中正而應君子正也唯君子為能通天
下之志

與人和同之道必以柔行之則和同矣柔而不得
位則無勢亦不能行既柔又得位而不得中焉為不
得道則人心亦不服中者道之異名也柔矣得位矣
得中矣而又應乎乾乾者剛健之勢或剛健之德猶

相應而和同可知矣故曰同人至於同人曰同人於
野亨利涉大川則乾行矣人君之事人臣不得而與
故首特異其辭曰同人曰野者廣莫之象同人於野
則無所不同始為亨通始可以涉大川濟險難此乃
乾體之所行非人臣之事人臣豈能致如此廣大之
事業何謂君子之貞言乎文為條理光輝著見之謂
文言乎辨析洞照無蔽之謂明言乎日應萬變不屈
不息之謂健言乎無思無為無偏無倚之謂中言乎
正而無邪之謂正言乎交際泛應之謂應道心無體

楊氏易傳 卷六

十四明黃書
約圖刊本

神用無方文明健中正應非實有此六者之殊形容
君子之正道有此六者之言其實一也亦猶曰白曰
瑩曰潤皆言一玉曰黃曰剛曰聲皆言一金惟君子
為能通天下之志者人心一而已矣心即道孔子曰
心之精神是謂聖人先覺眾人不覺爾以明照昏
以一知萬如水鑑中之萬象不勞思慮而毫髮無遁
者此心自明自神自無所不通故也庸人非不能通
惟昏故不通爾柔得位得中應乾六二上應乾卦之
象離文明乾健二五中正而應觀乎卦之六畫而卦

辭彖辭可觀矣六十四卦皆然

象曰天與火同人君子以類族辨物

天與火同於陽同於上而君子以類族辨物者異中之同也使一於混同族不復類則婚姻無別物不復辨則上下無章名分大亂得其道者雖異而同失其道者雖同而異

初九同人于門无咎象曰出門同人又誰咎也

初九初出門之象同人於門不偏不私故人無咎之者

楊氏易傳 卷六

十三 十四 明義書 約圖刊本

六二同人于宗吝象曰同人于宗吝道也

同人之道惡其偏私六二正應九五有於宗之象止同其宗人亦不廣矣故吝吝有小狹之義孔子曰誰能出不由戶何莫由斯道坤上六曰其道窮也此曰吝道也百姓日用而不知故昏故亂故吝一日覺之則廣矣大矣六十四卦三百八十四爻一也九三伏戎于莽升其高陵三歲不興象曰伏戎于莽敵剛也三歲不興安行也

陰陽自有相親之象九三之情在六二欲有之恐九

四之來也故敵之莽之地卑下三之象九四在上高

陵之象九三與六二非正應也非正應而私之非其道矣失道而又敵剛未有能濟者三歲不興安能行也六二不必謂果有其人但言九三之所欲者是已九四乘其墉弗克攻吉象曰乘其墉義弗克也其吉則困而反則也

九四之陽志亦在乎六二之陰而亦非正應又九三

間之故乘墉而攻四居三上有乘墉攻下之象然以九居四始剛終柔故有弗克攻之象其弗克攻乃以

楊氏易傳 卷六

十四 十四 明義書 約圖刊本

非正應非義而往人心不從鬼神不祐自弗克也雖非本心然既弗攻矣其事反於典則矣亦吉困而反則者尚能獲吉而況於誠心反則者乎六二不必謂果有其人但言九四之所欲者是已三與四皆以私欲失同人之道

九五同人先號咷而後笑大師克相遇象曰同人之先以中直也大師相遇言相克也

九五六二為正應三而與四間之故先號咷九五之中心自以義直故號咷也義之直者天下之所與人之

所助而況於以九五之利勢行之乎三四爲間必用
大師克之方能與六二相遇故後笑此亦理勢之自
然也九三三歲不興九四義弗克改唯九五能用兵
師克之而卒獲相遇者九五之義正直故也大師而
後相遇言必相克而後過也得正直之道者其莫能
遏抑如此

上九同人于郊无悔象曰同人于郊志未得也

郊者遠外之地上九處一卦之外同人於郊雖無三

四之爭亦無九五號咷相克之難亦無悔尤志亦未

楊氏易傳 卷六

五十四明叢書

約圖刊本

爲得也蓋道心之神雖與萬眾應酬如天地之變化
風雨散潤日月照臨四時錯行自得亨通之道斯爲
得矣居遠外避悔咎未爲同人之大道

三三乾下
離上

大有元亨象曰大有柔得尊位大中而上下應之曰大
有其德剛健而文明應乎天而時行是以元亨

大有同人皆五陽一陰同人柔得位得中而應而大
有則得尊位大中而上下皆應之夫與人必柔剛則
忤物此古今之常情不可違者故二卦皆用柔尊位

則勢之所行者廣中一也安得有大小之異而同人

止曰得中大有則曰大中何也中無大小人有大小

賢人之中無作好無作惡無偏無陂無反無側聖人

之中亦無以異於賢人之中而剛健如天文明如天

如日月之代明如四時之錯行變化正大則非賢人

之所及也是謂大中賢非無剛健文明之德不爲事

物所遷移即剛健也發諸文爲條理不亂緝熙光明物

莫之蔽即文明也惟聖人盡之賢者未盡故大中之

道惟聖人可以當之孔子曰古之有天下者必聖人

楊氏易傳 卷六

五十四明叢書

約圖刊本

六五柔得尊位王者之事聖人之事故曰大中以聖
人之道居至人之位又以其道行之其上下無不心
說誠服而應之矣故曰大有人君之有天下非有其
土而已有其人也有其人者有其心也有剛健文明
之德而有毫髮不與天爲一是爲不應乎天應乎天
矣而文爲舉措有一不能隨時而適宜則猶未盡大
中之道曰剛健曰文明曰應乎天曰時行非果有若
是不同之實也人心自善人心自靈人心自明人心
自神人心自備眾德萬善自與天地無二自有變化

隨時中節之妙特聖人不失其全賢者猶未精一未全故不同聖人盡此大中之全故元亨元者大中之本亨者大中之亨通

象曰火在天上大有君子以遇惡揚善順天休命

柔得尊位大中而上下應之可謂天之休命矣君子何以順之善者天之心也惡者非天之心也惡不遏則亂則民被其毒善不揚則正道不行民不被其澤治亂安危之機在善惡揚遏之間而已火在天上明照萬物有別白善惡之象以是知遇惡揚善天道也

楊氏易傳 卷六

七十四明辨書 約圖刊本

卦中自著此象

初九无交害匪咎艱則无咎象曰大有初九无交害也大有之時聖君在上四方咸仰初九雖在下亦當出而交當出而交而不交則害者害道也害吾之德也當入而出為疏動當出而入為固避皆非正道聖人誨之曰出而交匪為咎也克謹艱則無咎象曰大有初九無交害也謂在大有之時則害在初時則未必害也乾初則貴潛需初則貴其不犯難履初則貴其獨行惟大有之初則貴其交也

九二大車以載有攸往无咎象曰大車以載積中不敗也

此人臣之大有也有人臣大有之德方能成人臣大有之業臣之事君如車載物大車則無所不載豈惟無所不載而已亦可載之而往言車力之有餘德之大者無所不備無所不濟泛應曲當通行而無礙必無咎九二陽剛中正有大車之象積中不敗者言厚積物於車中車不敗損猶大德無所不堪任也若德之小者得其一失其二得其二三失其六七難乎免

楊氏易傳 卷六

六十四明辨書 約圖刊本

於人之咎尤矣

九三公用亨于天子小人弗克象曰公用亨于天子小人害也

左傳曰公用亨天子三居下卦之上是人臣而居高位為公公者道德全備之稱公即能敬亨於天子小人無德而居此往往多為亂

九四匪其彭无咎象曰匪其彭无咎明辨晬也

九四居近君之位事謙柔之君而已乃陽剛之體殊不順也宜謹宜敬無使彭大見諸事狀則免咎矣非

明者豈能辨哲事宜如此往往迷於勢利必取禍而後已九四入離卦有明象

六五厥孚交如威如吉象曰厥孚交如信以發志也威如之吉易而無備也

六五謙柔任賢誠信交孚疑有太柔無制無威之象而六五大中離明自有威如之吉是威非六五有意立威以備防臣下之僭越也六五大中之道心無思無為寂然不動交如之孚威如之吉如鑑中之象如日月之照臨如天地之變化故曰易而無備也坦坦平易初無戒備之意而自有道德之威也

楊氏易傳卷六

九四明謙

上九自天祐之吉无不利象曰大有上吉自天祐也孔子嘗舉此爻兼明人助并發順信尚賢之義非專釋此爻也舉此致教於人故推言及順信尚賢夫道一而已矣縱橫言之無不可者特以此爻無順信尚賢之象不必以順信尚賢為言也此爻爻辭並不言所以致祐之由而遽曰自天祐之吉无不利者何也無所為而天自祐之天道無為故也大有登大之世上九超然一卦之外不墮於有中善有不善外非

離為無所為不可度思矧可射思天人一道故天祐之大有大有之上離乎具吉大有上吉惟天知之故天祐之孔子曰知我者其天乎又曰吾無知也惟其無知人不知惟天知無知即無為無知無為照臨不遺順亦在斯信亦在斯尚賢亦在斯

楊氏易傳卷六

九四明謙

楊氏易傳卷六

楊氏易傳卷七

宋慈谿楊簡敬仲撰

三三艮下坤上

謙亨君子有終彖曰謙亨天道下濟而光明地道卑而上行天道虧盈而益謙地道變盈而流謙鬼神害盈而福謙人道惡盈而好謙謙尊而光卑而不可踰君子之終也

謙損謙退人疑不亨智者觀之惟謙乃亨愚者觀近智者知終君子有終謙之效也是故彖詳言謙亨之

楊氏易傳卷七

一四明謙者終圖釋本

驗天氣下濟於地謙矣而天體光明非亨乎地道卑謙矣而地氣上行非亨乎月盈則虧日中則昃天道之虧盈益謙如此山高而崩水溢則決至於卑坎則受眾梳地道變盈流謙又如此鬼神又害盈而福謙人道又惡盈而好謙謙似卑而實尊似晦而實光雖卑恭而實不可踰所福也所好也尊而光也不可踰也此君子之終也夫謙亨一言足矣而聖人諄諄復復至於此者何其辭費也人生而私其己乳曰己乳少長而食曰己食有奪之則爭愛則喜有怒之則啼

又其長也人譽之則喜有言其失則不樂大禹神聖特以不矜不伐稱則人之好矜伐者眾矣聖人深知夫人情難克其己私如此故詳其言指切其驗庶幾其或省也亦猶乾文言水火雲龍風虎之喻使人之己私消盡則道心虛明無我無體如天地如日月如變化自生當剛則自剛當柔則自柔當謙則自謙如四時之錯行也

象曰地中有山謙君子以裒多益寡稱物平施

楊氏易傳卷七

二四明謙者終圖釋本

地中有山昭然有裒多益寡稱物平施之象山崇高今乃降而在地中地卑下乃在山之上君子之治人以其多者為盈理宜裒之不足為謙理宜益之多者高盈之類寡者卑謙之類此道天地神人之所同也繼曰稱物平施者裒多益寡之謂然所謂平非一切平齊之也稱物而施之得其平也列爵惟五有五等分土惟三有三等貴賤貧窮大小長幼各有其等隨其等稱其物有多焉則裒之有少焉則益之於義為平於人心為平是為稱物平施

初六謙謙君子用涉大川吉象曰謙謙君子卑以自牧

也

六柔而又居下是謂謙謙之至也為人謙為君子而況於謙謙乎大川險難殊為難濟今謙謙君子乃能濟之者以謙為人之所好鬼神之所福而天道之所益者險難有可濟而況於餘乎象曰卑以自牧者非謂致力疆勉以自牧也使猶假疆勉致力則謙不出於誠人將不信安能濟險人心自未始不謙嘗謂平時賓主交際未嘗不相敬忽有面致推譽之辭未嘗不坦然繼以謙抑不敢當之言為謝此不待矯揉

楊氏易傳 卷七

三四明謙書 約圖刊本

審處而施也其應如響此足以驗人心之本謙及其有犯於外始作於忿而不謙至於君子則無忿無私其謙謙乃其常性所自有自不敢自矜自伐自不敢尚人其發於容聲自卑自恭自無有毫髮疆勉之意其曰自牧謂夫眾人疑卑損之至盡推其善美以與人將不能自安養故曰雖卑而自足以牧養自有利用安身之報雖大險尚能濟之其無所不利可不問而知也

六二鳴謙貞吉象曰鳴謙貞吉中心得也

謙多發於言故曰鳴謙鳴謙有發於中者有發於外者上六鳴謙發於外六二鳴謙發於中二居下卦之

中由中之象也鳴謙雖中而施之有正有不正其心不必施而施與夫施之有宜而過者皆不正也故貞正則吉中有中心之象又有中道之象六二之貞吉得中道故也六二之貞非外鑠之非取諸外也鳴謙也貞也皆中心所自有此心人皆有之而自不知自不信是雖有此良心而猶失也至於六二可謂中心得也

楊氏易傳 卷七

三四明謙書 約圖刊本

九三勞謙君子有終吉象曰勞謙君子萬民服也

謙諸爻惟三猶陽而居下卦之上有功勞之象焉是有勞謙者也謙之有終已見於彖辭之詳凡謙必有其終而況於勞而謙乎凡謙已為人之所好而況於有勞而謙萬民之服也萬民咸服其有終不言而可知

六四无不利撝謙象曰无不利撝謙不違則也

易之所以尚中正者何也人心本中正惟其動於意而微加焉則失其中正微損焉則失其中正箕子

作範所以諄諄復復乎無作好無作惡無偏無黨無反無側王道蕩蕩平平正直所以深明乎人心之本正懼其昏而差差而過過而亂也六柔四柔坤體又陰柔又不中有過乎謙之象故聖人教之撝去其謙又恐其疑也又曰無不利撝謙象曰不違則者言雖撝去其謙不至於違則也多者裏取之始得中也去其過焉則本中本正之心自昭明矣

楊氏易傳 卷七

五 四明叢書 卷四 坤本

謙德之柄也言謙之足以用人也謙者天地之所益鬼神之所福人之所好施謙即能用人人樂為之用而況於六五居君位而謙六柔坤體又柔而謙之至乎故不必富而自能以其鄰者以用也惟富乃能用其人今不富而能用鄰者以人君而至謙足以深得人之心也有君如此天下所咸服而有不服焉天下之所其怒以咸服之人攻所其怒者其利也孰禦若已服徒以私怒貪地而征之則適足致禍

上六鳴謙利用行師征邑國象曰鳴謙志未得也可用

行師征邑國也

上六居一卦之外有鳴謙於外不由中之象謙不由中其志未得也言其心志之有失也人心即道心志之得為道之得心志之失為道之失六二曰中心得也同人之上九曰志未得也夫不以中心與人而外為鳴謙人所不服也所不應也志有之愛人不親反其仁禮人不答反其敬治人不治反其知行有不得者皆反求諸己其身正而天下歸之可用行師征邑國請當自反攻治其己也邑國有己邑之象夏王率割夏邑商邑翼翼四方之極盤庚不常厥邑武成我大邑周公作親大邑皆謂己邑又曰歸而遺其邑亦己邑

楊氏易傳 卷七

六 四明叢書 卷四 坤本

三三 坤下 震上

豫利建侯行師象曰豫剛應而志行順以動豫豫順以動故天地如之而況建侯行師乎天地以順動故日月不過而四時不忒聖人以順動則刑罰清而民服豫之時義大矣哉

夫卦之所以為豫者何也九四有剛德而五陰咸應

之位又近君其志行矣而下坤順上震動有順以動之象有剛德足以立又人心應之四位近君而志行又順動不失其道合是數者此所以爲致豫之道也剛不足以立則非道人心不應亦非道世固有執正之道以令天下而人心猶不應者此必有其故也必其有未盡道是其應之一言亦殊不可忽剛矣不得近君之位則志不行亦弗克致豫順動正言豫道之本道一而已矣而乃有如是云云曲折之狀者道固有如是曲折萬變也此其所以名之曰易易有變之

楊氏易傳 卷七

七十四 剛動書

道也是道不離乎人心人之道心自剛自無不應自能順動諸卦象辭多言曲折變異之狀聖人所以明大易之道也或者往往溺諸人情事狀不悟其即天下何思何慮之妙也豫利建侯行師豫悅也建是侯而人悅則建之行是師而人悅則行之然則何以致人之悅豫順動其大旨也順動天地之道也天地豈曰吾以順動哉自變化人自謂之順動日月自不過而有常度四時自不忒而有常序聖人之順動即天之順動聖人雖曰順動而實不能自言順動之狀

故曰言不盡意又曰予欲無言又曰吾有知乎哉無

知也又詩稱文王不讖不知順帝之則使有知有讖則不足以言順矣而刑罰自清而不繁民心自服而化刑清民服豫之時也其義爲如何民服之時亦豫之時也其義爲如何民服之時亦安知其所以爲義哉民服之時尚不能自知而況於日月不過之時四時不忒之時哉又曰豫順以動豫卦之義也此尙德而言至於民服之時日月不過之時四時不忒之時誠莫得而索其義也其義莫得而索者豈不甚大矣

楊氏易傳 卷七

八十四 剛動書

哉大矣哉之易義大易之義也六十四卦之義也三才之義也順動之義也順動之義可言也而亦不可索其狀也孰順孰動其機不可得而知也其狀不可得而執也民之所以悅者此也日月之所以不過四時之所以不忒者此也易卦之所以爲六十四卦者此也而聖人不皆言之何也皆言之則繁也贊也舉一隅可以三隅反也聖人亦已屢舉之矣他卦可以通也

象曰雷出地奮豫先王以作樂崇德殷薦之上帝以配

祖考

雷出地奮有暢達之象人樂暢達達之於金石絲竹
草木匏土之聲即雷之聲也無二聲先王作樂非以
縱人之欲也人生不能無樂而其樂有邪正焉其樂
由德性而生者雖永言之嗟歎之不知手之舞之足
之蹈之無非德者無非正者其樂由放心而作者則
為淫靡之音繁急之音鄭衛之音朝歌北鄙之音先
王作中正之音莊敬之音和平之音無非德性之樂
故先王之樂足以感人中正莊敬和平之心是謂易

楊氏易傳 卷七

九十四明彖書
約圖刊本

直子諒之心足以消人放逸淫靡繁急之心故曰移風
移俗莫善於樂蓋聲有無形之妙足以深入乎人心
中正之心人所自有惟其無以感之今中正之音感
之於外則其機自動其化甚敏故曰作樂崇德不惟
愚不肖賴樂以感動而賢智亦以樂養德殷盛也盛
薦之上帝而配以祖考即雷之自地而出奮而達於
上也上帝之心祖考之神樂之德一也非先王取此
象而作樂薦帝配祖考也聖人取其象同者類而言
之所以漸明其道同也人心之蔽未易頓啟漸明其

同者則餘不同者亦漸通矣孔子曰予一以貫之非
止一二事比同而已三才萬狀自未始不一而蔽者
自紛紛也莊周之學淺矣亦曰勞神明為一而不知
其同也

初六鳴豫凶象曰初六鳴豫志窮凶也

居下位之道當安靜無動今也悅於豫遽鳴而超之
凶道也夫位之在下未為窮也顏子陋巷簞瓢何窮
之有今初六豫而鳴其志窮矣鳴則求失道妄求必
致凶初六不中有失道之象

楊氏易傳 卷七

十四明豫書
約圖刊本

六二介于石不終日貞吉象曰不終日貞吉以中正也
水靜則清清則明人靜則清明人心本清明惟動故
昏六陰二又陰陰靜也有至靜不動之象人之本心
自靜自清明惟因物有遷者多故以不遷於物者為
介為如石其實非致力作意而固執之也作意固執非
靜也非如石也子曰介如石焉寧用終日斷可識矣
蓋不為悅豫所動不為動所亂則尤清明之至性自
無所不照動雖幾微已知吉凶之報矣何待終日此
謂真正之道此謂吉之道中即正一言之謂之正可也兩

言之謂之中正亦可也中正皆無實體皆所以發明
道心言其不流於邪謂之正言其無所倚謂之中人
心微動則流矣流則有所倚倚則有所偏動流偏倚
無非邪者此爻首發不動流之旨故曰貞而象則詳
明之故又曰中

六三盱豫悔遲有悔象曰盱豫有悔位不當也

盱者上視不直之貌六三上比九四之陽陽有豫悅
之象而六三上比之有進以求豫之象而三與四非
正應有非其道之象四震體震起也無下豫之象然

楊氏易傳 卷七

十二四則豫書
約圖刊本

則三進而求豫致悔之道也夫求而不獲有多悔三
為陽為動有遲疑不欲進之象故益增其悔三居下
卦之位亦尚失其德如此

九四由豫大有得勿疑朋盍簪象曰由豫大有得志大
行也

九四以陽明之大賢五陰咸應之天下皆由之而豫
況上承中正柔德之君君臣道同志合未見有毫髮
間之象況象心並應無有疑者大抵賢者之心克艱
克謹不慮違道茲乃恐其戒懼太過失大有為之時

剛亦於大易之道猶為未盡而四海之內必有不被
曉舜之澤者矣故曰大有得言其無失也勿用致寇
朋來感應如萬髮合總於管無一髮一人之不順象
又曰志大行也皆所以贊其大有為啟易道之大全
也

六五貞疾恆不死象曰六五貞疾乘剛也恆不死中未
亡也

六五之象不違六二六二於豫悅之中而寂然不動
六五陰爻亦非逐逐乎豫悅者惟其未能無我其中

楊氏易傳 卷七

十二四則豫書
約圖刊本

未能盡亡故為正道之疾疾者病之小者大體非紛
紛動者特其中未能全無我者恆不死言其意終不
死象曰乘剛者九四為剛六五乘之剛者堅物人執
義之堅如之然此乃妄意強立己私此心中虛實無
我其妄立我乃外意爾非虛中之所有故象特發乘
剛之象以明其在外六靜也而有五恆不死之象學
道孜孜學不動心而其中隱然未能脫然而虛者往
往而是故聖人於此致其誨

上六冥豫成有渝无咎象曰冥豫在上何可長也

沈冥於豫樂至於此可謂已成而難於救矣而聖人教謂於此渝變亦可無咎人患不能改改則無過象曰何可長也言其冥豫而又在上禍至不久矣何可長如此也不仁而在高位是播其惡於眾故其致禍速

三三震下兌上

隨元亨利貞无咎彖曰隨剛來而下柔動而說隨大亨貞无咎而天下隨時隨時之義大矣哉

剛本居上柔本居下今也剛乘而居二陰之下動而

楊氏易傳 卷七

三十四明德書 約圖刊本

說隨者以深得乎人之心也易曰以貴下賤大得民也元亨利貞之義也屯彖所釋言之詳矣六十四卦皆可以言元亨利貞也有言焉舉一隅可以三隅反也不必贅也六十四卦皆易也無大卦小卦之異也亦猶曰大矣哉非獨取此數卦而餘卦不言可也偶於此言之可以通餘卦也元以始言可也以大言亦可也自心通內明者觀之縱言之可也橫言之可也無不通也大亨貞正又無咎無尤而隨時之道盡矣亨通之際人多失正至於大亨尤難大亨而不失其

貞正則非得道者不能大亨真正矣而亦未免於咎

尤者於道尤為未盡也蓋人情有曲折時變習俗之

不同惟道德之全者審智畢照變化云為靡不中節

故大亨貞無咎而於天下可以隨時而無不通矣時

變之來無窮時變之狀無定古無可稽之典近無可

法之則事變忽生人情忽變而欲隨時而應舉不失

義非得易道之大全其孰能與於此然則隨時之義

豈勉強之所能豈學習之所到易曰不習無不利惟

不習者得此義矣易曰天下何思何慮惟無思無慮

者得此義矣得此義如水鑑洞照萬象如日月徧照

萬物自神自明不可度思自孔子尚不能詳言其義

惟曰大矣哉豈學習思慮之所至乎以學習思慮而

至者必有所倚必有所偏必不能隨時而皆中此義

與六十四卦之義同

象曰澤中有雷隨君子以嚮晦入宴息

澤中有雷雷隱於陰晦之中也其在君子則當嚮晦

皆暮之時而入內寢宴息也學者毋曰宴息末也易道不在焉吾見一動一靜無非易道之妙者顧百姓

楊氏易傳 卷七

三十四明德書 約圖刊本

日用而不知索之隱即君子之息道無二也聖人姑取其類使人心漸通通乎一則雖不一者皆通皆一矣

初九官有渝貞吉出門交有功象曰官有渝從正吉也出門交有功不失也

官司各有所守不可渝變也今渝焉隨時之義也其事可變也其貞吉之義不可變也故貞則吉失正則凶壓於勢變輒失其正者多矣凶道也能正吉也若有能出門而交無所私係則人情感應而有功不止

楊氏易傳 卷七

十五 四 明 變 書 雜 圖 刊 本

於吉而已蓋有所係則有所失無所係則無所失六二係小子則失丈夫六三係丈夫則失小子象曰出門交有功不失也初有出門之象

六二係小子失丈夫象曰係小子弗兼與也六三係丈夫失小子隨有求得利居貞象曰係丈夫志舍下也

陰與陰不相得陽與陽不相得惟陰與陽有相得之象隨時適變不主故常故六二雖與九五正應九五有丈夫之象人乃變其常近係初九而相得此變之不善者也故曰係小子失丈夫雖六二與九五亦有

陰陽相應之象然既曰近係於初九則勢無兼與之理故象曰弗兼與也言係一則失一以爲貪小失大之戒六三雖與上六本正應今也兩陰本無相應之象惟近雖九四之陽明六三變常而隨近則六二亦近也三乃不隨六二而惟隨於四此變之善者也故曰係丈夫失小子謂係九四之丈夫而失六二之小子象又曰志舍下也言舍其陰下也兩陰無相得之象故六三有舍六二之象三係於四得其所隨故隨所求而皆得此雖隨時適變之善然變者君子之所

楊氏易傳 卷七

十六 四 明 變 書 雜 圖 刊 本

雖變常患乎失正故戒之曰利居貞居之爲吉雖善正而不能安也

九四隨有獲貞凶有孚在道以明何咎象曰隨有獲其義凶也有孚在道明功也

九四下有二陰相隨之象九四得眾心之隨而陽實自任以爲己之所獲如此則雖正亦凶也夫人心之所以應者固以我之正也不正則人不服而九四不可以爲己有當曰斯謀斯猷惟我后之德苟有毫髮以爲己能之心則失其道矣故雖正亦凶夫有獲之

心己私也有私己者雖人君不能免凶而況於臣乎
而況於居近君之位其可不敬懼乎故曰其義凶也其義
凶矣心不免有孚在道以明則不以爲己獲矣道心之中
無己私果無己私則自足以取信於人無己私則明
明無己私然則孚也道也明也一也而象又專言之
曰明功也者何也道心人人之所自有己私人人之
所本無惟昏故私惟不昏則吾卽道虛明無我本無
所私故歸功於明又大臣近君疑間易生恐正人自
信自以爲合道而其實未明至於禍已成而莫之見

楊氏易傳 卷七

七十四明發書

此聖人所以由致誠告也

九五孚于嘉吉象曰孚于嘉吉位正中也

孚信也嘉吉美也九五所信者善美則所用者賢矣
用賢人君之吉也孚信亦有隨之義也者何也惟聖
知聖惟賢知賢惟有中正之德者能知中正之人九
五所孚者嘉則知九五之德亦嘉惟堯知舜知禹稷
契皋陶惟湯知伊尹惟武王知十亂至唐明皇始正
而信姚宋終邪而信李林甫以一人之身而賢否異
任一視夫君心之正不正然則九五之孚於嘉一本

平德之正中曰位者言乎得專位而又有中正之德也

上六拘係之乃從維之王用亨于西山象曰拘係之上窮也

隨之拘天下靡不悅隨而猶有頑固未之聽從則爲
之上者不可遂置之而不問故拘係之乃從維之周
伐商四方無不心說誠服矣及其久也商頑民終未
從故周公遷之洛邑卽拘係之謂也然周公亦非一
於用威其曰維之者寬以養之也多方君陳畢命三

楊氏易傳 卷七

六十四明發書

篇備見寬維之意山有阻隔不通之象西者陰幽昏
塞之象王者於此必有道以亨通也周之治卒於罔
圖空虛四十年人皆有士君子之行此亨通之效也
象曰拘係之上窮也者謂事至於此窮極不得不拘
係之也

三三異下
長上

蠱元亨利涉大川先甲三日後甲三日象曰蠱剛上而
柔下巽而止蠱蠱元亨而天下治也利涉大川往有事
也先甲三日後甲三日終則有始天行也

上九之剛有自下而上之象初六之陰有自上而下之象夫剛來而下柔則說隨上下不交則否今剛自上柔自下剛柔不交上剛而好自任下柔而一於從一於柔巽聽從不敢有所爲而止則事安得而不壘壞巽柔艮止其象昭然則治壘有道乎有斯道也何道也六十四卦之道也易之道也一也亦謂之元乾元坤元卽此元也此元非遠近在人心念慮未動之始其元乎故曰天下何思何慮孔子曰吾有知乎哉無知也文王不識不知順帝之則人惟因物有遷

楊氏易傳卷七

十九 四 剛 巽 書 約 圖 刊 本

事三日而圖之後事三日又慮之慮其始而圖其終以消息盈虛終則有始天行也泰極則否治極則復壘不可不戒戒則免至於巽卦則人情柔巽之時慮乎不剛故曰庚先庚三日後庚三日惟其當於道而已矣一也前曰何思何慮此曰遠思深慮者何也一也惟無思無慮者乃能遠思深慮卽此思慮之時實亦何思何慮如水鑑之照萬象雖曲折萬變而水鑑無思無慮也如天地之變化雖風雨雷電霜雪之散動交錯而天地無思無慮也必得乎此而後可以爲得易之道人心卽道覺則爲得得非外得道心非思爲變化無始終

楊氏易傳卷七

二十一 四 剛 巽 書 約 圖 刊 本

象曰山下有風巽君子以振民育德

山下有風有振動育物之象巽辨必有以振作之振作之者所以救其弊壞不正之習書道者以養育其德性耳其作之不可過之不可擾之使勿傷其德也書云惟皇上帝降衷於下民若有恆性克綏厥猷惟后人君無他職順民常性使安其道而已凡其禮樂刑政一出乎此禮防民之僞樂防民之情刑協民于

中政率民以正帝堯匡之直之輔之翼之使自得之
又從而振德之自秦漢而下不復知有此事後世忍
民之非僻蠱弊而振作之者安知民有德性而育之
哉漢武遺繡衣直指之使惟誅擊之而已

初六幹父之蠱有子考无咎厲終吉象曰幹父之蠱意
承考也

蠱諸爻皆取幹蠱之義初六之應在六四六與四皆
陰至陰而在上有考之象考有蠱而子幹之有子則
考無過咎矣考之蠱至於終考之身不能改豈不危

楊氏易傳卷七

三四明蠱書
納圖刊本

厲哉有子能幹故終吉象曰意承者初六有柔順之
象不得已而幹父之蠱其意未嘗不順承者也其意
則承其事則不可得而承矣承其事則蠱弊終不盡
除蠱不盡除乃所以彰父之惡非孝也固有孝子不
明其義一於順承因乃蠱弊殊為失義

九二幹母之蠱不可貞象曰幹母之蠱得中道也

二剛陽在下六五以陰而居上異乎六四之至陰六
為陰五為陽非純陰者故有母之象不幸而有母之
蠱不可正以幹之也其幹之當用其權焉權者雖用

正而不過故曰得中道也二居下卦之中有道之象
九三幹父之蠱小有悔无大咎象曰幹父之蠱終无咎
也

九剛三又剛雖異體然幹父之蠱如此亦過中矣不
能無悔人心至靈其有過差亦自知之故心亦悔之
心悔之曰悔人尤之曰咎所以人不大咎之者既幹
父之蠱則子為正矣特過之於道為未盡耳故終無
咎

六四裕父之蠱往見吝象曰裕父之蠱往未得也

楊氏易傳卷七

三四明蠱書
納圖刊本

六柔四又柔不能幹而裕之者也如此而往則循父
之蠱有不改過之吝象曰往未得者言子之所以裕
父之蠱以此而往不以為愧其心蓋以為孝也以為
得也故孔子正之曰往未得也言乎如此而往未可
以為得也

六五幹父之蠱用譽象曰幹父用譽承以德也

六五有中正之德而又得尊位以行之故有譽無譽
則無德可知矣人君自不知其有德故此以譽驗之
又慮人誤認其旨而求諸外也故象曰承以德也子

幹父蠱未嘗不承於父也故每日承承亦德性之所自有非動於外也

上九不事王侯高尙其事象曰不事王侯志可則也

君臣以義合有道則見無道則隱蠱壞之世故有不事王侯之義若父子則是屬與君臣之義不同無不事之義故此爻不言父子在父子則父子在君臣則君臣其實一也曰高尙其事者非聖人之本心也道心寂然奚高奚卑人情喜進而惡退喜富貴而惡貧賤以進而富貴爲高以退而貧賤爲卑故聖人不得

楊氏易傳 卷七

三十四明辨書 約圖刊本

已而曉之曰不事王侯其事高尙也所以破昏迷顛倒之見也

楊氏易傳卷七

楊氏易傳卷八

宋慈谿楊簡敬仲撰

三三兌下坤上

臨元亨利貞至于八月有凶彖曰臨剛浸而長說而順剛中而應大亨以正天之道也至于八月有凶消不久也

二剛浸而長君子之道長出而臨小人其與人未嘗不和說也未嘗不柔順也雖說而順而剛德之不可移易者自若也一無所偏一無所倚未嘗不中也應

楊氏易傳卷八

一四剛浸而長

云者又以明人心之無不應也人心之差千狀萬態自以為己之道長其與人弗克和說者有之能和說矣而不能不拂逆者有之說矣順矣未必有剛德剛矣又未必中說順剛中其德備矣而人情亦有未應者此必其智有所不燭明有所不及故設施亦有未盡中乎人情易道萬變誠非學者所能遽盡孔子必曰五十而後學易則知變易之道非大聖大智道立德備者終有所未盡然而說也順也剛也中也應也非既學說又學順又學剛又學中與應也行有不

得者皆反求諸己己者心也心者五德之一也聖人

設教合五者以明道心之全道心之見其可言者有

五使闕焉者知己德之未備知此道之未全其道一

也曰白曰瑩曰溫潤皆所以明一玉曰黃曰剛曰從

革皆所以明一金曰說曰順曰剛曰中曰應皆所以

明一道元大也元亨利貞彖釋之曰大亨以正天之

道也非貶於乾也乾象以元統之文言又四之後又

一之又不曰元而止曰乾亦猶此曰大而不曰元曰

以而不曰利一也無不通也物物皆元事事皆元念

念皆元大亨非元乎以正非元乎夫道一而已矣或

一言之或兩言之或三四言之或易而言之皆是物

也惟民生厚因物有遷應酬交錯與物亨通往往失

正而況於大亨乎大亨而不失其正者非人之所為

也天道也大亨人亨也正人正也而曰天之道者明

其不加人為不流入於人心至動至變無思無為是

謂天性之妙是謂天之道也是謂道心道心人人所自有

人之本心即道自是至動至變自是無思無為自大

亨而不失正而人自知自信者寡果自知自信則易

楊氏易傳卷八

一四剛浸而長

道在我矣果不失其全則於臨自說自順自剛自中自應矣說順剛中而應之道即大亨以正之道故聖人通而言之孔子如四時之錯行如日月之代明五十而學易七十而從心所欲不踰矩是大亨以正之妙此誠非學者窮思竭慮之所能到門弟子盡力索之而不獲力爲之而不至孔子嘗歎曰莫我知也夫又曰知我者其天乎夫是之謂天之道也至乎八月有凶指二陰長之月也臨二陽長遯二陰長相反也凡一卦之變歷數七故復曰七日來復今臨曰八月

楊氏易傳卷八

三四明叢書
約園刊本

者自一陽之始而計之復臨泰大壯夬乾姤遯是爲八也陰言月陽言日陽爲君子人心欲其速至故特促其期曰七日陰爲小人人心惡之故遲之曰八月人心亦易之道也二陰長小人之道長君子於是遯故曰有凶凶者明其處之盡道容有無凶之理君子之道終於消不可玩忽也不久者所以警之懼之使君子毋忽毋玩也蓋人情慢忽以爲未遽至此者必至此也泰艱貞亦可免咎休否包桑致戒皆以明警之足以持盈守成蓋消息盈虛陰陽之氣數也警戒

持守道也陰陽生平道故道可以轉陰陽之氣數特以人之盡道者算而消息盈虛之數鮮有能易之者孔子曰聖人在上日不食今歷家謂日月之食乃數之不可易者而孔子云然歷家所算亦不能盡驗於以知氣數亦有以人道修明而潛彌其災者此易道變化無窮之妙陰陽變化無一日不自道心而生者善言足以退熒惑孝婦可以早東海三才之機一而已矣

象曰澤上有地臨君子以教思无窮容保民无疆

楊氏易傳卷八

三四明叢書
約園刊本

卦已發君子臨小人之義象又發君臨民之義皆臨也澤上有地則地臨澤有君臨民之象又有容保之象又有深遠無窮無疆之象象義著明書云民有恆性克綏厥猷惟后君人者之職如斯而已故施教則思其無窮不可苟也居上當寬寬以容之亦非縱之所以保之非徒保其生保其常性思極於無疆教可以行於今不可以行於後非無窮也知其利不知其害不可也帝堯曰勞之來之匡之直之輔之翼之使自得之又從而振德之其間曲折萬狀誠非苟簡率

略之所能盡既制產使之給足又設庠序學校既以禮教之又以樂教之禮又防其僞樂又防其淫又政以行其教以防其患刑以輔其教以禁其非精慮遠念彌縫周盡皆所以順民之常性而左右之容保之一舜何爲乎卽讓說殄行也說之似高而實不正行之詭異而殄絕不中誠足以惑眾亂常天道正而已矣天地以此建立日月以此照臨萬物以此生成君以此尊臣以此卑父以此慈子以此孝夫婦以此別長幼以此序朋友以此信其有異學邪說或作意而支

楊氏易傳卷八

五四明叢書

約園刊本

之或不及而縱之苟以爲是而安之千歧萬轍人之意無窮其有差亦無窮故舜命龍作納言風夜出納又命禹出納五言女聽深知人心易差差則失正則爲亂爲奸其禍不可勝窮故命官使之納五方之言又出言以正救之也周衰雜說蜂起爲權利爲鄉原爲刑名爲任俠比周之亂也井田壞學校廢教養之具亡民無所容保不勝大亂矣

初九咸臨貞吉象曰咸臨貞吉志行正也九二咸臨吉无不利象曰咸臨吉无不利未順命也

卦辭言君子臨小人大象言君臨民六爻又發凡上下彼此相臨之義咸感也初與二位皆在下皆以其德足以感人而臨之初曰貞吉象又曰志行正也言乎所以感臨者本乎志之行正而已非有他也然初之德不及九二之中故象止曰志行正志行正矣而未至乎九二之得中道也大抵易諸爻多以二五爲得道所以得道者以其中正也中正雖皆道之異名而天下亦有正士而未得乎道者惟得中爲得道堯授舜舜授禹惟曰執中故九二之咸臨吉无不利異乎

楊氏易傳卷八

六四明叢書

約園刊本

初之貞吉矣君臣感應相得之深亦足以大有爲矣象曰未順命者君臣一德一心咸感之至亦有未順君命彌違補過者矣此惟盛德之士而又得聖哲之君而後可

六三甘臨无攸利既憂之无咎象曰甘臨位不當也既憂之咎不長也

兌爲說兌之成卦在三不如初與二之以德感人唯以甘說臨人小人之以甘說臨人者多矣人心終不服終無所利而以六居三陰陽雜焉有不安之象不

安則憂憂則改矣故無咎六三下之上位稍高矣而
臨人以甘不以德殊不當也人自為咎人心違也既
憂之則咎無亦不長矣

六四至臨无咎象曰至臨无咎位當也

四不得中又無陽明之德而亦不至於為六三之甘
臨天下故多此等人物既至四之位其位則臨乎下
無過尤之可指故人亦不咎之故曰至臨无咎言其
至此位而臨無尤之者象曰位當也者言其位當臨
人也止言其位則知其德不足稱也雖不足稱而過
尤亦不著

楊氏易傳卷八

七四明叢書
約圖刊本

六五知臨大君之宜吉象曰大君之宜行中之謂也

堯命舜曰執中舜命禹曰執中禹以是傳之湯湯以
是傳之文武孔子曰中庸之為德也其至矣乎又曰
賢者過之知者過之夫以賢者知者猶不得之則今
六五之得中豈不為大智矣乎其不為大君之至乎
孔子曰古之有天下者必聖人則大君宜得大中以
臨天下夫大君所以臨民之具四而已禮以教民之
中樂以教民之和和中之發也刑以協民於中政以

正民正猶中也人君之職若民之性綏民之猷而已
自古聖王未嘗不以道化斯民秦漢而下不復知有
此事矣而況於得其道乎三代而上君臣雖知有此
道而實得之者誠鮮矣商惟湯周惟文王武王自武
王以下不得而與焉然則得中道者不為知乎以是
臨民不為知臨乎象曰行中之謂者禮樂刑政之行
也得中而未能行於天下者容或有之帝堯匡之直
之輔之翼之使自得之又從而振德之堯之行中如
此其精也其具則禮樂刑政四者也不能行則無以

楊氏易傳卷八

八四明叢書
約圖刊本

臨民

上六敦臨吉无咎象曰敦臨之吉志在內也

敦有厚意又有不動意厚則不動矣書曰惟民生厚
因物有遷厚則善厚則不薄薄則失其厚善之本性
則逐物以遷動矣中庸曰大德敦化小德川流則敦
有不動之義於是可驗俗以堆阜之類謂之墩亦見
其不動見其厚今不失其本性雖臨民應物泛然有
為而其心未嘗遷動是謂敦臨故吉無咎象曰志在
內也者以人多逐外故聖人反而言之爾然言不盡

意聖人非謂留其志於內也有留猶未爲內也有內與外猶非內也孔子曰清明在躬非實有所在也此道不可以意度不可以言盡惟應變接物如四時之錯行如日月之代明者自知之此卽九二之咸臨卽六五之智臨而必異其辭者隨爻發揮上居一卦之表有不墮於事物之象上與六皆陰又有至靜之象故發敦臨之義非天下有二道也

三三坤下
三三巽上

觀盥而不薦有孚顒若彖曰大觀在上順而巽中正以

楊氏易傳 卷八

九四明叢書
約園刊本

觀天下觀盥而不薦有孚顒若下觀而化也觀天之神道而四時不忒聖人以神道設教而天下服矣

二陽在上爲下觀爲下所觀謂之觀夫王者大觀之道豈小者之所能闕哉其道甚大何以明此道順而不拂巽而不忤中而無所偏倚正而不入邪以此觀天下故天下瞻之仰之自東自西自南自北無思不服人心不可強而服也不可以巧而得也舉天下四海之內同此心也此心卽道不失此心不以己私窒之則此心無體無我清明純粹夫有己私則弗克順

巽今無己私矣如春如和氣其順其巽乃其自然有己私則作好作惡必有所倚有所偏偏則不中則縱於欲入於非僻邪則不正今無己私則好惡不作自無偏倚自中私慾不縱自不入於邪自正曰順曰巽曰中曰正皆所以發明道心非爲巽又爲順爲中爲正也聖人不失此道心而天下同然之心如響之應聲如影之隨形矣夫是之謂大觀盥者盥手爲潔祭之初也未有所薦也觀之爲道如斯而已盥潔之時其心何如非言之可道非意之可度姑名之曰誠而

楊氏易傳 卷八

十四明叢書
約園刊本

其心中初無此一語有誠之意已不誠矣已不實直矣已動矣已僞矣非誠也惟曰如盥之時不必曰薦薦獻則意或動不足以明此旨惟曰盥則賢愚皆知其純誠不可以意度言喻矣聖人之設教也切矣約矣盥而不薦則下民自觀感而孚化矣顒若服信之狀也誠信如神無他奇功而感應者此豈不甚神此道卽天之道天道至神惟其神故四時之行無差忒聖人卽天道亦神道無二神二道故設教而天下自服禮樂刑政皆聖人設教之具可得而略言也聖人

為是父子君臣夫婦長幼朋友之禮所以因人慈愛
 恭敬之心而順以導之無敢小拂焉無敢過焉一循
 夫大中之性而左右之使不失其所自有爾而人之
 由之冥符默契自化自得自不知也非以神道設教
 乎聖人又因夫人心之不能樂樂者道心之神用也
 人惟不自明故昏故邪故致於淫於是作為金石絲
 竹匏土革木以六律六呂和平中正之音默感乎人
 之中正之心自不知所以然而自化也非以神道設
 教乎比有長間有胥族有師黨有正書其孝弟睦婣

楊氏易傳 卷八 十二 四明叢書 約園刊本

書其德行道藝以發其本有之道心糾其過惡刑罰
 其罪尤又有以約其放逸之私欲復其本有之道心
 夫惟其所無也故強之而莫從而道心也者人之所
 有今既有以發之又約而歸之則復其本有感其同
 然之機殆又捷於影響矣非神道乎

象曰風行地上觀先王以省方觀民設教
 風行地上有無所不周徧之象聖人於是發省方觀
 民設教之義觀亦有觀之義或言為觀於天下或言
 上觀於下民天下之義無所不通而況於觀乎心通

內外之士於此乎何疑彼章句訓詁之士往往窒泥
 夫易之為道本明變易設教之略前已言之而省方
 觀民之道又為急務省方巡狩也古者天子巡狩諸
 侯命太師陳詩以觀民風命市納價以觀民之所好
 惡志淫好僻命典禮考時月定日同律禮樂制度衣
 服正之其非巡狩之歲則有納言之官以納民言又
 出命以正救之又有訓方氏誦四方之傳道歲則布
 而訓四方以觀新物舜聖讓說殄行自以為是而非
 亂德賊道周衰之世鄉原任俠刑名縱橫異端邪說

楊氏易傳 卷八 十三 四明叢書 約園刊本

紛紛擾擾致禍於無窮者夫省方觀民之教也先王
 隨方設教不主一說皆所以左右斯民使無失其常
 性一之於道德也此又神道設教之詳者也
 初六童觀小人无咎君子吝象曰初六童觀小人道也
 初陰居下不應乎陽有童觀之象童幼何知小人童
 觀則不為姦雄禍毒不深故無咎君子而無知則無
 以治國平天下無以啟佑後學故吝吝有鄙君子之
 意其在小人則乃為得其宜故曰小人道也
 六二闕觀利女貞象曰闕觀女貞亦可醜也

闕觀小有所知雖異乎初六之童觀亦可醜也施之於女子而貞則務小不敢自大從父而已嫁則從夫而已故於女爲合道者夫士而闕觀亦可醜也士而闕觀者多矣孔子曰君子不可小知而可大受也小人不可大受而可小知也自孔門大受者猶難其人自顏子三月不違而下則有月至而下則有日至而已子夏雖好論精微而孔子戒之曰女勿爲冰人儒及孔子沒果與子張子游以有若似聖人欲以所事孔子事之強曾子曾子獨不可獨曾子可以免闕觀

楊氏易傳卷八

三四明叢書

約圖刊本

之醜爾月至日至謂閔子冉伯牛仲弓曾子之徒爾孔子之徒於子游子夏子張所以啟誨之者至詳矣尙不躋之大道然則此道非告語之所及非心思之可到孔子曰二三子以我爲隱乎吾無隱乎爾吾無行而不與二三子者是丘也又曰天有四時春秋冬夏風雨霜露無非教也地載神氣神氣風霆風霆流形庶物露生無非教也此道至動而實未嘗動孔子曰知者動明惟知道者得中之妙六二重陰非能知動中之妙者故爲闕觀爲不知道

六三觀我生進退象曰觀我生進退未失道也

六三居下卦之極將升上卦進退之際也君子之進非曰榮利也行吾之道以澤斯民而已當先自觀我生我生者我日用之所爲也觀我之日用果善邪則進其未善未可以進也則退夫其自觀未善而退因以未盡乎道也而聖人許之曰未失道也未失道也一語乃繼退而生文古者立言之常也旨不因乎進也

六四觀國之光利用賓于王象曰觀國之光尙賓也

楊氏易傳卷八

十四四明叢書

約圖刊本

六三有退之象則六四有進之象矣六四之進乃觀國之光輝而進九五賢明中正在上上九亦陽明國多聖賢有道之禮樂刑政無作惡作好不動乎私意。日月之光無思無爲而及物自廣必如此而爲有道賢人斯敢進故利用賓於王坤卦曰不習無不利地道光也大畜輝光良其道光明需光亨履光明未濟君子之光皆明安正不動而見於云爲之妙象曰尙賓也者明其國尙賓賢可以進也明其禮賢國有道必尊賢禮士又以明士不可苟賤必有禮賓之

道而後可進若自苟賤則何以行其道重已所以重道也

九五觀我生君子无咎象曰觀我生觀民也

五君位故言君道天下之治亂在己而已故觀我生惟君子則無咎象曰觀民者人患不自知聖人於是教之欲觀我生則觀民而已民治則我是民亂則我非民樂則己正民憂則己邪凡我之是非邪正一觀諸民足矣

上九觀其生君子无咎象曰觀其生志未平也

楊氏易傳 卷八

五十四明叢書 約圖刊本

蘇子曰觀其生謂下民觀人主之崇高富貴居人之上難哉人主高處士民之上萬眾咸仰而觀其生必君子而後無咎象曰志未平者明乎上九苟未能免萬目之聳觀則猶未能以化定民未能以德化民民志猶未平也孔子詳言聖人藏身之道惟以禮而已矣自王而公公而侯侯而伯伯而子男皆有等自君而卿卿而大夫大夫而士士而民皆有等車服有等官室有等皆禮也尊者安尊卑者安卑貴者安於貴之禮而不過賤者安於賤之禮而無不足之意上下

皆安行於禮義道德之中如萬物之於天地何觀之有未平之有周衰漸廢其禮上失其所以藏身者故漸亡秦頓廢其禮上頓失其所以藏身者故頓亡漢高縱觀秦皇帝曰嗟乎大丈夫當如此矣秦使民觀其生至於此又其止於未平大亂矣

三三 震下 離上

噬嗑亨利用獄象曰頤中有物曰噬嗑噬嗑而亨剛柔分動而明雷電合而章柔得中而上行雖不當位利用獄也

楊氏易傳 卷八

五十四明叢書 約圖刊本

頤卦初上皆奇而中爻四耦宛然有頤之象此卦又九四為奇是為頤中之物噬此物則嗑矣惟有物故噬嗑而物亡而嗑則事濟矣非亨乎噬嗑者除間之道也君子在上有小人間之則除之國已治有巨姦間之則除之四方已服已和同有不軌不服之國則除之凡國之五刑所以治奸暴奸暴亦梗政者亦除間也至哉噬嗑之道乎三剛三柔分而平不偏於剛亦不偏於柔動而明如雷之動如電之明噬嗑之時明動合而成章章言其有理不紊亂也夫用長除間之

際人情多失之偏多有所不察今也除間之時剛柔
明動合而成章不偏不亂豈心思人力之所及哉無
思無爲感而遂通如雷電之合作變化之神中節之
妙不可度思矧可射思此大易之道也至於六五柔
得中而上行上行則得位又得中道於除間之時而
用柔順雖才不當位然利於獄也刑獄之道本於仁
柔罪疑惟輕寧失不經聖王之所哀矜若夫除小人
除巨奸則才之柔者非所利也易道適變各有攸當
象曰雷電噬嗑先王以明罰勅法

楊氏易傳卷八

十七四明叢書
約園刊本

雷威電明噬嗑之正象先王又致其仁厚之意罰罪
之輕者謹而明之無一之或差則民知其不可欺而
不敢犯矣法書亦平時勅正之或垂之象魏或讀之
於閭又讀之於族又讀之於黨於州皆所以勸戒之
欲其無犯

初九履校滅趾无咎象曰履校滅趾不行也

屢如校焉遂滅其趾屢趾所以行也今校之滅之則
不行矣禁之於初也則其惡不行亦無咎矣

六二噬膚滅鼻无咎象曰噬膚滅鼻乘剛也

噬膚言其易也亦言爲間者長惡尙淺故噬之易也
鼻上通之象也滅之使其惡不得滋長而上通也爲
間者必剛六二乘初九之剛以剛爲間義當噬也六
二至柔也初九剛以梗政二之噬之何以如噬膚之
易也彼梗吾政者義之所不容也矧其惡尙淺而易
制也矧六二得位又以中正之道臨之也此其所以
噬之易也噬膚滅鼻人疑其致怨咎聖人正之曰無
咎也彼爲間而遭噬者往往心服而況於他人乎

楊氏易傳卷八

十六四明叢書
約園刊本

六三噬腊肉遇毒小吝无咎象曰遇毒位不當也九四噬
乾肺得金矢利艱貞吉象曰利艱貞吉未光也六五噬
乾肉得黃金貞厲无咎象曰貞厲无咎得當也

噬莫易於噬膚莫難於乾脯次腊肉次乾肉小物之
乾者曰腊此蓋以彼間之淺深與己德大小爲難易
二除間於膚淺三漸深故爲次難四又深尤難至五
當益深益難而曰噬乾肉止爲次難者以其有黃中
金剛真正之盛德又以尊位行之無毫髮之失也故
曰得當也故雖屢而無咎夫彼爲間三噬而除之當
也而反遇毒者三無德焉不當位也無德者雖行之

以正猶難濟雖然三非間者彼爲間而三除之於義
爲正雖有小吝終於無咎至於四則間益深益大故
曰噬乾脯或作肺子夏作脯子夏在孔門當從其本
文五剛失直不如黃金中剛之善矣故利於艱貞則
吉象曰未光言九四之猶未盡乎道也易諸卦爻惟
曰艱貞不曰艱中者貞可以勉而至中不可勉而能
六五之黃中非九四之所能勉而至也故曰中庸之
爲德其至矣乎民鮮久矣

上九何校滅耳凶象曰何校滅耳聽不明也

楊氏易傳卷八
九四明叢書
約圖刊本

此爲間者爲惡至於上則極矣初九始于足上九登
於首矣今獄具亦有首足之校聖人於是猶發揮其
本始曰本於昏而已矣聽不明者昏之謂也人心本
善因昏而失言其非無良性也昏故也小人省此庶
乎其廖矣

楊氏易傳卷八

楊氏易傳卷九

宋慈谿楊 簡敬仲撰

三三 離下
艮上

賁亨小利有攸往象曰賁亨柔來而文剛故亨分剛上
而文柔故小利有攸往天文也文明以止人文也觀乎
天文以察時變觀乎人文以化成天下

先儒以爲此卦本下乾上坤坤之上爻來爲六二而
文乾分乾之中爻上爲上九而文坤靜觀六畫誠有
斯象偏剛偏柔不可獨用必資相濟相賁以成章舜

楊氏易傳卷九
一四明叢書
約圖刊本

命禹征有苗剛德也伯益贊禹而班師以柔文之也
成王質之柔者也周公以大聖輔之剛上文柔也本
質剛大柔來文之則亨其功大本質大故也本質陰
柔柔雖剛往文之僅小利有攸往而已本質小故也
舜之得益禹周公之遇成王非人之所得爲也天也
其君臣相遇剛柔相遭相之功業大小皆天然之文
非人之所能爲也至於文明以止一定不易之文則
人文也人倫是也尊有常尊卑有常卑禮有常序其
文甚明而萬古不易夫君臣剛柔之所遇時變之形

不可不觀而察之也人文人心之所自有自善自正
順而導之左之右之使無失其所有而自化自成矣
人文如此天文如彼其事不同而文則一也六十四
卦其事不同道則一也學者至此卦往往不能不浸
而轉於事惟觀其事不省其道大傳曰百姓日用而
不知不可爲不知之百姓告也

象曰山下有火賁君子以明庶政无敢折獄

山者生育之所其下有火焉而明殊無用刑之象賁
文也文柔德也君子知民之未化不在乎民也在我

楊氏易傳 卷九

二 四 明 義 書

而已在庶政而已不在乎刑也在養之而已未有庶
政威得其道而民不化者刑獄武德也武文之反也
使其折獄爲本務無不得已之意焉則刑益繁民亦
亂失本末之敘故也泰漢而下罕明斯旨

初九賁其趾舍車而徒象曰舍車而徒義弗乘也

初九在下義不乘車君子以義爲榮不以車爲榮義
在於徒其榮在徒義在於趾其賁在趾人達此者寡
矣故聖人於是發之

六二賁其須象曰賁其須與上與也

六二柔不能自立依剛而立亦猶須不能自與從頤
而與九三一陽在上有頤之象六二耦而附於下有
頤之象六二離體自知也明故能依九三而成賁其
有不度德不量力妄欲以弱才獨在有覆餗之凶矣
六二雖無吉亦免凶自知之明也

九三賁如濡如永貞吉象曰永貞之吉終莫之陵也

賁卦雖以剛柔相濟爲賁而柔以得剛爲美剛以比
柔爲醜卦分剛上而文柔臣之事君不得已也比肩
而居非所善也而九三居二陰之間乃有小人濡染

楊氏易傳 卷九

三 四 明 義 書

君子之象天下之變固有不得已居乎小人之間而
不失其體若爲小人所濡而實不濡也賁如濡如此
君子與小人相處之道孔子見南子子路不說者以
其有濡如之迹也而孔子未嘗失其正焉其正又未
嘗不久他人之居乎小人之間者未必能正正又未
必能久正之不永者利欲動之而不固也正之不永
者作意爲之故有時乎衰也惟道心昭明道心無我
道心非意有意則有盛衰無意則無盛衰也終始無
二也故小人終莫能陵我也爲其所動而害吾之德

雖謂之陵可也此聖人教君子之言當如是嚴也九
三與上九皆陽無相應之象故有與上下陰相濡之
象

六四賁如皤如白馬翰如匪寇婚媾象曰六四當位疑
也匪寇婚媾終无尤也

六四與初九正應而下比九三陰陽相比疑有相與
之情故曰當位疑也而六四正應於初應於初不比
於三矣三之於四非正德也四之於初乃正應也正
者君子之道不正者小人之道故以三為寇皤白也

楊氏易傳 卷九

四四期發書

六四賁如皤如言其潔白不為小人所染汚也如白
馬之釀往應乎初九之陽志專應乎正一無取難斷
不與九三之寇為婚媾不與九三之寇為婚媾則人
雖始疑之終不尤之也

六五賁于丘園束帛莢莢吝終吉象曰六五之吉有喜
也

半山曰丘六五居艮中爻艮為山有丘園之象六五
以丘園為賁賁飾之世六五能反本善矣束帛莢莢
然儉陋雖於賁之時為吝而終於吉象曰有喜者

言六五之所為雖人情之所不快而實可喜也六五
有丘園之象故有莢莢之象

上九白賁无咎象曰白賁无咎上得志也

賁飾至如此極矣上九超然於一卦之外乃艮止其
賁一以白為賁焉一用質實疑人情之所不說聖人
於是示之曰無咎尤也人情不至於不說忠誠相與
人必不咎象曰上得志者人心本善本純誠而不雜
禮文之興人心未必不流而入於偽故禮貴乎去偽
又曰防民之偽今也曰賁則一由中心行之無毫髮
致飾之偽故曰上得志也正人心之本然也周文之
做繼周者當用忠質亦人心之所厭也

楊氏易傳 卷九

五四期發書

三三坤下
艮上

剝不利有攸往象曰剝剝也柔變剛也不利有攸往小
人長也順而止之觀象也君子尚消息盈虛天行也

以五陰剝一陽柔變剛也柔象小人剛象君子不利
有攸往者小人之道長日盛君子不利有所往也順
而止之卦有此象坤順艮止觀象可知也小人既盛
不可遽止順而止之可也小人既極其盛盛極則衰

亦有可以順止之理然不可必也一觀天消息盈虛之勢如何小人果有消虛之勢則順而止之如其未消未虛是以天行之未可聖人所以繼言於後者深知順止之象不可必也君子亦何敢置己意於其間哉窮則獨善其身達則兼善天下進退作止無非天之所行也有毫髮未與天爲一君子恥之

象曰山附於地剝上以厚下安宅

剝之義悉具於卦畫之中而人不知省聖人於是發之剝之爲卦小人剝君子也而艮山附於坤地乃有

楊氏易傳卷九

六十四卦圖說

厚下安宅之象何也剝之禍生於用小人剝不必厚

下小人不剝下則無所便其私欲今欲救剝之禍當

用君子之道厚下君子之道也君子小人率相反民

惟邦本本固邦寧剝其下則人心離人心離則誰與

守邦取禍之道也豈不甚危厚下則民戴其上上之

安宅如山之附於地其安固若此必無剝禍

初六剝牀以足蔑貞凶象曰剝牀以足以滅下也六二

剝牀以辨蔑貞凶象曰剝牀以辨未有與也

足最居下辨者上下之際曰辨取象乎牀者牀人所

安處今日剝牀庶居上者知所懼也蔑無也真正也

小人剝牀無能正之則凶六爻惟初與二曰蔑貞凶

言初與二小人之勢未甚壯尚可正之也過此則雖

欲正之亦無及矣禍成矣初象曰以滅下也明小人

必剝下剝下所以奉上之私欲也二象曰未有與也

言未有陽爲之應未有君子與之正救也

六三剝之无咎象曰剝之无咎失上下也

六三在羣陰之中獨與上九一陽應此小人稍識邪

正不與君子相違獨爲剝之无咎象言其與上下眾

楊氏易傳卷九

七十四卦圖說

小人相失也

六四剝牀以膚凶象曰剝牀以膚切近災也六五貫魚

以宮人寵无不利象曰以宮人寵終无尤也

魚陰類宮人亦陰類皆小人之象貫魚以柔制之也

以宮人寵寵愛之如宮人也皆順而止之道制小人

良難恐其不利也如貫魚如寵宮人則無不利矣故

象曰終無尤也無怨咎也

上九碩果不食君子得與小人剝廬象曰君子得與民

所載也小人剝廬終不可用也

陽實有碩果之象碩本也陽為大君子為大陽極表而復生陰陽無偏絕之理故碩果不食復於下生當是時小人盛極勢衰君子衰極勢將復故曰君子得與小人劍虜君子本為人心所敬況今將復民咸載之矣小人為人心所賤況今勢衰如劍斯虜終不可用無庇身之所矣

三三震下
三三坤上

復亨出入无疾朋來无咎反復其道七日來復利有攸往彖曰復亨剛反動而以順行是以出入无疾朋來无

楊氏傳卷九

八

咎反復其道七日來復天行也利有攸往剛長也復其見天地之心乎

復陽復也君子復也陽復則萬物發生君子復則治廢是謂亨劍柔變剛小人劍君子也復剛反君子反復於內也言變惡其亂也言反善其復也謂君子本當在內今復其所也喜君子惡小人萬古人心如此也人心即易之道也君子雖為人心之所喜雖已反復於內苟動而不以順行即失人心即轉而為小矣安能出入无疾朋來無咎夫天下惟有道而已順

之則善道之則害一日違之則有一日之害一事違

之則有一事之害一念違之則有一念之害是故君

子反復動必以順行而後出入一無疾害雖朋類

咸來亦無咎消息盈虛咸有其勢一陽雖微其勢則

長五陰雖眾其勢則消而況於君子之朋來乎而況

於以順行乎必無咎尤反復其道七日來復天行也

反復有數焉自姤之一陰生遯二陰否三陰觀四陰

劍五陰坤六陰至於復是為七陽言日陰言月故臨

言八月亦以易道欲君子之早復故近其期曰七日

楊氏傳卷九

九

然消息盈虛之勢七之數雖天道不能違而況於人

乎天人之道一也異乎天無以為人人人心即天道人

自不明意起欲與人心始皆始與天異意消欲混本

情本明云為變化動者天之動也靜者天之靜也反

復天之反復也如是則全體天道寂然而感通無干

時之禍無作意之咎既復矣則利有攸往矣剛長君

子之道長故君子利有攸往此非君子之私意也亦

天道也復其見天地之心乎三才之間何物非天地

之心何事非天地之心何理非天地之心明者無俟

乎言不明而欲啟之必從其易明之所而啟之萬物
茫茫萬物循循難於辨明陽窮上剝盡矣而忽反下
而復生其來無階其本無根然則天地之心豈不昭
然可見乎天地之心卽道卽易之道卽人卽人之心
卽天地卽萬物卽萬事卽萬理言之不盡究之不窮
視聽言動仁義禮智變化云爲何始何終一思既往
再思復生思自何而來思歸於何處莫究其所莫知
其自非天地之心乎非道心乎萬物萬事萬理一平
三乎此尙不可以一名而可以二名乎通乎此則

楊氏傳卷九

十一

化萬殊皆此妙也喜怒哀樂天地之雷霆風雨霜雪
也應酬交錯四時之錯行日月之代明也孔子曰哀
樂相生明目而視之不可得而見也傾耳而聽之不
可得而聞也於戲至哉何往而非天地之心也
象曰雷在地中復先王以至日閉關商旅不行后不省
方

三才一氣三才一體是故人與天地不可相違腹臆
作疾則首足四體皆爲之不安爲其皆一人之身也
人事與天地乖戾感觸上下爲災爲害亦以三才一

體故也雷在地中靜人事亦當靜亦以明人與天地
一致舜禹十有一月朔巡狩往往於至日則不行耳
其前其後無不可者

初九不遠復无祿悔元吉象曰不遠之復以脩身也

意起爲過不繼爲復不繼者不再起也是謂不遠復
意起不已繼繼益滋後雖能復不可謂不遠復不遠
之復孔子獨與顏子謂其有不善未嘗不知知之未
嘗復行者繼之之謂意起卽覺其過覺卽泯然如虛
之水泯然無際如氣消空不可致詰人心自善自神

楊氏傳卷九

十二

自明自無汚穢事親自孝事兄自弟事君自忠賓主
自敬應酬交錯如四時之錯行如日月之代明如水
鑑中之萬象意微起焉卽成過矣顏子清明微過卽
覺覺卽泯然無際如初神明如初是謂不遠復微動
於意而卽復不發於言行則不入於悔戾祇適也某
嘗自覺意初起如雲氣初生上未知其爲何意而已
泯然復矣某何者猶爾而況於顏子乎若交又起而
往則入於悔矣元始也復於意未動之始也是元卽
乾元卽坤元元不可起元不可度姑謂之始又謂之

大又謂之道心又謂之天地之心其曰元吉吉孰大焉象曰以脩身也明乎脩身當如此而脩

六二休復吉象曰休復之吉以下仁也

休者美之之辭六二親賢樂善虛心以下初九之仁世俗眾人往往以為卑辱而聖賢則灼知其為休美也故曰休復吉所以破俗情之蔽彰六一之美助好善之心夫人親小人則不善之心日熾親仁賢則復于道矣象曰下仁所以明爻辭之未著者也

六三頻復厲无咎象曰頻復之厲義无咎也

楊氏傳 卷九

十三四 明復書

六陰三陽動善惡雜有頻復之象頻復亦危厲矣其有不復則入乎惡豈不甚危既復則無過故無咎

六四中行獨復象曰中行獨復以從道也六五敦復无悔象曰敦復无悔中以自考也

益六三六四皆曰中以三爻四爻居一卦之中故亦有中行之象此六四之中行獨復與六五之中以自考略相似而不同既曰中行則由道而行矣中者道之異名而猶以復為言猶以從道為言何也孔子發憤忘食者此也顏子好學者此也得道而不能行則

意不能動過未能寡何以成德是中行之復也何思何慮變化云為渾焉一焉猶我而已是我無體是我無方是我無思是我無為無為而行是謂中行無倚無畔是謂獨復是謂從道是謂蒙以養正作聖之功也至於六五敦復無悔敦不動也不動而復象曰以自考者考成也中以自成無俟乎行而自成也敦復雖自卦而有復名而實無復之可言蓋曰復敦復敦不動之復異乎諸爻之所以為復矣進乎天矣聖功等級有此

楊氏傳 卷九

十三四 明復書

上六迷復凶有災管行師終有大敗以其國君凶至于十年不克征象曰迷復之凶反君道也

既不能不迷復又不休復又無頻復放而不反至如此極迷復之過不止於凶又有災管災管天譴也如此而言已包括矣而經言行師國君者復舉此二大事而言以應筆者之問所告切的庶幾善懼而改也十年不克征亦繼續不可之辭使知懼也夫族師者一族之所師黨正者一黨之所正州長者其賢足以長一州之人也國君則其德足以居一國之上也天

下之君則其德足以居天下之上今迷復是反乎君道也

三三義下
義上

无妄元亨利貞其匪正有眚不利有攸往彖曰无妄剛自外來而為主於內動而健剛中而應大亨以正天之命也其匪正有眚不利有攸往无妄之往何之矣天命不祐行矣哉

復則不往矣未復則物為主復則我為主道心無外內外心即內心惟人之昏不省乎內惟流乎外是故

楊氏易傳 卷九

十四 四 剛 復 本

姑設內外之辭目之於色人惟見色不知視者耳之於聲人惟聞聲不知聞者心思之於為事人惟觀萬事不知心思之所從起視者即聽者聽者即心思之所從起莫知其所從用莫知其所終覺則復而為主於內不覺則放而為客於外此心有至剛不可磨滅之妙昏猶金之混於沙泥明猶金之出於泥沙內非外內復者自知知無所思變化云為動而健不隨氣以衰剛無所屈中無所偏姑名剛中豈思豈為虛明而應羣心自隨大亨以正天命在斯與物亨通而

失其正是小人之中庸其所以至於無忌憚者蓋由於斯故有僖元始也元大也始難於言惟曰大亨足以明矣下之至動足以發揮無妄之至神徒靜猶妄至動無妄愈動愈神是謂無妄之貞孔子從心所欲而不踰矩大亨以正也不言所利利在其中不利有攸往禹曰安汝止是也言其本止而不動意動則往矣往則為妄矣動則離無妄而之妄矣故曰無妄之往何之矣離無妄而之妄離天命而之人欲天不祐也何以能行非天不祐自取之也

楊氏易傳 卷九

十五 四 剛 復 本

象曰天下雷行物與无妄先王以茂對時育萬物與猶皆也天下雷行萬物皆無妄聖人於是指無妄以示人庶人心之或省也何以明是時萬物之皆無妄無妄本無可言本無可思雷動物生無妄可言而不可知不識不知帝則在斯非謂性此時無妄他時則妄也因其動生之機發而易明也省則物我一矣先王對時茂育萬物禁其傷害仲春毋竭川澤毋焚山林季春置罟羅罔畢弋毋出九門毋伐桑柘孟夏毋伐大樹季夏虞人行木毋有斬伐皆所以順天道

也

初九无妄往吉象曰无妄之往得志也

此无妄之往異乎彖辭之云彖辭謂舍无妄而他往也此謂以无妄而往也乃真心而往也彖所言无妄之往動於意而離是謂失其道心道心者人之本心也真心非放逸之心也雖動而未嘗離也正吾心之本也故曰得志也

六二不耕穫不菑畲則利有攸往象曰不耕穫未富也

必耕而後可穫斷無不耕而穫之理田一歲曰菑三

楊氏傳 卷九

六十四卦圖 約圖刊本

歲曰畲斷無不菑而畲之理然而此爻曰不耕穫不菑畲則利有攸往者其義何也為之而成作之而得者皆萬世橫目之所知也不為而自成不作而自得者無妄之妙也六二至陰至靜而得中有得其道之象聖人於是發揮其妙盡不思而為而為者無妄之妙也道心至靈至神至明變化云為如水鑑之照物如四時之錯行如日月之代明孔子不逆詐不億不信而抑亦先覺其詐不信色勃如屏氣似不息終年應酬終日不食終夜不寢而思而又曰吾無知

也此非訓詁之所解也非告語之所及也又曰哀樂

相生明目而視不可得而見也傾耳而聽不可得而聞也夫哀樂皆可見也皆可聞也而曰不見曰不聞萬古之所莫解也而智者之所默識也禹曰安汝止人心自有寂然不動之妙惟不安而好動故昏故夫禹之所謂止非無喜怒哀思為也終日心為而未嘗動也雖有喜有怒而未嘗動也如此則不妄如此則利有攸往往者以无妄而往也不然則往皆放逸也何利之有未富之者中虛無實之謂因不耕穫而發

此義孔子與門弟子言每每戒其意戒其必戒其固

戒其我皆所以攻其害道者使虛也

楊氏傳 卷九

六十四卦圖 約圖刊本

六三无妄之災或繫之牛行人之得邑人之災象曰行人得牛邑人災也
六三無妄之災非為邪者以未能不作意不能不立於我故謂之災人性本善本神本明作意則昏立我則窒意作我立如雲翳空如塵積鑑所謂本無妄者災矣災非其本心之所欲也志在於善反罹其災志在於得反有所失心在於靜得靜則失動矣志在於

一得一則失二失三四失十百千萬矣心在於萬則得萬得萬又失一心在於同則得同得同則失異矣心在於異則得異得異則失同矣心在於實則得實得實則失虛心在於虛則得虛得虛則失實心在於中則得中得中則失四方心在於四方則得四方得四方則失中心在於知則得其知得其知則失其不知心在於不知則得其不知得其不知則失其知大抵有得則有失無得則無失無得則得無得無得則又失有得矣有得非癩無得非精愈深愈窮無深

楊氏易傳 卷九

六十四卦圖說 約圖本

無窮性自覺者四闕不通變化無窮是謂大中莫究厥始無窮厥終無得尚不足以言之而況於有得乎故取或繫之牛為象行人之得邑人之災象又曰行人得牛邑人災也有得則有失其旨益明六陰靜三復陽動有意我之象

九四可貞无咎象曰可貞无咎固有之也

九陽動四陰靜三與四皆非中道六三雖靜而不能不動九四則自動而之靜去妄而學無妄自聖人觀之九四未免於習未覺其本未可以為大正然履釋

二下升切

其意寢消其蔽有損而無加有寡而無多意蔽消則性自明意蔽太消則性自大明雲氣去盡則日月自昭夫明德人所自有學者惟自昭其明德而已覺則明不覺則固難乎其明然九雖未覺未中惟漸釋意蔽意蔽盡釋則本明自昭是或一道也故曰可貞言亦可以正也雖未盡正而寢改過矣故無咎象曰固有之也言固有此道也孔子曰君子以人治人改而正正謂此也人為蔽以人為治人為盡改則止不必復求也意蔽盡去則本德自明九四可貞之道

楊氏易傳 卷九

十九四明說書 約圖本

也學道者亦不必專主一說有忽覺而明者有漸釋漸明者明則一也孔子思而漸釋其意蔽明道心亦自明故與門弟子語每每止絕其意曰毋意曰毋必曰毋固曰毋我知夫意蔽盡去過盡改則人人皆與聖人同也人人之德性未始不明也固有此道也中庸曰其次致曲曲能有誠

九五无妄之疾勿藥有喜象曰无妄之藥不可試也

五為中中為道九五得道者也然有疾焉意或微動而過差此疾既小不藥自愈如加藥焉其病滋甚故

象曰不可試也此又惟已得道者知之未得道者不知此何等義理也有病而勿藥有過而不改殆不可解也昔者孔子遇舊館人之喪入而哭之哀出使子貢脫駟而賻之子貢曰於門人之喪未有所說駟說駟於舊館無乃已重乎孔子曰予嚮者過於一哀而出涕于惡夫涕之無從也小子行之夫孔子之過於哀此不可掩者也然此無妄之疾也孔子不加藥焉子貢不知也此四時寒暑之變微有過差者也易傳曰變化云爲云爲乃變化非心思之可度也非訓詁

楊氏易傳 卷九

王四明叢書 雜圖刊本

之可解也孔子曰吾衰也久矣吾不復夢見周公蓋孔子不夢周公也久矣不知其幾年矣孔子一不之省則孔子無思無慮數年而始覺其覺矣亦非動又曰不知老之將至又曰吾有知乎哉無知也此蒙以養正作聖之功也加藥則不蒙矣則有知矣有知則不一貫矣則妄矣此又辭不爲聖人而作爲已得道而未新純者作大休無妄起意於善是謂無妄之疾若又治此疾則於意上生意疾中加疾此疾自妙非大非小惟道心大明者始知此未至於大明者終疑

上九无妄行有言无攸利象曰无妄之行窮之災也

無妄至於此聖矣盡矣亦無過之可言矣而賢者於此或尙疑已德之未盛復有所行則意復起則有言皆者災之小則失蒙養之功矣將以爲利適以爲害將以爲進反以爲退無妄之藥尙不可試而況於無故而欲行乎行則有言又況於行而窮之乎窮之則災矣此學道其終之微蔽故於上又言之孔子曰吾無知也無知則不行矣又曰不知老之將至老至猶不知而況於行乎孔子惟如此故能至於耳順從心

楊氏易傳 卷九

王四明叢書 雜圖刊本

所欲之妙此又惟已得道而蒙以養正之功未成者當達斯義

楊氏易傳卷九

楊氏易傳卷十

宋慈谿楊簡敬仲撰

三三乾下
艮上

大畜利貞不家食吉利涉大川象曰大畜剛健篤實輝
光日新其德剛上而尚賢能止健大正也不家食吉養
賢也利涉大川應乎天也

大畜大者有所制畜也畜止健者非有剛健篤實輝
光日新之盛德不能也有盛德矣而又剛上而尚賢
而後可以行止健之事不然則健者亦未易止畜也

楊氏易傳 卷十

二四剛健
初剛剛本

健者武勇奸雄之徒也世不幸有好雄作焉惟大人
能止畜之剛健言其神武能威制篤實言其誠一
不二剛健篤實非二也曰剛健曰篤實皆所以明一
德之盛一言之不足故再言之非二德也輝光中虛
光明神用四發發於云為變化也如日月之光輝敷
散宇宙而初無心焉日新常新而不故湯盤銘曰苟
日新日日新又日新意有起止則有新故意無起止
則無新故行有作輟則有新故行無作輟則無新故
無新故則常一常一則常輝光日新亦無二道無二

道則曰剛健足矣何必復言篤實又言光輝日新人

心未明雖明又未必大明或誤釋或偏見則卦旨不
明故不得不合此數語以明其德有如此盛德又以
剛在上得利勢以行之又尚賢不自任其剛尊賢諮
謀以輔其不及則能止畜健者矣奸雄難於止畜德
之未盛者不足以臨之雖備天下之善德苟不剛健
猶未為盛德之全亦不足以臨之剛不在上無利勢
則亦不足以臨之德盛得位苟不尚賢亦非全德雖
堯舜之聖猶資眾聖賢之輔雖大智或有所不及不

楊氏易傳 卷十

二四剛健
初剛剛本

尚賢則奸雄亦得以窺之亦不得而止畜也不能止
畜健者則德非大德正非大正正無大小惟德之未
盛者未盡乎正之道故以全盡之者為大正苟失其
正終難止健故曰利貞不家食吉尚賢而養賢賢無
家食也既有大德行正道又養賢尚賢則畜止健者
之道無不盡矣故可濟大險故曰利涉大川至於利
涉大川非與天為一者不能也故曰應乎天也有毫
髮私意有毫髮意必固我者皆未免於人為非應乎
天

象曰天在山中大畜君子以多識前言往行以畜其德
山中有天所畜者大矣卦已明剛健篤實輝光日新
之大此又明多識之畜皆德之所畜皆易之道也道
雖一貫雖學不可以不博前言往行千差萬殊有是
有非有偏有全萬善萬德洞觀會同如四時之錯行
如日月之代明萬物並育而不相害道並行而不相
悖大積焉不苑深而過茂而有間孤陋而寡聞坐井
而觀天汔至而未繙小者之事耳

初九有厲利已象曰有厲利已不犯災也

楊氏易傳 卷十

三四明義書
初九利木

大畜之時上之人以剛制畜臣下臣下有危厲之道

初九未得似利於止而不進已止也止則不犯災矣

九二與說輶象曰與說輶中无尤也

二已居位當上以剛制畜臣下之時則當如輿之說

輻輳不可行也其說輶中無怨尤之心也其失道者

往往於此有怨尤故此明其道

九三良馬逐利艱貞日閑輿衛利有攸往象曰利有攸

往上合志也

上下之情未通則有制畜之事今九三上承六四陰

陽有相得之象則九三可以往矣大抵卦至三爻居
上下卦之交有變之象泰三已言無往不復此爻良
馬逐已有不制畜之象利艱貞者謹之也徒讓而或
失正難於免禍既艱既貞又日閑輿衛與承上衛謂
防衛無致上疑與衛無他艱貞而已則利有攸往以
大畜之世上方嚴制雖合志不可往也象言上合志
者明未合志則斷不可往也

六四童牛之牯元吉象曰六四元吉有喜也

牛柔順之象童牛尤其柔者而有牯焉外莫得犯之

楊氏易傳 卷十

三四明義書
初九利木

矣六四柔順之至而能使人不得而犯此非以威服

以德服人故元吉然非能止健者能使健者不見犯

爾故曰有喜以其無及人之功故不曰有慶慶大喜

小

六五豶豕之牙吉象曰六五之吉有慶也

牝豕曰豶牝陽也五之象牙能制物有含藏之象焉

得止健之道矣而止曰吉不曰元者以剛制乃適變

之道非其本也然足以止健奸雄不得肆其毒福及

天下故曰有慶也

上九何天之衢亨象曰何天之衢道大行也

大抵事終則變上九居卦之極有不待制畜而上下之情通達和暢之象何之為言驚辭也大畜之世制畜方嚴忽焉亨通故驚喜曰何天衢之亨也天也尚須制畜非道亨也上下一心同由乎道乃道之大亨也

三三震下艮上

頤貞吉觀頤自求口實象曰頤貞吉養正則吉也觀頤觀其所養也自求口實觀其自養也天地養萬物聖人

楊氏易傳 卷十

五十四卦圖本

養賢以及萬民頤之時大矣哉

觀卦六畫宛然如頤頤養也養之而已無所修治也養正則吉已正則養之而已故周易曰象以養正聖功也其有不正焉則當改當修治苟亦養之是養成其不正不可也人多不自知己之非而精於知人之得失故觀頤先觀人之所養是則効之非則省己而懲之自求口實乃省己之所養故曰觀其自養也以彼照己庶其易省也人多不自覺故聖人設法以教之使先觀人而後觀己也天地養萬物天地之養即

人之養知天地則知己矣理人養民乃先養賢養賢

則可以養民矣君不用賢而能養民者自古無之聖人養賢以及萬民疑異乎天地之養萬物而孔子不以爲異故比而言之何獨聖人之養與天地同雖天下人其養皆與天地同何以明之三才一體也人自昏也知其一則不昏矣不昏則人與天誠未見其有間也不特頤爲然六十四卦皆然孔子於此又慮人必索頤之義乃不曰義而止曰時曰頤之時大矣哉大哉頤之時乎誠可謂至大矣頤者養而已頤以口

楊氏易傳 卷十

六十四卦圖本

實奉養不可得而索也養有所修治義亦不可得而索也養無所修治義亦不可得而索也天地養萬物義亦不得而索也聖人雖養賢以及萬民然亦如斯而已義亦不可得而索也無義可索故唯曰大矣哉頤之時乎大矣哉六十四卦之時乎其曰時義亦非有義之可索也姑曰義亦無義之可狀也究義之始莫得厥始究義之終莫得厥終曰義曰時皆不可索未始不同是謂帝則不知不識是謂大易無思無爲變化云爲不可度思矧可射思六十四卦亦如之三

百八十四爻亦如之書不盡言時亦發之他卦亦屢發大矣哉之旨矣舉一隅以通三隅即一以知萬不必每卦每爻既言而又言也

象曰山下有雷頤君子以慎言語節飲食

山有止之象雷有聲而動君子之言語即雷之聲慎而謹之即山之止君子之飲食即雷之動而節之即山之止不縱其所欲也夫人之本心自善自正自神自明惟因物有遷始昏始放言語始輕脫今也慎其言語言語不輕肆而內心得所養矣因物有遷始昏始放飲食始不節今也節之則欲不縱而內心得所養矣去其害心者而本心之光明如初矣

楊氏易傳 卷十

七十四 頤 卦 書

約圖刊本

初九舍爾靈龜觀我朵頤凶象曰觀我朵頤亦不足貴也

龜能引氣自養不假於食朵頤口實充頤之狀初九自有陽明至靈之性不假外養乃舍之而慕人之利欲以為養凶之道也象曰亦不足貴明其本有良貴今觀夫朵頤則失其所謂貴矣初九以陽應六四之陰有舍靈龜觀朵頤之象

六二頤頤拂經于丘頤征凶象曰六二征凶行失類也

以上養下順也今六二以上而反資初九之陽以為養是謂頤頤陽陰相比多相與故有頤頤之象拂經言其非經常拂經未有凶也倘而於丘求頤六五居艮山之中有半山曰丘之象而兩陰之情不相應故征凶二五於位本相應而今不應則六二不可往也征往也二五雖本類而今非類故曰失類天下人情事勢之變無常有如此者子曰君子定其交而後求今交不定而妄求故不應而凶六二震體有動而上求於丘之象頤為利養

楊氏易傳 卷十

八十四 頤 卦 書

約圖刊本

六三拂頤貞凶十年勿用无攸利象曰十年勿用道大悖也

六三不中已有失道之象而震卦之上動之甚者夫謹言語節飲食則為順動非所貴也正則為順與天地相似則為順豈紛動之謂乎然則六三拂頤之正道其凶可知矣雖十年亦不可用十者數之極言終不可用終無所利也又曰道大悖也六四頤頤吉虎視眈眈其欲逐逐无咎象曰頤頤之吉

上施光也

六四陰爻不能以上養下而反資初九之陽以為養是謂頤頤與六二同而四獨吉者四與初正應不拂經常也四既資初以養四雖上位其體尊重如虎視眈眈然而其志欲乃迷逐於初相親之誠有如此者則無咎其如不然挾貴挾勢以資初九之養彼將咎我以無禮矣象曰上施光者人情以上資下之養為屈辱乃其私也聖人於是正之曰此乃上施之光也義當資之何辱之有小人以為辱聖賢以為光聖人

楊氏易傳 卷十

九十四明義書 約圖刊本

多以光一言明無思無為而及物如日月之光此雖下賢亦不動乎私意有光之象惟不動乎私意者人感服故亦有尊榮義

六五拂經居貞吉不可涉大川象曰居貞之吉順以從上也
六五上資上九之養其體順故不為頤頤特以本非正應非其經常故曰拂經非其經常疑不能久而變故戒以居貞以陰資陽正也居正不變則吉然陰盛方資於頤養未可遽然大有所濟故曰不可涉大川

象曰居貞之吉順以從上也者言六五之貞不在乎他在乎順從上九之賢而已六五良體有止定居貞之象六二震體則反是

上九由頤厲吉利涉大川象曰由頤厲吉大有慶也
上九有公師之象一陽在上四陰隨之有舉天下皆由上九而得其養之象故曰由頤以人臣而居盛勢雖危厲之道而上九以陽明之德居公師之位又以六五好賢柔順有順從之象故吉觀時物之宜雖濟險可也何危之有舉天下咸賴之故曰大有慶

楊氏易傳 卷十

十四明義書 約圖刊本

三三 巽下兌上
大過棟橈利有攸往亨象曰大過大者過也棟橈本末弱也剛過而中巽而說行利有攸往乃亨大過之時大矣哉

陽剛為大陰柔為小君子為大小人為小大者亦有過也無過則何以棟橈棟橈則本末必弱無過則何以致本末弱剛過用剛之過也上言大者之過此又明用剛之過者加湯武之征伐周公之誅管蔡而其心一無所偏私一由中道而行又巽而不忤說而能

和不失天下之心乃可二五有中之一象與兌有異說之象其曰利有攸往乃亨者既以棟本末俱弱俱不可不往而修治其過扶其弱而應其機也人情亦有雖知過復循循悠悠不知敏改者矣故聖人警之曰利有攸往乃亨雖曰大者既有過矣疑不可以言大而聖人亦贊之曰大矣哉何也此蚩蚩橫目萬言之所未知而聖人特發祕以示之也今夫六十四卦三百八十四爻其間情偽凶盜邪僻過咎不知其幾而無非易之道特以昏則為萬心則為奸盜明則為

楊氏易傳 卷十

十二 四 明 辨 精

智為賢大明則為聖人故曰一以貫之又曰誰能出不由戶何莫由斯道也易大傳百姓日用而不知不曰惟聖賢由之餘人不由也嗚乎此則人之目視以此視也耳聽以此聽也心思以此思也不思以此不思也變化云為以此變化云為也豈不大哉象曰澤滅木大過君子以獨立不懼世無悶澤甚卑木甚高今澤乃過之滅沒其木是謂大過有非常大變之象君子處非常大變之中獨立而不懼疑君子一於為人不復慮運故繼之曰過世無悶明

乎已在危難之中則當管投命如見幾而作則亦過世若將終身焉無一毫悶鬱之意過世不見知而不悔中庸篤惟聖者能之則過世無悶亦大過人之過也道心虛明自無懼自無悶有不然而者乃因物而遷意起而昏

初六藉用白茅无咎象曰藉用白茅柔在下也

子曰苟錯諸地而可矣藉之用茅何咎之有慎之至也夫茅之為物薄而用可重也慎斯術也以往其無所失矣象曰柔在下者也初六柔而在下凡百尤宜

楊氏易傳 卷十

十二 四 明 辨 精

敬順白茅柔物而在下又四陽實而在上初六有藉用白茅之象在大過卦則成過於謹慎之象九二枯楊生稊老夫得其女妻无不利象曰老夫女妻過以相與也

楊者陽氣之所易感其發生也早故取以為陽象枯楊又有陽之過象稊者楊之秀枯楊而生稊乃陰陽之氣和而生老夫雖過陽而得女妻亦順用剛雖過而能降心濟以柔於道皆順故無不利九陽也二陰有陰陽和順剛柔相濟之象象曰過以相與者取其

相與之情為宜通以相與又有剛過而濟以柔之義

九三棟橈凶象曰棟橈之凶不可以有輔也

九三與上六為應九三陽奇有棟之象而反居上六

之下是棟橈曲而下也棟之所以橈者無他也以九

三用剛過而不中也故象曰不可以有輔言其剛過

自用不謙柔以受人之言故曰不可輔也

九四棟隆吉有它吝象曰棟隆之吉不橈乎下也

九四與初六為應九四陽奇有棟之象而居初之上

故曰棟隆吉而不橈乎下九剛四柔剛柔相濟故能

楊氏易傳 卷十

十三 剛柔相濟

隆也然有它則吝他者初六之陰有它則為親近小

人有橈乎下之象故象又言之

九五枯楊生華老婦得其士夫无咎无譽象曰枯楊生

華何可久也老婦士夫亦可醜也

華異乎稊華雖亦陰陽和而後生至於華則極矣極

必衰四陽至於此極故有將衰之象故曰何可久也

華不能久行衰落矣上六陰而上老婦也九五反居

下士夫也老婦得其士夫則老為妻其義則柔陰為

主為柔之過而剛反柔雖無剛過之咎而懲創大過

剛陽頹衰安能有為故曰無譽又曰亦可醜也生華

不久其此類歟

上六過涉滅頂凶无咎象曰過涉之凶不可咎也

過涉濟險也而滅沒其頂凶也雖凶而濟險之至正

也不可咎之也故曰無咎古者有志之士見危授命

而功不濟亦有後而議其非者故聖人正之曰無咎

又曰不可咎也過涉滅頂而又咎之則鄉原之道行

而見利忘義者得志矣

三三 坎下

楊氏易傳 卷十

十四 習坎重險

習坎有孚維心亨行有尙象曰習坎重險也水洊而不

盈行險而不失其信維心亨乃以剛中也行有尙往有

功也天險不可升地險山川丘陵也王公設險以守

其國險之時用大矣哉

習坎重險也八卦惟坎言習餘卦皆不言何也非不

可言因養生言餘卦文義自不必言習也非八卦

有異道也六十四卦同此一道而況於八卦乎習坎

之義何義也人心過險而懼懼而甚則亂亂則或失

其信其心安能亨有能在險中而不失其信述雖在

二十七册 97

19 B

險難而心亨已難乎人矣至遇再遇險而亦不失其
信其心亦亨者非深得其道成矣其德者不能也大
抵有志於善者皆能履其初險而至於重險則難故
聖人特於坎曰習所以明其道也得乎道則重險猶
初險也雖十百千萬險猶一險也人心即道道心無
體無體則易猶是也險猶是也一險猶是也十百千
萬險猶是也而況於重險乎人人皆有此道心而昏
昏者歟昏則亂昏甚者遇險輒亂不甚者重險則亂
惟不昏而常明者雖歷十百千萬險而不亂故於坎

楊氏易傳 卷十

五十四 易 卷十

曰習所以明其道也不為重險所亂則無不通矣夏
易曰連山以重艮為首則艮亦可以言連今周易艮
不言連者山可以連艮不可言連取義不同立言隨
義言異而道則一水流而不盈所以為坎人心本孚
信亂則失之孟子曰周乎德者邪世不能亂當重險
之中而不亂者有盛德也道心無體如太虛然險難
何能亂之身則有體者身固不可得而亨矣心則無
體無體則坎險不能陷故常亨言維心亨則身不可
言亨矣孔子厄於陳蔡畏於匡而弦歌不衰是遇重

險而心常亨也重險不得而亂剛中之者於是乎著
既在險中則當求濟其險故曰行有尚言往濟其險
則險可濟而有功不往則險不能出何功之可尚難
險非善也而天險不可升地險山川丘陵王公設險
以守其國險之義又未始不善半山曰丘大阜曰陵
設險則城郭溝池之固之所設也王公設險非私也
所以守國也守國所以安民也天下之大公也王公
所設之險即天地之險聖人比而言之明三才之一
體也人情又概以險為不善聖人於是發明險之時

楊氏易傳 卷十

六十四 易 卷十

用曰大矣哉所以破人心之疑蔽明大易之道也天
地之間何物非易何事非易何理非易何時非易何
用非易易未始不一人心自不一人心亦未始不一
人心無體自神自明自無所不一有體則不一無體
則無不一意動則昏昏則亂亂則自不一而紛紛矣
自不昏者觀之重險之時大矣哉有乎心亨大矣哉
行有尚大矣哉六十四卦之用皆大矣哉
象曰水洊至習坎君子以常德行習教事
水則洊至德行本常昏則不常人本不昏意動則昏

不習則未始不常常德行在我之水洊至也人心既放教者貴熟一暴十寒何以善俗習則熟熟則常習教事在人之水洊至也

初六習坎入于坎窞凶象曰習坎入坎失道凶也

習坎重險也居險而能出險者為得其道今居習坎之中不惟不能出險而又入於坎窞失道故也故凶

初六居下故於習坎又有入窞之象

九二坎有險求小得象曰求小得未出中也

二在險中所求僅小得象曰未出中也言未出險中

楊氏易傳 卷十

十七 習坎 陽 剛 居 中

六三來之坎坎險且枕入于坎窞勿用象曰來之坎坎終无功也

六三來則入坎之亦入坎之往也外亦坎卦也故曰來之坎坎無功也象曰終無功也及六三又自枕于坎不獨枕險又入於坎窞六三陰險不中失道所致然小人既以陷於此豈無改過之道聖人於是亦教之曰勿用但一切勿有所用則所謂失道之心熄庶乎免矣

六四樽酒簋二用缶納約自牖終无咎象曰樽酒簋二

剛柔際也

酒養陽食養陰故樽酒簋二陰耦九五陽剛六四陰柔剛柔交際君臣相親已離內卦有濟險之道焉君臣一德一心何險之不可濟哉然上下方交際六四當用缶缶虛中毋實己意一觀夫君心之如何從君心之所明者納誠以咎之則君臣一明君臣益和終無尤咎險可濟矣屬明通之象孟子因齊宣不忍於牛之心而敷之以為是心足以王矣齊宣為之典起即納約自牖之道也

楊氏易傳 卷十

十九 困 陽 剛 居 中

九五坎不盈祇既平无咎象曰坎不盈中未大也

九五雖得中道陽德不陷於陰有平險之功而坎亦不盈祇適平而已雖無咎而無大功效之未大由其中之未大也同人曰得中大有曰大中得道固有大小深淺之不同也

上六係用徽纆寘于叢棘三歲不得凶象曰上六失道凶三歲也

上六失道與六三同而禍又甚焉者上六因陰而又陰險而又險陰險小人處險難之極故有係用徽纆

二二二

實于養棘三歲不得之象

三三 離上

離利貞亨畜牝牛吉彖曰離麗也日月麗乎天百穀草木麗乎土重明以麗乎正乃化成天下柔麗乎中正故亨是以畜牝牛吉也

離麗也麗猶附也又重明之卦也日月麗乎天百穀草木麗乎土重明以麗乎正一也離者易道之異名也三才無非易而況於重明乎始因離麗指其同者以開人心悟三才之未始不同則萬物萬事萬理無

楊氏易傳 卷十

十九 離明

不同矣無不同者易也今徒知日月麗天百穀草木麗土重明麗正而不知其為易之道者實不識日月百穀草木重明者也重明本明而又明也人皆有明德惟君子能明之故魯象曰君子以自昭明德惟君子明之眾人不能則人雖有明德又以能明為善故曰重明人心非氣血無形體虛明神用無所不通意動故昏一日覺之自神自明六通四闢視聽言動心思變化無不皆妙無不中正其有小人略窺迂似放肆顛倒於非僻之中故曰小人之中庸無忌憚是故

重明之卦利乎貞正重明而不失貞正則不入乎小人之無忌憚則得易道之正正則無不亨通矣重明

以麗乎正非作意而附麗也重明而不失正即謂之麗義該易者當悟斯旨勿執其辭人之常言亦多此類夫天下之人心不可以力化不可以權術化惟可以德化重明則不失德性之本明矣麗乎正則所行皆正明德達而布于天下矣人人皆有此德性惟覺

故覺其本有之德性未嘗磨滅也今也上之人重明麗正而行天下則天下同然本有德性無不默感

楊氏易傳 卷十

二十 離明

默應變化矣化風之道達於神明光於四海無所不通詩云自西自東自南自北無思不服非人力之所能為也孔子於孝經以孝佛言之而重明之正化也觀象曰聖人以神道設教而天下服矣道化之神誠有不可測識之妙離卦陰柔居中離為中女柔體也體之柔者難以致亨惟不失中正則亨中正者道之異名中言乎其無所倚無所偏正言乎其不流於邪僻不倚不偏不邪非道而何得乎道而不能亨者未之有也化牛柔之象也麗乎中正而後為畜牝牛之

吉也

象曰明兩作離大人以繼明照于四方

震曰游雷巽曰隨風坎曰水洊至艮曰兼山兌曰麗
澤利離言明不言火何也聖人知繼明之義為大而
兩火為之物繼明本一德故曰明兩明無實狀雖曰
兩以發繼明之義實無二體作猶為也明兩為離立
言之常也不必贅起其意彖以言重明而兼言中正
重明之告猶未甚著故此復發繼明之義繼明猶重
明也人皆有明德惟意動而昏故不繼堯聰明堯不
昏而能繼也舜濬哲文明舜不昏而能繼也文王若
日月之照臨以文王不昏而能繼也作好作惡則昏
則失道心虛明光輝四達如水鑑知日月無思無為
自無所不照有思有為則意動知此則失彼知一則
失十百千萬况所知之一未必果知乎而況於照四
方乎舜告禹曰人心惟危道心惟微惟精惟一道心
不繼不精一也意為人心意不作為道心

初九履錯然敬之无咎象曰履錯之敬以辟咎也

離為火火性暴履行也錯然而起意念每如是躁之

楊氏傳 卷十

王四明 離傳

性也於其初也敬之勿遂其錯然之過則不放不逸

免於咎矣卦取離麗離明之義此又發離火炎躁之

象為義易道無所不通不可執一而論

六二黃離元吉象曰黃離元吉得中道也

黃中也離麗也麗乎中道故曰黃離離明也明而不

失乎中正故曰黃離離火也有火之明不入於躁是

為得中故曰黃離凡離之事無窮黃中之道亦無窮

凡有意則有所倚有所倚則有所偏皆不可以言中

凡意皆不作自然本明本神自不偏不倚而名之曰

楊氏傳 卷十

王四明 離傳

中其獲元吉固宜元亦道之異名亦曰大其獲大吉

固宜

九三日昃之離不鼓缶而歌則大耋之嗟凶象曰日昃

之離何可久也

此爻又取離為日月之象日過中則昃二為中三為

過中日昃之離將老之象衰則老老則死一也人之

生如日之東升壯如日之中天衰如日之昃死如日

之西入日有東西出入之異其光明一也生者血氣

之所聚其性猶是也老死血氣之衰散其性亦猶是

也性非氣血無形體有形體血氣則有聚散非血氣
形體則無聚散愚者執氣血以為己故壯則喜老則
憂懼其無己也明者知性之為己性本無體平時固
自不立已私不執血氣為己性如日月之常明則血
氣之或衰或散固不足以動其心也象曰日昃之離
何可久也庶乎愚者懼而思道矣

九四突如其來如焚如死如棄如象曰突如其來如无
所容也

六五大君也柔而在上九四乃以炎上之性為暴為

楊氏易傳卷十

三五 四明

躁突然而來犯天下之所共憤大義之所必誅故
曰焚如死如棄如謂可以焚而死死而棄之也象曰
無所容也言無所容於天地之間也

六五出涕沱若戚嗟若吉象曰六五之吉離王公也

六五大君為暴虐之臣所陵而六五柔弱莫能制惟

出涕沱若又戚嗟若而已然亦吉者何也君臣天下

之大義君者人心之所共戴雖柔弱非剛暴之君也

而九四以臣犯君人心之所共憤故九四終於無容

六五終於不失其位而吉象曰六五之吉離王公也

離離以其麗王公之位故人心憤其臣之逆而其誅
之也苟非王公之位則人心未必如此其憤之甚加
以柔備恃甚難保其吉

上九王用出征有嘉折首獲匪其醜无咎象曰王用出
征以正邦也

離為甲冑為戈兵甲冑外剛而堅也戈兵其性銳也

此爻取甲冑戈兵之象而言出征備明離卦之變義

也征伐非王者之本心也不得已而用之洪範八政

師居其末此爻一卦之極事至於極不得已而用之

楊氏易傳卷十

三五 四明

所以正天下之不正也以至明之王行不得已之征

上合天心下合人心宜其有嘉而又折其首不及其

眾非吾之醜類則獲之苟不逆命即吾類也苟之可

也如此則雖用戈兵人無怨咎象曰以正邦也明王

者之征所以正邦非有他也非行其私忿也非曠武

逞欲也

楊氏易傳卷十

楊氏易傳卷十一

宋慈谿楊 簡敬仲撰

三三 艮下兌上

咸亨利貞取女吉象曰咸感也柔上而剛下二氣感應以相與止而說男下女是以亨利貞取女吉也天地感而萬物化生聖人感人心而天下和平觀其所感而天地萬物之情可見矣

觀卦之象上六之柔有自下而升之象九三之剛有自上而下之象是謂柔上而剛下剛柔陰陽二氣感

楊氏易傳 卷十一

一四 剛柔

應以相與艮止兌說說出艮止者其感之道歟亨利貞歟變化之神歟夫既以感應相與而說矣而曰止者何也豈始說而終止邪今日止而說言乎止而不動而又說爾非止與說離而為二止與說合而為一也如水鑑中之萬象水常止而萬象自動也如天地之相感而未嘗不寂然也大哉止說之運乎人心皆有此妙而自不省不信者何止百人而九十九也歸妹也歸妹天地之大義也艮少男居下兌少女居上男下女之正禮也言乎其禮則男下女言乎其義

則止而說一也皆正也如此娶則吉不然則不吉小

不然則小不吉大不然則大不吉舜鼓琴二女果若

固有之止而說也貞也吉也天地之感也天地感而

萬物化生聖人感人心而天下和平一也男女之相

感即君民之相感感應之機神不可測雖感應而遂

通自寂然而不動省此機者則止而說則能感人心

而天下和平志有之聖人先得我心之所同然者爾

人心自善自神自明惟昏故亂一日感之則固有之

機忽發默感應自和自平矣何獨人心舉天下萬

物之情皆然何獨萬物天地亦然惟此感應之妙變

化之神知天地萬物之情則知己之情而大易之道

在我矣目之所以視者此也耳之所以聽者此也口

之所以言者此也心之所以思者此也不知其所自

來也不知其所從往也雖視聽言動之神無體也此

其神也雖聖人不能自知也而況於他人乎不識不

知者文王也曰吾有知乎哉無知也者孔子也三才

一也古今一也動靜一也晝夜一也

象曰山上有澤咸君子以虛受人

象曰山上有澤咸君子以虛受人

澤甚卑山則甚高今山上而有澤焉氣之所感也氣虛故通人惟虛故能受植己私焉窒其中則安能受人心自虛自無體自廣大無限量慮動而窒始好己勝始恥於從人之言而不受而愚而聞而亂矣君子以虛受人非本窒而強虛也不失其本虛爾因愚眾之窒故言君子之虛

初六咸其拇象曰咸其拇志在外也

咸爻取一身為象初六最下有拇之象其拇感動者志在外也其動也微故不及吉凶

楊氏易傳 卷十一 三四明發書 雜圖釋本

六二咸其腓凶居吉象曰雖凶居吉順不害也

自拇少升而上則腓人之行其腓先動止者道也動非道也道心虛靜感而斯應迫而後起及其意動而逸則不待感迫而先動如腓矣然良體止亦有居之象知動之非能居則轉凶為吉居止也

九三咸其股執其隨往吝象曰咸其股亦不處也志在隨人所執下也

自腓而上其為股乎股雖不至如腓之先動而亦非靜止者故曰亦不處也處止也股專於隨人而動故

曰執其隨執此而往良可羞吝夫咸感之道雖戒躁動矜去己私感而斯應然亦志於隨者志在隨人則全無主本失道從人所執下矣堯舜之會己從人非隨人也舍己從人者其中虛明志在隨人者窒聞而已矣

九四貞吉悔亡憧憧往來朋從爾思象曰貞吉悔亡未感害也憧憧往來未光大也

初拇二腓三股五脢上輔頰舌九四居中正當心象爻辭亦言心之所為而不明曰心者何也心非氣血

楊氏易傳 卷十一 三四明發書 雜圖釋本

非形體惟有虛明而亦執以為己私若一物然故聖人去心之名庶乎己私之釋而虛之神著矣九陽明有貞正之象而四又陰闇明未純一慮不能不動未能無悔而陽明貞正其悔終亡象曰未感害者意雖動而未發於言行未達於外故未感害夫能勉而貞正雖可悔亡苟於貞正之中意念擾擾憧憧往來則隨其所思而朋從之雖貞正亦未光大也百念念動朋從之多不可勝紀或意謂若是者為仁又謂若是者為義又謂若是者為禮又謂若是者為樂於仁義

禮樂之中又各曲折支分之意度不可勝紀於是雖有得乎一以貫之之說又亦不免乎意意以若是者爲一若是者非一或以爲靜或以爲動或以爲無或以爲有或以爲合或以爲分或以爲此或以爲彼意慮紛然不可勝紀苟爲正而若是亦未光大矣光大之貞不勞外索不假思慮孔子曰吾有知乎哉無知也又每每止絕學者之四病毋意毋必毋固毋我又曰心之精神是謂聖孟子亦曰仁人心也舜知此心之卽道故曰道心直心爲道意動則差愛親敬親此

楊氏易傳卷十一

五十四明發書

心誠然而非意也先意承志晨省昏定冬溫夏清出告反面此心誠然而非意也事君事長此心誠然而非意也忠信篤敬此心誠然而非意也應物臨事此心誠然而非意也如水鑑中之萬象如四時之錯行如日月之代明其積焉而不苑並行而不繆深而道茂而有間是謂變化云爲不識不知一以貫之九五成其脗无悔象曰咸其脗志末也

心之上口之下曰脗脗者無思慮無營爲之所雖感而無應雖靜而無用雖無悔而非大道故曰志末也

未爲言卑之也何謂大道孝悌忠敬交錯泛應喜怒哀樂云爲思度如四時之錯行如日月之代明上六成其輔頰舌象曰咸其輔頰舌滕口說也

上體之上惟輔頰舌有咸感之象輔頰之中有舌爲言感人以言不由乎中滕口說也鄙之也

三三震上

恆亨无咎利貞利有攸往象曰恆久也剛上而柔下雷風相與巽而動剛柔皆應恆亨无咎利貞久於其道也天地之道恆久而不已也利有攸往終則有始也日

楊氏易傳卷十一

六十四明發書

月得天而能久照四時變化而能久成聖人久於其道而天下化成觀其所恆而天地萬物之情可見矣觀卦之象九四之剛有自下而上之象初六之柔有自上而下之象又震長男而在上巽長女而在下剛上而柔下得體之正得理之常然上下之情不相與則不和不和亦不能恆雷動風作率常相與巽而動不忤六爻剛柔皆相應如此則可恆矣久者必亨通雖亨通又必無咎而後可其未免於爲人所尤咎猶爲未可也亨通無咎矣而未正者容或正之益不拂

乎人情者亦亨亦無咎而未貞正誦王莽功德者病天下而莽非貞正必亨無咎利貞而後為道而後為久於道也天地之道恆久不已必如天地之久而後始全乎恆久之道三才未始不一也惟人因物有遷意動而昏而後裂而為三也不遷不昏則未始不一人心之神不可測也不可測也無體也莫知其鄉也三才一體豈不實然恆亨無咎利貞則利有攸往而無所不通無所終窮矣終則有始無窮之道也此事雖終後事復始如日月之代明如四時之相推循環

楊氏易傳 卷十一

七四明義書

無端而莫知已極也日月得天而能久照初無深義之可求也四時變化而能久成亦無深義之可求也得天麗乎天也變化寒暑溫涼之變化也久照者久照也久成者久成也日月即四時四時即聖人一人也是道也至人久焉賢人亦久而未盡乎久未盡乎久則未精一未精一則其化也淺惟聖人久於其道全體為道全心為道即日月四時四時即天地即天下之心聖人運天下同然之機於上而天下默應默化默成矣豈人力之所能為哉故曰神化觀其所恆所

恆即所感知所恆即所感則天地萬物之情昭然矣苟以為所感自有所感之情所恆自有所恆之情則不惟不知恆亦不知感今飄風不終朝驟雨不終日此其不恆者皆形也其風之自其雨之自不可知也不可知者未始不恆也其音聲則不恆其動作則不恆其聲音之自動作之自不可知也不可知者未始不恆也知其自未始不恆則知其發其變化亦未始不恆無所不通無所不恆曰恆曰感皆其虛名曰易曰道亦其虛名天地萬物之情如此六十四卦三百

楊氏易傳 卷十一

八四明義書

八十四爻之情如此

象曰雷風恆君子以立不易方

雷風天下之至動疑不可以言恆而恆卦有此象此人情之所甚疑而君子以為未始或動也此非訓詁之所解非心思之所及也孔子曰哀樂相生即風雷之至也而繼之曰正明目而視之不可得而見也傾耳而聽之不可得而聞也夫哀樂不可見不可聞其謂之未始或動其孰曰不可未始或動非不易方也此之謂立此之謂君子此之謂雷風此之謂不可以

動靜論

初六浚恆貞凶无攸利象曰浚恆之凶始求深也

天下萬物皆有其序不由其序而遽求之深皆不可也其於事則其進銳者其退速其於人情則相與未久相知未深而遽求之深則彼將不堪將莫之應浚深也遽求深入雖貞正亦凶始求深入多由貞正之人執正義而為之急也易之道不如此惟時惟變不主一說天下之大用也用小道者雖正猶凶猶無所和故孔子止絕人之意必固我其為害道也

楊氏易傳 卷十一

九二陽象

九二悔亡象曰九二悔亡能久中也

九二以陽明之臣事陰柔之君陽非臣道之恆有悔之道今也能久於中故悔亡其在進德九陽二陰駁雜未純一有悔能久於道其悔終亡顏子有不善未嘗不知知之未嘗復行既有不善豈能無悔然能久於其道至於三月不違仁則悔亡矣過三月雖不無違違則不無悔而益久當益亡

九三不恆其德或承之羞貞吝象曰不恆其德无所容也

九三不得中道而陽性多動不能恆久之人尚不可以作巫醫則何往而不承之羞雖中於貞正既不恆矣亦吝孔子曰人之所助者信也不恆不信無所容於天地之間

九四田无禽象曰久非其位安得禽也

四陰位也今以九居之非其位也非其位者非其所以非其所謂久非其道也既非其道雖久之安能得禽言無功也言其徒久而無成也

六五恆其德貞婦人吉夫子凶象曰婦人貞吉從一而終也夫子制義從婦凶也

楊氏易傳 卷十一

十四陽象

終也夫子制義從婦凶也

六五亦得中道且得靜正六有柔靜之象而專應九二天下固有靜正之德而未剛大者如六五之恆其德貞是也故婦則吉以婦人之道從一而終也至於夫子則當制義當有剛健無所不通之德而專靜柔從則為凶也道心中虛何剛何柔虛名之應無所不通而知剛知柔之德隨時而著初不用毫髮之恩慮氣質之拘者養德未成弱質未成六五之恆其德貞是也惟養德之成者氣質盡化而為天德故無所不

通無強無憾剛健柔順之德無非變化之神此聖人之道也

上六振恆凶象曰振恆在上大无功也

振振動也震卦之吉有震象夫初六始而遽求沒恆則不可今至於其終而猶震動其恆未純未一則大无功也凶凶道也學者於此而進德未純一殆未至於凶故悠悠不學也孔子獨於顏子稱好學者此萬古之通患孔子聖人而發憤忘食者何為也懼其至如此也故自十五志學三十而立四十而不惑五十知天命六十耳順七十從心所欲不踰矩而其功大成也得道則吉失道則凶甚可畏也

三三艮下乾上

遯亨小利貞象曰遯亨遯而亨也剛當位而應與時行也小利貞浸而長也遯之時義大矣哉

陽為君子四陽雖多勢則外往也陰為小人二陰雖寡勢則內來也是故君子當遯則亨通之道不遯則與小人爭取禍之道也然剛當位君子猶居位人心猶應與時偕行隨宜而施亦可也曰小利貞則亦

楊氏傳卷十一

十二

遯

不大利於真正之道矣以小人浸長乘時得勢不可

制也方是小人浸長君德可知姦狀百出亂政日滋君子方遯事情擾擾處此往往不無動於意隨於事而往聖人於是乃曰遯之時義大矣哉謂夫此時之義至大也至大者極其不可形容之辭也孔子曰哀樂相生是故正明目而視之不可得而見傾耳而聽之不可得而聞夫哀樂相生人皆以為可見可聞也孔子曰不可見不可聞則小人浸長君子好遯雖擾擾萬狀孰謂其可見可聞乎此非訓詁之所解也非

楊氏傳卷十一

十二

遯

思慮之所及也惟心通內明者自知之惟可曰大矣哉而不可復加之言也某自弱冠左右讀孔子一貫之語究舜執中之誨常疑先聖嚴告之未為詳明及微覺後始知前聖之言及此已詳矣復加焉則非矣則思慮之所及爾訓詁之所言耳非大矣哉之道也象曰天下有山遯君子以遠小人不惡而嚴

君子如天小人如山君子未嘗惡之也而自遠自嚴此易之道也此非君子以權術待小人也人心無我無體自神自明由中心而遠自無遠而不當寂然不

動無爲而自不惡自嚴自遠也使後世之君子皆同此道則於小人何怨此遠遜小人之義爾非謂遜卦之義盡於此

初六遷尾屬勿用有攸往象曰遷尾之屬不往何災也

尾居其後言乎遷之遲也初爻而曰遲者初係內卦

二陰爲小人居內勢浸長初居小人之中而未遷爲

遲之尾遲諸爻以遠於陰爲善故初爲遲尾爲危厲

戒之勿用有攸往者此往謂進蓋內卦惟一爲中而

猶居下位故尚德言往進孔子爲乘田委吏之時必

禮氏易卷十一

十三

無出位于時之災

六二執之用黃牛之革莫之勝說象曰執用黃牛固志也

黃中也牛柔順之物革堅固之物二居中有道之象

六與二皆陰有柔順之象二正在內卦之中正與小

人並處非遲者故爻辭不言遲柳下惠當之庸人之

朝而隱人稱其和是爲柔順而不以三公易其介是

故有堅貞不可移奪之德不偏於和矣是爲中是爲

黃牛之革莫之勝說言其堅貞不移之至不可勝言

然自古以來安得人人皆如柳下惠德性自然無勞

固執者近朱者赤近墨者黑利勢易以動人而況於

日處其中則固志難久執之之堅誠不可不謹也意

念一動卽化而爲小人矣

九三係遲有疾厲畜臣妾吉象曰係遲之厲有疾憊也

畜臣妾吉不可大事也

三與二比九陽與六二之陰相得而九三陽爲君子

雖知義所當遲而尙不忘利祿有戀係之意故曰係

遲初六雖遲之遲居後而無陰陽相得戀係於小人

禮氏易卷十一

十四

之象故初止於厲而九三有疾厲明其已得自有慮

疾象又曰有疾憊也言其德弱無剛毅之德不能決

去也其曰畜臣妾吉臣妾賤者畜養於父者戀而不

思去則爲忠愛其主則爲吉也此至賤之義不可施

之於大事也

九四好遲君子吉小人否象曰君子好遲小人否也

四已入外卦有好遲之象然君子則好遲而吉若小

人則不然也謂小人則不能遲也九四與初六相應

此一小人不能遲之象大凡人情之乖違者皆當遲

避小人與小人乖違亦當避小人溺於利故不能避九五嘉遯貞吉象曰嘉遯貞吉以正志也

九五為遯之嘉者何謂嘉九五剛當位而應非早遯者小人之勢雖已得位而浸長位猶在下猶須命而應九五雖欲遁而義猶未可去猶可隨時而行象既言之而此爻又發其象者蓋於爻為急急此事變之大者故不得以重復而廢也又貞吉之義象所未言故并發之自古大臣知小人之勢長己位莫安陰相結納永固其位其志不正者多矣斯義詎可不特省

楊氏易傳 卷十一

十五 四剛 象書 初剛 刊本

上九肥遯无不利象曰肥遯无不利无所變也

肥遯若為一卦之善也斯舉矣其遯最早與小人一無相涉之迹不與二陰相應也故無所不利象曰無有疑者無可疑之迹也無與小人相涉可疑之迹也

楊氏易傳卷十一

楊氏易傳卷十二

宋慈谿楊 簡敬仲撰

三三 乾下 震上

大壯利貞象曰大壯大者壯也剛以動故壯大壯利貞大者正也正大而天地之情可見矣

陽為大陰為小君子為大小人為小大壯在天地則為四陽之長陽氣甚壯在國則為君子以類進其勢盛壯在德則為得大道剛健變化孔子三十而立之後有不可搖奪之壯也天下之柔者不能壯惟剛故

楊氏易傳 卷十二

一四 剛 象書 初剛 刊本

壯雖剛而不動亦無由見其壯下卦乾剛上卦震動天然義見故曰剛以動故壯其在德也亦然能柔不能剛非大德也道心無體神用無方不可得而屈不可得而窮於是名之曰剛應酬交錯變化云為名之曰動因其動而知其不可屈不可窮故又曰壯是三

正縱心於規矩之外世所謂道家者流間有之而人心不服孔子謂悖德悖禮雖得之君子所不貴世所鄙賤非大壯非大正孔子大正故當世尊信壯孰甚焉聖人於是又闡明正大之道大與正初非二物皆道之虛名道之異名人自有二道無二道心無二人心有二正大之道即易之道即天地之道即萬物之道此止曰天地之情不曰萬物之情以萬物之情有不正故不言也非天地萬物之道果有異也立言垂教之法當如是也內心明通者不於此而疑也

楊氏易傳 卷十二

二四陽爻
利剛利本

象曰雷在天上大壯君子以非禮弗履

君子體壯以自勝為強故非禮弗履正將以行禮也如古所稱日莫人倦齊莊整齊而不敢解憤此眾人之所難而君子行之故所貴於勇敢者貴其敢行禮義也斯言則正矣殆非聖人之言也禮者人心之所自有不可言敢行也周禮云以五禮防萬民之偽記云著誠去偽禮之經也敢行之云乃為偽也易曰君子自強乃自強也非強於外也或疑君子取象必與象同是不然雲上於天需君子以飲食宴樂天與水

違行訟君子以作事謀始亦未嘗與象齊同矧天人一道不必執取象之說

初九壯于趾征凶有孚象曰壯于趾其孚窮也

初居下有趾之象九有壯之象陽實又有孚之象方在下未宜壯也而遽於為決意前往征往也其凶也宜然此等人必巧黠圓變之士蓋愚實拙貞之人其忠信可守而果決妄發孚以致凶是為孚信之窮故象曰其孚窮也

九二貞吉象曰九二貞吉以中也

楊氏易傳 卷十二

三四陽爻
利剛利本

用其壯故九二不言壯惟言貞真正也由正道而行爾不置毫髮已私焉故吉象曰以中也者明其不作意一無所借斯見所謂正道也中正非二道二柔而中有不用壯之象君子勢雖壯而不用其壯

九三小人用壯君子用罔貞厲羝羊觸藩羸其角象曰小人用壯君子罔也

九三雖益進勢雖益壯君子之心未嘗以為意焉惟小人則自羸已勢之壯而益肆益壯是謂小人用壯君子用罔罔無也無則不必言用對小人用壯為言

故言君子用罔言君子之所用異乎小人之用也君子則用無故象曰小人用壯君子罔也不復言用矣如其用壯雖貞正亦屬如羝羊觸藩必羸其角未有用狠力而能濟者九四奇畫橫截其前觸藩羸角之象以九居三陽又乾體之極又過有小人用壯之象九四貞吉悔亡藩決不羸壯于大輿之輓象曰藩決不羸尙往也

四未得中九陽用壯本有悔而四陰以柔居之用壯不過非行其私者也故爲貞正而吉故悔亡惟其如

楊氏易傳 卷十二

四四明叢書 約圖刊本

是故能藩決而不羸大車而壯其輓益可通而無阻九三用壯其害如彼九四濟以柔其吉如此不特不羸而已尙可以復往而進也六五居前耦而虛有藩決之象

六五喪羊于易无悔象曰喪羊于易位不當也

陽壯有羊狠之象勢壯用壯人情之常使物用壯殊爲難也今六柔順五得中道喪羊之壯甚易然者道心中虛無體無我壯無從而生也不勞遏抑而自無壯之可用也故最爲無悔位不當者亡樂道亡勢虛

中無我雖居是位如不居是位也不以己當之也有其我則當其位當其位則居其勢居其勢則用其壯矣安能喪羊於易哉大抵二五之中似有得道之象此文貞得其道者以喪羊於易而知之也

上六羝羊觸藩不能退不能遂无攸利艱則吉象曰不能退不能遂不詳也艱則吉咎不長也

上六雖陰而居卦之極壯之極震之極亦有羝羊觸藩之象虛氣壯往則不能退用壯者必不濟故不能遂進退無所利然能克難則吉六柔體有艱象其曰

楊氏易傳 卷十二

五四明叢書 約圖刊本

不詳者極壯極震極矣故不審詳也觸藩之患在他卦則凶在大壯則得時得勢故止於咎厲咎者眾非咎艱則不用其壯矣故轉咎爲吉不長矣

三三坤下 離上

晉康侯用錫馬蕃庶晝日三接象曰晉進也明出地上順而麗乎大明柔進而上行是以康侯用錫馬蕃庶晝日三接也

孔子曰天下有道則見無道則隱惟安康之世可進故曰康侯古諸侯皆仕於王朝商紂之時文王以西

伯與九侯鄂侯同爲商朝之三公崇侯虎亦同朝周亦多用諸侯輔政離出地上言乎人臣知己德之不可不自明也已德明而後可以進而輔其君也已德不明則不能自治何以啟其君何以治國何以治天下明而未順其明尙蔽曰明曰順皆所以明晉之道矣明矣順矣而有麗非大明之君則亦難於進以明順之臣而又麗乎大明之君故柔進而上行上行者其道行也道行乎君也故康侯用此晉卦卦象之義而能致錫馬蕃庶晝日三接蒙君眷禮也馬應有柔

楊氏易傳 卷十二 六四明叢書 約園刊本

順之象晝日有大明之象

象曰明出地上晉君子以自昭明德

人皆有明德而自知者鮮自知者已鮮而能自昭而求無蔽者又鮮何謂自知人心自神自明自廣大自無所不通惟因物有遷意動而昏孔子所以每每止絕學者之意他日門弟子總而記之曰子絕四毋意毋必毋固毋我皆意之類皆意之別名孔子每每止絕學者四事門弟子不勝其紀故總而記於此此萬古學者之通患箕子亦曰無有作好遵王之道無有

作惡遵王之路孔子又曰天下何思何慮意象不作而本神本明之性自無恙矣變化云爲自如四時之錯行如日月之代明矣孔子又曰主忠信忠信者不詐僞而已矣不詐不僞實直無他何意之有何思慮之有純然本明何假求索六通四闕何假計度是謂自知是謂知及之此雖能自明而未保其常明雖變化云爲無所不通而與物交擾其間不能無動未盡仁者寂然不動之至是猶有或蔽而不明之瑕亦未可謂能全其明故亦未可謂自昭之道惟既明而常

楊氏易傳 卷十二 七四明叢書 約園刊本

明則進於三月不違久全乎輝光日新之本德矣

初六晉如摧如貞吉罔孚裕无咎象曰晉如摧如獨行正也裕无咎未受命也

初六與九四爲正應故晉如而九四離性炎上不應乎初故又有摧如之象言其見摧抑也一進一退皆其外物不足爲意但自行其正則吉故曰獨行正也雖不見孚信而初六未受命無官守無言責甚寬裕也故無咎九如已受命有官守有言責則一不見信卽不得其職卽當去信不得其職而不去是戀固利

祿公論所不容難乎免於人之咎議矣

六二晉如愁如貞吉受茲介福于其王母象曰受茲介福以中正也

六二已進而得位矣故曰晉如而六五不應故愁如知六五之不應者二陰有不相應之象一陰一陽有相應之象然而六二得中正之道中正者無不獲吉故受大福於其王母介大也六五陰而尊又離體而明有王母錫福之象祖母曰王母王者之母亦曰王母大抵王母者婦人居尊之名古聖作爻辭所以備天下之事變故及此

楊氏易傳 卷十二

八四明叢書 約圖刊本

六三眾允悔亡象曰眾允之志上行也

人臣事君竭力至於過中似不能無悔者二有過中之象而坤為眾羣承耦比有眾允之象眾咸信之故悔亡上九正應有志上行之象

九四晉如鼫鼠貞厲象曰鼫鼠貞厲位不當也

鼫鼠陸德明云五技鼠也本草螻蛄一名鼫鼠許慎說文云鼫五技鼠能飛不能過屋能緣不能窮木能游不能渡谷能穴不能掩身能走不能先人荀子曰

鼫鼠五技而窮楊倬所註本說文吾鄉樓尚書亦注

說文曰異乎詩之碩鼠九陽有進象四陰也有不終進之象居大臣之位欲有所為以輔國安民者多矣而終於不能有所為而姑止者亦多固如鼫鼠夫其才智不足以當天下之重任則不可以居大臣之位大臣者當以道事君使天下之民無一不被堯舜之澤乃稱其職今也欲為而不能欲進而不得以其所居之位不當如是也故象曰位不當也若是者雖貞正而非好邪然亦危厲於本職有闕禍將及之矣有危亂之道也

楊氏易傳 卷十二

九四明叢書 約圖刊本

六五悔亡失得勿恤往吉无不利象曰失得勿恤往有慶也

六有懦柔之象五有動靜之象五陽也人君陰柔而懦有悔之道而終於能進而有為故悔亡夫柔懦而欲其所為必多疑二憂慮故勉而進之曰失得勿恤言不必以失得為憂也恤憂也但往吉无不利亦誘進之言也夫其所為其間曲折萬狀其得其失不可必也而遽使之勿憂必曰往吉无不利者何也易占

筮之書也聖人因以通之使歸於道卦六十四爻三百八十四因事變情理之不同故隨宜以啟告之一爻之辭豈能用盡曲折萬變之理詩云一人有慶兆民賴之易凡言有慶有喜喜小慶大君之所及者大也

上九晉其角維用伐邑厲吉无咎貞吝象曰維用伐邑道未光也

角者上窮之象天下事不可窮也上窮不已維可用於改過伐邑自攻治其己也自攻治己過則窮治不

楊氏易傳 卷十二

十四明叢書

約圖刊本

解為吉雖攻己太急亦恐亂而不堪然大體則吉雖為貞正亦異乎蒙之養正矣故吝吝者小疵象言維用伐邑自治己之外皆不可用則其道亦未光大

三三離下
坤上

明夷利艱貞象曰明入地中明夷內文明而外柔順以蒙大難文王以之利艱貞晦其明也內難而能正其志箕子以之

夷傷也明德見傷夷之卦也上坤下離明入地中是為明夷內雖文明外則柔順以蒙大難文王以之知

文王之蒙難而已不知即大易之道也明夷之時利於克艱而不失貞正悔其明謹而不敢發也惟何乎艱不言乎退義有未可去者居乎內難之中其志常正箕子以之人知箕子居難而已不知即大易之道也

象曰明入地中明夷君子以莅眾用晦而明

莅眾之道當隱晦已德詢謀從眾惟其中不失其明是非賢否不可亂莅眾之道也非明夷之道也而聖人乃云者所以明不一之義也明入地中亦有用晦

楊氏易傳 卷十二

十四明叢書

約圖刊本

而明之義也其義不同其為大易之道無二也

初九明夷于飛垂其翼君子于行三日不食有攸往主人有言象曰君子于行義不食也

明德見傷引而去也垂其翼隱其去迹使不見其飛也居內難之中而遽去不可速也三日不食義當速也故曰義不食也君子初未嘗置己意於其間苟彰彰然著其引去之迹是謂有攸往是謂不垂其翼主人將有言矣

六二明夷夷于左股用拯馬壯吉象曰六二之吉順以

則也

夷於左股言傷不至甚左不如右力尙全右股可以
行也居內難之中引去宜速左股既傷用拯壯馬以
佐其速則吉六二之所以雖傷而不甚不失其吉者
順以則也不失其道也凡二五多有得道之象道心
行乎患難之中其行其止其久其速自不失其則自
柔順而不忤

九三明夷于南狩得其大首不可疾貞象曰南狩之志
乃大得也

楊氏易傳 卷十二

十二 四明叢書
約圖刊本

大抵內卦之極多有變明德之見夷傷今乃變而南
狩南者亨通之地離南方之卦得其大首湯武之得
桀紂也舊染汙俗不可疾貞故周之治商頑民知其
深染不可速化寬以教之歷三紀而始變象曰南狩
之志乃大得者不在乎位也在乎道也道可以大行
於天下矣此聖人之志也此聖人之大得也

六四入于左腹獲明夷之心于出門庭象曰入于左腹
獲心意也

坤為腹四陰邪不中正有入左腹之象九三奇畫為

阻有門庭之象明德遭夷傷而退至四已出門庭而
在外卦矣夫其傷明德者小人也而小人之徒如六
四者乃致其巧乃深入明夷之左腹深得其心彼明
德者多醇正往往雖已遭出逐未悟其奸往往多墮
其計中而不知曰獲心意言其入之巧也

六五箕子之明夷利貞象曰箕子之貞明不可息也
箕子居大臣之位故有六五之象箕子不死又不去
居難而不失其貞居難而失其貞者畏難故曰明不
可息也一息則入於不正矣

楊氏易傳 卷十二

十三 四明叢書
約圖刊本

上六不明晦初登于天後入于地象曰初登于天照四
國也後入於地失則也

上六坤卦之極有後入於地之象故聖人發此義初
明後晦亦明夷之變類之也惟聖罔念作狂禹戒舜
以無若丹朱傲舜告禹以惟精惟一益曰傲戒無虞
又曰無怠無荒凡是深知聖狂之分其端甚微禹告
舜曰安汝止舜告禹曰惟精惟一此心常安則常無
所不照一不安於止微動其意則如雲氣忽興日月
昏晦古人所以兢兢業業者以此

三三 巽下

家人利女貞象曰家人女正位乎內男正位乎外男女正天地之大義也家人有嚴君焉父母之謂也父子兄弟兄弟夫婦而家道正正家而天下定矣

卦辭惟言利女貞深明家道之亂多由女禍此萬世之通患治家者不可不念不可不謹謹之道莫尙乎禮女正位乎內男正位乎外女不可遊庭出必擁面牝雞無晨牝雞之晨惟家之索男女之正天地之大義也男陽為天女陰為地斯義豈不昭然而或者

楊氏易傳 卷十二

十四 四明叢書

納圖刊本

歉然白以為不足以與此者邪僻之習鋼之也人心即天地之心晦昧者以思慮為己之心故紛紛擾擾如雲翳日如塵積鑑孔子曰天下何思何慮箕子曰無有作好無有作惡好惡思慮不作而本心無體清明在躬其謂男女正為天地之大義亦何愧父母一家之君也父父子兄弟兄弟夫婦而家道正正家而天下定矣其家之不正而欲求天下之正是無源而欲求流也無根本而欲求枝葉也象曰風自火出家人君子以言有物而行有恆

風自火出風化自言行出言行又自心出言有物非無實之言行有常非設飾之行誠心善道則言自有物行自有恆誠心之足以化人初不在諄諄告語切切檢防其家之長上敬恭者其子弟必不多傲其長上寬厚者其子弟必不多急長上儒雅子弟亦儒雅長上武勇子弟亦武勇以至字畫相似氣貌畧同神化心傳誠有不令而行之妙

初九閑有家悔亡象曰閑有家志未變也

治家之道當防閑其初及其心志未變而閒之以禮

楊氏易傳 卷十二

十五 四明叢書

納圖刊本

使邪僻之意無由而興而悔可亡矣不日無悔而日悔亡者以治家之難難乎無悔故止曰悔亡以帝堯大聖而不能免丹朱之朋淫以周公之大聖而不能免管蔡之興辭然則難乎言無悔矣

六二无攸遂在中饋貞吉象曰六二之吉順以巽也

六二居內卦之中妻道也妻道不可遂事未嫁從父已嫁從夫禮也妻道惟在中治飲食之事耳故曰在中饋妻道雖柔順不可失正非一於柔從而不同邪正也故曰貞吉順以巽者妻道之正也為夫則制義

為妻則順正一也

九三家人嗃嗃悔厲吉婦子嘻嘻終吝象曰家人嗃嗃未失也婦子嘻嘻失家節也

嗃嗃過於嚴也故有悔亦危厲然終吉若婦子嘻嘻然不肅敬則終吝悔生於大過吝生於不足九三重剛過中有過嚴之象

六四富家大吉象曰富家大吉順在位也

六與四皆陰柔而又巽體柔順之至也順則和和則富諺云十人十心無財市針十人一心有財市金此

楊氏易傳 卷十二

十六 四明叢書 約園刊本

語屢驗書曰德惟一動罔不吉德二三動罔不凶

九五王假有家勿恤吉象曰王假有家交相愛也

假大也王者大有其家之道以天下為一家者也或者往往憂慮一人之智力安能撫愛天下如一家雖竭庫胡能周之於是不敢作此念不能盡假大之道故聖人釋之曰勿憂恤也假大之道自吉孔子又從而詳釋之曰交相愛也惟君民交相愛之心如一家爾言其心也不言其人人衣而食如家人也書曰不自滿假詩曰假以溢我又曰假哉皇考皆取大義

上九有孚威如終吉象曰威如之吉反身之謂也

九三重剛故有過嚴之象上當六位非重剛也況居巽故上九之剛惟有威如之象雖不用威而如威者德威也德威無他惟誠心於善而已矣善心誠實人自信服孚信也家道難乎其齊以嘻嘻為吝故以威如為吉夫不用威而如威其初未見其齊一信服之效九斯見矣故曰終吉威如之道非用威於外反身修德人自信服

楊氏易傳 卷十二

十七 四明叢書 約園刊本

楊氏易傳卷十二

楊氏易傳卷十三

宋慈谿楊簡敬仲撰

三三 離上

睽小事吉象曰睽火動而上澤動而下二女同居其志不同行說而麗乎明柔進而上行得中而應乎剛是以小事吉天地睽而其事同也男女睽而其志通也萬物睽而其事類也睽之時用大矣哉

離火自炎上兌澤自流下睽之象曰離為中女兌為少女二女同居其志不同行女子有行各從其天此

楊氏易傳 卷十三

一四明發書 約圖刊本

亦睽之象也然卦象之中亦有小事吉之義兌說也離麗也明也和說而不忤乎物而又附麗乎明哲之人六五又有柔進而上行之象上行亦得其勢矣五又得中道又應乎九二之剛備此數者而止可以小事獲吉者在睽之時故也以其質柔故也睽之吉其事甚小睽之時用其道甚大何也天高地下睽矣其造化之事則同也男陽女陰睽矣而夫婦之至通和而不睽也萬物不勝其睽異矣而其事則類也萬物雖多不出乎八卦之屬雖鳥獸草木昆蟲之微各

從其類八卦又不出陰陽之二類陰陽又不出易道

之一類曰通曰類姑以曉天下之瞶瞶者昏昏

不可遽盡告之盡告之將駭而不信聖言將不行於

世而況筮者多逐逐滔滔之徒乎聖人亦非不盡心

告之告之有序云爾類則通通則同同則一者非合

而為一也未始不一也人心無體無體則無際無際

則天地在其中人物生其中鬼神行其中萬化萬變

皆在其中然則何往而不一乎如人之耳目口鼻四

肢雖不同而一人也根幹枝葉華實雖不同而一木

也源流瀆派湫激雖不同而一水也人惟意動而遷

自昏自亂自紛紛而不昏者自不睹其為異也終日

應酬交錯如四時之錯行雖未嘗無喜怒哀樂如雷

霆風雨露霜之變化也易傳曰變化云為至言也故

曰睽之時用大矣哉用者運用通達之稱乾之所以

用九者此也坤之所以用六者此也三百八十四爻

之九六皆此用也此用不可以心而思也不可以力

而為也不可以目而見也不可以耳而聞也故孔子

告子夏曰哀樂相生是故明目而視之不可得而見

告子夏曰哀樂相生是故明目而視之不可得而見

楊氏易傳 卷十三

一四明發書 約圖刊本

也傾耳而聽之不可得而聞也

象曰上火下澤睽君子以同而異

象已言其同此又言其異言同可也言異亦可也故曰以同而異以同而異雖異實同也君君臣臣父子子兄弟弟夫夫婦婦異也道心之中固自有如此之異用而非異知微知彰知柔知剛可以仕則仕可以止則止可久則久可速則速道心之中固自有無慮是謂道心

楊氏易傳 卷十三

三四陽變書 初四剛本

初九悔亡喪馬勿逐自復見惡人无咎象曰見惡人以辟咎也

由天命而行之自無不利人自起心妄見妄疑妄作妄止而人心益昏天道益遠而人禍至夫人失其御故喪其馬逐則馬逸愈不可追勿逐自復九天道然天下之喪馬而能不逐者寡矣得失累其心疑不逐則不復後悔無及故多逐聖人直告之曰悔亡言他日不至於有悔也喪馬勿逐當自復也人有乖睽之時遇惡人惟見之則免咎不見則有咎是又以美

惡累其心疑其不可見而止故亦直告之曰悔亡見惡人無咎象曰以辟咎也言止於辟咎則可苟有利心焉則不可孔子無利心故見季康子康子不悅孔子又見之而不失其聖苟以利心行之人人視已如見肺肝獲罪于天無所禱也初與四兩陽不應有喪馬之象

九二遇主于巷无咎象曰遇主于巷未失道也

九二與六五應遇主也睽乖之時致曲以事者於巷也孔子因南子以見衛君無咎也未為失道也由道

楊氏易傳 卷十三

四二四陽變書 初四剛本

心行之無非道者乃天地之變化也苟動於意欲則為人心為利心為失道矣

六三見輿曳其牛掣其人天且劓无初有終象曰見輿曳位不當也无初有終遇剛也

六三與上九正應欲往從之而九四阻其前故見輿曳其牛掣以牛掣車牛掣則輿曳而不得進矣不特為阻而已而九四之陽與初九皆陽既不相應而近比六三之陰陽欲得陰而六三正應乎上九不從乎四四陽剛居上且傷之矣四臨三上有天之象三見

傷不得上通於上九有鼻之象則刑其鼻鼻者上通之物此其所以為睽也然邪不可以滅正睽極必通故曰無初有終象曰位不當者言六三所處之地不當既居乎剛暴之間宜其阻傷也曰遇剛者終遇上九之剛也

九四睽孤遇元夫交孚厲无咎象曰交孚无咎志行也四與初皆陽兩陽無相應之象故睽孤然初九陽明有元夫之象其睽也未相知也一日相如其心則交孚矣雖居睽乖危厲之時亦無咎賢者之志所以寡

楊氏易傳 卷十三

五十四明義書

合獨立非絕物也已志乎道無同志焉故也無同志則豈能以獨行今得元夫交孚則道可行於天下矣故曰志行也

六五悔亡厥宗噬膚往何咎象曰厥宗噬膚往有慶也

悔亡之義已見初九爻嘗觀人心固有彼己之情俱

無他意徒以因事起疑因疑生睽遂至失人失賢失

天下之大利睽疑之情六五有焉二五本正應徒因

九二六三有相比之象故六五疑九二之失正而不

往遂成乖睽故聖人之悔亡不必疑其有悔宗指九

二膚柔脆六三象之九二中正噬六三而不從不正五若從九二何咎之有六五之君能用九二之賢則澤被天下民咸賴其慶矣君當求賢而後賢從之故六五當先往

上九睽孤見豕負塗載鬼一車先張之弧後說之弧匪寇婚媾往遇雨則吉象曰遇雨之吉羣疑亡也

上九睽疑之極不可告語本與六三正應相從以六

三居二陽之間陰陽有相得之象見豕首趨下疑其

下比於九二又見豕負塗疑其上比於九四鬼無形

楊氏易傳 卷十三

六十四明義書

安可載見其載鬼一車明其疑疑結以無為有六三

與上九本正應初疑故張弧欲射之而六三正應乎

上其誠終著睽極亦通故後說孤而不射六三乃不

與寇為婚媾不與二四親比能守乎正上九若往從

六三之正和而雨則吉陰陽和則雨至至則羣疑亡

矣明乎天下人事本自昭明本自無事徒以不明因

迹起疑因疑積意遂至於此極百疑釋則本自無事

初無可言

三三坎上

蹇利西南不利東北利見大人貞吉彖曰蹇難也險在前也見險而能止知矣哉蹇利西南往得中也不利東北其道窮也利見大人往有功也當位貞吉以正邦也蹇之時用大矣哉

此卦上坎下艮坎正北艮則東北之卦為蹇則坎艮不蹇者其西南乎是故卦利西南不利東北利見大人大人有大德而在位之稱也平蹇之難其惟大人乎見大人則可以得位可以正邦矣故曰貞吉夫見險而止凡眾之所知也何能之有何知之有而彖曰

楊氏易傳 卷十三

七十四明叢書 初圖刊本

能止知矣哉何也智者初無奇智鉤深而索微也不昏而已矣凡眾之心即聖智之心眾人因物有遷意動而昏動於利而昏動於害而昏愈動愈昏則雖有險而莫之見安其危而利其災而聖智則不然意未嘗動故事未嘗昏眾人於是有愚之名智者於是有智之名非智者之特明乃眾人之昏爾孔子因東南西北之象而發其義曰自春之始於東而中於西南窮於東北則西南有中之象東北有窮之象惟道為中失道則窮無意無必無固無我則中作好作惡有

意必固我則窮有意必固我則有所倚則有所偏非中無意必固我則無所倚則無所偏故名之曰中微起意焉即昏即不中則不能見險而止則蹇而愈蹇則窮蹇之時用其詳釋已見於睽前諸卦六十四卦也坎睽蹇皆非善吉之卦凡眾於此往往礙於險雖勤於夏思汨於事情安知為至大之道哉故聖人特明之使天下後世知如坎如睽如蹇之類無非大易之妙不可以為險難憂思事情也不特此凡曰時日時義與其餘不言之卦皆一也皆大也皆易之妙也

楊氏易傳 卷十三

八十四明叢書 初圖刊本

象曰山上有水蹇君子以反身修德

山上有水蹇象甚明君子遇蹇難則反諸身懼己德之未善也懼己德之有缺也懼己德之猶有違而致此也未善也有闕也猶有違也則修焉不敢怨天也不敢尤人也卦解及彖未發此義故於此發之初六往蹇來譽象曰往蹇來譽宜待也

坎險在上故以遠險為善往則陷於險來則獲譽蓋往者見利而往來者不動於利而來故譽往蹇來譽則宜待也

六二王臣蹇蹇匪躬之故象曰王臣蹇蹇終无尤也

六二應乎九五之君見入乎蹇難之中雖蹇之又蹇終不退縮匪躬之故也為君也苟徒為其身而蹇蹇則沒於利也安能免夫人之尤議

九三往蹇來反象曰往蹇來反內喜之也

往則入坎險中來則反是九三居下卦之上二陰之所喜也陽陰有相得之象二陰順承于下

六四往蹇來連象曰往蹇來連當位實也

六四居二陽之間皆阻蹇不通故往則蹇來亦連禍

楊氏易傳 卷十三

九十四明發書 初四刊本

往來皆不可則當不動自實也實有安正不動搖之義

九五大蹇朋來象曰大蹇朋來以中節也

九五正居坎險大蹇之中朋來當蹇難輻湊而來其事眾多也象曰以中節者言蹇難雖多而九五得中

道一以中節之節者制之節之正之治之也中者道之異名無意無必無固無我則無所倚無所偏無所

黨自然無所不通是之謂中雖居大蹇朋至之中如鑑照物應酬交錯靡不適宜自足以節制之矣

上六往蹇來碩吉利見大人象曰往蹇來碩志在內也

利見大人以從貴也

天下之事變無窮不可以一定論此卦在上初與三

四皆言往蹇則上爻宜往言而此爻之辭來吉者何也天下之事變無窮不可以定論今內有九五中正

之君則當來內從中正之君以成濟蹇之功而碩大也上六亦有應九三之象此則不然從九五之大人

耳故象特言從貴

三三坎下 震上

解利西南无所往其來復吉有攸往夙吉象曰解險以

楊氏易傳 卷十三

十四明發書 初四刊本

動動而免乎險解解利西南往得眾也其來復吉乃得中也有攸往夙吉往有功也天地解而雷雨作雷雨作

而百果草木皆甲坼解之時大矣哉

解者蹇之反蹇阻於險因險而動動而免乎險辭蹇難解矣聖人作易因筮設教因人情引之而歸諸道

明則為聖人幽則為鬼神其道一也因人之蹇難思以避難有東西南北之意因卦之象而發之蹇卦以

東北而蹇則知反之者西南西南則免乎險而解矣故解利西南西南之卦為坤坤為眾故有得眾之象

夫眾人易得也必得道焉乃得其眾心苟不得眾不利也因象發義啟人心於正天之道鬼神之道也既解矣既利矣既得眾矣則可以已矣不當復有所往來復其常則吉夫天下惟有此道而已矣由之則利反之則害有險則思所以濟險往而濟險道當如是也及乎險難之解則已亡矣若又紛紛不已則是起私意而爲擾道不當如是也故復平常則合乎中道故曰乃得中也中者道之異名今不復而又動是其意必有在有所在則偏倚乎意之所在若無適無莫

楊氏易傳 卷十三

十一 四明叢書
約圖刊本

者不然此易多吉中之旨也苟有故往夙則吉夙早也方解之初解功未成則往而解之則有功也已解則無俟乎復往也不當往而往恐不止於無功將反生禍天地之解則雷雨變作百果草木皆甲坼所謂解之時如斯而已初無義之可求而贊之曰大矣哉何也頤象已言之矣三才內外何物非此大何事非此大何理非此大何時非此大何義可言亦此大無義可言亦此大學者惟知義理之爲大則不惟不知義理易之言時義者非可以心思盡也不聞文王之

詩乎不識不知是爲帝則又不聞孔子之言乎吾有知乎哉無知也又曰天下何思何慮又曰天有四時春秋冬夏風雨霜露無非教也春秋冬夏何義之可索風雨霜露何理之可言是道也天以此運地以此順雨雷以此作百果草木以此甲坼人以此言以此動以此視以此聽以此事父事君以此修身治國平天下故禹曰安汝止苟微動其意慮則失其止矣故孔子每每止絕學者之固每每止絕學者之我學者惟數動於意必固我故不省大矣哉之妙

楊氏易傳 卷十三

十一 四明叢書
約圖刊本

象曰雷雨作解君子以赦過宥罪

其在天地則雷雨作而萬物皆和解其在君子則赦人之過誤而宥罪之疑者小者可宥者不必言取象於以明三才一道也書曰刑故無小罪雖小苟故爲之必刑無赦也苟如漢以來之大赦不問故不故一切赦之則凶暴得志良善無所安存於是本善良者亦勉而爲好暴覲以禦暴也此豈治安之道哉豈天地之道哉

初六无咎象曰剛柔之際義无咎也

初六與九四正應一陰一陽交際和應故其象為無咎

九二田獲三狐得黃矢貞吉象曰九二貞吉得中道也

狐多疑非疑阻則非解矣今田獲三狐則一無所疑

無所疑則得黃中通理蓋謂意起則必有所倚則為

有所偏不可以言中一無所用其意則無所倚名曰

中土居中色黃故黃者中之象矢之為物直直亦道

之異名人之所以違道者以其不直也直心而往不

支不離無非道者人心即道故曰道心坤爻曰直方

楊氏易傳 卷十三

十四 四明叢書 初四 刊本

大不習無不利不動乎意直心即道曰黃曰矢皆所

以發揮此道而已貞正也貞亦道之異名正者無邪

之謂人之得道變化皆妙懼其寔而入於無忌憚之

中庸也故又曰貞曰中曰直曰正而得道之全者無

所失矣故吉象曰得中道也此又明學者之疑蔽至

切至的而學者能通其解千無一萬無一以孔子大

聖其啟迪學者不為不至三千之徒不為不多賢惟

顏子惟月至日至之徒為不疑為自信爾自子夏子

張子游以有若似聖人惟曾子不可其言曰江漢以

濯之秋陽以暴之晴晴乎不可倚已此豈口語心思

之所及哉曾子雖如此言羣子安知其解孔子曰二

三子以我為隱乎吾無隱乎爾吾無行而不與二三

子者是丘也是惟孔子無疑羣弟子皆疑

六三負且乘致寇至貞吝象曰負且乘亦可醜也自我

致戎又誰咎也

蹇難未解之時則小人道長今既解矣小人道消而

猶乘君子之器則盜斯奪之矣邦有道而猶居君子

之位禍將至矣小人雖勉勉於貞正僅可免禍亦吝

楊氏易傳 卷十三

十四 四明叢書 約四 刊本

吝小疵有歉歉可羞之意孔子曰作易者其知盜乎

易曰負且乘致寇至負也者小人之事也乘也者君

子之器也小人而乘君子之器盜斯奪之矣上慢下

暴盜斯伐之矣慢藏誨盜冶容誨淫易曰負且乘致

寇至盜之招也

九四解而拇朋至斯孚象曰解而拇未當位也

拇數而在下初六之象九四之所解者初六而已惟

其朋類至則始孚應而有所解未能無所不解其解

也狹以其不當位也人臣之分不可博大人臣之有

大功者皆君之命不敢自爲也

六五君子維有解吉有孚于小人象曰君子有解小人退也

君子得位無所不解異乎九四之解拇矣君子之解有孚驗於小人小人退則爲有解小人不退則亦安能無不解孚信也有孚可信驗之謂也夫惟正爲能解惟公爲能解有道者爲能解小人反是爲不正爲私小人不退則安能無所不解

上六公用射隼于高墉之上獲之无不利象曰公用射隼以解悖也

楊氏易傳卷十三

十五四明叢書

射隼圖刊本

隼者貪財之物小人似之解之時至於上六極矣無所不解矣而貪殘之小人猶據高位而不退悖之甚者也矧公尊爵得時得勢以大公而去甚悖之小人何不利之有象曰以解悖者明有悖當解而解之未嘗置毫髮私意於其間也置己意焉即私即非公孔子他日又從而推廣其義曰隼者禽也弓矢者器也射之者人也君子藏器於身待時而動何不利之有動而不括是以出而有獲語成器而動者也上六解

之極小人皆退而貪殘小人猶據高位不退聽而去

又爲公此雖有其時苟無德器則亦不能有爲且括矣語成器而後可動器未成猶未可動而況於非器乎此器以忠信爲質發於禮則生文立於義則成方其中常安常止故禹曰安汝止苟起毫髮意必固我則蔽則敗孔子絕意必固我之四者有此器矣又當養成是故君子求諸己世固有志之君子有志於國有志於民雖得時得位其功業亦未爲光明碩大者其器小而未大也大而未成猶有所虧

楊氏易傳卷十三

十六四明叢書

射隼圖刊本

三三兌上

損有孚元吉无咎可貞利有攸往曷之用二簋可用享象曰損損下益上其道上行損而有孚元吉无咎可貞利有攸往曷之用二簋可用享二簋應有時損剛益柔有時損益盈虛與時偕行

此卦之象損下之剛而益上之柔是爲上九之畫損下而益上其道上行也夫民爲邦本爲民上者損上而益下則順今乃損下而益上雖其有不得已而取於民或粟米之征或布縷之征或力役之征必本之

大公民咸孚信之元大也仁也道之真名也不特民信其公又行之也有道而獲大吉雖下民信之雖有道雖大吉而或者猶得而譏咎之者亦未可以為真正必也民信之又有道而大吉又或者無得而咎之而後可以有攸往而利也不得已取之於民則何以用之曷何也當極其儉約雖二簋二簋亦可用享享禮之至大至重也而猶可以用二簋二簋儉之至也則其他可知矣苟取於民而輕用之則民心自此離畔矣此聖哲之所灼見而昏庸之主以為無害以為未必

楊氏易傳卷十三

七四明發書

至是也國之大事在祀於祀而極其儉亦豈得已於取民財而輕用之不可也於斯時極其儉爾非其常也故曰二簋應有時剛者未易損也損剛益柔亦有時爾於時不得已而損之則剛者無憾大抵損已則順損人則難故以損下益上之卦謂之損損上益下之卦謂之益不特取民財凡天下曰君之及此言也百姓之惠此弗損而益之者至於公謂冕而親迎為已重則不敢從之矣虎會為趙簡子荷戟而不推車亦以弗損者益之也是真也亦不必執之而過也執

二十一升初六

之而過則失道矣九二利貞蓋中以為志也中則無作好無作惡無偏無黨虎會荷戟而不推車正矣至於行歌則又過之不中矣九二下卦之中有中象象曰山下有澤損君子以懲忿窒欲

山下有澤其山日損人有忿欲其德日損知忿欲之害已則知懲之窒之矣學者好讀書而不懲忿窒欲猶不讀也喜窮究義理而不懲忿窒欲不成義理也雖已得道而不懲忿窒欲是謂智及之仁不能守之雖得之必失之也

楊氏易傳卷十三

六八四明發書

初九已事遄往无咎酌損之象曰已事遄往尚合志也損之時方上損下光武之不用功臣之時之類是也是故已事則當遄往遄速也臣功成身退況方損下豈宜少留所以合上之志也然亦不必激而過之酌事情而損之足矣太抵天下事不可加損毫髮損益盈虛一惟其時微置己意則乖酌損之言所以去其己意去其激過使不失中使不失宜也初爻在下有退而居下之象故曰遄往

九二利貞征凶弗損益之象曰九二利貞中以為志也

22A

人臣之損利於真正損已而不正則為奸為邪征者
前進也前進而過之則失真矣故凶必無損於道者
用以益乎上則可以益矣昔者魯哀公問人道誰為
大孔子愀然作色而對何柔何剛何動何靜何實何
虛微起意焉則有所倚倚則偏則昏昏謂之疾損其
疾使過速有喜則無咎疾不可久久則成疾將不可
治矣是故以速為貴

六三三人行則損一人一人行則得其友象曰一人行
三則疑也

楊氏易傳 卷十三

十九 國 勇 義 書
初 國 刊 本

內卦本三陽於外卦之上此爻有此象故曰三人行
則損一人夫二人同行則無疑三則疑此人情之常
凡事畧同正當此爻之象筮而得此筮爻必有此事
他日孔子曰天地絪縕萬物化醇男女構精萬物化
生易曰三人行則損一人一人行則得其友言致一
也孔子欲明致一之道故引此為證聖人循循善誘
人苟能於此達致一之妙則知易曰觀其所感而天
地萬物之情可見矣則知萬物一致三才一致一以
貫之无所不一矣

六四損其疾使遠有喜无咎象曰損其疾亦可喜也

偏於陽為疾偏於陰為疾六四之疾偏於陰也陰為
柔陽為剛陰為靜為虛陽為動為實道心無體何陰
何陽何之或損或益或盈或虛事變无窮與時偕而
已君子無取置己意於其間也微致己意焉則失道
六五或益之十朋之龜弗克違元吉象曰六五元吉自
上祐也

損卦之象其道上行損下卦益上卦上卦之獲大益
者其惟六五乎六五中正之君也天下惟有此中正

楊氏易傳 卷十三

二十 國 勇 義 書
初 國 刊 本

之道而已矣得之者吉失之者凶得之者人心歸之
失之者人心去之得之者天祐之鬼神祐之失之者
天災之鬼神禍之或者不一之辭益之者不一也人
心歸之也十朋之龜皆從而弗違天與鬼神祐之也
此非六五之所求也鬼神自祐之也使六五動乎意
則係乎意有所倚則偏矣非中正之道也中正有名
而无體故六五一無所為而自或益之十朋之龜自
弗違自元吉自上祐也文王不識不知順帝之則禹
安止安止者寂然無所動也故龜筮協從

上九弗損益之无咎貞吉利有攸往得臣无家象曰弗損益之大得志也

上九損之極過乎中故教之以弗損也又使益已乃合中道夫既弗損又益之疑人心之不歸而有怨咎聖人正之曰無咎此乃所以為貞正也有吉焉苟如此而往無不利也得人臣之心至於有國而無家夫能致臣心至於國爾忘家可謂得臣心之深矣而今也乃以弗損益之而得之者何也大抵人能損己而益人已得人心至於居極止之位而損己之極則尤得人心今雖弗損己而又益之乃合中道此爻之辭皆所以抑其大過而有道之象曰弗損益之大得志也心志中正始為得也始為大得也如不失乎本心之大全也非世俗所謂得志也

楊氏易傳 卷十三

王國朝叢書 初國刊本

楊氏易傳卷十三

楊氏易傳卷十四

宋慈谿楊 簡敬仲撰

䷗ 震下 巽上

益利有攸往利涉大川彖曰益損上益下民說无疆自上下下其道大光利有攸往中正有慶利涉大川木道乃行益動而巽日進无疆天施地生其益无方凡益之道與時偕行

楊氏易傳 卷十四

王國朝叢書 初國刊本

觀卦之象損上之陽以益下是謂損上益下損上益下自然民說无疆矣是謂自上下下以貴而下賤以君而下賢自然其道大光矣卦象如此豈不利有攸往雖濟大險亦利也故曰利涉大川彖又推明利有攸往之道曰惟中正故有慶也彼行乎私意者惟豐己而已安能損上而益下自矜自大而已安能自上而下下損上益下自上下下非中正者不能惟中正故凡有攸往則利其言損上益下自上下下不過一二事爾孔子以中正言之則無所不通得中正之道則不獨行於益下下而已凡中而不倚正而不邪之事皆行之無所不利涉大川者非木不可茲言木

道非有他說言乎濟險得其道云爾道即中正之道非有二道是道也在天曰天道在地曰地道在人曰人道言乎其不倚則曰中道言乎其無邪則曰正道言其自上下下則為大光之道言乎涉大川則曰木道於此封又言凡益之道未至於一貫之不足以為道得其道則行失其道則敗動而巽不忤於物則日進無疆其益無窮此人之得其道故致益也天施焉地生焉其益無方廣大無際此天地之得其道故致益也動巽不忤動巽不忤而已不必復求其說復求

楊氏易傳 卷十四

二 四明叢書 初國刊本

惟無為故無所不應凡易之道皆此道也皆大易之道也

象曰風雷益君子以見善則遷有過則改

凡善即遷當如風雷之疾有過則改當如風雷之疾如此則獲益人誰無好善之心往往多自謂己不能為而止人誰無改過之心往往多自以難改而止凡此二患皆始於意意本於我道心無體何者為我清明在躬中虛無物何者為我雖有神用變化云為其實無體知我之本無體則聲色甘芳之美毀譽榮辱之變死生之大變如太虛中之雲氣亦如水鑑中之萬象如四時之變化其本體無所加損何善之難遷何過之難改舜聞一善言見一善行若決江河沛然莫之能禦者以舜之胸中洞然一無所有故無所阻滯也

楊氏易傳 卷十四

二 四明叢書 初國刊本

初九利用為大作元吉无咎象曰元吉无咎下不厚事也 此卦損上之一陽而益下則初九一爻為一卦得益之最矧六四在上而應之上下陰陽之情和故初九

利用爲大，作益利之事，然必元吉而後无咎。元者道之異名，以道致吉，謂之元吉。亦曰大吉，元大也。必元吉而後無咎者，下不宜厚事乎厚事，猶大有爲也。非居下之道也。惟上之人任而用之，知而信之，則可元吉。不然則不可。

六二或益之，十朋之龜，弗克違，永貞吉。王用享于帝，吉象曰：或益之，自外來也。

此卦下卦獲上之益，而六二居下卦之中，得中正之道者，必大得人心，大得天地鬼神之心，以天地神人

楊氏易傳 卷十四

四十四 益 卦 初九 利 本

同此一中正也。宜其同歸焉，已詳著於損六五之爻，而六二臣道也。臣下而獲益，益慮其失正也。又慮其不能久，是故永貞則吉。若伊尹、周公則永貞矣。若王者用此中正之道，克享上帝之心，則無所慮。慮其吉也。無疑象曰：或益之，自外來也。亦猶損六五之或益之，自上祐也。皆言乎本無求益之意，而益自至也。曰自外來，言乎非中心之所期，自外而至也。苟動乎意，即失乎道，安能致大益。

六三益之用凶事，无咎。有孚中行，告公用圭。象曰：益用

凶事，固有之也。

初言下不厚，二言永貞，懼其獲上之益而戒之也。初居下二得中，猶諄諄恐其大過而失人臣之正也。而況於六三之過中乎。然既有所以致益，惟用之於凶事，施之於禍難之中，則竭忠盡力，雖不免過常，亦無咎也。雖則云然，亦必在我者有忠信誠確之心，人咸孚之，又中行而無偏，無黨，告於上九之公用圭，以通誠象曰：益用凶事，固有此道也。

六四中行，告公從，利用爲依遷國。象曰：告公從，以益志也。

楊氏易傳 卷十四

五十四 益 卦 六四 利 本

諸卦惟二五言中，餘爻皆不言中。惟復之六四與益之六三、六四言中。聖人蓋欲以此發明中道無所不在，無所不通，人心皆有之，顧人不行耳。此不曰行中，而曰中行，益以明中道人心之所自有，非在彼而我行之也。舉此二爻言中，則他卦爻皆可以言中。謂天下萬世人心有一之非中者，是誣天下萬世也。惟中行，故告公而公從。六三告公以上九有公象，至此爻則以何爲公象。四初應而爲公，則公不在下，然則

九五在上既親比而陰陽有相得之象則九五爲公也事變之不可執一論率類此况五之爻亦非止言大君公亦一國之君亦有霸王之象言公則所包者廣屯之五小畜之五大臣之象遯之五鼎遁明夷之五爲箕子之明夷旅之五皆昭然非君象小過之五亦言公同人之五噬嗑之五賁之五復無妄之五大過習坎咸恆大壯夬艮漸歸妹既濟之五皆泛言不明著君象公亦有公而不私之義使其不公則難於告矣利用爲依遷國者六四體柔不能自有所爲依

楊氏易傳 卷十四

六四明義書

公以遷國爾益卦本以九四下而爲初九初六上而爲六四有遷徙之象遷國所以益民也以益民之志告公故公從也益民之志非私也故公從也

九五有孚惠心勿問元吉有孚惠我德象曰有孚惠心勿問之美惠我德大得志也

人君欲施益於民不必求諸物不必求諸外求諸己求諸心是矣何謂心人皆有心人心皆善皆正自神自明惟因物有遷遷則意動則昏昏則亂如雲霧日如塵積鑑其本善本正本神本明者未始磨滅也今

誠能不因物而遷意不爲動則正善神明之心乃治安之本根未有君心善正神明而民不被其惠者亦未有君心不正不善不明而民被其惠者苟惟以財惠民則財有限惠有限雖被小惠不免濫刑不免虐政設被惠於今日必不及於他日夫惟國之庶政皆自君心出君心一正則庶政咸正而民不被其惠者乎其有不正則庶政即隨以亂姦邪得志善良無所告民被其禍有不可勝言者是矣故君心者民惠之大本惟聖哲之主能用此以惠民苟非聖哲皆不能

楊氏易傳 卷十四

七四明義書

求諸此孚信也有能求諸心誠信而無偽則不必復問其如何必獲元吉必信其民之惠我德惠我德之惠也言民心被我德之惠斷可信也聖言所以諄諄者恐人心多疑疑心必不能惠民故云云也若夫聖哲之君則深知己心之本正深知民心亦皆本正惟無以感之有以感之於上則同然之機其應如響書若有恆性克綏厥猷惟后此人主之本職也今民惠我德則順其性殺其獸人主之本職不曠矣聖哲之本志得矣故曰大得志也

上九莫益之或擊之立心勿恆凶象曰莫益之偏辭也或擊之自外來也

孔子曰莫之與則傷之至矣則莫益之者言無有益之者當從孟氏本曰徧辭也言乎人心皆疾之莫有益之者周徧之辭也謂眾人之辭也若從陸本作偏則義說迂曲非孔子之旨也立心勿恆凶明此爻立心之不善宜即改易切勿恆久其象凶眾皆不與之莫之與則或擊之矣自外來言非所料而自至也孟子曰不仁者可與言哉安其危而利其災樂其所以

楊氏易傳 卷十四

八四明藏書 約圖刊本

亡者不仁而可與言則何亡國敗家之有然卜筮則求諸神筮而得此爻庶乎畏明神而或改也彼立心之不仁不可以枚數或慢天或虐民或悖亂其天倫或窮兵或棄賢或棄政言之莫窮而或者因孔子他日有所感而言曰君子安其身而後動易其心而後語定其交而後求君子修此二者故全也危以動則民不與也懼以語則民不應也無交而求則民不與也莫之與則傷之者至矣易曰莫益之或擊之立心勿恆凶遂止以此三事釋此一爻殊失孔子本旨夫

此三失甚微也尚不免於凶而況於他乎

三三乾下兌上

夫揚于王庭孚號有厲告自邑不利即戎利有攸往象曰夬決也剛決柔也健而說決而和揚于王庭柔乘五剛也孚號有厲其危乃光也告自邑不利即戎所尚乃窮也利有攸往剛長乃終也

夬決也以五陽而決一陰以眾君子而決一小人也故曰剛決柔也下卦乾健上卦兌說雖則健而說雖決而和未嘗怒也未嘗私也怒則私矣覆載之間皆

楊氏易傳 卷十四

九四明藏書 約圖刊本

吾之赤子彼昏而為小人良可念也小人不可居上天道也決而去之何私怒之有動於怒則我已為小人矣已當在所去之類安能去人是故健而說決而和卦出此象以教君子也揚於王庭以一小人勢將去而反居上乘五剛眾君子殊為抑逆輿情之所大不平也得時得勢得理故可揚於王庭也不然則不可也此雖當揚庭而決去而亦不可不相與誠心警戒以危厲也號警戒也故曰其危乃光也以得時得勢之眾君子而去一已衰之小人亦何至於危也而

事不可忍不可不戒能自危厲乃爲君子之光也告
自邑者謂特警號其己類爾邑者己之象其詳釋已
見謙上六爻不利即戎言不可以兵戎也即戎則縱
矣甚矣尙者縱甚而不謙下之謂也即戎得以爲尙
也乃以取窮也天道虧盈而益謙人道惡盈而好謙
孚號有厲告自邑則利有攸往則可以決小人也曰
剛長乃終者言小人未盡去則當決則當往有所決
至小人已去而剛道已長則終止不可復有所往也
如其爲己甚窮治小人不已則反取禍矣故曰乃終
終止也

楊氏易傳 卷十四

十四 明義書
約圖刊本

象曰澤上於天夫君子以施祿及下居德則忌

澤上於天則決決而下及萬物一柔已決羣剛成功

君子則施祿及下以報其功君自以爲己德而自居

之則爲忌嫉非君子之道也

初九壯于前趾往不勝爲咎象曰不勝而往咎也

初九位下德弱乃不自度奮然而欲行決決之事是

爲壯於前趾趾在下而小之物往必不勝其任矣故

爲咎不勝其任而冒往故咎

九二惕號莫夜有戎勿恤象曰有戎勿恤得中道也

惕懼警號雖莫夜不懈則雖有兵戎勿用憂恤何以

知九二之能惕號莫夜以九二得中道而知之也既

得中道必不縱逸必明明則必知所警慎聖賢之道

中而已矣何所往而不通卦言孚號又言惕號易筮

其急於爻故爻辭尤不可廢

九三壯于頄有凶君子夫夫獨行遇雨若濡有愠无咎

象曰君子夫夫終无咎也

頄面之類也壯於頄悻悻之怒見諸頄也用壯如此

楊氏易傳 卷十四

十四 明義書
約圖刊本

君子中之小人也淺者之決大率類此遵道而行何

怒之有動於怒怒而見有凶言君子道長小人已衰

之時雖未必至於凶而有凶之道焉君子雖夫夫大

義不可易而斷不動於意故獨行遇雨陰陽和而後

兩雨有和之象其和亦未嘗作意和之而君子之道

心自是健而說決而和故曰遇雨也若濡而實不濡

彼徒見若濡之迹必有見愠者而君子之心忠信無

私夫夫之義亦未嘗變人所深信故終無尤咎彼不

知道者以爲君子既夫夫安能與之和既和安能夫

夫不知道心如天地寂然無思無爲而有風雨有雷
靈有霜雪變化無私

九四臀无膚其行次且率羊悔亡聞言不信象曰其行
次且位不當也聞言不信聽不明也

九四乃君子中之小人九剛四柔外雖剛而中實柔
邪居羣剛之中不與俱決故爲在下之剛者所傷故
臀無膚勢不得不與之俱而其行次且若能如羊以

羣進相率以往則可悔亡然雖聞是言往往不信何
以知其不信以九四不知道其心與小人同故不可

楊氏易傳 卷十四

十三 四 明 義 書

精圖釋本

告語也位不當也者言九四所處之位亦已高矣况
在乎眾君子之間不當如是也聞言不信聽不明也
使其聰明則曉是非榮辱吉凶安得不信

九五覓陸夬夬中行无咎象曰中行无咎中未光也

君子之勢至於九五亦已盛矣一陰之勢已去特其
體猶存爾柔脆如覓而又在陸陸人所行踐其覓之
不可復存昭昭矣如必施夬夬之決蓋過之矣故聖
人教之曰中行無咎中未光者謂夫覓陸夬夬之人
雖勉而爲中行非本性之大中未爲光明也惟實得

道者爲光明他卦惟二五爲中今乃未光以有覓陸
夬夬之象故也

上六无號終有凶象曰无號之凶終不可長也

夬之去六柔已決去剛道已長然不可不敬戒苟忽
焉不敬不戒不警號則亦終有凶雖未必凶遂至而
既不警戒則放逸逸則既失道矣失道者終於凶

三三 異下 乾上

姤女壯勿用取女象曰姤遇也柔遇剛也勿用取女不
可與長也天地相遇品物咸章也剛遇中正天下大行

楊氏易傳 卷十四

十三 四 明 義 書

精圖釋本

也姤之時義大矣哉

一陽之生日復一陰之生日姤姤者內非陰之本位
故不言復惟取剛柔相遇之義曰柔遇剛者明柔爲
主也一陰雖微而其勢則自內而長陽剛雖盛而有
澹消之勢故此卦有女壯之象女之壯者不可取也
其物雖和其後必乖壯則漸不可制故曰不可與長
也女壯之足以敗國亡家往古可監也小人之柔邪
諛媚猶女壯也其足以敗國亡家亦猶是也人不善
之心復而長其端甚微其流復廣此則敗國亡家之

本尤不可不戒也燭火之微即可燎原涓涓之流或可滔天是故禹曰克艱臯陶兢兢業業皆此道也是卦非善也而聖人發揮之曰天地亦相遇也而品物咸章剛遇中正亦遇也而天下大行願人未知夫遇之道爾男女之相遇天地之大義也人惟不明斯義故有文禍是卦二五皆剛而中正體之剛者既足以與事造業而又中正焉則豈不可以大亨於天下遇之爲言若出於二遇之爲義實出於一故曰天地之道其爲物不貳則其生物不測人心自善自中正自剛健如玉自白自瑩自溫潤而非二玉也如金自黃自剛自明而非二金也人惟因物以遷意動而昏如靈霧日如塵積繼故紛紛擾擾曰二曰三十百千萬斷斷殊列一日覺之心本無體清明如日月變化如四時眾德自備百年自有未始不善思慮不作一無所倚彊名曰中本心如此自無邪僻彊名曰正是其清明無體之妙非血氣也非物也有物有氣血則可得而屈息非物非氣血則不可得而屈息因其不可得而屈不可得而息故彊名曰剛健此人心

楊氏易傳 卷十四

十四 四明 義書 約圖刊本

也即天地之道也一也故天地可得而範圍萬物可得而曲成姤之時義大矣哉於人相遇之時男女相遇之時天地相遇之時萬物相遇之時有義焉人所不知也大矣哉則其所不知即大矣哉之妙也聖人於此惟曰大而止亦不得而贊其辭故孔子曰吾有知乎哉無知也又曰天有四時春秋冬夏風雨霜露無非教也聖人竭誠啟告盡於此矣學者於此往往又謂於此當復有不容言之妙吁是又以意求之姤之時義非意也即此學者之妄意即姤之時義即六十四卦之義即天地之義往往人不知惟不知故妄故曰知則不知不知則知象曰天下有風姤后以施命誥四方后不親往四方也惟施命以誥之而四方咸周焉即風之無形而廣被萬物也愚者以爲有一明者以爲實一何止與風爲一其與天地萬物未始不一也初六繫于金柅貞吉有攸往見凶羸豕孚蹢躅象曰繫于金柅柔道牽也柅王作柅子夏作縶蒼頡篇柅作柅許氏說文曰呂

楊氏易傳 卷十四

十五 四明 義書 約圖刊本

氏字林曰欄系跌也字或作鉞女指反蓋絡系之器也陰爲小人雖在下而有浸長之勢不可不制惟君子乃能制之金柅君子之象君子之制小人不以剛暴惟以陰道奉制之亦以初六在下尙微弱不必以剛制也君子之制小人亦非私意惟以真正之道而已矣苟不出於正而有誦術則既失道矣安能制之天下惟有道者能行能濟不於其微弱易制之時制之而有所往則見凶矣豕雖羸他日必踰躡乎信也言可信可必也

楊氏易傳 卷十四

十六四明義書
約圖刊本

九二包有魚无咎不利賓象曰包有魚義不及賓也

姤之時惟其所過不必必陰者陽之所欲魚陰類魚亦人之所欲九二得初六而有之雖非正應惟在姤時以遇爲主遇則親焉故無咎在常時則爲不正難乎免咎今既包有之自然他人不得而復有之故曰不利賓此理義之自然勢之所必至也故曰義不及賓也得民心而有之民爲文王武王所有則紂不得而有之矣得小國而有之鄭在晉則不在楚在楚則不在晉矣得賢才而有之齊有管夷吾則他國不

得而有之士會入晉則秦不得而復有之矣

九三臂无膚其行次且厲无大咎象曰其行次且行未率也

初六一陰爲眾陽所應九二既包而有之勢不及其他而九三乃有爭取之意故爲九二所傷臂無膚有所傷也其行次且意猶未已豈不危厲然無大咎者何也以其行未至於率於初而不行也故有小咎無大咎苟復行則二終不已獲咎大矣楚雖欲鄭而晉既有之楚雖不樂而終於已矣楚所以無大咎也

楊氏易傳 卷十四

十七四明義書
約圖刊本

九四包无魚起凶象曰无魚之凶遠民也

初本與四爲應今以四遠之故近爲九二所有則九四包無魚本我所有而歸之他焉人心畔離矣故起則凶謂動則凶民可近不可遠其義於是著凡易一爻該義甚多此惟以遠民爲言者明其義之著者也九五以杞包瓜含章有隕自天象曰九五含章中正也有隕自天志不舍命也

杞者美材也九二之象瓜者陰柔在下之物初六之象九五中正在上不自用其章而用九二之賢以杞

葉包瓜以柔道制小人九五已盡中正之道而有限
墜乃自天也非人之所為也非人之所致也人道已
盡已無毫髮之愧而後可以言命也大王已盡中正
之道而不免狄人之難天也文王已盡中正之道而
有美里之難天也大王文王何與焉故曰志不舍命
也

上九姤其角吝无咎象曰姤其角上窮吝也

上九剛而上窮有角之象失其所以與人姤遇者如
角然剛固之過枯槁而不和洽吝道也狷者之疵為

楊氏易傳卷十四

六十四卦圖

約圖刊本

吝然嚴勁剛介異乎輕肆放逸者矣故無咎象曰上
窮者言其窮而小通也泄柳閉門而不納段干木踰
垣而避之是謂姤其角孔子見南子欲從佛肸公山
之召變通之道也

楊氏易傳卷十四

楊氏易傳卷十五

宋慈谿楊簡敬仲撰

三三坤下
兌上

萃亨王假有廟利見大人亨利貞用大牲吉利有攸往
象曰萃聚也順以說剛中而應故聚也王假有廟致孝
亨也利見大人亨聚以正也用大牲吉利有攸往順天
命也觀其所聚而天地萬物之情可見矣

順以說剛中而應何以能聚也順說剛中而應者道
也具見於卦象坤順而無拂兌說而能和九五之剛

楊氏易傳卷十五

一四明叢書

約圖刊本

足以有立中而無所倚人心咸應備此眾德故也此
眾德皆非自外至也道心之所自有道心無蔽則無
虧焉則自全有蔽焉則有虧則不全或盡失之其有
不順則生於意之支支則違其有不說則生於意之
固固則不和其有不剛則生於意之懣懣則弱其有
不中則生於意之有所倚倚則偏其有不應則生於
意之猶有未善猶有意有我也不然則何以不應人
心即道故曰道心道心無體無我如日月如天地其
變化如四時意不作則無蔽之者無窒之者洞然混

然自順自說自無所憚而剛自無所倚而中心自無所不應曰順曰說曰剛曰中曰應皆所以形容道心之言而非有二也假大也王大其廟之道教孝享也此萃聚之道也人心之所以乖離者君不君臣不臣父不父子不子也有廟父父子子之道也愛敬之心生而違之天下則無所不愛敬也不敢侮寡寡不敢遺小國之臣尊賢敬民皆由愛敬之心以生況以愛感愛以敬感敬上以孝慈之心動於上則下以孝慈之心應於下人皆有忠孝之心惟其無以感之感

楊氏易傳 卷十五

二四男巽書 納圖刊本

斯應應則忠孝達於天下忠孝一心也一道也萃聚之道也利見大人亨利貞聚以正也惟大人為正人心之所同然者道也孝也忠也正也皆道之異名也御之以道則人心皆應皆聚御不以道則人心皆離皆散萃聚之時民物甚大則當用大牲隨時也故曰順天命也盛大天之所命也不可以為己之為也既見大人既貞正既亨而利既萃盛大則有攸往當無不利亦天命之往也人則順之也觀其所聚聚必以正聚必以道天地之氣所以和而聚者此也萬物之

所以生而聚者此也凡人心物情之所以萃聚皆此也咸卦言之矣恆亦言之矣通乎此則無所不通矣通天下一而已矣即他卦時義時用大矣哉之道也即六十四卦三百八十四爻之道也

象曰澤上於地萃君子以除戎器戒不虞

澤之所以能瀦水而高上於地者以有坊也民之所以得安居焉而聚者不可無武備之防也除治戎器戒備不虞皆大易之大道也

初六有孚不終乃亂乃萃若號一握為笑勿恤往无咎

楊氏易傳 卷十五

二四男巽書 納圖刊本

象曰乃亂乃萃其志亂也

初六柔而不堅弱而不固有初而無終有有孚不終之象有孚不終乃亂乃萃矣言亂其萃聚之道九四正應不見相違之象而初六孚信自不固似號而悲矣又一握為笑言號笑雜而為一也於是教之以勿憂卹四之不應而遂往則無咎象曰其志亂也以號笑雜而知之

六二引吉无咎孚乃利用禴象曰引吉无咎中未變也

六二正得臣位故正言事君之道君子未嘗不欲仕

也又必待上之求之而後可進不見引而遽進則言將不聽道不可行故必引之而後吉無咎不然則人將譏我之冒進矣論者祭之薄誠則至也必俟上之見孚而後臣可以竭誠而達於上不然則未可易達也象曰中未變者中謂六二之中心也六二中正不遷於物不以進退窮達變其中心也中正則無已私無已私則安得而變故曰中未變也坤六五文在中也亦中內之中

楊氏易傳 卷十五

四四明微書 約圖刊本

也

萃如六三之本志嗟如以上六之不應故無攸利雖無攸利然往亦無怨咎有小吝吝者不足之詞象曰上巽者言上六柔巽雖不應而亦不至於相忤也人情事理有如此者

九四大吉无咎象曰大吉无咎位不當也

九四居近君之位而羣陰承之羣心萃之非所宜也必大吉而後無咎大吉難以備言已盡其道得君之心無失無害斯無咎矣所以必大吉而後無咎者以

九四所處之地難也不當者不安之意人心不歸君而歸臣故不安也伊尹周公之事也

九五萃有位无咎匪孚元永貞悔亡象曰萃有位志未光也

九五之萃民雖咸君之然有位而已雖人無怨咎而匪孚信之也元永貞則悔亡矣元者道之異名貞正也正而不永其正非元曰元是矣又曰永貞者慮人守正之不永故又以明之也象曰志未光也於己見其德之不光大故徒有其位未得人心人心在四而不在五見之於卦象

楊氏易傳 卷十五

五四明微書 約圖刊本

上六齋咨涕洟无咎象曰齋咨涕洟未安上也

位之上者宜以賢明居之今上六乃以陰柔而居上非其道也非其道故人心不應不聚六與三兩陰無相應之象然上六非傲亢者柔巽之極故有齋咨涕洟之象故無咎象曰未安上也言其不自安於上位也故齋咨涕洟

三三異下 坤上

升元亨用見大人勿恤南征吉象曰柔以時升巽而順

剛中而應是以大亨用見大人勿恤有慶也南征吉志行也

上坤下巽木從地中而升故有升象然而柔升於上柔非能升者得時故升爾其所以元亨者何由而致之也巽而不忤順而無違剛而不懾屈中而無偏倚人心咸應合此五者是以大亨元大也道之見於升者有此五者之名名雖五而實一也道心無我中虛無體自然於物無忤自然於理無違無我無體則安得而懾屈何思何慮則安有所偏倚無毫髮之私無

楊氏易傳卷十五

六十四卦圖本

一之不善則自然感應矣是以大亨大人者道之所在也是故用見大人見大人則亨矣勿庸憂恤也道之所在亨利隨之見大人則有慶澤之所及者廣也不見大人則道何由而行南者離明之方征往也就明則吉慮人妄有所依而非明哲實非大人故又曰南征則吉不然則亦未保其吉也所往就者果明則志斯行矣

象曰地中生木升君子以順德積小以高大

孔子曰據於德德得也實得於道也非言語之所及

非思慮之所通故中庸曰苟不至德至道不凝焉夫道一而已矣豈有道德之異哉人心有昏之間故聖

賢立言辨析其所以異自古昔以來崇道者紛紛而得道者千無一萬無一學者以思慮之所到為道以言語之所及為道則安能無所不通變化無窮哉據之為言非若有若無惚恍之間也實有而實可據也惟其未嘗思而思也未嘗為而為也蒙以養正養此也順是而養之自漸至於高大不可擷苗也擷苗者是無妄之疾而施藥也愈益其疾戾惟蒙可以養之

楊氏易傳卷十五

七十四卦圖本

蒙者文王之不識不知也孔子之無知也善養德者莫善於此道雖洞明實有故習故習難於頓釋也順而養之意態不作則本德自明自神自無不善自高大矣本無高因人之卑陋而名其不卑陋者之為高本無大因人之小狹而名其不小狹者之為大曰順曰積皆設為之辭自得自信者自知之彼未有德者往往徇名失義徇名失實是謂章句儒

初六允升大吉象曰允升大吉上合志也

初在下不可以遽升必待在上信之而後可升允者

信之至也故大吉

九二孚乃利用禴无咎象曰九二之孚有喜也

是爻與初六允升之義亦同與萃二之辭又同何聖人重復致意若此斯義臣下之所急人之躁於進者多故聖人復發其象以不待上之見孚而冒進已說者往往而是故象曰有喜也明夫九二之能待上之見孚乃用禴殊為難得可喜也知其不能待者多也禴通誠於上也禴祭物薄而誠至待孚而用禴者易之道也不待見孚而冒進者失易之道也

楊氏易傳 卷十五 八四明發書 鈔圖刊本

九三升虛邑象曰升虛邑无所疑也

凡卦之奇盡在前多有阻遏之象今九三之前盡耦畫無所阻遏故有升虛邑之象又曰無所疑也凡升而一無所疑阻者謂之升虛邑

六四王用亨于岐山吉无咎象曰王用亨于岐山順事也

此文王之象也或謂周公作爻辭者於是知其指文王也文王之位幾於五矣三分天下其二已歸心矣而文王就順事之得六與四皆陰有柔順之象也

六五貞吉升階象曰貞吉升階大得志也

六五之升貞正斯吉貞正之吉如升階然升階以禮而升也舜禹是也其有不幸而為湯武之權豈聖人之本志哉大不得已也故湯使伊尹五就桀覲其或可轉也卒不可轉天命伐之不得已而奉天故聖人如舜禹之以禮而升而後為大得志大得志者出民於塗炭之中以斯道而覺之此心天地之心也

上六冥升利于不息之貞象曰冥升在上消不富也

冥升者亦不知其所以然而升也貪進不已者冒昧

楊氏易傳 卷十五 九四明發書 鈔圖刊本

而升則大禍也何利之有所利者獨利於不息之貞冥升正道不息悠久蒙以養正乃作聖之功孔子既曰發憤忘食可謂不息矣而又曰吾有知乎哉無知也然則孔子之不息未嘗有知知則動於思慮動於思慮則息矣非進德也又曰忠信所以進德也忠信非思慮如斯而已矣如斯而已何思何慮心慮一作卽有穿鑿卽失忠信文王不識不知順帝之則者冥升之貞也顏子三月不違者冥升之貞也其餘月至者一月之冥升也日至者一日之冥升也自一日一

月三月之外不能無違者意微動故也未精未熟故也熱則意不復作如孔子之疇臯矣象曰消不富者消則虛不富者不實也不實而虛者非意之也人心無體無體則何所有未始不虛也意動故不虛此虛明無體本無進退因故習積久故業養以漸消其習氣其間有情者故以不情者為不息非思亦非為有思有為皆息皆情孔子止以顏子為好學餘月至日至者亦不與罪其情也故曰知及之仁不能守之雖得之必失之不息之貞仁也

楊氏易傳 卷十五

十四 明義書

三三 坎下
兌上

困亨貞大人吉无咎有言不信彖曰困剛揜也險以說困而不失其所亨其唯君子乎貞大人吉以剛中也也有言不信尚口乃窮也

此卦剛盡為柔所揜故為困坎險兌說雖在險中而不失其所說樂是困而不失其所亨惟君子則然蓋君子不以氣血為己以氣血為己則勞其筋骨饑其體膚處其賤辱則已勞已饑已賤辱也安得說樂而亨乎惟君子不以氣血為己道心無體變化云為神

用無方無明不息其樂何窮不以貴富而加不以賤貧而損宜其不以困而失其所亨也然而至於貞正則為大人乃吉無咎謂夫於困揜之中而能不失其貞正者又非君子之所能君子德未備道未全大人則道全德備審知屬微如日月之代明神聖應變如四時錯行從容委蛇乎羊腸九曲之間而每發中的故雖困而不失其正子路之死子羔之去可以為君子不可以為大人之貞孔子則不然雖見南子背蒲適衛欲從公山佛肸未嘗失正也子路剛矣而未中

楊氏易傳 卷十五

十二 四明義書

中者不作於意一無所倚如大虛然虛則明明則不輔子以拒父矣剛中之德惟大人有之入皆有之昏而蔽之賢者昏明雜之惟純明為聖人聖人即大人子路子羔未能免天下後世之議故不謂無咎困之時安可有言有言必不信言而見信則不困矣故曰尚口以正有言者之罪使君子知所忌而不敢也象曰澤无水困君子以致命遂志

上兌下坎是水在澤之下澤中無水也澤而無水其困槁之象可見君子以為困者命也天也安之不敢

復有所為惟自遂其志志非氣血非形體形體氣血
可困也志孰得而困之哉故彖曰不失其所亨習坎
曰維心亨此之謂也

初六臀困于株木入于幽谷三歲不覿象曰入于幽谷
幽不明也

株木九四之象木能庇下困之時九四不足以庇其

初初六困而不能興故曰臀困於株木坎險之下耦

畫虛闕有入於幽谷之象三歲無所見覿見也幽不

明也此爻可謂甚矣而不言凶者何也困雖君子大

楊氏易傳 卷十五

十三四明辨書

人不能免而吉凶則在人也

九二困于酒食朱紱方來利用享祀征凶无咎象曰困

于酒食中有慶也

困於酒食困於祿也困則未見用於君故無祿也紱

蔽膝之物朱者南方文明之正色而舍其君之象舍

則為朱紱則為赤九五中正陽明之君必求九二中

正陽明之臣朱紱方來言九五行且來於二九二利

用享祀竭誠以事之祀尊上謂之享祀祭其下曰祭

祀雖通稱而因享以致其別則明九五之祭祀為祭

下然不待朱紱之來而遽征往焉則將為小人所困

故凶其無咎者以二五君臣皆賢心相知故無咎尤

而眾亦信之惟陰邪小人則揜之也象曰中有慶者

謂九得中道而致慶使九二不賢則九五必不求之

六三困于石據于蒺藜入于其宮不見其妻凶象曰據

于蒺藜乘剛也入于其宮不見其妻不祥也

九四阻其前如石九二剛而在下如蒺藜故乘剛也

上下俱困及反而入於其宮又上六不應是不見其

妻故凶其所以不祥至此者何也自取之也六三不

楊氏易傳 卷十五

十三四明辨書

中中者道之異名不中失道也失道致凶自取之也

君子所以自反求諸已

九四來徐徐困于金車吝有終象曰來徐徐志在下也

雖不當位有與也

九四之正應在初而九二在下堅剛阻之以九二初

六比近陰陽有相得之象初為二所有則九四不得

而應而困矣故曰困於金車吝然四與初正應也九

二雖金車終不能奪正故四終與初六為應故曰有

終來者志在於初也初下也徐徐困於金車也象惟

曰來徐徐志在下者舉其略也九四雖未甚得位然有初六之相與不至甚困

九五則困于赤紱乃徐有說利用祭祀象曰劓則志未得也乃徐有說以中直也利用祭祀受福也

劓刑其鼻是上爲陰所困也劓刑其足是乘剛而困於四也爲君而遭困如此其志未爲得也言必有失赤紱臣有爲而色舒發九之象也朱色含赤色發紱者蔽膝之物有行之象謂九二不應故曰困於赤紱然九五志求九二中正之臣其理中直中直者終得

楊氏易傳 卷十五

十四四明叢書
約圖刊本

之故徐徐而有喜說既得九二中正之臣則當竭誠相與祭祀用誠也九二曰享享上也則知九五之祭祀下也上下相與以誠致福之道也夫二五皆中而二則微困而全美五乃劓則而又曰志未得者何也臣則義有所制不得自爲也君則一無所制一無所制罹困焉者是必有以致之也然九五居中又非無道之象故曰志未得也明其用心必有失又曰中直而已不曰中正也

上六困于葛藟于臲臲曰動悔有悔征吉象曰困于葛

藟未當也動悔有悔吉行也

上六前無阻宜往以脫困而柔懦疑滯不能決葛藟滋蔓柔弱盤旋實似之又乘剛故有臲臲不安之象聖人教之曰苟疑慮而曰動懼悔則果有悔矣若不復疑慮而遂征則吉征往也夫其疑慮將以求當也而於此疑慮之過則未當也吉行也者在平行也

楊氏易傳 卷十五

十五四明叢書
約圖刊本

楊氏易傳卷十五

楊氏易傳卷十六

宋慈谿楊簡敬仲撰

巽下坎上

井改邑不改井无喪无得往來井井迄至亦未繙井羸其瓶凶彖曰巽乎水而上水井井養而不窮也改邑不改井乃以剛中也迄至亦未繙井未有功也羸其瓶是以凶也

上坎水下巽有巽乎水而上水井之象井贍養潤澤之功無窮而實寂然不動邑可改何為乎莫之改也

楊氏易傳 卷十六 一四四明發書 卦圖刊本

人心即道故曰道心道心無體變化云為養物惠民而心未嘗動無喪無得或往或來巽水而上而所謂井者如故也應酬無窮而所謂無體者則一也微泉迄至未淵未深亦未繙井未有及物之功學未通達是為迄至小有知省雖異乎昏蒙而猶蔽猶阻通達未淵澄養已尚不足難乎及物苟強以及物則有羸瓶之凶適足取敗蓋人雖皆有道心而自知者寡自知則自信自信則自善自正自神自明自無所不適此非告語之所及自知而已矣人惟自見其過失之多

而自莫之改也故不信心之本善本正本神本明不知夫患生於妄意之興意興則昏則亂一日覺之則吾未始或動未始有改未始不備眾德神用四發如風雨之散潤如日月之代明如四時之錯行也不可度思矧可射思

象曰木上有水井君子以勞民勸相

井至於及物則有功水本在下今木上有之為出而及物之象卦辭既言繙井巽而上大象又言木上有水皆所以明及物之功何也疑其重復為贅深惟聖

楊氏易傳 卷十六 一四四明發書 卦圖刊本

人設教厥有大旨學道之士往往索盡精微極之於寂然不動又雖欲靜未必果靜雖欲不動未必果不動此萬古學道之通患不知夫道非動靜之可言尤非溺於沈寂者之可得道心神明通達無方變化無窮而亦未嘗或動如水鑑中之萬象是謂天下之至動天下之至動即天下之至墮不得乎變化之妙者非實得道者也故聖人屢言及物之功其旨在此君子勞民所以安養之也又勸之交相為養養物之功於是乎無窮君子之勸相非後世之空言觀周官比

問鄰里之治如家人子弟則君子之勸相實有勸相之功

初六井泥不食舊井无禽象曰井泥不食下也舊井无禽時舍也

初與四兩陰不相應有不食無禽之象井泥不食汗下故也已德不清明致人不食此當求諸已至於舊則非汗下乃時舍之廢之禽尤去之而況人乎此則在時而不在我

九二井谷射鮒甃敝漏象曰井谷射鮒无與也

楊氏易傳 卷十六

三四明義書 物圖釋本

九二中正非泥者而九五不應君不用之則二之所及者惟鮒而已鮒魚之至小者初六象之甃敝漏汲者之過非井之罪故曰無與也言無應不見用也
九三井渫不食爲我心恻可用汲王明並受其福象曰井渫不食行恻也求王明受福也

井上出則及物有功諸爻凡在下者皆有不食不及物之象九三則陽剛有爲有力能渫治其內者也雖渫治而亦不見食爲我心恻者以九三不中非有道者徒彊力於善此類多有憂世太過意於爲人之意

以此反爲人所棄而不食然此亦吉士亦可汲有明王作並受其福言亦不棄也亦可用也求之爲言亦以明九三之過恻也求也其狀可見

六四井甃无咎象曰井甃无咎脩井也

三與四皆不中皆非有道者然三動四靜故三爲渫四爲甃雖未免乎脩比之渫則稍靜矣惟靜故不行恻不求王明

九五井冽寒泉食象曰寒泉之食中正也

楊氏易傳 卷十六

三四明義書 物圖釋本

寒泉冽然無喪無得寂然不動也食者及物也中正之道自不動自有及物之功非索之外者人心之所自有也

上六井收勿幕有孚元吉象曰元吉在上大成也

收者斂藏之義井卦之上其及物之功盛矣人以爲散出也聖人特反而言之曰收所以明道也知散與收之無二則得其道矣又慮其或止於靜也故又曰勿幕勿幕所以大開及物之功用明井道之大成也收與勿幕言似異而實同似二而實一孔子又以有孚明此道有孚者誠實也孔子又嘗言忠信爲大道

又曰主忠信又曰信以成之直心誠實何思慮思慮微起則支則離全體誠實自無放逸自不流自不陷於靜止自及物而無窮如天地之變化如四時之錯行施生之功無窮而非思非爲是謂元吉夫井之上爻及其物之功而乃元吉焉非大成孰能與此寒泉之食君子也元吉在上聖人也故九五止於吉上六元吉也

三三 離下兌上

革巳日乃孚元亨利貞悔亡彖曰革水火相息二女同居

楊氏易傳 卷十六 五十四明發書 新圖刊本

居其志不相得曰革巳日乃孚革而信之文明以說大亨以正革而當其悔乃亡天地革而四時成湯武革命順乎天而應乎人革之時大矣哉

兌澤之水與離火相息滅革之象也離爲中女兌爲少女二女同居志不相得女謂嫁曰歸則二女同居其志終不相得亦革之象也天下之相革皆生於志之不同湯桀之志不同故革武王紂之志不同故革凡變革人情之所難革巳乃信之盤庚之未遷人言聒聒巳遷則人始信之矣文明則事咸宜而說則人

咸和而心服下離明上兌說易象昭然大亨而不失正者有幾事變之大往往不無差夫惟得易之道者動靜一致離大亨而常正變革難於無悔所革得當其悔乃亡天地變革故四時成湯武革命即天地之變革故順天應人彼不知道者當革之時駭於事變不然則遷於事情安知至大之道哉於變革之時不與天地相似則失所謂變革之道不得聖人大矣哉之旨也三才一體動靜一體人情事變一體事變無窮即四時之變通匪異匪同是謂道心是謂大易之道是謂元亨利貞亦謂之神謂之道謂之大中象曰澤中有火革君子以治曆明時

楊氏易傳 卷十六 五十四明發書 新圖刊本

孫季和云澤中非有火之地今也有火之變也高岸爲谷爲陵物變有如此者季和之說深當某心澤中而有火其變也不知其幾年矣曆之差亦積累百年而後差志言黃帝迎日推策則已有曆矣而顛帝又有曆焉後又有夏曆商曆周曆魯曆漢興張蒼言顛帝曆此於六曆疏闊最爲微近遂用其曆以九百四十分爲日法以四百九十九爲朔餘武帝時以顛帝

曆後天造大初曆以八十一分爲日法以四十三爲朔餘而後天有甚於顓帝曆後爲四分曆後亦差諸曆莫精於唐之大衍曆大衍以三千四十分爲日法以一千六百一十三爲朔餘而厥後復有後天之失諸曆迭爲改造實寫大衍曆之分其差如故蓋徒示更曆之狀而實用大衍之法自開元至熙寧三百五十年後天半月餘而諸曆未有能改者紹興統元曆雖以萬二百分爲日法以五千四百一十二爲朔餘其實亦寫大衍之分諸曆家雖知其當減朔餘而無

楊氏易傳 卷十六

七四明校書
精圖刊本

法可減曩者清晨忽悟可減之法以百分折之其損其益無不如志天道不可窮盡可窮盡者非天道故曆當數以求合其中而天道終非法數之所能盡此天人之分而皆易之道也謂天人有二道亦非初九鞏用黃牛之革象曰鞏用黃牛不可以有爲也初位居下義從乎上不當有所變革故曰鞏用黃牛之革黃中也牛順物也此革固不變之義中道柔順鞏固堅守不變此居下之道斷不可易者故曰不可以有爲也人心好動使之動則易使之靜則難不可

爲云者所以成之止其放逸之意也初九中象而辭曰黃者明中道人皆有之也

六二已日乃革之征吉无咎象曰已日革之行有嘉也六二臣道體柔靜非首革者如堯以薦舜於天堯崩三年之喪畢舜猶避堯之子於南河之南及天下諸侯朝覲訟獄者不之堯之子而之舜舜不得已乃踐天子位是謂已日乃革之征吉無咎所行如此豈不可嘉尚

九三征凶貞厲革言三就有孚象曰革言三就又何之

楊氏易傳 卷十六

八四明校書
精圖刊本

矣

此爻辭有宜安不宜動之象九與三俱陽有陽動之象夫天下事惟迫而後動不得已而後應豈可遽欲有所往乎故凶雖以貞正行之亦危厲九三純陽有正實之象三有三就之象可革之旨三就於我民以孚信心服何必更往此當安以待之

九四悔亡有孚改命吉象曰改命之吉信志也

君臣相信之深雖改命何害而人臣往往難之爻辭於是釋之曰悔亡有孚而改命吉也勿謂懼其有悔

而不改也言不至於悔也信者心相信也未至於心相信則不可也四五皆陽實有誠信相孚之象

九五大人虎變未占有孚象曰大人虎變其文炳也

大人之有所變革豈淺智之士所能識哉大人之心天地之心也行一不義殺一不辜而得天下不為也

使大人有一點利心焉安能致民心之信如此未占有孚信在事先此非權術而致之也大人之心天地

也其心即道故曰道心由心而變無非道者其變如

虎其文炳然虎之生文天也自爾也大人之變天也

楊氏易傳 卷十六

九十四明發書 約圖刊本

亦自爾也未嘗置一點己意於其間也其發如風雲

其威如雷霆未至於此未可謂大人也未可謂虎變

也

上六君子豹變小人革面征凶居貞吉象曰君子豹變

其文蔚也小人革面順以從君也

君子之變不逮乎大人故曰豹變小人革面面雖順

從其中未必服也異乎未占有孚矣此不可強而有

加也往而求加焉則強其所不及將有所傷反致凶

矣惟當居貞而無失其吉其文蔚然亦由中而發非

勉強之可成虎則其文炳豹則其文蔚皆由中發不

可求諸外不可強而取各有分量不可強而通也上

六體柔而非大中故有不逮聖人之象

三三異下 離上

鼎元吉亨象曰鼎象也以木巽火亨饪也聖人亨以享

上帝而大亨以養聖賢異而耳目聰明柔進而上行得

中而應乎剛是以元亨

鼎之卦有鉉有耳有腹有足儼然有鼎之象下巽木

上離火亨饪甚明聖人亨於鼎以享上帝大亨以養

楊氏易傳 卷十六

九十四明發書 約圖刊本

聖賢享帝止曰亨而養聖賢曰大亨者上帝則一而

羣臣眾也斯義坦然而學者往往又外求其指謂此

乃取象當復有義也意此大易之道所以至易至簡

而人輒惑之者率類是也其曰鼎象者以卦象有儼

然之形也繼曰以木巽火亨饪矣又曰亨以享帝又

曰大亨以養聖賢矣又何疑而疑其復有他指也若

曰亨饪之事雖淺不足道疑非大易之道則是求道

於事物之外索理於日用之外孔子何以曰一以貫

之易大傳何以曰百姓日用而不知乾象何以曰品

物流行孔子何以又曰庶物露生無非教也道在邇而求諸遠大易之妙不離目前而妄疑其有他腹耳足鉉自曠自妙不必於腹耳足鉉之外求義以木巽火自曠自妙不必於以木巽火之外索理亨以享帝不可度思大亨養聖賢矧可射思不聞孔子之言哀樂乎哀樂豈不可見而孔子以為明目而視不可得而見也哀樂豈不可聞而孔子以為傾耳而聽不可得而聞也易大傳又曰微顯闡幽豈謂顯者特徵之而幽者特闡之故顯即微幽即顯微幽闡皆名也

楊氏易傳 卷十六

十一 四明叢書

精圖刊本

吾未覩其為一也惟不知道而後求道於事物之外道與事物皆名吾未覩其為二也名即實實即名孔子曰天下何思何慮思慮人以為不可無者而孔子以為無庸焉惟思慮動而後始昏始分裂始亂義也始不可告語矣學者斷不可索義於亨飪之外自巽而耳目聰明而下則為義矣義即事物事物即義異而不忤於物耳目聰不蔽於物六五柔上行而得位得中道而一無倚應乎剛而得剛之中是義必見於卦象之中元吉之道也亨之道也不巽則招禍不聰

明惑於聲色亂於是非不得位則難備德何由而亨中者道也坤文言曰黃中通理通理所以明中之義中本虛名特無所倚之名道心人所自有有所倚則失之有所倚則偏黨為私為過徒柔不足以亨應乎剛剛德為助則亨矣體本柔雖應乎剛亦不可以大亨故曰元亨元者道之異名此所以元吉以道致吉言亨則吉在其中矣

象曰木上有火鼎君子以正位凝命

革物者莫若鼎木上有火鼎革物矣湯武革命天實

楊氏易傳 卷十六

十一 四明叢書

精圖刊本

命之命既在位不可得而辭天命君子正位則君子惡得不正位惟天命不可恃順乎天則其命凝不順乎天則其命又將去之不可得而凝矣是故君子不敢有一念之忘乎天兢兢業業無敢放逸無敢置人欲於其間一惟天道故能凝命書曰宅天命又曰及天基命定命又曰祈天永命觀鼎亦有正位凝命之象

初六鼎顛趾利出否得妾以其子无咎象曰鼎顛趾未悖也利出否以從貴也

方鼎之初未亨任也則顛趾而出否焉何害得妾猶
顛趾也而以子焉從其貴也何咎天下之事其權有
如此類可以通也初有鼎趾之象

九二鼎有實我仇有疾不我能即吉象曰鼎有實慎所
之也我仇有疾終无尤也

九奇畫而在中鼎有實也鼎中有實難於運動慎所
之也已委質事君已任其事不可二也不可遷也我
仇有疾不我能疾則吉仇非我之所欲也使彼即我
而我違之彼將尤我彼有疾而自不至則無尤也

楊氏易傳 卷十六

十三四明叢書 約圖刊本

九三鼎耳革其行塞雉膏不食方兩虧悔終吉象曰鼎
耳革失其義也

三居下卦之上亦有耳象而不虛中以受鉉其義革
矣革者失耳之義也失耳之義無他其行塞固而不
通故雖有雉膏之美不見食焉段干木踰垣而避之
泄柳閉門而不納可謂不虛中而受鉉固塞而不通
者三剛實而不虛不應乎上九有不食之象然賢者
人之所慕終當有遇方兩言今未雨後當有際遇之
理但有不足之悔爾故曰虧悔言三雖善而固塞有

此未全然終於吉

九四鼎折足覆公餗其形渥凶象曰覆公餗信如何也
九雖陽壯四實陰柔居大臣之位是許國以大臣之
事業也而實則不稱折足覆餗失許國之信矣孔子
曰德薄而位尊知小而謀大力少而任重鮮不及矣
易曰鼎折足覆公餗其形渥凶言不勝其任也九四
下應初六陰小之趾有折足覆餗之象其形渥備言
折趾之狀

六五鼎黃耳金鉉利貞象曰鼎黃耳中以爲實也

楊氏易傳 卷十六

十四四明叢書 約圖刊本

六五正當耳象而得中故曰黃耳黃中也黃中道理
則中者道之異名也夫天下惟有此道而已矣得此
道則無所不通無所不利失此道則無所能通無所
能利六五得中矣何患不能舉鼎哉故又曰金鉉金
鉉則力足以舉之不必以九二爲鉉象辭未嘗及九
二也得道者雖無所不通而無所不通者其間或至
失正則猶非道之全故曰利貞貞正也曰中正予以
驗得道之全然中正非二道人心即道道無我中虛
無所倚無所倚故有中之名自然出於正故有貞之

名故象止言中以為實不復言正於以明中正之非
二也夫天下至實而不可易者中而已矣中乃虛名
亦無體狀或謂之正或謂之道或謂之易或謂之神
或謂之天一也舉三才萬物萬事萬理皆此而已矣
安得而易之其實為至一也

上九鼎玉鉉大吉无不利象曰玉鉉在上剛柔節也

上九正當鉉象玉者溫潤之物玉鉉則剛柔節而和
九為剛上爻當六為柔夫天下事偏剛不可偏柔亦
不可剛柔和則中則事無不舉矣故大吉無不利

楊氏易傳 卷十六

十五 四明叢書 初國刊本

此義與六五同此爻則因玉鉉而發義夫道一而已
矣六十四卦皆此道三百八十四爻皆此道何獨六
五哉

三三
震上 震下

震亨震來虩虩笑言啞啞震驚百里不喪匕鬯象曰震
亨震來虩虩恐致福也笑言啞啞後有則也震驚百里
驚遠而懼邇也出可以守宗廟社稷以為祭主也

震有動義亦有恐懼義他卦之有震者曰動惟此重
震之卦言震懼亦猶離於他卦言明於本卦言麗易

書曰欲備眾義曰動曰恐懼皆震也皆易之道也方

震懼之時非亨也而有亨之道焉慢易則放肆震懼
則收斂故曰震來虩虩恐之狀也放肆致禍恐懼致
福笑言啞啞後來致福有準則之可驗也堯舜之言
多吝憂禹曰克艱益曰儆戒臯陶曰兢兢卒之堯有
乃神武之德舜四罪而天下咸服禹會諸侯執玉帛
者萬國道德之威又何止於震驚百里而已百里姑
因震雷之象明主器長子之道故止言百里至於出
可以守宗廟社稷以為祭主不喪匕鬯則其體又大
矣體有大小聽威則一或者以猛厲為威是襲亡秦
之故轍安能不喪匕鬯匕以登鼎實鬯以通神明祭
之始禮也長子主鼎器故言匕為宜

楊氏易傳 卷十六

十六 四明叢書 初國刊本

象曰洊雷震君子以恐懼脩省

卦辭已言恐懼之道此復言之者人心多忽易能恐
懼脩省者寡故諄諄誨之也然學惟知恐懼脩省學
者之事爾易道精微廣大往往不於是乎在持是見
者不惟不知易道亦不識恐懼脩省何以明之天下
無二道悟恐懼脩省即何思何慮之妙則無所不通

矣

初九震來虩虩後笑言啞啞吉象曰震來虩虩恐致福也笑言啞啞後有則也

卦辭已詳言之矣此復用其辭何也人之知所懼者幾何人哉雖堯舜之聖而後咨夔禹皋陶益言於唐虞之時而猶曰克艱曰兢兢曰儆戒然則惟聖智而後知所懼者誠鮮其人矣孔子曰人皆曰子知懼而納諸吾獲陷奔之中而莫之知辟也然則知所懼者誠鮮其人矣此聖人所以復用卦辭於此爻觀人之少省也况筮者於爻辭啟告為切

楊氏易傳 卷十六

十七 四明叢書

約圖刊本

六二震來屬億喪貝躋于九陵勿逐七日得象曰震來屬乘剛也

六二來則過初九之剛億而安焉則亦以乘初九之剛而不可安處故億喪貝往而躋於九陵九陵六五之象也雖今未應不可為得至於歷六爻七日一卦變則時當得矣勿用逐也避難曲折有如此者昔大王既不可禦狄不可安處去而邑於岐山之下而他日與周焉此象也

六三震蘇蘇震行无眚象曰震蘇蘇位不當也

震蘇蘇恐懼失則精神潰喪之狀聖賢未嘗不恐懼而亦未嘗蘇蘇蘇蘇之懼非道也三居下卦之上位亦高矣而蘇蘇然處此位者不當爾也孔子曰古之有天下者必聖人則公侯當大賢大夫士當次賢居三公之位者必賢不當有此蘇蘇也故曰位不當也若震恐而行不居此位則無眚

九四震遂泥象曰震遂泥未光也

震恐而遂至於沈泥雖稍異於蘇蘇而不得其道則

楊氏易傳 卷十六

十六 四明叢書

約圖刊本

均九四頗剛強而四陰柔似剛而終於懾懦陷於二陰之中遂有泥象震之遂泥者不可謂光若孔子臨事而懼如日月之光雖有照用而無所思為心不動此惟道心內明者自覺自信光之一言所以明道也六五震往來屬億无喪有事象曰震往來屬危行也其事在中大无喪也

二五之乘剛同而二不可億五則宜億者直君位得中又六與五剛柔全德無乘剛之畏故異乎六二故六五有億安之象因億安之象明中道之義不明避

難之義夫人心未始不中惟因物有遷意有所倚有所倚則不可謂中意在於此則倚於此意在於彼則倚於彼意在於此則來意在於彼則往意慮紛紛若此故昏亂故偏黨而人之道心始失而事大喪矣故此以往來為危厲但安焉則吾心自無所倚自無喪有事象曰震往來厲危行也行則危矣微動則意有所倚而失中矣六五之事自在乎中但勿他求勿動意堯安安禹安止豈有在乎中道之中而向有所喪也哉曰大無喪斷斷之辭也舉天地之間皆此亨也

楊氏易傳 卷十六

二十九 四明叢書 初刊本

天下無二也此惟能安者自信自知其懂懂往來者雖提耳而誨之如水投石

上六震索索視矍矍征凶震不于其躬于其鄰无咎婚媾有言象曰震索索中未得也雖凶无咎畏鄰戒也

索索矍矍驚懼之甚懼而至於驚則亂矣如此而往安得不凶然上六之懼因鄰而懼不以躬而懼九四迫於六五故有於鄰之象未至於上六故有不於其躬之象畏鄰而戒則為無咎若難及躬而始懼又驚喪失道則凶之道也上六雖以畏鄰戒而無咎而索

索者必未得中道矣違道者必有所失六三婚媾也而不應而有言此亦見上六失道

楊氏易傳 卷十六

二十九 四明叢書 初刊本

楊氏易傳卷十六

楊氏易傳卷十七

宋慈谿楊 簡敬仲撰

三三 良下
良上

良其背不獲其身行其庭不見其人无咎彖曰良止也
時止則止時行則行動靜不失其時其道光明良其止
止其所也上下敵應不相與也是以不獲其身行其庭
不見其人无咎也

善止者行善行者止知止而不行者實不知止知行
而不知止者實不知行知行止之非二而未能一一

楊氏易傳 卷十七

一四明叢書
約園刊本

皆當其時猶未為光明如四時之錯行如日月之代
明而後為光明而後為得易之道人精神盡在乎面
不在乎背盡在乎前不在乎後凡此皆動乎意逐乎
物失吾本有寂然不動之性故聖人教之曰良其背
使其面之所向耳目鼻口手足之所為一如其背則
得其道矣雖則應用交措擾擾萬緒未始不寂然矣
視聽言動心思曲折如天地之變化矣惟此為良惟
此為止其所苟良其面雖止猶動知其動而強止之
終不止也惟良其背則面如背前如後動如靜寂然

無我不獲其身雖行其庭與人交際實不見其人蓋

吾本有寂然不動之性自是無思無為如水鑑如日
月光明四達靡所不照目雖視而不流於色也耳雖
聽而不流於聲也作用如此雖謂之不獲其身不見
其人可也水鑑之中萬象畢見而實無也萬變畢見
而實虛也止得其所者無所也無止也非所有而無
之也非本不止而強止之也本無止本無所今曰止
其所者姑為之言也孔子曰言不盡意謂此類也使
有我則有所矣不獲其身雖形體猶不獲也非實有

楊氏易傳 卷十七

一四明叢書
約園刊本

形體而強不獲也形體自非有無之所不可言也夫
天下何一物之不妙也豈獨無形者為道而有形者
非道豈獨無形者為妙而有形者不妙邪未始不一
人自不一故不獲其身行其庭不見其人庭者堂之
前兩階之間正人物交際之地而曰行其庭不見其
人非果無人也不可以有無論本無所見也見則
意動而遷矣非止也天地之變化豈有所動哉日月
之靡所不照豈有所見哉三才一也動靜一也有無
一也故孔子曰哀樂相生是故明目而視之不可得

而見也傾耳而聽之不可得而聞也又曰三子以我爲隱乎吾無隱乎爾吾無行而不與二三子者是丘也孔子之言止於此而不復詳其所以然者正以非有無動靜思爲之可言而無所容其言也子擊磬於衛所警告於人者也昭昭明明而不可復言也凡孔子之所已言者則又曰子欲無言則言非孔子之所欲也以爲言非夫子之所欲而又曰繫辭焉以盡其言則言又可盡又非所不欲然則道豈有無動靜可否之所可論哉道豈有無動靜可否之所不可論

楊氏易傳 卷十七

四明叢書 約園刊本

哉光明者言有亦可言無亦可言動靜亦可言可否亦可不光明者言有不可言無不可言動靜不可言可否不可曰上下敵應不相與者以是卦上下皆敵初與四皆陰二與五皆陰三與上皆陽非相與之象也既曰敵矣何以言應非謂截然不與物應也雖應而不動也猶未嘗相與也如水鑑中之萬象交錯紛然而水鑑未嘗有交錯紛然也如此則無咎苟惟不然則意起而私物我裂而怨咎交作矣此道昭然必取上下敵應不相與之象者昏蔽者多必疑必駭故

必指象以爲證也

象曰兼山艮君子以思不出其位

抱關自有抱關之位君子所思不出抱關乘田自有乘田之位君子所思不出乘田大舜耕於歷山則安乎歷山及其爲天子被袵衣鼓琴若固有之則又安乎南面子思曰素富貴行乎富貴素貧賤行乎貧賤素夷狄行乎夷狄素患難行乎患難以至於我自有何得而犯我是思出其位也彼自出而犯我我安可

楊氏易傳 卷十七

四明叢書 約園刊本

復出位而怒之已有善有能彼不我知自彼之失職我何與焉而悶悶自不安其位焉得之有是位也大矣天地範圍其中萬物發育其中無畔無際常清常明思輒失之非果無思也慈愛恭敬應酬交錯變化云爲如四時寒暑未嘗不寂然苟微起思焉卽爲出位卽失艮之道矣艮之道卽易之道卦於此及以示人耳

初六艮其趾无咎利永貞象曰艮其趾未失正也

艮諸爻取身爲象以人情所以好動而不能靜止者

由有已也初六最下爲趾欲行也而居位下未可行也初六能止之故無咎行則失正矣今止之則未至於失正也然人心易放止不行雖爲貞正未必能久也故利永貞

六二艮其腓不拯其隨其心不快象曰不拯其隨未退聽也

腓隨上而動者也上止而不見拯不得不隨而動故心不快象曰未退聽者言其心未之休止未肯退聽也誠能退休而遂止一聽天命之如何則其行天也

楊氏易傳 卷十七

五 四明叢書 約圖刊本

其止亦天也皆天而不以人爲參焉則不失其本有之天性矣

九三艮其限裂其夤厲薰心象曰艮其限危薰心也

三居下體之上下之限也身雖有上下之限而氣血未嘗不通和今九三失中截然固塞艮止不復通和如裂其夤夤齊也不可裂也裂則爲厲薰其心矣言其心之病也象又曰危薰心者再言其心之病當反求諸心不可求諸外也此爻乃固塞不通執艮止之迹失艮止之道道也者通也無不通也孔子曰上

下用情禮之至也今九三艮其上下之限而不用其情不可行也

六四艮其身无咎象曰艮其身止諸躬也

千愆萬繆皆起於身能止其身如絲而理其總如火而沃其薪截然寂然本無可言本無所始身氣血爾氣血何所思氣血之中亦何所有聖人於是不言心而言身於以見心乃虛名本無所有苟言心則人心爲實有立我立私禍本益固故聖人於此不言心於咸之四亦不言心象曰止諸躬也亦初無義理可

楊氏易傳 卷十七

六 四明叢書 約圖刊本

言申言之而已正而已無可復言者聖人之教人何其直而無隱何其直而無盡

六五艮其輔言有序悔亡象曰艮其輔以中正也

五當身之上有輔頰之象艮其輔謹其言則言有序不妄發矣用艮於輔未能不動於意念則不能無悔謀諸心則悔亦亡矣不復放逸於外矣然輔頰亦未易於艮止亦以其中正也故能止之不然則如制驥馬如遏決川安得而止之

上九敦艮吉象曰敦艮之吉以厚終也

敦有厚義又有不動義書曰惟民生厚其因本厚而
不動之則其厚固自若也人之德性固未始或動也
中庸曰大德敦化言不動而自化也復曰敦復不動
而自復也臨曰敦臨雖臨乎人而不動也是其不動
非疆爲是不動也人之德性自不動也德性亦曰道
心道心卽意念不動之心曰以厚終也者人性本厚
因物有遷今不遷動則不失其厚如初矣厚者不薄
之稱爾非有實狀也

三三 艮下
巽上

楊氏易傳 卷十七

七四 明義書
約圖刊本

漸女歸吉利貞象曰漸之進也女歸吉也進得位往有
功也進以正可以正邦也其位剛得中也止而巽動不
窮也

漸之所以名卦者山上有木也下艮山上巽木木在
山下則其長也速木在山上則其長也漸而彖不及
之者於漸進之義非所切也故徑以漸進之義釋女
歸之象納采問名納徵請期親迎而後女至以禮而
進也天下之事皆然其進也貴乎漸士進而事君不
以漸則疏則近利則不正如女之歸則吉進得位而

後可以有功此位剛得中之位也君體剛而又中天
下而立而後可以有功若夫人臣雖進
皆不足以言位人臣之位皆君之所命人臣之功亦
君之所用使君不用之臣何能爲故臣之功皆君之
功也臣無功臣之位皆君之位也臣無位故此慮斯
義之未白繼曰其位剛得中也明乎非人臣之位也
人臣而必欲成功業於天下者皆妄也不明斯義則
懷必欲致功業之意於胸中終妄作而已矣舜禹之
進也以正故可以正邦彼莽操亦有繼迹往古之意

楊氏易傳 卷十七

八四 明義書
約圖刊本

豈有暴取而可以正邦者乎人心不可以疆而服也
行一不義殺一不辜而得天下湯武不爲也故邦可
正也唐太宗假竊義兵之名以欺天下後世而奸利
之穢不可掩也雖力假仁義以朽糞牆人心終不可
疆之使化也故太宗頗有治迹而無治化此所謂正
邦者人心正也非徒飾其迹而已也止而巽動不窮
者復發明乎漸進之道止者寂然不動也巽隨時順
理不汲汲然也止非疆止未始不止道心無體本無
可動變化進退巽動無窮雖動猶不動也不動者其

動無窮以斯而進所以能漸歟以斯道而進所以能

正歟

象曰山上有木漸君子以居賢德善俗

山上有木其長以漸於象已言之風俗不可以遽而善也其化也有漸俗不自化視上之德君子久居賢德則俗斯漸化而善矣不曰聖德者聖德之所化為速孔子為三月而俗已化故止曰賢德然商之頑民周公亦不能遽化天下固自有習固難化者又不可一概論

楊氏易傳 卷十七

九四明義書 約圖刊本

初六鴻漸于干小子厲有言无咎象曰小子之厲義无咎也

進欲其知時故鴻為象進欲其漸故以於磬陸木陵為象有道則漸進無道則急於進漸鴻於干君子之漸進也彼小子不知君子之心惡其遲遲以為不亟從也厲而有言然君子之心初無他輿論之所服也何咎故曰小子之厲義無咎也言六四雖居上實小子也不知君子之心四與初二陰無相應之象故有厲有言之象干水涯也

六二鴻漸于陸飲食衎衎吉象曰飲食衎衎不素飽也

六二稍進於初矣故漸於磬然位猶在下六二無求

進之意飲食衎衎和樂安暇若將終身焉故吉人情

大抵好進惟有道者不然飲食衎衎疑於不事事而

素飽故象釋人之疑曰不素飽也

九三鴻漸于陸夫征不復婦孕不育凶利禦寇象曰夫

征不復離羣醜也婦孕不育失其道也利用禦寇順相

保也

爾雅高平曰陸又進於磬矣夫征不復上九不應離

楊氏易傳 卷十七

十四明義書 約圖刊本

羣醜也上與三乃其醜類婦孕不育九三失其所以

為婦也三不中有失道之象故凶利禦寇非其正也

非正者足以害我故曰寇利於禦之慮二之失道或

親於寇而不能禦也故教之能禦寇則我不失於正

順則夫婦可以相保矣

六四鴻漸于木或得其桷无咎象曰或得其桷順以巽

也

木則又進於陸矣木非鴻之所居或得其桷則安則

無咎木有橫向者為桷象似安平可居其所以得桷

者順巽故也順巽則不貪進不忤物一無己私惟有道則然六與四俱柔又入巽卦有順巽之象棊亦曰柁古以大者為棧為棟以柁為棧故棧亦名柁九五鴻漸于陵婦三歲不孕終莫之勝吉象曰終莫之勝吉得所願也

爾雅高平曰陸大陸曰阜大阜曰陵大則愈高矣故阜高陵又高於阜以序而觀則陵高於木夫婦六三之象六二之進也漸又九三阻之故有不孕之象然六二之不孕異乎九三之不育九三不中六一中正終不與不正合故九三終莫之勝二五正應邪不可以干中正者卒得所願天地鬼神之所共與人心之所同歸也安得不吉

上九鴻漸于陸其羽可用為儀吉象曰其羽可用為儀吉不可亂也

上九又在九五之上若不可言陸而曰陸者上九之應在三三為六上居巽體之上故降而從陸歟退巽如此故其羽可以為人之儀則其曰不可亂者人心為進退得失所亂則貪進不克退巽能退者必其心

楊氏易傳 卷十七

十二 四明叢書 約圖刊本

不為進退得失所亂者近世安定胡公以陸為達晦庵謂是卦諸爻皆協韻於協韻則宜但重於改舊而不改義亦通未敢遽從姑存是說未敢遽從姑存是說者易之道也苟以為易之道未必在是者是人為事所亂

三三 兌下 震上

歸妹征凶无攸利象曰歸妹天地之大義也天地不交而萬物不興歸妹人之終始也說以動所歸妹也征凶位不當也无攸利柔乘剛也

楊氏易傳 卷十七

十二 四明叢書 約圖刊本

兌以少女居內震以長男居外有歸妹之象焉歸妹天地之大義也人知是義者有幾知是義而信是義者又有幾吁人皆有夜光明月之珠而不自知不自知者泥塗砂礫蒙之也不自知者雖明告之曰汝自有此珠也必掉頭斷斷乎直不信往往繼之以嗤也而白知自信者少大哉聖言曰天地不交而萬物不興歸妹之義何愧於天地而欲然自以為不足當也意動而昏之則亂亂則放僻邪蕩靡不為矣宜其斷斷直不信此非告語之所及也亦非果有甚高甚難

之實也人心即道故曰道心道心無體動者為誰至神至明我所自有變化云為何動何靜不可度思矧可射思天地此得以範圍之萬物此得以發育之其為歸妹為天地之大義也何疑歸妹人之終始嗣續之義也所以明人道之大也說以動所歸妹也以少女而說之眾人之情也非正大之情也而亦未至為邪也征凶者柔宜居陰上下二卦皆然二四偶而以九居之三五奇而以六居之位皆不當故征則凶無攸利者柔乘剛也震二柔乘一剛兌一柔乘二剛不順也何以能利歸妹之義大而卦象則凶不可執一論也

楊氏易傳 卷十七

十三 四明叢書 約圖刊本

象曰澤上有雷歸妹君子以永終知敝

澤上有雷陰陽之際也永終知敝有借老之義無乖落色衰而復相棄背之敝也道有淺深義有邪正皆易之變也

初九歸妹以娣跛能履征吉象曰歸妹以娣以恆也跛能履吉相承也

初九位在下有妹之象娣則不可專行跛能履者難

於行之象知此而往則得娣之道故吉征往也以恆者恆久也當以久於娣為心當有終其身為娣之心不可有他念也跛能履征吉以其相承而不敢專故也是皆易之正道也大抵由道而行則無利心由利心而行則必失乎道謀利者多害不謀利者多利

九二眇能視利幽人之貞象曰利幽人之貞未變常也闕觀利女貞則眇能視為歸妹之貞婦人所知不出房闈正也是正惟幽人有之心未始不正意動而亂故失之意不動則靜靜則幽幽則貞或者往往以所

楊氏易傳 卷十七

十四 四明叢書 約圖刊本

視不廣為非聖人於是正之曰未為變失常道也斯乃婦人之常也

六三歸妹以須反歸以娣象曰歸妹以須未當也

歸妹以須不見應於上六也須待而終不獲反歸以娣不蒙以敵見禮而退處於娣以六三有當於理者故也六三不中惟中有得理之象坤文言曰黃中通理

九四歸妹愆期遲歸有時象曰愆期之志有待而行也三與上兩陰不應四與初兩陽不應三與四皆有不

應之象三在內卦故為已歸而須四在外卦故為未歸而愆期愆期失時也雖遲其歸終有其時九四所以愆期不為苟就有所待而行也

六五帝乙歸妹其君之袂不如其娣之袂良月幾望吉象曰帝乙歸妹不如其娣之袂良也其位在中以貴行也

君女君也儀禮亦云女君之袂何以不如其娣之袂良帝女不嫁其體貴也又其位在中為嫡為女君其體又尊也尊與貴非執婦道者之所宜也故以不如此娣之袂取象以明謙恭之義當如月之幾望無敢盈滿則吉

楊氏易傳 卷十七

十四明義書 卦圖刊本

上六女承筐无實士刲羊无血无攸利象曰上六无實承虛筐也

歸妹所以承祭祀而上六居外居上故不言婦承筐無實徒有承祭之名而無承祭之實士刲羊無血不能制狼壯之妻也羊有狼壯之象不能制婦不成為夫故不言夫上與三不應夫婦不協順之象三兌卦為羊

歸妹所以承祭祀而上六居外居上故不言婦承筐無實徒有承祭之名而無承祭之實士刲羊無血不能制狼壯之妻也羊有狼壯之象不能制婦不成為夫故不言夫上與三不應夫婦不協順之象三兌卦為羊

為羊

三三震下

豐亨王假之勿憂宜日中象曰豐大也明以動故豐王假之尚大也勿憂宜日中宜照天下也日中則昃月盈則食天地盈虛與時消息而況於人乎況於鬼神乎

觀卦之象雷電皆至豐之象也離明震動以明而動故豐故亨以昏而動則反是矣王假之假大孔子曰古之治天下者必聖人上則天下則地中則大人之聖者為王者代天理物日月所照霜露所墜皆王者之所統伊尹思天下之民匹夫匹婦有不與被堯

楊氏易傳 卷十七

十六四明義書 卦圖刊本

舜之澤者如己推而內之溝中周官職方氏盡掌天下極於四夷八蠻七閩九貉五戎六狄之人民與其才用九穀六畜之數要周知其利害王者之職乃如此其大也是故王者惟恐其不大故象曰尚大也勿憂其智力不足以給宜如日之中天日無思無為自無所不照王者德性未始不光明帝堯光宅天下文王光於四方皆無為而光照天下治無不舉此日中無所不照之旨也然而自夏后氏以來繼世之君豈能皆聖又豈能皆賢故孔子於此致盈盛之戒恐繼

二十一 五 九 〇

23 A

世之君特廣大之勢多滿盈之患故孔子復發滿盈之義而致戒曰日中則昃月盈則食自天地不能常盈常盛而況於人乎況於鬼神乎使其不能長有而懼之也然豈無保豐持久之道使繼世之王皆不失道皆不昏而能照則歷年何止於八百雖至今可也此天地之造化所以至於今不已也假大詳釋見家人九五

象曰雷電皆至豐君子以折獄致刑

雷自下而作於下電自上而照於下其用皆至其在

楊氏易傳 卷十七

十七四明義書 約圖刊本

治道則為折獄致刑明以折獄威以致刑君子之於刑獄所不忍也方民困窮未敢致刑也禮樂教化未孚未敢致刑也不得已而刑之猶不敢盡今也世道豐亨家給人足禮行政成教孚化至而猶有故犯君子不得已致之刑不得而宥也

初九遇其配主雖旬无咎往有尙象曰雖旬无咎過旬災也

他卦兩陰不應兩陽不應此卦初與四皆九兩陽而曰遇其配主者何也不期而會四遇不出於所期兩

剛相遇合者彼此皆陽明故也陽明配合雖旬無咎往有嘉尙然初居下而體剛非居下之常道可旬而不可久十日為旬象曰過旬災也人若不自覺他日禍忽至謂自外至故曰災四以初為夷主初以四為配主皆陽明也以四在上故曰配

六二豐其蔀日中見斗往得疑疾有孚發若吉象曰有孚發若信以發志也

蔀草也馬云蔀小也蔀雖豐亦小矣六二之所以為豐者如斯而已矣人臣言業之小大一視夫君之所

楊氏易傳 卷十七

十六四明義書 約圖刊本

以用之者如何日中而見斗則日失其明陰闇之極故見斗也斗在西北亦幽陰之方六五之君不明如此則六二之功業安得豐大六二雖往必得疑疾言見疑於其君也二五兩陰無相應之象使六二有忠信以啟發其君心則吉

九三豐其沛日中見沫折其右肱无咎象曰豐其沛不可大事也折其右肱終不可用也

草生水曰沛水生之草尤其不茂人臣事業一視夫人君之如何君明則臣始得展盡所蘊君不明則人

臣安得致功業之大故六二之事業已小而九三所
事乃上六極闇之君則九三之所謂豐者如沛而已
其小有甚於部象曰不可大事也沫子夏謂星之小
者日中而見小星則日之失其光明為甚上六之陰
闇為甚則九三安得而大有所事不止於往得疑疾
而已遂至於折其右肱左不如右力以明其終不
可用不用則無咎用則有咎

九四豐其部日中見斗遇其夷主吉象曰豐其部位不
當也日中見斗幽不明也遇其夷主吉行也

楊氏易傳 卷十七

十九 四明叢書
約圖刊本

九四處大臣之位其事豈可如部而已殊為不常也
以六五之君陰幽不明故也若遇其同德之主則往
而從之為吉也行往也應在初九九陽明夷平也皆
陽明故曰夷主

六五來章有慶譽吉象曰六五之吉有慶也

自二與四觀六五則有陰闇之象然聖人作易取象
不一於六五爻又發其中正之義能招來賢俊而用
之則民被其澤為有慶民感其德為有譽吉可知也
章賢俊之稱也象曰六五之吉有慶也民被其澤則

為吉民不被其澤則雖善不為吉也

上六豐其屋部其家闕其戶闕其无人三歲不覲凶象
曰豐其屋天際翔也闕其戶闕其无人自藏也
豐其屋自高大也如鳥之翔於天際然部其家自藏
蔽其家使其人不得至也闕其戶闕其无人雖三歲
之久亦不得而見明其自藏之深固也為人上不能
謙虛禮賢自大自足至於此其禍可勝言哉

楊氏易傳 卷十七

二十 四明叢書
約圖刊本

楊氏易傳卷十七

楊氏易傳卷十八

宋慈谿楊 簡敬仲撰

三三艮下離上

旅小亨旅貞吉彖曰旅小亨柔得中乎外而順乎剛止而麗乎明是以小亨旅貞吉也旅之時義大矣哉

山上之火行而不止旅之象也觀卦之象是以小亨六五柔得中乎外卦也外有旅之象焉旅體不剛惟順乎剛得中則不失乎道止則止而不動再曰安汝止艮曰艮止也人之道心未始不止也所麗者明

楊氏易傳 卷十八

一四明叢書 刑圖刊本

哲則得所依矣體本柔是以小亨旅處乎外窮而不得志成者往往多失正惟其得道者不失正夫人情之所以多失正者以困窮進之苟於趨利也不肯遵道者以為非利之所在也而今貞吉明由正者吉失正者不言然則小人為不正也何益哉苟於目前不知禍隨其後也今由正而行者得中順乎剛止而麗乎明自足以亨自足以致吉然則貞正者何患乎不獲吉人情於旅多窮悴無聊安知旅之時義有大矣哉之妙前所謂得中者即大矣哉之妙也所謂正者

即大矣哉之妙也所旅於外順乎剛麗乎明皆大矣哉人於旅微動於意則有所倚有所遷失其大矣人心即道故曰道心道心無體孰動孰靜孰行孰止變化云為如四時之錯行如水鑑中之萬象猶恐大矣哉未足以盡斯義孔子曰言不盡意而或者忽略斯卦以為小末是惡足與言易之道哉

象曰山上有火旅君子以明慎用刑而不留獄

山上有火明無不照又火行山上不留止君子之明慎於用刑如火之無不照而不留獄如火行之不留

楊氏易傳 卷十八

一四明叢書 刑圖刊本

止亦憫旅者困窮犯法而念之凡此皆易之道也易之道顯於上離下艮之六畫而行於君子之明慎而不留獄此不可止以比擬言之心通內明者知其無所不該無俟乎貫通六十四卦之象聖人姑以導昏者而漸通之不昏者知六十四卦一象也三百八十四爻一事也明者自信昏者自不信

初六旅瑣瑣斯其所取災象曰旅瑣瑣志窮災也

初六陰柔狹小有瑣瑣之象斯其所以取災歟志窮故也坎惟心亨困而不失其所亨隨物而遷自昏自

失不昏者本不失

六二旅即次懷其資得童僕貞象曰得童僕貞終无尤也

六二得中得旅之道者故即次而安懷資而利又得童僕之貞忠得童僕之心則無所不得矣故曰終無尤也

九三旅焚其次喪其童僕貞厲象曰旅焚其次亦以傷矣以旅與下其義喪也

九三不中用剛而過自居位得勢者尙不可以免禍而況於旅乎宜其焚次矣在旅而以此與下必喪童

楊氏易傳 卷十八

三四明義書 約圖刊本

僕之貞危厲之道也

九四旅于處得其資斧我心不快象曰旅于處未得位也得其資斧心不快也

以陽居陽以陰居陰則安故六二則安為即次以九居四則不安為旅於處為未得其位旅之道非止於

柔弱而已亦有剛斷之道焉九四剛有斧象居弱離明非昏妄者故曰得其資斧然非中非得道者故未能安有不快之心焉

六五射雉一矢亡終以譽命象曰終以譽命上逮也

六五中正文明之士欲以致文明之業離為雉文明之象也射之而亡其矢無應之者道不行也六二不應故有此象然六五文明之德終不可掩沒人皆服之譽之故雖非所求自有命之者象曰上逮也以上九相比陰陽有相親之象

上九鳥焚其巢旅人先笑後號咷喪牛于易凶象曰以旅在上其義焚也喪牛于易終莫之聞也

上九與九三略相似而上九為甚焉以剛居上而離火性上炎剛躁為甚鳥焚其巢旅而以此居上焚巢

楊氏易傳 卷十九

三四明義書 約圖刊本

之道也鳥高翔有自高亢之象其未焚也愚不知其禍至故笑及其焚則號咷矣蓋不知柔順之足以致福免禍而忽略輕易無故喪之故凶牛有柔順之象其曰終莫之聞也者昏愚雖被禍尤不悟其所以致此之由雖終其身不悟也

巽下 巽上

巽小亨利有攸往利見大人象曰重巽以申命剛巽乎中正而志行柔皆順乎剛是以小亨利有攸往利見大人

人

咸死之咸忘其身說之大至於民咸勸於善豈不大哉此說非有術以使之也非違道以干之也由正而行而正者人心之所同有故上之人倡之而下之人自翕然應之幾於神矣故曰敬一人而千萬人說所敬寡而說者眾得其道故也故曰道也者通也無不通也故又不止於民說之又死之不止於死之又勸於善感民之所同有者故無所不通也

象曰麗澤兌君子以朋友講習

澤之相附麗即朋友之相親麗而講習自古朋友之

楊氏易傳 卷十八

九四剛義書 絳圖刊本

講習者多矣皆易之兌卦也而知之者有幾知其說者未足以爲知也心通內明自知自信而後爲知知之者何獨知朋友講習之即麗澤也即六十四卦即三百八十四爻即天地萬物即日月四時麗澤非彼朋友非此不可度思矧可射思

初九和兌吉象曰和兌之吉行未疑也

兌之初莫之適從也泛然和說而已故吉象曰行未疑者所行未有可疑之迹也

九二孚兌吉悔亡象曰孚兌之吉信志也

二五本爲正應而兩陽無相應之象然陽實有誠信之義故有相孚之象惟相孚而和說則吉悔亡志不相孚斷無和說之理故象曰信志也言心相信

六三來兌凶象曰來兌之凶位不當也

六三之正應在上六今不從其正而從其不正來比於二是說於不正也六三之位亦稍高矣惟賢者宜在高位而說於不正不當爾也上六初二不必以人言惟以正不正言陰陽相應兩陰不相應也

九四商兌未寧介疾有喜象曰九四之喜有慶也

楊氏易傳 卷十八

十四剛義書 絳圖刊本

九剛四柔若有立者而不固其正應在初而未應近比六三諛佞之小人心知其非而實樂其柔媚故商度所說去取交戰於胸中而未寧聖人於是勉之曰介然疾惡小人則有喜象曰有慶者言九四居大臣之位國之治亂係焉能不近小人則澤及民矣

九五孚于剝有厲象曰孚于剝位正當也

九五本與九二正應今乃不應九二而親信上六柔媚不正之小人又置之高位故曰孚於剝剝之爲卦小人剝君子又剝喪其國家故謂小人爲剝信小人

危厲之道也象曰位正當也者聖人推原所以孚於
剝之由由乎以位爲己之位正當其位以位爲樂故
人欲熾而邪媚得志也此如水有源則必有流如木
有根則必有枝葉實以已處富貴崇高之位未有不
親信小人致危亂也黃屋非堯心舜視天下如敝屣
禹有天下而不與故君子進用小人退遠

上六引兌象曰上六引兌未光也
上六超然一卦之外不應於三有高尙之象宜不爲
富貴利達所動然非中無得道之象近比乎九五陰

楊氏易傳 卷十八

十二 四 陽 陰 書

陽有相親之象則亦有引之說之之象引之斯說未
爲光明也子夏出見紛華盛麗而說孔子戒之以毋
爲小人儒知其未光明也及孔子沒乃以有若似聖
人欲以所事孔子事之強曾子曾子不可曾子光明
子夏不光明也又使西河之民疑子夏於夫子曾子
數其罪爲第一光明者固如此乎

三三 坎下
巽上

渙亨王假有廟利涉大川利貞象曰渙亨剛來而不窮
柔得位乎外而上同王假有廟王乃在中也利涉大川

乘木有功也

渙散也離也其象則風行水上其卦變則本以九四
之剛來爲九二而成坎故曰剛來六二之柔往爲六
四而成巽故曰柔得位乎外一剛二柔皆有亨之象
剛來得中故不陷於坎險故曰不窮不窮者亨之道
窮則非道矣柔得位順承九五陰陽相親有上同之
象故曰上同上同者亨之道也不和同則離散非道
矣大抵得乎道者無所往而不亨失乎道者無所往
而能亨假大也惟王者大其有廟之道廟必有尊也

楊氏易傳 卷十八

十二 四 陽 陰 書

必有親也慈愛恭敬之心也慈愛恭敬人心之所同
有也上者行其恭敬慈愛之心於上舉而措之天下
則舉天下慈愛恭敬之心無不觀感於下是爲大其
有廟之道夫人心之所以離散者由其上無慈愛恭
敬之心是以下亦無慈愛恭敬之心而爲離也有王
者作綏之斯來動之斯和必可以中天下而定四海
之民也故曰王乃在中明非王者則不能宅中也王
者卽此有廟之道而推之可以涉大川濟大險曰乘
木有功者取象乘木惟以明濟險有道而已濟險之

道非他也大其有廟之道而已大其有廟之道非他也卽慈愛恭敬之心乃人之本心乃天下同然之心此心卽道心道心者無所不通之心以之修身則身修以之齊家則家齊以之治國則國治以之平天下則天下平以之濟大險則無所不濟此心人之所自有人所自存而有昏有明有濟有不濟者何也惟民生厚因物有遷意動則昏不動乎意則道心無體自明自神自正自中自無所不通自無所不濟不學而能是謂良能不慮而知是謂良知此假有廟之道也

楊氏易傳 卷十八

十三 四明叢書 初國刊本

此乘木之道也彼謂假有廟自有一道乘木自有一道者何以能感動天下同然之心何以能使自西自東自南自北無思不服此非智術之所能致也

象曰風行水上渙先王以享于帝立廟

風行水上渙散之象享帝立廟卽王假有廟之道於卦象已詳釋其義此則其事也恭敬慈愛之心必達於事則爲享帝爲立廟此始舉二事以發其端爾非謂止此二事足以定天下之渙散孝經曰愛親者不敢惡於人敬親者不敢慢於人凡慈愛恭敬有一失

焉卽失人心王心之誠愛誠敬雖已自足達之深入乎民之心又著之於禮樂政事聲名文物則親戚亦深動化益敏夫所以合天下離散之心者在此而已而或者求諸權術良可鄙笑其有以力假仁僅足小濟岌岌危懼禍亂繼作安得不去彼取此

初六用拯馬壯吉象曰初六之吉順也

時方離散不可出而仕也拯壯馬而亟逐則吉矣象曰初六之吉順也者以初六未得位又渙散之始難未成則早逐爲順爲宜也

楊氏易傳 卷十八

十四 四明叢書 初國刊本

九二渙奔其机悔亡象曰渙奔其机得願也

渙散之時而九二稍得位出非其時也渙離其所而奔其机棄位而就下逐世而貧賤則安也則悔可亡也机居下而安人皆以進而得位爲得願明者則以退而卽安爲得願

六三渙其躬无悔象曰渙其躬志在外也

躬有俯而就下之象六三近比於九二陰陽有相得之象而六三不然渙其躬不就下乃應上九志不在內而在外斯其所以無悔歟內雖有難戀戀於利祿

者未必能渙其躬而退處於遠外也今何以知六三之志在外以六三與上九一陰一陽有相應之象是故知六三之志在外也九二上九不必言人九二有內象上九有外象而已諸儒率多誤認

六四渙其羣元吉渙有丘匪夷所思象曰渙其羣元吉光大也

六四居大臣之位取渙離其羣黨之義夫士之窮而在下也則有親黨有朋友之黨急難相救利害相同及其事君當大任則當行天下之大公不當用其私

楊氏易傳卷十八

五十四明彖書約圖刊本

黨故渙其羣元吉此非小賢之所能也丘聚也於渙散之中有聚合人心之事業而非其故匪夷所思其故匪夷皆深信其大公知不可干以私不復思念足以見其誠實篤志夫是之謂道心夫是之謂易之道夫是之謂光大

九五渙汗其大號渙王居无咎象曰王居无咎正位也

九五又發渙汗大號之義聖人作易淑義畢備不可執一論大君渙散於四方曰汗者并以誓一出不可復反之義凡此皆易之道也若謂號令者號令而已

疑大易之道未必在是則不惟不知易道亦不識號令大號者易之大號渙汗者易之渙汗也渙離之時惟王者乃能居其中而無咎所謂王者非空名而已實有王者之德乃名爲王既有王者之德則何患乎民心之渙散一麾而定矣蓋王者之心卽兆民之心兆民之身卽王者之身雖驅之使離散不可得矣曰正位者明爲王而後可以正居其位也斯乃爲王者之正位也

上九渙其血去逖出无咎象曰渙其血遠害也

楊氏易傳卷十八

十六四明彖書約圖刊本

上九應六三三爲內卦坎體險難又坎爲血卦故告之以渙其血離其難去而逖出則無咎逖遠也言其不當應乎內也

楊氏易傳卷十八

楊氏易傳卷十九

宋慈谿楊 簡敬仲撰

三兌下
坎上

節亨苦節不可貞彖曰節亨剛柔分而剛得中苦節不可貞其道窮也說以行險當位以節中正以通天地節而四時成節以制度不傷財不害民

節止也止其過也節之止異乎良之止止雖不同而其道同天下無二道也內以節己外以節物凡天下之有所謂節止也觀節卦象有亨之道焉三剛三柔

楊氏易傳 卷十九

一四剛柔

中分而不偏節制為剛柔不偏不偏則人心和而可行為亨矣二五皆剛而得中亦制節不過之象也亦亨之象苟苦節而過之則人將不堪將不行苦節非其道也不可以為貞其過窮則不通制節非人之所樂也聖人以為行險人心易變既難則難於節節之是拂其所欲拂人之所欲大難故必和說以行之又必當位其勢可以行又中而一無所偏倚正而不入於邪則人心說誠服通行而無阻斯備節之道兌說也坎險也九五當位中正也不和說則人心不從不

居勢人亦不從不得中正之道人心不服天地亦有節夏暑之極秋節之冬寒之極春節之故四時成爲國則節以制度有制度則財不妄用不妄用則不橫斂害民言天地似無與乎人而聖人必並言之何也人道即天地之道節以制度即四時寒暑暄涼之宜聖人以此開萬世之明其曰不無小異焉者不惟不知天地亦不知人實不識節以制度天下無二道一通則無所不通一有不通則皆不通

象曰澤上有水節君子以制數度議德行

楊氏易傳 卷十九

一四剛柔

澤上有水水節乎澤中而不潰故聖人於是又發品節之義天子之堂九尺諸侯七尺大夫五尺士三尺凡此類度也不可亂也孔子與下大夫言侃侃與上大夫言聞聞升堂屏氣似不息者出降一等則遲顏色怡怡如也去魯曰遲遲吾行也去父母國之道也去齊接淅而行去他國之道也凡此皆德行之品節而不可亂者也自此心光明者行之則與下大夫言自侃侃與上大夫言自聞聞升堂自屏息出降自怡怡去父母之國自遲遲去他國自速無俟乎議也自

此心未通與雖通而未大通未極其光明而行之苟無議焉不保其無差也未至於大聖皆不可不議雖議而非外也皆吾心之所安也皆吾心之所自有也是故聖人以五禮防萬民之偽經禮三百曲禮三千皆人心之誠敬也自外者非德行也偽者非德行也德者直心而出之非由外鑲我也

初九不出戶庭无咎象曰不出戶庭知通塞也

不出戶庭知止節也九二奇爻阻其前戶庭有阻夫有阻之則不當出不出則無咎然出處之道一也當

楊氏易傳 卷十九

三四 易傳 卷十九

出斯出當處斯處願其時如何耳故曰知通塞也

九二不出門庭凶象曰不出門庭凶失時極也

九二之前無阻也異乎初九矣六三耦爻有門象無阻之者而九二猶止節而不出則為失時之凶然則苦節固塞亦非道之所貴孔子疾固其此類歟

六三不節若則嗟若无咎象曰不節之嗟又誰咎也

六三浮外縱而過非能節者不節則雖快於須臾即有嗟苦之憂曰無咎者不可咎他人乃其自取也使

象解非聖人作則學者必謂無咎為誰咎然則讀古

書者安可不通其道而執其末

六四安節亨象曰安節之亨承上道也

六與四純陰有安象居近君之位尤當明於上下之分正位居體安止無越則亨斯乃承上之道也

九五甘節吉往有尚象曰甘節之吉居位中也

五得中道故制節不至於過故曰甘節則吉則可以往而有可嘉尚也言往必利必嘉也象曰居位中者言九五位乎上卦之中故有得中之象亦猶艮象言上下敵應不相與者亦言其象耳

楊氏易傳 卷十九

四 易傳 卷十九

上六苦節貞凶悔亡象曰苦節貞凶其道窮也

上卦之極節之極苦節而不中雖貞正亦凶能悔則亡言悔而改則此凶可亡也此悔亡猶六三之無咎聖人之言及此亦以破後學執固守信之蔽言上六道之窮者也

三三 兌下 巽上

中孚豚魚吉利涉大川利貞象曰中孚柔在內而剛得中說而巽孚乃化邦也豚魚吉信及豚魚也利涉大川乘木舟虛也中孚以利貞乃應乎天也

中內也孚誠也其中心誠信也觀卦之象三四陰爻
在中為柔在內夫何取乎柔也人心非氣血無體狀
至虛至柔雖有作用視聽言動其實無我我意猶無
安得有偽是謂中孚豈不甚柔而又曰剛得中何也
二五皆剛皆中天下之至剛生於天下之至柔惟空
洞無我無我為至柔故外物不得而移富貴不得而
淫貧賤不得而移威武不得而屈使己私微立則外
物舉得而轉移之安得剛至剛至虛至虛至實無我
無雜純一誠實中者無所倚無所偏惟意不作故無

楊氏易傳 卷十九

五十四明叢書
約園刊本

倚無偏惟意不作故無偽無詐無偏無倚必誠必偽
皆主於意意起則必倚不倚乎此必倚乎彼曰柔曰
剛曰中足以發明中孚之實也而又曰說而異者又
何也所以備言中孚之道也卦象兌巽為說而巽中
孚無我和說自生自柔巽不忤苟微立已意於其間
則必有不和說不巽者矣如此備言則中孚之全明
白無虧中學之用邦民自化此豈五霸之權術漢道
之雜霸哉一於誠而已矣豚魚吉信及豚魚也豚魚
猶信之豈雜以權術者之所能哉豈較計揣度之所

為哉純然一誠靡輟無間無雜故能及之能信及豚
魚則可以濟大險矣乘木舟虛即柔在內之道也惟
虛故柔惟虛故無所忤即說而巽之道也惟虛故不
可移奪惟虛故不動乎意而不倚即剛得中之道天
之所助者順也人之所助者信也信足以得人心而
未必出於貞正者亦有之才足以盡中孚之道既信
既正則人欲盡釋乃應乎天即豚魚之吉也即舟虛
之道也即柔即剛即中即說巽而聖人屢言之不憚
煩何也何特舉此易之書皆此一言也舉五經皆此

楊氏易傳 卷十九

六十四明叢書
約園刊本

一言也天下安得有一道聖人安得有一言
象曰澤上有風中孚君子以議獄緩死
澤上有風水波雖興而水之大體不動君子憫獄囚
之將死惻然動心誠心求之誠心議之惟詳惟審謂
之動心可也然此動心乃道心之變化雖動而實未
嘗動孔子曰哀樂相生是故正明目而視之不可得
而見傾耳而聽之不可得而聞惑者惟觀其動心不
知其實不動訊羣吏訊萬民如此其詳矣而又有議
親議賢議能議貴議勸議賓之法又王命三公參聽

文王又三宥之然後制刑而君子於此猶惻念無已
易曰變化云爲變化不動之動無爲之爲

初九虞吉有他不燕象曰初九虞吉志未變也

中孚之心人皆有之而民之顛倒詐妄至於不可勝
窮者非其惡驟至於此也其發也有端生於因物有
遷而已有他者遷化有他者意動也意不動則純誠
純白百年如一日也虞吉者恐懼之異稱曾子戰戰
兢兢如臨深淵如履薄冰如此者終其身此之謂虞
也易曰君子敬以直內敬者虞之謂也禹曰安汝止

楊氏易傳 卷十九

七四明發書

約圖刊本

卽虞也虞未作於思慮也使作於思慮則有他矣則
不燕安矣則動則不止矣則變矣變則漸入於詐老
子亦曰我獨怕兮其未兆未兆者意未作未有他之
時也而老子曰獨怕云者戰戰兢兢恐懼而非思慮
也故象曰志未變

九二鳴鶴在陰其子和之我有好爵吾與爾靡之象曰
其子和之中心願也

二在下卦有在陰之象兌爲口舌有鳴鶴之象居中
有由中而發之象聖人作易雖觀象亦取其大旨爾

非拘拘謫謫者鶴鳴於陰而子和之者誠之所感也
我有好爵吾與爾靡之者君臣一心一德之言也亦
猶鶴鳴而子和象曰中心願也此足以明中孚之道
矣孔子曰君子居其室出其言善則千里之外應之
況其邇者乎居其室出其言不善則千里之外違之
況其邇者乎言出乎身加乎民行發乎邇見乎遠言
行君子之樞機樞機之發榮辱之主也言行君子之
所以動天地也可不慎乎慎者慎其中孚之主不可
動乎意而失之也何思何慮自誠自一

楊氏易傳 卷十九

八四明發書

約圖刊本

六三得敵或鼓或罷或泣或歌象曰或鼓或罷位不當
也

六三之近而相得者六四爾兩陰不相得故曰得敵
而六三或鼓而進或罷而止或泣而悲或歌而喜心
之不誠故進退悲喜不常至於此三之位稍高矣惟
賢者宜在高位居是位者不當爾也六三失中六柔
而退二剛而進進退靜躁不常其象則然

六四月幾望馬匹亡无咎象曰馬匹亡絕類上也

六四居大臣之位月陰類幾於望不敢盈也如馬匹

其匹絕其朋類之私惟上而事君則誠心著達君臣
交孚矣。

九五有孚學如无咎象曰有孚學如位正當也

九五陽實有孚信之象近惟六四陰陽有相得之象
故曰有孚學如無咎者君臣和而不乖違也象曰有
孚學如位正當也言近君之位其君臣相孚正當爾
也不然則何以爲君臣

上九翰音登于天貞凶象曰翰音登于天何可長也

巽爲雞雞爲翰音上九巽卦之上有翰音登於天之

楊氏易傳 卷十九

九四明叢書 約圖刊本

象夫雞振羽而飛不過尋丈今乃過其常登於天言
其飛之大高也斯乃不由乎中孚彊力而上雖貞正
亦凶何則彊過其力何可長也必墜無疑矣斯可以
爲彊矯過力之戒

三三 震上 艮下

小過亨利貞可小事不可大事飛鳥遺之音不宜上宜
下大吉象曰小過小者過而亨也過以利貞與時行也
柔得中是以小事吉也剛失位而不中是以不可大事
也有飛鳥之象焉飛鳥遺之音不宜上宜下大吉上逆

而下順也

陽爲大陰爲小四陰盛而得位故小者力盛而過足
以亨也力過而亨未爲失道過而不正斯失道矣是
故利於貞正過而貞正與時行也正者之過不以已
私隨時而行非人欲也二五雖得中道柔體小可以
小事而已剛體大二剛失位又失中道故不可大事
事之大者必剛者而後能爲之筮者雖一人而一卦
之象非止於一人也人豈獨立必有與也是故是卦
有柔者又有剛者有得中道者又有不得中道者六

楊氏易傳 卷十九

十一四明叢書 約圖刊本

畫有飛鳥之象鳥飛已過遺音在空過之象也不宜
上宜下大吉鳥飛上則逆下則順也人情事理猶是
也上則逆下則順也上則犯分忤物下則不犯不忤
聖人所以諄諄及此良以人情好進而惡退好高而
惡卑而天道不然高者抑之下者舉之盈者虧之謙
者益之人之天性卽天道動於意則爲人欲動不以
意是謂道心道無體無我寂然不動而變化無方如
水鑑之象象有升降往來而水鑑無升降往來如天
地陰陽之氣有升降上下而道無升降上下至動而

常靜至變而常一人皆有是道心皆有是變化而自不知而惟執浮動之意以為己私所以率好進惡退好高惡卑好動惡靜其間雖有知靜之為善者欲靜而又自不能也不欲則未始不知則亦無所不知象曰山上有雷小過君子以行過乎恭喪過乎哀用過乎儉

此言過失之小者又異乎卦辭與象所言所以通於他義也能通則無所不能矣能通則六十四卦皆小過之卦也

楊氏易傳 卷十九

十二 四明叢書 初國刊本

初六飛鳥以凶象曰飛鳥以凶不可如何也

小過有飛鳥之象而初六在下而用之有高舉上進之意凶之道也夫人心既已放逸而有勇進之志矣今知其凶而過之曰不可又曰如何也所以問之甚之之辭也

六二過其祖遇其妣不及其君遇其臣无咎象曰不及其君臣不可過也

祖者始初六有祖之象故六二有過其祖之象祖不可過也其德或可過之其事業或可過之而非孫之

所當言自他人則可言如是而過其祖何咎六二以陰柔內居卦之中有妣之象故曰遇其妣遇其妣則不過固無咎五君象在上二固不及也二臣象而其臣何咎此言天下事變不一有可過者有不可過者臣則斷不可以過其君雖德亦不可以言過之曰過之往往遭禍人君操生殺之柄一國之所尊也苟曰過之大禍之招也尊尊貴貴天下之達道也

九三弗過防之從或戕之凶象曰從或戕之凶如何也三下卦之上而以九居之重剛不中弗過防之則將有從而戕之者矣凶之道也象曰凶如何也蓋戒之使過防防慎不嫌於過曰凶又曰如何也亦深戒之辭也

楊氏易傳 卷十九

十二 四明叢書 初國刊本

九四无咎弗過遇之往厲必戒勿用永貞象曰弗過遇之位不當也往厲必戒終不可長也

小過之時六五柔在上九四乃以陽剛居人臣之位疑其過而為咎也而九四應於初其志乃在下故無咎弗過而犯分其與六五非本應乃若適相遇然雖不敢深自遠嫌大臣之位當任國事不當爾也而小

過之時柔者得位而過九四又以陽體居當位疑過
疑犯非所宜往則危厲必戒乃可勿有所用永守貞
正無至愆違象曰終不可長也言終不可久處斯位
義當退也

六五密雲不雨自我西郊公弋取彼在穴象曰密雲不
雨已上也

九四以六五為君象而六五本爻又自取大臣之象
易取象不可執一六五陰為臣為小而居位甚尊有
公之象公大臣也雲升而不為雨者陰陽和則雨今

楊氏易傳 卷十九

十三 十四 明義書 初國刊本

陽氣已上未與陰和故密雲惟在西郊而已西陰方
臣象也象與小畜同此六五無應故也密雲不雨大
臣竭誠事上而君心猶未應君臣之心未通協則大
臣僅可以小事弋取在穴小事之象

上六弗遇過之飛鳥離之凶是謂災眚象曰弗遇過之
已亢也

居卦之上不中有過之象過則弗遇矣如鳥飛而離
其所有大過之凶是謂災眚蓋曰此正所謂凶也天
降之災不可避也雖然自戕而已亢故也不亢則何

災

三 離下 坎上

既濟亨小利貞初吉終亂象曰既濟亨小者亨也利貞
剛柔正而位當也初吉柔得中也終止則亂其道窮也
既盡也既濟無所不濟曰亨小者及其小也小者亨
則餘皆亨可知矣其曰利貞者何也初三五皆奇剛
純而無雜二四上皆耦柔純而無雜又九五當位於
上六二當位乎下餘剛柔咸當位正當如此非貞正
乎貞正如此非利乎其所以初吉者柔順得中中道

楊氏易傳 卷十九

十四 明義書 初國刊本

也六二之象也其終亂者水過坎則止而不進其義
則人情狃於既濟愈止而荒故亂也能慎終如始無
怠無荒常如欲濟之初則何由而亂也人能弘道非
道弘人

象曰水在火上既濟君子以思患而豫防之

水在火上陰陽之氣交而和既濟之象也泰之天地
交亦如之孔子曰君子安而不忘危治而不忘亂思
患豫防之道也如此則無終亂之患此易之道也
初九曳其輪濡其尾无咎象曰曳其輪義无咎也

初濟而未離乎下有曳輪濡尾不輕進不欲速之象
欲速有不達之理然大勢已濟異乎濡首而方入於
險者矣

六二婦喪其茀勿逐七日得象曰七日得以中道也

茀者婦車之蔽婦喪其茀則無得而行二五正應九
三阻二之前故有喪茀之象天下事不得其行者有
其過在已亦有其患在外今六二之不得行乃其患
在外非已之罪也非已之罪者無所致其力為一聽
其如何久之當自定故曰無逐七日得七日一卦之
變歷六爻而至於七則得之矣蓋得中道者無有不
利不得於今日必得於他日

楊氏易傳 卷十九

十五 四明叢書
約園刊本

九三高宗伐鬼方三年克之小人勿用象曰三年克之
德也

高宗既濟之主也鬼方幽遠之國也既濟之世大業
已就其有幽遠之國猶未從則益脩文德以來之可
也今乃伐之雖以既濟之勢高宗之賢三年而後克
之則亦憊矣武夫勇士安能一一皆賢或因小人成
功則惟當厚賞之不可用也用小入他日必致禍三

爻有三年之象離為戈兵離上九亦言出征

六四繻有衣袽終日戒象曰終日戒有所疑也

子夏作繻即襦字內則言孺子之禮衣不帛襦說文
云襦短衣也茹衣破敗如茹也易曰拔茅連茹誠有
零落之狀孺子之衣易於破敗故必終日戒視或可
以免大抵四爻以離內卦變為外卦故多變乾九四
云乾道乃革黍六四翩翩不富以其鄰謂羣陰已至
否九四有命無咎疇離皆有變濟至於四誠患生之
懼人心既安則易於怠忽誠有所疑疑其衰敗之至
也繻易作繻或改作濡茹易作襦及引廣雅絮塞皆
假借不正實今從子夏本

楊氏易傳 卷十九

十六 四明叢書
約園刊本

九五東鄰殺牛不如西鄰之禴祭實受其福象曰東鄰
殺牛不如西鄰之時也實受其福吉大來也

東鄰言陽位殺牛盛禮九五之象也西鄰陰位禴祭
薄禮六二之象也既濟盛極則衰至君子當思患豫
防持盈以虛保益以損六四已有終日之戒矣而況
於五乎西鄰之時守以損約故終受福
上六濡其首厲象曰濡其首厲何可久也

上六不能豫防於早至一卦之極猶陰聞而不悟至
濡其首危厲矣何可久也言其行沒溺矣

三三坎下
離上

未濟亨小狐汔濟濡其尾无攸利彖曰未濟亨柔得中
也小狐汔濟未出中也濡其尾无攸利不續終也雖不
當位剛柔應也

觀卦之象六五柔得中有亨之道焉柔順得道亦可
以亨然柔亦有柔弱疑懼之象狐好疑小其弱者汔
濟微濟也疑貳不決欲往復疑故未出于難中六五

楊氏易傳卷十九

十七四明叢書
約園刊本

猶為上九奇畫所制故有未出中之象亦有濡其尾
無攸利不續終之象雖剛不當位柔亦然而剛柔皆
相應人心和也

象曰火在水上未濟君子以慎辨物居方

火在水上陰陽之氣不交和故為未濟惟治斯濟惟
不洽不濟辨物居方亦所以治也各當其所而不亂
是為治惟治辨而後可以言和同有禮而後可以言
樂未有淆亂而能致人心之和者也

初六濡其尾吝象曰濡其尾亦不知極也

卦言小狐汔濟而濡其尾則為害猶小今初六不言
汔濟而曰濡其尾是濡其首及身以至於尾故象曰
亦不知極也而又止曰吝何也聖人推明其患本於
文過自是不受人言故其禍至於此極也文過曰吝
初六以陰柔居下當未濟之時自以為能濟而冒昧
以往其凶甚明不待言而明必其文過遂非恥於中
改觀其或濟故終至於濡尾象言昏愚大甚為不知
之極遂初亦曰尾

九二曳其輪貞吉象曰九二貞吉中以行正也

楊氏易傳卷十九

十六四明叢書
約園刊本

曳其輪未濟也勢未可濟不敢欲速易之道也真正
之道也不出於真正以怠而不濟以私意而不濟則
凶道也中者無過不及之謂九二之曳輪雖無過亦
無不及中以行正與時偕行故吉

六三未濟征凶利涉大川象曰未濟征凶位不當也

六三其才柔弱其時未可彊欲往焉凶之道也此論
事之常者若夫已在大險之中則又以速濟為利不
可以一概論也差之毫釐繆以千里若其當事非險
則斷不可往所處之位不當征往也言位者明其位

在此不可出位而往也三陽體有動意居坎卦之上
有涉大川之象

九四貞吉悔亡震用伐鬼方三年有賞于大國象曰貞
吉悔亡志行也

九爲陽爲君子爲正四卦之變乾卦之九四乃革泰
卦至四爻而否來小人翩翩而來則此卦可以動而
濟矣況此六五陰陽有相得之象大國命我以伐鬼
方志可行也而四有遲疑退悔之象故釋之曰悔亡
言所悔者亡也四應初初六有陰遠鬼方之象坎水

楊氏易傳 卷十九

十九 四明叢書
約圖刊本

趨下不應乎上故大國命伐之猶必三年者事有未
可遽濟不可急也與既濟之九三異矣既濟九三既
濟而不知止故三年爲憊未濟之九四伐此乃濟故
三年有賞於大國曰用曰賞是之也
六五貞吉无悔君子之光有孚吉象曰君子之光其暉
吉也

六五得中中即正即道故詳明道濟天下之義夫人
心所以威服者以其正故也正故吉雖小疵亦無故
無悔道心發用寂然不動雖無思無爲而萬物畢照

萬里洞見如日月之光雖無心而畢照天下豈一無
所用其心力哉禹治水征苗而孟子曰禹行其所無
事禹告舜以安汝止豈禹不有諸己而姑爲空言哉
道心本靜止安而勿動乎意則本靜本明萬事自理
此大中至正之道失之則凶則悔君子不動乎意而
人咸孚信心服暉者光之散孚猶暉也大哉聖言惟
自明道心者乃自信其道心不明者斷斷不信以爲
必思必爲乃濟吁可憫哉

上九有孚于飲酒无咎濡其首有孚失是象曰飲酒濡
首亦不知節也

楊氏易傳 卷十九

二十 四明叢書
約圖刊本

飲酒者獲濟而樂也未濟之極必可以濟孚必也信
也消息盈虛天道也必濟而無咎若又居樂而忘憂
縱肆至於濡首則又信其必失之象曰飲酒濡首亦
不知節也言其太甚也獲濟而樂未爲失道也樂而
縱則失道矣失道則無所不失夫未濟消之極必息
則曰有孚於飲酒足矣何又慮他日既濟之後而不
知敬戒而復失之何其贅也此亦猶否之九五方休
否而又有其亡其亡之戒人心易放故聖人諄告六

十四卦終於未濟於以明事變之無窮何止於六十四而止也

楊氏易傳卷十九

三四明發書

楊氏易傳卷十九

楊氏易傳卷二十

宋慈谿楊簡敬仲撰

今人言易者必本於乾坤兩矣但見周易之書不見連山歸藏之書故必首乾次坤不知連山首艮重艮故曰連山歸藏首坤故曰乾坤之義連山夏后氏之易歸藏商人之易至矣哉合三易而觀之而後八卦之妙大易之用混然一貫之道昭昭於天下矣三才皆易也三才之變非一實一或雜焉或純焉純焉其名乾坤雜焉其名震坎艮巽離兌皆是物也一物而八名也初無大小優劣之間也形則有大小道無大小德則有優劣道無優劣或首艮或首坤明乎八卦之皆易也易道則變而為八其變雖八其道實一曰連山宓戲歸藏黃帝易卦諸象言大矣哉者十二卦而已豫運姤旅言時義隨言隨時之義豈他卦皆無時義哉豈他卦之時義皆不大哉坎睽蹇言時用豈他卦皆無時用哉豈他卦之時用皆不大哉頤大過解革言時豈他卦皆非時哉豈他卦之時皆不大哉六十四卦皆時也皆有義也皆有用也皆大也大矣

楊氏易傳卷二十

三四明發書

哉蓋歎其道之大有言不能盡之意事無大小無非
易道之妙聖人偶於此十二卦發其歎非此十二卦
與他卦特異也使每卦而言則不勝其言愚者執其
言智者通其意豈特六十四卦皆可稱大矣哉雖三
百八十四爻亦皆可稱大矣哉聖人於豫隨遯姤旅
則猶有義之可言於坎睽蹇則猶有用之可言至於
頤大過解革則既不曰義又不曰用止曰時而已夫
何以曰大矣哉於戲此正以明天地無一物一事一
時之非易學者溺於思慮必求其義聖人於頤大過

楊氏易傳 卷二十

三四明義書
約圖刊本

解革盡捐義用止言其時而歎之曰大矣哉使學者
無所求索不容鉤深卽時而悟大哉之妙則事理一
貫精蘊一體孔子何思何慮文王不識不知信矣需
有孚光亨貞吉言需得其道必得所需需待也彼此
相孚則應矣所需待多動乎意非光也光如日月之
光無思無爲而無所不照此之謂道如此人咸信之
故曰孚如此則得所需矣亨矣得所需亨通或放逸
失正故又曰貞乃吉孚與光與正本非三事以三言
發明道心一動乎意則不孚不光不正謂之人心故

舜曰人心惟危明其卽入於邪入於凶禍坤六二直
方大不習無不利直心而往卽易之道意起則支而
入於邪矣直心而行雖遇萬變未嘗轉易是之謂方
圓則轉方則不轉方者特明不轉之義非於直之外
又有方也天道一而已矣言之不同初無二致是道
甚大故曰大是道非學習之所能故曰不習孟子曰
人之所不學而能者其良能也所不慮而知者其良
知也習者勉強本有者矣俟乎習此雖人道卽地之
道故曰地道光也光如日月之光無思無爲而無所

楊氏易傳 卷二十

三四明義書
約圖刊本

不照不光明者也必入於意必支而他必不直方必
昏必不利六三含章可貞陰雖有美含之以從王事
弗敢成也地道也妻道也臣道也地道無成而代有
終也惑者往往於是疑其爲小故聖人特發之曰智
光大也道一而已初無小大六四括囊無咎無譽亦
此道也方時閉塞義當括囊而謹易道之見於坤見
於謹者也二言坤道之正五言坤道之盛他卦之五
多明君象至于坤明臣道也故五止言臣位之極盛
黃者中之義言乎其得中道也故曰通理言理以明

中非中自中理自理也養者下服言乎正人臣之位
居人臣之體也故曰正位居體明乎得道者必守常
分而不犯此非設飾者所能由中而發於文爲故曰
元吉文在中也言乎文非外飾乃自中誠而著也伊
周之事人咸信之不疑其爲非信其誠也王莽設飾
故卒罹大禍初之履霜謹微之道也上之龍戰道之
窮也皆易之道而有昏明邪正之辨也坤之用六卽
乾之用九九六不同而用同乾造始坤代終始終不
同而其大則同故曰以大終也至哉之坤卽大哉之
乾也名分不同而道同也爲妻爲臣而失道則不永
則不貞得其道者必永必貞二三四五皆能用六惟
上六不能用六反爲六所用爲形體所使爲勢位所
動故凶初亦不能用六故爲霜爲冰爲不善之積能
辨之於早則能用之矣小畜柔得位而上下應之曰
小畜健而巽剛中而志行乃亨小畜以臣畜君之道
也畜有養義有止義以下畜上非勢之順者而有道
焉非柔則不敬不順非得位則不可以有所行豈有
居下位而可以行畜君之事者乎柔雖得位使人心不

楊氏易傳 卷二十

四四明叢書
約園刊本

悅雖悅而不至於上下皆悅而應之亦不能以畜君
天下事未有人心不悅而能行者而況於畜君乎故
必上下之心咸應之乃可其德健則力足以行其事
而無困憊不繼之患巽則順入乎君心剛則物莫能
變中則不偏不倚剛中兩言足以發明道心之本人
臣能健能巽而中無其本亦不能致亨健矣巽矣剛
矣中矣或所畜之君雖略相應而諫不盡行言不盡
聽則臣亦不可謂得行其志亦不能亨於戲物情事
理如上所序節節如此曲折如此乃易之道也惟柔
得位以明六四之象眾陽咸應有上下應之象下乾
健象上巽象剛中二五之象四五剛柔相得有志
行之象非象自象道自道也此正易道之見於小畜
六畫者然也象著其義象發其義柔也得位也上下
應也健也巽也剛也中也志行也非每事而致其力
也合是數者以發明易小畜之道得易道全者自能
當小畜之時盡小畜之義自與此象辭無不合也有一
不合必於道有虧焉齊景公悅晏子之對作君臣
相悅之樂其詩曰畜君何尤畜君者好君也此亦小

楊氏易傳 卷二十

五四四明叢書
約園刊本

畜之小亨也何者爻子猶未有剛中之大本故也易者天下之大道聖人之大道雖甚賢者未能盡也雖高明之士已得大本而物情事理委曲萬變往往疏畧不能皆盡孔子自謂加我數年五十以學易可以無大過明知夫易者大聖人之事應變無窮之道晚年成德乃可學也少讀易大傳深愛無思也無爲也寂然不動感而遂通天下之故竊自念學道必造此妙及他日讀論語孔子哭顏淵至於慟從者曰子慟矣曰有慟乎則孔子自不知其爲慟殆非所謂無思

楊氏易傳卷二十 六十四明發書 約圖刊本

無爲寂然不動者至於不自知則又幾於不消明疑懷於中往往一二十年及承教於象山陸先生聞舉扇訟之是非忽覺某心乃如此清明虛靈妙用之應無不可者及後居妣氏喪哀慟切痛不可云喻旣久畧省察曩正哀慟時乃亦寂然不動自然不自知方悟孔子哭顏淵至於慟矣而不自知正合無思無爲之妙益信吾心有此神用妙用其哀苦至於如此其極乃其變化故易大傳又曰變化云爲不獨其有此心舉天下萬古之人皆有此心益信人皆與堯舜禹

湯文武周公孔子同此心願人不自知不自信爾子曰書不盡言言不盡意然則聖人之意其不可見乎子曰聖人立象以盡意設卦以盡情僞繫辭焉以盡其言變而通以盡利鼓之舞之以盡神至哉聖言豈訓詁之所能解旣曰書不盡言矣又曰繫辭以盡言旣曰言不盡意矣又曰立象以盡意於乎至哉似矛盾而非矛盾也似異而實同也聖人之言意豈盡不盡之所可言言盡亦可言不盡亦可云不盡者聖人之實言云盡者亦聖人之實言此惟智者足以知其

楊氏易傳卷二十 七十四明發書 約圖刊本

解者始信天下何思何慮始信孔子無隱於二二三子始信六十四卦卦齊一始信三百八十四爻爻爻不殊六十四卦皆可以言元亨利貞聖人旣於乾言之又於坤言之又於屯言之聖人於此謂學者可以意通之矣故自蒙而下或言其一或言其二或言其三至隨又全言之臨又言之無妄革又言之亦偶於此數卦而復言非此數卦之特異也亦恐學者執乾坤屯之卦異餘卦故復於此言之以破其疑於坤曰牝馬之貞者於以明地道也妻道也臣道也柔順動行

之道也剛陽在上無爲而佚君之道也柔陰在下有爲而勞臣之道也君臣之分不同而道則同也在君則剛則佚在臣則柔則勞一也天下之動貞夫一者也無二貞也子思曰天地之道其爲物不貳使牝馬之貞果劣於乾則屯不言牝馬又其失實者猶多而況於下焉者乎易大傳曰古者包犧氏之王天下仰則觀象於天俯則觀法於地觀鳥獸之文與地之宜近取諸身遠取諸物於是始作八卦某嘗謂大傳非聖人作於是乎益驗此一章乃不知道者推測聖人

楊氏易傳卷二十

八四明義書
初圖刊本

意其如此甚矣夫道之不明也久矣未有一人知大傳之非者惟子曰下乃聖人之言餘則非何以明此章之非舜曰道心明此心之即道動乎意則失天性而爲人心孔子曰心之精神是謂聖禹曰安汝止正明人心本寂然不動動靜云爲乃此心之神用如明鑑照物大小遠近參錯畢見而非爲也非動也天象地法鳥獸之文地之宜與凡在身及在物皆在乎此心光明之中非如此一章僻氣之勞也此可與知道者語未知道者必不信

楊氏易傳卷二十

楊氏易傳卷二十

九四明義書
約圖刊本

余從文瀾閣鈔得楊氏易傳既付刻矣適馮君孟顥藏
有明刻本因請其覆校明本序者蔡國珍也時爲乙未
上月人曰據明史傳乙未爲萬曆二十三年國珍字汝
聘奉新人贈太子太保諡恭靖素以學行傳而情操爲
時望所屬於是孟顥既補錄其序更爲補寫其目錄
益之以慈湖之象黃南山李墓山之象贊凡原書闕者
補之訛者訂之始七月朔終八月五日凡三十餘日而
竣事余得之大喜因命梓人一一重修並刊其校勘語
以誌孟顥雋校之勤且精焉若夫明本所題校者廬陵

楊氏易傳跋

四明叢書
約圖刊本

劉日升豫章陳道亨也同校者漳浦林汝詔豫章饒伸
也因並及之民國二十年十二月張壽鏞跋

十

卷

一

總

義

十

卷

劉

宗

白

署

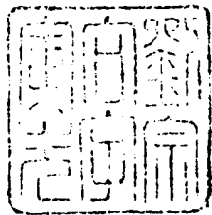

乙丑湖南長郡學

宮叢書刊印叢刊

周易總義

提要

周易總義

提要

臣等謹案周易總義二十卷宋易被撰南宋館閣續錄載被字彥章潭州寧鄉人淳熙十一年上舍釋褐出身慶元六年八月除著作郎九月知江州周密齊東野語則載其諂事蘇師且由司業躡左司諫師曰敗後貶死蓋館閣續錄但記其入院出院之事密所記則其究竟也被人不足重其書世亦不甚傳故朱彝尊經義考註曰未見然其說易兼通理數折衷眾論每卦先括為總論復於六爻之下各為詮解於經義實多所發明與耿南仲之新講義均未可以入廢言也前有被門人陳章序稱被侍經筵日嘗以是經進講又稱被別有易學舉隅四卷象與數為之圖說與此書可以參考今未見傳本惟所撰周禮總義尚散見永樂大典中耳樂雷發有謁山齋詩曰淳熙人物到嘉熙聽說山齋亦白鬚細嚼梅花讀總義只應姬老是相知益指此二書山齋被別號也則當時亦頗重其書

乾隆 年 月 恭校上

總 纂 官 臣 紀 昀

臣 陸 錫 熊

臣 孫 士 毅

總 校 官 臣 陸 費 墀

周易總義

提要

二

身以總義台者總卦爻之義而爲之說也昔者聖人作
易得於仰觀俯察者八卦之畫而已後有聖人者作重
之以爻繫之以辭貫天理於人事之中而後知有顯必
有微有體必有用惟能識義理之總會然後卦爻之指
歸可得而明也山齋易公先生蚤歲讀易講明是理久
矣常舉大綱以示學者曰大易者元氣之管轄也聖人
者大易之權衡也先生之學其梗槩見於乾坤蓋一陰
一陽之謂道乾則自元而至於貞坤則自貞而反於元
此天道所以流行而不息先生於二卦首發二理然則
濂溪周子所謂元亨誠之通利貞誠之復者先生固已

周易總義 卷十

默會之矣元亨利貞至理无妄於是乎始萬善於是乎
出天下之事於是乎標準易之六十四卦皆物也先生
侍經筵日嘗以是經進講燕居之暇復取是而研究之
閱二十餘年優柔饜飲渙然冰釋於是略訓詁而明大
義合諸家之異而歸之於一每卦各列爻義總爲一說
標於卦首欲其倫類貫通而學者有所考明焉既又爲
舉隅四卷衷象與數爲之圖說蓋與此書可以參攷云
門人陳章序

卷一

宋甯鄉易祓撰

上經

乾

乾上

乾下

乾元 夫大壯 泰臨 復
飛躍 乾乾 見潛
建巳建辰 建卯建寅 建丑建子

此伏羲所畫八卦重之為六十四周易以乾為首

乾剛也不徒剛而已考之說卦其象不一故六爻

周易總義 卷一

一

之義皆以君道推之君道主乎剛中而不以中為

戒初欲其勿用四疑其或躍以其在卦下而未得

乎中三欲其惕厲上憂其亢悔以其在卦上而已

過乎中惟二為見龍五為飛龍位雖上下不同以

其在卦中而皆剛中之位所以為君道之善然君

道貴乎中不可過於剛變通不窮此用九所以為

乾之吉也

乾元亨利貞

此卦辭也舊說文王所作自坤以下諸卦同

乾純乎四德者也坤言四德而列北馬于元亨利

貞之間以順承乾已非乾德之純而聖人設卦乃

復係之於屯隨臨革无妄五卦者蓋四德無所不

寓而其用散見於萬物程子易傳曰元者萬物之

始亨者萬物之長利者萬物之遂貞者萬物之成

即是理而推之五卦之辭固與乾同然乾言四德

純一不雜五卦雖係以德而下皆有戒之之辭夫

子釋之謂諸卦之才不足以言元故以大訓之或

云大亨貞或云大亨以正而皆不能純乎乾之德

此乾之所以為大而無侔也

初九潛龍勿用

周易總義 卷一

二

此以下爻辭也舊說周公所作自坤以下諸卦同

九者陽也七少陽也少常老變易以變為用故乾

爻不用七而用九以九為龍者龍陽物也乾純乎

陽者也凡爻在卦下者皆謂之初今初之一陽起

自黃鐘之宮乃雷在地中復之時陽氣至微象為

龍潛以人事言之故曰勿用勿用者非不可用含

蓄未試以養其全德者也

九二見龍在田利見大人

二居地位之上已出乎潛其象為見龍在田在田

之時君德未顯而爻言利見大人者乾爻不取臣

位二與五皆為君德必至於五而後大人之德備則二之大人亦龍德之正中宜為天下之所利見者也

九三君子終日乾乾夕惕若厲无咎

九三六龍之一其不言龍何也三過乎二之中以九居之為重剛重剛不中乃至危之地一或不謹咎必隨至聖人作易謂三為人位之正故以人事為戒所以易龍之名而係之以乾以其在上乾下乾之間是謂終日乾乾終日朝而夕也猶且惕若所以言厲厲者知危而懼是以无咎大傳曰无咎者善補過也九三有之

九四或躍在淵无咎

九四已離下體故謂之躍猶在上體之下故謂之在淵淵卑于田二言在田則四當躍而上行今反謂之在淵者淵乃龍之所宅非在田之比在田不能變而在淵者有可變之道故或之或之者疑而未定之辭文言謂之進德脩業欲及時時可以進則在淵有或躍之理進无咎也

九五飛龍在天利見大人

九五乾之主也以天德居中正之位是謂飛龍在

周易總義 卷一

三

天與二之見龍在田其位不同而皆言利見大人何耶或謂以二見五以五見二非也文言所謂善世而不伐則天下利見乎二又謂聖人作而萬物覩則天下利見乎五五與二果何以異觀乎在二則中而未正謂之大在五則中正居上謂之大而能化所處不同故也

上九亢龍有悔

乾之始陽始于子卦氣為復自子至巳正屬上九卦氣為乾乾之六陽至上而極其義為亢故曰亢龍龍何有于亢哉時或亢而德不窮故稱龍焉龍

周易總義 卷一

四

為陽物極則能變必無致亢之理爻辭不言吝而言有悔者大傳於悔吝皆稱小疵然吝必至於凶悔猶可以趨于吉此乾之所以貴於用九也

用九見羣龍无首吉

首上也用者不宜用者也易本以乾之上九剛過為亢亢則必變故六爻之外繼以用九取譬龍无首為義而春秋傳載乾之坤亦曰見羣龍无首是知陽爻之變皆用九而于乾之羣龍无首發其例然則說卦何以言為首曰為首者乾剛之本體也无首者剛變而後柔也此用九所以吉

彖曰大哉乾元萬物資始乃統天雲行雨施品物流形
大明終始六位時成時乘六龍以御天乾道變化各正
性命保合太和乃利貞首出庶物萬國咸寧

此夫子所作之彖辭與卦下之辭通謂之彖自坤
以下諸卦同

大哉乾元者乾陽物也易以陽爲大故曰大哉先
以大哉歎美乾之元然後發明四者之德萬物資
始乃統天者所以釋乾之元也雲行雨施品物流
形者所以釋乾之亨也今考四時之序元者一陽
生于建子之月卦氣爲復故謂之始亨在六陽成

周易卷一

五

于建巳之月卦氣爲乾故謂之終由始而終其間
歷臨泰大壯夬皆六陽之位陽以大爲體明爲用
大明終始則六陽之位以明而成當是之時乾乘
六龍以御天所以成元亨之功用至一陰生于建
午之月變乾之初爻爲姤是爲乾道之變化歷遯
否觀剝是謂變而能化變有利之理化有貞之理
此皆功用斂藏之實是以曲成萬物各正性命保
合太和故總而名之曰乃利貞曰利曰貞固屬乎
六陰之位而必言乾道變化者乾陽用事常主歲
功陰則時出而佐之是以五陰剝陽之時卦位之

乾已先臨乎西北又至建亥之月遇坤而戰戰乎
乾勞乎坎則一陽復而爲元萬物隨元而出焉是
爲四德之首首出庶物萬國咸寧者言域中之大
事事物物各得其所此乾元所以始終而不窮也
象曰天行建君子以自強不息

此夫子所作卦下之象也自坤以下諸卦同

乾天也凡重卦皆取重義而此獨言天者天一而
已周天三百六十五度四分度之一天道左旋一
日一周有至健者存君子自強不息所以法天行
之健所謂健者雖非重象而有重意乃所以見乾

周易卷一

六

德之運行而不已也
潛龍勿用陽在下也見龍在田德施普也終日乾乾反
復道也或躍在淵進无咎也飛龍在天大人造也亢龍
有悔盈不可久也用九天德不可爲首也

此夫子所作爻下之象也自坤以下諸卦同
卦之六畫三才之位也初二爲地三四爲人五上
爲天以乾六爻考之初之陽在下者陽氣潛伏于
下而未出乎地二之德施普者陽氣著見於地而
普及於物此二爻地道也三之反復道者始涉人
位而反欲復乎二之中四之進无咎者已出人位

而往欲進乎五之中此二爻人道也五之大人造者正居天位而有與造之義上之盈不可久者動循天理而有持盈之戒此二爻天道也天德不可為首者又指乾剛之變者言之變則通通則久乃天道不窮之用此用九所以繼於六爻之後也

文言曰元亨善之長也亨者嘉之會也利者義之和也貞者事之幹也君子體仁足以長人嘉會足以合禮利物足以和義貞固足以幹事君子行此四德者故曰乾元亨利貞

此夫子所作釋卦之文言也并以下釋爻辭凡七

周易總義 卷一

七

坤同

文言者因卦象之所未言而重之以文也彖辭所釋元亨利貞則造化之功用文言所釋元亨利貞則為君子體易之功用蓋天下之理元者始也亦謂之善物之止乎艮而出乎震善之長也亨者通也亦謂之嘉物之齊乎巽而見乎離嘉之會也利者順而遂者也必以義而後濟物之役乎坤而悅乎兌義之和也貞者強而固者也必以事而後著物之戰乎乾而勞乎坎事之幹也是以在乾為元在君子則為仁仁者萬物所宗故體仁足以長人

在乾為亨在君子則為禮禮者百嘉所會故嘉會足以合禮在乾為利而君子以義處之義之得其宜而利存焉故利物足以和義在乾為貞而君子以事處之事雖沓至而有貞夫一者存焉故貞固足以幹事行此四德者君子之德推本而論則乾之德也故曰乾元亨利貞

初九曰潛龍勿用何謂也子曰龍德而隱者也不易乎世不成乎名遯世无悶不見是而无悶樂則行之憂則違之確乎其不可拔潛龍也

潛龍勿用是謂龍德而隱者也不易乎世則所守

周易總義 卷一

八

在我不隨世而變也故遯世无悶不成乎名則不求聞於時雖舉世非之而不加損也故不見是之無悶蓋其憂之樂之在道而所行所違之正確乎自信是以勿用也

九二曰見龍在田利見大人何謂也子曰龍德而正中者也庸言之信庸行之謹閑邪存其誠善世而不伐德博而化易曰見龍在田利見大人君德也

以九居二中而未正非五之比五中正之位也而二言龍德正中者有正中之德而已故曰庸言之信用行之謹閑邪存其誠所以釋在田善世而不

伐德博而化所以釋利見蓋二在內卦之中爲君德五在外卦之中爲君位居正中之位者必有正中之德此文言于九二所以兩言君德也

九三曰君子終日乾乾夕惕若厲无咎何謂也子曰君子進德脩業忠信所以進德也脩辭立其誠所以居業也知至至之可與幾也知終終之可與存義也是故居上位而不驕在下位而不憂故乾乾因其時而惕雖危无咎矣

三居人位重剛而不中其道至危者也知危而惕厲者惟進德脩業耳蓋德以心而言業以事而言

周易總義 卷一

九

忠信者則真實其本然之心所以進德也脩辭立其誠者則推廣其真實之理所以居業也知至而至之進德之事也先知其有可至之道故可與幾知終而終之居業之事也能知其有保終之道故可與存義此居上與在下皆得其道矣所以乾乾惕厲雖危而无咎矣

九四曰或躍在淵无咎何謂也子曰上下无常非爲邪也進退无恆非離羣也君子進德脩業欲及時也故无

咎

三與四皆人位也三居下卦之上乃惕厲之地故

以進德脩業戒其進四居上卦之下有或躍之理故以進德脩業勉其進若四則乾道始革何常之有上下以位論謂離乎下體而入乎上體非爲邪也進退以爻論謂下退則三而上進則五非離羣也君子進德脩業欲及時而不已也此三之與四所以皆言无咎者也

九五曰飛龍在天利見大人何謂也子曰同聲相應同氣相求水流溼火就燥雲從龍風從虎聖人作而萬物覩本乎天者親上本乎地者親下則各從其類也

九五之利見大人與九二之利見大人相同二非君位而有君德者物已利見其大人五以天德居天位者也所謂大人者尤天下之所利見凡天下

周易總義 卷一

十

之同聲相應同氣相求者其類固不一水潤下而流溼火炎上而就燥龍翔于淵而雲滄虎嘯于山而風烈以至本乎天者親上本乎地者親下非有以使之而然而自有不能不然者故各從其類而已大人爲人類之聖人該天地萬物之理其所以利見者尤大也大而化之則聖矣故言聖人作而萬物覩聖與大非有異用在乎化與未化而已未化者九二之德卽所謂充實光輝之大已化者九

五之德即所謂大而化之之謂聖也

上九曰亢龍有悔何謂也子曰貴而无位高而无民賢人在下位而无輔是以動而有悔也

上之所以為亢者何也九五以陽剛居中正之位而上過乎五故曰貴而无位初在下為民而上遠乎初故曰高而无民一以在下得中為賢而上非二之應故曰賢人在下位而無輔當是時也不動則已動則有悔悔而能變則知所以處亢矣

潛龍勿用下也見龍在田時舍也終日乾乾行事也或躍在淵自試也飛龍在天上治也亢龍有悔窮之災也

周易總義卷一

乾元用九天下治也

此文言釋爻辭之二也

上文言乾之德此則推明乾德之用也下者潛伏于地而勿用也時舍者出居乎地而尚未用也行事者見諸人事而宜于用也自試者蓋反求諸己而不輕于用也上治者居上治下而大其所用也窮之災者亢則有悔而不可過于用也用九而言天下治者得變通之用故以乾元言之元其始終不窮者歟

潛龍勿用陽氣潛藏見龍在田天下文明終日乾乾與

時偕行或躍在淵乾道乃革飛龍在天乃位乎天德亢龍有悔與時偕極乾元用九乃見天則

此文言釋爻辭之三也

上文言乾德之用此復言所用之時初在下者為陽氣潛藏二居中者為天下文明三欲進乎上者為與時偕行四已離乎下者為乾道乃革五中正在上者為位乎天德上以陽過乎剛者為與時偕極至于用九而言乃見天則者剛而能柔則天之自然所以貴乎時用也

乾元者始而亨者也利貞者性情也乾始能以美利利天下不言所利大矣哉

周易總義卷一

天下不言所利大矣哉

此文言再釋卦辭也

乾德之所以為大者一理而四名也上文折而為四所以詳釋卦辭之義而未足以見其全體至此則比而為二蓋萬物萌蘖之始其中已有發生長養之意故曰乾元者始而亨者也性以順為利情以正為貞皆收斂歸藏之時故曰利貞者性情也繼此又混而為一曰乾始能以美利利天下不言所利始者元也美者亨而嘉也不言所利者不可

以定所指名之也有利則有貞而貞亦寓于不言

之中以全體論之信乎四德之所以大也

大哉乾乎剛健中正純粹精也六爻發揮旁通情也時乘六龍以御天也雲行雨施天下平也

此文言推廣卦辭也

大矣哉之後復贊乾之全體謂乾道之大此七者是也自其當位者言之惟九五為然九為陽剛五為用健以九居五則其位正九五位乎天德則其體純粹而為至精之極然則何以謂之六爻發揮旁通其情以爻言之則五爻為旁通而九五得其正以卦言之則卦之全體得其正而六爻皆旁通

周易總義卷一

七

是以自初至上皆為龍德所以為剛健自潛至亢皆為龍德之用所以為中正龍至於用九而變通不窮所以為純粹而精非全體之所發見者乎全體之中七者之功用行焉所謂大者無以加于此君子以成德為行日可見之行也潛之為言也隱而未見行而未成是以君子弗用也

此以下文言釋爻辭之四也

初之潛龍勿用者未至于見也所謂成德為行日可見之行者乃見龍之義也若夫潛則隱而未見行而未成在君子豈可以遽用此所以反復發明

潛龍之義耳

君子學以聚之問以辨之寬以居之仁以行之易曰見龍在田利見大人君德也

二之見即初之潛潛則德之未成者見則德之已成者學聚問辨固成德之階寬居仁行乃日可見之行此以見龍在田利見大人為君德者所以別乎潛龍之未見未成者也

九三重剛而不中上不在天下不在田故乾乾因其時而惕雖危无咎矣

周易總義卷一

十四

九三乘承皆陽又陽居陽位重剛也已過乎二而未及乎五故言不中上不在天謂非五也下不在田謂非二也以三為人位之正故以人事言之重剛不中危亦甚矣所以再三發明惕厲无咎之意九四重剛而不中上不在天下不在田中不在人故或之或之者疑之也故无咎

四非重剛也以九居之乘承皆陽故言重剛也且四之與三皆言上不在天下不在田而四獨言中不在人者上卦之下乾道乃革謂之躍則可以離而進乎天惟以其陽而居陰猶言在淵則未免疑或之或之者未定之辭四之疑固異乎三之危然

而皆言无咎者知所戒懼故也

夫大人者與天地合其德與日月合其明與四時合其序與鬼神合其吉凶先天而天弗違後天而奉天時天且弗違而況於人乎況於鬼神乎

夫大人者九五也位乎天德乃大而化之之聖也故上之文言曰聖人作而萬物覩至此則德合乎天地明合乎日月序合乎四時吉凶合乎鬼神先天下而行天不能違乎聖人後天而行聖人有以奉乎天之時天與人與鬼神皆不能違則又極于聖而不可知之之神矣

周易總義卷一

五

亢之爲言也知進而不知退知存而不知亡知得而不知喪其唯聖人乎知進退存亡而不失其正者其唯聖人乎

易之爲道進有退之理存有亡之理得有喪之理此上九所以爲亢聖人處亢則何以不言得喪而言進退存亡之故蓋進退存亡則在我者也得喪則效之見於彼者也聖人以天德處亢則得喪有所不慮論此所以進退存亡之不失其正即其惟聖人而兩言之歎美之不足而又歎美之也

周易總義卷一終

周易總義

湖南叢書

卷二

宋寧鄉易祓撰

上經

坤

坤上

坤下

坤一剝一觀一否一遁一姤

龍戰黃裳括囊含章直方履霜
一建亥一建戌一建酉一建申一建未一建午

坤柔也不徒柔而已考之說卦其象不一故六爻之義聖人皆以臣道推之臣道主乎柔中而惡乎

周易總義 卷二

不中故初戒為履霜四戒乎括囊以其在各卦之下而未得其中者也三戒乎含章上戒乎龍戰以其在各卦之上而已過乎中者也惟二為直方五為黃裳雖位有上下不同以其在各卦之中而皆柔中之位所以為臣道之善然臣道貴乎中不可過于柔變通不窮此用六所以為坤之利也
坤元亨利牝馬之貞君子有攸往先迷後得主利西南得朋東北喪朋安貞吉

坤之元亨利貞與乾之元亨利貞同而貞之上加牝馬二字者坤以順為正也順乎乾而健行者也

二十七

五

說卦乾為馬坤為牛惟其順而健行故卦辭不取坤之牛而取乾之馬然其體健而至順故不得同

平乾之馬而謂之牝馬也彖言柔順利貞而以牝馬地類居其先利牝馬之貞者也此不言所利惟

乾而已餘皆見彖義

象曰至哉坤元萬物資生乃順承天坤厚載物德合元

疆含宏光大品物咸亨牝馬地類行地无疆柔順利貞

君子攸行先迷失道後順得常西南得朋乃與類行東

北喪朋乃終有慶安貞之吉應地无疆

坤以地而言亦猶乾以天而言也天以積氣始乎

周易總義 卷二

物氣則無方之可擬故謂之大地以積形生乎物

形則有方之可擬故謂之至至哉坤元萬物資生

者乃乾元資始之所發見順承乎天而已矣是以

厚德載物與天之无疆合德而後有含宏光大之

美蓋含以宏言光以大言則乾之品物流行至此

而亨此坤以元亨而佐乾以六陽之月者也若六

陰之月亦乾道變化而後坤陰得以用事故曰牝

馬地類行地无疆柔順利貞言利貞則乾陽實行

乎其間已夫陽者君子之道故以君子有攸往發

明下句利貞之義曰先迷後得主利言利在得主

而不利為主者先乎陽則迷而失道得主者後乎陽則順而得常此以從乾為主所以利也曰西南得朋東北喪朋安貞之吉言當貞于陽方不當貞于陰方貞于陰方則西南得朋同類是從貞于陽方則東北喪朋乃為有終以從陽為慶安貞之吉應地無疆者也三無疆字異意夫具天地人之功用生生不窮坤元之至者哉

象曰地勢坤君子以厚德載物

坤地也地一而已故不取重象而言地勢君子厚德載物亦以法地勢之厚所謂勢者雖非重象而

周易綱義 卷二

三

已有重意乃所以見坤德之為無所不載也

初六履霜堅冰至

象曰履霜堅冰陰始凝也馴致其道至堅冰也

魏志許芝表易傳曰初六履霜陰始凝也又郭京舉正今本象曰履霜下多堅冰二字

六老陰也八少陰也老變而少不變易以變為用故陰爻不用八而用六六居卦下為姤建午之月

一陰始生斯謂之初初雖未至于冰霜及乎履霜而為冰有消陽之漸正所以寓扶陽抑陰之意夫陰陽天地之道也為晝夜為寒暑皆消息往來之

常而聖人亦何所容心于抑揚哉蓋易于君子小人未嘗不深致其辨陽者君子之道陰者小人之道小人易進如冰霜有馴致之理宜聖人所以憐憫致戒於坤之初六也

六二直方大不習无不利

象曰六二之動直以方也不習无不利地道光也

禮記深衣直方下无大字鄭厚存古亦曰大字疑衍文六爻自履霜至玄黃皆叶音象文言皆無此字或曰大字別自為句

周易綱義 卷二

四

坤以六二為中正亦猶乾以九五為中正君德備

于乾之九五故先言大而後至於聖臣德備于坤之六二故先言直方而後至於大夫者陽也何以言于坤之六二坤陰物也六二純乎陰也陰極而變故象不言大而言動惟其動也從陽而大何待于習夫積習溫習服習皆非自然之義自然而大故曰不習无不利地道光也光亦大之發見如此

六三含章可貞或從王事无成有終

象曰含章可貞以時發也或從王事知光大也

三以陰居陽而謂之章亦猶五以陰居陽而謂之文皆陰陽相比而為之者然六五中位故有文在

其中之美六三不中不正非任時之責故欲其含章不露可以守貞而已待時而發則其知之光大固足以從王事其體猶在下未可必進故或之也或之者居下承上從事可也代君而不敢成事故曰無成成功而不敢自居故曰有終

六四括囊无咎无譽

象曰括囊无咎慎不害也

以六居四在坤體正大臣之任而陰柔不中又在重陰之間將安所為乎以人事言之象為括囊耳夫囊者所以盛物之具今乃括結其囊口以喻人

周易總義 卷二

五

之緘默非特无咎也亦且无譽譽者咎之招也无咎所以无譽也至无咎无譽豈大臣之事乎行之以謹能不害而已也

六五黃裳元吉

象曰黃裳元吉文在中也

坤之六爻以臣道五與一一也黃者地之正色裳者服之下飾以臣道而言惟二足以當之若言乎六五則中而非正矣上而非下矣何取黃裳之象也蓋陰居陽位陰陽相比而成文古之人臣如伊尹周公文在其中美暢於外雖居坤位之六五而

不外乎六二之德是以二為臣位之正則所處為甚易五為臣位之極所處為甚難贊六五以黃裳則于甚難之中而能盡為臣之道所以大善而吉也

上六龍戰于野其血玄黃

象曰龍戰于野其道窮也

上六坤陰之極也夏之十月六陰為坤正屬上六一爻何以有龍之象乎蓋八卦分屬十二月每卦各得四十五日有奇乾西北之方乃戌亥之交以卦位言之則十月為乾以卦義言之則十月為坤

周易總義 卷二

六

是十月之初坤方臨亥而乾已位乎西北陰陽相薄以乾為主是謂龍戰夫龍戰于野者謂坤土在外為野其血玄黃者謂天地色雜為玄黃當是之時陰陽俱受傷係之以龍則陽道常伸說卦言戰乎乾勞乎坎則知坤陰不得以用事剝窮則繼之以復者此陰極陽生之理也

用六利永貞

象曰用六承貞以大終也

六者老陰也老極必變故六爻之外繼之以用六其義與乾之用同故利永貞永貞者變而從陽則

貞歸于元象言以大終者終以從陽而大此示貞所以利也

文言曰坤至柔而動也剛至靜而德方後得主而有常含萬物而化光坤道其順乎承天而時行

朱文公易本義曰剛方釋牝馬之貞

此坤之四德以逆承順者也坤體至柔何以言剛動則從乎陽是以剛生也靜則純乎陰是以方立焉方以剛而行非卦所謂牝馬之貞歟後得主而有常非彖所謂後順得常之利歟含萬物而化光非象所謂含宏光大之亨歟坤道其順乎承天而

周易總義卷二

七

時行非彖所謂承順于天之元歟乾言四德則自元而至于貞坤言四德則自貞而復于元如六律六同陽道常饒故其律則順而左旋陰道常乏故其同則逆而右轉不特律同而已凡天下之言陰陽者无非以逆承順亦順承之義也

積善之家必有余慶積不善之家必有余殃臣弑其君子弑其父非一朝一夕之故其所由來者漸矣由辨之不早辨也易曰履霜堅冰至蓋言順也

積漸也坤初在下一陰之始其漸不戒履霜必至於堅冰如不善之家以漸積之其極遂至于稔成

臣子之大惡文言釋之以順者順亦積習之漸使為惡者辨之于早所以易防順以處之所以難辨察其勢之漸而不至于積小人之福也

直其正也方其義也君子敬以直內義以方外敬讓立而德不孤直方大不習无不利則不疑其所行也

六二之德曰直曰方曰大此不言大者大本六二之動故文言不列大于直方之下惟以正釋直以敬釋正以義釋方至于直方行于敬義之中敬義立而德不孤則知不孤乃所以為大蓋易以陽為大陰為小小則孤立而不通大則通行而不孤凡

周易總義卷二

八

陰柔之疑于有行者以其孤而不大也今六二之動從陽而大則見所行者不習无不利何疑之有陰雖有美舍之以從王事弗敢成也地道也妻道也臣道也地道无成而代有終也

六三非任時之責陰雖有美舍之而已或從王事則不敢有其成及其成功則臣任其勞而王者得以優游無為享其成於上亦猶地道無成而代天終物也地道也妻道也臣道也不言子之道者臣與子一而已矣

天地變化草木蕃天地閉賢人隱易曰括囊无咎无譽

蓋言謹也

六四重陰也重陰居二體交際之地為天地閉塞上下不通之象賢者處此當潔身而退故曰隱四可隱而不能退乃在高位以括囊為身計雖无咎无譽不過緘默自守持祿保位苟容免過而已謂之謹可也非所以為賢也

君子黃中通理正位居體美在其中而暢于四肢發于事業美之至也

乾坤定體純一不雜非他卦六爻之比乾之六爻皆君道也而二亦君也坤之六爻皆臣道也而五

周易總義卷二

九

亦臣也或謂以六居五為臣則僭君以爻義推之守地道之中謂之黃中得守中之理謂之通理安乎臣位而不敢越謂之正位循乎臣職而不失其在下之體謂之居體四者人臣之大美烏有僭君之事哉蓋古之臣事君不特如伊尹周公如三年不言之時百官總己以聽皆坤之六五居臣位之極而盡為臣之道美之至者也

陰疑於陽必戰為其嫌于无陽也故稱龍焉猶未離其類也故稱血焉夫玄黃者天地之雜也天玄而地黃

上六建亥之月也坤陰雖極而乾陽已先位乎西

北相疑不相得其勢必至于戰聖人作易嫌乎爻位之无陽故特係之以龍龍出而戰陰猶未離其類故復係之以血其血玄黃者玄本天之正色黃本地之正色戰而至于雜則陰陽俱傷以龍戰言則陽常足以勝陰陰僊于上而陽復于下此天地所以無終息之機也

屯

坎上

震下

泣血屯其膏往吉即鹿女子貞利建侯

周易總義卷二

十

屯之成卦坎在震上動而遇險為屯之象卦之言利建侯者實主乎初以漢證之方高帝在蜀漢之時乃初九盤桓利居貞之意二以柔順中正為女子貞不字十年乃字四皓之徒也三無應而即鹿知幾而舍則為陳平韓信往吝而窮者范增也四與初為應求婚媾而往吉无不利此張良蕭何之所以為明也五本建侯之位其膏既屯所施未光與西楚交爭之時也上六無應泣血待斃田橫之徒而已知擅楚擅漢之說而後可以盡一卦之義惟初以建侯為利濟險以動動乎險中此屯之所

以亨歟

屯元亨利貞勿用有攸往利建侯

象曰屯剛柔始交而難生動乎險中大亨貞雷雨之動滿盈天造草昧宜建侯而不寧

屯之剛柔始交謂震也難生謂坎也動乎險中者

兼二體而言也大亨貞者釋元亨利貞之義也乾

言四德純一不雜屯言四德而繼之以勿用有攸

往則不能繩乎乾之德大亨貞而已勿用有攸往

利見侯者侯君也此專以初爻為主所以亨屯雷

雨之動滿盈乃天造草昧之時造謂造始草謂荒

周易總義 卷上

五

穢昧謂昏冥當是時也坎險而上震動于下有建

侯不寧之象亨屯者其可遽進乎進則動而陷于

險中故勿用有攸往非終不往也可往而往往必

有濟此初九所以專言建侯之利也

象曰雲雷屯君子以經綸

象言雷雨而象言雲雷何也蓋坎水上升其象為

雲雲在上而雷在下陰氣鬱結欲雨未雨之時所

以為屯也君子以之經綸有解屯之理至雷雨之

動則屯亨矣

初九盤桓利居貞利建侯

象曰雖盤桓志行正也以貴下賤大得民也

初卦之主也當屯難建侯之世以天德在下而盤

桓難進即卦辭所謂勿用有攸往者惟不輕于往

故以居貞為利居貞者志在于行正而已此即仁

義之舉漢之高帝亦得是道入關之始約法三章

民始知其仁為義帝發喪與天下除殘賊民始知

其義所以為得民之本然以位言之則下為賤而

上為貴以德言之則陰為賤而陽為貴初以陽剛

在三陰之下故曰以貴下賤又三陰在上互坤為

眾以陽剛下之故曰大得民此卦辭及初爻所以

周易總義 卷上

五

專主利建侯也

六二屯如遭如乘馬班如匪寇婚媾女子貞不字十年乃字

象曰六二之難乘剛也十年乃字反常也

屯難之世六二以乘初九之剛為寇遲回不進有

屯如遭如乘馬班如之象初其果寇難者乎當是

之時使其大明當天以正應而從何適不可惟天

造草昧上非其應莫適所主顧乃守常不變以小

諒為正女子之貞而已記曰女子許嫁笄而字貞

而不字則非初之所能得然初之亨屯是謂建侯

烏可以寇難視之哉難久必通天地反復其常五位既正然後知其匪寇而為婚媾十者互坤之成數故言十年乃字四皓之所以歸漢也

六三即鹿无虞惟入于林中君子幾不如舍往吝

象曰即鹿无虞以從禽也君子舍之往吝窮也

三震體之極陰居陽位躁而妄動即鹿之象即鹿所以從禽也無應于上又遠于初是謂無虞以震木乘互艮之山是謂入于林中將安之乎君子知幾不如舍之舍亦互艮之止往而不舍前遇坎險吝而窮之道也陳平韓信范增之所以異數

周易總義 卷二

六四乘馬班如求婚媾往吉无不利

象曰求而往明也

四應初者也二比初者也二爻皆以陰居陰位遲回不進亦有乘馬班如之象二疑其寇而不字四以求婚媾而往比與應不同而已當屯之世四從正應固足以同濟屯難惟其柔順得正不肯枉道以伸已必待初之求婚媾而後往焉所以謂之明明則深識乎時用之宜不往則已往必有濟所以言吉无不利子房蕭何其人也

九五屯其膏小貞吉大貞凶

象曰屯其膏施未光也

五本建侯之位有坎體潤澤之象而又言屯其膏何也世方屯難自陷於險其膏既屯豈大明當天之時哉雷雨之動滿盈天造草昧而初以天德在下羣雄競逐如項氏改宰侯王當是時也處以柔順小貞之吉決以剛果大貞之凶惟初之盤桓居貞故象以施未光言之施光則屯難已解五位始正乃所以發明建侯不寧之意也

上六乘馬班如泣血漣如

象曰泣血漣如何可長也

周易總義 卷二

上與二四皆陰居陰位陰柔不能以獨濟故皆有乘馬班如之象方初之興也四以求而往二以反常而字皆克有立惟上居屯之極而求以濟難勢窮力困無所得志正似田橫之事何可長也泣血漣如而已

蒙

艮上

坎下

擊蒙 童蒙 困蒙 勿取 包蒙 發蒙

蒙之成卦艮在坎上見險而能止為蒙之象卦之

四陰爲蒙而二陽爲訓蒙以周公證之乃訓蒙之義初與五則蒙之可訓者抗世子法於伯禽則初六發蒙之事教成王以父子君臣長幼之道則九五童蒙之事此皆九二之所謂包蒙者也二與四則蒙之不可訓者殷之頑民弗率則六三不有躬之事四國不靖之變則六四困蒙吝之事此皆上九之所謂擊蒙者也考周公之始終而後足以盡一卦之旨然象辭乃專主九二之剛中以是知包蒙固所以爲包而擊蒙亦所以爲包此時中所以爲蒙之亨歟

周易總義 卷二

五

蒙亨匪我求童蒙童蒙求我初筮告再三瀆瀆則不告利貞

象曰山下有險險而止蒙蒙亨以亨行時中也匪我求童蒙童蒙求我志應也初筮告以剛中也再三瀆瀆則不告瀆蒙也蒙以養正聖功也

蒙之爲義山下有險內險而外止也止有行之理險有亨之理以亨道而行是謂時中惟一五得中其志既應匪我求童蒙則二以道自任而不求乎五童蒙求我則五不能以勢自居而有求於二各盡其時中之道而已筮決也初筮告以剛中者謂

二以剛中之道決于初也人生之初聰明未開是謂赤子之心非蒙歟老子曰含德之厚比于赤子則其淳樸未散去聖不遠特未有以發之耳於是假初爻爲發蒙之義蓋發蒙于初其心未分告之足以決其疑者若至于再三而告之則其心已分適所以爲瀆是以貴乎利貞利貞者以至正之道而內養其純全之德則蒙非蒙也蒙以養正聖功也

象曰山下出泉蒙君子以果行育德

象不言山下有泉而言山下出泉者泉出于山猶

周易總義 卷二

六

德之稟于天蘊而未發蒙之象也孟子所謂原泉者德也混混者蒙也不舍晝夜盈科而後進放乎四海果行也君子以果行育德即蒙以養正之義

初六發蒙利用刑人用說桎梏以往吝

象曰利用刑人以正法也

陰柔在坎險之下蒙之初也卦言初筮告者假初爻以明發蒙之義發蒙者奚取于利用刑人哉如刑于二女之刑本非刑威之刑象曰正法亦非用法之法使之取法于九二剛中之理用說其昏蒙之桎梏而已過此以往則爲吝道是謂再三瀆瀆

則不告此發蒙所以貴乎初也

九二包蒙吉納婦吉子克家

象曰子克家剛柔接也

包也者無所不包之謂也初與五為蒙之可訓者九二所以包之于始三與四為蒙之不可訓者上九所以擊之于終凡上九之擊蒙無非九二之所包故曰包蒙吉然二以初三四之陰柔為婦道納婦吉也五以九二之陽剛為子道子克家也克家繼于兩吉字之後則其吉莫大焉此爻惟周公盡之

周易總義 卷十一

十七

六三勿用取女見金夫不有躬无攸利

象曰勿用取女行不順也

三與上為正應從上順也何以言勿用取女上體為艮艮止于上無下女之義三以坎體為水水陷而趨下比于同體之九二二之陽剛則金也于羣陰則夫道也二在內卦之內而三反在外是謂見金夫不有躬烏用是取此不正之女哉以不順而行無得于二又失于上故曰无攸利

六四困蒙吝

象曰困蒙之吝獨遠實也

蒙之眾陰皆蒙也初與五比陽于上三則比陽于下六四陰柔不中介于二陰之間蒙之尤困者象言獨遠實者實陽也陽以長為實陰以消為虛卦之眾陰皆比于陽而四獨遠焉欲從二之陽則下

隔于六三欲從上之陽而上隔于六五與眾陰睽比而固守其蒙之困所以吝也

六五童蒙吉

象曰童蒙之吉順以巽也

五以柔居尊位而具體為少男故曰童蒙蒙非蒙也淳樸未散去聖不遠惟童蒙求我而後足以盡

周易總義 卷十一

十八

上九擊蒙不利為寇利禦寇

象曰利用禦寇上下順也

蒙以養正之義昔者成王之嗣位也拜手稽首惟周公之訓亦不過順以巽而已考之爻義五互坤為順動而交二為巽順以巽待二而二以包蒙應五養之以正謂之聖功此五于羣陰之中所以獨言吉也

周易總義 卷十一

十九

童蒙之主發蒙于初以養正為聖功若是而擊之是為寇也理不順也三之陰柔不中如女子之不

童蒙之主發蒙于初以養正為聖功若是而擊之是為寇也理不順也三之陰柔不中如女子之不

童蒙之主發蒙于初以養正為聖功若是而擊之是為寇也理不順也三之陰柔不中如女子之不

童蒙之主發蒙于初以養正為聖功若是而擊之是為寇也理不順也三之陰柔不中如女子之不

童蒙之主發蒙于初以養正為聖功若是而擊之是為寇也理不順也三之陰柔不中如女子之不

童蒙之主發蒙于初以養正為聖功若是而擊之是為寇也理不順也三之陰柔不中如女子之不

童蒙之主發蒙于初以養正為聖功若是而擊之是為寇也理不順也三之陰柔不中如女子之不

童蒙之主發蒙于初以養正為聖功若是而擊之是為寇也理不順也三之陰柔不中如女子之不

童蒙之主發蒙于初以養正為聖功若是而擊之是為寇也理不順也三之陰柔不中如女子之不

童蒙之主發蒙于初以養正為聖功若是而擊之是為寇也理不順也三之陰柔不中如女子之不

有其躬四亦陰柔不中不正獨遠于陽剛之實此
蒙之甚者殆非發蒙之所能及至是而言擊是禦
寇也理之順也所謂上下順者以順爲擊而三四
皆歸于順革其邪而歸于正夫豈容心于擊者哉

卷三

宋寧鄉易祓撰

上經

需

坎上

乾下

入于穴酒食

自出

泥

沙

郊

需之成卦坎居乾上乾之三陽在下欲進于上而二陰開之所以為需也然所需不在二陰而在坎

周易總義

卷三

十一

中之一陽九五陽剛以中正居尊天下之大利歸焉故係以酒食之象蓋其坎體為水三陽以遠近于水而取義初需于郊則遠于水者也水有遠近而二陰居其上是以有凶有吉惟九五與之同德故言需于酒食酒食之利同德所需是以三陽上行不隔于二陰而二陰敬順與三陽同麗于五上下皆順需道之成者也

需有孚光亨貞吉利涉大川

象曰需須也險在前也剛健而不陷其義不困窮矣需有孚光亨貞吉位乎天位以正中也利涉大川往有功

也

需之為言須也乾之三陽在下為君子之象前遇坎險必有所需而後進坎之所以為險者二陰也二陰者小人之象也陰險在上為三陽之害若不可以進矣惟三陽與五同德是以二陰不能陷而無困窮之義蓋坎體中實三陽待之而孚故曰有孚坎險在前而剛不掩焉故曰光亨剛以健行而守以正固故曰貞吉備是三德是以位乎天位居中履正而獨得進退君子小人之權三陽並進而君子得以用其剛二陰遙避而小人無以施其險以此而往何向不濟此所以利涉大川而往有功也

周易總義

卷三

二

象曰雲上天需君子以飲食宴樂

雲上于天需之象也何與于飲食宴樂乎夫宴樂與憂患為對而九五自為險體二陰居其上下未免涉憂患之域雖有飲食其能安乎惟剛健得中眾陽俱進共與之濟險則所需得其道此飲食所以為宴樂也

初九需于郊利用恆无咎

象曰需于郊不犯難行也利用恆无咎未失常也

需以乾之三陽上行而坎體在前九少須之初去險尙遠有需于郊之象曠遠之地上有三陽爲援初隨之而進又與四爲正應而小人無害君子之意不犯險難而行者也以乾陽之性不犯險難則勇于必進變常者多矣願乃以安靜處之未失乎常雖進不遽待時而已以此涉世何咎之有

九二需于沙小有言終吉

象曰需于沙衍在中也雖小有言以吉終也

沙去險爲漸近未之溺也故二言需于沙沙以衍而在中何憚而不進然前有六四之險未免于小

周易總義 卷三

有言君子處之豈真與相交爲敵者哉惟其得中平其心以待之而小人自不得以用其險此所以爻謂之終吉而象謂之吉終也

九三需于泥致寇至

象曰需于泥災在外也自我致寇敬慎不敗也

泥之于水最近而逼又其性善陷非若沙之不陷而遠于水也二之需于沙已不免小有言至三則重剛不中乃君子過于用剛而四以小人阻之陰險在前故言需于泥泥則陷于坎險之中坎體爲盜寇也災也了齋陳氏曰災在外則非自我致

寇則非人非我者无妄之災非人則敬慎在我况九五以同德相濟之雖勇于進而不敗也此九三之所以不病于剛也

六四需于血出自穴

象曰需于血順以聽也

六四坎體之小人也方五之一陽陷于險中三陽上行同德濟險乃君子道長之漸而四以陰柔在上獨與之抗當是時也坎爲血言需于血則陰類之傷也坎以陷爲穴言出自穴則陰出而避之也方其未出也所謂四者爲險爲難爲災爲寇及三

周易總義 卷三

陽上應于五而四亦與初爲應君子亦非輕絕乎小人也需其自委順而聽命云爾

九五需于酒食貞吉

象曰酒食貞吉以中正也

坎體多言酒食如困于酒食之類以九居二養之失其道則爲困以九居五養之得其道則爲需五其需之主數大象言雲上于天需君子以飲食宴樂宴樂與憂患爲對若周之文武猶未免涉憂患之域至成康而後可以言宴樂所需至此得矣然玩所樂而忘所戒則宴安之禍其毒尤慘惟五以

陽剛得中則酒食雖宴樂之時而常以正守之故曰貞吉

上六入于穴有不速之客三人來敬之終吉

象曰不速之客來敬之終吉雖不當位未大失也

上不言需者需至于上無所復需也故言入于穴穴一而已上入于穴則得所安四出于穴則有所傷何也四當三陽之衝必有所傷然後出自穴以避之而三陽與五為應上居九三相應之地必有所安然後入于穴而與三陽同比于五三人三陽也客者乾西北之位也速遽也不速之客三人來者謂君子上進而小人巽順至上六而獲見蓋上六與九三相應九三以敬而不敗故上六亦以敬而獲吉若初與二雖不當相應之位敬其一不敬其二則不失其陽剛之類三陽皆敬同比于五未為大失是以上六得所安而終吉固異乎六四之有所傷而後順也

訟

乾上

坎下

終凶元吉
訟克不
德舊食
訟克不
柔筆

訟之成卦乾以健而居上坎以險而在下險而健訟之象也蓋天下惟剛而險者為能訟亦必剛而健可以主其訟也九五剛健中正其為訟之主歟然訟之六爻有剛有柔初與三柔居陽位雖可以訟而不至于訟二與四之陰位而居之以剛德故已訟而不克訟惟上九處訟之極剛而不反決于求勝是以終凶也蓋必九五以中正主之如虞舜之訟獄皆歸文王之虞芮質成是不特可以息天下之訟亦可以使無訟也

訟有孚窒惕中吉終凶利見大人不利涉大川

周易總義卷三

六

象曰訟上剛下險險而健訟訟有孚窒惕中吉剛來而得中也終凶訟不可成也利見大人尚中正也不利涉大川入于淵也

訟之所主者孚也乾以剛臨下坎以險遇上險而健所以為訟也何以言有孚卦自遯來以九三之剛易六二之柔而居下卦之中其中剛實為有孚然上下二陰陷之未免窒而不通坎為加憂為心病所以惕而知懼中吉者九二剛來有得中之義終凶者上九剛過而有不可成之義利見大人者以九五陽剛得位而尚乎中正不利涉大川者以

三陽乘坎險極而益深然訟之與需皆因坎而生故皆言涉大川而需卦則利訟卦不利者需以健往而出于險訟以健來而陷于險此吉凶之所由以異亦所以見訟之不可長也

象曰天與水違行訟君子以作事謀始

天之與水其始未嘗違行也記于仲冬之月言水泉動蓋坎為陽水一陽之氣潛行于萬物之表高下升降脈絡無間見于地行者水之餘耳是以水在天下相違而為訟君子知違行者為訟則當求其始之不違行者事親敬長待人接物皆有本然

周易總義 卷三

之天理順理而動謀始之謂也

初六不永所事小有言終吉

象曰不永所事訟不可長也雖小有言其辨明也

初在下體之下去乾剛為尚遠入坎險為未深以陰柔處之不能為訟故爻辭不言訟而言不永所事永長也言其訟不可長也惟初與四相應失位故小有言四體互離雖小有言而其辨明因其始而知其終故曰終吉

九二不克訟歸而逋其邑人三百戶无眚

象曰不克訟歸逋竄也自下訟上患至掇也

周禮大司馬註青字曰猶人青瘦也王霸記曰四面削其地

訟之二五君臣之位也臣無訟君之理惟五與二兩剛不相應故謂之訟使其不知自反則自下訟上其患自取如手取物之掇乃患之所必至者惟得中處柔是以象曰剛來而得中雖訟而不克訟歸而逋可也其邑人三百戶无眚者一正居臣位有食采之邑以周室班爵祿推之大國之君其祿為三百二十夫次國之君其祿為二百四十夫又天子之卿受地視侯大夫受地視伯舉其成數則

周易總義 卷三

曰三百戶方其歸而退聽也曰逋曰竄皆有自省知懼之意是以无眚言不削奪其邑而可以長保其富也至此則知象所謂患至掇者非九二得中之事蓋所以為兩剛不相應之戒特因九二以發其義當于其不克訟之旨而深思焉

六三食舊德貞厲終吉或從王事无成

象曰食舊德從上吉也

三不言訟无訟也陰居陽位宜食于舊德而已游氏謂舊德為世祿以二之邑戶推之則世祿為可知祿不可私稱德而授食其舊德何訟之有然坎

險之極乘承皆剛所處不安雖貞而厲惟以正應從上所以終吉或從王事无成者三從上之王事而上九好訟三不敢成其事惟相應而同比于五亦終吉之義也已

九四不克訟復即命渝安貞吉

象曰復即命渝安貞不失也

即就也渝變也命者天理之正也訟上為方命則從應為即命方命為逆則即命為復四與二皆以剛居柔位故皆言不克訟然二五兩剛不相應惟能窒惕中吉是以无膏此與初雖相應而失位固

周易總義 卷三

九

不免于小有言四為辨明知其不義而復即正理變其不正而安于守正言不失者即命而變不失正理所以貞吉也

九五訟元吉

象曰訟元吉以中正也

九五非為訟者也而又言訟者謂九五以中正主天下之訟而已合諸爻而論初二以陰居陽位皆不為訟二四以陽居陰位皆不克訟上九好訟或至三禡之惟九五以中正主其訟懲惡勸善悉歸中正所以為元吉也

上九或錫之鞶帶終朝三禡之

象曰以訟受服亦不足敬也

鞶大帶也命服之錫也服以德授則天下莫不敬其德敬由內心以生者也上九陽剛太過居訟之終是謂終凶何有于德而至于以訟受服乎以內卦邑戶食舊德推之必無位而爭爵邑者上居外卦之外貴而無位爭爵為可知如忽突以兄弟而爭蒯贖輒以父子而爭訟而或勝以至受服初非德授何足敬也況未必勝乎故或之或者未必勝之辭縱令必勝必有終朝三禡之辱信乎訟之不可終也

周易總義 卷三

十

師

坤 坎下

君命三錫左次弟子長子出

師之成卦坤在上為眾坎在下為律以律制眾師之象也師以九二為主陽剛在下卦之中其主將之任乎是以初之以律出師見可而進者也四之左次无咎知難而退者也上之承家開國皆九二之事所以言在師中吉若夫柔居陽位輕進敗事

者六三而已必有六五中順之君爲之進退取舍
焉長子如九二則命之弟子如六三則舍之夫善
將兵者固主將之事而善將將者實大君之事也

師貞丈人吉无咎

象曰師眾也貞正也能以眾正可以王矣剛中而應行
險而順以此毒天下而民從之吉又何咎矣

彖論丈人之義曰師眾也貞正也王者之道本乎
正能以正用眾而後可以當丈人之事也丈無他
義蓋取乎分寸尺寸之丈五度至于丈則分寸尺
之所積其數爲始定蓋下卦坎體爾雅曰坎律銓

周易總義 卷三

十二

也律法也銓度也此法度之所取正者惟九二以
丈人主此法度是以剛中而應行險而順乃王者
仁義之師而九二以法度用之非能以眾正者乎
如攻疾然雖曰毒之乃所以生之也民說而從爲
王孰禦之此吉且无咎之義也

象曰地中有水師君子以容民畜眾

地中有水伏而不見遇險即出乃寓兵于農之象
農民也兵眾也坤爲眾之象坎以二陰爲民之象
容民而後畜眾古者兵農之政蓋見于此

初六師出以律否臧凶

象曰師出以律失律凶也

晁古易曰否字先儒多作不

初六師之始也古者用師之道師出以律而戒乎
失律如楚之亂次齊之散亂吳之爭舍晉之爭舟
皆失律之師失律爲不臧不臧所以爲凶出師之
初即以凶爲戒則知王者不輕于用師如此也

九二在師中吉无咎王三錫命

象曰在師中吉承天寵也王三錫命懷萬邦也

二爲師之正位也以九居之而後可以任閫外之
權上應六五之君則奉君而出師非承天寵而何

周易總義 卷三

十三

五二皆得其中故言在師中吉无咎曰王三錫命
懷萬邦者觀上六小人必亂邦之戒則知二之懷
萬邦者必非小人僥倖以求勝之舉惟九二以長
子帥師則以懷萬邦爲主此有征無戰王者之師
也

六三師或輿尸凶

象曰師或輿尸大无功也

三以陰居陽位志剛而體柔本不可以帥師故或
之言人君或委而任焉則貪進敗事輿尸之象也
祖徠石氏謂尸爲主輿爲眾然經之言輿者如小

畜之與說輿大畜之閑與衛刺言君子得輿之類皆不以眾取義朱文公曰師徒敗撓輿尸而歸故三之大无功視二之在師中吉爲有間爻辭又於六五發其義曰長子帥師弟子輿尸二者正安危存亡之機不可不謹所擇此二之所以爲吉三之所以爲凶也

六四師左次无咎

象曰左次无咎未失常也

六四重陰也居坤體之下坤陰以靜退爲主故曰師左次傳以師宿爲次次則止而不進是已軍事

周易總義 卷三

三

進則尙右退則尙左夫二以中道行師左之右之皆進退之常至四之時知其不可進而量敵慮勝爲之左次以退爲進何失常之有此其義所以爲无咎也

六五田有禽利執言无咎長子帥師弟子輿尸貞凶

象曰長子帥師以中行也弟子輿尸使不當也

六五用將之主也柔順得中不爲兵端不得已而應之田有禽之象禽之害稼去其害而已用師之道執其罪而聲言于眾故曰利執言无咎然柔順之主用師固主于不暴任將或疑于不決曰長子

帥師以中行者謂九二之剛中也弟子輿尸使不當者謂六三之失位也蓋二互三四震體震以初爻爲長子則次爻爲弟子長子帥師弟子失位亦在乎五之所擇然弟子輿尸而下復繼之以貞凶者師貞以丈人爲吉丈人專主法度無法度使小人參之雖貞亦凶矣聖人申六三之爻辭而一再言之所以望于用將者甚切也

上六大君有命開國承家小人勿用

象曰大君有命以正功也小人勿用必亂邦也

上六師之成也凡用師之道師出則嚴其律于始

周易總義 卷三

四

師休則正其功于終小人無自而入焉小人之所由以入者常自不以律始惟不以律也故小人行險僥倖以求勝師休之日將錄其一勝之功命之開國承家則亂自此階非王保治之道論功行賞而獨以小人必亂邦爲言必之一辭致戒于小人尤切也

比

坎上

坤下

无首顯比 外比匪人 自內有孚

比之成卦坤上坎下卦以九五一陽爲比之主而五爻皆陰類不論其應否而專以比五爲主故五之得位陽剛中正有下臨諸侯之象至餘爻分位如五等列爵有上朝天子之象二之蘊德于內以正應比五初之誠信質實自他而比五四之親賢從上以近而比五皆有獲吉之道至若三之陰柔不正所以匪人未免有傷也上之无終後而不比其凶爲尤甚耳惟九五得所比之道至于上下皆得其應此比道之善者也

比吉原筮元永貞无咎不寧方來後夫凶

周易總義

卷三

十五

象曰比吉也。比輔也。下順從也。原筮元永貞无咎以剛中也。不寧方來上下應也。後夫凶其道窮也。

比之言吉者蓋一陽爲五陰所比比者輔也先王封建萬國如輔車之勢得下之順以從而已筮者決也原者再也九五在上再筮以自審其德元有善之意永有久之意貞有固而不變之意能有此三者然後爲比之主可以无咎矣而五居尊位猶在坎險不敢以自安故言不寧方來不寧與建侯不寧之義方來與朱紱方來之文相同其心不寧方且來比于下而後在下者無不比乎上夫上六

居比之極乃獨後乎五有凶而窮之道凡易言窮者窮則能變所以卦言比吉也

象曰地上有水比先王以建萬國親諸侯

地上有水密比無間五王也餘爻諸侯也坤在下國也晉畢萬卜事遇屯之比則曰坤土動于下是爲有國今坎水在上爲眾乃眾建其國之象建萬國則有以比乎國親諸侯則有以比乎王建之而後親之密比無間之道也

初六有孚比之无咎有孚盈缶終來有他吉

象曰比之初六有他吉也

周易總義

卷三

十六

居比之初未與物交有誠信之道焉故言有孚比之无咎然去五最遠未易遽比故再言有孚盈缶缶者質也盈者實也質而且實則誠信素積于中可以上比于五五亦自上比下故曰來非所應而應焉故曰有他吉

六二比之自內貞吉

象曰比之自內不自失也

比之爲道皆以眾陰比陽爲貴如初之有他吉四之外比貞吉皆以求比而後濟其有不求而自比者惟六二得中應五比之自內初未嘗躁求于外

而知所謂不自失之道以正而比所以貞吉也豈他比之可同哉

六三比之匪人

象曰比之匪人不亦傷乎

三陰柔不正去五甚遠而上比于四下比于二介乎陰柔之間故曰比之匪人且二比五于內四比五于外皆有貞吉之道何以謂之匪人以二四言之固以比五為貞以三之一爻言之則上下陰柔非所比之正誠可傷也已

六四外比之貞吉

周易總義卷三

象曰外比于賢以從上也

易以上卦為外下卦為內而二體亦各有內外四與五同體而言外比亦所以比五也五以陽剛中正為比之主以德則賢也以位則上也四之比賢從上于義為正蓋四與二同義皆柔順得位故二言比之自內四言外比而皆謂貞吉

九五顯比王用三驅失前禽邑人不誠吉

象曰顯比之吉位正中也舍逆取順失前禽也邑人不誠上使中也

五比之主也一陽居中正之位顯比道于天下豈

有心于求比者哉譬之從禽設驅逆之車逐禽于園乃田獵之常今王田不合園三面而驅順而來則取之初不强其來逆而去則舍之亦不遏其去雖失前禽不顧也盡吾之比而已故以邑人言之邑人從王而田乃己之私屬不待告誡而舍逆取順自然有相比之理以此比天下不特順者來比而逆者亦以不比比之吉孰大焉此無他使之以中而已

上六比之无首凶

象曰比之无首无所終也

周易總義卷三

乾比既濟未濟皆以上為首
比以九五陽剛為主而羣陰皆比上居一卦之極而不能比无首也无首者无所終也以上下言之則為无首以始終言之則為无所終此即卦辭所謂後夫凶深所以為不能比乎陽剛者之戒

周易總義卷三終

周易總義

卷四

湖南叢書

宋寧鄉易祓撰

上經

小畜

巽上

乾下

既雨 有孚 有孚 反目 牽復 復自道

小畜之成卦巽在乾上乾為巽所畜故曰小畜然則巽之陰柔何以畜乾凡乾陽在諸卦之下者皆

周易總義 卷四

稱君子今也初九雖與四為應而能復于道九二

以剛中自守而乃牽初以復九三近比于四而或

至于反目君子在下豈陰柔所能畜者哉惟六四

一陰上比二陽資陽剛以行其權是以能畜三陽

于下而與之同比于五者考卦辭之義則言密雲

不雨陽氣未暢而不能大其施小者畜也

小畜亨密雲不雨自我西郊

象曰小畜柔得位而上下應之曰小畜健而巽剛中而

志行乃亨密雲不雨尚往也自我西郊施未行也

卦之為義以一陰而畜眾陽何也三陽在下欲進

于上而畜于六四之一陰四之所畜未宏必資上

之二陽以畜之故言上下應之曰小畜健而巽者

言健進于下而巽順于上也剛中而志行者言一

五皆以剛中合志而行也夫是之謂亨然小畜之

亨乃一人之亨而非天下之亨既曰亨矣又曰密

雲不雨言陰氣鬱結未可遽進及其上往雖為上

九之既雨繼以既處則速止為宜蓋巽體本陰互

兌為西郊所謂自我西郊而施未行者言固守其

陰柔身雖亨而澤不及乎天下小畜之道也

象曰風行天上小畜君子以懿文德

周易總義 卷四

風行天上起伏聚散著見于物文德之象也小畜

以陰柔為主文德未著懿之而已揚雄氏曰浸以

光大不亦懿乎懿則美在其中以此畜陽雖未光

大畜之不已羣陽為用君子之善用小畜者也

初九復自道何其咎吉

象曰復自道其義吉也

夫自下而上謂之復蓋初九所謂復自道者乾陽

本在上之物今乾體居下而初又居乾體之下自

下而進復于上乃乾道之常也然受畜于六四之

一陰去四為甚遠陽剛上進勢有所格未免于咎

也惟陽居陽位在下而得其正以道自守雖正應在于四不待于有所畜而能進之復自道其義爲吉何咎之有也乎

九二牽復吉

象曰牽復在中亦不失也

二以陽剛居下卦之中去四尚遠未若初爲正應而有進復自道之象惟其與初相比牽初以復故曰牽復然在已不能自復待人而後復未有不徇人而失已者今二以中自守雖非進復自道亦守我之中而不至于自失者亦繼上文之辭

周易總義 卷四

九三輿說輻夫妻反目

象曰夫妻反目不能正室也

陸氏釋文輻作輓許氏說文曰易輿說輓云車軸縛也子夏虞翻傳俱作輓

三與初二同爲乾體初二受畜而能復者應與比故也三無應于上又不比于初與同類上行而獨逼于六四之一陰未免行而或尼若輿說輻言三之不能復乎上也何以謂之夫妻反目三以陽居陽位夫之象四以陰居陰位妻之象互離爲目陰陽相競爲反目三以乾陽上復而四以力止之如

反自然是爲妻制其夫而夫不能正其室此畜道之至不美者三安能辭其責乎

六四有孚血去惕出无咎

象曰有孚惕出上合志也

四在小畜爲一卦之主以巽順居近君之位五亦剛中比之故言有孚君臣相孚畜道之正何以言血去惕出血傷也惕懼也上下固交畜于四而乾陽上往四力止之不能無傷懼如之何惟四能上孚于五與之合志而眾陽皆順此所以血去惕出而成小畜亨之義是以无咎

周易總義 卷四

九五有孚攣如富以其鄰

象曰有孚攣如不獨富也

五以陽剛中正而下比于四四以有孚感于下五以有孚應于上正畜道之成者是以陽剛之權攣眾陽而畜之故言有孚攣如富以其鄰富陽也不富陰也鄰謂四四陰柔不富而五之陽剛不獨富攣眾陽而富之則天下之富皆歸焉況鄰乎

上九既雨既處尚德載婦貞厲月幾望君子征凶

象曰既雨既處德積載也君子征凶有所疑也

卦辭言密雲不雨陰陽不和之象也上處小畜之

極畜道成矣至是則陰陽和而雨惟所畜未大不可或過故既雨而又言既處處止也何謂止小畜以一陰爲主則所成之事皆陰事也坤陰以厚德載物所尚者德載固可以成小畜之道然婦與月皆陰類婦雖貞而厲月將盈而幾望畜道戒乎虧未免有所疑若不止而猶有征焉雖君子亦凶自既雨至征凶五句而象取首尾句省爻也下倣此

履

乾上

兌下

履

履

履

履

視履

夫履

履

履

履

履

履

履

履

履

履

履

履

履

履

履

履

履

履

履

履

履

履

履

履

履之成卦乾履兌于上而兌以一陰履二陽于下履之象也夫考之六爻履固貴乎剛而亦病夫過于剛二之幽人貞吉四之愬愬終吉上之其旋元吉陽居陰位剛而不過皆有致吉之道也若陽居陽位剛必至于過惟无位僅可无咎蓋五雖中正而亦不免于厲是知剛不可過而況三之陰居陽位又履二陽于下陽剛過暴果可以柔履之乎此六三所以爲凶惟以全體論之兌以說而應乎乾

剛柔相濟轉而吉得所履之正者也此君子之反身脩德所以貴乎謹所履也

履虎尾不咥人亨

家曰履柔履剛也說而應乎乾是以履虎尾不咥人亨剛中正履帝位而不疚光明也

履虎尾與遯尾厲既濟未濟之濡其尾皆以初爻取義也

履以兌之陰體在下而乾之三陽在上是謂以剛履柔而象言柔履剛者何也卦惟六三柔體履之主也柔履剛者履在下之二陽而已矣下卦兌體

履

履

履

兌居西方爲虎二陽在下剛而難制若虎尾然履之甚難而三以柔履之其未必有所傷故六三爻辭言履虎尾咥人凶然兌者說也而上爲乾剛所履乃說而能應九四又居乾體之下當兌說之上則向之所謂咥人者雖剛而不忤雖難制而易服故九四之爻辭亦曰履虎尾愬愬終吉非所謂不咥人亨者乎況九五之君有剛中正之德剛則所履不息中則所履不過正則所履不變備是三者而後可以安履位而不疚也且居互離之上有光明之美此履道之甚亨者也故尚之

象曰：天下澤履，君子以辨上下定民志。

履者禮也。以上天下澤為象者，乾三爻在上則上有常尊，兌說在下而應乎乾，則下有等威。君子以之辨上下，則高卑有定位，而足以定民之志。此天澤所以為履也。

初九：素履往，无咎。

象曰：素履之往，獨行願也。

初之陽剛在下者，下無所履，未與物交，當履之時安其素分，故曰素履。素履之往，獨行願也者，君子志願窮則獨善其身，無所事乎他求，如是而往，貧賤富貴無入而不自得，是以无咎。

周易總義 卷四

七

九二：履道坦坦，幽人貞吉。

象曰：幽人貞吉，中不自亂也。

二履初為履道，居柔守中所履甚安，故以坦坦言之。然陽剛居兌說之中，陰揜之為幽人，與歸妹之道若志于道而又志于勢利，交戰不決，方寸亂矣。幽人守以正固而不汨于勢利，故其所履以貞獲吉。

六三：眇能視，跛能履，履虎尾，咥人，凶。武人為于大君。

象曰：眇能視，不足以有明也；跛能履，不足以與行也；咥人之凶，位不當也。武人為于大君，志剛也。

三兌之主也，兌為毀折，眇跛之象，互離為目，眇而能視，不足以有明也。互巽為股，跛而能履，不足以與行也。又其位不當，以此履虎尾，已不免咥人之凶。況兌體應乾而三，乃志于九五之剛，故言武人為于大君。大君指九五而三五異體，其究為躁，故言武人巽卦亦言利武人之貞。武人為于大君，則以志剛而抗乎五，五以光明履帝位而不疚，宜其謂夫履而三有所不能抗也。

周易總義 卷四

八

九四：履虎尾，愬愬終吉。

象曰：愬愬終吉，志行也。

四乾之下體也，乾位西北而乘正西之兌，三居兌上陰柔失位，且履二剛于下，如履虎尾，所以為凶。及其說而應乾九四，又以陽剛履之，陽剛失位亦履虎尾之象，然履虎尾同而所履則異，四當多懼之地，而能以恐懼自處，是謂愬愬始雖不獲厥志而乾剛不息，終應乎五，其志得行，即卦辭所謂不咥人，亨宜其終吉也。

九五：夬履，貞厲。

象曰夬履貞厲位正當也

夬者決也何以言于履哉履之三一上相易其卦為夬夬之所以能決者乾下兌上九五兌體以利用決是能以五陽而決一陰履亦五陽一陰惟兌體應乾而乾之三爻皆以剛決若四若上陽居陰位猶有決而和之意九五重剛在上其位正當所以獨任夬履之責欲決三而去之三之志剛而五不能以和用決必以力勝雖貞亦厲厲者危也然象言履帝位而不疚初無貶辭者蓋彖言剛中正則發其光明之美爻言夬履貞厲則戒其剛失之

周易總義卷四

九

過蓋是二者互相為用者也

上九視履考祥其旋元吉

象曰元吉在大有慶也

上處一卦之極與六三為應視六三所履而考其祥則六三言凶而此以其旋為言何也旋反也六三應剛而上九應柔故彼之凶反為吾之吉故曰其旋元吉此象所以謂之大有慶大陽也陽與陰為應而陰陽相得所以為慶也

泰

坤上

乾下

復履社元吉下際上際中行征吉

泰之成卦乾下坤上天地之交也君子在內小人在外天地交之泰也卦辭言小往大來為吉亨而爻辭不純乎吉者何也以人事言之而已初以三陽同類而有彙征之吉二以剛中應五而得中行

周易總義卷四

十一

陰陽之消長詳辨君子小人之進退以成上下交通之治蓋聖人保泰其道如此

泰小往大來吉亨

象曰泰小往大來吉亨則是天地交而萬物通上下交而其志同也內陽而外陰內健而外順內君子而外小人君子道長小人道消也

泰之為言交也卦言小往大來者三陰在外為小往三陽在內為大來以彖辭推之天地交而萬物通上下交而其志同無非乾下坤上之理乾為陽為健其體在內君子之道也坤為陰為順其體在

外小人之道也聖人以中道處泰不過使之各得其所處而已君子在內謂之道長則君子無小人之病小人在外謂之道消則小人爲君子之歸小往大來並行而不相悖則泰道交而吉且亨矣

象曰天地交泰后以財成天地之道輔相天地之宜以左右民

周易總義卷四

初九拔茅茹以其彙征吉

象曰拔茅征吉志在外也

郭璞洞林讀至彙字絕句否卦初六同

初以一陽在下卦之下二陽在上牽連而進拔茅連茹以其彙之象彙類也釋雅者以茹爲今之蒨乃茅之類是時也二陽引類上有正應可以行志君子志在于外所以征吉

九二包荒用馮河不遐遺朋亡得尚于中行

象曰包荒得尚于中行以光大也

夫當泰之世二以剛中應五之柔中五資之以治

十一

泰者也蓋治泰之道不能使天下皆君子也亦不能使天下皆無小人也以中道光天下而已矣包荒者小人之惡可恕則恕之不必疾之已甚馮河者小人在外不以疏遠而棄其善朋亡者小人爲黨必使之喪朋以趨于善以是四者處泰則小人皆爲君子之歸九五之居尊而尚之故曰得尚于中行此所以爲光大之盛也

九三無平不陂无往不復艱貞无咎勿恤其孚于食有福

周易總義卷四

象曰无往不復天地際也

三居乾體之上眾陽至此而競進泰之盛也過此則爲六四泰道將革與否爲對是爲天地之際陰將降于下陽將升于上蓋無有常平而不陂者亦無有常往而不復者一泰一否往來不窮于斯之時厥惟艱哉能思其艱而守之以貞是以无咎然上處泰之極有城復于隍之象且以正應在上而孚于我若苟恤乎上之孚于己也則是相須而趨于否矣惟其勿恤不特无咎而已于食有福乃自求多福之福所以保泰也

三十一

六四翩翩不富以其鄰不戒以孚

象曰翩翩不富皆失實也不戒以孚中心願也

四與三介乎泰體之上下正陰陽升降之際三之泰道未革則曰无往不復四之泰道將革則曰翩翩不富以其鄰鄰者謂在下之三陽易以陽為富小畜所謂不獨富是已又以陽為實象所謂獨遠實是已今三陰在上皆失實不富而三陽引類欲富乎上上之三陰如鳥之飛翔翩翩然下之以就其鄰得非陰陽相應而孚者夫九二之艱貞在于勿恤其孚而四乃不戒以孚得于中心之所願此

周易總義卷四

陽升陰降之漸保泰君子之所甚畏也

六五帝乙歸妹以祉元吉

象曰以祉元吉中以行願也

五泰之主者也夫泰至三四已有陰陽反復之戒五以得中居尊位不當言陰陽反復故以歸妹明處泰之義蓋泰之五與二皆以中相應是為上下之交二以中德而輔乎君雖剛而有所承五以中德而任其臣雖柔而有所立故六五柔中在上而能謙虛降志以應二故曰帝乙歸妹何言乎帝乙意者帝乙嘗制為禮法使降其尊貴而順從其夫

婦人謂嫁曰歸諸侯之尚帝女曰尚此九二所以得尚于中行之主而六五所以有帝乙歸妹之象爻曰以祉元吉象曰中以行願者謂以中道行我志願是以受祉且大善而吉也

上六城復于隍勿用師自邑告命貞吝

象曰城復于隍其命亂也

城隍與邑皆坤土之象泰之上體也泰至上六而極其象為城復于隍夫穴土以為隍累土而高之以為城亦猶治道積而為泰今也命自上亂亦猶城自上而壞復于隍而後已也當是時也自治不給何以攻人故戒以勿用師若至已邑而告命之守之以貞而益脩其自治之道猶不至極亂大壞也故止曰吝而已

周易總義卷四

否

否

乾上

坤下

傾否 休否 有命 包羞 包承 貞亨

否之成卦坤下乾上與泰反體泰則三陽在內三陰在外而有天地交之象否則三陰在內三陽在外而有天地不交之象天下其有終否之理者乎

蓋以爻象觀之在否之時初之貞亨二之包承三之包羞下三爻陰體皆以陰之方進而為小人之戒也四之有命五之休否上之傾否三爻乾體皆以陽剛相應而為君子之勸也六爻惟三爻為不當位其他曰亨曰吉曰祉曰喜曰无咎何以為否之時哉蓋否泰相因而能反其類以求之自有致吉之理聖人之濟否其道如此

否之匪人不利君子貞大往小來

象曰否之匪人不利君子貞大往小來則是天地不交而萬物不通也上下不交而天下无邦也內陰而外陽

周易總義卷四

五

內柔而外剛內小人而外君子小人道長君子道消也

否者泰之反也泰之卦辭曰小往大來吉亨而已否反之則詳著小人之情狀故先言否之匪人不利君子貞而後言大往小來當是之時以天地言之則天地不交而萬物不通以君臣言之則上下不交而天下无邦是以曰陰陽曰剛柔曰君子小人曰道長道消所居之位皆與泰相反否之極也然六爻不言凶悔吝卦辭若不相似者卦言天地之否而爻言濟否之道君子蓋有以處乎此也

象曰天地不交否君子以儉德辟難不可榮以祿

當否之世小人所以機巧相軋者祿而已惟約已自處以儉德避難不可榮以祿則否之祿為不足勸矣此君子之道所以否而亨

初六拔茅茹以其彙貞吉亨

象曰拔茅貞吉志在君也

否之卦體君子在外小人在內初爻為內卦而不言小人之道何也小人之與君子其初一而已故否泰二卦初爻皆曰拔茅茹以其彙彙者類也泰則二陽在上而引其類其初不可以不進不進則非君子之助否則二陰在上而引其類其初不可

周易總義卷四

六

以輕進輕進則為小人之歸故否之初爻不言征而言貞何為貞堅守至正不為同類所引則其初亦為君子之泰是以泰之初九言志在外者從主乎外也否之初六言志在君者專言乎五也而初欲得君以濟否雖居小人之位而有君子之志此所以為吉且亨歟

六二包承小人吉大人否亨

象曰大人否亨不亂羣也

包者容也在否之世二本小人之道而陰柔中正以小人容君子是能降志以相承其可遠絕之哉

故爻辭言小人吉而何與乎大人之事大人謂九五與二爲正應而能不亂于小人之羣使小人皆爲中正之歸以成休否之功也此小人之吉大人所以爲否亨也

六三包羞

象曰包羞位不當也

三小人也陰居陽位不中不正而乃哆然求以蓋其不善之迹有包羞之象所謂羞者怨艾懲創猶足語善若包羞則敢爲不羞以欺世象曰位不當者謂非其人而在高位惡之之切也

周易總義卷四

九四有命无咎疇離祉

象曰有命无咎志行也

疇類也離麗也命天命也否泰之理一長一消一往一來循環無窮而有命存焉是以泰之九三否之九四三陰因之而升降故作易者皆爲之致其戒九四居上卦之下方與三陰相接小人道長苟不知命而與小人爭角勝負于一決則漢之黨錮其禍有不可勝言者必也九五在上陽剛可以休否以命處之其志得行而輔成濟否之功不特在已无咎而其福均及于同類疇離祉也

九五休否大人吉其亡其亡繫于苞桑

象曰大人之吉位正當也

休止也九五在上未能盡傾其否止其否而已惟陽剛中正乃能自強不息如乾之大人以成休否之功故曰大人吉不然則其否暫止而愈心生矣五互巽爲木苞桑之象又巽爲繩直繫桑之象大人處此若曰其亡乎其亡乎如以其身係乎方苞之桑曾不能以一朝居慄慄危懼以保終吉是知上九之傾否乃九五之休否者爲之也

上九傾否先否後喜

周易總義卷四

象曰否終則傾何可長也

否泰反其類者也故泰極必否九五陽剛得位成休否之功故上九傾之而不復留此否終則傾何可長也之意如宣王撥亂而天下喜于王化復行久否之餘一遇亨通人情安得不喜蓋喜生于否无否則无喜矣此先否後喜反而爲泰也

周易總義卷四終

周易總義

湖南叢書

卷五

宋甯鄉易祓撰

上經

同人

乾上

離下

同人 郊 大師 克 乘墉 伏戎 同宗 同于門

同人成卦離下乾上乾天也離火也天道下濟火性炎上豈苟同耶卦以二五相應為同而初上無

周易總義 卷五

一

位不相係屬三四介乎上下而反有以為吾之間是以二雖以柔順為一卦之主同于宗而各則其同益狹五雖以剛健為用二之主大師克相遇則同非自然之素暱於係應固未能大同于物惟其中正得位物莫能違是以三雖伏戎而不與四雖乘墉而弗克攻初上亦同于無所適莫之地此類族辨物而非苟同于我者同人之道也

同人於野亨利涉大川利君子貞

象曰同人柔得位得中而應乎乾曰同人同人曰同人於野亨利涉大川乾行也文明以健中正而應君子正

也唯君子為能通天下之志

同人者親也六二以一陰得位得中而應乎乾以乾德同乎人故命其卦曰同人至于同人之義則曰同人于野亨利涉大川利君子貞夫同人于野亨者曠遠之地所同者廣而亨也利涉大川者二互異有乘木之象以濟難為利所以為乾行也利君子之貞者乾體在外離體在內是謂文明以健二五得位剛柔相濟是謂中正而應然五應二而三四間之未免有偏係之私以正處之乃君子大同之道故曰惟君子為能通天下之志蓋志出于

周易總義 卷五

二

正自然有以親乎人而不必人之親乎我志同而道一此在人所以無不同也
象曰天與火同人君子以類族辨物
天與火非同也而謂之同人者類也凡天下之物紛然萬族以類求之不苟于同而已韓退之論仁謂夷狄禽獸皆仁鳥可比而同之哉惟不以待物者待人不以待所薄者待所厚繼之以篤近舉遠而復能盡一視同仁之道此君子類族辨物所以為不同之同者也

初九同人于門无咎

象曰出門同人又誰咎也

初以陽剛在下體之下而二以陰柔在上為主陽剛可以上行故爻言同人于門而象言出門同人出門而未離于門其同雖狹自是而往上無係應不私所主是以无咎

六二同人于宗吝

象曰同人于宗吝道也

二為卦主而言同人于宗何也謂係于所應而已以一陰為眾陽所歸而乃睚于係應之私惟同乎五五與二中正而應固有同人之道然克敵而後

周易總義卷五

三

相遇則未能大同于物亦吝道也

九三伏戎于莽升其高陵三歲不興

象曰伏戎于莽敵剛也三歲不興安行也

三之敵剛者敵五也五與二中正相應而三以陽剛為間乘時竊發以求人之同已故言伏戎于莽蓋三五異為莽離為戈兵在乾下為伏戎近乾為高陵以其象言之若足以敵五而阻二之應五然求同非義雖剛易撓安可行于世也三為乾數所以言三歲不興也

九四乘其墉勿克攻吉

象曰乘其墉義弗克也其吉則困而反則也

四以三為墉者保內而捍外也三有墉象而四乘于上亦欲據三以攻五然五與二中正相應其義甚直四豈能以非義干之哉故言弗克攻且四與三皆陽剛之才而三以剛居剛故自憊而不能興四以剛居柔故困而自反以循于則所以吉也

九五同人先號咷而後笑大師克相遇

象曰同人之先以中直也大師相遇言相克也

五與二中正而應其心本同也三四以陽剛介乎其間伏戎乘墉以害吾之同而二五始睽然同人

周易總義卷五

四

之先五自以其中直理勝義壯不得不銳于克敵以下通乎二故言先號咷而後笑大師克相遇蓋二離體為戈兵五以乾剛用之為大師傳曰如二君故曰克方五與二之未相遇而至于用師未免號咷及大師克之而五與二相遇斯謂之笑若是者睚于係應其同固狹而夫子論其義則曰二人同心其利斷金謂能克去二陽之剛而後為同雖非大同于物亦同人之義也

上九同人于郊无悔

象曰同人于郊志未得也

上九言同人于郊者郊在野內卦言同于野則亨
爻言同于郊而象乃以爲志未得者郊不如野之
曠遠乃荒僻無與之地以此求同是以志未得行
然而趨乎憂患之外所以无悔

大有

離上

乾下

天祐 孚 匪 羸 公 大車 无交

大有之成卦乾下離上卦以五陽用事而一陰爲
之主是謂大有矣夫一陰何以有眾陽之大哉大

周易總義

卷五

五

有之時上下之情必貴乎交初九在下無應雖以
无交匪咎若九二言大車以載則大臣有以任天
下之重九三言用亨于天子則牧伯有以承天子
之寵九四言匪其彭則近臣有以知盛多之戒內
外遠近交相脩輔是以六五之主柔順在于自然
有交如威如之吉至上九獲天人之祐助而後足
以驗交道之至此日吉曰利曰无咎曰有攸往而
六爻皆无悔吝之辭信乎上下應之所以爲大有
也

大有元亨

彖曰大有柔得尊位大中而上下應之曰大有其德剛
健而文明應乎天而時行是以元亨

大有有其大者也六十四卦之中惟蠱卦升卦鼎
卦大有則繫之曰元亨鼎有吉之辭升有勿恤南
征之辭蠱有先甲三日後甲三日之辭而大有則
無他辭獨以元亨係之彖爲之釋其義曰柔得尊
位大中而上下應之曰大有然蠱升鼎之三卦亦
以柔得尊位大中爲主何以不獨言元亨之德三
卦下體皆巽無剛健之義故聖人各因卦義而不
其戒惟大有二體乾以剛健在下離以文明在上

周易總義

卷五

六

而六五柔中之主得眾陽爲之用至于上下皆以
陽剛相應之是知剛不能用剛而以柔用剛者乃
天道之常應乎天而時行是以元亨其諸異乎蠱
升鼎三卦之元亨而獨能有其大者歟
象曰火在天上大有君子以遏惡揚善順天休命
夫天下有大者日也君子則體日無私照之義則
當彰好惡以順天命故曰天命有德天討有罪今
不言討而言命者遏其惡則使之不至于罪揚其
善則使之益進于德也此所以爲天之休命而君
子必順之耳

初九无交害匪咎艱則无咎

象曰大有初九无交害也

蓋眾陽歸五而初居一卦之下去五為最遠而上無正應是无交也在他卦之初爻无交猶可以有為而大有則不然五言厥孚交如而初獨无交故象曰大有初九无交害也然所居之位如此初非其咎苟自以為无咎而有慢易自肆之心則其害有甚于无交豈不艱哉思其艱而敬畏以持之是以无咎也兩咎字異意

九二大車以載有攸往无咎

周易總義卷五

七

象曰大車以載積中不败也

夫二之於五正應也當大有富盛之世六五以一陰為之主正書之所謂遠大投艱於朕身者是也於是時也非大臣任重則何以有濟九二者乾體也居得中位有眾陽為之用故曰大車以載車非乾之象也而乾則為圓者日運不息有輪之象也下乘陽為動上承陽為實得中為安其積在中則安而不敗也以是而往无所不利何咎之有此伊尹所以任天下之重者也

九三公用亨于天子小人弗克

象曰公用亨于天子小人害也

左氏傳卜偃以亨為享陸氏釋文及諸家皆作亨獻之義朱文公曰古者亨通之亨享獻之享烹飪之烹皆作亨此當讀作享

三居下卦之上當大有之世九命為伯之上公也權重勢盛而陽剛不中豈君子之常者哉惟上應六五之厥孚交如是以用亨于天子而足以當此廟享之禮若小人恃其陽剛之道反以為害是以弗克易以大有諸爻不言凶咎而猶著小人之戒抑小人者所以愛君也

周易總義卷五

八

九四匪其彭无咎

象曰匪其彭无咎明辨晷也

四近君位非九三比三之陽剛或過不能無小人害之戒四陰位以九居之而陽不至過于剛故言匪其彭詩言出車彭彭駟彭彭百兩彭彭行人彭彭皆盛多之貌也匪彭則不以盛多自滿而象言明辨晷者晷白也四本離明之體互兌口為辨即明且辨而灼見其理曉然甚白此所以為无咎者也

六五厥孚交如威如吉

象曰厥孚交如信以發志也威如之吉易而無備也

孚信也五以至信發上下之志故曰厥孚交如然以一陰統五陽何以謂之威家人言威如亦以有孚而吉苟無交孚之素而區區焉設關鍵以為之備則亦不勝其備矣惟六五柔順在上虛中待人上下五陽厥孚交如是以君道尊嚴自有德威惟畏之理易而无備所以言威如之吉也

上九自天祐之吉无不利

象曰大有上吉自天祐也

上九初不言所以致吉之道而夫子於大傳發明

周易總義卷五

九

之曰祐者助也天之所助者順也人之所助者信也履信思乎順又以尚賢也說者其失在於泥爻求義故以此三者歸之上九詳味其旨實指六五蓋五以柔承上則為天之所助之順以虛受下則為人之所助之信應九二而陽剛上行則為尚賢備是三者此六五所以能有其大也然不係之六五何也五為成卦之主上其終也吉无不利必於終而後驗故曰大有上吉

謙

坤上 艮下

征邑國 侵伐 撝謙 勞謙 鳴謙 謙謙

謙之成卦艮下坤上以二體論之實主九三一爻爻言君子勞謙雖不專主用師而五上皆以用師成功故聖人假用師有勞之說以發明君子處謙之道下三爻艮體艮以止為義止而不用所以皆言吉也上三爻坤體坤以順為義順而后用所以皆言利也然自撝謙而至于用侵伐征邑國豈上卦之陰柔所能濟者哉惟九三以勞謙處之而五陰皆從亦猶師之五陰一陽而二有在師中吉之

周易總義卷五

十

義用師猶以謙為利則君子處謙之道宜乎其終吉之理也

謙亨君子有終

象曰謙亨天道下濟而光明地道卑而上行天道虧盈而益謙地道變盈而流謙鬼神害盈而福謙人道惡盈而好謙謙尊而光卑而不可踰君子之終也

謙亨者有亨之道也卦本剝體上九降三則為天道下際而光明六三升上則為地道卑而上行天地以謙而上下皆通是以天地神人莫不皆以謙為亨以盈為戒曰虧曰益曰變曰流曰害曰福曰

惡曰好八者相反而不相爲用君子其何以保其終哉蓋君子有終則于此有決擇焉知天道下濟而光明是以謙尊而光知地道卑而上行是以卑而不可踰君子安處乎謙如天地常久而不變此君子所以爲有終也

象曰地中有山謙君子以裒多益寡稱物平施

地中有山而山附于地以謙裁物之義也君子體此裒其多者則如虧惡之類益其寡者則如益好之類非謂奪彼以予此也稱物而施惟其平而已此君子之謙也

周易總義卷五

十二

初九謙謙君子用涉大川吉

象曰謙謙君子卑以自牧也

三謙之主者也二下之而初又下之且居艮止之下謙而又謙者故於初爻曰謙謙君子卑以自牧者牧養也君子惟能自牧以養其德是以勇于自勝而不勇于勝物不動則已動則無難之不可濟故曰用涉大川三爻互坎坎爲大川而初居其前故用涉焉易中皆言利涉而此獨言用涉者卑以自養是以不用爲用而終至于不可勝用所以吉也

六二鳴謙貞吉

象曰鳴謙貞吉中心得也

易以陰求陽而相與倡和者皆寄之於鳴在豫之時四不正而初求之故以先鳴爲凶在謙之時三有終而二求之故以先鳴爲吉然二與上之鳴謙一也上已謙之極與三雖正應而未能遂其謙之志故曰志未得也二居謙之下與三雖非正應而能遂其謙之志故曰中心得也所謂中心得者與三之陽剛相比而相得于中心之正所以貞吉

九三勞謙君子有終吉

周易總義卷五

十三

象曰勞謙君子萬民服也

謙以三爲卦主陽剛得位而五陰從之如師之五陰一陽而九三在坎體之中有在師中吉之義三亦互坎之中位坎者勞卦也艮止之性不伐其勞故曰勞謙古之人惟伊呂足以當之也後世如韓彭且不免焉勞而能謙實難其人象以爲萬民服者六五以陰柔居尊位而人有不服者未免用侵伐而九三實任征不服之責惟九三之勞謙君子以己下人而人亦下己不待侵伐而萬民自服所以終六五之事故言有終卦言君子有終而爻言

君子有終吉盡保終之道者也

六四无不利撝謙

象曰无不利撝謙不違則也

四當謙之世任時之責者也何以知之三為勞謙之臣五為謙順之君而四周旋乎其間適當其宜乃大臣之位故有撝象撝有指撝之義使其接三不用其謙則必有防功之私使其承五不用其謙則必有逼上之嫌惟四以撝謙為用是上下左右惟吾所鄉而不違乎則古之人有行之者周公是也以卑巽處勞臣之上以恭畏處近君之地有所

周易總義卷五

三

不用用則无不利盛德之至也

六五不富以其隣利用侵伐无不利

象曰利用侵伐征不服也

謙卦之六爻惟五獨不言謙者謙非征伐之事也五以陰柔居尊位天下或有未服者不得已而用侵伐焉故言不富以其隣或謂隣為四與上然四上坤體陰柔非富何取乎隣之義是必九三任行師之責所以利用侵伐蓋侵伐之事陰柔不富者不克以有濟耳必資陽剛以用之惟三之陽剛勞而能謙有以服乎人以此征不服則天下无不服

是以用之无不利非謂謙之利侵伐也用于侵伐无不利則其他可知也

上六鳴謙利用行師征邑國

象曰鳴謙志未得也可用行師征邑國也

上與二皆有求于三者也故皆曰鳴謙夫二以鳴而得中中心得也上雖鳴而不以行師為得志志未得也蓋五之侵伐非謙者之事至上六則曰利用行師征邑國是乃己之私屬先于自治而已凡天下惟自治而後可以治人舜之命禹征苗固利于行師矣至益贊禹乃曰滿招損謙受益謙與滿

周易總義卷五

十四

為對苟以行師為得志則即為自滿而害謙之體舜為之誕敷文德即征邑國之義利用者以三之勞而不伐故利于用之也

豫

震上

坤下

真豫貞疾由豫吁豫貞吉鳴豫

豫之成卦震以動而在上坤以順而在下以順而動故卦象極言其義至爻辭則六二貞吉之外諸爻皆不言吉者何也蓋豫以九四為卦主而四以

陽剛之臣事六五柔弱之君至誠不孚或至于不正也蓋鳴豫盱豫冥豫皆不足以語君臣之義也惟六二柔中得位介然自守上比于三而其交不諂下比于初而其交不瀆監守至正毅然不撓是以五雖陰柔而其位終不失乎五四雖陽剛而其位終不越乎四至此而後知君臣大分截乎如天地之不可易夫聖人于豫之順動所以扶持人極者至嚴至切也夫

豫利建侯行師

象曰豫剛應而志行順以動豫豫順以動故天地如之

周易總義卷五

五

而況建侯行師乎天地以順動故日月不過而四時不忒聖人以順動則刑罰清而民服豫之時義大矣哉

豫與屯二卦皆以建侯爲利者何也夫屯難之世撥亂而反之正故言利建侯若豫之順動而天下從之不特利建侯又利行師古人惟湯武爲然也故卦彖發明之謂剛應而志行云云若專指乎九四然天地以順動故日月不過而四時不忒聖人以順動則刑罰清而民服茲豈九四之事哉是以卦彖之辭與爻象相反若不知其大義而妄襲湯武之迹者大亂之道也至所謂時義之大惟天吏

則可以行之宜乎六爻及象之辭諄諄然嚴爲之戒也

象曰雷出地奮豫先王以作樂崇德殷薦之上帝以配祖考

樂者雷之象也雷在地中復則一陽潛動以起黃鍾之律至雷出地奮豫而後樂生焉豫之建侯行師以征伐成功至功成作樂則不言功而言德矣殷者盛也先王以作樂崇德殷薦之上帝以配祖考所以美盛德之形容而告其成功于神明者也

初六鳴豫凶

周易總義卷五

六

象曰初六鳴豫志窮凶也

豫之初六與九四爲正應鳴而相感固其宜也而爻辭言凶者四以一陽居震體之下其象爲雷爲鳴欲以大鳴于時乃不中正剛以陵上而初應之于下初亦陰柔失位踟躕不伸至于自鳴其志既窮適以自禍故爻辭斥言其爲初六鳴豫者甚惡其以志窮而取凶也

六二介于石不終日貞吉

象曰不終日貞吉以中正也

六二豫之君子也四以陽剛陵上諸爻皆不知爲

臣大義而初與三爲尤甚獨此爻居中得正雖與五不相應而屹然在下有介石之象一五三四艮體爲石介在于石者言其堅不可撓定而能應不俟終日而灼見萬事之幾微大傳云知幾其神乎復以上交不諂下交不瀆繼之上交謂三下交謂初初與三不可與之交能以守貞而吉此節義所以爲天下之大閑也

六三盱豫悔遲有悔

象曰盱豫有悔位不當也

六三與初爻同志而異位者也初以陰柔在下求

周易總義

卷五

七

豫于四而其位不能以自達故至于狂妄自鳴三亦陰柔上比于四位非中正是謂不當而乃上視以求豫故曰盱豫盱者上視之貌也盱視致悔悔猶可趨于善以速改爲貴若遲而不決乃終有悔三之悔固異乎初之凶然小人之情果于從亂直五十步與百步者耳

九四由豫大有得勿疑朋盍簪

象曰由豫大有得志大行也

九四居大臣之位以一陽主五陰者也而他爻不能公其權天下之豫由之故曰由豫觀六五之貞

疾則九四實以陽剛陵其上而爻辭無所貶者戒

之之切故望之之深也蓋四當多懼之地上乘柔弱之主爻以爲大有得而象以爲志大行豈非其志之足以大有爲者乎當是之時惟天下之至誠爲能通故曰勿疑朋盍簪夫簪者所以聚髮之物也盍簪者所以得眾朋之助也五陰非朋也而謂之朋者至誠無間則五陰之從陽者亦以朋而至周公當四國流言之後赤舄几几百官總已以聽民獻十夫予翼正勿疑朋盍簪之證不然則齊桓晉文已爲三王之罪人況其下焉者乎是以聖人有憂焉故于諸爻之辭則戒之于九四爻之辭則望之所以發明君臣之大分猶惓惓然也

周易總義

卷五

七

六五貞疾恒不死

象曰六五貞疾乘剛也恒不死中未亡也

五以陰柔居尊位貞也乘剛于下爲四所制疾也四以剛凌上則五雖貞而不克以自振故曰貞疾五互坎爲心疾故有是象當豫之時四雖剛而其位終不越乎四五雖柔而其位終不失乎五蓋五以守中其中未亡是以貞疾恒不死也君臣大分斷斷乎其不可亂者矣

上六冥豫成有渝无咎

象曰冥豫在上何可長也

上當豫之極而昏于君臣之大分冥行而莫知所向者也故曰冥豫其冥已成何可長乎是當速渝焉渝者變也既成冥豫能變為善雖不能如二之貞吉亦不至初之凶與三之悔故言无咎者言其善補過也

周易總義

卷五

九

周易總義卷五終

周易總義

湖南叢書

卷六

宋寧鄉易祓撰

上經

隨

兌上

震下

一拘係孚嘉丈夫小子小子丈夫

隨之成卦震動于兌說之下以說而動為隨之象考卦爻之義而後見陰陽之情陽以健而行故三

周易總義卷六

十一

陽爻皆得所隨初言交有功四言有孚在道五言孚于嘉吉以其有所隨而无所係也陰以乘陽為順故三陰爻皆未免有所係二言係小子則有丈夫之失三言係丈夫則有小子之失上言拘係以窮而變以其有所係而後隨者也知隨之時義則不必其有係無係而惟在得所隨之正上下皆惟正之隨是以六爻无貶辭其隨道之至者歟

隨元亨利貞无咎

彖曰隨剛來而下柔動而說隨大亨貞无咎而天下隨時隨時之義大矣哉

王肅本作天下隨之又隨之時義大矣哉

隨之卦體自否而變以上之陽剛而來居於初是謂剛而下柔合上下二體論之是謂此動而彼說大亨貞者所以釋元亨利貞之義蓋乾言四德純一不雜隨言四德而繼之以无咎則不能純乎乾之德无咎而已所謂无咎者六爻之義有正有不正舍其不正而皆歸于正所以无咎故隨以義為主義以時為主此隨之時義所以為大也

彖曰澤中有雷隨君子以嚮晦入冥息

震為雷兌為澤兌正秋也正秋之時雷乃收聲則

周易總義卷六

二

息而入于澤中為蟄藏之始君子以之嚮晦入冥息隨時之義也

初九官有渝貞吉出門交有功

象曰官有渝從正吉也出門交有功不失也

官守也渝變也初九當位何言乎變當隨之世諸爻皆以從五為正而五遠于初四非初應為未可以隨當自守而已然震動之始不可拘于自守苟從于正則無惡于變故曰官有渝貞吉所謂貞吉者四雖非應而居相應之地且與二三互艮為門二三陰柔非所當隨惟四與五相孚而五能明其

功出門而交有功是則因四二達于五也是謂從正而不失其所隨者也

六二係小子失丈夫

象曰係小子弗兼與也

六二與九五為正應各當其位隨于五可也但二陰居陰位而柔之為道不利遠未免以近比者為係矣既係乎三之陰必失乎初之陽以喜而隨人者豈可以兼與乎蓋陽為丈夫陰為小子是係小子必失丈夫也惟其居中得正終應乎五是以雖失而不至于凶咎也

周易總義卷六

王

六三係丈夫失小子隨有求得利居貞

象曰係丈夫志舍下也

二近于六三之陰故言係小子則失初之丈夫三近于九四之陽故言係丈夫則失二之小子矣二猶陰柔中正而三則陰柔失位惟其在震體之上固已難于二矣失二則志已失下係四則有求有不得所謂得者如初之以從正為貞故言利居貞以貞處之亦以從五為正如是而得無惡于求也

九四隨有獲貞凶有孚在道以明何咎

象曰隨有獲其義凶也有孚在道明功也

下三爻上隨而四居其前以陽剛乘之與五同德在隨之義則為有獲然而五君也四臣也下之隨

乎上當使恩威出乎上則所獲為得其正四近君為多懼之地若使人心隨己則有逼上之嫌雖以正處之其義亦凶然則如之何蓋履天下之至危而成天下之大功惟以道事君者能之脩吾胸中之誠而无一毫私意之累所以有獲者為吾君而獲也吾何有焉此所以動容周旋皆與道俱且有功而君不疑五能明其功則君臣之間至誠相與有孚其道以明何咎此所以无咎也

周易總義卷六

四

九五孚于嘉吉

象曰孚于嘉吉位中正也

嘉者善也五言孚而不言隨者上無隨下之義也五與二相孚故曰孚于嘉先儒謂嘉耦曰配二五中正而應者是已孚而嘉者亦惟善是從而已蓋當隨之世五之所孚者雖止于二然好善優于天下而五爻皆得所隨使天下之人皆以善相孚此隨道之至盛者也

上六拘係之乃從維之王用亨于西山

象曰拘係之上窮也

左氏傳卜偃所言亨字朱文公從其說謂古者亨獻之享皆作亨此當讀亨為享

隨之上六隨之窮者也凡易之言窮者皆謂其當變若其未變則拘係之乃從雜之然而人心之變有不可禦者若當變而善九五正位有王用亨于西山之象蓋兌之上體為西方或謂西山為周之岐山王為周之太王皆非其義易言王用者皆非有所指之耳王用以享則禮行于變通之後此隨道之所以為不窮也

周易總義卷六

艮上

巽下

五

高尚用譽格交蠱變蠱母蠱變交蠱

蠱之成卦巽順于下而艮止乎上上下下蠱弊為蠱之象蠱非一日之積也是以飭蠱之道貴乎剛柔之相濟初六幹父之蠱六五幹蠱用譽陰居陽位以柔而濟乎剛者也九二幹母之蠱上九不言蠱而言高尚其事陽居陰位以剛而濟乎柔者也必不得已而去則宜過于剛而不可過于柔九三悔而无咎則剛過猶足以幹蠱六四以往而見吝則

也柔反以裕其蠱也必有二五之中德而後剛柔相濟皆得其正君子之飭蠱亦必有道矣

蠱元亨利涉大川先甲三日後甲三日

彖曰蠱剛上而柔下巽而止蠱蠱元亨而天下治也利涉大川往有事也先甲三日後甲三日終則有始天行也

蠱自泰變以初九之剛而往為上九以上六之柔而來為初六剛上而柔下以成艮巽之體巽順也艮止也下巽則不立上止則不為治生安安生燦而後蠱弊之端起此所以飭蠱者必有取乎元亨

周易總義卷六

六

之義元亨者于元處亨也如器雖蠹壞而其機猶存以器之機而更新之是謂元亨蠱元亨而天下治是以諸此攷之卦體下乘巽木有利涉之象上為艮巽有成終成始之義甲者旬之首先甲三日以謹其始後甲三日以圖其終始而終終而始天行之體天行以治蠱則蠱復于泰矣

象曰山下有風蠱君子以振民育德

山在上而生養萬物育德也風在下面而鼓動萬物振民也育德者長之使不窮振民者作之使不媮是一者皆治蠱之道也先振民後育德者卦體之

序有然也

初六幹父之蠱有子考无咎厲終吉

象曰幹父之蠱意承考也

蠱者蓋非一日之積也君臣父子皆有飭蠱之道惟非一日之積必以世而後見故諸爻以父子發其義初在下爲人之子則言幹父之蠱蠱卦本泰卦之變泰之下卦乾體爲父初之剛上則父已往矣父往爲考而前日蠱壞之弊猶有存者初能幹父之蠱是爲有子所謂意承考者革前人之蠱弊不能無所損益損其過者益其不及者亦前人之

周易總義卷六

七

意初能承其意而不承其事其弊既革考亦可以无咎然初以柔體未必能盡保終之道若能以敬惕自處所以厲而終得吉也

九二幹母之蠱不可貞

象曰幹母之蠱得中道也

諸爻言父而此獨言母者蠱本泰體上卦之坤爲母五以柔居尊位而二爲正應故言幹母之蠱凡事之道貴乎巽而順一以陽剛應五故戒之以不可貞貞則矯拂而不安其傷恩實多矣惟六五與九二兩爻剛柔相濟皆得中道剛不怒柔不懼此

思義所以爲兩全也

九三幹父之蠱小有悔无大咎

象曰幹父之蠱終无咎也

九三陽居陽位過乎剛者也事父之道過剛則非順惟剛而得正乃父之諍子夫子論爭子則曰故當不義則諍之其義以正救爲先然正而不中亦未盡善故幹蠱之時以過剛行之雖未免于小有悔而亦可以无大咎故又曰終无咎也

六五裕父之蠱往見吝

象曰裕父之蠱往未得也

周易總義卷六

八

六五陰柔不中非幹蠱之才而過于順從父之令安得爲考故爲裕父之蠱裕者益也當是時不能幹而又從增益之何往而有成六五亦陰柔在上往必見吝故其戒如此

六五幹父之蠱用譽

象曰幹父用譽承以德也

六五幹蠱之主當蠱之世以柔順在上其才若不足而爻言幹父之蠱者是不以才幹而以德幹者也蓋六五柔中之德資九二剛中之應剛柔相濟成德益著是能以令德之譽而承前人之譽如高

宗致嘉靖之治宣王成脩攘之烈凡前人所未備者無非承之以德而增益其美所以得用譽之道譽者德之實也在乎善用之而已

上九不事王侯高尚其事

象曰不事王侯志可則也

前五爻皆言蠱上獨不言蠱者蠱道已飭無事乎翰也上焉伊尹周公下焉范蠡張良能保成功于不當事之時故言不事王侯高尚其事高尚者往往失于索隱行怪不可為則于天下惟上九良體得志于其可止之義其志可則正為臣之道前四爻亦臣道也不言臣者臣于一而已

周易總義卷六

九

臨

坤上

兌下

敦臨知臨至臨甘臨咸臨咸臨

臨之成卦兌在下坤在上卦以二陽為主而二陽在四陰之下何取乎臨而謂之咸也咸者感也感乎正應以為臨而已蓋臨卦繼乎復卦之後初陽方復未可遽進志于行正所以咸臨貞吉也二陽方進而四陰猶未委順以中而應所以咸臨吉无

二十九

不利也三則不中不正而居兌體以甘言為說二陽進之而進所以甘臨无咎也陽進于三則卦為泰體因應初而得坤體之至故曰至臨也五應二而為中行之君故曰知臨也上居終而為坤體之成故曰敦臨也此臨終為泰勢所必至然泰至上而吝臨至上而吉者臨方進而未及故也

臨元亨利貞至于八月有凶

象曰臨剛浸而長說而順剛中而應大亨以正天道也至于八月有凶消不久也

周易總義卷六

十

初九九二言也說而順指內外二卦言也剛中而應指九二六五言也大亨以正者所以釋元亨利貞之義蓋乾言四德純一不雜臨言四德而繼之以八月有凶則不能純乎乾之德大亨以正天道而已所謂天之道者乃陰陽消長一往一來循環不窮也二陽為臨以正而亨未至于凶乃著八月有凶之戒此天道之必然者何謂八月周之八月為遁卦又自臨卦至否卦凡有八月二者皆陽消陰長之漸夫剛長之時而謂之消不久者是聖人為君子慮蓋甚深且切也

象曰澤上有地臨君子以教思无窮容保民无疆

澤以臨水地又臨澤為臨之象也蓋下卦兌體以朋友講習為教而教思无窮者則兌澤之無窮也上卦坤體以厚德載物為容而容保民無疆則坤載之无疆也教而思之容而保之以此臨民其無所不臨者哉

初九咸臨貞吉

象曰咸臨貞吉志行正也

咸感也以陽感陰故曰咸臨夫當臨之時四陰在上而初以陽剛進于下正咸感之義也然陽剛之

周易總義卷六

七

德其實兌體上行之始上行之兌說感人者位在陽先感之亦必有道初九之位既正而六四之應亦正志于行正可也聖人為君子慮懼其或進而所感非其道必使之固守其正故曰貞吉

九二咸臨言无不利

象曰咸臨吉无不利未順命也

二爻與初爻皆以陽感陰故皆曰咸臨也初主于貞未可以行二主于中善用臨者也蓋二陽浸長而四陰在上其勢方盛未能委順故曰未順命也所謂未順命者臨終為泰勢所必至特未順之而

已惟與六五之柔中為正應上下以中相與不特言致吉之道推而行之天下无所不利也此二陽之所以浸長而不已者也

六三甘臨无攸利既憂之无咎

象曰甘臨位不當也既憂之咎不長也

三為下卦兌體之主位既不當而二陽上進乃以兌說之體甘言以說乎下君子說之不以道不說也如之何而以甘言說人哉即上下互卦求之兼震動坤順之體以順為說故甘言无攸利以動而恐其既憂之无咎象贊之曰咎不長也至是而為

周易總義卷六

三

乾體則二陽為之借進矣

六四至臨无咎

象曰至臨无咎位當也

三為兌體至四為泰而四即泰之坤位坤以至故為元故曰至臨也六四以陰柔在上而得其正初九以陽剛在下而亦得其正初以正而感四以正而應此至臨所以无咎四與三皆言无咎而難易不同者三不當位而四當位故也

六五知臨大君之宜吉

象曰大君之宜行中之謂也

六五爻以柔中在上而爻曰知臨大君之宜象曰
行中何謂也中者五之德也五者大君之謂也此
六五全為泰體泰體之六五以中德居尊位與九
二之剛中相應故二爻以包荒用馮河不遐遺朋
亡而得尚于中行之君此六五亦以柔中主之九
二亦以剛中應之其終至于二陽上行四與上亦
皆以正而近比于五是能兼容人之知以為知而
其知足以有臨此知臨所以為大君之宜宜其吉
也

上六敦臨言无咎

周易總義卷六

象曰敦臨之吉志在內也

上六居臨之極地而无應于下非能臨之者而亦
謂敦臨何也蓋敦者厚也坤之德至上而益厚故
也夫上三爻皆泰體然泰卦至上何以為否上行
之極則否而已臨卦之上六得坤體之厚以從陽
為慶而志在于內是以不為否而為泰考六爻之
義初與二五皆言吉三與四皆言无咎惟上六志
在于內言其陰柔者則得六三之无咎言其從陽
者則得初與二之吉爻辭兼是二義而象獨以為
敦臨之吉則其從陽可知也

觀

巽上

坤下

觀其生 觀民 觀國 觀先 觀童 童觀

觀之成卦坤卦居下巽卦居上與臨卦為反對臨
之二陽在下進于三則成泰卦觀之四陰在下進
于五則成剝卦惟九五以中正觀天下下觀而化
也則天下皆為君子之歸故四陰以近于陽爻而
有善不善存焉初以小人之道為童觀是則冥然
无所見也二以利女貞為闕觀是則有所見而未

周易總義卷六

古

大也三觀我生而有進退之義至四觀國光而全
用寶之道也至五以觀民為大觀之主也上以觀
其生而驗觀民之效也然後四陰得以觀感而化
故二爻言君子无咎而天下皆君子則亦矣至于
剝此有孚頤若下觀而化大觀之世也

觀盥而不薦有孚頤若

象曰大觀在上順而巽中正以觀天下觀盥而不薦有
孚頤若下觀而化也觀天之神道而四時不忒聖人以
神道設教而天下服矣

前四觀字去聲後兩觀字平聲

觀卦之二陽在上下之所觀仰所以爲觀也大觀
在上指二陽爻言之也巽而順指內外二卦言之
也中正以觀天下指九五爻居中正之位下觀四
陰而言之也有孚顯若下觀而化卽盟而不薦之
義也蓋聖人非輕薦而重盟也盟者祭之始方其
鬱鬯裸地盥手于洗則祭事爲未舉薦者祭之盛
祝延尸于堂朝薦獻腥饋食獻熟則祭事爲已備
所謂下觀而化者蓋不孚于已事之後而孚于未
事之始者也不言而信不令而成雲行雨施而天
下平上下皆不期其然而自孚之所以謂之神道

周易總義

卷六

五

是非于神道之外而別有所謂觀也故曰觀天之
神道而四時不忒聖人以神道設教而天下服矣
此聖人之教無非天道觀之所以爲觀也

象曰風行地上觀先王以省方觀民設教

風行地上則地之長養萬物鼓以風者則天也故
天之動物以風而聖人之動民則以言方與民則
以坤之道而言設教則以巽之風而言省方觀民
則以風行地上而言民俗之剛柔緩急不同而其
設教以動民則一而已古之三載一狩狩而觀風
考禮一本諸此

初六童觀小人无咎君子吝

象曰初六童觀小人道也

朱文公曰卦以觀示爲義據九五爲主也爻以觀
瞻爲意皆觀乎九五也
觀之所以爲觀者二陽在上下觀而化也初最在
下以六居之實遠于陽以是爲觀蓋童子之觀者
也故曰童觀小人道也小人當大觀之世不知帝
力之何有于我耕田鑿井而已故无咎君子處而
不著不察則可小矣所以爲吝

六二闕觀利女貞

周易總義卷六

六

象曰闕觀女貞亦可醜也

六二正處內卦爲坤體有闔戶之象又三五艮卦
在得時之內故曰闕觀然大觀之世上有九五而
二爲之應實中正以觀天下之助而乃有闕觀利
女貞之戒者何也蓋觀之爲義以去陽之遠近爲
善否二雖陰柔得位而去五爲尙遠不能見剛中
之道是女子之貞而已矣故以女子居之則爲利
以君子居之則醜也

六三觀我生進退

象曰觀我生進退未失道也

蓋大觀之世諸爻皆觀乎陽者也初與二去陽爲甚遠所觀皆未大至于三爻則漸近於陽若非小人之觀矣然而位不中不正在下卦之上上卦之下進退莫適所主未盡下觀而化之道故曰觀我生進退也謂或進或退觀我之生而已矣我者指五也生者即五之施爲動作也凡易之稱我者若需卦若解卦若井卦若鼎卦若旅卦固以本爻爲主至論其全卦之義則以主爻爲我蒙卦之九二小畜卦之六四頤卦之上九是也是知觀卦之六三爻言我者即全卦所主之九五爻也蓋觀之爲

周易總義卷六

七

卦本君子道消小人道長之漸若使四陰並進其終必至于剝而後已耳惟九五之爻陽剛中正未爲失道四陰皆下觀而化之爲大觀之主此六二爻之觀我生進退亦所觀之正者也

六四觀國之光利用賓于王

象曰觀國之光尚賓也

觀至于四四陰方盛勢與五敵進退不已其終必至于剝惟九五之主大觀在上以中正觀天下未失君道四最近而居正又爲巽之體以巽體居近君之位是以得君爲最親故言觀國之光利用賓

于王蓋古之人重賓禮坐賓以西北之方主人接以仁厚之氣故坐于東南以行答賓之禮故以巽體居東南之位而言利用賓者以主人言之故象辭以爲尚賓尚者上也言爲王所尚也觀至六四爲全美其大觀之君子歟

九五觀我生君子无咎

象曰觀我生觀民也

九五以陽剛居尊位中正以觀天下爲四陰之主故四陰進退于下其利害休戚皆係于吾身故曰觀我生則以本爻之所主者言之故象釋之以觀

周易總義卷六

六

我生觀民也民謂自四以下皆是也且觀民何與于觀我乎中庸王天下之章有曰本諸身徵諸庶民蓋觀民以察己之實使其在我者施爲動作無一不善然後可以言君子无咎則亦先觀乎我而已此九五之顯然在上而四陰皆相孚于下有孚顯若謂之大觀然歟非歟

上九觀其生君子无咎

象曰觀其生志未平也

上者五之終者五之觀我者所以觀民至上而後可以驗觀道之成于是復觀其生夫觀其生者觀

彼之生而使在彼者皆爲君子皆由中正之道則
在我足以遂其志苟有一之未善則在我不能遽
忘乎天下是以其志有所未平然則何以處之也
必以中正之道率先天下至于人人皆有士君子
之行則九五觀民之效于此可見此九五與上九
所以言君子无咎

周易總義卷六

九

周易總義卷六終

周易總義

卷七

湖南叢書

宋甯鄉易祓撰

上經

噬嗑

離上

震下

何校噬乾肉噬乾肺噬腊肉噬膚履校

噬嗑之成卦震雷在下離火在上卦本頤體一陽在四位位為頤中之間有噬嗑之象嗑者合也方

周易總義卷七

其未合必貴乎噬改六爻之義有言噬者有不言

噬者初爻言履校滅趾則除間之始未至于噬上

爻言何校滅耳則除間之終噬有所不足言惟二

爻之柔而得中則以噬膚之道噬之三爻之柔而

不中則以噬腊肉之道噬之至四爻言噬乾肺乾

肺則臣道貴乎剛決五爻言噬乾肉則君道貴乎

柔恕此二三四五在頤中則言噬初上爻在于頤

之上下則不言噬而言校六爻之義雖剛柔異體

而皆能得所噬之道噬嗑而亨之義也

噬嗑亨利用獄

彖曰頤中有物曰噬嗑噬嗑而亨剛柔分動而明雷電合而章柔得中而上行雖不當位利用獄也

頤中有物噬而後噬所以言亨蓋卦是否來五以

陽剛分而之初初以陰柔分而之五于是成震離

之體有動而明之義為雷與電之象電者離也離

為火為日為電不取諸火與日而取諸電者電與

雷合故也言雷電則向之分者合而章以其卦義

推之五爻之柔得中而上行雖不當位利于用獄

也然用獄本于治頤中之間上下皆噬者而彖辭

獨歸于六五者蓋噬嗑之世噬物或過則其剛身

周易總義卷七

于撓惟五以一陰居尊位而二陽居其上與下則

剛柔相濟正柔中上行之義也蓋其位雖不當而

利于用獄此噬嗑之所以亨

彖曰雷電噬嗑先王以明罰勅法

石經作電雷噬嗑

噬嗑者所以除頤中之間刑獄者所以除天下之

間故言利用獄夫獄者豈常用之具哉蓋罰者刑

之理也法者刑之先也明罰勅法欲使之不犯于

刑而已聖人體離之照而明其罰體震之威而勅

其法者耳

初九履校滅趾无咎

象曰履校滅趾不行也

初九與上九二爻皆曰校校一也上則言何初則言履以履為校也說者皆言校而不及履尚書大傳曰中刑雜履即傳所謂蕭蒯之刑之類是也履者治世之中刑而後世則刑之最輕者何以謂之履校滅趾滅者沒也震體為足初為趾趾履校至于滅趾使之不得行而已大傳以小懲大誠為小人之福所以謂之无咎也

六二噬膚滅鼻无咎

周易總義卷七

象曰噬膚滅鼻乘剛也

以六爻言之五乃除間之主也四乃大臣之除間者也初二三上羣臣之除間者也頤中為間之物四言乾肺者是已六二柔體乃以噬膚之道噬之固未足以得其情惟其乘初爻之剛以初爻之滅趾為不悛又轉而為滅鼻二互三四得艮體為鼻使之穢氣屏息而不得喘是深其刑以治之乃所以懲之也故无咎

六三噬腊肉遇毒小吝无咎

象曰遇毒位不當也

三亦柔體陰居陽位位既不當无乘剛之助當頤中有物之時乃以噬腊肉之道噬之腊為小物全乾而不虞肺骨之見傷遂為所毒未免小吝然志在去間噬而必合亦无咎也

九四噬乾肺得金矢利艱貞吉

象曰利艱貞吉未光也

此爻本為間者也一卦全體本頤之象陽剛居四為頤中有物爻言乾肺是已先儒釋乾肺為脯之有骨者其物至剛而難噬二三柔體僅得无咎惟四近君位其體為剛能以噬乾肺之道噬之故言

周易總義卷七

得金矢周官大司寇以束矢聽民之訟以鈞金聽

民之獄金堅矢直固足以得其情矣爻言利艱貞而象以為未光者乾肺本至剛之物而又噬之以噬乾肺之道以剛敵剛豈以是為用獄者之光哉處以艱貞是以君子盡心焉諸爻言无咎而四獨言言者以其同為間之位而終能除其間者也

六五噬乾肉得黃金貞厲无咎

象曰貞厲无咎得當也

六五君位位即象辭所謂柔得中而上行者是已方其用獄有司既得其情矣以獄之成者告于六

五而六五惟柔中故以噬乾肉之道噬之是謂得黃金金者堅而不變也黃者中色也得中不變固可去間何以復言貞厲以六居五其位不當惟先貞後厲是以位雖不當而義得其當此正聖人明謹卹刑之意然言无咎而不言其吉天下未有得當而不吉者蓋用獄之道必噬之而後合此九四爻之吉至此而後爲无咎也

上九何校滅耳凶

象曰何校滅耳聰不明也

小人之惡積罪大至上而極何校滅耳謂之耳不

周易總義卷七

五

聰可也象以爲聰不明者明何與于聰哉蓋耳以聽物爲聰聽以察爲明惟用獄者以之若被罪之人以明用聰則詭計幸免是非負亂足以惑人之聽惟蔽其聰而使之不明其情既專服其罪向後已此何校滅耳小人凶也

賁

艮上

離下

白賁束帛皤如濡如須 趾

賁之成卦離爲下艮爲上以六爻比應剛柔相文

而已考其爻之義初爻以陽剛應四則言賁其趾

不以不義而行也二爻之柔陰比乎上下二陽而

五不應焉則言賁其須必有所待而行也三爻雖

陽剛无應而比乎上下之二陰故言賁如濡如言

必以正而後行也此下三爻離體皆有不進之義

矣至上三爻艮體則全以止爲義四爻應初二三

言賁如皤如則白而不受飾也五爻无正應而比

于上言束帛斐斐則白而不過于飾也上爻無正

應而比于五言白賁无咎則白終歸于無所飾也

然豈飾哉始則因天下之質而飾之以文終則反

周易總義卷七

六

天下之文而歸之于質離明艮止之義云耳

賁亨小利有攸往

象曰賁亨柔來而文剛故亨分剛上而文柔故小利有攸往天文也文明以止人文也觀乎天文以察時變觀乎人文以化成天下

賁之爲義離在下爲文之盛艮在上爲文之節卦

本秦體二上爻相易爲艮離離之上下二剛得一

柔以文其中故曰柔來而文剛艮之二柔在下得

一剛以文其上故曰分剛上而文柔則是外卦之

上爲艮之止故小利有攸往蓋剛柔相錯所以爲

天文也離明艮止亦所以爲人文也奉天理人而任斯文之責者又在乎觀文之主而已惟能觀天文以察四時之變斯能觀人文以成天下之化由是君臣上下之間禮樂教化之際莫不燦然有文以相接豈徒文而遂已哉

象曰山下有火賁君子以明庶政无敢折獄

山下有火明不及遠所可明者庶政而已是以明其小而不及乎大夫獄者民命所係大政也書言非佞折獄惟良折獄事庸可忽乎哉是以君子盡心焉則无敢折獄懼其明不及遠而過于察此君子用賁之道也

周易總義卷七

初九賁其趾舍車而徒

象曰舍車而徒義弗乘也

初在卦之下未交乎上自賁而已故言賁其趾趾者所以行也二三四爻互坎體爲車車在前前而初載之固足以賁其行則以車爲榮剝之上九爻君子得輿是也不可車而車則以車爲辱解之六三爻負且乘致寇至是也初比二而應四應四正也從二非正也舍二之易而從四之難義弗克乘則寧舍車而徒自賁在下亦惟其義而已

六二賁其須

象曰賁其須與上興也

下卦離體離之言麗者正在六二蓋二以一柔退處二陽之中有待于上而後行故言賁其須易之言須者皆須待之義也蓋九三之陽剛在上有相賁相濡之象故曰與上興也與上興則剛柔相濟不輕于所麗庸可忽乎

九三賁如濡如永貞吉

象曰永貞之吉終莫之陵也

三以一陽居二陰之間陰陽相文謂之賁如然以

周易總義卷七

八

陽居陽又離體炎上爲災必待上下二陰而後濟蓋互坎爲水有濡如之象然陽剛不中惟待二陰相濡則其勢易以陵象以爲終莫之陵者九三剛之正者也六二六四柔之正者也剛柔相比永守其正故曰永貞之吉

六四賁如皤如白馬翰如匪寇婚媾

象曰六四當位疑也匪寇婚媾終无尤也

皤白也六四陰居陰位未獲爲賁且艮體爲止故言白四互三五爻震體爲動在下爲左白之馬足在上爲白顛之的顛白馬也正應在初果于有行

是謂白馬翰如九三以互坎阻之故以寇言能無
疑乎然九三亦以陽剛上行與初同德與四相比
非謂寇而害我乃為婚媾而親我其終比應相賁
上承乎六五而終无尤于我賁道之善者也

六五賁于丘園束帛芟芟吝終吉

象曰六五之吉有喜也

朱文公易本義曰芟芟淺小之意今按字義水之
小者曰淺貝之小者曰賤賤錢錢後議皆小貌
六五賁之主也宜若人文大備為賁今丘園為野
外束帛乃素質芟芟非盛禮則所賁亦小矣何以

周易總義卷七

九

為六五之象蓋五以柔中在上陰道常乏加以艮
體為止用儉為賁其德固以吝而吉象以六五之
吉為有喜者陰陽相得為喜六五比六四而六四
與離體之九三爻相順而上承乎六五雖吝而能
賁此終吉之道也

上九白賁无咎

象曰白賁无咎上得志也

上九分剛而上以文柔居止之極蓋飾終反素謂
之白賁雜卦言賁無色者是也蓋下三爻言賁四
與五則言賁與白至上九則先言白而後言賁則

反文而歸之于無色淡泊在上自得其志而超出
乎憂患之外是以无咎

剝

艮上

坤下

碩果賁魚剝膚剝

剝辨剝足

剝之成卦坤在下艮在上一陽而為五陰所剝者
也夏至一陰為始歷遁否觀至十月建亥而後五
陰成剝將有消陽之漸一陽至此其勢甚危然天
地無終息之機是豈終剝矣乎以六爻考之五陰

周易總義卷七

十

自下而上初爻言剝牀以足者陰方來也二爻言剝
牀以辨者陰浸長也三爻介乎二四爻之間而止
言剝者應乎上九爻之陽也四爻言剝牀以膚者
陰之盛將以剝其身也五爻為君位而不言剝者
下貫羣陰而比乎上爻也上一陽居艮止之極
而有所不能剝者建成之月兌氣既終已交西北
之乾至十月純坤陰陽相薄是謂龍戰龍戰而勝
坤陰不得以用事而剝之上九爻即為復之初九
爻五陰之不能剝一陽者其道如此也

剝不利有攸往

象曰剝剝也柔變剛也不利有攸往小人長也順而止之觀象也君子尚消息盈虛天行也

蓋剝之言剝者上剝字釋卦體也下剝字釋五陰剝陽之義也故曰剝剝也柔變剛也其義則下所以剝上邪所以剝正小人所以剝君子小人道長君子道消也何所往而有利哉所以不利有攸往君子觀象順而治之而已坤順艮止即君子待小人之道也反是則與小人為敵東漢之黨錮是已夫寒暑往來之變其行有序天且不能驟為之而況于人乎夫有息必有消有盈必有虧乃天行之常君子循乎天行而知消息盈虛之理此一陽雖往而五陰不能剝君子之善用剝者也

周易總義卷七

五

象曰山附于地剝上以厚下安宅

山附于地者言其得所附而不可以終剝也以六爻言之五陰固所以剝一陽論卦之全體則坤為下為厚艮為宅為安下厚則上安上之一陽豈五陰所能剝者哉象辭言上者正謂上九之君子故曰以厚下

初六剝牀以足蔑貞凶

象曰剝牀以足以滅下也

剝者自下而上也六爻皆乾體乾之初爻為始以

成內卦之巽巽為木其象為牀夫牀者身之所安亦君子之所處小人之害君子先去其所處之位初爻之一陽剝于下故言剝牀以足牀足在下則為害尚未深以貞處之猶足以有行惟蔑貞則凶易于剝之初爻蓋其戒之為甚切也

六二剝牀以辨蔑貞凶

象曰剝牀以辨未有與也

剝至于二與三四亦成巽體故言剝牀以辨辨者牀之幹也比牀之足則陰進而上矣如使二之見

周易總義卷七

三

與于九五而後可以言進惟其未有與也是以剝牀之害已離于足處及于辨然二雖下體亦居中得正其剝未深苟以貞處之亦足以有行惟蔑貞則凶此爻致戒與初同也

六三剝之无咎

象曰剝之无咎失上下也

剝至于三與四五亦成巽體然而不言剝牀者以有上九爻之正應也蓋五爻皆為陰所剝惟上九未至于剝以一陽處羣陰之上而六三爻在羣陰之中失其上與下之陰類而獨以上九爻為正應

故易於此爻不言剝牀之象而獨舉其卦名一字
謂在剝之道可以无咎蓋咎者過也聖人未嘗絕
人以君子之道三爻本羣陰之同類而獨能應乎
上爻能補過之君子也

六四剝牀以膚凶

象曰剝牀以膚切近裁也

剝至于四正為異體又離于牀之足與牀之辨而
上及牀之膚矣夫至膚則切近于裁與足辨不同
足辨之患未深惟裁貞則凶猶有責望之意四則
坐以待剝正臨所言八月有凶者無貞可蔑直謂

周易總義卷七

三

之凶而已幸而六五之君居尊得中不為所剝故
象言切近于裁而已

六五貫魚以宮人寵无不利

象曰以宮人寵終无尤也

六五獨不言剝者五君位也不當待以剝君子之
道而有下制羣陰之義羣陰不可以力勝順而止
之而已故曰貫魚以宮人寵宮人陰類也魚亦陰
物也以喻小人眾多當剝之時小人駢首而來五
能用上九一陽以貫之若貫魚然而皆寵以宮人
之寵其待人若過于厚然待之于厚而無與乎威

福之柄正順而止之道此小人安于下而无所
尤于君子如是而往无所往而不利者也

上九碩果不食君子得輿小人剝廬

象曰君子得輿民所載也小人剝廬終不可用也

剝上之陽即復初之陽也一陽未復猶在剝上剝
極則坤也碩果不食不食則生生則不窮是豈可
以終剝也哉以人事言之乃小人道消君子道長
之時蓋羣陰為民而下卦坤體為輿上以一陽乘
之乃君子得輿之象得輿而為民所載矣則小人
亦自剝其膚矣向所謂剝牀之凶者至此而終不
可用是知人事無終窮之理即天地無終息之機
陽長則陰消造化之自然也

周易總義卷七

四

復

坤上

震下

迷復敦復獨復類復休復不遠復

復之成卦震下坤上自剝而復乎乾之初也乾至
于剝窮上反下一陽生焉所以為天地生物之心
在人則為本心幾息而復見之端故六爻皆以人
事言之初之不遠復所以為成卦之主二之休復

而言下仁者比乎初之仁以求復也三遠乎初而言頻復者得補過之道則于義可以无咎也四之獨復而言從道者應乎初之道以求復也五遠于初而言敦復者得坤厚之體則于中可以自考也上居卦極而迷不知復所以爲凶是知諸爻皆係乎初故夫子稱顏子以不遠復之辭又告以克己復禮之仁仁果何哉草木之實謂之仁而生意寓焉復之所以生生不窮者其道蓋如此

復亨出入无疾朋來无咎反復其道七日來復利有攸往

周易總義卷七

五

彖曰復亨剛反動而以順行是以出入无疾朋來无咎反復其道七日來復天行也利有攸往剛長也復其見天地之心乎

朱文公易本義剛反爲句

復之所以言亨者陽剛自剝之上九而反于下者也合卦之二體震動而坤順順者在上動者在下則陽剛可以上行而未可以遽行故言无疾而繼于出入之後入者謂自剝爲復出者謂自復而臨而泰惟其有順動之道是以出入无疾而五陰皆順至于臨與泰則眾陽類進故言朋來无咎朋來

至泰則陽道盛矣又自大壯而至于乾六乾終焉一陰始生在初爲姤歷遁否觀而至剝則一陽在上反下而爲復故曰反復其道凡歷六爻而後爲復之初九故又曰七日來復此天行之常君子因剛長之時而順以行之是以无所往而不利且君子小人之進退與陰陽之消長一也然一陰謂之姤者以其來于外而有適然相遇之勢一陽謂之復者以其生于內而爲本然自有之物卽是而推之陽常主生足以見天地生物之心者矣

彖曰雷在地中復先王以至日閉關商旅不行后不省

周易總義卷七

其

方

雷在地中則有動而未行之象先王不先時而動故至日閉關商旅不行后不省方靜以待之而已至于朋來无咎則動而順者也

初九不遠復无祗悔元吉

彖曰不遠之復以脩身也

荀爽九家本以祗爲笱音支廣雅云笱多也晁古易按祗古文多字

初之一陽動于下復其失者也惟其在下其失未遠故曰不遠復如人之失道跬步而復未至甚失

是以君子貴乎脩身人之一身苟有未善而能脩
身以復乎善故无祇悔祇多也言无多悔而已惟
无多悔進德不已所以大善而吉也

六二休復

象曰休復之吉以下仁也

休止也二本震體陰居陰位守柔不動止乎中正
故曰休復非无事于復也初之修身在下得克已
復禮為仁之道而二比之當復之時二能以已下
仁雖止乎中正不求復而自有不容止之理是以
休復而獲吉也

周易總義卷七

六三頻復厲无咎

象曰頻復之厲義无咎也

三以陰居陽不中不正居動之極頻動頻失頻失
頻復知復闕者也天下

之道二善與不善闕

又其道甚危使其不能闕

已聖人開小人遷善之闕

不能改過知所自厲則頻復猶闕

善補過者也

六四中行獨復

象曰中行獨復以從道也

中闕

中而獨能闕

刺之六三也闕

陰而獨應乎闕

之中而獨應乎闕

六爻之義惟初以陽闕

道中行獨復而已闕

六五敦復元悔

象曰敦復元悔中以自考也

周易總義卷七

遠乎陽上遠乎闕

乎陽而能復故曰敦復敦闕

之象而六五中位實坤厚之德中以闕

仁從道而有間不仁從道則資諸人者闕

則得諸己者五以柔中居尊位故

自復乎善然去初陽為

能闕

甚遠未足致闕

上六迷復凶有裁管用行師終有大敗以其國君凶至

于十年不克征

象曰迷復之凶反君道也

上居復之極去陽爲最遠迷復也蓋復以初之一陽爲主五雖去陽爲遠中以自考得君之道亦可无悔至上六則極而不反是謂反君之道災眚凶敗固已並至又君道在上惟其迷復則常爲小人所以其國君凶其禍何如哉十爲坤數之成至于十年而不克征非能復者也

周易總義卷七

九

周易總義卷七終

宋甯鄉易祓撰

上經

无妄

乾上

震下

青

疾

可貞災

利往往吉

无妄者實理自然之謂也其成卦震下乾上六爻皆爲无妄固有无妄而吉者亦有无妄而凶者吉

周易總義卷八

一

固其所當得理之常者凶固非其所當得理之不常者也初言无妄往吉二言利有攸往四言可征无咎謂在我有致吉之道而得其所當得者也三言无妄之災五言无妄之疾上言无妄行有裁管謂在我無致凶之道而得其非所當得者也惟君子不以吉凶累乎已而常盡其所以處乎吉凶之道安行乎實理之際而無所有期望乎其間蓋自然而然此乃无妄之謂歟

无妄元亨利貞其匪正有眚不利有攸往

彖曰无妄剛自外來而爲主于內動而健剛中而應大

亨以正天之命也其匪正有眚不利有攸往无妄之往何之矣天命不祐行矣哉

朱文公易本傳曰史記作无望謂无所期望而有得焉者其義亦通

无妄遁之變也九三自外來下居于初初在內而爲卦之主合卦之二體震動而乾健九五爻以乾之剛中而位乎上六二爻以震之柔中而應于下彖言大亨以正者所以釋元亨利貞之義蓋乾言四德純一不雜无妄言四德而繼之以匪正有眚則參之以人事而不能純乎乾之德大亨以正天

周易總義卷八

二

之命而已然而命者理也順理而動是爲无妄之正初二四五爻正也正則以往爲利三上交匪正也匪正則以往爲有眚是以不利有攸往往將安之乎君子攸行其動以健而獲自天之祐然後可以言无妄之正也行可妄乎哉

象曰天下雷行物與无妄先王以茂對時育萬物

天下雷行而物與之者无妄也惟其時而已得其時則蟄藏者啟理鬱者奮雖無所容心于萬物而萬物莫不與之焉是以先王體之當萬物暢茂之時對時育物而萬物莫不各遂其正性亦卽物與

之无妄也

初九无妄往吉

象曰无妄之往得志也

无妄卦之全體皆以正為利初爻之陽剛在內居得其正又以動體為一卦之主上无係應以正而動初無一毫人為之累自然以往而獲吉是謂得志无心之吉也

六二不耕穫不菑畲則利有攸往

象曰不耕穫未富也

二爻震體也居中得正而上應乾體之九五乾健

周易總義卷八

三

震動其動以天者故無一毫人為參乎其間大凡世之所謂耕穫菑畲者皆人為也人為有致富之理而六二之象言未富者不求乎富也二豈容心于此哉不求于九五而九五自應焉不耕穫不菑畲之象也如是而往也是謂无妄之往矣宜其无所往而不為利者也

六三无妄之疾或係之牛行人之得邑人之裁

象曰行人得牛邑人裁也

卦之六爻皆无妄者也六三不中不正故設為此義謂或者係牛于此而行人得之行人莫知其所

從來而乃責牛于邑人此邑人所以釋无妄之災

蓋三爻互巽為繩直係牛之象三爻居動體之上不利有攸往邑人之象二爻以中正而動利有攸往行人之象二爻以應而往三爻以無應而止是謂行人得牛邑人之災也此雖无妄之災亦卦辭所謂其匪正有眚者也

九四可貞无咎

象曰可貞无咎固有之也

四爻出震體之上居乾體之下而下無係應其可果于有為者哉守吾乾剛固有之物故言可貞夫

周易總義卷八

四

可貞則不累于有為而後可以大有為是雖无期望之心而不至于有无妄之災矣此其所以為无咎者也亦正之利耳

九五无妄之疾勿藥有喜

象曰无妄之藥不可試也

易以乘剛為疾若豫之六五柔居尊位為剛所制自取之也非无妄也夫无妄之九五剛中而應宜若無疾然以其乘承皆剛或以疾言非所自取乃无妄之疾也人之于疾惟藥可以已之无妄之疾則不然疾自外來何取乎藥治疾反以增疾故象

以爲不可試惟陽剛守正不試以无妄之藥是謂
勿藥有喜无妄之至者也

上九无妄行有眚无攸利

象曰无妄之行窮之災也

卦辭言有眚在乎匪正上九以陽居陰位不特匪
正而已乾健至上本亢極之地窮而无所之矣是
謂无妄行有眚无攸利而象則以窮之災釋之者
何也蓋在天爲災在人曰眚以眚爲災者人事即
天理之應者也

大畜

周易總義卷八

艮上

乾下

五

尚賢 畜賢 畜賢 上合志 受畜 受畜

大畜之成卦艮在上而畜乾于下大畜賢也凡乾
在重卦之下體者皆取象于君子故易以大畜爲
畜賢之卦然賢者難進而易退若之何可以畜之
哉古之聖人必以尚賢爲先畜賢爲後初爻之利
已二爻之輿說輶雖不輕于進而受畜于正應四
爻言童牛之牯五爻言豶豕之豸雖无求勝之心
而能應剛于下是固可以畜言也若三爻言良馬

逐上爻言何天之衢亨則賢路無往而不通尚何

待于畜之云乎哉然上之陽爻曰亨而四五之陰

爻曰喜曰慶曰吉曰元吉者陰柔雖貴乎能畜而

陽剛自有亨之理此畜道之所以異也

大畜利貞不家食吉利涉大川

象曰大畜剛健篤實輝光日新其德剛上而尚賢能止

健大正也不家食吉養賢也利涉大川應乎天也

卦之辭言利貞者以上三爻言之蓋上三爻所以

畜賢下三爻乃賢者之畜德剛健篤實者乃乾之

德也輝光日新者乃乾德之發見外者也蓋賢者

周易總義卷八

六

畜德初不輕于進在乎以正用之而已惟上九自

大壯九四而變故言剛上且與九三合德而陽剛

得以上進故言尚賢三引同類並升而四五以艮

體止之故言止健止健者正也尚賢者尤正也是

謂大正然賢者亦不可以徒尚也尚賢而不與之

共天位治天職食天祿是以犬馬畜伋也非養賢

也養之有其道而賢者不使之家食吉孰大焉二

爻至四爻互兌澤爲大川所以成利涉之功利涉

大川者非天也而謂之應乎天者乾之陽剛上行

而上或行之四五或止之曰止曰行天道之自然

應乎天而行此尚賢而止健大畜之道也

象曰天在山大畜君子以多識前言往行以畜其德

天在山中非謂山之可以畜天也所以發明大畜之義君子以多識前言往行以畜其德者互兌體爲口爲說言也互震體爲足爲動行也艮止于上有成終之義前言往行也此畜乾之德所以貴乎識之多君子多乎哉不多也一以貫之而已

初九有厲利已

象曰有厲利已不犯戒也

大畜六爻之義最爲易曉下三爻則明賢者難進

周易總義卷八

七

之義上三爻則明人君與大臣進賢之義乾之三陽在下賢也初又在其下而上應六四若他卦則以正應爲相得在大畜則相應乃所以相止四居艮體以艮止乾爲裁與无妄之六三近比于乾而爲裁者同非四爲已災陽剛上行有犯裁之道賢者處此有厲利已者止也所以爲初之利也

九二輿說輶

象曰輿說輶中无尤也

九二爲六五所畜者也六五亦以正應止二又二互兌爲毀折止而不進有輿說輶之象惟能以中

道自處得賢者不苟進之義雖說輶而无尤若小畜之九三亦說輶不行而夫妻遂至于反目何也夫九三進而尤于四此九二不進而四无從尤于我所畜之異故也

九三良馬逐利艱貞曰閑輿衛利有攸往

象曰利有攸往上合志也

鄭本曰作日人實反閑習也

三居乾體之極上居艮體之極極則變變則通又上與三皆陽爻在他卦則以陽遇陽爲敵應在大畜則以敵應爲合志故不相畜而與之同于上進

周易總義卷八

八

也蓋乾爲良馬以剛遇乾體之上而合上九之志則爲良馬逐然陽極則過于剛惟利于艱貞曰習吾之輿衛以防泛軼之患所以利有攸往且三之閑輿衛與二之輿說輶何以異曰二之說輶者非不進也不亟進也乃所以爲三之進也戒謹而進之則亦無所往而不利矣

六四童牛之牯元吉

象曰六四元吉有喜也

四畜初者也初之陽剛在下何以受畜于四四近君位乃大臣之任固在于畜賢然大畜之時以柔

頤貞吉觀頤自求口實

象曰頤貞吉養正則吉也觀頤觀其所養也自求口實觀其自養也天地養萬物聖人養賢以及萬民頤之時大矣哉

頤之言貞吉者謂以正而養則吉也養有二義觀其所養者養人者也觀其自養者養己者也養人而不得其正則如犬馬畜倂之類是也養己而不得其正則如餽啜從驩之類是也二者何取乎頤惟所養者君子之人自養者君子之道然後可以言頤之正彖復以天地聖人之所養者而推原

周易總義卷八

十一

時之所以大則自養之末節所養之小惠豈足以盡頤道之貞吉者哉

象曰山下有雷頤君子以慎言語節飲食

震下艮上為頤之象言語自內而出飲食自外而入震動于下之義也言語出而欲其謹飲食入而欲其節艮止于上之義也非求養于人乃自養之正也君子以之

初九舍爾靈龜觀我朵頤凶

象曰觀我朵頤亦不足貴也

主爻稱我義見觀之六三

說者謂初九為爾四為我此泥于爻應之說者也

蓋頤之二體不論應比而惟取陽養陰為義六四重陰也資陽以為養鳥能養初乎初上交皆陽剛上為一卦之主天下由之而養故以主爻稱我而謂初為爾若初之在下不能致養於物亦當如靈龜之自養乃以震動之體不安於下而求養焉以卦象推之外實中虛下動上止亦龜之象龜能咽息不求養于外初乃舍靈龜之義而朵頤于上九之我豈知所養之正者哉是謂飲食之人人皆賤之宜其不足貴也直曰凶而已

周易總義卷八

十一

六二顛頤拂經于丘頤征凶

象曰六二征凶行失類也

六二重陰不富資陽以為養者也初陽在下近而相比求養于初其義為顛是為顛頤頤道雖顛亦求養之常然初之舍爾靈龜觀我朵頤則自養猶不足安能致養于二是拂其常經而求養于上九故曰于丘頤謂上卦艮體之山不言山而言丘者致養之道有所不足而上非正應其行亦為失類矣此征凶之道也

六三拂頤貞凶十年勿用无攸利

象曰十年勿用道大悖也

三與上為正應以應求上得所養之正而凶莫甚于三者何也以上之養下與下之養于上其義皆貴乎正頤之卦德曰頤貞吉三既不正汲汲求養于上上以艮體居止之極三以震體居動之極二者相違是謂拂頤之貞所以取凶三爻互坤為十數之成故曰十年勿用道大悖也悖亦拂頤貞凶之甚者何所往而利

六四頤頤吉虎視眈眈其欲逐逐无咎

象曰頤頤之吉上施光也

周易總義卷八

三

四應于初二比于初皆曰頤頤而吉凶相反何也二以震體而動所養失其正乃取凶之道四以艮體而止所養得其正乃致吉之道惟四以止為吉是以不求乎初之養而有得于上之施其道光矣然上以陽剛居艮體之極艮居寅位在天文為虎其視眈眈者所以嚴乎外其欲逐逐者所以充乎內今四乃越五以求養宜若有咎未得吉而知所止是以无咎而能保其吉者也

六五拂經居貞吉不可涉大川

象曰居貞之吉順以從上也

五之拂經與二同二則不正五則善用其正蓋五

居尊位以君道惠養天下頤之經也今以柔順不足乃順以從上而反資于上九之養拂頤之經矣惟居中在上上有上九之賢以輔之是謂養賢以及萬民且在艮體之中以居貞而吉所謂不可涉大川者震木動于下艮山止于上以柔順處之固不可以成利涉之功必資上九之陽剛而後可以利涉亦即六五之功也

上九由頤厲吉利涉大川

象曰由頤厲吉大有慶也

周易總義卷八

古

一卦二陽而初九在下自養不足不能致養今陽剛在上自六五以下皆由我以養故曰由頤然上九居頤之終乃因憂其亢極而畏惕祇懼可畏厲矣上九之厲而吉亦猶六五之居貞而吉六五貞吉而不可以涉大川者以柔順之君可以守成上九厲吉而利涉大川者以陽剛之臣可以濟難君臣相得而後天下皆得其養所以謂之大慶此養賢以及萬民之效于一卦之終而見之也

周易總義卷八終

周易總義

湖南叢書

卷九

宋寧鄉易啟撰

上經

大過

兌上

巽下

女妻 王夫 棟隆 棟橈 老夫 老婦

大過之成卦巽下兌上上下二陰而四陽居中大者過也卦之全體取象于木初為木之本上為木

周易總義 卷九

之末本末俱弱故卦言棟橈也而諸爻皆以陽過

為義二爻以陽而近于本五爻以陽而近于末乃

木之柔者故皆有取于枯楊之象然謂之生稊生

華者二以陽居陰而五則過於陽也三爻與四爻

乘承皆陽乃木之剛者故皆有取于棟之象謂之

棟橈棟隆者四以陽居陰而三則過于陽也然曰

隆曰橈與卦言棟橈相反何也卦舉初二爻言

之爻舉三四一爻言之而過之義則同君子于其

過之中而求濟焉大過之所以亨歟

大過棟橈利有攸往亨

象曰大過大者過也棟橈本末弱也剛過而中巽而說行利有攸往乃亨大過之時大矣哉

大過以陽過為義而初上亦過于陰柔故以本末弱言之本末既弱陽剛之所以為過也此大過所以謂之棟橈蓋棟橈則顛而覆矣乃言利有攸往何也此以濟過之時言之夫大過之時未嘗有不可支之勢而患無以濟過之責今也二五爻雖過于剛而處之以中位巽順于內兌說于外巽而說行則能抑其有餘之陽而濟其不足之陰所以利有攸往而有亨之道也此大過之時所以謂之大

周易總義 卷九

也

象曰澤滅木大過君子以獨立不懼遯世无悶

澤在木上而乃滅木大過也君子體大過之象獨立不懼則所守在我而不可變遯世无悶則舉世不知我而不加損是能以其大過人之德而行濟過之事者也

初六藉用白茅无咎

象曰藉用白茅柔在下也

大過之四陽在上履物者也夫履物為履履于物者為藉初以巽體在下陰柔之位上承四陽故言

藉用白茅蓋巽爲草爲白有白茅之象今初柔而在下不能无咎陽剛大過而以柔藉之貴謹畏自持而四陽无所用其剛矣是能補其陽剛之過何咎之有柔之善用也

九二枯楊生梯老夫得其女妻无不利

象曰老夫女妻過以相與也

二爻與五爻言老夫老婦者大過之義也凡物之過乎少壯者皆以老爲言說者多以二爲老夫初爲女妻五爲士夫上爲老婦獨虞翻以老婦喻初六以女妻喻上六謂巽爲長女兒爲少女而以大

周易總義卷九

三

過取義蓋二與五爲應而五非其應也過乎五而得于上六五與二爲應而二非其應也過乎二而得于初六二者皆過以相與此老夫老婦所以有枯楊之喻然二謂之生梯五謂之生華者何也華者發而將散無所生息所以喻九五爻之過于陽二則不然九二爻雖爲老夫而以陽居陰位在卦下體陽過之始過而未極又得上六之女妻故言枯楊生梯者顛而復巽反其始也其榮在下根本甚固誠大異于五之生華而無益于枯者也故曰无不利象言剛過而中乃亨九二之謂乎

九三棟橈凶

象曰棟橈之凶不可以有輔也

九三言棟橈凶而卦言棟橈亨者何也卦之全體四陽爲棟而本未俱弱棟橈之象惟君子有濟過之道所以言亨九三則不然以陽居陽而上承二陽未重本輕剛過于上雖與上爲正應而上過于柔弱且居大過之末其能輔之乎象言棟橈之凶不可以有輔無輔于上宜其凶也

九四棟隆吉有它吝

象曰棟隆之吉不橈乎下也

周易總義卷九

四

四爻與三爻皆陽也而有棟隆棟橈之異者何邪三以陽居陽上承二陽是爲未重本輕與上爲正應而過乎柔弱故言棟橈而不可以有輔四以陽居陰下履二陽是爲本重未剛剛積于中不橈于下此所以爲棟隆之吉然以初爲正應而初之柔弱在下不能有濟苟私于從應未免偏係是有它也故戒曰有它吝

九五枯楊生華老婦得其士夫无咎无譽

象曰枯楊生華何可久也老婦士夫亦可醜也

大過之九五得中居尊宜非二之比也然九二爻

乃陽剛之始又得上六之少女爲妻故其象爲枯
楊生稊蓋稊者猶有生息之理五以陽居陽位陽
過而極又得初六之老婦婦既老矣无復生息雖
得士夫果何益哉故其象爲枯楊生華陽剛上行
耗蠹之餘無益于枯其能久乎五本喻士夫而言
老婦者五與二皆取義于老二有生息之理故先
言老夫而繼之以无咎无譽而象則以爲可醜者亦
老婦而繼之以无咎无譽而象則以爲可醜者亦
深戒乎陽剛之不可過者也

上六過涉滅頂凶无咎

周易總義卷九

五

象曰過涉之凶不可咎也

上居兌澤之極有過涉之象于是時也險難之勢
必有奔潰而不可禦者上六陰柔之極勇于濟難
以至于滅頂自其身言之所以爲凶然殺身成仁
亦不可咎此義之所以爲无咎也

坎

坎上

坎下

過於出險出險坎窞有險坎窞

坎險也坎之成卦卦之上下二體各以一陽陷于

二陰之中其義爲兩險相重乃君子習坎之象初
爻言習于坎窞則其險在下二爻言求小得則未
出乎險三爻言來之坎坎則爲重險往來之地下
三爻皆受險者也四爻言樽酒簋飯則人臣用險
之道五爻言不盈既平則人君用險之道上爻言
徽墨叢棘則過于用險而及于險上三爻皆治險
者也卦體上下皆險而彖言剛中爲亨則專指二
五兩爻然一何以言未出中五何以言中而未大
中无定位以德爲本惟五比四爲剛柔相濟是以
習險而不習于險坎之所以亨也

周易總義卷九

六

習坎有孚維心亨行有尚

彖曰習坎重險也水流而不盈行險而不失其信維心
亨乃以剛中也行有尚往有功也天險不可升也地險
山川丘陵也王公設險以守其國險之時用大矣哉

習便習也坎以二陰爲險而一陽陷于險中以重
險言之其險爲益深所以貴乎習故曰習坎重險
也重險謂卦二體而習不以重取義若取重義則
大象言水洊至不當復言習又言君子以常德行
習教事亦無重意此王輔嗣所以專有取于便習
之說凡重卦皆一字而坎獨加習字使人知重險

之可懼習其行險之道而已若禹湯文武數聖人皆未免于險難惟其能習是以能安此聖人憂患與仁天下後世之心至于習坎險而後見也蓋天下之至險莫如水水流動而重者所以爲險爲險而不失其信則二五陽剛中實其德爲有孚卦言有孚維心亨而彖以剛中明之剛中其心之謂歟行則有尙謂出險也往則有功謂濟險也如天地有自然之險王公有守險之固險之時何如哉彖復以大言之謂因其所以爲難而亦所以爲用惟聖人體習坎之義所以能用其大者也

周易總義卷九

七

象曰水洊至習坎君子以常德行習教事

水之洊至爲至險故貴乎習坎君子以常德行習教事如政刑之類亦習之以有常之德詩之美宣王者曰有常德以立武事武事卽教事之一也而詩人猶以常德爲戒此所以修攘復古得習坎之道也君子以之

初六習坎入于坎窞凶

象曰習坎入坎失道凶也

夫一陽陷于二陰之中爲坎而初之習坎又居重坎之下故曰入於坎窞說文謂坎更有坎曰窞言

其險爲尤深君子處之必有濟險之道所謂道者其有孚維心亨歟初爻以陰柔之才上承陽剛而心不相孚習坎所以出險而反習于坎窞此失道之所以凶者也

九二坎有險求小得

象曰求小得未出中也

夫易之爲道陽無求于陰而陰有求于陽是求有益于得者也蒙卦之童蒙求我者是也陽有求于陰是求無益于得者也坎卦之坎有險求小得者是也蓋二陷于險未能出乎險中而欲上求乎九

周易總義卷九

八

五之陽乃相敵而不相應惟與上下之二陰相比僅足以自振而已自求小有得者也小者謂二陰也二陰非濟險之才者也乃以剛中求之卽小有所得果何益於求哉

六三來之坎坎險且枕入於坎窞勿用

象曰來之坎坎終无功也

來退也之進也三爻陰柔不立居下卦之上退而從二既陷于險進而從四復涉于險故曰來之坎坎將奚適者而乃自以爲安險而且枕枕者安也安于不安之地故與初皆入于坎窞然初在下而

不能出險三比于四而反陷于深險故戒以勿用
用則終于無功也

六四樽酒簋贰用缶納約自牖終无咎

象曰樽酒簋贰剛柔際也

王注一樽之酒二簋之食瓦缶之器晁氏古易以
先讀樽酒簋爲一句贰用缶爲一句則與象辭不
合矣蓋樽以盛酒簋以盛黍稷取坎爲酒食之義
也當從註

八卦諸體諸爻皆不相應惟以近比爲貴六四以
陰居陽而上比于五九五以陽居陽而下比于四

周易總義卷九

九

四五爻君臣之位而言剛柔際也與解卦之四五
爻同義蓋剛柔各當其位而相孚之意自有得于
禮文之先者樽酒簋贰器皆用缶至于納約信以
牖前爲禮亦不必堂序行禮之地足以見其質實
之至五與四相孚如此其終所以无咎也

九五坎不盈祗既平无咎

象曰坎不盈中未大也

晁古易祗古文多字見復初九

九五剛中在上若足濟險而一陽猶陷險中故言
坎不盈水不盈科不行故雖中而未大然濟險之

責將奚所屬五比于四剛柔有以相濟故又言祗
既平祗者多也水多則有通流之漸行則有尙此
四五所以言无咎也

上六係用徽纆置于叢棘三歲不得凶

象曰上六失道凶三歲也

坎之上與初其位不同而皆謂之失道何也初爻
以陰柔居重坎之下處于險而未能出于險上交
以陰柔居重坎之極過于用險而反陷險之內二
者失道則一而上爲甚蓋九五君位當以道處險
而比于六四剛柔足以相濟不過于用險至于上

周易總義卷九

十

九則險難已極如係用徽纆置于叢棘無可出之
理三爻求陰而非其應則不能相援故言三歲不
得也是上交則有過于初之坎窞矣此初二爻
所以皆言其失道凶也

離

離上

離下

出征戚嗟矣如日昃黃離履錯

離明也離之成卦卦之上下二體各以一陰麗于
二陽之中其義爲兩明相重乃三代以來人君重

明繼世之象初爻言履錯之敬則明之敬于始者
二爻言黃離元吉則明之正于中者三爻言日昃
之離則明之善于終者下三爻離體前一君之象
也四爻言突如其來如則剛躁之害吾明者五爻
言出涕戚嗟則憂懼而保其明者上爻言出征折
首則慎動而用吾明者上三爻離體後一君之象
也前後皆明是謂重明苟繼世之時所麗非正則
禍亂實階于此秦隋季世其事亦可為鑑此離之
所謂重明要在乎謹所麗而已也

離利貞亨畜牝牛吉

周易總義卷九

二

象曰離麗也日月麗乎天百穀草木麗乎土重明以麗
乎正乃化成天下柔麗乎中正故亨是以畜牝牛吉也
離之為麗者明也卦言利貞亨而象以日月草木
百穀釋之既曰重明以麗乎正乃化成天下又曰
柔麗乎中正何也夫柔之麗乎中者五爻也柔之
麗乎中而正者二爻也二明于始五重于後五得
中在上亦欲麗乎六二之中是知離之成卦所主
在二也六二柔順而有牝牛之象蓋人之惡乎柔
順者為其邪而已今麗乎中正亦何惡乎柔順也
畜者養也養之以中正之道即利貞亨之義此重

明之得所麗者然也

象曰明兩作離大人以繼明照于四方

作如雷兩作解天地解而雷兩作作字為句
明兩作離者所以繼明也象之取義不一繼與重
異重有前後相重之義繼有終始相繼之義繼明
一而已何以言兩作哉大人與日月合其明明之
所行有始有終苟或一息之不繼則明有時而或
息惟始終相繼無有間斷斯無遠不照為大人之
明也

初九履錯然敬之无咎

周易總義卷九

三

象曰履錯之敬以辟咎也

離者火也躁而麗于物故于其初者戒之蓋文明
之初侈靡紛華錯然于前當是之時出與物接吉
凶休咎實係于所履一或不敬咎所必至古之人
主惟知履錯之敬而不至輕于所履此避咎之方
所以无咎也

六二黃離元吉

象曰黃離元吉得中道也

二爻與五爻皆柔得中道柔之麗乎中者五爻也
柔之麗乎中而又正者二爻也中正之道惟六二

爻能兼之象言柔麗乎中正故亨是謂黃離蓋六二爻中正之爻而黃卽中正之色與坤之黃裳同義所以皆謂之元吉象以元吉爲得中道者離以中爲重故也

九三曰昃之離不鼓缶而歌則大耋之嗟凶

象曰日昃之離何可久也

鄭辭本无凶字晁古易按无凶字得象數

九三爻下卦離體之極也夫日過則昃作易者所以致日昃何可久之辭蓋有始有卒者天道之常也當衰莫之季知道者處之如唐堯之明揚側陋

周易總義卷九

三

周武王之貽謀燕翼安平常而已矣若夫不鼓缶而歌則大耋之嗟未免有哀樂之相襲非知道者也

九四突如其來如焚如死如棄如

象曰突如其來如无所容也

四已升乎上體而火性炎上逼近六五當重明之始或有害吾之明突如其來如如舜之四凶周之四國盛世所不能免惟六五爻柔中在上麗乎中正不爲剛所陵而四則無所容適所以貽自焚之禍以至若燼而死若灰而棄其殘滅有如此者乃

剛而犯上之故也

六五出涕沱若戚嗟若吉

象曰六五之吉離王公也

六五以柔中處尊位重明繼世之主也人主繼世之初以代親爲憂故言出涕戚嗟取互兌爲澤爲口之義象言六五之吉離王公者言必若是而後可以麗王公之位也書顧命康王之誥是已若曹丕爲嗣而喜見顏色君子以是知魏祚之不昌憂樂之間吉凶判焉此不以位爲樂者所以麗正而獲吉也

周易總義卷九

十四

上九王用出征有嘉折首獲匪其醜无咎

象曰王用出征以正邦也

上九言王而不言公者公無專征之義而出征乃王者之事蓋重明之始以正邦爲急有扈之戰商奄淮夷之伐皆人主繼世不得已而征不服有嘉折首則如殲厥渠魁之類獲匪其醜則如協從罔治之類不過曰用以正邦而已此上九雖言无咎及其成功則六五之所以爲吉者也

周易總義卷九終

周易總義

卷十

湖南叢書

宋寧鄉易祕撰

下經

咸

兌上

艮下

輔頰

脣

思

股

腓

拇

咸之成卦艮在下兌在上卦辭言吉而諸爻皆不純乎吉者何也咸感也感以心為主而偏體皆所

周易總義卷十

感之一初為感之始故曰咸其拇二為感之正故

曰咸其腓三為感之過故曰咸其股曰拇曰腓曰

股則非其所當感者也五應二而未免乎私意故

曰咸其脣上應三而容說以為尚故曰咸其輔頰

舌曰脣曰輔頰舌皆不足以為感者也惟所感出

于心故皆以咸字明之若九四當上下往來之間

其位為心故不言咸而言所感之道所感得其道

則謂之貞吉所感非其道則有朋從爾思之戒六

者其職各舉其偏體所感皆以心為之主惟聖人

能盡咸感之道者歟咸所以利貞也

咸亨利貞取女吉

彖曰咸感也柔上而剛下二氣感應以相與止而說男

下女是以亨利貞取女吉也天地感而萬物化生聖人

感人心而天下和平觀其所感而天地萬物之情可見

矣

咸之所以為感者咸之卦本否卦之體三爻上爻

相易是謂柔上而剛下二氣感應自然之理也二

氣感應以相與者艮卦止于下而感之者至兌卦

說于上而應之者切男下于女是得男女之正者

故曰亨利貞取女吉也豈惟取女哉蓋天地萬物

周易總義卷十

以情言則所感無不通惟利乎貞則天地感而萬

物化生矣聖人感人心而天下和平矣此又廣言

相感之理感之者至也

象曰山上有澤咸君子以虛受人

澤在山上以虛中而受澤之氣者也蓋惟虛

故始能受惟受故始能感惟感故始能通是以君

子體之以虛受人者也所以感無不通蓋納於藏

疾之義云爾

初六咸其拇

象曰咸其拇志在外也

初六者艮之始也艮以止爲義而初居艮體之下尤不可以妄動惟其上應九四之爻四在外卦而初欲從應故象曰志在外也然咸卦六爻之義皆以身爲喻初履陰居下爲拇拇爲足之大指乃一身之中至微者身雖未動而拇有欲往之志志方在外而聖人已爲之戒懼其一搖足而不可止則未有不失其正者然不言凶與悔者以其居動之始而猶可以或止者也

六二咸其腓凶居吉

象曰雖凶居吉順不害也

周易總義卷十

王

腓者在拇之上股之下足之肚也足動而拇應于下股應于上腓居其中不能止其行又從而順之順物而動乃凶之道也然二爻艮體爲止得中守正所以貴乎能居居者謂居中則不一于隨雖順而不害故曰居吉也然吉凶並言者以二之得中而知所擇故也

九三咸其股執其隨往吝

象曰咸其股亦不處也志在隨人所執下也

處者止也三爻與初二兩爻皆居咸之下體初二爻陰柔在下感陽而動故爲拇爲腓三爻以陽剛

之才爲艮之主宜其止而不動者願乃說乎陰而欲應乎上故曰咸其股股在拇腓之上謂其隨拇腓而動不異乎初與二爻故象曰亦不處也蓋三與上爲正應所感在上故言不處而所執在下故言志在隨人三以陽居陽在艮止之終不能以靜處之者見上之可說乃隨人以往是謂知隨而不知止此所以爲往吝者也

九四貞吉悔亡憧憧往來朋從爾思

象曰貞吉悔亡未感害也憧憧往來未光大也

九四取象居股之上脢之下又爲三陽之中以序

周易總義卷十

四

言之當曰咸其心心者一身之君主也不可與脢股同列則言其所感之道何謂道也貞吉悔亡是也四係于初六之私應固不免于悔貞吉悔亡則未免爲感道之害惟下體已往上體方來且以上下二陽爲朋乃勞思以應之故言憧憧往來朋從爾思蓋一涉于私累于偏則所感益狹未爲光大然則四之不言感者果何取于感哉大傳申言之曰天下何思何慮推而至于日月寒暑之往來尺蠖龍蛇之屈伸以至窮神知化之所以然蓋無非所以發明爻辭之意以明所感之道也

九五咸其脢无悔

象曰咸其脢志末也

五居尊位當使萬物為一體而後足以盡咸感之道然九五之應在六二二以艮體止于下五以兌體說于上方其未能相感而上居一體之末以滕口說為尚小人也五或近而說之不可也故有咸其脢之象脢者背肉也與心相背者也五既志于上六之末則有親狎小人之悔故曰咸其脢以背其志之所向既舍乎上必應乎二中正相與庶乎其可然專應乎二則心累乎私與萬物不相通亦不足以言志僅能無悔而已

周易總義卷十

五

上六咸其輔頰舌

象曰咸其輔頰舌滕口說也

咸之為道也自拇而股主于足之舉止者也自心而脢主于身之動寂者也至上六爻處兌之極正兌為口之象也陰柔容說而以滕口說為尚者故曰咸其輔頰舌曰輔曰頰曰舌皆兌體為口而不言口者以三者雖動而未發于口豈知所謂感者乎夫感以無心為先而出于心思者次之九四爻涉于思所感已狹况乎滕口說以為說感道之窮

也與諸爻豈可同語哉

恆

震上

巽下

振恆 恆其德 巽其德 不恆 悔亡 沒恆

恆之成卦巽居下震居上震者長男也巽者長女也男以動而居外女以順而居內乃人道之正而六爻皆不純乎吉者何也中與不中而已二五兩爻以中相應故二悔亡而五恆其德貞初爻與四爻不及乎中三爻與上爻過乎中故初與上皆凶

周易總義卷十

六

而四至于无禽三至于貞吝是人道戒乎不中而貴乎中也然漸之為卦亦男女之正惟漸之二五爻中而得位故二爻皆言吉恆之二五爻中而不當位故亦至于悔亡婦人貞吉而已聖人欲明男女夫婦之正于恆之卦義尤拳拳三致意焉

恆亨无咎利貞利有攸往

象曰恆久也剛上而柔下雷風相與巽而動剛柔皆應也利有攸往終則有始也日月得天而能久照四時變化而能久成聖人久于其道而天下化成觀其所恆而

天地萬物之情可見矣

恆之所以為久者恆之卦本泰之體初四相易是謂剛上而柔下上下惟變所適焉得无咎然論卦之全體震以長男位乎外巽以長女位乎內雷風相與者也巽以陰柔順于下震以陽剛動于上巽而動剛柔皆應者也以此論恆所以為亨何咎之有然必先于利貞者天地之道久而不已無非此理之正故利有攸往利有攸往者始也久而不已者終也終則有始天道之常也極而至于日月之得天四時之變化聖人之久于其道以至觀其所

周易總義卷十

七

恆而天地萬物之情可見情者謂始終之理見其情者則恆久之道著焉者矣

象曰雷風恆君子以立不易方

居其所而不易者謂之方恆常也而雷風則非常之物也以非常之物而係之于常又言君子立不易方果何所取義歟蓋天下之道惟常與變二端適變者必以常為主不然則因利乘便巧詐之人而已矣君子體之以立不易方則凡盈天地之間如雷之動者如風之散者亦皆可常之道也故曰雷風恆

初六浚恆貞凶无攸利

象曰浚恆之凶始求深也

浚者深也天下之理深必有漸初以陰柔在下以巽體務入未可深求乎應四雖正應在上震體陽性上而不下不度勢力而深求之故曰浚恆也凡人道之交始而遠求深則疏辱隨之恆已戒乎深求而復守之以貞夫貞者謂有心于固執乃取凶之道也何利之有

九二悔亡

象曰九二悔亡能久中也

二爻五爻正應也在恆之義五以夫子制義則二為婦道婦人以剛德居柔烏能无悔惟二以巽體之長女居于內剛得中而有所制五以震體之長男居于外柔得中而有所立剛與柔相濟夫與婦永終是謂久中臣道子道亦然而以婦道推之此久中所以悔亡也

九三不恆其德或承之羞貞吝

象曰不恆其德无所容也

三與初四上四爻皆不恆其德者也而三爻為尤甚陽剛不中居巽體之終變態不常之人而已果

周易總義卷十

八

能恆其德者乎夫德之不常進退皆无所容不特
自羞而已且被及于他人而或承之者初與四上
皆羞也故曰或承之羞以貞守之固執以爲恆是
以終至于吝

九四田无禽

象曰久非其位安得禽也

四與二爻皆陽居陰位故二爻不言恆而言久久
所以用其恆也恆以得中爲貴乃可久之道二爻
久于中是以悔亡四爻不得中久非其位矣非其
位而爲動之主動而无獲故曰田无禽蓋古人取

周易總義卷十

九

禽有時田之禮取非其地无禽之象巽卦之六四
田獲三品在乎得位此則失位不中且不能常何
以爲久宜其无所獲也

六五恆其德貞婦人吉夫子凶

象曰婦人貞吉從一而終也夫子制義從婦凶也

六五爻君位也以九居五則爲恆以六居五則爲
非其恆六五非其恆而謂之恆其德者恆其柔順
之德而已故此爻設爲二義謂柔順爲恆者婦道
也以貞而固執之者婦人之守正者也處以婦人
則惟夫子是從是謂從一而終也所以爲吉然六

五爻居震體長男之象處以夫子而固執其柔順
乃婦人之德失制義之道此從婦所以爲凶也蓋
六五爻柔順之才下從九二之爻故以爲戒言夫
婦則君臣父子之義可知也

上六振恆凶

象曰振恆在上大无功也

上六以陰柔居一卦之極乃震體之終者也是謂
亟于動而不能安其常故曰振蓋振者動之亟也
凡居上之道必有常德安靜守正不亟于動不動
則已動必有功今以庸人擾之浸爲禍階不特无

周易總義卷十

十

功且大无功也此振恆之所以爲凶也

遯

乾上

艮下

肥遯嘉遯好遯係遯黃牛之革遯尾

遯之成卦艮居下乾居上二陰浸長而四陽漸退
爲遯之象遯者退也蓋天下無不可爲之時豈以
遽退爲賢者哉不過順以處之而已聖人爲君子
慮必有以示其扶陽抑陰之道初爻之陰柔在下
則戒之以勿用有攸往二爻之陰柔得中則戒以

執之用黃牛之革自此以上則皆君子處遯之道
三爻近于二畜以臣妾故曰係遯四爻應于初與
之同好故曰好遯五爻應于二而以中順爲嘉上
爻雖无應而陽剛充裕故曰肥遯自三至上日吉
日无不利而皆無貶辭宜乎四陽當遯之時以進
爲退而二陰皆順遯之所以亨也

遯亨小利貞

象曰遯亨遯而亨也剛當位而應與時行也小利貞浸
而長也遯之時義大矣哉

周易總義卷十

十一

止之猶能以一陽而剝去小人之慮况遯卦四陽
在上之時哉以卦體推之九五陽剛得位而六二
亦以中正相應隨時消息即時行之義也所謂小
利貞浸而長者與臨卦之言浸長同意臨之彖曰
剛浸而長遯卦二陰也象亦曰浸長而不言柔所
以戒陰于无形而艮體二陰止而不行故曰小利
貞則小人皆爲君子之歸矣知時義之大則知所
以處遯之道矣

象曰天下有山遯君子以遠小人而嚴

君子之遠小人也如山在天下勢不相及是謂不

惡而嚴也嚴則不得而親不惡則不得而疏非有
心于遠自然相遠故也

初六遯尾厲勿用有攸往

象曰遯尾之厲不往何哉也

易卦以上爻爲首初爻爲尾遯之二陰尙往而初
隨之故以尾爲言也蓋尾雖不爲主而與六二爻
同類若隨之而往則消陽有漸非二之福也所以
危而言厲厲之不已則裁繼之果何以遠往哉初
爻艮之體爲止故戒之以勿用有攸往而象亦曰
不往何哉初不可往也

周易總義卷十

十二

六二執之用黃牛之革莫之勝說

象曰執用黃牛固志也

卦之二陰皆遯也而二爻不言遯者二陰尙往有
消陽之理所幸艮之體爲止六二之爻有中順之
德而上之九五陽剛爲正應欲固其相應之志故
言執之用黃牛之革二互巽體爲順牛順物也黃
中色也革堅物也執之用黃牛之革則二以中順
之德固其志以應五而五之于二當位而應是謂
莫之勝說也此六二之爻雖不言遯而自有止而
不往之理遯之善者也

九三係遯有疾厲畜臣妾吉

象曰係遯之厲有疾憊也畜臣妾吉不可大事也

九三比于六二當二陰浸長之時從而係之若係
小子之係故曰係遯也然係之而不能畜將有消
陽之理此係之病也故爻言有疾厲而象亦言有
疾憊惟九三以陽剛當位二陰為我所畜當以臣
妾畜之傳言男為人臣女為人妾則馴服于下而
役屬乎我也正如剝卦之六五爻以宮人寵羣陰
之類惟厚其恩而不任以事言其不可以大事也
故爻曰畜臣妾吉

周易總義卷十

三

九四好遯君子吉小人否

象曰君子好遯小人否也

九四爻與初六爻正應也初爻以陰柔在下浸長
而未盛樂于從應與之同好故曰好遯也好非君
子之志也聖人以四初二爻皆非中正或至阿其
所好故設為二義謂君子能以道制欲所守不易
以此為好故謂之吉也若小人處此暱比無間乃
陷溺而不自知覺故謂之否也九四爻居上卦乾
體之下其非小人者也而必言小人者欲使小人
為君子之歸者也

九五嘉遯貞吉

象曰嘉遯貞吉以正志也

九五以陽剛居尊位正象所謂剛當位而應應者
應乎二爻也六二陰也何以謂之嘉遯也夫有所
謂嘉禮有所謂嘉會有所謂嘉耦皆交通相與之
義也六二柔順固其志以應九五而九五亦正其
志以為六二之應二五爻在中為心位故皆言志
曰固曰正皆貞之義也此遯卦之九五能嘉遯所
以為貞吉者也

上九肥遯无不利

周易總義卷十

四

象曰肥遯无不利无所疑也

遯之上卦乾體四五爻以陽剛之德下應于初二
之爻未免有所偏係矣惟上九之爻處一卦之外
無應于下而陽剛有充裕之象故曰肥遯也而象
言無所疑者與坤卦之六二爻言同也蓋有所疑
則害于行而利于行者自无所疑君子之待小人
可不以誠心孚之哉上九非當位之人不與一陰
為應超然在上而以其身處于无所疑之地是以
肥遯无不利者也

大壯

震上

乾下

羝羊 喪羊 羊藩 羝羊 貞吉 趾

大壯之成卦乾在下震在上謂之大壯者與大畜大過同義皆陽盛之卦也然大畜則陽有所止矣大過則陽比于弱矣未若大壯之體乾健震動其壯孰有大于此者故爻以陽盛為戒也初爻與二爻陽居陽位所以凶厲二爻與四爻陽居陰位所以貞吉五爻雖陽位而居之以六能不過于用壯所以无悔上爻雖居壯之終而才與位皆陰雖无攸利而克艱則吉凡六爻之義皆所以戒乎陽剛之過孟子曰至大至剛以直養而無害則塞乎天地之間即卦體利貞之義也養之苟得其道大壯之所以為大者也惟君子能之

周易總義卷十

五

大壯利貞

象曰大壯大者壯也剛以動故壯大壯利貞大者正也正大而天地之情可見矣

大者陽也陽道常饒故以壯名之蓋大壯之時陽過乎剛或乖于正故卦辭獨係以利貞二字謂乾剛在下而震動于上大固所以為壯壯而不正為

暴而已故以貞為利也或曰貞者正也易之爻例

以當位為正而其不當位者不正今九二九四六五三爻則以不當位而皆利初九九三上六三爻則以當位而皆不利是諸爻之利何取乎正蓋大壯以陽盛為戒剛過乎暴則其正乃所以為不正故彖辭曰大者正也至此復以天地之情極言之是知天地之間陽剛運行其道常久而不已者亦無非大者之正正大而天地之情可見大壯之義也

象曰雷在天上大壯君子以非禮弗履

其

周易總義卷十

天以雷為壯人以禮為壯蓋天下暴亂惟禮可已故語天下之壯者莫如禮夫禮者天理也凡人能勇于一決者皆可以赴湯火蹈白刃惟不出于天理之正是以雖壯而易橈者也此君子非禮勿履所以為大壯也

初九壯于趾征凶有孚

象曰壯于趾其孚窮也

大壯之卦乾在震下為足初在其下為足之趾趾所以行也陽剛妄動有壯于趾之象則不可以有行其征必凶何以復言有孚有孚者謂三陽在上

爲同類同類並進重剛爲暴雖有孚而過于用壯
故象曰其孚窮也

九二貞吉

象曰九二貞吉以中也

易之爲卦陰陽貴乎得位惟大壯之卦陽剛或過
則以陽居陰位者爲吉蓋以虛其陽剛之過于壯
者也故二爻與四爻皆言貞吉然九四之貞吉而
非中故爻辭以悔亡戒之九二之爻中而无悔故
以剛履柔而能不用壯爲壯壯之正者也此爻
辭所以獨言貞吉

周易總義卷十

九三小人用壯君子用罔貞厲羝羊觸藩羸其角

象曰小人用壯君子罔也

大壯以陽盛爲戒而九三秉承皆剛又重剛不中
非大者之正在小人則有勇無義而爲盜在君子
則有勇無義而爲亂故小人直用其壯君子故不
免于罔罔者謂不直也夫子曰人之生也直罔之
生也幸而免以罔對直若用罔不直爲可知以直
養之乃非禮勿履之義今君子用罔是不能養之
以直何以異乎小人之用壯是以貞亦厲蓋三本
坤體以初二爻變乾成兌有羝羊之象三陽剛居

乾體之上則爲角九四以陽剛阻之則爲藩言君

子小人當大壯九三之時雖其材品不同而非用
壯之正故曰觸藩羸其角此所以深戒乎陽剛之
過也

九四貞吉悔亡藩決不羸壯于大輿之輹

象曰藩決不羸尚往也

四陽並進已極于壯安得无悔惟陽居陰位是爲
貞吉而悔可亡往而上行藩雖決而其角不羸故
其剛闕

大剛必折之患以此尚往則陽剛之

周易總義卷十

壯足闕 大輿之輹輹者軸之縛輹壯則與

強其利爲闕 利而行亦所以爲君子之壯也

六五喪羊于易无悔

象曰喪羊于易位不當也

六五在上而四陽在下皆以變乾成兌爲羊之象
羣陽並進其性善觸苟以剛應之則以剛敵剛其
壯必窮矣能无悔乎惟六五爻履剛以柔位雖不
當乃以柔中處之而無所用其壯矣故曰喪羊于
易也夫所謂易者蓋不勞餘力而四陽皆順之所
以謂之无悔也

上六羝羊觸藩不能退不能遂无攸利艱則吉

象曰不能退不能遂不詳也艱則吉咎不長也

古王肅孔以詳為祥善也晁氏古易按古文祥字為詳也

陰柔在上非用壯也何取乎羝羊之象處震體之極而下有九三正應既不能退而和順又不能進而遂事雖无羸角之厲既不能退而和順又不能進而遂事是謂不詳惟以艱守之咎不長也此與臨六三爻同義兩卦之爻皆以居極而變臨以三爻變而成泰之卦大壯以上爻變而成大有之卦

周易總義卷十

九

皆君子自反之道所以吉也

晉

離上

坤下

角

悔亡 麋鼠眾允 慈如 摧如

晉之成卦離居坤上順而能麗以進為義明出地上

上 天子所以臨諸侯順而麗乎大明諸侯

所以承天子大明則離體之五也順而麗則三陰

麗乎大明也初

進處之以裕則无咎

二雖進而未免乎憂

以中正則介福三

則進道已成故眾允而悔闕

三爻雖坤體

之至柔其順而麗者乎至四與上惟獨以陽剛處之故二爻皆言厲然四近君位有貞厲之象也而上處一卦之外雖以厲吉亦不免于貞吝非順而麗之者也然與五同為離體而下成乎坤陰之順所謂順而麗者當以卦之全體見之

晉康侯用錫馬蕃庶晝日三接

彖曰進也明出地上順而麗乎大明柔進而上行是以康侯用錫馬蕃庶晝日三接也

彭氏易解曰康侯用錫馬蕃庶享王之禮也錫猶

周易總義卷十

三

言賜也如錫貢之類享禮匹馬卓上九馬隨之故曰蕃庶也晝日三接王接侯之禮也觀禮延升一也觀畢致庭實以致命二也享畢王勞之升成拜三也

易以元亨利貞為卦德而晉獨不言德而彖辭特以進為義何也明進而盛者也明出地上則以卦之全體言之順而麗乎大明則以坤體之三爻麗乎五者言之柔進而上行則以晉自觀來柔進于五者言之此君明臣良干載一週之時君子可以進矣所以謂之晉康侯也周官言宣侯是已諸侯

能寧其一國之民故謂之康侯康侯上近天子之光故有享王接侯之禮蓋下爲坤之體則爲眾爲牝馬有錫馬蕃庶之象上卦離爲日爲人有晝日三接之象此君臣相遇之盛所以彖辭有晉者進之義雖卦不言德而卦德可知也

象曰明出地上晉君子以自昭明德

明出地上晉可以進也君子之進必反求諸己而後可以期行于上明德之昭非人昭之自昭而已此自求多福自作元命之意也

初六晉如摧如貞吉罔孚裕无咎

象曰晉如摧如獨行正也裕无咎未受命也

晉諸爻皆以進爲義初六以順體在下當晉之始乃欲進而向乎明故曰晉如去大明爲最遠猶爲在上所阻故必深自損抑而不輕于進故曰摧如進而不可枉道以徇人必戒之以守正則可得吉罔孚者无求信于人也在下者不能使人之必信悻悻然必求人之信已咎且至矣惟未受命之時我無官守我無言責其進退豈不綽綽然有餘裕哉以是而行故言无咎

六二晉如愁如貞吉受茲介福于其王母

象曰受茲介福以中正也

二陰柔中正當晉之世出任輔君之責而五不應于上進而愁焉故曰愁如愁與憂同惟其能憂故不與上應惟其能守乎正是以貞吉何謂吉在我者正矣

居中守正而已雖不忘天下之憂

應焉不求而福自來故言受茲介福于

其王母夫王母陰位之至尊者也謂六五也

六三眾允悔亡

象曰眾允之志上行也

周易總義卷十

居坤體之上三陰之眾同志而已故曰眾允允者信也

體爲眾以晉之時觀之初六

之進則謂之摧如六二之進則謂之愁如非以其

柔而在 謂眾允眾既允矣此所以爲悔亡也

柔而陰居陽位爲上所應是

九四晉如鼫鼠貞厲

象曰鼫鼠貞厲位不當也

此不中不正失所守也古易鼫一本作碩取詩之碩鼠碩鼠也又蔡邕勸學篇云鼫鼠五能不成一技

晉之下卦坤也坤體以柔順進乎上九四以剛體獨以剛進焉就四爻言之上處一卦之下而不進于五剛居柔位是謂不當象為鼫鼠鼫鼠之進雖貞亦厲戒之切也

六五悔亡失得勿恤往吉无不利

象曰失得勿恤往有慶也

五與三皆不當位故皆不言晉也宜有悔也三順而五居中是以悔亡五以君位居尊在卦為柔進而上行有闕君之象失得勿恤乃進者

之事如成康闕

陝初不較一時之失得

周易總義卷十

三

而惟以憂天下闕

桓文之徒始課利

計功于是有得有失闕

是以為君者中

道而立優遊無為委闕

慶吉无不利

蓋君臣相得為慶也

上九晉其角維用伐邑厲吉无咎貞吝

象曰維用伐邑道未光也

闕

莫不善于剛上與四言厲以剛

闕

貞厲上處一卦之外無所復進闕

牝牛為體以九居上有角之象非當進

而進乃晉道之窮蓋坤為邑離為伐有維用伐邑

之象程子謂伐其居邑為治內治闕處吉且无咎而象言未光者謂守貞闕以此求進如角之抵藩非我傷物則物必傷我矣

周易總義卷十

五

周易總義卷十終

周易總義

湖南叢書

卷十一

宋寧鄉易祓撰

下經

明夷

坤上

離下

登天利貞入于左股南狩夷于左股明夷于飛

明夷之成卦離下坤上夷傷也言聖賢遭時之昏闇而有以大傷其明也是以上卦主紂而下卦乃

周易總義卷十一

文王事初之明夷于飛垂其翼則言美里之難二

用拯馬壯吉則言濟難之急三之明夷于南狩得

志則言以明事君之義下三爻

苟有以扶其傷則猶可復其明自四

體所以具人之明者四言入于

其志五言箕子利貞則君子不能安

其關後列紂之位當是時也有箕

子以保獲關正救于外或者其庶幾

乎而紂惡日甚關獨夫卒底于亂乃為

明夷之極也聖賢關

明夷利艱貞

象曰明入地中明夷內文明而外柔順以蒙大難文王以之利艱貞晦其明也內難而能正其志箕子以之

明也聖賢處明夷之世固守

其志而不關所守故卦辭曰利艱貞

而已彖辭乃以關義文王得一

卦之用而以離明處坤關釋

卦義故曰內文明而外柔順以蒙大難關

一爻之義而善處六五明夷之世彖關

故曰利艱貞晦其明內難而能正其志關

周易總義卷十一

二四為坎坎險為難於文王則曰大難於箕

子則曰內難各因其所處之位而皆能全其所為

知

象曰明入地中明夷君子以莅眾用晦而明

眾也用晦而明者離明之不息者也明

入地中其關雖傷然浴于咸池入于昆吾

而復升于扶桑豈終關君子處之未

嘗無不可用之道用之莅眾者關

明自坤而離也

初九明夷于飛垂其翼君子于行三日不食有攸往主

人有言

象曰君子于行義不食也

文王之事也彖辭言內文明者是

已明

高飛則弋人何慕焉然君子

不能遠

垂翼則有繳而射之者矣

豈離為飛

不食歷離之三爻為

三日互震在

君子于行則言其往

而囚于美里三日

聖人何憂哉象

以義不食言之則憂

憂天下之義如

是而往主人有言

蒙難之極者也

周易總義卷十一

三

六二明夷于左股用拯馬壯吉

象曰六二之吉順以則也

美里者也所謂夷于左股者股在下

右尤切于左夷于左股則傷猶

位當思所以拯之之道故曰

用拯馬壯吉

拯而出也壯健也指所比之

三也蓋下

義三為五坎中位坎為

美脊亟心之

馬壯之象一比于三

三自上極之以

庶幾反昏為明其

以為吉也

九三明夷于南狩得其大首不可疾貞

象曰南狩之志乃大得也

也狩者以明而行也大首君之象

也九三以剛居剛又在明體之上而屈于至暗之

下正當南位與上為應有欲正救其君之惡而復

向于明

可疾過于疾則亂惟處之

以正使之

已此在文王之志所以

大得以明免其難也

六四入于左腹獲明夷之心于出門庭

象曰入于左腹獲心意也

周易總義卷十一

四

之君子上卦坤體為至暗之地六

上六闇主同德必不以正而合如

崇來之徒極其奸邪以蠱惑君心

至此

言入于左腹腹者至隱之地也

左猶左

正之道探人主之隱微

以售其深

獲明夷之心所謂獲

明夷之心于出門

播于外小人情狀

可畏也已

六五箕子之明夷利貞

象曰箕子之貞明不可息也

關

獨不正其位何也紂為不道天

下無關

遂為虛位當時所謂三仁者

比于死諫而身不免微子去之以存宗祀惟箕子

以宗臣獲關

詳狂為奴其明雖夷惟利

乎貞以貞處關

滅而明不可息特著箕

子于六五之關

此正明夷利艱貞之事

言其當紂之世處內難而能正其志也

上六不明晦初登于天後入于地

象曰初登于天照四國也後入于地失則也

關

明而晦紂之事也紂之初履

周易總義卷十一

五

天關

國之象及為淫邪昏惑則反入于

地關

法也國與天地並而與有立

者法也關

故不列于五而列于上交

天位之地關

厥命明夷之禍極矣

家人

巽上

離下

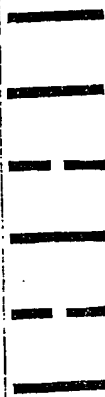

家人之成卦離下巽上關

家人利女貞

象曰家人女正位乎內男正位乎外男女正天地之大

義也家人有嚴君焉父母之謂也父子兄弟兄弟

夫婦婦而家道正正家而天下定矣

關

周易總義卷十一

六

已關

字而已關

四而在關

正家之本故關

謂九五也二五關

大義也舜之刑于二女釐降二女子于瀉汭關

而不切于事情者乃觀殷周之衰妲漢唐關

武然後知衽席之禍慘關

家道必貴于嚴父關

曰父父子子關

天下定觀

象曰風自火出家人君子以言有物而行有恆

初九閑有家悔亡

象曰閑有家志未變也

六二无攸遂在中饋貞吉

周易總義卷十一

象曰六二之吉順以巽也

正位乎

卷者春秋傳曰

也況于女子乎使遂其

之道故曰无攸遂在中饋

奉一以順巽處之此外毫無

貞吉

九三家人嗃嗃悔厲吉婦子嘻嘻終吝

象曰家人嗃嗃未失也婦子嘻嘻失家節也

三言家人者家人有嚴君者也婦子者聽命于家

人者也家人以嚴君為主嚴而不達乎禮法故曰

嗃嗃嗃嗃尚嚴之貌過乎嚴而至于傷恩拂情故

曰嘻嘻嘻嘻嗟怨之辭嘻嘻之義未能明以笑樂

訓之者非詩言嘻嘻

虎從者嗜之類皆不

嗜之過于嚴者三之重剛

二義發明之為嗃嗃

而吉嘻嘻則婦子嗟怨

六四富家大吉

周易總義卷十一

象曰富家大吉順在位也

易以陽道常饒為富四重陰而謂之富家者上比

九五居近君之位有家以為富者也周堂班祿公

以大都之田任疆地卿以小都之田任縣地大夫

以家邑之田任稍地有地則有家非以順處之則

富者怨之府所以保

順之至者也以順在位所以

九五王假有家勿恤吉

象曰王假有家交相愛也

假至也九五陽剛中正

內外

交相親愛正家之道莫此為

豈惟家哉家人者一家之所親人君者

以至尊行至家而視天下如一家視

一身如家人夫以王化之基形于交相愛之中雖

勿恤乎天下之莫我親而父子兄弟兄弟夫

夫婦婦推之天下不勞而治此勿恤所以為吉也

上九有孚威如終吉

象曰威如之吉反身之謂也

上者家道之成也卦之全體於二四之陰柔得正

故象辭皆言順若初與三五則皆以陽剛為正家

周易總義卷十一

九

之本至上九而後謂之有孚威如且威如何取于

有孚哉以家道責乎人而在我不能反諸身則其

勢必有所不行何者無相孚之素而已惟反求其

在我而吾身無一毫之愧以此率乎人則人心相

孚不期而自威家道大成終吉之謂也

睽

離上

兌下

羣疑悔亡 遇元无初 遇主 悔亡 夫有終于巷

睽之成卦兌居下離居上以乾卦交索而成體未

嘗不合也惟火澤相違所以為睽耳以卦體觀之

初九爻九二爻居下卦之下九四爻六五爻居上

卦之下不為卦首各隨所處故四爻之義皆曰无

咎蓋以離兌相遠不見其為譎且怪也至六三爻

居兌體之上上與離接則見離之異上九爻居離

體之上下與兌應則見兌之異是以譎怪雜出而

皆非其所常見者也始而所見各異斯謂之睽終

而其事同也其志通也則睽亦未嘗不合矣詳離

與兌之體則睽之義了明矣

睽小事吉

周易總義卷十一

十

象曰睽火動而上澤動而下二女同居其志不同行說

而麗乎明柔進而上行得中而應乎剛是以小事吉天

地睽而其事同也男女睽而其志通也萬物睽而其事

類也睽之時用大矣哉

睽異也火動而上澤動而上下相反乃中少二

女之卦有同居不同行之志所以為睽以卦德言

之則兌以說而麗乎離之明以卦變言之則柔進

而上行四五爻相易乃中孚卦之變也于是五以

柔中在上而應乎剛中之九二睽之異者若可以

合而剛在柔下故卦辭特曰小事吉也然睽之為

義雖以小事吉而其用實大得用之宜則天地以氣交而其事同男女以情感而其志通萬物以族列而其事類有時而可用則皆所以合天下之異此睽之時用所以爲大也

象曰上火下澤睽君子以同而異

火澤合而成卦未嘗不同也火在上而澤在下亦未嘗不同也蓋天下之物或相什百或相千萬或相倍蓰比而同之是謂苟同能無枉道而徇人者乎惟和而不同周而不比羣而不黨即君子以同而異之義也異以立己同以接物亦一女同居不

周易總義卷十一

十一

同行之意也乎

初九悔亡喪馬勿逐自復見惡人无咎

象曰見惡人以辟咎也

初以陽剛動于下正也無應于四宜若有悔而云悔亡者未涉于悔而已四互坎爲馬睽孤在上而不相應故云喪馬然四之前後三五皆陰類不可相與惟同類之求舍初將安之乎是以有喪馬勿逐自復之象復者以同類而復四雖同類而坎險不正其義爲惡人若棄而絕之反以立敵辟其咎而至于无咎所謂君子同而異也

九二遇主于巷无咎

象曰遇主于巷未失道也

二爻與五爻亦非正也而三四爻阻之所以爲睽惟其得中正應相求故不言睽而言遇主于巷巷雖非正而通諸道即孔孟之所謂權非權以濟道者乎適道未可與權執中不可無權則權非反經泛應曲當皆不違乎正于道未失何咎之有也所謂時用者如此耳

六三見輿曳其牛掣其人天且劓无初有終

象曰見輿曳位不當也无初有終遇剛也

周易總義卷十一

十一

馬虞云剝鑿其額曰天鍼因反

二爻與上爻正應也惟其失位不正皆過乎中當睽之時睽久必疑上之所以疑乎三者以二陽間乎上下所見乖異非睽之甚者乎蓋互坎則剛動在前坎爲弓輪爲輿曳互離則剛動在後離爲牝牛爲牛掣兌毀折爲剝爲劓三爲上所疑者如此是謂无初疑極必通而象辭以爲遇剛蓋上之陽剛終與三相應睽而必合有終也

九四睽孤遇元夫交孚厲无咎

象曰交孚无咎志行也

四爻无應于初者也而前後二爻五爻皆柔孤立無朋是謂睽孤當睽孤之時初正而四不正以四爻爲惡人而避其咎何以行志也惟四爻以同類相合不期而遇故曰遇元夫謂陽剛爲夫在初爻爲元誠意交孚化厲爲安其志得行是以无咎也此反睽所以爲同也

六五悔亡厥宗噬膚往何咎

象曰厥宗噬膚往有慶也

五爻與二爻正應也而位不得其正當睽之世爲三四所阻能無悔乎惟剛柔皆中是以悔亡厥宗

周易總義卷十一

十一

謂一也同人之二應五亦曰同人于宗是已今二以五爲宗相應二兌體爲口又自二至上有噬嗑之象乃能噬三四而進焉若噬脆柔之膚然後能往與五合爻言往何咎而象言往有慶君臣相得爲慶此睽之所以爲通也

上九睽孤見豕負塗載鬼一車先張之弧後說之弧匪

寇婚媾往遇雨則吉

象曰遇雨之吉羣疑亡也

上爻與三爻正應也與四爻爲不同四無應于初是謂睽孤上有應于三而亦曰睽孤者謂二爻爲

二陽所制而三上爻皆非其正上處睽極之地未免乖離亦以孤言之也當是之時見豕負塗載鬼一車以無爲有其疑益熾蓋互坎爲豕爲鬼爲匪寇婚媾爲遇雨皆具是象然疑極必反未有終見疑于上者先見其張弧疑三之射已也後見其說弧乃三之釋其疑也是張弧者非爲寇而害已說陰陽和而雨往遇雨而言吉則睽極而合又非前爻所謂遇主與元夫之比也

蹇

周易總義卷十一

十一

坎上

艮下

來碩 大蹇 來連 來反 蹇蹇 來譽

蹇之成卦艮下坎上遇險而止止者不可往往則蹇也蹇之爲義豈終于不可往耶若水在山盈科而進不一于止故六爻之義係于往來者四不係于往來者二二爻曰王臣蹇蹇五爻曰大蹇朋來而不致往來之辭以二爻得中故也初曰往蹇來譽三曰往蹇來反四曰往蹇來連上曰往蹇來碩其義皆以往爲失而來爲得以四爻非中故也處

蹇之道亦祇戒乎不中而已二五中正君臣道合
自足以止天下之蹇蹇之所以言利者如此

蹇利西南不利東北利見大人貞吉

家曰蹇難也險在前也見險而能止知矣哉蹇利西南
往得中也不利東北其道窮也利見大人往有功也當
位貞吉以正邦也蹇之時用大矣哉

蹇之為言難也不言難而言蹇者坎險在上艮止
于下止而不往未能濟險為蹇之象也且見險而
能止彖辭何以稱其知蓋天下之理未有終止而
不往者特在乎利與不利而已蹇之所以利西南

周易總義 卷十一

五

不利東北者東北艮位西南坤位卦本無坤體乾
三索于坤而得艮今六二尚往而易五則由東北
之艮位而獲歸西南之坤位以濟險之道利順不
利止也惟其順而往此西南所以得九五之中惟
其止而不往此東北所以為道之窮也處蹇之君
子取其利者而去其不利者謂濟天下之險必利
見九五之大人既得其中二三四上皆當其位而
貞吉以此為知于正邦也何有此乃時用之所以
為大而君子所以能用其大者也

象曰山上有水蹇君子以反身修德

山上有水蹇也盈科而後進則反乎山之下乃水
性之本然故蹇之諸爻皆以往為失而以來為得
來者反于內即自反之道君子以之反身修德所
以濟天下之蹇者也

初六往蹇來譽

象曰往蹇來譽宜待也

鄭康成作宜待時也

蹇之諸爻不喜往而卦彖言往者總全卦言之二
往西南為得中利見九五之大人往則有功二者
皆出坎之象諸爻往則入坎故皆以往為戒初在

周易總義 卷十一

六

下無位而上無正應往必遇坎為蹇宜退以待則
可以有譽譽本于德反身脩德而譽隨之然內卦
之初何以言來來往相反之辭以不往為來而已
所以謂之來譽也

六二王臣蹇蹇匪躬之故

象曰王臣蹇蹇終无尤也

以六居二人臣之正位也去坎險雖遠而上卦為
坎自二至四為互坎蹇蹇之象所謂蹇蹇者乃天
下之蹇非一身之蹇故曰匪躬之故人臣不以匪
躬之故而遂忘天下于是出而濟難上輔九五謂

之王臣當是之時五以剛健爲處險之君二以柔順爲處險之臣君臣正應中正相與以是任天下之重雖處重蹇而舉天下終无尤我亦何難之不濟此爻辭不言往蹇得濟蹇之道者也

九三往蹇來反

象曰往蹇來反內喜之也

三爻居艮體之上止之極也止極則陽惟上往正接坎險故戒以往蹇而欲其來反于內反如魯之季子來歸春秋嘉之故言內喜內喜者三以重剛爲內卦之主二在其下初又在其下皆陰柔之才

周易總義卷十一

七

故欲其來則反諸內而爲二陰之捍蔽此二陰處坎險之下而喜其得所依者也

六四往蹇來連

象曰往蹇來連當位實也

四爻比五爻爲近君之位而以陰柔居坎險之下未可遽往故曰往蹇所幸入坎未深且下比于三以九處三亦爲當位所謂當位而實則陽爲實獨言九三而已三居下卦之上與初爻二爻上行故曰來連連則同出險難而皆比于五者也

九五大蹇朋來

象曰大蹇朋來以中節也

卦之六爻皆蹇也九五爻以陽剛居尊位正陷于坎險之中大蹇之象也或謂五爻與二爻爲正應即朋來之助然朋者類也六二爻非陽剛不得爲朋惟九五爻能以中道爲節于天下是以九三爻不約而來反于內而爲二陰所喜又外應上六爻而與六四爻牽連以進與之共輔九五爻濟天下之難故曰大蹇朋來朋來與諸爻言來不同以九五爲尊所以自下而言來也

上六往蹇來碩吉利見大人

周易總義卷十一

七

象曰往蹇來碩志在內也利見大人以從貴也

上六一爻爲蹇之極無所謂往也往亦不出坎故曰往蹇不往而來志在內卦之九三爻三以陽剛應之碩也碩大也陽也剝上卦之碩果是也陽剛相應于成卦之上所以獨謂之吉至是而後利見大人大人其九五朋來之主乎象言利見大人泛指諸爻言之矣獨上六惟上六志在于內因九三利見九五以陽剛爲貴從貴以濟難蓋聖人于上六之成卦而極言之也

解

震上 坎下

无利 有孚 朋孚 貞吝 貞吉 无咎

解之成卦坎為下卦震為上卦震動于坎險之外
險難已散所以為解方其未解也坎在下卦以險
為難而險難之最甚者惟六三爻而已故曰負且
乘致寇至若初六爻言无咎九四爻言解而拇所
以解其難而相應于各卦之下者也九二爻言田
獲三狐得黃矢六五爻言君子維有解所以解其
難而相應于各卦之中者也至上六爻與六三爻

周易總義 卷十一

九

不相應而言射隼于高墉之上是謂解悖所以居
解之終也然以爻論之惟九二爻六五爻以得中
而皆吉論一卦之全體則往來無一之不吉此所
以君子之善處解者有然也

解利西南无所往其來復吉有攸往夙吉

象曰解險以動動而免乎險解利西南往得眾也其
來復吉乃得中也有攸往夙吉往有功也天地解而雷
兩作雷雨作而百果草木皆甲坼解之時大矣哉
解難之散也下險而上動動而免乎險故險難散
而為解之象也蓋解者蹇之反蹇卦以六二爻往

九五爻為坤為中故言蹇利西南往得中也解卦
以初六爻往九四爻為坤為眾故言解利西南往
得眾也其來復吉者下卦之坎也有攸往夙吉者
上卦之震也方其在坎險而無所往故來復于中
而吉以其陽剛在坎之中宜于復也及其出而之
震則可以有所任故動宜早而往有功以其陽剛
在震之初宜于動也其未解而來復即蹇之所謂
來反其既解而有功即蹇之所謂利見大人蹇發
其端解要其終故復以天地推明之天地得解之
時則和暢而為雷雨發生而為百果草木聖人體

周易總義 卷十一

十

其時用則无所往而復吉者時也有攸往而夙吉
者亦時也聖人亦可謂得解之時者也

象曰雷雨作解君子以赦過宥罪

雷雨之義震與坎也蓋震在坎下則雷雨鬱而為
屯之象若震在坎上則雷雨散而為解之象雷雨
作而百果草木皆甲坼故君子以之赦過宥罪
與過屬坎之象乃法律之義赦與宥屬震之象天
地發生之仁也

初六无咎

象曰剛柔之際義无咎也

難解之世初以陰柔在下无所事也故爻辭不言所事止曰无咎而已而象辭則以剛柔之際言之蓋初六爻以柔處剛而上應乎九四爻之剛九四爻亦以剛處柔而下應初六爻之柔剛柔相際于難解之始義无咎也

九二田獲三狐得黃矢貞吉

象曰九二貞吉得中道也

九二爻與六五爻正應當蹇難未解五以陰柔在上而處大君之位必資二之陽剛以濟其難此九二爻所以有田獲三狐之象二三四爻互離為網

周易總義 卷十一

三

畀田也坎為險為穴為隱伏狐也未濟卦坎體在下為小狐濟是已三狐為坎體之三乃負乘致寇至之小人也二爻于解難之時歷三爻至五而獲之是謂田獲三狐耳然君子之于小人不為已甚獲之斯已獲三狐而得黃矢黃者中也矢者直也謂二以中直輔乎五而五亦以中直應乎二二者皆得其中以貞守之所以為吉

六三負且乘致寇至貞吝

象曰負且乘亦可醜也自我致寇又誰咎也

陸本以致寇作致戎晁古易云其失自虞虞前皆

依爻作寇

三爻以陰柔居坎體之上險難之極也難必解而介乎二陽爻之中二爻為坎險而三爻乘之四爻為互坎而三爻負之負可也負且乘不可也負且乘而二坎居其上下坎體為盜所以致寇至也而象為之發致寇誰咎之義雖貞亦可醜吝道也三其可不致戒哉

九四解而拇朋至斯孚

象曰解而拇未當位也

九四爻震體為足動之初也足之大指為拇而汝

周易總義 卷十一

三

也或謂拇為初爻雖陰柔與四爻為應剛柔相際何事乎解惟六三爻失位不中不正麗乎震足之下其象為足之大指拇也介乎二爻四爻之間負乘致寇必解去之而後可以得朋朋者謂二爻與四爻同德四爻既比五爻二爻又為五爻之應五因二以信四朋至斯孚者也

六五君子維有解吉有孚于小人

象曰君子有解小人退也

六五爻解卦之主也宜足以解天下之難矣而陰柔居尊未孚于小人故必資陽剛之君子而後足

以有濟然君子所以待小人者陽剛或過未免繫而防之故謂之維惟六五柔中而輔之以二四爻之剛則剛柔相資解散微纏無所猜忌故君子維有解吉而小人自然退聽此所以有孚于小人而為解道之甚善者也

上六公用射隼于高墉之上獲之无不利
象曰公用射隼以解悖也

上六爻居解之極而六三爻不相應其道為悖隼者六三爻也射之者上六爻也其位在上近比于五爻五爻以柔中居尊位既解其防小人之維則

周易總義 卷十一

三

上六爻雖陰柔當解道之成時而能解悖于終故以公信之與離卦之上言公同故言公用射隼于高墉之上蓋二互離為隼墉者三四爻內外之限若同人卦之九四爻言乘墉則乘三之剛以為墉上六爻亦以三爻為墉在上而射之故為高墉又為高墉之上之象大傳言動而不括是以出而有獲且獲之无不利解悖之道也

周易總義卷十一終

周易總義

卷十二

湖南叢書

宋寧鄉易祓撰

下經

損

艮上

兌下

受三	受	損以	弗	酌
之益	益	益上	損	損

損之成卦兌體居下艮體居上自泰卦而變三上相易其益在上以損下為義故曰損其六爻之義

周易總義 卷十二

十一

初九爻應四爻而謂之酌損九二爻應五爻而謂之弗損是陽爻不待損而四五爻有自然之益也六四爻陰位未免損其疾而有喜六五爻陽位乃至益之而為元吉是陰爻有自然之益而無待於初二爻之損也惟損三爻之陽以益上爻之陰則上交得益而三爻受損即以損名卦之義然則聖人何取於損至上九而言吉則損者益之地亦猶否極而為泰此求益於損君子善用損者歟

損有孚元吉无咎可貞利有攸往曷之用二簋可用亨象曰損損下益上其道上行損而有孚元吉无咎可貞

利有攸往曷之用二簋可用亨二簋應有時損剛益柔有時損益盈虛與時偕行

損卦之為義也在乎損三爻之陽益上爻之陰是謂其道上行聖人體之必於人情素有以相孚而酌以天下之義理當損而損皆有是元吉无咎之善猶可以自守而後無所往而不利又曰曷之用言何者可以為用也二簋二陽也以損之道言之三人行損一人則二簋猶可用亨可者僅辭也僅可而已未可以為常也曰二簋應有時者亦有時而未可也天下凡非所當損而損之與夫當損而

周易總義 卷十二

十二

莫知所損之是二者皆非所謂時也知損剛益柔有時則知損益盈虛與時偕行益一章之中凡三言時字謂當損而後可以言損若非其時則一毫不可廢也是損之時用有如此哉

象曰山下有澤損君子以懲忿窒欲

損卦之言損者三爻而已卦本泰變而成方其未損之時三爻為乾體之極陽居陽之位剛已過乎暴矣在於人則為忿為欲惟三上兩爻相易上交得益而三爻受損是謂懲忿窒欲矣懲者謂兌之毀折窒者謂艮之止皆損之義也此大傳所以言

損者德之修也

初九已事遄往无咎酌損之

象曰已事遄往尚合志也

尚上也初九爻上應於四爻與之合志四亦資初之損以為益所謂已事者在初為已事在四為未事益其未事速往无咎若損已太甚亦至失中又從而酌損之酌之為言參訂可否之宜而歸於義理之至當者也

九二利貞征凶弗損益之

象曰九二利貞中以爲志也

周易總義卷十二

三

損下益上將以求中也二爻與五爻既得中位五爻何所益而二爻何所損哉此所以謂之中二能守中故言利貞也往則違貞故言征凶也然以損之時九二爻以剛在下而當損六五爻以柔在上而當益剛柔相應豈區區自損以為益者哉蓋自損益人其為益也猶小弗損而自益其為益也乃大六五爻與九二爻皆以中為志弗損益之孰大於是故曰弗損益之也

六三三人行則損一人一人行則得其友

象曰一人行三則疑也

損自泰來者也泰之下三爻為陽故言三人至損之時損三以益上三人行則損一人者也陽上而為上九陰下而為六三至損之時六三獨與上九

爻一人行則得其友者也三人損一則下體之乾成兌一人得友則上體之坤成艮少男少女陰陽配合乃天地交感之理象乃言一人行三則疑者損之成卦本盛極必損之道故專在於損三以益上而四五有自然之益不待乎初二之損或初二與三同損則非陽盛而極未免陽疑於陰疑則不行惟盛極而損之時六三獨與上爻是謂一人之行其行不疑此大傳所以有致一之說也

周易總義卷十二

四

六四損其疾德有喜无咎

象曰損其疾亦可喜也

六四爻以陰居陰乘承皆柔疾也四資初九爻之益而初爻以陽剛相應有藥石攻疾之象故曰損其疾也然初體在下未能遽進而治疾之道宜速不宜緩故初爻以遄征為无咎而四爻亦以遄而有喜為无咎之道雖未至於大有所益然陰陽相得亦有可喜者也

六五或益之十朋之龜弗克違元吉

象曰六五元吉自上祐也

六五柔得尊位而下從九二之正應九二弗損而六五受益莫知所從來故或之或之則得於無所容心天下莫不與焉故曰十朋之龜弗克違卦之中虛外實為龜互坤為十朋之龜龜智也十朋眾也五來天下之善而眾智不能違故也所以益自上祐謂之元吉也

上九弗損益之无咎貞吉利有攸往得臣无家

象曰弗損益之大得志也

上九爻與六三爻為正應損三益上則上九爻乃

周易總義 卷十二

五

受益之地其益多矣寧容復損惟弗損而益乎下是以大得其志且无咎貞吉利有攸往得臣无家蓋上爻以三為无家之臣三在下為得其友友者上所任之道臣者下所任之事上下各得其任則變損而益於上爻見之

益

巽上

震下

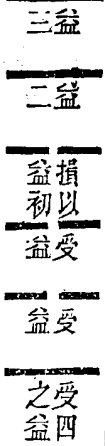

益之成卦震體居下巽體居上卦自否變初四兩

爻相易其損在上以益下為義也故謂之益耳其

六爻之義上九爻應六三爻而謂之莫益九五爻應六二爻而謂之有孚惠心是陽爻不待損而三有自然之益也六三爻失位而用凶事亦可无咎六二爻得位乃至或益而求貞是陰爻有自然之益而無待於五上之損也惟益初而損四之陽則四損而初得益即以益名卦之義然聖人何取於益益至上九而言凶則益者損之階亦猶泰極而為否此以損為益其君子之善保益者歟

益利有攸往利涉大川

周易總義 卷十二

六

象曰益損上益下民說無疆自上下其道大光利有攸往中正有慶利涉大川木道乃行益動而巽日進无疆天施地生其益无方凡益之道與時偕行

益與損相反而實相為用損則自下而上益則自上而下益之言損上益下者則乾之九四爻以益坤之初六爻坤為眾而初爻在下有民說无疆之義所謂自上下下者陽下居坤之初爻陰上居乾之四爻由乾下坤而其道有大光之美自是而往何所不利九五爻以剛居上六二爻以柔居下其位皆中正之慶故言利涉大川木道乃行是益卦

之震巽二體皆爲木道聖人推木道乃行之義謂
巽在上而動於下動而不已日進无疆雖大而天
地之施生亦此无方之益此益之道所以與時偕
行然損言損益盈虛則并損益而言之益言凡益
之事則无事於損此損益二卦所以異也

象曰風雷益君子以見善則遷有過則改

益之言益者初爻而已蓋卦本否變方其未益初
爻以坤體在下過乎柔順在人則爲有過然陰居
陽位剛柔相濟則善端未嘗不存惟初爻自四爻
而來損四爻之剛益初爻之柔是謂見善則遷有

周易總義

卷十二

七

過則改遷謂巽之順改謂震之懼此大傳所以言
益爲德之裕也

初九利用爲大作元吉无咎

象曰元吉无咎下不厚事也

益卦之初九爻與損卦之上九爻相爲始終者也
損卦之上九爻利有攸往故益卦之初九爻利用
爲大作大作者初爲震體震乃東作之卦當爲大
作之事大傳言益以興利是已然初爻在卦之下
非厚事之地本不可以任重惟剛明之德上應於
巽順之四爻四爻既損已以益下不可以非厚事

之地而憚於有所不足而不爲必相與竭力以圖
其事此損之上九言益之无咎必戒之以貞吉而
後可以有攸往至此則利用爲大作自然元吉无
咎也

六二或益之十朋之龜弗克違永貞吉王用亨于帝吉

象曰或益之自外來也

初爻受四爻之益則二爻宜不受五爻之益矣今
五爻以益自外來而二不知所從來故或之或之
則得於無所容心故又曰十朋之龜弗克違與損
卦之六五爻同辭何也蓋二爻反對其義則一耳

周易總義

卷十二

八

損卦之六五爻爲君位獲十朋之龜以自益所以
元吉益卦之六二爻爲臣位獲十朋之龜以益乎
上必永貞而後吉夫吉一也而復言王用亨于帝
者君子相與无愧於天是以天且弗違而況於人
乎兩言之而不爲贅所以見其益之者不一而足
也

六三益之用凶事无咎有孚中行告公用圭

象曰益用凶事固有之也

六三爻在益之世乃上公之爲牧伯者也震動之
極過於求益者故曰益之當是之時惟可以用凶

事凶事者非常艱危之事用之濟難可以无咎惟其爻非中正故必有孚於中行以泰九二爻觀之中行其九五之君乎君臣相孚且至策命於上宣布有位告公以用圭之寵象言固有之者謂凶事見於三多凶之地而用之无不當者也

六四中行告公從利用為依遷國

象曰告公從以益志也

四爻與三爻皆非中也在人臣皆公位三爻居剛為不正故用凶事而後有中行之告四爻居柔為得正故中行告公而後利用為依遷國損乾之九

周易總義卷十二

九

四為坤之初六坤為土為眾以上易下遷國之象也有所依而後立東周之依晉鄭者是已四爻比五爻為依必九五之君制命於中以中行告公從而行其益下之志此所以利用為依遷國雖不言吉其視用凶事而无咎者固有間也

九五有孚惠心勿問元吉有孚惠我德

象曰有孚惠心勿問之矣惠我德大得志也

九五爻與六二爻為正應有孚者也有孚則心被其惠勿問而知其為元吉矣蓋問而知者相也心之精微詎可問而知乎此有孚惠心不特六二爻

矣舉天下之人莫不歸惠於上之德象以為大得志者益道之盛也

上九莫益之或擊之立心勿恆凶

象曰莫益之偏辭也或擊之自外來也

益卦之上爻與損卦之上爻皆剛也損至上爻而剛極故弗損而自益益至上爻而剛極故過益而招損惟其過益故言莫益之惟其招損故言或擊之莫益之偏辭者偏於益己人莫吾益也或擊之自外來者非己之類皆莫吾益也故或之此無他君子言動與求皆主於心立心勿恆矣剛極而過求益不已凶之道也

周易總義卷十二

十

夬

兌上

乾下

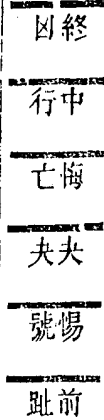

夬之成卦乾在下兌在上以五陽爻決一陰爻其象為決去小人故謂之夬夬者決也待小人之道惟泰為得其正大壯四陽在下已戒乎用壯況夬之五陽上行其果於用決者乎此聖人所以深致其戒初爻言壯於前趾則以用壯為不勝二爻言

惕號得中則以能備爲勿恤三爻言若濡有愠則以潛晦委曲爲无咎四爻言其行次且則以退遜相先爲悔亡至於五爻以竟陸夫夫爲未光上交以无號之凶爲不可長聖人之於小人曷嘗必欲一決而去之哉與其僥倖於一勝不若全善勝之道此夫之貴乎健而說決而和者也

夫揚于王庭孚號有厲告自邑不利即戎利有攸往
彖曰夫決也剛決柔也健而說決而和揚于王庭柔乘五剛也孚號有厲其危乃光也告自邑不利即戎所尚乃窮也利有攸往剛長乃終也

周易總義卷十二

十一

夫之爲言決也以五剛交決去一柔爻也有乾之健所以能決有兌之說所以能和決而能和惟舜爲然以征有苗言之揚于王庭者謂柔乘五剛以眾君子而決一小人奉王命以正其罪舜之咨禹徂征是也孚號有厲者謂以大號警戒於眾使之知有厲而不敢以自安雖危而實光禹之會羣后誓師是也告自邑不利即戎者謂不以兵威爲利而告命行於自邑不犯所尚乃窮之戒益之贊禹班師帝乃誕敷文德是也利有攸往者五陽尚往而陽長陰消是能決去小人而善其終舜之舞干

羽於兩階而七旬有苗格是也其終至于四罪而天下咸服則向之所謂說者乃所以爲健向之所謂和者乃所以爲夫夫之義可推矣

象曰澤上於天夫君子以施祿及下居德則忌

澤上於天夫如天之澤物小大无間君子以之施祿及下初不待決而小人皆爲君子之歸苟君子以剛德自居屏絕小人而爲小人所忌馴致兆豐非善用夫者也

初九壯于前趾往不勝爲咎

象曰不勝而往咎也

周易總義卷十二

三

夫卦與大壯卦皆過乎陽者也二卦下三爻皆乾體其爻辭大略相似大壯四陽爻在下故初爻言壯于趾此卦五陽爻在下故初爻言壯于前趾趾隨足而動足未動而壯于前趾則不能慮勝決於向往尤有甚於趾此大壯所以征凶而夫則以往不勝爲有咎也

九二惕號莫夜有戒勿恤

象曰有戒勿恤得中道也

夫卦之九二爻與大壯卦之九二爻一也夫大壯二五爻爲應所以貞吉夫之二五爻不相應剛過於

決未免惕號惕者懼也號者警也有戒者謂上六
爻之小人也九二爻得中道故莫夜有戒者可以
勿恤何者待吾之警懼而彼不能為吾之害也

九三壯于頄有凶君子夫夫獨行遇雨若濡有愠无咎

象曰君子夫夫終无咎也

夫卦與大壯卦下三爻相類故初爻與二爻皆言
壯壯于頄者頄顙骨也剛之見於顏面者也德未
能勝而機已先露矣使小人見疑而為害其視大
壯卦之三爻尤為有凶況以九居三正君子夫夫
之象夫夫者二體皆夫太剛也而不病於太剛者

周易總義

卷十二

三

重剛居三之上下而三獨與上六一陰爻為應上
六一以兌說之澤而應於我陰陽和而雨者也獨
行遇雨能無濡乎謂為小人所濡宜為君子所愠
然終能決去小人而无咎此平勃所以定諸呂之
變狄仁傑所以去二張之亂也

九四臀无膚其行次且牽羊悔亡聞言不信

象曰其行次且位不當也聞言不信聰不明也

九四爻亦五陽之一也至此與大壯卦為少異大
壯卦以四陽爻為壯又震體為動進則成夫至夫
卦之九四爻以兌體而說乎上之一陰當四陽並

進之時勢不能安故曰臀无膚其行次且寧无悔
乎兌體為羊與諸陽爻相聯為牽若能聯眾陽而
前亦可同於大壯之悔亡然四爻之位既不當且
兌體而說非能決者雖聞此言而不信象以為聰
不明者言聰明為利欲所蔽故也

九五莧陸夫夫中行无咎

象曰中行无咎中未光也

九五爻決之主也何以言莧陸董遇曰莧為人莧
陸為商陸二者澤草皆易決之物上六之象蓋以
六居上乃成卦中之小人而九五爻與眾陽爻決

周易總義

卷十二

四

之又與九三爻同為重剛故亦同謂之夫夫然三
爻為臣位夫夫固所宜也五爻君位也當揚于王
庭以正其罪願乃過於用剛僅能決去一小人雖
得尊位大中而於中為未光豈知其危乃光之義
在夫之道无咎而已矣

上六无號終有凶

象曰无號之凶終不可長也

上六爻陰居陰位以一柔乘五剛剛長乃終何待
告令故曰无號凡決柔之道不能忘乎警戒曰孚
號曰惕號皆告令之意至此爻則无號而自決是

謂之終也終凶不可長則小人為君子之歸而君子之道長焉矣

姤

乾上

巽下

角 以杞包无 臂无 包有 係于
包瓜 魚 膚 魚 金 梘

姤之成卦巽居下乾居上五陽爻在上而一陰爻遇於下故謂之姤姤者遇也卦言女壯而初爻以一陰為小人之道故以遇為戒然遇之義不一初爻以民為象則諸爻皆以遠近於民而取義二爻

周易總義

卷十一

姤

言包有魚則以近民為无咎四爻言包无魚則以遠民為起凶五爻雖遠民而能資二爻以包之是謂以杞包爪三爻與上爻則以遠民為厲且吝又所以發明遇不遇之理若夫小人之道則初爻與四爻以正應相遇而凶諸爻皆非所自取故皆得无咎此姤之所以貴乎時義也

姤女壯勿用取女

彖曰姤遇也柔遇剛也勿用取女不可與長也天地相遇品物咸章也剛遇中正天下大行也姤之時義大矣哉

姤卦以一陰爻遇於下乃柔遇剛也下卦巽為長

女女陰也所謂壯者蓋姤與復二卦為反體復者

君子之道必四陽而後為壯姤者小人之道一陰

爻在下其勢雖未盛而已謂之女壯故言勿用取

女乃聖人防微杜漸之深意耳而彖亦曰勿用取

女不可與長也何以復言相遇之道所謂天地相

遇品物咸章者謂建午之月萬物相見於文明之

地也所謂剛遇中正天下大行者謂九二爻剛中

而與九五爻相遇於陽剛中正之地也兩遇字若

與勿用取女相反然小人方盛言取女則匹嫡並

周易總義

卷十一

姤

后耦國貳政所以階亂若至於遇則以禮接之如

君之遇民臣之遇君歡然有恩以相接而分未嘗

廢此剛柔之道時義之所以為大也

象曰天下有風姤后以施命誥四方

姤卦之下體為巽巽為風有申命之象后以施命

誥四方亦猶風之行周乎天薄海內外而無一物

不遇者也

初六繫于金柅貞吉有攸往見凶羸豕孚蹢躅

象曰繫于金柅柔道牽也

初六爻之一陰方進即遇九二爻以陽剛止之柔

道既牽有繫于金柅之象柅所以止車輪者金者剛也謂以剛而繫初爻也然初六爻與九四爻爲正應四爻言包无魚二爻言包有魚則是舍正應而近與二爻相比專以從二爻以貞而吉若欲往而從四爻之正應則是四爻爲凶然小人陰柔妄行終不可止故又戒之以羸豕孚蹢躅豕者陰類也羸如羸其角之羸謂四爻以正應在上必欲遂其孚而不安於所遇是以蹢躅而不可制此四爻之所以起凶而初爻之所以見凶也

九二包有魚无咎不利賓

象曰包有魚義不及賓也

包者以陽而包陰也故姤卦之二爻四爻五爻皆言包四爻无應於初爻以遇爲先故四爻之於初爻則言包无魚二爻之於初爻則言包有魚魚者陰類也專指卦之初六爻初六爻以爲姤之主諸陽爻皆與之遇九二爻上无應援比而包之以中行得民何咎之有然而不利賓者何也或以賓爲九五爻九五爻中正何言不利所謂賓者實指九四爻也蓋九四爻在外爲乾體乾居西北爲賓之位九二爻在內爲巽體巽居東南爲主人之位初

周易總義卷十二

七

爻之民爲二爻所包豈四爻之利哉以義言之蓋一民不可以事二君初既主二則義不及四故四爻言包无魚而二爻言不利賓也

九三臀无膚其行次且厲无大咎

象曰其行次且行未牽也

夬卦姤卦之反也夬以上爻爲決而四阻於五姤以初爻爲遇而三阻於二以反對觀之故皆言臀无膚其行次且三爻將何之乎以三爻之重剛又乘承皆以剛居柔未得相牽以行乃欲求遇於初爻安得无咎惟厲而知懼足以无咎矣而未免於

周易總義卷十二

七

咎故曰无大咎也

九四包无魚起凶

象曰无魚之凶遠民也

四爻與初爻爲正應宜足以得初何以言包无魚魚者民之眾也係乎遠與近而已近民者民亦近之遠民者民亦遠之九二爻下比於初爻以中道得民而初爲二所包一民不可以事二君何有於遠民者哉故二言有魚而四言无魚无魚者失其民也失其民失其心也民無常心撫后虐仇四以剛居柔不得乎中而自遠乎民是以宜有而不有

失民無與難將作矣所以起凶

九五以杞包爪含章有隕自天

象曰九五含章中正也有隕自天志不舍命也

九五爻居尊位天下莫不欲與之遇者也初六爻一陰也正應在四爻當姤之世不取其應惟視其相遇之遠近初爻不應四爻而遇於二爻九五爻亦資二爻以包之是謂以杞包爪即巽木之義推之二爻以剛居中為杞之象初爻以柔居下為瓜之象瓜為蔓生之物附於杞則攀緣而升矣以二爻包初爻茲其義乎二五爻陰陽相得為章五爻居中守正不自衒其德而寄之於二爻固所以為含章之美而復曰有隕自天何耶五爻能含章而不汲汲焉求遇於初爻而二爻非正應乃能包初爻以應五爻是謂莫之致而主者若有隕自天而得所遇也蓋在天曰命在人曰志篤吾之志而不舍天之命致命遂志故言不舍及其終也天人交相與而自有必遇之理遇之至者也

上九姤其角无咎

象曰姤其角上窮吝也

姤其角者乾體為首在首之上則為角矣如角之

周易總義卷十二

亢

上窮則弗遇也上九爻剛過於亢至是窮矣能无吝乎然而无咎者則居柔位喪健自保遠於初六爻不與物競雖窮而不為咎也

周易總義卷十二

三

周易總義卷十二終

周易總義

湖南叢書

卷十三

宋寧鄉易祓撰

下經

萃

兌上

坤下

一	齋	萃有	大吉	一	引	一	乃亂
一	吝	位	无咎	一	吉	一	乃萃

萃之成卦坤下兌上澤上於地取水之所聚為萃之義蓋陽爻居四五而四陰爻從之則為萃一陽

周易總義 卷十三

爻居五而五陰爻從之則為比二卦大略相似然比卦以九五一陽爻為主乃人君比天下之道故卦有元筮元永貞之辭萃卦有四五兩陽爻君道有所不可分故元永貞之辭獨歸於九五爻惟萃之九五爻以陽剛之德中正在上九四爻雖不當位而亦以陽剛承乎九五君臣合德四陰爻皆以相應相比為善初爻應四爻而同比於五二爻應五爻而不貳於三三爻上爻雖无相應而亦比乎陽剛以為萃六爻皆曰无咎者合上與下而同萃於九五之一爻得所萃之道者也

萃亨主假有廟利見大人亨利貞用大牲吉利有攸往象曰萃聚也順以說剛中而應故聚也王假有廟致孝享也利見大人亨聚以正也用大牲吉利有攸往順天命也觀其所聚而天地萬物之情可見矣

釋文馬鄭陸虞本萃字下並無亨字獨王肅王弼有之彖辭亦不及此

萃之為言聚也以卦言之則坤順而兌說以爻言之則九五爻以剛中在上六二爻應於下所謂亨者特所聚之亨而已王道萃天下之道至於有廟則足以合聚人心惟九五爻足以當之故曰王假

周易總義 卷十三

有廟致孝享也天下既聚九五爻以中正為大人之德六二爻亦以中正往應之至此而復言亨故曰利見大人亨利貞聚以正也用大牲吉繼於王假有廟之後利有攸往繼於利見大人亨利貞之後凡此皆天之所以命聖人者聖人順天之命合天地鬼神君臣民物之所萃而歸之於一觀其所聚而天地萬物之情於此可見此萃之所以兩言亨也

象曰澤上於地萃君子以除戎器戒不虞

萃以上卦兌體為主兌居西方剛勁之氣戎事也

下卦坤體爲眾也陰柔在下二陽統之而上六爻無應乃失眾焉故易以失眾之道寓之上爻以防亂之道寓之初爻是謂不虞除戎器以戒之聖人處萃之道者也

初六有孚不終乃亂乃萃若號一握爲笑勿恤往无咎
象曰乃亂乃萃其志亂也

初六爻與九四爻以正應而萃有孚者也有孚則宜有終然四五兩陽爻而五爻爲君位四爻乃大臣之位二位以陽剛居上而下爲羣陰所萃今初爻獨應四爻則臣抗乎君所以不終不終則宜何

周易總義卷十三

三

從其志既亂是謂乃亂乃萃何也君道主乎一者也一則萃二則分四爻五爻雖同德相應而下之所應當歸於九五之爻號者號呼而求所歸者也握者合而爲一所以笑也若能號四爻而與之爲一樂附於五爻而勿恤乎他則何所往而不濟者哉有何咎乎故曰无咎者也

六二引吉无咎孚乃利用禴
象曰引吉无咎中未變也

二爻與五爻正應者也中正得位固自有相孚之理然九五爻有九四爻以分其萃而初爻之應四

爻未免乃亂乃萃惟六二爻毅然以中道自立不爲分其萃者之所變是以能引眾陰而與之同萃於五爻故曰引吉无咎孚乃利用禴者禴以樂爲主樂以和善引眾陰同聚於五爻而有至和感通之意相孚之至者也

六三萃如嗟如无攸利往无咎小吝
象曰往无咎上巽也

六三爻無正應而言萃如者何也三居羣陰之上不中不正乃欲上比求萃而與五爻不相得又上卦兌體在前爲嗟故曰嗟如何所利哉然五爻互

周易總義卷十三

四

三爻爲巽三爻在巽卦之下五爻在巽之上同德相應往而萃於五是以无咎然而未免小吝者五三兩爻非其應故也

九四大吉无咎
象曰大吉无咎位不當也

九四爻上比於九五爻君臣相萃者也下得三陰爻之承而與初爻爲正應民所萃者也上與下皆萃所以大吉何咎之有象言位不當者何耶位當則以陽居陽豈大臣之任哉以九居四與眾陰同萃於五而盡其所以爲臣之道此位之不當乃所

以為大吉无咎也

九五萃有位无咎匪孚元永貞悔亡

象曰萃有位志未光也

九五爻以剛中居尊位為萃之主萃固有位也而
爻辭復言有位者何耶當萃之時四爻亦以陽剛
為虛器故五爻必有其位而後可以言无咎无咎
者善補過而已其德為未孚於人故曰匪孚惟能
反而求之益脩其元永貞之德元者善也永者久
也貞固而不變者也守此三者則德足以有其位
而无匪孚之悔矣是以悔亡

周易總義卷十三

五

上六齋咨涕洟无咎

象曰齋咨涕洟未安上也

上六爻居九五爻之上獨立無應失萃之道所以
未安其位而有齋咨涕洟之象蓋上交兌口為齋
咨兌澤為涕洟當萃之時卦之六爻皆不嫌於求
萃惟齋咨涕洟而求萃於五爻雖曰未安乎上亦
可以无咎

升

坤上 巽下

冥 升 亨于 升虛 孚 允
升 階 岐山 邑 升

周易總義卷十三

六

升之成卦巽居下坤居上上下皆順以順而升正
主下卦之初爻故必假初爻以發允升之義自是
而往與上合志則有陽剛之可以升者有陰柔之
不可過於升者四爻以柔順近君之位不可過於
升故爻辭不言升而言亨于岐山文王之事也二
爻以陽剛應五爻君臣相孚以揖遜而升故言利
用禴舜禹之事也三爻以陽剛進乎上上為失民
以弔伐而升故言升虛邑湯武之事也至於五爻
言貞吉升階上爻言冥升利於不息之貞又所以
推明處升之道攷序卦之說則升繼於萃繼升者
困聖人盡始終之道善用升者哉

升元亨用見大人勿恤南征吉

象曰柔以時升巽而順剛中而應是以大亨用見大人
勿恤有慶也南征吉志行也

升者升乎上者也凡升乎上必自下始蓋升之下
卦巽體也二爻三爻以陽剛在下卦之上上有可升
之道故必假初爻以明時升之義論卦之全體則
內巽而外順九二爻以剛中應乎五爻亦自下而

升是以卦謂之元亨而彖謂之大亨時可以升故言用見大人易以陽爲大人者一爻三爻之陽剛是已有可升之道則勿恤乎他而有自然之慶此南征所以爲吉南征者向乎明而已明夷卦以坤在上爲南狩升卦亦以坤在上爲南征取坤體之中爻言之而又居六五之中是謂大明以此時升志得以行亦六五爻之所謂大得志者也

象曰地中生木升君子以順德積小以高大

坤爲地順也異爲木亦順君子體其順德積小以高大如地中生木自明槩而拱把自拱把而合抱

周易總義卷十三

七

其積以漸謂之順

初六允升大吉

象曰允升大吉上合志也

初六爻柔順在下未可以升也而一卦之主實發端於初爻是謂允升允者信也言其相孚而合志也所謂合志者四爻非其應以柔順近君不可過於升惟二三兩陽爻其升爲易而又與初六爻同爲異體初能上合二三之志而與之相信此允升之所以爲大吉也

九二孚乃利用禴无咎

象曰九二之孚有喜也

二三爻皆以陽剛而升者也三爻重剛居下卦之上非若二爻之剛柔相濟故二爻以剛中孚於五五爻亦以柔中孚乎二君臣相得是謂有喜考其爻義乃舜禹之事故爻辭不言升而言孚乃利用禴夫禴以樂爲主樂以和爲貴至和相孚以揖遜而升其升也易即彖辭所謂剛中而應者也

九三升虛邑

象曰升虛邑無所疑也

九三爻重剛者也爻言升虛邑上失其眾人心歸

周易總義卷十三

八

之以陽剛而升如入無人之墟故曰升虛邑也蓋升卦上三爻坤體爲土爲眾眾之所聚則爲邑三爻皆陰陰消爲虛又爲邑之虛者李元量耿希道皆以此爻爲湯武之事深得分爻之本旨方夏殷之季民墜塗炭皆欲赴愬其上征葛藟黎之師順義而行何疑之有所謂升虛邑弔伐而升者也

六四王用亨于岐山吉无咎

象曰王用亨于岐山順事也

亨讀作享義見隨卦

六四爻以陰柔得位而在順體之下有順而升之

理卽王用亨于岐山之意自周而言岐山在西如小畜卦小過卦以互兌爲西郊隨卦以上六兌體爲西山三者皆泛而言之四爻亦互兌爲西指言亨于岐山其惟文王乎蓋文王之心上以順事乎君順而積之翼翼小心交通神明故言王用亨于岐山至此不可復升故爻辭之中不言升而其位終不越乎四此所以處近君之位而至於吉且无咎順之至也

六五貞吉升階

象曰貞吉升階大得志也

周易總義 卷十三

九

五君位也凡人君之位乎天位者所升爲不一繼體而嗣非升階之義若舜禹則功德被乎天下薦諸天而升者湯武則以仁義去民之害順乎天而升者是二者其志大得皆以貞而吉其升有次序故以階言之也

上六冥升利于不息之貞

象曰冥升在上消不富也

上六者升之成也升至於上乃不可復升之地惟有默進此道而已故曰冥升蓋上六爻爲坤之終虛變爲冥乃乾居西北之時斯謂之貞以物言之

則消之而不息是爲不富以道言之貞復於元始終不窮利莫大焉故曰利於不息之貞

困

兌上

坎下

困于剛

來徐困于

困于幽

酒食谷

困之成卦兌居上坎居下凡卦之遇坎者皆有剛揜之義而困爲甚卦自否變上九爻降而爲二陰所揜所以成困攷其爻義初六爻之入于幽谷六三爻之困于蒺藜上六爻之困于葛藟言陰柔之

周易總義 卷十三

十

未免乎困也九四爻之困于金車而有終九五爻之困于赤紱而有說九二爻以赤紱方來而利用享祀言陽剛之不可以終困也陽剛不可以終困而二四五爻皆不言吉陰柔未免乎困而上六爻獨言吉困極則能變矣如否之有泰雖險而終有濟也此困而不失其所亨者歟

困亨貞大人吉无咎有言不信

象曰困剛揜也險以說困而不失其所亨其唯君子乎貞大人吉以剛中也言不信尚口乃窮也

范諤昌曰彖文脫无咎二字

困卦之爲義有君子之困有小人之困小人有致困之道自取之也君子不幸而遭困乃莫之致而至於是有命存焉當剛揜爲困之時以兌說行乎坎險之中是以君子不失其所亨君子之與大人果有異乎卦辭置貞字於大人之上而彖言剛中則專指二爻五爻謂二五兩爻堅守剛中之德是以吉且无咎是知大人者乃亨困之主而君子則善於用困者若小人不知命則不務德而矜於言尚口乃窮無以取信於人故曰有言不信蓋兌爲口而陰在下而以辨給爲事者小人之事也若

周易總義卷十三

十一

君子非言之貴而德之貴此大傳所以言困者德之辨也

象曰澤无水困君子以致命遂志

澤未嘗无水而謂之无水者水在澤下伏而不見與无同也君子之困卽澤无水之義非命而何也惟君子順而受之知其不可至而聽其自至焉故曰致命致命者修身以俟命也凡以遂吾之志而已志行而道不屈困之所以亨也澤无水困豈其平常之理也哉

初六臀困于株木入于幽谷三歲不覿

象曰入于幽谷幽不明也

此卦凡爻之下先言困字者謂本爻也困之上加以別字者謂應爻也初爻言臀困蓋指九四爻九四爻兌體如夬之九四亦以兌體爲臀之象凡行以臀爲主固所藉以拯困者而九四爻互巽之木爲兌金所毀折有困于株木之象株木者无枝葉之木兌正秋之候草木黃落僅存其株而已九四爻既受困又不應初爻而初爻之陰柔在坎爲不明在坎體之下則爲入于幽谷是以三歲不覿言必出坎之三爻而後可以有濟也

周易總義卷十三

十一

九二困于酒食朱紱方來利用亨祀征凶无咎

象曰困于酒食中有慶也

易於凡卦有坎體者多言酒食九二爻以坎水居兌澤之下爲二陰所揜雖中而未能出險故言困于酒食惟其剛中自守而五爻以同德相與是已有朱紱方來之慶也考之爻義自外而內曰來又斯干言朱芾斯皇鄭氏謂芾者天子純朱是知朱紱者天子之服也謂之方來者則九五爻以同德來求於九二爻故二爻言利用亨祀而五爻言利用祭祀夫祭祀則天子以天地爲主亨祀則諸侯

以宗廟為主二者皆交通神明之禮益見君臣相與之至當是時也蓋五爻可來而二爻不可往是以征凶惟其剛中故雖凶而无咎

六三困于石據于蒺藜入于其宮不見其妻凶

象曰據于蒺藜乘剛也入于其宮不見其妻不祥也

六三爻陰柔在坎體之上而二陽爻居其上下進退皆無所適冒險而動欲之乎外則二陽爻雖比而情不相與故言困于石言如石之無情而至堅者也欲之乎內則九二爻以陽剛已承之其來必傷故言據于蒺藜言如蒺藜之傷乎物而不可據

周易總義卷十三

三

者也內與外既兩失所倚遂乃入于其宮而不見其妻宮指三謂本位之剛也妻指六謂本體之柔也入于其宮而不見其妻凶名辱而身危不祥莫大焉是小人之不善處困如此

九四來徐徐困于金車吝有終

象曰來徐徐志在下也雖不當位有與也

困上加來徐徐二字而象言志在下指初爻也初爻雖正應陰柔無位而二爻以陽剛居其上二坎體為矯輮為弓輪而陽剛為金有金車之象焉四爻隔於金車而未能從乎初故言困于金車吝亦

甚矣知其吝而專從正應雖不當位以有與而終濟是之謂有終者也

九五劓剛困于赤紱乃徐有說利用祭祀

象曰劓剛志未得也乃徐有說以中直也利用祭祀受福也

困上加劓剛二字指九二爻也二爻方見揜於二陰之中上為三爻所劓下為初爻所則則二爻之受困其志未得故言困于赤紱采菽言赤帶在股而毛氏以為諸侯赤帶則赤紱者諸侯之服也乃二爻之所當服者言困于赤紱則陷於坎險不能

周易總義卷十三

四

尚往惟二爻以中直在下而五爻以兌說在上所以乃徐有說相說所以相濟故五爻言利用祭祀亦二爻言利用亨祀之意至誠相與二五爻皆以是受福困而不失其所亨者也

上六困于葛藟于臲臲曰動悔有悔征吉

象曰困于葛藟未當也動悔有悔吉行也

柔揜剛為困剛困困矣柔亦病焉上六爻居一卦之終有困于葛藟之象蓋五爻互巽為木以柔體在上如草如葛藟之繫于木其勢臲臲不安若是委之命焉不過自為之謀曰動而有悔則誠有悔

何動之有吾求以苟安而已不知困極有必通之
理惟貞則可以獲吉先告之以征吉者言能征則
吉也後告之以吉行者言之吉則行也此致命遂
志困之所以有亨者也

井

坎上

巽下

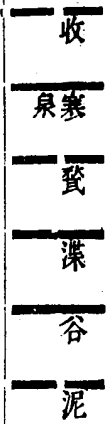

井之成卦巽居為下卦坎居為上卦以木巽水自
然之象也巽之卦氣行乎八月故月令曰水始涸

周易總義卷十三

五

坎之卦氣行乎十一月故月令曰水泉動此陰陽
盛衰之理所以為六爻之義初爻之井泥不食二爻
之井谷射鮒此廢井也三爻為井澌則澌井之泥
而為清潔之水四爻為井澌則澌井之谷而為停
蓄之水至五爻之井冽寒泉食上爻之井收勿幕
斯足以見井養不窮之利也白雲郭氏曰水若在
下則為無用若在上則出而有功矣其盡巽卦居
下與坎卦居上之大旨也哉

井改邑不改井无喪无得往來井汔至亦未繙井羸
其瓶凶

象曰巽乎水而上水井井養而不窮也改邑不改井乃
以剛中也汔至亦未繙井未有功也羸其瓶是以凶也

晁古易按徐氏彖文改邑不改井下脫无喪无得
往來井井二句范諤昌巽乎水作巽乎木朱子發
作巽乎水而上水井改邑不改井乃以剛中也无
喪无得往來井井井養而不窮也

井卦繼於困卦之後澤无水困命也澤无水而井
則有水是有性存焉以卦象推之坎卦之三爻二
陰爻在外為險乃井之象也一陽爻在內為二陰
所陷乃井水之象也上卦坎下卦巽巽為木入乎

周易總義卷十三

六

坎陷巽水而上乃汲井之象也有井則有邑邑者
眾之所聚眾有登耗故天下有可改之邑而井則
居其所而不遷彖辭乃以剛中言之何耶井卦自
泰卦來初爻之一陽升五爻為井則剛中主乎九
五爻矣初爻往而為五爻在井既無所得五爻來
而為初爻在井亦無所喪而君子體无喪无得往
來井井之義則亦自盡其性而已卦之爻義本無
繙井羸瓶之象作易者以與困卦相為表裏故示
人以性命之理致命者聽其自至而盡性者當求
其在我汔者幾也繙者綆也汔至亦未繙井中道

而廢故言未有功羸其瓶則又甚焉者夫是以凶
惟深究其井養不窮之義而後可以言君子盡性
之道也能知性命之說則知困卦與井卦之說也
象曰木上有水井君子以勞民勸相

木上有水者汲水之井也古今因取井象而為井
地之法九夫為井四井為邑邑則無定所而井則
居其所而不遷當出作入息之時君子因民之勞
而勞之春耕秋斂之時君子以其不失時而勸相
之是井地既有養人之功矣而勸相之此亦井養
而不窮之義也夫

周易總義

卷十三

七

初六井泥不食舊井无禽

象曰井泥不食下也舊井无禽時舍也

初六爻井之下體也初之陽升為五為井冽寒泉
之食井則五之陰降為初為井泥不失之舊井舊
井不食邑為無人矣禽得而犯之今謂之无禽則
猶有人焉舊井可治一時而舍未可求廢此君子
所以貴乎修性也

九二井谷射鮒甕敝漏

象曰井谷射鮒无與也

二爻本應五爻者也陽剛自初升五豈相與者哉

上無相與之情則就下而比於初有井谷射鮒甕

敝漏之象蓋泰卦五爻之土下居初爻為寶互兌
毀折為敝漏位在坎下為谷言其無上出之功也
井貴乎上出也今謂之谷則下注井穴射鮒而已
鮒甕也射水所注也水雖下注猶可汲取而汲水
之甕敝漏无用其終於无所用耶夫二爻以剛中
而不能成出井之功宜乎中人之性本可與上而
反習於下乃自戕其性者也

九三井渫不食為我心恻可用汲王明並受其福

象曰井渫不食行恻也求王明受福也

周易總義

卷十三

七

九三爻以巽體潔齊為井渫渫者治也治其穢濁
而為清潔者也井渫不食乃能自治以待其用必
有為我心恻者我乃九三自謂也為我心恻者上
六爻正應也上比於五在坎中未能汲三而三至
五為互體離故爻言王明而象言求王明求非君
子之志王明在五爻而上六爻汲引故為可用用
之則行而已是以兼善天下而並受其福此君子
自盡其性修德以待用之義也

六四井甃无咎

象曰井甃无咎修井也

六四爻已離巽體而入于坎體至是言井甃无咎何也甃爲瓦裏坤卦五爻之土下居於初爻則瓦裏不修非初爻之在下者乎自二爻至三爻猶爲無用之井四爻居坎之下泉溢而湧將以上出故不患人之莫汲而患己之莫修己之不修井之咎也今以井甃爲修井則獲清潔而防穢濁有閑邪存誠之義矣何咎之有哉此所以見君子自守而不失其正者以此也

九五井冽寒泉食

象曰寒泉之食中正也

周易總義卷十三

九

九五爻以九居五卽泰之初九升而爲井者也其位北方爲寒故言井冽寒泉象以中正言之者卦之三陽爻爲水九二爻中而不正則謂之井谷九三爻正而不中則謂之井渫惟九五爻位乎中正而陽水上出乃井養不窮之利然言食而不言吉井以上出爲功利未及於人至上而後爲元吉此君子博施致用而先盡其性者也

上六井收勿幕有孚元吉

象曰元吉在上大成也

井卦以上出爲利五爻雖可食而未及於用上

六爻則井道之大成者也收者收緝也勿幕者勿蔽覆也蓋君子之道必先盡其性而後能博施以致用不能廣其利以濟人則雖成猶未成也故言井收勿幕然必有孚而後元吉元吉在上非指上六爻九五爻中正而寒泉之食至此有孚是謂大成盡元吉之道者也

周易總義卷十三

三

周易總義卷十三終

周易總義

卷十四

湖南叢書

宋寧鄉易祓撰

下經

革

兌上

離下

變豹 變虎 命改 就三 巳日 羣用 乃革 黃牛

革之成卦離在下兌在上澤火相變為革之象革者變也黃帝堯舜氏以來變通不窮皆革之義而

周易總義卷十四

彖言湯武革命乃革道之大者初爻不可以有為故言羣用黃牛伊尹耕莘太公釣渭之時也二爻中正得君可以有為故言巳日乃革之伊尹就商太公歸周之時也三爻言三就則升陞孟津之役四爻言改命則南巢牧野之舉五爻言虎變則革夏反商之事爻辭皆言有孚者革而當者也上爻言征凶居貞吉則都臺都鎬之後濟其革之過者也其他如不相襲禮不相沿樂以至改正朔易服色之類无非通變之道革之貴乎時義者如此

革巳日乃孚元亨利貞悔亡

彖曰革水火相息二女同居其志不相得曰革巳日乃孚革而信之文明以說大亨以正革而當其悔乃亡天地革而四時成湯武革命順乎天而應乎人革之時大矣哉

周易總義卷十四

革卦之上體兌為澤非水也而彖言水火者火不宜居澤水之下取水火相息之義而已亦兌離二女同居而志不相得之意蓋離火之正秋之兌則為澤水所變故曰革然聖人之有所革於天下不能使人之遽信俟其巳日乃孚非革而信者乎以卦彖言之文明以說所以釋革卦上下二體之義也大亨以正所以釋革卦元亨利貞之義也是以宜革而當其悔乃可亡也彖復以天地之成四時湯武之順天應人以推明革之時義知時義之大則知革卦之所以為大者也

象曰澤中有火革君子以治歷明時

澤中有火者天地革之義也治歷何取乎革日行之度每歲有差堯命羲和歷象日月星辰昴中之時日躔於虛至周已躔於牽牛其後躔於南斗歲差有法革之而後當所以推明天地革而四時成之大義者也

初九鞶用黃牛之革

象曰鞶用黃牛不可以有爲也

革卦之初九爻陽剛未中乃不可以有爲之時故戒之以鞶用黃牛之革此皮革也借用其義鞶者固也黃者中色也牛者順物也中順者六二爻之德何以言於初九爻初九用六二之德而不敢以自用故曰鞶鞶則自外而來於內與遁卦之六二爻同辭遁言於下卦之中而革言於下卦之初初則尤不可以有爲者也

六二已日乃革之征吉无咎

周易總義卷十四

主

象曰已日革之行有嘉也

六二爻柔順中正臣道之善者也上應九五爻剛柔相濟於是乎可以言革矣然臣道不可先乎君先乎君則咎所由生故已日乃革之言革之已日者九五爻以正應在上待其已事之日而往應焉是以行則有嘉蓋君與臣相得往吉自可无咎尤革卦之道至爲善者也

九三征凶貞利革言三就有利

象曰革言三就又何之矣

九三爻以陰居陽位過中妄動其征必凶其道爲

至危守以貞固亦爲貞厲然離之體在下初爻不

可以有爲二爻於已日乃革之三爻則革之而就籍之於眾亦云可革故曰革言三就三陽數之老者也上六爻爲正應有孚也有孚則革之而當又何之焉言其不可舍是而他有所之已上三爻皆以互乾卦之體爲有孚

九四悔亡有孚改命吉

象曰改命之吉信志也

革卦六爻之中惟九四爻不當位宜有悔也而居澤火革之際其動也革而當悔亡矣是以下與初

周易總義卷十四

四

六爻相應上與九五爻相比上下交信爲有孚其志既孚於人而後可以言改命改命卽革命之義也易之取義不一故不言革而言改九四爻互巽卦之體爲命當革卦上下之變則爲改命之象也改命於有孚之後上與下信其志所以爲吉也

九五大人虎變未占有孚

象曰大人虎變其文炳也

革卦九五爻言大人亦猶乾卦九五爻之言大人也乾卦於五爻有飛龍之象革卦於五爻有虎變之象均是大人也而象則異亦各因其時而已蓋

革之上卦兌體兌西方爲虎變下與六二爻爲應
六二居離體之中柔順而文明其文炳然惟革之
大人足以當之當革之際固不待占而已爲有孚
與三爻四爻之有孚異矣

上六君子豹變小人革面征凶居貞吉

象曰君子豹變其文蔚也小人革命順以從君也

上六爻革道之成者也革至於五爻大人虎變其
文已炳然至於上爻則人心從化在君子則下大
人一等謂之豹變其文茂密故曰蔚小人則同心
向道以正王面故曰面面取乎所向而已君子本

周易總義卷十四

五

與君同向爲成文之美小人本與君不同向亦爲
順從之義當是時也何革爲哉若復紛更是謂征
凶矣惟能與天下相安而歸乎常所以居貞而吉
此持盈守成之爻也哉

鼎

離上

巽下

玉鉉
黃耳
折耳
革耳
有實
顯趾

鼎之成卦巽居下離居上取象於鼎者也易之諸
卦皆言象近取諸物以爲象者鼎與井而已井卦

以木巽木鼎卦以木巽火二卦皆以養人爲義故
皆實象明之今鼎卦之六爻初爻言鼎顛趾則以
陰柔在下爲足二爻在下卦之中位爲鼎有實三
爻在下卦之上爲鼎耳革四爻應乎下卦之初爻
爲鼎折足三者皆陽剛剛在中爲腹五爻言鼎黃
耳則以柔居中爲耳上爻言鼎玉鉉則以剛柔相
節爲鉉全體皆具而後足以成鼎之用也蓋鼎卦
之與井卦其用在五爻而成功皆在上爻井之卦
至上六爻而後爲元吉鼎之卦至上九爻而後爲
大吉皆所以全養人之道以溥利者也

周易總義卷十四

六

鼎元吉亨

象曰鼎象也以木巽火亨飪也聖人亨以亨上而大
亨以養聖賢異而耳目聰明柔進而上行得中而應乎
剛是以元亨

鼎卦繼於革卦之後故初爻利出否否道既革鼎
而新之斯謂之元必元吉而後可以言亨物之不
亨不知元吉之道者也彖爲之推廣其象巽木居
離火之下以木巽火也巽下也以木下從火亨飪
之象也惟聖人爲能極其用亨以亨上帝則天道
貴乎質故其禮爲亨大亨以養聖賢則人事貴乎

文故備其禮而爲大亨。上卦離爲目，五爻爲耳。下巽巽也，自下而上，故言巽而耳目聰明。蓋卦自巽來，柔進而上行於五爻，五爻以柔得中而應乎九二爻之剛，中君臣以中道相孚而成乎革，故鼎新之功至是而後言元亨，亦所以發明元吉亨之義也。夫既言元亨，則吉亦在其中矣。

象曰木上有火鼎君子以正位凝命

木上有火，離與巽成體，乃鼎之象也。禹之貢金九牧，鑄鼎象物，三代傳之以爲有國者之大寶。鎮離體在上位也，必有大寶而後可以正離明之位，巽

周易總義卷十四

七

體在下命也，必有大寶而後可以凝巽申之命。至於武王乃遷鼎於雒邑，周公遂定鼎於郊，鄙皆正位凝命之大旨也。

初六鼎顛趾利出否得妾以其子无咎

象曰鼎顛趾未悖也利出否以從貴也

初六爻居卦之下，爲鼎趾仰而從四爻之正，應則趾反居上，顛趾之象。趾顛則鼎覆，咎也。於義爲悖，今象言未悖者何也？蓋鼎當致用之始，欲取其潔新者，必去其穢故者，否者故穢之物也。利出否以從貴，則雖顛趾而未悖，易以陽爲貴，陰爲賤，初爻

之應，四爻以賤從貴者也。巽在互兌之下，爲妾。二陽爻在前，爲子。長子主器，正鼎之象。亦子貴妾賤之義。又初爻之陰柔，妾也。顛趾而未悖者也。上從四爻之正，應子也。出否從貴者，也是以无咎。

九二鼎有實我仇有疾不我能即吉

象曰鼎有實慎所之也我仇有疾終无尤也

九二爻鼎之腹也，正應在六五爻，易以陽爲實，陰爲虛。六五爻陰柔而虛，其中九二以陽剛應之，則虛者實矣。故曰鼎有實。然二爻五爻雖正應而二去五尚遠，其間必有梗，其進者春秋傳曰：嘉耦曰

周易總義卷十四

八

妃，怨耦曰仇。以六五爻言之，二爻其嘉耦而三爻四爻其怨耦。歟。三爻四爻以陽剛不中之才見阻於上下交際之間，二爻將柰之何哉？惟謹其所之，不容悅以詭隨，亦不輕躁而冒進。三爻亦乘剛在上，互兌體爲毀折，是謂我仇有疾，不我能即矣。其終至於九二爻六五爻自然相應，亦無所尤於我也。乃君臣相得，斯謂之吉者歟。

九三鼎耳革其行塞雉膏不食方雨虧悔終吉

象曰鼎耳革失其義也

九三爻亦鼎之腹，宜有實者也。而曰鼎耳革者，耳

謂六五爻正所謂運鉉而達其腹之所容者惟上无正應失陰陽相濟之義則鉉塞不行而五之耳亦難用力於其間實在其中美如雉膏誰得而亨之耶上卦離明爲雉膏互兌口在下爲不食不食則烏能无悔然君子處己之道要使美實備於我而不計其行之通與塞及其終三爻與二爻以同體順乎五爻陰陽相濟有至和將雨之兆此所以虧其始之悔而終以獲吉也

九四鼎折足覆公餗其形渥凶

象曰覆公餗信如何也

周易總義卷十四

九

九家京荀虞以形爲刑以渥爲劇重刑也音屋辭云古文作渥

九四爻亦鼎之腹宜有實者也其實在二陽之上已過於溢而乃以陽剛之才求應於初爻初爻趾已顛而四爻互兌爲毀折故曰鼎折足覆公餗蓋四爻近君位爲公之象也公爲上所委任信如何也而可以覆餗敗事也宜乎刑之至於渥則其凶可知矣折足可乎哉

六五鼎黃耳金鉉利貞

象曰鼎黃耳中以爲貴也

六五爻爲鼎耳黃取中色所以虛中受實爲鼎之主然在鼎之上受鉉以舉鼎者乃耳也在鼎之外貫耳以舉鼎者乃鉉也上九爻以陽剛爲金鉉而言於六五爻者謂六五爻以中虛居無爲之地而來上九爻剛實之助也以貞爲利君臣相正之義得矣

上九鼎玉鉉大吉无不利

象曰玉鉉在上剛柔節也

周易總義卷十四

十

上九爻居鼎之極而在趾腹耳之外乃鉉也鉉在鼎之外勇於從五以成運動之功六五以柔中而資上九之陽剛故曰金鉉金鉉者取其剛而已未足以語其德之全也至上爻處一卦之外以剛履柔如玉之剛柔有節故曰玉鉉鉉之爲用一而已在上爻爲鉉在五爻爲金鉉至是而後見其佐五爻以成運動之功然功成矣而不居其功所以大吉而亦无所不利者也

震

震上

震下

索往來遂
厲泥
蘇來
厲來
統統

震者動也一陽動於二陰之下為雷之象合卦之
二體則為洊雷震初九爻前震也前震人所駭懼
故兢兢九四爻後震也後震人所服豫故啞啞此
前懼後喜之義也六二爻言震來謂前震之來也
六五爻言震往謂前震往矣後震復來也二近乎
初之震五近乎四之震最近則最危故皆以厲言
之然二之震言來厲震來兢兢也故喪貝五之震
往來厲笑言啞啞也故无喪此先喪後得之義也
六三爻去震為遠故言震蘇蘇而无咎上六爻去
震亦遠故言震索索而无咎此又玩則招禍恐則

周易總義卷十四

十一

致福之義也卦中六爻之義取象洊雷則是恐懼
於先而修省於後其用震之道者歟

震亨震來兢兢笑言啞啞驚百里无喪也

象曰震亨震來兢兢恐致福也笑言啞啞後有則也震
驚百里驚遠而懼邇也出可以守宗廟社稷以為祭主
也

王昭素按徐氏云出字上脱不喪也

震卦之所以言亨者初爻與四爻也二爻三爻五
爻上爻所震也兢兢者顧慮不安之貌啞啞者笑
聲不發之貌震方來而顧慮不安者乃所以為致

福之理此以前震論初爻也震之往來而笑聲莫
知所自可以為後之則此以後震論四爻也然四
爻之遂泥不如初爻之吉者坤一索於初而得震
謂之長男其象為雷雷乃發聲之時初爻有震驚
百里之威所以言吉四爻之遂泥者亦初爻之餘
威而已驚遠者謂五爻也懼邇者謂二爻也也
謂拒也鬱鬱灌地以求神之出皆長子主器之象
二爻居中正之位惟以恐懼致福所以喪貝五爻
得中而處尊位惟其後之有則所以无喪此不喪
也邇出則可以守宗廟社稷乃所以發明震亨之

周易總義卷十四

十二

義也

象曰洊雷震君子以恐懼修省

洊者如水洊至習坎之義重也重云者上下皆震
故曰洊雷震初爻為前震恐致福也所以貴乎恐
懼耳四爻為後震後有則也所以貴乎修省耳然
必有取乎洊震者欲君子之恐懼修省不敢一日
間斷以自已也

初九震來兢兢後笑言啞啞吉

象曰震來兢兢恐致福也笑言啞啞後有則也

震者長男之卦也以初爻為主故初爻與卦皆言

震來虩虩笑言啞啞其詞雖同而其時不同蓋卦以全體言故喜懼同時爻以各體言故前懼後喜以初爻本無啞啞之象於笑言字上獨加後之一字則知後字乃上卦之九四爻特舉九四之啞啞為初爻之虩虩發義自二爻至上爻皆不言吉而初爻獨以吉稱固本所關以恐懼致福而後遂有則故於初爻發明吉之義也

六二震來厲億喪貝躋于九陵勿逐七日得

象曰震來厲乘剛也

二爻次於初爻乘初爻之剛故言震來厲震方來

周易總義 卷十四

三

厲未免喪其所有耳古者寶龜而貨貝貝之為貨人所資者也今喪貝及十萬之數且極其高遠躋于九陵所喪何其多耶惟二之長男柔順中正能以恐懼自守雖有所喪初不必逐七日可得矣七日者謂卦中之六爻周而復始故言七日可得以其當於所位故焉耳

六三震蘇蘇震行无眚

象曰震蘇蘇位不當也

三爻遠於初爻者也不若二爻之最近而最恐然二爻以長男居正得中以厲存心喪貝必得三爻

不當位故曰蘇蘇言神氣緩散而不伸也當前震之來行以避之僅以无眚乃怠慢之所自取也

九四震遂泥

象曰震遂泥未光也

九四爻後震也陽剛失位與前震為不同初爻之一陽方來震所以亨今一陽爻問於上下四陰爻之間且互坎卦為未光其震遂泥而不釋故曰震遂泥泥讀為致遠恐泥之泥以其威極必褻不若初之恐懼致吉也

六五震往來厲億无喪有事

象曰震往來厲危行也其事在中大无喪也

十四

以六居五爻正長子主器之時也五爻與二爻皆震之最近者其得喪亦在乎所處之位而已二爻以震厲有喪有得五爻往來皆厲何以有得无喪且成天下大有之事蓋居得尊位正所以發明不喪也出則可以守宗廟社稷以為祭主之義爻言億无喪象言大无喪皆眾多之事此出而主器所以尤貴乎恐懼修省也

上六震索索視矍矍征凶震不於其躬於其鄰无咎婚媾有言

象曰震索索中未得也雖凶无咎畏鄰戒也

上六爻陰柔居震體之極雖比於六五爻之中而志不相得故曰中未得也索索者氣衰而不振之貌矍矍者目動而不安之貌將安之乎所以征凶也然尚遠於四爻非若五爻之鄰於四爻也九四爻之威僅足以及我之鄰而不能及我之躬故曰震不於其躬於其鄰畏鄰戒而恐懼以行之是以雖凶而无咎然而九四之爻乃陽之爻也上六之爻乃陰之爻也陰與陽兩相配合婚媾之義不能恐懼於震來之始迨乎迫之始知所畏宜其婚媾

周易總義卷十四

五

艮

艮上

艮下

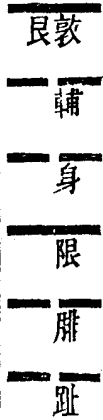

艮卦以兼山爲止不徒止也止有行之理惟其時而已知時之說則知行與止之說聖人觀象設卦而艮以背爲主甯非專於止者哉蓋人之身惟背爲止專於止則止其所未足以明艮止之義故諸爻皆以動體爲象初六爻言艮其趾六二爻言艮

其臚九三爻言艮其限六四爻言艮其身六五爻

言艮其輔至上九爻則言以厚終由爻義推之固以動體爲言動而不適乎時則各固於一偏非良體之全亦爲止其所之止惟聖人得乎時止時行之道是以卦中六爻之動隨所感而應之也故曰動靜不失其時其道光明行於其所當行止於其所可止行止皆當乃盡良之道者也

艮其背不獲其身行其庭不見其人无咎

象曰艮止也時止則止時行則行動靜不失其時其道光明艮其止止其所也上下敵應不相與也是以不獲

周易總義卷十四

六

其身行其庭不見其人无咎也

晁古易按艮其止只依卦辭作艮其背

艮卦以止爲義卦之定體也卦辭不過曰无咎而已未足以言聖人之止而彖辭始發明艮之一字謂卦以艮名者時止也蓋天下之理凡可止而不止與夫不當止而止者皆非聖人之時以舜之安汝止言之宜若淡然而無所事者及惟動不應後志則出而酬酢萬物之變是爲時止則止時行則行動靜不失其時其道光明此行止以時乃聖人之事若言艮其止止其所也上下六位之爻皆敵

應而不相與故曰艮其背背者以相背爲義如兩人背行則在不獲其身至於在人則行其庭不見其人此止其所止之義非聖人時止時行之道者也是以不能隨所感而應之惟能有以補其不相與之過使之情通此无咎之謂也

象曰兼山艮君子以思不出其位

重艮爲體兼山之象山以靜爲義是以君子思不出其位夫所謂位者凡吾所當爲而不可過於有所爲者皆位也天下之理初非甚高難行不過君止於仁臣止於敬父子止於慈與孝其諸君子思

周易總義 卷十四

七

不出其位者然必以思言之思乃出於心憧憧往來何有紀極惟能思不出其位則盡吾所當爲之理是得其所止者也

初六艮其趾无咎利永貞

象曰艮其趾未失正也

初六爻居卦之下乃是趾之象凡人之行也必先舉趾趾貴乎動而艮止之下動必失正止之於初則不果於有行於正爲未失何咎之有也然初六爻柔順未必能固守其正故利在永於貞蓋貞則正固而有常矣是謂得其所止之理此所以致戒

於艮之初六爻也

六二艮其腓不拯其隨其心不快

象曰不拯其隨未退聽也

六二爻居艮止之地其象爲腓矣腓者足之腹也上與股相依股動則腓隨非能自動者也隨乎三而已何以知其所隨在三爻蓋咸卦之九三爻言執其隨謂股也股居下卦之上剛而不中六二爻能以中正拯之則剛而不病於剛今六二爻以陰柔不能拯三而惟志於隨九三爻亦過剛不中不聽聽於二是以其心不快居在下位而上無應援

周易總義 卷十四

六

乃柔而不立艮其腓之謂也

九三艮其限列其夤厲薰心

象曰艮其限危薰心也

九三上九爻皆成艮之主也上九居一卦之極而無所累於止以敦艮而止三爻下卦之上上下下之際皆接於我而乃能固止其所是謂艮其限列其夤限與夤在人身皆爲上下之交列而絕之能無厲乎厲既薰心而象辭復謂之危蓋人心之天未始或亡心既不安其危特甚此三之言危薰心尤有甚於二之心不快也

六四艮其身无咎

象曰艮其身止諸躬也

六四爻已出下之體而進於上之體在人則為身之象夫爻言艮其身而象釋之以止諸躬何也躬即身之偃者也亦艮其背之義不言背而言躬躬猶足以見其身與不獲其身者為不同然自其身之偃者言之則見其背而不見其面故象於諸爻之下不言止而於此爻獨言止者亦止諸躬而已蓋僅免於咎故曰无咎也

六五艮其輔言有序悔亡

周易總義卷十四

象曰艮其輔以中正也

九

六五爻居尊位而在眾體之上其位為輔輔頰車也言之所自出也夫君出其言善則千里之外應之出其言不善則千里之外違之從違之間榮辱係焉能無悔乎五爻惟位乎中正觀其輔之所止而知其出乎言乃有序是以命令皆得其正當此悔所以能亡者也

上九敦艮吉

象曰敦艮之吉以厚終也

上九爻居一卦之極至兼山之體夫山者厚也故

曰敦艮蓋敦至上九之爻乃成卦之主艮之終者也天下惟善終者為難耳晚節不移惟厚德者始能之此君子之行其所止非厚德不能以有立也夫人之止難於久終故節或移於晚守或失於終事或廢於久人之所同患也上九既敦厚於終止道之至善所以吉也艮卦之六爻惟此為吉者以其能善於守終者也

周易總義卷十四

三

周易總義卷十四終

周易總義

卷十四

湖南叢書

宋甯鄉易祓撰

下經

漸

巽上

艮下



漸之成卦艮下巽上上順下止其進以漸漸者進也卦以女歸為義而爻以鴻漸為說以象君子之

周易總義 卷十五

一

進不苟於進安恬怡愉常有難進易退之風以爻義推之初六爻言鴻漸于干六二爻言鴻漸于磐九三爻則下體之極故言鴻漸于陸此三爻艮體以止為進者也六四爻言鴻漸于木九五爻言鴻漸于陵上九爻則上體之極故亦言鴻漸于陸此三爻異體以順為進者也廣平曰陸人之所往來者也有在磐之上者九三之爻是已有在陵之上者上九之爻是已蓋處上與下兩體之高而皆擇廣平之地此君子之進所以不苟於進者也其進乃為有序者也漸之為用大矣哉

漸女歸吉利貞

象曰漸之進也女歸吉也進得位往有功也進以正可以正邦也其位剛得中也止而巽動不窮也

漸卦之為義進也凡人之進於德進於事進於位其進皆以漸而女歸為先女子謂嫁曰歸以巽之女歸艮之男男在下卦而得其所止女在上卦而知其所順以漸為進故曰女歸吉所謂利貞者貞之為言正也蓋以卦變釋之自渙卦而來九二進居九三爻自旅卦而來九四進居九五爻皆為得位故曰進得位往有功也又得位而正故曰進以

周易總義 卷十五

二

正可以正邦也以至卦中之諸爻皆正而九五爻之得位以剛而中故能總眾正以成漸之功以卦之上下二體言之內艮止則居之而安外巽順則行之而不迫以此而動動乃不窮也

象曰山上有木漸君子以居賢德善俗

山上有木艮止而巽順也君子自居賢德先得其所止而後優柔巽入以善其俗非一朝一夕所能成亦漸進之義

初六鴻漸于干小子厲有言无咎

象曰小子之厲義无咎也

鴻者隨陽之鳥也出必居水初六爻始離水故曰
鴻漸于干干者水之涓也艮屬少男爲小子以柔
在下卽隨卦係小子之義小子細人也以干在互
坎之下乃窮迫之地未免厲而有言然在漸之初
當柔順以待時甯止於此而不可速於進則於義
乃可以无咎也

六二鴻漸于磐飲食衎衎吉

象曰飲食衎衎不素飽也

六二爻自干而磐者大石也漸遠於水安且固
矣六二爻之柔順中正上應九五爻之君當漸之

周易總義卷十五

三

時而進於安且固之地故言飲食衎衎二爻至四
爻爲互坎體易於凡卦之坎體皆有飲食之象食
君之祿可飽飲食而已乎彼君子兮不素餐兮卽
不素飽之義也上應九五爻而中正之道可行於
天下矣所以爲吉也

九三鴻漸于陸夫征不復婦孕不育凶禦寇

象曰夫征不復離羣醜也婦孕不育失其道也利用
禦寇順相保也

九三爻自磐而陸陸離廣平而安然九三之才剛
而不中上無應援且在互坎中位正山上有水之

象進則難犯故言鴻漸于陸正所以爲過剛不中
之戒蓋三爻以陽剛爲夫而居坎之上有夫征不
復之象四爻以陰柔爲婦而居巽之下有婦孕不
育之象夫征不復則舍初二爻之同體而急於欲
進離羣醜也婦孕不育則比昵於四爻而不由於
正矣失其道也若是者无凶得乎然以一陽爻乘
二陰之爻惟可用以禦寇而初六爻六二爻亦以
順而相保所以爲利以是而漸于陸得以此爲進
之義也

六四鴻漸于木或得其桷无咎

象曰或得其桷順以巽也

四

六四爻已離艮體而進居巽體巽爲木而居艮山
之上故言鴻漸于木或得其桷桷者卽椽椽之類
木之方而正者也鴻之爲物聯趾而不能握何以
木棲故或之或之者謂或得方且正之木則可以
爲棲止之地耳蓋君子之所以進者正而已進而
處近君之地惟正而後可以安其位今四爻乃巽
之體以六居之爲順順而且巽有或得其桷之象
謂自得安甯之道故曰无咎

九五鴻漸于陸婦三歲不孕終莫之勝吉

象曰終莫之勝吉得所願也

九五爻以陽剛居正鴻之漸于高陵者也六二爻正應也於五爻為婦而上比於三四之爻昵於所比其交必隔歷三爻而後應是為三歲不孕也然昵於三四爻者柔邪之道耳但邪不可以勝正惟二五相應不正者豈能間之是謂終莫之勝君臣道同得其所願所以吉也

上九鴻漸于陸其羽可用為儀吉

象曰其羽可用為儀吉不可亂也

上九爻與九三爻各居兩卦之極而皆言鴻漸于

周易總義

卷十五

五

陸者何也九三爻之陸則在磐之上上九爻之陸則在陵之上皆廣平之地各安其所處而已蓋君子進退之際有道存焉上九處巽體之極而復進焉將安之乎進至上九爻乃復處于陵上之陸蓋陵上磐上其陸亦各有義夫磐上之陸以順相保僅足以禦寇陵上之陸人所瞻仰羽儀有序而不亂此君子在上位而其德足以儀型眾庶所以吉也

歸妹

震上

兌下

无攸利 帝乙 愆期 須 幽人 婦

歸妹之成卦兌下震上取少女歸長男之象王輔嗣以妹為娣非也娣謂之媵不謂之歸歸非其娣者乎以下三爻兌體言之初九爻言歸妹以娣則女之以娣從者九二爻不言娣與婦而言幽人則女之當為嫡而未歸者六三爻言歸妹以須反歸以娣則女之有所待而後從嫡者此以兌說之體而為言也至上三爻震之體而後發明女歸之義九四爻言遲歸有時則有所待而後行六五爻言

周易總義

卷十五

六

君之袂不如娣袂之良則以得中為吉上六爻言无攸利則以不中為戒此以震動之體而為言也然歸妹卦者乃漸卦之反者也漸卦則正其始歸妹卦則戒其終人道可不謹也哉

歸妹征凶无攸利

象曰歸妹天地之大義也天地不交而萬物不興歸妹人之終始也說以動所歸妹也征凶位不當也无攸利柔乘剛也

歸妹卦與家人卦彖皆言天地之大義家人卦言大義則男女得其正所以為之勸也歸妹言大義

則男女失其正所以爲之戒也男女夫婦非天地之大義乎天地不交而萬物不興此歸妹所以爲人道終始之義關雎樂得淑女蓋以德選爲主也今男上女下以說而動則歸妹蓋有不以德選者矣故自二爻至五爻皆不當位初爻上爻雖得位而陰反在外陽反在內亦不當者也位既不當所以征凶又六三之爻與六五之爻皆以柔乘剛是男牽於欲而失其剛女狃於說而忘其順男女瀆亂所以无攸利然女歸不正之弊僅見於上六之爻而前之五爻皆爲正禮何也蓋正者天地之大

周易總義卷十五

七

義不正者人倫之大戒於不正之中而欲反之於正此聖人所以發明正家之道甚嚴矣哉

象曰澤上有雷歸妹君子以永終知敝

歸妹者以女從男借老永終夫婦之常安得有敝所謂敝者不正而已以正而行是謂永終君子欲承其終則當知其敝彖辭所謂歸妹者人之終始此之謂也

初九歸妹以娣跛能履征吉

象曰歸妹以娣以恆也跛能履吉相承也

歸妹卦以兌之少女爲主初九爻之陽剛得正在

少女則爲堅貞之德惟在下無位上無正應自無所歸而上從乎嫡故言歸妹以娣娣雖非正亦人道之常也以從嫡爲常而已然初爻謂之跛者兌之體毀折而在震足之下又居下卦之下正有是象也從陽而動故跛而能履上從乎嫡而有吉相承之義也故曰征吉

九二眇能視利幽人之貞

象曰利幽人之貞未變常也

九二爻亦兌體之毀折者也互離體爲目其象爲眇陽居中位眇而能視與初爻之跛能履同初九

周易總義卷十五

八

爻雖陽剛之才在下無位從陽而動故先言歸妹以娣而後繼之以跛能履征吉二不言娣與歸者少女在下卦之中位而上又有正應女之正者惟獨此一爻得非女之當爲嫡而未歸者乎未歸則未變少女之常惟其乘陽未動此所以先言眇能視而後言利幽人之貞也

六三歸妹以須反歸以娣

象曰歸妹以須未當也

六三爻與初九爻皆言娣二爻皆從嫡者也初九爻乃兌體在下少女得位故以從嫡爲正六三爻

在兌體之上正一索而得少女之畫女少則其年尚幼若遽從嫡其位未當姑少須之故曰歸妹以須須者待也又曰反歸以婦春秋隱公二年書伯姬歸於紀七年又書叔姬歸於紀釋者謂待年於父母之國不與嫡俱行者蓋已許其從嫡而留於其國故言反反於國而須其長然後以婦而從所歸者也此爻正所以發明少女之意

九四歸妹愆期遲歸有時

象曰愆期之志有待而行也

周易總義卷十五

九

歸妹卦之下三爻兌體為少女上二爻震體則女歸之時也九四爻以震體居兌體之上夫兌正秋也而婚姻為愆期蓋婚姻之期當在中春中春者震也而九四爻猶在震體之下未及中春之正遲歸有時則其禮有所待而行凡進非其時無以遇合行其志此歸妹所以貴乎時也

六五帝乙歸妹其君之袂不如其娣之袂良月幾望吉象曰帝乙歸妹不如其娣之袂良也其位在中以貴行也

五爻君位也以六居之在歸妹之時是為小君取帝女下嫁之義故曰帝乙歸妹也蓋歸妹卦自泰

卦變升降者三爻四爻兩爻而已泰卦之六五言帝乙歸妹則亦與歸妹卦之六五同辭其袂不如其娣之良豈娣之求勝於嫡者哉夫貴女之歸以德為飾而不以服之飾為美衣之裏曰袂美其服飾而進御於君者娣也六五爻在中位有進賢之德無忌妬之心謙以下人以相夫子得在中以貴行之義故日月幾望月望者則陰之盛也而敵乎陽矣幾望者則月猶為未盈耳蓋婦道戒乎盈而貴乎謙五之高貴不至於盈故日月幾望吉

上六女承筐无實士刲羊无血无攸利

象曰上六无實承虛筐也

周易總義卷十五

十

上六爻歸妹卦之終者也善終者必戒乎始故不言夫婦而言士女女未嫁者也士未取者也說者謂承筐刲羊為奉祭祀未娶未嫁之時則未有奉祭祀之義左氏載晉伯姬之筮嫁其敘承筐刲羊為甚明蓋婦見舅姑有棗棗之贄即女承筐也夫婦合昏有同牢之禮即士刲羊也歸妹之上卦為震體有筐之象六三爻以互離承之為无實歸妹之下卦為兌體有羊之象九四爻以互坎承之為无血上六爻與三四爻不相比應无實无血也无

實無血何以謹始士女不戒其始則夫婦為不終何所利哉此君子所以貴乎永終知敝

豐

震上

離下

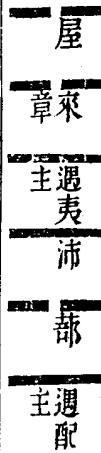

豐之成卦離在下震在上以明向動為豐之象也蓋天下無常豐之理明極必晦威極必褻於震離二卦可以推之初九爻為離明之方來以遇配主而有尚六二爻則離明之中正以有孚發若而吉

周易總義 卷十五

七

九三爻則離明之已極以折其右肱而无咎此明極必晦之義也九四爻則震動之方至以遇夷主而吉六五爻則震動之中正以來章有慶譽而吉上六爻則震動之已極以三歲不覿而凶此威極必褻之義也明晦威褻即卦象所謂盈虛消息之理聖人盡保豐之道豐之所以亨也歟

豐亨王假之勿憂宜日中

彖曰豐大也明以動故豐王假之尚大也勿憂宜日中直照天下也日中則昃月盈則食天地盈虛與時消息而況於人乎況於鬼神乎

豐之所以亨者大也離明而震動所以極乎大卦自泰變以二爻易四爻則泰之无平不陂無往不復所以見天下无常豐之理能无憂乎故言王假之假至也惟六五爻足以當此極其所至所向者大是以勿憂蓋震下之離為日之未中日未中則有正中之理此所以宜日中宜照天下然日之中與昃月之盈與食乃天地盈虛與時消息之常故以天地神人言之夫天地神人猶戒乎盈則知聖人保豐之道不可忽者也

象曰雷電皆至豐君子以折獄致刑

周易總義 卷十五

三

豐卦與噬嗑卦皆以雷電為象噬嗑卦言雷電而豐卦言雷電皆至何耶當豐之時固貴乎明威之並行苟以為皆至而不復思其所未至則明極必晦而折獄或至於枉威極必褻而致刑或至於濫於是有所戒之之辭知其易晦易褻而盡心焉然後折獄致刑可以言雷電皆至之義噬嗑謹其始而豐戒之於後其用一也

初九遇其配主雖旬无咎往有尚

象曰雖旬无咎過旬災也

鄭本以旬為均晁古易按旬古文均字

初九爻與九四爻本非正應而謂九四爻爲配主者同德相求之故也豐者大也二陽爻俱大爲同德不期而會爲遇故曰遇其配主九四爻爲配主亦猶初九爻爲夷主夷者等也配者偶也遇上爲配遇下爲夷上下二爻明與動相須莫適爲尊卑故皆以主爲言雖旬无咎旬卽均字不可過於均爾均則明動相等是謂雷電皆至若明過於動其失也苛甯非災乎是以君子處之勢均則與配主共濟是謂无咎往有尙也

六二豐其蔀日中見斗往得疑疾有孚發若吉

象曰有孚發若信以發志也

六二爻居中得正爲明之主而六五爻不相應明无所用故指五爻爲蔀蔀者障蔽之物又言日中見斗斗亦五之君位日中豈有見斗之理乎見斗則日失其明不可往而從之往則疑而致疾惟古之君子若不得其君則以至誠感發其心六五爻以虛中受人而六二爻亦以中正相孚爲信信以發志斯有孚而吉者矣

九三豐其沛日中見沫折其右肱无咎

象曰豐其沛不可大事也折其右肱終不可用也

釋文沛作施幡幔之類沫昧小星之類

九三爻以陽剛居離體之上明之極也上六爻雖正應而柔闇居震之極動極必止是以九三爻當豐而見旆當晝而見沫所明者烏可大事哉以互體之巽與兌言之是爲折其右肱人之一身有右有左左不如右之力折右肱而終不可用其過皆在上爻非三之咎也

九四豐其蔀日中見斗遇其夷主吉

象曰豐其蔀位不當也日中見斗幽不明也遇其夷主吉行也

九四爻言豐其蔀日中見斗與六二爻同象六二爻以重陰无應而得中居正故有孚發若而吉九四爻不中不正本無致吉之理惟遇初九爻爲夷主初九爻亦遇九四爻爲配主二者均爲陽剛而九四爻之下行從初九爻甚得明動相須之義所以亦能致吉者耳

六五來章有慶譽吉

象曰六五之吉有慶也

六五爻以陰柔在上而足以致豐何也居豐之世得中而動足以得眾賢之助初爻二爻三爻四爻

皆爲邪闇所蔽故有貴乎來章章者謂章而顯之也又自上而下曰來六五爻能屈已而來杜羣賢之蔽以章眾賢之善於是得有得賢之譽有任賢之慶宜其有吉者也

上六豐其屋部其家闕其戶闕其无人三歲不覲凶象曰豐其屋天際翔也闕其戶闕其无人自藏也

上六爻以陰柔居豐之極而不知止有豐其屋天際翔之象其欲无厭又將部其家以爲障蔽之私自爲計則是矣然而天下之理必反雖欲自厚何以能久要其終必至於闕其戶闕其无人乃始退藏是以三歲不覲而凶也正序卦所言窮大者必失其居其豐終之戒乎

周易總義卷十五

五

旅

離上

艮下

巢 焚 射 於 次 焚 卽 瑣 燧 處 次 瑣

旅之成卦艮體居下離體居上止而麗乎外爲旅之象旅非古也其殆起乎三代之衰國君公子之徒失國失位而羈寓於外者以卦之六爻推之則旅之名爲不一初六爻言旅瑣瑣窮而在下之旅

音也六一爻言旅卽次九三爻言旅焚其次九四爻言旅於處達而在上之旅者也若六五爻爲君象言射雉一矢亡不可以旅而名然則上九爻何以獨言旅人蓋甚之焉旅而不歸旅人而已春秋書天王出居於鄭是以言出而不言旅其他國君公子在內曰孫在外曰奔有是非順逆存焉知春秋一字之嚴則易之書旅爲尤嚴也

旅小亨旅貞吉

彖曰旅小亨柔得中乎外而順乎剛止而麗乎明是以小亨旅貞吉也旅之時義大矣哉

周易總義卷十五

六

旅卦與睽卦同義睽之柔進而上行得中而應乎剛是以說而麗乎明所以言小事吉旅亦得中乎外雖與剛非應而能順剛於外是以止而麗乎明亦所以小亨既曰旅小亨矣又曰旅貞吉者旅以陰柔用事必貴乎貞貞則柔順可以亨而未足以盡貞之道旅貞吉而已然而旅復言時義之爲大者盈虛消息不可常也旅卦者豐卦之反也日中則昃月盈則食豐既足以致旅日往月來終始不窮旅亦足以致豐盡貞吉之道則不特於小旅之時義所以爲大也旅亦所以難處也

象曰山上有火旅君子以明慎用刑而不留獄

旅卦之爲象火明而山止也君子觀其象明以象離之火慎以象艮之山山非火之所留是以明慎用刑而不留獄

初六旅瑣瑣斯其所取災

象曰旅瑣瑣志窮災也

初六爻以陰柔失位而在下困旅者也寬和暇豫人情始順今乃屑屑惟細故是計如慶封奔吳而致富夫躬寄邱亭而祝盜故曰旅瑣瑣也正應在九四爻四爻在離之下爲災災自外來乃所自取

周易總義卷十五

志窮災也

六二旅即次懷其資得童僕貞

象曰得童僕貞終无尤也

六二爻即公侯大臣之顯而在旅者也以六居二曰即次二爻得其中曰懷其資初六爻在下而比之曰得童僕昔晉文公之奔也至齊焉至楚焉至秦焉即次而安者也齊妻之焉楚饗之焉秦納之焉懷其資而裕者也言腹心則子犯之徒言股肱則魏犢之徒言紀綱則秦之三千人得其童僕以爲用者也有是三者處旅不困而象以得童僕爲

重而六二爻雖中正處之斯謂之貞其終无尤也處旅之善者也旅而亨者也

九三旅焚其次喪其童僕貞厲

象曰旅焚其次亦以傷矣以旅與下其義喪也

九三爻亦公侯大臣之顯而在旅者也居下卦之上重剛而不中有多上人之心且近離體之火爲焚旅焚其次亦已傷矣乃以旅與下童僕下也其義爲喪魯昭公之在乾侯也季孫欲與之歸國而公不見魯人歸馬而公執之非喪其童僕乎夫童僕乃旅之所依我以旅與之彼亦以旅而視我宜

周易總義卷十五

平喪其童僕雖貞而厲也

九四旅於處得其資吝我心不快

象曰旅於處未得位也得其資吝心未快也

九四爻在上卦之下亦公侯大夫之顯而在旅者也以其近君之位而旅於內得所處之地故曰旅於處其鄭厲公在櫟衛獻公在夷儀之時乎以九三爻證之九三爻以剛處剛而不能全其剛故喪九四爻以剛處柔而得其順故得離爲戈兵爲吝以剛利爲用而上无陽剛之助下唯陰柔之應雖得其資吝我心不快也象言心未快則終可得志

此所以優於三爻而劣於二爻也

六五射雉一矢亡終以譽命

象曰終以譽命上逮也

六五爻君位也旅卦之諸爻皆言旅而六五爻獨不言旅者君位不當有旅君位果無旅乎蓋夏之少康周之宣王則六五爻之在旅者故曰射雉一矢亡蓋網罟以田乃取諸離又離體之文明為雉有射雉一矢亡之象也夫亡所以為旅一矢亡而所喪甚少是以終有譽命譽在人者也命在天者也天人之應在我而已五在上而逮乎下也二臣

周易總義卷十五

九

下以誠心相與故言上逮

上六鳥焚其巢旅人先笑後號咷喪牛于易凶

象曰以旅在上其義焚也喪牛于易終莫之聞也

凡宅危以為安者鳥之巢也故宜在下而巽順今上九爻以剛居上而失其所處矣則有所處无所止也又在離體之上故有鳥焚其巢之象焉夫離為雉為火於木為科上槁皆具是象始焉宅危以為安則先笑終焉在上而失其所處則後號咷矣蓋旅卦之諸爻不言旅人而上九爻獨言旅人者則有終身旅人之理乃夏之太康周之厲王是已

故又言喪牛于易夫牛者順物也在離之體為牝牛處上之窮喪牛于易謂忽易以失其順也且至終莫之聞其凶可知也使自覺知則不至於極而號咷矣

周易總義卷十五

辛

周易總義卷十五終

宋寧鄉易祓撰

下經

巽

巽上

巽下

下牀

貞吉悔亡

巽頻

下牀

進退

巽入也卦之上下二體各以一陰伏於二陽之下

陽尚決而陰多疑疑則不果於行惟柔而矯之以

周易總義

卷十六

剛則剛而歸之於中正然後足以盡巽之道巽卦

之六爻惟九五爻中正自然貞吉九二爻中而未

正與九五爻同德而吉彖之所謂剛巽乎中正者

也六四爻比五爻之中正以田獲三品而有功初

六爻比乎二爻之中亦進退利武人之貞彖之所

謂柔皆順乎剛者也若夫九三爻過乎中而猶近

乎正是以頻巽而吝上九爻過乎中而不得其正

是以上窮而凶惟剛柔不偏陰陽相濟多疑者以

陽剛中正而決君子之善用巽者也

巽小亨利有攸往利見大人

彖曰重巽以申命剛巽乎中正而志行柔皆順乎剛是以小亨利有攸往利見大人

巽卦之言小亨者二陰之亨也二陰伏乎各體之

下多疑不決故謂之巽何以有致亨之理巽風為

天之號令在人君則為命必待重巽以申命而後

可以言決蓋二爻五爻以剛巽乎中正而其志得

行初爻四爻以陰柔而能順乎二五爻之剛剛柔

相資是以小亨何謂小亨二爻為臣位之大人五

爻為君位之大人而四爻順之此初四爻之陰柔

不疑其所行所以利有攸往往則以進見大人之

周易總義 卷十六

利必於重卦而後見之也

象曰隨風巽君子以申命行事

風者天之號令也隨風巽者兩風相隨而至申命

之義申命欲其決行事者行其號令之事而已觀

之觀民設教蠱之振民育德渙之汗其大號娠之

施命詰四方非號令之事者乎諸卦則巽體之一

端猶足以行事況乎重巽以申命蓋古者之為命

也必反是以申其義此事之所以決而无多疑之

失也民亦順從者矣

初六進退利武人之貞

象曰進退志疑也利武人之貞志治也

初六爻之言進退者陰居陽位為不正在下卦之下退則無據進則無應欲進欲退猶豫不決其志既亂能無疑乎故必責乎利武人之貞蓋巽言武人者取其究為躁卦用其躁以為志所以轉疑而為治也凡濟巽之道觀乎人之志而已以利武人之貞為志治則不疑而為決治者謂修立也此進退之所以得其正也

九二巽在牀下用史巫紛若吉无咎

象曰紛若之吉得中也

周易總義 卷十六

三

巽疑卦也九二爻以陽居陰位在巽木下體為牀下之義牀卑於身而身乃下於牀不果於行非疑而何九二爻與初六爻皆以不正自疑初六爻柔而能疑以其能順乎剛故利武人之貞九二爻為陽剛至用史巫紛若則其疑為未釋惟九二得中位與九五爻為配初又順之於下陽與陰比中重於正所以吉而无咎

九三頻巽吉

象曰頻巽之吝志窮也

九三爻以陽剛得正未為不善惟其正而不中乘

剛而行當巽之時其志欲以巽自居本非善於巽乃以互兌之體矯情而為容悅者也是謂頻巽亦猶復卦之六二爻頻復之義相同也復則頻復於善所以厲而无咎巽則頻巽於不善所以其志窮困可吝之甚者也

六四悔亡田獲三品

象曰田獲三品有功也

六四爻在上體之下以柔居柔乘承皆剛宜有悔也惟九二爻九三爻以陽剛上行而六四爻以柔應之且無初二爻之疑是以悔亡往則有功為田

周易總義 卷十六

四

獲三品之象也三品者祭祀也賓客也充君之庖也三四五爻互離為田三品為三陽四爻能順乎上下之陽而不為邪陷上比於五下則二三樂為之用故曰田獲三品也

九五貞吉悔亡无不利无初有終先庚三日後庚三日

吉

象曰九五之吉位正中也

九五爻與九二爻皆巽卦之中爻也九二爻已中矣猶以不正為疑惟九五爻中正居尊位不疑於所行故曰貞吉悔亡又曰无不利所以決其无所

疑也所謂无初有終者重巽以申命故也九五爻出命之主也命之所出亦善其始終而已故以先庚後庚爲義庚者始也續也事已而更爲之續前事也庚以甲爲對甲者事之始故蠱有先甲後甲之說庚者變之始故巽有先庚後庚之說程子易傳謂戊己爲中過中爲庚曲盡其義九五爻盡所以處庚之道過中則思所以圖其變方其過中未變則謂之无初變而歸於中則謂之有終自始而終皆無所疑卽彖之所謂剛巽乎中正而志行者也

周易總義卷十六

五

上九巽在牀下喪其資斧貞凶

象曰巽在牀下上窮也喪其資斧正乎凶也

上九爻之辭與九二爻之辭同爲不正巽之又巽者也故皆爲巽在牀下之象也牀在身下而反在牀下過於巽矣九二爻以陽剛得中所以爲吉上九爻剛過於亢在一卦之終以亢而窮窮上必下亦牀下之義也言牀下則反過於巽是以喪其資斧耳夫資斧者至剛之器上九爻以剛窮反下固已失其陽剛之用已喪其所有而過於巽可謂正乎故於正道爲凶也

兌

兌上

兌下

引 孚於商 乘 孚 和
剝 兌 兌 兌 兌

兌者說也以重卦而論初爻二爻四爻五爻陽剛在各卦之內者也六三爻上六爻陰柔在各卦之外者也陰柔而在各卦之外兌說之小人而已六三爻居兌說之始下乘二陽爻以爲說故初九爻以和兌而信其行九二爻以孚兌而信其志此二陽爻言吉者所以見君子待小人之道也上六爻

周易總義卷十六

六

居兌說之極下引二陽爻以爲說故九四爻以介疾爲有喜九五爻以孚於剝而厲此二陽爻言疾與厲者所以見君子遠小人之道也三爻上爻之爲說一也六三爻以乘兌言凶者陰居陽位不得其正上六爻言引兌不言凶者陰居陰位猶近乎正惟以利貞爲說之所以亨也

兌亨利貞

象曰兌說也剛中而柔外說以利貞是以順乎天而應乎人說以先民民忘其勞說以犯難民忘其死說之大民勸矣哉

兌之爲說何也一陰爻進乎二陽爻之上說之見於外者又君子說天下猶兌澤之說萬物說則物情通暢有亨之理說之不以道不說也則容說亦足以害正故利乎貞以卦體推之九二九五陽爻在中則中心誠實之義六三上六陰爻在外則接物謙和之義蓋中心誠實與天爲徒故言順乎天接物謙和與人爲徒故言應乎人說以利貞天人之所同與也兌之卦自二爻與三爻五澤火爲革卦之體革卦之彖辭以順乎天而應乎人爲湯武之舉蓋湯武非求說於民者也以利貞之道先乎

周易總義卷十六

民而已夫天下之人情莫不欲逸而先王則節其力而不困是以民忘其勞也天下之人情莫不欲安而先王則厚其生而不傷是以民忘其死也說道之大至此民不期勸而自勸兌之所以爲說也

象曰麗澤兌君子以朋友講習

麗澤兌者上與下皆說故君子以朋友講習魯語有曰學而時習之不亦說乎有朋自遠方來不亦樂乎蓋樂與人同固取乎朋友而說由中以生是以理義之說我心猶芻豢之悅我口則朋友尤貴乎講習此講習所以貴乎說也

初九和兌吉

象曰和兌之吉行未疑也

兌具少女之性而初九爻在下體之下謙而降已和而得其正者故曰和兌和有二義孔子曰君子和而不同小人同而不和知和而和不以禮節之諂邪而已矣在人安在不疑今以陽剛上行无係應之私而乃勵其剛介自守之行所謂行未疑者不能無疑者也往遇九二爻以剛中相比何疑之有哉所以爲吉者也

九二孚兌吉悔亡

周易總義卷十六

象曰孚兌之吉信志也

以九居二爻其位不正又上无正應而近比於陰在兌之時能無悔者乎惟九二之爻陽剛得中爲中心誠實孚兌也內有相孚之志則九二之位雖不正而非由於邪佞雖比於陰柔而守志不可移志出於孚則已不疑於人而人亦信其志此孚兌之吉所以悔亡也

六三來兌凶

象曰來兌之凶位不當也

六三爻以陰柔不當位乃下比二陽爻枉道而從

之自上而下曰來故言來兌六三爻之上下皆陽
爻也陰柔不能尚往而獨安於比下者陰惟就下
失道以求悅在人則讒諂佞邪側媚以取容者也
凶孰大於此焉

九四商兌未寧介疾有喜

象曰九四之喜有慶也

九四爻比於六三爻而上承乎九五爻承九五者
正也比六三者非正也度其可否而審處之則謂
之商可否莫知其所從則為商兌未寧未寧則宜
何從以陽剛之德介然守正而疾邪於下舍六三

周易總義卷十六

九

而從九五為介疾有喜喜者喜於從九五爻而
獲祐所以有慶也

九五孚於剝有厲

象曰孚於剝位正當也

九五爻兌卦之主何以謂之孚於剝剝者陰剝陽
之謂指上六爻也蓋兌為秋三月之卦以六爻分
值則上六爻九五爻在九月居剝之位九五爻以
陽剛當位而得中能使小人感悅以相孚其何能
為吾之剝哉故聖人慮其說比小人則有戒之之
辭孚於剝者相與不疑小人或可以容悅而進則

雖孚而厲亦所以為危道此位之正當危而安者
也

上六引兌

象曰上六引兌未光也

上六爻居兌說之極下引二陽爻以說已故為引
兌然兌惟柔媚彼未遽說而引之使說則凡可為
說者無不為已蓋兌之成卦在上六爻與六三爻
六三下從二陽故曰來上六引二陽進於上故曰
引此非君子之說也故象以引兌為未光二陽何
以處之四爻以疾為喜五爻雖孚而厲此君子遠
小人之道於兌卦之終見之也

周易總義卷十六

十

渙

巽上

坎下

渙其渙大渙其渙其奔其極馬
血號羣躬視壯

渙之成卦巽居上坎居下凡坎在卦之下者未能
出險此以巽體在上則險而易散故曰渙渙者散
也言足以散天下之險難也故卦內六爻之義惟
取乎內外上下之相濟初六爻言用拯馬壯吉則
自上而拯者在乎二九二爻言渙奔其机則自下

而奔者歸於四六四爻以柔順而輔九五之主合羣心而一之故言渙其羣九五爻以剛中而資六四之臣一天下而作新之故言渙汗其大號若三居下卦之上僅足以渙其躬上居全卦之終僅足以渙其血然三比乎二上比乎五上下內外同心濟險所以六爻無凶咎聖人之善用渙者也

渙亨王假有廟利涉大川利貞

象曰渙亨剛來而不窮柔得位乎外而上同王假有廟王乃在中也利涉大川乘木有功也

石經彖文利涉大川之下有利貞二字

周易總義卷十六

十一

渙卦之所以言亨者陽雖散於外而有剛來不窮之理謂下卦坎中之一陽爻也蓋卦自否變剛自四爻來而為二爻是謂得中而不窮柔自內位乎外而上同是謂上同乎五而亦所以為中此剛柔升降得中之義王假有廟王乃在中者謂九五爻也夫王者中天下而立險難既散則有宗廟之象焦延壽易緯以上爻為宗廟以五爻為天子今王在互艮門闕之上是謂王假有廟又言利涉大川乘木有功者以巽木坎水推之是坎水為川而巽木所以涉川如益卦之言木道乃中中孚卦之言

乘木舟虛是出險非難而濟險為難此渙之所以為功也卦辭之言利貞而彖釋卦之德乃不之及言在中有功則利貞之義亦可見矣

象曰風行水上渙先王以享於帝立廟

風行水上二物相遇至散而不可搏故言天下之渙者莫加焉當渙之時王乃在中謂之享帝則一之以郊祀之禮為之立廟則一之以廟享之禮使天下之出於險難者皆知有所主宗而无渙散之志以天胖之為神明主故也

初六用拯馬壯吉

周易總義卷十六

十二

象曰初六之吉順也

卦中六爻獨初六爻不言渙者渙散之勢救之在始則不至於散然初六之柔順在下其勢不能以獨濟故不言渙而言用拯馬壯渙與明夷二卦皆有此象明夷卦二至四爻為互坎之體而渙卦亦以坎為下體坎為美脊亟心下首蹄薄之馬二卦皆互震在坎體之上馬之健者也今九二爻以馬健在初六爻之上而初六爻處乎九二爻之下乃能以陰柔順乎二爻二自上拯之以順而行同濟險難故曰用拯馬壯吉也

九二渙奔其机悔亡

象曰渙奔其机得願也

九二爻以陽居陰為失位又陷於坎險若有悔也
惟能奮身出險而求安於上故言奔其机蓋机者
憑之以為安者也王氏以初六爻為机舊說以九
五爻為机漢上朱氏則以六四爻為机惟其爻義
則上體之巽為木而成卦則六四爻為机之象四
爻與二爻互震之體為動故二爻之求安於四爻
是為奔其机四爻亦與之同濟險難而共達於五
得所願者也何悔之有哉

周易總義卷十六

三

六三渙其躬无悔

象曰渙其躬志在外也

六三爻居坎險之極出險之始未能及人者也止
於其躬而已故曰渙其躬蓋卦分三才三爻與四
爻則為人位在外體者人也在內體者己也六三
爻在內體之上可以出險而與外卦之上九爻為
正應上九之渙其血以其去坎險為甚遠是以去
逃出險而遠害六三則志在於外亦渙其躬以出
險難僅能无悔而已

六四渙其羣元吉渙有丘匪夷所思

象曰渙其羣元吉光大也

六四爻亦人之位而在外卦之下柔得位而上同
者也同乎五而已九五爻以剛中而正居君位六
四爻以柔順而正居大臣之位以巽順之臣輔剛
中之君君臣相須足以成濟天下之功故言渙其
羣羣天下而濟之功及乎人其德光大是以元吉
也然吉凶之道相為倚渙雖濟勿謂無難若
有邱焉二爻四爻五爻互艮卦為山三在艮之下
體為邱有邱則不可以為平夷故再言渙而謂之
有耶匪夷所思而寧可一日忽乎哉此當於九五

周易總義卷十六

四

爻之居君位言之而特見於六四爻者君與臣同

功以濟難其責在六四爻之故也

九五渙汗其大號渙王居无咎

象曰王居无咎正位也

九五爻巽之中體重巽以申命有發號施令之象
令出惟行弗惟反汗有弗反之義故言渙汗其大
號發大號以濟險惟九五爻之君位陽剛中正乃
克有濟然君不主渙而臣主渙六四爻以大臣而
有事於險是臣則任其勞而君則享其逸惟端居
於上汗其大號而已故曰王居无咎正位也王正

位乎上而爻辭止言无咎六四爻輔君於下而爻辭乃言元吉者柔得位而上同君與臣相須元吉而後无咎也非君臣同功合力其能濟乎

上九渙其血去逖出无咎

象曰渙其血遠害也

渙之成卦巽順之體在上坎險之體在下坎為血指六三爻也六三爻既志在外以出險上九爻與之相應而險難不能為害故曰渙其血去逖出與小畜卦之言血去惕出其辭若同而其義不同也惕逖文義自殊當依象辭以渙其血為句去逖出

周易總義卷十六

五

為句逖者遠也謂上九爻去坎險為甚遠故謂之遠害所以為无咎也

節

坎上

兌下

節 苦 甘 安 嗟 不出 不出 門庭 戶庭 若 若

節之成卦兌體居下坎體居上凡人處兌則失於說處坎則失於險惟以中自處而後可以盡節之道考之卦中六爻之義初九爻以兌說之體欲其謹密而不出六四爻以坎險之體欲其安常以承

乎上節道之未中者也九二爻雖兌說不出則失時之極九五爻雖坎險往則有功而可尚節道之得其中者也兌體為說而六三爻則過於求說坎體為險而上六爻則過於出險節道之過乎中者也惟節之為道以中為用是以雖說而正雖險而通君子以中道處之此節之所以亨歟

節亨苦節不可貞

象曰節亨剛柔分而剛得中苦節不可貞其道窮也說以行險當位以節中正以通天地節而四時成節以制度不傷財不害民

周易總義卷十六

六

節卦之言亨者卦自泰變分九三爻居五之位以節乎上之柔分六五爻居三之位以節乎下之剛剛柔既分而九五爻為主節之而剛得其中夫是以亨然所謂亨者以中為尚以苦為戒古人制行如孝己之孝直躬之直尾生之信申屠狄之潔陳仲子之廉非所謂節之苦者乎苦則失中失中則其道易窮是以不可貞耳今兌說於上而行乎坎之險殆非苦節之所能濟惟九五爻之當位中正无非裁其太過而補其不及非中正以通而何通之為義大矣哉夫天地以是而運行乎四時人君

亦以是而立制度於民間此節道之所以通行於萬世而有所不可廢者蓋以此也

象曰澤上有水節君子以制度數議德行

澤之上有水過乎溢者也過溢則為有餘有餘則宜隄防之乃聖人制節之道夫上卦坎之體為律為度在人則制度數以節乎外下卦兌之體為口為說在人則議德行以節乎內與外皆有節惟中正者能之卦言中正以通此節道之大者非君子體象如是乎

初九不出戶庭无咎

周易總義卷十六

象曰不出戶庭知通塞也

節卦之六爻惟初九爻與六四爻為正應通也可行也而九二爻以陽剛居其上塞也未可以有行也然兌說之體以陽剛在下其性好動動必不謹當靜默以自守故曰不出戶庭也是謂塞而不行不可以為通而謂之知通塞者何夫節者止之義也與艮止同義皆非止之使不進耳酌乎事理之宜然而已故艮之象則有時止時行之說節之象則有知通塞之說時可以往則出從正應初九爻之塞乃所以為通也

九二不出門庭凶

象曰不出門庭凶失時極也

九二爻與初九爻之不出者一也初九爻在下體之下未可以有行以不出戶庭為宜九二爻得中而上有九五爻之中正以通時可為矣而九五爻非正應乃陽居陰位退守靜默有不出門庭之象三爻至五爻互艮體為門闕九二爻在下為門庭時可為而不能為是謂失時之極極猶準則失其準則而謂謹密可以為苟容免過之計此張禹孔光之所以貽禍於天下凶之道也

周易總義卷十六

六三不節若則嗟若无咎

象曰不節之嗟又誰咎也

節卦之六三爻與九五爻相易而成泰惟在下體之極已過乎中下策二剛果能泰乎蓋節之六三爻正以體為說說以行險則為節若險而不說則成嗟若嗟與說相反而皆自己為之不出於人故言不節之嗟又誰咎也以六三爻在下體之極極則當變故發此義耳

六四安節亨

象曰安節之亨承上道也

六四爻與初九爻爲正應應初爻爲安可也今言承上道而以承九五爻爲安何也五爻與四爻陰陽相比而相得陽饒而陰乏故陽常以施諸人者爲節而陰常以取諸人者爲節凡節之爲道不相得而強有所取焉皆非所謂安矣雖安亦不能常矣六四爻之所謂安者陰柔在上卦之下上承九五之爻此所以謂之承上道而爲安節之亨者也與初九之不出者異矣

九五甘節吉往有尚

象曰甘節之吉居位中也

周易總義卷十六

九

九五爻節之主也與泰卦之九三爻相易而成九五爻所謂當位而中正者是已惟中正制節於上而通行於天下故言甘節也蓋甘與苦爲對苦者炎上之味也甘者中正之味也九五爻之制節如此所以爲吉耳往有尚者言中正之道无所不通故也其功豈不大哉

上六苦節貞凶悔亡

象曰苦節貞凶其道窮也

上六爻處節道之極是爲苦節與甘節爲對知中正以通者爲甘節則知制行太峻舉一世無與爲

徒者爲苦節苦節不可貞也貞則不通其道易窮所以爲凶耳夫凶大於悔而此反言悔亡者正與大過卦之上六爻言无咎同意篤於信道所守益固義之所以爲悔亡也

周易總義卷十六

三

周易總義卷十六終

宋寧鄉易祓撰

下經

中孚

巽上

兌下

貞	有孚	月幾	得	鳴	虞
凶	望	一	敵	鶴	吉

中孚之成卦兌下巽上上下四爻皆實而中二爻皆虛二陰爻以中虛而包於上下之四陽此造化

周易總義卷十七

一

胚輝之初有自然中孚之象考之卦中六爻之義初九爻未中則謂之虞吉九二爻得中則謂之縻爵六三爻過中則謂之得敵此下卦兌體為說必以中而後孚也六四爻未中則謂之幾望九五爻得中則謂之變如上六爻過中則謂之貞凶此上卦巽體為順亦以中而後孚也夫未中者猶可進而過中者則傷於極此二者不同而善與不善遂判焉造化其人心之中孚哉

中孚豚魚吉利涉大川利貞

彖曰中孚柔在內而剛得中說而巽孚乃化邦也豚魚

言信及豚魚也利涉大川乘木舟虛也中孚以利貞乃應乎天也

中孚者信也二陰爻居內是謂中虛九五九二二爻剛中是為實中實為信而中虛以用其信下說而上巽中是以孚聖人推之以化邦即上下相孚之理然言信及豚魚者豚魚何與乎風澤之信蓋大澤有以豚魚名者噓氣而躍即澤上有風之驗使上下相應如風澤豚魚之不失其信所以吉也何以兩言利字兌為澤巽為木乘木之利中虛而安故言乘木舟虛利涉大川此指二陰爻之中虛

周易總義卷十七

二

者言之中虛則此心之貞發見而為孚然巽以入之兌以說之上下陰柔近於不正不正則非所以應天道故又以居貞為利也此乃天人交相感通之理天之道孚貞而已中孚之至者也

象曰澤上有風中孚君子以議獄緩死

尚書言折獄在中獄成而孚此中孚所以為議獄緩死之象也兌體為口舌為附決議獄也巽體為進退為不果緩死也議獄緩死者非尚姑息惟中虛而信者能之

初九虞吉有他燕燕

象曰初九虞吉志未變也

虞者度也初九爻與六四爻為正應本相孚之素而六三爻在卦上同為兌體兌為說有燕樂之象也成卦在三爻是以陰而說乎陽幸而陽剛在初其志未變度於從應所以致告不度於說而求說於同體之六三爻是謂有他則與六四爻非相孚之正矣故曰有他不燕

九二鳴鶴在陰其子和之我有好爵吾與爾縻之

象曰其子和之中心願也

卦中之六爻惟九二爻無應而有相孚之義何也

周易總義卷十七

三

陽居陰位得中自守伏於二陰爻之下故言鳴鶴在陰在陰則靜晦無求其子和之則相孚之實出於中心之願九五爻雖非應至誠相與曰我有好爵吾與爾縻之曰我曰爾曰吾上與下相忘是五有求於二而二無所求自然之應也大傳推言行之應亦發明此義耳

六三得敵或鼓或罷或泣或歌

象曰或鼓或罷位不當也

六三爻與上九爻為正應不當言敵所謂敵者六四爻也六四得位而在上者也六三不當位小人

也小人失位陰柔不中不見信於人而四爻當其

前其勢遂窮或鼓而行或罷而止或悲而泣或歌而樂卦之兌巽與互卦之震艮皆有是象惟其變態不常故或之或之者言小人情狀不特與六四為敵而上九雖正應亦以過中而莫之應也所以為不由中者之戒也

六四月幾望馬匹亡无咎

象曰馬匹亡絕類上也

六四爻以陰居陰位上近於九五爻如月之幾望而未中月中則虧幾望則有不虧之象與小畜之

周易總義卷十七

四

上九歸妹之六五同義言陰道之不可盈也而六四九以盈為戒六四與初九正應匹也初九在互震下故言馬匹也四既臣五又應於初則是二三其心矣非所以為孚故馬亡其匹絕初之類而上從於五是以无咎

九五有孚攣如无咎

象曰有孚攣如位正當也

中孚卦之諸爻不言孚而九五爻獨言有孚剛中在上其位正當而能有孚於二爻者也孚者感也有心於感者其感淺無心於感者其感深二爻惟

无心故言鳴鶴在陰其子和之則自然而然其感以天若五言有孚攣如者有攣固之義我有好爵吾與爾靡之糜與攣如同是五有求於二而二无求於五雖固結而不可解亦已大異於无心之感者也所謂孚者无咎而已

上九翰音登於天貞凶

象曰翰音登於天何可長也

上九爻為中孚之極以陽剛居之故高飛於上者謂之翰疾鳴於上者謂之音翰音登於天豈相孚之得中者乎九二爻惟得中故言鳴鶴在陰凡身

周易總義卷十七

五

在下而聲聞於上者自然相孚者也在上不能下乃高飛疾呼以求孚於眾相孚之不足者也象言何可長而復以貞守之其凶可知此所以為誠實不足聲聞過情者之戒

小過

震上

艮下

弗 密雲 弗 過 祖 飛 過 祖 飛 過 祖 飛

小過之為卦艮下震上小者過也易以陰為小陽為大四陽聚於中則為大過四陰列於上下則為

小過故小過之陰爻皆言過而陽爻皆言弗過正聖人扶陽抑陰之意初六爻居下卦之下上六爻居上卦之上過不得其中六二爻居下卦之中六五爻居上卦之中雖中而未免於過此四爻正小過之義至三四陽爻皆以弗過為言非弗過也扶二陽之不及乃所以抑四陰之過也卦辭以為小事吉此小過所以亨歟

小過亨利貞可小事不可大事飛鳥遺之音不宜上宜下大吉

象曰小過小者過而亨也過以利貞與時行也柔得中

周易總義卷十七

六

是以小事吉也剛失位而不中是以不可大事也有飛鳥之象焉飛鳥遺之音不宜上宜下大吉上逆而下順也

郭京舉正曰今本彖文以字下脫可字事字下誤增吉字當云是以可小事也

小過者陰柔戒乎過而彖辭曰小者過而亨也何謂其有亨之道而已夫陰陽之運往來不已不能无過不過則不足以為亨當小過之時陽固不能以勝陰陰過而利貞即與時偕行之義是故陰柔用事於義非正而言可小事者六五爻六二爻

之得中故也陽剛用事於義爲正而言不可大事者九三爻九四爻不中故也故曰有飛鳥之象蓋小過自中孚而變中孚卦之上下四爻皆實中二爻皆虛二陰中虛而包於上下之四陽有羽物卵化之象變而爲小過則二剛爲體上下四柔爲翼其象橫置上動下止則爲鳥何取於飛鳥哉凡鳥之飛所遺之音皆有上下逆飛而上者力困而音弱順飛而下者勢便而音快所以宜下不宜上求小過之義震體在上乘陽而動也艮體在下承陽而止也上焉者逆也下焉者順也舍逆而取順在

周易總義卷十七

七

小過之時則猶可以順而求止此不宜上宜下大吉能順乎宜所以爲大吉善用乎小過之道也象曰山上有雷小過君子以行過乎恭喪過乎哀用過乎儉

山上有雷有可過之道者也參之人事則行與其肆也甯過乎恭喪與其易也甯過乎哀用與其奢也甯過乎儉過非禮之正也庸可常乎小過之時苟非以中處之則行之過者不爲恭而爲僞矣喪之過者不爲哀而爲毀矣用之過者不爲儉而爲險矣小過有可過之道而不可以太過卽彖辭所

謂不宜上而宜下者也

初六飛鳥以凶

象曰飛鳥以凶不可如何也

小過之卦以飛鳥爲象故彖辭言不宜上宜下大吉初六爻之在卦之下宜可以吉而反言飛鳥以凶何也夫當過者不以爲過不當過而過則過矣初六之飛鳥在艮止之下固未至於過自下而上上應震之九四所過之疾一往弗反其勢將至於上六爻之災管故聖人預戒之曰飛鳥以凶而象辭則謂之不可如何謂其不宜然而然此戒之切

周易總義卷十七

八

而无所用其力之辭也

六二過其祖遇其妣不及其君遇其臣无咎

象曰不及其君臣不可過也

六二爻柔而得中在小過之時過而能遇者也六二與六五柔中同德而爲三四兩陽爻所間三爻之陽爲父四爻之陽爲祖過祖而與六五爻相遇以其柔而在上故曰遇其妣然而六五爻君位也六五與六二雖同德而非正應亦過而不相得是謂不及其君不及六五爻之過也則必遇九四爻之臣九四爻雖陽明而居臣位之極不可過者過

則有咎矣惟不可過故四與二剛柔相遇而盡其為臣之道所以无咎也

九三弗過防之從或戕之凶象曰從或戕之凶如何也

卦中惟二陽爻失位不中而四陰爻勝之是為小過也六一爻欲過祖遇妣而為二陽爻所隔惟九三爻當其上則陰不可過過則防之不防而從則或為羣陰所戕如秦之趙高魯之公子翬凶如之何然九三爻雖過剛不中而位得其當必無從陰之失也亦未必有可戕之理也故或之或之者非

周易總義卷十七

必也乃戒厲之辭也

九四无咎弗過遇之往厲必戒勿用永貞

象曰弗過遇之位不當也往厲必戒終不可長也

九四爻雖震體陽居陰位動而知止本无過者也故曰无咎然與九三爻相比而同德正六二爻之所謂過其祖者陽剛在上羣陰固弗可過惟不當位是以有弗過遇之之理弗過而遇則與九三爻不同九三爻弗過而防猶足制羣陰之過九四爻弗過而遇則不期而會接之而已在我失位往而制陰其道為危必有以戒之而後可故曰往厲魯

昭公之於季氏高貴鄉公之於司馬氏是已象言終不可長者言陰極必退當有以待之也勿用永貞勿用者動而知所止也永貞者貞不可須臾忘也言失位之陽則當隨時處宜也

六五密雲不雨自我西郊公弋取彼在穴象曰密雲不雨已上也

六五爻以陰柔居尊位上也卦言不宜上宜下大吉則知陰柔本自下而升於上今言已上則雲雖密而不雨自我西郊者西郊者陰也我者五爻也五爻互兌為西郊與小畜卦之六四爻同五爻自

周易總義卷十七

以為陰柔乃取陽剛以為乘故言公弋取彼在穴穴者謂二陽為上下四陰爻所據如穴之不可出也有成坎之象弋取彼在穴非其所有而取之者也是以陰柔益至於偏勝其不可大事宜矣

上六弗遇過之飛鳥離之凶是謂災眚象曰弗遇過之已亢也

上六爻居震動之極又處四陰爻之上尚往不已豈復與物相遇故曰弗遇過之如飛鳥之過焉初六爻以所過之疾為凶上六爻以所過之亢為凶離之為言麗也謂飛鳥之過不宜上而宜下不能

戢翼必麗網羅之害是謂災眚耳天災人眚深所以為小人過亢者戒耳

既濟

坎上

離下

需其受 終日 伏鬼 婦喪 曳其 首 福 戒 方 弗 輪

乾下坤上為泰天地之交也離下坎上為既濟水火之交也既濟若未足以為泰然乾居坤之中而為坎故坎居正北而乾居西北也坤居乾之中而為離故離居正南而坤居西南乾坤不居正位而

周易總義卷十七

土

坎離居之坎離者乾坤之大用也故泰卦之六爻雖相應而九二六五處非其位九二六五二爻相易而為既濟則剛柔之位無一不當初三五陽位也而以九居之二四六陰位也而以六居之六十四卦之中無如既濟卦六爻之皆正然卦言初吉終亂者乃盛衰安危之常理聖人於既濟而示其戒與泰卦之上六城復於隍之戒一也

既濟亨小利貞初吉終亂

彖曰既濟亨小者亨也利貞剛柔正而位當也初吉柔得中也終止則亂其道窮也

郭京舉正易真本彖曰既濟亨小小者亨也今本亨字下脫小字孔謂合有兩小字

既濟者事之既成濟者也其卦辭與遁卦同而彖辭謂不同遁卦之彖曰遁亨遁而亨也小利貞浸而長也則小字在利貞之上此既濟卦彖曰既濟亨小者亨也利貞剛柔正而位當也則小字在亨之下或謂當作小亨或以小字為衍文皆非其義據舉正之說當以彖辭為正然彖辭何取乎亨小之義卦以下體為主故主離而言之離之一陰自下而升上交於坎坎以一陽為上與之相應而陰

周易總義卷十七

土

柔得以上行故曰小者亨小者既亨是以六爻之剛柔皆正而各當其位利貞之義也然言初吉終亂者乃指兩體二柔之位六二以柔居中正既濟之始而不失其位謂之初吉上居既濟之極其道已窮而不知變故謂之終亂為人上者知吉凶治亂之相為倚伏而使君子小人之各安其分然後治安可以長保此聖人之善於處既濟者也

象曰水在火上既濟君子以思患而豫防之

既濟之時非有患之時而患常生於既濟之後其象水在火上者思火之為患則常儲木以防之所

以弭患於未形也若隋時之開皇大業唐時之開元天寶正所謂初吉終亂此既濟之時君子所以思患而豫防之也

初九曳其輪濡其尾无咎

象曰曳其輪義无咎也

初九爻以陽剛在下火性炎上可以進也上應六四爻進則入於坎之險有曳輪濡尾之象易以初爻為尾四爻與二爻互坎體為濡為弓輪坎輪在前而初自後曳之既曳其輪而不亟於進復濡其尾而不苟於進象謂之義无咎者在下无位不躐

周易總義卷十七

三

等而進合於義者也

六二婦喪其茀勿逐七日得

象曰七日得以中道也

六二爻與九五爻剛柔相應而皆位乎中正可以進也而九五爻為坎險之體未能遂其進有婦喪其茀之象茀者婦車以自蔽之物也柔以剛為蔽六二進而陷於險則為喪其茀何可進也待乎時而已惟二爻不以茀之得喪貳其心而二五爻皆以中正行之是以得喪不足以為之累故雖勿逐而七日必得也七日者六爻之義終則復始惟自

反於中正之道則七日之中必復得也象言中道者中重於正不失其中則正矣

九三高宗伐鬼方三年克之小人勿用

象曰三年克之憊也

九三爻以陽居陽位既濟之道至此而盛當思所以保其盛可也乃以陽剛之才過於用剛高宗伐鬼方之象也蓋離卦為戈兵甲冑伐國之象九三在離體三爻之上三年克之之象鬼方者小醜也高宗者殷時之令主也以令主伐小醜三年而後克之能无憊乎令主猶不免於憊而况好大喜功

周易總義卷十七

四

之主故此爻設小人勿用之戒以保安靜之福茲其為憊也乃所以至既濟之功也

六四繻有衣袽終日戒

象曰終日戒有所疑也

六四爻以陰柔居坎體之下慎乎常若坎險之在其上繻有衣袽之象袽者絮緼也繻之弊者也說文謂繻為緇采不可以緇采之新而忘絮緼之敝蓋敝繼乎盛有盛必有衰庸可忽乎坎體以加憂為疑六四以多懼而能戒恐懼警畏若不能以終日故曰終日戒也

九五東鄰殺牛不如西鄰之禴祭實受其福

象曰東鄰殺牛不如西鄰之時也實受其福吉大來也

或謂東鄰謂五爻西鄰謂二爻六二爻應於九五

爻固可謂之西鄰五在上而自為鄰於義未安惟

橫渠謂東鄰為上六西鄰為六四上六過乎中為

有餘謂之殺牛六四幾乎中為不及謂之禴祭外

卦坎體皆具乎是象蓋夏禴主乎樂冬蒸以牛為

亨知上六爻之殺牛為外心之物則知六四爻之

禴祭為內心之誠二者各有所宜故貴乎時也惟

周易總義卷十七

五

六四以時處之則上輔九五之君君臣相孚禮雖

不豐受福實多是以其吉大來於下也若六二之

言喪蒞復得則不可以言大來也

上六濡其首厲

象曰濡其首厲何可久也

上六爻以陰柔居坎險之極有濡其首之象蓋首

在上而尾在下初九爻在下卦之下濡其尾宜也

上六爻居既濟之極而濡其首反溺於坎險之下

是謂極而不知所戒則其所濡之義尤有甚於未

濟卦之初六爻其道為至危烏能久乎此聖人為

之思患而預防之乃其未窮而處之以厲不使之既窮而至於極者也

未濟

離上

坎下

濡其首吉 貞吉 征 无悔 悔亡 凶 巽其濡其 輪 尾

未濟者既濟之反也既濟自泰變則坎離二卦相

交而六爻各當其位未濟自否變則坎離二卦不

相交而六爻各不當其位不足以有濟也而猶曰

未濟者柔得尊位而卦中之六爻皆應之則未濟

周易總義卷十七

未

有終濟之理卦言小狐汔濟而初六爻言濡其尾

上九爻言濡其首與既濟卦之初九爻上六爻同

辭是知二卦之爻全體為狐狐於天文心月之象

心為火火者離也月為水水月同類坎也狐用水

火所以濡其首尾也然卦中之六爻皆无凶咎而

卦辭言小狐汔濟者是以初六爻濡其尾而吝上

九爻則濡其首而孚與既濟卦上六之屬為不同

此否終則傾未濟之道固然者也

未濟亨小狐汔濟濡其尾无攸利

象曰未濟亨柔得中也小狐汔濟未出中也濡其尾无

攸利不續終也雖不當位剛柔應也

未濟卦之坎在下離在上水火不相為用者也水自下而上在上而復下火自上而下在下而復上乃未濟之道也蓋未濟而言亨者柔得尊位大中而應乎剛是以處未濟之時有可濟之理所以亨也亨而謂之小狐汔濟濡其尾者戒乎初而已初六爻之陰柔不正未出乎坎中之險如小狐濟水之狀程子易傳有曰小狐果於濟險是雖有始而不能終其濟故曰濡其尾无攸利使能續終如始則卦之六爻雖不當位而剛柔皆為正應其用不

周易總義卷十七

七

既亨乎此聖人以未濟而列於六十四卦之終所以神大易生生不窮之用者也

象曰火在水上未濟君子以慎辨物居方

卦為未濟所以求濟也當既濟之世君子猶思患而豫防之况未濟之時乎以象求之離卦之火在上為辨物則辨之貴乎早坎卦之水在下為居方則居之貴乎得其所於此加謹焉固未嘗一日而忘防患之心觀象而審辨之此所以未濟而終於濟易道之終者也

初六濡其尾吝

象曰濡其尾亦不知極也

初六爻陰柔在下而上應九四之爻果於必進前遇坎卦之險故曰濡其尾也既濟卦之初九爻亦有是象而其義不同蓋既濟之時陽剛可濟而不速於濟故爻辭不言狐而言濡其尾若未濟卦之初六爻果於求濟故卦辭以小狐汔濟為喻也夫小狐果於濟險無所疑畏是以汔濟而未能濟猶言人君欲濟險而用小人夫小人其能疑畏而謹重乎不度其才力而進所以濡其尾而不知其極故謂之吝蓋極即終之謂也

周易總義卷十七

末

九二曳其輪貞吉

象曰九二貞吉中以行正也

未濟卦之九二爻與既濟卦之初九爻皆言曳其輪蓋陽剛之才同於欲濟者也然既濟卦之曳其輪濡其尾同在初九之爻以陽剛之才可進而難於進故兼有是象也未濟卦之初六爻陰柔在下既濡其尾矣至於九二爻則陽剛宜若可進者而獨言曳其輪九二爻其可果於進乎五爻互三爻為坎輪九二在後曳之而不可以有行故欲其貞貞者正也九二爻本不可以言正惟得中道而上

應乎六五中以行正所以爲吉

六三未濟征凶利涉大川

象曰未濟征凶位不當也

六三爻與上九爻相應可以征者也而陰柔在坎體之上不當其位以此而征則妄動速凶然則終於不濟者乎六三爻無濟險之才而有濟險之義居坎體之上既已出乎險矣而又互坎卦之體在前是謂大川也惟能一意以從上九爻之正應所以成利涉之功也

九四貞吉悔亡震用伐鬼方三年有賞於大國

周易總義卷十七

九

象曰貞吉悔亡志行也

九四爻之失位不正行而有悔者也居近君之位上承六五柔中之君以貞守之其志行得矣是以貞吉悔乃亡也然所謂伐鬼方與既濟卦之九三爻同象亦離中有坎之義既濟之九三爻言高宗者稱其君也未濟之九四爻言震者稱其威德也三年之伐雖是淹久九四得行其志而不窮於用武論功行賞封以大國雖有三年而得賞必如是乃爲濟也是知未濟而濟非既濟之所能及此既濟所以敗而未濟所以告也

六五貞吉无悔君子之光有孚吉

象曰君子之光其暉吉也

六五爻與九四爻皆言貞吉者九四爻剛而不中故貞吉而後悔亡也六五爻柔而得中故貞吉可以无悔本无悔也所謂君子之光者離之卦爲文明故爻辭言光而象則釋之以暉也管輅云朝日爲暉日中爲光是六五爻以日中在中之光而有資於九二爻朝日在下之暉以暉濟光乃君與臣相孚之至意非象亦不足以發明其義也曰其暉者亦足以見九二爻與六五爻有孚之吉也爻象

周易總義卷十七

三

之兩吉字上下異意也

上九有孚於飲酒无咎濡其首有孚失是

象曰飲酒濡首亦不知節也

上九之爻已出險矣未濟之終既濟存焉當是之時也上九爻與六三爻爲正應六三居坎體之極坎卦爲酒食有孚於飲酒同其樂而已是爲无咎也然而樂不可極極而不知其節雖有孚而未免於失耳蓋六三爻自下而入於酒濡首之象也上九爻之首反向下而入於酒濡首之象也濡其首與既濟卦之上六爻同義故曰有孚失是也蓋聖

人於既濟未濟二卦之中而益寓其倦倦憂患之意此易道之所以變通而不窮也

周易總義卷十七

三

周易總義卷十七終



周易總義

卷十八

湖南叢書

宋寧鄉易祓撰

繫辭上

天尊地卑乾坤定矣卑高以陳貴賤位矣動靜有常剛柔斷矣方以類聚物以羣分吉凶生矣在天成象在地成形變化見矣

是故剛柔相摩八卦相盪

鼓之以雷霆潤之以風雨日月運行一寒一暑

乾道成男坤道成女

周易總義卷十八

一

昔者聖人之作易也明天地之道而已天尊地卑而乾坤定所以著其設卦之始分爲八卦重而爲六十四卦則凡卦皆有天地卑高之位先言卑而後言高者凡卦之畫先下而後上也卑者陳於下而其位爲賤高者陳於上而其位爲貴卦中六爻之位也貴賤既列分陰分陽動者陽之常靜者陰之常而剛柔爲可斷所以別卦爻之義也卦爻既別八方之位以類而聚八物之情以羣而分於是吉凶生焉自吉凶推之成象於天成形於地者无非變化之所發見是以剛柔相摩而爲八卦八卦

相盪而爲六十四卦凡雷霆風雨日月寒暑則變化之成象者乾道成男坤道成女則變化之成形者此大易不窮之用也

乾知大始坤作成物

乾以易知坤以簡能

易則易知簡則易從易知則有親易從則有功有親則易簡而天下之理得矣天下之理得而成位乎其中矣

乾坤之道易簡而已知猶主也主萬物於始者也作猶生也生萬物而成之者也唯始物不貳故乾

周易總義卷十八

二

以易知唯生物不測故坤以簡能以人事言之易則易知與之同心者多是以有親有親則可久而爲賢人之德簡則易從與之協力者多是以有功有功則可大而爲賢人之業言德業而歸之賢人者以賢人有進修之實是能充其德業而至於乾坤之簡易故也

聖人設卦觀象繫辭焉而明吉凶

剛柔相推而生變化

是故吉凶者失得之象也悔吝者憂虞之象也

變化者進退之象也剛柔者晝夜之象也六爻之動三

極之道也

卦之始設觀象自得而已初无所谓辭後有聖人繫之辭焉所以明立象之象蓋得失之理微而吉凶之驗著此吉凶所以為得失之象憂虞存於人心而悔吝見於行事此悔吝所以為憂虞之象陽進則陰退陰進則陽退而變化形焉此變化所以為進退之象陽明則為晝陰晦則為夜而剛柔辨焉此剛柔所以為晝夜之象是皆散見於六爻其動有不可掩焉者以繫辭推之則三極之道亦以觀象而後見焉

周易總義卷十八

三

是故君子所居而安者易之序也所樂而翫者爻之辭也是故君子居則觀其象而翫其辭動則觀其變而翫其占是以自天祐之吉无不利

君子者體易之君子也所安所翫皆純平易是以平居无事變隱於象占隱於辭居則觀其象而翫其辭及其有事而動象形於變辭形於占動則觀其變而翫其占唯君子能吉其凶所以不言凶而言吉

象者言乎象者也爻者言乎變者也吉凶者言乎其得失也悔吝者言乎其小疵也无咎者

善補過也

是故列貴賤者存乎位齊小大者存乎卦辨吉凶者存乎辭

憂悔吝者存乎介震无咎者存乎悔

是故卦有小大辭有險易辭也者各指其所之

象者一卦之象也爻者每爻之變也凡吉凶悔吝无咎者皆不外乎卦爻變爻之為位上貴而下賤故曰列貴賤者存乎位所以發明爻變之義也卦之為德陽大而陰小故曰齊小大者存乎卦所以發明象象之義也繫辭焉而明吉凶故曰辨

周易總義卷十八

四

吉凶者存乎辭所以發明失得之義也悔吝介於吉凶之間故曰憂悔吝者存乎介所以發明小疵之義也吝必至於凶悔猶趨於吉故曰震无咎者存乎悔所以發明補過之義也卦有小大辭有險易辭也者各指其所之者何指其險易而使人知所避就也

易與天地準故能彌綸天地之道

仰以觀於天文俯以察於地理是故知幽明之故原始反終故知死生之說精氣為物游魂為變是故知鬼神之情狀

與天地相似故不違知周乎萬物而道濟天下故不過
旁行而不流樂天知命故不憂安土敦乎仁故能愛
範圍天地之化而不過曲成萬物而不遺通乎晝夜之
道而知故神无方而易无體

易與天地準故能彌綸天地之道乃一章總義於
下文見之仰觀乎在天成象之文俯察乎在地成
形之理可以知幽明之故在人則原乎形氣之始
反乎形氣之終可以知死生之說萬物出於天地
聚則精氣爲物散則游魂爲變可以知鬼神之情
狀此三者易之與天地準者也與天地相似故不

周易總義卷十八

五

違乎易知周萬物而道濟天下故不過乎易旁行
而不流則守乎易之正樂天知命故不憂則循乎
易之常安土敦乎仁故能愛則推行乎易之蘊範
圍天地之化而不過高遠曲成萬物而不遺微小
通乎晝夜之道而知變通之用此七者易之彌綸
天地之道至於神无方而易无體易之道即天地
之道矣

一陰一陽之謂道

繼之者善也成之者性也

仁者見之謂之仁知者見之謂之知百姓日用而不知

故君子之道鮮矣

一陰一陽之謂道即乾坤二象所言一歲之功用
是以周子通書以人事釋之故言元亨誠之通利
貞誠之復誠即易之所謂道也通知元亨之爲善
者也復即利貞之爲性者也善所以闢是道故曰
繼性所以全是善故曰成唯聖人足以盡之若仁
者則見其善之發見而謂之仁知者則見其性之
斂藏而謂之知百姓日用則由於仁知而莫知其
所自此君子之道所以謂之鮮也一陰一陽豈有
終息之機哉

周易總義卷十八

六

顯諸仁藏諸用鼓萬物而不與聖人同憂盛德大業至
矣哉

富有之謂大業日新之謂盛德

仁謂造化之體顯於外者德之發也用謂造化之
用藏於內者業之本也造化之理自然而然何容
心哉故言鼓萬物而不與聖人同憂聖人有憂天
下之心是以充賢人可久可大之德業而爲盛德
大業之至所謂至者與造化无間而極於顯仁藏
用之妙此所以業言大而謂之富有德言盛而謂
之日新也

生生之謂易

成象之謂乾效法之謂坤

極數知來之謂占通變之謂事

陰陽不測之謂神

生生者易之道也皆造化自然之理自成象之謂

乾效法之謂坤極數知來之謂占則造化之顯諸

仁者至於通變之謂事陰陽不測之謂神則造化

之藏諸用者此易之為道所以生生不窮也

夫易廣大矣以言乎遠則不禦以言乎邇則靜而正

以言乎天地之間則備矣

周易總義卷十八

七

夫乾其靜也專其動也直是以大生焉夫坤其靜也翕

其動也闢是以廣生焉

廣大配天地變通配四時陰陽之義配日月易簡之善

配至德

易之為道言其廣則坤也言其大則乾也曰遠曰

邇曰備亦不外乎乾坤而已乾純乎陽者也方其

靜則乾陽用九常主歲功故專及其動則九變為

六倚坤而立故直大之所由生也坤純乎陰者也

方其靜則坤陰用六承天而順故翕及其動則六

變為九從乾而出故闢廣之所由生也自其廣大

推之不特配天地而已凡變通為四時之配陰陽

之義為日月之配易簡之善為至德之配皆乾坤

廣大不窮之用也

子曰易其至矣乎夫易聖人所以崇德而廣業也知崇

禮卑崇效天卑法地

天地設位而易行乎其中矣成性存存道義之門

崇德廣業易之至也德非知不立故知欲其崇業

非禮不成故禮欲其卑知崇則上極乎高明所以

效天禮卑則下極乎巽順所以法地蓋易行於天

地設位之始成之在人則為性人能即此性而充

周易總義卷十八

八

之存而又存是為道義之門蓋道之察微者為知

義之節文者為禮由知禮而德業自然之理也

聖人有以見天下之賾而擬諸其形容象其物宜是故

謂之象

聖人有以見天下之動而觀其會通以行其典禮繫辭

焉以斷其吉凶是故謂之爻

言天下之至賾而不可惡也言天下之至動而不可亂

也擬之而後言議之而後動擬議以成其變化

此所以推明爻象之意凡天下之紛然淆亂者賾

也往來相代者動也聖人有以見天下之賾如睽

之疑惑无妄之災皆固欲擬諸形容而莫能究其
說於是象其物宜而取諸載鬼繫牛之類所以謂
之象聖人有以見天下之動如泰之九二觀之九
四固宜觀會通以行其典禮而泰否相反觀制相
仍於是繫辭以斷其吉凶所以謂之爻卦雖隕而
不可惡爻雖動而不可亂此擬議變化之效也

鳴鶴在陰其子和之我有好爵吾與爾糜之子曰君子
居其室出其言善則千里之外應之况其邇者乎居其
室出其言不善則千里之外違之况其邇者乎言出乎
身加乎民行發乎邇見乎遠言行君子之樞機樞機之

周易總義卷十八

九

發榮辱之主也言行君子之所以動天地也可不慎乎
同人先號咷而後笑子曰君子之道或出或處或默或
語二人同心其利斷金同心之言其臭如蘭

初六藉用白茅无咎子曰苟錯諸地而可矣藉之用茅
何咎之有慎之至也夫茅之爲物薄而用可重也慎斯
術也以往其無所失矣

勞謙君子有終吉子曰勞而不伐有功而不德厚之至
也語以其功下人者也德言盛禮言恭謙也者致恭以
存其位者也

亢龍有悔子曰貴而无位高而无民賢人在下位而无

輔是以動而有悔也

不出戶庭无咎子曰亂之所生也則言語以爲階君不
密則失臣臣不密則失身幾事不密則害成是以君子
慎密而不出也

子曰作易者其知盜乎易曰負且乘致寇至負也者小
人之事也乘也者君子之器也小人而乘君子之器盜
思奪之矣上慢下暴盜思伐之矣慢藏誨盜冶容誨淫
易曰負且乘致寇至盜之招也

此舉易中七爻以證君子之言動中孚二與五相
應而曰樞機榮辱之主同人五與二相應而曰同

周易總義卷十八

十

心斷金之利所以述君子之言行也大過初六以
柔藉剛爲慎謙之九三以剛下柔爲厚所以述君
子之言行貴乎謙而謹也若乾之上九戒乎亢節
之初九戒乎出解之六三戒乎寇又所以述其不
能謙謹而爲言行之累皆所以擬議言動以成其
變化者也

天一地二天三地四天五地六天七地八天九地十
天數五地數五五位相得而各有合天數二十有五地
數三十凡天地之數五十有五此所以成變化而行鬼
神也

此本二章散列於後與上下文相類朱文公併以
寘大衍之首

天地生成之數一六為水二七為火三八為木四
九為金五十為土一三五七九為天之奇數故曰
天數五二四六八十為地之偶數故曰地數五五
位相得而各以奇偶相合故天數二十有五地數
三十成變化而行鬼神天地生成之功用也

大衍之數五十其用四十有九

大衍八卦之衍數也每卦各六爻以六八推之為

四十有八衍其二則為五十之成數所謂衍者實

周易總義卷十八

七

天地自然之理既曰大衍之數五十矣何以必去

其一又曰其用四十有九矣何以復掛其一蓋去

一者非數之數掛一者數之所始二者之外然後

用四十八以推天下不窮之數使易而專以數取

則不過步占之學而已是必有以統其數焉其大

衍之謂乎以周子之說考之五十去一者无極是

已四十有九而掛一者太極是已掛一而用四十

有八者生陰生陽是已以四十有八之數而宗本

於一數以一數而總攝於非數之數其旨深矣詳

見舉隅

分而為二以象兩掛一以象三揲之以四以象四時歸
奇於扚以象閏五歲再閏故再扚而後掛

筮法用四十九算而中分之寘兩手間以象兩儀

又取右手之一算而掛於左手小指間以象三才

然後左右皆四揲之以象四時奇者左手既以餘

數扚於第二指又以右手餘數歸之於扚所以象

閏是謂一變一變之後第二第三揲皆用餘算中

分不掛是謂再扚故曰五歲再閏再扚而後掛詳

見舉隅

乾之策二百一十有六坤之策百四十有四凡三百有

周易總義卷十八

三

六十當期之日

二篇之策萬有一千五百二十當萬物之數也

乾之策二百一十有六以老陽之數三十六乘六

爻之數而得之也坤之策百四十有四者以老陰

之數二十四乘六爻之數而得之也凡三百有六

十以當期之日二篇者上下經也陽爻百九十二

以老陽之數三十六乘之積六千九百一十有二

陰爻百九十二以老陰之數二十四乘之積四千

六百有八凡萬一千五百二十以當萬物之數詳

見舉隅

是故四營而成易十有八變而成卦

八卦而小成

引而伸之觸類而長之天下之能事畢矣

顯道神德行是故可與酬酢可與佑神矣

子曰知變化之道者其知神之所為乎

此總結大衍一章之文也四營者分二掛一揲四

歸奇也成易者謂四營成變三變成爻三爻為八

卦之一六爻為六十四卦之一以六十四卦之一

為成卦則八卦之一為小成引而伸之觸類而長

之謂之能事畢者天道雖隱可顯之以成物人事

周易總義卷十八

三

雖顯可神德行以成已至於可與酬酢可與佑神

唯知變化者知之此又聖人之極致非徒云筮法

而已也

易有聖人之道四焉以言者尚其辭以動者尚其變以

制器者尚其象以下筮者尚其占

是以君子將有為也將有行也問焉而以言其受命也

如響无有遠近幽深遂知來物非天下之至精其孰能

與於此

參伍以變錯綜其數通其變遂成天下之文極其數遂

定天下之象非天下之至變其孰與於此

易无思也无為也寂然不動感而遂通天下之故非天

下之至神其孰能與於此

夫易聖人之所以極深而研幾也

唯深也故能通天下之志唯幾也故能成天下之務唯

神也故不疾而速不行而至

子曰易有聖人之道四焉者此之謂也

易有聖人之道四曰辭曰變曰象曰占自問焉如

響言之則曰天下之至精自參伍錯綜言之則曰

天下之至變至於寂然不動感而遂通天下之故

則曰天下之至神神雖无方亦主於至精至變則

周易總義卷十八

西

又曰夫易聖人所以極深而研幾也唯至精則能

極深以通天下之志唯至變則能研幾以成天下

之務是以不疾而速不行而至非神而何復以四

者之道終焉參伍錯綜詳見舉隅

子曰夫易何為者也夫易開物成務冒天下之道如斯

而已者也是故聖人以通天下之志以定天下之業以

斷天下之疑

是故蓍之德圓而神卦之德方以知六爻之動易以貢

聖人以此洗心退藏於密吉凶與民同患神以知來知

以藏往其孰能與於此哉古之聰明睿知神武而不殺

者夫

是以明於天之道而察於民之故是與神物以前民用
聖人以此齋戒以神明其德夫

易之爲道開物於幾微之先者神也成務於變通
之後者知也以此冒天下則足以通天下之志定
天下之業斷天下之疑蓋著以七七四十九爲奇
其德圓而神卦以八八六十四爲耦其德方以知
六爻之在著卦具方圓神知之體故其義易以貢
貢告也於是聖人以此洗心而退藏於密即易之
所以寂然不動者及其吉凶與民同患則又易之

周易總義卷十八

五

所謂感而遂通天下之故者非吾心之神知乎吉
凶隱於未形則神以知來吉凶顯於已著則知以
藏往若古之聰明睿知神武而不殺者是以明於
天之道察於民之故是與神物以前民用又以此
齋戒以神明其德言唯聖人而後能全神知之用
也

是故闔戶謂之坤闔戶謂之乾一闔一闢謂之變往來
不窮謂之通見乃謂之象形乃謂之器制而用之謂之
法利用出入民咸用之謂之神

乾坤之相代者陽與陰也陰生於午至酉爲閉萬

二十七

物隨之而入焉故曰闔戶謂之坤陽生於子至卯
爲啟萬物隨之而出焉故曰闢戶謂之乾坤闔則
爲陰乾闢則爲陽故曰一闔一闢謂之變坤以闔
爲往乾以闢爲來故曰往來不窮謂之通措之天
下則見者爲象形者爲器用之於粗則爲法用之
於精則爲神神其陰陽不測者乎

是故易有太極是生兩儀兩儀生四象四象生八卦八
卦定吉凶吉凶生大業

周易總義卷十八

六

易者道也周子謂之无極无極而太極乃易道之
形於一而未判者故合而言之曰易有太極自太
極而下始有生數故分一爲二而成一奇一耦者
爲兩儀之畫兩儀之畫各加一奇一耦而爲二畫
者四此兩儀所以生四象又兩儀四象之畫各加
一奇一耦而爲三畫者八此四象所以生八卦八
卦既列凡天地之消長古今之治亂人事之得失
皆不逃乎吉凶所定此吉凶所以生大業也

是故法象莫大乎天地變通莫大乎四時縣象著明莫
大乎日月崇高莫大乎富貴備物致用立成器以爲天
下利莫大乎聖人探賾索隱鉤深致遠以定天下之吉
凶成天下之亶亶者莫大乎蓍龜

是故天生神物聖人則之天地變化聖人效之天垂象見吉凶聖人象之河出圖洛出書聖人則之

易有四象所以示也繫辭焉所以告也定之以吉凶所以斷也

易曰自天祐之吉無不利子曰祐者助也天之所助者順也人之所助者信也履信思乎順又以尚賢也是以自天祐之吉无不利也

前章言吉凶生大業何也夫子發明此理繼之以六莫大之說曰天地日月四時曰富貴曰聖人曰蒼龜而易實行乎六者之中又於六者之中

周易總義卷十八

七

必得備物致用之聖人履崇高富貴之位然後能以二者之大用四者之大曰天生神物聖人則之是聖人有得乎蒼龜之大者也曰天地變化聖人效之是聖人有得乎四時變通之大者也曰天垂象見吉凶聖人象之是聖人有得乎日月著明之大者也曰河出圖洛出書聖人則之是聖人有得乎天地法象之大者也由是四象所以示繫辭所以告吉凶所以斷唯聖人知盡吉凶之理故證之大有吉无不利之說其釋已見上九爻義非所謂吉凶生大業者乎

子曰書不盡言言不盡意然則聖人之意其不可見乎子曰聖人立象以盡意設卦以盡情偽繫辭焉以盡其言變而通之以盡利鼓之舞之以盡神

世之論易者知有書與言而已未足以見聖人之意於是因立象設卦繫辭而極言變通鼓舞之用此得象所以忘言得意所以忘象也

乾坤其易之緼邪乾坤成列而易立乎其中矣乾坤毀則无以見易不可見則乾坤或幾乎息矣

緼畜也乾坤本不可以言成毀言成毀者書而已易不可見則乾坤或幾乎息此易之所以不可不

周易總義卷十八

六

作也

是故形而上者謂之道形而下者謂之器化而裁之謂之變推而行之謂之通舉而措之天下之民謂之事業形而上者易之道也分陰分陽而下皆形而下者之器曰變通曰事業此道之所以无在而无乎不在也

是故夫象聖人有以見天下之賾而擬諸其形容象其物宜是故謂之象聖人有以見天下之動而觀其會通以行其典禮繫辭焉以斷其吉凶是故謂之爻極天下之賾者存乎卦鼓天下之動者存乎辭

化而裁之存乎變推而行之存乎通神而明之存乎其人默而成之不言而信存乎德行

上數語重出以起下文先言夫象者象不易見於是設外觀象以窮夫賾爻不易知於是效其象而繫之以辭所以明夫動前言化而裁之謂之變推而行之謂之通以道之在易者言也此言化而裁之存乎變推而行之存乎通以易之在人者言也神而明之存乎人不言而信存乎德行吾心所以神乎易也

周易總義卷十八

九

周易總義卷十八終

周易總義

卷十九

湖南叢書

宋寧鄉易祓撰

繫辭下

八卦成列象在其中矣因而重之爻在其中矣

剛柔相推變在其中矣繫辭焉而命之動在其中矣

吉凶悔吝者生乎動者也

剛柔者立本者也變通者趨時者也趣七樹反

吉凶者貞勝者也

天地之道貞觀者也日月之道貞明者也天下之動貞

周易總義卷十九

夫一者也

夫乾確然示人易矣夫坤隤然示人簡矣

爻也者效此者也象也者像此者也

爻象動乎內吉凶見乎外功業見乎變聖人之情見乎

辭

易之爲道以不動爲體簡易示人而已自八卦成

列而入物之象已在八卦之中因而重之而九六

二爻又在六十四卦之中九爲老陽六爲老陰剛

柔相推而其變又在三百八十四爻之中至聖人

繫之以辭命之於人如是而爲吉凶悔吝則有所

謂動一動之際爲吉者一爲凶悔吝者三可不謹

乎聖人有以處之以剛柔立其本於前以變通推

其時於後故不言悔吝而言吉凶之動欲一天下

之動非貞不足以勝之貞則正固有常而吉凶之

動乎外者皆不能累乎我是故天地之道生物不

息而上下之位不易故曰貞觀日月之道周天不

已而晝夜之序不差故曰貞明孰謂正固有常而

不足以一天下之動者乎於是聖人復以乾坤之

簡易示人者言之效此而爲爻像此而爲象則爻

象動乎著卦之內吉凶變乎著卦之外變即動乎

周易總義卷十九

二

內之變所以言功業辭即見乎外之辭所以言聖

人之情此无他以不動爲動而已

天地之大德曰生聖人之大寶曰位何以守位曰仁何

以聚人曰財理財正辭禁民爲非曰義

天地德所以謂之大者春生而夏長秋斂而冬藏

藏而復生聖人贊之曰生而已自此已下皆聖人

推廣生生之理聖人以位爲主而後能贊天地之

化育故其位謂之大寶何以守位曰仁必有道濟

天下之仁而後可以全吾民之生何以聚人曰財

萬物以養民无非民生日用之本然不知理財則

无以定經制不知正辭則无以明教化不知棄民
爲非則相靡相刃无有終極於是有義存焉亦所
以贊天地生物之功是生固所以爲生也長之斂
之藏之亦所以爲生也仁固所以爲仁也理之正
之禁之而爲之義者亦所以爲仁也聖人之仁天
地之德也哉

古者包犧氏之王天下也仰則觀象於天俯則觀法於
地觀鳥獸之文與地之宜近取諸身遠取諸物於是始
作八卦以通神明之德以類萬物之情
作結繩而爲網罟以佃爲漁蓋取諸離

周易總義 卷十九

三

包犧氏之始畫八卦也取象不一作結繩而爲網
罟特一端而已在八卦乃離之象離爲目網罟則
目目相麗以佃則獸麗於網以漁則魚麗於罟亦
網罟之義至於造書契以代結繩之政皆包犧氏
之事此又見其取象畫卦而備乎十三卦之終始
也

包犧氏沒神農氏作斲木爲耜揉木爲耒耨之利以
教天下蓋取諸益

日中爲市致天下之民聚天下之貨交易而退各得其
所蓋取諸噬嗑

包犧氏之後神農氏始以食貨爲本取諸益者震
在下而之巽以動而入耒耨之象也取諸噬嗑者
震在下而之離以動而明日中爲市之象也后稷
氏之懋遷有無化居烝民乃粒實本於此

神農氏沒黃帝堯舜氏作通其變使民不倦神而化之
使民宜之易窮則變變則通通則久是以自天祐之吉
无不利黃帝堯舜垂衣裳而天下治蓋取諸乾坤

神農氏之世古矣黃帝堯舜氏作使民不倦使民
宜之聖人何容心哉无非大易變通之理而自然
獲天祐之吉然必言垂衣裳而治取諸乾坤者或

周易總義 卷十九

四

謂乾上坤下爲上衣下裳之制不知垂衣裳而治
者法乾坤之簡易取其變通不窮而已陽窮於乾
之上九陰窮於坤之上六唯能通其變是以用九
无首剛變而從柔用六永貞柔變而從剛及其功
成則長子代父而乾退居於西北長女代母而坤
退居於西南夫何爲哉高拱无爲而操其成功黃
帝堯舜氏以之

剡木爲舟剡木爲楫舟楫之利以濟不通致遠以利天
下蓋取諸渙

服牛乘馬引重致遠以利天下蓋取諸隨

重門擊柝以待暴客蓋取諸豫

斷木為杵掘地為臼曰杵之利萬民以濟蓋取諸小過
弦木為弧剡木為矢弧矢之利以威天下蓋取諸睽

此五者繼於垂衣裳之後亦黃帝堯舜之事渙之

成卦坎水而巽木木行水上舟楫之象也隨之成

卦震動而兌說說隨以動牛馬之象也豫之成卦

震為雷為木坤為閭戶內靜而外動重門擊柝以

待暴客之象也小過之成卦艮為土而克之以震

木上動而下止斷木掘地以為杵曰之象也睽之

成卦離為科上稿之木而兌為金金木相交弦木

周易總義卷十九

五

剡木以為弧矢之象也黃帝堯舜氏之變通不窮

者概見於此矣

上古穴居而野處後世聖人易之以宮室上棟下宇以

待風雨蓋取諸大壯

古之葬者厚衣之以薪葬之中野不封不樹喪期無數

後世聖人易之以棺槨蓋取諸大過

上古結繩而治後世聖人易之以書契百官以治萬民

以察蓋取諸夬

此三者作於上古之後或黃帝堯舜氏之前不可

指名故以後世聖人該言之宮室取諸大壯者大

壯外卦為震風雨飄搖之象四陽累於下所以固

其基也棺槨取諸大過者大過內卦為巽殯葬入

土之象四陽置於內所以益其實也書契取諸夬

者夬之外卦為兌小人欺偽之象五陽並進所以

決欺偽也以上凡十三卦與爻義多不類變而通

之之義歟

是故易者象也象也者像也

象者材也

爻也者效天下之動者也

是故吉凶生而悔吝著也

周易總義卷十九

六

此言爻象之義姑以屯蒙明之屯為物之始生蒙

為物之童稚故曰易者象也屯之雲在雷上鬱結

而未雨蒙之泉在山下盈科而後進故曰象也者

像也聖人於是作象以明像屯言利建侯蒙言匪

我求童蒙故曰象者材也又以爻而效天下之動

屯以初之居貞為主蒙以二之包蒙為主其它爻

則有得有失故曰吉凶生而悔吝著也六十四卦

之義可推矣

陽卦多陰陰卦多陽

其故何也陽卦奇陰卦耦

其德行何也陽一君而二民君子之道也陰二君而一民小人之道也

陽卦以一奇為主而二陰從之多陰也陰卦以一

耦為主而二陽從之多陽也見於德行而陽者君

也陰者民也陽卦非皆君子也一君而二民則陽

專於上陰分於下君子之道也陰卦非皆小人也

二君而一民則陽分於上陰專於下小人之道也

易曰憧憧往來朋從爾思子曰天下何思何慮天下同

歸而殊塗一致而百慮天下何思何慮

日往則月來月往則日來日月相推而明生焉寒往則

暑來暑往則寒來寒暑相推而歲成焉往者屈也來者

信也屈信相感而利生焉

尺蠖之屈以求信也龍蛇之蟄以存身也精義入神以

致用也利用安身以崇德也

過此以往未之或知也窮神知化德之盛也

此釋咸九四爻義咸感也四與上下二陽為朋當

二陽體往來之間乃憧憧勞思以應之一思動而

百思從殆將有不勝應之憂夫子從而曉之曰天

下何思何慮又曰天下何思何慮知萬物同歸一

致之理則日月寒暑即往來相感之機尺蠖龍蛇

亦屈信相感之機如是則精義入神之妙乃所以

為出而致用之本利用安身之美乃所以為入而

崇德之本過此以往莫知所自存神知化為德之

盛相感之至者也

易曰困於石據於蒺藜入於其宮不見其妻凶子曰非

所困而困焉名必辱非所據而據焉身必危既辱且危

死期將至妻其可得見邪

此釋困六三爻義六三小人也位不中正處陰極

之地困之甚者犯二陽於外如石之堅而不可入

故曰名必辱外不可往又欲內據乎二而二亦陽

剛尚往如蒺藜之藉刺於下故曰身必危二者皆

失所依乃入其宮而不見其妻宮指三謂本位之

剛妻指六謂本體之柔不見其妻凶小人之致用

宜也

易曰公用射隼於高墉之上獲之无不利子曰隼者禽

也弓矢者器也射之者人也君子藏器於身待時而動

何不利之有動而不括是以出而有獲語成器而動者

也

此釋解上六爻義解以陽剛出險至上六而解悖

隼鷙禽也險難之象也弓矢凶器也射隼之象也

射之者人也公用射隼之象也公居高墉之上於勢爲便於器爲成於時爲宜君子藏器於身待時而動動而不括言无所阻礙而獲之无不利解悖之終也

子曰小人不恥不仁不畏不義不見利不動不威不懲小懲而大誡小人之福也易曰履校滅趾无咎此之謂也

此釋噬嗑初九爻義初與上以陽爻除間而謂之小人者據被刑者言之也上之被刑者惡積罪大初則惡未積而罪未大故言履校滅趾趾足也滅

周易總義卷十九

九

沒也刑之輕者也小懲大誡小人之福故曰无咎善不積不足以成名惡不積不足以滅身小人以小善爲无益而弗爲也以小惡爲无傷而弗去也故惡積而不可掩罪大而不可解易曰何校滅耳凶

此釋噬嗑上九爻義上與初皆言被刑之人初之罪惡方形其刑甚輕上則惡積罪大何校至於滅耳凶孰甚焉舜之怙終賊刑此之謂也

子曰危者安其位者也亡者保其存者也亂者有其治者也是故君子安而不忘危存而不忘亡治而不忘亂是以身安而國家可保也易曰其亡其亡繫於苞桑

此釋否九五爻義否至上九有致泰之理唯九五陽剛中正恐懼於中其亡其亡繫於苞桑凜乎不能以一朝居安不忘危存不忘亡治不亡亂是以身安而國家可保與泰之安於泰而反於否者異也

子曰德薄而位尊知小而謀大力小而任重鮮不及矣易曰鼎折足覆公餗其形渥凶吉言不勝其任也

此釋鼎九四爻義四之陽剛无應折足之象不過覆公餗而已究未足以爲凶唯其德薄而位尊知小而謀大力小而任重泰然處之而不知刀鋸之

周易總義卷十九

十

臨乎後渥劇刑也其凶爲甚所以言不勝其任也子曰知幾其神乎君子上交不諂下交不瀆其知幾乎幾者動之微吉之先見者也君子見幾而作不俟終日易曰介于石不終日貞吉介如石焉甯用終日斷可識矣君子知微知彰知柔知剛萬夫之望

此釋豫六二爻義二知幾者也豫之六五在上柔陰不立受制於陽剛之四而初乃自鳴以求豫三乃盱視之求豫二則上交不諂謂不諂於五也下交不瀆謂不瀆於初也靡然衰世而有先幾之見自微而彰自柔而剛介如石之不可移及其終也

九四雖爲由豫之主而其位終不越乎四六五雖以乘剛爲疾而其位終不失乎五使其君臣之分斷斷乎如天地之不可易萬夫之望其知幾而至於神者乎

子曰顏氏之子其殆庶幾乎有不善未嘗不知知之未嘗復行也易曰不遠復无祇悔元吉

此釋復初九爻義不遠復者復於過失未形之始乃顏氏之事其殆庶幾於聖人者乎聖人自誠而明无待於復顏子亞聖語稱其不貳過中庸言其得一善則拳拳服膺而勿失宜乎有不善未嘗不

周易總義卷十九

主

知知之未嘗復行也至夫子告之以克己復禮則所復皆天理之正故曰不遠復无祇悔元吉

天地網緼萬物化醇男女構精萬物化生易曰三人行則損一人一人行則得其友言致一也

此釋損六三爻義其詳已見本卦至此復詳言之天地之交合萬物而同生故曰化醇萬物之交各以其類生故曰化生致一者何一陰一陽快然升降卽三人損一而得其友之義也

子曰君子安其身而後動易其志而後語定其交而後求君子修此三者故全也危以動則民不與也懼以語

則民不應也无交而求則民不與也莫之與則傷之者至矣易曰莫益之或擊之立心勿恆凶

此釋益上九爻義上非行益於人也曰動曰語曰求君子修之貴乎能全今陽過乎剛求益不已危以動而民不與懼以語而民不應无交而求而民不與其求故象以爲偏辭偏而不至已與人爲二不特人莫吾益之又有自外而擊之者立心不恆之所以凶也

子曰乾坤其易之門邪乾陽物也坤陰物也陰陽合德而剛柔有體以體天地之撰以通神明之德

周易總義卷十九

主

其稱名也雜而不越於稽其類其衰世之意邪夫易彰往而察來而微顯闡幽開而當名辨物正言斷辭則備矣

其稱名也小其取類也大其旨遠其辭文其言曲而中其事肆而隱因貳以濟民行以明失得之報

易以乾坤爲門者乾陽物也坤陰物也合陰陽之德是以有剛柔之體體天地之撰通神明之德則諸卦之稱名也雖雜然不齊而皆不越乎陰陽之兩端此諸卦自乾坤而出所謂門者如此於稽其類其衰世之意也易本以憂患而作稽其類則可

以知之類者何卦之自內而外者往也自外而內者來也彰往故微顯察來故闡幽顯莫如既往而有至微者存幽莫如方來而有至顯者存開謂其開義以示人則卦所以當其名象所以辨其物爻所以正其言而繫辭焉以爲之斷易之爲用於是始備其稱名取類以至曰旨曰辭曰言曰事其用不一而皆足以該天下之得失於是因得失以濟民行故曰貳貳者疑也得則報以吉失則報以凶吉凶兩端皆陰陽闢闢之機此又推乾坤之理而示人以入易之門也

周易總義卷十九

三

易之興也其於中古乎作易者其有憂患乎是故履德之基也謙德之柄也復德之本也恆德之固也損德之修也益德之裕也困德之辯也井德之地也巽德之制也

履和而至謙尊而光復小而辯於物恆雜而不厭損先難而後易益長裕而不設困窮而通井居其所而遷異稱而隱履以和行謙以制禮復以自知恆以一德損以遠害益以興利困以寡怨井以辨義巽以行權

易興於中古而獨列九卦者取其切於憂患者言

之履以行禮爲基謙以守位爲柄復反其本恆守以固損則所修者進益則所積者裕困以辯而堅其守井以地而得所養巽以制而處事之變此所以明九卦之體也履之能應則曰和而至謙之自牧則曰尊而光復以一陽上行則曰小而辯於物恆以變化能久則曰雜而不厭損則與時偕行則曰先難而後易益之日進无疆則曰長豫而不設困不失其所亨則曰窮而通井養而不窮則曰居其所而遷巽中正而志行則曰稱而隱此所以明九卦之德也履以和行而立已謙以制禮而明分

周易總義卷十九

酉

復以自知而无失恆以一德而不厭變損以遠害而不累於物益以興利而足以濟人困以寡怨而无尤於時井以辨義而自盡其性巽以行權而不違乎義此所以明九卦之用也聖人出而與民同患皆不越此宜夫子之所以再三言之與

易之爲書也不可遠爲道也屢遷變動不居周流六虛上下无常剛柔相易不可爲典要唯變所適其出入以度外內使知懼又明於憂患與故无有師保如臨父母初率其辭而揆其方既有典常苟非其人道不虛行

易者變也六虛者爻位之虛也上天下地五南二北三東四西故以六虛名之唯其六虛是以九六之變或自上而降或自下而升是謂上下无常剛往而柔來柔往而剛來是謂剛柔相易至於不可爲典要唯變所適則六爻自內之外者出也自外而之內者入也處其出入而不失內外之度又明於己之憂患與夫致憂患之故凜凜然恐懼於心雖無師保之處乎前常若父母之臨乎上造次顛沛不違乎易其初也率循乎易之辭揆度於道之方於變動之中而得典常之道君子善用易之

周易總義卷十九

五

變者也

易之爲書也原始要終以爲質也六爻相雜唯其時物也其初難知其上易知本末也初辭擬之卒成之終若夫雜物撰德辯是與非則非其中又不備噫亦要存亡吉凶則居可知矣知者觀其彖辭則思過半矣
二與四同功而異位其善不同二多譽四多懼近也柔之爲道不利遠者其要无咎其用柔中也
三與五同功而異位三多凶五多功貴賤之等也其柔危其剛勝邪

易之爲書也先觀一卦全體故言原始要終以爲質質體也六爻相雜則非體所能盡唯其時與物而已時者宜也物者實也卦有本末本者事之始禍福未定以時擬之故其初爲難知末者事之終禍福已分其辭卒成之故其上爲易知若夫雜揉剛柔之物撰成一卦之德而辨其德與位之當否又非初與上之所能備其唯中爻乎以六爻通言之二三四五皆中爻要中爻之存亡吉凶固已知其得失之所居何必中爻哉卦之象辭亦可得其大半而後可以推中爻之義二四皆陰位則以遠

周易總義卷十九

六

近而分三五皆陽位則以貴賤而分陰位宜以柔居之而四多懼者近君也二雖不利遠而多譽者柔中故也陽位宜以剛居之而三多凶者賤而失中也五則柔危而剛勝者貴而得中也多變多懼多功多凶未必盡然舉其多者言之耳
易之爲書也廣大悉備有天道焉有人道焉有地道焉兼三才而兩之故六六者非他也三才之道也道有變動故曰爻爻有等故曰物物相雜故曰文文不當故吉凶生焉
易之經卦三畫而已下爲地中爲人上爲天是謂

三才兼三才而兩之則爲六爻六者非他天之陰陽地之柔剛人之仁義其道自各有兩而六者亦三才之道道有變動以爻而見爻之上下有等故曰物物之陰陽相雜故曰文文不當則以陽居陰以陰居陽而吉凶生焉廣大悉備之義也

易之興也其當殷之末世周之盛德邪當文王與紂之事邪是故其辭危危者使平易者使傾其道甚大百物不廢懼以終始其要无咎此之謂易之道也

上文言易興於中古作於憂患其旨微矣至此方明言文王及殷紂之事殷紂之世文王不以吾所

周易總義卷十九

七

遭之憂患而忘天下後世之憂患於是演易六爻其辭多危而天下後世之人危其危則至於平易其危則至於傾以至其道甚大百物不廢大概懼以終始歸於无咎此夫子申其說所以明演易之意也

夫乾天下之至健也德行恆易以知險夫坤天下之至順也德行恆簡以知阻

能說諸心能研諸侯之慮定天下之吉凶成天下之亹者

是故變動云爲吉事有祥象事知器占事知來

天地設位聖人成能人謀鬼謀百姓與能

此文以知與能二字而發明聖人體乾坤健順之理乾唯至健故德行常易以知險坤唯至順故德行常簡以知阻所知如此故能說心研慮以至定吉凶而成亹亹无非變化云爲之所發見是以聖人體此見祥斯知其吉見象斯知其器見占斯知其來豈無所自而能知者哉天地設位乎兩間而聖人有以成天地之能謀之於人而失得无所惑謀之於鬼而吉凶无所隱百姓皆由此聖人之能而與之无異辭此无它聖人之體乾坤其知能一

周易總義卷十九

六

而已

侯之二字衍

八卦以象告爻象以情言剛柔雜居而吉凶可見矣變動以利言吉凶以情遷是故愛惡相攻而吉凶生遠近相取而悔吝生情偽相感而利害生凡易之情近而不相得則凶或害之悔且吝

以卦象爻象而論吉凶者吉凶之不變者也變動以利言吉凶以情遷者吉凶之變而不窮者也吉凶豈自外至者哉愛惡相攻遠近相取情偽相感則言其變動者曰凶曰吉曰悔與吝曰利與害則

言其情遷者至其終也於其情之近而不相得者
言凶悔吝而不言吉是知吉不可恃而凶悔吝之
爲可畏也

將叛者其辭慙中心疑者其辭枝吉人之辭寡躁人之
辭多誣善之人其辭游失其守者其辭屈

六辭若无與乎易也而夫子詳言於大傳之終者
易不外乎人之心而已吾心不正六辭莫辯何足
以玩易孟子以知言爲養氣之要乃大易性命之
理所以不言易而深於易者也

周易總義

湖南叢書

卷二十

宋寧鄉易祓撰

說卦

昔者聖人之作易也幽贊於神明而生著

參天兩地而倚數

觀變於陰陽而立卦發揮於剛柔而生爻和順於道德

而理於義窮理盡性以至於命

聖人之作易也吾心與造化相為流通而後易生

焉幽贊於神明而見之於占故曰生著參天兩地

周易總義卷二十

之生數以為本故曰倚數觀陰陽之變以辨一卦

之體故曰立卦發揮剛柔之文以明六爻之義故

曰生爻曰神明曰天地曰陰陽曰剛柔造化之易

也曰幽贊曰參兩曰觀變曰發揮吾心之易也吾

心之易與造化無間則凡道德之要義理之會性

命之與非有二致也在天曰命在人曰性物性之

自然而處之以順者曰理人事之當然而用之以

宜者曰義會義理而行之以通者曰道體是道而

充足乎己者曰德其本一而已矣唯深窮乎著數

卦爻之用而反求其在我和順於道德而理於義

窮理盡性以至於命則造化之易即吾心之易矣

昔者聖人之作易也將以順性命之理是以立天之道

曰陰與陽立地之道曰柔與剛立人之道曰仁與義兼

三才而兩之故易六畫而成卦分陰分陽迭用柔剛故

易六位而成章

此所以申言前章性命之理也性命雖異亦於卦

爻之三才見之天統元氣則為陰與陽地統元形

則為柔與剛人統元識則為仁與義三才自各有

兩故易六畫而成卦分陰分陽迭用柔剛故易六

位而成章仁義行於陰陽剛柔之中則知卦爻之

周易總義卷二十

分无非性命之至理易道之要也

天地定位山澤通氣雷風相薄水火不相射八卦相錯

數往者順知來者逆是故易逆數也

八卦未畫其象已見於太極既分之後乾正南坤

正北天地定位也離正西坎正東水火不相射也

山起於西北澤鍾於東南山澤通氣也雷出於東

北風盛於西南雷風相薄也此已往之象故曰數

往者順及聖人觀象設卦而後八卦相錯畫乾於

左從下數上自震至乾即下文之曰雷曰日曰兌

而乾以君之也畫坤於右從上數下自巽至坤即

下文之曰風曰雨曰艮而坤以藏之也唯逆數八
畫之始畫而後成易故曰易逆數也圖見舉隅
雷以動之風以散之雨以潤之曰以暄之艮以止之兌
以說之乾以君之坤以藏之

此卽上文逆數之易也上文言乾坤而後及於六
子至此則先言六子而後及於乾坤者乾坤統六
子於後也風雷雨日則言其義艮兌乾坤則言其
名曰動曰止曰說則言其情性曰散曰潤曰暄則
言其功用乾以君之則言萬物之所本坤以藏之
則言萬物之所歸唯乾坤統之而六子各有所司

周易總義卷二十

三

是以八卦分布於四時而後可以成一歲之序也
帝出乎震齊乎巽相見乎離致役乎坤說言乎兌戰乎
乾勞乎坎成言乎艮

萬物出乎震震東方也齊乎巽巽東南也齊也者言萬
物之潔齊也離也者明也萬物皆相見南方之卦也聖
人南面而聽天下嚮明而治蓋取諸此也坤也者地也
萬物皆致養焉故曰致役乎坤兌正秋也萬物之所說
也故曰說言乎兌戰乎乾乾西北之卦也言陰陽相薄
也坎者水也正北方之卦也勞卦也萬物之所歸也故
曰勞乎坎艮東北之卦也萬物之所成終而所成始也

故曰成言乎艮

帝者天之主宰也天之生物始於震萬物隨之而
出至巽則畢出而齊謂之潔齊至離而明萬物之
明而相見至坤而養養則致役而有成萬物之成
至兌而說是以斂華而歸實至乾則陰陽相薄而
戰戰而勞必息故勞乎坎息之而後成故成言乎
艮艮止也止其所也復出乎震則不終止也故曰
萬物之所成終而所成始此天行之序也

神也者妙萬物而爲言者也動萬物者莫疾乎雷撓萬
物者莫疾乎風燥萬物者莫熯乎火說萬物者莫說乎
澤潤萬物者莫甚乎水終萬物始萬物者莫甚乎艮故
水火相逮雷風不相悖山澤通氣然後能變化既成萬
物也

四

此所謂神者不言乾坤而言六子以六子各司其
職而乾坤不見其功用故也方八卦之並列也自
天地定位至於水火不相射則乾坤位於六子之
上自雷以動之至於乾以君之坤以藏之則乾坤
統於六子之後又至於長子代父而乾退居於西
北長女代母而坤退居於西南則乾坤猶與六子
並行於四時之間至此而後始言六子曰動曰撓

者震巽之功用也曰燥曰潤者坎離之功用也曰
說曰終始者兌艮之功用也是以水火相逮雷風
不相悖山澤通氣然後能變化而既成萬物此乾
坤不見其功用而超出乎萬物之表故以妙萬物
而爲言而謂之神萬物既成則六子又以乾坤之
神而行變化矣

乾健也坤順也震動也巽入也坎陷也離麗也艮止也兌說也

此論八卦之性情也而六子皆以乾坤爲本乾以
陽剛在上統天而爲健坤以陰柔在下承天而爲

周易總義卷二十

五

順震也坎也艮也得陽剛之體極下則起而爲動
極上則靜而爲止在中則掩於二陽而爲陷皆生
乎乾者也巽也離也兌也得陰柔之體極下則伏
而爲入極上則見而爲說在中則係於二陽而爲
麗皆生乎坤者也知性情之實則八卦之取象者
可以類推矣

乾爲馬坤爲牛震爲龍巽爲雞坎爲豕離爲雉艮爲狗兌爲羊

此遠取物者乾運行而不息故爲馬坤順載而在
重故爲牛震主啟蟄而奮動故爲龍巽主號令而

知時故爲雞坎主溝瀆而污溼故爲豕離主火電
而文采故爲雉艮爲禁止之義故爲狗兌有說隨
之義故爲羊下文取類實繁皆其義也

乾爲首坤爲腹震爲足巽爲股坎爲耳離爲目艮爲手兌爲口

此近取身者也首會諸陽屬乾腹藏眾陰屬坤足
主下六經爲震手主上六經爲艮耳陽在內而聰
爲坎目陽在外而明爲離巽下開爲股兌上開爲

口或謂巽當爲手艮當爲鼻其說皆通詳見舉隅
乾天也故稱乎父坤地也故稱乎母震一索而得男故

周易總義卷二十

六

謂之長男巽一索而得女故謂之長女坎再索而得男
故謂之中男離再索而得女故謂之中女艮三索而得
男故謂之少男兌三索而得女故謂之少女

此言八卦相生之理乾爲天爲父純乎陽也一陰
生於下則爲巽生於中則爲離生於上則爲兌此
三者皆乾體也坤爲地爲母純乎陰也一陽生於
下則爲震生於中則爲坎生於上則爲艮此三者
皆坤體也索求也自坤而求乾者男也自乾而求
坤者女也震生於坤而得陽畫於下巽生乎乾而
得陰畫於下故曰一索而得長男長女坎生於坤

而得陽畫於中離生於乾而得陰畫於中故曰再索而得中男中女艮生於坤而得陽畫於上兌生於乾而得陰畫於上故曰三索而得少男少女此六子皆自乾坤推之大易生生不窮之道也

乾為天為圓為君為父為玉為金為寒為冰為大赤為良馬為老馬為瘠馬為駁馬為木果

乾之健行不息天也運而无極圓也首出庶物君也萬物資始父也純粹以精玉也剛而能斂金也其位在秋冬之交寒也其氣為嚴凝之積冰也老陽之色大赤也其象為馬而五以剛健得位良馬

周易總義卷二十

七

也初三陽居陽位老極而變老馬也二四居陰位陰能剝陽瘠馬也上陽極而亢駁馬也與剝同位於戌剝上之碩果不食戰而生於復木果也

坤為地為母為布為釜為吝嗇為均為子母牛為大輿為文為眾為柄其於地也為黑

坤之厚德載物地也萬物資生母也德合萬物布也化生成熟釜也靜翕不施吝嗇也持載无私均也其象為母牛而生震坎艮三子子母牛也為地為方而方地為輿大輿也以坤配乾乾質而坤文也乾一而坤眾眾也地道統形形主於執柄也

卦氣在十月月行黑道又為純陰之色黑也

震為雷為龍為之黃為專為大塗為長子為決躁為蒼筤竹為萑葦其於馬也為善鳴為馵足為作足為的顙其於稼也為反生其究為健為蕃鮮

震之一陽動於下雷也又蒼精之宿龍也且天地初交之氣玄黃也中春萬物向榮專也其次為房心房有三塗大塗也一索而得男長子也其象為足以剛而動決躁也太玄以甲乙為竹蒼為東方之色萑葦亦竹之類皆中虛有節蒼筤萑葦也其動馬善鳴也一陽在下為左白之馵足在下而動

周易總義卷二十

八

為疾走之作足陽動而應於上為白顙之的顙也其生物為稼陽氣在下戴孚而出反生也得乾之動體其究為健變而從巽則萬物蕃庶而鮮明也巽為木為風為長女為繩直為工為白為長為高為進退為不果為臭其於人也為寡髮為廣顙為多白眼為近利市三倍其究為躁卦

巽與震皆木繼乎震後蕃鮮之木也號令鼓舞萬物風也一索而得女長女也木曰曲直從繩則正繩直也揉木為器工也東南萬物之潔齊潔者為白齊者為長為高也陽外則進陰內則退退則不

果進則聲聞臭達爲進退爲不果爲臭也乾爲首
變初成巽故中畫在首爲眼以剛乘柔則爲白眼
上畫在首爲額爲髮以陽剛爲廣額以老陽爲寡
髮也巽變則離離之日中爲市以噬嗑六三而變
則近利市三倍也陰伏善入二陽在上躁者必起
躁卦也

坎爲水爲溝瀆爲隱伏爲矯輮爲弓輪其於人也爲加
憂爲心病爲耳痛爲血卦爲赤其於馬也爲美脊爲亟
心爲下首爲薄蹄爲曳其於輿也爲多眚爲通爲月爲
盜其於木也爲堅多心

周易總義 卷二十

九

坎北方之卦水也溝則水之通流而入川者瀆則
水之通行而入海者隱伏則水之潛行於地中者
爲溝瀆爲隱伏也水行於地或矯曲爲直或輮直
爲曲激而迅疾則弓之象圓而運行則輪之象爲
矯輮爲弓輪也其於人則陽陷險中加憂也險中
而難生心病也坎爲耳在險而勞耳痛水通流於
地在人則血也乾以老陽爲大赤而少陽之色亦
赤也其於馬則陰在上爲美脊在下爲薄蹄於中
爲亟心中堅而就下爲下首薄蹄而爲曳也以坤
之大輿行於地遇險則多眚出險則通取水於月

水月同氣月也潛行於險者盜也水生木而其剛
在內木之堅多心也

離爲火爲日爲電爲中女爲甲冑爲戈兵其於人也爲
大腹爲乾卦爲鼈爲蟹爲贏爲蚌爲龜其於木也爲科
上槁

離南方之卦火也火之精者日也火之輝者電也
再索而得女中女也一陰在二陽之內內虛而外
實甲冑也內柔而外剛戈兵也陰在內而虛大腹
也陽在外而燥乾卦也又內虛而外實內柔而外
剛爲鼈爲蟹爲贏爲蚌爲龜也木之陰在中空爲

周易總義 卷二十

十

科科上槁也

艮爲山爲徑路爲小石爲門闕爲果蓏爲闔寺爲指爲
狗爲鼠爲黔喙之屬其於木也爲堅多節

艮靜而止山也山之險徑徑路也剛在上爲石二
柔在下小石也成始成終介乎陰陽啟閉之時門
闕也在剝上爲碩果果蓏也其象爲門闕闔寺門
而寺守閭閻之巷闔寺也其象爲手指也狗止而
夜守鼠止而晝伏剛在上爲喙北方爲黔爲狗爲
鼠爲黔喙之屬也三索成體木之堅多節也

兌爲澤爲少女爲巫爲口舌爲毀折爲附決其於地也

爲剛固爲妾爲羊

兌說而澤澤也三索得女少女也以言爲說升則爲史降則爲巫巫與口舌也陰在上而缺毀折也附陽爲夫而能決附決也澤水在下潤下作鹹剛鹵也以少女說於上妾也陽在下爲內狼陰在上爲外順羊也

序卦

有天地然後萬物生焉盈天地之間者唯萬物故受之以屯屯者盈也屯者物之始生也物生必蒙故受之以蒙蒙者蒙也物之穉也物穉不可不養也故受之以需

周易總義

卷二十

主

需者飲食之道也飲食必有訟故受之以訟訟必有取起故受之以師師者眾也眾必有所比故受之以比比者比也必有所畜故受之以小畜物畜然後有禮故受之以履履而泰然後安故受之以泰泰者通也物不可以終通故受之以否物不可以終否故受之以同人同人者物必歸焉故受之以大有有大者不可以盈故受之以謙有大而能謙必豫故受之以豫豫必有隨故受之以隨以喜隨人者必有事故受之以蠱蠱者事也有事而後可大故受之以臨臨者大也物大然後可觀故受之以觀可觀而後有所合故

受之以噬嗑噬者合也物不可以苟合而已故受之以賁賁者飾也致飾然後亨則盡矣故受之以剝剝者剝也物不可以終盡剝窮上反下故受之以復復則不妄矣故受之以无妄有无妄然後可畜故受之以大畜物畜然後可養故受之以頤頤者養也不養則不可動故受之以大過物不可以終過故受之以坎坎者陷也陷必有所麗故受之以離離者麗也

上經始於乾坤者乾天也坤地也天地生物其始爲屯其穉爲蒙穉而欲養則爲需養而起爭則爲訟爭而正之則爲師正而親之則爲比以至比而

周易總義

卷二十

主

後畜畜而後履凡十卦者聖人所以建人道之本又自泰否而下曰同人曰大有曰謙曰豫曰隨曰蠱曰臨曰觀曰噬嗑曰賁曰剝曰復曰无妄曰大畜凡有十六卦者聖人之所以明人道之用又至於頤與大過不相反對而後坎離得以用事蓋坎離者乾坤之大用方先天之始乾南坤北上下定位及其再變則乾退居於西北坤退居於西南於是離自東而居於南坎自西而居於北聖人體之以爲變通不窮之利此坎離所以爲上經之終也有天地然後有萬物有萬物然後有男女有男女然後

有夫婦有夫婦然後有父子有父子然後有君臣有君臣然後有上下有上下然後禮義有所錯夫婦之道不可以不久也故受之以恆恆者久也物不可以久居其所故受之以遯遯者退也物不可以終遯故受之以大壯物不可以終壯故受之以晉晉者進也進必有所傷故受之以明夷夷者傷也傷於外者必反其家故受之以家人家道窮必乖故受之以睽睽者乖也乖必有難故受之以蹇蹇者難也物不可以終難故受之以解解者緩也緩必有所失故受之以損損而不已必益故受之以益益而不已必決故受之以夬夬者決也決必有

周易總義卷二十

七

所遇故受之以姤姤者遇也物相遇而後聚故受之以萃萃者聚也聚而上者謂之升故受之以升升而不已必困故受之以困困乎上者必反下故受之以井井道不可不革故受之以革革物者莫若鼎故受之以鼎主器者莫若長子故受之以震震者動也物不可以終動止之故受之以艮艮者止也物不可以終止故受之以漸漸者進也進必有所歸故受之以歸妹得其所歸者必大故受之以豐豐者大也窮大者必失其居故受之以旅旅而无所容故受之以巽巽者入也入而後說之故受之以兌兌者說也說而後散之故受之以渙渙者

離也物不可以終離故受之以節節而信之故受之以中孚有其信者必行之故受之以小過有過物者必濟故受之以既濟物不可窮也故受之以未濟終焉

下經言萬物相生始於咸恆以男女之長少配焉於是夫婦父子君臣上下而禮義以之立禮義謂之錯而數者皆謂之有因其所有而錯之天下者也故下經謂人道之交言恆不言咸必有闕文自咸恆而下兩兩對立遯者大壯之反晉者明夷之反家人者睽之反蹇者解之反損者益之反夬者姤之反萃者升之反困者井之反革者鼎之反

周易總義卷二十

南

震者艮之反漸者歸妹之反豐者旅之反巽者兌之反節者渙之反至於中孚小過不相反對而後既濟為坎離之變以水火言之下降上騰其氣固未嘗不交究其初則炎上潤下其位一定而不易受之以未濟則上下定位復乎初而已此既濟未濟所以為下經之終也

雜卦

乾剛坤柔比樂師憂
臨觀之意或與或求
屯見而不失其居家雜而著

震起也艮止也損益盛衰之始也

大畜時也无妄災也

萃聚而升不來也謙輕而豫怠也

噬嗑食也賁无色也

兌見而巽伏也

隨无故也蠱則飭也

剝爛也復反也

晉書也明夷誅也

井通而困相遇也

咸速也恆久也

周易總義卷二十

渙離也節止也解緩也蹇難也睽外也家人內也否泰

反其類也

大壯則止遯則退也

大有眾也同人親也革去故也鼎取新也小過過也中

孚信也豐多故親寡旅也

離上而坎下也

小畜寡也履不處也

需不進也訟不親也大過顛也姤遇也柔過剛也漸女

歸待男行也頤養正也既濟定也歸妹女之終也未濟

男之窮也夬決也剛決柔也君子道長小人道憂也

經之上下已見序卦唯雜卦之義未詳謂聖人雜

揉其辭不以序分則自乾坤至困凡三十卦有合

於上經之數自咸至夬凡三十四卦有合於下經

之數其謂之雜也決非偶然者或謂雜卦自乾至

夫所以釋伏羲六十四卦今不可攷姑以其義釋

之乾以九為老陽剛也坤以六為老陰柔也此以

五為得位樂也師以二為犯難憂也臨之二陽在

下我出而與乎人也觀之二陽在上人望而求乎

我也屯以初九為建侯之利見而不失其居也蒙

以九二居家而吉雜而著也震以一陽動於二陰

周易總義卷二十

之下起也艮以一陽止於二陰之上止也損至上

九而弗損盛之始也益至上九而莫益衰之至也

大畜宜止而三與初二之上行時也无妄宜吉而

五與三上之有膏災也萃以坤眾在兌說之下而

後聚於上也升以坤眾往巽順之上順而不來於

下也謙以三之勞謙而下於人輕也豫以四之由

豫而玩於樂怠也噬嗑自二至五而言噬嗑食也

賁自四至上而言白无色也兌以一陰說於二陽

之上見也巽以一陰入於二陽之下伏也隨以无

事而偷安无故也蠱以有事而振起飭也剝之言

爛者一陽將復而五陰潰於內也復之言反者五陰浸退而一陽反於下也晉之明升於上晝也明夷之明傷於下誅也井以初升於五通也困以上降於二相遇也咸以少男少女而相感速也恆以長男長女而永久也渙以風行水上爲散離也節以澤上有水爲防止也解以五來二爲復吉緩也蹇以二往五爲涉險難也睽之火在外則氣散外也家人火在內則神凝內也泰之陽往而復反泰之類也否之陰終而傾反否之類也大壯四陽在下而不過於用壯止也遯之四陽在上而不果於

周易總義卷二十

七

求勝退也大有以交孚有其大眾也同人以中直而同乎人親也革以火鎔金爲用去故也鼎以木鑽火爲用取新也小過四陰在外而過其常過也中孚二陰在內而守其常信也豐以盛大爲憂多故也旅以孤弱爲懼親寡也離之火性炎上上也坎之水潤下下也小畜以陰畜陽而未大寡也履以柔履剛而能應不處也需之坎險在前不進也訟以坎險在下不親也至大過本末俱弱以顛爲義自此以下凡八卦皆不相偶以爲錯簡則音韻皆治或謂大過兩體已具夫姤繼以夫姤則有君

子決小人之象其說固有理而亦未盡八卦之義竊謂小人之禍常生於姤而必以正勝而後可頤者大過之反固以養正而吉若漸與既濟得中正君子於此知所勸歸妹未濟失位不正君子於此知所戒至於夫則君子道長小人道憂夫一變則爲乾復乎天理本然之初如元亨利貞而貞復歸於元始終大易生生不窮之道也

周易總義卷二十

八

周易總義卷二十終

周易總義考證

宋易山齋周易總義二十卷四庫著錄為黃登賢家藏本此外絕無刻本癸亥六月寧鄉梅田梅氏從江南圖書館寫錄以歸即四庫本也吾湘先儒說經之書著錄於四庫者自山齋始四庫全書目錄提要舉樂雷發謁山齋詩稱當時亦重其書樂雷發詩提要僅載首尾四句沉湘耆舊集載其全詩云精神如戰辟雍時靈樞終不爭朝函著草惟舉養壽遺網齊梅花看德義又舉周密齊東野語所載謂其人不只應姬老是相知足重案甯鄉縣志載山齋墓誌云弱冠遊太學治熙乙巳孝宗高照釋稱有旨殿試第一恩例初筮文林郎昭周易總義

慶軍節度使掌書記丙辰孝宗慶元二年召試館職除正字壬戌嘉泰二年八月除著作郎九月補外知江州癸亥嘉泰三年月召赴行在九月奏對除員外郎除左侍郎官甲子嘉泰四年七月除國子司業乙丑開禧元年六月權中書舍人兼直學士院八月除左司諫兼侍講丙寅開禧二年三月進講論語稱旨轉朝奉大夫除右諫議大夫七月除禮部尚書兼直學士院事九月入祠提舉江州太平興國宮丁卯開禧三年十一月滿融州丙子嘉定九年移衡州得旨自便庚辰嘉定十年復原官提舉太平興國宮乙酉慶元二年轉朝請大夫提舉玉龍萬壽宮丁亥寶慶三年郊恩轉朝議大夫封

寧鄉開國男食邑一千戶紹定四年辛卯轉中奉大夫

嘉熙二年戊戌告老四年庚子三月卒壽八十五墓誌未詳何人撰其遷除歷歷可攷而魏鶴山有答易尚書誠書云丙寅之秋八月尚書卷收朝蹟而某偶亦以是月請外丙戌之春道過長沙謂必有再晤之便則知從者久寓瀉上之麓殿門掃軌絕少入城失此良遇今猶恨恨敢圖陸謙首貽誨問精神氣貌恍如二十五年前從容接待之樂計其答書當在紹定三年庚寅時山齋已復官以郊恩封男矣蓋猶家居未出也其二卷收朝蹟即指入祠與墓誌合宋史寧宗本紀開禧二年七月周易總義

庚子蘇師且請韶州三年十月乙亥誅韓侂胄被之入祠實因師且之敗其謫融州實因侂胄之誅則以同建恢復之議而致喪師故也至謂其諂事師且未免當時厚誣之詞鶴山答書於山齋出處略無微詞則山齋當日必有以信乎友者且鶴山集中有上韓太師論逆曦事書而鶴山去官亦與山齋同時君子之遠小人自有不惡而嚴之道又豈得謂鶴山為侂胄黨耶觀其既復官膺顯爵尚不趨朝則其釋褐二十年而游擢尚書必非干進矣鄧顯鶴沅湖耆舊集謂理宗登祚後方弛偽學之禁其時朝政清明公論昭著山齋既不容清議以

穆陵之英明何所愛而必昇以五等崇封是矣特又謂周密宋室遺民與謝翱友人品清卓所言當不誣今亦不敢臆斷不知密既遺民與山齋時不相接其所述皆得之數十年後之傳聞故自名其書爲野語且謂貶死已非事實正未可據以議山齋也山齋宋史無傳僅見侂胄傳中亦即取周密之說明一統志湖廣長沙府人物載易祓寧鄉人淳熙中釋褐爲翰林學士累官禮部尙書退間三十年著書自娛而近湘鄉王澤寰編修廬陵縣志稱祓爲廬陵人寓居于楚故一統志入湖廣人物攷明一統志江西吉安府人物無易祓江西通志亦

周易總義

考證

三

不及祓而王與之與山齋同時其周禮訂義即稱長沙易氏寧鄉縣志言祓始祖歡宋眞宗大中祥符時由太和遷寧鄉其謂祓爲廬陵人而寓居于楚不知何據編修亦志行清卓言不誣者或廬陵舊志別有一易祓而編修習聞鄉賢名遂誤以山齋當之歟惜編修墓已宿草矣不得起而質之湘陰彭公望孝廉湘潭何特循明經瀾陽劉腴深學博寧鄉劉寅先舍人皆志慕鄉先好搜遺獻腴深寅先於山齋往事遺文采輯尤備既合謀請于當事以府學鏡刻其周禮總義復從梅殿香明經假得周易總義鈔本屬校理而刊行之鈔本頗多奪誤

又無他本可備對考以意定之或取證于他書別著之左方而辨明其出處之大節於此知人論世者庶有所考焉至其書之大旨則陳序盡之矣乙丑十月甲辰朔湘潭孫文昱識

卷一

乾

乾卦卦體六爻下注月建 鈔本乾卦體下右注辟

卦左無所值月建案坤卦體下注月建乾不應獨闕

今補

故可與存義 鈔本奪義字今補

周易總義

考證

四

大人爲人類之聖人 鈔本無大字案於文義當有

今補

卷二

坤

貞于陰方則西南得朋 鈔本無貞于陰方四字今

補

魏志許芝表易傳曰 鈔本許芝作韓芝案魏志文

帝紀裴松之注云太史丞許芝條魏代漢見識緯於

魏王曰易傳曰云云是韓字誤當作許今正

惟以正釋直 鈔本正作敬誤今正

則臣任其勞 鈔本勞誤樂今正

卷三

師

徂徠石氏謂尸為主與為眾 鈔本無為眾二字今

補

爾雅曰坎律銓也律法也銓度也此法度之所取正者 鈔本律法也銓度也六字作兵法也生度五字誤不可讀案此法度之所取正者一句所以申釋爾雅之義釋詁律法也廣韻銓度也兵法也生度五當是律法也銓度也六字今正

周易總義

考證

五

以丈八主此法度 鈔本主作生案當是主字今正

卷四

小畜

互兌為西郊 鈔本為誤謂今正

履

若四若上陽居陰位 鈔本陰誤陽今正

泰

釋雅者以茹為今之禱 鈔本禱誤舊今正

卷五

謙

與三雖正應 鈔本脫應字今補

卷六

隨

二近于六三之陰 鈔本脫二近于三字案於支義當有今補

蠱

陰居陽位 鈔本陰誤陽今正

臨

上居終而為坤體之成 鈔本終作中誤今正

周之八月為遁卦又自臨卦至否卦凡有八月一者

周易總義

考證

六

皆陽消陰長之漸夫剛長之時而謂之消不久者

鈔本二者作二日陰長作陰消謂之作爲之首誤也

案復為陽生臨為陽長姤為陰生遁為陰長否大往

小來為陽消陰長當作二者皆陽消陰長之漸二者

即指遁否二卦也

觀

卦以觀示為義 鈔本卦誤觀今正

蓋觀民以察己之實 鈔本實誤使今正

卷七

賁

在下爲左白之馬足 鈔本作在下爲左之馬足誤也今正

而終无尤于我 鈔本脫尤字今補

卷八

无妄

何取乎藥治疾反以增疾 鈔本取誤聚反誤及今正

頤

而朵頤于上九之我 鈔本我誤義今正

宜若有咎未得吉而知所止 鈔本知所止上空二

周易總義 考證

字案以文義求之當是吉而二字今補

卷九

太過

乃木之柔者 鈔本作乃本之末者不可曉案下文

云三爻與四爻乘承皆陽乃木之剛者此當言二爻

以陽而近于本五爻以陽而近于末乃木之柔者蓋

本末謂初上初上皆陰故曰乃木之柔者今正

初以巽體在下陰柔之位 鈔本位誤在今正

貴謹畏自持而四陽无所用其剛矣 鈔本貴誤責所誤咎今正

是爲本重末輕 鈔本輕誤剛今正

離

蓋二爻中正之爻 鈔本二誤六今正

卷十

咸

故不言咸而言所感之道 鈔本脫所感之道四字據周易折中引補

遯

豈以遠退爲賢者哉 鈔本退誤良今正

二互巽體爲順 鈔本互誤在今正

周易總義 考證

初爻以陰柔在下鈔本初誤在今正

大壯

陰柔在上所以吉也 案此說諸意似未足當

有脫誤周易折中大壯上六爻辭下引易氏祓曰三

前有四故爲觸藩四前遇陰故爲觸決上六前無滯

礙而亦言觸藩者處一卦之辨也不能退者在眾爻

之上不能遂者九而不可前進然能艱則吉此易之

晉

彭氏易解曰 升成拜三也 案周易會通引姚氏

小彭說與此文全同惟錫猶言賜也如錫賁之類二句彼文作錫猶納錫錫貢之錫此彭氏或當是姚氏之誤匹馬卓上鈔本及會通上誤立據觀禮正升致命鈔本升作以亦據觀禮正

就四爻言之上處一卦之下 鈔本四誤二下誤上今正

卷十一

象為鼯鼠 鈔本為誤謂今正

明夷 正當南位與上為應 鈔本南誤而今正

周易總義 考證

九

睽

互離則剛動在後 鈔本離誤體今正

兌毀折為剝為劓 鈔本折誤所今正

解

五爻以柔中居尊位 鈔本五誤六今正

卷十二

姤

羸如羸其角之羸 鈔本無羸如二字案文義當有

今補

不取其應而惟視其相遇之遠近 鈔本不誤其今

正

卷十三

萃

而五陰爻從之則為比 鈔本作而四陰爻從之則

比誤今正

三爻上爻雖无相應 鈔本三誤四今正

升

而一卦之主實發端於初爻 鈔本實誤實今正

四爻亦互兌為西 鈔本脫兌字今補

困

周易總義 考證

十

以坎水居兌澤之下 鈔本下誤上今正

井

此陰陽盛衰之理 鈔本脫陽字今補

卷十四

鼎

以木下于火 鈔本作以木下午火案午字誤當是

于字今正

三爻亦乘剛在上 鈔本三爻作二爻按二爻當作

三爻或作三四二爻

實在其中美如雉膏 鈔本美作矣據周易折中引

正

以渥爲劇重刑也 鈔本劇作握誤據釋文正周禮

鄭注云劇誅謂所殺不於市而以適甸師氏故九家

云重刑也

艮

居在下位 鈔本居作凡誤當是居字今正

卷十五

歸妹

九二爻不言娣與歸而言幽人 鈔本作九二爻不

言娣與婦而言幽人嫡案婦字誤當作歸嫡字誤衍

周易總義

考證

三

今正

則女之有所待而後從嫡者 鈔本待誤得今正

則有所待而後行 鈔本行誤言今正

又六三之爻與六五之爻 鈔本作六爻之爻六五

之爻誤今正

豐

以互體之巽與兌言之 鈔本巽作艮按豐不能互

艮良當作巽今正

卷十六

巽

以柔居柔 鈔本居誤皆今正

兌

自一爻與三爻互 鈔本作自二爻互上爻互誤今

正

渙

三在艮之下體爲正 鈔本三誤山今正

小畜卦之言血去惕出 鈔本惕誤遜今正

節

欲其安常以承乎上 鈔本安誤要今正

周易總義

考證

三

故艮之象有時止時行之語 鈔本象誤兌今正

節卦之六三爻與九五爻相易而成泰惟在下體之

極已過乎中果能泰乎 鈔本兩泰字均作節誤當

作泰今正

卷十七

小過

上動下止則爲飛鳥 鈔本脫飛鳥二字今補

而居臣位之極 鈔本作而君臣居位之極誤今正

既濟

惟六二不以蕪之得喪貳其心 鈔本六二作六爻

誤今正

六爻之義終則復始 鈔本終作也誤今正

上六爻以陰柔居坎險之極 鈔本陰誤險今正

未濟

小狐果於濟險 鈔本於誤有據程傳正

五爻互三爻為坎輪 鈔本五作二誤今正

卷十八

繫辭上

此擬議變化之效也 鈔本效誤爻今正

亦主於至精至變 鈔本主作至案當作主今正

周易總義

考證

三

卦以八八六十四為耦 鈔本卦誤誓今正

卷十九

繫辭下

大過內卦為巽 鈔本內作外誤今正

所以益其實也 鈔本益作監誤今正

損則所修者進 鈔本損誤復今正

卷二十

說卦

艮兌乾坤則言其名 鈔本兌誤坎今正

手主上六經為艮 鈔本上誤下今正

純粹以精玉也 鈔本作剛而精玉也誤今正

又蒼精之宿龍也 鈔本又誤大今正

戴字而出 鈔本作戴孳而出案說文甲下云陽氣

萌動从木戴字甲之象當作戴字而出今正

陰內則退 鈔本內誤外今正

內虛而外實 鈔本脫內字今補

闔守門而寺守閭間之巷 鈔本作闔寺門而闔守

闕之巷譌舛不可讀按山齋之意以闔寺承門闕而

來故首發其象為門闕一句周易折中引宋衷曰闔

人主門寺人主巷當即山齋所本釋宮宮中巷謂之

周易總義

考證

古

壺郭璞注云巷閭間道閭宮中小門也此當作闔守

門而寺守闔間之巷蓋守與寺閭間與闔闕皆以形

近而誤中又脫一寺字倒一守字耳今正

雜卦

人望而求乎我也 鈔本我誤義今正

遯之四陽在上 鈔本作臨之二陽在下誤也今正



元三家易說

1

2

3

4

5

易纂言 外翼

丙辰冬凡葉
于幸昌復廬

欽定四庫全書總目卷四

經部

易類

易纂言外翼八卷

永樂大典本

謹案易纂言外翼八卷元吳澄撰澄所著易纂言義例散見各卦中不相統貫卷首所陳卦畫亦粗具梗概未及詳言因復作此書以暢明之纂言有通志堂刻本久行于世此書則傳本漸罕近遂散佚無存朱彝尊經義考注云見明崑山葉氏書目載有四册而亦未睹其書今惟永樂大典尙分載各韻之下考澄所作小序原書蓋共十二篇一曰卦統以八經卦之純體合體者爲經六十四卦之雜體者爲緯乃上下經篇之所由分二曰卦對以奇偶反易成二卦成上下篇相對三曰卦變言奇偶復生奇偶其用無窮四曰卦主因无妄傳而推之以明一經之義五曰變卦言剛柔交相變而一卦可爲六十四卦六曰互卦言中四爻復具二卦以爲一卦七曰象例凡經之取象皆類聚之以觀其通八曰占例言元亨利貞吉凶无咎其義皆本於天道九曰辭例乃象例占例所未備而可以互見者十曰變例言揲著四營十八變之法十一曰易

易纂言外翼提要

一 豫章叢書

原明河圖洛書先後天圖十二曰易流備舉揚
雄以下擬易之書今缺卦變變卦互卦三篇易
流缺半篇易原疑亦不完其餘尙首尾整齊無
所遺失自唐定正義易遂以王弼爲宗象數之
學久置不講澄爲纂言一決於象史謂其能盡
破傳注之穿鑿故言易者多宗之是編類聚區
分以求其理之會通如卦統卦對二篇言經之
所以釐爲上下乃程朱所未及象例諸篇闡明
古義尤非元明諸儒空談妙悟者可比雖稍有
殘缺而宏綱巨目尙可推尋謹依原目編次析

易纂言外翼提要

二

爲八卷俾與纂言相輔而行焉乾隆五十年四
月恭校上總纂官紀昀陸錫熊孫士毅

易纂言外翼自序

羲皇卦畫先後一定自然而然文王分八卦爲上下
篇改移其次八經卦之純體合體者爲之經四十八
卦之雜體者爲之緯述卦統第一
六畫卦之不反易者八其反易者二十八爲五十六
卦奇陽偶陰無獨必有對或上下二篇相對或上下
各篇自對二體之互易者亦然述卦對第二
羲皇生卦奇偶之上生奇偶而已卦體既成而推其
用則無窮焉乾坤變而爲六子十辟六子十辟變而
爲四十六卦述卦變第三

易纂言外翼自序

一 豫章叢書

每卦以一畫爲主无妄之傳所謂剛自外來而爲主
於內也述卦主第四
易以剛柔相推而生變化剛畫變則化柔柔畫變則
化剛而一卦可爲六十四卦述變卦第五
重卦有上下二體又以卦中四畫交互取之二三四
成下體三四五成上體述互卦第六
羲皇所畫之卦畫謂之象文王所名之卦名謂之象
彖辭爻辭汎取所肖之物亦謂之象述象例第七
聖人畫卦以明天道生著以前民用彖爻之辭爲占
設也述占例第八

辭有象辭有占辭象之中亦有占占之中亦有象既互見矣猶有遺者復撥拾之通謂之辭述辭例第九撰著十八變而成一卦以動者尙其變謂著之變也述變例第十

義皇心契天地自然之易將畫八卦而有龍馬負圖出於河此易之原也洛書後出神禹因之叙九疇其河圖之配與述易原第十一

邵子著書立言無一不本於義皇之卦圖揚氏自三才之三起數而誤太玄司馬氏自五行之十起數而誤潛虛蔡氏自九疇之九起數而誤洪範皇極內篇

易纂言外翼自序

二

皆易之派也然邵子從容乎義畫之內三家則奔迸乎義畫之外矣邵其經流之派揚馬蔡其支流之派與述易流第十二

凡十二篇是爲易纂言外翼云

易纂言外翼卷一

元 吳 澄 撰

卦統第一

經卦十六

乾 坤 父母之純 統緯卦八

屯 蒙 需 訟

師 比 小畜 履

泰 否 父母之合 統緯卦十六

同人 大有 謙 豫

隨 蠱 臨 觀

易纂言外翼卷一

一 豫章叢書

噬嗑 賁 剝 復

无妄 大畜 頤 大過

坎 離 中男中女之純 終上篇

咸 恒 少男少女長男長女之合 統緯卦八

遯 大壯 晉 明夷

家人 睽 蹇 解

損 益 少男少女長男長女之合 統緯卦八

夬 姤 萃 升

困 井 革 鼎

震 艮 長男少男之純 統緯卦四

漸 歸妹 豐 旅

巽 兌 長女少女之純 統緯卦四

渙 節 中孚 小過

既濟 未濟 中男中女之合 終下篇

六十四卦分屬上下二篇蓋有意義朱子但云以其簡表重大而分豈其然哉以今考之有經卦焉有緯卦焉八卦正體對體自重者為經卦八卦各體錯雜相重者為緯卦上下二篇經卦十六緯卦四十八上篇以乾坤二卦為經而二十四卦為緯下篇以震艮巽兌四卦為經而二十四卦為緯坎離者乾坤二卦

易纂言外翼卷一

二

之用震艮巽兌四卦之管轄也故以為二篇之終上篇始以乾坤之純統八卦次以乾坤之合統十六卦而終之以坎離之純下篇始以震艮巽兌之合統十六卦次以震艮巽兌之純統八卦而終之以坎離之合頤大過中孚小過四卦獨不反易肖坎離者也故置二篇緯卦之後而附坎離純體合體之前上篇經卦始純次合而終於純下篇經卦始合次純而終於合純體統卦八而合體所統倍之上篇純體二專統八卦下篇純體四分統八卦上篇合體二專統十六卦下篇合體四分統十六卦

此以文王六十四卦之次序明經卦之統緯卦

經卦上篇始二老之純次二老之合而終於二中之純下篇始少長之合次少長之純而終於二中之合緯卦少長相合為不易之卦者四頤大過中孚小過是也長貞居上篇少貞居下篇長少相合為反易之卦者四隨蠱漸歸妹是也長貞居上篇少貞居下篇二陽四陰二陰四陽反易者四卦臨觀遯大壯是也二陽居上篇二陰居下篇一陽五陰一陰五陽反易者四卦剝復夬姤是也一陽居上篇一陰居下篇中男合乾父中女合坤母反易者各二卦需訟晉明夷

易纂言外翼卷一

三

是也男合父居上女合母居下長少二男合乾父少長二女合坤母反易者各二卦无妄大畜萃升是也男合父居上女合母居下長少二男合中男少長二女合中女反易者各二卦屯蒙革鼎是也男居上女居下長少二男合中女少長二女合中男反易者各二卦噬嗑賁困升是也二男居上二女居下闕上篇自對者中男合坤母中女合乾父反易者各二師比大有同人是也長少二女合乾父少長二男合坤母反易者各二小畜履謙豫是也按上篇自對者惟此八卦皆三男三女從父母之卦也然男從母女

從父各異其類故為上篇自對之卦其他三男三女從父母而男從父女從母各同其類者八卦則分屬上下二篇

下篇自對者長少二女合中女少長二男合中男反易者各二家人睽蹇解是也長少二男合中女長少二女合中男反易者各二豐旅渙節是也按下篇自對者惟此八卦皆三男三女自相從之卦也然中貞長悔少貞中悔各逆其次故為下篇自對之卦其他三男三女自相從而長貞中悔中貞少悔各順其次者八卦則分屬上下二篇也

易纂言外翼卷一

四

此明上下篇義上下篇義諸說類多牽強附會今據其可推者如此更過求之則鑿矣

卦對第二 案此篇屯蒙需訟係下注云此四卦於下篇四卦為對臨觀鼎革遯大壯諸條下俱有注餘並無之原本疑有脫文今未敢輒補姑仍其舊

乾坤 案原本脫此二卦謹校補

屯蒙 需訟 此四卦與下篇四卦為對
師比 同人大有 履小畜 謙豫

泰否

隨蠱

臨觀 噬嗑賁

剝復

无妄大畜

此八卦與下篇八卦為對

頤大過

坎離

咸恒

損益

鼎革

晉明夷 此四卦與上篇四卦為對

家人睽

解蹇 豐旅 渙節

漸歸妹

遯大壯

井困 夬姤 升革 此八卦與上篇八卦為對

中孚小過

既濟未濟

易纂言外翼卷一

五

卦畫奇偶正對二篇共二十對上篇七下篇七上下篇六

正對不反易者四上篇三下篇一共八卦

正對兼反易者四上篇二下篇二共八卦

反易取正對者十二上篇二下篇四上下篇六共四十八卦

上篇

正對不反易三乾坤一坎離二頤大過三也

凡六卦

正對兼反易二泰否一隨蠱二也凡四卦

反易取正對二師比同人大有一小畜履謙豫二也

凡八卦

下篇 正對不反易一中孚小過是也凡二卦

正對兼反易二既濟未濟一漸歸妹二也凡四卦

反易取正對四咸恒損益一震艮巽兌二家人睽解

蹇三豐旅渙節四也凡十六卦

上下篇 反易取正對六屯蒙鼎革一需訟晉明夷

二臨觀遯大壯三噬嗑賁井困四剝復夬姤五无妄

大畜升萃六也凡二十四卦

此各卦奇偶二畫之對

乾坤坎離

此四卦為上篇之綱

易纂言外翼卷一

六

屯蒙 小畜履 隨蠱 臨觀 噬嗑賁无妄大

畜頤大過 屯蒙至大過十四卦與下篇之卦互易

需 師 泰 同人 謙 豫

訟 比 否 大有 剝 復

震艮巽兌

此四卦為下篇之綱

解蹇 姤夬 漸歸妹 萃升 豐旅 大壯

遯 小過 中孚 解蹇至中孚十四卦與上篇之卦互易

咸 恒 晉 家人 睽 困 井 既濟

損 益 明夷 鼎 革 節 渙 未濟

卦體上下互易二篇共十八對上下篇八上篇五下

篇五純卦八為上下二篇之綱者不與

上下篇不反易卦二體自易二頤小過一大過中孚

二也凡四卦反易卦二體相易六屯蒙解蹇一小畜

履姤夬二隨蠱歸妹漸三臨觀萃升四噬嗑賁豐旅

五无妄大畜大壯遯六也凡二十四卦

上篇反易卦二體自易四需訟一師比二泰否三同

人大有四也凡八卦 反易卦二體相易一謙豫剝

復凡四卦

下篇反易卦二體自易二晉明夷一既濟未濟二也

凡四卦 反易卦二體相易三咸恒損益一家人睽

易纂言外翼卷一

七

鼎革二困井節渙三也凡十二卦

此各卦上下二體之對

或曰夫子之十傳終於序卦雜卦子之十二翼始於

卦統卦對何也曰卦統者序卦傳之餘意也卦對者

雜卦傳之遺譜也

卦變第三 原缺謹據小序校補

卦主第四

乾上坤上

震四蹇五蒙二

巽四睽五革二

艮上解二屯五

兌上家人二鼎五

坎五小過四頤上

離五中孚四大過上

復初師二謙三

剝五豫四比五

姤初同人二履三

夬五小畜四大有五

臨二升初明夷二

觀四晉五萃上

遯二无妄初訟二

大壯四需五大畜上

泰三恒初井五蠱初豐二

既濟二賁二歸妹三節五

損三

易纂言外翼卷一

八

否三益初噬嗑五

隨初渙二未濟二困二漸三旅五

咸三

小成之卦八震巽下為主坎離中為主艮兌上為主此因乾坤交易而定也震一陽巽一陰下為主兌二陽艮二陰中為主乾三陽坤三陰上為主此因陰陽消長而定也艮兌或主上或主中者以乾坤之交而言則主上畫故遯二陰主二剝五陰主五艮之中畫為主也臨二陽主二夬五陽主五兌之中畫為主也大成之卦六十有四復姤一陽一陰主初臨遯二陽二陰主二泰否三陽三陰主三大壯觀四陽四陰主

四夬剝五陽五陰主五乾坤六陽六陰主上

乾坤為主之卦四乾坤主上否泰主三 乾坤父母也其尊無上故自主其重卦合卦而不復為他卦主者猶黃鍾大呂二律之獨尊但有為宮而不復為他卦役也

坎離為主之卦二十有八坎離屯鼎需晉比大有蹇睽井噬嗑節旅十有四卦主五蒙革訟明夷師同人解家人困賁渙豐未濟既濟十有四卦主二 坎離得乾坤中畫自主其重卦合卦而又各主十二卦所主倍于震巽艮兌四卦者貴中也故卦之有坎離者必以坎離為主惟無坎離者然後震巽艮兌為主也

易纂言外翼卷一

九

震巽為主之卦十有六震巽大壯觀小過中孚豫小畜八卦主四復姤无妄升益恒隨蠱八卦主初 艮兌為主之卦十有六艮兌頤大過大畜萃六卦主上謙履咸損歸妹六卦主三遯臨二卦主二剝夬二卦主五 震巽艮兌四卦自主其重卦合卦而又各主六卦半于坎離之所主也

乾 泰

坤 否

坎 屯 需 比 蹇 井 節 蒙 訟 師

解 困 渙 未濟

離 鼎 晉 大有 睽 噬嗑 旅 革 明夷

同人 家人 賁 豐 既濟

以上乾坤坎離四正不易之卦為主者凡三十有

二卦

震 復 大壯 小過 豫 无妄 恒 隨

巽 姤 觀 中孚 小畜 井 益 蠱

艮 遯 剝 頤 謙 大畜 咸 漸

兌 臨 夬 大過 履 萃 損 歸妹

以上震巽艮兌二變反易之卦為主者凡三十有

易纂言外翼卷一

十

二卦

主五之卦十有六坎離各七艮兌各一

主二之卦十有六坎離各七艮兌各一

主四之卦八震巽各四

主初之卦八震巽各四

主上之卦八艮兌各三乾坤各一

主三之卦八艮兌各三乾坤各一

卦有二主者二十卦不兼主而專主或主內或主外

何也曰坎離水火之重既濟未濟水火之合震巽風

雷之重恒益風雷之合艮兌山澤之重咸損山澤之

合重者悔為主合者貞為主也頤大過中孚小過隨

蠱漸歸妹雷風山澤之互相合者四卦無反對四卦

有反對者貞為主也

變卦第五

互卦第六

案變卦互卦二篇原缺謹據小序補其目於此

易纂言外翼卷一

十一

易纂言外翼卷一終

元 吳 澄 撰

象例第七上

天 乾五飛龍在天 大有上自天祐之 大畜上
何天之衢 明夷上初登于天 姤五有隕自天
中孚上翰音登于天 卦象乾為天卦位五上為天
凡以天為象者皆五上之位陽剛之畫也明夷以反
體言所謂天者指晉之上九亦剛畫也以應位言指
九三亦剛畫也

日 乾三終日乾乾 豫二不終日 既濟四終日

易纂言外翼卷二

豫章叢書

戒 蠱彖巽五三日 震二既濟二七日 大畜三

日閑輿衛 革彖二巳日 離三日昃 晉彖晝日

豐彖二四日中 訟上終朝 解彖夙 乾三夕

夬二暮夜 豐初旬 卦象離為日乾九三變為

柔豫六二變為剛則二三四成離夬九二變為柔則

初二三成離訟解巽皆有互離既濟下體有離又三

四五互離震初二三四蠱大畜三四五上皆成四畫

之離卦位五為天上為天之上三為人四為人之上

二為地初為地之下故上之位為朝日上天之時訟

上言朝明夷上言初登于天是也解彖言夙指上六

言也五之位為晝日中天之時晉離在上體離中晝

當五之位故彖言晝日指五而言也豐離在下體與

明夷同二當下卦之中日當天中其影在地故亦曰

日中益五為日中震一畫障蔽于五之下故日中而

黑暗如明夷日入地之時也豐三四言日中者皆指

六二而言也或謂三四在六畫卦之中故亦曰日中

者非也四為人之頭上日過中之時三為人所居之

處下近於地為日昃將入之時故既濟四乾三皆言

終日蓋自日過中至將夕為終此一日乾三言夕離

三言日昃是也二之位為暮夜日入地之時故夬二

易纂言外翼卷二

二

言暮夜豫二言不終日豫之三四五互坎為石二近

三四介于坎之石不居四不居三而居二故曰不終

日晝者日中午前禺中巳午後昃昃未晨者早食

辰亦曰早晡者晚食申亦曰晚朝者日出卯亦曰夙

夕者日入酉亦曰暮旦者平旦寅昏者黃昏戌子前

人定亥子後鷄鳴丑夜者夜半子初寅丑二子亥

不終日夬 三戌酉 離日終日 四申未 既濟日 五午巳

日暮夜 晉日晝日 上辰卯 解日終朝 十日自甲至戊為半已

豐日日中 者後五日之始改革之時也離納已故革言巳日旬

十日也豐初納離巳卯二納離巳丑巳卯至巳丑過

一句故豐初言旬

月 小畜上歸妹五中孚四月幾莖 臨彖八月

卦象坎為月納甲震為生明之月兌為上弦之月乾

為望之月巽為既莖之月艮為下弦之月坤為晦之

月幾望之幾孟旬一行作既幾字亦有既音左氏傳

庸可幾乎日月以幾是也京作迺晁氏曰迺讀為既

詩往迺王舅是也澄按此幾當作既月既望巽之象

參同契曰十六轉受統巽辛見平明小畜中孚上體

巽歸妹五變成巽日常盈月常虧月既望則盈而與

日敵小畜歸妹中孚皆陰為主之卦陰盛得時故以

易纂言外翼卷二

三

月既望為象卦氣復為一陽之月臨為二陽之月姤

為一陰之月遯為二陰之月自復一陽歷八月至遯

二陰與臨正對

斗 豐二四日中見斗 北斗七星在中宮星之最

大者豐上體震如仰盂有斗象

洙 豐三日中見洙 洙斗杓下小星也震有斗象

三在震下象洙 雨 雲 小畜彖不雨上既雨 暖上往遇雨 夫

三獨行遇雨 鼎三方雨 小過五不雨 小畜彖

小過五密雲 卦象坎為水為雲為雨小畜二三四

互兌小過三四五互兌變坎下畫水壅塞而不流
雲密蔽而不雨之象小畜上變則成坎故云既雨暖
三四五互坎夫九三鼎九三變為柔則三四五亦成
坎故云遇雨方雨也

霜 坤初履霜 霜者露之所結露者土氣所為自

下而上地上有陽則坤土之氣為露能滋養萬物及

九月五陰陽消將盡則露凝為霜

冰 坤初堅冰至 冰者水遇盛陰之氣而凝其堅

如石也十月始冰十一月以後則冰堅矣坤六畫純

陰為十月之卦霜凝於坤體將成之時冰堅於坤體

易纂言外翼卷二

四

既成之後聖人於坤初言陰氣漸長之可畏故履霜

而知堅冰之必至當其未成坤也在上一陽未盡滅

已不能敵陰而霜始凝及其既成坤也在下一陽雖

已生亦未能勝陰而冰益堅其示戒之意深矣

自天日月至此象之取於天者

地 明夷上後入于地 卦象坤為地爻位初二為

地四亦為地明夷坤地在上離日在下日入于地之

下也

田 乾二見龍在田 師五田有禽 恒四田无禽
解二田獲三狐 巽四田獲三品 田地上也乾

解以二爲田恒巽以四爲田師五與二應亦以二爲

田

淵 乾四或躍在淵 淵在地下龍之所潛謂初也

詩曰魚潛在淵又言或潛淵言其在淵而潛也詩

曰魚躍于淵此言或躍在淵言其在淵而躍也謂本

是在淵今自淵而躍出非謂素不在淵方自他處而

躍入也龍一躍則向乎天矣豈復在乎淵也哉四之

位與初應故言自初所潛處而躍出以至于四四近

乎天而非淵也漢上朱氏曰四變成兌兌爲澤淵也

朱子以四之位高出人上逼近乎天遂釋淵爲上空

易纂言外翼卷二

五

下洞深昧不測之所程子所謂淵者龍之所安在淵

者在所安爾淵字但爲設譬則與田字天字不一例

而在字與在田在天之在亦不同三家說皆不同者

蓋泥於四爲淵而不以初爲淵故也

川 需象同人象蠱象大畜象頤上益象渙象中孚

象未濟三利涉大川凡九 謙初用涉大川吉 訟

象不利涉大川 頤五不可涉大川 繫辭傳剝木

爲舟剝木爲楫舟楫之利以濟不通蓋取諸渙以渙

二三四五有舟象也中孚之象與渙之象同故象傳

曰乘木舟虛益之初二三四五頤之初二三四五上

大畜蠱之三四五上皆有舟象需三四五互離訟二

三四互離同人下體離謙初六變爲剛成離未濟二

三四互離又上體有離亦皆舟之象也凡涉大川舟

之進而前者利舟之退而後者不利以需訟同人蠱

大畜益渙中孚八卦觀之需蠱大畜益渙中孚之舟

皆進而前者也唯訟同人之舟在後然同人離火應

乎乾而上同故進而利訟坎水遠乎乾而下行故退

而不利謙之舟亦在後然初變柔爲剛剛能上進變

則有應在前故君子陽剛之人用之以涉則吉用謂

動而進也若非陽剛又不動進則不吉矣頤自坎變

易纂言外翼卷二

六

二與上相易剛進前柔退後故上利涉五與初相易

剛退後柔進前故五不可涉未濟六三之象與訟之

下體同然九二爲訟之主而無應則無挽之於前者

矣未濟六三有陽剛之應在上又上體之離象舟後

舟與前舟二舟相絕而進非如訟之不前進而退入

于淵也故未濟利而訟不利蔡氏則曰未濟六三爻

辭利上疑脫不字

河 泰二用馮河 馮謂徒涉河流水之大者泰九

二變爲柔二三四互坎爲水三四五互震爲足不用

舟而徒涉之象

谷 困初入于幽谷 井三井谷 水之下注者谷也困初坎下畫爲谷初地之下爲幽井之二三四五兌水壅爲澤之象九二變爲柔則兌下畫變坎下畫如水之通其下流而不壅塞有井水不上出而下注之象故曰井谷

井 井卦初二三四成四畫之坎水在井中之象上體坎水在巽木之上汲水上出井口之象

泉 井五寒泉食 泉水之初出也坎之中畫象泉出地中井之九五則象汲泉上至井口

泥 塗 井初井泥 需三需于泥 震四震遂泥

易纂言外翼卷二

七

睽上見豕負塗 坎之中一剛畫爲水上下二柔畫爲水旁之土水濕其土而軟則成泥故凡言泥者皆坎之下畫井初四畫坎之下畫也需三變爲柔與上卦坎之下畫連接需待于瀕水之泥也震四之剛畫卦主爲雷聲其聲不能上驚六五而但下驚六三六三五坎之下畫也遂沈抑于泥者也塗亦泥也禹貢荆揚二州厥土塗泥睽上與三正應三爲互坎之下畫坎系之負泥塗者也

沙 需二需于沙 沙小石在水旁水透入其中剛畫石也陰位小也與坎之中畫應中有水也

石 豫二介于石 困三困于石 說卦傳艮爲小石艮之剛在坤地之上山頂之小石也坎之剛在坤地之中土中之大石也說易者皆知艮爲石而不知坎之爲石蓋不能舉隅而反爾艮小石也坎石也凡單言石者皆坎象介猶介蟲介冑賓介之介疆界之義亦同後人加田字以別之豫三四五互坎石也二近接其疆境故曰介于石困六三坎之上畫在石之上故曰困于石

磐 屯初磐桓 漸二鴻漸于磐 漸六二互坎下畫而變剛水中大石近岸者也屯初九應坎下畫以

易纂言外翼卷二

八

剛而居互坤之下猶磐石桓木之在地中牢固不可動也

干 漸初鴻漸于干 干水厓也二三四互坎爲水初與之近猶水之厓

山 隨上西山 井四岐山 西山岐山皆指地名非象山也故不就艮取象二山皆在正西故就兌取象

林 屯三唯入于林中 平地有竹木曰林屯二三四互坤坤平地也前有艮木後有震竹故曰林坤之中畫故曰中

鹿 屯三即鹿 陸氏曰王肅作麓晁氏曰鹿古文
鹿山足也屯三四五互艮爲山三艮之下畫山之足
也

丘 賁五賁于丘園 頤二拂經于丘頤 渙四渙
有丘 丘之高得山之半故艮之中畫爲丘賁六五
渙六四皆艮之中畫頤六五艮中畫也二與五之位
相應拂者上摩之義六二仰拂以求養于上九必經
過六五之丘故曰拂經于丘頤經如陶淵明所云崎
嶇而經丘之經

陵 同人三升其高陵 震三躋于九陵 漸五鴻

易纂言外翼卷二

九

漸于陵 陵取象與丘同同人九三漸九五變爲柔
皆得艮中畫震六三亦互艮中畫自震六二躋于六
三也

陸 夬五莧陸夬夬 漸三鴻漸于陸 陸者高平

廣大可以通行之地夬九五變爲柔成震爲大塗漸
九三變爲柔成坤爲平地夬之五爻皆變惟五不變
爲觀之夬則亦下履坤之平地漸之五爻皆變惟三
不變爲大壯之漸則亦前向震之大塗故皆取陸象
道 小畜初復自道 履二履道坦坦 隨四在道
以明 復彖反復其道 爾雅曰一達謂之道路之

一達而無他歧者也震爲大塗小畜五畫俱變惟初
不變有復卦下體之震故曰復自道履九二變爲陰
則下體成震故曰履道隨之四居下卦大塗之上故
曰在道復之一陽反于下爲震次于其道也震之大
塗平廣之正路也艮之徑路狹小之山蹊也

行 泰二復四益三四夬五中行 无妄三行人上
行有眚 明夷初君子于行 震三行无眚 艮彖
行其庭 行道也詩言周行景行是也震爲大塗泰
復无妄明夷益夬艮皆有震謙豫言行師亦是有震
衛·達 大畜上何天之衢 漸上鴻漸于陸衢路

易纂言外翼卷二

十

之四達者天之衢謂雲霄中之路也上之位爲天上
九變爲柔則成坤天上猶平地故曰天之衢何與噬
嗑何校之何同詩曰何天之休漢王延壽魯靈光殿
賦云荷天衢以元亨何作荷謂以首戴之也上爲首
荷天之衢猶莊子言背負青天也達聲與衢通漸上
鴻漸于陸陸氏曰此卦以鴻漸爲象初漸于干二漸
于磐三漸于陸四漸于木五漸于陵至上復言陸疏
說謂上九九三皆處一卦之上故皆言陸陸者高頂
也徧觀無高頂曰陸陸地之高平者陵大阜也安有
地而反高於山阜哉陸氏言高過卽反下故上九處

極高之地反爲陸也按漸卦自下而漸于上自微而至于高大陵未爲極高之地豈有反下之義考經文陸當爲達蓋字體相類而誤達者雲路也言鴻之飛高至於雲路程子從之朱子曰以韻讀之良是澄按三先生所見審矣但據爾雅路之九達者曰達杜氏謂路容九軌者曰達未聞釋達爲雲路者

易 大壯五喪羊于易 旅上喪牛于易 易陸續作場疆場也晁氏曰易乃古文疆場字大壯旅皆以上畫爲易在外境窮盡之處故曰易

易纂言外翼卷二

土

野 坤上龍戰于野 同人象同人于野 地與天際者曰野古詩云天似穹廡籠四野坤爲地五與上爲天乾爲天二與初爲地坤下體坤地上接五與上同人上體乾天下接二與初故曰野

西郊 需初需于郊 同人上同人于郊 小畜象小過五自我西郊 國門之外曰郊以六畫卦言二三四五爲國中初上爲郊小畜小過之西郊皆謂四以二體言內卦爲國中四在內卦之外爲郊四爲西方又互兌兌正西也四爲兌之上畫在正西之位故曰西郊

國 師上開國 謙上邑國 觀四觀國之光 復

上國君 益曰遷國一未濟四大國 坤爲國邑師謙觀復皆有坤益二三四互坤未濟四變爲柔成坤邑 謙上邑國 訟二比五无妄三邑人 泰上自邑告命 晉上伐邑 夬象告自邑 升三虛邑 井象改邑 比泰謙晉升有坤訟二變爲柔成坤无妄三坤上畫人位爲邑人初震動大塗爲行人夬自坤變坤下五畫已皆變爲剛僅存坤上一畫未變邑削象散故告自邑不利卽戎井五泰之初往五改坤爲坎改其邑也

城隍 泰上城復于隍 掘地爲隍取其土以築城

易纂言外翼卷二

土

故城高而隍深乾畫連亘城之象坤畫斷闕隍之象今坤在上是高超者變爲平地矣乾在下其畫實是城土下復而實其隍矣

墉 同人四乘其墉 解上高墉之上 離有垣墉之象同人四在離上爲乘墉解二三四互離四爲公當離之上畫立于高墉之上也

藩 大壯三上羝羊觸藩四藩決不羸二當羊所觸者爲藩四當三之前奇畫連象藩五當四之前偶畫斷象藩決上偶畫當五之前變爲奇亦爲藩

巷 睽二遇主于巷 五離之中虛處爲巷

穴 坎容 需四出自穴上入于穴 小過五公弋
取彼在穴 坎初三入于坎容 坎之偶畫在內者
為穴小過復坎也坎容與穴同義

廟 萃彖渙彖王假有廟 艮為廟萃二三四互艮
渙三四五互艮

家 蒙二子克家 師上開國承家 大畜彖不家
食 家人初三四五 損上得臣无家 豐上節其

家 離外有垣墉中虛可居家之象蒙二三四五上
成離師上變為剛則二三四五上成離二三四互震
為諸侯有坤上開國也又為長子居內之中承家也

易纂言外翼卷二

吉

大畜三四五上成離二三四互兌兌口在外不食於

內以外為家者也家人內離為在下之家三四五互
離為在上之家損二三四五上成離上最在外是得

臣於外上變則不成離故曰无家豐上變則五為離
中畫家也震之剛畫在其下節蔽之 案家人初三四
五爻辭原本未

載謹仍

宮 剝五以宮人寵 困三入于其宮 剝之宮有

國者之宮也坤為國一剛畫在外宮之牆也五陰在
內宮中之人也困之宮有家者之宮也二三四互離

為家

門 同人初同人于門 隨初出門交有功 明夷
四獲明夷之心于出門庭 節二不出門庭 艮為
門闕同人初變為柔成艮隨初節二出則反門矣明
夷三四五艮之倒體

戶 訟二其邑人三百戶 豐上窺其戶 節初不

出戶庭 艮為門者二偶畫為出入之所戶門之半
也故一畫之偶為戶豐之戶五也節初變為柔為戶
庶人之家有戶無門故計民數以一家為一戶訟二
變為柔為坤三偶畫皆為戶坤之數十十為百三
畫之偶三百戶也

易纂言外翼卷二

吉

牖 坎四納約自牖 凡室東戶西牖四為西偶畫

虛而通明牖之象也
棟 大過彖三棟撓四棟隆 棟者屋之脊棟也大
壯象宮室之上棟下宇四剛象自下承上之棟二柔

象自上覆下之宇故大過三四二剛畫亦象棟
屋 豐上豐其屋 大壯象宮室以中二剛畫象棟

前柔畫象宇豐之三四五上如之屋之象也凡剛變
而柔為減損而小之柔變而剛為增益而大之豐上

柔變為剛是增大其屋也

廬 剝上君子剝廬 艮有廬象艮之上畫奇變而

偶則上無蓋覆矣是剝其廬也

庭 明夷四出門庭 夬彖揚于王庭 艮彖行其

庭 節初不出戶庭二不出門庭 艮為門有門外

之庭有門內之庭明夷四艮倒體之外畫艮上艮正

體之外畫二者皆門外之庭也節三四五互艮三艮

體之內畫門內之庭也二近三而不即三故曰不出

門庭節初變為柔為戶二在初之外戶外之庭也初

不即二故曰不出戶庭夬五王之居也上在王居之

外故為王之庭

背 艮彖艮其背 背北堂也詩曰焉得諉草言樹

易纂言外翼卷二

五

之背艮二三四五象堂初在堂之後象背上在堂之

前象庭背與庭為對皆就宮室取象因爻辭五句皆

就人身取象故讀者誤從爻辭之例解作人身之背

其義迂回不通且與下句其庭非一類

階 升五升階 地勢有高卑坤土三畫自下而上

階之象也

次 師四師左次 旅二旅師次旅三焚其次 次

謂權暫止息之地非常居之地也故軍師之所宿行

旅之所舍皆曰次左傳師一宿為宿再宿為信過信

為次旅以應位為次六二者六五之次上九者九三

之次

自地田淵至此象之取於地者

易纂言外翼卷二

六

易纂言外翼卷二終

象例第七中

元 吳 澄 撰

人 蒙初利用刑人 履象三咥人 睽三其人天
且剝 損三三人一人 艮象不見其人 豐上聞
其無人 卦位三四為人二五亦為人

大人 乾二五訟象蹇象上萃象巽象利見大人凡
七 升象用見大人 否二大人否亨五大人吉

師象困象貞大人吉 革五大人虎變 大人者皆
陽居二五陽為大二五為人位乾五訟象蹇象上萃

易纂言外翼卷三

一 孫 章 叢 書

象巽象否二五革五皆謂九五在上之大人也乾二
升象困象謂九二在下之大人也師象貞大人吉今
本作丈人崔憬李鼎祚皆云子夏傳作大人與困象
同

幽人 履二幽人貞吉 歸妹二利幽人之貞 幽
人者隱晦不求顯見之人凡在天上而不可見曰冥
冥豫冥升是也在地下而不可見曰幽困初幽谷是
也履歸妹九二皆有剛中之德二之位當六畫卦之
地又當三畫之人故曰幽人
君子 乾三君子終日乾乾 坤象君子有攸往

屯三君子幾不如舍 小畜上君子征凶 否象不

利君子貞 謙象三君子有終初君子用涉大川

觀初君子吝五上君子無咎 剝上君子得輿 遯

四君子吉 大壯三君子用罔 解五君子惟有解

吉 夬三君子夬夬 革上君子豹變 未濟五君

子之光 凡君子者皆謂陽畫然有指本爻之陽畫

而言者乾三小畜上謙三觀五上剝上遯四大壯三

夬三是也有指本卦之陽畫而言者否象是指上卦

三陽謙象是指主爻九三解五未濟五是指應爻九

二有本卦雖有陽畫而本爻所言非有所指只是泛

易纂言外翼卷三

二

言者屯卦雖有二陽畫而六三所謂君子非指初九
九五也觀卦雖有二陽畫而初六所謂君子非指九
五上九也革卦雖有四陽畫而上六所謂君子只是
對小人立文亦以其變為陽與謙初同也坤卦純陰
無陽畫象辭所謂君子只是泛言亦因卦之所不足
者而言也

天子 大有三公用亨于天子 王 坤二訟三或

從王事 師二王三錫命 比五王用三驅 離上

王用出征 隨上王用亨于岐山 升四王用亨于

西山 益二王用亨于帝 萃象渙象王假有廟

家人五王假有家 豐彖王假之 觀四利用賓于王 夫象揚于王庭 井三王明 渙五王居 大君 師上大君有命 履三武人爲于大君 臨五大君之宜 天子王大君皆謂君天下者其位則卦之第五畫也訟比履隨觀家人夫益萃井渙皆九五以剛中正居尊位堯舜禹湯文王武王是也坤師大有臨離升豐皆六五以柔中居尊位夏啓商中宗周成王是也

君 復上以其國君 小過二不及其君 公 大有三公用亨于天子 解上公用射隼 益三四中

易纂言外翼卷三

三

行告公 鼎四覆公餗 小過五公弋 侯 屯象初利建侯 豫彖利建侯行師 晉彖康侯用錫馬蕃庶 君公侯皆謂有國者凡卦之六畫三居下卦之上四居上卦之下故三四爲諸侯國君之位大有之公三也鼎之公四也解上小過五所謂公亦四也小過二所謂君亦三也坤爲國土震以一陽宅坤土之內故震象國君屯豫言建侯皆有坤有震益兩言公復一言國君亦有坤有震晉有坤無震者晉言有土之諸侯坤有安靜之象故曰康侯也 王侯 蠱上不事王侯 王五也侯三也

臣 蹇二王臣蹇蹇 損上得臣無家 小過二遇其臣 柔者臣道也二居下卦之中臣位也蹇六二小過六二皆柔中在下損上所謂臣指六三而言亦以柔居下者也

宗 同人二同人于宗 睽五厥宗噬膚 宗字從門示廟中之室神示所居離之中畫虛處象廟之室凡嫡長子主宗廟之祭者謂之宗子宗子統眾兄弟同人之二睽之五皆爲卦之主猶宗子之統眾兄弟也故謂之宗

易纂言外翼卷三

四

家人 家人三家人嗃嗃 家人謂家之長彖傳曰家人有嚴君焉父母之謂也詩云之子于歸宜其家人家人指舅姑而言或以爲泛指一家之人非也離爲家九三離之上畫陽剛在一家之上而治外者家之長也 父母 蠱初三五幹父之蠱四裕父之蠱 蠱二幹母之蠱 居一卦極尊之位者上與五也 上陽畫爲父五陰畫爲母 考 履上考祥其旋 蠱初有子考無咎 蠱初所謂考卽上畫之陽也生稱父死稱考履上畫之陽當乾之終故曰考祥 祖妣 小過二過其祖遇其妣 小過之三以陽畫

處二之上父也四亦陽畫又處三之上二視之猶卯也五陰畫居尊位猶祖妣也二之位與五應越四而與五遇故日過其祖遇其妣

王母 晉二受茲介福于其王母 六五陰居至尊之位以家而言王母也爾雅曰父之妣為王母九三以陽在二之上父也六四以陰為三之配母也六五陰也又在父母之上故曰王母二之位與五應猶祭而感格于五五降介福于二而二受之也

夫士 蒙三見金夫 隨二失丈夫三係丈夫 恒五夫子凶 睽四遇元夫 比象後夫凶 大過二

易筮言外翼卷三

五

老夫得其女妻五老婦得其士夫 歸妹上士刲羊 蒙三之金夫九二也隨二之丈夫九五也隨三之丈夫九四也恒六五陰柔非夫之道故凶元夫後夫皆因婦人之再嫁而有是名元夫者初所嫁之夫也後夫者後所嫁之夫也睽之元夫謂初九也此之諸陰所從惟一夫而已無二夫也故占者若是後夫則凶老夫士夫以年之老少言二變為柔為年少之妻故視五為老夫五變為柔為年老之婦故視二為士夫士謂男子之未娶者歸妹上所謂士指初九也 婦妻 蒙二納婦吉 小畜上婦貞厲 漸二婦孕

不育 五婦三歲不孕 既濟二婦喪其菁 恒五婦人吉 大過五老婦 六過二女妻 困三不見其妻 蒙二之婦六五也小畜之婦六四也漸三之婦六四也漸五之婦六二也既濟六二為九五之婦恒五夫也然柔中乃婦之德故婦人則吉老婦女妻見前因三居陽位以上六為妻在外而不居在宮又不相應故日不見

夫妻 小畜三夫妻反目 九三夫也六四妻也

婦子 家人三婦子嘻嘻 婦六二也子初九也

子 蒙二子克家 蠱初有子考無咎 鼎初得妾

易筮言外翼卷三

六

以其子 師五長子帥師第子與尸 隨二係小子 漸初小子厲 蠱之初六女也九三互震之初畫為子鼎初六妾也九四乃其子師二三四互震長子也初二三坎體為中男弟子也弟子者長子之弟隨二隨三之小子皆謂初九漸初艮少男之下畫故曰小子 女 屯二女子貞不字 蒙三勿用取女 咸象取女吉 家人象利女貞 姤象女壯勿用取女 漸象女歸吉 歸妹上女承筐 咸上六少女也家人六二中女也漸六四長女也柔而正占之吉而利也

宜哉屯六二女之無初者歸妹上六女之無終者非
女德之有疵乃時命之不齊也蒙六三以利之所疚
而德義婚初六以陰之方長而消陽處皆非正女之
不可取者也

妹 泰五帝乙歸妹以祉 歸妹五帝乙歸妹四歸
妹愆期三歸妹以須反歸以娣初歸妹以娣 泰卦
互得歸妹卦帝乙商王紂之父蓋嘗有歸妹之事繆
書因此嫌帝乙非商之令王遂以帝乙為湯始制以
嫁妹之禮又載其戒命之辭曰毋以天子之富而驕
諸侯陰之從陽女之順夫天下之義也往事爾夫必

易纂言外翼卷三

七

以禮義其辭意雖善疑後人傳會為之也經言帝乙
歸妹則是以兄嫁妹非以父嫁女明矣說易者以震
兌為夫婦而不以為兄妹失之矣卦義以外卦震長
男為兄內卦兌少女為妹兄為主而歸其妹于夫家
也爻義以震下畫之陽為兄中畫之陰為妹六三兌
上畫為妹為須娣者女君之女弟也須與類同女之
賤者又在娣之下也歸妹自泰變六三即泰之六四
在六五之下女弟承女君也變為歸妹則四來居三
是女君未行而先行歸于夫家不隨女君則非娣矣
故降而稱須若及于四待女君同行則為妹歸而以

其娣也

宮人 剝五以宮人寵 剝卦五陰畫六五居尊位
象后下四陰象宮人宮人者三夫人九嬪二十七世
婦八十一御妻之屬也以者后以之也

妾 鼎初得妾以其子 初陰在下而賤者妾也四
陽在上而貴者其子也

臣妾 遯三畜臣妾吉 初六居陽位臣也六二居
陰位妾也

童僕 旅二得其童僕三喪其童僕 車上之御曰
僕以其立當直轆也故凡親近服役之人皆假借僕

易纂言外翼卷三

八

之名童者年幼之稱童僕僕之年幼者也初六下賤
居陽位艮少男之下畫也故為童僕

隨 隨三隨有得隨有獲 咸三執其隨 艮二
不拯其隨 隨酒從也隨從之人也隨六三九四之

隨也成艮六二九三之隨也前此解者只以隨字作
虛字解誤矣咸象傳所謂隨人猶曰從人也

婚媾 屯二賁四睽上匪寇婚媾 屯四求婚媾
震上婚媾有言 二姓締男女之好謂之婚媾取婦

者以初昏成禮故曰婚媾者交善之義後人各加女
字于左畔屯六二六四睽上九皆以正應之

畫爲婚媾震上六雖無應然與六三同位故亦曰婚媾

同人 同人象同人于野初同人于門二同人于宗
五同人先號咷而後笑上同人于郊 同人者同心
之人也非曰同於人也六二爲九五所同之人九五
爲六二所同之人也二五皆居人位故曰同人

朋 坤象得朋喪朋 泰二朋亡 豫四朋盍簪
復象朋來 咸四朋從 蹇五朋來 解四朋至
友 損三一人行則得其友 鳳飛而羣鳥從之曰
朋凡日朋者從我者也兩手相助曰友凡日友者助

易纂言外翼卷三

九

我者也易之言朋者七卦言友者一卦坤象之朋謂
衆陰也此陰以陰爲朋也泰二之朋謂初陽也復象
之朋謂臨泰大壯夫之陽也咸四之朋謂九五也解
四之朋謂九二也此陽以陽爲朋也惟豫九四之朋
盍簪謂五陰爲朋蓋九四以陽而居陰陰性疑多故
戒以勿疑則雖居陰而陰之同類從之也損六三之
得其友謂上九此陰以陽爲友也

交 隨初出門交有功 睽四交孚 大有初無交
朋者陰陽同類相從亦或陰從陽也友者勝已爲
助陽助陰也交者彼已皆陽同德相交也隨初九與

九四爲交睽九四與初九爲交大有初九亦以九四
爲交九四挾其貴盛而相與故無交

尙 小畜上尙得載 泰二得尙于中行 坎象行
有尙 豐初節五往有尙 尙謂在己之上而相配
合者故人臣取天子之女謂之尙小畜六四在九三
之上泰六五在九二之上坎九五在六四之上豐六
二在初九之上節九五在六四之上所謂尙也坎節
以陽爲尙猶下女配上男也小畜泰豐以陰爲尙猶
下男配上女也

易纂言外翼卷三

十

皆類也如蝟之毛刺同時奮興者曰彙如田之疆畝
相並伴者曰疇泰初之彙乾三陽也否初之彙坤
三陰也否九四之疇乾三陽也

仇 鼎二我仇有疾 仇匹也詩曰君子好仇鼎九
二六五正應也故曰仇

敵 中孚四得敵 與已同等者敵中孚六四與六
三皆陰也故曰敵

鄰 小畜五富以其鄰 泰四謙五不富以其鄰
震上于其鄰 既濟五東鄰西鄰 鄰謂相比近者
也小畜九五以六四爲鄰泰六四以六五爲鄰謙六

五以六四爲鄰震九四以六三爲鄰既濟東鄰六二也西鄰九五也三爲東二與三鄰故曰東鄰四爲西五與四鄰故曰西鄰

主 坤象後得主 明夷初主人有言 睽二遇主于巷 豐初遇其配主四遇其夷主 凡卦之六畫

有一畫爲主爻坤之主爻在上六故占者後乃得主在卦之終也明夷之主爻六二也故初九往則主人有言睽之主爻六五也九二正應故遇主于巷巷謂離之中畫也豐之主爻六二也與初九陰陽相配故曰配主九四變則成明夷明夷亦六二爲主爻豐之

易纂言外翼卷三

土

主即明夷之主也故曰夷主

賓客 觀四利用賓于王 姤二不利賓 需上有不速之客三人來 乾爲賓賓之位在西北乾西北之卦也觀四變成乾賓者朝聘于王而爲之賓也姤二所謂賓者指九四乾下畫而言也需上所謂不速之客三人者乾三陽也

旅 旅象旅貞吉旅初旅瑣瑣二旅即次三旅焚其次四旅于處上旅人先笑後號咷 旅者出外而不在家也旅之卦艮下離上所止之地附麗于外食宿起火在外而附麗于山上故爲旅

行人 無妄三行人之得 行人謂初九震之主爻也無妄下體震震爲大塗也初自三之人位而來初足履大塗故曰行人

邑人 訟二比五无妄三 說已見前 官 隨初官有渝 官者主其事者也隨初九爲一卦之主故曰官

虞 屯三即鹿無虞 中孚初虞吉 虞者掌山澤之官屯三四互艮爲山三艮之下畫爲山之鹿三無應比四而不相得是無人引導于其前也故曰無虞中孚初二三爲兌三四互艮初九在兌澤之內

易纂言外翼卷三

土

艮山之下山澤之虞也

史巫 巽二用史巫紛若 史作策以告神巫歌舞以事神皆通誠意于鬼神者二三四互兌兌爲巫書契取諸夫史亦取兌象

武人 履三武人爲于大君 巽初利武人之貞 武人強勇之人履六三巽初六皆以柔居剛而外比于剛蓋質柔志剛內柔外剛恃血氣之勇者故曰武人巽初取二之剛爲己之剛故得稱人 師 師初師出二在師三師或與尸四師存次五長子帥師 泰上勿用師 同人五大師克相遇 謙

上利用行師 豫彖利建侯行師 復上用行師
坤爲衆震爲將帥師泰謙豫復五卦皆有坤有震同
人之乾蓋變坤之衆而爲富實剛強故特言大師大
謂陽也

戎 同人三伏戎于莽 夫彖不利即戎二莫夜有
戎 離爲甲冑戈兵同人九三離之上畫夫九二變
剛爲柔成離夫未變離則無甲冑戈兵故彖辭曰不
利即戎

寇 屯二賁四聯上匪寇 需三解三致寇至 蒙
上不利爲寇利禦寇 漸三利禦寇 坎爲盜謂以

剛破柔而據有其中也屯蒙需賁睽解漸七卦言寇
者皆有坎也

小人 匪人 惡人 師上既濟三小人勿用 否

二小人吉 大有三小人弗克 觀初小人無咎

剝上小人剝廬 遯四小人否 大壯三小人用壯

解五有孚于小人 革上小人革面 比三比之

匪人 睽初見惡人 小人之稱與大人君子爲對
或以位言或以德言庶人無位在民爲農工商賈在
官爲府史胥徒則謂之小人天子諸侯卿大夫士有
位則謂之大人君子此以位言也然古者有德然後

易纂言外翼卷三

三

有位無位必是無德於是無德者雖有位亦猶爲小
人此以德言也易之言小人蓋皆以位陽爲君陰爲
民稱小人者必陰畫也師上六否六二觀初六解六
五革上六是也若大有九三剝上九遯九四大壯九
三既濟九三五爻則陽畫也爻辭所謂小人非指本
爻謂設使小人得之則其占如此也比六三柔而不
正爲匪人睽九四剛而不正爲惡人

我 蒙彖匪我求童蒙童蒙求我 小畜彖小過五

白我西郊 觀三五觀我生 頤初觀我朵頤 益

五惠我德 井三爲我心恻 鼎二我仇有疾不我

能卽 旅四我心不快 中孚二我有好爵 凡卦
以主爻爲我蒙以九二爲主彖辭稱我者九二也小
畜以六四爲主象辭稱我者六四也觀上體巽六四
爲主六三九五所稱之我六四也頤上體艮上九爲
主初九所稱之我上九也益以初九爲主九五惠我
德指初九惠我也非以九五爲主九三我心恻指九
五爲我也鼎旅皆以六五爲主九二我仇九四我心
皆指六五爲我也中孚上體巽六四爲主九二所稱
之我謂六四也小過上體震九四爲主六五所稱之
我謂九四也

易纂言外翼卷三

齒

爾而 頤初舍爾靈龜 咸四朋從爾思 中孚
二吾與爾靡之 解四解而拇 而亦爾也
它 比初大過四有它吉 中孚初有它不燕 它
者在彼之稱在此者為我在彼者為它大過中孚所
謂它皆指應爻而言也

首 乾上比上無首 離上折首 既濟上未濟上
濡其首 頂 大過上過涉滅頂 面 革上小人
革面 頤 夬三壯于頤 頤輔 咸上咸其輔頤
舌 艮五艮其輔 卦象乾為首爻位上為首頂面
頤頤輔皆首之物故首頂面頤輔並見于上爻之辭

易纂言外翼卷三

五

輔在口內與牙車相依頤者兩臉輔之外也夬九三
所謂頤指上六而言也艮六五所謂輔指上九而也
舌 咸上 咸卦兌上兌口有舌

頤 頤象初二三四上 上下二畫連中四畫虛頤
口之象

頤 賁二賁其頤 賁三四五上有頤之象六二在
頤下頤之象也

目 小畜三夫妻反目 離為目小畜三四五互離
耳 噬嗑上何校滅耳 坎為耳噬嗑三四五互坎
鼻 噬嗑二噬膚滅鼻 荀爽九家逸象艮為鼻面

之有鼻猶地之有山也噬嗑二三四互艮

肱 豐三折其右肱 震為足而巽為股艮為手而
兌為肱豐三四五互兌爻位則肱當五

心 坎象有孚維心亨 明夷四獲明夷之心 益
五有孚惠心上立心勿恒 井三為我心惻 艮二

其心不快三薰心 旅四我心不快 五為心之位
六卦言心者八皆指五而言先儒以四為心之位者

非也坎之維心維五也明夷之獲心獲五也益之惠
心惠五也艮之薰心薰五也井三之惻五測之也艮

二旅四之不快五不快也井旅之五主爻也則稱我
心艮之五非主爻也則但稱其心益之九五在上九

易纂言外翼卷三

六

之內上九之心也立如三十而立之立謂固守之也
立心勿恆者言上九之執守其心勿常久如此而不
變也冀其能改之辭也

膺 咸五咸其膺 膺背肉前與心相對

腹 明夷四入于左腹 卦象坤為腹爻位四為腹
身 躬 艮象不獲其身四艮其身 蒙三不有躬

蹇二匪躬之故 震上震不于其躬 渙三渙其
躬 膈以下股以上皆身也腎所在處適生身之所

由起故以此為身前有腹後有背呂肉為骨皆當第

四畫之位艮六四象傳釋身爲躬者此政鞠躬之處
艮卦所謂身蒙蹇震渙所謂躬皆指四而言也蒙六
四得正而遠于陽女之能保有其躬者也六三不正
而此二不能如六四之保有其躬故曰不有躬蹇二
往應五而三四隔之所以蹇也蹇者三之爲也蹇而
又蹇者四之爲也六二不以此九人乃曰蹇蹇非四
之故躬謂四也象傳曰終無九也言六二終不以此
而尤人也九四震之主爻六三者九四之鄰也而位
與上相應震未至於四方至于三之時上六已知畏
故象傳曰畏鄰戒也

易纂言外翼卷三

七

黃 艮三列其黃 黃背呂丙也與腎相直當四畫
之位

限 艮三艮其限 限上下之際謂身下接股股上
連身處爲限

臀 夫四姤三臀無膚 困初臀困于株木 臀尻
也亦當卦之第四肉之柔者爲膚夫姤四皆乘剛故
象臀無膚夫四臀也以三爲膚姤三膚也以四爲臀
困初六與九四爲正應九四臀也正當巽木中畫爲
木之株故曰臀困于株木

股 咸三咸其股 明夷二夷于左股 股身之下

膝之上也故當三畫之位

腓 咸二咸其腓 艮二艮其腓 腓足肚也膝之

下足之上故當二畫之位

趾 拇 噬嗑初履校滅趾 賁初賁其趾 大壯

初壯于趾 夫初壯于前趾 艮初艮其趾 咸初

咸其拇 解四解而拇 趾當初畫之位足之大趾

爲拇趾合足而言之拇分一趾而言

膚 剝四剝牀以膚 夫四姤三無膚 二爲牀四

當人之身卧于牀則下者爲膚三在四之下膚也夫

姤所謂膚亦指三而言臂之膚也噬嗑睽噬膚見後

易纂言外翼卷三

六

食物類

尸 師三師或與尸五弟子與尸 人死曰尸四人

位而陰畫死人之象故四爲尸師下卦坎也坎爲與

在四之下故曰與尸

鬼 睽上載鬼一車 鬼自坎取象離日之魂爲神

坎月之魂爲鬼睽三四互坎凡天地之氣屈而歸

曰鬼人死之靈曰鬼物魅亦鬼之屬

自人大人至此象之取于人者

易纂言外翼卷三終

易纂言外翼卷四

元 吳 澄 撰

象例第七下

龍 乾初潛龍二見龍五飛龍上亢龍用九見羣龍
坤上龍戰 乾體皆為龍坤上變為陽亦乾之體
也震為龍得乾之下畫也

馬 坤象牝馬 屯二四上乘馬班如 賁四白馬
翰如 大畜三良馬逐 晉象康侯用錫馬蕃庶

明夷二渙初用拯馬壯 睽初喪馬 中孚四馬匹
亡 乾震坎三陽卦皆有馬象坤為牝馬者乾六畫

易纂言外翼卷四

豫章叢書

俱變而偶也乾為馬者性健而行不息也大畜九三
良馬取乾象屯賁明夷渙兼取震坎象明夷渙皆以
坎下畫之馬拯中畫之人前有震二陰為二馬與之
同力故壯中孚取震象晉睽取坎象晉象曰蕃庶者
坤象也艮亦陽卦而不象馬者陽止於上而不行也
牛 無妄三或繫之牛 大畜四童牛之牯 離象
畜牝牛吉 遯二執之用黃牛之革 睽三其牛掣
革初鞶用黃牛之革 旅上喪牛於易 既濟五
東鄰殺牛 坤為牛離為牝牛無妄大畜遯革四卦
取坤象無妄大畜生牛也遯革死牛也無妄之四大

畜之上遯之三若是偶畫則成坤革之初已變為柔
若革之三是偶畫則亦成坤今無妄之牛人繫之於
其前大畜之牛牯加於其首遯革之牛其皮去毛為
革故於坤體三畫皆變其外一畫也革初九變為柔
與遯同離睽旅既濟四卦取離象睽二三互離旅
離上既濟離下

羊 賁 大壯三上羝羊觸藩五喪羊於易 夬四
牽羊 歸妹上士刲羊 夬五羸陸夬夬 兌為羊
大壯夫歸妹皆有兌項氏曰羸音丸山羊也
豕 大畜五豶豕之牙 睽上見豕負塗 姤初羸

易纂言外翼卷四

二

豕孚蹢躅 坎為豕大畜上卦變坎中畫之剛為柔
變坎外畫之柔為剛坎中有陽而去其陽積其中也
坎外無剛而益以剛牙其外也故曰豶豕之牙睽之
三四五坎也初二三兌也坎居兌上豕在澤也上九
臨之見其負泥塗也故曰見豕負塗姤之三若是偶
畫則下卦為坎今三乃奇畫是坎豕變其外羸其形
者也豕肥臍則肉豐而柔豕羸瘠則骨見而剛豕之
外形雖變而其中與肉未變則雖孚而蹢躅者自若
故曰羸豕孚蹢躅
牲 萃豕用大牲吉 馬牛羊豕犬雞為六牲祭禮

所常用牛羊豕三牲也三牲並用故曰太牢是爲用大牲也萃卦下坤爲牛上兌爲羊三四五上肖坎爲豕

虎 豹 履象三四履虎尾 頤四虎視眈眈 革

五大人虎變 革上君子豹變 荀九家逸象以貝爲虎先儒或以乾爲虎皆非也虎者離象離於飛類爲雉於走類爲虎皆外有文明而中則陰質也履二三互離頤六畫全體肖離革離在內卦九五離之應爻虎之文見乎外也上六亦離之應爻九五陽也上六陰也陽大陰小豹亦有文而小於虎故上六爲

易纂言外翼卷四

三

豹

狐 解二田獲三狐 未濟象小狐汽濟 坎爲狐

解未濟皆取坎象

鼠 晉四晉如鼯鼠 艮爲鼠

禽 師五田有禽 比五失前禽 恒四田無禽

井初舊井無禽 禽者飛類走類之通稱取坎象師

卦坎在下五應二二爲田故曰田有禽比卦坎在上

坤三畫三驅之象坎在前縱其前去失前禽之象恒

初二三四五雖有坎象然四與二非相應之位則田

無禽矣井初居至下污廢不治爲舊井坎在上上而

不下爲禽不下飲於井之象

鳥 旅上鳥焚其巢 小過豕飛鳥遺之音初飛鳥

以凶上飛鳥離之凶 鳥亦取坎象旅二三四五成

坎小過六畫成復坎故彖傳曰有飛鳥之象焉

隼 解上公用射隼於高墉之上 上畫爲天初二

三坎也三四五又互坎兩坎相比鳥飛之迅疾者而

上戾於天隼之象也

鴻 漸初鴻漸於干二鴻漸於磐三鴻漸於陸四鴻

漸於木五鴻漸於陵上鴻漸於逵 荀九家逸象巽

爲鶴今按鶴當作鴻

易纂言外翼卷四

四

鶴 中孚二鳴鶴在陰 逸象震爲鶴今按鶴當作

鶴

雉 鼎三雉膏 旅五射雉 離爲雉中陰質而外

文明也鼎九三變爲柔成離

翰音 中孚上翰音登於天 禮記曰雞曰翰音言

有羽翰而能鳴也巽爲雞一陰隨二陽雞之行首先

動足次動而身隨之陰在後隨前二陽而動雞之象

也

龜 頤初舍爾靈龜 損五益二十朋之龜 離爲

龜中柔者內外剛者甲也頤之六畫損之二三四五

上益之初一三四五皆皆離

貝 震二億喪貝 貝亦介蟲取離為象震之初二

三四離也

魚 鮒 剝五貫魚 姤二包有魚四包無魚 井

二井谷射鮒 巽為魚剝五變成巽巽下畫之陰與

下卦陰畫相聯貫魚之象鮒小魚也井初巽下畫之

陰為鮒井二之水水下注而射之

豚魚 中孚豕豚魚吉 豚魚江豚魚也中二陰魚

之質外四陽形貌剛躁似豚澤將有風則出舟人謂

此魚為風信故中孚取以為象唐人詩云江豚吹浪

易纂言外翼卷四

五

夜還風

尾 遯初遯尾 既濟初未濟豕濡其尾 初畫在

後象獸之尾

首 明夷三明夷於南狩得其大首 謂獸之大首

者詩曰牂羊墳首陽為大三與上為應上為首

牙 大畜五積豕之牙 剛在外者牙也謂大畜之

上九

角 大壯三羸其角 晉上進其角 姤上姤其角

大壯九三姤上九皆變為柔成兌羊之角也晉上

九與坤上畫為應牛之角也

革 遯二革初黃牛之革 革初九變為柔與遯下

體皆坤而變其上一畫象牛而變其外之皮也

翼 羽 明夷初垂其翼 漸上其羽可用為儀

小過象飛鳥初上象其飛之翼故明夷初畫象翼漸

上畫象羽

自龍馬牛至此象之取於動物者

木 困初臀困於株木 漸四鴻漸於木或得其桡

巽為木按字畫一在木下為木木之根也一在木

上為末木之枝也一在木中為朱木之榦也後人假

借為顏色之朱遂加木於旁以別木朱之朱困三四

易纂言外翼卷四

六

五互巽四當巽之中畫木之身也故為株木漸卦上

巽屋椽之方者為桡木柯之橫卧而平者有似方椽

故曰桡

桑 否五繫於苞桑 楊 大過二枯楊生梯 杞

姤五以杞包瓜 桑楊杞皆巽木否互巽之下又

有二陰象桑根之多也

棘 坎上置於叢棘 坎中剛象棘身上下二偶象

刺二坎相重為叢

蒺藜 困三據于蒺藜 坎中剛象其實上下二偶

象其刺

果 剝上碩果 艮爲果 故上一陽爲果中下二陰爲核

瓜 姤五以杞包瓜 艮中下二陰爲核 姤之初六即艮之下畫瓜也 九二即艮之中畫變爲陽象杞葉包初六之瓜在其內

茅 泰初否初拔茅茹 大過初藉用白茅 茅巽象下根白象巽下一陰上蒼象巽中上二陽泰初九變爲柔成巽否三四五互巽初二與三皆茅之根

莽 同人三伏戎于莽 莽者草之多震爲專爲莽 鮮草之類皆象震同人九二變爲柔成震

易纂言外翼卷四

七

葛 困上困于葛藟 困之三四五巽木也上六以柔而纏繫於木上葛藟也

自木桑楊至此象之取於植物者

簪 豫四朋盍簪 字書作旡簪即笄也笄以收髮

故初喪被髮則去笄纒先儒謂豫九四一奇畫橫貫於五偶畫之中如笄之收髮一奇象笄五偶象髮六冕二弁皆用笄又非收髮之笄也

帛 賁五束帛芟芟 坤爲帛坤之上畫連束之於外也

縞 既濟四縞有衣袽 縞縞帛也春秋時紀國有

臣名裂縞字子帛漢製裂帛邊爲符信曰縞終軍乘縞是也出入關門皆以傳傳欲速因裂縞頭合以爲信

衣 既濟四衣袽 乾如衣在裳之上猶乾位坤上也包裳之外猶乾包坤在內也既濟六四若是剛畫則三四五成乾體虞翻云袽敗衣也以縞帛爲衣終有敝壞之時故曰縞有衣袽乾之中畫變爲柔成離乾體虧損象衣之敗

易纂言外翼卷四

八

袂 歸妹五其君之袂不如其娣之袂良 袂衣袖也乾爲衣一衣而二袂乾三奇變其外一奇爲偶者袂之象下卦六三娣之袂也六五變奇則上六爲女君之袂然因六五變而後成不如下卦六三之袂固有而自成也

裳 坤五黃裳 坤爲裳兩開不屬也

帶 訟上或錫之鞶帶 鞶帶革帶也訟三四五互巽爲股上畫連而繫於股之上鞶帶也

紱 困二朱紱方來五困于赤紱 困之二三四互離三四五互巽離牛也巽股也以牛革蔽巽股而垂

過股紱之象也

履 離初履錯然 履形如舟納足於其中故履之

字從舟而上乾下兌之卦爲履卦中一畫虛有舟之象離中虛亦有舟之象焉他如坤履歸妹言履者履行之履皆虛字唯離初九爻辭爲履舄之履是實字自簪帛縵至此象之取於服物者

酒 坎四尊酒 未濟上有孚于飲酒 食 訟三

食舊德 泰三其孚于食 剝上碩果不食 大畜

豕不家食 明夷初三日不食 井初井泥不食三

井渫不食五井冽寒泉食 鼎三雉膏不食 需五

濡于酒食 困二困于酒食 漸二飲食衎衎 坎

爲酒兌爲食坎未濟言酒者有坎泰大畜言食者有

易纂言外翼卷四

九

兌需困漸言酒食者需困兼有坎兌漸有互坎六二變則成兌剝明夷無兌口井之初三鼎之三皆兌口在上故不食井五正當兌口之上故食

德 訟三食舊德 恒三不恒其德五恒其德 益

五有孚惠我德 得食於人日德言恩惠所及也詩

日既飽以德凡日德者皆有巽風之施命及下又兌

口之反也兌口向上食於人者也反兌口於下食人

者也

羞 否三包羞 恒三或承之羞 俎所薦爲正饌

豆所羞爲加饌羞者牛羴羊羴牛炙羊炙牛載羊載

之類雖美味而非牲體之正饌三非中位否三坤牛之上體恒三兌羊之下體故爲羞

香 否三包承 承香古字通用而讀者誤其音釋

者誤其義香牲之正體否六二變爲剛得坎中畫豕

之正體也

血 畜 坤上龍戰于野其血玄黃 屯上泣血漣

如 需四需于血 小畜四血去惕出 歸妹上士

剝羊無血 渙上渙其血去迷出 泰三包畜 坎

爲血卦屯上六坎上畫需六四坎下畫皆血象小畜

渙四五皆得坎半體坎體不全故雖有血皆去之而

易纂言外翼卷四

十

出小畜六四猶在坎半體之內則雖出而猶惕渙上九已在坎半體之外則出而相遠者也坤歸妹上六所言龍之血羊之血也不取坎象畜亦血也泰九二變爲柔得坎下畫故謂畜左傳引歸妹之辭云士剝羊亦無畜也

膏 屯五屯其膏 鼎三雉膏不食 考工記天下

之大獸五脂者膏者脂謂牛羊膏謂犬豕屯九五坎

之中畫豕之膏也鼎九三變爲柔得離之中畫雉之

膏也

膚 噬嗑二噬膚臄鼻 睽五厥宗噬膚 膚豕體

之在外而柔者禮有膚鼎噬嗑六二互坎下畫之下

際六五互坎上畫皆豕體之在外者故為膚

肉 肺 噬嗑三噬腊肉五噬乾肉四噬乾肺 噬

嗑三四五互坎故皆取豕肉之象上卦離為日腊肉

肉之日乾而久者也六二在離日之下故為腊肉離

為乾卦四五皆離體故為乾三五皆柔故為肉肺肉

之連骨者也四剛故為肺

自酒食德至此象之取於食物者

鼎 初畫偶象鼎足二三四象鼎腹實牲體五偶象

耳上奇象鉉

易纂言外翼卷四

十一

匕 震象不喪匕也 震為匕坎為鬯

簋 坎四尊酒簋貳用缶 損豕鬯之用二簋 坎

二三損二三四象簋坎四五損五上象其蓋

尊 坎四尊酒 坎二三四象尊初象其足

缶 比初盈缶終來 坎四用缶 離三鼓缶 缶

亦坎之象所受多於尊爾雅小鼻謂之坎比坎五上

離三四上象缶

瓶 豐 井豕羸其瓶二巽欲漏 井之二三瓶巽

實水之象初畫偶在下故為瓶羸巽漏

筐 歸妹上女承筐无實 震下奇中上偶有筐之

象

牀 剝初剝牀以足二剝牀以辯四剝牀以膚 巽

二上巽在牀下 下偶承奇牀之象

机 渙二渙奔其机 初偶二奇机之象

車 大有二大車以載 賁初舍車而徒 睽上載

鬼一車 困四困于金車 坤為大輿大有之下卦

乾也以坤之大輿而實其中以載也坎為輪為輿賁

睽困皆以坎為車

輿 小畜三大畜二輿脫輿 剝上君子得輿 大

畜三日閑輿衛 大壯四壯于大輿之輿 睽三見

易纂言外翼卷四

三十一

輿 剝上九一陽在坤大輿之上故曰君子得輿

大畜九三變為柔大壯九四變為柔皆成坤之大輿

睽三四五為輿而九二曳之於後

輓 小畜三 大畜二 大壯四 按此條不載經以

文 輓者伏兔輓在輿下加於軸上以承輿者也坤

為輿則其下畫為輿之輓大畜九三當坤之下畫小

畜九三變為柔九二當坤之下畫而二爻皆不變則

坤無下畫矣是輿而說去其輓也

輪 既濟初未濟二曳其輪 坎為輪其於輿也為

曳既濟二三四互坎而初九曳之未濟與睽二四五

互坎而九二曳之故曰曳其輪

柅 姤初繫于金柅 九三當坎之前一畫連而不

偶柅其輪也

弗 既濟二婦喪其弗 弗者車後之蔽也既濟之

二三四互坎為輿六二當坎之後一畫如車蔽然今

九二變為柔則失坎之後一畫如車之喪其弗也

孤 睽上先張之孤後說之孤 坎為孤象睽三四

五互坎

矢 噬嗑曰得金矢 解二得黃矢 旅五一矢亡

離為矢象噬嗑旅上卦離解二三四互離

易纂言外翼卷四

斧 旅四得其資斧 巽上喪其資斧 巽木貫離

兵為斧

律 師初師出以律否滅 律截竹為管或鑄銅為

管以候氣定聲也逸象曰坎為律上下空而陽氣行

乎其中也

圭 益三中行告公用圭 逸象震為玉今按當作

圭

玉 鼎上鼎玉鉉 乾為玉乾剛健中正純粹精鼎

上九畫陽位陰剛柔適中故為玉

金 蒙三金夫 噬嗑四金矢五黃金 姤初金柅

困四金車 鼎五金鉉 乾為金凡諸卦之爻辭

言金者皆剛畫也蒙之金夫九二也噬嗑之金矢九

四也黃金六五變為剛也姤之金柅九三也困之金

車九四也鼎之金鉉上九也

資 旅二懷其資曰得其資斧 巽上喪其資斧

異為近利市三倍其下畫之柔者為資

載 小畜上尚得載 大有二大車以載 載者車

舟所載之物才再切詩所謂輪駟載書所謂臭厥載

是也今讀易讀書者誤讀為再易辭唯睽上載鬼一

車是音載坎為輿坎之上畫虛小畜之上其畫實以

易纂言外翼卷四

物載坎輿之上而實之也坤為大輿三畫皆虛大有

下卦乾體三畫皆實是有載物實大輿之中也

囊 坤四括囊 坤為囊柔而虛可容物也六四變

為奇畫在下坤之上括結囊口也

包 蒙二包蒙 泰二包益 否二包晉三包羞

姤二包有魚四包無魚五以杞包瓜 禹貢言厥包

謂貢物不可露致者包裹之禮記言以包苴篚筥問

人包謂包裹魚肉以遺人也益香羞魚瓜皆食物之

可包裹者凡爻辭言包者皆謂在外之陽畫泰九二

變為柔益也而九三之陽包之於外否六二之柔香

也而九五之陽包之於外否六三之柔羞也而九四之陽包之於外姤之魚與爪皆指初九之柔而言初與四爲正應九四不能包其魚而爲近比之九二所包初與五非比應九五不自包其爪而以應位之九二包之蒙則以九二之陽包初六陰柔之蒙者也

曰 井上井收勿曰 曰亦作圓以巾覆物也井上六偶畫開而不蔽勿曰之象

蔀 豐二四豐其蔀上蔀其家 蔀以草爲障蔽之具也豐九四一畫障蔽於六五之下蔀之象也

旃 豐三豐其旃 今本作沛陸氏日本或作旃幡

易纂言外翼卷四

五

幔也九四象蔀九三又以奇畫重障蔽其下有如幡幔也

桎 校 蒙初用說桎桎以往 噬嗑初履校滅

趾上何校滅耳 桎足械桎首械蒙之二三四互震

震足也震足在桎之外初爲桎初桎在足之下偶畫

分而不合足似說桎之象蒙之下卦坎坎耳也曰爲

桎坎耳在桎之下四桎在耳之外偶畫分而不合首

似說桎之象校即桎桎也橫木爲械在足曰桎在首

曰桎皆謂之校噬嗑初六二奇畫如木之連互不開

校之象也初爲足之趾足校在脛不當趾也今校其

足而校木之厚前過其趾趾爲校所遮掩而不見故曰滅趾首校在項不當耳也今校其首而校木之厚上及其耳耳爲校所遮掩而不見故曰滅耳

徽纆 繫維 坎上繫用徽纆 隨二繫小子三繫

丈夫上拘繫之 无妄三或繫之牛 遯二繫遯

姤初繫于金柅 隨上乃從維之 坎豕維心 晉

上維用伐邑 解五君子維有解 徽纆繩索之約

物束物者以繫罪人即論語所謂縲紲也徽纆繫維

皆以坎取象坎上下二柔畫如徽纆之柔而繫維

絡乎中之一剛畫也

易纂言外翼卷四

六

自鼎七變至此象之取於用物者

章 坤三姤五含章 豐三來章 發生萬物粲然

有章者陽之爲也然非陰成則不可坤以陰含藏陽

氣於內有衣錦尚絅闇然日章之美坤六三變爲陽

四舍之於外姤九五變爲陰含三陽於內故曰含章

豐六五下來求九四之章故曰來章

玄 坤上其血玄黃 黑蒼之色爲玄玄天之色也

上天之位也

黃 坤五黃裳 上玄黃 噬嗑五黃金 離二黃

離 遯二革初黃牛 解二黃矢 鼎五黃耳 黃

中央之色凡言黃者皆二五也黃地之色也故坤上六亦白黃

朱 困二朱紱 赤黃之色為朱

赤 困五赤紱 赤南方之色坎為赤陰陽互藏其宅也朱赤皆自坎取象

白 賁四白馬上白賁 大過初白茅 白西方之色巽為白兌亦為白巽兌同體也賁二三四五坎三四五互震馬也六四變為剛成巽白也故曰白馬泰上六下二文剛九二上上文柔而成賁文極反質賁復為泰則二三四成兌得西方之白上與兌之中畫

應故曰白賁凡八卦之色乾坎赤坤離黑震艮蒼巽兌白

易纂言外翼卷四

七

東 坤象蹇象東北 既濟五東鄰 西 坤象蹇

象解象西南 小畜象小過五西郊 隨上西山

既濟五西郊 南 坤象蹇象解象見上 明夷三

南狩升象南征 北 坤象蹇象見上 以八卦之

方而論離南也坎北也震東也兌西也乾西北也坤

西南也艮東北也巽東南也以六畫之位而論初東

三南四西上北二五中也初東者陽之稱也三南者

陽之極也四西者陰之稱也上北者陰之極也麻衣

易以五為南二為北三為東非也凡象辭爻辭所謂

東西南北惟隨上六西山是專取兌象小畜小過之

西郊指主爻之四而兼取兌方其餘皆是取卦畫之

位坤西南得朋謂三四相比近為得朋乃得與其類

同行也東北喪朋謂初上相隔遠為喪朋乃終有慶

者至上則終也蹇利西南往得中也謂因震初往五

得上卦之中故震四來三而三四得以相往來於西

南也不利東北其道窮也謂上乃上卦之窮處初乃

下卦之窮處也解利西南往得眾也謂三往四則下

卦成坤坤為眾得眾也其來復吉乃得中也謂三若

易纂言外翼卷四

六

來復於二則得下卦之中也明夷以臨二征三為南

狩升以臨初往三為南征也南亦指三而言既濟東

鄰謂二二比於初東之鄰也下卦離為牛故曰殺牛

西鄰為五五比於四西之鄰也

左 節四左次 明夷二左股四左腹 震為左師

二三四互震明夷三四互震

右 豐三右肱 兌為右豐三四互兌

上 解上高墻之上 小過象不宜上 艮為上解

自艮而變上與二易三與四易小過下卦艮

下 巽二上牀下 小過象宜下 巽為下小過二

三四互巽下謂巽之下畫六二也上謂艮之上畫九三也

內 比二比之自內 外 比四外比之 凡畫卦自下而上在下者為內在者為外

前 夫初壯于前趾 前者位之在前也先者時之在先也

先 坤象先迷 否上先否 同人五先號咷 聯

上先張之弧 旅上先笑 後 坤象後得主 否

上後喜 同人五後笑 明夷上後入于地 聯上

後說之弧 震初後笑言啞啞 旅上後號咷 上

易纂言外翼卷四

充

中下內外以位言先後初中終以時言凡象爻之辭日中者因位之中為時之中也

初 明夷上初登于天 聯三无初 既濟象初吉

中 訟象師二中吉 泰復四益三四夬五中行

終 坤三謙象聯三困四有終 需二上訟初三履

四蠱初賁五家人上鼎三終吉 坎四終无咎 比

初盈缶終來 訟象終凶 夬上終有凶 復上終

有大敗 家人三終吝 既濟象終亂 萃初不終

以三畫卦言初四為初二五為中三上為終以六

畫卦言初二為初三四為中五上為終

甲 蠱象先甲三日後甲三日 庚 巽五先庚三

日後庚三日 治蠱自內卦之初始主爻初六東甲

也故數日用甲重巽申命自外卦之下始主爻六四

西庚也故數日用庚生明之月震也昏見庚故震納

庚上弦之月兌也昏見丁故兌納丁望之月乾也昏

見甲故乾納甲生魄之月巽也且沒辛故巽納辛下

弦之月艮也且沒丙故艮納丙晦之月坤也且在乙

故坤納乙坎為月戊者月之體望日午時月在壬與

日相正對故坎納戊又納壬離為日己者日之體朔

日子時月在癸與日合為一故離納己又納癸蠱下

易纂言外翼卷四

辛

巽辛辛先甲三日也二三四互兌納丁後甲三日也

巽二三五互兌納丁先庚三日也三四五互離納癸後

庚三日也

已 革象革二 革下卦離中畫六二為主爻離納

已故日己日

大有 大有 大畜 大過 大壯 屯五大貞 泰

象大來 否象大往 同人五大師 豫四大有得

家人四萃四升初小過象大吉 凡日大者皆謂

陽也蠱三姤三之无大咎復上之大敗明夷三之大

首亦是言陽惟大有二之大車大壯四之大輿自坤

取象

小 小畜 小過 屯五小貞 需二訟初小有言
泰彖小往 否彖小來 蠱三小有悔 噬嗑三
小吝 賁彖小利有攸往 遯彖小利貞 萃三小
吝 旅彖巽彖小亨 既濟彖亨小 凡曰小者皆
謂陰也

一 睽上一車 損三一人 萃初一握 旅五一
矢 凡一者艮與坎也損卦艮上萃二三四互艮睽
旅皆三四互坎 案旅二三四互成
四畫之坎原本誤
二 損彖二蓋 凡二者離與兌也損卦兌下

易纂言外翼卷四

三

三 需上損二三人 訟二三百戶上三禡之 師
二二錫命 比五三驅 晉彖三接 解二三狐
革三三就 巽四三品 同人三坎上困初豐上三
歲 既濟三未濟四三年 蠱彖明夷初巽五三日
凡三者坎與震也坎既濟未濟皆坎也需比坎上
訟師解困坎下晉三四互坎巽初二三四肖坎同
人革九三變為柔成震蠱明夷三四互震
七 復彖七日來復 震二既濟二七日得 凡七
者震與乾也震復皆震也既濟六二變柔為剛成乾
八 臨彖至于八月有凶 凡八者兌與坤也臨兌

下坤上

九 震二躋于九陵 凡九者艮也震二三四互艮
十 屯二復上頤三十年 損五益二十朋 凡十
者坤也復卦坤上屯益二三四互坤頤二三四及三
四五皆互坤 邵子曰有意象有言象有象象有數
象一數屬艮坎二數屬離兌三數屬坎震四數屬巽
離五數屬乾六數屬巽七數屬震乾八數屬兌坤九
數屬艮十數屬坤每卦之數各兩艮九一坎一三震
三七乾七五巽六四離四二兌二八坤八十而彖爻
之辭無四數五數六數

易纂言外翼卷四

三

橫圖陽順布基於一釋於三中於五劇於七究於九
陰逆布基於八究於六五十數之中九六數之究故
專屬一卦其餘數皆分屬兩卦

八	兌	八
九	艮	九
十	坤	十
一	坎	一
二	離	二
三	震	三
四	巽	四

乾	七	震
乾	六	巽
五	離	四
坎	三	坎
兌	二	兌
艮	一	艮

易纂言外翼卷四

三

橫圖陽順布基於一釋於三中於五劇於七究於九
陰逆布基於八究於六五十數之中九六數之究故
專屬一卦其餘數皆分屬兩卦

一	艮	兌	坎	離	巽	震	兌	艮
二	艮	兌	坎	離	巽	震	兌	艮
三	艮	兌	坎	離	巽	震	兌	艮
四	艮	兌	坎	離	巽	震	兌	艮
五	艮	兌	坎	離	巽	震	兌	艮
六	艮	兌	坎	離	巽	震	兌	艮
七	艮	兌	坎	離	巽	震	兌	艮
八	艮	兌	坎	離	巽	震	兌	艮
九	艮	兌	坎	離	巽	震	兌	艮
十	艮	兌	坎	離	巽	震	兌	艮

從圖陽順行自左一而上踰七趨右而究於九始二
少次二仲二長復終於二少陰逆行自右四而上踰
八趨左而究於六始二長次二仲二少復終於二長

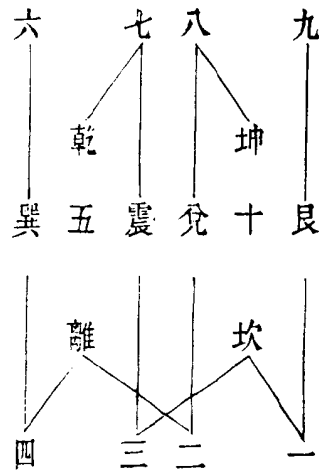

易纂言外翼卷四

三

方圖如橫圖陽右除左中五左中十右者互藏其宅也

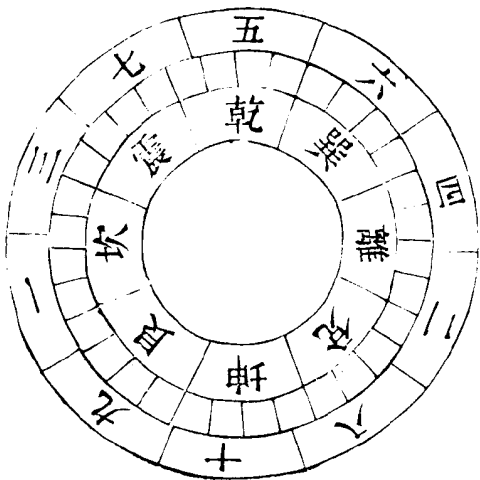

圓圖如從圖陽左陰右乾天氣也震雷巽風皆天之氣故上附於天離坎在天爲日月象也象者氣之已著故上附雷風之氣坤地形也兌澤艮山皆地之形故下附於地坎離在地爲水火質也質者形之未凝故下附澤山之形天與雷風之氣在上地與澤山之形在下坎離之象之質介乎氣形之間故在中地形之重濁者山自左而升以漸融釋爲水之質爲月之象爲雷之氣至上則輕清之極爲天天氣之輕清者風自右而降以漸顯見爲日之氣爲火之質爲澤之形至下則重濁之極爲地此圓圖之順行者也陽氣

易纂言外翼卷四

三五

自左降則起中五而究於九陰形自右升則起中十而究於六此圓圖之逆行者也

一數析爲四分十數凡四十分每卦占五分乾得五之全七之少震得七之太三之半坎得三之半一之太艮得一之少九之全坤得十之全八之少兌得八之太二之半離得二之半四之太巽得四之少六之全

百 訟二三百戶 震豕百里 百者十其十亦取坤數訟九二變爲柔成坤震以乾之下一陽易坤之下畫主坤之邑國諸侯之象其地方百里也

自章玄黃至此象之取於采色方位時日名數者按自卦數之圖至此詳考文義卦數之圖正發明邵子十數之義百及訟二震象云云止與十爲類自章玄黃云云則總結章及坤三姤五以下之文也原本不標象例之目又誤分于二卷中疑不相蒙今校正

易纂言外翼卷四

三六

易纂言外翼卷四終

元 吳 澄 撰

占例第八

元 元亨利貞 乾象 屯象 隨象 無妄象

革象 元亨 坤象 大有象 蠱象 升象 鼎

象 元吉 坤五 訟五 履上 泰五 復初

大畜四 離二 損象五 益初五 井上 渙四

元永貞 比象 萃五 元首也 文人上為元在

人一身之上為眾體之長 凡大德大位長於人者曰

元至若國之公侯官之正長家之宗嫡皆是也 元亨

易纂言外翼卷五

一 孫章叢書

元者亨也 元吉元者吉也 元永貞元者長永主其事

也 衛靈公之立占曰元亨蓋孟紮廢疾不可為後則

靈公當立者為元 又其名曰元其占元者當亨也 南

蒯之叛占曰元吉蓋君為元首聖為元德得之則吉

位非元首德非元德則吉轉為凶矣 案臨象亦具四德原本不及知

傳寫脫落者多矣他類此

亨 蒙象 小畜象 履象 否二 同人象 謙

象 噬嗑象 賁象 復象 大畜上 大過象

坎象 離象 咸象 恒象 遯象 萃象 困象

震象 豐象 兌象 渙象 節象四 小過象

未濟象 元亨已見 小亨 旅象 巽象 既

濟象 吉亨 泰象 否初 光亨 需象 亨者

嘉之會字與獻享之享同享謂備物以獻也字與烹

煮之烹同烹者既熟則以獻神故由烹煮而借為獻

享之享天神曰祀地元曰祭宗廟曰享蓋祀天祭地

皆不如宗廟之備物故宗廟得享之名朝聘之後有

享蓋朝聘之禮皆圭璋特達以簡為敬既朝既聘而

後享則束帛加璧庭實旅百凡其國所有無一不致

諸物備具故曰享禮賓有燕有食有享燕則飲多於

食食則食多於飲惟享禮酒食俱富既醉既飽其禮

易纂言外翼卷五

二

豐厚故曰享易經所謂亨者文明極盛之時禮記所

謂百順之備董子所謂諸物畢至是也眾美之聚如

備物之享然故又因獻享而借為元亨之享初蓋音

同皆作許姜切讀坤象傳品物咸亨與無疆協詩商

頌莫敢不來享與來王協則元亨之享獻享之享同

音也明矣

利 利貞 蒙象 大畜象 恒象 大壯象 明

夷五 損二 鼎五 漸象 渙象 中孚象 既

濟象 亨利貞 咸象 萃象 兌象 小過象

利貞亨 離象 小利貞 遯象 利牝馬之貞

坤象 利君子貞 同人象 利幽人之貞 歸妹
 二 利武人之貞 巽初 利女貞 觀二 家人
 象 利于不怠之貞 升上 利永貞 坤用六
 艮初 利居貞 屯初 隨三 利艱貞 噬嗑四
 大畜三 明夷象 無不利 坤二 屯四 大
 有上 謙四五 臨二 剝五 大過二 遯上
 晉五 解上 鼎上 巽五 利見大人 乾二五
 訟象 蹇象上 萃象 巽象 利有攸往 賁
 象 復象 無妄二 大畜三 大過象 恒象
 損象上 益象 夬象 萃象 巽象 利涉大川
 易纂言外翼卷五 三
 需象 同人象 蠱象 大畜象 頤上 益象
 渙象 中孚象 未濟三 利西南 坤象 蹇
 象 解象 利建侯 屯象初 利建侯行師 豫
 象 利禦寇 蒙上 漸三 利執言 師五 利
 用行師 謙上 利用侵伐 謙五 利用刑人
 蒙初 利用獄 噬嗑象 利用恒 需初 利用
 賓于王 觀四 利用爲大作 益初 利用爲依
 遷國 益四 利用禴 萃二 升二 利用享祀
 困二 利用祭祀 困五 利已 大畜初 利
 出否 鼎初 无攸利 蒙三 臨三 無妄三

頤三 恒初 大壯上 萃三 歸妹象上 未濟
 象 不利君子貞 否象 不利有攸往 剝象
 无妄象 不利涉大川 訟象 不利東北 蹇象
 不利爲寇 蒙上 不利即戎 夬象 不利賓
 婚二 利者宜於其事如刀之刈禾順易而不難
 也元亨利貞者元者能致亨而又利于貞也亨則貞
 者既能致亨而又利于貞也亨在利之前利貞亨者
 利于貞而後致亨也亨在利之後
 貞 貞吉亨 否初 貞吉 需象五 比二四
 履二 否初 謙二 豫二 隨初 臨初 頤象
 易纂言外翼卷五 四
 咸四 遯五 大壯二四 晉初二 家人二
 蹇象 解二 損上 姤初 升五 旅象 巽五
 未濟二四五 貞凶 師五 隨四 頤三 恒
 初 巽上 節上 中孚上 貞吝 泰上 恒三
 晉上 解三 貞厲 訟三 小畜上 履五
 噬嗑五 大壯三 晉四 萃三 貞疾 豫五
 利貞前 可貞 坤三 無妄四 損象 不可貞
 蠱二 節象 安貞 坤象 訟四 居貞 頤
 五 革上 餘見前 永貞 賁三 益二 小過四
 餘見前元永 艱貞 泰三 餘見前 蔑貞 剝初

二 疾貞 明夷三 小貞大貞 屯五 君子貞

前見 女子貞 屯二 女貞前 婦貞 小畜上

童僕貞 旅二三 幽人之貞前 武人之貞前

牝馬之貞前 不息之貞前 貞大人 師象 困

象 貞婦人夫子 恒五 案君子貞及女貞各係下

畫一今 貞者正主其事也書云予二人共貞繫辭

傳云貞觀貞明貞勝貞夫一其字從卜正主其事而

問於卜筮曰貞故周官云凡國大貞卜立君卜大封

又云國大遷大師則貞龜又云貞來歲之美惡文言

傳曰貞者事之幹也蓋古字通用貞與楨幹之楨通

易纂言外翼卷五

五

貞幹木之正身杖葉因之而生又借用以為築墻之

木皆取正立之意幹事者正主其事之謂象傳象傳

專釋於正正之為言是也當也而有主之意焉猶

官正酒正之正官之名謂正者蓋主其事非正不能

若以是為非以非為是則敗事矣故但言正而主事

之意在其中利貞者利於正主其事也師象言能以

眾正謂能以眾而正主其事者湯武則然故曰可以

正矣大壯象言大者正也謂陽剛大人正主其事也

正主其事者以陽剛大人而天地萬物之情可見矣

凡象爻之辭言元亨者謂元者亨也言利貞者謂

利于貞也元者言其人也貞者言其事也亨者利者

言其占也文言傳釋乾象四字之訓而總言曰四德

蓋推廣而言非文王象辭本意也後又因之以配四

時春夏秋冬以配五常仁義禮智辭理極精而謂乾

之元亨利貞為四與屯臨隨無妄革之元亨利貞為

二者不同則非也如邵伯溫釋皇極經世書之名而

曰至大之謂皇至中之謂極至常之謂經至變之謂

世亦分釋其字義云爾豈真謂皇極經世為四字也

哉以乾象之辭與屯隨等卦之辭為一例者是矣但

曰大亨者言其亨之大而不曰大者亨曰利于正者

易纂言外翼卷五

六

言其理之正而不日以正主其事亦微有未盡者焉

吉 乾用九 屯五 蒙二五 訟四 比象五

小畜初二 泰象 同人四 大有五上 謙初三

隨五 臨二五上 噬嗑四 復二 大畜五

頤四 大過四 離象五 咸象 遯二 大壯上

明夷二 家人五 睽上 蹇上 解象 益二

萃二 升四 革四 鼎二 震初 艮上 漸

象二五上 歸妹五 豐二四五 巽二五 兌初

二 渙初 節五 中孚象初 未濟五 有宍吉

比初 大人吉 否五 困象 君子吉 遯四

小人吉 否二 婦人吉 恒五 小事吉 睽
 象 元吉前 大吉 家人四 萃四 升初 鼎
 上 小過象 初吉 既濟象 中吉 訟象 師
 二 終吉 需二上 訟初三 履四 蠱初 賁
 五 家人上 鼎三 貞吉前 居貞吉前 永貞
 吉前 安貞吉前 艱貞吉前 小貞吉 屯五
 居吉 咸二 往吉 屯四 无妄初 晉五 征
 吉 泰初 升象 困上 革二 歸妹初 厲吉
 頤上 晉上 家人三 案元吉及貞吉諸條原本
 俱無見前二字體例未畫
 一今 校補 吉謂休祥也

易纂言外翼卷五

七

悔 有悔 乾上 豫三 困上 小有悔 蠱三
 无悔 同上 復五 咸五 大壯五 渙三
 未濟五 无祇悔 復初 悔亡 咸四 恒二
 大壯四 晉三五 家人初 睽初五 夬四
 萃五 革象四 艮五 巽四五 兌二 渙二
 節上 未濟四 豫三 悔遲 家人三 悔厲 困上
 動悔 鼎三 虧悔 悔謂可追恨也 吉凶悔吝四字
 吉凶吝只一義 悔有二義 以占而言者與吉凶吝為
 類 有悔無悔悔亡是也 單言悔者與貞字為對 非言
 占也 貞者於理是而正主其事也 悔者於理非而欲

改其事也 豫三之悔遲 困上之動悔皆謂欲改悔者
 下言有悔乃是占也 家人三之悔厲 鼎三之虧悔亦
 與悔遲動悔之悔同

凶 師初三 比三上 履三 豫初 噬嗑上
 剝初二 復上 頤初 大過三上 坎初上
 離三 咸二 恒上 益上 困三 井象 鼎四
 漸三 豐上 旅上 兌三 節二 小過初三
 上 後夫凶 比象 夫子凶 恒五 見凶 姤
 初 起凶 姤四 有凶 臨象 夬三 終有凶
 夬上 終凶 訟象 貞凶見 征凶 頤二

易纂言外翼卷五

六

大壯初 損二 困二 革三上 震上 歸妹象
 未濟三 君子征凶 小畜上 凶謂禍災也
 吝 蒙四 同人二 賁五 姤上 困四 巽三
 未濟初 君子吝 觀初 有宍吝 大過四
 見吝 蠱四 小吝 噬嗑三 萃三 終吝 家
 人三 貞吝前 往吝 屯三 蒙初 咸三 吝
 謂謙可少也
 吉如時之春陽釋而未老中而不過物初而美事初
 而善故吉 邵子所謂歲之春初日之早晨花之半開
 飲之微醉時也 悔如時之夏陽極而陰生治平之

久蕃盛之甚闕敗由是而起故有悔邵子所謂花之
離披飲之醪酌時也 凶如時之秋陰長而陽消天
地肅殺萬物凋瘁故凶 吝如時之冬陰極而陽生
凶之餘烈也此之凶則殺故名吝矣 或問子言悔
有二義何也曰悔之爲占辭與吉凶吝三字爲類者
既言之矣悔之不爲占辭而與貞之一字爲對者今
詳言之貞如木之有槓幹一定不易者也悔如事之
有改悔更易不定者也故吝者既下子而復欲改移
謂之悔重卦之內卦爲貞外卦爲悔蓋是以內之一
卦爲主以其一定故曰貞外之八卦爲吝而更迭重

易纂言外翼卷五

九

于內卦之上以其屢更故曰悔若以元亨利貞吉悔
凶吝八者之占擬之元配春亨配夏利配秋貞配冬
吉配春悔配夏凶配秋吝配冬春者動之中秋者靜
之中唯南方之夏乃動之極故悔爲至動北方之冬
乃靜之極故貞爲至靜

无咎 乾三四 坤四 需初 師彖二四五 比
彖初 小畜四 履初 泰三 否四 同人初
大有初二四 豫上 隨彖 蠱初 臨三四上
噬嗑初二三五 賁上 剝三 復彖三 无妄四
頤四 大過初五上 習坎四五 離初上 恒

彖 晉初上 睽初二四 解初 損彖初四上

益初三 夬三五 姤二上 萃初二三四五上

升二四 困彖二 井四 革二 鼎初 震上

艮彖初四 漸初四 豐初三 巽二 渙五上

節初三 中孚四五 小過二四 既濟初 未濟

上 无大咎 蠱三 姤三 君子无咎 觀五上

小人无咎 觀初 何咎 小畜初 隨四 睽

五 匪咎 大有初 爲咎 夬初 繫辭傳曰无

咎者善補過也又曰震无咎者存乎悔謂本當有咎

以能改悔修補其過故得无咎故无无之辭所以善

易纂言外翼卷五

十

其能補過也各處意義雖或小不同然大概如是而
已獨王弼以節卦六三之无咎爲無所歸咎與諸爻
无咎之義不同程子又曰王氏若大過上姤上萃上
困二豐三皆從節六三之例今不敢從也

有孚 有孚之占二十四單言孚十三周孚一匪孚
一詳載象例此以實感彼以實應曰孚凡言有孚者
謂有人來孚于己彼以信應此也單言孚者謂自己
往孚于人此以信感彼也 易之爲占曰吉曰凶而
已悔吝凶之微者也无咎吉之淺者也五者占之大
凡也故繫辭傳以此五者並言五者之外唯有孚一

占最多最吉凶悔吝无咎之占專于已有孚之占徵于人宜配五占而為六其餘福祉喜慶等占吉无咎之屬也厲害告災等占凶悔吝之屬也

福 泰三有福 晉二受茲介福 井三並受其福 既濟五實受其福

祉 泰五以祉 否四離祉

喜 否上後喜 无妄五損四兌四有喜

慶 豐五有慶 福祉喜慶占之同于吉者无妄損

兌以疾愈為有喜蓋疾則可憂愈則可喜此喜之一事爾

易纂言外翼卷五

十一

譽 坤四大過五无譽 蠱五用譽 蹇初來譽

豐五慶譽 旅五譽命

命 訟四即命 師二錫命 師上否四有命 泰

上告命 革上改命

賞 未濟四有賞 譽者受其名賞者受其實命者

使之貴賞者使之富其占亦與福祉喜慶相近

厲 乾三 蠱初 復三 頤上 遯初三 晉上

家人三 睽四 姤三 震二五 艮三 漸初

旅三 小過四 既濟上 有厲 大畜初 夬

象 貞厲 訟三 小畜上 履五 噬嗑五 大

壯三 晉四 革三 厲者危也居高者危六畫中三居下之上為危地故厲之占二十六而三居其上雖危然已在一卦之外而時亦終矣不如三之危為甚也

害 大有初无交害 害者利之反也易中但以不利无攸利為利反唯大有之初以害為占

膏 无膏 訟二 震三 有膏 无妄象上 災 无妄三 旅初 災膏 復上 小過上 膏謂

過膏者雖內有而非已故為其過適然者也无妄心雖无私事不合正理則為過上九身雖无妄行不合

易纂言外翼卷五

十一

時宜則為過故曰有膏訟九二逋而安小弱之邑震

六三行而避震動之威皆無過者也故曰无膏 災

謂禍災災雖外至而由己自召其禍宜然者也无妄

六三不幸而遇禍則曰无妄之災旅初六瑣瑣而取

禍則曰災也 易曰災膏書言膏災二者不同膏災

者已偶遇失而遂罹災其災也非己所致之災也與

宜然之災異矣帝典云膏災肆赦周誥云膏災適爾

是也災膏者已招禍災而遂成膏其膏也由己所致

之膏也與適然之膏異矣復上六有災膏小過上六

是謂災膏是也復上六迷途至終而圖復小過九三

鳥飛衝上而離四其凶皆自取禍災而有此過管也故曰災眚厲害災眚占之鄰於凶者

疾 无妄五 損四 豐二 兌四 无疾 復象 有疾 遯三 鼎二 貞疾 豫五 疾貞 明

賁三 人之正氣屬陽邪氣屬陰邪氣中人則為疾故凡象爻之辭所謂疾者多是指陰柔而言豫五陰柔乘剛自為疾復諸陰皆將變為陽故曰无疾无妄九五以應六二之陰為疾遯九三以比六二之陰為疾明夷九三以六二之陰為疾兌九四以六二之陰為疾豐六二陰柔自得疾與豫六五同唯无妄之九

易纂言外翼卷五

三

五陽也為有餘之疾鼎之九二陽也為中滿之疾疾者人身不康寧也其占亦與厲害眚災不殊

愠 夫三有愠 有愠者有喜之反也 惕 乾三惕若 訟象窒惕 小畜四血去惕出

夫二惕號 惕者敬勝怠也聖人作易教人懼以終始而危者使平乾之爻辭首及惕字莊敬日彊惟陽剛能之彼陰柔則安肆日偷矣惡能惕乾九三夫九二之惕皆陽剛也訟之惕主爻九二也小畜之惕主爻六四變為剛而又從九五之陽也

戒 比五邑人不誠 泰四不戒以孚 小過四必

戒 既濟四終日戒 戒者知所做也比五戒字從言告戒之戒泰四戒字如郊祭戒百官鄉飲戒賓介之戒而亦兼有儆戒之義焉不戒者不待戒之也小過之四既濟之四則專取儆戒之義

恤 泰三晉五家人五夫二萃初勿恤凡五 憂 臨三既憂之 豐象勿憂 疑 豫四勿疑 豐二 得疑疾 勿恤勿憂勿疑者占之教辭也事故不可決則為之不果或至廢事

易纂言外翼卷五

四

問 益五勿問 問謂問筮勿問者言無煩問筮而其占固元吉也革九五之未占亦然言雖未占筮而其占已有孚也

言 需初訟初明夷初困象震上漸初有言凡六 師五執言 夫四聞言 革三革言 震初笑言 艮五言有序 有言聞言人之言自外而至者如流言違言之類執言革言笑言言有序已之言自內而出者

易纂言外翼卷五終

易纂言外翼卷六

元 吳 澄 撰

辭例第九 案辭例標目原本在習坎彖初之上乾乾至井井初無篇名故附於此考

文義應在辭例篇今校改

乾乾 九三

謙謙 初六

坎坎 六三

蹇蹇 六二

夬夬 九三九五

井井 彖

易纂言外翼卷六

一 彖章彖書

以上彖爻之辭重用卦名者凡六卦 案末節有云卦名之重字者已見象例即指此六卦考文義正宜屬辭例後文殆校者誤注非澄原書之文也今校改

屯 二屯如逌如 五屯其膏

蒙 初發蒙 二包蒙 四困蒙 五童蒙 上擊蒙

需 初需于郊 二需于沙 三需于泥 四需于

血 五需于酒食

訟 二四不克訟 五訟元吉

師 初師出 二在師 三師或與尸 四師左次

五長子帥師

比 初二三四上比之 五顯比

履 初素履 二履道 三跛能履 三四履虎尾

五夫履 上視履

否 二否亨 五休否 上傾否先否

同人 初同人于門 二同人于宗 五同人先號

眺而後笑 上同人于郊

謙 二上鳴謙 三勞謙 四撝謙

豫 初鳴豫 三肝豫 四由豫 上冥豫

隨 三隨有求得 四隨有獲

蠱 初三五幹父之蠱 二幹母之蠱 四裕父之

蠱

易纂言外翼卷六

二

臨 初二咸臨 三甘臨 四至臨 五知臨 上

敦臨

觀 初童觀 二闕觀 三五觀我生 四觀國之

光 上觀其生

噬嗑 二噬膚 三噬腊肉 四噬乾肺 五噬乾

肉

賁 初賁其趾 二賁其須 三賁如需如 四賁

如晡如 五賁于丘園 上白賁

剝 初二四剝牀 三剝之 上剝廬

復 彖反復來復 初不遠復 二休復 三頻復

四獨復 五敦復 上迷復

无妄 初无妄往 三无妄之災 五无妄之疾

上无妄行

頤 彖觀頤 初朵頤 二四顛頤 二丘頤 三

拂頤 上由頤

大過 上過涉

習坎 初習坎入于坎窞 二坎有險 三入于坎

窞 五坎不盈

離 二黃離 三日昃之離

咸 初咸其拇 二咸其腓 三咸其股 五咸其

易纂言外翼卷六

三

脢 上咸其輔頰舌

恒 初浚恒 三不恒其德 五恒其德 上振恒

遯 初遯尾 三係遯 四好遯 五嘉遯 上肥

大壯 初壯于趾 三小人用壯 四壯于大輿之

腹

晉 初晉如摧如 二晉如愁如 四晉如鼫鼠

上晉其角

明夷 初明夷于飛 二明夷于左股 三明夷于

南狩 四獲明夷之心 五箕子之明夷 上不明

晦

家人 初閑有家 三家人嗃嗃 四富家 五王

假有家

睽 四上睽孤

蹇 初三四上往蹇 五大蹇

解 四解而拇 五君子維有解

損 初酌損之 二上弗損益之 三損一人 四

損其疾 案此下益卦言益者三爻篇中未及而原例

類此

姤 上姤其角

易纂言外翼卷六

四

萃 初乃亂乃萃 三萃如嗟如 五萃有位

升 初允升 三升虛邑 五升階 上冥升

困 初臀困于株木 二困于酒食 三困于石

四困于金車 五困于赤紱 上困于葛藟于臲臲

井 象不改井 初井泥 二井谷 三井渫 四

井甃 五井冽 上井收

革 初黃牛之革 二己日乃革之 三革言 上

革面

鼎 初鼎顛趾 二鼎有實 三鼎耳革 四鼎折

足 五鼎黃耳 上鼎玉鉉

震 象震驚 初二震來 三震蘇蘇震行 四震

遂泥 五震往來 上震索索震不于其躬

艮 初艮其趾 二艮其腓 三艮其限 四艮其

身 五艮其輔 上敦艮

漸 初鴻漸于干 二鴻漸于磐 三鴻漸于陸

四鴻漸于木 五鴻漸于陵 上鴻漸于陸 今作達

歸妹 初歸妹以娣 三歸妹以須 四歸妹愆期

五帝乙歸妹

豐 二四豐其蔀 三豐其沛 上豐其屋

旅 象旅貞吉 初旅瑣瑣 二旅即次 三旅焚

其大 四旅于處 上旅人先笑後號咷

巽 二巽在牀下 三類巽

兌 初和兌 二孚兌 三來兌 四商兌 上引

渙 二渙奔其机 三渙其躬 四渙其羣渙有丘

五渙汗其大號渙王居 上渙其血

節 象上苦節 三不節若 四安節 五甘節

小過 二過其師 三弗過防之 四弗過遇之

上弗過遇之

未濟 象小狐汔濟 三未濟征凶

以上象爻之辭用卦名者凡五十五卦

師 泰上勿用師 同人五大師克相遇 謙上利

用行師 豫象利建侯行師 復上用行師終有大

敗 師一陽五陰以震統坤衆也謙復皆一陽五陰

亦是震統坤衆泰亦有坤衆三四五互震統之同人

師之正對師以五陰畫為衆同人則五陽畫為大故

曰大師

履 坤初履霜 離初履錯然 歸妹初跛能履

初畫地也二為人履之

否 遯四小人否 遯九四變為柔與三相易則成

否師初以律否臧鼎初利出否並音鄙否惡也遯四

亦有讀為鄙者今兼存二義

隨 咸三執其隨 艮二不拯其隨 咸之三與初

相易艮五畫變而六二獨不變皆為隨

觀 頤象觀頤初觀我朵頤 觀與頤皆二陽之卦

頤之初與五相易則為觀

噬嗑 睽五厥宗噬膚 睽之六五與九二應九二

變為柔則成噬嗑

剝 兌五孚于剝 上六一陰剝陽者也九五孚于

上與之易位而處則將悉消九四九二初九三陽而

為剝矣

復 訟四復即命 小畜初復自道二牽復 泰三

無往不復上城復于隍 睽初喪馬勿逐自復 解

象其來復吉 漸三夫征不復 凡言復者皆謂自

上而反于下自外而反于內也

離 否四疇離祉 小過上飛鳥離之 否三四相

易成離小過上六變為剛成複體之離

咸 臨初二咸臨 臨初九九二與六四六五交感

相易而成咸上體以臨其下矣

恒 需初利用恒 豫五恒不死 益上立心勿恒

易纂言外翼卷六

七

需初九變為柔得恒下體豫卦震上即恒上體互

易

壯 明夷二渙初用拯馬壯 夬初壯于前趾三壯

于頄 姤象女壯 明夷六二變為剛成泰壯四陽

自泰三陽而息夬初九九三變為柔渙初六變為剛

則四陽二陰皆得壯之變體壯之初九變為柔六五

上六變為剛則占以姤象故姤象亦以壯為辭

夷 豐四遇其夷主 渙四匪夷所思 豐之九四

為柔渙之五畫俱變而六四獨不變皆成明夷

家 蒙二子克家 師上兩國承家 大畜象不家

食 損上得臣无家 豐上節其家 離象人之家

豐卦離下師上六變為剛及蒙損皆二三四五上肖

離大畜三四五上肖離

益 損二五上益之 益損之反體

夬 履五夬履 夬與履二體互易

升 同人三升于高陵 同人二三四互得升下體

巽

困 蒙四困蒙 困與蒙下體同上體正對

革 遯二執之用黃牛之革 鼎三鼎耳革 革自

遯初上相易而變鼎者革之反體

易纂言外翼卷六

八

震 未濟四震用伐鬼方 未濟九四變為柔二二三

四成震

歸妹 泰五帝乙歸妹以祉 漸象女歸吉 歸妹

自泰而變漸者歸妹之反體

以上象爻之辭用他卦卦名者凡二十一卦

孚 需象訟象比初小畜四五隨四觀象習坎象大

壯初家人上解五損象益三五萃初井上革三四五

豐二中孚五未濟五上有孚凡二十四 泰三其孚

于食四不戒以孚 大有五厥孚交如 隨五孚于

嘉 睽四交孚 解四朋至斯孚 夬象孚號 姤

初嘉豕孚 萃二升二孚乃利用禴 革豕己日乃孚 兌二孚兌五孚于剝 晉初罔孚 萃五匪孚 中孚之卦兌下巽上互震互艮合而肖離故凡象爻之辭言孚者必有此五卦之體兼得四卦之體者二損有艮離震兌益有巽艮離震也得三卦之體者八小畜有震離兌隨有艮兌震習坎有艮離震萃有艮兌巽革有兌巽離豐有震兌離兌有兌巽離也素本衍豐有震兌離兌有得二卦之體者十需大有睽有離兌訟家人有巽離泰大壯有震兌觀有巽艮晉有離艮解有震離也得一卦之體者四比有艮夫有

易纂言外翼卷六

九

兌婚有巽未濟有離也 孚者占也非象也然亦是卦名故附于此
習 坎豕初習坎 坤二不習 習重也坎下坎上二坎相重故曰習坎以後重離重震重艮重巽重兌皆習也卦序重坎在六字之先故加習字以例後五卦唯乾坤雖重不可言習蓋重坎二水也重離二火也重震二雷也重艮二山也重巽二風也重兌二澤也重乾則非有二天重坤則非有二地也坤之大不習者有形之最大唯一坤而已不再有一物如坤之大者也故曰不習

獨 復四獨復 夬三獨行 復五陰之卦唯一一陽而六四獨與初之一陽為應夬五陽之卦唯一一陰而九四獨與上之一陰為應故皆曰獨
敦 臨上敦臨 復五敦復 艮上敦艮 敦厚也至厚者坤臨上復五皆在四畫坤之上艮上變為柔亦居坤之上畫故皆曰敦言下履厚地也
休 否五休否 復二休復 人憇息于木旁為休否三四五互巽為木復之下體震為竹為萑葦皆有所庇廕可依以息者
嘉 遯五嘉遯 隨五孚于嘉 離上有嘉 遯五

易纂言外翼卷六

十

隨五皆以剛中正與柔中正為應如妃耦之曰嘉耦婚禮之日嘉禮離上之有嘉則占也如有福有慶之比
安 坤豕訟四安貞 節四安節 安靜者陰之德坤純陰至靜故安節四陰得正位故安訟四之則渝而變為柔則亦陰得正位也
甘 臨三甘臨 節五甘節 甘者坤土之味臨三坤之下畫兌體之終胥說之極故為巧言之甘節五剛變為柔成坤以柔濟剛而得中其剛不過節之不肯者也故為中節之甘

富 家人四富家 小畜五富以其鄰 泰四謙五不富以其鄰 陽實為富陰虛為不富小畜五陽也故曰富泰四謙五陰也故曰不富家人上體九五為王家九陽實家之富者六四以柔承剛猶后之承王柔變為剛實是家之富與王同也

實 頤象自求口實 鼎二有實 既濟五實受其福 頤之初畫剛實能自實其口鼎之二既濟之五皆剛實者也

裕 蠱四裕父之蠱 晉初罔孚裕无咎 裕有寬緩自足之意陰柔不能勇于進為故爾蠱六四處父

易纂言外翼卷六

十二

蠱之後而若是何望其能治蠱哉晉之初六亦然人罔孚而恬不以為意適值斯時不當急進所以得无咎

碩 剝上碩果 蹇上來碩 碩大也陽為大剝上蹇五皆陽畫也

光 需彖光孚 觀四觀國之光 未濟五君子之光 光者天之光需下體乾觀四變為剛未濟五變為剛則下體皆成乾

濡 賁三濡如 夬三獨行遇雨若濡 既濟初未濟彖初濡其尾 既濟上未濟上濡其首 濡取坎

象坎為雨為水能濡賁二三四互坎夫三變為柔三四五上成四畫之坎既濟未濟皆有正體互體二坎至 臨四至臨 坤初堅冰至 需三解三致寇至 解四朋至 井彖汔至 臨彖復上至于 說文

以鳥飛從高下至地為至陽當在上而下臨陰初之陽當在四今下而在初是從高而至于地也故曰至臨需解皆以坎為寇需之坎在上體解之三四五互坎寇至者其寇皆自外而至為自下而上者解九四之朋謂九二也卦自艮變艮之上九下易二而為九二朋之自上而下者也坤初之堅冰由天氣寒

易纂言外翼卷六

三

于上而後冰凍凝于下亦若自上而下然井彖之汔至至猶極也言幾及井口而未極于上也臨復之至于至猶言比極也與從上而下之至不同

承 坤用六比象賁三益二萃五艮初小過四承貞凡七 訟初不承 陽能承陰不能承坤之純柔其利者以其變為純剛而能承也比以九五為主爻及賁之九三萃之九五皆陽剛故能承也益之六二艮之初六則戒之以勉其所不足也小過之九四則戒之以勿盡其所有餘也訟初陰柔是以不承所事引 兌上引兌 萃二引吉 承者自然能長陽之

爲也引者不長而延之使長陰之爲也引之字引弓也假借爲五度之引度之十尺曰丈已可爲長之最乃復增加五倍其長而曰引而復加其長猶引弓者滿而愈求其滿也兌之六之說極矣又延而長之故曰引兌萃六二之應九五非能久者也延之使長庶其得吉故曰引吉二爻皆陰柔也

牽 小畜二牽復 夬四牽羊 兌爲羊之羣行牽聯而進故牽之義象羊小畜二三四互兌夬四變爲柔二三四成兌故皆有牽象進前之謂牽反下之謂復如其進前之勢而牽聯以反于下是謂牽復夫之

易纂言外翼卷六

三

牽牛則牽而進前者也

曳 睽三輿曳 既濟初未濟二曳其輪 牽者牽而進前曳者曳而退後坎之象其於輪也爲曳睽三四互坎三輿也有曳之于後者而不能進既濟二三四互坎輪也初在其後曳之未濟三四互坎輪也二在其後曳之

逐 大畜三良馬逐 頤四其欲逐逐 睽初震二既濟二勿逐 逐者進于後而追其前也

允 升初允升 晉三衆允 說文允升初六爻辭允作執以此例之晉三衆允亦當作執其字從中從

本諸允聲少者上徹也本者進趨也二字皆有進之義故執字訓進今易文作允蓋從省也

在 乾二在田四在淵五在天 師二在師 隨四在道 巽二上在牀下 小過五在穴 在者卽此而居也

自 需四自穴 小畜初自道 小畜彖小過五自我西郊 大有上姤五自天 自者由五而至也由 豫四由豫 頤上由頤 豫之四頤之上皆卦主也以卦變言豫由四而成卦頤由上而成卦以卦象言震之大塗可由者也

易纂言外翼卷六

五

居 屯初隨三頤五革上居貞凡四 咸二居吉 渙五王居无咎 居者但可靜而居于內不可動而行于外也

處 小畜上既雨既處 旅四旅于處 處者止也陽行陰止小畜之上旅之四剛變爲柔則巽風爲坎雨而風之行有暫止之時離火爲艮山而旅之行有暫止之地也

卽 屯三卽鹿 訟四卽命 夬彖卽戎 鼎二不我能卽 旅二卽次 卽者就之也 遇 同人五相遇 睽二遇主四遇元夫 睽上夬

三遇雨 小過二遇其妣遇其臣四遇之上弗遇
遇者與之相值也

假 家人五王假有家 萃彖渙彖王假有廟 豐

彖王假之 假至也退朝而適燕寢至于家也有事

而見先王至于廟也王巡狩而至諸侯之國所謂王
假之也

反 復彖反復其道 蹇三往蹇來反 反還也自

外而還內也十月陽盡于上而十一月微陽生于下

若自外而反還于內然其反也由其故道而復也蹇
卦自震變震之初九上往易六五而為九五震之九

易纂言外翼卷六

五

四下來易六三而為九三是蹇之九三不往外以陷
于險而來內以還于下也

頻 復三頻復 巽三頻巽 頻水厓也字本作瀕

世俗從省去水至水之厓不可進而止曰頻復三變

為剛二三四成坎巽三變為柔初二三成坎三當下

卦之終水之盡處也復巽之三皆以頻為象

滅 噬嗑初滅趾二滅鼻上滅耳 大過上滅頂

水漫出物之上物没入水之中是之謂滅過涉滅頂

是也手持大鬮之膚以啞而膚之大掩過具鼻足校
在脛首校之厚上掩及其耳其鼻其耳其趾之被遮

掩有似物被水所漫沒故亦曰滅

發 蒙初發蒙 豐二發若 發者開啓之也撤去

箕巾為發蒙剝除障隔為發部蒙初豐二皆偶畫疏

通而不窒塞蓋有九二九三九四之陽以開啓于其

外也故曰發

擊 蒙上擊蒙 益上或擊之 擊者艮手所擊蒙

艮上益有互艮皆以上九擊六三也

執 師五執言 咸三執其隨 遯二執之 三爻

言執亦取艮手之象師五變為剛三四五成艮咸遯
皆艮在下

易纂言外翼卷六

六

說 小畜三大畜二與說輟 遯二莫之勝說 聯
上後說之張 困五乃徐有說 二物昔相合而今

相離為說

舍 屯三幾不如舍 賁二舍車而徒 頤初舍爾

靈龜棄而弗用止而弗為去而弗顧均謂之舍

何 噬嗑上何校滅耳 大畜上何天之衢 何者

首戴之也卦位上為首故二卦皆于上爻言何

勝 遯二莫之勝說 夬初往不勝為咎 漸五終

莫之勝 三爻勝字皆平聲讀任也堪也或亦作去
聲讀而解為勝負之勝者勝負之勝易中云克不云

勝也

克 蒙二子克家 訟二四不克訟 同人四弗克

攻五大師克 復上不克征 既濟三克之 克能

也勝也勝亦兼能義春秋書克段穀梁傳以為能勝

也

見 乾二五訟象蹇象上萃象升象巽象見大人凡

入乾用九見羣龍 蒙三見金夫 睽初見惡人三

見輿曳上見豕 豐二四見斗三見沫 困三不見

其妻 艮象不見其人 蠱四見吝 姤初見凶

見謂目所覩也離為目巽為多白眼見兼取離目巽

易言外翼卷六

七

眼之象乾二五變為柔則上下二體皆成離訟困皆

二三四互離蹇巽皆二三四互離睽上豐離下蠱艮

三四五上成四畫之離蒙二三四五上成五畫之離

姤升巽下萃三四五互巽二體重巽又互離唯乾用

九卦之全體六畫俱已變故見字不于卦體取象

視 履上視履 履三歸妹二眇能視 頤四虎視

震上視巽嬰 視謂以目覩之也故于離目取象

履歸妹二三四互離頤全卦六畫之離四變為剛則

上體成離震初二三四四畫之離又上變為剛則上

體成離

闕 視二闕視 豐上闕其戶 闕者于門罅中竊

視也觀三四五互艮為門六二在三四二偶畫之內

自內而闕三四雙扉之門也豐震上艮之倒體上六

在六五一偶畫之外自外而闕六五單扉之戶也

泣 屯上泣血漣如 中孚三或泣或歌 泣者離

目出涕也屯初二三四五五畫之離中孚全卦複體

之離也屯上云泣血項氏云于坎水取象

涕 離五出涕沱若 萃上齋咨涕洟 涕淚也目

之液也而鼻之液亦或謂之涕日鼻之液皆人身之

水故取坎象離二三四五萃三四五上成四畫之坎

易言外翼卷六

六

又萃三四五互巽為多白眼二三四互艮為鼻蓋目

鼻之液自上而流下至三也目涕曰淚鼻涕曰涕單

言涕者目涕也離五出涕是也合洟而言者鼻涕也

萃上涕洟是也涕洟者鼻涕之洟也凡言泣者聲細

而有淚涕者但有淚而無聲哭者聲大而有淚號者

但有聲而無淚

號 同人五旅上號咷 夬象孚號二惕號上无號

萃初乃亂乃萃若號 渙五渙汗其大號 號自

兌口出聲夬萃兌上旅三四五互兌同人五變為柔

三四五成兌渙五巽風之號亦兌倒體也

嗟 齋吝 離三大童之嗟五戚嗟若 萃初嗟如

節三嗟若 萃上齋吝 嗟亦兌口之歎聲萃兌

上節兌下離三四五互兌齋吝二字與嗟字音同而

聲轉義與嗟同

笑 同人五後笑 萃初一握為笑 震初後笑言

啞啞 旅五先笑 笑者喜樂而口開兌中之奇畫

拆而偶則成震兌口之開也故震有笑言之象同人

萃旅皆有互兌 案同人無互兌吳氏誤

歌 離三不鼓缶而歌 中孚三或歌 歌聲亦自

兌口而出離有互兌中孚兌下按中孚之卦巽上二

易纂言外翼卷六

九

三四互震全卦為復離六三爻辭日或鼓者震之動

也日或罷者巽之懦也日或泣者離目之出涕也日

或歌者兌口之出聲也

鳴 謙二上鳴謙 豫初鳴豫 震為雷雷發聲日

雷鳴又為馬之善鳴者豫震上謙三四五互震雷之

鳴聲由下之剛畫謙二比震之剛畫謙上豫初應震

之剛畫故日鳴

告 泰上自邑告命 夬豕告自邑 告亦自兌口

告之夬兌上泰二三四互兌

求 屯四求婚媾 蒙豕匪我求童蒙童蒙求我

隨三求有得 坎二求小得 求者陰陽相求也或

以應而求或以比而求屯之初四相應故初九求六

四陽求陰也蒙之二五相應故六五求九二陰求陽

也隨之三四無應而相比故六三求九四而有得坎

之二五同德不相應必也九二變為柔以陰小而求

九五乃有得也

錫 訟上或錫之鞶帶 師二王三錫命 晉豕康

侯用錫馬 錫與也上之與下下之與上皆謂之錫

王之錫命上錫下也康侯之錫下錫上也鞶帶之錫

易纂言外翼卷六

三

拯 明夷二洪初用拯馬壯 艮二不拯其隨 拯

救也以陽之強救陰之弱也明夷之六二九三拯之

渙之初六九二拯之艮六二為九三之隨從而九三

不拯之也

艱 泰三噬嗑四大畜三明夷豕艱貞凡四 大有

初艱則无咎 大壯上艱則吉 艱謂以艱難處之

不可忽易也

顛 頤二四顛頤 鼎初顛趾 顛者人之首頂倒

而居下謂之顛頤之二四在上而求養于初初在下

而致養于上是上者下下者也故日顛頤鼎之顛

趾賈誼所謂首顧居下足反居上者也

迷 坤彖先迷 復上迷復 迷昏惑也陰柔晦昧

故迷然坤純陰倡始則迷復上六至終而迷者也

冥 豫上冥豫 升上冥升 凡卦之上為冥天上

之位也故豫升上爻之辭皆曰冥

幽 履二巽二幽人 井初幽谷 凡卦之初為幽

地下之位也井初幽谷是也履二巽二中居人位而

鄰于初之幽以其志在退隱于下故曰幽人 卦位

五上為天初二為地然五顯而上冥二見而初幽五

乃人目所觀之天上則高出人所觀者之上青霄元

易纂言外翼卷六

三

遠故曰冥二乃人足所履之地初則深入人所履者

之下黃泉黑暗故曰幽

磐桓 屯初 磐石也已見象例桓木之植于地中

者連二字為義以言其不可動也

次且 夬四姤三 次且行不進也夬四姤三剛畫

化為柔互巽下畫進退不果者也

蹢躅 姤初 足不受羈絆跳跟欲走之意

蹢踞 困五上 一作倪伋蹢或作隄或作桌踞或

作杌人在高處立而不安也困九五為互巽之上畫

上在互巽之上巽為木為高猶立于高木之上也

凡辭之以連字為義者四卦共五

坦坦 履二 愬愬 履四 翩翩 泰四 莪莪

賁四 耽耽 逐逐 頤四 憧憧 咸四 啍

啍 嘻嘻 家人三 徐徐 困四 號號 啞啞

震初 蘇蘇 震三 索索 矍矍 震上 衍

衍 漸二 瑣瑣 旅初 凡辭之以重字為義者

十七卦共十其義各具經注案此下有卦名之重字

書之文今刪去辨詳見前

象例占例辭例之說有纂言之所已言而推廣餘意

易纂言外翼卷六

三

者焉

易纂言外翼卷六終

易纂言外翼卷七

元 吳 澄 撰

變例第十 案變例標目原本脫去小序云以動則此篇著法係變例篇無疑今校補

筮儀 天子之著長九尺諸侯七尺大夫五尺士三尺大夫以上其著長皆是立筮今準儀禮大夫立筮儀行之而士之坐筮者可推而用也著在贛饌于廟門外西塾之墻下南順所卦者在著西主人盛服門內之東西面立有司東面立筮人于外西塾之墻下取著贛以左手執之以右手抽上贛并于左手兼下贛執之進門東東面受命于主人主人命筮人竟筮人退適門外之西東面立一人在筮人前之右東南面立一人在筮人前之左東北面立卦者一人西面坐于筮人之南少西筮人以右手取左手所執上贛執之并取左手所執下贛以右手兼執之以左手取下贛中之五十著執之而以右手所執之下贛擊左手所執之著執之述命曰假爾泰筮有常某以某事昭告尙其鑒之乃以右手所執二贛投右人又以右手取左手五十著之一著并授之右人受之納一著于下贛中奉贛置于外西塾復位立如初

易纂言外翼卷七

豫章叢書

變之一 筮人以左手所執四十九著兩手合執之

乃以右拇指間開分著爲二右手之著以投右人左手之著以投左人乃以右手于右人手中取一著掛于左手小指無名指之間乃以右手取右人手中之著執之于左手而以右手四揲之所揲過之著每四以授右人四以下爲餘所餘或四或三或二或一扚于左手將指食指之間乃以右手并取左手二扚一掛之著或五或九以授左人左人受之以昇卦者是謂一變四營而成易者此也 卦者受第一變掛扚之著從委之于地 第一變兩手所揲之餘右餘一

易纂言外翼卷七

二

左必餘三右餘二左亦餘二右餘三左必餘一二扚并一掛之著得五者凡三除掛一有四者一是爲天一之奇 右餘四左亦餘四二扚并一掛之著得九者凡一除掛一有四者二是爲地二之偶 變之二 筮人于右人之手取揲過之著或四十四或四十兩手合執之分而爲二一授右人一授左人于右人手中取一著掛于左手小指無名指之間乃取右人手中之著執之于左手而以右手四揲之以揲過之著授右人所餘或四或三或二或一扚于左手無名指將指之間乃取左人手中之著執之于左

手而以右手四揲之以揲過之著授右人所餘或四或三或二或一扞于左手將指食指之間乃以右手并取左手二扞一掛之著或四或八以授左人左人受之以界卦者是謂二變通一變凡八營 卦者受第二變掛扞之著橫委之于第一變掛扞之上北本第二變兩手所揲之餘右餘一左必餘二右餘二左必餘一二扞并一掛之著得四者凡二不除掛一有四者一是爲天一之奇 右餘三左必餘四右餘四左必餘三二扞并一掛之著得八者凡二不除掛一有四者二是謂地二之偶

易纂言外翼卷七

三

變之三 筮人于右人手取揲過之著或四十或三十六或三十二兩手合執之分而爲二一授右人一授左人于右手中取一著掛于左手小指無名指之間乃取右手中之著執之于左手而以右手四揲之以揲過之著授右人所餘或四或三或二或一扞之左手無名指將指之間乃取左人手中之著執之于左手而以右手四揲之以揲過之著授右人所餘或四或三或二或一扞于左手將指食指之間乃以右手并取左手二扞一掛之著或四或八以授左人左人受之以界卦者是謂三變通第一變凡十二

營 卦者受第三變掛扞之著又從委之于第二變

掛扞之上少南 第三變兩手所揲之餘右餘左餘並同第二變二扞并一掛之著得四者凡二不除掛一有四者一是爲天一之奇 二扞并一掛之著得八者凡二不除掛一有四者二是爲地二之偶 一變二變三變凡三掛六扞 得天一奇數者以三數倚之謂之參天 得地二偶數者以二數倚之謂之兩地 一變得五二變得四三變得四四是爲三奇參天者三爲九畫奇畫曰老陽 一變得五二變得八三變得八或一變得九二變得四三變得八或一變得九二變得八三變得四四是謂一奇一偶參天者一兩地者二共爲七畫奇畫曰少陽 一變得九二變得八三變得八是謂三偶兩地者三爲六畫偶畫曰老陰 一變得九二變得四三變得四或一變得五二變得八三變得四或一變得五二變得四三變得八是爲一偶一奇兩地者一參天者二共爲八畫偶畫曰少陰 卦者畫初畫畫畢乃以左手取所委三變掛扞之著以右手執之以授左人左人以右手受之

易纂言外翼卷七

四

變之四 左人以所受掛扞之著或十三或十七或

二十一或二十五以授筮人右人以所受揲過之著
 或二十四或二十八或三十二或三十六以授筮人
 筮人受左人右人之著共四十九兩手合執之分二
 掛一揲右一揲左再揲以其掛劫之著授左人左
 人以界卦者並如第一變通前三變凡十六營
 變之五 筮人取右人手揲過著合執之分二掛一
 揲右一揲左再揲以其掛劫之著授左人左人以
 界卦者並如第二變通前四變凡二十營
 變之六 筮人取右手揲過之著合執之分二掛一
 揲右一揲左再揲以其掛劫之著授左人左人以
 界卦者並如第二變通前五變凡二十四營 卦者
 畫二畫畫畢取所受掛劫之著以授左人又如前
 變之七 左人以所受掛劫之著右人以所受揲過
 之著授筮人筮人分掛劫揲又如第一第四變通前
 六變凡二十八營
 變之八 筮人取右手揲過之著分掛揲劫又如第
 二第五變通前七變凡三十二營
 變之九 筮人取右手揲過之著分掛揲劫又以第
 三第六變通前八變凡三十六營 卦者畫三畫得
 八卦中之一卦為六畫之下卦八卦而小成者此也

畫三畫畫畢取所受掛劫之著以授左人又如前
 變之十 左人以所受掛劫之著右人以所受揲過
 之著授筮人筮人分掛揲劫又如第一第四第七變
 通前九變凡四十營
 變之十一 筮人取右人手揲過之著分掛揲劫又
 如第二第五第八變通前十變凡四十四營
 變之十二 筮人取右人手揲過之著分掛揲劫又
 如第三第六第九變通前十一變凡四十八營 卦
 者畫四畫畫畢取所受掛劫之著以授左人又如前
 變之十三 左人以所受掛劫之著右人以所受揲
 過之著授筮人筮人分掛揲劫又如第一第四第七
 第十變通前十二變凡五十二營
 變之十四 筮人取右手揲過之著分掛揲劫又如
 第二第五第八第十一變通前十三變凡五十六營
 變之十五 筮人取右人手揲過之著分掛揲劫又
 如第三第六第九第十二變通前十四變凡六十營
 卦者畫五畫畫畢取所受掛劫之著以授左人又
 如前
 變之十六 左人以所受掛劫之著右人以所受揲
 過之著授筮人筮人分掛揲劫又如第一第四第七

第十第十三變通前十五變凡六十四營

變之十七 筮人取右人手揲過之著分掛揲劫又

如第二第五第八第十一第十四變通前十六變凡

六十八營

變之十八 筮人取右人手揲過之著分掛揲劫又

如第三第六第九第十二第十五變通前十七變凡

七十二營 卦者畫上畫又得八卦中之一畫為六

畫卦之上卦十有八變而成卦者此也卦者取所委

掛劫之著授左人畫卦于版以授筮人先復有司位

筮人以卦進門東東面示主人還就有司位東面旅

易纂言外翼卷七

七

占右人以其所受揲過之著左人以其所受掛劫之

著于有司位授筮人筮人受之右人于西塾取上下

贖授筮人筮人受之以所受右人左人之著納于贖

中蓋之執以右手執卦于左手進以示主人日從乃

退著及所卦者各藏于故所禮畢

易原第十一

篇目河圖原本及補注均闕依序補入

河圖

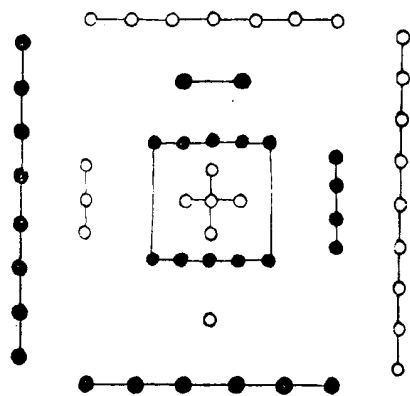

易纂言外翼卷七

八

河圖者義皇畫卦之前河有龍馬出而馬背之旋毛

有此數也其數後一六前二七左三八右四九中五

十五奇五偶相配義皇平日觀于天地人物無非陽

奇陰偶兩相對待見河圖之數而有契焉于是作一

奇畫以象陽作一偶畫以象陰加而倍之以成八卦

又加而倍之以成六十四卦所謂伏羲因河圖而畫

八卦者此也以背毛之旋文如圖星者之圓圈故名

之曰圖

易繫辭傳曰天一地二天三地四天五地六天七地

八天九地十天數五地數五天數二十有五地數三

十凡天地之數五十有五此夫子以河圖之數而言也
 周書顧命曰天球河圖在東序河圖天所降之嘉瑞
 故傳寫其圖入于天府與國之寶器同藏貴重之也
 禮記禮運篇曰天不愛道故河出馬圖此記蓋孔門
 七十子之徒所作亦以河圖爲盛世文明之祥
 論語曰河不出圖吾已矣夫夫子傷不遇時而歎道
 之不行也

易纂言外翼卷七

九

洛 書

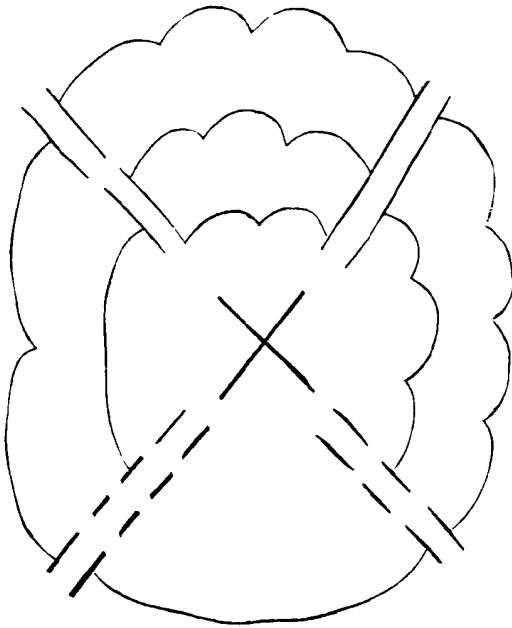

洛書者大禹治水之時洛有神龜出而龜甲之圻文
 有此數也其數後一前九左三右七右前二左前四
 右後六左後八中五四方四隅中央其位有九禹平
 日默計天道人事之大要其類有九見洛書之數而
 有契焉于是以天道人事分爲九類品其緩急先後
 之次以紀龜甲一二三四五六七八九之文是爲洪
 範九疇所謂大禹因洛書而叙九疇者此也以背甲
 之圻文如書字者之橫畫故名之曰書

易纂言外翼卷七

十

言也

莊子外篇曰天有六極五常帝王順之則治逆之則
 凶九洛之事治成德備蓋言禹因洛書叙九疇終于
 六極始于五行五常卽五行也九洛者謂九疇因洛
 書之九數也治成德備者謂九疇所該載于國家之
 治無不成人身之德無不具備也

大戴禮記明堂篇曰二九四七五三六一八註云九
 室法龜文故取此數 按戴記明堂篇秦以前之書
 也隋經籍志以爲安南太守劉熙註註之人在鄭玄
 王肅郭象之後自秦亡漢興以來河洛圖書不傳于

書顧命河圖在東序註曰河圖八卦伏羲氏王天下龍馬出河遂則其文以畫八卦謂之河圖疏曰當孔之時爲此說必有書也五行志劉歆亦如此說書洪範天乃錫禹洪範九疇註曰洛神龜負文而出列于背有數至于九禹遂因而第之以成九類疏曰劉歆以爲伏羲則河圖而畫之八卦是也禹法洛書而陳之洪範是也先達共此說龜負洛書經無其事中候及諸緯說黃帝堯舜禹湯文武受圖書之事皆云龍負圖龜負書緯候之書僞起哀平漢末始有禮記河出馬圖註曰馬圖龍馬負圖而出也疏曰伏

易纂言外翼卷七

五

羲有天下龍馬負圖出于河法之畫八卦按中候握河記堯時受河圖龍銜赤文綠色論語河不出圖註曰孔云河圖八卦是也邢疏曰孔安國以爲河圖卽八卦鄭玄以爲河圖洛書龜龍銜負而出中候說龍馬銜甲赤文綠色甲似龜背表廣九尺上有列宿斗正之度帝王紀錄興亡之數周後漢初儒流專門之學率是口耳授受故凡有文辭可記誦者有傳而無文辭不可記誦者無傳五經皆存而獨樂之一經亡三百五篇詩皆存而獨笙詩之六篇亡蓋以無文辭非可記誦故也若先天下古易

止有卦畫河圖洛書止有圖象則儒家亦不傳是以漢魏晉唐宋初之儒不見圖書義易圖書不傳于儒流而方伎之家藉此篇窺造化乃秘而寶之然歷代方伎之人不過泥小術數鮮或探大本原雖秘此寶特小用之逮唐亡宋興之際異人挺生有希夷先生陳搏圖南有豪傑之才兼孔老之學從方伎家得此三寶當時有穆修種放遊其門故穆得其古易種得其圖書穆傳李之才再傳而至邵雖種傳李溉許堅范諤昌四傳而至劉牧邵得圖書蓋亦穆所傳也其洞徹蘊奧茂以加矣劉亦發揮圖書而識者未之可

易纂言外翼卷七

六

焉別論于後宋祥符間王欽若蠱惑眞宗欲以人力僞作天書眞宗頗入其言一旦忽問老儒杜鎬曰古所謂河出圖洛出書果何事邪鎬對曰聖人以神道設教爾澄按杜鎬一時漫對眞宗因此遂從欽若所教而成天書之僞蓋君臣問對之言皆是不曾見河圖洛書而又不明其義直以爲馬負一片之圖而出于河龜負一卷之書而出于洛又疑其未必有是事而以爲人之所爲也歐陽文集曰繫辭云河出圖洛出書聖人則之圖者

八卦之文也神馬負之自河而出以授伏羲八卦非人所爲天之所降也又云包犧氏始作八卦然則八卦者人之所爲也河圖不與焉若河圖之說信然乎是天生神馬負八卦出于水中乃天地自然之文爾何假包犧始作之也 歐陽氏文人巨擘唯是不見河圖洛書而承用註疏之說以爲八卦卽河圖也故其立言之謬誤有如此者

王臨川文集河圖洛書義曰圖必出于河而河不謂之圖書必出于洛而洛不謂之書圖以示天道書以示人道也蓋通于天者河而圖者以象言也成象之

易纂言外翼卷七

七

謂天故使龍負之而其出必于河龍善變而向變者天道也中于地者洛而書者以法言也效法之謂人故使龜負之而其出必于洛龜善占而向占者人道也據此篇永樂大典別卷作陸佃陶山集注云誤載荆公集 歐陽氏王氏二文人皆不見河圖洛書然歐陽氏直以河圖洛書爲無不信圖書故并疑繫辭非孔子所作王氏雖以河圖洛書爲有而未嘗見其圖象故以意臆度懸空立言又誤以龍馬之龍爲真龍也

關子明易曰河圖之文七前六後八左九右洛書之文九前一後三左七右四前左二前右八後左六後

右關子明易者宋仁宗時阮逸之所作也神穆得河圖洛書于希夷之家阮逸同時人蓋亦因二家之所傳而得見圖書之象故其言云然

劉牧易象鉤隱圖曰河圖數四十五陳四象而不言五行洛書數五十五演五行而不述四象 河圖洛書邵所傳原于穆劉所傳原于种皆得自希夷者也然邵以十爲河圖九爲洛書與夫子箕子所言合而劉則以九爲河圖十爲洛書按劉之資識雖凡下而爲人亦質實非敢故易置圖書之名也蓋其初所傳但得二圖不曾分別何者爲圖何者爲書是致混淆

易纂言外翼卷七

六

而不免差互非劉之罪也今觀鉤隱圖下卷其河圖四象篇于北圖一點一之下圖五點并一而成六于南圖二點二之上圖五點并二而成七于東圖三點三之左圖五點并三而成八于西圖四點四之右圖五點并四而成九則是又以後一六前二七左三八右四九者爲河圖也其龍圖龜書論取孔氏神龜負文而出列于背而數從一至于九之言則是又以從一至九者爲洛書也終是圖九數書十數之說有所不安故前後自相牴牾如此劉牧差互于初傳之時蓋不足怪最是後來朱蔡辨析明白而陋儒猶或循

襄愚僑猶或執泥以劉牧之誤者爲是斯其倥傯
蒙奚異塗塞耳目者哉又按臨川王氏志劉之墓稱
其爲饒州軍事推官時師郡守范文正爲兗州觀察
推官時從孫復石介學春秋而未嘗稱其易圖豈求
誌墓時不以此圖聞于王乎抑王見其圖之不足取
而不稱之乎今圖之卷端僞作歐陽修序劉君子人
也決不自作僞或是其子若弟託人求序而所託之
人譏此僞文欺之爾歐陽與阮逸同是一時之人然
阮及見圖書而歐陽未及見竊意當時雖有一二人
得所傳而所傳未廣也歐陽不信圖書豈肯爲劉牧

易纂言外翼卷七

元

作序况其文卑猥的然可知其非歐陽之筆乎劉著
鈞隱之名朱震子發易傳亦依劉牧九數之圖十數
之書列于易圖之首邵子之學直至乾道淳熙間朱
子始推尊之然信從者寡亦未盛行于世也
朱子曰天地間一氣分而二則爲陰陽河圖之位一
與六居北二與七居南三與八居東四與九居西五
與十居中一陰一陽兩其五行而已洛書之位一與
九對二與八對三與七對四與六對縱橫皆十五河
圖以五生數統五成數而同處其方洛書以五奇數
統四偶數而各居其所河圖以生數爲主而六七八

九十者因五得數以附于生數一二三四五之外中
者主而外者客也洛書以奇數爲主而二四六八者
各因其類以附于奇數一三七九之側正者君而側
者臣也河圖運行則北水生木東木生火南火生土
中土生金西金生水左旋一周而水又生木也洛書
運行則一六水克火二七火克金九四金克木三八
木克土中五土克水右旋一周而水復克火也 河
圖洛書者天地自然之文包括造化之妙無窮盡朱
子推衍之其說詳矣今擇取其要附著焉

易纂言外翼卷七

三

怪事至今馬背之毛其旋有如星點特其旋無此十
數爾至今龜背之中其圻有如字畫特其圻無此九
數爾聖人者出亦不異于常人特其心之所知能盡
其性身之所行能踐其形爲法于天下可傳于後世
此爲異爾

或曰馬毛之旋如星點之圓圈者曰圖龜甲之圻如
字畫之縱橫者曰書是矣然傳自希夷者圖書皆作
圓圈何也曰三代以後圖書隱晦千有餘年幸而方
伎家藏之得不泯絕至宋復出亦天之不愛道也然
方伎家之所取用不過以其數之多寡而已故傳寫

洛書與河圖通作圓圈取其省易也如後世以隸書代篆以擲錢代著之類亦取省易云爾但曰圖曰書立名既異二者自應不同若洛書是圓圈則亦圖也何以謂之書哉且龜甲之上豈應現出圓圈之形鄭樵漁仲通志序曰河出圖有自然之象洛出書有自然之理天地出此二物以示聖人使百代憲章必本于此而不可偏廢者也鄭氏雖非精于河圖洛書之學然其所撰通志有六書略有圖譜蓋謂河圖之如星點者為諸圖形象之祖洛書之如字畫者為六書文字之宗故曰自然之象自然之理象猶天象之象

易纂言外翼卷七

主

理猶地理之理也旁窺暗合有見于圖書二名之異故其言亦精當使龜書如舊作字畫而不作圓圈則圖自為圖書自為書二種不相紊亂又安有誤以書為圖誤以圖為書者哉

右總論河圖洛書

先天方圖 按此圖原本不著篇名據小序云養皇心契天地自然之易將畫八卦圖出于河為易之原先天地自然之易將畫八卦圖也圓圖及圖說疑脫去推存此圖謹識于此

否 ䷋ 遯 ䷠ 訟 ䷅ 姤 ䷫ 无妄 ䷘ 同人 ䷌ 履 ䷉ 乾 ䷀

萃 ䷬ 咸 ䷞ 困 ䷮ 過 ䷛ 隨 ䷐ 革 ䷰ 兌 ䷹ 夫 ䷵

晉 ䷢ 旅 ䷷ 未濟 ䷿ 鼎 ䷱ 噬嗑 ䷔ 離 ䷄ 睽 ䷥ 睽 ䷥ 睽 ䷥ 睽 ䷥

豫 ䷏ 小過 ䷽ 解 ䷧ 恒 ䷟ 震 ䷲ 豐 ䷶ 歸妹 ䷵ 壯 ䷗

觀 ䷓ 漸 ䷴ 渙 ䷺ 巽 ䷸ 益 ䷩ 家人 ䷤ 中孚 ䷛ 小畜 ䷈

比 ䷇ 蹇 ䷦ 坎 ䷜ 井 ䷯ 屯 ䷂ 賁 ䷖ 節 ䷻ 需 ䷄

剝 ䷖ 艮 ䷳ 蒙 ䷃ 蠱 ䷑ 頤 ䷚ 賁 ䷖ 損 ䷨ 畜 ䷉

坤 ䷁ 謙 ䷎ 師 ䷆ 升 ䷭ 復 ䷗ 明夷 ䷣ 臨 ䷒ 泰 ䷊

易纂言外翼卷七

主

易纂言外翼卷七終

易纂言外翼卷八

元 吳澄撰

易流第十二 案易流標目原本脫去謹據小序校補又案序文述易流係皇極經

世大立潛虛九疇數四種今惟存邵子書謹識

邵子皇極經世書

元會運世歲月日辰之數

乾之乾

一

元之元 一

乾之兌

易纂言外翼卷八

豫章叢書

十二

元之會 十二

乾之離

三百六十

元之運 三百六十

乾之震

四千三百二十

元之世 四千三百二十

乾之巽

十二萬九千六百

元之歲 十二萬九千六百

乾之坎

一百五十五萬五千二百

元之月 一百五十五萬五千二百

乾之艮

四千六百六十五萬六千

元之日 四千六百六十五萬六千

乾之坤

五億五千九百八十七萬二千

元之辰 五億五千九百八十七萬二千

易纂言外翼卷八

二

兌之乾

一百六十七億九千六百一十六萬

會之元 十二

兌之兌

二千一十五億五千三百九十二萬

會之會 一百四十四

兌之離

六萬四百六十六億一千七百六十萬

會之運 四千三百二十

兌之震

七十二萬五千五百九十四億一千一百二

十萬

會之世 五萬一千八百四十

兌之巽

二千一百七十六萬七千八百二十三億三

千六百萬

會之歲 一百一十五萬五千二百

兌之坎

二兆六千一百二十一萬三千八百八十億

三千二百萬

易纂言外翼卷八

會之月 一千八百六十六萬二千四百

兌之艮

七十八兆三千六百四十一萬六千四百九

億六千萬

會之日 五億五千九百八十七萬二千

兌之坤

九百四十兆三千六百九十九萬六千九百

一十五億二千萬

會之辰 六十七億一千八百四十六萬四千

離之乾

二萬八千二百一十一兆九百九十萬七千

四百五十六億

運之元 三百六十

離之兌

三十三萬八千五百三十三兆一千八百八

十八萬九千四百七十二億

運之會 四千三百二十

離之離

一千一十五萬五千九百九十五兆六千六

百六十八萬四千一百六十億

易纂言外翼卷八

運之運 十二萬九千六百

離之震

一京二千一百八十七萬一千九百四十八

兆二十萬九千九百二十億

運之世 一百五十五萬五千二百

離之巽

三十六京五千六百一十五萬八千四百四

十兆六百二十九萬七千六百億

運之歲 四千六百六十五萬六千

離之坎

四百三十八京七千三百九十萬一千二百

八十兆七千五百五十七萬一千二百億

運之月 五億五千九百八十七萬二千

離之艮

一萬三千一百六十二京一千七百三萬八

千四百二十二兆六千七百一十三萬六千

億

運之日 一百六十七億九千六百一十六萬

離之坤

一十五萬七千九百四十六京四百四十六

易纂言外翼卷八

五

萬一千七十二兆五百六十三萬二千億

運之辰 二千一十五億五千三百九十二萬

震之乾

四百七十三萬八千三百八十一京三千三

百八十三萬二千一百六十一兆六千八百

九十六億

世之元 四千三百二十

震之兌

五千六百八十六萬五百七十六京五百九

十八萬五千九百四十兆二千七百五十二

萬億

世之會 五萬一千八百四十

震之離

一十七垓五百八十一萬七千二百八十一

京七千九百五十七萬八千二百八兆二千

五百六十萬億

世之運 一百五十五萬五千二百

震之震

二百四垓六千九百八十萬七千三百八十

一京五千四百九十三萬八千四百九十九

易纂言外翼卷八

六

兆七百二十萬億

世之世 一千八百六十六萬二千四百

震之巽

六千一百四十垓九千四百二十二萬一千

四百四十六京四千八百一十五萬四千九

百七十二兆一千六百萬億

世之歲 五億五千九百八十七萬二千

震之坎

七萬三千六百九十一垓三千六十五萬七

千三百五十七京七千七百八十五萬九千

六百六十五兆九千二百萬億

世之月 六十七億一千八百四十六萬四千

震之艮

二百二十一萬七百三十一垓一千九百七

十二萬七百三十三京三千五百七十八萬

九千九百七十七兆六千萬億

世之日 二千一十五億五千三百九十二萬

震之坤

二千六百五十二萬八千八百七十垓三千

六百六十四萬八千八百京二千九百四十

易纂言外翼卷八

七

七萬九千七百三十一兆二千萬億

世之辰 二萬四千一百八十六億四千七百四

萬

巽之乾

七秭九千五百八十六萬六千一百一十垓

九千九百四十六萬四千八京八千四百三

十九萬一千九百三十六兆

歲之元 十二萬九千六百

巽之兌

九十五秭五千三十九萬三千三百三十一

垓九千三百五十六萬八千一百六京一千

二百七十萬三千二百三十二兆

歲之會 一百五十五萬五千二百

巽之離

二千八百六十五秭一千一百七十九萬九

千九百五十八垓七百四萬三千一百八十

三京八千一百九萬六千九百六十兆

歲之運 四千六百六十五萬六千

巽之震

三萬四千三百八十一秭四千一百五十九

易纂言外翼卷八

八

萬九千四百九十六垓八千四百五十一萬

八千二百五京七千三百一十六萬三千五

百二十兆

歲之世 五億五千九百八十七萬二千

巽之巽

一百三萬一千四百四十二秭四千七百九

十八萬四千九百五垓三千五百五十四萬

六千一百七十一京九千四百九十萬五千

六百兆

歲之歲 一百六十七億九千六百一十六萬

巽之坎

一千二百三十七萬七千三百九秊七千五百八十一萬八千八百六十四垓二千六百五十五萬四千六十京三千八百八十六萬七千二百兆

歲之月 二千一十五億五千三百九十二萬

巽之艮

三壤七千一百三十一萬九千二百九十二秊七千四百五十六萬五千九百二十七垓九千六百六十二萬一千九百一京六千六百一萬六千兆

易纂言外翼卷八

九

百一萬六千兆

歲之日 六萬四百六十六億一千七百六十萬

巽之坤

四十四壤五千五百八十三萬一千五百一十二秊九千四百七十九萬一千一百三十五垓五千九百四十六萬二千八百一十九京九千二百一十九萬二千兆

歲之辰 七十二萬五千五百九十四億一千一百二十萬

坎之乾

一千三百三十六壤七千四百九十四萬五千三百八十八秊四千三百七十三萬四千六十七垓八千三百八十八萬四千五百九十七京六千五百七十六萬兆

月之元 一百五十五萬五千二百

坎之兌

一萬六千四十壤九千九百三十四萬四千六百六十一秊二千四百八十八萬八千八百一十四垓六百六十一萬五千一百七十一京八千九百一十二萬兆

易纂言外翼卷八

十

月之會 一千八百六十六萬二千四百

坎之離

四十八萬一千二百二十九壤八千三十三萬九千八百三十七秊四千四百二十六萬四千四百二十一垓九千八百四十五萬五千一百五十六京七千三百六十萬兆

月之運 五億五千九百八十七萬二千

坎之震

五百七十七萬四千七百五十七壤六千四百七十七萬八千四十九秊三千一百一十七萬

三千六十三垓八千一百四十六萬一千八百八十京八千三百二十萬兆
月之世 六十七億一千八百四十六萬四千
坎之巽

一溝七千三百二十四萬二千七百二十九
壤二千二百三十四萬一千四百七十九秭
三千五百一十九萬一千九百一十四垓四
千三百八十五萬六千四百二十四京九千
六百萬兆

易纂言外翼卷八

十一

坎之坎

二十溝七千八百九十一萬二千七百五十
壤六千八百九萬七千七百五十二秭二千
二百三十萬二千九百七十三垓二千六百
二十七萬七千九十九京五千二百萬兆
月之月 二萬四千一百八十六億四千七百四
萬

坎之艮

六百二十三溝六千七百三十八萬二千五
百二十壤四千二百九十三萬二千五百六

十六秭六千九百八萬九千一百九十七垓
八千八百三十一萬二千九百八十五京六
千萬兆
月之日 七十二萬五千五百九十四億一千一
百二十萬

坎之坤

七千四百八十四溝八百五十九萬二百四
十五壤一千五百一十九萬八百秭二千九
百七萬三百七十四垓五千九百七十五萬
五千八百二十七京二千萬兆

易纂言外翼卷八

十二

月之辰 八百七十萬七千一百二十九億三千
四百四十萬

艮之乾

二十二萬四千五百二十二溝五千七百七
十萬七千三百五十四壤五千五百七十二
萬四千八秭七千二百一十一萬一千二百
三十七垓九千二百六十七萬四千八百一
十六京

艮之兌

日之元 四千六百六十五萬六千

二百六十九萬四千二百七十溝九千二百
四十八萬八千二百五十四壤六千八百六
十八萬八千一百四秭六千五百三十三萬
四千八百五十五垓一千二百九萬七千七
百九十二京

日之會 五億五千九百八十七萬二千
良之離

八千八十二萬八千一百二十七溝七千四
百六十四萬七千六百四十壤六千六十四
萬三千一百三十九秭六千四萬五千六百
五十三垓六千二百九十三萬三千七百六
十京

易纂言外翼卷八

三

日之運 一百六十七億九千六百一十六萬
良之震

九澗六千九百九十三萬七千五百三十二
溝九千五百七十七萬一千六百八十七壤
二千七百七十一萬七千六百七十五秭二
千五十四萬七千八百四十三垓五千五百
二十萬五千一百二十京
日之世 二千一十五億五千三百九十二萬

良之巽

二百九十澗九千八百一十二萬五千九百
八十八溝七千三百一十五萬六百一十八
壤三千一百五十三萬二百五十六秭一千
六百四十三萬五千三百六垓五千六百一
十五萬三千六百京

日之歲 六萬四百六十六億一千七百六十萬
良之坎

三千四百九十一澗七千七百五十一萬一
千八百六十四溝七千七百八十萬七千四
百一十九壤七千八百三十六萬三千七十
三秭九千七百二十二萬三千六百七十八
垓七千三百八十四萬三千二百京
日之月 七十二萬五千五百九十四億一千一
百二十萬

易纂言外翼卷八

四

良之艮

一十萬四千七百五十三澗二千五百三十
五萬五千九百四十三溝三千四百二十二
萬二千五百九十三壤五千八十九萬二千
二百一十九秭一千六百七十一萬三百六

十二垓一千五百二十九萬六千京
日之日 二千一百七十六萬七千八百二十三
億三千六百萬

艮之坤

一百二十五萬七千三十九澗四百二十七
萬一千三百二十溝一千六十七萬一千一
百二十二壤一千七十萬六千六百三十稊
五十二萬四千三百四十五垓八千三百五
十五萬二千京

日之辰 二兆六千一百二十一萬三千八百八

易纂言外翼卷八

五

十億三千二百萬

坤之乾

三千七百七十一萬一千一百七十一澗二
千八百一十三萬九千六百三溝二千一十
三萬三千六百六十三壤一千一百一十九
萬八千九百稊一千五百七十三萬三百七
十五垓六百五十六萬京

辰之元 五億五千九百八十七萬二千

坤之兌

四正五千二百五十三萬四千五十五澗三

千七百六十七萬五千二百三十八澗四千
一百六十萬三千九百五十八壤五千四百
三十八萬六千八百一稊八千八百七十六
萬四千五百垓七千八百七十二萬京

坤之離

辰之會 六十七億一千八百四十六萬四千
一百三十五正七千六百二萬一千六百六
十一澗三千二十五萬七千一百五十二溝
四千八百一十一萬八千七百五十六壤三
千一百六十萬四千五十六稊六千二百九

易纂言外翼卷八

六

十三萬五千二十三垓六千一百六十萬京

辰之運 二千一十五億五千三百九十二萬

坤之震

一千六百二十九正一千二百二十五萬九
千九百三十六澗六千三百八萬五千八百
二十九溝七千七百四十二萬五千七十五
壤七千九百二十四萬八千六百七十九稊
五千五百二十二萬二百八十三垓三千九
百二十萬京

辰之世 二萬四千一百八十六億四千七百四

萬

坤之巽

四萬八千八百七十三正六千七百七十九
萬八千六十八澗九千二百五十七萬四千
八百九十三溝二千二百七十五萬二千二
百七十三垓七千七百四十六萬三百八十
六秭五千六百六十萬八千五百一垓七千
六百萬京

辰之歲 七十二萬五千五百九十四億一千一

百二十萬

易纂言外翼卷八

七

坤之坎

五十八萬六千四百八十四正一千三百五
十七萬六千八百二十七澗一千八十九萬
八千七百一十八溝七千三百二萬七千二
百八十五壤二千九百五十二萬四千六百
三十八秭七千九百三十萬二千二十一垓
一千二百萬京

辰之月 八百七十萬七千一百二十九億三千
四百四十萬

坤之艮

一千七百五十九萬四千五百二十四正七
百三十萬四千八百一十三澗二千六百九
十六萬一千五百六十一溝九千八十八萬
八千五百五十八壤八千五百七十三萬九
千一百六十三秭七千九百六萬六百三十
三垓六千萬京

坤之坤

辰之日 二兆六千一百二十一萬三千八百八
十億三千二百萬

二載一千一百一十三萬四千二百八十八

易纂言外翼卷八

六

正八千七百六十五萬七千七百五十九澗
二千三百五十三萬八千七百四十二溝八
千九百八十二萬二千七百六壤二千八百
八十六萬九千九百六十五秭四千八百七
十二萬七千六百三垓二千萬京

辰之辰 三十一兆三千四百五十六萬六千五

百六十三億八千四百萬

元會運世歲月日辰之數如前此邵子用易
六十四卦之數也一二三四五六七八九十
百千按朱子儀禮經傳通解鐘律篇紀律之

寸分云凡數準令式借用大字今於六十四

卦之數亦從其例庶傳寫免致差訛案卦數原本仍

不用大字今從其舊

萬萬曰億 萬萬億曰兆 萬萬兆曰京 萬萬京

曰垓 萬萬垓曰秭 萬萬秭曰壤 萬萬壤曰溝

萬萬溝曰澗 萬萬澗曰正 萬萬正曰載 萬

萬載曰極

以上諸大數依九章算法

聲律闢翕音呂清濁之數

乾之乾

易纂言外翼卷八

九

日日聲平之一闕

多良千刀妻宮心 ●●●

數十其三無聲

乾之兌

日月聲平之二翕

禾光元毛衰龍 ○●●●

數十其三無聲

乾之離

日星聲平之三闕

開丁臣牛○魚男 ●●●

數十其三無聲

乾之震

日辰聲平之四翕

回兄君○龜烏 ○●●●

數十其三無聲

兌之乾

月日聲上之一闕

可兩典早子孔審 ●●●●

數十其三無聲

兌之兌

易纂言外翼卷八

辛

月月聲上之二翕

火廣犬寶○甬 ○●●●

數十其三無聲

兌之離

月星聲上之三闕

宰井引斗○鼠坎 ●●●●

數十其三無聲

兌之震

月辰聲上之四翕

每承允○水虎 ○●●●

數十其三無聲

離之乾

星日聲去之一闕

个向且孝四眾禁 ● ● ● ●

數十其三無聲

離之兌

星月聲去之二翕

化况半報帥用 ○ ● ● ● ●

數十其三無聲

離之離

易纂言外翼卷八

星星聲去之三闕

愛耳良奏 ○ 去欠 ● ● ● ●

數十其三無聲

離之震

星辰聲去之四翕

退瑩巽 ○ 貴兔 ○ ● ● ● ●

數十其三無聲

震之乾

辰日聲入之一闕

舌 ○ ○ 岳日 ○ ○ ● ● ● ●

三

數十其三無聲

震之兌

辰月聲入之二翕

入 ○ ○ 霍骨 ○ 十 ● ● ● ●

數十其三無聲

震之離

辰星聲入之三闕

○ ○ ○ 六德 ○ ○ ● ● ● ●

數十其三無聲

震之震

易纂言外翼卷八

辰辰聲入之四翕

○ ○ ○ 玉北 ○ 妾 ● ● ● ●

數十其三無聲

聲一二三四之一

多麻 ○ 可馬 ○ 个禡 ○ 古 ○ ○ 借

禾歌 ○ 火哥 ○ 化過 ○ 入曷 ○ 未 ○ 借

開哈 ○ 宰海 ○ 愛代 ○ 鐸藥 ○ 借

回灰 ○ 每賄 ○ 遠隊 ○ 職昔錫 ○ 借

聲一二三四之二

良 ○ 兩 ○ 向 ○ ○ ○ 正

三

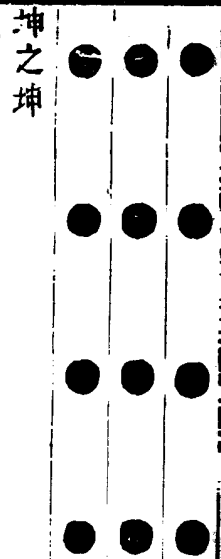

坤之坤

水水音開之一清

古黑安夫卜東乃走思□□□

數十二其三無音

坤之艮

水火音開之二濁

□黃□父步兌內自寺□□□

易纂言外翼卷八

差

數十二其三無音

坤之坎

水土音開之三清

坤五母武普土老草□■□■

數十二其三無音

坤之巽

水石音開之四濁

□吾目文旁同鹿曹□■□■

數十二其三無音

艮之坤

火水音發之一清

甲花亞法百丹姝哉三山莊卓

數十二俱有音

艮之艮

火火音發之二濁

□華爻凡白大南在□土乍宅

數十二俱有音

艮之坎

火土音發之三清

巧瓦馬晚朴貪冷采□義垢

易纂言外翼卷八

宗

數十二俱有音

艮之巽

火石音發之四濁

□牙貞萬排覃犖才□□崇茶

數十二俱有音

坎之坤

土水音收之一清

九香乙□丙帝女足星手震中

數十二俱有音

坎之艮

土火音收之二濁

近雄王□葡弟年匠象石□直

數十二俱有音

坎之坎

土土音收之三清

邱仰美□品天吕七□耳赤丑

數十二俱有音

坎之巽

土石音收之四濁

乾月眉□平田離全□二辰呈

易纂言外翼卷八

三

數十二俱有音

巽之坤

石水音閉之一清

癸血一飛必

數十二其七無音

巽之艮

石火音閉之二濁

揆賢寅吠鼻

數十二其七無音

巽之坎

石土音閉之三清

棄□米尾匹

數十二其七無音

巽之巽

石石音閉之四濁

蚪堯民未瓶

數十二其七無音

音一二三四之一

古堅斤 甲 九 癸

□□□ □ □ 近 揆

易纂言外翼卷八

三

坤溪輕 巧 丘 弃

□芹勤 □ □ 乾 蚪

音一二三四之二

黑曉欣 花 香 血

黃匣刑 華 雄 賢

五□□ □ 瓦 仰 □

吾疑銀 牙 月 堯

音一二三四之三

安影因 亞 乙 一

□喻寅 爻 王 寅

〇〇 義 赤
 穿 崇 辰

音一二三四之十二

澄 卓 中
 陳

宅 直

缺 圜 圻 丑

羣 羣 茶 呈

聲律闢翁音呂清濁之數如前此邵子用易三

十二卦之數也

乾兌離震相乘而十六為平上去入之闢翁坤

易纂言外翼卷八

三

艮坎巽相乘而十六為開發收閉之清濁聲以

乾兌離震四卦自乘而不乘坤艮坎巽音以坤

艮坎巽四卦自乘而不乘乾兌離震其用者三

十二卦不用者三十二卦

十六數八數四數二數

生生 生長 生收 生藏

長生 長長 長收 長藏

收生 收長 收收 收藏

藏生 藏長 藏收 藏藏

皇皇 皇帝 皇王 皇霸

帝皇 帝帝 帝王 帝霸

王皇 王帝 王王 王霸

霸王 霸王 霸王 霸王

霸王 霸王 霸王 霸王

霸王 霸王 霸王 霸王

霸王 霸王 霸王 霸王

霸王 霸王 霸王 霸王

霸王 霸王 霸王 霸王

霸王 霸王 霸王 霸王

霸王 霸王 霸王 霸王

易纂言外翼卷八

三

草飛 草走 草木 草草

聖人作易初畫為兩儀一加為四象再加為八

卦三加為十六四加為三十二五加至六十四

而數備矣

邵子之書數必以四四又乘四則為十六如時

之為生長收藏君之為皇帝王霸民之為士農

工商物之為飛走草木凡事皆然此類不一蓋

與易三加為十六之數同也

乾太陽 日 暑 性 目

兌太陰 月 寒 情 耳

離少陽	星晝	形鼻
震少陰	辰夜	體口
巽少剛	石雷	木氣
坎少柔	土露	草味
艮太剛	火風	飛色
坤太柔	水雨	走聲
凡若此類蓋與易再加爲八卦之數同也		
春	易道	化仁聖
夏	書德	教禮賢
秋	詩功	勸義才
易纂言外翼卷八		
冬	春秋力	率智術
凡若此類蓋與易一加爲四象之數同也		
天動	變化	感應用
地靜	化應	體跡
凡若此類蓋與易初畫爲兩儀之數同也		
乾	太陽	陽
兌	太陰	動
離	少陽	陰
震	少陰	一動一靜之間
巽	少剛	

二七七

坎	少柔	剛
艮	太剛	靜
坤	太柔	
由動靜而爲陽陰剛柔易之兩儀生四象也由陽陰剛柔而爲太陽太陰少陽少陰少剛少柔太剛太柔易之四象生八卦也		
易纂言外翼卷八終		

易纂言外翼校勘記

卷一

二頁十八行統卦八統誤純 三頁十五行中男男誤乃 四頁首行其類原作名類

卷二

三頁十一行姤原誤始 十頁四行次原作坎

卷三

首頁十三行文人原誤大人 八頁十行驥原作驥十九行昏原作婚 十二頁九行比原誤此 十四頁十二行主爻主原誤至十四行五原誤四

易纂言外翼校勘記

豫章叢書

卷四

五頁八行江豚原作江遜 十頁十三行羊之血血原誤也 十一頁首行之下二字疑衍 十六頁五行丈原誤大 二十三頁方圖闕三字原無

卷五

七頁十七行追原作迨 十一頁三行等原誤古

卷六

首頁十一行彖原誤象十二行正原誤王 十頁十七行土原作木 十二頁八行自下而上當作自上而而下 十六頁七行益原誤蓋 十八頁三行

倒原誤例

卷七

首頁十六行擊原誤擊 四頁九行日原誤四 六頁十四行五十六原作四十四五行五原誤二 八頁篇目河圖均原闕小注除此篇目下一條皆原本舊有 十二頁十行宮原作官 十四頁十二行知原誤如 十九頁五行聞原作間 十九頁末行偶原誤隅

卷八

六頁十行八千原作八十 九頁九行五千原作五十一 二十一頁二十二行秦原誤秦末行舌下及二十二頁四行八下各遺一〇 二十三頁六行點誤點十七行微誤微 二十五頁十行黃上遺〇十八行首遺〇吾誤五目誤日 二十八頁二行棄下遺〇 二十九頁末行泥誤況 三十頁十行十一行十二行均於音之二遺〇 水水音末三音〇〇〇據性理精義圖均無內

易纂言外翼校勘記

二

書中案語及小注均屬原抄本惟易原標目並附注
河圖卷四內方圖闕三字乃今刻校補據案語易流
標目原本亦脫去又先天方圖不著篇名疑圓圖及
圖說脫去僅存方圖援序中義皇心契天地自炁之
易語定爲易原附諸總論河圖洛書之後顧序言義
皇將畫八卦而有龍馬負圖出於河此易之原洛書
後出神禹因之敘九疇其河圖之說但言河圖洛書
爲易之原而義畫禹疇自爲一例吳氏固未指先天
圖爲易原其序易流雖並及揚馬蔡之作然謂邵子
從容乎義畫之內三家則奔迸乎義畫之外易流或

易纂言外翼跋

一 後章畫書

專取邵子一書未可知也元會運世歲月日辰之數
以乾兌離震巽坎艮坤爲次八八相乘互爲根始與
方圖合竊疑獨載方圖者爲邵子所從出故不及圓
圖似非脫失其曰邵子著書立言無一不本於義皇
之卦故以此明之餘凡校勘記丁巳二月南昌魏元
曠跋

讀易考原



參定四庫全書總目卷四 經部 易類四

讀易考原 卷 兩淮馬裕 家藏本

元蕭漢中撰漢中字景元泰和入此書成於泰定中凡三篇一論分卦一論合卦一論卦序不敢顯攻序卦傳而亦不用序卦之說大旨以圖乾坤坎離居四正為上經之主卦兌艮巽震居四隅為下經之主卦復索圖列說申明土經三十卦下經三十四卦多寡分合之不可易及乾坤之後受以屯蒙屯蒙之後受以需訟次序之不可紊卷後論三十六宮陰陽消長之機以

讀易考原總目

豫章叢書

互明其義漢中書不甚著明初朱升作周易考注始采錄其文附於末卷升自記稱謹節縮為上下經二圖於右而錄其原文於下以廣其傳則是書經升編輯不盡漢中之舊今升書殘缺而漢中書反附以得存此本即從升書中錄出別行者朱彝尊經義考作三卷蓋以一篇為一卷實無別本也其說雖亦出於邵氏而推闡卦序頌具情理蓋猶依經立義視黑白奇偶蔓衍而不可極者固有殊焉

讀易考原目錄

原上下經分卦第一

原上下經合卦第二

原上下經卦序第三

三十六宮圖記

讀易考原目錄

豫章叢書

讀易考原

元 蕭漢中 撰

原上下經分卦第一

聖人之作易也畫卦為八而已及重為六十四於是分其三十為上篇之卦分其三十四為下篇之卦既分上下又從而序次其先後皆有指先儒說易者執大傳後序兩篇為據不復置思夫始作易者伏羲也自伏羲至文王數千年自文王至孔子又五六百年二篇之分與卦之序已定於孔子之先矣非卦與序待孔子出始序次之而分為兩篇也孔子之作序卦

讀易考原

豫章叢書

也因卦之名說名之義序其名義前後相承以詔學者蓋教人觀易之一法韓康伯注易頗疑謂孔子特以明義耳非易之蘊也孔穎達從而為之說曰聖人本定先後自有指非用孔子序卦之意若元用孔子序卦之意不應其卦二二相偶蓋六十四卦兩兩相對乾與坤為一對屯與蒙為一對上經三十卦成十五對下經三十四卦成十七對伏羲文王本定先後以兩卦之對為次序非以一卦之名為次序韓孔之疑不為無見但雖有此疑所以乾坤之後受之以屯蒙屯蒙之後受之以需訟其義安在終無說以處之

先儒因循不考加論豈非千古讀易之闕典也哉竊謂聖人先分卦而後序必先名卦之所以分始可論卦之所以序卦非待名而後序篇非因序而始分作易本指有在卦名外者伊川先生始作上下篇義附易傳之後謂卦之分以陰陽陽盛者居上而卦有乾者居上篇陰盛者居下而卦有坤者居下篇然考之上篇有乾者凡十一卦有坤者亦十一卦下篇有坤者凡四卦有乾者亦四卦聖人何嘗以乾爲陽盛而居上篇坤爲陰盛而居下篇哉且剝有坤又陰盛乃居上篇大壯有乾又陽盛乃居下篇伊川曰剝雖陰

讀易考原

二

長然爻則陽極故居上篇大壯雖陽壯然爻則陰盛故居下篇諸如此類往往逐卦推義以求合陽盛陰盛之說故條例不一費於辨析朱文公作周易本義首言簡帙重大故分上下兩篇蓋不取伊川先生之說其意若曰二篇之分初無義特以簡帙重大而分耳孔穎達曰二篇文王所定今按文王所作六十四卦繇辭通不過七百一十五字謂之簡帙重大可得乎分爲二各三十二卦可也上經止三十下經乃三十四卦何爲而然也由伊川之說則分卦有義由文公之說則分卦無義謂分卦無義似不可謂分卦有

義則又無說以定後學將安從且聖人先分卦而後序乎先序卦而後分乎伊川曰二篇之卦既分而後推其義而爲之次是先分而後序也文公曰簡帙重大故分上下兩篇是先序而後分也然則孰是伊川先分卦之說爲是特論卦之所以分逐卦推義以求合非自然而然不可易者故不得不論夫卦之始畫也乾南坤北離東坎西四方之正卦震東北巽西南艮西北兌東南四隅之偏卦也周禮曰其經卦八方其畫而爲八也總名經卦而已及重而爲六十四於是易分爲上下兩經且聖人若何而分之蓋先分八

讀易考原

三

卦次分餘卦附也八卦之分若何乾坤坎離四正卦也當居上經震巽艮兌四偏卦也當居下經八卦既分餘卦以次附焉此兩經所以分之綱領也餘卦之分若何六十四卦之體八卦之體爲之也每卦各具上下二體則六十四卦凡具一百二十八體乾之體十有六坤之體十有六六子之體合十有六總爲一百二十八體而成六十四卦皆自八卦本體中分出而生者也上經乾坤坎離之卦下經震巽艮兌之卦所謂八卦之本體也其體之分出互合而生五十六卦者八卦本體之用也或分出生上經之卦或分

出而生下經之卦嘗考其卦體之所以分八卦各十在上經或又考其卦體之所以合或以此上體合彼在下經或又考其卦體之所以合下體而成某卦或以此下體合彼明乎分體之義而知上經之卦不可上體而成某卦移之下經下經之卦不可移之上經真不偶然也何哉夫八卦之體分於上經者止於六十分於下經者乃六十有八所以然者蓋上經以乾坤坎離為主下經以震巽艮兌為主乾坤坎離本體之卦居於上經其體之分出於上經者用於內也分出於下經者用於外也震巽艮兌本體之卦居於下經其體之分出於下經者用於內也分出於上經者用於外也用於

讀易考原

四

內爲主用於外爲客是故乾坤坎離之分體在上經爲主在下經爲客震巽艮兌之分體在下經爲主在上經爲客今以分體者詳列于后則知上經之六十八體下經之六十八體非偶然者矣

乾之體十有六 見上經者十二

見下經者四 坤之體十有六

見上經者十二 見下經者四

右乾坤之十六體其分體之布於上下經或十二或四何也康節有曰天之體四用者三不用者一地之體四用者三不用者一康節斯言爲皇極經世體數

發非爲易上下經體數發也然用其說推之義自脗合乾坤之體十有六四四用其三三四所以十二體居上經不用者一也四所以餘四體居下經朱文公易學啟蒙曰陰陽之體數常均其用數則陽三而陰一啟蒙斯言爲揲著策數發非爲易上下經體數發也然用其說推之義亦脗合蓋陰陽之數有體用自體而言其數常均自用而言陽主進陰主退故其爲數也陽常贏陰常縮以四計之陽能用其三陰止用其一以十六計之則陽用十二陰用四矣陽之體數以四計之用者三不用者一其一之不用者爲陰所用也陰之體數以四計之用者一不用者三其三之不用者爲陽所用也是故乾之十六體其十二體乾之用體也其四體乾不自用爲陰所用坤之十六體其四體坤之用體也其十二體坤不自用爲陽所用是乾之用體在上經坤之用體在下經何以言之六十四卦之體自八卦之體分出生也八卦之體又自乾坤之體分出生也故六十四卦一乾坤而已矣凡陽畫皆乾也凡陰畫皆坤也乾坤卽易卽乾坤乾坤二體合之卽易之一體易之一體分之卽乾坤之二體也易之一體分而爲乾坤二體故易之一

讀易考原

五

發非爲易上下經體數發也然用其說推之義自脗合乾坤之體十有六四四用其三三四所以十二體居上經不用者一也四所以餘四體居下經朱文公易學啟蒙曰陰陽之體數常均其用數則陽三而陰一啟蒙斯言爲揲著策數發非爲易上下經體數發也然用其說推之義亦脗合蓋陰陽之數有體用自體而言其數常均自用而言陽主進陰主退故其爲數也陽常贏陰常縮以四計之陽能用其三陰止用其一以十六計之則陽用十二陰用四矣陽之體數以四計之用者三不用者一其一之不用者爲陰所用也陰之體數以四計之用者一不用者三其三之不用者爲陽所用也是故乾之十六體其十二體乾之用體也其四體乾不自用爲陰所用坤之十六體其四體坤之用體也其十二體坤不自用爲陽所用是乾之用體在上經坤之用體在下經何以言之六十四卦之體自八卦之體分出生也八卦之體又自乾坤之體分出生也故六十四卦一乾坤而已矣凡陽畫皆乾也凡陰畫皆坤也乾坤卽易卽乾坤乾坤二體合之卽易之一體易之一體分之卽乾坤之二體也易之一體分而爲乾坤二體故易之一

經分而爲上下二經上經取陽升而上之義下經取陰降而下之義上經所以明易之陽體卽乾之陽體也下經所以明易之陰體卽坤之陰體也自六十四卦之體本於八卦而言之則乾坤坎離爲上篇之主震巽艮兌爲下篇之主此易之綱領也自八卦之本體本於乾坤而言之則上經乃乾之陽體下經乃坤之陰體此又易之大綱領也惟其如是此乾之用體十二所以在上經其不自用之體四爲陰所用而在下經坤之用體四所以在下經其不自用之體十二爲陽所用而在上經也

讀易考原

六

坎之體十有六 見上經者八

見下經者八 震之體十有六

見上經者七 見下經者九

艮之體十有六 見上經者七

見下經者九 離之體十有六

見上經者六 見下經者十

巽之體十有六 見上經者四

見下經者十二 兌之體十有六

見上經者四 見下經者十二

右 上經坎與震艮皆陽卦也坎之體八震艮之體七

坎多而震艮少離與巽兌皆陰卦也離之體六巽兌之體四離多而巽兌少蓋上經坎離爲主震巽艮兌爲客主勝於客客下於主坎八而震艮七減其一離六而巽兌四減其二陽卦減其一奇數也陰卦減其二耦數也下經巽兌與離皆陰卦也巽兌之體十二離之體十巽兌多而離少震艮與坎皆陽卦也震艮之體九坎之體八震艮多而坎少蓋下經震艮巽兌爲主坎離爲客主勝於客客下於主坎八而震艮九如其一離十而巽兌十二加其二陽卦加其一奇數也陰卦加其二耦數也

讀易考原

七

震艮巽兌之分體視坎離而爲贏縮其離之體則又視坎之體而爲進退也所以然者六子之分體惟坎之分體爲最正離震艮巽兌之體各十有六其分體或偏多於上經而下經則少或偏多於下經而上經則少獨坎之十六體中而分之分其八於上經分其八於下經所分之體最得其正也其分體之正由本體之正故也三畫者坎之本體十六體者坎之分體也坎之本體有中畫三畫之內其本體正陽畫居中不偏於上故其分體亦正上下各八體若夫震艮巽兌之本體則偏矣震艮之陽畫巽兌之陰畫或偏於上或偏於下離之本體雖有中畫

然中畫仍陰也震艮巽兌之本體居偏而坎離之本體居中偏者必取正於中故震艮巽兌之體視坎離而分體震艮之體視坎離而為贏縮離之本體為陰巽兌之體視坎離而為贏縮離之本體為陰中而坎之本體為陽中陰效法於陽故離之分體又視坎而分體離之體視坎而為進退不可不察也惟離之分體視坎體而為進退也則上經坎體八而離體六者離視坎體而減其二也減其二者離以其體之耦數退居於坎體之下故也以離三畫之本體察之其上畫陽也而耦數居陽畫之下象與此下經坎體八而離體十者離視坎體而多其二也多其二者離以其體之耦數進居於坎體之上故也

讀易考原

八

以離三畫之本體察之其下畫陽也而耦數居陽畫之上象與此合此所謂離視坎而分體也又上經陽體之中則坎先離後下經陰體之中則離先坎後此亦視坎而為進退也愚考易至此始悟聖人於易經六十四並無衍文而獨於坎曰習坎豈無意歟曰是上經之卦體六十一體不可得而增下經之卦體六十八一體不可得而減其分體之數既定斯成卦之數亦定則上經三十卦一卦亦不可得而增下經三十四卦一卦亦不可得而減

世儒或有以六十四卦中惟乾坤坎離頤大過中孚小過此之八卦正而不反餘五十六卦皆反聖

人分六正十二反合十有八為上經分二正十六反合十有八為下經以謂得聖人十有八變而成卦之說然十有八變乃探著成卦論也非易上下經分卦論也觀前所考則或其然矣

原上下經合卦第二

既察乎上下經卦體之所以分當察乎上下經卦體之所以合今上下經之卦有主有客故先論其主卦之合體後論其客卦之合體而上經乾與坤其體皆十二其合體之義則相類下經兌與巽其體皆十二其合體之義則相類至坎與離震與艮其合體之相類亦然詳列於後

讀易考原

九

類亦然詳列於後

上經

乾十二體

一體合震成无妄

二體合坤成泰否

一體合兌成履

二體合坎成需訟

震兌陽畫在下故二卦於上經為下卦以合陽也其於下經為上卦以合陰也

二體合離成同人大有

一體合巽成小畜

一體合艮成大畜

巽艮陽畫在上故二卦於上經爲上卦以合陽也其於下經爲下卦以合陰也

乾於主卦則各以二體合於客卦則各以一

體合

坤十二體

二體本卦坤

一體合巽成觀

二體合乾成泰否

巽陽畫在上故於上經爲上卦以合陽也

二體合坎成師比

一體合兌成臨

二體合震成豫復

兌陽畫在下故於上經爲下卦以合陽也

二體合艮成謙剝

讀易考原

十一

坤在上經陽體之中除本卦外皆以二體合

陽卦所謂陰在陽中皆逆行也是以獨不合

離以陰居中故也離居下經以二體合坤坎居上經以二體合坤

又前所謂坤不自用之體者十二爲陽所用

也

坎八體

二體本卦坎

一體合震成屯

二體合乾成需訟

一體合艮成蒙

二體合坤成師比

震陽畫在下故於上經爲下卦以合陽也艮陽畫在上故於上經爲上卦以合陽也

坎於主卦不合離離者坎之配也客卦不合

巽兌合陽不合陰也又其所以不合三卦者

上經乾坤交父母之象也六子不交男女之

象也故泰否在上經下經六子交夫婦之象

也故咸損恒益既濟未濟在下經

離六體

二體本卦離

一體合震成噬嗑

二體合乾成同人大有

離在下經不合乾而合坤

一體合艮成賁

震陽畫在下故於上經爲下卦以合陽也艮陽

讀易考原

十一

畫在上故於上經爲上卦以合陽也

離於上經主不合坤客不合巽兌合陽不合

陰也亦所謂陰在陽中皆逆行也又其所以

不合坎者離之配也上經六子不交如上文

云

震七體

一體合乾成无妄

一體合坤成履

一體合艮成頤

一體合坎成屯

一體合兌成隨

一體合離成噬嗑

餘一體合坤成豫

震在上經為客無本卦
巽者震之配上經六字
不交故不合巽震在
上經不與巽交故以其
合巽者合坤坤
乃震之上體也

震卦陽畫在下故所合體除合坤成豫外前
六體皆居下卦以貴陽也

艮七體

一體合乾成大畜 一體合震成頤

一體合坤成剝 一體合巽成蠱

一體合坎成蒙 餘一體合坤成謙

一體合離成賁 艮在上經為客無本卦
兌者艮之配上經六子

讀易考原

十二

不交故不合兌 艮在
上經不與兌交故以其
合兌者合坤乃
艮之下體也

艮卦陽畫在上故所合體除合坤成謙外前
六體皆居上卦以貴陽也

巽四體

一體合乾成小畜 一體合艮成蠱

一體合坤成觀 一體合兌成大過

巽在上經為客無本卦
震者巽之配上經六子
不交故
不合震

巽在上經止有四體分二體合主卦乾坤分

二體合客卦艮兌其合主卦也居上卦其合
客卦也居下卦以合巽畫之陰陽也

兌四體

一體合乾成履 一體合震成隨

一體合坤成臨 一體合巽成大過

兌在上經為客無本卦
艮者兌之配上經六子
不交故
不合艮

兌在上經止有四體分二體合主卦乾坤分
二體合客卦震巽其合主卦也居下卦其合
客卦也居上卦以合兌畫之陰陽也

讀易考原

十三

下經

兌十二體

二體本卦兌 一體合巽成中孚

二體合離成革睽 一體合乾成夬

二體合艮成咸損 一體合坤成萃

二體合坎成困節 一體合震成歸妹

艮者兌之配也
上經六子不交
下經交矣故合
二體 下經離
十坎入體數多
故兌以十二體
合與
巽同
震巽非兌之耦也故合
一體 乾坤在下經止
有四體故各分之而兌
之陰畫在上故下經兌
為上卦乾坤為下卦兌
之陽畫在下故上經兌
為下卦乾坤為上卦
震巽在上經兌為下卦

巽十二體

合兌之陽畫在下經兌為上卦合兌之陰畫

二體本卦巽

體合兌成中孚

二體合離成家人鼎

二體合震成益恒

一體合乾成姤

二體合坎成渙井

一體合艮成漸

震者巽之配也

一體合坤成升

上經六子不交

艮兌非巽之耦也故合

下經交矣故合

一體艮兌在上經巽

十坎八體數多

為下卦客也在下經巽

故巽與二體合

為上卦主也乾坤在

與兌

下經止有四體故各分

同

之而巽之陰畫在下故

讀易考原

十四

震九體

二體本卦震

一體合離成豐

二體合巽成恒益

一體合坎成解

巽者震之配也

一體合乾成大壯

上經六子不交

離坎乾亦非其耦也故

下經交矣

亦以一體合八卦獨

故合二體

不合坤震陽卦也在下

一體合兌成歸妹

經陰體而坤在下經六

一體合艮成小過

有四體合陰

艮兌非震之耦

不合陽故也

也故合一體

震在下經除合二體外餘五卦並以震為上

卦下經貴陰而震之上畫陰所謂陽在陰中

艮九體

二體本卦艮

一體合離成旅

二體合兌成損咸

一體合坎成蹇

兌者艮之配也

一體合乾成遯

上經六子不交

離坎乾亦非其耦也故

故合二體

亦以一體合八卦獨

一體合巽成漸

不合坤艮陽卦

一體合震成小過

也與震同義

讀易考原

十五

震巽非艮之耦

也故合一體

艮在下經除合二體外餘五卦並以艮為下

卦下經貴陰而艮之下畫陰所謂陽在陰中

離十體

二體合坤成晉明夷

離在上經合乾不合坤貴陽也在下經合坤

不合乾貴陰也又離在下經以二體合坤坎

在上經以二體合坤下經離十

坎八故離除合坤外餘與坎同

二體合兌成睽革 二體合坎成未濟既濟

二體合巽成鼎家人 離坎配也上經六子不

交下經交矣故離以二

下經貴陰而下
經主卦中巽兌
為陰故各
以二體合

體合坎以二體合離
離在下經為客無本卦

一體合震成豐 一體合艮成旅

下經貴陰而震
之陰畫在上故
在下故為上卦以合陰

為上卦以
合陰也

坎八體

二體合兌成節困 一體合離成既濟未濟

二體合巽成井渙 與離義同 坎在
下經為客無本卦

下經貴陰而下
經主卦中巽兌
為陰故各
以二體合

一體合震成解
下經貴陰而震之陰畫
在上故為上卦以合陰

讀易考原

一體合艮成蹇 也

下經貴陰而艮
之陰畫在下故
為下卦以
合陰也

乾四體

一體合兌成夬 一體合巽成姤

一體合震成大壯 一體合艮成遯

乾在下經為
客無本卦

乾四體而與下經四主卦合者貴陰也故兌

震之陰畫在上而卦亦在上巽艮之陰畫在

下而卦亦在下陽而合陰而所謂陽在陰中

皆逆行也又乾之用體十二在上經此四體
乃不自用之體為陰所用也

坤四體

二體合離成明夷晉

一體合兌成萃 一體合巽成井

坤在下經為
客無本卦

坤在下經不與乾坎艮震陽卦合下經貴陰

也所合者巽離兌三女即坤之三畫也於此

見下經為易之陰體尤為明白

或曰既言上經為易之陽體下經為易之陰體今觀

讀易考原

十七

乾居上經之首則坤亦當居下經之首可也乃從乾

之後相耦成對而居上經何也曰下經所以別於上

經者以為易之陰體也其為易之陰體則坤之陰體

也坤所以不居下經而居上經者蓋有說焉夫八卦

之初一乾坤而已矣此指未生六子之乾坤乾純陽也坤純陰

也上經易之陽體即乾之陽體下經易之陰體即坤

之陰體其體之本然者固如此也乾坤交而生六子

於是乾坤與六子並體對位而成八卦此指既生六子

後天之乾坤也未生六子與既生六子後之乾坤

方其未生六子也乾與坤渾然純陽純陰之體也乾

純陽之一體非有上下二陰體也及坤來從乾乾往交坤雖未生六子坤一從乾即有乾上坤下之象乾一交坤即有乾下坤上之象一體之乾坤爲上體又爲下體而已成上下二體矣一體之乾坤三畫卦之乾坤也二體之乾坤六畫卦之乾坤也三畫卦之乾坤六畫卦乾坤之本體也六畫卦之乾坤三畫卦乾坤之用也使乾居上經自爲一經坤居下經自爲一經是乾自乾坤自坤也乾自乾坤自坤豈有造化坤從乾而後成造化坤從乾則其體屬乎乾矣此坤卦所以不居下經

讀易考原

十八

從乾以居上經也雖然此上下二體六畫卦之乾坤也乃三畫卦乾坤之用也所謂上經易之陽體即乾之陽體下經易之陰體即坤之陰體者此以三畫純陽純陰之本體而言也何者易之本體乾坤三畫而已六子之六畫自乾坤之三畫而生六十四卦之六畫自八卦之六畫而生凡陽皆乾凡陰皆坤所謂凡陽皆乾者凡陽畫皆自乾之三畫而生也非皆自乾之六畫而生也凡陰皆坤者凡陰畫皆自坤之六畫而生也非皆自坤之三畫而生也卦上下體有乾或坤者自乾坤六畫卦之上下體而生也其無乾體坤

體者不自乾坤之六畫卦而生也若其陽畫陰畫則皆自乾坤之三畫而生也故六十四卦一乾坤而已矣謂三畫卦之乾坤也易大傳中所謂乾坤多指三畫卦之乾坤如曰乾天也故稱乎父坤地也故稱乎母如曰乾以君之坤以藏之如曰乾坤其易之蘊耶乾坤成列而易立乎其中矣如曰乾坤其易之門耶乾陽物也坤陰物也陰陽合德而剛柔有體皆指三畫卦之乾坤非指六畫卦之乾坤也三畫六畫本無始畫者一體三畫之乾坤也又王孫辭者二是故坤體六畫之乾坤也不別而言之則義不明是故坤之六畫卦雖從乾而居於上經若其三畫之純陰所

讀易考原

十九

以爲易下經之本體者固自若而未嘗少間斷也何則夫陰陽之體數常均而用數則陽三陰一前嘗備論之矣上經乾之陽體下經坤之陰體所謂陰陽之體均也而其用則不同乾之十六體用其四之三而十二體在上經坤之十六體用其四之一而四體在下經今觀其四體之所合不合於他而獨合離上離下兌上巽下之四體夫兌之上畫即離二五之中畫巽之下畫即坤純陰之三畫也以其合體者觀之坤三畫純陰之體固陰然在下經之中未嘗少間斷也易象之示人明矣而他體安得以雜乎坤體哉故不

合於他而獨合於兌離巽非坤之合兌離巽也惟巽
之下離之中兌之上此三者與坤合也三者之內闕
其一不可與坤合三者之外雜其一亦不可與坤合
三畫純陰之本體固如此也故曰自六十四卦之體
本於八卦而言之則乾坤坎離爲上篇之主震巽艮
兌爲下篇之主六畫自八卦之體本於乾坤而言之
則上經乃乾之陽體下經乃坤之陰體三畫義各不
相類也或者又曰今下經之坤體合於兌離巽自外
無所雜使純乎乾三畫之陽可也及考上經乾體之
所合則不然於內二體乾之本體也餘合於坎上坎

讀易考原

二十一

下艮上震下因其爲艮之上畫坎二五之中畫震之
下畫純乎乾三畫之陽也合此足矣而又合於坤離
巽兌何坤體之在下經止純乎坤三畫之合而不雜
乎乾三畫之合乾體之在上經既純乎乾三畫之合
而又雜乎坤三畫之合其合體之義乃若是其不同
耶曰陽得兼陰陰不得兼陽今且以乾坤三畫觀之
陽之畫奇則乾之三畫其數三陰之畫耦則坤之三
畫其數六然乾用九者乾三畫之奇兼乎坤三畫之
耦故用九陽得兼陰也坤用六者坤三畫之耦不得
兼乎乾三畫之奇故止用六陰不得兼陽也卽是推

之義亦不相戾矣然乾之在上經者十二以其八體
合乾坤坎離餘四體合震巽艮兌皆合陽體坤之體
在上經者十二合於乾坎艮震巽兌亦皆合陽不合
陰也雖欲移一卦置之下經得乎乾之體在下經者
四亦合震艮巽兌乃合陰體也坤之體在下經者四
合於巽離兌亦皆合陰不合陽也雖欲移一卦置之
上經得乎若夫上下經之坎與離對兌與巽對震與
艮對其合體之義皆然雖欲互移一卦亦不可得也
或者又曰所謂上經者以其爲易之陽體下經者以
其爲易之陰體固也然乾坤坎離爲上經之主卦於

讀易考原

二十二

內乾坎固陽也而坤離則陰也非純乎陽何以得爲
陽體兌巽震艮爲下經之主卦於內兌巽固陰也而
震艮則陽也非純乎陰何以得爲陰體曰以先天圖
觀之乾坤坎離四正卦也雖非無陰然陽爲貴震巽
艮兌四偏卦也雖非無陽然陰爲貴何以明之上經
乾與坤爲對乾南坤北則乾尊坤卑也坎與離爲對
坎西離東則坎先離後也天道左旋乾自南而西地
道右轉坤自北而西故西
者乾坤之前東
者乾坤之後豈非四正之卦以陽爲貴乎下經震
與巽爲對巽居上而震反居下艮與兌爲對兌居上
而艮反居下豈非四隅之卦以陰爲貴乎所以坤離

雖屬陰無害乎上經之爲陽體震艮雖屬陽無害乎下經之爲陰體也又上經乾與坤爲對坎與離爲對四正之卦相與貫屬所以同居上經下經震不與巽對艮不與兌對震艮乃自爲一對巽兌亦自爲一對其四隅之卦子立於四正之外若不相屬所以別爲一經云

原上下經卦序第三

六十四卦孔子已序之矣奚待再論孔子曰書不盡言言不盡意聖人立象以盡意是聖人之意不盡於言而盡於象此不可以不論也蓋易先有卦象後有

讀易考原

三十二

卦名又其後有卦辭八卦成列因而重之王弼謂伏羲重卦邵氏朱文公之說亦然特其卦象未有卦名卦辭爾夫易者象也象之意微矣嘗思聖人定六十四卦之序賤兩卦一對而爲之次其在伏羲重卦之後文王未名卦之先乎何以知之蓋畫兩卦而爲之次者伏羲也所謂天地定位山澤通氣雷風相薄水火不相射邵氏朱氏圖說甚詳以見每卦必有對今易經六十四卦亦兩卦爲一對是畫卦此法也重卦亦此法也故知其爲伏羲之易也又按孔穎達言聖人本定先後以二二相偶朱文公言伏羲以上無文

字只有圖畫最宜詳玩因取上下經卦每內卦作一對一直具十二畫而觀其象頗悟聖人序卦之意今列於後

上經

上經三十卦之象之序合而言之所謂易之陽體乾坤坎離爲主者是也分而言之乾坤坎離雖均之爲主然乾坤君也坎離臣也就乾坤言之乾陽也坤陰也又就坎離言之坎陽也離陰也陽體之中又有陰陽之分焉前爲陽中之陽後爲陽中之陰故乾坤坎離或用事於前或用事於後也

讀易考原

三十三

巽坎艮
始 乾 坤 乾 坤

兌離震

乾居六十四卦之首其爲上經之主固不待論乾與坤爲一對是乾爲主坤從乾也此則當論何者以易經卦次而觀則乾第一坤第二屯第三但見其爲乾先坤後不見其爲乾上坤下安在其爲坤從乾耶以坤卦爲從乾則可惟以兩卦爲對而觀則見乾之六畫在上坤之六畫在下乾爲主坤從乾其義始明大傳曰天尊地卑乾坤定矣定於乾

上坤下之對非定於乾卦坤卦也又曰垂衣裳而天下治蓋取諸乾坤取於乾上坤下之對非取於乾卦坤卦也又上卦爲外下卦爲內乾上坤下天包地外也故觀象於對聖人之法也

上經之初其君卦則乾爲主坤從乾其臣卦則坎用事離不得用事陽中之陽故也

屯 蒙

需 訟

師 比

乾坤之後受之以屯蒙需訟師比六卦者坎用事

讀易考原

二十四

也此六卦皆有坎之體焉坎在上經其體八於內二體合而成習坎卦者坎之本體也餘六體分而爲屯蒙需訟師比六卦坎之用也坎之體居上經諸卦之最後而坎之用居上經諸卦之最先所以承接乾坤而統攝諸卦也六子之中獨坎先用事何也曰巽離兌皆陰也震艮雖陽而陽之偏也惟坎爲陽之中故坎在六子中最貴者也人見震爲長子以謂六子中最重而不知震坎皆乾坤子震猶長子也坎猶嫡子蓋坎之體正震之體偏也比與蒙爲一對合十二畫觀之坎之六畫包震艮於

中也分而觀之屯之爲卦坎震也蒙之爲卦艮坎也然屯蒙之象卽坎之象斂之則屯蒙二卦之四象藏於坎卦本體六畫之中發之則坎卦六畫所含之四象出而爲屯蒙二卦震長男坎中男艮少男上經諸卦惟此一對具乾之三男無陰體之雜乾父正位於外坤母正位於內乾之三男首出用事故爲諸卦先也乾坤首用坎而不用離坎惟合震艮而不合巽兌者上經乾開坤闢之初如歲之春如日之且陽德方興而羣陰盡伏也易有伏體一見則一伏坎見則離伏震見則兌伏坎不合震之上體而合其下則巽伏艮見則兌伏

讀易考原

二十五

體屯不合艮之下體而合其上體蒙震之陽在下艮之陽在上也先屯後蒙者屯之陽生於下體之下而達於上體之中蒙之陽始於下體之中而達於上體之上也自震之下達於坎之中又自坎之中達於艮之上陽升而上之序也震之下畫坎二五之中畫艮之上畫卽乾三畫之純陽也坎以中畫之陽下合震之下畫上合艮之上畫而成三陽純乎乾體此屯蒙所以繼乾坤之後而能首出用事者也此需訟師比所以又繼於屯蒙之後而乾坤皆與坎合也需訟一對坎上乾下乾上坎下蓋

之上下體與坎合也先需訟後師比者乾爲主而先合於坎故坤從乾而亦與坎合也需先於訟者坎先合乾而後乾合坎也師先於比者坤先合坎而後坎合坤也坎先合乾者乾坎皆陽而乾尊也故坎先來合乾子從父也坤先合坎者坤陰也坎陽也陽用事故坤先來合坎母從子也此六卦而觀可以見坎之用事而上經之初爲陽中之陽也

中一節自 異坎艮 師 比 外陰 坤 再索而中男
 師比至謙 異坎艮 師 比 外陰 坤 再索而中男
 豫十卦五 乾 坤

讀易考原

二十六

交泰之前 乾南坤北 有坎無離 消長之機女正男

上 巽坎艮 泰六爻應一歲之中地氣上騰 否泰乾坤全 正位 天氣下降者六月乾坤之動也 體之交旁八 卦乾坤八體 之交此乾坤

終 兌離震 坤 謙 泰 否 否六爻應一歲之中天氣上騰 交而旁生六 地氣下降者六月乾坤之靜也 子之象乎 卦乾坤八體 之交此乾坤

交泰之後 乾北坤南 陰陽之交實係於此也 有離無坎 陰陽之交實係於此也

坤 乾 巽坎艮 大有 同人 乾 再索而中女 內健 乾 再索而中女

上經中一節乾坤交而旁生六子之象也消長之

幾著焉蓋其初也乾南坤北自泰一支坤來南而爲主乾遂居下自是坎不用事而離用事矣故同人大有接迹於後

隨 蠱 巽艮 兌震 參錯於內將以容而襄其主也

臨 觀 兌坤 巽艮 坤南爲主

噬嗑 賁

剝 復 乾北爲從 此所以爲上經之終

姤 夬 巽乾 兌震 乾北爲從 此所以爲上經之終

上經之終其君卦則坤爲主乾從坤其臣卦

讀易考原

二十七

則離用事坎不得用事陽中之陰故也

巽坎艮 終坤 乾 坎 離

兌離震 兌離震 巽艮震下經之主上經之客也在上經之初皆不能自爲卦必依於乾坤坎離而後成卦客依主也至此而隨蠱頤大過四卦客自爲卦不得不察

由謙而前十五卦上經之上陽中之陽故陽盛而主旺客衰由豫而後上經之下陽中之陰故陽微

而主衰客旺前十五卦乾坤坎離之體多 二十 震

艮巽兌之體少五主盛客微也乾坤坎離諸體之中乾復多於坤乾十坤七坎復多於離坎六離七均之為主而陽又勝於陰也後十五卦乾坤坎離之體少三十三震艮巽兌之體多七十一主漸衰而客漸盛也於震艮巽兌諸體之中震多於巽震六巽三艮多於兌艮五兌三蓋上經之末雖陽中之陰而本實陽客雖侵主而猶未遠以陰勝陽也乾坤坎離諸體之中坤多於乾坤五離多於坎離四坎三則主既向衰而陰交先勝於陽失其所以為主之道矣故震艮巽兌不依於乾坤坎離而自爲卦始於隨蠱終於頤大過皆客自

讀易考原

二十八

爲卦也此四卦者客之營壘機筭也上經諸卦惟臨觀一對純陰無陽體之雜皆坤倡離和故下噬嗑一對所以相承也剝復繼噬嗑賁之後無妄大畜繼剝復之後者見坤爲主離用事而乾從坤也陰長陽消主衰客盛矣雖然客豈遽侵主哉主交客而致其來也坤交艮而成謙震交坤而成豫謙居十五卦之末豫居十五卦之首由此而上陽日以長而主盛由此而下陰日以長而客強蓋陰陽主客盛衰消長之幾會也幾一失而謙豫主交客而致其來矣然主雖交客而客猶依

主也再失而爲隨蠱則客不復依主而能自立矣方其一失也坤交艮震而成謙豫其卦居隨蠱之先則主之交客猶在吾疆眈而未入於吾之窟穴也及其再失也坤交兌巽而成臨觀其卦居隨蠱之後則入客之窟穴之內與客之貴者交矣自是而後皆震艮之體噬嗑一對與之交者離也剝復一對與之交者坤也其極至於无妄大畜一對則與之交者乾也无妄以乾合震乾猶在震之上大畜以艮止乾乾反居艮之下回視上經之初首出庶物幾於冠履倒置故受之以頤大過艮巽震兌而終焉於是上降爲下客反爲主此豈偶然之故觀象者可不極深而研幾於此哉

讀易考原

二十九

下經易經之有上下猶詩之有正變下經卦序當以變觀不當以正觀也未交泰以前乾南坤北既交泰以後乾北坤南此變也下經非首咸恆首兌艮震巽也非終既未終坎離也蓋始乎山澤通氣雷風相薄終爲水火不相射六子交也上經父母交六子不交至下經如交上經乾坤之交居中而六子之交於下經前與後者

猶父母居室處堂上之正中而六子之夫婦其居室對列乎堂下之左右有尊卑自然之法象焉此所以首咸恆而終既未也

巽坎艮

始 坤 乾

兌離震

咸 恆 兌巽包艮震以倡

遯 大壯 乾居艮震外

晉 巽 坤為主坤統乾

家人 睽 離用事女三男三

讀易考原

三十

蹇 解 坎居艮震外

損 益 震艮包兌巽以和 下經主卦之藩籬也

下經之初陰中之陽

乾坤坎離上經之主至下經為客除既未為易經

始終外餘皆不能自為卦必依於主而後成卦獨

晉明夷一對坤離合而能自為卦蓋在上經之末

坤為主離用事以此也

合晉明夷一對與家人睽一對論之坤統三女居

遯大壯蹇解之中而兌巽包坤離於內亦坤為主

離用事也

合遯大壯一對與蹇解一對論之乾次居艮震之外內陰外陽內順外健坤離倡而乾坎和也

合咸恆一對與損益一對論之咸恆一對兌巽包

艮震損益一對震艮包兌巽咸恆居前損益居後

兌巽倡而艮震和也咸恆損益四卦往來上下縱

橫馳騁於下經之前主卦之藩城籬柵也

合此一節十二卦參考之皆陰倡而陽和此下經

之所以為下經也

夬 姤 兌巽包乾

萃 升 兌巽包坤

讀易考原

三十二

困 井 兌巽包坎

革 鼎 兌巽包離

下經之中主受客來故乾坤坎離入於兌上

巽下包括之中也

兌巽為下經之主猶乾坤為上經之主其卦均其

體敵自體而觀上經乾坤之體十二坎八震艮七

離六兌巽四乾坤最尊也下經兌巽之體十二離

十艮震九坎八乾坤四兌巽最貴也乾坤居上經

其體十二兌巽在下經其體十二豈非兌巽與乾

坤並乎自卦位而觀乾居南之正中兌巽居南之

兩旁三體相比皆有上方及泰否既交則坤南乾北兌巽與坤聯於上方他體莫得與焉此下經中一節之卦象所以有兌巽而無震艮也然上經乾坤最尊而乾又尊於坤下經兌巽最貴而兌又貴於巽何也先天圖太極生兩儀兩儀生四象四象生八卦圖內太陽一象加一奇而為乾加一耦而為兌乾一兌一乾兌實主立乎太陽一象之上他卦不得並焉此兌乾所以能相視為敵體此乾所以為上經之主而兌獨能轉上經而為下經而其體居六十八體之最先而為主也然不特下經

之象其體居先自上經後一節十二卦首之以隨蠱一對已居其最先矣知微知彰知柔知剛觀卦序之象者思過半矣

震 艮 陽前

漸 歸妹 巽艮震兌之體

豐 旅 震艮包離

巽 兌 陰後

渙 節 巽兌包坎

序 小過 巽兌震艮之體

既濟 未濟

巽坎艮
終 坤 乾

兌離震
下經之終陰中之陰

下經之下一節震艮巽兌四主卦具焉不居下經之前乃居下經之後蓋下經之初陰中之陽動也

用也下經之末陰中之陰靜也體也所以然者體立於內而用行於外也然震艮兌巽四卦於此又震艮居前而巽兌居後者震艮陽也陽由此而出布於上也巽兌陰也陰由此而入伏於下也又合

此下一節十二卦而並論之則震自震艮自艮巽自巽兌自兌分陰分陽各自為對此震艮巽兌之分體也漸歸妹中孚小過四卦陰與陽合而成一卦此震艮巽兌之合體也至豐旅渙節四卦又震艮巽兌之互體也皆體也而非用也靜也而非動也故下經之下一節陰中之陰也

合中孚小過既濟未濟而論六子之卦全也上經頭大過坎離亦然又以見乾坤居六十四卦之首六子居六十四卦之終也分而論之則乾坤為上經之首咸恆為下經之首坎離不交之體為上經

之尾交者爲下經之尾然總上下兩篇言之實乾坤之體爲六十四卦之首坎離之用爲六十四卦之終此序始終之關鍵也

嘗考夫易之卦六十有四乾坤坎離爲上經之用兌巽震艮爲下經之用所用之卦各三十有二也而乾坤坎離所用之三十二卦於內三十卦居上經既未居下經兌巽震艮所用之三十二卦自咸恆至中孚小過盡居下經此又上篇所用卦得以居下篇而下篇所用卦不得以居上篇者上得以兼下下不得以兼上也又考之乾坤坎離之體正兌巽震艮之體偏

讀易考原

三十四

正則全偏則不全兌巽震艮唯其偏也故所用之卦止居下篇不居上篇居其下失其上偏也就下篇言之止居始不居終居其始而失其終亦偏也乾坤坎離所用之卦則貫上下該始終而包其全矣正故也或曰乾坤坎離之體雖皆得其正非皆得其全乾坤之體謂之全可也坎離之體謂之全可乎曰坎離之體雖不得乾坤之全而得乾坤之中惟其中也不偏於上不偏於下故爲上經之尾又爲下經之尾而用其全也夫乾之中畫交於坤畫之中而成坎是坎之本體得乾之中畫不得乾之上下畫也非全也及用

以交離則得乾之上下畫而乾於三畫全矣不特乾之三畫全其本體有乾之上下畫今交離之中畫則坤之三畫亦全矣夫坤之中畫交於乾畫之中而成離是離之本體得坤之中畫不得坤之上下畫也非全也及用以交坎則得坤之上下畫而坤之三畫全矣不特坤之三畫全其本體有乾之上下畫今交坎之中畫而乾之三畫亦全矣是坎離體得乾坤之中用得乾坤之全不謂之全不可也所不同者乾坤以體言坎離以用言其所以全則有間矣乾坤之全自其始而本體已全坎離之全要其終待合而後全此

讀易考原

三五

乾坤之體所以總六十四卦之全而爲之始坎離之用所以總六十四卦之全而爲之終也又嘗反覆諸卦象以考乾坤坎離之體用蓋乾坤體全而用也中坎離體中而用也全斯義也亦不可不論乾坤之體居上經之始而其用居上經中一節之正中泰否是也坎離之體居上經之終而其用居下經之終既未是也乾坤之體全坎離之用全上文已論至於乾坤之用不居上經之前一節不居下經之後一節必居中一節之正中者豈非以其中哉若夫坎離之體所以居上經之中者又豈非總六十四卦之全而居其

中哉故曰乾坤體全而用也中坎離體中而用也全以卦之所居察之信其然也又以一日論則上經猶書下經猶夜以一歲論則上經猶春夏下經猶秋冬上經之初坎震用事春之象也上經之末離火用事夏之象也下經之初兌澤用事秋之象也下經之末坎水用事冬之象也此兩經前後之脈絡故具論於此又上經三十卦共六十體而離居六十體之最末下經三十四卦共六十八體而坎居六十八體之最末上經陽體也終之以離者陽極而一陰生也下經陰體也終之以坎者陰極而一陽生也陽極陰生上

讀易考原

三十六

是也惟中故能全坎離是也又乾坤之全本體之全也以人道譬之生知安行之全也其體全而溥博淵泉時出之用無一不中也自然而全亦自然而中也聖人之事也坎離之全待合而全以人道譬之學知利行之全也其體受中而生具體而微也必由學以充廣之至於極而後全也賢人之事也若夫得聖人之一體與夫不該不備一曲之士時有所用不能相通者猶之艮之陽偏於上震之陽偏於下巽之陰偏於下兌之陰偏於上也雖有陽與陰上與下之不同其為偏則同也偏則不中矣不全矣雖然易變易也震之三畫變其上則為離昔之不中者於是乎中矣又變其中畫則為乾昔之不全者於是乎全矣巽也艮也兌也亦然此孟子人皆可為堯舜伊川學須變化氣質之義也易之象玩而索之其義無窮因附論於兩經卦序已畢之後

讀易考原

三十七

三十六宮圖說

耳目聰明男子身
洪鈞賦子未為貧
須探月窟方知物
未識天根豈識人
乾遇巽時觀月窟
地逢雷處見天根
天根月窟開來往
三十六宮都是春



愚按邵子此詩取先天八卦圖指其絨要景象而示人以履運處身之道也邵子平日所以為教妙在一動一靜之間此詩之天根月窟正指此也所謂天根者指坤震二卦之間為言也坤震之間陰既極矣

讀易考原

三十八

微陽將生將生之微陽天所生之根也所謂月窟者指乾巽二卦之間為言也乾巽之間陽既極矣微陰將生將生之微陰月所出之窟也陰陽一元氣也非有二也動而陽靜而陰更相禪代無有窮已天之寒暑時之晝夜人之呼吸物之榮枯其著者也方其動而陽也非全無陰也陽漸盛則陰漸微及其靜而陰也非全無陽也陰漸盛則陽漸微盛之極者消則微之極者息矣知此即知坤震之間乃乾之靜專既極而動直之初也故曰天根乾巽之間乃坤之靜翕既極而動闢之初也故曰月窟凡草木之甲坼必先根

而後萌坤震之間在圖之下方其象厚地之下天包地外地下有天凡根之所著愈深則萌之所發者愈暢天根之名所以立也月之魄受日之光其無光處月之本體也乾巽之間在圖之上方其象中天之上月望而午盈極而虧而月之本體無光者始微出於此月窟之名所以立也氣機闔闢流行不已而人物生焉氣之流行其陰陽消長固不齊也人物囿乎其中其純駁美惡豈能齊乎以吾身而處乎人物之中必也下極乎靜動之間如足之躡天根上極乎動靜之間如手之採月窟具有以見乎氣機之消息流行

讀易考原

三十九

者而後人物之生所以不齊者可得而喻矣見之明體之熟則其所以撫世酬物必有其道矣所謂三十六宮指八卦之畫為言也剛畫奇一為一宮柔畫耦一為二宮八卦二十四畫共三十六宮陽宮十二陰宮二十四三十六宮不皆春也以耳目聰明之身而採月窟躡天根知物識人而灼見其不能齊也而以無所係累之閑心來往乎其間玩對待之象以施泛應之用畫之對則皆一奇一偶也卦之對則皆三陽三陰也如是則泛而應曲而當三十六宮陽宮不暑陰宮不寒無適而非春也天根月窟三十六宮易之

象也知物識人閑來往都是春則其占也此吾邵子胸中之全易而凡學者所當以爲已易者也昔人此詩遇字逢字玩之未審設以六十四卦圖復姤二卦言之或又有偏泥於歸根內丹之說者是以本旨不徹愚故詳之以附於易旁注前圖之後云

讀易考原

四十

讀易考原

讀易考原校勘記

二葉一行考加二字疑倒 九葉三行著元誤著
十葉十三行小注離上元衍而字 十一葉十一行
小注元脫也字 十三葉二行居元誤主 十五葉
末行小注不交元誤下交 十七葉十九行小注異
元誤異 十九葉十七行離上元脫卽字 二十二
葉三行相與元作相興 二十六葉六行此字當作
合 三十葉十四行主元誤至 三十三葉十五行
互元誤五 三十八葉十七行無陽下元脫也字
四十葉二行昔人下疑脫於字

讀易考原校勘記

一 叢書叢書

易學變通

丙辰冬月
于南昌復廬

欽定四庫全書總目卷四

經部 易類

易學變通六卷 永樂大典本

臣等謹按易學變通六卷元曾貫撰貫字傳道泰和人天歷辛巳舉於鄉官紹興府照磨元季兵亂棄官家居鄉人推率義軍後禦龍泉寇戰敗抗節死事蹟見江西通志所著四書類辨學庸標旨諸書俱湮沒不傳惟朱彝尊經義考載有周易變通之名亦以爲已佚今檢永樂大典所錄周易各卦下收入貫說尙多其標題實作易學變通知彝尊未見原書故稱名小誤矣謹

易學變通提要

一 彖章義書

哀輯彖次釐爲六卷其豫隨无妄大壯晉睽蹇中孚八卦爲永樂大典所原闕者今無可校補亦姑仍其舊是書純以義理說易其體例每篇統論一卦六爻之義又舉他卦辭義之相近者參互以求其異同之故如乾卦云乾六爻不言吉無往而非吉也初九處之以勿用卽初九之吉上九處之以无悔卽上九之吉二之見五之飛三四之无咎皆然蓋位或過於中而聖人處之則無不中位或失於正而聖人處之則無不正所謂剛健中正純粹以精者吉有大於此乎

坤卦云或疑六三王事爲六五之事然乾主君道坤主臣道王事乃九五大人之事故坤卦三五聖人皆有戒辭者其所以正人臣之體爲慮深矣艮卦云敦臨敦艮皆吉何也曰敦者厚道也厚於治人則人無不服者臨是也厚於治己而已無不修者艮是也人之自處容可處於薄乎凡此諸條立義皆爲純正其他剖析微細往往能出前儒訓解之外間取互體立說兼存古義尤善持平在說易諸家可謂明白而篤實且其成仁取義無愧完人而元史忠義傳失於記

易學變通提要

二

載殊傷漏畧今蒐輯遺文著之於錄非惟其書足重亦因以表章大節發潛德之幽光焉

易學變通卷一

元 泰和 曾 貫 撰

上經一 乾至需

乾

或問聖人畫卦定位法河圖也故坤以老陰居北而得老陰之數離以少陰居東而得少陰之數是則然矣然乾以老陽居南而反得少陽之數坎以少陽居西而反得老陽之數何也曰陽可易而陰不可易也曰圖書之數三同二異者正以陽不可易也今乃曰陽可易何也曰三同二異者以陽爲

易學變通卷一

一 豫章叢書

主而陰爲客自其體言也老少易位者陽動而陰靜自其用而言也曰然則兌居東南而得乎一震居西北而得乎三何也曰聖人之立卦畫因圖之奇偶而生聖人之定卦位非以圖之奇偶而定蓋畫之立因數而有畫若位之定乃因象而有位非以數之位而爲卦之位也夫天地有上下之象則乾坤以定乎南北日月有代明之象故坎離以定乎東西澤陷于東南而山高于西北此艮兌之所以定雷動乎東北風順于西南此震巽之所由定也所謂析四方之正補四隅之空者乃畫卦已成

于是借圖之位以布八卦之位非有取義乎數也
曰東北陽方而老陰少陰之卦居之西南陰方而
老陽少陽之卦居之又何也曰陽根陰陰根陽者
此天地無窮之妙也蓋東北以生數之陽而合于
成數之陰西南以生數之陰而合于成數之陽生
者爲氣成者爲質而卦則質之已成者也故卽陰
陽之成數而爲陰陽之定位也曰彖者言乎象然
乾坤彖辭有占而無象何也曰六爻不變則象在
于卦而未動故諸卦彖辭多占中之象則聖人繫
辭之意可見矣曰然則乾爲天而六爻稱龍何也

易學變通卷一

二

曰天以陽之成形之大者言也龍以陽之靈變不
測者言也蓋天地間凡麗于有形者皆陰也惟龍
則雖有形而無形是能超于形質此所以爲陽之
靈變也曰震之象亦稱龍何也曰震爲乾之長男
長子肖父也且一陽震于二陰之下有變動不居
之象非若坎之陽則陷艮之陽則止故不得而稱
焉曰三四人位非龍所安也然四言躍而三不言
何也曰三四雖皆人位然三則未離乎下而四則
將離人位故可以言躍也四爲人位乃象乎淵何
也曰四雖人位然居兩卦之間可上可下亦猶淵

雖下于田然通乎上下而可向乎天也曰乾之所
以爲元亨利貞何也曰此聖人爲君子謀也蓋六
陽方盛固爲大亨然盛極而陰則始之躊躇至矣
故必戒以利貞所以保其終也曰乾之六畫不言
吉而用九反言吉何也曰乾爻不言吉無往而非
吉也蓋乾之六龍無非言聖人之吉占也位雖有
隱顯德則無淺深何莫非吉乎故初九以潛龍之
象而處之以勿用是卽初九之吉也上九以亢龍
而處之以無悔是卽上九之吉也二之見五之飛
以至四三之無咎皆吉也蓋位或過于中而聖人

易學變通卷一

三

處之則無不中位或失于正而聖人處之則無不
正所謂剛健中正純粹精者吉有大于此乎若用
之吉特剛而能柔一事之吉爾非如卦爻全體之
吉也曰用九羣龍無首此卽坤之牝馬先迷也然
小象乃曰用九天德不可爲首何也曰龍之無首
者剛變而爲柔也天德不可爲首者此言人之體
乎剛者當謙恭卑順不可物先卽所謂剛而能柔
之道也曰彖傳之釋乾元旣言資始復言統天何
也曰元兼二義大也始也故專言資始則未見大
之義專言統天則未見始之義此所以必兼二義

言之曰然則大明終始何以爲聖人之元乎曰天德之元兼乎全體故聖人之元亦該乎終始始則元之元也終則元之貞也謂之大明也明睿所照卽始見終其亨通事業皆由此而出此非聖人體元之道乎曰彖傳之釋元亨則析而言其釋利貞則合而言何也曰元爲四德之體統非可與亨並言也故析之而見元亨之分明若夫利者向于實貞則實之成其勢常相因故合之而見利貞之理一蓋自變化而各正者一而萬也自各正而保合者萬而一也故謂之乃利貞以見利之爲貞而貞不外夫利也曰文言之釋元亨利貞本義必兼天人言之何也曰象辭之釋四德旣以聖人言之以見唯聖人爲能體夫四德也夫子至此又卽人心言之以見天人一理非獨聖人有之也聖人能全之爾曰體仁貞固皆由體而著于用唯合禮和義乃由用而反之體何也曰元所以始貞所以終二者主于體之意多亨則物之暢達利則物之成遂二者主于用之意多此立言輕重所以有先後也曰體仁嘉會不言元亨利貞固則顯言利貞何也曰體仁嘉會自人心而言故但言仁禮卽見乎

易學變通卷一

四

元亨利物貞固就事物而言故必顯言利貞乃見夫天德也曰乾之九三進德修業皆以知爲言何也曰乾剛君子上知生知之質也其知旣高明則其行必勇決故其始終條理皆主于知也蓋德非止于忠信然忠信者進德之本也業非止于修辭然修辭立誠者居業之基也故知至至之則主于至而爲進之方知終終之則主于終而爲居之地此雖皆以知爲言而又不能無輕重也曰剛健中正乾之德也而文言九三九四則又言重剛而不中何也曰謂之重剛者九爲乾德之剛三爲卦位之剛也以是推之則所謂不中者乃卦位之不中非乾之不中也蓋卦位者陰陽奇偶之位諸卦之所同也乾德者陽剛純粹之德一卦之所獨也故卦位有不中而不害其爲乾德之中政猶聖人之德豈有過于亢哉而所處之時則有時而亢矣

易學變通卷一

五

坤

或問坤彖辭旣言利牝馬之貞又言安貞吉何也曰前言利貞者利以順健爲貞也後言安貞者當安于柔順之正也蓋牝馬之貞者主配乾而言坤道之用也安于貞者自存主而言坤道之體也蓋

坤配乾固以順健而成功然坤道本體必以柔順
爲正故曰安貞之吉應地無疆意可見矣曰然則
象傳三無疆同乎曰德合無疆配乾之體也行地
無疆配乾之用也應地無疆安貞之守也此皆主
坤道而言也曰靜專動直而大生此乾之道也坤
之六二亦爲直方大何也曰乾之直主動而言則
爲直遂之意坤之直主靜而言則爲一定之意乾
之大主形體故爲質之大坤之大主配乾而言故
爲德之大此所以不能無辨也曰文言坤至柔而
動也剛豈乾亦有時而柔坤亦有時而剛乎曰自

易學變通卷一

六

流行而分陰陽則動爲陽而靜爲陰剛爲陽而柔
爲陰不可得而察也然自對待而分陰陽則天地
定位各有體用故乾之動直而亦不能無靜坤之
靜翕而亦不能無動所以然者一奇一偶固爲茲
坤之象然陽奇陰偶有各生一奇一偶之象此所
以乾不得無靜坤不能無動也曰乾剛純粹政以
不雜于陰柔也而坤之牝馬乃不能不雜順健何
也曰陽體中實故不雜于陰柔陰體虛受故不能
無待于陽剛也曰六三之王事非六五之事乎曰
乾坤純體非他卦比也故乾主君道坤主臣道則

六三王事其九五大人之事乎故坤卦三五聖人
皆有戒辭者所以正人臣之體其慮深矣黃裳之
義既言黃中通理正位居體復申之以美在其中
而暢于四支何也曰黃中者中德在內無偏倚之
蔽也通理者文理通達有密察之明也正位者正
其所居之位居體者不失乎爲下之體也至于美
在其中者黃中之積充實之至也暢于四支者柔
順之極見于威儀動作之間也本義一則言黃中
而不及通理一則言居體而不及正位者舉其所
重而言也蓋此爻之象德雖陰柔而位則君也然

易學變通卷一

七

坤則臣道也不可以君位言也故聖人于此繫之
以裳之一事所以明六五之爲臣也然裳而謂之
黃者以見盡臣下之體又必以中順之德爲先也
蓋黃而不裳則失居下之體裳而不黃則又隣于
詔佞之偏此所以文言復推其象至于暢四支發
事業而後爲美之至也曰坤之用六言利永貞何
也曰陽之變陰固非聖人所欲今坤以陰變陽乃
聖人之所幸故戒以永貞又謂之以大終聖人之
心蓋甚願其不變乎剛而復爲柔也
坤牝馬離牝牛坤爲馬以其行健坤配乾固取柔

順然順之中必有健之意方能配之則乾剛無息如坤道一于柔而已其何以承天之施而致咸亨之功乎此坤馬所以爲牝以配乾而得也離之爲牛以其性順離之一陰坤之分體也且離以陰而主于內固牝之象然其外剛則牛之善觸中虛則牛之善載非如巽以陰而服于下故爲雞兌以剛而狠于外故爲羊也此離之牛亦以坤而得也坤六三或從王事無成有終訟六三或從王事無成坤之道臣道也王事則乾之事也以坤之順配乾之健其所從也能無專成則必有終若訟之王

易學變通卷一

八

事則九五之事也九五爲聽訟之主而六三能從乎上則有王事無所專成宜其有終吉也小象亦曰從上吉也意可見矣

坤六三含章姤九五含章豐六五來章章美也然姤以陽爻爲章坤豐以陰爻爲章何也日章一也但含則自本爻而言來則自應爻而言故姤之九五以陽爻而含剛德以爲章坤之六三則以陰爻而含剛德以爲美至于豐之六五則非以本爻爲章乃以五爲虛中有以來其下之章美蓋以下體之離有文明之德故也此三爻取象所以微有辨

與

坤用六永貞同人利君子貞明夷利艱貞大畜九三同

家人利女貞艮初六利永貞履六三利武人之貞

巽初歸妹九三利幽人之貞升上六利于不息之貞此皆占辭其所利之貞雖同然所以爲貞則微

有異蓋貞者正而固也然或取正之義多或取固之義多不可無辨也何則同人君子貞家人女貞

升不息之貞此取正字之義多坤艮之永貞明夷大畜之艱貞此則取固字之義多若幽人以守靜

爲貞武人以決斷爲貞是所以正爲常則正固之

易學變通卷一

九

義兼之然主于正則未必不固主于固則未必不正故曰天下之動貞夫一但因文求義當知輕重之別也

或問八卦之象天地雷風水火山澤也然本義之于坎離獨益之以爲雲爲雨爲日爲電何也日坎離者天地之用也故在天則爲雨爲日在地爲水爲火非如雷風之在天不兼乎地山澤之在地不兼乎天者也日屯之大象坎不言水而言雲何也日坎陽上升則爲雲下注則爲雨故解之坎居下

而遇震雷則爲雨屯之坎居上雖有雷而不雨矣
曰大象旣云雲雷屯是未能成雨也彖傳乃曰雷
雨之動滿盈何也合二體而觀則雲雷未雨固所
以爲屯然自成卦之主而論則初九有濟屯之才
故有雷雨滿盈大慰羣心之象此彖傳所以繼之
曰宜建侯而不宜也曰六三取象可得詳乎曰六
三以震體之極而居屯之時動極則有逐利之私
當屯則不宜往進然六三中正不足宜有陷于林
中也謂之林者以震木之繁根坤土之厚阻之以
艮山臨之以坎水此林藪之象所以兼取鹿之象
也

易學變通卷一

十一

六二六四其爲乘馬班如一也然二之婚媾則貞
而不字四之婚媾則吉無不利何也曰二之班如
者前有險而不進也四之班如者係乎初而不進
也蓋三五正應本爲婚媾之正但五方厄于屯險
之中而初九以剛迫之此六二之不字所以爲貞
而數窮理極必有配合之日也若四則以坎體而
性就下初則以震體動于下而應之此所以四則
班如而不進初則往求之而無不利也曰亂極當
治理之常也然屯之上六不能出屯何也曰上六

雖屯之極然旣無正應之助又無剛濟之才故未
能以濟屯也但小象謂之何可長則雖屯極亦將
通矣

屯利建侯豫利建侯晉康侯三卦皆有侯之象者
陽純乎利故屯之初九豫之九四晉之九四皆以
湯爻爲羣陰之統也然三卦皆具坤體坤爲國爲
衆也但豫晉皆以九居四處坤體之上固爲一國
所尊之象若屯之初九獨居于坤體之下蓋屯以
賢下民爲收攬人心之象者草昧之初非如和豫
晉明之時可比也故小象曰以貴下賤大得民也

易學變通卷一

十二

意蓋以此
屯六二匪寇婚媾睽上九匪寇婚媾賁六四匪寇
婚媾剛柔不同而同爲匪寇婚媾何也曰屯卦以
坎在前睽賁互坎在內故取寇象明矣但婚媾之
象固以爻之剛柔而取然婚媾之道遇屯而乖遇
睽而離惟于賁則無苟合故聖人于此三卦發婚
媾之象使知屯難之世不可違正應而合不正之
求睽乖之時不可以狐疑而乖匹配之正至于剛
柔相賁之時尤不可以苟合而失婚姻之禮此三
者匪寇之象雖同而其所爲婚媾則異蓋屯賁之

乘剛不正之媾婚也而睽之配合乃正應之婚媾也然屯以得中而不字賁以得正而無尤此又不正之中而不失其正故聖人因占以爲世戒云

蒙

或問蒙之卦獨發占例何也曰蒙之求師猶人之求占也求占者貴于專一之誠而不宜再三之瀆猶夫求師者必有本心之誠而不貴于二三其心者也此文王雖爲占例發實則爲萬世師道計也曰豕取山下有險爲蒙象取山下出泉爲蒙何也曰山下有險蒙之義也山下出泉蒙之象也蓋艮

易學變通卷一

三

山在前復遇坎險莫知所之此人心所以蒙昧而不明也泉之在山猶物之屯及其出山猶人之蒙由此而放乎四海亦猶蒙童之造于成人之域此蒙之象所以有取于泉也曰發蒙而言用刑何也曰古者君師一道也君所以治師所以教非徒施之于童蒙而已使道德齊禮而不輔以政刑則流于漫矣况望有以啓天下之蒙乎曰發蒙九二之任也今反言于初六何也曰初六雖不當發蒙之任然當發蒙之初故于此統言發蒙之道不可不用刑而亦不可專尙刑也蓋齊以刑所以懲其惡

教于初所以達其善也若上九居蒙之終則徒擊而已復何利哉曰九二包蒙毋乃失于縱乎曰二之包蒙猶泰之包荒也上有虛己之君則四海九州之羣生舉而屬之已使其量不足以容天下者何以治天下心不足以包六合者何以制六合此所以寡而能服衆簡而能御煩者此道也夫豈寬弛之謂哉曰三四五爻皆蒙者也然六三乃不取蒙之象何也曰見金夫不有躬此女之蒙也利蔽欲迷非蒙而何推此而言則凡世之失身枉道皆見金夫之類也其爲蒙孰甚焉曰九二包蒙旣以寬治之矣上九擊蒙乃利禦寇何也曰治人之蒙雖不可專尙乎威然治己之蒙亦不可專尙乎柔故上九之剛雖過然反之治己以捍其外誘則可若施之治人則非中矣

需

或問需而謂之有孚何也曰需者有所待也或時之未通或時之有阻惟當盡誠以待則時可通而事可達矣若以卦體論之則九五雖位乎天位然二陰方蒙蔽于左右三陽皆退處乎下位于斯之時君子惟當積誠以需則君臣之心有時而交孚

易學變通卷一

三

豈非光亨之道乎曰九五位乎天位不能有爲反
晏安飲酒而謂之貞吉何也曰九五雖以剛陽之
才然陷于險而當需之時也需則未可有爲險則
豈宜妄動九五順時待變乃所以合乎正中之道
宜其爲貞吉也曰四居坎體之下反爲出穴之象
上六居坎體之上乃爲入穴之象何也曰四雖交
于坎體然涉險未深又能需而不進順聽下體三
陽之命此所以出于穴而無傷也上六雖居坎上
然陰柔才弱不能出險故有入穴之象也大抵自
內卦言之則自郊而沙自沙而泥以坎之遠近爲

易學變通卷一

四

象也自外卦言之則四之出上之入者又以坎之
深淺爲象也曰下體三陽需極有並進之象然上
六處需之極無復有需何也曰需之爲需主于陽
而言也乾陽見險而需坎陽居險而需需極而進
則出乎險矣若上六以陰居險極宜乎有入穴之
象也

需九五需于酒食困九二困于酒食酒食者坎之
象也生民之用莫急于飲食水火之義也然坎有
險酒之毒也自古以酒亡國亡身者多矣非險毒
之義乎故需于酒食者君位也困于酒食者臣位

也以人君富有天下而飲食待時苟能貞猶可獲
吉以人臣而酣飲之過豈非養和沈湎之象其爲
征凶也必矣

易學變通卷一

五

訟

或問九二剛來得中象取之則為惕中之吉爻取之則為不克之適何也曰象之所取者剛中之義爻之所取者訟上之過此所以義有不同與曰然則二之不克訟其與四之不克訟同乎曰二以險伺其上欲敵而不克也四以剛制其下其居柔能改而不克也曰六三既以從上而吉乃謂之從事

易學變通卷二

孫章叢書

無成何也曰六三當訟之時以柔而能從剛以下而能從上其義固吉矣然才柔未能出險宜其從事而無成功也曰三居坎體而不中正爻辭乃謂食舊德而得終吉何也曰六三坎體失位本非吉者聖人以其下雖承乎九二而不失乎就下之性上雖迫于九四而有合乎柔麗之情以坎介乎二陽惕然自守故雖厲而吉也曰訟終凶矣而爻辭多言吉何也曰訟之為訟以剛遇剛遇剛則有訟矣六爻之中初以柔而遇四之剛故初不承而四不克三以柔而遇上之剛故三食舊而上錫帶惟

二與五則剛遇剛矣然九五至尊非二所敵故二雖訟而無害此亦聖人所以使民無訟之道也曰卦變始于訟何也曰卦變之義雖諸卦皆有之然聖人特發此義必其有所為也蓋事之變則有訟故訟者理之變也然訟而能變于道則自凶趨吉之理也始由變而有訟因訟以復變于正此訟之所以不可終此聖人于此所以發卦變之義也曰上九既有鞶帶之錫復有三禩之象何也曰聖人于終訟之爻繫此辭者非以開人好訟之門乃所以止人爭訟之意故謂之或者未必然之辭使終訟而或錫此尙有三禩之者况未必能勝乎其戒人終訟之意蓋可見矣

易學變通卷二

二

師

或謂師之爻以行師為義象以養兵為義何也曰卦之成象因已成之體故言養兵為安邦之本爻之見義以變動為用故言行師為興王之基二者各著一義也曰卦辭以丈人言爻辭又以長子言同乎曰丈人言其德長子言其象也蓋九二之與三四互體為震故二為長子而三四為弟子也曰象辭既曰能以衆正而又謂之行險何也且行險

豈丈人之所爲乎曰行險者非謂陰謀詭計以僥倖于萬一之謂也蓋師旅之興民命所係所謂行險也猶言兵凶器戰危事豈謂機阱之巧而後謂之行險哉曰胡氏謂師出以律當從周禮執同律以聽軍聲而詔吉凶爲優何也曰周禮之說則于律字爲切矣然爻辭謂之否臧凶小象謂之失律凶則于聽軍聲之義爲不似矣蓋先王出師以義行師以道其于勝捷乃餘事也今若專恃聽律而知其吉凶則是先王不以吾之律法所當盡者爲先而徒溺于計較勝負爲急是豈足言于行師之

易學變通卷二

三

始哉彼周禮特存一職耳然亦非專恃此以爲行師之要也曰三與尸四左次何以不同也曰三至四互體爲震二爲動主以其中故無咎三則動之不正四則動之正此吉凶悔吝所以生乎動也曰六五田有禽利執言何也曰九二爲行師之主六五則用師之主也用師則必以仗義執言爲善故二之所錫之命卽五之所說之言也蓋五以坤體兼包容之廣而其下乃以險伺之此非田有禽而何然任將貴專故執言則在于五而帥師則在于二也

比

或問此言元永貞其與元亨利貞同乎曰元亨利貞主于四德運行而言天德也元永貞主于體元而言君德也蓋體仁足以長人故君德以體元爲主永則自其仁之流行而言無一時之不仁也貞則自其仁之存主而言無一事之不仁也故三者全則足以當天下之比矣曰萃之九五亦云元永貞何也曰比則以一人而爲天下所比萃則以一人而萃乎天下之所歸皆所以長乎人也長人則非元永貞不能也曰師而後有比聖人毋乃啓後

易學變通卷二

四

世之兵端乎曰比非由于師而師故生于訟乎使訟而非師師而非比則人類之滅久矣何以能畜聚以至于泰乎曰蒙比皆言筮何也曰筮所以決疑也但求道貴專故蒙之筮以初求比貴審故此聖人所以致戒也曰象取人比我而象取我比人何也曰象辭主于九五故象陰惟五之是歸是則下之比上所謂人比我也象辭取水地象故坎水惟坤地之是附上之比下所謂我比人也曰比之主在于五初與三皆非應乎五也然三有匪人

之傷而初有盈缶之吉何也曰比之道貴先故初以先得所比爲無咎三以不知所比而得凶自然之理也曰上下經坎居外卦者八屯需比坎蹇井節既濟惟井以上出爲功不取險義餘皆以險爲象惟比卦九五方在險中乃能顯比而無私何也曰諸卦各取險象者或以艮遇坎則是山之險也或以坎遇坎則是澤之險也或以震遇坎則是動乎險中或以乾遇坎則是見險不陷惟此卦以坤遇坎坤爲西南平易之地本無險也且險居地上又非伏至險于地下之比是則象雖有險而義則無險此所以九五不取陷乎險中之象與

易學變通卷二

五

小畜

或問密雲不雨固文王羨里之象然以巽畜乾則紂爲巽陰之象矣若以自我西郊爲文王之自我則巽陰又爲文王之象何也曰文王以陽德畜于紂固不得遂其旣雨之心矣然是時雲雖密而不雨非其陽德之不升也乃由陰之先倡如雲之自西郊安能有致雨之理乎以此推之則西郊之方位固自文王而言西郊之先倡則自商紂而言矣宜其施之未行也曰四之得位非居尊也而上下

應之何也曰五陽之衆可謂盛矣然四能畜之者以柔巽之道畜之也宜其五陽之盛不能不牽制于一陰之微也曰然則五以剛中同德乃亦并力畜乾何也曰乾陽雖盛而在下巽陰雖柔而在上且六四居近君之位故以剛中之君其交孚已有攀如之固安得不同力而畜之乎自古小人居于君側挾主威而逞善類者未有不由君心交孚而能然也此四五二爻所以皆有有孚之象與曰大畜以艮畜乾艮乃陽卦故以爲善止惡君子之畜也以巽畜乾巽乃陰卦故爲陰巽乎陽而陽說乎

易學變通卷二

六

陰小人畜君子之象也宜其所取不同與

小畜密雲不雨自我西郊小過六五密雲不雨自我西郊雲本坎之象然山澤通氣亦爲雲故此二卦皆有互兌之體但小畜之兌則是澤之氣升于天故有密雲之象小過之兌則是澤通山之氣升而爲雲故亦有密雲之象然小畜以乾陽居內而兌陰倡之小過以艮陽居內亦以兌陰倡之是陰倡而陽不和宜其皆不能爲雨也且二卦皆非君子得志象雲何自而能雨哉

小畜六四血去惕出無咎渙上九渙其血去逃

無咎先儒以坎爲血卦又爲加憂故必欲強合于坎殊不思需之六四有需于血之象固爲坎矣若坤之上六其血元黃亦爲坎乎故小畜之血特以止乾而傷而其惕則以乘剛而懼然其血之去惕之出者以其與上合志故也若渙之血與惕則以離渙流散之際大則不能無傷小則不能無惕然其去其出者又以爻位居于事外獨這乎害故也此二爻所以辭雖同而取象之意則異也

小畜九五有孚學如大有六五厥孚交如中孚九五有孚學如先儒有謂交如者異體之交學如者

易學變通卷二

七

同體之合然小畜之學如其與中孚之學如辭同而義異蓋小畜之四五相孚近而非正所謂比而不周者也中孚以二五相孚剛中而應所謂周而不比者也但謂之學如者特取其固結之義又不若交如者五陽同應于柔中之君故上下之交不以異體而或間也小畜上九既雨睽上九往遇雨夬九三獨行遇雨鼎九三方雨四爻皆取雨象睽夬二爻以應而雨小畜鼎以變而雨各一例也何則睽之上九與六三本爲正應但初則比此不能無疑故睽乖而不與其疑釋則陰陽和而雨矣

夬之上六雖爲柔邪之爻然九三以其正應獨行而遇之雖爲同類所愠然能夬夬則遇雨而無咎矣若小畜之既雨者以上九既變則異而成坎固爲雨矣鼎之方雨以九三方變則互兌而成互坎亦爲雨矣蓋聖人繫辭或取其應或取其變初不可局于一此易之所以爲易也

小畜上九月既望歸妹六五月既望中孚六四月幾望月本陰象受日以爲光也故初生明爲震上弦爲兌望則爲乾矣且乾兌離震爲日月星辰則兌亦爲月今小畜歸妹中孚皆有兌體則是月之

易學變通卷二

八

象矣况小畜上九應于乾體以互兌而乾固爲月之望矣歸妹六五以震體而應兌之二中孚六四以互震而應兌之初則是由震而兌雖未至於乾其亦上弦以後之月豈非月之幾望者乎

履

或問小畜五陽一陰則象辭取一陰爲成卦之主履以一陰五陽則又不取一陰爲卦之主何也曰小畜之陰猶爲得位履之一陰則爲失正故不取也况履之六三非不取武人爲于大君之象則其疆暴不正乃秦政項籍之流不可以垂訓故聖人

則取九五剛中正履帝位而不疚爲言亦可見夫陰柔殘酷者雖爲一卦之主而反爲天下之獨夫陽剛純粹者雖非一卦之主而反爲衆心之義主也曰本義之釋履虎尾謂以兌而遇乾也胡氏乃以兌爲虎將孰從乎曰胡氏之取兌象信有微矣然以初九爲虎尾之象而六三履之則其義不通矣蓋乾兌乃西方之金而虎乃西方之獸故兌固可以爲虎而乾亦未嘗不可以爲虎也以乾爲虎則三四之履虎尾其象之吉凶昭然矣曰卦辭履虎尾而不咥人六三履虎尾不免于咥人之凶何

易學變通卷二

九

也曰卦之不咥人者以和說而躡剛疆之後則其行也不敢肆故足以免凶三之咥人者以陰柔而懷疆暴之志且復迫于乾則其行也爲冒進故足以致禍以此前進則吉凶皆人爲之自取可不戒哉

彖曰九五履帝位而不疚矣然爻言夬履乃有貞厲之戒何也曰彖言不疚者以中正而言也爻言貞厲者以下應兌說而言者也人君履中正之位而敢于倭人者多矣此夫子爲邦所以遠倭人也曰九五既爲履帝位之君矣而九二乃安于幽人

之貞何也曰處履之世雖有中正之君矣然履之時何時也履虎尾之時也當此時而武人有大君之象其機危矣故愬愬于四者又不若坦坦于二聖人繫辭之意可見矣

履九二幽人貞吉歸妹九二利幽人之貞幽人一也然履之幽人以履道而幽歸妹之幽人以不偶而幽蓋臣之事君猶女之事夫今履之六三以武人爲大君猶秦項之流故爲九二者惟當以履道爲貞而自處于幽閒則吉矣歸妹之六五以幾望之月當至尊之位猶呂武之主故爲九二者亦當以不偶爲貞而自守于幽閒則利矣

易學變通卷二

十

履六三眇能視跛能履歸妹初九跛能履九二眇能視先儒有以互離爲目而巽多白眼互巽爲股而兌爲毀折是則然矣若歸妹而無巽則又何以通之邪不若取氏取視欲其正履欲其中故歸妹初九以不中而跛九二以不正而眇履之六三兼之是則近矣然諸爻之不中正者多矣何獨于此而取跛眇之象且履之跛眇固以本爻不中正而取歸妹之跛眇則以女之居下無應而取夫以陰柔而乘不中正之位雖以和說而能視履豈得以

免凶女子之居下無應雖或不免有跛眇之象然
女以剛德爲賢故能視履此所以必貞而爲吉也
然九二雖有應而不正猶夫無應也

泰

或問諸卦不言往來惟泰否言之何也天下之生
久矣一治一亂其往來固有自然之數然聖人繫
辭特以二卦互于往來言之正欲人君子小往大
來之際而知有大往小來之機則所以制治保邦
自有惕然于中者此非聖人之微意乎曰泰之大
象裁成則謂之道輔相則謂之宜何也曰此非可

易學變通卷二

十二

以事言也姑舉一端以言之則裁成者如因一
歲之運而裁爲四時因四時而裁爲節序因四方
而裁爲九州因九州而裁爲縣邑不使其少過此
皆天地自然之理故以道言也至于輔相者特就
裁成之中其有不及處則從而贊助之如雨露有
不齊則壅泉汲水皆以輔其所不及地利有肥磽
則耕耘之力亦所以輔其宜蓋道者總衆理而統
言宜者就一事而析言非有二也推之人事則何
莫非裁成輔相之宜乎曰治泰之道可言者多矣
何獨以包荒馮河不遐遺朋亡四者爲言乎曰人

臣之道惟任重道遠而已矣故包荒者宏也所以
任重馮河者毅也所以道遠惟宏故能不遐遺
惟毅故能絕去朋比此所以得尙于中行也曰泰
之六四三陰已下復矣若否則必至上九而後能
傾何也曰天下之理由治而亂者每易由亂而治
者常難故聖人繫易惟能教人艱貞于翩翩不戒
之先而苞繫于其亡之後此則聖人扶抑之意也
曰六五不言治泰而言帝乙歸妹何也曰柔非君
道之所尙以陰居尊又君位之所謹故以帝乙歸
妹爲象者以柔從剛則是王姬釐降之義屈尊就

易學變通卷二

十三

卑則又人君下士之風此舜之舍己從人禹之聞
善則拜湯之用人惟己文王之望道未見皆此道
也此非治泰之君乎泰初九拔茅茹以其彙征吉
否初六拔茅茹以其彙貞吉亨胡氏以泰互震爲
茅三陽爲根否互巽爲茅三陰爲根其說似矣然
以說卦推之巽易嘗爲茅哉且胡氏自謂周公取
象不可求之說卦而反覆穿鑿必以說卦爲歸是
何前後之相反耶且周公繫辭之時震易嘗有蕃
鮮之象今欲以蕃鮮強合乎泰之有震又引以李
鼎祚以巽爲草木強合乎否之有巽是何牽強謬

辰自與前說違邪蓋泰否之茅茹聖人特以剛柔各有相聯之勢故取其邪正各有牽引之象豈必求之艱深而自爲蕪穢哉但根陰根陽之說則有以別邪正之類爲可取耳

泰六四不富以其隣小畜九五富以其隣謙六五不富以其隣隣之爲象謂同體而近者也小畜之九五謙之六五皆以尊位而能以其隣惟泰以六四而能以其隣者小畜之畜乾謙之侵伐非有所主則不能惟泰之六四當下復之初如水之就下則不待所主而從之矣然三卦之鄰雖皆以陰取

易學變通卷二

三

象而其義亦異泰謙之鄰衆之義也小畜之鄰親之義也蓋小畜之鄰專指六四而泰謙之鄰兼乎全體也

泰六五帝乙歸妹歸妹六五帝乙歸妹既濟九三高宗伐鬼方三年克之未濟九四震用伐鬼方三年有賞于大國帝乙歸妹與伐鬼方之辭凡兩見先儒或以當時占得此爻故聖人繫辭因著之于爻然帝乙歸妹未應兩見于占且鬼方之伐亦未應恰如反對之卦而兩見焉竊嘗疑其必有微意或者泰乾陽下降有王姬下嫁之義故爲帝乙歸

妹之道歸妹則陰虛不尙華飾故爲王姬下嫁之禮既濟以九三之剛伐上六之柔則是用明去暗是爲伐鬼方之始故曰三年克之者期其效之辭也未濟則屈上六于下而爲初伸九三于上而爲四是則遠人來格之義故爲伐鬼方之終故曰三年有賞于大國要其終之辭也以此推之則聖人繫辭不能無微意也審矣

否

或問由泰而壯由否而觀此造化之循環也然泰之九三則有否之漸而否之六四復爲泰之基何

易學變通卷二

十四

也曰以天道之否泰言則自泰而進有純乾之漸由否而長有純坤之勢若以世道之否泰言則否極而泰來泰極而否至者由人事以致之也蓋造化之陰陽本不可以相無而人品之善惡則不可以並立此聖人所以必欲內君子者蓋欲立人極也故嘗觀之泰雖三陽在下三陰在外皆將化而爲君子之歸否雖三陰在內三陽在外亦將胥而入於小人之域此聖人所以繫之以匪人之象蓋將爲鬼爲蜮爲禽獸而不得爲人類皆自此而基之可不懼哉曰然則三陰居下獨于初六繫之以

貞吉亨豈彼二陰獨不能變而君子乎日以陰爲陽固皆可變但初六居否之初爲惡尙淺其變也易二三則陷于惡已深故其變也難聖人豈有絕之之心哉顧其惡之淺深如何爾此公山佛肸之召而夫子欲往者豈非其初有可變之機而其後有難變之道故卒不往與曰包承之與包荒皆有包之象何也曰此所謂天理人欲同行而異情也蓋包者居中而包乎外然包荒者兼容之公而包承者卑諂之私此君子小人情狀之所以分也曰九五言休否上九言傾否果有異乎曰休否者有

易學變通卷二

五

其位有其才但其時猶未離乎否故必有苞桑之戒進而以漸然後能休息天下之否也傾否者否已極矣時將泰矣其才又足以有爲矣故一變卽爲泰之喜矣故曰何可長也意可見矣

同人

或問同人于野其與同人于郊各有其象與曰野謂曠遠之象其所同者無不同之人郊謂荒僻之象其所同者無可同之人也蓋于野之同者以六二之虛中無我而五陽同之皆至公之相與也于郊之同者以上九之居外無應獨行不顧蓋將離

夫人矣然君子同人所以爲正者以其公諸人而非私諸己也故鄉原之合汙固不合乎同人之正沮溺之自潔亦不合乎同人之公處正而無私者其惟同人之君子乎曰同人者同乎人也而大象乃以類族辨物言何也曰此言大同之道也然同者不能強同也審夫異乃所以致夫同也故以人物對言則人固異夫物也然類其族而辨其物則人從人之類物從物之類乃所以爲同也又以人而言則如士有士之族農有農之族其類固異也然類之而審其異則士從士之類農從農之類亦

易學變通卷二

六

所以爲同也推之萬物無不皆然此非大同之道與曰卦體本有大同之象而爻辭則有乘墉伏莽而號眺之象何也曰以卦體論之則文明剛健中正而應固莫非君子大同之義然以爻象推之則六二雖得乎位而不能如大有之尊雖得乎中而不能如大有之大是以六二雖爲五陽之主而不能止五陽之爭惟初上二爻不當勢力不能爭故初無咎而上無悔也彼三四二爻一則自負其剛一則自恃其健故皆有欲爭之意是以五雖正應終不免于大師之克也曰三四不言同人何也曰

四之乘墉三之伏戎皆以妄求之心而有犯上之意此豈同人之正者聖人示戒深矣

同人九五先號咷而後笑旅上九先笑後號咷同人者旅之反也同人者以火上同于天二五以剛柔而相應故曰同人親也旅者以離火炎上違其所止上九又無應與故曰親寡旅也然同人由號咷而笑者親而否隔安得無號咷之戚然以互體觀則互而爲風火家人之象此安得而不笑乎旅由笑而號咷者骨肉未離安得無笑之樂及其既遠且于互體又有火澤睽之象安得而不號咷乎

易學變通卷二

七

此非惟二卦相反而二爻亦相反也

大有

或問陰居尊位而爲大有何也曰以其虛中離體而爲文明之主也曰然則離明居上者凡八其得失不同何也曰一卦有一卦之時一爻有一爻之義固不可爲典要也曰大有言元亨而不言利貞何也曰利貞者懼其盛而欲保其終也易象言元亨者四皆以九二進而應于六五虛中之主故爲陽德亨通之象然未至于盛也故不致利貞之戒也曰大有之盛而聖人以遏惡揚善爲戒何也曰

此聖人所以保大有之盛也蓋非離明則無以燭乎善惡之辨非乾健則又無以致遏之揚之力也曰大有諸爻三則過剛不中四則以剛僭逼上則過高無位皆非吉義而爻辭繫之無有不利何也曰聖人觀象繫辭有取卦義多者有取爻義多者如大有諸爻則取卦義多也蓋大有之世明主在上羣賢畢用陰柔不能間于其中所以爻義雖有小疵然以卦義蔽之不其疵矣曰柔居尊而有威如之象何也曰日麗于天蒼生仰照此非威如之象乎或者乃以位剛爲威是何見之局也曰五陽過盛宜若上九爲盛之極矣而爻辭乃有自天之祐何也曰五陽雖盛而所以主之者則虛中之主也况上九履信思順而尙賢乃伊呂居于師傳之象此所以爻位雖高而不爲亢陽德雖盛而不爲過也

易學變通卷二

六

謙

或問謙卦艮三爻皆云吉坤三爻皆云利何也曰艮以一陽而處下謙之至也故在六爻之中內三爻尤吉坤以三陰而居上本非利也以其處謙體順故無不利也曰謙之外體多言征伐何也曰坤

爲地爲衆又陰主慘殺故坤在外卦者多言征伐如坤之龍戰泰之用師告命復之行師明夷之南狩升之南征皆以坤居上體而然也日然則坤居下體少征伐又何也日坤之處下安于常也常則兵之所由息變則兵之所由起也此亦陰陽消息自然之理也日謙之一卦惟初六九三言君子何也日謙之爻雖皆君子之道然初六以德言無位之君子也九三以位言乃有位之君子也有位而謙所謂尊而光也無位而謙所謂卑而不可踰尊也初六涉川果有象乎日初六之上互坎爲川互

易學變通卷二

九

震爲木以震木而行坎水之上此涉川所以吉也日九三勞謙亦取勞乎坎之象乎日非也九三互震震主動而三爲動之主上下五陰合而從之此所以動而得衆故能有功也日六二鳴謙其與上六鳴謙果有異乎日所鳴則同所以鳴則異也蓋六二處乎中正而有聞則其鳴者中心得之鳴也上六處過高而有聞則其鳴者志未得之鳴也日謙豫皆取鳴象亦有取乎日卦象言鳴者凡三日鳴謙日鳴豫日鳴鶴皆以卦有震體而取蓋八卦之有聲莫如震震聲之及遠莫如雷故日震驚百

里而其于馬又爲善鳴則其有取于震自無疑矣謙初六用涉大川頤六五不利涉大川上九利涉大川未濟六三利涉大川卦之涉川凡八已見于序說矣爻之涉川者凡四則一爻有一爻之義也故謙之全體雖有互震而亦有坎水之象然涉川之象不言于三而言于初何也蓋初六處艮之初見險能止且謙而能退尤爲涉川之象也若頤之中虛雖有乘木之象然六五不利而上九爲利何也蓋六五雖居君位不能養人反賴上九之養則安能有以濟艱險上九則以陽剛之才當由頤之任是能濟天下于艱險者也于未濟之中而互既濟之體故六三之利涉又以互體而見此爻辭之象所以不可局于象而取也

易學變通卷二

三

豫 隨 蠱

或問蠱而謂之元亨何也日元亨所以治蠱也非由蠱而元亨也日蠱言先甲後甲而彖傳乃以天行釋之何也日蠱之變卦剛上柔下從泰而來是由泰之變而成蠱也由蠱能變之則元亨而天下

治者亦自蠱而致之也泰而蠱蠱而治天運之始
終也故先甲者亂之終治之始後甲者治之終亂
之始此治亂之所以循環而相尋也日蠱之時言
利涉何也日諸卦言涉川者凡八然或取卦象或
取卦義不一而取也如需之利訟之不利者取乾
坎之象乃取乾坎之義也同人取同心濟險之義
大畜取應天時行之義益渙中孚乃取乘木之象
至于蠱則亦取卦之時義往而有事是出而濟險
之義先儒謂取互體震木乘兌澤之象恐非也若
如此說則歸妹乃震兌之正體何故反不取利涉

易學變通卷二

三

之象邪日諸爻幹蠱上九不言蠱何也日幹蠱者
子之職非長者之事也上九一爻諸爻視之爲象
則不得而言蠱矣且幹蠱而至于用譽則子之道
盡矣故爲父者得以遂其不事王侯之心此正乾
父退居西北而無爲之象宜其諸子各盡其職與

易學變通卷三

元 泰和 曾 貫 撰

上經三 臨至繼

臨

或問臨之八月有凶是言陰陽消長之勢乃不言
于一陽之復何也日復之反對爲剝由剝而復也
臨之反對爲觀自臨而觀也故一則言七日來復
者以見陰之變陽不始于復而始于遯矣一則言
八月有凶者以見陽之化陰即其二陽之長而知
四陰之將盛矣此所謂既知柔又知剛蓋謂是與

易學變通卷三

一 豫章叢書

日臨者二陽之卦而四陰皆不以小人爲象何也
日臨觀之義聖人卦之意微矣故觀者四陰方長
而聖人乃取爲觀下之義則臨四陰在上而聖人
皆取臨下之象所以然者聖人之心未嘗棄人於
小人之歸也彼臨之四臨于剛長之際而有順說
之情則是未嘗無好德之心也因其好德之心導
之于君子之域則小人將勸慕之不暇而暇爲善
類之梗乎日上之臨下理之順也下之臨上果爲
順乎日上臨下者臨民之臨也下臨上者凌逼之
臨也謂之凌逼者剛長而浸近於陰陰退而陽進

若偏己之謂也曰剛之臨柔理固爲正柔之臨剛
果何正乎曰柔臨剛者非謂小人而臨君子也蓋
若下有彊弗友之民而上以柔道化之是卽柔臨
剛之義也曰說而順何以爲臨乎曰臨民之道能
使下說而順豈非臨之善與曰初九九二咸臨之
象雖同而其占不同何也曰初九貞吉者利於守
也九二吉無不利者宜于進也然初之不宜動者
以其時雖剛長而已則居下未當事任也二之宜
于進者位既得中而上復有知臨之君虛已而應
此所以二爻之象雖同而占則異也曰六三甘臨

易學變通卷三

二

但謂之無攸利而不言凶何也曰甘言臨人固無
所利然言語樞機改之由已也故聖人因其有遷
善之機而言也曰至臨僅得無咎而敦臨反得吉
何也曰臨下之道不能公溥徒于正應相臨情義
爲至僅可無咎而已若以厚道臨民而民德歸厚
吉孰大焉

臨上六敦臨復六五敦復艮上九敦艮三卦皆取
敦象臨復固以坤厚爲敦惟艮山隆于坤地之上
亦爲敦然敦臨敦艮皆吉惟敦復僅可無悔何也
蓋敦臨者厚道而臨民敦艮者以厚道而修己則

固吉之道矣若復之六五雖能敦于復矣然以坤
闕之體而獨遠于剛明之初九是能不爲惡矣未
能入于室者也不若六二之休復資于仁以成德
乃所謂吉也

觀

或問諸卦彖傳未言天地聖人之神道獨於觀言
之何也曰神本無方非可以象求然天地聖人之
爲觀者其迹也而所以觀者神也因其觀而得其
所以觀此聖人之所以獨于此而著乎神道也曰
盥薦之象果有取乎曰九五以陽剛中實之乎而

易學變通卷三

三

巽乎艮之明闕宗廟之事也以艮之乎而巽以入
之盥之象也以乎實之誠而艮以止之不薦之象
也此所以顯然可仰正指乎陽剛之在上曰有乎
顯若乃下觀而化之意本義反以爲後說何也曰
前說則陽實爲乎主九五而言也後說以虛中爲
乎指四陰而言也但前說主爲觀之義于名卦爲
切後說主觀光爲義乃推廣之意也曰觀之諸爻
以觀瞻爲義皆觀乎五也獨六三觀我生而不觀
九五何也曰陰爻難以觀瞻爲義然其所瞻則有
遠近之殊也蓋三非不觀乎五也政以陰體不能

遠視前爲六四所隔是以不能觀乎九五于是自
觀其所行而爲進退爾曰坤體三爻初六則爲君
子之吝二則爲利女之貞六三不言吉凶何也曰
坤爲柔闇不能遠視且觀乃陰長陽消之時故聖
人微致君子之戒至于三則進退不定吉凶未決
故有象而無占也曰然則彖辭以九五爲大觀之
主而爻辭特言君子無咎何也曰以卦體論之則
九五固中有正以觀天下之象以爻義推之則九
五爲陰將剝陽之時也故處此位者惟君子則無
咎聖人之戒深哉曰上九之與九五皆謂之君子

易學變通卷三

四

然一則爲觀我生一則爲觀其生何也曰九五居
尊以位而觀故觀必以我觀我者由其行義之存
于身可以考察其臧否也聖人繫辭一字之殊于
斯可見

觀九五觀我生君子無咎上九觀其生君子無咎
二爻之辭畧同但上九變我爲其本義以爲小有
主賓之異者九五爲主上九爲賓也蓋九五以位
爲觀則我者其之主上九以德爲觀則其者我之
賓但二爻俱謂之君子無咎者一則有位之君子
一則有德之君子君子之道將由觀而剝豈能無

咎惟反觀自省有爲觀之實則無咎矣

噬嗑

或問噬嗑而有用獄之象何也曰聖人大象言刑
獄之卦凡五賁豐旅中孚及本卦是也四卦皆以
其離體而中孚乃離之似體以見聖人用刑非徒
欲其明照如火亦使畏刑而不犯者亦如火也噬
嗑爲用獄之初故大象但言明罰勅法而未至於
折獄致刑此聖人之仁也曰噬嗑以全體言則受
噬者在四以六爻言則受噬者在初上何也曰論
全體則九四乃頤中之物而初上乃頤之象也論

易學變通卷三

五

爻畫則初上無位而中四爻有位者也此所謂變
動不居者與曰中四爻皆用刑者也獨五言黃金
四言金矢何也曰周禮民訟則令具束矢民獄則
令入鈞金是六五乃用刑之主惟決獄則親聽之
故但言黃金而不及束矢也至于九四則爲重臣
大小皆須親決之故必兼言金矢也曰不言于六
二何也曰六二乘剛且陰體不足以勝用刑之任
故噬膚猶不免于滅鼻之傷况乾肺之堅乎曰中
四爻既爲用刑者也則三之所噬者上九四之所
噬者初九也二五果何所噬乎曰爻以初上爲受

噬則二五之所噬者亦以初上爲噬矣蓋三四以應而噬二五以近而噬但各據其位則所噬之道不同與如初九雖罪薄過小然二以噬膚之道噬之則不免于滅鼻之傷四以乾肺之道噬之故能有艱貞之皆上九則惡極罪大者也故三以位之不當而噬之未免有遇毒之吝五以尊位噬之則有黃金之得矣此所以中四爻所噬于初上雖同而四爻之象義則不同也

噬嗑剛柔分節剛柔分二卦雖皆三陰三陽然何獨于此二卦言之蓋噬嗑者用獄之卦必以剛柔

易學變通卷三

六

而分罪惡之輕重節者制數度議德行之卦必以剛柔而分內外之節也故噬嗑以震剛離柔而分所噬之道則明足以燭姦威足以服衆節以兌柔坎剛而分所節之道則兌不至于溢坎不至于潰此二卦所以獨發此義

噬嗑柔得中而上行晉柔進而上行鼎柔進而上行大凡卦變柔上則剛下理之必然也今此四卦獨言柔進上行而不言剛柔相易何也蓋卦之六位本有貴賤而五之一位又貴中之貴惟陽剛處之則爲正陰柔處之則非正然易之道又不可局

于一而不知變故聖人于彖傳發此義者正以四卦皆陰柔進而成離體以見柔之居五雖非正位然其德爲文明則是明君之象矣此所以推其上行之由則既不失乎陰柔之本體又喜其進而以中得文明之本體故其不言剛者陽剛固不可替于陰柔與

噬嗑九四得矢解九二得矢二卦取象一以離體互坎一以坎體互離故矢則坎之象黃與金則離之象也蓋離有黃離之象而噬嗑六五亦自取得黃金之象則金爲離象明矣然噬嗑之金矢乃聽

易學變通卷三

七

訟決獄之道而解之黃矢乃自處以中直之道也此二爻所以象雖同而義則異與

賁

或問賁以剛柔相文而成內體離卦乃曰賁無色何也曰賁自泰來內體本乾而柔來文之是斲其本然之天也及上九之變爲泰則內體復爲乾是賁極反本反其本然之天也聖人以無色爲賁其所感深矣曰剛柔交錯非一卦也獨取柔文剛剛文柔而爲賁何也曰賁之所以爲賁者以卦象而言則取山下有火之象以卦而言則取離明艮止

之義此文王明卦繫辭之本旨也曰柔來何以而能文剛剛上何以而能文柔乎曰內本乾體因柔來而成離此離以文明而賁于內也外本坤體因剛上而成艮此艮亦以光輝而賁于外也內外交賁此所以爲文也曰彖傳獨取天文人文何也曰離之明也由下而成下則內體之人位也故有取人文之象艮之光輝由上而成上則外體之天位故有取天文之象也曰卦之取義者柔來剛上爾而交之取義果爲相賁之義乎果爲自賁之義乎曰卦爲初九之與六四陰陽各正上下相賁故初

易學變通卷三

八

九則弗乘二之非道之車乃所以爲賁德之正四則弗從三之不正之婚媾終無失正之尤此則正應之相賁者也二五俱陰不能相賁故三則近比于二而有賁濡之說上則窮極反本而有白賁之象此雖非正應之賁然剛柔交錯亦不害其爲賁之象也

剝

或問剝之陰爻惟初二俱言蔑貞何也曰六爻之中言凶者三俱蔑貞也內體三爻惟三無咎者應于陽也外體三爻惟五無不利者近于陽也蓋剝

之時內小人外君子故六二居內爲剝之主初則以朋比之私同心剝陽故二爻皆言蔑貞所以爲凶也獨六四則剝近于膚陰禍已切故不復更言而直係之以凶也曰三五不言剝牀之象何也曰此聖人之微意也蓋牀者身之所安指上九也剝之者自下而上指羣陰也故三五之不言剝牀者居剝陽之時無剝陽之心也曰然則爻之凶者君子之凶乎小人之凶乎曰剝而及膚則凶固在于君子然始也蔑貞卒也自剝其廬則亦小人之凶矣果何利哉

易學變通卷三

九

復

或問通書云利貞誠之復其與剝復之復同乎曰利貞誠之復者由動而靜也七曰來復者由靜而動也一則自稟受歸藏處說一則自發上萌動處說所指不同也復言亨不言元何也曰以其陽之微也曰陽之微而言朋來何也曰此聖人欣幸之意也蓋于來復之日而知有拔茅之漸無非善善從長之義也曰復其見天地之心其與利貞者性情同乎曰不同也一則自其凝定而見性情之實乃歸根復命之日也一則自其來復而見生物之

端乃貞下起元之日也蓋性情者指一理之實而言一物各具之太極也心者自一起之端而言乃太極動而生陽之機也日一陽所復而謂之出入何也日天地生物機出機入無非陽氣之所爲也故自復而姤謂之出自姤而復謂之入亘古今而無窮也今也于其來復之初而冀其由出而入無有害之者聖人扶陽之意何如也日然則象取至日閉關是未可有行也彖言利有攸往何也日彖之所取自其剛長之勢言也象之所取自其剛長之時言也日復言天地之心大壯言天地之情何

易學變通卷三

十

也日主于內者心也發于外者情也故復之陽主于內而見發動之端非心乎壯之陽見于外而有正大之象非情乎日乾言性情而不言心復言心而不言性情又何也日以體用言之則乾兼體用之全而復則用之初也以動靜言之則乾該動靜之理而復則動之端也故乾則自元而貞一氣之體統也復則由貞而元一氣之權輿也此乾之所以統天而無不包而復之所以小而辨于物也與日六爻俱以人事言而不以陽氣之消息言何也日以陽言則一陽來復有吉而無凶有亨通而无

悔吝以爻位言則吉凶雜見由人事之不齊故也日六五謂之敦復何也日敦之爲言既復而能敦厚于善道也彼三之頻復正以不能敦故厲若五之躬自厚宜能自考以成其德也

无妄

大畜

或問小畜之吉在于內大畜之吉在于外何也日小畜者巽陰畜陽小人而抑君子之象大畜艮陽畜乾居上而抑下之象此吉凶之所以相反也小畜之輿說輻言于三大畜之輿說輻言于二何也

易學變通卷三

十一

日小畜之畜乾則九三以近係于陰而受畜大畜之畜乾則九二以居柔失正而被畜也然大畜之三有上進之機者有同德之助也日小畜九三獨無同德之助乎日小畜之上九非外卦之主故力不能以相資大畜之上九乃外卦之主故勢足以相濟也日初之與四相畜者也然六四之畜陽反爲吉初九之受畜反爲厲何也日自初九而言則陽剛乾體固爲君子進而危厲之象然自六四而言則居上而當畜之任乃有位之君子而非小畜之六四比矣所以然者爻雖陰柔卦體則陽也此

本義所以日內外之卦各取其義者此也

頤

或問初九陽剛不取養人之義而言凶何也日陽剛居下非能養者貪欲而動凶之道也日頤本以動爲用今乃以動而凶何也日動者頤之象而非頤之道也蓋養德養身惟主乎靜故言語而謂之慎飲食而謂之節取艮止之意多則聖人之意見矣日六二顛頤而凶六四顛頤而吉何也日所處雖皆當位而所應有正不正故也日二拂經而凶五拂經而吉又何也日二之拂經求養于初也求

易學變通三

三

而失類是以凶也五之拂經求養于上也然六五以陰柔之質而能順從乎師傅之賢非惟足以成己之德且將有以濟民之艱故必居貞則吉也日四應初而得吉三應上而得凶何也日四得位而三失位也日五之不利涉而上之利涉何也日以才言之則陽剛而有濟險之才而陰柔無涉險之道以義言之則上九負由頤之任故能得衆而濟天下之艱危六五無養人之德則何以得民而涉乎艱險也哉

大過

或問大過者四陽過盛而彖傳以爲剛過而中何也日剛雖過矣然巽之權以行之則固自有大過之中如湯武之征伐是也然非有大過人之材則流于撓而取凶者多矣故日可與立未可與權日大過之象而有獨立不懼遜世無悶何也日獨立不懼者夷齊之倫存心過高過于內者也故爲巽入象遜世無悶者沮溺之徒制行過中過于外者也故爲兌說象然聖人亦以君子稱之者德雖造于一偏然亦不可不謂之一德之成也大過既取棟撓之象然初陰應四而隆上陰應三而撓何也

易學變通卷三

三

日以象言之則九四居二陽之上猶足以勝其重九三則居一陽之上豈足以勝其重哉且九四本之以巽木猶不失其負荷之隆若九三滅之以兌澤豈能免于摧壓之患矣然以義言之則九四才剛志柔有以相濟猶足以勝大過之任三則才剛志剛不可有輔必至于傾撓矣日剛過而中二五之象然九五不以君象言何也日大過之時此何時也棟撓之象此何象也知湯武之放伐而成大過之功則知桀紂之反道而爲大過之時矣日上六無位非有任者也然過涉滅頂而謂之無咎何

也日以位而言則上六雖無位之地而有捐軀赴難之心以才而言則上六雖無剛明之才而有視死如歸之志此其義則何咎哉故聖人特繫之以爲世教之勸豈徒然哉

坎

或問坎非心也而曰心亨雖本心之象而曰畜牝牛吉何也曰此聖人教人以養心之學也夫養心之學中而已矣坎離得天地之中者也故自坎而言則心爲離火必有坎水以濟之此心之所以爲亨也自離而言則火之爲性閃爍不定故心之爲

易學變通卷三

古

用亦出入無時必能畜之以畜牝牛之道則以柔濟剛以順濟健陰陽得中萬化出焉此堯舜以來相傳之道故文王於坎離言之其所以示萬世者至矣曰坎之卦辭曰行有尚此以二五之中實言也然九二則有險而九五則不盈何也曰以坎體言之則中之誠實有出險之道以坎爻言之則二五險陷未爲出險之時也

離

離之二五俱中也黃離不言于五而言于二何也曰離爲心也上乎內而正中之體所由主也况離

二七九

42A

爲大過則有焚棄之患不及則有大臺之嗟惟六二以柔道處之不失乎在己之中此畜牝牛所以吉也曰六五爲文明之主而有出涕戚嗟之象何也曰五雖居尊而憂患反甚于二者繼明之際百憂之所萃也况以離火處于互兌之上則爲睽以互兌處于離體之上則爲革睽則乖于臣下之情革則累于繼承之重此所以惟明主故不能無憂患惟憂患故不能不吉與曰重明麗正此指二五而言也然六二之中則元吉六五之中而出涕何也曰六二者前明方中之象而後明方將繼之福

易學變通卷三

古

慶來而未艾此所以爲元吉也六五則前明已過後明又將終矣此所以出涕戚嗟不免于憂懼也曰坎之終爲刑獄離之終爲征伐何也曰後天之卦離南坎北此坎爲幽陰之地陰主肅殺有刑獄之象也離爲陽明之地王者向明而治不能無賴于戈兵也且坎爲險是獄者窮治陰險之用離爲明是征者宣布文明之道與

下經一 咸至益

咸 或問咸艮皆以人身取象何也曰咸者二人相向之象艮則二人相背之象皆具全體之義也況人之一身不過越乎動靜而已咸則感于物而動艮則止于所而靜此動靜之正也若夫感于不正止非其所此又人情之不能免者故聖人因象設戒自躋至頂則必備夫體之全非若賁之趾頤之頂

易學變通卷四

豫章叢書

取其一端而不必備也曰咸恒象傳首言卦變何也曰咸恒者人道之常常之中不能無變也曰本義以咸自旅來恒自豐來于義然乎曰變固非一定之變也然豐旅而變成恒似無其義不若自泰否而變者有其義也蓋否者陰陽之相判故不能相感若柔上而剛下則二氣相與由否而咸矣泰者陰陽之交而非可恒也若剛上而柔下則各安其位由泰而恒矣卦爻之辭皆感義惟大象取受人之象何也曰虛中乃所以感也人之所感每失其正者有我累之也故君子觀山澤之象以虛而

通則凡中無私主乃所以無感而不通也曰卦之六爻乃不取男女之象何也曰咸之取象于男女者艮下于兌婚姻之正也若以諸爻論之則初六九四雖為正應然感非其正咸之所惡也六二九五雖得中正然剛上柔下陰陽不交非咸之道也惟九三上六雖為咸卦之主然過中處極非夫婦之常道故諸爻泛以咸道為言而吉凶禍福皆在其中矣曰內體三爻本艮之體而反動若九五一爻乃兌之體而反靜何也曰艮體雖止然感物易動莫如內兌體雖說然居尊得正故能靜此動靜

易學變通卷四

二

所以不同也曰九四之象果有取乎曰四之正體為兌互體為巽兌說之也說于外故往巽入也巽于內故來二體交互是又往來之憧憧也且九四處三陽之內上下無間是又朋從之象也曰咸主于感而六爻皆宜靜而不宜動何也曰靜則有虛受之基而動則憧憧之悔矣況兌說居外使非艮止于內則流于不正者多矣此聖人之戒也咸六二咸其腓艮六二艮其腓二卦皆取腓之象然腓者不能自動隨足而動則是本無定主可為善可為惡之象也故咸其腓則凶艮其腓則不言

凶矣所以然者吉凶非由乎卦也感則感于外而動艮則止于內而靜故也世之不能自主借耳目于他人者可不知咸艮之義哉

咸九四貞吉悔亡大壯九四貞吉悔亡未濟九四貞吉悔亡三爻皆以九居四說者但以四非九之正故聖人因占設誠而繫此辭然他卦以九居四者多矣何獨于此三爻而設戒蓋嘗思之感者感也故首言利貞者以見感非貞則是私情之感矣况九四正當心位故言貞于九四所以明夫以心感者必以貞則吉而悔亡也大壯乃陽長之卦故

易學變通卷四

三

首言利貞者政以用壯而進不可以不貞也且九四一爻前遇二陰君子處此尤不可以不貞故言貞于九四亦以戒夫陽剛之遇陰柔必以貞則吉而其悔亡也若未濟九四則爲受命征伐之爻尤不可以不貞故師之丈人亦以貞則吉無咎卽此意也

恒

或問咸恒俱言天地萬物之情何也曰天地萬物之情感應而已矣故咸言剛柔之感情之通也恒言剛柔之應情之常也一感一應天地萬物不能

違矣曰萃亦言天地萬物之情何也曰此亦不離乎感應之妙也蓋天地之氣聚則相感而成形散則無復感而爲變矣萬物之類聚則相感而相生散則不復感而無物矣此非因形之聚散而見感應之情乎曰君子立不易方果何取于雷風相與之象乎曰恒之爲德體常用變靜常動變然其變也是亦常也故聖人以立不易方著其恒之體其與雷風之象則其所取殆非有異于彖傳之所云矣蓋震剛居上巽柔居下二者各安其常是亦不易方之義豈必謬于雷風相與之義乎曰恒九二

易學變通卷四

四

曰悔亡大壯九二曰貞吉爻位既同而占異何也曰恒以失位爲悔壯以居柔爲吉故一則因中而可求正一則處中僅能亡其悔也曰九三當位矣而其德不恒六五其德恒矣而又不能無凶何也曰三雖當位而失中五雖恒久而失正蓋恒之爲道愆于正則雖中而失其恒過于中則雖正而拂其恒胥失之矣曰他卦因中而可得正恒則不然何也曰恒之道天下之定理正其體而中其用也毫釐有差則非可恒之道矣此所以非他卦之可比也曰恒之六爻無有能盡恒之道何也曰不特

恒也雖成亦然盡成之道者惟聖人感人心而和平乃爲成之正盡恒之道者惟聖人久于其道而天下化成乃爲恒之至此豈常人所能及哉故初則泥于常而不知變上則厭于常而急于變者也二之悔則處非其常五之凶則行失其常者也至于三得位而不能安其常四則失位而不能有其常吁此中庸之所以民鮮能也

恒九二悔亡大壯九二貞吉解初六無咎易中惟此三爻有占無象先儒謂象在于爻然何獨于此三卦以爻爲象乎竊嘗思之恒之九二以中爲恒

易學變通卷四

五

大壯九二而得中此二爻取中之意重故過不復言象而九二卽爲中之象也解之初六居下而應于四拇之象也今九四既言解而拇則初六不可不言矣

遯

或問姤之初六固小人之象遯之初二乃爲君子之象何也曰姤之一陰巽之陰也猶否之三陰則坤之陰也故皆取爲小人之象若遯之二陰雖以全體論之則爲小人浸長之勢若以爻義推之則固爲良體之陰是爻雖陰而體則陽也故朱子于

遯之六爻皆取爲君子之象者以此故也曰初六之遯亦已危矣乃謂之勿用有攸往何也曰遯之在後固已危矣然初爻無位可以晦處而俟時爾非若當仕而有官職則不可不往也曰六爻既皆君子之象然三之係四之好則又視之爲小人何也曰易之爻象固有本爻取之爲正他爻取之爲邪者不可以執一拘也況九三比于二則爲係九五應之則爲嘉此象之所以爲變易也曰諸爻皆言遯惟二不言遯何也曰乾體三爻剛健勇決遯之見于行也內卦六二雖有必遯之志未見于行

易學變通卷四

六

事故不以遯言之

遯六二執之用黃牛之革革初九鞶用黃牛之革革所以爲固也遯之六二欲其固守必遯之志也革之初九欲其固守于未革之日也然黃牛中順之象革以離體取象革初九以剛居下中順不足鞶用黃牛所以戒之也遯以本爻取象六二以柔居中中順不失故執用黃牛所以勉之也

大壯

晉

明夷

或問明夷不取五爲君象何也曰明夷之君理之變也非可以常道言也其取上六者暗之極也然小象以爲照四國者以其位之高也非其德之明也曰箕子之明夷周公既取之以明一爻之義而夫子又取之明一卦之辭何也曰爻辭雖明夷之象而未盡艱貞之義故夫子繫之彖傳者蓋五以上六同體之親又居近君之地故有內難之象則非六四可出門庭之比矣且處非其位而中順不失又有正志之象則非九三南狩之比矣夫子所以取之明艱貞之義與曰其與文王並言何也曰

易學變通卷四

七

文王守其常故足以盡全卦之義箕子處其變故但足以著一爻之義也曰明夷初九之象莫能明何也曰明夷之飛陽性欲上進之象也上進而見傷此垂翼之象也然傷而未切故猶有君子之行之象但六四爲初九之正應故初九歷三爻而至四卒不得食困之極矣且其所往之時六二爲內卦之主欲阻其進而不能是以不能無言也曰然則六五之利貞其與九三之不可疾貞同乎曰貞正也非有二也但五則雖遭其變而安處其正三則既履其變要在不失其正爾蓋雖有體經達權

之異而正固之守則一也此聖人之戒也苟爲不然則亂臣賊子接迹于當代皆以明夷南狩爲之口實其可哉

家人

或問家人而取風火之象何也曰巽風之生固自離火而出然離火之熾亦自巽風而明內外相資之謂也曰家人乃二女同居之象反有取于女貞何也曰巽女居尊離女居卑長少之正也二四得位爻象之正也剛柔正應則又匹配之正非如睽之內外失倫爻象失位故不成配偶而成睽也曰

易學變通卷四

八

六爻之義可得詳乎曰上九與初固爲家之始終然亦以家之上下言也蓋孚而威所以正于上閑有家所以御其下也九五六二固爲內外之正然亦以刑家之中正言也蓋二無遂不流于司晨之過五之交愛不失于私暱之偏也九三六四固有匹配之義然亦以治家之得失言也蓋婦子嘻嘻家之所以失富家大吉則家老所以得也曰然則父子夫婦兄弟之義何以取其家乎曰上之威如固嚴君也初之閑有家非克家之子乎二五之配固爲夫婦然五之有家親親之道盡故有以友其

第三之嗚嗚敬長之禮至則有以恭其兄此所以一家之倫理正而天下之分定矣曰九三而有嗚嗚嘻嘻之象何也曰九三居互體重離之間火之炎則嗚嗚矣然亦正居互坎之內坎之流則嘻嘻矣曰六四而有富家之象何也曰家之所以富者四居巽體則巽于外矣下應初九則閑于內也巽于外則財無所耗閑于內則財無所蠹此六四之所以富也曰五爻皆有吉之占惟初九不言吉何也曰此事之初也家道之未成也故閑之于事未然之前僅足亡其事已過之悔未足以言吉也

易學變通卷四

九

解 蹇 睽

或問解之成卦動而免于險也而卦辭乃曰無所往其來復吉何也曰動于未出險之前則固可出乎險難之中然使不能安定于既解之後則亦不免乎煩擾之極蓋彖傳推其所以成解之功而卦辭明其處解之功其所主固不同也曰解之彖傳贊天地之解而不及聖人之解贊解而及夫義與用何也曰自天道言之則氣之解者莫大于時自

人事言之則事之解者莫大于赦宥此彖象所以各發一義與曰初六無咎以其正應為九四也然九四之解拇則又為去惡之義何也曰當解之初以柔而應剛以下而從上以小人而順乎君子在初六則為無咎矣若九四則所處不同豈可以小人之順從而忘其解去之心乎故必有解拇之象則必有朋至之孚矣曰九二之獲三狐復以黃矢為象何也曰九二大臣固以去邪媚為職然亦必以中直為本也蓋律于己者然後能律人也曰三狐之象指三陰也然上六之射隼獨以六三言之

易學變通卷四

十

何也曰六三居重險之間乘九二之上以小人而臨君子乃敢侈然而乘君子之器故必獲之而後為解功之成也曰上六無位乃為公之象何也曰上六非公也以其為公之用也蓋九四近君乃上公之象其六三必用上六以去之者去惡之道必用其所應者去之所謂以賊去賊則獲之易矣

損

或問損益名卦之義尙有可推之理乎曰諸說或自卦畫言者或自卦象言者或自卦位言者固皆可得而通矣惟于卦變之義則有未盡究者蓋自

乾坤十變而爲泰否者以天道言也自咸恒十變而爲損益者以人事言也然天人一理未嘗不相關也故損自泰來則上六一陰翩然下復已有否之漸豈非泰之既極則爲損乎益自否來則是初六一陰變爲君子所謂貞吉亨者也已有泰之基豈非否之一變則爲益乎蓋卦變之說不拘一定如損益二卦雖于諸卦皆可變也然惟于否泰而來乃是損益之義不然損初九上而爲四爲五胡不謂之損損上六下而爲三爲二胡不謂之益乎曰損之道而貴于有孚何也曰損者或時之過而

易學變通卷四

二

抑之或事之過而制之皆非孚信者不能也蓋在己而有孚則有以順乎理在人而有孚則有以信乎上夫如是則于事可得元吉于義則爲無咎于理可貞于時則利有攸往矣初以遄往爲無咎九二則征凶何也曰初九無位故以趨走承順爲恭九二大臣當以守正居中爲重以說道而往則爲自損而不足以益君其凶必矣曰損者損剛益柔之謂然初九則謂之酌九二上九皆謂之弗損益之何也曰此聖人扶陽抑陰意也蓋陽剛本不當損以當損之時故于初九義之當損者猶斟酌淺

深之宜如二之于五則必守其剛中之賢乃所以益其君若喪其所守則有柔邪之失矣上九雖居損之時而受天下之益然受益而無益夫民則固無恤下之心苟益下而自損損其陽剛之德則又失其所以爲上之實矣不然三四陰爻何以皆言損而不言益乎

益

或問損益專以人事言乎曰損益盈虛天地之道也蓋三陽盈于內則爲泰泰之變則損矣三陰虛于內則爲否否之變則益矣故山澤之損雖以地

易學變通卷四

三

道言然日中則昃月盈則食皆損益之象雷風之益雖以天道言然變盈流謙是亦盈虛之象天地且然况人乎曰損以剛往柔來益以柔往剛來然彖辭皆繫以利有攸往何也曰損之剛往雖非所利然當損之時受益在上况一人之行而得其友此剛往之所以爲利也益之柔往雖非君子之道然卦本爲否因一柔之往而爲益於是中正有慶而益道行則柔之往安得不爲利乎曰益之爲卦初大作二享帝三凶事四遷國毋乃勞民而非益乎曰益下之事雖非一端義有當然聖人不廢也

况以互坤爲國爲衆下有震體動之象也故此卦動吉靜凶以卦體然也故初之大作其周公作洛之義與六二之享帝其用牛于郊之義與六三之用圭其侔來獻圖之義與六四之遷其殷民之徒與以此一事証之則無非益下之事周公豈爲厲民哉曰損之六五言益而益之九五不言損何也曰十朋之益由損道而得之也蓋凡減嗜欲損聲色皆損也非必損民力之爲損也若有孚之應則不必損已而可以益乎下也所謂因其利而利之豈必有所損乎此九五所以不言損也曰損之六

易學變通卷四

七

五言十朋不言享帝益之六二既言十朋復言享帝何也曰君固可以兼乎臣之占而臣不得以僭乎君之義故在損而言元吉在益而曰永貞吉則君臣之分蓋可見矣曰損之卦辭以有孚爲主益爻辭亦有孚之爲主何也曰損益之卦陰陽相應陰虛陽實彼此交孚然當損之時損下益上尤貴于上下相孚故卽象辭而發之當益之時以上益下惟係乎上之誠否何如爾故卽九五發之各自其所主言也曰上九之求益不已何所指乎曰此通論爲民上者之戒也夫爲上而不能益下反有

求益無厭之心則是爭鬪其民而民亦起而爭奪之矣况爲上而欲專利者由其立心之不恒也恒則安常守正不恒則反道敗德其凶必矣

易學變通卷四

十四

下經二 夬至艮

夫

或問夫之彖辭既以為利有攸往而爻辭則初之不勝二之惕號三之有凶四之次且皆不見其有利往之意何也曰卦辭以全體言之則剛長有可進之理爻辭則惟九五夫夫合于中行之義其餘或過剛或不正或居中自守或居下妄進皆以恃剛輕動聖人之所戒也曰九二之象何所取乎曰

易學變通卷五

一 豫章叢書

此皆意中之象也夫居夫之時特剛之過者雖居下而有前趾之壯溺柔或偏者雖居尊而有莧陸之感惟九二居柔得中既不過于壯亦不偏于私或于莫夜不戒之時設有兵戎之及先事而能戒臨事而不擾此所以無患也豈非以意而得其象乎九三之應上六九五之比上六宜有咎矣反以無咎何也曰三以應而不能不濡于五五以近而不能不感于陰皆為有咎者也然其陽剛得位故皆能致其夫夫之勇而有以免乎咎也曰三之夫夫不免于有愠而無咎五之夫夫猶待于中行而

無咎何也曰三五之夫夫雖一也然三之應猶為剛柔之正五之比未免私暱之嫌矣故三之有愠者雖不無眾陽之非議然以乾健之性且不失陽剛之位故能夫夫而釋遇雨之嫌至于五之莧陸則不無偏于兌說之感但以得中得位故必合於中行而後可無咎也曰上六一陰決之易矣然諸爻皆有難辭何也曰此聖人之遠慮也夫小人當窮極之時往無所之或至決下策而致大變者有之此聖人之所危也况姤陰雖微聖人猶有踴躍之慮則夫陰未去聖人安得無字號之厲哉

易學變通卷五

二

姤

或問姤之一陰尚微也而彖以女壯說之何也曰姤之一陰雖微而一卦之全體變矣蓋陰陽之理來者為主則往者為賓今五陽雖眾不得而主于內則含章以待自天之隕者安得不望于九五乎所以然者剛柔消長雖天運之自然然君心邪正實人力之可致使九五果能以杞包瓜制其潰于方長之時則反亂為治甯不若自天之隕乎曰姤逐二卦夫子贊以時義之大而臨觀夫剝皆不言何也曰此聖人之微意也蓋時義之大者以所繫

者大也是時陰方浸長使君子能有回天之力豈不可易亂而爲治乎然獨言于姤遯者姤則二陽在內遯則一陽居中是以君子猶有在朝事猶可幾其成也至于否則內皆小人而君子外矣故聖人于此方繼之曰君子道消前此猶不能無望于剛陽之在內者也嗚呼蓋至于剝然後歸之天行聖人之心殆以姤而未至于否道猶未可謂之消否而未至于剝事猶未可委之天也此豈非扶陽之微意與曰初六之遇九二不正也而反謂之貞吉九四之應初六正應也而反謂之起凶何也曰

易學變通卷五

三

初六貞吉猶否之初爻貞吉亨之吉也蓋陰之方萌能貞其所守則小人變而君子豈不可以吉乎故猶人心之邪欲方萌能貞其志則天理復還而吉可必矣若九四之起凶者此春秋責賢者之義也夫以不正之應而私于不正之遇義不可以復矣夫若又起而妄爭是凶不在彼而在我矣曰九二之無咎者特以制之在己也制之在己則有以禁制其邪心無以制之則二三之權其爲惡可勝言哉曰包瓜之與包魚其義同乎曰不同也包有魚者包之于內以遂其繫梃之私也包瓜者制之

于下以防其踳躅之勢也蓋姤之五陽惟九五能盡中正之道上下四陽蓋波頽風靡皆非前日羣龍之盛矣

萃

或問萃之象可得而詳乎曰以卦體言之則坤地之廣而阻之以艮山之高以巽木之繁而臨之以兌澤之深是則山林澤藪乃庶物之所萃也以卦義言之則上能以說道使民故下能以厚德戴上上下下感應此所以衆心萃而不可離也曰萃與比先儒或有以萃爲君臣同德比則二五相應萃爲

易學變通卷五

四

盛于此然乎曰比者水比于地上下無間之義萃則澤在地上兼二義焉蓋萃之以其道則澤于地無潰裂之患萃之非其道則澤潰地渙且有土崩之勢此先王于大象警之以不虞之戒而于九五必厚之以元永貞之德蓋所以防其萃者遠矣夫豈比之建國親侯之比哉曰萃以利正爲本然初六之于九四六三之于上六未爲正也然有君臣之萃二五交孚乃萃之正也有夫婦之萃若初六號呼雖非正道然剛柔正應亦不害其爲義也有朋友之萃若三上嗟咨雖非得意然友道之合不

厭貧交此所以雖無所利而亦不至乎有咎也曰
萃之時用大牲者順天命也而六二之用禴乃得
爲利何也曰彖言用大牲者所以明豐萃之報自
一卦之用言也爻言利用禴者所以貴交孚之情
自一爻之用言也蓋萃亨之盛固不可不盛其報
然結君之義又不可不盡其誠如坎之用缶損之
用享其豐儉各有其宜也曰九四非正乃得爲大
吉九五正位僅足爲悔亡何也曰九四之大吉者
政所以爲九五之戒至于五雖居尊位有以聚天
下之衆然有無疆之休有無疆之恤聖人方致其
匪孚之戒而重之以元永貞之望豈容以大吉之
占而侈其心哉

易學變通卷五

五

萃王假有廟渙王假有廟萃有七廟之象渙有五
廟之象固也然有廟之假係于卦之名義先儒說
詳矣但渙者未萃之時而萃者既渙之合故聖人
于渙而未萃之時既以假廟立其本者所以明齊
渙之主必有孝享之誠而後足以一天下之歸向
及渙而已萃之後復以假廟保其基者所以明致
萃之君亦必有享祀之報而後足以維持天下于
悠久此聖人爲後世慮深矣

萃六二孚乃利用禴升九二孚乃利用禴二爻辭
同而占異一則先言無咎一則後言無咎蓋萃之
二五皆以其正非有咎也升之二五失其正爲九
分當引吉則無咎也升之二五失其正爲九二者
使非孚誠之交則未能無咎矣然孚一也而其所
主則有辨焉蓋萃者聚也所主在于九五故六二
言孚者言君心孚于二則利用禴也升者進也所
主在于九二故二之孚者言臣心進而孚于五則
亦利用禴此二爻所以不能無辨

易學變通卷五

六

或問萃與升反體之卦也然彖則皆言見大人何
也曰萃之大人以位言而升之大人以德言也蓋
萃者聚也故天下利見有位之大人而後足以聚
天下之衆升者進也故人君用見有德之大人而
後足以進天下之治此大人之名雖同而實則異
也曰然則爻辭皆言利用禴何也曰萃有誠意聚
合之意則君臣之孚固不以盛禮而貴升有誠意
上通之義則上下之孚亦不以備物爲禮也此二
爻虛實雖殊而陰陽交孚則一也曰二四不言升
何也曰九二之孚則升而通于君六四之享則升

而通乎神雖不言升而有升之象矣升六四與隨之上六果何取于亨于岐山之象乎曰此皆取兌爲象也夫兌爲西而伏乎艮且二爻正居伏艮之上則山之象明矣然兌者說也于象爲巫又有通乎幽而說乎神之象况隨之上六固爲誠意之極而升之六四正當互體兌說之極宜其有聚享山川之象也

困

或問柔揜剛之爻他卦皆然何獨于困發之曰困承乎升升而後有困也蓋陽德方升而遇坎則已

易學變通卷五

七

陷于坎矣以坎之陽又掩于兌此所以爻亦有柔掩剛之義也曰困之大人吉以剛中也然二則征凶五則劓則何也曰自二五而言固有大人之象自爻畫而言則又有柔揜剛之象故二則不能不困于三五則不能不困于上也曰大人處困而不能不出乎困何也曰久約而濫者衆人之情處困而亨者君子之道故曰險以說者言雖陷于困險而樂亦無不在焉若有一毫求去之心則是不知命者夫豈君子之心哉曰九二朱紱方來而九五乃困于赤紱何也曰五居說體故有說乎二然二

居險體則不能濟乎五此所以君雖困于上而朱紱方來然臣則陷于下而不能免于赤紱之困也蓋朱紱之來者五有往求之心而赤紱之困者二有征凶之戒也然致命遂志者九二之本心故困極而亨則徐有說矣曰九五君象而有劓則之傷何也曰此五之所以取困也當困之時志有未得願乃濫刑以逞此赤紱之所以困也

困九二利用享祀九五利用祭祀享祀祭祀先儒或以享祀者人臣所以事宗廟祭祀者天子所以禮百神然諸卦之二五不發此義而發于困何耶

易學變通卷五

八

蓋謂之利用者乃困而求通之道也臣而困于下者弗獲于君也使能用享祀之誠以求通于君則君心以孚而九二之困可通矣君而困于上者弗獲于臣也使能用祭祀之誠以求助于臣則臣心合而九五之困可通矣此所以周公之于成王必有享上之誠而成王于周公亦有和魯之禮此君臣所以交孚而致成周之治也與

井

或問水生天一本皆陽也然井以陽剛爲泉則陰柔爲水乎曰自五行而言則水固生于天一然自

水泉而分則水者質之已具泉者脈之方生故以六爻言之則三陽爲泉三陰爲井然又以三陽論之則五爲陽卦之泉而二三又爲陰卦之泉此所以有用舍之異也曰勞民勸相何所取于井乎曰勞民取上體之井有養民之象勸相取下體之井有相養之義也曰井泉之冷暖以冬夏而異也九五獨曰寒泉何也曰井之養人固無冬夏之殊然井之濟人尤莫盛于夏故九五之寒泉指夏月之寒泉也況以巽互離正南方大盛之時以離遇坎又水火既濟之象此井之功用莫盛于此時也曰

易學變通卷五

九

然則五不言吉而上六乃言元吉何也曰井冽寒泉自井德而言故但言食而吉在其中井收勿幕自人事而言故必有孚而後元吉此井道之成也曰爻辭既有勿幕之吉而彖辭乃有羸瓶之凶何也曰交王之易懼夫當其位者不能勝其任周公之易嘉夫當其任者有以成其功此所以一則致其戒一則美其成也

革

或問坎離合而爲既濟兌離合而爲革其取象不同何也曰坎離水火之正也故其相交而有相濟

之理兌非水之正故不能濟乎火且兌離俱陰故其氣不能相交而有相革之象也曰六爻之革果有序乎曰初之鞶用固未可行也二則可以行矣然必申之以九三之三就必其有孚而後可進于九四之改命既獲改命之吉而後可升于九五之尊位既居尊位必有虎變之文而後在位之君子在野之小人從而變化也蓋革之道所係至大故必要其始終本末而備言之曰六二征吉矣而九三上六皆言征凶何也曰革之道貫于中故初九取黃牛象唯恐其過與不及也二之征吉五之虎

易學變通卷五

十

變得其中者也三之征凶者于當革之際而革之以剛躁之過則凶而厲矣上六之征則是于既革之後而復爲煩擾是亦過于中豈不爲凶乎曰九三復言三就何也曰正所以救征凶之弊也蓋三之征者以離火之性行之也使能謀而至于三則非唯孚于人而已亦自信之矣曰六二已日其與彖辭之已日同乎曰亦不同也彖之已日者既革之日也爻之已日者可革之日也曰九三九四皆以有孚言何也曰此聖人慎重之戒也蓋革言三就亦審夫人心之孚矣至于改命之際又必有孚

而自審者聖人順天應人不得已而革焉必其如湯武之救焚拯溺東征西怨天下俱信非富天下而後可也此夫子所以復繫以信志之辭也

鼎

或問鼎之象傳取柔進上行之象何也曰此取成卦之主言也曰然則鼎之五何以爲成卦之主乎曰鼎之所以能元亨者由其有上行之用而其用之能上者由其有黃耳之象此五所以爲鼎之主也曰鼎取耳目聰明之象何也曰鼎者象也非徒象乎器亦以象乎人也初而趾中而腹上而耳目

易學變通卷五

上

則全體之象明矣故大象正位凝命亦自人君之一身而取則鼎之爲象可知矣曰大象所取則又取于端正安重之象何也曰此體用之說也蓋正位凝命者鼎之體也黃耳金鉉者鼎之用也體則安重爲貴故鼎之足不宜動用則以上行爲功故鼎之耳則貴乎動也是以初六之顛趾者非九四累之也固以初居巽體其性務入往來于四此趾之所以顛也六五之黃耳雖不能自舉而上九陽剛則有以成玉鉉之功此聖人繫以大吉無不利之辭蓋可見矣曰初六九四顛折一也而初爲無

咎四則不免乎凶何也曰初居鼎下鼎未有實也故出否乃所以無咎四居鼎中實既盈者也故折足則不免乎凶所以然者初居無位之地而四乃大臣之位也曰九二之視初六爲仇何也曰此近而不相得之爻也蓋二爲有實之位而初有顛趾之疾二苟以同體而比則必覆其鼎實而亦不免乎九四之凶矣曰九三而有方兩虧之象何也曰三之行寒者以無應于上也無應則陰陽無自而和不能爲兩矣然鼎耳有終動之理蓋三之動則爲互坎而成兩矣若曰九三之遇于六五爲陰陽

易學變通卷五

上

和之兩則五非相應之爻陰陽何自而和哉曰六五金鉉本義二說果曷從乎曰主于周公之易則五以上爲鉉主于夫子之易則所謂得中應剛是以二爲鉉也然變易之義俱可通也必欲偏主則泥矣

震

或問震之象辭獨以初九爲言何也曰上下雖皆震體然震動之勢自下而來則初九者一卦之主也四雖居乎外體然互體爲坎陷于二陰之間此震之所以泥也曰震爲長子固以守宗廟社稷也

然上下俱震無有並嫡之嫌耶曰以卦象言之則主祭者在內之象故爲內體之震而外體不得而主也以爻辭論之則毓毓之戒而復于初九申之以見前之所謂恐懼修省不喪七豈惟主于初而他爻不得與也况六爻之中獨于初九係之以吉又以見主器之初在于一人其以別嫌疑之意可見矣曰六五不當往來之際且言無喪有事何也曰五雖不當三四往來之地然上體之震將往而下體之震方來此所以爲厲也無喪者不失乎中

易學變通卷五

三

在中意以此與曰五之以中故能無喪六二得中反不免于喪貝何也曰二五之所乘雖皆陽剛然六二之所乘者毓毓之震而六五之所乘者遂泥之震也此二五之得喪所以有輕重也曰上六之與六三皆柔也乃有婚媾有言之象何也曰婚媾者固以剛柔之匹配言然震之上六使其獲正應則何至于有言卦謂之有言者非其正也非其正而婚媾焉豈能免于公論哉蓋九四之求匹則非其正初九之求配則非其應此本爻所以爲征凶與

艮

或問本義于彖辭既釋之以止而止復謂之行而止何也曰此以內外卦言也蓋內卦一陽當位止得其所是于止之中又得所止之象所謂止而止也外卦一陽有止極而動之象然內則無所應外則無所往是于行之中亦不失其所止之象所謂行而止也曰九三既得所止而又不免于列賁之厲何也曰析二體而觀則九三之止爲得所止矣若總其全體而觀則九三正當乎上下之際于此而艮止則上下判隔安得不至厲薰心乎曰六四

易學變通卷五

七

當上下之際反爲無咎何也曰以咸之取象証之則咸上爲輔而咸五爲晦者晦正當乎背之位也今艮以五爲輔則六四當乎晦之位而未及乎身之限也但艮以背視取象故不曰晦而曰身其與彖之艮其背者微有辨故敦艮之吉歸于上九而此爻止係以無咎蓋可見矣曰上九不自人身取象何也曰人之所履固不可不止其所然止之極而不知通變之用亦非人道也曰敦臨敦艮皆吉何也曰敦者厚道也厚于治人則人無不服者臨是也厚于治己而已無不修者艮是也人顧自處

何如爾容可處于薄乎

良其背良其身良其背與良其身似同而異蓋身非止而不動之物惟背者能止之物故良其背者于當止之所而得其所止之義也良其身者于當止之時而能有所不為也然雖有當止之時而無終止之日惟背則靜亦止動亦止乃能盡乎良之義也故六爻之中惟敦良為吉而良其身僅可無咎即此可見其不同也

易學變通卷五

五

易學變通卷五終

易學變通卷六

元 泰和 曾 貫 撰

下經三 漸至未濟

漸

或問漸之為女歸何也日以卦象論之則良男下于巽女親迎之象也巽女往居于外夫婦之義也以卦變論之則自否而變六往居四由內而外是亦夫婦之象九來居三則是陽下于陰是亦親迎之象也日彖傳既謂之進得位又謂之進以正何也日此亦卦變之說也蓋彖辭惟取女歸之象而彖傳則又取男女之象也故自否而變則六往居四而當位為進以正之象自旅而變則九進居五而以中豈非進得位之象乎是則女進以正則有以宜家而為正邦之本男進得位則有以儻刑而收正邦之功此所以夫子于下文復申之曰其位剛得中者以見進而得位為九五而自別于六四之得正也日鴻漸于陸本非失所而本爻之凶為甚何也日三為人位而互坎為險以人位之險則鴻漸于此其不羅婚繳者鮮矣日六四反為得柄何也日自九三而視六四則為不育之婦然自本

易學變通卷六

一 豫章叢書

爻視之則所謂進以正者正指此爻故謂之于木之漸雖非鴻之所安然其視于陸之漸則漸出人位之險矣故曰得其楛猶言險中之獲安也曰九三取婦孕不育而九復取婦三歲不孕何也曰此聖人設兩端以垂訓也蓋三四非正應而合則雖孕而不得育二五以正應而間于三四則雖不孕而終莫能勝以見正應者雖間而終合非正應者雖合而終凶此女歸所以利貞也至于取象則固取于互離之象三之所以孕者豈非有六四異順之合乎五之所以不孕者豈非由六二艮止于下

易學變通卷六

而失所願于胡氏牽強破碎至取互坎而爲漏胎之象乃不經之尤者不可不辨也

歸妹

或問漸之征吉而歸妹征凶何也曰漸以艮止于內而巽順于外安得而不吉歸妹以說于中而動于外安得而不凶且凶而謂之征凶者女征則凶此非濫奔之義乎蓋婚姻之禮未有男不先于女而女動之理况于以說而動者乎曰歸妹永終知敝程朱之說孰爲當乎曰歸妹本有征凶之占聖人于大象所以反其凶而爲吉者也蓋歸妹不能

永終者由其不正而終有敝也君子體易欲有以永其終則當知其敝而後能革其敝也曰九二取幽人之象何也曰士之從君猶女之從夫也使其所從非正豈惟失身喪已而有枉道之辱而庸君闇主寧保其無明夷之傷乎故上無明君則抱道之士寧守正而不偶未得害于義也此九二居中以貞所以爲未變其常也曰三之歸妹以須四之歸妹愆期皆非婚姻之及時也然而有得失之異何也曰三以陰柔兌體欲動之急乃須時而不能待所歸故寧自賤而求欲歸之速此彖之所謂征

易學變通卷六

凶者正指此爻也四以陽德而無正應雖不無愆期之嫌然其志則有守故能待其所歸之正不至有失身之悔矣此二爻乃聖人設兩端爲訓以見急于自售者必爲人所賤而剛于自守者必能得所歸禍福無不自己豈不信哉曰彖曰無攸利柔乘剛也然六三之乘九二雖不係以吉凶而六五之乘九四乃謂歸妹之吉何也曰彖傳所謂征凶無攸利者專六三言也蓋居內而爲兌主者三也感于外而說者亦三也以不當之位而征者亦三也故小象繫之曰歸妹以須未當也則彖辭所繫

專指六三也可見矣且以卦而言則是陰柔而乘剛位此皆女德之不正宜其征凶而無攸利也若六五雖乘九四之剛然居尊以中殊非六三之女此此本義表之爲女德之盛則其爲歸妹之吉不亦宜乎

豐

或問明居下體彖辭乃有日中之象何也日以上下之體而觀雖離明居下體而爲方升之日然以內外之體而觀則如離明于內乃所以照臨于天下若過于此則反爲日昃之離矣日豐既有日中

易學變通卷六

四

乃復有見斗見沫之象何也日以卦體觀之離明爲日震動爲雷互巽爲風兌澤爲雨是當晝之時雷電皆至風雨交作安得無見星斗之理乎日豐之時而取此象何也日此聖人爲世道計也自古否泰相仍損益相因自然之理也故以明而動固有致豐之道然動極而窮明極而暗亦事理之必然也但當此之時暗主居上雖有中正之臣而反見疑此豐之所以常不能保其終也故聖人于六二戒之以有孚之吉以見往雖見疑然爲臣之道不可不盡誠以感其上又于六五開之以來章之

慶以見已雖爲柔闇然爲君之道亦當虛已以求其助君臣如是則日中不至于昃而月盈不至于食矣

旅

或問豐旅二大象皆取刑獄何也日豐以內明而外動故折之致之而無所疑旅以內止而外明故明慎不留而不敢縱聖人于此二象文雖不屬而意實相足蓋致刑者常患于不慎而折獄者常短于不留使其刑之致而能慎則是欽恤之意常行于斧鑕獄之折而能無留則是克允之明洞燭于

易學變通卷六

五

囹圄豈非刑獄之盡其道乎日旅之時義爲大何也日旅者去其所止離其所居得貞則吉失貞則凶所係至大也故日得中乎外又日順乎剛又日止而麗乎明此皆旅之貞也蓋不得乎中則過高而招禍過卑而浼已榮辱所係也不順乎剛則恃已凌人居下訕上禍患所係也不麗乎明則失其所宗喪其所主又名節所係也此其時義豈不爲大乎日彖之小亨既主乎五矣然五之亡矢反不如二之卽次懷資何也日以卦義言之則得中乎外者旅之道也以爻言之則五之得中終不如二

之中且正也况旅之所以吉者又以貞爲尚乎
旅九四得其資斧巽上九喪其資斧資者資之以
爲用以所應者言也斧者取之以爲斷以離艮之
性言也何則旅之九四下有應與得其資也以九
居離體之內離爲戈兵且火性剛決處事能斷得
其斧也巽之上九則下無應與是喪其資也居巽
之極且又在離體之外失其所以爲斷則是喪其
斧也一得一喪則聖人繫辭之意可見

旅六五射雉解上六射隼二爻皆取射象先儒類
以坎爲弓必求合于坎然解雖有坎而上六既不

易學變通卷六

六

在坎體之內旅則有離又無坎體之可互况解之
射者上六而隼則六三也旅之射者六五而雉則
本體之象也所以然者解以上射下去害之意也
旅以中道而射獲其所處之意也以意求象則凡
意之欲求必得者皆射之義也解則欲求必得乎
三而去之旅則欲求必得乎五而處之皆射之象
也烏可強求坎體而通之乎

巽

或問巽之小亨主於陰也而彖傳乃以剛巽中正
爲主何也曰巽之道爲陰柔卑順之道非君子之

所倚惟以柔順剛以下順上則可以小亨故聖人
不主于六四而主于九五者以見六四雖爲巽體
之主然非順乎陽剛得位之君則是柔順邪媚之
道非君子之所貴也曰巽而利見大人何也曰大
人者有德位之稱指九五也蓋巽順之道易流于
卑諂惟中正之大人說之不以道則不說故必以
巽之道巽順于大人然後得乎巽之正也曰巽風
爲申命之象可得詳乎曰風之爲象巽入而不驟
教之善也行地而不擇化之周也被物而無心感
之公也既出而弗反令之信也此申令所以取重

易學變通卷六

七

巽也曰大象取申命巽入之義而六爻之所取者
皆卑巽之義而不取巽入之義何也曰大象隨風
之義故于巽入爲多爻辭取柔皆順乎剛故於巽
順之義爲重各有當也曰九二之用史巫何義也
曰二與五君臣之位也以剛遇剛無應之義况自
二至五互體而爲睽則君臣不相能睽乖之意然
睽之中又互中孚之象則君臣亦未嘗無感孚之
情但當本之以巽順之道申之以道達之言而于
思無人乎繆公之側則不能安其身蓋亦用史巫
之義也曰九五巽乎中正者也然爻辭不言巽而

言先庚後庚何也曰五爲申命之主也故先庚者所以丁寧而申其命後庚者所以揆度而行其事也然謂之無初有終者先庚而衆未有孚是無初也後庚而下無不順是有終也蓋人情固有未孚于變之前然未有不順于變之後此革之象亦曰已日乃孚此之謂也解之九二曰田獲三狐異六四曰田獲三品三狐之象朱子始以爲未詳又引或以六與已配爲賓九二應九五爲充庖九三在下體之上爲乾豆然以解之取三狐之象推之則

易學變通卷六

八

以卦有四陰除六五爲君餘三陰則狐之象也今巽亦有四陽除九五爲君則上九居互離之上爲乾豆之象明矣九二以互鼎之體而上應乎君則又爲充庖之象明矣若九三處于人位且居下卦之上豈非賓客之象乎况二卦皆以互離戈兵而用于水澤林藪之間豈非田之象乎

兌

或問巽兌皆陰卦也然巽小亨而兌不言小何也曰巽之柔居下而能順乎剛故亨在柔兌之柔居上而非其正故戒以利貞而其亨在剛此所以巽

言小亨而兌不言也曰巽之二五亦剛中而不得爲亨何也曰巽體柔內而剛外是陰有浸盛之勢故陽不得而言亨兌體剛中而柔外是陽有浸長之理故不得而言小亨也曰二五皆言孚惟五則不言兌何也曰二五言孚者俱以中實爲孚也然二之孚者以自信而說不惑于六三之柔邪五之孚者戒其輕信小人而不失乎君位之中正故于五不言兌而言厲者政以上六方以說道而逢君苟或蔽于欲而說之則安危之勢雖未著而安危之基決于此矣曰六三上六皆兌說之主然一則言凶一則不言吉凶何也曰六三居位不正則其求說于下者取凶之道也上六居陰而引上之說是欲導其君子說樂之私也然九五陽剛中正有非邪媚之所能惑故爲上六者徒見其未光大而已至其吉凶則係于九五之從否何如也

易學變通卷六

九

或問渙之卦變以程說則變自否來以朱說則變自漸來果孰從乎曰卦變固無一定之拘然以爻畫推之則程說爲勝蓋謂之剛來者自外而來卽爻辭之所謂奔其机謂之柔得位乎外則六三非

得位之正况非外卦之位乎蓋渙之所以亨者有
小大小者一身之亨大則天下之亨也今二剛來
未離乎險僅足亨乎已不若六四得位上同乎五
則有以渙其羣而致天下之亨矣設使六三得九
之位而同乎四則于重畫之義有未盡合而于亨
通亦未足見其爲渙之亨矣曰然則六爻之義可
得而推乎曰初能拯于渙之初上能出于渙之極
此則時有變通之義也二則渙乎一己之難五則
有以聚乎天下之渙此則位有上下之辨也三則
有濟渙之志未能成其功四當濟渙之任有以成

易學變通卷六

十一

其業此則位有當否之辨也曰然六四陰柔非有
濟渙之才而元吉之占獨歸之四何也曰四雖陰
柔然其位則近君之位德則巽順之主也當渙之
時上能順乎中正之君下能順乎民心之所向宜
其非諸爻之比矣且變自否來有否之二進而居
于渙之四是其超出夷等夫豈下體二陰之比哉
故曰匪夷所思言出其類也
渙初六用拯馬壯吉明夷六二用拯馬壯吉明夷
六二居互坎之初拯之者以九三之剛渙初六居
坎體之初拯之者以九二之剛然坎固有馬之象

何獨于二卦言之且明夷之三與之二皆陷乎險
中何自而能拯之耶蓋明夷者傷也渙者離也皆
患難之時聖人以二爻皆柔弱不能以濟難故不
暇遠求正應之助惟近取剛陽之爻使之得以免
禍此爻辭中之變例也若夫陽剛雖陷于坎險然
互震于上是能動乎險中有牝馬之象宜其能拯
之也

節

或問三陰三陽之卦皆自否泰而來獨于噬嗑節
卦而言剛柔分何也曰噬嗑以剛柔而分善惡故

易學變通卷六

三

惡者受噬而善者乃所噬者也節則以剛柔而分
內外止于內則爲節溢于外則爲過節矣曰初九
之不出戶庭何以爲無咎九二不出門庭何以反
爲凶乎曰初九居節之初無位者也是居不當位
故不出戶庭可以無咎九二居中有位者也是義
宜有爲反近說於六三而不應於九五失其臣道
安得不至于凶乎六四九五皆以坎爻居于澤上
非能節者而爻辭或亨或吉何也曰坎居澤上本
非能節然兌上互艮有止之象故爲艮主而爲甘
節之吉四居艮體而當位故又爲安節之亨獨六

三乃兌澤之主失其中正故雖居互艮之下而不能止其澤中之溢矣故小象繫曰又誰咎也以見三之不節乃自取之非其上下之所致也曰九五居坎體未出乎險也謂之往有尙何也曰坎水大通之象也曰諸卦之坎皆取險義惟節而取通義何也曰節之道貴乎通也使節而不通則是不可貞之節夫豈君子之道哉

節初九不出戶庭無咎九二不出門庭凶初九九二皆以剛居下體皆以兌體居內皆不出門戶之象然在初則無咎二則凶何其象之不同而占之

易學變通卷六

三

異耶吁此聖人繫辭所以教人知變通之道于其相近之中而有相遠之義也夫初之不出以其居下無位能節而止固可無咎九二以位則大臣也以互體則震動之象也于此而不知有爲徒規規自守此豈通變達時之道哉宜其有以取凶也

中孚

小過

或問小過取飛鳥之象何也曰小過者中孚之反體也中孚者鳥之未斃者也小過者鳥之已斃者也此文王取象之本意也曰內艮外震卦體皆陽

本宜上也然彖辭則云宜下不宜上何也曰小過者重畫之坎也坎以二陰而陷一陽小過則以四陰而陷二陽也坎性就下則二陽既陷于陰中所當順時而就下也故初六之凶由應剛而動失宜下之義也二之無咎由即過而就中得下也三之或戕恃剛而上者也四之弗過居柔能下者也五之不雨如密雲尙往不能下也上之弗過如飛鳥之離過于上也此六爻之義皆由宜下不宜上而取也曰六二之象諸說皆不明何也曰本義以五爲君而復以爲妣可乎且四雖陽爻亦非尊位豈

易學變通卷六

三

可以爲祖乎蓋五雖陰爻而居陽位以陽位而尊祖之象也上六以陰居陰妣之象也夫六二以飛鳥之性志欲上進過乎五而遇乎上然小過之時不宜上而宜下況以臣而不可過乎君故能不遇乎六五而反居六二之臣位則可免乎咎矣此聖人所以設兩端以爲戒也曰九四弗過遇之其與上六弗遇過之同乎曰九四之弗過者弗過乎五也過之者亦遇合乎五也上六弗遇者弗遇乎五也過之者亦過乎五也蓋四以陽剛而居五之下是能不及其君遇其臣之意所以無咎上六以陰

柔動極而居五之上則是知上而不知下者所以凶也日六爻之中惟初上二爻取鳥飛之象何也日三四二陽鳥之身也上下四陰鳥之翼也則初上二爻正鳥翼之位故取象鳥之飛也日卦辭飛鳥爲大吉而爻辭飛鳥則爲凶何也日卦取遺音之象下而不上者爻取飛鳥之象上而不下者此吉凶所以判也日卦辭既言小亨復言大吉何也日小者之亨自其柔得中言之大吉自中二爻之剛者言之也蓋二陽雖陷于陰然能順時而處則未嘗不可反凶而吉此聖人爲君子謀也可不察

易學變通卷六

五

哉日六五有弋取在穴之象何也日五居震體欲動者也下居艮體欲止者也以下體之止不能順上體之動則六五之君安得不弋取夫在穴者乎猶解之射隼乃所以去乎害也

既濟

或問既濟亨小主于六二而不主于九五何也日九五當既濟之時處極至之位無復可進矣六二居中處下則猶有可進之望此所謂東隣殺牛不如西鄰之禴祭也况五雖居中有盈滿之象二雖居下有謙虛之義此既濟之後所以不能無休咎

之分也日六二既有致亨之道然不無喪弗之占何也日二之喪弗由于九五之盈滿故二不能以自行也然中德在已他日有必亨之理故謂之七日得者蓋卦有六位數窮則復今日之喪乃所以爲異日之得豈非有可亨之道者必有亨通之日乎大抵既濟六爻下體三爻有可進之理故初之無咎者以其既濟之後而存未濟之心也二之勿逐而得者中道有亨通之望也三有克之之占者終有成功之日也外體三爻處過極之日故六四有衣袽之戒而九五有不如西隣之占上則窮而有濡首之厲矣未濟則下三爻未離乎險上三爻則出乎險矣此二卦正相反也

易學變通卷六

五

既濟初九濡其尾未濟初六濡其尾既濟上六濡其首未濟上九濡其首諸卦皆以反對爲體然未有如既濟未濟首尾同辭者蓋二卦雖有既未之分然六爻之中皆具重坎之體故首尾俱有濡之象然象之同而占則異者蓋未濟不如既濟之初既濟不如未濟之終也李氏日既濟之時坎險已過故才剛者雖濡尾而無咎爻柔者濡尾而有厲此則本其濟之時而以才之剛柔爲得失也若未

濟之時坎險未過聖人因既濟之象而戒之以爲未濟之初六乃陰柔之才若不度淺深如既濟初九之濡尾則吝矣若上九之有孚者謂與六五相孚也剛柔相孚需于酒食以待濟則爲無咎飲酒而至于濡首則是不知節矣但上九以剛明之資必不如既濟上六之沈溺故曰有孚失是言能有所孚則不至于濡首矣此乃亂之後而有致治之理而凡時之否而待通事之阻而待濟皆此義也學者可不講哉

未濟

易學變通卷六

六

或問未濟之亨亦以柔而得中也而不謂之亨小何也曰既濟之柔在二道不能行故其亨在巳而爲小未濟之柔居尊有將濟之理宜有致天下亨通之望故不得謂之小也蓋未濟之五卽既濟之二向也喪弗今也貞吉此非勿逐七日之驗乎曰未濟之九二陷於坎中乃謂之貞吉六三征凶反謂之利涉何也曰未濟之體自二至五互成既濟之體故未濟之二卽既濟之初但既濟初九之輪曳之于未濟之後未濟九二之輪曳之于既濟之初蓋先事而戒吉之兆後事而戒僅足以無咎而

已若六三之征凶者以本卦之體未出乎坎也利涉者以互卦之體有既濟之象也于未濟之終而有既濟之理此大川所以利涉也曰鬼方之伐既濟言之于三而未濟言于四何也曰鬼方者幽險之地坎之象也故既濟言于三者以離明而去幽闇伐之初也故曰三年克之則其效之辭也未濟言于四者既濟之後也故曰有賞于大國定功行賞之辭也此所以一則言高宗者征伐之命主于君也一則言震用者征伐之功歸諸臣也曰上九居未濟之極宜有濟也乃有飲酒濡首之象何也

易學變通卷六

七

曰自二至五已成既濟之體上九不得而與也居未濟之終不能成既濟之功此所以沈湎失道而不知節也曰未濟而互既濟既濟亦互未濟何也曰此造化之循環所以無窮也既濟而有未濟此非治中生亂之象乎未濟而有既濟此非亂中生治之理乎禍福之倚伏安危之禪代皆此理也讀易者得不默契于心乎曰上經終于坎離先水而後火下經終于既未何以先既而後未乎曰上經主于天道故先水而後火者本其生數而言也下經主于人道則水火不充無以生萬物故以水火

相濟者推其功用而言也然而由既濟而未濟則窮而變變而通此易無窮之妙所以皆由自然也夫豈強爲之布置哉

序

序卦之說夫子言之備矣然嘗考穎達之說曰聖人本定先後自有指非用孔子序卦之意若元用孔子序卦之意不應其卦二二相偶其說似爲有見因是思之卦不能無偶則偶不能無序也天下之理一故神兩故化兩相偶而變化出焉此易之道也故以兩卦之對爲序者文王之易也以一卦

易學變通卷六

六

之名爲序者孔子之易也今讀孔子之易而不知求文王之易此非學易之大病乎蓋上經雖以乾坤坎離爲主然其卦之偶凡十五皆以相因爲序下經雖似震艮巽兌爲主然其卦之偶凡十七皆以相反相對爲序或者聖人之微意也何則乾而後有坤天開於子地闢於丑也屯而後有蒙屯者物之初蒙者人之初也需而後有訟酒食者訟之端也師而後有比一戎衣乃所以定天下也小畜而後有履文德懿而上下辨也泰而後有否陽交于春而陰盛于秋也同人而後爲大有治之極者

必基于大同也謙而後有豫虛者乃所以致盈也隨如後有蠱家之敗由其無諍子也臨而後有觀德足以臨者乃爲可觀也噬嗑而後有賁去乎梗化則人文之化盛也剝而後有復消者乃所以爲息也無妄而後有大畜誠則有以畜其德也頤而後有大過過嘗生于養也坎而後有離天一地二之序也此皆天地自然之理故以相因爲序非強合而附會也若下經則以人道言多以相反相對爲序矣故咸與恒對人道之伉儷也遯與大壯反人道之進退也晉與明夷反人道之顯晦也家人與睽反人道之離合也蹇與解反人道之憂喜也損與益反人道之邪正也夬與姤反人道之得失也萃與升對萃聚而升進也困與井對通塞之義也革與鼎對新故之辨也震與艮對動靜之機也漸與歸妹對婚媾之道也豐與旅對豐盛而旅孤也巽與兌對順說之情也渙與節反渙者不節而節者不渙也中孚與小過反信則無過而過則無信也既濟與未濟對則治亂相因而人道備矣由是觀之卦有自然之偶則偶有自然之序非可以強名也但夫子序卦卽一卦相因而發其義文王

易學變通卷六

九

序卦以兩卦相對而見其義前聖後聖蓋互相發而不可偏廢也與

易統論

後天卦位說

後天卦位諸說詳矣然嘗細繹文王之意則有無窮之義焉夫後天卦位視先天俱變矣獨坎離對待猶先天之配合者此造化之微妙也蓋先天主體後天主用體固用之所由出而用則不可以離夫體也故流行之中而有對待者存焉此聖人之精意也蓋乾坤所以生萬物而無窮者政以坎離為真水火也此

易學變通卷六

三

二五妙合然後出乎震而說平兌也故震兌之分東西難以金木而定位然震者當生物之初而兌居成物之終是陽倡乎始而震主之陰承乎終而兌應之此一剛一柔即乾坤之分體而一倡一和即乾之大始而坤之成物也與艮坤之易乎雷風之位者蓋坤以陰土當生長之終而為收藏之本艮以陽土當收藏之終而又為生長之本此土之所以分旺與然三男居東北而乾則退居于後三女居西南而坤則離處其中者豈男主外事固可離乎父女主內事不可離乎母是亦父尊而母親之義與

卦變說

卦變之說朱子亦既備于圖矣但本義之說專主二爻上下互易而變者似局于一例以故于夫子彖傳時有不合故不得不備其說之未備也何則有文王之卦變有周公之象變有夫子之卦變其所取雖不一而其義則本無異也蓋文王所取以內外往來為變泰否是也周公所取以剛柔進退之極為變乾坤用九用六是也惟夫子或取一爻自外來而變者訟與無妄是也故訟之象曰剛來而得中無妄之象曰剛自外來而為主于內此皆蒙上卦而變也訟自需來無妄

易學變通卷六

三

自復有以二爻內外互易而變者損益與賁是也蓋此三卦皆自泰否而來故賁之象曰柔來而文剛分剛上而文柔此非賁之六二由泰之上六而來與損之象曰損下益上其道上行此非損之上九由三而上行與益之象曰自上下下其道大光此非益之初九由四而下于初與又有專以一爻自下而上行者若噬嗑晉睽鼎是也蓋此四卦皆以離居外專主于柔自下進得位得中非以剛柔上下互易而變也至于蹇解二卦皆有利西南之象然以解之往得眾之辭推之固可指九四自三而入于坤體故有西南之

利若以蹇之往得中之辭推之則是九五自三而往方合乎變入坤體之象若依本義之說則是由震而坎何自而合西南之象乎又況渙之六四自二而往故其象曰柔得位乎外而上同又與朱子變例不合所以然者一卦可變而爲六十四正如朱子啓蒙之說不知本義之說何故專主于一例惜也弗克質正其是非而究其義也

象意說

昔者聖人之作易也書不能盡其言言不能盡其意故立象以盡之是象也者由其有不盡之意故卦有

易學變通卷六

三

不盡之象世之儒者徒知象足盡意而求象中之意矣而不知象由意立乃不求意中之象此後之求象者所以非滯泥之不通則必疎畧而無據也姑以乾坤言之乾既稱龍坤何得而稱龍坤既稱馬乾何得而爲馬以象求象徒見其不合矣若以意求象則知坤之稱馬非坤之爲馬也特以坤配乾故言牝以別之則坤之牝馬豈非以順健之意與坤之稱龍亦非坤之爲龍也特以坤敵乾故言龍戰者主乾而不主坤言臣不可以加于君也又以諸卦濟川之象論之則需訟以乾坎之合固有涉之利不利之象矣中孚

則以巽木行兌澤渙則以巽木行坎水亦有利涉之象矣若益之取象則其象曰利涉大川木道乃行說者但以下震上巽而爲木道矣然于乃行之意似有未盡蓋謂之木道行此主于震木有動之意非取巽木之象也彼中孚渙則巽木浮于水澤又非益之巽木爲可比也若蠱與大畜固以互震之木行于互兌之澤似若有象之可求矣至于同人利涉又以何體之可互乎胡氏知其象之不通乃求互巽之木以當之殊不知巽木而非水澤則巽乃陰木非震木之比何自而能涉乎蓋同人涉川取其意中之象爾何則同人者同心之謂也同心濟川雖胡越一家則涉川之險尤貴同心之利也以此推之卦爻不能無象象不能無意此固象中之意也若書有不盡之語言有不盡之意于是而有象則是意中之象也求意于象又不若求象于意引而伸之觸類而長之則卦無不通之象而象無不盡之意矣

易學變通卷六

三

乾坤說

乾坤諸卦之體統而乾又爲坤之體統先儒有是言也然乾坤剛柔爲畫常均故復至乾凡百一十有二陽而姤至坤亦百一十有二陰乾至泰固爲百三十

六畫陽然否至坤亦為百三十六畫陰上經乾有十二體而坤亦有十二體下經乾之體四而坤之體亦四。是皆乾坤並立而未見乾之所以統乎坤者也。惟大傳有曰乾之策二百一十有六坤之策百四十有四。蓋以乾元用九坤元用六而得之。此固陽饒陰乏而有自然之數矣。及觀揲著掛扚之數則初變之奇偶為奇者三為偶者一。及再變之後奇偶始均。然以四象之數而觀則老陽之變十有二而老陰之變惟四耳。老陽積而為乾老陰積而為坤。乾尊坤卑。乾饒坤乏。於是體統自然有非人力所能為者。故乾坤雖

易學變通卷六

三

對待于篇端。然乾陽由剝而復特著于上經。而坤體由夬而姤則列之下經。不得並列於上經矣。且乾陽之復則受之以無妄。所以尊陽也。乾居上體坤陰之姤則受之以萃。所以卑陰也。坤居下體此乾坤相配之中不能無尊卑之意存焉。此聖人之微意也。故夫子於無妄之象即繫之以剛來而為主于內。及於萃則不言之矣。此其扶持之意皆天道之自然。夫豈聖人之容心哉。

坎離說

先天以坎離居東西後天以坎離居南北說者以先

天主對待之體。後天主流行之用。而坎離者天地之用卦。故乾坤退居於無為。坎離則代父母而主事。然細玩圖意。先天主于立體。故以乾坤為主者。凡陽皆乾。凡陰皆坤。故乾坤定位。即六子之位定矣。後天主于致用。故以坎離為主者。卦之六位。自初至三為離。自四至上為坎。不假人為。乃天地自然之數。所謂六位之坎離。而六十四卦不能遺也。以此為主。則後天卦位。蓋可知矣。况先天取天之坎離之意。多後天取地之坎離之意。多何則。先天卦位離東坎西。者日生于東。月生于西也。後天卦位離南坎北。者離納已土

易學變通卷六

三

故處乎地之陰。坎納戊土。故處乎地之陽。所以然者。圖圖之象。天也。方圖之象。地也。天則陽極于南。而陰極于北。地則陽極于北。而陰盛于南。此所以離居于南。則外為天之陽。而內為地之陰。坎居於北。則外為天之陰。而內為地之陽。此坎離所以兼備乾坤之體。而為天地之用也。然而上經首乾坤。而終坎離者。此固兼天地之坎離為言也。下經首咸恒。而終既未濟。者此則又以人道之坎離而言也。故曰未濟男之窮歸。妹女之終。此之謂矣。

否泰說

嗟夫自乾坤真位何致泰之難而爲否之易也夫生
物之初爲屯生民之初爲蒙自其屯而不能無需自
其蒙而不能無訟聖人者出因其衆而合之以兵農
統其位而定之以封建于是封建行而民有所比而
心不離兵農合而衆有所歸而力不耗然後衆心有
所畜而文德修上下有所辨而禮制作此聖人由師
而比不能不定之以戈兵者乃所以爲懿文制禮之
基也夫其致泰之由若此其難然聖人不以世之既
泰而不盡夫人事也裁其過而輔其不及聖人豈樂
於自煩而不安于自逸哉交泰之運在天地而成泰

易學變通卷六

三

之功在聖人也後世人主往往遇泰運而不盡人事
徒諉夫泰之一變爲否乃天運之自然殊不思泰之
所以致否由六五柔懦而致之否之所以傾否由九
五剛健而傾之此聖人之微意也使泰之五位而濟
之以剛德則三陰何自而翩翩包荒之君子何自變
於包承之小人哉於此見泰之六五不言致泰之功
而否之九五獨言傾否之故聖人之心蓋可見矣奈
之何保泰之功不究夫象中之意也

禮樂說

聖人制禮作樂其必有所由乎夫禮作于履樂成于

錄自先儒蓋有此言也然禮之作蓋作于交泰之前
而樂之成乃成于致泰之後或者徒以上下之辨無
難定而天地之和未易致此固禮作于先而樂成于
後之微然聖人微意殆以禮文之修必由于武功之
既定樂音之盛蓋成于民物之既和此所以由訟而
師則功成于比者乃制禮之原由同人而大有則德
盛于謙乃作樂之本所以然者禮由于政而政之大
者孰大于比之建國樂由于德而德之盛者孰盛于
大有而能謙推此二卦之序以見聖人制作之由蓋
有自然之故而非智巧得與于其間也吁履之終而
有考祥之吉豫之終反不能無冥豫之歸豈不以禮
之體雖嚴而其終也不能無失樂之用雖和而其終
也不能不流與讀易者得不爲深省哉

易學變通卷六

三

易學變通卷六終

易學變通校勘記

卷一

四頁十一行真下行之字 六頁末行非下原脫他
字 七頁六行居體者下原衍之字八行義原作意
十五行詔原誤陷十八行幸字疑誤十九行甚原誤
順 八頁二行如原作而十行有終二字原倒 九
頁十一行主于固固原誤因十二行因原誤固 十
一頁六行具坤坤原誤卦

卷二

二頁三行諸卦卦原誤外 四頁十七行眾原誤象
易學變通校勘記

十八行象辭象原誤象十九行附下原衍之字 五
頁四行井原誤升十行象原誤眾 七頁末行與疑
當作兩 十頁十三行互巽巽原誤異 十一頁首
行有原誤之二行真下原衍為字七行于原誤子
十二頁四行已原作以十六行謂周原誤為用十七
行歸下原衍妹字 十六頁七行夫原誤失 十七
頁十九行不原作必 十八頁五行爻原誤文 十
九頁十三行五原誤互 二十頁六行六原誤九九
行君原誤民十九行從原誤是 二十一頁十行體
原原誤休涉原誤澤

卷三

二頁十三行反原誤及 三頁八行因原誤固十三
行顛原闕十四行也下原衍之字 四頁二行六原
誤九七行特原誤時 五頁十四行入原誤人十八
行膚原誤噎 六頁首行則下原脫二字 七頁五
行得原誤則 八頁二行因柔柔原誤柔 九頁十
八行其見二字原倒 十三頁七行入原誤本

卷四

二頁十九行不字下原衍動字 四頁首行違原誤達
十九行所下原脫以字 五頁十一行過疑誤 十
易學變通校勘記

卷五

一頁三行關原誤開 十三頁十行以下原脫不字
三頁七行猶下原脫未字十行正原誤王 五頁七
行儉原誤險 十頁首行火原誤水七行野原誤位
十一頁二行拯原誤極 十三頁十六行固原誤

卷六

三頁八行而原誤凶 五百十八行矢原誤矣 七
頁八行申原誤中十九行子思據孟子應作泄柳申
詳此似誤用 十五頁十六行具原誤其 十七頁

南昌魏元曠校

易學變通校勘續記

卷一

三百十二行粹下脫以字 九頁二行六下脫利字

卷二

四頁二行此疑當作比十一行訟下乎字疑是夫字
之譌 八頁十九行則疑當作以 十八頁八行其
疑當作爲 十九頁十八行有取疑當作有義

卷三

首頁十二行聖人下疑脫設字 四頁十行哉疑當
作矣

卷四

五頁十一行過字疑是遂字之譌

卷五

十頁首行水疑當作火 十二頁七行塞誤寒

卷六

三頁十八行專下脫指字 四頁九行如字疑是知
字之譌十行宜誤有 六頁十一行則當作雖 十
二頁五行而當作獨 十八頁十四行以誤似末行
爲當作有 十九頁二行而誤如

丁巳四月胡思敬記

四庫收元人易說凡二十家而江西居其十家之
書唯熊良輔本義集成張理象數鉤深圖董真卿會
通梁寅參義有通志堂本吳澄纂言有朱高安本龍
仁夫集傳有別下齋本餘皆罕見予從江南圖書局
鈔得纂言外翼八卷讀易考原一卷易學變通六卷
以文瀾閣本校之無甚異同因合爲元三家易說付
刊外翼變通兩種雖非完書然皆僅存之笈朱竹垞
作經義考時尚未之見康雍以後諸目錄家宜更無
從著錄矣曾氏闡發義理中紫陽之說能會其通吳
蕭兼及象數其著述大旨總目已具言之無庸贅也

三家易說跋

十 孫章叢書

丁巳夏四月新昌胡思敬跋