

1924 / 1.4.7 = 2.4.6.11

版文南

~~1922.08.11~~

育教國建

民國二十二年八月二日發行 第七卷 第二期

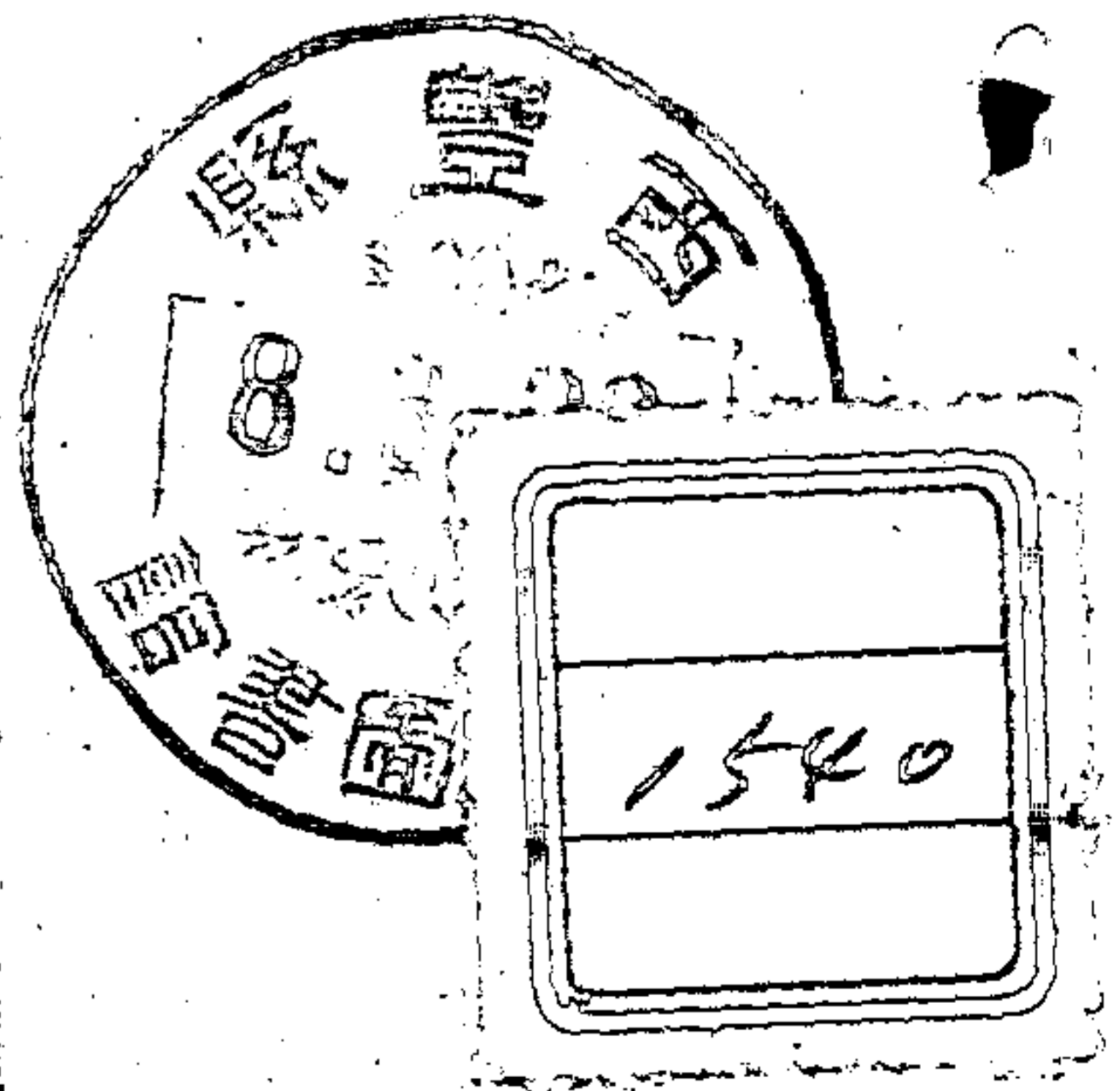
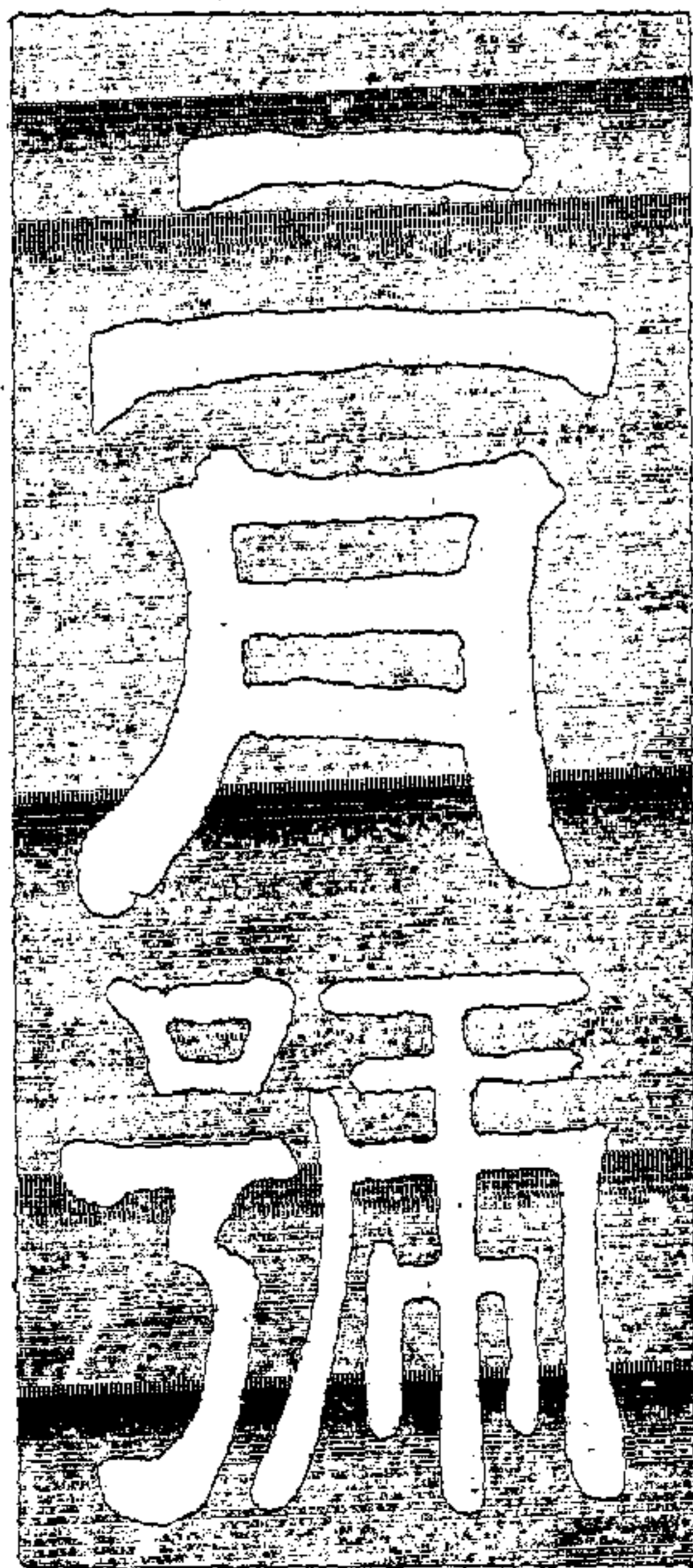

滿洲帝國教育會發行

營業科目

公社債股份之買賣
短期資金之介紹
投資相談部之設置

資本金壹千萬圓 本店 大阪市

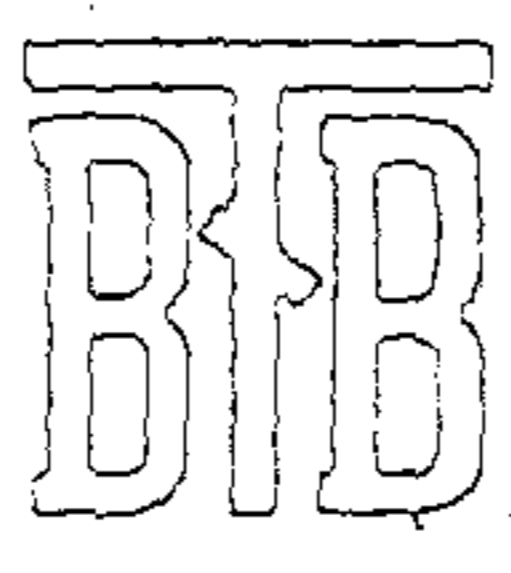

藤本ビルプローカー證券株式會社

東京支店 新東京ビル南大馬路大興ビル三階

電話二二二一八八・六九〇九

大阪支店 東天南大馬路五洲藥房十番地

電話二二二一九八・二九一四

京都支店 東山通三條西側三番地

電話二二二一九八・二九一四

神戸支店 東灘區東灘三番地

如有投資事務
請利用當系小投資
相談部決無遺憾

無線電與教師

全滿教師們喲！

您們是第二國民的燈塔、您們是未來意識的指標、您們也自我感到擔負的重大吧。但是、您們有的僻處鄉間、有的身繫遠地、想要和都市人同樣的薰陶在大時代的洪爐裏、那該是一件如何困難的事情呢？

現在、介紹您們一個補救的辦法、這是科學之神所齊來的文化利器——無線電收音機。

只要按設了它、雖然在蔓草荒烟的山村、雖然在孤城冷月的邊陲、也會在電波無遠弗屆的效能內、而獲得了那寶貴的、近代的一切和一切。

因爲在無線電放送的節目裏、每天有國歌、建國體操、格言、日語講座、音樂、氣象、經濟市況、戲劇、新聞、歌曲、講演、和您們有切膚關係的尤其是學校放送和兒童時間。

——這不啻是您們一個又簡易又經濟的業餘補習機關、一本又豐富又輕便的教學參考書籍。

收音機：全滿電々各局所皆有出售 月付二十七元起種類繁多

滿洲電信電話株式會社

建國教育 (滿文版) 第七卷・二月號 目次

卷頭 (寫真春風得意) 中村悅朗 (一)

追慕神武天皇的御偉業而思今日 三上參次 (二)

貫於我國教育方針者 田村敏雄 (八)

關於北滿農業之特色 佐佐成 (三)

實務科中工藝上幾個問題 張永福 (九)

興亞聖業上兒童教育之研究 (七) 徐柏春 (四)

當選 佳作身分確立與教師之覺悟 白富卿 (九)

日本二千六百年史抄 (一) 菊池寬 (五)

奉天省下各實驗學校研究會情況 生田美記 (三)

勞作教育的理論及運用 佟國珍 (九)

日語講座 (二) 飯島傳三郎 (六)

非常時下歐洲婦人之生活 石井良一 (五)

愛的教育訓練法 郝向春 (五)

國民組織之目標 三宅光治 (六)

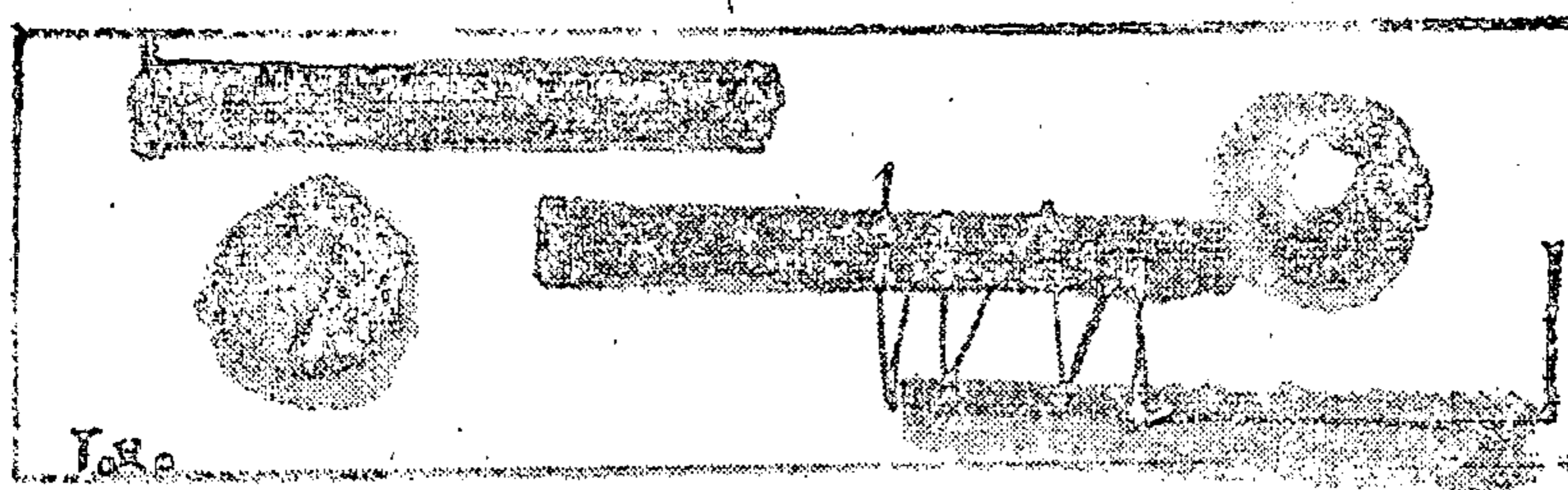

圖畫科在教育上的價值……………常俊卿……………(二〇)

日本教育史(五)……………乙竹岩造……………(一七)

音樂教育會座談會…………………………(一六)

家庭講座(一)……………王秀英……………(一四)

關於濱江省農業教育研究會之結成……………小松啓一……………(一三)

讀法科指導案……………大山裕也……………(一五)

金老師(小說)……………任情……………(一三)

第四回中等教育教師檢定施行……………民生部……………(一四)

日本的教育制度(二)……………遲鏡誠……………(一六)

社會教育之設施及其經營方法(三)……………奚明文……………(一六)

編審官室通訊…………………………(一〇)

體育之研討(四)……………邊憲和……………(一六)

會務通訊……………(三一) 編輯後記……………(一六)

我校(洮光)協和青少年團的今昔……………花言……………(一七)

教材 作業科手工教材(三月分)……………小林一三……………(一六)

研究 日語讀本卷三指導法(三月分)……………米澤丈夫……………(一三)

民 生 大 部 臣 推 獎

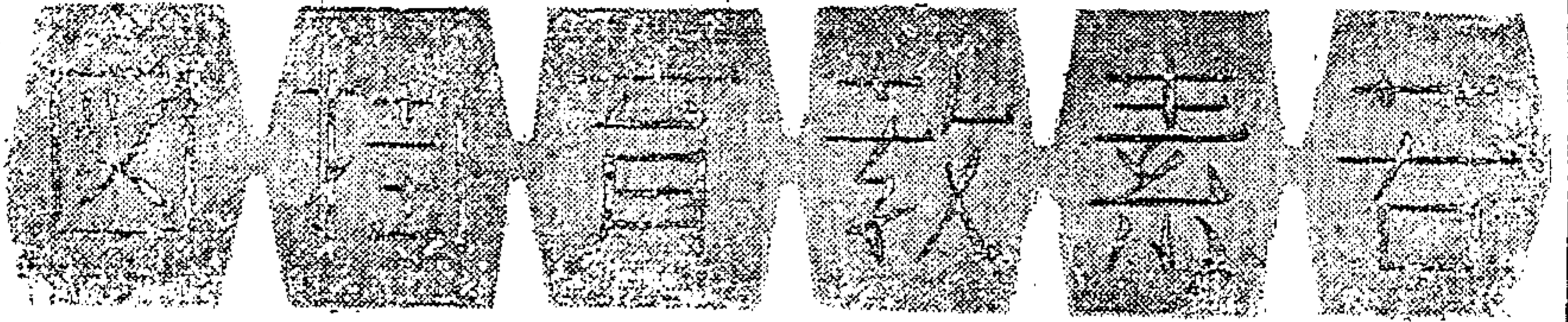

免 費 向 全 滿 小 學 校 寄 贈

學生對於學業的探討和理解，雖有賴於天質和講解，然而對於教材的選擇與設備，又與學業有緊密的關係，如教授時所不可缺少的教育掛圖，確有引起學生興趣而使奮於向學的勢力，然我滿洲教育，雖已具現今新體制之形，而對於掛圖的設備，尙未見有新體制之質，故此，敝若素製藥株式會社，有鑑及此，蒙民生部編審官室滿洲教育資料會，協同編纂與指導之下，得製就多種「若素教育掛圖」，總額不下數十萬張，規定每月刊行五種，依免費兌換方法，陸續向全滿小學校分發寄贈，惟該掛圖的兌換券，已全部添附於若素包裝盒內，凡集有兌換券六張者，即可兌換掛圖一張，請國內師長，欲求課程講解的透澈，欲求學生學識的明瞭，希望師長與學生協力之下，積極的收集兌換券，使早日換得實用而美麗的教育掛圖吧！

(適 應 症)

胃腸諸症
 未老先衰
 小兒虛弱
 營養不良
 肺結核

奉天信濃町十七號

若素製藥株式會社

錠劑 二十日 一量 一元六角
 粉末 三十日 一量 一元六角

(藥價)

第七卷
第二號

建國教育

滿文版
二月號



(春 風 得 意)



追慕神武天皇的御偉業而思今日

文學博士 三 上 參 次

(本稿是前年四月三日在東京市日比谷公會堂所講演的速記)

當着今天神武天皇祭、在總裁宮殿下尊前、得做一場講演實在覺着是無上的光榮。

明年因為適當神武天皇即位紀元二千六百年之年、所以官民各方面都有種種的事業、今年是比那晚七十餘年後的事、就是正當天皇御薨的第二千五百七十六年。

我常感覺的是、數年之前、在宮中有繼體天皇薨後一千四百年的祭祀今年又在不多日之先、紀得是在本月裏、舉行了宣化天皇的御薨後一千四百年的祭典、每逢聽到這種事情、便想到世界的國雖然不少、但是在那個國裏能有這種現在的帝王去祭祀千年之上的祖宗的呢、所以很增深了感慨。

一千四百年很古而遠的、但是一方面我們常聽到神武天皇即位紀元二千五百九十幾年、這樣的大數目、所以這一千四百年便不很覺響亮了。

只事這種事情、也足以感到我國體之如何、在世界上決無匹敵、而不能不想起我們是多幸的國民。

在那二千五百五十九年間、看看隣邦中國如何、它是易姓革命之國、自周、秦、漢、後漢經過三國。南北朝。隋。唐。宋元。明。清的各朝代而至於今日的民國、至於曾為該國主權者的朝家祭祀、又多半繼絕、從這個角度去觀察、現在構兵的兩國之差異、也不禁惹起一種感興。

究竟神武天皇做過何等重要的御事業、也勿甯現在贅述、在

小學校的國史教科書上有記載的、肇建我大日本帝國、初奠都於大和地方當然是最大的事情了、這大日本帝國即所謂豐葦原瑞穗國是天祖天照大神授給天孫瓊杵尊的、而且說過、實祚興隆當與天壤無窮的、誠爲因緣深且遠的事情、天孫降臨於高千穗之後、數代數十年間、都在那裡而沒向中國地方進展、神武天皇是那天孫——鸕鷀草葺不合尊的第四御子、在十五歲時定爲承繼寶祚的身分、其後稍經過些年月、曾召集許多皇子說過中國的經營尙且非常不易、各地方分裂着、而且每處都有酋長互相不和、必須把這統一……的那樣話、這個在規模的大小上說、固然有些差異、但和現在的中國維新政府、或者臨時政府、或者蔣介石政府以及其他類似古來豪族遺存的各種權勢互相對峙、不得統一而共享太平的現狀、以爲大致相同、一個國內的不一致、便是該國的不幸、而且現在在世界裏、東洋諸國的不相融和、利害相異、又當然不是可喜的現象、若是想到這一層、則神武天皇的東征和我皇軍去到中國實施皇化、隔着二千六百年頗有相通的意義、況且我國是在神武天皇的囊昔、由天祖天照大神賜給皇孫的國、所以這種意義、以爲越發深遠。

於是神武天皇紀元前八年、諮詢諸皇子、率領海軍、向東方進發、大概東征的經路、是自日向出發經豐後水路及瀨戶內海

而到攝津的浪速口岸的、然則這神武天皇向東方的御進發、是東征或是東遷、乃從來的一個問題、就是高天原在日本國內、先降臨到九州一次、若是按照這個說法、則神武天皇是又歸到大和、此說從以前就有許多人主張、果真那樣、便不能不說是神武天皇的御東遷了、但是那種說法、在古來的日本歷史上、並沒有明文的記載、倒反有許多人自古來稱爲神武天皇的御東征、所以今晚我也稱做御東征因爲對於這個問題、再做更深的討論、是不合於今晚之會的、所以把他全然省却、在東征之間或便道住九州的宇佐、或逗留於筑紫的岡之水門、又在吉備——現在的備前、備中、備後地方——的高島宮、停留了數年、而在那裡蓄儲糧食、預備武器、以到終到了浪速的口岸、當然這路程中的地名及路程的詳細事實、因爲是遠在二千數百年前的事、所以雖然在日本書紀及古事記上載着地名、但是對於以外的事情、不能十分明白、就是就天然的變化來說、海岸線也有很大的變化、例如古年的碼頭現在堆積成爲陸地、或者原來是海岸的陸地、方現在被水所沖也有許多成了海的地方、故此欲知詳細、非常困難、神武天皇從浪速上陸之後、雖然想打那裡直接入到大和、但是因爲土地未開、如龍田嶺等是狹隘的嶺、想越生駒山而其處又有大和酋長叫做長隨彥的蟠踞着、總不能如

聖意、而且又正逢神武天皇皇兄五瀨戶中矢薨去的那樣不祥事件、神武天皇遂轉道繞過紀州方面、而向熊野、自那進入大和了、但是其間也遭遇許多艱難、即如土地未開、沒有道路、或隨處有矇昧無知的土人、來妨害進路等、當時的艱苦、讀了日本書記、也足以拜祭的、現在我們在報紙上可以看到上海之戰、徐州之戰、南京之戰、或者南昌之戰、廬山地方之戰等的記事、雖然戰爭的規模及器具機械不同或人數的多少有異、但是戰爭的艱辛、在神武天皇的御東征時、也大抵與今相同、我們讀了古史、益深此感、這時因為太也繼續了難戰苦鬪、所以有時神武天皇兄稻飯命曾嘆息說「我祖先是天神、即是司掌陸的神、我母是海神、然而為甚麼陸來這樣苦我、海來這樣困我們呢？」而終於投水了、再是其後三皇兄的叫做三毛入野命的為船破所苦而記載着「我母及我叔母均為海神然而為甚麼要想起了這樣的暴風怒濤來溺我們呢」我想大概也投水了吧、即是神武天皇御長兄五瀨命中箭、御次兄御三兄的兩位入了水而是很悲傷的、只看這一層、我們很可拜祭如何的續行了難戰苦鬪尤其看到為水而使兩位皇兄受到那樣的遭遇的一點很可以知道和此次戰爭內黃河決潰、和各地的敵前上陸是一樣辛苦、這樣我們得以新的觀察而讀古史、再是繞道紀州、在荒坂之津登陸

時、因有毒氣——不知是甚麼毒氣、而將士多為所薰。一定當時是沒有像現在似的毒瓦斯了總之也曾有了中了毒氣、而使許多人為其所苦的事情、此外、或是路過山中、因為沒有可走的道而有八咫鳥飛來領路、或是當入大和時、有個土豪兄徭設隱謀欲弑神武天皇、似這一類的事、就是在現在的中國軍也據說是做了許多呢、

在國見岳的山上有八十梟帥的男軍及女男等出來許多來抵抗、這種女子軍在中國據說也時常有的、有很多事情總覺着雖然形式不同、時期迥異、但是似乎今昔是相同的、

那樣神武天皇結局是連戰連勝了、可是有時因為將士疲弊、而做歌使唱、以鼓舞士氣、這也和現在以軍樂隊及其他各種軍歌鼓舞士氣的相差不多、

諸位也知道、在討伐長髓彥的當時、也確是難戰了、正當那時有金色的鷄飛來停在天皇的弓弭上、因為那鷄的金色之光、眩耀了敵人的眼睛、所以於戰爭有益、這便是現在對軍功的名譽的金鷄勳章之起源、此外在各處有叫做「土蜘蛛」的、也來做了許多的抵抗、所謂「土蜘蛛」雖然在畫上是畫着像個人的蜘蛛但是其實是穴居士中之謂、便是穴居之民、若拿現在的中國來譬喻、以為便是敗殘兵或者土匪、起於這裡那裡來苦我皇軍、

一類的事情。

這樣、經過長期間的征討剿滅了主要的賊酋、所以天皇的聖意是、「雖然邊鄙之處、尙未平定、但是中國的主要地帶、已算平定、所以經營國都一下」。如是便伐平了畝傍山的就近的山林、而營造了宮殿、這時在那詔中說過、世界的情勢很是沒開民心誠屬樸素、巢居穴處的尙有、就是現在尙有在野蠻地方的某處所實行的、在高樹的枝上、架個小屋、住在其中、或者掘個穴住在其中、同在住在穴裏、但也並非現在爲避免而穴居的、不過事實却是一樣、如是立一個制度、因時制宜、苟於民有利、有益便應當一點一起手做起於是便建下國都、立定了各種計畫、這正是自日向出發後的第六年、在那詔裏、有近來常引用的「上答授乾靈國之德」的一句話、——就是報答天照大神授此國給皇孫的聖德、更有「下養皇孫正」的話、也是這勅語裏的、而且最後「兼六合以開都、掩八紘爲一字」即是八紘一字的話、也是在那時的詔勅中所有的話、於是經營了畝傍山的橿原之宮後知二年、便是自日向出發後的第八年、纔在畝傍山的橿原之都、舉行了御即位式的式典、在那翌年、便行了現在所說的論功行賞、當然自日向隨從來的也有功的、而在土人中的歸順、有的做了嚮導等立功的也有、爲賞這些人、便舉行了

論功行賞、在更翌年、即位的第四年、建了祭神的所在於大和國的鳥見山、而祭祀天神地祇嚴肅的舉行了敬神崇祖的儀式、於即位後的第七十六年春三月十一日山陵御崩、那三月十一日後世於明治維新後、改爲陽歷定做四月三日——便是今天。

以上這些是諸位在小學校或者中學校、一定都聽過的神武天皇的御事蹟、可是惟有這些、即使重複、若不述說、也難把今天晚上的講演、做得適當、

當時距神代不遠、所以在那話裏或者出來八咫的鳥、或者金色的鴉一類的奇事、但是大體說來、在古事記及日本書紀、是明白神武天皇的御事蹟的、開我大日本帝國的第一代天皇的御事蹟、是如此的顯明起來、便是有了天皇、纔有了我大日本帝國、有了我大日本帝國我們日本臣民纔能直到現在度着幸福的生活、於時下的日華事變、出動了古今未曾有的大軍、席捲了中國的大陸、爲此犧牲了莫大的犧牲、其中也有勇壯活潑的事情、也有極其悲壯的事實、這正和由於神武天皇的御東征而肇造我國相同、是和現在的上一致、苦心焦思、破除莫大犧牲而圖謀東亞的建設、是同樣的意義、——雖然規模有大小相異但是所歸的意義、我們以爲相同的、

再說將神武天皇的御事蹟、比這更深的更詳細的去由於土地

而調查、實在是很要緊的事情、因為是我國最初的天皇聖蹟、所以在可能範圍內、御宿在何處、在何處上陸、在某處做何等、我們想知道的、非常之多、可是方纔也會說過、雖然在日本書記或古事紀有在某處做何等戰了、在何處御上陸了等的記載、但是是二千六百餘年前的事情、方纔也會說過連地名現在也有不少變更的、故此那個地點究竟是那裡很難決定的、

可是在可能範圍內、調查出來這聖蹟、而傳於後世、不但是我帝國的榮耀、我帝國臣民的義務、尤其當地的人民、務要那樣做、我想是他們最深的希望吧、可是就連御東征的途上逗留三年的地點、也有兩三個傳說地、究竟那個是最確實的呢、假設國家指定其中一個的話、其他二處的人們能否默然、確是一個疑問、再是在大和國開國之初、首次祭祀天神地祇的鳥見山靈時、也有三四處、當地的人們、都深信自己的地方、便是其處、所以如何處理、是煞費苦心的、我到現在對歷史上的問題、做過種種的研究、也遇過難解的問題、但是未曾有過比被命為這神武天皇聖蹟保存調查會長時的那樣為難、其結果如何、是不能在現在預想到的、實在是一個困難的問題、但是想到國民一般、對神武天皇聖蹟的追慕之深、則我們的辛苦、也實為當然、——這樣自慰着。

現在對中國的聖戰、和神武天皇御創業時的困苦相較、真是

感慨無量、余雖然也像這樣相當老邁不堪、但是若還能容許我的話、也有抗着槍、擊殺敵人的一兩個那樣的意氣軒昂處、不過若真上了戰線、而使皇軍因我受累、反添麻煩、所以纔這樣志向雖然在戰線上、權且退而從事着自己平素的事業罷了、現下的非常時局、當然是的了、此外更據人說、看報紙、在北國中、有個叫做蘇俄的兇暴且與我國體絕不相容的以共產主義成立的國、時時刻刻來窺我國的罅隙、這是諸位知道的。

此外更有日本若有甚麼弱點、就乘機肆虐、或者日本若越發擴充八紘一宇的精神、恢弘天業、就想想個法子抑制的國、也有兩三個、這也是諸位所知道的。

這樣想來、我們多咱也不能緩和了現在的心的緊張、深信假設我國若從現在踏出去的地方、縮回一步的話、真的就是一步也萬對不住神武天皇御創業的御精神。

我在這個席上、並非述說神武天皇詳細的御事蹟、不過想拜察當時神武天皇的御精神、和御苦心、並察當時將士的辛苦、和現在的日華事變事情對照、和諸君一起去追懷往事、而來共誓即使此後日本益發捲入世界的難局、也決不後退一步的決心因此纔做的這講演、雖然是些很粗笨的話、但是我很盼望諸位推察我這一點精神。

我 校 (洮光)

協和青少年團的今昔

花 言

我 校 協 和 青 少 年 團，可 分 三 個 時 期 來 說：

一、童子軍時代

我 校 的 童 子 軍，成 立 於 民 國 十 七 年，所 有 一 切 用 具，由 學 校 設 備，並 且 由 學 校 聘 專 人 指 導 所 以 在 童 子 軍 團 裏，有 跳 有 笑，有 歌 唱，又 有 遊 戲，學 許 多 學 校 裏 所 學 不 到 的 東 西，做 許 多 新 奇 有 趣 的 活 動，受 着 教 練 先 生 的 指 導，走 向 做「好 孩 子」的 道 路，底 確 發 揚 了 助 人 自 助 的 精 神。

二、愛路少年隊時代

新 國 肇 興 後，鐵 路 沿 線，有 愛 路 少 年 隊 的 組 織，本 校 遂 於 康 德 三 年 五 月，舉 行 愛 路 少 年 隊 結 成 式，每 月 訓 練 一 次，並 爲 充 分 發 展 起 見，於 康 德 四 年 八 月 夏 休 期 中，曾 舉 行 愛 路 少 年 隊

指 導 員 教 育 研 究 會 一 次，收 到 相 當 的 效 果。

三、協和青少年團時代

戰 雲 低 迷，烽 火 繼 起，國 際 糾 紛，釀 成 浩 劫 當 此 世 界 醞 釀 大 亂 期 間，列 強 莫 不 以 強 化 國 防 爲 急 務，欲 強 化 國 防，必 須 訓 練 青 少 年 團，因 爲 青 少 年 爲 一 國 國 民 的 中 核，負 有 精 氣 勃 勃 的 新 興 意 志，可 以 算 做 邦 家 防 衛 的 背 後 陣 營，所 以 德 國 編 成 西 持 勃 青 少 年 團，意 大 利 組 織 法 西 斯 蒂 青 少 年 隊，友 邦 日 本 有 青 少 年 團 體 的 訓 練，吾 國 也 於 康 德 六 年 三 月 一 日，全 國 一 齊 結 成 協 和 青 少 年 團，以 對 處 非 常 時 局，打 破 目 前 難 關，以 達 成 民 族 協 和 的 大 目 的。本 校 根 據 以 上 大 理 想，實 施 訓 練，(下 圖 即 龍 江 省 協 和 會 洮 南 地 區 本 部 長 檢 閱 青 少 年 團 分 別 式，頗 蒙 贊 許 的 本 團)

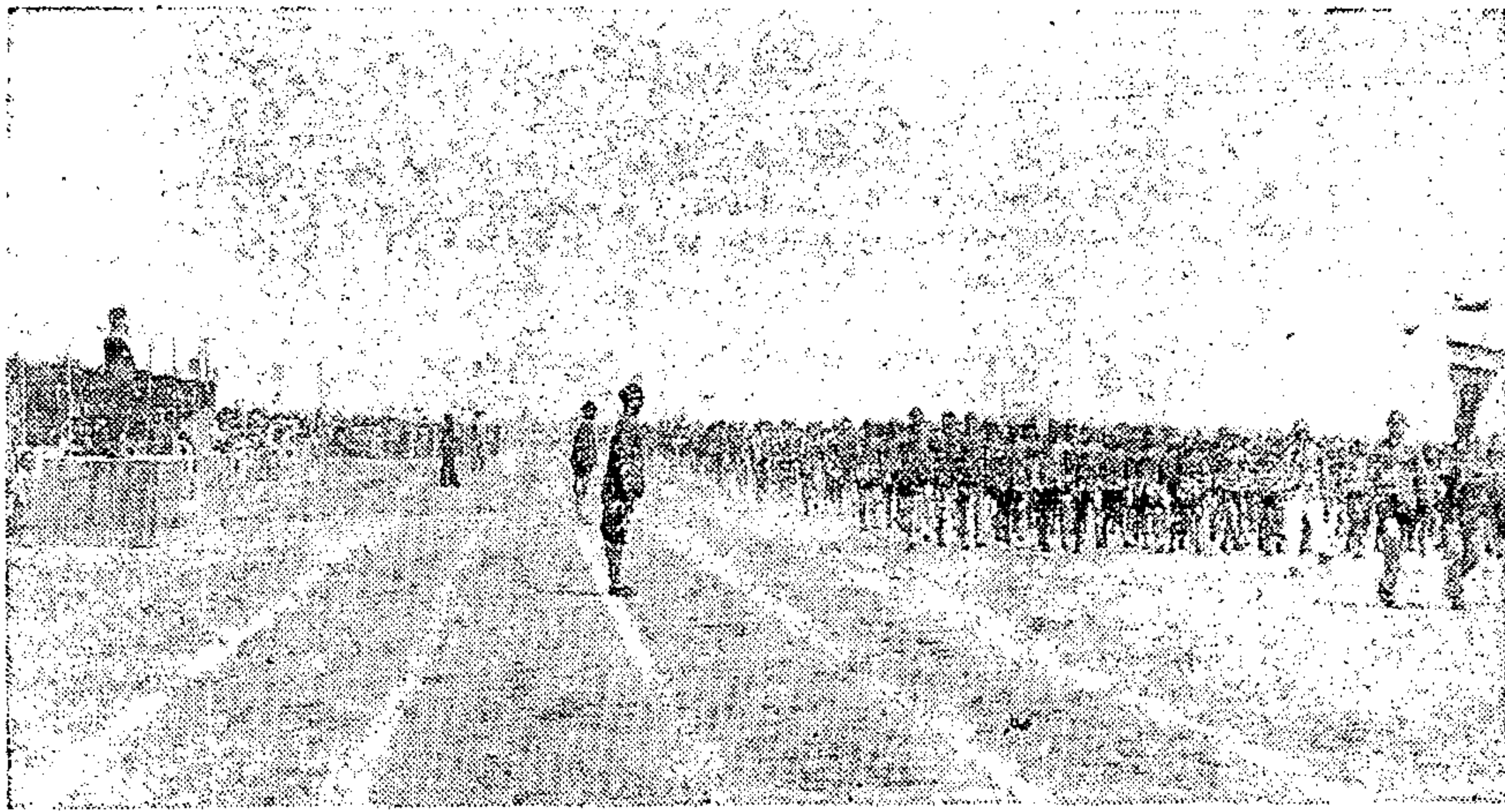

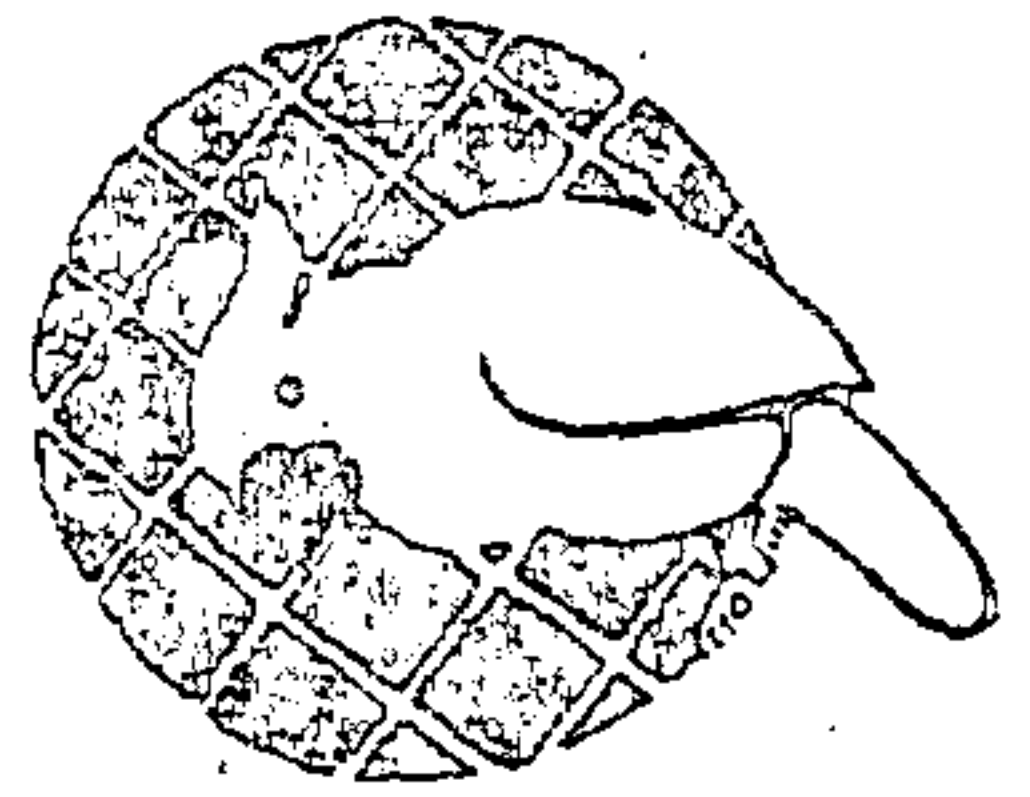

貫於我國教育方針者

民生部教育司長 田 村 雄 敏

題 外 之 論

我國教育的根本方針、由新學制頒布以來、不惟其大綱已顯明、嗣後每遇機會、必用筆墨或口頭、大事闡明、諒為天下所周知的了。但猶時聞意外的意見和批評、甚焉者謂滿洲國、乃行所謂愚民政策、非真欲振興教育者。其中又有謂、所施乃積極的愚民政策、為一種的政治見識而已。此輩既不知滿洲建國之根本義、更屬不理解日本國體本質者之外行話、難與言教育問題。有此輩誤解者存在、故新學制的主旨精神、不易受一般社會所理解、可謂在意料之中。然一般社會、可做別論、即屬我輩之同志、教育者諸君中、也有不十分理解新學制的精神、或執有反對意見的人士、傳聞至我耳中、實屬初料所不及、且覺不勝遺憾的。

我且不必將學制要綱、做循環的說明、但對於前述的誤解和異見、僅以為遺憾而棄置、亦屬不甘、故將我國的教育政策及教育方針、願加以簡單說明。

教育行政的目標

我國教育行政的目的、一言以蔽之、在謀國民的幸福罷了。無論對國民個人、或國民全體為謀其幸福計、第一於初等教育

以國民皆教育爲目標的。此乃指國民學校或國民學舍而言，皆須受此程度的教育，欲期我國民，無一文盲爲理想。今日的就學兒童實況，雖僅爲推定學齡兒童之四七%，果待至何時，始能達百%呢。依我國的人口構成和民度，以及經濟的社會的事實來考查，爲期尙屬遼遠，可勿庸置疑。於是目前立有十個年間的普及方案，使提昇到七〇%，更欲將就學希望者全部收容的學校施設，亦期造成，此所謂周知之教育十個年計劃的一端。

高等教育即大學教育，視爲「計劃教育」的。其意義謂大學教育，乃養成國家必要的質或種々的人材，達至必須數量。非同各外國，造成自由主義的、商品生產的高等遊民爲目的。

中等教育、居國民皆教育的初等教育、和計劃的指導者養成的大學教育之中間，爲應民度及國家的需要，在可能範圍，欲多數造成此中堅國民，爲大致方針。

國家所要求的教育內容

關於教育的內容，目標果置於何處呢。換言之，國家對於教育者，要求其施行如何教育呢。如根本方針或大綱，在學制要綱中，已屬顯明，若把握此要綱之真精神，且深究下去，自能勝任愉快。暫將其要點，短刀直入式的陳述一番。本來應當就初等、中等、高等的各級學校，論及具體的教育方法，各發揮其特殊性，但在此僅簡言及一般的共通教育方針。即以爲初等中等教育的方針論，亦未爲不可。

一、以生活訓練爲主眼 我國教育的目標，在於謀國民幸福。這就是說，使國民的實生活，由物心兩面，使之安定向上爲眼目。所以教育須常以生活爲本位，加以生活訓練爲要。在此所說的生活，固是心的物的兩方面，不僅只物的經濟生活而說的。對生活上的存心，要就物的環境、經濟的生活，加以訓練的，可如此解釋。非單止物的合理生活，同時更不可離具體的生活、物的經濟的實生活。離此的抽象教育，亦屬無價值。所謂「將整個生活去做生活的訓練」，乃是廣義的切實要求。

二、以造成善勞動的人爲目標。受教育、求學問的人、自己就不思勤勞、乃是東洋人的通病。若爲勞動而汗流滿面、既有污學問人士的潔白、且非其本分、不合乎傳統的思想了。但我國的教育則不然、愈受過教育有學問者、愈要成爲善勞動的人的啊。顯明的說來、學校教育是教人們學習勞動爲目的。只有勤勞的訓練、勤勞主義的教育、纔是我國教育方針的基調。此即所謂作業教育、或勞作教育、若舉其差異、可說是無益的。要而言之、通過勤勞、往勤勞去的訓練、是最希望的。這就是人類進步的基本行爲。

三、造成互相協力的人們。不僅要行個人的勤勞和個別的勞動、於必要的可能範圍內、要與他人共同協力、行有組織的協力訓練才好。東洋人於個人方面、其勤勉決不亞於西洋人、但多人數的有組織協力、則拙於西洋人的。故養成共同精神、爲有組織的協力訓練、是最應注意的。

四、養成善思索研究的人物。關於生活的改善向上、常期思索研究、須養此性格與能力爲要。東洋雖自古有其文明與優秀能力、但與飛躍進步的西洋對比、不免落伍、皆因拘於傳統、怠於實生活的改善與研究所致。所謂不絕的思索與研究、即持有科學的精神以生活着。吾人一提及科學主義、或科學精神、恐即聯想到非常艱澁的理論了吧。但我想不然、不論何事、要思索其意義、加以研究去生活的態度、即我所謂科學的了。所謂科學精神、其實是由吾人跟前的生活、十分觀察、既理解之後、而研究其現狀的改善罷了。在我國的教育上、每提及科學、即聯想到理科或數學等特定的學科了、不過科學教育、當視爲生活的科學教育才合理。特別要往科學去思索、養成其研究的科學精神科學的態度爲主眼點。切勿以公理和定理和分子式等的暗記、爲科學教育吧。使國民全體充滿科學的精神、國民生活趨向科學的事、乃是我等教育者的任務。不用說、這種科學主義、決非違背東洋道義的啊。那東方道德的真義、藉真的科學精神和科學的生活、才能發揚的啊。以科學爲物質的、加以輕蔑的人物、豈單是錯想、且足以危及建國的基礎、妨碍將來的發達實屬盲人瞎馬危險千萬。

要約以上所述、就是生活主義、勤勞主義、共同主義、科學主義。如此加以主義等字樣、或易招誤解、所以並不欲強調、

即使加以主義字樣，也不算過甚其辭吧。最重要的是把實生活，無論由個人或國家，使之改善向上，乃是教育的真目標啊。欲達成此類的教育目標，尚有一二點須注意，第一、無論何事，須先明瞭目的目標，自問「爲甚麼」，如此把第一義的目標，加以反省自覺以生活下去，行如此教育爲要。固然是一切的教授訓練，也常須自覺其根本目的，以取達成其根本目的最善方法的。第二、希望出發自平易常識的途上。由常識而至學理，且再返於學理，由常識出發再返於常識，希望採取如此方法將此事由裏面去解釋，就是不要去行虛榮的眩耀於人的教育和教授才好。シムプレスト、ベスト——最簡單的事是最好的！有此一句話。若用艱澁的語言、行繞彎的說法、決不是好現象。在教室裏、儘說些離開常識、遠於實生活、教以高尚的理論、那實在不足以表示教師的實力、反爲其無教育實力的證據啊。再有愛聽這艱澁的理論、以爲難懂即真學問、喜歡去聽的學生也是無知而低級的學生啊。若有喜歡此種學校教育的社會、只好命名爲未開社會了。

我國教育的實績

關於滿洲國的教育，特別是論及新學制的成績，現在無論怎麼說，也是爲期尙早，若能本上述的方針，施行十年以至二十年後，努力的結果，自能表現其真價值。但滿洲國的教育，在此數年來，呈非常的進步，發達不息的情形，是事實的。這決不是奉承自誇的說法，有事實來十分證明着哪。若將數年前或十數年前的初等、中等、高等各級學校及學生，與今日的比較可說是一目瞭然。按統計或圖表的形式來表示，當然很顯明，現實雖不能同時把學校與學生，取來比較，若質之熟習舊日的學校及學生的人們，當能十分了解今日教育的改善與進步了吧。總而言之，教育是長足的進步着。現在由北支的朗報，摘錄「新民學院」的一事，介紹如下：

所謂新民學院，乃爲北支的更生，以新東洋意識養成指導青年的所在，分爲一部至三部。其中的一部，乃收容中等學校卒業生、修業三年者，內中有我滿洲國的國民高等學校卒業生數名。按原則來說，新民學院是收容高級中學卒業生，即六年制

的中等學校卒業生、纔配入學的啊。但卒業於我四年制的國民高等學校生、與高級中學卒業生爲伍、不惟毫無遜色、且名次皆列前茅、得第一名至第五的好成績了。回想在入學當時、不免議論紛々、以爲將四年制的中等學校卒業生、與六年制的卒業生、入在同一學年、受同等的教授、卒業後且享同等待遇、實屬不合理不公平啊。但時至今日、空論不如證據、四年制的國民高等學校卒業生的實力、既凌駕乎六年制、那種過慮的議論、只好取消了。這是由新民學院的某教授、所傳出的實話呀。以此與建國以前的北京、天津等各大學、對寄居的滿洲出身學生的定評相比較、實屬感慨無量、何曾想有今日呢。我們固不可安於現實、自慢心生、但一方猶須十分自信爲要。我們的教育、正在進步中、其方向決非差謬、最應再接再勵、取健全的武驟以邁進才好。此事端在我國教師諸君、對我教育方針持有確乎信念、與不退轉的精進、並行上進爲要。我更欲反復申述的、是我們正在行「建國」的教育啊。爲此須行人生觀的革命、教育論的革新、是在所不免的。不可拘泥於傳流的形式概念按正道去思索人生、直視生活、爲改善國民生活而貢獻吧。

金言

陽明客座私祝曰、但願溫恭直諒之友、來此講學論道、示以孝友謙和之行、法業相勸、過失相規、以教訓我弟子、使無陷於非僻、不願狂躁惰慢之徒、來此博奕飲酒、長傲飾非、導以驕奢淫蕩之事、誘以貪財贖貨之謀、冥頑無恥、扇惑鼓動、以益我子弟之不肖、嗚呼、由前之說是謂良士、由後之說是謂凶人、我子弟苟遠良士而近凶人、是謂逆子、戒之戒之。

(王陽明)

關 於 濱 江 省

農 業 教 育 研 究 會 之 結 成

濱江省民生廳 小 松 啓 一

過去之十月二十六日濱江省農業教育研究會之發會式嚴肅舉行，第一次之研究會於是開催矣。

研究會結成之必要於以前即已感到，故於本年三月本省中等教師農業講習會開催之時，即見有成立之可能。同講習會並未依從來之講義式故趣向特異，講師則以請來奉天農大之岩城教授爲中心，就省側提出問題，由出席者討論協議之。其討論協議之間，又於懇談席上得見有什麼研究會的意向。於表面的問題係四月於阿城國高開催之縣所在中等學校長協議會。於同協議會提出巴彥國高及賓縣國高研究會組織之要案，出席校贊同之結果，於提案二校外雙城國高亦加入，委囑三校之結成促進委員。於同協議會余未得出席，由出席之趙視學官悉其端倪。此乃由前記委員所聞。於五月招集結成準備懇談會，同會得民生部高井教學官及突永哈爾濱農事試驗場長之駕臨指導。有種々之意見，以省下中等學校農業教師爲結成之主體，俟其將來發展學校及諸機關決定包含之。其第一次研究會之當番校爲雙城國高，發會式及第一次研究會即於七月中舉行。該當番校即着手會規約及設立趣意書之起草。但是種々籌劃只得二次延期，漸々述及如起始之十月二十六日舉行，現在正會員爲省立及縣立中等學校

農業科之擔當教師五十二名及擔當他學科之教師一名，計有五十三名，急促結成現在初等學校教師尚未及參加。希望今後繼續入會。

以上爲會結成經過之大體，決定使所計畫者完全完成。此充實之發展固然係會員諸氏之責，即參與會結成之余亦感到負有重大之責任。凡研究會易於傾向會員個人之集合，本會之本質務使會員勤務學校之經營緊密聯繫，本研究會於研究成果與學校教授並經營之間互相反映而運營之。本會規約之第一條即應倡導農業教育乃國家產業計畫，爲從實際而不使遊離故學校以外與農園關係各機關必要連絡，特別仰賴各機關之援助及指導，學校亦不許閉守校內。關於此點係贊助會員制，由民生部教學官室與哈爾濱存在之省開拓廳、市公署、農業大學、農事試驗場、興農合作社聯合會、滿拓公社之先輩二十六氏贊助之，將來及於縣旗之類似此等之諸機關亦得行之。

過去二十六日之發會式並開催第一次研究會當時，得高井、生田兩教學官、農業大學之香村學長、畑、西瀉、內田三教授、農事試驗場之突永場長、垂井技佐之臨席，並對種々之指導及勉勵實深感謝。

研究會由當番校雙城國高提出共同研究題「學生作業能力調查」及「農業科之分科」二題關

於前者於學校農業實習地面積決定之必要為基礎資料、調查要領之原案由當番學校提出說明、種々議論之結果由當番學校指定各學校作物別之研究調查。後者之結局、各校即應以現地實情、實習地經營、耕作作物為結論上之重點。個人研究之發表為雙城國高佐々教諭之「關於北滿農業之特色」賓縣國高熊谷教諭之「由農業之本質的考察而及於農業科之經營」之二預定、熊谷教諭之發表時間、因為從午後六時一直到夜間、未得移轉於次回、實為遺憾。無論如何於研究討論以有充分之時間為必要。此次事情複雜而又僅一日之期間、故未能充分研究、下次必須最短也得預定二日。

如此之研究會既能充分發展學校教育自體、更期待帶有生氣之刷新發展。各學校各個思索、由省而觀全境、由全體而將此洞悉、學校現狀則有孤立之感。思學校於此點而感孤寂、匡救此點。即本研究會目的之一也。互相於職場而勞作其間地域雖有相當之距離、極感聯繫之重要、因此則宜如何互勵耶。縱不能作似人之社會的存在那樣難問題、於日常作事上、亦希思感及之也。
於最後附記本研究會之規約與發會式時所宣讀之設立趣意書、以資參考。

濱江省農業教育研究會規約

第一條

本會即應滿洲帝國之產業計畫、圖農業教育之充實實際化、更以會員互相研究、連絡及親睦為目的。

第二條 本會稱為濱江省農業教育研究會

第三條 本會事務所設於濱江省民生廳高等教育科內。

第四條 本會以左記之會員構成

一、普通會員 濱江省中等學校擔當農業

科教師並初等中等教師之入會希望者。

一、特別會員 濱江省民生廳高等教育科員。

一、贊助會員 農業關係各機關贊助本會之趣旨者。

第五條 會費暫不徵收

第六條 本會置左列役員

一、會長 一名

會長推戴濱江省民生廳長

會長總覽本會事務且代表本會

二、副會長 一名

副會長推戴濱江省高等教育科長

副會長輔佐會長、會長有事時代理之

三、幹事 若干名

濱江省視學官、高等教育科員若干名、

省教育會主事

各農園關係者

中等學校各 一名

幹事由會長委囑之、幹事得兼評議員、

幹事會以以上諸員構成之、為常任受會長之命處理一切會務、幹事會置幹事長

幹事長會長由省視學官中委囑之、會長與副會長皆有事時幹事長得代理會長。

四、評議員 若干名

推舉哈爾濱師道學校長、農科國民高等

學校長、農業學校長及首席教諭由會長

委囑之、評議員參與評議

第七條 本會役員之任期為一年、至次期役

員決定移交後始無責任、但無妨連任

第八條 為達成本會之目的施行左列各事

一、會員須為個人或公共的研究調查、為

研究獎勵由本會得申請由當局交付研究

補助費。

二、本會每年開催三次研究會、開催地由

幹事會議定而通知會員。

三、會員名簿之發行、每年五月末發行配

布於會員。

四、究研旅行 為研究而旅行之旅費由本

會申請當局由補助費支付。

五、本會關於農業教育問題得應當局諮問，且具申意見。

第九條 被決定為研究會開催地之學校，負關於開催一切責任。

第十條 本會規約非由評議員會之議決，不得改廢之。

濱江省農業教育

研究會設立趣意書

以支那事變為契機而建設東亞新秩序，更基於歐洲戰爭之趨勢而建設世界新秩序，伴隨如此世局之進展，我國為大東亞共榮圈互助連環之一環起見，對於產業開發五個年計劃，加以發展的修正為十個年計劃，其基本的要綱業經決定，斯誠為與亞長期建設之非常時局目的完成之國家體勢也。

而其中農業部門之國土開拓與農產物之增產，為我國最重要之事項，使該項事業急遽發展，以確保大東亞共榮圈者自不待言，茲際遂行此重大國策而期完善，必圖謀農業教育之擴充、整備、培養、扶植人的資源為基本的要素也，我國學校教育以實業為基調，企圖國民精神之作與不無因也，試觀學校教育要綱「重視實業教育或實務教育，中等、高等教育依該項為主，而初等教育亦有密切之關聯」，更於國

民高等學校規程中，教則第一條所示「依勞作而練成勤勞愛好職業、尊重實踐躬行之精神」並「授以國民生活上有效適切、特於實業有關係之知識技能」且「關於國家之政治、產業、經濟、文化等諸機關，特注意其構成運營，使其得得以努力圖謀教育之實際化」等々均有顯然之明示。然指導者之理念似有缺陷，不但不能順應國家之要望，實於產業開發、重要國策進展鞏固化上厥為一大障礙也。茲者為喚起農業教育者之奮興，不僅為徹底實踐我國教育方針，關於農業及農村事情廣汎的常識與淵博之農業技術之修得練磨有所期待者更大矣。

總之須設立整備教育者研究機關，使教育者相互間之連絡親睦，以期互相切磋琢磨，同時與各機關作緊密之連絡，充分體認現地農村之實態，圖謀農業教育之實際化，不分中央地方此為燃眉之急務。

上述之機運方在醞釀萌芽之際，我濱江省所以率先組織農業教育研究會者，乃根據濱江省之特殊事情也，本省以國際都市哈爾濱為中心，形成北滿中樞地帶，本省之大部分跨松花、呼蘭之二大流域為一望千里之大沃野，即全滿屈指之穀倉地帶，亦稱為農業滿洲之心臟部，且本省人口三分之二在此地域以耕種農業為其生計，因此在我省下之農業，占國民經濟

上最重要之地位，最近因產業開發北滿振興諸政策，國家積極的進行，此又為一大原因也。有前述之國家要望，復加以現地的特殊事情，吾等農業教育者，對於北滿農業之實態再加以檢討，圖謀技術的農法之確立，以開拓農業先覺之熱意，而整備促進斯種研究之機關。

茲值今日時機已熟，本會始得結成。本會發軔伊始，雖規模微小，然有會員各位之熱意協贊，相信本會定能收有終之成果。並希望本會蒸蒸日上，發展，成為全滿唯一的研究機關也。

康德七年十月二十六日

新刊特告

民生部關係職員錄

定價貳圓五角 郵費壹角六分

本會發行

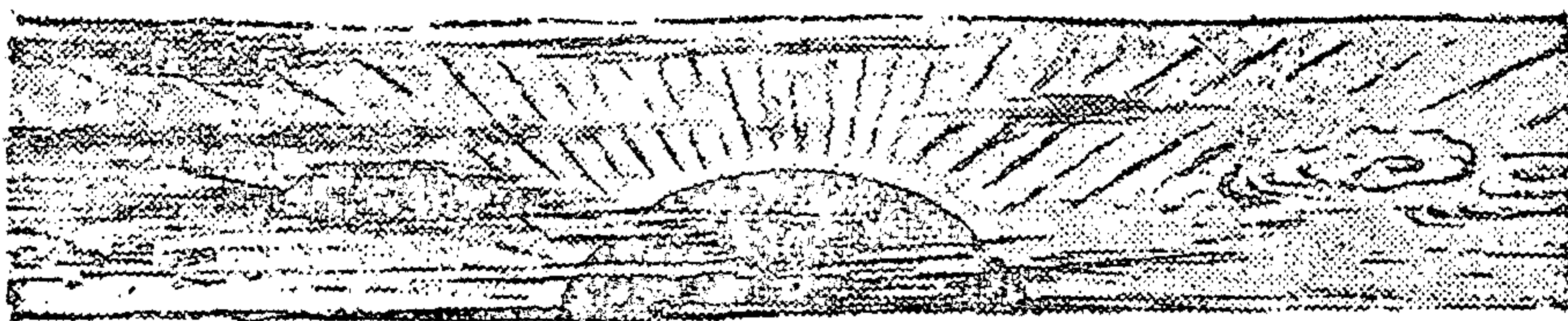

國民組織之目標

協和會中央本部長 三宅光治

我滿洲國建國之初、既以國防國家為發足、日本素以顧及東洋之全體、而於「蘇聯」之極東攻勢、時刻防備、為國家的一大堡壘。

滿洲國經綸之目標、內則加以合理的經濟之統制、並圖開發大陸資源而利用、振興諸般產業、確立民族協和之根本理念、由民生之向上發展而實現王道樂土、建設理想鄉、節々實施、則東亞諸民族結盟之礎石於焉鞏固矣。

近時當頭國家國民之最大急務、乃要請國民組織之完成確立也。協和會於本年度運動方針亦置最重點於此、因而展開強力、所謂國民組織者、換言之即國民總動員之制定也。具有真實之國家總力結集方法、且近代戰皆為國家總力戰、故皆從廣義國防之充實為其大重點、乃當代當然之要求。何故、蓋近代戰不僅如昔日戰爭中之以軍隊砲火相交專門軍隊戰之一部、乃集結國家經營之諸條件、如政治外交戰、思想戰等々即集結國家國民之總力、當為絕對之必要者也。

我滿洲國、建國日尚淺、然包含於其中有數種之民族、俱以複合民族之國格、而隣邦蘇聯之動向、中國之內情、蒙疆動靜之敏感、於此現狀情態中、與國民之腦裏、實生活上皆有反響、真實訴於國民之實相而盡應有盡有之方法、於任何時任何狀態之際、全國民亦必以國家目的而為總動員、俾無些許內憂之態勢、而達於極度、其重要固不待言、國防國家之我滿洲國、置次列三項為廣義國防之重點、實乃其實現之必要



的確之方法耳。

其一、正確考慮此國之性格、發達之階段、民族關係等、於全民意、民情行以政治政策、其實施即將國民而把握之、爲國政之實施也。其二、宜受容、宜消化是等諸施策、卽如實踐國民之日常生活組織體、有實施於廣汎全國的規模之必要。其三、須於國家的作用之可能內、真實實現前記第一項、第二項之內容、卽使國民徹底國策之真意、於國民之中施以不斷的生活指導、一方面又須不斷上達於其政治政策樹立基礎之要求並確保其實現性、卽察知的確民情之機能亦有絕對之必要也。

夫國民組織之目標、協和會之使命、換言之卽所謂國防國家體制之國民的樞軸機能。

故國民組織乃協和會組織之中核也、集結國家目的而一元化國內之全組織機能、爲此國內機關、團體組織、集團等之內部存在協和會員、繼以不斷之先達活動、而信奉建國精神、教化、指導其周圍、俾確保全國民於其影響之下、然全國協和會員以各級本部分會爲中樞、而集結全國的組織體、以同一之意志與統一之動向、誘導國民發展之方向爲不斷之任務、完成係組織則卽確立國民組織矣、係機能卽國民總動員體制之完成也。

斯乃廣義國防體制之初步完備、確立總力戰之體制、此國民組織之確立並非單獨之行政的措置所能爲、所期待者、卽一由於國民運動之積極的展開也、協和會由建國當初卽爲國家機關而被課以終始一貫之大任務。

近來世界情勢之重大變動當頭、於歐洲德意之同盟而從事新秩序建設工作、與守舊勢英美三角逐戰亂、遂波及全世界皆受其影響、已發展爲第二次世界大戰、於東洋之支那事變遂樹立新政權、日支協定、進而三國共同宣言、而實現日滿支三國之結盟、於急速之東亞新秩序建設有一面之具體化、處此間之蘇聯動向亦窺知其端倪、以我國當頭內外情勢之現狀觀、決可抱樂觀。

對處此情勢、國家的諸施設、勿論爲着着之整備、特別於國民組織之完成、依於國民之真實協力、最初所想像之可能者、爲國民中核協和會員之積極的活動有如何之重要性今更無庸喋喋。

茲當年始、以此刊諸本誌、對會員之奮起實爲要望、同時更望擔當教職之滿洲帝國教育會員之協力。

日

語

講

座

(二)

新東京特別市
語學院講師

飯島傳三郎

卒業式ニ關スル問答 (關於畢業典禮的問答)

甲 御目出度ウ御座イマス、今回御卒業デスネ (恭喜您這
次畢業了)

乙 有難度ウ御座イマス (謝謝您)

甲 貴方大變御成績ガヨロシイソウデスネ (聽說您的成績
很好)

乙 ドウ致シマシテ (您過獎啦)

甲 貴方御卒業後上級學校へ行カレマスカ、ソレトモ就
職サレル積リデスカ (您畢業後是預備升學呢還是想找
事情做呢)

乙 勿論入學スル積リデスガ何處ノ學校ガ良イカ存ジマ
センシ其ノ上及第出來ルカドウカ分リマセン (當然是
打算升學了但是不曉得那個學校好並且也不知道能不能
考得上)

甲 貴方ノ様ナ勉強家ニハ試驗ナド問題デハナイデセウ、

但シ入學スル學校ハ詳細ニ選擇セネバナリマセン (像
您這樣用功的學生考學校那是不成問題的不過對於學校
倒應該仔細的選擇一下)

乙 有難ウ御座イマス唯今卒業式ガ始マリマスカラ後程
マタ御話シマセウ (多謝您的指教、現在要舉行畢業典
禮了回頭再談吧)

解 說

1. 「御目出度ウ」是向人道賀的用語就是「恭喜」的意思
例如：新年御目出度ウ (恭賀年喜)
2. 「：：ソウデス」是「聽說」的意思
3. 「ドウ致シマシテ」是「那兒的話呢」的意思
例如：(甲)オ忙シイトコロヲ御邪魔致シマシタ、
(乙)ドウ致シマシテ(甲)在很忙的時候打擾您很
對不起、(乙)那兒的話呢)
4. 「積リデス」和「思フ」的意思一樣
例如：私ハ又來ル積リデス (我想下次再來)

5. 「勿論」是「不用說」「當然」的意思

例如：ソレハ勿論デス（那是自然的）

6. 「存ジマセン」是「知リマセン」的敬語

例如：少シモ存ジマセン（一點也不知道）

7. 「其ノ上」是「並且」的意思

8. 「……ガ……」有「然而」「可是」的意思

9. 「……セネバナリマセン」是「必須」「總得」的意思

例如：勉強セネバナリマセン（總得用功）

生徒が先生ヲ訪問ス（學生訪問先生）

生徒

御無沙汰致シマシタ、御氣嫌如何デスカ（老沒來給您請安了、您近來好吧）

先生

暫クダツタネ、忙シイカネ（許久沒見了、你忙嗎）

生徒

卒業後入學試驗等ノ爲大變忙シク御座イマシタ（畢業後就爲着升學考試甚麼的所以很忙）

先生

君ハ某學校ノ入學試驗ニ及第シタソウダネ、御目出度ウ（聽說你已經考上某學校了、大喜呀）

生徒

ハイ、御蔭様で、今回ノ及第ハ全ク先生ノ日頃ノ御教導ノ結果デス（是、託先生福、這回考上的都是先生平日教導的力量）

先生

爾後一層勉強ニ努力セネバナリマセンヨ（今後應該

更加努力用功才是）

生徒

必ズ先生ノ御仰セニ從ヒマス、ソレデハ御暇致シマス（一定聽從先生的話去做、那麼今天告辭了）

先生

御暇ノ折ハチヨイ／＼ヤツテ來ナサイ（有閑空的時候常々の來吧）

生徒

ハイ、其内ニ又御伺ヒ致シマス（是、改天再來請安吧）

解 說

1. 「御無沙汰致シマシタ」是「老沒來問候了」的意思

2. 「御氣嫌如何デスカ」是「起居如何」「你近來好吧」的意思

3. 「暫クダツタネ」和「暫クデシタネ」一樣是「多日未見了」的意思上對下的用語

4. 「才蔭様デ……」是「託您福」的意思

5. 「御暇致シマス」是「要告辭了」的意思

スケートニ關スル問答（關於滑冰的問答）

甲

私ハ兒玉公園ヘスケートヲヤリニ行コウト思イマス

乙

ガ、貴方參リマセンカ（我想到兒玉公園滑冰去、你不去嗎）

コンナ寒イ日ニ外ニ出テスケートスルナンカトハ自ラ

寒サヲ求ムルヤウナモノデハアリマセンカ (這樣冷的天還要到外邊去滑冰不是自找挨凍嗎)

甲

天氣ガ少シ寒イカラト言ツテ門カラサヘ出ナイノデスカ、寒イカラツトメテ外出シ身體ヲ鍛鍊シテコソ寒サニ對スル抵抗カラ養フコトが出来ルノデアリマス (天氣冷一點兒就連門也不出了嗎、正因為冷我們偏要常常到戶外去鍛鍊我們的身體、才能抵抗冷呢)

乙

御說御尤モデス爾後私モ貴方ニ就テスケートデモ習イマセウ (你說的話很有道理、以後我也要跟你學々滑冰甚麼的)

甲

スケートハ冬季ニ於ケル唯一最適ノ運動デス及バズナガラ御指導致シマセウ (滑冰是冬季唯一最適的運動我能做到的我教給你吧)

解

說

1. 「……デハアリマセンカ」是「不是……嗎」的意思
2. 「サヘ」是「連……也」的意思
3. 「御尤モデス」是「有理」「不錯」的意思
4. 「ツトメテ」是「勉強」的意思
5. 「及バズナガラ」是「雖然不能……可是……」的意思

編入生ノ問答 (插班生之間答)

生徒

貴校ニ轉校致シタイノデスカ如何デスカ (我想轉入貴校可以嗎)

先生

君如何シテ轉校スルノデスカ (你為甚麼轉學呢)

生徒

私ノ父ガ當地ヘ轉勤シテマイリマシタノデ (因為我的父親轉勤到這兒來了)

先生

何處カラ參リマシタカ (你從那兒來的)

生徒

奉天市カラ參リマシタ (從奉天市來的)

先生

以前何學校ニ在學デシタカ (以前在那個學校來着)

生徒

奉天市立一心街國民優級學校デス (奉天市立一心街國民優級學校)

先生

君ハ其處デ何年生デシタカ (你在那兒是第幾年生)

生徒

私ハ丁度二年ヲ修了致シマシタ (我在那兒正好是第二學年修了)

先生

ソレナラバ此處ノ三年生ニ編入出來マス、君轉學證明書ヲ持參シテ來マシタカ (那麼你可以編入這裏的第三學年了、你帶來轉學證明書沒有)

生徒

ハイ、持參シテ來マシタ (是、我帶來了)

先生

ソレナラ明日イラツシヤイ先ヅ試驗ノ上決定致シマス (那麼明天來先考一考再決定吧)

解 說

1. 「タイ」是「想要」的意思

例如：行キタイ(要去、想去) 買ヒタイ(想買、要買)

2. 「ノデ」是「因爲」的意思

例如：病氣デシタノデ缺席シマス (因爲病了所以沒來)

3. 「參リマシタ」是「來マシタ」的自卑語「來」的意思

例如：學校へ參リマシタ (到學校來了)

4. 「ソレナラバ」和「ソレナラ」「ソレデハ」一樣都是

「若那樣：：」或「那麼」的意思

例如：ソレデハ結構デス (那麼可以了)

5. 「持參シテ來マシタ」是和「持ツテ來マシタ」一樣

「拿來了」的意思

6. 「イラツシヤイ」是「來ナサイ」的敬語

例如：マタイツシヤイ (請再來吧)

7. 「：：ノ上：：」是「等到：：以後」的意思

父兄會ニ關スル問答 (關於父兄會的問答)

父兄 校長先生 御氣嫌如何デスカ (校長先生、您好啊)

校長 御蔭様デ、御來臨ヲ得マシテ有難ウ御座イマス (托

您福很好、承您光臨謝謝)

父兄 貴方大變御忙シイデセウ (您太忙了)

校長 元々皆サン誰モ御忙シイノデ減多ニ御目ニカ、レマ

父兄

貴方ハ誠ニ教育ニ御熱心ナ方デ (您真是一位熱心教育

校長

イタミ入リマス、之ハ學校トシテ當然ナスベキコト

ヲナスマデデ教フル方モ教ハル方モ雙方益スルトコ

ロ大ナノデアリマス、

ドウゾ中ニ入ラレテ先ヅ生徒達ノ成績展覽會ヲ御覽

下サイ、

(不敢當、這是學校應該做的事情對於教學兩方面都

有很大益處的、

請先到裏邊參觀學生們的成績展覽吧)

解 說

1. 「御氣嫌」是「起居」的意思、問候用語

2. 「減多ニ」是「不多」「少有」「不常常的」的意思

3. 「ドウカ」和「ドウゾ」相同都是「請」的意思

4. 「イタミ入リマス」是「心裡不安」「不敢當」的意思

5. 「ナスベキ」是「應當辦的」的意思

奉天省下各實驗學校研究會情況

民生部教學官 生 田 美 記

一、實驗學校是甚麼

實驗學校、爲模範學校、是先充實本校的內容、再指導市縣旗內的初等學校、使其教育效果向上的。

實驗學校的豫備的階級、是於康德二年九月、對於各省市優良學校中的一校、開始支與一定的補助金。康德四年十二月、編纂發表了此等實驗學校的經營實例案、繼續於五年二月指定了各省市的實驗學校。

滿洲國地土隆寬、東西南北、情形各異、不能一概而論、可是文化的進展、乃是應該首先講求之事、所以必得打倒空論從事實行。

滿洲國初等學校學生數百六十萬、中等學校學生六萬、大學學生四千、由此數目觀之、自然能够了解初等教育的重要性的

充實初等學校、若能把優良的畢業生送到社會家庭和學校裏、則滿洲國的政治、也可以說是過半的成功。欲促進世界的政治家識者們的三省而充實教育、並且不依教育、絕對的不能造出王道樂土來。

縣旗於管內置數區或十數區的教育區、區有中心學校、指導區內教育、而實驗學校、是誘導縣旗全體的教育。普通說來實驗學校、因爲不能直接的指導縣旗內全部的學校、所以就以中心學校爲主、而行指導、由中心學校再間接的指導其他的學校。

實驗學校、其他的要務、是招集來管內教師、於實驗學校內行指導講習、從前所行的、大體是在一個月的期間、招集教師十數名。因此之故、本部也獎勵在各實驗學校、建設宿舍、現在有已有宿舍的、也有在計劃中的。此種宿舍、普通是爲給實

習教師住的，可是師道學校學生，於實習期間，也可以利用。

據敝人所知道的，實驗學校，指導管內學校的實例，有吉林省懷德縣、入寄宿舍的實例，有奉天省鐵嶺縣，此兩者併行的有奉天省復縣。

二、師道學校與實驗學校的關係

由康德八年度、師道學校與地方師道訓練所、被統合在一起了。養成與訓練，是合體的，可是希望統合後的訓練所，不要陷於只如學問講習會的趨勢。

師道學校，因為是養成初等教師的，所以必得比已往更要通達管內的初等學校的事情。否則即不得稱為師道學校了。可是管內的初等學校數，非常的多，若打算全部通曉，却是不可能的，所以對於實驗學校，必得瞭如指掌。實際上，於此次奉天省實驗學校研究會，以這意思，拜託教育主事，懇請師道學校副校長參加，可是不知道因為甚麼，全部沒有出席，深覺遺憾不過此次的會合，確實是徹底知道實驗學校的好機會。只參觀一個學校，是不能了解的，而在研究會一般的會合，因為能夠組織的發表，所以能够徹底的理解。

今後希望師道學校的校長、副校長要出席此等會合，而教職員諸位，每有機會，也要列席，更希望與實驗學校聯絡研究。

三、奉天省實驗學校研究會

情況及所感

- (1) 場所 奉天省復縣瓦房店街公立福德國民優級學校
- (2) 期日 康德七年十二月六、七日
- (3) 主催 奉天省教育會
- (4) 參加者 本部生田教學官、帝國教育會鶴田修、省民生廳張國民教育科長、鈴木視學官、省教育會、小田副會長兼主事、荒木初等教育研究總務部長。
- 研究會正員 八市二十二縣代表外、視學視學委員等十數名來賓 縣長、副縣長、中等學校長、副校長
- (5) 研究會順序 十二月六日午前中學校參觀
自習 九—九、一五
朝會 九、一五—九、三〇
第一校時 九、三〇—一〇、一五、日語國民科國二孫教諭
同、國三濱川教諭。
第二校時 一〇、二五—一一、一〇、實務珠算、優一久田教諭、實務手工、優二渡邊教諭、實務裁縫、優二濱川教諭
第三校時 一一、三〇—一二、一五、音樂、國一曲教諭、作業手工、國一徐教諭、體育、國二孫教諭、算術、國三

衛教諭、滿語、國四陳教諭、日語、優一久田教諭、圖畫
優二渡邊教諭、

午後 學校經營發表 瓦房店福德國民(優級)學校及其他
學校

十二月七日 午前各學校繼續前日發表學校經營、午後懇談

對於公開教授感想

公開教授、普通都是不肯真實的加以批評、教授完了、觀者多是說「很好啦、沒有甚麼可批評的」。此次也和那差不多、不過我想這次却是有真實批評的情形。敝人關於此學校創立當時的情形、都很熟悉、於是爲些許倖氣心所驅使、願知其後的成績如何、而出席此會、可是其成績、不但較以前毫不低下、而於縣下各學校的指導活動等、確實是大有可觀、總而言之、可以說是算做滿洲國理想的實驗學校。

某滿系教諭的日語教授、自己的日語程度、雖然將及二等、但是教授時、却能全部發揮出來其實力、我深爲感佩、不但我一個人、如此批評、全場的參觀者、也是異口同音的承認此點實可以作爲滿系教師教授日語的一大參考。

關於珠算的教授、如教師的態度、有精神的教授、學生成績的優良等、全體觀者、大爲歎服。

本校也許是教師的關係吧、圖畫的成績、特別的優良。粘土細工、更是有名、瓦房人形、幾乎無人不知、或陳列在大連三越百貨店、或成爲日本的土產。學生實習作粘土細工的情態、是專心致志的、教育之施行得當、於此可見、無怪其獲有非常的成績啊。

本校的縣下學校指導情況

復縣有四十二村、十四教育區、各區均有中心學校、一區內有十六校至二十五六校。本校的指導、以中心學校爲主、已行數次的巡回指導了、全縣的街村長、每年也有兩回的懇談。

復縣於此之外、還有一松樹國民優級學校、此校雖然沒有實驗學校的名稱、可是很足以發揮與實驗學校同樣的機能、復縣有此兩處實驗學校、實在是得益匪淺啊。

復縣教師再訓練

(一) 實習期間及方法

實習教師、主要的是中心學校的教師、每月由中旬起始、到下月中旬止、一個月的期間、每月起始、使上學年學級與下學年學級交代。

第一回自三月十五日至四月十四日、第二回自四月十五日至五月十四日、第三回自五月十五日至六月十四日、第四回自

六月十五日至七月十四日、第五回自八月十五日至九月十四日、第六回自九月十五日至十月十四日、第七回自十月十五日至十一月十四日。

(二) 對於實習生的希望事項

1 與本校教師負同樣的責任、勤務時間亦與之相同。

2 訓練上須留意左列之點。

イ、廊下左側通行。

ロ、出入講堂之際要敬禮。

ハ、對於學生的敬禮、要鄭重的答禮(舉手禮或立禮)

ニ、痰要吐入壺中、勿亂吐於地板上。

ホ、出席於職員朝會及學生朝會、於學生朝會之際立在學級學生的後方正正的整列。

ヘ、合同體操之際、立在學級學生的後方、與學生共同作操及運動。

ト、每日午飯之際要與兒童會食。

チ、每日與學生共同從事清掃作業。

3 於學習指導上要注意左列諸點。

イ、每朝自習時的指導監督。

ロ、當學習印刷物的作製、成績品的處理。

ハ、作製教案。

ニ、其他要實施校長及學級擔任教師的吩咐的事項。

4 於學生的看護上要留意左列諸點。

イ、由到校時至放課後當學生的監督看護與學生共同運動行師生一體的生活。

ロ、注意教室的清掃換氣。

ハ、在離校前要點檢學校的諸整理及關閉門窗、更宜注意爐火。

ニ、午後四時看護值班教師與學生共同檢查校舍內外的清潔整頓事項。

ホ、外出之時必得得校長及擔任教師的許可。

ヘ、得到擔任教師的許可再行外出。

ト、實習生、全員の希望事項由級長向教務主任提出、對於擔任教師的希望直接向擔任教師提出。

チ、每日將教案及研究所感記錄提出於擔任教師。

5 營規律生活事項

イ、全員宿於縣公署合宿所行協力一致有規律的團體生活

ロ、參列於本校的儀式及社會的行事努力於國家觀念、養成國民訓練。

(三) 對於實習生全體之指導事項

- 1、新學制實施之徹底。
- 2、關於學校經營。
- 3、關於社會教育。
- 4、日語學習及教授法。(後藤校長)
- 5、關於協和青少年團訓練。
- 6、關於教務訓育。
- 7、關於報告的構造法。
- 8、關於勞作。
- 9、手工講習。(在趣味科時間—許、劉教諭)
- 10、關是體育。
- 11、體操講習(隔日五十分)(久田、陳教諭)
- 12、關於衛生養護。
- 13、學校衛生講習(山田、濱川教諭)
- 14、音樂(唱歌)講習(隔日五十分)
- 15、揭示教育(曲教諭)
- 16、教具便物的構製(後藤校長及各擔任教師)
- 17、郊外教授或鄉土參觀(每週土曜日午後)(後藤校長、山田教諭)
- 參觀預定地方、製糸會社、再生工場、ベアリング會社、興亞畜業會社、食品會社、日本小學校、法院、普蘭店公學校鹽田。
- 18、特別講座開講、每週水曜日午後、瓦房店各機關長郵政局、興農合作社、協和會、街村育成、警察行政、滿洲國國策及縣政、其他常識講座。

(四) 學級擔任的指導事項其他

- 1 學級經營(學習、訓練、體育、衛生其他全般)
- 2 各教科教案製作及指導法。
- 3 學級諸帳簿的記入法及整理法。
- 4 教授實習、各科二回以上、內一回為研究授業。

5 其他

- イ、自習的指導監督。
 - ロ、休息時的運動指導看護。
 - ハ、合同體操時與學生共同實施運動。
 - ニ、午餐的會食及掃除的指導。
 - ホ、檢查實習日記檢查後捺印。
 - ヘ、擔當學生成績品的調查謄寫版的印刷學校日誌的檢查等。
 - ト、使作製教具便物等。
- 此外還有分配表、時間表、行事表等參考物、此處從略。
- 本校明年以七千五百圓的豫算、為此等再訓練生、在學校園的一部、設備寄宿舍、落成以後、師道學校學生的實習時候、也可以利用、實在是很好的。

各學校經營發表及懇談會

各實驗學校、都帶來該校經營的要覽、分給各員、並加以說明。其中很有可作參考的。發表的時間、各校僅有十分左右、而三十校中又只有十數校發表、不得詳細了解、深為遺憾。因為是以瓦房店學校為中心而開的研究會、這也是莫可如何的。懇談會中、雖然不是沒有高尙的批評與意見、可是由當日的參會者中、設特別委員、特別的主管本校之視察報告、却是非常有興趣的計劃。其擔任者如下。

特別視察委員本校視察要項及擔當委員

要 項 委 員

一、詔書奉道之情況	撫順市 伊藤德市
二、對於國旗之觀念及處理狀況	瀋陽 林毅
三、建國精神具現徹底的狀況	四平街市 中山幸作
四、教授訓練養護的狀況	開原 山中大造
五、諸設備之整潔管理保管狀況	奉天市 加藤嘉雄
六、教科書使用之狀況	昌圖 柏木實
七、日本語徹底的狀況	清原 落合他滿久
八、辦公費整備費及學費其他由學生徵集之校費的經理狀況	新民 下野三治
九、就學及出席的情況	庫平 森數馬
一〇、學事事務整理的狀況	鞍山市 松尾初次
一一、學事關係職員與學生並父兄之關係	鐵嶺 森壽
一二、學校與家庭及社會並協和會其他教育關係機關的聯絡狀況	蓋平 瀨戶川邦男
一三、學生畢業後的狀況及對於畢業生的指導狀況	遼陽市 涉野千秋
一四、教育區制度的運營並關於教	

育地方人民關心的情況

結 語

實驗學校、是我國教育的根本、政治的基礎組織。其發展之良否、即足以斷定國力的消長。可是如前所述、由全國看來、實驗學校之程度的差別、不啻霄壤。就是奉天省的實驗學校、也是千差萬別的。

目下的問題、就是如何使實驗學校發達。第一是需要省縣當局的熱心、而省內將其發達的方法的組織化、是最要緊的、如南部地方、移讓學校的多的地方、不僅本縣竭力經營、他縣也加以應援、或者省內分爲教區、各設指導責任校、我想都是好的辦法啊。都市與鄉村、情形不同、不能以爲都市的優良學校不能指導鄉村的學校。若以爲不能指導、我覺着那是如同以開始就住在都市的官吏、不能指導全部一般。主要的只要有教育的識見、不問地方如何、都有得以指導的確信。

關於師道學校的再訓練、先使實驗學校教員校長入所、也是最良的方法、其他省縣當局、只要有竭力辦理的精神、無論甚麼都能辦到的。

藉便要說的、是縣視學有不會日本語的、這由國民科中日本語、是重教科之一言之、縣視學若不懂日本語、今後似乎沒有當視學的資格、所以視學率先學日本語、或者入師道學校再訓練、乃是目下的緊要事項。因爲視學與實驗學校有重要的關係、所以在此叙說此項。

日本的^レ教育制度(二)

民生部教育司

遲 鏡 誠

在明治以後，日本才實施了近代學校的制度。在那以後這學校的制度有一番急進的發展。對於促進日本近代國家的興隆上給了很大的貢獻，創建了一個很鞏固的基礎。把以前毫不統一的近世學校完全由國家方面來統轄，統一了全國的教育制度。尤其是努力於普及普通教育，在全國各處重新設了一些學校，並且又實施了初等教育的義務制度，這是很值得我們注目的。那以後隨着國家生活的驚人的發展，又發生了設置專門教育機關的必要，所以又設置了許多專門教育機關。在世界大戰以後，日本為適應世界的新局面，把明治時代所設置的學校，又促進了一番發展。由大正末年起漸漸又把社會教育機關劃為中央的統轄，所以國家又積極的從事着手於種々の教育施設，這樣才得到今日這種龐大的教育組織。

所謂近代的學校，在江戶時代的中期以後已竟有了相當的發展，可是明治五年公布了學制

的時候，才把近代的學校制度統轄為國家的施設，這才開始了國民教育制度的起端。

明治五年公布的學制是參老了歐美各國（尤其是法國）的近代學校的制度。日本要極力的運用這學校制度與歐美先進諸國的教育制度並駕齊驅，沒有甚麼遜色，才公布了這學制。那以後在明治十二年又公布了「教育令」，又在明治十三年公布了「改正教育令」，隨着時代的趨勢把十二年的制度加上一番改善。在明治十九年又對於學校制度全般行了一番改革，同時公布了小學校令、中學校令、師範學校令、帝國大學令。到這時日本，從小學校一直到大學的教育制度的基本體制才見整備了。今日的日本教育制度構成的根本，是根據這個時代的制度而成的。

明治二十年代的初期的時候，日本的普通教育大見鞏固，趕到中日之戰後，日本的產業界忽然發達興盛起來，同時都痛感設置實業教育

機關的必要。所以在明治三十二年才公布了實業學校令，這實業教育才有了制度化了。再是在這時候女子的中等教育機關也漸見整備，明治二十八年制定了高等女學校規程。明治三十二年又公布了高等女學校令，繼而又在明治三十六年發布了專門學校令，在大學之外又設置了教授高等學術技術的高等教育機關。那以後隨時又有了制度的改善和種々の發展，譬如在日俄戰爭後明治四十年把「小學令」加以改正延長了義務教育年限。其他各種學校也有種々の改善，尤其是特別專門學校大學等增設的不少。在歐戰後又發生了教育擴張的問題，從大正六年起開催臨時教育會議決定了制度改善的根本方針。根據這些制度，日本的教育一直發達到現在。現在要分做初等教育、中等教育、高等教育、社會教育四項簡單的說一說。

(一) 初等教育是全教育制度的最低階段，因為是教育最大多數的國民的機關，所以向來對於這初等教育特別注力。在發布學制以前也有過新式小學校的設置，以這些小學校為基本把從前的寺小屋テラコヤ加以改造這才成立了正式的小學校，那以後小學校的數有急進的增加，僅僅在三年之間全國竟設立了一萬五千多處小學校，這的確是一個日本初等教育的驚人的進展。小學校的修業年限本來是八年，分為兩個

階段(下等小學、上等小學)以後又根據「小學校令」改爲尋常小學校和高等小學校，年限仍是和從前相同，趕到明治四十年實施了義務教育年限延長的時候，尋常小學校才改爲六年，高等小學校改爲兩年。當初乍一實施義務教育制度的時候(尋常四年)就學率很低，其中尤其是女子的更低，趕到明治三十五年後男女的就學率各都是百分之九十以上，以後就學率日趨增高，四年的義務教育感覺不足，所以明治四十年才又延長了義務教育的年限爲六年，雖然延長了年限可是就學率仍然是上昇不止，差不多都是百分之九十九的樣子。像這樣子日本的初等教育的普及發達實在是令人驚訝，僅僅在四五十年的短期間內初等教育竟有這樣的普及發達，恐怕在其他外國沒有這樣的實例吧。

初等教育的內容起初也是取範於歐美諸國的初等教育的內容，小學教則則再是教科書甚麼的都是模倣歐美先進國的，或是翻譯過來的。趕到明治十四年公布了新制小學校的教則以後，漸之的編成了適合於日本國家實情的近代化的學科課程，這正是日本學科課程內容近代化的一個開端(以前是採用寺小屋的讀書制)。趕到進到明治二十年代的時候，日本全國的初等教育內容才一律的受文部省所指示的學科課程的統轄，從那以後才實施了現在日本小學校中

所教的學科課程。可是當時的教科書還是沒有統一，不過有一個檢定制，可是趕到明治三十七年才出版了國定教科書使全國小學校一律的採用。教育的方法也是從有了小學校的設置以後煥然一新，都採用了新式的「學級教授法」(寺小屋式的庶民教育的方法，是一個「個別教育」)趕到採取了「學級教授法」的時候才改革爲「一齊教授」的方法，這確實是一種近代化的教授法。從那以後歐美的新教授方法的主流繼續的來到日本，先有裴思塔洛齊(ペスタロチ)的「實物直觀教授法」以「開發教育」這個名字，在明治十二年漸之從美國傳到日本來。這時候歐美先進國之間正有一個新教授方法運動，日本也隨着與此運動合流了。趕到明治二十年代又有德國的海爾巴特(ヘルバート)學派的教授法傳到日本，尤其是其中的五段教授法給日本初等教育方法上一個很大的影響。趕到這種教授法在日本漸之固定化形式化的時候，又從歐美採取了一些新穎的自學法、個別教育法、作業教育法，尤其是在歐戰以後各國實行了一些新教育法，這些新教育法又給日本教育界一些影響，於是在日本又出現了一些新式的教育法。一直實行到現在。

(二) 中等教育。日本中等教育機關的中學校開設的很早。明治五年公布的學制，是採取

學區制而設立學校，學制中定的中學區，是每中學區設置中學校一校的方針，可是學制發布直後暫時對於初等教育傾注了全力，所以許多府縣仍是沒有設置中學校。明治十年各府縣用公費設置中學校的不少。趕到明治十九年公布了「中學校令」的時候，中學校的制度才大見整備，各府縣都設置一校公立尋常中學校，漸之的也注力去整備充實中學校，才把以前私塾式的私立中學校加以整理，而確立了現行中學校的基礎。女子中等程度的普通教育機關的女學校，也是從明治五年公布新學制的時候，爲的是做一個試驗而設立了幾校，可是尙未確立女學校的制度。趕到從明治二十年以後女子的向學心漸之的澎湃起來，希望入中等教育機關的人就日見增多了。於斯才制定了一「高等女學校規程」(明治二十八年一月)規定修業年限六年的高等女學校做爲女子中等教育的機關。又在那以後制定了「高等女學令」，學科內容及教授要目與男子中學校的大致相同。

再是關於實業教育在制度上早就有了，可是在事實上在明治十五年以後才設立了實業學校。原來是商法講習所，農事講習所，這一類的講習所，趕到中日戰爭之後，順應着日本產業各方面的躍進很急進的改成學校，同時也設立了一些工業教育機關。國家當時也相當

注重這些實業教育，所以在明治二十七年制定了「實業教育費國庫補助法」最後在明治三十二年公布了「實業教育令」這才統一了實業各學校，而把他化成制度了。

從那以後日本的工業商業農業商船各種實業學校和各種實業補習學校，才有了一番很顯著的發展。到這時候日本的中學校、高等女學校、實業學校，這三個主要的中等教育機關的基礎才得以確立。從那以後一直到現在這三種中等學校隨着時勢的進展而有了一番很大的發展。尤其是從歐戰以後，中學校和高等女學校的教育特別發達起來，以後隨着時勢的要求又加以種々の改善，昭和六年制定了中學校第一種第二種的制度，這是很重大的一個改善。

此外還有養成小學校教員的師範教育。在明治五年公布學制時候已經在東京設立了一處師範學校，這是師範教育的起始，繼續着又在全國各地設立了許多官立師範學校，教授法傳習所着手養成小學校教員。漸々の變為公立的師範學校，趕到明治十九年制定了一「師範學校令」的時候才規定在全國各府縣都要設置尋常師範學校一校，今日現存的師範學校是發源於此的。

(三) 高等教育，代表高等教育機關的大學在發表學制當時就已經有了這種制度，可是所

謂真正教授或研究近代科學的最初的大學，是明治十年所設立的東京大學。同時為收入卒業於中等教育的人在東京設立了一些專門學校，這也算是一種高等教育機關。大學的制度趕到明治十九年公布「帝國大學令」的時候，才見整備。從那起才有分科大學及大學院的制度。那以後帝國大學的校數漸々の增加起來，同時專門的諸種學校也有了一番顯著的發展。同時也出現了一些根據「專門學校令」創設的私立大學，趕到明治四十年以後，在內容方面竟有了驚人的進步。那以後又新設的高等學校，還有專門學校的大學昇格等，這樣的就漸々整備了今日的高等教育的體制。

(四) 社會教育，社會教育從明治時代的後半期才歸為文部省的教育施設之中，起初都稱為通俗教育。在臨時教育會議的時候，都主張通俗教育的革新，逐漸的加以改善，把向來沒有組織的而行以組織化，或者參照諸外國的社會教育的經驗，而實施了許多的社會教育施設，在學校教育之外，漸々の占有了很重要的地位。不久在文部省裡設置了社會教育局作為社會教育的主務機關，在各方面擴張了社會教育的施設以至於今日。

以上是把日本明治以後的教育制度，分為初等教育，中等教育，高等教育，社會教育四項

簡單的說明完了，因為時間的關係，說話的內容不能不偏於一方，而不能總括的細講，這雖然是一個遺憾可是也是不得已的事情。最後再把日本從來年起要實施的八年制義務教育延長案——也就是小學教育制度改正案略々の說一說。

現在日本的義務教育是尋常小學六年，(所謂義務)這個制度是在明治四十年制定的(在上述的初等教育欄中已經說過)，可是這種制度在滿洲事變以後，處々有許多不符合日本國內情勢的變化，並且因為六年的義務教育期間較短，所以自然的就免不了成了一種偏重知育的教育，所以這回為適應新時代的要求，義務教育期間改為八年對於教育的內容也大加以改善，要實施一個養成完全的皇國國民的完成教育——這就是這回改正小學教育制度的主眼點。並且把向來的「小學校」這個名稱改為「國民學校」——這樣說來我滿洲國的教育制度在形式上倒比友邦日本先進了一步。

(年限)——國民學校的根本的特色當然是在八年制上，國民學校的起初的六年叫做初等國民學校(前稱為尋常小學校)最後的二年叫做國民高等學校，由初等國民學校卒業(六年)不繼續升學的人都得入學高等國民學校(二年)。

(實施)——從昭和十六年，(康德八年)起開始

實施這新制度、取漸進主義、一直到昭和廿二年豫定完成國民學校的全體制、

(學科)、學科內容的改正、主要的有三點、

第一是要實行統一的、(綜合的)教育。因為要避免偏重知育的教育、要使各學科之間有相當的橫的連絡、譬如說教「新學」的時候、由歷史地理及其他各方面來教授「新學」總而言之要綜合的去教。這是一點。第二是要以皇道精神的養成鍛鍊來統一各學科、使各學科都要有一個中心點——皇道精神的養成鍛鍊。這是一點。第三是要實行生活化的教育、就是要使生活和教育有相當的連關性不要隔離開——教育即生活、生活即教育。這是一點。大致和我國——國民學校的國民科教授相同。

再是對於初等科五年以上的男子教給柔道和劍道、對於女子也教給女子固有的劍道。再是高等科裡添加實業科、課以實業科目加以職業的指導。

這回的教育制度改正不僅限於初等教育、將來對於中等及高等專門、大學教育也要實施全面的改正、這已經在日本教育審議會總會上已經決定了這種方針了。

——完——

戰車奇形怪狀

德國的機械化兵團之威力、就中優秀的戰車之活躍、所負的任務尤大、戰車自第一次歐洲大戰由英國開始使用以來、已非常的進步、此次歐洲動亂、戰車的活躍、新兵器之特殊戰車、讓我把它主要的說明於次吧、

△兩用戰車

雖被稱為安希比亞、但並不能像蛙似的潛於水中、陸上是和普通戰車一樣、以無限軌道開走、水上是浮着以暗輪航行、這現在已供諸實用、英國之比考斯等、彷彿是英元祖、模仿它的、蘇聯已有很多、很大的還沒有出現、只有重量五噸左右、陸上雖可出高速、但水上時速不過十啓羅左右、可載機關槍一架、小槍二隻、以用於偵察為主、

△火焰戰車

是於普通戰車上、裝置火焰放射機的東西、這也已達實用之域了、火焰放射是加壓力於華士林和重油類的燃料上、而使之噴出、因為是點火於其上而燃的、所以並不是火焰送到那末遠、如想到消防水龍那樣大的

口徑、雖加上大壓力、使之噴一百米突也很困難、就可想像了、戰車上能裝載的燃料也是有限的、最大限度、不過四五十米為止、接連使用、一分鐘左右、主要的用於掃蕩敵陣內頑強的殘敵、無寧是求精神的效果吧、

△架橋戰車

戰車所用的、不消說是對戰車砲、可是戰車壕、或垂直的崖和小河、也很困難、因為這樣的地方、可以簡單的架橋而渡、所以把橋載於戰車上、用機械之力、能够簡單的架橋的、便是架橋戰車、不消說是不能架長橋、大概是十米突左右吧、

△千噸戰車

是製造非常大的戰車、無論如何的砲彈、也不能穿透破壞、河或壕也能很快的渡過、便無敵了吧、這是想出千噸戰車(一噸一千啓羅格爾姆)的理由、前幾年德國雜誌上、曾載着蘇聯已造了這種東西、和軍艦比較來看、便可明白、因為地上的行走抵抗、和水不成比較的那末大、故以能動軍艦的原動機幾倍之馬力的東西為必要然在現在之原動機製造所使千噸戰車實現可能之。

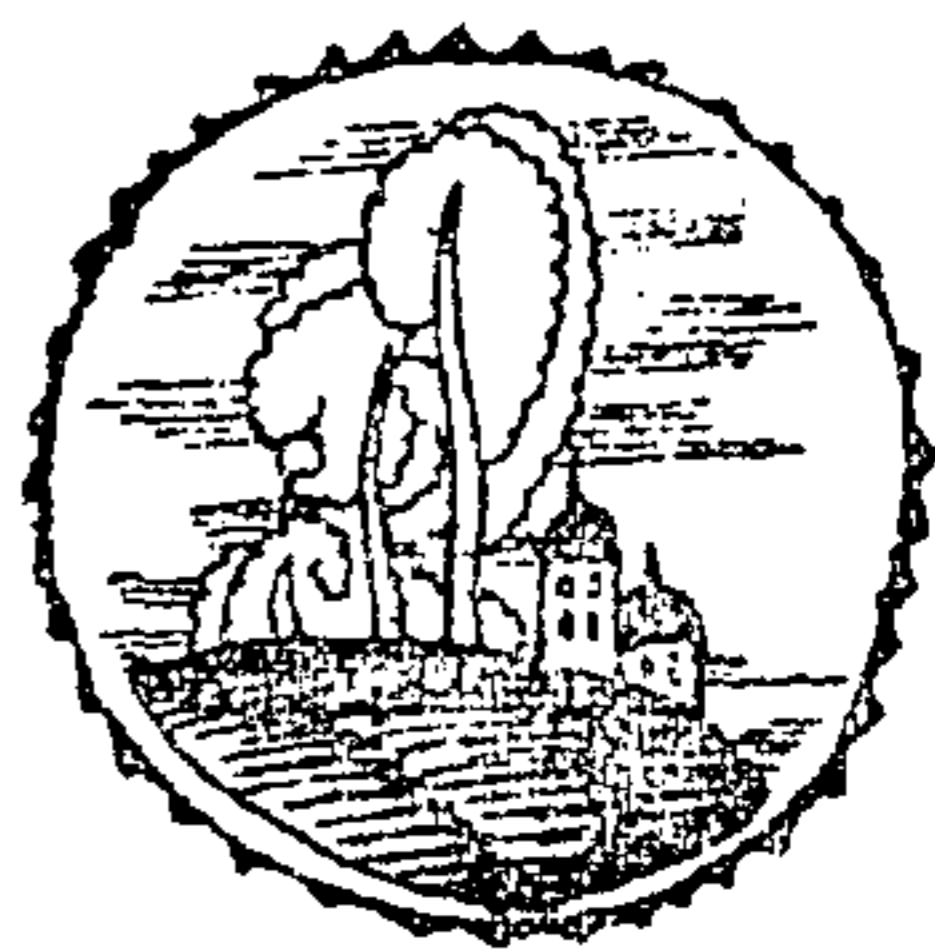

關於北滿農業之特色

濱江省立双城國民高等學校

佐 佐 成

對應日本之戰時體制強化、於滿洲國積極的擴充產業開發五個年計劃、而樹立農業部門之農產物增產十個年計劃。爲此而

相呼應我濱江省實施對於省下主要河川防水利民之大工事、爲我國所計劃的大事業、以省民自體之力而遂行、誠然北滿之雄省之所在、令人感激者也。從來即有北滿穀倉地帶稱號之北滿、人口既稀薄而又擁有廣大之未開墾地、蓋從來遲而未墾者、現已趨向公開墾耕之勢、總之寄與亞長期建設之大事業、將爲邦家之慶賀。

此際糾合我省下中等學校之農業教育者、首先開全滿農業教育研究會之始、而於第一次之會合席上余得以關於北滿之農業經營申述之機會、實爲無上之光榮。

北滿之農業經營情況與日本或南滿比較、清々楚々的現出北滿農業之特質。

第一必須注目者即農家一戶之耕作面積、南滿與北滿相比、北滿廣大的甚多。此乃因南部地形狹窄故也。如以數目述時、南滿之五成農家所耕營爲六町步乃至十八町步平均爲十二町步之地、北滿之六成農家所營者概爲三十町步乃至四十町步平均三十五町步之農田。勿論各地域之開拓年度早晚、交通之便利與否、栽培作物之種類、土地肥沃之程度、治安之狀況、緣此種種之原因、多待修正、固不待言。

再土地面積之單位、有稱晌者、此乃日字傍加以向字、於南滿則以天地代用晌、此所謂一晌、一天地者、於南滿及北滿之

面積上則有所不同矣、於熊岳城附近約爲日本之四段二畝、奉天附近約爲六段、北滿則約爲七段二畝、以同一之標準而統計之情勢如此、實爲有趣味之現象也。

以上與農業勞力與彼此相觀大體情形如下。即南滿之四十二町步、北滿之三十五町步、必須以農夫五人乃至十人而耕耘之。平均一人擔負南滿之四天地即二町四段、北滿之五响即三町六段之地。見以上即可知北滿之農業必定粗率、既無新式農具應用、專靠勞力而耕耘、耕作之粗率自不待言而易見矣。實際北滿多不施肥料、至於耕起、整地、播種等之方法更爲粗笨。再最勞力者即爲除草、中耕等皆以手拔之。

至於由收穫方法述及主要作物之大豆、粟、小麥、高粱、包米之五穀平均一町步之相當收量南滿爲一五〇〇疋、北滿則約一三〇〇疋、至於小麥蓋北滿之方法優良、故收量自然多而不待明言矣、最使人注目者、即氣候之條件、北滿之氣候宜於農作物、自然有好的成效、此其理由一也、開墾年限少之北滿土壤、自有驚人之生產力、若此有力之土地、於高昂運費與於中間搾取之生產物價值低廉、及購入必需品之昂貴、並將高昂勞賃克服之、北滿農業定有驚人之發展。

次則爲於耕作時必要的農具、北滿多趨於弛緩的傾斜、土壤

係有重粘且過濕的狀態。較日本雨量能少約三分之一的滿洲、土壤竟能過濕實在感覺奇異、或者特殊的關係亦未可知、此乃地中之水分凍結於地下、爲抑留於比較的上部、而最低部之凍土全部融和、於九月頃則地表之部分一點一點的就凍上。此結果於旱魃時則浸水較易、在南滿於播種之低處與此相反、北滿必要取日本之高畦耕法爲宜。北滿因氣候關係作物之成育期間縮短、從適宜之耕起、整地、播種期爲極短。最重粘之土地必須深耕、故必用大型之耕作用農具。即所謂犁文、大型者須馬三匹挽之而耕。日本和南滿所用之既輕又小之農具如用於北滿恐無濟於事。至於其他如運搬、脫穀、調製等使用之主要農具、既全須大型者、而又須利用藉牲畜力之構造者。必須之小農具即爲鋤草的鋤頭、此種農具實在巧妙、現在日本亦採取如此形式者、然而於農耕過程中最忙亂者即必須賴人力以除草、此乃最大問題、換置依畜力而除草器具係最必要者。於原始的農耕用農具構造時大體粗率、只以能達到使用目的即可、故而如此粗笨、並未採用新式農具之考案而製者、如上點必須添設之以便耕耘、然而收穫、調製用具如非進步的於收穫量有關係、蓋收穫期即所謂乾燥期、故必須急速的調製而始可增加收穫量。關於此點於現在發表之糧穀出荷獎勵金制度、誠有相當之關

係、且於其期限之設定、亦有慎重考慮之必要、再合理的調製用具之設法普及實係重要。

次則爲農具之原動力係家畜者、滿洲農業之於家畜、與日本及支那相比較、實有重要性在焉、如前述之耕起、整地及中耕之主要原動力、即肥料與收穫物之運搬、生產物之調製、精白等均賴以畜力、所謂如無家畜則滿洲之農業即不能成立、信非過言也、至於此點北滿何以如此以前已清晰的述過。一方面家畜又係肥料之來源、全滿均施用此肥料、其重要性則可判定矣。此等家畜大部分多賴以馬、僅一少部可用以牛。此等農耕用之家畜有不能飼育者、蓋爲家畜傳染病及匪賊之害也、有畜力不足之情形。雖然也飼育豬、雞類者、不過爲自家用消費之本體、於農業經營之重要的部門無甚關係。因如此故今後滿洲之畜產之資源所謂質、量的缺乏、實將成一大問題、於此所述之以上之農具、役畜之關聯農業勞力、於北滿而以日本與南滿相較勞力之供給、實在可成爲重要性。即日本與南滿皆以家族爲勞力之原則、但是北滿則與此趣旨大異矣、雇傭勞働者實居多數。情形如此、當然北滿農村於構成上有特殊性、此等雇傭勞働者、由全然自己無地、爲純然之苦力、迄於微有數畝成爲小農程度、互於極廣的範圍。而其反面、自家之勞力僅及於一部

分、耕種多地之大農、完全雇人而耕之、尤其是自作者至百五十响左右者、在此以上出於小作者甚普通也。

而北滿較南滿分家之事甚少、多數採用所謂大家族制、此等乃係大農之經營、雖然有利、結果見有土地、家畜之分散及農具之重複、於一戶以自家之勞力而耕作者、南滿較多、女子不工作、在滿洲所謂自家勞力者非常少、北滿之小農家耕作十五响或二十响之地主、即有常傭年工之狀態。加之由春至夏雜草叢生之際、則有日傭拔草之狀態、故此等日傭勞力者、於除草之時期必須大部分集中。於此時期由南滿北支一帶有甚夥之苦力群來北滿、此乃在滿各位所目覩者也。於此勞力之配給問題確帶有重大性。四五年前之滿鐵調查計算、於此時期只濱江省內必要的農業勞力者十萬尙感不足。支那事變之影響與重工業方面發展時、於滿洲之農業開發頗堪寒心、加之三十年來等於奪略之農法、早墾之地帶、例如舊北鐵沿線地帶之地力、急遽見衰及農業勞力之不足爲主要之原因、而農產物年々遂有減收之傾向、實爲北滿農家實際憂鬱之由也。總之隨北滿農業開發之進展、今後肥料之生產及農業勞力之供給、成爲問題、當然可以豫想也。

於最後必須注目者即作物成爲商品作物乃北滿重要特質也。

即大豆二割以上為最多、續而順及於粟、高粱、包米此等作物、全為一割以上之比率。竟占所謂五穀全體之四分之三、不能如日本集中於插作而呈單獨作付、遂營所謂輪作之形態、即多角的耕作。自給肥料不能充足之滿洲、恐地力減退之結果、故以大豆為中心而行典型輪作也。而自給作物即自家用食料、家畜飼料、燃料不過成爲一聯之輪作而已。較南滿商品作物之作付比率高的原因有種々、主要者即一般人口過少、消費市場缺乏、故選大豆為大宗貿易作物、所謂特產物也。

但是因北邊振興、人口之增殖並最近經濟不安等條件、必然的促進使由商品作物轉向食料作物、非亦須加以考慮者乎。

× × × × ×

最後述及者、即日滿官民各位之絕大援助下、克服北滿氣候的制壓、邦人之開拓着々進展、漸強化民族協和並日滿不可分之關係、拜察於東亞新秩序建設之寄與、洵堪同慶、此際將採如何之營農形式、及其規模如何、須待研究、今後尤須不斷的基於現地之特殊事情、而加以繼續之研究

依於從來農村所示結果、限於北滿、以大農經營為有利。即於土地、役畜、農具之利用、不僅能率的、即勞力亦為合理的。但是採用洋式農具而為超大農之經營、有利與否尙留有研究之

餘地。於現在利用高價之機械僅為開墾、如放置則不免生鏽也。

北滿之滿人農家有五六口之家族、若營種十晌乃至二十晌者、則為中等生計矣。即邦人之開拓民亦以此為然、鑑於北滿農業之特殊、及邦人之生活條件時、自能斟酌其營農規模與形式、恐着落於前述之北滿營農面積、即前述之三十五町步處、較為妥當、以採用有富農業經營為根幹、於營農形式考慮冬期作業、加添多角的副業為宜。

徵集傳說民謠稿件

範圍 吾國各民族之流風遺俗里卷傳聞均可

敘述 務存本來面目、勿加增減

文體 平易整潔之語體

酬敬 一經登載酌致酬敬

本誌編輯部

愛的教育訓練法

東豐街公立中
央國民學校長

郝 向 春

我國近年來極力提倡教育，而尤於國民教育，更是十分注重，所以提高教師身分，及改善教師待遇，而小學教師之責任，也從此日益加重了，但是小學教師，既然佔着重要地位，就是因為兒童時期，是人的一生黃金時期，若是在這時候，沒有良好的教育陶冶，那末一生也就沒有希望了，月前余曾讀『愛的教育』一書，衷心生出無限的感觸，愧慙無以自容，眼淚不禁奪眶而出，益覺兒童訓練之重要，可是訓練，是極難的一件事，究竟用什麼方法，才算適當，也難給與一個正確回答，據余個人的見解，總是要用愛的心情去訓練兒童，較為最適當一些罷，所以在課餘之後，隨意寫出如左之所述：

(甲) 考查缺課原因

(1) 缺 課

(イ) 由于家中有喜喪及其他等事情，(ロ) 由

于學習不感興趣，(ハ) 由于自己好玩，(ニ) 由于受同學的欺侮，(ホ) 由于教師督責，功課太嚴，(ヘ) 由于受教師的體罰，(ト) 由于家長太慣愛，(チ) 由于獎懲不適當，(リ) 由于成績評判不公平，(ヌ) 由于教師教學不熱心。

(乙) 和兒童討論缺課的害處

(イ) 學業不能進步，(ロ) 耽誤課程，(ハ) 學習沒有興味，(ニ) 養成惰惰的習慣，(ホ) 功課學不好，父兄不滿意，(ヘ) 功課學不好，升學作事，均感困難，(ト) 小的時候功課不好，長大時，也不能好，就要倦讀輟學了。

(丙) 研究缺課免除的方法

(イ) 請家長來學校相談，解決兒童不缺課的辦法，(ロ) 勸家長不令兒童作不大緊要的事情，而耽誤功課 (如遊廟往親戚家串門)。(ハ) 害病了，病好了，即刻上學。(ニ) 教師

教學要叮嚀指導，循循善誘，(ホ) 督責要適當，不可失之過嚴，(ヘ) 獎懲要出諸審慎，務求允當，(ト) 訓戒兒童要親愛同學，如同兄弟一樣，(チ) 勸告家長要有理智的愛，不可一味溺愛，(リ) 有困苦的隱情，要告訴教師，因為教師是兒童的解除困難者，(ヌ) 低年級教學要遊戲化，高年級要作業化，使個個兒童都感到學習之樂，而無學習之苦，(ル) 師生間取緊密聯絡，共同生活，要有親切感情，友好的交誼，(ヲ) 訂定兒童請假的手續，(ワ) 常缺課的兒童教師派人去找他，來校上學。

(丁) 注意考查

(イ) 備置簽到簿，每天由兒童自己簽到，(ロ) 每週統計一次，每月末揭示之，(ハ) 時時查問缺課原因。

(2) 遲 到

(甲) 考查遲到的原因

(イ) 起床太晚了，(ロ) 吃飯慢，(ハ) 路途太遠，(ニ) 走路貪玩，(ホ) 去找別的同學，(ヘ) 家庭鐘點不準，(ト) 早晨替家人作事，(チ) 家中有緊要的事故，(リ) 早晨找東西耽擱了，(ヌ) 故意晚來一會兒，(ル) 家中沒有煮飯的人，(ヲ) 家中煮飯的人，起床太晚，(ワ) 家中人關於兒童遲到，不大理會。

(乙) 和兒童討論遲到的害處

(一) 遲到可以減少學習興味、(二) 功課學習不完全、(三) 容易擾亂別人的學習功課、

(四) 容易到了懶得學習而至曠課退學的地步。

(丙) 研究不遲刻的方法

(一) 每天要早睡早起、(二) 把家鐘對準、一定什麼時候起身、(三) 吃飯要快、菜沒作好不等着、(四) 課業用品、在睡覺前、準備好了、(五) 走路不作什麼事情、趕快上學校去、(六) 會同別的兒童、若是他太慢了、不必等他、(七) 催促家人、早早作飯、(八) 有自己不能解決的事情、可告訴教師、(九) 教師可請好遲到的兒童的家長、來校商量。

(丁) 注意比較

(一) 某某兒童的家、比你遠他還不遲到、(二) 某兒童年齡比你小、他為什麼不遲到、(三) 前幾天不遲到、今天為什麼遲到呢、(四) 你比任何人遲到次數多。

(3) 狂 奔

(甲) 考查狂奔的原因

(一) 急於要作某一事、(二) 困倦極了、作精神發舒之初步、(三) 無意味的隨便慣了、(四) 盲從的、(五) 追逐的、同學相打、(六) 有可相爭的事故——飲茶的人太多等、

(一) 教師沒有指示、(二) 教師不熱心訓練、放任慣了。

(乙) 和兒童討論狂奔的害處

(一) 容易跌傷、危害生命、(二) 容易撞傷別人、(三) 容易紊亂秩序、(四) 容易被人說粗野無禮貌。

(丙) 研究不狂奔的方法

(一) 事情雖然是緊急、如果因狂奔發生危險。豈不是白費勁了。(二) 若時時存心思念走路的方法、(三) 如果願意跑、那末可到操場上去跑、(四) 狹窄而且人多的地方、決不狂奔(五) 人家招呼你、很快的走去便行、又何必跑呢、(六) 同學要相親相愛、怎能打聽追逐、有傷感情?(七) 學校生活、必要規律化的、豈可狂奔紊亂秩序呢?(八) 狂奔的人、神情都不穩靜、很是惹人討厭的、(九) 教師與兒童聯絡一起監視之。

(丁) 組織監護隊

(一) 指定崗位以監視之、(二) 監護師分別觀察監護生之服務勤惰、(三) 訓導各兒童、須服從監護生之指揮。

(4) 狂 喊 亂 叫

(甲) 考查狂喊亂叫的原因

(一) 高興極了、(二) 說話大聲慣了(三) 因為和人家爭執、(四) 教師不理會。

(乙) 討論狂喊亂叫的不好處

(一) 易使秩序紊亂、(二) 聲帶容易喊壞、(三) 妨礙別人的工作、(四) 別人聽得討厭。

(丙) 研究不狂喊亂叫的方法

(一) 有了高興的事情、可對同學低聲敘述、(二) 有了爭執要不動聲色、平心靜氣地去理論、又何必大聲喊呢?(三) 要常常反省道「不喊叫是作不到的事嗎?」、「(四) 要自己常常想念「喊叫有什麼好處?」、「(五) 如果見了別人喊叫、可以勸告他、(六) 如果認為喊叫有趣味、可以到空曠地方練習唱歌。

(丁) 注意檢查

(一) 派人分別檢查而訓誡之、(二) 統計比賽。

(5) 打 人

(甲) 考查打人的原因

(一) 由于打着玩的、(二) 因搶東西、(三) 口角嫉妬、(四) 認為打人是豪氣、(五) 天性粗野、(六) 因為憤怒(七) 教師放弛。

(乙) 討論打人的不好處

(一) 容易把人打壞了、(二) 你打人、人也打你、(三) 打人的兒童、教師和同學、都不滿意他(四) 打人不能有好朋友。

(丙) 研究不打人的方法

(一) 別人打你、你和他和平交涉、(二) 自己

總嚴守怎樣的生氣，也不打人，(一)自己常念着，屈死不打人，打人沒有便宜，(二)自己已要詳細考查，打人能有什麼益處，(三)別人打人，你要勸告他，(四)總要想「打人不算好漢子」，(五)打人絕不能把事情辦好，(六)人要打你你，可躲避他。

(6) 罵人

(甲) 考查罵人的原因

(一)無意識的模仿，(二)氣極了，(三)隨口說出，(四)報復手段，(五)不知道罵人，是不應該的。

(乙) 討論罵人的壞處

(一)罵人就是野蠻的表示，(二)容易作事失敗，(三)易惹人家懷恨，(四)易惹人輕視，減損自己人格，(五)你罵人，人也罵你。

(丙) 研究不罵人的方法

(一)罵人的話，不可隨便模仿，(二)說話時要謹慎，(三)當你憤怒的時候，要記着「我今天不罵人」(四)別人罵你，你可和他正當交涉，(五)別人罵人，你要勸告他，(六)要知道罵人，只可增加煩惱，不可用他，為洩憤的工具。

(7) 好多言

(甲) 考查好多言的原因

(一)沒有正當的事情作，(二)平常說慣了，

(三)多言覺着有興趣，(四)不知道多言的不好處，(五)教師沒有適切的指示。

(乙) 討論多言的壞處

(一)多言敗事，言多語失，(二)多言令人生厭，(三)容易紊亂秩序，(四)多言便不能作事了。

(丙) 研究不多言的方法

(一)常想着「少說話沒不是」，(二)別人和你閑談，可以不睬他，(三)好說話，可以去講演，(四)緘默二字，要永久記在心中。

(丁) 注意防查

(一)當說的話則說，不當說的決不說，(二)言將出口，必三思而後說出，(三)不可搶話說，(四)說話須適可而止，不可過多，(五)說話聲音，不可過高，以對方能聽得清楚者，最為適當，(六)防查之方法述之如左

- 1、派人專負防查好多言的人。
- 2、教師於下課後不時的巡視。
- 3、好多言的兒童於每晚訓誡之。
- 4、令好多言的兒童自己想法子去防止。
- 5、全校教師一致防查多言的兒童。
- 6、厲行週間防查多言的兒童以便覺悟。

(8) 毀壞公物

(甲) 考查毀壞公物的原因

(一)因為不是自己的東西，(二)因為不加小

心，(三)東西本身不堅固，(四)因為未知檢查，破綻處不知道，(五)沒有愛惜東西的習慣，(六)因為公物，即是壞了，也不賠償，(七)教師不注意指導。

(乙) 討論毀壞公物的害處

(一)公物毀壞了，大家不能用，自己也不得用，(二)公共東西壞了，添購修理，很不容易，(三)惹大家煩惡，(四)有時候要負賠償的責任。

(丙) 研究保護的方法

(一)使用要小心，(二)不會使用，不隨便使用，(三)使用時，要愛護如同自己東西一樣，(四)別人毀壞東西，你要勸告他，(五)常念着公物購置之不易，曲加愛護。

(9) 塗抹牆壁

(甲) 考查塗抹牆壁的原因

(一)隨意畫着玩的，(二)是要發表自己意思的，(三)是罵人的，(四)試驗鉛筆粉筆的，(五)不知塗抹牆壁的壞處。

(乙) 討論塗抹牆壁的壞處

(一)牆壁弄髒了，不美觀，(二)傭工人刷粉牆壁，要花很多的錢，(三)人家看見你塗抹牆壁，要責罰你，(四)惹人討厭。

(丙) 研究不塗抹牆壁的方法

(一)你要在石板上或小本上，試試鉛筆粉筆，

(口) 你要在紙上畫圖畫或寫字，(ハ) 你有意思發表，可以作文章，(ニ) 用筆墨寫字在牆上去罵人，那是最沒有品格的，切記不可試作，(ホ) 別人作了，你要勸告他。

(10) 隨地吐痰

(甲) 考查隨地吐痰的原因

(イ) 固為咳嗽，(ロ) 因為一時的忙沒有地方吐痰，(ハ) 隨便吐慣了，(ニ) 不知道隨便吐痰的害處，(ホ) 認為隨便吐痰是當然的。

(乙) 討論隨便吐痰的害處

(イ) 痰可以傳染疾病，(ロ) 滿地是痰，不但衛生且極難看，(ハ) 易令人輕侮。

(丙) 研究不隨地吐痰的方法

(イ) 一時雖然太忙，仍要吐在適當地方，(ロ) 最好要養成不輕易吐痰的習慣，(ハ) 預備鼻涕紙，(ニ) 吐痰時要自問「這是不是吐痰的地方」。

(丁) 注意檢查

(イ) 派人檢查，(ロ) 比賽。

(11) 不帶課業用品

(甲) 考查不帶課業用品的原因

(イ) 因為不留意忘帶了，(ロ) 沒有書包把東西丟了，(ハ) 沒有錢，還沒有買呢，(ニ) 教師不加訓責，(ホ) 敷衍慣了。

(乙) 討論不帶課業用品的壞處

(イ) 沒有課業用品，決不能把課程學好，(ロ) 課程少作一次，成績便少一次，(ハ) 容易養成滑惰的習慣，(ニ) 常和人家借東西，很不方便。

(丙) 研究帶全課業用品的方法

(イ) 天天按照日課表，把東西查全，(ロ) 查全的東西，放在書包內，(ハ) 加意照管自己的課業用品，(ニ) 應用的東西缺了，快去買來，(ホ) 每天睡覺以前，要詳細查一查。

(丁) 注意檢查

(イ) 每天早晨由一人檢查，各兒童的東西帶全沒有，(ロ) 沒有帶全的，趕快回家去取或向別人去借，(ハ) 每晚回家，再檢查一次，(ニ) 各人所用東西，要列成一個表。

(12) 隨地拋棄紙屑

(甲) 考查隨地拋棄紙屑的原因

(イ) 無意的拋棄，(ロ) 隨意拋棄慣了，(ハ) 沒有紙簍的設備，(ニ) 不善利用。

(乙) 討論隨地拋棄紙屑的壞處

(イ) 地面上不乾淨了，(ロ) 容易被人譏諷，(ハ) 太不美觀。

(丙) 研究不拋棄紙屑的方法

(イ) 不用的紙，要好好的收拾起來，拿回家去作引火材料，(ロ) 用過的紙，可送到紙簍裡邊去，(ハ) 用過的紙，總要盡量利用。

(13) 開會時不守秩序

(甲) 考查不守秩序的原因

(イ) 有意思急於發表，(ロ) 不知道守秩序，(ハ) 故意胡鬧，(ニ) 好作閑談，(ホ) 沒有適當的指導。

(乙) 討論不守秩序的不好處

(イ) 容易擾亂全場的安靜，(ロ) 不守秩序的人易惹別人輕視，(ハ) 得不到開會的利益，(ニ) 要受人家的責斥。

(丙) 研究守秩序的方法

(イ) 不和他人私語嬉笑，(ロ) 用力防止不正當的亂說話，(ハ) 別人和你打諢，你不理會他，(ニ) 一切的活動要輕快，(ホ) 教師要把握開會時，應守的秩序，詳細說明。

(丁) 注意監視

(イ) 派人監視，(ロ) 不守秩序的人，予以訓誡。

(14) 路遇教師不敬禮

(甲) 考查不敬禮的原因

(イ) 見教師害羞，(ロ) 不懂得行禮，(ハ) 見教師害怕，(ニ) 沒有恭敬教師的心思。

(乙) 討論路遇教師不敬禮的不好處

(イ) 教師容易生你的氣，(ロ) 人家認為沒有禮貌，(ハ) 表示師生沒有關係，(ニ) 顯示教

師沒有訓練兒童，(ホ)別人見了，也認爲不對，也看不起你了。

(丙) 研究對教師行禮方法

- (イ) 路遇教師行禮，是一件極光榮的事，
- (ロ) 看見許多教師，只行一個禮就行了，
- (ハ) 行過禮後，要恭恭敬敬地走過去。

(15) 撒謊

(甲) 考查撒謊的原因

- (イ) 愚弄別人以爲取笑，(ロ) 好顯顯自己的才力，(ハ) 想騙取東西，(ニ) 掩飾過錯，
- (ホ) 聽別人的說話，沒有清楚，(ヘ) 怕人責罰，(ト) 由於模仿。

(乙) 討論撒謊的不好處

- (イ) 欺弄人，易惹人輕視，(ロ) 人家不願意和他辦事，(ハ) 容易敗壞自己名譽，(ニ) 就誤事情，(ホ) 容易不得人家信任。

(丙) 研究說話誠實的方法

- (イ) 聽清楚別人的話，再告訴別人，(ロ) 對於一件事情，不要猜想着說，(ハ) 自己堅定着不說假話，愚弄別人，(ニ) 想用別人的東西，可以向別人借，或要不用假話騙取，
- (ホ) 自己有了過失，就直接承認起來，(ヘ) 當未說話時，先度量是不是實話。

(16) 蠻不講理

(甲) 考查蠻不講理的原因

- (イ) 表示自己豪橫，(ロ) 沒有把事情弄清楚，(ハ) 氣力太盛，(ニ) 已經養成了習慣，
- (ホ) 自信力太盛，(ヘ) 希圖得點便宜。

乙 討論蠻不講理的壞處

- (イ) 你對人不講理，人也對你不講理了，
- (ロ) 容易壞了自己的品行，(ハ) 易惹人譏諷或憎惡。

(丙) 研究講理的方法

- (イ) 務要把事理弄清楚，(ロ) 當發表意見時，要心平氣和，(ハ) 沒聽明白人家的話時，不要反駁，(ニ) 永遠要尊重人家的意見，不可固執己見，(ホ) 事事要本重良心，那末就能講理了。

(17) 偷竊

(甲) 考查偷竊的原因

- (イ) 由於模仿，(ロ) 由於好名，(ハ) 由於缺乏，(ニ) 由於嫉妬，(ホ) 由於家長吝嗇，
- (ヘ) 由於貪得，(ト) 由於某種需要，(チ) 由於希圖佔便宜，(リ) 由於脅迫，(ヌ) 由於復仇，(ル) 由於嬉戲，(ワ) 由於一時的衝動，
- (ヰ) 由於有偷竊的機會，(カ) 由於自己非常喜愛，沒錢可買。

(乙) 討論偷竊不好處

- (イ) 把別人東西拿錯了，人就要被家長責罰
- 你能對起良心嗎？(ロ) 人家東西，你白白拿

- 去使用，你能對起良心嗎？(ハ) 一旦發覺你拿人家的東西，名譽不大好，(ニ) 會減低自己人格，沒有信用。

(丙) 研究不偷竊的方法

- (イ) 要自己問問自己，東西願意叫別人拿去不？(ロ) 不希圖小便宜，(ハ) 要永遠顧全自己的名譽，(ニ) 如果必得用，要想法子去買或借，(ホ) 要互相監查，防備偷東西，(ヘ) 東西要謹慎保管。

(18) 不清潔

(甲) 考查不清潔的原因

- (イ) 家裡沒有人照顧，(ロ) 不知清潔的好處，(ハ) 已經成了習慣，(ニ) 不介意，(ホ) 教師沒有指導，(ヘ) 由於自己的敷衍懈怠。

(乙) 討論不清潔的壞處

- (イ) 容易得傳染病，(ロ) 令人生厭，(ハ) 乾淨地方不能進去。

(丙) 研究整潔的方法

- (イ) 每天要對鏡檢查自己一遍，不潔的去洗，(ロ) 每三天要洗頭和腳各一次，(ハ) 衣服每星期要洗一次，指甲每星期剪一次，
- (ニ) 學用品及書籍，每日整理一次，(ホ) 衣服破了，趕快修補。

(19) 整隊時不安靜

(甲) 考查原因

- (イ) 沒有練習、(ロ) 因為有事、要告訴別人、(ハ) 隨便慣了、(ニ) 因為整隊太慢、(ホ) 沒有適切的指導。

(乙) 討論整隊不安靜的不好處

- (イ) 容易耽誤事情、紊亂秩序、(ロ) 容易顯示沒精神、(ハ) 容易被人輕視。

(丙) 研究整隊的方法

- (イ) 自動的看齊、(ロ) 聽從隊長指揮、(ハ) 要敏捷整肅、安靜、(ニ) 別人太慢、可催促他快一點、(ホ) 不說閒話。

(20) 不服從

(甲) 考查不服從的原因

- (イ) 由於事理不明白、(ロ) 由於性質蠻橫、(ハ) 由於不注意、(ニ) 由於固執己見、(ホ) 由於情性太深、(ヘ) 由於自恃心過強、(ト) 由於不善於督飭。

(乙) 討論不服從的害處

- (イ) 你對人不服從、是表示自己太驕橫了、(ロ) 不服從人家的指教、得不着好的效果、(ハ) 不服從、最易妨害秩序、(ニ) 不服從最不易得人敬仰、(ホ) 不服從是一點得不着利益的。

(丙) 研究服從的方法

- (イ) 聽着人家指示、即刻把事情認清、(ロ)

要犧牲自己利益、去謀大家幸福、(ハ) 師長和領袖指導、應當即刻去作、(ニ) 要常想「服從」二字是我們成功之神、(ホ) 要以服從他人、為無上之尊榮、(ヘ) 要出實力去作、決不可有半點之因循。

非教育之良好現象然訓練不本諸教育原理和教育手段勢難收教育之實效以上所言各種問題不外先調查兒童日常生活所需要訓練的事項並考查其原因再根據原因以謀適切的訓練方法而施行之不無裨益祈教育同人勿忽視之。

——終——

讀者通訊

開原縣視學委員 亢 德 貴

謹啓

豐饒添歲瑞雪兆時人和世煦國運昌盛際此隆治斯朝為育英之重任儲翼政之良猷洵稱幸遇而有無量之榮矢盡匪躬之節設獲念願於實際則又不肖所夙期也久仰鴻裁鉅冊造詣獨到文化培育聖業斯將凡目觀者莫不有師匠授道解惑之陶冶與追隨時流友朋之助力誠可謂建教木鐸啓迪滿蒙聖業由與邦基以固不容任何所可比肩者也此實賴

貴編輯部諸賢始終如一淬勵奮進之功也而使僻野愚頑有以覺醒亦冀一鳴所負小作拙劣搜索有嫌尙蒙不以猥陋見棄惠然賜下稿金拜受之餘不覺汗沔々之下也但顧念所辭追思其旨或有非必於物質而重視為實文而獲譽乃欲藉此誘掖朝野諸士皆為報之舉而襄助建教於無既遂行國策於躍進奉誠忠於職場得共鳴之佳構千古聖業曷其有極而今而後當益効忠貞之節勉罄所得之資繼續源源奉進不止以報惠酬之厚意而俾研鑽之竭力謹布謝悃復祝

無疆永盛長垂良師之型 此致

滿文建教編輯部

興亞聖業上兒童教育之研究 (七)

禁烟總局教化股長

徐

柏

春

七、兒童與童話小說

4. 童話小說與兒童想像

兒童的精神活動中、最占勢力的為想像。想像的價值、即是超脫目前感覺的範圍。小學教育效能的增加、可以利用兒童想像得當與否做一個測驗準則。童話小說、在兒童用書中占最重要的位置、於發展兒童想像、也有一個重要理由。

兒童的想像與成人的不同點甚多。茲就本題相關者、略為討論。(1)兒童的想像多偏於視覺方面。故能發展或滿足他的想像的用書、頗有價值。(2)兒童的想像、雖偏於具體方面。人生精神作用的經濟、實多賴於符號的想像。幼稚的兒童、固宜豐富他的具體想像。但八歲以後的兒童、則符號想像訓練、實為必要。童話小說就是這個訓練的最好工具。(3)幼兒初期多再生的

想像。幼稚園小學初年的兒童、亦多再生模仿想像。及至七八歲以後、則創造的想像甚為鮮明。但為流動虛誕的、近於成人的夢囈。密勒氏稱此時兒童為『求知想像與表現的黃金時代』。故神仙傳說、神話故事等童話最適合他需要。自十歲至十二三歲時、想像減少虛誕性質。由主觀的、漸趨於客觀。由幻想漸趨於實際。崇拜英雄心、同時發展。故旅行小說、寫實小說、英雄傳記、頗適合其需要。如蒙古旅行記中的沙漠美人、大荒俠客、驛道偵探小說中的列國志三國志、三國演義水滸、說岳全傳隋唐演義等不妨採用。至於青年期、擴展社交活動、加增感情生活、野性發生、理想發達、想像亦為最高主觀的。夢想猶為強盛。社會小說、科學小說、頗可採用。如火星飛艇夢八十萬年後之世界、火星與地球之戰爭、林譯說部業書中的童子萬里尋親記、電影樓臺、璣司刺虎記、模範町村等、可為明顯例證。(4)創造想像價值甚大、世界物質文明、都可說是此種

精神過程的產物。弗特利。

會說過：教育上最危險的趨勢，即再生復述等命令的壓力，將減少建設與創造的想像。故對於兒童，必給以相當的機會，發展之、指導之、刺激之、在四歲至八歲時，故事、神仙傳說、神話等，即供給兒童想像之材料，此語不僅重在吸收虛誕。實有為以後建設想像根據的價值。(5)他又說過：『青年時代，年富力強、想像不免一部分有危險，所以培養想像的材料，必適當而有益實為重要。青年所談的書，於指導想像，有很大的力量。但只給以科學性質的資料，願以為防者，實為無益而有害。青年須有良好的浪漫的傳奇、愛情小說、冒險小說、改造的故事、詩歌等。所謂良好，亦非指成人之需要言，乃指對青年須要為良好的而言。(6)兒童的想像，格外活潑、格外蓬勃茂盛。兒童的想像伴侶，認假如真，印呈這個緣故，兒童年稍長，課後或休假日，苟未出戶外遊戲，必有書本的伴侶，童話小說於此也占了個重要位置。斯密士曾用間接問達法，研究過兒童的夢想，得自十七歲至二十五歲的，中學生四百六十九件，七歲至十六歲的小學生九百八十件，(外成人)二十三件，老年人三件)共一千四百七十五人中。只有五人無夢想，夢想的內容種類約為財富、神仙、運動、旅行、職業、名譽、結婚、成家、約

舉數例如下：

女孩十歲：我一個夢想，是一次住在可愛的城塞中，吃珍羞果蔬，化為神仙，執一拐杖，有房屋數百間，滿貯二十元的鈔票，帶一串金剛石花。我想有無數的洋囡囡，立刻就消了，洋囡囡穿綠衣服，置小車上，一年均為憂日。我有白、水紅、籃輕灰、等顏良的衣服，男女孩與我遊戲的很多，還有很好的故事書。

女孩十三歲：夢想為著述家，漫遊歐亞各洲著述關於各種民族的書。

女孩十二歲：夢想著故事小說

女孩十八歲：夢想結婚，有美滿的家庭，圖畫裝飾，養育最可愛的紅顏卷紅顏卷髮兒女。

以上之例，可見女孩夢想的趨勢，男孩則多為運動職業名譽之夢想，此種結果，於童話小說之重要與指導用書方法，皆有密切關係，或者人生的缺憾即可於童話小說中求得一暫時滿足的彌補，但可靠與否，尚尚教育者作深長的研究。

5、童話小說與兒童興趣和注意

兒童的興趣，是教育上一個着手點，尋常學校中，偏重機械

單調的教科書，在一定的時間，勉強灌輸，便與兒童性趣最有危害，杜威說過，『教育者的責任，須發見兒童的興趣而利導之』。兒童讀本的興趣，曾經得有調查試驗的結果，百分之三十二，記得生活的故事，百分之十五，記得動作的故事，百分之五十五，能記得英雄傳，僅有百分之二，能記得知識的故事，即此即可見兒童對於童話小說的興趣，已往教育，偏看輕弛，只死守着幾本乾燥無味的讀本，怎樣不會失敗呢，兒童的趣味與年歲亦有關係，精神的活動，在幼兒期，相像興趣最有勢力，青年時，則興趣蓬勃，社會、家庭、歷史上的理想或觀念，皆為有興趣的材料，照本問看去，前者可稱為童話興趣期，後者可稱為小說興趣期。

兒童的注意，偏於稍動的自然流露的一式。目前的興趣，在各種經驗中，皆易引起注意童話小說的効力，頗易引起兒童的被動注意，繼續又引起他的自動注意，於閱讀時間歷史中，又能引起他發生第二的被動注意，這種例證，問看小說的兒童都可以解釋，又兒童注意的廣度、強度、持久度，皆不如成人，故刺激的資料必新奇，有一個重要的中心，常常變異，方可彌補。

6、童話小說與兒童思維

思維是人生最高的智的作用，不是成人的私產，是自兒童漸漸發展的，由外異的刺激與兒童的反應繼續的歷程進步的，此種歷程發展最好滋養料，可說童話小說，也是其中一種，弗利特曾說過：『兒童對於荒唐的傳奇，寫實小說，歷史的英雄傳等頗饒興趣，注意力延長，記憶力增加，他的概念，更有助於推理』。杜威說：『我們人的思維，不能平常無故發生的，必定在我們遇見新問題，新動境的時候，才會發生童話小說是繼續供給兒童的新動境，喚起他的新問題的，譬如三國演義、水滸、西遊記等發展兒童的思維，都很有効力，杜威又說：『近的或素知的，其自體不能激發思想，或為思想的報酬，必其施諸新奇而遠——者之了解，而後可學』校中普近的課本，都談些兒童環境中最熟悉的事務，便減少了兒童思維上一個很大的價值。童話小說，於這點也有補救的貢獻，我們要曉得兒童思維的實在情形，茲將百郎的兒童推理研究中摘來幾個例子，發現他的缺點，再討論摘當發展的方法。

甲三歲、種銀角於園中、希望他生長而富。

乙五歲、見樹枝彎曲、曰、看此樹坐下。

丙七歲、翻看美人畫的背面、以爲他的紐扣在背上。

丁七歲八月、見烟窗黑烟成黑雲、即以爲明日必雨。

戊十二歲三月、埋小猫甚成、他聞一猫救命、勿失他再活時悶塞住他。

此種思維現象、成人每以爲乘謬。抑制他、哂笑他、甚或辱罵他、其實此種不正確的主要原因、就是因爲觀念意識不充足、沒有系統的組織、正當發展的方法、是 1、不可抑制、2、給以充份的思維機會 3、擴充他的觀念和組織、利導適應的材料、童話小說是很好的、杜威所說練思維中自然能力、好奇、暗示、次序、童話小說、都可做發展的工具、有人說、童話會加增兒童思維的荒謬、其實觀念充足、幻想的結果、自此消滅。於思維上並未有牢不可破的妨碍。

7、童話小說做兒童用書幾個消極條件

兒童小說、在兒童用書中、既占最重要的位置、那何種是兒童適用的童話小說、更不可不切實研究、坊間所出的童話、固屬專爲兒童用的、但適用與否、尙待實地調查、至於小說、那範圍尤廣、編者的目的、也是專依兒童用書、擇別與改良、所以更不容緩、茲就個人意見、定幾個消極條件、請明達諸賢、

積極的研究。

1、童話(包括寓言神話仙談天然物故事等)想像分子多、不可過於荒唐、即是組織中的分子、仍要是兒童經驗中的產物、譬如說鷄唱歌、猫跳舞的幾個分子、都是兒童的經驗、倘若說牛頭馬面的妖怪現身、那就不對了。

2、小說(包括傳奇演義軼事雜著等)感情的分子多不可過於偏激。寫人情過於悲哀痛苦、寫神怪過於凶很可怕的限度、都不可用。如新小說牛的休麼蘭娘淚史也有犯這個毛病、英雄傳的喚起崇拜心亦不可過度、如明太祖拿破倫的故事不用爲是社會小說不可有玩世的口氣、也不可有誇張感傷的「雜劇的」氣味。如官場現形記、與廣陵潮、就沒有什麼可取、腐爛的言情小說、最不可濫選、如徐枕亞的玉梨魂雪鴻淚史、李定夷的美人福等、都容易害青年、曾經有人評論過的。

不可藉「言之無罪聞者足戒」的消極教訓的招牌、著卑鄙惡濁的小說。黑幕派小說的上海黑幕大觀、婦女孽鏡台等、固不可入兒童用書範圍、並且要禁止發行、以防有危害青年的影響。

4、描寫人生的行爲動作、要不違背時代精神的價值、如鼓勵忠君、褒獎貞節的傳說、以及東方民族共存共榮的真精神、就要設法灌輸到兒童腦海中、使兒童深切知道時代的精神。

家庭講座

國立師道高等學校
女子部教授

王 秀 英 原義

李 蔭 村 述纂

家庭教育 (一)

引 語

在家庭講座上，應當講的問題很多，但最重要的，恐怕就是家庭教育，所以先由家庭教育講起。兒童自初生以至成人，幾乎無時不受家庭教育的訓練。在嬰兒的時候，最初的知識動作，雖然有一部分是先天的，但是大部分都是從家庭裏習來的。到了兒童的時候，一切智力德性·體格·羣性·心性·行爲·習慣等，都是在家庭裏養成的。如果在兒童時期，失了家庭教育將來到了成人的時候，就很難補救了。家庭教育既是像這樣重要，爲甚麼不見特別的發達

呢？推究其原因，知約有下列的三種。一、家庭教育的失敗，不甚顯著，引不起父母等的注意。二、施行家庭教育者，多是根據單獨的經驗，而不根據普遍的經驗，得不到效果。三、施行教育者多是注意枝葉問題，忽視根本問題難得預期的成效。茲爲打破此障礙，促進家庭教育的發達，乃在家庭講座裏，發表此稿。前幾節略述理論，喚起同胞對於家庭教育之注意後則講說實際，示以施行家庭教育之方法，但以問題重大，掛漏難免，望諸位教育專家，加以指正。

一 家庭教育之起原 語源·意義及目的

1 家庭教育之起原

家庭教育，始於何時？因爲史書上沒有正確的記載，所以也沒有人確實解答這個問題。不過世界之上，沒有比母子愛情再深厚的，乃是不可否認的事實，所以若承認人類會經過母權時代的一個時期，則家庭教育，恐怕就是由那時候起始啊！準此推想，我們就可以假定家庭生活的起原，就是家庭教育的起原。此種假定雖然不能判定其必然，然而也能有『雖不中不遠矣。』的自信。

2 家庭教育之語源

家庭教育的語源，可以推定是出於論語。在論語季氏章裏，有伯魚（孔子的兒子名鯉）答陳亢（孔子弟子字子禽）之問，茲節錄之，以資證明。

「陳亢問於伯魚曰：『子亦有異聞乎？』對曰：『未也。嘗獨立，鯉趨而過庭，曰：『學詩乎？』曰：『未也。』不學詩無以言。』退而學詩。他日又獨立，鯉趨而過庭，曰：『學禮乎？』曰：『未也。』不學禮，無以立。一鯉退而學禮。聞斯二者。』

按此過庭的「庭」字，就是孔子的庭前。孔子在家庭閒居，藉其子孔鯉，趨而過庭之便，遂教以學詩學禮，其意旨雖然比現在的家庭教育深遠，可是也算大同小異，所以現在的「家庭教育」可以說是出於論語。

3. 家庭教育之意義

家庭教育一語，誰都知道是在家庭裏，對於子女，施以相當的教育的意思，不過這是常識的說法，若用科學的說法，可以假定有下列的定義。「家庭教育，是被教育者的父母，或代替其父母的血親屬，及其家族中的成熟者，在家庭之內，對於沒成熟的家族的身心發達，人格完成，施以適當的陶冶」由此定義，還可以斷定家庭的教育者，不止於父母，不過父母的責任，特別重大罷了。

4. 家庭教育之目的

在小學校入學以前，家庭裏幾乎是唯一的教育場所，此時期的教育，專注意於助長幼兒身體的發育，育成善良的習慣，培養知識的萌芽，及使之明白言語，並涵養其健全的情意等。主要的是培養善良人格的基礎，以便在不久的將

來，堪受學校教育。

在小學校入學以後的家庭教育，於貫徹前述的目的以外，還要阻止其外部的惡影響，與學校協力，以圖其知能的熟練，及人格的涵養。

總言上述，家庭教育的目的，是和一切學校偏於知的方面相反，主要的是育成兒童的情意，培養其健全人格發展的基礎。

二 家庭教育之重要

1. 家庭以兒童為主體

我們一提到家庭教育，就要聯想到兒童身上。蓋家庭教育，以兒童為對象，如一個家庭裏，只有幾個成年人，則家庭教育，即無從下手了。有兒童的家庭，對於家庭教育，應當特別注意。絲毫不可忽略，若忽略兒童的教育，則健全人格，無由養成，家庭前途，就要黑暗了。何以言之，因為有人說家庭須以兒童為主體，此說如能成立，則家庭教育之重要，可以不言而喻。然有些人否認此說，以為家庭是以父·祖為主體，或以現在的夫婦為主體，家運的盛衰，繫乎父·祖之統制合理與否，現在夫婦之勤儉與

否，同心協力與否，兒童不過是無關重要之分。子，焉能居家庭之主體？誠然西洋是以現在的夫婦為家庭的主體，我國是以父·祖為家庭的主體，各有各的理由，然如拋却既往，現在而向未來上著想，則幾十年後，老的老，死的死，家庭的一切，誰能說不是由於現在無關重要之兒童來繼承呢！

總而言之，由現在之情勢看來，以父·祖為家庭的主體，已竟逐漸失去勢力，以現在夫婦為家庭的主體，還可勉強存在，最理想的還是以兒童為家庭的主體，教育兒童，就是造就光明家庭的開路先鋒，也是鞏固圓滿家庭的基礎。

有兒童的家庭，不但將來有光明可期，即現在亦有一種活潑氣象。譬如兩個男性同居，或兩個女性同居，因為沒有生育兒童的希望，所以叫他做家庭，終覺有點牽強。並且沒有兒童的家庭，夫婦的愛情，雖然也有些誠摯濃厚，閨中之樂，有甚於畫眉的，但是以缺乏兒童，氣象終是有些枯燥之感。若有幾個活潑的兒童，天真爛漫的圍繞膝下，可以預想他們的年齡，一年比一年長大，將來作何事業，求何學問，與社會與國家，都有如何的貢獻，與自己的老

年時期，又有若何的娛樂，隨意思去，都有無限的興味與希望，那個家庭，自然就生氣蓬勃了。說家庭，應以兒童為主體，不也很相當嗎？現在再把家庭應以兒童為主體的理由，具體的略舉數端，以資參考。

(一) 兒童是種性改善之試驗者

種性改善，是人類進步的主要條件，其改善的方法，一為胎教，一為兒童期的教育。胎教是注意於兒童未出生以前，於種性改善上，僅占一小部分，兒童降生以後，直到六歲，完全是受父母的撫育，既滿六歲以後，直到成年期也是多半在家庭內，其間耳濡目染，潛移默化於不知不覺之中，影響於其一生者頗多。在此時期中，若施以有意識之組織，於遺傳之改正本能之發展，身體之強健，智力之增進等，都特別的加以注意，則收得之效果，必超過學校之上，其順序與方式，亦與學校迥然不同。此種人類陶冶工作，種性改善工作，必定行之於兒童，此所以兒童在家庭裏，占有很重的地位。

(二) 兒童是維繫人類愛之小天使

社會制度，無論如何變遷，而這個「愛」字終是社會建設的基礎。如男女兩性間之戀愛，父

母對於子女間之慈愛，子女對於父母間之孺愛，兄弟間之友愛，朋友間之信愛，國民對於君國之忠愛，以及人類同情心之仁愛等，全部都是社會建設之要素，誰也不能否認的吧。而能為此「愛」字之代表，極純潔極純厚的，則莫過於兒童。無論世界上怎樣凶惡的人，看見天真爛漫的兒童，沒有不發生幾分愛憐之心的。再歸到家庭上說吧。離婚是家庭最不幸的事件然據歐美調查，發生離婚事件的，多是沒有子女的夫婦，已有子女者，離婚的很少。我國關於此項，雖然沒有統計調查，但由事實上，也可以想到是不能脫此範圍的。今舉一個實例，以資證明。

劉先生是大學畢業，他的太太，却是在他十五歲時，經父母之命，媒妁之言，所娶過來的村姑，當時他不能否認，也不敢否認，只好與那陌生的村姑，在鼓樂喧天之中，行了結婚禮。後來他入了中學，知識一天比一天增加，他那一頭土腦，劉先生常是帶着幾分的不滿意，不過因為經濟不能獨立，還沒有聲明離異。就這樣敷衍的過了幾年，竟生了一個非愛的結晶品，四五年間共生了三個男孩，都是聰明可愛，夫

婦都珍愛此三個小寶貝，因此之故，劉先生大學畢業時，夫婦間的感情，却越發的濃厚起來。足見是由維繫人類的小天使，把一段必須演的離婚慘劇，給無形中打消了。由此以觀，兒童在家庭中的地位，是如何的重要呢！

(三) 兒童是家庭命脈的延長線

沒有兒童的家庭，倒清靜得很，夫婦的負擔也覺輕鬆，不過在能生兒女的範圍內，尚有幾分的希望，若夫婦都到了精水盡天癸絕的時候，又沒有近支的子侄可以過繼，那個家庭，就由冷靜而變為枯寂了。夫婦自身，覺着毫無生氣，只好混一天少一天，如兩股線接成的繩一般，男性或女性死亡一個，就算斷了一股，剩下的一股，還得掙扎着苟延殘喘，過那淒涼的生活，過那此生毫無希望的生活。沒有關係的外人，都要暗說那個家庭的命運，要壽終正寢啦。有兒童的家庭，倒不感得兒童的重要。有時兒女太多，負擔過重，常覺有些煩惱，豈知家庭裏的幸福，賴兒童維繫，家庭的命脈，賴兒童延長，兒女多的人，要常和那沒有兒女的人談談，比較比較，就知道誰幸福，誰不幸福啦。沒兒沒女的那種滋味，恐怕比黃蓮還苦那種苦況，不是局外人，所能形容其萬一的。

兒童與家庭，既是這樣重要，家庭怎可以不以兒童為主體呢！

(四) 兒童是國家將來之最有希望者

孔子說「後生可畏，焉知來者之不如今也，四十五而無聞焉，斯亦不足畏也已」可是現在的兒童，雖然身小力弱，知識簡單，然後成人，為社會，為國家，為人類，都不知有若何的貢獻。不明白這個道理的人，往往輕視孺子，以為小孩子懂得甚麼。豈知現在活躍於政治·經濟·法律·軍事·教育……舞台上的，都是幾十年前不懂得甚麼的孺子，新陳代謝，繼續不已，活躍於將來的舞台上的，又必今日不懂得甚麼的孺子，此乃不待贅言的。近世各國視國的強弱，都是以全國學生數目的多寡，來做分文野程度的標準。時論雜誌，往往稱兒童為將來的中堅分子。有人說欲知十年後的一個國家怎樣，可以看現在兒童受的教育怎樣。近來歐戰，每值都會危險的時候，都先組織兒童避難園，運到安全地帶。可見在國的方面，兒童已占有重要的地位，理論與事實上，都有以兒童為主體的趨勢。兒童在國家方面，尚且如此重要，何況是在家庭呢！

(五) 兒童如家庭現在之客

論兒童為家庭的主體，並不是以兒童為家庭的主人的意思，乃是喚起父母及其他的家庭教育者，對於兒童的注意，要把關於兒童的事項看做是家庭中最重要意思。譬如客人到來，主權自然還在主人，但是要請客上坐，佈置飲食，務必要適合客人的身份意向。又如明日延客，今日必得準備一切適合客人的飲食物品，擦抹桌椅，整備盃箸，使家庭煥然一新，以待客人。又如明天約定來的客人是六點鐘到，那時雖然每日晏起的人，也要在五點起床，盥漱完畢，敬候客人。又如每天如無繮之馬，流連忘返的人，因有客人來，亦必得忍耐着在家奉陪客人這都是因客人而引起家庭振刷精神的。我們若能把兒童看像客人一般，家庭裏必能有一種生發的氣象，豈不是極好嗎？

2 家庭教育之效果甚大

(一) 良習慣易於幼年時養成

據心理學家亞得洛說「一個人的性格，在五歲前，已竟養成」這話的意思，是幼年的經驗，很能影響成人時的行為。也就是幼時養成的習慣，是一生的行為基礎。習慣不是遺傳來的，乃是訓練及經驗的結果。我們人類自幼即

能養成習慣，並且那個習慣，能修一生不變。年幼時習慣的養成，既快且易，年齡愈大，習慣的養成，也愈困難。所以在兒時養成良好習慣，最為重要。

兒童自誕生以來，就具有易於獲得新習慣的特性。第一是容易接受他人的暗示，他們對於親近人的提議，常是毫無疑義的接受。父親所說的，母親所作的，無論合理與否，兒童都以為是完全對的，所以他們容易得到新的習慣。第二兒童富於模倣性，他見周圍的人，言說·動作·態度，則純潔的腦筋裏，就要做做，且不到純熟不止。第三是他們希望得到親近人的誇獎與歡心。他們做一件事，或說一句話，如果被父母賞讚，或師友等的誇獎，就十分的高興反覆的作那件事，或說那句話，以博人之誇獎與歡心，結果就成為習慣了。第四兒童的見聞不廣，每遇別人作一種舉動，即感覺奇怪，由於這個好奇的心，就要親自試一試，屢次試作結果也就成為習慣了。

習慣易於幼年養成，已無異議，然習慣有良習慣和惡習慣的不同，幼年時易於養成良習慣也易於養成惡習慣，作父母的或其他負教育的責任者，要注意阻止其惡習慣的萌芽，培養良

習慣的基礎，將來必能成一個品行端方的人，不然如任其自然生長，兒童自己不能辨別習慣的良否，一養成惡習就終身受害了。

(二) 家庭為輔助學校教育機關

學校為直接教育機關，家庭是輔助學校的教育機關，學校教育的成功與否，常以家庭教育之良否為斷。孟子說『雖有天下易生之物也，一日暴之，十日寒之，未有能生者也』兒童時代，在學校的時間少，在家庭的時間多，家庭教育與學校教育相輔而行，則兒童如桃李生於暖風煦日之中，永無烈寒之氣相凌，沒有不開花結果的。

不然學校教育，無論如何的完善，家庭教育如等於零，則兒童由學校得的好習慣，回到家裏，環境改變，有剝蝕而無助長，必逐漸的消失，成爲『一暴十寒』之勢，如此則學校雖然有循循善誘的教師，也是難收完善的教育效果啊。

其次學校教育，與家庭教育，若不相矛盾，則兒童即毫無疑義的遵循前進，否則家庭的 educator，與學校教育者，所主張的，若是立於反對的方向，兒童就要疑心頻生，徘徊歧途不知所從，難於養成良習了。例如教師告訴兒童，

不要喫零食，父母却偏給他點心水果等零食，教師告訴兒童要早睡早起，父母却隨兒童之便，教師告訴兒童不要在牆壁上寫字，畫畫，父母見兒童在牆壁上寫畫時，不但不加以干涉，却誇寫的好，畫的不錯。這樣一來，兒童就不知道孰是孰非，何去何從，絕對不能養成良好習慣的。所以學校教育的成功，多是靠着家庭教育輔助。

總言上述，可知兒童是家庭的主體，良習易於養成。家庭是學校教育輔助機關，易於收得教育效果，所以家庭教育，是極重要的。

三 家庭教育之時期

1 家庭教育之始期

家庭教育之重要，在前節已敘述過了，可是家庭教育，應當從兒童多大時開始呢？却是一個不易確實回答的問題。早年希臘有個婦人，抱着一個滿三歲的幼兒，去請教於某學者，問那幼兒的教育，可以從多時開始。學者回答說『現在開始，也算晚啦，從誕生那天，就應當開始』中國古時，注重胎教，是施行教育，在兒童誕生以前的。那還不算早，現在提倡優生

學的，更溯及胎兒發生以前。謂夫婦應當身心健全以便能行善良的遺傳。也就是說的以身心健全的男女結婚為第一條件，其不健全的，根本就沒有結婚的資格，那麼我國家庭教育之始期，可以確定何時呢？以管見所及，可以從誕生開始。

2 家庭教育之終期

家庭教育，普通多以成熟期為終期，似頗近理。加克巴德里克說『人類肉體之成熟，是二十五歲，心的成熟，是三十歲，而其陶冶性，則存留到死亡的時候』此外人的成熟期，又因民族的家族的遺傳，及風土氣候社會環境等的不同，而各有差別。想我國人的成熟期，若假定滿二十歲，可以無甚大錯。

由此觀之，我國的家庭教育，可以由誕生至二十歲的期間內，施行了。不過實際說來，人的發育，並不是滿二十歲就停止的，還是繼續發育的，而且其陶冶性，是永久存在的，所以內外的影響感化，也是永久有效的。然而人類到了成熟的時期，即感有順應性，增加獨立性，因之教育效果，大為減少，因此之故，知自誕生至二十歲的期間，身心的變化最為顯著，普通以此期為教育時期，而家庭教育，也得於此期內施行。

(未完)

讀法科指導案

榆樹村公立育英國民優級學校

指導者 大山裕也

一、教 材

優級學校國語讀本卷四第七課

(一) 要 旨

依我南洋諸島之氣候、植物、土人之風俗、生活等之合理的取扱，以事實(南洋之觀見)爲原材料之重點，圖南洋認識之確立並感得記述文章之美。

(二) 文 章 觀

1. 持有科學的合理的性格之文章觀

(イ) 我國統治カロリン、マーシャル、マリアナ諸島—文之主題—理由如何—世界大戰之結果—何處—德領南洋諸島之一部。

—前後之關係—世界大戰—德意志領—我國之委任統治。

(ロ) 對氣候之認識—此處乃同一南洋中之溫和地帶(特殊性)。

其理由

一般的理由—以海洋性氣候(非常容易過)特殊理由—每日降雨(更一層精神快感) 海洋性氣候

觀念結合關係

既有觀念—暑期不愉快的地方—比內地還高—新觀念—有溫和的地方—非常易過—(海洋性氣候)

(ハ) 熱帶地方之植物(可々椰子與釋迦果)之認識。

○十分之熱與光與水分—(沐植物生存要素之施惠)。

○從可々椰子與釋迦果之地位上而見到之特性—(惹起兒童之興味)—與土人之關係—(自然與人生之結合)。

(二) 土人之生活觀察

○依環境與教育—(窩棚—洋式之建築—之力生活向上—物布與腰囊—洋服—我國所設之學校—禮儀作法之須知)。

○生活手段之力—操制木船之方法之精巧—不顛覆之裝置。

○有征服自然興味之研究問題

○非科學的原料之引用—像於傳說上聽得之龍宮景致—想像、聯想之喚起。

2. 從兒童經驗之誘導點觀察(環境之誘導性)

(イ) 從既有觀念之誘導點—於氣候之說明—未經經驗之瞳眸—(椰子、釋迦果)—(熱帶植物—旺盛之生命力)—(土人之生活—操舟法)—(奇異感—自然美之瞳眸)—於海之說明

3. 從自然與人生關係之考察點而觀察

(イ) 於氣候(間接的、潛在的)—非常易過—更進一層之精神快感。

(ロ) 植物與人生—可々椰子—其果—コブ—椰子油(胰良、燻之原料)—未熟時之液狀態—可飲。

○釋迦果—美林(從視覺來安慰)—土人之食料(到處造林—生活之安堵)。

(ハ) 自然之順應—土人之最得意者爲操舟(海之生活環境)—舟之構造—(因縛以漂兒所以不能顛覆)

安全性。

(二) 以美而觀察美點(詩的原料)
海之說明、植物之說明

(三) 兒童觀

1) 從地域的見地而見到題材
的事象體驗性薄弱

題材與兒童

2) 從兒童興與味上觀察

○從素質發達階段上見到未經驗界之矇矓旺盛——知識慾及冒險性之萌芽時代。

○以地域上對比的地位有持以好奇心

○於時局認識上之知識慾(政治、社會的自覺性之覺悟) 見到兒童若干。

3) 從兒童學習負擔點而觀察

○於地理科之既習教材有某種程度之觀念者而觀察之。

○依平易的說明文使少形式的學習負擔，務置主力於內容的學習。

(四) 指導觀

1) 勿忽視全文之形式的學習，無論何處均持以着實性，將異國風情為合理的調查。

2) 從兒童之地域上之特殊性觀之，可見到多少情的(想像—推料)作用。

3) 從內在的素材積極化點觀之。

(一) 南洋之矇矓

海性之氣——住於佳境——矇矓之土地
候海之特色

(口) 南洋發展之飛躍

○確認南洋存在之價值使促進時局的國民意識之自覺。

▽因最高時亦未超越三十三度，故非常容易過(住於佳境之認識)。

▽我國設立學校——土人善說日本語——(強力)的印象——光榮之力——發展之飛躍。

○為地理的教材，故當補說之際，宜注意於文章，否則流於地理科之指導。

○勿流於多歧多樣。

二、計劃

(一) 準備

○教師——地理教科書、地理附圖、日本地圖、報紙選剪之材料。

○兒童——地理教科書、地理附圖

(二) 時間分配

第一時 素讀(新字、讀替字)概意

第二時 精讀(語句之部分學習)文節的概意

第三時 精讀(語句文章之連絡的學習)內容觀察。

第四時 味讀(內容觀察之確認)補說、了解、應用。

(三) 指導過程

第三時(本時)康德七年九月十七日火曜第二時限。

○第一、二、四時省略

(一) 主眼

藉精讀而為全文語句文章之連絡的理解，使觀察內容之明晰，而得文之全體的了解，為形式的陶冶之漸進的練習。

(二) 實現

(1) 指示目的 板書題目(第七課我之南洋)

○指示學習作業(教科書、練習簿等之用具之準備)。

學習事項之豫定

(2) 讀

(一) 指名讀(二人)——訂正讀(語調、發音等互相注意、訂正)。

(口) 自由讀(桌間巡視)——默讀(整理全課之自習事項)。

○我之南洋

○氣候

○植物

○土人之生活

○海之形狀

(3) 發表與研究(為示讀、使促進研究內容之把握)。

○所謂我國統治之南洋諸島之名為何?カ口

リン、マーシャル、マリヤナ諸島(板書)。

○彼乃南洋諸島之全部耶！

乃德領中之一部(板書)

○何由而統治？

大戰之結果(板書)

。反覆數次讀之

○海洋性氣候爲何種氣候？

イ、於四季晝夜之差別少

ロ、最低二十度最高三十三度

氣候(板書)

○何以非常容易過？

四季晝夜相差甚少

○爲何更進一層精神愉快？ 時之好雨

愉快？ 時之好雨

○植物何以能充分生長

熱與光與水分適度

○彼處有何種植物？——(與人類有密切關係而處理之)。

可々椰子樹—ユプラ—甘液

釋迦果—美林—土人之食料

○土人之文化程度低下至何程度？

房子—窩棚

衣服—腰蓑

板書

○近來文化何以進展！

接近文明人之結果

我國建設學校

○土人爲何得意操舟？

因海上生活多——(板書)

○土人所操何舟？

刳木舟(板書)

○爲何不顛覆？

附有漂兒(板書)

○見海底之實情、瞭如指掌爲何故？

海美觀、水澄清

波浪靜時

○海裏有些什麼？

好看的魚群—珊瑚樹—海草

見着龍宮似的

(4) 第二讀(反省整理以上學習事項之意義)

(イ) 指名讀(用心讀全文)

(ロ) 自由讀(整理學習事項)—桌間巡視

(5) 難字難句之自由練習—桌間巡視

(6) 次時預告—結定殘餘之問題

× × ×

× × ×

小 常 識 拿 其 斯

拿其斯原文爲(Nazis)乃(Nationalsozialistische Deutsche Arbeiter-Partei)即國家社會主義德意志之勞動黨之略稱，又謂爲國粹社會黨，現在德國大總統，阿德爾夫，希特勒，於一九二〇年，宣言原始綱領，於一九三二年爲拿其斯黨之首領，而獲得政權，拿其斯原爲一種法西斯的軍國主義，黨首掌握獨裁之大權，凡事皆以國家，主義爲前提，政治與社會之統制機關，爲指導部與細胞組織，全黨員達八十餘萬人，共產黨之絕滅，猶太人之追放，婦女勞動之禁止，某種文藝出版物之焚燬，凡爾賽條約之破棄，軍縮會議及國際聯盟之脫退，以至今日之敢行席捲全歐之電擊作戰要皆爲拿其斯之一貫的精神，亦足見其新興精神之斯刺矣。



日本二千年六百年史抄 (一)

菊池寬著

李潤春譯

神武天皇的創業

從皇孫彥火瓊瓊杵尊、奉天照大神的神勅、降臨在高千穗山的樓觸峯上、經過三代、都在九州南方、經營國土、以圖涵養民力、同時又使四周的人們歸服、依着化育的功能、教養歸服的百姓、逐漸的立定了興隆的基礎。

到了神武天皇之世、其皇化已竟遍及九州、大概是遵照皇祖的神勅、纔獲有經營大八州的自信和力量的吧。

天皇十五歲時候、當了皇太子、在四十五歲那年、和皇兄及皇子們、計議着說。

「遼遠的地方、還有沒被王化的、以致縣裏有君、村裏有長各據一方、互相凌轢。曾聽鹽土老翁說過、東方有個天府之國四周都是青山：：我想在那個地方、一定能恢宏天業、光宅天下因為那就是國土的中心啊：：何不往那地方去建都呢」諸皇族及朝臣等、都贊成了他的提議、於是就整備船隻、率領軍隊、由水陸向東方進發。

這回出兵、與其說是東征、倒不如說是向東方發展。因為這是有我們大和民族、向理想的大業和未知的國土、奮勇進行的意義的。

從日向出發、達到大和、據古事記上說、是經過十數年、

據日本書紀上說、是經過六年、我以為古事記上所載的比較可靠。因為當時還沒有完善的船隻、必得順着海岸的淺處、慢慢的東進、還有到大和所經過的九州、瀬戶內海等處、於聖威之下、雖然有許多歸順的、可是還有些不解事理的蠻民、是必得施以警戒和平定的、所以在途中、得多費時日的。據古事記所載、在吉備高島、曾停留八年、那個地方現在還有些古墳等遺跡、我以為當時是把那裏作臨時都城、以經營山陽四國等地、並整備武器、養精蓄銳、偵察大和地方的情勢。當時對大和長髓彥的戰鬪、據古事記所載、可知是非常的惡戰。最初時在正面攻擊、沒能成功、而皇兄五瀨命、中箭身死。由於皇兄的戰死、可知從日向出軍以來、軍中的武士、死於此役的很多。

雖然戰敗、天皇還不為所屈、又繞到紀州的南端、由南方向大和進攻、以時利不濟、遇了潮岬的颶風、皇兄稻飯命及三毛入野命、均陷溺而死。

稻飯命說着「咳、我們的父祖是天神、我們的母親是海神、為甚麼像這樣在陸上使我受苦、在海裏也使我受苦呢」的話。就握劍跳進海裏去了。這種悲歎、或者就是天皇的悲歎吧。

在這個海上、我們的先祖、也多有殉死於皇兄的吧。可是天皇忍着這種悲哀、又同皇子手研耳命、率領軍隊上

陸、上陸以後、有時中了敵人的毒氣、有時在熊野的原始林中、失迷了途徑、真可謂備嘗艱苦了。

率領軍隊、穿過羣敵、從山嶺起伏的熊野、攻入大和地方、可以說是空前絕後的難事業啊。並且好容易尋到的大和、又正是羣敵屯聚的巢窟。

由頑敵的長髓彥、以至八十梟帥、磯城賊、檮賊、土蜘蛛等兇惡蠻賊、都在各處摩拳擦掌、等候皇軍到來、以便交戰。

神武天皇、以天性的勇武及智略、逐漸征服了這些頑敵。可是寬宏的皇師、對於敵人、決不取殲滅的攻略。

對於不歸服的、加以平定、是以天神的子孫、具有支配此土的名分、而對於已歸順的、都予以仁慈的待遇。

例如天皇對於歸順的弟猶、不僅聽信他的計策、還使股肱之臣椎根津彥、和他一同潛入敵中的天香山、以取那個土地、若非以至誠待人、能够給降敵這樣的重任嗎。

在論功行賞的時候、這些降臣、也和從日向以來的重臣、受同樣的待遇、得為縣主等。

大和地方、全都平定以後、就頒發了下列的大詔。

「夫大人立制、義必隨時、苟有利民、何妨聖造。且當披拂山林、經營宮室、恭臨寶位、以鎮元元、上則答乾靈授國之德

下則宏皇孫養正之心、然後兼六合以開都、掩八紘而爲宇、不亦可乎。茲觀畝傍山之東南、樞原之地、蓋爲國之壤區、可治之。」

辛酉年春、正月初一日、卽位於樞原宮、這年就是日本紀元舉行樞原宮卽位儀式的時候、大伴氏、久米氏、物部氏之祖執矛任儀衛、齋部氏、中臣氏之祖、恭恭敬敬的走向寶座前、奉讀祝詞。都是從日向出兵以來、屢次參與惡戰、疆場餘生的人、他們參列那種盛儀的時候、該與怎樣的感慨呢。

從日向出發時的男女、當時生存的、還有幾個人呢。

我們大和民族、在神武天皇創業的當時、就經過了這樣的大歷練、那時候所養成的不屈於困苦的精神及骨骼、民族的團結力、以至於宗教的提高天皇尊崇的信仰、二千六百來、成爲日本國民性的核心。

※大伴氏之祖、是臣道命。久米氏之祖、是大久米命。物部氏之祖、是可美眞手命。齋部氏之祖、是天富命。中臣氏之祖、是天種子命。

皇威的海外發展及支那文化的傳來

由神武天皇、到開化天皇、九代之間、是經營大和地方時代、東邊和皇室有密切關係的伊勢地方、西邊播磨的附近、北

邊敦賀的附近、都逐漸的歸服了皇化、可是其他的地方、還有很多的土豪、在割據着呢。

而第十代崇神天皇、是被稱爲肇國天皇的聖主、完成了神武創業後的偉業。據日本書紀所載、在此代裏、曾派遣四道將軍開闢向東海、北陸、吉備、丹波地方的交通、可知皇化已是沿此交通線、遍及於邊鄙之地了。

在這個時代、漸漸的整頓內政、開始對於人民課以貢獻鳥獸及布帛。

到了第十二代景行天皇的時候、朝廷的聖威、已竟普及四方把國內羣小、完全平定、惟有西邊的熊襲和東邊的蝦夷、還沒歸服王化。

平定熊襲、蝦夷二族的人、是景行天皇的皇子、以平定此二族、竟博得日本武尊的威名、日本武尊的名號、是有大和朝廷威武、壓服日本全國的意思。

可是熊襲、蝦夷二族、並不是征討一二次就屈服的、到仲哀天皇時候、又行反叛、成爲神功皇后三韓遠征的遠因。蝦夷勢力強大、蟠居在東海東山以至於奧羽地方、久爲化外之民、直到平安時代、常是背叛朝廷。

皇威已由中國遍及九州、大加羅國的使臣、從朝鮮來朝。日

本書紀上載有在崇神天皇的末年、朝貢的使臣、來到穴門（現在的長門）天皇崩後、垂仁天皇、取其父天皇之名、賜以任那的國號。大加羅國、在現在慶尙南道的地方、是和日本接觸最初的外國。所以後來日本人對於加羅以後的外國都稱爲カラ、連支那的唐朝、也被稱爲唐了。

神功皇后、征伐新羅、是爲討伐熊襲後盾的新羅、及拯救受新羅壓迫的任那、纔出兵的。以後百濟也依賴我國的保護、遣使來朝、我國的國威、掩有南朝鮮、在任那置日本府、委任國司、有事時候、就派遣將軍、前往平定。

皇功皇后、征伐新羅、不僅宣揚國威於海外、還開闢了彼此間的交通、使彼地的文物、輸入我國、我國文物制度、因之呈一飛躍的進步。

當時先進的文明國、算是支那了、因爲支那的動亂不絕、所以智能之士、多避難於朝鮮。

那時朝鮮、高麗、新羅、百濟、任那等、也互相侵略、在那裏也不能安居、所以他們有些個藉着交通漸開之便、移住於山明水秀、氣候溫和的我國來了。他們移住所帶來的土產、就是支那的文化。

由於他們移住在我國、我國的建築、造船、裁縫、鍛冶、機

織、製陶等技術、也完全呈一革命的進步。

並且他們還帶來了最寶貴的精神貢獻物、那就是漢字、儒教、佛教等。這些個貢獻物、竟決定了我國民後代生活的方向。

支那文字、由甚麼時候、傳入我國、不能確定、想九州地方的豪族、從古時候、就似乎和漢土交通、也許早就懂得漢字了吧。可是支那的書籍、正式傳入我國、是在應神天皇十六年二月（紀元九四五年）那時博士王仁、由百濟携來論語和千字文貢獻給朝廷、是支那書籍。最初的傳入。

※景行天皇即位以後、九州南部的熊襲、屢次有騷動的形勢、所以天皇即位十二年七月、就親征熊襲。這種堂堂的御駕親征離神武天皇的東征、是有八百年了。

天皇經過八年的長期間、巡狩九州地方的全部、平治熊襲、安撫百姓。可是天皇回到大和、熊襲又開始蠢動、越發的橫暴、所以二十七年八月、天皇又派遣皇子日本武尊、前去征伐。日本武尊、在東方的蝦夷背叛時、又自告奮勇、願往征討。

天皇很歡喜的說。
一今朕以汝爲人、身體長大、容貌端正。力能扛鼎、猛如雷電。所向無敵、攻所必勝、即知形則我子、實則天神。是誠上天、愁朕之不歡、國之不平、使經論天業不絕宗廟。
武尊蓋世無雙之武勇、由此可知其一斑。

氏族制度和祭政一致

我國上古社會制度的特色、是氏族制度及祭政一致。

上古的時候、同一祖先的人們、就鞏固團結、從事於祖先傳下來的職業。中臣氏、齋部氏、掌管朝廷祭祀、物部氏、大伴氏、爲武將管兵事。弓削氏從事造弓、玉造氏從事治玉。屬於氏中最正系的人、叫做氏上、所有氏內的人、都很尊信他、此外的叫做氏人、在一個氏內、氏人多時、就有一部分去另求新土地、蓋房居住。又因其地名以爲氏、叫做小氏、小氏稱原先的氏爲大氏。小氏也有氏上、統領小氏、小氏全體、雖都尊敬本家大氏的氏上。也祭氏上的先祖、每逢有事、必行參拜、這就是「氏神」和「氏子」關係發生的原因。

這個氏族制度、是現在家族制度的基礎、有由皇室分出的皇族更分爲以皇室爲本家的氏族、以致我國形成爲一個大家族的國家。因爲這種關係、國家的繁榮、就是國民的繁榮、國民的繁榮、也就是國家的繁榮。國民祭祀各氏神、還祭祀天照大神崇敬天皇、也崇敬天皇爲現人神。

又因天皇是受天神的神意、降臨在大八洲的皇孫後裔、所以常祭天神、奉體神意。

考查神武天皇東征的途中、每遇困難、都是遵從天照大神的神意處之、就可以知道的。

天皇祭祀天神、奉體神意、直及於國民日常的一切生活上、

以致「氏神」的信仰、非常的深切。
天皇祭祀天神、奉體神意、以治百姓。就是「政事一即「祭事」、其祭政一致的思想、成爲我國固有政治的特色、直傳到現代。
(未完)

板野博士的新發明

葦草代用火柴成功

當廢物資利用之代用品時代、應首以造火柴須加考慮、是以果於其軸木代以其他品質、則於建築資材即能有可觀的節約、際茲日滿必死的智慧相互比較之時、日本於松葉塗附特殊藥劑之品目、可以考案、是以於日本全國各處目下已完全實行廢物活用然所遺憾者、即其軸木處弱也、不竟此時滿洲已發表有較勝之工夫、於日滿智慧袋滿洲軍顯示先着而有愉快之美談、

考案之主爲大陸科學院之板野新夫博士、材料爲日滿均有之葦草、且已取得日本之特許、目下正於滿洲之特許申請中、此物係於葦髓塗附板野博士獨特之特殊藥劑、以此堅附於軸木上、而使之發火、乃爲一名案、且比之松葉火柴軸木較而易燃、頗爲十分工業化各方面特有垂涎利用之情況、再板野博士繼續打破火柴箱之不合理而考究代用箱、預料不久將來即可見新時代之火柴出現於市上矣、

非常時下歐洲婦人之生活

今日英國婦女之情況

晶石 井 良 一 譯作

德國空軍日夜不斷的空襲倫敦、更時刻在準備着對英本土登陸作戰、英國歷史上的末運不久已將來臨、於此激烈空襲下之英國、全國國民在非常之恐怖與混亂中、生活方面日漸增加其困難與窘迫、而以家庭戰線之立場觀之、則受戰爭最大之威脅者要算是國民之廚房問題。英國原屬食料缺乏之國、全國食料之自給率僅為百分之二五。馬鈴薯與牛乳除一小部產出於本土外其大部皆仰給於海外。故英國自大戰開始以來、其一方以食料省(部)為中心努力使農民開放耕地增加農業之產出量、而他方則獎勵飼育家畜。並因防止麵包肉類價格騰貴計、政府每週對國民食料發給百萬元之補助金、將食料品行以平等的有秩序

的分配。黃油、燻肉、砂糖、茶葉等已行用傳票制度、作食料消費節約的宣傳。然因海岸封銷輸入船舶減少、與戰爭應募兵隊增加、勞働力不足之故、自法國起始、西南歐諸國皆因敗北而受食料困乏之威脅。例如卵類、因輸入之全部在絕、而市場倏然不見其踪跡、欲行購買至為困難、即偶得購入、亦價值昂貴驚人、其用傳票購買之食料品、分量又嚴受制限、以此情態觀之、即供給每日三餐之食料亦顯然有不足之勢、而況英國毒膳必求珍食美味之家庭、其生活定受一大挫折。若長此繼續下去、目前直接影響於國民體力與健康固無容疑、即至將來、國民生命之維繫亦成一切重要問題。現今國民正將憂慮其政府究竟

以何方法補足國民之缺乏營養。其中使人尤爲痛心者、爲下層階級食料困難之問題。倫敦蔬菜協會理事長W·H·ホワイト氏、曾發表過適應戰時國民之食料應採取蔬菜以食之。其配置之菜表有二百餘種。皆斷定由英吉利本土產出之馬鈴薯、其カロリー不減於牛肉及乳汁、以「請吃蔬菜」一標語勸誘國民。

英吉利赤十字社循環出動食料品移動車、以混合馬鈴薯之食物散佈於被救濟之百姓。並宣傳若能忍耐食蔬菜料理則決不致招來營養不足云云。此乃戰時下英國國民生活之一斷面。並英國物質之缺乏、不僅爲食料問題、現在因軍需品之需要激增、衣服、石炭、以至日常生活必需等品、隨德機連續之空襲、其價值皆日見騰貴、國民生活異常苦痛。家庭主婦維持其一家生計之困難、於此可知。

今英吉利婦人團體聯盟、英吉利婦人團體協會及英吉利女子俱樂部協會等婦人團體、群起而從事於強化家庭戰線之工作。其戰略上之意義爲提倡婦人本來之任務。夫婦人本來之任務、在於保護家庭。其活動之重心爲輔導家庭經濟。現因生活必需品騰貴與物品購買困難同時並至、家庭主婦即輾轉維持其一家簡單之生活亦不可能。或因生命危機之來臨不能不到安全地帶去避難等等非常情形、故原來所定女子活動之範疇爲之瓦解。

避難群每日增加、政府對此等避難群每一双夫婦支給補助金三十五シリング(合國幣二十八圓)、少年少女與幼兒每支給由ナシリング至七シリング。現更積極進行登錄手續、改訂支出方法等各種方策、但流離於街前巷隅之避難的男女老幼、依然觸目皆是。於戰勝國德軍之勝利線上、到處可見英國國民惶惶失措之慘敗情況。

此種影響、自然亦及於平和產業方面、起初大百貨店開始停業、其後映畫場劇場等亦隨之休業、因百貨店之停辦、則女店員與女事務員之失業續出、社會風紀亦爲之紊亂。

但於戰時下令人最痛感者、則爲關於勞働力問題。對勞働力之不足、政府於去年九月二十一日會發佈僱傭統制令。更定留保職業表、制定並實施國民登錄法等、而對於與國民奉仕關聯之一切設施除與以援助與方便外、並兼行幫助避難失散家族之連絡。對婦人雖未強制施行勞働奉仕任務、但婦人義務的結成已大規模地施行。耶利撒伯斯皇后自任海、陸、空軍婦人補助部隊之總司令官、於指導補助部隊婦女時、皇后欣欣活躍。於婦人技術協會內開設特別講習會、以養成軍需產業方面活動之婦女。看護協會已立於第一線上、招集多數之志願看護婦。婦人土地義勇軍、已募集多數婦人、使其準備參加運轉載重車、

開墾荒蕪地、刈草、搾乳、耕作、以及農產物收穫等工作。

此婦人土地義勇軍、對募入之婦人行數週間積極之勞働訓練。於此訓練完結後、將訓練生一部留於都市、一部送往田園、使服務於農耕奉仕。現在受過此訓練之婦人義勇軍、活躍於衛護英本土陣線者、已超二萬餘人。不僅如此、即於猛烈德軍空襲威脅下、而奮不顧身志望作巴士車掌、救急車運轉手、郵政送達者、與警官、或空襲警報傳達係、土囊配給係者亦不少。

總之現在英國婦女活動之範圍、已擴充至銃後屬於男人負擔之軍事準備領域。因此打字員與電話交換手及家政婦等日漸減少。近日由郵局窗口即可看到內部服務人員多數為婦女。此點頗值注目。但無論如何、活躍於第一線者、多為都市婦女、其主要點乃集中於防備德軍之空襲。

此種戰爭意識、佈滿於英吉利全土、而伴此風雲緊急之危機、婦人服裝自然亦生一變化。即英國婦女如昔日之濃裝盛服者亦一人不見。隨戰爭之進展、婦人服裝不知於何時已由奢華的華麗的、變成一種穩健的着實的。例如婦人補助空軍完全着藍色、其他婦人土地義勇軍、與婦人補助海陸軍等、亦各統一而為素樸簡單之服裝。

現在狂流在英國婦女心內者、惟為戰勝德國之熱望、而東部

歐洲不久將起革命、帝特勒又下到戰爭最後一日不停止其對英緊張之攻略。但受過多次德軍猛烈爆彈空襲之英國、與等待敵軍上陸攻擊威脅之英國國民、其為祖國防衛、與準備之奮力、無論如何悲壯、但神色上之暗淡、是不不遮蔽之事實。

驚人的發明煤和石油

可從綿及木材中提取

美國加納基工業大學的研究教授愛司脫、倍爾、從含炭水化物的玉蜀黍、木葉、草葉、蜜糖、綿等原料中、實際製造原油、瀝青炭瀝青土及駭炭、因為前述各物、含有多量的炭水化物、炭水化物的最佳例子、為澱粉及砂糖、倍爾博士謂、他自植物性炭化物合成的煤瀝青土及石油、其性質與天然產物完全相同、目前雖尚未合成無烟煤、然最近就要試驗。

大自然所包藏的煤及石油、有一定限量、若極力採取、則經過無限的長久年月、大地內就煤沒有石油、但倍爾博士的方法、無論多久、能由農夫所種植的材料中、僅費一二小時、即能製造、這實在是可驚的發明。

這種方法、固然尚可秘密、不過據倍爾博士稱、非常簡單、將含炭水化物的原料及石灰石、加以壓力、即包含熱力、

目前用倍爾博士的方法、製造石油、其價格固不敢與抗、從煤內提煉汽油、大為價廉、因為水素添加法、必需費用極貴的高壓裝置、倍爾博士的方法、在出產石油貧弱的國家是非常有利利用之價值的、吾們希望此方法於不久之將來能普及全世界。

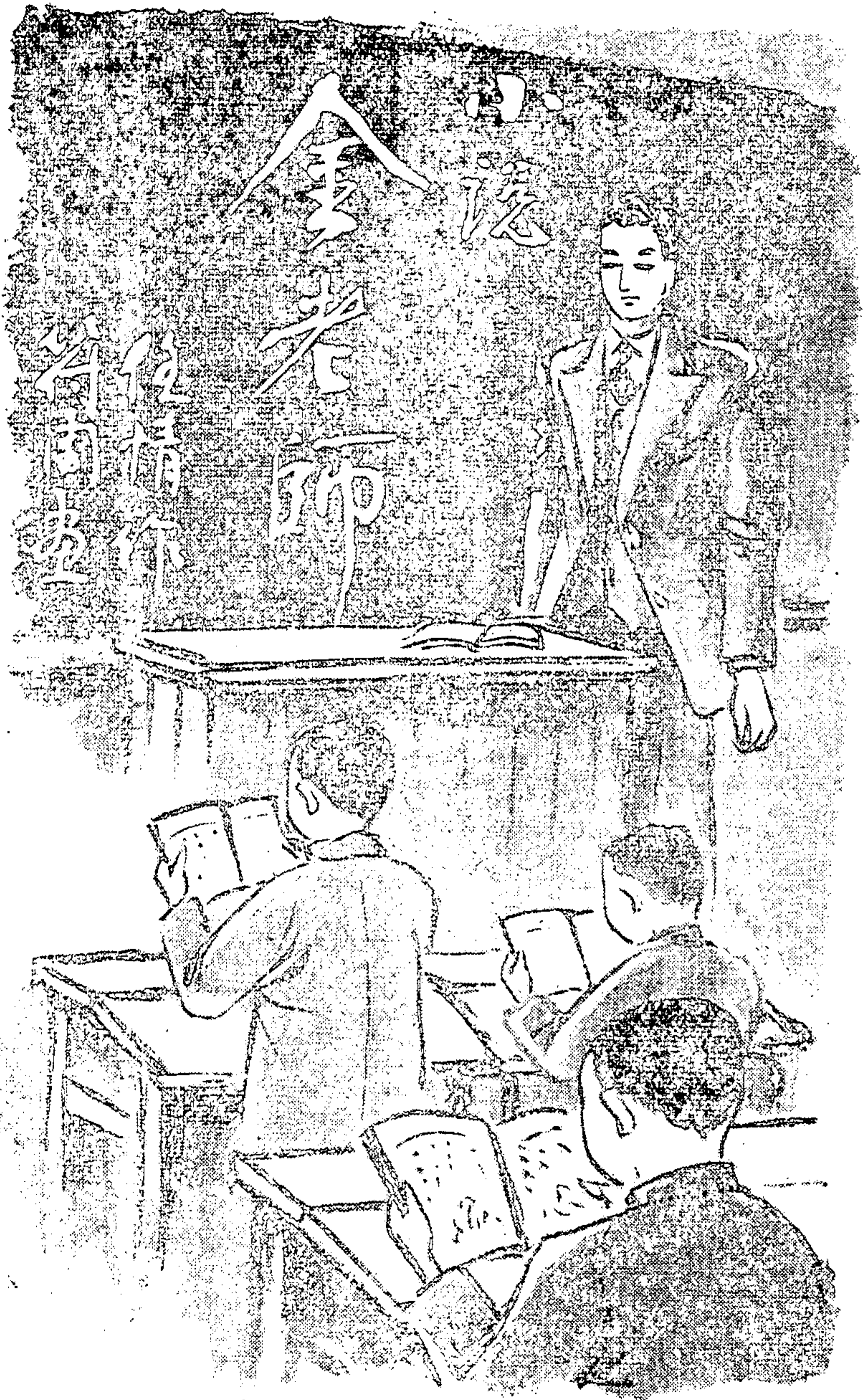

魏家屯小學校的上課鈴，嘩嘩的響起來。教室裡立刻進來三十幾個學生，各坐到自己的座位上，有的眼睛落在書本，復習着他們昨天學的那課裡的生字，有的眼睛注視着教室的門。

學生雖然只有三十幾個，却分了四級，所以這學校的金老師，是得行着複式教授的。

不大工夫，金老師手裡拿着一本書，邁着不甚斯文的步子走進來。級長喊了聲：「立！」大家的身子便隨着這聲音高起來。幾十隻眼睛集中金老師一個人的身上。

金老師走到黑板前，大轉身，面向外了。級長的「禮！」「坐！」也接着由口裡衝出來，大家的身子立時又都矮到原來的程度。

金老師的眼光，把全部的座位掃一下，面上現出不大愉快的樣子：「哼——徐永利今天又缺席！」

沒有反應，全室裡靜悄悄的。

金老師的臉，轉向了黑板，右手裡的粉筆，沙沙的在黑板上寫出：一年級默書第五十六頁三年級演算第五十九頁。四年級溫課第三十課最後又寫出兩個大字，不知是那一個快嘴的學生，已給念出來：「勤學！」

金老師寫完這兩個字，手裡的粉筆已換成教

鞭，向第二排右邊第一個學生一指：「噫——念甚麼？」

那個二年級有八九歲的學生，立刻站起來，不大自然的答道：「勤……學」那聲音比蚊子聲大不多。

「你可會講？」

「……」那個搖々腦袋。

「好！」金老師微微把頭一點，那個又坐下去。

「王允文！」金老師的教鞭的一端，遙指向第三排中間的一個……他是個八歲的學生。

許多不同型的小眼睛，一同望着王允文的嘴。「勤是勤快，學是讀書，勤學就是一點也不懶惰的去讀書！」

金老師的教鞭，已經背在了身後，高聲的向大家問道：

「對不對？」

「對！」許多的聲音連成一片，很不參差。

「像徐永利那樣時常缺席，算不算勤學？」

「不算！」

「怎樣才算勤學？」

「不曠課！不偷懶！」

「你們都願意勤學嗎？」

「願意！」

「那就好！」金老師向書本看一下：「今天要講的這課就是勤學。現在先念一念：「承宮幼

時家貧」

「承宮幼時家貧。」許多聲音應和着。

「爲人牧豕。」

「爲人牧豕。」

門砰的聲，金老師的眼睛離開書本向那邊望一下，學生們的眼睛也不期然而然的和金老師的視線合流了，但立刻又都歸還在書本上。

黑胖而大的徐永利，一邊用袖子揩着鼻頭，對着黑板那邊畧畧把脖子一勾，在他，那是表示給老師敬禮，在別人，一定要認他是脖筋受了風。他大踏步走進自己的空席，往下一坐，椅子嘎吱——尖叫了一聲。

「徐永利！今天爲甚麼又遲刻？」金老師有點聲色俱厲。

「喂，喂，今天今天起來晚了！」徐永利的袖子又在鼻上抹一下。「早飯吃餃子，就，就晚一點，這要甚麼緊？」他頗顯得理直氣壯。

「你那算甚麼理由？以後得早點來！全校，只有你歲數大，而且成績最不好，你自己不知道嗎？」

「我媽說過：『念書也吃飯，不念也吃飯。』成績不好有甚麼關係呀？」

「沒關係又何必念？」金老師的教鞭，使勁往講桌一敲，將要大大的發作，然而一個問題在他腦裡轉一下，他把態度稍微變得和緩點了，

「好，現在正在上課的時間，別因為你一個人耽誤大眾的書。……承宮幼年家貧……」

「承宮幼年家貧。」

許多學生隨着金老師念起來，只徐永利噙着厚嘴唇子，一邊生氣，一邊偷着往嘴裡填花生仁。

二

這天的晚上，金老師被村長徐鴻謀——也就是徐永利的爸爸，請到家去。

徐鴻謀倨傲的坐在太師椅子上，一邊品着香茶一邊向金老師說：

「你要知道，學校的地皮，是我個人捐助，學校的校舍，是經我募款修成的，這學校也就和我自己的私有差不多，何況我又身負着監督學校的責任。我為甚麼？你該知道我為甚麼？」

「您為的是給全村兒童造福！」金老師故意的說。

「別人的孩子福不福，干我甚事，我主要的就是為我的兒子徐永利。你在這學校教書快到二年了，他也快念到二年了，連書和畫兩個字都分不清呢！你說，你說這書不知是怎麼教的？」

「他手按着茶碗的沿，眼睛直視着金老師的臉。」

「這實在不能怪我，他三天兩頭不到學校去，今天早晨……」

「今天早晨怎的？」徐村長的太太突然由外屋走進來：「早晨他也不過晚半點，那也不見得因為晚那麼一會兒就耽誤了多少功課，我那孩子，不是自己誇，可不笨，可不好逃學。」

「老娘們家，跟着吵々甚麼？」徐村長似乎煩而又不敢特別表示出煩的意思來向他太太說了一句。

「怎麼的？兒子是你一個人的呀！我為甚麼不許說？我為甚麼不許說？」徐太太一屁股拍在南炕沿上，兩手交放在膝上，很是理直氣壯。

「令郎的天資也是少差，所以……」

金老師的話剛說了半截，徐太太立刻沉下臉來：

「怎麼的？我那永利笨嗎？誰說的？誰說的？你別教不好書，把不是往永利身上推！永利回來說過：你偏向着王允文，哼——王允文甚麼東西，從小妨死了他的爸爸，看不出，看不出他會比咱們永利強多少，甚話不用說，我都明白哼——」

「這……」金老師再不能忍耐了，手往桌上一拍，站起身來：「這是甚麼話？」

「你不要和她一般見識！」徐村長形色轉為和藹了。「我就是這麼一個孩子，請你好々教他就是了！」

「好々教？……」徐太太也霍然站起來，正

待大大的發作，突然徐永利衝進屋子來，打斷了她的詞鋒。

「媽——界壁子李小三欺負我，打了我的腦袋。」徐永利撫着他的腦袋說。

「我看々！」徐太太拽開徐永利的手一看，見他頭上果然有個雞蛋黃大的包。「好小子，欺負咱們娘們頭上來了。小雜種，我去問々他們家的大人，為甚麼嗾使孩子欺負人？」

徐太太扯起徐永利的手，像匹奔馬般，衝出去。

「咳——」徐村長沒說甚麼，只向她們母子的背後發了一聲長嘆。

「村長，您到不必太關心學校的教育，我們當教師的把所有的學生，完全當作自己的子弟一般的看待，教授功課，自然也沒有厚薄之分，然而家庭的教育，也很要緊。」

徐村長沒有說甚麼，倒背手在地下轉了兩個圈，然後才說：「我是一點也不慣着他，不過他母親因為是晚年得子，老娘們家總免不了老娘們家那一套。我這個孩子，只求你多分心，好々教他就是，因為我們徐門，代々都不斷讀書人，真個的到他這輩就不成了嗎？」徐村長的聲音，似乎有些傷感了。

「當然，當然，我要盡了教師的義務！」

黑暗由屋的四角爬出來，徐村長的大司釜過

來點着吊在雪白天棚上的那盞大保險燈。

金老師見徐村長再沒有甚麼話要說，便由村長家裡走出來，街上雖然還可看見人的來往，但五尺以外，是不能辨出面目來了。

他向歸還學校的路上走着，心裡在想着一件事：

「王允文那麼小的歲數，却是那樣的聰明，那樣的用功，而他竟從小沒了父親，並且家裡又是那樣的窮。像徐永利那樣的蠢笨和不用功，家裡偏是有錢有勢。這是因為有錢才不好讀書呢？還是老天爺故意叫這蠢貨生在有錢的人家呢？」

他想着想着，腳竟走錯了路，等他發覺是錯到了時，已是到王允文的門前了。

近日來，王允文曾向金老師說兩三次：因繳不上學費，只得退學的話，今天他既然走到這裡，也就順腳進了王家的大門，所謂王家的大門，僅是一扇木頭四框擦着糊糊的東西，而且虛掩着，所以用不着敲和喊，用手一推就開了。

王允文就是一個二十四歲的寡母，指着做點針線或給人家拔草什麼的過活，住的是二小間比牛棚強不多的西廂房，若不是南面有兩根木頭斜支住山牆，大概早就該倒了。

金老師走到院中，聽見小學生念書的聲音，

這正是王允文的聲音，他不由點了點頭，暗說

「這真是個好學生！」

金老師怕擾亂王允文的復習功課，打算不進去了，然而一想到王允文要退學的話，又似乎有進去的必要，於是先咳嗽了一聲，然後才問：

「王允文在家嗎？」

屋裡讀書聲停止了，王允文出房門出來，走到金老師的面前，規矩的行了個禮，大聲說

「媽！老師來啦！」

「啊——」王允文的母親答應着，也出來了「先生來啦！請到屋裡坐吧！」

金老師隨着她們母子進了裡屋，王允文的母親朱氏趕緊從炕裡扯過一條褥子，鋪在許多處露土的席子上面，連說：「請坐！請坐！」

她又拿出一角錢來，叫王允文去小舖買烟捲。聽金老師連說幾次不抽，才把一角錢很慎重的放在梳頭匣裡去。

金老師進屋的時候，就注意到炕裡放的一件還未做成的棉祇，雖然是藍色的，然而已變成魚白色，那大概是由於洗的次數太多緣故吧！

上邊還有好幾塊深藍色的補綻。

「天快冷了，怒收拾棉衣裳哪！」金老師向朱氏隨便說了一句。

「是的！面和裡都是舊的，棉花全掣不上手來啦，可是掣有棉的又不能過冬，前幾天找出一

點整齊的棉花，給允文絮了棉褲，賸下的舊棉花套子，湊合絮在我自己這件裡。叫先生見笑。」朱氏臉上有些羞慚，低下頭去。

「那有的話。」金老師無意中看了朱氏一眼，見她雖然穿着一件褪舊的夾襖，但非常的潔淨，頭也梳的很光，臉是端莊而秀麗，從她的外表上，也足知道她是一個幽婉賢淑的女性。「窮是沒人笑活的。」

「先生今天怎麼又得到這兒來？」朱氏抬起頭來。

「聽允文說要退學，可是真的？」

「是的！」朱氏的眼睛有點發紅，但勉強的撐着笑容說：「我張羅許多處，竟沒能把學費張羅出來，上學期還是先生給墊的呢，實在沒法子，只可叫他退學了！」

「退學以後怎麼辦呢？」

「以後？以後除了把他傭給人家放豬，還有甚麼法子可想？」

「那不是糟塌他嗎？」

「咳——」朱氏的眼睛已強制不住她的淚了：「還不是怨他爸爸死的太早嗎？」

「學費妳不用替他愁，這個全可以由我替他墊出去，還是照舊叫他上學吧！」

「那怎可以呢今年叫先生墊，明年仍然是無法。」

這「明年再說明年的，如果我還能在這村子，個我願完全擔負！」

「那麼我母子得怎樣感謝先生？」

「這到沒有甚麼，因為我太喜歡允文了，他有一天賦的聰明，又很知道努力，我很應當盡這一點義務。」

「允文！還不快給先生道謝！」

王允文聽他母親一說，趕緊對着金老師深深行個禮說：「謝々老師！」

洋油燈芯，似乎上足了油，燈頭上的火燄一跳一跳的非常的亮，屋子裡也當然光明了許多。金老師被王家母子送出大門，回了學校，這夜的覺，睡得比那一天都舒服甜蜜。

三

十一月裡一個禮拜六，大地鋪上了白雪，北風不住的吹，天氣是非常的寒冷。

金老師領着全校學生在下午施行勞作——打掃校庭的積雪。

王允文因為歲數太小，所以金老師只叫他拿一把笤帚打掃窗台和階上的浮雪。

徐永利是被派作抬雪的，但他見王允文幹那輕俏的活計，心裡很不樂意，竟把抬筐擱到一邊，鑽進屋裡去烤火。

和他一同抬雪的周雲生，走到金老師的面前說：

「徐永利偷懶不幹活，去進屋裡烤火，剩我自己沒法抬了。」

金老師好歹把徐永利由屋裡叫出來，但他望着王允文說：

「他爲甚麼幹那輕俏的？」

「他的歲數小，抬不動！」

「我也抬不動，現在我要和他換々！」徐永利兩手互抱着肩，靠在窗台氣呼呼的不動。

「你不聽從我的命令嗎？」

許多學生見徐永利和金老師警扭起來，都挺起腰向那邊望着，要看看金老師到底怎樣發落他。

「我爸爸叫我來念書，沒有叫我來抬雪。要抬王允文也得去！」徐永利仍然是不動身。

金老師當着許多學生面，很難爲情，雖然明知道這一定又要惹出麻煩來，可也不能不使一點師長的威嚴。

「到學校來，就得聽先生的指揮，不聽話，就多餘上學。」

「不上就不上。那有甚麼關係？」徐永利一轉身大踏步走了。

學生羣中立刻發出幾聲尖



笑，這笑裡含有無限的譏諷。

金老師裝作沒聽見，只說了聲：「這樣的絕對沒有出息。算作給自己的一個下台，仍然督促學生打掃淨々院中的雪。」

第三天——禮拜一。

徐永利沒有上學，王允文也沒來。

徐永利是逃慣學了的，而且金老師實在沒有法子管束他。金老師並非怕得罪徐村長對於自己的位置有甚麼影響。

他處在這種情形下，已是二年之久了，早就有心離開此地，不過因為捨不得那心愛的學生——王允文，所以才繼續的忍耐着。徐永利的不上學，他實在不怎沒在意，然而王允文的不來，却使他非常擔心，推想着：許是病了？

放學後，金老師連晚飯都不會吃好，就趕緊的到王允文家去，果然不出他的所料。

王允文蓋一條棉被躺在炕上。朱氏愁眉不展的向金老師說：

「難得您這樣惦念着他，特意前來，我們母子得怎樣感謝您。允文從昨天身上就發燒，今天更重了，竟不能起炕，時常說胡話，不斷的叫金老師。剛睡不大時候。您看々他，不要緊嗎？」

金老師摸摸王允文的頭，竟有些燙人。呼吸很粗，嗓子不時發出呼嚕呼嚕的响聲。

「也許是感冒，然而看情形很重！沒找醫生看看嗎？」

「不瞞您說，去年欠本村張醫生的藥錢，到現在還沒償清呢，而且那醫生很難請。」朱氏的顏色極其黯淡的，眼光落在兒子的臉上。

「村中只有他這一位賣良藥，還是請他來看々好，以便知道是甚麼病。藥錢倒是好辦。……這樣吧！我去請他，大概準能來。」

金老師戴上帽子，急忙的去請張醫生。

約有一個鐘頭後，張醫

生跟着金老師走進來坐在

炕沿上，先點起一顆烟

捲，抽完之後，才扯出

王允文的胳膊來瞧脈。

「今天徐村長也有些不

舒服，找我去看病。」張醫

生一邊瞧脈，一邊望着金老師

說。「你猜他是甚麼病？」

「甚麼病？」金老師隨便敷衍着他。

「那麼胖的人，却有點腎虛。徐

太太留我在那兒吃的晚飯，牛肉餡餃子四

盤菜，徐太太親手作的，滋味可真不壞。」

「嗯——」金老師有點不大入耳。

張醫生瞧完了脈，又繼續着抽起來烟捲。

「怎麼樣，先生？不要緊嗎？」朱氏急切的問

「不要緊！這是冬瀉，一付藥，準好。跟我取

藥去吧！」

不大工夫，金老師取來一包子藥，朱氏熬好

給王允文吃下去。

金老師見王允文的精神還好，臨走時，告訴

朱氏說：「明天早飯前，我來看他。」

四

王允文連吃張醫生三付湯藥，不但一點沒有起色，反倒越發重了，每天只是昏昏沉沉的。



朱氏一點主意也沒有，只是坐在兒子的身旁流淚。

金老師仔細看看王允文的前腦，有許多紅點他明白了，這大概是癩疹或是猩紅熱。於是他和朱氏一核計，決定在明朝，僱人把他抬送到縣城的病院去。然而也有些困難：第一是朱氏向沒進過城，一切手續都不懂，第二是入院得一筆很大的費用，第三是如果自己去送的話，也一定要被病院留下的。

但王允文現狀很危急，無論如何，金老師也要

打破萬難，盡着所有的力量來救這學生的生命。最後，他決定了主意：找一個前期畢業生給代課，這些學生也就不致曠課。又親身向徐村長說：家裡有要緊事，得回去三五天。至於錢呢，他也有了準備。

第二天早晨，叫朱氏先跟抬送病人的先走，金老師隨後也擡去。這無非爲的是避徐村長的耳目。

到在縣城的公醫院時，已是下午兩點。掛號口的一個穿白衣裳的小伙子說：「鐘點已過，不看病了，而且院裡的傳染病室沒有地方。」

這可叫金老師抓了頭，向那小伙子商量好時，他只是坐在掛號口裡看小報，最後把小門一拉，巴達一聲，關上了。

「唉！」金老師心裡說：這就是衛生機關、社會事業！」

再看王允文，眼根直向上翻，臉燒得像紅布一般，形勢更見嚴重了。

四個抬人的，急於要回村，吵着向金老師要工錢。

朱氏呆々的，只望着金老師，金老師現在唯一的希望，就盼那管掛號的小伙子，能發一絲慈悲心，給我々值日的醫士，然而那掛號口的小門，始終閉得緊緊的。

他知道這地方是難以收容的了，剛想要到別

的醫院去打聽々々，恰巧由裡邊走出來一個穿白衣的青年，這下子幾乎使金老師樂瘋，原來那個青年乃是他小學同學的李平，李平看金老師在這兒，趕緊走過來問道：「金風，少見了！你來幹甚麼？那是你的兒子麼？」

朱氏的臉上一紅。

金老師急忙的說「不，不這是我找學生，病得很重，你能不能給看看？」

「呀！這是猩紅熱我不過是個助手，好在內科大夫還沒走，你等等！」李平說完立刻進去了。不大一會兒，李平領兩個女看護來，用一架推車，把王允文推進內科診察室去。

金老師和朱氏也跟進去，內科大夫很熱心，診察完了之後，告訴金老師：「看情形很危險不過還有二三成的希望。」

得李平的周旋，居然騰出一間病室來，王允文就入了院。金老師和朱氏因爲送病人來的，當然也得留在這裡看視着王允文的病。

五

四個抬人的，得了工錢走了。

金老師在病院裡被隔離一星期，才放他出來這時王允文的病也好到七成了。因爲他惦念着學校，遂別了朱氏，自己先回魏家屯去。

他剛到學校不多的時候，徐村長就來了，大發雷霆，說他不該爲了王允文一個人耽誤學校全體的功課，而且說他近來的名譽很不好聽，絃外餘音竟牽扯到朱氏的身上去。

一個純潔而有熱情的青年，突然遭受這種不白的流言蜚語，這是如何使他痛心的事，總想忍受也是不可能的了，當時就要發作，但一轉念到爲王允文的醫藥費而借支了學費，便又不得不將燃燒很高的怒火，極力鎮壓下去。強陪着笑臉說：

「村長，請您原諒這一次！今後，我一定要諸事檢點，這總怪我青年人太不知事故了！」

徐村長遂用教訓的口吻說了句：「教育界的人總得愛惜名譽」便離開了學校。

晚上，校役送上來一盞坐燈。金老師獨坐在屋子裡對那不甚光明的燈，默々想着心事：再有一個多月就是寒假了，還可領兩個月的薪水和本年度的獎金，總可補上爲王允文而借支的虧空了。自己爲了他受許多的責難，擔許多的不名譽，結果仍然是難以救濟他的失學，他固然是太可憐，然而他是魏家屯的人，像徐村長那樣有錢的都不能幫他一點忙，自己又是何苦呢？全國失學的兒童又豈止是他一個？明年，還是離開這裡吧！

他想到這裡，心裏很泰然，燈火也彷彿跳得很有勁，但他眼前忽然又似現出來王允文的那張可愛臉的輪廓。

勞作教育的

理論及運用

復縣街公立西
街國民學校長

佟國珍

一、前言

勞作！勞作！勞作教育的聲浪，已竟鼓盪我們的耳鼓，關於勞作教育的書籍，也是汗牛充棟，可是一般的初等教師——我也是一個初等教師——許多的把勞作這兩個字，看得太狹義了，鎮天的對學生喊着：「現在是注重勞作教育啦，你們是應當把你們的教室，好好的洒掃著把窗戶上的玻璃，也得好好的擦拭着」，聽着他這種對學生的發表，也就可以看得出他對於勞作的解釋，是弄錯了，是太局部了，是太狹義了，固然洒掃教室，擦拭玻璃，是要勞作，但是這不過是勞作教育的一部分，是勞作教育的表面化罷了，假設就把這些事項，當作勞作教育，僅僅的把學生教會了掃地、擦玻璃，就算滿足

那未免太把我們滿洲國唯一的教育——勞作教育——侮蔑糟塌到十二分了。

對於勞作教育，我本來也是一個門外漢，對於勞作教育的運用，更是隔靴搔癢，根本談不到，不過不敏的我，在前年大概是在康德二年十月間，到過奉天，聽過號稱勞作教育的權威者，日本玉川學塾校長，小園國芳先生的關於勞作教育的講演，真是理論透關，發揮盡致，直使我到現在，還縈繞在腦海裏，同時在回到學校裏，無論是在理論方面，或者是在實際方面都有了相當的體驗，多少對於勞作教育的趣旨與本質，或者能有一點認識吧。

二、勞作教育的理論

什麼叫教育，教育就是把人間文化，調和平

衡而施行於人類的，然而所說人間文化，又是什麼呢，我們可作以下的分析。

- 1 學問：真：偽
- 2 道德：善：惡
- 3 藝術：美：醜
- 4 宗教：聖：魔

由上面的關係，我們可以看出來的真、善、美、聖，就是正宗的人間文化了，但是施行這種偉大的人間文化，須得有一種手段，那種手段，不消說，就是勞作，唯有勞作，纔能體驗得出來，纔能把教育真正效能，運用發揮而毫無遺憾。

實行人間文化，須經過一種歷程，也就是應當經過試、行、作、勞、研究、體驗，那麼我們把過程中，歸納一下子，而曰勞作教育，或者叫着體驗教育，也未嘗不可。

那麼所說的勞作教育，究竟是什麼呢，我們可以下一個定義，就是靈肉一致，知行合一的教育啊，是人間教育的大本營，是超越一切主義的歸着點，惟有勞作，才能實現人生的真趣旨，惟有勞作教育，纔是人生的真哲學。

在明朝的王陽明，已竟是發見勞作教育的端緒，他主張是良知良能，是知行合一，不過學說理論是這樣，惜乎未能徹底實行，我們友邦日本，對於王陽明的學說，是非常的崇拜，同時還能推而廣之，發揮而光大之，復能躬行而實踐之，所以纔能有現在的堂乎皇哉的成績，

真使我們汗顏無地，在景仰羨慕着。

日本在明治維新的時候，離現在或者能有六七十年吧，那時也有新學制的公佈，彼時所提倡的亦就勞作教育的主義，以後經過幾度變遷與改革，纔有現在的極完善、極應用、可以誇示的勞作教育。

以上所說的，究竟還有些籠統，有些恍惚，對於勞作教育的真趣旨，還是未能扼要透闢，現在我再作進一步的解釋，勞作教育，就是實際教育，就是實學教育，就是勞其身心而從事於創作的教育，換一句話來說，不是像以往耳聽、目視、口誦、注人、暗記，以求得書本中句讀意思，就算了事，必定使根據所學，加以思考、捉摸、搜索、意象，而從事於創作的教育，更進一步來說，使兒童的身、心、腦、健全發展，多給予兒童本能的、發揮的機會，這就是勞作教育的真精神啊。

以前我們滿洲國的學校教育，完全是偏重注入式的，暗記的分量越多，越算上手，實在是過於模型化，使兒童一點發揮本能的機會也沒有，真是讀死書，有甚麼用處呢，甚至於書越讀得多了，人就越法的愚了。

自從康德四年五月二日，頒佈新學制，確定教育方針，把以往不重實際，漠視生活的病態教育，根本剷除，而豎起實用教育，即勞作教

育的旗幟，那麼我們身當勞作教育的指導者，要是弄不明白勞作教育的真精神，恐怕是越指導越離題太遠了，那可真成了笑話啦。

三、勞作教育施行

上幾個條件

1 尊重勞作 我國中級以上社會的人們，那一個不喜歡安逸，而憎惡勞作呢，這種不良的見解和習慣，最足以影響於國家的盛衰，同時對於學校教育的施行上，更能引起一般之誤解，甚至於指責而加以非難，（本年暑假，學生勤勞奉仕，即遭受一般之非難與批評）這種病態的現象，有根本使其是正的必要。

學校的一切，如飯菜、服裝、印刷、廁所等，均應由學生自行操作和修理，假設有參觀學校的人，也應當由學生引導說明，使其有充分體驗，以便作入社會的準備，同時養成嗜好勞作的觀念。

2 尊重個性 人都有其共同性，及特異性，所以對於質、量、速度、時間的差異，應當加以詳細的考察，不可泯滅其天才，利用學生的天資差異，作我們指導的一個標準，假設有電光般的速度天資，而授以蝸牛式般的速度分量，不是有辜負他的天才嗎，假設有蝸牛般的速度

而我們硬授以電光般速度的分量，真是拔太山以超北海，不是太蹩了嗎，所以我們要尊重個性，因材施教，也是勞作教育施行上，應當注意的事情。

3 師生間的溫情 師生間的溫情是基於教師的愛字，假設教師是一般學生所憎惡，那麼一定能招來不好的成績，若是教師一舉一動，均為學生所歡迎，學生一定樂於趨就，自然能發見優良的成績了，所以師生間的感情，應當像家庭那樣的密切。

4 要以身作則 同甘苦、共生活，學生一定能心悅誠服的樂於力學，對於勞作的真趣旨自能發揮無遺，假設徒事以言語的命令和指揮而不躬親示範，以身作則，那麼兒童一定信念不堅，躊躇不前，要想收得潛移默化的效能，也是夢想。

5 要有犧牲精神 天地間的萬事，無不由困苦辛酸中的奮鬥而得來的，而成功的，這是千古不移的道理，也是人生哲學的玉律，在注重勞作教育的今日，事事都是要有新的創作，要是擁有恒心毅力，與犧牲的精神，對於勞作教育的施行，一定要招來失敗的成分，所以一方面，對於我們本身——教師——須養成堅決的意志，與耐苦的精神，一方面更須養成兒童的積極主義，對於一切困苦都應使兒童莞爾微笑，

而樂於爭先恐後的去做，那才能達到勞作教育的使命啦。

四、勞作教育的本質

1 勞作教育的實際

勞作教育，不是先為學生謀職，不是打算功利的，更不是杜威所主張的拜金主義的，牠的實際，是養成一般的人格，是發揮人的本能，假設我們滿洲國、三千萬民衆，均能發揮其本能，自然都能各得其所，那纔是王道政治的良好場所了。

我們假設能把本能，發揮到了崇高地位，所說的職業，自然在等着我們，所說的金錢，也自然在尋找我們，現在我再舉出一個例子，我們如果想作成一張桌子，我們應該研究和設計使這張桌子作成後，如何的精美和耐用，那麼自然就能得着優厚的報酬了，不然先打算功利計算其價錢的多寡，如何多賺幾個錢，那種拜金主義，最足自墮人格，要想成功，實在是難能，由這看來，勞作教育，是發展兒童的個性促進其本能，是養成人格的教育，至於職業功利，是牠的附屬品罷了。

2 勞作教育的價值

A 關於知育方面 勞作教育，能使兒童在

各種活動中，體驗得明確的判斷，和實際的知識，而達成知能唯一的工具。

B 關於德育方面 衣食足而後知榮辱，可見出經濟是人格陶冶第一步，要想經濟獨立必得從事於生產，而生產的原動力，就是勞作所以勞作教育，是養成人格唯一的手段。

C 關於體育方面 要想身體健康，筋肉發達，非常常的活動不為功，活動就是勞作，能勞作，才能促進身體的新陳代謝的功用，所以勞作教育，與身體有不可分而切膚的關係的。

D 關於羣育方面 人類既不能離羣獨居，那麼必須有賴於社會，所以必養成兒童共同勞作，與共同生活的必要，而增強其共存共榮之心理。

E 關於美育方面 兒童是最富於美感，教育是應當利用兒童的美感，及愉快的心境，使之從事模仿創作，以培養其藝術的能力，而完成藝術的創作。

五、勞作教育的運用

甲、與各學科上的運用

A 國民科 所謂國民科，是包含國民道德國語、國史、地理，以及自然的初步的混合教科。

1 國民道德 國民道德，即是從前的修身在新學制實施後，國民學校，已竟取消修身一科，那麼纔有國民道德一科目，而包含在國民教科內。

國民道德的授與，是達成意慾的正規化，什麼叫意慾、食慾、性慾、知識慾、名譽慾、金錢慾，以及：慾，那一件不是人類所樂於需求的，但是應當由正道求得之，決不可盲目的強力的攫取，所說正道就是國民道德的目的。

國民道德的授與，應當經過兩種階段，第一個是國民道德知識的授與，第二個便是國民道德實踐的指導，在以往的學校，僅能注重國民道德知識的授與，對於修身一科，也不過是講讀、背、默，到考的時候，也不過是作上一篇文章，或者是默寫一二段，就算結束修身一科的成绩，對於實踐，根本談不到，所以學生多養成死板姿勢，而有大人風，這不能說不是差誤吧。

所謂實踐的指導，就是使兒童在日常生活中心能辨白善惡，用自己善惡的判別力，來指揮自己的道德行為的躬行實踐。

例如我們要是講授到禮儀，我們一定要實行禮儀作法，在禮儀知識授與後，並能使學生，永久的實踐着，假設講授到公德，我們可以使學生去墊鋪道路，或者是掃除髒物，或者作一

切關於公德的事業，以養成「他愛」的精神，及實踐的興趣。

學校中，應把一個學級，看作一個團體，由這個團體的意識，求得善良行為的實踐，也是必要的，學校自治會的組織，是養成自治的美德，有時候去慰問種病的兒童，或者慰問出征軍警的家族，或者作捕蠅的運動，或者作其他有益於社會的公德與慈善事業，都是鍛鍊兒童道德實踐，及養成愛好道德的手段，現在的勤勞奉仕，或慰問用金的獻納與募集，更是顯示國民道德的實踐與演繹。

總之，應使兒童能自律的自動的進德修業，對於道德方式，要下苦工夫，能使自然養成良好概念，對於義務及責任心，應使有深刻的認識，而達成知行合一，躬行實踐的美德，才是國民道德勞作化的收成。

2 國語 世界的文字，以我國文字為最複雜，假設再去咬文嚼字，考據訓話，真是窮一生的光陰，也難窺其底蘊，（專門研究不在此限）所以我們，對於國語科，第一要明白，第二要實用，像那廣寒宮的遊記，荒誕玄妙的文章，徒能使兒童發生荒謬神怪錯覺的觀念，實在是無補於事實。

文字是代表思想的，所以學生的作文，能把他的思想寫出來，就算達到作文的目的，那麼

教學生作日記，寫他的日常生活，如果他們有些厭煩，可使三四日內，把有興趣，或是要緊的事情寫出來，有時在日記本子內，利用插畫，也是很有興趣的事情，寫信，寫實在的信也是勞作教育的表現。

至於使學生多讀、精讀、多寫、熟寫，也是勞作教育不可缺少的事項，還有使學生，時常演說，練習語言和思想，也是很要緊的。

3 地理 地理不是暗記的教科，也不是專為研究土地自然的現象，所謂自然地理，及人文地理，是要連貫起來，以及一般經濟的動向和構成繁茂社會的素因，都是地理科所包含的範圍。

地理教育，是應用直觀教授，如畫片、照片模型，不但教師要從事蒐集及製作，同時兒童也應當有蒐集和試行製作的必要，在這蒐集整理中，當然能得着相當的陶冶與認識。

然而畫圖，以及利用照片，終歸圖上作業，還是來得不真切，如能利用修學旅行，以作腳踏實地的直觀考察，那才是有勞作教育的價值

4 國史 國史教育的目的，是使兒童明瞭我國與日本的史實，及忠良賢哲的事蹟，喚起對於建國精神的自覺，和民族協和的志趣，以培養國家永遠生命的延續。

對於歷代，人物的批評，文野分歧的論斷，

以及社會組織機力的優劣，都是要徹底加以思考，而作我們取舍效法的途徑。

我們教授歷史，一方面崇奉過去的人物，一方面是要誘導着學生去崇拜模擬古人，同時並鼓勵着如何的奮發，如何的努力，纔能得着後人的崇拜與信仰，以往對於歷史的教授，差不多的是口演式的講演，就是所說的注入式，僅能使兒童得着皮毛的印象瞬間的記憶，那如何能啟發兒童對於歷史的興趣，與切實歷史的生活呢，所以歷史的教學，應當使兒童戲劇化能使兒童按着歷史教材的內容，作歷史劇的表演，自能使兒童對於歷史的印象強化，至於關於歷史研究物——如年代表等——的製作，鄉土歷史的實地見學，及鄉土歷史的記載，也是最要緊的。

5 自然 自然科，在國民學校中，不過是初步的，對於自然科的研究，當然不是高深的研究，自然更應使學生腳踏實地的考究着，實驗着。

對於飼育科的自然，最好我們學校，要購置蒐集若干，一方面可以實地去試驗，一方面還可以藉以收入，作學校的補助，對於培植科的自然，可以利用實習，去實驗着，總之，凡屬於大自然所包羅的，應當盡我們的力量，來指導學生，在口頭教授之先，把勞作放在前頭，

去實地觀察研究，向着創作事業的大道猛進着這纔是自然教授的正鵠。

B 數學 一般對於數學教育的主張。是抽象的是思惟的、是由於概念、或根據原理的推演、然而在國民學校中的數學、不過是數學的初步、最好是由於遊戲、實驗、調查、製作的事實中、而推演出數的結果、這纔是數學初步的教法。

數學不是純暗記的、更不是注入的、第一要練習思考、例如九九表、不要像讀書式的背誦最好使兒童利用實在的東西、使自己推算結果而記憶之、同時還能引起他的興奮與喜悅的心理、當然所得的效果、要比死板式的注入、勝強百倍了。

對於我國新度量衡的算術教授、當然要利用實物、使學生自動的去推演、於同體積重量的比較、亦應使兒童自行試驗、而發見牠的比重關係。

總而言之、關於數學的勞作化、實在是不勝枚舉、若是不能利用兒童心理、引其入勝、那是最大的缺陷、將來一定失敗。

C 圖畫 天地間的自然現象——山川草木人物等——以及人爲的現象——鐵路建築物等——若是有繪事、如何能表現出來呢、所以圖畫、也是很重要的一科、然而以往的學校、對於圖畫一科、多半是注重寫靜、徒知臨摹成本、那麼未免太呆板而無活氣、既然能阻止兒童的意志更能影響到兒童的創作力、不但不應應用、實在有失教育的價值。

能教兒童寫生、能教兒童自由寫生、不僅限

於教室的臨摹——當然能把他的內心的藝術思想可以自由的發揮、而十足表現他的創作能力、自不難達到藝術神聖境界。

D 音樂 樂以陶情、爲盡人皆知的事實、然而講求勞作教育的音樂、是應注力高潔志趣的陶冶和增加兒童生活的愉快、決不可使兒童過於悲哀沮喪、兒童生活的愉快、自然就能增加他對於各種事業成功的能率。

音樂的教育、非僅僅用口頭的注入歌唱、對於戲劇的表演、各種樂器的學習、以及各種音樂會的組織、都是發展兒童音樂能率的途徑。

E 體育 關於體育一科、無論在何一點上來說、須要勞働、所以體育與勞作教育、似乎應有再檢討的必要、不過我國以往、關於體育的觀念、未免過於歪斜、以勝負爲念、以得銀盾爲目的、用卑劣的手段去致勝、不講體育道德、實在有失體育的真精神。

體育教育、是發揮全身體力、是造就強健國民、是一切學問研究的大本營、所以我們對於體育的訓練、是要普遍的、是要講求道德的、要把已往的畸形病態、剷除淨盡、作新的指導以期養成普及的忠勇沉毅的健者、那纔是體育的真目的。

F 作業 國民學校的作業科、不過限於簡單的手工及園藝、同時更是國民學校中勞作教育的中心教科、對於手工教育是應該注重美的表現、和創作的價值、而利用學校的環境、及一般的需求、作成實用的東西、也是最有教育價值的事情。

關於園藝、是應當以研究的心理、創作的手

段而經營之、關於這一層、復縣一般的學校、所犯的毛病、(也不盡然)多半把實習地的經營、以收入爲主眼、一大塊的實習地、種上一種的作物、完全把兒童放在被動的地位、像這種實習地的經營真是毫無價值。

我們對於實習地的經營、是應當以鄉土爲對象、以改良爲目的、以增加產量爲成功、以與兒童共同研究、共同設計爲原理、假設就是失敗、也不算教育上的失敗、這是本人對於實習地經營的一點意見。

乙、一般的運用

1 學校方面 勞作教育、除在各學科運用外、關於教室的洒掃、玻璃的擦拭、校庭的整理、廁所的清潔、的應使兒童分組行之、而促進學校的整潔化、明朗化。

2 校外方面 與國民道德一科的運用、無大出入不過要有計劃、要有價值、在不妨害正課的可能範圍內、盡量參加、以養成學生的忠勇奉公的真精神。

六、結

論

以上很不自然的、勉強的、東塗西抹、作成一篇、不合乎原理的地方、自然不免不過在講求勞作教育的今日、事事都是在躍進中、都是在創作中、希望我們教育諸同寅、在幼稚的呼聲中、要厚着臉皮、大膽的來發表、至於是否中的、是否合理、我們還不要理會牠、好了、請大家看過這一篇、要有不客氣的批評與教正、同時還要證明、就是這篇下半部的草成、借助張健先生所編譯的勞作教育的地方很多。

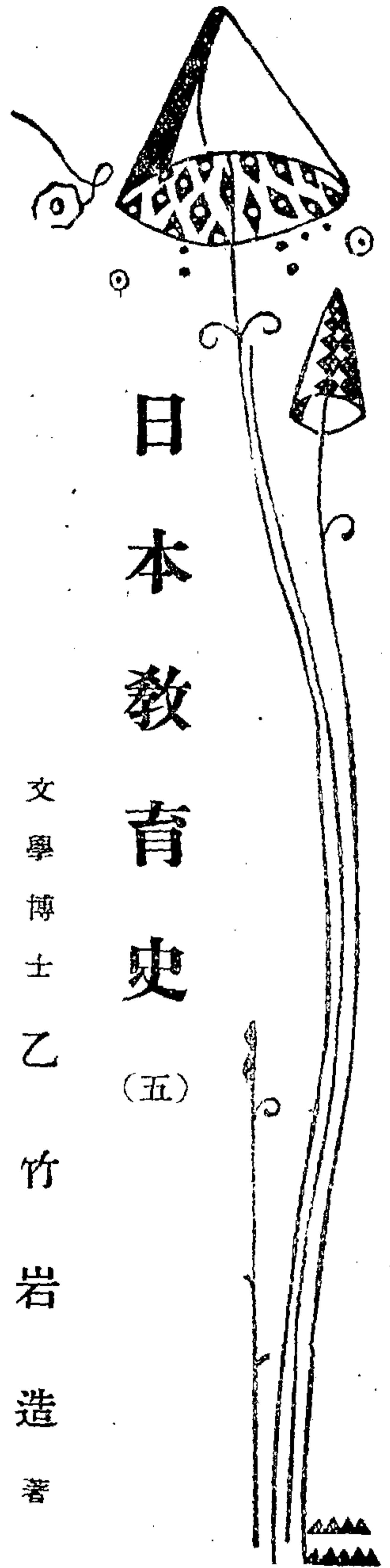

日本教育史 (五)

文學博士 乙 竹 岩 造 著

東安省公署屬官 高 翔 九 譯

第六節 社會教育

平民勢力之勃興與社會教育、德川時代、為文化發達之自然傾向。人格觀念、興於一般民衆之間之時代、經濟力之漸次發展、認庶民之價值、形式上町人百姓雖卑、而實質上、隱然不在武士以下。與封建制度的世襲主義不同之基礎成立之精神發生。當代之中末期所現之庶民教訓書『勤於稼穡、無貧乏者』之思想、成爲格言。由此立場觀之、增進彼等之修養之社會教育之勃興、應視爲當然。就中影響最大者、爲石田梅巖所創之石門心學。二宮尊德之報德教次之。其與此等分後所出之佐藤

信淵、西川如見、常盤潭北、大原幽學等、於社會教育上寄與之處不少。

石田梅巖與石門心學、石田梅巖、生於丹波國桑田郡東懸村。幼受家庭教育、二十三歲之時、出京都奉公於商家。常欣崇神道、自然努力研究。由三十八歲之時、就僧了雲學佛教。四十一二歲、徹底悟道、修朱子學陽明學。四十五歲之時、在自宅開講席、集商家之徒弟而講釋之。元來所謂心學者、爲宋明性理之學。即指朱子學或陽明學而名。因心學教爲梅岩所創、特呼之爲石門心學。與其他區別。

石門心學乃將神儒佛、打成一片者。學其綱要、人之性本來

是善。蔽於七情、而生私和私慾。故去私知私慾爲道心。卽所謂努力發揮本心也。學問德教之始終、卽知心也。發揚本來至善之道心、使過作人無缺之生活、卽此教之要訣也。

其教育法 石門心學、以教化町人爲目的。說明平易實踐道德、悟得自己之心性。因爲人須行道。其道話言辭卑近、引例適切。雖鄉井之人、亦能理會。其傳道如宗教家之說教。梅岩在京都車屋町通之自宅。

何月何日開講、錢入不要、希望之諸位、請不吝氣來聽爲盼。如此揭示講釋、門下皆做其道話、成爲布教之主要方法。依口或依筆、盛傳於都鄙。

其普及與效果 梅岩之弟子、有手島堵庵、慈恩尼兼葭等、堵庵元京都之商人。中年之時、讓其家業於其子、自入石門。開五樂舍、努力講釋道話。梅岩歿後、投私財、傾全力於遊說與述作。其教普及於關西地方、皆堵庵之力也。其死時、四方傳聞來會葬者數千人、悉填充於二十餘町之途上。其得民衆之悅服、由此可深知。慈恩尼爲近江國吉田町之人。以女流之身、而入石門。由關東下江戶、開道場、爲關東布教之始。堵庵慈恩尼之說、以正眞爲根柢。神儒佛之三教皆一致。而慈恩尼力

說女子之道德。志操堅固、以身示範。堵庵之弟子、中澤道二、下江戶立參前舍之時、恰如松平定信之注力於獎勵文武、矯正風俗。其布教忽得勢。盛行於江戶。石門心學、遂普於關東關西。

基礎之上、石門心學、尙多後繼者之輩出。於社會教化上、效果甚大。上河洪水、柴田鳩翁、脇坂義堂、布施松翁、奧田賴杖等、就中之傑出者也。洪水在石門心學發祥地之京都、爲關西講席之重鎮、鳩翁以盲人之身、拄杖徧歷海內。巡迴講話不僅庶民、卽諸候亦招之而聽其說。義堂爲心學教之實行者。盡瘁救貧公益之事業。特立石燈籠於關路、建橋樑於溪流。以圖里閭行人之便益。爲篤行者之魁。松翁賴杖、亦述作多數之道話、供給民衆善良之讀物、皆廣行於世。

石門心學、在享和文化之時、亘全國有二百餘道場、只關西地方之要所、有百六十之結社。成社會教育之一大源流。京都之修正舍、明倫舍。大阪之明誠舍、至今猶存。東京之參前舍爲大正十二年之大震火災所燒。於最近復興。其次舉心學講席與參前舍之揭示。可想見當時之狀態。

一、御講釋 定日 三日 十三日 廿三日 八時、但席之儀、節々有案內。

一、衣服男女均以平生體不苦爲准

一、聽衆之席、界女間有隔、女中之席、掛牌、請勿亂入

一、席料音物謝禮一切不要

一、無事者請勿入內

一、請注意大事、

發起中

石門心學派、爲努力於社會教育之一手段。吾等之最有興味者、施印也。施印亦稱印施。通俗的格言標語教訓歌俚諺及簡單之說明等、概用直觀之繪畫、共印刷於一枚之紙上、而廣施與。貼在民屋如柱曆、家族易見之所。爲不斷實踐之標識。其內容有關於道德修養者、關業務經濟、關於衛生醫事等、且民衆所有各方面、皆卑近切實、何人皆能直接理會。恰與今之ボスタ一之趣意相同。然有一種永續性。又此施印達十枚而更換。施與通俗讀物。

心學道場與寺子屋 在心學道場、僅集兒童而講釋。堵庵既創之所、呼之爲童社。文化文政以後、心學道場與寺子屋結合。例如大阪之町奉行平賀貞愛、由文化五年、使心學道話、活用於寺子屋之訓育。其風及於近隣。心學支配若干之寺子屋之內容。又在兵庫縣篠山近在之心學道場中立舍、開寺子屋。備讀書習字算術之師匠、教授一鄉之子弟。以至明治五年。

二宮尊與報德教 石門心學、主要向町人、以農民爲對象者、即報德教也。其首創者爲二宮尊德。生於相模國柏心村之農家。生長於貧困之中。苦學力行、使道德與經濟一致。折中神儒佛之三教而立報德教。會言『我教乃以德報德之教也。廣大天地之德、君之德、親之德、我以德行而報之。』此名因之而起。至實行之方途、以至誠、勤勞、分度、推讓、四者爲主尊德實爲打開幕末之社會的行詰而現之偉人。以身實行其說、垂範於民衆、其感化之國、十有一個。其組織之報德社、至今猶行。

佐藤信淵與農民教育 與尊德殆同時、有佐藤信淵者出。信淵爲羽後國雄勝郡前鄉之人。集成父祖累代之家學。精研農政招聘於諸方、盡力於田畑之開墾、農事之改良。社會之設置等、世界各國民、苦於惡政、信淵爲救濟日本與世界混同統一。更以神事與教育爲中心。而改良社會。且發表如託兒所、幼稚園之設立。

其他之社會教化 於德川時代、始有高札及自身番之揭示。於諸種之講之中、民衆之教導亦爲有力者。由前而行之伊勢氏、小笠原氏等之禮法、其他諸流之活花點茶、和唐兩樣之書道等、涵養國民的情操。平家物語、太平記等之軍談謠曲瑣瑣

及小說等通俗教化。寄與之處、亦屬不少。

第七節 女子教育

女子教育說之基調 德川時代所現之關於女子之主要意見、於前數節、隨處揭示。大體因儒教之思想支配、依貝原益軒之『和俗童子訓』及據此而作之『女大學』為其代表。前者說三從四行五病。所謂在家從父、嫁後從夫、夫死從子者、即三從也。婦德婦言婦容婦功、謂之四行。又不和順、怨怒、謗人、妬物及不知、謂之五病。故守三從四行、去五病、為女子特有之修養。此即女子教育說之基調也。

女子教育之情形 故士分以上之女子、在家庭就女傳或招師匠、而學習字作文讀書和歌女禮彈琴活花點茶等之諸藝。平民之女子、入寺子屋、習習字讀書、間學算術。蓋所謂男女七歲不同席者、為支配當時社會之思想。男女兼收者、僅寺子屋、與心學講席、尚分別彼等之座席。裁縫為女子不可缺之課程、但不獎勵女之知育、此風延及明治之初、女子教育、比男子教育、大概落後。

第八節 德川時代教育之要約

德川時代文化之概觀及教育之概說 德川時代、由文化之理想觀之、為儒教的善占主位時代。由內容觀之、為發揚平民文學時代。特於教育的見地、進入於反省的組織的普及的時期。此種主義在日本教育史上、實占有重要性。在建國當初、以神勅表現國民性之根本精神、歷代相繼承、在奈良平安鎌倉室町之諸時代、吸收支那印度之文化、同時其豐富之內容、足以表現當時文化形態之特色。至德川時代、更集其粹而組織之普及之。即先完成舊日本之文化、更建築新日本偉大之發展素地。德川時代、在日本教育史上、實有深遠之意義、占重要之地位。明治時代、於此素地上、更顧全世界之進運、酌歐米教育之進步、使日本教育之根本精神、更見一段之暢發揚也。(未完)

無民生部許可者

不准赴日留學

自建國以來因日本留學熱而渡日之無認可留學生每年幾達百名內外此頗為留學生質的向上之一大癥結、民生部本年度關於留學生派遣制度之改正、無認可留學生之渡日、決行禁止、現在尚有百餘名之留學生留學各私立大學、因此與留學生之素質向上問題有關聯、對其措置已漸成問題化、最近即可決定具體的方針鑒於實情、或將命令歸國。

音樂教育會座談會

審查員

- | | | | |
|-------|---------------|--------|---------------|
| 大塚 淳 | 新京音樂院々長 | 黑田 清孝 | 師道高等學校女子部 |
| 林 先光 | 民生部編審官 | 美島 八百吉 | 新京音樂院々員 |
| 梅谷 興次 | 滿洲電信電話株式會社放送課 | 細田 秀雄 | 錦ヶ丘高女學校教師 |
| 一谷 清昭 | 中央師道訓練所教官 | 劉 多三 | 電々會社放送課第二放送係長 |
| 長澤 正治 | 新京第一中學校 | 鍵川 有司 | 帝國教育會主事 |
| 丸山 和雄 | 滿洲電信電話株式會社放送課 | 森山 誠之 | 同 常務理事 |
| 陳 其芬 | 新京音樂院々員 | 馬 象圖 | 新京中央放送局長 |
| 齋藤 隆夫 | 民生部文化科 | 武岡 嘉一 | 民生部學務科長 |
| 吉見 政男 | 師道高等學校女子部 | 寺田 喜治郎 | 民生部編審官 |

寺田 本會是放送局和教育會主催的，應該由教育會方面、略道寒暄，不過在學校放送委員會方面、說這種話，似乎能深中要諦，所以今天由放送委員會，說幾句寒暄話。今天是可寶貴的星期日，諸位臨會，需要很長的時間，來行審查，還得出席座談會，是深為感謝的。因為文化方面不十分發達的關係，一切均幼稚而音樂唱歌方面的缺點，想也一定不在少數。然而由一方面說來，因為發達太慢，若稍與以

刺激，必能促進其急速的發達的。因為這種意思，而發表於建國教育，所以我想是很嚴正的。同時對於教育方面也是有同情的。我滿洲國，因為是新建設的青年國家，雖然涉及於稍難的抽象理論，亦無不可，由於此點言之，音樂唱歌，是假自然而陶冶感情的，所以在大理理想之下，也是必須竭力提倡的。請諸位為兒童着想使將來學校音樂，得以進展，而特別的加以指導。今天請大塚先生作為司會，拜託，拜託。

大塚 今天敝人遵着寺田先生的話，暫且擔任進行係的事宜。按着今天的音樂唱歌，由於專門家的立場聽來，確實是有些可怪的，可是如方纔所說的，國家是少年的國家，由於此點而審查批評，同時還要使之發育完全纔對，根據此種方針，須如何的辦理，並今日諸位聽樂的所感，請具體的說一說。我們來到此地，雖然為日尚淺，但曾於相當長的期間，教授女生的音樂，自然不無所得，請將自己的經驗中有

的扼要的事實，隨便說一說，黑田先生，請您先說一說。

黑田 我來到此地，差不多修二年啦，來的當時，學生程度，非常的低，怎麼辦好呢？一點也想不到相當的主意來。後來參觀各處，增加經驗，感到其進步，非常的顯著。前年到僻地的外省去參觀，在某女子國民高等學校，去聽唱歌時，初入教室，感到很是奇怪，學生的歌聲，像蟬鳴的一般。無論到甚麼地方，所見所聽的情形，大致相同，可是去年到的時候，覺着變化的很多，發聲等很能動聽，唱法也非常的進步了，ポリターメント等，也很是進步了。所以有此顯著的進步，我想是由於發聲的方法改良了。現在聽無線電的放送，幾乎就聽不見那種地聲啦。我們學校的學生，到來的當時，也是相差的太多，最近由於吉見先生的指導，很見進步啦。此外我所教學之中，最困難的，現在還是感覺困難的，就是獨特的音程，教也教不會。例如第三音，是非常重要的，第三音若能正確，別的音自然就好了。我教這樣的音程，會有感受困難的經驗。

大塚 怎樣，這是與指導者最有關係的，若能行良好的指導，就能有蒸蒸日上希望啊。

寺田 是有關係的，現在的指導者，是非常

的曖昧學生向着那個方向進行為當呢，幾乎都不知道，所以首先去引導的技術進步，乃是要緊的事。



(生學高國子女東安)

的組織甚麼的，是另個問題，以現在的組織將來能成怎個情形，能豫想得到的請說一說：
齋藤 關於這方面的事情，還沒想到，可是因此而想起來的事情，倒有一些，現在要說一說。

大塚 您的學校的畢業生，是就任於各地的吧。他們會有這樣的報告嗎？我正待了一年半以後一年間離開了學生，可是今年春天，國展的時候，學生來訪，因之得到了情報。據學生說，現在的學校，連樂器都沒有，這回纔開始買一架風琴。這實在是可憐啊，在高等師範，雖然是教學風琴和鋼琴的，可是實際雖然指導鋼琴，而風琴還沒有，這種事情，須提高學校的校長先生等的認識，別以音樂是帶有一半遊戲性，而行教育，要逐漸的添置設備纔好。其設備，方法等，想也有相當的困難的，但是希望要努力的進行。在現的時局下，對於樂器方面，就是錢，也幾乎買不到東西，這是開始設立學校的時候，尤其是師道學校，在日本國說起來，高等師範或者師範學校培養教師的學校，是非常的缺欠的。關於此種設備，久在民生部勤務的一谷先生……

一谷 沿線的都市的學校，大體都有風琴的設備。可是離沿線遠的地方，雖然有風琴，而教師却不捺，還有風琴破壞了，也不修理，只

大塚 在師道高等學校，服務很長期間的齋藤先生，您是教男子的，今天這是女子，像學

放在校長室作一個裝飾品的。結局教師不靠風琴，只以自己之感，施以暗符，而教唱歌。

不過最近指導者的數目，日漸增加，感到要設備樂器的聲浪，大有四起之勢。可是無論怎麼說，現在雖然打算買風琴，也是買不到手，因之民生部總製造唱歌的唱盤，以分配於各校。

將學定教科書內的唱歌，完全裝入唱盤使希望的學校購買。這麼一辦，樂器和好的指導者雖然沒有，也似乎能使之多少有點進步的。尤其是沿線外的小街市，唱盤却作了唯一的唱歌指導者，其效用很是顯著。

大塚 那麼雖然有風琴，還缺少使用風琴的人才，培養使用者的師道學校，樂器又不充分的講求使用樂器的方法，希望造就出來特別熟悉音符的人才，雖然不能特別的熟悉也要大概的通曉。

森山 沿線的學校，也都幾乎沒有鋼琴等的設備，中等學校，是否都會設備，也是疑問。初等學校，只有區鎮的校內，有此設備，鄉間的學校，大部分沒有的。

大塚 由此點看來，還是日系的學校，比較好些啊，尤其是女學校等，受惠更多，細田先生，把您的經驗說一說。

細田 日系的學校，比滿系的學校，雖然受

惠很多，可是由事實說來，沒得到真實之惠。

因為學生在閒暇的時候，希望要練習鋼琴或風琴，可是因為沒有樂器，幾乎也是不能夠練習。

大塚 樂器的問題等，開始就沒有着想嗎？

細田 是的尤其是中等學校，因為一校只限定一架鋼琴，要打算多買一兩架，以學校的經濟關係，是不可能的。女學校的三年生，因為唱歌的時間，有也可以教一時間的樂器的規則所以我們的學校，也受惠不淺。鋼琴有三架，其中的一架，破不堪用，而風琴也有八架。可是雖然有這些樂器的設備，因為希望學習者多的關係，結果還不能使全部的希望者。各如所願而行練習。然而若和滿系的學校相比較，實在是是很可觀的啦。

大塚 方纔黑田先生所說的地聲的問題，我在師道高等學校女子部，只教了一年，覺得這個是非常的困難，諸位有沒有這種經驗呢？

細田 用地聲唱歌的學生，還是有的。我想這個因為發聲的不好，成了那種用地聲唱歌的結果的。所以指導者，要充分的研究發聲法，而行教學，學生的聲音，也許會變好的。

大塚 那麼所說的地聲，結局在滿系的學校裏是依着指導的如何，而能改良的，將來那種地聲，很是有去掉的希望……

寺田 話可是說出題啦，此處的女學校內，

有很多的鮮系學生，他們怎樣呢！很會奏，ハイオリン等……

細田 在我們的學校內，都是喜好風琴和鋼琴，而奏，ハイオリン還沒見着多少。

寺田 鮮系的女子，音樂的才能，不很顯著嗎？……

細田 現在在我們學校的二年生裏有很好的概括起來說，好的是頂好，不好的是頂不好，相差的太多。

大塚 鮮系的女人等，有覺着自己唱的很好不願意和別人在一起唱，因為若和別人同唱，就擾亂自己的歌了。蒙古人怎麼樣呢。

細田 對於音的感覺，似較薄弱，總而言之音階不能完全的唱出。

大塚 若是蒙古的音階，就能唱好了吧。

細田 例如打鋼琴的音，使依音歌唱，是非常的不正確會再以音階注入腦中，使唱出此音還是不能爽利的發出。

寺田 蒙古人，也許因為是始學西洋的音樂者，所以不懂若聽蒙古人唱的歌謠，覺着於蒙古，朝鮮，北陸方面等的中間，似乎有同樣的聲調。我覺着聽蒙古人，朝鮮人唱的歌，似乎沒有很大的差別。

齋藤 還是由中央亞細亞，經過蒙古朝鮮而入於日本的。

大塚 藤島先生、在錦州師道學校、當過先生、在那兒幾年呢。

藤島 一年。

大塚 在那一年之中、沒有覺着實在困難的嗎？或者覺着好的地方？若有這樣可作參考的請說一二項。

藤島 學生說着聚集十餘名、不能教音樂嗎？來到我的面前時候、覺着很高興。以後一個一個的觀察、也使學生選擇、成立一個三十人的音樂部。其中的十五人、逐漸的進步、而其餘的十五人、是不可期待的。此外困難的事情、對於學生却沒有甚麼、只是對於學校的辦法、大為憤慨。我想這種辦法、在將來的教育上、也算大問題、就是總令學生多作活計、而對於學生的時間、一點也不着想、例如午後四點授業完了、使之在就寢前用功、給父母寫信讀情操方面的書、作音樂、這些事情、都強令學生去作、對於時間上、一點也不加以考慮、所以學生雖願意作、可是時間的關係、也是莫可如何的、就是一點鐘的音樂功課將要教學的時候、學校又令到地裏去做掘地瓜等的工作我覺着這是很不相宜的、學生願意學、也是不與時間……只由學生方面言之、進展的學生、確實是有的、可是普通的、我是不能斷定說他們有所進展。

寺田 實在是聽見今天的話、是有問題的、學生喜好音樂、又具有可以發展的素質、可是以時間的關係實在是

(哈爾濱安廣國民優級學生)

不可能的。現在的學校教育一方面雖然具有優秀的才能因為被各種工作所迫不能特別伸展是很可怪的、可是另一方面必須着想的、是學校的先生們、學校的先生因為是專門的、所以都強調自己的學校、於是從學生的立場說來、我的小孩子、也有個

在女學校裏求學、實際上女學校的三四年生、必得到午後四點纔能下學。這是很困難的。

大塚 女學校的學生、當現在的天

短的時候、還得五點鐘出校、到家的時候、已竟是很黑的天了。

藤島 師道學校的學生、因為是在學校住宿、強迫着就寢、或強着工作因之自己的時間就沒有了。

寺田 很希望有餘裕的工夫啊、有閑暇的工夫、就能進展了。

齋藤 現在普通是盛行作業、所以喜好的學生、利用飯後的三十分鐘、練習樂器。以外的時間、或被作業、或被其他的事情、完全的佔用啦。

藤島 排球的選手、籃球的選手等有音樂好的、可是有時學校方面、並不注重音樂、而強制學生去運動。學生自己、雖然要練習音樂、多有不能如願的情形。

齋藤 我想學校的自身、對於音樂也不能忠實的着想。我在內地女學校當囑託的時候、曾有一種經驗、在空堂的時候、教頭就向我說、齋藤先生、你到那個教室去玩一回吧……他把音樂看的像遊戲一般、這種現象、確實是有輕視音樂的傾向。



大塚 是有這樣情形，我是抱同感的。例如師道學校，是造就一切教師的場所，當然也得造就音樂教師的啦，但是只有音樂的時間，比普通的女學校多一點兒，不特別施行音樂教師的教育，並且雖然欲施以教育，而當音樂教師的，又不能施行充分的教育，而設備方面，也是很簡略的。

林 是也有那樣的，可是此外沒有更有根據的理由嗎？

寺田 學校教育，科目非常的多，因之配當的時間少，英語的先生，強制學生預習英語，數學的先生，強制學生預習數學。我們家的小孩子們，如裁縫等在家庭必須做的事，實際是沒有工夫做的。每個先生都有吩咐。令學生做只沒有音樂的時間。我的小孩子，對於音樂，雖然喜好，可是沒有閑暇的時間。

齋藤 就是有時，也沒有養成學好音樂的環境。我有一種經驗，是音樂教師，多不被人重視，因之把音樂的時間放在一日功課的儘前邊，或者放儘後邊，總而言之，編課程表的時，把一切學科都固定後，再把音樂科填入。

寺田 體操科也是這樣啊。

大塚 這種事情，在普通的女學校，還可以忍耐，而在方纔所說的師道學校的女學校，學生將來是當音樂或體操的先生的，所以必得再

加以考慮。例如在入學考試的時候等，也打算使此進展，因為體操和音樂是在一起的，所以跳不到二米的就算落第，關於此點，想是也有不滿的。

吉見 這回音樂和體操，似乎分開了。

大塚 林先生，今天出席此會，想於各方面的問題，都能談談，不知道對今天音樂的競賽有甚麼指導的地方沒有。

林 實在我來到此地，為日尚淺，於今天的會，是有民生部方面的關係，為主催者的一人審查員的一人，只使由作樂的方面加以審查，可是方纔所談論的音樂為甚麼被人輕視，有許多的說法，現在將管見所及，略述一二。

滿洲的情形，我是不很知道，此後打算開始研究……在日本音樂被輕視的最大原因，是德川時代，輕賤歌舞音曲，乃是一個大的原因，這雖然不是直接聽得的話，可是德川幕府的政事中，最不好的，是輕視戲劇，每月招集藝和將棋的能手，開一二回會，而關於劇的方面，簡直就沒有這種情形。結果劇者，漸漸的就被一般人輕視了。這種事情，西園寺先生曾說過，而與此相同的事情，是音樂方面，也陷於同命運了，於是在此基礎之上，就採入西洋音樂了，因之在日本最初作者，幾乎只有唱歌啦，其結果趨重於聲的良否，聲好的被重視，聲不好的

被輕視，學校的教育，也是對於聲不好的說「你的唱歌不好。」因此之故，造成聲音好的三人學習音樂，而聲音不好的人或五十人以為沒有好的希望，都嫌惡音樂了，其結果，日本由開始教音樂，雖然將近七十年，可是在小學校時代，雖然有唱歌，而政府的首腦部的人們對於音樂，却不很了解。此聲音的良否，固然是要緊的，還有一樣聽音樂而快樂，行器樂方面的奏作，也是要緊的，這種事情，我從前就是這麼想的。

此次改革的日本音樂，小學內也課以器樂，置重點於音樂的觀賞，由來年四月實行。因之教科書，也決定了如此的編法。此後能怎樣的實施，却是很大的問題。這種事情不是要緊的事嗎，所以當音樂競賽的時候，像這樣的聽聲或聽音樂的觀賞力，器樂的奏作等，乃是根本的事，在其一方面的聲的良否，由於唱歌而強化音樂的才能，可以分爲一等二等，希望像這樣的開催變好，可是反面，學校教育，學校的音樂教育，若對於這一方面，不嚴加考慮，恐怕將來又要蹈日本的覆轍，然而由於甚麼方法得怎麼辦能最有效，曾受命去由各方面考慮了，可是諸位在此地都有長期的經驗，關於這方面的事情，想一定有以教我。

方纔所說的對於大塚先生的發問，也許不十

分符合，不過把自己所想的，略為陳述罷了。

大塚 音樂演奏的自身，由於聲音，而聽音樂，當然不算錯的，可是此外催辦此事，音樂教育，必得有資於音樂自己的進步發達向上的方面着想，纔能有價值哪。

林 尤其是在日本方面，當局非常的冷淡，而到此地來，見當局很具熱心，甚覺快樂。

森山 我這可是外行人的想法，在滿洲方面此唱歌音樂競賽，恐怕是沒有多少的。第一回藉着無線電，全滿的作了一次，可是藉着無線電作音樂競賽，是有優點也有缺點的，還有一樣，是因着地域的關係，應該獎勵非無線電的音樂競賽。

大塚 最好的辦法，是把各員集在一堂，共同作樂。看見臉面，看見身體，看見態度……可是那是很不易的，幸而日本的器樂方面，是這麼辦了，開始是以時事新報，舉行音樂競賽會，共辦了六七次，時事新報停止，就移於東日辦理了。東日於關西方面，在大阪豫選，關東方面，在東京舉行，齊集於日比谷公會堂，而在其前舉行，開一種龍門之路，關於此項，教育司的意見……

武岡 實在的說來，我對於音樂，簡直的就是門外漢，不過聽諸位所說的，覺着滿洲國的師道學校和女子國民高等學校，很像作音樂競

奏會一般。存有這麼一種的感慨。此外在學校教育，音樂較別的學科為輕的話，若爽直的說來，在理論方面，並不是輕看音樂，實際的問題，是學校音樂先生，不能滿足所願，却不是被人輕視。舉個例子來說吧。我覺着關於教育也有此同樣的情形。就理論上言之就沒有輕視教育的人，可是實際說來，還是由於國家的行政，把目下緊急的事情，放在前邊。而深遠的事情，將來必得備的，暫時先放在後邊。因之國家的行政，雖然以教育為大事，而却從緩辦理了，學校的音樂，也是這樣，在學科之中，對於音樂，就是特別的注意，學生畢業後，也不算急需的，像這樣深遠的學科，在理論方面誰都知道是重要的，可是實際運用上，却置之於後了。由此種事實看來，音樂科目，不被重視，專門的先生，不要往旁處想……由於學校言之，校長先生，也許有不得已的苦衷吧。由於辦教育行政者看來，是只辦教育行政，例如在師道學校裏，希望教師好好的教授音樂，可是同時日本語的力量，還得充分，而歷史地理要不特別理解，還不能作優秀的先生，所以由於這樣的在各方面着想，把目前不急需的學科就暫置之於後邊了。並不是誰本意就這麼辦的，而是以現實的問題，纔這麼辦的，因此之故，希望音樂教師，要認識此種煩惱，不要往不好

上想啊。

大塚 對於離開學校，不能立即應用的一項今天聚會的諸位，想也有相當的議論吧。

武岡 所謂不能立即應用的，我曾學過教育的例子，在國家的行政方面，像煤的採掘，煤油的試掘等，比較教育都是急務，所以就先着手去辦，與此種意思相同的，是非常深遠的，都有暫置於後之虞，這種煩惱，是共同所感的吧。

寺田 我對於音樂，幾乎完全不懂，可是在前些日子的星期日所聽的，今天所聽的，都是藉着教音樂，可以使日語程度向上，我非常驚嘆，由於此意言之，對於音樂必得注意，因之我覺着我們作教科書的，對於此項，也應當特別的加以考慮。

恐怕諸位也是抱同感的，各方面都能像那樣唱的很好，而音樂演奏會的成績，顯然可見，這是與將來的好刺激很覺可喜。今後明年，後年繼續着作，對於音樂教育，自然能引起一般的關心，就是對於學校，也能與以影響的。

大塚 今天蒙諸位說了很多的有益的話，非長的感謝。

第四回中等教育教師檢定施行 (民生部)

茲按照左開施行第四回中等教育教師檢定

一、檢定之範圍

中等教育教師檢定就學力試驗、性行考查及身體檢查施行之。

二、檢定之種類

中等教育教師檢定之種類分為教諭檢定及教導檢定二種，但一人得同時申請教諭檢定及教導檢定。

三、檢定科目

檢定之學科目如左

國民道德、國語、教育、實業、歷史、地理、數學、理科、圖畫、手工、體育、音樂、家事、裁縫手藝及語學。

國語得分日語、滿語及蒙古語之三部、實業分農業、畜產、林業、機械、電氣、土木、建築、應用化學、紡織、工藝、採礦、冶金、商業、簿記、水產、航海及機關之十七部、理科分博物、物理及化學之三部、語學分俄語及英語之二部而申請之，在此情形雖申請一檢定科目之一部或數部之檢定，而其檢定費，仍視為一檢定科目。

四、受驗資格

年齡滿二十歲以上，為國民高等學校或女子國民高等學校以上之學校畢業者，或認為有同等程度之學力者，得受中等教育教師之檢定。

有左列各款情形之一者，不得受中等教育教師之檢定。

- (一) 被處禁錮以上之刑者。
- (二) 受破產之宣告未經復權者。
- (三) 因懲戒受褫奪許可狀之處分未經過三年者。
- (四) 因懲戒受免職之處分未經過二年者。

五、學力試驗

學力試驗分為第一次試驗及第二次試驗施行之。

第一次試驗，除考應試者申請之檢定科目外對於全應試者加考副科目之國民道德要領及教育大意。

第二次試驗對第一次試驗合格者行之。

六、性行考查

性行考查於第二次試驗施行時行之，至於現

職之中等程度、各種學校教師如後所載經由省長或新京特別市長提出願書時，省長或新京特別市長應填具另定格式之人物考查表，附於願書一併呈送民生部大臣。

七、身體檢查

凡申請者，應將確實醫師之身體檢查書附於願書一併提出。

再對非中等程度各種學校現職教師之應試者於第二次試驗時另行實地身體檢查

八、學力試驗之省略

有左列各款情形之一者得申請省略學力試驗之一部省略之准否經檢定委員會之審議後分別通知本人

- 1 有民生部大臣授與之中等教員檢定試驗優良證書者，關於中等教育教諭檢定得申請省略該科目，至於民生部大臣授與之中等教員檢定優良證書中之「修身」適當於中等教育教師檢定之「國民道德」及「國民道德要領」而「教育」適當於中等教育教師檢定之「教育」及「教育大意」
- 2 依第一回或第二回及第三回中等教育教諭檢定或教導檢定而受領成績優良證明書者，再申請同種類之檢定時，得申請省略該成績優良證明書所載之科目，但國民道

德要領及教育大意之成績優良證明書於教
諭檢定及教導檢定均為有效。

3 凡合格中等教育教師或職業教育教師檢
定(指教諭檢定及教導檢定)者再申請其
他科目之中等教育教師檢定時得申請省略
副科目之試驗。

4 受國民道德之檢定者得申請省略國民道
德要領之試驗受教育之檢定者得申請省略
教育大意之試驗。

九、檢定施行地及地點

第一次試驗之施行地關於現職中等程度各種
學校教師為管轄其在職學校之省公署或新京
特別市公署之所在地非教師者為管轄其居住
地之省公署或新京特別市公署之所在地試驗
地點於發給受驗證明時分別通知本人但各省或
新京特別市中受驗者若為十人以下時或以其
最近之省公署之所在地為其試驗施行地
第二次試驗之施行地及試驗地點對第一次試
驗合格者另行通知之。

十、檢定施行日期

第一次試驗自康德八年三月四日起至三月十
日止共七日試驗時間表日後於政府公報公告
外並於發給受驗證明時分別通知本人。

十一、檢定費

中等教育教師檢定費每一檢定科目(含副科
目)為五圓。

檢定費用收入印紙黏附於願書內繳納之。

一經收納之檢定費無論受驗與否概不退還。

十二、合格者之公告及成績優良證明書

已受有中等教育教師許可狀者之姓名及許可
狀之種類由民生部大臣於政府公報公告之。

受中等教育教師檢定之學力試驗者，於其試
驗雖未合格，而其受檢定科目中有成績優良

者，民生部大臣對於該科目得授與成績優良

證明書。

十三、關係法令

(一) 康德四年十月十日民生部令第二十九
號，關於中等教育教師之件。

(二) 康德四年十二月二十八日民生部令第
四十號，關於民生部大臣授與之中等教員
檢定試驗優良證書之效力之件。

(三) 康德六年八月二日，民生部令第四十
四號，關於中等教育教師之件中修正。

(四) 同年同月同日，民生部令第五十號關
於中等教育教師之件中指定以養成中等教
育教師為目的之教育施設之件。

(五) 同年同月同日，民生部令第五十一號
關於中等教育教師之件中指定外國之件。

十四、備考

關於檢定有疑義時可逕行詢問各省公署民生
廳(民生科)(文教科)或高等教育科(新
京特別市為行政處教育科)或民生部教育司
師道科。
質訊時須自備覆信用信封書明住址貼足郵票

新刊特告 語學試驗問題集

定價一元 郵費四分

康德五年
以降之問
題全部輯
錄且附六
試驗委員
之模範答
案誠應試
語學必備
之良籍也

滿洲帝國教育會



社會教育之設施及其經營方法 (三)

禁煙總局事務官 奚 明 文

八、圖書之採買

圖書之選擇、既經決定、採買上尤應留意。

一、一般人喜悅研究之圖書、必須採買之、採買時應注意實際之書籍並能陶冶民衆善良品行之書籍最爲必要、即如文學書修養書偉人傑士英雄之傳記歷史書等必須購備。

二、應注意自己所管圖書館之種類及性質、而購買之。

三、可斟酌其地方之狀況及閱覽狀況、其處如係農村可採買關於農業改良之書籍、要而言之應選擇地方人士日常生活有密切關係之圖書而購買之、爲斟酌閱覽者之狀況、須調查閱覽者數注意其傾向、以作下次購買時之參考。

四、要留意公衆希望之事項、如由公衆將希望之書名著者發行

所定價等列表提出時、圖書選定者、應容納公衆之希望將其書採買之。

五、新設之圖書館、對於基本圖書之選擇、尤須十分注意、後添書時、多依基本圖書爲標準。故必要顧及各方面、一旦採定、不易成爲廢書、必須選擇完全優良之圖書、方爲適宜。

九、對圖書館之希望

圖書館讀書室、必須多設、利用每一學校、設一小規模之圖書館、闢出一室、充作讀書室、既便於其校之學生、又便於一般之民衆、於地方村落內、欲建設大圖書館、當然不易辦到、可假鄉村學校內之一室、備書數十冊、如有電燈更妙、如無電燈時、可用煤油燈、預備棹子三四張即可、設備雖簡單、藏書

數雖少、以養成讀書力、使其思想向上為唯一之目的。

閱覽規則應簡單、使民衆入館後、即得書到手閱覽、最近西洋多採用開架式、開架式為現代圖書館之特色。當茲生存競爭之際、於現代社會最為適應者、開架式、備有自由書架、任憑讀者翻閱、開架之真意、使閱讀者接近書架、自由檢索欲讀之書、以資節省時間、書架始終開放、然並非書庫開放之意、如設種々規則限制之、不獨需要種々手續極多經費、即讀者欲讀之書、急遽不易尋到、未免使讀者失望、欲使國民利用少許之時間、入圖書館平心靜氣讀書、希望圖書館將極繁雜之規則加以改良、實為緊要。

博 物 館

一、博物館與社會教育

開發民衆知識、主要之設備、除圖書館及講演會等外、即係博物館、動物園、植物園等、此等設備係使人民直觀實物、以期民衆知識開發、歐美諸國大都會以及中小都會、均有博物館之設備、使一般人民開發普通之知識、然而我國僅有一二處設備較完全之博物館、其他都市應設置處尙付缺如、我國人民關於日常生活之事物、缺欠確實之知識之一大原因、蓋因博物館

之設備不完全、依據實物而得確實知識之機會少、即我國學生尙多缺欠確實之常識、多因社會教育、關於此種設備不完全所致、博物館本為社會教育之一種、使社會一般民衆獲得確實之常識為目的而設者、許多之觀覽者、特入博物館觀覽、其對不理解處、則空々走過、何等之知識未得即出場、如斯以來、實有失設立之本旨欲使其收效、應於博物館內、置引導者、加以說明之引導者委託館員或專門家任之為宜。

二、博物館之起源

博物館原為蒐集貴重之美術品及珍奇之古物、置於一定之地方為起因、昔時係專供觀賞、今則漸々進化、有諸種博物館之出現、西洋起於希臘時代、歐美諸國之博物館、近來非常進步日本東京公園之皇室博物館、係美術與科學兩兼者、規模亦極宏大。

三、博物館之目的

博物館竟因何而設、不外以下數種。

a 觀賞 蒐集東西洋之美術品珍奇物、專供觀賞為目的、古時專供觀賞為主近代以教育為主要之目的。

b 教育 以教育爲主要目的時、此謂之教育博物館近代之博物館、使觀覽者、得相當之教育爲主要目的、蓋因博物館、凡歷史之研究、實物之觀察、莫不且備、如藝術品有年代別國別、流派別、若係博物標本有分類別、產地別、均明白記之、使入場者觀覽後、得教育上之裨益極多。

c 藝術標本品之保存 博物館不僅供觀賞及教育之用、對於貴重品藝術品之保存亦爲目的、博物館所藏之物品、應據科學保存法、用資永久保存、對於建築物之設備及火災盜賊等應講求安全之對策。

d 研究場 博物館內、有極多之珍奇品、以供研究家之參考是以各研究家當得極多之便利。

四、博物館之種類

博物館依據其所蒐集之目標及其教育之目的可分左記各種類

a 歷史博物館 歷史博關於歷史風俗材料之蒐集、以備民衆之研究、如日本奈良及上野帝室博物館及宇治山田之徵古館等是、我國如新京博物館及奉天分館等是、一入館內、不觀歷史書、藉實物即可知其國文化之由來、風俗習慣之變遷、均可一目瞭然、英京倫敦之米由佳阿陸博物館、爲世界屈指

之博物館、古文書古圖書及希臘羅馬以來之歷史及風俗之材料埃及及其他東洋地方之彫刻等、莫不應有盡有。

b 教育博物館 館內除蒐集教育品陳列外、諸種圖表及其外一切物品亦行陳列、以供公衆閱覽、且許可使用、故較其他博物館更加一層教育化、亦可謂全然爲社會教育而設立者。日本如東京教育博物館、廣島高等師範學校之教育博物館、山口縣之防長教育館、岡山市教育會之岡山通俗教室等、皆以教育爲目的而設立者。

1、關於蒐集教育品陳列以供公衆觀覽與使用、於民衆教育上可供參攷之物品、大致分類如左。

(一)動物及植物。(二)物理數學天文氣象。(三)化學及化學工業及電氣工業。(四)人類及土俗學。(五)礦物岩石地質鑛業。(六)農藝林業水產業。(七)土木建築運輸交通。

(八)製作工業及機械工業及機械。

以上各種物品、均應各附說明圖表、物理化學器械模型顯微鏡等、均應設備、任觀覽者自由使用、較有趣味而有意義者、如淡水水產動物之飼養及植物之培養、動物標本剝製之陳列、尤爲佳妙、至於陳列品中、應印刷稍詳細之說明小冊子、應觀覽者之希望亦可發賣、館內之引導者、應懇切周到、詳加說明

之方能收教育上之效果。

2、蒐集教育用品及參考品、以供公眾觀覽並可借出館外之教育品及參考品大體如左。

- (1) 家庭教育、玩具類。
- (2) 學校教育、教授用具、運動用品、國內外兒童成績品等類。
- (3) 社會教育、幻燈、電影皮、電影機等類。

c 人類博物館 蒐集歷史前之器具未開化人之風俗等、以資供人類學之資料而陳列之。

d 博物學博物館 蒐集動物地質礦物等而陳列之、如日本之平瀨貝類博物館、岐阜之名和昆蟲研究所、昆蟲陳列館等皆是。

展覽會

一、概說

展覽會場、多係臨時特設物、設有永久性者極少、如能建築一會場、專供開各種展覽會之佔用、自然便利非常、如不能建築時、可利用學校或廟院內、公共曠場亦可、展覽會僅陳列靜物之陳列品、仍恐難收多大效果、必須用他種手段、達到圓滿

之目的、例如開展覽會之同時、開一講演會或電影之實演、如實庭職業指導展覽會、擇其重要處開實地講習、利用印刷物及新聞紙、張貼廣告、廣為宣傳之、以資收展覽會之實績、展覽時如不利用民眾會集時、作相當之宣傳、僅陳列許多靜而不動之物品、終恐難收相當之效果、民眾雖將實際之物品觀覽一週亦不過、亦不過走馬觀、出會場後、心中腦海中毫無影響、不過徒觀熱鬧而已、今後之展覽會、應變方策、務須引起公眾一般之注目、以資收效、而免徒費多數之經費。

二、展覽會之種類

展覽會於民眾教化上極有效果、今將展覽會之種類擇其主要者列如左

- | | |
|------------|-------------|
| 1、美術展覽會 | 2、衛生展覽會 |
| 3、教育品展覽會 | 4、廢物利用展覽會 |
| 5、書畫展覽會 | 6、園藝展覽會 |
| 7、農產物品評會 | 8、家庭展覽會 |
| 9、特許發明品展覽會 | 10、優秀代用品展覽會 |
- 種類相異、民眾知識啓發方面亦相異、其相差之點、大體有左列二種分類

甲、以社會教育爲目的者、如教育展覽會、衛生展覽會、生活改善展覽會、家庭展覽會等。

乙、供少數專門家之參考者、如教授用具展覽會、家畜共進會、林業展覽會、書畫展覽會、美術展覽會、勸業博覽會等。

三、主辦者宗旨之確立

主辦展覽會之官署或團體及私人、應先將欲開斯會之確實宗旨樹立之、換而言之、必先考究因何而開此展覽會、因何此會必須使衆了解、民衆領略其知識後、又能收如何之效果、種種方面應澈底加以考究、必須計劃達到圓滿目的而後已。

四、展覽物品之蒐集

展覽會之目的、既經確定、主辦者關於可展覽之物品、孰良孰惡、應加十分考慮、以定去留、應根據其考察標準而蒐集展覽材料可出之物品、以能觸及實際新生活者爲目的、又須顧及知育、美育、德育、體育諸方面。故最初之考究方案、極應慎重、又應調查是否適宜公衆知識之程度、是否適應生活狀態及趣味、調查後方可着手蒐集、文學士丸山先生對於蒐集展覽品有應注意幾點述之如下

甲、何年何月開展覽會既經確定、約於六個月前收集之、如果收集過早、及至展覽時難免不腐舊、可是三個月四個月之短時間、亦未免太忙迫。

乙、定時期之同時、應將展覽會之宗旨目的題名宣示之。

丙、開展覽會之宗旨出品簡章徵求出品公函應早日印刷之。

丁、用四個月之長期極力蒐集成績品。

戊、半個月前將展覽品陳列於會場內。

五、會期

展覽會之會期以三星期或一個月之譜較爲適當、然而可依展覽會之性質而定之、如短期間即能達到目的時、則無延長之必要、例如小學校兒童之成績品展覽會四五日足矣。如費幾多之勞力及時日籌備之展覽會僅展覽一星期即行閉會、未免可惜、如認爲長期間方能收圓滿之效果時、亦可依前述之期間開辦之

六、會場

展覽會之會場、應依出品件數之多寡、而定相宜之會場、同時爲謀來場觀覽者之便宜計、飲茶處、休息室、飲食店、茶點店等、亦有設備之必要、講演場亦可設備之、所以會場狹窄、

諸事均感不方便、由以上諸點觀之、非選定寬廣之會場不為功此等會場之選擇、如係短期者、可利用學校、如係期間較長者可佔用寺院教育會等處、於大都市內、尤有特別建築會場之必要。

七、博覽會

博覽會係大規模之展覽會、一切籌備與展覽會相同、故無贅述之必要、博覽會其直接目的、為產業獎勵、同時亦能增進社會人民之知識、此亦可謂社會教育之一、產業發達之國家、時有博覽會之舉辦、如英國開世界博覽會、美國法國均有大規模之博覽會、近年以來、日本亦時有博覽會之舉辦、如和平紀念博覽會、大正博覽會等、僅九洲一隅、於康德二年春熊本開新興博覽會、康德三年四月又開博多築港紀念博覽會、規模雖不甚大、亦有相當之設備、頗多可參考處。

八、特別展覽會之概要

a 廢物利用展覽會

1 開會之宗旨、擬援以關於廢物利用之知識、戒除奢華鼓

吹節儉之美風、以謀國民生活之進步改善。

b 天花預防展覽會

1 開會之宗旨、以衛生思想普及為宗旨。
2 陳列品 天花症候、模型及繪畫照片、關於痘苗製造統計、關於天花流行及種花古書、種花記錄等、其外如科學展覽會、食物衛生經濟展覽會等。
(未完)

哈爾濱工業大學教授 松尾俊市著 化學參考書

菊版三百二十六頁
定價貳圓五角
郵費壹角

松尾教授、為化學界之權威者、教育界多耳其名、此書問世、誠無上欣快之事也。此書內容豐富、解說精詳、插圖鮮明、定價低廉、及由夙攻工業之喬守經、萬希章兩先生、從事逐譯益臻美備。
注意特點

1. 大體準據國民高等學校化學科之教授要目、對於該記述極力詳細為之。
2. 為升學者着想、特加多數問題、為便於自習起見將難解者、加以解答。
3. 教授上認為必要之實驗、均記入之、並記其重要部分之實驗方法。

適用範圍

1. 國民高等學校先生擔當化學者、不可不讀。
2. 國民高等學校生徒學習化學者、不可不讀。
3. 其他為參考理科教授上材料者、不可不讀。
4. 為應試而作化學準備者、不可不讀。

發行所 滿洲帝國教育會

實務科中工藝上幾個問題

東豐縣街公立興亞
國民優級學校教諭

張永福

兒童對於工藝據我眼光看來，年級低的似乎比年級高的興味要濃厚一些，年級高的兒童，雖然也有特別有興味的，但終歸爲數不多。竟有的到了高年級，絕對沒有興味了，隨班上課，也是爲了校規所束縛，不得不然，否則恐怕非他所願問詢。有些固爲本性所不近，偏於知識而不近於技能，大部分則不免爲下列幾個原因造成這樣現象，原因是：

一、無識家長輕視工藝。二、工藝對於升學不生關係。三、我國以前重文輕工。四、工藝於他將來生活上無甚關係。（我校富家子弟很多）

兒童的環境上，既有如許不利於工藝的阻力，再加上他們年幼無知的錯誤觀念，一部分兒童的工藝興味，要不要一落千丈呢？我以爲兒童的錯誤觀念，做教師的尚可用三寸不爛的舌，設法矯正，而最感困難的環境，實無法一時就使之改正，教育家已竟說過：「學校可以

轉易社會」這句話，我十分的相信。如今兒童的環境上，雖有輕視工藝的現象逼迫着，倘使廁身教育界的先生們，想一個方法，循循善誘，久而久之，這層不利於工藝的障壁，或可難於打破罷？

我要和諸位討論的是：「工藝上幾個問題。」但如工藝的目的，工藝的教學法……諸如此類的大問題，於各種的書籍上，已屢見不鮮，故舍此而討論幾個小問題。問題是：

一、什麼一種教材兒童才有興味學習？

一件事情，有興味去做和無興味去做，所得的結果，是迥乎不同，這是大家所知道的，所以教材的選擇，當估工藝課中的緊要部分。做教師的人，在取教材之前，當先行自己估量一下，把此項教材去教兒童是否有興味？有興味的就教他們，沒有興味的還是另行選擇。要是你把他們所不願意做的教材去教他們做着，他們迫於教師威權底下，雖然不至違拗，但必纏

着眉，視作苦工一般，這是無疑的，他們既然不願意做了，視爲苦工了，還有成績可言嗎？沒有成績尙屬小事，阻遏他們的興味，那就影響甚大。小之由此不肯努力，大之或將仇恨工藝，所以這點很是緊要，實不能忽視。那末什麼一種教材，是兒童所有興味做的呢？據我經驗覺得，當選對於兒童有實用的，或可玩的，或能欣賞的。那末東西做成後，可以留作自己用，或玩，或欣賞，不要說孩子們願意做，就是成人也樂意去做啊。所以要使兒童對於工藝有興味，所選教材，非投其所好不可！有時據教育眼光觀來，此項教材，自有教兒童做的價值，或於工藝的途徑上，必經的步驟，而兒童却不歡迎做此項教材，竟見諸拒絕，則將如何呢？到了這個時候，只好用說法去引起他們的興味，這種情形，我會屢次遇到，用說話使他們心願誠服，很可辦到，但我從來用過板起教師的面孔強迫着，拿出教師的權威去強迫他們做，也未始不成功，而我總以爲不如多費幾聲說話的好，藉免他們作苦工一般。

二、工作物完成時間應否限定？

對於工藝有興味的兒童，他不但在課上勤勤不輟的做着，即在課後還是要做的。二週的教材，或者於一禮拜內已經能做好了，若這種兒童，也無須得限定時期，但於一個團體中，良

勞總是不齊、勤者固屬不少、而懶者亦在所不免、因為如此、時間就應當限定了。倘若時間不豫以限定、懶者勢必本週做不好、下週還是不完結、漫無限制的拖下去、對於時間未免太不經濟。所以我每種工作物、總以中等生的速率做標準、限定他們的完成時間、以防懶惰者偷懶、到約時、雖有不完成的人、但終屬為數不多了。不在約期中做完的人、則在課後罰他補做、做完後才得歸家。等到受着此項處罰的兒童、大都是劣等生、罰他補做呢、也不想他做出好成績了、不過以維教師說話的信用而已。

八、兒童求助教師應否幫助？

工藝課中、每多兒童到教師處求助、一種固為困難、誠恐做壞、特來求助的、還有些則不免存有懶意、但我對於求助的兒童、不管他是否存有懶意、或困難、我終抱定主張、只教方法、絕對不加以幫助、因為幫助了他們：一來養成他們的依賴心、二來困難處、得不到經驗、且幫助一人、他人未免同起效尤、則一級數十人、做教師的怎麼來得及應付呢？於是在他們同學中、紛爭以起、對於教師、或說某某有面子、某某無面子等等無謂話。所以從各方面仔細想來、還是不幫助的好、即就是不加援助、或致做壞、我現在亦不主張加以幫助。因

為失敗就是經驗、東西雖然沒有做成、而經驗却已得到、教他們原來只要他們得到些經驗啊、不是我們的目的已經達到了嗎？

二、成績不良的兒童怎樣處理？

成績不良的兒童有二種：(一)為本能關係、他雖極意經營、而成績終是不良、(二)為懶惰性成、無意做好、若第一種兒童、並非本意要如此、乃以能力不逮、尚屬情有可原、我對付這種兒童、非特不施以斥罰、且獎勵有加、以酬他經營的苦心、並藉以維持他對於工藝的興味、使他不至灰心。至若第二種兒童、則不能隨便放他過去、應有相當的處置、我則以重做罰之、倘使一次做不好、還要二次、材料由他自備、不再另給。(我級徵收材料費、工藝材料、由級置備。)

木、工作物做壞的人材料應否補發？

兒童把工作物做壞、亦有二種：(一)由於經驗缺乏(二)由於大意。若第一種兒童、我除補給材料外、並好語勸慰。他不是有心做壞、補取材料理所應得、我勸慰他、是防其灰心。要是失敗之後、不加鼓勵、雖不至把原有興味、降落到零度、却不能保持以前所有的熱度。失敗易致灰心、成人尚且不免、何況於容易轉變意念的兒童呢？所以最好鼓勵幾句、以振他的精神、使他再行努力向前。兒童富於好

勝心、用鼓勵一法、收效甚大。對於第二種兒童、如他們一經做壞、材料由他們自己想法、概不再行給與、倘使他們做壞以後、材料不罰他們的自備、一次做壞來取、二次做壞來要、這樣一來、有多少材料給他們呢？材料不是太不經濟了嗎？不特材料不經濟、且養成他們浪費的習慣、更何以禁止大眾？因此亦不得不這樣對付他們了。

、怎樣處置上課不帶用具或材料的兒童？

上工藝課、不帶用具的或材料的兒童、不是本性不近於工藝的、即是懶惰的。除此二者以外、除非要有特別事故？才會不帶、這是很少的。若這種兒童、也只好吩咐幾聲、用原諒一法過去。像前二種兒童、則於校規上、教育上講起來、均不能容他們如此隨便、應有相當的處置、以前我處置此種兒童、以缺課論的、後來因為我自己又加一番思考和研究、遂改叫他們趕回家去取。至於他家離校的遠近、或天的晴和雨、均在所不顧。更以路的遠近、定他回校的時間、以防他在路中驟懶。初看起來、這種處置、似乎不情、但欲絕其弊端、則非如此不可。自此法行後、除有特別事故外、不帶材料、或用具的人、竟可說絕無僅有。上述幾個小問題、在識者看來、似乎不值得形諸筆墨、有所討論、但問題雖小、而甚普通、却時時可以遇到。因為我不敢認自己的解決方法為妥善、用特提出就正有道、幸垂教焉！



懸賞徵集論說滿文當選發表

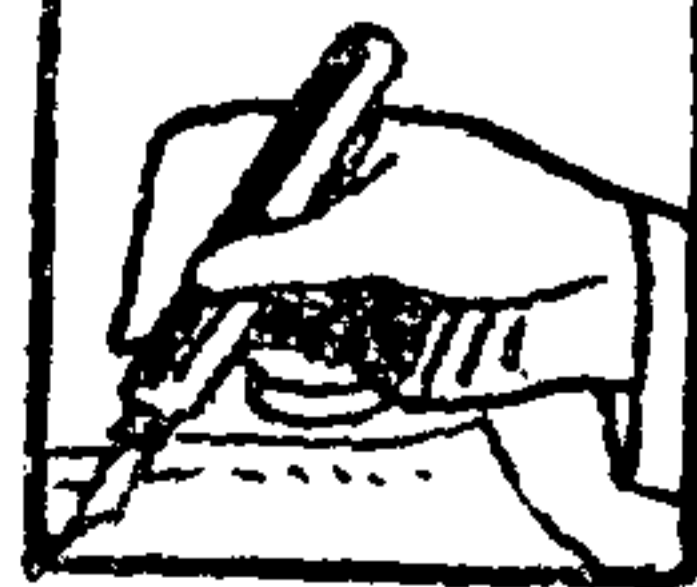

三等當選文

身分確立與教師之覺悟

莊河縣莊河街公立
國民優級學校教諭

白富卿

一、引言

憂鬱、苦悶、牢騷、消極，乃是近年教師所流露出來的普遍的病的現象，看他們的面容，是衰萎的、沉悶的，有一種接近了墓地的樣子，聽他們的談話，是牢騷的、消極的，直如出世不再接近人類的意味，查他們的行為，是墮落的、自殺的，而有急速把自己毀滅了的志願，固然有的教師，是燃着潑刺刺的青春之火，要為這國家的建設，盡一臂推和拖的力量，但遇

着這冰冷的環境，又怎能不氣消焰滅？所以國家所期望的第二期的精神建設工作，和國家百年大計的第二代國民的育成工作，實在是遭逢重大阻障，而不得迅速進展，換句話說，也就是我們擔當的教育，是不能伴同產業開發，民生確立以完成第二期的建設，而要成國勢躍進中一個落伍者了。

但教育是國家的命脈，是誰都知道的一件事，我們英明有為的當局，當然更不能容牠這樣的落後，所以破出了萬分的努力，積極的樹立了

相當對策。因而有前年的新學制公佈，和本年七月一日的教師身分確立了。新學制的公佈，是教育制度的劃期改革，教師身分的確立，是教育主體的苦悶的唯一打開策。制度的改革，是順應國勢、適合民情，而使教育能成爲國家的創造，建設的動力，在這學制實施的二年年裏，早已有詳確的闡明了。但身分的確立，爲什麼是教育主體的苦悶的打開策？這種打開與不打開又有什麼關係？打開了以後，我們教師應走向什麼樣的道路？這就是目前需要研究的

了。所以個人現就民生部內帝國教育會徵集，身分確立與教師之覺悟。」的論說的時候，把以上幾點概括的說明。

二、教師苦悶的由來

擔任性靈接觸工作的教育事業，本來是神聖偉大的，本來是天真活潑的，但現代的教師們，爲什麼會憂鬱？爲什麼會苦悶？爲什麼會牢騷？爲什麼會消極？這不能沒有原因的，據個人研究的結果，能有以下點。

1 時代病——現在住在滿洲國裏的成人們，生來是少有帶來快樂的種子的——除了軍閥的後裔——他們起初是經過了一番國體的變亂，繼之親嘗了一番軍閥的割據鬭爭，再繼之又親受了一番土匪的紛擾，這樣的，砲聲和槍聲，壓迫和掠奪，使他們生來沒有安安靜靜的喘幾口氣，沒有快快樂樂的過幾天活，以至肉體受了損傷，精神也遭了打擊，遂釀成這種快不快愉的時代病，——這個名詞不相當，我個已也不敢一定，但因爲我想不出什麼更好的名詞。——尤其教育界的同寅，受了這種病毒的傳染，更爲深刻，又加西洋沖來的惡劣潮水，捲去了我們東洋固有的美滿的精神食糧，他們的精神，又那能不餓饑？他們人生的意義，又那能不曖昧？所以結果創造出的人生觀，是憂

鬱，是苦悶，而不會快快樂樂的做一個熱心的入世者了，也就是成了些「今日有酒今日醉」的混世者，而沒有與繼來履行他應盡的天職了。這樣的人來從事教育，又怎能不使教育的進率遲鈍呢？

2 由歷史上遺下來的結果——這裏所說的歷史，不是上古，不是中古，也不是近古，而是在建國前最近的二十年的歷史，這短短的二十年史，可以說是滿洲的黑暗時代。國家社會的混亂不必論，即人民的生活，也算逢了絕頂危難。在上的軍閥，是貪婪無厭的在榨取，在下的官吏，是賄賂公行的在剝削，哀鴻遍野，亦所不顧，餓殍載途，亦所不惜，他們只知道獲得地位和金錢，以滿足個人的享樂的生活慾望，又那裏顧及到民生的安定？又那裏顧及到社會的發展？所以真可以稱爲百業凋零的時代。尤其殊以文弱相稱的教育界，在他們的目中，更是看得一錢不值，學校的經費，滿可拿來充作自己爭權奪地的戰鬥費，或者作自己的醇酒婦人的生活費，學校的設備建築，滿可因陋就簡，甚或佔用，充作自己的公館或軍營，學校的教師，更視爲不能生產的廢物，既不能爲他們摧鋒陷陣，又不能爲他們出力流汗，所以待遇是薄到零度，地位是低得至賤，釀成所謂「小學教師，人人得而侮之」的情勢。是以

有志氣的，有才力的，誰也不肯來就這種低賤的職業。一個住師範學校的學生，往往被叫着「吃飯生」。這樣的被輕視，這樣的被拋棄，又怎能不令從事教職的先生們，低頭喪氣呢？所以社會人士對於教師，有這種傳統的觀念，以直到現在，也不會把他們放在眼裏的，擔任這種繁雜事業的教師們，得到這樣的一個地位，得到這樣的一個結果，又怎能不令他們存了「五目京兆」的心理，而時謀他就呢？

3 物質的壓迫——二十世紀本來人類文化猛進的時代，也是社會經濟破產的時代。一方的人民的生活，是一步一步的在向上提高，一方社會的經濟，是一天比一天的枯窘，在這種閉塞的環境下，除了有產業的人，生活可以無虞外，其他依俸給生活者，無不感到生活的困難，而時時有人不敷出的憂慮。尤其我們做教師的因受前代的鄙視，所得有限，在這生活困難的時代裏，實在有點維持不了。建國後，雖一再蒙政府的優遇，改善，但終以一切都在建設時期，顧及不了那麼許多，而成一種杯水車薪無濟於事的結局。所以他們看到了其他機關，會社的職員，待遇是那樣的優厚，生活是那樣的充裕，又怎能不生覬覦之念呢？聽他們口中常說「教書十年不富，不教當時就窮」的話，就可以知道他們的心情了。

有了以上的三種原因，現代的教師們，又那能不被憂鬱，苦悶所包圍呢！所以他們牢騷，消極，也是不得不然的結果。

三、教師苦悶的打開

的確，教育與國家的關係，是非常密切的。

國家雖然有了土地、人民、主權，可以構成國家的組織體，但是國民要沒有躍進的生命力，沒有文化的創造力，沒有統一的國民精神，亦難望其國家發展進步，而永遠存在。故一國家的建設，必以教育為主體，涵養國民的生命力，灌輸國家的文化，澈底國家的理想，而使有統一的國民精神，這樣才能使國基鞏固、國勢隆盛，而造成永遠的存在的國家，但我們滿洲的教師，有了以上的病態，又怎能擔任起來這樣偉大的教育使命呢？所以我們不能不謀對症下藥，而加以治療，也就是非打開教師的苦悶不可，但得用什麼方法呢？也就是政府給我們開關的兩條路，一個是精神條件的改善，——身分確立，一個是物質條件的改善，——提高待遇。捨此是無由達成的。茲說明如下。

1 教師身分的確立——教育與國家的關係，既然非常密切，教師的使命，既然非常重要，那麼教師的地位，也就應當高尚一點，——但也不是要立在特殊的地位，或者要立在指導

者的聖賢地位，是期望要和常人立在同等的地位。——如果像以往的樣子，視「師範生」為「吃飯生」為沒有出息者，視教師為微賤，為不能生產者，這種觀念，的確是錯誤了。所以我們要謀發揮教育的真義，要達成建國教育的目的，第一應當打破社會人士的這種謬誤觀念。因為這種觀念不打破，永遠得不到優越的人材，永遠喚不起教者的興味，所以我國政府，於新學制公佈後，亟謀教師的身分確立，終於本年度一切都實現了，最先將師道學校的官制確定，繼之將從前省立的師道學校，一律改編為國立，這不但是把師道學校的地位提高，也正是國家尊師重道的表現。其次更於七月一日將公立的中初等教育教師之有資格者，一律任為官吏，自委任至簡任，與普通文官一樣的待遇。這不但一掃以往社會人士的卑視心理，更開了一個招賢之路，所以從此以後，樂欲從事教育者，一定大有人在。而現職的教師們，蒙受這種優渥的光榮的任命，當然更是揚眉吐氣，而精神為之興奮了。所以古語說「師道立，則善人多！」正與我們政府所定的方針相吻合了。

2 教師待遇的改善——因為教師也是個人，當然他們也需生活的，如果待遇仍然是很低薄，使他們每年所得，仰不足以事父母，俯不足以畜妻子，自然不能安心的工作了。本來這種饑寒凍餒的壓迫，怎能令人振起精神，而一心一意的從事職務呢？所以改善教師的待遇，誠屬極要的事。當看新學制公佈的時候，教師們看到了制定的俸給標準，那一個不喜形於色呢？聽到要實行待遇改善了，那一個不在祈禱着，不在渴望着呢？由此亦可知他們是怎樣的關心了。終於在本年度裏得以實現，全國公立中等學校教職員的薪金，於一月一日即行改善，初等的教師，於七月一日也實行了，平均中等的教職員們，滿系增一成八分強，日系增一成五分弱，初等教師們平均增一成二分，或三成二分，此外還發給勤務地津貼，這才是王道國家至善的德政，也正是我們國家尊重教育的表現。從此以後，所有的教師們，可以一心一意的從事職務了。可以始終一貫的為教育努力了，可以積極的向上進取了。不但可使現職的教師們的精神，作興起來，忘掉苦悶，拋開牢騷，更可誘發其他各界的駿材，而生有捨身於教育的想念了。更為偏僻的得人不易的地方，樹立了一個絕妙的救濟策，而可收教育普及之效了。所以這真是振興教育至善至美的方策。

總之，我國家樹立了以上的幾種對策，不僅是教育同寅享受了恩惠，也是全國民享受了恩惠，也正是為我們的教育前途，播一粒有希望

有期待的種子了。

四、今後教師應有之覺悟

總括人類在國家團體生活下，所有的生活態度和求生法則，不外三種方式。第一是不諳國家團體法則，不能順應團體生活，而出叛逆行爲，第二是能順應團體生活，但也不負什麼責任，對於國家社會的發展進步，都置之度外，第三是對國家團體生活的要義，俱能澈底瞭解而有犧牲個己生活的一部或全部，爲國家社會的進步發展去努力。

現代教師們的生活態度，是屬於這三種的那一種呢？當然誰都明白，不是積極的努力者，也不是匪賊式的破壞者，而是第二種的不負責任的消極者，但這種生活的態度，是對的嗎？是合理的嗎？我敢武斷的一句話說，決不應當，決不合理，因爲人類生活的向上進步，國家社會的生存發展，全憑積極的努力者的活動，如果構成國家團體的分子，全數爲消極分子，那麼這個國家團體，雖沒有第一種的破壞者，但也會有自趨滅亡，甚至人羣的生活，也遂之退化，尤其我們爲教師者，是團體生活的指導者，是國家社會發展的責任者，能因爲地位微賤而消極嗎？能因爲待遇薄少而牢騷嗎？那真是一個恥的錯誤！但那是過去的了！以前種種，譬如

昨日死，從後種種，譬如今日生。何況政府又予我們以精神的物質的條件的改善呢？所以我們今後應當有一番新的覺悟，走上一條新的道路，樹立一個新的生活態度，才不負人類團體生活中的一員，才不虧成國家社會的一分子，所以現在把我們應有的覺悟，分述於下。

1 對滿洲教育本質應有的覺悟

教育的實施，因時代，因地域而各有不同，滿洲以前所施的教育，係仿效歐美的物質思想所遺留下來的教育學說，——自由主義，個人主義，利己主義，即專注於個人的發展，自己福利的獲得，自己生活的圓滿，而忽略了國家的發展，社會的創造，所以結果流入了偏知教育一途，而不能構成國家強有力的分子。至於現代歐西各國所流行的教育思潮，亦只爲合其本國國情的教育，而不能任意模仿與採取，如德國的拿其斯主義，意大利的法西斯主義，美國的社會團體主義，俄國的共產主義，只可施於自國的國民，而不能稍容混同的，所以一國的教育，有一國教育的特質，我們應當瞭解的，但我們滿洲教育的本質是什麼？就是山村教育司長所說的「建國教育」，也就是滿洲的教育，是負有創造建設國家之使命的。因爲我們滿洲

是新建的國家，國民對於國家的共同生活的目標，尙未有澈底的把握，國民對於國家的統一的精神，尙未有澈底的確立，所以我國的教育應當從新創造國民的精神，澈底普及國家的共同生活目標——即所謂「建國理想」「建國精神」換句話說，也就是我們滿洲的第二代國民，是需要特別的國家教育，以從新育成的，而不能如其他有歷史性的國家，其次代國民的國家觀念、國家意識，是由傳統的、繼承的而來。所以現在的教師們，應當澈底覺悟這一點，而拋開以往的只注重「知識的授與」與「經驗的傳遞」的傳統見解，要澈底的擔起國家的從新創造，和從新建設的重任，要澈底的完成建國教育」的使命才好！

2 對滿洲建國應有的覺悟

因爲滿洲的教育本質是建國教育，所以對於滿洲建國的意義，建國的必要，須澈底覺悟，徹底理解，然後對於國家的建設，創造的責任，才能擔負起來。現在把我們滿洲建國的意義說明於下。

(1) 根據人生的基本條件——人生的基本條件是什麼？第一，爲物質的獲得與利用，第二，爲團體生活的必然性，因爲人類是有生命的動物，需要物質的營養，以延長他的生命，

更需要團體生活，以保存他的生命——人無毒牙利爪如其他動物以營單獨生活，此勿庸贅言——我們東洋民族，當然需要保持我們東洋的物質，以維持東洋民族的生命，當然更需要把我們東洋民族團結在一起，以保存繼續東洋民族的生命。所以滿洲的建國，就是要排除西洋的對滿洲物質的榨取，排除其他國家對東洋團體生活的障礙，而根據這種人生的基本條件的。

(四) 根據人類生活的發展法則——人類生活的發展法則，最要為物質豐富，使獲得容易，而有餘暇為文化的創造，及精神的生活，換句話說，也就是須把人類自生產勞動下，解放出來，然後才能使人類的生活向上發展進步。其次的人類生活的發展法則，即團體生活的擴大與強化，團體生活的擴大，亦即外延的發展，一要地域的擴大，使自然的物質資源豐富，二要人口的增多，使工作人員廣。團體生活的強化，即團體內包的發展，使構成團體的分子，能各顯其價值，各盡其所能，而使團體為有意識的發展及進步。所以我們滿洲的建國，也就是順着這種人類生活的發展法則，而使東洋的人類、地域、協力互助、同心合作，以達到共存共榮的目的，並徹底強化東洋各部分的勢力，發揮各部分的價值，而復興東洋，再建東洋！

(八) 根據歷史的發展法則——人類自有史以來，即為營團體生活的。最初為母系中心的家族團體，其次進為父系中心的氏族團體，部族團體，更進為封建的國家團體，再進為近代的國家團體，繼近代國家團體而生產的，便是現代國家，但現代國家以後，要向什麼方向進展呢？就是向世界國一途進展，使世界的二十億的人口，能共同享受幸福，才算完成歷史的發展。但怎樣才能達成呢？是馬克斯所說的世界勞工聯合所能成功的嗎？是威爾遜所主張的國際聯盟所能成功的嗎？現在有眼睛的人，早已看見了，知道他們都一一失敗而趨毀滅一途，但到底怎樣才能達成呢？就是我們東洋學者所提倡的，要先結成東洋強有力的國家群，用我東洋固有的道義的精神文明，來指導西洋的強暴的物質文明，將我們東洋的高尚文化，貢獻於世界，然後才能達到世界國家的目的，也就是把東洋的思想，普及於世界，然後才能實現大同世界，道義世界。所以我們滿洲建國，是要把滿洲造成東洋國家群中的一個強有力的分子。而能追隨東洋國家群中的中心指導國家友邦日本之後，以完成這種歷史的使命的。

總之，滿洲建國的意義，是非常重要的，滿洲建國的必要，有確卓不拔的理論根據的，並不只限於地方現狀的推移而已。所以我等為教師者，能覺悟此等要義之後，才能擔起這種建國教育的使命的。

3 對於滿洲建設的途徑應有之覺悟

滿洲建國的意義已如前述，但我們滿洲今後要向什麼途徑上去建設，才能達成那種意義呢？我們為教師的應行覺悟，然後所施的教育，才能合理，才能有效，現在把我們為教師者對於此項應有的覺悟，說明於下。

(一) 自物質的榨取而進為物質的建設——反觀滿洲以前的歷史，各民族對滿洲所有的天然物，統統都是一種榨取的態度，如最前代的蒙古族、通古斯族，全依賴自然物以為生活，或吃動物、或衣毛皮、或專司於關東三寶的採掘，絲毫不知生產，全向自然界來榨取的。及至近代，更甚於前，新入的漢族，所施的農業，完全為掠奪農法，只知從事於地力的掠奪，天然林的採發，並不加意愛護，鮮民所施的大田方法，亦同為掠奪性質者，及俄人侵入滿洲，尤進一層，直視為彼之殖民地，恣意於天然物的榨取與掠奪，至軍閥盤據時所施的政治，亦同出一轍，橫征暴斂，濫發紙幣，使滿洲一切都呈凋零的、破損的狀態，今幸滿洲建立，故必排除以往的榨取的掠奪的態度，而要積極的建

設。現政府所施的產業開發五年計劃，也就是這個目的，所以爲教師者應覺悟此方針，育成有建設性的第二代國民才是。

(四) 由民族鬭爭而進爲民族協和——因爲滿洲既爲各民族的榨取地，當然各民族間爲利益的獲得，不能不有爭執，所以要翻閱滿洲的歷史，很能尋出民族鬭爭的痕跡。但這些民族，尙始終未離東洋系的民族，也就是亞細亞的黃種人。及至近代雖有一度白種人的染指，幸賴有强有力的日本族，已將彼等驅除。故今日的滿洲各民族，已有充分的自覺，即拋開以往的彼此鬭爭觀念，而要共同的協力的來創造，建設新天地。所以才有今日的複合民族的滿洲國出現。本來民族的同不同，與血統本無大關，只要其民族的理想同，文化的習慣同，世界觀同，則各民族即可融合在一起，而造成鞏固的健全的有福利的國家，否則，即有兄弟手足的關係，亦免不了反目。所以滿洲今後的建設目標，即是要構成民族協和的國民意識，陶鑄民族協和的國民精神，而能完成東洋人建設東洋國家群的使命。

(八) 由家族觀念而進爲國家觀念——構成滿洲國家的複合民族，除日人因教育的關係，國家觀念極強外，其他各族，於國家的意識，都很薄弱。這因爲移入滿洲的漢人，多半受生

活的壓迫，而不得不離鄉此來，所以他們的人生觀，以生活爲本位，以家庭爲中心，注重實利，亦不得不然。其他滿蒙各民族，亦因文化的關係，及以前所受軍閥政治壓迫的關係，而失去其國家性的團結力，及對國家的信仰心。所以滿洲的民族，多半是非國家的家庭觀。今日滿洲的建國，既有特殊的意義，所以這種國家觀念的涵養，陶鑄，誠屬緊要的事，因之新學制的公佈，即置重點於「忠良國民的養成」我等爲教師者，誠宜徹底覺悟，而向此途努力才是。

總而言之，我國建設的途徑，不外以上三點我同寅如能遵循，積極努力，則滿洲建國的使命，必能圓滿達成的。

4 對日滿關係應有的覺悟

滿洲與日本的關係，並不如其他國家的關係，依利害的結合，依盟約的支持，係超越其他國家之上，而爲一體永遠不可分的關係的。我等爲教師者，必須深切覺悟後，然後始能達之於第二代國民，見之於實行，所以現說明其應覺悟的要點如下。

(一) 道義的一體——即兩國的理想相同，信念一致，我滿洲之 皇帝陛下，係以日本天皇陛下之大御心以爲心的，於回鑒訓民詔書

中會親諭曰「朕與 日本天皇陛下精神如一體」仰察聖意，即可瞭然。

(四) 生活的一體——日滿兩國的經濟生活，是通不出東洋的物質的範圍，而有互相依存的關係。故已結成日滿經濟共同委員會，以便合作。

(八) 運命的共同體——即日滿兩國立在同一的戰線上，要打倒危害人類安寧的共產主義者，要鏟除妨害東洋生存的無色侵略者，已結有根深蒂固的日滿共同國防線，在日滿議定書上，已有明確的表示。

(二) 建設的合一體——即來滿的日人，亦同時爲滿洲國民，而負開拓滿洲，建設滿洲的責任。也就是日滿的建設，是合一的，協力的。我們要能瞭解此種不可分的要義，那麼對於日滿一德一心的目的，就不難達到了。對於東洋的復興，也就容易實現了。

5 對現在時局應有的覺悟

以上所述，係關於滿洲國內部應有的覺悟，而對國外的情勢，尤須明瞭，因爲我們不明國際的現狀，無由確定我們的世界觀，我們不知現時局的推移，不能確定自己的思想及信念，所以對現在的時局，誠有充分認識，覺悟的必要，茲說明其必須覺悟者如下。

(一) 中國事變的意義及展望——支那事變，迄今已二載有餘，其所以有此種事變的發生，即爲東洋維新、東洋復興，所必須有的過程，因爲蔣政權的聯蘇容共，依存歐美，而取排日抗日的政策，完全爲一種引狼入室、叛逆無道，而要置東洋於死地下流政策。友邦日本依據歷來的道義精神，東洋表率地位，所以不能不出最後的手段，而挽救東洋的危亡，其於中國的四萬萬人民，並無仇恨，其於中國的領土，並不欲佔領，日本帝國於事變之初即已闡明，其後於攻陷南京、攻陷武漢之後，前近衛首相又復一再宣言，其目的即在鑄除妨礙東洋新秩序建設的叛逆分子，其意義即在使東洋被榨取的土地，被壓迫的人民，解放出來，而能實現東洋的和平的道義的理想。所以此次事變，是含有重大的意義，我等爲教師者應特別覺悟的。然今後的結果如何，此亦在我們的逆料之中，現在東亞新秩序建設的對分子，只有蔣政權的單獨一部，其他全東洋的諸部分，已行自覺，而投向新秩序的建設一途。如蒙疆、察南、晉北的聯合自治政府、臨時、維新諸政府，均相繼向防共、協和、厚生等東洋的復興工作途上邁進。即曾爲一度抗戰之國民黨首領汪精衛氏，亦悔悟此意義，而脫離重慶政府，領導其正統的國民黨，從事於和平的救國運動。久爲蔣政

權經濟支援的南洋華僑，亦一變其往昔態度，而轉向友邦日本罄金盡力，所以東洋的內部，已呈解決的狀態，其所未解決者，即依存歐美仰望蘇聯，苟延殘喘的末落蔣政權一小部分而已。而此蔣政權的運命，現已如暴風雨中的一枝殘燭，已達毀滅的程度，這因爲蔣氏依存的英法，現在有事於德國，不能不中止其援助，蘇聯亦有事於波蘭，亦不能不放棄其不關痛癢的牽制策，所以中國事變的解決，即在目前，東洋的維新，已步上充明的平坦道途了。而勿庸吾等懷念與顧慮。

(二) 歐洲的不安與東洋——進出於東洋的榨取、侵略的國家，南爲英法美荷諸國，北爲蘇聯，故此支那事變，彼等已見及東洋的自覺，東洋的復興，會致彼等的榨取、侵略行爲退却、中止，所以彼等狂奔於蔣氏的援助，其目的無非要維持其特殊的權益於永遠，而並無何等道義的、友好的思想存在。現今終於歐洲的火併戰爭爆發了，英法已捲入旋渦之中，蘇聯亦乘火打劫，而進出波蘭，故彼等皆忙於自國的攻守之不暇，又那能再爲東洋的進出呢？所以曾喧嘩一時的日英東京會談，不得不自行作罷，而向日本送其媚態，天津租界的犯人，亦行引渡，而行妥協。跳梁於諾門汗的蘇俄，亦不得不中止其戰鬥行爲，而向日滿露其和意。

故歐洲的不安，正予我東洋以建設之機。所以我日滿兩政府相繼宣明中立的態度，而努力一心從事於大陸的東亞新秩序的建設。也就是歐洲的對戰，是促進我東洋的復興，維新，迅速終結的，早日完成的。我等爲教師者，並勿須顧慮其他，只有一意一心爲國防，爲國勢的建設去努力即可。

我等教師，如能具此二種的覺悟，則對於自己的前途，必能明朗，對於自己的使命，必能完成。也就不負國家寄託之重了。

五、今後吾等應有的決心

我們教師既已覺悟我們責任的所在，我們使命的所負，那麼更應有什麼樣的決心，才能達成呢？所以此點有說明的必要，茲分述於下。

1 要有教育報國的決心——即掃除以往的消極的牢騷的觀念，打破以往不負責任、見異思遷的謬見，而立定教育報國的決心，效命於講堂的壯志，奉戴聖旨，擁護國是，不畏難，不苟安，率先躬行，正己修身，以學校爲家庭，視兒童猶子弟，不達到建國教育的目的不止，不鞠躬盡瘁而至死地不已，這才不負滿洲國的一位健全分子，才能稱得起。皇帝陛下的忠良臣民，這樣才不辱今次政府對我們優遇的熱心，親愛的同寅，急速猛醒吧！

編審官室通訊

2 要有實踐躬行的決心——我們對一切都覺悟了，一切都明白了，但更要徹底的去躬行實踐，不然的話，就是只知不行，而陷於空理空論的一途了。如此，既無補於所悟，亦無補於所明，更有何用於國家呢？故王陽明主張「知行合一」的學說，也就是這種道理。所以深願我們教師，要立定此種的決心，以百折不撓的精神，腳踏實地的把我們教育的責任盡了，把我們國家的理想實現。也就是必得認真苦幹一下，才能達到成功的。

3 要有信賴國家的決心——現代的戰爭，不僅是武力的戰爭，更是思想的戰爭，亦即是

國家全部的戰爭。我們後方國民，人人須貫徹國防思想，抱定不動的決心，自肅自戒，挺身奉公，不為邪說所惑，不為謠言所動，絕對信賴國家，安處國難，共濟時艱，以達成國民防衛國家的責任，尤其我等為教師者，對此尚有指導的責任，更須充分理解。

4 要有努力潛修的決心——因教師的責任，使命，既然非常的重大，所以我們應當時常不斷的反省，研究，修養，以充實自己為優良教師的資質，以達到能負起建設責任的體力。實是必要的事情。

六、結語

以上所說的話，到此總算結束了，但自己看看，失禮不當的地方，實在不少，不過一方本身是一個教師，並非處在另一個立場說話的，所以也可以說是個已的一篇反省的記錄，又一方個人在上年於中央師道訓練所受教的時候，聽到田村教育司長閣下及其他諸講師的教誨，早已有感於心，所以在這裏把個已的所得，宣佈於海內教員同寅之前，也算個人對諸位盡一點微衷罷了。要說有什麼期待，有什麼野心，那是錯了。在此我要向上的諸講師道謝，也要向我們的同寅祝福！

康德八年度圖書目錄中另表所列各教科書不能出版望祈查照
並俄系學校使用之教科書自康德八年度於哈爾濱設立編審官室之分室另行樹立編審計劃故以前之預定或有變更之處亦希查照

學校別	書名	理由	學校別	書名	理由
國民高等學校	(滿語)國民道德(一)	因編纂責任者變更	國民高等學校	(滿語)採炭(下)	編纂者未定
"	"	"	女子國民高等學校	(滿語)國民道德(二)	因編纂責任者變更
國民高等學校	(日語)國民道德(二)	"	"	"	"
"	"	"	"	"	"
國民高等學校	(滿語)土木建築(下)	暫時無必要	師道特修科	(滿語)教育(下)	因部外編纂進行遲延委託部外編纂因事停止編纂者未定

圖畫科在教育上的價值

民生部囑託

常

俊

卿

人類之文明、文化之發達、完全在乎美術之進步、圖畫科就是美術教育的一種、在文明國家裡、沒有不以美術教育視為重要、美術教育、可以改善風化、陶冶性情、啓發智力、鞏固意志、活動思維、培養創造等能力、故學校學科之中設此一科、其用意之點即在此也、使國民自由描寫、養成豐富之思想、各性之創造、方能涵養高深愛美之趣味、以使身心有充份之發展、美術教育可以分爲情操教育與理智教育、僅就所見分述如下以供研究之資料。

理智教育、即合乎理論之教育、凡天地間一切之事物、有來源有結果、而能證實者、謂之科學、理智教育即是科學教育之一種、如畫圖畫事、雖謂以各人爲主體、自由之發揮、然非根據實在道理不可、而絕非妄自揮毫、任性胡塗也、茲將理智教育主要幾項分述如下。

一、物形之構造、作畫時、必先觀察實物之構造是什麼形狀、是圓形、方形、平面立體、長方形、圓形、菱形、梯形、三角形、圓柱形、多角形、知道詳細之後、分出主要點與次要點、透視的角度孰先孰後、前後分開地平線固定找出他的起點與滅點光線明暗亦分清晰、以上種種判斷之後、再決定去畫。

二、實物與作者之距離、作畫時、與實物距離之遠近、及實物所在之方向、極有關係、凡作畫之對象、無拘風景人物、要想畫其全部、則必須離開、約其全部二三倍以上、易使精神、照顧其全部、若距離過近而實物過大、則勢必頭部上下轉動、眼力亦難求顧及全部、所畫之主點亦難固定、若實物在視線以上、由近往遠處去畫、勢必由畫板上由上面往下去畫、若實物在視線以下、由近處往遠處去畫、則勢必從畫板上由底下往上畫、在一張畫子上、找出牠的起點和滅點、一張畫面上、不

能有兩個交點、透視找好、前後大小之物體、井然有緒、極爲美觀。

三、實物占有空間體積如何、實物之形狀各異、其占有空間體積亦不同、如大小、薄厚、高底、寬窄、其形狀既經瞭解之後、則可知其體積占有空間如何之位置、若畫立體之形狀、占空間位置較大、由近處往遠處去畫、亦決不能畫在一個平線上、若畫薄面窄面時、當然占空間位置較小、由近處往遠處去畫、似乎都畫在一個平線上亦無不可、所以作畫時物體不同、則其所畫之前後亦不同、此點在畫理上極爲重要。

四、實物與環境之關係、寫生時、在未畫以前、自然要找到所畫之材料、既經找好材料以後、當觀察實物周圍環境如何、無論畫風景人物、當注意背景與周圍之形色、與實物形色、是否調和、是明是暗、有無反光、若能處處與實物相稱、則必取在畫面上、自然添美不少、若不適當、則可減去亦無不可、倘畫之觸目生厭、倘周圍環境、若不注意、則畫時易使心緒不快、而減少趣味、具以赤誠之心情、至而恢敗、往往有之、究其原因、蓋因此也、所以舞台上之光色、及作畫之背景、都有適當之設備、合理化之裝飾。此點在藝術之研究上、亦非常重要也。

五、實物與實際生活之關係、寫生時、把要畫的東西選好、

一經去畫、則須注意實物、與人生之關係如何、是使用物、是觀賞物、是飲食物、是古代品、是近代品、出產地帶如何、是動物、植物、礦物、特性如何、光色如何、我們把以上各點、都明瞭之後、便去着手去畫、自然描寫生動、能够把牠的特點、過分的形容出來、若是牠的性質、色澤、光線、均能超過實在的描寫、一經畫完之後、其生動情趣、別有可觀、所以看到藝術作品、絕非似實物的騰寫、使你看到非常驚詫、會起無限的快感、就是能够把實物之要點抓住、自然不難求精彩了。

六、實物之性質與體積、在科學上把物體分三種狀態我們誰都明白的了、汽體、固體、液體、性質方面、可以區分、剛性、柔性、硬性、軟性、脆性、綿性等、作畫時、物體和物性、各能盡情的描寫、一一區分、自能清浙宜人、若分不清、則勢必含混、自然難免一塌胡塗也。

七、實物之量及光度之關係、物各有色亦有光、作畫時、除輪廓線外即色與光、色和光爲作畫最緊要事情、倘畫面上若少其一、則即不能爲完全畫矣、物體本有之色爲原來色、一經受到光線則起變化、所以光與色之關連、極爲密切、若物色極鮮艷、因受到暗光時、則艷麗之色、亦變爲暗淡色矣、若物色暗淡、而受強光時、則暗色亦轉爲明色矣、物色隨光線之變化自

不待言、蓋強色明色多為熱色、暗色清色、多為冷色、無論作什麼畫、必須從明到暗、濃淡深淺、一一分清、自然美麗可觀、畫面上不要求光色過實、易生不快之感、要以精神運用為主、描寫圖形自然氣氛生動、趣味醇醇也、以上七項均合理性之教育也。

清操教育、即操練個性、陶冶心情之學問也、人們天生下來、就富有情感的、因為天賦之智慧——愚智不等、則個性之強弱因之亦異、所以用情操教育、陶冶心情、啓發智力、以種種方法、使其天才自由發揮、使其自動領悟、以達優美高尚之性格換而言之、情操教育、就是補助先天智之不足的東西、是故在教育上占有重大之地位、茲將其原則分列於下。

一、智情意之陶冶、人之為物生就有情感、遇見喜事則會笑、遇着悲事則會哭、其智的判斷、情的表達、意的動作、是不用學別人的、意志薄弱的人、多半好哭、意志強暴的人、往往態度蠻橫、其喜怒哀樂淚、都因人而異、所以表現的狀態亦不同、關於善於好哭的人、最好以喜悅的事情使之感化他刺激他、使他不要太懦弱、轉弱為強、其善於蠻橫的人、以慈善的事情刺激他感化他、使他個性溫柔、轉強為弱、以改善固有之性格、久之養成優美之人生。

二、真、善、美之感化、天地間之萬物萬象、鐘靈毓秀、奇

麗雄偉、其靜動聲色、千變萬化、包含無上之神秘、無窮之美點、目遇之而成色、耳聞之以成音、是造物者之無限藏也、人們接受到明山大川、春花秋月、沉魚落雁、朝雲暮霞、則心神自快、作畫即表達其情感、如想描寫自然之美、必須有深刻之觀察透澈瞭解、以真情實感之美點、而來發揮在畫面上、才能有忠誠之描寫、和善的作風、自然之美點、其用情也純真、而其表情也良善、久而久之、其性情品格、自然高超、排出一切惡念、其心神一貫、養成真實而忠誠的人生、良善和美的性格、以達到真、善、美、之人生、公正潤達之地步。

三、愛美本能之發揮、欣賞自然、或鑑賞作品、乃屬於自身之覺悟、與其心性相合者、直接明瞭其趣味、方能揭曉天地間一刹那之奧妙、凡是藝術界之任何種類、無拘音樂、戲劇、文藝、雕刻、諸如此類、人之天才不同、而其個性亦異、例如在同時同地同物、用二個人描寫一個東西、其各人觀點不同、感覺亦不同、有之對於物體感覺過敏者、則其所見到之美點澈底瞭解、有之對於物體感覺不甚透底、而其表現美點、則未必相同也、愛美是屬於自身之覺悟、絕非由他人意思之支配、沉愛之點、非一定都愛此物同一點也、尤其以個人之作風不同、造色亦不同、故結果亦難求其一致也、無論任何人作品、只要是

他真實感的作品，都可以看出他的個性如何、情緒如何、對於實物之觀察如何、而確有其本來面目、固有之態度、所以那一樣作品、不論畫的好壞、都有相當的價值、因此現在的學校、都以自由畫、寫生畫為主、尊重兒童個性、免去以往之臨帖、而使愛美之本能、充分發揮。

四、同情之覺悟、人們的心情是喜、是怒、是哀、是樂、是淚、其環境不同、則其感觸亦異、遇着能快其心神者則喜、若遇着煩腦其心神者則悲、此定然之理也、人初生時、就有智有覺、這種智覺、是人人都有的、自然是天賦之本能、無論任何作品、一經作者去描寫他、作者必定抱着一種情緒、或是拿着喜悅的體材描寫他、使別人看到這個作品、也是感到喜悅的情緒、若貧苦之人、路傍乞憐、則必表現一種悲哀的狀態、使人見之、內心必生憐恤之感、作畫亦然、如畫一個歌者手奏着樂器、使你看到這張畫、會追想到音樂之美音、若畫一些水果、使你看到、想到水果的美味、良心之覺悟大凡都是同情、往往宣傳大的事情、常常用繪畫描寫、人們愛看而又能直接明瞭、其內容之意思不問可知也。

五、作畫與思想、人的想像至為複雜、其靜動思維轉變無常筆記之以成文、描寫之而成畫、因情緒一來、思想驟至、凡是藝術作品、都是抱着成見去創作、把素日所想的材料、所計劃的方針、赤裸裸的搬到作品上、所以一個國家文化之建設、全賴藝術作品之先導、有了雛形之計劃、纔能有具體之建設、一個國家之文明與否、只看他藝術作品如何、一望而知了、作畫

亦是這樣、凡是思想高的人、則其天才亦愈高、在一個作家所想之形體及彩色、所要表現的意思、都能整個的表現畫面上去、所以說繪畫是發表思想的工具、而能把一個人的思想最高點具體的寫在畫面上、使人們見到某畫家之作品、則可看到其思想如何了、在一個作品之中、可以考查作者思想、也就是這個道理。

六、主觀與創作、作畫即為思想之發洩、前言可知、凡人各有主見、對於作畫之事、亦抱着自己主意、個人之見識、不拘對象如何、全憑個人之主觀盡量的發揮、社會之進化日新月異、藝術之作品亦千奇百怪、不斷的角逐、各派各家、各有所長、因時代不同、而藝術作之生產亦不同、適者生存、不適者淘汰、社會之需要日繁、則藝術作品之生產日多、人民之幸福亦愈大、因此有志之士、任時代之變遷、而創造新穎之作品、與現在人生有極大之供獻、凡衣食住娛樂等項、無一不是由藝術中產生者、形狀之適當、色澤之華美、聲音之動聽、味之香甜、處處在日常中享受、其產量愈多、而其進步愈快、今之各國文化猛進、種々工業商業之出品、日新月異、而各派之作家、不遺餘力之研究、具以獨特之思想、超人之見解而創作、確能獨出心裁別開生面、以供給人生之需要。

由此以觀、圖畫教育是活動腦力、陶冶性情、補助自然美的、而不得越乎道理的、以養成鑑賞、表現、創作等能力、正確之經驗、超脫之思想、所以兒童在教育上的訓練、圖畫科教育是不可缺少的。

教材研究

作業科手工教材 (三月份)

國民一年 (五時限)

教材 切拔

目的 幾何圖形之應用

準備 鋏·鉛筆·色紙·糊·台

紙

指導 1. 再進一步關於幾

何圖形之剪裁

2. 將其酌量貼於台紙上

作成各式各樣之花型

3. 為練成其創作力、故

風車

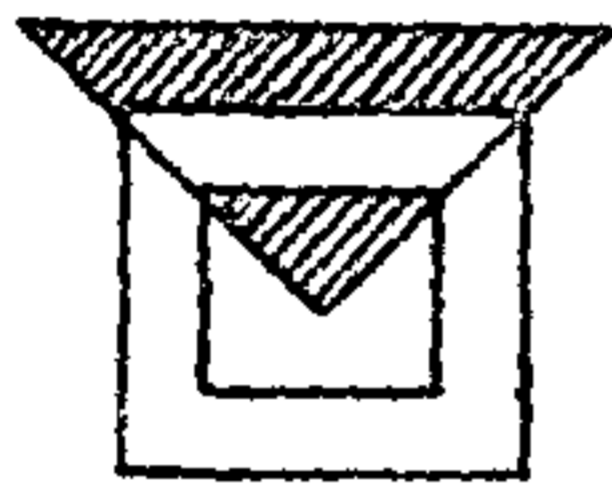
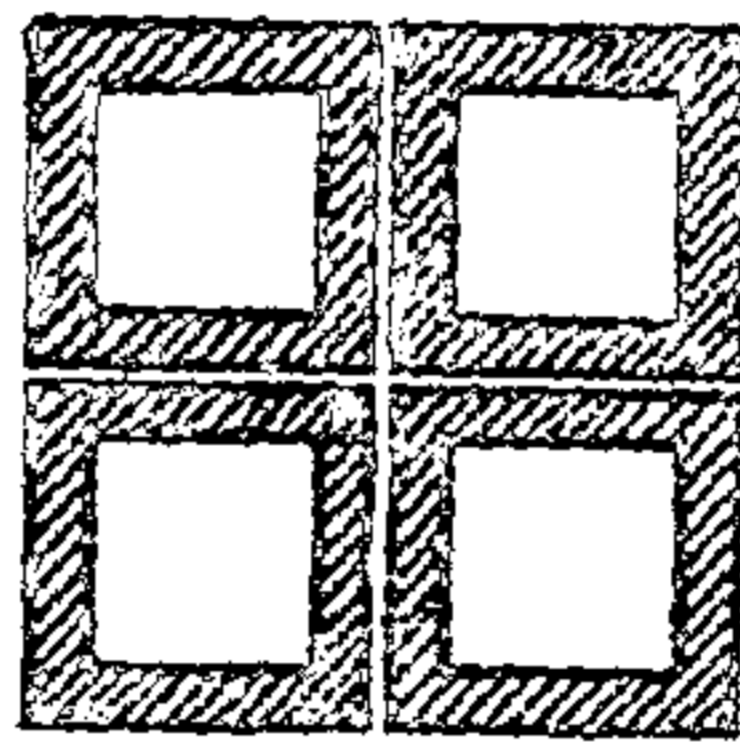
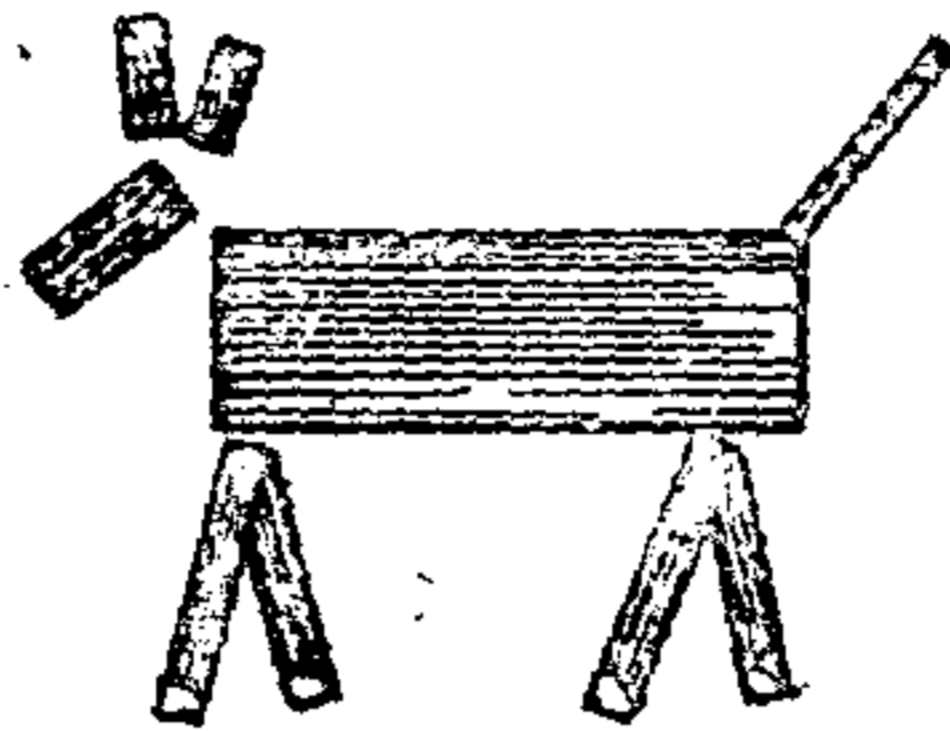
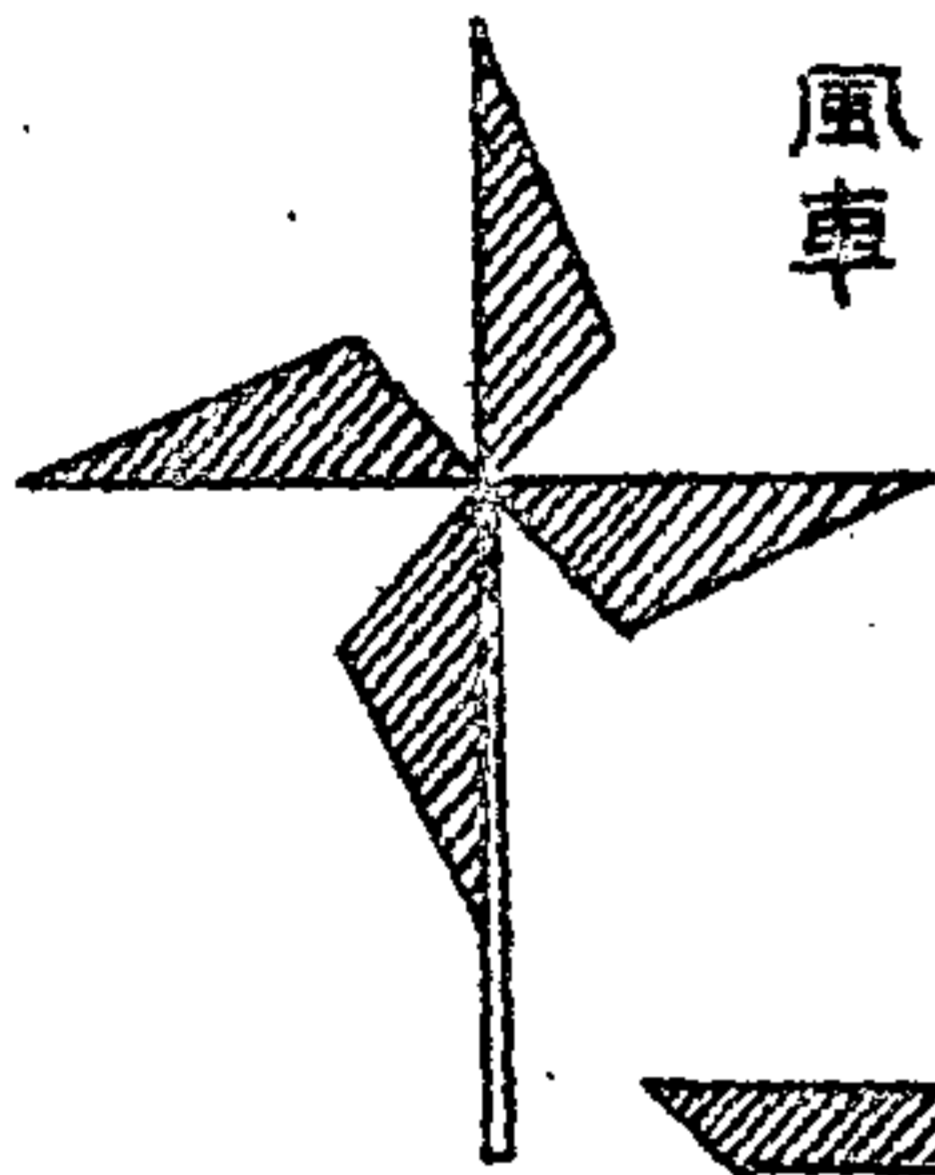

新京市大經路
國民優級學校

小林 一三

關於剪法配置等在可能範圍內、使其自行攷慮研究之

5. 用二色以上之色紙時、關於

色之配合上、必須注意

國民二年 (十時限)

第一時間

教材 折紙

目的 名刺入

準備 色紙又

西洋紙

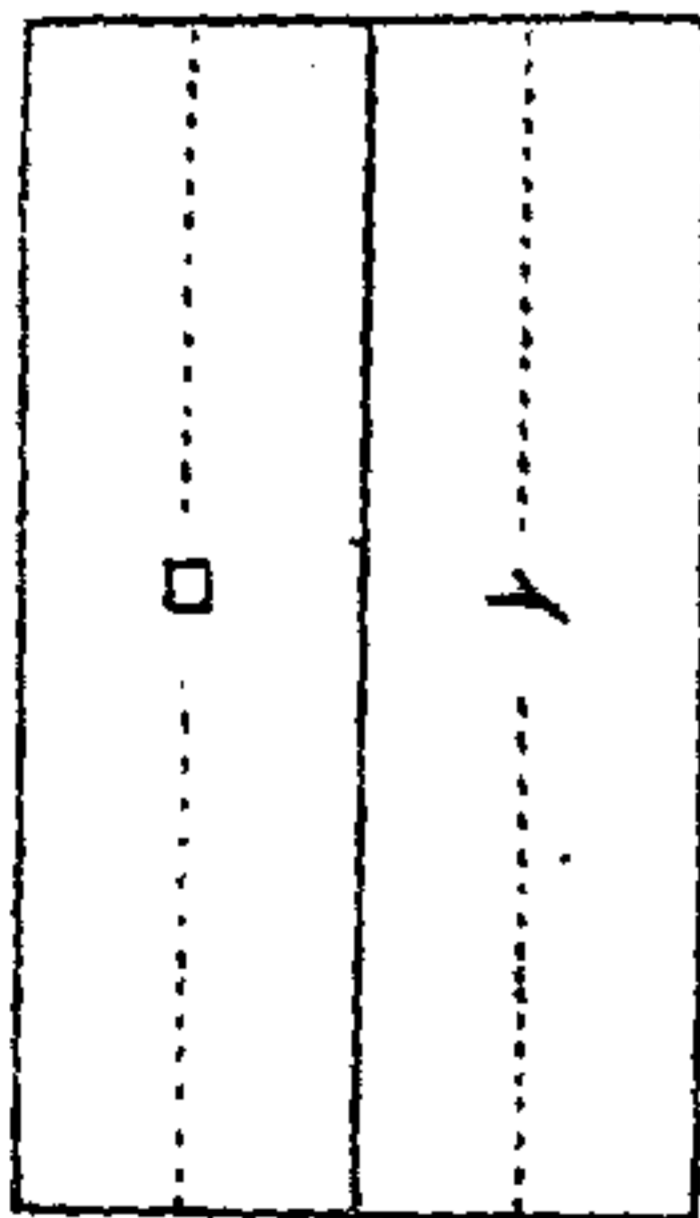

②

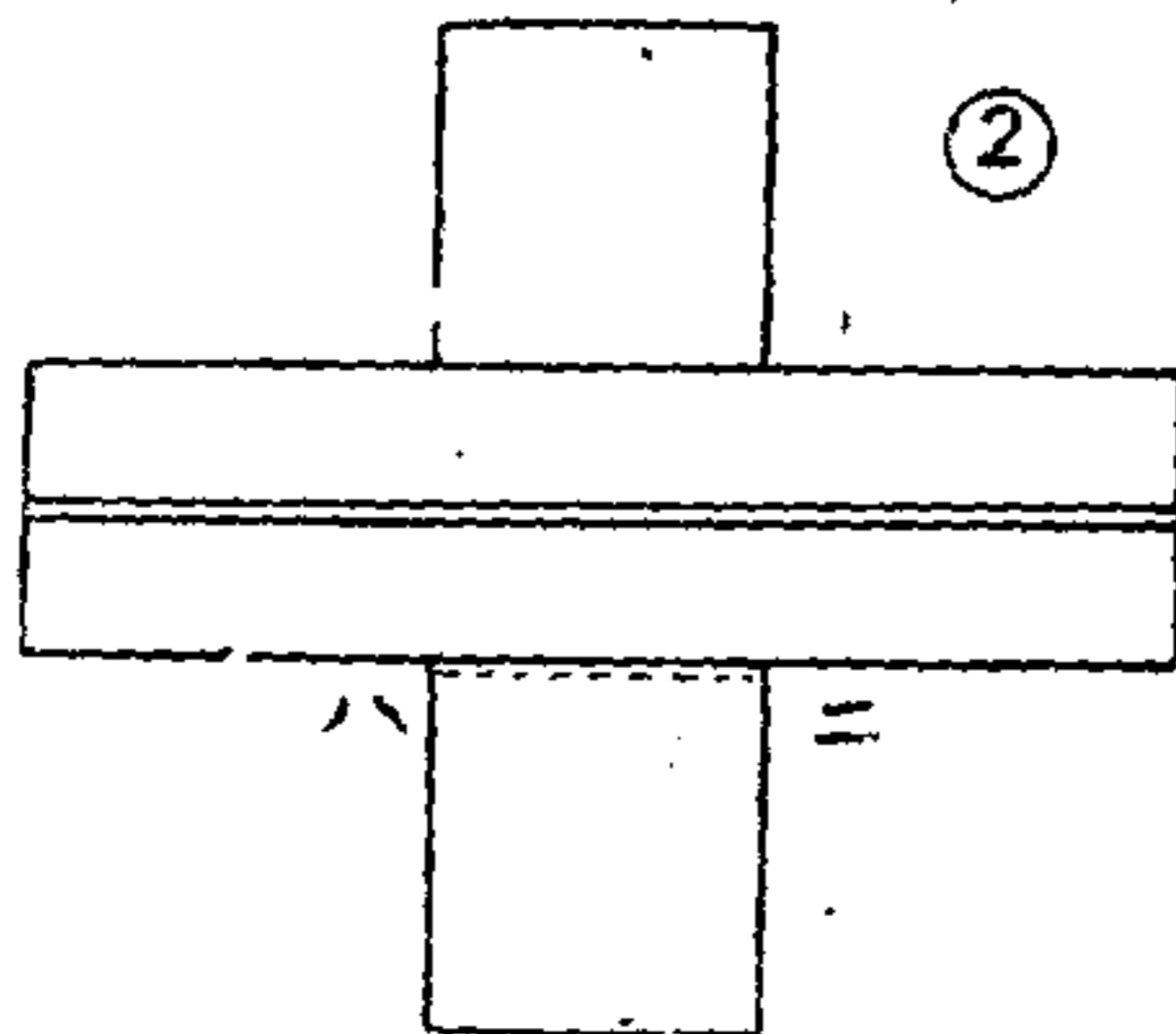

指導 1. 把二張長

方形之イロハ

二虛綫折之如

目的 コツプ
教材 折紙
第二時間

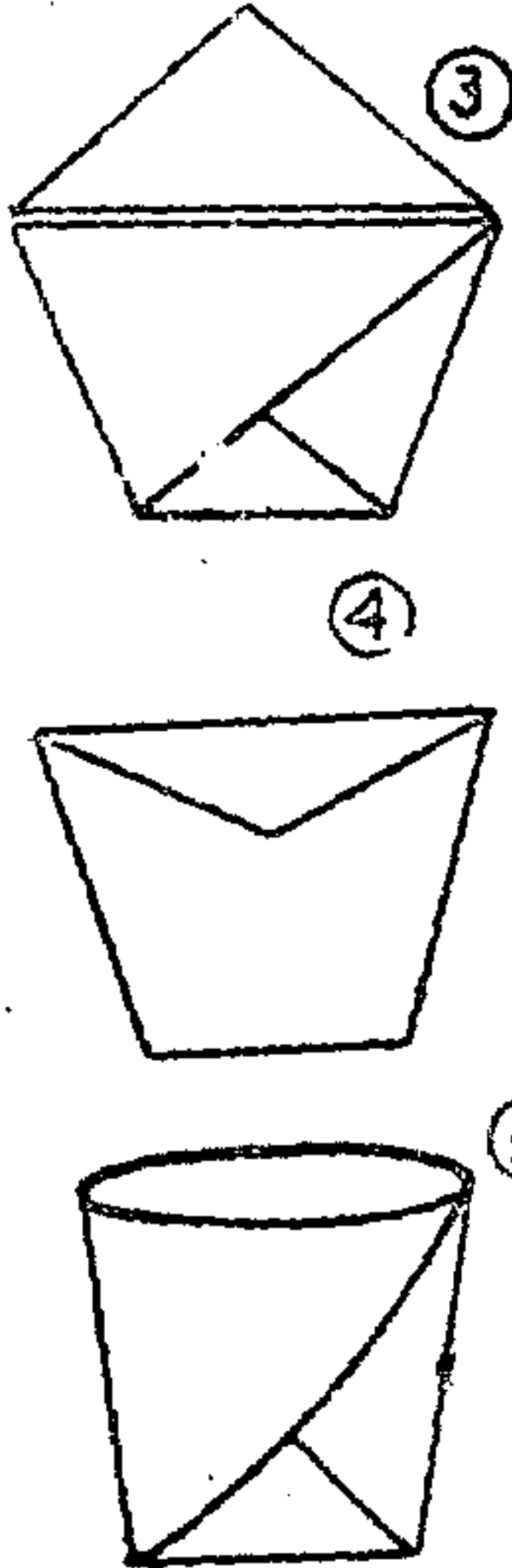

4. (6)圖爲完成
3. 再把ルレニ
虛綫向內摺之與
前相同、將小口折
之挿入

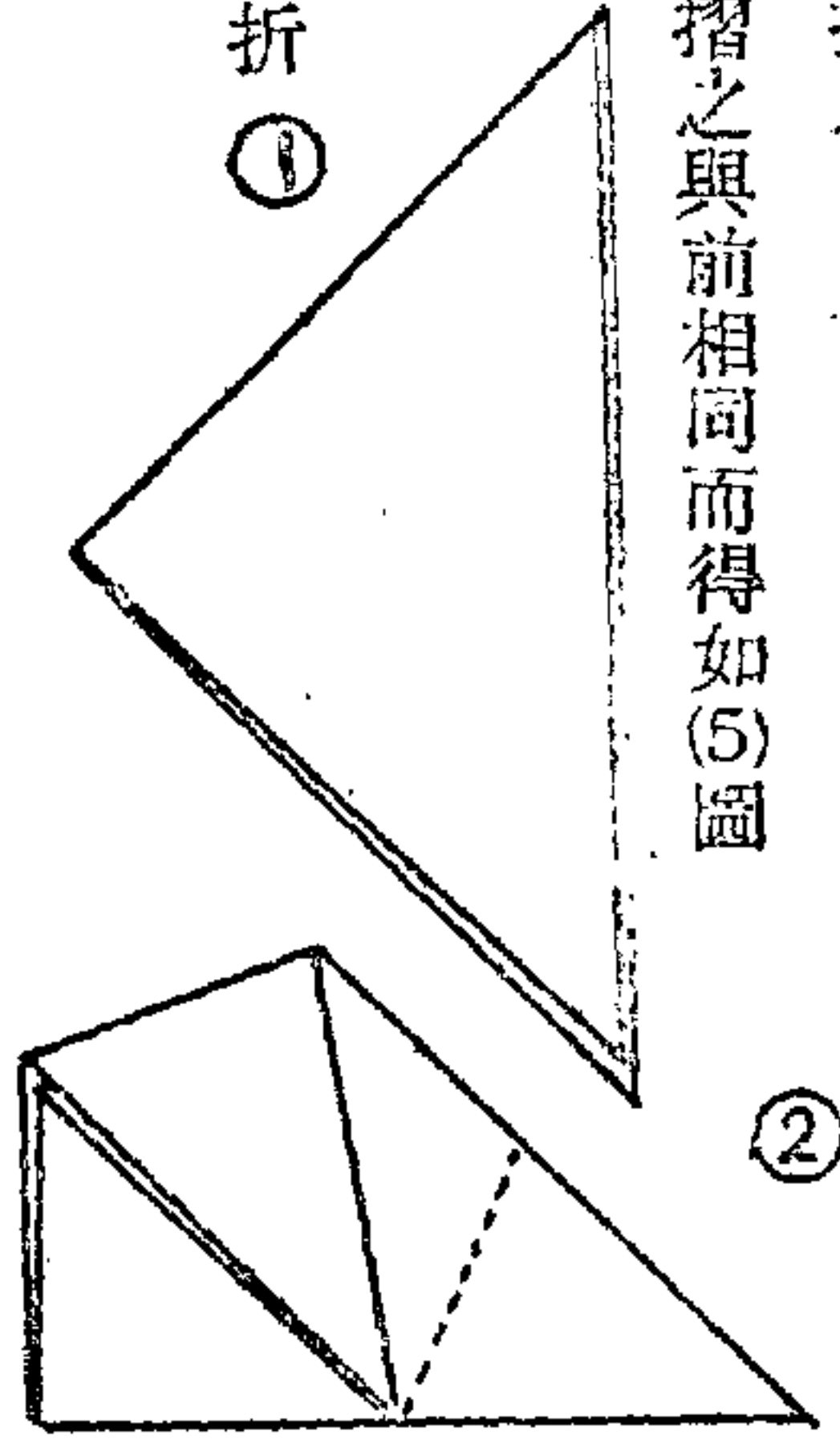

(2)圖組成十字形、再把ハニ之虛綫向上摺之、次將ホ之虛綫
摺之、將其小口挿入へト下

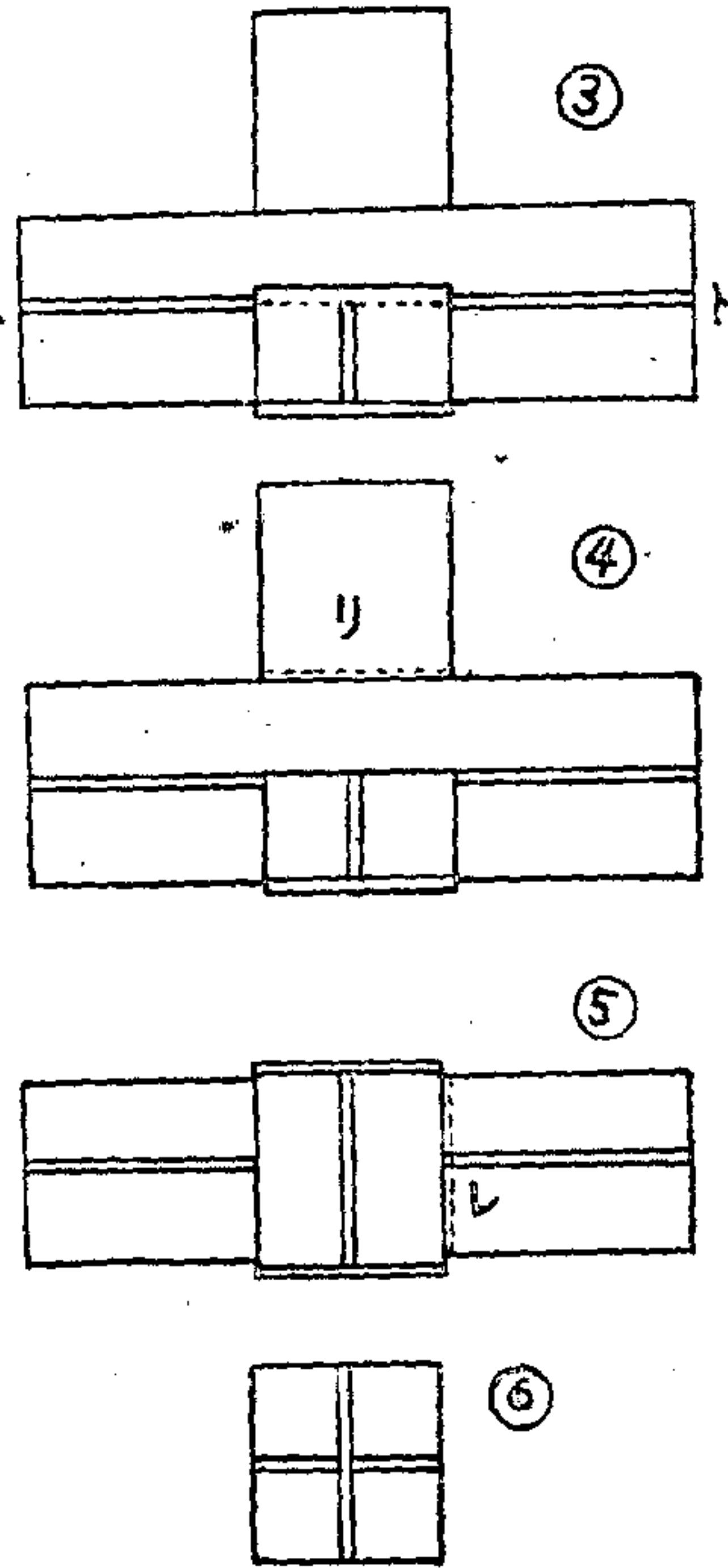

目的 船
準備 西洋紙
指導 1. 依下圖之
順序將長
方形摺之
2. 依イ口
虛綫摺之
3. (3)圖之下邊
向兩邊折之如
(4)圖

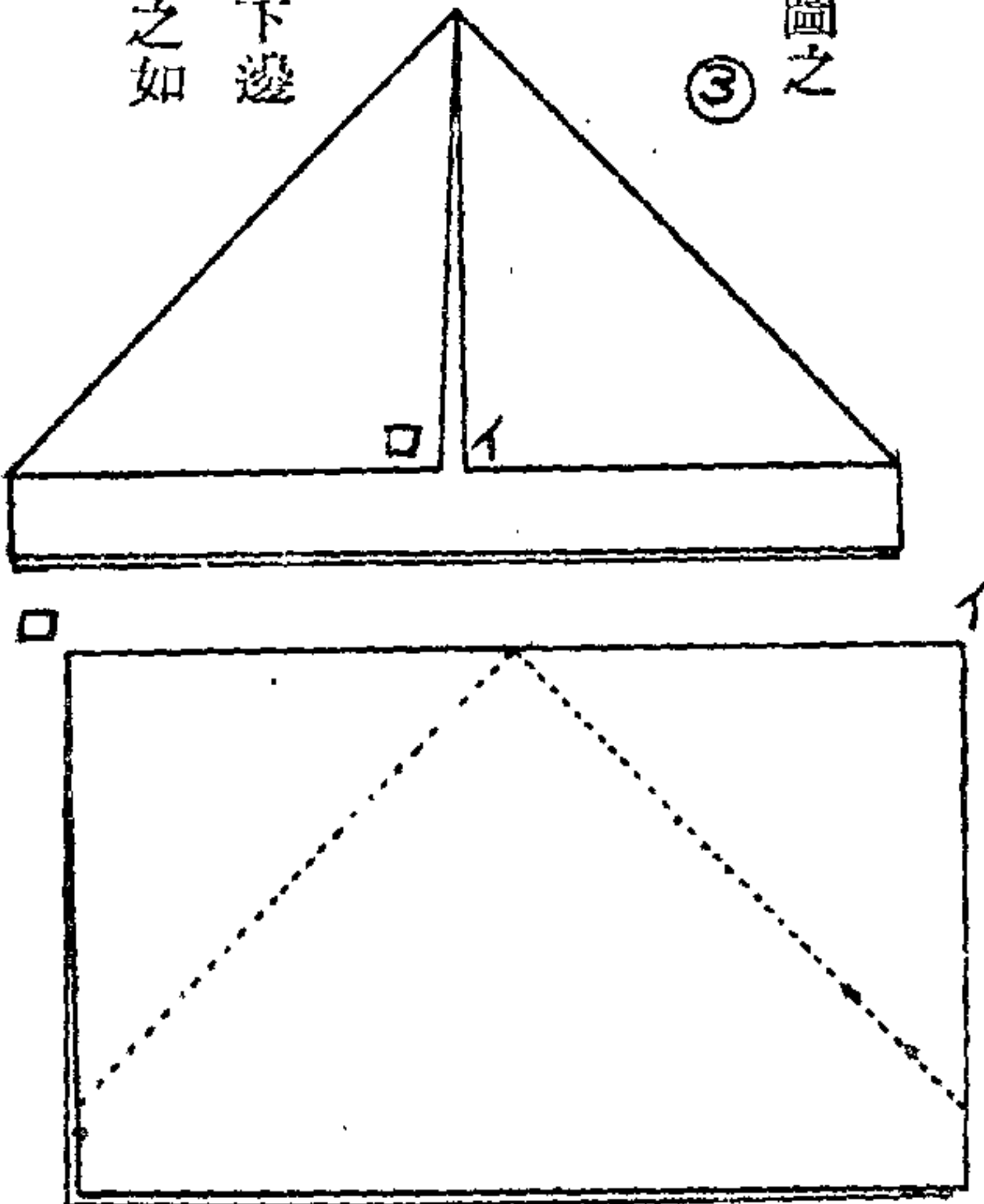

準備 同第一時
間
指導 1. 依圖製
作
2. 於遠足時
可代用茶杯
頗稱實用

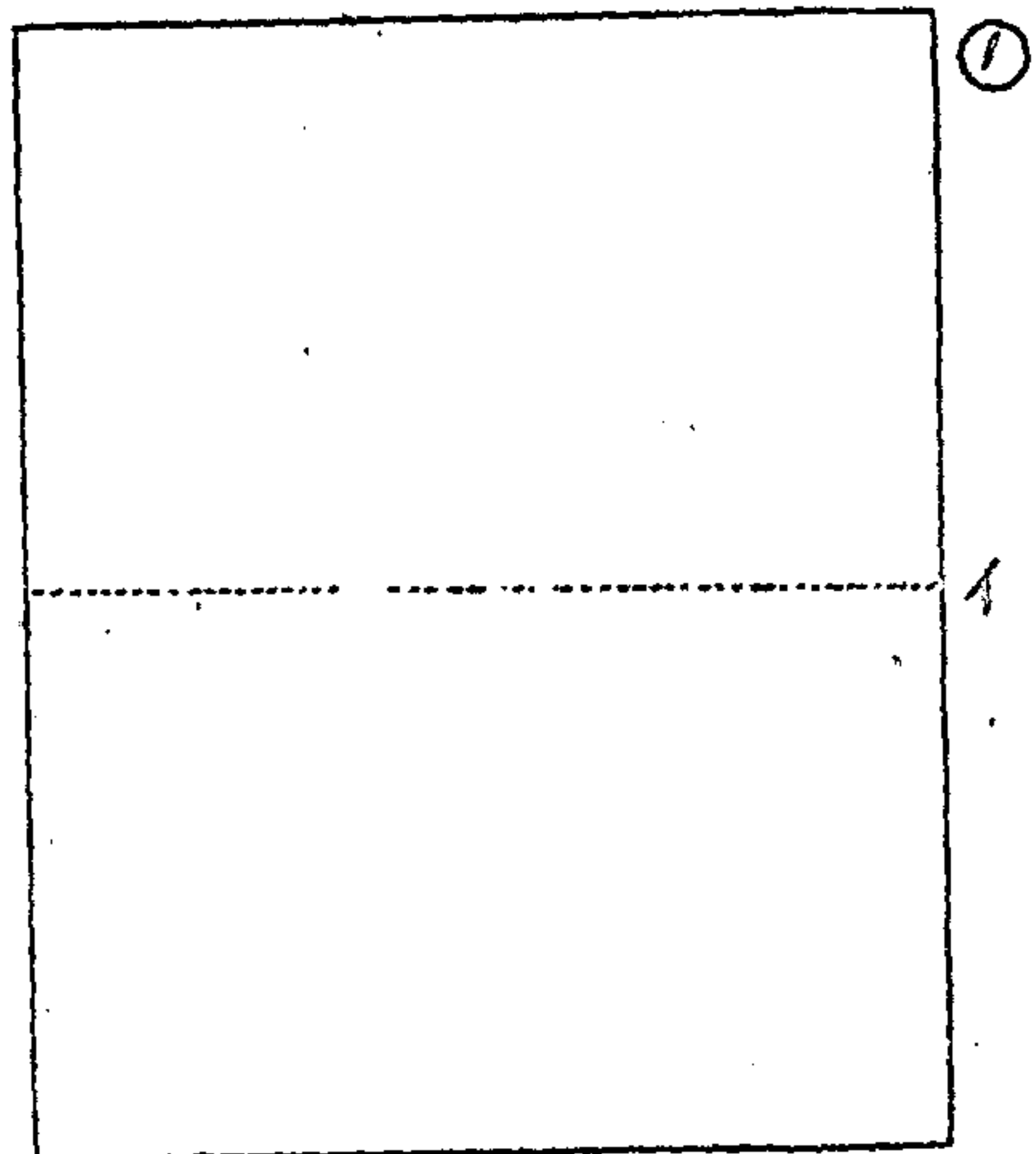

第四時間

4. 打開再反對合之如(5)圖
5. 把ハニ依虛綫向兩邊上折之如(6)圖
6. 依虛綫向上折之如(8)圖
7. 由(8)圖ホへ中抽出而得如(9)圖
8. 作成後以蠟類塗之、可浮於水中

教材 折紙

目的 兜

準備 西洋紙

指導 1. 依イ之

虛綫摺之

2. 依ハニ

之虛綫摺之

如(3)圖

3. 依ホ之虛綫向上摺

之

4. 再依へト兩虛綫向左右開摺

如(5)圖

5. 將(5)圖之手線折之如(6)圖、再把リ線向上折之

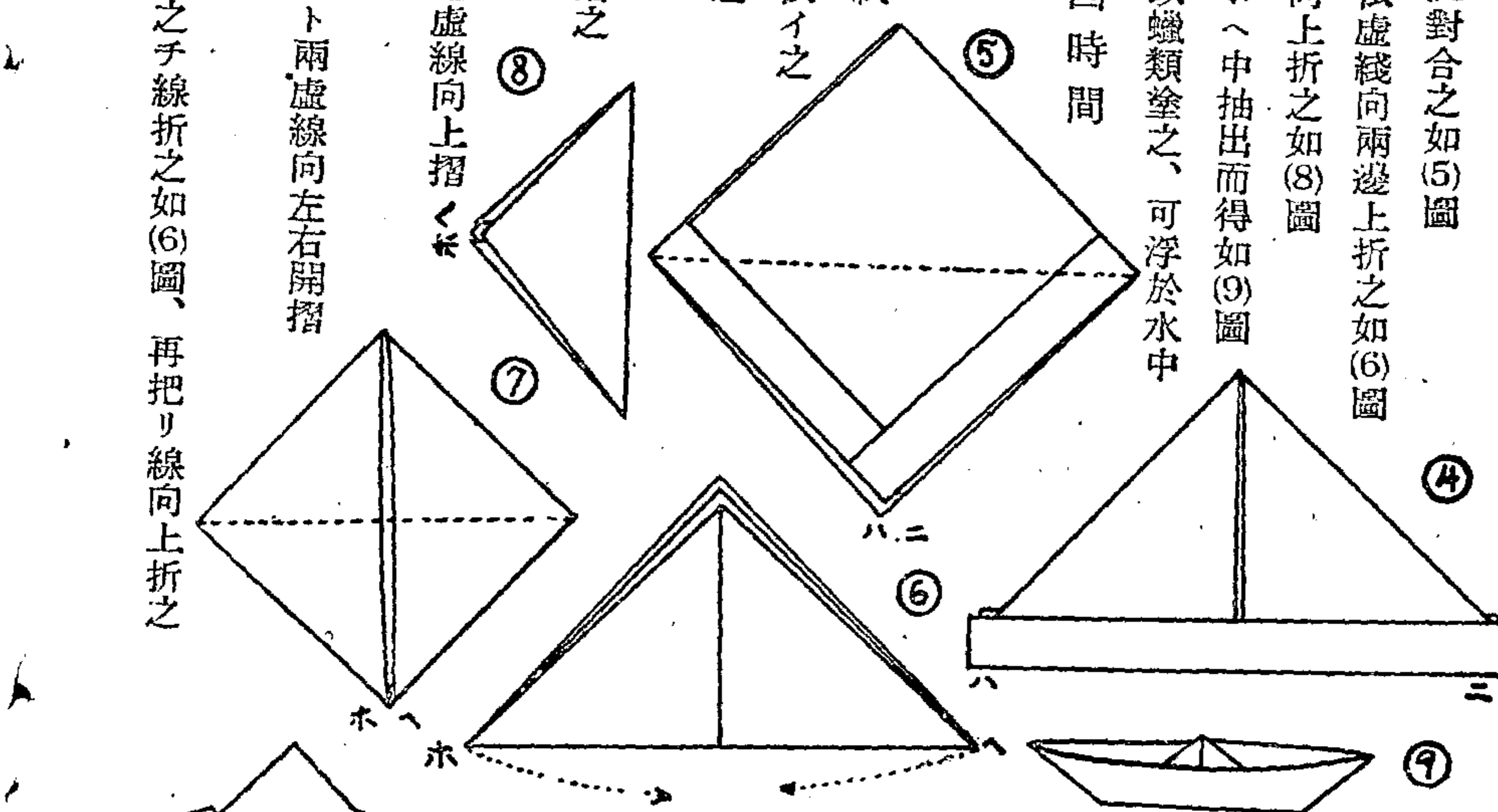

教材

折紙

目的 養成自

由製作之技成

準備 西洋紙

指導 1. 本教材雖無甚創造

之點、但可誘發其摺作

之思致力

2. 可參攷飛行機圖

6. 從ヌル兩端向內折將其

虛綫處向捲折之便成

(8)圖之完成狀

第五時間

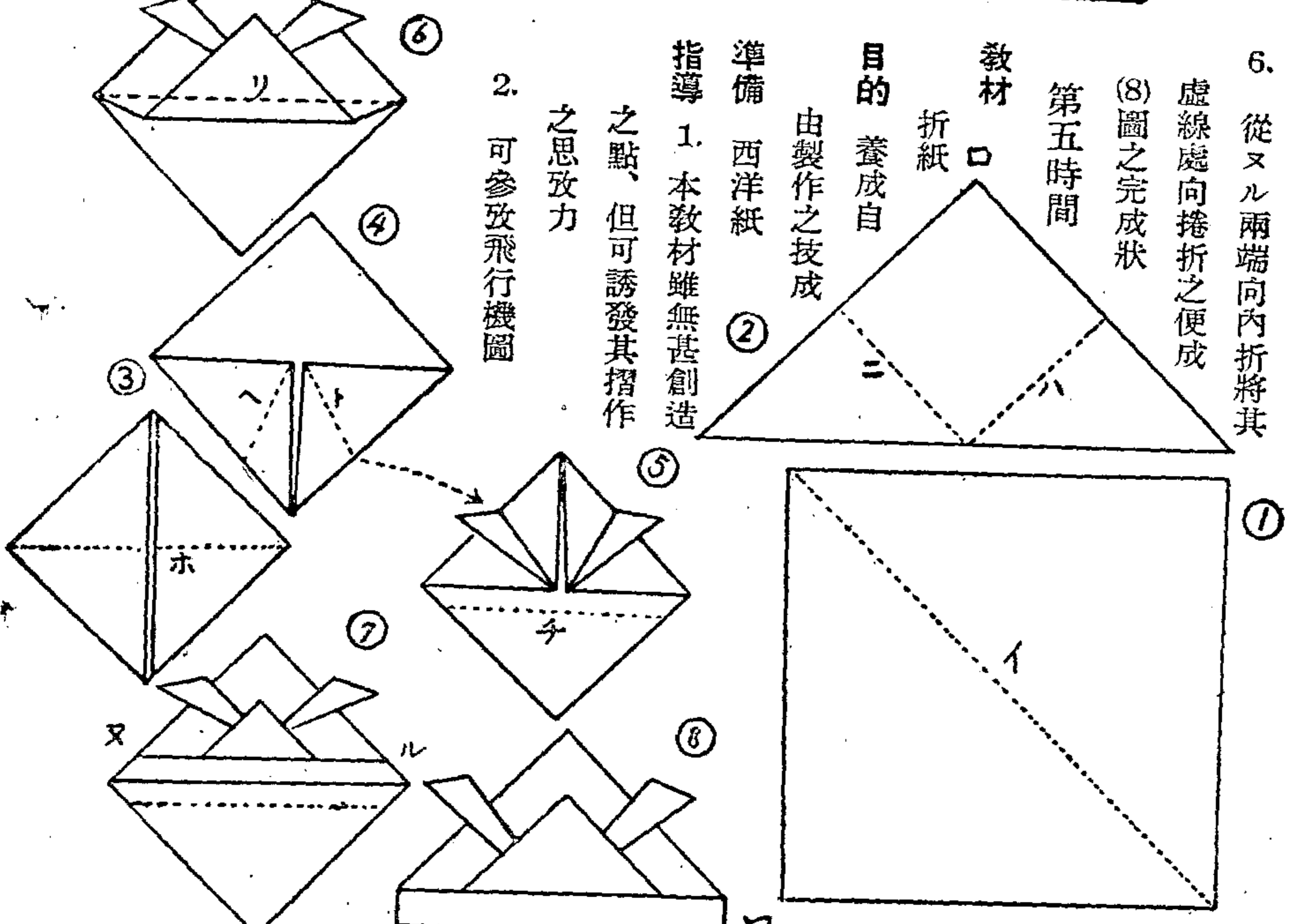

第六·七時間 飛行機

教材 畫用紙細工

目的 手提箱之製作

準備 小刀·定規·糊

畫用紙·色紙

指導 1. 於圖畫紙上

畫上正確平面圖

2. 把粗線切斷之

3. 虛線之處折曲之、

用指甲畫印折之接合貼之、則如下圖之箱

4. 剪良紙貼於箱之各面

5. 又須接上如下圖之提手

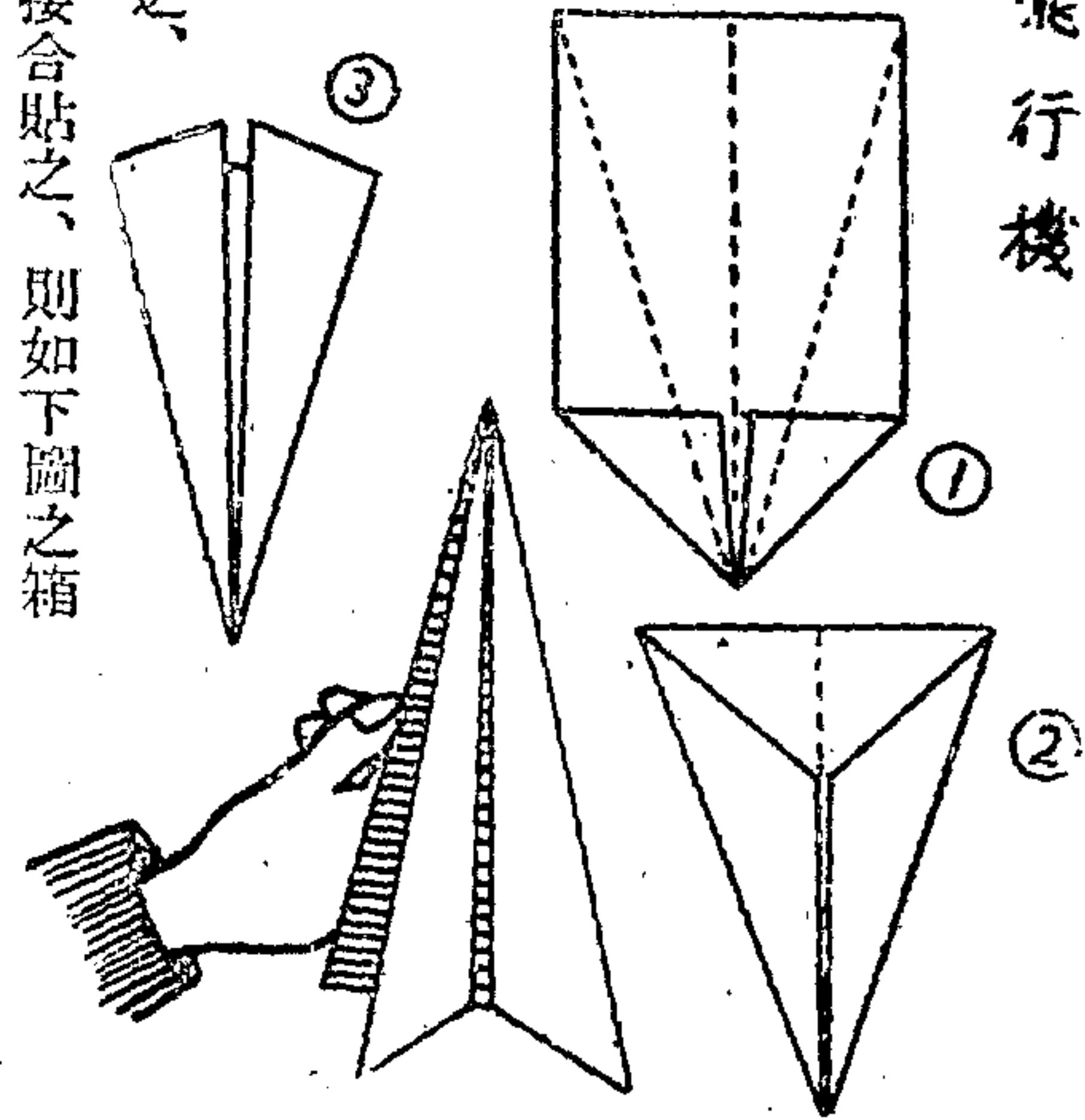
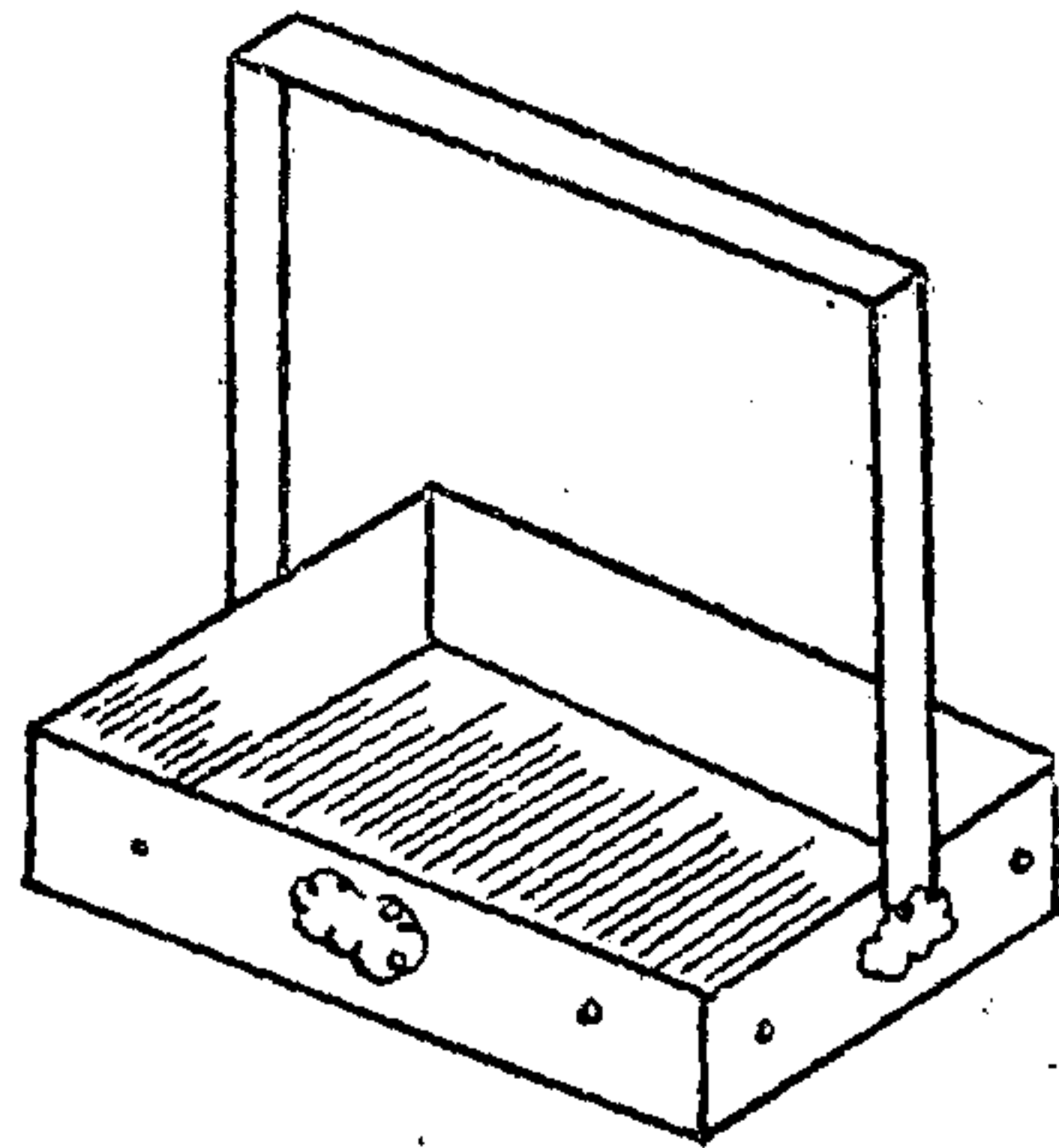
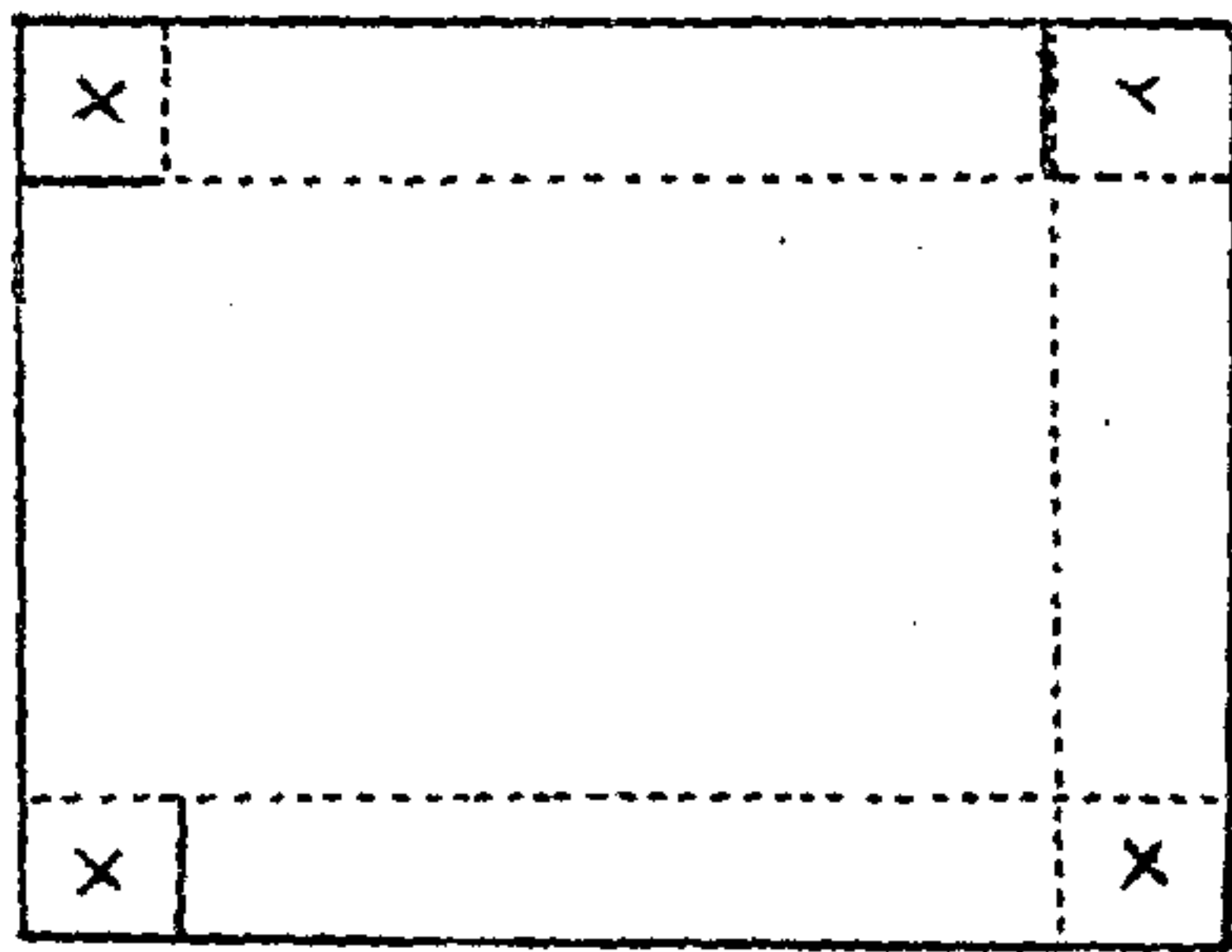

第八·九·十

時間

教材 畫用紙細工

目的 象及動物

各種之製作

準備 同前時間

指導 1. 依相當之式

樣、把象之形狀

畫於圖畫紙上

2. 用小刀將畫之

輪廓細仔切去

3. 將切成之一張為

樣、再切一張

4. 把此二張之上部貼合

之、畫上耳目牙等、體之

中部以下劈開成爲步行狀

5. 依前述之形式、多製

數種動物而樹立之

6. 於畫紙上如圖之形

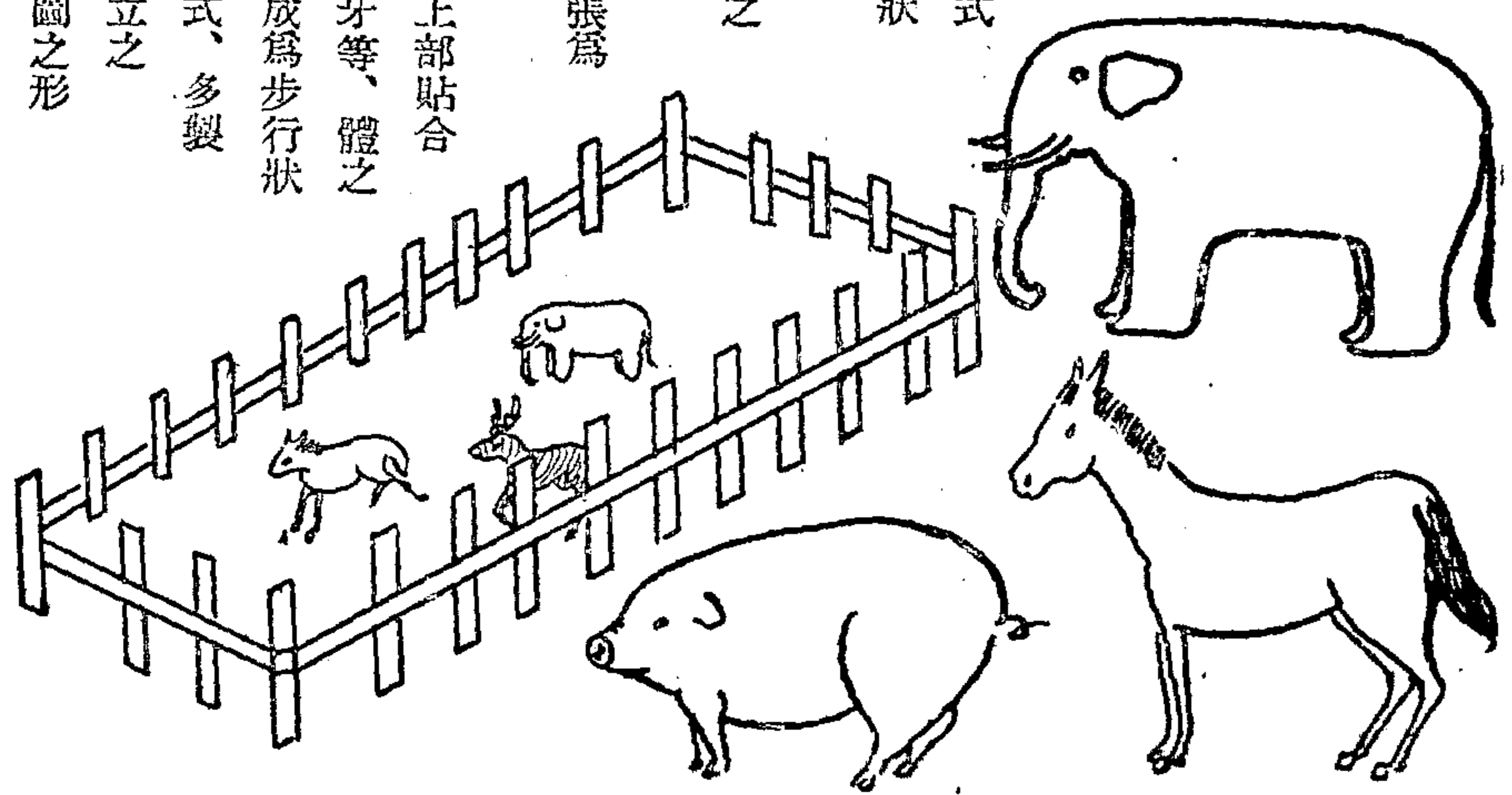

式製作牧場之柵，將各動物立於其中，頗感興味

國民三年 (十時限)

第一・二・三時間

教材 厚紙細工

目的 筆入

準備 小刀・定規・糊・畫用紙・色

紙

指導 1. 按圖之尺寸正確製成

計畫圖

2. 正確的切製——由畫線正確的切法為捺規尺於線上用刀

由紙面輕滑數次即可

3. 切成後於小口上貼以紙，

以防其破壞

4. 裝飾由兒童任意作之

第四・五・六時間

教材 厚紙細工

目的 信插

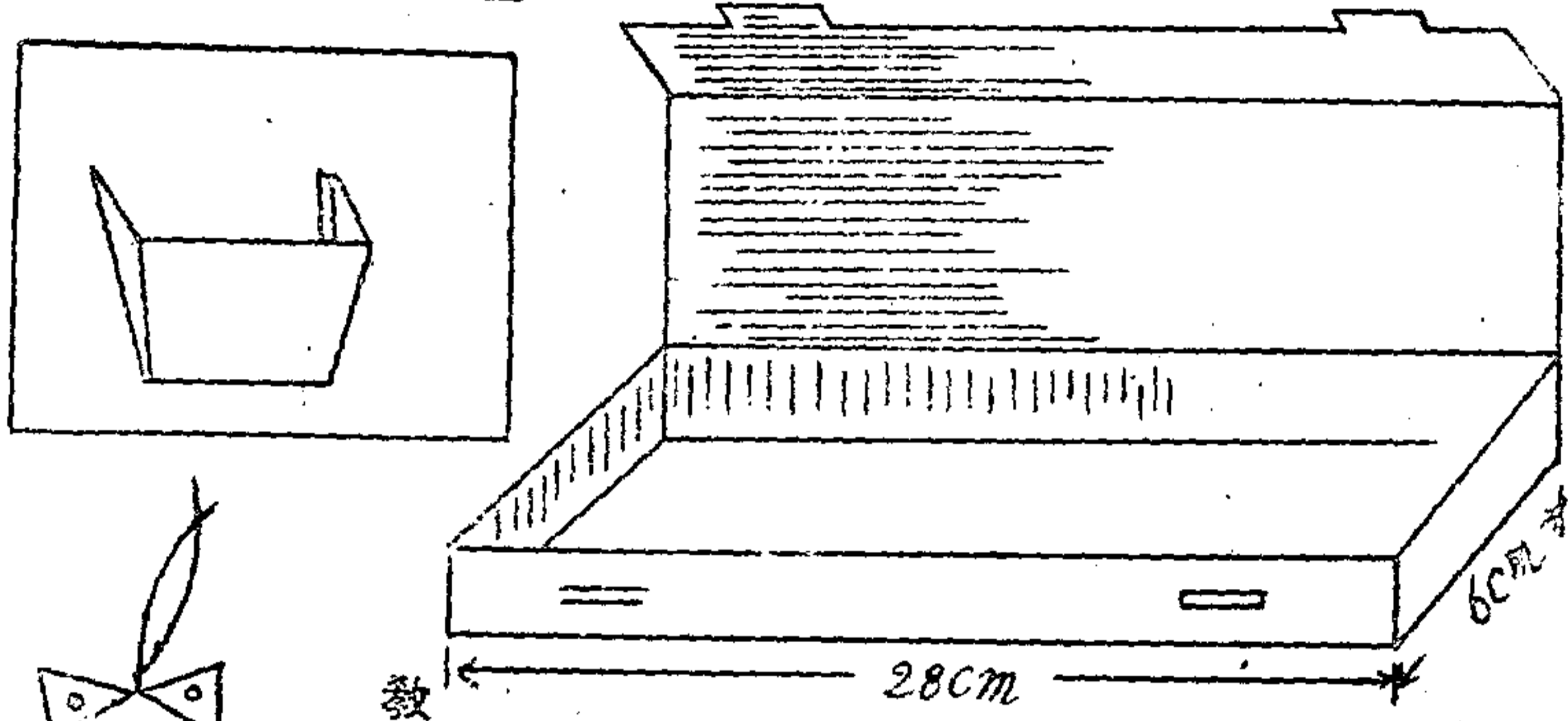

準備 同前時間

指導 1. 各圖中任

選其一製作之

2. 如第四圖之

信插、既簡單

又便於實用、

厚紙之原料、宜堅

固者、如包裝紙

及其他包箱

用紙等、表面之

圖案、亦可利用舊

厚紙上之有趣意者

3. 上部之孔、可裝以五眼

第七・八・九・十時間

教材 厚紙細工

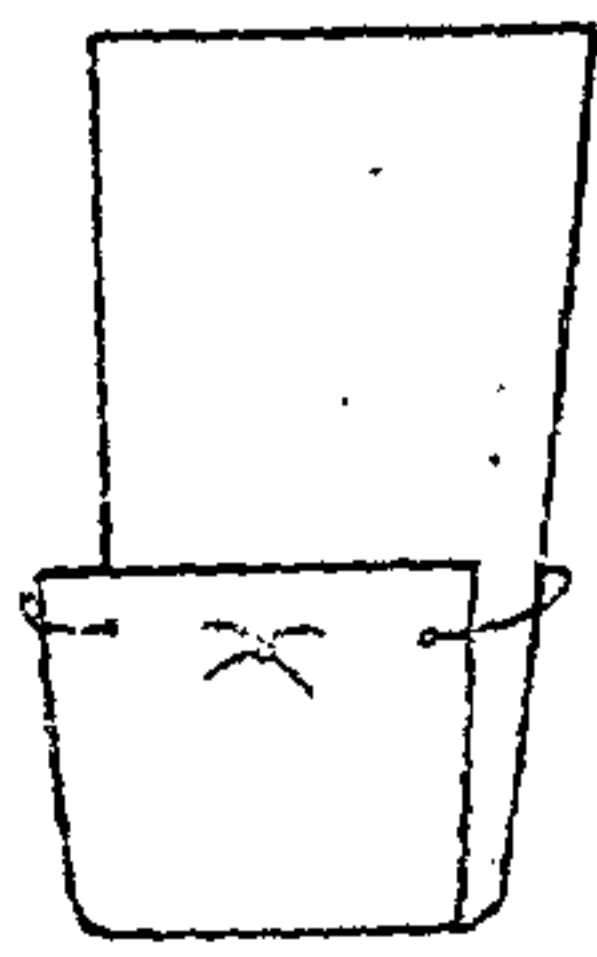
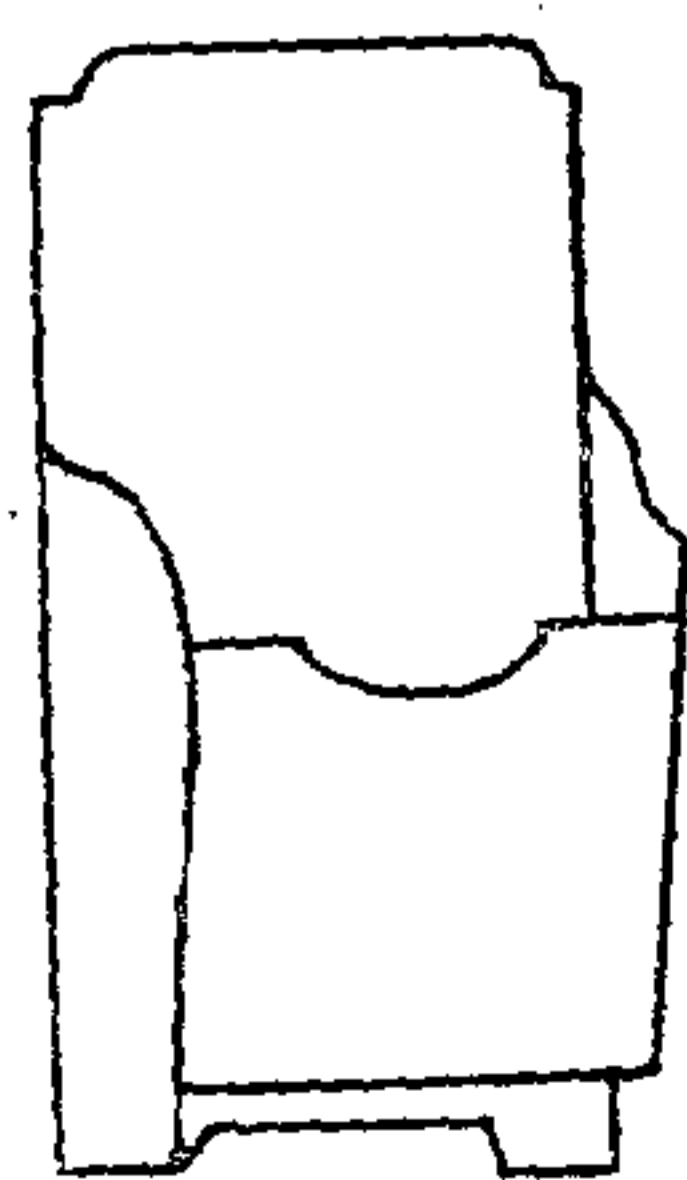
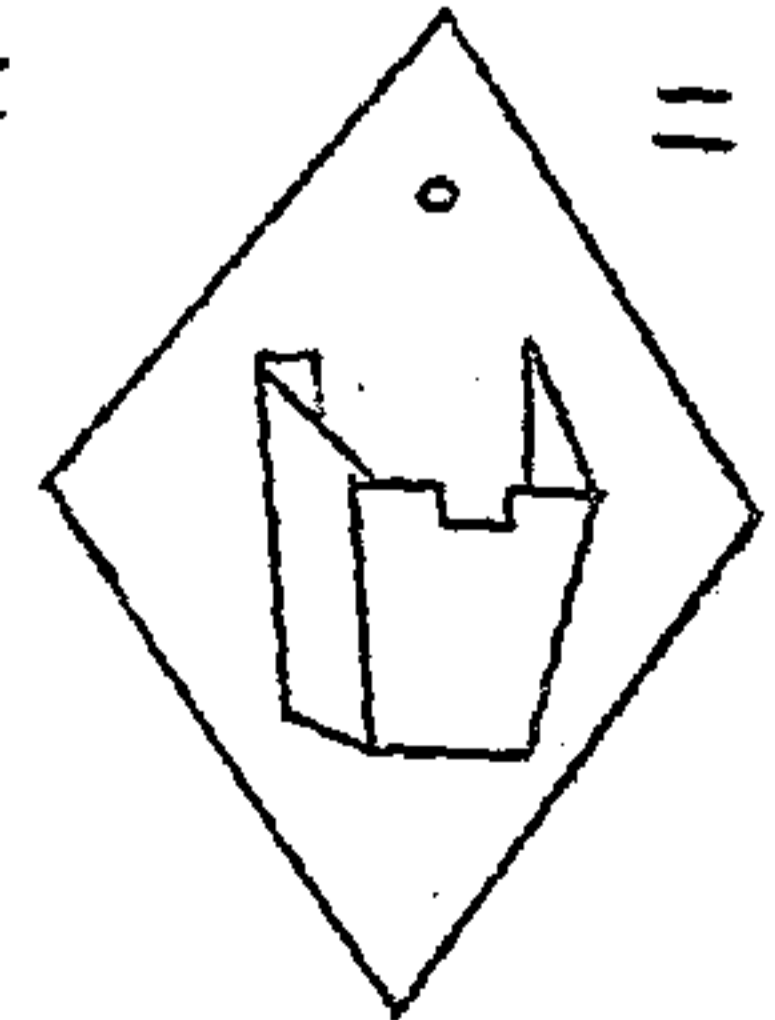
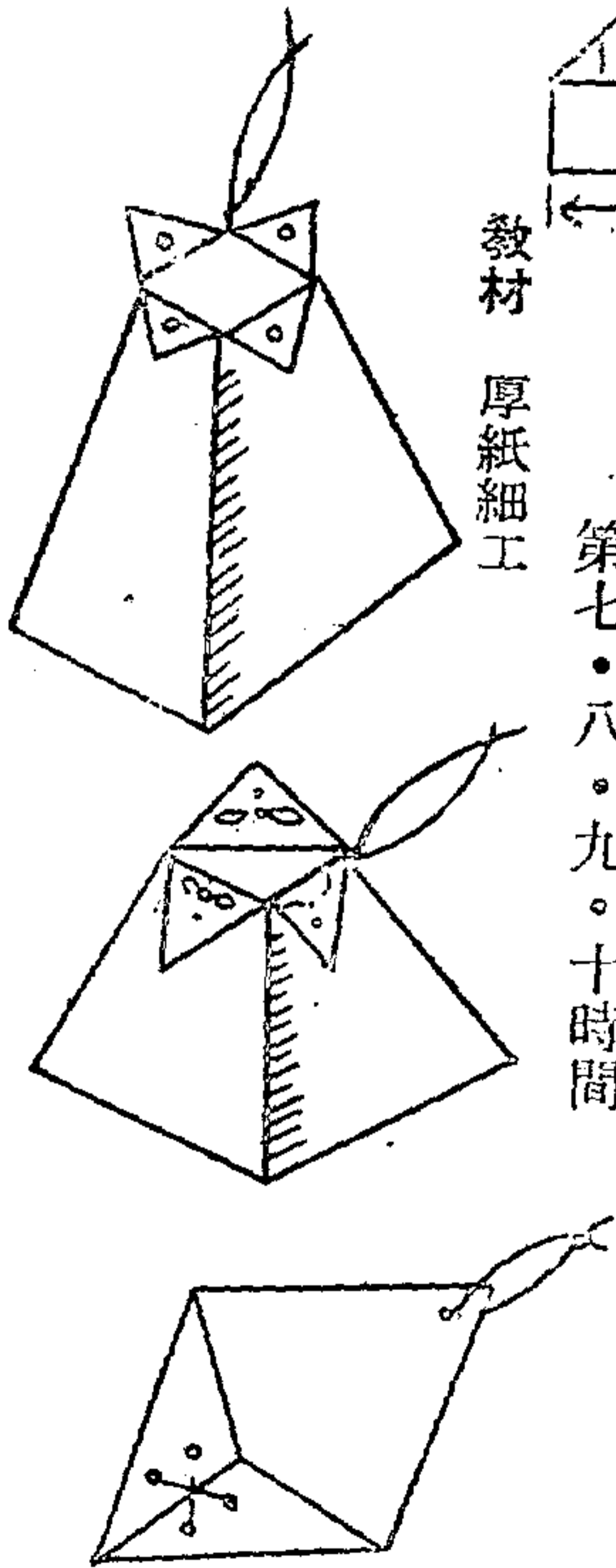

目的 小箱類

準備 同前時間、紐類

指導 1. 接合處以繩類拴之、作成各種小盒

種小盒

2. 將圖展開、畫其各正角以製作之
3. 材料以厚茶ポール紙為宜
4. 一為正三角形錐體
5. 一為四角形錐體
6. 一為正方形或菱形之錐體

國民四年 (十時限)

第一・二・三・四・五時間

教材 厚紙細工

目的 住宅

準備 小刀・物差・定規・裁板・茶ポール紙・糊・着色料

指導 1. 屋頂、兩側及前後面、必先計劃妥當、再以寫生圖繪出

2. 其次製正確之展開圖

3. 再將展開圖移畫於材料紙上、正確切成、更將虛線處半切後折曲、如圖組成

4. 屋頂瓦及窗緣等塗畫完畢、再作出入門等零件

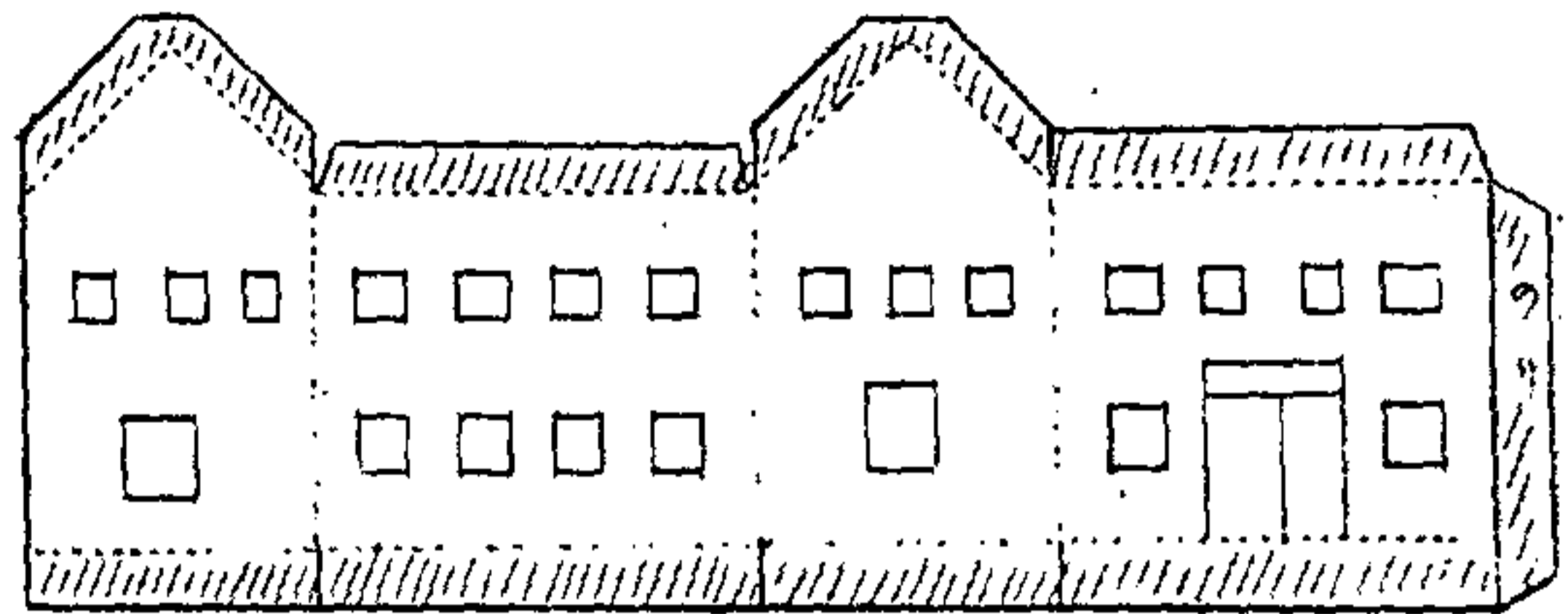
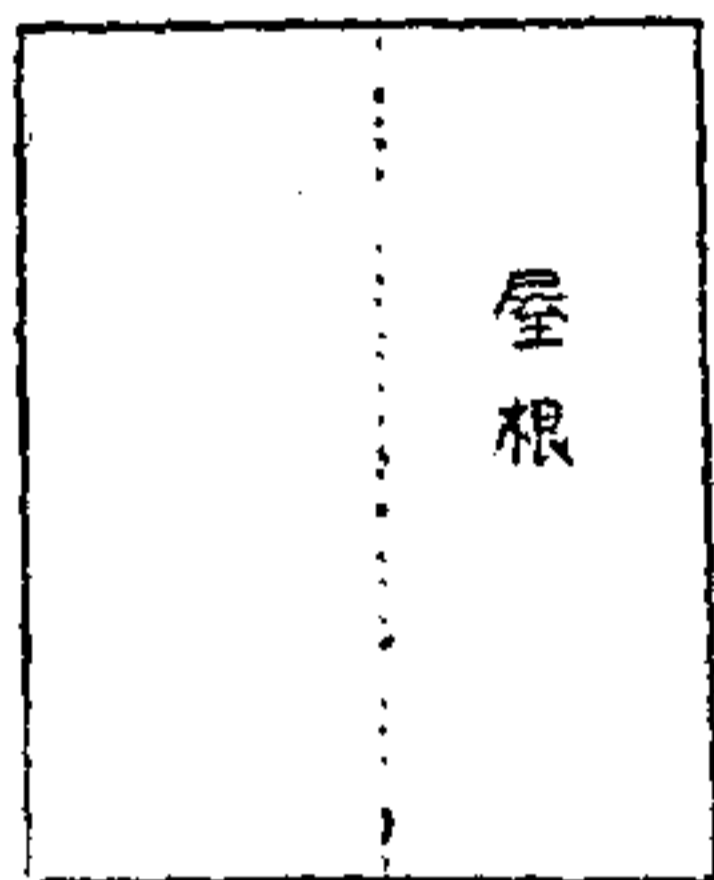

用馬

糞紙製

作、有

不必貼

其他紙

即可着

色之便

利

6. 與前

學年畫

用紙細

工連絡

作成房

子的柵欄、樹木等、可成一有趣味之庭院

7. 房子之形狀、由作者任意創作之

第六・七・八・九・十時間

教材 厚紙細工

目的 玩具

準備 茶ポール紙・小刀・定規・糊・色紙・繪具・其他

指導 1. 以厚紙為主、製成各種玩具

2. 揭示各種參攷圖、由兒童觀察後、自行創作之

3. 工作時必先製成工作圖、由教師檢閱改正後、而製作之

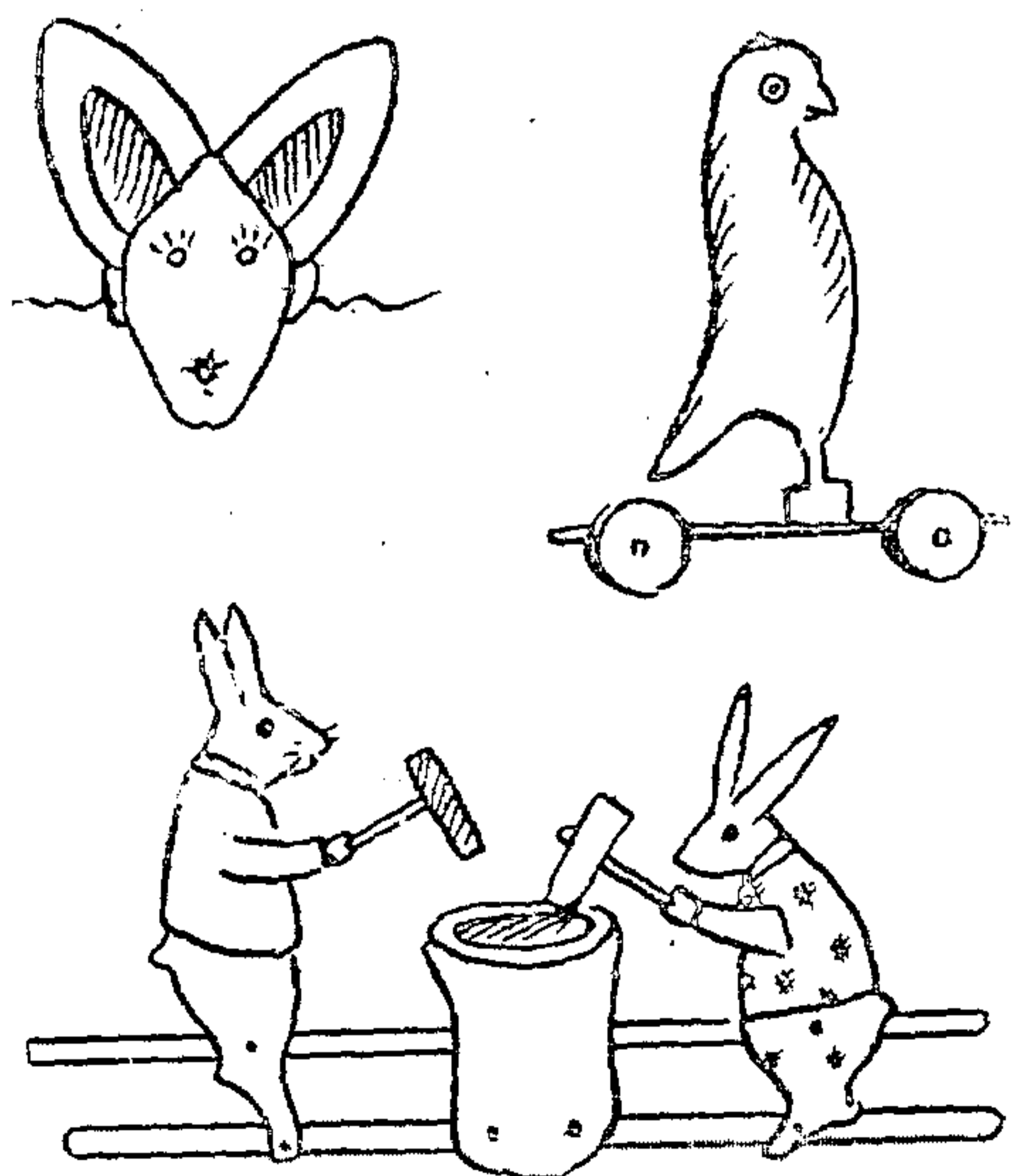

日語讀本卷三指導法 (三月分)

新京市文廟
國民優級學校

米澤 丈夫

七、村公所 (約二時間)

「アナタ ワ 村公所 ニ 行ツタ コト ガ アリマス カ。」

「ハイ。イツタコト ガ アリマス。」

「イツ 行キマシタ カ。」

「コノマエ、オトオサン ニ ツイテ 行キマシタ。」

「オトオサンワ、ドンナ ヨオジ デ 行ツタ ノデス

カ。」

「税金オ オサメニ 行ツタ ノデス。」

連絡教材 卷二 三十一 ケンコオシヨ

識、使其關心村中的事情。

村以外有市、縣、街、種々の公署也可把教材改變一下教之。

二、指導之着眼

(イ) ×公署(所)先於其名稱、位置、長官、等加以尋問以後再作「イツタコト ガ アリマス カ」之資問

(ロ) 都會地、因爲多半沒有去過×公所之經驗、同時可把教材加以適宜之改作

(例)

シコオシヨ ワ ○○○ニ アリマス。

シチヨオサン ガ イラツシャイマス。シチヨオサンノ

ナワ ○○○ト イイマス。

シコオシヨ ワ ○○市ノ イロイロナ シゴトオ

一、教材之要旨

按着村中行政之中心機關村公所、所教的是使兒童深切的認

オスル ヤクシ。デス。

三、語句之指導

「イツ」 何日、何時、再是、何月、何季等種々用法

「コノマエ」 先日、先般等の意思「コノアイダ」同義語

「コノマエ 展覽會ガ アリマシタ。」

「コノマエ 雨ガ フリマシタ。」

等想用實際之場合使其理解

「ヨオジ」 「事情」利用種々之機會指導之

「オサメル」 納入、如交納授業料等之用法

四、文型練習

「○○ニ イッタ ノデス。」

文型之○○ 是動作及場所、地名等的表示

(例) 「アソビ ニ イッタノデス。」

「コオエン ニ イッタノデス。」

五、主要之發問

「×公所 ワ ドコニ アリマス カ。」

「×公所ノ名ワ ナント イイマス カ。」

「×公所ニワ ダレガ イラツシヤイマス カ。」

「×長サンノ ナワ ナント イイマス カ。」

「×公所ニ イッタコト ガ アリマス カ。」

「ダレト イキマシタ カ。」

「ドンナ ヨオジ デ イキマシタ カ。」

八、ニワトリ (約二時間)

「アナタ ノ ウチ ニ、ニワトリ ガ イマス カ。」

「ハイ、イマス。」

「ナンバ イマス カ。」

「九ワ イマス。オンドリ ガ ニワト、メンドリ ガ

セワ デス。」

「毎日、タマゴ オ ウミマス カ。」

「ハイ、毎日 ウミマス。」

「イカツ グライ ウミマス カ。」

「三ツ ウムコト モ アリマス。四ツ ウムコトモ ア

リマス。」

連絡教材

卷一 二十頁十五頁

卷二 (一)アサ (二)王サン エ

一、教材之要旨

就着自己家裡愛育的雞、其種別、數法、生卵之指導、爲養雞樂趣之教材。

使各個兒童把家庭養雞之狀況練習述說。

二、指導之着眼

(イ) 起初就掛圖及實物授與其名稱、種別、然後以生卵教之。

(ロ) 其次按照學生家庭飼養之狀況、一方問答一方練習數

法

(ハ) 最後以教科書之本文施行深究

三、語句之指導

「ウミマス」卷二、四十七課之「ウマレ マシタ」是自動體、這是他動體。

「子供 オ ヲ ヴミマス」「タマゴ オ ウミマス」等用法。

「グライ」數量之概算、未能確定是大約的意思。

「コトモ」或者表現經驗、或者表現事情、動作。

已往出過多次、因爲很難解要十分徹底。
「ヒヨコ」時間有餘可教之。

四、文型練習

「○○コト モ アリマス」

「○○スルコト モ アリマス」

作或者未作、事情未定時之用法

「ペンキヲ スルコト モ アリマス」「カクコト

アリマス」

五、主要之發問

「アナタノ ウチニ ニワトリガ イマス カ。」

「ナンバ イマス カ。」

「コノ ニワトリオ ナント イイマス カ。」

「メンドリ ワ ナンバ イマス カ。」

「メンドリ ワ ナニオ ウミマス カ。」

「毎日 イクツ グライ ウミマス カ。」

「ソノ タマゴ オ ドオシマス カ。」

九、石 炭 (約三時間)

石炭ワ、黒イ 石ノヨオナ モノ デスガ、石デワ アリ
マセン。

石炭ワ、ヨク モエマス カラ、ストーブ ヤ カマド

ニ クベマス。キシヤ キセン ニモ ツカイマス。

石炭ワ、土ノ 中カラ トリマス。

撫順 ヤ 阜新 デワ、石炭ガ タクサン トレマス。

一、教材之要旨

爲産業開發之重要物資、於兒童家庭冬季間之必需品、關於石炭其形狀、性質、用途及其產地之教材。

二、指導之着眼

(イ) 由石炭與石之相似點及相異點之觀察、爲教授之出發點。準備黑色石及其他石等。

(ロ) 關於其用途、使兒童作種々考慮、使其作教材以外之種々發表。

(ハ) 關於滿洲國之出產地、預備石炭出產地之地圖。

三、語句之指導

「クベマス」使其燃燒之意「モヤシマス」按照這樣、動作教授之。

「ツカイマス」「使用」

(二例) (イ) 鉛筆 オ ツカイマス。

(ロ) 「ベンキ。オ ニ ツカイマス。」

「トリマス」此點爲採掘之意

卷二、三十二課之「トロオ」「トツテ」是用手取出之意

「トレマス」「トリマス」之他動形「被採掘」

四、文型練習

「○○ノ ヨオナ モノデス。」

某物同他物比較相似的時候、可舉種々の實例練習之

「○○ニ ヨク ニテイマス。」

「チ。オド ○○ノ ヨオデス。」

此種文型是同一之意義

五、主要之發問

- 「コノ石ワ ドンナ イロデス カ。」
- 「コレ(石炭)ワ ドンナ イロデス カ。」
- 「コレワ 石デス カ。」
- 「石炭ワ ドンナ モノデス カ。」
- 「ナニノ ヨオナ モノデス カ。」
- 「石炭ワ ナニニ ツカイマス カ。」
- 「石炭ワ ドコカラ トリマス カ。」
- 「ドコデ トレマス カ。」

十、テツキョオ (約三時間)

ヒロイ 川 デス、一メンニ 氷ガ ハッテ イマス。
 長イ テツキョオ ガ、カカツテ イマス、キシヤガ テツ
 キョオ オ ワタッテ イキマス、ゴオゴオ ゴオ ゴオ 音
 ガ キコエマス。
 テツキョオ ノ下オ ソリガ イクツ モ 通ッテ イマス。
 キシヤワ モオ、テツキョオ オ ワタッテ シマイマシタ。

絡連教材 卷一 二十一頁

一、教材之要旨

凍着一片氷の長而寬の河面、汽車在長的鐵橋跑時、轟々の聲響、氷上走着爬犁。
 就着掛圖上、描寫松花江之冬景文似的、就着跟前的爬犁圖可以作特別之揭揚。

二、指導之着眼

(イ) 用略畫稍加其他情景一面畫着一面指導、然後可把完成之圖、當作掛圖也可。

(ロ) 因爲是叙景文可把情景一一進行之。

(ハ) (1) 以「鐵橋」作中心練習之

(2) 以「汽車」作中心練習之

(3) 以「河」作中心練習之

(4) 以「爬犁」作中心練習之

如此指導最好把中心變動一下、最後再作原形練習、請試々看。

三、語句之指導

「氷ガ ハテ イマス」「凍氷」「結氷」之語

可指道路及運動場、隨地皆可以「ハッ

テ イマス」使用之

「テッキョオ」

「テツノハシ」「鐵橋」

「カカッテイマス」

按圖說明

「ゴオ ゴオ」

音響之描寫語

「イクツモ」

「タクサン」「ナンダイモ ナンダイ

モ」同義語

「ワタッテ」

「ハシオ ワタリマス」「川オ ワタ

リマス」「海オ ワタリマス」等之用

法

五、主要發問

「川ニ ナニガ ハッテ イマス カ。」

「川ニ ナニガ カカッテ イマス カ。」

「キシヤガ ドコオ ワタッテ イマス カ。」

「ドンナ 音ガ キコエマシタ カ。」

「テッキョオ ノ下オ ナニガ トオリマス カ。」

「キシヤ ワドオ シマシタ カ。」

「川ニ ナニト ナニガ アリマス カ。」

十一、ヒコオキ (約三時間)

ヒコオキ ガ トンデ 來マス。大キナ 音オ タテテ、

コチラ エ トンデ來マス。モオ、アタマノ 上ニ 來マシ

タ。ギンイロ ノ ハネ ニワ 大キナ 日ノ丸ガ、カイテ

アリマス。

ノツテ イル 人モ 見エマス。

みんな 手オ アゲテ、バンザイ オ シマシタ。

見テイル ウチニ ダンダン ムコオ ノ 方エ トンデ

イキマス。モオ、アンナニ 小サク ナリマシタ。

音モ キコエ ナク ナリマシタ。

連絡教材 卷一 五十二頁

一、教材之要旨

在天空飛翔的飛機的舞姿及其爆音。驚異及讚嘆、使兒童感動之文。

希望以此感動爲立脚而指導之。

二、指導之着眼

(イ) 描寫時々變化之文、先由掛圖、略畫等指示名稱動作語

句、使文型等理解。然後實際使其觀看飛行機、飛的狀態、再作經驗之發表。

(ロ) 「ミンナ テオアゲテ バンザイ オ シマシタ。」

此節務要在直觀時以其感動誘導之。

(ハ) 看飛行機之喜悅、好奇、再者看々其向上飛去之歡喜、其心理必有一大感動。捉住其漸々去遠而小及消失之過程、要知道兒童以目送、其勇壯及讚嘆。

三、語句之指導

「音オ タテテ」 發出音響。就着火車、飛行機、オートバ

イ等

「オトオ タテテ 通りマス」 「音オタテ

テ 走リマス」等用例

「ギンイロ」

銀色

「ハネ」 由鳥之翅膀而為轉用語。按照圖說明、ブ

ロペラ、クルマ等

四、文型之練習

「○○テ イルウチ ニ」

是表示動作之經過

(例) 「書イテ イル ウチニ ネムツテ シマイマシタ。」

「アソンデ イル ウチニ 日ガ クレマシタ」等

之練習

五、主要發問

「ナニガ トンデ キマス カ。」

「ドコオ トンデ キマス カ。」

「ナニガ キコエマス カ。」

「ドンナ 音オ タテテ キマス カ。」

「モオ ドコニ キマシタ カ。」

「ナニガ ミエマス カ。」

「ドコニ 日ノ丸ガ ミエマス カ。」

「ドンナ ヒコオキ デス カ。」

「ダンダン ドコエ イキマス カ。」

「ゴランナサイ。ドンナニ ナリマシタ カ。」

「ドコエ トンデ イキマシタ カ。」

十二、オミヤゲ (約三時間)

チチハル ノ オバサン ガ イラッシャイ マシタ。

私タチワ オバサン カラ オミヤゲ オ イタダキマシ
タ。

私ワ 靴オ イタダキマシタ。妹ワ ニンギ。オ オイ
タダキマシタ。私ワ、

「オバサン アリガトオ ゴザイマス。」

ト オレイ オ イイマシタ。妹モ オレイ オ言イマシタ、
私ワ サツク 靴オ ハイテ ミマシタ。チヨオド 足ニ
アイマシタ。ウレシウ ゴザイマシタ。

妹モ ニンギ。オ オ ダイテ ヨロコンデ イマシタ。

連絡教材 卷二 三十六 ニンギヨオ

一、教材之要旨

慈愛的伯母給帶來土產物、描寫兄弟之喜悅及感謝的作文。
把文中我之句、加入適當的名子。

二、指導之着眼

起始由教科書之陳君及其妹而教授之。完了再以學生之經驗
為基礎作話方之進行。

(實際例)

第一次段階

チチハル之伯母來了、送給陳君靴、妹々的人形
向伯母行謝禮、由此指導之

第二次段階

穿上靴看々、妹々抱着人形歡喜

第三次段階

我、(陳君) 妹、伯母、起始其一貫問答練習
及獨演發表

第四次段階

就着學生各自經驗練習問答

三、語句之指導

「オミヤゲ」

「土產物」「贈物」

到他處去、再是由他處來時、贈的東
西、再把教師之經驗說々也可。

「サツク」

「スグ、タダチニ」之意

「スグ イキナサイ」「サツク イ

キナサイ」等舉例

「ハイテ ミマシタ」

穿靴、穿上靴試々看

「ヨンデミマシタ。タベテミマシタ。」
等之同型

「ウレシユウ」 ウレシイ 歡喜之意思

「ゴザイマシタ」 「アリマシタ」之敬語體

四、文型練習

「〇〇テミマシタ。」

「〇〇シテミマシタ。」

五、主要發問

「陳サン ノ ウチニダレガイラッシマイマシタカ。」

「ドコカラ イラッシマイマシタカ。」

「オバサン ワ ナニオモッテイラッシヤイマシタカ。」

「陳サン ノ オミヤゲ ワ ナンデスカ。」

「妹サン ノ オミヤゲ ワ ナンデスカ。」

「陳サン ワ オバサン ニ ナントイイマシタカ。」

「陳サン ワ サツソク ドオシマシマタカ。」

「靴ワ 大キイデスカ。小サイデスカ。」

「陳サン ワ ドオ思イマシタカ。」

「オバサン ワ ドンナ人デスカ。」

「ミナサン モ オミヤゲ オイタダイタ。コトガアリ
マスカ。」

十三、貯金 (約二時間)

私ワ 正月ニ、オトオサン カラ 五角 イタダキマシ
タ。

ソレオ、郵政局ニ 行ッテアズケテ 來マシタ。

コノアイダ、チチハル ノ オバサン ガ イラッシヤイマ
シタ。

ソノトキ オバサン ワ、私ニ 一圓 クダサイマシタ。

ソレモ、郵政局ニ アズケマシタ。

私ノ貯金ワ、一圓五角ニ ナリマシタ。

連絡教材 卷一 四十四 テガミ

一、教材之要旨

節約冗費、養成喜歡貯蓄之習慣之教材。

有機會調查兒童有無貯金、不貯金的可獎勵之。

二、指導之着眼

(イ) 由概查而進入精查之教材

三、主要發問

「陳サンワ オ正月ニ ナニオ イタダキマシタ カ。」

「ダレカラ イクラ イタダキマシタ カ。」

「陳サンワ ソノ オカネ オ オドオシマシタ カ。」

「コノ アイダ チチハルノ オバサン ガ イラッシャイ

マシタ ネ。」

「オミヤダ ニ ナニオ イタダキマシタ カ。」

「ソノ ホカニ ナニオ クダサイマシタ カ。」

「ソノ オ金オ ドオ シマシタ カ。」

「貯金ワ ミンナデ イクラニ ナリマシタ カ。」

「ミナサン ワ 貯金オ シタコト ガ アリマス カ。」

十四、朝ノタイソオ (約三時間)

先生モ 生徒モ、ミンナ ウンドオバニ 出マシタ。

空ニワ、スコシモ 雲ガ アリマセン。風モ 吹キマセン。

タイヘン ミイ テンキ デス。周先生ガ ダンノ上ニ

アガツテ ゴオレイ オ、オカケニ ナリマシタ。

私タチ ワ、マッスグニ ナラビマシタ。

デンキヨク、朝ノ タイソオ オ ハジメマシタ

ホカノ 先生ガタモ、イッショニ タイソオ オ ナサ

イマシタ。タイソオ ガ オワツテ カラ、キョオ シツニ

選給教材

卷一 四十四頁

卷二 二十一課

ケンコト タイソオ

一、教林之要旨

爽快之晴空下、很精神的開始早操。先生學生一同的由學校快樂的早晨開始。

在這種氣分之中進行授業、不如此則不可。

文中之周先生、以各學校的先生的名一一更變、不按照我們學校的早晨體操是不可的。

二、指導之着眼

(イ) 「カネガ ナリマシタ。」再是「ペルガ ナリマシタ。」

由此文開始

(ロ) 如前課同様由概查進入精查再進入深究之教材

(實際例)

等一次指導之教材

カネガ、ナリマシタ。ミンナ ウンドオバニ デマシタ。
タイヘン ヨイテンキ デス。ゲンキヨク 朝ノ タイソ
オ オ シマシタ。タイソオ ガ オワッテ カラ キ。オ
シツニ ハイリマシタ。

第二次指導之教材

カネガ ナリマシタ。先生モ 生徒モ ミンナ ウンドオ
バニ デマシタ。タイヘン ヨイ テンキ デス。×先生
ガ、ゴオレイ オ オカケニ ナリマシタ。ワタクシタチワ
マッスグニ ナラビマシタ。ゲンキヨク 朝ノ タイソオ オ
ハジメマシタ。ホカノ 先生ガタモ イッシヨニ タイソオ
オ ナサイマシタ。タイソオ ガ オワッテ カラ キ。オシ
ツニ ハイリマシタ。ケイコガ ハジマリマス。

第三次指導之教材

教科書之全文

三、語句之指導

「スコシモ」 此語之下必是「アリマセン」「シマセン」「イ

マセン」等之否定語

「ヒトツモ」「ヒトリモ」是同型

「オカケ」 「カケマシタ」之敬語體

四、文型練習

「○○モ ○○マセン」

型類

「一ツモ アリマセン。」

「一之モ イマセン。」

「チットモ ベンキ。オ オ シマセン。」

五、主要發問

「ミンナ ドコエ デマシタ カ。」

「ナニオ スルノ デス カ。」

「ドンナ テンキ デス カ。」

「ダレ ガ ゴオレイオ オカケニ ナリマシタ カ。」

「ドシナ ゴオレイ デス カ。」

「ワタシ タチワ ドオシマシタ カ。」

「ゲンキ ヨク ナニ オ ハジメマシタ カ。」

「先生ワ ドオデス カ。」

「ダレト ダレガ タイソオ オ シマシタ カ。」

「校長先生ワ ドオデス カ。」

「タイソオ ガ スンデカラ ナニオ シマシタ カ。」

十五、サンジュツ (約三時間)

「荷車ガ 五ダイ 通りマス。ドノ車 ニモ、材木オニ

本 ツンデ イマス。材木ワ ミンナデ ナン本 デス カ。」

「十本 デス。」

「ドノ車モ、三ビキノ 馬ガ ヒイテ 行キマス。馬ワ、

ミンナデ ナンビキ デス カ。」

「十八ヒキ デス。」

「十八ヒキ デスカ。ヨク カンガエテ ゴラン ナサイ。」

「ア、チガイマシタ。十五ヒキ デス。」

連絡教材 卷一 四十六頁

卷二 三 サンジュツ 四十九 ニグルマ

一、教材之要旨

車、材木、馬の數法、及算術の基礎用語、可在此時徹底練習。

二、指導之着眼

(イ) 由車の數法開始

(ロ) 材木之總數爲主題而教授之

「バンヤ ガ 五ダイ」不要如此練習、可以二輛、三輛的

增加、材木數法練習亦同樣

(ハ) 查看馬的總數

(ニ) 相似的問題、用同一的材料、變換練習

三、語句之指導

「カンガエル」考慮、思考的意思

「ヨク カンガエ ナサイ」「シツカリ カ

ンガエ ナサイ」常使用使其理解

「チガイマス」不合適、不正、否、相反的意思

四、主要發問

「コレワ ナン デス カ。」

在卷三是唯一算術教材。

「ニグルマ ガ ナンダイ デス カ。」

「材木オ ナンボン ツンデイマス カ。」

「一ダイニ 二本デス。ニダイ デワ ナンボン デスカ。」

「三ダイ デワ 材木ワ ナンボン デスカ。」

「馬ワ 一ダイニ 何ビキ イマス カ。」

「二ダイ デワ 馬ワ ナンビキ デス カ。」

「ミンナデ ナンビキ デス カ。」

日語指導一月一題

關於指導立案

我們要讀教材、在讀教材之先當考慮需要幾時間教之。更當考慮教材之程度、內容把促之難易、新出語、句型、自己擔任學生之實力如何、此課以幾時間教授之此乃立案之出發點。

x x x

其次當考慮於第一時間作何教授、第二時間作何指導、再者第三時間當作何事推進行之。

時間配當之方法依教材之如何、而作種々之變化。

第一時 大意之把握、新出語之指導

第二時 依前半之主題作內容問答

等三時 作後半之內容問答

第四時 全文之深究及應用練習

如此計劃甚可、但是勿論何種教材不可盡用此種教法。

x x x

大體說起來、所謂語句之指導、單把語句切離、此種教法不甚良好、把語句插入文之中如同其生。在其文中把適當的語句取出來、如同其死。盡量的指導文之內容及施行其中之語句練習。

x x x

再是、依照教材分出第一節、第二節、第三節分成段落而教之教材也有、那麼也有不可分段的教材。

三時間教授之教材、在此三時間授業中當以全文練習、先由概查、精查、再進為深究也有合適的時候、不相當的時候也有。

其次是今日關於「甲之人物」指導、明日關於「乙之人物」也有這種問答各方法。

x x x

所以指導者要把教材好好的研究、以何種方法指導呢？要嚴

底考慮不這樣是不行的。

如若有了很好的指導計劃，能有一半的成功，如若沒有好的立案，就是如何努力，豫期也沒有良好的成果。

當需幾時間教授之決定後，其次當準備的是各時應如何指導，每時間都有計劃。

今日教授之教材主眼是這樣。這種內容應如何發問。以此種

問法兒童方面作何回答。此種問法兒童能否回答適當。這種發問之後，其次應作何發問。

要好々想々一時間內的發問語，把兒童的回答語加以豫定沒有周到的計劃是不行的。

今日教授之教材中有如此語句。教授此語句時，或用直觀

物。或用略畫說明好呢。實施動作能以明白呢。再是因爲太難也可在數日前教之不必限制在授業當時，捉住機會漸々使兒童

了解意思。語句如何教之亦爲研究之必要。

再是到此處應當總括起來作一範話，到此處可使兒童獨演。

此處可使兒童就掛圖發表，或者使二人作會話之練習，完了可

使兒童一人質問其他兒童回答，或者因爲此處發音太難不要錯誤指導之，所有的場面都應考慮，所有的方法都要研究，然後

到教室來。

有此努力，有此熱心，纔能成爲很好的日語的指導者。

這幾樣事要是做不到，胡々塗々的到教室去的人，決沒有日語指導的資格，我是要這樣說。以上

滿洲帝國文教關係法規輯覽(附錄)

定價七角
郵費在內

囊者本會發行之滿洲帝國文教關係法規輯覽，係上下及附錄共三冊，現爲應一般要望起見，特將附錄，單冊配布，附錄中所載如文官給與，恩給，共濟等均詳細輯錄，誠爲文官所不可缺者，希早訂購，勿因遲而抱向隅之感。

滿洲帝國教育會



體 育 之 研 討 (四)

國立師道高等學校 邊

憲 和

D 動作均屬鍛鍊，對意志之訓練有顯著效果。

E 全體動作多，比任何運動團體訓練價值為高。

2 短所

A 教練動作多為拘束的，長時作姿勢保持，易陷無味，不及他種運動效果大，興趣多。

B 動作依命令而行，自由活動範圍狹小，自由選擇獨創精神比較機會少。

動作單調，因劃一結果，缺乏興味。

D 動作為統一的，視個性為不關緊要之問題。

教練注意事項

- 一、發口令時，宜面向學生。
- 二、優美之姿勢、整肅之態度，為指導者作模範時之好榜樣。

三、自身先示範，使學生觀察，或用數人試行其動作，再令學生自己練習之，純熟後再正式教練。

四、欲使學生動作整齊，精神振作，可以在口令以後，數一二或左右等口令，以調整其步調，及增加其興趣。

五、進行時(橫行)若沒有向他方之口令發出，應向右看齊。

六、跑步在教授時間內長時間行之不可。

七、跑步動作後，不可立時停止。

八、學生發育皆未至成年，故動作似絕不可一致，尤以正在青年之際，對教練之施行，當更留意之。

九、指導者必順應學校環境，應乎學生現狀，努力使教練生活化。

十、為使青少年組織強化，為發揮學校特色名

譽計，學校可制定一定服裝，或用其他勞作服，或制服代之，務須質樸整齊。

十一、服裝之穿著，務在外觀上整潔，教練動作不生妨碍為主。

十二、欲發揮教練效果，必多依賴助手助教之活動，故指導者於人格技能優秀之餘，要有相當助手助教，承其意而命令指揮一切，則於效果上，可大見其功。

十三、助手助教為指導者之輔助人，得人與否，可左右成果。

十四、助手助教之動作，須依指導者之所示要領，其任務如班教練之擔當，工作方法，隊形注意點之傳達，但於指示範圍內，可稍加獨創研究，以發揮自由之手腕。

十五、服從指導者命令，積極且機械動作，率先躬行，自作活模範，對同學之懇切和藹，

均為助手助教，應先知之點。

十六、助教或助手為指導者之直接補助機關，故學校教練，若能用上級生，以充其職頗為適當。

十七、隊形適合教材種類，教材進步程度，且於達成教練目的最容易，與使用運動場之廣狹形狀適合矯正方便，隊形變換不費多時，監視方便，他學生參觀方便，班際間相互訓練不生妨害，各人無阻，學生精神不散漫，天候風向顧慮等為準備，班整列之隊形，應在上課前告知，較為便利。

十八、隊形集合解散，務求成肅靜迅速之習慣
十九、指導者位置，宜立於監視全體便利之點，示範說明容易之處，自己對學生與指導上之過失，或缺點能急速發見，且矯正便利，指導上教授上圓滑進行為依歸。

二十、說明時先將目的精神說畢，再述其對生活上之效用，再及於教材動作說明，示範時務使學生十分了解要點，迅速明徹要領為主，說明用說，宜簡明適切，有聲色，但一時不可過多，冗長或次數多，則效果薄。

二一、示範務嚴正確實，精神充溢，合乎要領而動作之。

二二、服裝之注意，在各個教練上，為不容諱

言者。

二三、教材實施前後，宜行準備或調整體操，此補助訓練，無必要時，亦可省却。

二四、實施教材，務態度嚴正，充滿活氣，而於明確口令下，動作之，失時互撞之弊，與障礙物衝突之件，均須自己謹慎將事，不可自破嚴肅之規。

二五、教材實施，要於嚴格中，帶親切丁寧之態，不精神不振作學生，感乏味或生畏縮之念，皆非本旨也。

二六、依學生年齡，及生理心理狀態，對嚴正姿勢保持之久暫，教材之多少，有否招來反感之虞，當在所應計之點也。

二七、實施教材之際，對個人體質畸形之矯正，形式之完成，必以此為期。

二八、實施教材，先用分解動作，再漸次用綜合指導，最後用完全綜合動作，而嚴正確實實施之。

二九、各個教練，通常行之於各個人，但往往為時間所不許，可數人同時行之，但不可疏漏。

三十、動作之檢查，及矯正，在各個教練上，為最要事項，指導者外可用助教助手或班長助理之，檢查各個人動作細部，其次序為先

定一二着眼點，而逐人檢查之，若變更時，

再移於他動作，但美點長所發見後，得用言語獎勵之，須明確徹底迅速施行，得究根問底探弊之所在，而正當修正之，態度須始終一貫，氣燥或焦急，則非所宜，須用言語以指摘謬點，不可用手足交加法改正，如是即證明意思言語之不恰，通常可常施個人矯正，全體性之矯正，當向全體述之，人少可省略此動作。

三一、各個教練，用自修法較多次練習為有效，自習時務使其在愉快感覺下，自學自修，克己精勵而行。

三二、自修命令施於全體時，用於復習之際，預備訓練之時，或施於新教材示範說明後，全體行之，但要點必先為指示之。

三三、自修命令，施於個人時，以在指導個人缺點，或指摘矯正姿勢之際，在此循環程序下，至下次矯正自己止，自己自習自修，平時自己已有畸形體軀，或固癖者，此時可自矯正之。

三四、自修實施時，須自修容易，講求有利方法，在動作正否，不易判知之際，宜用相互矯正法，獎勵其競爭，為有效措置，時間最初宜短，可漸次延長，但監視須徹底，不然

流於放任嬉戲怠慢，反有害無益。

三五、統制必振刷精神，敏捷活動，各個教練之統制監視，最關緊要如此秩序整然，庶無差誤，監視為持久之動作，選定全般監視相當位置，但不可久居一地，在移動中，不斷活動之。

三六、統制各個教練，場內整理時必要，如在自修紊亂之際，變換課目隊形，位置時，對全體注意時間可用笛招集之，教練開始秩序維持最為緊要，統制成績優劣，以指導者與助教助手間，合作如何服從何若而左右。

三七、場內整頓清潔，須永久保持之。

三八、休息時未有隨意談話之許可，絕對禁止之。

三九、動令預令之清晰，動作節奏之分，須徹底行之，於初次訓練之首，以防弊深難醫。

四十、教材施行，方法步驟，要領，易犯弊端。

當隨時制宜，不可怠惰，而流於無效之進行
四一、指揮者態度，須莊重熱心，精勤，精神
快活，至誠待人，性情溫和，度量宏大，命令
適切。

四二、教練之初，各個教練時，隊形可用一列
橫隊或縱隊，漸不用一列橫隊，人數增加時，
則用正線小隊，分隊，中隊行之。

四三、教練場所平均為選定上之要件。

四四、為精神上之勵陶計，為賦與軍事常識計
必擇相當時間，行軍事講話。

四五、國民學校與女子國民高等學校，不可在
一時間中，完全行教練動作，須佔一部即可，
若男子國民高等學校，於教練時間中，亦可
間行遊戲，或比賽，以調劑之。

四六、對於講話，遇有必要時，得在室外舉行
之。

四七、術科教練，勿過單調無味，必有嚴格整
肅之形，活氣實施之蹟，庶可精神貫注，不
太拘板。

四八、在說明動作方法要領時，要簡短至最少
限，作簡明清快之敘述。

四九、對全體動作之矯正，勿流於抽象的，個
人的，須努力作團體的，具體的，矯正法為
宜。

五十、指揮方法，務求圓滑，自由，慎勿呆板

五一、助手助教之選擇，以品學兼優，技術優
秀，素孚衆望者充之。

五二、注意尊重學生自主，自立，自信，自律
自治等精神之涵養。

五三、因天候季節影響，而實施之講話，約能
佔教練時間之半，對於其內容，務以學生必

要事項為主，尤以關於訓練教養中之言語，
姿勢，動作，更為主要點。

五四、有機會利用參觀方法，以作觀摩之助。

五五、一學年之教練，以二個教師擔任為宜，
在任何一人有事時，不能有間斷休息之弊，
但擔任教師，至其業止，為擔任期間，比較
合適。

五六、在運動場上，應避免與體操遊戲比賽鐘
點衝突。

五七、體育專科以外學生，避免體操教練二時
間之連緒。

五八、術科教練不可行之於每日第一時間。

五九、遇同學年二單位時，必合成為一單位，
而行中隊教練。

六十、對於教練預定計劃行事，務期不與他項
學校行政或教育方針相抵觸。

六一、服裝以簡便一律為依歸。

六二、對同一科目之實施，要反覆連緒之，新
教材要配列適宜，複習科目，要顧慮輕重，
而為勵行之，本循環漸進之方針，以配合新
舊教材，而喚起興味。

六三、教練為知行合一，良習表現之唯一科
目，必養成理解實行鍛鍊成為良習施行之。

六四、至或訓練進展，堅忍不拔之氣節，征服

戰勝挫折之邁進精神，以精神振作程度如何，為格狀健態何者，為成功失敗之分水嶺，教練科目，即所以完此陶冶之工具也。

六五、死生置之度外，而發揮全國雄心，勇敢前進，克其必勝，而完成教練真價，不拘末節，而向大路狂奔，此端視青年志向旺盛程度，乃企圖野心伸長至何境為評。

六六、受教練之動陶結果，誠能將其長習德性用之於日常言語動作，在精神統一之情形下待人接物，而發揮自己意志，斯始與教練所期待者吻合。

六七、實施教練，即團體生活之訓練也，此有機體之活動，成果以團體中人人知否要諦，了解否指揮目標，為估價之資，在教練中之每一份子，當如何求價值之發揮，實質之加強，以符團體行動生活訓練之實，斯為必要。

六八、有文事者，必有武備，此定論也，若徒文質彬彬，體瘦如柴，恐文明國不需此國民也，文武並進，為東西古今之至理，實施教練，即此意也，宜體此意，而養成體魄強健之身軀以符國家教育培養之至意。

六九、指揮法務在規律、節制、協同、團結之習慣，養成指揮者為團體之中軸，必使學生有尊敬篤信之望，人格高尚之力，如此衆心

一致，自可應統率指揮之便而邁向目標的。

七十、指揮之際，務於確信不疑下，發號施令，出必中肯，且能應機適合，不可輕易變換良法，遲疑不決，為最忌條件。

七一、依情形如何而起之變化指揮者，務於慎重考慮，獨斷行之，不拘者日經緯，應當時之情況，而決心處置之。

七二、指導者凡事須率先躬行，以身作則，當先人之勞而勞，後人之樂而樂。

七三、指導者立於主動地位，於斷乎決意下，必身先學生率領之，勇敢行所事事。

七四、富責任觀念，有進取氣概，具強健體軀，充洋溢精神，有鞏固意志，如斯始不負其實

(指導者)

七五、態度莊重，沉着將事，無意義之位置移動，命令行動之抵觸，均為指導者之要務。

七六、度量宏大，充滿溫情，恩威並施，使境遇性格不同之人人，務使融和一體，達成合作目的，而精勵進行之。

七七、發令、預令時宜明瞭稍長，動令宜活潑短促。

七八、助手助教對教育目的之理解，順序方法，務十分純熟研究之，而隨指導者指揮之，態度服從務正，動作必活潑端正。

七九、助手助教之說明，避免冗長支離，以簡易明確為主。

八十、衛生法，救急法，有機會或在預定計劃行事中，於適當時期教授之。

八一、教材選定須多方面的，能率的，配置由準備運動出發，漸入主運動，複雜困難者，再由簡易緩徐之整理運動而終了之，其他各個教練，與部隊教練停止間動作，和進行間動作，單調動作與多變化之動作，智能教材或動作教材，此數者皆須適當變化之。

八二、服裝檢查，與整頓動作，在起始不可佔時過久。

八三、行進時間，不可過久。

八四、瑣碎之責罰，寧省勿過，正式上課，講話要少。

八五、活用常識，隨機應變，均為指導不可或缺之條件。

八六、行進步幅兒童及女子，應適宜縮小之，速度亦不同，女子舉膝屈曲度可稍低。

八七、矯正以言語行之既便，且宜，較之以手或脚而施行矯正動作，勝逾數倍功效時間，均甚合宜。

八八、在體育課上之教練，必與體操遊戲等科目，在精神上身體上有同目的，尤以團體行

動之訓練、精神方面實際生活之適宜施行、更屬要務。

八九、實施項目、務合於體操之基本動作、如姿勢及下肢運動之適當施行。

九十、教練難以精神訓練為主眼點、但幼年兒童長時保持嚴正態度、亦為不可。

九一、勿流於不活潑及不規律、在有秩序之情形下、務敏活行之。

九二、指揮者言語、服裝、動作、率先躬行、儀表從事、對態度務於嚴正中、活潑從事。

九三、明瞭平易、為言語要件、威嚴雄壯、為號令代表。

九四、團體行動、不可忽前後側之整頓。

九五、步法之變換、步調之更易、方法、練習實行之要訣指示。

十一、體操

體操之意義

體操意義有種種、今擇錄數者如下、次供研究

- 一、廣義之體操、殆含體育上身體之一切運動、嚴密言之、體操為與田徑球類遊戲教練占同等地位、為安成體育目的之一、具體的、系統的、組織的一聯運動也。
- 二、體操為求身體達成普遍的、調和的、發達的目的計、而選擇或考慮施行之一貫運動也。

三、體操為增進保護人體身體精神之健康、使身體練習能率向上、期有調和統一之發達、用科學的選擇法、使運動排列、合理化、而依自己意志、行系統的身體練習也。

體操之目的

- 一、身體上之目的
 - a、身體各部均齊發育、姿勢整飭、四肢動作機敏、
 - b、強健身體、依此而排除障礙、完成任務、行使能力、並保護維緒之、
 - c、使病態象徵、畸形怪態之體軀、成為健康象徵、典形美態、
 - d、助長發育、矯正姿勢、行調齊訓練、保護增進健康、
 - e、可動性、巧緻性、柔軟性之練達、及彈力性、粘着性之盡情發揮、
 - f、姿態美與體力之充實、
 - g、使身體導向動之傾向、
 - h、呼吸自由法之研究、
 - i、動作緊張弛緩、收縮伸張之交互練習、
 - j、用科學的選擇法、施行合理的運動、作意志系統的鍛鍊、期調和統一之發達、
 - k、內臟器、神經系統、運動系統之健全發育、
- 二、精神上之目的

a、陶冶品性、養成規律習慣、端正容儀、使精神振作、

b、有剛強果斷之毅力、尚協同共舉止之風尚、

c、養成運動習慣、對體育有高尚嗜好趣味、

d、本循環漸進方針、對一切動作、有基礎培植、

e、依韻律而行、精神感覺愉快、疲勞程度亦低減、

f、人類生活根本綫之完成、

體操之效果

- 一、因輕重難易之別、適應男女老幼、而得保持增進延緒健康、
- 二、身體可得普遍的、調和的、全身的、均齊的發達、
- 三、優美姿勢、良好體格、健康美之身軀、均立基礎矣、
- 四、內臟諸器官、有健全之發達狀態、
- 五、身體顯軟性、彈力性、巧緻性、粘着性得以養成、
- 六、合理動作、整齊訓練、於焉完成、
- 七、振奮之精神、端正之容姿、規律之習慣、均有高尚之涵養、
- 八、生活之有秩序、對體育之嗜好良習、得以獲得、
- 九、效果為大眾化之最顯著者、

(未完)

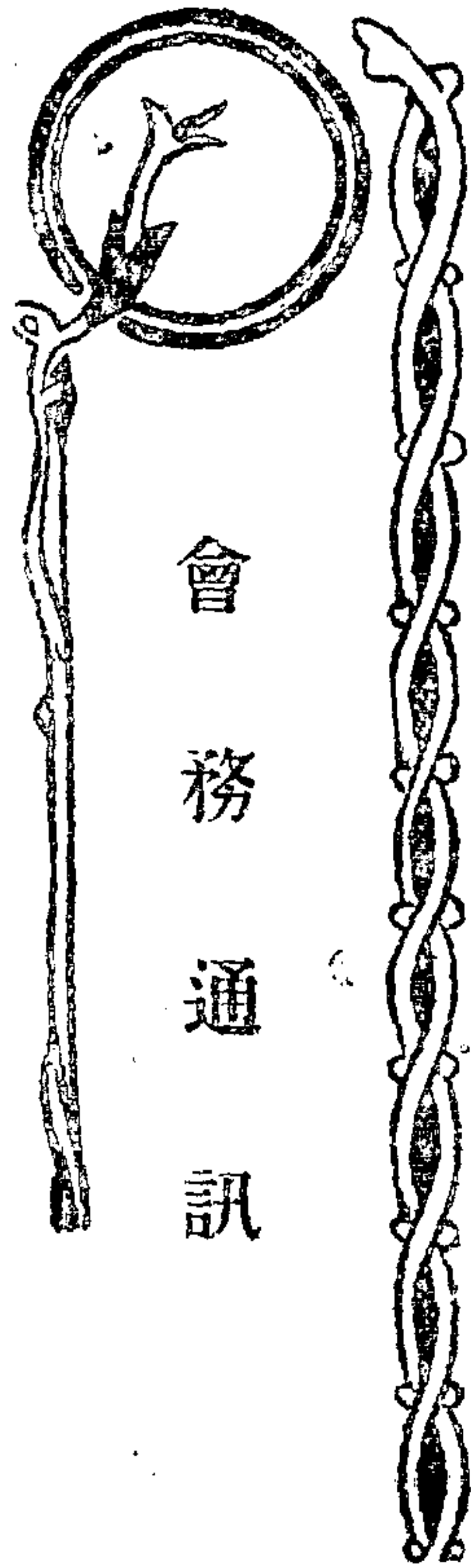

會務通訊

本部通訊

○第四次省教育會

事務擔當者會議

十二月十四日，假民生部講堂開第四次省教育會事務擔當者會議。首由森山常務理事致開會辭，次則為田村理事長為大要如下之訓辭然後進行議事。

田村理事長訓辭之大要

第一、教育會必定要積極的活動。教育會之存在，於地方尙有不明瞭者。僅以教員之小團體而言，既有教育會幹事之資格，必全國相互應呼以達成所企圖之事項，現在全滿官吏二十五萬中，教員即占其五分之一。不可只注重量

的擴充，於質的方面亦決定不可低劣於其他之官吏。學校教師須認識於國家的自己之價值而活動，以便國家異常發展，此乃余之想像也。

第二、學校之教師必定想方法使其精神振作。新聞之於民生方面能生出多大之壓縮勢力。因此國家之對於民生行政益發使其盡量伸展。並使其伸展於事實方面。常有記者以其一知半解而刊載之，因而不能得到相當之感應。當與各行政機關相連絡以充分振刷精神的方面。吾等為國家富如何，希望持以充分的精神而為一切努力。

第三、教育會之活動，於各學校須要設置學校林。關於此因為非有二三年的過程，不能收到效果，故於學校林之製造，余想非具特別之熱意不可。

議事進行次第

- 一、開會致辭
- 二、訓辭並講演
- 三、協議事項

(一) 關於改正定款之件

口頭說明(繼而配布印刷物)

(二) 關於定款施行規則改正之件

定款之改正並伴同施行規則改正如別紙，而於「省市縣旗教育會規則準則」

按之在速改正各關係教育會規則(支會之未制定者，於此際制定之)分會

者參照支會而向本部報告。

改正規則以口頭說明(繼而配布印刷物)

(三) 關於辦理分支會專任職員退職納付金之件

關於本件該當者如別紙一覽表之意料所定之納付金，自去年一月每月末日向本部繳納

(四) 關於辦理向全會員配布「建國教育」之件

口頭說明(會員數報告與會費徵收送付之件)

(五) 關於七年度各分支會決算並事業報告之件

七年度之各分支會決算並事業報告與本部者一併印刷配布，以為將來互相之參考資料，以期全會之計劃無有遺漏，去年以二月末日為期，分會彙集支會者報告於本部

支會如無決算並事業報告時，須特別嚴守期限

(六) 關於康德八年度預算並事業計劃之件

本部對於各分會之人件費並補助金仍如七年度者而不能增加尚乞諒解

八年度特別於支會之指導，必定於豫算並事業計劃以期使無遺憾，右決定希分會彙總支會者報告於本部

(七) 關於教科書經售之調查並變更之件

關於經售成績特別不良之支會，各分會須實施特別調查並現地指導(其一)部民生部並本會亦派選視察)俾明瞭其結果

時於無改善之計劃者並於其代賣店經售可否變更，則依經售規則第十八條於一月末日為期之七年度決算報告書

中確實報告之

(八) 關於教科書經售優良支會調查之件

關於本件為舉行第二次之表彰式，依前次之方法考察七年度之配給狀況，代金收回狀況，帳簿整理狀況，餘分保管狀況等於一月末日以前報告之

四、報告事項

關於教育會總會並其他會務進行之件

(發表於南之安東省，於北之北安省之

二省代表)

五、閉會

於省教育會總會本部職員之派遣

十二月中於左記四省開催，由本部各備派遣

如左之會長代理

龍江省為森山理事，安東省。吉林省為鍾川

主事，北安省為謝川主任。

○台灣教育視察團歸京

十一月二十二日由新京出發，赴日本之南進基地台灣，視察教育，文化，其他諸般情況，廿二十八日之長期，吉林省高等教育科長板野博美氏為團長一行十四名安然完成此種使命，竟於十二月十九日午前八時着京列車歸京。

於常夏之國台灣炎日下一行，旅塵未洗即以十足之精神，於新京神社之神前感謝默佑一路之平安，民生部歸任報告完畢，次則參於本部主權之坐談會。

分·支會通訊

○奉天省教育會

第一回理科研究會

奉天省教育會為闡明新省內中等學校理科教之向上，並期徹底新學制之趣旨，十月十五、十六兩日假奉天師道學校會場開催表記研究會。

參加者為省內師道學校，公私立中等學校長及理科擔當教師，更得奉天、新京、遼而哈爾濱之各工業大學並吉林師道高等學校之參臨，行以真摯的研究。

第一日之十一月十五日為參觀同校之施設並實地指導，以後廿一時間之研究發表關於同校之學校經營方針並理科教材及其指導法，會員皆熱心質疑，批評，第一日之日程遂告終了，翌日為參加學校之理科教材及其處理法之實際狀況之發表，出席全會員得甚大之收穫，第一

回研究會始宣告閉幕。

第一回實驗學校研究會

本研究會為圖實驗學

校經營之翻新，以期同
校設置之趣旨，為資省
內一般初等學校之改善
充實，奉天省教育會開
催最初之研究會，以復
縣瓦房店街福德國民優
級學校為會場，民生部
生田教育官、省視學官、
國民教育科長、省教育
會主事並各市縣實驗學
校長及主事全員出席
下，於十二月六、七兩
日實施矣。

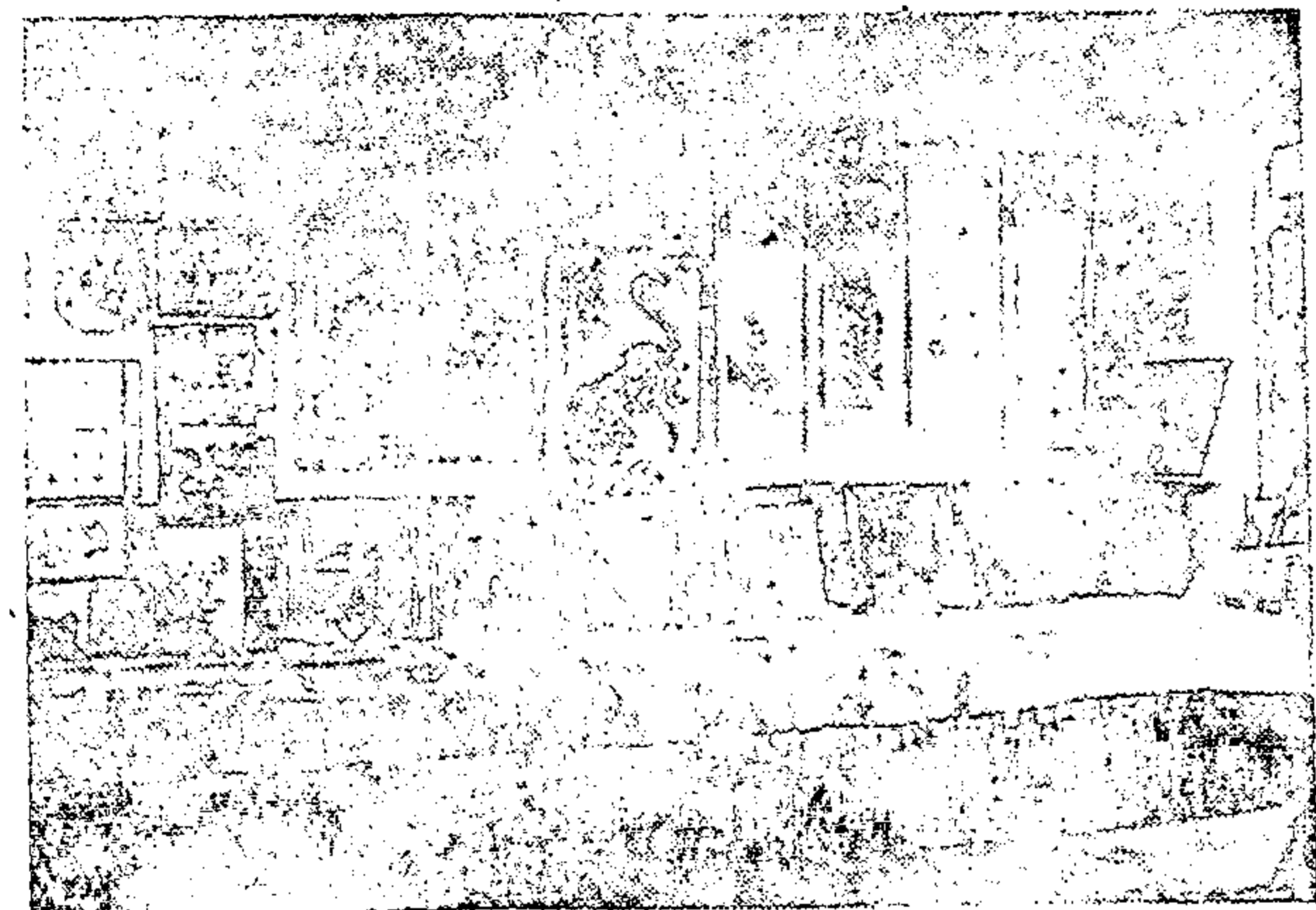

○安東省教育會

安東省教育會總會

安東省教育會，在過

去之十一月十三、十四
兩日，假安東市協和會
館開催總會。第一日午
前九時，役員、各支會
代表者及安東市内會員
約三百名參集，更有日
滿方面來賓二十名蒞
臨，實乃錦上添花，本
會方面派遣鍵川主事出
席。該會首先齊唱日滿
國歌，建國神廟通拜，國
本奠定詔書奉讀開始，
帝國教育會長訓辭（鍵
川主事代理）、安東省
教育會訓辭（張民生
總長代理）、宣言（如
別紙），來賓祝辭、會務報告及教育功勞者表
彰（被表彰者如別記），次則行萬歲三呼，儀式
遂告終了。次及講演會，本會派遣之講師，法

政大學教授矢野龍藏氏以「現代世界經濟之動
向」為題，根據現時之複雜世界轉變情勢，清
晰說明世界經濟之觀點，聽眾均有甚大之銘
感。

第二日為市縣代表者懇談會，從午前九時開
會。出席者為省教育會役員及各支縣代表者三
十七名，本會則為鍵川主事臨席。首由荻原幹
事長致開會辭，次為各市縣教育會之六年度事
業報告，七年度事業計劃書皆加以說明，尙有
省教育會並本部之指示事項，終則為協議事項
並質疑，於會務發展之方針加以熱心的檢討後，
該會遂告閉會。亘二日間之總會閉幕，教育關
係者皆意氣昂揚，確為有意義之開催也。

宣言文

茲當第三回安東省教育會總會之開催，願國
基丕奠，昂揚教育振興之志氣，誠堪感激，
今當時局愈益重大之秋，為奉迎日本紀元二
千六百年而拜國本奠定之大詔書，吾等身為
教育者，愈益得日滿一德一心之聖意，粉
身碎骨而以教育殉國，俾建國教育之確立，
為所期也。

特此宣言

被表彰者姓名

市縣別	姓名	職名
安東市	謝援普	省立第一國民高等學校教諭
	義儀作	和經國民優級學校校長
安東縣	宋維顯	黃土台國民優級學校校長
	聿永錫	老古國民優級學校校長
莊河縣	孫桂殿	莊河國民優級學校校長
岫巖縣	趙廷桂	石灰窯子國民學校校長
鳳城縣	黃寶雲	鳳城師道學校校長
寬甸縣	康文光	寬甸國民優級學校校長
桓仁縣	金鳳振	昭和國民優級學校校長

第二回安東省學校成績品展覽會

於安東省教育會之教育總會開催之際、同時為慶祝日本紀元二千六百年、而開催第三回學校成績品展覽會。安東第一國民高等學校為第一會場、第二會場則設於女子國民高等學校。展覽品係省內中等學校之教師學生作品與其他省者及日本方面學校之成績品、其種類如習字、圖畫、手工、裁縫手藝、實習生產品（特別為農產品）及教師製作品多種之區分、其數則達三二八四份之多、比任何地方之展覽會入選作品為多、展覽會之質的量的均頗充實、於三日間之會期中吸集觀覽者有一萬三千餘名之衆、

對民衆教化上可得甚大之神益。

○龍江省教育會

十一月十九日午前九時半、假省公署禮堂、開催第五回省教育會總會。

本部由森山常務理事臨席、省教育會為吳副會長、阿部幹事長並各幹事役員、市縣旗方面代表為行政科長、教育股長、中等學校長、初等學校長等七十名出席之下而盛大舉行焉。

渡會主事致開會辭後、則為國歌合唱、吳副會長之國本奠定詔書捧讀後、則依會序為帝國教育會長訓詞、省教育會長訓詞、阿部幹事長之於新體制對省教育方針說明之後、即為本部派遣之徐柏春氏之禁煙政策強化之講演、正午休憩。午後一時再開關於左記諸件之種々審議、省



側與地方側行以無隔意之意件交換、於省教育向上發展上所獲莫大。

1. 關於市縣旗教育會業務刷新之件
2. 關於會費徵收之件
3. 關於康德八年度事業計劃並預算編成方針之件
4. 關於教育會役員會運籌之件

○新京特別市教育會

本年度末尾之事業、由十二月八日午前九時半、假協和會館、民生部田村教育司長、本部森山常務理事之外日滿方面多數來賓參列、教育會役員、會員五六〇名集於一堂、開催盛大之教育總會。

於幹事長致開會辭下遂即開始矣、日滿國歌合唱、皇居、帝宮遙拜後、會長嚴肅捧讀國本奠定詔書、次為會員代表朗讀宣誓文、次及教育

功勞者之表彰、感謝如別記八名之多年勞績、午後為事業報告、會員之研究發表、映畫鑑賞後、有意義之會遂告閉幕。於本總會、田村教育司長且一時間、以「我國教育之根本方針」為題之熱烈演講、會員等皆甚為銘感、而起深甚之興奮之念。宣誓文並被表彰者如左記。

宣誓、康德七年度於新京特別市教育會

(總會)

當日本紀元二千六百年之佳辰

皇帝陛下曩者完成御慶祝御訪日之盛儀、誠恐惶感激之至、回鑒之後、御創建建國神廟、且煥發燦爛之國本奠定詔書、明諭萬代國民所嚮之道、昭示國民之大綱、凡為帝國國民者、孰不光榮至極而歡欣感激乎。而且國際情勢、現今際會曠古大變、孰不痛感帝國之使命、而奮起疆域奉公乎。

茲我等身荷教學之重任、開催教育總會以相誠相勸、懷遠教育新體制、共同悟教學擔當之責任、特實踐左之三條目、以期完遂我等之使命。

一、誠心誠意、光明正大、常存犧牲無我之大精神、尤須尚志操、重廉恥、振勵教學擔當者之氣節。
二、率先垂範、精進敢為、常存生々發展之

大生命、更須使各自之研究精深、以貢獻帝國教學之向上發展。

三、協心一體、自主自律、常存豁達大度之氣宇、特爾時勢發展之活眼、處未曾有之世局、豈可因循曠日有誤時機。

康德七年十二月八日

新京特別市教育會會 一同

被表彰者氏名

氏名	許狀	任職地
于振剛	教諭	西安橋國民學校
郭升隆	"	龍王廟國民學校
陳雲生	"	永長路國民優級學校
陳君山	"	西安橋國民學校
杜永維	"	東盛路國民優級學校
王殿翰	"	西安橋國民學校
蘇遵先	"	南河東區國民學校
徐守廉	"	長通路國民學校

關於「分・支會通訊」

編輯者之希望

此欄、係為分・支會充分活用而設者、從來想至少一分會亦占一頁左右、乃來稿之少、殊出意外、實屬遺憾、今後務希每月送稿、俾完成此欄之使命是企。

奉天市視學河合壽三郎著

新學制之複式教育

照對滿日

複式教育以國內目下狀勢論來、雖乃不得已之編制、然尤望藉奉職於複式校之教員諸彥、竭其熱誠以補厥弊、本書一出而洛陽紙貴者、即在乎此。(菊半截九七頁・定價二十錢・送料四錢)

前奉天師道學校長 生田美記著
現民生部教育官

滿文

學級經營之實際

獻身滿洲教育界之本著者、以其豐富之學問與深蘊之見識、積十年苦功而發世於一旦者、即此宏著。

耽讀此書、將深知如何可使我國學級經營法、得見長足之進步也。

(四六版八三頁・定價五〇錢・送料四錢)

發行所 滿洲帝國教育會

編一輯一後一記

二月十一日爲友邦日本紀元節之佳辰，友邦

日本之紀元節，即等於我國之建國紀念日，我國之建國紀念日，於歷史上，建國精神上，有重大之意義，日本之紀元節，亦同乎此，我國與日本，有精神一體特殊之關係，故我國民有知紀元節意義之必要，且欲明日本國體與研究日本精神者，對紀元節尤須有認識之必要，紀元節乃神武天皇平定日本全國，在大和國橿原

奠都即位之日，歷史上成爲元年辛酉正月朔日，推算爲陽曆二月十一日，於明治六年勅定此日爲紀元節，與元旦天皇節明治節，並稱爲四大節，同爲日本國民最慶祝之佳節。神武天皇允文允武，吾人恭讀，御製詔書，可拜見高尚深遠之意義，綜合言之，爲一貫主義，分析言之，爲人一如主義，祭政一致主義，中心統一主義，報本反始主義，克己內省主義，積聚發展主義，開發進取主義，絕對平和主義，揚輝於當時，垂示於今日，由八方觀察，學者所稱爲「八大主義」者也，我國肇建，承友邦

之仗義援助，亦源於此高尚之主義，偉大之精神，當此紀元佳節，謹將紀元節之意義，略加解釋，介紹於讀者，更揭載三上參次博士「追慕神武天皇的御偉業而思今日」之大著於本月號，以供讀者之參考。

× × ×

原始經濟，大抵由漁獵畜牧進而爲農業，由農業進而爲工商業，由事實成爲學說，亦由重農主義，進而爲重商主義，顯易時而經世，古與今不同法，易國而經世，彼與此不同術，如吾國神州皆賸，沃野盈眸，地宜於農，人宜農，在文化經濟發展過程中，自以重農爲急務，故行政機構，改設農部，良有以也，職此之故，本月號特輯「北滿農業之特色」，及「濱江省農業教育研究會之結成」，願應國策，以餉讀者。

× × ×

「國之本在家」爲政治上，教育上之原則，第家庭構成既已複雜，家事分類又復繁密，千端萬緒，罕領提綱，設非專家，難語究竟，本誌本年特闢家庭講座一欄，敬請學識深廣博識之高師女子部王教授擔任，由本月號開始，此亦新春編輯上之新味也。

定價四角 郵費二分

全年	十二册	國幣	四圓八角
半年	六册	國幣	貳圓四角

康德八年二月二十日印刷
康德八年二月一日發行

編譯者 趙 藹 民

發行所 新東京特別市崇智胡同四〇七號
鑒行者 鑿 川 有 司

不許複製

印刷者 滿洲圖書株式會社
常務理事 駒 越 五 貞

印刷所 新東京西七馬路十四號
滿洲圖書株式會社

發行所 新東京中央區民生部第二分館
滿洲帝國教育會

電話新東京(三)五八四二
戶頭 滿洲圖書株式會社
(口) 東京九〇七

本誌廣告 一手扱 謹 啓

本社 新東京特別市大和通五
支社 東京市銀座一ノ五銀一ビル

蘇峰德富正敬。不僅為現代日本代表的史學者，而亦為新滿洲論議家。公為紀念日本皇紀二千六百年而出版之本書。除詳述滿洲建國之經緯及今後發展之發展外。並尚細說進於新東亞秩序建設之日滿互助進取之密切關係！

定價 新
 總發售處 新東亞書局

滿洲帝國教育會

蘇峰 德富正敬 著 滿洲建國經緯

(由日文譯為滿洲文)

頁	目次
第一章	滿洲建國之背景
第二章	滿洲建國之經緯
第三章	滿洲建國之發展
第四章	滿洲建國之經緯
第五章	滿洲建國之發展
第六章	滿洲建國之經緯

第一章 滿洲建國之背景
 第二章 滿洲建國之經緯
 第三章 滿洲建國之發展
 第四章 滿洲建國之經緯
 第五章 滿洲建國之發展
 第六章 滿洲建國之經緯

發行所 滿洲帝國教育會
 總發售處 新東亞書局
 地址 滿洲國長春市
 電話 二二二二



滿洲生命

國民儲蓄は保險から

保險は滿洲生命へ

理事長

高橋康順

本社

新東京特別市光路四〇一

支店及駐在

新東京・奉天・哈爾濱・大連
安東・齊齊哈爾・延吉・撫順
營口・佳木斯・通化・四平街
北京・黑河・海拉爾