

兒童世界

第六卷 第九期



商務印書館發行

蒼蠅拍灰彬



(1) 這是打蒼蠅的拍。你看見蒼蠅便打就是。

(2) 果然好用，一點不錯。

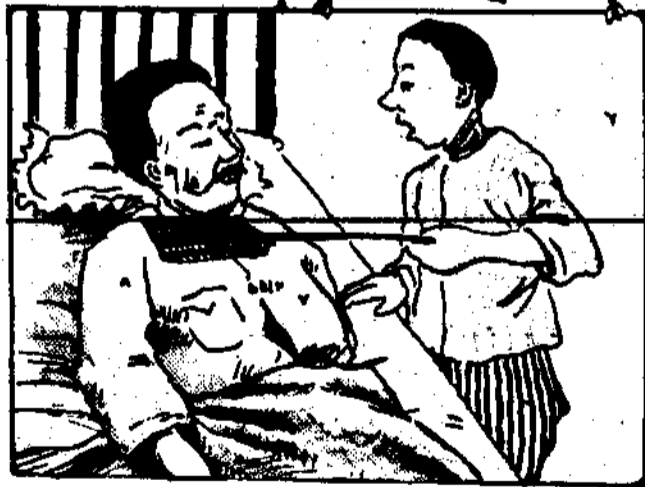
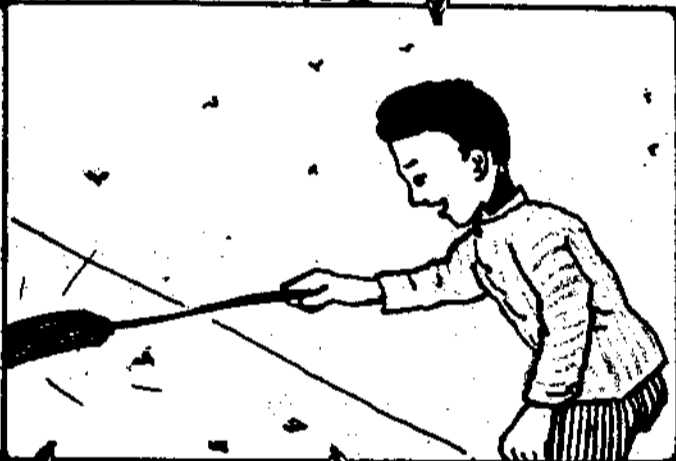

(3) 爹爹好睡呵！滿面都是蒼蠅，等我來打！劈！拍！

孫崎

兒童世界



第六卷第九期目錄

愛(封面畫)	笑話(兩則)	劍華
蒼蠅拍(兩色插圖)	鴨毛做的毬子(手工)	程靜編
杏花(詩)	謎語(三則)	曾繁濟
小林的雨傘(短篇故事)	破鼓(劇本)	勉寅
蟹的故事(短篇童話)	航海(文字畫)	情鵲
龜兔攜手(童話)	象(兒童動物園)	應純
怪書(神怪故事)	算卦(兒童創作)	丁春三
半個月(兒歌)	鳥(同上)	殷松來
圓藝家(趣詩)	笑話兩則(同上)	魏繼顯
請看我們的船(圖畫故事)	懸賞第六揭曉	
金蛇(印度故事)	懸賞第二十	
不肯上當的狐狸(童話)	讀者照片三幅	
文思		



杏花(詩)

耕因

杏花，杏花！

你嫣然站在夕陽下。

梅花不及你豐穰，

桃花不及你幽雅。

我疑你是仙人變化，

你這樣嬌美的容顏，

怕寫生好手也難描畫。

小林的雨傘（短篇故事）

薛涵

小林帶了雨傘出

門。路上覺得舊式直柄的雨傘，不能掛在臂膀上，很是討厭。他便走到一家雨傘店裏，對着店裏的夥友說：「先生！我這把傘，因為不合用——不能夠掛在臂膀上，要同你們換一柄新式灣柄的雨傘。我情願貼還你們二百錢。你們願意嗎？」店夥說：「



還是舊式的直柄雨傘好

可以可以。」就把一柄新式灣柄的雨傘，換給小林了。

小林興興頭頭的，把灣柄雨傘，掛在臂膀上，那知道他出了雨傘店門，走了沒有幾步，又覺得這柄傘很重，掛在臂膀上，很是吃力。所以他又走到一家雨傘店裏，對着店裏的夥友說：「先生！我這把傘，因為不合用，——掛在臂膀上，很是沉重。要同你們調換一柄輕一點的雨傘。我情願貼還你們二百錢，你們願意嗎？」店夥說：「新式灣柄的雨傘，分量都很重；你要輕便一些，還是換了舊式直柄的雨傘罷。」小林說：「新式雨傘，既然都是這樣笨重，我就換了舊式的罷。」店夥就把一柄舊式直柄的雨傘，換給小林。

小林拿了舊式直柄的雨傘，很快樂的說：「真便宜！化了不過四百錢，現在就這樣舒服了。」



蟹的故事（短篇童話）

王家鰲

傍晚時候，有許多小魚在河裏游來游去，鬧得蟹先生不能在河底安睡。蟹先生便舉起了兩隻鉗兒，對着小魚，很驕傲的唱歌道：「小魚！小魚！小魚真正呆。游東，游西，游去又游來。看你們今天只怕難逃開我的鉗兒！我的鉗兒已在河底埋。」

天慢慢的黑了，老漁夫又提了漁燈，來捕蟹了。蟹先生看見了燈

光，連忙爬得來。漁夫便十分快活的一面捉，一面唱他很得意的歌，說道：『蟹兒！蟹兒！蟹兒！蟹兒！真正肥，身披盔甲，大有將軍氣，歎你們不法橫行時有幾！有我漁夫，有我漁夫，要把你捉起。』

F調 四分音符二拍子

5̣	1	5̣	1
小	魚	小	魚
6̣ 1	2 3	2	0
小 魚	真 正	呆	
5	3	5	3
游	東	游	西
2 1	2 3	1	0
游 去	又 游	來	
6	5	3	2 3
看	你	們	今 天
6 5	3 2	1	0
只 怕	難 逃	開	
6 5	6 1	6 5	6 1
我 的	鉗 兒	我 的	鉗 兒
5	2	3 2	1 0
已 在	河 底	埋	

〔此譜係在學校唱歌集中選來的〕

他內中有一個唱歌大家，因為他所買的蟹，很是結實，也就做了漁夫挑了一擔蟹，到市上去賣了。大家你四隻，我六隻的去買。

一隻蟹兒歌。後來他手裏把蟹兒的鉗腳，緊緊的紮住，嘴裏很得意的唱着歌道：『蟹兒！蟹兒！蟹兒真正好，把他紮牢，放在鍋中燒。笑你們當時威風已盡消，殺人自殺，殺人自殺，難把公理逃。』

（附註）這篇故事，倘若小朋友要表演的時候，可以爲分三節。第一節，蟹與小魚（演蟹者四五人，輪在地上，舉起兩手，作蟹要鉗物的形狀，唱第一歌。演魚者約十人，在演蟹者的身上，跳來跳去，但跳時兩手須作魚鱗撥水的形狀，倘被演蟹者抓住，就躺下去，算是給蟹吃了。至吃贖二三人，才止。）第二節，漁人捕蟹（演漁人者，須蹲在方桌子上，旁邊安放一盞燈籠，演蟹者，一一從桌子前面的凳子上爬上去，演漁人者，就嘴裏唱第二歌，兩手把他們一個一個的拖上桌子，但演蟹者不得故意倔强，須跟着漁人的手，蹲倒了爬上去，算是給漁人捉到船上。了。如能預先把紙糊成一隻大魚籠，更妙。）第三節，蟹的末路（演賣蟹者，挑了手工科厚紙製成的假蟹，慢慢的走上壇，嘴裏須叫喊賣蟹，那時壇上有一個演唱歌大家的，便喊住他，買他的蟹，買好了，賣蟹者就下去，那唱歌大家，就把蟹一一的紮好，放在旁邊的鍋子裏，嘴裏唱第三歌。至紮完才算演畢。假蟹，至少要預備五六隻，并且賣蟹者，須第二節演漁人的人。）

龜兔攜手(童話)

志 堅



自從兔先生和龜先生賽跑之後，兔先生因為失敗了在龜先生手裏，初時不免有些怨恨。後來想想自己的失敗，是由於一時驕傲，並非龜先生害牠的，就把心頭的怨恨完全消除了。牠又覺得龜先生的持重，恰好補牠的浮躁；牠的靈敏，也好補龜先生的遲鈍，所以牠和龜先生漸漸地做了好朋友，事事都要彼此互助。

有一天，兔先生看見狐狸飛快地跑回家去，肩上背着一隻大袋，裏面像有一樣東西爬着和叫着。兔先生聽了那呼叫的聲音，說道：「如果袋裏裝的不是我的朋友龜先生，我也不叫老兔了。」牠立刻抄着近路，先到狐狸家裏，又跑到花園裏拔掉幾種植物，纔躲身在門邊的叢草裏。不久，狐狸背着大袋走進門來，兔先生叫道：「老狐，有匪徒在你園中拔了許多花草，快用手杖去打呀！」狐狸就放下袋，提杖趕入花園要找那個擾鬧的人。兔先生見狐走了，便解開袋，放出牠朋友龜先生；再拿一個住滿蜜蜂的蜂巢放入袋裏，把牠們亂搖一會，使得隻隻蜜蜂都發了火。兔先生和龜先生同躲在一顆樹後靜候結果。少停，只見狐狸兇狠狠的走進室裏去；不一會，又見狐狸叫苦連天的逃出來，後邊跟着許多蜜蜂刺牠。兔先生道：「這就是警戒牠以後不要欺害我們。」

可敬的龜先生。

又有一天，兔先生正得意揚揚地在林中跑過，聽見一種叫聲：「救命呀！不然，我要壓做一塊肉餅了。」牠往四面一看，見一隻狼給一塊大石壓着。一時心軟，用手杖竭力撬起大石，讓狼爬了



出來。狼抖一抖身體，說道：「還好，我的骨頭一根沒有碎。謝謝你。我一定要你到我家裏吃頓便飯。」說完，就捉住兔先生的背脊，要帶牠去了。兔先生忙道：「假使你傷了我，我活着，永不再來助你。」狼答道：

「自然。但是你到死我也用不着你了。」兔先生又道：「老狼，你這樣殺害恩人，是違犯法律的，你去問問龜先生罷！」狼心想：如果老龜幫着老兔，我就用對待老兔的手段去待牠，到了那裏，牠們倆各講了自己一面的話。龜先生不下判斷，只是說：「要判決誰錯誰不錯。先要去看看你們方才在那裏地方的情形。」於是牠們三個同到大石壓狼的樹林裏。龜先生道：「老狼，你且做給我看看那老兔尋見你的時候，你是怎樣的？」兔先生一面挑起了大石，狼一面爬進去做方才被壓的樣子。龜先生見狼給大石壓住，對牠朋友兔先生道：「兔哥！你真糊塗呀！老狼躺在石下，干你甚事？你不該去惹牠。現在由牠去罷，去幹你自己的事情是了。」龜先生說完，就牽了兔先生哈哈大笑地回家，不管那可惡的狼壓在那塊重石下的苦處了。

怪書（神怪故事）

沈友珉

從前有個本事人，他懂得各種言語，並且熟悉一切神祕的事物，他有一本怪書。那本書用黑牛皮包好，又在書的底面加上鐵扣，用鎖鎖着，用鐵鍊練在一張桌子上，這張桌子又緊緊地釘在地板上面。除了他沒有一個人能讀這本書，因為書中所載的都是神鬼世界的一切祕密。從這本書裏，可知道天上有多少神道和他們的名字；並可知道他們所應守的職分。從這本書裏，還可以知道天上有多少魔鬼，他們的權力，他們的工作，和他們的姓名，以及怎樣的可以召得到他們，怎樣的可以教他們去做事情，和怎樣的收服他們當奴隸用。

這位先生有一個學生，他是一個蠢笨的孩子，服侍他的先生，

好像一個僕人；但是他的先生從不許他去看這本黑書裏面的東西，並且差不多不能走進這所祕密室。

一天，他的先生出去了，這個好奇的孩子，就溜進了屋子。這所屋子內放着他先生用來點銅爲金變鉛成銀的種種奇怪器具。還有一面鏡子，從這鏡子裏面，可以看見世界上一切所有的事情。還有一個殼，拿牠放在耳朵上，先生要聽那一個人說話，都可聽得到的。這孩子不會點銅爲金變鉛成銀——他就對着鏡子呆呆地看着；煙咧，雲咧都騰過了，但是不能清清楚楚看出什麼東西來，再把那個殼放在耳朵上，只聽得發出一種含糊糊的聲音，好像海水打在一個海濱一般。他說道：「我不能做什麼，因爲我也不知究竟怎樣說才好。所要說的話，都鎖在這本書裏呢。」他四面看看，咦！巧得很！這本書並不鎖着；因先生出門的時候，

忘記了鎖。他就走上去，把書揭開，只見書內的字是用紅藍兩種



墨水寫的，許多句子他看不懂；但是他把手指放在一行字上去拼出來。

他剛把字句拼定，只見房子裏立刻黑暗，房子也震動起來；霹靂的雷聲從走廊和舊房中過去，霎時間，面前站着一個很兇惡的怪物，嘴裏噴

着火，兩隻眼睛如同發光的燈一樣。那是他喚來服務的魔鬼名叫皮而寺勃。

魔鬼說道：「給些事情我做。」聲音和從熔鐵爐裏發出來似的。孩子聽了，嚇得四肢戰慄，毛髮都根根直豎起來。

「快給些事情我做，否則我要勒死你了！」

但是，這孩子一言都不能發。於是這魔鬼就走近他，用手去觸他的喉嚨道：「快給些事情我做。」

孩子指着放在地板上花盆裏的風呂草，拼命的叫道：「去灌這盆花！」

頃刻間，魔鬼去了，不多時，背上背着一桶水來了，把水灌在花上面；來去了好幾次，水也愈灌愈多，直到後來地板上的水，可以把脚跟沒了。

孩子氣喘道：「夠了！夠了！」但是魔鬼不聽他的話，孩子又不知道用什麼咒語去退他，於是他仍是不絕的取水灌他。

水浸到孩子的膝部，但是仍灌下來；後來竟漸漸升到孩子胸部。正在危急時候，虧得那位先生在半路上，記起書沒有鎖，就趕回家去；這個當兒，水已滾滾的到了學生的下巴了。先生見了，連忙念了幾句咒語，才把皮而寺勃斥退，救了他的學生。

兒 歌

半個月

程 苑

天上的半個月啊！

還有半個，那裏去了？

原來落在亮晶晶的池裏！



種子已經下
了十多天，
為甚麼苗還
不見？原來
牠日日把泥
土掘開，看
牠們如何生
長出來！

1923

請看我們的船(圖畫故事)履彬

(一)『前面不是一條鯨魚嗎?』



(二)『是的快點逃呀!』



(三)越來越近了!

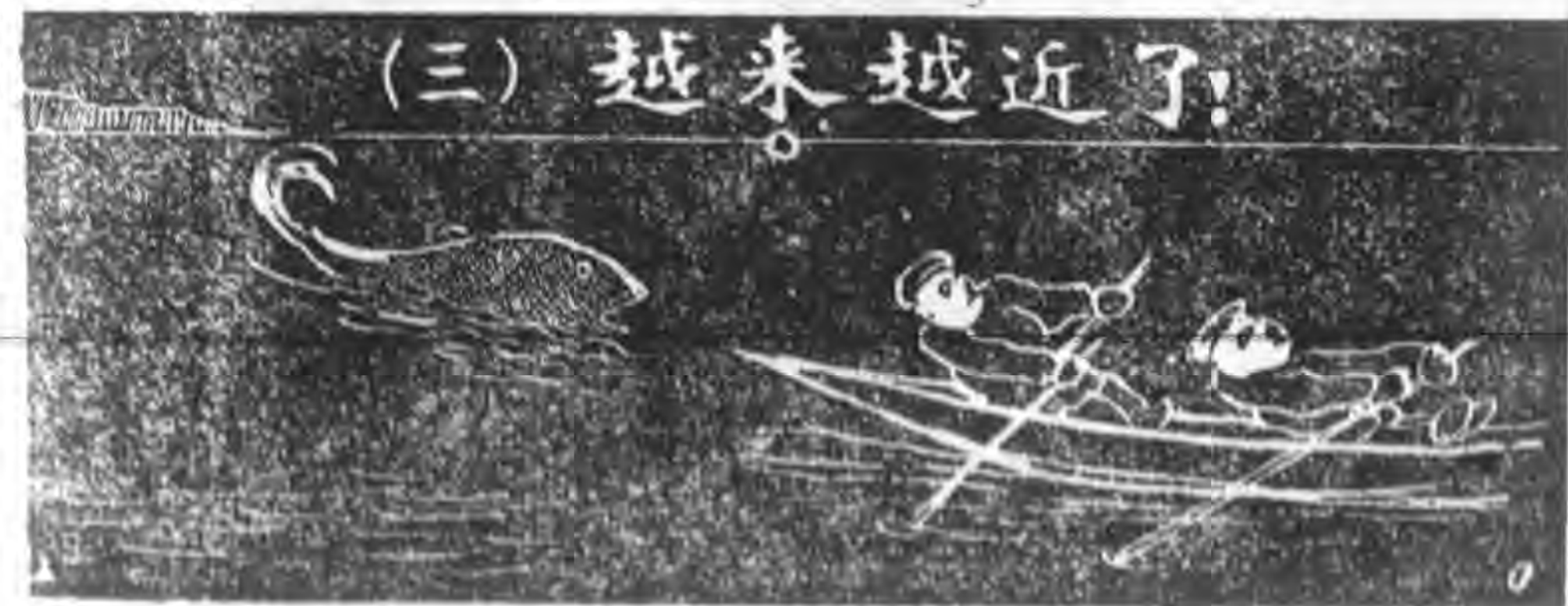

(四) 鯨魚張口吞船。



(五) 趁勢一跳。



(六) 哈哈。

請看我們的船

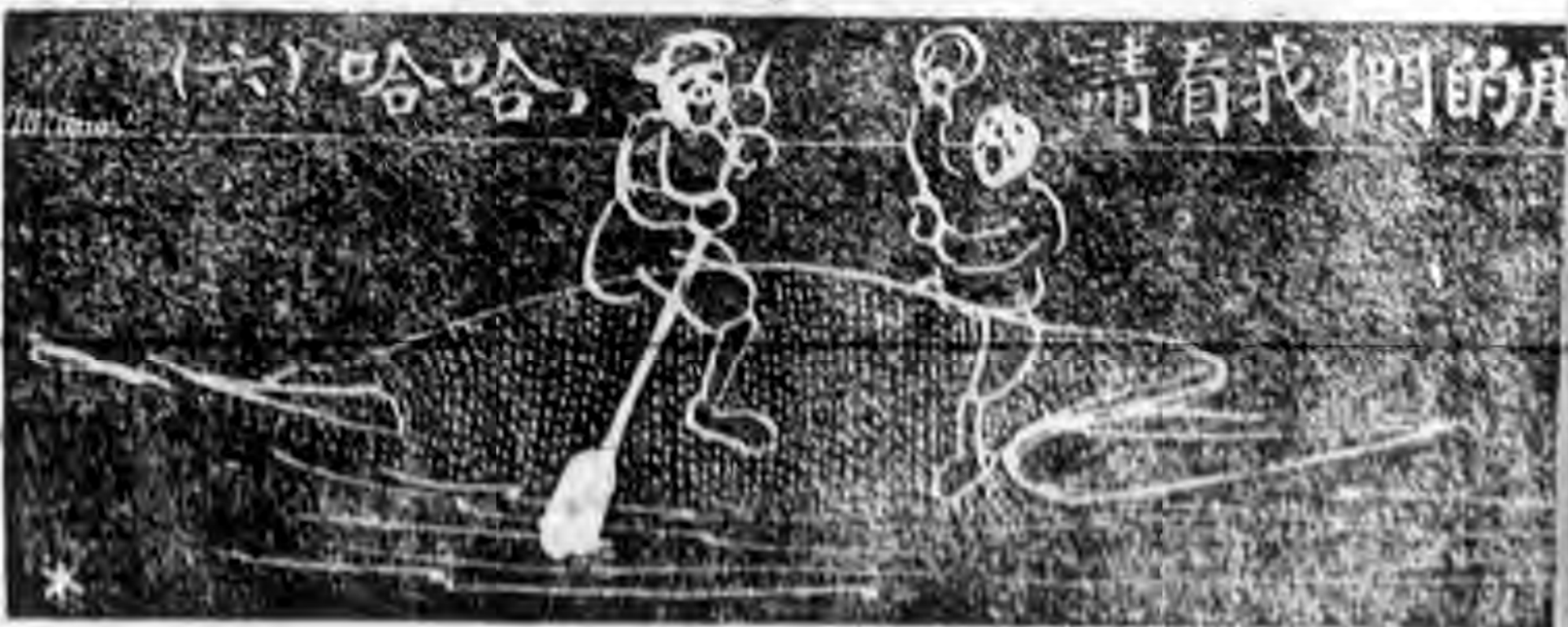

金蛇（印度故事）

一 弘



從前印度某處有一婆羅門教徒，名字叫做哈利地。他是一個農夫，但他工作的收入，不甚富足，所以很窮。有一天，他工作完了，耐不住炎熱，便躺在樹陰底下瞌睡。他忽地看見一條帶着頭巾的大蛇，從身旁一個蟻塚裏面游出來。他想到：「這定是守田的神蛇，我平日沒有供奉過的，怪不得我的田這樣不濟事了。現在立刻去拿點東西給牠吃才好。」

他想定主意，便回去找了些牛奶，盛在一個瓦鉢內，走到蟻塚面前，大聲祝道：「守田的神蛇啊！我先前並沒有知

道你住在這裏，所以沒有把東西供奉你，請你原諒我罷！」說完把牛奶放在地上，徑自回家去了。第二天早，他走去一看，見鉢內有一塊金錢，從此每日都是這樣：給一次牛奶，便得着一塊金錢。

一天，那人有事要到村裏去，吩咐他的兒子，把牛奶放到蟻塚面前。兒子依話，將牛奶放好，回家去了。第二天，他又去。看見鉢內有一塊金錢，於是心內想道：「蟻塚裏面，一定全是金錢。我何不把蛇殺死，將金錢盡取爲己有呢？」他這樣想法，所以第二日再去餵蛇的時候，那人的兒子，就拿了一根棒，照着蛇頭打去，想把蛇打死。誰知蛇沒有打死，反被蛇咬了一口，那人的兒子，登時躺在地上死了，鄰舍替他舉行喪禮，抬到離田不遠的地方，用火把他燒做灰燼。（有些印度人死了，不用棺木盛殮，是用火燒的，叫做「火葬」。）

隔了兩天，他的父親回來了，知道兒子貪心，給蛇咬死，萬分的悲痛。但是他並不怨恨那條蛇，只怪兒子不好，於是仍舊拿一鉢牛奶，走到蟻塚面前，大聲向蛇禱告。他禱告了許久，那條蛇方才伸出一個頭來，對他發話道：

「你到這裏來，我很喜歡；望你不要掛念你那死了的兒子才好。從今天起，我們兩人的交情斷了。你的兒子，年幼無知，用棍打我，是我把他咬死了。棍打的仇，叫我怎樣會忘記？你失了兒子又怎能不悲痛？」說完，就送給那人一粒很值錢的珠，一陣風的去了。在牠還未走以前，說：「我永遠不回來了。」那人拿着珠子，回到家裏，大罵兒子愚笨不止。

不肯上當的狐狸（童話）

文思



不肯上當的狐狸

有一隻獅子，素來非常的懶惰，現在又加上年紀很老，沒有能力去搜尋食物，所以牠不能不用狡猾的法子來引誘別的走獸。

獅子藏在洞裏，假裝病得很利害。牠的朋友們，兔呵，山羊呵，鹿呵，狼呵，豹呵陸續到牠洞裏去問牠的病，都給牠趁勢捉住吃了。可是牠的詭計，給一隻狐狸知道了，於是故意從獅子的洞前經過。

獅子道：「狐先生，你好嗎？我許久沒有見你的面，請你到洞裏坐一坐，別要這樣忙罷。」

狐狸答道：「獅先生，我今天却是很忙，還要到別的地方去哩，沒有工夫到你的洞裏談話了！實在對不起，明天再見罷！」

獅子道：「狐先生，我不信你有別的地方要去，我們同是老朋友，怎麼到了洞口，還不進來談談！」

狐狸答道：「獅先生，我老實對你說，我並沒有什麼緊要的事，但是……」

獅子問道：「狐先生，但是什麼呢？請你說給我聽。」

狐狸答道：「獅先生，你不要見怪，我本來要到你的洞裏談話的，但是我看見你洞口的足跡，全都是走進洞窟，沒有一個走出來的，所以我不敢進來。對不起，我不來上你的當了！」

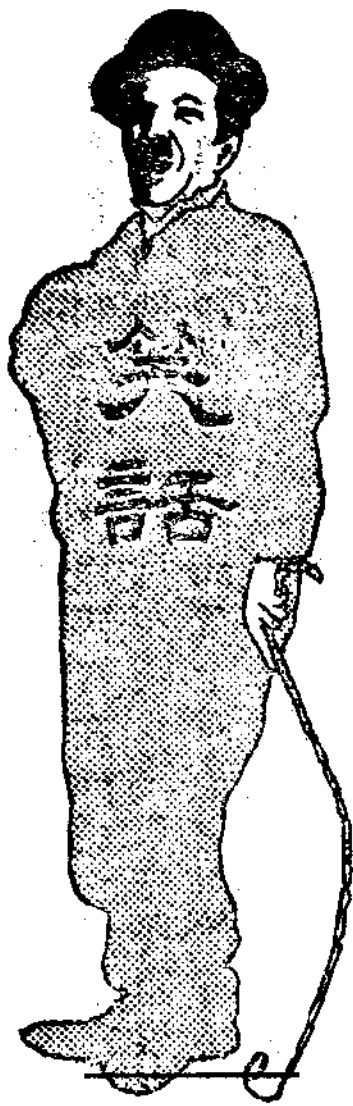

(二) 糊塗人

劍華

一個糊塗人做夢拾得一匹白布，到了明天，就到染坊裏去，對夥計道：「我要染布。」染匠道：「你的布呢？」糊塗人纔明白道：「呀！錯了，是我昨夜做夢看見的。」

(三) 眼睛瞎了

有一個小孩半夜醒了，因為沒有燈光，看不見東西，便大哭起來，母親問他為什麼哭？他說：「不好了！我的眼睛瞎了！」

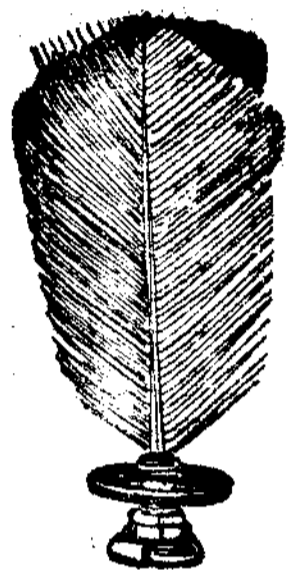

鴨毛做的毬子(手工)

程靜嫻

踢毬能使全身血脈流通。但我們所踢的雞毛毬子，還嫌他一落地上就不會跳起來，所以初學踢雞毛毬子的時候，覺得非常費力，又覺得沒趣。

我常常用鴨毛做成一個毬子，比用雞毛做的好得多，因為牠落在地上會再跳起來好像皮球一樣，跳了三四跳纔停，所以踢這毬毫不費力，和弟弟妹妹同踢，實在好頑。

這鴨毛毬的做法很簡便，現在讓我說來：先找四根完全沒有損壞的鴨毛，洗淨候用。鴨毛的莖上，原是兩面都有毛的（如第一圖①），你可削去一面（如第一圖②），等到四根鴨毛都削好了，就把牠們用線紮成一個十字形，如圖中A、B二處。但是B的地方須

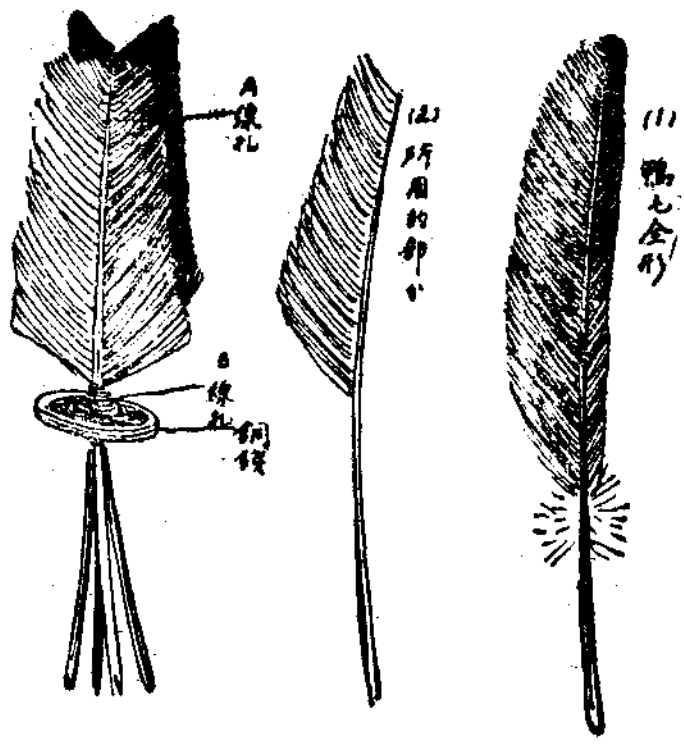

多紮些線。再找小銅錢兩個，把四根鴨毛管穿過錢孔，然後照第
二圖(1)(2)的次序結成一個底，就成了一個鴨毛毽子。

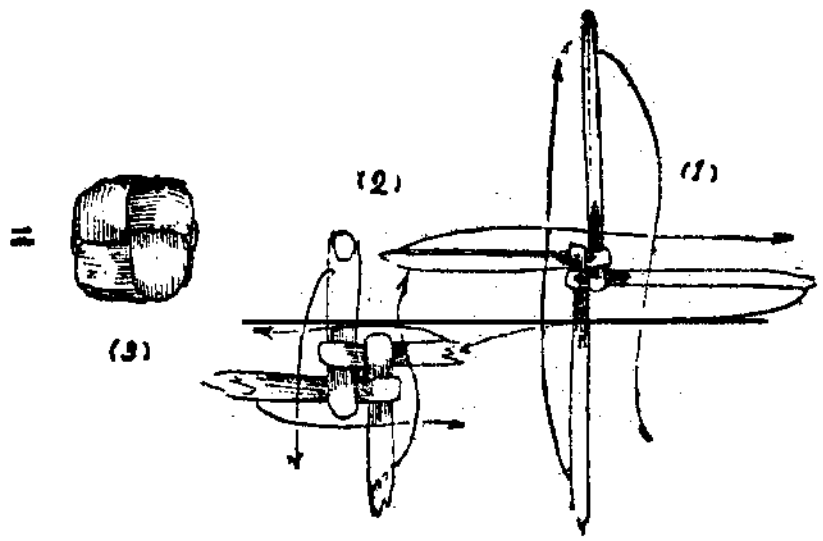

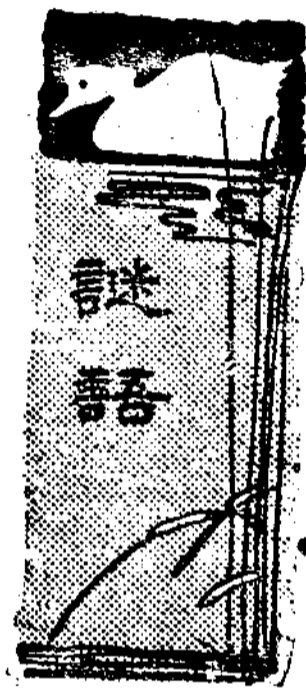

(三則)

曹紫濟

一 遠看負米歸家，近看烏龜爬沙，坐像貓兒烤火，睡像彎腰王瓜

(人的形態)

二 藥大人坐中營，士行孫把守城門，紙將軍層層圍困，雷震子吼

到南天門。(新年的物品)

三 上石岩，下石岩，牙齒搨出細粉來。(用具)

謎底 (一) 駝子 (二) 爆竹 (三) 磨子

破鼓(劇本)

勉 寅

人物： 母親， 雲兒， 彩兒。
地方： 母親的房間裏。

(時在下午四五點鐘，母親坐在一隻靠在妝檯旁的椅子上，替雲兒解外套上的鈕扣。)

母親 雲兒！弟弟爲什麼不同你一起回家呢？

雲兒 他正和同學踢球踢得很起勁呢，所以我就先回來了。

母親 家裏雖然沒有大皮球，可不是也有個小銅鼓嗎？這一時好久不見你們拿出來玩了，不知你們擱在什麼地方？

雲兒 因爲弟弟不喜歡牠，把牠拋棄在穀倉裏了。

母親 雲兒！你去拿出來給我看看，不要爛掉了。

雲兒 是。(雲兒跑出房門。)



母親 (自語) 彩兒喜歡踢

大皮球! (微笑) 這麼矮小的孩子, 倒喜歡踢大皮球, 哈哈。(以手作狀。)

雲兒 (捧着一個破鼓進房。)

母親! 鼓面上破了一個大洞了。我記得拋在那裏時, 原是好好的呢。(想把鼓放在母親身上。)

母親 啊呀! 灰塵濛濛的, 還是放在地上罷!

雲兒（擲鼓於地，忽有四五個老鼠從破口裏跳出，二人都驚訝）什麼……老鼠嗎？

母親 不得了啊！鼓給老鼠做窠了；

雲兒 這破口不是爛出來的嗎？

母親 不是，不是，你只看那破口的邊緣缺得不整齊，就可以證明那是老鼠咬破的了。雲兒！你把鼓搬在一邊罷！停一會，叫李媽拿出去丟了完事！省得再招這許多壞東西來此惹禍！

（雲兒將破鼓搬在母親坐椅後。彩兒背着書包，急匆匆地跑進房來。）

彩兒 母親！你們看見我的老鼠沒有？我的老鼠不見了。

雲兒 哈哈……

彩兒（揪着雲兒的衣襟）你笑什麼？一定是你殺了我的，好

哥哥還了我罷！

母親 彩兒！你那裏來的這些老鼠？

彩兒 是我養在一個破鼓裏的，起先牠們只有二隻，往後又生了三個小鼠。我見牠們沒得吃，就每天喂牠們一些麵包和水菓，今天我來喂牠們時，連破鼓都不見了。

母親 （拿起破鼓給他看。）你看！這是不是你說的那個破鼓？

彩兒 就是，就是這個破鼓。（接過鼓來，反來覆去，朝破口裏張看。）啊呀！老鼠怎麼不見呢？

雲兒 你還說老鼠呢！早給母親拋掉了。

彩兒 （呆呆的望着母親，幾乎要哭出。）爲什麼要拋掉了？

母親 （摸着彩兒）好孩子！我來告訴給你聽罷。你們要曉得，這老鼠不是什麼好東西！家裏有了老鼠，就有許多禍害發

生，我們驅逐還驅逐不及，怎麼反去養牠們呢！

彩兒

牠們有什麼不好？

母親

老鼠有一種普通病，叫做「鼠疫」。這種病是有傳染性質的。若是有這疫病的鼠身上的蚤蟲跳到我們人身上來，我們就從蚤身上傳染着這種鼠疫了。我們一有這病，就難得醫治；并且再傳染開去，還要害死無窮的人呢。這真是危險的東西啊！

彩兒

啊呀！有這樣利害嗎！

母親

是的。但是，要免除這種危險病的發生，也是很容易的，只要我們樣樣東西注意清潔，老鼠便不會有了！人家有老鼠，是最恥辱的事情！所以你們要玩，寧可玩別的東西。昨天我見你們爹爹買了一對白兔兒，倒很活潑有趣，現在還關在籠裏，你們如愛玩，快跟我來，我給你們向爹爹要去。（母親下，雲兒，彩兒喜得眉開眼笑，跟在母親背後，他們都出場。）



兒童世界

上面的圖是用「兒童世界」四字組成的

兒童動物園（續六卷八期）

徐應昶

象

象是一種甚麼野獸，諸位總是知道了。牠們所以能夠惹起我們注意的，大約有三種理由。

第一，就是牠們的身體。現時陸地上最大的野獸，要算象了。

第二，就是牠們的特性。象在未被人收服以前，非常兇野，一被人收服以後，便和家畜一樣，十分馴服。

第三，就是牠們的怪鼻。象鼻生得又長又有力，樹上的粗枝，都可擊折下來；但是又能把掉在地上食剩的餘粒拾起。如果象要吃東西了，便用鼻捲起食物送到口裏；要飲水了，也用鼻子吸水，注到口中；天氣熱了，便走到河中，用鼻吸水，噴射牠們自己的身

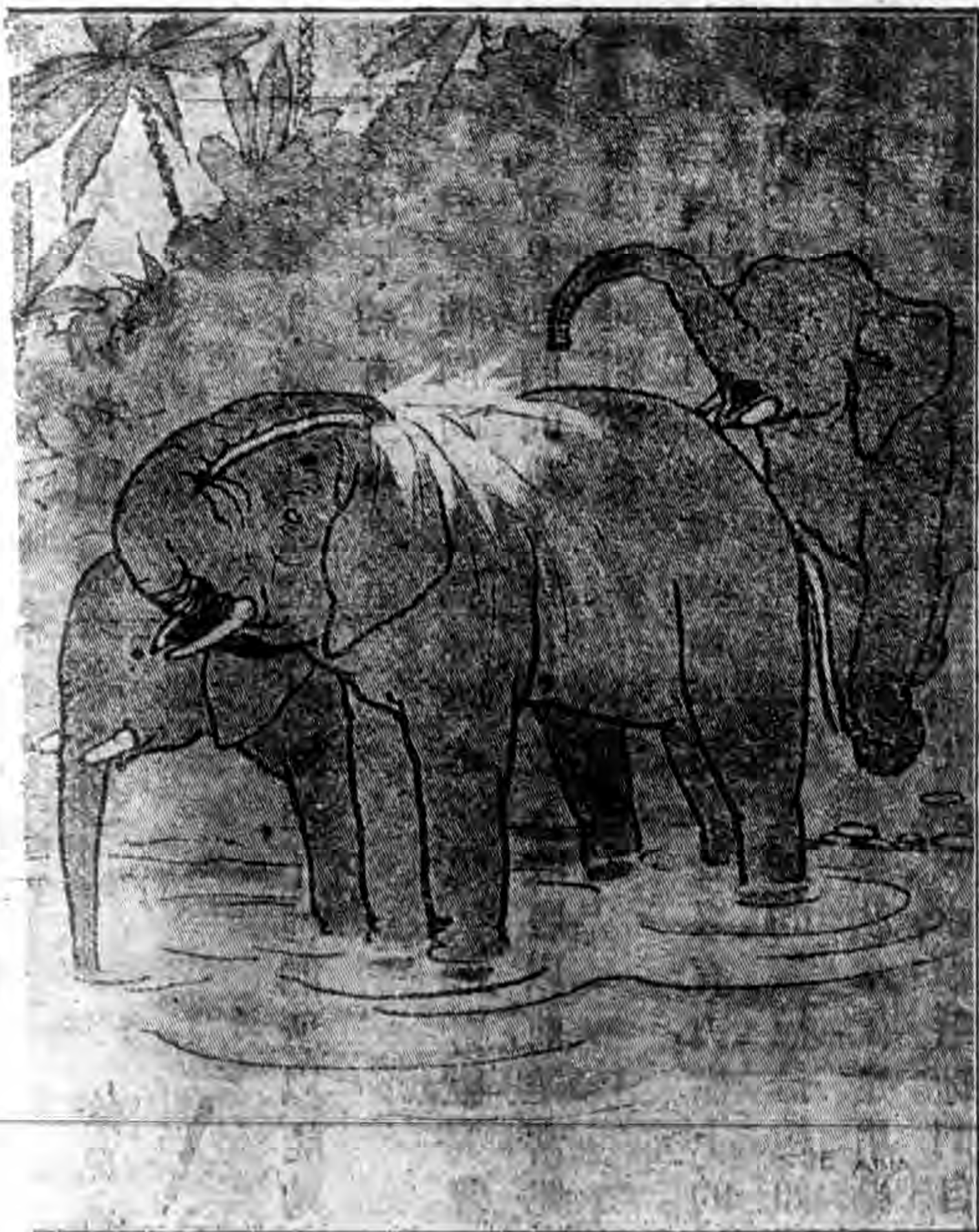

(The Elephant)



體。總之，象無論做甚麼事，都是用鼻子來做的。

象很寶貴牠自己的鼻子，要是遇着危險，總是把鼻高高捲起，不使受傷。象有兩種：一種生在非洲，一種生在亞細亞。

非洲象 非洲象的耳朵非常大，足有五尺五寸闊，可以把成個人遮住，所以諸位一看見這樣大的耳朵的象，便可認得是非洲象。非洲象最高的約一丈二尺，六噸多重；小的也有一丈高，重約四五噸。非洲象的脚比印度象長；無論是雄的雌的都有一雙牙——不似印度象要雄的才有——但是雄象的牙比雌象的長大，約有九尺長。日間，牠們成羣結隊躲到樹林深處，晚上才出來覓食，飲水。

印度象 印度象沒有非洲象高，少有過九尺的。牠們四五十隻的結成一羣住在森林裏，晚上外出覓食，時時蹂躪人們的田

地。

印度象很容易馴服，替人工作。牠們會把鼻子將夫木捲起，運到別處；又可用來載人載物。獵人時常騎了牠們去捉老虎。用來捉老虎的象，須經過精密的訓練，因為象素來怕老虎，如果教得不好，往往會臨事逃脫的。

印度人捕象的方法，是先把野象趕到一個堅固的大木柵裏面，然後用甘美的食品去引誘牠，又把已經馴熟的象放入柵內去感化牠，久而久之，野象也變成家象了。



＊兒童創作＊

算卦

獲鹿縣第一
高小學校 丁奉三

阿三，他是住在山下一個小鄉村裏的。不但一字不識，連無論什麼事，他都不大明白。一天他進城裏來，見了個算卦先生，四圍看的人很多，大半都想算卦的。阿三自己也想算一卦，就走到算卦先生桌子前面，問道：「你是算卦的麼？」算卦先生對道：「是的，你要算卦嗎？」阿三道：「那是不用說的了。」先生道：「你屬什麼呢？」他呆呆的想了好久，對算卦的道：「我忘記了。」算卦先生道：「你任意說一個是了。」他抬着頭，東瞧西看，沒有一樣合他意的，猛然一低頭看見他穿着的皮套袴，他想很好，就歡歡喜喜的對先生道：「我屬這個皮套袴罷。」先生道：「十二生屬

上，沒有這個皮套袴的。」阿三朝先生作揖道：「先生……費你的
心，請按我歲數，給我在第十三生屬以上找一個罷了。」算卦
先生道：「呀！你真是個獸子！」

鳥（問答兒歌）

吳縣角直第五高等小學校一年級 殷綏來

什麼鳥飛來漸漸高？

什麼鳥飛來像剪刀？

什麼鳥飛來青草裏伏？

什麼鳥飛來太湖裏鑽？

告天子飛來漸漸高。

燕子飛來像剪刀。

野雞飛來青草裏伏。

野鴨飛來太湖裏鑽。

有備無患(笑話)

北京第十小
學校學生 鍾繼祖

一個小學生要補碗，補碗的說：「小官官，碗沒有破，補那處呢？」
小學生說：「有備無患！」

豈不像牛嗎

前人

媽媽對三春說：「你哥哥吃張媽的奶，所以很像張媽。」三春
很驚訝的說：「哎呀！弟弟吃牛奶，豈不會像牛嗎？」



懸賞第六揭曉

親愛的小朋友！本懸賞所問街上人笑這僕人的緣故，想諸位都猜着了。我們且把本答案的大意，披露在下面：

四隻重量相等的鏟子，分置兩頭，那麼，兩頭的重量，可不是相等麼？現在這僕人把四隻鏟子統放在一頭，再把一塊二十多斤的大石放在那一頭，真是自尋苦吃。不要說街上人要笑他，就是我們也要笑他；所以我們做事，要揀最便宜最經濟的方法來用才好。

來稿答對的，各贈英文練習簿一本。贈品從六月五日起，陸續寄奉。

懸賞第十二

兒童世界 懸賞第十二

上面這幅圖裏，不是畫着一顆大樹嗎？但是除枝葉外，還有別的東西麼？

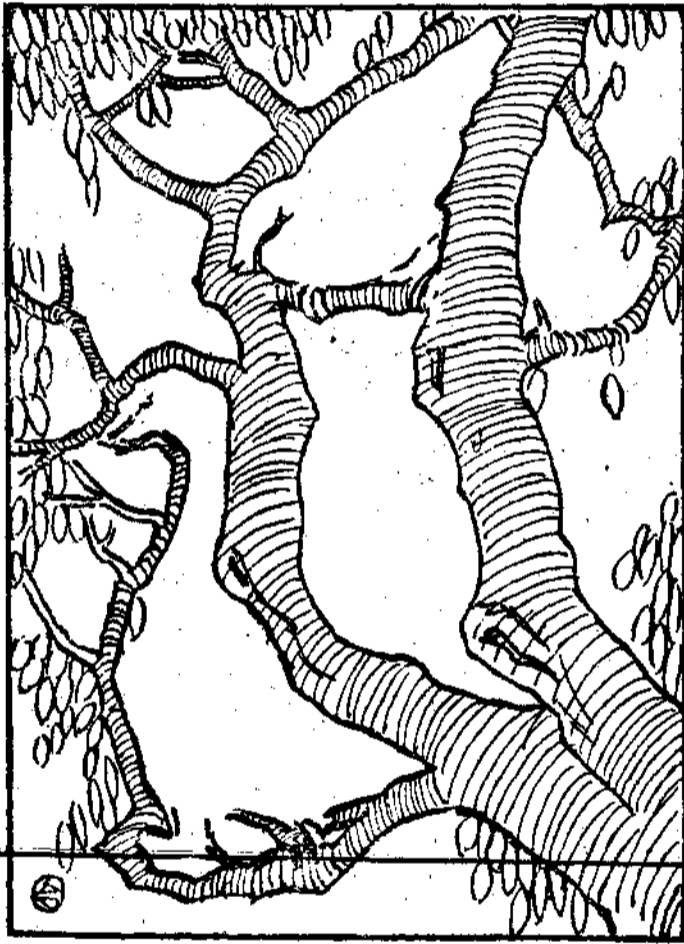

應徵的須貼用下面的印花，并須

註明姓名，年歲，通訊處寄上海商

務書館編譯所兒童世界社合格

的可得到各種圖書或禮券，不貼

印花的，一概不取。限陽曆七月十

日截止。本懸賞在七卷四期發表。

愛讀本刊者照片



秦 雲

梅 鳴 榮

莊 漱

江蘇無錫人

廣東台山山人

江蘇武進人

趣最 有
最 美
的
刊半 月
恩兒 物童

報畫童兒

行發館書印務商

現在社會上對於適合兒童心理的讀物的要求，已極迫切了。前此我們出的兒童世界是對準了十歲左右的兒童程度編的。

現在又出這部兒童畫報，是用圖畫做主體，收羅在兒童理想中的遊戲，故事等，統統用圖畫表出，稍微加些極淺近的文字的說明，

所以極適合七八歲兒童閱讀

本書每半月出版一册定價八分

預定半年十二册 八角五分 全年廿四册

一元六角 郵費每册半分。

△小學教師們呀！你不是天天要你們的學生長進麼？

△家庭父兄們呀！你不是天天望你們的兒童長進麼？

那末，就應該快快教他們看這「兒童畫報」。

閱看

話最便

純用白

童話

館出版

務印書

上海商

分五 集一第 册每

女啞夜絕三三山能麻靈蘭教點火好氣難怪俄俄秘有笨羅義人紅小大無
 軍口光島開姑中官書雲亭子金牛少英裘石國國袍喂哥史狗外絨王擲貓
 人會雙編答妹人鳥勸爭會杯衛障年布約洞窩窩兒與哥傳之領子指圖
 洗 和就 官言 無 友
 下上 眼

我買大皮如如丈紅萬睡男河帶嫩寶馬風三劍快瀨賽鷗中十木風獅破非
 知骨槐匠意意人帽年王王梁機四省上應王柱樂盛阜鷄山年馬箱子璃力
 道報國奇燈燈女兒龜子怨案施認談三子叔稱劍陶螺獵歸兵狗賴鞋子
 風 過下上墻 母 塗 子 鼠

金牧怪一蛙除尋獅伯干姊扶小僕哥睡海救風飛海樹兔齊驪平河四西
 龜羊花園公三快螺牙正弟餘鉛男哥公公季波行斯中受默大和伯藏藏
 耶團廟主者樂訪琴精提王兵爵弟主主布亭鞋交鐵婦子哥會娶窩窩
 官 緒 妖 遊 弟 運 驛 驛 下上

角一 集二第 册每

島人巨 下球地遊夢 上球地遊夢 雄英雪風
 人中蘆 璧瑕無 狸狐審 國人小 國人大

話童庭家

出已

册四集一第

價定册每

分二角一

分八 話童語京 册每

金 少年 賣 飛 石 好 光 小 狼 花 喜
 山 相 子 車 獅 妹 露 雄 島 鐘 林

本刊採稿宗旨

一、本刊分童話、故事、詩歌、劇本、兒歌、曲譜、笑話、謎語、手工、遊戲等各門。凡關於上述各門文字，不論譯著，都極歡迎。

二、本刊文體專用白話，不用文言，最歡迎短篇文字及兒童創作。

三、來稿務望筆跡清楚，寫在文格紙上，加以新式標點。

四、來稿須註明姓名，詳細通訊處；如係學生，須註明年歲，及何校，何級。

五、投寄譯稿，須註明原書及原著者姓名。

六、投寄之稿，揭載與否，本社概不預覆，也概不寄還。如欲寄還原稿，須附足退稿郵票。

七、報酬分三種：

(甲)現金 (乙)禮券 (丙)本雜誌或別種書籍。

八、來稿請寄上海寶山路商務印書館編譯所內兒童世界社收。

