

程

程

予往贄訓黃

君選學文之

明

得博稽攷訂隨手畢錄三易秋月
而竟其業黃生奉往以進廼岳太
常游一川君君喜付之剗剗且弁
諸首而以羽翼孔孟歸予則予曷
任亦惟是按圖得魚

女會意少

助逖覽者之萬分
賢奧蘊尚籍諸邃
養君子
不闡發聖

皆

萬曆戊戌小陽春之吉
新都海陽
庠生金燾祖書于五城書院

引用考訂書目

四書大全

四書蒙引

訂議

詩傳大全

書傳

禮記

周禮

儀禮

文公家禮

律書

律呂新書

皇極內篇

春秋傳

左傳

穀梁傳

史記

前漢書

通鑑綱目

路史

離騷

莊子

孫子

晏子春秋

坊子



爾雅

玉海

通志畧

文獻通考

山堂考索

說文

玉篇

韻府

正韻

三車一覽

博經

書目 畢

新刻四書圖要卷上

去宋郭振聲西諸君

海陽

黃耳鼎

君鉉

金壽祖

彭仲

纂輯

門人黃嘉璘君選校閱

大學

禮樂射御書數之文

五禮吉凶軍賓嘉

吉禮十有二所以事邦國之鬼神示鬼者人鬼神者天神示音其與祗同地神也

吉禮十二

四書圖要卷上

一禮祀祀昊天上帝

取精意以享之義

二實柴祀日月星辰

實柴者實牲於柴而燔之也星謂五星辰謂日月
所會十二次

三槱燎祀司中司命飆師雨師

槱燎謂燔柴而不實以牲也司中司命文昌第五
四星也風師箕也雨師畢也此三者所以祀天
神飆古風字槱於宙切燎火以祭日槱出玉篇

門

四血祭祭社稷五祀五嶽

血祭者貴氣臭也社土神也稷穀神也五祀門戶
竈井中雷也五嶽者東泰山南衡山西華山北恒
山中嵩山

五狸沈祭山林川澤

祭山林曰狸謂藏諸地祭川澤曰沉謂置諸水也
狸音埋

六鬯辜祭四方百物

鬻者肆而磔之辜者制而磔之四方百物即蜡祭也以上三者所以祭地祗鬻孚逼反

七肆獻裸享先生

肆者進所解牲體謂薦熟也獻者獻牲體謂薦腥也裸者灌以鬱鬯謂獻尸求神也肆音剔裸音灌

八饋食享先王

饋食者言有黍稷也祭先灌次獻腥次獻熟次饋食凡祭皆然互相備也

九祠春享先王

春物生未有以享故曰祠
十禴夏享先王

夏陽盛以樂為主故曰禴禴若反

十一嘗秋享先王

秋物成可嘗故曰嘗

十二蒸冬享先王

冬庶物盛多故曰蒸此六者所以享人鬼蒸之承反

凶禮五所以哀邦國之憂

一喪禮哀死亡

死以氣言亡以形言喪禮則有賻贈之類

二荒禮哀凶札

凶謂歲歉札謂民病荒禮則有散利之類

三弔禮哀禍災

禍與福乖災與祥違弔禮則有慰問之類

四檜禮哀圍敗

圍謂國受圍敗謂兵敗績檜則會其財物以補之

五恤禮哀寇亂

兵作於外為寇寇作於內為亂恤禮則出其兵師以救之

賓禮八所以親邦國

春見曰朝

朝猶朝也欲其來之早見音現

夏見曰宗

宗尊也欲其尊王

秋見曰覲

覲勤也欲其勤於王事

四書圖要卷上
冬見曰遇

遇偶也欲其不期而皆至

時見曰會

時見者言其無常期王將有征討為壇於國外會

諸侯而命事

殷見曰同

殷衆也王十二年不巡狩則六服盡朝王亦為壇

而命以政焉

時聘曰問

時聘亦無常期天子有事乃聘之焉

殷視曰視

殷視謂一服朝之歲以朝者少諸侯乃使卿以太

禮衆聘焉頰音眺

軍禮五所以同邦國

一大師之禮用衆也以征伐為主所以用其命也

坐作進退以鼓鐸錫鏡為之節而不可亂

二大均之禮恤衆也以土地人民為主所以恤其

事也因地以令賦因家以起役均之所以恤之也

四大田之禮簡衆也以教戰為主所以簡其能也
因田習兵閱其車役之數

四大役之禮任衆也以築作為主所以任其力也
城郭道涂之修宮室橋塹之役

五大封之禮合衆也以建國為主所以合其民也
以正封疆溝塗之固

嘉禮六所以親萬民

嘉與吉不同嘉禮飲宴用吉禮祭祀用

以飲食之禮親宗族兄弟

以冠婚之禮親成男女

以賓射之禮親故舊朋友

射禮雖王亦立賓主王之故舊朋友也蓋為世子
時共學者

以饗燕之禮親四方之賓客

饗有體薦燕有折俎賓客謂朝聘者諸侯來朝曰
賓其臣曰客

以脤膾之禮親兄弟之國

脤膾胙肉也分賜兄弟之國同福祿也脤脊膾

音煩

以嘉慶之禮親異姓之國
因其喜而慶賀之也

六樂

一雲門

黃帝樂一云堯樂象雲氣出入故周人冬至舞之
以祀天神周禮註明言其所出謂其德如雲之出
也

二咸池

皆黃帝樂一云堯樂象池水周徧故周人夏至舞
之以祭地示周禮註言其德無所不施也

三大磬

舜樂磬韶也以其紹堯之業而能齊七政肇十有
二州故周人舞之以祀四望司中司命風師雨師
七政日月五星也十二州者青兗冀荆梁雍豫徐
揚九州之外又有幽并營三州也四望之祀蓋書
所謂望于山川者

四大夏

禹樂夏大也以其能大堯舜之德而平水土故周人舞之以祭大川周禮註言其德能大中國也

五大濩

一名紹濩湯樂也濩護也湯寬仁而能救護生民故周人舞之以享姜嫄周禮註言能使天下得所也

六大武

武王樂傳云武王以黃鍾布牧野之陣歸以太簇無射周禮註言能成武功也

五射之目

一白矢

言矢貫侯過見其鏃白也

二參連

言前放一矢後三矢連續而去也

三剡注

謂羽頭高鏃低而去剡剡然也

四襄尺

襄俗作袞周禮釋文音讓謂臣與君射不與君並

立讓君一尺而退也

五井儀

謂四矢貫侯如井字之容儀

五御之目

一鳴和鸞

和鸞皆鈴也和金口木舌鸞金口金舌所以節車
之行鸞在衡上近馬和在式上衡是車前橫木駕
馬者即軌式是車上橫板手憑伏以致敬者升車
則馬動馬動則鸞鳴鸞鳴則和應自然有箇節奏

若車速則不相應遲則不響又雜然都響皆不合
節奏

二逐水曲

謂御車隨逐水勢之屈曲而不墜水也鳴和鸞者
御之常逐水曲者御之變

三過君表

如轅門之顛韻府載禮設車宮轅門註君止宿險
阻之處次車以為藩仰車以其轅表門也

四舞交衢

四書圖要卷一
衢道也謂御車在交道車旋應於舞節如箇十字街頭模樣若轉過這一邊則須要轉得合舞底節奏

五逐禽左

謂御驅逆之車逆驅禽獸使然人君以射之也若禽在右邊須要當得過左邊以然主人之射

六書之目

一象形

謂象其形也註以為如日月字是也然以今日月

字觀之則若不甚顯何也蓋古字用篆不似今之楷書楷書已多失古意矣以古篆言如日字日本是○

員圍也今作日則方圍矣員圍者渾淪一體奇也其中一點又中實之象亦奇也有是獨尊無對之意長員不虧之道皆陽一而實之義也非象形乎如月字月本是月側而缺也以不得如日之獨尊也故側之以不得如日之長員也故缺之即陰半於陽之義偶象也其中用二短畫子以偶數也非

四書圖說卷上
象形乎又如山川艸草介介中正凸凹一二三四
之類皆宛然其形也餘可以類而推

二會意

註謂如人言為信止戈為武中心為忠如心為恕
之類是切當矣但曰會如人意人字似無據也今
以其類推之如日月為明至明莫如日月也丘山
為岳丘山莫大乎岳也日出平地之上為旦日之
未明為昧山之所宗為崇山之首領處為嶺皆會
意而成者也先儒程氏云力田為男蓋所謂百畝

之田匹夫耕之也女帚為婦蓋呂公謂劉季曰臣
有息女願為箕帚妾是也亦會意類也

三轉註

舊註謂文義相近但旁邊改轉如考即老之類此
說蓋以考為父故得謂與考義相近若稽考之考
則其義遠矣董氏非之是也蓋謂之轉註當是以
此一字既為此義用又轉註為他義用也若考與
老乃轉文非轉註也今取程氏之意而演繹之有
一轉者如中正之中轉而為中的之中謂能得其

四書圖要卷上
中處也則義轉而音亦隨之如拍揮之拍謂其所
指之意也則義轉而音不轉又有再轉者如反正
之反以其反應乎前也轉而為反報之反亦去聲
又以其與前者異也轉而為平反之反則平聲如
好惡之好以其人為好也轉而為喜好之好則去
聲又以其兩相好也轉而為好會之好亦去聲又
有至三轉者如行止之行以其行有實迹也轉而
為行實之行又以其行當有次也轉而為行次之
行又以其直行不顧也轉而為行行之行如數目

之數以其有數可紀也轉而為悉數之數以其次
數繩繩相繼也轉而為疎數之數又以其數加多
愈密也轉而為數密之數以上或轉音或仍音又
或別更其音於義皆為轉註也

四處事

舊註謂人在一上為上人在一下為下各有其處
事得其宜也玉篇作指事於味為長其註亦云指
事為字上下之類是也董氏謂人目為見兩戶相
向為門兩手合下為拜義至切矣抑不但見也不

見為覓占而見之為覘不但門也門之有橫木為
閑門之常合者為閤不但兩手合下為拜也手之
所包為抱手之所共為拱凡此皆直指其事而為
之字者也

五假借

舊註謂令長之顛一字兩用也註意蓋謂令本命
令以其能令之借為令尹也長本長幼以其實長
之借為官長也然此義顛於假借未見端的董氏
更之云能本獸也以其最有才力而借為才能之

能豪本山中豕屬獸之最雄傑者也因借為豪傑
之豪愚謂如流者水也以其不運而借為人之流
蕩木植物也以其朴鈍而借為人之木魯理本王
之理也而借為道理之理妙本女之少好者而借
以為精妙之妙凡此之顛皆為假借而用者

六諧聲本一字以定其形而附他字以諧其聲也
舊註謂江河之顛皆以水為形工可為聲也又曰
江河之顛是上形下聲先從水而後從工可也此
上下蓋只是先後之義又曰婆娑之顛是工聲下

形愚謂霜霖之類是上形下殼又曰圍口之類是
外形內殼闌閹衡御之類是外殼內形愚按闌閹
與圍國同是外形內殼此蓋寫者之誤也甚矣字
之不可苟也天下之字歸於六書考文為三重之
一古者天下常使行人正四方之字使同文為學
者最不可以已意增損點畫易置上下也略有增
損易置即是別字或不成字如木之一字右上加
一點則為朮左上加一點則為朮或下加一畫則
為本上加一畫則為末上畫稍短則為未其可少

有苟哉又如水上加一點則為氷清少一點則為
清盲本膏盲也目其下則為盲辨本明辨也力其
中則為辨至如枝之於枝果之與杲形差毫釐義
隔千里可不慎哉故程子作字甚敬也

九數之目

一方田以御田疇界域

即今方量田地畝角之法

二粟布以御交貿變易

粟是米布是錢謂以多少錢糴得多少穀之類交

是買賣是典約變易是撞換

三象分以御貴賤廩稅

此是理會官員俸祿多少之法如上士倍中士中士倍下士之顛廩是廩祿稅謂采地所收之稅

四少廣以御積幕方員

積幕如今倉然積米其中外面遮蔽了方員以其器而知其多少今稅務中用此法如看船中裝載貨物用錐探其淺深便知其多少員器作如何算方器作如何算各有法也

五商功以御功程積實

商其功程如打土論方子打算一方土便會計得合用許多人工如作屋亦可算幾間幾架合用幾多人工之顛

六均輸以御遠近勞費

均是道理遠近之勞與費勞是力費是裹足如自某處到某處用力幾何裹足幾何之顛

七盈朒以御隱雜互見

盈是多朒是少數之顛者可見隱者不可見至於

四書圖要卷上
雜則尤不可見由其顯者以推其隱如人有財物
失去一半或大半或小半失物者道多無可考究
隱雜互見是因其所存以驗其所失之多少
八方程以御錯揉正員

今作曆者用此法謂如算錢逐件除下零細底截
長補短湊得齊整便好算如一年十二月有月大
有月小日子不齊便將閏月來補湊每月作三十
日又如日月星辰之行不同却要算箇行之會都
相合

九勾股以御高深廣遠
橫為勾直為股斜為弦三者可互相求也以勾中
所容方直之積求之則山之高井之深城邑之廣
道理之遠可以測知此算術之極致也勾股之術
如今木匠曲尺尺頭為勾尺稍為股尺頭與尺稍
盡處相去為弦

百家衆技之流

百家衆技如九流是也

九流者儒家之外一曰道家清虛之教老氏之流

也二曰陰陽家時日克擇之學也三曰法家專任
賞罰申韓是也四曰名家專任名位禮數此謂近
正但不能隨在致隆隨時處中也故亦為偏曲之
學五曰墨家愛無差等者六曰雜家蓋工匠之類
七曰縱橫家儀秦之學八曰農家農本國之本但
亦有挾其術以為可以治天下者如許行之徒是
也九曰小說家街談時語零碎收拾以為有関世
道也

中庸

喜怒哀樂之未發謂之中

喜屬木樂屬火慾屬土怒屬金哀屬水蓋五性出
於陰陽五行七情亦出於陰陽五行也

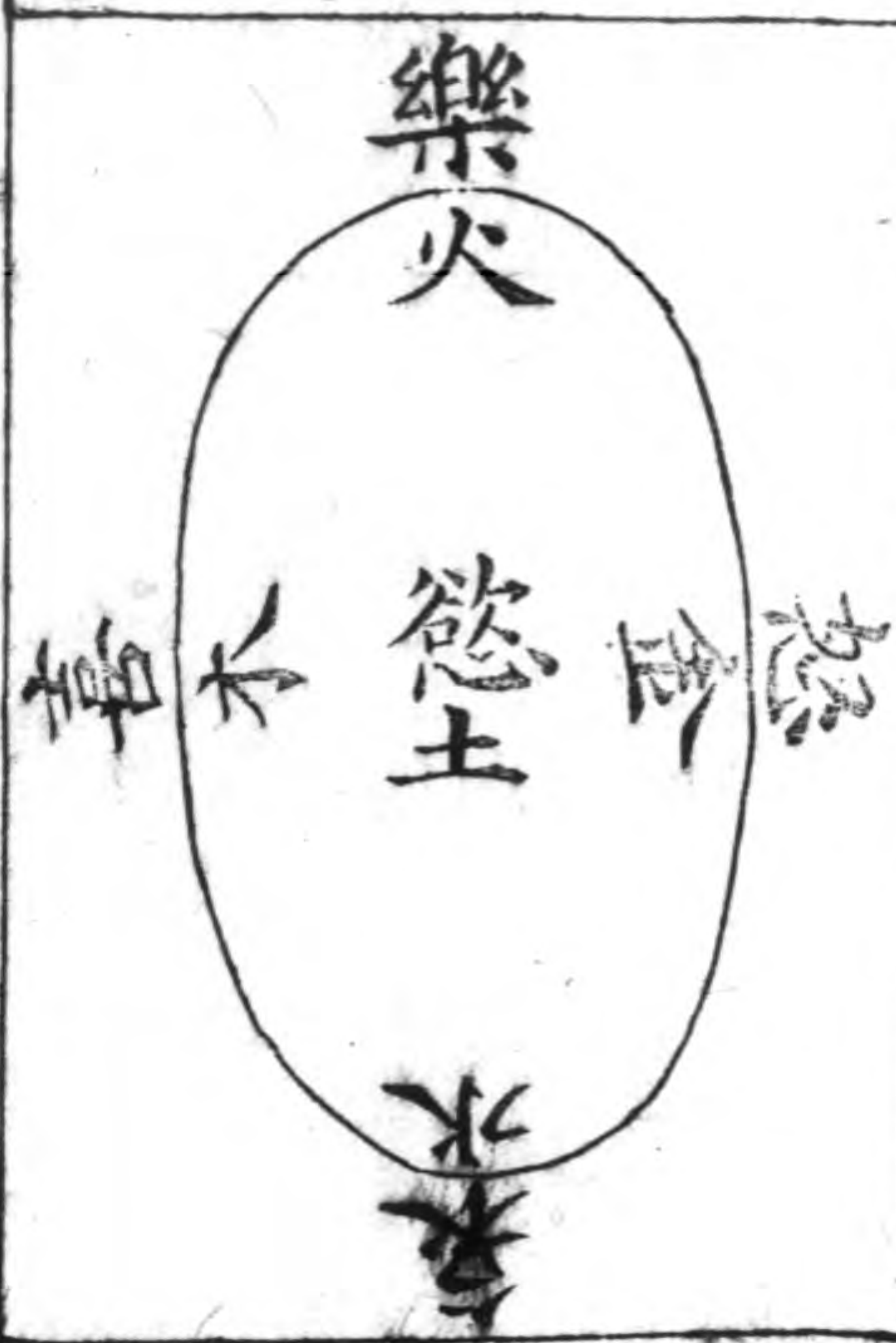

失諸正鵠

詩傳侯張布而射之者也正設的于侯中而射之者也大射則張皮侯而設鵠賓射則張侯而設正
○雙峯饒氏曰正乃是鴻而飛最疾最難射所以
取為的鵠取革置于中正則畫布以為的

如鼓瑟琴

琴

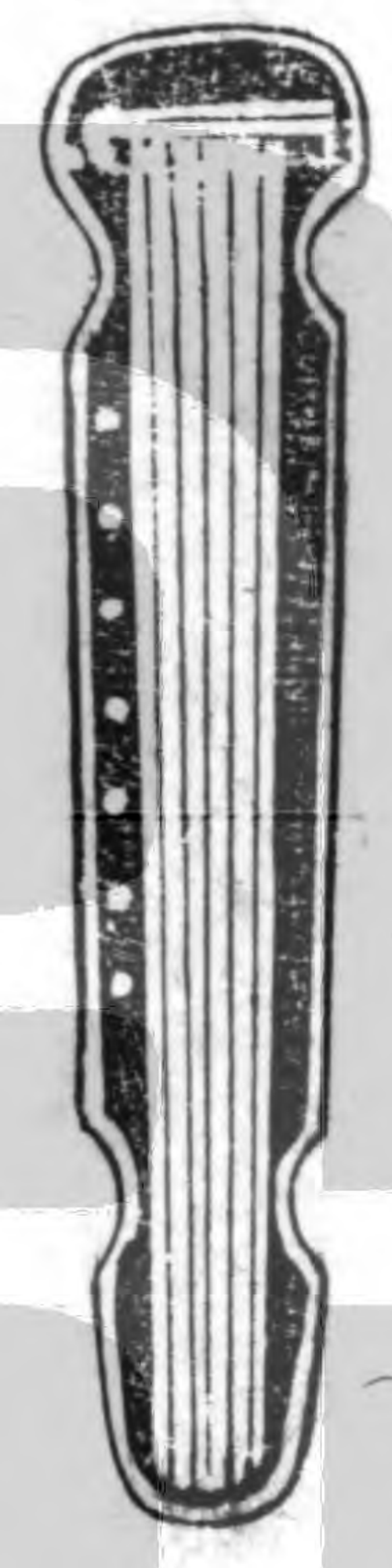

琴瑟皆絲屬琴長三
尺六寸六分五絃後
加文武二絃

瑟

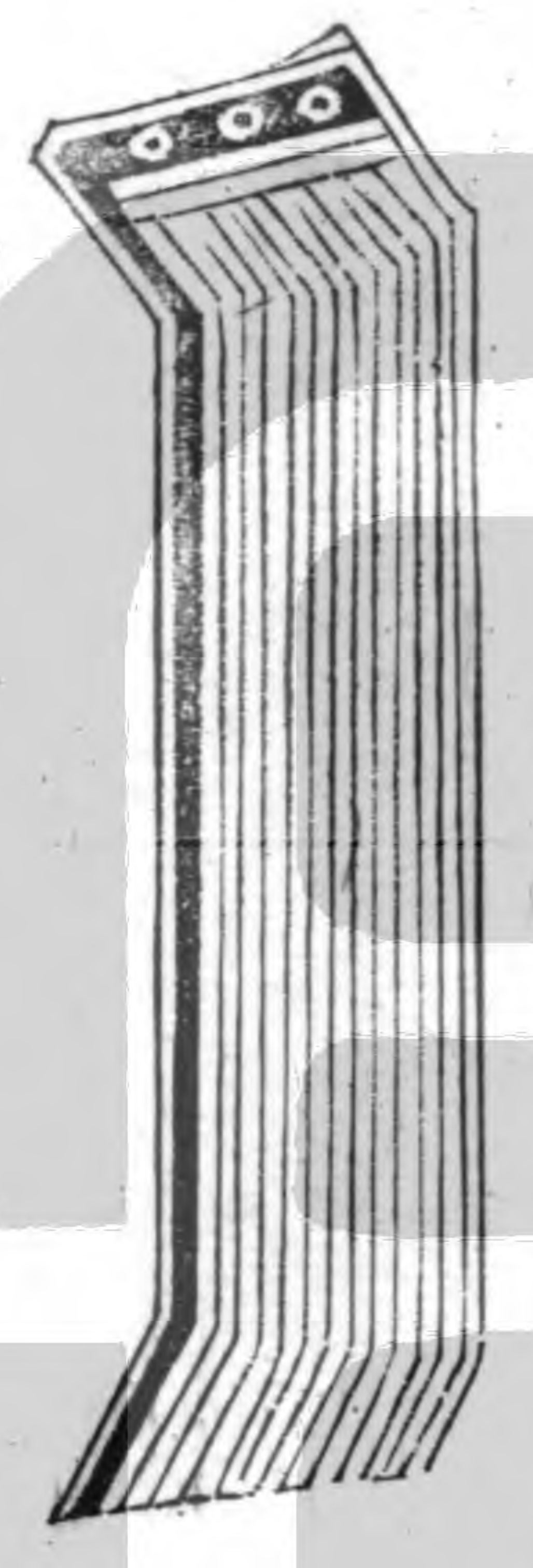

雅瑟長八尺一寸廣
一尺八寸二十五絃
其常用者十九絃頌
瑟長七尺二寸廣一
尺八寸廿五絃盡用

春秋修其祖廟

祖廟天子七諸侯五大夫三適士二官師一按官
師無祖廟只是考廟祭其祖耳此亦槩言然不可
不知

適士二官師一出祭法其註曰適士上士也天子
上中下之士及諸侯之上士皆得立二廟

官師官有司也師長也其註曰諸侯之中士下士
為一官之長者得立一廟

祭法又曰庶士庶人無廟其註曰庶士府史之屬
其曰官師者以別於庶士也既曰庶士無廟則中
士下士有廟可見

天子七

古人廟制雖皆南向然主則居西而東向何也蓋
主在室中古入室之戶從東入而以西為上祭者
以東為下向上而祭若曰神位南向惟主東向則

太廟中祫祭時昭居北牖下而南向穆居南牖下
而北向主人却從穆主之背後行祭矣宗廟惟重
主神惟依一主若從其背後行祭何理也

禮記月令孟春祀戶小註方氏曰戶竒而在內陽
自內出之象也故孟春祀之門耦而在外陰自外
入之象也故秋祀之

古人廟室之戶從東南入故室之西北隅為屋漏
西南隅為奧也

論語席不正不坐小註曰南向北西方為上

天子七廟之圖皆南向

穆穆穆

太祖

西夾室

藏祧主也

東夾室

蓋藏太祖之宗器也

祧者親盡則遷其主而藏之於此室也

昭昭昭

○諸儒之說謂武王既有天下後亦只是五廟但加文武二世室為七廟耳劉歆之說則謂武王有天下便增立二廟為七文武世室在外朱子以為理長愚謂七世之廟在商時已然歆之說誠為長

周九廟圖

也

穆穆穆

文世室

太祖

昭昭昭

武世室

此周九廟以文武親盡當祧而有功德當宗不可祧故別立世室而皆百世不遷與太祖同世室者不毀之名也自是之後穆祧者藏文世室昭祧者藏武世室

○凡廟主在本廟之堂中皆東向及其祫于太廟之堂中則惟太祖東向自如而為最尊之位群昭之入于此者皆列于北牖下而南向羣穆之入於此者皆列于南牖下而北向云蓋羣廟之制則

左為昭而右為穆禘祭之位則北向昭而南向穆也

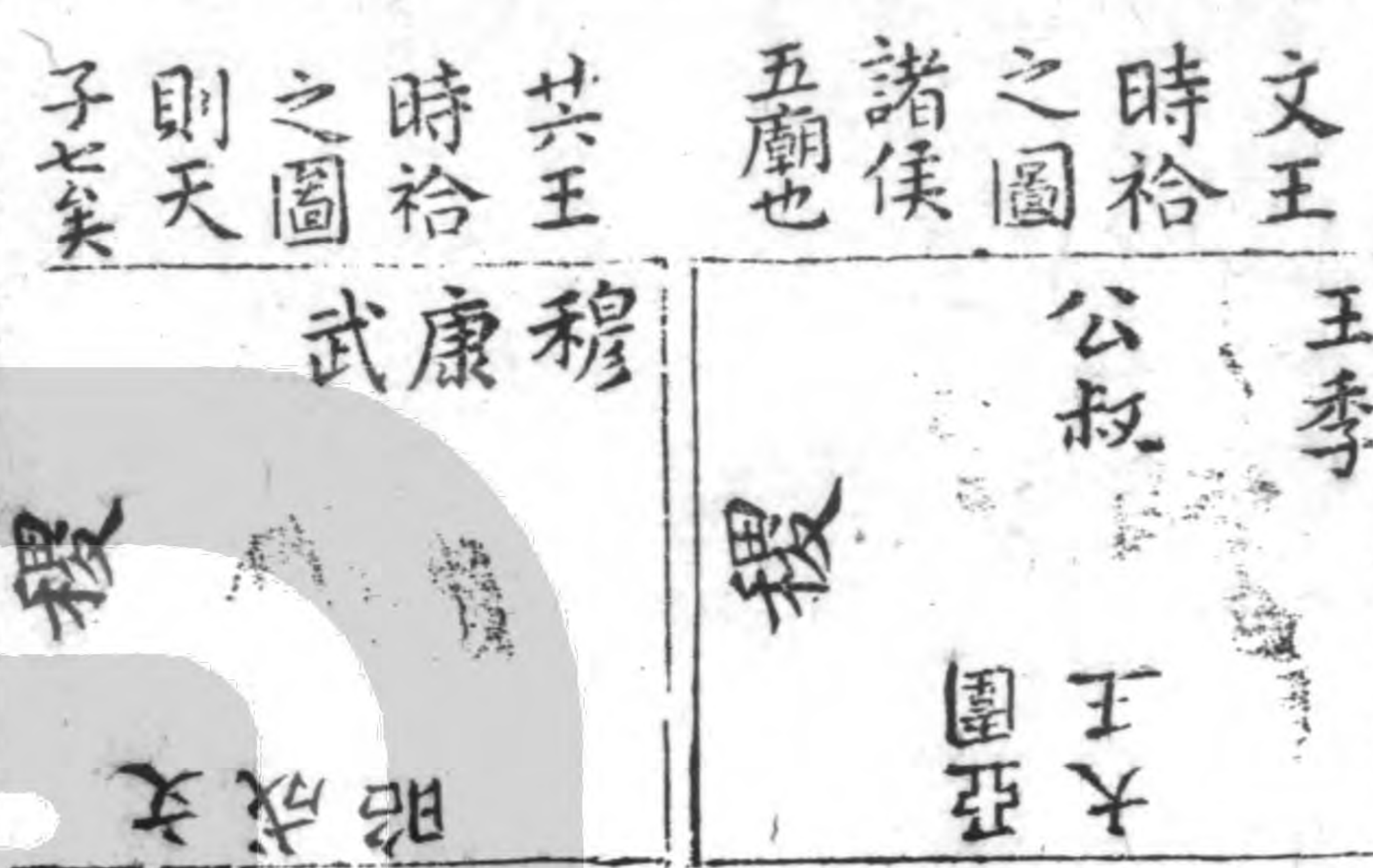

諸侯有時禘無大禘時禘者四時各一禘也大禘三年一行大禘五年一行禘以時禘不以時所以為王者大祭

此乃禘祭於太廟之室中圖故南北相向若七廟則各專其尊而皆南向矣

周大禘圖

周大禘圖

南向皆昭為王宣至不屈

穆

稷

東向

北皆穆為王季至鞠

時禘天子七諸侯五而已大禘則自始封之君歷至祖考之主皆在也故朱子大全有曰四時之禘不兼毀廟之主又曰以上世之次推之一昭一穆固有定次而其自相為偶亦不可易但其散居本廟各自為王而不相歷則武王進居王季之位而不嫌尊於文王及其合食于祖則王季雖遷而武王自當與成王為偶未可以遽進而居王季之慶也文王之為穆亦虛其所向之位而已則雖北向而何害其為尊哉故作此圖以見之

戶

戶

古書圖要卷上
古人戶從東南入故室西北隅為屋漏而南隅為
奧神主東向戶又南向不同位

○周洪謨先生著朱子家禮祠堂圖說曰古者廟
皆南向而各有室神主在室則皆東向先王之祭
宗廟有堂事焉有室事焉設始祖南向之位於堂
上昭東穆西左右相向以次而南此堂事也設始
祖東向之位於室中昭北穆南左右相向以次而
東此室事也堂事室事皆父昭在左子穆在右則
古之神道尚左章章然矣自漢明帝乃有尚右之

說唐宋以來皆為同堂異室以西為上之制然古
者室事始祖東向則左昭右穆以次而東者不得
不以西為上後世南面之位既非東向之制而其
位次尚循乎以西為上之轍則廢昭穆之禮矣○
謂之若周者蓋春秋修祖廟陳宗器是通上下言
此特舉周王家以見例耳若下節所謂有事於太
廟獨言太廟而不及諸廟又序爵云爵公侯卿大
夫也亦就天子之祭言蓋皆舉其大者不特章句
如踐其位行其禮其拍先王也本文要亦就其大

者言之耳

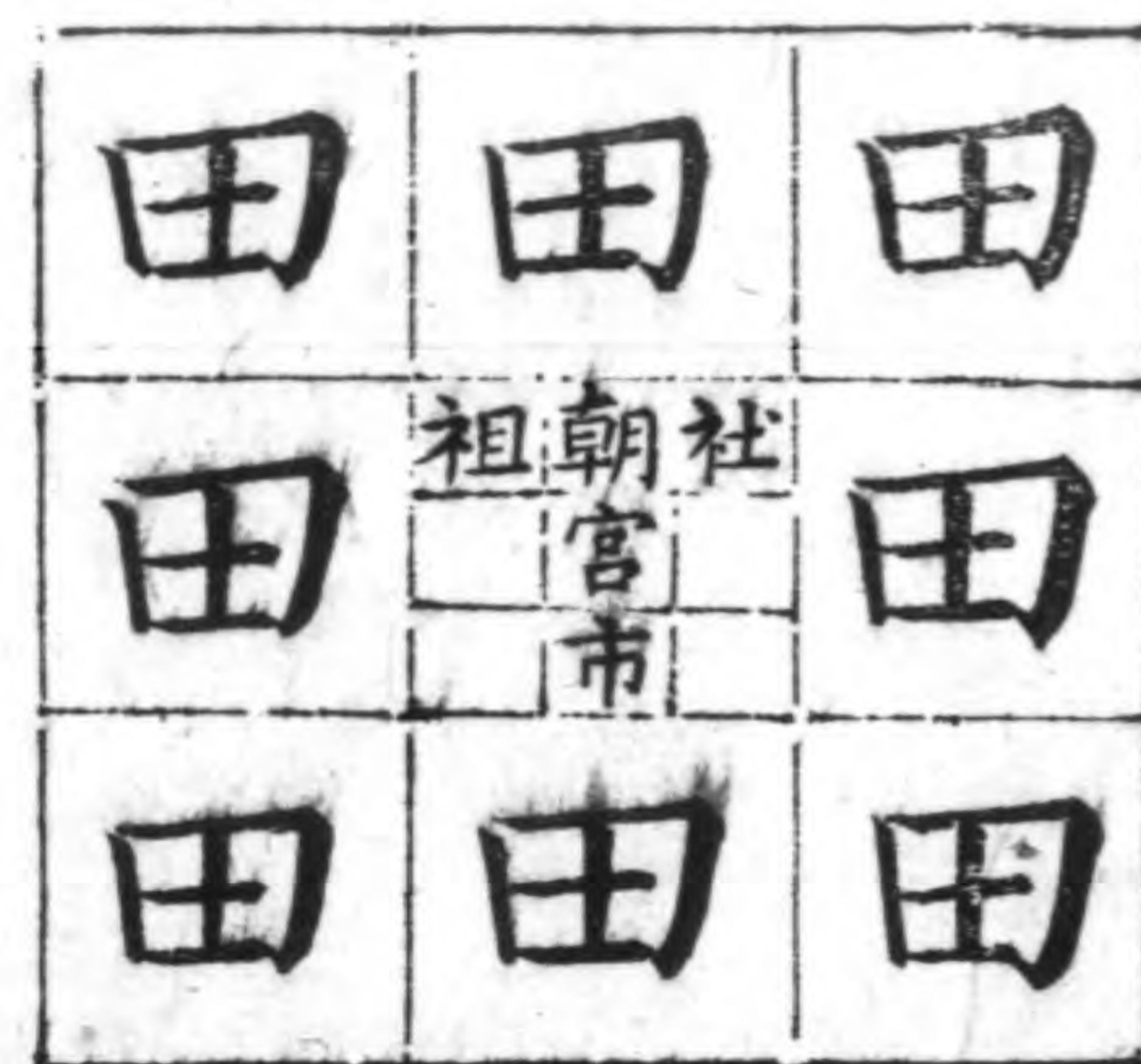

古人立國大勢為九區之形中區則前朝後市其中為宮祖廟當在宮之東南社在西南其餘八區槩為田而四民居之君臣之祿胥此為出所謂采地也皆取之以什一者也

論語
素以為絢兮

文 章 黼 黻 圖



王孫賈問曰節

五祀

春夏 中 秋冬
戶竈 中雷 門行

凡祭五祀皆先設主而祭於其所然後迎尸而祭於與者蓋以其本所非可以展盡禮儀地場故復迎尸而祭於與以成禮也竈陘乃竈門外平直可頓柴處

有反坫

古註圖說坫以木為之高八寸足高二寸漆赤中

○趙氏曰古者諸侯與鄰國為好會主君獻賓賓筵前受爵飲畢反此虛爵于坫上于西階止拜主人于阼階上答拜賓于坫取爵洗爵以酌主人主人受爵畢反此虛爵于坫上主人阼階上拜賓答拜是賓主飲畢反爵於坫大夫則無之

觥不觥章

觥或曰酒器或曰竹簡

厚齋馮氏曰觥酒器一升曰爵二升曰觥觥物之有稜者也又曰顏師古曰學書之牘或以訛事削

竹為之其形或六面或八面皆可書孔子嘆即此也竊謂觥為酒器見於禮經為木簡見于漢志然章則謂為簡屬者秦漢以後之稱非孔子所謂也木簡之觥今文從觥

朱子曰古人之器多有觥如酒器便如今花瓶中間有八角者若木簡似界方面六面即漢所謂操觥之士者也

自行束脩以上

禮曲禮下凡摯天子鬯諸侯圭卿羔大夫鴈士雉

庶人之摯匹童子委摯而退野外軍中無摯以纓拾矢可也婦人之摯椶棗脯修棗栗

胡氏曰在禮無以束脩為摯惟記檀弓曰束脩之問不出境少儀曰其以乘壺酒束脩一犬穀梁傳曰束脩之問不行境中則是亦有以此為禮不但婦人用脯脩為摯也

籩豆之事

籩

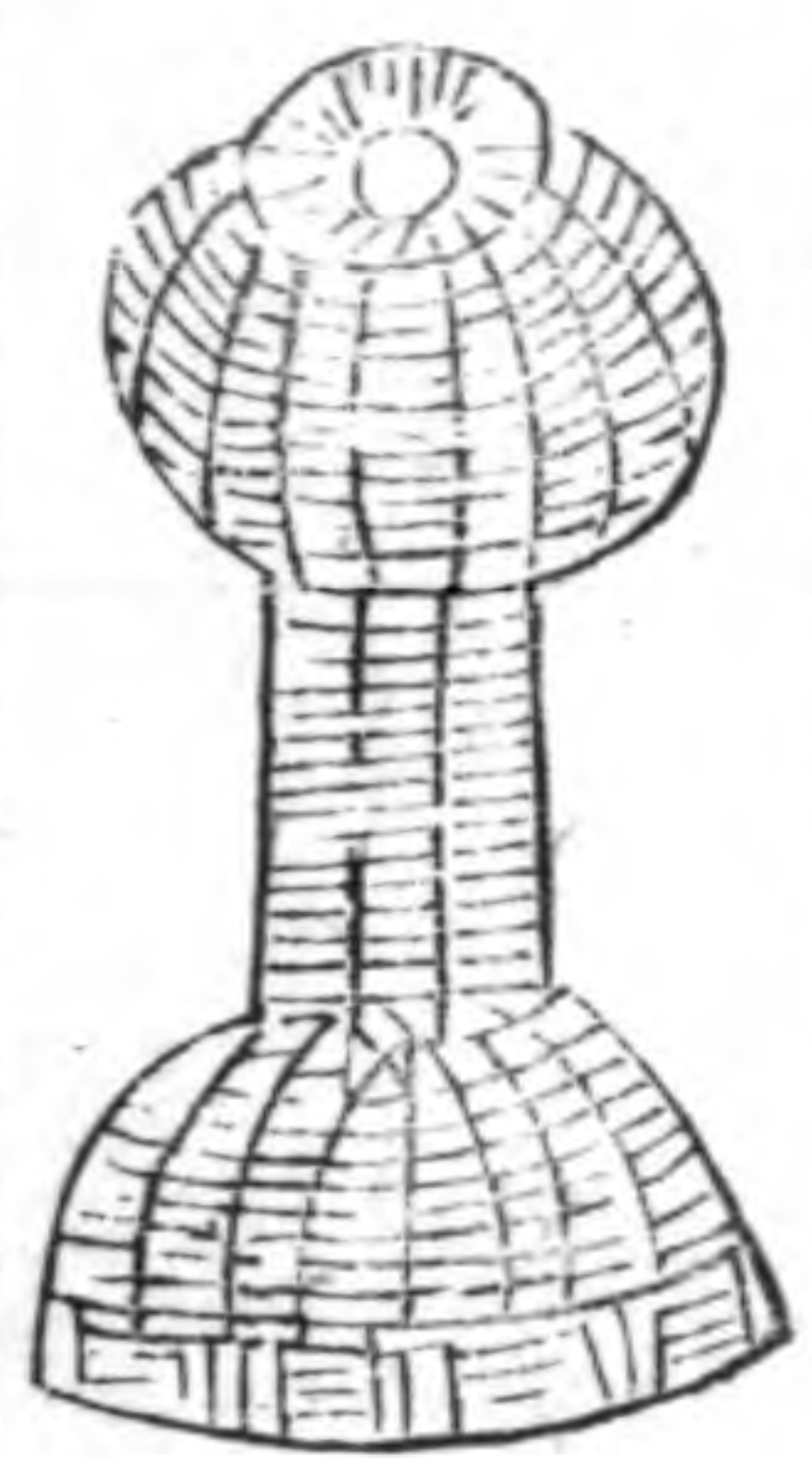

竹為之以薦果核容四升

豆



木為之以為菹醢
容四升

新安陳氏曰三禮圖說籩盛棗栗脩脯糗餌之屬
豆盛菹醢之屬

惡衣服而致美乎黻冕卑宮室而盡力乎溝洫

朱子曰祭服謂之黻朝謂之鞞

厚齋馮氏曰黻其色皆赤尊卑以深淺為異天子

純朱諸侯黃朱大夫赤

胡氏曰周禮匠人職云九夫為井井間有溝十里

冕麻

為成成間有洫洫深廣皆八尺溝半之夏制當不
異也既用以定經界又旱則瀦水潦則泄水也
一名緇撮



緇布冠也撮者其
制小僅可撮其鬢
也古注云太古冠

朱子曰八十縷為升古尺一幅只濶二尺二寸如
深衣用十五升布已似如今絕細絹一般這處又
曉未得古尺又短于今尺若盡一千二百縷須是
一幅濶不止二尺二寸方得

四書圖要卷上
胡氏曰麻績麻為布冕冠上板也謂之緇布冠者
染布為赤黑色也冠者首冠之總名冕者冠中之
別號禮朝服十五升冠倍之鄭註八十縷升升字
當為登登成也

雙峯饒氏曰前漢書食貨志周布幅濶二尺二寸
程子言古尺當今五寸五分若如此則二尺二寸
只是今一尺二寸爾却用二千四百縷為經是一
寸布用二百經也其細密難成可知
拜下禮也

慶源輔氏曰按燕禮君燕卿大夫禮也公坐取大
夫所酌觶興以酌賓降西階下再拜稽首公命小
臣辭賓升成拜鄭註升成拜復再拜稽首也又覲
禮天子賜侯氏以車服侯氏拜賜禮亦如之
雙峯饒氏曰先已拜于堂下而君辭之則是不曾
受其拜故升堂再拜以成之孔子時君弱臣強徑
自拜于堂上故孔子云然

唐棣之華

朱子曰此唐棣自是一篇詩與今常棣別論語及

召南作唐棣爾雅作棠棣無作常者而小雅常字亦無唐音爾雅又云唐棣唐棣常棣移則唐棣常棣自是兩物而夫子所云非小雅之常棣矣君召使擯二節

朱子曰古者賓主相見之禮主人有擯賓有介賓傳命於上介上介傳之次介次介傳之末介末介傳之末擯末擯傳之次擯次擯傳之上擯上擯傳之主人然後賓主相見中間更有自上擯傳至上介以及於賓一節

周禮行人上公九介侯伯七介子男五介各隨其命數賓次于大門之外主人使擯者出而請事卿為上擯大夫為承擯士為紹擯主國之君公則擯者五人侯伯四人子男三人各用其命數之強半下于賓以自謙也若其傳命之制賓于庫門之外直闌西北面介者以次立于西北東面每介相去三丈六尺主君出接立于庫門之外直闌西南面擯者以次立于君之東南西面每擯相去亦三丈六尺末擯與末介相對東西亦相去三丈六尺

周禮云主君命上擯請問來故蓋雖知其未朝不敢自許其朝已恐其或為他事而來示謙也上擯受君命而傳之擯迤邐傳至末擯末擯傳至末介末介以次繼傳上至于賓賓命上介復命復以次傳之擯而達于主君然後主君進而迎賓以入依周禮行人註則先傳主人之命而出次傳賓之命而入於是復傳主人之命以復於賓而主人隨出迎賓以入也

依朱子則只是賓傳命而入於是賓主乃相見蓋朱子之言偶然只舉其後一節耳其首末委曲自有周禮在當依周禮為詳

每擯相去各三丈六尺
上擯
右擯
左擯
末擯
在主君之東南西面

中船由西

末擯與末介相去亦三丈六尺

在擯之西

末介
次介
上介

中船由西

朱子曰揖左人傳命出也揖右人傳命入也
孔子是時蓋為次擯揖者揖而傳之以命也故云
揖所與立者皆本國之臣僚同為擯者也若末擯
傳之末介則不可以左右言
揖只是拱起手而以命傳付之非如今日之相揖
也今世所傳射禮之揖為可證
立不中門行不履闕

中門謂當棖闌之間君出入處也朱子曰棖如今
袞頭相似闌當中碍門者今城門有之古人常揜
左扉人君多出在門外見人當棖闌之間為君位
○又曰疏云門中有闌兩旁有棖中門謂棖闌之
中然則門之左右扉各有中所謂闔門左扉立于
其中是也依朱子上二說則中門者不在二扉之
中乃在各扉之中也一邊是棖一邊是闌故曰謂
當棖闌之間也闔門左扉君立其中豈不只是一
扉之中邪在右扉之中則左邊是闌右邊是棖豈
不謂當棖闌之間邪蓋門凡兩箇棖一箇闌也或
者多不之察以為兩扉之中如此則止說當於闌

為可矣何謂當棖闌之間小註與大註膠合也又與由闌右之說合

棖闌棖

中 中

饒氏曰棖是大門兩旁之木如今尺壁相似闌是中間兩扉相合之處又有一木常設而不動東西兩扉各有中君出入則皆由左出則以東扉為左入則以西扉為左士大夫出入君門則皆由右出以臬西為右入以臬東為右然雖由右亦不敢正

過位
當棖闌之中但挨闌旁而行蓋避君出入處也

朱子曰門屏之間如今人廳門之內屏門之外古所謂外朝也

○饒氏曰門屏之間謂治朝也但天子外屏其屏在路門外諸侯內屏其屏在路門內則宇之處天子當在門外屏內諸侯當在屏外門內此為不同耳

執圭

桓圭

信圭

躬圭

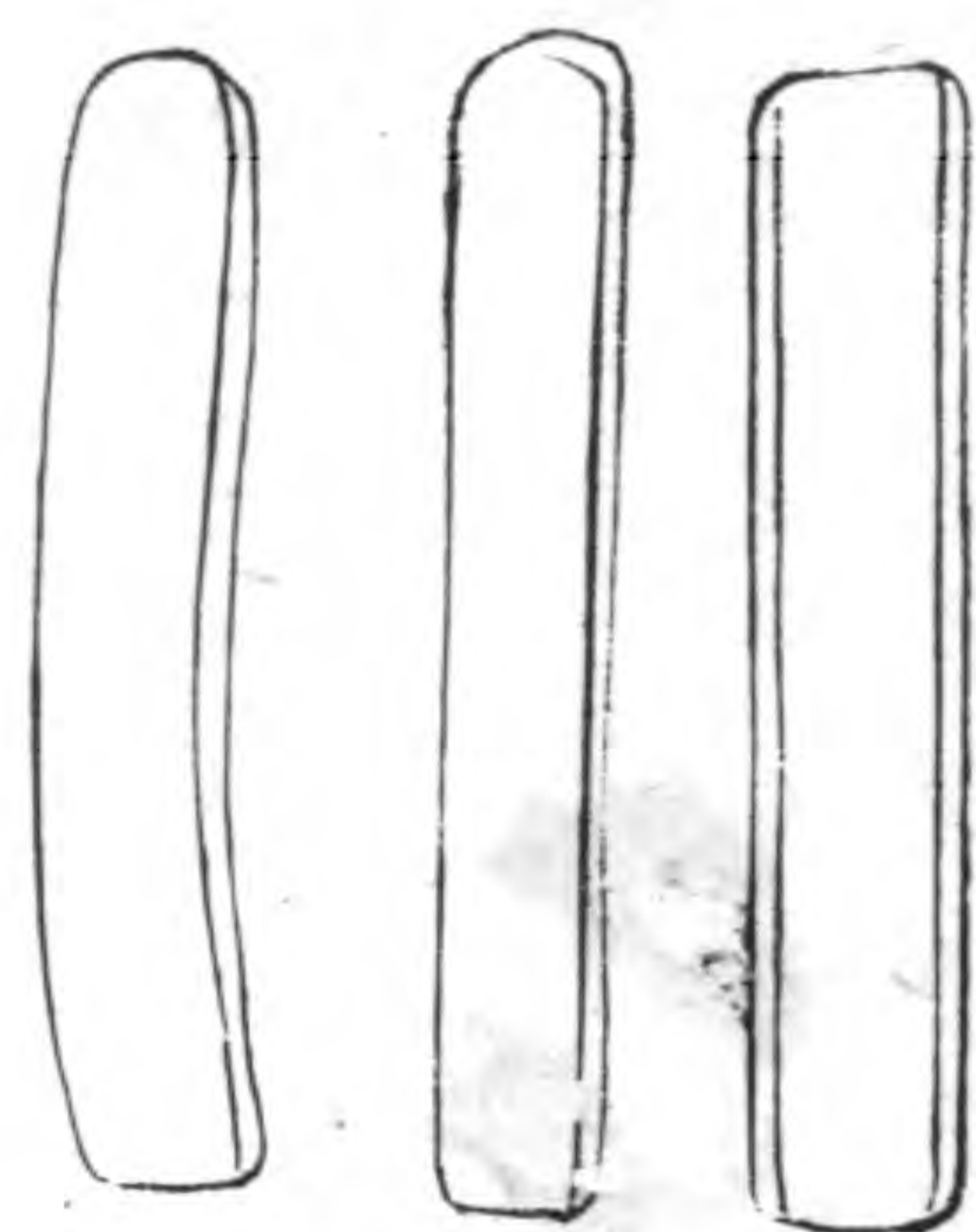

諸侯之封圭執之為
費以合瑞於土也曾
氏曰周官典瑞五等
諸侯各執其圭璧公
執桓圭侯執信圭伯
執躬圭子執穀璧男
執蒲璧以朝覲宗遇
會同于王

周禮冬官考功記命圭九寸謂之桓圭公守之命
圭七寸謂之信圭侯守之命圭七寸謂之躬圭伯
守之

禮郊特牲云大夫執圭而使所以申信也

朱子曰圭自通贄見通信之物只是捧至君前而

已少間仍退還又曰古者諸侯受封天子授之以

圭以為瑞節

禮玉藻執龜玉舉前曳踵縮縮如也

享禮節

朱子曰聘享之禮正行聘禮畢而後行享禮聘是

以命圭通信少間仍舊退還命圭享是獻其圭璧

琮璜非命圭也皮幣輿馬之類皆拜跪以獻退而

又以物獻其大夫凡三四次方畢所獻之物皆受

但少間別有物以回之

紅紫不以為節

朱子曰紅紫非正色青黃赤白黑五方之正色也
綠紅碧紫騮五方之間色也蓋以木之青克土之
黃合青黃而成綠為東方之間色以金之白克木
之青合青白而成碧為西方之間色以火之赤克
金之白合赤白而成紅為南方之間色以水之黑
克火之赤合赤黑而成紫為北方之間色以土之
黃克水之黑合赤黃而成騮為中央之間色

緇衣羔裘節

羔裘



狐裘



朱子曰緇衣羔裘乃純用獸皮而加裏衣如今之

貂裘

厚齋馮氏曰朝服鄭詩刺朝晉詩刺在位是也麇

裘聘享之服見聘禮狐裘蜡祭之服見郊特牲
新安陳氏曰裘之上加單衣以袒裼見裘之美曰
裼加全衣重襲于裼衣上以衣蔽其美曰襲故玉
藻曰裘之裼也見美也服之襲也充美也

記曰曾子襲裘而吊子游裼裘而吊由此觀之則
裼在外明矣此皆朝祭之裘也

裼裘者露裘在外襲裘者蓋裘在內如今之短袖
皮裘內有衣以套之而出其末于外况古人上衣
下裳之制裘固多于膝間也

喪無所不佩

覺軒蔡氏曰按玉藻云古之君子必佩玉右徵角
左宮羽凡帶必有佩玉惟喪則否佩玉有衝牙君
子無故玉不去身君子于玉比德焉孔子佩象環
五寸而綦組綬此是明去喪則佩但曰無所不佩
則又不止于玉爾又按內則子事父母左右佩用
左佩絲帨刀礪小觶金燧右佩捍管籥大鐻木燧
觶貌如錐以象骨為之礪礮也皆所以脩尊者使
令也

非帷裳必殺之

胡氏曰裳之如帷者上衣之裳皆然惟深衣則以布幅斜裁而易置之下齊倍于要三之一不為襞積

新安陳氏曰深衣之裳以布六幅斜裁為十二幅三今之一皆在上三分之二皆在下要狹齊濶要不用襞積而旁有斜裁之殺縫惟朝祭之服惟裳用正幅者不殺之非帷裳而如深衣者必殺之殺謂要殺于齊者一半也

不得其醬不食

如食魚膾用芥醬食濡魚用卵醬食麋腥濡鷄濡鰾皆用醢醬

內則云濡豚包苦實蓼 濡鷄醢醬實蓼 濡魚

卵醬實蓼濡鰾醢醬實蓼 註濡烹煮之也煮豚則包裹之以苦菜而實蓼

于腹中此四物皆以蓼實其腹而煮之也

內則又曰魚膾芥醬麋腥醢醬五物之用醬皆以調和其汁也

鄉人儺朝服而立於阼階

夏官方相氏掌蒙熊皮黃金曰目玄衣朱裳執戈揚盾師百纛而時難以索室毆

厚齋馮氏曰禮郊特牲云鄉人禘夫于朝服立於阼存室神也

式負版者

周禮秋官司民掌登萬民之數自生齒以上皆書于版歲登下其死生及三年大比以萬民之數詔司寇司寇獻其數于王王拜受之登于天府

端章甫

慶源輔氏曰禮有玄端而冕若玉藻天子龍衮以祭玄端朝日諸侯玄端以祭是已有玄端而冠若朝玄端夕深衣是已有玄端而章甫如此玄端章甫是已有玄端委貌若晏平仲端委立于虎門是已玄端之服古者君臣皆得服之章甫緇布冠也夏曰毋追商曰章甫周曰委貌其制相比皆以漆布為之蓋三代常行之冠也鄭云端取其正謂士之衣袂子曰斗筭之人

斗

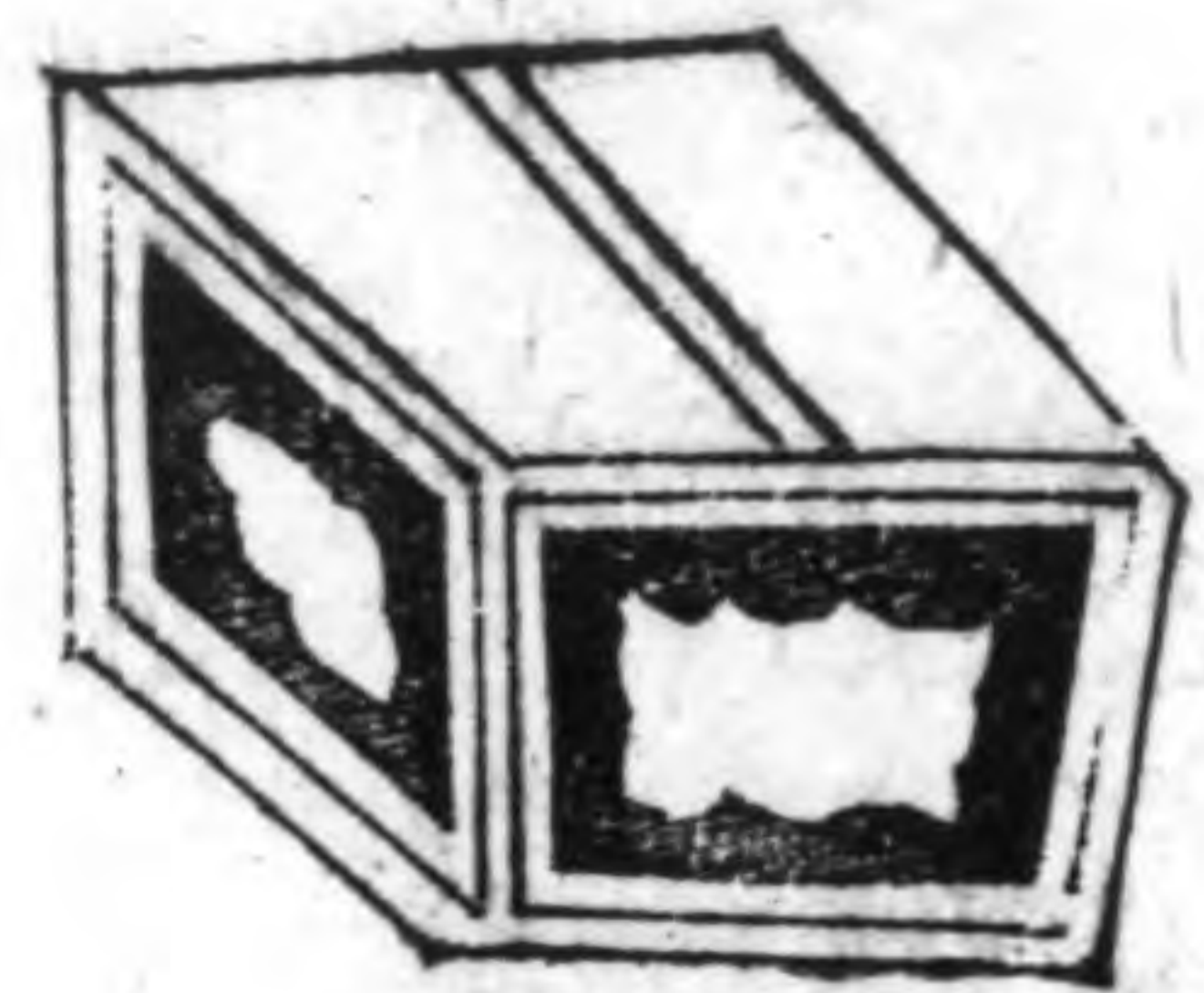

二千二百黍
為甬十龠
為合十合
為升十升
為斗

子擊磬于衛有荷蕢而過孔氏之門者

磬



磬石
為之

俎豆之事

蕢草器也即今之草包泉州人謂之累積

俎

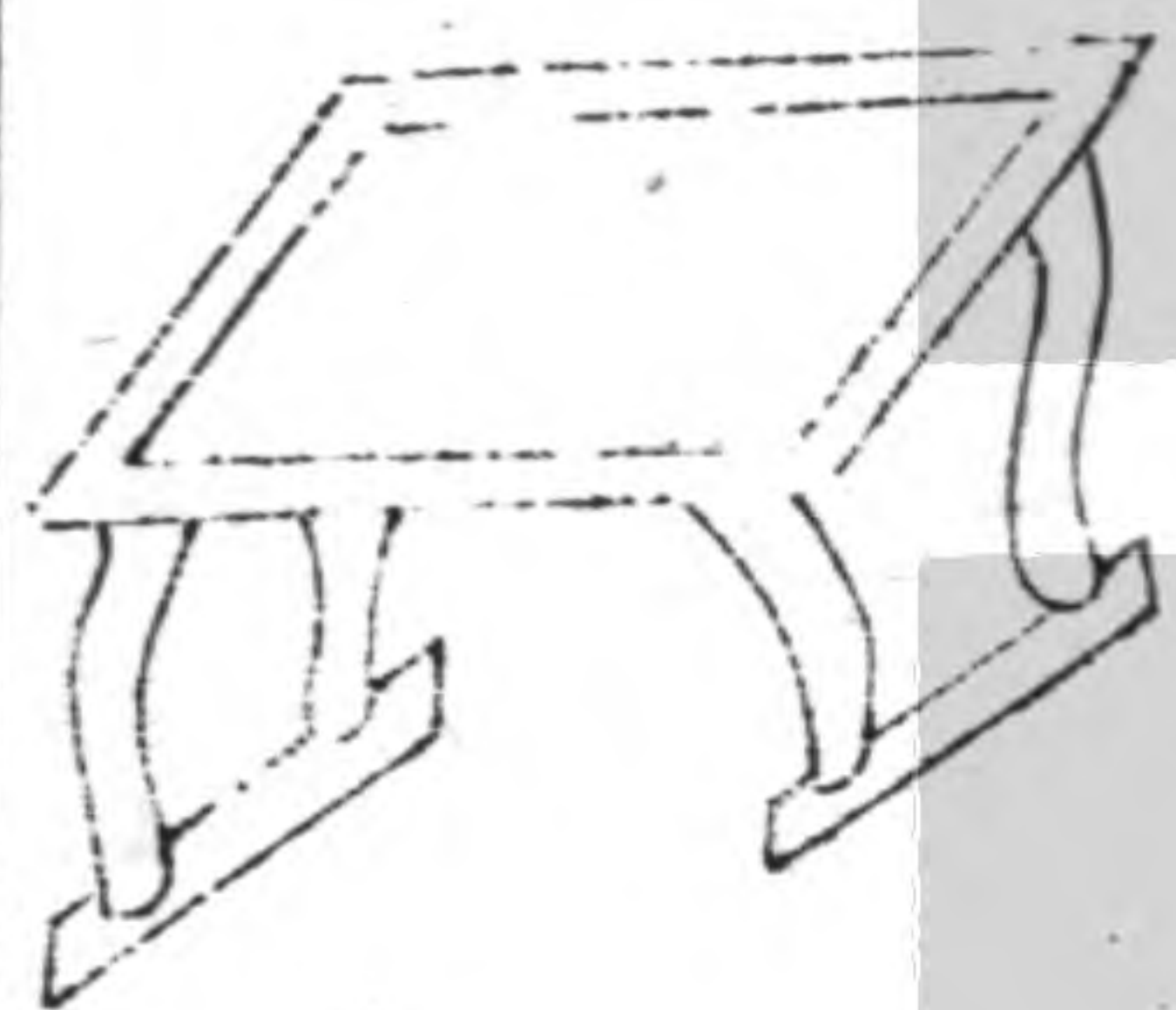

木為之以
載牲體

行夏之時

朱子曰陽氣雖始于黃鍾而其月為建子然猶潛于地中而未有以見生物之功也歷丑轉寅而三陽始備於是協風乃至盛德在木而春氣應焉古

之聖人以為是為生物之始改歲之端蓋以人之所
共見者言之至商周始以征伐有天下於是更其
正朔定為一代之制以新天下之耳目而有三統
之說然以言乎天則生物之功未著以言乎地則
改歲之義不明而凡四時五行之序皆不得其中
正此孔子所以考論三王之制而必行夏之時也
乘殷之輅

勿軒熊氏曰按記明堂位鸞車有虞氏之輅也鈞
車夏后氏之輅也大輅殷輅也乘輅周輅也註曰

漢祭天乘殷之輅今謂之桑根車周禮春官中車
掌王之五輅曰玉輅金輅象輅革輅木輅註曰金
玉象以飾諸末革輅鞮之以革而漆之木輅漆之
而已

服周之冕

冕

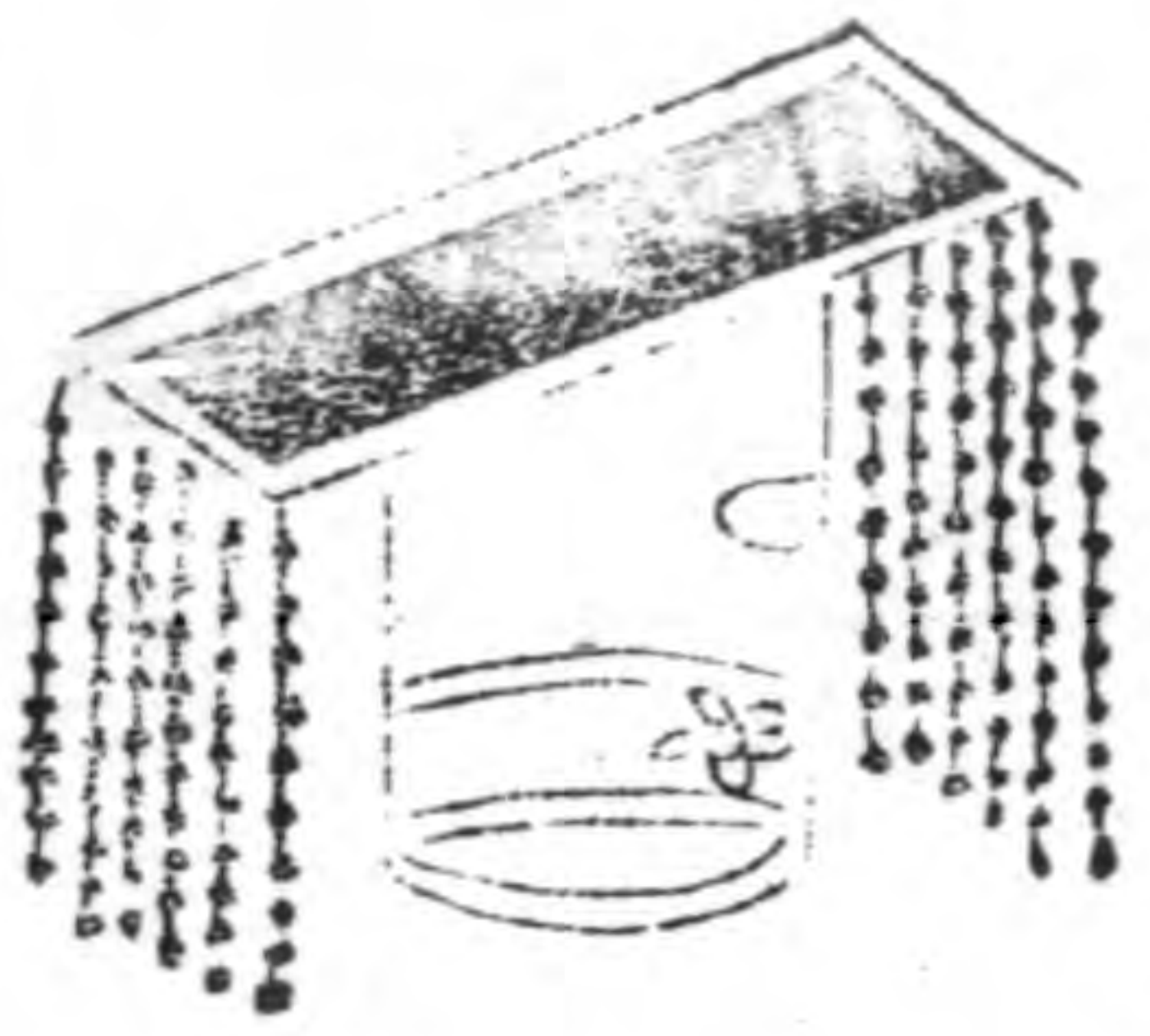

殷曰冕

周曰冕

何晏曰世本云黃帝作冕周禮弁師掌王五冕其

制蓋以木為幹以布衣之上玄下朱取天地之色
阮謏三禮圖云長尺六寸廣八寸天子以下皆同
前圓後方前垂四寸後垂三寸鄭云天子以衮冕
十二旒鷩冕九旒毳冕七旒絺五旒玄冕三旒旒
各十二玉公之衮冕九旒九玉大夫二旒二玉士
以弁庶人以冠

周禮春官司服王之吉服祀昊天上帝則服大裘
而冕祀五帝亦如之享先王則衮服享先公饗射
則鷩冕祀四望山川則毳冕祭社稷五祀則絺冕

祭群小祀則玄服六服同冕者首飾尊也
鐘鼓云乎哉

鐘



鍾金屬

鼓



鼓革屬

不有博奕者乎

博局戲也局限盤也依詩學古者烏曹作簿以五木為子有梟盧雉犢為勝負之采大意如今之擲骰子有箇圖圖中有鳥獸位依詩學後說骰只當作投陳思王博陸謂雙陸也博經云陸六博六博者六棊子白六棊子黑通十二棊子即魯齋王氏註所謂六着十二棋也

謹權量

權者銖兩斤鈞石五權也量龠合升斗斛五量也

二十二銖為兩十六兩為斤三十斤為鈞四鈞為石

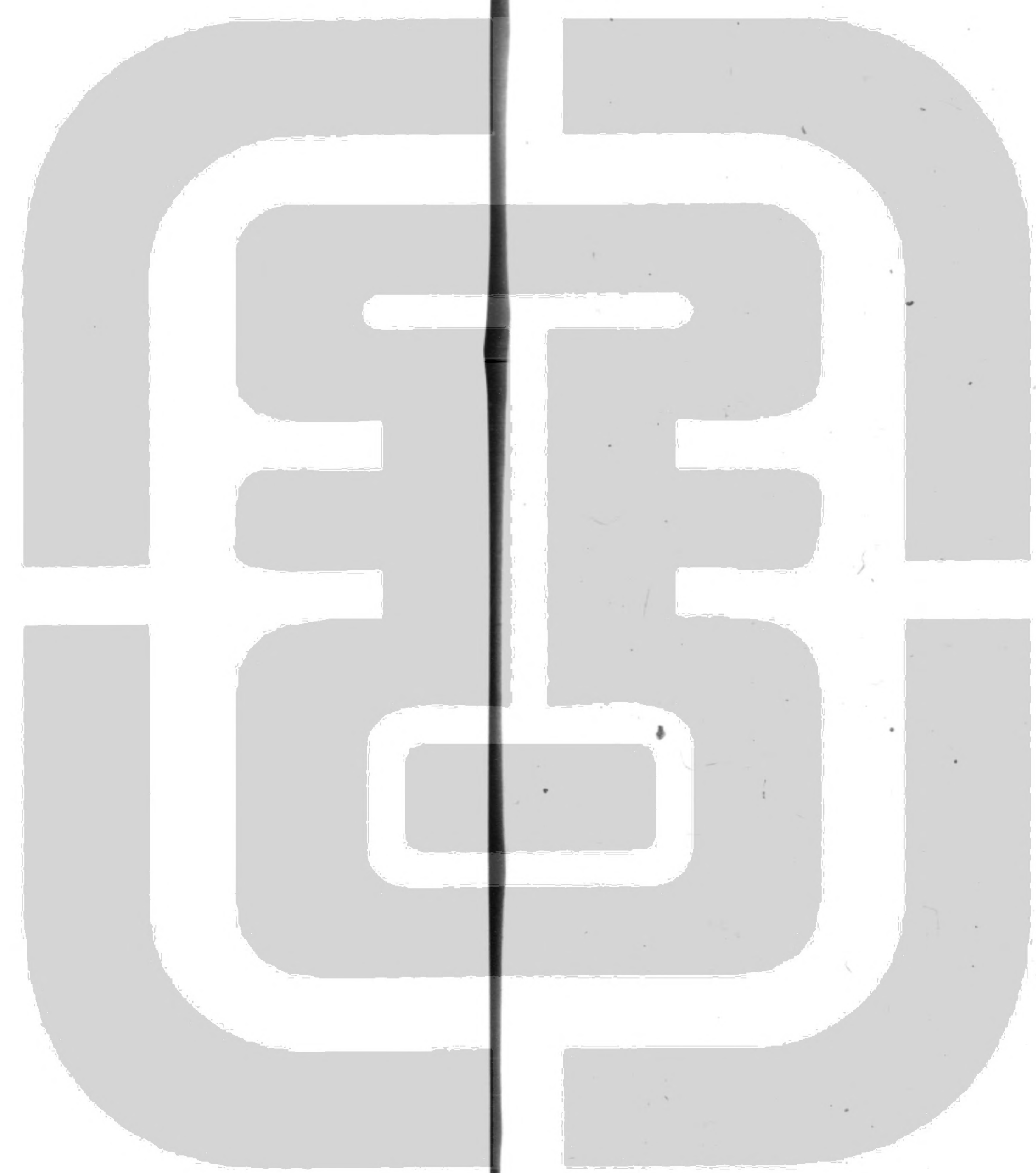



NO 38