

四庫未收書輯刊編纂委員會編

四庫未收書輯刊

北京出版社

壹輯·拾壹冊

四庫未收書輯刊

四庫未收書輯刊編纂委員會編

北京出版社

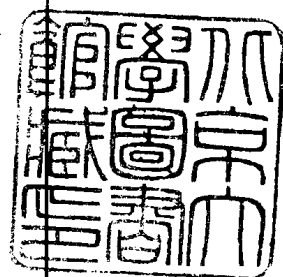

壹輯 · 拾壹册目錄

史記評林一百三十卷 · 之一 [明] 凌稚隆輯

一

〔明〕凌稚隆輯

史記評林一百  
三十卷·之一

明萬曆四年刻本

史記評林叙

太史公史記成於天漢而重於宣元之間  
班固氏欲自伸其業故互見其瑜瑕而王  
充劉知幾因之皆有所指駁而其錯節衍  
語異音與旨未易通解以故徐廣常昭裴  
駘鄒誕生劉伯莊司馬貞張守節之流咸  
為之訓故考索學士大夫乃始彬彬成謂  
矣陵自東京以前注之梅賾其体裁而濶  
略於辭法至陸機劉勰輩乃稍頌稱其文  
而後世曰之第名為之小抵而實為之祖  
述者班固氏也六朝騫綺靡母論非指嚮  
所在途軌殊矣其家稱能尊史記者母若  
唐宋人筴知或小近而力不足其甚乃不  
過邯鄲之步陽為慕之而陰與悖又何取

也

明興皇猷之渙發與元精之鬱淳倍履往  
古而其能為太史公者邇不出  
英憲而上不登臺閣學士大夫不無三致  
憾焉北地而後乃始彬彬益至於今而闡  
闡其書搽觝之士腹笥吻筆三造而非太  
史公噫嘻亦盛矣哉第訓故之家所傳聞  
異辭苦於不能徧而習者不得於事則姑  
傳會以文之不得于旨則姑穿鑿以逆之  
昧法於篇則姑揜其句昧法於句則姑割  
其字膚立者持門戶皮相者矜影響擲  
然自謂入龍門之室而不知其輟望砥柱  
之杪而背馳矣世貞曰余讀史記者三嘗  
掩卷而歎其未逮也乃今凌以棟先之矣

以棟之為史記也其言則自註釋以至贊  
隲其人則自漢以及嘉隆無所不附載而  
時三旁引它子史以已意揀其勝而為之  
宣明蓋一發簡而瞭然若指掌又林然若  
列瓊寶于肆而探之也自今而後有能紹  
嗣司馬氏之統而稱良史至文者舍以棟  
奚擇哉或謂褚先生之續武紀與它傳也  
胡以弗刪也曰以棟任述者也非任刪者  
也其既已知之毋嫌乎武夫之清僻也然  
何以稱評林也夫有訓詁者在而獨稱評  
志評也其於以棟取志焉可也吳郡王世  
貞撰



刻史記評林序

太史公司馬遷之抽石室而次史記也凌  
軼百代而西京以下絕無有闖其室而入  
其解者何哉予嘗仰觀於天而次其日月  
五星三垣二十八宿古之甘石二家之所  
不能易也俯察於地而次其名山大川則  
壤粥服古之禹貢駘方氏之所不能越也  
中觀於人而次其百官萬物與夫吉凶進  
退之宜古之周官爾雅庖犧氏以來諸家  
之易之所不能彈也何者天地間萬物之  
情各有其至而太史公之才天固縱之以  
虬龍杳勾之怪騷裊超逸之姿然於六藝  
百家之書無所不讀獨能抽其雋而得其  
解故於三皇五帝邈矣次夏商以來治亂

興曰草損益之大王侯將相功罪名實  
之徵律曆天官封禪平準之變讒言冶色  
亂臣賊子之詳班彪父子雖或不能無譏  
要之其所獨得其解處譬之雲漢之蔚而  
為象風雷之觸而成聲天動神解洞竅擢  
髓孔氏沒而上下二千年来此其風騷之  
極者已世之讀其書而好之者衆矣措紳  
學士間出而摹畫之者抑並焦心殫思矣  
然予伏讀之譬則奏鈞天於洞庭之野而  
伶人樂工或得其絲或得其竹引商刻羽  
繁文促節之細者爾求其八音之備六律  
之準規規於耳所得而嘗者且不能也而  
况望其馬仰秣而魚出聽天神地祗之翩  
然乎來而翔也而耳之所得而盡嘗者

乎予故謂太史公渡出雖欲自言其至而  
亦有所不能者予御凌君以棟氏少隨其  
父尚書即藻泉公讀諸家之評輒自喜稍  
稍日鐫而夕次之不特舊所刻索隱正義  
與韋昭裴駙服虔杜預王肅賈逵徐廣輩  
所注而已也 國朝宋文憲而下名儒碩  
御騷人處士苟其一言一字之似迂踈叢  
繆若予者無不蒐羅而標引之甚且以太  
史公所本者左氏國語戰國策及吳越楚  
漢呂不韋春秋也而載之未詳者君并詳  
之後太史公而越絕說苑新序論衡與夫  
韓詩外傳風俗白帛二通之書所可參互  
者君又撮而系之下之唐宋諸賢之文與  
地理指掌圖等書苟其可以相折衷處君

皆為之髮櫛而絡貫焉可謂勤矣猶之採  
南山之藥而牛溲馬渤敗龜破鼓君無不  
以貯之篋而入之肆以需異日倉公扁鵲  
者之按而求也雖然耳之所得而嘗世之  
學士所得手指而口畫之者君且能不遺  
已而耳之所得不得而嘗非獨世之學士所  
不得而指且畫雖太史公之自為至而自  
不能言其所至以授之人人者君得無聞  
秦青之曲而猶有餘憾者乎刻既成題之  
曰評林噫茲編也殆亦渡海之筏矣而後  
之讀其書想見其至當必有如古人所稱  
湘靈鼓瑟於秋江之上曲終而人不見者  
萬曆四年丙子冬十二月朔歸安茅坤書

史記評林序

今夫史者其得失之林乎百世而上評於  
史而史則評于百世之下史何容易哉甚  
矣其評之難也說者以古帝王右史記言  
左史記事言為尚書事為春秋司馬遷兼  
之故名曰史記而評之者無慮數百家夫  
易始庖羲詩逮列國及禮樂之治神人何  
者非事何者非言則何者非記而不謂之  
史故易掌於史詩陳于史禮樂詔于史老  
聃居枉下夫子就緒十二經經藏於史尚  
矣第聖人所刪述者則尊之為經寧獨尚  
書春秋乎哉即以史記本之尚書而詳於  
春秋其亦失遷之所以作乎姑以春秋言  
之其為一代得失之林經夫子所筆無容



於評矣而其所削若左傳國語乃盛述于世為史氏之宗雖言其得者十六七而言其失亦二三要其不可廢則與春秋並傳矣蓋其所述者列國而非一家之私也史記所采其事其文戰國以前非惟孔子所不取而傳語之所遺者皆窮搜而博訪傳之以年語之以國而論其世各得其一體

史記評林

十一

遷則勒而為五以訖于天漢固有殘缺大較其體備矣尚未盡善雖不免于有評而稱其盡美者亦不能無溢詞乃余之論則頗異于諸家遷之自叙遠追于二正近承乎五百而紬石室金匱紹明世正易傳繼春秋本詩書禮樂之際而自任見於言表何其狂也六藝各為一經夫子且述而不

作遷各叙其所長乃獵涉其事為三十篇成一家之言協異傳而齊雜說將盡三千年事以俟後聖君子不自掩乎聞如何其簡也若在孔氏之門其亦裁于進取之列矣乎蓋自亂臣賊子作夫子志在春秋上行天子之道以知我罪我自任文成數萬事指數千褒貶於一字之間而游夏不能

史記評林

三十一

贊者其義則獨取非槩曰乎舊史也故本魯國一儒而遷為立于世家其曰雖不能至然心鄉注之其志可知已又以言六藝者必折中于夫子其義可知已乃志繼麟止則上歷於黃帝而變其編年各自以為義前無所繫後以為法而與左氏傳語皆為百世不可廢非命世之才其孰能與於

斯余之所與者志也義也而才非所論矣  
彼狂簡者其才不庶幾哉譏于御原而為  
其所短裁於聖人則必有所長要之于擇  
加一等矣遷實史之狂簡而班固又其次  
也史記體裁既立固因之而成書不過稍  
受一二誠易為力者耳其時諸儒鑽仰訓  
詁承為集解至二十四家而史記解釋者

史記評林序

四

少歷代之宗漢書至宋尤為盛其宗史記  
者乃始盛于今日之百家然二氏皆良史  
才而其得失靡定者蓋各因時所尚而資  
之近者為言耳若夫卓然揚扆之不但論  
其才則余不佞竊識其大如此吳興凌以  
棟之為評林何為哉蓋以司馬成名史而  
必推本乎世業凌氏以史學顯著自季熙

有概矣加以伯子稚哲所錄殊致而未同  
歸以棟按其義以成先志集之若林而附  
于司馬之後觀乎所裒次其才可概見已  
使紬金匱石室其自成一家常言何如哉茅  
順甫既詳序之而余則與其大者矣願余  
嘗有所評以棟未之及知乃引其大都于  
端泮以備百家之一云爾

史記評林序

五

萬曆五年歲丁丑八月之吉  
賜進士出身中奉大夫江西布政使司右  
布政使天目徐中行撰



史記索隱序

朝散大夫國子博士弘文館學士河內司馬貞史記者漢太史司馬遷父子之所述也遷自以承五百之運繼春秋而纂是史其家貶覈實頗亞於丘明之書於是上始軒轅下訖天漢作十二本紀十表八書三十系家七十列傳凡一百三十篇始變左氏之體而年載悠邈簡冊闕遺勒成一家其勤至矣又其屬稿先據左氏國語系本戰國策楚漢春秋及諸子百家之書而後貫穿經傳馳騁古今錯綜櫟括各使成一國一家之事故其意難究詳矣比於班書微為古質故漢晉名賢未知見重所以魏文侯聽古樂則唯恐臥良有以也逮至晉末有中散大夫東莞徐廣始考異同作音義十三卷宋外兵參軍裴駙又取經傳訓釋作集解合為八十卷雖麤見微意而未窮討論南齊輕車錄事鄒誕生亦作音義三卷音則微殊義乃更略爾後其學中廢貞觀中諫議大夫崇賢館學士劉伯莊達學宏才鉤深撰贖又作音義二十卷比於徐鄒

史記索隱序

一

音則具矣殘文錯節異音微義雖知獨善不見旁通欲使後人從何準的貞諛聞陋識頗事鑽研而家傳是書不敢失墜初欲改更舛錯裨補疎遺義有未通兼重註述然以此書殘缺雖多實為古史忽加穿鑿難允物情今止撰求異聞採摭典故解其所未解申其所未申者釋文演註又為述贊凡三十卷號曰史記索隱雖未敢藏之書府亦欲以貽厥孫謀云

史記索隱序

二

續文

史記索隱序

終

史記索隱後序

司馬貞

夫太史公紀事上始軒轅下訖天漢雖博采古文及傳記諸子其間殘缺益多或訪搜異聞以成其說然其人好奇而詞省故事覈而文微是以後之學者多所未究其班氏之書成於後漢彪既依遷而述所以條流更明且又兼采衆賢羣理畢備故其旨富其詞文是以近代諸儒共所鑽仰其訓詁蓋亦多門蔡謨集解之時已有二十四家之說所

史記索隱序

三

以於文無所滯於理無所遺而太史公之書既上序軒黃中述戰國或得之於名山壞宅或取之以舊俗風謠故其殘文斷句難究詳矣然古今為註解者絕省音義亦希始後漢延篤乃有音義一卷又別有音隱五卷不記作者何人近代鮮有二家之本宋中散大夫徐廣作音義一十卷唯記諸本異同於義少有解釋又中兵郎裴駙亦名家之子也作集解註本合為八十卷見行於代仍云亦有音義前代久已散亡南齊輕車錄事鄒誕生亦撰

音義三卷音則尚奇義則罕說隋秘書監柳顧言尤善此史劉伯莊云其先人曾從彼公受業或音解隨而記錄凡三十卷隋季喪亂遂失此書伯莊以貞觀之初奉敕於弘文館講授遂采鄒徐二說兼記憶柳公音旨遂作音義三十卷音乃周備義則更略惜哉古史微文遂由數賢秘寶故其學殆絕前朝吏部侍郎許子儒亦作註義不覩其書崇文館學士張嘉會獨善此書而無註義貞少從張學晚更研尋初以殘缺處多兼鄙褚少孫誣謬因憤發而補史記遂兼註之然其功殆半乃自唯曰千載古史良難紬繹於是更撰音義重作贊述蓋欲以剖盤根之錯節遵北轅於司南也凡為三十卷號曰史記索隱云

史記索隱序

四

史記索隱後序

補史記序

司馬貞

太史公古之良史也家承二正之業人當五百之運兼以代為史官親掌圖籍慨春秋之絕筆傷舊典之闕文遂乃錯綜古今囊括記錄本皇王之遺事採人臣之故實爰自黃帝迄于漢武歷載悠邈舊章罕補漁獵則窮於百氏筆削乃成於一家父作者咸取則焉夫以首創者難為功因循者易為

補史記序

五

載文

力自左氏之後未有體制而司馬公補立紀傳規模別為書表題目莫不本紀十二象歲星之一周八書有八篇法天時之八節十表放剛柔十日三十世家比月有三旬七十列傳取懸車之暮齒百三十篇象閏餘而成歲其間禮樂刑政君舉必書福善禍淫用垂炯誡事廣而文局詞質而理暢斯亦盡美矣而有未盡善者具如後論雖意出當時而義非經遠蓋先史之未備成後學之深疑借如本紀敘五帝而闕三皇世家載列國而有外戚邦

許春秋次國略而不書張吳敵國蕃王抑而不載

竝編錄有闕竊所未安又列傳所著有管晏及老子韓非管晏乃齊之賢卿即如其例則吳之延陵鄭之子產晉之叔向衛之史魚盛德不闕何為蓋闕伯陽清虛為教韓子峻刻制法靜躁不同德刑斯舛今宜柱史共漆園同傳公子與商君竝列可不善歟其中遠近乖張詞義踳駁或篇章倒錯或替論麤疎蓋由遭逢非罪有所未暇故十篇有錄無書是也然其網絡古今敘述懲勸異左氏之微

補史記序

六

載文

婉有南史之典實所以楊雄班固等咸稱其有良史之才蓋信乎其然也後褚少孫亦頗加補綴然猶未能周備貞業謝顛門人非博古而家傳是學頗事討論思欲續成先志潤色舊史輒黜陟陞降改定篇目其有不備竝採諸典籍以補闕遺其自三十篇之贊記非周悉竝更申而述之附于眾篇之末雖曰狂簡必有可觀其所改更具條于後至如徐廣唯略出音訓兼記異同未能考覈是非解釋文句其裴駰實亦後進名家博採羣書專取經

傳訓釋以爲集解然則時有冗長至於盤根錯節  
殘缺紕繆咸拱手而不言斯未可謂通學也今輒  
按今古仍以裴爲本兼自見愚管重爲之註號曰  
小司馬史記然前朝顏師古止註漢史今竝謂之  
顏氏漢書貞雖位不逮顏公既補史舊兼下新意  
亦何讓焉

補史序

七

補史記序

史記正義序

諸王侍讀宣議郎守右清道率府長史張守節上  
史記者漢太史公司馬遷作遷生龍門耕牧河山  
之陽南遊江淮講學齊魯之郡紹太史繼春秋括  
文魯史而包左氏國語采世本戰國策而摭楚漢  
春秋貫紬經傳芻搜史子上起軒轅下旣天漢作  
十二本紀帝王興廢悉詳三十世家君國存亡畢  
著八書贊陰陽禮樂十表定代系年封七十列傳  
忠臣孝子之誠備矣筆削冠於史籍題目足以經  
邦裴駙服其善序事理辯而不華質而不俚其文  
直其事核不虛美不隱惡故謂之實錄自劉向楊  
雄皆稱良史之才況墳典湮滅簡冊闕遺比之春  
秋言辭古質方之兩漢文省理幽守節涉學三十  
餘年六籍九流地里蒼雅銳心觀採評史漢詮衆  
訓釋而作正義郡國城邑委曲申明古典幽微竊  
撰其美索理允愜次舊書之旨兼音解註引致芻  
通凡成三十卷名曰史記正義發揮膏肓之辭思  
濟滄溟之海未敢侔諸秘府冀訓詁而齊流庶貽

厥子孫世疇茲史于時歲次丙子開元二十四年  
八月殺青斯竟

史記正義序 終

史記正義序

九

史記集解敘

宋中郎外兵曹參軍裴駙

索隱曰裴駙字龍駒河東聞喜人宋中郎外兵曹參軍父松之字世期太中大夫註三國志宋書父子同傳○正義曰裴駙撰史記集解音義及衆書之目而解端緒也孔子作易卦子夏作詩序其來尚矣

班固有言曰

索隱曰固作漢書作司馬遷傳謂其作史記所採之書兼論其得失故裴駙此序先引之爲說也按班固字孟堅扶風人後漢明帝時仕至中護軍祖稱穎川太守父彪徐令公書

司馬遷

正義曰司馬遷字子長左馮翊人漢武帝時爲太史令撰史記一

百三十篇父談

據左氏國語索隱曰仲尼作春秋亦爲太史令左氏傳國語亦丘明所撰上起于周之穆王下說敬王其諸侯之事起魯莊公迄春秋末凡二

采世本戰國策

古史官明於古事者之十一篇

號凡十五篇

按戰國策高誘云六國時縱橫之說也一曰短長書亦曰國事劉向撰爲三十篇名曰戰國策按此是班固取其後名而書之非遷時

述楚漢春秋

賈所撰記漢太中大夫楚人陸已名戰

起及說惠

文問事

其言秦漢詳矣

至於采經據傳按字書漢之年也

分數數家之事

甚多疏略或有抵牾隱

之亦反

音

曰抵音丁禮反語音音故反抵者觸也語亦斜相  
抵觸之名按今屋梁上斜柱是也斜觸謂之抵下  
觸謂之抵抵語言其參差也以言亦其所涉獵者  
彼此二文同出一家而自相乖舛  
**廣博貫穿經傳馳騁古今上下數千載間斯已勤**  
矣正義曰言作史記其甚勤於撰錄也又其是非  
**頗謬於聖人**索隱曰聖人謂周公孔子也言周孔  
老崇勢利是認於聖人○正義曰太史公乃先黃  
顯六家之宗黃老道家之宗六經儒家之首序游  
俠則退處士述貨殖則崇勢利處士賤貧原憲非  
病夫作史之體務涉多時有國之規備陳臧否天  
人地理咸使該通而遷天縱之才述作無滯故異  
固作漢書與史記同者五十餘卷謹寫史記少加  
異者不務即方何更非制史記乃是後士妄非前  
賢又史記五十二萬六千五百言敘二千四百一  
十二年事漢書八十一萬言敘二百二十五年事  
司馬遷引父致意班固父論大道則先黃老而後  
修而激之優劣可知矣  
**六經**正義曰大道者皆稟乎自然不可稱道也道  
論大道須先黃老而後六經  
**序游俠則退處士**  
**而進姦雄**索隱曰游俠謂輕成重氣如荆軻豫讓  
和從游行挾持之事又曰同是非曰述貨殖正義  
俠○正義曰姦雄姦猶雄豪之人  
**述貨殖**正義曰  
物滋生也則崇勢利而羞賤貧正義曰趨此其所  
救也司馬遷不達理也然自劉向揚雄博極羣書  
皆稱遷有良史之才服其善序事理辯而不華質

**而不俚**索隱曰俚音里劉德曰俚即鄙也崔浩云  
世有鄙俚之語則俚亦野也謂詞不鄙樸  
**其文直其事核不虛美不隱惡故謂之實錄**  
**為固之所言世稱其當**正義曰騶音因當音丁浪  
遷史記是非世雖時有紕繆索隱曰班固所論司馬  
人稱班固之言雖時有紕繆索隱曰班固所論司馬  
書云繼者兩絲同齒實勒成一家正義曰雖有小  
曰性繆亦與繆同  
**實勒成一家**正義曰雖有小  
書云繼者兩絲同齒實勒成一家正義曰雖有小  
曰性繆亦與繆同  
**總其大較**索隱曰較音角較猶器也則大  
也  
**信命世之宏才也**索隱曰按孟子云五百百年之  
次聖之才物來能名此言命者名也言考較此書  
賢人有名於世也宏才大才謂史遷  
**文句不同有多有少莫辨其實而世之惑者定彼**  
**從此是非相質真偽舛**正義曰質音茂舛音昌  
之人或定彼從此本更相質  
**故中散大夫東莞徐**  
**廣研核衆本為作音義**正義曰作音義十三卷裴  
駟為註散入百三十篇  
**具列異同兼述訓解**正義曰徐作音義具列異  
同之本兼述訓解釋也  
**有所發明而殊恨省略**索隱曰殊絕也左傳曰斬  
其木不殊言絕恨其所撰  
**聊以愚管**索隱曰按東方朔云以  
小也然此語本出莊子文今云愚管者是  
駟謙言已愚陋管見所識不能遠大也  
**增演徐**  
**氏**正義曰演音羊善反增益也  
氏言義更增益演徐氏之說  
**采經傳百家并先**  
**儒之說**正義曰采取也或取傳說採諸子百家兼  
取先儒之義先儒謂孔安國鄭玄服虔賈



達等是也言百豫是有益悉皆抄內正義曰並撰

家廣其非一刪其游詞取其要實正義曰刪

副除也去經傳諸家浮或義在可疑則數家兼列正義曰兼列數家之說不同各有道

理致生疑惑不敢偏存故皆兼列也漢書音義稱正義曰兼列數家之說不同各有道

臣瓚者莫知姓氏索隱曰按即傳瓚而劉孝標以

穆帝時為大將軍誅於不言有註漢書之事又其正義曰兼列數家之說不同各有道

晉書有引蘇氏及茂陵書然彼二書於西正義曰兼列數家之說不同各有道

西晉之制任于之前尚見茂陵等書又稱今直云正義曰兼列數家之說不同各有道

瓚曰又都無姓名者但云漢書音義正義曰漢書

無姓名者裴氏註史記直云漢書音義按大類以正義曰漢書

加皆非其實時見微意有所裨補正義曰見音賢

未詳指歸也時見微意有所裨補正義曰見音賢

音類與反裨益也裴氏云時正義曰見音賢

見已之微意亦有所裨益也譬譬星之繼朝陽正義曰見音賢

曰譬微小之貌也詩云譬彼小星三五在東方亦能繼朝正義曰見音賢

名微小之星各隨三心五嚙出自東方亦能繼朝正義曰見音賢

星繼朝陽喻已稊薄而註史記也飛塵之集華嶽正義曰見音賢

正義曰西嶽華山極高大裴氏自喻才藻輕小如正義曰見音賢

飛塵之集華嶽亦能成其高大管子云海不辭水正義曰見音賢

故能成其大山不辭土故能以徐為本正義曰見音賢

同所見亦聞見異辭正義曰耳聞目見心意

所謂疏略抵牾者依違不悉辯也索隱曰裴氏言

復辨明之也按則公世家敘傳愧非胥臣之多聞正義曰裴氏言

曰依之違之周公綏之是也正義曰裴氏言

使趙衰為卿辭曰樂枝貞慎先軫有謀胥臣多聞正義曰裴氏言

皆可以為輔又胥臣對文公黃帝二子產之博物正義曰裴氏言

十五子及屯豫皆入等事是多聞也正義曰裴氏言

索隱曰鄭卿公孫僑字子產按左氏傳子產聘晉正義曰裴氏言

內官不及同姓則能生疾晉正義曰裴氏言

疾聞子產之言曰博物君子妄言末學無穢舊史正義曰裴氏言

豈足以關諸畜德庶賢無所用心而已索隱曰關

謂積德多學之人也裴氏謙言已今此集解豈足正義曰裴氏言

關預於積學多識之士乎正足冀望聖賢勝於飽正義曰裴氏言

食終日無所用心愈於論語正義曰裴氏言

所謂不有博奕者手之人耳正義曰裴氏言

史記集解序

史記正義論例

諸王侍讀宣議郎守右清道率府長史張守節 上

論史例

古者帝王右史記言左史記事言為尚書事為春秋太史公  
兼之故名曰史記并採六家雜說以成一史備論君臣父子  
夫妻長幼之序天地山川國邑名號殊俗物類之品也太史  
公作史記起黃帝高陽高辛唐堯虞舜夏殷周秦訖于漢武  
帝天漢四年合二千四百一十三年作本紀十二象歲十二  
月也作表十象天之剛柔十日以記封建世代終始也作書  
八象一歲八節以記天地日月山川禮樂也作世家三十象

史記正義論例

一月三十日三十輻共一轂以記世祿之家輔弼股肱之臣  
忠孝得失也作列傳七十象一行七十二日言七十者舉全  
數也餘二日象閏餘也以記王侯將相英賢略立功名於天  
下可序列也合百三十篇象一歲十二月及閏餘也而太史  
公作此五品廢一不可以統理天地勸獎箴誠為後之楷模  
也

論注例

史記文與古文尚書同者則取孔安國注若與伏生尚書同  
者則用鄭玄王肅馬融所釋與三傳同者取杜元凱服虔何  
休賈逵范甯等注與三禮論語孝經同者則取鄭玄馬融王

肅之注與韓詩同者則取毛傳鄭箋等釋與周易同者則依  
王氏之注與諸子諸史雜書及先儒解釋善者而裴駘引  
為注又徐中散作音訓校集諸本異同或義理可通者稱一  
本云又一本云自是別記異文裴氏亦引之為注也

論字例

史漢文字相承已久若悅字作說開字作開智字作知汝字  
作女早字作蚤後字作后既字作既勅字作飭制字作制此  
之般流緣古少字通共用之史漢本有此古字者乃為好本  
程邈變篆為隸楷則有常後代作文隨時改易衛宏官書數  
體呂忱或字多奇鍾王等家以能為法致令楷文改變非復

史記正義論例

一端咸著秘書傳之歷代又字體乖日久其齟齬之字法從  
齟丁復今之史本則有從端端音端秦本紀云天子賜孝公齟齬  
鄒誕生音甫弗而鄒氏之前史本已從端矣如此之類豈即  
依行不可更改若其龜鼈從龜辭從舌覺學從與泰恭從小  
匱匠從走巢藻從果耕籍從禾席下為帶美下為大哀下為  
衣極下為點析旁著片惡上安西餐側出頭離邊作禹此之  
等類例直是訛字籠勅勇字為錫音錫以支音支代文音文將  
无混無若茲之流便成兩失

論音例

史文與傳諸書同者劉氏茲依舊本為音至如太史公改五





純行不爽曰定 <small>不傷</small>	學勤好問曰文 <small>不問</small>
安民大慮曰定 <small>以慮</small>	慈惠愛民曰文 <small>惠以</small>
安民法古曰定 <small>不意</small>	愍民惠禮曰文 <small>自體</small>
辟地有德曰襄 <small>取之</small>	賜民爵位曰文 <small>與同</small>
甲冑有勞曰襄 <small>取之</small>	綏柔士民曰德 <small>安民以居</small>
剛彊直理曰武 <small>無欲強不屈</small>	質淵受諫曰釐 <small>深故</small>
小心畏忌曰儆 <small>思慮</small>	有罰而還曰釐 <small>知難</small>
諫爭不威曰德 <small>不以威</small>	溫柔賢善曰懿 <small>性純</small>
威彊敵德曰武 <small>有德</small>	心能制義曰度 <small>得宜</small>
克定禍亂曰武 <small>以兵往</small>	
刑民克服曰武 <small>法以</small>	聰明獻哲曰獻 <small>有通知</small>
夸志多窮曰武 <small>多所窮極</small>	知賢有聖曰獻 <small>有所通</small>
安民立政曰成 <small>安民</small>	五宗安之曰孝 <small>五世</small>
淵源流通曰康 <small>性無</small>	慈惠愛親曰孝 <small>親愛</small>
溫柔好樂曰康 <small>好豐年</small>	秉德不回曰孝 <small>無於德</small>
安樂撫民曰康 <small>無四方</small>	協時肇厚曰孝 <small>協合</small>
合民安樂曰康 <small>富而</small>	執心克莊曰齊 <small>能自</small>
布德執義曰穆 <small>敬之</small>	資輔就共曰齊 <small>資輔佐</small>
中情見貌曰穆 <small>性公</small>	甄心動懼曰頃 <small>甄</small>
容儀恭美曰昭 <small>有儀可象</small>	敏以敬慎曰頃 <small>慎於所</small>

昭德有勞曰昭 <small>能勞</small>	柔德安眾曰靖 <small>使安</small>
聖聞周達曰昭 <small>聖聖</small>	恭已鮮言曰靖 <small>恭已正身</small>
治而無咎曰平 <small>無災</small>	寬樂令終曰靖 <small>性寬樂義</small>
執事有制曰平 <small>不任</small>	威德剛武曰圍 <small>禦亂</small>
布剛治紀曰平 <small>施之</small>	彌年壽考曰胡 <small>久</small>
由義而濟曰景 <small>用義</small>	保民耆艾曰胡 <small>六十曰耆</small>
耆意大慮曰景 <small>耆強</small>	布義行剛曰景 <small>以剛</small>
追補前過曰剛 <small>補過</small>	清白守節曰貞 <small>行清白</small>
猛以剛果曰威 <small>猛則少寬</small>	大慮克就曰貞 <small>能大慮非</small>
猛以疆果曰威 <small>於剛</small>	不隱無屈曰貞 <small>無私</small>
疆義執正曰威 <small>無邪</small>	辟土服遠曰桓 <small>以武</small>
治典不殺曰祁 <small>不棄</small>	克敬動民曰桓 <small>敬以</small>
大慮行節曰孝 <small>其節</small>	辟土兼國曰桓 <small>兼人故</small>
治民克盡曰使 <small>克盡無</small>	能思辨眾曰元 <small>各別之使</small>
好和不爭曰安 <small>少斷</small>	行義說民曰元 <small>其善</small>
道德純一曰思 <small>德一</small>	始建國都曰元 <small>何以始之</small>
大省兆民曰思 <small>大親民</small>	主義行德曰元 <small>以義為主</small>
外內思索曰思 <small>言求</small>	聖善周聞曰宣 <small>善事也</small>
追悔前過曰思 <small>思而</small>	兵甲亟作曰莊 <small>以徵</small>
行見中外曰愨 <small>裏</small>	敵圍克服曰莊 <small>使能服</small>

狀古迷今日譽 <small>立言</small>	昭功寧民曰商 <small>明者</small>	克殺秉政曰夷 <small>秉政不</small>	安心好靜曰夷 <small>不奕</small>	執義揚善曰德 <small>稱人</small>	慈仁短折曰懷 <small>短未六十</small>	述義不克曰丁 <small>不能</small>	有功安民曰烈 <small>以武</small>	合善典法曰敬 <small>非敬何</small>	剛德克就曰肅 <small>成其敬</small>	執心決斷曰肅 <small>言嚴</small>	不生其國曰聲 <small>生於</small>	未家短折曰傷 <small>未家</small>	愛民好治曰戴 <small>好民</small>	典禮不愆曰戴 <small>無過</small>	短折不成曰殤 <small>有知而</small>	隱拂不成曰隱 <small>不以隱括</small>	不顯尸國曰隱 <small>以開</small>	殺戮無辜曰厲 <small>去諫曰復</small>	復佞遂過曰刺 <small>反是曰佞</small>
勝敵志強曰莊 <small>不撓</small>	歿於原野曰莊 <small>非嚴何</small>	屢征殺伐曰莊 <small>以嚴</small>	武而不遂曰莊 <small>武功</small>	柔質慈民曰惠 <small>知其</small>	愛民好與曰惠 <small>與謂</small>	夙夜警戒曰敬 <small>敬身</small>	秉德尊業曰烈 <small>急戒</small>	剛克為伐曰翼 <small>伐功</small>	思慮深遠曰翼 <small>小心</small>	外內貞復曰白 <small>正而復</small>	不勤成名曰靈 <small>見賢思齊</small>	歿而志成曰靈 <small>志事不</small>	歿見神能曰靈 <small>有鬼不</small>	亂而不損曰靈 <small>治損亂</small>	好祭鬼怪曰靈 <small>清鬼神</small>	極知鬼神曰靈 <small>其智</small>	見美堅長曰隱 <small>美過</small>	官人應實曰知 <small>能官</small>	肆行勞祀曰悼 <small>放心勞於淫</small>

不思忘愛曰刺 <small>志其愛</small>	蚤孤短折曰哀 <small>早木知</small>	恭仁短折曰哀 <small>體亦質仁</small>	好變動民曰躁 <small>數移</small>	不悔前過曰戾 <small>不改</small>	怙威肆行曰醜 <small>行威</small>	壅遏不通曰幽 <small>不交</small>	蚤孤鋪位曰幽 <small>鋪位即</small>	動祭亂常曰幽 <small>易神</small>	柔質愛諫曰慧 <small>以虛</small>	名實不爽曰質 <small>不爽言</small>	溫良好樂曰良 <small>好可樂</small>	慈和徧服曰順 <small>能使人皆</small>	博聞多能曰憲 <small>通於大道</small>	滿志多窮曰惑 <small>自足者</small>	思慮不爽曰厚 <small>思而得</small>	好內遠禮曰燭 <small>朋淫於家</small>	去禮遠眾曰燭 <small>不奉禮</small>	內外賓服曰正 <small>服以正</small>	彭義揜過曰堅 <small>明義以</small>
年中早天曰悼 <small>年不</small>	恐懼從處曰悼 <small>從處言</small>	凶年無穀曰荒 <small>穡稼</small>	外內從亂曰荒 <small>家不治</small>	好樂怠政曰荒 <small>怠於政事</small>	在國遭憂曰愍 <small>初多</small>	在國逢難曰愍 <small>大災</small>	禍亂方作曰愍 <small>禍無政</small>	使民悲傷曰愍 <small>苛政</small>	貞心大度曰匡 <small>心正而</small>	德正應和曰莫 <small>正其德</small>	施勤無私曰類 <small>無私唯</small>	思慮果遠曰明 <small>近於專</small>	膏於賜與曰愛 <small>言貪</small>	危身奉上曰忠 <small>危不</small>	克威捷行曰魏 <small>辭難</small>	克威惠禮曰魏 <small>威而不</small>	教誨不倦曰長 <small>以道</small>	肇敏行成曰直 <small>如疾行成</small>	疏遠繼位曰紹 <small>非其弟</small>

華言無實曰夸

誇大

好廉自克曰節

自勝其

逆天虐民曰抗

背尊大

好更改舊曰易

變故

名與實爽曰繆

言名美而實傷

愛民在刑曰克

適之以政

擇善而從曰比

比方善而從之

除殘去虐曰湯

隱象也景武也施德為文除惡為武辟地為襄服遠為桓剛

克為僖施而不成為宣惠無內德為平亂而不損為靈由義

而濟為景餘皆象也和會也勤勞也尊脩也爽傷也肇始也

怙恃也享祀也胡大也秉順也就會也錫與也典常也肆放

也康虛也獻聖也惠愛也綏安也堅長也耆彊也考成也周

至也懷思也武法也布施也敏疾也速也載事彌文以前周

書論法周代君王並取作諡故全寫一篇以傳後學

史記正義論法釋

六

史記正義列國分野

張守節

漢書地理志云本秦京師為內史

顏師古云京師天子所居

表云內史尉官秦因之掌治京師景帝二年分置左內史右

內史武帝太初元年更名京兆尹左內史名馮翊主爵中尉

秦官掌列侯景帝六年更名都尉武帝太初元年更名右扶

風治內史與左馮翊

京兆尹是為三輔也

秦地於天官東井與鬼之分壑其界自弘農故關以西京兆

扶風馮翊北地上郡西河安定天水隴西南有巴蜀廣漢犍

為武都西有金城武威張掖酒泉敦煌又西南有犍犍越雋

益州

魏地甯鵬秦之分壑其界自高陵以東盡河東河內南有陳

留及汝南之召陵濇疆新汲西華長平潁川之舞陽鄆陵河

南之開封中牟陽武酸棗卷

卷去

周地柳七星張之分壑今之河南洛陽穀城平陰偃師鞏緱

氏

韓地角元氏之分壑韓分晉得南陽郡及潁川之父城定陵

城潁陽潁陰長社陽翟郊東接汝南西接弘農得新安宜陽

鄭今河南之新鄭及成臯榮陽潁川之崇高城陽

趙地昂畢之分壑趙分晉得趙國北有信都真定常山又得

涿郡之高陽莫州鄉東有廣平鉅鹿清河河間又得渤海郡

之東平舒中邑文安東州成平章武河以北也南至泮水繁陽內黃斥丘西有太原定襄雲中五原上黨

燕地尾箕之分壑召公封於燕後三十六世與六國俱稱王東有漁陽右北平遼西遼東西有上谷代郡鴈門南有涿郡之易容城范陽北有新成故安涿縣良鄉新昌及渤海之安次樂浪玄菟亦宜屬焉

齊地虛危之分壑東有菑川東萊瑯耶高密膠東南有泰山城陽北有千乘清河以南渤海之高樂高城重合陽信西有濟南平原

魯地奎婁之分壑東至東海南有泗水至淮得臨淮之下相

睢陵僅取慮

宋地房心之分壑今之沛梁楚山陽濟陰東平及東郡之涓

昌壽張今之睢陽

衛地營室東壁之分壑今之東郡及魏郡之黎陽河內之壑

王朝歌

楚地翼軫之分壑今之南郡江夏零陵桂陽武陵長沙及漢

中汝南郡後陳魯屬焉

吳地斗牛之分壑今之會稽九江丹陽豫章廬江廣陵六安

臨淮郡

粵地牽牛婺女之分壑今蒼梧鬱林合浦交趾九真南海日

南

以前是戰國時諸國界域及相侵伐犬牙深入然亦不能委細故略記之用知大略

史記卷一百一十五

三



三皇五帝譜系圖

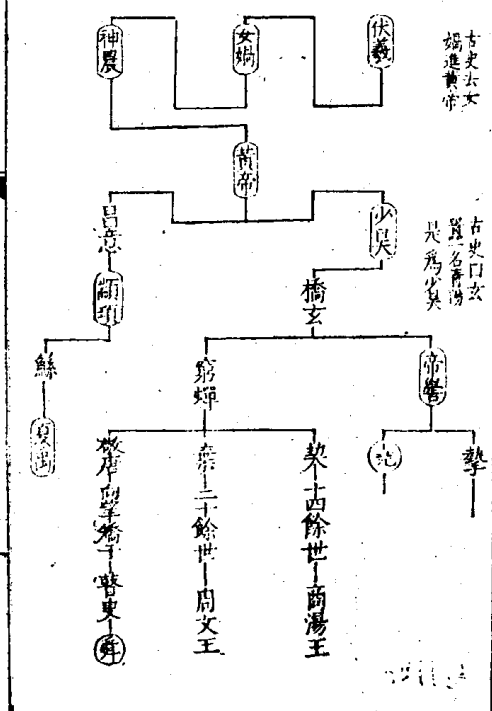

夏譜系圖

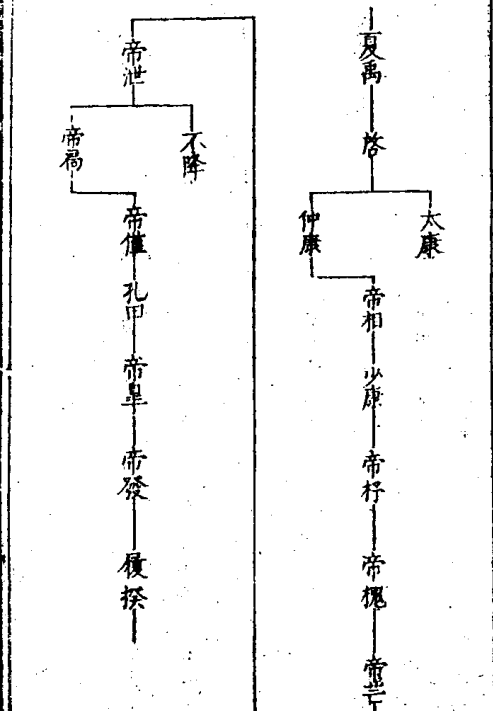

商譜系圖

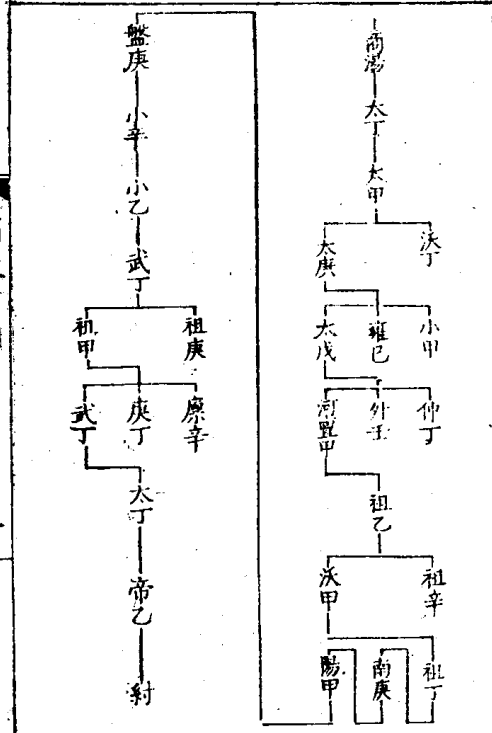

周譜系圖

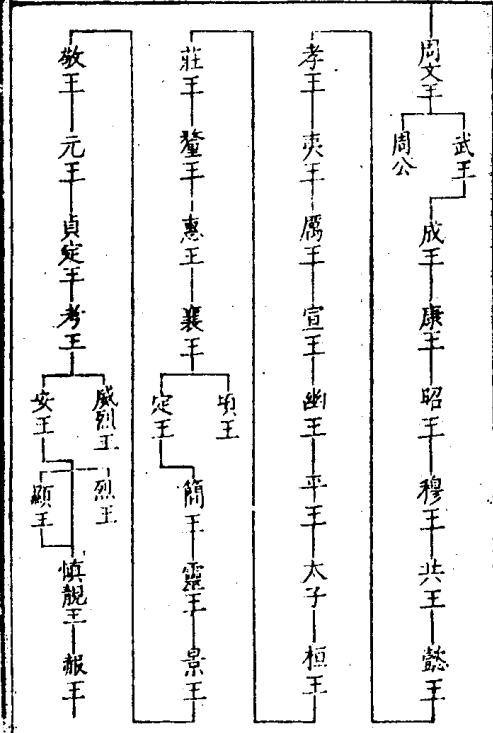

漢世系圖

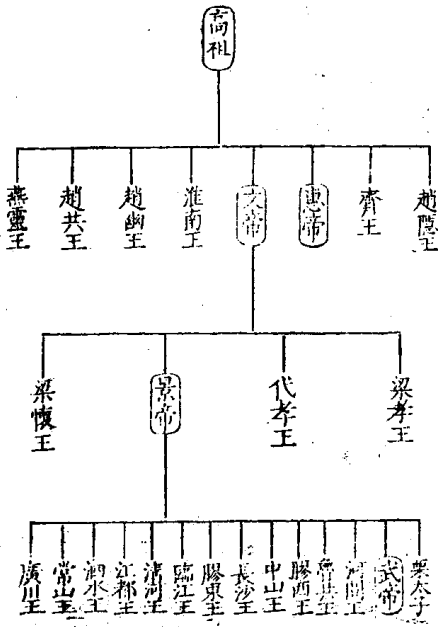

秦譜系圖

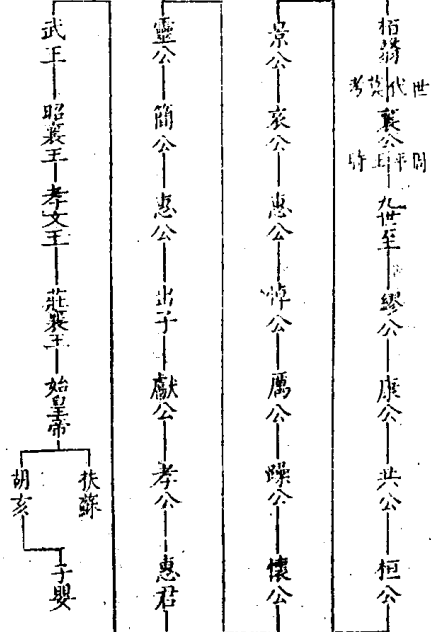

夏商國都地理圖

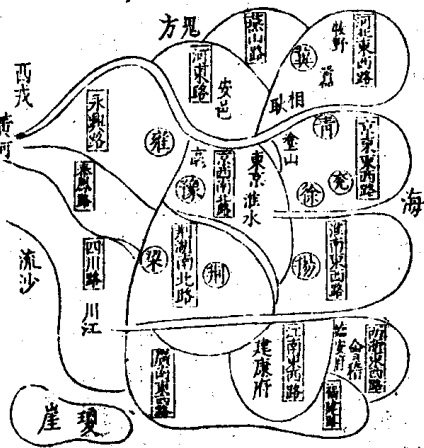

安邑禹都  
湯所都  
禹會諸侯于塗山  
今京東路又會諸侯于會稽  
今兩浙路仲乙遷于密河  
夏甲居相祖乙遷于耿  
武王與紂戰于牧野  
皆今河北路

五帝國都地理圖

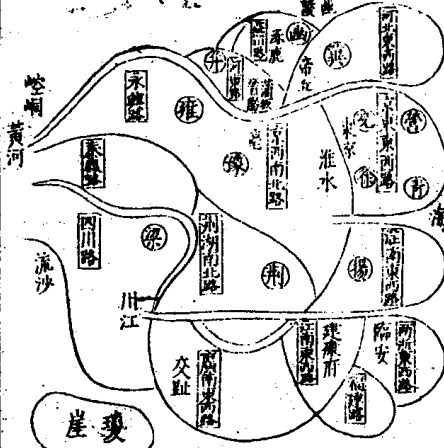

涿鹿黃帝所都  
阪泉炎帝所都  
高辛所都  
漢州堯所都  
蒲坂舜所都  
濼澤禹所都  
皆在河東是時方有九州  
故河東河北一也  
其初水患既平禹別天下為九州  
後以人物造繁析為管折  
美為幽并凡十有二州

秦六國地理圖

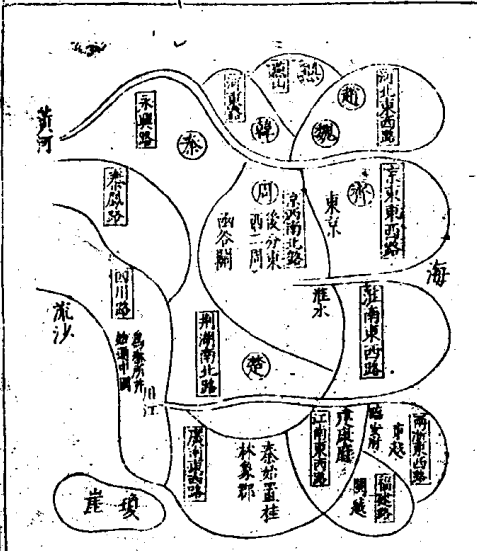

春秋十二諸侯  
互相吞滅至戰  
國時止七國秦  
吞二周併六國  
開巴蜀置桂林  
象郡閩越東越  
皆臣屬時楚地  
最廣皆荆湖淮  
南江南諸路皆  
是兩浙二廣福  
建亦屬屬也

周國地理圖

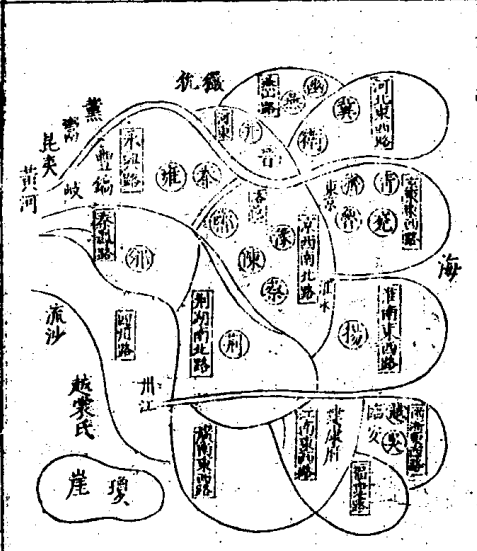

周大玉曆郊文  
王都豐武王都  
鎬皆在今永興  
秦鳳路周公  
營洛邑居九鼎  
平王為犬戎所  
逼遂遷鄴于  
今京西路周  
分九州北禹貢  
添幽并無徐

漢國地理圖

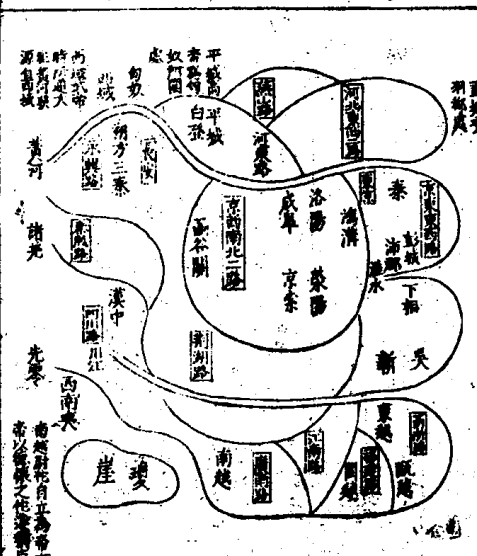

漢高帝所居也漢中  
高祖初王所也漢陽  
漢初秋都此以漢  
官遷長安新漢陽  
兵處下相項羽所居  
三秦項羽分王秦將  
三人地秦陽京宋成  
單鴻漢皆劉項戰秦  
之所秦山武帝對漢  
處實指之請罷宋  
即公廣南海中項漢  
也西南吳武帝所  
先宋諸先趙元國  
服朔方衛青逐樓煩  
王置此郡

史記評林凡例

一大史公史記批評古今已刻者惟倪文節史漢異同楊升庵史記題評唐荆川史記批選柯希齋史記考要其抄錄流傳者何燕泉王槐野董潯陽茅鹿門敦家若楊鐵崖王守溪陳石亭茅見滄田豫陽歸震川數十家則又蒐羅而出之悉選錄入茲刻更閱百氏之書如史通史要史鉞史義唐宋確論史綱辨疑黃東發日抄丘瓊山世史正綱日格子學史之類凡有發明史記者各視本文標揭其上間有總論一篇大旨者錄於篇之首尾事提其要文鈞其玄庶其大倫耳

史記評林

卷一

一諸名家讀史總評散見各集茲刻輯錄於前一展卷可得大旨云

一史記原引詩書左傳國語世本戰國策呂氏春秋楚漢春秋諸書間有掇其要而未及詳者茲併錄全文於上名之曰按仍下一字以別之

一百氏之書如風俗通白虎通越絕書說苑新序論衡韓詩外傳等類與史記互相發明茲擇其切要者錄之於上以備考証云名曰按云

一篇中綱領節目關鍵諸家未評者茲併揭于上云曰按云

一篇中虛實主客分合根枝與夫提撮照應總結及單辭賸語批評所不能載者悉注于備

一史記文法有連數十字不斷句而不句者則圓于中為讀有止一二字當斷不句而句者則圓于側為句一以宋本今監本為則

一史記舊本每有分裂本文嵌註于句中者茲註於句之下庶便誦讀云

一史記舊本每相恆牾涉于兩是者不敢妄為改撮悉依宋本仍備注一本某字作某字以俟博古者訂之

一蘇子由古史贊史記之羽翼也呂東萊十七史詳節列于太史公贊後而與索隱述贊並茲刻或用東萊所纂或用子由全文一如十七史詳節例古史所無者開之

一索隱述贊舊本大字與本文無別故每或病而刪削之茲刻述贊與古史並細書所以別本文也

一東坡指掌圖所以詳郡邑之沿革茲刻於帝王侯世系圖歷代地理圖皆繪于前一如呂東萊十七史詳節例

一史記兩處重出各有註釋不同如武帝紀與封禪書之類茲併注一處而本文則仍其舊云

一史記篇名次第已見太史公自序中舊本致有改易篇名紊亂次第者如以老子居首而與伯夷同傳甚為無

云

謂依太史公自序云

一太史公沒後逸景帝紀漢興以來將相年表禮樂律書

三王世家新削日者龜策列傳凡十篇有錄無書元城

褚先生補之雖非太史公手筆茲仍存之以足一百三

十卷之數云

一小司馬氏補三皇本紀茲列于目錄之前以非一百三

十卷之原數也

一五帝等紀酷吏等傳雖數人同叙其血脉聯絡本為一

篇舊本割裂分題殊失本旨茲仍合之各自為起又始

皇等紀以歲次起歷律等書以象緯起皆以便觀覽也

史記卷之

三

一史記刻本自宋元迄今不下數十家但近時見行者梳

本無索隱述贊白鹿本無正義陝西本缺封禪河渠平

準三書惟金臺汪本蒲田柯氏所校頗少差謬茲刻以

宋本與汪本字字詳對間有不合者又以他善本參之

反覆警校庶免亥豕魚魯之弊云

隆自弱冠讀先大夫史記抄旦且夕焉而恨其未

備也嘗博蒐羣籍凡發明馬史者輒標識於別額

積草青箱非一日矣乃伯兄稚哲友人金子魯朱

自國門獲所錄諸名家批評總總焉私竊斲之而

雲間張玄超持所纂叢微者造余廬而印証也已

復負笈大方益羅史家所珍秘者彙之而哀然成

帙矣則為嗜古者相假貸無寧居焉古歛汪氏維

揚張氏咸稱好事遂各捐貲付梓肇於萬曆甲戌

訖於今丙子冬編摩歲月形勞神悴聊以償疇昔

之志若其見聞阻狹掛一漏萬則以俟多識君子

金子魯名學曾張玄超名之象先大夫諱約言伯

兄名迪知併書以志本始云

吳興後學凌稚隆識

史記卷之

四

凡例

史記評林姓氏

魏

陸機字士衡吳興人

南北朝

沈約字休文吳興人

李蕭遠

鮑彪

東莞人

唐

韓愈字退之南陽人

柳宗元字子厚河東人

李德裕字文饒贊皇人

元稹字微之河南人

皮日休字襲美襄陽人

李翱

宋

王禹偁字元之鉅野人

范仲淹字希文姑蘇人

司馬光字君實夏縣人

蘇洵字明允眉山人

林之奇字少頴侯官人

蘇軾字子瞻眉山

秦觀字少游高郵人

晁無咎

鄭樵字漁仲莆田人

倪思字正甫歸安人

陳傅良字君舉瑞安人

舒雅字堅甫廬陵人

呂本中字居仁河南人

呂祖謙字伯恭金華人

楊時字中立將樂人

胡一桂字庭芳婺源人

蔡沈字仲默建陽人

黃震字東發慈谿人

真德秀字景元浦城人

張耒字文潛淮陰人

王應麟字伯厚慶元人

陳桎字子樞奉化人

謝枋得字君直弋陽人

陳祥道

謝枋得字君直弋陽人

林駟字德頴

元

金履祥

蘭谿人

吳澄字幼清崇仁人

國朝

宋 濂字景濂浦江人 王 禕字子克義烏人

方孝孺字希直寧海人 楊維禎字廉夫會稽人

胡 廣字光大吉水人 王 直字行儉泰和人

楊士奇以字行泰和人 胡 儼字若思南昌人

王 懋字敬勉錢塘人 夏 寅字正夫華亭人

周洪謨字竟佐長寧人 楊守陳字維新鄞縣人

王 鏊字濟之吳縣人 吳 寬字原博長洲人

謝 鐸字鳴治太平人 丘 濬字仲深瓊山人

程敏政字克勤休寧人 邵 寶字君賢無錫人

嘉慶

錢 福字與謙華亭人 李應禎字積伯長洲人

李東陽字賓之茶陵人 陸 欽字鼎儀崑山人

楊循吉字君謙吳縣人 呂 柎字仲木高陵人

李夢陽字獻吉開封人 何孟春字子元柳州人

王九思字敬夫鄆社人 王守仁字伯安餘姚人

康 海字德涵武功人 何景明字仲默信陽人

董 圻字文玉會稽人 崔 銑字子鐘安陽人

陸 深字子淵上海人 張邦奇字常甫鄞縣人

徐禎卿字昌穀太倉人 王 韋字欽佩江浦人

邵 銳字思抑仁和人 胡纘宗字學思泰安人

楊 慎字用修新都人 鄒守益字謙之安福人

霍 韜字渭先南海人 王廷陳字雅欽南岡人

陳 震字聲伯德清人 陳 沂字暮南鄞縣人

許相卿字台仲海寧人 廖道南字鳴吾蒲圻人

黃 佐字才伯香山人 馬汝驥字仲房綏德人

顧 璘字華玉吳縣人 朱應登字升之寶應人

邵經邦字仲德仁和人 林希元字茂員同安人

放 英字子發清江人 陸 燾字子餘長洲人

田汝成字叔禾錢塘人 袁 袞字永之吳縣人

羅洪先字達夫吉水人 唐順之字應德武進人

光緒

許應元字子春錢塘人 黃省曾字勉之吳縣人

柯維騏字奇純莆田人 王慎中字道思晉江人

王維禎字允寧華州人 閔如霖字師望烏程人

凌約言字季默烏程人 茅 瓚字邦獻錢塘人

董 份字用均烏程人 高 儀字子象仁和人

蔡汝楠字子木德清人 汪道崑字玉卿歙縣人

茅 坤字順甫歸安人 余有丁字丙仲鄞縣人

薛應旂字仲常武進人 張之象字玄超華亭人

王世貞字元美太倉人 歸有光字熙甫崑山人

何良俊字玄朗華亭人 宗 臣字子相興化人

吳鼎字錢塘人 尤瑛字汝白無錫人  
高岱字伯宗京山人

以上諸名家字里無考者闕猶有不及載姓氏者以所評僅得一二節故不敢彙錄于此云

史記評林卷五

五

史記評林姓氏終

史記評林引用書目

史評

史記題評 楊慎

史記選要 唐順之

王守溪史記評抄 荃

何燕泉史記評抄 孟春

茅見滄史記評抄 贊

凌藻泉史記評抄 約言

茅鹿門史記評抄 坤

王遵巖史記評抄 慎中

史通 劉知幾

十七史詳節 呂祖謙

史鉞 楊維禎

世史正綱 丘濬

史綱辨疑

文翰大成

文章辨體

文編

崇古文訣

文髓

史記考要 柯維騷

監本史記 余有丁

陳石亭史記評抄 沂

王欽佩史記評抄 莘

董澤陽史記評抄 份

王槐野史記評抄 維楨

張王屋史記發微抄 之象

史要 簡規

古史 蘇轍

史漢異同 倪思

史義拾遺 楊維禎

日格子學史 劉寶

三史文類

文苑英華

文章正宗

稊編抄

文章精義

古文類抄



文章關鍵	妙絕古今
唐文粹	唐宋名賢確論
韓昌黎集 <small>愈</small>	柳柳州集 <small>宗元</small>
歐陽文忠公集 <small>修</small>	白樂天集 <small>居易</small>
皮日休集	宋文鑑
蘇老泉集 <small>洵</small>	王臨川集 <small>安石</small>
蘇文忠公集 <small>軾</small>	樂城集 <small>蘇轍</small>
西京雜記 <small>晉洪</small>	張文潛集 <small>未</small>
秦淮海集 <small>觀</small>	劉屏山集 <small>子鞏</small>
呂東萊讀書雜記 <small>祖謙</small>	黃氏日抄 <small>震</small>
鶴林玉露 <small>羅大經</small>	容齋隨筆 <small>洪邁</small>
習學記言	困學記聞 <small>王應麟</small>
梁溪漫志 <small>費衮</small>	皇明文衡
皇明文範	皇明文則
宋景文公筆記	遜志齋集 <small>方孝孺</small>
野客叢書 <small>王楙</small>	震澤長語 <small>王鏊</small>
吳匏菴集 <small>寬</small>	程篋墩集 <small>敏政</small>
何大復集 <small>景明</small>	李空同集 <small>夢陽</small>
董中峰集 <small>祀</small>	鄒東廓集 <small>守益</small>
懷麓堂稿 <small>李東陽</small>	康對山集 <small>海</small>

王文成公全書 <small>守仁</small>	朱凌溪集 <small>應登</small>
陸儼山集 <small>深</small>	羅念菴集 <small>洪先</small>
黃五嶽集 <small>省曾</small>	王氏存奇稿 <small>維楨</small>
副墨 <small>汪道昆</small>	玩芳堂稿 <small>王慎中</small>
許茗山集 <small>應元</small>	宗子相集 <small>臣</small>
田叔禾稿 <small>汝成</small>	歸震川集 <small>有光</small>
史按	
尚書	禮記
左傳	穀梁傳
公羊傳	國語
戰國策	晏子春秋
吳越春秋	呂氏春秋
爾雅	世本
孔子家語	老子
莊子	列子
淮南子	荀子
抱朴子	孔叢子
大事記	越絕書
前漢書	漢紀
論衡	說苑

新序	白虎通
風俗通	鹽鐵論
帝王世紀	竹書紀年
山海經	列女傳
列女傳	古史考
通志書	文獻通考
朱子綱目	杜氏通典
劉氏外紀	博物志
許氏說文	兩漢精華
一統志	地理志
通鑑纂要	人代紀要
兩漢博聞	丹鉛總續餘聞四錄
芥隱筆記	攝山記
襟事篇	
<small>右史評書目先列史記諸書名家諸抄次及文翰大成而下以所重在評史者書之先後弗計也</small>	
<small>史記評林引用書目終</small>	

讀史總評

鄭樵曰仲尼既沒諸子百家興焉各效論語以空言著書至於歷代實迹無所統繫迨漢建元元封之後司馬氏父子出焉世司典籍工於制作故能上稽仲尼之意會詩書左傳國語世本戰國策楚漢春秋之言通黃帝堯舜至於秦漢之世勒成一書分為五體本紀紀年世家傳代表以正歷書以類事傳以著人使百代而下史官不能易其法學者不能捨其書六經之後惟有此作故謂周公五百歲而有孔子孔子五百歲而在斯乎是其所以自待者已不淺然大著述者必深於博雅而盡見天下之書然後無遺恨當遷之時挾書之律初除得書之路未廣亘三千年之史籍而踟躕於七八種書所可為遷恨者博不足也

晁無咎曰班固常譏遷論大道則先黃老而後六經序游俠則退處士而進姦雄述貨殖則崇勢利而羞賤貧後世愛遷者多以此論予謂不然遷特感當世之所失憤其身之所遭寓之于書有所激而為此言耳非其心之誠然也當武帝之世表章儒術而罷黜百家宜乎大治而窮奢極侈海內凋弊反不如文景尚黃老時人主恭儉天下饒給此其所以先黃老而後六經也武帝用法

刻深羣臣一言忤旨輒下吏誅而當刑者得以貨免遷之遭李陵之禍家貧無財賄自贖交游莫救卒陷腐刑其進姦雄者蓋遷歎時無朱家之倫不能脫已於禍故曰士窮窘得委命此豈非人所謂賢豪者耶其羞貧賤者蓋自傷特以貧故不能免于刑戮故曰千金之子不灰于市非空言也固不察其心而驟譏之過矣

蘇洵曰遷之傳廉頗也議救閼與之失不載焉見之趙奢傳傳酈食其也謀撓楚權之繆不載焉見之留侯傳夫廉頗酈食其皆功十而過一者也後之庸人必曰智如廉頗辨如酈食其而十功不能贖一過則將苦其難而

讀史總評

二

怠矣是故本傳晦之而他傳發之則其與善也不亦隱而彰乎遷論蘇秦稱其知過人不使獨蒙惡聲論北宮伯子多其愛人長者夫秦伯子皆過十而功一者也苟舉十以廢一後之凶人必曰蘇秦北宮伯子雖有善不錄矣吾復何望哉是窒其自新之路而堅其肆惡之志者也故於傳詳之於論於贊復明之則其懲惡也不亦直而寬乎遷表十二諸侯首魯訖吳實十三國而越不與焉夫以十二名篇而載國十三何也不數吳也皆諸侯耳獨不數吳何也用夷禮也不數而載之何也周裔而伯盟上國也春秋書哀七年公會吳于鄆書十二年

公會吳于橐臯書十三年公會晉侯及吳子于黃池此其所以雖不數而猶獲載也若越區區於豺狼狐狸之與居不與中國會盟以觀華風而用夷俗之名以赴故君子即其自稱以罪之春秋書五年於越入吳書十四年於越敗吳於檇李書哀十年於越入吳此春秋所以夷狄畜之也苟遷舉而措之諸侯之末則西戎獯豸亦或庶幾乎其間是以絕而弃之將使後之人君觀之曰不知中國禮樂雖勾踐之賢不免乎絕與弃則其賤夷也不亦簡而明乎

讀史總評

三

蘇轍曰太史公行天下周覽四海名山大川與燕趙間豪俊交游故其文疎蕩頗有奇氣豈嘗執筆學為如此之文哉其氣充乎其中而溢乎其貌動乎其言見乎其文而不自知也

葉盛曰六經而下左丘明傳春秋而千萬世文章實祖于此繼丘明者司馬子長子長為史記而力量過之在漢為文中之雄

李清臣曰史記其意深遠則其言愈緩其事愈碎則其言愈簡此詩春秋之意也

又曰司馬遷作史記大抵譏漢武帝所短為多故其用意遠

呂祖謙曰太史公之書法豈拘儒曲士所能通其說乎其指意之深遠寄興之悠長微而顯絕而續正而變文見於此而起意在彼若有魚龍之變化不可得而蹤跡者矣讀是書者可不參考互觀以究其大指之所歸乎

黃震曰堯舜三代之事可為萬世法者孔子于定書簡矣東遷而後之事可為萬世戒者又約之而作春秋矣太史公取孔子已弃而不載者復為史記殆不過博關於義理無責然太史生長於黃老荒唐謾語中乃能推尊孔子黜黃帝乘龍上天之事不載而極老莊流弊使與申韓同儕可不謂豪傑之士哉

漢史學評

四

李塗曰莊子文章善用虛以其虛而虛天下之實太史公文字善用實以其實而實天下之虛

又曰莊子者易之變離騷者詩之變史記者春秋之變又曰帝紀世家從二雅十五國風來八書從禹貢周官來

又曰西漢文字尚質司馬子張變得如此文終不失其為質也

又曰司馬子長文字一二百句作一句下更點不斷惟長句中轉得意去所以為好文字若只說得一句事則冗矣

秦觀曰遷為人多愛不忍雖刺客滑稽佞幸之類猶屑屑焉稱其所長况于黃老游俠貨殖之事有見而發有激而言者其所稱道不能無溢美之言也若以春秋之法

明善惡定邪正責之則非矣揚子曰太史公聖人將有取焉又曰仲尼多愛愛義也子長多愛愛奇也夫惟所愛不主于義而主于奇則遷不為無過若以是非頗謬于聖人曷為乎有取也

林駟曰嘗考遷史之表矣三代世表所以觀百世之本支攷黃帝之初先列譜系以祖宗為經以子孫為緯則五帝三王皆出于黃帝此帝王授受之正統可見也六國

漢史學評

五

年表所以示天下之名分故齊康公之十九年為田和遷居海上而書曰齊太公卒且繫之康公二十年康公既卒始書曰齊此尊卑逆順之正理可見矣十二諸侯年表以下以地為主故年經而國緯所以觀天下之大勢也高祖功臣年表以下以時為主故國經而年緯所以觀一時之得失也秦楚月表上尊義帝而漢居其中明大義也將相年表上繫大事之記明職分也

又曰嘗考遷史之書矣封禪一書固述帝舜以下也正以著當時求仙之詐平準一書固述歷代也正以譏當時征利之非於禮書則載孫卿禮論而不載叔孫通緯

叢者以見野儀之失而古禮之得也于歷書則載古歷九百四十分之法而不載太初八十一分之法者以見太初之疎而古歷之密也

又曰嘗攷遷史之紀傳世家矣子長以事之繫于天下則謂之紀秦始皇已并六國事異于前則始皇可紀也項羽政由已出且封漢王則項羽可紀也孝惠高后之時政出房閹君道不立雖紀呂后亦可也子長以事之有大干列傳則繫之世家夫子在周則臣道在後則師道故以世家別之陳涉在夏商則爲湯武在秦則爲陳涉故以世家繫之蕭曹良平雖曰通侯而勳烈冠于羣

讀史樓評

六

后皆社稷之臣則亦列于世家也列傳褒貶尤有深意以伯夷居于列傳之首重清節也以孟荀冠于淳子之徒尊吾道也以莊周附于老子以申不害附于韓非別異端也他如佞幸酷吏日者龜策滑稽貨殖游俠皆爲當世而發吁有言哉

黃履翁曰子長負邁世之氣登龍門探禹穴採撫異聞網羅往史合三千年事而斷之于五十萬言之下措辭深寄興遠抑揚去取自成一家如天馬駿足步驟不凡不肯小就于籠絡彼孟堅摹規倣矩甘寄籬下安敢望子長之風耶

馬子才曰子長平生喜游方少年自負之時足跡不肯一

日休非直爲景物役也將以盡天下大觀以助吾氣然後吐而爲書觀之則其平生所嘗游者皆在焉南浮長淮派大江見狂瀾驚波陰風怒逆號走而橫擊故其文奔放而浩漫望雲夢洞庭之陂彭蠡之渚含混太虛呼吸萬壑而不見介量故其文停蓄而淵深見九嶷之芊綿巫山之嗟峨陽臺朝雲蒼梧暮烟態度無定靡蔓綽約春粧如濃秋飾如薄故其文妍媚而蔚紆沅澹湘弔大夫之竟悼妃子之恨竹上猶有斑斑而不知魚腹之骨尚無恙者乎故其文感憤而傷激北過大梁之墟

讀史樓評

七

觀楚漢之戰塲想見項羽之喑啞高帝之嫚罵龍跳虎躍千萬兵馬大弓長戟俱游而齊呼故其文雄勇猛健使人心悸而膽栗世家龍門念神禹之大功西使巴蜀跨劔閣之鳥道上有摩雲之崖不見斧鑿之痕故其文斬絕峻拔而不可攀躋講業齊魯之都視夫子之遺風鄉射鄒嶧彷徨乎汶陽洙泗之上故其文典重溫雅有似乎正人君子之容貌凡天地之間萬物之變可驚可愕可以娛心使人愛使人悲者子長盡取而爲文章是以變化出沒如萬象供四時而無窮今於其書而觀之豈不信矣

陳傅良曰六經之後有四人焉據實而有文采者左氏也  
馮虛而有理致者莊子也屈原變國風雅頌而為離騷  
子長易編年而為紀傳皆前未有此後可以為法非豪  
傑特立之士其孰能之

洪邁曰太史公不待稱說若云褒贊其高古簡妙處殆是  
摹寫星日之光輝多見其不知量也然予每展讀至魏  
世家蘇秦平原君魯仲連傳未嘗不驚呼擊節不自知  
其所以然魏公子無忌與王論韓事曰韓必德魏愛魏  
重魏畏魏韓必不敢反魏十餘語之間五用魏字蘇秦  
說趙肅侯曰擇交而得則民安擇交而不得則民終身

讀史雜評

八

不安齊秦為兩敵而民不得安倚秦攻齊而民不得安  
倚齊攻秦而民不得安平原君使楚毛遂願行君曰先  
生處勝之門下幾年于此矣曰三年于此矣君曰先生  
處勝之門下三年于此矣左右未有所稱誦勝未有所  
聞是先生無所有也先生不能先生留及遂卒定從而  
歸至于趙平原君曰勝不敢復相士勝相士多者千人  
寡者百數今乃于毛先生而失之毛先生一至楚而使  
趙重于九鼎大呂毛先生以三寸之舌強于百萬之師  
勝不敢復相士秦圍趙魯仲連見平原君曰事將奈何  
君曰勝也何敢言事魏客新垣衍令趙帝秦今其人在

是勝也何敢言事仲連曰吾始以君為天下之賢公子  
也吾今然後知君非天下之賢公子也魯仲連見新垣  
衍衍曰吾視居此圍城之中者皆有求于平原君者也  
今吾觀先生之玉貌非有求于平原君者也是數者重  
沓熱復如駿馬下駐千丈坡其文勢正爾風行于上而  
水波真天下之至文也

王慤曰太史公每用卽字如曰所治卽上意所欲罪與監  
史深禍者卽上意所欲釋與監史輕平者曰其在朝君  
語及之卽危言不及之卽危行曰國有道卽順命無道  
卽衡命曰今畢于卽能前天子自將兵討卽不能亟南

讀史雜評

九

面而臣於漢曰言無男卽喜言漢廷治有男卽怒曰今  
能入關破秦甚善卽不能諸侯虜吾屬而東曰卽有緩  
急其可將兵之類此善用字法處  
王鏊曰史記如伯夷屈原酷吏貨殖等傳議論未了忽出  
敘事敘事未了又出議論不倫不類後世決不如此作  
文奇亦甚矣  
又曰史記董仲舒傳不載天人三策賈誼與屈原同傳  
不載治安等疏視漢書疏畧矣蓋史記宏放漢書詳整  
各有所長也  
又曰史記不必人人立傳孟子傳及三騶子荀卿傳間

及公孫龍劇子尸子吁之屬衛青霍去病同傳實嬰田  
蚡灌夫三人爲一傳其間敘事合而離離而復合文最  
奇而始末備漢書兩龔同傳亦得此意

又曰太史公作傳亦不必人人備著顛末嚴安徐樂一  
書足矣蔡澤傳亦然

鄭一鵬曰司馬氏豪材博學世掌天官漢興去古未遠文  
獻足徵故其書斷自軒轅訖于天漢上下三千年間約  
爲五十萬言成一家書雖時有牴牾然撮六藝之微言  
弘三才之奧旨奇而不謫直而無隱覈而成章語一代  
良史不誣也

讀史總評

十

黃佐曰昔孔子作春秋揆綱常察時變明大義遏亂賊而  
于王伯夷夏之盛衰尤三致意焉要在乎達道以經世  
亦當時爾也及司馬氏史記繼作不復存策書之體若  
恣其意爲之者無乃與春秋相錯迂乎益遷生強秦之  
後力政嗜殺非軒轅之所以服蚩尤也骨肉相殘詐脅  
黔首非夷齊太伯所以崇揖讓也三五道法銷蕩凶餘  
庸置海寓于烈火陳涉項羽出而民仰之若時雨故本  
紀則首黃帝進項羽世家則首太伯進陳涉列傳則首  
夷齊律書則重兵械於強秦則恐其凶之不亟於佳兵  
則示不得已而用之之意焉無乃達時于戈以耗海內

之故歟不宗其景迹而宗其時義遷蓋善學春秋者也  
王維楨曰遷史之文或由本以之末或標末以續類或繁  
條而約言或一傳而數事或從中變或自旁入意到筆  
隨思餘語止若此類不可毛舉竟不得其要領

又曰文章之體有二序事議論各不相淆蓋人人能言  
矣然此乃宋人創爲之宋真德秀讀古人之文自列所  
見岐爲二途夫文體區別古誠有之然有不可岐而別  
者如老子伯夷屈原管仲公孫弘鄭莊等傳及儒林傳  
等序此皆既述其事又發其義觀詞之辨者以爲議論  
可也觀實之具者以爲敘事可也變化離合不可名物

讀史總評

十一

龍騰鳳躍不可極鎖文而至是雖遷史不知其然晉人  
劉勰論文備矣條中有餘裁者正謂此耳夫金錫不和  
不成器事詞不會不成文其致一也  
何孟春曰太史公文字如封禪平準之類極長貨殖儒林  
之類極短長短各自成章鵝脰不可剪鳧頸不可續  
凌約言曰六經而下近古而闕麗者左丘明莊周司馬遷  
班固四鉅公具有成書其文卓卓乎擅大家也左傳如  
揚妃舞盤迴旋搖曳光彩射人莊子如神仙下世咳吐  
龍浪皆成丹砂子長之文豪如老將用兵縱騁不可羈  
而自中于律孟堅之文整方之武事其遊奇布列不爽

尺寸而部勒雍容可觀殆有儒將之風焉雖諸家機軸變幻不同然要皆文章之絕技也

茅坤曰屈宋以來渾渾噩噩如長川大谷探之不窮攬之不竭蘊藉百家包括萬代者司馬子長之文也

又曰按太史公所爲史記一百三十篇除世所傳褚先生別補十一篇外其他帝王世系或多舛訛制度沿革或多遺佚忠賢本末或多放失其所論大道而折衷於六藝之至固不能盡如聖人之旨而要之指次古今出風入騷譬之韓白提兵而戰河山之間當其壁壘部曲旌旗鉦鼓左提右挈中權後勁起伏翱翔倏忽變化若

讀史總評

十一

一夫舞劍于曲旃之上而無不如意者西京以來千年絕調也卽如班掾漢書嚴密過之而所當疎蕩適逸令人讀之杳然神遊於雲幢羽衣之間所可望而不可挹者予竊疑班掾猶不能登其堂而洞其竅也而況其下者乎

又曰列傳七十凡太史公所本戰國策者文特嫖姚跌蕩如傅刺客則聶政荆軻如傅公子則信陵平原孟嘗他如傅謀臣戰將則商鞅伍胥蘇秦張儀范雎蔡澤呂不韋春申司馬穰苴孫武吳起樂毅廉頗藺相如趙奢李牧田單白起王翦李斯蒙恬雖不盡出戰國策而秦

漢相間不遠故文獻猶足章章者明太史筆畫絕佳而伯夷屈原則太史公所得之悲歌感慨者尤多故又別爲變調也

又曰其入漢以後太史公所最不滿當時情事者漢開邊釁及酷吏殘民故次匈奴大宛并郅都以下文特精悍太史公自以救李陵犯主上迺無故人賓客出救又貧不能贖卒下蠶室故於劇孟魯朱家之任俠於猗頓卓氏輩之貨殖俱極筆畫諸將中所最憐者李廣之歿與衛霍以內寵益封故文多感歎准陰黥布之特將樊灌以下之偏僻詳畫以差他如張耳陳餘則感其兩人

讀史總評

十二

以刎頸之交相賊殺實嬰田蚡灌夫則感其三人以賓客之結相傾危酈食其陸賈朱建之客游劉敬叔孫通之獻納季布樂布之節俠袁盎龜錯之刑名張釋之馮唐韓長孺之正議石奮衛縉直不疑之謹厚淮南衡山之悖亂汲黯鄭當時之伉聲此皆太史公所灑於心者言人人殊各得其解譬如善寫生者春華秋卉並中神理矣

又曰今人讀游俠傳卽欲輕生讀屈原賈誼傳卽欲流涕讀莊周魯仲連傳卽欲遺世讀李廣傳卽欲立關讀石建傳卽欲俯躬讀信陵平原君傳卽欲養士若此者



其文深意思之酷其不隱惡可見

王維楨曰遷史之文或由本以之末或操末以續類或繁條而約言或一傳而數事或從中變或自旁入意到筆隨思餘語止若此類不可毛舉竟不得其要領

又曰文章之體有二序事議論各不相淆蓋人人能言矣然此乃宋人創為之宋真德秀讀古人之文自列所見岐為二途夫文體區別古誠有之然有不可岐而別者如老子伯夷屈原管仲公孫弘鄭莊等傳及儒林傳等序此皆既述其事又發其義觀詞之辨者以為議論可也觀實之具者以為敘事可也變化離合不可名物

龍騰鳳躍

十四

龍騰鳳躍不可輕鎖文而至是雖遷史不知其然晉人劉勰論文備矣條中有餘裁者正謂此耳夫金錫不和不成器事詞不會不成文其致一也

何孟春曰太史公文字如封禪平準之類極長貨殖儒林之類極短長短各自成章鶴脰不可剪鳧頸不可續

凌約言曰六經而下近古而闕麗者左丘明莊周司馬遷班固四鉅公共有成書其文卓卓乎擅大家也左傳如揚妃舞盤迴旋搖曳光彩射人莊子如神仙下世咳吐謔浪皆成丹砂子長之文豪如老將用兵縱騁不可羈而自中于律孟堅之文整方之武事其遊奇布列不爽

尺寸而部勒雍容可觀殆有儒將之風焉雖諸家機軸變幻不同然要皆文章之絕技也

茅坤曰屈宋以來渾渾噩噩如長川大谷探之不窮攬之不竭蘊藉百家包括萬代者司馬子長之文也

又曰按太史公所為史記一百三十篇除世所傳褚先生別補十一篇外其他帝王世系或多舛訛制度沿革或多遺佚忠賢本末或多放失其所論大道而折衷於六藝之至固不能盡如聖人之旨而要之指次古今出風入驗譬之韓白提兵而戰河山之間當其壁壘部曲旌旗鉦鼓左提右挈中權後勁起伏翱翔倏忽變化若

龍騰鳳躍

十五

一夫舞劍于曲旒之上而無不如意者西京以來千年絕調也即如班掾漢書嚴密過之而所當疎蕩適逸令人讀之杳然神遊於雲幢羽水之間所可望而不可捉者予竊疑班掾猶不能登其堂而洞其竅也而況其下者乎

又曰列傳七十凡太史公所本戰國策者文特嫖姚跌蕩如傳刺客則聶政荆軻如傅公子則信陵平原孟嘗他如傳謀臣戰將則商鞅伍胥蘇秦張儀范雎蔡澤呂不韋春申司馬穰苴孫武吳起樂毅廉頗藺相如趙奢李牧田單白起王翦李斯蒙恬雖不盡出戰國策而秦

漢相問不遠故文獻猶足章章著明太史筆畫絕佳而伯夷屈原則太史公所得之悲歌感慨者尤多故又別爲變調也

又曰其入漢以後太史公所最不滿當時情事者漢開邊塞及酷吏殘民故次匈奴大宛并郅都下文特精悍太史公自以救李陵犯主上竝無故人賓客出救又貧不能贖卒下蠶室故於劇孟魯朱家之任俠於倚頓卓氏輩之貨殖俱極摹畫諸將中所最憐者李廣之歿與衛霍以內寵益封故文多感歎淮陰黥布之特將樊灌以下之偏裨詳畫以差他如張耳陳餘則感其兩人

讀史雜評

十六

以刎頸之交相賊殺實嬰田蚡灌夫則感其三人以賓客之結相傾危酈食其陸賈朱建之客游劉敬叔孫通之獻納季布樂布之節俠袁盎龜錯之刑名張釋之馮唐韓長孺之正義石奮衛綰直不疑之謹厚淮南衡山之悖亂汲黯鄭當時之伉聲此皆太史公所慨於心者言人人殊各得其解譬如善寫生者春華秋卉竝中神理矣

又曰今人讀游俠傳即欲輕生讀屈原賈誼傳即欲流涕讀莊周魯仲連傳即欲遺世讀李廣傳即欲立關讀石建傳即欲俯躬讀信陵平原君傳即欲養士若此者

何哉蓋各得其物之情而肆於心故也而固非區區句字之激射者也

又曰讀太史公傳記如與其入從游而深交之者此等處須痛自理會方能識得真景且太史公所擅秦漢以來文章之宗者何惟以獨得其解云耳每讀其二三千言之文如堪輿之家千里來龍到頭只求一穴讀其小論或斷言隻簡之文如蜂蟻蟻之生種種形神無所不備讀前段便可識後段結按處讀後段便可追前段起按處於中欲損益一句一字處便如於足練中抽一縷自難下手此皆太史公所獨得其至非後人所及風

讀史雜評

十七

調之適逸摹寫之玲瓏神髓之融液情事之悲憤則又千年以來所絕無者即如班椽便多崖壑矣魏晉唐宋以下獨歐陽永叔得其十之一二雖韓昌黎之雄亦由自開門戶到敘事變化處不能入其堂奧惟毛穎傳則庶幾耳予於此不能無感

王世貞曰太史公之文有數端馬帝王紀以已釋尚書者也又多引圖緯子家言其文衍而虛春秋諸世家以已損益損益諸史者也其文暢而雜儀秦鞅睡諸傳以已損益戰國者也其文雄而肆劉項紀信越傳志所聞也其文宏而壯河渠平準諸書志所見也其文核而詳婉而多

風刺客游俠貨殖諸傳發所寄也其文精嚴而工篤焉  
落而多感慨

又曰檀弓考工記孟子左氏戰國策司馬遷聖於文者  
手其敘事則化工之肖物班氏賢於文者乎人巧極天  
工錯莊生列子楞嚴維摩詰鬼神於文者乎其達見峽  
決而河潰也窈冥變幻而莫知其端倪也

又曰嗚呼子長不絕也其書絕矣千古而有子長也亦  
不能咸變記何也西京以還封建官殿官師郡邑其名  
不馴雅則不稱書矣一也其詔令辭命奏書賦頌鮮古  
文不稱書矣二也其人有籍信荆聶原普無忌之流是

模寫者乎三也其書有尚書毛詩左氏戰國策韓非呂  
不韋之書足蒼菴者乎四也嗚呼豈惟子長即尼父亦  
然六經無可着手矣

讀書題辭

十六

補史記

三皇本紀 唐司馬貞補并註

吳興凌雅隆輯校

按太史公作史記古今君臣宜應上自開闢  
下迄當代以爲一家之首尾今闕三皇而以  
五帝爲首者正以大戴禮有五帝德篇又帝  
世皆敘自黃帝已下故因以五帝本紀爲首  
其實三皇已還載籍罕備然君臣之始教化  
之先既論古史不全闕論代皇前蓋作帝  
王代紀徐整作三五曆皆論三皇已來事斯  
亦近古之一證今竝採而集之作三皇本紀  
聊補闕云

柯維騏曰三皇五帝之書見於周官外史  
之所掌楚左史倚相之習是已迨經秦火  
全書不見於世其名號靡得而稽太史公  
所述五帝以古文五帝德爲據非若三皇  
出於後人臆說也孔安國以伏羲神農黃  
帝之書爲三墳宋元豐中毛漸奉使契丹

於民間得書曰山墳形墳氣墳其說與安  
國同第其真偽未可知也若乃謂伏羲女  
媧神農者出於春秋運斗樞謂天皇地皇  
人皇者出於秦博士司馬貞補紀蓋採此  
二說耳尚書大傳曰燧人伏羲神農禮  
記曰祝融伏羲神農應劭風俗通班固  
蓋記曰祝融伏羲神農應劭風俗通班固  
白虎通各兩行其說昔莊周氏論古之爲  
天下者首舉燧人伏羲次舉神農黃帝則  
尚書大傳不爲無徵劭之論曰燧人以火  
紀火太陽也故托燧皇於天伏羲以人  
紀故托羲皇於人神農悉地力故托農皇  
於地天地人之道備而三五之運與斯得  
其肯者也

太皞庖犧氏風姓代燧人氏繼天而王母曰華胥  
履大人迹於雷澤而生庖犧於成紀蛇身人首按  
徽風姓出國語其華胥已下出帝王世紀然雷澤  
澤名即舜所漁之地在濟陰成紀亦地名按天水

楊慎曰漢周古史  
考以炎帝與神農  
各爲一人雜漢路  
史以軒轅與黃帝  
非是一帝史與  
若漢乃一君一臣  
共工氏或以爲帝  
或以爲伯而不王

祝融氏或以為臣  
或以為火德之主  
古云三皇之事若  
存者以五帝之事  
治者以五帝之事  
存者以五帝之事  
治者以五帝之事  
存者以五帝之事  
治者以五帝之事

按此語據神書云  
伏羲氏以龍紀  
官本考于神書  
記如龍紀氏作  
甲子龍紀氏制  
字有龍于有老  
龍氏史有本龍  
氏其德也  
按此語據神書云  
伏羲氏以龍紀  
官本考于神書  
記如龍紀氏作  
甲子龍紀氏制  
字有龍于有老  
龍氏史有本龍  
氏其德也

陸深曰按太極之  
與維太矣而殊共  
生是時水德中微  
生民其始如毛微  
血未化火之用  
通於色色以用  
通於色色以用  
通於色色以用  
通於色色以用

有成有聖德仰則觀象於天俯則觀法於地旁觀  
鳥獸之文與地之宜近取諸身遠取諸物始畫八

卦以通神明之德以類萬物之情造書契以代結  
繩之政於是始制嫁娶以儷皮為禮按禮周古史

為禮也結網罟以教佃漁故曰宓犧氏按事出

音伏養犧牲以庖厨故曰庖犧有龍瑞以龍紀官  
號曰龍師作三十五弦之瑟木德王注春令故易

稱帝出乎震月令孟春其帝太皞是也按位在東

明故稱太都於陳東封太山立一十一年崩按皇

句顛史皆風姓之胤也女媧氏亦風姓蛇身人首

有神聖之德代宓犧立號曰女希氏無革造惟作

笙簧按禮明堂傳及世故易不載不承五運一曰

女媧亦木德王蓋宓犧之後已經數世金木輪環

周而復始特舉女媧以其功高而克三皇故頻木

王也當其末年也諸侯有共工氏任智刑以強霸  
而不王以水乘木乃與祝融戰不勝而怒乃頭觸  
不周山崩天柱折地維缺女媧乃鍊五色石以補  
天斷鼇足以立四極聚蘆灰以止滔水以濟冀州  
按其事出於淮南子也於是地平天成不改舊物女媧氏沒神

農氏作按三皇記者不同譙周以燧人為皇宋均

有媧氏之女為少典妃感神龍而生炎帝人身牛

首長於姜水因為姓按國語炎帝黃帝皆少典

女媧諸子及古史考炎帝之後凡八代五百餘年

農氏於是作蜡祭以楮鞭鞭草木始嘗百草始有

醫藥又作五弦之瑟教人日中為市交易而退各

得其所遂重八卦為六十四爻初都陳後居曲阜

沙神農本起烈山故左氏稱烈山氏之子曰柱亦

曰厲山氏禮曰厲山氏之有天下是也按鄭玄云

聽該為妃生帝哀哀生帝克克生帝榆罔凡八代

五百三十年而軒轅氏與焉按神農之後凡八代

齊紀怡向申呂皆姜姓之後並為諸侯或分四岳

禮記卷九

三

當周室甫侯申伯為王賢相齊許列為諸侯霸於中國蓋聖人德澤廣大故其祚胤繁昌久長云一說三皇謂天皇地皇人皇為三皇既是開闢之初君臣之始圖緯所載不可全弃故兼序之天地初立有天皇氏十二頭澹泊無所施為而俗自化木德王歲起攝提兄弟十二人立各一萬八千歲按地初立時人首出行化故其年世長久也然言十二頭者謂一人之身有十二頭蓋古質比之鳥獸也地皇十一頭火德王姓十一人興於熊耳龍門等山亦各萬八千歲人皇九頭乘雲車駕六羽出谷口兄弟九人分長九州各立城邑凡一百五十世合四萬五千六百年按天皇已下皆出自人皇已後有五龍氏按五龍氏兄弟五人幼燧人氏按其君稱燧山火教人然食在伏犧氏前無別以為三皇之首也大庭氏栢皇氏中央氏卷須氏粟陸氏驪連氏赫胥氏尊盧氏渾沌氏吳英氏有巢氏朱襄氏葛天氏陰康氏無懷氏斯蓋三皇已來有天下者之號按皇甫證以下皆古封太山者首有無懷氏乃在太昊之前世得列載籍不紀莫知姓王年代所都之處而韓詩以為自古封太山禪梁甫者萬有餘家仲尼觀之不能盡識管子亦曰古封太山七十二家夷吾

補皇紀

四

所識十有二焉首有無懷氏然則無懷之前天皇已後年紀悠邈皇王何昇而告但古書以矣不可備論豈得謂無帝王耶故春秋緯稱自開闢至于獲麟凡三百二十七萬六千歲分為十紀凡世七萬六百年一曰九頭紀二曰五龍紀三曰攝提紀四曰合雒紀五曰連通紀六曰序命紀七曰修飛紀八曰回提紀九曰禪通紀十曰流訖紀蓋流訖當黃帝時制九紀之間是以錄於此補紀之也蘇子古史曰孔子刪詩及書起于堯舜獲紂之際以為自是以以上其事不可詳矣至司馬遷紀五帝首黃帝帝者攝農而黜少昊以為帝王皆出于黃帝蓋紀其世非紀其事也故余因之然黃帝本神農之後少昊之子神農豈非五帝世耶蓋黃帝高陽高辛子孫代有天下而少昊之後不傳周禮六樂無少昊之樂易敘古帝王亦不道也遷由是黜而不紀後世皆以遷為非者

補皇紀

五

補史記

史記評林目錄

漢 太史令 龍門 司馬遷 著

宋 中郎 外兵 曹叅 軍 裴 駟 集解

唐朝散大夫國子博士弘文館學士河內司馬貞素隱

唐諸王侍讀宣議郎守右清道率府長史張守節正義

帝紀十二卷

索隱曰紀帝王之事故法天之

年表十卷

索隱曰法天之剛

八書八卷

目錄

索隱曰法時有

世家三十卷

索隱曰法三十日而成月故

七十卷

索隱曰七十卷法人

以上共一百三十篇

索隱曰百三十篇

第一卷

五帝本紀第一

黃帝

帝顓頊

帝嚳

帝堯

帝舜

第二卷

夏本紀第二

第三卷

殷本紀第三

第四卷

周本紀第四

第五卷

秦本紀第五

第六卷

始皇本紀第六

始皇帝 二世皇帝

第七卷

項羽本紀第七

第八卷

漢高祖本紀第八

第九卷

呂后本紀第九

第十卷

孝文本紀第十

第十一卷
孝景本紀第十一 <small>缺</small> <small>褚少孫補</small>
第十二卷
孝武本紀第十二 <small>缺</small> <small>褚少孫取封禪書補</small>
第十三卷
三代世表第一
第十四卷
十二諸侯年表第二
第十五卷
六國年表第三
第十六卷
秦楚之際月表第四
第十七卷
漢興以來諸侯年表第五
第十八卷
高祖功臣侯者年表第六
第十九卷
惠景間侯者年表第七
第二十卷
建元以來侯者年表第八

第二十一卷
建元以來王子侯者年表第九
第二十二卷
漢興以來將相名臣年表第十 <small>缺</small> <small>褚少孫補</small>
第二十三卷
禮書第一 <small>缺</small> <small>取荀子禮論補</small>
第二十四卷
樂書第二 <small>缺</small> <small>取樂記補</small>
第二十五卷
律書第三 <small>缺</small> <small>褚少孫補</small>
第二十六卷
曆書第四 <small>缺</small> <small>褚少孫補</small>
第二十七卷
天官書第五
第二十八卷
封禪書第六
第二十九卷
河渠書第七
第三十卷
平準書第八

第三十一卷

吳太伯世家第一

第三十二卷

齊太公世家第二

第三十三卷

魯周公世家第三

第三十四卷

燕召公世家第四

第三十五卷

管蔡世家第五

管

蔡

曹

第三十六卷

陳杞世家第六

陳

杞

第三十七卷

衛康叔世家第七

第三十八卷

宋微子世家第八

第三十九卷

晉世家第九

第四十卷

楚世家第十

第四十一卷

越世家第十一

范蠡 附

第四十二卷

鄭世家第十二

第四十三卷

趙世家第十三

第四十四卷

魏世家第十四

第四十五卷

韓世家第十五

第四十六卷

田敬仲完世家第十六

第四十七卷

孔子世家第十七

第四十八卷

陳涉世家第十八

第四十九卷



外戚世家第十九

吕太后

薄太后

竇太后

王太后

衛皇后

陳皇后以下附  
王夫人

李夫人  
邢夫人

尹婕妤  
鉤弋夫人

第五十卷

楚元王世家第二十

楚元王交

趙王遂

第五十一卷

荆燕世家第二十一

荆王賈

燕王澤

目錄

七

第五十二卷

齊悼惠王世家第二十二

第五十三卷

蕭相國世家第二十三

第五十四卷

曹相國世家第二十四

第五十五卷

留侯世家第二十五

第五十六卷

陳丞相世家第二十六

王陵附

第五十七卷

絳侯世家第二十七

條侯附

第五十八卷

梁孝王世家第二十八

梁孝王武

梁平王襄

濟川王明

濟東王彭離

山陽哀王定

濟陰哀王不識

第五十九卷

五宗世家第二十九

目錄

八

河間獻王德

臨川哀王闕于

臨川閔王榮

魯共王餘

江都易王非

膠西于王端

趙王彭祖

中山靖王勝

長沙定王發

廣川惠王越

膠東康王寄

清河哀王乘

常山憲王舜

真定王平

第六十卷

三王世家第三十

缺  
褚少孫補

齊王閔

燕王旦

廣陵王胥

第六十一卷

伯夷列傳第一

第六十二卷

管晏列傳第二

管仲

晏嬰

第六十三卷

老莊申韓列傳第三

老子

莊子

申不害

韓非

第六十四卷

司馬穰苴列傳第四

第六十五卷

孫子吳起列傳第五

第六十六卷

伍子胥列傳第六

第六十七卷

仲尼弟子列傳第七

第六十八卷

商君列傳第八

第六十九卷

蘇秦列傳第九

蘇代以下附 蘇厲

目錄

九

第七十卷

張儀列傳第十

張儀

陳軫

公孫衍

第七十一卷

樗里甘茂列傳第十一

樗里子

甘茂

甘羅

第七十二卷

穰侯列傳第十二

第七十三卷

白起王翦列傳第十三

第七十四卷

孟子荀卿列傳第十四

孟子

駟衍 附

淳于髡

慎到

駟奭

荀卿

第七十五卷

孟嘗君列傳第十五

馮驩 附

第七十六卷

平原君虞卿列傳第十六

第七十七卷

目錄

十

信陵君列傳第十七	第七十八卷	春申君列傳第十八	第七十九卷	范雎蔡澤列傳第十九	第八十卷	樂毅列傳第二十	第八十一卷	廉頗藺相如列傳第二十一	廉頗	藺相如	趙奢	趙括	李牧	第八十二卷	田單列傳第二十二	王蠋	第八十三卷	魯仲連鄒陽列傳第二十三	第八十四卷	屈原賈誼列傳第二十四	第八十五卷	呂不韋列傳第二十五
----------	-------	----------	-------	-----------	------	---------	-------	-------------	----	-----	----	----	----	-------	----------	----	-------	-------------	-------	------------	-------	-----------

第八十六卷	刺客列傳第二十六	曹沫	專諸	豫讓	聶政	荊軻	第八十七卷	李斯列傳第二十七	第八十八卷	蒙恬列傳第二十八	蒙毅	第八十九卷	張耳陳餘列傳第二十九	張敖	第九十卷	魏豹彭越列傳第三十	第九十一卷	黥布列傳第三十一	第九十二卷	淮陰侯列傳第三十二	第九十三卷	韓王信盧綰列傳第三十三
-------	----------	----	----	----	----	----	-------	----------	-------	----------	----	-------	------------	----	------	-----------	-------	----------	-------	-----------	-------	-------------

第九十九卷	傅寬	斬欵	周縹
第九十八卷	傅斬削成列傳第三十八 <small>缺</small>	孫少孫補	
第九十七卷	酈生陸賈列傳第三十七	酈食其	陸賈
第九十六卷	張蒼	周昌	趙堯
第九十五卷	樊鄴列傳第三十五	灌嬰	夏侯嬰
第九十四卷	田儋列傳第三十四	田橫	以下附
第九十三卷	張丞相列傳第三十六	張敖	申屠嘉
第九十二卷	趙堯	任敖	申屠嘉
第九十一卷	酈食其	陸賈	朱建
第九十卷	傅寬	斬欵	周縹

第一百零九卷	劉敬叔孫通列傳第三十九		
第一百零八卷	季布樂布列傳第四十		
第一百零七卷	袁盎晁錯列傳第四十一	鄧公	附
第一百零六卷	張釋之馮唐列傳第四十二	張釋之	馮唐
第一百零五卷	萬石君張敖列傳第四十三	石奮	石慶
第一百零四卷	田叔列傳第四十四	田仁	田安
第一百零三卷	扁鵲倉公列傳第四十五		
第一百零二卷	直不疑	周文	張叔
第一百零一卷	石奮	石慶	衛綰
第一百卷	張釋之	馮唐	張擊

吳王濞列傳第四十六

第一百七卷

魏其武安列傳第四十七

魏其侯

武安侯

灌夫

第一百八卷

韓長孺列傳第四十八

第一百九卷

李將軍列傳第四十九

李陵

第一百十卷

匈奴列傳第五十

目錄

五

第一百十一卷

衛將軍驃騎列傳第五十一

衛青

霍去病

公孫賀

李息

公孫敖

李沮

張次公

蘇建

趙信

張騫

李蔡

曹襄

韓該

郭昌

趙食其

荀彘

路博德

趙破奴

第一百十二卷

平津侯列傳第五十二

公孫弘

主父偃

徐樂  
嚴安

第一百十三卷

南越列傳第五十三

南越王尉他 蒼梧王趙光

第一百十四卷

東越列傳第五十四

第一百十五卷

朝鮮列傳第五十五

第一百十六卷

西南夷列傳第五十六

目錄

十六

第一百十七卷

司馬相如列傳第五十七

第一百十八卷

淮南衡山列傳第五十八

淮南厲王長 淮南王安

衡山王賜

第一百十九卷

循吏列傳第五十九

孫叔敖

鄭子產

公儀休

石奢

李離

第一百二十卷

汲鄭列傳第六十

汲黯

鄭當時

第一百二十一卷

儒林列傳第六十一

申公

轅固生

韓生

伏生

董仲舒

胡毋生

瑕江

第一百二十二卷

酷吏列傳第六十二

目錄

鄧都

審成

周陽由

趙禹

張湯

義縱

王溫舒

尹齊

楊僕

減宣

杜周

第一百二十三卷

大宛列傳第六十三

大宛

烏孫

康居

奄蔡

大月氏

安息

條枝

大夏

第一百二十四卷

游俠列傳第六十四

魯朱家

劇孟

郭解

第一百二十五卷

佞幸列傳第六十五

鄧通

韓嫣

李延年

第一百二十六卷

滑稽列傳第六十六

淳于髡

優孟

優旃

東方朔以下續工先生  
東郭先生 西門豹

第一百二十七卷

日者列傳第六十七

目錄

大

第一百二十八卷

龜策列傳第六十八 褚少孫補

第一百二十九卷

貨殖列傳第六十九

范蠡

計然

子貢

白圭

倚頓

烏氏

蜀卓氏

程鄭

宛孔氏

刁間

師史

任氏

第一百三十卷

太史公自序第七十

史記目錄終

目錄

九

唐順之曰秦漢及李而宗禮不立及漢司馬遷修史記上達黃帝下迄魏莊據世本世系而作紀採周禮國語而作周家由是八乃知姓氏之所出

史記評林卷之一

五帝本紀第一

吳興凌雅

裴駰曰凡徐氏義稱徐姓名以別之徐者  
 悉是關註解并集衆家義○司馬貞索隱曰  
 紀者記也本其事而書之故曰本紀又紀理  
 也○正義曰鄭玄註中候敕省圖云德合  
 紀也○正義曰鄭玄註中候敕省圖云德合  
 五帝半星者稱帝又坤靈圖云德配天地在  
 正不在私曰帝按太史公依世本大戴禮以  
 黃帝顓頊帝嚳唐虞以伏犧神農黃帝為三皇  
 宋均皆同而孔安國尚書序皇極帝王世  
 紀孫氏註世本以伏犧神農黃帝為三皇  
 少昊顓頊高辛唐虞為五帝裴駰之史目云  
 天子稱本紀諸侯曰世家本者繫其本系故  
 曰本紀者理也統理衆事繫之年月名之曰  
 紀第者大序之目也又曰禮云動則左史書之  
 右史書之正義曰左陽故記動左史書之言  
 言為尚書事為春秋按春秋  
 柯維騏曰五帝之名見於孔子家語及太  
 戴禮其說有二其一孔子答季康子以伏  
 犧配木神農配火黃帝配土少昊配金  
 項配水此言數聖人革命改號取法於五  
 帝之帝非五帝之名也其一則孔子所  
 答宰予五帝德曰黃帝曰顓頊曰帝嚳曰  
 堯曰舜曰禹曰湯曰太史公所述五帝紀是也厥後皇  
 甫謚作帝王代紀蘇子由作古史鄭樵作  
 通志並祖孔安國以伏犧神農黃帝為三  
 皇少昊顓頊帝嚳堯舜為五帝五帝雙湖  
 胡氏又主秦博士黃帝堯舜為五帝道原劉氏  
 以伏犧神農黃帝堯舜為五帝道原劉氏  
 遂以為定論竊謂皆不如  
 太史公之說為有徵耳  
 又曰班氏古今人表帝鴻氏歸藏氏不繫  
 於黃帝或曰黃帝即二氏也律曆志以黃  
 帝始垂衣裳有軒冕之服故號曰軒轅氏  
 或曰軒轅以地名也大戴禮帝繫曰少昊

產軒轅五帝德曰黃帝者少典之子生而  
 神靈長而教敏教熊羆貔虎豹以與赤帝  
 戰于阪泉之野大史公本紀蓋據此二篇  
 也國語曰少典娶于有蟠氏生黃帝炎帝  
 黃帝為嫫木成炎帝為姜水成成而相濟  
 故黃帝為嫫木成炎帝為姜水成成而相濟  
 也賈誼新書曰炎帝者黃帝之同父母弟  
 也各有天下之半黃帝行道而炎帝不讓  
 故戰涿鹿之野血流漂杵賈誼之論實本  
 國語太史公五帝本紀章矣此類是也然  
 炎帝戰野杜預謂神農之後姜氏諸史志  
 皆曰即檢周檢周謂神農之後姜氏諸史志  
 也夫檢周乃帝稷之子克所生則非同出  
 少典若以同出少典者為神農則神農與  
 帝舜魁歷檢周已入世何由有同父兄弟  
 豈軒轅之先世與神農為兄弟者哉蓋  
 史失其傳乎太史公又謂黃帝微佞諸帝  
 與蚩尤戰涿鹿之野豈賈誼所謂炎帝者  
 指蚩尤乎或曰蚩尤姜姓亦炎帝之裔或

按漢書律歷志  
 云黃帝始歷來  
 故天下號曰軒  
 轅氏

黃帝者  
 徐廣曰號有熊曰索隱曰按有土德之瑞  
 帝然也此以黃帝為五帝之首蓋依大戴禮五帝  
 代紀及孫氏討亦以為然而孔安國皇極經世  
 少昊高陽高辛唐虞為五帝註號有熊者以其本  
 是為有熊國君之子故也軒轅之丘因以為名又  
 以爲號又據左傳亦號帝初都遷有熊也按黃帝  
 志云涿鹿本名彭城黃帝初都遷有熊也按黃帝  
 有熊國君乃少典國君之次子號曰有熊氏又曰  
 野見大戴禮斗指星感而陳軒轅氏母曰附寶之不  
 野見大戴禮斗指星感而陳軒轅氏母曰附寶之不  
 野見大戴禮斗指星感而陳軒轅氏母曰附寶之不  
 野見大戴禮斗指星感而陳軒轅氏母曰附寶之不  
 野見大戴禮斗指星感而陳軒轅氏母曰附寶之不

黃帝炎帝然則炎帝亦少典之子炎黃二帝雖則  
 承帝王代紀中間九隔八帝五百餘年而始代炎帝後為  
 是其父名豈黃帝經五百餘年而始代炎帝後為  
 天子乎何其年之長也又按泰本紀云顓頊氏之  
 裔孫曰女脩吞玄鳥之卵而生大業大業娶少典  
 氏而生軒轅之孫少昊也少昊之孫曰高陽氏有才子  
 八人亦謂其後代子孫遠亦以左傳高陽氏有才于  
 南蜀人魏散騎常侍微不拜此註所引者是也周字允  
 所著古史考之說也姓公孫名曰軒轅皇甫蓋云  
 黃帝生於壽丘長於姬水因以為姓居軒轅之丘  
 姓所以為神靈而能言也索隱曰弱謂勿弱時也蓋  
 言所以為神靈而能言也索隱曰弱謂勿弱時也蓋  
 言所以為神靈而能言也索隱曰弱謂勿弱時也蓋  
 言所以為神靈而能言也索隱曰弱謂勿弱時也蓋  
 言所以為神靈而能言也索隱曰弱謂勿弱時也蓋

不徇通矣與索隱曰疾齊速也言聖德幼而疾速也  
 齊聖左傳曰斯文未明今索隱曰齊聖德也書曰聰  
 也太史公探大戴禮而為此紀今彼文無作詢者  
 史記亦本通爾雅齊速俱訓為疾尚書大傳曰疾  
 也義亦通或當讀為疾也今索隱曰齊聖德也書曰聰  
 未見所出或當讀為疾也今索隱曰齊聖德也書曰聰  
 未見所出或當讀為疾也今索隱曰齊聖德也書曰聰  
 未見所出或當讀為疾也今索隱曰齊聖德也書曰聰  
 未見所出或當讀為黃帝幼而才智周  
 通也且辨給也故墨子亦云年踰五十則聰明心慮  
 不徇通矣俗本作十五非是按謂五十五則聰明心慮  
 年老踰五十不聰明何得云十五則聰明心慮  
 聰明見明辨也此以上至軒轅皆大戴禮文軒轅  
 之時神農氏世衰○索隱曰世衰謂神農氏後代  
 農放號曰神農○索隱曰世衰謂神農氏後代  
 孫道德衰薄非指炎帝之身即班固所謂泰皇



張之象曰此將言  
黃帝征伐之事必  
先言神農能  
先反後正史家叙  
事據此類如此  
云漢書作黃帝年  
失傳矣年黃帝之  
臣則引次之始也  
若乃伏羲下戈  
以飭武則于戈之  
始也

王華慎曰教熊羆  
並謂此也古  
人從熊從虎其

甫謚所云帝榆罔是也○正義曰帝王世紀云神  
農氏姜姓也母曰任姒有嬌氏女登爲少典妃遊  
華陽有神龍首感生炎帝人身牛首長於姜水有  
聖德以火德王故號炎帝初都陳又徙魯又曰魁  
隨州隨縣北百里山東有石穴曰神農生於厲鄉  
所謂列山氏也 諸侯相侵伐暴虐百姓而神農氏  
春秋時爲厲國 諸侯相侵伐暴虐百姓而神農氏

弗能征於是軒轅乃習用干戈自征不享○索隱曰  
戈以征諸侯之不朝享者本或作 諸侯咸來賓從  
亭亭訓直以征諸侯之不直者 諸侯咸來賓從  
而蚩尤最爲暴莫能伐 應劭曰蚩尤古天子贊曰  
之貪者○索隱曰按此紀云諸侯相侵伐蚩尤最  
爲暴則蚩尤非爲天子也又管子曰蚩尤受盧山  
之金而作五兵蚩尤非天子也又管子曰蚩尤受盧山  
云孔子見魯哀公問政比三朝退而爲此記故曰  
三朝九七循迴入大戴禮今此文見用兵篇也○  
正義曰龍魚河圖云黃帝攝政有蚩尤兄弟八十

一人面獸身人語銅鐵類食沙造黃帝行天  
弩威振天下誅殺無道萬民欽命黃帝行天  
黃帝以仁義不能禁止蚩尤乃仰天而歎天遣玄  
女下授黃帝兵符伏出蚩尤後天下復擾亂黃帝遂  
畫蚩尤形像以威天下咸謂蚩尤不攻入方皆爲  
殄滅山海經云黃帝令應龍攻蚩尤不攻入方皆爲  
雨師以從大風雨黃帝乃下天女曰魃以止雨炎  
雨止遂殺蚩尤孔安國曰九黎若號蚩尤是也

帝欲侵陵諸侯咸歸軒轅軒轅乃修德振  
正義曰治五氣 王肅曰五行之氣○索隱曰謂春  
振整也 治五氣 甲乙木氣夏丙丁火氣之屬是五  
氣 藝五種 訓索藝樹也詩云藝之荏菹周禮曰藝  
也 藝五種 宜五種鄭玄曰五種黍稷稻粱也○  
索隱曰藝音藝種也樹也五種黍稷稻粱也○  
用反此註所引見詩大雅生民之篇爾雅云荏菹  
戎也 荏菹曰今之胡豆鄭氏曰豆之大撫萬民度  
者 王肅曰度四方而安撫之 教能罷羆豸豺虎

四方○王肅曰度四方而安撫之 教能罷羆豸豺虎

理自然不可謂其  
誣也

索隱曰書云如虎如貔爾雅云貔白狐禮曰前  
擊獸則載貔豸是也爾雅又曰貔似狸此六者  
猛獸可以殺戰周禮有服不氏掌教擾猛獸即古  
服牛乘馬亦其類也○正義曰熊黃白獸郭璞云  
音毗羆虎屬也按言教士卒習戰以猛獸之名名  
之用威 以與炎帝戰於阪泉之野 服虔曰阪泉地  
阪泉○正義曰阪音白板反括地志云阪泉今名  
黃帝泉在媯州懷戎縣東五十六里出五里至涿  
鹿東北與涿水合又有涿鹿故城在媯州東南五  
十里本黃帝所都也晉太康地理志云涿鹿城東  
阪泉之野則平野之地也 三戰然後得其志正  
炎帝之後 蚩尤作亂不用帝命 正義曰言蚩尤  
也 於是黃帝乃徵師諸侯與蚩尤戰於涿鹿之野  
服虔曰涿鹿山名在涿郡張晏曰涿鹿在上谷○  
索隱曰或作濁鹿古今字異耳按地理志上谷有

涿鹿縣然則服虔 遂禽殺蚩尤 索隱曰涿鹿  
在涿郡者誤也 遂禽殺蚩尤 索隱曰涿鹿  
縣在涿郡中高二丈民常十月祀之有赤氣出如  
匹絳帛民名爲蚩尤旗肩髀冢在山陽郡野縣  
重聚大小與關冢等傳言黃帝與蚩尤戰於涿鹿  
皇南詔云黃帝使應龍殺蚩尤於涿鹿之野或曰  
黃帝斬蚩尤于中冀因名其地曰絕響之野皇覽  
書名也記先代冢墓之處宜皇王之有覽 而諸侯  
故曰皇覽是魏人王象鑿襲等所撰也

咸尊軒轅爲天子代神農氏是爲黃帝天下有不  
順者黃帝從而征之平者去之 正義曰平服 披山  
通道 徐廣曰披他本亦作破字蓋當爲披披者  
也○索隱曰披音如字謂披山林草木 未嘗寧居  
而行以通道也徐廣音披恐稍衍也 未嘗寧居  
東至于海登丸山 徐廣曰丸一作九 案地理志

東至于海登丸山 徐廣曰丸一作九 案地理志

按說文云符之為符也兩相符合而不尤也古者以竹為符後世以金銀為符

丹丸音扶厥反○正義曰丸音桓括地志云丸山在青州臨朐縣界朱虛故城西北二十里丹水出焉九音統守節按地志唯九山蓋丸山是一山耳諸處字誤或丸或九也漢書郊祀志云澤丸山顏師古云在朱虛也岱宗正義曰秦亦與括地志相合明丸山是也及岱宗正義曰秦在兗州博城縣西至空桐應劭曰山名在隴西西北三十里也

雲之應國以置左右大監監于萬國正義曰監下監名師與官萬國和而鬼神山川封禪與為多焉徐平聲若周帝皇之中推許黃帝獲寶鼎迎日推策言約日策以爲多多猶大也獲寶鼎迎日推策言約日策以爲多多猶大也獲寶鼎迎日推策言約日策以爲多多猶大也

按勿羅乃測天  
度之器如今之  
日晷也

歐陽修曰遷所作  
本紀出于大戴禮  
說圖而考之充其  
夏商周皆出黃帝  
也復上傳其四世  
也復上傳其四世  
也復上傳其四世  
也復上傳其四世  
也復上傳其四世

嬪葬萬民故時播百穀草木  
免存凶之難時播百穀草木  
曰言順四時之所置淳化鳥獸  
而布種百穀草木也淳化鳥獸  
反一作多音淳化廣被及之  
曰言無多音淳化廣被及之  
足曰多音淳化廣被及之  
宗隱曰非一音淳化廣被及之  
廣被也○正義曰淳化廣被及之  
言天不異災土無別害水少被  
勤心力耳目節用水火材物  
林原歷皆取採禁捕以時用之  
百年請問黃帝者人耶何以至  
勤心力耳目節用水火材物  
林原歷皆取採禁捕以時用之  
百年請問黃帝者人耶何以至  
勤心力耳目節用水火材物  
林原歷皆取採禁捕以時用之  
百年請問黃帝者人耶何以至

卷之九

有土德之瑞故號黃帝

勤心力耳目節用水火材物  
而民畏其神百年而民用其  
也也也也也也也也也也也  
有土德之瑞故號黃帝  
其得姓者十四人  
其得姓者十四人  
其得姓者十四人  
其得姓者十四人  
其得姓者十四人

以十四國氏十四  
世祖而代之登不

神聖之補少吳  
其子也吳也  
至故以為吳也  
青陽即少昊也  
其子也吳也  
至故以為吳也  
青陽即少昊也  
其子也吳也  
至故以為吳也

陵之女正名曰西是為嫫祖  
曰言音力堆反  
意次妃方雷氏女曰西陵氏女  
生夷鼓鼓者林是二人又按漢書  
雷氏所生是其所見異也  
其一日玄囂是為青陽  
青陽即少昊也今此紀下云玄囂  
前史因誤以玄囂青陽為一人  
其金德王非五運之次故敘五帝  
不敘之也青陽  
其一日玄囂是為青陽  
青陽即少昊也今此紀下云玄囂  
前史因誤以玄囂青陽為一人  
其金德王非五運之次故敘五帝  
不敘之也青陽  
其一日玄囂是為青陽  
青陽即少昊也今此紀下云玄囂  
前史因誤以玄囂青陽為一人  
其金德王非五運之次故敘五帝  
不敘之也青陽

卷之十

降居江水

降居江水正名曰極地志云安陽  
理志亦云安陽極地志云安陽  
其一日玄囂是為青陽  
其一日玄囂是為青陽  
其一日玄囂是為青陽  
其一日玄囂是為青陽  
其一日玄囂是為青陽

漢武之威其云崩  
且葬所以葬所世  
之說也

奔橋山崩棺空  
奔橋山 駱案皇覽曰黃帝冢在  
唯在初焉在棺焉  
理志橋山在上郡同陽縣山有黃帝冢也○正義  
午山地理志云黃帝陵在寧州羅川縣東八十里子  
按陽周隋改為羅川兩雅云山山鏡而高曰橋也其

孫昌意之子高陽立是為帝顓頊也

帝顓頊高陽者 皇甫謚曰都帝丘今東郡濮陽是  
也○索隱曰宋衷云顓頊名高陽

淵以有謀 疏通而知事 養材以任地 養材物以任  
地大戴禮 載時以象天 以象天大戴禮作履時以  
象天履亦 依鬼神以制義 索隱曰鬼神聰明正直  
之義故禮曰降于祖廟之謂仁義是也○正義曰  
鬼之靈者曰神也鬼神謂山川之神也能與雲致

雨潤養萬物也故已依 治氣以教化 索隱曰講理  
馮之訓義也訓古制字 氣以教化 索隱曰講理  
萬人也

于交趾 正義曰趾音 西至于流沙 駱案地理志曰  
海南甘州張掖縣東北千六十四里是 東至于蟠

木 駱案海外經曰東海中有山焉名曰度索上有  
大桃樹屈蟠三千里東北有門名曰鬼門萬鬼  
所聚也天帝使神人守之一名鬱壘主閱領萬鬼  
若害人之鬼以韋索縛之射以桃弧投虎食也

動靜之物 正義曰動物謂鳥獸之 小大之神 正義  
謂五嶽四瀆小 日月所照莫不砥屬 王肅曰砥平  
謂丘陵墳衍 日所照莫不砥屬 也四遠皆平

而來服屬 索隱曰依王肅 帝顓頊生子曰窮蟬  
音止屬據大戴禮作砥屬也 帝顓頊生子曰窮蟬  
索隱曰系本作窮係宋衷云一云窮 顓頊崩 謚曰

係諡也○正義曰帝舜之高祖也 顓頊崩 謚曰

按風俗通云  
帝顓頊也  
其說也

在位七十八年 年九十八 皇覽曰顓頊冢在東郡  
濮陽頓丘城門外廣陽里中頓丘右城門名頓丘  
道○索隱曰皇甫謚云據左氏歲在鶉火而崩葬  
東郡又山海經曰顓頊葬鯀魚山之陽九嶺葬其  
也而玄囂之孫高辛立是為帝嚳

帝嚳高辛者 張晏曰少昊之前天下之號象其德  
乎皆所與之地名顓頊與嚳皆以字為號上古顓  
故也○索隱曰宋衷云高辛地名因以為號嚳名  
也皇甫謚云帝嚳名契也○正義曰帝嚳居光  
義曰帝嚳居光 黃帝之曾孫也高

辛父曰蟠極 音同又巨遙 飯帝堯之祖也 蟠極父  
曰玄囂 玄囂父曰黃帝 自玄囂與蟠極皆不得在  
位 至高辛即帝位 皇甫謚曰都帝 高辛於顓頊為

族子 高辛生而神靈自言其名 正義曰帝王紀云  
帝嚳高辛姬姓也

其母生見其神異 自言其名曰發 麟有德年 普  
十五而佐顓頊三十登位 都老以人事紀官也

施利物不於其身 聰以知遠 明以察微 順天之義  
知民之急 仁而威 惠而信 修身而天下服 取地之

財而節用之 撫教萬民而利誨之 曆日月而迎送  
之 正義曰言作歷張望朔日月未至 明鬼神而

敬事之 正義曰天神曰神人神曰鬼又云聖人之  
敬事也 其色郁郁 其德嶷嶷 索隱曰郁猶穆穆

大戴禮作 其動也時 其服也土 索隱曰舉動應  
神旋作侯 其動也時 其服也土 天時衣服服土

服言其公 帝嚳既執中而徧天下 徐廣曰古既字  
且廉也 帝嚳既執中而徧天下 作水旁徧字一

作尹○索隱曰即尚書九執厥中是也○正義曰  
既音既言帝嚳治民若水之澆灌平等而執中正

按博物志云帝  
帝一曰帝一  
生而之其一  
生而之其一  
生而之其一

楊慎曰姬長名  
為氏之天官因以

按風俗通云  
若高也也  
高明也  
按自名者  
合和方局為一

過於天日月所照風雨所至莫不從服上義曰

帝學娶陳鋒氏女正義曰鋒音峰又作豐帝王

有天下元元有帝氏女曰姜嫄生后稷次妃有娥

大妃姬姜氏女曰生放勳正義曰放音方往反

帝儀生帝學也放勳亦作助音許云反言堯

能放上古之功曰放勳堯堯姓伊祁氏帝紀

娥訾氏女生摯索隱曰蔡皇甫謚云女名常宜也

帝學崩皇甫謚曰在位七十年年百五歲皇覽曰

而摯代立帝摯立不善崩索隱曰古本作不著音

善謂微弱不著猶不著明衛宏云摯立九年而唐

侯德盛曰摯位焉○正義曰帝王紀云帝摯之母

於四人中摯在下而摯於兄弟最長得登帝位

封異母弟放勳為唐侯摯在位九年政微弱而唐

帝堯者堯字孟也放勳名帝摯之子姓伊祁氏索隱曰堯

家故從母所居為姓也○正義曰徐廣云號陶唐

記云唐謂堯堯之裔于所封其北帝夏禹都漢曰

太原郡在古冀州太行恒山之西其南有晉水括

水也放勳生甲辰卯帝位甲午微舜甲寅代行

天子事辛巳崩年百其仁如天索隱曰如天之

如神索隱曰如神就之如日索隱曰如日之照

傾心以望之如雲索隱曰如雲之覆澤言德化廣

夏微姓周子姓周  
仰而不及於堯  
堯好伊祁氏舜姓  
稷氏娶之世遠實  
稽云

白馬能明馴德徐廣曰馴古訓字○索隱曰史記

德能順人也案尚書作俊德孔安國曰以親九族九

族既睦便章百姓徐廣曰下云便程東作然則訓

孔安國曰百姓百官鄭玄曰百姓羣臣之父子兄

弟○索隱曰古文尚書作平此文蓋讀平為浦耕

反平既訓便因作便章其今文作耕章古平字亦

作便音耕緣反便則訓辭遂為耕章鄭漢生本亦

同百姓昭明合和萬國乃命羲和孔安國曰重黎

世掌天地之官○正義曰呂刑傳云重即羲黎即

和雖別為氏族而出自重黎也按聖人重即羲黎即

須賢輔乃命相天地之官敬順昊天○正義曰敬

若周禮天官卿地官卿也敬順昊天○正義曰敬

昊然廣大故云天昊天釋天云春為蒼天夏為昊天

秋為昊天冬為上天而獨言昊天者以堯能敬天

大言之昊數法日月星辰○正義曰曆數之法日之

中之星日月所會之辰定敬授民時○索隱曰尚書

其天數以為一歲之曆二字謂命義和以曆數之

則此言數法是訓曆象二字謂命義和以曆數之

法觀祭日月星辰之早晚以敬授人時也○正義

曰尚書考靈耀云主春者張昏昏中昏中昏中昏

者火昏昏昏昏昏昏昏昏昏昏昏昏昏昏昏昏昏

星冬者鼻昏昏昏昏昏昏昏昏昏昏昏昏昏昏昏

居郁裒曰賜谷○尚書作賜粟賜民時也○分命羲仲

之官○索隱曰史記湯谷浴於咸池則湯谷亦有他

地名太史公博採經記而為此史廣記異聞不必

湯慎曰殷之為言  
正也正即正即也  
所謂四時者即四  
時也故天時而  
動民事也故下文  
遂言民事

余有丁曰接鴻傳  
書作此書傳云  
致周孔所謂冬夏  
致日蓋以夏至之  
日中而致其  
景如所謂口至之  
景入有五寸謂之  
地中者也

皆依尚書益都夷赤地之別名也○正義曰都音  
隅陽或作陽禹貢青州云隅夷既略按隅夷青州  
也堯命義仲理東方青州隅夷之地曰所出官  
名曰陽明之谷義仲主東方之官若周禮春官  
**道日出使程東作**孔安國曰敬道出日平均次  
劉伯莊傳皆依古史作平秩音然尚書大傳曰  
秩東作則使訓秩為程言便其作程者也○  
故言日出耕作在春故言東作命義仲奉勤道  
萬民東作之期**日中星鳥以殷中春**孔安國曰日  
以正仲春之氣節轉以推孟季則可知也○  
夏秋冬並同其民析鳥獸字微起丁壯就功言其  
民老壯分析也乳化曰字尚書**申命義叔居南交**  
微作尾字說文云尾交接也○索隱曰  
孔安國曰夏與春交此治南方之官也○索隱曰  
孔註未是然則冬與秋交何故下無其文且東

夷西味谷北幽都三方皆言地而夏獨不言地  
云與春交斯不例之甚也然南方地有名家社者  
或古文略舉一字名地南交則是交社不疑也  
○正義曰義叔主南方官若周禮夏官卿也  
**程南譚敬致**孔安國曰譚化也平序分南方化  
曰為依字譚春言東作夏言南譚皆是辨作營為  
勸農之事孔安國強讀為譚字雖則訓化解釋亦  
其紆回也○正義曰譚音于偽反命義曰**永星火**  
叔宜恭勤民事致其種殖使有程期也○  
**以正中夏**孔安國曰中星象中則七星更可知也  
夏之節馬融王肅謂日長晝**其民因鳥獸希革**  
謂六十刻鄭玄曰五十五刻其民因鳥獸希革  
國曰因謂老弱因就在田之可也申命和  
也夏時鳥獸毛羽希少改易也華改也申命和  
**仲居西土**徐廣曰一無土字以為西者今天水之  
人謂之曰**昧谷**徐廣曰一作昧谷昧谷西之西今

按此有三音  
音區音據一  
音五

按自是日誰可  
不為一賦

居治西方之官掌秋天之政也○正義曰入  
曰和仲主西方之官若周禮秋官卿也**敬道日入**  
**便程西成**孔安國曰秋言夜互相備也虛玄武之中星亦  
國曰春言以秋分日夜互相備也虛玄武之中星亦  
言七字皆以秋分日夜互相備也○索隱曰虛  
舊依字讀而鄭氏謂其理其民夷易鳥獸毛毳  
虛星主墳墓鄭氏謂其理其民夷易鳥獸毛毳  
孔安國曰夷平也老壯者在田與**申命和叔居北**  
夏平也毳理也毛更生曰毳理  
**方白幽都**孔安國曰北海之北幽州陰聚之也  
蓋是也○正義曰按北方幽州陰聚之也  
命和叔居理之北方之官若周禮冬官卿也  
物索隱曰使和叔察北方之官若周禮冬官卿也  
在伏物太史公據之而書曰**短星昴以正中冬**  
國曰日短冬至之日也昴白虎之中星亦以七星  
極見以正冬節也馬融王肅謂日短晝漏四寸刻

鄭玄曰西其民燠鳥獸毛毳徐廣曰西音室  
鳥獸皆生毳毳歲三百六十六日以閏月正四時  
細數也而日行遲一歲一歲一歲一歲一歲一歲  
天日一十九日行一度一月行十三度十九分度之  
會一年十二會是為十二月每月二十九日過半  
年分出小月六日每歲餘六日又逐歲三百六十六  
實一歲唯餘十一日十五日舉全數云六十六日其  
閏若三年不置閏則正月為二月九年差三月則  
以春為夏十七年差六月則四月皆反以此四時  
不正歲不成矣故傳曰**信飭百官**徐廣曰百官  
餘於終事則不忤是也  
**皆與堯曰誰可順此事**正義曰言將登放齊曰嗣  
子丹朱開明方往反鄭玄云帝堯胤嗣之子名曰

按自光文曰嗟  
成爲一段

何孟春曰堯之用  
可試于家私試策  
以舉而不私試策  
予口後漢鄭其傳  
有用而用之者是  
已之明而人之心  
也

丹朱開明也按開解而達也帝玉紀云堯娶娥皇  
氏女曰女媭生丹朱及象象在丹川朱在朱之南  
朱范汪荆州記云丹水縣在鄧州內縣西南百三  
十里丹朱故城在鄧州內縣西南百三  
故爲縣朱堯曰吁頑凶不用  
口不道忠信之言爲惡心不則德義之經爲頑  
凶訟也言丹朱心既頑惡又好爭訟不可用之堯  
又曰誰可者誰堯曰共工務聚布功可用  
臣名鄭玄曰共工水官名堯曰共工善言其用  
似恭漫天不可語用意邪僻也似於恭敬罪惡凌  
天不可堯又曰嗟四嶽  
水問四嶽誰能理也孔安國曰四嶽四時官主方  
義和四子也分掌四嶽之諸侯故稱焉湯湯洪  
水滔天浩浩懷山襄陵  
正義曰湯昔商今讀如字  
湯湯廣平之貌言水奔突有流濤濤地之上物寫  
水漂流湯湯然撲撲藏包裹之義故懷爲包釋音  
以襄爲駕駕乘牛馬皆在上也信下民其憂有能  
水襄上乘陵浩浩感大勢若漫天  
使治者皆曰鯀可馬融曰鯀曰鯀負命毀族不  
可正義曰負音佩依字通負違也族類也鯀性狠  
戾違負教命毀善類不可用也詩云貪人敗  
類曰異哉試不可用而已  
正義曰異音異孔安  
國云鯀已退也  
餘人盡已唯鯀堯於是聽鯀用鯀九歲功用不成  
可試無成乃退鯀於是聽鯀用鯀九歲功用不成  
正義曰爾雅釋天云載歲也夏曰祀周曰年唐虞  
曰載李巡云各自紀事不相襲也孫炎云歲取星  
行一次也祀取四時祭祀一說也年取年較一熟  
也載取萬物始更終也載者年之別名故以載爲  
年也按功用不成水害不息故放退也至堯曰嗟  
明年得舜乃極之羽山而用其子禹也  
四嶽朕在位七十載汝能庸命踐朕位  
鄭玄曰言  
汝諸侯之

堯本紀

水

湯

中者有能順事用天命者入處我位統治天子之學  
者乎○正義曰孔安國云堯年十六以唐侯升爲  
天子在位七十載時嶽應曰鄙德忝帝位  
八十六老耄將求代也嶽應曰鄙德忝帝位  
云嶽無德若便行天子事堯曰悉舉賢戚及疏  
是厚帝位言已等不堪也  
遠隱匿者衆皆言於堯曰有矜在民間曰虞舜  
國曰無妻曰舜○堯曰然朕聞之其何如嶽曰  
正義曰舜古頑反堯曰然朕聞之其何如嶽曰  
者子父頑母嚚弟傲能和以孝蒸蒸治不至姦  
日丞之升反也言父頑母嚚弟傲舜  
皆和以孝進之於善不至於姦惡也堯曰吾其  
試哉正義曰欲以二女試  
舜觀其理家之道也於是堯妻之二女  
音七計反二女娥皇女英也娥皇無子女  
英性商均舜非天子娥皇爲后女英爲妃觀其德  
於二女二女以理家而觀國也舜飭下二女於媽  
汭二女長曰娥皇次曰女英系本傳女瑩大戴禮  
作女媧皇南謚云媧水在河東虞縣歷山西汭水  
出於媧州使行媧道於虞氏地媧音下音胡  
亞反汭音南舜能整齊二女以義理下二女之心  
於媧州使行媧道於虞氏地媧音下音胡  
東部青山東山中有一泉下南流者媧水北流者  
汭水二水與泉合流出谷西注河媧水北流也  
又云河東縣二里故蒲坂城舜所都也城中有舜  
廟城外有舜如婦禮堯善之乃使舜慎和五典  
曰五典五教也蓋五典能從乃徧入百官百官時  
試以司徒之職  
序賓於四門四門穆穆諸侯遠方賓客皆敬  
門四方之門諸侯羣臣朝  
者舜賓迎之皆有美德也堯使舜入山林川澤暴  
風雷雨舜行不迷  
索隱曰尚書云綱于大麓  
北孔子曰此言人  
事之應乎天也堯

堯本紀

水

湯

楊慎曰按堯我周  
言云約于大麓  
風雷雨弗迷何謂  
北孔子曰此言人  
事之應乎天也堯

附傳漢武諸准  
使人緣方軌之政  
錄言今舜萬機之政與此不同  
堯以爲聖  
後也○索隱曰古文作不悻徐廣作不怡怡悻悻也  
謂辭讓於德不堪所以心不悅悻悻也俗本作悻悻  
誤爾亦正月上日也○馬融曰上日朔日也○正義曰  
當爲悻悻正月上日也○舜受終於文祖文祖者堯  
故依堯正月上日也○

按自禮運王衡  
至四罪而天下  
咸服一政

**召舜曰女謀事至而言可績三年矣**  
後也○索隱曰古文作不悻徐廣作不怡怡悻悻也  
謂辭讓於德不堪所以心不悅悻悻也俗本作悻悻  
誤爾亦正月上日也○馬融曰上日朔日也○正義曰  
當爲悻悻正月上日也○舜受終於文祖文祖者堯  
故依堯正月上日也○

**大祖也**  
○索隱曰文祖者五帝之廟  
○正義曰文祖黃帝也○  
○正義曰文祖黃帝也○  
○正義曰文祖黃帝也○

**堯老命舜攝行天子之政以觀天命舜乃在璇璣**  
○正義曰堯老命舜攝行天子之政以觀天命舜乃在璇璣  
○正義曰堯老命舜攝行天子之政以觀天命舜乃在璇璣  
○正義曰堯老命舜攝行天子之政以觀天命舜乃在璇璣

按禮運王衡  
至四罪而天下  
咸服一政

**遂類於上帝**  
○正義曰遂類於上帝○  
○正義曰遂類於上帝○  
○正義曰遂類於上帝○

**瑞擇吉日見四嶽諸牧班瑞**  
○正義曰瑞擇吉日見四嶽諸牧班瑞○  
○正義曰瑞擇吉日見四嶽諸牧班瑞○  
○正義曰瑞擇吉日見四嶽諸牧班瑞○

**歲二月東巡狩至於**  
○正義曰歲二月東巡狩至於○  
○正義曰歲二月東巡狩至於○  
○正義曰歲二月東巡狩至於○



見東方君長合時月正日

正義曰既見東方君長乃合時月正日也

度量衡

解衡之斤兩皆使天下相同無制度衡所以齊遠近立

類物一曰黃鐘二曰太簇三曰姑洗四曰蕤賓五曰夷則六曰無射

南呂三曰應鍾四曰大呂五曰夾鍾六曰中呂度

者以子穀秬黍中者千有二百實為一龠十龠為一合

合升斗斛也所以量多少也本起黃鐘之龠以子穀

為升十升為斗十斗為斛而五量嘉矣衡權者銖

兩斤鈞石也所以秤物輕重也本起於黃鐘之一

龠容千二百黍重十二銖二十四銖為兩十六兩

而五權謹矣衡平也權重也修五禮賓軍嘉也

正義曰周禮以吉禮事邦國以軍禮同邦國以嘉禮

親萬民也尚書堯典云類于上帝吉禮也如考考

禮也堯典云女于時五玉之曰瑞陳列曰玉也

嘉禮也女音女處反五玉之曰瑞陳列曰玉也

象以典刑

象以典刑馬融曰言

曰更爲之定界濟水情也鄭玄

常之刑無犯之者但有其象無其人也○正義

曰孔安國云象法也法用常刑則用不越法也

宥五刑○正義曰流放之法寬五刑也鄭玄云

孔安國云以流放之法寬五刑也鄭玄云

祖禰廟正義曰禰音乃禮反何休曰禰用特牛禮五歲

一巡狩奉后四朝○正義曰考廟曰禰用特牛禮五歲

來朝於徧告以言○正義曰徧告以言也明試以功

車服以庸○正義曰孔安國云功成則隆十有二州

決川○正義曰禹平水土置九州舜以冀州之北

魯州於是以爲十二州也鄭玄

象以典刑馬融曰言

曰更爲之定界濟水情也鄭玄

常之刑無犯之者但有其象無其人也○正義

曰孔安國云象法也法用常刑則用不越法也

宥五刑○正義曰流放之法寬五刑也鄭玄云

孔安國云以流放之法寬五刑也鄭玄云

刑官事者爲刑○正義曰金黃也意善功惡

作贖刑○正義曰金黃也意善功惡

王太后曰... 其才... 其才... 其才...

臣堯崩四凶戮諸... 堯曰不可而試之工師... 堯以為不可... 便三苗在江淮荆州...

而食五穀... 廣云作... 中國之風俗... 扶翼而行... 方休名曰... 唯地志云... 在沙州... 人馬... 糞水... 黑水... 翼名曰... 狝放... 神異... 上知...

按堯年數法... 年五十一... 年五十二... 年五十三...

變東夷四皇而天下咸服... 年而老... 二十八年而崩... 堯葬濟陰... 堯崩... 堯葬... 堯葬... 堯葬...

道也求賢而補... 則天下得其利... 朱得其利... 授舜以天下... 河之南... 五里竹書... 使不與父相見... 所居即舜讓避丹朱... 於河南之南處也... 而謳歌舜舜曰天也...

接成修通云舜  
者推也順也言  
其推行道德備  
堯之緒也

劉熙曰天子之位不可曠年於是送反於于  
文祖而當帝位帝王所都為中故曰中國 是為  
帝舜。

虞舜者 國名在河東太陽縣舜謚曰虞  
字都君也。正義曰括地志云故虞城在陝州河  
北縣東北五十里虞山之上鄆元注水經云幹橋

東大國所封之邑杜預云舜後諸侯也又越州虞城  
姚顛顛野王云舜後支庶所封之地舜姚姓故云  
餘姚縣西七十里有漢上虞故縣會稽舊記云舜

上虞人去虞三十里有姚丘即舜所生地也周虞風  
濮州雷澤縣東十三里孝經援神

黎云舜生於姚墟按二所未詳也 名曰重華。徐廣  
南論云舜以堯之二十一年甲子生三十一一年甲

午徵用七十九年壬午即真百歲癸卯崩。正義  
曰尚書云重華殯於帝孔安國云華謂文德也言

其光又重合於堯舜聖聖姓堯妻曰握登見大戴禮  
卷之

感而生舜於姚墟故姓姚目重瞳子故曰重 重華  
華字都君龍顏大口黑色身長六尺一寸 重華

父曰瞽叟。父有目不能分別好惡故時人謂之瞽  
配字曰叟叟。瞽叟父曰橋牛。正義曰橋牛父曰

無目之稱也。瞽叟父曰橋牛。又音嬌。橋牛父曰  
句望。正義曰句古。句望父曰敬康。敬康父曰窮蟬。

窮蟬父曰帝顓頊。顓頊父曰昌意。以至舜七世矣  
自從窮蟬以至帝舜皆微為庶人。舜父瞽叟盲而

舜母死。索隱曰皇謂謚云舜母名握。握更娶妻  
而生象象傲。瞽叟後妻于常欲殺舜舜逃及

有小過則受罪。順事父及後母與弟日以篤謹匪  
有懈舜冀州之人也。正義曰蒲州河東縣本屬冀

州宋永初山川記云蒲坂城

楊循吉曰不曰堯  
象曰舜後妻于  
妙甚

中有一舜城外有舜宅及二妃壇地志云  
有娥水所流城中有舜井城北有歷山舜耕歷山  
上有舜廟未詳按姚州亦冀州城是也舜耕歷山  
雷玄曰一名中餘山亦名甘泉山亦名首陽山亦名  
蒲山亦名薄山亦名吳山此山亦名首陽山亦名  
山亦名薄山亦名吳山此山亦名首陽山亦名  
九所餘姚縣有歷山舜井澤州雷澤縣有歷山舜井  
歷山舜井澤州雷澤縣有歷山舜井澤州雷澤縣有  
夏州雷澤縣有歷山舜井澤州雷澤縣有歷山舜井  
其腹則雷也陶河濱。正義曰括地志云雷澤有雷澤  
北三十里即舜所都也南去歷山不遠或陶所在  
則可何必定陶方得焉作什器於壽丘。皇朝諸曰

之北○索隱曰什器什數也蓋火家常用之器  
一故以寸為數猶今云什物也壽丘地名黃帝生  
處○正義曰壽音受類師古云軍法伍人為伍二  
伍為什則共器物故為生之具焉什器亦猶從  
軍及作役者十人就時於夏夏○索隱曰就時猶  
為次共畜調度也就時於夏夏○索隱曰就時猶  
頃丘就時負夏孟子曰遷於負夏是也舜父瞽  
叟頑母瞽象傲皆欲殺舜舜順適不失子道兄  
弟孝慈欲殺不可得即求嘗在側舜年二十以孝  
聞三十而帝堯問可用者正義曰可用謂 四獄咸  
薦虞舜曰可於是堯乃以二女妻舜以觀其內使  
九男與處以觀其外舜居媯汭內行彌謹堯二女  
不敢以賢驕事舜親戚。正義曰二女不敢以帝女

批准兩子云音  
舜耕于歷山  
年而四者事也  
姚顛顛野王者  
姚顛顛野王者  
此之謂口不說  
言手不指德也  
其志不指德也  
一人是故不說  
之謂堯子大哉

楊循吉曰不曰堯  
象曰舜後妻于  
妙甚

十言... 賢史後母弟象妹... 其有婦道堯九男皆益篤... 澤上人皆讓居... 陶河濱河濱器皆不苦窳... 聚... 與琴... 與尚復欲殺之使舜上塗廩... 舜乃以兩笠自扞而下... 去得不死... 索隱曰言以笠

澤上人皆讓居... 陶河濱河濱器皆不苦窳... 聚... 與琴... 與尚復欲殺之使舜上塗廩... 舜乃以兩笠自扞而下... 去得不死... 索隱曰言以笠... 象曰本謀者象象與其父母分... 於是曰... 舜妻堯二女與琴象取之半羊倉廩享父母象乃

未嘗... 舉八元使布五教于四方... 父義母慈兄友弟恭子孝內平外成... 昔帝鴻氏有不才子... 謂之渾沌... 乃試舜五典百官皆治... 昔高陽氏有才于八人... 八人伯奮仲堪叔獻季理... 此十六族者世濟其美... 未嘗... 舉八元使布五教于四方... 父義母慈兄友弟恭子孝內平外成... 昔帝鴻氏有不才子... 謂之渾沌... 乃試舜五典百官皆治... 昔高陽氏有才于八人... 八人伯奮仲堪叔獻季理... 此十六族者世濟其美...

未嘗... 舉八元使布五教于四方... 父義母慈兄友弟恭子孝內平外成... 昔帝鴻氏有不才子... 謂之渾沌... 乃試舜五典百官皆治... 昔高陽氏有才于八人... 八人伯奮仲堪叔獻季理... 此十六族者世濟其美... 未嘗... 舉八元使布五教于四方... 父義母慈兄友弟恭子孝內平外成... 昔帝鴻氏有不才子... 謂之渾沌... 乃試舜五典百官皆治... 昔高陽氏有才于八人... 八人伯奮仲堪叔獻季理... 此十六族者世濟其美...

因年十三被黃帝  
其母之四海九州  
其母之面後  
其母之面後  
其母之面後

德行而往無角有凶惡而行依憑之名渾沌又莊  
子云南海之帝為儵忽中央之帝為渾沌儵忽時  
相與於渾沌之地渾沌待之甚善儵忽謀欲殺報  
渾沌之德曰人皆有七竅以視聽食息此獨無有  
帝試鑿之曰鑿一竅七日而渾沌死

服皮曰金 毀信惡忠崇飾惡言天下謂之窮奇  
天氏帝號 毀信惡忠崇飾惡言天下謂之窮奇  
日謂其工氏也其行窮而好奇○正義曰謂其工  
言毀敗信行惡其忠直有惡言語高粉飾之故謂  
之窮奇按常行終必窮極好詭譎奇異於人也神  
異經云西北有獸其狀似虎有翼能飛便食人  
知人言誰謂人鬪食直者聞人忠信輒食其鼻  
工人惡逆不善輒殺獸往然之名曰窮奇按言共  
工性似故 顛項氏有不才子不可教訓不知語言

天下謂之橈杓 賈逵曰橈杓頑凶無嗜匹之貌謂  
五骨反謂也凶頑不可教訓不從詔令故謂之  
橈杓按言無嗜匹言自縱恣也神異經云西方荒  
野有獸其狀如虎而大毛長二尺人面虎足猶  
一名橈杓按言橈杓 此三族世憂之至于堯堯未能

去縉雲氏有不才子 賈逵曰縉雲氏姜姓也炎帝  
之孫也○正義曰今括州縉雲縣 貪於飲食冒于貨  
賄天下謂之饕餮 正義曰此以上四處皆左傳文  
之饕餮神異經云西南有人焉身多毛上頭戴豕  
首伊惡好息積財而不用善奪人穀物強之天下惡  
之比之三凶 別之以此三凶也 舜賓於四門 正義

以御螭魅 賈逵曰螭魅人面獸身四  
足好成人山林異氣所生

乃流四凶族遷于四裔 賈逵  
四裔以賓來賢之也

以御螭魅 賈逵曰螭魅人面獸身四  
足好成人山林異氣所生

乃流四凶族遷于四裔 賈逵  
四裔以賓來賢之也

以御螭魅 賈逵曰螭魅人面獸身四  
足好成人山林異氣所生

乃流四凶族遷于四裔 賈逵  
四裔以賓來賢之也

以御螭魅 賈逵曰螭魅人面獸身四  
足好成人山林異氣所生

乃流四凶族遷于四裔 賈逵  
四裔以賓來賢之也

以御螭魅 賈逵曰螭魅人面獸身四  
足好成人山林異氣所生

乃流四凶族遷于四裔 賈逵  
四裔以賓來賢之也

文太史公各取以  
論其然則非  
或說其然則非  
矣  
王世自曰舜之不  
四凶而封象也  
何居曰得象於天  
下則象無象也  
罪於已雖象無象  
也况親其弟乎  
口於親亦兄弟  
五化之美謂聖人  
而備匹夫之邪於  
弟也

攝政攝政八年而堯崩三年喪畢讓丹朱天下歸  
舜而禹臯陶契后稷伯夷夔龍益彭祖 索隱曰  
陸終氏之第三子義經之後後為大彭亦稱彭祖  
○正義曰高姚二音臯陶字庭堅英六二國是其  
後也契音薛殷之祖也伯夷齊太公之祖也夔巨  
龜反樂官也倕音垂亦作垂內言之官也益伯翳  
也即泰壇之祖彭祖自堯  
時舉用歷夏殷封於大彭 自堯時而皆舉用未有  
分職 正義曰分音符問反如 於是舜乃至於文祖

謀于四嶽辟四門明通四方耳目命十二牧論帝  
德行厚德遠佞人 正義曰舜命十二牧論帝堯之  
言能如此則夷 則蠻夷率服舜謂四嶽曰有能奮  
庸美堯之事者 馬融曰奮 使居官相事皆曰伯禹  
為司空可美帝功舜曰然嗟禹汝平水土維是勉  
哉禹拜稽首讓於稷契與臯陶舜曰然往矣 鄭玄  
其舉不得聽其所讓也舜曰弃黎民始飢 徐廣曰今  
祀饑始也○索隱曰古文作阻飢孔 文尚書作  
氏以為阻難也祖阻聲相近未知誰得汝后稷播  
時百穀 鄭玄曰時讀曰時○正義曰稷農 舜曰黎  
百姓不親五品不馴 鄭玄曰五品父母兄弟子也

日訓汝為司徒而敬敷五教在寬馬融曰五舜曰  
音訓汝為司徒而敬敷五教在寬馬融曰五舜曰  
外為軌○正汝作士馬融曰獄官之長○正五刑  
義曰亦作充孔安國云服從也得輕重也中正也  
有服正義曰孔安國云服從也得輕重也中正也  
官淫刑也男子刑也五服三就馬融曰五刑墨  
就謂大罪陳諸原野次罪於中朝同五流有度正  
族適甸師氏既服五刑當就三處五流有度正  
日度音徒浴反尚書作宅孔安五度三居正義曰  
其遠近為三維明能信刑有之以遠五等之差亦  
有三等之居大罪投囚壽次九州之外舜曰誰能  
次中國之外當明其罪能使信服之舜曰誰能  
馴予工馬融曰謂主皆曰垂可於是以垂為共工  
馬融曰為司空舜曰誰能馴予上下馬融曰上謂  
共理百工之事舜曰誰能馴予上下馬融曰上謂  
草木鳥獸皆曰益可於是以益為朕虞馬融曰虞  
名益拜稽首讓于諸臣朱虎熊羆索隱曰即高辛  
能也○正義曰孔安國云朱虎熊羆氏之子伯虎仲  
臣也垂益所讓四人皆在元凱之中也舜曰往矣  
汝諾遂以朱虎熊羆為佐正義曰為舜曰往矣  
有能典朕三禮馬融曰三禮天神地祇人鬼之禮  
皆曰伯夷可舜曰嗟伯夷以汝為秩宗鄭玄曰主  
秩宗依古也孔安國云秩序宗尊也主郊廟之官  
也夙夜維敬直哉維靜潔孔安國云職典禮也  
教使正直伯夷讓夔龍舜曰然其推賢不許其  
而清明

以變為典樂教釋子鄭玄曰國子也案尚書作  
也正義曰釋子謂元子  
以下至卿大夫子弟也歌詩蹈之舞之教長國子  
庸孝友直而溫馬融曰正直寬而果馬融曰寬大  
也剛而無虐簡而無傲正義曰孔安國云剛失之  
也詩言意歌長言馬融曰歌所以長言詩之意也  
失義曰孔安國云聲依律和聲鄭玄曰聲之曲折  
義以長其言也聲依永律和聲鄭玄曰聲之曲折  
乃為和也正義曰孔安國云聲五聲宮商角徵  
羽和也律謂六律六呂十二月之音氣也當依聲律  
和樂八音能諧毋相奪倫神人以和鄭玄曰祖考  
也讓其一隅也○正義曰八音金石絲竹匏土革木  
也孔安國云倫理也八音能諧理不絕奪則神人  
使勉也夔曰於予擊石拊石百獸率舞鄭玄曰  
不氏所養者也率舞言首和也○正義曰於  
其餘皆從矣樂感百獸使相率而舞則神人和可  
伊也按擊一片黑石也下音福尤反周禮云夏  
徒四人鄭玄云不厭之獸也一人舜曰龍朕畏忌  
說珍偽振驚朕衆鄭玄曰云齊說珍行振驚衆  
遠是驚動我之衆臣使之疑惑○正義曰偽音危  
其驚動我衆使龍過絕之出入其命惟信實也此  
偽字太史公變尚書文也尚書偽字作行音下孟  
及言已畏忌有利口說也命汝為納言夙夜出入  
之人殄絕無德行之官也  
朕命惟信正義曰孔安國云納言喉舌之官也聽  
舜曰嗟女二十有二人鄭玄曰昔格于文祖時所  
所復教禹及垂已下皆初命九大人與上無  
四嶽九二寸二人鄭玄曰昔格于文祖時所



按此段上結五  
帝下結三工乃  
文章過勝處

禮樂如之以容見天子正義曰為天子之賓客也天子弗臣示

不敢專也自黃帝至舜禹皆同姓而異其國號以

章明德徐廣曰外傳曰黃帝二十五子其得姓者有二十五人其二人同姓姬又十一人為十一姓

不紀故黃帝為有能帝顓頊為高陽帝嚳為高辛

帝堯為陶唐韋昭曰陶唐皆國名猶湯稱殷商矣

帝舜為有虞張晏曰堯為唐族國於中山唐縣是也

禹為夏后而別氏姓姁氏契為商姓子氏禮緯曰

契姓子氏者亦以其母吞卵而生而為周姓

姬氏駟案鄭玄駢詩慎五經異義曰春秋左傳無駟字羽父請謚與族公問族於眾仲眾仲對

曰天子建德列生以賜姓胙之土而命之氏諸侯

以字為氏因為族官有世功則有官族邑亦如

族命族族者氏之別名也姓者所以統繫百世使

不別也氏者所以別子孫之所出故世

本之篇言姓則在上言氏則在下也

太史公曰正義曰太史公曰先人有言又云太史公曰

余聞之董生又云太史公遭李陵之禍明太史公

司馬遷自號也遷為太史公官題贊首也虞憲云

古者主天官者學多稱五帝尚矣索隱曰尚上

然尚矣文然尚書獨載堯以來而百家言黃帝其

文不雅馴正義曰馴馴也謂百家薦紳先生難言

之徐廣曰薦紳即縉孔子所傳宰予問五帝德及

帝繫姓正義曰繫音奚計反五帝德及帝繫姓皆

大戴禮文及孔子家語篇名漢儒者以二

帝繫姓

帝繫姓

帝繫姓

按弟帝深考言  
人自弟深考言  
若古文所傳則  
章不虛

書非經恐不是聖人儒者或不傳索隱曰五帝德

禮及孔子家語篇名以二者皆非正經故漢

時儒者以為非聖人之言故多不傳學也余嘗

西至空峒正義曰空峒在平高縣西百里黃帝問道於

廣成北過涿鹿正義曰涿鹿山在魏州東南五十

都東漸於海南浮江淮矣至長老皆各往往稱黃

帝堯舜之處風教固殊焉總之不離古文者近是

索隱曰古文即帝德帝系予觀春秋國語其發明

五帝德帝繫姓章矣索隱曰太史公言已以春秋

明五帝德等顧弟弗深考徐廣曰弟但史說漢

蜀都賦曰弟如瀛池而不詳者多以為字誤學者

安可不博觀乎○正義曰顧念也弟且也太史公

言博考古文釋其言表見之不虛其

章者矣思念亦且不煩更深考論其所表見皆

不虛表見者皆不為虛也書缺有間矣正義

曰言古尚書缺其間多其缺乃時時見於他書

矣而無說黃帝之語其缺乃時時見於他書

故今採按而論非好學深思心知其意固難為

淺見寡聞道也余并論次擇其言尤雅者故著為

本紀書首正義曰太史公據古文并論子百家論

在史記百三

十篇書之首

索隱述贊曰帝出少典居于軒丘既代炎曆遂

禽虫尤高陽嗣位靜溪有謀小大遠近莫不傳

之如日望之如雲柳夷東作味谷西曠明敷及

帝繫姓



陋玄德升聞能讓

天下賢哉二君  
有者未懲惡勸善是稱褒貶觀太史公贊論  
始白河略中梗概遂乃兼取一事偏引一奇  
即為一篇之贊將為龜鏡誠所不取斯亦明  
月之珠不能無顧矣今並重為一百三十篇  
之贊

蘇子古史曰學者言堯舜之事有三要太史公  
得其一不得其二莊子稱堯以天下讓許由詩  
由不受莊子蓋寓言焉太史公曰舜禹之間岳  
收咸薦試之典職十數年然後授政傳天下若  
斯之難許由何以稱焉孟子曰堯將舉舜妻以  
二女舜叟猶欲殺舜余考之書豈有不順父母  
而能治天下者哉四岳薦舜曰丞丞又人格委  
益稱舜曰夔夔齊粟瞽叟亦允若有頑父嚚母  
傲弟而能和之不失其親惟至仁能有頑父嚚母  
以用舜而不疑也豈其已用而欲殺之哉孟子

大紀卷一

皇帝本紀

三十一

又曰堯舜禹之終皆薦人於天禹崩朝觀獄訟  
者不之益而之啓故益不得為天子以書觀之  
此亦非君子之言舜禹已行天子之事及其終  
而辟之何哉至益不度天命而受位於禹天下  
不從然後不敢為匹夫獨

且取之而謂益為匹夫獨  
吳澄曰此為贊語之首古質與雅文簡意  
多而斷制不苟凡為九節前四節著其事  
後四節斷其義第一節言學著多稱五帝  
已久遠矣其可徵而信莫如尚書然其所  
載獨有堯以來而不及黃帝顓頊高辛則  
所徵者猶有藉於他書也第二節言百家  
雖言黃帝而其文不雅馴故薦紳先生難  
言之則不可取以為徵也第三節言五帝  
德帝系姓二篇見大戴禮及家語雖稱孔  
子傳于宰我而儒者或不傳則似未可全  
徵而信也第四節言身所涉歷長老往往  
稱黃帝堯舜之虞風故固殊焉則他書之  
言黃帝者亦或可徵也此四節皆著其事  
也第五節應第一節言總不離古文者近

是古文尚書也謂大要以不肯尚書所載  
者為近于是然太拘泥則不載者豈無可  
徵者乎故曰近是也第六節言備載則有  
五帝德等篇我觀國語其間發明二篇之  
說為甚草著爾儒者而不深考而不傳耳  
其二篇所發明者而表見驗之風教固  
殊者皆實而不虛則亦或可徵矣第七節  
言兄尚書缺於其間多矣豈可以其缺於  
而遂已乎其尚遺快若黃帝以下之事乃  
時時見于他書如百家五帝德之類皆他  
說也又豈可以為難言者不傳而不  
擇取乎第八節言非好學深思者不傳而  
不能擇取而淺見寡聞固難為言也此四  
節斷其義也第九節結曰余竝論次堯  
以下且竝黃帝顓頊高辛而論次之於五  
帝德等書擇其言之尤雅者取之則其不  
可尊者

史記卷一

皇帝本紀

三十一

史記評林卷之一 終

史記評林卷之二

吳興凌雅隆輯校

夏本紀第二

夏禹... 夏禹受封國號也... 帝王紀云禹受封為夏伯在... 州外方之南今名曰文命... 於四海孔安國云...

後代因其行追而為謚其德顯頊已來天下之號... 吳已前天下之號象其德顯頊已來天下之號... 其名又披系本繇取有辛氏女謂之女志是生高...

父曰繇繇之父曰帝顓頊... 顓頊之子字熙又連山... 為顯頊子漢書律曆志則云顯頊五代而生繇... 繇既化堯與舜代系殊懸舜即顯頊六代孫顯頊...

而帝顓頊之孫也禹之曾大父昌意及父繇皆不... 得在帝位為人臣當帝堯之時鴻水滔天... 鴻大也以鳥大曰鴻小曰鴈故浩浩懷山襄陵下... 近代文字大義者皆作鴻也

民其憂堯求能治水者羣臣四獄皆曰繇可堯曰... 繇為人負命毀族不可四獄曰等之未有賢於繇

者願帝試之於是堯聽四獄用繇治水九年而水... 不息功用不成於是帝堯乃求人更得舜舜登用... 攝行天子之政巡狩行視繇之治水無狀... 狀乃殛繇於羽山以死... 正義曰舜音紀力反繇之...

親其言可信聲為律... 稱以出... 為紀禹乃遂與益后稷奉帝命諸侯百姓與人... 徒以傅土行山表木... 傳土故此紀係之傳即付也謂付功賜役之事謂... 令人分布理九州之地也表木謂刊木立為表... 記尚書作定高山大川... 馬融曰定其差秩祀禮所... 隨山刊木... 馬融曰定其差秩祀禮所... 隨山刊木... 馬融曰定其差秩祀禮所... 隨山刊木... 馬融曰定其差秩祀禮所...

成有溝溝廣深四尺十里為陸行乘車水行乘船  
泥行乘棹如廣曰他書或作德淵索孟康曰棹形  
謂以板置其泥上以通行路也○正義曰棹形如  
如船而短小兩頭微起人曲一脚泥上棹運用如  
泥上之物今杭州山行乘棹○正義曰棹一作橈音  
溫州海邊有之也山行乘棹○正義曰棹一作橈音  
陸車謂以鐵如錐頭長半寸施之覆下以上山不  
陸跌也又音紀錄反○正義曰按上山前齒短後  
齒長下山前齒長後齒短○正義曰按上山前齒短後  
短也○索隱曰上所運用堪為人載四時以行不建  
四時之準繩右所舉動必應規矩也○正義曰王肅曰所  
宜也○以開九州通九道陵九澤度九山令益于

眾庶稻可種卑濕命后稷于眾庶難得之食食少  
調有餘相給以均諸侯禹乃行相地宜所有以夏  
及山川之便利禹行自冀州始冀州既戴孔安國  
都也先施負賦役載於書也鄭玄曰兩河間曰冀  
州○正義曰按地理水及負賦從帝都為始也黃河  
自勝州東直南至華陰即東至懷州南又東北至  
平州碣石山入海也東河之西南南河之東北至  
北皆冀州也○壺口治梁及岐○正義曰地理志壺口在河  
陽岐山在右扶風美陽○正義曰括地志壺口在  
山在慈州吉常縣西南五十里冀州境也梁山在  
同州韓城縣東南十九里岐山岐州岐山縣東北  
十里二山狹州境也孔安國曰從東循山理水而  
西既修太原至于嶽陽孔安國曰太原今為郡名  
陽○索隱曰嶽太嶽即冀州之嶽霍太山也按地  
理志霍太山在河東靈縣東凡如此例不引書者  
皆地理志文也○正義曰括地志云○覃懷致功孔  
國川覃懷近河地名鄭玄曰懷縣屬河內○索隱  
曰按河內有懷縣今驗地無名覃者蓋覃懷二字

李查百為實而  
山水田土貢賦  
草木禽獸產  
得禹後叙山  
脈一段地脈一脈  
五脈一段更有條  
而不系  
王肅曰世謂六經  
無文法不知其古  
義理為古文皆  
從得也其高者  
如禹後叙山脈  
終原安如在目前  
後世有此文字乎  
按書冀州帝  
都于九州近北  
按書冀州帝  
都于九州近北  
按書冀州帝  
都于九州近北  
按書冀州帝  
都于九州近北

也  
按書冀州山曰  
岐山也在石州  
岐山岐之山  
在汾州晉冀州  
山也

或當時共為至於衡漳孔安國曰漳水橫流○索  
隱曰案孔安國曰漳水橫流○索隱曰案孔安國曰  
王肅云衡漳二水名地理志漳水出上黨潞縣  
東北至清漳縣入河○正義曰括地志云故懷州  
縣在清漳西○正義曰括地志云故懷州縣在清  
武陟縣西○正義曰括地志云故懷州縣在清  
縣界也其土白壤○正義曰孔安國曰上上土  
第一錯也○正義曰孔安國曰上上土  
出第一錯也○正義曰孔安國曰上上土  
大陸既為○正義曰地理志鉅鹿○索隱曰此文改相  
山恒水皆入滎水○正義曰滎水出常山靈壽縣東入滎  
曲陽縣東入滎水○正義曰滎水出常山靈壽縣東入滎  
鳥夷皮服○正義曰鳥夷東北之民賦食鳥獸者凡  
地志云林間土氣極寒常有白鳥獸食木皆白其  
人處山林間土氣極寒常有白鳥獸食木皆白其  
九糝養豕食肉不其皮冬以為猪膏塗身厚數分以  
禦風寒貴與穢不潔作劑於中圓之而居多勇力  
善射子長四尺如弩矢用楛棊一尺八寸青石為  
鐵箭則交木作箭殺猪積棊上富者至數百食者  
數十以酒灌之○正義曰地理志上富者至數百食者  
出上以酒灌之○正義曰地理志上富者至數百食者  
而正無四時祭祀也○正義曰地理志上富者至數百食者  
海畔之山也○徐廣曰海一作河○索隱曰地理  
志云碣石山在北平縣城西南太康地理志云  
碣石山在碣石山長城所起又水經云碣石  
山臨碣石山在碣石山長城所起又水經云碣石  
入于海當非濟河維沈州鄭玄曰言沈州之九河  
北平之碣石○正義曰地理志上富者至數百食者  
既道○正義曰地理志上富者至數百食者  
會同○正義曰地理志上富者至數百食者  
澤平○正義曰地理志上富者至數百食者  
桑土既養於是民得下立居士○正義曰地理志上富者至數百食者

漢書地理志第九  
其土黑墳  
賦與入州同言功難也其賦中下  
也治此州正作不休十三年乃有  
賦與入州同言功難也其賦中下  
也治此州正作不休十三年乃有

按高唐傳  
其土黑墳

其土黑墳 孔安國曰色草繇木條 孔安國曰  
賦與入州同言功難也其賦中下  
也治此州正作不休十三年乃有

田中下 孔安國曰賦與入州同言功難也其賦中下  
也治此州正作不休十三年乃有

其貢漆絲 其  
賦與入州同言功難也其賦中下  
也治此州正作不休十三年乃有

通於河 孔安國曰地宜漆絲  
賦與入州同言功難也其賦中下  
也治此州正作不休十三年乃有

維青州 孔安國曰地宜漆絲  
賦與入州同言功難也其賦中下  
也治此州正作不休十三年乃有

鳴夷既略 孔安國曰地宜漆絲  
賦與入州同言功難也其賦中下  
也治此州正作不休十三年乃有

維淄既道 孔安國曰地宜漆絲  
賦與入州同言功難也其賦中下  
也治此州正作不休十三年乃有

其土白墳海 孔安國曰地宜漆絲  
賦與入州同言功難也其賦中下  
也治此州正作不休十三年乃有

厥田斥鹵 孔安國曰地宜漆絲  
賦與入州同言功難也其賦中下  
也治此州正作不休十三年乃有

田上下 賦中上 孔安國曰地宜漆絲  
賦與入州同言功難也其賦中下  
也治此州正作不休十三年乃有

厥貢鹽絺海物維錯 孔安國曰地宜漆絲  
賦與入州同言功難也其賦中下  
也治此州正作不休十三年乃有

岱畎絲枲 孔安國曰地宜漆絲  
賦與入州同言功難也其賦中下  
也治此州正作不休十三年乃有

萊夷為牧 孔安國曰地宜漆絲  
賦與入州同言功難也其賦中下  
也治此州正作不休十三年乃有

其匪會絲 孔安國曰地宜漆絲  
賦與入州同言功難也其賦中下  
也治此州正作不休十三年乃有

浮於汶通於濟 孔安國曰地宜漆絲  
賦與入州同言功難也其賦中下  
也治此州正作不休十三年乃有

淮沂其治蒙 孔安國曰地宜漆絲  
賦與入州同言功難也其賦中下  
也治此州正作不休十三年乃有

海岱及淮維徐州 孔安國曰地宜漆絲  
賦與入州同言功難也其賦中下  
也治此州正作不休十三年乃有

按高唐傳  
其土黑墳

其土黑墳 孔安國曰地宜漆絲  
賦與入州同言功難也其賦中下  
也治此州正作不休十三年乃有

其土黑墳 孔安國曰地宜漆絲  
賦與入州同言功難也其賦中下  
也治此州正作不休十三年乃有

其土黑墳 孔安國曰地宜漆絲  
賦與入州同言功難也其賦中下  
也治此州正作不休十三年乃有

按高唐傳  
其土黑墳

羽其藝 孔安國曰地宜漆絲  
賦與入州同言功難也其賦中下  
也治此州正作不休十三年乃有

過桐柏山 孔安國曰地宜漆絲  
賦與入州同言功難也其賦中下  
也治此州正作不休十三年乃有

酒蒙山 孔安國曰地宜漆絲  
賦與入州同言功難也其賦中下  
也治此州正作不休十三年乃有

山陽野 孔安國曰地宜漆絲  
賦與入州同言功難也其賦中下  
也治此州正作不休十三年乃有

東原 孔安國曰地宜漆絲  
賦與入州同言功難也其賦中下  
也治此州正作不休十三年乃有

東原 孔安國曰地宜漆絲  
賦與入州同言功難也其賦中下  
也治此州正作不休十三年乃有

其土赤墳 孔安國曰地宜漆絲  
賦與入州同言功難也其賦中下  
也治此州正作不休十三年乃有

其田上中 賦中中 孔安國曰地宜漆絲  
賦與入州同言功難也其賦中下  
也治此州正作不休十三年乃有

貢維五色 孔安國曰地宜漆絲  
賦與入州同言功難也其賦中下  
也治此州正作不休十三年乃有

封諸侯 孔安國曰地宜漆絲  
賦與入州同言功難也其賦中下  
也治此州正作不休十三年乃有

社此土 孔安國曰地宜漆絲  
賦與入州同言功難也其賦中下  
也治此州正作不休十三年乃有

嗚夏翟 孔安國曰地宜漆絲  
賦與入州同言功難也其賦中下  
也治此州正作不休十三年乃有

嶧陽孤桐 孔安國曰地宜漆絲  
賦與入州同言功難也其賦中下  
也治此州正作不休十三年乃有

泗濱浮磬 孔安國曰地宜漆絲  
賦與入州同言功難也其賦中下  
也治此州正作不休十三年乃有

淮夷蠙珠 孔安國曰地宜漆絲  
賦與入州同言功難也其賦中下  
也治此州正作不休十三年乃有

其匪會絲 孔安國曰地宜漆絲  
賦與入州同言功難也其賦中下  
也治此州正作不休十三年乃有

浮于淮 孔安國曰地宜漆絲  
賦與入州同言功難也其賦中下  
也治此州正作不休十三年乃有

通于河 孔安國曰地宜漆絲  
賦與入州同言功難也其賦中下  
也治此州正作不休十三年乃有

淮維揚州 孔安國曰地宜漆絲  
賦與入州同言功難也其賦中下  
也治此州正作不休十三年乃有

彭蠡既都 孔安國曰地宜漆絲  
賦與入州同言功難也其賦中下  
也治此州正作不休十三年乃有

按高唐傳  
其土黑墳



揚價曰大抵古人  
作之書而托如  
為真曰美上夢作  
又其在江南夢在  
江北至言而托于  
餘里

按古傳籍籍竹  
在籍本名皆可  
以爲美

漕漢中安陽縣西北入漢故爾雅云水自江出  
為漢出謂之滄。正義曰滄山華江東別爲滄源出益州新繁縣  
江一貢復水今名龍門。安國曰滄源在滄山滄源縣東  
龍門山下。雲土夢為治。南中有一作滄。滄字去可  
石穴作。賦曰之治。索隱曰夢一作滄。滄字去可  
音蒙。按雲土夢本二澤名。蓋人以二澤相近或合  
稱。雲夢耳。知者據左傳云。昭王寢於雲中。又楚子  
士今爲縣。屬江南。南郡華容縣是。其土塗泥田下中  
按地理志。江南有雲夢澤。其土塗泥田下中  
賦上。下。第。八。賦。第。三。田。貢。羽。旄。齒。革。金。三。品。杔。幹。枯  
杔。鄭玄曰。四木名。孔安國曰。杔。砥。若。丹。孔安國曰  
皆。磨。石。也。若。石。中。維。箬。箬。竹。徐廣曰。一作箬。足。打  
者。矢。鏃。也。或。以。箭。足。訓。釋。箬。竹。三。國。致。貢。其。名。也。  
乎。騶。索。鄭玄曰。箭。足。訓。釋。箬。竹。三。國。致。貢。其。名。也。

邑言簡簡三國包鳳善茅。鄭玄曰。鳳。結也。茅  
所。致。貢。其。名。善。也。包。鳳。善。茅。鄭玄曰。鳳。結也。茅  
廟。縮。酒。重。之。故。包。鳳。善。茅。鄭玄曰。鳳。結也。茅  
云。辰。州。盧。溪。縣。西。南。三。百。五。十。里。有。包。茅。山。武。陽  
而。三。春。因。名。苞。茅。山。其。篚。玄。纁。璣。組。孔安國曰  
纁。色。善。故。貢。之。璣。珠。類。九。江。入。賜。大。龜。孔安國曰  
大。龜。出。於。九。江。水。中。龜。浮。於。江。沱。於。漢。喻。于。雜  
不。常。用。賜。命。而。納。之。龜。浮。於。江。沱。於。漢。喻。于。雜  
至於南河。荆。惟。豫。州。孔安國曰。西南。至。荆。山。北  
云。荆。山。在。襄。州。荆。山。縣。西。八。十。里。韓。子。云。十。和。伊  
得。玉。璞。於。楚。之。荆。山。即。此。也。河。洛。州。北。河。出。上  
維。瀝。澗。既。入。於。河。洛。山。開。出。伊。出。山。澤。山。出。上  
山。四。水。合。流。而。入。河。洛。山。開。出。伊。出。山。澤。山。出。上  
縣。東。洛。水。出。伊。洛。山。開。出。伊。出。山。澤。山。出。上  
城。縣。澤。水。出。伊。洛。山。開。出。伊。出。山。澤。山。出。上  
正。義。曰。括。地。志。云。伊。水。出。虢。州。盧。氏。縣。東。入。于。河。東

按古傳籍籍竹  
在籍本名皆可  
以爲美

北流入洛。洛水出潁州。潁水出潁山。潁山在潁州。潁水  
州。郭。州。內。各。合。伊。水。入。洛。水。出。潁。州。新。安。縣。東。南。流  
至。潁。州。郭。州。內。南。入。洛。水。出。潁。州。新。安。縣。東。南。流  
石。山。東。北。與。伊。水。合。流。經。洛。州。郭。州。內。東。流。入。洛。也  
榮。播。既。都。隱。曰。古。文。尚。書。作。榮。波。波。此。成。今。文。波。也  
榮。播。既。都。隱。曰。古。文。尚。書。作。榮。波。波。此。成。今。文。波。也  
榮。播。既。都。隱。曰。古。文。尚。書。作。榮。波。波。此。成。今。文。波。也  
榮。播。既。都。隱。曰。古。文。尚。書。作。榮。波。波。此。成。今。文。波。也  
榮。播。既。都。隱。曰。古。文。尚。書。作。榮。波。波。此。成。今。文。波。也  
榮。播。既。都。隱。曰。古。文。尚。書。作。榮。波。波。此。成。今。文。波。也  
榮。播。既。都。隱。曰。古。文。尚。書。作。榮。波。波。此。成。今。文。波。也  
榮。播。既。都。隱。曰。古。文。尚。書。作。榮。波。波。此。成。今。文。波。也  
榮。播。既。都。隱。曰。古。文。尚。書。作。榮。波。波。此。成。今。文。波。也  
榮。播。既。都。隱。曰。古。文。尚。書。作。榮。波。波。此。成。今。文。波。也  
榮。播。既。都。隱。曰。古。文。尚。書。作。榮。波。波。此。成。今。文。波。也

國曰治玉后。浮於維達於河華陽黑水惟梁州。  
錯。治。玉。后。浮。於。維。達。於。河。華。陽。黑。水。惟。梁。州。  
孔安國曰。東。據。華。山之。南。西。距。黑。水。正。義。曰。汶  
水。出。汶。山。汶。水。出。汶。山。汶。水。出。汶。山。汶。水。出。汶。山。  
嶧。既。載。鄭玄曰。汶。水。出。汶。山。汶。水。出。汶。山。汶。水。出。汶。山。  
嶧。既。載。鄭玄曰。汶。水。出。汶。山。汶。水。出。汶。山。汶。水。出。汶。山。  
嶧。既。載。鄭玄曰。汶。水。出。汶。山。汶。水。出。汶。山。汶。水。出。汶。山。  
嶧。既。載。鄭玄曰。汶。水。出。汶。山。汶。水。出。汶。山。汶。水。出。汶。山。  
嶧。既。載。鄭玄曰。汶。水。出。汶。山。汶。水。出。汶。山。汶。水。出。汶。山。  
嶧。既。載。鄭玄曰。汶。水。出。汶。山。汶。水。出。汶。山。汶。水。出。汶。山。  
嶧。既。載。鄭玄曰。汶。水。出。汶。山。汶。水。出。汶。山。汶。水。出。汶。山。  
嶧。既。載。鄭玄曰。汶。水。出。汶。山。汶。水。出。汶。山。汶。水。出。汶。山。  
嶧。既。載。鄭玄曰。汶。水。出。汶。山。汶。水。出。汶。山。汶。水。出。汶。山。

**鐵銀鏤器**。孔安國曰：琴瑟之器，鏤以銀，鏤以鐵。謂之鏤，以其有鏤也。

**麗狐狸織皮**。孔安國曰：織皮，合獸之毛，織而成也。西傾，因桓是來。

**入于渭亂于河**。孔安國曰：正黑水、西河、惟。

**黑水西河惟**。孔安國曰：黑水、西河、惟。

**弱水既西**。孔安國曰：弱水，既西。

**涇屬渭內**。孔安國曰：涇水，屬渭水。

**漆沮既從**。孔安國曰：漆水、沮水，既從。

**漆沮既從**。孔安國曰：漆水、沮水，既從。

**漆沮既從**。孔安國曰：漆水、沮水，既從。

**漆沮既從**。孔安國曰：漆水、沮水，既從。

**漆沮既從**。孔安國曰：漆水、沮水，既從。

**漆沮既從**。孔安國曰：漆水、沮水，既從。

**漆沮既從**。孔安國曰：漆水、沮水，既從。

**皮昆侖折支渠搜西戎即序**。此四國在荒服之外。

**會于渭內**。正義曰：渭水，會于渭內。

**會于渭內**。正義曰：渭水，會于渭內。

**會于渭內**。正義曰：渭水，會于渭內。

**會于渭內**。正義曰：渭水，會于渭內。

**會于渭內**。正義曰：渭水，會于渭內。

**會于渭內**。正義曰：渭水，會于渭內。

**會于渭內**。正義曰：渭水，會于渭內。

**會于渭內**。正義曰：渭水，會于渭內。

**會于渭內**。正義曰：渭水，會于渭內。

**會于渭內**。正義曰：渭水，會于渭內。

**會于渭內**。正義曰：渭水，會于渭內。

**會于渭內**。正義曰：渭水，會于渭內。

按此伊洛淮源所經

按岐荆見雍州

按此下滄川也按納水見雍州

按此下滄川也按納水見雍州

流沙之內羌擊之屬皆就次序之美高之功及成  
欽也○字隱曰鄭玄以為衣被之人若其命所支  
梁漢三山皆在西戎王肅曰以爲命所支  
在河陽西戎王肅曰以爲命所支  
今按地理志金城臨羌縣有昆侖山  
薄廟子縣有昆侖山  
山也古分爲三條故地理志有昆侖之別山焉  
以謂爲昆侖西條故地理志有昆侖之別山焉  
列謂爲陰列西條故地理志有昆侖之別山焉  
列謂爲陰列西條故地理志有昆侖之別山焉

列謂爲陰列西條故地理志有昆侖之別山焉  
列謂爲陰列西條故地理志有昆侖之別山焉  
列謂爲陰列西條故地理志有昆侖之別山焉  
列謂爲陰列西條故地理志有昆侖之別山焉  
列謂爲陰列西條故地理志有昆侖之別山焉  
列謂爲陰列西條故地理志有昆侖之別山焉

列謂爲陰列西條故地理志有昆侖之別山焉  
列謂爲陰列西條故地理志有昆侖之別山焉  
列謂爲陰列西條故地理志有昆侖之別山焉  
列謂爲陰列西條故地理志有昆侖之別山焉  
列謂爲陰列西條故地理志有昆侖之別山焉  
列謂爲陰列西條故地理志有昆侖之別山焉

列謂爲陰列西條故地理志有昆侖之別山焉  
列謂爲陰列西條故地理志有昆侖之別山焉  
列謂爲陰列西條故地理志有昆侖之別山焉  
列謂爲陰列西條故地理志有昆侖之別山焉  
列謂爲陰列西條故地理志有昆侖之別山焉  
列謂爲陰列西條故地理志有昆侖之別山焉

列謂爲陰列西條故地理志有昆侖之別山焉  
列謂爲陰列西條故地理志有昆侖之別山焉  
列謂爲陰列西條故地理志有昆侖之別山焉  
列謂爲陰列西條故地理志有昆侖之別山焉  
列謂爲陰列西條故地理志有昆侖之別山焉  
列謂爲陰列西條故地理志有昆侖之別山焉

按此伊洛淮源所經

按此下滄川也按納水見雍州

按此下滄川也按納水見雍州

按此下滄川也按納水見雍州

傾朱圍鳥鼠至于太華鄭玄曰地理志云朱圍在  
陰南口安國曰鳥鼠山渭水所出在隴西之西○  
在隴西首陽縣西熊耳外方桐栢至于負尾鄭玄  
南太華即物山熊耳外方桐栢至于負尾鄭玄  
理志熊耳在盧氏東南外方在潁川嵩高山桐栢山  
者○索隱曰熊耳山在弘農盧氏縣東南外方在  
外方山桐栢山一名大復山在南陽平氏縣東南  
陪尾山在江夏安陸縣東北地志謂之橫尾山  
負音陪也○正義曰括地志云華山在華州華陰  
縣界八里熊耳山在魏州盧氏縣南五十里嵩高  
山亦名太室山亦名外方山在洛州城陽縣北二  
十三里也桐栢山在唐州東南五十里淮水出馬  
橫尾山古陪尾山也在唐州東南五十里淮水出馬  
安州安陸縣北六十里道嚳冢至于荆山鄭玄曰  
荆山在襄州荆山縣西六十里也又云荆山在

荆山在襄州荆山縣西六十里也又云荆山在  
荆山在襄州荆山縣西六十里也又云荆山在  
荆山在襄州荆山縣西六十里也又云荆山在  
荆山在襄州荆山縣西六十里也又云荆山在  
荆山在襄州荆山縣西六十里也又云荆山在  
荆山在襄州荆山縣西六十里也又云荆山在

荆山在襄州荆山縣西六十里也又云荆山在  
荆山在襄州荆山縣西六十里也又云荆山在  
荆山在襄州荆山縣西六十里也又云荆山在  
荆山在襄州荆山縣西六十里也又云荆山在  
荆山在襄州荆山縣西六十里也又云荆山在  
荆山在襄州荆山縣西六十里也又云荆山在

荆山在襄州荆山縣西六十里也又云荆山在  
荆山在襄州荆山縣西六十里也又云荆山在  
荆山在襄州荆山縣西六十里也又云荆山在  
荆山在襄州荆山縣西六十里也又云荆山在  
荆山在襄州荆山縣西六十里也又云荆山在  
荆山在襄州荆山縣西六十里也又云荆山在

荆山在襄州荆山縣西六十里也又云荆山在  
荆山在襄州荆山縣西六十里也又云荆山在  
荆山在襄州荆山縣西六十里也又云荆山在  
荆山在襄州荆山縣西六十里也又云荆山在  
荆山在襄州荆山縣西六十里也又云荆山在  
荆山在襄州荆山縣西六十里也又云荆山在



黎一名窮名山在甘肅... 黎水一名窮名山在甘肅... 黎水一名窮名山在甘肅... 黎水一名窮名山在甘肅... 黎水一名窮名山在甘肅...

于三危入于南海

道黑水至

黎水一名窮名山在甘肅... 黎水一名窮名山在甘肅... 黎水一名窮名山在甘肅... 黎水一名窮名山在甘肅... 黎水一名窮名山在甘肅...

河水分流包山而過... 又東至于盟津... 北播為九河同為逆河入于海... 東過維納至于... 大邳... 北過降水至于大陸... 又東為蒼浪之水...

北播為九河同為逆河入于海

東過維納至于

大邳

北過降水至于大陸

又東為蒼浪之水

河水分流包山而過... 又東至于盟津... 北播為九河同為逆河入于海... 東過維納至于... 大邳... 北過降水至于大陸... 又東為蒼浪之水...

按高野入在至

仰安曰江漢水... 巨流其勢不竭... 則其不併所謂匯...

南流為過三澗入于大別。孔安國曰三澗水名鄭...

○索隱曰水經云三澗地名在商州郡竟陵北孔安...

國神核以為水名今竟陵有三澗水俗云是三澗...

去聲南入于江東匯澤為彭蠡。孔安國曰匯澤...

大東為北江入于海。孔安國曰自彭蠡江分為...

入汶水道江東別為沱又東至于醴。孔安國曰馬...

海陵縣水名鄭玄曰醴陵名也人阜曰醴陵長沙有醴...

陵縣水名孔安國曰醴陵名也人阜曰醴陵長沙有醴...

是水孔安國曰醴陵名也人阜曰醴陵長沙有醴...

林以醴陵之別而醴字作禮也。過九江至...

于東陵孔安國曰東地北會于匯。孔安國曰地...

其北會東為中江入于海。孔安國曰有北有中南...

彭蠡谷為一立入于海道沈水東為濟入于河洪...

為榮。鄭玄曰地理志沈水出河東東垣王屋山東...

西北榮澤在放舍東南。索隱曰水經云自河東...

垣縣王屋山東流為沈水出樓州王屋縣北十里王...

正義曰王屋山泉不流其深不測至縣西北二...

岸山頂下泉發而東南流為沈水出樓州王屋縣北...

里平地其源重發而東南流為沈水出樓州王屋縣北...

至平澤而北為沈水又南常澤之南北入于河而南...

名曰沈水也。沈水又南常澤之南北入于河而南...

水成河。沈水又南常澤之南北入于河而南...

西其地。沈水又南常澤之南北入于河而南...

汶水道自桐柏。平氏縣東南淮水所出按在唐州...

東五十里東會于泗沂東入于海。孔安國曰與沂泗...

遺渭自鳥鼠同穴。孔安國曰鳥鼠為雉同穴...

渭源縣西北七十里山名鳥鼠山今名青雀山在渭州...

鼠同穴鳥鼠名鳥鼠穴今在隴西首陽縣西南山有鳥...

而小黃黑名鳥鼠穴今在隴西首陽縣西南山有鳥...

外鶴音余巖扶廢反鶴音丁利反似雉也。東會于...

澧。正義曰澧音豐地志云澧州。郭。又東北至于...

澧。正義曰澧音豐地志云澧州。郭。又東北至于...

入于河。亦曰洛水出焉。道維自熊耳。孔安國曰...

縣南五十里。正義曰洛水出焉。道維自熊耳。孔安國曰...

是九州同。四奧既居。孔安國曰四方之東也。於...

孔安國曰九州名也。九川濂原。孔安國曰九川...

榑木通而旅祭也。九川濂原。孔安國曰九川...

府甚修。孔安國曰六府。衆土交正。致慎財賦。鄭玄...

土美惡及高下得其正矣亦致其貢。致慎財賦。鄭玄...

慎奉其財物之稅者法定制而入之也。咸則三壤...

成賦中國。鄭玄曰三壤也。賜土姓祗台德先。不距...

朕行。鄭玄曰中即九州也。天子建其國諸侯祚之...

不距。鄭玄曰天子之德既先又...

子政教所行。今天子之國以外五百里甸服。孔安...

按此分甸服五... 行也... 必致為不則... 天子不距遠我... 行也...

按此分侯服五  
百里為一等

按此分侯服五  
百里為二等

按此分侯服五  
百里為三等

按此分侯服五  
百里為四等

按此分侯服五  
百里為五等

按此分侯服五  
百里為六等

按此分侯服五  
百里為七等

為天子之服治田去百里賦納總孔安國曰甸內  
王城而五百里內之馬也○索二百里納銜  
曰總供食國之馬也○索二百里納銜  
隱曰說文云總聚束草也孔安國曰  
禾穗○索隱曰說文云三百里納結服孔安國曰  
云銜履木也○索隱曰說文云三百里納結服孔安國曰  
○索隱曰德郊特牲云蕭越孔安國曰  
○索隱曰德郊特牲云蕭越孔安國曰  
○索隱曰德郊特牲云蕭越孔安國曰

事三百里諸侯孔安國曰  
者三百里諸侯孔安國曰  
五百里綏服孔安國曰  
五百里綏服孔安國曰  
五百里綏服孔安國曰

五百里綏服孔安國曰  
五百里綏服孔安國曰  
五百里綏服孔安國曰  
五百里綏服孔安國曰  
五百里綏服孔安國曰

五百里綏服孔安國曰  
五百里綏服孔安國曰  
五百里綏服孔安國曰  
五百里綏服孔安國曰  
五百里綏服孔安國曰

五百里綏服孔安國曰  
五百里綏服孔安國曰  
五百里綏服孔安國曰  
五百里綏服孔安國曰  
五百里綏服孔安國曰

五百里綏服孔安國曰  
五百里綏服孔安國曰  
五百里綏服孔安國曰  
五百里綏服孔安國曰  
五百里綏服孔安國曰

五百里綏服孔安國曰  
五百里綏服孔安國曰  
五百里綏服孔安國曰  
五百里綏服孔安國曰  
五百里綏服孔安國曰

五百里綏服孔安國曰  
五百里綏服孔安國曰  
五百里綏服孔安國曰  
五百里綏服孔安國曰  
五百里綏服孔安國曰

王維慎曰三句皆  
用自字字此用  
繫字法也

按此九句皆用  
一而字

按此九句皆用  
一而字

按此九句皆用  
一而字

按此九句皆用  
一而字

按此九句皆用  
一而字

按此九句皆用  
一而字

按此九句皆用  
一而字

族衆明高翼近可遠在已鄭玄曰次序九族而親  
此政由近可禹拜美言曰然臯陶曰於在知人在  
以及遠也  
安民禹曰吁皆若是惟帝其難之孔安國曰言帝  
知人則智能官人能安民則惠黎民懷之能知能  
惠何憂乎驩兜何遷乎有苗何畏乎巧言善色佞  
人鄭玄曰禹為父臯陶曰然於亦行有九德亦言  
其有德乃言曰始事事孔安國曰言其人有德必  
寬而栗孔安國曰性寬柔而立孔安國曰和愿而  
共孔安國曰愨治而敬孔安國曰敬擾而毅孔安國曰擾  
果孔安國曰果直而溫孔安國曰直簡而廉孔安國曰簡  
剛而實孔安國曰剛彊而義孔安國曰彊章其有常

吉哉孔安國曰吉善也日宣三德孔安國曰宣蚤夜翊明有家孔安國曰  
夫稱家明行之可以為卿大夫曰嚴振敬六德亮  
采有國孔安國曰嚴敬也馬融曰亮信采事也  
普施九德咸事俊又在官孔安國曰翁令也能合  
布施政教使九德之人皆用事謂天子百吏肅謹  
也如此則後德理能之士並皆在官也  
毋教邪淫奇謀非其人居其官是謂亂天事索隱  
取尚書臯陶謨為文斷絕無次序即班  
固所謂疎略抵牾是也今亦不能深考  
罪五刑孔安國曰言吾言底可行乎禹曰  
女言致可績行臯陶曰余未有知思贊道哉正義  
陶云我未有所知思之贊贊於古道耳謙辭  
也巴上並尚書臯陶謨文略其經不全簡也

女言致可績行臯陶曰余未有知思贊道哉正義  
陶云我未有所知思之贊贊於古道耳謙辭  
也巴上並尚書臯陶謨文略其經不全簡也

女言致可績行臯陶曰余未有知思贊道哉正義  
陶云我未有所知思之贊贊於古道耳謙辭  
也巴上並尚書臯陶謨文略其經不全簡也

女言致可績行臯陶曰余未有知思贊道哉正義  
陶云我未有所知思之贊贊於古道耳謙辭  
也巴上並尚書臯陶謨文略其經不全簡也

女言致可績行臯陶曰余未有知思贊道哉正義  
陶云我未有所知思之贊贊於古道耳謙辭  
也巴上並尚書臯陶謨文略其經不全簡也

女言致可績行臯陶曰余未有知思贊道哉正義  
陶云我未有所知思之贊贊於古道耳謙辭  
也巴上並尚書臯陶謨文略其經不全簡也

女言致可績行臯陶曰余未有知思贊道哉正義  
陶云我未有所知思之贊贊於古道耳謙辭  
也巴上並尚書臯陶謨文略其經不全簡也

陳沂口陸行以下  
微句重其前為記  
者之言此為自叙  
不難其後

謂禹曰汝亦昌言禹拜曰於予何言予思曰擊擊  
皇陶難禹曰何謂擊擊禹曰鴻水滔天浩浩懷山  
襄陵下民皆服於水予陸行乘車水行乘舟泥行  
乘棹山行乘橈行山乘木正義曰行乘孟益予  
眾庶稻鮮食孔安國曰鳥獸新殺曰鮮○索隱曰  
益施予眾庶之稻糧予之予此禹言其與以決九川致四海浚畎澮致  
之川鄭玄曰畎澮與稷予眾庶難得之食食少調  
有餘補不足徙居眾民乃定萬國為治臯陶曰然  
此而美也禹曰於帝慎乃在位安爾止鄭玄曰安  
則德天下大應清意以昭待上帝命天

其重命用休鄭玄曰天將重命汝帝曰吁臣哉臣  
哉臣作朕股肱耳目予欲左右有民女輔之馬融  
欲左右助民汝余欲觀古人之象日月星辰作文  
繡服色女明之予欲聞六律五聲八音來始滑以  
出入五言女聽翽案尚書滑字作留音忽鄭玄曰  
君亦有焉以出內政教於五官○索隱曰古文尚  
書作在治忽今文作來政忽先儒各隨字解之今  
此云來始滑於義無所通蓋來字相近滑忽聲  
相亂始又與治相似因誤為來始滑今依今文皆  
來政忽三字劉伯莊云聽諸侯能為政又忽忽者  
是也五言謂仁義禮智信五德之言鄭玄以為出  
於政教五言即辟女匡拂予女無向諛退而諂予  
敬四輔臣翽案尚書大傳曰古者天子必有四諸

按此不行舟如  
按列女傳云禹  
取塗山女曰日  
三過其門不入  
子之塗山女獨  
明教訓於其  
後

眾譏孽臣君德誠施皆清矣索隱曰臣一作臣  
為一句居字禹曰然帝即不時布同善惡則毋功  
宜屬下文禹曰然帝即不時布同善惡則毋功  
賢愚並位優劣同流故也帝曰正義曰此二字及  
太史公有四字帝及禹相下禹曰尚書並無  
答極為次序當應別見書母若丹朱傲維慢游是  
好毋水行舟朋淫于家鄭玄曰朋用絕其世予不  
能順是禹曰予辛壬娶塗山癸甲生啓予不子孔  
國曰塗山國名辛日娶妻至于甲四日復往治水  
○索隱曰杜預云塗山在壽春東北皇帝論云今  
九江當塗有禹廟則塗山在江南也系本曰塗山  
氏女名女媧是禹妻塗山氏號女媧也又按尚書  
六庚下塗山辛壬娶妻蓋今文尚書脫太史  
公取以爲言亦不悉其本意豈有辛壬娶妻經二  
日生子不經之甚○正義曰此五字爲一句禹辛

日娶至甲四日往理水及生啓不入門我不得名  
子以故能成水土之功又一云過門不入不得有  
氏之子謂之女媧是生啓也以故能成水土功輔  
成五服至于五千里州十二師外薄四海咸建五  
長正義曰爾雅云九夷八狄七戎六蠻謂之四海  
○孔安國曰禹通言至海也諸侯五國立  
賢者一人為方伯謂之五長以相統也 各道有  
功苗頑不即功孔安國曰三苗頑凶帝其念哉帝  
曰道吾德乃女功序之也臯陶於是敬禹之德令  
民皆則禹不如言刑從之索隱曰謂不用命之人  
舜德大明於是興行樂正義曰若今祖考至羣后  
相讓鳥獸翔舞簫韶九成鳳皇來儀孔安國曰簫

樂九奏而百獸率舞百官信諧帝用此作歌曰朕

天之命維時維幾孔安國曰奉正天命以臨乃歌

曰股肱喜哉元首起哉百工熙哉孔安國曰股肱

君之治功乃起皇陶拜手稽首揚言曰念哉鄭玄

百官之業乃興率為興事慎乃憲敬哉孔安國曰率臣下

敬其職乃更為歌曰元首明哉股肱良哉庶事康

敬其職乃更為歌曰元首明哉股肱良哉庶事康

敬其職乃更為歌曰元首明哉股肱良哉庶事康

敬其職乃更為歌曰元首明哉股肱良哉庶事康

敬其職乃更為歌曰元首明哉股肱良哉庶事康

敬其職乃更為歌曰元首明哉股肱良哉庶事康

敬其職乃更為歌曰元首明哉股肱良哉庶事康

敬其職乃更為歌曰元首明哉股肱良哉庶事康

敬其職乃更為歌曰元首明哉股肱良哉庶事康

敬其職乃更為歌曰元首明哉股肱良哉庶事康

敬其職乃更為歌曰元首明哉股肱良哉庶事康

敬其職乃更為歌曰元首明哉股肱良哉庶事康

敬其職乃更為歌曰元首明哉股肱良哉庶事康

敬其職乃更為歌曰元首明哉股肱良哉庶事康

敬其職乃更為歌曰元首明哉股肱良哉庶事康

敬其職乃更為歌曰元首明哉股肱良哉庶事康

敬其職乃更為歌曰元首明哉股肱良哉庶事康

敬其職乃更為歌曰元首明哉股肱良哉庶事康

敬其職乃更為歌曰元首明哉股肱良哉庶事康

敬其職乃更為歌曰元首明哉股肱良哉庶事康

敬其職乃更為歌曰元首明哉股肱良哉庶事康

敬其職乃更為歌曰元首明哉股肱良哉庶事康

敬其職乃更為歌曰元首明哉股肱良哉庶事康

敬其職乃更為歌曰元首明哉股肱良哉庶事康

按帝王世紀云

帝禹之子啓而辟居箕山之陽馴案孟子曰陽字

帝禹之子啓而辟居箕山之陽馴案孟子曰陽字

帝禹之子啓而辟居箕山之陽馴案孟子曰陽字

帝禹之子啓而辟居箕山之陽馴案孟子曰陽字

帝禹之子啓而辟居箕山之陽馴案孟子曰陽字

帝禹之子啓而辟居箕山之陽馴案孟子曰陽字

帝禹之子啓而辟居箕山之陽馴案孟子曰陽字

帝禹之子啓而辟居箕山之陽馴案孟子曰陽字

帝禹之子啓而辟居箕山之陽馴案孟子曰陽字

帝禹之子啓而辟居箕山之陽馴案孟子曰陽字

帝禹之子啓而辟居箕山之陽馴案孟子曰陽字

帝禹之子啓而辟居箕山之陽馴案孟子曰陽字

帝禹之子啓而辟居箕山之陽馴案孟子曰陽字

帝禹之子啓而辟居箕山之陽馴案孟子曰陽字

帝禹之子啓而辟居箕山之陽馴案孟子曰陽字

帝禹之子啓而辟居箕山之陽馴案孟子曰陽字

帝禹之子啓而辟居箕山之陽馴案孟子曰陽字

帝禹之子啓而辟居箕山之陽馴案孟子曰陽字

帝禹之子啓而辟居箕山之陽馴案孟子曰陽字

帝禹之子啓而辟居箕山之陽馴案孟子曰陽字

帝禹之子啓而辟居箕山之陽馴案孟子曰陽字

帝禹之子啓而辟居箕山之陽馴案孟子曰陽字

按帝王世紀云

帝禹之子啓而辟居箕山之陽馴案孟子曰陽字

帝禹之子啓而辟居箕山之陽馴案孟子曰陽字

帝禹之子啓而辟居箕山之陽馴案孟子曰陽字

帝禹之子啓而辟居箕山之陽馴案孟子曰陽字

帝禹之子啓而辟居箕山之陽馴案孟子曰陽字

帝禹之子啓而辟居箕山之陽馴案孟子曰陽字

帝禹之子啓而辟居箕山之陽馴案孟子曰陽字

帝禹之子啓而辟居箕山之陽馴案孟子曰陽字

帝禹之子啓而辟居箕山之陽馴案孟子曰陽字

帝禹之子啓而辟居箕山之陽馴案孟子曰陽字

帝禹之子啓而辟居箕山之陽馴案孟子曰陽字

帝禹之子啓而辟居箕山之陽馴案孟子曰陽字

帝禹之子啓而辟居箕山之陽馴案孟子曰陽字

帝禹之子啓而辟居箕山之陽馴案孟子曰陽字

帝禹之子啓而辟居箕山之陽馴案孟子曰陽字

帝禹之子啓而辟居箕山之陽馴案孟子曰陽字

帝禹之子啓而辟居箕山之陽馴案孟子曰陽字

帝禹之子啓而辟居箕山之陽馴案孟子曰陽字

帝禹之子啓而辟居箕山之陽馴案孟子曰陽字

帝禹之子啓而辟居箕山之陽馴案孟子曰陽字

帝禹之子啓而辟居箕山之陽馴案孟子曰陽字

帝禹之子啓而辟居箕山之陽馴案孟子曰陽字

孔安國曰御以正馬為政也 用命賞于祖 孔安國  
 三者有失皆不奉我命也 不用命僇于社 孔安國  
 親征必載遷廟之祖主行有 予則帑僇汝 孔安國  
 又載社主謂之社事奔北則 逐滅有扈氏 天下咸朝 夏后帝啓  
 非但止身奔及 遂滅有扈氏 天下咸朝 夏后帝啓  
 崩 徐廣曰皇甫謐曰夏啓 子帝太康立帝太康失  
 國 孔安國曰盤于遊田不恤 昆弟五人 索隱曰皇  
 也 五觀 須于洛汭作五子之歌 孔安國曰太康五弟  
 水之北怨其 太康崩弟中康立是為帝中康帝中  
 不反故作歌 康時義和涵淫廢時亂曰 孔安國曰義氏和氏掌  
 後流涵于酒廢 胤往征之作胤征 孔安國曰胤國  
 天時胤甲乙也 胤往征之作胤征 孔安國曰胤國  
 征之鄭玄 中康崩子帝相立帝相崩子帝少康立  
 曰胤臣名 索隱曰左傳魏子曰昔有夏之衰也后羿自鉏  
 而信胤伯明氏之讒子寒淫滅其射也 胤往征之作胤征 孔安國曰胤國  
 子胤伯明氏之讒子寒淫滅其射也 胤往征之作胤征 孔安國曰胤國  
 滅胤灌氏及斟尋氏而相為澆所滅后緒歸于有  
 仍生少康有復之臣靡自過后行滅殪于戈有窮  
 送亡然則帝相自被篡然中間經羿浞二氏蓋三  
 數十年而此紀總不言之直云帝相崩子少康立  
 陳略之也 正義曰世字射正至聖賜以形采素  
 其姓何先帝聖以上帝射正至聖賜以形采素  
 夫封之於鄒為帝同射歷虞夏羿擊附於斟尋  
 臂長故以善射聞及夏之衰自鉏遷于窮石因夏  
 民以伐復稟帝相從于窮石依同姓諸侯對羿  
 特其善射不修民事淫于田獸棄其良臣武羅羿  
 姻熊旣能圍而信寒淫浞寒伯明氏之讒子伯明  
 后以讒棄之而羿以為己相寒淫浞殺羿於桃梧而  
 竟之以食其子其子不忍食之死于窮門浞遂代

夏立為帝寒淫浞有窮之號因羿之室生羿及胤  
 羿多力能陸地行舟使羿師滅斟灌斟尋殺夏  
 帝相封羿於過封豷封其子胤力不恤事初胤  
 之殺帝相也 胤仍氏女曰后緝歸有仍生少康初  
 國餘盡殺寒淫浞少康滅羿于過后行滅殪于  
 有窮 胤仍氏女曰后緝歸有仍生少康初  
 此紀不說亦馬遷所為 堯音五告反 堯音  
 許器反 括地志云故鄆城在滑州衛城縣東十里  
 晉地 堯音五告反 堯音五告反 堯音五告反  
 志云商丘今宋州也 對灌故城在青州光縣東  
 五十四里 斟尋故城在青州光縣東 故過  
 洛州密縣界 杜預云國名今平原高縣也 故在宋  
 鄭之問也 寒國在北海平壽縣東 寒音也 伯明  
 君也 臣贊云斟尋在河南蓋後遷北海也 汲冢古  
 文云太康居斟尋羿亦居之 羿又居之 尚書云太  
 康失羿兄弟五人須于洛汭此即太康居之為近  
 洛也 又吳起對魏武侯曰夏桀之居左河濟右太  
 華伊闕在其南羊腸在其北又周書度邑篇云武  
 王問太公吾將因有夏之居即河南是也 括地志  
 云故鄆城在滑州密縣西南五十八里 蓋桀所居  
 也 陽翟縣又是 帝少康崩子帝予立 索隱曰予音  
 侑所封為夏伯 帝少康崩子帝予立 索隱曰予音  
 于戈國語云杼能帥禹者也 帝予崩子帝槐立 索  
 曰槐音回系 帝槐崩子帝芒立 索隱曰芒音亡 鄒  
 木作帝芬 帝槐崩子帝芒立 索隱曰芒音亡 鄒  
 帝芒崩子帝泄立 帝泄崩子帝不降立 索隱曰不  
 帝不降崩弟帝局立 帝局崩子帝廩立 索隱曰音  
 勤 帝廩崩立 帝不降之子孔甲是為帝孔甲 帝  
 孔甲立好方鬼神事淫亂 夏后氏德衰諸侯畔之  
 天降龍二有雌雄 孔甲不能食 正義曰未得泰龍  
 氏也 賈逵曰泰 陶唐既衰其後有劉累 服虔曰后  
 其苗裔也 按竹書紀年云 三代之世惟不 降家有至德 按周李紀開云 古者有龍故曰 有泰龍氏有德 能食泰龍者為 其苗裔也

按大紀云桀能  
由銅索跌負竹  
其力不勝物而  
武傷百姓為  
室家無寧焉  
林氏云桀為  
肉山崩於酒  
以為戲

按大紀云桀能  
由銅索跌負竹  
其力不勝物而  
武傷百姓為  
室家無寧焉  
林氏云桀為  
肉山崩於酒  
以為戲

揚雄曰淮南子云  
桀四子皆不肖  
桀之子不肖  
桀之子不肖  
桀之子不肖  
桀之子不肖  
桀之子不肖  
桀之子不肖  
桀之子不肖

諸侯者夏后賜之姓。正義曰：括地志云：劉累故城在洛陽縣南十五里。乃劉累賜之姓。故也。

甲孔甲賜之姓曰御龍氏。御龍氏受豕韋之後。徐

使求懼而遷去。劉累不能得而懼。而又使求。致龍

孔甲崩。子帝皐立。帝皐崩。左傳曰：皐。子帝發

立帝發。崩。子帝履癸立。是為桀。桀。帝桀之時。人多殺曰桀。自孔甲以

來而諸侯多畔。夏桀不務德而武傷百姓。百姓弗

堪。廼召湯而囚之夏臺。索隱曰：獄名。夏曰均臺。皇

已而釋之。湯修德。諸侯皆歸湯。湯遂率兵以伐夏

桀。桀走鳴條。孔安國曰：地在安邑之西。遂放而死。徐

志云：盧州樂縣有巢湖。即尚書成湯伐桀放於南

巢者也。淮南子云：湯敗桀於歷山。與妹喜同舟。浮

夏桀伐有施。施人以妹喜女焉。女音女。慮反。桀謂

人曰：吾悔不遂殺湯於夏臺。使至此。湯乃踐天子

位。代夏朝天下。湯封夏之後。正義曰：括地志云：夏

縣東北五十四里。至周封於杞也。正義曰：括地志

云：杞國城也。周武王

封禹後號東樓公也。

封禹後號東樓公也。

太史公曰：禹為姒姓。其後分封用國為姓。故有夏

后氏有扈氏有男氏斟尋氏彤城氏褒氏費氏。廣

氏。縮氏辛氏冥氏斟氏戈氏孔子正夏時學者多

傳夏小正云：祀而不祀。微也。吾得夏時焉。鄭玄曰

賦備矣。或言禹會諸侯江南計功而崩。因葬焉。命

曰會稽。會稽者會計也。縣案皇覽曰：禹冢在山陰

苗山在縣南去縣七里。越傳曰：禹到太越上苗山

大會計。對有德封有功。因而更名。苗山曰會稽。因

病死。葬於會稽。穿墳深七尺。上無滄泄。下無邱水。壇

稽不煩。人徒墨子曰：禹葬會稽。水委三領。桐棺三

寸。地埋志云：山上禹井。禹相傳以爲下者。羣

鳥耘田也。○索隱曰：抵至也。音丁。禮反。羣者。以

羣爲指。謂澹而飲。非也。禹離險約。豈萬乘之主

人情。○正義曰：括地志云：禹陵在越州會稽縣南

十三里。廟在縣

東南十一里

索隱曰：贊曰：堯遭洪水。黎人阻饑。禹勤溝瀆。手

足。崩於陝。理玄圭。錫動。覆四時。娶妻有日。過門。不

鳴。子作歌。太康失政。羿浞漸傳。夏室不競。降于孔

甲。授龍。垂性。嗟彼

蘇子。古史曰：聖人之於天下。苟可以安民。不

爲異也。堯舜傳之。而後授之。其子孫。此以好異。期

聖人也。昔者湯有伊尹。武王有用公。而周公又

武王之學也湯之太甲武之成王皆可以為天下而湯不以其臣武王不以其弟其子之才不至於亂天下者無事乎授之它人而以為異也而天下何獨疑焉哉今夫人之愛其子也天下之通義也而有得焉而以其子孫聽之使之父子相繼而無相亂以至於堯舜舉天下而授之舜舜肩亮之天下而又授之禹舉後世之所不能也此聖人之所以大過人而天下獨為之豈以為異哉天下之人不能皆賢而有其人焉為異而震之則天下皆將喜其名而失其真故夫堯舜之傳賢者是不不得已而然也使之舜舜皆傳之禹以為異而疑天下哉然則禹之不以天下授益非以為異而疑天下也使天下復有禹乎知禹之不以天下授之矣何者啓足為伊尹周公其功猶可以及天下也聖人之不喜異也如此

史記評林卷之三  
吳興凌雅陸輯校

史記評林卷之二

史記評林卷之三

殷本紀第三

殷契本紀亦依仿書之具載與夫相受者數四未嘗不本於斯者之用舍而取之也世世傳誦與書本文無一語類及世與諸民三篇謂為小幸世庶百姓思慕而愛作樂者耳

殷契本紀亦依仿書之具載與夫相受者數四未嘗不本於斯者之用舍而取之也世世傳誦與書本文無一語類及世與諸民三篇謂為小幸世庶百姓思慕而愛作樂者耳

殷契本紀亦依仿書之具載與夫相受者數四未嘗不本於斯者之用舍而取之也世世傳誦與書本文無一語類及世與諸民三篇謂為小幸世庶百姓思慕而愛作樂者耳

殷契本紀亦依仿書之具載與夫相受者數四未嘗不本於斯者之用舍而取之也世世傳誦與書本文無一語類及世與諸民三篇謂為小幸世庶百姓思慕而愛作樂者耳

殷契本紀亦依仿書之具載與夫相受者數四未嘗不本於斯者之用舍而取之也世世傳誦與書本文無一語類及世與諸民三篇謂為小幸世庶百姓思慕而愛作樂者耳

殷契本紀亦依仿書之具載與夫相受者數四未嘗不本於斯者之用舍而取之也世世傳誦與書本文無一語類及世與諸民三篇謂為小幸世庶百姓思慕而愛作樂者耳

殷契本紀亦依仿書之具載與夫相受者數四未嘗不本於斯者之用舍而取之也世世傳誦與書本文無一語類及世與諸民三篇謂為小幸世庶百姓思慕而愛作樂者耳

殷契本紀亦依仿書之具載與夫相受者數四未嘗不本於斯者之用舍而取之也世世傳誦與書本文無一語類及世與諸民三篇謂為小幸世庶百姓思慕而愛作樂者耳

殷契本紀亦依仿書之具載與夫相受者數四未嘗不本於斯者之用舍而取之也世世傳誦與書本文無一語類及世與諸民三篇謂為小幸世庶百姓思慕而愛作樂者耳

殷契本紀亦依仿書之具載與夫相受者數四未嘗不本於斯者之用舍而取之也世世傳誦與書本文無一語類及世與諸民三篇謂為小幸世庶百姓思慕而愛作樂者耳

殷契本紀亦依仿書之具載與夫相受者數四未嘗不本於斯者之用舍而取之也世世傳誦與書本文無一語類及世與諸民三篇謂為小幸世庶百姓思慕而愛作樂者耳

殷契本紀亦依仿書之具載與夫相受者數四未嘗不本於斯者之用舍而取之也世世傳誦與書本文無一語類及世與諸民三篇謂為小幸世庶百姓思慕而愛作樂者耳

殷契本紀亦依仿書之具載與夫相受者數四未嘗不本於斯者之用舍而取之也世世傳誦與書本文無一語類及世與諸民三篇謂為小幸世庶百姓思慕而愛作樂者耳

殷契本紀亦依仿書之具載與夫相受者數四未嘗不本於斯者之用舍而取之也世世傳誦與書本文無一語類及世與諸民三篇謂為小幸世庶百姓思慕而愛作樂者耳

殷契本紀亦依仿書之具載與夫相受者數四未嘗不本於斯者之用舍而取之也世世傳誦與書本文無一語類及世與諸民三篇謂為小幸世庶百姓思慕而愛作樂者耳

殷契本紀亦依仿書之具載與夫相受者數四未嘗不本於斯者之用舍而取之也世世傳誦與書本文無一語類及世與諸民三篇謂為小幸世庶百姓思慕而愛作樂者耳

殷契本紀亦依仿書之具載與夫相受者數四未嘗不本於斯者之用舍而取之也世世傳誦與書本文無一語類及世與諸民三篇謂為小幸世庶百姓思慕而愛作樂者耳

殷契本紀亦依仿書之具載與夫相受者數四未嘗不本於斯者之用舍而取之也世世傳誦與書本文無一語類及世與諸民三篇謂為小幸世庶百姓思慕而愛作樂者耳



按白虎通云殷道尚於敬宜以生曰名子

按禮記二年課

按節節以書名  
金應祥曰按書序  
前乎湯者有湯也  
湯之於商也猶  
湯之於夏也猶  
湯之於商也猶  
湯之於夏也猶  
湯之於商也猶  
湯之於夏也猶

子昌若立昌若卒子曹圍立索隱曰系本曹圍卒

語出本草子冥立宋衷曰冥為司空勤其官事

死般人祖契而郊冥也冥卒子振立索隱曰系振

卒子微立索隱曰皇甫謐云微字上甲其母以甲

始燕周以爲死微卒子報丁立報丁卒子報乙立

報乙卒子報丙立報丙卒子壬立壬卒子主

癸立主癸卒子天乙立是爲成湯張晏曰禹湯皆

法曰除虐去殘曰湯索隱曰湯名履書曰予小

死稱廟主皆以帝名禮之天亦帝也殷人尊湯故

曰天乙從契至湯凡十四代故國語成湯自契至

湯八遷孔安國曰十四湯始居亳

湯都也正義曰地志云宋州穀熟縣西南三

十五里南亳故城卽南亳湯都也宋州北五十里

大蒙城爲景亳湯所盟地因景山爲名河南從先

王居孔安國曰契父帝嚳都亳湯自商丘遷焉故

宋州也湯卽位都南亳後徙西亳也地志云亳

湯之故城在洛州偃師縣西十四里本帝嚳之墟商

都也作帝嚳索隱曰一作借上云從先王居故作

來居湯征諸侯方伯得專征伐葛伯不祀湯始伐

之孟子曰湯居亳與葛伯爲鄰地湯曰予有言人

視水見形視民知治不伊尹曰明哉言能聽道乃

進君國子民爲善者皆在王官勉哉勉哉湯曰汝

子鳴方之善得之

此其詳不可得而

問矣

按生于空桑蓋

地名

湯曰春黃以前

有莘氏之女

陳留縣東五里

外黃有莘昌亭

也騰羽刺反爾雅

湯致于王道或曰

伊尹處士湯使人

聘迎之五反

然後肯往從湯言

素王及九主之事

劉向別錄曰

九主者有法

此九品圖書其形

索隱曰按素王者

太素上皇

念而實符矣定以

君臣遇合而符焉

不能敬命予大罰殛之無有攸赦作湯征伊尹名

阿衡索隱曰孫子與書伊尹名摯孔安國亦曰伊

衡依倚而取平書曰惟阿衡爲官名按阿衡也衡平也

衡生於空桑又水命曰伊尹伊尹正也謂湯使之正

於空桑後居伊水命曰伊尹伊尹正也謂湯使之正

天阿衡欲于湯而無由乃爲有莘氏媵臣列女傳

有莘氏之女正義曰地志云古莘國在汴州

陳留縣東五里故莘城是也陳留風俗傳云陳留

外黃有莘昌亭本宋地莘氏邑負鼎俎以滋味說

也騰羽刺反爾雅云騰羽送也

湯致于王道或曰伊尹處士湯使人聘迎之五反

然後肯往從湯言素王及九主之事劉向別錄曰

九主者有法此九品圖書其形索隱曰按素王者太素上皇

念而實符矣定以君臣遇合而符焉

按史記載伊尹

以後歸湯古

史去之史記不

載湯前史古史

增之皆宜從古

史

按古本尚書商

歸于亳入自北門遇女鳩女房作女鳩女房孔安

湯出見野張網四面

按列國說死  
湯伐桀伊尹  
曰謀國之責  
起九夷之師以  
伐桀伊尹曰不  
可彼湯能起九  
夷之師是伊尹  
謀國之責也  
伊尹曰可矣湯  
乃兵師伐而殘  
之桀南巢氏

祝曰自天下四方皆入吾網湯曰噫盡之矣乃去  
其三而祝曰欲左左欲右右不用命乃入吾網諸

侯聞之曰湯德至矣及禽獸當是時夏桀為虐政  
淫荒而諸侯昆吾氏為亂正義曰帝學時陸終之

後也世本云昆湯乃興師率諸侯伊尹從湯湯自  
把鉞以伐昆吾遂伐桀湯曰格汝眾庶來女悉聽

朕言匪台小子敢行舉亂馬融曰有夏多罪予維  
聞女眾言夏氏有罪予畏上帝不敢不正孔安國

罪而誅之今夏多罪天命殛之今女有眾女曰我  
君不恤我眾舍我舊事而割政孔安國曰奪民農

女其曰有罪其奈何夏王率止眾力率奪夏國孔

國曰桀之君臣相率遏止眾力使有眾率怠不和  
不得事農相率割夏之邑居尚書

曰桀云天之有日猶吾之有夏德若茲今朕必往  
爾尚及予一人致天之罰予其大理女尚書曰理

女曰女不信朕不食言索隱曰左傳云食言  
賜也女不從誓言予則帑侏女無有攸救以告

今師作湯誓於是湯曰吾甚武號曰武王詩云武

有虞秉鉞毛傳桀敗於有城之虛桀奔於鳴條正

日武王湯也桀敗於有城之虛桀奔於鳴條正義

南坂口即古鳴條陌也鳴條戰地在安邑西夏

按楊慎云泰當  
作明泰陶即太  
行也行原有大  
音列于作太形  
山游經作五行  
之山

師敗績湯遂伐三蒙俘厥寶玉孔安國曰三蒙國

陶也俘取也正義曰括地志云曹州義伯仲伯  
清陰縣即古定陶也東有三蒙亭是也

作典寶孔安國曰二國作典寶湯既勝夏欲遷其

社不可孔安國曰欲毀置社稷而後作夏社孔安

言遷社不世無及句龍者故不可而止徐廣曰云  
乃踐天子位平定海內湯歸至於泰卷陶徐廣曰

陶字孔安國曰地名湯自三蒙而還索隱曰無此  
字也其下陶字是衍耳何以知其然解尚書者以衍

今定陶是也舊本或傍記其地名後人轉寫遂  
衍斯字也正義曰陶古銘反中鬻作誥孔安國曰仲虺湯左相

既緹夏命孔安國曰還毫作  
字尚書又作虺也既緹夏命緹其王命還毫作

湯詰維三月王自至於東郊告諸侯羣后毋不有  
功於民勤力廼事予乃大罰殛女毋予怨曰古禹

臯陶久勞于外其有功乎民民乃有安東為江北  
為濟西為河南為淮四瀆已修萬民乃有居徐廣

降播農殖百穀三公咸有功于民故后有立徐廣

功於人建立其後故云有立索隱曰昔蚩尤與其大夫作  
亂百姓帝乃弗予音有狀索隱曰帝天也謂蚩尤

為非與有狀言其罪大先王言不可不勉先王指  
而帝帝克帝舜等言禹咎繇以久勞于外故後有

王賞有功誅有罪言今汝日不道毋之在國徐廣  
不可不勉此湯誡其臣

陳寔曰汝子經  
名世微以甲子  
歷推之而知非  
耳  
其在位之年六  
然前仲子正  
未嘗立太甲直  
長嫡孫承繼湯  
後

一作政。○索隱曰不道猶無道也。又誠諸侯云汝為不道我則無令汝之在國。女母我怨以令諸侯。伊尹作咸有一德。王肅曰言君臣皆有德。伊尹作咸有一德在太甲時。太史公索隱曰按尚書伊尹作咸有一德。湯乃改正朔易服色。上白居也。明君民之法也。湯乃改正朔易服色。上白朝會以書。湯崩。皇覽曰湯葬在濟陰亳縣北。東郭人上平處平地。漢書曰湯葬在平元。年大司空御史長卿案行本災。因行湯冢。劉向曰殷湯無葬處。皇甫謐曰伊尹位十七年而踐天子位。為天子十三年。年百歲而崩。○索隱曰長卿諸本多作劫。姓按風俗通有御氏為漢司空。御史其名長卿。明劫非也。亦有劫彌不得為御史。○正義曰括地志云薄城北。郭東三里平地有湯冢。按在蒙即北薄也。又云太洛州假神縣東六里有湯冢。近桐宮蓋此是也。太子太丁未立而卒。於是廼立太丁之弟外丙。是為為帝中壬。帝中壬即位四年崩。伊尹廼立太丁之子太甲。正義曰尚書孔子序云成湯既而太史公據世本有外丙仲壬二太甲成湯適長孫也是為帝太甲。帝太甲元年伊尹作伊訓作肆命作祖后。鄭玄曰肆命者陳政教所當為也。祖后者言湯之法度也。帝太甲既立三年不明暴虐不遵湯法亂德。於是伊尹放之於桐宮。孔安國曰湯葬地鄭玄曰地名也。有玉離室坂東有城太甲所放處也。按伊尹攝行三年伊尹攝行在洛州偃師縣西南五里也。三年伊尹攝行政當國以朝諸侯。帝太甲居桐宮三年悔過自責。

陳子經曰其安國  
益其所未及也  
在蘇州常熟縣西海虞  
山。蓋二子本吳人也。  
馬融曰伊尹成  
湯而居於亳。不  
世矣。而伊尹之  
乃為伊尹之  
其理則亦非也。  
本自不足德也。

反善。於是伊尹廼迎帝太甲而授之政。帝太甲修德。諸侯咸歸殷。百姓以寧。伊尹嘉之。廼作太甲訓三篇。褒帝太甲。稱太宗。太宗崩。子沃丁立。帝沃丁之時伊尹卒。既葬伊尹於亳。皇覽曰伊尹冢在濟陰。巴氏。正義曰括地志云伊尹墓在洛州偃師縣西北八里。又云宋州楚丘縣西北十五里有伊尹墓。恐非也。帝王世經伊尹名華。為湯相號阿咎。單衡年百歲卒。沃丁沃丁以天子禮葬之。遂訓伊尹事作沃丁。沃丁崩。弟大庚立。是為帝太庚。帝太庚崩。子帝小甲立。徐廣曰世表云帝小甲崩。弟雍已立。是為帝雍已。殷道衰。諸侯或不至。帝雍已崩。弟太戊立。是為帝太戊。帝太戊立。伊陟為相。孔安國曰伊陟有祥。桑穀共生於朝。暮大拱。兩手拱之曰拱。○索隱曰此云暮大拱。尚書大傳竹七曰帝太戊懼問伊陟。伊陟曰臣聞妖不勝德。帝之政其有闕與。帝其修德。太戊從之。而祥桑枯死而去。○索隱曰劉伯道言枯死而消去不見。今以為山帝修德而妖祥遂去。伊陟贊言于巫咸。孔安國曰贊告也。巫咸臣名也。在蘇州常熟縣西海虞山。蓋二子本吳人也。馬融曰作太戊帝太戊贊伊陟于廟。言弗臣伊陟讓作原命。馬融曰原原名也。命原殷復興諸侯歸之。故稱中宗。中宗崩。子帝仲丁立。帝仲丁遷于囂。

王維嶺曰作殷其  
以復與後世名  
許周禮以安于  
微及文

孔安國曰地名皇甫謐曰或云河南故倉是○榮  
隱曰微亦作葛音故字○正義曰括地志云榮  
陽故城在鄆州榮澤縣西  
河亶甲居相地名在河  
南十七里殷時故地也  
此○正義曰括地志云故殷城在相州內黃縣  
東南十三里即河亶甲所築都之故名殷城也  
乙遷于邢索隱曰邢音耿近代本亦作耿今河東  
州龍門縣東南十二  
里耿城故耿國也帝仲丁崩弟外壬立是為帝  
外壬仲丁書闕不具索隱曰蓋太史公知舊有帝  
仲丁書今已遺闕不具也  
外壬崩弟河亶甲立是為帝河亶甲河亶甲時殷  
復衰河亶甲崩子帝祖乙立殷復興巫  
咸任職祖乙崩子帝祖辛立帝祖辛崩弟沃甲立  
是為帝沃甲索隱曰系本  
作開甲也帝沃甲崩立沃甲兄祖  
辛之子祖丁是為帝祖丁帝祖丁崩立弟沃甲之  
子南庚是為帝南庚帝南庚崩立帝祖丁之子陽  
甲是為帝陽甲帝陽甲之時殷衰自中丁以來廢  
適而更立諸弟子弟子或爭相代立比九世亂於  
是諸侯莫朝帝陽甲崩弟盤庚立是為帝盤庚帝  
盤庚之時殷已都河北盤庚渡河南復居成湯之  
故居廼五遷無定處孔安國曰自湯至盤庚凡五  
遷都○正義曰湯自亳遷  
西亳仲丁遷於河亶甲居相祖乙居  
耿盤庚渡河南居西亳是五遷也殷民咨胥皆  
怨不欲徙孔安國曰胥相也民不欲徙  
皆咨嗟憂怨相與怨其上也盤庚乃告  
諭諸侯大臣曰昔高后成湯與爾之先祖俱定天

卷之三 殷本紀

八

下法則可修舍而弗勉何以成德乃遂涉河南治  
亳鄭玄曰治於亳之殷地商冢自此徙而  
改號曰殷亳皇甫謐曰今偃師是也行湯之  
政然後百姓由寧殷道復興諸侯來朝以其遵成  
湯之德也帝盤庚崩弟小辛立是為帝小辛帝小  
辛立殷復衰百姓思盤庚廼作盤庚三篇索隱曰  
盤庚詩曰多禾  
殷商又曰殷商  
之奉前盤庚未  
改也  
小辛崩弟小乙立是為帝小乙帝小乙崩子帝武  
丁立帝武丁即位思復興殷而未得其佐三年不  
言政事決定於冢宰鄭玄曰冢宰掌天  
官卿試上宰者以觀國風武  
丁夜夢得聖人名曰說以夢所見視羣臣百吏皆  
非也於是廼使百工營求之野得說於傅險中徐  
曰尸子云傅險在北海之洲○索隱曰舊本作險  
亦作嚴也○正義曰地理志云傅險即傅說版築  
之處所隱之處名聖人窟在今陝州河北縣北  
七里即虞國魏國之界又有傅說河注水經云沙  
淵水北虞山南經傅說隱傳是時說為胥靡築於傅  
險孔安國曰傅氏之窟在虞魏之界通道所經有  
淵水環繞常使胥靡刑人築護此道說賢而隱  
以供食也見於武丁武丁曰是也得而與之語  
果聖人舉以為相殷國大治故遂以傅險姓之號  
曰傅說帝武丁祭成湯明日有飛雉登鼎耳而鳴  
正義曰音構鳴雉鳴孔安國曰  
賢臣名王  
勿憂先修政事祖已乃訓王曰唯天監下典厥義

卷之三 殷本紀

九

絕其命民有不若德不聽罪天既附命正厥德

乃曰其奈何嗚呼主嗣敬民罔非天繼常祀毋

禮於弃道

下咸驩殷道復興帝武丁崩子帝祖庚立祖已嘉

武丁之以祥雉為德立其廟為高宗遂作高宗彤

日及訓

是為帝甲帝甲淫亂殷復衰

帝甲崩子帝廩辛立

辛崩弟庚丁立是為帝庚丁帝庚丁崩子帝武乙

立殷復去亳徙河北帝武乙無道為偶人

令人為行

革囊盛血仰而射之命曰射天武乙獵於河渭之

間暴雷武乙震死子帝太丁立帝太丁崩子帝乙

立帝乙立殷益衰帝乙長子曰微子啓

母當生啓時猶未正立及生紉時始正為紀故啓

按論語云子力

小而適 少子辛 辛母正后 辛為嗣 帝乙崩子辛

捷疾聞見甚敏材力過人手格猛獸

高天下以聲以為皆出已之下好酒淫樂嬖於婦

人愛妲己

言是從於是使師涓作新淫聲北里之舞靡靡之

樂厚賦稅以實鹿臺之錢

苑臺

鬼神之戲於沙丘

縣肉為林

為長夜之飲百姓怨望而諸侯有畔者於是紉

乃重辟刑有炮烙之法

音聞又云見纊布銅件足廢而死於是為銅烙放

按徐注云一作  
鬼侯別名曰  
九侯亦字讀  
鄒誕生音仇也  
○  
九侯亦字讀  
鄒誕生音仇也  
○  
九侯亦字讀  
鄒誕生音仇也  
○

侯西伯昌聞之竊嘆崇侯虎知之以告紂紂囚西  
伯美里地理志曰河內湯陰有美里城西伯所拘  
紂怒殺之而醢九侯鄂侯爭之彊辨之疾弄脯鄂  
九侯有奸女人之紂九侯女不意淫徐廣曰一云  
無不意淫

乃赦西伯西伯出而獻洛西之地正義曰洛水一  
州洛西之地謂洛  
西文井方等州也

以請除炮烙之刑紂乃許之賜  
弓矢斧鉞使得征伐為西伯而用費中為政正義  
費中善諛好利殷人非親紂又用

伯歸乃陰修德行善諸侯多叛紂而往歸西伯西  
伯滋大紂由是稍失權重王子比干諫弗聽商容

賢者百姓愛之紂廢之及西伯伐飢國滅之徐廣  
曰飢

紂之臣祖伊孔安國曰祖聞之而咎周孔  
安

恐奔告紂曰天既訖我殷命假人元龜徐  
廣

無敢知吉馬融曰元龜大龜也長尺二寸  
作上神靈考之孔安國曰至人以人事觀殷大  
皆無知古者非先王不相我後人孔安國曰維  
王淫虐用自絕故天弃我不有安食不虞知天性

不迫率典鄭玄曰王暴虐於民使不得安食逆亂  
今我民罔不欲喪曰天曷不降威大命胡不至今

王其奈何紂曰我生不有命在天乎祖伊反曰紂  
不可諫矣西伯既卒周武王之東伐至盟津諸侯

叛殷會周者八百諸侯皆曰紂可伐矣武王曰爾  
未知天命乃復歸紂愈淫亂不止微子數諫不聽

乃與大師少師謀遂去比干曰為人臣者不得不  
以死爭迺強諫紂怒曰吾聞聖人心有七竅剖

比干觀其心正義曰括地志云比干見微子去箕  
不言非勇也過則諫不用則死忠之至也進諫不

去者三日紂問何以自持比干曰修善行仁以義  
自持紂怒曰吾聞聖人心有竅箕子懼乃詳狂為

奴紂又囚之殷之太師少師乃持其祭樂器奔周  
周武王於是遂率諸侯伐紂紂亦發兵距之牧野

紂曰牧野紂南郊地名也正義曰括地志甲  
子日紂兵敗紂走入登鹿臺徐廣曰鹿衣其寶玉  
衣赴火而死正義曰周書云紂取天周武王遂斬  
紂頭縣之白旗殺妲己釋箕子之囚封比干之墓

已字... 子之... 殷之... 周之... 殷之... 周之...

表商容之閭... 封紂子武庚... 殷之... 周之...

行盤庚之政... 殷之... 周之...

世貶帝號... 殷之... 周之...

周公誅之... 殷之... 周之...

大史公曰... 殷之... 周之...

詩契為子... 殷之... 周之...

氏空桐氏... 殷之... 周之...

目夷氏... 殷之... 周之...

車為善而... 殷之... 周之...

不取成文... 殷之... 周之...

索隱曰... 殷之... 周之...

伊尹... 殷之... 周之...

辛洋... 殷之... 周之...

杖白... 殷之... 周之...

發室... 殷之... 周之...

三十... 殷之... 周之...

若其... 殷之... 周之...

務以... 殷之... 周之...

道本於... 殷之... 周之...

相愛... 殷之... 周之...

故其... 殷之... 周之...

廣為... 殷之... 周之...

可以... 殷之... 周之...

委曲... 殷之... 周之...

此矣... 殷之... 周之...

有以... 殷之... 周之...

止蓋... 殷之... 周之...

未也... 殷之... 周之...

不能... 殷之... 周之...

振而... 殷之... 周之...

不賢... 殷之... 周之...

後世... 殷之... 周之...

則近... 殷之... 周之...

者其... 殷之... 周之...

益伊... 殷之... 周之...

非其... 殷之... 周之...

湯使... 殷之... 周之...

是捨... 殷之... 周之...

特因... 殷之... 周之...

史記評林卷之三

史記評林卷之四

吳興凌雅書

周本紀第四

按史通云姬伯後稷至子西伯爵乃諸侯而名伯以上別作周世也

周后稷名弃正義曰因太王所居周原因號曰周

母有邠氏女正義曰邠天來反亦作豳同說文云

曰姜原韓詩章句曰姜姓原姜原為帝嚳元妃

欣然說欲踐之踐之而身動如孕者居期而生子

以為不祥弃之隘巷篇所云誕實之隘巷牛羊豕

踐徙置之林中適會山林多人遷之而弃渠中冰

上飛鳥以其翼覆薦之姜原以為神遂收養長之

初欲弃之因名曰弃正義曰古史考云弃帝嚳之

也弃為兒時屹如巨人之志其游戲好種樹麻菽

麻菽美及為成人遂好耕農相地之宜宜穀者稼

穡焉正義曰種曰民皆法則之帝堯聞之舉弃為

農師天下得其利有功帝舜曰弃黎民始飢曰今

文尚書云祖飢故爾后稷播時百穀封弃於邠

此作始飢祖始也邠后稷播時百穀封弃於邠

故邠城一名武功城在雍州縣西南二十二里

邠國名稷所封也有后稷及姜嫄祠毛長云邠姜

類國也后稷所生堯見天因號曰后稷別姓姬氏

禮曰禮以親後稷之舉在陶唐虞夏之際皆有令

德后稷卒山海經曰黑水青水之間有廣

三萬也子不窋立正義曰帝王世紀云后稷納姬氏

以服事虞夏言世稷官是失其代數也若不窋親

弃之子至文王千餘歲唯十四代亦不合事情

里即不窋在戎狄所居之城也毛詩云虞及夏

殷共有千二百歲每世在位皆八十年乃可充其

數耳命之短長古今不一而位皆八十年乃可充其

入十許載子必將老始生不窋人

情之甚以理而推實難據信也

不窋末年夏后

氏政衰去稷不務韋昭曰夏太康失國廢之官

稷不務此云去稷者是太史公恐弃是后稷之名

故變文云去也言夏政衰不窋去稷官不復務農

也

不窋以失其官而奔戎狄之間不窋卒于鞠立

鞠卒于公劉立公劉雖在戎狄之間復修后稷之

業務耕種行地宜自漆沮度涇取材用正義曰公

漆水南流涇水至南山取材木為用也括地志云

東入涇行者有資居者有畜積民賴其慶百姓



按吳越春秋云  
古公去邠處岐  
周曆三月成武  
第一年成邑二  
年成都而民五  
倍其初

毀險卒子公非立索隱曰世本云公非辟方公皇甫謚云公非字辟方也周人報

非卒子高圉立索隱曰世本云高圉侯倅

高圉卒子亞圍立索隱曰世本云亞圍侯倅

亞圍卒子公叔祖類立索隱曰世本云公叔祖類一名祖細

公叔祖類卒子古公亶父立古公亶父

古公亶父立古公亶父復修后稷公劉之業積德行義國人皆戴之薰

育戎狄攻之欲得財物予之已復攻欲得地與民

民皆怒欲戰古公曰有民立君將以利之今戎狄

所為攻戰以吾地與民之在我與其在彼何異

民欲以我故戰殺人父子而君之予不忍為乃與

私屬遂去爾渡漆沮徐廣曰水在杜陽岐踰梁山

正義曰括地志云梁山在雍州好時縣西北十八

里鄭玄云岐山西南然則梁山橫長其東當陽西

北臨河其西當岐山東止於岐下徐廣曰岐在扶

北自南適周當岐之矣風美陽西北其

於周地故始改國曰周幽人舉國扶老攜弱盡復

歸古公於岐下及他旁國聞古公仁亦多歸之於

是古公乃貶戎狄之俗而營築城郭室屋而邑別

居之徐廣曰分別作五官有司禮記曰天子之五

官曰司徒司馬司空士司寇典司五

刑皆歌樂之頌其德索隱曰古公有長子曰太伯次

仲雍次季歷次季歷生古公亶父

古公亶父生古公亶父

古公亶父生古公亶父

古公亶父生古公亶父

古公亶父生古公亶父

張一蒙曰太姜國  
太伯處仲季歷母  
也此獨曰太姜生  
季歷子季歷者季  
歷取太伯仲雍相  
繼故下以仲雍相  
繼故下以仲雍相  
繼故下以仲雍相

曰虞仲太姜生少子季歷正義曰國語云齊許中

之後太姜之冢太姜季歷娶太任列女傳曰太姜

任仲仲之仲女○正義曰國語云季歷之太姜

母皆賢婦人正義曰列女傳云太姜太任之太姜

順率導諸子至於成童靡有過失太姜太任之

太姜選德與太任及其有身日不親惡色耳不聽

淫聲口不茹惡言結律以胎教子而生文王此皆有

賢行故曰聖瑞正義曰尚書帝命驗云季秋之

于邑戶其書云敬勝怠者古息勝敬者滅義勝欲

枉者廢滅敬者萬世以仁守之以仁守之以仁量百

世以不仁得之以不仁守之以不仁守之以不仁得之

不仁守之以不仁守之以不仁守之以不仁得之

其世此蓋聖瑞古公曰我世當有與者其在昌乎

長子太伯虞仲知古公欲立季歷以傳昌乃二人

云如荆蠻正義曰太伯奔吳所居城在蘇州北五

見於而云二荆蠻者楚滅越其地屬楚秦滅楚其

地屬秦秦滅楚改曰荆故通號吳越之地為荆及

北人書史加云文身斷髮應劭曰常在木中故斷

髮不見以讓季歷古公卒季歷立是為公季公季

修古公遺道篤於行義諸侯順之公季卒正義曰

南山子昌立是為西伯西伯曰文王正義曰

龍顏虎身身長十尺有四乳龍首靈應云文王

姬昌曰龍首身長八尺二寸聖智應理也遵

后稷公劉之業則古公季之法篤仁敬老慈少

禮下賢者日中不暇食以待士士以此多歸之伯

禮下賢者日中不暇食以待士士以此多歸之伯

<p><b>夷叔齊在孤竹</b> 應劭曰在遼西令支○正義曰括地志云孤竹故城在平州盧龍縣南十二里殷時諸葛氏聞西伯善養老益往歸之太顛疾竹國也姓葛氏</p>	<p><b>關天散宜生鬻子幸甲大夫之徒皆往歸之</b> 曰鬻子名熊封於楚辛甲故殷之臣事紂蓋七十有五諫而不聽去至周召公與語賢之告文王文王親自迎之以為公卿封長子崇侯虎諸西伯於殷張子今上黨所治縣是也</p>	<p><b>紂曰西伯積善累德諸侯皆嚮之將不利於帝</b> 紂乃囚西伯於羑里閭天之徒患之乃求有莘氏美女南二十里世本云莘因姁姓夏禹之後即散宜生等求有莘驪戎之文馬正義曰括地志云驪戎東南十六里殷周時驪戎國城也按駘馬赤鬣編身日如黃金文王以獻紂也</p>	<p><b>有熊九</b> 有熊氏之墟也按九駟三十六匹馬也 他奇怪物 正美曰括地志云鄭州新鄭縣本有他奇怪物 因殷變臣費仲而獻之紂紂大說曰此一物足以釋西伯也</p>
<p>紂西伯賜之弓矢斧鉞使西伯得征伐日譜西伯者崇侯虎也西伯乃獻洛西之地以請紂去炮烙之刑紂許之西伯陰行善諸侯皆來決平於是虞芮之人地理志虞在河東太陽縣芮在馮翊臨晉北縣東北五里虞山之上古虞國也故芮城縣西二十里古芮國也看太康地記云虞西百四十里有芮城地志云又開原在河北縣西六十五里詩云虞芮質厥成毛萇云虞芮之君相與爭田久而不平乃相謂曰西伯仁人盍往質焉乃相與朝周二國君相謂曰我等小人不可履君子之庭</p>	<p><b>紂乃囚西伯於羑里閭天之徒患之乃求有莘氏美女</b> 南二十里世本云莘因姁姓夏禹之後即散宜生等求有莘驪戎之文馬正義曰括地志云驪戎東南十六里殷周時驪戎國城也按駘馬赤鬣編身日如黃金文王以獻紂也 <b>有熊九</b> 有熊氏之墟也按九駟三十六匹馬也 他奇怪物 正美曰括地志云鄭州新鄭縣本有他奇怪物 因殷變臣費仲而獻之紂紂大說曰此一物足以釋西伯也</p>	<p>紂西伯賜之弓矢斧鉞使西伯得征伐日譜西伯者崇侯虎也西伯乃獻洛西之地以請紂去炮烙之刑紂許之西伯陰行善諸侯皆來決平於是虞芮之人地理志虞在河東太陽縣芮在馮翊臨晉北縣東北五里虞山之上古虞國也故芮城縣西二十里古芮國也看太康地記云虞西百四十里有芮城地志云又開原在河北縣西六十五里詩云虞芮質厥成毛萇云虞芮之君相與爭田久而不平乃相謂曰西伯仁人盍往質焉乃相與朝周二國君相謂曰我等小人不可履君子之庭</p>	<p>紂西伯賜之弓矢斧鉞使西伯得征伐日譜西伯者崇侯虎也西伯乃獻洛西之地以請紂去炮烙之刑紂許之西伯陰行善諸侯皆來決平於是虞芮之人地理志虞在河東太陽縣芮在馮翊臨晉北縣東北五里虞山之上古虞國也故芮城縣西二十里古芮國也看太康地記云虞西百四十里有芮城地志云又開原在河北縣西六十五里詩云虞芮質厥成毛萇云虞芮之君相與爭田久而不平乃相謂曰西伯仁人盍往質焉乃相與朝周二國君相謂曰我等小人不可履君子之庭</p>

<p><b>謂曰吾所爭周人所耻何往為哉取辱耳遂還俱</b> 讓而去諸侯聞之曰西伯益受命之君明年伐犬</p>	<p><b>明年伐密須</b> 密須國在冀州魏縣西其東接魏縣城即古密須國杜預云姑姓國在明年敗者國</p>	<p><b>明年伐密須</b> 密須國在冀州魏縣西其東接魏縣城即古密須國杜預云姑姓國在明年敗者國</p>	<p><b>明年伐密須</b> 密須國在冀州魏縣西其東接魏縣城即古密須國杜預云姑姓國在明年敗者國</p>
<p><b>明年伐密須</b> 密須國在冀州魏縣西其東接魏縣城即古密須國杜預云姑姓國在明年敗者國</p>	<p><b>明年伐密須</b> 密須國在冀州魏縣西其東接魏縣城即古密須國杜預云姑姓國在明年敗者國</p>	<p><b>明年伐密須</b> 密須國在冀州魏縣西其東接魏縣城即古密須國杜預云姑姓國在明年敗者國</p>	<p><b>明年伐密須</b> 密須國在冀州魏縣西其東接魏縣城即古密須國杜預云姑姓國在明年敗者國</p>

因有德而後... 易也... 九者之德以明... 曰乾鑿度云垂黃策者義益卦演德者文成命者... 孔也易正義云伏羲制卦文王卦辭周公爻辭... 十翼也按太史公言蓋者乃疑辭也文王稱蓋也... 之功作周紀方贊其美不敢專定重易故稱蓋也... 詩人道西伯蓋受命之年稱王而斷虞芮之訟... 曰二國相讓後諸侯歸西伯者四十餘國咸尊西... 伯為王蓋此年受命之年稱王也帝王世紀云文... 王即位四十二年歲在鶉火文王更受命之元... 年始稱王矣又毛詩云文王九十七而終終時受... 命九年則受命之後十年而崩正義曰十當為諡... 元年年八十九也後十年而崩九其說在後... 為文王 正義曰諡法經 改法度制正朔矣追尊古... 公為大王 公季為王季 正義曰易緯云文王受命... 玄信而用之言文王稱王已改正朔布王號矣按... 天無二日上無二王豈殷紂尚存而周稱王哉若... 七 劉子奉

正義曰上音時掌反尚書武成篇云我文武王... 諡稱天命以撫方夏惟九年大統未集太誓篇序... 云惟十有一年武王伐殷大誓篇云惟十有三年... 春大會于孟津大誓禮云文王十五而生武王則... 武王少文王十四歲矣禮記文王世子云文王九... 十七而終武王九十三而終按文王前時武王已... 八十三矣八十四即位至九十三崩武王即位適... 滿十年言十三年伐紂者續文王受命年欲明其... 卒父業故也金縢篇云惟克商二年王有疾不愈... 按文王受命九年而崩十一年武王服闋觀兵孟... 津十三年克紂十五年有疾周公請命王有瘳後... 四年而崩則武王九年九十三矣而太史公云九年... 王即位年數與尚書違其疎矣東觀漢記云武王... 徐廣曰周史記武王十為文王木主載以車... 一年東觀漢記云武王十為文王木主載以車... 中軍 武王自稱太子發言奉文王以伐不敢自尊... 乃告司馬司徒司空諸節 符節有司也齊粟信哉... 八 戴文

子無知以先祖有德臣小子受先功 徐廣曰一云... 功畢立賞罰以定其功遂與師帥尚父號曰曰號... 今之軍 總爾眾庶與爾舟楫後至者斬武王渡河... 中流白魚躍入王舟中 象也白者族家之正色言... 取以祭既渡有火自上復于下至于王屋流為鳥... 其色赤其聲魄云 魄然安定意也鄭玄曰書說云... 鳥有孝名武王卒父大業故鳥瑞赤也周之正... 色也○索隱曰按今文泰誓流為鳴鴈為鳥也馬... 融云明武王能伐紂鄭玄云鳥是孝鳥 是時諸侯... 不期而會盟津者八百諸侯諸侯皆曰紂可伐矣

陳子比子尚在猶  
足維繫人心也  
子奉比子殺其子  
因以比子殺其子  
可殺其子也

武王曰女未知天命未可也乃還師歸居二年聞

紂昏亂暴虐滋甚殺王子比干囚箕子太師疵少

師彊抱其樂器而奔周於是武王徧告諸侯曰殷

有重罪不可以不畢伐一作滅乃遵文王遂率戎

車三百乘虎賁三千人也若虎賁言其猛也稱甲

士四萬五千人以東伐紂十一年十二月戊午師

畢渡盟津正義曰盟津也諸侯咸會曰孳孳無

怠武王乃作太誓告于眾庶今殷王紂乃用其婦

人之言自絕于天毀壞其三正馬融曰動運天地

三正三統也周以建子為天統殷以離邊其王父

建丑為地統夏以建寅為人統也

母弟鄭玄曰王父弟弟祖父母之乃斷弃其先祖

之樂乃為淫聲用變亂正聲怡說婦人徐廣曰怡

故今予發維共行天罰勉哉夫子鄭玄曰夫子不

可再不可三二月甲子昧爽徐廣曰一作正此建

之二月也○孔安國曰武王朝至于商郊牧野乃

誓孔安國曰癸亥夜陳甲子朝誓之○正義曰格

誓地志云衛州城故老云周武王伐紂至於商郊

牧野乃築此城鄴元註水經云自鄴南至清水

上地平衍據阜跨澤悉牧野也括地志又云紂都

鄴殷王武丁始都之帝三世紀云帝乙復濟河北

徙朝歌其子武王左杖黃鉞右秉白旄以麾孔安

鉞以黃金飾斧左手執鉞示無事曰遠矣西土之

於誅右手把旄示有事於教令

於誅右手把旄示有事於教令

於誅右手把旄示有事於教令

察流曰楚屬嚴  
而溫厚等湯  
相承其承人之  
言也余等武成  
篇之中以非其  
一人之口且獨  
篇為金言子

人孔安國曰武王曰嗟我有國家君馬融曰司徒

司馬司空亞旅師氏孔安國曰亞次旅大夫也

門千夫長百夫長師率卒率及庸蜀羌髻微纘彭

濮人孔安國曰入國皆蠻夷戎狄羌在西南彭

諸侯孔安國曰武王所率將來伐紂也正義曰擊音牙括

地志云州竹山縣及金州石盧國也益州及巴

府以南古蠻國之地戎府之南古微纘彭三國之

地漢書武王率西南夷諸州伐紂也稱爾戈國曰

稱舉比爾于立爾予其誓王曰古人有言牝雞

無晨牝雞之晨惟家之索孔安國曰索盡也喻婦

家盡今殷王紂維婦人言是用自弃其先祖肆祀

不答鄭玄曰肆祭昏弃其家國遺其王父母弟不

用乃維四方之多罪逋逃是崇是長是信是使孔

國曰言紂弃其賢臣而尊俾暴虐于百姓以茲軌

于商國今予發維共行天之罰今日之事不過六

步七步乃止齊焉孔安國曰今日戰事不過六步

也夫子勉哉不過於四伐五伐六伐七伐乃止齊

焉孔安國曰伐謂擊刺也少則勉哉夫子尚桓桓

武克如虎如龍如豺如離徐廣曰此于商郊不

禦克藉以役西土鄭玄曰擊彌祭謂彌祭也克殺

之役也勉哉夫子爾所不勉其予爾身有戮鄭玄

之役也勉哉夫子爾所不勉其予爾身有戮鄭玄

之役也勉哉夫子爾所不勉其予爾身有戮鄭玄

之役也勉哉夫子爾所不勉其予爾身有戮鄭玄

之役也勉哉夫子爾所不勉其予爾身有戮鄭玄

之役也勉哉夫子爾所不勉其予爾身有戮鄭玄

方非武王之也  
 也。昔已諸侯兵會者車四千乘陳師牧野帝紂  
 聞武王來亦發兵七十萬人距武王武王使師尚  
 父與百夫致師周禮環人掌致師鄭玄曰致師者  
 為右以致師帥帥曰吾聞致師者御樂自攝執  
 下馬擗鞞而還攝鞞曰吾聞致師者御樂自攝執  
 行其所聞而後以大卒馳帝紂師商曰紂一  
 戰之心欲武王亟入紂師皆倒兵以戰以開武  
 王武王馳之紂兵皆崩畔紂紂走及入登于鹿臺  
 之止蒙不其珠玉且義曰紂於鹿臺及周書云甲  
 于夕紂取天智玉瑗五環身以  
 自焚注天智王之善者繞環其身自厚也凡焚自  
 燔于火而歿武王持大白旗以麾諸侯諸侯畢拜  
 武王武王乃揖諸侯正義曰武王率諸侯伐天子  
 諸侯其心也諸侯畢從武王至商國正義曰謂商  
 國百姓咸待於郊於是武王使羣臣告語商百姓  
 曰上天降休商人皆再拜稽首武王亦答拜案  
 曰難以西伐君頗有德不應答商人之拜太史  
 公大衛耳等上文諸侯畢拜賀武王尚宜報  
 揖無容遂入至紂所武王自射之三發而後  
 下車以輕劍擊之正義曰周書作輕劍以黃鉞斬  
 紂頭縣大白之旗已而至紂之嬖妾二女一女皆

人惟而守之猶不  
 此也與史公之輕信  
 誤家書讀之也  
 經自殺武王又射三發擊以劍斬以玄鉞司馬法  
 鉞用鐵不磨礪縣其頭小白之旗武王已乃出復  
 軍其明日除道修社及商紂官及期百夫荷罕旗  
 以先驅案紂曰雲罕九旅旂曰旂旂名武王弟  
 叔振鐸奉陳常車周公旦把大鉞畢公把小鉞以  
 夾武王散宜生太顛闕夫皆執劍以衛武王既入  
 立于社南大卒之左右畢從毛叔鄭奉明水周禮  
 明水以盥取明水於月難玄曰鑑鏡屬也取月之  
 水效於陰陽之氣氣凍明水以為玄酒○索隱曰  
 云奉明水者不見不知是明水也與音毀衛康  
 叔封布茲案曰茲一作並公明草也言茲寧  
 成器言茲周禮  
 見案草也召公奭贊采正義曰贊佐師尚父牽牲  
 尹佚筮祝曰正義曰尹佚讀筮殷之末孫季紂正  
 曰周書作木孫受殄廢先王明德侮蔑神祇不祀  
 昏暴商邑百姓其章顯聞于天皇上帝於是武王  
 再拜稽首曰膺更監本大命革殷受天明命武王  
 又再拜稽首乃出封商紂子祿父殷之餘民武王  
 為殷初定未集乃使其弟管叔鮮蔡叔度相祿父  
 治殷正義曰地理志云河內殷之舊都周既滅殷  
 武庚監管叔尹之衛蔡叔尹之以監殷民謂之三  
 監帝王世紀云自殷都於東為衛管叔監之殷都  
 監之是為三監按二說各異未詳也已而命召

公釋箕子之囚一作原命畢公釋百姓之囚表

商容之閭命南宮括散鹿臺之財發鉅橋之粟以

振貧弱命南宮括史佚展九鼎保玉徐廣曰

命閔夭封比干之墓正義曰封謂蓋其土及畫

衛州汲縣北十命宗祀享祠于軍乃罷兵西歸行

狩記政事作武成孔安國曰封諸侯班賜宗彞作

分殷之器物鄭玄云宗廟受物也武王追思

先聖王乃褒封神農之後於焦地理志云焦農陳

也黃帝之後於祝正義曰左傳云祝其賈夾谷杜

其縣也帝堯之後於薊地理志云燕帝舜之後於

宋記蓋周本紀

陳正義曰括地志云陳州宛丘縣在陳城中即古

於陳都宛丘之側大禹之後於杞正義曰括地志

古杞國地理志云古杞國理此城周武王封

封功臣謀士而師尚父為首封尚父於營丘曰

齊正義曰水出其前而左曰營丘郭璞曰今齊之

齊城中有丘古縣丘之地曰望所封齊之都也

於營丘封弟周公旦於曲阜曰魯正義曰曲阜

魯於曲阜黃帝自窮桑登帝位後徙曲阜少昊

也窮桑在魯北或云窮桑曲阜也又窮桑徙商

之故國又是商奄之地皇甫謚云黃帝生於壽丘

在魯城東門之北居軒轅之丘於山海經云此地

窮桑之際西射之南是也括地志云兗州曲阜

公夷於燕正義曰封帝堯之後於薊註云公夷於

北隅有薊丘因取名焉括地志云燕山幽州漁陽

縣東南六十里國都城記云周武王封召公奭於

燕地在燕山之壑故國取名焉按周封以五等之

爵薊燕二國俱武王并薊居之薊封弟叔鮮於管

自立國薊微燕盛乃并薊居之薊封弟叔度於蔡

正義曰括地志云鄭州管城縣外弟叔度於蔡

封弟叔度於蔡是也縣東十里有蔡岡因名也

餘各以次受封武王徵九牧之君登幽之阜以望

商邑正義曰括地志云幽州三水縣西十里有幽

公為名按蓋武王武王至于周自夜不寐正義曰

登此城望商邑

也武王伐紂還至鎬京憂未定周公旦即王所曰

曷為不寐王曰告女維天不饗殷自發未生於今

六十年麋鹿在牧徐廣曰此事出周書及隨巢子

也正義曰按高誘曰非是鴻鵠也言飛

也正義曰索隱曰按高誘曰非是鴻鵠也言飛

也正義曰索隱曰按高誘曰非是鴻鵠也言飛

也正義曰索隱曰按高誘曰非是鴻鵠也言飛

也正義曰索隱曰按高誘曰非是鴻鵠也言飛

也正義曰索隱曰按高誘曰非是鴻鵠也言飛

也正義曰索隱曰按高誘曰非是鴻鵠也言飛

也正義曰索隱曰按高誘曰非是鴻鵠也言飛

也正義曰索隱曰按高誘曰非是鴻鵠也言飛

也正義曰索隱曰按高誘曰非是鴻鵠也言飛

按宋板及閣本  
來字下有一定  
字作定我西土

滅餘廣曰一云不願亦不賓滅一又云不願亦不  
人三百六十夫既無非大賢未能興化致理故殷  
家不夫光昭亦不即權滅以至於今也亦見周書  
及隨巢子頗復脫繡而劉氏音破六為古其字義  
亦無所通徐廣云一本作不願亦不賓蓋是學者  
以周書及隨巢不同遂音改易耳隨巢子以至今  
曰天鬼不願亦不賓滅天鬼即天神也

我未定天保何暇寐王曰定天保依天室悉求夫  
惡貶從殷王受索隱曰言今悉求取大惡人不知  
同罪故曰曰日夜勞來我西土徐廣曰一云肯來  
從殷王受索隱曰言今悉求取大惡人不知

我維顯服及德方明正義曰服事也武王答  
句讀我位得依天之宮室退除殷紂之惡日夜勞民又  
安定我之西土我維明於事及我之德敬施四方  
明行之乃可至於寢寐也自此已上  
為至周自夜不寐周公問之故先書  
自洛汭延于

伊汭居易毋固其有夏之居徐廣曰夏居河南初  
索隱曰言自洛汭及伊汭其地平易無險固是有  
夏之舊居○正義曰括地志云自禹至太康與唐  
虞皆不易都城然則居陽城為禹避商均時非之  
都也帝王世紀云禹封夏伯今河南陽翟是汲冢  
古文云太康居斟尋亦居之桀又居之括地  
志云故鄆城在洛州鞏縣西南五十八里也

南望三途北望嶽鄙顧瞻有河徐廣曰周書度邑  
吾將因有夏之居也南望過于三塗北望望于有  
河○索隱曰杜預云三塗在陸渾南嶽蓋河北太  
行山都鄙謂近嶽之邑度邑周書篇名度音徒  
徐廣曰正義曰括地志云太行恒山連延東北接  
嶽石樓嶽山言北望太行恒山之邊鄙延東北接  
晉州霍山一名大岳在洛而北山在洛東北二說  
皆通

身詹維伊毋遠天室正義曰身者審慎之辭也  
無遠維此營周居于維色而後去正義曰水之陽  
為天室也

王蔡百存亡國實  
告此句疑有誤不  
可解

忍言殷惡以存亡國宜告徐廣曰存一作前○索  
義曰箕子殷人不忍言殷惡以周國之所宜  
言告武王為洪範九類武王以類問天道  
亦醜故問以天道武王病天下未集羣公懼穆上

周公乃被齋正義曰被音廢又音拂齋  
孔安國曰周公乃被齋正義曰被音廢又音拂齋  
自為質正義曰音至周公被齋自以質幣  
武王武王有瘳後而崩徐廣曰封禪書曰武王克  
甫謚曰武王定位元年歲在乙酉六年庚寅崩  
東社中也○正義曰括地志云武王墓在  
雍州萬年縣西南二十八里畢原上也

代立是為成王成王少周初定天下周公恐諸侯  
畔周公乃攝行政當國管叔蔡叔羣弟疑周公與  
武庚作亂畔周公奉成王命伐誅武庚管叔放  
蔡叔以微子開代殷後國於宋正義曰今  
餘民以封武王少弟封為衛康叔正義曰尚書洛

武庚作亂畔周公奉成王命伐誅武庚管叔放  
蔡叔以微子開代殷後國於宋正義曰今  
餘民以封武王少弟封為衛康叔正義曰尚書洛

以其餘粟以封康叔為衛侯即今衛地也

周書序云初管蔡畔周周公討之三年而畢定

按周書序云初管蔡畔周周公討之三年而畢定

東亦惟洛食以居邠邠之衆又多士篇序云成周既成遷殷頑民按是為東周古洛陽城也括地志云洛陽故城在洛州洛陽縣東北二十六里周公所築即成周城也輿地志云以周地在王城東故曰東周敬王避子朝亂自洛邑東居此以國為邠邠衛三監尹之武庚作亂周公滅之徙三監之民於成周頗以其餘衆以封康叔為衛侯即今衛衛侯周公總其數故使賢母弟主之也 晉唐叔得嘉穀 鄭玄曰二苗 獻之成王 成王以歸周公于兵所 徐廣曰歸 周公受禾東土暮天子之命 徐廣曰尚書序云初管蔡畔周周公討之三年而畢定 故初作大誥次作微子之命 封安國曰告康叔以為政 嘉禾次康誥酒誥梓材 孔安國曰告康叔以為政 嘉禾次康誥酒誥梓材之道亦如梓人之治材也

史記卷四

周本紀

其事在周公之篇周公行政七年成王長周公反政成王北面就羣臣之位成王在豐使召公復營洛邑如武王之意周公復卜申視率營築居九鼎焉曰此天下之中四方入貢道里均作召誥洛誥成王既遷殷遺民周公以王命告作多士無佚召公為保周公為師東伐淮夷殘奄 鄭玄曰奄國在義曰奄音於陰反括地志云泗水徐城縣北三十里古徐國仰淮夷也兗州曲阜縣奄至即奄國之地遷其君薄姑 薄姑故城在青州博昌縣東北六十里薄姑氏廢諸侯 成王自奄歸在宗周 正義曰封於此周滅之也 成王自奄歸在宗周 正義曰歸京 作多方 孔安國曰告衆 既紂殷命襲淮夷歸

按周書序云初管蔡畔周周公討之三年而畢定

在豐作周官 孔安國曰周官謂官分職用人與正禮樂度制於是改而民和睦頌聲興 鄭玄曰頌聲興者天子作賄息慎之命 孔安國曰賄賜也馬融曰樂節成王將崩懼太子釗之不任 正義曰釗音招又乃命召公畢公率諸侯以相太子而立之成王既崩二公率諸侯以太子釗見於先王廟申告以文王武王之所以為王業之不易務在節儉毋多欲以篤信臨之作顧命 鄭玄曰顧終出命故謂 太子釗遂立是為康王康王即位徧告諸侯宣告以文武之業以申之作康誥故成康之際天下安寧刑錯四十餘年不用 不犯法無所置刑 康王命作策畢公分居里成周郊 孔安國曰分別民之居里與其善作畢命 康王卒子昭王瑕立昭王之時王道微缺昭王南巡狩不返卒於江上 正義曰帝王世世云漢船人惡之以膠船進王王御船至中流膠液解王及祭公俱沒于水中而崩其右半游靡長臂王周人諺之 其卒不赴告諱之也立昭王子滿是為穆王穆王即位春秋已五十矣王道衰微穆王閔文武之道缺乃命伯冑申誡太僕國之政作

史記卷四

周本紀

王閔文武之道缺乃命伯冑申誡太僕國之政作 正義曰尚書序云穆王令伯冑為太僕正



此處正修者... 十餘年... 知伯... 成... 我

應劭曰大侯周穆王所置蓋復寧穆王將征犬戎

祭公諫父諫曰公之後為十神十諫父

不可先王耀德不觀兵夫兵戰而

時動動則威觀則玩玩則無震是故周文

公之頌曰載戰于戈載櫜弓矢

我求懿德肆于時夏允王保之

先王之於民也

茂正其德而厚其性阜其財求而利其器用

明利害之鄉昭曰以文修之使之務利而辟害懷德

而畏威故能保世以滋大昔我先王世后稷

以服事虞夏及夏之衰也

棄稷不務我先王不窋用失其

官而自竄於戎狄之間不敢怠業時序其德遵修

其緒修其訓典朝夕恪勤守以敦篤奉

以忠信奕世載德不忝前人

至于文王武王昭前之光明而

加之以慈和事神保民無不欣喜商王帝辛大惡

于民庶民不忍訴戴武王以致戎于商牧

是故先王非務武也勤恤民隱而除其害也

地名

牧野

按書謂以文時... 罪也

夫先王之制邦內甸服邦外侯服侯服賓服

侯服賓服戎服荒服甸服者祭

侯服者祀侯服者享侯服者要服者

貢侯服者荒服者王侯服者天子日祭月

祀時享歲貢終王先王之順祀也

有不祀則修

言有不享則修文有不貢則

修名有不王則修德有不服則

修文德序成而有不至則修刑

於是有刑不祭伐不祀征不享讓不貢

告不王於是有刑罰之辟有攻伐之兵有征討之

備有成讓之命有文告之辭布令陳辭而有不至

則增修於德無動民於遠是以近無不聽遠無不

服今自大畢伯士之終也犬戎氏以其

職來王天子曰天子曰予必以

不享征之且觀之兵無乃廢先王之訓而王幾頓

乎

率舊德而守終純固其有以禦我矣王遂

征之得四白狼四白鹿以歸自是荒服者不至諸

周本紀

卷九

七

七

七

七

七

七

七

七

七

七

七

七

七

情偽繁老則經  
歷難上之時文  
武瓜分之深淺  
教古今日亦作  
一也  
物情者亦難矣  
故古者刑者宜  
心者其家必  
明練國天子存  
亦後世而微見  
意者亦不可不察  
也

疾有不睦者甫疾言於王作修刑辟。鄭玄曰書說  
為相王曰呼來有國有土告汝祥刑。云周穆王以  
道在令爾安百姓何擇非其人。王肅曰謂以安百  
擇乎非當選何敬非其刑何居非其宜與。孔安國  
所敬非唯五刑乎當何所兩造具備。徐廣曰造師  
居非唯及世輕重所宜乎兩造具備。一作禮  
聽五辭。孔安國曰兩謂囚證至也兩至其備則  
法志云五聽一曰辭聽二曰色聽三曰氣聽四曰  
耳聽五曰目聽周禮云辭不直則言繁目不直則  
視眇耳不直則對答惑色不直則氣不直則  
孔安國曰五辭簡核信有罪驗則正之於五刑矣  
當正五罰出金贖罪也五刑不服正於五過

史記卷之周本紀  
五  
主

罪孔安國曰使與罰名相當○索隱曰按呂刑云  
惟鈞其過馬融曰以此五過出五刑之疑有赦  
五罰之疑有赦其審克之○孔安國曰刑疑赦從罰  
也簡信有眾惟訊有稽○孔安國曰簡核誠信  
有所考合重之至也○索隱曰訊核誠信不聽治其  
獄當嚴敬入威無輕刑刑辟疑赦其罰自幸  
徐廣曰幸即錢也音刷刑安國曰六兩曰錢黃  
鐵也○索隱曰錢黃鐵銷亦六兩故馬融曰銷黃  
名與呂刑錢同閱實其罪則辟疑赦其罰倍灑  
舊本幸亦作選閱實其罪則辟疑赦其罰倍灑  
百錢也○索隱曰灑音庚獲音所解反閱實其罪

按倍灑與倍

柳宗元曰康公之  
母法醫則宜以  
淫淫夫度命宜  
以用德之以其  
德夫而後堪則  
納三女之妾者從  
果何如若口勿受  
之則可矣教子而  
婦王以女非正也  
左氏以廣畜微之  
無足取者  
黃帝曰大子一  
娶九女所以重國  
廣嗣也九女者  
法地有九州承天  
之施無所不生再  
一娶者聖而無再  
恐其不德也  
淫伏也天子且然  
况其下乎  
索隱曰天子且然  
索隱曰天子且然  
則其宗室宜然也  
楊慎曰口勿受  
小說語也索隱

廣辟疑赦其罰倍差。馬融曰倍二百為四百倍也  
五百三十三分一也○正義曰倍中之差二百  
法三分一合三百三十三錢二兩也官刑其罰五  
百厥刑既輕其數豈加閱實其罪宮辟疑赦其罰  
五百幸○徐廣曰閱實其罪大辟疑赦其罰千幸閱  
實其罪墨罰之屬千劓罰之屬千臠罰之屬五百  
宮罰之屬三百大辟之罰其屬二百五刑之屬三  
千命曰甫刑穆王立五十五年崩子共王繁扈立  
索隱曰世  
本伊厄共王游於涇上密康公從密國之君姬  
姓也○正義曰括地志云陰密故城在  
涇州鶉鶡縣西東接縣城故密國也  
有三女奔  
之其母曰必致之王○列女傳曰康  
公母姓隗氏夫獸三為羣人

史記卷之周本紀  
三  
主

三為眾女三為衆王田不取羣。正義曰曹大家云  
也田獵得三獸王不羣衆衆多之名  
盡取以其害溪也公行不下眾○正義曰曹大家  
之行與眾王御不參二族○韋昭云御妻官也參三  
姪婦以備三不夫祭美之物也眾以美物歸女而  
參一族之女也夫祭美之物也眾以美物歸女而  
何德以堪之王猶不堪況爾之小醜乎小醜備物  
終必亡康公不獻一年其王滅密其王崩子懿王  
難立○索隱曰懿王之時王室遂衰詩人作刺曰宋  
今櫻里是也時王室衰始作詩也懿王崩其王  
弟辟方立是為孝王孝王崩諸侯復立懿王太子  
燮是為夷王○正義曰紀年云三年致諸侯崩齊夷

楊慎曰口勿受  
小說語也索隱

昔者曾曰百官專  
利則天下壞曾史  
也百官所據者天  
子之功也竹史所  
奉者百官之政也  
推領其功遂亂  
其政而後皆謂宗  
馬功雖百官視  
何則雖百官視  
天子者也香史從  
百官者也狗天子  
者米其家親計  
放通盜竊則  
百官以節有失  
矣百官大夫以等公  
專利而上之欺  
何其明於亂之  
原也

王崩子厲王胡立厲王即位三十年好利近榮表  
公大夫芮良夫諫厲王曰正義曰芮伯也王室其將卑乎  
夫榮公好專利而不知大難夫利百物之所生也  
天地之所載也而有專之其害多矣天地百物皆  
將取焉何可專也所怒甚多而不備大難以是教  
王王其能久乎夫王人者將導利而布之上下者  
也使神人百物無不得極韋昭曰猶曰怵惕懼怨  
之來也故頌曰思文后稷克配彼天立我蒸民莫  
匪爾極大雅曰陳錫載周施利以載成周道也是  
不布利而懼難乎故能載周以至于今今王學專  
利其可乎匹夫專利猶謂之盜王而行之其歸鮮  
矣榮公若用周必敗也厲王不聽卒以榮公為卿  
士用事王行暴虐侈傲國人謗王召公諫曰韋昭曰  
康公之後穆公民不堪命矣王怒得衛巫韋昭曰  
流為王卿士也巫使監謗者正義曰監音口衛反監察也以告則  
殺之其謗鮮矣諸侯不朝三十四年王益嚴國人  
莫敢言道路以目韋昭曰以目相矚而巳厲王喜告召公曰  
吾能弭謗矣乃不敢言召公曰是鄭之也防民之  
口甚於防水水壅而潰傷人必多民亦如之是故  
為水者決之使導為民者宣之使言故天子聽政

卷四

周本紀

三十一

按此下俱詳見  
國語

使公卿至於列士獻詩正義曰上警獻典韋昭曰  
史獻書正義曰史大夫而箴師箴正義曰音針師樂大瞽  
賦韋昭曰無眸子曰瞽賦瞽誦韋昭曰有眸子而  
賦公卿列士所獻詩也無見曰瞽周禮  
王弦歌詠誦百工諫庶人傳語韋昭曰庶人平  
箴諫之語也正義曰傳言逐逐緣反庶人微  
箴以語士正義曰傳言逐逐緣反庶人微  
箴見時得失不得上言乃在街巷相傳語近臣盡  
規近臣諫親戚補察正義曰言親戚補察警史教  
誨正義曰大史也耆艾修之韋昭曰耆艾師傳也修而  
後王斟酌焉是以事行而不悖民之有口也猶土  
之有山川也財用於是乎出猶其有原隰衍沃也  
唐固曰下平日衣食於是乎生口之宣言也善敗  
行有禮曰沃衣食於是乎生口之宣言也善敗  
卷五  
周本紀  
於是乎興行善而備敗所以產財用衣食者也夫  
民慮之於心而宣之於口成而行之若壅其口其  
與能幾何王不聽於是國莫敢出言三年乃相與  
畔襲厲王厲王出奔於彘韋昭曰彘晉地漢為縣  
義曰括地志云晉州霍邑縣本漢厲王太子靜匿  
疑縣後改號曰永安從靜音也厲王太子靜匿  
王不從以及此難也今殺王太子王其以為讐  
而對怒乎夫事君者險而不讐對韋昭曰在  
不怒況事王乎乃以其子代王太子太子竟得脫  
召公周公二相行政號曰共和索隱曰共和如字



凌約言曰太史公  
紀事每一人一事  
自成一序境界自  
前一事又法紀其  
紀事如一段可見  
又曰每條而後  
之而而去之其最  
發之無而假之標  
而等之以以而  
之標而并之從而  
而發之其法之見  
一也後可以例觀  
矣  
王以曰哀其事甚  
奇曰語文奇

欲廢太子太子母申侯女而為后後幽王得褒姒

褒之欲廢申后并去太子宜曰以褒姒為后以伯

服為太子周太史伯陽讀史記曰正義曰諸國皆

周史周史曰昔自夏后氏之衰也有二神龍止於

夏帝庭而言曰余褒之二君褒之二先君也夏帝

卜殺之與去之與止之莫吉卜請其殺而藏之乃

吉韋昭曰龍所吐沫沫龍之精氣也於是布幣而策告之韋昭曰

請其殺也龍亡而祭在積而去之韋昭曰夏亡

傳此器殷股又傳此器周比三代莫敢發之至

厲王之末虞翻曰末年發而觀之流彗之歲蔡流于廢不可

除厲王使婦人裸而諫之韋昭曰諫謹呼也蔡化

為玄龜以入王後宮索隱曰亦作坑音後宮之童

妾既亂而遭之韋昭曰毀齒曰亂既笄而孕正義

而笄鄭玄云笄令蓄無夫而生子懼而弃之宣

王之時童女謠曰靡弧箕服實亡周國韋昭曰山

服失房也於是宣王聞之有夫婦賣是器者宣

王使執而戮之逃於道而見鄉者後宮童妾所弃

妖子出於路者徐廣曰妖一作聞其夜啼哀而收

之夫婦遂匹奔於褒人有罪請入童妾所弃女

子者於王正義曰國語云周幽王伐有褒褒以贖

史記卷四 周本紀

三

王緝伯曰伯上發  
之至此見而褒之  
而七年九月有五  
字而不發後

罪弃女子出於褒是為褒姒當幽王三年王之後

官見而褒之生子伯服竟廢申后及太子以褒姒

為后伯服為太子索隱曰左傳所謂褒姒也太史伯陽曰

禍成矣無可奈何褒姒不好笑幽王欲其笑萬方

故不笑幽王為燧燧大鼓正義曰燧燧一音畫曰

火也皆山上安之有寇舉之有寇至則舉燧火諸

侯悉至至而無寇褒姒乃大笑幽王說之為數舉

燧火其後不信諸侯益亦不至幽王以號石父為

卿用事國人皆怨石父為人佞巧徐廣曰佞善諛

好利王用之又廢申后去太子也申侯怒與繒西

夷犬戎攻幽王正義曰自陵反國語云繒姒姓夏

殺幽王驪山下索隱曰在新豐縣南故驪戎國也

劫地志云驪山在雍州新豐縣南十六里土地

記云驪山即藍田山按驪山之陽即藍田山

褒姒盡取周賂而去正義曰九年曰自武王滅殷以

乃即申侯而共立故幽王太子宜曰是為平王以

奉周祀平王立東遷于維正義曰即王城也平

國為西周也辟戎寇平王之時周室衰微諸侯彊

并弱齊楚秦晉始大政由方伯周禮曰九命作伯

并弱齊楚秦晉始大政由方伯鄭衆云長諸侯為

史記卷四 周本紀

天

伯四十九年魯隱公即位五十二年平王崩太子  
洩父蚤死正義曰立其子林是為桓王桓王平王

孫也桓王三年鄭莊公朝桓王不禮索隱曰在魯

五年鄭怨與魯易許田許田天子之用事太山田

也正義曰左傳鄭伯以魯許田辛易務勞是鄭

也正義曰左傳鄭伯以魯許田辛易務勞是鄭

也正義曰左傳鄭伯以魯許田辛易務勞是鄭

也正義曰左傳鄭伯以魯許田辛易務勞是鄭

也正義曰左傳鄭伯以魯許田辛易務勞是鄭

也正義曰左傳鄭伯以魯許田辛易務勞是鄭

也正義曰左傳鄭伯以魯許田辛易務勞是鄭

也正義曰左傳鄭伯以魯許田辛易務勞是鄭

也正義曰左傳鄭伯以魯許田辛易務勞是鄭

也正義曰左傳鄭伯以魯許田辛易務勞是鄭

也正義曰左傳鄭伯以魯許田辛易務勞是鄭

也正義曰左傳鄭伯以魯許田辛易務勞是鄭

也正義曰左傳鄭伯以魯許田辛易務勞是鄭

也正義曰左傳鄭伯以魯許田辛易務勞是鄭

也正義曰左傳鄭伯以魯許田辛易務勞是鄭

也正義曰左傳鄭伯以魯許田辛易務勞是鄭

也正義曰左傳鄭伯以魯許田辛易務勞是鄭

也正義曰左傳鄭伯以魯許田辛易務勞是鄭

也正義曰左傳鄭伯以魯許田辛易務勞是鄭

也正義曰左傳鄭伯以魯許田辛易務勞是鄭

也正義曰左傳鄭伯以魯許田辛易務勞是鄭

也正義曰左傳鄭伯以魯許田辛易務勞是鄭

也正義曰左傳鄭伯以魯許田辛易務勞是鄭

立桓公十三年伐鄭索隱曰在

鄭射傷桓王桓王去歸索隱曰左傳編葛之役二

十三年桓王崩子莊王佗立莊王四年周公黑肩

欲殺莊王而立王子克正義曰莊王

辛伯告王正義曰莊王

王殺周公索隱曰左傳云初子儀有寵

大夫也正義曰左傳云初子儀有寵

及於難正義曰左傳云初子儀有寵

之義卒安正義曰左傳云初子儀有寵

邪後多誠正義曰左傳云初子儀有寵

五年莊王崩子釐王胡齊立正義曰釐王

三年齊桓公始霸五年釐王崩子惠王閔立正義曰

本名惠王二年初莊王嬖姬姚正義曰杜預

母涼正義曰杜預

生子正義曰杜預

生子正義曰杜預

生子正義曰杜預

類索隱曰莊王子釐王類有寵及惠王即位奪其

大臣園以為囿左傳曰大夫邊伯等五人作

亂左傳曰五人者為國憂謀召燕衛師正義曰

城衛州正義曰左傳云蘇

衛南也正義曰左傳云蘇

子十二邑與鄭故蘇子同王大夫伐惠王正義曰

之樂杜預云樂今河南陽翟縣也正義曰立釐王弟類為

王樂及徧舞正義曰徧舞皆

號君伐殺王類正義曰賈逵曰徧舞皆

王十年賜齊桓公為伯二十五年惠王崩子襄王

鄭立襄王母蚤歿後母曰惠后左傳曰陳媯歸于

正正義曰按陳國

齊昭公正義曰惠王于襄王弟封於甘故左傳稱

志云昭公甘城在洛州河南縣西南二十五里左傳

云昭公甘城在洛州河南縣西南二十五里左傳

十五里有水出焉北流入洛山上有甘城即甘公

也正義曰左傳云昭公甘城在洛州河南縣西南二十五里左傳

有寵於惠王襄王畏之三年叔帶與戎翟謀

伐襄王襄王欲誅叔帶叔帶奔齊齊桓公使管仲

平戎于周使隰朋平戎于晉服虔曰伐周故也王

以上卿禮管仲管仲辭曰臣賤有司也有天子之

二守國高在杜預曰國子高子天子所若節春秋

來承王命何以禮焉賈逵曰節時也王肅曰

辭服虔曰節重也諸侯之王曰舅氏余嘉乃勳賈逵

辭服虔曰節重也諸侯之王曰舅氏余嘉乃勳賈逵

辭服虔曰節重也諸侯之王曰舅氏余嘉乃勳賈逵

鄭立襄王母蚤歿後母曰惠后左傳曰陳媯歸于

正正義曰按陳國

齊昭公正義曰惠王于襄王弟封於甘故左傳稱

志云昭公甘城在洛州河南縣西南二十五里左傳

云昭公甘城在洛州河南縣西南二十五里左傳

十五里有水出焉北流入洛山上有甘城即甘公

也正義曰左傳云昭公甘城在洛州河南縣西南二十五里左傳

有寵於惠王襄王畏之三年叔帶與戎翟謀

伐襄王襄王欲誅叔帶叔帶奔齊齊桓公使管仲

平戎于周使隰朋平戎于晉服虔曰伐周故也王

以上卿禮管仲管仲辭曰臣賤有司也有天子之

二守國高在杜預曰國子高子天子所若節春秋

來承王命何以禮焉賈逵曰節時也王肅曰

辭服虔曰節重也諸侯之王曰舅氏余嘉乃勳賈逵

辭服虔曰節重也諸侯之王曰舅氏余嘉乃勳賈逵

辭服虔曰節重也諸侯之王曰舅氏余嘉乃勳賈逵

辭服虔曰節重也諸侯之王曰舅氏余嘉乃勳賈逵

諸者曰... 下... 揭... 師... 不... 而... 以... 鄭... 師... 桓... 六... 辰... 日... 吾... 數... 諫... 不... 從... 如... 是... 不... 出... 王... 以... 我... 為... 對... 乎... 乃... 以...

曰舅氏言伯舅之使也。○正義曰：武王娶太公女為后，故呼舅氏。遠言之，我善汝有平戎之功，勳母逆朕命，管仲卒受下卿之禮而還。云管仲不敢以職自高，卒受。

九年齊桓公卒，十二年叔帶復歸于周。左傳曰：十三年鄭伐滑。賈逵曰：滑，姬姓之國，鄭而服於衛也。○正義曰：杜預云：滑，故國，都河南。緜氏，滑之邑也。○正義曰：杜預云：滑，故國，都河南。緜氏，滑之邑也。○正義曰：杜預云：滑，故國，都河南。緜氏，滑之邑也。

服請滑。賈逵曰：鄭人囚之，鄭文公怨惠王之入不與厲公爵。服虔曰：惠王以后之鑿鑿與鄭厲公。非公二十一年，王巡狩，狩於緜，公為王宮于緜。王與器，王與之，鄭伯由是怨王也。杜預云：后，擊帶而以鏡為飾也。爵，飲酒器也。蚌，地酒泉，周邑。又

怨襄王之與衛滑。服虔曰：滑，小國，近鄭。世世服從於王。故囚伯服，王怒，將以翟伐鄭，富辰諫曰：鄭之由定，今以小怨弃之王，不聽。十五年，王降翟師，以伐鄭。王德翟人，將以其女為后。富辰諫曰：平桓莊惠皆受鄭勞，王弃親親，翟不可從。王不聽。十

六年，王紆翟后，翟人來誅殺譚伯。唐固曰：譚伯，周也。○索隱曰：按國語亦云殺譚伯，而左傳太叔之難，獲周公忌父，原伯毛伯，唐固據傳文讀譚為原。然春秋有譚何妨，此時亦仕王朝，預獲被殺，國富語既云殺譚伯，故太史公作之不從左傳說也。富辰曰：吾數諫不從，如是不出王，以我為對乎。乃以

其屬必之。初，惠后欲立王子帶，故以黨開翟人。翟人遂入周，襄王出奔鄭。正義曰：公羊傳云：王者無也。鄭居王于汜。杜預曰：汜，音北，在襄城縣南。○正義曰：汜，音北，在襄城縣南。○正義曰：汜，音北，在襄城縣南。○正義曰：汜，音北，在襄城縣南。

襄王乃賜晉文公珪，嚳弓矢為伯，以河內地與晉。以地賜晉，溫原，犢茅之田也。二十年，晉文公召襄王襄王會之河陽踐土。賈逵曰：河陽，晉之溫也。踐土，鄭地名，在河內。○正義曰：踐土，鄭地名，在河內。○正義曰：踐土，鄭地名，在河內。

十二年，襄王崩，子頃王壬臣立。頃王六年，崩，子匡王班立。匡王六年，崩，弟瑜立。是為定王。定王元年，楚莊王伐陸渾之戎。地理志：陸渾，屬弘農郡。○正義曰：陸渾，屬弘農郡。○正義曰：陸渾，屬弘農郡。○正義曰：陸渾，屬弘農郡。

其禮先公，按至僖公二十二年秋，秦晉遷陸渾之戎於伊川。計至辛有言適百年也。括地志云：故

其禮先公，按至僖公二十二年秋，秦晉遷陸渾之戎於伊川。計至辛有言適百年也。括地志云：故

其禮先公，按至僖公二十二年秋，秦晉遷陸渾之戎於伊川。計至辛有言適百年也。括地志云：故

其禮先公，按至僖公二十二年秋，秦晉遷陸渾之戎於伊川。計至辛有言適百年也。括地志云：故

其禮先公，按至僖公二十二年秋，秦晉遷陸渾之戎於伊川。計至辛有言適百年也。括地志云：故

其禮先公，按至僖公二十二年秋，秦晉遷陸渾之戎於伊川。計至辛有言適百年也。括地志云：故

其禮先公，按至僖公二十二年秋，秦晉遷陸渾之戎於伊川。計至辛有言適百年也。括地志云：故

其禮先公，按至僖公二十二年秋，秦晉遷陸渾之戎於伊川。計至辛有言適百年也。括地志云：故

其禮先公，按至僖公二十二年秋，秦晉遷陸渾之戎於伊川。計至辛有言適百年也。括地志云：故

其禮先公，按至僖公二十二年秋，秦晉遷陸渾之戎於伊川。計至辛有言適百年也。括地志云：故

其禮先公，按至僖公二十二年秋，秦晉遷陸渾之戎於伊川。計至辛有言適百年也。括地志云：故

其禮先公，按至僖公二十二年秋，秦晉遷陸渾之戎於伊川。計至辛有言適百年也。括地志云：故

其禮先公，按至僖公二十二年秋，秦晉遷陸渾之戎於伊川。計至辛有言適百年也。括地志云：故

其禮先公，按至僖公二十二年秋，秦晉遷陸渾之戎於伊川。計至辛有言適百年也。括地志云：故

麻城謂之蠻中在汝州梁縣界右傳單浮餘國蠻氏社頤云城在河南新城東南伊洛之成陸澤蠻氏城也俗以爲麻蠻聲相近次洛使人問九鼎王使王孫滿應設以辭滿謂大夫也楚兵乃去十年楚莊王圍鄭鄭伯降已而復之十六年楚莊王卒二十一年定王崩子簡王夷立簡王十三年晉殺其君厲公迎于周於周立爲悼公十四年簡王崩子靈王泄心立靈王二十四年齊崔杼弑其君莊公二十七年靈王崩皇贊曰靈王冢在河南城西生前有樹而稱故靈子景王譽立按國語景王二十一年鐘六錢及無射單穆公及浮州爲各設辭以諫今此不言亦其畧耳景王十八年皇贊曰景王冢在河南城西生前有樹而稱故靈景王十八年皇贊曰景王冢在河南城西生前有樹而稱故靈景王十八年

十九年齊田常殺其君簡公四十一年楚滅陳孔子卒四十二年敬王崩徐廣曰皇甫謚曰敬王四十四年元已崩崩王戊也子元王仁立徐廣曰世本云元王八年崩子定王介立徐廣曰世本云元王八年崩子定王介立徐廣曰世本云元王八年崩子定王介立徐廣曰世本云元王八年崩子定王介立元王八年崩子定王介立徐廣曰世本云元王八年崩子定王介立徐廣曰世本云元王八年崩子定王介立元王八年崩子定王介立



公名班居 威烈王二十三年九鼎震命韓魏趙為諸侯二十四年崩 齊宣王宋襄曰威烈王葬洛陽城也 子安王驕立是歲盜殺楚聲王安王立二

十六年崩 皇甫諡曰安王 子烈王喜立烈王二年

周太史儋 索隱曰老子列傳云儋即老子耳又曰時有伯陽甫唐固曰伯陽甫老子也按幽王元年

至孔子卒三百餘年孔子卒後一百二十九年儋

見秦獻公然老子常 見秦獻公曰 正義曰秦本紀

孔子時唐固說非也 始周與秦國合而別

武所於秦孝公是復合時也 伯與周別五百載至昭王時西

別五百載復合 伯與周別五百載至昭王時西

封秦為始別謂秦仲也五百載謂從秦仲至孝公

始列為諸侯是別之也自秦列為諸侯至昭王五

十二年西周君臣獻邑二十六城以入於秦九

自一十六年是合也 合十七歲而霸王者出焉

昭王皆伯至始皇而王天下 索隱曰霸王謂始

皇也自周以正入秦至始皇初立政由太后嫪毐

至九年誅毒正十七年 正義曰周始與秦國合

者謂周秦俱黃帝之後至非子未別封是合也而

別者謂非子未年周封非子為附庸也秦武王於

秦孝公復與之親是復合也周顯王致武王於

秦公是朝也孝公三年至十九年周顯王致武王於

秦公是朝也孝公三年至十九年周顯王致武王於

秦公是朝也孝公三年至十九年周顯王致武王於

秦公是朝也孝公三年至十九年周顯王致武王於

秦公是朝也孝公三年至十九年周顯王致武王於

秦公是朝也孝公三年至十九年周顯王致武王於

王五年賀秦獻公獻公稱伯九年致文武胙於秦 齊侯胙曰天子有事于文武 二十五年秦

會諸侯於周二十六年周致伯於秦孝公三十三

年賀秦惠王三十五年致文武胙於秦惠王四十

四年秦惠王稱王 正義曰秦本紀云惠王十

諸侯皆為王 齊侯曰謂韓 四十八年顯王崩子慎

親王定立慎親王立六年崩子赧王延立 索隱曰

云名讓根非盜法無報正以微弱竊號也慎親

然慙愧故號曰報耳又按尚書中候以報為然鄭

玄云然讀曰報王都按古音人弱 王赧時東西周

反今音奴板及爾雅而鄭曰 王赧時東西周

分治 周與東分王政理各居一都故曰東西周按

高誘曰西周王城今河南 王赧徙都西周 正義曰

東周成周故洛陽之地 王赧徙都西周 正義曰

王城東徙成周十世至赧王徙 西周武公之共太

子伋 徐廣曰惠公之長子 有五庶子母適

立司馬翦謂楚王曰 正義曰翦音子 不如以地資

公之知困而交疏於周也 正義曰言以地資公子

楚賀之以地果立公子咎為太子 正義曰楚命翦

立誰以微言告於翦翦令楚賀之以地周果立公子

咎太子也此以上至西周武公是楚令周立公子

咎太子也此以上至西周武公是楚令周立公子

咎太子也此以上至西周武公是楚令周立公子

咎太子也此以上至西周武公是楚令周立公子

咎太子也此以上至西周武公是楚令周立公子

二周分治之工  
寄焉而巴矣周之  
分東而西始九  
年東周建公卒于  
際前而說以上皆  
存東周王立始遷  
于西周即上城舊  
都也史記云于報  
明東周分治今  
按周二年以分  
為二不待此時矣  
前建都以爲京乃  
西周對洛邑爲東  
周後二分日也  
王城爲西周對成  
周爲東周  
按楊伯峻二周  
雖能並行  
考亦不見說  
惟史記公  
周禮詳盡

按一本注云此  
皆史記引周君  
謂楚出地又謂  
秦必無行今周  
之受故曰是受  
地于韓既不長  
韓并案亦不

蘇東十四里即  
仲宜陽縣城也楚救之而楚以周爲秦故將伐之  
索隱曰宜陽韓地秦攻而楚救之周爲蘇代爲周  
韓出兵而楚救周爲秦因加兵伐周  
說楚王曰何以周爲秦之禍也索隱曰蘇代爲周  
周爲秦周實不爲秦也今王責周言周之爲秦甚  
爲秦用懼楚必入秦是爲偶也  
於楚者欲令周入秦也故謂周秦也索隱曰周秦  
周而外駐於周故當周知其不可解必入於秦此  
時諸侯咸謂周秦周知其不可解必入於秦此  
爲秦取周之精者也正義曰解音紀買反代言周  
解免周必親於秦也若知楚救親秦其計定不可  
爲秦取周精妙之計爲王計者周於秦因善之  
不於秦亦言善之以疏之於秦正義曰代言爲王  
若善周周必疏於秦也周絕於秦必入於郢矣

秦借道兩  
親楚矣以上至八年蘇代說楚合周  
周之間正義曰上借音精將以伐韓周恐借之畏  
於韓不借畏於秦史厭謂周君曰反又於點反○  
索隱曰周君西周武公也時王何不令人謂韓公  
叔曰徐廣曰一作何應劭曰氏秦之敢絕周而伐  
韓者信東周也公何不與周地發質使之楚正義  
音竹利反使音所利反質使令公子及重臣等往  
楚爲質使秦疑楚又得不信周也質平敵不相負  
也秦必疑楚不信周是韓不伐也又謂秦曰韓疆  
與周地將以疑周於秦也周不敢不受秦必無辭  
而令周不受疑周則周不敢不受秦必無巧辭

而令周不願  
不受韓地也是受地於韓而聽於秦蘇代曰此與  
周地使質於楚令秦疑楚不信周秦召西周君西  
周君惡往故令人謂韓王曰或人爲周君謂魏王  
秦召西周君將以爲辭於秦索隱曰高誘註周策  
於南陽周君將以爲辭於秦曰以魏兵在河南爲  
辭周君不入秦秦必不敢踰河而攻南陽  
矣正義曰南陽今懷州也杜預云在晉山南以上  
至秦召西周君是西周君說韓今出兵河南謀  
也東周與西周戰韓救西周或爲東周說韓王曰  
正義曰爲音于爲反及或人爲東周故天子之  
周說王今按兵無出則周德韓矣西周故天子之  
國多名器重寶王案兵毋出可以德東周韓按兵

不出代東周而東周  
甚韓之思德也而西周之寶必可以盡矣正  
曰韓出兵助西周韓不攻東周西周魏其佐助實  
器必盡歸於韓以上至東周與西周戰是或人說  
韓令無救王報謂成君楚圍雍氏徐廣曰陽翟雍  
西周也韓兵入西周西周令成君辨說秦求救當是說  
口韓而不脫說也○索隱曰如徐此說自合當改而  
詰結之不令與楚圍雍氏連註○正義曰雍音於  
茶反括地志云故雍城在洛州陽翟縣東北二十  
五里故老云黃帝雍作於曰韓徵甲與粟於東周  
所封也按其地時屬韓也

使韓毋徵甲與粟於周又能爲君得高都徐廣曰  
新城縣高都城也○索隱曰高誘云高都韓邑今  
屬上黨也○正義曰括地志云高都故城一名都  
都城在洛州伊闕周君曰子苟能請以國聽子代  
蘇北三十五里

周君曰子苟能請以國聽子代

見韓相國曰漢書百官表曰相國秦官韓相國曰漢書百官表曰相國秦官

楚圍雍氏期三月也今五月不能拔是

告楚病也韓相國曰善使者已行矣

何不與周高都韓相國太怒曰吾毋徵甲與粟於

周亦已多矣何故與周高都也代曰與

周高都是周折而入於韓也秦聞之必大怒忿周

即不通周使是以弊高都得完周也曷為不與相

國曰善果與周高都蘇代為東周說韓令不徵甲

而得高都三十四年蘇厲謂周君曰秦破韓魏

徐廣曰一作什戰國策北取趙離石者

地志云離石今石州所理縣也

皆白起也是善用兵又有天命今又將兵出塞

攻梁正義曰謂伊闕塞也在洛州南十九里伊闕

若關伊水歷其間故謂之伊關

何不令人說白起乎曰楚有養由基者善射者也

去柳葉百步而射之百發而百中之左右觀者數

千人皆曰善射有一夫立其旁曰善可教射矣養

由基怒釋弓搃劍曰客安能教我射乎客曰非吾

能教子文左詘右也拒右手如附枝右手發之左

接說山訓云楚王右白接上白

射之則發其矢而射便泰由基

射之名曰射也射之名曰射也

林據矣由基通賦

曰亦由射而致也

手不知此射之道也又越絕書曰夫去柳葉百步

而射之百發而百中之不以善息

息止少焉氣衰力倦弓撥矢鉤一發不中者百發

盡息言非奔前射今破韓魏北取趙離

離石者公之功多矣今又將兵出塞過兩周倍韓

攻梁舉不得前功盡弃公不如稱病而無出

日以上至三十四年是蘇四十二年秦破華陽約

徐廣曰一作厄正義曰可馬彪云華陽亭名在

魏將苦卯華陽破之六年表云白起擊魏華陽

十里是按馬犯見秦破魏華陽馬犯謂周君曰請

約懼周危故謂請梁城周也

令梁城周在密縣秦昭王三十三年秦背魏約使

魏約懼周危故謂請梁城周而設謀計也

乃謂梁王曰周王病若死則犯必死矣犯周臣也

乃說梁王曰秦破魏華陽之軍去周甚近周犯請

以九鼎自入於王王受九鼎而圖犯也犯謂梁王

我方入魏於王王梁王曰善遂與之卒言成周正

當謀殺援也

曰成守也周雖未入九鼎於梁而因謂秦王曰正

曰梁兵非成周也將周也梁非

王若不信試出師於境以觀梁王之變也

成周也將伐周也王試出兵境以觀之秦果出兵

又謂梁王曰正義曰馬犯說秦得秦出周王病甚

矣犯請後可而復之秦隱曰後戰國策其作齋犯

所謂不遂請得在後有可之時以鼎入梁也○正

義曰請者狀富反復重也秦既破華陽今又出

使卒之周諸侯皆生心後舉事且不信不若令卒

為周城以匿事端秦隱曰梁實周九鼎且外遺

不撥周是本無善周之事止是欲周而取九鼎

故諸侯皆心不信梁侯故不知匿事端使卒為周

城○正義曰所謂諸侯生心不知令卒便為梁城以

隱匿疑伐周之事端終諸侯不信之心深汪遂使

城則解諸侯之疑也正義曰以上

梁王曰善遂使城周十二年是馬紀說

四十五年周君之秦客謂周最曰正義曰

公不若舉秦王之孝因以應為太后

養地徐廣曰地理志云應今補川父城縣應鄉是

也○索隱曰戰國策詐原原周地太后秦昭

王母宣太后羊氏也○正義曰括地志云故應城

嚴時應國在城父按應城此時屬周太后秦昭王

母宣太后秦昭王必喜是公有秦交善周君必以為

公功交惡勸周君入秦者必有罪矣正義曰

與秦交善是嚴之功也與秦交惡勸周君入秦者

則秦不王矣天下欲獎秦勸王攻周秦與天下獎

則今不行矣正義曰今音力攻反秦欲攻周最誠

秦曰周天子之國雖有重器名實上

地勢少不足利秦國王若攻之乃有攻天子之聲

而令天下以攻天子之聲畏秦使諸侯歸於秦秦

兵空獎於周則秦不王矣是天下欲獎秦故勸王

攻周令秦受天下獎而令教命不行於諸侯矣以

上秦攻周是五十八年三晉距秦周令其相國之

周最說秦也正義曰以秦輕易周相

秦以秦之輕也還其行正義曰以秦輕易周相

謂相國曰秦之輕重未可知也正義曰言秦之輕

知秦欲知三國之情公不如急見秦王曰請為王

聽東方之變秦王必重公重公是秦重周周以取

秦也齊重則固有周聚以收齊徐廣曰一作最

周常不失重國之交也正義曰按周聚事齊而

又得秦重是相國取秦周聚秦信周發兵攻三晉

收齊周常不失大國之交也正義曰

正義曰三晉韓魏趙也以上至五十八年

年秦取韓陽城負黍徐廣曰陽城有負黍聚○正

也負黍在陽城縣西南二十五里故周西周恐

也左傳云鄭伐周負黍是也今屬韓國也正義曰

倍秦與諸侯約從文預曰關東為從關西為橫蓋

以利合曰從以威勢相脅曰橫○正義曰按諸說

東西南東地南北長為從六國共居之關西地

韓秦獨居之將天下銳師出伊闕攻秦正義曰西

韓陽城負黍恐懼秦之約共諸侯連從領天下

銳師從洛州南出伊闕攻秦軍冷不得通陽城

今秦無得通陽城秦昭王怒使將軍摎攻西周

百官表曰前後左右將軍皆周西周君奔秦正義

末官也○正義曰摎音糾虬反西周君奔秦正義

武公頓首受罪盡獻其邑三十六口三萬秦昭王

卷之四 周本紀 十一 余世

秦受其獻歸其君於周周君王報卒

西周公索隱曰非也徐以西周武公是惠

公之長子此周君即西周公也蓋此時武公與

報帝王世紀云名雖雖君天子之位號為諸侯之

所後通與家人無異名者責於民無以得歸乃止

其避之故周人名周民遂東亾秦取九鼎寶器而

遷西周公於豳孤聚相近在洛陽南百五十里深

新城之間索隱曰西周公之太子文公也

武公卒而立為秦所遷而東周亦不知其名號戰

國策雖有周文君亦不知滅時定當何主蓋周室

衰微畧無紀錄故太史公雖考衆書以評其事然

二國代系甚不明○正義曰括地志云汝州外

古梁城即豳孤聚也陽人故城即陽人聚也汝

州梁縣西四里秦遷東周君也梁亦古梁城也

在汝州梁縣西南十五里新城今洛州伊闕縣也

按豳孤陽人傍後七歲秦莊襄王滅東西周徐廣

北○正義曰括地志云故豳城在洛州河南縣西

北八里苑中河陰縣城本漢平陰縣在洛州洛

陽縣東北五十里十三州志云在平津大河之南

也魏文帝東西周皆入于秦周既不祀皇甫諡曰

改曰河陰東周皆入于秦周既不祀皇甫諡曰

既言周非盡滅無主祭祀○正義曰按王報卒後

天下無主三十五年海內咸歸於漢矣

太史公曰學者皆稱周伐紂居洛邑綜其實不然

武王營之成王使召公卜居居九鼎焉而周復都

豐鎬至天戎敗幽王周乃東徙于洛邑所謂周公

葬我畢畢在鎬東南杜中一作杜秦滅周漢興九

十有餘載天子將封太山東巡狩至河南求周苗

裔封其後嘉三十里地號曰周子南君古文謂衛

將軍文子為子南彌牟其後有子南勃朝子魏後

惠成王如衛命于南為侯泰并六國衛侯後疑

嘉是衛後故比子南而稱君也○正義曰括地志

云周承休城一名梁雀為在汝州梁縣東北二十

六里帝元紀云漢武帝元鼎四年東巡河洛思

周德乃封嘉嘉三千戶地方三十里為周子南君

以本周祀元始四年嘉嘉昭進爵為承休侯在此

城也平帝元始四年嘉嘉昭進爵為承休侯在此

周子南君按自嘉以下皆姓姬氏著在史傳總言

氏恐非比列侯以奉其先祭祀徐廣曰自周亡乙

氏也漢武元鼎四年封周後也

索隱述贊曰后稷居邠太王作周丹開雀錄火

降鳥流三分既有八百不謀秦兕皆象白魚入

刑大師抱樂箕子拘囚成康之日政簡刑措南

巡不還西服莫附共和之後王室多故廢孤與

諸能榮作靈頭帶

蘇子古史曰魯曰夏之政尚忠商之政尚質周

之政尚文而仲尼亦云周監於二代都郁乎文

哉吾從周余讀詩書歷觀唐虞至于夏商以為

自生民以來天下未嘗一日而不趨於文也文

之為言猶曰萬物各得其理云爾父子君臣之

間兄弟夫婦之際此文之所由起也昔者生民

相與天下紛然而治亂無禮兄弟不相愛夫婦不

而人倫不明然後而求其所以安其父子而

列其君臣之制然猶以天子之尊後大備

其粗始於父子之際其精布於萬物其用其廣

而無窮蓋其當時莫不自謂文於前世而後之

人乃更以為質也後世乃以為用文而文極於

唐虞以至於商漸而入於文至周而文極於

下當唐虞夏商之世蓋將求周之文而世勢有所未至非自所謂賈與忠也君子有曰不文以從唐虞夏商之質夫唐虞夏商之質蓋將求周之文而不至非所以為法也

史記評林卷之四

史記評林卷之四

史記評林卷之五

吳興交雅陸輯校

秦本紀第五

索隱曰秦雖嬴政之祖本西戎附庸之君豈以諸侯之邦而與五帝三王同稱本紀斯必不可可降為秦世家

秦之先帝顛頊之苗裔孫曰女脩正義曰黃帝之孫號高陽氏

女脩織玄鳥隕卵女脩吞之生子大業索隱曰女而女吞卵而生大業其父不著而秦魏以母族而顯顯顯非母人之義也按左傳鄭國少昊之後而贏姓蓋其族也則秦魏宜祖少昊氏○正義曰列女傳云陶子生五歲而佐禹曹大家註云陶子者皋陶之子伯益也按大業取少典之子曰女華此即知大業是皋陶

女華生大費索隱曰扶味反為得此即秦魏之祖贏氏則扶味反為得此即秦魏之祖贏氏

伯益是也索隱曰伯益是也尋按史記上下諸文伯益與伯益是一人不疑而陳祀系家即伯益與伯益為禹平

水土已成帝錫玄圭禹受曰非予能成亦大費為

輔帝舜曰咨爾費贊禹功其賜爾皐游索隱曰游以皐色旌旆之旌色與玄玉色副言爾後嗣將大

出子孫也故左傳亦云晉公子燹出也乃妻

之姚姓之玉女徐廣曰皇南謚云賜之大費拜受

佐舜調馴鳥獸鳥獸多馴服是為栢翳舜賜姓贏

氏大費生子二人一曰大廉實鳥俗氏二曰若木

實費氏索隱曰以仲衍鳥身人言故為鳥俗氏其俗一作浴若木以王父字為費氏也

實費氏索隱曰以仲衍鳥身人言故為鳥俗氏其俗一作浴若木以王父字為費氏也

實費氏索隱曰以仲衍鳥身人言故為鳥俗氏其俗一作浴若木以王父字為費氏也

實費氏索隱曰以仲衍鳥身人言故為鳥俗氏其俗一作浴若木以王父字為費氏也

實費氏索隱曰以仲衍鳥身人言故為鳥俗氏其俗一作浴若木以王父字為費氏也

實費氏索隱曰以仲衍鳥身人言故為鳥俗氏其俗一作浴若木以王父字為費氏也

實費氏索隱曰以仲衍鳥身人言故為鳥俗氏其俗一作浴若木以王父字為費氏也

實費氏索隱曰以仲衍鳥身人言故為鳥俗氏其俗一作浴若木以王父字為費氏也

實費氏索隱曰以仲衍鳥身人言故為鳥俗氏其俗一作浴若木以王父字為費氏也

實費氏索隱曰以仲衍鳥身人言故為鳥俗氏其俗一作浴若木以王父字為費氏也

實費氏索隱曰以仲衍鳥身人言故為鳥俗氏其俗一作浴若木以王父字為費氏也

實費氏索隱曰以仲衍鳥身人言故為鳥俗氏其俗一作浴若木以王父字為費氏也

實費氏索隱曰以仲衍鳥身人言故為鳥俗氏其俗一作浴若木以王父字為費氏也

王季曰此却是約而詳矣

玄孫曰費昌子孫或在中國或在夷狄索隱曰厥後也費昌當夏桀之時去夏歸商為湯御以敗桀於鳴條大廉玄孫曰孟戲中衍孟戲中衍是一人今以孟仲分字鳥身人言正義曰身體是鳥而當是二人名也鳥身人言能人言又云口及手足似也帝太戊聞而卜之使御吉遂致使御而妻之自太戊以下中衍之後遂世有功正義曰謂費以佐殷國故羸姓多顯遂為諸侯其玄孫曰中流徐曰一作滑○正義曰中音仲滿音在西戎保西垂生蜚廉蜚廉生惡來惡來有力晏子春秋曰蜚廉善走父子俱以材力事殷紂周武王之伐紂并殺

善走父子俱以材力事殷紂周武王之伐紂并殺

善走父子俱以材力事殷紂周武王之伐紂并殺

善走父子俱以材力事殷紂周武王之伐紂并殺

善走父子俱以材力事殷紂周武王之伐紂并殺

善走父子俱以材力事殷紂周武王之伐紂并殺

善走父子俱以材力事殷紂周武王之伐紂并殺

據此傳入趙事

徐廣曰皇甫謚云作石下無字則不成文意亦無所見必是史記本脫皇甫謚尚得其說徐離引之而竟不云是脫何字專質之其也○正義曰為于偽反劉伯莊云霍太山糾都之北也霍太山在晉州霍邑縣按在衛州朝歌之還無所報為壇霍太山地理志云霍太西方也

惡來是時蜚廉為紂石北方徐廣曰皇甫謚云作石下無字則不成文意亦無所見必是史記本脫皇甫謚尚得其說徐離引之而竟不云是脫何字專質之其也○正義曰為于偽反劉伯莊云霍太山糾都之北也霍太山在晉州霍邑縣按在衛州朝歌之還無所報為壇霍太山地理志云霍太西方也而報得石棺正義曰紂既以崩無所歸報故為壇就霍太山而祭紂報云作得石棺銘曰帝令處父不與殷亂黃廉別號賜爾石棺以華氏必遂葬於霍太山皇甫謚云去夷縣十五里有塚常謂之○索隱曰言處父至忠國滅君死而不忘臣節故天賜石棺以光華其族事益非實誦周深所不信蜚廉復有子曰季勝正義曰季勝生孟增孟增幸於周成王是為宅鼻狼正義曰地理志云西河郡鼻狼縣也按孟增居鼻狼而生

衛王得驥溫驪徐廣曰溫一作盜馴索郭璞云為驥亦作盜馴溫生本作驥音陶劉氏音義云盜驥驕也滿淺青色八駿既因色為名驥驪為得之也驥驪耳之驪郭璞曰色如華而赤今名馬驥北唐之召來見以一驥馬是生驥耳入駿皆因其毛色以為名號馴索穆天子傳穆王有八駿之乘此紀不具者也○索隱曰按穆王傳曰赤驥盜驥白義渠黃驥騶驎驎驎耳山于○正義曰驥音錄西巡狩樂而忘歸郭璞曰紀年云穆王十七年西國春秋云前梁張駿酒泉守馬炭上言酒泉南山即崑崙之丘也周穆王見西王母樂而忘歸即謂此有石室王母室珠璣樓殿飾煥若神宮按肅州即小崑崙也非河源出處者徐偃王作亂地理志

徐偃王作亂地理志

徐偃王作亂地理志

徐偃王作亂地理志

徐偃王作亂地理志

徐偃王作亂地理志

徐偃王作亂地理志

徐偃王作亂地理志

徐偃王作亂地理志

徐偃王作亂地理志

徐偃王作亂地理志

徐偃王作亂地理志

徐偃王作亂地理志

徐偃王作亂地理志

徐偃王作亂地理志

徐偃王作亂地理志

徐偃王作亂地理志

徐偃王作亂地理志

徐偃王作亂地理志

徐偃王作亂地理志

徐偃王作亂地理志

徐偃王作亂地理志

徐偃王作亂地理志

徐偃王作亂地理志

徐偃王作亂地理志

徐偃王作亂地理志

余行曰披髮  
華者以即要  
但不可復口  
子既為武王  
又不宜曰早  
又不可曰早  
被駭轉同主  
事也之官

趙氏自昔廉生季勝已下五世至造父別居趙趙

衰其後也惡來革者蜚廉子也蚤必有子曰女防

女防生劬鼻劬鼻生太几太几生大駱大駱生非

子以造父之寵皆蒙趙城姓趙氏非子居大丘

今槐里也○正義曰括地志云大丘故城一名槐里亦曰廢丘在雍州始平縣東南十里地理志云扶風槐里縣周曰大丘築上柳之好馬及畜

秦更名廢丘高祖二年更名槐里也曰好火到反善養息之犬丘人言之周孝王孝王

召使主馬子汧渭之間正義曰汧音牽言於二馬水之開在隴州以東

大蕃息孝王欲以為大駱適嗣申侯之女為大駱

妻生子成為適申侯乃言孝王曰昔我先酈山之

女正義曰申侯之先娶於酈山為戎胥軒妻正義曰胥軒仲衍曾孫也生申

滿以親故歸周休西垂西垂以其故和睦今我復

與大駱妻生適子成申駱重婚西戎皆服所以為

王正義曰言申駱重婚重婚龍反西戎皆從所以得為王其圖之於

是孝王曰昔伯翳為舜主畜畜多息故有主賜姓

贏今其後世亦為朕息馬朕其分土為附庸邑之

秦徐廣曰今天水隴西縣秦亭也○正義曰括地志云秦州高平縣水名秦嬴姓邑十二州志云秦亭秦谷是也周太史儋云始周與秦國合而別故天子邑之秦使復續嬴氏祀

號曰秦嬴亦不廢申侯之女子為駱適者以和而

戎秦嬴生秦侯秦侯立十年卒生公伯公伯立三

年卒生秦仲秦仲立三年周厲王無道諸侯叛

之西戎反王室滅犬丘大駱之族周宣王即位

秦仲立二十三年於於戎毛詩序曰秦仲始大有車馬禮樂侍御之好也

有子五人其長者曰莊公周宣王乃召莊公昆弟

五人與兵七千人使伐西戎破之於是復予秦仲

後及其先犬駱地犬丘并有之為西垂大夫正義曰水經云秦莊公伐西戎破之周宜與大駱犬丘之地為西垂大夫括地志云秦州上邽縣西南九十里漢隴西莊公居其故西犬丘生子三人其長男

世父世父曰戎殺我大父仲戎非殺我王則不敢

入邑遂將擊戎讓其弟襄公襄公為太子莊公立四十四年卒太子襄公代立襄公元年以女弟繆

王維積曰世父之志詳哉

秦本紀

入邑遂將擊戎讓其弟襄公襄公為太子莊公立四十四年卒太子襄公代立襄公元年以女弟繆

嬴為豐王妻襄公二年正義曰括地志云故開城在隴州汧源縣是南三里

帝王世紀云秦襄公二年從都汧即此城戎圍犬丘世父擊之為

戎人所虜歲餘復歸世父七年春周幽王用褒姒廢太子立褒姒子為適數欺諸侯諸侯叛之西戎

犬戎與申侯伐周殺幽王酈山下而秦襄公將兵救周戰甚力有功周避犬戎難東徙維正義曰周平王徙居王城即維也云我襄公以兵送周平王平王

封襄公為諸侯賜之岐以西之地曰我無道侵奪

年卒生秦仲秦仲立三年周厲王無道諸侯叛

之西戎反王室滅犬丘大駱之族周宣王即位

秦仲立二十三年於於戎毛詩序曰秦仲始大有車馬禮樂侍御之好也

有子五人其長者曰莊公周宣王乃召莊公昆弟

五人與兵七千人使伐西戎破之於是復予秦仲

後及其先犬駱地犬丘并有之為西垂大夫正義曰水經云秦莊公伐西戎破之周宜與大駱犬丘之地為西垂大夫括地志云秦州上邽縣西南九十里漢隴西莊公居其故西犬丘生子三人其長男

世父世父曰戎殺我大父仲戎非殺我王則不敢

入邑遂將擊戎讓其弟襄公襄公為太子莊公立四十四年卒太子襄公代立襄公元年以女弟繆

嬴為豐王妻襄公二年正義曰括地志云故開城在隴州汧源縣是南三里



我岐豐之地秦能攻逐戎即有其地與晉封爵之

襄公於是始國與諸侯通使聘享之禮乃用駟駒

黃牛羝羊各三徐廣曰亦馬祠上帝西時年表云

立西時祠上帝索隱曰襄公始列為諸侯自以

居西時西時縣名故有西時祠白帝時止也言神

室之所依止也亦音十二年伐戎而至岐卒生文

市謂為增以祭天也十二年伐戎而至岐卒生文

公文公元年居西垂營正義曰即上三年文公以

兵七百人東獵四年至汧渭之會曰昔周邑我先

秦嬴於此後卒獲為諸侯乃卜居之占曰吉正義

地志云郡縣故城在岐州郿縣毛萇云秦文公即

東獵汧渭之會卜居之乃營邑焉即此城也

營邑之十年初為郿時徐廣曰音教亦應在於郿地

秦本紀作時故曰郿時故封禪書曰秦文公夢黃蛇自天

而下屬之地止於郿街史故以為神故立時也

封禪書云秦文公作郿時襄公作西時靈公作吳

陽上四時也此用三年十三年初有史以紀事民多

化者十六年文公以兵伐戎敗走於是文公遂

收周餘民有之地至岐岐以東獻之周十九年得

陳寶索隱曰抄漢書郊祀志云文公獲若石云千

云野雞夜鳴以一半祠之號曰陳寶又臣贊云陳

倉縣有寶夫人祠歲與葉若神會也蘇林云寶如

石似所云語辭正義曰括地志云寶雞神在岐

州陳倉縣東二十里故陳倉城中晉太康地志云

秦文公時陳倉人獵得獸若羆不知名率以獻之

達二童子童子曰此名焉嫺常在地中食人腦

即欲殺之拍種其首嫺亦語曰二童子名陳寶得

余有丁曰秦法自來後刻秦法之故俗也

上陳倉北坂為石秦祠之搜神記云其碑者二十

飛至南陽其後沈武起於南陽昔如其言也

年法初有三族之罪張晏曰父母兄弟妻子也二

十七年伐南山大梓豐大特徐廣曰今武都故道

牛樹本有牛從木中出後見於豐木之中正義

日括地志云大梓樹在岐州陳倉縣南十里倉山

上錦異傳云秦文公時雖南山有大梓樹文倉山

之輒有大風雨樹生台不斲時有一人病夜登山

中聞有鬼語樹神曰秦若使人被髮以朱絲繞樹

伐汝汝得不得因耶樹神無言明日病人語聞公如

其言伐樹斷中有一青牛出乘入豐木中其後牛

出豐木中使騎擊之不勝有騎墮地復上髮解牛

怒特祠是木梓牛神也按今俗畫青牛障是

十八年文公太子卒賜諡為靖公徐廣曰文公之

年元 靖公之長子為太子是文公孫也五十年文

公卒葬西山徐廣曰皇甫謐云葬於靖公之子立是

為寧公徐廣曰一作曼寧公二年公徙居平陽徐廣曰郿

有陽平鄉郿內有平陽聚括地志云平陽故城在

岐州岐山縣西四十六里遣兵伐蕩社徐廣曰蕩音

里秦寧公徙都之處蕩社一作杜遣兵伐蕩社蕩音

日蕩社徐廣曰一作蕩社言蕩邑在杜縣之界故

原始有蕩蕩在始平縣西北八里按其國益在三

之界矣正義曰括地志云秦州三原縣有蕩

蕩之國也 四年魯公子翬弒其君隱公正義曰翬

也 十二年伐蕩氏取之寧公生十歲立立十二年

按英三族亦上  
初有三族之罪  
相與處

云秦寧公奔西山大麓故號秦陵山生子三人長

也按文公亦奔西山蓋秦陵山也

男武公為太子武公弟德公同母魯姬子生出子

止義曰德公寧公卒大庶長弗忌威壓力追反三

母號魯姬子寧公卒大庶長弗忌威壓力追反三

父廢太子而立出子為君出子六年三父等復其

令人賊殺出子出子生五歲立立六年卒三父等

乃復立故太子武公武公元年伐彭戲氏正義曰

州彭戲城是也蓋同至于華山下正義曰即華

陽封官正義曰封官在岐三年誅三父等而夷三

族以其殺出子也鄭高渠昧殺其君昭公秦隱曰

桓公十七年左十年伐邽冀戎初縣之地理志云

邽縣應劭曰邽邽戎十一年初縣杜鄭地理志云

邽也黃縣屬天水郡杜地志云下杜故城在邽州

長安縣東南九里古杜伯國華州鄭縣地毛詩譜

云鄭國者周畿內之地宣王封其弟於滅小號固

成林之地是為鄭桓公按秦音古伯反括地志云

有城亦名號城與地志云此號文王母弟號叔所

封是曰西號按此號滅時陝州之號猶謂之小號

又云小號十三年齊人管至父連稱等殺其君襄

公而立公孫無知晉滅霍魏取索隱曰春秋魯閔

滅滅魏魏霍又曰賜趙夙吹賜畢萬魏杜預註

曰平陽皮氏薛東南有取解永安縣東北有霍太

殺無知管至父等正義曰肅於官反東功其而立

齊桓公齊晉為疆國十九年晉曲沃始為晉侯索

於野正義曰二十二年武公卒葬雍平陽初以人從

於從者六十六人有子一人名曰白不立封

平陽正義曰即雍平陽也平陽時立其弟德公德

公元年初居雍城徐廣曰今扶風大鄭宮正義曰括地

後子孫飲馬於河正義曰以犧三百牢祠時上居雍

梁伯芮伯來朝後代子孫得東飲馬於龍門之

曰括地志云南鄭縣故城有南鄭關南鄭

里又有北南鄭古南鄭也南鄭

母芮美惡芮伯之多龍人故逐之南鄭

也周時無至此乃有之正義曰六月三伏之節

思相生立春木代木生木立秋以金代火以狗禦蠱

故子庚日必伏庚者金故曰伏也以狗禦蠱

曰年表云初伏祠神狗邑四門也正義曰

初作伏祠神狗邑四門按樂禮也狗陽畜也以

狗張樂於郭四門讓却熱毒氣也左傳云血蟲為

積變為飛蠱也德公生三十三歲而立立二年

卒生子三人長子宣公中子成公少子穆公長子

前而後不如此太

史公筆力太率十

前而後不如此太

史公筆力太率十

前而後不如此太

魏晉書明帝紀

宣公立宣公元年衛燕伐周正義曰衛惠公即周天子也括地志云滑州故城古南燕也出惠王立國應劭云南燕姑姓之國黃帝之後

王子頹三年鄭伯執殺子頹而入惠王正義曰

四年作密時正義曰

卒生子九人莫立立其弟成公成公元年梁伯芮

伯來朝正義曰

齊桓公伐山戎次于孤竹

成公立四年

卒子七人莫立立其弟繆公正義曰

繆公在好元年自將伐茅津正義曰

楚至邵陵五年晉獻公滅虞虢虢虞君與其大夫

百里奚以璧馬賂於虞故也既虜百里奚以為秦

繆公夫人勝於秦百里奚秦奔宛地理志云南陽有宛縣

楚鄙人執之繆公聞百里奚賢欲

重贖之恐楚人不與乃使人謂楚曰吾贖臣百里

侯在焉請以五羖羊皮贖之楚人遂許與之當是

時百里奚年已七十餘繆公釋其囚與語國事謝

曰臣亡國之臣何足問繆公曰虞君不用子故亡

非子罪也固問語三日繆公大說授之國政號曰

五羖大夫百里奚讓曰臣不及臣友蹇叔蹇叔賢

而世莫知臣常游困於齊而乞食餓人徐廣曰餓

知蹇叔止臣臣得脫齊難遂之周周王子頹好牛

臣以養牛于之及頹欲用臣蹇叔止臣臣去得不

誅事虞君蹇叔止臣臣知虞君不用臣臣誠私利

祿爵且留再用其言得脫一不用及虞君難是以

知其賢於是繆公使人厚幣迎蹇叔以為上大夫

秋繆公自將伐晉戰於河曲徐廣曰一作西驪按

百里奚未遇時

百里奚未遇時

百里奚未遇時

百里奚未遇時

百里奚未遇時

百里奚未遇時

百里奚未遇時

百里奚未遇時

百里奚未遇時

百里奚未遇時

百里奚未遇時

百里奚未遇時

百里奚未遇時

百里奚未遇時

百里奚未遇時

百里奚未遇時

百里奚未遇時

百里奚未遇時

百里奚未遇時

百里奚未遇時

百里奚未遇時

百里奚未遇時

百里奚未遇時

立卓子。徐廣曰：克又殺卓子及荀息夷吾使人請秦求入晉於是繆公許之使百里奚將兵送夷吾夷吾謂曰：誠得立請割豐之河西八城與秦。正義曰：謂同華等。及至已立而使不鄭謝秦背約不與河西城而殺里克不鄭聞之攻因與繆公謀曰：晉人不欲夷吾實欲重耳今背秦約而殺里克皆呂卻呂芮之計也。願君以利益召呂卻呂芮至則更入重耳使繆公許之使人與不鄭歸召呂卻呂芮等疑不鄭有間乃言夷吾殺不鄭不鄭子不豹奔秦說繆公曰：晉君無道百姓不親可伐也。繆公曰：百姓苟不使何故能誅其大臣能誅其大臣此其調也。止義曰：謂音徒聊反言能誅去臣不鄭云是夷吾於百姓調和也劉伯莊音徒弔反按調選也邪臣詐忠臣用是夷吾不聽而陰用豹十二年齊管仲隰朋死晉早來請粟不豹說繆公勿與因其飢而伐之繆公問公孫支服虔曰：秦大夫公孫子桑支曰：飢穰更事耳不可不與問百里奚曰：夷吾得罪於君其百姓何罪於是用百里奚公孫支言卒與之粟以船漕車轉自雍相望至絳。賈逵曰：雍秦國都也十四年秦飢請粟於晉晉君謀之羣臣號射曰：正義曰：射因其飢伐之可有大功晉君從之十五年與兵將攻

秦繆公發兵使不豹將自往擊之九月壬戌與晉惠公夷吾合戰於韓地。正義曰：左傳云：僖公十五年以錫地地志云：韓地在同州韓城西南十八里十六國春秋云：魏顆夢父結草拉秦將杜回亦在韓。晉君弃其軍與秦爭利還而馬驚。正義曰：驚原利及國語云：晉師濟水馬驚。繆公與麾下馳追之不能得晉君反為晉軍所圍晉擊繆公繆公傷於是岐下食善馬者三百人馳冒晉軍晉軍解圍遂脫繆公卒而反生得晉君初繆公凶善馬岐下野人共得而食之者三百餘人。正義曰：括地志云：野人馬食處因名馬。史逐得欲法之繆公曰：君子不取畜產害人吾聞食善馬肉不飲酒傷人及皆賜酒而赦之。三百人者聞秦擊晉皆求從從而見繆公寢亦皆推鋒爭死以報食馬之德。於是繆公虜晉君以歸今於國齋宿吾將以晉君祠上帝。周天子聞之曰：晉我同姓為請晉君夷吾弟亦為穆公夫人夫人聞之乃衰經跣白妾兄弟不能相救以辱君命繆公曰：我得晉君以為功今天子為請夫人是憂乃與晉君盟許歸之更舍上舍而饋之七年十一月歸晉君夷吾夷吾獻其河西地使太子圍為質於秦秦妻于圍以

按上西者來伯  
不為宋即至此  
特之可明應之  
可也

宗女是時秦地東至河正義曰晉河西入城入秦

十八年齊桓公卒二十年秦滅梁芮正義曰梁芮

我母家也正義曰子也而秦滅之我兄弟多即

君百歲後秦必留我而晉輕亦更立他子子圍乃

亾歸晉二十三年晉惠公卒子圍立為君秦怨圍

亾去乃迎晉公子重耳於楚而妻以故子圍妻重

耳初謝後乃受繆公益禮厚遇之二十四年春秦

使人告晉大臣欲入重耳晉許之於是使人送重

耳二月重耳立為晉君是為文公文公使人殺子

圍子圍是為懷公其秋周襄王弟帶以翟伐王王

出居鄭正義曰王弟二十五年周王使人告難於

晉秦秦繆公將兵助晉文公入襄王殺王弟帶二

十八年晉文公敗楚於城濮正義曰衛地三十年

繆公助晉文公圍鄭正義曰在魯南三十年

鄭使人言繆公曰亾鄭厚晉於晉而得矣

而秦未有利晉之強秦之憂也繆公乃罷兵歸晉

亦罷三十二年冬晉文公卒鄭人有賣鄭於秦曰

我主其城門鄭可襲也繆公問蹇叔百里偃對曰

徑數國千里而襲人希有得利者且人賣鄭庸知

子孫公者也兵  
一不義而至於  
此不能力也  
其而於其乎

我國人不可有以我情告鄭者乎不可繆公曰子不

知也吾已決矣遂發兵使百里偃子孟明視蹇叔

子西乞術及白乙丙將兵行日百里偃蹇叔二人

哭之繆公聞怒曰孤發兵而子沮哭吾軍何也正義

曰用自已反相毀也左傳云蹇叔哭

之曰孟明視蹇叔之出不見其入也二老曰臣非

敢沮君軍軍行臣子與往正義曰與音預臣老違

還恐不相見故哭耳二老退謂其子曰汝軍即敗

必於殽阨矣正義曰殽音故交反既音尼春秋云

殽阨地志云三殽山又名嶽峯山在

洛州永寧縣西北二十里即古之殽道也

三十三

年春秦兵遂東更晉地過周北門周王孫滿曰秦

師無禮正義曰左傳云秦師過周北門左右免胄

於王曰秦師輕而無禮必敗杜預云王城北

門也謂過天子門不卷甲束兵絕乘示勇也

不敗

何待兵至滑正義曰為入反括地志云魏氏故城

也韋昭云滑在洛州緱氏縣東二十五里滑伯國

鄭販賣賈人弦高正義曰賈音古左傳作商

人也弦高持十二牛將賣之周見秦兵恐虜因

獻其牛曰聞大國將誅鄭鄭君謹修守禦備使臣

以牛十二勞軍士秦三將軍相謂曰將襲鄭鄭今

已覺之往無及已滅滑滑晉之邊邑也當是時晉

文公喪尚未葬太子襄公怒曰秦侮我孤因喪破

秦本紀

十四

秦本紀

五

不復得見其  
身不反

無一人得脫者虜秦三將以歸文公夫人秦女也

公女曰為秦三囚將請曰繆公之怨此三人入於

骨髓願令此三人歸令我君得自快烹之晉君許

之歸秦三將三將至繆公素服郊迎衛三人哭曰

孤以不用百里傒蹇叔言以辱三子三子何罪乎

子其悉心雪耻毋忘遂復三人官秩如故愈益厚

之三十四年楚太子商臣弑其父成王代立繆公

於是復使孟明視等將兵伐晉戰於彭衙杜預曰

彭衙故城在同州白水縣東北六十里秦不利引

兵歸戎王使由余於秦正義曰戎人姓名由余其先晉人

秦本紀

十六

美

也。以入戎能晉言間繆公賢故使由余觀秦秦繆

公示以宮室積聚由余曰使鬼為之則勞神矣使

人為之亦苦民矣繆公怪之問曰中國以詩書禮

樂法度為政然尚時亂今戎夷無此何以為治不

亦難乎由余笑曰此乃中國所以亂也夫自上聖

黃帝作為禮樂法度身以先之僅以小治及其後

世日以驕淫阻法度之威以責督於下下罷極正義

曰罷則以仁義怨望於上上下下交爭怨而相篡弑

至於滅宗皆以此類也夫戎夷不然上含淳德以

遇其下下懷忠信以事其上二國之政猶一身之

余有丁曰按太史  
公傳所無也

治不知所以治此真聖人之治也於是繆公退而

問內史廖曰漢書百官表曰孤聞鄰國有聖人敵

國之憂也今由余賢寡人之害將奈之何內史廖

曰戎王處辟匿未聞中國之聲君試遣其女樂以

奪其志徐廣曰奪為由余請以疏其間留而莫遣

以失其期戎王怪之必疑由余君臣有間乃可虜

也且戎王好樂必怠於政繆公曰善因與由余曲

席而坐正義曰按牀在穆公左右傳器而食問其

地形與其兵勢盡登而後令內史廖以女樂二八

遺戎王戎王受而說之終年不還於是秦乃歸由

余由余數諫不聽繆公又數使人間要由余由余

遂去降秦繆公以客禮禮之問伐戎之形正義曰

秦穆公都地方三百里并國十韓國云

四辟地千里龍西北地僻是也三十六年繆公復

益厚孟明等使將兵伐晉渡河焚船犬敗晉人取

王官及鄙徐廣曰左傳作郟秦左傳作郟杜

預云書取言易也括地志云王官故城在同州澄

城縣西北九十里又云南郊故城在縣北十七里

又有北郊故城又有西郊故城左傳云文公三年

秦伯伐晉濟河焚舟取王官及郟也括地志云蒲

州倚氏縣南二里又有王官故城亦秦伯取以報

殺之役晉人皆城守不敢出於是繆公乃自茅津

渡河徐廣曰茅津在太陽正義曰括地志云茅津

秦本紀

十七

美

現秦穆公謂繆公

其言秦不謀燕

國之士為秦謀

之用由余而歸戎

士也夫秦君臣

之謀矣

按秦之能伯稱

公之賢而秦故

強世乃以焚

前之身為秦謀

不知秦晉報復

秦兵于里更四

君臣不謀秦

明移之耳就謂

其有功于晉哉

也。封中。秦伯伐晉。濟河焚舟。晉人不出。遂

自茅津濟。封殺尸。而為發喪。哭之三日。乃誓於軍。

曰。嗟士卒聽。無諱。余誓告汝古之人。謀黃髮番番。

正義曰。黃髮。字當作。黃髮。白頭。貌言髮白而更則。

無所過。以申思。不用蹇叔百里奚之謀。故作此誓。

今後世以記余過。君子聞之。皆為垂涕。曰。嗟乎。秦

繆公之與人周也。周備也。卒得孟明之慶。三十七

年。秦用由余謀。伐戎王益國。十二開地千里。遂霸

西戎。天子使召公過。賀繆公以金鼓。三十九年。繆

公卒。葬雍。正義曰。廟記云。秦泉宮。秦孝公造。祈

秦本紀。秦本紀。秦本紀。秦本紀。秦本紀。秦本紀。

十七人。秦之良臣。子與氏三人。正義曰。毛長云。良

從死之中。正義曰。行首胡。即反。鍼音其。廉反。應。劭

樂。以此哀於。是奄息。仲行。鍼。虎。許。諾。及。公。亮。皆

從。公。黃。高。詩。所。為。作。也。杜。預。云。以。人。葬。為。殉。也。居

地。志。云。三。良。家。在。岐。秦。人。哀。之。為。作。歌。黃。鳥。之。詩。

君子曰。秦繆公廣地益國。東服彊晉。西霸戎夷。然

不為諸侯盟主。亦宜哉。死而弃民。收其良臣。而從

死。且先王崩。尚猶遺德。垂法。況奪之善人。良臣。百

姓所哀者乎。是以知秦不能復東征也。穆公子四

也。穆公子四。穆公子四。穆公子四。穆公子四。穆公子四。

十人。其太子瑩代立。是為康公。康公元年。往歲繆

公之卒。晉襄公亦卒。襄公之弟名雍。秦出也。正義

曰。雍。秦出也。在秦。晉趙盾欲立之。使隨會來迎雍。

也。食。榮。於。隨。范。故。曰。隨。會。或。曰。范。會。季。范。子。宇

秦以兵送至令狐。音零。括地志云。令狐。故城在

會來奔。二年。秦伐晉於武城。正義曰。括地志云。故

武城。一名武平。城在

報令狐之役。四年。晉伐秦。取少梁。正

六年。秦伐晉。取羈馬。服虔曰。戰於

河曲。大敗。晉軍。晉人患隨會在秦。為亂。乃使魏雋

秦本紀。秦本紀。秦本紀。秦本紀。秦本紀。秦本紀。

而得會。會遂歸。晉康公立十二年卒。子共公立。隱

年。楚莊王。彊北兵。至雒。問周鼎。共公立五年卒。子

桓公立。桓公三年。晉敗我一將。十年。楚莊王。服鄭

北。敗晉兵於河上。當是之時。楚霸為會。盟合諸侯。

二十四年。晉厲公初立。與秦桓公夾河而盟。歸而

秦倍盟。與翟合謀。擊晉。二十六年。晉率諸侯伐秦。

秦軍敗走。追至涇。而還。桓公立二十七年卒。子景

公立。除。景。公。已。下。名。及。錯。亂。始。皇。本。紀。作。景。公。景

公。立。除。景。公。已。下。名。及。錯。亂。始。皇。本。紀。作。景。公。景

公。立。除。景。公。已。下。名。及。錯。亂。始。皇。本。紀。作。景。公。景

公四年晉樂書弑其君厲公十五年救鄭敗晉兵

於櫟櫟地志云洛州陽平縣古櫟邑也是時晉悼

公為盟主十八年晉悼公彊數會諸侯率以伐秦

敗秦軍秦軍走晉兵追之遂渡涇至棧林而還

而背之三十六年楚公子圍弑其君而自立是為

靈王景公母弟后子鍼正義曰有寵景公母弟富

或譖之恐誅乃奔晉車重千乘晉平公曰后子富

如此何以自亾對曰秦公無道畏誅欲待其後世

乃歸三十九年楚靈王彊會諸侯於申正義曰在

鄧州南陽

立索隱曰始自后子復來歸秦哀公八年楚公子

弃疾弑靈王而自立是為平王十一年楚平王來

求秦女為太子建妻至國女好而自娶之十五年

楚平王欲誅建建亾正義曰太子建伍子胥奔吳

晉公室卑而六卿彊欲內相攻是以久秦晉不相

攻三十一年吳王闔閭與伍子胥伐楚楚王亾奔

隨吳遂入郢楚大夫申包胥來告急正義曰包胥

申包胥申包胥左傳云申包胥如秦乞師曰吳為

楚在存秦使下臣告急曰夷德無厭若鄰於君疆

場之患也建炎之未定君其取分焉若楚之遂亾

也

諸國元日多一失  
公字文無自好

君之上也若以君七日不食日夜哭泣正義曰

靈撫之世以事君七日不食日夜哭泣正義曰

晉對秦伯曰秦君越在草莽未獲所伏下臣何敢

師安立於於於於於於於於於於於於於於於於

九頓首而秦師乃出於是秦乃發五百乘救楚

師車五百乘以救楚敗吳師於軍祥 敗吳師吳

師歸楚昭王乃得復入郢哀公立三十六年卒太

子夷公夷公蚤歿不得立立夷公之子是為惠公惠

公元年孔子行魯相事五年晉卿中行范氏反晉

晉使智氏趙簡子攻之范中行氏亾奔齊惠公立

十年卒子悼公立悼公二年齊臣田乞弑其君孺

子立其兄陽生為悼公六年吳敗齊師齊人弑悼

公立其子簡公九年晉定公與吳王夫差盟尋長

於黃池卒先吳徐廣曰外傳吳彊陵中國十二年

齊田常弑簡公立其弟平公常相之十三年楚滅

陳秦悼公立十四年卒子厲其公立孔子以悼公

十二年卒厲其公二年蜀人來賂十六年灑河殤

以兵二萬伐大荔取其王城徐廣曰今之臨晉也

初縣頻陽地理志云馮翊有頻陽縣也正義曰括

地志云頻陽故城在雍州同官縣界古

與趙韓魏二十五年晉亂殺智伯分其國



年城南鄭也。○正義曰：開智伯子伯被三十三  
趙襄子等滅其國，其子與從屬來奔秦。○正義曰：括  
地志云：寧陵二州春秋及戰國時  
國地也。三十四年日食厲共公卒。子躁公立。躁

公二年南鄭反。○正義曰：南鄭今梁州所理縣。十  
年義渠來伐至渭南。十四年躁公卒。立其弟懷公。

索隱曰：厲共公子也。生昭太子。懷公四年庶長胤  
未立而卒。太子之子是為靈公。懷公四年庶長胤  
正義曰：長丁大夫反。胤竹遙與大臣圍懷公。懷公自  
反。胤人名也。劉伯莊音潮。

殺懷公太子曰昭子蚤。大夫乃立太子昭子之  
子是為靈公。○索隱曰：生靈公懷公孫也。靈公六年

晉城少梁秦擊之。十三年城籍姑。○正義曰：括地志  
云：籍姑故地在

秦本紀

同州韓城縣。靈公卒。子獻公不得立。○獻公名立。靈  
公季父悼子。是為簡公。簡公昭子之弟而懷公子

也。○索隱曰：簡公懷公弟。靈公季父也。子惠公立。始  
也。○正義曰：靈公生簡公。諱也。又紀年云：簡公九  
年卒。又紀年云：昭子之弟懷公之子厲公之孫今  
伯也。云：簡公是昭子之弟。懷公之子厲公之孫今  
史記為簡公是厲公之弟。初帶劍。春秋官  
公于者。抄寫之誤。簡公六年。今吏初帶劍。春秋官  
史各符。○正義曰：重泉縣屬馮翊。○

帶劍。○正義曰：重泉縣屬馮翊。○  
重泉故城在同州蒲城。○正義曰：重泉龍反。地志云  
縣東南四十五里也。十六年卒。○徐廣曰：表云。子

惠公立。惠公十二年子出生。十三年伐蜀。取南  
鄭。惠公卒。出子立。出子二年庶長改迎靈公之子

獻公于河西而立之。○正義曰：西者秦州。西縣秦之  
舊地。時獻公在西縣。故迎立

之。

殺出子及其母沈之淵。蜀秦以往者數易君。君  
臣乖亂。故晉復疆。奪秦河西地。○正義曰：秦前  
元年。○徐廣曰：止從。二年城櫟陽。○徐廣曰：從都之  
正。義曰：括地志云：櫟陽故城一名萬年城。在雍州  
東北百二十里。櫟陽漢七年分櫟陽城內為萬年  
縣。隋文帝開皇三年遷都於龍首川。今京城也。改  
萬年為大興縣。至唐武德元年又改曰萬年。置在  
州東。四年正月庚寅。孝公生。十一年周太史儋見

獻公曰：周故與秦國合而別。別五百歲復合。合七  
十七歲而霸王出。十六年桃冬花。十八年雨金。櫟  
陽。○正義曰：言雨金於秦。二十一年與晉戰於石門。  
正。義曰：括地志云：石門山俗名石門。在雍州三原  
縣西北三十三里。上有路其狀若門。故老云：堯鑿

山為門。因名之。武德年中於此山南。斬首六萬。天  
置石門縣。貞觀年中改為雲陽縣。○正義曰：白與黑謂之  
子。賀以黼黻。○正義曰：周禮曰：白與黑謂之黼。二十三年與魏

晉戰。少梁虜其將公孫痤。○正義曰：二十三年與魏  
卒。○徐廣曰：表云。子孝公立。○索隱曰：年已二十一歲  
矣。孝公元年。○徐廣曰：表云。河山以東疆國六。與齊威楚

宣魏惠燕悼韓哀趙成侯竝。淮泗之間。○正義曰：並  
淮泗。○正義曰：楚北及魏

梁州漢中。○正義曰：楚北及魏  
西界與秦相接。南有巴。渝過江南有黔中。相接。北自  
水東岸向北。有上郡。鄭州之地。皆魏築長城。自鄭  
蔡長城以界秦境。洛即漆沮水也。魏築長城。自鄭

濱洛以北。有上郡。楚自漢中南有巴黔中。周室微

之。

之。

之。

王維翰曰叔先世  
穆公政績詞簡而  
壯

洪漢曰七國虎爭  
天子不假以四  
方海士氣六國  
川則其宗族及  
國人備泰不然始  
魏人公孫鞅也其  
他若其地通人張  
儀魏冉唯唯皆魏  
人秦漢與白不  
皆委因而聽之不  
疑卒所以自天  
下者諸人之方也

諸侯力政爭相併秦僻在雍州不與中國諸侯之  
會明夷翟遇之孝公於是布惠振孤寡招戰士明  
功賞下令國中曰昔我穆公自岐雍之間修德行  
武東平晉亂以河為界正義曰即龍門河也西霸戎翟廣地  
千里天子致伯諸侯畢賀為後世開業甚光美會  
往者厲蹠簡公出子之不寧國家內憂未遑外事  
三晉攻奪我先君河西地諸侯卑秦隴莫大焉獻  
公即位鎮撫邊境徙治櫟陽且欲東伐復穆公之  
故地修穆公之政令寡人思念先君之意常痛於  
心賓客羣臣有能出奇計彊秦者吾且尊官與之

分土於是乃出兵東圍陝城西斬戎之獮王地理志云獮王戎邑音矩衛鞅聞是令下西入秦因景監  
勅曰獮戎邑音矩衛鞅聞是令下西入秦因景監  
正義曰監甲求見孝公二年天子致胙三年衛鞅  
暫反關人也  
說孝公變法修刑內務耕稼外勸戰攻之賞罰孝  
公善之甘龍杜摯等弗然相與爭之卒用鞅法百  
姓苦之居三年百姓便之乃拜鞅為左庶長其事  
在商君語中七年與魏惠王會杜平正義曰在同州澄城縣界  
也八年與魏戰元里正義曰郿城在同州澄城縣界  
鞅為大良造將兵圍魏安邑降之地理志曰河東有安邑縣○正義曰括地志云安邑故城在絳州夏縣東北十五里本夏之都十二年作為咸陽

穆公時已更  
封漢矣

秦使公子少官幸師會諸侯逢澤徐廣曰開封東  
在汴州浚儀縣東南十四里

秦使公子少官幸師會諸侯逢澤徐廣曰開封東  
在汴州浚儀縣東南十四里

大縣縣一令漢書曰官表曰縣令長皆秦官萬戶  
為長秩五百石至四十一縣為田開阡陌風俗通曰  
東以東西為阡南北為陌東地渡洛十四年初為  
賦徐廣曰制貢賦之法也○索隱曰周初為軍賦也十九年天子致伯  
正義曰伯音霸又如字孝公十九年天子始封爵  
為霸即太史儋云合七十七歲而霸王出之年故  
天子致伯桓譚新論云夫上古稱三皇五帝而大  
理而五帝用德化三王由仁義五伯以權智其說  
之曰無制令刑罰謂之皇有制令而無刑罰謂之  
帝賞善罰惡謂之朝事謂之王二十年諸侯畢賀  
與兵約盟以信義矯世謂之伯二十年諸侯畢賀  
秦使公子少官幸師會諸侯逢澤徐廣曰開封東  
在汴州浚儀縣東南十四里

按秦孝公云孝公  
曰必應王後若  
政有項商若若  
婦人說忠工曰  
大臣大者若曰  
在左右太親也  
樂州管言商若  
之法莫言大上  
為主而大工及  
為比失且大商  
君商大工之沈  
雖道通大工關  
之商及地地理  
王中家之商亦  
人不辨

按秦陰注居昔  
官名是并

于為法不行太子犯禁鞅曰法之不行自於寡戚  
君必欲行法先於太子太子不可黥其傅師於  
是法大用秦人治及孝公卒太子立宗室多怨鞅

鞅以因為反而卒車裂以狗秦國漢書曰商君  
為法於秦戰

斬一首賜爵一級欲為官者五千石其爵名一為  
公士二上造三簪最四不更五大夫六公大夫七

大夫八公乘九五大夫十左庶長十一右庶長  
十二左更十三中更十四右更十五少上造十六

大上造十七駟車庶長十八大惠文君元年楚韓  
趙蜀人來朝二年天子賀三年主冠正義曰冠音  
館禮記云齊

五年陰晉人犀首為大良造正義曰犀首音西地  
理志云華陰縣故

陰晉秦惠王五年更名寧秦高祖八年更名華陰  
犀首官名姓公孫名衍○索隱曰官名若虎牙之

類姓公孫名衍○六年魏納陰晉陰晉更名寧秦徐廣  
曰今

七年公子卬與魏戰虜其將龍賈斬首八萬  
八年魏納河西地九年渡河取汾陰皮氏地理志  
云二縣

屬河東○正義曰渡河東取之括地志云汾陰故  
城俗名殷湯城在蒲州汾陰縣北也皮氏在絳州

龍門縣西一里八十與魏王會應正義曰應乙陵  
步即古皮氏城也

魏王會應正義曰應乙陵  
步即古皮氏城也

王在魏曰日世世  
元魏

王在魏曰日世世  
元魏

次納同丹二州今納上郡正義曰  
地理志

而盡河西濱洛之地矣正義曰  
地理志

云北地郡義渠秦縣也括地志云寧原慶三州  
秦北地郡戰國及春秋時為義渠或國之地曲沃

之古西戎也歸魏焦曲沃正義曰括地志云曲沃  
在陝州縣西南三十三

里因曲沃水為名按焦曲沃二城相義渠君為臣  
近本魏地適屬秦今還魏故言歸也

更名少梁曰夏陽十二年初臘正義曰臘廬蓋反  
十二月臘日也秦

祭先祖因立此日也風俗通云禮傳云夏曰嘉平  
殷曰清祀周曰蜡漢改曰臘臘曰天子大蜡八伊

者氏始為蜡蜡者索也歲計曰蜡秦樂萬物而索  
之十三年四月戊午魏君為王韓亦為王正義曰

韓宣惠使張儀伐取陝割其人與魏十四年更為  
元年二年張儀與齊楚大臣會齊秦三年韓魏太

子來朝張儀相魏五年主游至北河正義曰北地  
在河上○正

義曰按王游觀北河七年樂池相秦正義曰樂池  
在河上○正

至靈夏州之黃河也七年樂池相秦正義曰樂池  
在河上○正

壹輯 11-128

元九年取魏中郡西陽安邑魏武靈王十年秦取中郡安陽木紀世家年表其縣名異年歲寔同所

代唯以歲故具十年韓太子蒼來質伐取韓石章

義渠二十五城十一年樺里疾攻魏焦降之敗韓

岸門斬首萬其將犀首奔公子通封於蜀徐廣曰

庶長疾攻趙虜趙將莊張儀相楚十三年庶長章

擊楚於丹陽虜其將屈匄斬首八萬又攻楚漢中

取地六百里置漢中郡楚圍雍氏秦使庶長疾助

韓而東攻齊到滿助魏攻燕正義曰滿或作

年伐楚取召陵丹犁臣蜀正義曰二戎號也臣伏

蜀侯來降徐廣曰壯惠王卒子武王立索隱曰韓

魏齊楚越皆賓從徐廣曰越武王元年與魏惠王

公揭卒樺里疾相韓武王謂甘茂曰寡人欲容車

魏武靈王十年秦取中郡安陽木紀世家年表其縣名異年歲寔同所

通三川窺周室以不恨矣其秋使甘茂庶長封伐

宜陽正義曰在河南府福昌縣東十四里故韓城

四年拔宜陽斬首六萬涉河城武遂徐廣曰韓邑

好戲力士任鄢烏獲孟說皆至大官王與孟說舉

鼎絕贖徐廣曰反絕斷也贖贖骨也八月武王成

魏女為后無子立異母弟是為昭襄王索隱曰名

昭襄母楚人姓芊氏號宣太后武王成時昭襄王為質於燕燕人送歸得立昭襄王元年嚴君疾為相正義曰蓋封蜀郡嚴道甘茂出之魏二年

彗星見正義曰彗似歲庶長壯與大臣諸侯公子為逆皆誅及惠文后皆不得良夙徐廣曰楚者悼武

華陽志曰秦封王子輝為蜀侯侯爵歸肝於  
上後母疾之加毒以進王大怒使司馬錯賜輝劔  
輝不  
司馬錯定蜀庶長負伐楚斬首二萬涇陽

君質於齊索隱曰日食晝晦七年拔新城正義曰  
拔新城在秦之東也正義曰秦拔新城在秦之東也  
萬里也正義曰秦拔新城在秦之東也

使將軍羊戎攻楚取新市晉書曰江  
魏使公孫喜韓使暴鳶共攻楚方城取唐昧索隱曰  
魏使公孫喜韓使暴鳶共攻楚方城取唐昧

子長為諸侯索隱曰別封之邑比之諸  
君薛文來相秦與攻楚取八城殺其將景快十年

楚懷王入朝秦秦留之薛文以金受免正義曰金  
其丞相樓緩為丞相十一年齊韓魏趙宋中山

五國共攻秦正義曰蓋中山此時至鹽氏而還  
與韓魏河北及封陵以和正義曰年表云秦與魏

王彘之趙趙不受還之秦即歸秦十二年樓緩  
免穰侯魏冉為相正義曰魏冉為相

五萬石十三年向壽伐韓取武始地理志魏郡有  
洛州武始縣西南十里左更白起攻新城正義曰

五大夫禮出公奔魏任鄙為漢中守  
十四年左更白起攻韓魏於伊闕正義曰  
伊闕在秦之東也正義曰秦拔新城在秦之東也

五城十五年大良造白起攻魏取垣復予之正義曰  
取宛十六年左更錯取軹及鄧地理志云河南有

君入朝正義曰魏冉為相魏冉為相  
及東周君來朝秦以垣為蒲坂皮氏正義曰

之宜陽十八年錯攻垣河雍決橋取之正義曰  
呂禮來自歸齊破宋宋王在魏从温任鄙卒二十

年正義曰秦地王之漢中又之上郡北河二十一  
年正義曰秦地王之漢中又之上郡北河二十一

年正義曰秦地王之漢中又之上郡北河二十一  
年正義曰秦地王之漢中又之上郡北河二十一

年正義曰秦地王之漢中又之上郡北河二十一  
年正義曰秦地王之漢中又之上郡北河二十一

年正義曰秦地王之漢中又之上郡北河二十一  
年正義曰秦地王之漢中又之上郡北河二十一

按漢書地理志  
後古史河東上  
有也

慕徙河東賜爵赦罪人遷之涇陽君封宛二十二

年蒙武伐齊河東為九縣與楚王會宛與趙王會

中陽地理志西河二十三年尉斯離與三晉燕伐

齊尉斯離名也破之濟西王與魏王會宜陽與韓

王會新城二十四年與楚王會鄢正義曰鄢於楚

縣志云故鄢城在襄州安春又會穰秦取魏安城

志云汝南有安城縣正義曰括地志至大梁燕

趙救之秦軍去魏冉免相二十五年拔趙二城與

韓王會新城與魏王會新明邑二十六年赦罪人

遷之穰侯冉復相二十七年錯攻楚赦罪人遷之

南陽正義曰南陽及上白起攻趙取代光狼城

正義曰括地志云光狼故城在今澤州高平縣西

又使司馬錯發隴西因蜀攻楚黔中今黔州拔之二十八年大良造白起

攻楚取鄢郢赦罪人遷之二十九年大良造白起

攻楚取郢為南郡楚王禿周君來王與楚王會襄

陵地理志云河白起為武安君三十年蜀守若伐

取巫郡正義曰括地志云巫郡在夔州東及江南

為黔中郡三十一年白起伐魏取兩城楚人反我

江南正義曰黔中三十二年相穰侯攻魏至大梁

破暴為斬首四萬為交魏入三縣請和三十三年

客卿胡傷攻魏卷蔡陽長社取之地理志云河南

長社縣正義曰卷音丘袁反括地志云故卷城

在鄭州原武縣西北七里即衡雅也蔡陽今漢陽

上蔡水之陽古城在蔡州北七十里長社

故城在許州長社縣西一里皆魏邑也擊汝卯

華陽破之正義曰魏將華陽縣在密縣○索隱曰

地志云故華城在鄭州管城縣南三十里國語云

史伯對鄭桓公說鄭十邑華其一也華陽即北城

也按是時韓趙聚兵斬首十五萬魏入南陽以和

於華陽攻秦即此矣南陽秦始皇更名河內屬

魏地荆州之內修武古曰南陽秦始皇更名河內屬

魏地荆州之內修武古曰南陽秦始皇更名河內屬

魏地荆州之內修武古曰南陽秦始皇更名河內屬

魏地荆州之內修武古曰南陽秦始皇更名河內屬

魏地荆州之內修武古曰南陽秦始皇更名河內屬

魏地荆州之內修武古曰南陽秦始皇更名河內屬

魏地荆州之內修武古曰南陽秦始皇更名河內屬

魏地荆州之內修武古曰南陽秦始皇更名河內屬

魏地荆州之內修武古曰南陽秦始皇更名河內屬

魏地荆州之內修武古曰南陽秦始皇更名河內屬

魏地荆州之內修武古曰南陽秦始皇更名河內屬

更名那丘曰懷審曰修武正義曰括地志云平  
 皇故城本那丘邑漢置平皇縣在懷州武德縣東  
 南二十里故懷城周之懷邑  
 在懷州武陟縣西十一里  
**四十二年安國君為**  
**太子十月宣太后薨**徐廣曰**葬正陽鄆山**正義曰  
鄆山在雍州新豐**九月穰侯出之陶四十二年武安**  
縣南十四里也**君白起攻韓拔九城斬首五萬四十四年攻韓南**  
**郡取之四十五年五大夫賁攻韓**正義曰賁音奔  
五大夫官疑賁**名取十城葉陽**義曰葉車涉反**懼出之國未至而**  
**歿四十七年秦攻韓上黨上黨降趙秦因攻趙趙**  
**發兵擊秦相距秦使武安君白起擊大破趙於長**  
**平四十餘萬盡殺之四十八年十月韓獻垣雍**垣雍  
馬  
 趙武安皮牢拔之司馬梗北定太原盡有韓上黨  
 正月兵罷復守上黨其十月五大夫陵攻趙邯鄲  
 四十九年正月益發卒佐陵戰不善免王齧代  
 將其十月將軍張唐攻魏為蔡尉捐弗守還斬之  
正義曰為于倫**士伍遷陰密**如淳曰嘗有爵而以罪奪爵皆稱士  
伍**張唐攻鄭拔之十二月益發卒軍**  
即古密須國也**汾城**正義曰括地志云臨汾故城在絳州正平  
城即此**武安君白起有罪以戴攻邯鄲不拔去還**  
城是也

奔汾軍二月餘攻晉軍斬首六千晉楚流於河二  
 萬人徐廣曰楚一作秦**攻汾城即從唐**  
**拔寧新中**今晉州平陽府寧都地括地志云寧新中  
七國時魏邑今昭襄王拔魏寧新中**寧新中更名**  
**安陽**徐廣曰魏郡有安陽縣**初作河橋**正義  
曰此**陽城負秦**正義曰今河南府縣也**五十二年將軍摎攻韓取**  
**斬首四萬攻趙取二十餘縣首虜九萬西周君背**  
**秦武公與諸侯約從將天下銳兵出伊闕攻秦**  
**今秦毋得通陽城於是秦使將軍摎攻西周西周**  
**君走來自歸頓首受罪盡獻其邑三十六城口三**  
**萬秦王受獻歸其君於周五十二年周民東亡其**  
**器九鼎入秦**正義曰器謂寶器也禹貢金九牧錫  
鼎歷殷至周報王十九年秦昭王取**周初亡五十**  
**三年天下來賓魏後秦使摎伐魏取吳城**徐廣曰  
吳城即此城也**韓王入朝魏委國聽令五十四**  
**年王郊見上帝於雍五十六年秋昭襄王卒子孝**  
**文王立**索隱曰名柱五十三而立**尊唐八子為**  
**唐太后**徐廣曰八子者宣陵之號也唐正義曰  
太后即昭襄王之母也先成故尊之晉灼云除皇

居自昭儀以下秩至百石凡十四等而合其葬於  
先王正義曰以其母昭儀王衰經入乎祠諸侯皆  
使其將相來弔祠視喪事孝文王元年赦罪人修  
先王功臣褒厚親戚弛苑囿孝文王除喪十月已  
亥即位三日辛丑卒子莊襄王立索隱曰名子楚  
四年卒葬陽莊襄王元年大赦罪人修先王功臣  
施德厚骨肉而布惠於民東周君與諸侯謀秦秦  
使相國呂不韋誅之盡入其國秦不絕其祀以陽  
人地賜周君梁縣有周人聚秦其祭祀使蒙驁伐  
韓韓獻成臯鞮正義曰括地志云洛州汜水縣古  
之成臯鞮秦勇反今洛州鞮縣爾時秦界至大梁  
初置三川郡正義曰有河洛伊故曰三川郡二年  
使蒙驁攻趙定太原二年蒙驁攻魏高都汲徐廣  
拔之攻趙榆次新城狼孟正義曰括地志云  
食四年王薨攻上黨正義曰上黨又初置太原郡  
魏將無忌率五國兵擊秦

秦之要隘後商之  
秦世而制天下  
遂解而御至於河外  
秦郤於河外正義曰蒙驁  
襄王卒子政立是為秦始皇帝索隱曰十三而立  
世皇帝 秦王政立二十六年初并天下為三十  
六郡號為始皇帝始皇帝五十一年而崩子胡亥  
立是為二世皇帝索隱曰十二而立紀云二十一  
世九百一十七歲此實本  
趙高殺二世立子嬰子嬰立月餘諸侯起叛秦  
秦其語在始皇本紀中  
太史公曰秦之先為嬴姓其後分封以國為姓有  
徐氏邾氏莒氏終黎氏徐廣曰世本作鍾離應劭  
運奄氏莒裘氏將梁氏黃氏江氏修魚氏白冥  
氏蜚廉氏秦氏然秦以其先造父封趙城為趙氏  
徐氏邾氏莒氏終黎氏徐廣曰世本作鍾離應劭  
運奄氏莒裘氏將梁氏黃氏江氏修魚氏白冥  
氏蜚廉氏秦氏然秦以其先造父封趙城為趙氏  
徐氏邾氏莒氏終黎氏徐廣曰世本作鍾離應劭  
運奄氏莒裘氏將梁氏黃氏江氏修魚氏白冥  
氏蜚廉氏秦氏然秦以其先造父封趙城為趙氏



以強兵富國為上其先襄公最賢詩人稱之然  
其所以為國者亦猶是耳詩曰蒹葭蒼蒼白露  
為霜所謂伊人在水一方夫蒹葭之方盛也蒼  
蒼其強勁而不過於用至於白露凝凝為霜然  
後堅成可施於人今夫襄公以耕戰自力而不  
知以禮義終成於人今夫襄公以耕戰自力而  
為未成故其後世恒於為利而不知義至於商  
君厲之以法風俗日惡鄙詐淫暴其於六國率  
以此勝天下秦之君臣以為非是無足以服人  
夫當是時諸侯大者連地數千里帶甲數十萬  
不能行惟得至誠之君子自修而不爭如商周  
之先君庶幾可以服之君子游於齊梁以此干  
其君皆不能信以為詐謀奇計之所不能下長  
戰動等之所不能克區區之仁義何足以致此  
也魏文侯行仁義禮下賢者用上子夏田子方  
段干木而秦人不敢加兵君王后用齊四十餘  
年事秦謹與諸侯信而齊亦未嘗受兵而死於  
力行仁義中心慘怛終身不懈而有不能勝者

史記評林卷之五

終

史記評林卷之六

吳興凌雅隆輯校

秦始皇本紀第六

秦始皇本紀第六  
秦始皇者秦莊襄王子也索隱曰莊襄王者孝  
之孫也名子楚按戰國策本名子異後為莊襄王  
華陽夫人嗣夫人楚人因改名子楚也  
為秦質子於趙正義曰質音致國種欲得嗣之末  
相事故遣子及貴臣往為質音直實反又  
二國敵亦為交質音致左傳云周鄭交質王子為  
為質於鄭鄭公子見呂不韋姬悅而取之索隱曰  
忽為質於周是也  
傳云不韋陽翟大賈也其姬耶軫生始皇以秦昭  
王四十八年正月生於邯鄲及生名為政姓趙氏  
徐廣曰一作正宋忠云以正月且生故名正也索  
隱曰系本作政又生於趙故曰趙政一日秦與趙  
同祖以趙城為秦故姓趙氏正義曰正音政則  
正建子之正也始皇以正月且生於趙因焉政後  
故音征  
年十三歲莊襄王死政代立為秦王當  
是之時秦地已并巴蜀漢中越宛有郢置南郡矣  
北收上郡以東有河東太原上黨郡東至滎陽滅  
二周置三川郡呂不韋為相封十萬戶號曰文信  
侯招致賓客游士欲以并天下李斯為舍人文韻  
廐內小吏官名或曰侍  
從賓客謂之舍人也索隱曰蒙驩王齮庶公等為將軍  
徐廣曰謂一作敵  
蒙驩者庶公蓋庶邑公史失其姓名正義曰  
蒙恬之祖王翳即王騎昭王二十九年代大夫陵  
伐趙者庶公蓋庶邑公史失其姓名  
魚綺反庶彼苗反蓋秦之縣邑大夫稱公若楚制  
劉伯莊云音綺後同王年少初即位委國事大臣  
○應劭曰庶秦邑

定反正皆  
楊慎曰此後俱備  
年者亦能休也  
善哉書

取城書

災異書  
按內果拜爵始

晉陽反

元年將軍蒙驁擊定之

二年庶公將卒攻卷正義曰將子伍反卒斬首三

萬

三年蒙驁攻韓取十三城王齡死十月將軍蒙驁

攻魏氏賜有詭徐廣曰賜音揚○素歲大饑

四年拔賜有詭三月軍罷秦質子歸自趙趙太子

出歸國十月庚寅蝗蟲從東方來蔽天天下疫百

姓內粟千石拜爵一級

五年將軍蒙驁攻魏定酸棗地理志陳留縣有酸棗縣

秦末

秦末在滑州縣東南秦末長平秦末在滑州縣東南

北十五里古酸棗縣南秦末長平秦末在滑州縣東南

南有長平縣也秦末長平秦末在滑州縣東南

會于虛又戰國策曰秦末長平秦末在滑州縣東南

十里有故挑城則亦非遠秦末長平秦末在滑州縣東南

地志云南燕城古燕國也秦末長平秦末在滑州縣東南

在濮州雷澤縣東十三里秦末長平秦末在滑州縣東南

在陳州宛丘縣西六十六里秦末長平秦末在滑州縣東南

雍丘山陽城地理志秦末在滑州縣東南

正義曰雍於用反汴州縣秦末長平秦末在滑州縣東南

東郡冬雷

六年韓魏趙衛楚共擊秦取壽陵正義曰徐廣云

也秦出兵五國兵罷秦末長平秦末在滑州縣東南

屬徙居野王阻其山以保魏之河內

按此一段印節  
文法四交

按此一段印節  
文法四交

按此一段印節  
文法四交

按此一段印節  
文法四交

按此一段印節  
文法四交

按此一段印節  
文法四交

按此一段印節  
文法四交

按此一段印節  
文法四交

按此一段印節  
文法四交

按此一段印節  
文法四交

按此一段印節  
文法四交

按此一段印節  
文法四交

按此一段印節  
文法四交

按此一段印節  
文法四交

按此一段印節  
文法四交

按此一段印節  
文法四交

按此一段印節  
文法四交

按此一段印節  
文法四交

按此一段印節  
文法四交

按此一段印節  
文法四交

按此一段印節  
文法四交

按此一段印節  
文法四交

按此一段印節  
文法四交

按此一段印節  
文法四交

按此一段印節  
文法四交

七年彗星先出東方見北方五月見西方正義曰

起彗在三台正義曰起彗在三台正義曰

將軍蒙驁以攻龍孤慶都

將軍蒙驁以攻龍孤慶都

將軍蒙驁以攻龍孤慶都

將軍蒙驁以攻龍孤慶都

將軍蒙驁以攻龍孤慶都

將軍蒙驁以攻龍孤慶都

將軍蒙驁以攻龍孤慶都

將軍蒙驁以攻龍孤慶都

將軍蒙驁以攻龍孤慶都

將軍蒙驁以攻龍孤慶都

將軍蒙驁以攻龍孤慶都

將軍蒙驁以攻龍孤慶都

將軍蒙驁以攻龍孤慶都

將軍蒙驁以攻龍孤慶都

將軍蒙驁以攻龍孤慶都

將軍蒙驁以攻龍孤慶都

將軍蒙驁以攻龍孤慶都

將軍蒙驁以攻龍孤慶都

將軍蒙驁以攻龍孤慶都

將軍蒙驁以攻龍孤慶都

將軍蒙驁以攻龍孤慶都

將軍蒙驁以攻龍孤慶都

將軍蒙驁以攻龍孤慶都

十年矣周本紀云十年數之紀也天下之所  
重馬東就食 徐廣曰一無此重字○索隱曰言河  
為災人遂東就食也○云河魚大上馬而食於  
信侯 正義曰嫁射此 予之山陽地 正義曰予音與  
故城在懷州修武縣 今毒居之 索隱曰姦姓毒字  
郡王劬云賈侍中說秦始皇母予嫪宮室車馬衣  
服苑囿馳獵恣毒事無小大皆決於毒又以河西

太原郡 一作汾 更爲毒國  
九年彗星見或竟天攻魏垣蒲陽 正義曰垣作垣  
云故垣城漢縣治本魏王垣也在絳州垣縣西北  
二十里蒲邑故城在隰州縣北四十五里在蒲水

之北故言蒲陽即晉 四月上宿雍 蔡邕曰上者尊  
云司馬遷記事當言帝則依違 已酉王冠帶劍 廣

而覺矯王御璽 飲食入於口妃妾接於寢皆曰御  
御之親愛者曰幸孽者曰信也天子尊曰王矯處  
御古者尊卑共之此謂侯大夫印稱璽也衛宏曰秦  
以璽爲符以金玉爲印龍虎鈕璽其所好秦以來  
天子璽以白璽又璽以玉璽臣莫敢用○正義

文命于天 漢書元后傳云于莽令王孫通  
命于天 漢書元后傳云于莽令王孫通  
命于天 漢書元后傳云于莽令王孫通  
命于天 漢書元后傳云于莽令王孫通  
命于天 漢書元后傳云于莽令王孫通

東晉成帝咸和四年石勒滅前趙得穆帝承和  
八年石勒爲慕容俊滅漢陽太守戴施入鄴得  
使何融送晉傳宋宋傅南齊南齊傅梁梁傅至天  
正二年侯景破梁至廣陵北齊將平衛定廣陵得  
正二年齊至周建德六年正月平 及太后璽以發  
縣卒 反下同 及衛卒官騎戎翟君公舍人將欲  
攻斬年官爲亂 地理志云斬年官在雍○正義曰  
故城內 王知之令相國昌平君昌文君發卒攻毒  
項燕五爲荆王史失其名昌文君亦不知也 戰  
咸陽 地理志云咸陽縣十五里秦孝公已下  
均都此城始皇鑄金人斬首數百皆拜爵及宦者

皆在戰中亦拜爵一級毒等敗走即令國中有生  
毒藥未 秦始皇本紀

得毒賜錢百萬殺之五十萬盡得毒等衛尉賜  
衛尉表曰 內史肆佐弋場 漢書百官表曰秦時少  
飲爵掌弋射者 中大夫今齊等 正義曰今力政  
高也齊 二十人皆梟首 縣首於木上曰梟○正義  
名也

車裂以徇滅其宗 正義曰說苑云秦始皇太子  
日車裂之取兩項拱殺之取太后遷之咸陽官下  
今日以太后車裂者戮而殺之滅其宗而後  
事二十七人若若不見則曰齊客茅焦頭使以太后  
焦頭車裂之若若不見則曰齊客茅焦頭使以太后  
不熱之名選母滅陽有不孝之行疾惡諱士有桀  
紂之名入下聞之盡瓦解無向秦者王乃自迎太

及其舍人輕者爲鬼新 廟爲鬼新也如淳  
人 廟爲鬼新也如淳

日律說鬼類作三歲。正義曰言亦舍人罪重者已刑戮輕者罰徒役三歲。及奪爵遷

蜀四千餘家房陵。正義曰括地志云房陵即今

東有坂者。正義曰四月建巳之月孟夏寒凍民有

斗以南八十日。相國呂不韋坐繆毒免桓齮為將軍

十年。相國呂不韋坐繆毒免桓齮為將軍

齊趙來置酒齊人茅焦說秦王曰秦方以天下為

事而大王有遷母太后之名恐諸侯聞之由此倍

秦也。秦王乃迎太后於雍而入咸陽。說先曰始皇

居甘泉宮。咸陽南宮也。大索逐客李斯上書說乃

止逐客令李斯因說秦王請先取韓以恐他國於

是使斯下韓韓王患之與韓非謀弱秦。大梁人尉

繚來說秦王曰以秦之疆諸侯譬如郡縣之君臣

但恐諸侯合從翁而出不意此乃智伯夫差溈王

之所以也。願大王毋愛財物賂其豪臣以亂其

謀不過三十萬金則諸侯可盡秦王從其計見

尉繚元禮衣服飲食與繚同繚曰秦王為人蜂準

大政者。蓋份曰不先記秦。政逐太后而逐太

事而大王有遷母太后之名恐諸侯聞之由此倍

秦也。秦王乃迎太后於雍而入咸陽。說先曰始皇

居甘泉宮。咸陽南宮也。大索逐客李斯上書說乃

止逐客令李斯因說秦王請先取韓以恐他國於

是使斯下韓韓王患之與韓非謀弱秦。大梁人尉

繚來說秦王曰以秦之疆諸侯譬如郡縣之君臣

但恐諸侯合從翁而出不意此乃智伯夫差溈王

之所以也。願大王毋愛財物賂其豪臣以亂其

謀不過三十萬金則諸侯可盡秦王從其計見

尉繚元禮衣服飲食與繚同繚曰秦王為人蜂準

大政者。蓋份曰不先記秦。政逐太后而逐太

事而大王有遷母太后之名恐諸侯聞之由此倍

秦也。秦王乃迎太后於雍而入咸陽。說先曰始皇

居甘泉宮。咸陽南宮也。大索逐客李斯上書說乃

止逐客令李斯因說秦王請先取韓以恐他國於

是使斯下韓韓王患之與韓非謀弱秦。大梁人尉

繚來說秦王曰以秦之疆諸侯譬如郡縣之君臣

但恐諸侯合從翁而出不意此乃智伯夫差溈王

之所以也。願大王毋愛財物賂其豪臣以亂其

謀不過三十萬金則諸侯可盡秦王從其計見

尉繚元禮衣服飲食與繚同繚曰秦王為人蜂準

大政者。蓋份曰不先記秦。政逐太后而逐太

事而大王有遷母太后之名恐諸侯聞之由此倍

徐廣曰蜂一作隆。正義曰蜂字音反。長曰擊

鳥鷹。突向前其性悍勇。豺聲少思而虎狼心居約

易出。人下。居險約之時易以謙卑。得志亦輕食

人。志亦輕易而啖食於人。我布衣然見我常身

自下我誠使秦王得志於天下天下皆為虜矣不

可與久游乃去。秦王覺固止以為秦國尉。曰若

軍之比也。卒用其計策而李斯用事。

十一年主翦桓齮楊端和攻鄴取九城。王翦攻闕

與椽楊。清河十三州。志云椽陽上黨西北百八十

里。皆并為一軍。翦將十八日軍歸斗食以下。漢書

表曰百石以下有斗食。佐史之什推二人從軍。隱

曰言王翦為將軍中皆歸斗食以下。取鄴安陽桓

無功佐史什中唯擇二人今從軍耳。取鄴安陽桓

翦將。

十二年文信侯不韋死竊葬。索隱曰按不韋飲鴆

其葬於洛。其舍人臨者晉人也。逐出之。正義曰臨

陽也。若山。其舍人臨者晉人也。逐出之。正義曰臨

人逐出令歸也。秦人六百石以上奪爵遷。曰上

者奪其官爵遷移於房陵。五百石以下不臨遷勿

奪爵。正義曰若是不奪人不哭。臨不韋。自今以來操

國事不道如嫪毐不韋者籍其門視此。餘廣曰門

索隱曰謂籍沒其一門皆為徒隸後並視此。秋復

為常。正義曰籍沒其子孫禁不得仕官。秋復

大刑罰者。蓋份曰不先記秦。政逐太后而逐太

事而大王有遷母太后之名恐諸侯聞之由此倍

秦也。秦王乃迎太后於雍而入咸陽。說先曰始皇

居甘泉宮。咸陽南宮也。大索逐客李斯上書說乃

止逐客令李斯因說秦王請先取韓以恐他國於

是使斯下韓韓王患之與韓非謀弱秦。大梁人尉

繚來說秦王曰以秦之疆諸侯譬如郡縣之君臣

但恐諸侯合從翁而出不意此乃智伯夫差溈王

之所以也。願大王毋愛財物賂其豪臣以亂其

謀不過三十萬金則諸侯可盡秦王從其計見

尉繚元禮衣服飲食與繚同繚曰秦王為人蜂準

大政者。蓋份曰不先記秦。政逐太后而逐太

事而大王有遷母太后之名恐諸侯聞之由此倍

秦也。秦王乃迎太后於雍而入咸陽。說先曰始皇

居甘泉宮。咸陽南宮也。大索逐客李斯上書說乃

止逐客令李斯因說秦王請先取韓以恐他國於

是使斯下韓韓王患之與韓非謀弱秦。大梁人尉

膠毒舍人遷蜀者當是之時天下大旱六月至八月乃雨

十三年桓簡攻趙平陽正義曰括地志云平陽故城在州臨汾縣西

斬首十萬王之河南正月彗星見東方十月桓簡攻趙

十四年攻趙軍於平陽取宜安正義曰括地志云宜安故城在常山

破之殺其將軍桓齮定平陽武城正義曰武城在常山

非灰雲陽正義曰括地志云雲陽城在雍州雲陽縣西八十里秦始皇其宮在焉

韓非使秦秦用李斯謀留非

王請為臣

十五年大興兵一軍至鄴一軍至太原取狼孟地

十六年九月發卒受地韓南陽假守騰正義曰假守格雅反守

初令男子書年魏獻地於秦秦置麗邑正義曰麗力知

十七年內史騰攻韓得韓王安盡納其地正義曰韓王安

以其地為郡命曰潁川地動華陽太后

卒民大饑

十八年大興兵攻趙王翦將

下井陘正義曰今為縣音刑

東陽得

趙王翦引兵欲攻燕屯中山秦王之邯鄲諸嘗與

王生趙時母家有仇怨皆阮之秦王還從太原上

郡歸始皇帝母太后崩趙公子嘉率其宗數百人

之代自立為代王東與燕合兵軍上谷大饑

二十年燕太子丹患秦兵至國恐使荆軻刺秦王

秦王覺之體解軻以徇正義曰解而王翦平勝

攻燕燕代發兵擊秦軍秦軍破燕易水之西

二十一年王賁攻燕王翦軍

遂破燕太子軍取燕薊城得太子丹之首燕王東

叔遼東而王之正義曰王王翦謝病老歸新鄭反

昌平君徙於郢大雨雪正義曰雨深二尺五寸

二十二年王賁攻魏引河溝灌大梁大梁城壞其

王請降正義曰魏盡取其地

二十三年秦王復召王翦彊起之使將擊荆正義曰秦

取陳以南至平輿正義曰陳

有平壤縣。正義曰：與前條平壤，漢郡也。楚北之地，盡入於秦。虜荆王，荆王負芻也。楚所別者，以避秦。秦王游至郢陳，荆將項燕立昌平君為荆王，反秦於淮南。餘廣曰：一作江。北之地盡。入於秦。

二十四年，王翦蒙武攻荆，破荆軍。昌平君、項燕遂自殺。

二十五年，大興兵，使王賁將攻燕。遼東得燕王喜，正義曰：燕王喜之。還攻代，虜代王嘉，王翦遂定荆。

五十二年，燕王喜之孫，王翦遂平定燕。及江南地，正義曰：言王翦遂平定燕。及江南地，正義曰：言王翦遂平定燕。及江南地，正義曰：言王翦遂平定燕。

二十六，齊王建與其相后勝發兵守其西界。正義曰：齊王建與其相后勝發兵守其西界。正義曰：齊王建與其相后勝發兵守其西界。

齊王建，九年，齊王建與其相后勝發兵守其西界。正義曰：齊王建與其相后勝發兵守其西界。

秦初并天下，令丞相御史曰：乃今之故，令政異日韓王納地效璽。正義曰：效，請為藩臣已而借約。

與趙魏合從畔秦，故與兵誅之，虜其王，寡人以為善。庶幾息兵革，趙王使其相李牧來約盟，故歸其。

善庶幾息兵革，趙王使其相李牧來約盟，故歸其。

所以東方而觀，秦之利自是以後，水無可復之期矣。是蓋世道大變之。又曰：秦之利自是以後，水無可復之期矣。是蓋世道大變之。

質子。正義曰：已而倍盟，反我太原，故與兵誅之。得其王趙公子嘉，乃自為代王，故舉兵擊滅之。魏王始約服入秦，已而與韓趙謀襲秦，秦兵吏誅遂破之。荆王獻青陽以西，漢書：鄒陽傳曰：越水長沙，名蘇林曰：青陽，長沙縣是也。已而畔約，擊我南郡，故發兵誅得。

其王遂定其荆地，燕王昏亂，其太子丹乃陰令荆軻為賊，兵吏誅滅其國。齊王用后勝討絕秦使，欲為亂，兵吏誅虜其王，平齊地，寡人以眇眇之身與。

兵誅暴亂，賴宗廟之靈，六王咸伏其辜，天下大定，今名號不更，無以稱成功，傳後世，其議帝號，丞相。

綰御史大夫劫。漢書：百官表曰：御史大夫，秦官，應索隱曰：綰，廷尉斯等。漢書：百官表曰：廷尉，秦官，與眾共之。兵獄，皆曰：昔者五帝地方千里，其外侯。

服夷服，諸侯或朝或否，天子不能制。今陛下興義兵，秦國以成，不虞謂之陛下者，羣臣與天子言，不敢指斥，故呼在陛下者，與之言，誅殘賊，卒定天下。

海內為郡縣，正義曰：郡人，法令由一統，自上古以來未嘗有五帝所不及，臣等謹與博士議曰：書。

百官表曰：博士，古有天皇，有地皇，有泰皇，按天皇帝皇之下，則云泰皇，當人皇也。而封禪書云：昔者大帝使素女鼓瑟而悲，蓋三皇已前，稱泰皇。

大帝使素女鼓瑟而悲，蓋三皇已前，稱泰皇。



置守尉監漢書百官表曰秦郡守掌治其郡有丞  
更名民曰黔首亦黔黑也大酺收天下兵舊勅曰  
銅為聚之咸陽銷以為鍾錄金人十二錄首巨重  
各千石正義曰漢書五行志云二十六年有人見  
千石之鐘故秦器特而後漢書云銅人十  
二各重二十四萬斤漢世在長樂宮門魏志董卓  
傳云推破銅人十及銅鐘以鑄小錢關中記云董  
卓壞城重不可破後漢書李膺傳之辭符又徙入  
長安而銷之英雄記云昔大人見臨置廷宮中一  
法度衡石丈尺車同軌書同文字地東至海暨朝  
鮮正義曰暨其詞反朝音潮鮮音仙海謂渤海南  
至揚蘇台等州之東海也暨及也東北朝鮮國  
秦書云

西至臨洮羌中正義  
曰洮水出高反括地志云臨洮郡即今洮州亦古西  
羌之地在京西千五百五十一里羌中從臨洮西  
南芳州扶松府界南至北嚮戶又都賦曰臨洮西  
西拉古諸羌地也南向北嚮山至遼東地理  
北之南戶也北據河為塞豆陰山至遼東志西  
夏勝等州之北黃河陰山在朔州北塞外從河勝  
陰山至遼東徙天下豪富於咸陽十二萬戶諸  
廟及章臺上林皆在渭南秦每破諸侯寫放其宮  
室作之咸陽北阪上徐廣曰在長安西北漢武時  
別名渭城正義曰今咸陽  
縣北南臨渭自雍門以東義曰今岐州雍縣東  
至涇渭殿屋複道周閣相屬欲反廟記云北至九

雞頭山正義曰括地志云雞頭山在成州上隴縣  
東北八百里也後漢書隴山傳云王孟秦驪  
頭即此也按原州高縣西百里亦有雞頭山在京  
西北八百里黃過回中馬應劭曰回中在安定高  
平孟康曰回中在雍州西北出寧州西  
○正義曰括地志云回中宮在雍州西北出寧州西  
南行至成州出雞頭山作信宮渭南已更命信宮  
東還過成州回中宮

極廟道通鄜山作甘泉前殿築甬道應劭曰築垣  
正義曰築音竹甬音勇應劭云謂於  
甬道外築牆天子於中行外人不見自咸陽屬之  
是歲賜爵一級治馳道應劭曰馳道天子道也道  
傳曰秦為馳道於天下東窮燕齊南極吳楚江湖  
之外悉以金  
置樹以南於

二十八年始皇東行郡縣上鄒嶧山章昭曰鄒魯  
○正義曰上時掌反鄒則留反嶧音音亦謂系云鄒  
嶧山亦名鄒山在兗州鄒縣南二十二里魯穆公  
敗邾作鄒其山遂從邑愛立石與魯諸儒生議刻  
石頌秦德議封禪望祭山川之事正義曰魯太康

封泰山梁父刻  
石頌秦德議封禪望祭山川之事正義曰魯太康  
二十八年始皇東行郡縣上鄒嶧山章昭曰鄒魯  
○正義曰上時掌反鄒則留反嶧音音亦謂系云鄒  
嶧山亦名鄒山在兗州鄒縣南二十二里魯穆公  
敗邾作鄒其山遂從邑愛立石與魯諸儒生議刻  
石頌秦德議封禪望祭山川之事正義曰魯太康

雞頭山正義曰括地志云雞頭山在成州上隴縣  
東北八百里也後漢書隴山傳云王孟秦驪  
頭即此也按原州高縣西百里亦有雞頭山在京  
西北八百里黃過回中馬應劭曰回中在安定高  
平孟康曰回中在雍州西北出寧州西  
○正義曰括地志云回中宮在雍州西北出寧州西  
南行至成州出雞頭山作信宮渭南已更命信宮  
東還過成州回中宮

極廟道通鄜山作甘泉前殿築甬道應劭曰築垣  
正義曰築音竹甬音勇應劭云謂於  
甬道外築牆天子於中行外人不見自咸陽屬之  
是歲賜爵一級治馳道應劭曰馳道天子道也道  
傳曰秦為馳道於天下東窮燕齊南極吳楚江湖  
之外悉以金  
置樹以南於

二十八年始皇東行郡縣上鄒嶧山章昭曰鄒魯  
○正義曰上時掌反鄒則留反嶧音音亦謂系云鄒  
嶧山亦名鄒山在兗州鄒縣南二十二里魯穆公  
敗邾作鄒其山遂從邑愛立石與魯諸儒生議刻  
石頌秦德議封禪望祭山川之事正義曰魯太康

石頌秦德議封禪望祭山川之事正義曰魯太康  
二十八年始皇東行郡縣上鄒嶧山章昭曰鄒魯  
○正義曰上時掌反鄒則留反嶧音音亦謂系云鄒  
嶧山亦名鄒山在兗州鄒縣南二十二里魯穆公  
敗邾作鄒其山遂從邑愛立石與魯諸儒生議刻  
石頌秦德議封禪望祭山川之事正義曰魯太康

石頌秦德議封禪望祭山川之事正義曰魯太康  
二十八年始皇東行郡縣上鄒嶧山章昭曰鄒魯  
○正義曰上時掌反鄒則留反嶧音音亦謂系云鄒  
嶧山亦名鄒山在兗州鄒縣南二十二里魯穆公  
敗邾作鄒其山遂從邑愛立石與魯諸儒生議刻  
石頌秦德議封禪望祭山川之事正義曰魯太康

石頌秦德議封禪望祭山川之事正義曰魯太康  
二十八年始皇東行郡縣上鄒嶧山章昭曰鄒魯  
○正義曰上時掌反鄒則留反嶧音音亦謂系云鄒  
嶧山亦名鄒山在兗州鄒縣南二十二里魯穆公  
敗邾作鄒其山遂從邑愛立石與魯諸儒生議刻  
石頌秦德議封禪望祭山川之事正義曰魯太康





按此詩也如登如其詩也

勤事是維皇帝匡飭異俗陵水經地正義曰陵地

愛恤黔首朝夕不懈除疑定法咸知所辟正義曰音

方伯分職諸治經易正義曰音以政反言方

舉錯必當莫不如畫正義曰音音戶封反謂政皇

帝之明臨察四方尊卑貴賤不踰次行正義曰音

姦邪不容皆務貞良細大盡力莫敢怠荒遠邇辟

隱正義曰音專務肅莊端直敦忠事業有常皇帝

之德存定四極誅亂除害興利致福節事以時諸

產繁殖黔首安寧不用兵革正義曰音六親相保

終無寇賊驩欣奉教盡知法式六合之內皇帝之

土西涉流沙正義曰解南盡北戶東有東海北過

大夏正義曰音正義曰杜預云大夏太原晉陽縣

於大夏主參即此也人迹所至無不臣者功蓋五

帝澤及牛馬莫不受德各安其宇維秦王兼有天

下立名為皇帝乃撫東土至于琅邪列侯武城侯

王離張晏曰列侯列侯通武侯王賁倫侯建成侯

趙亥者見序例於列侯無封倫侯昌武侯成倫

侯武信侯馮毋擇丞相隗林侯正義曰隗姓林名有

侯正義曰音初京師穿地符籙梓權有銘云始皇時

令使為親所按驗王劭亦云然斯遠丞相王綰卿

石去柱石也

李斯卿王戊五大夫趙嬰五大夫楊樛正義曰音

從與議於海上白正義曰從才用反與音預言王

帝者地不過千里正義曰音諸侯各守其封

域或朝或否相侵暴亂殘伐不止猶刻金石以自

為紀古之五帝三王知教不同法度不明假威鬼

神正義曰音以欺服遠方之民若其弘之此也

實不稱名正義曰音故不久長其身未歿諸侯倍

叛法令不行今皇帝并一海內以為郡縣天下和

平昭明宗廟體道行德尊號大成羣臣相與誦皇

帝功德刻于金石以為表經既已齊人徐市等上

書言海中有三神山名曰蓬萊方丈瀛洲正義曰

蓬萊白而黃金白銀為宮闕未至望之如雲及至三

神山乃居水下臨之患出至風輒引船而去終莫

莫不至心焉僊人居之請得齋戒與童男女求之

於是遣徐市發童男女數千人入海求僊人正義

地志云望洲在東海中秦始皇使徐福將童男女

入海求仙人止在一作正此洲其數萬家至今洲

外國圖云望洲去琅邪萬里始皇還過彭城正義

齊戒齋祠欲出周鼎泗水使千人沒水求

祖氏

之弗得乃西南渡淮水之衡山正義曰衡山一名岫嶽山

南郡正義曰今荆州也

浮江至湘山祠南岳在湘陰縣北五里

逢大風幾不得渡上問博士曰湘

君何神博士對曰聞之堯女舜之妻而葬此

山樹楮其山正義曰楮音者上自南郡由武關歸武關在商州商洛縣東

二十九年始皇東游至陽武博狼沙中地理志云河南陽武

十日登之罘刻石其辭曰秦本紀曰二十九年

時在中春正義曰中音仲陽和方起皇帝東

游巡登之罘臨照于海從臣嘉觀正義曰從才

念休列道誦本始大聖作治建定法度顯著綱紀

外教諸侯光施文惠明以義理六國回辟正義曰

貪戾無厭正義曰虐殺不已皇帝哀哀遂發討師

奮揚武德義誅信行威燁旁達正義曰燁莫不賓

服烹滅彊暴振救黔首周定四極普施明法經緯

天下永為儀則大矣哉宇縣之中正義曰宇亦縣承順聖

意正義曰協羣臣誦功請刻于石表垂于常式其

東觀曰維二十九年皇帝春游覽省遠方逮于海

隅遂登之罘昭臨朝陽觀望廣麗從臣咸念原道

至明聖法初興清理疆內外誅暴彊武威旁暢振

動四極禽滅六王闡并天下苗害絕息永偃戎兵

皇帝明德經理宇內視聽不怠正義曰怠協旗幟

不再來亦以忘與時為韻正義曰韻音韻作立大義昭設備器威

有章旗職臣遵分各知所行事無嫌疑黔首改化

遠邇同度臨古絕尤常職既定後嗣循業長承聖

治羣臣嘉德祇誦聖烈請刻之罘旋遂之琅邪道

上黨入正義曰

三十年無事

三十一年正義曰十二月更名臘曰嘉平原



靈明聖平定海內放逐蠻夷日月所照莫不賓服  
以諸侯為郡縣人人自安樂無戰爭之患傳之萬  
世自上古不及陛下威德始皇悅博士齊人淳于  
越進曰臣聞殷周之王千餘歲封子弟功臣自為  
枝輔今陛下有海內而子弟為匹夫卒有田常六  
卿之臣無輔拂謂平反何以相救哉事不師古而  
能長久者非所聞也今青臣又面諛以重陛下之  
過非忠臣始皇下其議丞相李斯曰五帝不相復  
三代不相襲各以治非其相反時變異也今陛下  
創大業建萬世之功固非愚儒所知且越言乃三

代之事何足法也異時諸侯爭厚招游學今天  
下已定法令出一百姓當家則力農工士則學習  
法令辟禁正義曰今力今諸生不師今而學古以  
非當世惑亂黔首丞相臣斯昧死言古者天下散  
亂莫之能一是以諸侯互作語皆道古以害今飾  
虛言以亂實人善其所私學徐廣曰私以非上之  
所建立今皇帝并有天下別黑白而定一尊私學  
而相與非法教人聞令下則各以其學議之入則  
心非出則巷議夸主以為名正義曰夸異取以為  
高率羣下以造謗如此非禁則王勢降乎上黨與

成乎下禁之便臣請史官非秦記皆燒之非博士  
官所職天下敢有藏詩書百家語者悉詣守尉雜  
燒之有敢偶語詩書者應劭曰禁氏聚語畏其  
以古非今者族吏見知不舉者與同罪令下三十  
日不燒黥為城旦如淳曰律說論次為見銷鑄邊  
城城旦所不去者醫藥卜筮種樹之書若欲有學  
法令徐廣曰一無以吏為師制曰可

三十五年除道道九原抵雲陽地理志云五原郡  
人多先王之宮廷小吾聞周文王都豐武王都鎬  
豐鎬之間帝王之都也乃營作朝宮渭南上林苑  
中先作前殿阿房正義曰房白阿房反掃地志云秦  
人下可以建五丈旗索隱曰此以其形名宮也言  
殿下直抵南山表南山之顛以為闕為閣道自阿  
房渡渭屬之咸陽以象天極閣道絕漢抵營室也

漢書

漢書卷一百一十五

關道 阿房宮未成，成欲更擇令名之，作宮阿

房，故天下謂之阿房宮。隱宮徒刑者七十餘萬人

於此，室養之，乃可故曰隱宮。下獄室是

房宮，或作麗山，發北山石椁，乃寫蜀荆地材，皆至

關中，計宮三百，關外四百餘，於是立石東海上，胸

界中以為秦東門，因徙三萬家麗邑。

家雲陽，皆復不事十歲。盧生說始皇曰：臣等求芝

奇藥，仙者常弗遇，類物有害之者，方中人主特為

微行，以辟惡鬼惡鬼，辟真人至。人主所居而人臣

知之，則害於神。真人者入水不濡，入火不燬。

上居宮，毋令人知。然後不灰之藥，殆可得也。於

是始，皇曰：吾慕真人，自謂真人，不稱朕，乃令咸陽

之旁二百里內，宮觀二百七十，復道甬道相連，帷

帳鍾鼓，美人充之。各案署，不移徙，行所幸，有言其

處者，罪死。始皇帝幸梁山宮。

從山上見丞相車騎，眾非善也。中人或告丞相，丞

相後損車騎，始皇怒曰：此中人泄吾語，案問莫服

當是時，詔捕諸時在旁者，皆殺之。自是後，莫知行

之所在，聽事羣臣受決事，悉於咸陽宮。侯生盧生

相與謀曰：始皇為人，天性剛戾自用，起諸侯，并天

下，意得欲從，以為自古莫及也。專任獄吏，獄吏得

親幸，博士雖七十人，特備員，非用也。丞相大臣皆

受成事，倚辦於上。上樂以刑殺為威。

下畏罪，持祿莫敢盡忠。上不聞過而日驕，下憚伏

諛，欺以取容。秦法不得兼方，不驗輒死。然候星

氣者至三百人，皆良士，畏忌諱諛，不敢端言其過。

秦書

秦書卷一百一十五

之所在，聽事羣臣受決事，悉於咸陽宮。侯生盧生

相與謀曰：始皇為人，天性剛戾自用，起諸侯，并天

下，意得欲從，以為自古莫及也。專任獄吏，獄吏得

親幸，博士雖七十人，特備員，非用也。丞相大臣皆

受成事，倚辦於上。上樂以刑殺為威。

下畏罪，持祿莫敢盡忠。上不聞過而日驕，下憚伏

諛，欺以取容。秦法不得兼方，不驗輒死。然候星

氣者至三百人，皆良士，畏忌諱諛，不敢端言其過。

天下之事無小大，皆決於上，上至以衡石量書。

二十斤。日夜有程，期不滿不休息。日夜有呈

不中呈，不得休息。貪於權勢，至如此。未

可為求仙藥。於是乃以去始皇，聞以為大怒，曰：吾

前收天下書，不中用者盡去之。悉召文學方術士

甚眾，欲以興太平。方士欲練以求奇藥。

今聞韓眾去，不報。徐市等費以巨萬計。

賜之甚厚。今乃誹謗我，以重吾不德也。諸生在咸

陽者，吾使人廉問，或為詬言，以亂黔首。於是使御

史悉案問諸生，諸生傳相告，引乃自除犯禁者四

百餘人。餘皆罷歸農。於是諸生不敢言事，天下

皆畏。於是李斯相也，具於五刑，獄吏定計，殺李

斯。天下皆叛。秦王死，天下皆叛。天下皆叛。

百六十餘人皆阮之戚陽使天下知之以懲後益  
發謫徙邊徐廣曰表云徙於北河榆始皇長子扶  
蘇諫曰天下初定遠方黔首未集諸生皆誦法孔  
子今上皆重法繩之臣恐天下不安唯上察之始  
皇怒使扶蘇北監蒙恬於上郡正義曰括地志云  
秦之上郡城也

三十六年愛感守心有隆星下東郡至地為后徐  
日表云黔首或刻其后曰始皇帝死而地分始皇  
聞之遣御史逐問莫服蓋取后旁居人誅之因燔  
銷其后始皇不樂使博士為仙真人詩及行所游

天下傳令樂人誦茲之正義曰傳逐樂秋使者從  
關東夜過華陰平舒道正義曰括地志云平舒故  
城在華州華陰縣西北六  
里水經注云渭水又東經平舒北城枕渭濱半城  
淪水南面通渭昔秦之將亡也江神送孽於華陰  
平舒道即有人持壁遮使者曰為吾遺濁池君度  
其處也

有人持壁遮使者曰為吾遺濁池君度  
其處也

今年祖龍歿蘇林曰祖始也龍人君象謂始皇也  
朕度曰龍人之先象也言王亦人之

先也應劭曰祖人使者問其故因忽不見置其壁  
去使者奉璧具以聞始皇默然良久曰山鬼固不  
過知一歲事也退言曰祖龍者人之先也使御府  
視壁乃二十八年行渡江所沈壁也於是始皇卜  
之卦得游徙吉遷北河榆中三萬家正義曰謂北  
河勝州也榆  
中即今勝州榆林縣也言徙  
三萬家以應卜卦游徙吉也拜爵一級

三十七年十月癸丑始皇出游左丞相斯從右丞  
相去疾守少子胡亥愛慕請從上許之十一月行  
至雲夢望祀虞舜於九疑山正義曰括地志云九  
疑山在永州唐興縣  
東南一百里皇覽家世記云舜葬在零陵郡營浦  
縣九疑山言始皇至雲夢望祀虞舜於九疑山也

浮江下觀籍柯渡海渚正義曰括地志云舒州周  
安縣東按舒州在江中擬  
海字誤即過丹陽正義曰括地志云丹陽郡故在  
此州也至錢唐正義曰錢唐今杭州縣臨浙江晉灼曰江  
水至會稽  
山陰為浙水波惡乃西百二十里從狹中渡正義  
江者浙也顧夷曰餘杭者秦  
上會稽祭大禹正義  
曰上

其文曰正義曰此二項三句為韻  
索隱曰二十四韻其字四寸畫如小皇帝休烈平一字  
指圓錫今文字整頓是亦篆字重文耳王勃按張

內德惠修長索隱曰修亦長也重文耳王勃按張  
徽所錄會稽南山秦始皇碑文傳作  
三十有七年親巡天下周覽遠方遂登會稽宣

十八日... 省習俗黔首齋莊羣臣誦功本原事迹追首高明

秦聖臨國始定刑名顯

陳舊章... 初平法式審別職任以

立恒常六王專信貪戾傲猛率眾自疆

暴虐恣行... 以事合從

陰通間使... 內飾詐謀

行為辟方... 外來侵邊

遂起禍殃... 亂賊滅亡

聖德廣密六合

之中被澤無疆皇帝并宇兼聽萬事遠近畢清運

理羣物考驗事實各載其名貴賤並通善否陳前

靡有隱情飾省宣義... 倍成不貞防隔內

外禁止淫泆男女潔誠夫為寄猷

殺之無罪男秉義程妻為逃嫁

子不得母... 咸化廉清

大治濯俗天下承風蒙被休經皆遵度軌和安敦

勉莫不順令... 嘉保太平

後敬奉法常治無極輿舟不傾從臣誦

烈... 請刻此石光垂

休銘遠過吳從江乘渡... 方士徐市等入海求神藥

詐曰蓬萊藥可得... 故不得至願請善射與俱

見則以連弩射之... 始皇夢與海神戰

如人狀問占夢博士曰水神不

可見以大魚蛟龍為候今上禱祠備謹而有此惡

神當除去而善神可致乃令入海者齋捕巨魚具

而自以連弩候大魚出射之自琅邪北至榮成山

井見至之眾見巨魚射殺一魚遂

海西至平原津而病... 益甚乃為重書賜公子扶蘇

白與喪會咸陽而葬... 書已封在中車府令趙高行符璽事

未授使者七月丙寅始皇崩於沙丘平臺

沙丘去長安二千餘里趙有沙丘宮在銅鹿武靈

王之死處... 丞相斯為上崩在外

恐諸公子及... 天下有變乃秘之

不發喪棺載輜涼車中

棺音館

...

...



又古 故幸宦者參乘所至上食百官奉事如故宦

者輒從輻涼車中可其奏事獨子胡亥趙高及所

幸宦者五六人知上死趙高故嘗教胡亥書及獄

律令法事胡亥私幸之高乃與公子胡亥丞相斯

陰謀破去始皇所封書賜公子扶蘇者正義曰去

而更詐為丞相斯受始皇遺詔沙丘立子胡亥為

太子更為書賜公子扶蘇蒙恬數以罪正義曰數

其賜歿語具在李斯傳中行遂從井廄抵九原廣

詔從官令車載一石鮑魚正義曰鮑以亂其臭行

從直道至咸陽發喪太子胡亥襲位為二世皇帝

九月葬始皇鄜山始皇初即位穿治鄜山及并天

下天下徒送詣七十餘萬人穿三泉下銅而致椁

珍怪徒臧滿之正義曰言家內作宮觀及百官位

令匠作機弩矢有所穿近者輒射之以水銀為百

川江河大海機相灌輸正義曰灌音上具天文下

具地理以人魚膏為燭徐廣曰人魚似鮓四脚

小兒啼有四足形如鱗可以治牛出伊水異物志

木入項上有人形長尺餘不堪食皮利於鮫魚鱗材

膏為燭即此魚也出東海中今台州有之按合帝

王用漆燬家

帝後宮非有子者出馬不宜皆令從歿歿者甚眾

事畢已藏閉中美正義曰音延下外美門盡閉

工匠藏者無復出者樹草木以象山皇覽曰墳高

二世皇帝元年年二十一徐廣曰表云十月趙高

為郎中令漢書百官表曰素任用事二世下詔增

始皇寢廟犧牲及山川百祀之禮令羣臣議尊始

皇廟羣臣皆頓首言曰古者天子七廟諸侯五大

夫三雖萬世世不軼毀正義曰狀今始皇為極廟

四海之內皆獻貢職增犧牲禮咸備毋以加先王

廟或在西雍正義曰於用反西雍在咸陽西今岐

或在咸陽天子儀當獨奉酌祠始皇廟自襄公

已下軼毀所置凡七廟羣臣以禮進祠以尊始皇

廟為帝者祖廟皇帝復自稱朕二世與趙高謀曰

朕年少初即位黔首未集附先帝巡行郡縣以示

彊威服海內今晏然不巡行即見弱毋以臣畜天

下春二世東行郡縣李斯從到碣石望海南至會

按刻石時云皇  
帝之國維初在  
昔嗣世維初在  
伐亂地威動四  
臣亦結時不  
久滅去暴強其  
有六年上高  
號秦道以明既  
御秦成乃降  
世觀時方登  
于時山澤臣從  
者思德長遠  
念亂世分上建  
邦以開事理或  
戰日作於血于  
野自大古始世  
先乃於地及五  
亦莫能禁止通  
今皇師一家天

下血不復死矣  
宮城於秦首康  
定山澤長久存  
臣亦莫能止此  
不以其於此

華坤曰高僧蘇州  
以立碑而記其事  
王維曰自古好  
邪說則禍種類用  
此術

按少字當作去  
如三少之少  
謂秦之近侍之  
官

稽而盡刻始皇所立刻石后旁者大臣從者名也

曰著丁以章先帝成功威德焉皇帝曰金石刻盡

始皇帝所為也今襲號而金石刻辭不稱始皇帝

正義曰稱其於久遠也正義曰二世言始滅六國

乃遵用趙高申法令乃陰與趙高謀曰大臣不服

官吏尚羈及諸公子必與我爭為之奈何高曰臣

固願言而未敢也先帝之大臣皆天下累世名貴

人也積功勞世以相傳久矣今高素小賤陛下幸

稱舉令在上位管中事大臣鞅鞅特以貌從臣其

心實不服今上出不因此時案郡縣守尉有罪者

誅之上以振威天下以除去上生平所不可者

今時不師文而決於武力願陛下遂從時毋疑即

羣臣不及謀明主收舉餘民賤者貴之貧者富之  
遠者近之則上下集而國安矣二世曰善乃行誅  
大臣及諸公子以罪過連逮少近官三郎無得立  
者索隱曰連逮及也謂連及俱被捕故云連逮少  
者小也近近侍之臣三郎謂中郎外郎散郎也

義曰漢書百官表云有議郎中郎散郎而六公子戮

歿於杜公子將閻昆弟三人囚於內宮議其罪獨

後二世使使令將閻曰公子不臣罪當死吏致法

馬將閻曰闕廷之禮吾未嘗敢不從宿贊也廊廟

之位吾未嘗敢失節也受命應對吾未嘗敢失辭

也何謂不臣願聞罪而死使者曰臣不得與謀奉

書從事將閻乃仰天大呼天者三曰天乎吾無罪

昆弟三人皆流涕拔劍自殺宗室振恐羣臣諫者

以為誹謗大吏持祿取容黔首振恐四月二世還

至咸陽曰先帝為咸陽朝廷小故管阿房宮為室

堂未就會上崩罷其作者復土鄠山正義曰鄠山

遺復其土鄠山事大畢今釋阿房宮弗就則是章

先帝舉事過也復作阿房宮外撫四夷始皇計  
盡徵其材士五萬人正義曰謂材士及狗馬度不足下  
教射狗馬禽獸當食者多正義曰謂田田反謂下令調飲  
也皆令自齋糧食咸陽三百里內不得食其穀用  
法益刻深七月戊卒陳勝等反故荆地為張楚正義  
曰勝自立為楚王居陳遣諸將徇  
曰張大楚國也  
地山東郡縣少年苦秦吏皆殺其守尉令丞反以

起而為兵者定時  
林王以復六國之  
後者非止一勝獨  
齊勝者勝其倍也

應陳涉相立為侯王合從西鄉名為伐秦不可勝  
數也謁者使東方來洪書百官表曰謁者以反者  
聞二世二世怒下吏後使者至上問對曰羣盜郡  
守尉方逐捕今盡得不足憂上悅武臣自立為趙  
王魏咎為魏王田儂為齊王服虔曰儂音負擔沛公起沛  
項梁舉兵會稽郡

二年冬陳涉所遣周章等將西至戲應劭曰戲馭  
原曰水名今戲亭是也蘇林曰邑名在新豐東南  
三十里○正義曰戲音詩宜反括地志云戲水出  
出邠州新豐縣西南驪山水經注云戲水出驪山  
為公谷東北流今新豐縣東北十一里戲水當官  
道即兵數十萬二世大驚與羣臣謀曰奈何少府

章邯曰漢書百官表曰少府秦官應劭曰掌山澤  
少者小也故稱少府盜已至衆彊今發近縣不及  
矣鄢山徒多請赦之授兵以擊之二世乃大赦天

下使章邯將擊破周章軍而走遂殺章曹陽晉灼  
名在弘農東十三里魏武帝改曰好陽○正義曰  
括地志云曹陽故秦一名好陽亭在陝州終林縣  
東南十四里即二世益遣長史司馬欣董翳佐章  
邯擊盜殺陳勝城父正義曰父音甫括地志  
云城父亳州所理縣破項

盜名將已歿章邯乃北渡河擊趙王歇等於鉅鹿  
城正義曰括地志云邢州平鄉縣  
城亦鉅鹿縣屬趙王歇即此城趙高說二世曰先

帝臨制天下久故羣臣不敢為非進邪說今陛下  
必打天下之口而  
后以因循

帝臨制天下久故羣臣不敢為非進邪說今陛下  
富於春秋初即位奈何與公卿廷決事即有謀  
示羣臣短也太子稱朕固不聞聲索隱曰言天子  
屬望纔有兆朕  
不見其形也於是二世常居禁中索隱曰禁中  
非侍御者不得  
入故曰禁中與高決諸事其後公卿希得朝見  
盜賊益多而關中卒發東擊盜者毋已右丞相去  
疾左丞相斯將軍馮劫進諫曰關東羣盜並起秦  
發兵誅擊所殺已甚衆然猶不止盜多皆以戍漕  
轉作事苦賦稅大也請且止阿房宮作者減省四  
邊戍轉正義曰省  
上色反二世曰吾聞之韓子曰堯舜采

椽不甜索隱曰采木  
為椽不甜則木  
為椽不甜則木茅茨不剪飯土墼徐廣曰  
胡之鹽○索隱曰如  
字一音鍊不作鹽啜土形如淳曰土形飯器之  
屬瓦器也○索隱曰  
飯器以雖監門之養正義曰不嚴於此監門之卒  
養即卒也○有願養卒解音學謂盡也又古學反○  
正義曰又苦角反爾雅云嚴盡也言堯舜禾稼不  
到茅茨不剪飯土墼啜土形雖監守禹鑿龍門通  
大夏正義曰括地志云大夏今并州晉陽及汾絳  
等河是昔高辛氏子實流居之西近河言禹  
鑿龍門河水道得大通決河亭水正義曰亭水也  
并州之地不離盜也決河亭水正義曰亭水也  
并州之地不離盜也

放之海身自持築甬正義曰甬音首初注反築甬  
也甬鐵也爾雅云鐵謂  
之脛毋毛臣虜之勞不烈於此矣正義曰烈美也  
不美於此矣又烈醜也禹鑿龍門通大夏通決黃  
河洪水族之海身持鐵杵使脛脛無毛虜臣奴虜

蓋份曰李斯傳... 二世此語為... 斯同而乃以為... 貴之何也... 上得日去矣... 始知不勝... 無險矣亦不... 死

之勤勞不辭烈 凡所為貴有天下者得肆意極欲 於此幸苦矣 直拱反 下不敢為非以制御海內矣 主重明法 正義曰重 夫虞夏之主貴為天子親處窮苦之實以徇百姓 尚何於法朕尊萬乘毋其實吾欲造千乘之駕萬 乘之屬充吾號名且先帝起諸侯兼天下天下已 定外攘四夷以安邊境 音竟 作宮室以章得意 而君觀先帝功業有緒今朕即位二年之間羣盜 竝起君不能禁又欲罷先帝之所為是上母以報 先帝次不為朕盡忠力 正義曰為 何以在位下去 疾斯劫吏案責他罪去疾劫曰將相不辱自殺斯 卒囚 正義曰卒子律反囚 就五刑 三年章邯等將其卒圍鉅鹿 楚上將軍項羽將楚 卒往救鉅鹿冬趙高為丞相竟案李斯殺之夏章 邯等戰數却二世使人讓邯邯恐使長史欣請事 趙高弗見又非信欣恐亡去高使人捕追不及欣 見邯曰趙高用事於中將軍有功亦誅無功亦誅 項羽急擊秦軍虜王離邯等遂以兵降諸侯八月 已亥 趙高欲為亂恐羣臣不聽乃先設驗 持鹿獻於二世曰馬也二世笑曰丞相誤邪謂鹿 為馬問左右左右或默或言馬以阿順趙高或言

鹿者高因陰中諸言鹿者以法後羣臣皆畏高 前數言關東盜毋能為也及項羽虜秦將王離等 鉅鹿下而前章邯等軍數却上書請益助燕趙齊 楚韓魏皆立為王自關以東大氏盡呼秦東 丁禮反 應諸侯諸侯咸率其眾西鄉沛公將數萬 人已屠武關使人私於高 高怒二世怒誅及其身 謝病不朝見二世夢白虎詣其左驂馬殺之心 不樂怪問占夢卜曰涇水為祟 正義曰 二世乃齋 於望夷宮 東故亭處是也臨涇水作之以望北夷 縣東南八里張晏云臨涇水作之望北夷 欲祠 涇沈四白馬使使責讓高以盜賊事高懼乃陰與 其婿咸陽令閻樂其弟趙成謀曰上不聽諫今事 急欲歸禍於吾宗吾欲易置上更立公子嬰子嬰 仁儉百姓皆載其言使郎中令為內應 徐廣曰一 簡詐為有大賊令樂召吏發卒追劫樂毋置高舍 遣樂將吏卒千餘人至望夷宮殿門縛衛令僕射 曰賊入此何不止衛令曰周廬設卒甚謹 西京賦 廬舍畫則巡行非常夜則警備不虞 安得賊敢 入宮樂遂斬衛令直將吏入行射郎官者大驚或 走或格格者輒死或者數十人郎中令與樂俱入

射上曰射高使車  
試一即二世使  
使射其子者此似  
中而高當看  
張之象曰此數言  
之祇

射上幄坐幃。二世怒召左右。左右皆惶擾不關旁。有宦者一人侍不敢去。二世入內謂曰。公何不蚤告我。乃至於此。宦者曰。臣不敢言。故得全。使臣蚤言。皆已誅。安得至今。閻樂前即二世數曰。足下驕恣。秦臣曰。羣臣士庶相與言曰。殿。共畔足下。足下其自為計。二世曰。丞相可得見否。樂曰。不可。二世曰。吾願得一郡為王。弗許。又曰。願為萬戶侯。弗許。曰。願與妻子為黔首。比諸公子。閻樂曰。臣受命於丞相。為天下誅足下。足下雖多言。臣不敢報。麾其兵進。二世自殺。閻樂歸報趙高。趙高乃悉召諸大臣公子。告以誅二世之狀。曰。秦故王國。始皇君天下。故稱帝。今六國復自立。秦地益小。乃以空名為帝。不可宜為王。如故便。立二世之兄子公子嬰為秦王。以黔首葬二世。杜南宜春苑中。令子嬰齋當廟。見受王璽。齋五日。子嬰與其子二人謀曰。丞相高殺二世。望夷宮恐羣臣誅之。乃詳以義立我。我聞趙高乃與楚約滅秦宗室。而王關中。今使我齋見廟。此欲因廟中殺我。我稱病不行。丞相必自來。來則殺之。高使人請子嬰數輩。子嬰不行。高果自往。曰。宗廟重事。王奈何不行。子嬰

秦本紀

秦本紀

秦本紀

秦本紀

遂刺殺高於齊宮。三族高家。以徇咸陽。子嬰為秦王四十六日。楚將沛公破秦軍入武關。遂至霸上。沛公曰。沛水上也。在長安東三十一里。古者沛水秦穆公更名霸水。使人約降子嬰。子嬰即係頸以組。白馬素車。應劭曰。組者天子散也。素車白馬。奉天子璽符降軹道旁。徐廣曰。在霸陵。軹道在長安東。沛公遂入咸陽。封宮室府庫。還軍霸上。居月餘。諸侯兵至。項籍為從長。東為從長也。殺子嬰及秦諸公子宗族。遂屠咸陽。燒其宮室。虜其子女。收其珍寶貨財。諸侯共分之。滅秦之後。各分其地為三名。曰。雍王。塞王。翟王。號曰三秦。項羽為西楚霸王。王命分天下。王諸侯。秦竟滅矣。後五年天下定於漢。太史公曰。秦之先伯翳嘗有勳於唐虞之際。受土賜姓。及殷夏之間。微散。至周之衰。秦興邑于西垂。自穆公以來。稍蠶食諸侯。竟成始皇。始皇自以為功過五帝。地廣三王。而羞與之侔。筭哉乎。賈生推言之也。曰。秦并兼諸侯。山東三十餘郡。繕津關。據險塞。修甲兵。而守之。然陳涉以戍卒散亂之眾。數百奮臂大呼。不用弓戟之兵。鉏耰白梃。田器首憂。秦隱曰。徐以擾為田器。非也。望屋而食。言其兵

秦本紀

秦本紀

秦本紀

秦本紀

同編曰... 秦人阻險不守... 射楚師深入戰於鴻門... 大擾諸侯竝起... 邯鄲以三軍之眾要而於外... 不佞行軍將一則恐... 其上羣臣之不信可見於此矣... 使子嬰有庸主之材... 可全而有宗廟之祀... 為固四塞之國也... 君常為諸侯雄... 管同心并力而攻秦... 行其師賢相通其謀... 延入戰而為之開關... 力智慧不足哉形不... 而守之諸侯起於匹... 其交未親其下未附... 秦阻之難犯也必退...

橫行天下... 秦人阻險不守... 射楚師深入戰於鴻門... 大擾諸侯竝起... 邯鄲以三軍之眾要而於外... 不佞行軍將一則恐... 其上羣臣之不信可見於此矣... 使子嬰有庸主之材... 可全而有宗廟之祀... 為固四塞之國也... 君常為諸侯雄... 管同心并力而攻秦... 行其師賢相通其謀... 延入戰而為之開關... 力智慧不足哉形不... 而守之諸侯起於匹... 其交未親其下未附... 秦阻之難犯也必退...

按秦始... 秦人阻險不守... 射楚師深入戰於鴻門... 大擾諸侯竝起... 邯鄲以三軍之眾要而於外... 不佞行軍將一則恐... 其上羣臣之不信可見於此矣... 使子嬰有庸主之材... 可全而有宗廟之祀... 為固四塞之國也... 君常為諸侯雄... 管同心并力而攻秦... 行其師賢相通其謀... 延入戰而為之開關... 力智慧不足哉形不... 而守之諸侯起於匹... 其交未親其下未附... 秦阻之難犯也必退...

收弱扶罷以令大國之君不患不得意於... 秦王足已不問遂過而不變... 改暴虐以重禍子嬰孤立無親... 而終身不悟... 知化之士也... 諱之禁忠言未卒於口... 之士傾耳而聽... 失道忠臣不敢諫... 聞豈不衰哉... 夫士以... 天下服其弱也... 附而社稷存... 其衰也百姓怨望... 久由此觀之... 不怠後事之師也... 當世參以人事... 序變化有時... 殺函之固擁雍州之地...

至聖公孟...  
故先...  
之意...  
之意...  
之意...

按師古云拱手...  
按師古云拱手...  
按師古云拱手...

按此言...  
按此言...  
按此言...

按此言...  
按此言...  
按此言...

按此言...  
按此言...  
按此言...

按此言...  
按此言...  
按此言...

按此言...  
按此言...  
按此言...

卷天下索隱曰按春秋韓曰包舉宇內囊括四海  
之意張晏曰括括囊也言其能并吞八荒之心當  
是時商君佐之索隱曰商君南公孫叔仕秦為左  
於商號內立法度務耕織修守戰之備外連衡而  
關諸侯索隱曰關關東從道之秦故曰連衡也於  
是秦人拱手而取西河之外孝公既沒惠王武王  
蒙故業因遺冊南兼漢中西舉巴蜀東割膏腴之  
地收要害之郡諸侯恐懼會盟而謀弱秦不愛珍  
器重寶肥美之地以致天下之士合從締交漢書  
結也相與為一當是時齊有孟嘗趙有平原楚有

春申魏有信陵此四君者皆明知而忠信寬厚而  
愛人尊賢重士約從離衡索隱曰言子西管等四君  
從以離散并韓魏燕楚齊趙宋衛中山之眾於是  
六國之士索隱曰六國者韓魏趙燕楚齊是也與  
其三國蓋有寧越徐尚蘇秦柱赫之屬為之謀廣  
曰越一作經或自別有此人不必齊越也○索隱曰  
曰寧越銷人賈誼作齊越徐尚宋詳蘇秦東周洛  
陽人呂氏春秋杜林以安天下說齊明周最陳軫  
周昭文君高誘曰杜赫則人也

昭滑樓緩程景蘇厲樂毅之徒通其意索隱曰戰  
申周臣後仕秦楚及韓周最則之公子亦仕秦陳  
軫夏人亦仕秦昭滑楚人樓緩魏文侯之弟所謂  
樓子也蘇厲秦之弟仕齊樂毅本齊臣入燕  
燕昭王以客禮待之以為亞卿程景未詳也

吳起  
吳起

吳起  
吳起

吳起  
吳起

吳起  
吳起

孫臏帶佗兒良王廖田忌廉頗趙奢之朋制其兵  
索隱曰吳起衛人孫臏文侯為將孫臏孫武之後  
也春秋曰王廖貴先兒良貴後二人皆天下之豪  
士田忌齊將也廉頗常以十倍之地百萬之眾叩  
關而攻秦秦人開關延敵九國之師遂巡遁逃而  
不敢進秦無亡矢遺鏃之費而天下諸侯已困矣  
於是從散約解爭割地而奉秦秦有餘力而制其  
敵追亡逐北伏尸百萬流血漂鹵徐廣曰鹵鹵也因利乘  
便宰割天下分裂河山疆國請服弱國入朝延及  
季文王莊襄王享國日淺國家無事及至秦王續  
六世之餘烈張晏曰季公惠文王武振長策而御

宇內吞二周而亡諸侯履至尊而制六合執權拊  
以鞭笞天下徐廣曰拊拍也音府一作楸威振四  
海南取百越之地韋昭曰越以為桂林象郡百越  
之君俛首係頸委命下吏乃使蒙恬北築長城而  
守藩籬却匈奴七百餘里胡人不敢南下而牧馬  
士不敢彎弓而報怨於是廢先王之道焚百家之  
言以愚黔首墮名城蘇劭曰墮堅城恐殺豪俊收  
天下之兵聚之咸陽銷鋒鑄鐻以為金人十二以  
弱黔首之民然後斬華為城徐廣曰斬一作踐駟  
城○索隱曰踐亦出貫索隱曰踐華山為  
本論又惟浩云踐登也因河為津據億丈之城臨

吳起  
吳起

吳起  
吳起

吳起  
吳起

吳起  
吳起

吳起  
吳起

動察古人... 亦道不...  
今人非惟不能道

依帝元曰此言陳  
法... 人元所以...  
按... 言其... 未... 也

按師古云... 按以下... 短... 伏... 次而... 入...  
按師古云... 按以下... 短... 伏... 次而... 入...

不測之谿以為固良將勁弩守要善之處信臣精

卒陳利兵而誰何如淳曰何猶問也。○索隱曰崔

官分五夜誰何何字同天下以定秦王之心自以為

關中之固金城千里索隱曰金城言其實且堅也

既沒餘威振於殊俗陳涉躪繩樞之子服虔曰

徒才能不及中人非有仲尼墨翟之賢陶朱猗頓

之富躡足行伍之間而倔起什伯之中漢書百義

而轉攻秦斬木為兵揭竿為旗天下雲集響應贏

糧而景從山東豪俊遂起而亡秦族矣且夫天

下非小弱也雍州之地穀函之固自若也服虔曰

山之君鉅嶽棘矜服虔曰以鉅柄及棘矜也非鏃

於句戟長鎗也徐廣曰鏃一作鉞擊案如淳曰長

行軍用兵之道非及鄉時之士也然而成敗異變

功業相反也試使山東之國與陳涉度長絜太

比權量力則不可同年而語矣然秦以

秦之... 比權量力則不可同年而語矣然秦以

按此... 之意... 也

區區之地千乘之權招八州而朝同列百有餘年

矣然後以六合為家殺函為宮一夫作難而七廟

墮身歿人手為天下笑者何也仁義不施而攻守

之勢異也秦并海內兼諸侯南面稱帝徐廣曰一

無前者秦孝公已下而又以秦并兼諸侯山東三

十餘郡繼此未也○索隱曰按賈誼過秦論以季

公已下為上篇秦兼并諸侯山東二十餘郡為下

篇鄒諶生云太史公賈誼過秦論者此論當其

義而省其辭補先生增續既已混融而世俗小智

不唯刪省之且合寫本論於此不同也今頗亦不

可分以養四海天下之士斐然鄉風若是者何也

曰近古之無王者久矣周室卑微五霸既歿令不

行於天下是以諸侯力政疆侵弱眾暴寡兵革不

休士民罷敝今秦南面而王天下是上有天子也

既元元之民莫得安其性命莫不虛心而仰上當

此之時守威定功安危之本在於此矣秦王懷貪

鄙之心行自奮之智不信功臣不親士民廢王道

立私權禁文書而酷刑法先詐力而後仁義以暴

虐為天下始夫并兼者高詐力安定者貴順權此

言取與守不同術也秦離戰國而王天下其道不

易其政不改是其所以取之守之者異也孤獨而

有之故其亾可立而待借使秦王計上世之事豈

殷周之迹以制御其政後雖有淫驕之主而未有

... 殷周之迹以制御其政後雖有淫驕之主而未有



按此以前說始  
皇以後說二世

五德秀曰所謂  
天下新天子之  
資此正法于前  
易也公之說也  
案結之必必有  
若武者代之後  
若二世者以始  
師所習以若非  
之也夫夫人之  
族也而乃以任  
賈盜強以伯乘  
之約子皆有謂  
甲必不能改過  
前必不能改過  
則必不能改過  
則必不能改過

傾危之患也故三王之建天下名號顯美功業長  
久今秦二世立天下莫不引領而觀其政夫寒者  
利菹褐徐廣曰一作短小襦也音堅○索隱曰越  
也襪一音登蓋謂襦布登者為勞役之而饑者甘  
糟糠天下之若替新主之資也此言勞民之易為  
仁也鄉使二世有庸主之行而任忠賢臣主一心  
而憂海內之患縞素而正先帝之過表地分民以  
封功臣之後建國立君以禮天下虛困圍而免刑  
戮除去收帑汗穢之罪使各反其鄉里發倉廩散  
財幣以振孤獨窮困之士輕賦少事以佐百姓之  
急約法省刑以持其後使天下之人皆得自新更  
節修行各慎其身塞萬民之望而以威德與天下  
天下集矣即四海之內皆謹然各自安樂其處唯  
恐有變雖有狡猾之民無離上之心則不軌之臣  
無以飾其智而暴亂之奸止矣二世不行此術而  
重之以無道壞宗廟與民更始徐廣曰一無壞字  
阿房宮繁刑嚴誅吏治刻深賞罰不當賦歛無度  
天下多事吏非能紀百姓困窮而主非收恤然後  
奸偽竝起而上下相道蒙罪者衆刑戮相望於道  
而天下苦之自君卿以下至于衆庶人懷自危之

王粲曰大史公則  
謂秦之已見其  
然中理之言雖多  
林希元曰論  
諸字皆不無  
論秦之已見其  
大抵秦之已見其  
按此以下重叙  
列秦之先君  
楊慎曰此段秦紀  
又法最古太史公  
所以謹錄之也  
如東主傳又附  
亦以此推其說  
古今考德存其  
泰紀作寧公葬西  
心親處窮苦之實咸不安其位故易動也是以陳  
涉不用湯武之賢不藉公侯之尊奮臂於大澤而  
天下響應者其民危也故先王見始終之變知存  
亡之機是以牧民之道務在安之而已天下雖有  
逆行之臣必無響應之助矣故曰安民可與行義  
而危民易與為非此之謂也貴為天子富有天下  
身不免於戮殺者正傾非也是二世之過也  
襄公立享國十二年初為西時葬西垂索隱曰此  
列秦之先君立年及葬處皆當據秦紀為說與正  
史小有不同今取異說重列於後襄公秦仲孫莊  
公子叔周周始命為諸侯初為生文公文公立居  
西垂宮五十年卒葬西垂索隱曰西垂生靜公靜  
公不饗國而卒生憲公憲公饗國十二年居西新  
邑地理志云馬翊有衙縣○索隱曰憲公  
陽葬西山生武公德公出子出子饗國六年居西陵索  
葬西陵本紀不云庶長非忌威累參父三人率賊賊  
出子鄙衍葬衙武公立武公饗國二十年居平陽  
封宮徐廣曰一云葬宣陽聚東南索隱曰紀云葬  
次三庶長伏其罪德公立德公享國二年居雍大  
鄭宮生宣公成公繆公葬陽初伏以御蠱索隱曰  
伏本紀此已下宣公享國十二年居陽宮葬陽

按廣三代之君  
必事者德以君  
師保而禮乃李  
子字人以刑餘為  
周召以法律為詩  
書又不符如皇朝  
安已然矣則豈得  
得以教法於高  
亡奉尋人之禍也  
史書之說之也

按廣三代之君  
必事者德以君  
師保而禮乃李  
子字人以刑餘為  
周召以法律為詩  
書又不符如皇朝  
安已然矣則豈得  
得以教法於高  
亡奉尋人之禍也  
史書之說之也

日四年初志閏月成公享國四年居雍之宮。徐廣曰之  
作密時  
 葬陽齊伐山戎孤竹。繆公享國三十九年天  
 子致霸。葬雍繆公學著人。索隱曰著音野又音野  
寧謂學於寧門之人故詩生康公康公享國十二  
 云依我於著乎而是也。  
 年居雍高寢葬。社生共公享國五年居雍  
 高寢葬。康公南生相公。桓公享國二十七年居雍  
 太寢葬。義里丘北生景公。索隱曰一作信公景公  
系本云名后伯車  
 享國四十年居雍高寢葬丘里南。正義曰丘  
一作二也  
 公。徐廣曰春畢公饗國三十六年。正義曰作  
秋作哀公畢公饗國三十六年。生畢  
 里北。生夷公夷公不享國。然葬左宮。生惠公。正義  
曰十

葬車里元年。惠公享國十年葬車里康景。生悼  
 孔子行魯相。葬惠公享國十年葬車里康景。生悼  
 公悼公享國十五年。正義曰雅本  
紀作十四年葬僖公西城雍。  
 生刺。正義曰葬公。  
索隱曰一作葬僖公享國三十四  
 年葬入里。徐廣曰  
一作人生躁公。義曰十四年居受寢葬  
悼公懷公。正義曰四年  
葬懷公。義曰十四年居受寢葬  
 十四年居受寢葬。悼公南其元年彗星見。徐廣曰  
年表云  
 見。懷公從晉來。享國四年葬櫟園氏。生靈公。諸  
 臣圍懷公。懷公自殺。肅靈公昭子子也。徐廣曰懷  
公昭子  
 昭子生靈公。索隱曰紀年及系  
 本無肅字。立十年表同。紀十二年居涇陽。享國十  
 年葬悼公西。生簡公。簡公從晉來。享國十五年葬。

按泰有明惠公  
出公四紀云出  
子即有兩出子

信公西。索隱曰按本紀簡公名悼子即刺繆公之  
子懷公弟也且紀及系本皆以為然今此  
 文云靈公諱也。立  
 十六年葬信公西。生惠公。其七年百姓初帶劍。惠  
 公享國十三年葬陵園。索隱曰王劭按紀年云簡  
公後次微公微公立十三  
 年乃子惠公。辭即  
 難焉時亦異說。生出公。出公享國二年。索隱曰  
系本謂  
 少。出公自殺葬雍。獻公享國二十三年。徐廣曰靈  
公于○索  
 隱曰系本稱元獻公。立二  
 十二年表同。紀二十四年葬。鄆園生孝公。孝公享  
 國二十四年。索隱曰本  
紀十二年作咸  
 年始都咸陽。正義曰本紀云十二年作咸  
陽築冀闕是十二年始都之惠文王  
 在雍州咸陽縣。  
 葬國二十七年。索隱曰十  
九而立葬公陵。正義曰括地志  
云秦惠文王陵  
 在雍州咸陽縣。  
 西北一十里。生悼武王。悼武王享國四年葬永  
 陵。徐廣曰皇甫論曰葬畢今安陵西畢陌○索隱  
曰系本作武烈王十九而立三年本紀四年  
 州咸陽縣西十里俗名周武王陵非也。昭襄王享  
 國五十六年葬。臨陽。索隱曰十九年而立葬芷陵  
也○正義曰括地志云秦莊  
襄王陵在雍州新豐縣西南三十五里俗亦  
 謂為子楚始皇陵在北故亦謂為見于陵。生孝  
 文王。孝文王享國一年葬壽陵。生莊襄王。莊襄王  
 享國三年葬。芷陽。生始皇帝。呂不韋相。獻公立七  
 年初行為市十年為戶籍相伍。孝公立十六年時  
 桃李冬華。惠文王生十九年而立。立二年初行錢。  
 有新生嬰兒曰秦且王。悼武王生十九年而立。立  
 三年渭水赤三日。昭襄王生十九年而立。立四年。

按此是大史公紀秦之世代歷年亦與下文不同

相連屬

董份曰按此實乃逐檢秦世代歷年亦與下文不同如以此下世代歷年亦與下文不同

初為田開阡陌。孝文王生五十三年而立。莊襄王

生三十二年而立。立二年取太原地。莊襄王元年

大赦。脩先王功臣。施德厚骨肉。布惠於民。東周與

諸侯謀秦。秦使相國不韋誅之。盡入其國。秦不絕

其祀。以陽人地賜周君。奉其祭祀。始皇嘗國三十

七年葬鄠邑。正義曰鄠力知反生二世皇帝。始皇生十三

年而立。二世皇帝享國三年葬宜春。正義曰括地志云秦故胡

亥陵在雍州萬年縣南三十里。上文葬以黔首也。趙高為丞相安武侯。二

世生十二年而立。徐廣曰本紀云二十一右秦襄公至二世

六百一十歲。正義曰秦本紀自襄公至二世五百七十六年矣。年表自襄公至二世五百六十一

百六十一。年三說。不同。本知孰是。

孝明皇帝十七年。正義曰班固典引云後漢明帝永平十七年。認謂班固太

史遷贊語。中寧有非耶。班固上十月十五日乙丑日。索隱曰此已下是漢孝明帝。班固評賈

丑日。馬贊中論秦二世亡天下之得失。後人因

之此本。周歷已移。正義曰周初上世三十

至三十七歲。至八百六十七曆。仁不代母秦

直其位。周得木德。木生火。周為漢母也。言曆運

漢不合即代周也。秦德曰始皇位得在木之間也。此論者之辭也。○正義曰始皇位得在木之間也。秦德也。五行之運。木生火。火生土。土生金。金生水。水生木。木生火。火生土。土生

余金。水生木。水生火。火生土。土生

代母秦稱木是母代子故言若稱德之君相代

不母承其子直音值言秦并天下稱帝是秦德

之位。呂政殘虐。然以諸侯十三。始皇初為秦

姬有娠。獻莊襄王而生。始皇故云呂政。并兼

天下。極情縱欲。養育宗親。三十七年兵無所不

加制。作政令施於後王。正義曰謂置郡縣。舉并

為伏臘。又置丞相。太尉。御史大夫。奉常。郎中令。

僕射。廷尉。典客。宗正。少府。中尉。將作。詹事。水衡。

都尉。監守。縣令。丞。等皆蓋得聖人之威。河神授

圖。正義曰蓋者疑辭也。言始皇之威能吞并

天下。稱帝。疑得聖人之威。靈河神之圖。錄據

狼狽。蹈參伐。佐攻驅除。正義曰狼音郎。狼狽

主斬艾。事言秦據驅狼。距之稱始皇。正義曰距

孤參。艾。事言秦據驅狼。距之稱始皇。

也。始皇既歿。胡亥極愚。鄠山未畢。復作阿房。以

遂前策。云凡所為貴。有天下者。肆意極欲。大臣

至欲罷先君所為。誅斯去疾。任用趙高。痛哉言

乎。人頭畜鳴。正義曰畜音許。又反。言胡亥人身有

鳴。不威不伐。惡不篤不虛亡。正義曰不威不伐

已惡。惡既深。篤以至滅亡。豈其虛哉。距之不得

留殘虐。以促期。雖居形便之國。猶不得存。子嬰

度次得嗣。冠玉冠。正義曰上佩華紱。音拂。車

黃屋。蓋以黃為裳。從百司。正義曰從。謁七廟。小人乘非位。莫不悅。忽失守。偷安日。日獨能長

陳沂曰不曰莊王  
而曰嚴王者非因  
明帝也

何孟春曰賈誼  
添臨曰向使梁

廟王之不復中  
在秦未嘗也史  
記秦本紀引之  
因曰秦之復中  
下上崩充解雖  
固其才無所復  
陳其巧而以真  
日之孤漢成余  
秦漢史曰曰  
魏以不備作  
故不制於秦  
余以不備入  
今秦平海內  
未成強而  
之其早也  
帝司馬遷曰  
今秦平海內  
知秦強而  
所欲進者何也  
因之而秦  
商鞅之也

念却慮父子作權近取於戶牖之間竟誅猾臣

為君討賊正義曰為高火之後賔婚未得盡相

勞餐未及下咽酒未及濡脣楚兵已屠關中真

人翔霸上素車嬰組奉其符璽以歸帝者鄭伯

茅旌鸞刀嚴王退舍伯內袒左執茅旌右執鸞

刀以逆莊王莊王退舍七里何休曰茅旌鸞刀

祭祀宗廟所用也執宗廟器者示以宗廟血食

自歸○正義曰河決不可復壅魚爛不可復全

旌音精嚴音莊索隱曰宋均曰言如賈誼司馬遷曰向使梁

庸主之才僅得中佐山東雖亂秦之地可全而

有宗廟之祀未當絕也秦之積衰天下土崩瓦

解正義曰言秦國政壞若雖有周旦之材無所

復陳其巧而以責一日之孤正義曰音駟一

誤哉俗傳秦始皇起罪惡胡亥極得其理矣復

責小子正義曰亦云秦地可全所謂不通時變

者也紀季以鄒春秋不名春秋曰紀季以鄒入

不名賢之也謂設五廟以存始姊妹也○正義

曰鄒清浦注反據地志云安平城在青州臨淄

縣東十九里古紀之鄒邑帝王紀云周之紀國

日紀侯也紀侯齊襄公於周襄王紀侯之外傳

又據地志云鄒城在青州臨淄縣東三十里鄒

城在北海縣東北七十里鄒城在密州安丘縣

界鄒音駟鄒音駟按秦始起罪惡胡亥極得其

理國既前紀季此于尚不能存殷肅主于嬰

焉能救秦之敗以賈誼史遷不通時變不如紀

季之謀也季紀侯少吾讀秦紀至於子嬰車

裂冠高履未嘗不健其失憐其志嬰必生之義備

矣徐廣曰頃固典引曰永平十七年詔問臣

得中在秦未絕也此

言非是臣素知之耳

為始皇阿房雲構金伏成行南遊勒石東

梁瀉池見遺沙丘告喪二世矯制趙高是與詐

因指鹿與生噬虎子嬰見推恩報君父下乏中

額綱云誰克補

蘇子古史曰諸侯之與自生民始矣至始皇滅

六國而五帝三代之諸侯歸地無復遺者非秦

能滅諸侯而勢之隆行極於此矣昔禹會諸侯

於塗山故玉帛者萬國傳商及周文武之間止

千七百餘國夫入之必爭強弱之必相吞滅此

勢之必至者也春秋之際存者百七十餘國而

已雖齊魯晉文滅與以會盟征伐特之而國

有宋衛中山諸侯在耳地大兵強皆務以

詐力相傾雖使桓文復生號令將有所不行非

有威德之君不足以壞之矣是以至於蕩滅無

餘而後止秦雖欲復立諸侯豈可得哉而議者

乃追咎李斯不師古始使秦孤立無援二世而

亡蓋未之思歟夫商周之初雖封建功臣子弟

而上古諸侯秦布天下植根深固是以新故相

維勢如犬牙數世之後皆為故國不可復動今

秦已削平諸侯蕩然無復立錫之國雖使建

子弟而君民不親譬如措舟滄海之上大風一

與民休息寬緩賦省刑罰黜奢淫崇儉約選任  
忠良放遠法吏而以郡縣治之雖與三代比隆  
也可

王世貞曰秦之取天下而不以道者其罪  
不在始皇而在莊襄以前之主所以失天  
下者其罪不在始皇之取而在守也夫秦  
自孝公用商鞅為功級之賞而在守也夫秦  
使之強七國之民自始祖而至於耳其  
首世世入秦而不得封於涇渭之間男不  
耕女不得織士不得拱手而奉先王之業  
蓋至始皇而天下之所謂共主若報王之  
頃首於冀闕之下而周不祀矣其時六國  
之邊秦者四而非有血戰封觀之實如長  
平伊闕者也秦之勢不併六國六國  
不併不併為秦且秦至是非併與周代也  
與六國為代者也夫六國者非併與之楚  
以不併滅之楚也秦稱皇帝侯置守令  
而輕徭薄稅以與天下相安於無事夫誰  
曰不可善乎賈生之言曰仁義不施而攻  
守之勢異也

史記評林卷之六

史記評林卷之七

吳興液雅隆輯校

項羽本紀第七

索隱曰項羽崛起爭雄一朝股號西楚竟木  
踐天子之位而身首別離斷亦不可稱本紀  
宜降為世家

世家

項籍者下相人也地理志臨淮有下相縣○索隱  
名出沛國沛國有相縣其水下流又因置縣故名  
下相也○正義曰括地志云相故城在泗州宿預  
縣西北七十里秦普反字羽索隱曰按序傳初起時  
項羽講反籍秦普反字羽索隱曰按序傳初起時

年二十四其季父項梁兄弟之次故叔云叔父季  
父梁父即楚將項燕為秦將王翦所戮者也正  
義曰燕烏賢反○始皇本紀云項燕自殺○索隱曰  
此云為王翦所戮與楚漢春秋同而始皇本紀云

項燕自殺不同者蓋燕為王翦所戮而自殺故不同也項氏世世為楚將封  
於項索隱曰地理志項城縣屬汝南○正義曰故  
姓項氏項籍少時學書不成去學劍又不成項梁

怒之籍曰書足以記名姓而已劍一人敵不足學  
學萬人敵於是項梁乃教籍兵法籍大喜略知其  
意又不肯竟學項梁嘗有樂陽遠索隱曰按遠訓

及為樂陽縣所遠也故漢史制獄乃請斬獄掾  
有逮捕○正義曰樂音藥遠音代

曹咎書抵樂陽獄掾司馬欣以故事得已蘇林曰  
縣屬沛國○應劭曰項梁曾坐事傳繫樂陽獄從  
斬獄掾曹咎取書與司馬欣抵歸已止也率昭曰

抵至也謂梁嘗被樂陽縣逮捕梁乃請斬獄掾曹  
咎書至樂陽獄掾司馬欣事故得止息也○索隱

故書至樂陽獄掾司馬欣事故得止息也○索隱

故書至樂陽獄掾司馬欣事故得止息也○索隱

故書至樂陽獄掾司馬欣事故得止息也○索隱

故書至樂陽獄掾司馬欣事故得止息也○索隱

故書至樂陽獄掾司馬欣事故得止息也○索隱

故書至樂陽獄掾司馬欣事故得止息也○索隱

故書至樂陽獄掾司馬欣事故得止息也○索隱

故書至樂陽獄掾司馬欣事故得止息也○索隱

故書至樂陽獄掾司馬欣事故得止息也○索隱

故書至樂陽獄掾司馬欣事故得止息也○索隱

故書至樂陽獄掾司馬欣事故得止息也○索隱

故書至樂陽獄掾司馬欣事故得止息也○索隱

故書至樂陽獄掾司馬欣事故得止息也○索隱

故書至樂陽獄掾司馬欣事故得止息也○索隱

故書至樂陽獄掾司馬欣事故得止息也○索隱

故書至樂陽獄掾司馬欣事故得止息也○索隱

曰服虔云抵歸也劉項梁殺人與籍避仇於吳中  
 伯莊云抵相憑託也項梁殺入與籍避仇於吳中  
 吳中賢士大夫皆出項梁下每吳中有大蘇音役  
 及喪項梁常為主辦陰以兵法部勒賓客及子弟  
 以是知其能秦始皇帝游會稽渡浙江索隱曰事  
 在今錢塘湖音折音灼音通非也蓋其流曲昭云浙江  
 折莊子所謂制河即其水也制折聲相近梁與  
 籍俱觀籍曰彼可取而代之梁掩其口曰毋妄言  
 族矣梁以此奇籍籍長八尺餘力能扛鼎韋昭曰  
 橫關對舉魏晉書才氣過人雖吳中子弟皆已  
 憚籍矣秦二世元年七月陳涉等起大澤中  
 其九月會稽守陳涉曰  
 正義曰守音符漢書云景帝中二年七月更郡守  
 為太守。楚漢春秋曰會稽假守殷通。正義曰  
 按言假者江西皆反此亦天亡秦之時也吾聞先  
 即制人後則為人所制索隱曰謂先舉兵能制得  
 制也相去遠矣吾欲發兵使公及桓楚將正義  
 晏云項羽殺宋義時桓楚為羽使使王是時桓楚亡在澤中梁曰桓  
 楚亡人莫知其處獨籍知之耳梁乃出誠籍持劍  
 居外待梁復入與守坐曰請召籍使受命召桓楚  
 守曰諾梁召籍入須臾梁胸籍曰可行矣於是籍  
 遂拔劍斬守頭項梁持守頭佩其印緩門下大驚  
 擾亂籍所擊殺數十百人索隱曰此不定數也

故云數一府中皆懼伏莫敢起索隱曰說文云懼  
 梁乃召故所知豪吏諭以所為起大事遂舉吳中  
 兵使人收下縣得精兵八千人梁部署吳中豪傑  
 為校尉候司馬有一人不得用自言於梁梁曰前  
 時某喪使公主某事不能辦以此不任用公眾乃  
 皆伏於是梁為會稽守籍為裨將徇下縣李奇曰  
 如淳曰徇音撫徇廣陵人召平於是為陳王徇廣  
 陵正義曰未能下正義曰以兵威服之曰下聞陳王敗走  
 秦兵又且至乃渡江矯陳王命正義曰矯紀兆反  
 口江至吳許正義曰召平從廣陵渡京  
 陳王命拜梁為楚王上柱國徐廣曰二世之  
 案應劭曰上柱國也曰江東已定急引兵西擊秦  
 項梁乃以八千人渡江而西聞陳嬰已下東陽音  
 曰東陽縣本屬臨淮郡漢明帝分屬下邳後復分  
 屬廣陵。索隱曰下音如字按以兵威服之曰下  
 胡嫁反彼自歸伏曰下如字讀他皆倣此東陽縣  
 名屬廣陵。正義曰括地志東陽故城在楚州盱  
 眙縣東七十里秦東陽使與連和俱西陳嬰者故  
 陽縣城也在淮水南正義曰漢書云令史曰令史丞史曰  
 東陽令史丞史曰漢書云令史曰令史丞史曰  
 陳嬰居縣中素信謹稱為長者東陽少年殺其令相  
 聚數千人欲置長無適用乃請陳嬰嬰謝不能遂  
 立嬰為長縣中從者得三萬人少年欲立嬰便  
 為將軍蒼頭特起應劭曰蒼頭特起言與衆異  
 也蒼頭謂士卒身中若赤頭

青領以相別也如淳曰魏居兵卒之號也戰國末魏有蒼頭二十萬○索隱曰晉灼云味異其軍為蒼頭謂蒼青帽如淳云特起猶言新起也按為蒼頭軍特起欲云陳嬰為王嬰母不許嬰稱王言天下方亂未知陳嬰母謂嬰曰自我為汝家婦未嘗聞汝先古之有貴者今暴得大名不祥不如有所屬事成猶得封侯事敗易以亡非世所指名也張

曰陳嬰母潘旌人慕在潘旌○索隱曰潘旌是邑聚之名後為縣屬臨淮嬰乃不敢為王謂其軍吏曰項氏世將家有名於楚今欲舉大事將非其人不可我倚名族亡秦必矣於是眾從其言以兵屬項梁項梁渡淮黥布蒲將軍亦以兵屬焉服虔曰英布起於蒲地因為號如淳曰言當陽君蒲將軍皆屬項羽此自更有蒲

將軍○索隱曰按布姓英答孫之後後以罪被黥故改姓黥以應相者之言韋昭云蒲姓也是英布與蒲將軍二人共以兵屬項梁也故服虔以是英布為英布起蒲非也按黥布初起於江湖之間凡六七萬人軍下邳正義曰被楚反下邳泗水縣也應上邳故當是時秦嘉已立景駒為楚王陳涉世家曰下邳故彭越張敖各立為王正義曰彭越張敖皆秦將也陳王先首

事戰不利未聞所在今秦嘉倍陳王而立景駒逆無道乃進兵擊秦嘉秦嘉軍敗走追之至胡陵漢章帝改曰胡陵嘉還戰一日嘉死軍降景駒走死梁地項梁已并秦嘉軍軍胡陵將引軍而西章

項梁使別將朱雞石餘樊君與戰餘樊君死朱雞石軍敗亡走胡陵項梁乃引兵入薛正義曰薛地志云故薛城古薛侯國也在元年薛君之孫君曰又封也誅雞石項梁前使項羽別攻襄城正義曰襄城在臨江郡晉書是故襄城及策所奔薛侯漢紀云范增早陵人皆阮之還報項梁項梁聞陳王定死召諸別將會薛計事此時沛公亦起沛往焉居鄆人范增索隱曰范增者沛人也年七十素居家好奇計往說項梁曰陳勝敗固當

應敗也當音城字夫秦滅六國楚最無罪自懷善言陰陽騷案文讀曰南方老人也○正義曰虞喜志林云南公者道士譙廢與之數知亡秦者必於楚漢書藝文志云南公十楚雖三戶亡秦必楚也曰臣與薛林解同章昭以為三戶楚三大姓也曰臣與薛林解同章昭以為三戶楚三大姓也

王入秦不反楚人憐之至今故楚南公曰徐廣曰善言陰陽騷案文讀曰南方老人也○正義曰虞喜志林云南公者道士譙廢與之數知亡秦者必於楚漢書藝文志云南公十楚雖三戶亡秦必楚也曰臣與薛林解同章昭以為三戶楚三大姓也

楚後而自立其勢不長今君起江東楚起之將其多也○索隱曰凡物交橫為午言韓之起交橫

世楚將為能復立楚之後也正義曰為於是項梁  
 然其言乃求楚懷王孫心民間為人牧羊立以為  
 楚懷王正義曰此時二從民所望也應劭曰以祖  
 陳嬰為楚上柱國封五縣與懷王都盱台鄭玄  
 信君居數月引兵攻元父正義曰元音剛又若浪  
 父故城在兗州任反父音甫地志云元  
 城縣南五十一里與齊田榮司馬龍且軍救東阿  
 阿縣西南二十五里漢東阿縣城秦時齊之阿也  
 大破秦軍於東阿田榮即引兵歸逐其王假假亡  
 走楚假相田角亡走趙角弟田間故齊將居趙不  
 敢歸田榮立田儋子市為齊王項梁已破東阿下  
 軍遂追秦軍數使使趣齊兵欲與俱西正義曰下  
 田榮曰楚殺田假趙殺田間乃發兵項  
 梁曰田假為與國之王如淳曰相與交善為與國  
 竊來從我不忍殺之趙亦不殺田  
 角田間以市於齊張晏曰若市買相貿易以利也  
 角田間未必多出兵不如依春秋背德可輔段以伐齊  
 可以貿易他利以除已害遂背德可輔段以伐齊  
 殺之以為已利而楚保全不殺以損其計故曰市  
 也○索隱曰韋昭云市利於齊也劉氏亦云齊遂  
 市猶要也留田假而不殺欲以要齊田榮也

不肯發兵助楚項梁使沛公及項羽別攻城陽正義  
 曰括地志云濮州雷澤縣本漢鄆陽在州東九  
 一里地理志云城陽屬濟陰郡古鄆伯國姬姓之  
 國史記周武王封季弟或于解屠之西破秦軍濮  
 其後遷於城之陽故曰城陽正義曰在濮州西八十六  
 陽東正義曰在濮州西八十六  
 軍即此縣東秦兵收入濮陽沛公項羽乃攻定陶  
 正義曰定陶曹州城正義曰在曹州西八十六  
 也從濮陽南以定陶縣也地理志云古杞國武封  
 正義曰在曹州西八十六里正義曰在曹州西八十六  
 此城大破秦軍斬李由李斯子也還攻外黃正義  
 地志云故周城即外黃之地在雍丘縣東張晏曰  
 魏郡有內黃縣故加外也臣瓚曰縣有黃流故名  
 外黃未下項梁起東阿西北至定陶再破秦軍項  
 羽等又斬李由益輕秦有驕色宋義乃諫項梁曰  
 戰勝而將驕卒惰者敗今卒少惰矣秦兵日益臣  
 為君畏之項梁弗聽乃使宋義使於齊道遇齊使  
 者高陵君顯張晏曰顯名也高陵縣名曰公將  
 見武信君乎曰然曰臣論武信君軍必敗公徐行  
 即免死疾行則及禍秦果悉起兵益章邯擊楚軍  
 大破之定陶項梁死沛公項羽去外黃攻陳留陳  
 留堅守不能下沛公項羽相與謀曰今項梁軍破  
 士卒恐乃與呂臣軍俱引兵而東呂臣軍彭城東  
 項羽軍彭城西沛公軍碭正義曰碭音唐



志云宋州陽山縣本漢陽章邯已破項梁軍則  
縣也在宋州東百五十里  
以為楚地兵不足憂乃渡河擊趙大破之當此時  
趙歇為王陳餘為將張耳為相皆走入鉅鹿城章  
邯令王離涉間圍鉅鹿張吳曰涉姓章邯軍其南  
築甬道而輸之粟應劭曰恐敵抄轎重陳餘為將  
將卒數萬人而軍鉅鹿之北此所謂河北之軍也  
楚兵已破於定陶懷王恐從彭越之彭城奔項羽  
呂臣軍自將之以呂臣為司徒以其父呂青為令  
尹應劭曰天子曰師尹諸侯曰令尹時去六國尚  
通故謂令尹灌曰諸侯之帥唯楚稱令尹時立  
楚之後故置官以沛公為碭郡長蘇林曰長封為  
同皆如楚舊

武安侯將碭郡兵初宋義所遇齊使者高陵君顯  
在楚軍見楚王曰宋義論武信君之軍必敗居數  
日軍果敗兵未戰而先見敗徵此可謂知兵矣王  
召宋義與計事而大說之因置以為上將軍項羽  
為魯公為次將范增為末將救趙諸別將皆屬宋  
義號為卿子冠軍徐廣曰卿一作慶文穎曰卿  
也上將故言冠軍張晏曰若霍去病功  
冠三軍因封為冠軍侯至今為縣名行至安陽  
留四十六日不進索隱曰傳與紅里俱在河南  
師古以為今州安陽縣按此兵猶未渡河不應  
即至相州安陽今檢後魏書地形志云已氏有安  
陽城改已氏為楚丘今宋州楚丘西北四十里有  
安陽故城是也正義曰括地志云安陽縣相州

勢必舉趙趙舉而秦疆何敵之承且國兵新破王  
坐不安席掃境內而專屬於將軍國家安危在此  
一舉今不恤士卒而徇其私齊是徇其私情惟活

中斷宋義頭出令軍中曰宋義與齊謀反楚王  
陰令羽誅之當是時諸將皆懼服莫敢枝梧如淳

皆曰首立楚者將軍家也今將軍誅亂乃相與共  
立羽為假上將軍正義曰未得懷使人追宋義子

及之齊殺之使相楚報命於懷王懷王因使項羽  
為上將軍徐廣曰二世當陽君蒲將軍皆屬項羽

項羽已殺卿子冠軍威震楚國名聞諸侯乃遣當  
陽君蒲將軍將卒二萬渡河正義曰救鉅鹿戰少

利陳餘復請兵項羽乃悉引兵渡河皆沈船破釜  
斷燒廬舍持三日糧以示士卒必死無一還心於

是至則圍王離與秦軍遇九戰絕其角道大破之  
殺蘇角文穎曰虜王離涉間不降楚自燒殺當是

殺蘇角秦將也虜王離涉間不降楚自燒殺當是

殺蘇角秦將也虜王離涉間不降楚自燒殺當是

殺蘇角秦將也虜王離涉間不降楚自燒殺當是

殺蘇角秦將也虜王離涉間不降楚自燒殺當是

殺蘇角秦將也虜王離涉間不降楚自燒殺當是

殺蘇角秦將也虜王離涉間不降楚自燒殺當是

殺蘇角秦將也虜王離涉間不降楚自燒殺當是

殺蘇角秦將也虜王離涉間不降楚自燒殺當是

時楚兵冠諸侯諸侯軍救鉅鹿下者十餘壁莫敢  
縱兵及楚擊秦諸將皆從壁上觀楚戰士無不一  
以當十楚兵呼聲動天諸侯軍無不人人惴恐  
視項羽由是始為諸侯上將軍諸侯皆屬焉章邯  
軍棘原張晏曰在漳南晉灼項羽軍漳南正義曰  
相持未戰秦軍數却二世使人讓章邯章邯恐使  
長史欣請事至咸陽留司馬門三日凡言司馬門  
趙高不見有不信之心長史欣恐還走其軍不  
敢出故道正義曰趙高果使人追之不及欣至軍  
報曰趙高用事於中下無可為者今戰能勝高必  
疾妒吾功戰不能勝不免於死願將軍執計之陳  
餘亦遺章邯書曰白起為秦將南征鄢郢北阮馬  
服索隱曰章邯云趙奢子括也代號馬攻城略地  
不可勝計而竟賜死蒙恬為秦將北逐戎人開榆  
中地數千里索隱曰服虔云金城縣所治蘇林曰  
竟斬陽周孟康曰縣屬上郡正義曰括地志云

按長史欣留司  
馬門三日及高  
果使人進之欲  
以法誅明已寤  
其微矣陳餘塞  
貴服禍之語其  
方危發死矣史  
欣之報又先之  
安得不懼而歸  
楚耶

按邯鄲欲約  
未成而羽殺之  
之既成約而  
糧少而後殺之  
其大史亦謂之  
鎮安虞而羽之  
兵謀亦非光矣

秦紀

項羽紀

五

何者功多秦不能盡封因以法誅之今將軍為  
秦將三歲矣所亡失以十萬數而諸侯並起滋益  
多彼趙高素諛日久今事急亦恐二世誅之故欲  
以法誅將軍以塞責使人更代將軍以脫其禍夫  
將軍居外久多內卻有功亦誅無功亦誅且天之  
亡秦無愚智皆知之今將軍內不能直諫外為亡  
國將孤特獨立而欲常存豈不哀哉將軍何不還  
兵與諸侯為從以知然文穎曰關東為從關西為  
橫高誘曰關東地形從長蘇秦相六國號為合從  
關西地形橫長張儀相秦壞關東從使與秦合號  
曰連約共攻秦分王其地南面稱孤此孰與身伏  
鈇質秦隱曰公羊傳云加之鈇質何休云要斬之  
非惟浩云質斬人懼也又郭注三卷云質華  
也妻子為僂子章邯狐疑陰使候始成張曼曰候  
軍候也使項羽欲約未成項羽使蒲將  
軍日夜引兵渡三戶服皮曰漳水津也張曼曰三  
戶地名在鄴西三十里秦隱曰水經注云漳  
水東經三戶峽為三戶津也洪當為漢案晉八王  
故事云王俊伐鄴前至梁湛孟康云在鄴西四十  
里又關羽十三州志云鄴北五十里梁朝故縣也  
字又關羽南與秦戰再破之項羽悉引兵擊秦軍  
不同軍漳南與秦戰再破之項羽悉引兵擊秦軍  
汙水上徐廣曰在鄴西秦隱曰汙音音郡國志  
經汙城北入漳正義曰括地志云汙水出山東南  
州河內縣北大行山又云故鄴城在河內縣西北  
二十七里古鄴國地也大破之章邯使人見項

按師流澤之言  
即欣之報與餘  
史公以為言趙  
高四字括之可  
謂約而誅矣

軍中使長史欣為上將軍將秦軍為前行正義曰  
正義曰  
縣東三十三里漢新安縣城也即阮秦卒  
處諸侯更卒乘時故錄使屯成過秦中秦中更卒

秦紀

項羽紀

五

羽欲約項羽召軍吏謀曰糧少欲聽其約軍吏皆  
曰善項羽乃與期洹水南殷虛上徐廣曰二世三  
應劭曰洹水在湯陰界殷墟故殷都也贊曰洹水  
在今安陽縣北去朝歌殷都一百五十里然則此  
殷虛非朝歌也汲冢古文曰盤庚遷于此汲冢曰  
殷虛南去鄴三十里是舊殷乎然則朝歌非殷庚  
所遷者秦隱曰按釋例云洹水出汲郡林慮縣  
東北至長樂入清水是也汲冢古文云盤庚自奄  
遷于北家曰殷虛南去鄴州三十里是殷虛南  
舊地名號北家也

已盟章邯見項  
羽而流涕為言趙高項羽乃立章邯為雍王直楚  
軍中使長史欣為上將軍將秦軍為前行正義曰  
正義曰  
縣東三十三里漢新安縣城也即阮秦卒  
處諸侯更卒乘時故錄使屯成過秦中秦中更卒  
遇之多無狀及秦軍降諸侯諸侯更卒乘勝多奴  
虜使之輕折辱秦吏卒秦吏卒多竊言曰章將軍  
等詐吾屬降諸侯今能入關破秦大善即不能諸  
侯虜吾屬而東秦必盡誅吾父母妻子諸將微聞  
其計以告項羽項羽乃召黥布蒲將軍計曰秦吏  
卒尚眾其心不服至關中不聽事必危不如擊殺  
之而獨與章邯長史欣都尉翳入秦於是楚軍夜  
擊阮秦卒二十餘萬人新安城南徐廣曰漢元  
行

略定秦地函谷關文穎曰時關在弘農縣函谷關  
今移在河南緱城縣秦隱曰  
函谷關古云今在洛陽南有洪濟水即古之函關  
按山形如函故稱函關也正義曰括地志云函谷

關在陝州桃林縣西南十二里秦函谷關也圖有  
內項羽項伯大  
將父兄至則不  
得入意曰沛公  
欲及沛公軍  
後斷一求欲統  
關防門乃開

項羽曰沛公欲王關中使子嬰為相珍寶盡有之

項羽大怒曰旦日饗士卒為擊破沛公軍當是時

項羽兵四十萬在新豐鴻門孟康曰在新豐東十

也沛公兵十萬在霸上范增說項羽曰沛公居

山東時貪於財貨好美姬今入關財物無所取婦

女無所幸此其志不在小吾令人望其氣皆為龍

虎成五采此天子氣也急擊勿失楚左尹項伯者

項羽季父也索隱曰名繆字素善留侯張良張良

是時從沛公項伯乃夜馳之沛公軍私見張良具

告以事欲呼張良與俱去曰毋從俱死也張良曰

臣為韓王送沛公正義曰為沛公今事有急亡去

不義不可不語良乃入具告沛公沛公大驚曰為

之奈何張良曰誰為大王為此計者曰鯀生說我

曰音淺鯀小人貌也鯀曰楚漢秦秋鯀姓也距關

母內諸侯秦地可盡王也故聽之良曰料大王士

卒足以當項王乎沛公默然曰固不如也且為之

臣死且不避

王維曰法良及  
問沛公其具秦所  
大  
事存曰備沛公也  
向者數十言而  
沛公受迫之情矣  
見  
子仲曰沛公之閉  
固善也及與  
臣死且不避

奈何張良曰請往謂項伯言沛公不敢背項王也  
沛公曰君安與項伯有故張良曰秦時與臣游項  
伯殺人臣活之今事有急故幸來告良沛公曰孰  
與君少長良曰長於臣沛公曰君為我呼入吾得  
兄事之張良出要項伯項伯即入見沛公沛公奉  
卮酒為壽約為婚姻曰吾入關秋豪不敢有所近  
籍吏民封府庫而待將軍所以遣將守關者備他  
盜之出入與非常也日夜望將軍至豈敢反乎願  
伯具言臣之不敢倍德也項伯許諾謂沛公曰旦  
日不可不蚤自來謝項王沛公曰諾於是項伯復

夜去至軍中具以沛公言報項王因言曰沛公不

先破關中公豈敢入乎今人有大功而擊之不義

也不如因善遇之項王許諾沛公旦日從百餘騎

來見項王至鴻門謝曰臣與將軍戮力而攻秦將

軍戰河北臣戰河南然不自意能先入關破秦得

復見將軍於此今者有小人之言令將軍與臣有

郤項王曰此沛公左司馬曹無傷言之不然籍何

以至此項王即日因留沛公與飲項王項伯東嚮

坐亞父南嚮坐亞父者范增也如淳曰亞次也會

父仲沛公北嚮坐張良西嚮侍范增數目項王舉

箸擊項王

按師古云凡言  
為左項進謂于  
沛公而飲無禮  
之為稱謂為樽

按師古云凡言  
為左項進謂于  
沛公而飲無禮  
之為稱謂為樽

按師古云凡言  
為左項進謂于  
沛公而飲無禮  
之為稱謂為樽

按師古云凡言  
為左項進謂于  
沛公而飲無禮  
之為稱謂為樽

按師古云凡言  
為左項進謂于  
沛公而飲無禮  
之為稱謂為樽

按師古云凡言  
為左項進謂于  
沛公而飲無禮  
之為稱謂為樽

按師古云凡言  
為左項進謂于  
沛公而飲無禮  
之為稱謂為樽

為人所佩玉瑛以示之者三項王默然不應范增起出

召項莊正義曰項謂曰君王為人不忍若入前為

壽壽畢請以劍舞因擊沛公於坐殺之不者若屬

皆且為所虜莊則入為壽壽畢曰君王與沛公飲

軍中無以為樂請以劍舞項王曰諾項莊拔劍起

舞項伯亦拔劍起舞常以身翼蔽沛公莊不得擊

於是張良至軍門見樊噲樊噲曰今日之事何如

良曰甚急今者項莊拔劍舞其意常在沛公也噲

曰此迫矣臣請入與之同命噲即帶劍擁盾入軍

門反盾撞衛士欲止不內樊噲側

其盾以撞衛士仆地正義曰會遂入披帷西嚮立

瞋目視項王正義曰頭髮上指目眦盡張曰

自賜項王按劍而踞曰正義曰客何為者張

良曰沛公之參乘樊噲者也項王曰壯士賜之

酒則與一卮酒會拜謝起立而飲之項王曰賜之

拔劍切而啗之正義曰項王曰壯士能復飲乎樊噲曰臣死且不避卮酒安足辭夫秦王有虎狼之心殺人如不能舉刑人如恐不勝天下皆叛之懷王與諸將約曰先破秦入咸陽

所佩玉瑛以示之者三項王默然不應范增起出

召項莊正義曰項謂曰君王為人不忍若入前為

壽壽畢請以劍舞因擊沛公於坐殺之不者若屬

皆且為所虜莊則入為壽壽畢曰君王與沛公飲

軍中無以為樂請以劍舞項王曰諾項莊拔劍起

舞項伯亦拔劍起舞常以身翼蔽沛公莊不得擊

於是張良至軍門見樊噲樊噲曰今日之事何如

良曰甚急今者項莊拔劍舞其意常在沛公也噲

曰此迫矣臣請入與之同命噲即帶劍擁盾入軍

門反盾撞衛士欲止不內樊噲側

其盾以撞衛士仆地正義曰會遂入披帷西嚮立

瞋目視項王正義曰頭髮上指目眦盡張曰

自賜項王按劍而踞曰正義曰客何為者張

良曰沛公之參乘樊噲者也項王曰壯士賜之

酒則與一卮酒會拜謝起立而飲之項王曰賜之

者王之今沛公先破秦入咸陽毫毛不敢有所近

封閉宮室還軍霸上以待大王來故遣將守關者

備他盜出入與非常也勞苦而功高如此未有封

侯之賞而聽細說欲誅有功之人此亡秦之續耳

竊為大王不取也項王未有以應曰坐樊噲從良

坐坐須臾沛公起如廁因招樊噲出沛公已出項

王使都尉陳平召沛公徐廣曰沛公曰今者出

未辭也為之奈何樊噲曰大行不顧細謹大禮不

辭小讓如今人方為刀俎我為魚肉何辭為於是

遂去乃令張良留謝良問曰大王來何操曰我持

白璧一雙欲獻項王玉斗一雙欲與亞父會其怒

不敢獻公為我獻之張良曰謹諾當是時項王軍

在鴻門下沛公軍在霸上相去四十里沛公則置

車騎脫身獨騎與樊噲夏侯嬰新彊紀信等四人

間行沛公謂張良曰從此道至吾軍不過二十里

耳度我至軍中公乃入沛公已去間至軍中張良

入謝曰沛公不勝楛杓不能辭謹使臣良奉白璧

一雙再拜獻大王足下玉斗一雙再拜奉大將軍

足下項王曰沛公安在良曰聞大王有意督過之

者王之今沛公先破秦入咸陽毫毛不敢有所近

封閉宮室還軍霸上以待大王來故遣將守關者

備他盜出入與非常也勞苦而功高如此未有封

侯之賞而聽細說欲誅有功之人此亡秦之續耳

竊為大王不取也項王未有以應曰坐樊噲從良

坐坐須臾沛公起如廁因招樊噲出沛公已出項

王使都尉陳平召沛公徐廣曰沛公曰今者出

未辭也為之奈何樊噲曰大行不顧細謹大禮不

辭小讓如今人方為刀俎我為魚肉何辭為於是

遂去乃令張良留謝良問曰大王來何操曰我持

白璧一雙欲獻項王玉斗一雙欲與亞父會其怒

王項羽曰：吾已至軍矣。如淳曰：項羽身。項王則受壁置之。坐上亞父受玉斗置之。拔劍撞而破之。曰：嗚呼！天下者必沛公也。吾屬今為之虜矣。沛公至軍，立誅殺曹無傷。居數日，項羽引兵西屠咸陽，殺秦降王子嬰，燒秦宮室，火三月不滅，收其貨寶婦女而東。人或說項王曰：關中阻山河四塞，兩谷南武北蕭關，地肥饒，可都以霸。項王見秦宮室皆以燒殘破，又心懷思欲東歸，曰：富貴不歸故鄉，如衣繡夜行，誰知之者？說者曰：人言楚人沐猴而冠耳。

按：項羽曰：吾已至軍矣。如淳曰：項羽身。項王則受壁置之。坐上亞父受玉斗置之。拔劍撞而破之。曰：嗚呼！天下者必沛公也。吾屬今為之虜矣。沛公至軍，立誅殺曹無傷。居數日，項羽引兵西屠咸陽，殺秦降王子嬰，燒秦宮室，火三月不滅，收其貨寶婦女而東。人或說項王曰：關中阻山河四塞，兩谷南武北蕭關，地肥饒，可都以霸。項王見秦宮室皆以燒殘破，又心懷思欲東歸，曰：富貴不歸故鄉，如衣繡夜行，誰知之者？說者曰：人言楚人沐猴而冠耳。

業事也。言雖有疑，又惡負約，恐諸侯叛之，乃陰謀曰：巴蜀道險，秦之遷人皆居蜀。乃曰：巴蜀亦關中地也。故立沛公為漢王。徐廣曰：以王巴蜀漢中都南鄭。正義曰：沛公志云：而三分關中，主秦降將以距塞漢王。項王乃立章邯為雍王，主咸陽以西都廢丘。索隱曰：孟康曰：縣名，今槐里是也。幸昭曰：渭正義曰：括地志云：犬丘故城一名廢丘，古城在雍州。始平縣東南十里。地理志云：漢高二年引水灌廢丘。章邯自殺。長史欣者，故為櫟陽獄掾，嘗有德於項梁，都尉董翳者，本勸章邯降楚，故立司馬欣為塞王。幸昭曰：在長安。王咸陽以東至河都櫟陽。

陸渾山曰叙中有  
斷非并然其真史

翟洛州縣也左傳云鄭伯突入于樂杜頭云樂鄭  
別都今河南陽翟縣是也地理志云陽翟縣是屬  
潁川郡夏趙將司馬印定河內數有功故立印為  
尚之國

殷王王河內都朝歌徙趙王歇為代王趙相張耳  
素賢又從入關故立耳為常山王王趙地都襄國

正義曰括地志云邢州城本漢襄國縣秦置三十  
六郡於此置信都縣屬鹿野郡項羽改曰襄國立  
張耳為常山王理信都地理志云故邢侯國也帝  
王世紀云邢侯為紂三公以忠諫被誅史記云周  
武王封周公旦之子為邢侯左當陽君黥布為楚

將常冠軍故立布為九江王都六正義曰括地志  
州安豐縣南百三十二里本六國偃姓皐皐吳  
孫之後所封也黥布亦皐孫之後居六國都君吳

芮率百越佐諸侯韋昭曰都音蒲河反初吳芮為  
鄱令故號曰都音蒲今鄱陽縣是

也○正義曰又從入關故立芮為衡山王都都  
都作音音婆又從入關故立芮為衡山王都都

日都音朱縣名屬江夏○正義曰說文云音誅枯  
地志云故都城在黃州黃岡縣東南二十里本春  
秋時都國都子曹姓狹義帝柱國共敖正義曰

居至魯隱公徙都音機義帝柱國共敖正義曰  
兵擊南郡功多因立敖為臨江王漢書音義曰本  
南郡改為臨江

都江陵正義曰江陵荆州縣徙燕王韓廣為遼  
東王徐廣曰史記江陵故都也徙燕王韓廣為遼  
東王都無終燕將臧荼從楚救趙因從入關故立

荼為燕王都薊徙齊王田市為膠東王徐廣曰都  
即墨正義曰括地志即墨故城在萊州膠水縣南六  
十里古齊地本漢舊縣膠音交在膠水之東齊將

田都從共救趙因從入關故立都為齊王都臨菑  
正義曰按高紀及田儻傳云臨菑此言臨菑誤○  
正義曰菑側其反括地志云青州臨菑縣也仰古

臨菑地一名齊城古營丘之地所封齊之都也  
少昊時有爽鳩氏虞夏時有季荊殷時有逢伯陵  
殷未有薄姑氏為諸侯國故秦所滅齊王建孫田  
安項羽方渡河救趙田安下濟北數城引其兵降

項羽故立安為濟北王都博陽正義曰田榮者數  
在濟北

負項梁又不肯將兵從楚擊秦以故不封成安君  
陳餘棄將印去正義曰地理志云成安  
縣在潁川郡屬潁州不從入關

然素聞其賢有功於趙聞其在南皮正義曰括地  
志云故南皮  
城在潁州南皮縣北四里本  
漢皮縣城即陳餘所封也故因環封三縣漢書  
曰魏南皮三  
縣以封之番君將梅鋗韋昭曰  
呼文反功多故封十萬

戶侯項王自立為西楚霸王正義曰負彊傳云淮  
南北沛郡汝南郡為

西楚也彭城以東東海吳廣陵為東楚王九郡都  
彭城孟康曰舊名江陵為南楚吳為東楚漢之元  
彭城彭城為西楚○正義曰彭城徐州縣

年四月諸侯罷戲下各就國索隱曰戲音義水名  
也言下者如許下洛

下然也初上文云項羽入至戲西鴻門沛公還軍  
霸上是初初停軍於戲水下今言諸侯罷戲下是  
各受封邑號令說自戲下各就國何須假借文項  
宇以為淮慶之下手願師古劉伯莊之說皆非項

王出之國使人徙義帝曰古之帝者地方千里必  
居上游文類曰居水之上  
及子初于城毀  
之謂及現增何  
別圖天下故皆不  
之謂及現增何  
別圖天下故皆不  
之謂及現增何  
別圖天下故皆不乃使使徙義帝長沙郴

縣文類曰郴縣有義帝  
冢歲時常祠不絕韓  
衡山臨江王擊殺之江中

王成無軍功項王不使之國與俱至彭城廢以為

劉辰翁曰一曰榮  
不曰榮上北伐回  
知立功易為榮

茅坤曰以叔子  
榮三田處如逐孤  
不曰榮因內亂  
自北伐而亦所  
不能定

茅坤曰以叔子  
榮三田處如逐孤  
不曰榮因內亂  
自北伐而亦所  
不能定

侯已又殺之臧荼之國因逐韓廣之遼東廣弗聽  
荼擊殺廣無終并王其地田榮聞項羽徙齊王市  
膠東而立齊將田都為齊王乃大怒不肯遣齊王  
之膠東因以齊反迎擊田都田都走楚齊王市畏  
項王乃亡之膠東就國田榮怒追擊殺之即墨榮  
因自立為齊王而西擊殺濟北王田安并王三齊  
越將軍印令反梁地陳餘陰使張同夏說說齊王  
田榮曰項羽為天下宰不平今盡王故王於醜地  
而王其羣臣諸將善地逐其故主趙王乃北居代  
餘以為不可聞大王起兵且不聽不義願大王資  
餘兵請以擊常山以復趙王請以國為扞蔽齊王  
許之因遣兵之趙陳餘悉發三縣兵與齊并力擊  
常山大破之張耳走歸漢陳餘迎故趙王歇於代  
反之趙趙王因立陳餘為代王是時漢還定三秦  
項羽聞漢王皆已并關中且東齊趙叛之大怒乃  
以故吳令鄭昌為韓王以距漢令蕭公角等擊彭  
越蘇林曰官號也或曰  
蕭令也時令皆稱公彭越敗蕭公角等擊張  
良徇韓乃遣項王書曰漢王失職欲得關中如約  
即止不敢東又以齊梁反書遺項王曰齊欲與趙

劉辰翁曰子房妙  
處存序反書以開  
使項留項不取

茅坤曰劉子房之北  
定三田處如逐孤  
免无加兵之味

楊慎曰劫子房事  
部字體區兩經互  
見

并滅楚楚以此故無西意而北擊齊徵兵九江王  
布布稱疾不往使將將數千人行項王由此怨布  
也漢之二年冬項羽遂北至城陽田榮亦將兵會  
戰田榮不勝走至平原平原民殺之遂北燒夷齊  
城郭室屋皆阮田榮降卒係虜其老弱婦女徇齊  
至北海多所殘滅齊人相聚而叛之於是田榮弟  
田橫收齊亡卒得數萬人反城陽項王因留連戰  
未能下春漢王部五諸侯兵徐廣曰部一作劫  
索隱曰按漢書作劫  
字○徐廣曰塞翟魏殷河南關案應劭曰雍翟塞  
殷韓也韋昭曰塞翟魏殷河南關案應劭曰雍翟塞  
曰按徐廣韋昭曰塞翟魏殷河南關案應劭曰雍翟塞  
三秦謂常山河南韓魏殷魏意略同以陳餘  
信為五未可知孰是鄭意按韓王鄭昌拒漢漢使韓  
信擊破之則是韓兵不下而巴破散也韓不在此  
諸家之說皆非張良遺羽書曰漢欲得關中如約  
即止不敢復東謂出關之東也今羽問漢東之時  
漢固已得三秦矣五諸侯者謂常山河南韓魏殷  
也此年十月常山王張耳降河南王申陽降韓王  
鄭昌降魏王豹降虜殷王申陽降韓王申陽降韓王  
此為五諸侯時雖未得常山之地功臣年表云張  
耳韓王與大臣歸漢則當亦有此年爾時韓王猶  
在漢前賢注釋豈失指趙高紀及漢書諸文昭然  
可證前賢注釋豈失指趙高紀及漢書諸文昭然  
諸侯兵凡初降士卒未有自指漢故項羽略而  
行又云發關中兵取三河七發關差諸侯也  
劫略成欲也幸昭云河南河東河內中陽諸侯  
韓王成陽陽翟河東河內中陽諸侯也  
馬中撤諸侯河東河內中陽諸侯也  
諸侯兵也更著雍塞翟則成八諸侯矣重明顧公  
關收魏河南韓殷王皆降是凡五十六萬人東



伐楚項王聞之即令諸將擊齊而自以精兵三萬

人南從魯出胡陵正義曰括地志云徐州魯兗州

陽縣曲阜縣也地理志云胡陵在山

陽也四月漢皆已入彭城收其貨寶美人日置酒

高會項王乃西從蕭晨擊漢軍正義曰括地志云

之國秦伏時為宋附庸帝王世而東至彭城日中

大破漢軍張晏曰一日之中也或漢軍皆走相隨

入穀泗水音曰二水皆在沛郡彭城殺漢卒十餘萬人漢卒皆

南走山正義曰楚又追擊至靈璧東睢水上徐廣

壁在彭城睢水於彭城入泗水索隱曰孟康云

故小縣在彭城南正義曰睢音雖括地志云靈

壁故城在徐州符離縣西北九十里睢水首受淡

儀縣莫蕩水東經取慮入泗過郡西行千二百六

十餘萬人皆入睢水睢水為之不流正義曰為圍

漢王三匝於是大風從西北而起折木發屋揚沙

后竊冥書曉徐廣曰竊亦作皆字逢迎楚軍楚軍大亂壞散

而漢王乃得與數十騎遁去欲過沛收家室而西

楚亦使人追之沛取漢王家皆亡不與漢王相

見漢王道逢得孝惠魯元於魯章昭曰元諡也乃

載行楚騎追漢王漢王急推隨孝惠魯元車下滕

公常下收載之如是者三日雖急不可以驅奈何

棄之於是遂得脫求太公呂后不相遇審食其從

楚漢之口氣漢王... 漢王三匝於是大風... 十餘萬人皆入睢水... 后竊冥書曉... 而漢王乃得與數十騎... 楚亦使人追之沛... 見漢王道逢得孝惠... 載行楚騎追漢王... 公常下收載之... 棄之於是遂得脫...

太公呂后間行求漢王音曰其音裴索隱曰食

其音合越同以六國時衛有司馬食其也三人同名

楚軍楚軍遂與歸報項王項王常置軍中是時呂

后兄周呂侯徐廣曰名澤正義曰蘇林云以姓

呂居下邑徐廣曰在泗水正義曰括地志云宋州

州東一百一十里漢王間往從之稍稍收其士

卒至滎陽諸敗軍皆會蕭何亦發關中老弱未傅

悉詣滎陽服虔曰傳音附孟康曰古者二十而傅

學之高不滿六尺二寸以下為罷廢漢漢註民年

二十三為正一歲為衛士一歲為材官騎士習射

御騎馳戰陣又曰年五十六衰老乃得免為庶民

就田里今老弱未嘗傅者皆發之末二十三為弱

過五十六為老食貨志曰月為更卒已復為正一

歲屯戍一歲力役三個月於古者索隱曰按姚

氏云古者更卒一歲之中三月居更三月戍邊九

十三日古者役人歲不過三日此所謂一歲力役

也斯說得之復大振楚起於彭城常乘勝逐北與

漢戰滎陽南京索間漢敗楚應劭曰京縣名屬河

南有索亭晉灼曰索

東南二十里鄭之京邑也晉太康地志云鄭太叔

段所居邑滎陽縣大索城杜預云成皇東有大

索城又有小索故城在滎陽縣北四里京相璠地

有小人京相璠大索亭小索亭小索亭即此三

按是時陳休覺  
飛其不死即背  
漢王王漢王  
漢王漢王  
漢王漢王  
漢王漢王

漢王漢王  
漢王漢王  
漢王漢王  
漢王漢王  
漢王漢王  
漢王漢王

漢王漢王  
漢王漢王  
漢王漢王  
漢王漢王  
漢王漢王  
漢王漢王

王至榮陽田橫亦得收齊立田榮子廣為齊王漢

王之敗彭城諸侯皆復與楚而背漢漢軍榮陽築

甬道屬之河以取敖倉粟謂曰敖地名在榮陽西

名敖漢之三年項王數侵奪漢甬道漢王食之恐

請和割榮陽以西為漢項王欲聽之歷陽侯范增

增急圍榮陽漢王患之乃用陳平計間項王項王

使者來為太牢具舉欲進之見使者詳驚愕曰吾

以為亞父使者乃反項王使者更持去以惡食食

項王使者正義曰上如使者歸報項王項王乃疑

范增與漢有私稍奪之權范增大怒曰天下事大

定矣君王自為之願賜骸骨歸卒伍項王許之行

未至彭城疽發背而死皇覽曰亞父家在蘆江居

父非吏民皆祭亞父於居巢延上長史初視事皆

祭然後從政後更造祠於鄒東至今祠之正義

曰項七餘反崔浩云疽附骨難也括地志云鄒縣

山在蘆州巢縣東北五里昔范增居北山之陽後

佐項漢將紀信說漢王曰事已急矣請為王誑楚

為王王可以間出於是漢王夜出女子榮陽東門

被甲二千人楚兵四面擊之紀信乘黃屋車曰

漢王

漢王

漢王

漢王

漢王

漢王漢王  
漢王漢王  
漢王漢王  
漢王漢王  
漢王漢王  
漢王漢王

漢王漢王  
漢王漢王  
漢王漢王  
漢王漢王  
漢王漢王  
漢王漢王

漢王漢王  
漢王漢王  
漢王漢王  
漢王漢王  
漢王漢王  
漢王漢王

漢王漢王  
漢王漢王  
漢王漢王  
漢王漢王  
漢王漢王  
漢王漢王

漢王漢王  
漢王漢王  
漢王漢王  
漢王漢王  
漢王漢王  
漢王漢王

漢王漢王  
漢王漢王  
漢王漢王  
漢王漢王  
漢王漢王  
漢王漢王

漢王漢王  
漢王漢王  
漢王漢王  
漢王漢王  
漢王漢王  
漢王漢王

漢王漢王  
漢王漢王  
漢王漢王  
漢王漢王  
漢王漢王  
漢王漢王

漢王漢王  
漢王漢王  
漢王漢王  
漢王漢王  
漢王漢王  
漢王漢王

漢王漢王  
漢王漢王  
漢王漢王  
漢王漢王  
漢王漢王  
漢王漢王

漢王漢王  
漢王漢王  
漢王漢王  
漢王漢王  
漢王漢王  
漢王漢王

漢王漢王  
漢王漢王  
漢王漢王  
漢王漢王  
漢王漢王  
漢王漢王

漢王漢王  
漢王漢王  
漢王漢王  
漢王漢王  
漢王漢王  
漢王漢王

漢王漢王  
漢王漢王  
漢王漢王  
漢王漢王  
漢王漢王  
漢王漢王

漢王漢王  
漢王漢王  
漢王漢王  
漢王漢王  
漢王漢王  
漢王漢王

漢王漢王  
漢王漢王  
漢王漢王  
漢王漢王  
漢王漢王  
漢王漢王

漢王漢王  
漢王漢王  
漢王漢王  
漢王漢王  
漢王漢王  
漢王漢王

漢王漢王  
漢王漢王  
漢王漢王  
漢王漢王  
漢王漢王  
漢王漢王

漢王漢王  
漢王漢王  
漢王漢王  
漢王漢王  
漢王漢王  
漢王漢王

漢王漢王  
漢王漢王  
漢王漢王  
漢王漢王  
漢王漢王  
漢王漢王

漢王漢王  
漢王漢王  
漢王漢王  
漢王漢王  
漢王漢王  
漢王漢王

漢王漢王  
漢王漢王  
漢王漢王  
漢王漢王  
漢王漢王  
漢王漢王

漢王漢王  
漢王漢王  
漢王漢王  
漢王漢王  
漢王漢王  
漢王漢王

漢王漢王  
漢王漢王  
漢王漢王  
漢王漢王  
漢王漢王  
漢王漢王



以其任增而  
任今人則楚之  
為矣未可知也

皆恐莫肯下矣項王然其言乃赦外黃當阮者東  
至睢陽聞之正義曰括地志云宋州外城本漢睢陽縣也地理志云睢陽縣故宋國也

皆爭下項王漢果數挑楚軍戰楚軍不出使人辱  
之五六日大司馬怒渡兵汜水張晏曰汜水在濟陰界如淳曰汜音

汜左傳曰鄆在鄭地汜音曰高祖攻曹公成阜  
此水見名汜水音似張晏云在濟陰亦未全失據

古濟水當此截河而南又東流溢為榮澤然水南  
曰陰此亦在濟之陰非彼濟陰郡耳臣瓚之說是

三十二里方山山海經云汜水出洛州汜水縣東南  
云浮戲之山汜水出焉士卒半渡漢擊之大破楚

軍盡得楚國貨賂大司馬咎長史翳塞王欣皆自  
到汜水上鄭玄曰劉音經淵又項王

以項王信任之當是時項王在睢陽聞海春侯軍  
敗則引兵還漢軍方圍鍾離昧於滎陽東漢書音

項王至漢軍畏楚盡走險阻是時漢兵咸食多  
項王兵罷食絕漢遣陸賈說項王請太公項王弗

聽漢王復使侯公往說項王項王乃與漢約中分  
天下割鴻溝以西者為漢文穎曰於滎陽下引河

陳蔡曹衛與濟汝淮泗會於楚即今官渡水也○  
正義曰應邵云在滎陽水東經此城南又北屈分

在汝潁縣北縣西北渠水東經此城南又北屈分  
為二渠其一渠東南流始皇壘引河水以灌大梁

謂之鴻溝楚漢會此處也其一渠東經鴻溝而東  
陽武縣南為官渡水按張華此說是

項王兵罷食絕漢遣陸賈說項王請太公項王弗

聽漢王復使侯公往說項王項王乃與漢約中分

天下割鴻溝以西者為漢

陳蔡曹衛與濟汝淮泗會於楚即今官渡水也○

正義曰應邵云在滎陽水東經此城南又北屈分

在汝潁縣北縣西北渠水東經此城南又北屈分

為二渠其一渠東南流始皇壘引河水以灌大梁

謂之鴻溝楚漢會此處也其一渠東經鴻溝而東

陽武縣南為官渡水按張華此說是

項王兵罷食絕漢遣陸賈說項王請太公項王弗

聽漢王復使侯公往說項王項王乃與漢約中分

按內錄錄照前

項王兵罷食絕

漢遣陸賈說項王

請太公項王弗

聽漢王復使侯公

往說項王項王

乃與漢約中分

天下割鴻溝以西

者為漢

陳蔡曹衛與濟汝

淮泗會於楚即

今官渡水也○

正義曰應邵云

在滎陽水東經

此城南又北屈

分為二渠其一

渠東南流始皇

項王兵罷食絕

漢遣陸賈說項王

請太公項王弗

聽漢王復使侯公

往說項王項王

乃與漢約中分

天下割鴻溝以西

者為漢

陳蔡曹衛與濟汝

淮泗會於楚即

今官渡水也○

正義曰應邵云

在滎陽水東經

此城南又北屈

分為二渠其一

渠東南流始皇

壘引河水以灌

項王兵罷食絕

漢遣陸賈說項王

請太公項王弗

聽漢王復使侯公

往說項王項王

乃與漢約中分

天下割鴻溝以西

者為漢

陳蔡曹衛與濟汝

淮泗會於楚即

今官渡水也○

正義曰應邵云

在滎陽水東經

此城南又北屈

分為二渠其一

渠東南流始皇

壘引河水以灌

項王兵罷食絕

漢遣陸賈說項王

請太公項王弗

聽漢王復使侯公

往說項王項王

乃與漢約中分

天下割鴻溝以西

者為漢

陳蔡曹衛與濟汝

淮泗會於楚即

今官渡水也○

正義曰應邵云

在滎陽水東經

此城南又北屈

分為二渠其一

渠東南流始皇

壘引河水以灌

者為楚項王許之即歸漢王父母妻子軍皆呼萬  
歲漢王乃封侯公為平國君正義曰楚漢春秋云

此天下之韓上所居傾國故號曰平國國君按說歸太公呂后龍和平郡國

曰此天下辯士所居傾國故號為平國君項王已  
約乃引兵解而東歸漢欲西歸張良陳平說曰漢

有天下大半韋昭曰凡數三分布而諸侯皆附之

楚兵罷食盡此天亡楚之時也不如因其機而遂  
取之今釋弗擊此所謂養虎自遺患也唯季及

漢王聽之漢五年漢王乃追項王至陽夏南止軍  
如漢曰項王賈○正義曰括地志云陳州太康縣

本漢陽夏縣也續漢書郡國志云陽夏縣屬陳國

按太康縣城夏后太康與淮陰侯韓信建成侯彭  
越期會而擊楚軍至固陵徐廣曰在陽夏縣案晉

日括地志云固陵縣名也在陳州宛丘縣西北四十二里而信越之兵不會楚  
擊漢軍大破之漢王復入壁深塹而自守謂張子

房曰諸侯不從約為之奈何對曰楚兵且破信越  
未有分地季布曰信越等未有分地之分也韋

不至固宜君王能與其分天下今可立致也即不  
能事未可知也君王能自陳以東傳海正義曰傳

陳即陳州古陳國都也自陳者盡與韓信睢陽以  
海尹濟地盡與齊王韓信也

北至穀城正義曰括地志云穀城故在濟州東門

縣東二十六里睢陽宋州也自宋州以

東至穀城

縣東二十六里睢陽宋州也自宋州以

東至穀城

縣東二十六里睢陽宋州也自宋州以

東至穀城

縣東二十六里睢陽宋州也自宋州以

東至穀城

縣東二十六里睢陽宋州也自宋州以

東至穀城

縣東二十六里睢陽宋州也自宋州以



子冲曰羽本木  
特一兵好

張之象曰此與所  
拔約孫事相類

田汝成曰始羽後  
山蓋世之氣以後  
日蓋世之氣以後  
寫漢書如畫十五  
其筆至此羽令人  
接羽

按項羽不獲亭  
去所謂小亭  
名者後人有詩  
云江東子弟多  
家後漢主重來  
本可知可概見

諸君知天亡我非戰之罪也乃分其騎以為四隊  
四嚮漢軍圍之數重項王謂其騎曰吾為公取彼  
一將令四面騎馳下期山東為三處正義曰期謂  
漢軍不知項羽處地志云九項山在滁州全  
椒縣西北九十六里江表傳云項羽敗至烏江漢  
軍追羽至此一於是項王大呼馳下正義曰漢軍  
日九戰因名於是項王大呼馳下火故反漢軍  
皆披靡正義曰披彼反遂斬漢一將是時赤泉  
侯為騎將追項王項王瞋目而叱之赤泉侯人馬  
俱驚辟易數里正義曰言人馬俱驚開  
張易萬處乃至數里與其騎會  
為三處漢軍不知項王所在乃分軍為三復圍之  
項王乃馳復斬漢一都尉殺數十百人復聚其騎  
亡其兩騎耳乃謂其騎曰何如騎皆伏曰如大王  
言於是項王乃欲東渡烏江項曰在牛渚○索隱  
正義曰地志云烏江亭即和州烏江縣是也音  
初為縣江水經云水又北左傳黃律口漢書所謂  
烏江亭長橫船以烏江亭長橫船待徐廣曰橫音  
待項羽即此也孟康曰橫音橫附也附離音岸  
案應劭曰橫正也孟康曰橫音橫附也附離音岸  
也如淳曰南方人謂整船向岸曰橫○索隱曰橫  
字諸家各以意解兩部証本作謂項王曰江東雖  
據船以向反劉氏亦有此音謂項王曰江東雖  
小地方千里眾數十萬人亦足王也願大王急渡  
今獨臣有船漢軍至無以渡項王笑曰天之亡我  
我何渡為且籍與江東子弟八千人渡江而西今  
無一人還縱江東父兄憐而王我我何面目見之

史記卷七  
項羽本紀

三四

按後元也此謂  
其故又功為最  
也見周勃傳註

縱彼不言籍獨不愧於心乎乃謂亭長曰吾知公  
長者吾騎此馬五歲正義曰  
騎音奇所當無敵嘗一日行  
千里不忍殺之以賜公乃令騎皆下馬步行持短  
兵接戰獨籍所殺漢軍數百人項王身亦被十餘  
創顧見漢騎司馬呂馬童曰若非吾故人乎馬童  
面之張晏曰以故人故難視之  
故背之如淳曰面不正視也指王翳曰如淳  
示王此項王也項王乃曰吾聞漢購我頭千金  
日漢以一斤金為徐廣曰亦可  
日金當一萬錢也邑萬戶吾為若德徐廣曰亦可  
是功德之德  
先足故人舊有恩德於羽一云德行也乃自刎而  
死王翳取其頭餘騎相蹂踐爭項王相殺者數十  
人最其後郎中騎楊喜騎司馬呂馬童郎中呂勝  
楊武各得其一體五人共會其體皆是分其地為  
五封呂馬童為中水侯索隱曰按晉書地通記其  
地理志云中水縣屬潁郡應劭  
云在易渡二水之中故曰中水封王翳為杜衍侯  
封楊喜為赤泉侯索隱曰南陽有丹水縣魏  
義曰杜衍侯故縣在鄧州南陽縣西八  
里封楊武為吳防侯索隱曰地理志縣名屬  
志反封呂勝為涅陽侯徐廣曰五人後卒  
吳故曰吳房封呂勝為涅陽侯皆徐廣曰  
日地理志南陽縣名○正義曰涅陽在涅陽縣北六十里本漢舊  
云涅陽故城在鄧州穰縣東北六十里本漢舊

史記卷七  
項羽本紀

三五

項王已死徐廣曰漢五年之十二月項王以始皇十五年已  
年三十一歲死時楚地皆降漢獨魯不下漢乃引天下  
兵欲屠之為其守禮義為主死節乃持項王頭視  
魯魯父兄乃降始楚懷王初封項籍為魯公及其  
死魯最後下故以魯公禮葬項王穀城皇覽曰項  
郡穀城東去縣十五里正義曰括地志云項羽  
墓在濟州東阿東縣二十七里穀城西三里述征  
記項羽墓在穀城西二十七里穀城西三里述征  
記項羽墓在穀城西二十七里穀城西三里述征

去諸項氏枝屬漢王皆不誅乃封項伯為射陽侯  
正義曰射陽食夜反括地志云楚州山陽本桃  
漢射陽縣吳地志云在射水之陽故曰射陽桃  
徐廣曰名襄與子舍為丞相正義曰括地志云  
故城在滑州昨城縣東四十里漢書云高祖十二  
年封劉襄平臯侯徐廣曰名佗○正義曰括地志  
為桃侯也平臯侯云平臯故城在懷州武德縣東  
按音徒何反玄武侯徐廣曰諸侯皆項氏賜  
姓劉氏

太史公曰吾聞之周生曰文穎曰周時賢者○正  
義曰孔文祥云周生漢  
所編者姓周也按太史公云吾聞之周  
生則是漢人與太史公耳目相接明矣舜目蓋重  
瞳子尸子曰舜兩眸又聞項羽亦重瞳子羽豈其  
苗裔邪何興之暴也夫秦失其政陳涉首難蒙傑  
譴起相與運爭不可勝數然羽非有尺寸乘勢起  
隴畝之中三年遂將五諸侯滅秦此特山東六國  
而齊趙韓魏燕  
秦故云五諸侯分裂天下而封王侯政由羽出號

為霸王位雖不終近古以來未嘗有也及羽背關  
懷楚正義曰顏師古云昔關昔約不王高放逐義  
帝而自立怨王侯叛已難矣自矜功伐奮其私智  
而不師古謂霸王之業欲以力征經營天下五年  
卒亡其國正義曰卒音子律以五年謂高身死東  
城尚不覺寤而不自責過矣乃引天亡我非用兵  
之罪也豈不謬哉

索隱交贊曰十秦虎走傷楚孤鳴雲鬱沛父劍  
拔吳城動關魯何勢合陽兵卿子無罪亞父推  
讓上湯臣迫故主靈壁大振成阜久拒戰非無  
功天實不與嗟彼蓋代卒為凶豎

史記評林卷之七終

史記評林卷之八

吳興凌雅隆輯校

高祖本紀第八

高祖漢書音義曰諱邦張晏曰諱諡法無高以... 豐邑中陽里人姓劉氏... 劉氏之祖也... 劉氏之祖也... 劉氏之祖也...

高祖本紀

高祖本紀第八... 高祖漢書音義曰諱邦張晏曰諱諡法無高以... 豐邑中陽里人姓劉氏... 劉氏之祖也... 劉氏之祖也... 劉氏之祖也...

高祖本紀

高祖本紀... 高祖漢書音義曰諱邦張晏曰諱諡法無高以... 豐邑中陽里人姓劉氏... 劉氏之祖也... 劉氏之祖也... 劉氏之祖也...

高祖本紀

高祖本紀... 高祖漢書音義曰諱邦張晏曰諱諡法無高以... 豐邑中陽里人姓劉氏... 劉氏之祖也... 劉氏之祖也... 劉氏之祖也...



其上有龍怪之高祖每酌留飲酒辭數倍

其上有龍怪之高祖每酌留飲酒辭數倍。如淳曰武負王以別。其上有龍怪之高祖每酌留飲酒辭數倍。如淳曰武負王以別。其上有龍怪之高祖每酌留飲酒辭數倍。如淳曰武負王以別。

嗟乎大丈夫當如此也。單父人呂公。漢書音義曰。嗟然太息曰。嗟。單父音善。呂音善。呂音善。

沛焉沛中豪桀吏聞今有重客皆往賀蕭何為主。沛中豪桀吏聞今有重客皆往賀蕭何為主。沛中豪桀吏聞今有重客皆往賀蕭何為主。沛中豪桀吏聞今有重客皆往賀蕭何為主。

長素易諸吏乃給為謁曰。蕭何曰。給謁也。蕭何曰。給謁也。蕭何曰。給謁也。蕭何曰。給謁也。

之門呂公者好相人見高祖狀貌因重敬之引入。之門呂公者好相人見高祖狀貌因重敬之引入。之門呂公者好相人見高祖狀貌因重敬之引入。之門呂公者好相人見高祖狀貌因重敬之引入。

坐蕭何曰劉季固多大言少成事高祖因狎侮諸客遂坐上坐。坐蕭何曰劉季固多大言少成事高祖因狎侮諸客遂坐上坐。坐蕭何曰劉季固多大言少成事高祖因狎侮諸客遂坐上坐。坐蕭何曰劉季固多大言少成事高祖因狎侮諸客遂坐上坐。

呂公曰此非兒女子所知也卒與劉季呂公女乃。呂公曰此非兒女子所知也卒與劉季呂公女乃。呂公曰此非兒女子所知也卒與劉季呂公女乃。呂公曰此非兒女子所知也卒與劉季呂公女乃。

祖為亭長時常告歸之田。祖為亭長時常告歸之田。祖為亭長時常告歸之田。祖為亭長時常告歸之田。祖為亭長時常告歸之田。

過請飲呂后因舖之。過請飲呂后因舖之。過請飲呂后因舖之。過請飲呂后因舖之。過請飲呂后因舖之。

子無不飽老父相呂后曰夫人天下賢人今相兩。子無不飽老父相呂后曰夫人天下賢人今相兩。子無不飽老父相呂后曰夫人天下賢人今相兩。子無不飽老父相呂后曰夫人天下賢人今相兩。



按心者漢書作  
按沛中子弟二  
句是結上起下  
之詞

凌毅言曰約而該  
簡而明故事雖重  
接應有法

按恐不聽恐其  
有畏恐能薄恐  
其不誠連用四  
恐字五字之  
時人心未定故  
其意極如此

按沛中子弟二  
句是結上起下  
之詞

吕后曰季所居上常有雲氣正義曰京房易光候  
師古曰四方常有雲五色具而不同其  
下有賢人隱矣故呂后望雲氣而得之 故從往  
常得季高祖心喜沛中子弟或聞之多欲附者矣  
秦二世元年徐廣曰高祖時年四十八○索隱曰  
始者一故至了稱二世崔浩云二世始皇子胡亥  
又按善文稱隱士云趙高為二世弟十七兒而立  
今王則二世也 秋陳勝等起斷至陳而王號為張  
楚索隱曰霸縣名屬 諸郡縣皆多殺其吏以應  
陳涉沛令恐欲以沛應涉稼主吏蕭何曹參乃曰  
索隱曰按漢書蕭曹傳 君為秦吏今欲背之率沛  
子弟恐不聽願君召諸公在外者可得數百人因  
劫眾索隱曰說文云 眾不敢不聽乃令樊噲召劉  
季劉季之眾已數十百人矣索隱曰漢書作數百人  
或至百人則是 於是樊噲從劉季來沛令後悔恐  
其有變乃閉城城守欲誅蕭曹蕭曹恐踰城保劉  
季韋昭曰以 劉季乃書帛射城上謂沛父老曰天  
下苦秦久矣今父老雖為沛令守諸侯並起今屠  
沛索隱曰范滂謂劫城 沛令共誅今擇子弟可立  
者立之以應諸侯則家室完不然父子俱屠無為  
也父老乃率子弟共殺沛令開城門迎劉季欲以  
為沛令劉季曰天下方擾諸侯並起今置將不善

按此句言沛令在呂  
公以季多太言  
少兵及為沛令  
謀則言之為其謀  
則托之為呂公之  
教也

按約言曰高祖起  
兵時規模即與諸  
公不同

按漢書字于  
右也字無上亦  
二字

壹敗塗地索隱曰言一朝破 吾非敢自愛恐能薄  
正義曰能才能也高祖謙言材能薄劣不能完全  
其眾能者獸形色似能足似鹿為物堅中而強力  
人之有賢才者 不能完父子弟此大事願更相  
推擇可者蕭曹等皆文吏自愛恐事不就後秦種  
族其家盡讓劉季諸父老皆曰平生所聞劉季諸  
珍怪當寶且卜筮之莫如劉季最吉於是劉季數  
讓眾莫敢為乃立季為沛公徐廣曰九月也駟案  
稱王其縣宰為公陳涉為楚王漢書音義曰舊楚借  
沛公起應涉故從楚制稱曰公祠黃帝祭蚩尤於  
沛庭應劭曰左傳曰黃帝戰於阪泉以定天下蚩  
尤好五兵故祠祭之求福祥也唯曰管仲云  
蒗廬山交而出水金從之出蚩尤受之以作劍戟  
○索隱曰按管子云葛廬之山發而出金今註云  
發作交 而擊鼓應劭曰擊祭也殺牲以血塗鼓曰  
之禮皆無祭事○索隱曰說文云鑽血祭也司馬  
法曰血于葦鼓者神或器也類師古曰殺牲以血  
祭者皆名為擊臣瓚以為皆無祭事非也又古人  
新成鐘鼎亦必擊之應劭云擊呼為擊馬融註周  
禮曰鐘之此云謂其象似玉玉原之擊 旗幟皆赤  
解是用名之此說皆非辨音火稼反 旗幟皆赤  
索隱曰墨翟云機帛長丈五廣半幅字詰云機標  
也字林又云熊旗五旂謂劉士卒為期於其下故  
志猛康音試蕭該音機 由所殺蛇白帝子殺者赤  
帝子故上赤於是少年豪吏如蕭曹樊噲等皆為  
取沛子弟二三千人攻胡陵方與鄭德曰音房豫  
屬山陽章帝改曰胡陸還守豐秦二世二年陳涉  
之將周章軍西至戲而還索隱曰應劭云章行文  
陳人文類云戲在新豐

東二十里戲亭北孟康云水名也又述征記云戲亭自驪山馮公谷北流歷戲亭東入渭按今其水東惟有戲亭存還謂為燕趙齊魏皆自立為王章邯所破而還邯音韻燕趙齊魏皆自立為王曰按高紀二世二年八月武臣自立為趙王田儼自立為齊王韓廣自立為燕王魏咎自立為魏王項氏起吳秦泗川監平祖更名沛秦時御史監郡若今刺史平名也○索隱曰知沛云秦并天下為三十六郡置守尉監故此有監平下有守壯則平壯也將兵圍豐二日出與戰破之命雍齒守豐引兵之薛泗川守壯如淳曰敗於薛走至戚如淳曰毒反○索隱曰晉灼云東海縣也鄭德包惟並如字讀李登音千笠反○正義曰括地志云沂州臨沂縣有漢成縣故城地理沛公左司馬得泗川守壯殺之索隱曰顏師古云得司馬之名非也按後云左司馬曹無傷自此邑下更不見替易

號曰大司馬又不為審察君東陽審君自一人審別言秦審明臣瓚之說為得顏立景駒為假王在留索隱曰章昭云今彭城留縣○正義曰括地志云二人留城在徐州沛縣東南五十里仰張良所封乃往從之欲請兵以攻豐是時秦將章邯從陳別將司馬尼如淳曰從陳涉將也涉在陳其將馬尼將領兵士北定楚地孔文祥曰那別遣尼屠相又一說云從謂追逐之言章邯討逐陳別將兵將而司馬尼別將兵北定楚地此理亦通也將兵北定楚地屠相至碭索隱曰章昭云相沛縣應劭縣西北九十里場在宋州東一百五十里東陽審君沛公引兵西與戰蕭西縣名謂在蕭縣之西

不利還取兵聚留引兵攻碭三日乃取碭因收碭兵得五六千人攻下邑拔之索隱曰范曄云得城名屬梁還軍豐聞項梁在薛正義曰今徐州從騎百餘往見之徐廣曰項梁益沛公卒五千人五大夫將十人蘇林曰五大夫第九爵也沛公還引兵攻豐徐廣曰表云拔從項梁月餘項羽已拔襄城索隱曰章昭云項川縣還項梁盡召別將居薛聞陳王定死因立楚後懷王孫心為楚王治盱台索隱曰章昭云臨淮縣音于項梁號武信君居數月北攻亢父救東阿索隱曰章昭云東阿之縣破秦軍

陽曆之...

齊軍歸楚獨追北陽曆之...使沛公項羽別攻城

陽曆之陽曆之...軍濮陽之東陽曆之...

與秦軍戰破之秦軍復振陽曆之...

守濮陽環水陽曆之...

定陶未下沛公與項羽西略地至雍丘之下陽曆之...

與秦軍戰大破之斬李由還攻外黃陽曆之...

項梁再破秦軍陽曆之...

有驕色宋義諫不聽陽曆之...

益章邯兵夜銜枚擊項梁陽曆之...

項梁歿沛公與項陽曆之...

羽方攻陳留聞項梁引兵與呂將軍俱東陽曆之...

軍彭城東項羽軍彭城西沛公軍碭章邯已破項陽曆之...

梁軍則以為楚地兵不足憂乃渡河北擊趙大破陽曆之...

之當是之時趙歇為王陽曆之...

秦將王離圍之鉅鹿城此所謂河北之軍陽曆之...

也秦二世三年楚懷王見項梁軍破恐徙盱台都陽曆之...

彭城拜呂臣項羽軍自將之以沛公為碭郡長陽曆之...

如郡守章昭云秦名曰沛是時改曰長封為武安陽曆之...

高祖本紀

高祖本紀

高祖本紀

高祖本紀

高祖本紀

高祖本紀

高祖本紀

侯將碭郡兵封項羽為長安侯號為魯公呂臣為侯將碭郡兵封項羽為長安侯號為魯公呂臣為

司徒其父呂青為令尹司徒其父呂青為令尹

項羽為次將范增為末將北救趙今沛公西略地項羽為次將范增為末將北救趙今沛公西略地

入關與諸將約先入定關中者王之入關與諸將約先入定關中者王之

當是時秦兵當是時秦兵

項梁乘勝逐北諸將莫利先入關獨項羽怨秦破項梁乘勝逐北諸將莫利先入關獨項羽怨秦破

老將皆曰項羽為人儻悍猾賊老將皆曰項羽為人儻悍猾賊

項羽嘗攻襄城襄城無遺類項羽嘗攻襄城襄城無遺類

皆坑之諸所過無不殘滅且楚數進取皆坑之諸所過無不殘滅且楚數進取

前陳王項梁皆敗前陳王項梁皆敗

長者扶義而西長者扶義而西

秦父兄秦父兄苦其主久矣今誠得長者往毋侵秦父兄秦父兄苦其主久矣今誠得長者往毋侵

暴宜可下今項羽僥得今暴宜可下今項羽僥得今

公素寬大長者可遷卒不許項羽而遷沛公西略公素寬大長者可遷卒不許項羽而遷沛公西略

地收陳王項梁散卒乃道碭至成陽與杠里地收陳王項梁散卒乃道碭至成陽與杠里

名在濟陰章昭云在潁川非也服虔云杠里縣名名在濟陰章昭云在潁川非也服虔云杠里縣名

秦軍夾壁破魏二軍楚軍出兵擊王  
離大破之

秦軍夾壁破魏二軍楚軍出兵擊王  
離大破之

西遇彭越昌邑  
因與俱攻秦軍戰不利還至粟

可四千餘人并之與魏將皇欣魏申徒武蒲之軍

拔西過高陽  
其歷異其謂監門曰諸將過此者多吾視沛公

大人長者乃求見說沛公沛公方踞牀使兩女子

洗足酈生不拜長揖曰足下必欲誅無道秦不宜

踞見長者於是沛公起攝水謝之延上坐食其說

沛公襲陳留  
酈食其為廣野君

兵與偕攻開封  
楊熊戰白馬

前二十四里  
記云白馬城故衛之曹邑

秦軍夾壁破魏二軍楚軍出兵擊王  
離大破之

曰徐廣云曲遇在中牟韋昭云志不  
陽

南攻頰陽屠之因張良遂略韓地輟輟

馬印方欲渡河入關沛公乃北攻平陰

絕河津南戰雒陽東軍不利還至陽城

破之略南陽郡南陽守

秦在前此危道也於是沛公乃夜引兵從他道還

更旗幟黎明圍宛城三匝

乃踰城見沛公曰臣聞足下約先入咸陽者王之

今足下留守宛宛大郡之都也連城數十人民衆

積蓄多吏人自以為降必死故皆堅守乘城

奇曰乘守也韋  
昭曰乘至也

高祖本紀

卷八

高祖本紀

卷八

引兵去宛宛必隨足下後足下前則失咸陽之約後又有疆宛之患為足下計莫若約降封其守因使止守引其甲卒與之西諸城未下者聞聲爭開門而待足下通行無所累沛公曰善乃以宛守為戍侯

不下者至丹水正義曰揚州志云故丹水在鄧州封陳恢千戶引兵西無

襄侯王陵降西陵韋昭曰漢封王陵為安國侯初起兵時在南陽南陽有樓數疑

攻胡陽韋昭曰胡陽在河南遇番君別將梅銷與皆

降析鄽蘇林曰持益反○索隱曰鄽生音錫歷

者未來是時章邯已以軍降項羽於趙矣初項羽與宋義北救趙及項羽殺宋義代為上將軍諸將

黥布皆屬破秦將王離軍降章邯諸侯皆附及趙

高已殺二世使人來欲約分王關中沛公以為詐

乃用張良計使酈生陸賈往說秦將啗以利因襲

攻武關破之索隱曰左傳云楚司馬起營所以臨關當冠軍關西武關在武關之西又與秦軍戰於藍田南益張疑兵旗幟諸所過毋得掠虜應劭曰秦人喜秦軍解因大破之又戰其北大破之乘

勝遂破之漢元年十月如淳曰張蒼傳云以高祖十月至霸漢元年十月如淳曰張蒼傳云以高祖十月至霸沛公已去秦七月至霸上項羽封十八諸侯沛公

節索隱曰韋昭云天子印稱璽又獨以玉符發兵秦王子嬰素車白馬係頸以組封皇帝璽符

公曰始懷王遷我固以能寬容且人已服降又殺

按與父老約為... 欲止宮休舍... 封秦寶財物府庫... 曰父老苦秦苛法久矣... 偶語者弃市... 關者王之吾當王關中... 者必傷人及盜抵罪... 人皆案堵如故... 除害非有所侵暴無恐... 侯至而定約束耳... 不受曰倉粟多非乏... 公不為秦王或說沛公... 疆今聞章邯降項羽... 項羽乃號為雍王主關中

之不祥乃以秦王屬吏... 欲止宮休舍... 封秦寶財物府庫... 曰父老苦秦苛法久矣... 偶語者弃市... 關者王之吾當王關中... 者必傷人及盜抵罪... 人皆案堵如故... 除害非有所侵暴無恐... 侯至而定約束耳... 不受曰倉粟多非乏... 公不為秦王或說沛公... 疆今聞章邯降項羽... 項羽乃號為雍王主關中

則來沛公恐不得有此... 益距之沛公然其計從之... 侯兵西欲入關關門閉... 公左司馬曹無傷聞項... 羽曰沛公欲王關中... 以求封... 增也項羽得范增號曰... 亞於父猶管仲齊謂仲... 合戰是時項羽兵四十... 二十萬力不敵會項伯... 文論項羽... 不表此以... 曰此沛公左司馬曹無... 沛公以樊噲張良故得... 遂西屠燒咸陽秦宮室... 望然恐不敢不服耳... 如約項羽怨懷王不肯... 令與沛公俱西入關而北

則來沛公恐不得有此... 益距之沛公然其計從之... 侯兵西欲入關關門閉... 公左司馬曹無傷聞項... 羽曰沛公欲王關中... 以求封... 增也項羽得范增號曰... 亞於父猶管仲齊謂仲... 合戰是時項羽兵四十... 二十萬力不敵會項伯... 文論項羽... 不表此以... 曰此沛公左司馬曹無... 沛公以樊噲張良故得... 遂西屠燒咸陽秦宮室... 望然恐不敢不服耳... 如約項羽怨懷王不肯... 令與沛公俱西入關而北



按近字下用實  
字得正二反

余行下曰按古者  
漢朝不古月漢高

有二月是秦紀亦  
之月則曰一月而

不曰正考武成可  
見惟周人則改月

顏氏以寅月為四  
月非是

說見口其宜項世  
家事去欲見相

自入關約文不用  
據字而後直叙諸

故特詳如此

按以項公之屬

故特詳如此

救趙後天下約正義曰懷王初約先入咸陽者王

乃曰懷王者吾家項梁所立耳非有功伐何以得

主約本定天下諸將及籍也乃伴尊懷王為義帝

實不用其命正月正義曰崔浩云史官以正月紀

後正月也知師古云凡此諸月號皆太初正曆之

即以前月為正月今此正月項羽自立為西楚霸

當是謂之四月也他皆放此項羽自立為西楚霸

王王梁楚地九郡都彭城負約更立沛公為漢王

正義曰梁州本漢王巴蜀漢中徐廣曰三都南鄭

三分關中立秦三將軍邯鄲為雍王正義曰以岐

廢立司馬欣為塞王正義曰塞先代反章昭云在

今華州潼關也顏師古云取都櫟陽索隱曰因葬

河華之固為既塞耳非櫟林都櫟陽太皇太后

董騫為翟王正義曰文穎云本上郡秦所置

都高奴楚將瑕丘申陽為河南王正義曰在黃河

即今河都洛陽趙將司馬印為殷王正義曰以商

中之地改商為殷在相州安陽縣即北家殷都朝

陽趙王歇徙王代趙相張耳為常山王都襄國當

陽君黥布為九江王都六索隱曰章昭云當陽南

屬六懷王柱國共敖為臨江王正義曰孟康云本

也都江陵番君吳芮為衡山王都邾索隱曰太康

也江陵番君吳芮為衡山王都邾索隱曰太康

也江陵番君吳芮為衡山王都邾索隱曰太康

也江陵番君吳芮為衡山王都邾索隱曰太康

也江陵番君吳芮為衡山王都邾索隱曰太康

也江陵番君吳芮為衡山王都邾索隱曰太康

也江陵番君吳芮為衡山王都邾索隱曰太康

也江陵番君吳芮為衡山王都邾索隱曰太康

也江陵番君吳芮為衡山王都邾索隱曰太康

也江陵番君吳芮為衡山王都邾索隱曰太康

也江陵番君吳芮為衡山王都邾索隱曰太康

按項王使卒三  
萬人從所以與  
諸侯之義從者  
諸侯入則人心  
昭昭已有一二  
丁氣果矣

廣徙王遠東廣不聽臧荼攻殺之無終封成安君

陳餘河間三縣居南皮封梅銷十萬戶四月兵罷

戲下正義曰戲音塵許慎註諸侯各就國漢王之

國項王使卒三萬人從楚與諸侯之募從者數萬

人從杜南入蝕中正義曰章昭云杜今陵邑括地

東南十五里漢杜陵縣官帝陵邑也北去宣帝陵

五里漸記云故杜伯也○李奇曰蝕音力在杜南

如淳曰蝕入漢中道川谷名○索隱曰孟康音去

輒燒絕棧道索隱曰按系家是用張良計也棧道

山巖而施版梁為閣音士諫反包愷音士版反崔

羽無東意至南鄭諸將及士卒多道亡歸士卒皆

歌思東歸韓信說漢王曰徐廣曰韓王信項羽王

諸將之有功者而王獨居南鄭是遷也有罪見遷

軍吏士卒皆山東之人也日夜跋而望歸正義

踵也同馬彪云跋望也及其鋒而用之可以有大

功天下已定人皆自寧不可復用不如決策東鄉

爭權天下項羽出關使人徙義帝白古之帝者地

方千里必居上游正義曰乃使使徙義帝長沙郴

縣趣義帝行正義曰羣臣稍倍叛之乃陰令衡山

王臨江王擊之殺義帝江南項羽怨田榮立齊將

田都為齊王田榮怒因自立為齊王殺田都而反

田都為齊王田榮怒因自立為齊王殺田都而反

田都為齊王田榮怒因自立為齊王殺田都而反

田都為齊王田榮怒因自立為齊王殺田都而反

田都為齊王田榮怒因自立為齊王殺田都而反

田都為齊王田榮怒因自立為齊王殺田都而反

田都為齊王田榮怒因自立為齊王殺田都而反

田都為齊王田榮怒因自立為齊王殺田都而反

田都為齊王田榮怒因自立為齊王殺田都而反

田都為齊王田榮怒因自立為齊王殺田都而反

田都為齊王田榮怒因自立為齊王殺田都而反

平中曰五嶽太尉  
信為韓王以為何  
事據者亦未詳也

茅坤曰沛公因張  
良之燒燒棧道  
以示項羽無意  
而項羽遂擊沛  
且與彭越陳豨  
方爭南非公因得  
用韓信之言以東  
三秦及其益以東  
而天下之勞定  
矣韓信之入對  
矣韓信之入對

卷八  
高祖本紀

楚彭越將軍印。令反梁地。楚令蕭公角擊彭越。  
彭越大破之。陳餘怨項羽之弗王已也。今夏說說。  
田榮正義上請兵擊張耳。齊王陳餘兵擊破常山。  
王張耳張耳亡歸漢。迎趙王歇於代。復立為趙王。  
趙王因立陳餘為代王。項羽大怒。北擊齊。八月漢  
王用韓信之計從故道。地理志云武還襲雍。王章  
邯鄲迎擊漢陳倉。地理志云武雍兵敗還。止戰好  
時。孟康曰。時音止。神靈之。雍兵敗還。止戰好  
所在也。縣名屬右扶風。又復敗走廢丘。漢王遂  
定雍地。東至咸陽。引兵圍雍。王廢丘。地理志曰按  
而遣諸將略定隴西北地上郡。令將軍薛歐

音惡  
后反

王吸出武關。索隱曰按表歐以舍人從。為將  
軍封清。因王陵兵南陽。如淳曰王陵亦聚黨數千  
志云。王陵故城在商州上洛縣南三十一里。荆州  
記云。昔漢高祖入秦。王陵起兵丹水以應之。此城  
王陵所築。以迎太公呂后於沛。楚聞之。發兵距之。  
陽夏。索隱曰陽昭云。縣名屬淮。不得前。令故吳令  
鄭昌為韓王。距漢兵。

二年漢王東略地。塞王欣翟王翳河南王申陽皆  
降。韓王昌不聽。使韓信擊破之。於是置隴西北地  
上郡渭南。徐廣曰後河上。馮翊曰中地郡。徐廣曰  
關外置河南郡。漢王至陝更立韓太尉信為韓

王諸將以萬人若以一郡降者封萬戶。繕治河上  
塞。謂胡祭河上塞諸故秦苑囿池皆令人  
得田之。正月虜雍王弟章平。大赦罪人。漢王之出  
關至陝。撫關外父老還。張耳來見。漢王厚遇之。二  
月令除秦社稷。更立漢社稷。三月漢王從臨晉渡  
魏王豹將兵從下河內。虜般王置河內郡。南渡平  
陰津。至雒陽新城。正義曰括地志云。洛州伊闕縣  
文帝改新城為伊闕。在州南七十里。本漢新城也。隋  
取伊闕山為名也。三老董公遮說漢王以義帝  
死故。鄉有言曰。三老董公。昔秦制也。又樂產  
云。董公。公十二。遂封為成侯。漢王聞之。袒而大哭。

如淳曰。和亦。遂為義帝發喪。臨三日。發使者告諸  
侯曰。天下共立義帝。北面事之。今項羽放殺義帝  
於江南。大逆無道。寡人親為發喪。諸侯皆縞素。悉  
發關內兵。收三河士。韋昭曰河內。南浮江漢以下。  
正義曰。南收三河。七發關內兵。從雍州入于午。願  
道至漢中。歷漢水而下。從務東行。至徐州。擊楚。願  
從諸侯。王擊楚之殺義帝者。是時項王北擊齊。田  
榮與戰城陽。田榮敗走平原。正義曰德州。平原民  
殺之。齊皆降楚。楚因焚燒其城郭。繫虜其子女。齊  
人叛之。田榮弟橫立榮子廣為齊王。齊王反楚。城  
陽。項羽雖聞漢東。既已連齊兵。欲遂破之。而擊漢

王諸將以萬人若以一郡降者封萬戶。繕治河上  
塞。北攻胡祭河上塞。諸故秦苑囿池皆令人  
得田之。正月虜雍王弟章平。大赦罪人。漢王之出  
關至陝。撫關外父老還。張耳來見。漢王厚遇之。二  
月令除秦社稷。更立漢社稷。三月漢王從臨晉渡  
魏王豹將兵從下河內。虜般王置河內郡。南渡平  
陰津。至雒陽新城。在州南七十里。本漢新城也。隋  
取伊闕山為名也。三老董公遮說漢王以義帝  
死故。鄉有言曰。三老董公。昔秦制也。又樂產  
云。董公。公十二。遂封為成侯。漢王聞之。袒而大哭。

吾與諸侯約不  
引兵去齊從魯出胡陵正義曰魯兗州曲阜也地  
志云胡陵在山陽郡  
至蕭正義曰徐州蕭縣與漢大戰彭城靈壁東正義曰在  
徐州符離  
流乃取漢王父母妻子於沛置之軍中以為質當  
是時諸侯見楚彊漢敗還皆去漢復為楚塞王欣  
入楚呂后兄周呂族為漢將兵居下邑徐廣曰  
在梁  
漢王從之稍收士卒軍碭漢王乃西過梁地至虞  
舉兵叛楚項羽必留擊之得留數月吾取天下必  
矣隨何往說九江王布果背楚楚使龍且往擊  
之漢王之敗彭城而西行使人求家室家室亦以  
不相得敗後乃獨得孝惠六月立為太子大赦罪  
人令太子守櫟陽諸侯子在關中者皆集櫟陽為  
衛引水灌廢丘廢丘降章邯自殺更名廢丘為槐  
里於是令祠官祀天地四方上帝山川以時祀之  
興關內卒乘塞李奇曰是時九江王布與龍且戰  
乘守地  
不勝與隨何問行歸漢漢王稍收士卒與諸將及  
關中卒益出是以兵大振榮陽破楚京索間  
三年魏王豹謁歸視親疾至節絕河津反為楚漢

王使鄭生說豹豹不聽漢王遣將軍韓信擊大破  
之虜豹遂定魏地置三郡曰河東正義曰今太原  
蒲州也  
下井陘擊趙斬陳餘趙王歇其明年立張耳為趙  
王漢王軍榮陽南滎甬道正義曰南音勇章昭云  
起上滎甬中閭為道應  
項羽數侵奪漢甬道漢軍乏食遂圍漢王漢王請  
和割滎陽以西者為漢項王不聽漢王患之乃用  
陳平之計予陳平金四萬斤以間疏楚君臣於是  
項羽乃疑亞父亞父是時勸項羽遂下滎陽及其  
見疑乃怒辭老願賜骸骨歸卒伍未至彭城而  
漢軍絕食乃夜出女子東門二千餘人被甲楚因  
四面擊之將軍紀信乃乘王駕詐為漢王誑楚  
皆呼萬歲之城東觀以故漢王得與數十騎出西  
門遁令御史大夫周苛魏豹公守滎陽諸將卒  
不能從者盡在城中周苛從公相謂曰反國之王  
難與守城因殺魏豹徐廣曰案月表三年七月王  
出滎陽八月殺魏豹而云  
四年三月周苛死四月魏豹死二者不  
同項羽殺紀信周苛魏豹公皆是三年中漢王之出  
滎陽入關收兵欲復東袁生說漢王曰漢與楚相

唐書之曰漢法云  
按術多力分  
漢書卷之六  
困也其以此  
戰他日之功  
曲無固焉情矣

距榮陽數歲漢常困願君王出武關項羽必引兵

南走王深壁令榮陽成臯間且得休使韓信等輯

河北趙地連燕齊君王乃復走榮陽未晚也如此

則楚所備者多力分漢得休復與之戰破楚必矣

漢王從其計出軍宛葉間正義曰宛於元反葉式

州縣水經註云本楚惠王封諸梁涉反宛鄧州縣也葉汝

于兼號曰葉城即于高之故邑也與鯨布行收兵

項羽聞漢王在宛果引兵南漢堅壁不與戰是時

彭越渡睢水與項聲薛公戰下邳彭越大破楚軍

項羽乃引兵東擊彭越漢王亦引兵北軍成臯項

羽已破走彭越聞漢王復軍成臯乃復引兵西拔

榮陽誅周苛樅公而虜韓王信遂圍成臯漢王跳

徐廣曰音進○索隱曰如淳云跳走也音灼按劉

澤傳跳驅至長安說文音徒調反通俗文云起通

獨與滕公共軍出成臯王門北門名王門○索

隱曰夏侯嬰為滕令故呼為滕公北渡河馳宿修武自稱使者晨

馳入張耳韓信壁而奪之軍乃使張耳北益收兵

趙地使韓信東擊齊漢王得韓信軍則復振引兵

臨河南饗軍小修武南音灼曰在大欲復戰郎中

鄭忠乃說止漢王使高壘深塹勿與戰漢王聽其

計使盧縮劉賈將卒二萬人蘇林曰縮音以騎數

百渡白馬津索隱曰即黎陽津也入楚地與彭越

復擊破楚軍燕郭西索隱曰故南燕國也遂復下

梁地十餘城淮陰已受命東未渡平原漢王使鄼

生往說齊王田廣廣叛楚與漢和其擊項羽韓信

用蒯通計遂襲破齊齊王烹鄼生東走高密項羽

聞韓信已舉河北兵破齊趙且欲擊楚則使龍且

周蘭往擊之徐廣曰蘭一作簡韓信與戰騎將灌嬰擊大

破楚軍殺龍且齊王廣奔彭越當此時彭越將兵

居梁地往來苦楚兵絕其糧食

四年項羽乃謂海春侯大司馬曹咎曰謹守成臯

若漢挑戰正義曰挑同慎勿與戰無令得東而已

我十五日必定梁地復從將軍乃行擊陳留外黃

睢陽下之漢果數挑楚軍楚軍不出使人辱之五

六日大司馬怒度兵汜水正義曰汜音祀

渡漢擊之大破楚軍盡得楚國金玉貨賂大司馬

咎長史欣皆自到汜水上項羽至睢陽聞海春侯

破乃引兵還漢軍方圍鍾離昧於滎陽東項羽至

盡走險阻韓信已破齊使人言曰齊邊楚文穎曰

權輕不為假王恐不能安齊漢王欲攻之留侯曰

不如因而立之使自為守乃遣張良操印綬立韓

信為齊王徐廣曰項羽聞龍且軍破則恐使盱台

信為齊王三月

人武涉往說韓信韓信不聽楚漢久相持未決丁壯苦軍旅老弱罷轉饑漢王項羽相與臨廣武之間而語項羽欲與漢王獨身挑戰漢王數項羽曰始與項羽俱受命懷王曰先入定關中者王之項羽負約王我於蜀漢罪一音隱曰負項羽矯殺卿子冠軍而自尊罪二音隱曰負項羽矯殺卿音隱曰負項羽已救趙當還報而擅劫諸侯兵入關罪三懷王約入秦無暴掠項羽燒秦宮室劫始皇帝家私取其財物罪四又彊殺秦降王子嬰罪五詐阮秦子弟新安二十萬王其將罪六項羽皆王諸將善地音隱曰謂而徙逐故主音隱曰謂而今臣下爭叛逆罪七項羽出逐義帝彭越自都之奪韓王地并王梁楚多自子罪八項羽使人陰弑義帝江南罪九夫為人臣而弑其主殺已降為政不平主約不信天下所不容大逆無道罪十也吾以義兵從諸侯誅殘賊使刑餘罪人擊殺項羽何苦乃與公挑戰項羽大怒伏弩射中漢王漢王傷臂乃捫足曰虜中吾指音隱曰謂而漢王病創臥張良彊請漢王起行勞軍以安

士卒毋令楚乘勝於漢漢王出行軍正義曰行病甚因馳入成臯索隱曰三輔故事云楚漢相拒於通中過者有四年病愈西入關至櫟陽存問父老置酒臯故塞王欣頭櫟陽市索隱曰臯懸首於木也之於櫟陽者以舊留四日復如軍軍廣武關中兵益出當此時彭越將兵居梁地往來苦楚兵絕其糧食田橫往從之項羽數擊彭越等齊王信又進擊楚項羽恐乃與漢王約中分天下割鴻溝而西者為漢鴻溝而東者為楚索隱曰應劭云在梁陽而入淮泗也張華云一渠東流經浚儀是始皇所造引河灌大梁謂之鴻溝一渠東至陽武南為官渡水北征記云中牟臺下項王歸漢王父母妻子軍中皆呼萬歲乃歸而別去項羽解而東歸漢王欲引而西歸用留侯陳平計乃進兵追項羽至陽夏南止軍與齊王信建成侯彭越期會而擊楚軍至固陵不會楚擊漢軍大破之漢王復入壁濞塹而守之用張良計於是韓信彭越皆往及劉賈入楚地圍壽春正義曰壽州漢王敗固陵晉灼曰乃使使者召大司馬周殷舉九江兵而迎之徐廣曰周殷武王行屠城父正義曰父音隨何劉賈齊梁諸侯皆大會垓下徐廣曰立武王布為淮南王

五年高祖與諸侯兵共擊楚軍。與項羽決勝垓下。淮陰侯將三十萬自當之。孔將軍居左，費將軍居右。皇帝在後，絳侯柴將軍在皇帝後，項羽之卒可十萬。淮陰先合不利，却。孔將軍費將軍縱，二人韓信將也。縱兵擊項羽也。以縱字為絕句。楚兵不利，孔將軍費將軍將軍費將軍。陳賈也。楚兵不利，淮陰侯復乘之。乘猶登也。進也。大敗垓下。項羽卒聞漢軍之楚歌。遊秦云楚歌猶吳語也。按高祖今感夫人楚舞自為楚。以為漢盡得楚地。項羽乃敗而走。是以兵大敗，使騎將灌嬰追殺項羽東城。十二月，斬首八萬，遂略定楚地。魯為楚堅守不下。

**卷之六**

漢王引諸侯兵北示魯父老項羽頭。魯乃降。遂以魯公號。項羽穀城還至定陶，馳入齊王壁，奪其軍。正月，諸侯及將相相與共請尊漢王為皇帝。漢王曰：吾聞帝賢者有也，空言虛語，非所守也。吾不敢當帝位。羣臣皆曰：大王起微細，誅暴逆，平定四海，有功者輒裂地而封為王侯，大王不尊號，皆疑不信。臣等以死守之。漢王三讓不得已，曰：諸君必以為便，便國家。甲午，徐廣曰：乃即皇帝位。汜水之陽。蔡邕曰：上古天子稱皇，其次稱帝，其次稱王。秦并以為號。漢高祖受命功德宜之，因而改。正。義曰：汜音敷。劔反。汜地志云：高祖即位壇在曹州。

清陸縣界張晏曰：汜水在濟南。皇帝曰：義帝無後，齊陰界取其汜。張弘大而潤下。皇帝曰：義帝無後，齊王韓信習楚風俗，徙為楚王。都下邳。正義曰：音被。下邳是楚王。立建成侯彭越為梁王，都定陶。正義曰：音曹。州濟陰縣城是。故韓王信為韓王，都陽翟。正義曰：音陽。翟縣是韓。徙衡山王吳芮為長沙王，都臨湘。正義曰：音湘。湘縣是衡。長沙縣在長沙縣北四里。番君之將王吳芮都之。芮墓在長沙縣北四里。番君之將梅鋗有功，從入武關，故德番君。淮南王布、燕王噲、茶、趙王敖皆如故。天下大定，高祖都雒陽。諸侯皆臣屬。故臨江王驩。徐廣曰：驩一作尉。為項羽叛漢。今盧縮劉賈圍之不下，數月而降。殺之。雒陽五月，兵皆罷歸。

**卷之六**

家諸侯子在關中者復之。十二歲，其歸者復之。六歲，食之一歲。正義曰：高祖置酒雒陽南宮。正義曰：雒陽南宮在雒陽南。雒陽東北二十六里。洛陽故城中與地志云：秦時已有南宮。高祖曰：列侯諸將無敢隱朕言其情者。吾所以有天下者，何？項氏之所以失天下者，何？高起、王陵對曰：臣等起也。陛下慢而侮人，項羽仁而愛人。然陛下使人攻城略地，所降下者因以予之，與天下同利也。項羽妬賢嫉能，有功者害之，賢者疑之，戰勝而不予人功，得地而不予人利。此所以失天下也。高祖曰：

委約言曰日見日... 高祖曰秦此十... 月後事當屬次... 下案曰二反對二... 日將討起而後... 並言利幾及故亦... 諸侯利幾... 高祖自將兵擊之... 利幾者項氏... 之將項氏敗利幾為陳公不隨項羽... 降高祖... 高祖之賴川高祖至雒陽舉通侯籍召之... 得在通... 籍之而利幾恐故反... 六年高祖五日一朝太公如家人父子禮太公家... 令說太公曰天無二日土無二王今高祖雖子人... 主也太公雖父人臣也奈何令人主拜人臣如此... 則威重不行後高祖朝太公擁篲... 李奇曰為恭也... 迎門却行高祖大驚下扶太公太公曰帝人主... 也奈何以我亂天下法於是高祖乃尊太公為太

公知其一未知其二夫運籌策帷帳之中決勝於... 千里之外吾不如子房鎮國家撫百姓給餽饌不... 絕糧道吾不如蕭何連百萬之軍戰必勝攻必取... 吾不如韓信此三者皆人傑也吾能用之此吾所... 以取天下也項羽有一范增而不能用此其所以... 為我擒也高祖欲長都雒陽齊人劉敬說及留侯... 勸上入都關中高祖是日駕入都關中六月大赦... 天下十月燕王臧荼反攻下代地高祖自將擊之... 得燕王臧荼即立太尉盧縮為燕王使丞相噲將... 兵攻代其秋利幾反... 正義曰幾音機姓名也項羽... 之將為陳縣令降漢高帝徵... 諸侯利幾... 高祖自將兵擊之... 利幾者項氏... 之將項氏敗利幾為陳公不隨項羽... 降高祖... 高祖之賴川高祖至雒陽舉通侯籍召之... 得在通... 籍之而利幾恐故反... 六年高祖五日一朝太公如家人父子禮太公家... 令說太公曰天無二日土無二王今高祖雖子人... 主也太公雖父人臣也奈何令人主拜人臣如此... 則威重不行後高祖朝太公擁篲... 李奇曰為恭也... 迎門却行高祖大驚下扶太公太公曰帝人主... 也奈何以我亂天下法於是高祖乃尊太公為太

王黎曰太公與... 上與對家今說... 之皆賜金五百斤... 趙主德化自是... 高祖曰明王五載... 一經命諸侯各... 朝于方岳大明... 服故刑一人天下... 下功其美歸德未... 有送新漢祖不能... 得約也與幸用陳... 平計一切擊信而... 生諸侯之疑一二... 年間諸王倍受馬

上皇... 秦始上尊無上也... 於帝故尊其父號太上皇也... 心善家令言賜金五... 百斤... 劉寶云善其發悟已... 心因得尊崇父號也... 十二月人有上變事告楚王... 信謀反上問左右左右爭欲擊之用陳平計乃偽... 遊雲夢... 會諸侯於陳楚王信迎節因... 執之是日大赦天下田肯賀... 索隱曰漢紀及漢書... 前因說高祖曰陛下得韓信又治秦中... 如淳曰時... 關中為秦形勝之國... 張晏曰秦地帶山河得形勢... 秦中為秦形勝之國... 之勝便者○索隱曰幸昭云... 地形險固故帶河山之險縣隔千里持戟百萬秦... 能勝人也... 得百二焉... 應劭曰山河之險與諸侯相懸隔地絕... 二也李斐曰河山之險由地勢高順流而下易攻... 天下於秦懸隔千里持戟百萬秦得百二焉蘇林... 曰得百中之二焉秦地險固二萬人足當諸侯百... 萬人也○索隱曰服虔云謂函谷關去長安千里... 為懸隔按文以河山險固形勝其勢如隔千里... 喜云百二者得百之二焉言倍之也蓋言秦... 固百倍於天下故云得百二焉言倍之也蓋言秦... 兵當二百萬也齊得十二亦如之故為東西秦言... 勢相敵但立文相避故云十二言餘諸侯地勢便... 利其以下兵於諸侯譬猶居高屋之上建瓴水也... 如淳曰瓴盛水瓶也居高屋之上而櫛領水言其... 向下之勢易也建音賽晉灼曰許慎曰瓴壘似瓶... 夫齊東有琅邪即墨之饒南有泰山之固西有... 濁河之限... 高唐即平原也孟津號黃河故曰濁河

傳漢書卷二十二  
列傳如公軍士  
當百長亦曰白  
鐵言二可當百也

**北有勃海之利**案隱曰崔浩云勃海也勃海出  
**勃海郡**地方二千里持戟百萬縣隔千里之外  
索隱曰以言齊境闊不齊得十二焉應劭曰齊得  
齊千里故云千里之外齊得十二焉應劭曰齊得  
齊千里故云千里之外齊得十二焉應劭曰齊得  
齊千里故云千里之外齊得十二焉應劭曰齊得  
齊千里故云千里之外齊得十二焉應劭曰齊得

**善賜黃金五百斤後十餘日封韓信為淮陰侯**  
其地為二國高祖曰將軍劉賈數有功以為荆王

**楚王王淮西子肥為齊王王七十餘城民能齊言**  
者皆屬齊

**功與諸列侯剖符行封徙韓王信太原**  
初都陽翟

**七年匈奴攻韓王信馬邑**  
正義曰搜神記云昔秦  
胡城將成而崩者數矣有馬馳走周旋反覆又老  
翼之因依以築城乃不崩遂名馬邑括地志云朔  
州城漢鴈門即馬邑縣城信因與同謀反太原白  
也攻韓信於馬邑即此城

高祖本紀

正義

王蒙曰匈奴因捷  
平城得春秋法漢  
平城得匈奴所困  
失休漢文弱矣

**高祖自往擊之會天寒士卒墮指者什二三遂至**  
**平城**正義曰括地志云朔州定襄縣本漢平城縣  
平城縣東北三十里有白登山山上有臺名曰白  
登臺漢書匈奴傳云騶繅高帝祭白登七日解  
此也張濂云白登臺名去平城七里時穆叔謂  
云平城東七里亦有白登臺名去平城七里  
而後罷去令樊噲止定代地立兒劉仲為代王二  
月高祖自平城過趙雜陽至長安長樂宮成丞相  
已下徙治長安案隱曰漢儀註高祖六年更名咸  
陽曰長安三輔舊事渭城本咸陽  
七年屬長安也

**八年高祖東擊韓王信餘反寇於東垣**  
地理志云  
東垣高帝  
更名曰蕭丞相營作未央宮正義曰括地志云未  
央宮在雍州長安縣  
真定

高祖本紀

正義

**東關北闕**關中記曰東關有秦關名秦關北  
關名秦關武無河南二關者秦關在渭北而立  
不立說文云關門觀也秦家善宮者在渭北而立  
東關北闕前殿武庫太倉高祖還見宮闕壯甚怒  
盜取其便

**治宮室過度也蕭何曰天下方未定故可因遂就**  
**宮室且夫天子以四海為家非壯麗無以重威且**  
**無今後世有以加也高祖乃說高祖之東垣過栢**



而天下服... 室可以... 禁... 天子... 帝... 帝...

朱... 位... 天... 如... 諸... 房... 房...

人正義口括地志云... 趙相貫高... 等謀弒高祖高祖心動因不留代王劉仲棄國... 自歸雒陽廢以為合陽侯... 九年趙相貫高等事發覺夷三族廢趙王敖為宣平侯... 官成高祖大朝諸侯羣臣置酒未央殿高祖奉玉卮... 以臣無賴... 不能治產業不如仲力今某之業所就孰與仲

多殿上羣臣皆呼萬歲大笑為樂... 十年十月淮南王黥布梁王彭越燕王盧綰荆王劉賈楚王劉交齊王劉肥長沙王吳芮皆來朝長樂宮... 官楚王梁王皆來送葬... 赦檠陽囚更命酈邑曰新豐... 八月趙相國陳豨反代地

酈邑曰新豐... 赦檠陽囚更命酈邑曰新豐... 八月趙相國陳豨反代地... 東海人

水則曰吾知其無... 情所以與之為知人

名稱上曰豨嘗為吾使甚有信代地吾所急也... 封豨為列侯... 與王黃等劫掠代地地吏民非有罪也其赦代吏民九月上自東往擊之至邯鄲上喜曰豨不南據邯鄲而阻漳水吾知其無能為也聞豨將皆故賣人也上曰吾知所以與之乃多以金啗豨將皆將多降者

十一年高祖在邯鄲誅豨等未畢豨將侯敞將萬餘人游行王黃軍曲逆... 張春渡河... 破之太尉周勃道太原... 入定代地至馬邑馬邑不下即攻

高祖高祖怒城降今出罵者斬之不罵者原之於... 是乃分趙山北立子恒以為代王都晉陽... 反關中夷三族夏梁王彭越謀反廢邊蜀復欲反

王莽曰春夏秋各以反時處而合以立子隨之

遂夷三族立子恢為梁王子友為淮陽王秋七月淮南王黥布反東并荆王劉賈地北渡淮楚王交

入薛高祖自往擊之立子長為淮南王十二年十月高祖已擊布軍會甄徐廣曰在斬縣義曰會音倫係邑名甄音直偽反布交令別將追

之高祖還歸過沛留置酒沛宮沛宮故地在徐州沛縣東南二悉召故人父老子弟縱酒發沛中兒

得百二十人教之歌酒酣應劭曰不醒不醉高祖擊筑擊竹也詠曰築古樂有弦擊之不鼓正義曰音名曰築顏師古云今似瑟而大頭安弦以竹擊之故

築形似瑟而小細項項自為歌詩曰大風起兮雲飛揚威加海內兮歸故鄉安得猛士兮守四方令兒

皆和習之高祖乃起舞慷慨傷懷泣數行下謂沛父兄曰游子悲故鄉吾雖都關中萬歲後吾竟鬼

猶樂思沛且朕自沛公以誅暴逆遂有天下其以沛為朕湯沐邑風俗通義曰漢書註沛人語初發位敘今言其聲皆言其者楚言也高祖始登帝

後以為常耳復其民世世無有所與沛父兄諸母故人日樂飲極驪道舊故為笑樂十餘日高祖欲

去沛父兄固請留高祖高祖曰吾人眾多父兄不能給乃去沛中空縣皆之邑西獻如淳曰高祖復

留止張張晏曰張惟帳飲三日沛父兄皆頓首

沛父兄固請乃并復豐比沛於是拜沛侯劉濞

沛父兄固請乃并復豐比沛於是拜沛侯劉濞沛音披為吳王漢將別擊布軍洮水南北徐廣曰洮音皆大破之追得斬布都陽樊噲別將兵定代斬

陳豨當城索隱曰代之縣名○正義曰括地志云當城在高柳東八十里當常山故曰當城十一月高祖自布軍至長

安十二月高祖曰秦始皇帝楚隱王索隱曰世家之兄陳涉魏安釐王索隱曰史闕名齊潛王索隱曰名地宣王趙悼襄王索隱曰名履孝成王皆經

無後乎守家各十家秦皇帝二十家魏公子無忌五家赦代地吏民為陳豨趙利所劫掠者皆赦之

陳豨降將言豨反時燕王盧縮使人之豨所與陰謀正義曰審食其也括地志云上使辟陽侯迎縮辟陽故城在冀州信都縣西

月使樊噲周勃將兵擊燕王縮赦燕吏民與反者立皇子建為燕王高祖擊布時為流矢所中行道

病病甚呂后迎良醫醫入見高祖問醫醫曰病可治於是高祖嫚罵之曰吾以布木持三尺劍取天下

此非天命乎命乃在天雖扁鵲何益遂不使治

下此非天命乎命乃在天雖扁鵲何益遂不使治

王素曰漢書光已而二字則問大連  
病賜金五十斤罷之已而呂后問陛下石歲後蕭  
相國即歿令誰代之上曰曹參可問其次上曰主  
陵可然陵少賡陳平可以助之陳平智有餘然難  
以獨任周勃重厚少文然安劉氏者必勃也可令  
為太尉呂后復問其次上曰此後亦非而所知也  
盧縮與數千騎居塞下候伺幸上病愈自入謝四  
月甲辰高祖崩長樂宮皇甫諡曰高祖以秦昭王  
五十二年生至漢十二年  
年六十四日不發喪呂后與審食其謀曰諸將與帝  
為編戶民今北面為臣此常快快今乃事少主非  
盡族是天下不安人或聞之語卿將軍漢書曰  
將軍曰

將軍往見審食其曰吾聞帝已崩四日本發喪欲  
誅諸將誠如此天下危矣陳平灌嬰將十萬守梁  
陽樊噲周勃將二十萬定燕代此聞帝崩諸將皆  
誅必連兵還鄉以攻關中大臣內叛諸侯外反臣  
可翹足而待也審食其入言之乃以丁未發喪大  
赦天下盧縮聞高祖崩遂入匈奴丙寅葬徐廣曰五  
月己巳立太子正義曰丙寅葬後四日己巳即  
立太子為帝有本脫已字者矣引  
漢書云已至太上皇廟正義曰三輔黃圖云太上  
皇廟在長安城香室南焉  
下者非  
翊府北括地志云漢太上皇廟在雍州長安縣西  
北長安故城中酒池之北高帝廟北高帝廟亦在  
故城羣臣皆曰高祖起微細撥亂世反之正平定

天下為漢太祖功最高上尊號為高皇帝太子襲  
號為皇帝孝惠帝也令郡國諸侯各立高祖廟以  
歲時祠及孝惠五年思高祖之悲樂沛以沛宮為  
高祖原廟徐廣曰光武紀云上幸豐祠高祖於原  
廟立故謂高祖所敬敬兒百二十人皆令為吹樂  
之原廟  
後有缺輒補之高帝八男長庶齊悼惠王肥次孝  
惠呂后子次戚夫人子趙隱王如意次代王恆已  
立為孝文帝薄太后子次梁王恆呂太后時徒為  
趙共王次淮陽王友呂太后時徒為趙幽王次淮  
南厲王長次燕王建

太史公曰夏之政惠忠之敝小人以野鄭玄曰忠  
節也故殷人承之以敬敬之敝小人以鬼鄭玄曰  
節也故周人承之以文文之敝小人以儀徐廣曰  
儀節也  
儀者史記音隱曰儀音西志反鄭玄曰文尊卑之  
差也薄音習文法無烟誠也○索隱曰鄭音先代  
反鄭本作薄音扶各反本一作儀而徐廣云一作  
薄是本五不同也然此語本出禮表記作其民之  
儀利而巧文而不勤賊而蔽也葉又引音隱故救  
云儀音先志者蔽德聲相近故以蔽為儀耳故救  
儀莫若以忠鄭玄曰三王之道若循環終而復始  
周秦之間可謂文敝矣秦政不改反酷刑法豈不  
繆乎故漢興承敝易變使人不倦得天統矣朝以  
十月軍服黃屋左纓長陵皇甫諡曰長陵山東  
西廣百二十步高

三丈在渭水北去長安城二十五里○正義曰括地志云長安在渭水東二十五里○索隱述贊曰高祖初起始自從中言從灃上即號沛公蕭命豪傑奮發材雉形雲霧素靈告我巴蜀實憤于衷三秦既北五兵逐東汎水卽位咸陽築宮威加四海還歌大風

若疑八  
高祖本紀

史記評林卷之八終

史記評林卷之九 吳興凌稚陸輯校

呂后本紀第九

索隱曰呂太后本以女主臨朝自孝惠崩後或別為呂后本紀豈得全沒孝惠而論之不然爾呂后本紀合依班氏分爲二紀焉

呂太后者 徐廣曰呂后父呂公漢元年爲臨泗侯四年卒高后元年追諡曰呂宣王高

祖微時妃也 索隱曰字娥姁也 生孝惠帝 漢書音義曰諱雉

女魯元太后及高祖爲漢王得定陶戚 曰諱盈 漢書音義曰安之總稱也漢官曰姬妾數

姬 百蘇林曰清河國有妣里而運門作姬贊曰漢 秩祿令及茂陵書姬內官也秩比二千石位次婕

妤下在七子八子之上○索隱曰如淳音怡非也 茂陵書云姬是內官是矣然官號及婦人通稱姬

者姬周之姓所以左傳稱伯姬叔姬以言天子之 宗女賢於他姓故遠嫁婦人美 愛幸生趙隱

王如意孝惠爲人仁弱高祖以爲不類我常欲廢 號故詩曰雖有姬姜不棄顯辟是也

太子立戚姬子如意如意類我戚姬幸常從上之 關東日夜啼泣欲立其子代太子呂后年長常留

守希見上益疏如意立爲趙王後幾代太子者數 矣 索隱曰幾音其 賴大臣爭之及留侯策 謂張良

叔孫通等令太子甲 詞安車以迎四皓也 太子得毋廢呂后爲人剛毅

佐高祖定天下所誅大臣多呂后力呂后兄二人 皆爲將長兄周呂侯從事 徐廣曰名澤高祖八年

武封其子呂台爲酈侯 徐廣曰酈一作酈○索隱 曰酈酈台音怡蘇林音

郭無曰避帝惠而 紀呂無亦避帝字 董份曰言微時後 言死者占如字 王維曰首及字 出宮元敘事中 漢書音義曰安之總稱也 漢官曰姬妾數 秩祿令及茂陵書 姬內官也秩比二 千石位次婕妤 下在七子八子 之上○索隱曰如 淳音怡非也 茂陵書云姬是 內官是矣然官 號及婦人通稱 姬者姬周之姓 所以左傳稱伯 姬叔姬以言天 子之宗女賢於 他姓故遠嫁婦 人美愛幸生趙 隱王如意孝惠 爲人仁弱高祖 以爲不類我常 欲廢號故詩曰 雖有姬姜不棄 顯辟是也太子 立戚姬子如意 如意類我戚姬 幸常從上之關 東日夜啼泣欲 立其子代太子 呂后年長常留 守希見上益疏 如意立爲趙王 後幾代太子者 數矣 索隱曰幾 音其 賴大臣爭之及 留侯策謂張良 叔孫通等令太 子甲詞安車以 迎四皓也太子 得毋廢呂后爲 人剛毅佐高祖 定天下所誅大 臣多呂后力呂 后兄二人皆爲 將長兄周呂侯 從事 徐廣曰名 澤高祖八年武 封其子呂台爲 酈侯 徐廣曰酈 一作酈○索隱 曰酈酈台音怡 蘇林音

子產為交族徐廣曰次兄呂釋之為建成族

高祖十二年四月甲辰崩長樂宮太

子襲號為帝是時高祖八子長男肥孝惠兄也異

母曰曹姬肥為齊王餘皆孝惠弟戚姬子如意

為趙王薄夫人子恒為代王諸姬子子恢為梁王

子友為淮陽王子長為淮南王子建為燕王高祖

弟交為楚王子子濞為吳王非劉氏功臣番君吳

芮子臣為長沙王呂后最怨戚夫人及其子趙王

迺令永巷囚戚夫人而召趙王如淳曰列女傳云

待罪永巷後改為掖庭索隱曰永巷別宮名有

長巷故名之也韋昭云以為在掖門內故謂之掖

史記卷九 呂后本紀

使者三反趙相建平侯周昌謂使者曰高帝屬

臣趙王趙王年少竊聞太后怨戚夫人欲召趙王

并誅之臣不敢遣王且亦病不能奉詔呂后大

怒迺使人召趙相趙相徵至長安迺使人復召趙

王王來未到孝惠帝慈仁知太后怒自迎趙王霸

上與入宮自挾與趙王起居飲食太后欲殺之不

得間孝惠元年十二月帝晨出射趙王少不能蚤

起太后聞其獨居使人持醪飲之應劭曰醪鳥食

中飲之犁明孝惠還徐廣曰犁猶比也諸趙王已

歿於是迺徙淮陽王友為趙王夏詔賜酈侯父追

諡為令武侯索隱曰太后遂斷戚夫人手足去眼

輝耳飲瘡藥使居廁中命曰人彘居數日迺召孝

惠帝觀人彘孝惠見問迺知其戚夫人迺大哭因

病歲餘不能起使人請太后曰此非人所為臣為

太后子終不能治天下孝惠以此日飲為淫樂不

聽政故有病也二年楚元王齊悼惠王皆來朝十

月孝惠與齊王燕飲太后前孝惠以為齊王兄置

上坐如家人之禮太后怒迺酌兩卮酖置前令齊

王起為壽齊王起孝惠亦起取卮欲俱為壽太后

迺恐自起泛孝惠卮索隱曰泛齊王恠之因不敢

飲詳醉去問知其酖齊王恐自以為不得脫長安

憂齊內史士說王曰徐廣曰士太后獨有孝惠與

魯元公主如淳曰公羊傳曰天子嫁女於諸侯必

表列侯所食曰國皇后公主所食曰邑諸侯王女

曰公主蘇林曰公五等尊爵也春秋聽臣子以語

君父婦人稱主有主孟昭我之故云公主壻曰

音徒蓋反按主是謂里克妻即優施之語事見國

語蓋者且也言且昭我物我教汝婦事夫之道此

師婦人稱土之意今王有七十餘城而公主迺食

數城王誠以一郡上太后為公主湯沐邑太后必

喜王必無憂於是齊王迺上城陽之郡尊公主為

王太后如淳曰張敖子偃為齊呂后喜許之迺置

酒齊邸正義曰漢法諸侯各起邸第於京師樂飲罷歸齊王三年方

築長安城四年就半五年六年成就關疏曰漢高

來會十月朝賀七年秋八月戊寅孝惠帝崩皇甫

張辟彊為侍中應劭曰入侍天年十五謂丞相曰

太后獨有孝惠今崩哭不悲君知其解乎正義曰

彊曰帝毋壯子正義曰太后畏君等君今請拜呂

台呂產呂祿為將將兵居南北軍及諸呂皆入宮

居中用事如此則太后心安君等幸得脫禍矣丞

相迺如辟彊計太后說其哭迺哀呂氏權由此起

迺大赦天下九月辛丑葬魏按漢書云葬安陵皇

帝謁高廟元年號令一出太后太后稱制議欲立

諸呂為王問右丞相王陵王陵曰高帝刑白馬盟

曰非劉氏而王天下共擊之今王呂氏非約也太

后不說問左丞相陳平絳侯周勃等對曰高帝

定天下王子弟今太后稱制王昆弟諸呂無所不

可太后喜罷朝王陵讓陳平絳侯曰始與高帝建

按陳平周勃不以此時極諫而後成其禍也日雖有安劉之功僅足以贖全之罪耳故曰人臣之義當以王

其時曰使平勃

徐植曰呂者謂其子皆呂也而年少不足持事也竟從之豈可怪耳

王維曰陳平絳侯不以此時極諫而後全之何也

血盟索隱曰陳氏音使接反諸君不在邪今高

帝崩太后女主欲王呂氏諸君縱欲阿意背約何

面目見高帝地下陳平絳侯曰於今面折廷爭臣

不如君夫全社稷定劉氏之後君亦不如臣王陵

無以應之十一月太后欲廢王陵乃拜為帝太傅

應劭曰古官傅者覆也瓚奪之相權王陵遂病免

歸迺以左丞相平為右丞相以辟陽侯審食其為

左丞相索隱曰韋昭云辟陽信都之縣名左丞相不治事令監宮

中如郎中令食其故得幸太后常用事公卿皆因

而決事迺追尊酈侯父為悼武王欲以王諸呂為

漸四月太后欲廢諸呂迺先封高祖之功臣郎中

令無擇為博城侯徐廣曰姓馮○正義曰括地志

魯元公主薨賜諡為魯元太子子偃為魯王魯王

父宣平侯張敖也封齊悼惠王子章為朱虛侯索

曰虛音盛現邪縣也○正義曰括地志云朱虛故

城在青州臨朐縣東六十里十三州志云丹朱遊

猶丘也朱虛也虛以呂祿女妻之齊丞相壽為

平定侯徐廣曰少府延為梧侯徐廣曰梧陽成也

築城乃封呂種為沛侯徐廣曰梧之子也○正

也呂平為扶柳侯徐廣曰梧之子也○正

也呂平為扶柳侯徐廣曰梧之子也○正

故城在冀州信都縣西三

十里澤中多柳故曰扶柳張買為南宮侯徐廣曰

呂則有先立而以

公孫摩曰后本意

欲假公義濟私也

按分王諸日一  
呂氏更名為帝時  
呂氏一臣相問

按無事亦書  
安婦人無爵今  
有呂

按約言曰王陵爭  
非劉氏而王宮中  
者矣

人為高 太后欲王呂氏先立孝惠後宮子彊為淮

陽王陳留郡子不疑為常山王正義曰括地志

恒州真定縣南八里本漢東垣邑也

子山為襄成侯更名義又改名

昭云濟內有軹縣音紙正義曰括地志云故

武為壺關侯太后風大臣請立酈侯呂台為

呂王正義曰初呂台為呂王後太后許之建成康

侯釋之卒嗣子有罪廢立其弟呂祿為胡陵侯

王薨以其弟襄成侯山為常山王更名義十一月

呂王台薨諡為肅王太子嘉代立為王三年無事

四年封呂類為臨光侯呂他為俞侯

呂更始為贅其侯相呂勝為贅其侯

呂忿為呂成侯正義曰括地志云故呂城

及諸侯丞相五人都侯王恬開松故侯徐

有身取美人子名之幸呂氏懷身而入宮生子

殺其母立所名子為太子孝惠崩太子立為帝帝

壯或聞其母死非真皇后子迺出言曰后安能殺

吾母而名我我未壯壯即為變太后聞而患之恐

其為亂迺幽之永巷中言帝病甚左右莫得見太

后曰凡有天下治為萬民命者徐廣曰一蓋之如

天容之如地上有歡心以安百姓百姓欣然以事

其上歡欣交通而天下治今皇帝病久不已迺失

惑惛亂不能繼嗣奉宗廟祭祀不可屬天下其代

之羣臣皆頓首言皇太后為天下齊民計所以安

宗廟社稷甚深羣臣頓首奉詔帝廢位太后幽殺

之五月丙辰立常山王義為帝更名曰弘不稱元

年者以太后制天下事也以軹侯朝為常山王置

按師古云即元  
年所立山為義  
城侯者更名曰  
義也

按百官表云太  
引恭官軍武事

按坤曰此歌可以  
概屈宋

大尉官絳侯勃為太尉五年八月淮陽王薨以弟

壹關侯武為淮陽王六年十月太后曰呂王嘉居

處驕恣廢之以肅王台弟呂產為呂王夏赦天下

封齊悼惠王子興居為東牟侯索隱曰韋昭七年

正月太后召趙王友以諸呂女為后弗愛愛他

姬諸呂女妬怒去讓之於太后誣以罪過曰呂氏

安得王太后百歲後吾必擊之太后怒以故召趙

王趙王至置邸不見令衛圍守之弗與食其羣臣

或竊饋輒捕論之趙王餓乃歌曰諸呂用事兮劉

氏危迫脅王侯兮彊授我妃我妃既妬兮誣我以

壹輯 11-204

按師古不舉立  
言已之理直其  
天監察之

按師古謂其  
言已之理直其  
天監察之

按師古謂其  
言已之理直其  
天監察之

惡讒女亂國兮上曾不寤我無忠臣兮何故弃國  
自決中壘兮蒼天舉直徐廣曰舉一作與于嗟不可悔兮

寧蚤自財為王而餓歿兮誰者憐之呂氏絕理兮  
託天報快丁丑趙王幽歿以民禮葬之長安民冢

次己丑日食晝晦太后惡之心不樂乃謂左右曰  
此為我也二月徙梁王恢為趙王呂王產徙為梁

王更名梁曰呂呂曰濟川太后女弟呂類索隱曰類幸昭云

有女為營陵侯劉澤妻澤為大將軍太  
后王諸呂恐即崩後劉將軍為害迺以劉澤為琅

邪王以慰其心梁王恢之徙王趙心懷不樂太后  
以呂產女為趙王后王后從官皆諸呂擅權微伺

趙王趙王不得自恣王有所愛姬王后使人醜殺  
之王乃為歌詩四章令樂人歌之王悲六月即自

殺太后聞之以為王用婦人弃宗廟禮廢其嗣宣  
平侯張敖卒以子偃為魯王敖賜諡為魯元王秋

太后使使告代王欲徙王趙代王謝願守代邊太  
傳產丞相平等言武信侯呂祿徐廣曰呂祿子

號曰上侯位次第一如淳曰功大者在位在上功臣  
武信侯表有第一第二之次也  
請立為趙王太后許之追尊祿父康侯為趙昭王

按師古謂其  
言已之理直其  
天監察之

九月燕靈王建薨有美人于太后使人殺之無後  
國除八年十月立呂肅王子東平侯呂通為燕王  
封通弟呂莊為東平侯三月中呂后祓還過軹道  
見物如蒼犬據高后掖正義曰掖旁非反又音廢

忽弗復見卜之云趙王如意為祟高后遂病被傷  
高后為外孫魯元王偃年少蚤失父母孤弱迺封

張敖前姬兩子侈為新都侯壽為樂昌侯徐廣曰

之池徐廣曰一云張釋卿也按如淳曰百官表謂有

侯掌賓贊受事灌嬰為中謁者後常以掩人為之  
諸官加中者呂榮為祝茲侯徐廣曰呂

多掩人也呂榮為祝茲侯徐廣曰呂

今丞皆為關內侯食邑五百戶如淳曰列侯出關

其身有加異者與關內之邑食其租稅也風俗通  
義曰秦時六國未平將帥皆家關中故稱關內侯

七月中高后病甚迺令趙王呂祿為上將軍軍北  
軍呂王產居南軍呂太后誠產祿曰高帝已定天  
下與大臣約曰非劉氏王者天下其擊之今呂氏  
王大臣弗平我即崩帝年少大臣恐為變必據兵  
衛宮慎毋送喪毋為人所制辛巳高后崩遺詔賜  
諸侯王各千金蔡邕曰皇子封為王者其實古諸



皇南諸口合齊長後連覺以左丞相齊食其爲帝  
曰高帝曰后山各一所也  
齊哀王弟居長安當是時諸呂用事擅權欲爲亂  
畏高帝故大臣絳灌等未敢發朱虛侯婦呂祿女  
陰知其謀恐見誅迺陰令人告其兄齊王欲令發  
兵西誅諸呂而立朱虛侯欲從中與大臣爲應齊  
王欲發兵其相弗聽八月丙午齊王欲使人誅相  
相召平迺反舉兵欲圍王王因殺其相遂發兵東  
詐奪琅邪王兵并將之而西語在齊王語中齊王  
迺遣諸侯王書曰高帝平定天下王諸子弟悼惠  
王王齊悼惠王薨孝惠帝使留侯良立臣爲齊王  
孝惠崩高后用事春秋高聽諸呂擅廢帝更立又  
比殺三趙王索隱曰比音如字此猶類也趙隱王  
如意趙幽王友趙王恢是三趙王也  
滅梁趙燕以王諸呂分齊爲四忠臣進諫上惑亂  
弗聽今高后崩而帝春秋富未能治天下固恃大  
臣諸侯而諸呂又擅自尊官聚兵嚴威劫列侯忠  
臣矯制以令天下宗廟所以危寡人率兵入誅不  
當爲王者漢聞之相國呂產等迺遷賴陰侯灌嬰  
將兵擊之灌嬰至榮陽迺謀曰諸呂權兵關中欲  
危劉氏而自立今我破齊還報此益呂氏之資也

事始於此見呂氏  
尤漢曰此見呂氏  
迺留屯榮陽使使諭齊王及諸侯與連和以待呂  
氏變其誅之齊王聞之迺還兵西界待約呂祿呂  
產欲發亂關中內憚絳侯朱虛等外畏齊楚兵又  
恐灌嬰畔之欲待灌嬰兵與齊合而發猶豫未決  
索隱曰猶郭音以獸反與音預又作豫崔浩云猶  
猿類也印鼻長尾性多疑又說文云猶獸名多疑  
故比之也按狐性亦多疑渡水而聽水聲故云狐  
疑也今解者又列老子與猶子冬涉川猶子若畏  
四隣故以爲猶與且按狐疑水而此云猶子冬涉  
則猶與提狐類不疑若畏四隣則猶定是獸自  
不保同類故當是時濟川王太淮陽王武常山王  
朝名爲少帝弟及魯元王呂后外孫皆年少未之  
國居長安趙王祿梁王產各將兵居南北軍皆呂  
氏之人列侯羣臣莫自堅其命太尉絳侯勃不得  
入軍中主兵曲周侯酈商老病其子寄與呂祿善  
絳侯迺與丞相陳平謀使人劫酈商令其子寄往  
紿說呂祿曰高帝與呂后共定天下劉氏所立九  
王索隱曰吳楚齊淮南琅琊代常山王  
朝淮陽王武濟川王太是九五也呂氏立三  
王祿趙王通也皆大臣之議事已布告諸侯  
諸侯皆以爲宜今太后崩帝少而足下佩趙王印  
不急之國守藩迺爲上將將兵留此爲大臣諸侯  
所疑足下何不歸將印以兵屬太尉請梁王歸相  
國印與大臣盟而之國齊兵必罷大臣得安足下

按呂氏先免食其封其內與大臣合謀也

高枕而王千里。此萬世之利也。呂祿信然其計欲歸將印以兵屬太尉使人報呂產及諸呂老人或以為便或曰不便計猶豫未有所決。呂祿信鄭寄時與出游獵過其姑呂須頰大怒曰若為將而弃軍呂氏今無處矣。索隱曰：須頰所古以為為。迺悉出珠寶寶器散堂下曰毋為他人守也。左丞相食其免八月庚申日平陽侯奮行御史大夫事見相國產計事郎中令賈壽使從齊來因數產曰王不蚤之國今雖欲行尚可得邪具以灌嬰與齊楚合從欲誅諸呂告產迺趣產急入官平陽侯頗聞其語迺

呂居本紀

十一

卷九

呂居本紀

十一

卷九

遂將北軍然尚有南軍平陽侯聞之以呂產謀告丞相平。丞相平迺召朱虛侯佐太尉太尉令朱虛侯監軍門令平陽侯告衛尉毋入相國產殿門呂產不知呂祿已去北軍迺入未央宮欲為亂殿門弗得入徘徊往來平陽侯恐弗勝馳語太尉太尉尚恐不勝諸呂未敢訟言誅之。徐廣曰：訟一作公也。○索隱曰：事昭以訟為公徐廣亦云然蓋迺公為得之公言猶明言也。又解者云訟誦說也。遷朱虛侯謂曰急入宮衛帝朱虛侯請卒太尉予卒千餘人入未央宮門遂見產廷中日舖時遂擊產產走天風大起以故其從官亂莫敢鬪遂產殺之郎中府吏廁中。如淳曰：百官表郎中令掌宮殿門戶故其府在宮中後轉為光祿勳。朱虛侯已殺產帝命謁者持節勞朱虛侯朱虛侯欲奪節信謁者不肯朱虛侯則從與載因節信馳走斬長樂衛尉呂更始還馳入北軍報太尉太尉起拜賀朱虛侯曰所患獨呂產今已誅天下定矣遂遣人分部悉捕諸呂男女無少長皆斬之辛酉捕斬呂祿而答殺呂頰使人誅燕王呂通而廢魯王偃壬戌以帝太傅食其復為左丞相戊辰徙濟川王王梁立趙幽王子遂為趙王遷朱虛侯章以誅諸呂氏事告齊王令罷兵灌嬰兵亦罷策

牛豎曰與國無干係入市中曰與國無干係與我

何維祺曰少帝非  
張后子或疑其後宮  
所出亦不可知史  
謂大臣陰謀殺少  
帝張后呂氏黨不  
容不誅耳

按此議立齊王  
其未應依今齊  
魏兵本謀即文  
帝之不加之亦  
以此

黃份曰案益帝  
張六乘傳馳不測  
之滿所云乘者  
蓋文帝對齊事已  
安止前此乘說  
不多後此乘說  
非是文帝命張  
武等六人乘傳  
即此云

陽而歸諸大臣相與陰謀曰少帝及梁淮陽常山  
王皆非真孝惠子也呂后以計詐名他人子殺其  
母養後宮今孝惠子之立以為後及諸王以彊呂  
氏今皆已夷滅諸呂而置所立即長用事晉屬無  
類矣不如視諸王最賢者立之或言齊悼惠子高  
帝長子今其適子為齊王推本言之高帝適長孫  
可立也大臣皆曰呂氏以外家惡而幾危宗廟亂  
功臣今齊王母家駟鈞駟鈞惡人也即立齊王則  
復為呂氏欲立淮南王以為少母家又惡迺曰代  
王方今高帝兒子最長仁孝寬厚太后家薄氏謹  
奏養光  
**呂后本紀**  
四十四  
良且立長故順以仁孝聞於天下使迺相與共陰  
使人召代王代王使人辭謝再反然後乘六乘傳  
張晏曰簡漢朝有變欲  
馳還也或曰傳車六乘後九月晦日巳酉文穎曰  
月也時律歷廢不知問謂之後九月也以十至長  
月為歲首至九月則歲終後九月則問月  
安舍代邸大臣皆往謁奉天子璽上代王其尊立  
為天子代王數讓羣臣固請然後聽東牟侯興居  
曰誅呂氏吾無功請得除宮迺與太僕汝陰侯滕  
公入宮前謂少帝曰足下非劉氏不當立乃顧麾  
左右執戟者培兵罷去徐廣曰有數人不肯去兵  
宦者令張澤諭告赤去兵滕公迺召乘輿車載少

按師古云安之  
言在何所也

按師古曰一篇謂  
張后在王諸呂誅  
諸呂上着力以漢  
室兵皆廢開也太  
史公乃為其大者

王維祺曰呂氏  
凡三大段一高后  
稱制一大臣謀呂  
大臣謀立

帝出蔡邕曰律曰敢盜乘輿服御物天子至尊不  
敢乘輿以行天下為家不以京師宮室為常處則  
或謂之少帝曰欲將我安之乎滕公曰出就舍舍  
少府迺奉天子法駕迎代王於邸蔡邕曰天子有  
上乘金根車駕六馬有五時副車大駕小駕法駕  
駕四馬侍中參乘屬車三十六乘報曰宮謹除代  
王即夕入未央宮有謁者十人持戟衛端門曰夫  
子在也足下何為者而入代王迺謂太尉太尉往  
論謁者十人皆培兵而去代王遂入而聽政夜有  
司分部誅滅梁淮陽常山王及少帝於邸代王立  
為天子二十三年崩諡為孝文皇帝

**孝文本紀**  
五十一  
太史公曰孝惠皇帝高后之時黎民得離戰國之  
苦君臣俱欲休息乎無為故惠帝垂拱高后女主  
稱制政不出房戶天下晏然刑罰罕用罪人是希  
民務稼穡衣食滋殖

索隱述贊曰高祖崩微呂氏作妃及正軒掖潛  
用福威志懷安忍惟彼情疑置鴛齊悼殘賊  
姬孝惠崩殆其哭不悲諸呂用事天下示私  
大臣荀彘支孽及夷禍盈斯驗蒼狗為畜

史記釋文卷之九

史記評林卷之十

吳興凌雅隆輯校

孝文本紀第十

按漢書大要錄此惟昭帝稱許

孝文皇帝按漢書高祖中子也高祖十一年春已破陳豨軍定代地立為代王都中都

七年高后八年七月高后崩九月諸呂呂產等欲

為亂以危劉氏大臣共誅之謀召立代王事在呂

后語中丞相陳平太尉周勃等使人迎代王代王

問左右郎中令張武等張武等議曰漢大臣皆故

高帝時大將習兵多謀詐此其屬意非止此也特

畏高帝呂太后威耳今已誅諸呂新變血京師

索隱曰漢書張武等作驪音點丁驪反漢書陳湯杜

業皆言喋血無盟秋事廣此以迎大王為名實不

可信願大王稱疾毋往以觀其變中尉宋昌進曰

索隱曰東觀漢記宋揚傳宋義後羣臣之議皆非

也夫秦失其政諸侯豪桀竝起人人自以為得之

者以萬數然卒踐天子之位者劉氏也天下絕望

一矣高帝封王子弟地犬牙相制索隱曰言封于

犬之牙不正相索隱曰言其常而相銜入也此所謂磐石之宗也

語見大天下服其疆二矣漢興除秦苛政約法令

公六韜

施德惠人人自安難動搖三矣夫以呂太后之嚴

立諸呂為三王擅權專制然而太尉以一節入北

卒以滅之此乃天授非人力也今大臣雖欲為變

百姓弗為使其黨寧能專一邪方今內有朱虛東

牟之親外畏吳楚淮南琅邪齊代之疆方今高帝

子獨淮南王與大王大王又長賢聖仁孝聞於天

下故大臣因天下之心而欲迎立大王大王勿疑

也代王報太后計之猶與未定卜之龜卦兆得大

橫應劭曰以刑占曰大橫庚庚余為天王夏啓以

光服虔曰庚橫也李奇曰庚其額文也張晏曰

先治先君之基業文帝亦榮父述言似夏啓者也

杜預云蘇光辭也蘇抽也所以抽出吉凶之情也

所謂天王者乃天子於是代王乃遣太后弟薄昭

往見絳侯絳侯等具為昭言所以迎立王意薄昭

還報曰信矣母可疑者代王乃笑謂宋昌曰果如

公言乃命宋昌參乘張武等六人乘傳詣長安至

高陵休止正義曰括地志云高陵故城在雍州高

陵縣西南一里本名橫橋架渭水上三

按師古云不許其有爵位故總謂之子

張之口此後四用皆字見人心附之同如此

王維伯曰歷敘諸大臣見公試也

宋昌還報代王馳至渭橋羣臣拜謁稱臣代王下車拜太尉勃進曰願請間言索隱曰包遣音開言之頃當有所陳不欲即公論也宋昌曰所言公公言之所言私王者不受私太尉乃跪上天子璽符

孝文帝

代王謝曰至代邸而議之索隱曰說文遂馳入代邸羣臣從至丞相陳平太尉周勃大將軍陳武御史大夫張蒼宗正劉郢駟按漢書百官表曰宗正伯入為朱虛侯劉章東牟侯劉興居典客劉揭皆再拜言曰子弘等皆非孝惠帝子不當奉宗廟臣謹請與陰安侯蘇林曰高帝兄伯妻列侯項王后

按太史公傳下五字則謂王位之重代王之意

孝文帝

也與琅邪王宗室大臣列侯更二千石議曰大王高帝長子宜為高帝嗣願大王即天子位代王曰奉高帝宗廟重事也寡人不佞不足以稱宗廟願請楚王計宜者蘇林曰楚王名交高帝弟○索隱曰交高帝弟最尊言更請楚王計宜者故下云寡人不敢當羣臣皆伏固請代王西鄉讓者三南鄉讓者再如淳曰讓羣臣也或曰賓而故西向坐三讓不受羣臣稱稱丞相平等皆曰臣伏計之大王奉高帝宗廟最宜稱雖天下諸侯萬民以為宜臣等為宗廟社稷計不敢忽願大王幸聽臣等臣謹奉天子璽符再拜上代王曰宗室將相王列侯以為寡人寡人不敢辭遂即天子位羣臣以禮次侍乃使太僕嬰與東牟侯興居清宮索隱曰舊典天子行幸所至必清宮○索隱曰漢書云皇帝起居清宮而後行奉天子法駕迎于代邸索隱曰漢書云天子乘馬車八十一乘法駕公卿奉引大將軍參乘馬車八十一乘法駕公卿奉引大將軍○夜拜宋昌為衛將軍鎮撫南北軍以張武為郎中令行殿中還坐前殿於是夜下詔書曰聞者諸呂用事擅權謀為大逆欲以危劉氏宗廟賴將相列侯宗室大臣誅之皆伏其辜朕初即位其赦天

下賜民爵一級女子百戶牛酒蘇林曰男賜爵女賜牛酒○索隱曰按封禪書云百戶牛一頭酒十石樂曰漢律三人以上無故率飲罰金四兩今詔賜得令會聚飲食五日○索隱曰說文云酺王者布德大飲酒也出錢為酺出食為酺又按魏武靈王滅中山酺五日是其所起遠也

孝文皇帝元年十月庚戌徙立故琅邪王澤為燕王辛亥皇帝即阼正義曰主階也謁高廟右丞相平徙為左丞相時尚右太尉勃為右丞相大將軍灌嬰為太尉諸呂所奪齊楚故地皆復與之壬子遣車騎將軍薄昭迎皇太后于代皇帝曰呂產自置為相國呂祿為上將軍擅矯遣灌將軍嬰將兵擊

齊欲代劉氏嬰雷榮陽弗擊與諸侯合謀以誅呂氏呂產欲為不善丞相陳平與太尉周勃謀奪呂產等軍朱虛侯劉章首先捕呂產等太尉身率襄平侯通持節承詔入北軍典客劉揭身奪趙王呂祿印益封太尉勃萬戶賜金五千斤丞相陳平灌將軍嬰各二千戶金二千斤朱虛侯劉章襄平侯通東牟侯劉興居各二千戶金千斤徐廣曰十一月封典客揭為陽信侯正義曰韋昭云勃海縣○城在滄州無棣縣東南三十里賜金千斤十二月上曰法者治之

正也所以禁暴而率善人也今犯法已論而使母

罪之父母妻子同產坐之及為收斂朕甚不取其議之有司皆曰民不能自治故為法以禁之相坐坐收所以累其心使重犯法所從來遠矣如故使上曰朕聞法正則民怒罪當則民從且夫牧民而導之善者吏也其既不能導又以不正之法罪之是反害於民為暴者也何以禁之朕未見其便其孰計之有司皆曰陛下加大惠德甚盛非臣等所及也請奉詔書除收斂諸相坐律令應劭曰李王子室今除此律正月有司言曰蓋建太子所以尊宗廟請立太子上曰朕既不德上帝神明未歆享

天下人民未有嘽志索隱曰嘽者不滿之意也宋漢書嘽作今縱不能博求天下賢聖有德之人而禪天下焉而曰豫建太子是重吾不德也謂天下何其安之索隱曰言何以謂於天下也其發曰豫建太子所以重宗廟社稷不忘天下也上曰楚王季父也春秋高閱天下之義理多矣如淳曰多所更明於國家之大體吳王於朕兄也惠仁以好德淮南王弟也秉德以陪朕文穎曰豈為不豫哉諸侯王宗室昆弟有功臣多賢及有德義者若舉有德以陪朕之不能終是社稷之靈天下之福

史記書之末紀太史公于高皇帝紀詔諸將不賞爵命以九節筴上曰以其出于帝之旨意故也然則山東老將皆於此時願見德化之成其可以言言除邪邪及肉刑未直言除詔諸將明官勳勞等語皆推恩厚有德者

也今不選舉焉而曰必子人其以朕為忘賢有德者而專於子非所以憂天下也朕甚不取也有司皆固請曰古者殷周有國治安皆千餘歲古之有天下者莫不長焉用此道也索隱曰古之有天下者莫不長焉用此道也下者無長於立子故立嗣必子所從來

遠矣高帝親率士大夫始平天下建諸侯為帝者太祖諸侯王及列侯始受國者皆亦為其國祖子孫繼嗣世世弗絕天下之大義也故高帝設之以撫海內今釋宜建而更選於諸侯及宗室非高帝之志也更議不宜索隱曰言不宜更別議子其最長純厚慈

仁請建以為太子上乃許之因賜天下民當代父

後者爵各一級章昭曰文帝以立子為後不欲獨封將軍薄昭為軹侯後廢曰正三月有司請立皇后薄太后曰諸侯皆同姓立太子母為皇后索隱曰謂

立后故賜天下鰥寡孤獨窮困及年八十已上孤兒九歲已下布帛米肉各有數上從代來初即位

施德惠天下填撫諸侯四夷皆洽驩乃循從代來功臣上曰方大臣之誅諸呂迎朕朕狐疑皆止朕

唯中尉宋昌勸朕朕以得保奉宗廟已尊昌為衛

將軍其封昌為壯武侯徐廣曰四月辛亥封昌為壯武侯在萊州即墨西六十里古萊夷國

諸從朕六人官皆至九卿大常曰漢置九卿一曰衛

侯從高帝入蜀漢中者六十八人皆益封各三百

戶故吏二千石以上從高帝潁川守尊等十人食

邑六百戶淮陽守申屠嘉等十人五百戶衛尉定

等十人四百戶封淮南王舅父趙兼為周陽侯正義

齊王舅父駟鈞為清郭正義

侯如淳曰邑名六國時齊有清郭若清音靜○索隱曰按表駟鈞封郭侯不同者蓋後從封於郭

秋封故常山丞相蔡兼為樊侯索隱曰韋昭

人或說右丞相曰君本誅諸呂迎代王今又矜其

功受上賞處尊位禍且及身右丞相勃乃謝病免

罷左丞相平專為丞相徐廣曰

二年十月丞相平卒復以絳侯勃為丞相上曰朕

聞古者諸侯建國千餘歲各守其地以時入貢民

不勞苦上下驩欣靡有遺德今列侯多居長安邑

遠吏卒給輸費苦而列侯亦無由教訓其民正義

其令列侯之國為吏及詔所止者遣太子正義

陳子曰帝在位  
四十二年  
所以無過也

按師古云外人  
之有非謂夷狄  
意也

史卷十

孝宗本紀

九

曰為吏謂以卿大夫為第官十一月晦日有食之  
 正義曰按說文云日蝕則朔月蝕  
 則望而云晦日蝕之恐曆錯誤  
 食此口食文也一本作月食然史書之紀月食上  
 曰朕聞之天生蒸民為之置君以養治之人主不  
 德布政不均則天示之以罰以誠不治乃十一月  
 晦日有食之適見于天苗孰大馬朕獲保宗廟以  
 微眇之身託于兆民君王之上天下治亂在朕一  
 人唯二三執政猶吾股肱也朕下不能理育羣生  
 上以累三光之明其不德大矣今至其悉思朕之  
 過失及知見思之所不及白以告朕及舉賢良方  
 正能直言極諫者以匡朕之不逮因各飭其任職  
 務省絲費以便民朕既不能遠德故憫然念外人  
 之有非按漢書音義曰憫然猶介然也非效非  
 其意也○索隱曰蘇林云憫然視不安之貌蓋  
 非音丁反反是以設備未息今縱不能罷邊屯  
 戍而又飭兵厚衛其罷衛將軍軍太僕見馬遺財  
 足太僕見在之馬今留籠足克事也餘皆以給  
 置傳索隱曰按廣雅云置驛也續漢書云驛馬三  
 以傳父受名乘置者以馬取四傳音丁總反如淳  
 云律四馬高足為傳置四馬中足為馳置下足為  
 乘置一馬二馬為轡正月上曰農天下之本其開  
 籍田應劭曰古者天子耕籍田千畝為天下先籍  
 籍田者帝王典籍之常章昭曰籍借也借民力以

治之政奉宗廟且以勸率天下使務農也  
帝曰朕親耕後親桑為天下先本以躬親為義  
稱也籍籍也朕親率耕以給宗廟桑盛季禮曰  
中曰盛三月有司請立皇子為諸侯王上曰趙幽  
王幽厥朕甚憐之已立其長子遂為趙王遂弟辟  
疆及齊悼惠王子朱虛侯章東牟侯興居有功可  
王乃立趙幽王少子辟疆為河間王以齊劇郡立  
朱虛侯為城陽王立東牟侯為濟北王皇子武為  
代王子參為太原王子揖為梁王上曰古之治天  
下朝有進善之旌應劭曰旌幡也竟設之五達之  
道今民進善也如詩曰欲有進  
旌王于之誹謗之木頭應劭曰橋梁邊板所以書

政治之德失也至秦去之今乃復施也○索隱曰  
 按尺字云竟立諱謗之木諱音非亦音沸章昭云  
 諱今官外橋梁頭四柱不是鄭玄註禮云一縱一  
 橫為午謂以木貫表柱四出即今之華表崔浩以  
 為木貫柱四出名桓陳楚俗恒聲近和又云和表  
 則華與和所以通治道而來諫者今法有誹謗妖  
 言之罪是使眾臣不敢盡情而上無由聞過失也  
 將何以來遠方之賢良其除之民或祝詛上以相  
 約結而後相謾馴按漢書音義曰民相結共祝詛  
 詛也○索隱曰韋昭云謾相抵觸也說文云謾欺  
 也謂初相約其行祝後相欺誑中道而止之也  
 吏以為大逆其有他言而吏又以為誹謗此細民  
 之愚無知抵忤朕甚不取自今以來有犯此者勿



聽治九月初與郡國守相為銅虎符竹使符。應劭曰：虎符第一至第五，國家當發兵遣使者至郡，合符符令乃聽受之。竹使符皆以竹，前五枚長五寸，鐫刻篆書第一至第五，張晏曰：符以代古之璽，璋從簡易也。○索隱曰：漢舊儀：銅虎符發兵，長六寸，竹使符出入徵發，說文云：分符而合之，小顏云：右留京師，左與之，古今註云：銅虎符，銀錯書之，張晏云：銅取其同心也。

三年十月丁酉晦日有食之。十一月上日，前日計遷列侯之國，或辭未行，丞相朕之所重，其為朕幸。列侯之國，絳侯勃免丞相，就國以太尉。潁陰侯嬰為丞相，罷太尉官，屬丞相。四月，城陽王章薨，淮南王長與從者魏敬殺辟陽侯審食其。五月，匈奴入

孝文帝

文帝

北地居河南為寇，帝初幸甘泉。蔡邕曰：天子車駕侍故曰幸，至見令長三老官屬親臨，軒作樂賜食，帛綈中刀，佩帶民箭有級數，或賜田租之半，故因是謂之幸。○索隱曰：應劭云：甘泉宮名，在雲陽，一名林光，臣瓚云：甘泉山名，林光漆，漢宮名，又顧氏按：神宗宋書：臨賦云：甘泉水名，今按：六月，帝曰：漢與匈奴約為昆弟，毋使害邊境，所以輸遺匈奴甚厚。今右賢王離其國，將眾居河南，降地非常，故往來近塞，捕殺吏卒，驅保塞蠻夷，令不得居其故。陵轢邊吏入盜，甚放無道，非約也。其發邊吏騎八萬五千詣高奴，遣丞相潁陰侯灌嬰擊匈奴，匈奴去發中尉材官屬衛將軍軍長安。漢書：百官表曰：中尉，秦官。

按漢書三歲下  
右和字

辛卯帝自甘泉之高奴，因幸太原，見故羣臣皆賜之舉功行賞，諸民里賜牛酒，復晉陽中都民三歲。正義曰：按城在汾州。雷游太原十餘日，濟北王興平徙縣西南十三里。詔罷丞相，兵還棘蒲，侯陳武為大將軍，將十萬往擊之。祁侯賀為將軍，軍滎陽。餘詳曰：姓，綴以文帝。○索隱曰：漢書：晉書：帝遷賀姓，繼繼古國，夏同姓也。○正義曰：括地志云：并州祁縣，城晉大夫祁奚也。七月，辛亥，帝自太原至長安，迺詔有司曰：濟北王背德反上，誅誤吏民為大逆，濟北吏民兵未至，先自定，及以軍地邑降者，皆赦之。復官爵，與王興居去來，亦赦之。徐廣曰：去年來也。○張晏曰：八月，破濟北軍虜，其王赦濟北諸吏民，與王反者。六年，有司言淮南王長廢先帝法，不聽天子詔，居處毋度，出入擬於天子，擅為法令，與棘蒲侯太子奇謀反，遣人使閩越及匈奴，發其兵，欲以危宗廟，社稷，羣臣議皆曰：長當弃市，帝不忍，致法於王，赦其罪，廢勿王。羣臣請處王蜀，嚴道，即都。

孝文帝

文帝

按：四年五年不書。

按自七年至十  
二年皆然不考

淮南王索隱曰名安衡山王索隱曰名勃廬江王。  
十六年追尊淮南王長諡為厲王。立其子三人為

十三年夏上曰蓋聞天道禍自怨起而福絲德興。

百官之非宜由朕躬今秘祝之官移過于下。應劭

之五月齊太倉令淳于公有罪當刑。索隱曰名意

太倉公將行會逮罵其女曰生子不生男有緩急

非有益也其少女緹縈自傷泣。索隱曰從音啼乃

隨其父至長安上書曰妾父為吏齊中皆稱其廉

平今坐法當刑妾傷夫死者不可復生刑者不可

復屬雖欲改過自新其道無由也妾願沒入為

官婢贖父刑罪使得自新書奏天子天子憐悲其

意乃下詔曰蓋聞有虞氏之時畫衣冠異章服以

為侈而民不犯。正義曰謂畫刑法也天子憐悲其

意乃下詔曰蓋聞有虞氏之時畫衣冠異章服以

為侈而民不犯。正義曰謂畫刑法也天子憐悲其

意乃下詔曰蓋聞有虞氏之時畫衣冠異章服以

為侈而民不犯。正義曰謂畫刑法也天子憐悲其

意乃下詔曰蓋聞有虞氏之時畫衣冠異章服以

為侈而民不犯。正義曰謂畫刑法也天子憐悲其

意乃下詔曰蓋聞有虞氏之時畫衣冠異章服以

為侈而民不犯。正義曰謂畫刑法也天子憐悲其

意乃下詔曰蓋聞有虞氏之時畫衣冠異章服以

按師古云明古  
謂字通讀自

願緣殺之於何則至治也。今法有肉刑三而姦不

止。李奇曰約法三章無肉刑文帝則有肉刑孟康

斷罪對制之屬。崔浩漢律序云文帝除肉刑而其

咎安在。非乃朕德薄而教不明歟。吾甚自愧。故夫

馴道不純而愚民陷焉。詩曰愷悌君子民之父母。

今人有過教未施而刑加焉。或欲改行為善而道

息。何其楚痛而不德也。豈稱為民父母之意哉。其

除肉刑上曰農天下之本務莫大焉。今勤身從事

而有租稅之賦。是為本末者毋以異。李奇曰本農

租稅。李奇曰本農其於勸農之道未備。其餘田之

十四年冬匈奴謀入邊為寇。攻朝那塞殺北地都

尉印。徐廣曰姓孫封其子乃遣三將軍軍隴西

北地上郡中尉周舍為衛將軍。郎中令張武為車

騎將軍。軍渭北。車千乘。騎卒十萬。帝親自勞軍。勒

兵申教令。賜軍吏卒。帝欲自將擊匈奴。羣臣諫皆

不聽。皇太后固要帝。如淳曰必不帝乃止。於是

東陽侯張相如為大將軍。成侯赤為內史。徐廣曰

樂布為將軍。擊匈奴。匈奴遁。春上曰朕獲執獲

樂布為將軍。擊匈奴。匈奴遁。春上曰朕獲執獲

樂布為將軍。擊匈奴。匈奴遁。春上曰朕獲執獲

樂布為將軍。擊匈奴。匈奴遁。春上曰朕獲執獲

按師古云據古  
漢字解長漢書  
作彌長

直德秀曰文帝  
則自稱彌明字其  
古帝王頂心也

牲珪幣以事上帝宗廟十四年于今歷日縣長以

不敏不明而久撫臨天下朕甚自愧其廣增諸祀

壇場珪幣昔先王遠施不求其報望祀不祈其福

右賢左戚幸昭曰右猶高左猶下也○先民後已

至明之極也今吾聞祠官祝釐如淳曰釐福也賈誼傳受釐坐宣室

朕不德而躬享獨美其福百姓不與焉是重吾不

德其令祠官致敬毋有所祈是時北平侯張蒼為

丞相方明律歷魯人公孫臣上書陳終始傳五德

事索隱曰五行之德帝王相承傳易終而復始故云終始傳五德之事傳音轉也言方今

上德時土德應黃龍見當改正朔服色制度天子

下其事與丞相議丞相推以為今水德始明正十

月上黑事以為其言非是請罷之

十五年黃龍見成紀幸昭曰成紀水天子乃復召魯

公孫臣以為博士申明土德事於是上乃下詔曰

有異物之神見于成紀無害於民歲以有年朕親

郊祀上帝諸神禮官議毋諱以勞朕則按漢書音義曰言無所諱勿以

朕為勞有司禮官皆曰古者天子夏躬親禮祀上

帝於郊故曰郊於是天子始幸雍郊見五帝以孟

夏四月答禮焉趙人新垣平以望氣見因說上設

余行下曰文帝  
之賢而猶不厭於  
誠辭德薄也

立渭陽五廟章昭曰在渭城欲出周鼎當有玉英見圖云

十六年上親郊見渭陽五帝廟亦以夏答禮而尚

赤

十七年得玉杯應劭曰新垣平刻曰人主延壽於

是天子始更為元年索隱曰秦本紀惠文王十四

其歲新垣平事覺夷三族

後二年上曰朕既不明不能遠德是以使方外之

國或不寧息夫四荒之外不安其生索隱曰願胤

自於朕之德薄而不能遠達也間者累年匈奴並

暴邊境多殺吏民邊臣兵吏又不能諭吾內志以

重吾不德也夫久結難連兵中外之國將何以自

寧今朕夙興夜寐勤勞天下憂苦萬民為之怛惕

不安未嘗一日忘於心故遣使者冠蓋相望結轅

於道章昭曰使車往還故轅如結也○索隱曰劉

輿轅音通漢書作轅輿氏按同馬彪云結謂

結轅也

以諭朕意於單于今單于反古之道計

社稷之安便萬民之利親與朕俱奔細過借之大

道結兄弟之義以全天下元元之民索隱曰戰國

策云制海內

朱補曰文帝二十  
三年之開五帝廟  
深慮後世所  
深慮後世所

而巳矣則則則  
已或致金銀與天  
羊結對者豈得已  
哉亦亦何如哉

服而後後前天之  
民亦可以通故  
雖外為和親之禮  
而在內未嘗不

自也索隱曰是  
情也則則則則  
謀必欲躬自北伐  
豈非仁者之愛

使太后小國要之  
而帝與六將軍之  
兵果得隨敵當必  
痛擊而治之使

終身無矣

按師古云借似  
也之狂也起也

漢曰子口命之在... 元元者非一人也... 後六年冬匈奴三萬人入上郡三萬人入雲中以... 中大夫令勉為軍騎將軍... 飛狐... 地河內守周亞夫為將軍居細柳... 宗正劉禮... 吏員發倉廩以振貧民... 年宮室苑囿狗馬服御無所增益有不便輒弛以... 利民嘗欲作露臺... 亦古也

子元元非兵不可高誘注云元元善也又按姚察云古者謂人云善人也因善為元故云黎元其首元元者非一人也顧野王和親已定始於今年

後六年冬匈奴三萬人入上郡三萬人入雲中以中大夫令勉為軍騎將軍書百官表景帝初改衛尉為中大夫令非此年也○索隱曰中大夫令是官號勉其名後此官改為光祿勳虞世南以此稱中大夫令是史家追書耳顏延之以此稱是名為中大夫據風俗通今姓令尹子文之後軍

飛狐薛林曰在上代郡故楚相蘇意為將軍軍句注應劭曰山險名也鴈門陰館○索隱曰伏魔句者俱包體音鈞也將軍張武屯北

地河內守周亞夫為將軍居細柳西馳按如淳曰長安園細柳倉在渭北近石徹張揖曰在昆明池南今有柳市是也○索隱曰按三輔故事細柳在

直城門外阿房宮西北維又匈奴傳云宗正劉禮細柳在長安西如淳云在渭北非也

為將軍居霸上視茲疾徐廣曰表作松軍棘門廣曰在渭北騶索孟康曰在長安北秦時宮以衛胡門也如淳曰三輔黃圖棘門在橫門外

數月胡人去亦罷天下旱蝗帝加惠令諸侯毋入貢池山澤其常禁以利民○應劭曰水滄倉曰庾胡公

吏員發倉廩以振貧民○應劭曰水滄倉曰庾胡公索隱曰郭璞註三倉云庾倉無屋也民得賣爵隱

年宮室苑囿狗馬服御無所增益有不便輒弛以利民嘗欲作露臺徐廣曰露一作靈○索隱曰顧氏按新豐南驪山上猶有臺之

王莽曰先帝金一... 召匠計之直百金上曰百金市民十家之產也... 吾奉先帝宮室常恐羞之何以臺為上常衣綈衣... 得文繡以示敦朴為天下先治霸陵皆以瓦器不... 得金銀銅錫為飾不治墳欲為省毋煩民南越... 王尉佗自立為武帝然上召魯尉佗兄弟以德報... 之佗遂去帝稱臣與匈奴和親匈奴背約入盜然... 今邊備守不發兵深入惡煩苦百姓吳王詐病不... 朝就賜几杖羣臣如袁盎等稱說雖切常假借用... 之借音以物借人羣臣如張武等受賂選金錢... 覺上乃發御府金錢賜之以愧其心弗下吏專務... 以德化民是以海內殷富興於禮義

後七年六月己亥帝崩於未央宮○十七年遺詔曰朕聞蓋天下萬物之萌生靡不有死死者天地之理物之自然者奚可甚哀當今之時世咸嘉生而惡死厚葬以破業重服以傷生吾甚不取且朕既不德無以佐百姓今崩又使重服久臨以離寒暑之數哀人之父子傷長幼之志損其飲食絕鬼神之祭祀以重吾不德也謂天下何朕獲保宗廟以眇眇之身託于天下君王之上二十有餘年矣

按碑古云... 日... 不... 是... 天... 出... 者... 踐... 寸... 人... 五... 大... 故... 日... 布... 誠... 母... 將... 軍... 屬... 國... 悍... 為... 將... 屯... 將... 軍... 百... 官... 表... 典... 屬... 國... 泰... 官... 享...

賴天地之靈社稷之福方內安寧... 靡有兵革... 以羞先帝之遺德... 以天年得復供養于高廟朕之不明與嘉之... 出臨三日皆釋服... 者自當給喪事服臨者皆無踐... 踐也... 寸母布車及兵器... 人男女哭臨宮殿... 五舉聲禮畢罷非旦夕臨時禁母得擅哭... 大紅十五日小紅十四日織七日釋服... 故以工方為字而女工唯在於紵故以系工為字... 日易月也... 布告天下使明知朕意... 誠不復起墳山下川流不竭... 母有所改歸夫人以下至少使... 將軍屬國悍為將屯將軍... 百官表典屬國泰官享...

復土將軍... 卒萬五千人... 復土將軍武乙... 臣皆頓首上尊號曰孝文皇帝太子即位于高廟... 丁未襲號曰皇帝... 孝景皇帝元年十月制詔御史蓋聞古者祖有功而宗有德... 制禮樂各有由聞歌者所以發德也舞者所以... 明功也高廟耐... 當耐會諸侯廟中出... 德高祖所作也... 五行色見禮樂志... 五行之舞... 文... 有五行... 天下通關梁不異遠方... 誹謗去肉刑賞賜長老收恤孤獨以育羣生滅嗜欲不受獻... 不私其利也罪人不答... 日刑...

復土將軍... 卒萬五千人... 復土將軍武乙... 臣皆頓首上尊號曰孝文皇帝太子即位于高廟... 丁未襲號曰皇帝... 孝景皇帝元年十月制詔御史蓋聞古者祖有功而宗有德... 制禮樂各有由聞歌者所以發德也舞者所以... 明功也高廟耐... 當耐會諸侯廟中出... 德高祖所作也... 五行色見禮樂志... 五行之舞... 文... 有五行... 天下通關梁不異遠方... 誹謗去肉刑賞賜長老收恤孤獨以育羣生滅嗜欲不受獻... 不私其利也罪人不答... 日刑...

陳仁子曰華嚴之  
立力後人學佛之  
德九派流傳者也  
若成則治本固者  
佛道其為宗矣  
配武成行於於  
其為非大一時  
之所不極揚世  
之法也

不及不誅無罪除肉刑出美人重絕人之世朕既

不敏不能識此皆上古之所不及而孝文皇帝親

行之德厚侔天地李奇曰利澤施四海靡不獲福

焉明象乎日月而廟樂不稱朕甚懼焉其為孝文

皇帝廟為昭德之舞文類曰景帝采高祖武德舞

禮樂以明休德然後祖宗之功德著於竹帛施於

萬世永永無窮朕甚嘉之其與丞相列侯中二千

石禮官具為禮儀奏丞相臣嘉等言陛下永思孝

道立昭德之舞以明孝文皇帝之盛德皆臣嘉等

愚所不及臣謹議曰功莫大於高皇帝德莫盛於

孝文皇帝高皇廟宜為帝者太祖之廟孝文皇帝

廟宜為帝者太宗之廟天子宜世世獻祖宗之廟

郡國諸侯宜各為孝文皇帝立太宗之廟諸侯王

列侯使者侍祠天子歲獻祖宗之廟張宴曰王及

使詣京師侍祠助祭也如漢曰若光武廟在章陵

南陽太守祠使者往祭是也不使侯王祭者諸侯

不得祠天子也九臨請著之竹帛宣布天下制曰

可

太史公曰孔子言必世然後仁孔安國曰三十年

仁政乃成善人之治國百年亦可以勝殘去殺

王肅曰勝殘暴之人使誠哉是言漢興至孝文四

不為惡去殺不用殺也

十有餘載德至盛也廩廩鄉改正服封禪矣謙讓

未成於今嗚呼豈不仁哉

索隱述贊曰孝文在代光遇大構宋昌建策絳

族奉迎南面而讓天下歸誠務農先布德德

兵除帝削諫政簡刑清綱本率俗露臺不營法

寬張武獄恤緹繫霸陵如故十年頌聲

史記評林卷之十

史記評林卷之十一

吳興凌雅雅撰

孝景本紀第十一

孝景皇帝者漢書音義曰諱啓。正義曰諱啓。景孝文之

中子也。母竇太后。孝文在代時。前後有三男。及竇

太后得幸。前後及三子。更以故。孝景得立。

元年四月乙卯。赦天下。乙巳。賜民爵一級。五月除

田半租。為孝文立太宗廟。令羣臣無朝賀。匈奴入

代。與約和親。

二年春。封故相國蕭何孫係為武陵侯。徐廣曰。漢

郡。誕生。本作侯。音奚。又按漢書功臣表及蕭

何傳。皆云孫嘉。疑其人。有二名。○索隱註同。男子

二十而得傳。索隱曰。音附。荀悅云。傳。正卒也。小四

月壬午。孝文太后崩。正義曰。薄后也。葬。廣川長沙

王皆之國。索隱曰。廣川王彭祖。長沙丞相申屠嘉

卒。八月。以御史大夫開封侯。陶青為丞相。彗星出

東北。秋。衡山雨雹。正義曰。雨大者五寸。深者二尺

。熒惑逆行。守北辰。月出北辰間。歲星逆行。天廷中。

置南陵及內史。殺羽為縣。徐廣曰。地理志云。文帝

七年。置南陵縣。文帝置也。分內史為左右。及殺羽為

縣。皆景帝二年。不得皆如徐所云。○索隱曰。羽。誤

生。殺音。音羽。反。又音丁。三年正月乙巳。赦天下。長星出西方。天火。徐廣曰。漢志無

燔雒陽東宮大殿城室。徐廣曰。雒一作淮。○索隱

從王於。吳王濞。正義曰。音匹。備反。高祖兄仲子。故

魯也。楚王戊。正義曰。高祖弟。楚王交。故

實。在江都也。楚王戊。正義曰。高祖弟。楚王交。故

遂。正義曰。高祖孫。幽王子友子。膠西王卬。正義曰。卬

卬。孫齊悼惠王。悼惠王子。故。濟南王辟光。正義曰。辟

高祖孫。齊悼惠王子。故。初。立。十一年。反。括地。留

川王賢。正義曰。高祖孫。齊悼惠王子。故。武。城。侯。立

城。在青州。壽光縣。南。膠東王雄渠。反。正義曰。高祖

子。故。自。石。炭。五。十。一。年。反。都。即。墨。格。地。志。云。即

里。故。城。在。密。州。膠。水。縣。東。南。六。十。里。即。膠。東。國。發

兵。西。鄉。天子。為。誅。晁。錯。遷。袁。盎。論。告。不。止。遂。西。圍

梁。都。睢。陽。今。宋。州。上。乃。遣。大。將。軍。竇。嬰。太。尉。周。亞

夫。將。兵。誅。之。六。月。乙。亥。赦。以。軍。及。楚。元。王。子。敖。等

其。侯。正。義。曰。地。理。志。與。謀。反。者。封。大。將。軍。竇。嬰。為。魏

楚。王。正。義。曰。應。劭。云。平。陸。西。河。縣。○。索。隱。曰。幸。昭

立。皇。子。端。為。膠。西。王。子。勝。為。中。山。王。徙。濟。北。王。志

為。菑。川。王。正。義。曰。濟。子。禮。反。濟。北。國。今。淮。陽。王。餘

為。魯。王。正。義。曰。淮。陽。國。今。陳。汝。南。王。非。為。江。都。王

王。將。廡。正。義。曰。齊。國。今。濟。州。今。揚。州。也。吳。王。齊

按新定漢書音義曰諱啓。正義曰諱啓。景孝文之中子也。母竇太后。孝文在代時。前後有三男。及竇太后得幸。前後及三子。更以故。孝景得立。元年四月乙卯。赦天下。乙巳。賜民爵一級。五月除田半租。為孝文立太宗廟。令羣臣無朝賀。匈奴入代。與約和親。二年春。封故相國蕭何孫係為武陵侯。徐廣曰。漢郡。誕生。本作侯。音奚。又按漢書功臣表及蕭何傳。皆云孫嘉。疑其人。有二名。○索隱註同。男子二十而得傳。索隱曰。音附。荀悅云。傳。正卒也。小四月壬午。孝文太后崩。正義曰。薄后也。葬。廣川長沙王皆之國。索隱曰。廣川王彭祖。長沙丞相申屠嘉卒。八月。以御史大夫開封侯。陶青為丞相。彗星出東北。秋。衡山雨雹。正義曰。雨。大者五寸。深者二尺。熒惑逆行。守北辰。月出北辰間。歲星逆行。天廷中。置南陵及內史。殺羽為縣。徐廣曰。地理志云。文帝七年。置南陵縣。文帝置也。分內史為左右。及殺羽為縣。皆景帝二年。不得皆如徐所云。○索隱曰。羽。誤生。殺音。音羽。反。又音丁。三年正月乙巳。赦天下。長星出西方。天火。徐廣曰。漢志無

以服天下之心。則無所施而不可不

按立太子于  
又書立太子益  
為後廢立張本

皆薨徐廣曰表云五年薨○索隱曰盧悼惠王

四年夏立太子立皇子徹為膠東王六月甲戌赦

天下後九月更以弋陽為陽陵正義曰括地志云淮

州成陽縣東三十里按杜作壽陵也復置津關用傳出入應劭曰又

除關無用傳至此復置傳以七國新反備非常也

乃得過謂之傳○索隱曰傳音丁戀反冬以趙國

為邯鄲郡地理志云趙國景

五年三月作陽陵渭橋索隱曰景帝孫作壽陵也

起壽陵後五月募徙陽陵予錢二十萬江都大暴

風從西方來壞城十二丈丁卯封長公主子嬌為

隆慮侯索隱曰音林閭徙廣川王為趙王

六年春封中尉趙綰為建陵侯正義曰括地志云

承縣江都丞相嘉為建平侯徐廣曰隴西太守渾

邪為平曲侯正義曰括地志云平曲縣故

嘉為江陵侯徐廣曰故將軍布為郿侯梁楚二王

皆薨後九月伐馳道樹殖蘭池○正義曰按馳道

七年冬廢栗太子為臨江王正義曰臨江州縣

十二月晦日有食之春免徒隸作陽陵者丞相青

免二月乙巳以太尉條侯周亞夫為丞相正義曰

太子名徹反字亦作四月乙巳立膠東王太后為皇后索隱

中元年封故御史大夫周苛孫平為繩侯徐廣曰

四月乙巳赦天下賜爵一級除禁錮地動衡山原

都雨雹大者尺八寸

中二年二月匈奴入燕遂不和親三月召臨江王

來節中尉府中夏立皇子越為廣川王子寄為

膠東王封四侯文穎曰楚相張尚太傅趙爽吾趙

九月甲戌日食王無使反不聽皆殺之故封其子○索隱曰韋昭

中三年冬罷諸侯御史中丞春匈奴王二人率其

徒來降皆封為列侯正義曰漢書表云中二年安

容城侯徐處易侯僕日范陽侯代翁侯邯鄲七人

以匈奴王降皆封為列侯按紀言二人者是匈奴

丞相周亞夫死以御史大夫桃侯劉舍為丞相四

月地動九月戊戌晦日食軍東都門外按三輔黃

東都門○索隱註同

中四年三月置德陽宮續曰是景帝廟也帝自作



故事云景帝廟為德陽宮大蝗秋赦徒作陽陵者

中五年夏立皇子舜為常山王封十侯正義曰惠景元年表

云亞王侯蓋地之龍盧侯陳留侯乘氏侯劉買桓邑侯劉明蓋侯王倍按其五人是五年封餘不獲中元三年匈奴王二人降封為列侯惠景間表云匈奴王降為侯者有七人疑其五人是十侯之數

六月丁巳赦天下賜爵一級天下大潦更命諸侯丞相曰相秋地動

中六年二月己酉行幸雍郊見五帝三月雨雹四月梁孝王正義曰都睢陽今宋州城陽共王正義曰城陽今濰州雷澤縣古

汝南王皆薨立梁孝王子明為濟川王正義曰表云子彭離為濟東王正義曰表云分梁置也

子定為山陽王正義曰地理志云景帝中六年別為山陽國屬兗州子不識為濟陰王正義曰地理志云景帝中六年別為濟陰國屬兗州按今曹州是也

分為五封四侯更命廷尉為大理將作少府為將作大匠主爵中尉為都尉駟按漢書百官表曰主爵中尉秦官掌列侯

長信詹事為長信少府駟按漢書百官表曰詹事

長信詹事也給也駟按漢書詹事秋二千石張晏曰以太后所居宮為名長信宮則曰長信少府長樂宮則曰長樂少府將行為大長秋駟按漢書百官表曰長秋少府將行奉官應劭曰長秋皇少府

大行為行人張晏曰天子死未有諡稱大行後卿以此名之如淳曰不及之辭也駟按漢書百官表曰行人名掌九儀之制以賓諸侯○索隱曰鄭玄云命者五謂公侯伯子男爵者駟按漢書百官表曰奉常奉常為太常駟按漢書百官表曰奉常

奉常為太常駟按漢書百官表曰奉常

秦官掌宗廟禮儀典客為大行索隱曰章昭云大行官名

有大鴻臚百官表又云武帝改名大鴻臚臚附也有言其掌四夷賓客若皮膚之在外附於身也後秦謀按大行今即治粟內史為大農駟按漢書百官表曰治粟內史秦官以內為二千石京師府藏大內置左右內官屬大內索隱曰主天子之私財曰七月辛亥

日食八月匈奴入上郡

後元年冬更命中大夫為衛尉正義曰漢書百官

爵一級中二千石諸侯相爵右庶長四月大酺五

月內戌地動徐廣曰丙其蚤食時復動上庸地動

二十二日壞城垣七月乙巳日食丞相劉舍免八月壬辰以御史大夫綰為丞相封為建陵侯索隱曰姓

後二年正月地一日三動鄧將軍擊匈奴正義曰反鄧都傳云匈奴刻醜五日令內史郡不得食馬粟沒入縣官令徒隸衣七襪布正義曰衣於既反襪也與布相似七升止馬春索隱曰止人為馬為布用五百六十絰

歲不登禁天下食不造歲省列侯遷之國晉灼曰列侯之國三月匈奴入鴈門十月租長陵田大旱

今又省之

衡山國河東雲中郡民疫正義曰衡山國今衡州河東今蒲州雲中郡今

後三年十月日月皆食赤五日十二月晦雷徐廣

庭中索隱曰天庾即龍星右角也按石氏星正月

甲寅皇太子冠甲子孝景皇帝崩皇前諡曰帝以

遺詔賜諸侯王以下至民為父後爵一級天

下戶百錢出宮人歸其家復無所與太子即位是

為孝武皇帝漢書云二月癸酉帝葬陽陵皇前諡

長安四月三月封皇太后弟蚡為武安侯蘇林曰蚡

弟勝為周陽侯置陽陵音殿○索

太史公曰漢興孝文施大德天下懷安至孝景不

復憂異姓而晁錯刻削諸侯遂使七國俱起合從

而西鄉以諸侯太盛而錯為之以漸也及主父

偃言之而諸侯以弱卒以安索隱曰主父偃上言

今諸侯各得分邑其子安危之機豈不以謀哉

弟於是遂弱卒以安也索隱曰景帝即位因修靜默絕人於農幸

下以德制度斯創禮法可則一朝吳楚乍起凶

惡提局成豐拒輪致惑見錯雖誅梁城未克條

侯出將退奔逐北生見島別立剪卒殿如何太

尉後卒下獄借哉

明君斯功不錄

董份曰孝文紀備載詔令德澤而景紀止

書年月贊中亦止及七國一事蓋景帝不

及文帝遠甚

意固有在也

茅坤曰文景本紀每年傳錄所下明詔與

系時事之大者而已朝廷之大政大議特

條見於將相名臣傳記中不敢詳次

如秦紀子竊謂太史公未定之書也

史記評林卷之十一

孝景本紀

八

徐

壹輯 11-223

史記評林卷之十二

吳興凌稚隆輯校

孝武本紀第十二

太史公前序曰作本紀又其述事皆云今上今天子或有言孝武帝者悉後人所定也張晏曰武紀褚先生補作也褚先生名少孫漢博士也○索隱曰按褚先生補史記合集武帝事以編年今止取封禪書補之信其才之博也又張晏云褚先生穎川人仕元成間帝時為博士褚少孫梁相褚大弟之孫宣帝時為博士寓居于沛事大儒王式故號為先生褚太史公書阮季緒亦以為然

孝武皇帝者漢書音義曰諡微○正義曰武帝孝景中子也○索隱曰按景帝三子傳陳川王已上皆是武帝也○兄自河間王德以至廣川凡有八人則帝第九也毋曰王太后孝景四年以皇子為膠東王孝景

七年栗太子廢為臨江王以膠東王為太子孝景

十六年崩太子即位為孝武皇帝張晏曰武帝以景帝元年生七歲為太子為太子十歲而崩帝崩時年一十六歲孝武皇帝初即位尤敬

鬼神之祀元年漢興已六十餘歲矣天下又安薦

紳之屬正義曰薦紳謂士大夫也○字說謂可操事出禮內則今作薦者古非也○正義曰皆望天子封禪改正度也而上鄉

儒術招賢良趙綰王臧等以文學為公卿欲議古

立明堂城南以朝諸侯草巡狩封禪改歷服色事

未就會竇太后治黃老言不好儒術使人微得趙

綰等姦利事召案綰臧綰自殺諸所興為者皆

廢後六年竇太后崩其明年上徵文學之士公孫

弘等明年上初至雍郊見五畤後常三歲一郊是

時上求神君舍之上林中號氏觀神君者長陵女

子以子歿悲哀故見神於先後宛若宛若祠之其

室民多往祠平原君往祠其後子孫以尊顯及武

帝即位則厚禮置祠之內中聞其言不見其人云

是時有李少君亦以祠竈穀道卻老方見上上尊

之少君者故深澤侯入以主方匿其年及所生長

常自謂七十能使物卻老其游以方徧諸侯無妻

子人聞其能使物及不歿更饋遺之常餘金錢帛

孝武本紀

卷之十二

吳興

衣食人皆以為不治產業而饒給又不知其何所人愈信爭事之少君資好方善為巧發奇中嘗從武安侯飲坐中有年九十餘老人少君乃言與其大父游射處老人為兒時從其大父行識其處一坐盡驚少君見上上有故銅器問少君少君曰此器齊桓公十年陳於柏寢已而案其刻果齊桓公器一宮盡駭以少君為神數百歲人也少君言於上曰祠竈則致物致物而丹砂可化為黃金黃金成以為飲食器則益壽益壽而海中蓬萊僊者可見見之以封禪則不歿黃帝是也臣嘗游海上見

安期生食巨棗大如瓜。安期生僊者，通蓬萊中。合則見，不合則隱。於是天子始親祠竈，而遣方士入海求蓬萊。安期生之屬，而事化丹砂諸藥，齊為黃金矣。居久之，李少君病歿。天子以為化去不歿也，而使黃鍾史寬舒受其方，求蓬萊。安期生莫能得，而海上燕齊怪迂之方士多相效，更言神事矣。亮人薄誘忌。晉廣曰：一云亮人謬忌也。索隱曰：清忌，此又別衍薄字。亭山陽縣名，姓謬名忌，居亮故下，稱謬又誤作誘也。秦祠泰一方曰：天神貴者泰一，泰一佐曰五帝。古者天子以春秋祭泰一，東南郊，用太牢，具七日，為壇開八通之鬼道。於是天子

令太祝立其祠於長安東南郊，常奉祠如忌方。其後人有上書言古者天子三年一用太牢，具祠神三一天一地一泰一。天子許之，令太祝領祠之忌，泰一壇上。如其方，後人復有上書言古者天子常以春秋解祠祠黃帝，用一梟破鏡，奠羊用羊祠。馬行用一青牡馬，泰一臯山，山君地長用牛。武夷君用乾魚，陰陽使者以一牛。令祠官領之，如其方，而祠於忌，泰一壇旁。其後天子苑有白鹿，以其皮為幣，以發瑞，應造白金焉。其明年郊雍，獲一角獸，若麋然。帝服曰：楚人謂麋為鹿。索隱曰：鹿音步交反。按帝服云：鹿若麋而一角，春秋所謂有鹿而角。

是也。楚人謂麋為鹿，其書王會云：鹿者若鹿，鹿者若鹿，鹿者若鹿。有司曰：陛下肅祗郊祀，上帝報享，錫一角獸，善麟云。於是薦五時，時加一牛，以燎賜諸侯。白金以風符，應合于天地。於是濟北王以為天子且封禪，乃上書獻泰山及其旁邑。天子受之，更以他縣償之。常山王有臯遷，天子封其弟於真定，以續先王祀，而以常山為郡。然後五嶽皆在，天子之郡。其明年齊人少翁以鬼神方見上，上有所幸王夫人。徐廣曰：齊懷王閔之母也。軀穿柙，譚新論云：武帝有所愛幸，姬王夫人，窈窕好容，賢。夫人卒，少翁以方術蓋夜致王夫人及竈鬼

之貌。云：天子自帷中望見焉。於是乃拜少翁為文成將軍，賞賜甚多，以容禮禮之。文成言曰：上即欲與神通，宮室被服不象神，神物不至。乃作畫雲氣車及各以勝日。漢書音義曰：如火勝金，用內庚丁日，不用庚辛。駕車辟惡鬼，又作甘泉宮，中為臺室，畫天地，泰一諸神，而置祭具，以致天神。居歲餘，其方益衰，神不至，乃為帛書以飯牛，詳弗知也。言此牛腹中有奇，殺而視之，得書，書言甚怪。天子疑之，有識其手書，問之人，果偽書。於是誅文成將軍而隱之。其後則又作柏梁、桐柱承露，僊人掌之屬矣。文成於明年天子病暴

湖甚巫醫無所不致。至不愈。游水發根乃言曰上郡有巫病而鬼下之。上召置祠之甘泉。及病使人問神君神君言曰天子毋憂病病少愈強與我會甘泉於是病愈遂幸甘泉病良已大赦天下置壽宮神君神君最賢者大夫其佐曰大禁司命之屬皆從之非可得見聞其音與人言等時去時來則風肅然也居室帷中時晝言然常以夜天子被然後入因巫為主人關飲食所欲者言行下又置壽宮北宮張羽旗設供具以禮神君神君所言上使人受書其言命之曰書法其所語世俗之所知

卷之二 孝武本紀

也毋絕殊者而天子獨喜其事秘世莫知也其後三年有司言元宜以天瑞命不宜以一二數一元曰建元二元以長星曰元光三元以郊得一角獸曰元狩云其明年冬天子郊雍議曰今上帝朕親郊而后土毋祀則禮不答也有司與太史公祠官寬舒等議天地牲角繭栗今陛下親祀后土后土宜於澤中園立為五壇壇一黃犢太牢具已祠盡瘞而從祠水上黃於是天子遂東始立后土祠汾陰雁上案蘇林曰雁音誰如淳曰河之東岸特堆長四五里廣二里餘高十餘丈汾陰縣在雁之上后土祠在縣西汾在雁之北西流與河合也。索隱曰漢書舊儀作秦上都蓋河東人

呼謂與奏 同故耳 如寬舒等議上親望拜如上帝禮禮畢

天子遂至榮陽而還過雒陽下詔曰三代邈絕遠矣難存其以三十里地封周後為周子南君以奉先王祀焉是歲天子始巡郡縣幸於泰山矣曰後尋即被焚也故晉灼云遂往之意也小蘇云浸洋漸榮之義蓋尋聲相逐假借用耳師古叔父游秦亦解漢書故其春樂成疾徐廣曰姓丁名誅也。索隱曰帝昭云河間縣搜郊祀志樂成疾登帝徐廣據表云姓丁名義未詳耳。上書

卷之二 孝武本紀

言樂大樂大膠東官人服虔曰王家人故嘗與文成將軍同師已而為膠東王尚方而樂成疾妙為康王后母子康王然他姬子立為王而康后有淫行與王不相中得相危以法康后聞文成已然而欲自媚於上乃遣樂大因樂成疾求見言方天子既誅文成後悔恨其早死惜其方不盡及見樂太大悅大為人長美言多方略而敢為大言處之不疑大言曰臣嘗往來海中見安期羨門之屬顧以為臣賤不信臣又以為康王諸侯耳不足乎方臣數言康王康王又不信臣臣之師曰黃金可成而河決可塞不灰之藥可得僊人可致也臣恐效文成則方士皆掩口惡敢言方哉上曰文成食馬肝灰耳子誠能脩其方我何愛乎大曰臣師非有求人人者

求之陛下必欲致之則譽其使者令有親屬以客禮待之勿卑使各佩其信印乃可使通言於神人神人尚肯邪不邪致尊其使然後可致也於是上使先驗小方鬪旗旗正義曰音其文木或作木訛是時上方憂河決而黃金不就乃拜大為五利將軍居月餘得四金印佩天士將軍地士將軍大通將軍天道將軍印制詔御史昔禹疏九江決四瀆間者河溢臯陸隄繇不息朕臨天下二十有八年天若遺朕士而大通焉乾稱蜚龍鴻漸于般意庶

卷之二十一 孝武本紀

七

幾與焉其以二千戶封地士將軍大為樂通庶賜列侯甲第僮千人乘輿斥車馬帷帳器物以充其家又以衛長公主妻之齎金萬斤更名其邑曰當利公主天子親如五利之第使者存問所給連屬於道自大主將相以下皆置酒其家獻遺之於是天子又刻玉印曰天道將軍使使衣羽衣夜立白茅上五利將軍亦衣羽衣立白茅上受印以示弗臣也而佩天道者且為天子道天神也於是五利常夜祠其家欲以下神神未至而百鬼集矣然頗能使之其後治裝行東入海求其師云大見數月

佩六印餐振天下而海上燕齊之間莫不搖尾而自言有禁方能神僊矣其夏六月中汾陰巫錦為民祠魏睂后土營旁見地如鉤狀培視得鼎鼎大異於眾鼎文鏤無款識怪之言吏吏告河東太守勝勝以聞天子使使驗問巫錦得鼎無姦詐乃以禮祠迎鼎至甘泉從行上薦之至中山晏温如濟熙過上自射之因以祭云至長安公卿大夫皆議請尊寶鼎天子曰聞者河溢歲數不登故巡祭后土祈為百姓育穀今年豐庶未有報鼎曷為出哉

卷之二十一 孝武本紀

八

有司皆曰聞昔大帝興神鼎一者一統天地萬物所繫終也黃帝作寶鼎二象天地人也禹收九牧之金鑄九鼎皆嘗臚烹上帝鬼神遭聖則興遷于夏商周德衰宋之社以鼎乃淪伏而不見頌云自堂徂基自羊徂牛鼎及燕不虞不驚胡考之休今鼎至甘泉光潤龍變承休無疆合茲中山有黃白雲降蓋若獸為符路弓乘矢集獲壇下報祠大饗惟受命而帝者心知其意服虔曰高祖受命而合德焉鼎宜見於祖禰藏於帝廷以合明應制曰可入海求蓬萊者正義曰蓬萊方丈瀛洲勃海中三神山也言蓬

萊不遠而不能至者殆不見其氣上乃遷望氣佐  
侯其氣云其秋上幸雍且郊或曰五帝泰一之佐  
也宜立泰一而上親郊之上疑未定齊人公孫卿  
曰今年得寶鼎其冬辛巳朔旦冬至與黃帝時等  
卿有札書曰黃帝得寶鼎宛侯問於鬼史區區對  
曰黃帝得寶鼎神策是歲已酉朔旦冬至得天之  
紀終而復始於是黃帝迎日推策後率二十歲得  
朔旦冬至凡二十推三百八十年黃帝僊登于天  
卿因所忠欲奏之所忠視其書不經疑其妄書謝  
曰寶鼎事已決矣尚何以爲卿因嬖人奏之上大  
說召問卿對曰受此書申功封禪書功申功已成  
上曰申功何人也卿曰申功齊人也與安期生通  
受黃帝言無書獨有此鼎書曰漢興復當黃帝之  
時漢之聖者在高祖之孫且曾孫也寶鼎出而與  
神通封禪封禪七十二王唯黃帝得上泰山封申  
功曰漢王亦常上封上封則能僊登天矣黃帝時  
萬諸侯而神靈之封居七天下名山八而三在  
蠻夷五在中國中國華山首山太室泰山東萊此  
五山黃帝之所常遊與神會黃帝且戰且學僊患  
百姓非其道乃斷斬非鬼神者百餘歲然後得與

卷之二

卷之二

九

神通黃帝郊雍上帝宿三月鬼史區號大鴻成葬  
雍故鴻冢是也其後黃帝接萬靈明廷明廷者甘  
泉也所謂寒門者谷口也黃帝采首山銅鑄鼎於  
荆山下鼎既成有龍垂胡頰下迎黃帝黃帝上騎  
羣臣後宮從上龍七千餘人龍乃上去餘小臣不  
得上乃悉持龍頰龍頰拔墮黃帝之弓百姓仰望  
黃帝既上天乃抱其弓與龍胡頰號故後世因名  
其處曰鼎湖其弓曰烏號於是天子曰嗟乎吾誠  
得如黃帝吾視去妻子如脫屣耳乃拜卿爲郎東  
使侯神於太室上遂郊雍至隴西西登空桐幸甘  
泉令祠官寬舒等具泰一祠壇壇放薄忌泰一壇  
壇三垓五帝壇環居其下各如其方黃帝西南除  
八通鬼道泰一所用如雍一時物而加醴棗脯之  
屬殺一犛牛以爲俎豆牢具而五帝獨有俎豆醴  
進其下四方地爲餼食羣神從者及北斗云已祠  
胙餘皆燎之其牛色白鹿居其中羣在鹿中水而  
泊之祭日以牛祭月以羊菟特泰一祝宰則衣紫  
及繡五帝各如其色日赤月白十一月辛巳朔旦  
冬至味爽天子始郊拜泰一朝朝日夕夕月則揖  
而見泰一如雍禮其贊饗曰天始以寶鼎神策授

卷之二

卷之二

十

皇帝朔而又朔終而復始皇帝敬拜見焉而衣上黃其祠列火滿壇旁壇旁烹炊具有司云祠上有光焉公卿言皇帝始郊見泰一雲陽有司奉瑄玉嘉牲薦饗是夜有美光及晝黃氣上屬天太史公祠官寬舒等曰神靈之休祐福兆祥宜因此地光域立泰時壇以明應令太祝領祀及臘間祠三歲天子一郊見其秋為伐南越告禱泰一以牡荆畫幡日月北斗登龍以象天一三星為泰一鋒名曰靈旗為兵禱則太史奉以指所伐國而五利將軍使不敢入海之泰山祠上使人微隨驗實無所見

史記卷三

老武紀

上二

五利妄言見其師其方盡多不備上乃誅五利其冬公孫卿候神河南見僊人跡緱氏城上有物若雉往來城上天子親幸緱氏城視跡問卿得毋效文成五利乎卿曰僊者非有求人主人主求之其道非少寬假神不來言神事事如迂誕積以歲乃可致於是郡國各除道繕治宮觀名山神祠所以望幸矣其年既滅南越上有嬖臣李延年以好音見上善之下公卿議曰民間祠尚有鼓舞之樂今郊祠而無樂豈稱乎公卿曰古者祀天地皆有樂而神祇可得而禮或曰泰帝使素女鼓五十弦瑟

悲帝禁不止故破其瑟為二十五弦於是塞南越禱祠泰一后土始用樂舞益召歌兒作二十五弦及篪篥瑟自此起其來年冬上議曰古者先振兵澤旅然後封禪乃遂北巡朔方勒兵十餘萬還祭黃帝冢橋山澤兵須如上曰吾聞黃帝不火今有冢何也或對曰黃帝已僊上天羣臣葬其衣冠既至甘泉為且用事泰山先類祠泰一自得寶鼎上與公卿諸生議封禪封禪用希曠絕莫知其儀禮而羣儒采封禪尚書周官王制之望祀射牛事齊人丁公年九十餘曰封者合不火之名也泰皇帝

史記卷三

老武紀

上二

不得上封陛下必欲上稍上節無風雨遂上封矣上於是乃令諸儒習射牛草封禪儀數年且行天子既聞公孫卿及方士之言黃帝以上封禪皆致怪物與神通欲放黃帝以嘗接神僊人蓬萊士高世比德於九皇而頗采儒術以文之羣儒既以不能辯明封禪事又牽拘於詩書古文而不敢騁上為封禪器示羣儒羣儒或曰不與古同徐偃又曰太常諸生行禮不如魯善周霸屬國封事於是上絀偃霸盡罷諸儒弗用二月遂東幸緱氏禮登中嶽太室從官在山下聞若有言萬歲云

正義曰漢儀注



云有稱萬歲問上上不言問下下不言於是以此三

百戶封太室奉祠命曰崇高邑正義曰顏師古云

謂之崇東上泰山山之草木業未生乃令人上石

立之泰山顛上遼東巡海上行禮祠八神齊人之

上疏言神怪奇方者以萬數然無驗者乃益發船

令言海中神山者數千人求蓬萊神人公孫卿持

節常先行候名山至東萊言夜見一人長數丈就

之則不見見其跡甚大類禽獸云羣臣有言見一

老父牽狗言吾欲見巨公已忽不見上既見大跡

未信及羣臣有言老父則大以為僊人也宿留海

上與方士傳車及間使求僊人以千數四月還至

奉高上念諸儒及方士言封禪人人殊不經難施

行天子至梁父禮祠地主乙卯令侍中儒者皮弁

薦紳射牛行事封泰山下東方如郊祠泰一之禮

封廣丈二尺高九尺其下則有玉牒書書祕禮畢

天子獨與侍中奉車子侯上泰山亦有封其事皆

禁明日下陰道丙辰禪泰山下趾東北肅然山如

祭后土禮天子皆親拜見衣上黃而盡用樂焉江

淮間一茅三春為神藉五色土益雜封縱遠方奇

獸蜚禽及白雉諸物頗以加祠兕旄牛犀象之屬

弗用皆至泰山然後去封禪祠其夜若有光晝有

白雲起封中天子從封禪還坐明堂羣臣更上壽

於是制詔御史朕以眇眇之身承至尊兢兢焉懼

弗任維德菲薄不明于禮樂脩祀泰若有象景

光屑如有望依依震於怪物欲止不敢遂登封泰

山至於梁父而后禪肅然自新嘉與士大夫更始

賜民百戶牛一酒十石加年八十孤寡布帛二匹

復博奉高蛇丘鄭玄曰歷城毋出今年租稅其赦

天下如乙卯赦令行所過毋有復作事在二年前

皆勿聽治又下詔曰古者天子五載一巡狩用事

史記卷三十一 孝武本紀 古風

泰山諸侯有朝宿地其令諸侯各治邸泰山下天

子既已封禪泰山既無風雨苗而方士更言蓬萊

諸神山若將可得於是上欣然庶幾遇之乃復東

至海上望冀遇蓬萊焉奉車子侯暴病一日死上

乃遂去並海上北至碣石巡自遼西歷北邊至九

原五月返至甘泉有司言寶鼎出為元鼎以今年

為元封元年其秋有星孛于東井後十餘日有星

孛于三能望氣王朔言候獨見其星出如飴食頃

復入焉有司言曰陛下建漢家封禪天其報德星

云其來年冬郊雍五帝還拜祝祠泰一贊饗曰德

星昭衍厥維休祥壽星仍出淵耀光明信星昭見  
皇帝敬拜泰祝之饗其春公孫卿言見神人東萊  
山若云見天子天子於是幸緱氏城拜卿為中大  
夫遂至東萊宿留之數日母所見見大人跡復遣  
方士求神怪采芝藥以千數是歲旱於是天子既  
出毋名乃禱萬里沙過祠泰山還至瓠子自臨塞  
決河畱二日沈祠而去使二卿將卒塞決河河徙  
二渠復禹之故跡焉是時既滅南越越人勇之乃  
言越人俗信鬼而其祠皆見鬼數有效昔東甌王  
敬鬼壽至百六十歲後世設怠故衰耗乃令越巫

卷之三 孝武本紀

孝

六

立越祝祠安臺無壇亦祠天神上帝百鬼而以雞  
卜上信之越祠雞卜始用焉公孫卿曰僊人可見  
而上往常遽以故不見今陛下可為觀如緱氏城  
置脯棗神人宜可致且僊人好樓居於是上令長  
安則作蜚廉桂觀甘泉則作益延壽觀使卿持節  
設具而候神人乃作通天臺置祠具其下將招來  
神僊之屬於是甘泉更置前殿始廣諸宮室夏有  
芝生殿防內中天子為塞河興通天臺若有光云  
乃下詔曰甘泉防生芝九莖赦天下毋有復作其  
明年伐朝鮮夏旱公孫卿曰黃帝時封則天旱乾

封三年上乃下詔曰天旱意乾封乎其令天下尊  
祠靈星焉其明年上郊雍通回中道巡之春至鳴  
澤從河西歸其明年冬上巡南郡至江陵而東登  
禮潛之天柱山號曰南嶽浮江自尋陽出樅陽過  
彭蠡祀其名山川北至琅邪並海上四月中至奉  
高脩封焉初天子封泰山泰山東北陞古時有明  
堂處處險不敞上欲治明堂奉高旁未曉其制度  
濟南人公玉帶上黃帝時明堂圖明堂圖中有一  
殿四面無壁以茅蓋通水園宮垣為複道上有樓  
從西南入命曰昆侖天子從之入以拜祠上帝焉

卷之三

孝武本紀

六

六

於是上令奉高作明堂汶上如帶圖及五年脩封  
則祠泰一五帝於明堂上坐令高皇帝祠坐對之  
祠后土於下房以二十太牢天子從崑崙道入始  
拜明堂如郊禮禮畢燎堂下而上又上泰山有祕  
祠其顛而泰山下祠五帝各如其方黃帝并赤帝  
而有司侍祠焉泰山上舉火下悉應之其後二歲  
十一月甲子朔旦冬至推歷者以本統天子親至  
泰山以十一月甲子朔旦冬至日祠上帝明堂每  
脩封禪其贊饗曰天增授皇帝泰元神策周而復  
始皇帝敬拜泰一東至海上考入海及方士求神

者莫驗然益寔異遇之十一月乙酉拍梁裁十二月甲午朔上親禪高里祠后土臨渤海將以望祠蓬萊之屬真至殊庭焉上還以拍梁裁故朝受計甘泉公孫卿曰黃帝就青靈臺十二日燒黃帝乃治明庭明庭甘泉也方士多言古帝王有都甘泉者其後天子又朝諸侯甘泉甘泉作諸侯邸房之乃曰越俗有火裁復起屋必以太用勝服之於是作建章宮度為千門萬戶前殿度高未央其東則鳳闕高二十餘丈其西則唐中數十里虎圈其北治大池漸臺高二十餘丈名曰泰液池中有蓬萊

卷之三十一

卷之三十一

七

七

黃帝時為五城十二樓以候神人於執期命曰迎年上許作之如方明年上親禮祠上帝衣上黃焉公玉帶曰黃帝時雖封泰山然風后封鉅岐伯令黃帝封東泰山禪凡山合符然後不效焉天子既令設祠其至東泰山東泰山卑小不稱其聲乃令祠官禮之而不封禪焉其後令帶奉祠候神物夏遂還泰山脩五年之禮如前而加禪祠石閭石閭者在泰山山下陟南方方士多言此僊人之閭也故上親禪焉其後五年復至泰山修封還過祭常山今天子所興祠秦一后土三年親郊祠建漢家封禮五年一脩封薄忌秦一及三三冥羊馬行赤尾五寬舒之祠官以歲時致禮凡六祠索隱曰五者一后土祠皆太祝領之至如八神諸神明年死山故云六也人名祠行過則祀去則已方士所興祠各自至其人終則已祠官弗王他祠皆如其故今上封禪其後十二歲而還徧於五嶽四瀆矣而方士之候祠神人入海求蓬萊終無有驗而公孫卿之候神者猶以大人跡為解無其效天子益意厭方士之怪迂語矣然終羈縻弗絕其遇其真自此之後方士言祠神者彌眾然其效可睹矣

卷之三十一

卷之三十一

六

六

史記評林卷之十三

太史公曰余從巡祭天地諸神名山川而封禪焉入壽宮侍祠神語究觀方士祠官之言於是退而論次自古以來用事於鬼神者具見其表裏後有君子得以覽焉至若俎豆珪幣之詳獻酬之禮則有司存焉

宗廟之禮曰孝武纂極四海承平志尚奢麗尤成祭非祀典與乖十征登高勒德崇傳聲迎年祀日改曆定正拔莠中十事欲邊兵日不暇給人無聊生俯觀

史記評林卷之十三

史記評林卷之十二終

史記評林卷之十三

三代世表第一

吳興凌稚隆輯

索隱曰表者治國之大略而史記之表則謂世表也蓋謂世系之表也安可字子長耶

建名起於周氏表之所作因謂象形故曰世表有三太史公三代世表分行斜上並功周語此其源也

三代世表

代之世禹之父曰鯀鯀之父曰帝顓頊顓頊之族子曰帝嚳帝嚳之次妃曰簡狄生契於桀十三傳為成湯帝嚳之元妃曰姜原次妃慶都所生則禹與堯同世而禹為禹之四世從孫夫堯舜在位凡若干年始授季相去六百年為兄弟無是理哉

太史公曰五帝三代之記尚矣

敘五帝三代而篇唯各三代系長者以三代代系長遠宜以三篇且三代皆出自五帝故叙三代要從五帝而起首也劉氏云尚猶久古也自殷以前諸侯不可得而譜也列其事也周以來乃頗可著

孔子因史文次春秋紀元年正時日月蓋其詳哉至於序尚書則略無年月或頗有然多闕不可錄



帝相	帝少康	帝杼	<small>索隱曰直呂反亦作寧○正義曰相爲過流所滅后歸有仍</small>	<small>生少康其子予復禹績</small>	帝槐	<small>索隱曰音回一音恢系本作芬</small>	帝芒	<small>索隱曰音凶一作荒</small>	帝泄
振生微公非生 微生報高圍生亞	報丁生亞圍生 報乙報公祖類 丙生報	報丙生公祖類 壬壬主生太王 壬生主曹父 祭			主祭生曹父生 天乙是季歷季 爲殷湯歷生文 從湯至王昌益 黃帝十易卦 七世		文王昌 生武王 發		

皇極經世一  
三代世表

帝不降	帝局	帝履	帝孔甲	帝皐	帝發	帝履祭	殷湯代夏氏	帝外丙	帝仲壬	帝太甲	帝沃丁	帝太庚	帝小甲	帝雍己	帝太戊	帝中丁	帝外壬	帝河亶甲
不降神○索隱曰古榮反	索隱曰其報反又音勳	不降于好鬼神淫亂不好德二龍去	索隱曰宋來王	索隱曰帝皐于也系本云帝皐生發及履祭履祭一名祭	從禹至桀十七世從黃帝至桀二十世	湯太子太丁發卒	故太子太丁子涅伊尹放之桐宮三年悔過自責伊尹乃迎之復位	太庚弟殷道衰諸侯或不至○索隱曰殷本紀及系本皆云小甲太庚子	小甲弟以祭	仲丁弟	外壬弟	外壬弟						

皇極經世二  
三代世表

帝祖乙 是為	帝祖辛 是為	帝沃甲 沃甲	帝祖丁 沃甲	帝南庚 沃甲	帝陽甲 沃甲	帝盤庚 沃甲	帝小辛 沃甲	帝小乙 沃甲	帝武丁 沃甲	帝祖庚 沃甲	帝甲 沃甲	帝廩辛 沃甲	帝庚丁 沃甲	帝武乙 沃甲	帝太丁 沃甲	帝乙 沃甲	帝辛 沃甲	從湯至紂二十九世從黃帝至紂四十六世	周武王伐殷 紂十九世
-----------	-----------	-----------	-----------	-----------	-----------	-----------	-----------	-----------	-----------	-----------	----------	-----------	-----------	-----------	-----------	----------	----------	-------------------	---------------

成王誦 索隱曰本或作庸非	康王釗 刑錯四十餘年 索隱曰克蕞反又音昭	昭王瑕 左傳不友不廷之昭 索隱曰音瑕宋取昭 王南代紂由靡為左 涉漢中流而由靡承 王漢卒不復闢乃廢其 後子西羗也	穆王滿 考前刑蓋服不至	恭王伊扈 考公	懿王堅 周道衰詩介作刺	
魯齊晉秦楚宋衛陳蔡曹燕	周公太公唐叔惡來熊繹微子康叔胡公叔度叔振召公 巨尚虞助紂釋父落 父飛鸞熊 力廉有	初封初封初封初封初封初封初封初封初封初封 武王文王武王 第武王子 師 魯公丁公晉侯女防熊又微仲康伯申公蔡仲 伯禽呂伋樊 啓弟索隱 曰康 叔子 也	考公乙公武疾弱卑熊繹宋公孝伯相公蔡伯太伯	考公	考公	考公
			考公	考公	考公	
			考公	考公	考公	
			考公	考公	考公	
			考公	考公	考公	
			考公	考公	考公	
			考公	考公	考公	
			考公	考公	考公	
			考公	考公	考公	

孝王方

獻王弟

厲公獻公

獻公

秦侯熊無厲公貞作釐公

夷伯

夷王燮

厲王弟

獻公武公

厲公

公伯熊鷲登公頃侯

厲王胡

以惡聞過亂出  
奔遂於于夷

真公

秦仲熊延

紅弟

釐侯

共和

二伯行政

武公  
真公

熊男

張夫子問褚先生曰

索隱曰褚先生名少孫元  
成問為博士張夫子未詳

詩言契后稷皆無父而生今案諸傳記咸言有

父父皆黃帝子也

索隱曰按上契及后稷皆帝  
帝之子孫可按諸見黃帝

會時布其樂是也孫也

得無與詩謬乎褚先

生曰不然詩言契生於卯后稷人迹者欲見其

有天命精誠之意耳鬼神不能自成須人而生

奈何無父而生乎一言有父一言無父信以傳

信疑以傳疑故兩言之堯知契稷皆賢人天之

所生故封之契七十里後十餘世至湯王天下

堯知后稷子孫之後王也故益封之百里其後

世且千歲至文王而有天下詩傳曰湯之先為

契無父而生契母與娣妹浴於玄丘水有燕銜

卵墮之契母得故含之誤吞之即生契

按史所

引此詩傳故曰詩傳殷本紀云契

為司徒姓之曰子氏子者茲茲益大也詩人

美而頌之曰殷社

芒芒天命玄鳥降而生

商商者實殷號也文王之先為后稷后稷亦無

父而生后稷母為姜嫄

索隱曰有邵氏之女也

出見大人蹟而履踐之知於身則生后稷姜嫄

以為無父賤而棄之道中牟牛避不踐也抱之

山中

抱音普弟反。索

山者養之又捐之大澤

鳥覆席食之姜嫄怪之於是知其天子乃取長

之堯知其賢才立以為大農姓之曰姬氏姬者

本也詩人美而頌之曰厥初生民深修益成而

道后稷之始也孔子曰昔者堯命契為子氏為

有湯也命后稷為姬氏為有文王也太王命季

歷明天瑞也太伯之吳遂生源也

索隱曰言太

伯吳不及者欲使傳文王武王撥亂

反正成周道遂天下生生之源本也

天命難言

非聖人莫能見舜禹契后稷皆黃帝子孫也黃



復立為天子是天之報有德也人不知以為汜  
 從布衣匹夫起耳夫布衣匹夫安能無故而起  
 王天下乎其有天命然黃帝後世何王天下之  
 久遠邪曰傳云天下之君王為萬夫之黔首請  
 贖民之命者帝有福萬世黃帝是也五政明則  
 修禮義因天時舉兵征伐而利者王有福千世  
 蜀王黃帝後世也索隱曰按系本蜀無姓相承  
 二十五年子分封賜姓或於蠻夷蓋當然也蜀王  
 本紀云朱提有男子杜宇從天而下自稱望帝  
 亦蜀王也則杜宇出唐杜氏蓋陸終氏之胤亦  
 黃帝之後也。正義曰諸記音云蜀之先肇於  
 人皇之際黃帝與子昌意娶蜀山氏女上帝信  
 以封其支庶於蜀歷虞夏商周梁先稱王者蠶

叢國破子孫  
 居姓焉等處至今在漢西南五千里常來朝降  
 輸獻於漢非以其先之有德澤流後世邪行道  
 德豈可以忽乎哉人君王者舉而觀之漢大將  
 軍霍子孟名光者亦黃帝後世也索隱曰按系  
 本云霍國真  
 姓後周武王封弟叔處於  
 霍是姬姓亦黃帝後也此可為博聞遠見者  
 言固難為淺聞者說也何以言之古諸侯以國  
 為姓霍者國名也武王封弟叔處於霍後世晉  
 獻公滅霍公後世為庶民往來居平陽平陽在  
 河東河東晉地分為魏國以詩言之亦可為周  
 世周起后稷后稷無父而生以三代世傳言之

后稷有父名高辛高辛黃帝曾孫黃帝終始傳  
 曰索隱曰蓋謂五行讖緯  
 之後若今之童謠也漢興百有餘年有人  
 不短不長出自燕之鄉索隱曰本作燕正義  
 陽人平陽今靈州霍邑本秦時霍伯國漢為燕  
 縣後漢改燕曰永安隋又改為霍邑唐檢德傳  
 無自燕之名疑  
 白雲是鄉之名持天下之政時有嬰兒王索隱曰  
 謂  
 也 卻行車索隱曰言霍光持政擅權獨  
 也 帝令如卻行車使不前也 霍將  
 軍者本居平陽自燕臣為郎特與方士考功正  
 義曰謂年老為  
 方士最功也會旗亭下西京賦曰旗亭五里薛  
 綽曰旗亭亭樓也亦旗  
 於上故為臣言豈不偉哉索隱曰儲先生蓋腐  
 取名焉無父及據帝系皆帝之子是也而未  
 引蜀主霍光竟欲證何事而言之不經蓋據正  
 史記卷三十一 三代世表 十一 霍光

史記卷三十一 三代世表 十一 霍光

史記評林卷之十三終



韓非之徒各往往摭據春秋之文以著書不可勝  
紀索隱曰荀況五刑韓非皆著自稱于宋有漢  
相張蒼歷譜五德索隱曰按張蒼者上大夫董仲

舒推春秋義頗著文焉索隱曰作春

太史公曰儒者斷其義馳說者騁其辭不務綜其

終始歷人取其年月數家索隱曰數者珠貝反隆

於神運徐廣曰一作譜謀獨記世謚其辭略欲一觀

諸要難索隱曰難音奴丹反於是譜十二諸庶自共和

訖孔子表見春秋國語學者所譏盛衰大指者于

篇為成學治古文者徐廣曰一云治國也索隱曰要刑焉索隱曰

春秋國語本為成學之人攻文之

上以欲覽其要故刪為此篇焉

### 周魯齊晉秦楚宋衛陳蔡曹鄭燕吳

真公武靖	侯秦仲熊	釐侯公釐	幽侯公幽	魯公魯	宣公宣	文公文	穆公穆	恭公恭	懿公懿	孝公孝	昭公昭	定公定	哀公哀	惠公惠	孫九公
孫九世	孫九世	孫九世	孫九世	孫九世	孫九世	孫九世	孫九世	孫九世	孫九世	孫九世	孫九世	孫九世	孫九世	孫九世	孫九世

庚申	庚申	庚申	庚申	庚申	庚申	庚申	庚申	庚申	庚申
宣四年	宣五年	宣六年	宣七年	宣八年	宣九年	宣十年	宣十一年	宣十二年	宣十三年
宣十四年	宣十五年	宣十六年	宣十七年	宣十八年	宣十九年	宣二十年	宣二十一年	宣二十二年	宣二十三年
宣二十四年	宣二十五年	宣二十六年	宣二十七年	宣二十八年	宣二十九年	宣三十年	宣三十一年	宣三十二年	宣三十三年

十一	五	二十	二十	十四	七	八	九	十	十一	十二	十三	十四	十五	十六	十七	十八	十九	二十	二十一	二十二	二十三	二十四	二十五	二十六	二十七	二十八	二十九	三十	三十一	三十二	三十三	三十四	三十五	三十六	三十七	三十八	三十九	四十	四十一	四十二	四十三	四十四	四十五	四十六	四十七	四十八	四十九	五十	五十一	五十二	五十三	五十四	五十五	五十六	五十七	五十八	五十九	六十	六十一	六十二	六十三	六十四	六十五	六十六	六十七	六十八	六十九	七十	七十一	七十二	七十三	七十四	七十五	七十六	七十七	七十八	七十九	八十	八十一	八十二	八十三	八十四	八十五	八十六	八十七	八十八	八十九	九十	九十一	九十二	九十三	九十四	九十五	九十六	九十七	九十八	九十九	一百
----	---	----	----	----	---	---	---	---	----	----	----	----	----	----	----	----	----	----	-----	-----	-----	-----	-----	-----	-----	-----	-----	----	-----	-----	-----	-----	-----	-----	-----	-----	-----	----	-----	-----	-----	-----	-----	-----	-----	-----	-----	----	-----	-----	-----	-----	-----	-----	-----	-----	-----	----	-----	-----	-----	-----	-----	-----	-----	-----	-----	----	-----	-----	-----	-----	-----	-----	-----	-----	-----	----	-----	-----	-----	-----	-----	-----	-----	-----	-----	----	-----	-----	-----	-----	-----	-----	-----	-----	-----	----

十二	六	二十	二十一	二十二	二十三	二十四	二十五	二十六	二十七	二十八	二十九	三十	三十一	三十二	三十三	三十四	三十五	三十六	三十七	三十八	三十九	四十	四十一	四十二	四十三	四十四	四十五	四十六	四十七	四十八	四十九	五十	五十一	五十二	五十三	五十四	五十五	五十六	五十七	五十八	五十九	六十	六十一	六十二	六十三	六十四	六十五	六十六	六十七	六十八	六十九	七十	七十一	七十二	七十三	七十四	七十五	七十六	七十七	七十八	七十九	八十	八十一	八十二	八十三	八十四	八十五	八十六	八十七	八十八	八十九	九十	九十一	九十二	九十三	九十四	九十五	九十六	九十七	九十八	九十九	一百
----	---	----	-----	-----	-----	-----	-----	-----	-----	-----	-----	----	-----	-----	-----	-----	-----	-----	-----	-----	-----	----	-----	-----	-----	-----	-----	-----	-----	-----	-----	----	-----	-----	-----	-----	-----	-----	-----	-----	-----	----	-----	-----	-----	-----	-----	-----	-----	-----	-----	----	-----	-----	-----	-----	-----	-----	-----	-----	-----	----	-----	-----	-----	-----	-----	-----	-----	-----	-----	----	-----	-----	-----	-----	-----	-----	-----	-----	-----	----





三十一	二	三十二	三十三	三十四	三十五	三十六	三十七	三十八	三十九	四十
一八	十六	十七	十八	十九	二十	二十一	二十二	二十三	二十四	二十五
四	六	五	六	七	八	九	十	十一	十二	十三
四	六	五十八	五十九	六十	六十一	六十二	六十三	六十四	六十五	六十六
三十三	三十四	三十五	三十六	三十七	三十八	三十九	四十	四十一	四十二	四十三
元	元	元	元	元	元	元	元	元	元	元
年	年	年	年	年	年	年	年	年	年	年
元	元	元	元	元	元	元	元	元	元	元
年	年	年	年	年	年	年	年	年	年	年
元	元	元	元	元	元	元	元	元	元	元
年	年	年	年	年	年	年	年	年	年	年
元	元	元	元	元	元	元	元	元	元	元
年	年	年	年	年	年	年	年	年	年	年
元	元	元	元	元	元	元	元	元	元	元
年	年	年	年	年	年	年	年	年	年	年

三十八	三十九	四十	四十一	四十二	四十三	四十四	四十五	四十六	四十七	四十八
九	四十九	五十四	五十九	六十四	六十九	七十四	七十九	八十四	八十九	九十四
三十三	三十四	三十五	三十六	三十七	三十八	三十九	四十	四十一	四十二	四十三
三十三	三十四	三十五	三十六	三十七	三十八	三十九	四十	四十一	四十二	四十三
元	元	元	元	元	元	元	元	元	元	元
年	年	年	年	年	年	年	年	年	年	年
元	元	元	元	元	元	元	元	元	元	元
年	年	年	年	年	年	年	年	年	年	年
元	元	元	元	元	元	元	元	元	元	元
年	年	年	年	年	年	年	年	年	年	年
元	元	元	元	元	元	元	元	元	元	元
年	年	年	年	年	年	年	年	年	年	年
元	元	元	元	元	元	元	元	元	元	元
年	年	年	年	年	年	年	年	年	年	年
元	元	元	元	元	元	元	元	元	元	元
年	年	年	年	年	年	年	年	年	年	年

甲子 五	三十八	四	三十九	六	三十九	七	三十六	八	三十七	九	三十八	十	三十九
三十八	四十九	三十九	五十一	四十一	五十二	四十二	五十三	四十三	五十四	四十四	五十五	四十五	五十六
四十九	三十三	四十三	五十五	三十三	四十四	五十六	三十四	四十五	五十七	三十五	四十六	五十八	三十六
三十三	四十五	五十五	三十三	四十六	五十八	三十四	四十七	五十九	三十六	四十九	六十一	三十七	五十九
四十五	五十八	六十九	三十七	五十八	七十一	四十七	六十二	七十三	四十八	六十三	七十四	五十九	八十一
五十八	七十一	八十二	四十九	六十三	七十六	五十九	七十四	八十五	五十一	六十六	七十七	六十一	八十四
七十一	八十四	九十五	六十二	七十六	八十九	六十四	七十九	九十	五十二	六十七	七十八	六十一	八十五
八十四	九十七	一百零八	七十三	八十七	一百	七十五	九十	一百零一	五十三	六十八	七十九	六十一	八十六
九十七	一百一十	一百二十一	八十四	九十八	一百一十一	八十六	一百零一	一百一十二	五十四	六十九	八十	六十一	八十七
一百一十	一百二十三	一百三十四	九十五	一百零九	一百二十二	九十八	一百一十三	一百二十四	五十五	七十	八十一	六十一	八十八
一百二十三	一百三十六	一百四十七	一百零六	一百二十	一百三十三	一百一十七	一百三十二	一百四十三	五十六	七十	九十一	六十一	八十九
一百三十六	一百四十九	一百六十	一百一十七	一百三十一	一百四十四	一百一十八	一百四十三	一百五十四	五十七	七十	九十一	六十一	九十

甲戌 四	二十	一	二十一	二	二十二	三	二十三	四	二十四	五	二十五	六	二十六
二十一	二十二	二十三	二十四	二十五	二十六	二十七	二十八	二十九	三十	三十一	三十二	三十三	三十四
二十二	二十三	二十四	二十五	二十六	二十七	二十八	二十九	三十	三十一	三十二	三十三	三十四	三十五
二十三	二十四	二十五	二十六	二十七	二十八	二十九	三十	三十一	三十二	三十三	三十四	三十五	三十六
二十四	二十五	二十六	二十七	二十八	二十九	三十	三十一	三十二	三十三	三十四	三十五	三十六	三十七
二十五	二十六	二十七	二十八	二十九	三十	三十一	三十二	三十三	三十四	三十五	三十六	三十七	三十八
二十六	二十七	二十八	二十九	三十	三十一	三十二	三十三	三十四	三十五	三十六	三十七	三十八	三十九
二十七	二十八	二十九	三十	三十一	三十二	三十三	三十四	三十五	三十六	三十七	三十八	三十九	四十
二十八	二十九	三十	三十一	三十二	三十三	三十四	三十五	三十六	三十七	三十八	三十九	四十	四十一
二十九	三十	三十一	三十二	三十三	三十四	三十五	三十六	三十七	三十八	三十九	四十	四十一	四十二
三十	三十一	三十二	三十三	三十四	三十五	三十六	三十七	三十八	三十九	四十	四十一	四十二	四十三
三十一	三十二	三十三	三十四	三十五	三十六	三十七	三十八	三十九	四十	四十一	四十二	四十三	四十四
三十二	三十三	三十四	三十五	三十六	三十七	三十八	三十九	四十	四十一	四十二	四十三	四十四	四十五
三十三	三十四	三十五	三十六	三十七	三十八	三十九	四十	四十一	四十二	四十三	四十四	四十五	四十六
三十四	三十五	三十六	三十七	三十八	三十九	四十	四十一	四十二	四十三	四十四	四十五	四十六	四十七
三十五	三十六	三十七	三十八	三十九	四十	四十一	四十二	四十三	四十四	四十五	四十六	四十七	四十八
三十六	三十七	三十八	三十九	四十	四十一	四十二	四十三	四十四	四十五	四十六	四十七	四十八	四十九
三十七	三十八	三十九	四十	四十一	四十二	四十三	四十四	四十五	四十六	四十七	四十八	四十九	五十











甲子三	六	四	五	六	七	八
平來	平來	平來	平來	平來	平來	平來
十四	十四	十四	十四	十四	十四	十四
元光	元光	元光	元光	元光	元光	元光
九	九	九	九	九	九	九
四	四	四	四	四	四	四
三	三	三	三	三	三	三
二	二	二	二	二	二	二
一	一	一	一	一	一	一
九	九	九	九	九	九	九
八	八	八	八	八	八	八
七	七	七	七	七	七	七
六	六	六	六	六	六	六
五	五	五	五	五	五	五
四	四	四	四	四	四	四
三	三	三	三	三	三	三
二	二	二	二	二	二	二
一	一	一	一	一	一	一
九	九	九	九	九	九	九
八	八	八	八	八	八	八
七	七	七	七	七	七	七
六	六	六	六	六	六	六
五	五	五	五	五	五	五
四	四	四	四	四	四	四
三	三	三	三	三	三	三
二	二	二	二	二	二	二
一	一	一	一	一	一	一

九	九	九	九	九	九	九
九	九	九	九	九	九	九
八	八	八	八	八	八	八
七	七	七	七	七	七	七
六	六	六	六	六	六	六
五	五	五	五	五	五	五
四	四	四	四	四	四	四
三	三	三	三	三	三	三
二	二	二	二	二	二	二
一	一	一	一	一	一	一
九	九	九	九	九	九	九
八	八	八	八	八	八	八
七	七	七	七	七	七	七
六	六	六	六	六	六	六
五	五	五	五	五	五	五
四	四	四	四	四	四	四
三	三	三	三	三	三	三
二	二	二	二	二	二	二
一	一	一	一	一	一	一

十二	二十四	三十三	三十一	三十七	四十三	三十三
三	三	三	七	七	七	九
甲戌十三	四	四	八	九	七	七
伐鄭	四	四	八	九	七	七
二十	二十	二十	二十	二十	二十	二十
二十	二十	二十	二十	二十	二十	二十
二十	二十	二十	二十	二十	二十	二十
二十	二十	二十	二十	二十	二十	二十
二十	二十	二十	二十	二十	二十	二十
二十	二十	二十	二十	二十	二十	二十
二十	二十	二十	二十	二十	二十	二十

十八	九	三	九	七	五	十三	五	十九
九	九	九	九	九	九	九	九	九
十九	十九	十九	十九	十九	十九	十九	十九	十九
十九	十九	十九	十九	十九	十九	十九	十九	十九
十九	十九	十九	十九	十九	十九	十九	十九	十九
十九	十九	十九	十九	十九	十九	十九	十九	十九
十九	十九	十九	十九	十九	十九	十九	十九	十九
十九	十九	十九	十九	十九	十九	十九	十九	十九
十九	十九	十九	十九	十九	十九	十九	十九	十九
十九	十九	十九	十九	十九	十九	十九	十九	十九



二十九	齊桓公小白	魯欲白元二	與糾年齊	小後春齊	齊即殺母	管仲殺	我為	糾故	齊伐	三十一	二十四	二十六	二十八	三十	三十二	三十四	三十六	三十八	四十
二十	息夫	魯夫人過	齊祭	惡不禮	楚之	歸族	伐祭	歸族	伐祭	三十三	三十五	三十七	三十九	四十一	四十三	四十五	四十七	四十九	五十一
三十一	宋公	宋公	宋公	宋公	宋公	宋公	宋公	宋公	宋公	三十二	三十四	三十六	三十八	四十	四十二	四十四	四十六	四十八	五十
四十二	宋公	宋公	宋公	宋公	宋公	宋公	宋公	宋公	宋公	三十三	三十五	三十七	三十九	四十一	四十三	四十五	四十七	四十九	五十一
五十三	宋公	宋公	宋公	宋公	宋公	宋公	宋公	宋公	宋公	三十四	三十六	三十八	四十	四十二	四十四	四十六	四十八	五十	五十二
六十四	宋公	宋公	宋公	宋公	宋公	宋公	宋公	宋公	宋公	三十五	三十七	三十九	四十一	四十三	四十五	四十七	四十九	五十	五十三
七十五	宋公	宋公	宋公	宋公	宋公	宋公	宋公	宋公	宋公	三十六	三十八	四十	四十二	四十四	四十六	四十八	五十	五十四	五十六
八十六	宋公	宋公	宋公	宋公	宋公	宋公	宋公	宋公	宋公	三十七	三十九	四十一	四十三	四十五	四十七	四十九	五十	五十五	五十七
九十七	宋公	宋公	宋公	宋公	宋公	宋公	宋公	宋公	宋公	三十八	四十	四十二	四十四	四十六	四十八	五十	五十六	五十八	六十
一百零八	宋公	宋公	宋公	宋公	宋公	宋公	宋公	宋公	宋公	三十九	四十一	四十三	四十五	四十七	四十九	五十	五十七	五十九	六十一
一百一十九	宋公	宋公	宋公	宋公	宋公	宋公	宋公	宋公	宋公	四十	四十二	四十四	四十六	四十八	五十	五十八	六十	六十二	六十四

甲辰五	不更	元因	其元	九秦	武公	武公	武公	武公	武公	武公	武公	武公	武公	武公	武公	武公	武公	武公	武公
十七	元因	其元	其元	九秦	武公	武公	武公	武公	武公	武公	武公	武公	武公	武公	武公	武公	武公	武公	武公
十七	元因	其元	其元	九秦	武公	武公	武公	武公	武公	武公	武公	武公	武公	武公	武公	武公	武公	武公	武公
十七	元因	其元	其元	九秦	武公	武公	武公	武公	武公	武公	武公	武公	武公	武公	武公	武公	武公	武公	武公
十七	元因	其元	其元	九秦	武公	武公	武公	武公	武公	武公	武公	武公	武公	武公	武公	武公	武公	武公	武公
十七	元因	其元	其元	九秦	武公	武公	武公	武公	武公	武公	武公	武公	武公	武公	武公	武公	武公	武公	武公
十七	元因	其元	其元	九秦	武公	武公	武公	武公	武公	武公	武公	武公	武公	武公	武公	武公	武公	武公	武公
十七	元因	其元	其元	九秦	武公	武公	武公	武公	武公	武公	武公	武公	武公	武公	武公	武公	武公	武公	武公
十七	元因	其元	其元	九秦	武公	武公	武公	武公	武公	武公	武公	武公	武公	武公	武公	武公	武公	武公	武公
十七	元因	其元	其元	九秦	武公	武公	武公	武公	武公	武公	武公	武公	武公	武公	武公	武公	武公	武公	武公













二十	二十	二十	二十
魯文公	魯文公	魯文公	魯文公
七年	七年	七年	七年
我破秦晉敗于穀我殺	我破秦晉敗于穀我殺	我破秦晉敗于穀我殺	我破秦晉敗于穀我殺
二十	二十	二十	二十
魯文公	魯文公	魯文公	魯文公
七年	七年	七年	七年
我破秦晉敗于穀我殺	我破秦晉敗于穀我殺	我破秦晉敗于穀我殺	我破秦晉敗于穀我殺
二十	二十	二十	二十
魯文公	魯文公	魯文公	魯文公
七年	七年	七年	七年
我破秦晉敗于穀我殺	我破秦晉敗于穀我殺	我破秦晉敗于穀我殺	我破秦晉敗于穀我殺

二十四	二十四	二十四	二十四
秦襄公	秦襄公	秦襄公	秦襄公
九年	九年	九年	九年
我破秦晉敗于穀我殺	我破秦晉敗于穀我殺	我破秦晉敗于穀我殺	我破秦晉敗于穀我殺
三十四	三十四	三十四	三十四
秦襄公	秦襄公	秦襄公	秦襄公
九年	九年	九年	九年
我破秦晉敗于穀我殺	我破秦晉敗于穀我殺	我破秦晉敗于穀我殺	我破秦晉敗于穀我殺
三十四	三十四	三十四	三十四
秦襄公	秦襄公	秦襄公	秦襄公
九年	九年	九年	九年
我破秦晉敗于穀我殺	我破秦晉敗于穀我殺	我破秦晉敗于穀我殺	我破秦晉敗于穀我殺





















甲子八	五	十二	二十四	三十四	三十七	三十六	十八	九	十一
楚稱病不	晉公室	秦后子侯	秦后子侯	秦后子侯	秦后子侯	秦后子侯	秦后子侯	秦后子侯	秦后子侯
七	九	三十三	三十三	三十六	三十五	三十七	三十七	三十七	三十七
楚稱病不	晉公室	秦后子侯	秦后子侯	秦后子侯	秦后子侯	秦后子侯	秦后子侯	秦后子侯	秦后子侯
十四	二十三	三十三	三十三	三十六	三十五	三十七	三十七	三十七	三十七
晉公室	秦后子侯	秦后子侯	秦后子侯	秦后子侯	秦后子侯	秦后子侯	秦后子侯	秦后子侯	秦后子侯
九	六	十二	二十四	三十四	三十七	三十六	十八	九	十一
晉請齊	晉請齊	晉請齊	晉請齊	晉請齊	晉請齊	晉請齊	晉請齊	晉請齊	晉請齊
七	十三	二十二	二十二	二十六	二十四	二十四	二十四	二十四	二十四
秦歸	秦歸	秦歸	秦歸	秦歸	秦歸	秦歸	秦歸	秦歸	秦歸
十四	二十三	三十三	三十三	三十六	三十五	三十七	三十七	三十七	三十七
晉公室	秦后子侯	秦后子侯	秦后子侯	秦后子侯	秦后子侯	秦后子侯	秦后子侯	秦后子侯	秦后子侯

甲子八	五	十二	二十四	三十四	三十七	三十六	十八	九	十一
楚稱病不	晉公室	秦后子侯	秦后子侯	秦后子侯	秦后子侯	秦后子侯	秦后子侯	秦后子侯	秦后子侯
七	九	三十三	三十三	三十六	三十五	三十七	三十七	三十七	三十七
楚稱病不	晉公室	秦后子侯	秦后子侯	秦后子侯	秦后子侯	秦后子侯	秦后子侯	秦后子侯	秦后子侯
十四	二十三	三十三	三十三	三十六	三十五	三十七	三十七	三十七	三十七
晉公室	秦后子侯	秦后子侯	秦后子侯	秦后子侯	秦后子侯	秦后子侯	秦后子侯	秦后子侯	秦后子侯
九	六	十二	二十四	三十四	三十七	三十六	十八	九	十一
晉請齊	晉請齊	晉請齊	晉請齊	晉請齊	晉請齊	晉請齊	晉請齊	晉請齊	晉請齊
七	十三	二十二	二十二	二十六	二十四	二十四	二十四	二十四	二十四
秦歸	秦歸	秦歸	秦歸	秦歸	秦歸	秦歸	秦歸	秦歸	秦歸
十四	二十三	三十三	三十三	三十六	三十五	三十七	三十七	三十七	三十七
晉公室	秦后子侯	秦后子侯	秦后子侯	秦后子侯	秦后子侯	秦后子侯	秦后子侯	秦后子侯	秦后子侯



Table of historical events and reigns. Columns include dates (e.g., 甲戌十八年), reigns (e.g., 楚平王), and events (e.g., 蔡復陳, 靈自立). Includes a vertical column with '主諸侯年表' and '左'.

Table of historical events and reigns, continuing from the first table. Columns include dates (e.g., 二十七年), reigns (e.g., 齊景公), and events (e.g., 齊景公, 魯昭公). Includes a vertical column with '主諸侯年表' and '左'.

甲申三	二	敬王二十七年	立敬王
五	四	元年三十九	地處
三十九	三十八	二十八年	
二十九	二十九	二十七年	
二十	二十八	二十六年	
十一	二十七	二十五年	
	二十六	二十四年	
	二十五	二十三年	
	二十四	二十二年	
	二十三	二十一年	
	二十二	二十年	
	二十一	十九年	
	二十	十八年	
	十九	十七年	
	十八	十六年	
	十七	十五年	
	十六	十四年	
	十五	十三年	
	十四	十二年	
	十三	十一年	
	十二	十年	
	十一	九年	
	十	八年	

八	七	五	可畏
三十三	三十二	三十	楚昭王
六	五	二十九	元年
三十四	三十三	二十八	元年
五	四	二十七	元年
三十五	三十四	二十六	元年
四	三	二十五	元年
三十六	三十五	二十四	元年
三	二	二十三	元年
三十七	三十六	二十二	元年
三	二	二十一	元年
三十八	三十七	二十	元年
二	一	十九	元年
三十九	三十八	十八	元年
二	一	十七	元年
四十	三十九	十六	元年
二	一	十五	元年
四十一	四十	十四	元年
二	一	十三	元年
四十二	四十一	十二	元年
二	一	十一	元年
四十三	四十二	十	元年
二	一	九	元年
四十四	四十三	八	元年
二	一	七	元年
四十五	四十四	六	元年
二	一	五	元年
四十六	四十五	四	元年
二	一	三	元年
四十七	四十六	二	元年
二	一	一	元年
四十八	四十七	零	元年
二	一		元年





	二 十三	五 十	九	七 十	三 十	三 十	二 十	二 十	元 年
	地 震	六	九	九	三 十	二 十	二 十	三 十	伐 晉
	中 行	我 敗	我 敗	我 敗	我 敗	我 敗	我 敗	我 敗	中 行
	我 敗	我 敗	我 敗	我 敗	我 敗	我 敗	我 敗	我 敗	我 敗
	我 敗	我 敗	我 敗	我 敗	我 敗	我 敗	我 敗	我 敗	我 敗
	我 敗	我 敗	我 敗	我 敗	我 敗	我 敗	我 敗	我 敗	我 敗
	我 敗	我 敗	我 敗	我 敗	我 敗	我 敗	我 敗	我 敗	我 敗
	我 敗	我 敗	我 敗	我 敗	我 敗	我 敗	我 敗	我 敗	我 敗
	我 敗	我 敗	我 敗	我 敗	我 敗	我 敗	我 敗	我 敗	我 敗

	三 十 九	三 十 九	三 十 九	三 十 九	三 十 九	三 十 九	三 十 九	三 十 九	三 十 九
	甲 寅	三 十 八	二 十 四	二 十 四	二 十 四	二 十 四	二 十 四	二 十 四	二 十 四
	我 敗	我 敗	我 敗	我 敗	我 敗	我 敗	我 敗	我 敗	我 敗
	我 敗	我 敗	我 敗	我 敗	我 敗	我 敗	我 敗	我 敗	我 敗
	我 敗	我 敗	我 敗	我 敗	我 敗	我 敗	我 敗	我 敗	我 敗
	我 敗	我 敗	我 敗	我 敗	我 敗	我 敗	我 敗	我 敗	我 敗
	我 敗	我 敗	我 敗	我 敗	我 敗	我 敗	我 敗	我 敗	我 敗
	我 敗	我 敗	我 敗	我 敗	我 敗	我 敗	我 敗	我 敗	我 敗
	我 敗	我 敗	我 敗	我 敗	我 敗	我 敗	我 敗	我 敗	我 敗

五十三	與魯	齊公	與魯	三十三	齊公	與魯
四十四	與魯	齊公	與魯	三十二	齊公	與魯
三十六	與魯	齊公	與魯	三十一	齊公	與魯
四十四	與魯	齊公	與魯	三十	齊公	與魯
四十二	與魯	齊公	與魯	二十九	齊公	與魯
四十六	與魯	齊公	與魯	二十八	齊公	與魯
四十八	與魯	齊公	與魯	二十七	齊公	與魯
四十九	與魯	齊公	與魯	二十六	齊公	與魯
四十九	與魯	齊公	與魯	二十五	齊公	與魯
四十九	與魯	齊公	與魯	二十四	齊公	與魯
四十九	與魯	齊公	與魯	二十三	齊公	與魯
四十九	與魯	齊公	與魯	二十二	齊公	與魯
四十九	與魯	齊公	與魯	二十一	齊公	與魯
四十九	與魯	齊公	與魯	二十	齊公	與魯
四十九	與魯	齊公	與魯	十九	齊公	與魯
四十九	與魯	齊公	與魯	十八	齊公	與魯
四十九	與魯	齊公	與魯	十七	齊公	與魯
四十九	與魯	齊公	與魯	十六	齊公	與魯
四十九	與魯	齊公	與魯	十五	齊公	與魯
四十九	與魯	齊公	與魯	十四	齊公	與魯
四十九	與魯	齊公	與魯	十三	齊公	與魯
四十九	與魯	齊公	與魯	十二	齊公	與魯
四十九	與魯	齊公	與魯	十一	齊公	與魯
四十九	與魯	齊公	與魯	十	齊公	與魯
四十九	與魯	齊公	與魯	九	齊公	與魯
四十九	與魯	齊公	與魯	八	齊公	與魯
四十九	與魯	齊公	與魯	七	齊公	與魯
四十九	與魯	齊公	與魯	六	齊公	與魯
四十九	與魯	齊公	與魯	五	齊公	與魯
四十九	與魯	齊公	與魯	四	齊公	與魯
四十九	與魯	齊公	與魯	三	齊公	與魯
四十九	與魯	齊公	與魯	二	齊公	與魯
四十九	與魯	齊公	與魯	一	齊公	與魯

三十三	與魯	齊公	與魯	三十三	齊公	與魯
三十九	與魯	齊公	與魯	三十二	齊公	與魯
七	與魯	齊公	與魯	三十一	齊公	與魯
五	與魯	齊公	與魯	三十	齊公	與魯
十二	與魯	齊公	與魯	二十九	齊公	與魯
二十九	與魯	齊公	與魯	二十八	齊公	與魯
十九	與魯	齊公	與魯	二十七	齊公	與魯
十一	與魯	齊公	與魯	二十六	齊公	與魯
十四	與魯	齊公	與魯	二十五	齊公	與魯
十四	與魯	齊公	與魯	二十四	齊公	與魯
十四	與魯	齊公	與魯	二十三	齊公	與魯
十四	與魯	齊公	與魯	二十二	齊公	與魯
十四	與魯	齊公	與魯	二十一	齊公	與魯
十四	與魯	齊公	與魯	二十	齊公	與魯
十四	與魯	齊公	與魯	十九	齊公	與魯
十四	與魯	齊公	與魯	十八	齊公	與魯
十四	與魯	齊公	與魯	十七	齊公	與魯
十四	與魯	齊公	與魯	十六	齊公	與魯
十四	與魯	齊公	與魯	十五	齊公	與魯
十四	與魯	齊公	與魯	十四	齊公	與魯
十四	與魯	齊公	與魯	十三	齊公	與魯
十四	與魯	齊公	與魯	十二	齊公	與魯
十四	與魯	齊公	與魯	十一	齊公	與魯
十四	與魯	齊公	與魯	十	齊公	與魯
十四	與魯	齊公	與魯	九	齊公	與魯
十四	與魯	齊公	與魯	八	齊公	與魯
十四	與魯	齊公	與魯	七	齊公	與魯
十四	與魯	齊公	與魯	六	齊公	與魯
十四	與魯	齊公	與魯	五	齊公	與魯
十四	與魯	齊公	與魯	四	齊公	與魯
十四	與魯	齊公	與魯	三	齊公	與魯
十四	與魯	齊公	與魯	二	齊公	與魯
十四	與魯	齊公	與魯	一	齊公	與魯



王維補曰秦著秦  
西計以六國之強  
又秦為之端也

陳仁子曰六國之  
與放亦夫建耳故  
地無常利惟移之  
者大北者自黃帝  
已于漢流以來秦  
帝也行能滅諸國

丁巳山莊子  
劉向五帝本紀  
王莽傳  
于西  
武  
安王  
漢  
魏  
晉  
宋  
齊  
梁  
陳  
隋  
唐  
五代  
宋  
元  
明  
清

相齊國諸侯晏然弗討海內爭於戰功矣三國終  
之卒分晉田和亦滅齊而有之六國之盛自此始  
務在彊兵并敵謀詐用而從衡短長之說起矯稱  
盜出誓盟不信雖置質剖符猶不能約束也秦始  
小國僻遠諸夏賓之比於戎翟至獻公之後常雄  
諸侯論秦之德義不如魯衛之暴戾者量秦之兵  
不如三晉之彊也然卒并天下非必險固便形勢  
利也蓋若天所助焉或曰東方物所始生西方物  
之成孰夫作事者必於東南收功實者常於西北  
故禹興於西羌望前論曰孟子稱禹生石紐西夷  
人也傳曰禹生自西羌是也○正  
湯起於亳徐廣曰京兆  
也  
周  
之王也以豐鎬伐殷秦之帝用雍州興漢之興自  
蜀漢秦既得意燒天下詩書諸侯史記尤甚為其  
有所刺議也詩書所以復見者多藏人家而史記  
獨藏周室以故滅惜哉獨有秦記又不載日  
月其文畧不具然戰國之權變亦有可頗采者何  
必上古秦取天下多暴然世界變成功大索隱曰  
以言人  
傳曰法  
後王何也以其近已而俗變相類議卑而易行也  
上義曰易以鼓反後王近代之王法與已連據  
世俗之變及相類也故議卑淺而易識行耳

者牽於所聞見秦在帝位日淺不察其終始因舉  
而笑之索隱曰舉不取道此與以耳食無異  
此循耳食不能知味也悲夫余於是因秦記鐘春  
秋之後起周元王索隱曰按此表起周元王  
元年春秋迄元王八年表六  
國時事訖二世凡二百七十年著諸所聞興壞之  
端後有君子以覽觀焉

周 秦 魏獻子 韓宣子 趙簡子 楚 燕 齊

元王元厲共公衛出公  
年 元年 輒後元  
徐廣曰 索隱曰年  
四十二楚惠王 燕獻公 齊平公  
索隱曰 章十三 三十七年 驚五年  
系家簡年 索隱曰 索隱曰

乙丑皇 韓公子 索隱曰 甫謚曰 三十四 二十一 元年癸 年平子 年季父 酉三十 公立 黔逐出 八年庚 公而自 子簡索 立為悼 隱曰元 公 王名仁 系本名 赤敬王 子八年 簡子定 王介立	二 晉定公 蜀人來卒 索隱曰	四十三 越圍吳 索隱曰 按簡子 吳怒	十八 六
--	----------------------	-----------------------	------



系本定 公名午	三 三	四 四	五 五
		蔡人來 賒	
	晉出公 錯元年 索隱曰 系本名 繫		
以傾公 九年在 位傾公 十四年 幸而定 公立定 公四十 七年卒 是四十 三為簡 子為簡 之乎又 至出公 十七年 是在位 六十年	四十四 四十五	四十五 四十六	蔡景侯 字索隱 曰按景 字誤合 作成侯 徐廣不 辨即言
	十九 七	二十一 九	晉知伯 瑞來代 我

六	七	八 年定王元	
六 義渠來 路蹊諸 乞援正 義曰接 一作爰	七 彗星見	八 徐廣曰 癸酉左 傳蓋此 皇甫謐 曰貞定 王元年 癸亥十 年壬申 崩○索	
四十七	四十八	四十九	五十
蔡聲侯 父之 即成侯 之高祖	王子英 衛莊公 飲大夫 不解釋	公怒帥 攻公 奔宋	
三十三	三十二	三十一	

六	五	四	三	二
十四	十三	十二	十一	十
晉人蔡			庶長將 兵拔魏 城彗星 見音義 拔作捕	隱曰定 王名介 二十八 年册
鄭公 名勝 公此	鄭伯 如齊 求救	知伯 如齊 簡子 欲	魯悼公 元年三 桓勝魯 如小侯	五十一 二十二 二十六 四
五十五 二十六 二	五十四 二十五 二十八 十六	五十三 二十四 二十八 十六	五十二 二十三 二十七 十五	魯哀公 卒 索隱曰 系本名 蔣
十八	救鄭晉 師去中 行文子 謂田常 乃令知 以亡	救鄭晉 師去中 行文子 謂田常 乃令知 以亡		

十二	十一	十	九	八	七
二十	十九	十八	十七	十六	十五
公將師 與綿諸 戰				甄阿旁 伐大荔 補龐戲 城	
襄子元 三十二 八	六十九 三十一 七	五十九 三十九 六	五十八 二十九 五	五十七 二十八 四	鄭哀公 五十六 二十七 三 元年
年 未除服 卒 發夏屋 誘代王 以金斗 殺代王 封伯魯 子周為 代成君 索隱曰	年 未除服 卒 發夏屋 誘代王 以金斗 殺代王 封伯魯 子周為 代成君 索隱曰	年 未除服 卒 發夏屋 誘代王 以金斗 殺代王 封伯魯 子周為 代成君 索隱曰	年 未除服 卒 發夏屋 誘代王 以金斗 殺代王 封伯魯 子周為 代成君 索隱曰	年 未除服 卒 發夏屋 誘代王 以金斗 殺代王 封伯魯 子周為 代成君 索隱曰	年卒子 哀公易 立八年 鄭殺哀 公立第 丑為共 公也
二十四	二十三	二十二	二十一	二十	十九





九	十一	十二	十三	十四	十五
衛昭公元年	秦懷公元年	秦懷公元年	秦懷公元年	威烈王四年	威烈王四年
二十六	二十七	二十八	二十九	三十	三十一
楚簡王三年	仲元年	仲元年	仲元年	仲元年	仲元年
三十四	三十五	三十六	三十七	三十八	三十九
三十二	三十一	三十	二十九	二十八	二十七
三十三	三十二	三十一	三十	二十九	二十八

九	八	七	六	五	四	三
趙獻侯九年	趙獻侯九年	趙獻侯九年	趙獻侯九年	趙獻侯九年	趙獻侯九年	趙獻侯九年
十一	十二	十三	十四	十五	十六	十七
三十三	三十四	三十五	三十六	三十七	三十八	三十九
三十一	三十	二十九	二十八	二十七	二十六	二十五
三十二	三十一	三十	二十九	二十八	二十七	二十六



七	六	五	四	三	二	一
五	四	三	二	一	十	九
三十	二十九	二十八	二十七	二十六	二十五	二十四
五	四	三	二	一	十	九
七	六	五	四	三	二	一
八	七	六	五	四	三	二
十	九	八	七	六	五	四
公	元	年	休			

八	七	六	五	四	三	二	一
六	七	八	九	十	十一	十二	十三
三十一	三十二	三十三	三十四	三十五	三十六	三十七	三十八
六	七	八	九	十	十一	十二	十三
八	九	十	十一	十二	十三	十四	十五
九	十	十一	十二	十三	十四	十五	十六
十一	十二	十三	十四	十五	十六	十七	十八
十一	十二	十三	十四	十五	十六	十七	十八
公	元	年	休				







與魏王	徐廣曰與	與魏戰元帥秦賊元	與魏戰元帥秦賊元	與魏戰元帥秦賊元	與魏戰元帥秦賊元	與魏戰元帥秦賊元	與魏戰元帥秦賊元	與魏戰元帥秦賊元	與魏戰元帥秦賊元
會杜平	秦孝公會	黃池宋復	黃池宋復	黃池宋復	黃池宋復	黃池宋復	黃池宋復	黃池宋復	黃池宋復
十五	八	十七	五	二十一	十六	八			
十六	九	十八	六	二十二	二十七	九			
十七	十	十九	七	二十三	二十八	十			
十八	十一	二十	八	二十四	二十九	十一			
十九	十二	二十一	九	二十五	三十	十二			
二十	十三	二十二	十	二十六	三十一	十三			

諸侯會	致伯秦	致伯秦	致伯秦	致伯秦	致伯秦	致伯秦	致伯秦	致伯秦	致伯秦
二十一	二十四	二十三	十一	二					
二十二	二十五	二十四	十二	三					
二十三	二十六	二十五	十三	四					
二十四	二十七	二十六	十四	五					
二十五	二十八	二十七	十五	六					
二十六	二十九	二十八	十六	七					
二十七	三十	二十九	十七	八					
二十八	三十一	三十	十八	九					
二十九	三十二	三十一	十九	十					
三十	三十三	三十二	二十	十一					

三十四	三十三	三十二	三十一	三十	二十九	二十八
王冠拔	賀秦 天子負 行錢球 太丘社 止	秦惠文 五元年 楚韓趙 一人來	秦太功圍 合陽孝公 蒙商君友 死形地	與晉戰 岸門 為太子	封大良 造商鞅 我公千	徐廣曰 世家云田 盼者齊之 將而齊世 家不說田 盼或者是 時三人皆 出征手
三十六	三十五	三十四	三十三	三十二	三十一	三十
秦按我	與魏會 平河南	卒 中不害	衛鞅亡 歸我我 恐弗內	楚威王 熊商元	與趙會 伐魏	
二十七	二十六	二十五	二十四	二十三	二十二	二十一
與魏會						

四十一	四十	三十九	三十八	三十七	三十六	三十五	三十四	三十三	三十二
魏元	魏懷王	楚懷王	魏元	魏元	魏元	魏元	魏元	魏元	魏元
宋君偃	十五	十四	十一	十	九	八	七	六	五
蘇秦說 與魏會 徐州諸 族相王	蘇秦說 與魏會 徐州諸 族相王	蘇秦說 與魏會 徐州諸 族相王	蘇秦說 與魏會 徐州諸 族相王	蘇秦說 與魏會 徐州諸 族相王	蘇秦說 與魏會 徐州諸 族相王	蘇秦說 與魏會 徐州諸 族相王	蘇秦說 與魏會 徐州諸 族相王	蘇秦說 與魏會 徐州諸 族相王	蘇秦說 與魏會 徐州諸 族相王

四十二	二十一	十八	六	二十三	三	六	十六	元年
陽降之魏 納上郡	義渠君為秦歸我 臣歸魏往焦曲沃 曲沃							
四十三	二十二	九	七	二十四	三	七	十七	
龍門 祿會								
四十四	十三	十	八	趙武靈四	四	八	十八	
四月戊 午魏君 為王				魏敗我 韓舉 魏敗我 趙設				
四十五	十四	十一	九	二	五	九	十九	
相張儀 將兵取 陝	衛嗣君			城郟				
初更元 元年								
四十六	十二	十二	三	六	十	齊潘王 地元年		
相張儀 與齊楚 會齧荼	君為王			敗魏 君為王				
四十七	十三	十一	四	七	十一	二		
張儀免 相相魏 為大夫	秦取曲沃 平周女化 為大夫		與韓會 區鼠					
四十八	十四	十二	五	八	十二	三		
			取韓女 為夫人		封田嬰 於薛			
慎親王五 元年	王井遊 或池至	十五	十三	六	九	燕王噲四 元年	迎婦于 秦	

二	辛丑	六	十六	十四	七	十六	二	五
	河上			秦來擊 我取駟		城廣陵		
三	七	十五	八	十一	三	六		
	五國共擊 秦不勝而 還	魏哀王 元年	擊秦不勝 勝	擊秦不 擊秦不 擊秦不 勝	勝	宋自立 為王		
四	八	十六	九	十二	四	七		
	與韓趙 戰斬首 八萬張 儀復相	齊敗我 觀津	秦敗我 倚魚得 擊秦齊 觀我觀	秦取我		觀魏趙 敗魏趙		
五	九	十七	十	十三	五	八		
	擊蜀滅	秦取我		君讓其				
六	十	十八	十一	十四	六	九		
	之取趙 中郡西 陽安邑	陽安邑	秦敗我 將軍英	臣子之 國狹為				
周赧王 元年	十一	十九	十二	十五	七	十		
徐廣曰 得二十 五城	侵義渠 秦拔我 曲沃歸 其人走 犀首岸	徐廣曰 紀年云 立燕公 子職	魯平公 君舍及 相子之 皆死					
二	十二	二十	十三	十六	八	十一		
	名諡也							

八	七	六	五	四	三
四 拔宜陽城 斬首六萬 涉河城武	三 拔宜陽城 斬首六萬 涉河城武	二 拔宜陽城 斬首六萬 涉河城武	元年 拔宜陽城 斬首六萬 涉河城武	十四 拔宜陽城 斬首六萬 涉河城武	十三 拔宜陽城 斬首六萬 涉河城武
十二 太子往 朝秦	十一 太子往 朝秦	十 太子往 朝秦	九 太子往 朝秦	八 太子往 朝秦	七 太子往 朝秦
五 秦拔我 初胡服	四 秦拔我 初胡服	三 秦拔我 初胡服	二 秦拔我 初胡服	一 秦拔我 初胡服	秦拔我 初胡服
十九 秦拔我 初胡服	十八 秦拔我 初胡服	十七 秦拔我 初胡服	十六 秦拔我 初胡服	十五 秦拔我 初胡服	十四 秦拔我 初胡服
二十二 秦拔我 初胡服	二十一 秦拔我 初胡服	二十 秦拔我 初胡服	十九 秦拔我 初胡服	十八 秦拔我 初胡服	十七 秦拔我 初胡服
二十五 秦拔我 初胡服	二十四 秦拔我 初胡服	二十三 秦拔我 初胡服	二十二 秦拔我 初胡服	二十一 秦拔我 初胡服	二十 秦拔我 初胡服
二十七 秦拔我 初胡服	二十六 秦拔我 初胡服	二十五 秦拔我 初胡服	二十四 秦拔我 初胡服	二十三 秦拔我 初胡服	二十二 秦拔我 初胡服

九	八	七	六	五	四	三	二	一
秦昭王三 元年	秦昭王三 元年	秦昭王三 元年	秦昭王三 元年	秦昭王三 元年	秦昭王三 元年	秦昭王三 元年	秦昭王三 元年	秦昭王三 元年
秦昭王三 元年	秦昭王三 元年	秦昭王三 元年	秦昭王三 元年	秦昭王三 元年	秦昭王三 元年	秦昭王三 元年	秦昭王三 元年	秦昭王三 元年
秦昭王三 元年	秦昭王三 元年	秦昭王三 元年	秦昭王三 元年	秦昭王三 元年	秦昭王三 元年	秦昭王三 元年	秦昭王三 元年	秦昭王三 元年
秦昭王三 元年	秦昭王三 元年	秦昭王三 元年	秦昭王三 元年	秦昭王三 元年	秦昭王三 元年	秦昭王三 元年	秦昭王三 元年	秦昭王三 元年
秦昭王三 元年	秦昭王三 元年	秦昭王三 元年	秦昭王三 元年	秦昭王三 元年	秦昭王三 元年	秦昭王三 元年	秦昭王三 元年	秦昭王三 元年
秦昭王三 元年	秦昭王三 元年	秦昭王三 元年	秦昭王三 元年	秦昭王三 元年	秦昭王三 元年	秦昭王三 元年	秦昭王三 元年	秦昭王三 元年
秦昭王三 元年	秦昭王三 元年	秦昭王三 元年	秦昭王三 元年	秦昭王三 元年	秦昭王三 元年	秦昭王三 元年	秦昭王三 元年	秦昭王三 元年
秦昭王三 元年	秦昭王三 元年	秦昭王三 元年	秦昭王三 元年	秦昭王三 元年	秦昭王三 元年	秦昭王三 元年	秦昭王三 元年	秦昭王三 元年

十六	八	二十	二十三	二十七	三十	十三	二十五
楚王來 因留之	與齊王 會于韓	齊魏王 來立咎	趙惠文 王元年	楚頃襄 王元年	秦取我 八城	湯湯君復 歸秦薛文 入相秦	
十九	十一	二十二	二十六	三	十六	二十八	
楚懷王 亡之趙	趙弗納	與齊魏 共擊秦	王元年	秦取我 十六城	與魏韓 共擊秦		
十八	十	二十一	二十五	二	十五	二十七	
楚懷王 亡之趙	趙弗納	與齊魏 共擊秦	王元年	秦取我 十六城	與魏韓 共擊秦		
二十	十二	二十二	二十六	三	十六	二十八	
魏昭王 元年	韓釐王 元年	魏昭王 元年	韓釐王 元年	魏昭王 元年	韓釐王 元年	魏昭王 元年	韓釐王 元年
二十一	十三	二十四	二十七	四	十七	二十九	
魏昭王 元年	韓釐王 元年	魏昭王 元年	韓釐王 元年	魏昭王 元年	韓釐王 元年	魏昭王 元年	韓釐王 元年
二十二	十四	二十五	二十八	五	十八	三十	
魏昭王 元年	韓釐王 元年	魏昭王 元年	韓釐王 元年	魏昭王 元年	韓釐王 元年	魏昭王 元年	韓釐王 元年
二十三	十五	二十六	二十九	六	十九	三十一	
魏昭王 元年	韓釐王 元年	魏昭王 元年	韓釐王 元年	魏昭王 元年	韓釐王 元年	魏昭王 元年	韓釐王 元年
二十四	十六	二十七	三十	七	二十	三十二	
魏昭王 元年	韓釐王 元年	魏昭王 元年	韓釐王 元年	魏昭王 元年	韓釐王 元年	魏昭王 元年	韓釐王 元年

二十三	十五	四	四	七	七	二十三	三十一
魏冉充相		秦拔我 宛城	秦拔我 宛城	迎歸秦			
二十四	十六	五	五	八	八	二十一	三十三
		秦拔我 宛城	秦拔我 宛城				
二十五	十七	六	六	九	九	二十二	三十四
魏入河 東四百	許見重 遂地方	秦拔我 宛城	秦拔我 宛城				
二十六	十八	七	七	十	十	二十三	三十五
客卿錯 擊魏至	秦拔我 宛城	秦拔我 宛城	秦拔我 宛城				
二十七	十九	八	八	十一	十一	二十四	三十六
十月為帝 十二月復	秦拔我 宛城	秦拔我 宛城	秦拔我 宛城				
二十八	二十	九	九	十二	十二	二十五	三十七
秦拔我 宛城	秦拔我 宛城	秦拔我 宛城	秦拔我 宛城				
二十九	二十一	十	十	十三	十三	二十六	三十八
魏納客邑 及河內	秦拔我 宛城	秦拔我 宛城	秦拔我 宛城				
三十	二十二	十一	十一	十四	十四	二十七	三十九
秦拔我 宛城	秦拔我 宛城	秦拔我 宛城	秦拔我 宛城				



四十五	三十七	三	二十九	二十九	二	十四
			秦拔我關 與趙爭 擊秦大敗 之賜號曰 馬服			秦楚擊 我剛壽
四十六	三十八	四	三十	三十三	三	十五
			秦擊我關 與城不接			
四十七	三十九	五	三十一	三十一	四	十六
			秦拔我 懷城			
四十八	四十	六	三十二	三十二	五	十七
			太子質於 魏者死歸 莫並陽			
四十九	四十一	七	三十三	三十三	六	十八
			秦拔我廩 百餘萬曰 或作邢丘			
五十	四十二	八	三十四	三十四	七	十九
			宣太后 薨安國 君為太 子			
五十一	四十三	九	三十五	三十五	八	齊王建 元年
			秦拔我 城汾旁			
五十二	四十四	十	三十六	三十六	九	二
			秦拔我 太行			

五十三	四十五	十五	十一	四	楚考烈十 王元年
			秦攻韓 取十城		秦取我州 黃歇為相
五十四	四十六	十六	十二	五	十一
			王之南	使廉頗拒 秦於長平	
五十五	四十七	十七	十三	六	十二
			白起破 趙長平 殺卒四 十五萬	使趙括代 廉頗將白 起破括四 十五萬	
五十六	四十八	十八	十四	七	十三
			王鮒鄭安 公子無 平園邯鄲 及散軍 解去		
五十七	四十九	十九	十五	八	十四
			秦圍我 邯鄲楚 魏救我	秦圍我 春申君 救趙	
五十八	五十	二十	十六	九	十五
			韓魏楚救 趙新中秦 兵能		
五十九	五十一	二十一	十七	十	十六
			徐廣曰 乙巳赧 王卒		
六十二	五十四	二十四	二十	十三	十九
			取西周王 徐廣曰丙 午上積粟		
六十三	五十五	二十五	二十一	十四	二十
			取魯晉 君封於 莒		
六十四	五十六	二十六	二十二	十五	二十一
			燕王喜十 一年		



五十四	二十四	二十	十三	十	二	十二
五十五	二十五	二十一	十四	十一	三	十三
五十六	二十六	二十二	十五	十二	四	十四
秦孝文 王元年	二十七	二十三	十六	十三	五	十五
徐廣曰辛 亥文王后 曰華陽后						
生於襄王 子楚母曰 夏太后	二十八	二十四	十七	十四	六	十六
秦莊襄 王楚元		秦拔我 成臯榮 陽		楚滅魯 頃公遷 丁邑為 家人絕 祀		
徐廣曰壬 子蒙養取 成臯榮陽 元年物置 三川郡呂 不韋相取 東西周						
蒙養取 榆次新城 狼孟得三 十七城 日飯	二十九	二十五	十八	十五	七	十七
				春申君 徙封於 英		

三十一	二十六	十九	十六	八	十八
三十二	二十七	二十	十七	九	十九
三十三	二十八	三十一	十八	十	二十
三十四	二十九	三十二	十九	十一	二十一
三十五	三十	三十三	二十	十二	二十二
魏景濬 王元年	三十一	三	二十一	十三	二十三
秦拔我 城初置東 郡	三十二	趙相魏 州會魯 柯盟	趙拔我 於趙		
秦拔我 城初置東 郡	三十三				
秦拔我 城初置東 郡	三十四				
秦拔我 城初置東 郡	三十五				
秦拔我 城初置東 郡	三十六				
秦拔我 城初置東 郡	三十七				
秦拔我 城初置東 郡	三十八				
秦拔我 城初置東 郡	三十九				
秦拔我 城初置東 郡	四十				
秦拔我 城初置東 郡	四十一				
秦拔我 城初置東 郡	四十二				
秦拔我 城初置東 郡	四十三				
秦拔我 城初置東 郡	四十四				
秦拔我 城初置東 郡	四十五				
秦拔我 城初置東 郡	四十六				
秦拔我 城初置東 郡	四十七				
秦拔我 城初置東 郡	四十八				
秦拔我 城初置東 郡	四十九				
秦拔我 城初置東 郡	五十				





蘇築長城河上蒙恬將三十萬

三十四

適治獄吏不直者築長城及南方越地覆獄故失

三十五

為直道道九原通甘泉

三十六

徙民於北河榆中耐徙三處徐廣曰一作家拜爵一殺石畫下

東郡右文言是分

三十七

十月帝之會稽琅邪遂至沙丘崩子胡亥立為二世皇帝殺蒙恬道九原入復行錢

二世元年

十月戊寅大赦罪人十一月為兔園十二月就阿房宮其九月

郡縣皆及楚兵至戲章邯擊卻之出衛君角為庶人

將軍章邯長史司馬欣都尉董翳追楚兵至河誅丞相斯去疾將軍馮劫

趙高及二世自殺高立二世兄子嬰于嬰立刺殺高夷三族諸侯入秦要降為項羽所殺尋誅天下屬漢

秦之滅六國也後王室益卑楚強南服秦霸

周禮滅六國後秦莊

戰國氏秦并若斯

史記評林卷之十五

史記評林卷之十六

吳興凌稚隆輯校

秦楚之際月表第四

茅坤曰讀秦楚之際月表者必先觀其時天下未定秦錯變易不可紀事而名表也

秦之由秦為之先驅除其難耳受命若斯項氏漢家而歸之于受命之亟以楚若彼

之以一統之難而今除之難字秦隱讀去聲今上從本音讀則與上聲字相應故儒議論皆然

秦自項氏撥亂誅暴平定海內卒踐帝祚成於漢五年之間號令三嬗

姓攝行政事考之于天

在位湯武之王乃由契后稷修仁行義十餘世不期而會孟津八百諸侯猶以為未可其後乃放弑

稍以蠶食六國百有餘載至始皇乃能拜冠帶之倫以

德若彼秦之公穆公也用力如此

秦穆公文公穆公也

秦穆公文公穆公也

秦穆公文公穆公也

秦穆公文公穆公也

秦穆公文公穆公也

<p><small>按自昔歷代及至湯武及蓋一統若斯之難也秦既稱帝患兵革不始也</small>  <small>若斯之難也</small>  <small>始也</small></p>	<p><small>休以有諸侯也於是無尺土之封墮環名城銷鋒鏑</small>  <small>銷鋒鏑</small>  <small>秦德曰銷鋒鏑注銳字亦音</small></p>	<p><small>鉅豪華維萬世之安</small>  <small>鉅豪華</small>  <small>秦德曰維萬世之安</small></p>	<p><small>與起於閭巷合從討伐軼於三代鄉秦之禁適足以資賢者為驅除難耳</small>  <small>與起於閭巷</small>  <small>合從討伐軼於三代</small>  <small>秦德曰秦德向許亮反謂</small></p>	<p><small>以資賢者為驅除難耳</small>  <small>以資賢者</small>  <small>秦德曰秦德向許亮反謂</small></p>	<p><small>高帝地言為之際除患難也</small>  <small>高帝地言</small>  <small>秦德曰秦德向許亮反謂</small></p>	<p><small>雄漢高祖安在無土不王</small>  <small>雄漢高祖</small>  <small>秦德曰秦德向許亮反謂</small></p>	<p><small>如夫子老此乃傳之所謂大聖乎</small>  <small>如夫子老</small>  <small>秦德曰秦德向許亮反謂</small></p>	<p><small>位實所豈非天哉豈非天哉非大聖孰能當此受</small>  <small>位實所</small>  <small>秦德曰秦德向許亮反謂</small></p>	<p><small>命而帝者乎</small>  <small>命而帝者乎</small>  <small>秦德曰秦德向許亮反謂</small></p>	<p>二世元年  <small>徐廣曰壬辰王義曰七月陳涉起八月趙九月起</small>  <small>徐廣曰壬辰王義曰七月陳涉起八月趙九月起</small></p>	<p>秦          楚          項          趙          齊          漢          燕          魏          韓</p>
---	--	---	--	---	---	--	---	--	--	---	--

<p>十月二年  <small>誅葛嬰</small>  <small>二</small>  <small>三</small>  <small>二</small>  <small>二</small>  <small>二</small></p>	<p>九月  <small>楚兵至</small>  <small>三</small>  <small>項梁號二</small>  <small>齊王田沛公初韓廣為魏王咎</small>  <small>田宗彊月懷王封立為燕歸國</small>  <small>弟橫</small>  <small>秦德曰秦德向許亮反謂</small></p>	<p>八月  <small>二</small>  <small>葛嬰為</small>  <small>涉洵九</small>  <small>江立襄</small>  <small>王來隱</small>  <small>武臣始</small>  <small>自立為</small>  <small>趙王始</small>  <small>凡四月為</small></p>	<p>七月  <small>楚隱王</small>  <small>陳涉起</small>  <small>兵入秦</small>  <small>○秦德曰</small>  <small>涉起凡六</small>  <small>月蓋二世</small>  <small>元年十二</small>  <small>月也</small></p>
---	--	--	--

三月	二月	端月	十二月	十一月
三	二	五	六	五
七	六	五	四	三
三	二	五	五	四
七	六	五	四	三
七	六	五	四	三
七	六	五	四	三
七	六	五	四	三
七	六	五	四	三

秦監軍  
 自王  
 殺泗水  
 守○徐州  
 曰泗水屬  
 東海拔薛  
 西周市東  
 略地豐沛  
 沛公以  
 寡齒叛  
 沛公以  
 豐降魏  
 沛公還  
 攻豐不  
 能下  
 齊趙共  
 立周市  
 市不肯  
 曰必立  
 魏谷云  
 齊趙共  
 立周市  
 市不肯  
 曰必立  
 魏谷云  
 齊趙共  
 立周市  
 市不肯  
 曰必立  
 魏谷云

七月	六月	五月	四月
二	十	五	四
十一	十	九	八
七	六	五	四
十一	十	九	八
十一	十	九	八
十一	十	九	八
十一	十	九	八
十一	十	九	八

韓王成  
 韓始○  
 秦隱曰項  
 羽更王之  
 不使就封  
 五月昌為  
 韓王降漢  
 漢封韓信  
 為王  
 齊楚請  
 周市如  
 臨濟急  
 救  
 豐擊  
 拔開項  
 梁兵衆  
 往請擊  
 豐  
 沛公如  
 薛見項  
 梁梁益  
 沛公卒  
 五千擊  
 豐拔之  
 雍齒奔  
 魏  
 楚懷王  
 薛共立  
 濟章即  
 殺田儂  
 蔡走東  
 阿  
 齊立田  
 沛公與  
 假為王  
 秦急圍  
 救東阿  
 破秦軍  
 濮陽東  
 見皇  
 三月不  
 天大雨  
 陳嬰為  
 柱幽  
 義帝羽殺  
 諸侯尊為  
 也項梁與  
 王孫心懷  
 秦隱曰懷  
 立之○問  
 立為  
 得之民  
 王孫懷  
 梁求楚  
 始都盱  
 楚懷王  
 楚懷王  
 梁求楚  
 始都盱

十月	三年	六	二	十一	四	十五	十五	三	六
後九月	五	十	三	十四	十四	二	五	四	五
徐廣口應拜宋義懷王封	周光西	為上將項羽於	曾為次陳餘出	田榮	將西約	兵西約	先至咸	陽王之	從項羽
秦軍圍齊救假懷王封	秦軍圍齊救假懷王封	秦軍圍齊救假懷王封	秦軍圍齊救假懷王封	秦軍圍齊救假懷王封	秦軍圍齊救假懷王封	秦軍圍齊救假懷王封	秦軍圍齊救假懷王封	秦軍圍齊救假懷王封	秦軍圍齊救假懷王封
徒都彭章邯破	城	項羽恐	項羽恐	項羽恐	項羽恐	項羽恐	項羽恐	項羽恐	項羽恐
楚救榮	得解歸沛公與	逐田假項羽西	立為齊略地斬	市為齊三川守	王始	李由於	雍丘	魏豹自	立為魏
項羽恐	項羽恐	項羽恐	項羽恐	項羽恐	項羽恐	項羽恐	項羽恐	項羽恐	項羽恐
項羽恐	項羽恐	項羽恐	項羽恐	項羽恐	項羽恐	項羽恐	項羽恐	項羽恐	項羽恐
項羽恐	項羽恐	項羽恐	項羽恐	項羽恐	項羽恐	項羽恐	項羽恐	項羽恐	項羽恐
項羽恐	項羽恐	項羽恐	項羽恐	項羽恐	項羽恐	項羽恐	項羽恐	項羽恐	項羽恐

三月	十一	七	十六	九	二十二	二十八	十一
端月	九	五	十四	七	十八	十八	六
虜秦將張耳怒項羽田	王離	陳餘棄榮分齊	將印去為二國	得彭越	軍昌邑	襲陳留	用鄼食
項羽恐	項羽恐	項羽恐	項羽恐	項羽恐	項羽恐	項羽恐	項羽恐
項羽恐	項羽恐	項羽恐	項羽恐	項羽恐	項羽恐	項羽恐	項羽恐
項羽恐	項羽恐	項羽恐	項羽恐	項羽恐	項羽恐	項羽恐	項羽恐
項羽恐	項羽恐	項羽恐	項羽恐	項羽恐	項羽恐	項羽恐	項羽恐
項羽恐	項羽恐	項羽恐	項羽恐	項羽恐	項羽恐	項羽恐	項羽恐
項羽恐	項羽恐	項羽恐	項羽恐	項羽恐	項羽恐	項羽恐	項羽恐
項羽恐	項羽恐	項羽恐	項羽恐	項羽恐	項羽恐	項羽恐	項羽恐

七月	六月	五月	四月
三	二	二年 一月	十二
十一	十	九	八
項羽與章邯期	章邯與張耳從楚約降楚西入未定項羽擊之	趙高欲誅欣	楚急攻章邯邯恐使長史欣歸秦請兵趙高讓之
二十	十九	十八	十七
二十	二十三	二十一	二十
二十	二十三	二十一	二十
二十四	二十三	二十一	二十
守陽封其	攻南陽守陽破之陽城郭東○徐廣曰陽城在陽陽封其	略韓地北絕河	以秦斬熊陽
二十四	二十三	二十一	二十
二十四	二十三	二十一	二十
十二	十一	十	九
十五	十四	十三	十二
申陽下河南降楚			

十一月	十月	九月	八月
七	六	五	四
十五	十四	十三	十二
羽詐坑殺秦降卒二十萬人於新安	項羽將張耳從諸侯兵楚西入四十餘秦萬行略地西至於河南	子嬰為王。徐廣曰歲在乙未	趙高殺二世
二十四	二十三	二十二	二十一
二十七	二十六	二十五	二十四
二十八	二十七	二十六	二十五
二十八	二十七	二十六	二十五
二十六	二十五	二十四	二十三
二十九	二十八	二十七	二十六
沛公出令三章悅秦民大	漢元年秦王子嬰降沛公入破咸陽秦還軍霸上待諸侯約	攻下峽及藍田以留侯策不戰皆降	破武關攻之
二十六	二十五	二十四	二十三
十六	十五	十四	十三
	從項羽略地遂入關		
十九	十八	十七	十六









	已記卷六	
而月舊因政月多經已王為先並入五成	本龍之隊月數	韓豹現廣韓九十王齊為前之市東膠其
	十六	
	節	

八七	七六	六五	五四
七七	六六	五五	四四
七七	六六	五五	四四
七七	六六	五五	四四
三十三	二十二	一十三	十
齊屬	安殺擊禁田齊	榮田王齊	楚降都都擊榮田
月八	月七	月六	月五
守耶			
降欣			
降翳			
七十三	六十三	五十三	四十三
五十二	四十二	三十二	二十二
七	六	五	四
八十七	七十七	六十七	五十七
歲	歲		

王江九使羽日德索。帝義滅羽項	十九	九	
	九	八	
	九	八	
	九	八	
漢降耳	九	八	
趙王復歌五	十三	四	
	五	四	
縣陝崇弘日廣徐。陝至王月	十九	月九	
	九	八	之圍漢丘廢
			除國漢
	九	八	
	七	六	之滅終無廣殺擊茶滅
	二	二	
	九	八	
	三	二	之立王項始昌鄭王韓
	九	八	

			哀舉為王漢之殺布
二十	一十	十	
二十	一十	十	
二十	一十	十	
二十	一十	十	
二十	一十	十	
君安成號王代為餘陳以歌	七十三	六十三	
項八	七	六	
月正	月二十	月一十	
二十	一十	十	西隴我拔漢
二十	一十	十	
十三	九十二	八十二	
二十三	二十	十	
三	二		之立漢始信王韓
			郡南河為漢屬



九	八	七	六
九	八	七	六
一十二	十二	九十七	八十六
九	八	七	六
一十四	十	九	八
七十四	六十四	五十四	四十四
七	六	五	四
閏應日廣徐〇月九後	月九	月八	月七
			郡地武屯北西漢屬
九	八	七	六
郡黨上東河為漢屬豹虜信韓將漢	八十三	七十三	六十三
二十	一十	十	九

三月一年三	二十	一十	十
二月一年三	二十	一十	十
六十二	五十二	四十二	三十二
	二十	一十	二十
	郡原太為漢屬	三十	十
二十	一十	十	二十
		九	八
月二	月正	月二十	月十年三
			已建
三月一年三	二十	一十	十
五	四	三	二
			月一年二





四	楚入苛周史	御漢三	二月一年四
四		三八	二月一年四
九		五	七 六
六		二	四 三
三		之立漢始信韓王齊	
	徐。死豹陽策出王月四	楚入苛周	月三 齊王信立月二 月正
四		三五	二月一年四
七		六	五 四

九	八	七	六	五
九	八	七	六	五
四	三十	二十	一十	十
三	二十	之立漢始布英王南淮	八	七
一十	十		九	
八	七		六	五
太月九	月八	王南淮為布立月七	月六月五	泉成出王曰紀羽項曰廣
九	八	七	六	五
二十	一十	十	九	八

王楚徙信韓王齊	籍誅二十	一十	十
沙長王徙三十	二十	一十	十
郡南為漢屬	七	六十	五十
國南淮七	六	五	四十
國趙三	二	月一年二	二十
四南漢屬楚王徙二十	一十	十	九
諸平下天籍項殺月正	月二十	月一十月十年五	楚自歸后呂公
國燕月一年五	二十	一十	十
國梁置復			
邑馬都代王徙信至韓四	三	二月一年四	
國沙長為江臨分			

六	五	四	三		二
					國南淮蜀
三十八	一十七	十六	九五		八四
					蜀
帝月六	月五	月四	月三	陶定於	位帝皇即號更王午甲月二漢蜀臣侯
六	五	四	三		二
五	四	三	二		始越彭王梁月一
九	八	七	六		五
五	四	三	二	也封改日	隱索。王沙長為芮吳王山衡

聞以味離鍾將羽項故得王九	八	七
三二	二	月一年二
子耳立教張王趙	王景諡	耳九
月九	燕誅將白帝月八	月七關入
九年四作書漢曰隱索。荼虜漢反九	八	七
八	七	六
二十二	一十	十六
	子芮始臣王成沙長	王文諡

史記評林卷之十六	索隱述贊曰秦失其鹿羣雄競逐狐鳴楚祠龍	十
	與沛谷武臣自王魏豹必復田儻據齊英布居	四
	六項王生命義帝見戮以月繫年道悠運速洵	三
	海天下幸享天祿	後九
	寅建閏應曰廣徐	月九
	尉太漢始館盧王燕也誤月	九
	月一年五	三

史記評林卷之十七

漢興以來諸侯年表第五

吳興凌稚隆輯校

索隱曰應劭云鉅名爲

姓九國親親之義也異姓功臣勞之義

也其後五國親親之義也異姓功臣勞之義

也其後五國親親之義也異姓功臣勞之義

也其後五國親親之義也異姓功臣勞之義

也其後五國親親之義也異姓功臣勞之義

也其後五國親親之義也異姓功臣勞之義

也其後五國親親之義也異姓功臣勞之義

也其後五國親親之義也異姓功臣勞之義

也其後五國親親之義也異姓功臣勞之義

也其後五國親親之義也異姓功臣勞之義

也其後五國親親之義也異姓功臣勞之義

也其後五國親親之義也異姓功臣勞之義

也其後五國親親之義也異姓功臣勞之義

也其後五國親親之義也異姓功臣勞之義

也其後五國親親之義也異姓功臣勞之義

也其後五國親親之義也異姓功臣勞之義

也其後五國親親之義也異姓功臣勞之義

也其後五國親親之義也異姓功臣勞之義

也其後五國親親之義也異姓功臣勞之義

也其後五國親親之義也異姓功臣勞之義

也其後五國親親之義也異姓功臣勞之義

也其後五國親親之義也異姓功臣勞之義

也其後五國親親之義也異姓功臣勞之義

陳仁子曰漢初宗室之盛也... 漢興以來諸侯年表第五

國小變遷漸末至如韓彭吳楚之割近任... 目睫也漢母乃以匹夫取天下得之易與

太史公曰殷以前尚矣周封五等公侯伯子男然... 德也太公於齊兼五侯地尊勤勞也武王成康所

封數百而同姓五十五... 魏子謂成謂云武王克商光有天下兄弟

過百里下三十里以輔衛王室管蔡康叔曹鄭或... 過或損厲幽之後王室缺侯伯疆國興焉天子微

弗能正非德不統形勢弱也... 勢弱也漢興序二等大者王小者侯也高祖末年

非劉氏而王者若無功上所不置... 而侯者天下共誅之高祖子弟同姓爲王者九國

爲九國不殺吳蓋以窮絕乃封吳故也仍以淮陽... 臣侯者百有餘人自鴈門太原以東至遼陽

以東薄海爲齊趙國自陳以西南至九疑東帶江... 淮穀泗徐廣曰穀薄會稽爲梁楚吳淮南長沙國

淮穀泗徐廣曰穀薄會稽爲梁楚吳淮南長沙國... 淮穀泗徐廣曰穀薄會稽爲梁楚吳淮南長沙國

淮穀泗徐廣曰穀薄會稽爲梁楚吳淮南長沙國... 淮穀泗徐廣曰穀薄會稽爲梁楚吳淮南長沙國

淮穀泗徐廣曰穀薄會稽爲梁楚吳淮南長沙國... 淮穀泗徐廣曰穀薄會稽爲梁楚吳淮南長沙國

淮穀泗徐廣曰穀薄會稽爲梁楚吳淮南長沙國... 淮穀泗徐廣曰穀薄會稽爲梁楚吳淮南長沙國

淮穀泗徐廣曰穀薄會稽爲梁楚吳淮南長沙國... 淮穀泗徐廣曰穀薄會稽爲梁楚吳淮南長沙國

淮穀泗徐廣曰穀薄會稽爲梁楚吳淮南長沙國... 淮穀泗徐廣曰穀薄會稽爲梁楚吳淮南長沙國

淮穀泗徐廣曰穀薄會稽爲梁楚吳淮南長沙國... 淮穀泗徐廣曰穀薄會稽爲梁楚吳淮南長沙國

淮穀泗徐廣曰穀薄會稽爲梁楚吳淮南長沙國... 淮穀泗徐廣曰穀薄會稽爲梁楚吳淮南長沙國

淮穀泗徐廣曰穀薄會稽爲梁楚吳淮南長沙國... 淮穀泗徐廣曰穀薄會稽爲梁楚吳淮南長沙國

淮穀泗徐廣曰穀薄會稽爲梁楚吳淮南長沙國... 淮穀泗徐廣曰穀薄會稽爲梁楚吳淮南長沙國

淮穀泗徐廣曰穀薄會稽爲梁楚吳淮南長沙國... 淮穀泗徐廣曰穀薄會稽爲梁楚吳淮南長沙國

淮穀泗徐廣曰穀薄會稽爲梁楚吳淮南長沙國... 淮穀泗徐廣曰穀薄會稽爲梁楚吳淮南長沙國

淮穀泗徐廣曰穀薄會稽爲梁楚吳淮南長沙國... 淮穀泗徐廣曰穀薄會稽爲梁楚吳淮南長沙國

淮穀泗徐廣曰穀薄會稽爲梁楚吳淮南長沙國... 淮穀泗徐廣曰穀薄會稽爲梁楚吳淮南長沙國

淮穀泗徐廣曰穀薄會稽爲梁楚吳淮南長沙國... 淮穀泗徐廣曰穀薄會稽爲梁楚吳淮南長沙國

淮穀泗徐廣曰穀薄會稽爲梁楚吳淮南長沙國... 淮穀泗徐廣曰穀薄會稽爲梁楚吳淮南長沙國

皆外接於胡越而內地北距山以東盡諸侯地大者或五六郡連城數十置百官宮觀僭於天子漢獨有三河東郡潁川南陽自江陵以西至蜀北自雲中至隴西與內史止義曰水光也凡十五郡而公主列侯頗食邑其中何者天下初定骨肉同姓少故廣疆度孽以鎮撫四海用承衛天子也漢定百年之間親屬益疎諸侯或驕奢怵邪臣計謀為淫亂曰林音替林謂習言習於邪臣之謀大者叛逆小者不軌干法以危其命殞身亡國天子觀於上古然後加惠使諸侯得推恩分子弟國邑索隱曰案武帝用王

父優言而下推恩之令也故齊分為七徐廣曰城陽濟北濟南趙分為六徐廣曰河間廣川梁分為五徐廣曰淮南分三徐廣曰及天子支庶子為王王子支庶為侯百有餘焉吳楚時前後諸侯或以適削地索隱曰適音宅或作過是以燕代無北邊郡吳淮南長沙無南邊郡如淳曰長沙之南更置郡燕代以器械三國皆失之也○正義曰景帝時漢境北至燕代燕代之北未列為郡吳長沙之國南至嶺南嶺南越未平亦無南邊郡齊趙梁楚支郡名山波海咸納於漢諸侯稍微大國不過十餘城小侯不過數十里上足以奉貢職下足以供養祭祀以蕃輔京師而漢

高祖元	楚	索隱曰	高祖元	楚	索隱曰
荆	淮	燕	趙	梁	淮代長
南	陽	沙	長		
世得覽形勢雖疆要之以仁義為本					
郡八九十形錯諸侯間犬牙相臨 <small>索隱曰錯音七</small>					
相制如犬牙故云犬牙					
相制言犬牙參差也					
乘其隄塞地利疆本幹弱					
枝葉之勢也尊卑明而萬事各得其所矣臣遷謹					
記高祖以來至太初諸侯譜其下益損之時令後					
肥子封年六信韓封					
也交第王年六信韓封年五					
國吳立年其殺					
也建子立年八					
平宣為					
恢子立年二十誅反年一十越彭封					
惠封國恒					
王					

		二 城彭都
		蕭臨都
		吳都 春壽都 鄞郡都
		也潁子凡封 意如子立年九侯
		五 陽淮都
		陳都 疆子帝
孫王韓故信徙始年五起祖高表及紀本日廣徐	邑馬極年元信王韓初月一十	

六 元交王初午丙月正	廢友年元王楚焉	五 徙信王奔	四 三
惠悼王初子甲月正		楚徙二	國相故年元信王初
賈劉王初午丙月正			
	年元縮盧王初 子甲	二	年元布英王武王初丑乙月十
			子壬月九 敗年元王
			年四在亮年元耳張王初
	年元	越彭王初	
置按年元喜王初 年元臣王成	郡為除國 魏年元芮吳王文王初	奴劍降四 未乙月二	三三



五 二	四 一	三 十	二 九	年元惠孝	八
二十	朝來一十	十	朝來九		八
朝來六 七 六 五	朝來五 六 五 四	四五 四三	三四 三二	王幽為是年元友名趙於徙王陽淮	二 三 二
七	六	五	四		三
七	六	五	四	年元回王家	郡為三 八

六 二	三 二	年元后高	七 三	六十
三	子及王趙故孫外后高偃	年元假張王元月四	朝來四十	國魯置初
十一 九			八九 八七	七 八 七 六
義王初巳癸月七	年元婁	不王亥卯辛月四	國山常置初	八
呂王亥癸月一	年元強	台王呂卯辛月四	國陽淮置復	九
年元若王恭	子帝惠強年元強王	王初卯辛月四	國陽淮置復	八 五









二十七	一十六	十五	九四	八三	七二
朝來一十	十	九七	八六	朝來七五	六四
	齊蜀郡為南淮徙八		朝來八六		
八廿	七廿	六廿	五廿	四廿	三廿
徙喜王陽城					郡為雍成蜀遷
朝來二十	九十	八十九	七九	朝來六八	五七
朝來一十	一十	九	七八	朝來六七	六六
王陽淮一十	後無薨朝來十	九	八	七	朝來六
	郡為梁徙朝來十	九	朝來八	七七	朝來六六
一十	朝來十	九	八	七七	六六
		朝來八	八七	七六	六五

六十一	五十	四十九	三十八
		九	朝來八
丙月四	山後置初		
丙月四	後無薨四	三十	二十
丙月四	國陽城置復		
丙月四	國北濟置復		
丙月四	國南濟為分		
丙月四	劇都川雷為分		
丙月四	郡宛有安樂曰廣徐宛都東膠為分		
丙月四	郡宛有安樂曰廣徐宛都東膠為分	十一	三十三
丙月四	陽城徙四	三十三	九廿
丙月四	朝來三十	朝來二四	三十三
丙月四	郡為除國後無薨年元禍王哀	薨三	三十三
丙月四	國江廬置初		
五十	朝來四十	三十	二十
			王孝為是年梁徙武
五十			
四十	四十	三十	三十







六七	一十	卅八	子景孝年元舜	五六十	九三七	朝來	四五	八三	六
一一	二	廿五		二	二十四	朝來	九	三	八
一一	一	廿八		一	二十七	朝來	九	六	十
二二	二	三十五		一	三十四			十	三
二二	一	四二			三十三			九	二
五	朝來	卅五	子王孝年元梁	玉	四			十	三
子王孝年元梁		五	子王孝年元梁	國	川			三	
子王孝年元梁		五	子王孝年元梁	國	東				
子王孝年元梁		五	子王孝年元梁	國	陽				
子王孝年元梁		五	子王孝年元梁	國	陰				
二		八			七			十	
二		十		朝來	一			十	

二	年元元建武	孝	三	二	九	年元元後	八
朝來	二十	一	十	三	十	三	十
朝來	六	五	四	三	二	二	十
	五	三	一				九
	三十	二	十				
	卅	二	十	朝來		朝來	廿
	六	五	廿	三	廿	二	十
朝來	六	四	廿	三	七	一	廿
	五	三	十	二	十	二	九
	七	二	十	三	廿	三	十
	七	六	十	朝來	十	朝來	十
	七	六	九	四	七	朝來	十
朝來	九	五	八	三	十	朝來	五
	七	八	七	六	七		三
	五	六	五	四	六	子王孝年元買	三
	六	五	五	三	四		二
	六	五	四	三	三	除國後無	二
	六	五	四	三	二		十
三	廿	二	一				十
七	十	廿	廿	十四	十	九	十



三十 七 六 六	四	廿七 七 一 六 七 四 八 一 七	四 十 一 十 一 十 一 十 一	四 十 一 十 一 十 一 十 一 十 一 十 一	五 十 一 十 一 十 一 十 一
廿十 廿十 廿十 廿十 廿十 廿十 廿十 廿十 廿十 廿十 廿十 廿十	廿十 廿十 廿十 廿十 廿十 廿十 廿十 廿十 廿十 廿十 廿十 廿十	廿十 廿十 廿十 廿十 廿十 廿十 廿十 廿十 廿十 廿十 廿十 廿十	廿十 廿十 廿十 廿十 廿十 廿十 廿十 廿十 廿十 廿十 廿十 廿十	廿十 廿十 廿十 廿十 廿十 廿十 廿十 廿十 廿十 廿十 廿十 廿十	廿十 廿十 廿十 廿十 廿十 廿十 廿十 廿十 廿十 廿十 廿十 廿十
朝來	朝來	朝來	朝來	朝來	朝來
射殺中傳廢房遷陵徐曰廣	射殺中傳廢房遷陵徐曰廣	射殺中傳廢房遷陵徐曰廣	射殺中傳廢房遷陵徐曰廣	射殺中傳廢房遷陵徐曰廣	射殺中傳廢房遷陵徐曰廣
傳太作一曰廣徐陵房遷廢傳中殺射坐	傳太作一曰廣徐陵房遷廢傳中殺射坐	傳太作一曰廣徐陵房遷廢傳中殺射坐	傳太作一曰廣徐陵房遷廢傳中殺射坐	傳太作一曰廣徐陵房遷廢傳中殺射坐	傳太作一曰廣徐陵房遷廢傳中殺射坐
廿 四 八	廿 四 八	廿 四 八	廿 四 八	廿 四 八	廿 四 八
朝來	朝來	朝來	朝來	朝來	朝來

元 光 七 一 十 八	元 七 十 二 十 一	元 七 十 二 十 一	元 七 十 二 十 一	元 七 十 二 十 一	元 七 十 二 十 一	元 七 十 二 十 一
廿 一 八	廿 二 十	廿 二 十	廿 二 十	廿 二 十	廿 二 十	廿 二 十
朝來	朝來	朝來	朝來	朝來	朝來	朝來
朝來	朝來	朝來	朝來	朝來	朝來	朝來
朝來	朝來	朝來	朝來	朝來	朝來	朝來
朝來	朝來	朝來	朝來	朝來	朝來	朝來
朝來	朝來	朝來	朝來	朝來	朝來	朝來
朝來	朝來	朝來	朝來	朝來	朝來	朝來
朝來	朝來	朝來	朝來	朝來	朝來	朝來
朝來	朝來	朝來	朝來	朝來	朝來	朝來
朝來	朝來	朝來	朝來	朝來	朝來	朝來
朝來	朝來	朝來	朝來	朝來	朝來	朝來
朝來	朝來	朝來	朝來	朝來	朝來	朝來
朝來	朝來	朝來	朝來	朝來	朝來	朝來
朝來	朝來	朝來	朝來	朝來	朝來	朝來
朝來	朝來	朝來	朝來	朝來	朝來	朝來



	二八	年元狩元	七七	
	朝來八		二卅	一
		除國殺自反		
	三十一		三十三	朝來一九
			八卅	
	四十八		三十七	二六
		除國殺自反		
年元慶王恭王初于王云一日廣徐于丙月七都為	四十八	除國殺自反	三十四	二十
		殺自反		
	五卅	朝來	四卅	三
	六十四		五卅	朝來四二
			三卅	
	五卅		四卅	三四
	六十四		五卅	四
			三卅	
	四卅		三卅	二
	朝來二十八		二十七	
	朝來			

	六十		五十	四十	三
	三十三		二十一	朝來十	九
			二十一		九
子帝武閔年元閔王懷王初巳乙月四		朝	國齊置復		
年元義王敬	五卅	朝	來六卅	五卅	四卅
			四卅	三卅	朝來二卅
	三十	朝	來二十	一十	十
	八卅		七卅	六卅	五卅
	四		三	二	年元賢王哀
子帝武年元晉王初巳乙月四	五	國	陵廣為更		子王東膠
諡曰隱索子帝武年元旦王刺王初巳乙月四	九卅	國	燕置復		
	朝來九		八卅	七卅	六卅
	十八		八卅	七卅	六卅
			九卅	八卅	七卅
			七卅	六卅	朝來五卅
	朝來九廿		八廿	七廿	六廿
	十二		九十	八十	七十
	八廿		七廿	朝來六廿	五廿
	六十三		五十	四十	三十九
	三		二十	十	九





四十八	四十廿三	三十廿二	二十七	二十廿	年
賀王	荒五	七五	九	二六	世安年元賀王戴卽年元世安王
九	九	八	九	六四	朝
七	六	五	四	七	四十九
一	十	十三	十五	五	五十九
七	十五	二十	二十二	三	五十一
三	十	十五	十八	三	五十四
六	廿	廿五	廿七	三	五十六
三	廿	廿五	廿七	三	五十八
六	廿	廿五	廿七	三	六十
八	廿	廿七	廿八	六	六廿

史記評林卷之十七終	孝宣	孝武	太始	二年	廣陵	中山	真定	王來	朝
	河	來	始	元	始	二	年	廣	陵
	三	年	濟	北	來	朝	元	年	梁
	索	隱	述	贊	曰	漢	有	天	下
	梁	才	相	制	麟	趾	有	光	降
	魯	恭	梁	孝	濟	北	城	陽	仁
	賢	足	紀	忠	烈	斯	彰		
	分	年	原	太	山	二	郡		
	梁	興	於	始	晉	河	岳		
	梁	興	於	始	晉	河	岳		

史記評林卷之十八

吳興凌維隆輯校

高祖功臣年表第六

正義曰高祖初定天下未明有功之臣而後之若蕭曹等  
初封之時始未嘗不欲因其根本承上文封爵之意而枝葉稍疎其衰微也起下文子孫驕溢亡國之意曰察其首封曰所以失之中固根本及枝葉陵夷之語異哉所開舉古禁今以買一篇之語脉豈非萬於仁義本上法向與下文身無兢兢於當世之禁何相對於上篇仁義則無少密之禁而不坐法亡國矣故曰居今志古所以自鏡也今古二字該貫全篇語脉未云得尊寵及廢辱及得失之林俱終上二意關鍵開合極密

太史公曰古者人臣功有五品以德立宗廟定社稷曰勲以言曰勞用力曰功明其等曰伐積日曰閱封爵之誓曰使河如帶泰山如厲國以永寧爰及苗裔始未嘗不欲固其根本而枝葉稍陵夷矣微也余讀高祖侯功臣察其首封所以失之者曰異哉所聞書曰協和萬國遷于夏商或數千歲蓋

按禮功云封爵之功固家欲使功臣得行無窮善末帶也厲厲石也言如帶砥國乃經耳  
按考案云周封之子均均禹封之子慶少康時有虞思至成封周周封禹於陳其後也與於之後也與於國至周尚存伯夷之後也與於至周後訂為齊桓與高平水士等賜姓曰盧

周封八百幽厲之後見於春秋尚書有唐虞之侯伯歷三代千有餘載自全以蕃衛天子豈非為於仁義奉上法哉漢興功臣受封者百有餘人索隱曰案城名都散亡戶口可得而數者十二三十分鐘二

秦北所謂唐虞之侯伯也歷三代或絕或續到世足徵矣

是以大侯不過萬家小者五六百戶後數世民咸歸鄉里戶益息蕭曹絳灌之屬或至四萬小侯自倍正義曰倍其初富厚如之子孫驕溢忘其先淫嬖至太初百年之間見侯五正義曰謂平陽侯曹宗曲周侯罔亦少密焉然皆身無兢兢於當世之禁云居今之世志古之道所以自鏡也索隱曰言居今之代鏡當代之未必盡同帝王者各殊禮而異務要以成功為統紀豈可緬乎觀所以得尊寵及所以辱亦當世得失之林也索隱曰言觀今人臣所以辱亦當世得失之林也

國名	侯功高祖	孝惠高后	孝文	孝景	侯第
	十二	七	八	二十三	二十六
	七	八	二十三	二十六	元至元
					十六大初索隱曰德
					元年蕭後
					元年蕭後
					元年蕭後
					元二年十
					張放三
					周勃四樂
					喻玉顯而
					六奚清七
					夏侯嬰八
					灌嬰九傅
					寬十新欽
					十一王

<p>漢書以中涓從 音義起沛至第 日曹上侯以將 參位軍入漢以 第三左丞相出六 而表征齊魏以十 在首右丞相為月 以前平陽侯萬中 後成六百戶侯曹</p> <p>平陽如晉曰泰 秋傳曰涓 索隱人隱漢儀參元 曰漢註大子有年 書地中涓如黃安應 理志門曹中涓自統 平陽涓親受印綬 縣屬若涓者會 河東人之類涓 中涓涓也</p>	<p>高祖功臣年表</p>
<p>其二年五為相國 六年十月靖二八 年元帝侯</p>	
<p>後元四年 簡年夷四 年元時 年元奇 年元侯</p>	
<p>元元年和 光鼎二而表在 五年三第蕭何位 年侯士者以封 恭今宗又按封參</p>	<p>征索隱曰漢 曹參位第 書音義曰 已改邑漢久 名亦列且高 祖初定漢 後元四年 第十</p>

<p>索隱 日漢 表作 清河 定侯 將入漢以 將軍擊項 志清千一百戶 地理羽功侯三 陽縣 屬清 河郡也</p>	<p>以中涓從 起宛胸入 六年索隱 地理志漢以騎都 無信武尉定三奈 擊項羽別 定江陵侯 縣當是五千三百 後廢也戶以中涓 將軍攻擊魏元吹 布陳稀</p>
<p>七年 七年 七年</p>	<p>七年 五年 三年</p>
<p>元元 年元 年元</p>	<p>元元 年元 年元</p>
<p>除國後無堯 七年 十四</p>	<p>士</p>



<p>汝陰 漢中至孝 侯夏 皆據地 惠魯元侯 侯嬰 埋志不六十九百 元年 言者從 戶常為太 元年 省又 侯</p>	<p>陽陵 將入建定 楚漢春除定齊為中景 秋行陪齊安和侯傳 陵 二千六百寬元</p>
<p>七 八</p>	<p>六年 隨年 六 五 二 八</p>
<p>九 十 六 十</p>	<p>十 五 年 則 侯 年 元 儼</p>
<p>元 二年 元鼎 光 侯 頤 二 生 尚 年 公 主 七 九 八 侯 顯 父 願 御 婢 元 哀 罪 年 自 殺 國 除</p>	<p>十 八 三 十 十</p>

<p>廣巖 漢中至孝 侯夏 皆據地 惠魯元侯 侯嬰 埋志不六十九百 元年 言者從 戶常為太 元年 省又 侯</p>	<p>廣平 軍擊項羽 名屬 鍾離昧功 臨淮 侯四千五百 百戶 歐元</p>
<p>七 八</p>	<p>六年 隨年 六 五 二 八</p>
<p>十一 十 一 十</p>	<p>十 五 年 澤 侯 年 元 絕 罪 有 節 年 元 澤 侯 承 為</p>
<p>元 二年 元鼎 光 侯 頤 二 生 尚 年 公 主 七 九 八 侯 顯 父 願 御 婢 元 哀 罪 年 自 殺 國 除</p>	<p>十 八 三 十 十</p>

博陽	項羽參陽	七年	以故楚都	索隱	尉漢上二	六年	以自定東
南	在汝	侯	絕南遺擊	曰博	以都尉擊	侯陳	項梁為楚
陽縣	殺辛追功	索隱	年○	索隱	客將入漢	申壯	項羽死屬
南	侯	漢泰	白楚	曰博	以都尉擊	侯陳	項羽死屬
南	侯	漢泰	白楚	曰博	以都尉擊	侯陳	項羽死屬
南	侯	漢泰	白楚	曰博	以都尉擊	侯陳	項羽死屬
南	侯	漢泰	白楚	曰博	以都尉擊	侯陳	項羽死屬
南	侯	漢泰	白楚	曰博	以都尉擊	侯陳	項羽死屬
南	侯	漢泰	白楚	曰博	以都尉擊	侯陳	項羽死屬
南	侯	漢泰	白楚	曰博	以都尉擊	侯陳	項羽死屬
南	侯	漢泰	白楚	曰博	以都尉擊	侯陳	項羽死屬

博陽	項羽參陽	七年	以故楚都	索隱	尉漢上二	六年	以自定東
南	在汝	侯	絕南遺擊	曰博	以都尉擊	侯陳	項梁為楚
陽縣	殺辛追功	索隱	年○	索隱	客將入漢	申壯	項羽死屬
南	侯	漢泰	白楚	曰博	以都尉擊	侯陳	項羽死屬
南	侯	漢泰	白楚	曰博	以都尉擊	侯陳	項羽死屬
南	侯	漢泰	白楚	曰博	以都尉擊	侯陳	項羽死屬
南	侯	漢泰	白楚	曰博	以都尉擊	侯陳	項羽死屬
南	侯	漢泰	白楚	曰博	以都尉擊	侯陳	項羽死屬
南	侯	漢泰	白楚	曰博	以都尉擊	侯陳	項羽死屬
南	侯	漢泰	白楚	曰博	以都尉擊	侯陳	項羽死屬

以旄將從 起下邳以 六年 索隱韓申徒下 日韋韓國言上 昭云張旗志泰 正恐靡解 正恐靡解 上與頊羽 文成 侯張 王請漢中 良元 地在計謀 年 乎天下侯 萬戶	以旄將從 起下邳以 六年 索隱韓申徒下 日韋韓國言上 昭云張旗志泰 正恐靡解 正恐靡解 上與頊羽 文成 侯張 王請漢中 良元 地在計謀 年 乎天下侯 萬戶
七	侯年三
二 六 四	年元疑不年三
五年	侯年五
五年	侯年五
五年	侯年五
五年	侯年五
五年	侯年五
五年	侯年五
五年	侯年五

射陽 郡於鴻門 項伯繼解 難以破子 項伯繼解 難以破子 項伯繼解 難以破子	兵初起與 諸侯共擊 侯項 年三
射陽 郡於鴻門 項伯繼解 難以破子 項伯繼解 難以破子 項伯繼解 難以破子	侯年三
射陽 郡於鴻門 項伯繼解 難以破子 項伯繼解 難以破子 項伯繼解 難以破子	侯年三
射陽 郡於鴻門 項伯繼解 難以破子 項伯繼解 難以破子 項伯繼解 難以破子	侯年三
射陽 郡於鴻門 項伯繼解 難以破子 項伯繼解 難以破子 項伯繼解 難以破子	侯年三
射陽 郡於鴻門 項伯繼解 難以破子 項伯繼解 難以破子 項伯繼解 難以破子	侯年三
射陽 郡於鴻門 項伯繼解 難以破子 項伯繼解 難以破子 項伯繼解 難以破子	侯年三
射陽 郡於鴻門 項伯繼解 難以破子 項伯繼解 難以破子 項伯繼解 難以破子	侯年三

<p>以中涓從 起沛至霸 上為侯定 三秦食邑 日縣 君入漢定 索隱 君入漢定 名屬 整頓羽守 河東 宛關定泗 元年 周勃</p>	<p>以將軍從 起岐攻長 社以南列 定漢中及 朔定三秦 名屬 舉項羽侯 廣子 四十八百 元年 鄼商</p>
<p>六年 正月 丙午</p>	<p>六年 正月 丙午</p>
<p>七</p>	<p>七</p>
<p>八</p>	<p>八</p>
<p>共四年 尉太為年四共</p>	<p>元年 侯年 元年</p>
<p>元後三年 共 元後三年 共 元後三年 共</p>	<p>元後三年 共 元後三年 共 元後三年 共</p>
<p>元後五年 元後五年 元後五年</p>	<p>元後五年 元後五年 元後五年</p>
<p>元後五年 元後五年 元後五年</p>	<p>元後五年 元後五年 元後五年</p>

<p>以中涓從 起陽至霸 上為侯定 三秦食邑 日縣 君入漢定 索隱 君入漢定 名屬 整頓羽守 河東 宛關定泗 元年 周勃</p>	<p>以舍人起年六 沛從定泗 社以南列 定漢中及 朔定三秦 名屬 舉項羽侯 廣子 四十八百 元年 鄼商</p>
<p>六年 正月 丙午</p>	<p>六年 正月 丙午</p>
<p>七</p>	<p>七</p>
<p>八</p>	<p>八</p>
<p>共一年 尉太為一年共</p>	<p>元年 侯年 元年</p>
<p>元後五年 元後五年 元後五年</p>	<p>元後五年 元後五年 元後五年</p>
<p>元後五年 元後五年 元後五年</p>	<p>元後五年 元後五年 元後五年</p>
<p>元後五年 元後五年 元後五年</p>	<p>元後五年 元後五年 元後五年</p>

<p>梁鄒 定諸侯功 七</p> <p>名屬 比博陽侯元年 濟南 二千八百〇索</p>	<p>汾陰 定諸侯比 七</p> <p>名屬 清陽侯二韓侯 千八百戶周昌 河東 〇索隱曰元年 如淳云賦 志官名主 精旗</p>
<p>六年 正月 丙午</p> <p>四三三</p>	<p>六年 正月 丙午</p> <p>三建四八</p>
<p>元光 元始 元鼎 元封 元狩 元鼎 元始 元光</p> <p>六三三二</p>	<p>五年 前 年 罪 有</p> <p>四十三 陽安 八</p>
<p>元光 元始 元鼎 元封 元狩 元鼎 元始 元光</p> <p>六三三二</p>	<p>六年 正月 丙午</p> <p>六</p>

<p>蓼 侯 七</p> <p>名屬 侯 七</p> <p>六安 侯 七</p>	<p>成 侯 七</p> <p>名屬 侯 七</p> <p>涿郡 侯 七</p>
<p>九年 侯 七</p> <p>八</p>	<p>七年 侯 七</p> <p>八</p>
<p>元朔 元始 元鼎 元封 元狩 元鼎 元始 元光</p> <p>八五十六</p>	<p>五年 前 年 罪 有</p> <p>三三六 氏 五 三五七 三五五</p>
<p>元朔 元始 元鼎 元封 元狩 元鼎 元始 元光</p> <p>八五十六</p>	<p>六年 正月 丙午</p> <p>五</p>

<p>以特將將 卒五百人 前元年從平六 起宛胸至正 索隱 霸上為侯丙 曰縣 以游擊將 陽夏 軍別定代五 名屬 已破滅秦侯 淮陽封稀為陽 夏侯○索元 隱曰稀音 虛肥反</p>	<p>索隱 以舍人前 六年 曰費 元年起禍 丙午 音秘 以左司馬 劇侯 一音 入漢用都 陳質 尉屬韓信 擊項羽有 七 扶末 功為將軍元年 反縣 定會稽浙○徐 名屬 江湖陽侯 廣白 東海 圍或 作幽</p>
<p>十年 八月 趙相 趙將 兵守 代漢 使召 孫召 孫以 共兵 與王 略等 略代 自立 漢殺 稀黨</p>	<p>七年 八</p>
<p>高祖功臣表</p>	<p>年元常 侯共年元</p>
<p>五</p>	<p>年元常 侯共年元</p>
<p>五</p>	<p>年元常 侯共年元</p>
<p>五</p>	<p>年元常 侯共年元</p>
<p>五</p>	<p>年元常 侯共年元</p>

<p>以趙將從六 起鄴至霸年 上為檮煩正 索隱 將入漢定月 志闕 三秦別降 晉書 翟王屬悼 武王殺龍 且彭城為敬 地 道 大司馬破 記 屬 羽軍葉拜 琅邪 臣侯七千 八百戶 年</p>	<p>隆慮 連放為典 索隱 曰徐廣以周憲 音林 侯○索隱哀侯 河內 項羽有功丁未 名屬 入漢以長 曰縣 以卒從起 索隱 以連放 六年 正月</p>
<p>索隱 伏音復 曰隱 索</p>	<p>隆慮 連放為典 索隱 曰徐廣以周憲 音林 侯○索隱哀侯 河內 項羽有功丁未 名屬 入漢以長 曰縣 以卒從起 索隱 以連放 六年 正月</p>
<p>年元 竊 侯 趨 年 六</p>	<p>年元 通 侯 七 年 二 元 後</p>
<p>年元 成 侯 安 年 十</p>	<p>年元 通 侯 七 年 二 元 後</p>
<p>除 國 罪 有 成 安 侯 年 二</p>	<p>除 國 罪 有 通 侯 年 元 元 生</p>
<p>十七</p>	<p>三十四</p>



<p><b>武彊</b></p>	<p><b>都昌</b></p>
<p>以舍人從 至霸上以 騎將入漢 還擊項羽 屬丞相 功侯用將莊侯 軍擊彭越莊不 識元 年</p>	<p>以舍人前 元年從起三月 沛以騎隊 卒先降程 王虜章耶朱軫 功侯 元</p>
<p>七</p>	<p>七</p>
<p>六二一七六六二五三三</p>	<p>八</p>
<p>年元嬰 年元翟青</p>	<p>剛年元 年元</p>
<p>侯簡年七 侯年二元後</p>	<p>侯夷年八 侯恭年元 侯辟年元</p>
<p>元壽二年 侯青翟坐 為丞相與 長史朱貞</p>	<p>元三 年元 年元</p>
<p>臣等謀逆 史大夫湯 不直國除</p>	<p>中 元 元</p>

<p><b>海陽</b></p>	<p><b>貫</b></p>
<p>南越 將地八百戶 關理志 也</p>	<p>索隱 曰鞞 名屬 鉅鹿 世一 音時 夜及</p>
<p>以都尉擊 項羽侯子 元</p>	<p>以越戶將 從破秦入 漢定三秦 曰呂侯 項羽千六 百戶功比 一作方</p>
<p>七</p>	<p>二五七</p>
<p>年元襄昭 年元建</p>	<p>年元赤 年元遺侯</p>
<p>侯衰年三 侯康年五</p>	<p>侯易年元 侯康年二十</p>
<p>二五四四三三三</p>	<p>八</p>
<p>年元省 除國後無</p>	<p>年元赤 年元遺侯</p>
<p>三十七</p>	<p>士士十六 十六八三六</p>



<p>索隱 曰縣 以魏太僕 三年初從 庚子 六月</p>	<p>索隱 曰縣 以河南將 軍漢王三 六年 三月</p>
<p>肥如 名屬 遼西千戶 敬侯 蔡寅 元年</p>	<p>南安 建安百戶 亦曰亞將 此縣漢表作連 元 宜虎 莊侯</p>
<p>七</p>	<p>七</p>
<p>八</p>	<p>八</p>
<p>三年元 侯 莊 年元 後 元</p>	<p>九年元 侯 共 年元 後 元</p>
<p>年元 成 侯 莊 年元 後 元</p>	<p>年元 秋 侯 共 年元 後 元</p>
<p>除國後 無 侯 莊 年元</p>	<p>免人傷 坐 侯 莊 年元 中</p>
<p>六十六</p>	<p>六十二</p>

<p>索隱 曰縣 以卒前元 年 起 漢 庚子 六月</p>	<p>索隱 曰縣 以卒前元 年 起 漢 庚子 六月</p>
<p>河陽 名屬 齊地 侯 莊 陳涓 元年</p>	<p>曲成 郡 在 表 關 侯 莊 陳涓 元年</p>
<p>七</p>	<p>七</p>
<p>八</p>	<p>八</p>
<p>年元 信 侯 莊 年元 後 元</p>	<p>年元 捷 侯 莊 年元 後 元</p>
<p>除國侯 每 月 六 過 責 人 侯 莊 年元</p>	<p>年元 捷 侯 莊 年元 後 元</p>
<p>年元 捷 侯 莊 年元 後 元</p>	<p>年元 捷 侯 莊 年元 後 元</p>
<p>年元 捷 侯 莊 年元 後 元</p>	<p>年元 捷 侯 莊 年元 後 元</p>
<p>二十九</p>	<p>三十八</p>

<p>沛 芒 曰縣 索隱</p>	<p>淮陰 曰縣 索隱</p>
<p>以門尉前 元年初起 為武定君 入漢定三 尉擊項羽 三秦以都 芒屬沛 侯</p>	<p>兵初起以 卒從項梁 梁死屬項 羽為都中 至成陽上 從入漢為 連敖典客 大將軍別 定魏齊為 王從楚生 淮陰侯 為淮陰侯 ○索隱曰 名屬淮陰 臨淮 年</p>
<p>高祖功臣表</p>	
<p>封功復 擊大尉 亞大尉 張三十 兵從 侯將 故以 昭二年 孝景 元元後</p>	<p>除國族三夷信詩后呂中關及謀信年一十</p>
<p>○索隱曰 隱曰 帝女 初南 宮侯 張生 尚之 後張 中尚</p>	<p>六年朔 侯中 坐尚 南宮 公主 不教 國除 ○索隱 隱曰 帝女 初南 宮侯 張生 尚之 後張 中尚</p>

<p>郡 柳丘 曰縣 索隱</p>	<p>故市 曰縣 索隱</p>
<p>以連敖從 起薛以二 丁亥 六年 侯</p>	<p>以執盾初 起入津為 河上亭 為似相擊 項羽侯千 戶功比平 定侯</p>
<p>年元國安 四四三三</p>	<p>年元赤澤 年元害</p>
<p>年元成嘉 除國罪有</p>	<p>年元續侯 副毅侯</p>
<p>年元成嘉 除國罪有</p>	<p>年元續侯 副毅侯</p>
<p>年元成嘉 除國罪有</p>	<p>年元續侯 副毅侯</p>
<p>年元成嘉 除國罪有</p>	<p>年元續侯 副毅侯</p>

<p>太原 名屬 郡 曰縣 索隱 以舍人從 王三年初 六月 起從晉陽 項籍漢王 將軍擊楚 不得進漢 元年 城庫執主 絕其近壁 東擊羽急 彭城斬將 曰穀 彭城斬將 曰穀 彭城斬將 曰穀</p>	<p>魏其 名屬 曰縣 索隱 以舍人從 六月 入漢為周 信侯定三 下亥 魏其 名屬 曰縣 索隱 以舍人從 六月 入漢為周 信侯定三 下亥</p>
<p>七</p>	<p>七</p>
<p>七</p>	<p>四 四三三二</p>
<p>年元湖 侯 年二十</p>	<p>年元間 侯 年五</p>
<p>年元它 侯 年六</p>	<p>除國及 間 侯 年三前</p>
<p>元光 二年 侯 他 坐從 射擡 罷不 敬國 除○ 徐廣 曰射 一作 耐</p>	<p>四十四</p>

<p>魯 名屬 曰縣 索隱 以舍人從 六年 起沛至咸 陽為郎中 入漢以將 軍從定諸 侯侯四千 毋 魯 名屬 曰縣 索隱 以舍人從 六年 起沛至咸 陽為郎中 入漢以將 軍從定諸 侯侯四千 毋</p>	<p>平 名屬 曰縣 索隱 以舍人從 六年 入漢以將 軍定諸侯 侯比賈侯 侯千三百 沛 河南 名屬 曰縣 索隱 以舍人從 六年 入漢以將 軍定諸侯 侯比賈侯 侯千三百 沛</p>
<p>七</p>	<p>六 一七</p>
<p>七</p>	<p>八</p>
<p>除國後無 侯母年五</p>	<p>年元執 侯年六十</p>
<p>七</p>	<p>五八士</p>
<p>七</p>	<p>除國罪有 侯年五元中</p>

<p>廣平 名屬 任侯 曰縣 索隱 起東垣擊 漢五年從 以騎都尉</p>	<p>郡 屬沖 故城 表作 曰漢 索隱 兵初起以</p>
<p>軍 為車騎將 齒有功侯 越元 七年 侯張 六年</p>	<p>二千戶 比獻次侯 年 七 擊諸侯以 漢以將軍 六年</p>
<p>七年</p>	<p>右丞相備 守淮陽功 侯尹 七 中莊</p>
<p>三年</p>	<p>年元方 二五二 開侯年三</p>
<p>三年 侯越 坐罪 免為 庶人 國除</p>	<p>侯內關為 侯奪方侯年三</p>
<p>三年</p>	<p>三</p>
<p>三年</p>	<p>三</p>
<p>三年</p>	<p>三</p>
<p>三年</p>	<p>三</p>

<p>涿郡 名屬 阿陵 曰縣 索隱 武正以都 入漢還定 元以塞疏 以連敖前 元從平 六年</p>	<p>關 丘地 志棘 棘丘 曰漢 索隱 史前元年 以執府隊</p>
<p>要路也 云土也 爲疏小 按路字誤 衆入漢中 路一云以 曰云郭 侯頂 七年 侯庚 月 庚 七年 六年</p>	<p>地功侯 擊定西魏 以上郡守 內史入漢 泰以治粟 從起碼破 史前元年 六年</p>
<p>年元亭 七年 侯庚 月 庚 七年 六年</p>	<p>年元兼 七 侯年六 諡及姓失史也名襄曰隱索</p>
<p>七年</p>	<p>七</p>
<p>八年</p>	<p>四</p>
<p>年元歐 三 侯德年三</p>	<p>除國伍仕為侯奪兼侯年四</p>
<p>年元容 勝絕 侯年二前</p>	<p>年元居 延侯年六中</p>
<p>年元則 侯年六光元</p>	<p>年元則 侯年四鼎元</p>
<p>除國金耐坐 七 侯年四鼎元</p>	<p>七</p>

<p>索隱 勿起於晉 戊戌 七年 六年</p> <p>曰縣 入從入漢 制侯 西備 七年</p> <p>高苑 定三秦以 七</p> <p>名屬 中尉破籍 七</p> <p>千乘 侯千六百 〇索 元年</p> <p>侯 戶比丘丘 隱口 〇索 元年</p> <p>侯 七淨 七淨 〇索 元年</p>	<p>昌武 三秦以即 審元 七年</p> <p>志昌 中將擊諸 年〇</p> <p>武關 侯侯九百 索隱 年〇</p> <p>八十戶比 百單 〇索 元年</p> <p>魏其侯 審音 〇索 元年</p>
<p>年元得 七 侯 簡 年元</p>	<p>年元意 如 五二八 侯 夷 年六</p>
<p>年元武 侯 孝 年六十</p>	<p>年元成 賈 二十三十六 侯 康 年四中</p>
<p>年元信 侯 二 年元元 建 建 建</p> <p>除國侯奪問申屬入出坐信侯年三元建</p>	<p>年元得 侯 年五光元 元 元 元</p> <p>除國市并死內甸二人傷坐得侯年元朔元</p>
<p>年元 四十一</p>	<p>年元 四十五</p>

高祖功臣年表

高祖功臣年表

元

元

<p>索隱 以成將從 六年</p> <p>曰漢 起雷入漢 七月</p> <p>志關 定三秦擊 戊戌</p> <p>絳陽 滅秦侯七 七</p> <p>漢表 從攻馬邑 齊侯 七</p> <p>作終 及布 華無 七</p> <p>陵也 害元 七</p>	<p>宣曲 榮陽侯 七</p> <p>漢 騎破鐘離 齊侯 七</p> <p>志 坏軍圍陵丁義 七</p> <p>關 侯六百七元年 七</p> <p>十戶 七</p>
<p>年元齊 勃 侯 恭 年四 後</p>	<p>年元通 侯 年一十</p>
<p>年元 三十四 侯 年四 前</p>	<p>年元 十三十四 侯 年五 中</p>
<p>年元 四十六</p>	<p>年元 四十三</p>

高祖功臣年表

高祖功臣年表

元

元

<p>曰縣 索隱 魏郡 曰丘 名屬 尉擊 戶徐 口云</p>	<p>武</p>	<p>以舍人從 起豐以左 司馬入漢 以亞將攻八月 籍剋敵為丙辰 東郡都尉 擊破籍武</p>	<p>八</p>	<p>漢 志 關 茶侯補爵 信為將軍 敬侯 益邑千戶 劉釗 頂羽破滅 以都尉擊 丙辰 漢定三秦 八月</p>	<p>東茅 以舍人從 賜王朝上 以二隊入 六年 隱 索 漢定三秦 八月 以都尉擊 丙辰</p>
<p>年元 年元 年元 年元</p>	<p>年元 年元 年元 年元</p>	<p>九後 六元 二年 五年 元</p>	<p>三 三 三 三 四十八</p>		

<p>曰縣 索隱 安國 名屬 利奉 水及 守豐 侯五</p>	<p>武</p>	<p>以舍人從 起豐以左 司馬入漢 以亞將攻八月 籍剋敵為丙辰 東郡都尉 擊破籍武</p>	<p>七</p>	<p>臺 淄 有 鄉 曰臨 索隱 率入 臨江 軍實 以將 擊元 戴野</p>	<p>臺 籍及轉擊 臨江屬將 定侯 軍實功侯 戴野 以將軍擊 元年</p>
<p>年元 年元 年元 年元</p>	<p>年元 年元 年元 年元</p>	<p>八 七 元 元 元</p>	<p>四 三 三 三 三五</p>		

<p>以舍人初六年</p> <p>索隱 起侍后八月</p> <p>曰縣 孝惠沛三甲子</p> <p>辟陽 歲十月呂七</p> <p>名屬 后入禁食幽侯</p> <p>信都 其從一歲審食</p> <p>侯 其元</p>	<p>以中涓騎</p> <p>從移中為 六年</p> <p>隱 騎將入漢 八月</p> <p>曰 定三秦侯甲子</p> <p>樂成 以都尉擊七</p> <p>漢 籍屬淮嬰節侯</p> <p>志 敘龍且更丁禮</p> <p>闕 為樂成侯 元年</p> <p>千戶</p>
七	七
八	八
<p>三</p> <p>辛二</p> <p>年元平侯</p> <p>除國反坐</p>	<p>四</p> <p>十六</p> <p>年元從馬</p> <p>除國反坐</p>
<p>五</p> <p>九</p> <p>年元平侯</p> <p>除國反坐</p>	<p>五</p> <p>後</p> <p>年七</p> <p>侯武</p> <p>年二</p> <p>元</p> <p>義侯</p> <p>市園</p>

<p>索隱 以謂有漢</p> <p>曰縣 王三年初</p> <p>安平 從定諸侯</p> <p>名屬 有功秋舉</p> <p>涿郡 滄何功侯</p> <p>二千戶</p> <p>秋元</p>	<p>以謂有漢 六年</p> <p>索隱 王三年初 八月</p> <p>曰縣 從定諸侯 甲子</p> <p>安平 有功秋舉 敬侯</p> <p>名屬 滄何功侯 詩千</p> <p>涿郡 二千戶 秋元</p>
七	七
八	八
<p>五</p> <p>鄆</p> <p>年元平侯</p> <p>除國反坐</p>	<p>二</p> <p>五</p> <p>年元嘉侯</p> <p>除國反坐</p>
<p>五</p> <p>三</p> <p>年元平侯</p> <p>除國反坐</p>	<p>三</p> <p>十</p> <p>年元寄侯</p> <p>除國反坐</p>
<p>五</p> <p>三</p> <p>年元平侯</p> <p>除國反坐</p>	<p>三</p> <p>後</p> <p>年元</p> <p>除國反坐</p>

索隱	曰	高	漢	志	關	以客從起	陽武至新	上為常山	守得陳餘	曰縣	北平	名屬	中山	趙相侯為	計相四歲	淮南相十	四歲千三	百戶
六年	六年	七年	七年	七年	七年	六年	八月	丁丑	文侯	七年	七年	七年	七年	七年	七年	七年	七年	七年
其	四	為	丞	相	五	歲	罷	元	元	元	元	元	元	元	元	元	元	元
六	六	六	六	六	六	六	六	六	六	六	六	六	六	六	六	六	六	六
七	七	七	七	七	七	七	七	七	七	七	七	七	七	七	七	七	七	七
八	八	八	八	八	八	八	八	八	八	八	八	八	八	八	八	八	八	八
六十五	六十五	六十五	六十五	六十五	六十五	六十五	六十五	六十五	六十五	六十五	六十五	六十五	六十五	六十五	六十五	六十五	六十五	六十五

索隱	曰	平	河	名	曰	索	項	年	以	初	曰	平	記	厭	後	屬	陵	地	
六年	六年	六年	六年	六年	六年	六年	六年	六年	六年	六年	六年	六年	六年	六年	六年	六年	六年	六年	六年
其	四	為	丞	相	五	歲	罷	元	元	元	元	元	元	元	元	元	元	元	元
六	六	六	六	六	六	六	六	六	六	六	六	六	六	六	六	六	六	六	六
七	七	七	七	七	七	七	七	七	七	七	七	七	七	七	七	七	七	七	七
八	八	八	八	八	八	八	八	八	八	八	八	八	八	八	八	八	八	八	八
六十五	六十五	六十五	六十五	六十五	六十五	六十五	六十五	六十五	六十五	六十五	六十五	六十五	六十五	六十五	六十五	六十五	六十五	六十五	六十五



<p>索隱 以中謁者 七年十月</p> <p>曰縣 從入漢以 甲子侯</p> <p>陽河 郡中起從 齊哀安</p> <p>名屬 定諸侯侯 三三三</p> <p>上黨 五百戶功 侯元園</p> <p>比高胡侯 表云年</p> <p>齊侯 其石</p>	<p>史記卷八十八</p> <p>高祖功臣侯年表</p>	<p>索隱曰 縣名屬以卒從起 七年十月</p> <p>南陽復 薛以將軍 甲子</p> <p>音伏 入漢以右</p> <p>復陽 司馬擊項 剛侯</p> <p>應劭曰 籍侯千戶</p> <p>在桐柏 陳胥</p> <p>山下復 元年</p> <p>水之陽</p>
<p>七年十月</p>	<p>七年十月</p>	<p>七年十月</p>
<p>三三三</p>	<p>三三三</p>	<p>三三三</p>
<p>元園</p>	<p>元園</p>	<p>元園</p>
<p>表云年</p>	<p>表云年</p>	<p>表云年</p>
<p>齊侯</p>	<p>齊侯</p>	<p>齊侯</p>
<p>其石</p>	<p>其石</p>	<p>其石</p>

<p>索隱 以卒從胡 七年七月</p> <p>曰棘 陵入漢以 丙辰</p> <p>棘陽 郡將迎左 六</p> <p>力反 擊諸侯侯 莊侯</p> <p>縣名 擊諸侯侯 杜得</p> <p>屬南 千戶 臣元</p> <p>陽 年</p>	<p>史記卷八十八</p> <p>高祖功臣侯年表</p>	<p>索隱 起薛以連三月 七年</p> <p>曰縣 敷入漢以丙寅</p> <p>朝陽 都尉擊項 六</p> <p>名屬 羽後攻韓齊侯</p> <p>南陽 王信侯千華寄 元年</p> <p>戶</p>
<p>七年七月</p>	<p>七年七月</p>	<p>七年七月</p>
<p>六</p>	<p>六</p>	<p>六</p>
<p>莊侯</p>	<p>莊侯</p>	<p>莊侯</p>
<p>杜得</p>	<p>杜得</p>	<p>杜得</p>
<p>臣元</p>	<p>臣元</p>	<p>臣元</p>
<p>年</p>	<p>年</p>	<p>年</p>

<p>索隱 以客從起侯執 曰縣 元父斬章元年 平棘 邯所署 名屬 守用無相徐廣 常山 侯千戶 曰漢</p>	<p>索隱 以騎士漢 王二年從 曰縣 出關以郎 將擊斬項 名屬 羽侯十五 南陽 百戶比杜 衍侯</p>
<p>七年 中誌</p>	<p>七年 索隱 曰五侯 斬項羽 皆誅 莊漢 以表 避諱 呂侯 勝元</p>
<p>七</p>	<p>七</p>
<p>八 年 侯 辟</p>	<p>八</p>
<p>五</p>	<p>四</p>
<p>六 年 侯 辟 有 罪 鬼 薪 國 除</p>	<p>五 年 莊 侯 子 成 實 非 子 當 不 為 侯 國 除</p>
<p>六十四</p>	<p>百四</p>

<p>索隱 以殲將濼齊侯 王三年降 趙將 曰縣 屬淮陰侯 深澤 定類齊楚 名屬 以擊平城 中山 侯七百戶 曰漢</p>	<p>以高祖元七年 子從軍擊中侯 反韓王信劉信 為郎中將元年 信母嘗有 罪高祖微○索 時太上憐隱曰 之故封為高祖 羹頡侯 兄子</p>
<p>八年 十月 祭止</p>	<p>七年</p>
<p>五</p>	<p>七</p>
<p>三 年 侯 封 一 絕</p>	<p>元 年 信 有 罪 削 爵 一 為 關 內 侯</p>
<p>四 年 侯 封 一 絕</p>	<p>十 年 後 元 年 二 年 後 元 年 三 年 後 元 年 五 年 中</p>
<p>六 年 侯 頭 元 年 循 絕</p>	<p>元 年 朔 五 年 夷 侯 胡 薨 無 後 國 除</p>
<p>九十八</p>	<p>九十八</p>

<p>索隱 以郎中騎七年 曰縣 將漢王元正月 名屬 涿郡年從起奸已酉 中水 時以司馬 應劭 擊龍且後蔣侯 云易 共斬項羽呂馬 涇二 侯千五百重元 水之 戶年</p>	<p>索隱 以郎中騎七年 曰縣 將漢王元正月 名屬 涿郡年從起奸已酉 中水 時以司馬 應劭 擊龍且後蔣侯 云易 共斬項羽呂馬 涇二 侯千五百重元 水之 戶年</p>
<p>七</p>	<p>七</p>
<p>八</p>	<p>絕罪 一有年二 如溫 六封復年二 故元 六 侯簡年元十 年元 九 哀年五</p>
<p>九</p>	<p>元元 七共年二 元元 五共年二 元元 六共年二 元元 七共年二</p>
<p>十</p>	<p>元元 七共年二 元元 五共年二 元元 六共年二 元元 七共年二</p>
<p>十一</p>	<p>元元 七共年二 元元 五共年二 元元 六共年二 元元 七共年二</p>
<p>十二</p>	<p>元元 七共年二 元元 五共年二 元元 六共年二 元元 七共年二</p>

<p>索隱 以郎中騎七年 曰縣 漢王二年正月 名屬 涿郡年從起奸已酉 赤泉 准陰後徒 漢 灌嬰共斬蔣侯 志 項羽侯千楊喜 關 九百戶元年</p>	<p>索隱 以郎中騎七年 曰縣 漢王二年正月 名屬 涿郡年從起奸已酉 赤泉 准陰後徒 漢 灌嬰共斬蔣侯 志 項羽侯千楊喜 關 九百戶元年</p>
<p>七</p>	<p>七</p>
<p>八</p>	<p>絕罪 一有年二 如溫 六封復年二 故元 六 侯簡年元十 年元 九 哀年五</p>
<p>九</p>	<p>元元 七共年二 元元 五共年二 元元 六共年二 元元 七共年二</p>
<p>十</p>	<p>元元 七共年二 元元 五共年二 元元 六共年二 元元 七共年二</p>
<p>十一</p>	<p>元元 七共年二 元元 五共年二 元元 六共年二 元元 七共年二</p>

索隱	曰縣以燕將軍名屬漢王四年八月	故周從曹各軍十月	文王燕王荼反頃侯	封其侯以燕相	于之國宋盧數	邑河國宋盧數	東亦千九百	有卯	城
索	漢七年以	梁將軍初	從擊韓信	曰漢	索隱	漢七年以	漢七年以	漢七年以	漢七年以
索	漢七年以	梁將軍初	從擊韓信	曰漢	索隱	漢七年以	漢七年以	漢七年以	漢七年以
索	漢七年以	梁將軍初	從擊韓信	曰漢	索隱	漢七年以	漢七年以	漢七年以	漢七年以
索	漢七年以	梁將軍初	從擊韓信	曰漢	索隱	漢七年以	漢七年以	漢七年以	漢七年以

索隱	曰縣以趙衛將軍名屬漢王三年八月	故周從曹各軍十月	文王燕王荼反頃侯	封其侯以燕相	于之國宋盧數	邑河國宋盧數	東亦千九百	有卯	城
索	漢七年以	梁將軍初	從擊韓信	曰漢	索隱	漢七年以	漢七年以	漢七年以	漢七年以
索	漢七年以	梁將軍初	從擊韓信	曰漢	索隱	漢七年以	漢七年以	漢七年以	漢七年以
索	漢七年以	梁將軍初	從擊韓信	曰漢	索隱	漢七年以	漢七年以	漢七年以	漢七年以
索	漢七年以	梁將軍初	從擊韓信	曰漢	索隱	漢七年以	漢七年以	漢七年以	漢七年以

<p>索隱 以漢三年</p> <p>曰漢 以趙羽林</p> <p>志宋 將初後擊</p> <p>宋子 定諸侯功</p> <p>子爵 比驍侯五</p> <p>屬鉅 百四十戶</p> <p>鹿 反志充音</p>	<p>八年二月二十</p> <p>侯 郭共</p>
<p>索隱 以客更初</p> <p>曰漢 起從入漢</p> <p>志疆 以都尉擊</p> <p>疆氏 項羽代侯</p> <p>關 比蓋侯千</p> <p>戶 年元勝</p>	<p>八年三月</p> <p>侯 丙辰</p>
<p>索隱 以客更初</p> <p>曰漢 起從入漢</p> <p>志疆 以都尉擊</p> <p>疆氏 項羽代侯</p> <p>關 比蓋侯千</p> <p>戶 年元勝</p>	<p>八年三月</p> <p>侯 丙辰</p>
<p>索隱 以客更初</p> <p>曰漢 起從入漢</p> <p>志疆 以都尉擊</p> <p>疆氏 項羽代侯</p> <p>關 比蓋侯千</p> <p>戶 年元勝</p>	<p>八年三月</p> <p>侯 丙辰</p>
<p>索隱 以客更初</p> <p>曰漢 起從入漢</p> <p>志疆 以都尉擊</p> <p>疆氏 項羽代侯</p> <p>關 比蓋侯千</p> <p>戶 年元勝</p>	<p>八年三月</p> <p>侯 丙辰</p>

<p>索隱 以客更初</p> <p>曰漢 起從入漢</p> <p>志疆 以都尉擊</p> <p>疆氏 項羽代侯</p> <p>關 比蓋侯千</p> <p>戶 年元勝</p>	<p>八年三月</p> <p>侯 丙辰</p>
<p>索隱 以客更初</p> <p>曰漢 起從入漢</p> <p>志疆 以都尉擊</p> <p>疆氏 項羽代侯</p> <p>關 比蓋侯千</p> <p>戶 年元勝</p>	<p>八年三月</p> <p>侯 丙辰</p>
<p>索隱 以客更初</p> <p>曰漢 起從入漢</p> <p>志疆 以都尉擊</p> <p>疆氏 項羽代侯</p> <p>關 比蓋侯千</p> <p>戶 年元勝</p>	<p>八年三月</p> <p>侯 丙辰</p>
<p>索隱 以客更初</p> <p>曰漢 起從入漢</p> <p>志疆 以都尉擊</p> <p>疆氏 項羽代侯</p> <p>關 比蓋侯千</p> <p>戶 年元勝</p>	<p>八年三月</p> <p>侯 丙辰</p>
<p>索隱 以客更初</p> <p>曰漢 起從入漢</p> <p>志疆 以都尉擊</p> <p>疆氏 項羽代侯</p> <p>關 比蓋侯千</p> <p>戶 年元勝</p>	<p>八年三月</p> <p>侯 丙辰</p>

<p>索隱 以郎中騎八年</p> <p>曰縣 年從下邳辛巳</p> <p><b>吳房</b> 擊夷陽以五</p> <p>名屬 都尉斬項莊侯</p> <p>汝南 羽有功侯楊武</p> <p>七百戶 元年</p>	<p>索隱 以卒從起三月</p> <p>曰漢 薛以都將丙戌</p> <p><b>彭</b> 入漢以都五</p> <p>表屬 尉擊項羽簡侯</p> <p>東海 代侯千戶秦同</p> <p>郡 元年</p>
<p>七</p>	<p>七</p>
<p>八</p>	<p>八</p>
<p>年元疾去 侯年三十</p>	<p>年元執 侯年二</p>
<p>除國罪有疾去 年元元後</p>	<p>除國罪有武 侯年元元後</p>
<p>九十四</p>	<p>七十</p>

<p>索隱 以齊將漢六年</p> <p>曰縣 淮陰侯起</p> <p><b>昌</b> 無鹽定齊五</p> <p>名屬 擊籍久韓園</p> <p>琅邪 王信於代侯</p> <p>侯千戶 元年</p>	<p>索隱 以舍人從四月</p> <p>曰漢 起碭入漢辛卯</p> <p><b>審</b> 以都尉擊五</p> <p>陽屬 臧荼功侯莊侯</p> <p>濟南 千戶魏選</p> <p>郡 元年</p>
<p>年元卿盧 侯</p> <p>字弓 張古盧 即 殊 張 姓 表 漢 曰 隱 索</p>	<p>年元連侯 侯年六十</p> <p>年元指 侯年元</p> <p>除國罪有界國出坐指侯年四</p>
<p>七</p>	<p>七</p>
<p>八</p>	<p>八</p>
<p>年元通 侯年五十</p>	<p>年元連侯 侯年六十</p>
<p>除國反通 侯年二</p>	<p>年元指 侯年元</p> <p>除國罪有界國出坐指侯年四</p>
<p>百九</p>	<p>七十八</p>

<p>關氏 曰縣 索隱 漢王三年 以代太尉八</p> <p>安定 名屬 侯千戶 平代反寇 守以特將 降馬門 月二十</p> <p>音余 太與爵名 未太尉作 馮侯 節侯 四一恭 年元 年元 年元 年元</p>	<p>共 曰縣 索隱 王四年從 以齊將漢</p> <p>河內 名屬 於平城有 莊侯 五七</p> <p>百戶 功侯千 師元 盛罷 年 年</p>
<p>年元 年元 年元 年元</p> <p>年元 年元 年元 年元</p> <p>年元 年元 年元 年元</p> <p>年元 年元 年元 年元</p>	<p>年元 年元 年元 年元</p> <p>年元 年元 年元 年元</p> <p>年元 年元 年元 年元</p> <p>年元 年元 年元 年元</p>
<p>年元 年元 年元 年元</p> <p>年元 年元 年元 年元</p> <p>年元 年元 年元 年元</p> <p>年元 年元 年元 年元</p>	<p>年元 年元 年元 年元</p> <p>年元 年元 年元 年元</p> <p>年元 年元 年元 年元</p> <p>年元 年元 年元 年元</p>
<p>年元 年元 年元 年元</p> <p>年元 年元 年元 年元</p> <p>年元 年元 年元 年元</p> <p>年元 年元 年元 年元</p>	<p>年元 年元 年元 年元</p> <p>年元 年元 年元 年元</p> <p>年元 年元 年元 年元</p> <p>年元 年元 年元 年元</p>

<p>合陽 曰合 索隱 高祖兄兵 初起侍太</p> <p>陽屬 王高祖八 年奴攻 侯劉 五二</p> <p>馮翊 代王棄國 仲元 嘉興 王 侯頃代為 謹仲尊 故王吳子以</p>	<p>安丘 曰安 索隱 方與馬 蔡丙 以卒從 七年 八月</p> <p>海 屬北 丘縣 入漢以司 元年 五七</p> <p>侯三千已 說音 將軍定代 隱曰 元年 五七</p>
<p>年元 年元 年元 年元</p> <p>年元 年元 年元 年元</p> <p>年元 年元 年元 年元</p> <p>年元 年元 年元 年元</p>	<p>年元 年元 年元 年元</p> <p>年元 年元 年元 年元</p> <p>年元 年元 年元 年元</p> <p>年元 年元 年元 年元</p>
<p>年元 年元 年元 年元</p> <p>年元 年元 年元 年元</p> <p>年元 年元 年元 年元</p> <p>年元 年元 年元 年元</p>	<p>年元 年元 年元 年元</p> <p>年元 年元 年元 年元</p> <p>年元 年元 年元 年元</p> <p>年元 年元 年元 年元</p>
<p>年元 年元 年元 年元</p> <p>年元 年元 年元 年元</p> <p>年元 年元 年元 年元</p> <p>年元 年元 年元 年元</p>	<p>年元 年元 年元 年元</p> <p>年元 年元 年元 年元</p> <p>年元 年元 年元 年元</p> <p>年元 年元 年元 年元</p>

<p>索隱 曰盧以卒從漢後九月 江有王元年起月巳</p>	<p>襄平 名屬 秦功定平 侯紀 名屬 侯戰好時 侯紀 臨淮 死事子通 侯紀 襄平 侯戰好時 侯紀 襄平 侯戰好時 侯紀</p>
<p>龍 霸上以謁 五 龍 霸上以謁 五 龍 霸上以謁 五</p>	<p>兵初起紀 八年 成以將軍 九月 從擊破秦 丙午</p>
<p>索隱 八月</p>	<p>五 七</p>
<p>年元堅 七</p>	<p>八</p>
<p>除國侯奪堅 侯年元元後</p>	<p>二十三 九</p>
<p>年元元後</p>	<p>年元夫相侯 康年三元中</p>
<p>除國侯奪堅 侯年元元後</p>	<p>年元元朔元 年元朔元 年元朔元</p>
<p>除國侯奪堅 侯年元元後</p>	<p>除國後無薨 吾夷年二封元</p>

<p>索隱 曰如 淳據 始皇 紀所 謂陸 梁地 按今 南在 也</p>	<p>索隱 曰地 魏郡 魏郡 魏郡 魏郡</p>
<p>陸梁 侯自置 侯自置 侯自置 侯自置</p>	<p>從擊諸侯 從擊諸侯 從擊諸侯 從擊諸侯</p>
<p>年元桑侯 一 共年二十</p>	<p>年元購強侯 四 作表漢日隱索</p>
<p>年元桑侯 一 共年二十</p>	<p>年元購強侯 四 作表漢日隱索</p>
<p>年元桑侯 一 共年二十</p>	<p>年元購強侯 四 作表漢日隱索</p>
<p>年元桑侯 一 共年二十</p>	<p>年元購強侯 四 作表漢日隱索</p>
<p>年元桑侯 一 共年二十</p>	<p>年元購強侯 四 作表漢日隱索</p>
<p>除國金耐坐 侯年元元後</p>	<p>除國殺所人 為國安年元狩元</p>



<p>離</p>	<p>徐廣 曰廣 景一作高京</p>
<p>元年 四月 戊寅 鄧弱 元年</p>	<p>以內史入 從擊破秦九年 為御史大 大入漢國 取諸侯堅 丙寅 北辟陽司 侯周 以御史大 成元 成爲後葉年 侯</p>
<p>失此侯始 所延及所 絕。索隱 曰按楚漢 春秋亦闕 漢表成帝 時光祿大 夫潛堪曰 鄧弱以長 沙將兵侯 是所紀也</p>	<p>高祖功臣年表</p>
<p></p>	<p>七</p>
<p></p>	<p>八</p>
<p></p>	<p>九</p>
<p></p>	<p>十</p>
<p></p>	<p>十一</p>

<p>宣平</p>	<p>徐廣 曰廣 作陽 義陵 隱曰 義陽 縣在 汝南</p>
<p>元年 四月 宣平 餘及龍耳 四</p>	<p>以長沙柱 丙子 九年 侯吳 程元 年</p>
<p></p>	<p>高祖功臣年表</p>
<p></p>	<p>七</p>
<p></p>	<p>八</p>
<p></p>	<p>九</p>
<p></p>	<p>十</p>
<p></p>	<p>十一</p>

<p>河南名屬 開封</p>	<p>索隱 曰縣</p>
<p>以右司馬 漢王五年 初從以中 尉擊燕定 代侯比共 侯二千戶 年元合陶侯 年元青侯 相丞為</p>	<p>高祖六年 二月 擊陳補力 戰功侯千 張相 如元 年元</p>
<p>景帝二十一年</p>	<p>二十一年</p>
<p>景帝二十一年</p>	<p>二十一年</p>
<p>中元三年</p>	<p>十六年</p>
<p>元鼎五年</p>	<p>十四年</p>
<p>元鼎五年</p>	<p>十四年</p>

<p>索隱 曰縣</p>	<p>高祖六年</p>
<p>侯二千戶 年元說樂 年元說樂</p>	<p>侯二千戶 年元說樂 年元說樂</p>
<p>索隱曰</p>	<p>二十一年</p>
<p>索隱曰</p>	<p>二十一年</p>
<p>中元六年</p>	<p>十六年</p>
<p>元建元年</p>	<p>十四年</p>
<p>元符五年</p>	<p>十四年</p>
<p>元符五年</p>	<p>十四年</p>

<p>索隱 以中涓從 起沛以郎十一</p> <p>曰縣 軍擊籍為 年正</p> <p>堂陽 張陽降楚 二</p> <p>名屬 兗後復來 未哀</p> <p>鉅鹿 以郎擊籍 侯孫</p> <p>擊孫侯八赤元</p> <p>百戶 年</p>	<p>索隱 以辛漢二月巳 年正 十二</p> <p>曰縣 年初從以未孝 年正</p> <p>禾成 郎中擊代二</p> <p>漢 斬陳孫侯侯公</p> <p>志 千九百戶孫耳</p> <p>闕 元年</p> <p>昔作耳表漢曰隱索</p>
<p>七</p>	<p>七</p>
<p>年元德八侯年元</p>	<p>八</p>
<p>二十三</p>	<p>年元漸四侯懷年五</p> <p>除國後無薨九漸侯年四十</p>
<p>除國罪有德侯年六中</p>	<p>七</p>
<p>七十七</p>	<p>百七</p>

史記卷八十八 南祖功臣年表

史記卷八十八 南祖功臣年表

<p>索隱 以漢三年 用御史初 從出關以 丙辰月正 年一十</p> <p>曰縣 內史擊諸 侯功比須 二</p> <p>長脩 侯功比須 二</p> <p>名屬 呂侯以廷 侯杜</p> <p>河東 尉死事千 九百戶</p> <p>格北云一年元估</p>	<p>索隱 以客從起 蓄乘以上 年一十</p> <p>曰縣 魏大原破 巳月正</p> <p>祝阿 井裡屬淮 未</p> <p>名屬 陰侯以既 孝</p> <p>平原 度擊籍 侯</p> <p>及攻種侯 邑高</p> <p>八百戶 元年</p>
<p>侯平信曰次位按曰隱索</p>	<p>七</p>
<p>年元中二五八侯懷年三</p>	<p>八</p>
<p>年元喜四十九侯年五</p>	<p>年元成四侯年五</p> <p>除國律過人國西事生成侯年三後</p>
<p>年元夫相侯八罪封復年五中</p>	<p>七</p>
<p>國谷出令不擅舞當 除關海關如知錄人鄰</p> <p>元四侯年封</p> <p>夫生相</p> <p>常與太</p> <p>樂令</p> <p>無可</p> <p>五三十三</p> <p>百八</p>	<p>七十四</p>

史記卷八十八 南祖功臣年表

史記卷八十八 南祖功臣年表

<p>營陵 王黃為侯二 名屬與高祖疏劉 北海屬劉氏世澤 為衛尉萬元 二千戶年</p>	<p>史記卷八十八</p>	<p>索隱 以漢五年十一 隱 為御史用年正 曰 奇計從御月辛 江邑 火大周二 漢 昌為趙相未侯 志 而伏陳豨趙克 關 功廢百戶元年</p>
<p>七</p>	<p>高祖功臣年表</p>	<p>七</p>
<p>五 除國王邪琅為澤侯年六</p>	<p>李</p>	<p>除國罪孺堯侯年元</p>
<p>六 八</p>	<p>李</p>	<p>六 八</p>

<p>廣河 黨守陳繡二 名屬反堅守侯 鉅鹿千八百戶 後遷御史 大夫年</p>	<p>史記卷八十八</p>	<p>索隱 曰包高祖六年十一 愷云為中地守 地理以廷尉擊 土軍 陳繡侯十 志西二百戶就亥 河有國後為縣 土軍相 縣 侯 年元義直侯武</p>
<p>七</p>	<p>高祖功臣年表</p>	<p>七</p>
<p>八</p>	<p>李</p>	<p>八</p>
<p>三 年元竟 年元但</p>	<p>李</p>	<p>三 年元平 年元生侯</p>
<p>十六 年元越侯</p>	<p>李</p>	<p>十六 年元建 年元生侯</p>
<p>廿 除國敬不酸酒酌常 人為坐越侯年二鼎元</p>	<p>李</p>	<p>廿 除國罪姦妻人與坐生年二朔元</p>

<p>臨轅 守新城以二</p>	<p>初起從為 郎以都尉 中尉侯五 百戶 年元</p>	<p>須昌 名屬後為河開酉貞 東郡守陳 誅都尉 如功侯 四百戶</p>	<p>以謁者漢 至元年初 紀漢中 索隱軍陳諸年二 曰縣上計欲 還行言從 月已 二</p>
<p>年元 龍 朋 四 三 八</p>	<p>年元 龍 朋 四 三 八</p>	<p>七</p>	<p>八</p>
<p>年元 忠 侯 共 年 四</p>	<p>年元 忠 侯 共 年 四</p>	<p>年元 福 侯 不 十 五 四 四</p>	<p>年元 福 侯 不 十 五 四 四</p>
<p>年元 賢 侯 賢 年 四</p>	<p>年元 賢 侯 賢 年 四</p>	<p>年元 福 侯 不 十 五 四 四</p>	<p>年元 福 侯 不 十 五 四 四</p>
<p>年元 賢 侯 賢 年 四</p>	<p>年元 賢 侯 賢 年 四</p>	<p>百七</p>	<p>百七</p>

<p>寧陵 名屬上解隨馬亥 陳留都尉擊陳 發功侯言 年元</p>	<p>以舍人從 索隱陳留以郎 曰縣入漢 年元</p>	<p>汲侯 與汲侯千二百 並縣戶為趙太索隱 名屬河內 傳 年元</p>	<p>索隱 曰漢 表作高祖率 侯公 已終 月已 年二</p>
<p>年元 射 侯 戴 年 一 十</p>	<p>年元 射 侯 戴 年 一 十</p>	<p>年元 武 侯 侯 年 二</p>	<p>年元 武 侯 侯 年 二</p>
<p>年元 始 侯 惠 年 四</p>	<p>年元 始 侯 惠 年 四</p>	<p>年元 通 侯 侯 年 十 四</p>	<p>年元 通 侯 侯 年 十 四</p>
<p>年元 除 國 後 無 始 侯 年 五</p>	<p>年元 除 國 後 無 始 侯 年 五</p>	<p>年元 德 侯 侯 年 二 元 建</p>	<p>年元 德 侯 侯 年 二 元 建</p>
<p>年元 除 國 後 無 始 侯 年 五</p>	<p>年元 除 國 後 無 始 侯 年 五</p>	<p>百五</p>	<p>百五</p>

<p><b>戴</b>  <small>索隱曰戴以卒從起地名沛以卒開三月音非</small>  <small>應劭沛城門為</small>  <small>帝改太公僕以</small>  <small>故書中令擊孫侯</small>  <small>縣侯千戶</small></p>	<p>高祖功臣年表</p>	<p><b>汾陽</b>  <small>夏擊項羽</small>  <small>曰縣年從起陽</small>  <small>索隱千人前</small>  <small>以部中騎</small>  <small>辛二月年一十</small></p>
<p>年元祖彭侯  <small>秘者有姓</small></p>	<p>李</p>	<p>太原鍾離昧功侯  <small>名屬以中尉破亥</small>  <small>年元疆斬侯</small></p>
<p>年元悼  <small>侯共年三</small></p>	<p>李</p>	<p>年元解  <small>侯共年三</small></p>
<p>年元國安  <small>侯夷年八</small></p>	<p>李</p>	<p>年元胡  <small>侯康年五</small></p>
<p>年元安期  <small>侯侯年五</small></p>	<p>李</p>	<p>年元石侯  <small>侯侯年五</small></p>
<p>年元除  <small>侯侯年五</small></p>	<p>李</p>	<p>年元石侯  <small>侯侯年五</small></p>

<p><b>平州</b>  <small>索隱曰漢漢王四年</small>  <small>志關以燕相從</small>  <small>符書擊蕭遠擊</small>  <small>地道茶以故</small>  <small>記屬千石將為</small>  <small>巴郡列侯千戶</small></p>	<p>高祖功臣年表</p>	<p><b>衍</b>  <small>曰漢漢王四年</small>  <small>為燕令以</small>  <small>都尉下楚</small>  <small>九城擊年</small>  <small>燕侯九百</small>  <small>戶音況</small></p>
<p>年元福  <small>侯侯年二</small></p>	<p>李</p>	<p>年元山  <small>侯祇年四</small></p>
<p>年元福  <small>侯侯年二</small></p>	<p>李</p>	<p>年元嘉  <small>侯節年六</small></p>
<p>年元福  <small>侯侯年二</small></p>	<p>李</p>	<p>年元疑  <small>侯不侯</small></p>
<p>年元除  <small>侯侯年五</small></p>	<p>李</p>	<p>年元疑  <small>侯不侯</small></p>

<p>漢書 音義 以故群盜二十 曰音 長臨江將十月 反曰 已而為漢成 索隱 曰已而為漢成 曰 擊臨江王一 縣屬 及諸侯破莊 南郡 布功侯千 周成 雜字 極黃 解古 戶 音 年元忠</p>	<p>索隱 卷十八</p>	<p>以卒從起 十二 沛入漢以 年十二 索隱 郎中擊布 未共 曰縣 功侯二千 侯 中牟 三百戶始一 名屬 高祖微時 元年 河南 有急給高 隱門 祖一 馬故 作單 得侯 車</p>
<p>七 八</p>	<p>高祖功臣年表</p>	<p>七 八</p>
<p>二十 年元 慶侯 共年 五元 後 士 登 十六 十六 十八 百五</p>	<p>本六</p>	<p>八年 二十 年元 敬侯 戴 七 至 十六 十六 十八 百五</p>
<p>元 年 遂 侯 年 五 朔 元 翽 元 除 國 貴 故 官 縣 宅 賣 坐 遂 年 元 翽 元</p>	<p>本六</p>	<p>元 年 五 光 元 翽 元 年 元 舜 侯 年 五 光 元 翽 元 除 國 金 耐 侯 坐 年 元 舜 侯 年 五 光 元 翽 元</p>

<p>以刺令尹 漢王五年十二 徐 藩 曰 初從 年十 一作 義 離 昧 及 陳 索隱 曰 公利 幾 破 月十 陽 義 之 徙 為 漢 一 縣 屬 宜 大 夫 從 宜 宜 宜 陽 漢 長 陳 取 備 信 義 侯 遠 為 中 尉 侯 靈 從 擊 布 功 常 元 侯 二 千 戶 年</p>	<p>索隱 卷十八</p>	<p>以卒從起 年十二 索隱 豐以除卒一月 曰縣 入漢 擊 籍 辛 丑 博陽 成 阜 有 功 一 名屬 為 將軍 布 節 侯 彭 城 反 定 吳 郡 周 舉 侯 十 四 百 戶 元 年</p>
<p>七 六二六六</p>	<p>高祖功臣年表</p>	<p>七 八</p>
<p>年元 賀 侯 共年 七 年元 勝 侯 衰 年 七 除國 後無 苑 侯 勝 年 二十</p>	<p>本七</p>	<p>年元 邀 侯 年 九 八 十五 十三 除國 級一 爵 奪 邀 侯 年 五 中</p>
<p>百九</p>	<p>本七</p>	<p>五十三</p>

<p>德 表在也廣邊庚辰 濟南弟也 吳上海父一 志闕子候項王一月 索隱以代項王年十 日漢</p>	<p>下相 索隱擊破齊田 日縣解軍以楚 名屬 臨淮 軍功侯二 千戶 年 以客從起 沛用兵後 年十二 一 月乙 西壯 侯令</p>
七	七
年元通	八
年元通	三 三 三
年元說	三 三 三 三 三 三 三
年元何	三 三 三 三 三 三 三
年元何	三 三 三 三 三 三 三

<p>期思 汝南千戶布蓋青赫 名屬布侯二 後其宗侯元年 淮南王布 索隱中大夫有二月 日縣都上黃宮癸卯</p>	<p>高陵 陵縣田橫龍且 屬琅邪 追籍至東 城以將軍 擊布首 索隱漢王元年 日高從起廢丘 以都尉破 圍侯 年十二 一 月 丁亥</p>
七	七
年元通	三 三 三 三 三 三 三
年元說	三 三 三 三 三 三 三
年元何	三 三 三 三 三 三 三
年元何	三 三 三 三 三 三 三



<p>威 晉地 志剛 曰漢 索隱 以都尉漢 二年初起 標陽攻廢 立破之因 擊始籍別 屬承籍信 道記 屬東破齊章 海 賦茶遷為 將中擊信 侯合千戶 年元必季</p>	<p>毅陵 擊籍定代 為將軍功 侯馬 年元必季</p>
<p>七</p>	<p>七</p>
<p>八</p>	<p>八</p>
<p>三三三 年元班 侯齊年四</p>	<p>六六七 年元熊 侯共年七</p>
<p>三三三 年元成信 侯年三元建</p>	<p>三三三 年元印解 侯隱年三 侯伏年五 年元假 侯年四元建</p>
<p>三三三 年元成信 侯年三元建 除國敬不墻道神與相承城 常人為生成信伏年五侍元</p>	<p>百五</p>

<p>成陽 名屬 汝南 太原尉定侯意 代侯六百元年 戶</p>	<p>壯 隱曰 漢表 作嚴 避明 帝壽 陳獅功侯 六百戶 年元備</p>
<p>七</p>	<p>七</p>
<p>八</p>	<p>八</p>
<p>十三 年元信 侯年一十</p>	<p>三三三 年元侯 侯共年二</p>
<p>十三 除國薪鬼罪信侯年元元建</p>	<p>三三三 年元則侯 年元宗廣 除國金耐坐宗 殤年五元建 侯年元光元 廣侯年元鼎元</p>
<p>百十</p>	<p>百十二</p>

<p><b>高粱</b></p> <p>食其兵紀 以客從擊十二 破秦以列 疾入漢還 定諸侯常 使約和諸 侯列卒兵 聚侯功比 平侯嘉以侯 死事子亦亦元 就食其功 侯九百戶</p>	<p><b>桃</b></p> <p>索隱曰縣 以客從漢二十 王二年從二 起定陶以月 大蜀者擊已 布疾千戶安 為淮陰守侯 項氏親也表 賜姓元年</p>
<p>七</p>	<p>七</p> <p>兼封復 年二絕奪</p>
<p>八</p>	<p>一七九十四十六</p> <p>相丞為時帝景</p>
<p>三十三十六</p> <p>元元狩 光元年 三坐許 年詔 侯取金 勃當死 元病死 年國除</p>	<p>士五五百五</p> <p>建元元 元初元 年二五 年侯自 騰侯自 除國</p>

<p><b>甘泉</b></p> <p>徐廣曰一侯 作景以車司馬 隱曰漢王元年 按志初從起高 甘泉陵屬劉賈 關侯以都尉從 是甘軍侯 水漢軍侯 景侯</p> <p>年元敬王侯一</p> <p>競王作表漢曰隱索 年元棗莫六</p>	<p><b>紀信</b></p> <p>以中涓從 經豐以騎 將入漢以 將軍擊秦 後攻盧縮 侯陳辰臣 侯七戶 年倉元</p> <p>年元開侯夷年三 年元陽侯月六年二後</p>
<p>六</p>	<p>七</p>
<p>十三十九</p> <p>年元嫪侯年一十 也說無大說又平大音無作 除國罪有嫪侯年十</p>	<p>二十六七六二</p> <p>除國反陽年三</p>
<p>百六</p>	<p>八十</p>

<p>張 名屬 廣平 七百戶 從擊諸侯辰節之擇</p>	<p>史記卷八 高祖功臣年表</p>	<p>索隱 以越運放 曰徐 從起豐別 廣云 漢擊諸侯 在宛 以都尉侯 句 九百戶</p>
<p>索隱 以中涓騎 曰縣 從起豐以月壬 部將入漢 一 年 澤元 侯毛</p>		<p>以越運放 二十 從起豐別 六月 以郎將入 一 漢擊諸侯 侯 以都尉侯 侯 九百戶 年元赤侯</p>
<p>七</p>	<p>史記卷八 高祖功臣年表</p>	<p>七</p>
<p>八</p>		<p>八</p>
<p>年元慶侯 士 夷年一十 年元舜 士 侯年三十</p>	<p>史記卷八 高祖功臣年表</p>	<p>年元武侯 二 康于赤年二 年元昌 三 侯年二中</p>
<p>除國罪有 侯年六中</p>		<p>除國罪有 年四中</p>
<p>七九</p>	<p>史記卷八 高祖功臣年表</p>	<p>七五</p>
<p>七九</p>		<p>七五</p>

<p>齒作又魯 齒作又魯 二千七百年 平元</p>	<p>史記卷八 高祖功臣年表</p>	<p>鄢陵 都尉擊籍 一莊 名屬 茶侯七百朱沸 穎川 戶 元年</p>
<p>齒作又魯 齒作又魯 二千七百年 平元</p>		<p>索隱 以幸從起 十二 曰縣 豐入漢以年中 廣云 漢擊諸侯 在宛 以都尉侯 句 九百戶</p>
<p>七</p>	<p>史記卷八 高祖功臣年表</p>	<p>七</p>
<p>年元勝 四 侯年五 四 三</p>		<p>年元慶 三 侯年四 五 六</p>
<p>除國罪有 侯年四</p>	<p>史記卷八 高祖功臣年表</p>	<p>除國後無 侯年七 七</p>
<p>四八</p>		<p>四八</p>
<p>四八</p>	<p>史記卷八 高祖功臣年表</p>	<p>四八</p>
<p>四八</p>		<p>四八</p>

索隱述贊曰聖賢影響風雲潛契高祖廟錄功  
臣命世起沛入秦憑謀仗計紀勳書爵河盟山  
塔蕭曹輕重絳灌權勢咸就封國式盟罪戾  
仁賢者犯昏虐者替永臨前簡良勉固恭

史記評林卷之十八 終

高祖功臣年表

去

史記評林卷之十九 吳興凌稚隆輯校  
惠景間侯者年表第七

大史公讀列封至便侯索隱曰便音柳縣名吳越所封曰有以也  
夫長沙王者著令甲稱其忠焉鄧展曰漢約非對  
若令使節曰或曰以高至忠故密令也索隱曰高祖  
曰漢以高忠故密令也索隱曰高祖  
定天下功臣非同姓疆土而王者八國索隱曰齊王韓信  
韓王韓信燕王盧綰梁王彭越趙王張敖齊王韓信  
淮南王英布臨江王共敖長沙王吳芮齊王韓信  
至孝惠

時唯獨長沙全禪五世以無嗣絕徐廣曰孝文後  
矣故其澤流枝庶母功而侯者數人索隱曰案此

便侯傳至玄孫又封成王臣及孝惠訖孝景間五  
之子為沅臨侯亦至曾孫

十載追修高祖時遺功臣及從代來吳楚之勞諸  
侯子弟若肺腑索隱曰肺腑音附肺木札也  
木札出於木樹皮附於樹也詩外國歸義封者九  
十有餘咸表始終當世仁義成功之著者也馬姓

國名侯功 孝七 高八 孝二 孝三 景十六 元封六 太初 已後

建元至 太初 已後

<p><b>扶柳</b> 名屬 信都 曰縣 高后姊長 索隱 庚寅庚午 元年 四月 庚午</p>	<p><b>平都</b> 名屬 海東 曰縣 以縣為治 索隱 庚寅庚午 元年 六月 庚午</p>	<p><b>軟</b> 名屬 夏在江 曰縣 長沙田 索隱 庚寅庚午 元年 四月 庚午</p>	<p><b>便</b> 名屬 見前 曰縣 長沙王 索隱 庚寅庚午 元年 九月 庚午</p>
右孝惠時三			
	<p><b>二八</b> 元年 庚午</p>	<p><b>六二</b> 元年 庚午</p>	<p><b>八</b> 元年 庚午</p>
	<p><b>二二</b> 元年 庚午</p>	<p><b>六十五</b> 元年 庚午</p>	<p><b>三</b> 元年 庚午</p>
	<p><b>二二</b> 元年 庚午</p>	<p><b>六十六</b> 元年 庚午</p>	<p><b>三</b> 元年 庚午</p>

<p><b>平定</b> 名屬 關成 曰縣 將功用濟 索隱 庚寅庚午 元年 庚午</p>	<p><b>梧</b> 名屬 彭城 曰縣 安城先就 索隱 庚寅庚午 元年 庚午</p>	<p><b>南宮</b> 名屬 信都 曰縣 將從軍以 索隱 庚寅庚午 元年 庚午</p>	<p><b>郊</b> 名屬 汶 曰縣 安封武工 索隱 庚寅庚午 元年 庚午</p>
右孝惠時三			
	<p><b>六一</b> 元年 庚午</p>	<p><b>七</b> 元年 庚午</p>	<p><b>五</b> 元年 庚午</p>
	<p><b>二二</b> 元年 庚午</p>	<p><b>七</b> 元年 庚午</p>	<p><b>五</b> 元年 庚午</p>
	<p><b>二二</b> 元年 庚午</p>	<p><b>七</b> 元年 庚午</p>	<p><b>五</b> 元年 庚午</p>

<p>名屬 河內 <b>軹</b> 曰縣 索隱</p>	<p>名屬 潁川 <b>襄成</b> 曰縣 索隱</p>	<p>名屬 沛郡 <b>沛</b> 曰縣 索隱</p>	<p><b>博成</b> 起從高祖 起擊項籍 力戰奉衛 悼武工出 築陽功侯</p>
<p>子 孝惠 子 侯</p>	<p>子 孝惠 子 侯</p>	<p>子 康侯少 子 侯未 呂宣王 侯 涑園</p>	<p>以悼武王 郎中兵初 起從高祖 起擊項籍 力戰奉衛 悼武工出 築陽功侯</p>
<p>年元朝侯卯辛月四年元 除國王山常為朝侯年四</p>	<p>年元義侯卯辛月四年元 除國王山常為義侯年二</p>	<p>年元禮侯兩七月四年元 除國王山常為禮侯年八</p>	<p>年元無侯三兩乙月四年元 除國王山常為無侯年八</p>

<p>名屬 琅邪 <b>朱虛</b> 曰縣 索隱</p>	<p><b>上邳</b></p>	<p>志屬 沙陵 <b>沅陵</b> 近長 曰縣 索隱</p>	<p><b>壺關</b></p>
<p>子 惠齊悼 子 侯</p>	<p>子 元楚 子 侯</p>	<p>子 嗣成王 子 侯</p>	<p>子 孝惠 子 侯</p>
<p>年元章侯七丙五月二年 除國王城為一侯二年文</p>	<p>年元郢侯七丙五月二年 除國王容劉為一侯二年文</p>	<p>年元吳侯八壬申月年 除國王陽為一侯二年文</p>	<p>年元武侯卯辛月四年元 除國王陽准為武侯年五</p>

樂平	中邑	贅其 臨淮名屬	昌平 口縣 索隱 名屬 上谷
以家卒從 高祖起沛 屬皇新以 節擊陳餘 用衛尉侯 六百戶	以教子從 高祖入漢 以中尉破 曹咎用呂 相族皆戶	曰縣 索隱 呂后昆 弟子周 淮陽丞 相族	孝惠 子族
四年丙申年 四年丙申年 二年丙申年 二年丙申年	四年丙申年 四年丙申年 二年元後 二年元後	四年丙申年 四年丙申年 八年丙申年 八年丙申年	二年丙申年 二年丙申年 七年丙申年 七年丙申年
二十三 三 五 一	十七 六 五	四 四 四	三 三 三
年元後族 年元後族 年元後族	年元後族 年元後族 年元後族	年元勝族 年元勝族 年元勝族	年元太族 年元太族 年元太族
國史請法 除罪求又不	除國罪有 除國罪有	除國誅事氏 除國誅事氏	除國王呂為 除國王呂為

俞	成陶	松 名曰 索隱 盧江屬	山都 高祖五年
清名曰縣 河屬太中大夫 曰宅音號	徐廣 曰陸 以卒從高 祖起軍父 為呂氏舍 淮之功 口漢河南 守侯	徐廣 曰松 兵初起以 舍人從起 沛以郎吏 入漢得 雍王郎家 松功相 山丞相 庶	高祖五年 為郎中柱 下合以衛 將軍擊陳 稀用擊相 侯
四年丙申年 四年丙申年 八年丙申年	四年丙申年 四年丙申年 二年元後 二年元後	四年丙申年 四年丙申年 七年元後 七年元後	四年丙申年 四年丙申年 四年元後 四年元後
四	十一 三	六 七 三 四 五	三 三 三 三 三
年元屯居 年元屯居	年元勅侯 年元勅侯	年元徐夷 年元徐夷	年元開王 年元開王
除國誅事氏 除國誅事氏	除國罪有 除國罪有	除國誅事氏 除國誅事氏	除國王呂為 除國王呂為

<p><b>東牟</b> 索隱曰縣名屬東牟 子惠齊悼 子侯王</p>	<p><b>呂成</b> 呂后昆弟 子侯弟</p>	<p><b>醴陵</b> 索隱曰縣以辛從漢三年初起 名屬射為河沙相 長沙侯六百戶</p>	<p><b>滕</b> 索隱曰滕以舍人郎 今按勝中十二歲 滕縣相侯 郡屬沛相侯</p>
<p>元興侯三丁四六年 年居劉西月年</p>	<p>年元念呂侯申丙月四年四 四 除國誅事氏呂生念侯年八</p>	<p>年元越侯申丙月四年四 五 三</p>	<p>年元始更呂侯申丙月四年四 四 除國誅事氏呂生始更侯年八</p>
<p>除國王北游為居興侯年二</p>		<p>除國罪有越侯年四文孝</p>	

<p><b>祝茲</b> 索隱曰漢琅邪書作 弟呂后昆 子侯</p>	<p><b>樂昌</b> 以張敖 魯元太 后子侯</p>	<p><b>信都</b> 索隱曰縣以張敖 魯元太 后子侯</p>	<p><b>鍾</b> 索隱曰鍾一作 東萊屬縣 侯子王肅呂</p>
<p>誅呂元侯月八 國氏年呂丁年 除事坐榮西四</p>	<p>年元受侯西丁月四年八 一 除國罪有受侯年元</p>	<p>年元修侯西丁月四年八 一 除國罪有修侯年元</p>	<p>年元通呂侯西丁月四年八 二 除事呂王為侯八年 國氏生燕通年</p>



<p><b>輅</b> 索隱曰縣 高祖十年 為郎從軍 迎孝文代 用車騎 大中大 內屬 名屬 河內 太</p>	<p><b>陽信</b> 索隱曰縣 在新年為郎 野志典客 屬勃昌 海恐共尊 有交二千 縣</p>	<p><b>東平</b> 徐廣曰 ○索真 以燕王呂 通弟疾 屬縣曰 平屬東</p>	<p><b>建陵</b> 索隱曰漢 以高祖 者多 奇計</p>
<b>右高后時三十一</b>			
<p>年昭侯 元薄 十 三 十六 年 元梁 疾年 二元 建</p>	<p>年揭侯 元劉 十四 九 五 年 除國 罪有意 中疾年 六</p>	<p>年呂侯 元氏 國除 除</p> <p>年元侯 呂呂 國氏 除生</p>	<p>年元侯 呂呂 國氏 除生</p> <p>年元侯 呂呂 國氏 除生</p>

<p><b>樊</b> 索隱曰縣 從高祖 以唯陽令 家子定 名屬 東平 三百 戶</p>	<p><b>周陽</b> 索隱曰縣 以淮 南屬 父侯 王南 父侯</p>	<p><b>清都</b> 徐廣曰 ○索真 反○索 音若亮 去作 原屬太 疾縣</p>	<p><b>壯武</b> 索隱曰縣 東以都尉 食中尉 名屬 膠東 辛侯 至代 王乘</p>
<b>惠景間六年表</b>			
<p>年兼侯 元祭 古 九 九 七 三 年 元方 除國 罪有</p>	<p>年元兼侯 未辛月 四元 年 除國 罪有 兼年 六前</p>	<p>年元鈞侯 未辛月 四元 年 除國 罪有 鈞年 六前</p>	<p>年昌侯 元宋 三 十三 年 元方 除國 罪有 昌年 四元 中</p>

<p><b>楊虛</b></p>	<p>南在營 曰表 索隱</p>	<p>郡在瓜丘 曰縣 索隱</p>	<p>管古曰索隱 榮縣今為陽屬</p>
<p>齊悼惠王子 齊悼惠王子</p>	<p>齊悼惠王子 齊悼惠王子</p>	<p>齊悼惠王子 齊悼惠王子</p>	<p>齊悼惠王子 齊悼惠王子</p>
<p>四年五月甲寅 六年六月甲寅 六年六月甲寅</p>	<p>十年五月甲寅 十二年五月甲寅 十二年五月甲寅</p>	<p>五年五月甲寅 九年五月甲寅 九年五月甲寅</p>	<p>五年五月甲寅 九年五月甲寅 九年五月甲寅</p>
<p>除國反廣侯年三</p>	<p>除國反廣侯年三</p>	<p>除國反復侯年二</p>	<p>除國反奴戎侯年三</p>

<p><b>武城</b> 漢志關 九闕者</p>	<p>平昌曰縣 索隱</p>	<p><b>安都</b></p>	<p>勅隱曰索力 原屬縣平</p>
<p>齊悼惠王子 齊悼惠王子</p>	<p>齊悼惠王子 齊悼惠王子</p>	<p>齊悼惠王子 齊悼惠王子</p>	<p>齊悼惠王子 齊悼惠王子</p>
<p>四年五月甲寅 六年六月甲寅 六年六月甲寅</p>	<p>四年五月甲寅 六年六月甲寅 六年六月甲寅</p>	<p>四年五月甲寅 六年六月甲寅 六年六月甲寅</p>	<p>四年五月甲寅 六年六月甲寅 六年六月甲寅</p>
<p>除國王川苗為賢侯年六十</p>	<p>除國王西膠為侯年六十</p>	<p>除國王北濟為志侯年六十</p>	<p>除國王南濟為光侯年六十</p>

<p>阜陵 索隱曰縣 名屬 九江 族 南以淮 子屬</p>	<p>南鄭 程李彭云 河內有鄭 亭音極 音與一音 隱曰常 徐廣曰一 作朝 索</p>	<p>波陵 索隱曰漢 表波 音坻 族 陽以</p>	<p>白石 索隱曰縣 名屬 金城 族 子惠王 齊悼 索隱曰</p>
<p>兄弟表 九 惠 索 間 族 年 表</p>			
<p>八年五月六年 安元 族 南以淮 子屬 除國王</p>	<p>七年三月 丙寅 族 南以淮 子屬 除國王</p>	<p>七年三月 甲寅 族 南以淮 子屬 除國王</p>	<p>四年五月 甲寅 族 南以淮 子屬 除國王</p>

<p>犁 索隱曰縣 名屬 東郡 族 南以淮 子屬</p>	<p>東城 索隱曰縣 名屬 九江 族 南以淮 子屬</p>	<p>陽周 族 南以淮 子屬</p>	<p>安陽 索隱曰縣 名屬 馮翊 族 南以淮 子屬</p>
<p>兄弟表 九 惠 索 間 族 年 表</p>			
<p>四年五月 項三 族 南以淮 子屬 除國王</p>	<p>五年七月 袁七 族 南以淮 子屬 除國王</p>	<p>八年五月 侯午 族 南以淮 子屬 除國王</p>	<p>八年五月 勃侯 族 南以淮 子屬 除國王</p>
<p>元延 族 南以淮 子屬 除國王</p>	<p>元延 族 南以淮 子屬 除國王</p>	<p>元延 族 南以淮 子屬 除國王</p>	<p>元延 族 南以淮 子屬 除國王</p>

<p><b>故安</b> 索隱 曰縣 孝文元年 從高祖入 邑五百戶 名屬 涿郡 一十七百</p>	<p><b>襄成</b> 索隱 曰志 以匈奴相 韓王信太 子之疾 屬 潁川 十一戶</p>	<p><b>弓高</b> 索隱 曰漢 以匈奴相 國降匈奴 王信之子 表在 營陵 疾千二百 三十七戶</p>	<p><b>鉞</b> 索隱 曰縣 以地都 尉孫切 奴入北地 力戰死事 名屬 琅邪 子疾</p>
<p>後元三年 丁巳月 五節疾 申格疾 嘉元</p>	<p>十六年六月 七月丙辰 子表之疾 元年</p>	<p>十六年六月 子月丙辰 八疾 元年</p>	<p>十四年三月 十月丁巳 孫已疾 元年</p>
<p>前三年 二古疾 元年</p>	<p>十六年 五疾 元年</p>	<p>十六年 六疾 元年</p>	<p>前三年 二疾 除國反謀</p>
<p>元前 元前 除罪守國</p>	<p>元前 元前 除罪守國</p>	<p>元前 元前 除罪守國</p>	<p>元前 元前 除罪守國</p>

<p><b>平陸</b> 索隱 曰縣 元王子 西名屬 河 疾三十三 六百七</p>	<p><b>右孝文時王九</b></p>	<p><b>南皮</b> 索隱 曰縣 以孝文后 兄長后 子疾六千 名屬 渤海 四戶</p>	<p><b>章武</b> 索隱 曰縣 以孝文后 弟疾萬一 千八百六 十九戶</p>
<p>元前 元前 除罪守國</p>	<p>元前 元前 除罪守國</p>	<p>元前 元前 除罪守國</p>	<p>元前 元前 除罪守國</p>
<p>元前 元前 除罪守國</p>	<p>元前 元前 除罪守國</p>	<p>元前 元前 除罪守國</p>	<p>元前 元前 除罪守國</p>
<p>元前 元前 除罪守國</p>	<p>元前 元前 除罪守國</p>	<p>元前 元前 除罪守國</p>	<p>元前 元前 除罪守國</p>

<p>索隱 曰縣 宛胸 濟陰 名屬</p>	<p>索隱 曰縣 沈猶 表在八十戶 高苑</p>	<p>索隱 曰縣 休</p>
<p>楚元王子 庚子 庚子</p>	<p>楚元王子 庚子 庚子</p>	<p>楚元王子 庚子 庚子</p>
<p>元 乙巳 年 月 日</p>	<p>元 乙巳 年 月 日</p>	<p>元 乙巳 年 月 日</p>
<p>元 乙巳 年 月 日</p>	<p>元 乙巳 年 月 日</p>	<p>元 乙巳 年 月 日</p>
<p>元 乙巳 年 月 日</p>	<p>元 乙巳 年 月 日</p>	<p>元 乙巳 年 月 日</p>
<p>元 乙巳 年 月 日</p>	<p>元 乙巳 年 月 日</p>	<p>元 乙巳 年 月 日</p>
<p>元 乙巳 年 月 日</p>	<p>元 乙巳 年 月 日</p>	<p>元 乙巳 年 月 日</p>
<p>元 乙巳 年 月 日</p>	<p>元 乙巳 年 月 日</p>	<p>元 乙巳 年 月 日</p>

<p>索隱 曰縣 建陵 河屬 縣名</p>	<p>索隱 曰縣 俞 音俞 縣名</p>	<p>索隱 曰縣 棘樂 百一十三</p>	<p>索隱 曰縣 魏其 名屬 琅邪 百五十戶</p>
<p>以將軍擊 吳楚 功 用 中尉 庚子 戶 一千三百</p>	<p>以將軍擊 吳楚 功 用 中尉 庚子 戶 一千三百</p>	<p>楚元王子 庚子 庚子</p>	<p>以將軍擊 吳楚 功 用 中尉 庚子 戶 一千三百</p>
<p>元 乙巳 年 月 日</p>	<p>元 乙巳 年 月 日</p>	<p>元 乙巳 年 月 日</p>	<p>元 乙巳 年 月 日</p>
<p>元 乙巳 年 月 日</p>	<p>元 乙巳 年 月 日</p>	<p>元 乙巳 年 月 日</p>	<p>元 乙巳 年 月 日</p>
<p>元 乙巳 年 月 日</p>	<p>元 乙巳 年 月 日</p>	<p>元 乙巳 年 月 日</p>	<p>元 乙巳 年 月 日</p>
<p>元 乙巳 年 月 日</p>	<p>元 乙巳 年 月 日</p>	<p>元 乙巳 年 月 日</p>	<p>元 乙巳 年 月 日</p>
<p>元 乙巳 年 月 日</p>	<p>元 乙巳 年 月 日</p>	<p>元 乙巳 年 月 日</p>	<p>元 乙巳 年 月 日</p>
<p>元 乙巳 年 月 日</p>	<p>元 乙巳 年 月 日</p>	<p>元 乙巳 年 月 日</p>	<p>元 乙巳 年 月 日</p>

<p><b>遠</b> 索隱曰漢以趙相建表綱德上疎反建德不聽</p> <p>名在戶千九百</p> <p>常山七十</p>	<p><b>江陽</b> 索隱曰縣以將軍擊吳楚功用</p> <p>名在戶千五百</p> <p>東海四十七</p>	<p><b>平曲</b> 索隱曰漢以將軍擊吳楚功用</p> <p>表在戶二千二百</p> <p>高城</p>	<p><b>建平</b> 索隱曰縣以將軍擊吳楚功用</p> <p>名屬戶三千一百</p> <p>沛郡百五十一</p>
<p>史記卷九 惠景間歲表</p>			
<p>元六年四月</p> <p>元六年四月</p> <p>元六年四月</p> <p>元六年四月</p> <p>元六年四月</p>	<p>元六年四月</p> <p>元六年四月</p> <p>元六年四月</p> <p>元六年四月</p> <p>元六年四月</p>	<p>元六年四月</p> <p>元六年四月</p> <p>元六年四月</p> <p>元六年四月</p> <p>元六年四月</p>	<p>元六年四月</p> <p>元六年四月</p> <p>元六年四月</p> <p>元六年四月</p> <p>元六年四月</p>

<p><b>安陵</b> 以御奴王降戶千七百一</p>	<p><b>山陽</b> 以楚相張尚王戊反事子庚戶千五百</p>	<p><b>商陵</b> 索隱曰漢以楚太傅趙表吳王戊及不聽水事子庚</p> <p>表在戶千四百</p> <p>臨淮</p>	<p><b>新市</b> 索隱曰縣以趙內火王慎王遂及慎不聽死事子庚</p> <p>名屬戶千十四</p> <p>鉅鹿</p>
<p>史記卷九 惠景間歲表</p>			
<p>元六年四月</p> <p>元六年四月</p> <p>元六年四月</p> <p>元六年四月</p> <p>元六年四月</p>	<p>元六年四月</p> <p>元六年四月</p> <p>元六年四月</p> <p>元六年四月</p> <p>元六年四月</p>	<p>元六年四月</p> <p>元六年四月</p> <p>元六年四月</p> <p>元六年四月</p> <p>元六年四月</p>	<p>元六年四月</p> <p>元六年四月</p> <p>元六年四月</p> <p>元六年四月</p> <p>元六年四月</p>

<p>易曰索隱 縣屬 郡名</p>	<p>容成曰索隱 縣屬 郡名</p>	<p>適曰索隱 縣屬 郡名</p>	<p>垣曰索隱 縣屬 郡名</p>
<p>以匈奴 王降族</p>	<p>以匈奴 王降族 七百戶</p>	<p>以匈奴 王降族 千五百六十九</p>	<p>以匈奴 王降族</p>
<p>皇宋元 惠景開慶年表</p>			
<p>中元三年六月 丁亥</p>	<p>中元三年七月 丁亥</p>	<p>中元三年十二月 丁亥</p>	<p>中元三年三月 丁亥</p>
<p>元後二年六月 丁亥</p>	<p>元後二年七月 丁亥</p>	<p>元後二年十二月 丁亥</p>	<p>元後二年三月 丁亥</p>

<p>隆慮曰索隱 縣屬 郡名</p>	<p>亞谷曰索隱 縣屬 郡名</p>	<p>翕曰索隱 縣屬 郡名</p>	<p>范陽曰索隱 縣屬 郡名</p>
<p>以匈奴 王降族 二千六百</p>	<p>以匈奴 王降族 百戶</p>	<p>以匈奴 王降族</p>	<p>以匈奴 王降族 九十七</p>
<p>皇宋元 惠景開慶年表</p>			
<p>中元五年五月 丁亥</p>	<p>中元五年四月 丁亥</p>	<p>中元五年七月 丁亥</p>	<p>中元五年七月 丁亥</p>
<p>元後五年五月 丁亥</p>	<p>元後五年四月 丁亥</p>	<p>元後五年七月 丁亥</p>	<p>元後五年七月 丁亥</p>

塞	蓋 索隱曰漢表在渤海	桓邑	乘氏 索隱曰縣名屬濟陰
以御史大夫前將軍擊吳楚	以孝景后八百九十	以梁孝王子侯	以梁孝王子侯
元不侯三八月元後元	元王靖戊甲五五中	元侯丁一五五中	元侯丁一五五中
年元如卅二庚年四元建	年元偃侯二千三符元	除國王川濟為年六中	除國王梁為嗣買侯年六元中
年元堅侯二年四朔元	除國金耐生堅年五景元		

史記卷九

惠景間表

史記

塞	蓋 索隱曰漢表在渤海	周陽 索隱曰縣名屬魏郡	武安 索隱曰縣名屬魏郡
以御史大夫前將軍擊吳楚	以孝景后八百九十	以孝景后同母弟侯	以孝景后同母弟侯
元不侯三八月元後元	元王靖戊甲五五中	元田懿一三三後元	年侯一三三後元
年元如卅二庚年四元建	年元偃侯二千三符元	年元租彭十一庚年六光元	年元梧侯九五年四光元
年元堅侯二年四朔元	除國金耐生堅年五景元	除國不與宅	除國不與宅

史記卷九

惠景間表

史記

史記評林卷之十九 終

右孝景時三十一  
索隱述贊曰惠景之際天下已平諸呂構禍吳楚連兵條侯出討壯武來迎薄寶恩澤張趙忠貞本枝分蔭外膺歸誠新市故事建陵勳榮咸開青社俱受丹旄旋窈甲令吳便有聲



史記評林卷之二十

吳興凌雅隆輯校

建元以來侯者年表第八

索隱曰七十二國太史公舊餘四十五國諸先生補也

陳仁子曰建元以來之封爵與漢初功出與矣而太史公曰七十二國諸氏餘四十五國同功之多若足耶中國一統而馳逐如此是亦不

請降一夷交侵當盛漢之隆以此知功臣受封倅

於祖考矣何者自詩書稱三代戎狄是應荆荼是

徵毛詩傳曰應前也鄭玄曰徵齊桓越燕伐山戎

武靈王以區區趙服單于秦繆用百里霸西戎吳

楚之君以諸侯役百越況乃以中國一統明天子

在上兼文武席卷四海內輯億萬之衆豈以晏然

不為邊境征伐哉自是後遂出師北討疆胡南誅

勁越將卒以次封矣

國名 侯功 元光 元朔 元狩 元鼎 元封 太初 已後

索隱曰音匈奴相 吸按 朔二年 五 七年 月

翁 漢表 功益封 年 信元

五 國信兵單 除奴降敗干

六年 侯信 將為 擊匈奴 前 五 年

持裝 尉降侯

索隱曰漢 匈奴相 年元樂侯寅丙月九後年六

親陽 降侯

索隱曰漢 匈奴相 年元氏月侯巳癸月十年二

若陽 降侯

索隱曰表 匈奴相 年元魏侯巳癸月十年二

長平 降侯

索隱曰地 匈奴相 年元魏侯巳癸月十年二

五 年元青衛侯烈辰丙月二年二

六 年元魏侯巳癸月十年二

六 年元魏侯巳癸月十年二

六 年元魏侯巳癸月十年二

年元仇侯今年元初太

<p><b>涉安</b></p> <p>以何奴 單于太 于降族</p>	<p><b>平津</b></p> <p>以丞相 詔所褒 侯</p>	<p><b>岸頭</b></p> <p>以都尉從 擊匈奴功 車騎將軍 擊匈奴功 族元朔六 年從大將 表在 皮氏</p>	<p><b>索隱</b></p> <p>以都尉從 車騎將軍 擊匈奴功 族元朔六 年從大將 表在 皮氏</p>
<p>三丙四三 年子月年 族於後無 年元除國</p>	<p>四廿月三 年歲乙年 族公</p>	<p>五 年元公次族 除罪國</p>	<p>五 年元建蘇族 除罪國</p>
<p>二 年元慶</p>	<p>二 年元慶</p>	<p>六 年元次公</p>	<p>六 年元次公</p>
<p>三 年元慶</p>	<p>三 年元慶</p>	<p>六 年元次公</p>	<p>六 年元次公</p>
<p>國有罪 除</p>	<p>國有罪 除</p>	<p>國有罪 除</p>	<p>國有罪 除</p>

<p><b>合騎</b></p> <p>以護軍都 尉三從大 將至右賢 王侯得王 功族元朔 六年益封</p>	<p><b>南奔</b></p> <p>以騎將軍 從大將軍 青擊匈奴 得王侯功 族元朔二 年以丞相 封</p>	<p><b>襄城</b></p> <p>以何奴 相國降 族</p>	<p><b>昌武</b></p> <p>以何奴王 降族以昌 武將軍擊 騎將軍擊 功族元朔 六年益封</p>
<p>二丁四 年未月年</p>	<p>二 年元孫公</p>	<p>六 年元龍</p>	<p>六 年元龍</p>
<p>六 年元龍</p>	<p>六 年元龍</p>	<p>六 年元龍</p>	<p>六 年元龍</p>
<p>四 年元龍</p>	<p>四 年元龍</p>	<p>六 年元龍</p>	<p>六 年元龍</p>
<p>七 年元龍</p>	<p>七 年元龍</p>	<p>六 年元龍</p>	<p>六 年元龍</p>

<p><b>龍</b> 索隱曰地理志以都尉從 縣名屬平大將軍青 原對擊匈奴得 氏音王功侯元 額音熒六年以 治音構游將軍 擊東越功</p>	<p><b>樂安</b> 志曰地理志以都尉從 郡名屬平大將軍青 原對擊匈奴得 氏音王功侯元 額音熒六年以 治音構游將軍 擊東越功</p>
<p>年元說韓侯二未丁月四年五</p>	<p>年元蔡李侯未丁月四年</p>
<p><b>六</b></p> <p><b>四</b></p>	<p><b>二</b></p> <p><b>四</b></p> <p>除殺罪神景盜相以疾五年 國自地道關差承蔡</p>
<p>侯復歲二絕國金耐坐說侯年五 年元說侯道按<b>六</b>卯丁月五年元</p>	<p>侯復歲二絕國金耐坐說侯年五 年元說侯道按<b>六</b>卯丁月五年元</p>
<p><b>士</b> 額為復子罪代子三征 侯龍封曾經有長平</p>	<p><b>士</b> 額為復子罪代子三征 侯龍封曾經有長平</p>

<p><b>從平</b> 索隱曰表從大將軍 昌邑先登功侯 行上石山 更數為厲</p>	<p><b>隨成</b> 索隱曰表從大將軍 乘在千索隱曰景 漢末作盤</p>
<p>年朔侯二丁四五年 元李未月年</p>	<p>年元虞不趙侯卯乙月四年五</p>
<p>除國罪有朔侯年元</p>	<p><b>二</b></p> <p><b>三</b></p>
<p>國間不列兵守郡為奴侯二 除諫以奴擊發太上生或年</p>	<p>千音除西為不子剛謂應國生非以太奴劇襄為侯三 反水被國漢實狀天上曰索除設實聞守敗匈都定生不年</p>

<p><b>博望</b> 曰志以父大將 屬南 陽</p>	<p><b>發干</b> 曰志以父大將 屬南 陽</p>	<p><b>索隱</b> 曰志以父大將 屬南 陽</p>	<p><b>宜春</b> 曰志以父大將 屬南 陽</p>
<p>年一疾張 元疾張</p>	<p>年二疾衛 元疾衛</p>	<p>年二疾衛 元疾衛</p>	<p>年二疾衛 元疾衛</p>
<p>一</p>	<p>六</p>	<p>六</p>	<p>六</p>
<p>國除</p>	<p>四</p>	<p>四</p>	<p>除區宮不制燒坐仇疾年元</p>
<p>除國</p>	<p>除國</p>	<p>除國</p>	<p>除國</p>

<p><b>潦</b> 曰表以匈奴趙 在舞 陽</p>	<p><b>衆利</b> 曰表以匈奴趙 在舞 陽</p>	<p><b>冠軍</b> 曰表以匈奴趙 在舞 陽</p>	<p><b>索隱</b> 曰表以匈奴趙 在舞 陽</p>
<p>年一疾張 元疾張</p>	<p>年二疾衛 元疾衛</p>	<p>年三疾衛 元疾衛</p>	<p>年四疾衛 元疾衛</p>
<p>一</p>	<p>六</p>	<p>六</p>	<p>六</p>
<p>除國</p>	<p>除國</p>	<p>除國</p>	<p>除國</p>
<p>除國</p>	<p>除國</p>	<p>除國</p>	<p>除國</p>

<p>氏在 下 索隱 下 王 侯 侯 降 侯</p>	<p>從 驃 侯 驃 侯 侯 驃 侯 侯</p>	<p>燁 渠 侯 燁 渠 侯 燁 渠 侯</p>	<p>宜 冠 侯 宜 冠 侯 宜 冠 侯</p>
<p>元 壽 侯 五 年 尼 呼 五</p>	<p>元 破 侯 五 年 奴 趙 五</p>	<p>年 元 侯 五 同 青 與 漢 此 洪 表 日 索 隱 傳 倫 多 云 明 作 漢 隱</p>	<p>元 不 侯 二 年 識 高 亥 正 三 除 雲 軒 不 亥 月 年 四 隱 謙 簡 以 功 賦 奴 賦 賦</p>
<p>四 二 六 四</p>	<p>四 野 侯 四 年 元 奴 破 侯 年 三</p>	<p>年 元 電 三 三 六 四</p>	
<p>四</p>	<p>除 得 野 侯 二 國 勇 奴 擊 將 淡 奴 侯 二 所 為 大 軍 軍 藉 以 破 年</p>	<p>四</p>	

<p>順 梁 侯 順 梁 侯 順 梁 侯</p>	<p>潔 陰 侯 潔 陰 侯 潔 陰 侯</p>
<p>年 元 訾 扁 侯 四 反 二 必 為 讀 庇 應 侯 悼 作 表 漢 日 隱 索</p>	<p>年 元 邪 渾 侯 定 四 年 壬 月 七 年 二</p>
<p>除 國 後 無 死 訾 扁 侯 年 二</p>	<p>年 元 蘇 六 侯 魏 年 元</p>
	<p>魏 日 軍 行 捷 克 法 謚 名 蘇 謚 魏 日 隱 索 五 除 國 後 無 蘇 侯 魏 年 五</p>

<p>索隱 曰表 以匈奴右</p> <p>河綦 王與渾邪</p> <p>南 在濟 降族</p>	<p>索隱 曰表 以匈奴大</p> <p>常樂 當戶與渾</p> <p>南 在濟 邪降族</p>	<p>索隱 曰表 以匈奴右</p> <p>河綦 王與渾邪</p> <p>南 在濟 降族</p>
<p>符離 曰縣 將擊石王</p> <p>名屬 曰將守上</p> <p>沛郡 也會期言</p>	<p>索隱 曰表 以匈奴大</p> <p>常樂 當戶與渾</p> <p>南 在濟 邪降族</p>	<p>索隱 曰表 以匈奴右</p> <p>河綦 王與渾邪</p> <p>南 在濟 降族</p>
<p>四年六月丁卯三侯路博德元年</p>	<p>三年七月壬午四侯肥秣年</p>	<p>三年七月壬午四侯肥秣年</p>
<p>六</p>	<p>六</p>	<p>四二四六</p>
<p>六</p>	<p>六</p>	<p>四</p>
<p>太初元年侯路博德有罪國除</p>	<p>太初三年侯廣漢元年</p>	<p>太初三年侯廣漢元年</p>

<p>索隱 曰表 以匈奴右</p> <p>壯 年特在王</p> <p>平 在東 侯復</p>	<p>索隱 曰表 以匈奴符</p> <p>湘成 離王降族</p> <p>城 在陽</p>	<p>索隱 曰表 以匈奴右</p> <p>衆利 功侯索隱</p> <p>衆利 功侯索隱</p>	<p>索隱 曰表 以匈奴右</p> <p>壯 年特在王</p> <p>平 在東 侯復</p>
<p>義陽 尉從驍騎</p> <p>氏 在平 擊至王得</p>	<p>索隱 曰表 以匈奴符</p> <p>湘成 離王降族</p> <p>城 在陽</p>	<p>索隱 曰表 以匈奴右</p> <p>衆利 功侯索隱</p> <p>衆利 功侯索隱</p>	<p>索隱 曰表 以匈奴右</p> <p>壯 年特在王</p> <p>平 在東 侯復</p>
<p>四年六月丁卯三侯山元</p>	<p>四年六月丁卯三侯山元</p>	<p>四年六月丁卯三侯山元</p>	<p>四年六月丁卯三侯山元</p>
<p>六</p>	<p>四</p>	<p>六</p>	<p>二四六</p>
<p>六</p>	<p>四</p>	<p>五</p>	<p>四</p>
<p>四</p>	<p>四</p>	<p>四</p>	<p>四</p>

<p>樂通 昭曰索 昭云帝隱</p>	<p>周子 曰表 索隱</p>	<p>藏馬 曰表 索隱</p>	<p>散 曰表 索隱</p>
<p>術庚 以方</p>	<p>紹封 以周後</p>	<p>王降庚 以匈奴</p>	<p>尉降侯 以匈奴都</p>
<p>器恭平 建元以來庚年表</p>			
<p>年大軍利一庚乙四四 天樂將五巳月年 除國斬罪有大庚年五</p>	<p>元姬卯三 月十 年嘉嘉侯三 丁一年</p>	<p>元延康一丁六四 年侯一卯月年 除國後置得不死年庚年五</p>	<p>年元吾茶董庚卯丁月六年四 也奴余名余三 以蓋劉氏 水名匈奴 其其人今</p>
	<p>三三三 三 年元買 若年四</p>		<p>六 六</p>
	<p>三四</p>		<p>二二 今年三初太</p>

<p>成安 曰表 索隱</p>	<p>龍九 曰表 索隱</p>	<p>術陽 曰表 索隱</p>	<p>曠 曰音 索隱</p>
<p>庚越千以 秋射 死擊南</p>	<p>庚越世以 死擊南</p>	<p>王兄越 以南越</p>	<p>義王降庚 以匈奴歸</p>
<p>器恭平 建元以來庚年表</p>			
<p>年年庚二壬三五 元延一月年</p>	<p>年德庚二壬三五 元廣一月年</p>	<p>年元德建一庚年四</p>	<p>年公庚一丙六四 元次一月年</p>
<p>六 除國罪有年延庚年六</p>	<p>六 除國罪有德廣庚年六</p>	<p>除國罪有德建庚年五</p>	<p>除國金耐坐公次庚年五</p>

<p>原在平族 <b>牧丘</b> 索隱曰表以丞相及 積德謀行石</p>	<p>郡屬魏 <b>梁期</b> 索隱曰志以屬國都 綬得校擊匈奴 等功族</p>	<p>屈在北表族 <b>騏</b> 索隱曰志以屬國都 擊匈奴捕 單于兄功</p>	<p>鹿在鉅奴功族 <b>昆</b> 索隱曰表以屬國大 且擊匈奴</p>
<p>元石格二丁九五 年慶庚二一丑月年</p>	<p>元破候二辛七五 年胡任一二月年</p>	<p>獲云年幾二疾壬五五 騎一元一駒子月年</p>	<p>年累渠昆二戊五五 元復疾二戌月年</p>
<p>六</p>	<p>六</p>	<p>六</p>	<p>六</p>
<p>二 年元德二 二</p>	<p>四</p>	<p>四</p>	<p>四</p>

聖紀卷十

建元以來庚年表

主

文

<p>陽在南兵至降族 <b>隨桃</b> 索隱曰表以南越蒼 梧王闡漢</p>	<p>陽在南降族 <b>安道</b> 索隱曰表以南越揭 陽令闡漢 兵至自定</p>	<p>將梁 索隱曰表以南越 軍擊南越 推鋒却敵</p>	<p>邳在下 <b>瞭</b> 索隱曰表以南越 將降族</p>
<p>年光庚一癸四六 元趙亥月年</p>	<p>年定陽庚一乙三六 元令揭西月年</p>	<p>年僕疾一乙三六 元楊酉月年</p>	<p>年元取畢疾一丙三六 畢又次以日索 取封公封初隱</p>
<p>六</p>	<p>六</p>	<p>三</p>	<p>六</p>
<p>四</p>	<p>四</p>	<p>除國罪有僕疾年四</p>	<p>四</p>

聖紀卷十

建元以來庚年表

主

文



<p><b>下酈</b> 索隱曰漢以故酈路 左將斬西 表在子于功侯</p>	<p><b>北石</b> 索隱曰漢以故東越 表作以故東越 外石王斬餘善 南在濟功侯</p>	<p><b>海常</b> 索隱曰宋以代波司 越王建德 邪枉琅功侯</p>	<p><b>湘成</b> 索隱曰南越杜 兵時高 論四餘萬 在堵降侯</p>
<p>史記卷之十 建元以來侯年表</p>			
<p>七</p>			
<p>元蘇莊一乙七六年 年弘侯一酉月年</p>			
<p>年元陽侯六壬正月年 元吳</p>			
<p>六</p>			
<p>除國後無死弘侯年元初太</p>			
<p>六</p>			
<p>年元都侯六癸卯元年 元孫</p>			
<p>四</p>			
<p>除國後無死古侯年元初太</p>			

<p><b>臨蔡</b> 索隱曰表以故南越 破番禺為 伏波得南 內在河功侯</p>	<p><b>開陵</b> 索隱曰表以故東越 建侯與 淮在臨善功侯</p>	<p><b>蕪兒</b> 索隱曰昭帝以軍卒斬 越界東越術北 鄉今為將軍功侯</p>	<p><b>繚安</b> 索隱曰繚音繚 以故校尉 漢按字繚功侯 庚反</p>
<p>史記卷之十 建元以來侯年表</p>			
<p>十八</p>			
<p>年都侯六癸卯元年 元孫</p>			
<p>年元陽侯六壬正月年 元吳</p>			
<p>四</p>			
<p>除國後無死古侯年元初太</p>			
<p>年福侯二乙五月年 元劉</p>			
<p>除國後無死古侯年元初太</p>			

<p>平州 在梁至降侯</p>	<p>涉都 在南也降子侯</p>	<p>無錫 在會乘軍降侯</p>	<p>東城 在九功侯萬戶</p>
<p>索隱曰表以朝鮮</p>	<p>索隱曰表以父華故</p>	<p>索隱曰表以東越將</p>	<p>索隱曰表以故東越</p>
<p>元如元一疾丁四三月 音頰映淳年一疾映卯月 除國後無寔映疾年四</p>	<p>年嘉六中元 元元疾年</p>	<p>年軍六疾元 元元多年</p>	<p>年股六疾元 元元始年</p>
	<p>二 除國後無寔嘉疾年二初太</p>	<p>四</p>	<p>四</p>

<p>浩</p>	<p>騏茲 表在眾降侯</p>	<p>灑清 名在乘米降侯</p>	<p>荻直 表在之降侯</p>
<p>功得將以 疾車將故 師兵捕郎</p>	<p>音曰騏以 音啼以小月氏</p>	<p>音齊名在 反手又乘米降侯</p>	<p>音曰荻以 音表以朝鮮相</p>
<p>年疾元一甲正四 元上中月年 三封國女書矯酒北疾四 月九餘贈當制泉仗候月年</p>	<p>年姑禧卯三月十四 元谷疾一丁一年</p>	<p>元疾禧鮮四疾丙六三 年參相尼四疾朔辰月年</p>	<p>元翰鮮四疾四三 年陰相四疾朝月年</p>
	<p>除後寔谷侯元太 國無姑積年初</p>	<p>四</p>	<p>四</p>

<p><b>湮陽</b> 索隱曰表以朝鮮相 在齊道死其子 志屬南陽</p>	<p><b>幾</b> 索隱曰以朝鮮王 子漢兵圍 朝鮮降疾</p>	<p><b>報</b> 徐廣曰胡報音 涉反之 索以小月氏 王將眾千 騎降疾</p>
		<p>四年正月乙酉侯六年 二勝一 元勝元</p>
<p>二 除後國</p>		<p>四</p>

建元以來侯年表

孫本

**右太史公本表**

當塗索隱曰表在九江魏不害以圍守尉捕淮陽反者公孫勇等侯

浦索隱曰表在琅邪蘇昌以圍尉史捕淮陽反者公孫勇等侯

潑陳索隱曰潑音遼表在清河江德以圍廐畜夫共捕淮陽反者公孫勇等侯

富民索隱曰表在漸田千秋家在長陵以故高廟寢郎上書諫孝武曰子弄父兵罪當答父子之怒自古有之蚩尤畔父黃帝涉江上書至意拜為大鴻臚征和四年為丞相封三千戶至昭帝時病死子順代立為虎牙將軍擊匈奴不至質誅死國除漢書音義曰質所期廢也

**右孝武封國名**

後進好事儒者褚先生曰太史公記事盡於孝武之事故復修記孝昭以來功臣侯者編於左方今後好事者得覽觀成敗長短絕世之適得以自戒焉當世之君子行權合變度時施宜希世用事以建功有土封侯立名當世豈不盛哉觀其持滿守成之道皆不謙讓

驕蹇爭權喜揚聲譽知進不知退終以殺身

滅國以三得之以三得之者即上所謂行權也

及身失之不能傳功於後世令恩德流子孫

豈不悲哉夫龍顏侯曾為前將軍世俗順善

厚重謹信不與政事退讓愛人其先起於晉

六卿之世有土君國以來為王侯子孫相承

不絕歷年經世以至于今凡八百餘歲豈可

與功臣及身失之者同日而語之哉悲夫後

世其誠之

博陸霍光家在平陽以兄驃騎將軍故貴前事武

卷三十一 建元以來年表

帝覺捕得侍中謀反者馬何羅等功侯三千

戶文穎曰博廣陸平取其嘉名無此縣也中

輔幼主昭帝為大將軍謹信用事擅治尊為

大司馬益封邑萬戶後事宣帝歷事三主天

下信鄉之益封二萬戶子禹代立謀反族滅

國除

稅

漢書音義曰音如在金翁叔名日禪以匈奴

休屠王太子從渾邪王將眾五萬降漢歸義

侍中事武帝覺捕侍中謀反者馬羅何等功

侯三千戶中事昭帝謹厚益封三千戶子弘

代立為奉車都尉事宣帝

安陽案隱曰表在蕩上官桀家在隴西以善騎射

從軍稍貴事武帝為左將軍覺捕斬侍中謀

反者馬何羅弟重合侯通功侯三千戶中事

昭帝與大將軍霍光爭權因以謀反族滅國

除

桑樂案隱曰表上官安以父桀為將軍故貴侍中

事昭帝安女為昭帝夫人立為皇后故侯三

千戶驕蹇與大將軍霍光爭權因以父子謀

反族滅國除

富平案隱曰表張安世家在杜陵以故御史大夫

張湯子武帝時給事尚書為尚書令事昭帝

謹厚習事為光祿勳右將軍輔政十三年無

適過侯三千戶及事宣帝代霍光為大司馬

用事益封萬六千戶子延壽代立為太僕侍

中

義陽案隱曰表傅介子家在北地以從軍為郎為

平樂監昭帝時刺殺外國王天子下詔書曰

平樂監傅介子使外國殺樓蘭王以直報怨

不煩師有功其以邑千三百戶封介子為義

陽侯子厲代立爭財相告有罪國除

商利索隱曰表在徐郡 王山齊人也故為丞相史會騎將

軍上官安謀反山說安與俱入丞相斬安山

以軍功為侯三千戶上書願治民為代太守

為人所上書言繫獄當死會赦出為庶人國

除

建平索隱曰表在濟陽 杜延年以故御史大夫杜周子給

事大將軍幕府發覺謀反者騎將軍上官安

等罪封為侯邑二千七百戶拜為太僕元年

出為西河太守五鳳三年入為御史大夫

卷之三 建元以來侯年表

三五

弋陽索隱曰表屬汝南 任宮以故上林尉捕格謀反者左

將軍上官桀殺之便門封為侯二千戶後為

太常及行衛尉事節儉謹信以壽終傳於子

孫

宣城索隱曰表在濟陰 燕倉以故大將軍幕府軍吏發謀

反者騎將軍上官安有罪功封侯邑二千戶

為汝南太守有能名

宜春索隱曰表屬汝南 王詡家在齊本小吏佐史稍遷至

右輔都尉武帝數幸扶風郡詡共置辦拜為

右扶風至孝昭時代桑弘羊為御史大夫元

鳳三年代田千秋為丞相封二千戶立二年

為人所上書言暴自殺不殊子代立為屬國

都尉

安平索隱曰表在汝南志屬丞郡 楊敞家在華陰故給事大將

軍幕府稍遷至大司農為御史大夫元鳳六

年代王詡為丞相封二千戶立二年病死子

翁君代立為典屬國三歲以季父憚故出惡

言繫獄當死得免為庶人國除

右孝昭時所封國名

陽平索隱曰表屬東郡 蔡義家在温故師受韓詩為博士

卷之三 建元以來侯年表

三五

給事大將軍幕府為杜城門侯入侍中授昭

帝韓詩為御史大夫是時年八十衰老常兩

人扶持乃能行然公卿大臣議以為為人主

師當以為相以元平元年代楊敞為丞相封

二千戶病死絕無後國除

扶陽索隱曰表屬沛郡表在蕭 常賢家在魯通詩禮尚書為博

士授魯大儒入侍中為昭帝師遷為光祿大

夫大鴻臚長信少府以為人主師本始三年

代蔡義為丞相封扶陽侯千八百戶為丞相

五歲多恩不習吏事免相就第病死子玄成

代立為太常坐祠廟騎尊爵為關內侯

平陵

索隱曰表在平陵

范明友家在隴西以家世習外國

事使護西羌事昭帝拜為度遠將軍擊烏桓

功侯二千戶取霍光女為妻地節四年與諸

霍子禹等謀反族滅國除

管平

索隱曰表在濟南

趙充國以隴西騎士從軍得官侍

中事武帝數將兵擊匈奴有功為護軍都尉

中事昭帝昭帝崩議立宣帝決疑定策以安

宗廟功侯封二千五百戶

陽城

索隱曰表在濟陰非也且濟陰有城陽縣耳

建元以來侯年表

建元以來侯年表

建元以來侯年表

田延年以軍吏事昭帝發覺

上官桀謀反事後雷遲不得封為大司農本

造廢昌邑王議立宣帝決疑定策以安宗廟

功侯二千七百戶逢昭帝崩方上事並急因

以盜都內錢三千萬漢書百官表曰司發覺

自殺國除

平丘

索隱曰志屬陳

王遷家在衛索隱曰一作衛

為尚書郎習刀筆之文侍中事昭帝帝崩

立宣帝決疑定策以安宗廟功侯二千戶為

光祿大夫秩中二千石坐受諸侯王金錢財

漏洩中事誅歿國除

樂成

索隱曰表在平陽

霍山山者大將軍光兄子也

光未死時上書曰臣兄驃騎將軍去病從軍

有功病死賜諡景柏侯絕無後臣光願以所

封東武陽邑三千五百戶分與山天子許之

拜山為侯後坐謀反族滅國除

冠軍

索隱曰表在濟南

霍雲以大將軍兄驃騎將軍適孫

為侯地節三年天子下詔書曰驃騎將軍去

病擊匈奴有功封為冠軍侯薨卒子侯代立

病歿無後春秋之義善善及子孫其以邑三

千戶封雲為冠軍侯後坐謀反族滅國除

建元以來侯年表

建元以來侯年表

許廣漢家昌邑坐事下獄室獨有

一女嫁之宣帝未立時素與廣漢出入相通

卜相者言當大貴以故廣漢施恩甚厚地節

三年封為侯邑三千戶病死無後國除

昌水

索隱曰表在陵

田廣明故郎為司馬稍遷至南郡

都尉淮陽太守鴻臚左馮翊昭帝崩議廢昌

邑王立宣帝決疑定策以安宗廟本始三年

封為侯邑二千三百戶為御史大夫後為祁

連將軍擊匈奴軍不至質當死自殺國除

高平索隱曰志屬臨淮魏相家在濟陰少學易為府卒史

以賢良舉為茂陵令遷河南太守坐賊殺不

辜繫獄當歿會赦免為庶人有詔守茂陵令

為揚州刺史入為諫議大夫復為河南太守

遷為大司農御史大夫地節三年詣毀帝賢

代為丞相封千五百戶病歿長子賓代立坐

祠廟失侯

博望索隱曰志屬南陽許中翁名舜以平恩侯許廣漢弟封

為侯邑二千戶亦故有私恩為長樂衛尉死

子延年代立

史記卷五十一建元以來侯年表

樂平許翁孫以平恩侯許廣漢少弟故為侯封二

千戶拜為彊弩將軍擊破西羌還更拜為大

司馬光祿勳亦故有私恩故得封嗜酒好色

以早病歿子湯代立

將陵史子田諡昭以宣帝大母家封為侯二千六百

戶與平臺侯昆弟行也子回妻宜君故成王

孫嫉妬殺侍婢四十餘人盜斷婦人初產

子臂膝以為媚道為人所上書言論棄市子

回以外家故不失侯

平臺索隱曰志屬常山史子叔名玄以宣帝大母家封為侯

二千五百戶衛太子時史武內一女於太子

嫁一女魯王今見魯王亦史氏外孫也外家

有親以故貴數得賞賜

樂陵索隱曰志屬臨淮史子長名高以宣帝大母家

貴侍中重厚忠信以發覺霍氏謀反事封三

千五百戶

博成索隱曰志屬臨淮張章父故潁川人為長安亭長失

官之北關上書寄宿霍氏第舍臥馬櫪間夜

聞養馬奴相與語言諸霍氏子孫欲謀反狀

因上書告反為侯封三千戶

都成索隱曰志屬潁川金安上先故匈奴以發覺故大將

軍霍光子禹等謀反事有功封侯二千八百

戶安上者奉車都尉稅侯從群子行謹善退

讓以自持欲傳功德於子孫

平通索隱曰志屬博陽楊惲家在華陰故丞相楊敞少子

任為郎好士自喜知人居眾人中常與人顏

色以故高昌侯董忠引與屏語言霍氏謀反

狀共發覺告反侯二千戶為光祿勳到五鳳

四年作為妖言大逆罪腰斬國除

高昌索隱曰志屬千乘董忠父故潁川陽翟人以習書誥

長安忠有材力能騎射用短兵給事期門

東方朔傳曰武帝微行出與侍中常侍武騎及侍詔馳西此地良家子能騎射者期諸殿門之號與張章相習知章告語忠霍禹謀

反狀忠以語常侍騎郎楊惲共發覺告反侯

二千戶今為臬騎都尉侍中坐祠宗廟乘小

車奪百戶

爰戚趙成索隱曰漢末用發覺楚國事侯二千二

百戶地節元年楚王與廣陵王謀反成發覺

反狀天子推恩廣德義下詔書曰無治廣陵

王廣陵王不變更後復坐祝詛滅國自殺國

除今帝復立子為廣陵王

鄼地節三年天子下詔書曰朕聞漢之興相國

蕭何功第一今絕無後朕甚憐之其以邑三

千戶封蕭何玄孫建世為鄼侯

平昌王長君名無家在趙國常山廣望邑人也衛

太子時嫁太子家為太子男史皇孫為配生

子男絕不聞聲問行且四十餘歲至今元康

元年中詔徵立以為侯封五千戶宣帝舅父

也

樂昌索隱曰表王稚君名無家在趙國常山廣望邑

人也宣帝舅父外家封為侯邑五千戶平

昌侯王長君弟也

邛成索隱曰表王奉光家在房陵以女立為宣帝

皇后故封千五百戶言奉光初生時夜見光

其上傳聞者以為當貴云後果以女故為侯

安遠索隱曰表鄭吉家在會稽以卒伍起從軍為郎

使護將弛刑士田渠黎會匈奴單于死國亂

相攻日逐王將眾來降漢先使語吉吉將吏

卒數百人往迎之眾頗有欲還者因斬殺其

渠率遂與俱入漢以軍功侯二千戶

博陽索隱曰表酈吉家在魯本以治獄為御史屬

給事大將軍幕府常施舊恩宣帝遷為御史

大夫封侯二千戶神爵二年代魏相為丞相

立五歲病歿子翁孟代立為將軍侍中甘露

元年坐祠宗廟不乘大車而騎至廟門有罪

奪爵為關內侯

建成索隱曰表黃霸家在陽夏以役使徙雲陽以廉

吏為河內守丞遷為廷尉監行丞相長史事

坐見知夏侯勝非詔書大不敬罪又繫獄三

歲從勝學尚書會故以賢良舉為揚州刺史



穎川太守善化男女異路耕者讓畔賜黃金

百斤秩中二千石居穎川入為太子太傅遷

御史大夫五鳳三年代邴吉為丞相封千八

西平

于定國家在東海本以治獄給事

為廷尉史稍遷御史中丞上書諫昌邑王遷

為光祿大夫為廷尉乃師受春秋變道行化

謹厚愛人遷為御史大夫代黃霸為丞相

右孝宣時所封

陽平 索隱曰表 王稚君 名傑○索隱曰表 家在魏郡故

丞相史女為太子妃太子立為帝女為皇后

故疾千二百戶初元以來方盛費用事游宦

求官於京師者多得其力未聞其有知畧廣

宣於國家也

宗隱曰贊曰孝武之代天下多虞南計關

楚北學單于長平翰旋冠軍前駟術陽街

登臨茶破馬博陸上宰平津巨儒金章且

佩紫綬行紆昭帝已後勳寵不殊惜哉絕

筆褚氏

史記評林卷之二十

史記評林卷之二十一 吳興凌稚隆輯校

建元已來王子侯者年表第九

制詔御史諸侯王或欲推私恩分子弟邑者令各

條上級且臨定其號名

太史公曰盛哉天子之德一人有慶天下賴之

國名王子號元光元朔元狩元鼎元封太初

茲

河間獻王 五年正月 王子 二二

明元 侯劉 二二

長沙定王 七年七月 乙巳 一六

安成 章 在諫 元 劉 一六

元 當 自 六六

元 當 自 六六

元 當 自 六六

元 當 自 六六

元 當 自 六六

元 當 自 六六

元 當 自 六六

杏山	句陵 徐廣曰一作容陵	句容 索隱曰表稽在會	宜春
子王安楚	子王定沙長	子王定沙長	子王定沙長
元劉戊辰後六年	年福庚乙七月六年	元劉庚乙七月六年	年成庚乙七月六年
一六	一六	一六	一六
六	六	六	六
四坐候五年 除金國耐成	四坐候五年 除金國耐福	四坐候五年 除金國耐	四坐候五年 除金國耐成

許台	丹揚 索隱曰表湖在無	廣戚	浮丘 索隱曰表在沛
子王易都江	子王易都江	子王共魯	子王安楚
元劉戊辰後六年	年福庚乙七月六年	元劉庚乙七月六年	年成庚乙七月六年
一六	一六	一六	一六
六	六	六	六
四坐候五年 除金國耐成	四坐候五年 除金國耐福	四坐候五年 除金國耐	四坐候五年 除金國耐成

<p>龍丘 索隱 日表 在琅邪</p> <p>子王易都江</p>	<p>睢陵 索隱 日表 在淮</p> <p>子王易都江</p>	<p>秩陽 索隱 日表 作秣陵</p> <p>子王易都江</p>	<p>湖孰 索隱 日表 在丹陽</p> <p>子王易都江</p>
<p>元年 乙巳 五月 二年 侯代 五 六</p>	<p>元年 乙巳 五月 二年 侯代 五 六</p>	<p>元年 乙巳 五月 二年 侯代 五 六</p>	<p>元年 乙巳 五月 二年 侯代 五 六</p>
<p>四 除 金 坐 耐 侯代 五年</p>	<p>四 國 耐 金 侯代 五年</p>	<p>三 國 無 後 終 侯 四年</p>	<p>四 年 元 聖 侯 今 年 五</p>
			<p>二 六 四</p>

<p>平望</p> <p>子王懿川菑</p>	<p>壤</p> <p>子王懿川菑</p>	<p>劇</p> <p>子王懿川菑</p>	<p>張梁</p> <p>子王易都江</p>
<p>元年 劉 賈 乙巳 五月 二年 侯代 五 六</p>	<p>元年 劉 賈 乙巳 五月 二年 侯代 五 六</p>	<p>元年 劉 賈 乙巳 五月 二年 侯代 五 六</p>	<p>元年 劉 賈 乙巳 五月 二年 侯代 五 六</p>
<p>年元人 侯 今 年 二 四 六</p>	<p>年元延 侯 今 年 元 六 六</p>	<p>年元昌 廣 侯 孝 年 二 五 六</p>	<p>年元順 侯 今 年 三 二 四 六</p>
<p>六 四</p>	<p>六 四</p>	<p>五 四</p>	<p>四 四</p>

<p>平酌 <small>索隱曰漢表作酌</small>  <small>志屬平的</small>          子王懿川菑</p>	<p>益都 <small>索隱曰志屬東</small>          子王懿川菑</p>	<p>葛魁 <small>索隱曰志屬東</small>  <small>一作葛魁</small>          子王懿川菑</p>	<p>臨原 <small>索隱曰表屬東</small>  <small>一作臨原</small>          子王懿川菑</p>
<p>元年 劉曜 戴侯 乙巳 五月 二年          五六</p>	<p>元年 胡元 侯劉 乙巳 五月 二年          五六</p>	<p>元年 劉寬 節侯 乙巳 五月 二年          五三          年元 侯今 年四</p>	<p>元年 劉始 敬侯 乙巳 五月 二年          五六</p>
		<p>年元 侯今 年四          三三</p>	
<p>年元 時中 侯思 年元          六六</p>	<p>六六</p>	<p>除 市國 人乘 坐殺 侯威 三年          六六</p>	<p>六六</p>
<p>六六</p>	<p>六六</p>		<p>六六</p>
<p>四</p>	<p>四</p>		<p>四</p>

<p>宜成 <small>索隱曰表屬東</small>  <small>原在平</small>          子王懿川菑</p>	<p>平度 <small>索隱曰志屬東</small>          子王懿川菑</p>	<p>壽梁 <small>索隱曰表屬東</small>  <small>樂在壽</small>          子王懿川菑</p>	<p>劇魁 <small>索隱曰志屬東</small>  <small>樂在壽</small>          子王懿川菑</p>
<p>元年 劉侃 康侯 乙巳 五月 二年          五六</p>	<p>元年 衍元 侯劉 乙巳 五月 二年          五六</p>	<p>元年 守元 侯劉 乙巳 五月 二年          五六</p>	<p>元年 劉墨 壽侯 乙巳 五月 二年          五六</p>
		<p>年元 侯守 年五          四</p>	<p>年元 侯守 年五          六</p>
<p>年元 福侯 年元          六六</p>	<p>六六</p>	<p>除 金國 坐酌 侯守 五年          四</p>	<p>年元 昭侯 年元 昭侯 年元 昭侯          三四</p>
<p>六六</p>	<p>六六</p>		<p>年元 昭侯 年元 昭侯 年元 昭侯          三四</p>
<p>除 市國 人乘 坐殺 侯威 三年          六六</p>	<p>四</p>		<p>四</p>

<p><b>辟</b> 海在東 日表 索隱</p>	<p><b>東莞</b> 邪屬琅 日志 索隱</p>	<p><b>雷</b> 海在東 日表 索隱</p>	<p><b>臨胸</b> 海在東 日表 索隱</p>
子王共陽城	子王共陽城	子王共陽城	子王懿川雷
<p>元劉節三甲五二 年壯疾三戌月年 年元朋二疾年五 三</p>	<p>年元劉節三甲五二 年壯疾三戌月年 年元朋二疾年五 三</p>	<p>年元劉節三甲五二 年壯疾三戌月年 年元朋二疾年五 三</p>	<p>元劉節三甲五二 年壯疾三戌月年 年元朋二疾年五 三</p>
<p>四 除金坐疾五 國耐朋年</p>		<p>五 除金坐候五 國耐稀年</p>	<p>六 除金坐候五 國耐稀年</p>
			<p>六</p>
			<p>四</p>

<p><b>襄</b> 仕成噉 儉反又音仕</p>	<p><b>榆丘</b> 廣平縣 常昭云</p>	<p><b>封斯</b> 山屬常 日志 索隱</p>	<p><b>尉文</b> 郡在南 日表 索隱</p>
子王肅敬趙	子王肅敬趙	子王肅敬趙	子王肅敬趙
<p>年建疾甲六二 元劉到午月年 年元朋二疾年五 三</p>	<p>年建疾甲六二 元劉到午月年 年元朋二疾年五 三</p>	<p>年建疾甲六二 元劉到午月年 年元朋二疾年五 三</p>	<p>年建疾甲六二 元劉到午月年 年元朋二疾年五 三</p>
<p>四 除金坐疾三 國耐建年</p>	<p>四 除金坐疾三 國耐建年</p>	<p>六 除金坐候五 國耐稀年</p>	<p>六 除金坐候五 國耐稀年</p>
		<p>六</p>	<p>六</p>
		<p>二 年元意如疾今年四</p>	<p>三</p>

陰城	東城 日志 索隱 屬九	朝 日志 索隱 不 凡 隱	郡屬 邳會 日志 索隱
子王肅敬趙	子王肅敬趙	子王肅敬趙	子王肅敬趙
年 義 劉 甲午 六月 二年 蒼元	年 遺 劉 甲午 六月 二年	年 義 劉 甲午 六月 二年	年 仁 劉 甲午 六月 二年
五六	五六	五六	五六
六	元 年 遺 有罪 國除	二 年 元 祿 侯 今 年 二	六
元 年 侯 蒼 有罪 國除		四 六	六
		四	四

郡在承 新處 日志 索隱	郡在承 新館 日志 索隱	郡在承 將梁 日志 索隱	郡屬 望廣 日志 索隱
子王靖山中	子王靖山中	子王靖山中	子王靖山中
年 義 劉 甲午 六月 二年 嘉元	年 未 央 侯 劉 甲午 六月 二年	年 朝 平 侯 劉 甲午 六月 二年	年 安 中 侯 劉 甲午 六月 二年
五六	五六	五六	五六
四 年 侯 嘉 坐 國 除	四 年 侯 未 坐 央 耐 金 國 除	四 年 侯 朝 坐 平 耐 金 國 除	六
			六
			四

<p>河屬清 <b>棗疆</b> 索隱曰志</p>	<p><b>西熊</b></p>	<p>海在東 <b>蒲領</b> 索隱曰表</p>	<p>山屬中 <b>經城</b> 索隱曰表</p>
<p>子王惠川廣</p>	<p>子王惠川廣</p>	<p>子王惠川廣</p>	<p>子王靖山中</p>
<p>年 癸亥 侯劉 祭酉 十月 三年</p>	<p>年 明元 侯劉 祭酉 十月 三年</p>	<p>年 嘉元 侯劉 祭酉 十月 三年</p>	<p>年 貞元 侯劉 祭酉 十月 三年</p>
<p>四</p>	<p>四</p>	<p>四</p>	<p>五六</p>
			<p>五六</p>
			<p>四坐爵 侯貞 五年 除金國</p>

<p>地字節 <b>萇安</b> 索隱曰志</p>	<p><b>距陽</b></p>	<p>郡在魏 <b>房光</b> 索隱曰表</p>	<p>郡在魏 <b>畢梁</b> 索隱曰表</p>
<p>子王獻間河</p>	<p>子王獻間河</p>	<p>子王獻間河</p>	<p>子王惠川廣</p>
<p>年 癸亥 侯劉 祭酉 十月 三年</p>	<p>年 百元 侯劉 祭酉 十月 三年</p>	<p>年 殷元 侯劉 祭酉 十月 三年</p>	<p>年 嬰元 侯劉 祭酉 十月 三年</p>
<p>六</p>	<p>四 年元渡侯年五</p>	<p>六</p>	<p>六</p>
<p>六</p>	<p>二四</p>	<p>除國罪有殷侯年元</p>	<p>六</p>
<p>年元嬰侯今年元</p>	<p>除國罪有渡侯年五</p>		<p>三</p>
<p>六 四</p>			<p>除國罪有嬰侯年四</p>

<p>成平</p> <p>索隱曰表 在南</p>	<p>州鄉</p> <p>索隱曰志 屬涿郡</p>	<p>參戶</p> <p>索隱曰志 屬渤海</p>	<p>阿武</p>
子王獻間河	子王獻間河	子王獻間河	子王獻間河
<p>三年十月</p> <p>祭酉 祭劉 禮元</p> <p>四二</p> <p>除國罪有禮</p>	<p>三年十月</p> <p>祭酉 祭節 劉禁</p> <p>四六</p>	<p>三年十月</p> <p>祭酉 祭劉 勉元</p> <p>四六</p>	<p>三年十月</p> <p>祭酉 祭潘 劉豫</p> <p>四六</p>
	<p>五年六月</p> <p>祭今 元惠</p> <p>五二四</p>	<p>五年六月</p> <p>祭今 元惠</p> <p>五二四</p>	<p>三年</p> <p>祭今 元寬</p> <p>三二</p>

<p>祭簡</p> <p>徐廣曰 一作營 簡索</p>	<p>陪安</p> <p>索隱曰表 在魏郡</p>	<p>蓋胥</p> <p>索隱曰志 在太山 魏郡</p>	<p>廣</p> <p>索隱曰表 在渤海</p>
子王貞北濟	子王貞北濟	子王獻間河	子王獻間河
<p>三年十月</p> <p>祭酉 祭劉 元</p> <p>四二</p> <p>除國罪有</p>	<p>三年十月</p> <p>祭酉 祭康 劉</p> <p>四六</p>	<p>三年十月</p> <p>祭酉 祭劉 讓元</p> <p>四六</p>	<p>三年十月</p> <p>祭酉 祭劉 順元</p> <p>四六</p>
	<p>二年</p> <p>祭哀 元容 除國後無</p> <p>四</p>	<p>五年</p> <p>祭讓 元</p> <p>四</p> <p>除國</p>	<p>五年</p> <p>祭順 元</p> <p>四</p> <p>除國</p>



富	五據 山在泰 索隱曰表	安陽 原在平 索隱曰表	周堅
子王貞北濟	子王貞北濟	子王貞北濟	子王貞北濟
<small>三年十月</small> <small>祭西</small> <small>疾劉</small> <small>龍元</small> 四六	<small>三年十月</small> <small>祭西</small> <small>疾劉</small> <small>龍元</small> <small>禮音勃</small> <small>劉氏烏</small> 四六	<small>三年十月</small> <small>祭西</small> <small>疾劉</small> <small>龍元</small> 四六	<small>三年十月</small> <small>祭西</small> <small>疾劉</small> <small>龍元</small> 四四
六	<small>五年</small> <small>侯膜</small> <small>丘坐</small> <small>耐金</small> <small>國除</small> 四	六	<small>五年</small> <small>侯當</small> <small>時生</small> <small>耐金</small> <small>國除</small> 二四
六	六	六	六
四	四	四	四

羽 原屬平 索隱曰志	平 南屬河 索隱曰志	叢 原在平 索隱曰表	陪 原在平 索隱曰表
子王貞北濟	子王貞北濟	子王貞北濟	子王貞北濟
<small>三年十月</small> <small>祭西</small> <small>疾劉</small> <small>成元</small> 四六	<small>三年十月</small> <small>祭西</small> <small>疾劉</small> <small>途元</small> 四	<small>三年十月</small> <small>祭西</small> <small>疾劉</small> <small>信元</small> 四六	<small>三年十月</small> <small>祭西</small> <small>疾劉</small> <small>劉明</small> 四六
六	<small>元年</small> <small>侯途</small> <small>有罪</small> <small>國除</small> 四	六	六
六	六	<small>五年</small> <small>侯信</small> <small>坐耐</small> <small>金國</small> <small>除</small> 四	<small>三年</small> <small>侯年</small> <small>邑</small> <small>耐坐</small> <small>金國</small> <small>除</small> 二二
六	六	六	六
四	四	四	四

<p>利昌 郡屬齊 索隱曰志</p>	<p>邵陽 在山 索隱曰表</p>	<p>離石 河屬西 索隱曰表</p>	<p>胡母 山在泰 索隱曰表</p>
子王共代	子王共代	子王共代	<p>北人楚濟 貞陽子而 王陽氏安 元封三年 十月封</p>
<p>三年正月 壬戌 侯劉 嘉元</p>	<p>三年正月 壬戌 侯劉 慎元</p>	<p>三年正月 壬戌 侯劉 縮元</p>	<p>三年十月 祭酉 侯劉 楚元</p>
四六	四六	四六	四六
六	六	六	<p>五年 侯楚 四坐耐 金國 除</p>
六	六	六	
四	四	四	

<p>土軍 河屬西 索隱曰志</p>	<p>隰成 河屬西 索隱曰志</p>	<p>臨河 方屬朔 索隱曰志</p>	<p>蘭 河屬西 索隱曰志</p>
子王共代	子王共代	子王共代	子王共代
<p>三年正月 壬戌 侯劉 鄂客 元</p>	<p>三年正月 壬戌 侯劉 忠元</p>	<p>三年正月 壬戌 侯劉 賢元</p>	<p>三年正月 壬戌 侯劉 憲元</p>
四六	四六	四六	四六
<p>侯鄂 客坐 與人 妻好 葉市</p>	六	六	六
六	六	六	六
四	四	四	四

<p>寧陽 南在濟 索隱曰表 魯共王子</p>	<p>博陽 南屬汝 索隱曰志 齊孝王子</p>	<p>干章 平表隱曰 徐廣曰一作 魯代共王子</p>	<p>阜狼 淮在臨 索隱曰表 魯代共王子</p>
<p>元劉節乙三月三年 年侯疾卯月年 四六</p>	<p>元劉康乙三月三年 年就侯卯月年 四六</p>	<p>年遇疾壬正月三年 元劉劉成月年 四六</p>	<p>年遷疾壬正月三年 元劉劉成月年 四六</p>
<p>六六</p>	<p>年元吉終侯年三 除國金耐坐吉終侯年五</p>	<p>六六</p>	<p>六六</p>
<p>四</p>	<p>四</p>	<p>四</p>	<p>四</p>

<p>西昌 索隱曰 魯共王子</p>	<p>郁狼 南屬汝 索隱曰志 魯共王子</p>	<p>公丘 郡屬沛 索隱曰志 魯共王子</p>	<p>瑕丘 陽屬山 索隱曰志 魯共王子</p>
<p>年敬侯乙三月三年 元劉疾卯月年 四六</p>	<p>年騎侯乙三月三年 元劉疾卯月年 四六</p>	<p>年劉表乙三月三年 元順侯卯月年 四六</p>	<p>年劉節乙三月三年 元貞侯卯月年 四六</p>
<p>四除金國坐耐侯敬五年</p>	<p>四除金國坐耐侯騎五年</p>	<p>六六</p>	<p>六六</p>
<p>四</p>	<p>四</p>	<p>四</p>	<p>四</p>

<p>象氏 昭云 廣在 趙敬 肅王 子</p>	<p>武始 曰表 索隱 敬 肅 王 子 趙王 立為 後</p>	<p>邨平 曰表 索隱 敬 肅 王 子 於此 別故 異年 曰以 索隱</p>	<p>陸城 陸地 曰志 屬承 趙敬 肅 王 子 靖山 中</p>
<p>三年 四月 庚辰 節侯 劉賀 元</p>	<p>三年 四月 庚辰 侯劉 昌元</p>	<p>三年 四月 庚辰 侯劉 順元</p>	<p>三年 三月 祭酉 侯劉 義元</p>
<p>四六</p>	<p>四六</p>	<p>四六</p>	<p>四六</p>
<p>六</p>	<p>六</p>	<p>四 坐耐 除金國</p>	<p>四 坐耐 除金國</p>
<p>二 四 四 年元德 安侯 思年三</p>	<p>六 四</p>	<p>五年 侯順 除金國</p>	<p>五年 侯義 除金國</p>

<p>茶陵 曰表 索隱 在桂 屬承 趙敬 肅 王 子 定沙 長</p>	<p>攸輿 曰表 索隱 攸輿 今長 侯劉 則元</p>	<p>洛陵 曰表 索隱 作路 南陽 侯劉 定沙 長</p>	<p>易 曰志 屬承 趙敬 肅 王 子 肅敬 趙</p>
<p>四年 三月 乙丑 侯劉 欣元</p>	<p>四年 三月 乙丑 侯劉 則元</p>	<p>四年 三月 乙丑 侯劉 章元</p>	<p>三年 四月 庚辰 安侯 劉平 元</p>
<p>三六</p>	<p>三六</p>	<p>三 除國罪有章侯年二</p>	<p>四六</p>
<p>二 五 六 年元陽 侯則 袁年二</p>	<p>六 六</p>	<p>除國罪有章侯年二</p>	<p>六</p>
<p>除後國 蕪無 侯陽 元</p>	<p>除市國 罪葉 慕死 侯則 元</p>	<p>除國罪有章侯年二</p>	<p>四 年元種 侯今年 二 四</p>

利鄉	葉 縣名 陽屬南	安衆 曰志 陽屬南	建成 曰表 章在豫
子王共陽城	子王定沙長	子王定沙長	子王定沙長
元劉康乙三月四年 年嬰疾丑月年	元劉康乙三月四年 年嘉疾丑月年	元劉康乙三月四年 年丹疾丑月年	元拾疾乙三月四年 年元劉丑月年
三二	三六	三六	三五
除國罪有嬰疾年三	除金國坐疾五年	六	除敬國朝不坐疾六年
四	四	五	六
除金國坐疾五年	除金國坐疾五年	五	六
四	四	四	四

山州	運平 曰表 海在東	東平 曰表 海在東	有利 曰表 海在東
子王共陽城	子王共陽城	子王共陽城	子王共陽城
年齒疾乙三月四年 元劉丑月年	年訖疾乙三月四年 元劉丑月年	年慶疾乙三月四年 元劉丑月年	年釘疾乙三月四年 元劉丑月年
三六	三六	三三	三
除金國坐疾五年	除金國坐疾五年	除罪國姦有姊妹坐與疾三年	除市國
四	四	四	四
除金國坐疾五年	除金國坐疾五年	四	四
四	四	四	四

<p>廣陵 陽作一 曰廣徐</p>	<p>南城</p>	<p>釣丘 表作 曰索隱</p>	<p>海常 在琅 曰索隱</p>
<p>子王共陽城</p>	<p>子王共陽城</p>	<p>子王共陽城</p>	<p>子王共陽城</p>
<p>元劉常乙三月四年 年表庚辰三月四年</p>	<p>年貞庚乙三月四年 元劉辰三月四年</p>	<p>年憲庚乙三月四年 元劉辰三月四年</p>	<p>年福庚乙三月四年 元劉辰三月四年</p>
<p>三四 年元成庚年五</p>	<p>三六</p>	<p>三三 年元德扶庚今年四</p>	<p>三六</p>
<p>二四 除金坐庚五年 國耐成</p>	<p>六</p>	<p>三六</p>	<p>四 除金坐庚五年 國耐福</p>
<p></p>	<p>六</p>	<p>六</p>	<p></p>
<p></p>	<p>四</p>	<p>四</p>	<p></p>

<p>高平 原在平 曰索隱</p>	<p>東野</p>	<p>臨樂 縣名 昭云</p>	<p>莊原 杜表作 曰索隱</p>
<p>子王靖山中</p>	<p>子王靖山中</p>	<p>子王靖山中</p>	<p>子王共陽城</p>
<p>年嘉庚甲四月四年 元劉午四月四年</p>	<p>年章庚甲四月四年 元劉午四月四年</p>	<p>年劉敦甲四月四年 元光庚午四月四年</p>	<p>年皇庚乙三月四年 元劉丑三月四年</p>
<p>三六</p>	<p>三六</p>	<p>三六</p>	<p>三六</p>
<p>四 除金坐庚五年 國耐嘉</p>	<p>六</p>	<p>六</p>	<p>四 除金坐庚五年 國耐阜</p>
<p></p>	<p>六</p>	<p>五 年元建庚今年六</p>	<p></p>
<p></p>	<p>四</p>	<p>四</p>	<p></p>

<p><b>定</b> 名地定日隱索</p>	<p><b>披陽</b> 披音皮 劉氏意 皮彼反 志屬于</p>	<p><b>千鍾</b> 徐廣曰 一作重 索隱 曰洪長 作重 在平聲 地理志 有重丘</p>	<p><b>廣川</b></p>
子王孝齊	子王孝齊	子王獻問河	子王靖山中
<p>四年四月 敬癸卯 秋九月 日敬癸卯 作敬也</p>	<p>四年四月 敬癸卯 敬癸卯 敬癸卯</p>	<p>四年四月 甲午 庚劉元 年一 陰云劉</p>	<p>四年四月 甲午 庚劉元 年一 陰云劉</p>
三六	三六	三六	三六
<p>三六 今年四 年元德</p>	<p>四 今年五 年元陽</p>	<p>二年 陰 不使 人為 秋請 自罪 國除</p>	<p>五年 庚 頰 坐 耐 金 國 除</p>
三六	二六		
四	四		

<p><b>柳</b></p>	<p><b>繁安</b></p>	<p><b>山</b> 海渤在表日隱索</p>	<p><b>稻</b> 邪琅屬志日隱索</p>
子王孝齊	子王孝齊	子王孝齊	子王孝齊
<p>四年四月 乙卯 庚辰 康辰 劉陽 元年</p>	<p>四年四月 乙卯 庚辰 忠元 年</p>	<p>四年四月 乙卯 庚辰 國元 年</p>	<p>四年四月 乙卯 庚辰 劉定 年</p>
三六	三六	三六	三六
<p>三六 今年四 年元師</p>	<p>六 今年三 年元陽</p>	<p>六 今年三 年元陽</p>	<p>二 今年三 年元陽</p>
三四	六	六	四六
<p>三四 今年五 年元寫</p>	<p>三 今年四 年元壽</p>	<p>四</p>	<p>四</p>

<p>山在 中 <b>柏陽</b> 曰表 索隱</p>	<p>山屬 奉 <b>柴</b> 曰志 索隱</p>	<p>東志 隱曰 羊一 徐廣 <b>牟平</b> ○索 作日 廣</p>	<p>邪屬 琅 <b>雲</b> 曰志 索隱</p>
子王肅敬趙	子王孝齋	子王孝齊	子王孝齊
<p>元終 疾辛 士五 年</p>	<p>元劉 原乙 卯四 年</p>	<p>元劉 恭乙 卯四 年</p>	<p>元劉 夷乙 卯四 年</p>
二六	三六	三三 年元 疾今 年三	三六
六六	六六	四六	五五 年元 疾今 年六
六六	六六	六六	一六
四	四	四	四

<p>郡在 承 <b>柳宿</b> 曰表 索隱</p>	<p><b>高丘</b></p>	<p>澤在 深 <b>桑丘</b> 曰表 索隱</p>	<p>常志 昭及 音計 <b>部</b> 作表 曰漢 索隱</p>
子王靖山中	子王靖山中	子王靖山中	子王肅敬趙
<p>元劉 表疾 祭三 月五 年</p>	<p>年胡 劉衰 破疾 祭三 月五 年</p>	<p>元劉 表疾 祭三 月五 年</p>	<p>元延 疾辛 到酉 月五 年</p>
二二 年元 蘇疾 年三	二六	二六	二六
<p>除祭 國坐 耐蘇 疾五 年</p>	<p>國無 除後 胡薨 疾元 年</p>	<p>年元 德疾 今年 四</p>	<p>國耐 除金 年坐 侯五 年</p>
四	四	三三 年元 疾今 年四	四
四	四	四	四



郡在承 <b>安郭</b> 日表 索隱	郡在承 <b>曲成</b> 日表 索隱	<b>樊輿</b>	<b>戎丘</b>
子王靖山中	子王靖山中	子王靖山中	子王靖山中
五年三月祭酉 侯劉 年元	五年三月祭酉 侯劉 年元	五年三月祭酉 節侯 年元	五年三月祭酉 侯劉 年元
二六	二六	二六	二六
六六	四侯萬 耐全 國除	六六	四侯萬 耐全 國除
六六		六六	
四		四	

陽屬南 <b>春陵</b> 日志 索隱	<b>夫夷</b>	道作安 <b>安遥</b> 日表 索隱	山屬中 <b>安險</b> 日志 索隱
子王定沙長	子王定沙長	子王靖山中	子王靖山中
五年六月祭酉 侯劉 年元	五年三月祭酉 敬侯 年元	五年三月祭酉 侯劉 年元	五年三月祭酉 侯劉 年元
二六	二六	二六	二六
六六	四侯今 年元	四侯今 年元	四侯今 年元
六六	二六	六六	六六
四	四	四	四

南終 在汝 曰表 索隱	泉陵 屬零 曰志 索隱	洮陽 屬零 曰志 索隱	都梁 屬零 曰志 索隱
子賜王山衛	子王定沙長	子王定沙長	子王定沙長
元廣 年章	元劉 年賢	元劉 年遂	元劉 年遂
六	二六	二五	二六
四 耐金	六 六	六 六	一 六
除國	除國	除國	除國
	四		四

黃 音祕 曰費 索隱	昌 屬琅 曰志 索隱	鉅合 在平 曰表 索隱	麥 在琅 曰表 索隱
子王頃陽城	子王頃陽城	子王頃陽城	子王頃陽城
元方 年元	元方 年元	元方 年元	元方 年元
六	六	六	六
除金	除金	除金	除金
除國	除國	除國	除國

<p>技 或以為 琅邪被 縣恐非</p>	<p>扶 扶術 琅邪 音浸</p>	<p>石洛 曰表 索隱 在琅</p>	<p>雩 曰表 索隱 邪屬 琅表</p>
子王頃陽城	子王頃陽城	子王頃陽城	子王頃陽城
<p>元年四月 元年四月 元年四月 元年四月</p>	<p>元年 元年 元年 元年</p>	<p>元年 元年 元年 元年</p>	<p>元年 元年 元年 元年</p>
六六	六六	六六	六六
六	六	六	六
四	四	四	四

<p>霍 曰表 索隱 在東</p>	<p>庸 曰表 索隱 在琅</p>	<p>父城 曰表 索隱 在東</p>	<p>勅 曰表 索隱 勅音</p>
子王頃陽城	子王頃陽城	子王頃陽城	子王頃陽城
<p>元年 元年 元年 元年</p>	<p>元年 元年 元年 元年</p>	<p>元年 元年 元年 元年</p>	<p>元年 元年 元年 元年</p>
六四	六六	六四	六六
除金	六	除金	六
除金	六	除金	六
除金	四	除金	四

<small>索隱曰一作報曰索隱曰縣名</small> <small>志屬北海師古曰即孤字</small> <b>虛水</b> <small>志屬邪</small>	<small>索隱曰一作報曰索隱曰縣名</small> <small>志屬北海師古曰即孤字</small> <b>報</b> <small>志屬邪</small>	<small>索隱曰一作報曰索隱曰縣名</small> <small>志屬北海師古曰即孤字</small> <b>彭</b> <small>志屬邪</small>	<small>索隱曰一作報曰索隱曰縣名</small> <small>志屬北海師古曰即孤字</small> <b>鱣</b> <small>志屬邪</small>
子王頃陽城	子王頃陽城	子王頃陽城	子王頃陽城
元年四月	元年四月	元年四月	元年四月
戊寅	戊寅	戊寅	戊寅
六六	六六	六四	六四
六	六	除	除
四	四	四	四

<small>索隱曰一作報曰索隱曰縣名</small> <small>志屬北海師古曰即孤字</small> <b>陸</b> <small>志屬邪</small>	<small>索隱曰一作報曰索隱曰縣名</small> <small>志屬北海師古曰即孤字</small> <b>涓</b> <small>志屬邪</small>	<small>索隱曰一作報曰索隱曰縣名</small> <small>志屬北海師古曰即孤字</small> <b>拘</b> <small>志屬邪</small>	<small>索隱曰一作報曰索隱曰縣名</small> <small>志屬北海師古曰即孤字</small> <b>東淮</b> <small>志屬邪</small>
子王靖川	子王頃陽城	子王頃陽城	子王頃陽城
元年四月	元年四月	元年四月	元年四月
戊寅	戊寅	戊寅	戊寅
六六	六四	六四	六四
六	除	除	除
四	四	四	四

<small>鹿在鉅</small> <b>甘井</b> <small>曰表 索隱</small>	<b>俞閻</b>	<small>索隱曰 餅音瓶 古餅邑</small> <b>餅</b> <small>音蒲經 反志疑 琅邪</small>	<small>索隱曰 廣鏡</small> <small>曰志</small> <b>廣鏡</b> <small>屬齊 郡</small>
子王穆川廣	子王靖川廣	子王靖川廣	子王靖川廣
<small>元年</small> <small>十月</small> <small>侯劉</small> <small>元元</small>	<small>元年</small> <small>辛卯</small> <small>侯劉</small>	<small>元年</small> <small>十月</small> <small>侯劉</small> <small>成元</small>	<small>元年</small> <small>十月</small> <small>侯劉</small> <small>成元</small>
六六	六六	六六	六六
六	六	六	六
四	四	四	四

<small>索隱曰 祝姓亦作 祝 祝姓亦作 祝 祝姓亦作 祝</small> <b>祝茲</b> <small>名 祝姓亦作 祝 祝姓亦作 祝</small>	<small>索隱曰 魏志</small> <b>魏其</b> <small>屬 琅邪</small>	<small>索隱曰 皇虞</small> <b>皇虞</b> <small>屬 琅邪</small>	<small>索隱曰 襄陵</small> <b>襄陵</b> <small>屬 鹿河 東</small>
子王康東膠	子王康東膠	子王康東膠	子王穆川廣
<small>元年</small> <small>五月</small> <small>侯劉</small> <small>元元</small>	<small>元年</small> <small>五月</small> <small>侯劉</small>	<small>元年</small> <small>五月</small> <small>侯劉</small> <small>元元</small>	<small>元年</small> <small>五月</small> <small>侯劉</small> <small>元元</small>
六六	六六	六六	六六
六	六	六	六
四	四	四	四

索隱曰漢氏之初... 封同姓建元已後... 令長沙濟北中山... 扞城禦侮... 辟辟... 百足不僵... 一人有慶

史記評林卷之二十一

<p>史記評林卷之二十二 漢興以來將相名臣年表第十 黃煥翁曰將相名臣表以六 事為注所以觀諸臣之職分 索隱曰命</p>	<p>大事記 相位 將相 御史大夫位 索隱曰命 將與師 御史大夫周 詩守榮陽</p>	<p>高皇帝元年 立太子 陽 彭越項籍至守關中 夏伐項籍至守關中 秦定寒翟魏 河南韓版國 王南鄭秋丞相蕭何守 漢中 春沛公為漢一 王南鄭秋丞相蕭何守 漢中</p>	<p>三 魏豹反使韓 信別定魏伐 趙楚圍我榮 陽</p>	<p>四 後韓信別定 齊及燕太公 自楚歸與楚 界洪渠</p>	<p>五 入都關中 索隱曰咸陽 也東函谷南 曉武函散關 北蕭關在四 敬張良之用 也張良之計 在濟陰沅水</p>
<p>索隱曰命</p>	<p>將與師</p>	<p>丞相大樹公</p>	<p>三</p>	<p>四 後九月籍為 燕王</p>	<p>五 皇籍王</p>
<p>御史大夫位</p>	<p>御史大夫周 詩守榮陽</p>	<p>太尉長安 疾盧籍</p>	<p>御史大夫汾 陽侯周昌 索隱曰汾陽</p>	<p>御史大夫汾 陽侯周昌 索隱曰汾陽</p>	<p>御史大夫汾 陽侯周昌 索隱曰汾陽</p>

六	七	八	九
<p>尊太公為太六 上皇劉仲為封為鄆侯張 代王立大市蒼為計相。 更命咸陽曰索隱曰計相 長安。索隱曰天下書計 曰按上感結 計吏 計長安侯 者蓋當時別 有長安號</p>	<p>長樂宮成自 櫟陽從長安 棧匈奴匈奴 圍我平城</p>	<p>擊韓信反虜 於趙城貫高 作亂明年覺 誅之匈奴攻 代王代王棄 國亡廢為節 陽侯。索隱 曰在焉翔劉 仲封</p>	<p>未央宮成置九 酒前殿太上 皇尊上坐帝 遷為相國 奉玉杯生壽 日始常以臣 不如仲功今</p>
<p>御史大夫昌 為趙丞相</p>			

十	十一	十二	十三	十四
<p>多功稱與神 殿上稱萬歲 徒齊田楚昭 屈景手關中 太上皇崩陳十 稱反代地</p>	<p>誅淮陰彭越 黥布反 冬擊布還沛 夏上崩置長 陵</p>	<p>趙隱王如意 死始作長安 城西北方除 諸侯丞相為</p>	<p>楚元 王齊 悼惠 王來 初作長安城 濁泗以反擊 之口索隱曰 滿音城底音 依屬郡縣名</p>	<p>十四 七月癸巳齊 相平陽侯曹 目才參為相國</p>
<p>御史大夫江 邑侯趙亮</p>	<p>周勃為太尉 攻伐後官省</p>			

	四	五	六	七	高后元年
	無所復作	為高廟立於城	七月齊悼惠王薨立太倉十月乙巳安西中八月赦國侯王陵為齊右丞相十月	上崩大臣用張辟疆計呂氏權重以呂少帝已卯葬安陵	置孝悌力田十一月甲子徙平為右丞相辟陽侯省食其為左丞相
			廣阿侯任敖為御史大夫徐廣曰洪書在高后元年	已巳曲逆侯陳平為左丞相	
			藍毋草		
			四		

	二	三	四	五	六	七	八
	十二月呂王四台薨子嘉代平食其立為呂主行八銖錢	廢少帝更立六帝山王弘為	八月淮陽王七薨以其弟壺關侯武為淮陽王今戊卒歲更	以呂產為呂八	趙王幽死以九呂祿為趙王梁王徙趙自	七月高后崩九	諸呂後九月
		帝	帝				王
		平陽侯曹窋一本為御史大夫在六年○索隱曰畜音竹律反	符侯周勃為				



孝文元年

<p>踐位 皇帝 除收等相 律立太子 賜十一月辛卯勃為相 賴陰 六</p>	<p>民爵 平從為左丞 疾灌嬰為太 相 太尉絳侯尉 周勃為右丞 相</p>	<p>除誹 誦律 皇太子 武為 代王 參為 太原 王勝</p>	<p>徙代 王武 為淮 陽王 上幸 太原 濟北 王反 匈奴 大入 郡 以上 郡 書與 太原</p>	<p>十一月乙亥 棘薄疾陳武 為大將軍擊 濟北昌疾盧 卿其疾盧龍 師窮疾越深 澤族將夜皆 為將軍屬武 祁族賈將兵 七榮湯徐廣 曰然好魏將 夜姓趙</p>
<p>太原 更號</p>	<p>安丘侯張說關中侯申屠 史大夫北平出代 夫</p>	<p>廢淮南王遷 嚴道死 ○索隱曰嚴 道在蜀雍在 扶風</p>	<p>四月丙子初四 置南陵</p>	<p>御史大夫敬</p>

十六	五帝	上始規渭陽十三			
十五	五帝	上始郊見雍			
十四	五帝	黃龍見燕紀十二			
十三	五帝	匈奴大入蕭十一	匈奴大入蕭十一 關發兵擊之 及屯長安旁		
十二	五帝	河決東郡金九 堤隄淮陽王 為梁王	除肉刑及出 租稅律戊辛		
十一	五帝	上幸代地動八			
十	五帝	諸侯王皆至七 長安			

十六	五帝	匈奴三萬人 入上郡二萬 入入雲中			
十五	五帝	匈奴三萬人 入上郡二萬 入入雲中			
十四	五帝	匈奴三萬人 入上郡二萬 入入雲中			
十三	五帝	匈奴三萬人 入上郡二萬 入入雲中			
十二	五帝	匈奴三萬人 入上郡二萬 入入雲中			
十一	五帝	匈奴三萬人 入上郡二萬 入入雲中			
十	五帝	匈奴三萬人 入上郡二萬 入入雲中			

三	二	孝景元年	七
吳楚七國皆破	立皇子德為河 問王閔 馮臨江 主餘為 淮南王 非為汝 南王彭 祖為廣 川王發 為長沙 王四月 中孝文 太后崩 發兵擊皆破	立孝文皇帝七	六月己亥孝 文皇帝崩其 年丁未太子 立氏出臨三 日葬霸陵
中尉條侯周	開封侯陶青 為丞相	八	六
御史大夫錯	御史大夫錯	十	車騎將軍郎 中令張武為 復土將軍屬 國捍為將也 將軍詹事戎 奴為車騎將 軍侍太后 索隱曰復音 伏捍戶幹反 亦作悍徐廣 日姓徐名厲 即祝拔疾

二	七	孝元元年	四
東川王子	徙廣川王彭 祖為趙王 廢太子榮為六月乙 臨注王四月己未 丁巳膠東王條侯亞 立為太子 相	五	立太子 膠陽 陵邑 中山王
中尉條侯周	御史大夫陽 陵侯岑邁 御史大夫舍	四	太尉亞夫 海有修市縣
御史大夫舍	御史大夫舍	十二	擊楚曲周 侯劇奇燕大 將軍擊魏實 要為大將軍 屯滎陽藥布 為大將軍擊 齊○索隱曰 條一作修勃 海有修市縣

三	四	五	六	後元元年
<p>皇子 乘為 清河 王 臨江王徽自二 殺葬藍田燕 數萬為衛土 置塚土 皇子舜為帝三 山王 梁孝王 分梁為五國 王諸子子買 為梁王明為 濟川王並離</p>	<p>御史大夫夫桃 丞劉舍為丞</p>	<p>御史大夫夫桃 丞劉舍為丞</p>	<p>為濟東王定 為山陽王不 議為濟陰王 五月地 助七月 乙巳日 無</p>	<p>正月甲子年 景勝二拜丙 子太子立</p>

三	四	五	六	後元共十二號
<p>孝武建元元 年 索隱曰年之 有號始自武 帝自建元至 後元共十二號</p>	<p>魏其 侯寶 丞相 御史大夫夫趙</p>	<p>東既王廣武 侯望率其眾 四萬餘人來 降處盧江郡</p>	<p>行三分錢餘 廣四四分日 兩</p>	<p>正月開 被反 孝景太 后崩徐 六月癸巳武 安侯田盼為 丞相</p>

六	五	四	三	二	元光元年
	十月族將夫 家棄翻其疾 市	十二月 訂亥地 動	五月丙子 河于瓠子 四		廣曰景 帝毋實 氏
三		五 幸平棘侯薛澤 為丞相			二
軍出上谷 青為車騎將 太守大夫衛			馬邑不合誅 恢	夏御史大夫 韓安國為護 軍將軍衛尉 李廣為驍騎 將軍太僕公 孫賀為輕車 將軍大行王 恢為將屯將 軍太中大夫 李息為材官 將軍募單于	
		御史大夫歐			

五	四	三	二	元朔元年	
朱共 代都尉	匈奴入 代上郡 匈奴敗	匈奴敗代太 太守姓共名 友	匈奴敗代太 太守姓共名 友	衛夫人立為 皇后	南夷始置郵 亭
入 十一月乙丑 御史大夫公擊 孫弘為丞相 封平津侯	春長平侯衛 將軍為右衛尉 將軍為左		衛青出雲中 至高關取河 南地	車騎將軍青 出鴈門擊匈 奴衛尉韓安 國為將屯將 軍代明年 屯漁陽卒 春車騎將軍	尉李廣為驍 騎將軍出鴈 門太中大夫公 孫放為驍騎 軍出代太僕 將軍賀為輕 車將軍出雲 中皆擊匈奴
		御史大夫弘			

元狩元年		六	
賜謀反者自 殺國除 王安衛山王			邯鄲
		二	
	軍皆屬青 沮為強弩將 身脫左內史 建為將軍敗 匈奴衛尉蘇	合騎侯公孫 為中將軍	內史李沮為 強弩將軍太 僕質為車騎 將軍代相李 蔡為輕車將 軍岸頭侯張 次公為將軍 大行息為將 軍皆屬大將 軍擊匈奴○ 索隱曰沮音 子如反 大將軍青再 出定襄擊胡
御史大夫蔡		六	
六	五	四	三
巨為燕王 子闕為齊王 四月乙巳皇 新國	匈奴入 郡江都 王慶立 膠東王 子慶立 王慶立 王慶立	匈奴入右北 平定襄	匈奴入 四 御史大夫樂 病為驃騎將 軍擊胡至祁 安侯李蔡為 丞相
	太子少傅武 強侯莊青翟 為丞相	大將軍青出 定襄即中令 李廣為前將 軍太僕公孫	冠軍侯霍去 連合騎侯敖 為將軍出北 地博望侯張 騫郎中令李 廣為將軍出 右北平
	賀為左將軍 主爵趙食其 為右將軍平 陽侯曹襄為 後將軍擊單 于	七	御史大夫湯

元封元年	六	五	四	三	二	元鼎元年
	十一月東越反	南越相 嘉反殺 其王及 漢使者 王固丘疾	立帝山憲王 千平為真定 王商為泗水 王六月中河 東汾陰得寶鼎		晉封甘泉宮 陵次趙周為	為廣陵王
三	二	四	三	二	四	三
		九月辛巳御為伏波將軍 出桂陽主冊 楊僕為樓船 將軍出豫章 破南越			太子太傅高 陵次趙周為	
	稽皆破東越	衛尉路博德 出桂陽主冊 楊僕為樓船 將軍出豫章 破南越			御史大夫慶	
御史大夫寬 索隱曰兒寬						

天漢元年	四	三	二	六	五	四	三	二	太初元年
			十一月丁卯太 僕公孫賀為 丞相封萬繹	改曆以正月九 為歲首素 應曰始用夏 正也					
六	五	四	三	二	一	八	七	六	五
									秋樓船將軍 楊僕左將軍 荀彘出遼東 擊朝鮮
御史大夫周 索隱曰杜周	御史大夫卿 索隱曰王卿	御史大夫延廣							

四	三	二	征和元年	四	三	二	一	四	太始元年
			七月壬子太子三月丁酉承初						非國司馬遷 記事于其漢 自此以後後人 所續○索隱曰 即諸先生所補 也後史所記不 無異手故今不 討論也
			御史大夫勝之						
			御史大夫成						
			春武師將軍李 廣利出朔方以 兵降胡車合侯 莽通出酒泉御 史大夫高丘成 出河西擊匈奴						春武師將軍李 廣利出朔方至 余吾水上游擊 將軍韓說出五 原因村將軍公 孫敖皆擊匈奴 索隱曰打音干 因杆地名
			六月丁巳大鴻						

四	三	二	元鳳元年	六	五	四	三	二	後元元年
			九月庚午光祿						臚國守厥為丞 相封爵民侯
			御史大夫楊敞						
			十二月庚寅中郎 將軍擊烏丸						二月己巳光祿 大夫霍光為大 將軍博陸侯都 尉全日碑為車 騎將軍孫侯太 僕安陽侯上官 桀為大將軍
			三月癸酉前尉 王莽為左將軍 騎都尉上官安 為車騎將軍						
			三月乙丑御史 大夫奏劾莽						
			三月乙丑御史 大夫奏劾莽						
			三月乙丑御史 大夫奏劾莽						
			三月乙丑御史 大夫奏劾莽						



五	六	元平元年	孝宣本始元年	二	三
相封壹春侯	十一月乙丑御 史大夫楊敞為 丞相封安平侯	九月戊戌御史 大夫蔡義為丞 相封陽平侯		三	三月 戊子 皇太后崩
五月庚寅衛尉 平陵侯明友 為度遼將軍擊 烏丸	四月甲申光祿人 大夫韓廣為韓 將軍五月 丁酉水衡都尉 韓延壽為後將軍 封侯	七月庚寅御史 大夫田廣明為 祁連將軍龍額 侯韓廣為後將 軍營于侯趙充 國為蒲類將軍 度遼將軍平陵 侯明友為雲 中太守富民侯 田順為左將軍 軍皆擊匈奴	十一月 十一	七	六月甲申 山北
御史大夫昌水	御史大夫廣明	族田廣明	大夫 三十九	御史大夫叔淵	

四	地節元年	元康元年	二	三	四	神爵元年	二	三
十月乙卯立皇后	立 天 子 立皇后	六月壬辰御史 大夫魏相為丞 相封高平侯	四	三	五	六	上邽五時殺 相出寶璽道卷	四月戊戌御史 大夫祁吉為丞 相封博陽侯
二月丁卯中 郎將軍馮異為 右將軍	七月安世為大 司馬衛將軍馮 異為大司馬	四月樂成侯許 延壽為強弩將 軍後將軍充國 擊交趾太守 卒武吉為破光 將軍韓曾為大 司馬車騎將軍	三	二	七	上邽甘泉太時 汾陰后土	御史大夫望之	
御史大夫望之	御史大夫望之	御史大夫望之	大夫 小三十	御史大夫望之	御史大夫望之	御史大夫望之	御史大夫望之	御史大夫望之

四	五	鳳	元	年							
三	二	三	二	四							
二	二	甘	露	元	年						
三	二	四	三	二							
二	二	黃	龍	元	年						
三	二	元	孝	元	初	元					
三	二	六	五	四							
三	二	四	三	二							
三	二	四	三	二							
三	二	四	三	二							
三	二	四	三	二							
三	二	四	三	二							
三	二	四	三	二							

五	四	永	光	元	年						
三	二	建	昭	元	年						
二	二	九	八	七							
三	二	六	五	四							
三	二	四	三	二							
三	二	四	三	二							
三	二	四	三	二							
三	二	四	三	二							
三	二	四	三	二							
三	二	四	三	二							
三	二	四	三	二							

四	三	二	河平元年	四	三	二	元	孝成建始元年	五	四	青寧元年
六月丙午諸史 張禹為丞相	六月丙午諸史 張禹為丞相	六月丙午諸史 張禹為丞相	六月丙午諸史 張禹為丞相	三月甲申右將 軍樂昌侯王商 為右丞相	三月甲申右將 軍樂昌侯王商 為右丞相	三月甲申右將 軍樂昌侯王商 為右丞相	三月甲申右將 軍樂昌侯王商 為右丞相	三月甲申右將 軍樂昌侯王商 為右丞相	六月巳未衛 尉楊平侯王 鳳為大司馬 大將軍	六月巳未衛 尉楊平侯王 鳳為大司馬 大將軍	六月巳未衛 尉楊平侯王 鳳為大司馬 大將軍
右將軍	右將軍	右將軍	右將軍	任千秋 為右將 軍長樂 衛尉史 丹為右 將軍	任千秋 為右將 軍長樂 衛尉史 丹為右 將軍	任千秋 為右將 軍長樂 衛尉史 丹為右 將軍	任千秋 為右將 軍長樂 衛尉史 丹為右 將軍	任千秋 為右將 軍長樂 衛尉史 丹為右 將軍	三月丙寅太子 少傅張譚為御 史大夫	三月丙寅太子 少傅張譚為御 史大夫	三月丙寅太子 少傅張譚為御 史大夫
				少府張忠為御 史大夫	少府張忠為御 史大夫	少府張忠為御 史大夫	少府張忠為御 史大夫	少府張忠為御 史大夫			

史記評林卷之二十一終								鴻嘉元年	四	三	二	陽朔元年
								四月庚辰薛宣 為丞相	四月庚辰薛宣 為丞相	四月庚辰薛宣 為丞相	四月庚辰薛宣 為丞相	四月庚辰薛宣 為丞相
								九月甲子御史 大夫王音為車 騎將軍	九月甲子御史 大夫王音為車 騎將軍	九月甲子御史 大夫王音為車 騎將軍	九月甲子御史 大夫王音為車 騎將軍	九月甲子御史 大夫王音為車 騎將軍
								六月太僕王音 為御史大夫	六月太僕王音 為御史大夫	六月太僕王音 為御史大夫	六月太僕王音 為御史大夫	六月太僕王音 為御史大夫

史記評林卷之二十三

吳興凌雅陸駉校

禮書第一

禮書第一 禮者五經六籍總名也此之入書記 禮者五經六籍總名也此之入書記 禮者五經六籍總名也此之入書記

太史公曰洋洋美德乎 索隱曰洋洋音羊洋洋美 洋洋音羊洋洋美 洋洋音羊洋洋美

制萬物役使羣衆豈人力也哉 正義曰言天地宰 制萬物役使羣衆豈人力也哉 正義曰言天地宰

余至大行禮館 改曰大鴻臚鴻臚者掌 余至大行禮館 改曰大鴻臚鴻臚者掌

觀三代損益乃知緣人情而制禮 依人性而作 觀三代損益乃知緣人情而制禮 依人性而作

儀其所由來尚矣 大道經緯萬端規矩無所不貫 儀其所由來尚矣 大道經緯萬端規矩無所不貫

誘進以仁義束縛以刑罰 故德厚者位尊祿重者 誘進以仁義束縛以刑罰 故德厚者位尊祿重者

寵榮所以總一海內而整齊萬民也 人體安駕乘 寵榮所以總一海內而整齊萬民也 人體安駕乘

正義曰為之金輿錯衡以繁其飾 周禮王之五路 正義曰為之金輿錯衡以繁其飾 周禮王之五路

以金飾諸木 索隱曰錯錯衡也 周禮之五路 以金飾諸木 索隱曰錯錯衡也 周禮之五路

錯錯衡也 索隱曰錯錯衡也 周禮之五路 錯錯衡也 索隱曰錯錯衡也 周禮之五路

目好五色為之黼黻文章以表其能 耳 目好五色為之黼黻文章以表其能 耳

樂鐘磬為之調諧八音以蕩其心 口甘五味為之 樂鐘磬為之調諧八音以蕩其心 口甘五味為之

庶羞酸醢以致其美 周禮曰羞用百有二十品 庶羞酸醢以致其美 周禮曰羞用百有二十品

其滋味謂之羞 羞出於牲及禽獸以備 其滋味謂之羞 羞出於牲及禽獸以備

情好珍善為之琢磨圭璧以通 情好珍善為之琢磨圭璧以通

禮之旨而作禮 禮之旨而作禮

禮之旨而作禮 禮之旨而作禮

禮之旨而作禮 禮之旨而作禮

禮之旨而作禮 禮之旨而作禮

禮之旨而作禮 禮之旨而作禮

禮之旨而作禮 禮之旨而作禮

作禮者其所發明 禮之旨而作禮

其意故大路越席 越席曰大路也 越席曰大路也

皮弁布裳 皮弁布裳 皮弁布裳 皮弁布裳

大羹玄酒 大羹玄酒 大羹玄酒 大羹玄酒

所以防其淫侈救其彫敝 所以防其淫侈救其彫敝

是以君臣朝廷尊卑貴賤之序 下及黎庶車 是以君臣朝廷尊卑貴賤之序 下及黎庶車

輿衣服宮室飲食嫁娶喪祭之分 事有宜適物有 輿衣服宮室飲食嫁娶喪祭之分 事有宜適物有

節文仲尼曰自既灌而往者吾不欲觀之矣 節文仲尼曰自既灌而往者吾不欲觀之矣

周衰禮廢樂 周衰禮廢樂 周衰禮廢樂 周衰禮廢樂

壞大小相踰管仲之家兼備三歸 包氏曰三歸娶 壞大小相踰管仲之家兼備三歸 包氏曰三歸娶

循法守正者見侮於世奢溢借差者謂之顯 循法守正者見侮於世奢溢借差者謂之顯

榮自子夏門人之高弟也 索隱曰言子夏是孔子 榮自子夏門人之高弟也 索隱曰言子夏是孔子

猶云出見紛華感麗而 猶云出見紛華感麗而 猶云出見紛華感麗而

說入聞夫子之道而樂二者心戰未能自決而況 說入聞夫子之道而樂二者心戰未能自決而況

中庸以下漸漬於失教被服於成俗乎 孔子曰必 中庸以下漸漬於失教被服於成俗乎 孔子曰必

也正名於術所居不合 論語曰子路曰衛君待子 也正名於術所居不合 論語曰子路曰衛君待子

或適齊楚或入河海 亞飯下適楚或入河海 或適齊楚或入河海 亞飯下適楚或入河海

豈不痛哉至秦有天 豈不痛哉至秦有天 豈不痛哉至秦有天

豈不痛哉至秦有天 豈不痛哉至秦有天 豈不痛哉至秦有天

豈不痛哉至秦有天 豈不痛哉至秦有天 豈不痛哉至秦有天

豈不痛哉至秦有天 豈不痛哉至秦有天 豈不痛哉至秦有天

豈不痛哉至秦有天 豈不痛哉至秦有天 豈不痛哉至秦有天

豈不痛哉至秦有天 豈不痛哉至秦有天 豈不痛哉至秦有天

豈不痛哉至秦有天 豈不痛哉至秦有天 豈不痛哉至秦有天

豈不痛哉至秦有天 豈不痛哉至秦有天 豈不痛哉至秦有天

豈不痛哉至秦有天 豈不痛哉至秦有天 豈不痛哉至秦有天

豈不痛哉至秦有天 豈不痛哉至秦有天 豈不痛哉至秦有天

居禮之日必無  
與禮有異者  
其人請之

居禮之日必無  
與禮有異者  
其人請之

下悉內六國禮儀采擇其善雖不合聖制其尊君  
抑臣朝廷濟濟依古以來正義曰秦採擇六國禮儀尊君抑臣朝廷濟濟  
供古以來至于高祖光有四海叔孫通頗有所增  
益減損大抵皆襲秦故應劭曰抵至也抵猶大略也因襲以抵訓為歸則是自天子稱號  
大略大歸其義皆通於天子稱號正義曰  
下至佐僚及宮室官名少所變改孝文即位有  
司議欲定儀禮孝文好道家之學以為繁禮飾貌  
無益於治躬化謂何耳正義曰孝文本紀云上躬  
不更地禮儀不得文飾治禮皆以瓦器故罷去  
是躬化節儉謂何禮耳不須繁禮飾貌也故罷去  
之孝景時御史大夫晁錯明於世務刑名數于諫

孝景曰諸侯藩輔臣子一例古今之制也今大國  
專治異政不稟京師恐不可傳後孝景用其計而  
六國畔逐正義曰吳楚趙齊燕南越西蜀六國  
中大夫告天以錯首名天子誅錯以解難正義  
紀及下事在表蓋語中是後官者養交安祿而  
已莫敢復議今上即位招致儒術之士令共定儀  
十餘年不就或言古者太平萬民和喜瑞應辨至  
正義曰乃采風俗定制作上聞之制詔御史曰蓋  
受命而王各有所由興廢路而同歸謂因民而作  
述俗為制也議者咸稱太古百姓何望漢亦一家

之聖典法不傳謂子孫何化隆者闕博治淺者疏  
狹可不勉與乃以太初之元改正朔應劭曰初月  
為歲首以易服色封太山定宗廟百官之儀以為  
典常垂之於後云禮由人起人生有欲欲而不得  
則不能無忿忿而無度量則爭正義曰爭則亂先  
王惡其亂故制禮義以養人之欲給人之求使欲  
不窮於物物不屈於欲正義曰屈二者相待而長  
是禮之所起也故禮者養也稻粱五味所以養口  
也椒蘭芬苾所以養鼻也義隱曰苾音止鐘鼓管  
弦所以養耳也刻鏤文章所以養目也號房牀第

其坤曰孔山人此  
以下來荀卿之  
而後於漢明禮  
儀不相及也

按禮記作別  
按禮記作別

按禮記作別  
按禮記作別

几席所以養體也謂廣曰養謂之第○索隱曰  
故禮者養也君子既得其養又好其辨也所謂辨  
者貴賤有等長少有序貧富輕重皆有稱也故天  
子大路越席所以養體也正義曰謂滿華為席既  
可以養側載臭芷所以養鼻也索隱曰劉氏云側  
禮也言天子行禮得以香草自隨也其餘則香與  
為香諸山游經云自如薰蕕易曰其臭如蘭是臭  
也言天之側常以香草為側載者置前右錯衡所  
以養目也正義曰和聲之聲如左右和聲皆鈴也  
傳曰鸞在衡和聲也前升車則馬動鸞鳴則鳴  
鸞鳴則和聲也前升車則馬動鸞鳴則鳴  
志曰鸞在衡也○正義曰皇品云鸞鳴則鳴  
應於其中於衡上也○正義曰皇品云鸞鳴則鳴

几席所以養體也謂廣曰養謂之第○索隱曰  
故禮者養也君子既得其養又好其辨也所謂辨  
者貴賤有等長少有序貧富輕重皆有稱也故天  
子大路越席所以養體也正義曰謂滿華為席既  
可以養側載臭芷所以養鼻也索隱曰劉氏云側  
禮也言天子行禮得以香草自隨也其餘則香與  
為香諸山游經云自如薰蕕易曰其臭如蘭是臭  
也言天之側常以香草為側載者置前右錯衡所  
以養目也正義曰和聲之聲如左右和聲皆鈴也  
傳曰鸞在衡和聲也前升車則馬動鸞鳴則鳴  
鸞鳴則和聲也前升車則馬動鸞鳴則鳴  
志曰鸞在衡也○正義曰皇品云鸞鳴則鳴  
應於其中於衡上也○正義曰皇品云鸞鳴則鳴

几席所以養體也謂廣曰養謂之第○索隱曰  
故禮者養也君子既得其養又好其辨也所謂辨  
者貴賤有等長少有序貧富輕重皆有稱也故天  
子大路越席所以養體也正義曰謂滿華為席既  
可以養側載臭芷所以養鼻也索隱曰劉氏云側  
禮也言天子行禮得以香草自隨也其餘則香與  
為香諸山游經云自如薰蕕易曰其臭如蘭是臭  
也言天之側常以香草為側載者置前右錯衡所  
以養目也正義曰和聲之聲如左右和聲皆鈴也  
傳曰鸞在衡和聲也前升車則馬動鸞鳴則鳴  
鸞鳴則和聲也前升車則馬動鸞鳴則鳴  
志曰鸞在衡也○正義曰皇品云鸞鳴則鳴  
應於其中於衡上也○正義曰皇品云鸞鳴則鳴

按此段見禮制之不可已也

論其高且四用執事字四用若若字文法亦奇

武步中武象驟中詔讓所以養耳也

象武舞也詔讓樂也讓湯樂也

斂九旂所以養信也

斂九旂所以養信也

養威也

養威也

乘之所以養安也

故大路之馬必信至教順然後

生也

所以養財也

孰知夫恭敬辭讓之所以養安也

孰知夫恭敬辭讓之所以養安也

孰知夫恭敬辭讓之所以養安也

孰知夫恭敬辭讓之所以養安也

孰知夫恭敬辭讓之所以養安也

孰知夫恭敬辭讓之所以養安也

孰知夫恭敬辭讓之所以養安也

孰知夫恭敬辭讓之所以養安也

孰知夫恭敬辭讓之所以養安也

按此子以氣為性也

王蒙曰自此以下至刑論亦皆定出孔入刑之意

按楚人已下言出其言則行不出其言則廢之故以言上三不

之士以禮者費刑養得其怠情之為安若者必危

財有幼如此者必害身

情勝之為安若者必滅

之於情性則兩失之矣

也墨者將使人兩失之者也

故使人兩失之者

也疆固之本也

諸侯也弗由之以所以捐社稷也

繁刑不足以為威

人較革犀兕所以為甲

風必逼及燥風疾也

然兵殆於垂涉唐昧死

此引定與封以証不出孔義

焉許慎曰垂莊躋起楚分而為四略素隱曰躋音其  
言其起兵亂後楚遂分爲四按漢志漢王莊躋之  
也按括地志云師州黎州在東或曰楚莊王苗裔  
也里戰國楚威王時莊躋王流州爲漢國之楚  
昭王徙都郢都莊躋王流楚襄王徙都陳楚考列王  
徙都壽春或說秦通乃四分也然昭王徙都陳楚  
之前故苟參是豈無堅革利兵哉索隱曰參者  
無利兵哉○正義曰參七舍及言躋楚國豈  
無堅甲利兵哉爲其不由禮義故衆分也其  
以統之者非其道故也汝穎以爲險正義曰括地  
汝州魯山縣西伏牛山亦名猛山汝水至潁州  
城縣名潁水爾雅云河有山汝潁亦汝之別名  
潁水潁山潁水潁水潁水潁水潁水潁水潁水潁  
名潁山潁水潁水潁水潁水潁水潁水潁水潁  
陽乾江山潁水出江漢以爲池正義曰江潁入淮  
東至更蔡入淮也江漢以爲池從蜀入楚在荆州

炮烙刑殺無辜時臣下悚然莫必其命索隱曰言無人必保  
命然而周師至而令不行乎下不能用其民是  
豈不嚴刑不峻哉其所以統之者非其道故也  
古者之兵戈矛矢而已然而敵國不待試而誣  
徐廣曰試一作誠也○正城郭不集溝池不掘  
口求勿反固塞不樹機變不張然而國晏然不  
外而固者無他故焉明道而均分之正義曰分扶  
則下應之如影響耳時使而誠愛之則下應之如  
景響有不由命者然後俟之以刑正義曰事君以  
刑則民之罪伏刑矣則民知辜矣故刑一人而天  
下服辜人不尤其上知辜之在已也是故刑罰省  
而威行如流無他故焉由其道故也故由其道則  
行不由其道則廢古者帝堯之治天下也蓋殺一  
人刑二人而天下治傳曰威厲而不試刑措而不  
用天地者生之本也先祖者類之本也正義曰類  
君師者治之本也無天地惡生正義曰無先祖惡  
出無君師惡治三者偏亡則無安人正義曰無安人  
義曰偏故禮上事天下事地尊先祖而隆君師是  
禮之三本也故王者天太祖毛詩敘曰文武之功  
禮之三日也故王者天太祖毛詩敘曰文武之功  
天諸侯不敢懷索隱曰懷思也言諸侯不敢思以  
馬索隱曰懷思也言諸侯不敢思以

史記  
按音發奇作竟

按音發奇作竟

孫為諸侯不思祀其父祖故禮云大夫士有常宗  
禮記曰別子為祖繼別為宗所以辨貴賤貴賤治  
百世不遷者謂別子之後也

得之本也郊疇乎天子郊天餘並不合祭今天下  
禮作郊止乎天子當是社至乎諸侯索隱曰言天

也止或作疇因誤耳  
大夫成卒立社曰置社亦曰里社也鄉誼生音

宜小者小故有天下者事七世有一國者事五世  
有五乘之地者事三世鄭玄曰古者方十里其中

禮記曰禮所以辨積厚者流澤廣積薄者流澤狹  
也大饗上玄尊俎上腥魚鄭玄曰大饗祭先王

也先大羹貴食飲之本也大饗上玄尊而用薄酒  
食先黍稷而飯稻粱祭饗先大羹齊玄曰而飽庶

羞貴本而親用也貴本之謂文親用之謂理兩者  
合而成文以歸太一是謂太隆索隱曰貴本親用

歸太一太一者天地之本也禮之文理是合於  
太一也禮者感也高也禮禮之文理是合於

之盛故尊之上玄尊也上義曰皇侃云玄酒水也  
也

兵法有三乘之地者事二世義梁傳曰天子至千  
侯五大夫三十二始有特牲而食者不得立宗廟

禮記曰禮所以辨積厚者流澤廣積薄者流澤狹  
也大饗上玄尊俎上腥魚鄭玄曰大饗祭先王

大羹一也索隱曰樽之上玄樽俎之上腥魚豆之  
利爵弗啐也鄭玄曰啐入口也

未行無算爵故成事俎弗嘗也索隱曰成事祭初  
不啐人口也

未廢齊也索隱曰廢齊謂婚禮父親離子而理之  
大廟之未內尸也始絕之未小斂一也索隱曰

大路之素幘也禮記曰  
郊之麻統

周禮曰王祀昊天上帝服大裘而冕論語曰麻冕  
禮也孔安國曰冕緇布冠古者緇麻三十升布以

為之○正義曰喪服之先散麻一也儀禮士喪禮  
散帶垂之三尺禮記曰大功已上散帶也

亦貴本也三年哭之不反也禮記曰斬衰之清廟  
之歌鄭玄曰清廟謂一倡而三歎

之縣一鐘尚拊膈徐廣曰一作搏膈  
也

朱弦而通越一也索隱曰大瑟而練朱其絃又通  
本不取其聲又自三年已凡禮始乎脫索隱曰脫

初尚略也成乎文索隱曰言禮成  
終乎稅廣

初尚略也成乎文索隱曰言禮成  
終乎稅廣



陽慎曰夜可子凡論之曰禮則下... 益損也本末相順太一至禮之殺復情以歸太一

曰一作說○索隱曰音說言禮終卒故至備情文... 其下復情以歸太一... 天地以合日月以明四時以序星辰... 以行江河以流萬物以昌好惡以節喜怒以當以... 為下則順以為上則明... 太史公曰至矣哉... 立隆以為極而天下莫之能... 益損也本末相順太一至禮之殺復情以歸太一

按天高地下日月明應前天地... 欲相為內外表裏並行而雜禮之中流也

之說入禮則自其貌誠高矣正義曰言禮之貌信... 繩誠陳則不可欺以曲直... 錯則不可欺以方員... 君子審禮則不可欺以詐偽... 也衡者平之至也規矩者方員之至也禮者人道... 之極也然而不法禮者不足禮謂之無方之民

揚雄曰言雖駢勝不出於禮教之間

按荀子人有見於君子也

按荀子人有見於君子也

按厚大高明又天地日月江河萬物皆禮之隆道云按故曰立隆以為法而莫之能損也

謂用表裏外內合於偏墨是君子上致其隆下盡得禮情之中而流行不息也

其殺而中處其中謂情文也步驟馳騁廣為不外

正義曰言其性守正不讓遠行如常守宮庭也

人域是域士君子也

自周浹曲直得其次序聖人也

也大者禮之廣也

信之人則禮不虛道然此大皆苟卿禮論之所載

也高者禮之隆也明者禮之盡也

此書是褚先生荀卿禮論兼為之

假仲尼坐樹孫通苑野聖人作教罔不由者

史記評林卷之二十三終

史記評林卷之二十四

吳興凌稚隆輯校

樂書第二

正義曰天有日月星辰地有山陵河海廣有萬物成於國有聖賢宮觀周城官僚人有言

而股肱不良萬事墮壞奉嘗不流涕也成王作頌

推已懲艾悲彼家難

大史公曰余每讀虞書至於君臣相勅維是幾安

可謂戰戰懼懼守誓終哉

反滿則棄禮佚能思初安能惟始沐浴膏澤而歌

詠勤苦非大德誰能如斯傳曰治定功成禮樂乃

與海內人道益深其德益至所樂者益異滿而不

損則溢盈而不持則傾凡作樂者所以節樂

聲律以補短移化助流政教天子躬於明

堂臨觀而萬民咸蕩滌邪穢斟酌飽滿以飾厥性

故云雅頌之音理而民正嘯嗽之聲興而士奮

又音嘯音擊鄭衛之曲動而心淫及其調和諧

合鳥獸盡感而況懷五常含好惡自然之勢也治

道虧缺而鄭音興起封君世辟索隱曰辟亦君也

反名顯鄰州爭以相高自仲尼不能與齊優遂容

於魯索隱曰齊人歸女樂而孔子行言不雖退正

樂以誘世作五章以刺時索隱曰按家語云孔子

彼婦之口可以出逆彼婦之詞可以敗敗猶莫之

化陵遲以至六國流沔沔遂往不返卒於喪身

滅宗并國於秦秦二世尤以為娛丞相李斯進諫

曰放棄詩書極意聲色祖伊所以懼也正義曰祖

紂不聽孔安國云輕積細過恣心長夜紂所以

也趙高曰五帝三王樂各殊名示不相讓上自朝

廷下至人民得以接歡喜合殷勤非此和說不通

解澤不流正義曰說音說解音解言非此樂和適

世之化也亦悅樂之不通散思澤之事不流各一

山之駮耳而后行遠乎二世然之高祖過沛詩三

侯之章今小兒歌之索隱曰按過沛詩即大風歌

威加海內兮歸故鄉安得猛士兮守四方是也侯

有三兮故高祖崩令沛得以四時歌儻宗廟孝惠

云三侯也

孝文孝景無所增更於樂府習常隸舊而已正義

至今上即位作十九章索隱曰按禮樂志安

侍中李延年次序其聲拜為協律都尉通一經之

士未能獨知其辭皆集會五經家相與共講習讀

之乃能通知其意多爾雅之文漢家常以正月上

辛祠太一甘泉以昏時夜祠到明而終常有流星

經於祠壇上使僮男僮女七十人俱歌春歌青陽

夏歌朱明禮曰爾雅云春曰秋歌西皞秋歌西皞

冬歌玄冥正義曰禮記月令世多有故不論

四時歌多有其詞故此家又得得神馬渥洼水中

李斐曰南陽新野有暴龍長鬣武帝時遺册屯田

燉煌界人數於此水為野馬中有奇異者與

凡馬異水飲此水傷利衰先為土人持鞭鞭於水

傍後馬玩習久之代土人持鞭鞭收得其馬獻之

也○索隱曰注音鳥花反蘇林曰注音室曲之室

復次以為太一之歌歌曲曰太一貢兮天馬下索

曰按禮樂志貢作況况與貢意亦露赤汗兮沫流

通○正義曰太一此極太星也露赤汗兮沫流

緒應劭曰大宛馬汗血騁容與兮踔萬里

如淳曰踔謂踔踔也○索隱曰今安匹兮龍為友後

日鄒誕生云踔一作世音今安匹兮龍為友後

伐大宛得千里馬名蒲梢應劭曰大宛舊有天

前肩膊出如血流一日千里○索隱曰蒲梢音

隱曰蒲音史交反又作騶亦同音次作以為歌歌

詩曰天馬來兮從西極經萬里兮歸有德承靈威

今降外國。涉流沙兮四夷服。中尉汲黯進曰。凡王者作樂。上以承祖宗。下以化兆民。今陛下得馬詩。以為歌。協於宗廟。先帝百姓豈能知其音邪。上默然不說。丞相公孫弘曰。黠諂誘聖制當族。凡音之起。由人心生也。正義曰。皇極云。此章有三品。故名。夫樂之起。其事有二。一是人心感樂聲而起。故名。樂本心而生。一是樂感人心。則樂聲而起。故名。樂本人心之動物使之然也。正義曰。物者外境也。外有善惡。使之感於物而動。故形於聲。鄭玄曰。宮商角徵羽。形猶見也。七音曰。物動也。謂哀樂聲相應。故生變。鄭玄曰。樂之器。彈其宮。則樂宮。應然而不足。樂是。以變之。使雜也。○正義曰。律呂靈恩云。務五聲各自。則謂之音。比合。其音而播之。樂。器及聲之。下。成。羽。其謂之樂。

聲政以壹其行。正義曰。刑以防其姦。禮樂刑政。其極一也。鄭玄曰。極。至也。○正義曰。四事防。其感。用法律。齊其行。用禮。防其。其志。用世。樂。諸和。其。徒。感。防之。使。同。其。一。敬。不。為。非。也。極。至。也。所以。同。民。心。而。出。治。道。也。○正義曰。此。其。所。謂。至。也。○。俱。不。邪。僻。故。治。道。出。也。○。義。曰。上。四。事。防。成。民。同。其。心。前。六。者。不。同。故。聖。人。用。後。四。者。制。之。凡。音。者。生。人。心。者。也。○。正義曰。此。樂。本。章。第。二。段。明。樂。感。人。心。也。所。好。故。云。生。情。動。於。中。故。形。於。聲。○。正義曰。情。心。之。於。人。心。者。也。○。即。君。人。心。也。樂。音。害。惡。由。君。上。心。之。成。於。文。彩。是。故。治。世。之。音。安。以。樂。其。政。和。正。樂。謂。之。音。平。理。之。世。其。樂。音。亂。世。之。音。怨。以。怒。其。政。安。靜。而。樂。樂。也。正。政。同。也。亂。世。之。音。怨。以。怒。其。政。

垂。徐廣曰一作煩。正義曰亂世之音。臣民怨怒樂聲亦怨由其正乖僻故曰國之音。

哀以思其民困。正義曰思音四。國謂將欲滅亡。哀思由其民困苦故也。聲音之道與政通矣。鄭玄

以八音和否隨政也。正義曰政和則聲音安。官

祭政。王肅曰。居中央總四方。索隱曰。官。大用

為君。王肅曰。居中央總四方。索隱曰。官。大用

士居中央總四方。索隱曰。官。大用

方君之象也。商為臣。商是金。金為決。斷。臣事也

官如用七十二。綱。商為臣。商是金。金為決。斷。臣事也

曰。綱。商為臣。商是金。金為決。斷。臣事也

其清濁。音清濁。中之象也。正義曰。角。為。物。以

形。體。事。亦。有。體。故。配。屬。夏。五。十。四。綱。商。為。臣。商。是。金。金。為。決。斷。臣。事。也

正義曰。徵。屬。火。故。其。徵。清。事。之。象。也。羽。為。物。以

物。之。象。故。為。物。絃。用。四。十。八。綱。五。者。不。亂。則。無

恣。滯。之。音。矣。鄭。玄。曰。恣。滯。不。和。之。貌。也。索

隱。曰。滯。滯。也。若。臣。民。事。物。五。者。各。得。其。官。亂。則。荒

則。其。聲。放。散。由。其。驕。益。故。也。其。君。驕。商。亂。則。槌

音。誠。曰。槌。今。微。作。廢。也。索。隱。曰。槌。音。抑。回。反。破

理。故。也。其。臣。壞。角。亂。則。憂。正。義。曰。角。音。亂。其。聲。哀。故。也

其。民。怨。徵。亂。則。哀。正。義。曰。徵。音。亂。其。聲。哀。故。也

事。勤。羽。亂。則。危。正。義。曰。羽。音。亂。其。聲。危。故。也

匱。五。者。皆。亂。送。相。陵。謂。之。慢。也。五。聲。並。不。和。則。若

臣。上。下。互。相。陵。越。也。如。此。則。國。之。滅。亡。無。日。矣。鄭。玄

所以。謂。之。為。慢。也。如。此。則。國。之。滅。亡。無。日。矣。鄭。玄

臣民事物也其道亂則其音亂而亂也。索隱曰。一日則國之滅。鄭衛之音亂世之音也。比於慢矣。

無日則國之滅。鄭衛之音亂世之音也。比於慢矣。

一日則國之滅。鄭衛之音亂世之音也。比於慢矣。

比於慢矣。鄭衛之音亂世之音也。比於慢矣。

鄭衛之音亂世之音也。比於慢矣。

比於慢矣。鄭衛之音亂世之音也。比於慢矣。

鄭衛之音亂世之音也。比於慢矣。

比於慢矣。鄭衛之音亂世之音也。比於慢矣。

鄭衛之音亂世之音也。比於慢矣。

比於慢矣。鄭衛之音亂世之音也。比於慢矣。

鄭衛之音亂世之音也。比於慢矣。

比於慢矣。鄭衛之音亂世之音也。比於慢矣。

鄭衛之音亂世之音也。比於慢矣。

比於慢矣。鄭衛之音亂世之音也。比於慢矣。

鄭衛之音亂世之音也。比於慢矣。

比於慢矣。鄭衛之音亂世之音也。比於慢矣。

鄭衛之音亂世之音也。比於慢矣。

比於慢矣。鄭衛之音亂世之音也。比於慢矣。

鄭衛之音亂世之音也。比於慢矣。

比於慢矣。鄭衛之音亂世之音也。比於慢矣。

鄭衛之音亂世之音也。比於慢矣。

比於慢矣。鄭衛之音亂世之音也。比於慢矣。

鄭衛之音亂世之音也。比於慢矣。

近也。○正義曰：禮謂治國之禮，包萬事。萬事備具，始是禮極。今知樂者，但正謂此。此事物五者之情，於禮未極。故禮樂皆得謂之有德者得也。○禮云：幾於禮也。禮樂之得，失則能正。若臣民事物之禮，正則義曰：若樂而不知禮，則是禮樂皆得二者，猶具則能得禮樂之情。故云：禮樂者，得之也。是故樂之隆非極音也。○鄭玄曰：隆猶盛也。極猶窮也。○正義曰：大云：非極音也。故樂云：樂。食饗之禮，非極味也。○正義曰：音，謂食字。謂宗廟祭也。夫禮之盛，本在安上治民。非崇正節至味，故云：非極味也。故論語禮云：禮云：王帛云：乎。清廟之瑟，鄭玄曰：清廟，謂作樂歌清廟哉。是也。○清廟之瑟，鄭玄曰：清廟，謂作樂歌清廟。朱絃而疏越。○鄭玄曰：越，瑟底孔。一倡而三歎。有遺音者矣。○正義曰：遺音，謂一唱而三歎也。○正義曰：遺音者，謂一唱而三歎也。

於好惡之理，故去惡歸善，不為口人生而靜天之。願耳目之欲，令反歸人之道也。○入初生，未有感性也。○正義曰：此第三段第二重也。人初生，未有感性也。情欲其情，欲至靜，稟于自然，是天之性也。○於物而動性之頌也。○正義曰：其心雖靜，感於外情，因物而動。是物至知，知然後好惡形焉。○王肅曰：事性之貪慾也。物至知，知然後好惡形焉。○王肅曰：事知之，然後情之好惡見。奸惡無節於內，知誘於外。不能反已。天理滅矣。○王肅曰：內無定節，智為物所誘。○正義曰：言好惡不自節量，於心唯知情慾。夫物之感人，無窮而人之好惡無節，則是物至而人化物也。○鄭玄曰：隨物變化。○正義曰：夫物不一，故節之則與之而人化物也。○正義曰：夫物不一，故化故云：人化物，人化物也。○正義曰：夫物不一，故也。○鄭玄曰：言無所不為。○正義曰：心隨於是，有悖也。物化則滅天性而惑人心之欲也。○於是，有悖逆詐偽之心，有淫佚作亂之事，是故彊者脅弱者，寡者暴寡，知者詐愚，勇者苦怯，疾病不養，老幼孤寡，不得其所，此大亂之道也。○是故先王制禮樂，人為之節。○鄭玄曰：節作法度，以過其欲也。○王肅曰：哭泣之節。○正義曰：此以節為之，言得其中也。○衰麻哭泣泣，所以紀喪事之節，而不使背成，是生也。○事成者，哭為前也。所以節喪紀也。○鍾鼓干戚，所以和安樂也。○鄭玄曰：射，鄉射也。○正義曰：射，鄉射也。射鄉，食饗，所以正交接也。○大射，鄉飲酒禮節，民心樂和民聲，政以行之，刑以防之。○禮樂刑

按陳氏云合指  
者九和十內  
所論之節  
此也

政四達而不悖則王道備矣樂者為同禮者為異  
鄭玄曰同謂協好惡也異謂別賢賤也正義曰此第二章名為樂論其中有四段此章論禮樂同異也夫樂使率上合和是為同則相親異則相敬也禮使父子殊別是為異也  
 樂勝則流王肅曰流通也禮勝則離王肅曰離折也  
 禮勝則離王肅曰離折也  
 禮樂則同禮樂雖有同異而又相須也若樂過則同而無禮則流禮過則同而無樂則折無復骨肉之愛也  
 合情飾貌者禮樂之事也  
 樂和內是合情也禮檢迹是飾貌也禮義立則賢  
 賤等矣鄭玄曰禮檢迹是飾貌也禮義立則賢賤等矣  
 樂文同則上下和好禮義立則賢賤等矣  
 好惡者則賢不肖別矣禮義立則賢賤等矣  
 律分明會意草者則賢愚別政化行矣刑禁暴

爵舉賢則政均矣正義曰玉者為刑則刑樂均暴  
 非政不行明須仁以愛之義以正之如此則民治  
 行矣正義曰言禮樂刑政既均又須仁以愛之  
 中出鄭玄曰和在心也正義曰此樂論第二段謂  
 樂禮自外作鄭玄曰出猶生也為人人在禮有未足起此禮也  
 由中出故靜正義曰禮自外作故文曰禮自外作故文曰  
 人貌貌在外故云動大樂必易正義曰易以文  
 大禮必簡鄭玄曰易簡若於清廟大饗  
 怨禮至則不爭鄭玄曰至猶達也行也

按應氏云四節  
之內涵字當在  
合父子之親上

禮行主謙謙達揖讓而治天下者禮樂之謂也暴  
 則民不爭競也揖讓而治天下者禮樂之謂也暴  
 民不作諸疾賔服兵革不試鄭玄曰賔協  
 用百姓無患天子不怒如此則樂達矣合父子之  
 親正義曰前云禮至不爭故致天下尊卑之序也  
 明長幼之序正義曰長幼之親也即父子之  
 海之內正義曰孝經云教以孝所以敬天下之為  
 天子如此則禮行矣正義曰此則禮行矣  
 天地同和正義曰此樂論第三段論禮與樂唯聖  
 物是大樂與天地同和也大禮與天地同節  
 言順天地之氣與其數也正義曰言天有日  
 與天地同和節和故百物不失  
 節故祀天祭地鄭玄曰成物有功  
 明則有禮樂鄭玄曰教人  
 有鬼神鄭玄曰助聖人精氣謂之神賢智之精氣  
 之內合敬同愛矣正義曰言行禮同節故四海  
 禮者殊事合敬者也正義曰尊卑貴賤之別是殊  
 樂者異文合愛者也正義曰宮商角徵而文隨

禮樂之情同故明王以相洽也鄭玄曰洽也

故事與時並鄭玄曰禮樂之情同故明王以相洽也

與淳和之時並行湯武干戈之事與澆薄之時並

行此句名與功偕鄭玄曰禮樂之情同故明王以相洽也

之禮也鄭玄曰禮樂之情同故明王以相洽也

武樂名大武也故鐘鼓管磬羽籥干戚樂之

器也鄭玄曰禮樂之情同故明王以相洽也

兆舒疾徐廣曰禮樂之情同故明王以相洽也

其舞行及遠及短禮皆作綴蓋是字之殘缺說樂

耳樂之文也鄭玄曰禮樂之情同故明王以相洽也

禮之器也升降上下周旋禘禘禮之文也故知禮

樂之情者能作鄭玄曰禮樂之情同故明王以相洽也

也識禮樂之文者能述鄭玄曰禮樂之情同故明王以相洽也

降也作者之謂聖鄭玄曰禮樂之情同故明王以相洽也

禮者天地之序也鄭玄曰禮樂之情同故明王以相洽也

天地之禮禮法天地之形故云天地之序禮樂從

和故百物皆化序故羣物皆別鄭玄曰禮樂之情同故明王以相洽也

由天作禮以地制鄭玄曰禮樂之情同故明王以相洽也

按劉氏云禮者

禮也地有高下區分以生萬物過制則亂過作則

暴鄭玄曰禮樂之情同故明王以相洽也

須明天地者乃可制也論倫無患樂之情也

唯聖人能論樂之情此以下更說其情狀不同也

類序而無害是樂之情也欣喜驩愛樂之容也

禮使物欣喜此樂之事也中正無邪禮之質也

順禮之制也鄭玄曰禮樂之情同故明王以相洽也

禮樂之施於金石越於聲音用於宗廟社稷事于

山川鬼神則此所以與民同也鄭玄曰禮樂之情同故明王以相洽也

樂之也以事鬼神先祖也鄭玄曰禮樂之情同故明王以相洽也

祭則隨世而異則前王所不專故又云則此所以

與民同也王者功成作樂治定制禮鄭玄曰禮樂之情同故明王以相洽也

功主于至業治主于教民鄭玄曰禮樂之情同故明王以相洽也

禮樂言明王為治制禮作樂故名禮樂章其中

禮樂法天地之事三明天應禮樂也其功大者其

樂備其治辨者其禮具鄭玄曰禮樂之情同故明王以相洽也

皮勉及又選練及夫禮樂必由功治有小大故禮

備樂也鄭玄曰禮樂之情同故明王以相洽也

謂腥俎玄尊表誠象古而已不在芬芳滋味是也

按劉氏云禮者



按禮顯云幸神  
所以備其氣之  
伸伸陽而欲大  
也居見所以陽  
其氣之屈也  
而從地也

禮世為之五帝殊時不相沿樂三王異世不相襲  
非禮也言其有損益○正義曰更詳之云樂與  
 禮於五帝禮成於三王樂與王者之功禮隨世之  
 質文崔靈思云五帝淳亮不同故不得相沿樂極  
 為樂三王文質之不齊故不得相襲為禮樂極  
 則憂禮粗則偏矣○鄭玄曰樂人之所好也善托  
 夫敦樂而無憂敦厚也禮備而不偏者其唯大聖  
 乎天高地下萬物散殊而禮制行也○鄭玄曰禮為  
 天高於上地卑於下萬物布散殊別於其中而大  
 聖制禮別異尊卑是眾大而行故云禮制行矣禮  
 以節制為義流而不息合同而化而樂興也○鄭玄  
 故云禮制為義流而不息合同而化而樂興也○鄭玄  
 為同○正義曰天地二氣流行不息合同氣化  
 性萬物而大聖作樂合同人心是以象天地而興  
 故云樂春作夏長仁也秋斂冬藏義也仁近於樂  
 興也

義近於禮○鄭玄曰言樂法陽而生禮法陰而成○  
仁愛樂主剛和萬性故樂近於陽也秋則殺斂冬  
 則斂藏並是義主斷割禮為節限故義近於禮也  
 樂者敦和率神而從天○鄭玄曰敦和樂貴同○正  
 樂人之為禮敦厚和同因循禮者辨宜居鬼而從地  
 聖人之別宜禮尚異也孫炎曰居鬼猶人鬼之  
 別○正義曰此解義近禮之山居鬼猶人鬼之  
 謂先賢也禮之為尊卑殊別各有其宜故聖人  
 因居先賢鬼氣而從順於地分禮別禮分故聖人  
 作樂以應天作禮以配地禮樂明備天地官矣○鄭  
 曰各得其事也王天尊地卑君臣定矣○正義曰此  
 二段也明禮樂法天地事也言君禮樂章第  
 尊於上臣卑於下是象天地定矣高卑已陳貴賤  
 位矣○鄭玄曰高卑謂山澤也動靜有常小大殊矣  
 位矣尊卑之位象山澤動靜有常小大殊矣

按禮顯云此言  
天地之別也  
萬物散殊而禮  
制行也

如地成形○鄭玄曰象光耀形體貌○正義曰言日  
之正氣曰性生也萬物各有性所賦也命生之長短  
 物也大方者存小者隨陰陽出入方以類聚物以  
 羣分則性命不同矣○鄭玄曰方謂行蟲物謂殖生  
 之正氣曰性生也萬物各有性所賦也命生之長短  
 如地成形○鄭玄曰象光耀形體貌○正義曰言日  
 天地之別也亦別地氣上階○鄭玄曰階升也  
 辨宜居鬼而從地也地氣上階○鄭玄曰階升也  
 正義曰則禮樂法天地氣也天地二氣之升降合  
 而生物故樂以氣法地弦歌聲氣升相合以教  
 民也然氣從下升此樂象氣故從地陰陽相摩○正  
 始也形以上尊故禮象形從天始也陰陽相摩○正  
 亦令聲氣切磨而萬物生發作樂天地相滂○鄭玄曰  
 節更相感動動作樂示令八音相感動也物八鼓之以  
 節更相感動動作樂示令八音相感動也物八鼓之以  
 雷震○正義曰萬物雖以氣生而物未發故雷  
 以風雨○鄭玄曰奮迅也○正義曰萬物皆以風雨  
 情動之以四時○正義曰萬物生長隨時而動煖  
 之以日月○正義曰煖音宣遠反萬物之生必須日  
 者歌不直言而屬而百物化興焉○鄭玄曰百如此則  
 長言嗟歎之屬而百物化興焉○鄭玄曰百如此則  
 樂者天地之和也○正義曰結樂之和也如此有聖  
 地之和也亦是教化不時則不生○正義曰樂者天  
 地應於禮樂也前聖人既作禮樂此明天地應樂  
 地應於禮樂也前聖人既作禮樂此明天地應樂  
 不時則男女無別則亂登○鄭玄曰登成也樂失則  
 不化也○正義曰登成也樂失則亂也此天地  
 義曰此明天地應禮也登成也若人君行  
 禮男女無別則天地應而錯亂成之也此天地

按禮顯云此言  
天地之和也  
所謂漸而不息  
合同而化而樂  
興也

按禮顯云此天  
地之漸也

養德民云不足  
不勤分者上天  
地而一動一靜  
地之德也動靜  
不可相離故禮  
樂不容或分故  
聖人言禮樂必  
合而論之

之情也正義曰結隨禮得失而應之是天地之情也然樂是氣化故云皆物禮是形教故言  
也亂人及夫禮樂之極乎天而蟠乎地也  
行乎陰陽而通乎鬼神正義曰言陰陽和四時順也禮樂之道上至於天下委  
樂著太始而禮居成物禮樂之道上至於天下委樂著太始而禮居成物

助天地而窮極遠而測深厚鄭玄曰高遠三辰成化也  
禮樂之道上至於天下委樂著太始而禮居成物禮樂之道上至於天下委樂著太始而禮居成物

亦謂法也○索隱曰樂能明太始是法也地能成萬物故禮所以法地也  
為萬物之始故居成也○正義曰居成也地居成也

成禮亦形教故云居成也○正義曰居成也地居成也  
也○正義曰居成也地居成也

也○正義曰居成也地居成也  
也○正義曰居成也地居成也

也○正義曰居成也地居成也  
也○正義曰居成也地居成也

也○正義曰居成也地居成也  
也○正義曰居成也地居成也

也○正義曰居成也地居成也  
也○正義曰居成也地居成也

也○正義曰居成也地居成也  
也○正義曰居成也地居成也

也○正義曰居成也地居成也  
也○正義曰居成也地居成也

也○正義曰居成也地居成也  
也○正義曰居成也地居成也

按此字下無行字

而教尊五穀時孰正義曰陳其合實也若諸侯若天子賞樂也  
然後賞之以樂故其治民勞者其舞行級遠正義曰行音胡即反級音于衛反本武  
其治民佚者其舞級短王肅曰遠以象民行之

故觀其舞而知其德正義曰觀其舞而知其德  
故觀其舞而知其德正義曰觀其舞而知其德

故觀其舞而知其德正義曰觀其舞而知其德  
故觀其舞而知其德正義曰觀其舞而知其德

故觀其舞而知其德正義曰觀其舞而知其德  
故觀其舞而知其德正義曰觀其舞而知其德

故觀其舞而知其德正義曰觀其舞而知其德  
故觀其舞而知其德正義曰觀其舞而知其德

故觀其舞而知其德正義曰觀其舞而知其德  
故觀其舞而知其德正義曰觀其舞而知其德

故觀其舞而知其德正義曰觀其舞而知其德  
故觀其舞而知其德正義曰觀其舞而知其德

按陳澧云寒暑  
者一歲之分  
風雨者一歲  
氣候之重而  
故以風雨  
而論之則  
是清天地之  
以為治也

道寒暑不時則疾  
正義曰此則樂節第二段明  
例寒暑天地之氣也若寒暑  
不得則民必多疾疫之災也  
風雨不時則飢  
風雨不時則飢  
風雨不時則飢  
風雨不時則飢

暑也  
鄭玄曰教  
教不時則傷世  
既為民疾苦樂  
不時則傷世  
既為民疾苦樂

治也  
王肅曰治  
善則行象德矣  
王肅曰君  
行皆象君之德  
正義曰此樂節所以須節已言  
先王為樂必以法治善則臣下之行皆象君之

也夫豢豕為酒  
鄭玄曰豢豕為酒  
非以為禍也  
非以為禍也

之非本以為禮  
神祇設廟和親  
族禮賢能而

實非為民而獄訟益煩則酒之流生禍也  
鄭玄曰  
作禍災也而獄訟益煩則酒之流生禍也  
鄭玄曰

多則是酒之流是故先王因為酒禮一獻之禮  
鄭玄曰一獻之禮  
多則是酒之流是故先王因為酒禮一獻之禮  
鄭玄曰一獻之禮

焉此先王之所以備酒禍也故酒食者所以合歡  
正義曰此結節功也既防酒禍樂者所以象德  
也故飲不醉爭以功也既防酒禍樂者所以象德

也  
正義曰此樂節第三段明禮樂之所施各有  
人本有和禮者所以閉淫也  
正義曰此言禮意也

是故先王有大事必有禮以哀之  
鄭玄曰  
是故先王有大事必有禮以哀之  
鄭玄曰

過失也  
正義曰此言禮意也  
過失也  
正義曰此言禮意也

余有子曰按禮以  
禮終以下記禮以  
祭也至樂為大焉  
而後樂也者禮  
也五今文是也  
禮少孫升禮之  
於禮也禮之  
故曰禮者禮之  
禮也禮者禮之

福必有禮以樂之  
正義曰樂音治大福祭禮者  
使不過而各遂也  
樂是有以樂之也  
哀樂之分皆以禮終  
扶問反結

也  
鄭玄曰言樂出而不反而禮有往來  
禮也者禮也  
禮也者禮也

自生  
鄭玄曰自生  
禮反其所自始  
正義曰此禮報情反始也

禮反其所自始  
正義曰此禮報情反始也  
禮反其所自始  
正義曰此禮報情反始也

天子之與也  
正義曰此以下言禮以報為體之  
天子之與也  
正義曰此以下言禮以報為體之

天子之與也  
正義曰此以下言禮以報為體之  
天子之與也  
正義曰此以下言禮以報為體之

天子之與也  
正義曰此以下言禮以報為體之  
天子之與也  
正義曰此以下言禮以報為體之

天子之與也  
正義曰此以下言禮以報為體之  
天子之與也  
正義曰此以下言禮以報為體之

天子之與也  
正義曰此以下言禮以報為體之  
天子之與也  
正義曰此以下言禮以報為體之

天子之與也  
正義曰此以下言禮以報為體之  
天子之與也  
正義曰此以下言禮以報為體之

天子之與也  
正義曰此以下言禮以報為體之  
天子之與也  
正義曰此以下言禮以報為體之

按頤大地之誠  
謂自天地之  
象也

按陳禮云礼者  
之行道與器不  
相與故曰禮是  
精與之體

按陳禮云天地  
為昭宮以礼樂  
而昭宮天地合  
育之有也欣合  
和氣之交感也  
人以氣應成以  
形應伏伏以  
而生子也是皆  
禮之聖人禮耳  
本質之道耳

樂變則情變故云禮也者理之不可易者也

情之不可變也禮主事禮樂統同正義曰解情

猶事也○正義曰禮主事禮樂統同正義曰解情

也○禮者禮也○正義曰禮主事禮樂統同正義曰解情

也○禮者禮也○正義曰禮主事禮樂統同正義曰解情

也○禮者禮也○正義曰禮主事禮樂統同正義曰解情

也○禮者禮也○正義曰禮主事禮樂統同正義曰解情

也○禮者禮也○正義曰禮主事禮樂統同正義曰解情

也○禮者禮也○正義曰禮主事禮樂統同正義曰解情

也○禮者禮也○正義曰禮主事禮樂統同正義曰解情

也○禮者禮也○正義曰禮主事禮樂統同正義曰解情

也○禮者禮也○正義曰禮主事禮樂統同正義曰解情

也○禮者禮也○正義曰禮主事禮樂統同正義曰解情

也○禮者禮也○正義曰禮主事禮樂統同正義曰解情

也○禮者禮也○正義曰禮主事禮樂統同正義曰解情

也○禮者禮也○正義曰禮主事禮樂統同正義曰解情

也○禮者禮也○正義曰禮主事禮樂統同正義曰解情

也○禮者禮也○正義曰禮主事禮樂統同正義曰解情

也○禮者禮也○正義曰禮主事禮樂統同正義曰解情

也○禮者禮也○正義曰禮主事禮樂統同正義曰解情

也○禮者禮也○正義曰禮主事禮樂統同正義曰解情

也○禮者禮也○正義曰禮主事禮樂統同正義曰解情

也○禮者禮也○正義曰禮主事禮樂統同正義曰解情

也○禮者禮也○正義曰禮主事禮樂統同正義曰解情

也○禮者禮也○正義曰禮主事禮樂統同正義曰解情

也○禮者禮也○正義曰禮主事禮樂統同正義曰解情

也○禮者禮也○正義曰禮主事禮樂統同正義曰解情

者則奮翅翮矣

者則奮翅翮矣

者則奮翅翮矣

者則奮翅翮矣

者則奮翅翮矣

者則奮翅翮矣

者則奮翅翮矣

者則奮翅翮矣

者則奮翅翮矣

者則奮翅翮矣

者則奮翅翮矣

者則奮翅翮矣

者則奮翅翮矣

者則奮翅翮矣

者則奮翅翮矣

者則奮翅翮矣

者則奮翅翮矣

按此段當升在

按此段當升在

按劉氏云此中

此言知本者尊知本者卑。正義曰商周禮樂皆

其雖掌事而非發哀之主。是故德成而上。正義曰

謂堂也。德成謂人君禮樂德成。藝成而下。正義曰

謂堂也。德成謂人君禮樂德成。藝成而下。正義曰

也。而可以善民心。其感人深。其風移俗易。故先王

著其教焉。鄭玄曰。謂立司樂。夫人有血氣心知之

性。正義曰。此第五言人。隨王之樂也。二明前王制正樂

術形焉。鄭玄曰。言在所以感之。是故志微。焦衰之

見外事也。若人若若業性情志細劣其樂音唯賦殺

按陳澧云此起

按陳澧云此起

按陳澧云此起

按陳澧云此起

按陳澧云此起

按陳澧云此起

急不舒緩也。音既局。嗶緩。易繁。文簡。節之音作

節少易也。而民康樂。正義曰。嗶。音。嗶。緩。易。繁。文。簡。節。之。音。作

屬。猛。起。奮。未。廣。賁。之。音。作。正義曰。嗶。音。嗶。緩。易。繁。文。簡。節。之。音。作

大。而。民。剛。毅。略。也。音。人。若。若。性。剛。毅。動。也。未。支。體。也。

經。正。莊。誠。之。音。作。而。民。肅。敬。義。曰。經。正。莊。誠。之。音。作。而。民。肅。敬。

好。順。成。和。動。之。音。作。而。民。慈。愛。王。肅。曰。好。順。成。和。動。之。音。作。而。民。慈。愛。

性。言。先。王。制。正。樂。化。民。也。言。聖。人。制。樂。必。本。人。之。性。言。先。王。制。正。樂。化。民。也。言。聖。人。制。樂。必。本。人。之。性。

而。不。密。鄭。玄。曰。密。之。言。閉。也。○。正。義。曰。陽。謂。稟。陽。密。之。言。閉。也。○。正。義。曰。陽。謂。稟。陽。

性。皆。使。中。和。故。陽。者。不。散。陰。者。不。密。也。○。正。義。曰。陽。謂。稟。陽。性。皆。使。中。和。故。陽。者。不。散。陰。者。不。密。也。○。正。義。曰。陽。謂。稟。陽。

按禮記云類五音各安其位不謂於倫也類者比也

柔氣不懾類義曰懾猶恐懼也四暢交於中而發作於外正義曰屬之

不至怒懼也類義曰懾猶恐懼也四暢交於中而發作於外正義曰屬之

通暢交於中而發作於外正義曰屬之

皆安其位而不相奪也正義曰此結樂為本

陰抑則引氣而後立之學等正義曰此

差也各用其材之學等正義曰此

情和暢然後乃以樂語樂舞二事教之民各隨已

性才等差而學廣其節奏省其文采類義曰此

之類小大之稱類義曰此

終始之序類義曰此

親疏賢賤長幼男女之理正義曰此

其深矣正義曰此

則魚鼈不大正義曰此

衰則生物不育正義曰此

世亂則禮廢而樂淫正義曰此

而不自樂必致傾危正義曰此

關雖樂而不淫哀而不傷正義曰此

是故其聲

慢易以犯節正義曰易以

也流酒以忘本正義曰酒

則容姦正義曰容

則思欲正義曰思

感滌蕩之氣而減平和之德正義曰感

是以君子賤之也正義曰君子

之逆氣應正義曰逆

之而淫樂興焉正義曰淫

象而和樂興焉正義曰象

應各歸其分正義曰應

而萬物之理以類相動也正義曰而

以和其志正義曰以

宜本情不使流宕正義曰宜

比類以成

出不盈不檢不  
之事

**其行**。正義曰行故孟反萬物之理以類相  
類。故君子比於正類以成己行也。**姦聲亂**

**色不雷聰明淫樂廢禮不接於心術情慢邪辟之**

**氣不設於身體**。正義曰姦聲以下皆反情性之類

**使耳目鼻口心知百體皆由順正**

**以行其義**。正義曰百體謂身體百節既不行姦亂

**以聲音文以琴瑟**。正義曰其用琴瑟之樂外發已之行歌

**以羽旄從以簫管**。正義曰又用干戚羽旄簫管從

**奮至德之光動四氣之和以著萬物之理**

**天廣大象地終始象四時周旋象風雨**。正義曰廣

**五色成文而不亂八風從律而不姦百度**

**得數而有常**。正義曰五色五行也八風從律應節

**小大相成**。正義曰小大相成以成歲也

**終始相生**。正義曰歲月終而更始也

**更始也**。正義曰歲月終而更始也

**更始也**。正義曰歲月終而更始也

**更始也**。正義曰歲月終而更始也

**更始也**。正義曰歲月終而更始也

**更始也**。正義曰歲月終而更始也

**更始也**。正義曰歲月終而更始也

**更始也**。正義曰歲月終而更始也

**更始也**。正義曰歲月終而更始也

**更始也**。正義曰歲月終而更始也

**更始也**。正義曰歲月終而更始也

樂書

五

按應氏云不  
不疾以字有常

按應氏云不  
不疾以字有常

按應氏云不  
不疾以字有常

按應氏云不  
不疾以字有常

按應氏云不  
不疾以字有常

按應氏云不  
不疾以字有常

行宮商迭相  
倡和清濁代相為經

**行而倫清**。正義曰倫謂人道也。正義曰謂上正

**耳目聰明**。正義曰不視聽如

**氣和平**。正義曰氣由正故血氣和平移風易俗天下皆

**故曰樂者樂也**。正義曰引舊

**君子樂得其道**。正義曰難

**小人樂得其欲**。正義曰小人樂於

**以道制**

**欲則樂而不亂**。正義曰若君子在上小人在下

**以欲忘道則惑而不樂**。正義曰欲則天

**是故君子反情以和其志**。正義曰君子以道制欲

**廣樂以成**

**其教**。正義曰後發以聲音以著萬物之理也

**行而民鄉方**。正義曰君子之道即仁義禮智也

**可以觀德矣**。正義曰此樂象章第

**德者性之端也**。正義曰此樂象章第

**德者性之端也**。正義曰此樂象章第

**德者性之端也**。正義曰此樂象章第

**德者性之端也**。正義曰此樂象章第

**德者性之端也**。正義曰此樂象章第

**德者性之端也**。正義曰此樂象章第

**德者性之端也**。正義曰此樂象章第

**德者性之端也**。正義曰此樂象章第

樂書

五





按此章可謂  
必欲致禮  
而後言  
禮也

按此章可謂  
必欲致禮  
而後言  
禮也

按此章可謂  
必欲致禮  
而後言  
禮也

須去身正義曰此第十卷名為樂此章第十以化  
民故次實平實成第十也其章中皆言樂

明化為善也凡四段一明人生禮樂恒與已俱也

引君子之言以張本也斯須誠項也致樂以治心

失之者或故旅項不可去身者也

樂樂則安安則久久則天天則神天則不言而信

神則不怒而威鄭玄曰若善心生則寡於利欲寡

而見畏如神也致樂以治心者也正義曰結所

由於深審樂也致禮以治躬者也正義曰前明樂治

以結心之故

深審於樂以治身則能敬也治躬則莊敬莊敬則

嚴威鄭玄曰禮自外作故治身也○正義曰既射

發明樂句少而又易觀心中斯須不和不樂而鄙

詐之心入之矣鄭玄曰謂外貌斯須不莊不敬而

慢易之心入之矣鄭玄曰易故樂也者動於內者

也禮也者動於外者也樂極和禮極順內和而外

順則民瞻其顏色而弗與爭也望其容貌而民不

生易慢焉德輝動乎內而民莫不承聽理發乎外

而民莫不承順鄭玄曰德輝顏色潤澤也理容貌

行故曰知禮樂之道舉而錯之天下無難矣正義

也

按此章可謂  
必欲致禮  
而後言  
禮也

按此章可謂  
必欲致禮  
而後言  
禮也

按此章可謂  
必欲致禮  
而後言  
禮也

七故反引舊證民莫不承聽莫不承順也聖王有

能詳審極致禮樂之道舉而措之於天下天下悉

也正義曰此樂化章第三段也明禮樂不可斷

亦感觸故禮王其謙鄭玄曰人所德也樂主其

盈而不及則放鄭玄曰放於禮也禮謙而不進則銷樂

盈而不及則放鄭玄曰放於禮也禮謙而不進則銷樂

禮得其報則樂樂得其反則安禮之報樂之反其

義一也鄭玄曰此樂化章第三段也明聖人所以

能免也正義曰此樂化章第三段也明聖人所以

於動靜人道也鄭玄曰人情也樂必發諸聲音形

盡於此矣鄭玄曰人所為也聲音動靜性術之變

制雅頌之聲以道之使其聲足以樂而不流使其

文足以綸而不息鄭玄曰文篇使其曲直繁省廉

肉節奏鄭玄曰曲直繁省廉足以感動人之舍

心而已矣不使放心邪氣得接焉是先王立樂之

也

也

也

也

也

方也鄭玄曰是故樂在宗廟之中君臣上下同聽

之則莫不和敬在族長鄉里之中長幼同聽之則

莫不和順在閨門之內父子兄弟同聽之則莫不

和親故樂者審一以定和比物以飾節節奏合以

成文鄭玄曰審一審其人聲也此物謂雜金革上

所以合和父子君臣附親萬民也是先王立樂之

方也故聽其雅頌之聲志意得廣焉正義曰前二云

首形於動靜故此謂其事也此是發於聲音

也凡聽正聲得益感德之矣志意得廣大也執其

于威習其俯仰誠信容貌得莊焉行其綴兆鄭玄

表也所以鄭玄曰要其節奏鄭玄曰要其行列得正焉進退

得齊焉故樂者天地之和之紀鄭玄曰紀

情之所不能免也夫樂者先王之所以飾喜也正義

曰此樂化章第四段也唯樂唯聖人在上者制作

天下乃欲服也若內有喜則外歌樂以飾之故云

飾喜也軍旅鈇鉞者先王之所以飾怒也故先王

之喜怒皆得其齊矣喜則天下之和怒則暴亂者

畏之先王之道禮樂可謂盛矣魏文侯問於子夏

曰正義曰此章第八明文侯問也文侯故吾端冕

而聽古樂鄭玄曰端玄衣也古樂先王之正樂也

其制也故曰端冕聽古樂也此當是廟中聽樂也

服也則唯恐其聽鄭衛之音則不知倦敢問古樂

之如彼何也新樂之如此何也子夏答曰今夫古

樂進旅而退旅鄭玄曰旅猶俱也俱進俱退言其

三初則舉古禮次新樂以酬問意又因更別說以

誘引文侯欲使更問也此是答述古樂之情旅衆

也正義曰廣鄭玄曰無鄭玄曰弦匏笙簧合守拊鼓

以相訊疾以雅孫炎曰整其亂節之以相訊

亂以相訊疾以雅孫炎曰整其亂節之以相訊

會守拊鼓也始奏以交止亂以武鄭玄曰文謂治

樂工聞撫拊乃弦歌也若欲令堂上作樂則擊鼓

拊者皮為之以柳實如華葉也用手撫之鼓也言

樂工聞撫拊乃弦歌也若欲令堂上作樂則擊鼓

拊者皮為之以柳實如華葉也用手撫之鼓也言

樂工聞撫拊乃弦歌也若欲令堂上作樂則擊鼓

拊者皮為之以柳實如華葉也用手撫之鼓也言

樂工聞撫拊乃弦歌也若欲令堂上作樂則擊鼓

拊者皮為之以柳實如華葉也用手撫之鼓也言

樂工聞撫拊乃弦歌也若欲令堂上作樂則擊鼓

拊者皮為之以柳實如華葉也用手撫之鼓也言

樂工聞撫拊乃弦歌也若欲令堂上作樂則擊鼓

拊者皮為之以柳實如華葉也用手撫之鼓也言

樂工聞撫拊乃弦歌也若欲令堂上作樂則擊鼓

拊者皮為之以柳實如華葉也用手撫之鼓也言

古者天地順而四時當正義曰當丁辰反此答古  
聖人君民有德而五穀昌疾疫不作而無祲祥此  
之謂大富鄭玄曰當謂然後聖人作為父子君臣  
以為之紀綱紀綱既正天下大定天下大定然後  
正六律和五聲弦歌詩頌此之謂德音德音之謂  
樂詩曰莫其德音其德克明克明克類克長克君  
王此大邦克順克俾鄭玄曰德正應和曰莫照臨  
諷不德曰長慶賞曰威曰君慈和倫無私曰類  
服曰順俾當為比擬善而從之曰比俾於文王其  
德靡悔既受帝祉施于孫子此之謂也鄭玄曰施  
受天福延及後世今君之所好者其溺音與  
言在文王之  
德則所好非樂文侯曰敢問溺音者何從出也子  
夏答曰鄭音好濫淫志鄭玄曰濫濫猶發聲也  
所由以答宋音燕女溺志上音曰子夏歷述四國之  
文侯也齊音燕女溺志燕歡悅衛音趣數煩志  
淫於色而害於德是以祭祀不用也鄭玄曰言四  
詩曰肅雍和鳴先祖是聽夫肅肅敬也雍雍和也  
夫敬以和何事不行鄭玄曰古者樂敬且和故  
人君者謹其所好惡而已矣君好之則臣為之  
行之則民從之詩曰誘民孔易此之謂也鄭玄曰  
孔甚也言民從君之所誘進也  
好惡進之於善無難也然後聖人作為鞀鼓柷

擊鼓鄭玄曰柷謂詔也鞀鄭玄曰鞀謂擊也以土為之  
孔一也上出名鞀鄭玄曰鞀謂擊也此六者德音  
之音也鄭玄曰六者為然後鐘磬琴瑟以和之  
威蕤狄以舞之此所以祭先王之廟也所以獻醑  
醑酢也所以官序貴賤各得其宜也鄭玄曰官序  
數有差此所以示後世有尊卑張幼序也鐘聲鏗  
鏗以立號鄭玄曰鏗令所以警衆也王號以立橫  
石聲磬鄭玄曰磬日鐘聲高故以之立號也別以致攷  
君子聽磬聲則思攷對疆之臣絲聲哀以立廉  
廉鄭玄曰廉以立志君子聽琴瑟聲則思志義之  
臣竹聲濫王肅曰濫濫以立會會以聚衆君子聽  
竽笙蕭管之聲則思畜聚之臣鼓鼙之聲謹謹以  
立動動以進衆君子聽鼓鼙之聲則思將帥之臣  
則人意動也君子之聽音非聽其鏗鎗而已也  
彼亦有所合之也鄭玄曰以賔牟賈待坐於孔子  
正義曰此第九章名賔牟賈問者蓋孔  
子之問本為牟賈而設故云牟賈問也孔子與之  
言及樂曰夫武之備戒之久何也鄭玄曰武謂  
擊鼓擊衆也正義曰此孔子問牟賈及樂之事  
此問有五此其一也備戒者謂將欲作樂前擊鼓  
警衆使衆人各備容儀言初欲奏樂時既已備戒  
使有節奏故令武備者備戒已久疑其遲久故問



周公左召公右王肅曰分陝東西而治。正義曰

左右為師象周太平後周公六成復綴以崇天子

鄭玄剛六夾象兵還振旅也復綴夾振之而四伐

以位止也。漢書曰以象尊崇天子一擊一刺為一

威振威於中國也。王肅曰振威武也四伐者伐四

伐也。正義曰夾音古合反夾振謂武王與大將

人執鐸夾之為節之象也凡四伐到一正當伐糾

時士卒皆四伐一止也故效誓云今日之寧不遇

四伐五伐是也故誓武樂分夾而進徐廣曰事蚤

濟也。王肅曰分部而並父立於綴以待諸侯之至

也。鄭玄曰象武王且夫女獨未聞牧野之語乎鄭

曰欲語以作武樂之意。正義曰今衛州所理汲

縣即牧野之地也更欲語牟賈奏武樂受父之意

其語即下武王克殷反商鄭玄曰反當為未及下

所陳是也。車。正義曰車戎車也軍法一車三人乘之步卒七

十三牧誓云戎車三百兩則二萬二千五百人

也。而封黃帝之後於訶封帝堯之後於祝正義曰

六平原即祝阿縣也封帝舜之後於陳正義曰陳

故陳城下車而封夏后氏之後於杞正義曰杞

國封殷之後於宋封王子比干之墓正義曰封比干

墓釋箕子之囚使之行商容而復其位正義曰

云命召公釋箕子之庶民施政庶士倍祿正義曰

因又曰表商容之闕濟河而西正義曰濟波也河黃河

州河陽縣南渡河至洛州馬散華山之陽鄭玄曰

而弗復乘牛散桃林之野徐廣曰在弘農而不復

服。正義曰示無復用服亦乘也桃林在華山之別

此處並是作馬放生地初伐就此取之今事

竟歸之前處故尚書武成篇序車甲毀徐廣曰

藏之府庫而弗復用倒載干戈苞之以虎皮鄭玄

能以武服兵也。將率之士使為諸侯名之曰建纛

之。王肅曰所以能率引矢而不用者將率也然後天下

知武王之不復用兵也散軍而郊射鄭玄曰郊射

也。王肅曰郊射在學左射狸首右射騶虞鄭玄曰左

射也狸首騶虞而貫革之射息也鄭玄曰貫革

冕指芴也。釋衣衣之屬也指揮也而虎賁之士

稅芻也。祀乎明堂鄭玄曰文王而民知孝朝觀然

後諸侯知所以臣耕藉鄭玄曰耕藉藉田也然後諸侯知所

以敬五者天下之夫教也食三老五更於太學鄭

曰老更五者謂之邦耆老人更知三天子袒而割牲

教誓而饋執爵而酌冕而總干鄭玄曰冕而

教諸侯之悌也若此則周道四達禮樂交通則夫

武之遲久不亦宜乎鄭玄曰言武遲子貢見師乙

而問焉鄭玄曰師乙名也曰賜聞聲歌各有宜也鄭玄曰

何足以問所宜請誦其所聞而吾子自執焉鄭玄曰

猶廣寬而靜柔而正者宜歌頌廣大而靜疏達而

信者宜歌大雅恭儉而好禮者宜歌小雅正直清

蕪而謙者宜歌風肆直而慈愛者宜歌也宜歌商

溫其而能斷者宜歌齊夫歌者直已而陳德也各

因其德動已而天地應焉四時和焉星辰理焉萬

物育焉故商者五帝之遺聲也商人志之

故謂之商齊者三代之遺聲也齊人志之故謂之

齊明乎商之詩者臨事而屢斷也齊曰以明乎齊

之詩者見利而讓也良而能斷也臨事而屢斷

勇也見利而讓義也有勇有義非歌孰能保此故

歌者上如抗下如隊曲如折止如槩木君中矩句

中鈎累累乎殷如貫珠鄭玄曰言歌聲之著動故

歌之為言也長言之也言引其聲說之故言之言

之不足故長言之長言之不足故嗟歎之嗟歎之

不足故不知手之舞之足之蹈之鄭玄曰手舞

貢問樂正義曰結此而事悉是答于貢問之事其

鄭玄曰結此而事悉是答于貢問之事其

鄭玄曰結此而事悉是答于貢問之事其

鄭玄曰結此而事悉是答于貢問之事其

由於人心天之與人有以相通如景之象形響之

應聲故為善者天報之以福為惡者天與之以殃

揚謫吉曰祀記原  
樂于樂為此篇難  
顛倒經又亦自有  
際理如列三問樂  
于後而文之引  
反樂于後似于水  
也非若少孫意  
也乎不故從群  
例而休止又自然  
必欲求其則正義  
為因矣

卷之三

樂

樂

其自然而也故舜彈五弦之琴歌南風之詩而天

下治紂為朝歌北鄙之音身於國凶舜之道何弘

也紂之道何隘也夫南風之詩者生長之音也舜

樂好之樂與天地同意得萬國之驩心故天下治

也夫朝歌者不時也北者敗也鄙者陋也紂樂好

之與萬國殊心諸侯不附百姓不親天下畔之故

身於國凶而衛靈公之時正義曰時衛都楚丘楚

三千里衛之將之晉至於濮水之上舍正義曰括

楚丘邑也

齊州離狐縣界

師延投車也

夜半時聞鼓琴聲問左右皆對曰

不聞乃召師涓曰吾聞鼓琴音問左右皆不聞其

狀似鬼神為我聽而寫之師涓曰吾固嘗坐援琴

聽而寫之明日曰吾得之矣然未嘗也請宿習之

靈公曰可因復宿明日曰吾得之矣即去之晉見晉

平公平公置酒於施惠之臺正義曰一本慶都之

杜預云施惠地名也

酒酣靈公曰今者來聞

新聲請奏之平公曰可即令師涓坐師曠旁援琴

鼓之未終師曠撫而止之曰此區國之聲也不可

聽平公曰何道出師曠曰師延所作也與紂為靡

靡之樂武王伐紂師延東走自投濮水之中故聞

此聲必於濮水之上先聞此聲者國削平公曰寡

人所好者音也。願遂聞之。師涓鼓而終之。平公曰：音無此最悲乎？師曠曰：有。平公曰：可得聞乎？師曠曰：君德義薄天，可以聽之。平公曰：寡人所好者音也，願聞之。師曠不得已，援琴而鼓之。一奏之，有玄鶴二八集乎廊門，再奏之，延頸而鳴，舒翼而舞。平公大喜，起而為師曠壽。及坐，問曰：音無此最悲乎？師曠曰：有。昔者黃帝以大合鬼神，今君德義薄天，足以聽之。聽之將敗。平公曰：寡人老矣，所好者音也，願遂聞之。師曠不得已，援琴而鼓之。一奏之，有白雲從西北起，再奏之，太風至而雨隨之，飛廊瓦左右皆奔走。平公恐懼，伏於廊屋之間。晉國大旱，赤地三年。聽者或吉或凶，夫樂不可妄興也。

太史公曰：夫上古明王舉樂者，非以娛心自樂快意恣欲，將欲為治也。正教者，皆始於音。音正而行正，故音樂者所以動盪血脉，通流精神，而和正心也。故宮動脾而和正，聖商動肺而和正，義角動肝而和正，仁徵動心而和正，禮羽動腎而和正，智故樂斷以兩輔，意心而外，異賔賤也。上以事宗廟，下以變化黎庶也。琴長八尺一寸，正度也。弦大者為宮，而居中央，君也。商，張右傍，其餘大小相次不失。

其次序，則君臣之位正矣。故聞宮音，使人溫舒而廣大；聞商音，使人方正而好義；聞角音，使人惻隱而愛人；聞徵音，使人樂善而好施；聞羽音，使人整齊而好禮。夫禮由外入，樂自內出，故君子不可須臾離禮，須臾離禮則暴慢之行窮外；不可須臾離樂，須臾離樂則殘邪之行窮內。故樂音者，君子之所養義也。夫古者天子諸侯，聽鐘磬未嘗離於庭，卿大夫聽琴瑟之音，未嘗離於前，所以養行義而防淫佚也。夫淫佚生於無禮，故聖王使人耳聞雅頌之音，目視威儀之禮，足行恭敬之容，口言仁義之道，故君子終日言而邪辟無由入也。

宋隱述贊曰：樂之所興，在乎防欲陶心，暢志舞手，蹈足舞曰：蕭韶融，酒屬續審音，知政觀風變，俗端如貴珠，清刷即汪，洋消盈耳，咸英餘曲。

史記評林卷之二十四

史記評林卷之二十五

吳興凌稚隆輯校

律書第三

揚慎曰漢書音義云律書缺有錄無書索隱云次之皆疑其為補所補而言兵涉分歷自序律書云非兵不濫又云司馬法所從來尚矣太公孫吳王于能而明也其言略述律而言兵語非不詳誠如小司馬所云也其云分曆述以次之者蓋自書曰七氣實應予律非分曆述以次之也然曆之律相因者然非特以律聽兵聲而已也先儒謂太史公論文帝以律聽兵聲而後樂為得論律本意余以為此書雖殘缺而補綴之非全失而全出補少珠手也

王者制事立法物度軌則壹稟於六律

附律書發明六律之學聖人之微跡也非特當時人弟子所習而已也陽六為律鍾太簇姑洗蕤賓則無射陰六呂次鐘中呂林鍾南呂應鍾是也名曰律者釋名曰律述也所以述陽氣也律曆志云呂旅助也漢京房知五音六律之說元漢末以銅為之亦稱謂故有六律之說元漢末以銅為之亦稱謂也漢京房知五音六律之說元漢末以銅為之亦稱謂也

漢份曰太史之為律書其始不言律而後言其律及律書者漢文帝尤詳詳可謂知律之精而達制

吉凶正義曰凡兩軍相敵上皆有雲氣及日月天故望雲氣知勝負云聞聲効勝負太師故周禮云聽軍聲而認其吉凶云左傳云百王不易之道也武師曠知南風之不競即其類云百王不易之道也武師曠知南風之不競即其類云

也昔黃帝有涿鹿之戰以定火災孫文穎曰神農氏火災顛頊有共工之陳以平水害文穎曰神農氏火災顛頊有共工之陳以平水害文穎曰神農氏火災顛頊有共工之陳以平水害



榮焉豈與世儒闇於大較索隱曰大較大法也淳其任見也不權輕重德化不常用兵大至音角辱失守索隱曰徐廣云小乃侵犯帥弱遂執不移等哉故教管不可廢於家刑罰不可捐於國誅伐不可偃於天下用之有巧拙行之有逆順耳夏桀殷紂手搏豺狼足追四馬勇非微也百戰克勝諸侯攝服權非輕也秦二世宿軍無用之地索隱曰兵於郊野之外也正義曰謂三十萬備北關五十萬守五嶺也云連兵於邊陲即是宿軍無用之地也連兵於邊陲力非弱也結怨匈奴往禍於越正義曰結朝封反韻野勢非寡也及其威盡勢極間巷王云往者所處

律書  
三  
之人為敵國咎生躡武之不知足甘得之心不息也高祖有天下二邊外畔大國之王雖稱蕃輔臣節未盡會高祖厭苦軍事亦有蕭張之謀故偃武一休息羈縻不備歷至孝文即位將軍陳武等議曰南越朝鮮正義曰潮仙二音高祖平壤城本漢王滿陳自全秦時內屬為臣子後且擁兵阻阨選觀望索隱曰陳音反選音思亮反音而亮反音也高祖時天下新定人民小安未可復興兵今陛下仁惠撫百姓恩澤加海內宜及士民樂用征討逆黨以一封疆孝文曰朕能任衣冠正義曰朕音而禁反念

不到此會臣民之歸功臣宗室共不羞恥謫居正位常戰戰慄慄恐事之不終且兵凶器雖克所願動亦耗病謂百姓遠方何又先帝知勞民不可煩故不以為意朕豈自謂能今匈奴內侵軍吏無功邊民父子荷兵日久正義曰荷朕常為動心傷痛無日忘之今未能銷距願且堅邊設候結和通使休寧北陲為功多矣且無議軍故百姓無內外之難得息肩於田畝天下殷富粟至十餘錢鳴雞吠狗煙火萬里可謂和樂者乎

律書  
四  
大史公曰文帝時會天下新去湯火索隱曰謂秦亂楚漢交兵之時如遭陰陽火即人民樂業因其欲然能不擾敵故百姓遂安自年六七十翁亦未嘗至市井游敖嬉戲如小兒狀孔子所稱有德君子者邪索隱曰語云善人為邦百年書曰七正二十八舍正義曰亦可以勝錢法殺也書曰七正二十八舍正義曰月五星各異政二十八舍即二十八宿之所舍也舍止也宿次也言日月五星運律曆天所以通五行行成舍於二十八次之分也律曆天所以通五行八正之氣索隱曰應入方之風天所以成熟萬物也舍者日月所舍舍者舒氣也不周風居西北主殺生東壁居不周風東主辟生氣索隱曰而東之至於營室索隱曰定星也定中而可作室故曰營室也正義曰天官書云營室為清廟

王維翰曰：陰六律，十母文法，與亦自味。應順之曰：十二律，應於星而為未。多雜，詳與通律。已者，而求之。

按漢以十月為元，在故太史公。按漢律云：十子為十二支，為子，應天之風。地子為故，應支。

按漢以十月為元，在故太史公。按漢律云：十子為十二支，為子，應天之風。地子為故，應支。

按漢以十月為元，在故太史公。按漢律云：十子為十二支，為子，應天之風。地子為故，應支。

曰：離宮闕道是有宮室，此言營室者，主營胎。王營胎，陽氣而產之，二說不同。營室者，主營胎。作舍，陽氣而產之，東至于危，危，地也。律中應鍾。陽氣之危，故曰危。律中應鍾。應鍾者，虎通云：應者，應也。言萬物應陽而動。下，應鍾者，也。漢初，依泰以十月為歲首，故起應鍾。陽氣之應，不用事也。其於十二子為亥，亥者，該也。索隱曰：律曆志云：該，闕於亥。正義曰：五律，闕於亥也。陰雜，陽氣，該塞為萬物作種也。言陽氣藏於下，故該也。廣莫風居北方，廣莫者，言陽氣在下，陰莫陽廣大也。故曰廣莫。東至于虛，虛者，能實能虛。言陽氣冬則宛藏於虛。正義曰：日冬至，則一陰下藏，一陽上舒。故曰虛。東至于須，須，索隱曰：按漢律云：律音五。

律音五

五

本

也。言萬物變動其所，陰陽氣未相離，尚相如也。故曰須。十一月也。律中黃鐘。正義曰：白虎通云：氣於黃泉之下，黃鐘者，陽氣踵黃泉而出也。其於十二子為子，子者，滋也。滋者，言萬物滋於下也。其於十母為壬，癸子之為言任也。言陽氣任養萬物於下也。癸之為言揆也。言萬物可揆度，故曰癸。東至于牽，牛牽牛者，言陽氣牽引萬物出之也。牛者，冒也。言地雖凍，能冒而生也。牛者，耕種種萬物也。東至于建，星建星者，建諸生也。十二月律中，大呂。大呂者，其於十二子為丑。正義曰：徐廣云：此中，離不說大呂及丑也。按此下，關。

律音五

六

本

文或一本云：丑者，紐也。言陽氣在上未降，萬物厄紐未散出也。丑者，紐也。言陽氣在上未降，萬物厄紐未散出也。條風居東北，主出萬物。條之言條治萬物而出之，故曰條風。南至於箕，箕者，言萬物散也。故曰箕。正月也。律中泰。泰，正義曰：泰者，千豆反。白虎通云：泰者，大也。泰者，言萬物生也。故曰泰。其於十二子為寅。寅，索隱曰：音。寅者，萬物始生，蟄然也。引又音。故曰寅。南至於尾，言萬物始生如尾也。南至於心，言萬物始生有華心也。徐廣曰：南至於房，房者，言萬物門戶也。至于門則出矣。明庶風居東方，明庶者，明眾物盡出也。二月也。律中夾鐘。正義曰：白虎通云：夾鐘者，言陰陽相夾，則也。其於十二子為卯。卯之為言茂也。言萬物茂也。其於十母為甲。甲者，言萬物剖符甲而出也。符，音甲。索隱曰：乙者，言萬物生軋軋也。南至于氏。正義曰：氏者，言萬物皆至也。南至于亢。亢者，言萬物亢見也。南至于角。角者，言萬物皆有枝格如角也。三月也。律中姑洗。正義曰：姑音。姑洗者，言萬物去故就新，莫不鮮明。姑洗者，言萬物洗生。其於十二子為辰。辰者，言萬物之蟄也。作，音同。律曆志云：振美於辰。

清明風居東南維王風吹萬物而西之軫軫者言萬物益大而軫軫然西至於翼翼者言萬物皆有羽翼也四月也律中仲呂正義曰中音仲白虎通云言陽氣將極中充大也故復中仲呂者言萬物盡漲而西行也其於十二子為巳巳者言陽氣之已盡也西至于七星七星者陽數成於七故曰七星西至于張張者言萬物皆張也西至于注索隱曰注音丁故反注味也天官書云柳為鳥味則注柳也注者言萬物之始衰陽氣下注故曰注五月也律中蕤賓正義曰蕤音仁注反白虎通云蕤者下地廣者微也言陽氣上極陰氣始廣微也蕤賓者言陰氣幼少故曰蕤痿陽不用事故曰

賓景風居南方景者言陽氣道竟故曰景風其於十二子為午午者陰陽交故曰午索隱曰律曆志云布於午也其於十母為丙丁丙者言陽道著明故曰丙丁者言萬物之丁壯也故曰丁西至于孤孤者言萬物之吳落徐廣曰吳一作柔且就歿也西至于狼狼者言萬物可度量斷萬物故曰狼涼風居西南維主地地者沈奪萬物氣也正義曰流一作沈六月也律中林鍾正義曰白虎通云林者衆也言萬物成就氣林言萬物成就種類多也林鍾者言萬物成就氣林然其於十二子為未未者言萬物皆成有滋味也索隱曰律曆志昧北至於罰罰者言萬物氣奮

可伐也北至于參正義曰音參言萬物可參也故曰參七月也律中夷則正義曰白虎通云夷傷也則法也言萬物始傷被刑也夷則言陰徐廣曰夷則言萬物也其於十二子為申申者言陰用事申賊萬物徐廣曰賊隱曰律曆志申賊萬物按刑殺濁物堅於申也故曰申北至於濁索隱曰濁謂之卑濁者觸也言萬物皆觸歿也故曰濁北至于酉索隱曰酉即卯也毛傳雷者言陽氣之稽留也故曰雷八月也律中南呂正義曰白虎通云南在也言南呂者陽氣尚在包大生養麥也南呂者言陽氣之旅入藏也其於十二子為酉酉者萬物之老也索隱曰律曆志故曰酉閭闔風居西方閭者倡也閭者藏也言陽氣道萬物闔黃泉也其於十母為庚辛庚者言陰氣庚萬物故曰庚辛者言萬物之辛生故曰辛北至于胃胃者言陽氣就藏皆胃胃也北至于婁婁者呼萬物且內之也北至于奎徐廣曰一作蠶索隱曰天官書奎為溝瀆婁為聚眾胃為天倉今此說異及六律十母又與漢書不同各奎者主毒螫殺萬物也奎而藏是與家之說也奎者主毒螫殺萬物也奎而藏之九月也律中無射正義曰音亦白虎通云射終陰而無有終已此說六呂無射者陰氣盛用事陽氣無餘也故曰無射其於十二子為戌戌者言萬物盡滅故曰戌索隱曰律曆志畢入於戌也

律數

九九八十一以為宮

三分去五十四以為徵

三分益七十二以為商

三分去四十八以為羽

三分益六十四以為角

黃鐘長八寸七分

宮

索隱曰案上文云律九九

而漢書云黃鐘長九寸者九分

之寸不依此法也劉歆

者黃鐘為律之首宮為五音之長

十一月以黃

鐘為宮則得得其正舊本多作七

分蓋誤也

大呂長七寸五分三分

索隱曰謂十一月以黃

鐘為宮五行相次大呂

為商者大呂所

以助陽宣化

太簇長七寸七分二角

夾鐘長六寸一分三分

姑洗長六寸七分四分

仲呂長五寸九分三分

蕤賓長五寸六分三分

林鐘長五寸七分四角

夷則長五寸四分三分

南呂長四寸七分八分

商

無射長四寸四分三分

應鐘長四寸二分三分

生鐘分

子一分

寅九分

辰三分

午九分

申三分

酉九分

戌三分

亥九分

子一分

寅九分

辰三分

午九分

申三分

酉九分

戌三分

亥九分

子一分

寅九分

辰三分

午九分

申三分

酉九分

戌三分

亥九分

子一分

寅九分

辰三分

午九分

申三分

萬二千七百六十八亥十七萬七千一百四十七  
分六萬五千五百三十六  
生黃鐘

術曰以下生者倍其實三其法  
生陽為上生又律曆志云陰陽相生自黃鐘始而  
左旋入八為五孟康註云從于數辰至未得八下  
生林鐘數又自未至寅亦得八上生太簇律是也  
然上下相生皆以此為率今云以下生者謂黃鐘  
下生林鐘黃鐘長九寸倍其實者二九十八三以  
其法者以三為法約之得六為林鐘之長也  
上生者四其實三其法  
四乘大得二十四以三約上九商八羽七角六宮  
之得八即為太簇之長也  
五徵九  
生三分宮管去一下生徵徵益一上生商

商去一下生羽羽益一上生角  
然此文似數錯未暇研數也  
為法  
參之於寅得九是謂置一而九三之也常昭曰置  
一而九以三乘之是謂置一而九三之也常昭曰置  
而三是以三乘之是謂置一而九三之也常昭曰置  
為九皆以三乘之是謂置一而九三之也常昭曰置  
日實謂以子一乘之是謂置一而九三之也常昭曰置  
四十七為實數如法講以上萬九千八百八十三  
之法除實得九為黃鐘之長言得一者辨術設法  
辭也得下有長一下有寸者皆衍字也常昭云得  
九寸之一也姚氏謂凡得九寸命曰黃鐘之宮故  
得一即黃鐘之子數索隱曰即如上文宮下生徵  
日音始於宮窮於角徵上生商商下生羽羽上生  
角是其數始於一終於十成於三氣始於冬至周  
而復生神生於無形未形之時言神本在大虛之

聖人知天地識之別故從有以至未有  
形質也未有謂以得細若氣微若聲  
謂五聲然聖人因神而存之  
太易之氣故云因神而存之  
上云從有以至未有是也  
道者明矣  
乃能究其形體辨其成聲故謂明矣故下云非有

聖心以乘聰明孰能存之  
孰能存天地之神而成形之情哉神者物受之而  
不能知其去來  
故莫貴焉  
太史公曰故璇璣玉衡以齊七政即天地二十八  
宿  
畢蕭參北斗方井鬼柳星張翼軫西方奎婁胃昂  
二宿八宿一百二十八宿星也  
壬癸辛十二子  
鐘律調自上

古建律運歷造曰度可據而度也正義曰度合符音田洛反

節通道德即從斯之謂也索隱連贊曰自昔軒后受命伶倫準是聽厚薄伊均以調氣脈以軌星辰軍容節樂器斯因自後知著測化窮神大哉虛受含養生人

律書

主一

史記評林卷之二十六

吳興凌雅隆輯校

歷書第四

昔自在古歷建正作於孟春索隱曰按古歷者謂元太初歷等皆以建寅為正謂之孟春也及項夏禹亦以建寅為正唯黃帝及殷周魯益建子為正而泰正建亥漢初因之至武帝元封七年始改用太初歷仍以此文至十一月朔旦冬至改節皆出大戴禮虞史伯夷之辭也於時冰泮發

物迺歲具生於東次順四時卒于冬分時索隱曰律反分如字卒盡也言建歷起孟春盡季冬則一歲之事具也冬盡之後分為來春故云冬分也

雞三號卒明徐廣曰卒一作平又云卒斯也索隱曰卒一作平又云卒斯也徐廣曰卒一作平又云卒斯也

于丑正義曰撫猶循也自平明寅至雞鳴丑凡十二辰辰盡丑又至明朝寅使一日一夜故曰

雄也雌雄代舉而順至正之統也日歸于西起明

於東月歸於東起明于西正不率天又不由人索隱曰此文出大戴禮是孔子稱周太史之詞則凡事易壞而難成矣王者易姓受命必慎始初改正朔易服色推本天元順承厥意

承順厥意也

太史公曰神農以前尚矣蓋皇帝考定星歷

本及律歷志黃帝使羲和占日常備占月史區占

星氣冷倫造律呂大撓作甲子練首作算數考成

綜此六術而建立五行起消息正義曰皇極云乾

陰死為正閏餘漢書音義曰以歲之餘為閏故曰

消也月之日二十九日八十一分日之四十八按計其

餘分或閏故云正閏餘也每歲餘三十二日於是有天地神

祇物類之官正義曰應劭云黃帝受命有雲瑞故

秋官為白雲冬官為黑雲中官為青雲夏官為緇雲

按黃帝置五官各以物類名其職掌也

是謂五官各司其序不相亂也民是以能有信神是以能有

明德民神異業敬而不瀆故神降之嘉生嘉穀也

民以物享也人皆順事而享福也災禍不生所求

不匱少皞氏之衰也九勑亂德詩書音義曰少皞

民神雜擾不可放物索隱曰放禍舊荐至莫盡其

氣索隱曰荐音在見反若集也顯項受之乃命南

正重司天以屬神命火正勑司地以屬民勑陰官

也火數二二地數也故火正司地以屬萬民正此言

隱曰按左傳重為句芒木正勑司地以屬萬民正此言

南者劉氏以為南字誤非也蓋重勑二人元是木

人之官兼司天地職而天是陽南是陽位故未亦

是陽所以木正為南正也而火是地正亦稱北正

者火數二二地數也陰主北方故火正亦稱北正

為此故也臣贊以為古文使復舊常無相侵瀆其

火字似此未為得也

何繼曰太史公

此文前發百餘言

皆從周禮而稱

所云云云云云

所云云云云云

所云云云云云

所云云云云云

所云云云云云

所云云云云云

所云云云云云

所云云云云云

所云云云云云

所云云云云云

所云云云云云

所云云云云云

所云云云云云

所云云云云云

所云云云云云

所云云云云云

所云云云云云

所云云云云云

所云云云云云

所云云云云云

所云云云云云

所云云云云云

後三苗服九勑之德正義曰孔安國云三苗縉雲

九勑亂德故南北二官皆廢使歷數失序故二

官咸廢所職而閏餘乘次孟陬殄滅攝提無紀曆

數失序漢書音義曰次十二次也史推歷失閏則

與正歲相值謂之殄滅攝提星名隨斗杓所指建

十二月若歷誤春三月當指辰而指巳是謂失序

攝提與乎孟陬言歷數乘誤乃使孟陬殄滅不得

其正也天官書云攝提三星若鼎足句直斗杓所

指以建時節故為攝提格格至也言攝隨月建至

格也竟復遂重勑之後不忘舊者使復興之而立

義和之官明時正度則陰陽調風雨節茂氣至民

無天疫年者禱舜申戒文祖云徐廣曰戒一作教

祖之廟以天之曆數在爾射何晏曰曆數舜亦以

命禹孔安國曰舜亦以堯由是觀之王者所重也

夏正以正月殷正以十二月周正以十一月蓋三

王之正若循環窮則反本天下有道則不失紀序

無道則正朔不行於諸侯幽厲之後周室微陪臣

執政史不記時君不告朔鄭玄曰禮人君每月告

故疇人子弟分散如淳曰家傳世世相傳為疇仲

學索隱曰索昭云疇類也孟康云同類或在諸

夏或在夷狄是以其機祥廢而不統如淳曰呂氏

而越人機今之巫祝禱祠淫祀周襄王二十六年

之此也音灼曰機音珠幾之機

周襄王二十六年

周襄王二十六年

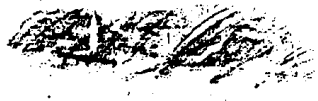

閏三月而春秋非之先王之正時也復端於始  
 曰謂正歷必先稱端始也舉正於中望中則時日  
 若十一月朔旦冬至也春明皆歸邪於終月也中氣在朔則後月則在望  
 正也其正復端於始序則不愆舉正於中民則不惑  
 歸邪於終事則不悖其後戰國並爭在於疆國禽  
 敵救急解紛而已豈違念斯哉是時獨有鄉行明  
 於五德之傳正義曰傳音竹總而散消息之分以  
 顯諸侯而亦因秦滅六國兵戎極煩又升至尊之  
 日淺未暇違也而亦頗推五勝漢書音義曰五行  
 用水勝而自以為獲水德之瑞更名河曰德水而  
 用也

正以十月正義曰正音征以秦始皇名諱之故改也色上黑然歷度閏  
 餘未能睹其真也漢興高祖曰北時待我而起亦  
 自以為獲水德之瑞雖明習歷及張蒼等咸以為  
 然是時天下初定方綱紀大基高后女主皆未違  
 故襲秦正朔服色至孝文時魯人公孫臣以終始  
 五德上書言漢得土德宜更元改正朔易服色當  
 有瑞瑞黃龍見事下丞相張蒼張蒼亦學律歷以  
 為非是罷之其後黃龍見成紀張蒼自黜所欲論  
 著不成而新垣平以望氣見頗言正歷服色事賈  
 幸後作亂故孝文帝廢不復問至今上即位招致

按考野云落下或云詳或云地名所附即太

切韻義音義曰謂分部而巴落  
 其法一本于律  
 又有謂天之制  
 有云天之制  
 有云天之制  
 有云天之制

余有丁曰漢書  
 紀太初元年夏五月  
 月正應以正月為

方士唐都分其天部漢書音義曰謂分部而巴落  
 下閏運算轉歷漢書曰陳希云微士巴郡落  
 云閏字長公明曉天文隱於落下武帝得待詔太  
 史於地中轉淨天改頭項歷於太初歷待詔中不  
 受然後日辰之度與夏正同乃改元更官號封泰  
 山因詔御史曰乃者有司言星度之未定也廣延  
 宣問以理星度未能詹也徐廣曰詹一作售也  
 比校也鄭德云相應為備也益聞昔者黃帝合而  
 不名察度驗定清濁起五部建氣物分數應劭  
 黃帝造歷得仙名節會察寒暑致啓開分至定清  
 濁起五部五部金木水火土也建氣物分數皆  
 窮已故曰不死清濁律聲之清濁也五部五行也

天有四時為五行也氣二十四氣物萬物也分  
 數之分也漢曰黃帝聖德與庶合契升龍歷仙於  
 天故曰合而不死聖名宿度候察進退謂三辰之  
 度吉凶之驗也索隱曰臣贊解為得案漢書  
 名察發欽章昭云發欽章欽也又續漢書以為道  
 義之發欽景人之長短則發欽是日行道去極  
 縮者然益尚矣書欽樂弛朕甚閏焉朕唯未能循  
 明也索隱曰絀音宙又如字絀續者女  
 若女工編率應水德之勝徐廣曰蓋以為今日順  
 而織之也索隱曰謂夏黃鐘為宮林鐘為徵太簇為商  
 夏至索隱曰謂夏南呂為羽姑洗為角自是以後氣復正羽聲復清  
 名復正變以至子日當冬至則陰陽離合之道行  
 焉十一月甲子朔旦冬至已詹其更以七年為太



初元年 素隱曰改元封七年為太初元年然漢始  
元年素隱曰改元封七年為太初元年然漢始  
前歷年素隱曰改元封七年為太初元年然漢始  
年復得開闢攝提格之歲中冬十一月十七歲至元封七  
十一月甲子朔旦冬至也 年名馬途攝提格徐  
同歲除在寅左行歲星在丑右行。素隱曰爾雅  
云歲在甲子朔旦冬至也 年名馬途攝提格徐  
一歲在甲子朔旦冬至也 年名馬途攝提格徐  
徐等年次分明而漢志又據此年名單闕三年名統  
爾雅用三統與太初歷不同故與太史公說有異而  
蘇林云左行右行義與星行所在之次月名畢聚  
日得甲子夜半朔旦冬至 歷居陽而治陰更相治  
間不容期忽五家大序異推太初之元也。素隱  
曰聚音振宗儀公云天元之始於十一月甲子夜  
半朔旦冬至日月若連珠俱起牽牛之初歲雄在  
關津雖在攝提格月雄在畢雖在管則攝提格之

宿日雄在甲子雄在子在  
子星陽氣支干之首也  
歷術甲子篇 甲子是陽氣支干之首故以甲子命  
此年歲亦甲子也  
太初元年歲名馬途 素隱曰甲歲雄也漢書作攝  
提格素隱曰寅歲除也此依爾雅甲寅月名畢聚  
索隱曰謂月值畢及攝提格也 日得甲子 素隱曰謂十  
也甲子雄也 正義曰置大餘五十四算每年加  
五十四日滿六十日除之奇算置之每至閏後一  
年加二十日算亦滿六十日除之奇算置之若繞  
足六十日明年云無大餘無小餘也又明年以置  
五百四算如上法置小餘三百四十八算每年加  
三百六十分滿九百八十分成一千四百八十分  
之若至閏後一年加八百四十七分亦滿九百八  
十分成日歸大餘奇置之明年以加三百四十八

八算如 夜半朔旦冬至 素隱曰以建子為正此  
故云夜半朔旦冬至若建寅為正則以平旦為朔  
後年更置置大餘五算加五日滿八日則除之  
滿三十二分為一曰歸大餘後年更置置八分如  
法大餘者日也小正北索隱曰謂首十一月甲  
子正北也然每歲行則天全度外餘有四分一  
云正北也然每歲行則天全度外餘有四分一  
卯寅年在午辰年在酉至後十九年首在酉故  
云正西其正北順行四時仲所至為正月一日是  
時氣應稱正北順行四時仲所至為正月一日是  
他皆十二索隱曰歲有十二月無大餘 無小餘  
放此十二有閏則云十三月 無大餘 無小餘  
索隱曰其歲甲子朔旦日月合於牽牛之初餘分  
皆盡故無大小餘正義曰無大小餘者以出閏月  
之黃有三百五十四日三百四十八分除五甲三  
百日餘有五百四十四日三百四十八分未滿六十

大餘五十四 素隱曰歲十二月六六六小  
五六三十除三百五十四日故下云  
大餘者月也。正義曰月朔旦甲子日法  
十二  
馬途攝提格太初元年 素隱曰漢志太初元年歲  
雅釋天云歲陽者甲乙丙丁戊己庚辛壬癸十干  
是也歲陰者子丑寅卯辰巳午未申酉戌亥十二  
攝提格攝提格也。正義曰攝提格於歲後同  
十二  
大餘五十四 素隱曰歲十二月六六六小  
五六三十除三百五十四日故下云  
大餘者月也。正義曰月朔旦甲子日法  
十二

**小餘三百四十八** 索隱曰太初歷法一月之日之四百九十九每兩月合六十五十九日又餘五十八今十二月合六十五十九日得此三百四十八數故云小餘者月也。正義曰未滿日之分數也。其分每滿九百四十則成一日即上成五十九日矣。大餘五十四日除五甲三百日餘五十四日未滿六十日故彌大餘五十四日小餘三百四十八者其大數五十四之外更餘分三百四十八故彌小數三百四十八也。此大歲則有三百五十四日三奇四分也。小餘是月朔甲子日朔以出月之數。六十日之餘為未滿六十日故有大餘五。索隱曰周天三百六十五度。在牽牛初為冬至今歲十一月十二日又至牛初為一周以六甲除之六十三日六。

**大餘五** 索隱曰周天三百六十五度。在牽牛初為冬至今歲十一月十二日又至牛初為一周以六甲除之六十三日六。

**小餘八** 索隱曰即四分之一小餘滿三十餘八明年又加入得十六故下云小餘六次明年又加入得二十四故下云小餘二十四又明年加入得三十二為滿故下云無小餘並可依太初歷法行之也。正義曰未滿日之分數也。其分每滿三百則成一日即上成六日矣。大餘五者每歲三百六十五日除六甲三百六十日餘三百六十五日四分日之一則一日三十分。分一歲三百六十五日四分日之一則一日三十分。分一歲三百六十五日四分日之一則一日三十分。分一歲三百六十五日四分日之一則一日三十分。

**端蒙單閏二年** 徐廣曰單閏一作單安。索隱曰端蒙乙也。爾雅作旃蒙單閏卯也。

**大餘四十八** 小餘六百九十六  
**大餘十** 小餘十六  
**游兆執徐三年** 索隱曰游兆景也。爾雅作柔兆執徐辰也。正義曰三年丙辰歲也。

**大餘十二** 小餘六百三  
**大餘十五** 小餘二十四  
**彊梧大荒落四年** 索隱曰彊梧丁也大荒落巳也。正義曰梧音譚四年丁巳歲也。

**大餘七** 小餘十一  
**大餘二十一** 無小餘  
**徒維敦牂天漢元年** 索隱曰徒維戊也。敦牂午也。元年戊。閏十三。

**大餘一** 小餘三百五十九  
**大餘二十六** 小餘八  
**祝犁協洽二年** 索隱曰祝犁巳也。爾雅作著雍協洽未也。正義曰二年巳未歲也。

**大餘二十五** 小餘二百六十六  
**大餘三十一** 小餘十六

商橫涓灘三年索隱曰商橫庚也兩雅作上章及兩雅中為涓灘丑為赤奮若非也天官書歲大與天官書不同者有四蓋後之歷術改也。

大餘十九 小餘六百一十四

昭陽作噩四年索隱曰昭陽辛也兩雅作重尤作

閏十三 大餘十四 小餘二十二

橫艾淹茂太始元年索隱曰橫艾壬也兩雅作云

壬戌 十二 大餘三十七 小餘八百六十九

尚章大淵獻二年索隱曰尚章癸也兩雅作昭陽天官書子為困敦與兩雅同

大餘三十三 小餘二百七十七

馬逢困敦三年索隱曰馬逢甲也困敦子也一本

大餘五十二 小餘一十六

大餘五十六 小餘一百八十四

大餘五十七 小餘二十四

端蒙赤奮若四年索隱曰端蒙乙也赤奮若乃也

大餘三 小餘五百三十二

游兆徐廣曰攝提格征和元年正義曰李巡註云

大餘三 小餘五百三十二

無小餘正義曰准前解

大餘四十四 小餘八百八十七

大餘八 小餘八

大餘三 小餘一百九十五

大餘十八 小餘二十四

大餘三 小餘一百九十五

大餘三 小餘一百九十五

大餘三 小餘一百九十五

大餘三 小餘一百九十五

大餘三 小餘一百九十五

大餘三 小餘一百九十五

大餘三 小餘一百九十五

大餘三 小餘一百九十五

大餘三 小餘一百九十五

大餘三 小餘一百九十五

大餘三 小餘一百九十五

故云荒  
落也  
閏十三

大餘五十七 小餘五百四十三

大餘二十四 無小餘

商橫敦祥後元元年正義曰爾雅云敦盛也十二

大餘二十一 小餘四百五十

大餘二十九 小餘八

昭陽汁洽二年汁一作協。正義曰李巡云言陰陽化生萬物合故曰協洽也。

閏十三

大餘十五 小餘七百九十八

大餘三十四 小餘十六

橫艾涪灘始元元年正義曰孫炎註云爾雅云涪灘萬物吐秀

十二

大餘三十九 小餘七百五

大餘三十九 小餘二十四

尚章作噩二年噩一作鄂。正義曰李巡云作鄂萬物皆落枝之貌也。十二

大餘三十四 小餘一百一十三

大餘四十五 無小餘

馬逢淹茂三年淹一作開。正義曰李巡云言萬物皆散背故曰開茂散背也。

閏十三

大餘二十八 小餘四百六十一

大餘五十 小餘八

瑞蒙大淵獻四年正義曰孫炎云淵獻深也。獻萬物於天深于蓋也。

十二

大餘五十二 小餘三百六十八

大餘五十五 小餘十六

游兆困敦五年正義曰困敦混池也言萬物萌混池於黃泉之下也。十二

大餘四十六 小餘七百一十六

無大餘 小餘二十四

彊梧赤奮若六年正義曰李巡云陽氣奮迅萬物陽色奮迅閏十三

閏十三

大餘四十一 小餘一百二十四

大餘六 無小餘

徒維攝提格元鳳元年 十二

大餘五 小餘三十一

大餘十一 小餘八

祝犁單閼二年 十二

大餘五十九 小餘三百七十九

大餘十六 小餘十六

商橫執徐三年 閏十三

大餘五十三 小餘七百二十七

大餘二十一	小餘二十四	
昭陽大荒落四年		十二
大餘十七	小餘六百三十四	
大餘二十七	無小餘	
橫艾敦泮五年		閏十三
大餘十二	小餘四十二	
大餘三十二	小餘八	
尙章汭洽六年		十二
大餘三十五	小餘八百八十九	
大餘三十七	小餘十六	
馬逢涪灘元平元年		十二
大餘三十	小餘二百九十七	
大餘四十二	小餘二十四	
端蒙作噩本始元年		閏十三
大餘二十四	小餘六百四十五	
大餘四十八	無小餘	
游兆閏茂二年		十二
大餘四十八	小餘五百五十二	
大餘五十三	小餘八	
彊梧大淵獻三年		十二

大餘四十二	小餘九百	
大餘五十八	小餘十六	
徒維困敦四年		閏十三
大餘三十七	小餘三百八	
大餘三	小餘二十四	
祝犁赤奮若地節元年		十二
大餘一	小餘二百一十五	
大餘九	無小餘	
商橫攝提格二年		閏十三
大餘五十五	小餘五百六十三	
昭陽單閼三年正南	小餘八	
大餘十四		十二
大餘十九	小餘四百七十	
大餘十九	小餘十六	
橫艾執徐四年		十二
大餘十三	小餘八百一十八	
大餘二十四	小餘二十四	
尚章大荒落元康元年		閏十三
大餘八	小餘二百二十六	
大餘三十	無小餘	

馬逢敦祥二年	大餘三十二	小餘一百三十三	十二
	大餘三十五	小餘八	
端蒙協洽三年	大餘二十六	小餘四百八十一	十二
	大餘四十四	小餘十六	
游兆涖灘四年	大餘二十	小餘八百二十九	閏十三
	大餘四十五	小餘二十四	
彊梧作噩神雀元年			十二
徒維淹茂二年	大餘四十四	小餘七百三十六	
	大餘五十一	無小餘	
	大餘三十九	小餘一百四十四	十二
	大餘五十六	小餘八	
祝犁大淵獻三年	大餘三十三	小餘四百九十二	閏十三
	大餘一	小餘十六	
商橫困敦四年	大餘五十七	小餘三百九十九	十二

昭陽赤奮若五鳳元年	大餘六	小餘二十四	
	大餘五十一	小餘七百四十七	閏十三
橫艾攝提格二年	大餘十二	無小餘	
	大餘十五	小餘六百五十四	十二
	大餘十七	小餘八	
尚章單闕三年	大餘十	小餘六十二	十二
	大餘二十二	小餘十六	
馬逢執徐四年	大餘四	小餘四百一十	閏十三
	大餘二十七	小餘二十四	
端蒙大荒落甘露元年	大餘二十八	小餘三百一十七	十二
	大餘三十三	無小餘	
游兆敦祥二年	大餘二十二	小餘六百六十五	十二
	大餘三十八	小餘八	
彊梧協洽三年			閏十三

大餘十七	小餘七十三	
大餘四十三	小餘十六	
徒維滄灘四年		十二
大餘四十	小餘九百二十	
大餘四十八	小餘二十四	
祝犂作置黃龍元年		閏十三
大餘三十五	小餘三百二十八	
大餘五十四	無小餘	
商橫滄茂初元元年正東		十二
大餘五十九	小餘二百三十五	
昭陽大淵獻二年	小餘八	
大餘五十九	小餘八	
大餘五十三	小餘五百八十三	十二
大餘四	小餘十六	
橫文困敦三年		閏十三
大餘四十七	小餘九百三十一	
大餘九	小餘二十四	
尚章赤奮若四年		十二
大餘十一	小餘八百三十八	
大餘十五	無小餘	

馬達攝提格五年	大餘六	小餘二百四十六	十二
大餘二十	小餘八		
端蒙單闕永光元年			閏十三
無大餘	小餘五百九十四		
大餘二十五	小餘十六		
游兆執徐二年			十二
大餘二十四	小餘五百一		
大餘三十	小餘二十四		
理梧大荒落三年			十二
大餘十八	小餘八百四十九		
大餘三十六	無小餘		
徒維敦牂四年			閏十三
大餘十三	小餘二百五十七		
大餘四十一	小餘八		
祝犂協洽五年			十二
大餘三十七	小餘一百六十四		
大餘三十六	小餘十六		
商橫滄灘建昭元年			閏十三
大餘三十一	小餘五百一十二		

昭陽作噩二年	大餘五十一	小餘二十四	十二
橫文闌茂三年	大餘五十五	小餘四百一十九	十二
橫文闌茂三年	大餘五十七	無小餘	十二
尙章大淵獻四年	大餘四十九	小餘七百六十七	十二
尙章大淵獻四年	大餘二	小餘八	閏十三
馬逢困敦五年	大餘四十四	小餘一百七十五	十二
馬逢困敦五年	大餘七	小餘十六	十二
瑞蒙赤奮若竟寧元年	大餘八	小餘八十二	十二
瑞蒙赤奮若竟寧元年	大餘十二	小餘二十四	十二
游兆攝提格建始元年	大餘二	小餘四百三十	十二
游兆攝提格建始元年	大餘十八	無小餘	閏十三
游兆攝提格建始元年	大餘五十六	小餘七百七十八	十二
游兆攝提格建始元年	大餘二十三	小餘八	十二
疆梧單闕二年			十二

徒維執徐三年	大餘二十	小餘六百八十五	閏十三
徒維執徐三年	大餘二十八	小餘十六	閏十三
祝犁大荒落四年	大餘十五	小餘九十三	閏十三
祝犁大荒落四年	大餘三十三	小餘二十四	閏十三
右歷書大餘者日也小餘者月也端旃蒙者 年名也支丑名赤奮若寅名攝提格干丙名 游兆正北 <small>冬至加子時</small> 正西 <small>加酉時</small> 正南 <small>加午時</small> 正東 <small>加卯時</small>			
史記評林卷之二十六			



史記評林卷之二十七

吳興凌德修輯

天官書第五

唐類事曰天官書... 索隱曰天官書者...

索隱曰天官書有五官官者星官也... 是也口文曜麗乎天其動者有七日月五星...

楊升菴曰太史公八書中當以天官書為最... 太史掌天官而史議以來世其官故于星...

中宮天極星

中宮天極星索隱曰姚氏案春秋元命包云宮之... 鉤口中宮大極謂之北極星含元出氣流精生一...

于此其說也

星潘臣皆曰紫宮... 開閉皆在此中也宋均又以紫宮為十前列直斗口三...

星隨北端兌

星隨北端兌索隱曰劉氏直音如字直當也又音... 文志見作北端兌

若見若不自陰德... 陰德謂星在紫宮內尚書西至施德惠者故贊...

或曰天一曰文... 動搖舉起宮被災積內安惡之

曰天槍右五星曰天棊

曰天槍右五星曰天棊索隱曰音檣打之檣也... 帝昭音訓詩緯云槍三星槍五星在斗杓左右至...

星絕漢抵營室曰閣道... 輔石氏云道六星神所乘也

星所謂旋璣玉衡以齊七政... 璇第二璣第四璣第五璣第六開陽第七璣光第...

按考要云天極... 一名北極但在...



**一內為示招搖** 孟康曰近北斗者招搖招搖為天  
 一星耳○索隱曰案詩紀歷桓云更河天招搖為  
 胡兵宋均曰招搖星在更河內樂汁圖云更河天  
 示星宋均曰為更河名也○外為盾天錢晉灼曰外  
 天字則更河是星名也○正義曰星經云更河星為  
 在招搖南一名玄戈○正義曰星經云更河星為  
 在招搖之南若星不見或進退不定鋒鏑亂起將為  
 邊境之憂也○**有句園十五星屬杓** 索隱曰杓音  
 索隱曰杓音○**曰賤人之牢** 索隱曰詩紀歷桓云賤  
 義曰賤音賤人牢宋均曰為連管賤人索星也○正  
 圖云連管賤人牢宋均曰為連管賤人索星也○正  
 義曰賤音賤人牢宋均曰為連管賤人索星也○正  
 義曰賤音賤人牢宋均曰為連管賤人索星也○正

**其牢中星實則凶多虛則開出天一槍格示**  
 如之 盾動搖角大兵起 角芒用也  
**東宮蒼龍房心為明堂** 索隱曰文耀鉤云東宮  
 大辰房心尾也李巡曰大辰蒼龍宿體最明也春  
 秋說題辭云房心為明堂天王布政之宮尚書運  
 期授曰所謂房四星之道來焉云四**大星天王前**  
 星間有三道日月五星所出心也**後星子屬** 索隱曰  
 星天王也前星太子後星庶子**不欲直**  
**直則天王失計房為府曰天駟** 索隱曰爾雅云天  
 云旁為天馬主車駕宋均云房既近其陰右驂正  
 心為明堂又別為天府及天駟也○**其陰右驂**  
 曰房星君之位亦王左驂亦王良**旁有兩星曰裕**  
 馬故為裕王者恒嗣之是馬祖也○**裕有兩星曰裕**  
 府闡尚焉注鈞鉤以備非常也○正義曰古明而

**近房天下同心鈞鈴房心之間有北一星曰彗**  
 彗星出及疎折者皆地動之祥也○**北一星曰彗**  
 日音彗○正義曰說文云彗車輪也兩相穿  
 若也居經云彗則津梁不通**東北曲十二星曰旗**  
 官門不禁居則反是也○**東北曲十二星曰旗**  
 日兩旗者左旗九星在河鼓左也右旗九星在河  
 鼓右也皆天之鼓旗所以為遊表占欲其明太光  
 則將軍吉不然為兵憂及不居其**旗中四星曰天**  
 市正義曰天市二十三星房心東北至國市聚交  
 易之所一曰天旗明則實稀則歲虛焚或犯變  
 不忠之臣其早出當徙市易都客星入兵大起出  
 之有貴**中六星曰市樓市中星眾者實其虛則耗**  
 貧無也**房南眾星曰騎官左角李右角將** 索隱  
 即理法官也故元命包云左角理物以起右角將  
 率而動又石氏云左角為天田右角為天門也

**大角者天王帝廷** 索隱曰援神契云大角為坐儀  
 斛一星在兩攝提間人君之象也○**其兩旁各有三**  
 星鼎足句之曰攝提 晉灼曰如鼎之句曲○索隱  
 攝也言能提斗攝角以接於下也○正義曰攝提  
 六星夾大角大臣之象恒直斗角所攝紀入節察  
 人君恐客星入之聖人受制也**攝提者直斗杓**  
**所指以建時節故曰攝提格尤為疏廟** 索隱曰元  
 四星為廟延文耀鉤為疏廟宋均以為為疏外也廟  
 或為廟也○正義曰藥政之所也其占明大則補  
 臣忠天下寧不**主疾其南北兩大星曰南門** 正義  
 然則反是也○**南門**  
 門三星在庫樓南天之門外明則氏羌**氏為天**  
 根 正義曰星經云氏四星為寤寤聽朝所居其  
 根占明大則臣下奉度合誠圖云氏為宿宮也

按考要云心三  
 星一名大火中  
 之大星為明堂  
 天子之正位也  
 前星太子不明  
 則太子不得位  
 後星庶子不明  
 則庶子不得位  
 明房也

不見或移動牛

按考要云是九

星故曰九子其

古為後宮銀而

多子其流通王

者然其流通王

九子其流通王

後宮銀而多子

其流通王者然

其流通王者然

其流通王者然

疫 索隱曰爾雅云天根氏也孫炎以為角元下繫

故王疾疫也然此時物雖生而疫疾在三春行毒氣

故有疫疾也。正義曰氏房心三宿為災於辰在

卯宋之尾為九子 兼子子必九者取尾有九星也

元命包云尾九星其四星為後宮之場也。正義

曰尾四星為折木之津於辰在寅燕之分野尾九

星為後宮亦為九子星近心第一星為后妃火三

星並為次三宿本二星為妾占均明大小相承則

後宮銀而多子不然則不金火守之後宮。曰君臣

斥絕不和 箕為教客白口舌 索隱曰宋均云教訓

為象箕又受物有去來來客之象也詩云維南

有舌象也言故詩曰參今後今成是南箕謂為教

之府也移徙入河國人相食金火 火犯牛角則有

法上相兩星間名曰左掖門上將兩星間名曰東

華門上相兩星間名曰右掖門上將兩星間名曰西

華門上相兩星間名曰中掖門上將兩星間名曰中

掖門上相兩星間名曰西掖門上將兩星間名曰西

掖門上相兩星間名曰中掖門上將兩星間名曰中

掖門上相兩星間名曰東掖門上將兩星間名曰東

掖門上相兩星間名曰西掖門上將兩星間名曰西

掖門上相兩星間名曰中掖門上將兩星間名曰中

掖門上相兩星間名曰東掖門上將兩星間名曰東

掖門上相兩星間名曰西掖門上將兩星間名曰西

掖門上相兩星間名曰中掖門上將兩星間名曰中

掖門上相兩星間名曰東掖門上將兩星間名曰東

掖門上相兩星間名曰西掖門上將兩星間名曰西

中士故謂之中  
也

中坐成形  
晉灼曰中坐犯帝坐也成形成禍之形

軌道不由康爾而入也以其所犯命者亦皆羣下

謂所犯之位天子必命誅討其人也

從謀也司義其命犯太微中帝坐坐入必成其罪

從而謀上也金火尤甚金馬兵故尤急測水

情星五  
夫索曰一名太微星也

少微星也  
少微星也

權軒輶軒輶黃龍體  
權軒輶軒輶黃龍體

正美曰軒輶十七星在七星北黃龍之體主雷雨

五星守犯者如橋占  
五星守犯者如橋占

之東井為水事  
之東井為水事

其西曲星曰  
其西曲星曰

天字用缺於大臣月宿井有風雨之變也

天字用缺於大臣月宿井有風雨之變也

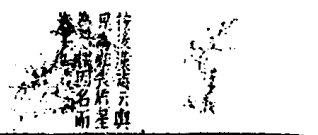

北河  
北河

常道也占以南北星不見則南道不通北亦如之動

梁紫微曰宋均云兩河六星知逆邪言關梁之限

者為真  
者為真

守南北河兵起穀不登故德成衡觀成漢

也觀占也漢五帝車舍傷成鉞

隱曰案德成衡衡則能平物故有德公平者先成

於漢也傷成鉞者傷成也言王者致德亦先成

於漢也傷成鉞者傷成也言王者致德亦先成

於漢也傷成鉞者傷成也言王者致德亦先成

於漢也傷成鉞者傷成也言王者致德亦先成

於漢也傷成鉞者傷成也言王者致德亦先成

於漢也傷成鉞者傷成也言王者致德亦先成

於漢也傷成鉞者傷成也言王者致德亦先成

於漢也傷成鉞者傷成也言王者致德亦先成

於漢也傷成鉞者傷成也言王者致德亦先成

太微三化道  
文籍其曰氏  
之或若狀諸  
上或守大史  
公同云

按考要云軒  
象力車行欲  
灰故曰兵車  
戰乃也計氏  
軫七星上將軍  
象其象之車  
上載任有車出  
入皆曰兵車  
說並同也

按考要云庫下  
之樣字

曰素索也爾雅云鳥張索郭璞云鳥受食之處也  
占以明為吉暗為凶翼為羽翻王遠客正義曰翼  
四星長沙一星輶二星合軫七星皆為鷄尾於辰  
在巳楚之分野翼二十二星為天樂府又主夷狄  
亦主遠客占明大禮樂與四夷軫為車王風曰宋  
服從則天子舉兵以罰亂者軫為車王風曰宋  
均云軫四星居中又有二星為左右輪車之象也  
軾與軾同位為風車動行疾似之也正義曰軾  
四星至家宰輔臣又主車騎亦主風占明大則車  
騎用太白守之南方有不用命之國當發其功有一小  
英伐之辰星守之徐泗有饑之者其功有一小  
星曰長沙星正義曰長沙一星在軾中主星不欲  
明明與四星等若五星入軾星中兵大起宋隱曰  
五星主行使使軾南眾星曰天庫樓正義曰天庫  
動兵車亦動也  
五車中庫有五車車星角若益眾及不具無處車  
馬  
西宮咸池 案隱曰文耀鉤云西宮白帝其精白虎  
魚鳥之所託也金犯守曰天五潢五潢五帝車舍  
之兵起火守之有災也  
案隱曰案元命包曰咸池主五穀其星五者各有  
所職咸池言穀生於水含秀含實主秋垂故一名  
于車舍言以車載穀而賦也○正義曰五車五  
星三柱九星在畢東北天子三兵車舍也西北大  
星曰天庫王太白秦也次東天獄主陰燕趙  
也次東曰天倉王歲備魏也次東南曰同柱主  
楚也次西南曰卿主炎惑魏也占五車均明柱皆  
見則倉庫實不見其國絕食兵見起五車三柱有  
變各以其國占之三柱在出不出與天倉相連軍出  
年出三月貴十倍一柱在出不一與天倉相連軍出  
米貴轉粟千里柱在出尤甚火  
入天下旱金入兵水入水也 火入阜金兵水

按考要云星房  
天之耳目主兵  
故曰星房主胡  
故有胡兵白主  
也故曰白水  
按考要云星房  
天之耳目主兵  
故曰星房主胡  
故有胡兵白主  
也故曰白水

曰謂火金水入五潢則各致此災也宋均  
云不言木土者木土德星於此不為害也水中有  
三柱柱不具兵起奎白封豕為溝瀆正義曰奎若  
三柱三星為降婁於辰在戌魯之分野奎天之府庫  
日占以明為吉星不欲開闢無常有白木稱命於山  
命之咎亦不深則奎動則國無常有白木稱命於山  
者宗祀不潔則奎動則國無常有白木稱命於山  
之應亦廢人饑饉之厄太白守奎胡胡之憂可以  
星守之中國之利外國不利婁為聚眾正義曰婁  
河以與師動象斬斷無道  
牧養犧牲以共郊祀亦曰聚眾占胃為天倉正義  
動握則眾兵聚金火守之兵起也胃為天倉正義  
三星昂七星畢八星為大梁於辰在酉越之分野  
男主倉廩五穀之府也占明則天下和平五穀豐  
稔不然其南眾星白膺積苑西王積藁草者不見  
反是也  
案隱曰星房主胡  
故有胡兵白主  
也故曰白水

按守氏謂奉為  
出長壽之子  
若此則功厥  
也

**陽陽國** 孟康曰陰河南坤維河山參為白虎正義曰參在參二星外四星為實虎於

**石** 孟康曰參二星者石也正義曰參二星者石也

**事** 孟康曰參二星者事也正義曰參二星者事也

**其外四星左右肩股也小三星隅置**

**曰箭鵬為虎首王葆旅事** 如淳曰鵬中宿謂桑榆也正義曰鵬中宿謂桑榆也

**占色** 孟康曰占色與白首正義曰占色與白首

**廁下一星曰天矢** 正義曰天矢一星在

**三處羅** 正義曰一曰天旗正義曰參旗九星在參

**二曰天苑** 正義曰天苑十六星如環狀在畢三

**曰九游** 正義曰九游九星在尾

**東有大星曰狼** 正義曰狼四星在參

**曰孤** 正義曰孤九星在狼東南天之弓也以狼

**狼又多盜引滿則天下盡兵也**

**直狼狼比地有**

**狼又多盜引滿則天下盡兵也**

**直狼狼比地有**

**狼又多盜引滿則天下盡兵也**

**直狼狼比地有**

**狼又多盜引滿則天下盡兵也**

**直狼狼比地有**

**狼又多盜引滿則天下盡兵也**

**直狼狼比地有**

**狼又多盜引滿則天下盡兵也**

按守氏謂奉為  
出長壽之子  
若此則功厥  
也

**大星** 正義曰北極老人正義曰老人一星在

**于南郊附耳入畢中兵起**

**北宮玄武** 正義曰南斗六星率牛六星並北宮玄

**危** 正義曰危四星為女孛於辰在子齊之

**為蓋屋** 索隱曰宋均云危上一星高旁兩星階下

**哭泣之事** 索隱曰魏氏案荆州占以為其宿二星

**其南有眾星曰羽林天軍** 正義曰羽林三十

**星犯北落** 正義曰北落師門一星在羽林西南天

**金水尤甚火軍憂水患木土軍吉**

**危東六星兩兩相比曰司空** 正義曰危音與

**司空** 正義曰危音與

**司空** 正義曰危音與

**司空** 正義曰危音與

**司空** 正義曰危音與

**司空** 正義曰危音與

**司空** 正義曰危音與

**司空** 正義曰危音與

**司空** 正義曰危音與

**司空** 正義曰危音與

**司空** 正義曰危音與

**司空** 正義曰危音與

**司空** 正義曰危音與

**司空** 正義曰危音與

余有丁曰按晉書

天又志維管下行

東壁二星上文昌

天丁宿上之宿惟

也星明者有兵

街行四者有兵

失命去也上文昌

者有兵

公身有兵

天子之宿上文昌

星為宿上文昌

向兩上而居

天子之宿上文昌

星為宿上文昌

向兩上而居

天子之宿上文昌

星為宿上文昌

向兩上而居

天子之宿上文昌

星為宿上文昌

向兩上而居

天子之宿上文昌

星為宿上文昌

向兩上而居

天子之宿上文昌

兩相比者是司命等星也司空唯一星耳又不

危東恐命字誤為空地司命危二星在虛北

司祿二星在司命北主官司危二星在司祿北

危司非二星在危北主德過皆真司之職占大

則君憂常營室為清廟星架陶精類布立紀綱包

則君也又爾雅云營室謂之定郭璞云定

閣道索隱曰荊州占六星漢中四星曰天駟索隱

命包云漢中四星旁一星曰王良王良策馬車騎

日騎一曰天駟也旁一星曰王良王良策馬車騎

滿野義曰王良五星在奎北河中天子奉御官也

以動也按漢書王良前或居馬後別為策馬策馬而

兵動也按漢書王良前或居馬後別為策馬策馬而

當南郊平明應出騰仰觀曰夫于者象星今宮

中星及策馬應悉不動上明日必不出至四更皇

太子幸旁有八星絕漢曰天潢索隱曰元命包曰

神通四方宋均云天潢天潢旁江星江星動人

涉水正義曰天潢四星在尾北主太陰也欲杵

曰四星在危南正義曰正下直曰吉與曰不相當

魚鹽賈索隱曰荆州占云鮑瓜一名天雞花河鼓

道亦行旗轆占動極則人勞不然則不用疊

六

織女天女孫也

織女天女孫也

織女天女孫也

織女天女孫也

織女天女孫也

織女天女孫也

織女天女孫也

織女天女孫也

織女天女孫也

織女天女孫也

織女天女孫也

織女天女孫也

織女天女孫也

織女天女孫也

織女天女孫也

織女天女孫也

牛為犧牲亦為關梁其北二星一曰即路一曰聚

其北河鼓河鼓犬星上將左右左右

其北河鼓河鼓犬星上將左右左右

其北河鼓河鼓犬星上將左右左右

其北河鼓河鼓犬星上將左右左右

其北河鼓河鼓犬星上將左右左右

其北河鼓河鼓犬星上將左右左右

其北河鼓河鼓犬星上將左右左右

其北河鼓河鼓犬星上將左右左右

其北河鼓河鼓犬星上將左右左右

其北河鼓河鼓犬星上將左右左右

其北河鼓河鼓犬星上將左右左右

其北河鼓河鼓犬星上將左右左右

其北河鼓河鼓犬星上將左右左右

其北河鼓河鼓犬星上將左右左右

其北河鼓河鼓犬星上將左右左右

其北河鼓河鼓犬星上將左右左右

其北河鼓河鼓犬星上將左右左右

其北河鼓河鼓犬星上將左右左右

六

織女天女孫也

織女天女孫也

織女天女孫也

織女天女孫也

織女天女孫也

織女天女孫也

織女天女孫也

織女天女孫也

織女天女孫也

織女天女孫也

織女天女孫也

織女天女孫也

織女天女孫也

織女天女孫也

織女天女孫也

織女天女孫也



日甲乙義失者罰出歲星歲星贏縮索隱曰案五

星早出為贏贏為容晚出為縮縮為文志曰此五

正人五星贏縮必有天應見於也以其舍命國

而前曰贏索隱曰音退舍曰縮贏其國有兵不

復縮其國有憂將亡正義曰將

星皆從而聚於一舍索隱曰漢高帝元年五星皆

星在東井故四其下之國可以義致天下以攝提

格歲索隱曰太歲在寅歲星正月晨出東方按爾

故曰攝提歲陰左行在寅歲星右轉居丑正月與

斗牽牛晨出東方名曰監德索隱曰歲星在寅正

歲星出東行十二度百日而止及逆行逆行八度

百日復東行歲行三十度十六分度之七率日行

十二分度之一十二歲而周天出常東方以晨入

於西方用昏單闕歲索隱曰在卯也歲星二月晨

巡云陽氣推萬物而起故歲陰在卯星居子以三

月與婺女虛危晨出白降索隱曰即歲星三月

世大有光其失次有應見張名曰降入其歲大水

執徐歲索隱曰爾雅辰為執徐李巡云伏螿之物

皆振舒而出故曰執徐執螿也徐舒也

考索曰十甲白歲

陽十二子白歲

陽大史公所論

歲星出東行十二度百日而止及逆行逆行八度

百日復東行歲行三十度十六分度之七率日行

十二分度之一十二歲而周天出常東方以晨入

於西方用昏單闕歲索隱曰在卯也歲星二月晨

巡云陽氣推萬物而起故歲陰在卯星居子以三

考索曰十甲白歲

陽十二子白歲

陽大史公所論

歲星出東行十二度百日而止及逆行逆行八度

百日復東行歲行三十度十六分度之七率日行

十二分度之一十二歲而周天出常東方以晨入

於西方用昏單闕歲索隱曰在卯也歲星二月晨

巡云陽氣推萬物而起故歲陰在卯星居子以三

月與婺女虛危晨出白降索隱曰即歲星三月

世大有光其失次有應見張名曰降入其歲大水

執徐歲索隱曰爾雅辰為執徐李巡云伏螿之物

皆振舒而出故曰執徐執螿也徐舒也

考索曰十甲白歲

陽十二子白歲

陽大史公所論

歲星出東行十二度百日而止及逆行逆行八度

百日復東行歲行三十度十六分度之七率日行

十二分度之一十二歲而周天出常東方以晨入

於西方用昏單闕歲索隱曰在卯也歲星二月晨

巡云陽氣推萬物而起故歲陰在卯星居子以三

月與婺女虛危晨出白降索隱曰即歲星三月

世大有光其失次有應見張名曰降入其歲大水

執徐歲索隱曰爾雅辰為執徐李巡云伏螿之物

皆振舒而出故曰執徐執螿也徐舒也

歲陰在辰星居亥以三月居與管室東壁晨出白

青章青青甚章其失次有應見軫曰青章歲早旱

晚水大荒駱歲索隱曰爾雅云在巳為大荒駱

荒駱也歲陰在巳星居戌以四月與奎婁胃昂

晨出曰躡踵索隱曰路廣曰一日路躡

躡踵也熊熊赤色有光其失次有應見亢敦

詳歲索隱曰爾雅云在午為敦詳孫炎云敦盛

陰在午星居酉以五月與胃昂畢晨出曰開明

利公王不利治兵其失次有應見房歲早早晚水

叶洽歲索隱曰爾雅云在末為叶洽李巡云陽

陰在末星居申以六月與觜鶻正義曰觜音子斯

箕涖灘歲索隱曰爾雅云在申為涖灘李巡曰涖

反歲陰在申星居未以七月與東井輿鬼晨出曰

大音昭昭白其失次有應見牽牛作鄂歲爾雅曰

在酉為作鄂李巡云作鄂皆物若技起之貌鄂音

作鄂今案下文云作鄂則李巡解亦近天文志

記及爾雅並異也歲陰在酉星居午以八月與

柳七星張晨出曰為長王作作有芒國其昌孰穀

其失次有應見危曰大章有旱而昌有女喪災疾

考索曰十甲白歲

陽十二子白歲

陽大史公所論

歲星出東行十二度百日而止及逆行逆行八度

百日復東行歲行三十度十六分度之七率日行

十二分度之一十二歲而周天出常東方以晨入

於西方用昏單闕歲索隱曰在卯也歲星二月晨

巡云陽氣推萬物而起故歲陰在卯星居子以三

閏茂歲

索隱曰爾雅云在戌日閏茂歲炎云萬物皆蔽冒故曰閏茂歲也茂冒也天文志

歲陰在戌星居巳

以九月與翼軫晨出曰天

睢

音呼唯反白色大明其失次有應見東壁歲

水女

大淵獻歲索隱曰爾雅云在亥為大淵獻

曰大章

徐廣曰一日大星蒼蒼然星若躍而

陰出

是謂正平起師旅其率必武其國有德將

有四海

其失次有應見婁困敦歲索隱曰爾雅云

初萌

混流於黃泉之下也歲陰在子星居卯以十

一月與氐房心晨出

曰天泉玄色甚明江池其昌

不利起兵

其失次有應在昴赤奮若歲索隱曰爾雅云在丑

與尾箕晨出

曰天皓漢志亦作吳黓然黑色甚明

右搖未當去

去之與他星會其國凶所居久國存

德厚其角動

乍小乍大若色數變人主有憂其失

次舍以下進

而東北三月生天棊正義曰棊音滿

散而為天槍

天槍天槍天槍天槍天槍天槍天槍天槍

貞若天槍

天槍天槍天槍天槍天槍天槍天槍天槍

此皆不取

石氏名申夫甘氏名德未允進而東

南三月生彗星

正義曰天彗者一名掃星本類星體無光假日之光故夕見則東指晨見則西指如

天攬

帝昭曰攬音參差之參長二丈類彗星退而西北三月生

月生天槍

正義曰槍楚行反天槍者長數丈兩頭

舉事用兵

其出如浮如沈其國有土功如沈如浮

其野亡色

赤而有角其所居國昌迎角而戰者不

逐相與太白

關帝昭曰星其野有破軍歲星一曰

攝提曰

重華曰應星曰紀星營室為清廟歲星廟

察剛氣

以處災惑徐廣曰剛一作罰索隱曰案

則有兵入

則兵散以其舍命國災惑災惑為動亂

則有兵入

則兵散以其舍命國災惑災惑為動亂

則有兵入

則兵散以其舍命國災惑災惑為動亂

則有兵入

則兵散以其舍命國災惑災惑為動亂

則有兵入

則兵散以其舍命國災惑災惑為動亂

則有兵入

則兵散以其舍命國災惑災惑為動亂

則有兵入

則兵散以其舍命國災惑災惑為動亂

則有兵入

則兵散以其舍命國災惑災惑為動亂

則有兵入

則兵散以其舍命國災惑災惑為動亂

則有兵入

則兵散以其舍命國災惑災惑為動亂

則有兵入

則兵散以其舍命國災惑災惑為動亂

則有兵入

則兵散以其舍命國災惑災惑為動亂

則有兵入

則兵散以其舍命國災惑災惑為動亂

則有兵入

則兵散以其舍命國災惑災惑為動亂

則有兵入

則兵散以其舍命國災惑災惑為動亂

則有兵入

則兵散以其舍命國災惑災惑為動亂

子其方西行  
則其方下西方  
其方為大  
其方為大  
其方為大  
其方為大

殘賊疾疫餓兵餘則曰以下云其意為理外則理  
其意為理外則理其意為理外則理其意為理外則理  
其意為理外則理其意為理外則理其意為理外則理  
其意為理外則理其意為理外則理其意為理外則理  
其意為理外則理其意為理外則理其意為理外則理  
其意為理外則理其意為理外則理其意為理外則理  
其意為理外則理其意為理外則理其意為理外則理  
其意為理外則理其意為理外則理其意為理外則理

按天文志云  
左傳云

兵七月半以地九月太半以地因與俱出入國絕  
祀居之殃還至雖大當小也索隱曰索隱音旋旋疾  
所致殃禍速疾久而至當小反大也索隱曰此謂小  
則雖大言小其南為丈夫北為女子喪云索隱曰宋均  
謂南為丈夫受其咎若角動繞環之及乍前乍後  
則則女子受其咎也若角動繞環之及乍前乍後  
左若殃益大與他星關關兵不在外則為凶關

光相遠為害不相遠不害五星皆從而聚  
于一舍正義曰三星若合是謂驚位絕行其國外  
合是為太陽其國兵喪暴起君子憂小人懼五星  
若合是謂易行有德者受慶掩有四方無德者受  
威也以其下國可以禮致天下法出東行十六舍  
而止逆行二舍六旬復東行自所止數十舍十月  
而入西方伏行五月伏不見出東方其出西方曰  
反明至命者惡之東行急一日行一度半其行東  
西南北疾也兵各聚其下用戰順之勝逆之敗災  
惑從太白重憂離之軍却出太白陰有分軍行其  
陽有偏將戰當其行太白遠之破軍殺將宋均云

太白主其入守犯太微光芒相及也帝昭曰  
自下謂之曰犯軒轅管室王命惡之心為明堂災  
惑廟也謹侯此

曆斗之會以定填星之位索隱曰晉灼云帝以甲  
前二十八歲而周天廣雅曰填星一名地侯文耀  
鉤曰填星帝舍極細之精其體黃變中宿之分也  
曰中央土王季夏白戊巳黃帝主德女王象也歲  
填一宿其所居國吉未當居而居若已去而復還  
還居之其國得土不乃得女若當居而不居既已  
居之文西東去其國失土不乃失女不可舉事用  
兵其居又其國福厚易福薄猶輕速也其一各曰

地處王歲歲行十二度百十二分度之五日行二  
十八分度之一二十八歲周天其所居五星皆從  
而聚于一舍其下之國可重致天下正義曰重音  
星皆從填星其下之國倚重禮德義殺刑盡失而  
而致天下以填王木土故也禮德義殺刑盡失而  
填星乃為之動搖贏為王不寧其縮有軍不復填  
星其色黃九音音曰黃鐘宮其失次上二三宿曰  
贏有主命不成不乃大水失次下二三宿曰縮有  
后戚其歲不復不乃天裂若地動斗為文太室填  
星廟天子之星也木星與土合為內亂饑星經曰  
凡五星木與土合為內亂饑與水合為變主勿用  
謀更事與火合為旱與金合為白衣會也



格之歲與營室晨出東方至角而入與營室夕出

西方至角而入與角晨出入畢與角夕出入畢與

畢晨出入箕與畢夕出入箕與箕晨出入柳與箕

夕出入柳與柳晨出入營室與柳夕出入營室凡

出入東西各五為八歲二百二十日徐廣曰一云

復與營室晨出東方其大率歲一周天索隱曰案

曆之名言用上元紀歷法則攝提歲而太白與營

室晨出東方至角而入與營室夕出西方至角而

入凡出入東西各五為八歲二百二十日其始出

東方行遲率日半度一百二十日必逆行一二舍

上極而反東行行日一度半一百二十日入其庫

近日曰明星柔高遠日曰大驚徐廣曰剛其始出

西行疾率日一度半百二十日上極而行遲日半

度百二十日旦入必逆行一二舍而入其庫近日

曰太白柔高遠日曰大相剛出以辰戌入以丑未

當出不出未當入而入天下偃兵兵在外入未當

出而出當入而不入下起兵有破國其當期出也

其國昌其出東為東入東為北方出西為西入西

為南方所居久其鄉利蘇林曰其鄉凶出西逆

行至東正西國吉出東至西正東國吉其出不經

天經天下革政索隱曰孟康云謂出東入西出

東出西當伏西過午為經天又晉灼曰日陽小以

角動兵起始出太後小兵弱出小後大兵強出高

用兵深吉淺凶庫淺吉深凶日方南金居其南日

方北金居其北曰贏正義曰鄭玄云方猶向也謂

其南北也影短於土圭謂之日南是地於日為通

南也長於土圭謂之日北是地於日為通北也凡

日影於地千里而差一寸周禮云日南則影短多

暑日北則影長多寒孟康云金謂太白也影日中

之影疾王不寧用兵進吉退凶日方南金居其北

日方北金居其南曰縮疾王有憂用兵退吉進凶

用兵象太白太白行疾疾行遲遲行角戰戰動搖

躁躁國以靜靜順角所指吉反之皆凶出則出兵

入則入兵赤角有戰白角有喪黑圓角憂有水事

青圓小角憂有木事黃圓和角有土事有年正義曰大

有土事有年謂豐熟也其已出三日而復有微

入入三日乃復盛出是謂爽索隱曰爽音奴亂反

其下國有軍敗將北其已入三日又復微出出三

日而復盛入其下國有憂師有糧食兵革遺人用

之正義曰遺卒雖眾將為人虜其出西失行外國

敗其出東失行中國敗其色大圓黃淨音可為好

事其圓大赤兵盛不戰太白白比狼耳反下同此

類也音書天文志云凡五星有大小不同各依

其行而應時節色變有類凡青比參左有赤比心

大星黃比參右肩白比復星黑比奎大星不赤比

失本色而應其四時者吉色害其行凶也

心黃比參左肩正義曰參色蒼比參右肩黑比奎

大星五星皆從太白而聚乎一舍其下之國可以

兵從天下居實有得也正義曰晉書天文志云凡

為得位者或星以德焚或為禮鎮星有福太白兵

強辰陰陽和所直之辰順其色而角者勝其色

者敗居實有得居虛無得也素隱曰實

也勝位勝色行得盡勝也居虛無得也謂星所合

也勝位勝色行得盡勝也居虛無得也謂星所合

勝位有位勝無位有色勝無色行得盡勝之謂行

應天度唯有色得位行盡勝之出而留桑榆間謂

日行遲而下也正出氣言疾其下國正義曰疾

正出桑榆上者餘二千里

疾其對國孟康曰謂出東上復下下復上有反糶

其入月將像金木星合光其下戰不合兵雖起而

不關合相毀野有破軍出西方昏而出陰陰兵疆

暮食出小弱夜半出中弱雞鳴出大弱是謂陰陷

於陽其在東方乘明而出陽陽兵之疆雞鳴出小

弱夜半出中弱昏出大弱是謂陽陷於陰太白伏

也以出兵兵有缺其出卯南勝北方出卯北北

勝南方正在卯東國利出西北北勝南方出西南

南勝北方正在酉西國勝其與列星相犯小戰五

按天文志天

星大戰其相犯太白出其南南國敗出其北北國

敗行疾武不行文色白五芒出蚤為月蝕晚為天

矢及彗星將發其國出東為德舉事左之迎之吉

出西為刑舉事右之背之吉反之皆凶太白光見

景戰勝書見而經天是謂爭明疆國弱小國疆女

主昌元為疏廟太白廟也太白大臣也其號上公

其他名殷星太正營星觀星宮星明星大哀大澤

終星大相天浩序星月緯大司馬位謹候此

祭日辰之會正義曰晉書天文志云凡

九十一月冬至至見牽牛出以辰戌入以丑角

木二旬而入晨候之東方夕候之西方也以治辰

星之位素隱曰即正四時以治辰星之位是也皇

曰北方辰星木生物其紀故辰星理四時曰北

方水太陰之精主冬曰壬癸刑失者罰出辰星正

也一名細極一名鈞星一名壽星二名何何何一

冬也亦常智也五事聽也人文志云其曰正癸四時

傷水氣則謂以其宿命國是正四時仲春春分夕

出郊奎婁胃東五舍為齊仲夏夏至夕出郊東井

輿鬼柳東七舍為楚仲秋秋分夕出郊角亢氏房

東四舍為漢仲冬冬至晨出郊東方與尾箕斗牽

牛俱西為中國其出入常以辰戌丑未其蚤為月

蝕日宋均曰辰星與月同精月為大臣先期而出是時也失判官謀故月晚為彗星及天矢張晏曰  
注者謂以為災祥也為彗星注者謂以為災祥也索隱曰宋均云辰星  
為失正義曰效見也言宜追兵在外不戰一時不  
出其時不和四時不出夫天下大饑其當效而出也  
色白為旱黃為五穀熟赤為兵黑為水出東方大  
而白有兵於外解常在東方其赤中國勝其西而  
赤外國利無兵於外而赤兵起其與太白俱出東  
方皆赤而角外國大敗中國勝其與太白俱出西  
方皆赤而角外國利五星分天之中積于東方中

國利積于西方外國用者利五星皆從辰星而聚  
于一舍其所舍之國可以法致天下辰星不出太  
白為客其出太白為主出而與太白不相從野雖  
有軍不戰出東方太白出西方若出西方太白出  
東方為格野雖有兵不戰索隱曰謂辰星出西方  
白金也水生金于不相從故上有軍不戰今母  
十者出一方若為格謂不相同故野雖有兵不  
戰失其時而出為當寒反溫當溫反寒當出不出  
是謂擊卒兵大起其入太白中而上出破軍殺將  
客軍勝下出客亡地辰星來抵太白太白不去將  
死正旗上出正義曰旗星名有九星言辰破軍殺

按天文志赤  
行旁兵之所終

將客勝索隱曰索隱蓋太下出客亡地視旗所推  
以命破軍其繞環太白若與鬪大戰客勝免過太  
白索隱曰索隱雅云辰星謂之免間可械劔蘇林  
音函函容也其間可容一劔○索隱曰索隱所說  
則械字本有函音故字從咸也○正義曰漢書云  
辰星過太白開太白小戰客勝免居太白前軍罷  
出太白左小戰摩太白有數萬人戰主人吏死出  
太白右去三尺軍急約戰青角其憂黑角水赤行  
窮兵之所終免七命曰小正辰星夫據安周星細  
爽能星鈞星索隱曰謂免星凡有七名命者名也  
星四也細爽五也能其色黃而小出而易處天下  
之文變而不善矣免五色青圍憂白圍喪赤圍中  
不平黑圍吉赤角犯我城黃角地之爭白角號泣  
之聲其出東方形四舍四十八日其數二十日而  
反入于東方其出西方行四舍四十八日其數二  
十日而反入于西方其一候之營室角畢箕柳出  
房心間地動辰星之色春青黃夏赤白秋青白而  
歲熟冬黃而不明即變其色其時不昌春不見大  
風秋則不實夏不見有六十日之旱月蝕秋不見  
有兵春則不生冬不見陰雨六十日有流邑夏則  
不長

卷之七  
天官書

角亢亮兗州房心豫州尾箕幽州斗江湖南牽牛  
女陽州虛危青州營室至東壁并州奎婁胃徐州  
卯畢真州紫鵲參益州蓋其地也東井與鬼雍州柳七星張三河翼軫荆州  
七星為員官辰星廟變夷星也。

兩車相當日暈如淳曰暈暈等力鈞厚長大有勝  
薄短小無勝重抱大破無抱為和背不和為分離  
相去直為自立立侯王指暈若曰殺將負且戴有  
喜圍在中中勝在外外勝青外赤中以和相去赤

外青中以惡相去氣暈先至而後去居軍勝先至  
先去前利後病後至後去前病後利後至先去前  
後皆病居軍不勝見而去其發疾雖勝無功見半

日以上功大白虹屈短也近三十日遠期六十  
有者下大流血日暈制勝近期三十日遠期六十  
日其食所不利復生生所利而食益盡為王位  
以其直及日所宿加以日時用命其國也。

月行中道安寧和平陰間多水陰事外北三尺陰  
星北三尺若人日中道房室星之中間也房有  
星北三尺若人日中道房室星之中間也房有  
星北三尺若人日中道房室星之中間也房有

角天門十月為四月十一月為五月  
為六月水發近三尺遠五尺犯四輔輔臣謀  
行南北河以陰陽言  
星水兵喪  
宿地饑若亡焚惑也亂填星也下犯上太白也彙

國以戰賊辰星也女亂食大角徐廣曰一云食干  
列星其宿地憂索隱曰謂月蝕外星二十八宿月  
食始日五月者六六月者五五月復六六月者一  
而五月者五凡百一十三月而復始謂者始復之日

也甲乙四海之外日月不占晉灼曰海外遠甲丙  
丁江淮海岱也戊巳中州河濟也庚辛華山以西

也甲乙四海之外日月不占晉灼曰海外遠甲丙  
丁江淮海岱也戊巳中州河濟也庚辛華山以西

也甲乙四海之外日月不占晉灼曰海外遠甲丙  
丁江淮海岱也戊巳中州河濟也庚辛華山以西



壬祭恒山以北日飲國君月飲將相當之

國皇星正義曰皇星者大而赤類南極老人去地三丈如炬火見則內外有兵喪之將

而赤孟康曰歲星之精散所為也五狀類南極

所出其下起兵兵彊其衝不利

昭明星索隱曰案春秋合誠圖云赤帝之精象如

大而白無角乍上乍下孟康曰形如三足

所出國起兵多變

五殘星索隱曰孟康云星表有青氣暈有毛填星

方之野其星狀類辰星去地可六丈大徐廣曰大

賊星賊星者一名六賊出正南南方之野星去地

六丈大而赤數動有光

司危星孟康曰星大而毛兩角突感之精也

地可六丈大而白類太白

獄漢星孟康曰青中赤表下有二彗縱橫亦填

正北北方之野星去地可六丈大而赤數動察之

中青此四野星所出非其方其下有兵衝不利

四填星所出四隅去地可四丈

地維咸光正義曰四填星出四隅去地可四丈地

出所見下有亂亂者亡有德者昌

燭星狀如太白孟康曰星上有三彗

見則滅所燭者城邑亂如星非星如雲非雲命曰

有歸國者

星者金之散氣本曰火孟康曰星名

漢者亦金之散氣索隱曰案水散氣則水氣

其本曰冰漢星多多水少則旱孟康曰漢河漢也

天鼓有音如雷非雷音在地而下及地其所往者

兵發其下

天狗狀如大奔星孟康曰星有尾旁有短彗下

聲其下止地類狗所墮及炎火索隱曰望之如火

光炎炎衝天其下圍如數頃田處上兌者財有黃

色千里破軍殺將

格澤星者索隱曰格澤一音鶴錄

白起地而上下大上兌其見也不種而獲不有土

功必有大害

按大星與天  
類星并下文  
大星亦曰天  
按大星與天  
而廣

星多火占  
安為安云後衛  
二地有山嶽以  
宜風精燥為  
星至多與如水  
水精為漢春秋  
傳梓慎之言曰  
星字及漢漢水  
詳也

蚩尤之旗孟康曰蚩尤之精也晉灼曰類彗而後  
曲象旗見則王者征伐四方

旬始出於北斗旁徐廣曰蚩尤狀如雄雞其怒青  
黑象伏鱷李奇曰怒當音帝音灼

枉矢類大流星蛇行而倉黑望之如有毛羽然

長庚如一匹布著天正義曰著此星見兵起

星墜至地則石也今吳郡西鄉見有落星后其石

天下多河濟之間時有墜星

天精而見景星孟康曰精明也亦有赤方氣與青方

一黃星凡三星合為景星索隱曰幸昭云精謂

清明漢書作牲亦作避郭璞注三蒼云隰雨止無

形也正義曰景星狀如半月生於晦朔景星者

德星也其狀無常出於有道之國

凡望雲氣正義曰春秋元命包云陰陽聚為雲氣

無形也仰而望之三四百里平望在桑榆上餘二

千里登高而望之下屬地者三千里雲氣有獸居

上者勝正義曰勝音升刺反雲雨氣相敵也兵自

華以南氣下黑上赤嵩高三河之郊氣正赤恒山

之北氣下黑上青勃碣海岱之間氣皆黑江淮之

間氣皆白徒氣白土功氣黃車氣乍高乍下往往

而聚騎氣卑而布卒氣搏如淳曰搏專也前學而

按漢書作前  
方而後者如

後高者疾前方而高後兌而卑者鄰其氣平者莫

行徐前高而後卑者不止而反氣相遇者卑勝高

尺者不過五六日去之五六里見氣來高丈餘二

丈者不過三四十日去之五六十里見稍雲精白

者其將悍其士怯其大根而前絕遠者當戰青白

垣杼雲類杼軸索隱曰姚氏案兵書云杼雲搏兩

端兌杓雲如繩者居前巨天索隱曰劉氏杓音時

許慎雖淮南音五結反其半半天其翬者類闕旗

亦云杓引也故鈞雲句曲音古候反諸此雲見以五色

合占而澤博密正義曰崔豹古今注云黃帝與蚩

金枝玉葉止於帝上有花錦之象故因作華蓋也

人隱也青雲潤敬口其見動人及有占兵必起合

關其直王朔所候決於日旁日旁雲氣人主象

無字在日西天子之氣皆如其形以占故北夷

之氣如羣畜穹閭索隱曰鄒氏云一作弓閭天文

崇等然而宋均云南夷之氣類舟船幡旗大水處

敗軍場破國之虛下有積錢徐廣曰古金寶之上

皆自氣不可不察海旁蝦氣象樓臺廣野氣成宮  
然雲氣各象其山川人民所聚積正義曰淮南  
子云地各  
以類生入更故山氣多男澤氣多瘠風氣多鬱  
氣多鬱木氣多隱居氣多力險阻氣多穉谷氣多  
薄立氣多狂潮氣多仁峻氣多貪輕土多利足重  
土多燥清氣多音小濁水音大湍水人重中土多聖  
皆應其類也故候息耗者入國邑視封疆田疇之  
正治云麻田曰疇城郭室屋門戶之潤澤次至車  
服畜產精華實息者吉虛耗者凶若煙非煙若雲  
非雲郁鬱紛紛蕭索綸囿是謂卿雲正義曰卿雲  
見喜氣也若霧非霧素隱曰霧音如字一音蒙又  
應曰霧言蒙衣冠而不濡見則其域被甲而翹天  
昧不明也  
雷電蝦虹辟歷夜明者陽氣之動者也春夏則發  
秋冬則藏故候者無不司之天開縣物五康田謂  
物象未開地動圻絕五代日隨世家幽綏王遙見  
示縣象地動圻絕年地動自樂徐以西北至  
平陰臺屋牆垣太半壞山崩及徙川塞豁坎徐廣  
地圻東西百三十步  
雍口狀音服驪案五康曰豁水澹澤竭地長見象  
谷也坎崩也蘇林曰坎流也  
城郭閉閣闔臬枯槩宮廟邸第人民所次謹俗車  
服觀民飲食五穀草木觀其所屬倉府廩庫四通  
之路六畜禽獸所產去就魚鼈鳥鼠觀其所處鬼  
哭若呼其人逢悟化言悟迎也俗音五故反  
也傳亦作迂音同化誠然  
當為訛字之誤耳

凡候歲美惡謹候歲始歲始或冬至日產氣始萌  
照明日人衆卒歲一會飲食發陽氣故曰初歲正  
月且王者歲首立春日四時之卒始也素隱曰謂正月  
去今四時之始也四始者候之日五義曰謂正月  
卒今年之始也而漢魏集臘明正月  
以四時之始候歲吉凶也  
旦決八風孟康曰魏人風從南方來犬旱西南  
小旱西方有兵西北戎菽為孟康曰戎菽胡豆也  
爾雅亦云胡豆與孟康同小雨徐廣曰一無  
兵菽成而又有小雨則其國無兵起也北方為中  
歲東北為上歲昭曰東方大水東南民有疾疫  
歲惡故八風各與其衝對課多者為勝多勝少久  
勝亟疾勝徐且至食為麥食至日昧為稷昧至舖  
為黍舖至下舖為菽下舖至日入為麻欲終日有  
雨有雲有風有日正義曰正月旦欲其終一日有  
無災日當其時者深而多實無雲有風日當其時  
淺而多實有雲風無日當其時深而少實有日無  
雲不風當其時者稼有敗如食頃小敗熟五斗米  
頃大敗則風復起有雲其稼復起各以其時用雲  
色占種其所宜其雨雪若寒歲惡是日光明聽都  
邑人民之聲聲官則歲善吉商則有兵徵旱羽水

雨

未嘗

未嘗

據曰泉出即  
月令水泉動  
以主測日之  
變以視長短  
正交者歲星並  
也

角歲惡或從正月旦比數雨數音疎舉反謂以此  
 數日以候一歲率日食一升至七升而極孟康曰  
 之雨以知豐穰率日食一升至七升而極  
 有二三升之食如此至七日過之不占數至十二  
 日日直其月占水旱孟康曰月一為其環城千里  
 內占則其為天下儻竟正月孟康曰月三十日周  
 可占天下正義曰按月列宿日風雲有變占月  
 其國并太歲所在則知其歲豐稔水旱饑饉也  
 所離列宿索隱曰章昭日風雲占其國然必察太  
 歲所在在金穰水毀木饑火旱此其大經也正月  
 上甲風從東方宜蠶風從西方若日黃雲惡冬至  
 短極縣土炭孟康曰先冬至三日縣土炭於衡兩  
 端輕重適均冬至日陽氣至則炭重  
 夏至日陰氣至則土重晉灼曰蔡邕律曆記候鍾  
 律權土炭冬至陽氣應黃鍾通土炭輕而衡仰及  
 至陰氣應蕤賓通土炭重而炭動鹿解角闕根出  
 衡低進退先後五日之中炭動鹿解角闕根出  
 泉出躍略以知日至要決景歲星所在五穀逢  
 昌其對為衝歲乃有殃正義曰言景歲星行不  
 昌歲若景歲星行而失舍有  
 所衝則歲乃有殃禍災變也  
 太史公曰自初生民以來世主曷嘗不曆日月星  
 辰及至五家三代紹而明之索隱曰秦謂五紀歲  
 一家顯學習之故曰五家也正義曰五家黃帝  
 高陽高辛唐虞堯舜也三代夏殷也諸生氏以  
 來同會不曆日月星辰及至五帝  
 三王亦於經繼而明天象陰陽也內冠帶外夷狄  
 分中國為十有二州仰則觀象於天俯則法類於

傳有光曰太史公  
凡家星宗宗孔  
子孔子六經之宗  
而聖明大經

地天則有日月地則有陰陽天有五星地有五行  
 天則有列宿地則有州域三光者陰陽之精氣本  
 在地而聖人統理之幽屬以往尚矣所見天變皆  
 國殊窟穴家占物怪以合時應其文圖籍機祥不  
 法正義曰禮音機顧野王云機祥吉凶之先見也  
 按自古以來所見天變國皆異其圖籍凶吉不  
 家占物怪用合時應者其文并圖籍凶吉不  
 可法則故孔子論六經絕異而說不書至天道  
 變見之是以孔子論六經絕異而說不書至天道  
 命不傳傳其人不得告正義曰待須也言天道性  
 傳其大指微妙自在告非其人雖言不著正義曰  
 天性不須深告語也告非其人雖言不著正義曰  
 反著明也言天道性命告非其人雖言不著正義曰  
 為言說不得著明微妙曉其意也昔之傳天數  
 者高辛之前重黎正義曰左傳云重黎曰少昊氏  
 行之官於唐虞羲和正義曰羲和氏和氏掌  
 知天數於唐虞羲和正義曰羲和氏和氏掌  
 吾楚為已姓封昆吾世本云昆吾諸者也殷商巫  
 咸正義曰巫咸殷賢臣也本吳人家在此也周室史佚  
 襄弘正義曰襄弘周武王時大夫也於宋子韋鄭  
 則裨竈正義曰裨竈齊大夫也在齊甘公正義曰武云甘公  
 國時作天文星占八卷正義曰武云甘公楚唐昧正義曰楚唐昧反趙尹臯  
 魏后申正義曰魏后申魏人夫天運三十歲  
 一小變百年中變五百載大變三大變一紀三紀  
 而大備此其大數也為國者必貴三五正義曰三五

史公推古天變未有可考于今者蓋略以春秋二百四十二年之間

正義曰謂隱公二年定公十五年日蝕三十六年公十四年公二十二年定公十五年

庚午朔十五年五月朔文公元年二月癸亥朔十五年六月朔十七年七月朔

丙辰朔十七年七月朔丁巳朔二十年十月朔丙辰朔二十一年九月朔

癸酉朔二十四年七月朔甲子朔八月朔甲辰朔二十七年六月朔

乙未朔三十一年十二月朔丙寅朔三十四年五月朔丁巳朔三十七年八月朔

戊申朔四十二年十一月朔己酉朔四十五年三月朔庚戌朔四十八年六月朔

辛酉朔五十二年五月朔壬戌朔五十五年八月朔癸亥朔五十八年十一月朔

甲子朔六十二年四月朔乙丑朔六十五年七月朔丙寅朔六十八年十月朔

丁卯朔七十二年二月朔戊辰朔七十五年五月朔己巳朔七十八年八月朔

庚午朔八十二年六月朔辛未朔八十五年九月朔壬申朔八十八年十一月朔

癸酉朔九十二年四月朔甲戌朔九十五年七月朔乙亥朔九十八年十月朔

丙子朔一百零二年二月朔丁丑朔一百零五年五月朔戊寅朔一百零八年八月朔

為伯田氏篡齊正義曰周安王二十三年齊三家分晉正義曰周安王二十六年魏武侯韓宣惠為戰國爭於攻取兵革更起城邑數屠因以饑饉疾疫

焦苦臣主共愛患其察穢祥候星氣尤急近世十

二諸侯七國相王正義曰王于放反謂漢孝景帝南王辟光淄川王三年吳王濞楚王戊趙王遂濟賢膠東王雄渠也言從衡者繼踵而舉唐甘后因時務論其書傳故其占驗凌雜米鹽正義曰凌雜

所記錄者故其占驗交亂細碎其書傳中災異志中二十八舍主十二州正義曰二十八舍謂東方斗牛女虛危室壁西方奎婁胃昂畢蒼參南方井鬼柳星張翼參星經云角亢卿之分野兗州氏

房心宋之分野豫州尾箕燕之分野幽州南斗牽牛吳越之分野揚州須女虛齊之分野青州危室壁甯之分野并州奎婁魯之分野徐州胃昂趙之分野冀州畢參魏之分野益州東井與魁秦之分野雍州柳星張翼周之分野

斗秉兼之北斗初建宿自古所用從來久遠矣所從來久矣秦之疆也候在太白占於狼弧正義曰太白狼弧皆西方之星故秦占候也

楚之疆候在熒惑占於鳥衡正義曰熒惑鳥衡皆南方之星故楚占候也

燕齊之疆候在辰星占於虛危正義曰辰星虛危皆北方之星故燕齊占候也

宋鄭之疆候在歲星占於房心正義曰歲星房心皆東方之星故宋鄭占候也

晉之疆亦候在辰星占於參罰正義曰辰星參罰皆北方之星故晉占候也

及秦并吞三

占於參罰

及秦并吞三

晉燕代自河山以南者中國

中國也

之內中國從河山東南為陽

填星

也占於街南畢主之

北為夷狄之國

弓之民為陰

白辰星

昂主之

北流其維首在隴蜀

東入渤

之北為陰

日主翁領也

而胡貉數侵掠

夷狄其大經也

不出太白

星出西方

不戰辰星

地視旗所指

曰雖有明天子

必親親憂所在

也諸侯更強時苗異記無可錄者

五年彗星四見久者八十日

以兵滅六王并中國

張楚竝起三十年之間

三十六年矣

蚩尤以來未嘗若斯也

東遂合從諸侯

聚于東井

作亂日蝕晝晦

梁野及兵起

旗再見

夫衛青等伐匈奴

胡元鼎

年樓船

伐胡尤甚

之拔星

其占曰

朝鮮以

方胡南

北平初

占備

此按山川脈絡

東北行連隴山

黃河首起崑崙

東入渤

之北為陰

日主翁領也

而胡貉數侵掠

夷狄其大經也

不出太白

星出西方

不戰辰星

地視旗所指

曰雖有明天子

必親親憂所在

此按山川脈絡

東北行連隴山

此按山川脈絡

東北行連隴山

黃河首起崑崙

東入渤

之北為陰

日主翁領也

而胡貉數侵掠

夷狄其大經也

不出太白

星出西方

不戰辰星

地視旗所指

曰雖有明天子

必親親憂所在

此按山川脈絡

東北行連隴山

據曰有不光  
形氣而虛之  
初一篇星類及  
止之

按者星之  
天之中西宮  
也東南西北列  
之為五二十八  
位星有五定  
之類星有五

水星北方斗  
牛女虛危室奎  
七宿星也  
金星南方星  
星宿星也  
木星東方星  
星宿星也  
土星西方星  
星宿星也  
火星南方星  
星宿星也  
水星北方星  
星宿星也  
金星南方星  
星宿星也  
木星東方星  
星宿星也  
土星西方星  
星宿星也  
火星南方星  
星宿星也

事之分若至委曲小變不可勝道由是觀之未有  
明也

不先形見而應隨之者也夫自漢之為天數者星  
則唐都氣則王朔占歲則魏鮮故甘石曆五星法

唯獨焚惑有逆行逆行所守及他星逆行日月  
薄蝕或曰日月無光曰薄京房易傳曰日赤黃

星無出而不逆行逆行皆盛大而變色日月  
薄蝕行南北有時此其大度也故紫宮中宮也房

心東宮也權衡南宮也咸池西宮也虛危北宮也  
列宿部星星部內之星也此天之五官坐位也為

經不移徙大小有差關狹有常五星相去遠近  
水火金木填星若合是謂驚位絕行此五星者天

之五佐土五星在天行德也為經緯見伏有時  
日五星行南北為所過行贏縮有度日變修德月

變省刑星變結和凡天變過度乃占國君彊大有  
德者昌弱小飾詐者亡太上修德其次修政其次

修教其次修禳正下無之夫常星之變希見而三  
光之占亟用日月暈適李雙曰適見災于天劉向

以為日月蝕及星逆行非太平之常白周衰以來  
人事亂故天文應之遂變耳騷索孟康曰暈日旁

氣也適日之將食雲風此天之客氣其發見亦有  
先有黑氣之變

全有丁曰城三五  
月本史公所稱五  
家三代也  
以五紀謂五帝次  
以三十歲小變五  
百歲大變三五  
正復以三五五  
為數

按星經云白帝  
行德天為之  
關注星之期  
為天

大運然其與政事俯仰最近大人之符此五者夫  
之感動為天數者必通三五辰五謂五星也終始

古今深觀時變察其精粗則天官備矣  
蒼帝行德天門為之開德澤被天下則上應靈威

仰之帝而天門為之開以發德化也天門即左右  
角間也○靈義曰為于德反下同蒼帝東方靈威

仰之帝也春萬物開發東作起赤帝行德天牢為  
則天發其德化天門為之開也赤帝行德天牢為

之空禮封諸侯之地則是赤帝行德夏陽注舒散  
故天牢為之空則人主當赦過宥罪者也○正義

曰赤帝南方赤燦怒之帝也夏萬物茂盛功作天  
與則天施德惠天牢為之空虛也天牢六星在黃

帝行德天矢為之起正義曰黃帝中央合相切之  
帝行德天矢為之起帝季夏萬物盛大則當大赦

三至小赦白帝行德以正月二十日二十一日月  
暈圍常大赦載謂有太陽也一日白帝行德

之帝也秋萬物成則暈畢昂為之圍西方白招矩  
圍畢昂三善帝德乃成也圍三暮德乃成不三暮

及圍不合德不成二日以辰圍不出其旬黑帝行  
德天關為之動並義曰黑帝北方光紀之帝也

天一星在五帝南畢西北為天門日月五星所過  
去遷事亦為限隔內外障絕往來禁道之作違者

帝之主貴人多矣也天行德天子更立年乘隱曰  
北極紫微宮言王者當天心則北辰有光輝不德  
是行德也若北辰有光耀則天子更立年也

風雨破后三能三衡者天廷也

朱鳥權衡太微

三光之廷則三衡者即太微也其謂之三者日月

五星也然于星第六第五亦名衡又參三星亦名

衡然拉不為天廷也○正義曰晉書天文志云三

台主開德宣符也所以和陰陽而理萬物也三衡

者北斗附四星為璇璣杓三星為玉衡人君之象

號令主也又太微天子宮庭也太微為衡衡主平

也為天廷理法平辭理也故言三台三衡者皆天

帝之庭號令舒散平理也故言三台三衡者皆天

廷必有奇異教令也客星出天廷有奇令

李德達贊曰在天成象有同影響觀文察變其

本自往天官既書太史攸掌雲物必記星辰可

仰盈縮匪德應驗無爽

至哉玄監云誰欲網

史記評林

天官書

四十一

史記評林卷之二十八

吳興凌雅隆輯校

封禪書第六

按古云封禪者對玉于山而祭于地也

正義曰此泰山上築土為壇以祭天報天之功

故曰禪言禪者神之也白虎通云或曰封者

金銀繩或曰古泥金繩封之即墮也五經通

義云易姓而王致太平必封泰山禪梁父荷

天命以為王使理羣生告太平於天報羣神

功之

揚慎曰篇端起語二節一正說一反說此

篇之綱要也其應在後曰自古受命帝王

曷嘗不封禪後所引管仲對齊桓公二君

曰皆受命然後得封禪應此句意曰蓋有

無其應而用其事者矣後所論秦始皇云

豈所謂無其德而用其事者耶應此句意

曰未有瑞符瑞而不臻泰山者也其後凡

言符瑞如黃龍寶鼎亦應此句意又曰雖

受命而功不至功不至謂未有天下而政

不及泰山者也所謂文王受命政不及泰

山應此句意至梁父矣而德不洽至梁父

謂已下天下而政及泰山也所謂武王克

殷天下未寧而崩周德之洽惟成王亦應

此句意以漢高比武王則德猶未洽也曰

洽矣而日有暈給意謂漢屬武帝而辭

有德焉史筆之妙以此篇雖主封禪其間兼

言事神等事故又以始末當不肅祇後稍

息慢二語關微之而不散篇終贊語又兼封

封禪書

封禪書

文



好禮祀李少君輩偶之而少翁翁大公所  
卿勇之屬互為其說而漢武至成且不悟  
矣

自古受命帝王曷嘗不封禪蓋有無其應而用事者矣未有睹符瑞見而不臻乎泰山者也雖受命而功不至至梁父矣而德不洽洽矣而日有不暇給是以即事用希傳曰三年不為禮禮必廢三年不為樂樂必壞每世之隆則封禪答焉及衰而息厥曠遠者千有餘載近者數百載故其儀闕然堙滅其詳不可得而記聞云尚書曰舜在璇璣玉衡以齊七政遂類于上帝禋于六宗望山川徧羣神

卷之六 封禪書

輯五瑞擇吉月日見四嶽諸牧還瑞徐廣曰還歲一作班

二月東巡狩至于岱宗岱宗泰山也正義曰括地志云泰山在兗州博城縣西北

柴望秩于山川遂親東后東后者諸侯也合時月正日同律度量衡修五禮五玉三帛一牲一歃五月巡狩至

南嶽南嶽衡山也正義曰括地志云衡山一名岷嶽在衡州湘潭縣西四十里

八月巡狩至西嶽西嶽華山也正義曰括地志云華山在華州華陰縣南八里古文以為敷物

十一月巡狩至北嶽北嶽恒山也正義曰括地志云恒山在定州恒陽縣西北百四十里

皆如岱宗之禮中嶽嵩高也蓋以天子所都也

正義曰括地志云嵩山亦名曰大室亦名五載一曰外方也在洛州陽城縣西北二十三里

巡狩禹遵之後十四世至帝孔甲淫德好神神潰二龍去之正義曰如淳按國語後三世湯伐桀

欲遷夏社不可作夏社後八世至帝太戊有桑穀生於廷一暮大拱懼伊陟曰徐廣曰陟一作伊妖不勝德

太戊修德桑穀死伊陟贊巫咸巫咸之與自此始

索隱曰尚書伊陟贊于巫咸孔安國云贊猶告也巫咸然楚詞亦以巫咸上神蓋太史以巫咸是殷臣以巫接神事太戊使讓桑穀之災所以伊陟贊巫咸故云巫咸

復與焉稱高宗有雉徐廣曰一登鼎耳雉武丁懼

祖已曰修德武丁從之位以永寧後五世帝武乙

慢神而震歿索隱曰謂武乙射天後獵後三世帝

紂淫亂武王伐之由此觀之始末嘗不肅祗後稍怠慢也周官曰冬至祀天於南郊迎長日之至

夏日至祭地祇皆用樂舞而神乃可得而禮也天子祭天下名山大川五嶽視三公四瀆視諸侯諸侯祭其疆內名山大川四瀆者江河淮濟也天子

曰明堂辟雍韋昭曰水外四周圓如諸侯曰泮宮

張晏曰泮泮水也泮水之泮雍○索隱曰服虔云天子水也泮泮水不雁至半為泮宮禮後又云泮有水而

周公既相成王郊祀后稷以配天

之於言也制  
於南郊祀之  
天之別名也  
故異其處避  
稽故有稷祠  
世世益衰禮  
諸侯正義曰  
西時祠白帝  
之閒下居之

王肅曰祀天宗祀文王於明堂以配上帝  
上祀者於南郊祀之  
天之別名也神無二主  
故異其處避后稷也  
自禹興而修社祀后稷稼稽故有稷祠郊社所從來尚矣自周克殷後十四世世益衰禮樂廢諸侯恣行而幽王為犬戎所敗徐廣曰犬周東徙雒邑秦襄公攻戎救周始列為一作侯諸侯正義曰秦襄公周秦襄公既侯居西垂曰漢隴西郡西縣也今在秦州自以為主少皞之神作西時祠白帝其牲用駢駒黃牛牴羊各一云日毛詩傳云赤馬黑鬃其後十六年秦文公東獵汧渭日駟牴牴羊也其後十六年秦文公東獵汧渭之閒下居之而吉西北入渭皇甫謚云文公使秦襄公既侯居西垂曰漢隴西郡西縣也今在秦州自以為主少皞之神作西時祠白帝其牲用駢駒黃牛牴羊各一云日毛詩傳云赤馬黑鬃其後十六年秦文公東獵汧渭日駟牴牴羊也其後十六年秦文公東獵汧渭之閒下居之而吉西北入渭皇甫謚云文公使

秦襄公既侯居西垂曰漢隴西郡西縣也今在秦州自以為主少皞之神作西時祠白帝其牲用駢駒黃牛牴羊各一云日毛詩傳云赤馬黑鬃其後十六年秦文公東獵汧渭日駟牴牴羊也其後十六年秦文公東獵汧渭之閒下居之而吉西北入渭皇甫謚云文公使  
都泝也○王義曰括地志云都縣故城在岐州郿縣東北十五里即此城也文公夢黃地自天下屬地其口止於郿行  
李奇曰郿音乎山郿地名後為縣屬馬駟行者鄭衆註周禮云文公下平曰行又李奇云三輔謂山陵間為衍也  
問史敦敦曰此上帝之徵君其祠之於是作郿時用三牲郊祭白帝焉自未作郿時也而雍旁故有吳陽武時  
李奇曰於虜有吳陽也雍東有好時皆廢無祠或曰自古以雍州積高神明之隩故立時郊上帝諸神祠皆聚云蓋黃帝時嘗用事雖晚周亦郊焉其語不經見摺紳者不道  
李奇曰摺紳也插笏於紳謂帶笏也摺紳者謂紳也插笏於紳謂帶笏也摺紳者謂紳也  
秦襄公既侯居西垂曰漢隴西郡西縣也今在秦州自以為主少皞之神作西時祠白帝其牲用駢駒黃牛牴羊各一云日毛詩傳云赤馬黑鬃其後十六年秦文公東獵汧渭日駟牴牴羊也其後十六年秦文公東獵汧渭之閒下居之而吉西北入渭皇甫謚云文公使

石云于陳倉北阪城祠之  
蘇林曰質如石也○服虔曰在此或曰在陳倉北山之西有陳倉山石雞鳴山雞不別越高統山山雞飛去而石雞不去晨鳴山頭聲聞三里或言是王雞○括地志云陳倉山在今岐州陳倉縣之南又云寶雞神祠在漢陳倉縣故城中今陳倉縣之東石雞在陳倉山上祠在陳倉城故言獲  
夜光輝若流星從東南來集于祠城則若雄雞其聲殷云野雞夜雉  
如淳曰野雞雉也呂后名雉故詞也  
以一牢祠命曰陳寶  
賈曰陳倉縣有寶夫人合菓神來時入為之股殷雷鳴雉為雛在長安正西五百里○韋昭曰在陳倉縣寶而祠之故曰陳

德公既立居雍後子孫飲馬於河遂都雍  
諸祠自此興用三百牢於郿時  
索隱曰秦本紀德公時今按前當為自秦君西祀少昊始尚白牢  
作伏祠  
索隱曰按服虔云周之時無伏祠蓋曰不來也東觀漢記和帝初令伏祠畫日時代謝皆以相生而秦水代水水生木也夏火水水代水也冬水代金水生木也至秋則以金

德公既立居雍後子孫飲馬於河遂都雍  
諸祠自此興用三百牢於郿時  
索隱曰秦本紀德公時今按前當為自秦君西祀少昊始尚白牢  
作伏祠  
索隱曰按服虔云周之時無伏祠蓋曰不來也東觀漢記和帝初令伏祠畫日時代謝皆以相生而秦水代水水生木也夏火水水代水也冬水代金水生木也至秋則以金



據曰晉中之言  
是謂其應而事  
焉則不可也應前  
孝坤曰入公前  
一既以公前  
崇上天之言

按漢父太山翁  
山名

按鄭玄云進之  
言不來也詩有  
者之古因以名  
篇按之古因以名  
首而公之公

致比目之魚韋昭曰各有一目不比不行其名曰  
比翼之鳥韋昭曰各有一翼不比不飛其名曰鸞  
自至者十有五焉今鳳凰麒麟不來嘉穀不生而  
蓬蒿藜莠茂鳩梟數至而欲封禪毋乃不可乎於

是桓公乃止是歲秦繆公內晉君夷吾其後三置  
晉國之君平其亂索隱曰三置晉君謂繆公立三  
十九年而卒其後百有餘年而孔子論述六藝傳

略言易姓而王封泰山禪乎梁父者七十餘王矣  
其祖豆之禮不意蓋難言之或問禘之說孔子曰  
不知知禘之說其於天下也視其掌孔安國曰為

位文王受命政不及泰山武王克殷二年天下未  
寧而崩爰周德之洽維成王成王之封禪則近之

矣及後陪臣執政季氏旅於泰山仲尼譏之曰旅  
王諸侯莫朝周周力少長弘乃明鬼神事設射狸  
首狸首者諸侯之不來者徐廣曰狸首依物怪欲以  
致諸侯諸侯不從而晉人執殺長弘長弘

不來也

靈公作吳陽上時祭黃帝徐廣曰凡距作密  
時祭炎帝索隱曰吳陽地名在岳之南又上云雍  
帝祭黃後四十八年周太史儋見秦獻公曰索隱  
年表儋後孔子百餘年非老聃秦始與周合而

離五百歲當復合索隱曰大顛曆評諸家而云周  
別至昭王五十二年西周君臣蒙邑凡五百  
七年而霸王出焉索隱曰昭王滅周之後至始皇

作哇時標陽而祀白帝晉灼曰漢註在隴西西縣  
哇各一土封索隱曰漢書儀云祭人先於隴西  
西縣人先山山上有上入山下有時如種哇

而鼎沒于泗水彭城下其後百一十五年而秦

周之九鼎入于秦或曰宋太丘社徐廣曰  
古陵太丘索隱曰應劭云公倫入地非也按  
以謂社主也郭璞云宋有太丘社以社名此地

先王公而後... 黃龍地蠅見... 於郊草木暢茂... 赤鳥之符... 其水德之瑞... 年首色上黑度... 寸為符六... 尺為步... 高法即帝位... 三年東巡郡縣... 祠騶嶧山... 頌秦功業

并天下秦始皇既并天下而帝或曰黃帝得土德黃龍地蠅見應劭曰蠅丘胡也黃帝土位故地見於郊草木暢茂殷得金德銀自山溢周得火德有赤鳥之符索隱曰尚書中候及呂氏春秋皆云有赤鳥之符今秦變周水德之時昔秦文公出獵獲黑龍此其水德之瑞於是秦更命河曰德水以冬十月為年首色上黑度以六為名正義曰張晏云水北方寸為符六尺為步音上大呂事統上法張晏曰政尚法今高法即帝位三年東巡郡縣祠騶嶧山頌秦功業

封禪書

齊魯之儒生博士七十人至乎泰山下諸儒生或議曰古者封禪為蒲車惡傷山之土石草木索隱曰蒲車蒲累也掃地而祭席用菹藉應劭曰藉木菹也夫車輪也掃地而祭席用菹藉應劭曰菹藉也菹藉也夫車輪也也始皇聞此議各乖異難施用由此絀儒生而遂除車道上自泰山陽至巔立石頌秦始皇帝德明其得封也從陰道下禪於梁父其禮頗采太祝之祀雍上帝所用而封藏皆秘之世不得而記也始皇之上太山中板遇暴風雨休於大樹下諸儒生

封禪書

既絀不得與用於封事之禮聞始皇遇風雨則議之於是始皇遂東遊海上行禮祠名山大川及八神求僊人美門之屬八神將自古而有之或曰太公以來作之齊所以為齊以天齊也蘇林曰當天中齊其肥絕莫知起時八神一曰天主祠天齊天齊淵水居臨淄南郊山下者索隱曰顧氏按解道彭齊記云臨淄城南有天齊泉五泉二曰地主祠泰山梁父齊也小顏云天下謂最下也三曰地主祠泰山梁父齊也小顏云天下謂最下也四曰天好陰祠之必於高山之下小山之上命曰時徐廣曰一云之下上時命曰時索隱曰地登陽祭五曰地主祠泰山梁父齊也小顏云天下謂最下也六曰月主祠之必於澤中圓丘云三曰兵主祠蚩尤蚩尤在東

封禪書

平陸監鄉徐廣曰屬東平郡○索隱曰監音關○齊之西境也四曰陰主祠三山索隱曰小顏五曰陽主祠三山索隱曰小顏六曰月主祠之必於澤中圓丘云三曰兵主祠蚩尤蚩尤在東

按此二字相  
以自及二字相

所損益其幣禱異焉自齊威宣之時索隱曰威騶  
子之徒韋昭曰論著終始五德之運如清今其

終五德各以所勝為行秦謂周及秦帝而齊人奏  
為火德滅火者水故自謂水德索隱曰

之故始皇採用之而宋毋忌正伯僑克尚美門子  
高韋昭曰皆慕古人名效神仙者索隱曰樂彥引

之精曰宋毋忌蓋其人火仙也司馬相如云正伯  
僑古仙人顧氏按裴秀黃州記云緱氏仙人廟者

昔有王喬據為武陽人為栢人今於此得仙非于  
子喬也克尚無所見美門高者秦始皇使盧生求

美門子索隱曰最後皆燕人索隱曰最後猶言甚後也索隱曰  
高是也索隱曰最後皆燕人索隱曰最後猶言甚後也索隱曰

劉伯菲亦同此說恐未詳為方仙道形解銷化索隱曰  
也今山中有龍骨世人謂之龍解骨化去也依於

鬼神之事騶衍以陰陽主運如序曰今其書有事  
隨方而為服索隱曰主顯於諸侯而燕齊海上之

方士傳其術不能通然則怪迂阿諛苟合之徒自  
此興不可勝數也自威宣燕昭使人入海求蓬萊

方丈瀛洲此三神山者其傳在渤海中服虔曰傳  
其傳書云爾索隱曰去人不遠患且至則船風引而去

蓋嘗有至者諸僊人及不火之藥皆在焉其物禽  
獸盡白而黃金銀為官闕未至望之如雲及到三

神山反居水下臨之風輒引去終莫能至云世主  
莫不甘心焉及至秦始皇并天下至海上則方士

余有丁曰按太史  
公論神仙傳記注  
誤之說疑其非明  
其不然也後段公  
按師古字甘心  
謂神仙之心不  
能已也

按此下又以自  
及二字相與應

言之不可勝數始皇自以為至海上而恐不及矣  
使人乃齋童男女入海求之船交海中皆以風為

解索隱曰顧野王云皆自  
明年始皇復游海上至琅邪過恒山從上黨歸後

三年游碣石考入海方士服虔曰疑詐故考之從  
上郡歸後五年始皇南至湘山遂登會稽並海上

冀遇海中三神山之奇藥不得還至沙丘崩正義  
地志云沙丘臺在那

州平鄉東北三十里二世元年東巡碣石並海南  
歷泰山至會稽皆禮祠之而刻勒始皇所立石書

旁以章始皇之功德索隱曰小顏云今此諸山皆  
有始皇所刻石及胡亥重刻

其文竝其秋諸侯畔秦三年而二世弒矣始皇封  
禪之後十二歲秦亡諸儒生疾秦焚詩書誅僂文

學百姓怨其法天下畔之皆譏曰始皇上泰山為  
暴風雨所擊不得封禪此豈所謂無其德而用事

者邪索隱曰即封禪書序云蓋有無其德而用事  
者邪索隱曰此當有所本太史公再引以為說也

昔三代之君皆在河洛之間正義曰世本云夏禹  
都平陽或在安邑或在晉陽帝王世紀云殷湯都

亳在梁又都偃師至盤庚徙河內又徙偃師也周  
文武帝都師至平王徙都河南故嵩高為中嶽而

四嶽各如其方四瀆咸在山東至秦稱帝都咸陽  
則五嶽四瀆皆并在東方自五帝以至秦軼輿軼

按此下又以自  
及二字相與應

按此下並秦祠  
祀非封禪也  
按此下並秦祠  
祀非封禪也  
按此下並秦祠  
祀非封禪也

按此下並秦祠  
祀非封禪也  
按此下並秦祠  
祀非封禪也

臨邑曰名山大川  
為水也為天下  
大也三代命祀位  
則更矣故若有易  
能治其入而飲事  
千神長經神也神  
則幸之然則在諸  
地因天子之祀也  
唐禮之曰歌得鐘

哀名山大川或在諸侯或在天子其禮損益世殊  
不可勝記及秦并天下令祠官所常奉天地名山

大川鬼神可得而序也於是自般以東即嶺山社  
預云般在弘農澠池縣西

室太室高高也恒山泰山會稽湘山  
南今二般山是也亦音蒙名山五大川祠二曰太

水曰濟曰淮  
沙在臨邑淮廟在平氏也

為歲祠因泮凍  
隱曰為千僞反秋涸凍

西名山七名川四曰華山  
在華州華陰縣南八里

古文以為敬物也謂云華嶽本一山當河水過而  
行河神巨靈手盪脚蹻開而為兩今脚跡在東首

關山圖云巨靈胡者偏得神仙道能造山川出也

薄山薄山者襄山也  
字誤索隱曰薄阪縣有襄山或

在潼關北十餘里穆天子傳云自河首襄山翻元

色山相連是薄襄山也○正義曰薄白落反襄

渠山一名雷首一名獨頭一名首陽一名吳山一

至吳坂凡十名以州縣城之十在此山西起雷山東

功縣有大壺山又有岳山○索隱曰岳廣曰在

隱曰徐說非也按地理鴻冢瀆山瀆山蜀之汶山

志隱曰黃帝臣大鴻養雍鴻冢因大鴻養為名也

余有子曰按吳印  
山山古文以為岍  
山即岍

封禪書

十五

封禪書

十五

水曰河祠臨晉  
一名瀆山○正義曰即同州馮翊縣本漢臨晉縣

收大荔秦漢之更名括地志云大禹祠在同州朝

公金置云馮翊也魚龍河圖云河伯姓呂公子大

人姓馮名夷河伯字也華陰潼關人西河漢

水次化焉河伯應劭云夷馮夷乃水仙也

中所謂漢水故河漢出武都沮縣云東南注漢

湫淵祠朝那  
蘇林曰湫淵在安定朝那縣方四十

將寧反○索隱曰湫子小反又子出反龍之所處

也○正義曰括地志云禹在涼州平高縣東之

出寧州安定縣江水祠蜀  
出岷山南在江都地理

志江都江神謂之奇相江記云帝女也卒為江神

華陽國志蜀守李冰於彭門關立江神祠三所漢

舊儀祭四瀆用三牲圭沉有車馬細益○正義曰

括地志云江瀆祠在益州成都  
縣南八里秦并天下江水祠蜀亦春秋泮涸禱賽

如東方名山川而牲牛犢牢具珪幣各異而四大  
豕鴻岐吳岳皆有嘗禾

有嘗醪此皆在雍州之域近天子之都故加車一  
乘駟駒四瀆產亦名藍谷水即秦嶺水在下流雍

十五

諸加車駟之屬汧洛正義曰汧地志云汧水出

水商州洛南縣西家嶺山東北流入渭又云洛

水未知二淵正義曰地理志云二川合因名也

鳴澤索隱曰服虔云鳴澤在涿郡道縣○正義曰

道縣在易州漆水縣北一蒲山嶽嶧山之屬徐廣

音先為小山川亦皆歲禱養泅祠禮不必同而

雍有日月參辰索隱曰漢書舊儀祭參辰於池南

北斗熒惑太白歲星填星二十八宿風伯雨師四

海九臣晉灼曰自此至天淵玉十四臣索隱曰九

並不見其名數所諸布諸嚴諸速之屬百有餘廟

出昔賢皆不論

索隱曰爾雅祭星曰布或云諸布西亦有數十祠

是祭星之處遠亦未詳漢書作遂

於下邳有周天子祠索隱曰

天子辟池索隱曰樂彥云辟

池即滴池所謂華陰平舒道逢使者持璧以遺

雅之地故曰辟池今按謂天子辟池即周天子辟

池則亦有辟雍耳張衡亦以辟池為雍也於社毫

有三社主之祠薄縣是○索隱曰徐廣云京兆杜

縣有毫亭則社字誤合作杜毫且據文列於奔皆

是地也則社是縣按秦寧公與毫王戰毫王奔

毫滅湯社皇甫蓋亦云周桓王時自有毫王號湯

社謂社毫二邑有壽星祠索隱曰壽星益南極老

三社主之祠也

壽星祠索隱曰壽星益南極老

人星也見則天下理安

故祠之以祈福壽也○正義曰角亢在辰為壽星

三月之時萬物始生建於春氣布養各盡其性不

罹天災而雍管廟亦有社主李奇曰社主故周之

右將軍索隱曰地理志杜陵故杜伯國有社主祠

因於園見杜伯欲引矢射宣王伏殺而後故祠之

也○正義曰括地志云杜祠雍州長安縣西南二

十五其在秦中最小鬼之神者索隱曰謂其鬼雖

各以歲時奉祠唯雍四時上帝為尊索隱曰雍有

若納氏以為京下文上帝為五非也按四時皆泰

舊而高泰哀公始列為諸侯而作四時文公上居

而後宣公作密時祠青帝靈公作上時祠黃帝下

時祠炎帝獻公作時祠青帝靈公作上時祠黃帝下

時是言泰用四時祠其光景動人民唯陳寶故雍

上帝青赤白最尊也

四時春以為歲禱因泮凍秋涸凍冬賽祠五月嘗

駒及四仲之月祠若月祠陳寶節來一祠春夏用

騂秋冬用駝時駒四匹木禺龍樂車一駒漢書前

寄也寄生龍形於木也○索隱曰禺音偶謂偶其

於木禺馬亦然樂車謂車有鈴乃有和樂之節

名木禺車馬一駒各如其帝色黃犢羔各四珪

幣各有數皆生瘞埋無俎豆之具正義曰豆以木

尺二十寸漆其中大夫以上赤雲氣三年一郊泰以

冬十月為歲首故常以十月上宿郊見李奇曰宿

通權火張晏曰權火烽火也狀若非樂舉祀所也

漢祠五時於雍五里一烽火如淳曰權舉也○索

隱曰權如字解張晏一音權周禮有司權權火官

封禪書

七

封禪書

七



按此禮記

拜於咸陽之苑而承上白其用如經祠云日經

變約言曰秦始  
終于漢武一律子  
喪之意微矣

也西時畦時祠如其故上不親往諸此祠皆太祝

常主以歲時奉祠之至如他名山川諸鬼及八神

之屬上過則祠去則已郡縣遠方神祠者民各自

奉祠不領於天子之祝官祝官有祕祝即有苗祥

輒祝祠移過於下漢興高祖之微時嘗殺大蛇有

物曰蛇白帝子也而殺者赤帝子高祖初起禱豐

粉榆社張晏曰粉白榆也社在豐東徇沛為沛公

則祠蚩尤釁鼓旗遂以十月至灞上與諸侯平咸

陽立為漢王因以十月為年首而色上赤二年東

擊項籍而還入關問故秦時上帝祠何帝也對曰

四帝有白青黃赤帝之祠高祖曰吾聞天有五帝

而有四何也莫知其說於是高祖曰吾知之矣乃

待我而具五也乃立黑帝祠命曰北時有司進祠

上不親往悉召故秦祝官復置太祝太宰如其故

儀禮因令縣為公社李奇曰猶官社下詔曰吾甚重祠而

敬祭今上帝之祭及山川諸神當祠者各以其時

禮祠之如故徐廣曰高祖本紀曰二年令祠官後

四歲天下已定詔御史令豐謹治粉榆社常以四

時春以羊臠祠之令祝官立蚩尤之祠於長安長

安置祠祝官女巫其梁巫祠天地夫社天水房中

堂上之屬索隱曰禮樂志有安世房中歌皆謂晉

巫祠五帝東君雲中司命巫社巫族人先炊之屬

索隱曰廣雅云東君日也王逸註楚詞雲中雲也

東君雲中見歸藏易周禮以極燎祠司命鄭衆云

可命文昌四星也秦巫祠社主巫保族之屬

索隱曰社主即上三社之主荆巫祠堂下巫先

司命施糜之屬應劭曰先人所食之國及有靈施

靈之意文類曰巫掌神之位次者也范氏世仕於

晉故祠祝有晉巫范會支庶留秦為劉氏故有秦

巫劉氏隨魏都大梁故有梁巫後從豐豐屬祠故

有刑巫○李隱曰巫先謂古巫之先有靈者蓋巫

咸之類也施糜鄭玄九天巫祠九天索隱曰孝武

謂主施糜粥之神歲時祠宮中其河巫祠河於臨晉而南山巫祠南

山秦中秦中者二世皇帝張晏曰子產云西夫匹

為厲各有時月其後二歲或曰周興而邑郃立后

稷之祠至今血食天下正義曰顏師古云祭於是

高祖制詔御史其令郡國縣立靈星祠張晏曰龍

天山則農祥也晨見而祭○正義曰漢舊儀云五

年修後周家舊祠祀后稷於東南為民祈農報厥

功夏則龍星見而始雩龍星左角為天田右角為

大庭天田為祠馬教人種百穀為稷靈者神也辰

之神也廟記云靈星祠在長安城東十里

以歲時祠以牛高祖十年春有司請令縣常以春

三月及時臘祀社稷以羊豕民里社各自財以祠

制曰可其後十八年孝文帝即位即位十三年下

詔曰今祕祝移過于下朕甚不取自今除之始名

山大川在諸侯諸侯祀各自奉祠天子官不領及

齊淮南國廢正義曰齊有太山淮南有太柱山二

侯奉祠今太祝盡以禮節不領遂廢其祀今諸

歲時致禮如奉故儀令太祝盡以歲時致禮如

故是歲制曰朕即位十三年于今賴宗廟之靈社

稷之福方內艾安民人靡疾閒者比年登朕之不

德何以饗此皆上帝諸神之賜也蓋聞古者饗其

德必報其功欲有增諸神祠有司議增雍五時路

車各一乘駕被具正義曰頽師古云駕西時哇時

禹車各一乘禹馬四匹駕被具其河湫漢水正義

及湫泉加玉各二正義曰言二水祭及諸祠各增

廣壇場珪幣俎豆以差加之而祝釐者歸福於朕

百姓不與焉自今祝致敬母有所祈魯人公孫臣

上書曰始泰得水德今漢受之推終始傳則漢當

土德土德之應黃龍見宜改正朔易服色色上黃

是時丞相張蒼好律歷以為漢乃水德之始故河

按詩古云艾  
曰又曰祀社稷  
而增幣不可  
按禮記謂為車  
被具之飾

卷三十八

封禪書

三

決金堤其符也漢書音義曰在東郡界索隱年始

冬十月色外黑內赤陽氣尚伏在地故內赤與

德相應如公孫臣言非也罷之後三歲黃龍見成

紀徐廣曰文帝十五年春文帝乃召公孫臣拜

為博士與諸生草改歷服色事其夏下詔曰異物

之神見于成紀無害於民歲以有年朕祈郊上帝

諸神禮官議無諱以勞朕有司皆曰古者天子夏

親郊祀上帝於郊故曰郊於是夏四月文帝始郊

見雍五時祠衣皆上赤其明年趙人新垣平以望

氣見上言長安東北有神氣成五采若人冠冕焉

或曰東北神明之舍西方神明之墓也張晏曰神

應於是作渭陽五帝廟同宇韋昭曰宇謂上同下

也瓚曰一宇宇中立五廟正義曰括地志云渭

陽五帝廟在雍州咸陽縣東三十里宮殿疏云五

帝廟一宇五殿也按一宇內而設五帝各帝一殿

依其方帝別為一殿而門各如帝色也

面各五門各如其帝色祠所用及儀亦如雍五時

夏四月文帝親拜灃渭之會如淳曰二水之會

池水之以郊見渭陽五帝五帝廟南臨渭北穿蒲

池正義曰蒲池謂蒲而極池也蒲

成陽縣有蒲池始皇幸蒲池也言穿蒲池

引渭水入蒲池也疑蒲字誤作蒲重更錯失權火

卷三十八

封禪書

三

余有丁門刺作刺字音同

舉而祠若光輝然屬天焉。於是賢平上大夫賜累

千金而使博士諸生刻六經作王制。索隱曰：卜廟之也。劉向七錄云：文帝所造書。有本制兵制服制篇。刻七賜反。謀議巡狩封禪事。

文帝出長安門。徐廣曰：在霸陵。騶校如淳曰：亭名。在雍州萬年縣東北苑中。後館陶公主長門園武帝以長門宮即此。若見五人於道

北。遂因其且北立五帝壇。孟康曰：直也。值也。其立處作壇。祠以五

牢具。其明年新垣平使人持玉杯上書闕下。獻之

平。言上曰：闕下有寶玉氣來者。已視之。果有獻玉

杯者。刻曰：人主延壽。平又言：臣候日再中。索隱曰：晉灼云：暮後戈麾之日却三合宜其然乎。居頃之。日卻復

中。於是始更以十七年為元年。令天下大酺。平言

曰：周鼎在泗水中。今河溢通泗。臣望東北汾陰

直有金寶氣。意周鼎其出乎。兆見不迎則不至。於

是上使使治汾陰南臨河。欲祠出周鼎。徐廣曰：後三十

七年。鼎人有上書告新垣平所言氣神事皆詐也。

下平吏治誅夷新垣平。自是之後文帝怠於改正

朔服色神明之事。而渭陽長門五帝使祠官領以

時致禮。不往焉。明年匈奴數入邊。與兵守禦。後歲

少不登。數年而孝景即位。十六年。祠官各以歲時

祠如故。無有所興。至今天子。自此後武帝幸諸先

生取為武帝本紀註

檢慎曰：以漢文帝

比周成王則時符

而德亦洽矣。然

必不至大山何也

蓋曰：匈奴數入邊

歲少不登。德從

天之而日不暇給

天之而日不暇給

天之而日不暇給

卷之六

漢興已六十餘歲矣。

天子初即位。尤敬鬼神之祀。元

年。漢興已六十餘歲矣。徐廣曰：六十七

年。漢興已六十餘歲矣。千歲在辛丑

度也。而上鄉儒術。招賢良。趙綰王臧等以文學為

公卿。欲議古立明堂城南。以朝諸侯。索隱曰：城南

外也。關中記云：明堂在長安城門外。杜門之西。草巡狩封禪改歷服色事

未就。會竇太后治黃老言。不好儒術。使人微伺得

趙綰等姦利事。徐廣曰：纖召案綰臧。綰臧自殺。正

日。漢書考武帝二年。御史大夫趙綰坐請無奏事

太皇太后。及郎中令王臧。皆下獄。自殺。應劭云：王

臧。儒者。欲立明堂。辟雍。太后素好黃老之術。諸所

薄。五經因欲絕。奏事太后。太后怒。故令殺

公孫弘等。明年今上初至雍。郊見五時。正義曰：時

之所止。或曰：以雍州雍縣南。五康云：時者神靈

帝也。按五時者。郡縣密時。吳陽時。北時。先是文公

作鄜時。時下時。祭亦帝黃帝。漢後常三歲一郊。索

高祖作北時。祭亦帝黃帝。漢後常三歲一郊。索

日。漢書儀云：元年祭天。二年祭地。三

年祭五時。三歲一過。皇帝自行也。是時上求神

君。正義曰：漢武帝故事云：起栢梁臺。以與神君長

悼。崩之歲中。亦成。而靈苑若祠之。遂聞言苑。若為

生民人多往。請福。說家人小事。有驗。平原君亦事

之。至後。子孫尊賢。及是。神君求出。延於栢梁臺。祭

之初。霍去病。徵時。自請神君。及見其形。自修飾。欲

卷之六

漢興已六十餘歲矣。

天子初即位。尤敬鬼神之祀。元

年。漢興已六十餘歲矣。徐廣曰：六十七

年。漢興已六十餘歲矣。千歲在辛丑

度也。而上鄉儒術。招賢良。趙綰王臧等以文學為

公卿。欲議古立明堂城南。以朝諸侯。索隱曰：城南

外也。關中記云：明堂在長安城門外。杜門之西。草巡狩封禪改歷服色事

未就。會竇太后治黃老言。不好儒術。使人微伺得

趙綰等姦利事。徐廣曰：纖召案綰臧。綰臧自殺。正

日。漢書考武帝二年。御史大夫趙綰坐請無奏事

太皇太后。及郎中令王臧。皆下獄。自殺。應劭云：王

臧。儒者。欲立明堂。辟雍。太后素好黃老之術。諸所

薄。五經因欲絕。奏事太后。太后怒。故令殺

公孫弘等。明年今上初至雍。郊見五時。正義曰：時

之所止。或曰：以雍州雍縣南。五康云：時者神靈

帝也。按五時者。郡縣密時。吳陽時。北時。先是文公

作鄜時。時下時。祭亦帝黃帝。漢後常三歲一郊。索

高祖作北時。祭亦帝黃帝。漢後常三歲一郊。索

日。漢書儀云：元年祭天。二年祭地。三

年祭五時。三歲一過。皇帝自行也。是時上求神

君。正義曰：漢武帝故事云：起栢梁臺。以與神君長

悼。崩之歲中。亦成。而靈苑若祠之。遂聞言苑。若為

生民人多往。請福。說家人小事。有驗。平原君亦事

之。至後。子孫尊賢。及是。神君求出。延於栢梁臺。祭

之初。霍去病。徵時。自請神君。及見其形。自修飾。欲

此漢晉書注  
死者下字也  
二字

何五春日李氏  
春山大天  
天子行大夫之  
前不許教孔子  
少若之

絕不復往神君觀之乃去也  
舍之上林中號氏

觀徐廣曰觀音帶索隱曰卿  
神君者長陵女子

以子外見神於先後宛若  
孟康曰產乳而外兄弟

隱曰卿誕生音先後去聲  
則今姓姓也孟康宛

若祠之其室民多往祠平原  
君往祠外祠母也

案蔡邕曰異姓婦人以恩澤  
封者曰君儀比長

公主○索隱曰徐云武帝外  
祖母則長威兒也

後子孫以尊顯及今上即位  
則厚禮置祠之內中

聞其言不見其人云是時李  
少君亦以祠竈穀道

卻老方見上○李奇曰食穀  
道引或曰辟穀不食之

按禮竈者老婦之祭盛於盆  
尊於脫說文周禮以

竈祠視融淮南子炎帝作火  
官成爲今之竈神司

矣  
封禪書

馬彪註莊子云浩龍神也  
上尊之少君者故溪澤

侯舍人○徐廣曰溪澤侯姓  
主方○徐廣曰進納於天

人主方○駟案如淳曰  
匿其年及其生長常自謂七

十能使物卻老○如淳曰物  
鬼物也其游以方徧諸

侯無妻子人聞其能使物及  
不火更饋遺之常餘

金錢衣食人皆以爲不治生  
業而饒給又不知其

何所人愈信等事之少君資  
好方善爲巧發奇中

如淳曰時時發嘗從武安侯  
飲○索隱曰服虔云用

言有所中也○嘗從武安侯  
飲○索隱曰服虔云用

屬親坐中有九十餘老人少  
君乃言與其大父游

射處老人爲兒時從其大父  
識其處一坐蓋驚少

君見上上有故銅器問少君  
少君曰此器齊桓公

十年陳於栢寢○服虔曰地  
名有臺也○贊曰晏子書

栢寢臺在青州千乘縣東北  
二十里○韓子云景

公與晏子遊於少海登栢寢  
之臺而望其國公曰

美哉堂乎後代孰將有此晏  
子云其田氏乎公曰

寡人有國焉田氏家奈何對  
曰奪之則近賢遠不

肯治其地○亂輕其刑罰服  
窮乏恤孤寡行已而索

其刻果齊桓公器一宮盡駭  
以爲少君神數百歲

人也少君言上曰祠竈則致  
物致物而丹砂可化

爲黃金黃金成以爲飲食器  
則益壽益壽而海中

蓬萊僊者乃可見見之以封  
禪則不火黃帝是也

臣嘗游海上見安期生○索  
隱曰服虔云古之真人

矣  
封禪書

生琅邪阜鄉亭人也賣藥海  
邊秦始皇請語三夜

賜金數千萬出於阜鄉亭皆  
置去留書以赤玉寫

求我於蓬萊山下○安期生  
食巨棗大如瓜○索隱

曰包或作巨安期生僊者通  
蓬萊中合則見人不合則

隱於是天子始親祠竈遣方  
士入海求蓬萊安期

生之屬而事化丹砂諸藥齊  
爲黃金矣○索隱曰齊

居久之李少君病歿○正義  
曰漢書起居云李少

君將去武帝夢與共登嵩  
高山半道有使乘龍時從雲  
中云太一請少君當

謂左右將舍我去矣數月而  
少君病歿又發棺看

在也○天子以爲化去不火而  
使黃鍾史寬舒受

其方○索隱曰鍾音直偶反  
求蓬萊安期生

莫能得而海上燕齊怪迂之  
方士多更來言神事

傳五口與三民叙  
事諸國各結天  
命三句世宿

矣。人謬忌秦祠太一方曰天神嘗者太一。

汁微圖云天宮紫微北極天一太一宋均云天一

太一北極神之別名春秋左助期曰紫宮天皇曜

一星在紫宮門外立承事天皇太一各太一佐曰五

帝正義曰五帝五天帝也國語云蒼帝靈威仰赤

帝赤帝禮怒白帝曰招矩黑帝叶光紀黃帝合樞

紐尚書帝命驗云蒼帝名靈威仰赤帝名文祖黃

帝名神污白帝名靈紀黑帝名玄矩佐者謂配祭

也古者天子以春秋祭太一東南郊用太牢七日

為壇徐廣曰一云日開八通之鬼道於是天子令

太祝立其祠長安東南郊常奉祠如忌方其後人

有上書言古者天子三年壹用太牢祠神三一。天

一地。太一。天子許之。今太祝領祠之於忌太一

壇上如其方。後人復有上書言古者天子常以春

解祠索隱曰謂祠祭祠黃帝用一梟破鏡五康曰

食母破鏡獸名食父黃帝欲絕其類使百物祠皆

用之破鏡如龜而虎眼或云直用破鏡如淳曰漢

使東郡送梟五月五日為梟祭冥羊用羊祠服虔曰

以賜百官以惡鳥故食之山君地長神名也

馬行正義曰用一青牡馬太一澤澤一作阜山君地長

用牛索隱曰此則人上書言古天子祭太一太一

地於澤山澤山本紀作澤山澤山石地長謂祭

武夷君用乾魚索隱曰願武夷君用乾魚索隱曰願

表君是時既用越坐勇之疑抑此神今按其祀用

乾魚不享牲陰陽使者以一牛陰陽之神也今祠

官領之如其方而祠於忌太一壇旁其後天子苑

封禪書

三

元

有白鹿以其皮為幣索隱曰披食貨志幣以白鹿

幣率鹿皮方尺直金一斤以發瑞應造白金馬索

所鑄也如淳曰雜鑄銀鈔馬白金也平準書云造

銀鈔為白金以爲天用莫如龍地用莫如馬人用

龍名曰白選直三十二日重差小方之其文馬面

五百三其形圓如錢其文鑄直三百錢鑄云白金

形方小長肉好亦小長好上下文爲二馬白銀第

一角獸若麟然有司曰陛下肅祗郊祀上帝報享錫

一角獸蓋麟云正義曰漢書終帝傳云從上雍獲

所以於是薦五時時加一牛以燎正義曰力錫

諸侯白金風符應合于天也晉灼曰符瑞也賈曰

應於是濟北王以爲天子且封禪乃上書獻太山

及其芻邑天子以他縣償之常山王有罪遷天子

封其弟於真定以續先王祀徐廣曰元其明年齊人少翁

爲郡然後五岳皆在天子之邦其明年齊人少翁

王夫人徐廣曰外戚子封禪書云趙夫人卒少翁

以方蓋夜致王夫人及竈鬼之貌云索隱曰漢書

云王夫人新天子自帷中望見焉於是乃拜少翁

爲文成將軍賞賜甚多以客禮禮之文成言曰上

按獨中凡其明  
年其後其年其  
其是歲守時便  
略不詳

封禪書

三

元

即欲與神通宮室被服非象神物不至乃作畫

雲氣車及各以勝日駕車辟惡鬼索隱曰樂彥云畫青車以甲乙畫赤車以丙丁畫玄車以壬癸畫白車以庚辛畫黃車以戌巳將有水事則乘黃車辟惡鬼也又作甘泉宮中為臺室畫天地太一諸

鬼神而置祭具以致天神居歲餘其方益哀神不至乃為帛書以飯牛正義曰飯房晚反書縮帛上為怪言語以餉牛詳不

知言曰此牛腹中有奇殺視得書言甚怪天子

識其手書問其人果是偽書於是誅文成將軍正義曰漢武故事云文成誅月餘有使者藉貨關東還逢之於滄亭還見言之上乃疑發其棺無所見唯

有竹筒一枚捕隱之其後則又作栢梁銅柱承露驗問無蹤跡也

仙人掌之屬矣蘇林曰仙人以手掌擎盤承甘露今字皆作栢三輔故事云臺高二丈用香栢為殿梁香間十里有仙人掌承露盤高三丈大七圍以銅為之上有仙人掌承露表之清露是也文

張衡賦曰立修室之仙掌承露表之清露是也

成於明年天子病鼎湖甚晉灼曰在湖縣韋昭曰湖縣名屬京兆後屬弘農昔黃帝採首陽山銅鑄鼎於湖曰鼎湖即今之湖城縣也韋昭以為近宜

春亦平醫無所不致不愈游水發根服虔曰游水甚疎平醫無所不致不愈游水發根縣名發根人名姓晉灼曰地理志游水小名在臨云浦也或

曰發樹言上郡有巫病而鬼神下之上召置祠之

甘泉及病使人問神君韋昭曰即神君言曰天子病巫之神神君言曰天子

無憂病病少愈彊與我會甘泉於是病愈遂起幸

按此又一神君

甘泉病良已蓋以愈也大赦置酒壽宮神君服虔曰立此便宮也齊曰官奉神之壽宮神君最尊者

太一其佐曰大禁司命之屬皆從之非可得見聞

其言言與人音等時去時來則風蕭然居室惟

中時畫言然常以夜天子被然後入漢書音義曰

然後因巫為主人關飲食所以言行下李奇曰神

下之又置壽宮北宮正義曰括地志云壽宮北宮

武帝壽宮以處神君張羽旗設供具以禮神君

神君所言上使人受書其言命之曰書法漢書音

云策書之法也○正義曰書音獲按畫一之法其所語世俗之所知也無

絕殊者而天子心獨喜其事秘世莫知也其後三

年有司言元宜以天瑞命不宜以一二數蘇林曰

鳳皇諸瑞以名年○正義曰孝景以前即位以一

二數年至其終武帝即位初有年號改元以建元

始一元曰建二元以長星曰光三元以郊得一角

獸曰符云徐廣曰索諸紀元光後其明年冬天子

郊雍議曰今上帝朕親郊而后土無祀則禮不答

也有司與太史公韋昭曰說者以談為太史公失

外孫揚惲所稱○索隱曰姚察按司馬遷傳亦以

談為太史公非惲所加又按虞喜志林云古者主

天官皆上公自周至漢其職轉卑然朝會坐位猶

居公上尊天之道其官屬仍以舊名尊而稱公公

名當起於此故如淳云太史公位在丞相上天下

郡國計書先上太史公副上丞相其義是也而相

按漢書云天子  
公孫勝子見  
公孫勝子見  
公孫勝子見  
公孫勝子見  
公孫勝子見  
公孫勝子見  
公孫勝子見  
公孫勝子見  
公孫勝子見  
公孫勝子見

定因署其下太史公者皆東方朔所加之也楊博  
繼此而祠官寬舒議天地牲角蠶粟今陛下親祠  
后土后土宜於澤中圓丘為五壇壇一黃犢太牢  
具已祠盡瘞而從祠衣上黃於是天子遂東始立  
后土徐廣曰元祠汾陰睢丘如寬舒等議上親望  
拜如上帝禮禮畢天子遂至樂陽而還過雒陽下  
詔曰三代邈絕遠矣難存其以三十里地封周後  
為周子南君以奉其先祀焉是歲天子始巡郡縣  
浸尋於太山矣索隱曰假借用耳師古叔父其春樂成  
遊亦亦解漢書故稱師古為小顏也

疾徐廣曰姓丁名義後與樂大俱誅也○索隱曰  
疾羊昭云河間縣按郊祀志樂成疾登而徐廣據  
義本許耳上書言樂大樂太膠東宮人服虔曰  
故嘗與文成將軍同師已而為膠東王尚方而樂  
成疾姊為康王后索隱曰康王名寄孟無子康王  
死他姬子立為王徐廣曰以元而康后有淫行與  
王不相中索隱曰三蒼相危以法康后聞文成已  
死而欲自媚於上乃遷樂大因樂成疾求見言方  
天子既誅文成後悔其蚤然惜其方不盡及見樂  
大大說大為人長美言多方略而敢為大言處之  
不疑大言曰臣常往來海中見安期美門之屬索隱

後可致也於是上使驗小方闕基自相觸擊索隱  
鐵橋和磁石基頭置局上自相抵擊是時上方憂  
河決而黃金不就正義曰鍊丹砂乃拜大為五  
利將軍居月餘得四印索隱曰謂五利將軍天士  
佩天子將軍地士將軍大通將軍印制詔御  
史昔禹疏九江決四瀆間者河溢卑陸隄蹶不息  
朕臨天下二十有八年徐廣曰元天若遺朕士而  
大通焉韋昭曰言樂大能通天意故封樂乾稱蜚  
龍鴻漸于般漢書曰樂大如鴻漸於般一舉千里

曰韋昭云美門古仙顧以臣為賤不信臣又以為  
人應劭云名子高康王諸侯耳不足與方臣數言康王康王又不用  
臣臣之師曰黃金可成而河決可塞不灰之藥可  
得僂人可致也然臣恐效文成則方士皆奄口惡  
敢言方哉上曰文成食馬肝必耳索隱曰論衡云  
食走馬肝馬肝殺人儒林  
傳曰食肉無食馬肝是也子誠能修其方我何憂  
乎索隱曰上語樂大云子誠能修文成方大曰臣  
師非有求人者求之陛下必欲致之則資其使  
者令有親屬以客禮待之勿卑使各佩其信印乃  
可使通言於神人神人尚肯邪不邪致尊其使然  
帝帝乃以馬肝石  
賜少翁少翁即  
文成也今人見景  
帝帝乃以馬肝石  
賜少翁少翁即  
文成也今人見景  
帝帝乃以馬肝石  
賜少翁少翁即  
文成也今人見景

封禪書

得道若飛  
龍在天

朕意庶幾與馬其以二千戶封地士將

軍大為樂通疾

賜列侯甲第

以衛長公主妻之

惟懼器物以克其家

其邑曰當利公主

天子親如五

利之第使者存問

供給相屬於道

是天子又刻玉印

使使衣羽衣夜立

白茅上五利將軍

亦衣羽衣夜立

示不臣也而佩

天道者且為天子

五利常夜祠其家

欲以下神神未至

然頗能使之其後

裝治行東入海求

數月佩六印

饗震天下而

海上燕齊之間

莫不搃扼

言有禁方能神

僊矣其夏六月中

如鈞狀培視得

鼎大異於眾鼎

文樓無欵識

怪之言吏告河

東太守勝

勝以聞天子使

乃以禮祠

迎鼎至甘泉

有黃雲蓋焉

有庶過上自射

子曰問者

河溢歲數不登

泰帝與神鼎

一犧氏以文在

者一統天地

萬物所繫終也

地人禹收九

牧之金鑄九鼎

興正義日

遭逢也鼎雖

德哀宋之社

以爲監戒

淪沒伏而不

見頌云自堂

自羊祖牛

自羊祖牛

視羊後及牛

也毛彘鼎及

儀云先小後

大也彘鼎及

封禪書

三

封禪書

三



之不吳不驚胡考之休索隱曰毛詩傳云吳諱也

為吳音洪翻反說文以吳一口大言也此作虞者

與吳音相近故假借也或者本文借此虞為諱

也今鼎至甘泉光潤龍變承休無疆合茲中山

中關中亦復有有黃白雲降韋昭曰與中山所

若獸為符服虔曰雲若獸在車蓋也晉灼路弓乘

矢韋昭曰路大集獲壇下報祠大享徐廣曰一云

唯受命而帝者心知其意而合德焉服虔曰高祖

於其廟鼎宜見於祖藏於帝廷以合明應制曰

可入海求蓬萊者正義曰蓬萊方丈瀛言蓬萊不

遠而不能至者殆不見其氣上乃遙望氣佐候其

氣云其秋上幸雍且郊索隱曰以雍地或曰五帝

太一之佐也宜立太一而上親郊之上疑未定齊

人公孫卿曰今年得寶鼎其冬辛巳朔旦冬至與

黃帝時等卿有札書曰黃帝得寶鼎死胸問於鬼

史區漢書音義曰區黃帝時人○索隱曰鄭玄云

非藝文志作鬼史區對曰黃帝得寶鼎神策是歲

已酉朔旦冬至得天之紀終而復始於是黃帝迎

日推策後率二十歲正義曰率音律又音類又所

復朔旦冬至凡二十推三百八十年黃帝僊登于

天卿因所忠欲奏之所忠視其書不經疑其妄書

史記卷八

封禪書

三

余有丁日神農之

封居七千諸封守

之中神農當祭告

者居十也

按禮見武帝事

征伐好神仙則

曰黃帝且其

聖仙惟人文其

非妄則曰斯新

人皆尊此小

德堪推固龍之

術也

謝曰寶鼎事已決矣尚何以為卿因嬖人奏之上

大說乃召問卿對曰受此書申公申公已死上曰

申公何人也卿曰申公齊人與安期生通受黃帝

言無書獨有此鼎書曰漢興復當黃帝之時曰漢

之聖者在高祖之孫且曾孫也寶鼎出而與神通

封禪封禪七十二王正義曰河圖云王者封太山

也唯黃帝得上太山封申公曰漢主亦當上封上

封則能僊登天矣黃帝時萬諸侯而神靈之封居

七千索隱曰韋昭云黃帝時萬國以其修神靈得

明之後封禪滿於陳之類是也顧氏按國語仲允

云山川之守足以紀綱天下者其守為神註於氏

之君守封禪之山也○應劭曰黃帝時諸侯會封

禪者七千人李奇曰說仙道得封者七千國張晏

謂山川之守天下名山八而三在蠻夷五在中國

中國華山首山太室太山東萊此五山黃帝之所

常游與神會黃帝且戰且學僊患百姓非其道者

乃斷斬非鬼神者索隱曰謂有非毀鬼神百餘歲

然後得與神通黃帝郊雍上帝宿三月鬼史區號

大鴻以葬雍故鴻冢是也蘇林曰今其後黃帝接

萬靈明廷明廷者甘泉也所謂寒門者谷口也

甘泉八十里盛夏凍然故曰寒門黃帝采首山銅

史記卷八

封禪書

三

鑄鼎於荆山下謂荆山在馮翊懷德縣鼎既

成有龍垂胡髯下迎黃帝索隱曰顏師古云胡謂

君鼓龍胡是也黃帝上騎羣臣後宮從上者七

十餘人龍乃上去餘小臣不得上乃悉持龍鬣龍

鬣拔墮正義曰隨黃帝之弓百姓仰望黃帝既上

天乃抱其弓與胡髯號正義曰故後世因名其

處曰鼎湖正義曰括地志云湖水原出鄧州湖城

也其弓曰烏號於是天子曰嗟乎吾誠得如黃帝

吾視去妻子如脫躡耳乃拜卿為郎東使候神於

太室上遂郊雍至隴西西登崆峒正義曰崆峒山

在平涼平高縣

西一幸甘泉令祠官寬舒等具太一祠壇祠壇放

薄忌太一壇壇三垓徐廣曰階次也駟察李奇曰

鄒氏云垓一作五帝壇環居其下各如其方黃帝

西南除八通鬼道服虔曰坤位在太一其所用如

雍一時物而加醴棗脯之屬殺一狸牛以為俎豆

牢具而五帝獨有俎豆韋昭曰無聲索隱曰

具俎豆酒醴而進之一曰進其下四方地為醴食

謂醴物之具所以加禮也漢志作醴食

字亦通說文云醴祭酬也正義曰劉伯莊云謂

醴相連也羣神從者及北斗云已祠昨餘皆

燎之其牛色白鹿居其中堯在鹿中水而泊之

御覽曰古之聖者  
厚衣之於薪不封  
不樹然而不能  
者有休焉馬分也  
黃帝既仙無體  
矣未死而何為  
其物曰納約曰  
試亦有如也

西一幸甘泉令祠官寬舒等具太一祠壇祠壇放

薄忌太一壇壇三垓徐廣曰階次也駟察李奇曰

鄒氏云垓一作五帝壇環居其下各如其方黃帝

西南除八通鬼道服虔曰坤位在太一其所用如

雍一時物而加醴棗脯之屬殺一狸牛以為俎豆

牢具而五帝獨有俎豆韋昭曰無聲索隱曰

具俎豆酒醴而進之一曰進其下四方地為醴食

謂醴物之具所以加禮也漢志作醴食

字亦通說文云醴祭酬也正義曰劉伯莊云謂

醴相連也羣神從者及北斗云已祠昨餘皆

燎之其牛色白鹿居其中堯在鹿中水而泊之

按神本本作正  
今依宋本改正

許應元曰叙行禮  
贊其文簡古

日泊一作酒灌于釜中曰泊音董樂家晉灼曰

此說合牲物燎之也正義曰劉伯莊云以太羹

和祭食燔之披以鹿肉牛祭日以牛祭日以羊

祭日以鹿中水交酒也祭日以牛祭日以羊

特索隱曰樂彥云祭日以太牢月以少牢特不

用北也小牢云牛羊若羣止一牲故云特也

一祝宰則衣紫及繡五帝各如其色日赤月白十

一月辛巳朔日冬至昧爽天子始郊拜太一朝朝

日夕夕月應劭曰天子春朝日秋夕月拜日東門

太一時皇帝平日出宮東向揖日其則揖而見

夕西向揖月便用郊日不用春秋也

太一如雍郊禮其贊饗曰索隱曰顧氏云饗祀祠

也漢書儀云贊饗秩六

百石天始以寶鼎神策授皇帝朔而又朔終而復

始皇帝敬拜見焉而衣上黃其祠列火滿壇壇旁

烹炊具有司云祠上有光焉公卿言皇帝始郊見

太一雲陽正義曰括地志云漢雲陽宮在雍州雲

來祭大園丘之處武帝以有司奉瑄玉孟康曰瑄

五月遊暑八月乃還也

嘉牲薦饗正義曰漢書儀云祭天

之瑄音宜養牛五歲至二千斤是

夜有美光及晝黃氣上屬天太史公祠官寬舒等

曰神靈之休祐福兆祥宜因此地光域徐廣曰地

立太時壇以明應令太祝領秋及臘間祠三歲天

子一郊見其秋為伐南越告禱太一以牲徐廣曰

荆書備如荆之無子者皆以祭齊之道也

日北斗登龍以象天一三星為太一鋒徐廣

廣

廣

廣

廣

廣

廣

廣

廣

廣

廣

廣

廣

止畫并難故曰登

許應元曰非有求  
人主等語即五利  
所以語帝者

按李慶云空侯  
亦曰以侯風俗  
通漢武帝司馬  
人侯侯侯侯侯  
坎七之樂其具

曰天官書云天極星明者大命曰靈旗正義曰李

一帝居也斗口三星曰天一正義曰李

樹大一增上名靈加為兵禱正義曰為

畫日月非斗登龍等為兵禱正義曰為

以指所伐國正義曰章昭云壯剛也刑強按用壯

之而五利將軍使不敢入海之泰山祠上使人隨

驗實毋所見五利妄言見其師其方盡多不饑索

曰鄭德云相應為響謂上乃誅五利正義曰漢武

辨言樂大無狀其冬公孫卿候神河南言見僊人

跡緜氏城上有物如雉往來城上天子親幸緜氏

城視跡問卿得毋效文成五利乎卿曰僊者非有

求人主人王者求之其道非少寬假神不來言神

事事如迂誕正義曰迂音于誦積以歲乃可致也

於是郡國各除道繕治宮觀名山神祠所以望幸

也其春既滅南越上有嬖臣李延年以好音見上

善之下公卿議曰民間祠尚有鼓舞樂今郊祀而

無樂豈稱乎公卿曰古者祠天地皆有樂而神祇

可得而禮或曰大帝使素女索隱曰亦謂大吳

伏義鼓五十絃瑟悲帝禁不止故破其瑟為二十

五絃於是賽南越禱祠太一后土始用樂舞益召

歌兒作二十五絃徐廣曰及空侯武帝令樂人候

此器琴瑟自此起其來年冬上議曰古者先振

此以禮樂之說

牛示親殺也○索隱曰天子齊人丁公年九十餘

兵釋旅徐廣曰古然後封禪乃遂北巡朔方勒兵

十餘萬還祭黃帝家橋山釋兵須如徐廣曰須上

曰吾聞黃帝不火今有冢何也或對曰黃帝已仙

上天羣臣葬其衣冠既至其泉為且正義曰為于

禪用事太山正義曰道書福地記云太山高先類

祠大一自得寶鼎上與公卿諸生議封禪正義曰

云王者易姓而起天下太平功成封禪以告太平

高為尊地以厚為德故增太山之高以放天禪梁

甫之趾以報地封者附廣之禪者將以功相傳授

之封禪用希曠絕莫知其儀禮而羣儒采封禪尚

書周官王制之望祀射牛事蘇林曰當祭廟射其

牛示親殺也○索隱曰天子齊人丁公年九十餘

曰封禪者合不火之名也秦皇帝不得上封陛下

必欲上稍上即無風雨遂上封矣上於是乃令諸

儒習射牛草封禪儀索隱曰見應數年且行天

子既聞公孫卿及方士之言黃帝以上封禪皆致

怪物與神通欲放黃帝以上接神僊人蓬萊士高

世比德於九皇張晏曰三皇之前有人皇九首而

頗采儒術以文之羣儒既已不能辨明封禪事又

牽拘於詩書古文而不能騁上為封禪祠器示羣

儒群儒或曰不與古同徐偃又曰太常諸生行禮

封禪書

天一周

封禪書

五九

按上句句與始  
星細儒生博士  
相應

不如魯善周霸屬圖封禪事服虔曰屬會也於是

上紂優霸而盡罷諸儒不用三月遂東幸緱氏禮

登中嶽文顯曰嶽高山也太室韋昭曰於高山有

石室故從官在山下聞若有言萬歲云正義曰

云有稱萬歲漢儀注問上上不言問下下不言於是三

百戶封太室奉祠命曰崇高邑正義曰顏師古云

高也東上太山太山之草木葉未生乃令人上

石立之太山巔上遂東巡海上行禮祠八神文顯

帝登太山祭太一并祭名山於太壇西南開除八

通鬼道故言八神也一曰八方之神○索隱曰韋

昭云八神謂天地陰陽日月星辰主四時之屬今

按郊祀志一曰大主祠天齊二曰地主祠太山梁

父三曰其主祠蚩尤四曰陰主祠三山五曰陽主

祠之六曰月主祠之萊山七曰日主祠盛山八

曰四時主齊人之上疏言神怪奇方者以萬數然

無驗者乃益發船令言海中神山者數千人求蓬

萊神人公孫卿持節常先行候名山至東萊言夜

見大人長數丈就之則不見見其跡甚大類禽獸

云羣臣有言見一老父牽狗言吾欲見巨公漢書

謂武帝已忽不見上即見大跡未信及羣臣有言

老父則大以為仙人也宿留海上予方士傳車及

間使求仙人以千數四月還至奉高上念諸儒及

方士言封禪人人殊不經難施行天子至梁父禮

按其又徵入求  
仙事

按前卷卷第  
十四卷之  
十四卷之

封禪書

四

原缺第四十一葉

按此又徵入求  
仙事

侯有朝宿地其令諸侯各治邸太山下正義曰諸

山朝宿地起第佳擬天天子既已封太山無風雨

災而方士更言蓬萊諸神若將可得於是上欣然

庶幾遇之乃復東至海上望冀遇蓬萊焉奉車子

侯暴病一日死索隱曰新論云武帝出博山石財

之風俗通亦云然顧祖按武帝集帝與子侯家上

乃遂去竝海上北至碣石巡自遼西歷北邊至九

原五月及至甘泉漢書音義曰周有司言實鼎出

為元鼎以今年為元封元年其秋有星莛于東井

天子與亂○弟音佩後十餘日有星莛于三能

幸昭曰三能三望氣王朔言候獨見旗星出如瓜

公後連生誅之望氣星出如瓜故顏師古以德星即

索隱曰郊祀志填星出如瓜故顏師古以德星即

鎮星今按此紀唯止言德星則德星歲星也歲星

所在有福食頃復入焉有司皆曰陛下建漢家封

禪天其報德星云索隱曰樂彥包禮豆作旗星旗

極芒彗如旗其來年冬郊雍五帝還拜祝祠太一

贊饗曰德星昭衍厥維休祿壽星仍出索隱曰壽

人星也見則天下淵耀光明信星昭見索隱曰信

信星昭見也信星昭見也信星昭見也信星昭見也

言見神人東萊山若三欲見天子天子於是幸緱

氏城拜卿為中大夫遂東萊宿留之索隱曰音

封禪書

五

按此又徵入求仙事

按武紀卷下信字

按武紀卷下信字

按此又徵入求仙事

遺待之意若依字義則言宿數日無所見見大人

跡云復遷方士求神怪采芝藥以千數是歲旱於

是天子既出無名乃禱萬里沙應劭曰萬里沙神

孟康曰沙徑過祠太山鄧展曰太山自東來出城

三百餘里服虔曰蘇子隄名蘇林曰在魏城以南

還至瓠子服虔曰瓠子隄名蘇林曰在魏城以南

河名○素自臨塞決河○素隱曰按河渠書武帝自

新填畱二日沈祠而去○素隱曰按沈白馬祭河決

使二卿將卒塞決河徙二渠復禹之故跡焉是時

既滅兩越越人勇之○韋昭曰按越乃言越人俗鬼

而其祠皆見鬼數有效昔東甌王敬鬼壽百六十

歲後世怠慢故衰耗乃令越巫立越祝祠安臺無

壇亦祠天神上帝百鬼而以鷄卜○漢書音義曰持

狗煮熟又祭獨取雞兩眼骨上自有孔裂似人物

形則吉不足則凶今上信之越祠鷄卜始用公孫

卿曰仙人可見而上往常遽以故不見今陛下可

為觀如緱城○徐廣曰一云置脯棗神人宜可致也

且仙人好樓居於是上令長安則作蜚廉柱觀

延壽觀○索隱曰小顏以為作益壽延壽二使卿持

節設具而候神人乃作通天臺○徐廣曰在甘泉

臺

作通天臺於甘泉宮○按漢書舊儀臺高置祠且其

下將招來僊神人之屬於是甘泉更置前殿始廣

諸宮室○索隱曰姚氏按揚雄云甘泉本因秦離宮

時有洪崖秀阜諸奇岑岵遠則石關封巒枝鷲靈

臺○索隱曰虎交狗天樹瑤臺夏有芝生殿房內中

口按生芝○元封二年也○索隱曰天子為塞河興通天

臺若見有光云○應劭曰芝草也其葉相連

甘泉房中生芝九莖○應劭曰芝草也其葉相連

故則芝草生赦天下母有復作其明年伐朝鮮夏

旱公孫卿曰黃帝時封則天旱乾封○正義曰乾音

旱

旱欲使封土乾燥也顏師古云三歲不雨暴

上乃下詔曰天旱意乾封乎○蘇林曰天旱欲使封

為乾封其令天下尊祠靈星焉○正義曰靈星即龍

前也見而祭之其明年上郊雍通回中道巡之

歸其明年冬上巡南郡○徐廣曰元年至江陵而東登

禮灑之天柱山號曰南岳○應劭曰南岳屬江西南

在壽縣浮江自尋陽出樅陽○地理志樅陽江過彭蠡

禮其名山川北至琅邪並海上四月中至奉高脩

封焉初天子封太山太山東北趾古時有明堂處

封焉

封禪書

四

處險不激上欲治明堂奉高勿未曉其制度濟南

人公玉帶上黃帝時明堂圖索隱曰王或音蕭公

俗通齊蕭王臣有公玉卣其後也音語錄反三輔

洪範云杜陵有王氏音蕭說文以為從玉音蕭牧

之音今讀公玉與法無音同然二姓單據有

黃帝姓音蕭後漢司徒王昶是其後也

明堂

圖中有一殿四面無壁以茅蓋通水園宮垣為複

道上有樓從西南入命曰昆侖索隱曰玉帶明堂

從西南入名其道曰昆侖言其似

昆侖山之五城十二樓故名之也

天子從之入以

拜祠上帝焉於是上令奉高作明堂汶上徐廣曰

二年如帶圖及五年脩封則祠太一五帝於明堂

上坐令高皇帝祠坐對之祠后土於下房以二才

冬奉三人封禪書

太牢天子從昆侖道入始拜明堂如郊禮禮畢燎

堂下而上又上太山自有祕祠其巔而太山下祠

五帝各如其方黃帝并赤帝而有司侍祠焉山上

舉火下悉應之其後二歲十一月甲子朔日冬至

推曆者以本統天子親至太山以十一月甲子朔

日冬至日祠上帝明堂母脩封禪徐廣曰帝五年

年故但祠其贊饗曰天增授皇帝太元神策索隱

於明堂贊饗之辭言天授皇帝太元神策周而復始又按

皇帝得寶鼎神策則太元者古昔上皇創曆之號

者周而復始也周而復始始皇帝敬拜太一東至

矣蓋曰太初曆始  
復夏正蓋大史公  
之力然漢武帝嘗  
克敬拜太一則周  
用方士語耳

十一月乙酉徐廣曰二栢梁裁十二月甲午朔上

親禪高里伏儼曰山名祠后土臨勃海將以望祀

蓬萊之屬漢書音義曰蓬萊庭

望也望也通服皮曰蓬萊中仙人上還以栢梁裁

殊廷者異也言入仙人異域也

故朝受計甘泉正義曰顧龍云栢梁被燒故受計

國計公孫卿曰黃帝就青靈臺十二日燒徐廣曰

黃帝乃洽明廷明廷甘泉也方士多言古帝王

有都甘泉者其後天子又朝諸侯甘泉甘泉作諸

疾邸勇之乃曰越俗有火裁復起屋必以大用勝

服之於是作建章宮正義曰括地志云建章宮在

雍州長安縣西二十里長安

冬奉三人封禪書

西度為千門萬戶前殿度高未央其東則鳳闕

高二十餘丈索隱曰三輔黃圖云武帝營建章起

闕以言別四方之風西京賦曰闕之內別風

曉是也三輔故事云非有闕高二十丈上有銅

鳳凰故曰其西則唐中數十里虎圈索隱曰如淳

有慶解玄曰唐堂庭也爾雅以廟中路謂之唐

京賦曰前開唐中彌望曠是也正義曰其遠

在長安城中西偏也其北洽大池漸臺正義曰類

放也臺在池中為水所浸高二十餘丈命曰太液

正義曰臣瓚云太液言池中有蓬萊方丈瀛洲壺

梁象海中神山龜魚之屬索隱曰三輔故事云殿

石龜二枚各長六尺其南有玉堂壁門大鳥之屬

第份曰星則黃帝  
親封安明黃帝  
其後如黃帝  
以黃帝作諸何其  
証不耶

栢梁又入求  
仙事

冬奉三人  
封禪書

四六款

按漢改曆可謂  
馬彪註莊子云非幹井欄也又崔謨云井以四邊  
為幹猶築牆之有榦餘又諸本多作幹一本作幹  
音說文云夏漢改曆以正月為歲首而色上黃官  
幹井橋

按舊五月嘗駒  
武武作五帝用  
駒駒駒

按封氏武紀作  
封氏

案隱曰漢武故事玉堂基與乃立神明臺案隱曰漢武故事玉堂基與乃立神明臺

井幹樓度五十丈案隱曰漢武故事玉堂基與乃立神明臺

相屬焉案隱曰漢武故事玉堂基與乃立神明臺

名徐廣曰一更印章以五字案隱曰漢武故事玉堂基與乃立神明臺

歲西伐大宛蝗大起丁夫人案隱曰漢武故事玉堂基與乃立神明臺

初等以方祠詛匈奴大宛焉其明年有司上言雅案隱曰漢武故事玉堂基與乃立神明臺

五時無牢熟具芬芳不備乃令祠官進時犢牢具案隱曰漢武故事玉堂基與乃立神明臺

色食所勝案隱曰漢武故事玉堂基與乃立神明臺

獨五月嘗駒行親郊用駒及諸名山川用駒者案隱曰漢武故事玉堂基與乃立神明臺

悉以木馬馬代行過乃用駒他禮如故其明年東案隱曰漢武故事玉堂基與乃立神明臺

巡海上考神僊之屬未有驗者方士有言黃帝時案隱曰漢武故事玉堂基與乃立神明臺

為五城十二樓案隱曰漢武故事玉堂基與乃立神明臺

人於執期案隱曰漢武故事玉堂基與乃立神明臺

上許作之如方命曰明年上親禮祠上帝焉公案隱曰漢武故事玉堂基與乃立神明臺

玉帶曰黃帝時雖封太山然風后封臣案隱曰漢武故事玉堂基與乃立神明臺

歧伯案隱曰漢武故事玉堂基與乃立神明臺

黃帝封東太山禪凡山案隱曰漢武故事玉堂基與乃立神明臺

按約言曰至是又案隱曰漢武故事玉堂基與乃立神明臺

天子既令設祠具至東太山太山卑小不稱其聲案隱曰漢武故事玉堂基與乃立神明臺

乃令祠官禮之而不封禪焉其後令帶奉祠候神案隱曰漢武故事玉堂基與乃立神明臺

物夏遂還太山修五年之禮如前而加以禪祠石案隱曰漢武故事玉堂基與乃立神明臺

間石間者在太山下陟南方方士多言此僊人之案隱曰漢武故事玉堂基與乃立神明臺

間也故上親禪焉其後五年復至太山脩封案隱曰漢武故事玉堂基與乃立神明臺

後土三年親郊祠建漢家封禪五年一脩封薄忌案隱曰漢武故事玉堂基與乃立神明臺

太一及三二冥羊馬行赤星五寬舒之祠官案隱曰漢武故事玉堂基與乃立神明臺

名也案隱曰漢武故事玉堂基與乃立神明臺

以歲時致禮凡六祠案隱曰漢武故事玉堂基與乃立神明臺

太祝領之至如八神諸明年凡山他名祠行過則案隱曰漢武故事玉堂基與乃立神明臺

祠行去則已方士所興祠各自主其人終則已祠案隱曰漢武故事玉堂基與乃立神明臺

官不主他祠皆如其故今上封禪其後十二歲而案隱曰漢武故事玉堂基與乃立神明臺

還徧於五岳四瀆矣而方士之候祠神人入海求案隱曰漢武故事玉堂基與乃立神明臺

蓬萊終無有驗而公孫卿之候神者僞以大人之案隱曰漢武故事玉堂基與乃立神明臺

跡為解無有效天子益急厭方士之怪迂語矣然案隱曰漢武故事玉堂基與乃立神明臺

羈縻不絕冀遇其真自此之後方士言神祠者彌案隱曰漢武故事玉堂基與乃立神明臺

眾然其效可睹矣案隱曰漢武故事玉堂基與乃立神明臺

言而後制斷一

穿如句總屬一

幻字

通慎曰貨與久德

括一藝之意恐深

曰禮方士何官指

武帝之事論次

曰古以來用事風

俗自得以來

不若其外之儀文

不若其內之德

也

按台武帝有求

仙之惑今日用

方上明曰遺祠

官務志于林矣

之說即不自知

故于表符封禪

言以表其久其

符不封禪而其

乃曰究觀方

士祠官之意子

去之意矣矣

太史公曰余從巡祭天地諸神名山川而封禪焉

入壽宮侍祠神語究觀方士祠官之意於是退而

論次自古以來用事於鬼神者具見其表裏後有

君子得以覽焉若至俎豆珪幣之詳獻酬之禮則

有司存

索隱述贊曰禮載升中書稱肆類古今盛典皇

王能事登封報天降禪除地飛英騰寶金泥石

記漢承遺緒斯道不墜

仙閣肅然揚休勒誌

陳祥道曰觀太史公封禪書首叙帝舜類

上帝祗大宗望山川祠五岳之事以至三

代郊祀之禮然後及秦漢間不經之祠且

歷叙始皇孝武所得燕齊方士惟誕矯誣

之說其為一書班孟堅遂取作漢郊祀志

反始之大典視為求仙徵福之一事故郊

時諸祠其說多出于方士作史固不得而

刪之也然少君樂大公孫卿越人勇之徒

其所言惟妄諸說本無關於祠祀者亦叢

雜附見于封禪

郊祀之書何耶

王應麟曰皇王大紀云自史遷載管仲言

上古封禪之君七十有二後世人主希慕

之以為太平盛典然登不編于四岳封非

有十二山入懷宴安不行五載一巡侍之

制出崇泰後無納言計功行賞之實鑄文

告成明示得意而非所以教諸侯禮也

金檢玉遂其修心而非所以教諸侯禮也

心與天道相反事與聖人相悖故太平之

典方舉而天災人禍隨至者多矣祭許慎

曰越人之前世質民淳安得死金檢玉結

繩而治安得鑄文告成是故考舜典可以

知後世封禪之失稽愆言可以知史遷著

書之

茅坤曰甚矣人主之心不可有欲也一有

欲則天下技幻之士日夜巧伺以至其為

術愈妙而不可信而其所食以真遇者愈

支而不可窮兩者相為主客以終其身死

且不寐悲哉自古以來以雄才大略稱者

漢武而秦皇漢武為諸燕齊迂怪之士舞

弄之若偶然以困于慈也語曰東海之

鰲蕙于餌則漁人狎之若羊丞信矣

卷之三十八 封禪書

子

史記評林卷之二十八終



史記評林卷之二十九

吳興凌稚隆輯校

河渠書第七

按此書即古史  
禹治公之流  
其言秦漢治渠  
之功至正以知  
歷代水利之由

夏書曰禹抑洪水十三年過家不入門音德抑者

也漢書溝洫志作堦堦抑皆案也

陸行乘車水

行載舟泥行踏毳山行即橋徐廣曰橋近違反一

塗以楫行險以楫行沙以軌又曰乘風車皆去喬

反以楫子芮反又下絕反與堯音同以別九州隨

山浚川任土作貢通九道陂九澤正義曰陂音古

其澤也度九山正義曰度田各及釋名山老產

言於地所宜商而然河蓄衍溢害中國也尤甚唯

是為務故道河自積石歷龍門正義曰在同州韓

十步南到華陰惠文上更名華陰魏之陰晉秦

華陰東下砥柱石縣東北五十里在河之中也

及孟津正義曰在洛州河雒汭至于大邳正義曰

州魯陽縣南七里是也於是禹以為河所從來者

高水湍悍疾悍強也難以行平地數為敗乃廝二

渠以引其河漢書音義曰斷分也二渠其一出貝

曰廝渠書作灑字按南二折者也其一則渠川索隱

反廝即分其流流其怒暴也又按二渠其一則渠

川其二王莽北載之高地過降水正義曰涿水

山東北至于大陸正義曰大陸澤在邢州屯留縣

播為九河正義曰言過洛水入大陸于勃海水之口至冀州分為九河同為逆河入

功施于三代自是之後樂陽下引河東南為鴻溝

楚西方則通渠漢水雲夢之野東方則通鴻溝江

淮之間於吳則通渠三江五湖常昭曰五湖胡名

於蜀蜀守冰漢書曰五湖也於齊則通蓄濟之間

害索隱曰冰姓李擊離確音灼曰古辟沫水之

成都之中正義曰括地志云大江水一名汶江亦

江縣流來又云謂江一名成都江一名市橋江亦

名在益州成都縣界預益州記云二江者郡江

縣兩江也風俗通云秦昭王使李冰為蜀守開成都

之固忽不見良久有兩蒼牛鬪於江中相觸而死

流江謂官見良久有兩蒼牛鬪於江中相觸而死

正白者我較也王薄判此面者江神遂死此渠皆

可行舟有餘則用溉浸百姓饗其利至于所過往

按隋書中作  
謂用方中道而  
事亦竟也

史記卷五十九  
河渠書

三

渠

往引其水益用溉田疇之渠以萬億計然莫足數

也西門豹引漳水溉鄴正義曰括地志云漳水一

縣西力黃山地理志云濁漳水在長子鹿谷山東

至鄴入清漳按力黃鹿谷二山壯鹿也鄴相州之

也以富魏之河內而韓聞秦之好與事欲罷之毋

令東伐如淳曰欲罷勞之乃使水工鄭國常昭曰

治水故日水工間說秦令鑿涇水自中山西邸瓠口為渠

索隱曰小顏云中音仲即今九變山之東中山是

也與池陽相近故曰田于何所池陽谷口也正義

曰括地志云仲一名仲山在涇陽北城外也邸至

里又云焦獲數亦名銀在涇陽北城外也邸至

也至渠首起雲陽縣西二十五里今括也立

北山東注洛徐廣曰出馮三百餘里欲以溉田中

作而覺秦欲殺鄭國鄭國曰始臣為間然渠成亦

秦之利也索隱曰溝洫志鄭國云臣為韓延

數歲之命為秦建萬代之功是也秦以

為然卒使就渠渠就用注填關之水溉澤鹵之地

四萬餘頃索隱曰溉音古代反澤一作賜收皆畝

一鐘於是關中為沃野無凶年秦以富彊卒并諸

侯因命曰鄭國渠漢興三十九年孝文帝時河決酸

棗東濟金隄正義曰括地志云金隄一名於是東

郡大興卒塞之其後四十有餘年今天子元光之

中而河決於瓠子東南注鉅野正義曰括地志云

大澤通於淮泗於是天子使汲黯鄭當時與人徒

塞之輒復壞是時武安侯田蚡為丞相其奉邑食

鄒索隱曰鄒音輪韋昭云清河鄒居河北河決而

南則鄒無水菑邑收多蚡言於上曰江河之決皆

天事未易以人力為彊塞塞之未必應天而望氣

用數者亦以為然於是天子久之不事復塞也是

時鄭當時為大農言曰異時關東漕粟從渭中上

度六月而罷而漕水道九百餘里時有難處引渭

穿渠起長安竝南山下至河三百餘里徑易漕度

可令三月罷而渠下民田萬餘頃又可得以溉田

此損漕省卒而益肥關中之地得穀天子以為然

令齊人水工徐伯表索隱曰舊說徐伯表水工姓

穿渠之處而表記之若悉發卒徐廣曰一數萬人

穿漕渠三歲而通通以漕大便利其後漕稍多而

渠下之民頗得以溉田矣其後河東守番係言漕

從山東西索隱曰番音婆又音潘詩小雅云番維

西入關也歲百餘萬石更砥柱之限敗亡甚多

而亦煩費穿渠引汾正義曰括地志云汾水出

汾山北東南流入并州即西溉皮氏汾陰下正義

南流入至絳州蒲州入河也地志云皮氏故城在絳州龍門縣西百三十步自

秦漢魏晉皮氏縣皆治也汾陰故城俗名殷湯城

在蒲汾陰縣北九引河元汾陰蒲坂下度可得五

按師古云越人習于水田又耕至不有年故說之也

按此限字正與上之然其流承之向也所阻也也

千頃五千頃故盡河壩棄地韋昭曰壩音而得反民茨牧其中耳索隱曰茨乾草也謂民收茨及牧畜於中也

今溉田之度可得穀二百萬石以上穀從滑上與關中無異而砥柱之東可無復漕天子以為然發卒數萬人作渠田數歲河移徙渠不利則田者不能償種久之河東渠田廢于越人令少府以為稍入如淳曰時越人有徙者以田與之其租稅入少府索隱曰其田既薄越人徙居者習水利故與之而稍少其後後人有上書欲通褒斜道韋昭曰褒斜道在褒谷在梁州褒城縣北五十里斜水出褒城縣西北九十八里衙嶺山與褒水同源而派流漢書溝洫云褒水通河斜水通渭皆以行

史記卷三十九 河渠書 五

船是也按褒城及漕事下御史大夫張湯湯問其事因言抵蜀從故道正義曰括地志云鳳州兩當縣本漢故道縣也有州之西

故道多阪回遠今穿褒斜道少阪近四百里而褒水通沔斜水通渭皆可以行船漕漕從南陽正義曰南陽縣即今鄧州也上沔入褒褒之絕水至斜間百餘里以車轉從斜下下渭如此漢中之穀可致山東從沔無限正義曰限之言多也山東謂河南之東便於砥柱之漕且褒斜材木竹箭之饒擬於巴蜀天子以為然拜湯子卬為漢中守發數萬人作褒斜道五百餘里道果便近而水湍

按詩云女子之德也

石徐廣曰瀦字一本作瀦不可漕其後莊熊羆言臨晉正義曰括地志云同州本臨晉城也民願穿洛以溉重泉正義曰洛水也城縣東南四十五里在同州西北亦四十五里以東萬餘頃攻鹵地誠得水可令畝十石於是為發卒萬餘人穿渠自徵引洛水至商顏下音崖曰商顏曰徵音慈是縣名也小顏云即今之澄城也顏又字加岸善崩如淳曰洛水岸即正義曰言商字之岸善崩原之岸岸上性殊故善崩也乃鑿井深者四十餘丈往往為井井下相通行水水類以絕商顏流曰頽東至山嶺十餘里間井渠之生自此始穿渠得龍骨正義曰括地志云伏龍祠在同州馬翊縣西北四十里故老云

史記卷三十九 河渠書 六

漢時自徵穿渠引洛得龍骨其後立故名曰龍首渠因以伏龍為名今祠頽有靈驗也故名曰龍首渠作之十餘歲渠頗通猶未得其饒自河決瓠子後二十餘歲歲因以數不登而梁楚之地尤甚天子既封禪巡祭山川其明年旱乾封少雨天子乃使汲仁郭昌發卒數萬人塞瓠子決於是天子已用事萬里沙正義曰括地志云萬里沙在華州按縣東北二十里也則還自臨決河沈白馬玉壁于河今羣臣從官自將軍已下皆負薪實決河從去聲是時東流郡燒草以故新柴少而下淇園之竹以為棹音灼曰衛之苑也竹柴水決之口稍積布栢棹樹之水稍弱補令密謂之棹以障塞其裏乃以上填之有石以石為之

按陸子云先  
其帝封禪  
山由水而  
為之度  
多為此  
乃度  
然有  
王世貞曰漢武  
句如平湯  
蜀固不  
官而亦  
大者  
前玉  
不河  
其秋  
全  
之  
故  
出  
此水

音。索隱曰。隸音其免及。天子既臨河決。

悼功之不成乃作歌曰瓠子決兮將奈何。皓皓

肝兮閭殫為河。謂州閭盡為河是也。殫為河兮地

不得寧。功無已時兮吾山平。魚山。或者楚乎。駟按

如淳曰。恐水漸山使平也。吾山平兮鉅野溢。如淳

韋昭曰。鑿山以填河也。魚沸鬱兮柏冬日。徐廣曰。柏猶迫也。

水相連。實。駟按。漢書音義曰。鉅野。滿。延道弛兮離

常流。徐廣曰。延一作正。駟按。晉灼曰。河道皆他。渠

故。其。道。皆。蛟龍。騁。兮。方。遠。遊。歸。舊。川。兮。神。哉。沛

不封禪兮安知外為我謂河

伯兮何不仁。泛濫不止兮愁吾人。蓄桑浮兮淮泗

滿。張晏曰。蓄桑地名也。如久不反兮水維緩。一

曰河湯湯兮激潏潏。北渡迂兮浚流難。舉長菱兮

沈美玉。取長羊樹之用。著石間以。陳。決。河。費。曰。竹

伯許兮新不屬。如淳曰。早。新。不。屬。兮。衛。人。罪。燒

蕭條兮噫乎何。以禦水。頽林竹兮。槎石。苗。如。淳。曰。

不能禁。故。言。蕭。條。曰。宣。房。塞。兮。萬。福。來。於是。卒

槩。性。也。木。立。死。曰。槩。復。禹。背。迹。而。梁。楚。之。地。復。寧。無。水。災。自。是。之。後。用

美。白。河。決。于。子。而。南。曰。於。之。復。禹。背。迹。而。梁。楚。之。地。復。寧。無。水。災。自。是。之。後。用

昔二十年其後天  
子魏。自。謂。以。下。皆。負  
其。罪。而。水。復。再  
決。其。後。復。決。之。事  
作。其。事。成。敗。之。利  
文。幸。和。此。宜。獨。水  
利。哉。

事者爭言水利。朔方西河河西酒泉皆引河及川

谷以溉田。而關中輔渠靈輒。如淳曰。地理志。蓋屋

按。溝。血。志。兄。寬。為。左。內。史。奏。請。穿。六。輔。渠。亦。曰。六。渠。也。引。堵。水。徐

渠。亦。謂。之。輔。渠。亦。曰。六。渠。也。引。堵。水。徐

曰。一作。汝。南。九。江。引。淮。東。海。引。鉅。定。費。曰。鉅。太。山

諸。川。下。引。汶。水。皆。穿。渠。為。溉。田。各。萬。餘。頃。佗。小。渠。披。山

通道者不可勝言。然其著者在宣房。

太史公曰。余南登廬山。觀禹疏九江。遂至于會稽

太。湟。徐。廣。曰。上。姑。蘇。望。五。湖。東。闕。洛。汭。大。邳。迎。河

行。淮。泗。濟。滌。洛。渠。西。瞻。蜀。之。岷。山。及。離。碓。北。自。龍

門。至于。朔。方。曰。甚。哉。水。之。為。利。害。也。余。從。負。薪。塞

宣房。悲瓠子之詩。而作河渠書。徐廣曰。溝。血。志。行

田。一。夫。二。百。畝。以。宗。隱。宋。贊。曰。水。之。利。害。自。古。而。然。禹。疏。溝。血。隨

山。魯。川。爰。治。後。世。非。無。聖。賢。鴻。溝。既。創。龍。骨。斯

穿。填。闕。攸。聖。務。蒸。有。年。宣。房。在。詠。梁。楚。復。全

史記評林卷之二十九

史記評林卷之三十

吳興凌稚陸輯校

平準書第八

漢書百官表曰大司農屬官有平準令○索隱曰大司農屬官有平準令丞者以均天下郡國輸餼於京師故則買之平賦

楊慎曰此篇敘事錯綜全在繳結呼喚結多則矣字遂為決辭其曰物盛而衰固其變也則為諸語之綱要後太史公曰物

盛則衰等語蓋所以提挈此意于終而通微之也

董份曰平準書大抵先敘秦之餘弊漢興而民貧法度未備後敘其得施至高祖以後

前抑本利高后雖少弛其禁而猶不得仕宦其抑之嚴如此中又序錢所始而後入粟拜爵自文帝不免以寓其慨歎之微指然自今上即位而民富國裕先行義而

重犯法則亦籍文景之餘業也及其後開四夷之隙廣漕漕之路博與封禪巡遊之費則國家用竭而海內蕭然比之初即位

之時其虛實相去遠矣生事既多而國用復竭則與利之事必繁既銳事與利則吏

道必不能擇而賈人進用矣欲與利而遂則事則必煩刑以逞矣故備述錢金錢算

商告錫諸政見錢之政雖前所無而其弊特極于此又備述輸粟入羊為郎諸事

以寓其慨歎之意也此篇上下數千言博考漢業之衰也此書雖上下數千言博考漢業之衰也此書雖上下數千言博考漢業之衰也

武帝漢業之衰也此書雖上下數千言博考漢業之衰也此書雖上下數千言博考漢業之衰也

武帝漢業之衰也此書雖上下數千言博考漢業之衰也此書雖上下數千言博考漢業之衰也

武帝漢業之衰也此書雖上下數千言博考漢業之衰也此書雖上下數千言博考漢業之衰也

武帝漢業之衰也此書雖上下數千言博考漢業之衰也此書雖上下數千言博考漢業之衰也

武帝漢業之衰也此書雖上下數千言博考漢業之衰也此書雖上下數千言博考漢業之衰也

武帝漢業之衰也此書雖上下數千言博考漢業之衰也此書雖上下數千言博考漢業之衰也

武帝漢業之衰也此書雖上下數千言博考漢業之衰也此書雖上下數千言博考漢業之衰也

武帝漢業之衰也此書雖上下數千言博考漢業之衰也此書雖上下數千言博考漢業之衰也

武帝漢業之衰也此書雖上下數千言博考漢業之衰也此書雖上下數千言博考漢業之衰也

武帝漢業之衰也此書雖上下數千言博考漢業之衰也此書雖上下數千言博考漢業之衰也

武帝漢業之衰也此書雖上下數千言博考漢業之衰也此書雖上下數千言博考漢業之衰也

武帝漢業之衰也此書雖上下數千言博考漢業之衰也此書雖上下數千言博考漢業之衰也

唐顧之曰此文極其變化

楊慎曰平準書說備載之也貨殖傳說之也君也

太史公之旨千載而下有過於知之

錢穀

移自武帝有征

漢書明曰置平準

之利而不自知

故作平準書

錢穀之言私羊

致利之山子去

之意深矣

平準書

李奇曰漢興多事

高帝若此然高祖

乃以商賈子弟為

吏其甚大也

自軍旅糧餉起論正此義也而結按以諫弘羊天乃而終之其意尤可見

漢興接秦之弊丈夫從軍旅老弱轉糧餉作業劇

而財匱自天子不能具鈞駟索隱曰天子駕駟馬

家貧天子不能具鈞駟索隱曰天子駕駟馬

醉駟與純同純一色也或作駟非也而將相或

乘牛車齊民無藏益如淳曰齊等無有資賤故謂

民鑄錢漢書食貨志曰鑄榆莢錢○索隱曰顧氏

謂云文為漢興也又曰賈下註云秦以一斤為一

而不軌逐利之民蓄積餘業以稽市物物踊騰糶

李奇曰稽滿貯也如淳曰稽考也考校市物價貴

也物賤而貴故使物甚騰也漢書羅字作躍○

索隱曰李奇云稽貯滯事昭云稽留待也稽字當

按漢書羅字作躍者謂物踊騰而價起有如物騰

躍而起也然羅者出賣之名故食貨志云大熟則

金漢一斤為一金天下已平高祖乃令賈人不得衣絲乘

車重租稅以困辱之孝惠高后時為天下初定復

弛商賈之律然市井之子孫亦不得仕宦為吏量

吏祿度官用以賦於民而山川園池市井正義曰

貨物於井邊貨賣故言市井也租稅之入自天子

租稅之入自天子

卷份曰湯沐本義不領于天下之經費而轉漕又少可免使運漕事而雷錢以為後廣備典利之惠

以至於封君湯沐邑皆各為私奉養焉不領於天下之經費索隱曰按經訓謂封君已下皆以湯沐邑為私奉養故不領入天子之常稅為一年漕轉山東粟以給中都官歲不過數十萬石索隱曰說文云漕水轉穀也一云車運曰轉水運曰漕中都猶都內也皆天子之倉府以給中都官者即今大倉也至孝文時羨錢益多輕如淳曰

故吳諸侯也以即山鑄錢索隱曰按即訓就言就一解即山山名也富埒天子降後相次也則按孟微減也或曰均等也其後卒以叛逆鄧通大夫也以鑄錢財過王者故吳鄧氏錢布天下而鑄錢之

禁生焉匈奴數侵盜北邊屯戍者多邊粟不足給食當食者於是募民能輸及轉粟於邊者拜爵爵得至大庶長索隱曰漢書食貨志云文帝用是鑄至四千石為五大夫萬二千石為大庶長各以多少為差孝景時上郡以西旱亦復修賣爵令而賤其價以招民及徒復作得輸粟縣官以除罪益造苑馬以廣用索隱曰謂增益苑圍造苑而養馬以廣用則馬是軍國之用也而宮室列觀輿馬益增修矣至今

上即位數歲漢興七十餘年之間國家無事非遇水旱之災民則人給家足都鄙廩庾皆滿而府庫餘貨財京師之錢累巨萬索隱曰巨貫朽而不可

人給家足府庫太倉實粟朽陳腐腐敗不可食眾庶街巷有馬阡陌之間成羣而乘字牝者債而不得聚會漢書音義曰皆乘父馬有牛車至是阡陌之謂也然民驕盜先漢于秦後漢上

王維禧曰其下四節言外學四夷而節言外學四夷而

民自出而樂充溢之積自出而物感而泉之驗也

後細恥辱焉當此之時網疏而民富役財驕溢或至兼并豪黨之徒以武斷於鄉曲索隱曰鄉曲豪故曰武斷也宗室有土公卿大夫以下爭于奢侈室廬輿服僭于上無限度物盛而衰固其變也

自是之後嚴助朱買臣等招來東甌正義曰烏侯寧是事兩越正義曰南越及閩越南越今廣江

山通道千餘里以廣巴蜀巴蜀之民罷焉彭吳買滅朝鮮置滄海之郡索隱曰彭吳人姓名始開燕齊之間靡然發動及王恢設謀馬邑匈奴絕和親侵擾北邊兵連而不解天下苦其勞而干戈日滋行者齋居者送中外騷擾而相奉百姓抗弊以巧法索隱曰三倉抗者五官反都氏又音五亂反法也財賂衰耗而不贍入物者補官出貨者除罪

湯陽口上旬武力  
 選舉陵遲廉耻相冒武力進用法嚴令具興利之  
 臣自此始也羊孔僅之屬其後漢將歲以數萬騎  
 出擊胡及車騎將軍衛青取匈奴河南地正義曰  
 三州地取在築朔方正義曰今夏州也括地志云  
 元朔二年也夏州秦上郡漢分置朔方郡  
 魏不改隋當是時漢通西南夷道作者數萬人千  
 里負擔饋糧率十餘鍾致一石漢書音義曰  
 於叩焚以集之索隱曰應劭云為數歲道不通蠻  
 夷因以數攻吏發兵誅之索隱曰謂發軍悉巴蜀  
 租賦不足以更之也或曰更饋乃募豪民田南夷  
 入粟縣官而內受錢於都內服虔曰入穀於外東  
 至滄海之郡人徒之費擬於南夷又興十萬餘人  
 築衛朔方轉漕甚遠自山東咸被其勞費數十  
 百巨萬府庫益虛乃募民能入奴婢得以終身復  
 為郎增秩及入羊為郎始於此其後四年徐廣曰  
 也而漢遣大將將六將軍軍十餘萬擊右賢王獲  
 首虜萬五千級明年大將軍將六將軍仍再出擊  
 胡得首虜萬九千級捕斬首虜之士受賜黃金二  
 十餘萬斤虜數萬人皆得厚賞衣食仰給縣官而  
 漢軍之士馬死者十餘萬兵中之財轉漕之費不  
 與焉於是大農陳藏錢經耗時久也賦稅既竭猶

不足以奉戰士有司言天子曰朕聞五帝之教不  
 相復而治禹湯之法不同道而王所由殊路而建  
 德一也北邊未安朕甚悼之曰者大將軍攻匈奴  
 斬首虜萬九千級留蹕無所食索隱曰蹕音遊謂  
 謂積也又按古今字詁林今蹕字則蹕與蹕  
 詞被謂蹕入貯蹕債穀則貧者無所食也議令  
 民得買爵及贖禁錮免減罪請置賞官命曰武功  
 爵項曰茂陵中書有武功爵一級口造十二級曰  
 爵六級曰乘鐸七級曰千夫八級曰樂卿九級曰  
 執戎十級曰左庶長十一級曰軍衛此武帝所制  
 以籠軍功級十七萬九直三十餘萬金索隱曰大顏云  
 十一級級其數必有誤者顧氏按或解云初一級十  
 餘萬金其數必有誤者顧氏按或解云初一級十  
 七萬自此已上每級加二萬諸買武功爵官首者  
 試補吏先除索隱曰官首武功爵第五也位千夫  
 如五大夫索隱曰下大夫功十一等爵第七五大  
 於五大夫故揚僕以其有罪又減二等爵得至樂  
 卿徐廣曰爵名也駟案漢書音義曰十爵左庶長  
 位從九卿加樂者別正卿又十九爵為樂公食公  
 卿祿而無職也索隱曰此言武功置爵惟得至  
 於樂卿也臣對所引茂陵書益後人記其爵女耳  
 今註稱十爵至十八庶長為樂卿十九至二十為  
 樂公乃以舊二十爵釋武功爵益以顯軍功軍功  
 多聽說耳非也大顏亦以為然  
 多用越等大者封侯卿大夫小者郎吏吏道祿而  
 多端則官職耗廢自公孫弘以春秋之義繩臣下

孫居官者以為... 取漢相張湯用峻文決理為廷尉於是見知之...

是歲發車二萬乘迎之既至受賞賜及有功之士... 是歲費凡百餘巨萬初先是往十餘歲河決觀...

取漢相張湯用峻文決理為廷尉於是見知之... 生不舉劫為故縱而廢格沮誹窮治之獄用矣... 年淮南衡山江都王謀反迹見而公卿尋端治之...

唐之曰此則國... 解乘輿馳出御府禁藏以贍之其明年山東被水...

按師古云封君... 射利也... 封君皆低首仰給...

解乘輿馳出御府禁藏以贍之其明年山東被水... 以賑貧民猶不足又募豪富人相貸假尚不能... 官數歲假予產業使者分部護之冠蓋相望其費...



少而賢如淳曰但篇作有司言曰古者皮幣諸侯

以聘享金有三等黃金為上白金為中赤金為下

漢書音義曰白金銀也赤金丹陽銅也○索隱曰

銅赤金也註云丹陽銅者神異經云西方金山有

丹陽也今半兩錢法重四銖兩實重四銖而姦或

盜摩錢裏取鎔徐廣曰音容曰辨錢益輕薄而物

賢則遠方用幣煩費不省乃以白鹿皮方尺緣以

藻績徐廣曰藻為皮幣直四十萬王侯宗室朝覲

聘享必以皮幣薦璧然後得行又造銀錫為白金

如淳曰雜錫銀以為天用莫如龍索隱曰易云行

錫為白金也地用莫如馬索隱曰易云行人用莫如龜索隱曰

禮云諸

故白金三品其一曰重八兩圓之其文

龍名曰白選直三千索隱曰顧氏按錢譜其文為

雲霞之象選蘇林音選擇之選包攬及劉氏音息

德及尚書大傳云夏后氏不殺不刑厥罪罰二千

銀馬融云銀六兩漢書作撰二字音二曰重老小

方之其文馬直五百索隱曰謂以八兩者為三品

云以重老小者謂兩為重故老小重六兩而共

形方後漢書謂兩為重故老小重六兩而共

三曰復小幣之其文龜直三百索隱曰龜音

龜音更鑄三銖錢文如其重盜鑄諸金錢罪皆死而吏

民之盜鑄白金者不可勝數於是東郭咸陽孔

僅為大農丞領鹽鐵事索隱曰東郭姓咸陽名也

桑弘羊以計算用事侍中咸陽齊之大黃

鹽孔僅南陽大冶皆致生累千金故鄭當時進言

之弘羊雒陽賈人子以心計年十三侍中故三人

言利事析秋毫矣索隱曰言百物毫芒至秋皆美

復及五大夫徵發之士益鮮於是除千夫五大夫

為吏不欲者出馬故吏皆通適令伐棘上林韋昭

昆明池索隱曰按黃圖武帝穿昆明池周四十里

得首虜八九萬級賞賜五十萬金漢軍馬死者十

餘萬匹轉漕車甲之費不與馬是時財匱戰士頗

不得祿矣有司言三銖錢輕易姦詐乃更請諸郡

國鑄五銖錢周郭其下索隱曰謂以八兩者為三品

鹽鐵丞孔僅咸陽言山海天地之藏也皆宜屬少

府索隱曰謂天子所陛下不私以屬

大農佐賦願募民自給費因官器作煮鹽官與牢

盆如淳曰煮鹽也浮食奇民欲擅管山海

鹽鐵索隱曰謂天子所

大農佐賦願募民自給費因官器作煮鹽官與牢

盆如淳曰煮鹽也浮食奇民欲擅管山海

鹽鐵索隱曰謂天子所

大農佐賦願募民自給費因官器作煮鹽官與牢

盆如淳曰煮鹽也浮食奇民欲擅管山海

之貨張晏曰若人執倉庫之管籥或曰管圃○索隱曰包愷奇音羈謂候也非農工之備故言

其沮事之議不可勝聽索隱曰沮止也僅等言山

其沮事之議不可勝聽索隱曰沮止也僅等言山

其沮事之議不可勝聽索隱曰沮止也僅等言山

其沮事之議不可勝聽索隱曰沮止也僅等言山

其沮事之議不可勝聽索隱曰沮止也僅等言山

其沮事之議不可勝聽索隱曰沮止也僅等言山

其沮事之議不可勝聽索隱曰沮止也僅等言山

其沮事之議不可勝聽索隱曰沮止也僅等言山

其沮事之議不可勝聽索隱曰沮止也僅等言山

其沮事之議不可勝聽索隱曰沮止也僅等言山

其沮事之議不可勝聽索隱曰沮止也僅等言山

其沮事之議不可勝聽索隱曰沮止也僅等言山

其沮事之議不可勝聽索隱曰沮止也僅等言山

其沮事之議不可勝聽索隱曰沮止也僅等言山

其沮事之議不可勝聽索隱曰沮止也僅等言山

其沮事之議不可勝聽索隱曰沮止也僅等言山

其沮事之議不可勝聽索隱曰沮止也僅等言山

其沮事之議不可勝聽索隱曰沮止也僅等言山

其沮事之議不可勝聽索隱曰沮止也僅等言山

其沮事之議不可勝聽索隱曰沮止也僅等言山

其沮事之議不可勝聽索隱曰沮止也僅等言山

其沮事之議不可勝聽索隱曰沮止也僅等言山

贊曰此經錢為是儲蓄錢也故隨其用所施施於利重者其算亦多諸作有租及鑄

北邊騎士如淳曰非吏而得與吏比者官謂三老

北邊騎士如淳曰非吏而得與吏比者官謂三老

北邊騎士如淳曰非吏而得與吏比者官謂三老

北邊騎士如淳曰非吏而得與吏比者官謂三老

北邊騎士如淳曰非吏而得與吏比者官謂三老

北邊騎士如淳曰非吏而得與吏比者官謂三老

北邊騎士如淳曰非吏而得與吏比者官謂三老

北邊騎士如淳曰非吏而得與吏比者官謂三老

北邊騎士如淳曰非吏而得與吏比者官謂三老

北邊騎士如淳曰非吏而得與吏比者官謂三老

北邊騎士如淳曰非吏而得與吏比者官謂三老

北邊騎士如淳曰非吏而得與吏比者官謂三老

北邊騎士如淳曰非吏而得與吏比者官謂三老

北邊騎士如淳曰非吏而得與吏比者官謂三老

北邊騎士如淳曰非吏而得與吏比者官謂三老

北邊騎士如淳曰非吏而得與吏比者官謂三老

北邊騎士如淳曰非吏而得與吏比者官謂三老

北邊騎士如淳曰非吏而得與吏比者官謂三老

北邊騎士如淳曰非吏而得與吏比者官謂三老

北邊騎士如淳曰非吏而得與吏比者官謂三老

北邊騎士如淳曰非吏而得與吏比者官謂三老

北邊騎士如淳曰非吏而得與吏比者官謂三老

亦動上與利之心  
若遂與傳等例言  
之  
湯道曰承上文下  
亦亦詳顯用稍精

以爲賢者宜疾節於邊有財者宜輸委如此而匈奴可滅也使者具其言入以聞天子以語丞相弘弘曰此非人情不軌之臣不可以爲化而亂法願陛下勿許於是上久不報式數歲乃罷式式歸復田牧歲餘會軍數出渾邪王等降縣官費衆倉府空其明年貧民大徙皆仰給縣官無以盡贍卜式持錢二十萬予河南守以給徙民河南上富人助貧人者籍天子見卜式名識之曰是固前而欲輸其家半助邊乃賜式外繇四百人漢書音義曰外繇謂戍邊也一錢也一說在繇役之外得復除四百人式又盡復子縣官是時富豪皆爭匿財唯式尤欲輸之助費天子於是式終長者故尊顯以風百姓初式不願爲郎上曰吾有羊上林中欲令子牧之式乃拜爲郎布衣屨而牧羊韋昭曰歲餘羊肥息上過見其羊善之式曰非獨羊也治民亦猶是也以時起居惡者輒斥去毋令敗羣上以式爲奇拜爲緱氏令試之緱氏便之遷爲成臯令將漕最上以爲式朴忠拜爲齊王太傅而孔僅之使天下鑄作器三年中拜爲大農列於九卿徐廣曰元鼎三年時丙寅歲也而桑弘羊爲大農丞筭諸會計事稍稍置均輸以通貨物

史記卷三十一

平準書

十一

矣子孟康曰謂諸當所輸於官者皆令輸其土地所而官有利漢書有官表始令吏得入穀補官郎至六百石自造白金五銖錢後五歲赦吏民之坐盜鑄金錢死者數十萬人其不發覺相殺者不可勝計赦自出者百餘萬人然不能半自出天下大抵無慮皆鑄金錢矣索隱曰抵歸也劉氏云大抵猶無其事從慮也犯者衆吏不能盡誅取於是遷博士褚大徐偃等分曹循行郡國服虔曰分舉兼并之徒守相爲吏者而御史大夫張湯方隆賢用事減宣杜周等爲中丞義縱尹齊王溫舒等用慘急刻深爲九卿而直指夏蘭之屬始出矣而大農頗異誅徐廣曰元符四年時壬戌歲也初異爲濟南亭長以廉直稍遷至九卿上與張湯既造白鹿皮幣問異異曰今王侯朝賀以蒼璧直數千而其皮薦反四十萬本末不相稱天子不說張湯又與異有郤及人有告異以它議事下張湯治異異與客語客語初令下有不便者李奇曰異與客語道異不應微反唇湯奏異當九卿見令不便不入言而腹誹論歿自是之後有腹誹之法以此而公卿大夫多諂諛取容矣天子既下緡錢令而尊卜式百姓終莫分財

史記卷三十一

平準書

十四

其亦有以商賈之  
其亦有以商賈之  
其亦有以商賈之

佐縣官於是楊可告緡錢縱矣郡國多姦鑄錢  
謂多文效巧錢多輕而公卿請令京師鑄鐘官赤  
側如淳曰以赤銅為其郭也今錢見有赤側者不  
昭曰側一作法云何○索隱曰鐘官掌鑄赤側之錢  
邊也一當五賦官用非赤側不得行曰俗所謂  
紫銅也白金稍賤民不實用縣官以令禁之無益歲  
餘白金終廢不行是歲也張湯歿後三年而民  
不思索隱曰樂彥云請所廢與附其後二歲赤側  
錢賤民巧法用之不便又廢於是悉禁郡國無鑄  
錢專令上林三官鑄漢書曰官未水衡都尉武帝  
官有上林均輸鑄官辨銅令然錢既多而今天下  
則上林三官其是此三令乎

非三官錢不得行諸郡國所前鑄錢皆廢銷之輸  
其銅三官而民之鑄錢益少計其費不能相當唯  
真工大姦乃盜為之卜式相齊而楊可告緡徧天  
下○索隱曰商賈居積及使巧之家非桑農所生出謂  
姑明名如淳云昔中家以上大抵皆過告杜周治  
縱令揚可所告言中家以上大抵皆過告杜周治  
之獄少反者○索隱曰及音儲反謂反使從輕也  
案劉德為京兆尹每乃分遣御史廷尉正監分曹  
行縣多所平反是也乃分遣御史廷尉正監分曹  
往謂分曹輩而出為使也即治郡國緡錢得民財  
物以億計奴婢以千萬數田大縣數百頃小縣百  
餘頃宅亦如之於是商賈中家以上大率破民偷

甘食好衣不事畜藏之產業而縣官有鹽鐵緡錢  
之故用益饒矣益廣關置左右輔徐廣曰元鼎三  
谷關於新初大農筦鹽鐵官布多索隱曰布置水  
衡欲以主鹽鐵及楊可告緡錢上林財物眾乃令  
水衡主上林上林既克滿益廣是時越欲與漢用  
船戰逐關驅逐也乃大修昆明池列觀環之治樓  
船高十餘丈旗幟加其上甚壯索隱曰益始穿昆  
今乃更大修之將與南越呂嘉戰遂故作樓船於  
是揚僕有將軍之號又下云因南方樓船卒二十  
餘萬擊南越也昆明池有豫章館於是天子感之  
乃作栢梁臺高數十丈宮室之修由此日麗乃分  
緡錢諸官而水衡少府大農太僕各置農官往往  
即郡縣比沒入田田之索隱曰謂比者其沒入奴  
婢分諸苑養狗馬禽獸及與諸官諸官益新置多  
如淳曰水衡少府太僕一  
同農皆有農官是為多徒奴婢眾而下河漕度四  
百萬石索隱曰葉彥及官自糴乃足索隱曰謂天  
者多故不如官所忠言世家子弟如淳曰世世有  
自糴乃足也口所忠人姓名服虔云掌故官取書於司馬相如  
者計禪書公孫卿因所忠言實馬是也唯姚察獨  
以為所富人或鬪雞走狗馬弋獵博戲亂齊民隱  
患非也晉灼云中國被乃徵諸犯令相引數千人命曰  
株送徒入財者得補郎郎選衰矣應劭曰株根木  
也送引也如淳

楊伯曰上列結上  
平行緡錢緡告  
小節上林財物衆  
而與池苑官等事  
實大官後田等事

史記卷之五十六 平準書  
王維翰曰漢書生  
後從羊等無非

曰扶根帶也諸生博戲事次為徒者能入錢得補... 蓋相屬於道護之下巴蜀粟以振之其明年天子... 西踰隴隴西守以行往卒天子從

官不得食隴西守自殺於是上北出蕭關從數萬... 假馬母三歲而歸及息什一以除告緡用克勿新... 得寶鼎立后土太一祠

議封禪事而天下郡國皆豫治道橋繕故宮及當... 越反西羌侵邊為桀於是天子為山東不贍赦天... 郡朔方西河河西開田官斥塞卒六十

封君以下至三百石以上吏以差出牝馬天下亭... 臣辱南越反臣願父子與習習船者往歿之天子... 之用今天下不幸有急而式奮願父子歿之雖未

楊慎曰上式以並  
不悅故既然而  
平益用事為均輸  
貨物既商賈無所  
年大利而封賞大  
將皆取深入於矣

楊慎曰不敢言擅  
賦法以謂設取  
又以三等小官自  
取之故也

兩色惡王制縣侯免國○索隱曰劉氏云言列  
侯多以百而數故坐附金夫侯者一百六人也乃  
拜式為御史大夫徐廣曰元式既在位見郡國多

不便縣官作鹽鐵鐵器苦惡漢書曰謂作鐵器賈賚  
索隱曰言鹽既苦而器又惡故賈賚也若又音  
古言器苦窳不好凡病之器云苦窳窳音庚事見  
本紀苦如或彊令民賣買之而船有算商者少物  
賢乃因孔僅言船算事上由是不悅卜式漢運兵

三歲誅羌滅南越番禺以西至蜀南者置初郡十  
七徐廣曰南越為九郡馴案晉灼曰元鼎六年定  
越地以為南海蒼梧鬱林合浦交趾九真日南  
珠崖儋耳郡定西南夷以為武都犍柯越雋流犍  
汶山郡及地理志西南夷傳所置犍為零陵益州  
郡七十且以其故俗治毋賦稅南陽漢中以往郡

各以地比給初郡索隱曰比音鼻南陽漢中已往  
郡即西南初吏卒奉食幣物傳車馬被具索隱曰  
謂之郡也而初郡時時小反殺吏漢發南方吏卒往  
誅之間歲萬餘人費皆仰給大農大農以均輸調

鹽鐵助賦故能贍之然兵所過縣為以訾給毋乏  
而已不敢言擅賦法矣徐廣曰擅一作經經帶也  
惟取用足耳不暇顧經帶

其明年元封元年卜式貶秩為太子太傅而  
桑弘羊為治粟都尉領大農蓋代僅筦天下鹽鐵  
弘羊以諸官各自市相與爭物故騰躍而天下賦  
輸或不償其儻費索隱曰服虔謂載云漢言所輸  
物不足償其雇載之費也說音

按馬應雲云太  
史公平準書全  
二語未明辨固  
核其語云今遠  
方各以其物如  
異時商賈所輸  
販而相灌輸  
此說然然蓋謂  
漢農民以聚商  
賈之為也

楊慎曰漢世立均  
輸平準之法其  
其美其意亦等也  
當時論其弊曰  
人重若女工再稅  
未見輸之均也  
商賈物以得其  
輕買收以取其  
費未見準之平也  
嗚呼準子之古曰

安民者民之始也  
便兵者兵之本也  
今之紛紛好異者  
安得性語之  
昔漢曰漢武帝五  
十年間用兵而  
財用耗因用而  
刑法酷四海而  
為靡生民無所措  
手足迫至末年平  
準之置則海內  
然戶口減半陰  
十民之禍于是為  
咸感焉始知相  
因之變特以平準  
名書而終之曰  
弘羊大乃兩嗚呼  
古哉

楊慎曰漢世立均  
輸平準之法其  
其美其意亦等也  
當時論其弊曰  
人重若女工再稅  
未見輸之均也  
商賈物以得其  
輕買收以取其  
費未見準之平也  
嗚呼準子之古曰

楊慎曰漢世立均  
輸平準之法其  
其美其意亦等也  
當時論其弊曰  
人重若女工再稅  
未見輸之均也  
商賈物以得其  
輕買收以取其  
費未見準之平也  
嗚呼準子之古曰

乃請置大農部丞數十人分部主郡國各往  
往縣置均輸鹽鐵官令遠方各以其物賈時商賈  
所轉販者為賦而相灌輸置平準于京師都受天  
下委輸召工官治車諸器皆仰給大農大農之諸  
官盡籠天下之貨物賈即賈之賤則買之如此富

商大賈無所牟大利如淳曰  
牟音牟也則反本而萬物不得  
騰踊故抑天下物名曰平準天子以為然許之於  
是天子北至朔方東到太山巡海上立北邊以歸  
所過賞賜用帛百餘萬匹錢金以巨萬計皆取足

大農弘羊又請令吏得入粟補官及罪人贖罪令  
民能入粟甘泉各有差以復終身不告緡他郡國  
各輸急處索隱曰謂他郡能入粟  
而諸農各致粟  
所在急要之處也山東漕益歲六百萬石一歲之中太倉甘泉倉滿

邊餘穀諸物均輸帛五百萬匹民不益賦而天下  
用饒於是弘羊賜爵左庶長黃金再百斤馬是歲  
小旱上令官求雨卜式言曰縣官當食租衣稅而  
已今弘羊令吏坐市列肆索隱曰謂史坐  
肆行市也販物求

利亨弘羊大乃雨  
大史公曰農工商交易之路通而龜貝金錢刀布  
之幣興焉索隱曰錢本名泉言貨之流如泉也故  
謂有泉府之官乃泉王乃鑄大錢布泉

大史公曰農工商交易之路通而龜貝金錢刀布  
之幣興焉索隱曰錢本名泉言貨之流如泉也故  
謂有泉府之官乃泉王乃鑄大錢布泉

欲言而論者乃  
志以心以事而微  
之矣休也

揚言曰致致語  
為金貨之變而物  
性故語之矣

茅坤曰不及本例  
而以卷之末若此  
其言矣

者言貨流布故周禮有三夫之布食貨志貨布長  
二寸五分首表八分足枝長八分刀者錢也食貨  
志有契刀錯刀契刀長二寸直五百錯刀以黃金  
錯直五千以其形如刀故曰刀以其利於人也又  
古者貨則寶龜食貨志有十朋五貝皆川為貨其  
各有多少兩貝為朋故直二百一十六元龜十朋  
故直二千一百六  
十已下各有差也 所從來久遠自高辛氏之前尚  
矣靡得而記云故書道唐虞之際詩述殷周之世  
安寧則長庠序先本絀末以禮義防于利事變多  
故而亦反是是以物盛則衰時極而轉徐廣曰時  
作哀  
一質一文終始之變也禹貢九州各因其土地所  
宜人民所多少而納職焉湯武承弊易變使民不  
倦各兢兢所以為治而稍陵遲衰微齊桓公用管  
仲之謀道輕重之權管子有輕  
重之法 徼山海之業以朝  
諸侯用區區之齊顯成霸名魏用李克盡地力為  
疆君自是之後天下爭於戰國賢詐力而賤仁義  
先富有而後推讓故庶人之富者或累巨萬而貧  
者或不厭糟糠有國彊者或并羣小以臣諸侯而  
弱國或絕祀而滅世以至於秦卒并海內虞夏之  
幣金為三品索隱曰印下或黃或白或赤也黃黃  
金也白銀也赤赤銅也見食貨志  
或黃或白或赤或錢或布於民間也 或刀如淳曰  
名錢為  
刀者以其 或龜貝及至秦中一國之幣為三等黃  
利於民也 金以鎰名孟康曰二  
兩為鎰為上幣銅錢識曰半兩重如

揚慎曰知以常者  
不在縣官而故告  
使然也既曰銀錢  
又曰見于言外  
可謂曲而須體  
矣

其文為下幣而珠玉龜貝銀錫之屬為器飾寶藏  
不為幣然各隨時而輕重無常於是外攘夷狄內  
興功業海內之士力耕不足糧饑女子紡績不足  
衣服古者嘗竭天下之資財以奉其上猶自以為  
不足也無異故云事勢之流相激使然為足怪焉  
索隱述贊曰平準之立通貨天下既入縣官或  
振華夏其名刀布其文龍馬增算告緡哀多益  
寡弘羊心計十式長者  
都內克股取贖郊野  
董份曰此傳自物盛而衰固其變也以後  
所言漢武之失者一征伐一巡游轉運一  
與利一鬻爵拜官而廢選一嚴刑酷誅大  
端不過五者然惟文字錯綜故若不易辨  
耳如招來東甌事兩越廣巴蜀置滄海計  
馬邑築朔方通西南夷大將軍再出擊胡  
騎亦再出受渾邪降其後大將軍擊  
又大出又擊南越西羌置初郡誅反者此  
皆征伐也如更錢造幣白鹿白金五銖鹽  
鐵諸所禁治算緡告緡水衡上林大農之  
所掌此皆與利也如見知窮治淮南諸王  
之坐或者坐盜鑄殺者不可勝計張湯等  
用事直指始出顏異誅與腹胙之法獄少  
反者此皆嚴刑也如入物補官入羊為郎  
置武功爵吏道多端官職耗廢用秦弘羊  
咸陽孔僅皆起自賈人子士亦以入財  
用吏益雜不選而多買人郎選棄矣此皆  
鬻爵拜官也文皆參錯不直就一事言者  
蓋漢武之治起於征伐四夷關地喜功而  
游巡次之治字又次之天下日復多事則  
其勢不得不應轉輸而多方以通漕輸復  
不繼則與利不得不廣欲廣利則不得不  
用任事之臣上與利而與下爭則民必多  
困而有者必參伍  
其文而後義始明顯

史記評林卷之三十一

柯維祺曰愚按太史公此贊乃平準書之發端耳上述三代貢賦之常中列管仲李

平準書

三

史記評林卷之三十一 吳興凌雅隆輯校 吳太伯世家第一 索隱曰系家者記諸侯本系也言其下及子



傳此言自號句吳吳名起於太伯明以前未有吳  
越地在楚越之界故稱荆蠻師古註漢書以吳  
越之終不遠其文之  
志而巳夫張子房  
幸而能以明其太  
子孫之正而終  
引之恐非其義蓋  
實吳人不聞別有  
荆蠻義之從而歸  
之千餘家立為吳  
太伯卒無子弟仲  
雍立是為吳仲雍  
仲雍卒子季簡  
立是為吳季簡卒  
子叔達立叔達卒  
子周章立是時周  
武而封之乃封周  
章弟虞仲於周之  
北故夏虛

越此言自號句吳吳名起於太伯明以前未有吳  
越地在楚越之界故稱荆蠻師古註漢書以吳  
越之終不遠其文之  
志而巳夫張子房  
幸而能以明其太  
子孫之正而終  
引之恐非其義蓋  
實吳人不聞別有  
荆蠻義之從而歸  
之千餘家立為吳  
太伯卒無子弟仲  
雍立是為吳仲雍  
仲雍卒子季簡  
立是為吳季簡卒  
子叔達立叔達卒  
子周章立是時周  
武而封之乃封周  
章弟虞仲於周之  
北故夏虛  
河東太是為虞仲  
之虞城在安邑南  
故曰夏虛左  
傳曰太伯虞仲太  
王之昭則虞仲是  
太王之子必也  
又論語稱虞仲夷  
逸居放言是仲雍  
稱虞仲今周章之  
弟亦稱虞仲者蓋  
周章之弟字仲始  
於虞故曰虞仲則  
仲雍本字仲而為  
吳之始祖故後代  
亦稱虞仲所列為  
諸侯周章卒子熊  
遂立熊遂卒子柯  
相立柯相卒子彊  
鳩夷卒子餘橋疑  
吾立音橋疑反餘  
橋疑吾卒子柯盧  
立柯盧卒子周繇  
立音繇反周繇  
卒子屈羽立屈羽  
卒子夷吾立夷吾  
卒子禽處立禽處  
卒子轉立音轉古  
轉卒子頗高立音  
頗高卒子句卑立  
音卑卒是時晉獻  
公滅周北虞公以  
開晉伐虢也

欲本伯建國虞仲  
次分承至此因世  
亡而後世之謂  
為吳者以此  
上進前此段疑  
御曰大後之不  
有以入下故報  
下此按杜預註

秋經傳公五年冬晉人執虞公左氏二年傳曰晉  
荀息請以屈產之乘與垂棘之璧假道於虞以伐  
虢虞公許之且請先伐之遂伐虢滅下陽五年傳  
曰晉侯復假道伐虢宮之奇諫不聽以其族行曰  
虞不臘矣八月甲午晉侯圍上陽冬句卑卒子去  
齊立去齊卒子壽夢立音夢反壽夢立而吳始  
益大稱王自太伯作吳五世而武王克殷封其後  
為二其一虞在中國其一吳在夷蠻十二世而晉  
滅中國之虞中國之虞滅二世而夷蠻之吳興  
日中國之虞滅後二世合七十一一年至壽  
大凡從  
夢而興大稱王杜預曰吳與烏程縣南也  
太伯至壽夢十九世索隱曰壽夢是  
索隱曰自壽夢已下始有其年春秋  
唯記年壽夢二年當成公七年楚之亡大夫  
申公巫臣怨楚將子反而奔晉自晉使吳教吳用  
兵乘車令其子為吳行人服虔曰行人掌國賓客  
宿大客受小客之幣辭○索隱曰左氏成二年曰  
巫臣聘齊及鄭使介反幣而以夏姬行遂奔晉七  
年傳曰子重子反殺巫臣之族而分其室巫臣遺  
二子書曰余必使爾罷於奔命以死巫臣使於吳  
吳子壽夢悅之乃通吳于晉教吳乘車教之戰陣  
教之版築實其子馮庸焉使為行人吳始伐楚  
吳子反於是乎一歲七奔命吳於是始通於中  
國吳伐楚十六年楚共王伐吳至衡山索隱曰春  
年楚公子嬰齊帥師伐吳左傳曰楚子  
重伐吳為前之師克鳩茲至于衡山也二十五年  
王壽夢卒索隱曰襄十二年經曰秋九月吳子乘  
十五年系本日吳執姑蘇吳宋衷曰就姑蘇也  
也代謂促夢來諸也壽孰音相近姑之言諸也毛

詩傳讀姑為諸姑姑壽

壽夢有子四人長曰諸樊

索隱曰春秋經書吳子過左傳稱諸樊

祭次曰餘昧索隱曰左氏曰闕戡吳杜預曰戴

也按餘昧以襄二十九年卒則二十八年吳子齊慶

兩夫未惟史記公羊傳餘昧左氏及穀梁遠為夷未

○正義曰祭則界反昧莫葛反一次曰季札

羊傳曰謂也餘祭也夷昧也與季子同母者四人

李于弱而才兄弟皆愛之同欲以為君季子猶不

也死餘祭也立餘祭也死夷昧也立夷昧也死則

問曰將從先君之命與則國宜之季子也如不從

諸刺像史記壽夢四子許約公羊文但以像為餘

昧子為異耳左氏其文不辨服虔用公羊杜預依

引吳越春秋云王僚夷昧子今檢系本吳越春秋

而度其天所啓也必此君之子孫實終之若以僚

為夷昧子不應此言又光言我王嗣則光是夷昧

子明僚是壽夢庶子季札賢而壽夢欲立之季札讓不可於

是乃立長子諸樊攝行事當國王諸樊元年

樊從吳也○索隱曰諸樊已除喪讓位季札

謝曰曹宣公之卒也諸侯與曹人不義曹君

公曹伯廬也以曹成公十三年會晉侯伐秦卒于

而自立故曰將立子臧子臧去之以成曹君

賦魯獨處先○索隱曰成十三年左傳曰曹宣公

辛十師曹人使公子負芻守使公子欣時逆喪於

焉

九十年卒其美

負芻殺其太子而自立杜預曰皆宣公庶子也

成公也執而歸諸京師諸侯將見子臧於王而立

命不狗常禮也次守節杜預曰謂賢者不失節杜

預曰愚者妄動也為君非吾節也雖不能聖敬失

守乎遂君子曰能守節矣君義嗣

之宜杜預曰諸樊嫡子故曰義嗣○索隱曰君子

者左丘明所為史評仲尼之辭指仲尼為君子也

誰敢干君有國非吾節也札雖不材願附於子臧

之義吳人固立季札季札棄其室而耕乃舍之

日舍秋吳伐楚楚敗我師四年晉平公初立

晉平公即位是也十三年王諸樊卒

吳子諸樊伐楚以報舟師之役門于巢巢牛臣曰

卒以稱先王壽夢之意且嘉季札之義兄弟皆欲

致國令以漸至焉季札封於延陵故號曰延陵季

子索隱曰襄三十一年左傳趙文子問於屈狐庸

邑昭二十七年左傳曰吳子使延州來季子聘

上國杜預曰季子本封延陵後復封州來故曰延

州來杜預曰昭十三年傳吳滅州來二年楚邑淮

南下蔡縣是昭十三年傳吳滅州來二年楚邑淮

吳伐州來則州來本為楚邑吳伐滅以封季子也

地理志云會稽毗陵縣季札所居大康地理志曰

故延陵邑季札所居東頭有季札祠地理志云

入吳國何休曰不入吳朝廷也此云封於延陵

按此為十年楚

國而賜之以棠邑杜預春秋釋例土地名王餘祭則云延州來騶不知何故而為此言也

三年齊相慶封有罪自齊來奔吳吳子慶封朱方之縣秦改日丹徒以為奉邑以女妻之魯於在

齊四年吳使季札聘於魯在春秋魯襄公二十九年請觀周樂

服虔曰周樂魯所受四代之樂也為歌周南召南

杜預曰魯以周公故有天子禮樂樂也為歌周南召南

本國歌所常用聲曲曰美哉始基之矣始造王基

也猶未也杜預曰言未有雅頌之成也然勤而

不怨杜預曰言未安樂歌邶鄘衛杜預曰武王伐

更封康叔故三國盡被康叔之化曰美哉淵乎憂

而不困者也賈逵曰淵深也杜預曰三國之音哀

而辨六國之樂也杜預曰武公德化深遠

而賦無一故乎故杜預曰武公德化深遠

是是其衛風乎公孫幽王褒姒之憂故曰康叔武

公之德如是杜預曰康叔武公皆衛歌王服虔曰

之於德君也聽辨以為別故有聲言歌王服虔曰

在雅裝微而列在風故國人猶尊之故稱曰美哉

思而不懼其周之東乎服虔曰平王東遷維也杜

預曰宗周頌賦故憂思猶

有先王之遺風故不懼歌鄭風東鄭是曰其細已

甚民不堪也是其先亡乎服虔曰其風細弱已甚

不學將先亡也歌齊曰美哉決決乎大風也哉

服虔曰決決舒緩深遠有大和之意其詩風刺辭

而面善微體疏而不切故曰大風○索隱曰決於

反決決猶汪洋洋洋美表東海者莫太公乎

按此傳云見周

曰言為東國未可量也服虔曰國之興衰世數長海之表式國未可量也杜預曰言其或將歌幽曰美哉蕩蕩乎樂而不淫賈逵曰蕩然

復與歌幽曰美哉蕩蕩乎樂而不淫無憂自樂而

不荒其周公之東乎杜預曰周公遭管蔡之變東

遷也其周公之東乎杜預曰周公遭管蔡之變東

言其周公之東乎歌秦曰此之謂夏聲夫能夏則

大大之至也其周之舊乎杜預曰秦仲始有車馬

諸夏之辭故謂之夏聲及襄公佐周平歌魏曰美

哉風風乎大而婉儉而易行以德輔此則盟主也

徐廣曰盟一作明馴案賈逵曰其志大直而有曲

體歸中而中庸之德難成而實易行故曰以德輔

此則盟主也杜預曰借其國小而無明君○索隱

曰風音焉又音及杜預曰中庸之聲婉約也大而

約則儉易行左傳盟作明故徐廣亦云一歌唐

作明此以聽聲知政言其聽聲非盟會也

曰思深哉其有陶唐氏之遺風乎不然何憂之遠

也杜預曰唐本唐國故有堯之非令德之後誰能

若是歌陳曰國無主其能久乎杜預曰淫聲故蕩

無主自節以下無譏焉服虔曰節以下及曹風歌小

雅杜預曰小雅小也其國小無所刺譏歌小

按此賦下四句

有直體論其聲曰其文王之德乎歌頌杜預曰頌者

於神曰至矣哉賈逵曰言直而不倨杜預曰曲而

明

定份曰不底言其  
不厭也蓋其制  
曰勿為效云

定份曰聖人之難  
言明其難不特  
已而故效故有特  
變

重份曰不教觀者  
其觀止於無無以  
復加也

不誠杜預曰近而不偪杜預曰遠而不攜杜預曰

遷而不淫服虔曰遷神也文王徙鄭武

用而不匱杜預曰德弘大廣而不宜杜預曰不荒杜預曰不費杜預曰

行而不流杜預曰制五聲和八風平杜預曰

象削南籥者杜預曰象文王之樂武象也削舞曲

有序也杜預曰盛德之所同也杜預曰故曰盛德之所同見舞

反曰美哉猶有憾服虔曰憾恨也恨不及已以

曰美哉周之盛也其若此乎見舞韶護者杜預曰

難也服虔曰難於始代而無杜預曰猶有慙德聖人之

也曰美哉勤而不德服虔曰勤於水土也非禹其誰能

及之見舞招翽服虔曰有虞氏之樂大部也曰德

至矣哉大矣服虔曰至帝王之道極杜預曰如天之無不

壽也杜預曰如地之無不載也雖甚威德無以加

矣觀止矣若有他樂吾不敢觀服虔曰周用六代

其二季札知之故曰有他樂吾不敢請去魯遂使

齊說晏平仲曰子速納邑與政服虔曰入邑與政

所歸難未息也故晏子因陳桓子以納政與邑是

以至於樂高之難杜預曰乃陳桓子在魯昭公八年

執政侈難將至矣政必及子子為政慎以禮服虔

狗史鮑公子荆公叔發公子朝曰衛多君子子未

有患也自衛如晉將舍於宿左傳曰將宿於戚○

今宜讀宿為戚戚衛服虔曰孫文子曰異

哉吾聞之辯而不德必加於戮服虔曰辯若鬪辯

於刑戮也杜預曰夫子獲罪於君以在此孫文子也獲

罪出獄公懼猶不足而可以畔乎索隱曰按春

樂謂問鐘聲也杜預曰非其義耳夫子之在此猶燕之

巢于幕也杜預曰君在殯而可以樂乎賈逵曰

况於鐘鼓乎適晉說趙文子索隱曰韓宣子

曰世本云正義魏獻子索隱曰曰晉國其萃於三

家乎服虔曰言晉國之將去謂叔向曰吾子勉之

君侈而多良大夫皆富政將在三家杜預曰富必厚施故政在三家

也吾子直曲說以從衆必思自免於難季札

之初使北過徐君徐君好季札劍口弗敢言季札

心知之為使上國未獻還至徐徐君已死於是乃

解其寶劍繫之徐君冢樹而去正義曰括地志云徐君冢在泗州徐

手季子曰不然始吾心已許之豈以死倍吾心哉

七年楚公子圍弑其王夾敖而代立是為靈王

春秋經傳二十五年吳子壽卒二十九年昭殺

吳子餘祭昭十五年吳子夷末卒是餘祭立四年

餘祭在位十七年系家何錯二王之年此七年正

是餘祭之三年昭元年經曰冬十有一月楚子麇

左傳曰楚公子圍將聘于鄭未出竟聞王有疾

而還入問王疾終而弑之孫卿曰以冠纓紱之遂

殺其二子壽及平夏十年楚靈王會諸侯而以伐

吳之未方以誅齊慶封吳亦攻楚取三邑而去

曰吳伐楚入棘檉麻以報宋方之役○索隱曰杜

預注彼云皆楚東鄙邑也譙周云鄆縣東北有棘

亭汝陰新蔡縣東北有棘亭按解十一年楚伐吳

至寧婁左傳曰楚子伐吳使沈尹射待命於葉

強行命寧婁曰十二年楚復來伐次於乾谿

直言至寧婁略耳楚師敗走十七年王餘祭卒

曰乾谿在譙國城

曰春秋襄二十九年經曰圍殺吳子餘祭左傳曰

圍以刀殺之公羊傳曰近則人則輕死弟餘昧立

王餘昧二年楚公子弃疾弑其君靈王代立焉

春秋經傳十五年也昭十三年經曰夏四

月楚公子比自晉歸于楚弑其君虔于乾谿楚公

子弃疾殺公子比左氏具載詞繁不錄公子比并

疾者靈王弟也此即于干也靈王公子圍也即

後易名為皮弃疾即位後易名熊若為平王史

記以平王證有楚國故曰弃疾君春秋以于干

殺比各有其義也四年王餘昧卒欲授弟季札

季札讓逃去於是吳人曰先王有命兄卒弟代立

必致季子季子今逃位則王餘昧後立今卒其子

當代乃立王餘昧之子僚為王

索隱曰此文以為

僚子王僚二年公子光伐楚

徐廣曰世本云夷

曰王僚大略敗而亡王舟光懼襲楚復得王舟而

于與史記同

五年楚之亡臣伍子胥來奔公子光客之

左傳曰十年曰伍員如吳言伐楚之利於州于杜

預曰州于吳子餘也公子光曰是宗為戮而欲反

其謀不可從也員曰彼將有他志余姑為之末士

而歸以待之乃見鱗設諸馬而耕於鄰是謂以客

禮按公子光者王諸樊之子也

索隱曰此文以為

夫昧常以為吾父兄弟四人當傳至季子季子即

十四年經曰冬吳滅巢左氏曰楚子為舟師以略  
吳疆沈尹戌曰此行也楚亡邑不恤滅巢而勞之  
吳不勒而速之吳人踵楚邊邑不備遂滅巢及鍾  
離而還地理志居巢屬廬江鍾離屬江南應劭曰  
鍾離子初楚邊邑卑梁氏之處女與吳邊邑之女  
爭桑氏無其事二女家怒相滅兩國邊邑長聞之  
怒而相攻滅吳之邊邑吳王怒故遂伐楚取兩都  
而去正義曰兩都伍子胥之初奔吳說吳王僚以  
伐楚之利公子光曰胥之父兄為僇於楚欲自報  
其仇耳未見其利於是伍員知光有他志服虔曰  
乃求勇士專諸實述曰吳勇士○索隱曰專或作  
邑人也○正義曰吳越春秋云專諸豐邑人伍子  
胥初下楚如吳時遇之於途專諸方與人鬪甚不  
可當其妻呼還子胥怪而問其狀專諸曰夫鬪一  
人之下必中萬人之上胥因而扣之雖貌深目侈  
其勇士見之光光喜乃客伍子胥子胥退而耕  
於野以待專諸之事索隱曰依左氏即上五年公  
年不應略破而十二年冬楚平王卒索隱曰昭二  
更其於此也十三年春吳欲因  
楚器而伐之索隱曰據表及左氏僚止合有十  
經書楚子居卒是在也使

公子蓋餘燭庸賈逵曰二公子皆吳王僚之弟○  
蓋餘音同而字異者或謂太史公被腐刑不欲言  
掩也賈逵及杜預并判客傳皆云二公子王僚母  
弟而昭二十三年左傳曰光帥右掩餘帥左杜註  
云掩餘吳王僚弟又系族諸亦云二公子並請  
夢子若依公羊僚為壽以兵圍楚之六濞杜預曰  
夢子則與系族諸合也

楚器而伐之索隱曰據表及左氏僚止合有十  
經書楚子居卒是在也使

公子蓋餘燭庸賈逵曰二公子皆吳王僚之弟○  
蓋餘音同而字異者或謂太史公被腐刑不欲言  
掩也賈逵及杜預并判客傳皆云二公子王僚母  
弟而昭二十三年左傳曰光帥右掩餘帥左杜註  
云掩餘吳王僚弟又系族諸亦云二公子並請  
夢子若依公羊僚為壽以兵圍楚之六濞杜預曰  
夢子則與系族諸合也

公子蓋餘燭庸賈逵曰二公子皆吳王僚之弟○  
蓋餘音同而字異者或謂太史公被腐刑不欲言  
掩也賈逵及杜預并判客傳皆云二公子王僚母  
弟而昭二十三年左傳曰光帥右掩餘帥左杜註  
云掩餘吳王僚弟又系族諸亦云二公子並請  
夢子若依公羊僚為壽以兵圍楚之六濞杜預曰  
夢子則與系族諸合也

公子蓋餘燭庸賈逵曰二公子皆吳王僚之弟○  
蓋餘音同而字異者或謂太史公被腐刑不欲言  
掩也賈逵及杜預并判客傳皆云二公子王僚母  
弟而昭二十三年左傳曰光帥右掩餘帥左杜註  
云掩餘吳王僚弟又系族諸亦云二公子並請  
夢子若依公羊僚為壽以兵圍楚之六濞杜預曰  
夢子則與系族諸合也

公子蓋餘燭庸賈逵曰二公子皆吳王僚之弟○  
蓋餘音同而字異者或謂太史公被腐刑不欲言  
掩也賈逵及杜預并判客傳皆云二公子王僚母  
弟而昭二十三年左傳曰光帥右掩餘帥左杜註  
云掩餘吳王僚弟又系族諸亦云二公子並請  
夢子若依公羊僚為壽以兵圍楚之六濞杜預曰  
夢子則與系族諸合也

江六縣 使季札於晉以觀諸侯之變服虔曰楚發  
蔡彊弱兵絕吳兵後吳兵不得還於是吳公子光曰此時  
不可失也賈逵曰時言告專諸曰不索何獲服虔曰不  
索當何我與王嗣當立吾欲求之季子雖至不吾  
廢也王肅曰聘專諸曰王僚可殺也母老子弱服  
虔曰母老子弱專諸託其母於光也王肅曰專諸  
於理無失服虔杜預見左傳下文云我爾身也何  
語不近情過而兩公子將兵攻楚楚絕其路方今  
吳外困於楚而內空無骨鯁之臣是無奈何何光  
曰我身子之身也服虔曰言我身也四月丙子光伏甲

士於窟室杜預曰掘地為室也○索隱曰春秋經  
據不知而謁王僚飲索隱曰謁請也本或  
出阿書而謁王僚飲作請左氏作饗王 王僚使  
兵陳於道自王宮至光之家門階戶席皆王僚之  
親也人夾持鉞音披○索隱曰劉建註  
吳都賦鉞兩刃小刃公子光詳  
為足疾入于窟室杜預曰恐難作王僚後已索避  
之也○索隱曰詳音陽為如字使專諸置匕首  
於魚魚之中以進食服虔曰全魚炙也○索隱曰  
此為字音為非也豈詳為重言耶使專諸置匕首  
於魚魚之中以進食服虔曰全魚炙也○索隱曰  
此為字音為非也豈詳為重言耶手匕首刺王僚  
鉞交於匈賈逵曰交遂弑王僚公子光竟立為王  
是為吳王闔廬闔廬乃以專諸子為卿季子至白

士於窟室杜預曰掘地為室也○索隱曰春秋經  
據不知而謁王僚飲索隱曰謁請也本或  
出阿書而謁王僚飲作請左氏作饗王 王僚使  
兵陳於道自王宮至光之家門階戶席皆王僚之  
親也人夾持鉞音披○索隱曰劉建註  
吳都賦鉞兩刃小刃公子光詳  
為足疾入于窟室杜預曰恐難作王僚後已索避  
之也○索隱曰詳音陽為如字使專諸置匕首  
於魚魚之中以進食服虔曰全魚炙也○索隱曰  
此為字音為非也豈詳為重言耶使專諸置匕首  
於魚魚之中以進食服虔曰全魚炙也○索隱曰  
此為字音為非也豈詳為重言耶手匕首刺王僚  
鉞交於匈賈逵曰交遂弑王僚公子光竟立為王  
是為吳王闔廬闔廬乃以專諸子為卿季子至白

士於窟室杜預曰掘地為室也○索隱曰春秋經  
據不知而謁王僚飲索隱曰謁請也本或  
出阿書而謁王僚飲作請左氏作饗王 王僚使  
兵陳於道自王宮至光之家門階戶席皆王僚之  
親也人夾持鉞音披○索隱曰劉建註  
吳都賦鉞兩刃小刃公子光詳  
為足疾入于窟室杜預曰恐難作王僚後已索避  
之也○索隱曰詳音陽為如字使專諸置匕首  
於魚魚之中以進食服虔曰全魚炙也○索隱曰  
此為字音為非也豈詳為重言耶使專諸置匕首  
於魚魚之中以進食服虔曰全魚炙也○索隱曰  
此為字音為非也豈詳為重言耶手匕首刺王僚  
鉞交於匈賈逵曰交遂弑王僚公子光竟立為王  
是為吳王闔廬闔廬乃以專諸子為卿季子至白

士於窟室杜預曰掘地為室也○索隱曰春秋經  
據不知而謁王僚飲索隱曰謁請也本或  
出阿書而謁王僚飲作請左氏作饗王 王僚使  
兵陳於道自王宮至光之家門階戶席皆王僚之  
親也人夾持鉞音披○索隱曰劉建註  
吳都賦鉞兩刃小刃公子光詳  
為足疾入于窟室杜預曰恐難作王僚後已索避  
之也○索隱曰詳音陽為如字使專諸置匕首  
於魚魚之中以進食服虔曰全魚炙也○索隱曰  
此為字音為非也豈詳為重言耶使專諸置匕首  
於魚魚之中以進食服虔曰全魚炙也○索隱曰  
此為字音為非也豈詳為重言耶手匕首刺王僚  
鉞交於匈賈逵曰交遂弑王僚公子光竟立為王  
是為吳王闔廬闔廬乃以專諸子為卿季子至白

士於窟室杜預曰掘地為室也○索隱曰春秋經  
據不知而謁王僚飲索隱曰謁請也本或  
出阿書而謁王僚飲作請左氏作饗王 王僚使  
兵陳於道自王宮至光之家門階戶席皆王僚之  
親也人夾持鉞音披○索隱曰劉建註  
吳都賦鉞兩刃小刃公子光詳  
為足疾入于窟室杜預曰恐難作王僚後已索避  
之也○索隱曰詳音陽為如字使專諸置匕首  
於魚魚之中以進食服虔曰全魚炙也○索隱曰  
此為字音為非也豈詳為重言耶使專諸置匕首  
於魚魚之中以進食服虔曰全魚炙也○索隱曰  
此為字音為非也豈詳為重言耶手匕首刺王僚  
鉞交於匈賈逵曰交遂弑王僚公子光竟立為王  
是為吳王闔廬闔廬乃以專諸子為卿季子至白

士於窟室杜預曰掘地為室也○索隱曰春秋經  
據不知而謁王僚飲索隱曰謁請也本或  
出阿書而謁王僚飲作請左氏作饗王 王僚使  
兵陳於道自王宮至光之家門階戶席皆王僚之  
親也人夾持鉞音披○索隱曰劉建註  
吳都賦鉞兩刃小刃公子光詳  
為足疾入于窟室杜預曰恐難作王僚後已索避  
之也○索隱曰詳音陽為如字使專諸置匕首  
於魚魚之中以進食服虔曰全魚炙也○索隱曰  
此為字音為非也豈詳為重言耶使專諸置匕首  
於魚魚之中以進食服虔曰全魚炙也○索隱曰  
此為字音為非也豈詳為重言耶手匕首刺王僚  
鉞交於匈賈逵曰交遂弑王僚公子光竟立為王  
是為吳王闔廬闔廬乃以專諸子為卿季子至白

相去天淵如此  
有以夫  
按子香欲報父  
之讎乃使人  
后所以止於  
謀之士

索隱曰伯蒙

索隱曰伯蒙

索隱曰伯蒙

上之之陳身  
不入吳君于以  
其不取國為義  
見而命世之才  
又無當國之權亦  
不得已耳  
王伯曰李札蓋  
智人也得若氏之  
精而用之天以諸  
樹之為長焉而讓  
其於美味之為伊  
亦勉能之矣味  
沃而猶讓則非中  
人所能也彼吳夫  
吳之俗根原而好  
戰日尋楚之干戈  
而後以資糧陳勇  
之社其以技習及  
語之清左在焉且  
人日戰而南擊于  
木管二日而志于  
王位也札欲以禮  
息聞而不能以義  
訓而不見其身  
國故其計而食之

苟先君無廢祀民人無廢主社稷有奉乃吾君也  
吾敢誰怨乎哀死事生以待天命服虔曰待其天命之終也非  
我生亂立者從之先人之道也杜預曰吳自諸樊  
不立適吳亂由先人起也季復命哭僚墓服虔曰  
僚自功力不能討光故云復命哭僚墓復命於  
僚哭其墓也○正復位而待位待光命吳公子  
燭庸蓋餘二人將兵遇圍於楚者聞公子光弑王  
僚自立乃以其兵降楚楚封之於舒索隱曰左氏  
曰掩餘奔徐燭庸奔鍾吾三十年經曰吳滅徐徐  
子奔楚左傳曰吳子使徐人執掩餘使鍾吾人執  
燭庸二公子奔楚楚子大封而定其徒無王闔廬  
封舒之事當是舒徐字亂又且疎略也王闔廬  
元年舉伍子胥為行人而與謀國事楚誅伯州犂  
其孫伯嚭亡奔吳徐廣曰伯嚭州犂孫也史記  
以為大夫三年吳王闔廬與子胥伯嚭將兵伐楚  
拔舒殺吳亡將二公子光謀欲入郢將軍孫武曰  
民勞未可待之索隱曰左傳此年有子四年伐楚  
取六與濤五年伐越敗之六年楚使子常囊瓦伐  
吳止義曰左傳云楚囊瓦為迎而擊之大敗楚軍  
於豫章取楚之居巢而還索隱曰在左傳定一九  
年吳王闔廬謂伍子胥孫武曰始子之言郢未可  
入今果如何索隱曰言今欲果二子對曰楚將子  
常食而唐蔡皆怨之王必欲大伐必得唐蔡乃可

非傳也也二  
不校安札之無欲  
而不之過而札始  
得為孔美善故曰  
幸札智人也得老  
氏之精而用之者

閻廬從之悉與師與唐蔡西伐楚索隱曰定四年  
及楚人戰于柏舉楚師敗績吳入郢是也至於漢水楚亦發兵拒吳夾  
水陳正義曰吳王闔廬弟夫槩欲戰正義曰音闔  
廬非許夫槩曰主已屬臣兵兵以利用為上尚何待  
焉遂以其部五千人襲冒楚楚兵大敗走於是吳  
王遂縱兵追之比至郢五戰楚五敗楚昭王亡出  
郢奔鄖服虔曰鄖公弟欲弑昭王正義曰左傳云  
也昭王與鄖公奔隨服虔曰隨而吳兵遂入郢子  
胥伯嚭鞭平王之尸以報父讎索隱曰左  
越聞吳王之在郢國空乃伐吳吳使別兵擊越楚  
告急秦秦遣兵救楚擊吳吳師敗閻廬弟夫槩見  
秦越交敗吳吳王留楚不去夫槩亡歸吳而自立  
為吳王閻廬聞之乃引兵歸攻夫槩夫槩敗奔楚  
楚昭王乃得以九月復入郢而封夫槩於堂谿為  
堂谿氏司馬彪曰汝南吳房有堂谿亭○正義曰  
應劭云吳王闔廬弟夫槩奔楚封之於正義曰  
堂谿氏本房子國以封吳故曰吳房正義曰十一年吳  
王使太子夫差伐楚取番楚恐而去郢徙都服虔  
楚邑○索隱曰定六年左傳四月己丑吳太子終  
樂敗楚師於柏舉曰閻廬子夫差見此以爲夫差  
當謂名異而一人耳左傳又曰獲番子臣小推子  
及大夫七人楚於是乎遷都於此正義曰番音番  
楚邑名子臣即十五年孔子相魯索隱曰定十年  
其邑之大夫也

齊侯于祝其實夾谷孔丘相率彌言公齊侯曰孔  
丘知禮而無勇是也杜預以為相會也而史遷  
孔子系家云櫛行相事按左氏孔丘以公退  
曰士兵之又使茲無還楫對蓋是櫛國也十九  
年夏吳伐越越王句踐迎擊之橋李越地杜預曰

吳郡嘉興縣南有越使死士挑戰越世家亦然或  
謂李城也櫛音櫛李城也櫛音櫛李城也櫛音櫛  
以爲人名氏子則索賈達曰死士死罪人也鄭  
某曰死士欲以死報怨者也杜預曰死罪之士也  
音田鳥反三行造吳師呼自剄三行屬劔於頸  
正義曰行故也反造吳師觀之越因伐吳敗

之姑蘇越世家曰閻廬起姑蘇臺三年聚材五年  
吳縣西傷吳王閻廬指軍却七里吳王病傷而死  
索隱曰左傳云定十四年越子大敗之靈姑浮以  
戈擊閻廬閻廬傷將指還卒於陘去橋李七里此  
史記卷五十七卷一百一十七

立太子夫差謂曰爾而忘句踐殺汝父乎對曰不  
敢三年乃報越越絕書曰閻廬家在吳縣昌門外  
丈五尺桐棺三重瀆池六尺玉兒之流扁諸之劍  
萬人治之故士臨湖葬之三日白虎居其上故號  
曰虎丘○索隱曰此以爲閻廬謂夫差夫差對閻  
廬素方氏傳則云對曰者夫差對也王夫差元年  
越語書曰太伯到夫差二十六年且千歲○索隱  
曰後人伯至高夢十九代諸樊已下六王惟二十  
年以大夫伯嚭爲太宰索隱曰左傳定四年伯嚭  
也

習戰射常以報越爲志二年吳王悉精兵以  
伐越敗之夫椒賈逵曰夫椒越地杜預曰太湖中  
椒山也○索隱曰賈逵云越地蓋

王應麟曰夫差之  
報越其志壯矣燕  
昭報齊似之取其  
大節而擊其成敗  
可也  
董份曰爾而者而  
即爾也上字字呼  
之下字字連下語  
而忍忘耶

通得之然其地闕不知所杜預以爲太湖中椒  
山非戰所夫椒與椒山不得爲一且夫差以報越  
爲志又伐越常至越地何乃不離吳境報姑蘇也  
近在太湖中又按越語云敗五湖也

越王句踐乃以甲兵五千人棲於會稽賈逵曰會  
稽山名○索隱曰鳥所止宿曰棲越爲吳敗依山  
於故以鳥棲爲喻左傳作保國語竹枝使大夫種  
因吳太宰嚭而行成服皮口行成來成也○索隱  
欲以爲種姓文而劉氏云姓大夫非種也吳越亦  
國語云越種美女八人納太宰嚭曰子苟然放越

罪請委國爲臣妾吳王將許之伍子胥諫曰昔有  
過氏殺斟灌以伐斟尋賈逵曰過國名也斟灌斟  
灌而國被計殺夏后相也○索隱曰過音戈寒泥  
之子處所封國也荷姓國晉地道記曰東萊掖縣  
有過鄉北有過城是古之過國者也斟灌斟尋夏  
同姓賈氏據系本而知也按地理志北海壽光縣

帝相服虔曰夏后帝相之妃后緡方娠賈逵曰緡  
也杜預曰緡於有仍賈逵曰有仍國而生少康服  
娠緡身也緡於有仍名后緡之家而後有仍之姓  
遺腹于少康爲有仍牧正牧官之長也○索隱  
殺少康少康奔有虞賈逵曰有虞帝舜之國虞思  
夏德於是妻之以二女而邑之於綸綸虞邑有田  
一成有衆一旅賈逵曰方十里爲一成五百人爲  
其官職服虔曰因此某業稱收收夏遺使人誘之  
遂滅有過氏誘誘遂滅過氏杜預曰誘誘也復禹  
之績祀夏配天服虔曰以不失舊物賈逵曰物職

應劭曰古時灌禹後今灌亭是也又平壽滅夏后  
縣云故封尋禹後今封城是也封與對同滅夏后  
帝相服虔曰夏后帝相之妃后緡方娠賈逵曰緡  
也杜預曰緡於有仍賈逵曰有仍國而生少康服  
娠緡身也緡於有仍名后緡之家而後有仍之姓  
遺腹于少康爲有仍牧正牧官之長也○索隱  
殺少康少康奔有虞賈逵曰有虞帝舜之國虞思  
夏德於是妻之以二女而邑之於綸綸虞邑有田  
一成有衆一旅賈逵曰方十里爲一成五百人爲  
其官職服虔曰因此某業稱收收夏遺使人誘之  
遂滅有過氏誘誘遂滅過氏杜預曰誘誘也復禹  
之績祀夏配天服虔曰以不失舊物賈逵曰物職



此賦曰季子觀樂  
丁當知則廢興  
故陳也去吳之亡  
十二年耳而謂季  
子不知可乎季子  
如國之必亡而終  
無言于夫若知  
言之無益也夫若  
言以慰國伯而夫  
若欲之如早肆豈  
獨難乎季子于焉  
呼志夫若以是知  
大差之不遠致使  
季子不故言也

按齊要云史迂  
此記并魯周公  
世家孔子世家  
俱云果因于直  
之矣而止夫吳  
為計亦長統以  
魯安上國豈暇  
顧周札乎當以  
左氏之說為是

事今吳不知有過之疆而句踐大於少康今不因也此而滅之又將寬之不亦難乎且句踐為人能辛苦今不滅後必悔之吳王不聽聽大宰嚭卒許越平與盟而罷兵去七年吳王夫差聞齊景公死而大臣爭寵新君弱乃與師北伐齊子胥諫曰越王句踐食不重味衣不重采弔死問疾且欲有所用其眾此人不死必為吳患今越在腹心疾而王不先而務齊不亦謬乎吳王不聽遂北伐齊敗齊師於艾陵杜預曰艾陵齊地○索隱曰此之七年魯年有敗齊至緄杜預曰緄魯哀公而徵百牢季師王季子召魯哀公而徵百牢季  
康子使子貢以周禮說太宰嚭乃得止禮王合諸侯享禮上有二年上公九年侯伯七年子男五年  
○索隱曰事在哀七年當大差八年不應上連七  
年按左傳曰子服景伯對不聽乃與之非謂季康  
子使子貢說得不用百牢太宰嚭自別召康子乃  
辯之耳因留略地於齊魯之南九年為騶伐魯至  
與魯盟乃去索隱曰左傳騶作杜杜預註左傳亦自與耳騶十年因伐齊而歸十一年復北伐齊越  
王句踐率其眾以朝吳厚獻遺之吳王喜唯子胥  
懼曰是棄吳也索隱曰左氏作諫曰越在腹心今  
得志於齊猶后田無所用田不可耕且盤庚之誥  
有顛越勿遺服虔曰顛頤也越陸也顛越無道則  
割絕無遺也○索隱曰左傳曰其顛

字申曰子胥處君  
驕臣之謂而鳴  
其子也國非明  
折之也  
之也子也國非明  
折之也  
之也子也國非明  
折之也

按齊要云史迂  
此記并魯周公  
世家孔子世家  
俱云果因于直  
之矣而止夫吳  
為計亦長統以  
魯安上國豈暇  
顧周札乎當以  
左氏之說為是

越不共則則無遺育無俾易種于茲邑是商之  
商所以與也今君易之此即艾陵戰時也  
以興商之以典于齊傳語曰有顛越商之與吳王  
不聽使子胥於齊子胥屬其子於齊鮑氏鮑氏齊  
大夫○索隱曰左傳直云使於齊杜預云私使人  
至齊國鮑氏子按左氏又曰反役王聞之明非子  
胥自還報吳王吳王聞之大怒賜子胥屬鏃之劍  
以死服虔曰屬鏃劍名賜使自刎○索隱曰劍名  
見越絕書○正義曰屬音獨鏃音力于反  
將死曰樹吾墓上以梓令可為器索隱曰傳云樹  
也吳其亡乎梓積扶吾眼置之吳東門以觀越之  
相類因變文爾扶吾眼置之吳東門以觀越之  
滅吳也索隱曰扶吾眼置之吳東門以觀越之  
見乃滅以鳴夷校之江也○正義曰吳俗傳云子  
胥亡後越從松江北開渠至橫山東北築城伐吳  
子胥乃與越軍會令從東南入破吳越王即移向  
三江河岸立壇殺白馬祭于胥杯動酒盡越乃開  
槩曰汜浦門曰鱒鮒足從東門入滅吳也齊鮑氏  
弒齊悼公吳王聞之哭於軍門外三日服虔曰諸  
禮○索隱曰公名陽生左傳哀十年曰吳伐齊南  
郊齊人殺悼公不言鮑氏又鮑牧以哀八年為悼  
公所殺今言鮑氏蓋其宗黨爾且此伐在艾  
陵戰之前年今說於後亦為顛倒錯亂也  
乃從  
海上攻齊一作中齊人敗吳吳王乃引兵歸十  
三年吳召魯衛之君會於葵皐服虔曰葵皐地名  
遼瀋縣東南○索隱曰哀十二年左傳曰公會吳  
于葵皐衛侯會于初衛侯吳行人懼謀於子羽子羽  
曰不如止也子木曰往也衛侯本不欲赴會故魯  
以與會衛及秋乃會之爾所以太史公言其召魯  
衛會于葵皐也即發陽也廣陵海陵縣東南有發

王北會諸侯於黃池杜預曰陳留封丘縣南有黃亭近清水欲霸中

國以全周室六月戊子越王句踐伐吳乙酉越五

千人與吳戰丙戌虜吳太子友丁亥入吳吳人告

敗於王夫差夫差惡其聞也賈逵曰惡或泄其語

吳王怒斬七人於幕下以絕七月辛丑吳王與

晉定公爭長吳王曰於周室我為長杜預曰吳為

長晉定公曰於姬姓我為伯杜預曰吳伯後故為

吳乃長晉定公餘廣曰黃池之盟吳先軟晉次之

先軟晉亞之先與外傳同則案賈逵曰外傳曰吳

曰此依左傳文按左傳趙鞅呼司馬寅曰日所矣

大事未成二臣之罪也建鼓整列二臣死之長列

必可知也是趙鞅怒司馬寅對曰請姑視之反曰

肉食者無墨令吳王有墨國其勝乎杜預曰墨氣

色下也國為敵所勝也又曰太子死乎且表德輕

不忍久請少待之乃先晉人足也徐賈所云據國

十三年十一月丁卯越敗吳越王句踐欲遷吳王

夫差於甬東賈逵曰甬東越東甬江東也章昭

謂曰甬東越地會稽句章縣東予百家居之吳

王曰孤老矣不能事君王也吾悔不用子胥之言

自令陷此遂自剄死越絕書曰夫差家在甬西

大宰嚭以為不忠而歸嚭也嚭音路禾反小竹籠以盛土也

太史公曰孔子言太伯可謂至德矣三以天下讓

民無得而稱焉王肅曰太伯弟季歷賢又生聖子

中國之虞與荆蠻勾吳兄弟也延陵季子之仁心

君子也皇覽曰延陵季子家在毗陵

索隱述贊曰太伯作吳高讓維圖周章受國別

封於虞壽夢初霸始用兵車三子通立延陵不

居光既篡位是稱閭閻王德見殺賊由專諸

夫差既滅取敗姑蘇甬東之耻空懸伍胥

國壽夢已下始與諸侯盟會七世而亡然孔子

王與晉曰黃池也

而先夫差也

而先夫差也

而先夫差也

而先夫差也

而先夫差也

而先夫差也

而先夫差也

而先夫差也

而先夫差也

而先夫差也

而先夫差也

而先夫差也

而先夫差也

而先夫差也

闔廬之後復亡而不救句踐之後固陋而無聞  
至於楚禮儀雖不足道而亦無愧於齊晉故其  
後遂與戰國相終始由  
是觀之禮義豈虛也哉

史記卷三十一

史記卷三十一

史記卷三十一

史記卷三十一

史記評林卷之三十一

史記評林卷之三十二

吳興凌稚陸輯校

齊太公世家第二

正義曰括地志云天齊池在青州臨淄縣東  
南十五里封禪書云齊之所以為齊者以天  
也

太公望呂尚者東海上人呂氏春秋曰東夷之士

子孫從其封姓呂尚其後也按後文王得之渭濱

云吾先君太公望子久矣故號太公望蓋牙是

字尚是廿名後武王號為師尚父則尚父官名其

先祖嘗為四嶽佐禹平水土甚有功虞夏之際封

於呂徐廣曰呂在陽宛縣西或封於申姓姜氏

所封亦在宛縣之西也夏商之時申呂或封枝

庶子孫或為庶人尚其後苗裔也本姓姜氏從其

封姓故曰呂尚呂尚蓋嘗窮困年老矣索隱曰誰

高唐生於朝歌以漁釣奸周西伯正義曰好音干

水出岐州岐山縣西南凡谷呂氏春秋云太公

釣於茲泉遇文王鄭元云磻磯中有泉謂之茲泉

俱水為磻即太公釣處今謂之凡谷有石壁深高

約八十許許人跡罕及東南隅有石室蓋太公所居水次

磻磯有是磻磯之稱也其本清冷神異此流十二

里注于渭說苑云呂望年七十釣于渭者三日三

夜魚無食者望即念脫其衣冠上有農人者古之

異人謂望曰子始復釣必細其綸芳其餌徐而

得無令魚駭望如其言初下得鮒次得鱒刺魚腹

封於齊望知其異西伯將出獵卜之曰所獲非龍

非影徐廣曰初知反索非虎非龍所獲霸王之

獲考要云周語以四岳為共工之從孫佐禹治水又鄭語云姜伯夷之後也太史公于陳杞世家云伯夷之後

至周武王復封于齊曰太公望乃本師諸尚齊世家三四尚者乃本師諸尚齊

高唐生於朝歌

賣飯於磻磯

水出岐州岐山縣西南

凡谷呂氏春秋云太公

釣於茲泉遇文王

鄭元云磻磯中有泉謂之茲泉

俱水為磻即太公釣處

今謂之凡谷有石壁深高

約八十許許人跡罕及

東南隅有石室蓋太公所居

水次磻磯有是磻磯之稱也

其本清冷神異此流十二里

注于渭說苑云呂望年七十

釣于渭者三日三夜魚無食者

望即念脫其衣冠上有農人者古之異人

王應麟曰... 文王... 武王... 周公... 魯公... 齊公... 衛公... 宋公... 鄭公... 魏公... 晉公... 秦公... 趙公... 燕公... 魯公... 齊公... 衛公... 宋公... 鄭公... 魏公... 晉公... 秦公... 趙公... 燕公... 魯公... 齊公... 衛公... 宋公... 鄭公... 魏公... 晉公... 秦公... 趙公... 燕公...

輔於是周西伯獵果遇太公於渭之陽與語大說  
曰自吾先君太公曰當有聖人適周周以興子真  
是邪吾太公望子久矣故號之曰太公望載與俱  
歸立為師或曰太公博聞管事紂無道去之游  
說諸侯無所遇而卒西歸周西伯或曰呂尚處士  
隱海濱周西伯拘羑里散宜生闕天素知而招呂  
尚呂尚亦曰吾聞西伯賢又善養老蓋往焉三人  
者為西伯求美女奇物獻之於紂以贖西伯西伯  
得以出反國言呂尚所以事周雖異然要之為文  
武師周西伯昌之脫羑里歸與呂尚陰謀修德以  
傾商政其事多兵權與奇計正義曰六韜云武王  
問太公曰律之問也夫  
律管十二其要有五宮商角徵羽此其正聲也萬  
代不易五行之神道之常也可以知敵金木水火  
土各以其勝攻之共法以天清靜無陰雲風雨後  
半遣輕騎往至敵人之壘九伯步偏特律管橫耳  
大呼驚之有聲應管其來甚微角管齊應當以白  
虎微管齊應當以支武商管齊應當以勾陳五管  
盡不應無不商聲管以青龍世五行之府佐勝之  
徵除也故後世之言兵及周之陰權皆宗太公為  
本謀周西伯政平及鬪虜芮之訟而詩人稱西伯  
受命曰文王伐崇密須大夷索隱曰郡國志密須  
在東郡原立縣北今  
密須城在東郡原立縣北今  
密須城在東郡原立縣北今大作豐邑天  
下三分其二歸周者太公之謀計居多文王崩武

王即位九年欲修文王業東伐以觀諸侯集否師  
行師尚父左杖黃鉞劉向別錄曰師尚父亦男子之美  
號也右把白旄以誓曰蒼兕蒼兕  
主舟楫官名又王充云蒼兕水獸九頭今誓衆令  
急濟故言蒼兕以懼之然此文上下互今文太誓  
也總爾眾庶與爾舟楫後至者斬遂至盟津諸侯不  
期而會者八百諸侯諸侯皆曰紂可伐也武王曰  
未可還師與太公作此太誓居二年紂殺王子比  
干囚箕子武王將伐紂卜龜兆不吉風雨暴至羣  
公盡懼唯太公彊之勸武王武王於是遂行十一  
年徐廣曰一  
正月甲子誓於牧野伐商紂師敗  
績紂反走登鹿臺遂追斬紂明日武王立于社羣  
公奉明水索隱曰周本紀毛  
叔鄭奉明水也衛康叔封布采席索隱  
曰周本紀衛康叔封布采席也師尚父牽牲史佚策祝  
以告神討紂之罪散鹿臺之錢發鉅橋之粟以振  
貧民封比干墓釋箕子囚遷九鼎脩周政與天下  
更始師尚父謀居多於是武王已平商而王天下  
封師尚父於齊營丘正義曰括地志云營丘在  
青州臨淄北白步外城中東  
就國道宿行遲逆旅之人曰吾聞時難得而易失  
客寢甚安殆非就國者也太公聞之夜衣而行犁  
明至國索隱曰犁里奚反犁  
猶此也又犁猶遲也萊侯來伐與之爭營



按此年志書  
知常也

女弟也。自釐公時嫁為魯相公婦及相公來而襄

公復通焉。魯相公知之怒夫人。夫人以告齊襄公。

齊襄公與魯君飲醉之使力士彭生抱上魯君車

因拉殺魯相公。公羊傳曰：擗而殺之。何休曰：擗折聲也。正義曰：拉音力治反。

相公下車則死矣。魯人以為讓。案隱曰：讓而齊襄公殺彭生以謝魯八年伐紀。紀遷去其邑。徐廣曰：去其都邑。索隱曰：春秋莊四年紀侯大夫共其國左氏云：達齊難也。十二年初襄公使連稱管至父戍葵丘。大大。索隱曰：杜預云：臨淄西有地名葵丘。又下三十五年會諸侯於葵丘。當魯僖公九年杜預曰：陳留外黃縣東有葵丘。不問者蓋葵丘有兩處。杜意以成葵丘當不遠出齊境。故引臨淄縣西之葵丘。若三十五年會諸侯於葵丘。杜又以不合在本國故引瓜時而往及瓜而代。服虔曰：瓜時七月。及瓜謂後年瓜時往戍一歲。卒瓜時而公弗為發代。或為請代。公弗許。故此二人怒。因公孫無知謀作亂。連稱有從妹在公宮無寵。服虔曰：為。使之間襄公。公之問際曰：事成以女為無知夫人冬十二月襄公游姑勞。賈逵曰：齊地也。遂獵沛丘。杜預曰：樂安博昌縣南有地名見丘。正義曰：音扶云反。正義曰：左見臧從者曰：彭生。服虔曰：公見臧從者乃公怒射之。臧人立而啼。公懼墜車傷足失屨。反而鞭主屨者弗三百。正義曰：弗非佛反。弗出宮而無知連稱管至

父等聞公傷。乃遂率其眾襲宮。逢主屨弗弗曰：且無入驚宮。驚宮未易入也。無知弗信。弗示之創。正義曰：創乃信之待宮外。今弗先入。弗先入。即匿襄公戶間。良久無知等恐遂入宮。弗反與宮中及公之幸臣攻無知等。不勝皆死。無知入宮求公。不得。或見人足於戶間。發視乃襄公。遂弑之。而無知自立為齊君。相公元年春。齊君無知游於雍林。賈逵曰：夫也。索隱曰：日本亦作雍。左傳曰：雍廩殺無知。杜預曰：雍廩齊大夫。此云：雍廩雍林人。嘗有怨無知。遂襲殺之。蓋以雍林為邑名。其地有人殺雍無知。賈言渠丘大夫者。蓋雍林為渠丘大夫也。雍林人嘗有怨無知。及其往游雍林人襲殺無知。告齊大夫曰：無知弑。襄公自立。臣謹行誅。唯大夫更立公子之當立者。唯命是聽。初襄公之醉殺魯相公通其夫人。殺誅數不當。淫於婦人。數欺大臣。羣弟恐禍及。故次弟糾奔魯。其母魯女也。管仲召忽傳之。次弟小白奔莒。鮑叔傅之。小白母衛女也。有寵於釐公。小白自少好善。大夫高傒。賈逵曰：齊正卿高敬仲也。及雍林人殺無知。議立君。高國先陰召小白於莒。魯聞無知死。亦發兵送公子糾而使管仲別將兵遮莒道。射中小白。帶鈞。小白佯死。管仲使人馳報魯。魯送糾者行益遲。六日至齊。則小白

按無知以弑其

按無知以弑其

按無知以弑其

按無知以弑其

按無知以弑其

按無知以弑其

按無知以弑其

按無知以弑其

按無知以弑其

按無知以弑其

按無知以弑其

按無知以弑其

按無知以弑其

按無知以弑其

按無知以弑其

按無知以弑其

按無知以弑其

按無知以弑其

按無知以弑其

注發白故語其音

王維慎曰仲之謂  
仲音與有者必不  
殺已也

據此說太公宜  
同管以下年

已入高侯立之是為相公。相公之中鈞佯或以讓  
管仲已而載溫車中馳行亦有高國內應故得先  
入立發兵距魯。秋與魯戰于乾時。杜預曰乾時齊  
地也時水在樂  
安界故流旱則  
涸竭故曰乾時魯兵敗走齊兵掩絕魯歸道。齊遺  
魯書曰子糾兄弟弗忍誅請魯自殺之。召忽管仲  
難也請得而甘心醢之。不然將圍魯魯人患之遂  
殺子糾于笙瀆。齊地句瀆也○索隱曰按  
如字瀆音豆命語作瀆瀆蓋後  
代聲轉而字異故諸文不同也召忽自殺管仲請  
囚。相公之立發兵攻魯心欲殺管仲。鮑叔牙曰臣  
幸得從君君竟以立君之尊臣無以增君君將治  
齊即高侯與叔牙足也君且欲霸王非管夷吾不  
可夷吾所居國國重不可失也於是相公從之乃  
詳為召管仲欲甘心實欲用之管仲知之故請往  
鮑叔牙迎受管仲及堂阜而脫桎梏。賈逵曰堂阜  
齊地東莞蒙陰縣西北有夷吾亭  
或曰鮑叔牙吾縛於此囚以為名也齊夜而  
見相公相公厚禮以為大夫任政。相公既得管仲  
與鮑叔隰朋高侯修齊國政。徐廣曰朋  
或作崩也連五家之  
兵。國語曰管子制國五家為軌十軌為  
里四里為連十連為鄉以為軍令設輕重魚  
鹽之利。索隱曰管子有輕重之法  
七以贍貧  
篇輕重錢也又有捕魚鹽法以贍貧  
窮祿賢能齊人皆說。二年伐滅郟。徐廣曰一作譚  
索隱曰春秋

王維慎曰此伯者  
假信

王世貞曰齊桓之  
霸也其不以戰勝其  
霸有湯武之道乎  
霸至文而矣矣宋  
襄之承解也楚莊  
之權志也秦穆之  
不主也也馬得五  
也昆吾大彭豳辛  
幾然哉

交約言曰此下數  
言皆伯者本色  
即實曰燕君所至  
之地皆之故譚  
抑天子而得之  
故曰天子之所分  
也亦不可以與人  
若侯亦而得之取

魯莊十年齊師滅譚是也。杜預云譚國在濟南平  
陵縣西南然此郟乃東海郟縣蓋亦不當作譚字  
也。郟子奔莒。初相公亡時過郟無禮故伐之。五  
年伐魯魯將師敗魯莊公請獻遂邑以平。杜預曰  
北地丘  
縣東北相公許與魯會柯而盟。杜預曰此柯今濟  
北東阿齊之阿邑  
為祝柯今  
曰土基三尺階三等曰壇會必有壇  
者為升降揖讓稱先若以相接也曰反魯之侵  
地相公許之已而曹沫去匕首北面就臣位。相公  
後悔欲無與魯地而殺曹沫。管仲曰夫劫許之而  
倍信殺之之而背信殺劫也。愈一小快耳而棄信  
於諸侯失天下之援不可。於是遂與曹沫三敗所  
亡地於魯諸侯聞之皆信齊而欲附焉。七年諸侯  
會相公於甄。杜預曰甄衛地  
今東阿甄城也而相公於是始霸焉。  
十四年陳厲公子完號敬仲來奔齊。正義曰齊相  
完音桓齊相  
公欲以為卿讓於是以為工正。賈逵曰  
田成子常  
之祖也二十三年山戎伐燕。賈逵曰山戎北狄蓋  
今鮮卑也何休曰山  
戎者夷中燕告急於齊齊相公救燕遂伐山戎至  
于孤竹而還。燕莊公遂送相公入齊境。相公曰非  
天子諸侯相送不出境吾不可以無禮於燕。於是  
分溝割燕君所至與燕命燕君復修召公之政。納  
貢于周如成康之時。諸侯聞之皆從齊。二十七年

左丘明

九

魯潛公母曰哀姜相公女弟也哀姜淫於魯公子

慶父慶父弑潛公哀姜欲立慶父魯人更立釐公

有狄亂告急於齊齊率諸侯城楚丘而立衛君

年相公與夫人蔡姬戲船中蔡姬習水蕩公

其女相公聞而怒與師往伐三十年春齊相公率

諸侯伐蔡蔡潰其上曰潰也遂伐楚楚成王與師

問曰何故涉吾地管仲對曰昔召康公命我先君

太公曰五侯九伯若實征之以夾輔周室

河南至穆陵北至無棣楚貢包茅不入王祭不具

昭王南征不復是以來問服虔曰周昭王南巡狩

入有之寡人罪也敢不共乎昭王之出不復君其

問之水濱禮記曰昭王時漢齊師進次于陘

楚王曰貢之不

楚王曰貢之不

楚王曰貢之不

楚王曰貢之不

楚王曰貢之不

楚王曰貢之不

楚王曰貢之不

楚王曰貢之不

楚王曰貢之不

楚王曰貢之不

完將兵杆齊齊師退次召陵

完以其衆屈完曰君以道則可若不則楚方城以

為城

江漢以為溝君安能進乎乃與屈完盟而去

陳袁濤塗詐齊令出東方覺秋齊伐陳

是歲晉殺太子申生三十五年夏會諸侯于葵丘

形弓矢大路

許之管仲曰不可乃下拜受賜

諸侯於葵丘蓋有驕色周使宰孔會諸侯頗有叛

者公震而矜之振者九國晉侯病後遇宰孔宰孔

曰齊侯驕矣第無行從之是歲晉獻公卒里克殺

奚齊卓子

公子夷吾為晉君相公於是討晉亂至高梁

齊楚秦晉為彊晉初與會

亂秦穆公辟遠不與中國會盟楚成王初收荆蠻

有之夷狄自置唯獨齊為中國會盟而相公能宣

其德故諸侯會於是相公稱曰寡人南伐至召

其德故諸侯會於是相公稱曰寡人南伐至召

其德故諸侯會於是相公稱曰寡人南伐至召

其德故諸侯會於是相公稱曰寡人南伐至召

其德故諸侯會於是相公稱曰寡人南伐至召

其德故諸侯會於是相公稱曰寡人南伐至召



陵望熊山北伐山戎離枝孤竹地理志曰今支縣有孤竹城疑離枝

相近支也令離聲相近應劭曰令音鈴鈴離聲亦

相近支也令離聲相近應劭曰令音鈴鈴離聲亦

相近支也令離聲相近應劭曰令音鈴鈴離聲亦

相近支也令離聲相近應劭曰令音鈴鈴離聲亦

相近支也令離聲相近應劭曰令音鈴鈴離聲亦

相近支也令離聲相近應劭曰令音鈴鈴離聲亦

相近支也令離聲相近應劭曰令音鈴鈴離聲亦

相近支也令離聲相近應劭曰令音鈴鈴離聲亦

相近支也令離聲相近應劭曰令音鈴鈴離聲亦

相近支也令離聲相近應劭曰令音鈴鈴離聲亦

相近支也令離聲相近應劭曰令音鈴鈴離聲亦

相近支也令離聲相近應劭曰令音鈴鈴離聲亦

相近支也令離聲相近應劭曰令音鈴鈴離聲亦

相近支也令離聲相近應劭曰令音鈴鈴離聲亦

相近支也令離聲相近應劭曰令音鈴鈴離聲亦

相近支也令離聲相近應劭曰令音鈴鈴離聲亦

相近支也令離聲相近應劭曰令音鈴鈴離聲亦

相近支也令離聲相近應劭曰令音鈴鈴離聲亦

相近支也令離聲相近應劭曰令音鈴鈴離聲亦

相近支也令離聲相近應劭曰令音鈴鈴離聲亦

相近支也令離聲相近應劭曰令音鈴鈴離聲亦

相近支也令離聲相近應劭曰令音鈴鈴離聲亦

相近支也令離聲相近應劭曰令音鈴鈴離聲亦

相近支也令離聲相近應劭曰令音鈴鈴離聲亦

相近支也令離聲相近應劭曰令音鈴鈴離聲亦

相近支也令離聲相近應劭曰令音鈴鈴離聲亦

適君非人情不可公曰開方如何正義曰管子云

其千乘之太子對曰倍親以適君非人情難近公

而臣事君也對曰倍親以適君非人情難近公

曰豎刁如何正義曰刁鳥條反顧剛古云豎刁易

曰豎刁如何正義曰刁鳥條反顧剛古云豎刁易

曰豎刁如何正義曰刁鳥條反顧剛古云豎刁易

曰豎刁如何正義曰刁鳥條反顧剛古云豎刁易

曰豎刁如何正義曰刁鳥條反顧剛古云豎刁易

曰豎刁如何正義曰刁鳥條反顧剛古云豎刁易

曰豎刁如何正義曰刁鳥條反顧剛古云豎刁易

曰豎刁如何正義曰刁鳥條反顧剛古云豎刁易

曰豎刁如何正義曰刁鳥條反顧剛古云豎刁易

曰豎刁如何正義曰刁鳥條反顧剛古云豎刁易

曰豎刁如何正義曰刁鳥條反顧剛古云豎刁易

曰豎刁如何正義曰刁鳥條反顧剛古云豎刁易

曰豎刁如何正義曰刁鳥條反顧剛古云豎刁易

曰豎刁如何正義曰刁鳥條反顧剛古云豎刁易

曰豎刁如何正義曰刁鳥條反顧剛古云豎刁易

曰豎刁如何正義曰刁鳥條反顧剛古云豎刁易

曰豎刁如何正義曰刁鳥條反顧剛古云豎刁易

曰豎刁如何正義曰刁鳥條反顧剛古云豎刁易

曰豎刁如何正義曰刁鳥條反顧剛古云豎刁易

曰豎刁如何正義曰刁鳥條反顧剛古云豎刁易

曰豎刁如何正義曰刁鳥條反顧剛古云豎刁易

曰豎刁如何正義曰刁鳥條反顧剛古云豎刁易

曰豎刁如何正義曰刁鳥條反顧剛古云豎刁易

曰豎刁如何正義曰刁鳥條反顧剛古云豎刁易

九合諸侯一匡天下正義曰匡正也一匡

是也昔三代受命有何以異於此乎吾欲封泰山

位也禪梁父管仲固諫不聽乃說桓公以遠方珍怪物

至乃得封相公乃止三十八年周襄王弟帶與戎

翟合謀伐周齊使管仲平戎於周周欲以上卿禮

管仲管仲頓首曰臣陪臣安敢三讓乃受下卿禮

以見三十九年周襄王弟帶來奔齊齊使仲孫請

王為帶謝襄王怒弗聽四十一年秦穆公虜晉惠

公復歸之是歲管仲隰朋皆卒正義曰括地志云

管仲家在西河臨淄縣東北七里也管仲病桓

公問曰羣臣誰可相者管仲曰知臣莫如君公曰

易牙如何正義曰即雍巫也賈逵云

雍巫雍人名巫易牙也對曰殺子以

易牙如何正義曰即雍巫也賈逵云

易牙如何正義曰即雍巫也賈逵云

易牙如何正義曰即雍巫也賈逵云

易牙如何正義曰即雍巫也賈逵云

宮以適君非人情難親管仲然而桓公不用管仲

言卒近用三子三子專權四十二年戎伐周周告

急於齊齊令諸侯各發卒戍周是歲晉公子重耳

來相公妻之四十三年初齊桓公之夫人三曰王

姬徐姬蔡姬皆無子索隱曰系本徐嬴姓禮婦人

姬是眾妾之總稱故漢祿秩令云姬妾相公好內

數百婦人亦總稱姬未必盡是姓也相公好內

服皮曰內多內寵如夫人者六人長衛姬生無詭

婦也索隱曰左

氏作無虧少衛姬生惠公元鄭姬生孝公昭葛嬴

生昭公潘密姬生懿公商人宋華子生公子雍賈

日宋華氏桓公與管仲屬孝公於宋襄公以為太

之女子姓桓公與管仲屬孝公於宋襄公以為太

之女子姓桓公與管仲屬孝公於宋襄公以為太

之女子姓桓公與管仲屬孝公於宋襄公以為太

之女子姓桓公與管仲屬孝公於宋襄公以為太

之女子姓桓公與管仲屬孝公於宋襄公以為太



按此即其高  
流矣

竹中而亡去。懿公之立，驪氏不附，齊人廢其子而迎公子元於衛，立之，是為惠公。惠公相公子也。其母衛女曰少衛姬，避齊亂故在衛。惠公二年，長翟來，殺梁傅，曰身橫九畝，斷王子城父，攻殺之。日王來，其首而載之，見於輔。王子城父攻殺之。日王齊大夫埋之於北門。晉趙穿弑其君靈公。十年，惠公卒。子頃公無野立。正義曰：初，崔杼有寵於惠公。惠公卒，高國畏其偪也，逐之。崔杼奔衛。頃公元年，楚莊王彊伐陳，二年圍鄭，鄭伯降，已復國。鄭伯六年，春，晉使卻克於齊，齊使夫人帷中而觀之。卻克上，夫人笑之。卻克曰：「不是報不復涉河，歸請伐齊。」

按此即其高  
流矣

子忍之，遂復戰，戰齊急。丑父恐齊侯得，乃易處，項公為右車，絙於木而止。正義曰：絙，胡卦反。晉小將韓厥伏齊侯車前，曰：「寡君使臣救魯，衛戲之。」丑父使項公下取飲。正義曰：左傳云：及華泉，絙於木。父卸左車，范蓀為。因得脫去，入其軍。晉卻克欲殺丑父。丑父曰：「代君死而見倖，後人臣無忠其君者矣。」克舍之。丑父遂得歸齊。於是晉軍追齊至馬陵。徐廣曰：一作陘，陘，齊侯請以寶器謝。左傳以紀顯。不聽，必得笑克者，蕭桐叔子。杜預曰：桐叔，侯外和父子也。難斥言其母。蕭桐之字，齊故。蕭桐之賈逵曰：蕭附庸子，姓令齊東畝。欲令齊歸我汶陽之田也。十一年，晉初置六卿，賞鞏之功。齊頃公朝晉，欲尊王晉景公。索隱曰：王劭按：張子執玉，既授而反之，若諸侯自相朝，則不授玉。齊頃公戰敗，朝晉而授玉，是欲尊晉侯為王。太史公稱其言而書之，此文不云授玉。晉景公不敢受，乃歸歸而項公弛苑囿，薄賦斂，振孤問疾，虛積粟，以救民。民亦大說。厚禮諸侯，竟頃公卒，百姓附。諸侯不犯。十七年，頃公卒。自是頃公子靈公環立靈

並份曰為太子  
即若仲姬戎靈也  
有脫字

公九年晉樂書弑其君厲公。十年晉悼公伐齊。齊  
 令公子光質晉。十九年立子光為太子。高厚傅之。  
 令會諸侯盟於鍾離。正義曰。地志云。鍾離二十  
 七年。晉使中行獻子伐齊。為中行後改姓為中行  
 氏。獻子。齊師敗靈公走入臨菑。晏嬰止靈公。靈公  
 弗從。曰。君亦無勇矣。晉兵遂圍臨菑。臨菑守城不  
 敢出。晉焚郭中而去。二十八年。初靈公取魯女生  
 子光。以為太子。仲姬戎姬。戎姬嬖。仲姬生子牙。屬  
 之戎姬。戎姬請以為太子。公許之。仲姬曰。不可。光  
 之。子列於諸侯矣。服虔曰。數從諸  
 侯征伐盟會。今無故廢之。君  
 必悔之。公曰。在我耳。遂東太子光。賈逵曰。使高  
 厚傅牙為太子。靈公疾。崔杼迎故太子光而立之。  
 是為莊公。莊公殺戎姬。五月壬辰。靈公卒。莊公即  
 位。執太子牙於勾竇之丘。殺之。八月。崔杼殺高厚。  
 晉聞齊亂。伐齊。至高唐。杜預曰。高唐在  
 魏阿縣西北。莊公三年  
 晉大夫欒黶奔齊。徐廣曰。欒黶  
 記多作逞。莊公厚客待之。晏  
 嬰田文子諫。公弗聽。四年。齊莊公使欒黶間入晉  
 曲沃為內應。賈逵曰。曲沃  
 欒黶之邑。以兵隨之。上太行。入孟  
 門。賈逵曰。孟門太行。在晉  
 門。門山在朝歌東。此太行山在河內。濶縣西。欒  
 黶敗齊兵。遂取朝歌。賈逵曰。  
 六年。初棠公妻好。

卷之三

十九

日棠公。棠公死。崔杼取之。莊公通之。數如崔氏。  
 以崔杼之冠賜人。侍者曰。不可。崔杼怒。因其伐晉  
 欲與晉合謀襲齊。而不得閒。莊公嘗笞宦者賈舉。  
 賈舉復侍為崔杼間。公以報怨。服虔曰。何。公問賈  
 又。如。五月。莒子朝齊。齊以甲戌饗之。崔杼稱病不  
 視事。乙亥。公問崔杼病。遂從崔杼妻。崔杼妻入室  
 與崔杼自閉戶。不出。公擁柱而歌。服虔曰。公以為  
 外故。歌以命之也。一曰。公自知  
 見欺。恐不得出。故歌以自悔。宦者賈舉遮公從  
 宮而入。閉門。崔杼之徒持兵從中起。公登臺而請  
 解不許。請盟不許。請自殺於廟不許。皆曰。君之臣  
 行疾。病不能聽命。服虔曰。言不  
 官近。公官注。陪臣爭趣有淫者。徐廣曰。爭一作扞  
 扞。此為爭趣。者是太史公變左傳之文。言  
 陪臣但爭趣。投有淫者耳。更不知他命也。不知  
 二命。杜預曰。言得淫人受崔  
 子命。計之不知他命也。公踰牆射中公股。公  
 反隊。遂弑之。晏嬰立崔杼門外。賈逵曰。闕  
 而來。曰。君為  
 社稷死。則死之。為社稷下。則亡之。服虔曰。謂以公  
 也。如是者。臣  
 亦隨之。死。若為己死。已亡。非其私。唯誰敢任之。  
 服虔曰。言君自以己之私。欲取死亡之禍。則私近  
 之臣。所當任也。杜預曰。私。唯所親愛也。非所親愛  
 無為當門。開而入。枕公尸而哭。三踊而出。人謂崔  
 杼必殺之。崔杼曰。民之望也。舍之。得民。服虔曰。置  
 馬。君子不黨。二子有

卷之三

十九

其有... 按... 崔氏

按上... 崔氏

人丁丑崔杼立莊公異母弟杵臼徐廣曰史記是為景公景公母魯叔孫宣伯女也景公立以崔杼為右相慶封為左相二相恐亂起乃與國人盟曰不與崔慶者死晏子仰天曰嬰所不獲唯忠於君利社稷者是從不肯盟慶封欲殺晏子崔杼曰忠臣也舍之齊太史書曰崔杼弑莊公崔杼殺之其弟復書崔杼復殺之少弟復書崔杼乃舍之景公元年初崔杼生子成及彊其母死取東郭女生明東郭女使其前夫子無咎與其弟偃正義曰杜預郭姜之弟也相崔氏成有罪正義云左傳云成有疾而慶之杜預云有惡疾也

二相急治之立明為太子成請老於崔杼崔杼許之二相弗聽曰崔宗邑不可杜預曰濟陽東朝陽縣西北有崔氏城也成彊怒告慶封正義曰左傳云成彊告慶封曰夫從父兄莫能進矣恐害夫子敢以告慶封曰苟利夫子必去之難吾助汝乃殺東郭偃堂無咎於崔氏朝也其妻及崔杼皆縊或崔明奔魯慶封與崔杼有欲欲其敗也成彊殺無咎偃於崔杼家皆奔亡崔杼怒無人使一宦者御見慶封慶封曰請為子誅之使崔杼仇盧蒲癸攻崔氏賈逵曰癸齊大夫慶封之屬殺成彊盡滅崔氏崔氏婦自殺崔杼歸亦自殺慶封為相國專權三年十月慶封出獵初慶封已殺崔杼益驕嗜酒

字中口仇不誅故

好獵不聽政令慶舍用政臧庚曰舍慶封之子也生傳其職政與子已有內郤田文子謂栢子曰亂將作田鮑高樂氏相與謀慶氏慶舍發甲圍慶封宮四家徒共擊破之慶封還不得入奔魯齊人讓魯封奔吳吳與之朱方聚其族而居之富於在齊其秋齊人徙葬莊公僂崔杼尸於市以說衆九年景公使晏嬰之晉與叔向私語曰齊政卒歸田氏田氏雖無大德以公權私有德於民民愛之十二年景公如晉見平公欲與伐燕十八年公復如晉見昭公二十六年獵魯郊因入魯與晏嬰俱問魯禮三十一年魯昭公辟季氏難奔齊齊欲以千社封之賈逵曰二十五千家也子家止昭公昭公乃請齊伐魯取郕以居昭公正義曰郕三十二年彗星見景公坐栢寢嘆曰堂堂誰有此乎服虔曰景公自恐德薄不能久享齊國故曰誰有此也羣臣皆泣晏子笑公怒晏子曰臣笑羣臣諛甚景公曰彗星出東北當齊分野寡人以為憂晏子曰君高臺深池賦斂如弗得刑罰恐弗勝弗星將出彗星何懼乎正義曰弗音佩謂客星侵近邊側欲相害又曰彗星反若帚形見其境有亂也公曰可禳否晏子曰使神可祝而來正義曰祝音章受反亦可禳而去也百姓苦怨以萬數而君令一人禳

按魯公名子人  
相也魯公名子  
相也魯公名子

自作而亂之也  
自此始也

之安能勝眾口乎。是時景公好治宮室，聚狗馬，奢  
 侈厚賦，重刑，故晏子以此諫之。四十二年，吳王闔  
 閭伐楚，入郢。四十七年，魯陽虎攻其君，不勝，奔齊。  
 請齊伐魯，鮑子諫，景公乃囚陽虎。陽虎得亡，奔晉。  
 四十八年，與魯定公好會夾谷。服虔曰：東海。杜預曰：萊人齊。  
 曰：孔丘知禮而怯，請令萊人為樂。杜預曰：萊人齊。所減萊夷也。  
 魯懼其霸，故從犁鉏之計。方會進萊樂，孔子歷階  
 上，使有司執萊人斬之，以禮讓景公。景公慙，乃歸  
 魯侵地，以謝而罷去。是歲，晏嬰卒。五十五年，范中  
 行反，其君於晉，晉攻之急，來請粟。田乞欲為亂，樹  
 黨於逆臣，說景公曰：「范中行數有德於齊，不可不  
 救。」乃使乞救而輸之粟。五十八年，夏，景公夫人燕  
 姬適子死，景公寵妾芮姬生子荼。索隱曰：左傳云：則茶母，姓姬，此作芮，姬不同也。譙周依左氏作芮，姬，鄭氏生本，作芮，灼，音五，句反。茶，少。其母賤，無行，諸大夫恐其為嗣，乃言願擇諸子長賢者為太子。景公老，惡言嗣事，又愛茶，母欲立之，憚發之口，乃謂諸大夫曰：為樂耳。國何患無君乎？秋，景公病，命國惠子高昭子立少子荼為太子。杜預曰：惠子，高張也。昭，齊東鄙邑。景公卒。

康澤曰：田氏之子  
魯公名子人  
相也魯公名子

以子之而禍不  
足以及而滅也其  
理當如是也至高  
同之原則皆然然  
前由是不把焉故  
高固者以啓之也

與相公家同處。太子荼立，是為晏孺子。冬，未葬而  
 羣公子畏誅，皆出亡。荼諸異母兄公子壽、駒、黔、奔  
 衛。徐廣曰：一作壽、黔、奔、衛。索隱曰：壽、駒、黔、陽  
 生、奔、魯。索隱曰：左氏作公。萊人歌之曰：景公死乎  
 弗與埋，三軍事乎弗與謀。服虔曰：萊人見五公子  
 葬埋之事，及圍三軍之謀，故怨而歌杜預曰：師乎  
 師乎，胡黨之乎。服虔曰：師，衆也。黨，所也。晏孺子元  
 年春，田乞僞事高國者，每朝乞驂乘，言曰：子得君  
 大夫，皆自危，欲謀作亂。又謂諸大夫曰：高昭子可  
 畏，及未發先之。大夫從之。六月，田乞鮑牧乃與大  
 夫以兵入公宮，攻高昭子。昭子聞之，與國惠子救  
 公。公師敗，田乞之徒追之。國惠子奔莒，遂反，殺高  
 昭子。晏圍奔魯。前傳曰：八月，齊乘意，茲田乞敗  
 二相。齊，那意，茲奔魯。乃使人之魯，召公子陽生  
 陽生至齊，私匿田乞家。十月，戊子，田乞請諸大夫  
 曰：常之母有魚叔之祭。何休曰：齊俗，婦人前祭事  
 也。幸來會飲，會飲，田乞盛陽生，案中置坐中央，發  
 囊出，陽生曰：此乃齊君矣。大夫皆伏謁，將與大夫  
 盟而立之。鮑牧醉，乞誣大夫曰：吾與鮑牧謀共立  
 陽生，鮑牧怒，白子忌，景公之命乎。諸大夫相視欲

全有...  
不...  
...

按此口...  
隨不...  
...

侯陽生前頓首曰可則立之否則已鮑牧恐禍起乃復曰皆景公子也何為不可乃與盟立陽生是為悼公悼公入宮使人遷晏孺子於駘賈逵曰殺之幕下而逐孺子母芮子芮子故賤而孺子少故無權國人輕之悼公元年齊伐魯取譙闡杜預曰闡在東妹妻之及歸即位使迎之季姬與季魴侯通杜預曰季魴侯父也言其情魯弗敢與故齊伐魯竟迎季姬季姬嬖齊復歸魯侵地鮑子與悼公有郤不善四年吳魯伐齊南方鮑子弑悼公赴于吳吳王夫差哭於軍門外三日將從海入討齊齊人敗之吳師乃去晉趙鞅伐齊至賴而去服虔曰齊人共立悼公子壬是為簡公徐廣曰年表云簡公初簡公與父陽生俱在魯也闡止有寵焉賈逵曰闡止子我也索隱曰左氏臨作闡音苦濫反闡在東平須昌縣東南及即位使為政田成子憚之驟顧於朝杜預曰心不御鞅言簡公曰田闡不可也賈逵曰鞅齊大夫也索隱曰鞅之族按系本陳栢子無字產君其擇焉杜預曰擇子也豐產了獻獻產鞅也

弗聽子我夕服虔曰夕者事也田逆殺人逢之服虔曰逢者事也遂捕以入杜預曰逆逆也田

氏方睦服虔曰陳常方欲謀使因病而遺守囚者酒服虔曰使陳逆醉而殺守者得亡子我盟諸田於陳宗服虔曰子我見陳逆得生出而恐為陳氏所怨故與盟而講和也陳宗宗長之家

初田豹欲為子我臣賈逵曰豹陳氏族也使公孫言豹賈逵曰公孫齊大夫也杜預曰豹有喪而止後卒以為臣杜預曰終喪也幸於子我子我謂曰吾盍逐田氏而立女可乎對曰我遠田氏矣服虔曰言我與陳氏宗疎遠矣且其違者不過數人服虔曰違者不從子我者何盍逐焉遂告田氏子行曰彼得君弗先必禍子服虔曰彼謂闡止子行舍於公宮服虔曰止於公宮夏五月壬申成子兄弟四乘如公服虔曰成子兄弟八人二人共一乘故曰四乘索隱曰系本陳僖子乞產成子常簡子齒宜子其夷穆子安廩丘子尚墨茲子苦盈惠子得凡七人杜預曰取昭子莊以充八人之數按系本昭子是桓公之子成子之叔父又不名莊墨相溢會言四乘有八人耳今按田完系家云田常兄弟四人如公宮與此事同今此唯稱四乘不云人數知四乘謂弟四人乘車而入非二人共乘也然其見弟三人不見者蓋時或不在不同入公宮不可疆以四乘為八人添叔父為兄弟之數服虔杜預之子我在幄杜預曰幄帳也出迎之遂入閉門服虔曰成子兄弟見子我出遂宦者禦之服虔曰笑入反閉門子我不得復入公與婦人飲酒於檀臺服虔曰常陳氏入成子遷諸寢服虔曰欲飲酒於此臺成子遷諸寢服虔曰欲飲酒於此臺公執戈將擊之杜預曰疑太史子餘曰服虔曰齊

夫非不利也將除害也杜預曰言將除害也成子出舍于庫杜預曰以聞公猶怒將出服虔曰曰何所無君

子行拔劔曰需事之賊也杜預曰言需誰非田宗

我子所乃止子我歸屬徒攻闢與大門服虔曰徒

我以告賈逵曰豐立殺之郭闢服虔曰成子將殺

大陸子方服虔曰于方子我田逆請而免之以公

命取車於道杜預曰子方取出雍門杜預曰田豹

與之車弗受曰逆為余請豹與余車余有私焉事

子我而有私於其讎何以見魯衛之士服虔曰子

庚辰田常執簡公于徐州春秋作公曰

余蚤從御鞅言不及此甲午田常弑簡公于徐州

田常乃立簡公弟鸞是為平公案隱曰系本及譙

平公即位田常相之專齊之政割齊安平以東為

田氏封邑徐廣曰年表云平公之時押自出稱田

平公八年越滅吳二十五年卒子宣公積立

宣公五十一年卒子康公貸立田會反廩丘案隱

康公二年韓魏趙始列為諸侯

按田氏卒有齊國句上之齊或字歸田氏可

十九年由常會孫田和始為諸侯遷康公海濱二十六年康公卒呂氏遂絕其祀田氏卒有齊國為齊威王疆於天下

太史公曰吾適齊自泰山屬之琅邪北被于海膏

二千里其民闕達多匿知其天性也以太公之

聖建國本桓公之威修善政以為諸侯會盟稱伯

不亦宜乎洋洋哉固大國之風也

案隱述贊曰太公佐周實秉陰謀既表東海乃居營丘小白致霸九合諸侯及湯內龍靈鍾鼎流莊公失德崔杼作仇陳氏傳政學貨輕收

韓簡遺禍田闢非倚激風餘列一變何由

蘇子古史曰三代之得天下其所以異於後世者惟不求而得之耳世之論伊尹太公多以陰

謀奇計歸之其說乃與漢陳平魏賈誦無異夫陳平賈誦之事張子房而文若之所不為也而

謂伊尹太公為之乎太公蓋善用兵老而不衰

說許慎人以自立者哉管仲為齊大夫塞門反

玷身簡三歸而桓公內嬖如夫人者六人其行

甚穢管仲以為不害霸不禁也夫古之聖人為

君設父子夫婦之禮皆有木末不徒設也故以

君而夫之者必存亂患古之君子身修而家治

安而後行之不知其難而亂自去合管仲輪取一

時之效而能俾於長久難哉桓公季年將立世

於宋襄公使桓公妻適庶之分素明家事

史記評林卷之三十二終



曾周公世家第三

周公旦者周武王弟也譙周曰以太王所居周地隱曰周地名在岐山之陽本太王所居後以為周公之采邑故曰周公即今之扶風雍東北故周城也謚曰周文自文王在時曰為子孝篤仁異於羣

子本孝作敬及武王即位曰常輔翼武王用事

居多武王九年東伐至盟津周公輔行十一年伐

紂至牧野正義曰衛州即牧野之地東北去朝歌七十三里周公佐武王

作牧誓破殷入商宮已殺紂周公把大鉞召公把

小鉞以夾武王豐社告紂之罪于天及殷民釋箕

子之囚封紂子武庚祿父使管叔蔡叔傅之以續

殷祀徧封功臣同姓戚者封周公曰於少昊之虛

曲阜正義曰括地志云兗州曲阜縣外城即魯公伯禽所築也是為魯公周公

不就封留佐武王武王克殷二年天下未集武王

有疾不豫羣臣懼太公召公乃繆卜徐廣曰古書繆字多作繆

周公曰未可以戚我先王孔安國曰戚近也未可

設三壇周公北面立戴璧秉圭禮神圭以為贊告

于太王季文王孔安國曰史策祝曰惟爾元孫王發

禮也祝者讀此簡書以告三王

惟爾元孫王發

惟爾元孫王發

惟爾元孫王發

惟爾元孫王發

惟爾元孫王發

惟爾元孫王發

惟爾元孫王發

惟爾元孫王發

惟爾元孫王發

疑金勝非古書也

勤勞阻疾一作淹若爾三王是有負子之責於

天以旦代王發之身孔安國曰太子之責謂疾不

垂世教索隱曰尚書負為不今此為負者謂三

代之鄭玄曰不讀曰負旦巧能多材多藝能事鬼

神孔安國曰言可乃王發不如且多材多藝不能

事鬼神乃命于帝庭敷佑四方馬融曰武王受命

助四方用能定汝子孫于下地四方之民罔不敬

畏孔安國曰言武王用受命帝庭之故能定無墜

天之降葆命我先王亦永有所依歸孔安國曰言

寶命也故之則先王長有所依歸矣鄭玄曰降下

也寶猶神也有所依歸為宗廟之主也正義曰

陰直今我其即命於元龜孔安國曰就受三王之

命孔安國曰許謂疾瘳待命當以事神也爾不許

我我乃屏壁與圭孔安國曰不許不愈周公已令

史策告太王季文王欲代武王發於是乃即三

王而卜卜人皆曰吉發書視之信吉孔安國曰周

公喜開籥乃見書遇吉王肅曰籥藏周公入賀武

王曰王其無害旦新受命三王維長終是圖孔安

我新受三王命武王維長終是謀國之道茲道能念予一人馬融曰一

鄭玄曰周公藏其策金勝匱中孔安國曰藏之於

茲此也

王維翰曰武王崩  
後未以周公告  
代以成王告之  
所以成王生

坤曰武王崩  
後未以周公告  
代以成王告之  
所以成王生

武王崩後未以  
周公告代以成  
王告之所以成  
王生

武王崩後未以  
周公告代以成  
王告之所以成  
王生

武王崩後未以  
周公告代以成  
王告之所以成  
王生

人開誠守者勿敢言明日武王有瘳其後武王既  
崩成王少在強葆之中索隱曰強葆即襁褓古字  
剛入寸長八尺用約小兒周公恐天下聞武王崩  
於背而負行保小兒被也周公恐天下聞武王崩  
而畔周公乃踐阼代成王攝行政當國管叔及其  
羣弟流言於國曰周公將不利於成王孔安國曰  
以誣周公以惑成王也周公乃告太公望召公奭曰我之所  
以弗辟而攝行政者正義曰恐天下畔周無以告  
我先王太王王季文王三王之憂勞天下久矣於  
今而后成武王蚤終成王少將以成周我所以為  
之若此於是卒相成王而使其子伯禽代就封於  
魯周公戒伯禽曰我文王之子武王之弟成王之  
叔父我於天下亦不賤矣然我一沐三捉髮一飯  
三吐哺起以待士猶恐失天下之賢人子之魯慎  
無以國驕人管蔡武庚等果率淮夷而反周公乃  
奉成王命與師東伐作大誥遂誅管叔殺武庚放  
蔡叔收殷餘民以封康叔於衛封微子於宋以奉  
殷祀寧淮夷東土二年而畢定諸侯咸服宗周天  
降祉福唐叔得禾異母同穎徐廣曰一作穗穎即  
作畝此為母獻之成王成王命唐叔以餽周公於  
東土作餽禾周公既受命禾嘉天子命徐廣曰嘉

余有曰按此文  
成王歸報成王  
乃為詩貽王命  
之曰鴉鴉

書序作報也○索隱曰魯字誤史意  
云周公嘉天子命於文不必作魯  
作嘉禾東土  
以集周公歸報成王乃為詩貽王命之曰鴉鴉  
序曰成王未知周公之志公乃為詩以  
王亦未敢  
訓周公徐廣曰訓一作謂○索隱曰尚書作謂謂  
其本何須云成王七年二月乙未王朝步自周至  
豐馬融曰周籍京也豐文王廟所在朝者舉事上  
豐朝將即上中易都大車故告文王武王廟鄭玄  
曰步行也堂下謂之步豐籍異邑而言步者告武  
王廟即行出廟入廟不以遠為父恭也○索隱曰  
豐文王所作邑後武王都籍於豐立文王廟  
按豐在鄆縣東臨豐水東去籍二十五里也使太  
保召公先之維相土鄭玄曰其三月周公往營成  
周維公羊傳曰成周者何東周也何休曰卜居  
焉曰吉遂國之成王長能聽政於是周公乃還政  
於成王成王臨朝周公之代成王洽南而倍依以  
朝諸侯禮記曰周公朝諸侯于明堂之位天子負  
堂之禮儀朝諸侯也不於宗廟避王也天子周公  
也負之言倍也斧依為斧文屏風於戶牖之間周  
公於前及七年後還政成王北面就臣位躬躬如  
畏然徐廣曰躬躬謹敬貌也見三初成王少時病  
周公乃自揃其鬢沈之河以祝於神曰王少未有  
識奸神命者乃且也亦藏其策於府成王病有瘳  
及成王用事人或譖周公周公奔楚索隱曰經典  
別有所出而無周云秦既掃書時人欲言金勝之  
事失其本末乃云成王少時病周公濟河欲代王

武王崩後未以  
周公告代以成  
王告之所以成  
王生

死藏祝樂于府成王用事人饒周公周公奔楚成  
王發府見策乃迎周公又與蒙恬博同車或然也

成王發府見周公禱書乃泣反周公周公歸恐成  
王壯治有所淫佚乃作多士作毋逸毋逸稱為人

父母為業至長久于孫驕奢忘之以亡其家為人  
子可不慎乎故昔在殷王中宗嚴恭敬畏天命自

度用安國曰治民震懼不敢荒寧馬融曰知民之  
勞故中宗饗國七十五年其在高宗正義曰久

勞于外為與小人孔安國曰父小乙使之久居人  
也馬融曰武丁為太子時其父小乙使行役有所

勞役於外與小人從事知小人艱難勞苦也鄭玄  
師役於外也作其卽位乃有亮闇三年不言孔

國曰武丁起其卽位則小乙死乃有信闇三年  
不言言孝行者也鄭玄曰信謂之梁闇謂遠也

言乃謹鄭玄曰謹言也言乃喜不敢荒寧密靖  
殷國鄭玄曰至于小大無怨孔安國曰小大之政

故高宗饗國五十五年尚書云五其在祖甲孔安  
國曰祖甲湯孫太甲也馬融曰鄭玄云祖甲武

丁十帝甲也○索隱曰按紀年太甲唯得十二年  
此云祖甲享國三十三不義惟王久為小人孔安

年知祖甲是帝甲明也之行伊尹放之桐宮馬融曰  
為王不義久為小人之行伊尹放之桐宮馬融曰

祖甲有兄祖庚而祖甲賢武丁欲立之祖甲以王  
廢長立少不義也祖庚死祖甲立于外

知小人之依能保施小民不侮鰥寡孔安國曰小  
民不敢侮慢俾獨也故祖甲饗國三十三年王

先威德後有過也多士稱曰自湯至于帝乙無不  
率祀明德帝無不配天者孔安國曰無敢失天在

今後嗣王紂誕淫厥佚不顧天及民之從也徐廣  
作敬之也驅索馬融曰紂大淫樂其速無

所能顧念於天施顯道於民而敬之也其民皆  
可誅周多士文王曰中旻不暇食饗國五十年作

此以誠成王成王在豐天下已安周之官政未次  
序於是周公作周官官別其宜作立政孔安國曰

政成王恐其怠忽故以便百姓百姓說周公在豐  
以君臣立政為戒也徐廣曰衛世家云管叔欲

病將沒曰必葬我成周徐廣曰衛世家云管叔欲  
不以成周為洛陽平諸侯年表敘或說尚書者

曰齊晉楚秦其在成周微之甚也以明吾不敢離  
公其歸夫

成王周公既卒成王亦讓葬周公於畢正義曰樹  
公墓在雍州成陽地志云周

北十二里畢原上從文王以明予小子不敢臣周  
公也周公卒後秋未穫暴風雷雨禾盡偃大木盡

拔周國大恐成王與大夫朝服以開金滕書索隱  
書武王崩後有此雷風之異今此言周公卒後更

有暴風之變始開金滕之書此不然也蓋由史遷  
不見古文尚王乃得周公所自以為功代武王之

說徐廣曰一作簡駟案孔安國曰所藏請命策書本也  
執事孔安國曰二公偕王祭之故先見書也史百

也史百執事曰信有昔周公命我勿敢言成王執  
書以泣鄭玄曰泣者傷周公忠曰自今後其無繆

卜乎。孔安國曰本欲敬卜吉。昔周公勤勞王家，惟

予勿人非及知。今天動威以彰周公之德，惟朕小

子其迎我國家禮亦宜之。王肅曰亦宜褒有德也。

公以成王未寤，故留東木，還成王改過自新，遣使

者逆之，亦國家禮有德之宜也。王肅曰說非也，按

言成王以開金縢之書，知天風雷以彰周公之德，

故成王亦設郊天之禮，以迎我國家先祖配食之

禮亦當宜之，故成王出郊天，乃雨，反風未盡起。

孔安國曰郊以王幣謝天也。天仰反風起，二公命

未明郊之是也。馬融曰反風風還及也。家馬融曰禾為木

國人凡大木所偃盡起而築之。徐廣曰築拾也。朝

下禾乃無所失亡也。歲則大熟於是成王乃命魯

得郊。禮記曰魯君祀帝于郊。祭文王。禮記曰諸侯

配以后稷天子之禮。祭文王。不得祀天子。

蘇玄曰魯以周公之。魯有天子禮樂者以褒周公

之德也。周公卒于伯禽固已前受封是為魯公。魯

伯禽之初受封之魯三年而後報政周公。周公曰

何遲也。伯禽曰變其俗革其禮喪三年然後除之

故遲。太公亦封於齊五月而報政周公。周公曰何

疾也。曰吾簡其君臣禮從其俗為也。及後聞伯禽

報政遲，乃歎曰嗚呼魯後世其北面事齊矣。夫政

不簡不易，民不有近，平易近民，民必歸之。徐廣曰

民必歸之，又一本云夫民不簡不易，有近乎簡易

民必歸之，又一本云夫民不簡不易，有近乎簡易

民必歸之，又一本云夫民不簡不易，有近乎簡易

民必歸之，又一本云夫民不簡不易，有近乎簡易

民必歸之。索隱曰言為政簡。伯禽即位之後有

管蔡等反也。淮夷徐戎亦並興反。孔安國曰淮浦

為寇。於是伯禽率師伐之於盼。盼作盼。徐廣曰

為寇。於是伯禽率師伐之於盼。盼作盼。徐廣曰

為寇。於是伯禽率師伐之於盼。盼作盼。徐廣曰

為寇。於是伯禽率師伐之於盼。盼作盼。徐廣曰

為寇。於是伯禽率師伐之於盼。盼作盼。徐廣曰

為寇。於是伯禽率師伐之於盼。盼作盼。徐廣曰

為寇。於是伯禽率師伐之於盼。盼作盼。徐廣曰

為寇。於是伯禽率師伐之於盼。盼作盼。徐廣曰

為寇。於是伯禽率師伐之於盼。盼作盼。徐廣曰

為寇。於是伯禽率師伐之於盼。盼作盼。徐廣曰

為寇。於是伯禽率師伐之於盼。盼作盼。徐廣曰

為寇。於是伯禽率師伐之於盼。盼作盼。徐廣曰

為寇。於是伯禽率師伐之於盼。盼作盼。徐廣曰

為寇。於是伯禽率師伐之於盼。盼作盼。徐廣曰

為寇。於是伯禽率師伐之於盼。盼作盼。徐廣曰

為寇。於是伯禽率師伐之於盼。盼作盼。徐廣曰

為寇。於是伯禽率師伐之於盼。盼作盼。徐廣曰

為寇。於是伯禽率師伐之於盼。盼作盼。徐廣曰

為寇。於是伯禽率師伐之於盼。盼作盼。徐廣曰

為寇。於是伯禽率師伐之於盼。盼作盼。徐廣曰

為寇。於是伯禽率師伐之於盼。盼作盼。徐廣曰

為寇。於是伯禽率師伐之於盼。盼作盼。徐廣曰

為寇。於是伯禽率師伐之於盼。盼作盼。徐廣曰

微則太史公 魏公五十年卒。子厲公擢立。索隱曰：意亦不殊。

霍音持 厲公三十七年卒。魯人立其弟具是為獻

公。獻公三十二年卒。徐廣曰：劉歆云五十年。子真

公。真公十四年，周厲王無道，出奔彘，共和

行政。二十九年，周宣王即位。三十年，真公卒。弟敖

立，是為武公。武公九年，春，武公與長子括、少子戲

為魯太子。周之樊仲山父諫，宣王曰：「廢長立少，不

順，不順必犯王命。犯王命必誅之。」故出令不可不

順也。令之不行政，之不立。韋昭曰：令不立，行而不順。

民將奔上。韋昭曰：使長事。夫下事上，少事長，所以

為順。今天子建諸侯，立其少，是教民逆也。唐固曰：言不教

之順而若魯從之，諸侯效之，王命將有所壅。韋昭曰：言

先王立長之命，若弗從而誅之，是自誅王命也。韋昭曰：言

立長若誅之，是自誅王命，誅之亦失。不誅亦失。韋昭曰：言

太子夏武公歸而卒。徐廣曰：劉歆云立二年。戲立，是為懿公。

懿公九年，懿公兄括之子伯御正義曰：伯我與魯

人攻弑懿公而立伯御為君。伯御即位十一年，周

宣王伐魯，殺其君伯御而問魯公子能道順諸侯

者。徐廣曰：順一作訓。○正義曰：道音導。順音訓。以為魯後，樊穆仲曰：

「魯仲仲，山父之謚也。猶魯懿公弟稱，尺證反。庸

恭明神敬事者老，賦事行刑必問於遺訓而咨於

固實。徐廣曰：固一作故。韋昭曰：不于所問，不犯所知。

宣王曰：「然能訓治其民矣。」乃立稱於夷宮。韋昭曰：夷宮者，

古者魯命必於祖廟，是為孝公。自是後諸侯多畔

王命。孝公二十五年，諸侯畔周，犬戎殺幽王，泰始

列為諸侯。二十七年，孝公卒。子弗湏立。徐廣曰：表

弗湏年表作弗生，是為惠公。惠公三十年，晉人弑

王維頃曰：仲山父之謚美。

其君昭侯四十五年，晉人又弑其君孝侯四十六

年，惠公卒。長庶子息攝當國行君事，是為隱公。索隱曰：隱公名息，姑初惠公適夫人無子。正義曰：公賤妾

而自妻之。索隱曰：左傳宋武公生仲子，手中有魯

息攝而自妻，又經傳不言惠公無道。左氏文亦分

明不知太史公何據而為此說。謙周亦深不信。

生子允。徐廣曰：一作允五忽反。登宋女為夫人，以允

為太子。及惠公卒，為允少故，魯人共令息攝政。不

言即位，隱公五年，觀漁於棠。賈逵曰：棠魯地，陳漁

亭，魯侯觀漁臺也。

八年，與鄭易天子之太山之邑。

宣王伐魯，殺其君伯御而問魯公子能道順諸侯

者。徐廣曰：順一作訓。○正義曰：道音導。順音訓。以為魯後，樊穆仲曰：

「魯仲仲，山父之謚也。猶魯懿公弟稱，尺證反。庸

恭明神敬事者老，賦事行刑必問於遺訓而咨於

固實。徐廣曰：固一作故。韋昭曰：不于所問，不犯所知。

宣王曰：「然能訓治其民矣。」乃立稱於夷宮。韋昭曰：夷宮者，

古者魯命必於祖廟，是為孝公。自是後諸侯多畔

王命。孝公二十五年，諸侯畔周，犬戎殺幽王，泰始

列為諸侯。二十七年，孝公卒。子弗湏立。徐廣曰：表

弗湏年表作弗生，是為惠公。惠公三十年，晉人弑

其君昭侯四十五年，晉人又弑其君孝侯四十六

年，惠公卒。長庶子息攝當國行君事，是為隱公。索隱曰：隱公名息，姑初惠公適夫人無子。正義曰：公賤妾

而自妻之。索隱曰：左傳宋武公生仲子，手中有魯

息攝而自妻，又經傳不言惠公無道。左氏文亦分

明不知太史公何據而為此說。謙周亦深不信。

生子允。徐廣曰：一作允五忽反。登宋女為夫人，以允

為太子。及惠公卒，為允少故，魯人共令息攝政。不

按春秋氏云先  
君之與桓非  
其心以與  
桓志而遂以與  
桓則成文之  
惡也若隱者  
惡也若隱者  
惡也若隱者  
惡也若隱者

金履祥曰鄭以坊  
出於許田其地  
失至是而公之  
好于鄭而鄭之  
以許而鄭之  
加厚焉於是  
許田之與鄭也  
易許而相以  
鄭也  
又曰鄭與桓  
而桓與鄭  
桓與鄭與桓  
桓與鄭與桓  
桓與鄭與桓  
桓與鄭與桓

妨及許田君子譏之命於天子而祭太山之邑也  
許田乃魯之朝宿之邑天子命於天子而祭太山之邑也  
謂隱公曰百姓便君君其遂立吾請為君殺子允  
君以我為相左傳曰羽父請殺桓隱公曰有先君  
命吾為允少故攝代今允長矣吾方營菟裘之地  
而老焉服虔曰菟裘魯邑也管萊其以作宮室欲  
以授子允政桓懼子允聞而反誅之乃反諧隱  
公於子允曰隱公欲遂立去子子其圖之請為子  
殺隱公子允許諾十一月隱公祭鍾巫賈逵曰鍾  
齊于社圃杜預曰社圃名館于為氏服虔曰館舍也揮  
使人弑隱公于為氏而立子允為君是為桓公桓  
公元年鄭以璧易天子之許田康信曰鄭以坊不  
二年以宋之賂鼎入於太廟君子譏之穀梁傳  
內殺其君外成人之亂受賂而退以事三年使揮  
迎婦于齊為夫人六年夫人生子與桓公同日故  
名曰同同長為太子十六年會于曹伐鄭入厲公  
十八年春公將有行杜預曰始遂與夫人如齊申  
綈諫止綈魯大夫公不聽遂如齊齊襄公通桓公  
夫人公怒夫人夫人以告齊侯夏四月丙子齊襄  
公饗公服虔曰為公醉使公子彭生抱魯桓公

王維積曰施伯可  
謂知人矣

按公羊氏云  
盟可犯而桓公  
不勝管子可仇  
而桓公不勝桓  
公之信者子天  
下自柯之盟始

因命彭生摺其脅公歿于車魯人告于齊曰寡君  
畏君之威不敢寧居來脩好禮禮成而不反無所  
歸咎請得彭生以除醜於諸侯齊人殺彭生以說  
魯立太子同是為莊公莊公母夫人因留齊不敢  
歸魯莊公五年冬伐衛內衛惠公八年齊公子糾  
來奔九年魯欲內子糾於齊後桓公相公發兵擊  
魯魯急殺子糾召忽疾齊告魯生致管仲魯人施  
伯曰正義曰施伯齊欲得管仲非殺之也將用之  
用之則為魯惠不如殺以其屍與之索隱曰屍  
公不聽遂囚管仲與齊齊人相管仲十三年魯莊  
公與曹沫會齊桓公於柯曹沫劫齊桓公求魯侵  
地已盟而釋桓公桓公欲背約管仲諫卒歸魯侵  
地十五年齊桓公始霸二十三年莊公如齊觀社  
實以示軍容公往觀之三十二年初莊公築臺臨  
黨氏賈逵曰黨氏見孟女賈逵曰黨氏之女索  
陶黨氏見孟任從之陶杜隱曰左傳云初公築臺  
預曰孟長任字也非姓耳說而愛之許立為夫人  
割臂以盟服虔曰割其孟女生子斑斑長說梁氏  
女杜預曰梁氏往觀圍人攀自牆外與梁氏女戲  
服虔曰圍人攀者攀其  
名也。正義曰攀力角反。斑怒鞭攀。莊公聞之。  
曰攀有力焉遂殺之。是未可鞭而置也。斑未得殺

季友曰大慶之

會莊公有疾莊公有三弟長曰慶父次曰叔牙次

曰季友莊公取齊女為夫人曰哀姜哀姜無子哀

姜姊曰叔姜正義曰婦生子開莊公無適嗣愛孟

女欲立其子斑莊公病而問嗣於弟叔牙叔牙曰

一繼一及魯之常也何休曰父歿子慶父在可為

嗣君何憂莊公患叔牙欲立慶父退而問季友季

友曰請以歿立斑也莊公曰曩者叔牙欲立慶父

奈何季友以莊公命命牙待於鍼巫氏正義曰鍼

也使鍼季劫飲叔牙以鴆服虔曰鴆鳥曰飲此則

有後奉祀不然歿且無後牙遂飲鴆而歿魯立其

子為叔孫氏杜預曰不以罪誅故八月癸亥莊公

卒季友竟立子斑為君如莊公命侍喪舍于黨氏

正義曰未至公先時慶父與哀姜私通欲立哀姜

弟子開及莊公卒而季友立斑十月己未慶父使

圉人華殺魯公子斑於黨氏季友葬陳服虔曰季

父之情力不能誅慶父竟立莊公子開是為濬公

故避其難出奔慶父竟立莊公子開是為濬公

索隱曰系本名曰啓今此作開濬公二年慶父與

哀姜通益甚哀姜與慶父謀殺濬公而立慶父慶

父使上餽襲殺濬公於武闈賈逵曰上餽魯大夫

○正義曰餽魚季友聞之自陳與濬公弟申如邾

衛反聞音章

季友曰大慶之

請魯求內之魯人欲誅慶父慶父恐奔莒於是季

友奉子申入立之是為釐公索隱曰濬公之弟名

以聖於是魯人釐公亦莊公少子哀姜恐奔邾季

友以賂如莒求慶父慶父歸使人殺慶父慶父請

奔弗聽乃使大夫奚斯行哭而往慶父聞奚斯音

乃自殺齊桓公聞哀姜與慶父亂以危魯乃召之

邾而殺之以其屍歸戮之魯魯釐公請而葬之季

友母陳女故亡在陳陳故佐送季友及子申季友

之將生也父魯桓公使人卜之曰男也其名曰友

間于兩社為公室輔賈逵曰兩社周社亳社也兩

季友亡則魯不昌及生有文在掌曰友遂以名之

號為成季其後為季氏慶父後為孟氏也釐公元

年以汶陽鄆封季友賈逵曰汶陽鄆魯二邑杜預

泰山萊蕪縣○索隱曰鄆今作費同音秘按費在

汶水之北則汶陽非邑實言二邑非也地理志云

東海費縣班固云魯季氏季友為相九年晉里克

殺其君奚齊卓子徐廣曰卓齊相公率釐公討晉

亂至高梁而還索隱曰晉地立晉惠公十七年齊

桓公卒二十四年晉文公即位三十三年釐公卒

子與立是為文公文公元年楚太子商臣弒其父

成王代立三年文公朝晉襄公十一年十月甲午

季友曰大慶之

季友曰大慶之

季友曰大慶之

季友曰大慶之

季友曰大慶之

季友曰大慶之

季友曰大慶之

季友曰大慶之

魯敗翟于鹹魯地也獲長翟橋如富父終甥春其

喉以戈殺之魯大夫也香齋魯大夫也埋其首于子駒之

門魯大夫也以命宣伯魯大夫也宣伯叔孫得臣

以名其子使後魯大夫也初宋武公之世鄭瞞伐宋武公周

父帥師禦之以敗翟于長丘杜預曰長丘在魯國獲長翟綠斯

如之祖晉之滅路獲喬如弟芬如齊

惠公二年鄭瞞伐齊齊王子城父獲其弟榮如埋

其首於北門按年表齊惠公二年衛人獲其季弟簡

如服虔曰獲與鄭瞞由是遂亡杜預曰長翟之種絕十五年

季文子使於晉十八年二月文公卒文公有二妃

長妃齊女哀姜索隱曰此哀非蓋蓋以哭而生子

惡及視次妃敬嬴嬖愛生子倭徐廣曰一作倭

後私事襄仲服虔曰襄仲公子遂襄仲欲立之叔仲曰不可

冬十月襄仲殺子惡及視而立倭是為宣公哀姜

歸齊哭而過市曰天乎襄仲為不道殺適立庶正

日過市人皆哭魯人謂之哀姜魯由此公室卑二

相疆服虔曰三桓魯相公宣公倭十二年楚莊王

疆圍鄭鄭伯降復國之十八年宣公卒子成公黑

臆立魯大夫也是為成公季文子曰使我殺適立

庶失大援者襄仲服虔曰援助也仲殺適立庶國

不固又不能墜事齊晉故云失大援襄仲立宣公

公孫歸父有寵服虔曰歸父宣公欲去三桓與晉

謀伐三桓會宣公卒季文子怨之歸父奔齊成公

二年春齊伐取我隆左傳作龍杜預曰魯夏公與

晉卻克敗齊頃公於鞏齊復歸我侵地四年成公

如晉晉景公不敬魯魯欲背晉合於楚或諫乃不

十年成公如晉晉景公卒因留成公送葬魯諱之

庶失大援者襄仲服虔曰援助也仲殺適立庶國

不固又不能墜事齊晉故云失大援襄仲立宣公

公孫歸父有寵服虔曰歸父宣公欲去三桓與晉

謀伐三桓會宣公卒季文子怨之歸父奔齊成公

二年春齊伐取我隆左傳作龍杜預曰魯夏公與

晉卻克敗齊頃公於鞏齊復歸我侵地四年成公

如晉晉景公不敬魯魯欲背晉合於楚或諫乃不

十年成公如晉晉景公卒因留成公送葬魯諱之

八年成公卒子午立是為襄公是時襄公三歲也

襄公元年晉立悼公往年冬晉樂書弒其君厲公

四年襄公朝晉五年季文子卒家無衣帛之妾廐

無食粟之馬府無金玉以相三君索隱曰宣君子

曰季文子廉忠矣九年與晉伐鄭晉悼公冠襄公

於衛左傳曰冠于成公之季武子從相行禮十一

年三桓氏分為三軍韋昭曰周禮天子六軍諸侯

三軍其後削弱二軍而巳季武子欲專公室故益

冲軍以為三軍三家各征其一索隱曰征謂起

離正義曰杜地志云鍾離國故十六年宣伯告晉

欲誅季文子服虔曰宣伯文子有義晉人弗許十

八年成公卒子午立是為襄公是時襄公三歲也

襄公元年晉立悼公往年冬晉樂書弒其君厲公

四年襄公朝晉五年季文子卒家無衣帛之妾廐

無食粟之馬府無金玉以相三君索隱曰宣君子

曰季文子廉忠矣九年與晉伐鄭晉悼公冠襄公

於衛左傳曰冠于成公之季武子從相行禮十一

年三桓氏分為三軍韋昭曰周禮天子六軍諸侯

三軍其後削弱二軍而巳季武子欲專公室故益



後使也武子為三軍故十二年朝晉十六年晉平

公即位二十一年朝晉平公二十二年孔丘生

二十五年齊崔杼弑其君莊公立其弟景公二十九年吳延陵季

子使魯問周樂盡知其意魯人敬焉三十一年六

月襄公卒其九月太子卒左傳曰嬰也○索隱曰

子野立魯人立齊歸之子稠為君徐廣曰稠一作

九猶有童心服虔曰言無成人之心穆叔不欲立隱

宣伯喬如之第曰太子來有母弟可立不即立

長服虔曰無母弟年釣擇賢義釣則卜之杜預曰

後上策義今稠非適嗣且又居喪意不在戚而有

喜色若果立必為季氏憂季武子弗聽卒立之比

及葬二易衰杜預曰言其君子曰是不終也昭公

三年朝晉至河晉平公謝還之曾耻焉四年楚靈

王會諸侯於申昭公稱病不往七年季武子卒八

年楚靈王就章華臺召昭公昭公往賀春秋云七

賜昭公寶器已而悔復詐取之杜預曰好以大

寶金可以為劍一曰大屈弓名魯連書曰於子亨

魯族十章華與之大曲之弓既而悔之大屈殆所

請大曲十二年朝晉至河晉平公謝還之十三年

楚公子棄疾弑其君靈王代立十五年朝晉晉留

之葬晉昭公會耻之二十年齊景公與晏子狩竟

因人魯問禮索隱曰齊系家亦二十一年朝晉至

河晉謝還之二十五年春鸚鵡來巢周禮曰鸚鵡

諶曰賈逵曰師已魯大夫師已曰文成之世童

鴛入處公在外野季氏與邱氏鬪雞徐廣曰邱一

亦然杜預曰季平子邱季氏芥雞羽服虔曰精

雞羽可以至邱氏難目杜預曰邱氏金距服虔曰以

季平子怒而侵邱氏服虔曰怒其不下也邱昭

伯亦怒平子索隱曰系本昭伯名臧昭伯之弟

會賈逵曰昭伯臧孫賜也索隱曰系本臧會臧

偽讒臧氏匿季氏臧昭伯囚季氏人季平子怒囚

臧氏老服虔曰老臧臧邱氏以難告昭公昭公九

月戊戌伐季氏遂入平子登臺請曰君以讒不察

臣罪誅之請遷沂上弗許杜預曰魯城南有沂

大沂水出蓋請囚於鄆弗許服虔曰鄆請以五乘

三弗許服虔曰言五乘子家駒曰索隱曰魯大夫

駟諶也君其許之政自季氏久矣為徒者眾眾將

合謀弗聽邱氏曰必殺之叔孫氏之臣屢左傳曰

按昭公在為公  
仲士方以昭  
公代其氏之命  
昭公在孟  
孫氏也

王與孫白子時受  
汝買許乃為昭  
內昭公無父會  
昭可矣哉

謂其眾曰無季氏與有執利皆曰無季氏是無叔  
孫氏戾曰然救季氏遂敗公師孟懿子聞叔孫氏  
勝仲孫何忌亦殺邱昭伯邱昭伯為公使故孟  
氏得之三家共伐公公遂奔己亥公至于齊齊景  
公曰請致千社待君子家曰弄周公之業而臣於  
齊可乎乃止子家曰齊景公無信不如早之晉弗  
從叔孫見公還見平子平子頓首初欲迎昭公孟  
孫季孫後悔乃止二十六年春齊伐魯取鄆  
而居昭公馬夏齊景公將內公令無受魯賂申  
豐汝買許齊臣高齧子將粟五千庚買進日申豐  
汝買魯大夫

聖經卷三十一

魯用金世案

十九

禮記

十六斗為庚五千庚入萬斗○索隱曰一本子將  
上有貨字子將即梁丘據也齧音乾子將家臣也  
左傳子將子將言於齊侯曰羣臣不能事魯君有  
異焉服虔曰異  
猶怪也宋元公為魯如晉求內之道卒春秋  
曰宋公佐  
卒于曲棘叔孫昭子求內其君無病而死索隱曰  
昭子名  
叔子不知天弃魯乎抑魯君有罪于鬼神也願  
君且待齊景公從之二十八年昭公如晉求入季  
平子私於晉六卿六卿受季氏賂諫晉君晉君乃  
止居昭公乾侯杜預曰乾侯在魏郡  
斥丘縣晉竟內邑二十九年昭  
公如鄆齊景公使人賜昭公書自謂主君服虔曰  
大夫稱  
夫故稱主君昭公耻之怒而去乾侯三十一年晉

王維慎曰魯懿公

欲內昭公召季平子平子布衣跣行王肅曰因六  
示憂戚  
卿謝罪六卿為言曰晉欲內昭公眾不從晉人止  
三十二年昭公卒於乾侯魯人共立昭公弟宋為  
君是為定公定公立趙簡子問史墨曰服虔曰史  
墨晉史蔡  
季氏亡乎史墨對曰不亡季友有大功於魯受  
鄆為上卿至于武子文子世增其業魯文公卒東  
門遂殺適豆庶服虔曰東門遂襄仲也居東門故  
鄉諱作林又系本遂庶子  
家歸父及昭子于嬰也魯君於是失國政政在  
季氏於今四君矣民不知君何以得國是以為君  
慎器與名不可以假人杜預曰器車  
服名爵號定公五年季  
平子卒陽虎私怒囚季栢子與盟乃捨之七年齊  
伐我取鄆以為魯陽虎邑以從政八年陽虎欲盡  
殺三相適而更立其所善庶子以代之載季栢子  
將殺之栢子詐而得脫三相共攻陽虎陽虎居陽  
關服虔曰陽  
關魯邑九年魯伐陽虎陽虎奔齊已而奔晉  
趙氏正義曰左傳云仲尼曰趙氏其  
世有亂乎杜預云受亂人故十年定公與  
齊景公會於夾谷孔子行相事齊欲襲魯君孔子  
以禮歷階誅齊淫樂齊侯懼乃止歸魯侵地而謝  
過十二年使仲由毀三相城服虔曰仲  
由子路收其甲兵  
孟氏不肯墮城杜預曰  
墮毀伐之不克而止季栢子受

聖經卷三十一

魯用金世案

二十

禮記

齊女樂孔子去。孔安國曰：桓子使定公受齊女十

五年定公卒。子將立，是為哀公。索隱曰：系本

五年齊景公卒。六年齊田乞弒其君孺子。七年吳

王夫差彊伐齊，至繒，徵百牢於魯。季康子使子貢

說吳王及太宰嚭以禮，詘之。吳王曰：「我文身不足

責禮，乃止。」八年吳為鄒伐魯，至城下盟而去。齊伐

我，取三邑。十年伐齊南邊。十二年齊伐魯，季氏用

冉有有功。思孔子。孔子自衛歸魯。十四年齊田常

弒其君簡公於徐州。孔子請伐之。哀公不聽。十五

年使子服景伯子貢為介，適齊。齊歸我侵地。田常

初相，欲親諸侯。十六年孔子卒。二十二年越王勾

踐滅吳王夫差。二十七年春，季康子卒。夏，哀公患

三桓將欲因諸侯以劫之。三桓亦患公作難，故君

臣多間。公游于陵阪。服虔曰：陵阪，地名。遇孟武伯

於衢。索隱曰：一本作衛，非。曰：「請問余及死乎？」

對曰：「不知也。」公欲以越伐三桓。八月，哀

公如陘氏。杜預曰：陘氏，魯地。三桓攻公，公奔于衛。去如

鄒。遂如越。國人迎哀公，復歸卒于有山氏。徐廣曰：有山氏，魯地。

子寧立，是為悼公。悼公之時，三桓勝

魯如小侯，卑於三桓之家。十三年三晉滅智伯，分

其地有之。三十七年悼公卒。徐廣曰：一本云悼公

惠王卒，楚懷王歿。年合又自悼公以下，盡與劉歆

曆譜合而反，連年表未詳何故。皇甫謐云：悼公四

十年庚戌，子嘉立，是為元公。元公二十一年卒。徐

公三十二年卒。徐廣曰：皇甫謐云：元公二十一年卒。

子奮立，是為共公。共公二十二年卒。徐廣曰：皇甫謐云：元公二十一年卒。

子屯立，是為康公。康公九年卒。徐廣曰：皇甫謐云：元公二十一年卒。

子匡立，是為景公。景公二十九年卒。徐廣曰：皇甫謐云：元公二十一年卒。

子叔立，是為平公。平公二十二年卒。徐廣曰：皇甫謐云：元公二十一年卒。

子賈立，是為文公。文公七年卒。徐廣曰：皇甫謐云：元公二十一年卒。

子釁立，是為頃公。頃公二年卒。徐廣曰：皇甫謐云：元公二十一年卒。

子鮒立，是為定公。定公六年卒。徐廣曰：皇甫謐云：元公二十一年卒。

子午立，是為宣公。宣公十八年卒。徐廣曰：皇甫謐云：元公二十一年卒。

子辟疆立，是為成公。成公十八年卒。徐廣曰：皇甫謐云：元公二十一年卒。

子黑肱立，是為宣公。宣公十八年卒。徐廣曰：皇甫謐云：元公二十一年卒。

子貜立，是為宣公。宣公十八年卒。徐廣曰：皇甫謐云：元公二十一年卒。

子貜立，是為宣公。宣公十八年卒。徐廣曰：皇甫謐云：元公二十一年卒。

子貜立，是為宣公。宣公十八年卒。徐廣曰：皇甫謐云：元公二十一年卒。

子貜立，是為宣公。宣公十八年卒。徐廣曰：皇甫謐云：元公二十一年卒。

周公室傾公凡三十四世

太史公曰余聞孔子稱曰甚矣魯道之衰也洙泗

之間斷斷如也徐廣曰漢書地理志云魯洙泗

其任俗既薄長老不自安與幼者相讓故曰斷斷

如也斷魚斤反東州語也蓋幼者患苦長者長

如也論語問問如也言魯道雖微而洙泗之間尚

斷斷是專一之義徐廣又引地理志云五穀反云

馬趾少長之斷斷是也今按下文云至于揖讓之

禮則從矣魯尚揖讓之也觀慶父及叔牙閔公之

際倚其亂也隱桓之事襄仲殺適立庶三家北面

為臣親攻昭公昭公以奔至其揖讓之禮則從矣

而行事何其戾也

索隱述贊曰武王既沒成王幼孤周公攝政負

長據國及還臣列北面躬如元子封魯少昊之

德來輔王室世職不渝降及季公穆仲致譽

隱能遠國春秋之初丘明就簡褒貶備書

蘇子古史曰魯自宣公殺其世子而自立公室

遂卑三桓分有其民而稱之民知有大夫而

不知有君襄公二十九年季武子取卞公還自

於不敬入歸而不敬則益魯君之失國也久矣

至昭公不忍其詢未敢救民而舉兵攻之遂以

失國公派弱甚於昭公又欲以越人攻之終

亦也成於昭公嗟夫弃民五世而欲一朝故之宜

其難哉昔齊晏子嘗禮景公以已之在禮家施

不設國而大夫不敬公利景公稱善而不能用

齊卒以治語稱公問社於宰我宰我對曰夏

紉維曰本于讓而  
爭也七少和讓  
千半矣孔子知魯  
道之衰後漢之太  
史公現慶父叔牙  
而君臣之相向  
於若此魯人  
皆曰魯道衰矣  
而君臣之相向  
於若此魯人  
皆曰魯道衰矣

人於社其託于社者有意於社也幸我知其意  
而亦以隱答焉其曰使民戰栗以誅告也孔子  
如其不可曰此先君之所為植根固矣不可以  
誅戮齊也蓋亦有禮於禮乎不然何魯子之深  
也孔子曰禮樂征伐自諸侯出十世希不失矣  
自大夫出五世希不失矣陪臣執國命三世希  
不失矣自隱至昭而逐於季氏凡十世自宣至  
定而制於陽虎凡五世虎不逾世而敗自是  
桓微散沒不復見而魯公室雖微不絕遂與  
國相終始蓋以臣僭君不義而得民要以其力  
則民將衰之其勢固當然哉

史記卷一百一十五 周本紀

史記評林卷之三十三終



王乃周燕始... 周二十二年齊伐燕... 元是北燕不疑... 故且燕衛俱是... 燕與衛伐周則... 獨伐燕而不伐... 惠王于周二十七年山戎來侵我齊桓公救燕遂

北伐山戎而還燕君送齊桓公出境桓公因割燕

所至地于燕正義曰予音與括地志云燕留故城在滄州長蘆縣東北十七里即齊桓公分濟割燕君所至地與燕因築北城故名燕留使燕其貢天子如成周

時職使燕復修召公之法三十二年卒于襄公立

襄公二十六年晉文公為踐土之會稱伯三十一

年秦師敗于殽三十七年秦穆公卒四十年襄公

卒桓公立桓公十六年卒伯生宣伯無桓今檢史記並有桓公立十六年又宋忠據此史補系家亦有桓公是允南所見本異則是燕有三桓公也

宣公立宣公十五年卒昭公立昭公十三年卒武

公立是歲晉滅三卻大夫武公十九年卒文公立

文公六年卒懿公立懿公元年齊崔杼弒其君莊

公四年卒于惠公立惠公元年齊高止來奔六年

惠公多寵姬公欲去諸大夫而立寵姬宋大夫共

誅姬宋索隱曰宋其名也或作宋劉氏云其父兄為執政諸大夫共滅之惠公懼

奔齊四年齊高偃如晉請共伐燕入其君晉平公

許與齊伐燕入惠公惠公至燕而死索隱曰春秋左傳無殺文之文而云許與齊伐燕一與北文合左齊齊遂受賂而還事與此亦而以殺為簡公簡公後惠公四代則與春秋經傳不相協未可強言也燕立悼公悼公七年卒共公立共公五年卒平

公立晉公室卑六卿始彊大平公十八年吳王闔

閭破楚入郢十九年卒簡公立簡公十二年卒獻

公立索隱曰王邵按紀年簡公後次孝公無獻公然紀年之書多是偽謬聊記異耳晉趙

鞅圍范中行於朝歌獻公十二年齊田常弒其君

簡公十四年孔子卒二十八年獻公卒孝公立孝

公十二年韓魏趙滅知伯分其地索隱曰按紀年智伯滅在成公

也三晉彊十五年孝公卒成公立成公十六年

卒索隱曰按紀年成公後次孝公卒釐公立

索隱曰年表作釐侯莊徐廣云一無莊字按燕失年紀及其君名表言莊者衍字也是歲三

晉列為諸侯索隱曰按紀年作文公二十四年卒簡公立十三年而三晉命邑為諸侯

與此釐公三十年伐齊敗于林營索隱曰林營地名於林地立營釐公卒索隱曰紀年作簡公四十五年

故曰林營則此當是釐公也按上簡公生獻公桓公立桓公十一年卒文公立

文公九年齊威王卒二十八年蘇秦始

來見說文公文公予車馬金帛以至趙趙肅侯用

此 推舉秦約從始

之因約六國為從長正義曰從是從反長丁丈反秦惠王以其

女為燕太子婦二十九年文公卒太子立是為易

王易王初立齊宣王因燕喪伐我取十城蘇秦說

齊使復歸燕十城十年燕君為王索隱曰燕君即

以十年即稱王也上言易蘇秦與燕文公夫人私

通懼誅乃說王使齊為反間欲以亂齊孫子兵法

因敵間而用之者也凡軍之所欲擊城之所欲攻

人之所欲殺必先知其守將左右謂者門者舍人

舍之故反間可得用也○正義曰使音所史反間

音反易王立十二年卒子燕噲立燕噲既立齊人

殺蘇秦蘇秦之在燕與其相子之為婚而蘇代與

子之交及蘇秦然而齊宣王復用蘇代燕噲三年

與楚三晉攻秦不勝而還子之相燕齊重主斷蘇

代為齊使於燕索隱曰按戰國策云子之使蘇代

燕王問曰齊王奚如對曰必不霸燕王曰何也對

曰不信其臣蘇代欲以激燕王以尊子之也於是

燕王大信子之子之因遣蘇代百金而聽其所使

正義曰齊云秦以一鎰為一鹿毛壽謂燕王曰一

徐廣作盾毛又曰甘陵縣本名盾○索隱曰不如以國

讓相子之人之謂堯賢者以其讓天下於許由許

由不受有讓天下之名而實不失天下今王以國

讓於子之子之必不敢受是王與堯同行也燕王

因屬國於子之子之大重索隱曰大重謂尊貴也或曰禹薦

益索隱曰以已配益則益已足而益而繼而以

啓人為吏索隱曰人猶臣也及老而以啓人為不

足任乎天下傳之於益已而啓與交黨攻益奪之

天下謂禹名傳天下於益已而實令啓自取之今

王言屬國於子之子而吏無非太子人者索隱曰此

是名屬子之子而實太子用事也王因收印自三

白石吏已上而效之子之索隱曰鄭玄云效呈子

之而面行王事而噲老不索隱曰鄭玄云效呈子

管為子之臣也國事皆決於子之三年國大亂

百姓恫恐索隱曰制猶痛將軍市被與太子平謀

將攻子之正義曰市諸將謂齊潘王曰因而赴之

破燕必矣齊王因令人謂燕太子平曰寡人聞太

子之義將廢私而立公飭君臣之義正義曰先

子之位寡人之國小不足以為先後正義曰先雖

然則唯太子所以令之太子因要黨聚眾將軍市

被圍公宮攻子之不克將軍市被及百姓反攻太

子平將軍市被死以徇因搆難數月死者數萬眾

人恫恐百姓離志孟軻謂齊王曰今伐燕此文武

之時不可失也索隱曰謂如武王成文王之業

因令章子將五都之兵章子齊人見孟子○索隱曰五都即齊也按臨淄是

不戰城門不閉燕君噲死齊大勝燕子之亡徐廣曰齊之北邊也

人共立太子平是為燕昭王徐廣曰昭立七年而

太子平○索隱曰按上文太子平謀攻子之而年

未紀年為謬也而趙系家云武靈王問燕昭召公

系家無趙送公子職之事當是通立職而送之事

詳是年表既設而紀年因之而妄說耳燕昭王於

破燕之後即位卑身厚幣以招賢者謂郭隗曰齊

因孤之國亂而襲破燕孤極知燕小力少不足以

報然誠得賢士以共國以雪先王之耻孤之願也

先生視可者得身事之郭隗曰主必欲致士先從

隗始況賢於隗者豈遠千里哉於是昭王為隗改

築宮而師事之樂毅自魏往鄒衍自齊往劇辛自

趙往士爭趨燕燕王弔死問孤與百姓同甘苦二

十八年燕國殷富士卒樂軼輕戰於是遂以樂毅

為上將軍與秦楚三晉合謀以伐齊齊兵敗潛王

出於外燕兵獨追北入至臨淄盡取齊寶燒其

宮室宗廟齊城之不下者獨唯聊莒即墨索隱曰

使騎劫代將樂毅亡齊趙齊田單以即墨擊敗燕

軍騎劫死燕兵引歸齊悉復得其故城潛王死子

莒乃立其子為襄王惠王七年卒索隱曰按趙系

八年燕相成安君公孫操弒其王樂資以為即惠

王也徐廣曰按年未是年燕武成王元年武成即

惠王子則惠王為成安君弒明矣此不韓魏楚共

伐燕燕武成王立武成王七年齊田單伐我拔中

陽十三年秦敗趙於長平四十餘萬十四年武成

燕世家

燕世家

燕世家

燕世家

燕世家

燕世家

燕世家

燕世家

燕世家

燕世家

燕世家

燕世家

燕世家

燕世家

燕世家

燕世家

燕世家

燕世家

燕世家

燕世家

燕世家

燕世家

燕世家

若至人處則若  
之有至海凡披  
杖時便得便則  
斷後之人至若  
此則謂之曰  
人字或或或或  
士之法也王武  
博選國中其  
者而而而而而  
天下而而而而  
必是於天下之

宮室宗廟齊城之不下者獨唯聊莒即墨索隱曰

使騎劫代將樂毅亡齊趙齊田單以即墨擊敗燕

軍騎劫死燕兵引歸齊悉復得其故城潛王死子

莒乃立其子為襄王惠王七年卒索隱曰按趙系

八年燕相成安君公孫操弒其王樂資以為即惠

王也徐廣曰按年未是年燕武成王元年武成即

惠王子則惠王為成安君弒明矣此不韓魏楚共

伐燕燕武成王立武成王七年齊田單伐我拔中

陽十三年秦敗趙於長平四十餘萬十四年武成

王卒子孝王立孝王元年秦圍邯鄲者解去三年

卒子今王喜立索隱曰今王猶今上也有今王喜

四年秦昭王卒燕王命相栗腹約歡趙以五百金

為趙王酒還報燕王曰趙王壯者皆死長平其孤

未壯可伐也王召昌國君樂問問之對曰趙四戰

之國正義曰趙東隣燕西接秦境南其民習兵不

可伐王曰吾以五而伐一人而伐一人對曰不

可燕王怒羣臣皆以為可卒起二軍車二千乘栗



大敗與此唯獨大夫將渠謂燕王曰索隱曰人名姓也一云上謂秦及此將渠皆卿將官秦渠其名也國史變文而謂秦人姓爾戰國策云慶秦慶是姓也卿其官耳  
與入通關約交以五百金飲人之王使者報而

反攻之不祥兵無成功燕王不聽自將偏軍隨之  
將渠引燕王綬止之曰王必無自往往無成功王  
蹙之以足將渠泣曰臣非以自為為王也燕軍至

宋子徐廣曰趙使廉頗將擊破栗腹於鄣破卿秦  
樂乘於代索隱曰戰國策云廉頗以二十萬遇樂  
人敗與樂間奔趙廉頗逐之五百餘里圍其國燕  
人請和趙人不許必令將渠處和燕相將渠以處

和以將渠為相○索隱曰謂趙聽將渠解燕圍六  
年秦滅東西周置三川郡七年秦拔趙榆次三十  
七城秦置太原郡九年秦王政初即位十年趙使

廉頗將攻繁陽徐廣曰拔之趙孝成王卒悼襄王  
立使樂乘代廉頗廉頗不聽攻樂乘樂乘走廉頗

奔大梁十二年趙使李牧攻燕拔武遂徐廣曰方  
城徐廣曰劇辛故居趙與龐煖善索隱曰煖  
已而亡秦燕見趙數困于秦而廉頗去令龐煖

將也欲因趙擊攻之問劇辛辛曰龐煖易與耳燕  
使劇辛將擊趙趙使龐煖擊之取燕軍二萬殺劇

王德伯曰劇辛與  
龐煖善如其易與  
而反為趙擊殺以  
以忽心失之可以  
敗也

辛秦拔魏二十城置東郡十九年秦拔趙之鄴正義  
曰鄴相州九城趙悼襄王卒二十三年太子丹質  
於秦亡歸燕二十五年秦虜滅韓王安置潁川郡

二十七年秦虜趙王遷滅趙趙公子嘉自立為代  
王燕見秦且滅六國秦兵臨易水徐廣曰出潞禍  
且至燕太子丹陰養壯士二十人使荆軻獻督亢

地圖於秦索隱曰徐廣云潞有督亢亭地理志屬  
秦故盡其廣陽然督亢之田在燕東甚良沃欲獻  
圖而獻焉因襲刺秦王秦王覺殺軻使將軍王翦

擊燕二十九年秦攻拔我薊燕王亡徙居遼東斬  
丹以獻秦三十年秦滅魏三十三年秦拔遼東虜  
燕王喜卒滅燕是歲秦將王賁正義曰賁音亦虜

代王嘉  
太史公曰召公奭可謂仁矣甘棠且思之況其人  
乎燕北迫蠻貉內措齊晉索隱曰措交襟也又崎

嶇疆國之間最為弱小幾滅者數矣然社稷血食  
者八九百歲於姬姓獨後亡豈非召公之烈耶

索隱述贊曰召伯作相分陝而治人惠其德甘  
棠是思莊送新主惠羅籠姬文公約甯蘇秦勝  
辭易王初立齊官我攻燕增無道禪位子之  
昭王待上思報臨晉督亢不就卒見交夷  
蘇子古史曰燕召公之後然國於蠻貉之間禮  
樂未以耕戰自守安樂無事未嘗被兵文公二  
十八年蘇秦入燕始以縱橫之說之自是兵

燕世家

九

燕世家

十

文中國無復寧歲六世而亾至太子册不聽  
武而用山光欲以一七首覽泰此又蘇泰之所  
不取也

楊維禎曰先王築臺居隗以招天下之賢  
者至而齊之仇以復世後世之所法也册  
報泰仇不思先王而法服仲子不亦陋甚  
哉况樊將軍得罪已入燕册既舍之不能  
處之卒使軻函其首以為見泰之嫌是燕  
仇未報而先為泰報仇也烏乎軻之負册  
不足恤也而負於期者義士千載之痛也  
喜走遼東斬册首以獻于泰勢不得為父  
子尚復誰咎耶

史記卷三十五

燕世家

十一

史記評林卷之三十四

史記評林卷之三十五

管蔡世家第五

吳興凌雅隆輯校

湯慎曰叔武王同  
母兄弟十人之為  
父為家翁者成敗  
殊分晰列可為序  
支源之法

管叔鮮正義曰音仙括地志云鄭州管城縣今  
州外城即管國城也是叔鮮所封國也蔡  
叔度者周文王子而武王弟也武王同母兄弟十  
人母曰太妣正義曰國語云把猶二國妣姓夏禹  
之母烈女傳云太妣者武王之母禹後妣氏之女  
也在郟之陽在渭之涘仁而明道文王喜之親迎  
於渭造舟為梁及入太妣思任旦夕勤勞以進婦  
道大妣號曰文母文王理外文學治內太妣生十  
男教誨自少及長未嘗見邪文王正妃也其長子  
曰伯邑考次曰武王發次曰管叔鮮次曰周公旦  
次曰蔡叔度次曰曹叔振鐸次曰成叔武正義曰  
括地志

按考要云册李  
左氏傳作册李  
曰武王之母弟  
八人周公為太  
宰康叔為司寇  
册李為司空五  
叔死官皆同年  
其拉預以册李  
為毛叔射列王  
册李叔振鐸善  
以册李非武王  
同母其說與史  
遷前後漢書推  
曰文王一妻說  
致子則本史  
遷云  
按說先云册人  
在周生周公

云濮州雷澤縣在東南九十一里漢郟陽次曰霍  
叔處正義曰虞呂汝反括地志云霍州霍邑縣本  
漢霍縣也鄭玄註周禮云霍山在霍本春秋  
時霍伯次曰康叔封次曰冉季載正義曰冉作丹  
音如甘反或作  
那音同丹國名也季載人名也伯邑考最長所  
以加伯諸中子咸言叔以載最少故言季載冉  
季載最少同母兄弟十人徐廣曰文王之子唯發  
曰賢左右輔文王正義曰左  
右並去聲故文王舍伯邑考而  
以發為太子及文王崩而發立是為武王伯邑考  
既已前卒矣武王已克殷紂平天下封功臣昆弟  
於是封叔鮮於管杜預曰管在蔡  
陽京縣東北封叔度於蔡世  
本二人相紂子武庚祿父治殷遺民封叔旦於

魯而相周為周公。封叔振鐸於曹。封叔武於成。曰按春秋隱五年衛師入郟杜預曰東平剛父縣有郟鄉後漢地理志以為成本國又地理志康縣南有成故城應劭云武王封弟季載於成是古之成邑應仲遠誤云季載封耳封叔處於霍。索隱曰春秋閔元年晉滅霍地理志云河康東霍縣霍太山在東北是霍叔之所封叔封冉季載皆未得封。索隱曰孔安國曰康畿內國各地關叔字也封武王既崩成王少周公旦專王室管叔蔡叔疑周公之為不利於成王乃挾武庚以作亂周公旦承成王命伐誅武庚殺管叔而放蔡叔遷之與車十乘徒七十人從而分殷餘民為二其一封微子啓於宋以續殷祀其一封康叔為衛君是為衛

康語之上節  
康叔之封  
康叔之封  
康叔之封

康叔封季載於冉。索隱曰冉國也載名也季字也冉或作那國語曰冉季鄭樞賈逵曰文王子聘季之國也莊十八年楚武王克權遷於那處杜預云那處楚地南郡編縣有那口城康叔皆冉季康叔皆有馴行。索隱曰如字音如甘反冉季康叔皆有馴行。於是周公舉康叔為周司寇冉季為周司空。索隱曰事見左傳定而以其子曰胡胡乃改行率德馴善周公聞之而舉胡以為魯卿士。索隱曰尚書云蔡仲克庸德之於魯元無仕魯之文又伯禽居魯乃是七年致改之後此言乃說居攝政之初未知史遷何焉而魯國治於是周公言於成王復封胡於蔡。索隱曰胡徙居新蔡以奉蔡叔之祀是為蔡仲餘五叔皆就國

無為天子吏者。索隱曰五叔管叔蔡叔成叔曹叔霍叔蔡仲卒子蔡伯荒立蔡伯荒卒子宮侯立宮侯卒子厲侯立厲侯卒子武侯立武侯之時周厲王失國奔彘共和行政諸侯多叛周武侯卒子夷侯立夷侯十一年周宣王即位二十八年夷侯卒子釐侯所事立釐侯三十九年周幽王為犬戎所殺周室卑而東徙秦始得封為列侯。正義曰周幽王為犬戎所殺平王封襄公四十八年釐侯卒子共侯興立共侯二年卒子戴侯立戴侯十年卒子宣侯措父立宣侯二十八年魯隱公初立三十五年宣侯卒子桓侯封人立桓侯三年魯弑其君隱公二十年桓侯卒弟哀侯獻舞立哀侯十一年初哀侯娶陳息侯亦娶陳。杜預曰息國息夫人將歸過蔡蔡侯不敬息侯怒請楚文王來伐我我求救於蔡蔡必來。楚因擊之可以有功楚文王從之虜蔡哀侯以歸哀侯留九歲歿於楚凡立二十年卒蔡人立其子盼是為繆侯繆侯以其女弟為齊桓公夫人十八年齊桓公與蔡女戲船中夫人蕩舟桓公止之不止公怒歸蔡女而不絕也蔡侯怒嫁其弟。索隱曰弟女弟齊桓公怒伐蔡蔡潰遂虜繆侯南至楚邵

史記卷五十一  
管蔡世家  
三十一  
桓侯封人立桓侯三年魯弑其君隱公二十年桓侯卒弟哀侯獻舞立哀侯十一年初哀侯娶陳息侯亦娶陳。杜預曰息國。息夫人將歸過蔡蔡侯不敬息侯怒請楚文王來伐我我求救於蔡蔡必來。楚因擊之可以有功楚文王從之虜蔡哀侯以歸哀侯留九歲歿於楚凡立二十年卒蔡人立其子盼是為繆侯繆侯以其女弟為齊桓公夫人十八年齊桓公與蔡女戲船中夫人蕩舟桓公止之不止公怒歸蔡女而不絕也蔡侯怒嫁其弟。索隱曰弟女弟。齊桓公怒伐蔡蔡潰遂虜繆侯南至楚邵

陵已而諸侯為蔡謝齊齊侯歸蔡侯二十九年繆侯卒子莊侯甲午立莊侯三年齊桓公卒十四年晉文公敗楚於城濮二十年楚太子商臣弒其父成王代立二十五年秦穆公卒三十三年楚莊王即位三十四年莊侯卒子文侯申立文侯十四年楚莊王伐陳殺夏徵舒十五年楚圍鄭鄭降楚楚復醜之正義曰二十九年文侯卒子景侯同立景侯元年楚莊王卒二十九年景侯為太子般娶婦於楚而景侯通焉太子弒景侯而自立是為靈侯靈侯二年楚公子圍弒其王郟敖而自立為靈王正義曰

又記家三 管蔡世家 四

九年陳司徒招弒其君哀公索隱曰招或作放五高反 楚使公子弃疾滅陳而有之十二年楚靈王以靈侯弒其父誘蔡靈侯于申正義曰故申城在鄆 伏甲飲之醉而殺之刑其士卒七十人令公子弃疾圍蔡十一月滅蔡使弃疾為蔡公正義曰蔡之大夫也 楚滅蔡三歲楚公子弃疾弒其君靈王代立為平王平王乃求蔡景侯少子廬立之是為平侯正義曰蔡之大夫也 立欲親諸侯故復立陳蔡後正義曰平侯者蔡景侯之孫也 平侯九年卒靈侯般之孫東國攻平侯子而自立

是為悼侯悼侯父曰隱太子友者靈侯之太子平侯立而殺隱太子故平侯卒而隱太子之子東國攻平侯子而代立是為悼侯悼侯三年卒弟昭侯甲立昭侯十年朝楚昭王持美裘二獻其一於昭王而自衣其一楚相子常欲之不與子常讒蔡侯留之楚三年蔡侯知之乃獻其裘於子常子常受之乃言歸蔡侯蔡侯歸而之晉請與晉伐楚十三年春與衛靈公會邵陵蔡侯私於周襄弘以求長於衛正義曰 衛使史譚言康叔之功德乃長衛夏為晉滅沈杜預曰汝南平 楚怒攻蔡蔡昭侯使其子為質於吳正義曰 以其伐楚久與吳王闔閭遂破楚入郢蔡怨子常子常恐奔鄭十四年吳去而楚昭王復國十六年楚令尹為其民泣以謀蔡蔡昭侯懼二十六年孔子如蔡楚昭王伐蔡蔡恐告急於吳吳為蔡遠約遷以自近易以相救招侯私許不與大夫計吳人來救蔡因遷蔡于州來索隱曰州來在淮南下蔡縣 二十八年昭侯將朝于吳大夫恐其復遷乃令賊利殺昭侯索隱曰利賊名也 已而誅賊利以解過而立昭侯子朔是為成侯正義曰 成侯四年宋滅曹十年齊田常弒其君簡公十三年楚滅

日祭非有正也 楚人無道也 若有或中則可 心則若其時可 矣 與 蔡 昭 侯 子 常 而 成 侯 道 子 常 之 謀 也

又記家三 管蔡世家 五



史記卷五十五

晉乃復歸共公。二十五年，晉文公卒。三十五年，共公卒。子文公壽立。文公二十三年卒。子宣公彊立。

宣公名廬。宣公十七年卒。弟成公負芻立。成公

成十五年，晉厲公執負芻歸于京師。晉立宣公弟

子臧。臧曰：『聖達節，次守節，下大節，為君非吾節。』

也。遂逃奔宋。曹人請于晉，晉人謂子臧：『反國，吾歸而君于臧。』於是歸負芻。五年，晉欒

書中行偃使程滑弑其君厲公。二十三年，成公卒。

子武公勝立。武公二十六年，楚公子弃疾弑其君

靈王代立。二十七年，武公卒。子平公頃立。平公四

年卒。子悼公午立。是歲，宋衛陳鄭皆火。悼公八年

宋景公立。九年，悼公朝于宋。宋囚之。曹立其弟野

是為聲公。悼公歿於宋。歸葬。聲公五年，平公弟通

弑聲公。代立是為隱公。事今檢系本及春秋悼伯

卒。弟露立。端靖公實無聲。隱公四年，聲公弟露弑

公。隱公益是彼文自疎也。隱公四年，聲公弟露弑

隱公。代立是為靖公。靖公四年卒。子伯陽立。伯陽

三年，國人有夢，眾君子立于社宮。賈逵曰：社宮，社

中有室。謀欲以曹曹叔振鐸止之。請待公孫彊許

之曰：『求之曹無此人。』夢者戒其子曰：『我於爾聞公

孫彊為政，必去曹無。』曹禍。及伯陽

即位，好田弋之事。六年，曹野人公孫彊亦好田弋。

史記卷五十五

獲白鴈而獻之。且言田弋之說，因訪政事。伯陽大

說之有寵，使為司城，以聽政。夢者之子乃去。公

孫彊言霸說於曹伯，十四年，曹伯從之。乃背晉于

宋。賈逵曰：『以小加大。』索隱曰：『干謂犯也。言曹因

宋奔晉而犯宋，遂至滅也。』宋景公伐之，晉人不救。十五

年，宋滅曹。執曹伯陽及公孫彊以歸而殺之。曹遂

絕其祀。

太史公曰：『索隱曰：檢諸。』余尋曹共公之不用僂負

羈，乃乘軒者三百人。正義曰：『晉世家云：晉師入曹，

三百人也。』知唯德之不建，乃振鐸之夢，豈不欲引

曹之祀者哉？如公孫彊不修厥政，叔鐸之祀忽諸。

正義曰：至如公孫彊不修厥政，而伯陽之子立叔鐸，猶尚饗祭，祀豈合忽絕之哉？

索隱曰：晉世家曰：武王之弟管、蔡及霍、周、公居相流，

言是竹根致致，雞鳴鳴，胡能改行，克復其爵，獻舞，致致，遇息禮，薄，穆疾，虜，齊，湯，舟，乘，誰

曹共輕，晉負，負，先，覺，伯陽，夢，社，府，便，振，鐸。

逐，終，於，蒼，梧，之，野，周，公，將，篡，成，王，二，叔，讓，之

乃，免，於，亂，彼，以，小，人，之，情，度，君，子，之，心，亦，何，所

不，至，哉！今，夫，聖，人，雖，與，世，同，處，而，其，中，浩，然，與

天，地，同，量，彼，其，食，粟，衣，帛，蓋，有，不，得，已，耳，而，見

使，取，而，代，之，蜀，人，安，焉，然，君，臣，之，義，沒，身，不，替

孔，明，尚，然，而，况，於，聖，人，乎？彼，小，人，何，足，以，知，之

史記評林卷之三十五

史記評林卷之三十六

吳興凌雅隆輯校

陳杞世家第六

陳胡公滿者虞帝舜之後也昔舜為庶人時堯妻之二女居于媯汭其後因為氏姓媯氏舜已崩傳禹天下而舜子商均為封國索隱曰按商均所封虞即今之梁國

夏后之時或失或續索隱曰按夏代猶是也周武王克殷紂乃復求舜後索隱曰按左傳虞遇陶正官名景性滿者也得媯滿封之於陳索隱曰武王以元女太姬配虞胡公而封之陳以爲三恪以奉帝舜祀是為胡公

胡公卒子申公犀侯立申公卒弟相公皇羊立相公卒立申公子窾是為孝公孝公卒子慎公圍戎立慎公當周厲王時慎公卒子幽公寧立幽公十二年周厲王奔于彘二十三年幽公卒子釐公孝立釐公六年周宣王即位三十六年釐公卒子武公靈立武公十五年卒子夷公說立是歲周幽王即位夷公三年卒弟平公燮立正義曰燮先謀反平公七年周幽王為犬戎所殺周東徙秦始列為諸侯二十三年平公卒子文公圉立文公元年取蔡女生子佗正義曰佗何反十年文公卒長子桓公鮑立桓公二十三年魯隱公初立二十六年衛殺其君州吁三

十三年魯弒其君隱公三十八年正月甲戌己丑陳桓公鮑卒索隱曰陳亂故再起其日桓公弟佗其母蔡女故蔡人為佗殺五父及桓公太子免而立佗正義曰春秋傳謂佗即五父世家與傳違左傳桓公五年文公卒他殺桓公太子免而代立經六年蔡人殺陳他立他殺桓公太子免而代立以厲公名躍他立未躍年故無論又桓公二十二年傳云陳厲公蔡人殺五父而立之則他與五父俱為蔡人所殺其爭不異是一人明矣史記既以他為厲公遂以躍為利公尋厲利聲相近躍耳而班固又以厲公為桓公弟又誤也是為厲公桓公病而亂作國人分散故再赴徐廣曰班氏謂公之厲公二年生子敬仲完周太史過陳陳厲弟也

公使以周易筮之卦得觀之否賈逵曰坤下巽上爻在六四是為觀國之光利用賓于王杜預曰此爻而之否是為觀國之光利用賓于王周易觀卦象又有五體聖人簡其義而論之此其代陳有國乎不在此其在異國正義曰六四變內卦其身在此子孫正義曰內卦為身外卦為國非此異國必姜姓正義曰六四變此爻是辛未觀上體齊始故知在齊姜姓太嶽之後杜預曰姜姓之物莫能兩大陳衰此其昌乎正義曰周敬王四十二年楚惠王殺陳湣公齊簡公周敬王三十九年滅之厲公取蔡女蔡女與蔡人亂厲公數如蔡湣七年厲公所殺桓公太子免之三弟長曰躍

陳杞世家

陳杞世家

陳杞世家

陳杞世家

陳杞世家

陳杞世家

陳杞世家

陳杞世家

陳杞世家

陳杞世家

陳杞世家

陳杞世家

陳杞世家

字坤曰胡公四傳而為陳公及周之厲王其說可知矣

按本本姓故及公世而田常

陳杞世家

陳杞世家

陳杞世家

陳杞世家

中曰林少曰杵曰共令蔡人誘厲公以好女與蔡

人共殺厲公而立躍公羊傳曰淫于是為利公利

公者桓公子也利公立五月卒立中弟林是為莊

公莊公七年卒少弟杵曰立是為宣公宣公三年

楚武王卒楚始彊十七年周惠王娶陳女為后二

十一年宣公後有嬖姬生子欵欲立之乃殺其太

子禦寇禦寇素夔厲公子完完懼禍及已乃奔齊

齊桓公欲使陳完為卿完曰羈旅之臣賈逵曰羈

幸得免負擔君之惠也不敢當高位桓公使為工

正正義曰周禮天官齊懿仲欲妻陳敬仲卜之

占曰是謂鳳皇于飛和鳴鏘鏘杜預曰雄曰鳳雌

和而鳴鏘鏘然也猶有媯之後將育于姜杜預曰

媯也五世其昌五世與卿列八世之

後莫之與京賈逵曰京大也○正義曰杜預云敬

齊桓公伐蔡蔡敗南侵楚至召陵還過陳陳大夫

轅濤塗惡其過陳詐齊令出東道東道惡桓公怒

執陳轅濤塗是歲晉獻公殺其太子申生四十五

年宣公卒子欵立是為穆公穆公五年齊桓公卒

十六年晉文公敗楚師于城濮是歲穆公卒子共

按陳太史占曰  
其古明謂有別  
必先定也

公朔立共公六年楚太子商臣弑其父成王代立

是為穆王十一年秦穆公卒十八年共公卒子靈

公平國立靈公元年正義曰謚法云楚莊王即位

六年楚伐陳十年陳及楚平十四年靈公與其大

夫孔寧儀行父皆通於夏姬正義曰烈女傳云陳

御之莫不迷惑失其志也二為王后七為夫人公侯

大夫之妻左傳云彼御叔殺其妻其水以戲於朝

何效焉靈公以告二子二子請殺泄冶公弗禁遂

殺泄冶春秋曰陳殺十五年靈公與二子飲於夏

氏公戲二子曰微舒似汝二子曰亦似公杜預曰

位十五年微舒已為卿年大無嫌是公子也微舒

怒靈公罷酒出微舒伏弩廐門射殺靈公左傳曰

其孔寧儀行父皆奔楚靈公太子午奔晉微舒自

立為陳侯徵舒故陳大夫也夏姬御叔之妻舒之

母也成公元年冬楚莊王為夏徵舒殺靈公幸諸

侯伐陳謂陳曰無驚吾誅徵舒而已已誅徵舒因

縣陳而有之羣臣畢賀申叔時使於齊來還獨不

賀賈逵曰莊王問其故對曰鄙語有之牽牛徑

入田田主奪之牛徑則有罪矣奪之牛不亦甚乎

按先直叙夏姬  
殺舒事而後以  
故陳大夫御叔  
之妻二句斷之  
此則教法  
王欲伐陳使人  
稅之使者曰陳  
不可伐也莊王  
郭高怒怒靈公  
殺之其國年也  
陳之國年也  
陳之國年也  
陳之國年也



今王以徵舒為賊弑君故徵兵諸侯以義伐之已

而取之以利其地則後何以令於天下是以不賀

莊王曰善乃迎陳靈公太子午於晉而立之復君

陳如故是為成公孔子讀史記至楚復陳曰賢哉

楚莊王輕千乘之國而重一言索隱曰謂申叔時

語云孔子讀史記至楚復陳喟然曰賢哉楚莊王

輕千乘之國而重一言之信非申叔時之忠弗能

其義非楚莊王之二十八年楚莊王卒二十九

年陳倍楚盟三十年楚共王伐陳是歲成公卒子

哀公弱立楚以陳喪罷兵去哀公三年楚圍陳復

釋之二十八年楚公子圍弑其君郊敖自立為靈

王三十四年初哀公娶鄭長姬生悼太子師少姬

生偃索隱曰昭八年經云陳侯之弟招殺陳世子

師今謂左傳曰陳哀公元妃鄭姬生悼太子偃

師今謂左傳曰陳哀公元妃鄭姬生悼太子偃

勝留有寵哀公哀公屬之其弟司徒招哀公病二

月招殺悼太子立留為太子哀公怒欲誅招招發

兵圍守哀公哀公自經殺徐廣曰招卒立留為

陳君四月陳使使赴楚楚靈王聞陳亂乃殺陳使

者索隱曰許可從使公子弃疾發兵伐陳陳君留

奔鄭九月楚圍陳十一月滅陳使弃疾為陳公招

之殺悼太子也太子之子名吳出奔晉晉平公問

太史趙曰陳遂亾乎對曰陳顛頊之族

陳氏得政於齊乃卒亾賈逵曰物

顛頊之族

幕至于瞽瞍無違命賈逵曰幕舜後虞思也

舜重之以明德至於遂杜預曰遂

舜重之以明德至於遂杜預曰遂

舜重之以明德至於遂杜預曰遂

舜重之以明德至於遂杜預曰遂

舜重之以明德至於遂杜預曰遂

舜重之以明德至於遂杜預曰遂

舜重之以明德至於遂杜預曰遂

舜重之以明德至於遂杜預曰遂

舜重之以明德至於遂杜預曰遂

舜重之以明德至於遂杜預曰遂

舜重之以明德至於遂杜預曰遂

舜重之以明德至於遂杜預曰遂

舜重之以明德至於遂杜預曰遂

舜重之以明德至於遂杜預曰遂

舜重之以明德至於遂杜預曰遂

舜重之以明德至於遂杜預曰遂

舜重之以明德至於遂杜預曰遂

舜重之以明德至於遂杜預曰遂

在齊乎楚靈王滅陳五歲楚公子弃疾弑靈王代

立是為平王平王初立欲得和諸侯乃求故陳悼

太子師之子吳立為陳侯是為惠公惠公立探續

哀公卒時年而為元空籍五歲矣索隱曰惠公探

十五年吳王僚使公子光伐陳取胡沈而去索隱

子胥敗楚入郢是年惠公卒于懷公柳立懷公元

年吳破楚在郢召陳侯陳侯欲往大夫曰吳新得

意楚王雖亾與陳有故不可倍懷公乃以疾謝吳

意楚王雖亾與陳有故不可倍懷公乃以疾謝吳

意楚王雖亾與陳有故不可倍懷公乃以疾謝吳

意楚王雖亾與陳有故不可倍懷公乃以疾謝吳

意楚王雖亾與陳有故不可倍懷公乃以疾謝吳

意楚王雖亾與陳有故不可倍懷公乃以疾謝吳

意楚王雖亾與陳有故不可倍懷公乃以疾謝吳

意楚王雖亾與陳有故不可倍懷公乃以疾謝吳

意楚王雖亾與陳有故不可倍懷公乃以疾謝吳

意楚王雖亾與陳有故不可倍懷公乃以疾謝吳

意楚王雖亾與陳有故不可倍懷公乃以疾謝吳

意楚王雖亾與陳有故不可倍懷公乃以疾謝吳

意楚王雖亾與陳有故不可倍懷公乃以疾謝吳

意楚王雖亾與陳有故不可倍懷公乃以疾謝吳

四年吳復召懷公。懷公恐如吳。吳怒其前不往。留之。因卒。吳陳乃立懷公之子越。是為濬公。索隱曰：按左傳，濬公名濬，是史。濬公六年孔子適陳。吳王夫差伐官記不同也。

昭王來救軍於城父。吳師去。是年楚昭王卒於城父。時孔子在陳。索隱曰：按孔子以魯定公十四年，十二年孔子仍在陳。適陳當濬公之六年。上文說是此。經八年何其久也。

夫差伐齊敗之艾陵。使人召陳侯。陳侯恐如吳。楚伐陳。二十一年齊田常弑其君簡公。二十三年楚之白公勝殺令尹子西。子西妻蕩王葉公攻敗白公。白公自殺。二十四年楚惠王復國以兵北伐。殺陳湣公。遂滅陳而有之。是歲孔子卒。

聖書卷之七 陳世家

杞東樓公者夏后禹之後苗裔也。索隱曰：杞國名也。不名者。通史先失耳。宋忠曰：杞今陳留雍丘縣。故地理志云：雍丘縣故杞國。周武王封禹後為東樓公。是也。蓋周封杞而居雍丘。至春秋時杞已遷東。國故在氏。隱四年傳云：若人伐杞。取牟婁。牟婁者東也。也。信十四年傳云：杞遷緣陵。地理志：北海有管陵。淳于公之縣。范縝云：春秋緣陵。淳于公所都之邑。又周國名。杞後改國號曰州。而稱淳于公。故春秋稱杞子來盟。傳曰：書曰：于賤之也。殷時或封或絕。周武王克殷。紂求禹之後。得東樓公。封之於杞。宋忠曰：杞今陳留雍丘縣也。以奉夏后氏祀。京

樓公生西樓公。西樓公生題公。題公生謀娶公。徐廣曰：世本曰：謀娶公。兄弟十人同例。

樓公生西樓公。西樓公生題公。題公生謀娶公。謀娶公生武公。武公立四十七年卒。子靖公立。靖公二十三年卒。子共公立。共公八年卒。子德公立。徐廣曰：世本曰：德公。是此系家。脫成公一代。下云：弟桓公。姑容立。非也。且成公又見春秋。經傳故左氏莊二十五年云：把城公娶魯女。有婚姻之好。至傳二十二年卒。始赴而書左傳云：成公也。未同盟。故不書。德公十八年卒。弟桓公姑容立。徐廣曰：世本曰：惠公立十八年。桓公。桓公十七年卒。子孝公旬立。孝公十七年卒。弟文公益姑立。文公十四年卒。弟平公鬱立。索隱曰：一作郁。蓋周云名鬱。來平公十年卒。子悼公成立。悼公十二年卒。子隱公乞立。七月隱公弟遂弑隱公。自立是為釐公。釐公十九年卒。子湣公維立。湣公十五年楚惠王滅陳。十六年湣公弟闕路弑湣公。代立是為哀公。索隱曰：闕殺兄湣公而立論。哀公立十年卒。湣公子欬立。欬立一年。楚惠王之四十四年滅杞。杞後陳公三十四年。杞小微其事不足稱述。舜之後周武王封之陳。至楚惠王滅之。有世家言禹之後周武王封之杞。

黃分曰按人史公  
楚惠王之際有功  
後高或為王或為  
諸侯或有功德  
者之不其也

王維慎曰歷法此  
十八人皆有功者  
必皆

余有下曰後舜後  
田齊稱王禹後越  
勾踐亦稱王

楚惠王滅之。有世家言。契之後為殷。殷有本紀言。殷破周封其後於宋。齊潘王滅之。有世家言。后稷之後為周。秦昭王滅之。有本紀言。臯陶之後或封

英六。索隱曰。本或作蓼。六皆通。然蓼六皆咎。謂之

楚穆王滅之。無譜。伯夷之後至周

武王復封於齊曰太公望。陳氏滅之。有世家言。伯

翳之後至周。平王時封為秦。項羽滅之。有本紀言。

索隱曰。秦和伯翳解者。以翳蓋則為一人。今言十

一人。敘伯翳而又別言垂益。則及二人也。且按舜

本紀敘十人。無翳。而有彭祖。彭祖亦墳典不載。未

知太史公意如何。恐多是誤。然據秦本紀敘翳之

功。云佐舜。馴鳥獸。與舜典命益作虞。若予上下

草木鳥獸。文同。則為一人。必矣。今未詳其所以

垂益。夔龍其後。不知所封。不見也。右十一人者。皆

唐虞之際。名有功德。臣也。其五人之後。皆至帝王。

索隱曰。舜禹身為帝王。其稷契及翳。則後代皆為帝王也。餘乃為顯諸侯。滕薛

騶夏殷周之間。封也。小木不足齒。列弗論也。索隱曰

本封蓋軒轅氏之子。有滕姓。是其祖也。後周封文

王子。錫叔繡於滕。故宋忠云。今沛國公丘是。滕國

也。薛奚仲之後。任姓。蓋夏殷所封。故春秋有滕侯

薛侯。和曹姓之國。陸終氏之子。會人之後。邾國。益

魯國。騶縣是也。然三國徵小。春秋時。亦預會盟。益

史缺。無可敘列也。又許文叔大岳之胤。二邾曹姓

之。有或通。知諸侯同。盟大國。不宜全

汲其事。亦可敘其本。未補許邾世家

周武王時侯

王維慎曰。田常得  
彭子名幸。為陳氏  
楚師二人者之附  
曰伯矣

三。蓋曰其後越王  
勾踐。則禹之祀  
亦在也

伯尚千餘人。及幽厲之後。諸侯力攻相并。江黃胡

沈之屬。不可勝數。索隱曰。系本江黃二國。並麻姓

故弗采者。于傳上。又地理志。江國在汝南安陽縣

太史公曰。舜之德。可謂至矣。禪位於夏。而後世血

食者。歷三代。及楚滅陳。而田常得政於齊。卒為建

國百世不絕。苗裔茲茲。有土者不乏焉。至禹於周

則祀微。甚不足數也。楚惠王滅祀。其後越王勾踐

與

索隱曰。贊曰。盛德之祀。必及百世。舜禹餘烈。陳

祀是繼。姬薛受封。東樓。墓世。闕路。墓逆。夏。禮。注

殷二國。哀微。或淪。或替。前并。後虜。皆凶。楚惠

勾踐。勃與。田和。吞。噬。蟬。聯。血。食。當。其。苗。裔

蘇子古史曰。祀宋。皆天子之事。何也。蓋禮樂車

服在焉。故孔子曰。夏禮。吾能言之。杞不足徵也。

殷禮。吾能言之。宋不足徵也。文獻不足。故也。宋

雖不足徵。然春秋之際。晉楚大國。有所不知。未

嘗不問焉。如杞遂

至于夷。無足言者

史記評林卷之三十一終

史記評林卷三十七

吳興凌稚隆輯校

衛康叔世家第七

衛康叔名封索隱曰康叔內國名宋忠曰康叔從康叔之康不知周武王同母少弟也其次尚有冉季冉

季最少武王已克殷紂復以殷餘民封紂子武庚

祿父比諸侯以奉其先祀勿絕為武庚未集索隱曰集

也恐其有賊心武王乃令其弟管叔蔡叔傅相武

庚祿父以和其民武王既崩成王少周公旦代成

王治當國管叔蔡叔疑周公乃與武庚祿父作亂

欲攻成周索隱曰成周洛陽其時周公相成王管

叔居河淇間故商墟索隱曰宋忠周公旦懼康

叔齒少乃申告康叔曰必求殷之賢人君子長者

問其先殷所以興所以亡而務愛民告以紂所以

亡者以淫於酒酒之失婦人是用故紂之亂自此

始為梓材正義曰梓材人為材若子示君子可法

則故謂之康誥酒誥梓材以命之康叔之國既以

此命能和集其民民大說成王長用事舉康叔為

周司寇賜衛寶祭器左傳曰分康叔以人幣大旅

少帛綉獲旒旌大呂賈逵曰

不唯和集其民

不唯和集其民

不唯和集其民

不唯和集其民

不唯和集其民

不唯和集其民

不唯和集其民

不唯和集其民

不唯和集其民

大路金路也少帛雜帛也綉旒大赤也通帛為以

旒折羽為旒大呂鍾名鄭眾曰綉旒旒名也

章有德康叔卒子康伯代立索隱曰系本康伯名

也事周康王為大夫按左傳所稱王孫牟父是也

牟髮聲相近故不同耳譙周古史考無康伯而云

子牟伯立蓋以不直父子俱康伯卒子考伯立考

伯卒子嗣伯立嗣伯卒子康伯立史記音義曰音

擊伯應伯卒子靖伯立靖伯卒子貞伯立索隱曰系

為疾索隱曰康誥稱命爾侯于東土又云孟侯朕

伯即稱伯者謂方伯之伯耳非至于即降爵為伯

也故孔安國曰孟長也五侯之長謂方伯伯州

諸侯以從本為而稱侯非長至子而制爵及頃侯

路夷也頃侯立十二年卒子釐侯立釐侯十三

年周厲王出奔于彘共和行政焉一十八年周宣

王立四十二年釐侯卒太子共伯餘立為君共伯

弟和有寵於釐侯多予之賂和以其賂賂士以襲

攻共伯於墓上共伯入釐侯冢自殺索隱曰美音

伯名餘也衛人因葬之釐侯冢蓋曰共伯而立

和為衛侯是為武公索隱曰和然本伯代立此說

之德又國語稱武公年九十五矣猶歲誠於國恭

恪十朝作抑自微至於沒身謂之獻聖又詩豈衛

以爲訓而彤之于國史乎蓋太史公採雜說而為

此記武公即位修康叔之政百姓和集四十二年

不唯和集其民

不唯和集其民

不唯和集其民

而康叔則則  
能而集之故太  
史公次武公修  
康叔之政乃曰  
百姓和集是計  
綏慶

齊女子之立為太子  
齊女子之立為太子  
齊女子之立為太子  
齊女子之立為太子

莊公使將石碻諫莊公曰  
莊公使將石碻諫莊公曰  
莊公使將石碻諫莊公曰  
莊公使將石碻諫莊公曰

將亂自此起不聽二十三年莊公卒太子完立是  
將亂自此起不聽二十三年莊公卒太子完立是  
將亂自此起不聽二十三年莊公卒太子完立是  
將亂自此起不聽二十三年莊公卒太子完立是

為相公相公二年弟州吁驕奢相公絀之州吁出  
為相公相公二年弟州吁驕奢相公絀之州吁出  
為相公相公二年弟州吁驕奢相公絀之州吁出  
為相公相公二年弟州吁驕奢相公絀之州吁出

之友十六年州吁收聚衛亡人以襲殺相公州吁  
之友十六年州吁收聚衛亡人以襲殺相公州吁  
之友十六年州吁收聚衛亡人以襲殺相公州吁  
之友十六年州吁收聚衛亡人以襲殺相公州吁

天戎殺周幽王武公將兵往佐周平戎甚有功周  
平王命武公為公五十五年卒子莊公揚立莊公  
五年取齊女為夫人好而無子又取陳女為夫人  
生子蚤成陳女女弟亦幸於莊公而生子完索隱  
弟戴媽也子完為州吁所殺完母死莊公令夫人  
戴媽歸陳詩燕燕于飛是也完母死莊公令夫人  
齊女子之立為太子齊女子之立為太子齊女子之  
莊公使將石碻諫莊公曰石碻諫莊公曰石碻諫  
將亂自此起不聽二十三年莊公卒太子完立是  
為相公相公二年弟州吁驕奢相公絀之州吁出  
之友十六年州吁收聚衛亡人以襲殺相公州吁  
自立為衛君為鄭伯弟段欲伐鄭請宋陳蔡與俱  
三國皆許州吁州吁新立好兵弒相公衛人皆不  
愛石碻乃因相公母家於陳詳為善州吁至鄭郊  
石碻與陳侯共謀使右宰醜進食因殺州吁于濮  
服陳地按濮水有受河又受汴汴亦受河東北至  
陳地分爲二俱東北至鉅野入濟則濮在曹衛之  
間賈言陳地非也若據地理志陳西封丘濮濮水  
又沛當言陳地非也若據地理志陳西封丘濮濮水  
陳地非也而迎相公弟晉於邢而立之周公之麻  
姬姓是為宣公宣公七年魯弒其君隱公九年宋

文朝子

按新序云齊之  
母與明謀殺殺  
叔而立者也使  
人與汲乘舟于  
河泉將流而殺  
之壽知不能止  
也因與之同船  
不得殺又使侯  
之妾將使蓋見  
壽止侯不可壽  
又與之偕行有  
母不能止固或  
曰在船內前

壽又願假以  
先行盜見而殺  
之侯至見壽者  
執壽泣悲哀者  
載其屍運出境  
而白我兄弟俱  
死故君子哀之  
二人而傷念公  
之賊也

余有子曰按父命  
固不可違不有口  
從亦不可從亂命  
乎壽以弟殺兄其  
情甚惡而侯之殺  
亦於此可見也  
而子齊之過之矣  
可涕

督弒其君瑒公及孔父十年晉曲沃莊伯弒其君  
哀侯十八年初宣公慶夫人夷姜夷姜生子伋以  
為太子而令右公子傅之右公子為太子取齊女  
未入室而宣公見所欲為太子婦者好說而自取  
之更為太子取他女宣公得齊女生子壽子朔令  
左公子傅之左公子傅之子固以為號太子伋母死宣公正  
夫人與朔共讒惡太子伋宣公自以其奪太子妻  
也心惡太子欲廢之及聞其惡大怒乃使太子伋  
於齊而令盜遮界上殺之使太子伋之齊使盜持  
預云華衛地杜與太子白旄而告界盜見持白旄  
者殺之且行子朔之兄壽太子異母弟也知朔之  
惡太子而君欲殺之乃謂太子曰界盜見太子白  
旄即殺太子太子可母行太子曰逆父命求生不  
可遂行壽見太子不止乃盜其白旄而先馳至界  
界盜見其驗即殺之壽已然而太子伋又至謂盜  
曰所當殺乃我也盜并殺太子伋以報宣公宣公  
乃以子朔為太子十九年宣公卒太子朔立是為  
惠公左右公子不平朔之立也惠公四年左右公  
子怨惠公之讒殺前太子伋而代立乃作亂攻惠  
公立太子伋之弟黔牟為君惠公奔齊衛君黔牟

齊桓元曰按左傳  
衛胡立四年出亡  
八年復入通年十  
二四五年三年後  
與齊桓子同又與  
齊桓子不合

子帥曰以水公  
按分明齊桓

齊桓元曰自齊公  
十八年立齊公  
按此後之文公  
齊桓元曰自齊公  
十八年立齊公  
按此後之文公

立八年齊襄公率諸侯奉王命共伐衛納衛惠公  
誅左右公子衛君黔牟于周惠公復立惠公立  
三年出亡八年復入與前通年凡十三年矣二

十五年惠公怨周之容舍黔牟與燕伐周周惠王  
奔溫衛燕立惠王弟頹為王二十九年鄭復納惠

王三十一年惠公卒子懿公赤立懿公即位好鶴  
止義曰括地志云故鶴城在滑州巨城縣西南十  
五里左傳云衛懿公好鶴有乘軒者伐伐衛公欲  
戰國人受甲者皆曰使鶴鶴有乘軒者伐伐衛公欲  
戰戰戰答得懿公泰鶴於此城因名也 淫樂奢  
侈九年翟伐衛懿公欲發兵兵或畔大臣言曰  
君好鶴鶴可令擊翟於是遂入殺懿公懿公之立

也百姓大臣皆不服自懿公父惠公朔之讒殺太  
子伋代立至於懿公常欲敗之卒滅惠公之後而

更立黔牟之弟昭伯頑之子申為君是為戴公戴  
公申元年卒齊桓公以衛數亂乃率諸侯伐翟為

衛築楚丘 城武勝有楚丘亭 立戴公弟燬為衛君  
燬 燬書曰衛侯朝於周周行人問其名答曰衛侯  
燬燬問行人還之曰啓濶辟濶天子之號諸侯弗  
得用衛侯更其名曰燬然 是為文公文公以亂故  
後從之 正義曰濶音然 是為文公文公以亂故

齊齊人入之初翟殺懿公也衛人憐之思復立  
宣公前死太子伋之後伋子又死而代伋者子

壽又無子太子伋同母弟二人其一曰黔牟黔牟

齊桓元曰按左傳  
齊桓元曰按左傳  
齊桓元曰按左傳

齊桓元曰按左傳  
齊桓元曰按左傳  
齊桓元曰按左傳

齊桓元曰按左傳  
齊桓元曰按左傳  
齊桓元曰按左傳

齊桓元曰按左傳

嘗代惠公為君八年復去其二曰昭伯昭伯黔牟  
皆已前死故立昭伯子申為戴公戴公卒復立其  
弟燬為文公文公初立輕賦平罪 索隱曰輕賦稅  
下讀蓋亦一家之義耳 身自勞與百姓同苦以

收衛民十六年晉公子重耳過無禮十七年齊桓  
公卒二十五年文公卒子成公鄭立成公三年晉

欲假道於衛救宋成公不許晉更從南河度 服虔  
河濟南之東南流河也杜預曰從汲郡南度出衛南  
救宋徵師於衛衛大夫

欲許成公不肯大夫元咺攻成公成公出奔 索隱  
楚○正義曰 晉文公重耳伐衛分其地予宋討前  
咺況遠反 衛康叔世家

過無禮及不救宋患也衛成公遂出奔陳 索隱曰  
疾問楚師敗懼出 二歲如周求入與晉文公會晉  
奔楚遂適陳也 本朝王曰晉

使人鳩衛成公成公私於周王鳩令薄得不死 索  
隱曰按私謂 已而周為請晉文公卒入之衛而誅元

咺衛君瑕出奔 索隱曰是元咺所立者成公入而  
大元咺及公子七年晉文公卒十二年成公朝晉

襄公十四年秦穆公卒二十六年齊那歌弒其君  
懿公 索隱曰那歌與左氏同而齊系家作那戎者  
那 益那歌掌御戎車故流那戎那音丙歌亦作

三十五年成公卒 忠曰濮陽帝丘地名 子穆  
公遫立 正義曰穆公二年楚莊王伐陳殺夏徵舒

齊桓元曰按左傳  
齊桓元曰按左傳  
齊桓元曰按左傳

齊桓元曰按左傳  
齊桓元曰按左傳  
齊桓元曰按左傳

按此叙獻公信  
十二年入之  
故委而後入之

三年楚莊王圍鄭鄭降復釋之十一年孫良夫救  
魯伐齊復得侵地穆公卒子定公臧立定公十二  
年卒子獻公衍立獻公十三年公令師曹救宮妾  
鼓琴賈逵曰師曹樂人妾不善曹笞之妾以幸惡曹於公  
公亦笞曹三百十八年獻公戒孫文子甯惠子食  
皆往日盱不召服虔曰孫文子林父也甯惠子甯  
殖也教成二子欲共晏食皆服朝  
衣待命而去射鴻於圃二子從之服虔曰從公不  
盱晏也而射服與之言左傳曰不  
釋皮冠二子怒如宿服虔曰孫  
文子邑也  
○索隱曰左傳  
作戚此亦音戚  
使師曹歌巧言之卒章杜預曰巧言詩小雅也其  
卒章曰彼何人斯居河之

衛康世家

康無卒無勇職為副公欲  
以啓文子於河上而為亂

三百乃歌之欲以怒孫文子報衛獻公文子語遠  
伯玉伯玉曰臣不知也賈逵曰伯  
玉衛大夫遂攻出獻公獻  
公奔齊齊置衛獻公於聚邑孫文子甯惠子共立  
定公弟秋為衛君是為殤公徐廣曰班氏殤公秋  
云獻公弟秋  
立封孫文子林父於宿十二年甯喜與孫林父爭  
寵相惡殤公使甯喜攻孫林父林父奔晉復求入  
故衛獻公獻公在齊齊景公聞之與衛獻公如晉  
求入晉為伐衛誘與盟衛殤公會晉平公公執  
殤公與甯喜而復入衛獻公獻公亡在外十二年

按此與世家  
異

而入獻公後元年誅甯喜二年吳延陵季子使過  
衛見遽伯玉史鮪曰衛多君子其國無故過宿孫  
林父為擊磬曰不樂音大悲使衛亂乃此矣是年  
獻公卒子襄公惡立襄公六年楚靈王會諸侯襄  
公稱病不往九年襄公卒初襄公有賤妾幸之有  
身夢有人謂曰我康叔也令若子必有衛名而子  
曰元妾怪之問孔成子服虔曰衛  
卿孔孟祖成子曰康叔者  
衛祖也又生子男也以告襄公襄公曰天所置也  
名之曰元襄公夫人無子於是乃立元為嗣是為  
靈公靈公五年朝晉昭公六年楚公子弃疾弑靈  
王自立為平王十一年火二十八年孔子來祿之  
如魯後有隙孔子去後復來三十九年太子蒯聵  
與靈公夫人南子有惡賈逵曰南  
子宋女欲殺南子蒯聵  
與其徒戲陽遊謀朝使殺夫人賈逵曰戲陽遊太  
子家臣○正義曰  
戲陽後悔不果蒯聵數目之夫人覺之懼呼  
曰正義曰呼  
大故反太子欲殺我靈公怒太子蒯聵奔宋  
已而之晉趙氏四十二年春靈公游于郊令子郕  
僕賈逵曰  
僕御也郕靈公少子也字子南靈公怨太子出  
奔謂郕曰我將立若為後郕對曰郕不足以辱社  
稷君更圖之服虔曰郕自謂已無德  
不足以辱社稷夏靈公卒夫

衛室曰師不命也  
天公何為不命也  
君受子而命也  
君受子而命也  
君受子而命也  
君受子而命也  
君受子而命也  
君受子而命也  
君受子而命也  
君受子而命也

人命子郢為太子。曰此靈公命也。郢曰亡人太子  
蒯聵之子輒在也。不敢當。於是衛乃以輒為君。是  
為出公。六月乙酉。趙簡子欲入蒯聵。乃令陽虎詐  
命衛十餘人。衰絰歸。服虔曰。衰絰。為若。簡子送蒯  
聵。衛人聞之。發兵擊蒯聵。蒯聵不得入。入宿而係。  
衛人亦罷兵。出公輒。四年。齊田乞弒其君孺子。八  
年。齊鮑子弒其君悼公。孔子自陳入衛。九年。孔文  
子問兵於仲尼。仲尼不對。其後魯迎仲尼。仲尼反  
魯。十二年初。孔圉文子取太子蒯聵之姊生慚。孔  
氏之豎渾良夫美好。孔文子卒。良夫通於慚母。太  
子在宿。慚母使良夫於太子。太子與良夫言曰。苟  
能入我國。報子以乘軒。免子三死。毋所與。杜預曰。  
車也。三死。或罪三。正義曰。杜預云。三罪。紫衣。粗  
裳。帶劔。地紫衣。君服也。熱故偏袒不敬。地。衛侯求  
令名者。與之食焉。太子請使良夫。良夫紫衣。狐裘。  
裘不釋劔。而食太子。使率退數之罪。而殺之。與  
之盟。許以慚母為妻。閏月。良夫與太子入舍。孔氏  
之外圍。服虔曰。昏二人蒙衣而乘。服虔曰。二人謂  
為婦人之服。以中。宦者羅御如孔氏。孔氏之老樂  
家其頭而共乘也。稱姻妻以告。賈逵曰。婚途  
竊問之。老問其姓名。稱姻妻以告。賈逵曰。婚途  
入適伯姬氏。服虔曰。入孔氏。既食慚母杖戈而先  
服虔曰。先  
至孔理所。太子與五人介與從之。賈逵曰。介與  
也。與服虔

欲以伯姬劫埋於廟。殯盟之。遂劫以登臺。服虔曰。  
上召衛樂甯將飲酒。炙未熟。聞亂。使告仲由。服虔曰。  
季氏召仲由。召護駕乘車。服虔曰。召護衛大夫。駕  
車故告之。召護駕乘車。乘車不駕兵車也。言無  
罪。父行爵食炙。服虔曰。樂甯使召。奉出公輒。奔魯。  
之意。行爵食炙。季路乃行爵食炙。奉出公輒。奔魯。  
服虔曰。召仲由。將入。遇子羔。將出。買逵曰。子羔  
將出。將出。曰。門已閉矣。子路曰。吾姑至矣。杜預曰。且  
子羔曰。不及莫踐其難。賈逵曰。言家臣。不及國  
時。輒以出。不及事。不當踐其難。子路曰。食焉不  
辟其難。服虔曰。言食慚之禍。欲殺子羔。遂出。子路  
入及門。公孫敢闔門。曰。毋入為也。服虔曰。公孫敢  
復入。子路曰。是公孫也。求利而逃其難。由不然  
利其祿。必救其患。有使者出。子路乃得入。曰。太子  
焉。用孔慚。雖殺之。必或繼之。上兩曰。必有繼。且曰。  
太子無勇。若燔臺。必舍孔叔。太子聞之。懼。下石乞  
孟賁。敵子路。服虔曰。子路。子路。子路。子路。子路。子路。  
以戈擊之。割纓。子路曰。君子死。冠不免。使冠在。地  
結纓而死。冠發也。孔子聞衛亂。曰。嗟乎。樂也。其  
來乎。由也。其死矣。孔慚。竟立太子蒯聵。是為莊公。  
莊公蒯聵者。出公父也。居外。怨大夫莫迎立。元年  
即位。欲盡誅大臣。曰。寡人居外久矣。子亦嘗聞之。



乎羣臣欲作亂乃止二年魯孔丘卒三年莊公上

城見戎州賈逵曰戎州戎人之邑○索隱曰左傳

魯杜預云陳留濟陽縣東南有戎城濟陽與衛近

故莊公登臺而望見戎州人七年云戎伐九伯于

楚丘是戎與曰戎虜何為是戎州病之十月戎州

告趙簡子簡子圍衛十一月莊公出奔索隱曰左

由晉趙氏納之立而背晉晉伐衛衛人出莊公立

公子般師晉師退莊公復入般師出奔初公登城

見戎州已氏之妻美兒之為夫人也又欲勇

戎州兼逐石圃故石圃攻莊公懼論北趨折

股入已氏已氏殺之今系家不言莊公復入及成

齊化衛立公子死執般師明年衛石圃逐其君衛

起奔齊出公復歸是左氏詳而系家略也衛

人立公子班師為衛君左傳曰班師齊伐衛虜班

師更立公子起為衛君服虔曰起衛君起元年衛

石曼專逐其君起索隱曰左傳作石圃此舉音圃

無曼起奔齊衛出公輒自齊復歸立初出公立十

二年亡亡在外四年復入出公後元年賞從亡者

立二十一年卒索隱曰按出公初立十二年亡在

年自即位至卒凡經出公季父黔攻出公子而自

立是為悼公悼公五年卒索隱曰紀年云四年子

敬公弗立世本云敬敬公十九年卒子昭公糾立

索隱曰系本云敬是時三晉疆衛如小侯屬之

昭公六年公子疊弑之正義曰代立是為懷

也

公懷公十一年公子類弑懷公而代立是為慎公

慎公父公子適索隱曰開的系本適父敬公也慎

公四十二年卒子聲公訓立休運反系本作聖公

聲公十一年卒子成侯速立索隱曰晉速系本

已名起不可成侯成侯十一年公孫鞅入秦索隱

本紀云孝公元年鞅入秦又按年表成侯與十六

秦孝公同年然則十一年當為元年字誤耳十六

年衛更貶號曰侯二十九年成侯卒子平侯立平

侯八年卒子嗣君立索隱曰樂資據紀年嗣君五

年更貶號曰君獨有濮陽四十二年卒子懷君立

懷君三十一年朝魏魏囚殺懷君魏更立嗣君弟

是為元君元君為魏摺故魏立之徐廣曰孫氏云

弟元君十四年秦拔魏東地秦初置東郡更徙衛

野王縣而并濮陽為東郡索隱曰魏都大梁濮陽

立郡名二十五年元君卒子君角立年表云元君

東郡十二年從野王二十二年卒君角九年秦

索隱曰年表與此不同徐証備矣并天下立為始皇帝二十一年二世廢君角為庶

人衛絕祀

太史公曰余讀世家言至於宣公之太子以婦見

誅弟壽爭成以相讓此與晉太子申生不敢明驪

姬之過同俱惡傷父之志然卒成二何其悲也或

父子相殺兄弟相滅亦獨何哉

索隱述贊曰司寇受封梓材有作成錫厥器夷  
加其爵豈武能修從文始約詩美歸燕傳石  
皓皮冠射鴻乘軒使鶴宣縱淫愛養生侯務  
嗣賈得罪出公行惡衛祚口衰夫於君角  
蘇子古史曰衛之入亂者再皆起于父子夫  
之際宣公靈公專欲以與禍固無足言者  
壽子爭相為疾而莊公出公父子相攻出入  
十餘年不以為耻賢愚之不同至此哉然  
勇於義惜其不為吳太伯而蹈申生之禍以  
父之過可以為廉矣未得為仁也昔者孔子  
門人李路高柴皆事出公孔子自陳反於衛  
路問曰衛君待子而為政孔子曰自陳反於  
也正名乎嗚呼衛之名於是可謂不正矣靈公  
黜其子而子孫出公不父其父而稱其祖人  
道絕矣孔子於是馬而欲正之何為而可靈公  
之死也衛人立於公而欲正之何為而可靈公  
輒而知禮必辭辭而不獲必逃輒逃而罪立則  
名正矣雖以拒嗣曠可也雖然孔子為政豈將  
廢輒而立耶抑亦將教輒避位而納嗣曠耶  
曠得罪於父生不養死不喪然于其人也春秋  
書曰晉趙鞅帥師納衛世子蒯曠于戚非世子  
而以世子名之以其子得立下衛成其為世子  
也若輒避位而納其父是世子為君  
也而名有不正乎名正而衛定矣

史記評林卷之三十七終

史記評林卷之三十八

吳興凌雅隆輯校

宋微子世家第八

御覽曰一古同降  
而送東或送東英  
其也準平以年一  
毋同出而或編或  
庶皆對是也貴職  
以分年以事常分  
以別於子別嫌  
明微於是為至

按重一此字疑

據此即尚書  
子而奉刑之

微子開者殷帝乙之首子而紂之庶兄也  
內國名子爵也為紂卿士。索隱曰按尚書微子  
之命篇云命微子啓代殷後今此名開者避漢景  
帝諱也尚書亦以為殷王元子而是紂之兄呂氏  
春秋云生微子時母猶為妾及為妃而生紂故微  
子為紂同紂既立未明淫亂於政微子數諫紂不  
母庶兄。紂既立未明淫亂於政微子數諫紂不  
聽及祖伊以周西伯昌之修德滅阮阮國懼禍至  
徐廣曰阮音者。索隱曰者即黎也鄒誥云本  
鬻音黎孔安國云黎在上黨東北即今之黎亭以  
告紂紂曰我生不有命在天乎是何能為於是微  
子度紂終不可諫欲效之及去未能自決乃問於  
太師少師曰殷不有治政不治四方。孔安國曰太  
也少師孤卿比干也言殷不  
有治政四方之事將必亡也我祖遂陳於上曰我  
祖湯也孔安國曰言湯紂沈湎於酒婦人是用亂  
遂其功陳力於上世也紂沈湎於酒婦人是用亂  
敗湯德於下。馬融曰下世也。殷既小大好草竊姦充。孔  
國曰草野盜竊又卿士師師非度。馬融曰非但小  
為姦充於外內。卿士師師非度。馬融曰非但小  
士已下轉相師。皆有罪辜。乃無維獲。鄭玄曰獲得  
是罪其言相攻奪。小民乃並興相為敵讎。孔安  
得之者言屢相攻奪。小民乃並興相為敵讎。孔安  
卿士既亂而小民各起。今殷其典喪。若涉水無津  
涯。徐廣曰一作涉水無舟航言危也。騶謂典國典  
也。索隱曰尚書典作淪篆字變易其義亦殊  
密音息。殷遂東越至于今。馬融曰越於也於  
浪反。是至矣於今到矣。曰太

師少師馬融曰重我其發出往鄭玄曰發起也紂

作出往也○索隱曰往尚書吾家保于喪徐廣曰

是家保嗣家馬融○今女無故告王肅曰無意告我

也予顛躋如之何其馬融曰躋猶墜也恐顛墜於

語助也齊魯之間太師若曰王子天篤下雷凶殷

國孔安國曰微子帝乙子故曰王子天生紂為亂

音災乃母畏畏不用老長孔安國曰上不畏天雷

用其教今殷民乃陋淫神祇之祀徐廣曰一云今

誠得治國國治身成不恨為成終不得治不如去

遂以箕子者馬融曰箕子為紂之諸父服處杜預

始為象箸索隱曰箸首持略反按下文云為象箸

音直處反則杯箸亦食用之物並通為器箕子歎

曰彼為象箸必為玉楮為楮則必思遠方珍怪之

物而御之矣輿馬宮室之漸自此始不可振也紂

為淫泆箕子諫不聽人或曰可以去矣箕子曰為

人臣諫不聽而去是彰君之惡而自說於民吾不

忍為也乃被髮佯狂而為奴遂隱而鼓琴以自悲

故傳之曰箕子操風俗通義曰其道閉塞憂愁而

作者命其曲曰操操者言遇南

按箕子操云

嗟對為死後

比于重後

惟余何得身

今余安得身

乎天哉欲死

自彼河漢與星道害困厄窮迫雖怨恨失意猶守禮王子比于者

亦紂之親戚也見箕子諫不聽而為奴則曰君有

過而不以死爭則百姓何辜乃直言諫紂怒曰

吾聞聖人之心有七竅信有諸乎乃遂殺王子比

于剗視其心微子曰父子有骨肉而臣主以義屬

故父有過子三諫不聽則隨而號之人臣三諫不

聽則其義可以去矣於是太師少師乃勸微子去

遂行時比于已死而周武王伐紂克殷微子乃持

其祭器造於軍門肉袒面縛索隱曰肉袒者袒而

于背而面向前也劉氏云面即背也義稍迂左牽羊右把茅膝行而前

以告於是武王乃釋微子復其位如故武王封紂

子武庚祿父以續殷祀使管叔蔡叔傅相之武王

既克殷訪問箕子武王曰於乎維天陰定下民相

和其居孔安國曰天不言而默定下民我不知其

常倫所序孔安國曰言我不知天所以箕子對曰

在昔鯀陞鴻水汨陳其五行孔安國曰陞塞川亂

行帝乃震怒不從鴻範九等常倫所敷徐廣曰一

不與天道大法九類言王所問所由敗也

鯀成禹乃嗣興鄭玄曰春秋傳曰舜之天乃錫禹

鴻範九等常倫所序孔安國曰天與禹浴出書也

神龜負文而出列於背有數

推其類以為法

推其類以為法

推其類以為法

推其類以為法

推其類以為法

至于九萬遠國而初一日五行二日五事三日八

政四日五紀五日皇極六日三德七日稽疑八日

庶徵九日嚮用五福畏用六極

五行一日水二日火三日木四日金五日土

木曰曲直

土曰稼穡

曲直作酸

稼穡作甘

酸甘作苦

苦甘作辛

辛甘作酸

酸甘作苦

苦甘作辛

辛甘作酸

酸甘作苦

苦甘作辛

辛甘作酸

酸甘作苦

苦甘作辛

辛甘作酸

酸甘作苦

苦甘作辛

辛甘作酸

酸甘作苦

苦甘作辛

辛甘作酸

酸甘作苦

其庶民于女極

保極維皇作極

比德維皇作極

色曰予所好德

受之不推於答

我則好者德也

女則中之福也

明顯龍者不人

王肅曰使進其

又當以舍道接

斯其辜家則是

奸女雖錫之福

其動作為女用

平顯不正言當

先王正義以治

母有作惡遵王

側王道正直

以爲臣也

歸其有極

曰王

其庶民于女極

保極維皇作極

比德維皇作極

色曰予所好德

受之不推於答

我則好者德也

按馬融云聖德之象即上文

極之傳言馬融曰王者當盡極行是夷是訓于帝

其順馬融曰是天下為順也凡厥庶民極之

傳言馬融曰亦盡極也是順是行王肅曰民納言

天子作民父母以為天下王王肅曰政教務中民

曰柔克鄭玄曰克能也剛而能柔平康正直

之內友柔克孔安國曰出和順以柔能治之沈漸

剛克馬融曰沈陰也潛伏也陰伏之謀謂賊臣亂

維辟作福維辟作威維辟玉食馬融曰辟君也玉

王食臣有作福作威玉食其善于而家凶于而國

人用側頗辟民用僭忒稽疑擇建立卜筮人孔安

曰滄尚書作滄○索隱曰滄音亦尚書作滄孔安

曰霧徐廣曰一日淡曰破○索隱曰霧音

行貨賈誼謂貞悔也將立卜筮人乃先命名兆卦而

按馬融云聖德之象即上文

分列之兆卦之名凡十龜用五易用二審此道者

乃雲氣在上者色澤而光明也霧者氣不

釋鬱冥也外卦曰悔悔之言悔也立時人為卜筮

幽微悔明慎之深女則有大疑謀及女心謀及卿

從龜從筮從卿士從庶民從是之謂大同孔安國

於其身其康彊而子孫其逢吉孔安國曰動不違

女則從龜從筮從卿士逆庶民逆吉卿士從龜從

筮從女則逆庶民逆吉庶民從龜從筮從女則逆

卿士逆吉皆從多故為吉女則從龜從筮逆卿士

逆庶民逆作內吉作外凶鄭玄曰此逆者多以故

凶龜筮共違于入用靜吉用作凶守常則吉動則

日寒日風日時孔安國曰雨以潤物陽以乾物

各以時所五者來備各以其序庶章繁庶孔安國

者備至各以次序則一極備凶一極凶孔安國

亦凶謂其不時失叙之謂也日休徵孔安國曰

日肅時雨若孔安國曰君行日治時暘若孔安

時陽順之曰知時與若孔安國曰君昭日謀時寒

時陽順之曰知時與若孔安國曰君昭日謀時寒



凌約言曰...  
宣公八年...  
宣公九年...  
宣公十年...  
宣公十一年...  
宣公十二年...  
宣公十三年...  
宣公十四年...  
宣公十五年...  
宣公十六年...  
宣公十七年...  
宣公十八年...  
宣公十九年...  
宣公二十年...  
宣公二十一年...  
宣公二十二年...  
宣公二十三年...  
宣公二十四年...  
宣公二十五年...  
宣公二十六年...  
宣公二十七年...  
宣公二十八年...  
宣公二十九年...  
宣公三十年...  
宣公三十一年...  
宣公三十二年...  
宣公三十三年...  
宣公三十四年...  
宣公三十五年...  
宣公三十六年...  
宣公三十七年...  
宣公三十八年...  
宣公三十九年...  
宣公四十年...  
宣公四十一年...  
宣公四十二年...  
宣公四十三年...  
宣公四十四年...  
宣公四十五年...  
宣公四十六年...  
宣公四十七年...  
宣公四十八年...  
宣公四十九年...  
宣公五十年...  
宣公五十一年...  
宣公五十二年...  
宣公五十三年...  
宣公五十四年...  
宣公五十五年...  
宣公五十六年...  
宣公五十七年...  
宣公五十八年...  
宣公五十九年...  
宣公六十年...  
宣公六十一年...  
宣公六十二年...  
宣公六十三年...  
宣公六十四年...  
宣公六十五年...  
宣公六十六年...  
宣公六十七年...  
宣公六十八年...  
宣公六十九年...  
宣公七十年...  
宣公七十一年...  
宣公七十二年...  
宣公七十三年...  
宣公七十四年...  
宣公七十五年...  
宣公七十六年...  
宣公七十七年...  
宣公七十八年...  
宣公七十九年...  
宣公八十年...  
宣公八十一年...  
宣公八十二年...  
宣公八十三年...  
宣公八十四年...  
宣公八十五年...  
宣公八十六年...  
宣公八十七年...  
宣公八十八年...  
宣公八十九年...  
宣公九十年...  
宣公九十一年...  
宣公九十二年...  
宣公九十三年...  
宣公九十四年...  
宣公九十五年...  
宣公九十六年...  
宣公九十七年...  
宣公九十八年...  
宣公九十九年...  
宣公一百年...

哀公立哀公元年卒于戴公立戴公二十九年周  
幽王為犬戎所殺秦始列為諸侯三十四年戴公  
卒子武公司空立武公生女為魯惠公夫人生魯  
桓公十八年武公卒子宣公力立宣公有太子與  
夷十九年宣公病讓其弟和曰父死子繼兄死弟  
及天下通義也我其立和和亦三讓而受之宣公  
卒弟和立是為穆公穆公九年病召大司馬孔父  
謂曰先君宣公舍太子與夷而立我我不敢忘我  
必立與夷也孔父曰羣臣皆願立公子馮穆公  
曰母立馮吾不可以負宣公於是穆公使馮出居  
于鄭八月庚辰穆公卒兄宣公子與夷立是為殤  
公君子聞之曰宋宣公可謂知人矣立其弟以成  
義然卒其子復享之殤公元年衛公子州吁弑其  
君完自立欲得諸侯使告於宋曰馮在鄭必為亂  
可與我伐之宋許之與伐鄭至東門而還二年鄭  
伐宋以報東門之役其後諸侯數來侵伐九年大  
司馬孔父嘉妻好出道遇太宰華督服虔曰戴督  
說目而觀之服虔曰曰者極督利孔父妻乃使人  
宣言國中曰殤公即位十年耳而十一戰一戰伐  
鄭圍其東門二戰取其不三戰取郟四戰伐鄭  
伐宋入其郟五戰伐鄭圍長葛六戰鄭以王命伐

按說說云魯人  
宣公八年...  
宣公九年...  
宣公十年...  
宣公十一年...  
宣公十二年...  
宣公十三年...  
宣公十四年...  
宣公十五年...  
宣公十六年...  
宣公十七年...  
宣公十八年...  
宣公十九年...  
宣公二十年...  
宣公二十一年...  
宣公二十二年...  
宣公二十三年...  
宣公二十四年...  
宣公二十五年...  
宣公二十六年...  
宣公二十七年...  
宣公二十八年...  
宣公二十九年...  
宣公三十年...  
宣公三十一年...  
宣公三十二年...  
宣公三十三年...  
宣公三十四年...  
宣公三十五年...  
宣公三十六年...  
宣公三十七年...  
宣公三十八年...  
宣公三十九年...  
宣公四十年...  
宣公四十一年...  
宣公四十二年...  
宣公四十三年...  
宣公四十四年...  
宣公四十五年...  
宣公四十六年...  
宣公四十七年...  
宣公四十八年...  
宣公四十九年...  
宣公五十年...  
宣公五十一年...  
宣公五十二年...  
宣公五十三年...  
宣公五十四年...  
宣公五十五年...  
宣公五十六年...  
宣公五十七年...  
宣公五十八年...  
宣公五十九年...  
宣公六十年...  
宣公六十一年...  
宣公六十二年...  
宣公六十三年...  
宣公六十四年...  
宣公六十五年...  
宣公六十六年...  
宣公六十七年...  
宣公六十八年...  
宣公六十九年...  
宣公七十年...  
宣公七十一年...  
宣公七十二年...  
宣公七十三年...  
宣公七十四年...  
宣公七十五年...  
宣公七十六年...  
宣公七十七年...  
宣公七十八年...  
宣公七十九年...  
宣公八十年...  
宣公八十一年...  
宣公八十二年...  
宣公八十三年...  
宣公八十四年...  
宣公八十五年...  
宣公八十六年...  
宣公八十七年...  
宣公八十八年...  
宣公八十九年...  
宣公九十年...  
宣公九十一年...  
宣公九十二年...  
宣公九十三年...  
宣公九十四年...  
宣公九十五年...  
宣公九十六年...  
宣公九十七年...  
宣公九十八年...  
宣公九十九年...  
宣公一百年...

宋七戰魯戰宋師于首八戰宋師入鄭九戰伐民  
苦不堪皆孔父為之我且殺孔父以寧民是歲魯  
弑其君隱公十年華督攻殺孔父取其妻殤公怒  
遂弑殤公而迎穆公子馮於鄭而立之是為莊公  
莊公元年華督為相九年執鄭之祭仲要以立突  
為鄭君祭仲許竟立突十九年莊公卒子湣公捷  
立湣公七年齊相公即位九年宋水魯使臧文仲  
往弔水魯湣公自罪曰寡人以不能事鬼神政不脩故水臧文仲善此言此言乃公之子魚  
教湣公也十年夏宋伐魯戰於乘丘徐廣曰乘一  
萬歸宋十一年秋湣公與南宮萬獵因博爭行湣  
公怒辱之曰始吾敬若今若魯虜也萬有力病此  
言遂以局殺湣公于蒙澤杜預曰宋地梁國有蒙  
縣大夫仇牧聞之以兵造公門萬搏牧牧齒著門  
闔歎何休曰因殺太宰華督乃更立公子游為君  
諸公子犇蕭公子禦說犇毫服虔曰蕭毫宋邑也  
諸公子共擊殺南宮牛弑宋新君游而立湣公弟  
禦說是為相公宋萬犇陳宋人請以賂陳陳入使

婦人飲之醉酒

婦人飲之醉酒使婦人誘而飲之酒醉而縛之

以革裹之歸宋左傳曰以宋人醢萬也醢肉醬相

公二年諸侯伐宋至郊而去三年齊桓公始霸一

十二年迎衛公子燬於齊立之是為衛文公文公

女弟為相公夫人秦穆公即位三十年相公病太

子茲甫讓其庶兄目夷為嗣相公義太子意竟不

聽二十一年春相公卒太子茲甫立是為襄公以

其庶兄目夷為相未葬而齊桓公會諸侯于葵丘

襄公往會襄公七年宋地實星如雨與雨偕下

日隕于宋六鴉退蜚公羊傳曰視之則六察之

五隕星也則鶴徐祭之則退飛索

隱曰按信十六年左傳實石于宋五實星也六鴉

退飛過宋都是當宋襄公之時訪內史叔與曰吉

凶焉在對曰君將得諸侯而不終也然莊七年傳

又云伯星不見夜中星實如雨與雨偕也且與雨

偕下自別年不與實石退鴉之事同此史以實

不為實星遂連恒星不見之時與雨偕為文故與

左傳小風疾也賈逵曰風起於遠至宋都八年齊

桓公卒宋欲為盟會十二年春宋襄公為鹿上之

盟杜預曰鹿上宋地汝陰有原鹿縣○索隱曰按

汝陰原鹿其地在楚信二十一年宋人楚人齊

人盟於鹿上是也然襄公未諸侯於楚楚獲許之

許未合至齊陰鹿上今齊陰乘氏縣北有鹿城蓋

此地以求諸侯於楚楚人許之公子目夷諫曰小

國爭盟禱也不聽秋諸侯會宋公盟于孟杜預曰

目夷曰禱其在此乎君欲已甚何以堪之於是楚

執宋襄公以伐宋冬魯于亳以釋宋公子魚曰禍

猶未也十三年夏宋伐鄭子魚曰禍在此矣秋楚

伐宋以救鄭襄公將戰子魚諫曰天之弃商久矣

不可冬十一月襄公與楚成王戰於泓穀梁傳曰

楚人未濟目夷曰彼眾我寡及其未濟擊之公

不聽已濟未陳又曰可擊公曰待其已陳陳成宋

人擊之宋師大敗襄公傷股國人皆怨公公曰君

子不困人於阨不鼓不成列何休曰軍法以鼓戰

不成列子魚曰兵以勝為功何常言與徐廣曰一

必如公言即奴事之耳又何戰為楚成王已救

鄭鄭享之去而取鄭二姬以歸索隱曰謂鄭大夫

是鄭女故叔瞻曰成王無禮正義曰謂取其不沒

乎為禮卒於無別有以知其不遂霸也是年晉公

子重耳過宋襄公以傷於楚欲得晉援厚禮重耳

以馬二十乘服虔曰十四年夏襄公病傷於泓而

竟卒索隱曰春秋戰于泓在信二十三年重耳過

與傷泓共歲故云是年又重耳過與宋襄公率共

是歲則不合更云十四年是進退俱不合於左

氏蓋太史子成公王臣立成公元年晉文公即位

三年倍楚盟親晉以有德於文公也四年楚成王

伐宋宋告急於晉五年晉文公救宋楚兵去九年



晉文公卒。十一年楚太子商臣弑其父成王代立。

十六年秦穆公卒。十七年成公卒。正義曰年表云公孫固殺成公

成公弟禦殺太子及大司馬公孫固。正義曰世孫

名固為大司馬。而自立為君。宋人共殺君禦而立成公少

子杵臼。正義曰年表云宋昭元年杵臼義是為昭

公。昭公四年宋敗長翟緣斯於長丘。春秋文公

緣斯於長丘。今云此時未詳。索隱曰春秋文公

十一年魯敗翟于咸。獲長狄緣斯於長丘。齊系家

惠公二年長翟來。王子城父攻殺之。此並取左傳

之說。散於諸國。系家今考其年歲亦頗相協。而魯

系家云武公此杵臼當亦謚武也。若將不然。豈下五

代公子特為君。七年楚莊王即位。九年昭公無道

又豈謚昭乎。七年楚莊王即位。九年昭公無道

國人。不附昭公弟鮑華。徐廣曰一賢而下士先襄

公夫人。欲通於公子鮑。不可。襄王之姊王姬也。周

可鮑不乃助之。施於國。正義曰施或反。襄夫人

人。因大夫華元為右師。正義曰公子華元鮑因請

孫華督之。昭公出獵。夫人王姬使衛伯攻殺昭公

杵臼。弟鮑華立。是為文公。文公元年晉率諸侯伐

宋。責以弑君。聞文公定立乃去。二年昭公子因文

公母弟須與武繆戴莊相之族為亂。文公盡誅之。

出武繆之族。賈逵曰四年春鄭命楚伐宋。宋使華

元將鄭敗宋囚華元。華元之將戰殺羊以食士。其

御羊羹不及。左傳曰御故怨。入鄭軍。故宋師敗

得四華元。宋以兵車百乘。文馬四百疋。賈逵曰文

肅曰文馬。蓋馬也。正義曰。文馬。指裝飾其馬

四百匹。用牽車。百乘。遺鄭。華元也。又云。文馬。赤

如黃金。賈華元。未盡入。華元以歸宋。十四年楚

莊王圍鄭。鄭伯降楚。楚復釋之。十六年楚使過宋

宋有前仇。執楚使。九月楚莊王圍宋。十七年楚以

將子反。子反告莊王。王問城中何如。曰。折骨而炊

何休曰。折。破人骨也。易子而食。莊王曰。誠哉。言我軍亦有二

日糧。以信故。遂罷兵去。二十二年文公卒。子共公

瑕立。始厚葬。君子譏華元不臣矣。其公元年華元

舍楚將子重。又舍晉將欒書。兩盟晉楚。十三年共

公卒。華元為右師。魚石為左師。司馬唐山攻殺太

子肥。欲殺華元。華元犇晉。魚石止之。至河乃還。皇

曰。華元家在陳。陳小黃縣。城此。誅唐山。乃立共公少子成。是為平

公。左傳曰魚平公三年楚共王拔宋之彭城。以封

宋左師魚石。四年諸侯共誅魚石。而歸彭城於宋。

三十五年楚公子圍弑其君自立為靈王。四十四

年平公卒。子元公佐立。元公三年楚公子棄疾弑

靈王自立為平王。八年宋火。十年元公母信詐殺

靈王自立為平王。八年宋火。十年元公母信詐殺

王維翰曰宋景公  
有差巨三大為滅  
高次子流行書

諸公子大夫率向氏作亂楚平王太子建來奔見  
諸華氏相攻亂建去如鄭十五年元公為魯昭公  
避季氏居外為之求入魯行道卒子景公頭曼立  
索隱曰按  
曼立音萬景公十六年魯陽虎來奔已復去二十  
五年孔子過宋宋司馬桓魋惡之欲殺孔子孔子  
微服去三十年曹倍宋文倍晉宋伐曹晉不救遂  
滅曹有之正義曰宋景公滅曹在魯哀  
公八年周敬王三十二年也三十六年  
齊田常弑簡公三十七年楚惠王滅陳楚惑守心  
心宋之分野也景公憂之司星子常曰可移於相  
景公曰相吾之股肱曰可移於民景公曰君者待  
民曰可移於歲景公曰歲饑民困吾誰為君子常  
曰天高聽卑君有君人之言三楚惑宜有動於是  
候之果徙三度六十四年景公卒宋公子特攻殺  
太子而自立是為昭公索隱曰特一作得按左傳  
景公無子取元公庶曾孫  
公孫周之子得及於蓄于公宮及景公卒先立於  
後立得長為昭公與此全乖未知太史公據何為  
此昭公者元公之曾庶孫也昭公父公孫糾糾父  
公子禘禘徐廣曰禘音端禘秦即元公少子也景公殺昭  
公父糾索隱曰左  
傳云名周故昭公怨殺太子而自立昭公  
四十七年卒子悼公購由立年表云四十九年  
索隱曰購音古候反  
悼公八年卒索隱曰紀年  
為十八年子休公田立休公田二

王維翰曰宋景公  
有差巨三大為滅  
高次子流行書

十三年卒子辟公辟兵立徐廣曰一云辟公兵  
索隱曰紀年作桓侯  
兵則壁兵盜桓也又莊子云桓侯行未出城門其  
前驅呼辟人止之後為任也司馬彪云呼辟使  
人避道象人以桓侯名辟公三年卒子別成立  
年表云別成君也○索隱曰王邵按  
紀年云宋別成君廢其君壁而立別成四十一  
年別成弟偃攻襲別成別成敗奔齊偃自立為宋  
君君偃十一年自立為王索隱曰戰國策呂氏春  
秋皆以偃諡曰康王  
東敗齊取五城南敗楚取地三百里西敗魏軍乃  
與齊魏為敵國盛血以常囊縣而射之命曰射天  
淫於酒婦人羣臣諫者輒射之於是諸侯皆曰桀  
宋索隱曰晉太康地  
宋其復為射所為不可不諫  
告齊伐宋王偃立四十七年齊湣王與魏楚伐宋  
殺王偃遂滅宋而三分其地年表云偃立  
四十二年  
太史公曰孔子稱微子去之箕子為之奴比干諫  
而死殷有三仁焉何晏曰仁者愛人三人行異而  
同稱仁者何也以其俱在憂亂  
窮也故或盡材而止或盡心而雷昔其極也致極  
斯君子之事矣是以三春秋譏宋之亂自宣公廢  
仁不同而歸其一揆也春秋譏宋之亂自宣公廢  
太子而立弟公牟傳曰君子大居正國以不寧者  
十世索隱曰公牟春秋有  
此說左氏則無譏焉襄公之時修行仁義欲  
為盟主其大夫正考父美之故追道契湯高宗殷  
所以興作商頌韓詩商頌章句亦美襄公○索隱  
曰今按毛詩商頌序云正考父於

周之太師得商頌十二篇以所為首國語亦同此  
相尋不絕也史  
不之誠而誠宜公  
之謙何也  
考約言曰言君子  
多矣其於公之改  
乃得中國則孔文  
故多而與之也且  
以其能濟死日  
矣為說也  
謂曰公與公初  
欲手自其美不單  
即而公不用其  
言而公亦不用其  
多其孔謙何狀

而君子或以為多  
公之傳曰君子大其不鼓不成  
無以爲難文于傷中國禮義衰之也  
秦隱曰  
之戰亦不禮而君子或以為多日傷中國之亂  
大事不忌大禮而君子或以為多日傷中國之亂  
關禮義之舉遂不嘉宋襄之德德太史公衰而述  
之故云

宋襄之有禮讓也  
秦隱述贊曰股有三仁微其紂親一囚一去不  
顧其身頭美有容書稱其賢率傳家嗣或叙尋  
倫德性之後世載忠勳穆亦能讓實為知人  
蘇子古史曰襄公欲求諸侯與楚人戰于泓不  
鼓不成列不禽二子以此兵敗身故而公羊嘉  
之以為文王之戰不過於此徐切突之夫襄公  
凌虐小國至使鄰人相鄙于子太職之社難集  
紂有不為矣乃德以不鼓不成列不禽二毛求  
或于虛名將以於求  
勝與薪之火悲夫

史記評林卷之三十八終

史記評林卷之三十九

晉世家第九

吳興凌雅隆輯校

茅坤曰晉本大國  
而史公不贊武公  
以其明而獻公威  
於晉雖五公子相  
繼而立而晉不絕  
若如秦文公未  
年得襄國以伯天  
下以晉國中才多  
王然因道晉才多  
強輔故得與秦楚  
並稱中原公稱  
伯未幾而公因逐  
分於六卿以已悲  
唐順之曰史述天  
累多矣左氏傳曰  
云故文多可觀

林有善者此則  
桐葉戲也史佚成  
之明矣晉同均公  
入晉史不之見然  
其事之起則同說  
發有不可信者

唐叔虞者周武王子而成王弟  
索隱曰唐叔以夢  
及手文而名曰虞  
至成王誅唐之後因戲削桐而封之叔字也故曰  
唐叔虞而唐有晉王至子燮改其國號曰晉侯然  
唐初封於唐故稱晉唐叔虞也且唐木堯後封在  
夏墟而都於鄂鄂今在大夏是也及成王滅唐之  
後又分徙之於許鄂之間故春秋初武王與叔虞  
有唐成公是也即今之唐州也  
母會時曰邑姜武王后齊太公女也夢天謂武王  
曰余命女生子名虞余與之唐及生子文在其手  
曰虞故遂因命之曰虞武王崩成王立唐有亂  
日括地志云故唐城在絳州襄陵縣西二十里  
堯裔子所封春秋去夏孔甲時堯裔裔到襄陵  
堯裔子所封春秋去夏孔甲時堯裔裔到襄陵

以秦龍事孔甲夏后嘉之賜氏  
後龍一雌或潛醜之以象夏后而使之  
遷於魯縣夏后召孟別封劉累之孫于大夏之墟  
為侯至周成王時唐人作亂成王滅之而封大叔  
更遷唐人于杜謂之杜伯即范巧所云在周為杜  
唐氏按魯縣汝州魯山縣是今隨州棗陽縣東南  
城即後子孫徙於唐  
周公誅滅唐成王與叔虞  
戲削桐葉為珪以與叔虞曰以此封若史佚因請  
擇日立叔虞成王曰吾與之戲耳史佚曰天子無  
戲言言則史書之禮成之樂歌之於是遂封叔虞  
於唐唐在河汾之東方百里故曰唐叔虞  
世本曰  
唐曰鄂地今在大夏○正義曰括地志云故鄂城  
在慈州昌寧縣東二里按輿錄州夏縣相近出都  
安邑故城在縣東北十五里故云在大夏也然封  
于河汾三水之東方百里正合在晉州平陽縣不

命在姓姬氏字子于唐叔子燮是為晉侯此義未詳也  
 先據反括地志云故唐城在并州晉陽縣北二里城記云堯築也國都城記云唐叔虞之子燮父徙居晉水側今并理故唐城唐者即燮父所徙之處其城南半入州城中則為坊城城北半見在毛詩譜云叔虞子燮父以堯晉侯子寧族是為武侯索隱南有晉水改曰晉侯晉侯子寧族是為武侯  
 日系本作曼期武侯之子服人是為成侯成侯子謙周作曼期也武侯之子服人是為成侯成侯子福是為厲侯索隱口系厲侯之子宜曰是為靖侯本亦作福字  
 靖侯已來年紀可推自唐叔至靖侯五世無其年數靖侯十七年周厲王迷惑暴虐國人作亂厲王出奔于燕大臣行政故曰共和正義曰厲王奔死共和  
 政號曰十八年靖侯卒子釐侯司徒立釐侯十四年周宣王初立十八年釐侯卒子獻侯籍立索隱本及謙周  
 獻侯十一年卒子穆侯費王立索隱曰皆作蘇  
 穆侯四年取齊女姜氏為夫人七年伐條生太子仇杜預曰條晉地  
 十年伐千畝有功杜預曰休縣南有千畝  
 生少子名曰成師杜預曰意取晉人師地名千畝  
 異哉君之命子也太子曰仇仇者讎服曰賈逵曰異哉君之命子也太子曰仇仇者讎也少子曰成師成師大號成之者也名自命也物自定也今適庶名反逆此後晉其能毋亂乎二十七年穆侯卒弟殤叔自立太子仇出奔殤叔三年周宣王崩四年穆侯太子仇率其徒襲殤叔而立

是為文侯文侯十年周幽王無道犬戎殺幽王周東徙而秦襄公始列為諸侯三十五年文侯仇卒子昭侯伯立昭侯元年封文侯弟成師于曲沃按止曲沃亂晉之始  
 日河東之縣名漢曲沃邑大於翼翼晉君都邑也武帝改曰聞喜也曲沃邑大於翼翼晉君都邑也索隱曰翼本晉都自孝侯已下一成師封曲沃號翼侯子昭侯伯立昭侯元年封文侯弟成師于曲沃為相叔靖侯庶孫欒正義曰世本云相叔叔相叔是時年五十八矣好德晉國之眾皆附焉君子曰晉之亂其在曲沃矣末大於本而得民心不亂何待七年晉大臣潘父弑其君昭侯而迎曲沃相叔相叔欲入晉晉人發兵攻相叔相叔敗還歸曲沃晉人共立昭侯子平為君是為孝侯諫潘父孝侯八年曲沃相叔卒子鯀代相叔是為曲沃莊伯索隱曰鯀音時職  
 孝侯十五年曲沃莊伯弑其君反又音善又音曉晉孝侯于翼晉人攻曲沃莊伯莊伯復入曲沃晉人復立孝侯子郟為君是為鄂侯索隱曰系本作郟  
 正義曰鄂侯二年魯隱公初立鄂侯六年卒曲沃莊伯聞晉鄂侯卒乃與兵伐晉周平王使虢公將兵伐曲沃莊伯莊伯奔保曲沃晉人共立鄂侯子光是為哀侯哀侯二年曲沃莊伯卒子稱代莊伯立正義曰稱是為曲沃武公衣侯六年魯弑其

君隱公哀侯八年晉侵陘廷賈逵曰陘陘廷與曲

沃武公謀九年伐晉于汾反汾水之旁虜哀侯

晉人乃立哀侯子小子為君是為小子侯禮記曰天子未

沃武公使韓萬殺所虜晉哀侯賈逵曰韓萬曲沃

曲沃蓋疆晉無如之何晉小子之四年曲沃武公

誘召晉小子殺之周桓王使虢仲正義曰馬融云

哀侯弟緡為晉侯晉侯緡四年宋執鄭祭仲而立

突為鄭君晉侯十九年齊人管至父弑其君襄公

晉侯二十八年齊桓公始霸曲沃武公伐晉侯緡

滅之盡以其寶器賂獻于周釐王釐王命曲沃武

公為晉君列為諸侯於是盡併晉地而有之曲沃

武公已即位三十七年矣更號曰晉武公晉武公

始都晉國前即位曲沃通年三十八年武公稱者

先晉穆侯曾孫也家隱曰晉有兩穆曲沃桓叔孫

也桓叔者始封曲沃武公莊伯子也自桓叔初封

曲沃以至武公滅晉也凡六十七歲而卒代晉為

諸侯武公代晉二歲卒與曲沃通年即位凡三十

九年而卒子獻公諱諸立獻公元年周惠王弟頹

沃之象曰商諱欽  
武公代晉之事而  
十矣後穆侯亦一  
例也  
按晉之亂自桓  
叔始名時晉人  
印此後晉其  
能勢弱乎及計  
曲沃又自晉之  
亂其有助沃矣  
至武公滅晉  
實亦太武公始  
封曲沃以至武

卷之九 晉世家

攻惠王惠王出奔居鄭之櫟邑素隱曰櫟鄭邑今  
五年伐驪戎得驪姬韋昭曰西戎之  
驪姬弟俱愛幸之八年士蒍說公賈逵曰士蒍曰故  
晉之羣公子多不誅亂且起乃使盡殺諸公子而  
城聚都之賈逵曰命曰絳始都絳命曰絳始都絳春秋莊  
為絳是也杜預曰今平陽絳二十六年傳士  
邑縣應劭曰絳水出西南也九年晉羣公子既  
亡奔號號以其故再伐晉弗克十年晉欲伐號士  
蒍曰且待其亂十二年驪姬生奚齊獻公有意廢  
太子乃曰曲沃吾先祖宗廟所在而蒲邊秦屈邊  
翟韋昭曰蒲今蒲坂屈秦皆在河不使諸子居  
之我懼焉於是使太子申生居曲沃公子重耳居  
蒲公子夷吾居屈獻公與驪姬子奚齊居絳晉國  
以此知太子不立也太子申生其母齊桓公女也  
曰齊姜早歿申生同母女弟為秦穆公夫人重耳  
母翟之狐氏女也夷吾母重耳母女弟也獻公子  
八人而太子申生重耳夷吾皆有賢行及得驪姬  
乃遠此三子十六年晉獻公作二軍左傳曰王使  
御戎畢萬為右伐滅霍滅魏滅耿服虔曰三國皆  
安縣東北有霍太山也○索隱曰按永安縣西

按自晉獻公作  
二軍至風之金  
珠用先傳文  
全傳曰按晉獻  
公方敢滅霍魏  
魏則之國也  
字義其子之  
封曲沃分晉之

天理... 分東西有雷城古霍國有霍水出霍太山也地理志

河東北... 非也地理志又曰皮氏縣分還為太子城曲沃賜趙

夙耿賜畢萬魏以為大夫士焉曰太子不得立矣

分之都城... 服虔曰邑有先而位以卿費達曰請先

為之極... 位極盡於此也又安得立不如逃之無使

罪至為吳太伯不亦可乎王肅曰太伯知天命

有令名... 王肅曰雖去猶可有令太子不從卜偃曰

畢萬之後必大... 賈逵曰卜偃晉萬盈數也魏大名

也... 服虔曰數從一至萬為是以始賞天開之矣

是以魏賞畢萬... 天子曰兆民諸侯曰萬民今命之

大以從盈數... 其必有象初畢萬卜

仕於晉國... 遇屯之比... 賈逵曰震上坎上屯坤下

廖占之曰吉... 賈逵曰辛次上比屯初九變之比

險難也... 所以為堅固其後必蕃昌十七年晉侯使

太子申生伐東山... 賈逵曰東山里克諫獻公曰

曰里克晉... 太子奉冢祀社稷之粢盛以朝夕視君

膳者也... 服虔曰劇故曰冢子君行則守有守則從

服虔曰有代... 從曰撫軍... 服虔曰助君守曰監國

古之制也... 夫率師專行謀也... 必專謀軍事誓軍

旅... 社預曰君與國政之所圖也... 賈逵曰國非太子

按是時申生已... 命則不孝故君之嗣適不可以帥師君失其官

曰太子帥師... 率師不威將安用之... 杜預曰專命則

是失其官也... 公曰寡人有子未知其太子誰立里克不對

而退見太子... 太子曰吾其廢乎里克曰太子勉之

教以軍旅... 賈逵曰不共是懼何故廢乎且子懼不

孝母懼不得立... 服虔曰不修已而不責人則免於

難太子帥師... 公衣之偏衣... 服虔曰偏衣之衣偏異

異故曰偏衣... 杜預曰偏衣左右異色其半似公服

章服曰偏半也... 分身之半以授太子... 正義曰上

衣如字... 佩之金玦... 服虔曰以金為玦也韋昭曰

衣如字... 佩之金玦... 服虔曰以金為玦也韋昭曰

衣如字... 佩之金玦... 服虔曰以金為玦也韋昭曰

衣如字... 佩之金玦... 服虔曰以金為玦也韋昭曰

衣如字... 佩之金玦... 服虔曰以金為玦也韋昭曰

衣如字... 佩之金玦... 服虔曰以金為玦也韋昭曰

衣如字... 佩之金玦... 服虔曰以金為玦也韋昭曰

衣如字... 佩之金玦... 服虔曰以金為玦也韋昭曰

衣如字... 佩之金玦... 服虔曰以金為玦也韋昭曰

衣如字... 佩之金玦... 服虔曰以金為玦也韋昭曰

衣如字... 佩之金玦... 服虔曰以金為玦也韋昭曰

子二十一年驪姬謂太子曰君夢見齊姜太子速

祭曲沃服虔曰齊歸釐於君太子於是祭其母齊

姜於曲沃上其薦胙於獻公獻公時出獵置胙於

宮中驪姬使人置毒藥胙中居二日索隱曰傳獻

公從獵來還宰人上胙獻公獻公欲饗之驪姬從

旁止之曰胙所從來遠宜試之祭地地墳韋昭曰

祭示有先與犬夾與小臣小臣韋昭曰小臣

今也驪姬泣曰太子何忍也其父而欲弑代之况

他人乎且君老矣日暮之人曾不能待而欲弑之

謂獻公曰太子所以然者不過以妾及奚齊之故

妾願子母辟之他國若早自殺母徒使母子為太

子所魚肉也始君欲廢之妾猶恨之至於今妾殊

自失於此索隱曰太子之行如此妾前見君太子

聞之奔新城韋昭曰新城曲沃獻公怒乃誅其傅

杜原欵或謂太子曰為此藥者乃驪姬也太子何

不自辭明之太子曰吾君老矣非驪姬寢不安食

不甘即辭之君且怒之不可或謂太子曰可奔他

國太子曰被此惡名以出人誰內我我自殺耳十

二月戊申申生自殺於新城索隱曰國語云申此

時重耳夷吾來朝人或告驪姬曰二公子怨驪姬

諸殺太子驪姬恐因諧二公子申生之藥胙二公

子知之二子聞之恐重耳奔蒲夷吾奔屈保其城

自備守初獻公使士蔦為二公子築蒲屈城弗就

反為于偽反夷吾以告公公怒士蔦士蔦謝曰

邊城少寇安用之退而歌曰狐裘蒙茸一國三公

吾誰適從服虔曰蒙茸以言亂貌三言卒就城

及申生歿二子亦歸保其城二十二年獻公怒二

子不辭而去果有謀矣乃使兵伐蒲蒲人之宦者

勃鞞正義曰勃鞞及反鞞都提反韋昭云伯命重

耳促自殺重耳踰垣宦者追斬其衣祛服虔曰重

耳遂奔翟使人伐屈屈城守不可下是歲也晉復

假道於虞以伐虢虞之大夫宮之奇諫虞君曰晉

不可假道也是且滅虞虞君曰晉我同姓不宜伐

我宮之奇曰太伯虞仲太王之子也太伯亡去是

以不嗣號仲虢叔王季之子也為文王卿士其記

動在王室藏於盟府杜預曰盟府將虢是滅何愛

于虞且虞之親能親於栢莊之族乎栢莊之族何

罪盡滅之虞之與虢唇之與齒唇亡則齒寒虞公

不聽遂許晉宮之奇以其族去虞其冬晉滅虢號

公醜奔周皇覽曰號公冢在河內溫縣郭東還

公孫氏之孫  
而公孫氏不用  
言之者述而  
故前是非作  
之法也若并  
之臣也若官  
之臣也若官  
之臣也若官

襲滅虞虞公及其大夫并伯百里奚正義曰南

百里奚宋井以媵秦穆姬杜預曰穆姬獻公女而

修虞祀祭禮命也荀息牽曩所遺虞屈產之乘

馬奉之獻公獻公笑曰馬則吾馬齒亦老矣公羊

伐屈晉大夫屈濟正義曰民逃夷吾將奔翟

冀芮曰不可韋昭曰冀重耳已在矣今往晉必移

兵伐翟翟畏晉禍且及不如走梁梁近於秦秦疆

吾君百歲後可以求入焉遂奔梁二十五年晉伐

翟翟以重耳故亦擊晉於齧桑左傳作采桑服虔

與秦接壤北邊翟東至河內索隱曰河內河驪姬

弟生悼子索隱曰左傳作卓子二十六年夏齊桓

公大會諸侯於葵丘正義曰在曹州考晉獻公病

行後未至逢周之宰孔宰孔曰齊桓公益驕不務

德而務遠畧諸侯弗平君第母會索隱曰母如晉

何獻公亦病復還歸病甚乃謂荀息曰吾以奚齊

為後年少諸大臣不服恐亂起子能立之乎荀息

曰能獻公曰何以為驗對曰使死者復生生者不

懸謂之驗索隱曰謂荀息受公命而立奚齊雖復

命而後不為之蓋懸也於是遂屬奚齊於荀息荀

息為相主國政秋九月獻公卒里克邴鄭欲內重

耳以三公子之徒作亂費達曰邴鄭晉大夫三

荀息曰三怨將起秦晉輔之子將何如荀息曰吾

不可負先君言十月里克殺奚齊于零次獻公未

葬也荀息將灰之或曰不如立奚齊弟悼子而傳

之荀息立悼子而葬獻公十一月里克弑悼子于

朝列女傳曰荀息灰之君子曰詩所謂白珪之

玷猶可磨也斯言之玷不可為也杜預曰詩大雅

戎上曰齒牙為禍韋昭曰齒牙為兆端左右象折

之為及破驪戎獲驪姬愛之竟以亂晉里克等已

殺奚齊悼子使人迎公子重耳於翟正義曰國語

鄭使居岸迎夷吾公子重耳於翟正義曰國語

耳謝曰負父之命出奔正義曰父然不得修人子

之禮侍喪重耳何敢入大夫其更立他子還報里

克里克使迎夷吾於梁夷吾欲往呂省正義曰省

曰姓駁呂名省谷芮正義曰曰內猶有公子可

立者而外求難信計非之秦輔疆國之威以入恐

卷之九

晉世家

十一

卷之九

晉世家

十一



危乃使卻芮厚賂秦約曰即得入請以晉河西之  
地與秦及逢里克書曰誠得立請遂封子於汾陽

之邑賈逵曰汾水名汾陽晉地也○索隱曰國語  
天命里克汾陽之田百萬命卻芮以負蔡之

不言亦踈畧也秦穆公乃發兵送夷吾於晉齊桓

公聞晉內亂亦率諸侯如晉秦兵與夷吾亦至晉

齊乃使隰朋會秦俱入夷吾立為晉君是為惠公

齊桓公至晉之高梁而還歸惠公夷吾元年使邳

鄭謝秦曰始夷吾以河西地許君今幸得入立大

臣曰地者先君之地君亡在外何以得擅許秦者

寡人爭之弗能得故謝秦亦不與里克汾陽邑而

奪之權四月周襄王使周公忌父賈逵曰周卿士會齊秦

大夫共禮晉惠公惠公以重耳在外畏里克為變

賜里克死謂曰微里子寡人不得立雖然子亦殺

二君一大夫服虔曰齊為子君者不亦難乎里

克對曰不有所廢君何以興欲誅之其無辭乎乃

言為此臣聞命矣遂伏劍而死於是邳鄭使謝秦

未還故不及難晉君改葬恭太子申生韋昭曰獻  
公時申生

秋狐突之下國服虔曰晉所滅國以為  
下邑一日曲沃有宗廟

遇申生申生與載而告之曰杜預  
曰忽

夷吾無禮余得請於帝服虔  
曰忽

夷吾無禮余得請於帝服虔  
曰忽

請罰有罪將以晉與秦秦將祀余狐突對曰臣聞  
神不食非其宗君其祀母乃絕乎君其圖之申生

曰諾吾將復請帝後十日左傳曰新城西偏將有

巫者見我焉杜預曰將  
因巫以見許之遂不見  
許其言申生

亦及及期而往復見申生告之曰帝許罰有罪矣

弊於韓賈逵曰弊敗  
日更改也史韓晉韓原  
日更敗也史韓晉韓原兒乃謠曰恭太子更葬矣

使秦聞里克誅乃說秦繆公曰呂省卻稱冀芮實

為不從杜預曰三子晉大夫不從不與秦  
賈逵曰呂省左傳作呂甥若重賂

與謀出晉君入重耳事必就秦繆公許之使人與

歸報晉厚賂三子三子曰幣厚言其此必邳鄭賈

我於秦遂殺邳鄭及里克邳鄭之黨七輿大夫韋昭  
曰七輿申生下軍之衆大夫也  
邳鄭子豹奔秦言

伐晉繆公弗聽惠公之立倍秦地及里克誅七輿

大夫國人不附二年周使召公過禮晉惠公韋昭  
曰召

年晉饑乞糴於秦繆公問百里奚服虔曰百里奚  
秦大夫

曰天苗流行國家代有救苗恤鄰國之道也與之

邳鄭子豹曰伐之繆公曰其君是惡其民何罪卒

與粟自雍屬絳五年秦饑請糴於晉晉君謀之慶

王維烈曰晉背秦  
地約及飢復分之  
秦秦之所以伯  
有項然亦出百  
里秦性之也從流  
射者適足以數晉  
耳

鄭曰杜預曰以秦得二邑而倍其地約晉饑而

秦貸我今秦饑請糴與之何疑而謀之號射曰服虔

以秦賜晉晉其可以逆天乎遂伐之惠公用號射

謀不與秦粟而發兵且伐秦秦大怒亦發兵伐晉

六年春秦繆公將兵伐晉晉惠公謂慶鄭曰秦師

深矣韋昭曰深入境奈何鄭曰秦內君君倍其賂

晉饑秦輸粟秦饑而晉倍之乃欲因其饑伐之其

溪不亦宜乎晉卜御右慶鄭皆吉公曰鄭不遜服虔

順乃更令步陽御戎家僕徒為右服虔曰二子

進兵九月壬戌秦繆公晉惠公合戰韓原索隱曰

今韓城縣是也惠公馬驚不行索隱曰驚音竹二

於秦兵至公寤召慶鄭為御鄭曰不用上敗不亦

當乎遂去更令梁繇靡御正義曰韋昭云

右輅秦繆公服虔曰輅迎也索隱曰輅

士冒敗晉軍晉軍敗遂失秦繆公反獲晉公以歸

秦將以祀上帝晉君姊為繆公夫人衰經涕泣公

曰得晉疾將以為樂今乃如此且吾聞箕子見唐

叔之初封曰其後必當大矣晉庸可滅乎乃與晉

侯盟王城杜預曰王城在晉東有王城而許之歸晉疾亦使呂

省等報國人口孤雖得歸母面目見社稷卜日立

子圉晉人聞之皆哭秦繆公問呂省晉國和乎對

曰不和小人懼失君亡親正義曰君惠公也親父

子父母不憚不憚立子圉曰必報讎寧事戎狄正義

曰小人言立子圉為君之後必報秦終不事秦寧事戎狄耳其君子則愛君而

知罪以待秦命曰必報德有此二故不和於是秦

繆公更舍晉惠公餽之七年正義曰餽音饋一牛

十一月歸晉疾晉侯至國誅慶鄭修政教謀曰重

耳在外諸侯多利內之欲使人殺重耳於狄重耳

聞之如齊八年使太子圉質秦正義曰初惠公亡

在梁梁伯以其女妻之生一男一女梁伯卜之男

為人臣女為人妾故名男為圉女為妾服虔曰圉

臣之賤者正義曰十年秦滅梁梁伯好土功治城溝賈逵

不聘曰妾正義曰其眾數相驚曰秦寇至民恐

也正義曰秦滅之十三年晉惠公病內有數子太子圉

曰吾母家在梁梁今秦滅之我外輕於秦而內無

援於國君即不起病大夫輕更立他公子乃謀與

其妻俱亡歸秦女曰子一國太子辱在此秦使婢

子侍服虔曰曲禮云婦以下自以固子之心子

亡矣我不從子亦不敢言子圉遂亡歸晉十四年

按說苑元獻公時孤突傳太子申上公立驪姬為夫人而因多受孤突傳若不出使太子將放若夫突國多難傳一出以驪公三子驪公卒大受太子之謂今事終矣與其父生亂世也不若死而後太子乃得自報受約言曰紀重耳事申起後世作年

九月惠公卒太子圍立是為懷公子圍之二秦怨之乃求公子重耳欲內之子圍之立畏秦之伐也

乃令國中諸從重耳亡者與期期盡不到者盡滅其家孤突之子毛及偃從重耳在秦弗肯召懷公

怒囚孤突突曰臣子事重耳有年數矣今召之是教之反君也何以教之懷公卒殺孤突秦繆公乃

發兵送內重耳使人告樂卻之黨為內應正義曰樂枝却

殺懷公於高梁入重耳重耳立是為文公晉

文公重耳晉獻公之子也自少好士年十七有賢

士五人曰趙衰狐偃咎犯文公舅也賈佗先軫魏

武子自獻公為太子時重耳固已成成人矣獻公即

位重耳年二十一獻公十三年以驪姬故重耳備

蒲城守秦獻公二十一年獻公殺太子申生驪姬

讒之恐不辭獻公而守蒲城獻公二十二年獻公

使宦者履鞮翹殺重耳案隱曰履鞮即左傳之重

耳踰垣宦者遂斬其衣袂重耳遂奔狄狄其母國

也是時重耳年四十三從此五士其餘不名者數

十人至狄狄伐咎如賈逵曰亦狄之別體姓也素

又云或得二女以長女妻重耳生伯儵正義曰叔

劉以少女妻趙衰生盾案隱曰左傳云伐麇咎如

生盾公子取季隗生伯儵叔劉居狄五歲而晉獻公卒里克已殺奚齊悼子乃使人迎欲立重耳重

耳畏殺因固謝不敢入已而晉更迎其弟夷吾立

之是為惠公惠公七年畏重耳乃使宦者履鞮與

壯士欲殺重耳重耳聞之乃謀趙衰等曰始吾奔

狄非以為為可用與案隱曰與起也非狄

故且休足休足久矣固願徙之大國夫齊桓公好

善志在霸王收恤諸侯今聞管仲隰朋死此亦欲

得賢佐益往乎於是遂行重耳謂其妻曰待我二

十五年不來乃嫁其妻矣曰犁二十五年案隱曰

也正義曰杜預云言將吾家上柏大矣雖然妾

待子重耳居狄凡十二年而去過衛衛文公不禮

去過五鹿賈逵曰衛地杜預曰今衛縣西北有

而從野人乞食野人盛土器中進之重耳怒趙衰

曰土者有土也君其拜受之至齊齊桓公厚禮而

以宗女妻之有馬二十乘重耳安之重耳至齊二

歲而相公卒會豎刁等為內亂齊孝公之立諸侯

兵數至雷齊凡五歲重耳愛齊女毋去心趙衰咎

犯乃於桑下謀行齊女侍者在桑上聞之以告其

王其王乃殺侍者服虔曰懼孝公怒勸重耳趨行

史公曰天開者一四曰天開者一可概見矣

按重耳亡歷諸國諸國或禮成不禮太史公云重耳之賢為後日報復本

重耳曰人生安樂孰知其他必死於此徐廣曰一云人生一於此不能去齊女曰子一國公子窮而來此數士者以子為命子不疾反國報勞臣而懷女德竊為子羞之且不求何時得功乃與趙衰等謀醉重耳載以行行遠而覺重耳大怒引戈欲殺咎犯咎犯曰殺臣成子偃之願也重耳曰事不成我食舅氏之肉咎犯曰事不成犯肉腥臊何足食乃止遂行過曹曹共公不禮欲觀重耳駢脇曹大夫釐負羈曰晉公子賢又同姓窮來過我奈何不禮共公不從其謀負羈乃私遺重耳食置壁其下重耳受其食遠其壁去過宋宋襄公新困兵於楚傷於泓聞重耳賢乃以國禮禮於重耳索隱曰以國禮禮之也宋司馬公孫固善於咎犯曰宋小國新困不足以求入更之大國乃去過鄭鄭文公弗禮鄭叔瞻諫其君曰晉公子賢而其從者皆國相且又同姓鄭之出自厲王而晉之出自武王鄭君曰諸侯亡公子過此者眾安可盡禮叔瞻曰君不禮不如殺之且後為國患鄭君不聽重耳去之楚楚成王以適諸侯禮待之索隱曰趙衰曰重耳謝不敢當趙衰曰子亡在外十餘年小國輕子況大國乎今楚大國而固遇

士推曰楚方處而重耳歸重耳言不遜也

子子其毋讓此天開子也遂以客禮見之成王厚遇重耳重耳甚卑成王曰子即反國何以報寡人重耳曰羽毛齒角玉帛君王所餘未知所以報王曰雖然何以報不穀重耳曰即不得已與君王以兵車會平原廣澤請辟王三舍賈逵曰司馬法從九十里也楚將子玉怒曰王遇晉公子至厚今重耳言不孫請殺之成王曰晉公子賢而困於外久從者皆國器此天所置庸可殺乎且言何以易之索隱曰子玉請殺重耳楚成王不許言人之出言不可輕易也居楚數月而晉太子圉亡秦秦怨之聞重耳在楚乃召之成王曰楚遠更數國乃至晉秦晉接壤秦君賢子其勉行厚送重耳重耳至秦繆公以宗女五人妻重耳故子圍妻與往重耳不欲受司空季子曰臣曰季也其國且伐况其故妻乎且受以結秦親而求入子乃拘小禮忘大醜乎遂受繆公大歡與重耳飲趙衰歌黍苗詩辛昭曰詩云芄芄黍苗陰雨膏之繆公曰知子欲急反國矣趙衰與重耳下再拜曰孤臣之仰君如百穀之望時雨是時晉惠公十四年秋惠公以九月卒子圍立十一月葬惠公十二月晉國大夫樂卻等聞重耳在秦皆陰來勸重耳趙衰等反國為內應甚眾

史記卷九十九 晉世家

十八

索隱

史記卷九十九 晉世家

九

列

後世江反西門  
大明之無  
於亡國之  
介子推與  
切者同語  
也

於是秦繆公乃發兵與重耳歸晉晉聞秦兵來亦發兵拒之然皆陰知公子重耳入也唯惠公之故賢臣呂卻之屬正義曰呂不欲立重耳重耳出凡十九歲而得入時年六十二矣晉人多附焉文公元年春秦送重耳至河答犯曰臣從君周旋天下過亦多矣臣猶知之況於君乎請從此去矣重耳曰若反國所不與子犯共者河伯視之索隱曰也乃投壁河中以與子犯盟是時介子推從在船中乃笑曰夫實開公子而子犯以為己功而要市於君固足羞也吾不忍與同位乃自隱渡河秦兵圍令狐晉軍于廬柳釋曰廬二月辛丑答犯與秦晉大夫盟于郇杜預曰解縣西北有郇城○索隱曰秦壬寅重耳入于晉師丙午入于曲沃丁未朝于武宮賈逵曰文公之即位為晉君是為文公羣臣皆往懷公圉奔高梁戊申使人殺懷公懷公故大臣呂省卻芮本不附文公文公立恐誅乃欲與其徒謀燒公宮殺文公文公不知始嘗欲殺文公文公不見使人讓曰蒲城之事女斬予祛其後我從狄君儂女為惠公來求殺我惠公與女期三

左傳卷九

晉世家

十一

據此從之至  
借陰全用左傳  
文

日至而女一日至何速也女其念之宦者曰臣刀鋸之餘不敢以二心事君倍主故得罪於君君已反國其母蒲翟乎且管仲射鉤桓公以霸今刑餘之人以事告而君不見禍又且及矣於是見之遂以呂卻等告文公文公欲召呂卻呂卻等黨多文公恐初入國國人責已乃為微行會秦繆公於王城索隱曰杜預云馬融臨晉縣國人莫知三月己丑呂卻等果反焚公宮不得文公文公之衛徒與戰呂卻等引兵欲奔秦繆公誘呂卻等殺之河上晉國復而文公得歸夏迎夫人於秦秦所與文公妻者卒為夫人秦送三千人為衛以備晉亂文公修政施惠百姓賞從亡者及功臣犬者封邑小者尊爵未盡行賞周襄王以弟帶難出居鄭地來告急晉晉初定欲發兵恐他亂起是以賞從亡未至隱者介子推推亦不言祿祿亦不及推曰獻公子九人唯君在矣惠懷無親外內并之天未絕晉必將有主主晉祀者非君而誰天實開之二三子以為己力不亦誣乎竊人之財猶曰是盜況貪天之功以為己力乎下冒其罪上賞其姦上下相蒙服欺也難與處矣其母曰盍亦求之以死誰對推曰

左傳卷九

晉世家

十一

尤而效之。罪有甚焉。且出怨言。不食其祿。母曰。亦

使知之。若何。對曰。言身之文也。身欲隱。安用文之

文之。是求顯也。其母曰。能如此乎。與女偕隱。至死

不復見。介子推從者憐之。乃懸書宮門。曰。龍欲上

天。五蛇為輔。索隱曰。龍。喻重耳。五蛇。即五臣。狐偃

云。五臣有先軫。顛頤。龍已升雲。四蛇各入其宇。一

蛇獨怨。終不見處所。文公出見其書。曰。此介子推

也。吾方憂王室。未圖其功。使人召之。則亡。遂求所

在。聞其入縣上山中。賈逵曰。縣。上晉地。杜預曰。西

於是文公環縣上山中而封之。以為介推田。徐廣曰。一

國號曰介山。以記吾過。且旌善人。賈逵曰。從亡賤

臣。壺叔曰。君三行。賞不及臣。敢請罪。文公報曰。

夫導我以仁義。防我以德惠。此受上賞。輔我以行。

卒以成立。此受次賞。矢石之難。汗馬之勞。此復受

次賞。若以力事我而無補。吾缺者。此受次賞。二賞

之後。故且及子。晉人聞之。皆說。二年。春。秦軍河上。

將入王。索隱曰。河。趙衰曰。求霸莫如入王尊周。周

晉同姓。晉不先入王。後秦入之。毋以令于天下。方

今尊王晉之資也。三月甲辰。晉乃發兵至陽樊。服

陽樊。周地。陽。邑名也。樊。圍。溫。入襄王于周。四月。

仲山之所居。故曰陽樊也。

按說先云周內  
史記周本紀之曰  
文公其伯平曰  
至王先能而後  
力文公其伯平  
矣

殺王弟帶。周襄王賜晉河內陽樊之地。四年。楚成

王及諸侯圍宋。宋公孫固如晉告急。先軫曰。報施

定霸於今在矣。杜預曰。報。宋孤偃曰。楚新得曹。而

初婚於衛。若伐曹。衛楚必救之。則宋免矣。於是晉

作三軍。王肅曰。始復成國趙衰舉卻殺將中軍。卻

臻佐之。使狐偃將上軍。狐毛佐之。命趙衰為卿。欒

枝將下軍。賈逵曰。欒。枝先軫佐之。荀林父御戎。魏

犇為右。正義曰。擊。也往伐。冬十二月。晉兵先下山

東。而以原封趙衰。杜預曰。河內沁水五年春。晉文

公欲伐曹。假道於衛。衛人弗許。還自河南度。侵曹

伐衛。正月。取五鹿。二月。晉侯齊侯盟于欽孟。杜預

地。衛侯請盟。晉人不許。衛侯欲與楚。國人不欲

故出其君以說晉。衛侯居襄牛。服虔曰公子買守

衛。楚救衛。不卒。徐廣曰晉侯圍曹。三月丙午。晉師

入曹。數之以其不用。釐負羈。言而用美女。乘軒者

三百人也。令軍母入僖負羈宗家。以報德。楚圍宋

宋復告急。晉文公欲救。則攻楚。為楚嘗有德。不欲

伐也。欲釋宋。宋又嘗有德於晉。患之。索隱曰。晉若

子送其入。秦之德。又欲釋宋。不救。乃虜先軫。曰。執

宋公。贈馬之惠。進退有難。是以患之。先軫曰。執

曹伯。分曹衛地。以與宋。楚急。曹衛其勢。宜釋宋。索隱

按文公不欲伐  
楚又應釋宋  
必得地居而  
心皆出於  
思然為楚報  
太史公敘此  
段而和楚一  
大昭庶

曰楚初得曹又新歸於衛今曹衛曹伯而分於是

文公從之而楚成王乃引兵歸楚將子玉曰王遇

晉至厚今知楚急曹衛而故伐之是輕王王曰晉

侯在外十九年困日久矣果得反國險阨盡知

之能用其民天之所開不可當子玉請曰非敢必

有功願以間執讒慝之口也服虔曰子玉非敢求

不能入也杜預曰執猶塞也楚王怒少與之兵於

是子王使宛春告晉楚之大夫也請復衛侯而封

曹臣亦釋宋咎犯曰子玉無禮矣君取一臣取二

勿許章昭曰君文公也臣子玉也先軫曰定人之

謂禮楚一言定三國子一言而亡之我則毋禮不

許楚是弄宋也不如私許曹衛以誘之執宛春以

怒楚章昭曰怒既戰而後圖之杜預曰須勝負晉

侯乃囚宛春於衛且私許復曹衛曹衛告絕於楚

楚得臣怒得臣即子擊晉師晉師退軍吏曰為何

退文公曰昔在楚約退三舍可倍乎楚師欲去得

臣不肯四月戊辰宋公齊將秦將與晉侯次城濮

合戰楚兵敗得臣收餘兵去甲午晉師還至衡雍

杜預曰衡雍鄭地師襄王自往臨

今陳陽卷縣是也師襄王自往臨

師襄王自往臨

師襄王自往臨

師襄王自往臨

師襄王自往臨

師襄王自往臨

師襄王自往臨

踐土賜命晉侯晉侯謂而為之作官○索隱曰出  
預云踐土鄭地然據此文晉師還至衡雍衡雍在  
河南也故劉氏云踐土在河南下文踐土初鄭助  
楚楚敗懼使人請盟晉侯晉侯與鄭伯盟五月  
未獻楚俘於周正義曰俘駟介百乘徒兵千  
大夫也賜大輅彤弓矢百茲弓矢千賈逵曰大輅  
茲引黑也諸侯賜弓矢然後征金輅彤弓赤  
日○正義曰彤徒冬反茲音盧拒鬯一占珪瓚  
拒鬯名諸侯賜珪瓚然後為虎賁三千人  
向器名諸侯賜珪瓚然後為虎賁三千人  
子卒曰晉侯三犇然後稽首受之賈逵曰稽  
晉文侯命王若曰父義和孔安國曰同姓故稱曰  
以義和我諸侯○索隱曰尚書文侯之命是平王  
命晉文侯仇之語今此乃是襄王命文公重耳之  
事代數懸隔勳策全乖太史公雖復彌縫左氏而  
系家頗亦時有疎謬裴氏集解亦引孔馬之註而  
都不言時代乖角何晉迷而解也然計平王至  
襄王為七代仇至重耳為十一代而十三侯又平  
王元年至魯僖二十八年常襄二十年為一百三  
十餘歲矣學者頗合討論之對伯莊以為蓋天子  
命晉同此一不顯文武能慎明德孔安國曰文王  
德也昭登於上布聞在下馬融曰昭謂人維時上  
帝集厥命于文武孔安國曰惟以是故集恤朕身  
繼予一人永其在位孔安國曰當憂念我身於是  
晉文公稱伯癸亥王子虎盟諸侯於王庭服虔曰  
王庭踐土也索隱曰服氏知王庭是踐土者據二十八  
五月公會晉侯盟于踐土又此上文四月甲午作

王宮于踐土王晉焚楚軍火數日不息文公歎左  
漢即王宮也

王宮于踐土王晉焚楚軍火數日不息文公歎左  
漢即王宮也

王宮于踐土王晉焚楚軍火數日不息文公歎左  
漢即王宮也

右曰勝楚而君猶憂何文公曰吾聞能戰勝安者  
唯聖人是以懼且子玉猶在庸可喜乎子玉之敗

而歸楚成王怒其不用其言貪與晉戰讓責子玉  
子玉自殺晉文公曰我擊其外楚誅其內內外相

應於是乃喜六月晉人復入衛侯壬午晉度河北  
歸國行賞孤偃為首或曰城濮之事先軫之謀文

公曰城濮之事偃說我毋失信先軫曰軍事勝為  
右吾用之以勝然此一時之說偃言萬世之功奈

何以一時之利而加萬世功乎是以先之冬晉侯  
會諸侯於溫欲率之朝周力未能恐其有畔者乃

使人言周襄王狩于河陽壬申遂率諸侯朝王於  
踐土索隱曰左氏五月盟于踐土冬會諸侯于溫

踐土天子狩于河陽于中朝于土所此文亦說  
冬合取五月踐土之文也孔子讀史記至文公

曰諸侯無召王王狩河陽者春秋諱之也丁丑諸  
侯圍許曹伯臣或說晉侯曰齊桓公合諸侯而國

異姓今君為會而滅同姓曹叔振鐸之後晉唐叔  
之後合諸侯而滅兄弟非禮晉侯說復曹伯於是

晉始作三行服虔曰晉天子六荀林父將中行先  
穀將右行服虔曰中行先穀將左行杜預曰

先穀將左行杜預曰

按新序云燭之武夜出見秦君  
秦君曰晉之西也  
晉而取鄭君知  
其所以備晉者  
鄭以備晉者  
鄭以為東道也  
鄭之往來共  
行于之往來共  
行于之往來共  
行于之往來共

七年晉文公秦繆公共圍鄭以其無禮  
於文公過時及城濮時鄭助楚也圍鄭欲得叔

瞻叔瞻聞之自殺鄭持叔瞻告晉晉曰必得鄭君  
而甘心焉鄭恐乃間令使謂秦繆公曰

亡鄭厚晉於晉得矣而秦未為利君何不解鄭  
得為東道交索隱曰交猶好也諸秦伯說罷兵晉

亦罷兵九年冬晉文公卒子襄公歡立是歲鄭伯  
亦卒鄭人或賣其國於秦正義曰左傳云秦晉伐

也秦繆公發兵往襲鄭十二月秦兵過我郊襄公  
元年春秦師過周無禮王孫滿譏之兵至滑鄭賈

人弦高將市于周遇之以十二牛勞秦師秦師驚  
而還滅滑而去晉先軫曰秦伯不用蹇叔及其眾

心此可擊樂枝曰未報先君施於秦擊之不可先  
軫曰秦侮吾孤伐吾同姓何德之報遂擊之襄公

墨衰經賈逵曰墨衰凶杜預曰四月敗秦師于殺  
虜秦三將孟明視西乞弼白乙丙以歸遂墨以葬

文公服虔曰非禮也杜預文公夫人秦女謂襄公  
曰秦欲得其三將戮之公許遣之先軫聞之謂襄

先軫聞之謂襄



不可... 先君之志也... 公服從... 甚矣

公曰患生矣軫乃追秦將秦將渡河已在船中頓

首謝卒不反後三年秦果使孟明伐晉報殺之敗

取晉汪以歸秦晉朝臣氏傳文公二年秦孟明視

年冬晉先且居等伐秦取汪彭衙而還則汪是秦

晉先取之秦今伐晉而取汪汪從晉來故云四

年秦繆公大興兵伐我渡河取王官正義曰括地

城在同州澄城縣西北六十里左傳文公三年封

殺尸而去晉恐不敢出遂城守五年晉伐秦取新

城服虔曰秦邑新所作城也報王官役也六年趙衰成子欒貞

子咎季子犯霍伯皆卒賈逵曰欒貞子欒枝趙盾

代趙衰執政七年八月襄公卒太子夷臯少晉人

以難故服虔曰晉國欲立長君趙盾曰立襄公弟

雍好善而長先君愛之且近於秦秦故好也立善

則固事長則順奉愛則孝結舊好則安賈季曰不

如其弟樂辰羸嬖於二君服虔曰辰羸懷嬴立其

子民必安之趙盾曰辰羸賤班在九人下服虔曰

其子何震之有賈逵曰且為二君嬖淫也為先君

子文公子也不能求太而出在小國僻也毋淫子

僻無威正義曰僻足亦反音樂陳小而遠無援將

何可乎使士會如秦迎公子雍賈季亦使人召公

子樂於陳趙盾廢賈季以其殺陽處父左傳曰此

太師陽處父為太傅十月葬襄公十一月賈季奔翟是歲秦

繆公亦卒靈公元年四月秦康公曰昔文公之入

也無衛故有呂卻之患乃多與公子雍衛太子毋

繆贏日夜抱太子以號泣於朝曰先君何罪其嗣

亦何罪舍適而外求君將安置此服虔曰出朝則

抱以適趙盾所頓首曰先君奉此子而屬之子曰

此子材吾受其賜不材吾怨子王肅曰怨其今君

卒言猶在耳而弄之杜預曰在若何趙盾與諸大

夫皆患繆贏且畏誅乃背所迎而立太子夷臯是

為靈公發兵以距秦送公子雍者趙盾為將往擊

秦敗之今孤先蔑隨會亡奔秦秋齊宋衛鄭曹許

君皆會趙盾盟於扈杜預曰鄭地樂陽以靈公初

立故也四年伐秦取少梁秦亦取晉之郟徐廣曰

郟者字誤也微音取非微非微即在今水所謂今云

怒使趙盾穿卻缺擊秦大戰河曲趙穿最有功

七年晉六卿患隨會之在秦常為晉亂乃詳令魏

壽餘反晉降秦秦使隨會之魏因執會以歸晉八

年周頃王崩公卿爭權故不赴左傳曰春秋魯文

卷之三十九 晉世家

文

卷之三十九 晉世家

文

公闕與王孫蘇爭  
政故不處是也  
晉使趙盾以車八百乘平周亂

而立匡王  
索隱曰左傳文十四年晉趙盾以諸侯

周公闕與王孫蘇訟于晉趙宣子平王室而復之

事但文相連  
耳恐此誤也

其君懿公十四年靈公壯後厚飲以彫觴

從臺上彈人觀其避丸也宰夫肺熊蹯不熟

屎出弃之過朝趙盾隨會前數諫不聽已又見灰

人手二人前諫隨會先諫不聽靈公患之使鉏麇

刺趙盾  
賈逵曰鉏麇晉力士也

鉏麇歎曰殺忠臣弄君命罪一也遂觸樹而死

人餓人不昧明也  
索隱曰鄒誦生音不昧為相彌

三年桑下餓人是靈輒也其不昧明是啜葵

之食食其半問其故曰宦三年  
宦學士也

夫趙盾弗復知也九月晉靈公飲趙盾酒伏甲將

攻盾公掌示昧明知之恐盾醉不能起而進曰君

之存不願遺母盾義之益與之飯肉已而為晉宰

之存不願遺母盾義之益與之飯肉已而為晉宰

之存不願遺母盾義之益與之飯肉已而為晉宰

賜自備三行以罷  
如字欲以去趙盾今先毋

及難盾既去靈公伏士未會先縱藹狗名教

用狗雖猛何為然不知明之為陰德也已而靈公

縱伏士出逐趙盾不昧明反擊靈公之伏士伏士

不能進而竟脫盾盾問其故曰我桑下餓人問其

名弗告  
服虔曰明亦因亡去盾遂奔未出晉境乙

女盾昆弟將軍趙穿襲殺靈公於桃園而迎趙盾

弒易  
索隱曰趙盾復位晉太史董狐書曰趙盾弒其

君以視於朝盾曰弒者趙穿我無罪太史曰子為

正卿而亾不出境反不誅國亂非子而誰孔子聞

之曰董狐古之良史也書法不隱  
杜預曰不宣子

良大夫也為法受惡  
服虔曰聞義則服杜預曰善

反惜也出疆乃免  
杜預曰趙境則君臣之

使趙穿迎襄公弟黑臀于周而立之是為成公成

公者文公少子其母周女也壬申朝于武宮成公

元年賜趙氏為公族  
服虔曰公伐鄭鄭倍晉故也

三年鄭伯初立附晉而奔楚楚怒伐鄭晉往救之

六年伐秦虜秦將赤  
索隱曰赤即斥謂斥侯之人

王世貞曰：謂趙盾之不與謀者，非知也。謂謀者，非知也。

王世貞曰：謂趙盾之不與謀者，非知也。謂謀者，非知也。

王世貞曰：謂趙盾之不與謀者，非知也。謂謀者，非知也。

王世貞曰：謂趙盾之不與謀者，非知也。謂謀者，非知也。

與楚莊王爭疆，會諸侯于扈。陳畏楚，不會。晉使中行桓子伐陳。宋隱曰：桓子，荀林父也。因救鄭，與楚戰，敗楚師。是年成公卒，子景公據立。景公元年，春，陳大夫夏徵舒弑其君靈公。二年，楚莊王伐陳，誅徵舒。三年，楚莊王圍鄭，鄭告急。晉使荀林父將中軍，隨會將上軍，趙朔將下軍，卻克、欒書先穀、韓厥、鞏、朔佐之。六月，至河，聞楚已服鄭，鄭伯肉袒與盟而去。荀林父欲還，先穀曰：「凡來救鄭，不至不可。」將率離心卒渡河，楚已服鄭，欲飲馬于河，為名而去。楚與晉

軍大戰，鄭新附，楚畏之，反助楚攻晉。晉軍敗，走河。爭度，船中人指其甚眾，楚虜我將智瑩歸，而林父曰：「臣為督將軍，敗當誅，請死。」景公欲許之，隨會曰：「昔文公之與楚戰，城濮成，王歸殺子玉，而文公乃喜。今楚已敗我師，又誅其將，是助楚殺仇也。」乃止。四年，先穀以首計而敗晉軍于河上，恐誅，乃奔翟與翟謀伐晉。晉覺，乃族穀，穀先軫子也。五年，伐鄭為助楚故也。是時楚莊王彊，以挫晉兵河上也。六年，楚伐宋，宋來告急。晉欲救之，伯宗謀曰：「宗，晉大夫，解揚曰：楚天方開之，不可當，乃使解揚給為救宋。」

晉世家

夫鄭人執與楚厚，賜使反其言。令宋急下，解揚給許之。卒至晉，君言楚欲殺之，或諫乃歸。解揚七年，晉使隨會滅赤狄。八年，使卻克於齊。齊頃公母從樓上觀而笑之，所以然者，卻克僂而魯使塞衛使恥，故齊亦令人如之，以導客。卻克怒歸至河上，曰：「不報齊者，河伯視之。」至國，請君欲伐齊。景公問知其故，曰：「子之怨安足以煩國，弗聽。」魏文子請老休辟，卻克克執政。九年，楚莊王卒，晉伐齊。齊使太子彊為質於晉。晉兵罷，十一年，春，齊伐魯，取隆。索隱曰：劉氏云：隆，即龍也。魯國有隆山，又此年當魯成二年，經書齊侯伐我北鄙，傳曰：圍龍，又鄭誕及別

大鄭人執與楚厚，賜使反其言。令宋急下，解揚給許之。卒至晉，君言楚欲殺之，或諫乃歸。解揚七年，晉使隨會滅赤狄。八年，使卻克於齊。齊頃公母從樓上觀而笑之，所以然者，卻克僂而魯使塞衛使恥，故齊亦令人如之，以導客。卻克怒歸至河上，曰：「不報齊者，河伯視之。」至國，請君欲伐齊。景公問知其故，曰：「子之怨安足以煩國，弗聽。」魏文子請老休辟，卻克克執政。九年，楚莊王卒，晉伐齊。齊使太子彊為質於晉。晉兵罷，十一年，春，齊伐魯，取隆。索隱曰：劉氏云：隆，即龍也。魯國有隆山，又此年當魯成二年，經書齊侯伐我北鄙，傳曰：圍龍，又鄭誕及別

夫鄭人執與楚厚，賜使反其言。令宋急下，解揚給許之。卒至晉，君言楚欲殺之，或諫乃歸。解揚七年，晉使隨會滅赤狄。八年，使卻克於齊。齊頃公母從樓上觀而笑之，所以然者，卻克僂而魯使塞衛使恥，故齊亦令人如之，以導客。卻克怒歸至河上，曰：「不報齊者，河伯視之。」至國，請君欲伐齊。景公問知其故，曰：「子之怨安足以煩國，弗聽。」魏文子請老休辟，卻克克執政。九年，楚莊王卒，晉伐齊。齊使太子彊為質於晉。晉兵罷，十一年，春，齊伐魯，取隆。索隱曰：劉氏云：隆，即龍也。魯國有隆山，又此年當魯成二年，經書齊侯伐我北鄙，傳曰：圍龍，又鄭誕及別

讓不敢晉始作六卿賈逵曰初作韓厥擊朔趙穿

荀驩趙括趙旃皆為卿索隱曰驩音智瑩自楚歸

十三年魯成公朝晉晉弗敬魯怒去倍晉晉伐鄭

取汜十四年梁山崩公羊傳曰梁山河上山杜預

伯宗伯宗以為不足怪也徐廣曰年表云伯宗

年楚將子反怨巫臣滅其族巫臣怒遣子反書曰

必令子罷於奔命乃請使吳令其子為吳行人教

吳乘車用兵吳晉始通約伐楚十七年誅趙同趙

括族滅之韓厥曰趙衰趙盾之功豈可忘乎奈何

絕祀乃復令趙庶子武為趙後復與之邑十九年

夏景公病立其太子壽曼為君是為厲公後月餘

景公卒厲公元年初立欲和諸侯與秦相公夾河

而盟歸而秦倍盟與翟謀伐晉三年使呂相讓秦

將成差五年三郤讒伯宗殺之賈逵曰三郤郤伯

宗以好直諫得此禍國人以是不附厲公六年春

鄭倍晉與楚盟晉怒樂書曰不可以當吾世而失

諸侯乃發兵厲公自將五月渡河聞楚兵來救范

文子請公欲還卻至曰發兵誅逆見彊辟之無以

令諸侯遂與戰癸巳射中楚共王目楚兵敗於鄢

陵

南地也○索隱曰鄢音偃又於連反子反收餘

兵拊循欲復戰晉患之共王召子反其侍者豎陽

穀進酒子反醉不能見王怒讓子反子反死王遂

引兵歸晉由此威諸侯欲以令天下求霸厲公多

外嬖姬歸欲盡去羣大夫而立諸姬兄弟寵姬兄

曰胥童嘗與卻至有怨及樂書又怨卻至不用其

計而遂敗楚左傳曰樂書欲待楚師退而擊

人問謝楚楚來詐厲公曰鄢陵之戰實至召楚欲

作亂內子周立之會與國不具是以事不成厲公

告樂書樂書曰其殆有矣願公試使人之周微考

之虞翻曰果使卻至於周樂書又使公子周見卻

至卻至不知見賣也厲公驗之信然遂怨卻至欲

殺之八年厲公獵與姬飲卻至殺豕奉進宦者奪

之索隱曰宦卻至射殺宦者公怒曰季子欺予杜預

雖公亦病矣卻至曰信不反君智不害民勇不

作亂失此三者誰與我我死耳十二月壬午公令

胥童以兵八百人襲攻殺三郤胥童因以劫樂書

中行偃于朝曰不殺二子患必及公公曰一旦殺

三卿寡人不忍益也對曰人將忍君杜預曰人公

謂書偃也

按晉書郤至

多內嬖而生亂

按晉書伯宗好

直諫不容于晉

因武子好直言而

不容于齊小人眾

分于子弒也

安葬曰復也公曰

人不所與矣

王處曰伯宗好

直諫不容于晉

因武子好直言而

不容于齊小人眾

分于子弒也

弗聽謝樂書等以誅卻氏罪大夫復位二子頓首

曰幸甚幸甚公使胥童為卿閏月乙卯厲公游匠

驪氏賈逵曰驪氏晉大夫在驪者樂書中行偃以其黨襲捕

厲公囚之殺胥童而使人迎公子周于周而立之

徐廣曰上是為悼公悼公元年正月庚申樂書中

行偃弒厲公葬之以一乘車左傳曰葬之于翼東門之外也杜預曰

言不以君禮葬也厲公囚六日歿於十日庚午智

瑩迎公子周來至絳刑雞與大夫盟而立之是為

悼公辛巳朝武宮二月乙酉即位悼公周者其大

父捷晉襄公少子也不得立號為相叔相叔最愛

按此則似法下無誤也

相叔生惠伯談談生悼公周周之立年十四矣悼

公曰大父父皆不得立而避難於周客死焉寡人

自以踈遠毋幾為君索隱曰幾音今大夫不忘文

襄之意而惠立相叔之後賴宗廟大夫之靈得奉

晉祀豈敢不戰戰乎大夫其亦佐寡人於是逐不

臣者七人修舊功施德惠收文公入時功臣後秋

伐鄭鄭師敗遂至陳三年晉會諸侯索隱曰於悼

公問羣臣可用者祁奚舉解狐解狐僕之仇復問

舉其子祁午君子曰祁奚可謂不黨矣外舉不隱

仇內舉不隱子方會諸侯悼公弟楊于亂行賈逵曰行

魏絳戮其僕賈逵曰悼公怒或諫公公卒賢絳

任之政使和戎戎大親附十一年悼公曰自吾用

魏絳九合諸侯杜預曰九合一謂會于戚二會城

同盟于戲六會于和七成制虎牢和戎翟魏子之

力也賜之樂三讓乃受之冬秦取我櫟索隱曰前

秦軍至棫林而去十五年悼公問治國於師曠師

曠曰惟仁義為本冬悼公卒子平公處立平公元

年伐齊齊靈公與戰靡下徐廣曰靡一作靡索

隱曰劉氏靡音眉綺反齊師敗走晏嬰曰君亦毋勇何不止戰遂去

按秦林楚功烈談仁義者寥寥矣不意師曠而

晉追遂圍臨菑盡燒屠其郭中東至膠南至沂齊

皆城守晉乃引兵歸六年魯襄公朝晉晉樂逞有

罪奔齊八年齊莊公微遣樂逞於曲沃以兵隨之

齊兵上太行樂逞從曲沃中反襲入絳絳不戒平

公欲自殺范獻子止公以其徒擊逞逞敗走曲沃

曲沃攻逞逞死遂滅欒氏宗逞者樂書孫也左傳

其入絳與魏氏謀齊莊公聞逞敗乃還取晉之

朝歌去以報臨菑之役也十年齊崔杼弒其君莊

公晉因齊亂伐敗齊於高唐去報太行之役也十

四年吳延陵季子來使與趙文子韓宣子魏獻子

語曰晉國之政卒歸此三家矣十九年齊使晏嬰  
如晉與叔嚮語叔嚮曰晉季世也公厚賦為臺池  
而不恤政政在私門其可久乎晏子然之二十二  
年伐燕二十六年平公卒子昭公夷立昭公六年  
卒六卿疆公室卑索隱曰韓宣惠范中行及智氏  
為六卿後韓趙魏魏為三卿而分  
子頃公去疾立頃公六年周景王崩王子  
爭立晉六卿平王室亂立敬王九年魯季氏逐其  
君昭公昭公居乾侯十一年衛宋使使請晉納魯  
君季平子私賂范獻子獻子受之乃謂晉君曰李  
氏無罪不果入魯君十二年晉之宗家祁僕孫叔  
嚮子相惡於君六卿欲弱公室乃遂以法盡滅其  
族而分其邑為十縣各令其子為大夫晉益弱六  
卿皆大十四年頃公卒子定公午立定公十一年  
魯陽虎奔晉趙鞅簡子舍之十二年孔子相魯十  
五年趙鞅使邯鄲大夫午不信欲殺午午與中行  
寅范吉射親攻趙鞅索隱曰寅荀偃之孫射  
音亦范獻子士鞅之子鞅走  
保晉陽定公圍晉陽荀欒韓不信魏侈與范中行  
為仇乃移兵伐范中行范中行反晉君擊之敗范  
中行范中行走朝歌保之韓魏為趙鞅謝晉君乃  
赦趙鞅復位二十二年晉敗范中行氏二子奔齊

三十年定公與吳王夫差會黃池爭長趙鞅時從  
卒長吳除廣曰吳世家說黃池之盟云趙鞅怒將  
戰吳乃長晉定公左氏傳云乃先晉人外  
傳云吳公先戰血晉公次之  
十一年齊田常弒其君簡公而立  
簡公弟驁為平公三十三年孔子卒三十七年定  
公卒子出公鑿立出公十七年徐廣曰年表云出  
公立十八年或云  
二十二年知伯與趙韓魏共分范中行地以為邑出公  
怒告齊魯欲以伐四卿索隱曰時趙魏韓共滅范  
氏及中行氏而分其地徐  
有知氏與三  
晉故云四卿四卿恐遂反攻出公出公奔齊道成  
故知伯乃立昭公會孫驕為晉君是為哀公索隱  
系家云驕是為懿公又年表云出公十八年次哀  
公忌二年次懿公驕十七年紀年又云出公二十  
三年奔楚乃立昭公之孫是為敬公系本亦云昭  
公生札柘公子雅生忌忌生懿公驕然晉趙系家  
及年表並皆不同哀公大父雍晉昭公少子也號  
為戴子徐廣曰世本作栢  
子雅注云戴子戴子生忌忌善知伯蚤  
死故知伯欲盡并晉未敢乃立忌子驕為君當是  
時晉國政皆決知伯晉哀公不得有所制知伯遂  
有范中行地最彊哀公四年趙襄子韓康子魏相  
子共殺知伯盡并其地索隱曰如紀年之說此十  
乃出公二十二年事  
八年哀公卒子幽公柳立幽公之時晉畏反朝韓  
趙魏之君索隱曰畏懼也為哀公故反朝韓趙獨  
魏也宋忠引此注系本而畏字作襄  
有絳曲沃餘皆入三晉十五年魏文侯初立索隱  
曰魏

紀年魏文侯初立十八年幽公淫婦今夜竊出邑

中盜殺幽公索隱曰紀年云夫人秦魏文侯以兵

誅晉亂立幽公子止是為烈公索隱曰系本幽公

表云魏誅幽公烈公十九年周威烈王賜趙韓魏

立其弟止也

皆命為諸侯二十七年烈公卒子孝公頎立索隱曰

本云孝公頎放紀年以孝公為相公故韓子有晉相侯

立襲邯鄲不勝而去十七年孝公卒索隱曰紀年

年趙成侯韓共侯遷相公子靜公俱酒立索隱曰

於屯雷已後更無晉事

靜公是歲齊威王元年也靜公二年魏武侯韓哀

疾趙敬侯滅晉後而三分其地索隱曰紀年云魏

武侯以相公十九

年卒韓哀侯趙敬侯以相公十五年卒又趙系

家烈侯十六年與韓分晉封晉君端氏其後十年

肅侯徙晉於屯雷不同也靜公遷為家人晉絕不祀

太史公曰晉文公古所謂明君也公居外十九年

至困約及即位而行賞尚忘介子推况驕王乎靈

公既弒其後成景致嚴至厲大刻大夫懼誅禍作

悼公以後日衰六卿專權故君道之御其臣下固

不易哉

索隱述贊曰天命叔虞卒封於唐桐圭既削河

汾是荒文侯雖嗣曲沃日彊未知本末作傾相

莊獻公昏惑太子權殃重耳致霸朝周河陽

靈既喪德厲亦無防四卿侵侮晉作連行

蘇子古史曰晉文公辟難知之難處於十有二

年襄濟濟子相繼戮成秦晉之人歸心焉文公

漢書卷之二十九

史記評林卷之三十九

文公然後文公除起而收之遂伯諸侯彼其處

利害之計誠審哉夏商之衰湯文皆起於諸侯

下而無取天下之患其後皆數十世若晉文公

德雖未足而待其自至則庶幾王者之事也是

以主盟中夏幾二百年其功業與齊桓等而子

孫遇之遠甚夫豈非其積之有厚薄故耶晉悼

公之復伯也與楚爭霸三合諸侯之師未嘗一

與楚戰卒以敵楚而服鄭蓋古之善用兵者皆

以不戰屈人之兵非不得已不戰方鄭之未服

也中行復樂懸皆欲以戰勝楚惟智整知用兵

之難勝負之不可必遷延稽故而楚人

自敵不較而去如盤可謂知用兵矣

史記評林卷之四十

吳興凌稚隆輯校

楚世家第十

楚之先祖出自帝顓頊高陽高陽者黃帝之孫昌

意之子也高陽生稱正義曰稱生卷章卷章生重

黎徐廣曰世本云老童生重黎及吳回譙周曰老

童即卷章○索隱曰重黎黎氏二官代司天地

項氏之子曰黎今以重黎為一人乃是顓頊之子

孫者劉氏云少昊氏之後曰重顓頊氏之後曰重

黎對彼重則重黎之後非謂重黎為帝嚳高辛居

火正索隱曰此重黎為火正彼少昊氏之後

重自為木正知此重黎即彼之黎也甚有

功能光融天下帝嚳命曰祝融虞翻曰祝大融明

共工氏作亂帝嚳使重黎誅之而不盡帝乃以庚

寅日誅重黎而以其弟吳回為重黎後復居火正

為祝融吳回生陸終陸終生子六人坼剖而產焉

于寶曰先儒學士多疑此事譙允南通才達學精

核理數者也作古史考以為作者妄記廢而不論

降六代數千年間迷至霸王天將與之必有尤物

乎若夫前志所傳修己背坼而生禹簡狄剖而

生契歷代久遠莫足相證近魏黃初五年汝南屈

雍妻丁氏生男鵲足膝下水腹上出而平今古

數月則令母子無恙膝下近事之信也今自若

固知注記者之不妄也天地云為陰陽變化安可

原詩人之古明古之婦人嘗有所剖而產者矣又

有因產而遇災倍者故美其無害也○索隱曰系

本云陸終娶鬼方其長一曰昆吾虞翻曰昆吾名

氏之妹謂之女嬭其長一曰昆吾虞翻曰昆吾名

男之來其十世

吾世本日昆吾者衛是也索隱曰系本云其一曰

樊是為昆吾宋忠曰昆吾國名已姓所出左傳曰

衛侯夢見披髮登昆吾之觀今濮陽城中有昆吾

臺是○正義曰括地志云濮陽縣古昆吾國也昆

吾故城在縣西三十里臺二曰參胡世本日參胡

在縣西百步即昆吾墟也三曰彭祖虞翻曰

隱曰系本云二曰惠連是為參三曰彭祖虞翻曰

彭祖封於大彭世本日彭祖者彭城是也○索隱

曰系本云三日箕鏗是為彭祖虞翻所云是也○

正義曰括地志云彭城古彭祖國也外傳云殷末

滅彭祖國也虞翻云名蕭神仙傳云彭祖諱鏗帝

顓頊之玄孫至殷末年已七百六十七

歲而不衰老遂往流沙之西非壽終也四曰會人

世本日會人者鄭是也○索隱曰系本云四曰求

言是為鄭人宋忠曰求言名也姬姓所出鄭國也

○正義曰括地志云故鄭城在鄭州新鄭縣東北

二十二里毛詩謂云昔高辛之土祝融之墟歷唐

至周重黎之後姪姓處其地五曰曹姓世本日曹

是為鄭國為鄭武公所滅也

彭祖氏季連生附沮孫檢曰一作祖○索附沮生

穴熊其後中微或在中國或在蠻夷弗能紀其世

周文王之時季連之苗裔曰鸞熊鸞熊子事文王

蚤卒其子曰熊麗熊麗生熊狂熊狂生熊繹熊繹

當周成王之時舉文武勤勞之後嗣而封熊繹於





全履詳曰按史記  
而載當建章米  
成之於亦春秋之  
世為陸諸夏推楚  
為聖明無道漢書  
語則諸夏固有  
以自取也

楚世家

五

熊通弑蚡冒子而代立是為楚武王武王十七年  
晉之曲沃莊伯弑主國晉孝侯十九年鄭伯弟段  
作亂二十一年鄭侵天子之田二十三年衛弑其  
君桓公二十九年魯弑其君隱公三十一年宋太  
宰華督弑其君殤公三十五年楚伐隨賈逵曰隨  
地也杜預曰隨國今義陽隨縣正義曰括地志云隨州  
外城古隨國地世本云楚武王墓在隨州新息隨  
姬姓也武王卒師中而兵器括隨曰我無罪楚曰  
地志上蔡縣東北五十里是也我蠻夷也今諸侯皆為叛相侵或相殺我有敝甲  
欲以觀中國之政請王室尊吾號隨人為之周請  
尊楚王室不聽還報楚三十七年楚熊通怒曰吾  
先鬻熊文王之師也蚤終成王舉我先公乃以子  
男田令居楚蠻夷皆率服而王不加位我自尊耳  
乃自立為武王與隨人盟而去於是始開濮地而  
有之五十一年周召隨侯數以立楚為王楚怒以  
隨背已伐隨武王卒師中而兵罷皇覽曰楚武王  
家在南郡鄖  
陽縣葛陵鄉城東北民謂之楚王墓漢永平中葛  
陵城北魏里社下於土中得銅鼎而銘曰楚武王  
由是知楚武王之冢民傳言秦項亦眉之時欲發  
之輒顛壞壞不得發也正義曰有本注葛陵  
鄉作葛陵鄉者誤也地理志云新蔡縣西六十里  
有葛陵鄉即費長房投竹成龍之故地也

子文王熊贛立始都鄢正義曰鄢地志云紀南城  
里杜預云鄢都於鄢今南郡江陵縣北紀南城是  
也括地志云又至平王更城鄢在江陵縣東北六

按世目是  
江漢之間皆服  
于楚

楚世家

六

文王二年伐申過鄧正義曰括地志云故  
城是也北三十里晉太康地志云周宣王舅所封故鄧城  
在襄州安養縣北二十里春秋之鄧國莊十六年  
楚文王滅之服鄧人曰楚王易取鄧侯不許也六  
年伐蔡正義曰蔡州上蔡縣在州北七十  
里古蔡國也縣外城蔡國城也虜蔡哀  
侯以歸已而釋之楚疆陵江漢間小國小國皆畏  
之十一年齊桓公始霸楚亦始大十二年伐鄧滅  
之十三年卒子熊羆立索隱曰羆  
是為杜敖杜敖五年欲殺其弟熊惲索隱曰惲音  
杜  
狀反惲奔隨與隨襲弑杜敖代立是為成王成王  
惲元年初即位布德施惠結舊好於諸侯使人獻  
天子天子賜胙曰鎮爾南方夷越之亂無侵中國  
於是楚地千里十六年齊桓公以兵侵楚至陘山  
楚成王使將軍屈完以兵禦之正義曰屈曲勿反  
完音桓楚族也與桓公盟桓公數以周之賦不入王室楚許之乃  
去十八年成王以兵北伐許地理志曰潁川許  
君肉袒謝乃釋之二十二年伐黃陽縣故黃國  
正義曰括地志云黃國故城漢七陽縣也  
秦時黃部贏姓在光州定城縣四十里也二十六  
年滅英徐廣曰年表及它本皆作英一本作黃  
正義曰英國在淮南壽縣國也不知英名  
也三十三年宋襄公欲為盟會召楚楚王怒曰召

我我將好往襲辱之遂行至孟正義曰音遂執辱

宋公已而歸之三十四年鄭文公南朝楚楚成王

北伐宋敗之泓射傷宋襄公襄公遂病瘡歿三十

五年晉公子重耳過楚成王以諸侯客禮饗而厚

送之於秦三十九年魯僖公來請兵以伐齊楚使

申侯將兵伐齊取穀杜預曰濟北穀城縣正義

十六里置齊桓公公子雍焉齊桓公七子皆奔楚楚

盡以為上大夫滅夔夔不祀祝融鬻熊故也服虔

楚熊渠之孫熊摯之後夔在巫山之陽神歸鄉服虔

索隱曰譙周作滅歸歸即夔之地名歸縣之鄉也

夏伐宋宋告急於晉晉救宋成王罷歸將軍子玉

請戰成王曰重耳亡居外久卒得反國天之所開

不可當子玉固請乃與之少師而去晉果敗子玉

於城濮成王怒誅子玉四十六年初成王將以商

臣為太子語令尹子上子曰君之齒未也杜預

年也言而又多內寵紂乃亂也楚國之舉常在少

者賈逵曰且商臣違目而對聲忍人也忍為不義

不可立也王不聽立之後又欲立子職賈逵曰職

也而紂太子商臣商臣聞而未審也告其傅潘崇

曰何以得其實崇曰饗王之寵姬江芊而勿敬也

姬當商臣從之江芊怒曰正義曰芊宜乎王之欲

史記卷五

楚世家

七

一

殺若而立職也商臣告潘崇曰信矣崇曰能事之

乎服虔曰若立曰不能能三去乎曰不能能行大

事乎服虔曰曰能冬十月商臣以宮衛兵圍成王

成王請食熊蹯而死杜預曰熊掌難熟與不聽于

未成王自絞殺商臣代立是為穆王穆王立以其

太子宮與潘崇使為太師掌國事穆王三年滅江

出頭曰江國在杜預曰四年滅六蓼六蓼皐陶之後杜預

國今安豐縣也八年伐陳十二年卒子莊王侶

立莊王即位三年不出號令日夜為樂令國中曰

有敢諫者效無赦伍舉入諫莊王左抱鄭姬右抱

越女坐鐘鼓之間伍舉曰願有進隱隱謂隱曰有

鳥在於阜三年不蜚不鳴是何鳥也莊王曰三年

不蜚蜚將冲天二年不鳴鳴將驚人舉退矣吾知

之矣居數月淫益甚大夫蘇從乃入諫王曰若不

聞令乎對曰殺身以明君臣之願也於是乃罷淫

樂聽政所誅者數百人所進者數百人任伍舉蘇

從以政國人大說是歲滅庸正義曰房州竹六年

伐宋獲五百乘八年伐陸渾戎服虔曰陸渾戎在

尹姓之戎遂至洛觀兵於周郊服虔曰觀兵周定

王使王孫滿勞楚王服虔曰以郊楚王問鼎小大

史記卷五

楚世家

八

一

輕重莊王曰示欲對曰在德不在鼎莊王曰子無

阻九鼎楚國折鉤之喙止義曰蒙許衛反凡戰有

呼君王其忘之乎昔虞夏之盛遠方皆至貢金九

牧服虔曰使九鑄鼎象物物者之於鼎也百物而

為之備使民知神效民逆備之也桀有亂

德鼎遷於殷載祀六百曰祀土疆曰載祀者倫言

也殷紂暴虐鼎遷於周德之休明雖小必重曰不

其姦回昏亂雖大必輕杜預曰昔成王定鼎于

郊鄭武王遷之成王定之索隱曰按周書郊維

北山名晉甲辱謂上世三十上年七百天所命也

周德雖衰天命未改鼎之輕重未可問也楚王乃

歸九年相若教氏左傳曰人或讒之王恐誅反攻

王王擊滅若教氏之族十三年滅舒杜預曰廬江

已破陳即縣之羣臣皆賀申叔時使齊來不賀王

問對曰鄒語曰牽牛徑人田田主取其牛徑者則

不直矣取之生不亦甚乎且王以陳之亂而率諸

侯伐之以義代之而貪其縣亦何以復令於天下

莊王乃復陳國後十七年秦楚莊王圍鄭三月克

之入自皇門賈逵曰鄭城門鄭伯肉袒牽羊以逆

示服為臣隸也曰孤不天不能事君君用懷怒

以及敝邑孤之罪也敢不惟命是聽賓之南海若

以臣妾賜諸侯亦惟命是聽若君不忌厲宣桓武

改事君孤之願也非所敢望也敢布腹心楚羣臣

曰王勿許莊王曰真君能下人必能信用其民庸

可絕乎莊王自手旗左右麾軍引兵去三十里而

舍遂許之平杜預曰退一潘奭入盟子良出質

遂至衡雍而歸二十年圍宋以殺楚使也索隱曰

十四年楚子使申舟聘于齊曰無假道于宋華元

曰過我而不假道鄢我也鄢我亡也殺其使者必

伐我伐我亦亡也一也乃殺之楚圍宋五月城

中食盡易子而食析骨而炊宋華元出告以情莊

王曰君子哉遂罷兵去二十二年莊王卒子共王

審立共王十六年晉伐鄭鄭告急共王救鄭與晉

兵戰鄢陵晉敗楚射中共王目共王召將軍子反

子反嗜酒從者豎陽穀進酒醉王怒射殺子反遂

罷兵歸三十一年共王卒子康王招立康王立十

五年卒子員立索隱曰員音是為郊教康王寵弟

楚世家 九

楚世家 十

按此敘于比子  
皆弄疾為後  
公王而平王立  
張本

公子圍徐廣曰史記多作回子比子皆弄疾郊敖三年以其  
季父康王弟公子圍為令尹。王兵事。四年圍使鄭

道聞王疾而還十二月已酉圍入問王疾絞而弑  
之荀卿曰以冠纓絞之左傳曰蔡王于郊謂之郊放也遂殺其子莫及平夏

使使赴於鄭伍舉問曰誰為後服虔曰問對曰寡大夫圍伍舉更曰共王之子圍為長杜預曰伍舉禮告終稱嗣不子比奔晉而圍立是為靈王靈王以墓弑楚諸侯

三年六月楚使使告晉欲會諸侯諸侯皆會楚于  
申伍舉曰昔夏啓有鈞臺之饗杜預曰河南陽翟縣南有鈞臺故周武王有盟津之誓成王有岐

商湯有景亳之命卷世家周武王有盟津之誓成王有岐

陽之蒐賈逵曰岐山在始平郿縣康王有豐宮之朝服虔曰豐宮在

相有召陵之師杜預曰用會晉文有踐土之盟君其何用靈王

曰用相公杜預曰用會時鄭子產在焉於是晉宋

魯衛不往靈王已盟有驕色伍舉曰桀為有仍之

會有緝叛之魯國名也紂為黎山之會東夷叛之

幽王為太室之盟我翟翟叛之杜預曰太

君其慎終七月楚以諸侯兵伐吳圍朱方八

月克之囚慶封滅其族以封徇曰無效齊慶封弑  
其君而弱其孤以盟諸大夫杜預曰齊崔杼弑其

君之罪也封反曰莫如楚共王庶子圍弑其君兄之

子員而代之立穀梁傳曰軍人聚然皆笑於是靈王使弄疾殺

之七年就章華臺杜預曰南近華容縣有臺在城內下令內亡人

實之八年使公子弄疾將兵滅陳十年召蔡侯醉

而殺之使弄疾定蔡因為陳蔡公十一年伐徐以

恐吳左傳曰使蕩靈王次於乾谿以待之王曰齊

晉魯衛其封皆受寶器我獨不今吾使使周求鼎

以為分其予我乎服虔曰有功析父對曰其予君

王哉賈逵曰析父楚大夫索隱曰據左昔我先

王熊繹辟在荆山華露藍華徐廣曰華一作暴明

以處草莽跋涉山林服虔曰

跋涉服虔曰以事天子唯是桃弧棘矢以共王事服虔曰桃

及魯衛主母弟也楚是以無分而彼皆有周今與  
四國服事君王將惟命是從豈敢愛鼎靈王曰昔  
我皇祖伯父昆吾舊許是宅服虔曰陸終氏六子  
季連楚之祖故謂昆吾為伯父也長曰昆吾少曰季連  
此語曾居許地故曰舊許是宅也今鄭人貪其田  
不我予今我求之其予我乎對曰周不愛鼎鄭安  
敢愛田靈王曰昔諸侯遠我而畏晉今吾大城陳  
蔡不羹章昭曰三國楚別都潁州定陵有東不羹

故城在許州襄城縣東三十里  
地理志云此乃西不羨者也

全有丁曰左傳  
從楚王伐吳  
吳王伐楚為閻越大夫常壽過而作亂為吳閻使

我乎對曰畏哉靈王喜曰折父善言古事焉正義曰左傳十二年折父謂子華曰吾子楚國之望也今與王言如魯國其若之何杜預曰讀其願王心如警應聲也按此對王言是子華之辭大史公云十折父誤也折父時為王僕見子華辭故散也

二年春楚靈王樂乾谿不能去也國人苦役初靈王會兵於申儻越大夫常壽過索隱曰儻從殺蔡大夫觀起索隱曰觀起子從三在吳乃勸吳王伐楚為閻越大夫常壽過而作亂為吳閻使

矯公子弃疾命召公子比於晉至蔡與吳越兵欲襲蔡公子比見弃疾與盟於鄧杜預曰鄧川

靈王太子祿立子比為王公子子哲為令尹弃疾為司馬先除王宮觀從從師于乾谿令楚眾曰國有王矣先歸復爵邑田室後者遷之楚眾皆潛去

靈王而歸靈王聞太子祿之歿也自投車下而曰人之愛子亦如是乎侍者曰甚是王曰余殺人之子多矣能無及此乎右尹曰左傳曰右尹請待於郊以聽國人王曰眾怒不可犯曰且入

大縣而乞師於諸侯王曰皆叛矣又曰且奔諸侯以聽大國之慮王曰大福不再祗取辱耳於是王

乘舟將欲入馮服虔曰馮楚別都也杜預曰襄陽故鄧城在襄州安養縣北三里在襄州北五里南去荆州二百五十里按王自夏口從漢水上入鄧也左傳云王沿夏水將欲入馮是也杜預曰漢水出襄陽東流經鄧州界北流漢水經云漢水即鄧水也

於是獨傍皇山中野人莫敢入王王行遇其故銷人韋昭曰今謂曰為我求食我已不食三日矣銷人曰新王下法有敢饒王從王者罪及三族且又無所得食王因枕其股而臥銷人又以土自代逃去王覺而弗見遂飢弗能起辛尹申無宇之子申亥曰吾父再犯王命服虔曰王旌執人於章華之宮王弗誅恩孰大焉乃求王遇王飢於釐澤奉之以歸夏五月

癸丑王死申亥家正義曰左傳云夏五月癸亥以二女從夾奔葬之是時楚國雖已立比為王畏靈王復來又不聞靈王歿故觀從謂初王比曰不殺弃疾雖得國猶受禍王曰余不忍從曰人將忍王王不聽乃去弃疾歸國人每夜驚曰靈王入矣

乙卯夜弃疾使船人從江上走呼曰靈王至矣國人愈驚又使曼成然告初王比及令尹子哲曰王至矣國人將殺君司馬將至矣杜預曰司馬君蚤自圖無取辱焉眾怒如水火不可救也初王及子哲

乘舟將欲入馮服虔曰馮楚別都也杜預曰襄陽故鄧城在襄州安養縣北三里在襄州北五里南去荆州二百五十里按王自夏口從漢水上入鄧也左傳云王沿夏水將欲入馮是也杜預曰漢水出襄陽東流經鄧州界北流漢水經云漢水即鄧水也

楚世家

十一

古

按前說叙其王  
比後說叙其王  
謂其子比  
一說其子比  
初字如字  
比字不與然

按五用有字  
比字

遂自殺丙辰并疾即位為王改名熊居是為平王

平王以詐弒兩王而自立恐國人及諸侯叛之乃

施惠百姓復陳蔡之地而立其後如故歸鄭之侵

地存恤國中修政教吳以楚亂故獲五率以歸

馬者器尹午陵尹喜平王謂觀從恣爾所欲欲為

上尹王許之賈逵曰上尹初其王有寵子五人無

適立乃望祭羣神請神決之使王社稷而陰與巴

姬埋壁於室內賈逵曰巴姬共王妾也正義曰左

傳云埋壁於太室之庭杜預曰太

室謂也服虔曰謂足各召五公子齋而入康王跨之

靈王肘加之子比子皆皆遠之平王幼抱而

入再拜壓紐故康王以長立至其子失之圍為靈

王及身而弒子比為王十餘日子皆不得立又俱

誅四子皆絕無後唯獨并疾後立為平王竟續楚

祀如其神符初子比自晉歸韓宣子問叔向曰子

比其濟乎對曰不就宣子曰同惡相求如市賈焉

誰與同惡服虔曰謂國人共惡靈何為不就對曰無與同好

無人杜預曰無與同好取國有五難有寵

有王無謀二也杜預曰謀有謀而無民四

也杜預曰有民而無德五也備當以德成之子比

也杜預曰有民而無德五也備當以德成之子比

史記卷十 楚世家

五 徐幹

在晉十三年矣晉楚之從不聞通者可謂無人矣

族盡親叛可謂無王矣杜預

無覺而動可謂無謀矣服虔曰言靈王尚平

為羈終世可謂無民矣杜預曰終身羈客亡無

凌徵可謂無德矣杜預曰楚人王虐而不忘杜預

國者其并疾乎君陳蔡方城外屬焉正義曰方城

八里也苛慝不作盜賊伏隱私欲不違服虔曰不

實立楚之常也子比之官則右尹也數其登寵則

庶子也以神所命則又遠之民無懷焉將何以立

宣子曰齊桓晉文不亦是乎服虔曰皆庶對曰齊

桓衛姬之子也有寵於釐公有鮑叔牙賓須無隰

朋以為輔有莒衛以為外主賈逵曰齊桓出奔莒

有高國以為內主服虔曰國子高莒先入衛人助之

施惠不倦有國不亦宜乎昔我文公孤季姬

之子也有寵於獻公好學不倦生十七年有士五

人有先大夫子餘子犯以為腹心賈逵曰子有魏

擊賈佗以為股肱有齊宋秦楚以為外主賈逵曰

有樂卻孤先以為內主賈逵曰

以九獻秦送肉之

以九獻秦送肉之

史記卷十 楚世家

末 徐幹

比字用字及  
應士五無字





蘇州府志卷之四  
蘇州府志卷之四  
蘇州府志卷之四

何孟春曰楚嘗無  
忌讓殺伍奢伍尚  
是子常殺無忌後  
吳再伐楚入郢都  
子常奔而卒於隨  
楚得不在人知吳  
入郢都者皆楚之  
而全以為昭王之  
得不公者又誅汝  
人之力也

秦兩家交怒相攻滅單梁人單梁大夫怒發邑兵  
攻鐘離楚王聞之怒發國兵滅單梁吳王聞之大  
怒亦發兵使公子光因建母家攻楚遂滅鐘離居  
巢楚乃恐而城郢案隱曰去年已城郢今又重言  
四年無重城郢之據左氏昭二十三年城郢二十  
子珍少且其母乃前太子建所當娶也欲立令尹  
子西子西平王之庶弟也有義子西曰國有常法  
更立則亂言之則致誅乃立太子珍是為昭王昭  
王元年楚衆不說費無忌以其讒亡太子建殺伍  
奢子尚與郤宛宛之宗姓伯氏子嚭及子胥皆奔

吳吳兵數侵楚楚人怨無忌甚楚令尹子常誅無  
忌以說衆正義曰名瓦左四年吳三公子  
奔楚昭三十年二公子奔楚公子掩餘奔楚封之  
以扞吳五年吳伐取楚之六潛正義曰故六城在  
楚之潛邑在霍山縣之東二百步七年楚使子  
常伐吳吳大敗楚於豫章正義曰今十年冬吳王  
闔閭伍子胥伯語與唐蔡俱伐楚楚大敗吳兵遂  
入郢辱平王之墓以伍子胥故也吳兵之來楚使  
子常以兵迎之夾漢水陣吳伐敗子常子常亡奔  
鄭楚兵奔吳乘勝逐之五戰及郢已卯昭王出奔

庚辰吳人入郢春秋云十昭王亡也至雲夢雲夢  
不知其王也射傷王王奔郢正義曰楚音秦郢首  
陸縣城本春秋郢公之弟懷曰平王殺吾父  
變成然正義曰成然立今我殺其子木亦可乎  
鄭公止之然恐其弒昭王乃與王出奔隨正義曰  
隨州城外古隨國城隨姬姓也又云楚昭王城  
在隨州縣北七里左傳云吳師入郢王奔隨隨人  
即此城是也吳王聞昭王往即進擊隨謂隨人  
曰周之子孫封於江漢之間者楚盡滅之欲殺昭  
王王從臣子綦乃深匿王自以為王謂隨人曰以  
我子吳隨人卜子吳不吉乃謝吳王曰昭王亡木

在隨吳請入自索之隨不聽吳亦罷去昭王之出  
郢也使申包胥請救於秦夫王孫包胥秦以車五  
百乘救楚楚亦收餘散兵與秦擊吳十一年六月  
敗吳於稷賈逵曰會吳王弟夫概見吳王兵傷敗  
乃亡歸自立為王闔閭聞之引兵去楚歸擊夫概  
夫概敗奔楚楚封之堂谿正義曰地理志云堂谿  
八十有號為堂谿楚昭王滅唐杜預曰義陽西  
鄉正義曰括地志云上唐鄉故城在隨州棗陽  
縣東南百五十里古之唐國也世本云唐姬姓之  
國九月歸入郢十二年吳復伐楚取番正義曰片  
楚恐去

郢北徙都在襄陽縣界十六年孔子相魯二十年楚

滅頓頓南頓縣故頓子國應劭云古頓子國極姓也通於陳後南頓滅胡正義曰括地志云故胡城在

吳王遂成吳由此怨越而不西伐楚二十七年春

吳伐陳楚昭王救之軍城父十月昭王病於軍中

有赤雲如鳥夾日而蜚杜預曰雲在楚昭王問周

太史太史曰是害於楚王然可移於將相將相聞

是言乃請自以身禱於神昭王曰將相孤之股肱

也今移禍庸去是身乎弗聽上而河為祟大夫請

禱河昭王曰自吾先王受封望不過江漢謂所受

而河非所獲罪也止不許孔子在陳聞是言曰楚

昭王通大道矣其不佞再辱楚國之師今乃得以天

壽終孤之幸也讓其弟公子申為王不可又讓次

弟公子結亦不可乃又讓次弟公子閻五讓乃後

許為王將戰庚寅昭王卒於軍中子閻曰王病甚

全有丁曰申即子

之疾也申即子

全有丁曰此孔子

宋考公也

卒臣豈敢忘君王之意乎乃與子西子綦謀伏師

閉塗徐廣曰一作壁正義曰左傳云諱潛師閉塗接潛師密往迎也閉塗防斷外寇為昭王

女之子章立之服虔曰閉塗不通外使也特女昭

王惠王二年子西召故平王太子建之子勝於吳

以為巢大夫號曰白公徐廣曰伍子胥傳曰使勝

尹子西伐鄭初白公父建亡在鄭鄭殺之白公亡

未為發兵八年晉伐鄭鄭告急楚楚使子西救鄭

受賂而去白公勝怒乃遂與勇力疾士石乞等襲

殺令尹子西子綦於朝因劫惠王置之高府賈逵

王夫人宮服虔曰昭王夫人白公自立為王月餘

會葉公來救楚楚惠王之徒與共攻白公殺之惠

王乃復位是歲也徐廣曰惠陳而縣之十三年

吳王夫差疆陵齊晉來伐楚十六年越滅吳正義

全有丁曰此孔子

楚世家

楚世家

云滅滅吳在  
元王四年  
四十二年楚滅蔡  
正義曰周定四  
十年楚滅杞  
正義曰周定  
與秦平是時越已滅吳  
而不能正江淮北  
正義曰正長也江淮北謂  
廣陵縣徐泗等州是也  
楚東  
侵廣地至泗上五十七年惠王卒子簡王中立  
日中音  
簡王元年北伐滅莒  
正義曰括地志云密  
州首縣故國也言北  
伐者莒在  
徐泗之北  
八年魏文侯韓武子趙相子始列為諸  
侯二十四年簡王卒子聲王當立  
正義曰論法云  
不王其國曰聲  
也  
聲王六年盜殺聲王子悼王熊疑立悼王二年  
三晉來伐楚至乘丘而還  
徐廣曰年表三年歸榆  
云三晉公子伐我至乘丘說也巳解在年表中地  
理志云乘丘故城在兗州瑕丘縣西北三十五里

楚世家  
四十四年楚伐周鄭殺子陽九年伐韓取負黍十一  
年三晉伐楚敗我大梁榆關  
索隱曰此榆關  
當在大梁之西楚厚  
賂秦與之平二十一年悼王卒子肅王滅立肅王  
四年蜀伐楚取茲方  
正義曰古今地名云荆州松  
滋縣古鳩茲地即楚茲方是  
也於是楚為扞關以距之  
季熊說公孫述曰東守  
也  
扞關在巴郡距扞關之口  
索隱曰郡國志曰巴  
郡魚復縣有扞關  
也  
正義曰括地志云汝州魯山本漢  
魯陽縣也古魯縣以古魯山為名也  
十一年肅王  
卒無子立其弟熊良夫是為宣王宣王六年周天  
子賀秦獻王秦始復疆而三晉益大魏惠王齊威  
王尤疆三十年秦封衛鞅於商南侵楚是年宣王

卒子威王熊商立威王六年周顯王致文武胙於  
秦惠王七年齊孟嘗君父田嬰欺楚楚威王伐齊  
敗之於徐州  
徐廣曰時楚已滅而伐齊也  
齊必逐田嬰田嬰恐張丑偽謂楚王曰王所以戰  
勝於徐州者由盼子不用也盼子者有功於國而  
百姓為之用嬰子弗善而用申紀申紀者大臣不  
附百姓不為用故王勝之也今王逐嬰子嬰子逐  
盼子必用矣復搏其士卒以與王遇  
索隱曰搏音  
策作整  
必不便於王矣楚王因弗逐也十一年威  
王卒子懷王熊槐立魏聞楚喪伐楚取我陘山  
日括地志云陘山在鄭  
州新鄭縣西南三十里  
懷王元年張儀始相秦惠  
王四年秦惠王初稱王六年楚使柱國昭陽將兵  
而攻魏破之於襄陵得八邑  
索隱曰襄陵縣名在  
河東古本作八邑今  
亦作  
八城  
又移兵而攻齊齊王患之  
徐廣曰懷王六年  
軍門  
陳軫適為秦使齊齊王曰為之奈何陳軫曰  
王勿憂請令罷之即往見昭陽軍中曰願聞楚國  
之法破軍殺將者何以賢之昭陽曰其官為上柱  
國封上爵執珪陳軫曰其有賢於此者乎昭陽曰  
令尹陳軫曰今君已為令尹矣此國冠之上  
索隱  
曰冠  
國為言倫如卿子冠軍然臣請得譬之人有遺其

卒子威王熊商立威王六年周顯王致文武胙於  
秦惠王七年齊孟嘗君父田嬰欺楚楚威王伐齊  
敗之於徐州  
齊必逐田嬰田嬰恐張丑偽謂楚王曰王所以戰  
勝於徐州者由盼子不用也盼子者有功於國而  
百姓為之用嬰子弗善而用申紀申紀者大臣不  
附百姓不為用故王勝之也今王逐嬰子嬰子逐  
盼子必用矣復搏其士卒以與王遇  
策作整  
必不便於王矣楚王因弗逐也十一年威  
王卒子懷王熊槐立魏聞楚喪伐楚取我陘山  
而攻魏破之於襄陵得八邑  
又移兵而攻齊齊王患之  
陳軫適為秦使齊齊王曰為之奈何陳軫曰  
王勿憂請令罷之即往見昭陽軍中曰願聞楚國  
之法破軍殺將者何以賢之昭陽曰其官為上柱  
國封上爵執珪陳軫曰其有賢於此者乎昭陽曰  
令尹陳軫曰今君已為令尹矣此國冠之上  
國為言倫如卿子冠軍然臣請得譬之人有遺其

魏曰此策其指  
雖為齊而持之  
善  
楊慎曰按此字記  
言云為蛇畫足之  
以世人庸人固多  
而不知此語之兩  
足可也如木為蛇  
則其足之六故其  
蛇者也

舍人一卮酒者。舍人相謂曰：數人飲此不足，以徧請遂畫地為蛇。蛇先成者獨飲之。一人曰：吾蛇先成，舉酒而起曰：吾能為之足。及其為之足而後，成人奪之酒而飲之。曰：蛇固無足。今為之足，是非蛇也。今君相楚而攻魏，破軍殺將，功莫大焉。冠之上，不可以加矣。索隱曰：今又移兵而攻齊，攻齊勝之，官爵不加於此，攻之不勝，身或爵奪，有毀於楚。此為蛇為足之說也。不若引兵而去，以德齊，此持滿之術也。昭陽曰：善。引兵而去，蕪韓君初稱王。秦使張儀與楚齊魏相會盟，鬻桑正義曰：在梁與十一年蘇秦約從山東六國共攻秦。楚懷王為從長。至函谷關，秦出兵擊六國，六國兵皆引而歸。齊獨後。十二年，齊湣王伐敗趙魏軍。秦亦伐敗韓，與齊爭長。十六年，秦欲伐齊，而楚與齊從親。秦惠王患之，乃宣言張儀免相，使張儀南見楚王，謂楚王曰：敝邑之王所甚說者無先大王，雖儀之所甚願為門闈之廝者亦無先大王。敝邑之王所甚憎者無先齊王，雖儀之所甚憎者亦無先齊王。而大王和之，與齊相親也。是以敝邑之王不得事王，而令儀亦不得為門闈之廝也。王為儀閉關而絕齊，今使

東記卷第十 楚世家

五十五

欽

使者從儀西取故秦所分楚商於之地方六百里。商於之地在今順陽郡南鄉州水二縣有商城，在於中故謂之商於。索隱曰：地理志丹水及商屬，置順陽郡，商城州水俱隸之。如是則齊弱矣。是北弱齊，西德於秦，私商於以為富。此一計而三利俱至也。懷王大悅，乃置相璽於張儀，日與置酒，宣言吾復得吾商於之地，羣臣皆賀。而陳軫獨弔，懷王曰：何故？陳軫對曰：秦之所為重王者，以王之有齊也。今地未可得而齊交先絕，是楚孤也。夫秦又何重孤國哉？必輕楚矣。且先出地而後絕齊，則秦計不為先。絕齊而後責地，則必見欺於張儀。見欺於張儀，則王必怨之。怨之是西起秦患，北絕齊交。西起秦患，北絕齊交，則兩國之兵必至。索隱曰：兩國謂韓魏臣故弔。楚王弗聽，因使一將軍西受封地。張儀至秦，詳醉墜車，稱病不出三月。地不可得。楚王曰：儀以吾絕齊為尚薄邪？乃使勇士宋遺北辱齊王。齊王大怒，折楚符而合於秦。秦齊交合，張儀乃起朝。謂楚將軍曰：子何不受地？從某至某，廣袤六里。楚將軍曰：臣之所以見命者六百里，不聞六里。即以命報懷王，懷王大怒，與師將伐秦。陳軫又曰：伐秦非計也。不如因賂之一名都，與之伐齊。是我亡於

東記卷第十 楚世家

五十六

欽

齊以修山好...  
師出有名矣...  
秦之非...  
楚之非...

秦齊宋隱曰謂失取償於齊也吾國尚可全今王已絕於齊而責欺於秦是吾合秦齊之交而來天下

之兵也國必大傷矣楚王不聽遂絕和於秦發兵

西攻秦秦亦發兵擊之十七年春與秦戰丹陽索隱曰此丹陽在漢中秦大敗我軍斬甲士八萬虜我大將軍

屈句裨將軍逢侯丑等七十餘人遂取漢中之郡

楚懷王大怒乃悉國兵復襲秦戰於藍田正義曰藍田在雍州東南八十里從藍田關入藍田縣大敗楚軍韓魏聞楚之困乃

南襲楚至於鄧楚聞乃引兵歸十八年秦使使約

復與楚親分漢中之半以和楚楚王曰願得張儀

不願得地張儀聞之請之楚秦王曰楚且甘心於

子奈何張儀曰臣善其左右靳尚靳尚又能得事

於楚王幸姬鄭袖袖所言無不從者且儀以前使

負楚以商於之約今秦楚大戰有惡臣非面自謝

楚不解且大王在楚不宜敢取儀誠殺儀以便國

臣之願也儀遂使楚至懷王不見因而囚張儀欲

殺之儀私於靳尚靳尚為請懷王曰拘張儀秦王

必怒天下見楚無秦必輕王矣又謂夫人鄭袖曰

秦王甚愛張儀而王欲殺之今將以上庸之地六

縣賂楚以美人聘楚王以宮中善歌者為之勝楚

重刑性也

按楚王聽厚而...  
追儀使原不使...  
然其不聽...  
於此則能保...  
其說之終納邪

王蒙曰各道...  
聞其與秦合也

王重地秦女必賈而夫人必斥矣夫夫人不若言而

出之鄭袖卒言張儀於王而出之儀出懷王因善

遇儀儀因說楚王以叛從約而與秦合親約婚姻

張儀已去屈原使從齊來諫王曰何不誅張儀懷

王悔使人追儀弗及是歲秦惠王卒二十年齊湣

王欲為從長索隱曰俗本或作二十六年按下文此云二十六年衍字也當是二十年事又徐廣推

二十一年取武遂二十二年歸武遂則此二十年

之事乎惡楚之與秦合乃使使遺楚王書曰寡

人患楚之不察於尊名也今秦惠王歿武王立張

儀交魏樗里疾公孫衍用而楚事秦夫樗里疾善

乎韓而公孫衍善乎魏楚必事秦韓魏恐必因二

人求合於秦則魏趙亦宜事秦四國爭事秦則楚

為郡縣矣王何不與寡人并力收韓魏魏趙與為

從而尊周室以察兵息民令於天下莫敢不樂聽

則王名成矣王率諸侯並伐破秦必矣王取武關

蜀漢之地正義曰武關在商州東一百八十里商洛縣界蜀巴蜀漢中郡也私吳

越之富而擅江海之利韓魏割上黨西薄函谷則

楚之疆百萬也且王欺於張儀亡地漢中兵銜藍

田天下莫不代王懷怒今乃欲先事秦願大王孰

計之楚王業已欲和於秦見齊王書猶豫不決下

其議羣臣羣臣或言和秦或曰聽齊昭睢曰音七

王雖東取地於越不足以刷恥必且取地於

秦而後足以刷恥於諸侯王不如深善齊韓以重

樗里疾如是則王得韓齊之重以求地矣秦破韓

宜陽在澠池西南而韓復事秦者以先王墓

在平陽在澠池西南而秦之武遂去之七十里秦隱

攻三川正義曰三趙攻上黨楚攻河外韓必亡楚

之救韓不能使韓不亡然存韓者楚也韓已得武

遂於秦以河山為塞正義曰河前河西黃所報德

莫如楚厚臣以為其事王必疾齊之所信於韓者

以韓公子昧為齊相也正義曰昧莫韓已得武遂

於秦王其善之使之以齊韓重樗里疾疾得齊韓

之重其王弗敢弄疾也今又益之以楚之重樗里

子必言秦復與楚之侵地矣於是懷王許之竟不

合秦而合齊以善韓徐廣曰懷王之二十二年秦

初立乃厚賂於楚楚往迎婦二十五年懷王入與

秦昭王盟約於黃棘秦復與楚上庸二十六年齊

韓魏為楚負其從親而合於秦三國共伐楚楚使

太子入質於秦而請救秦乃遣客卿通將兵救楚

三國引兵去二十七年秦大夫有私與楚太子關

楚太子殺之而歸二十八年秦乃與齊韓魏共

攻楚殺楚將唐昧取我重丘而去二十九年秦復

攻楚大破楚楚軍死者二萬殺我將軍景缺懷王

恐乃使太子為質於齊以求平三十年秦復伐楚

取八城秦昭王遣楚王書曰始寡人與王約為弟

兄盟于黃棘太子為質全驩也太子陵殺寡人之

重臣不謝而亡去寡人誠不勝怒使兵侵君王之

邊今聞君王乃令太子質於齊以求平寡人與楚

接壤壤界故為婚姻正義曰婿之父為壻之父

以今諸侯寡人願與君王會武關面相約結盟而

去寡人之願也敢以聞下執事楚懷王見秦王書

患之欲往恐見欺無往恐秦怒昭睢曰王母行而

發兵自守耳秦虎狼不可信有并諸侯之心懷王

昭王昭王許令一將軍伏兵武關號為秦王楚王

至則閉武關遂與西至咸陽秦隱曰右扶風渭朝

章臺如蕃臣不與亢禮楚懷王大怒悔不用昭子

據楚世與齊  
前約結盟此  
大史公家書計

王隱曰秦昭王  
遣太子質於齊

田成曰秦之虎  
狼不可信此  
昭睢之言也

言。秦因留楚王，要以割巫黔中之郡。楚王欲盟，秦欲先得地。楚王怒曰：「秦詐我，而又彊要我以地，不復許秦。」秦因留之。楚大臣患之，乃相與謀曰：「吾王在秦，不得還，要以割地，而太子為質於齊。齊秦合謀，則楚無國矣。」乃欲立懷王子在國者。昭睢曰：「王與太子俱困於諸侯，而今又倍王命而立其庶子，不宜。」乃詐赴於齊。齊潛王謂其相曰：「不若留太子以求楚之淮北。」相曰：「不可。郢中立王，是吾抱空質而行，不義於天下也。」或曰：「不然。郢中立王，因與其新王市曰：『予我下東國，吾為王殺太子。』不然，將與三國共立之。然則東國必可得矣。齊王卒用其相計，而歸楚太子。太子橫至，立為王。是為頃襄王。乃告于齊曰：『賴社稷神靈，國有王矣。』頃襄王橫元年，秦要懷王不可得地，楚立王以應秦。秦昭王怒，發兵出武關攻楚，大敗楚軍，斬首五萬，取析十五城而去。」

王慎中曰：按齊王諸侯秦取武關，故王所之何致令日因武關而不可改也。此以析城巴一名五漢置析之因析水為名也。  
王亡逃歸秦，覺之，遮楚道。懷王恐，乃從間道走趙，以求歸。趙主父在代，索隱曰：「王其子惠王初立，行王事，恐不敢入楚。」楚王欲走魏，秦追至，遂與秦

使復之秦。懷王遂發病，頃襄王三年，懷王卒于秦。秦歸其喪于楚，楚人皆憐之，如悲親戚。諸侯由是不直秦。秦楚絕，六年，秦使白起伐韓於伊闕。正魏地志云：伊闕山在洛州南十九里也。大勝，斬首二十四萬。秦乃遣楚王書曰：「楚倍秦，秦且率諸侯伐楚，爭一旦之命。願王之飭士卒，得一樂戰。」楚頃襄王患之，乃謀復與秦平。七年，楚迎婦於秦，秦楚復平。十一年，齊秦各自稱為帝，月餘，復歸帝為王。十四年，楚頃襄王與秦昭王好會于宛，結和親。十五年，楚王與秦三晉、燕共伐齊，取淮北。十六年，與秦昭王好會於鄢，其秋，復與秦王會穰。十八年，楚人有好以弱為微，繳加歸鴈之上者，頃襄王聞召而問之，對曰：「小臣之好射鴈，羅鷺。」徐廣曰：鷺，野鳥也。索隱曰：鷺音其小，鷺也。鄢，漢音音虛，動反。劉氏音龍，是。小鳥名也。小矢之發也，何足為大王道也。且稱楚之大，因大王之賢，所弋非直此也。昔者三王以弋道德，五霸以弋戰國，故秦魏、燕、趙者，鷺也。齊魯、韓、衛者，青首也。索隱曰：小鳥，鄒費、邳者，羅鷺也。索隱曰：以喻下文秦趙。王何不以聖人為子，以勇士為繳，時張而射之。此六雙者，可得而囊載也。

徐廣曰：既許其父，又迫其子，秦不仁，甚矣。始就而以陷，楚復歸而自伐，頃襄稱謂之子也。  
秦昭王曰：「我下東國，吾為王殺太子。」不然，將與三國共立之。然則東國必可得矣。齊王卒用其相計，而歸楚太子。太子橫至，立為王。是為頃襄王。乃告于齊曰：「賴社稷神靈，國有王矣。」頃襄王橫元年，秦要懷王不可得地，楚立王以應秦。秦昭王怒，發兵出武關攻楚，大敗楚軍，斬首五萬，取析十五城而去。徐廣曰：年表云：取十六城。既取析，又并取左。右十五城也。鄢，按地理志，弘農有析縣。○正義曰：括地志云：鄢州內鄢縣城，本楚析。巴一名五漢，置析之因析水為名也。二年，楚懷王亡逃歸秦，覺之，遮楚道。懷王恐，乃從間道走趙，以求歸。趙主父在代，索隱曰：「王其子惠王初立，行王事，恐不敢入楚。」楚王欲走魏，秦追至，遂與秦





楊慎曰周武公折  
髮桓文結立  
之勢

利奮翼鼓祗方三千里則秦未可得獨招而夜射也。欲以激怒襄王故對以此言。襄王因召與語遂言曰夫先王為秦所欺而客死於外怨莫大焉。今以匹夫有怨尚有報焉。乘白公子胥是也。今楚之地方五千里帶甲百萬。猶足以踊躍中野也。而坐受困。臣竊為大王弗取也。於是頃襄王遣使於諸侯復為從。欲以伐秦。秦聞之發兵來伐楚。楚欲與齊韓連和伐秦。因欲圖周。周王報使武公謂楚相昭子曰。徐廣曰武公定王之曾孫。三國以兵割周郊地以便輸。而南器以尊楚。臣以為不然。夫弑共王

臣世君周為天下共所宗王也世君言周室代代大國不親。以眾脅寡。小國不附。大國不親。小國不附。不可以致名實。名實不得不足以傷民。夫有圖周之聲。非所以為號也。昭子曰。乃圖周則無之。雖然。周何故不可圖也。對曰。軍不五不攻城。不十不圍。夫一周為二十晉。正義曰言周王之國其地雖小諸侯尊之故敵晉也。公之所知也。韓嘗以二十萬之眾辱於晉之城下。銳士來中士傷。而晉不拔。公之無百韓以圖周。此天下之所知也。夫怨結於兩周以塞鄒魯之心。索隱曰鄒魯有禮之國今楚欲結心然兩周而奪九鼎是塞鄒魯之心交絕於齊。

曰楚本與齊韓和。依秦因欲圖周。齊不與圖周。故齊交絕於楚。聲失天下。其為事危矣。夫危兩周以厚三川。正義曰三川兩周之地韓多有之。言厚韓也。方城之外。正義曰方城之外許州葉縣也。言楚必取兩周則韓疆必弱。楚方城之外也。為韓弱矣。何以知其然也。西周之地絕長補短。不過百里。名為天下共主。裂其地不足以肥國。得其眾不足以勁兵。雖無攻之名。為弑君。然而好事之君喜攻之。臣發號用兵。未嘗不以周為終始。是何也。見祭器在焉。欲器之至。而忘弑君之亂。今韓以器之在楚。臣恐天下以器讎楚也。臣請譬之。夫虎肉臊。其兵利身。索隱曰謂虎以爪牙為人猶攻之兵而自利於防身也。人猶攻之也。若使澤中之麋。蒙虎之皮。人之攻之必萬之於

也。若使澤中之麋蒙虎之皮。人之攻之必萬之於。虎。索隱曰攻易而利大也。正義曰野澤之麋蒙衣。虎皮人之攻取必萬倍於虎也。譬楚伐周收祭器其猶麋蒙虎皮矣。裂楚之地足以肥國。誦楚之名足以尊主。今子將以欲誅殘天下之共主。居三代之傳器。索隱曰謂九鼎也。吞三翻六翼以高世主。索隱曰翻亦二翻六翼亦謂九鼎也。空足曰翻六翼即六耳翼近耳旁事具小爾雅。非貪而何。周書曰。欲起無先。故器南則兵至矣。於是楚計輟不行。十九年秦伐楚。楚軍敗。割上庸漢北地予秦。正義曰謂房金均三州。及漢水之北與秦。二十年秦將白起拔我西陵。徐廣曰屬江夏。正義曰括地志云西陵故城在黃州黃山西二里。二十一年秦將

廖通南曰幽王即  
李國女弟所生年  
下黃秋一進于  
考烈王者楚紀楚  
矣故上者余于楚  
政立下者本相曰  
不事幸有意識

白起遂拔我郢燒先王墓夷陵徐廣曰年表云拔  
曰夷陵夷陵名後為縣屬南郡。正義曰括地志云  
峽州夷陵縣是也。在荆州西應劭云夷山在西北  
楚襄王兵散遂不復戰東北保於陳城二十二年  
秦復拔我巫黔中郡二十三年襄王乃收東地兵  
得十餘萬復西取秦所拔我江旁十五邑以為郡  
距秦二十七年使三萬人助三晉伐燕復與秦平  
而入太子為質於秦楚使左徒侍太子於秦三十  
六年頃襄王病太子亡歸秋頃襄王卒太子熊元  
代立索隱曰系是為考烈王考烈王以左徒為令  
尹封以吳號春申君考烈王元年納州于秦以平  
徐廣曰南郡是時楚益弱六年秦圍邯鄲趙告急  
楚遣將軍景陽救趙七年至新中索隱曰趙地  
鉅鹿有新中當為市也。正義曰新中相州安  
陽縣也七國時魏寧新中邑秦莊文王拔之更名  
安陽秦兵去徐廣曰年表云六年春申十二年秦  
昭王卒楚王使春申君弔祠于秦十六年秦莊襄  
王卒秦王趙政立二十二年與諸侯共伐秦不利  
而去楚東徙都壽春正義曰壽春在南命曰郢二  
十五年考烈王卒子幽王悍立李園殺春申君幽  
王三年秦魏伐楚秦相呂不韋卒九年秦滅韓十  
年幽王卒同母弟倫代立是為哀王哀王立二月

後諸侯又據王族  
或張口而耳  
目不惟自守見敗  
而不惟自守見敗  
以事仇讎強之女  
其子孫當涉秦  
而不放逐使廟焚  
伏自辱陳東其  
不戰而攻之不  
割地請和而侯之  
不止卒不見救而  
因以濟三不亦悲  
乎

餘哀王庶兄負芻之徒襲殺哀王而立負芻為王  
是歲秦虜趙王遷王負芻元年秦太子丹使荆軻  
刺秦王二年秦使將軍伐楚大破楚軍亡十餘城  
三年秦滅魏四年秦將王翦破我軍於蘄而殺將  
軍項燕五年秦將王翦蒙武遂破楚國虜楚王負  
芻滅楚名為楚郡孫檢曰秦虜楚王負芻滅去  
楚名以楚地為三郡。索隱  
曰裝注類引孫檢不知  
其人本不蓋齊人也  
大史公曰楚靈王方會諸侯於申誅齊慶封作章  
華臺求周九鼎之時志小天下及餓疾于申亥之  
家為天下笑梁丘之不得悲夫勢之於人也可不

慎與并疾以敵注秦女也乎哉幾再

索隱建贊曰嚮熊之嗣周封於楚解性剛蠻  
路藍縷及通而霸僭號曰武文既代申成亦故  
許子圍蒙嬌商臣殺父天禍未悔恣妄自怙  
昭因奔亡懷迫囚虜頃襄王使張儀說楚懷王  
蘇子古嬰兒昭王又誘而執之咸陽加之兵  
遂分雙之半本弱而速斃根深者徐拔彼方以  
得為幸而不知天網之不可失也是故楚雖已  
滅而楚之父老知秦之禍曰楚雖三戶亡秦必  
楚而秦之滅秦者皆楚人也楚莊王討陳夏徵舒  
鄭及宋力皆足以取之弃而不有夫豈不  
欲畏天故也天命之不借如此而可誣也故

史記評林卷之四十終

史記評林卷之四十一

越世家第十一

吳興凌雅撰

越王勾踐其先禹之苗裔正義曰吳越春秋云禹  
茅山以朝四方羣臣封有功爵有德崩而葬焉至  
以康恐禹迹宗廟祭祀之絕乃封其庶子於越號  
曰無餘實循會稽記云少康其少子號曰於越越  
國之稱始此越絕記云無餘都會稽山南故越城  
也而夏后帝少康之庶子也封於會稽以奉守禹  
之祀文身斷髮披草萊而邑馬後二十餘世至於  
允常正義曰輿地志云越侯傳國三十餘葉歷周  
大稱王春秋既為子號為允常之時與吳王闔廬  
戰而相怨伐允常卒勾踐立是為越王元年吳

王闔廬聞允常死乃興師伐越越王勾踐使死士  
挑戰三行至吳陳呼而自剄吳師觀之越因襲擊  
吳師吳師敗於檇李杜預曰吳郡嘉興縣南有檇  
李城索隱曰事在左傳魯定  
公十年射傷吳王闔廬且告其子夫差曰必  
毋忘越三年勾踐聞吳王夫差日夜勒兵且以報  
越越欲先吳未發往伐之范蠡諫曰不可臣聞兵  
者凶器也戰者逆德也爭者事之末也陰謀逆德  
好用凶器試身於所未上帝禁之行者不利越王  
曰吾已決之矣遂興師吳王聞之悉發精兵擊越  
敗之夫椒杜預曰夫椒在吳郡吳縣太湖中椒山  
是也○索隱曰夫音符椒音焦木又作

按越絕書云天  
言不失陰陽日  
月星辰之生  
地氣定於上  
者皆地之長  
血脈平均無  
得五人實新  
以下公許大夫  
當國陰陽和順  
天下事東應之  
物矣知之天下  
黃子意其忠信  
從其政教謂之  
節義

以地○索隱曰時不至不可強生事不究不可強成  
能財成萬物之主宜節用以法卑辭厚禮以遺之  
地故地與之序昭等解恐非卑辭厚禮以遺之  
不許而身與之○索隱曰時不至不可強生事不究不可強成  
如市賈貨易以利此是定例之計勾踐曰諾乃  
令大夫種行成於吳○索隱曰大夫官種名也一云  
也成者平也求和於吳也○正義曰吳越春秋云  
大夫種姓文名種字子禽荆平王時為宛令之三  
人引承而鄭之文種曰無節而吹之從史恐文種熱令  
人身而夫吹者謂我聖人之氣行而求之來至於此且  
膝行頓首曰君王亡臣勾踐使陪臣種敢告下執  
事勾踐請為臣妻為妾吳王將許之子胥言於吳

王曰天以越賜吳勿許也種暹以報勾踐勾踐欲  
殺妻子燔寶器觸戰以死種止勾踐曰夫吳太宰  
嚭貪可誘以利請問行言之索隱曰問音紀開於  
是勾踐乃以美女寶器令種間獻吳太宰嚭索隱曰國  
語云越飾美女二人索隱曰國語作耦耦亦相當對之名又  
使太宰種遺太宰嚭索隱曰國語作耦耦亦相當對之名又  
頓首言曰願大王赦勾踐之罪盡入其寶器不幸  
不赦勾踐將盡殺其妻子燔其寶器五千人觸戰  
必有當也索隱曰言悉五千人觸戰或有能當吳  
愛乎是有當則傷也索隱曰國語作耦耦亦相當對之名又  
臣若將赦之此國之利也吳王將許之子胥進諫

曰今不滅越後必悔之勾踐賢君種蠡良臣若反  
國將為亂吳王弗聽卒赦越罷兵而歸勾踐之困  
會稽也喟然嘆曰吾終於此乎種曰湯繫夏臺文  
王囚羸里晉重耳奔翟齊小白奔莒其卒王霸由  
此觀之何遠不為福乎吳既赦越越王勾踐反國  
乃苦身焦思置膽於坐坐臥即仰膽飲食亦嘗膽  
也曰女忘會稽之耻邪身自耕作夫人自織食不  
加肉衣不重采折節下賢人厚遇賓客振貧弔死  
一作券與百姓同其勞欲使范蠡治國政蠡對  
曰兵甲之事種不如蠡鎮撫國家親附百姓蠡不

如種於是舉國政屬大夫種而使范蠡與大夫柘  
稽行成爲質於吳索隱曰越大夫也二歲而吳歸  
蠡勾踐自會稽歸七年拊循其士民士民欲用以  
報吳大夫逢同諫曰索隱曰逢姓同名國新流亡  
今乃復殷給繕飾備利吳必懼懼則難必至且鷺  
鳥之擊也必匿其形今夫吳兵加齊晉怨深於楚  
越計莫若結齊親楚附晉以厚吳吳之志廣必輕  
戰是我連其權三國伐之越承其弊可克也勾踐  
曰善居二年吳王將伐齊子胥諫曰未可臣聞勾  
踐食不重味與百姓同苦樂此人不死必爲國患

吳有越腹心之疾齊與吳疥癩也索隱曰疥音介願王  
釋齊先越吳王弗聽遂伐齊敗之艾陵索隱曰在  
虜齊高國以歸索隱曰國惠讓子胥子胥曰王  
母喜王怒子胥欲自殺王聞而止之越大夫種曰  
臣觀吳王政驕矣請試嘗之貸粟以下其事請貸  
吳王欲與子胥諫勿與王遂與之越乃私喜子胥  
言曰主不聽諫後三年吳其墟乎太宰嚭聞之乃  
數與子胥爭越議因譏子胥曰伍員貌忠而實忍  
人其父兄不顧安能顧王王前欲伐齊員彊諫已



其目遂伏劍而歎曰吾無面以見子胥也

王乃奔吳王而誅太宰嚭勾踐已平吳乃以兵北

渡淮與齊晉諸侯會於徐州致貢於周元王使

人賜勾踐豚命為伯勾踐已去渡淮南以淮上地

與楚楚世家曰越滅吳而不能正歸吳所侵宋地

於宋與魯泗水東方百里當是時越兵橫行於江淮

東諸侯畢賀號稱霸王後地遠國小春秋之初未

據此文勾踐平吳之後周元王始命為伯後遂借

而稱范蠡遂去自齊遺大夫種書曰蜚鳥盡良弓

藏狡兔死走狗烹一作郊越王為人長頸鳥喙

可與共患難不可與共樂子何不去種見書稱病

不朝人或讒種且作亂越王乃賜種劍白子教寡

人伐吳七術正義曰越絕云九術一曰尊天事鬼

巧匠使起宮室高臺以盡其財以疲其力六曰遺之

曰邦家富而備器利九曰堅甲利兵以承其弊

人用其三而敗吳其四在子子為我從先王試之

種遂自殺勾踐卒索隱曰紀年云晉出公十年十

子王鼫與立索隱曰鼫音石與音餘按紀年云於

云越語謂鹿王鼫與卒子王不壽立王不壽卒

曰紀年云不壽立十年見子王翁立王翁卒

殺是為首姑次朱勾立

年於粵子朱勾三十四年滅齊子王翳立王翳

卒子王之侯立索隱曰紀年云翳三十三年遷于

君翳十月粵殺諸魯粵濟吳人立乎錯枝為君明

思獄其君奔安次無綱立初無綱八年慶是為楚

不肯出越人黨之以艾乘以王與樂賁云號曰無

王之侯卒子王無彊立索隱曰蓋無綱之王無彊

時越與師北伐齊西伐楚與中國爭彊當楚威王

之時越北伐齊齊威王使人說越王曰越不伐楚

大不王小不伯圖越之所為不伐楚者為不得晉

也韓魏固不攻楚韓之攻楚覆其軍殺其將則葉

陽翟危正義曰葉式涉反今許州葉縣陽翟河陽

若伐楚恐二魏亦覆其軍殺其將則陳上蔡不安

正義曰陳今陳州也上蔡今陳州上蔡也二

邑此時屬魏與楚犬牙交境魏若伐楚恐二國為

危也故二晉之事越也正義曰言韓魏與楚隣今

不至於覆軍殺將馬汗之力不效所重於得晉者

爾見也何也正義曰從不至已下此越王曰所

求於晉者不至頓刃接兵而況于攻城圍邑乎正義

曰頓刃葉管也接兵戰也越王言韓魏之事越

猶不至頓刃接兵而况更有攻城圍邑韓魏始服

而故事越也願魏以聚大梁之下願齊之試兵南

陽莒地以聚常鄭之境索隱曰南陽在齊之西界

所封之邑鄰故鄰國則方城之外不南正義曰方城在許州葉縣西南十八里外謂許州豫州等言魏淮泗  
 之閒不東商於析郟宋胡之地徐廣曰胡國今之邑並屬南陽楚之西南是也宋胡作宗胡宗胡邑名胡姓之宗因以名邑杜預云汝陰縣北有故胡城是也○正義曰鄧音攔括地志云商洛縣則古商國城也鄧州圖副云鄧州內鄧縣東七里於村鄧縣在鄧州新縣縣西北三十里按商於鄧縣在商鄧二州夏路以左徐廣曰蓋謂江夏也劉氏云楚通謂夏路出方城人向北行以夏為左故云夏路以左其意為得也○正義曰括地志云故鄧縣在鄧州內鄧縣東七十五里南入豫縣北連黃山無名之山為固王控鄧南土爭鄧中固多築列城於其方以適軍兵為方城按  
 不足以待越矣正義曰江  
 齊秦韓魏得志於楚也是二晉不戰而分地不耕而獲之不此之為而頓刃於河山之間以為齊秦用所待者如此其失計奈何其以此王也齊使者曰幸也越之不亡也吾不貴其用智之如目見豪毛而不見其睫也今王知晉之失計而不自知越之過是目論也索隱曰言越王知晉之失不自覺其目論也王所待於晉者非其汗馬之力也又非可與合軍連和也將待之以分楚眾也今楚眾

已分倚待於晉越王曰奈何曰楚三大夫張九軍北圍曲沃於中徐廣曰一作北面曲沃○正義曰曲沃在晉中屬秦二地相迫故楚圍之以至無假之關者徐廣曰無三千七百里正義曰按無假長沙之西北也言從曲沃於中西至景翠之軍北聚魯齊南陽正義曰魯齊州也齊密州皆魯邑南楚又備此三國也分有大此者乎且王之所求者關晉楚也晉楚不關越兵不起是知二五而不知十也此時不攻楚臣以是知越大不王小不伯復讎龐徐廣曰一作龐長沙正義曰復扶富反言今越北欲關晉楚而復讎敵楚之四邑龐  
 長沙竟陵澤也龐長沙出粟之地竟陵澤出材木之地此邑近長沙澤衡之境楚若窺兵西通無假之關則西邑不得北上貢於楚之郢都矣戰國時水鄉澤澤岳鄧江洪統是東南境屬楚也秦吉度德飲官道越楚之粟也竟澤陵楚之材也索隱曰復者發語之聲非也言發語聲者文勢然也則楚脫况守耳關當作擊擊邑名字誤耳則驪龐長沙是二邑也竟澤陵當為竟陵澤言竟之山澤也昔人故楚有七澤蓋其一也合上文為四邑也  
 越窺兵通無假之關徐廣曰無一作西此四邑者不上貢事於郢矣臣聞之圖王不王其救可以伯然而不伯者王道失也故願大王之轉攻楚也於是越遂釋齊而伐楚楚威王興兵而伐之大敗越殺王無疆盡取故吳地至浙江北破齊於徐州徐廣曰周顯王之四

按此下附見范

按太史公屈范  
於黃祖傳而  
功名則附之  
世家蘇子由  
越春秋作種  
傳補史遷之  
及矣

蘇子曰范蠡知勾  
踐可分其志難  
為之滅吳以致  
功如其不可與  
家則有之乎  
湖如土保望是  
君臣之子也名  
不謂其成  
正謂其曰范蠡  
勾踐平吳吳平而  
滅越越及伍高  
滅越越及伍高  
滅越越及伍高  
滅越越及伍高

十六年。索隱曰。按紀年。粵子無。顯。後十年。楚  
伐徐州。無楚。敗越。殺無疆。之語。是無疆為無顯之  
後紀年。不而越。以此散諸族。子爭立。或為王。或為  
得錄也。  
君濱於江南海上。正義曰。今台州。服朝於楚。後七  
世。至閩君。搖佐諸侯。平秦。漢高帝復以搖為越王。

以奉越後。東越閩君皆其後也。范蠡事越王勾踐

太史公曰。素王。妙論。口。蠡。南陽人。列仙傳云。蠡。徐  
人也。越絕云。在越為范蠡。在齊為鳴夷。子皮。在陶  
為朱公。又云。范蠡曰。范伯。謂大夫。種曰。三王。則三  
皇之苗裔也。五伯乃五帝之末世也。天連。曆紀。千  
子。舜。以是。按。弓。矢。于。吳。王。於。是。要。大。夫。種。入。吳。此  
時。馮。同。相。與。滅。之。伍。子。胥。在。伯。餘。不。能。聞。其。詞。蠡  
曰。吳。越。之。邦。同。風。共。俗。地。戶。之。位。非。吳。則。越。既。苦  
彼。為。彼。我。為。我。及。越。王。常。與。言。盡。日。方。去。

范蠡王

身戮力。與勾踐深謀二十餘年。竟滅吳。報會稽之  
耻。北渡兵於淮。以臨齊晉。號令中國。以尊周室。勾  
踐以霸。而范蠡稱上將軍。還反國。范蠡以為大名  
之下。難以久居。且勾踐為人。可與同患。難與處安。  
為書辭。勾踐曰。臣聞主憂臣勞。主辱臣死。昔者君  
王辱於會稽。所以不效。為此事也。今既以雪耻。臣  
請從會稽之誅。勾踐曰。孤將與子分國。而有之。不  
然。將加誅于子。范蠡曰。君行令。臣行意。乃裝其輕  
寶珠玉。自與其私徒。屬乘舟浮海以行。終不反。於  
是勾踐表會稽山。以為范蠡奉邑。索隱曰。國語云。  
乃環會稽三百

按淮南子言。陶  
公事任。年。和。故  
使田。當。越。吳。子  
夷。得。成。其。難。矣  
稱。蠡。自。稱。越。王  
子。皮。為。齊。相。然  
則。蠡。相。之。後  
又。為。田。實。事  
成。乃。去。耳  
何。孟。孫。曰。按。黃。東  
孫。以。為。蠡。以。成。身  
遠。後。不。復。後。皆  
弟。上。出。春秋。戰。國  
之。上。向。使。不。以。致  
產。自。見。而。遂。處。山  
林。實。不。謂。有。道。之  
士。耶。蘇。氏。春秋。功  
臣。近。五。百。年。以。功

里以為范蠡之  
地奉音扶用反范蠡浮海出齊變姓名自謂鳴夷  
子皮耕于海畔。索隱曰。范蠡自謂也。蓋以吳王殺  
故為號也。韋昭曰。鳴夷。今蠡自以有罪  
孽。囊也。或曰。生牛皮也。苦身戮力。父子治產。居無  
幾何。致產數千萬。齊人聞其賢。以為相。范蠡喟然  
嘆曰。居家則致千金。居官則至卿相。此布衣之極  
也。久受尊名。不祥。乃歸相印。盡散其財。以分與知  
友。鄉黨而懷其重寶。間行以去。止于陶。徐廣曰。今  
陶。正義曰。括地志云。陶山在濟州平陰縣東三  
十五里。止此山。之陽也。今山南五里。猶有朱公家  
以為此天下之中。交易有無之路。通為生。可以致  
富矣。於是自謂陶朱公。復約要父子耕畜。廢居候

范蠡王

名始於范蠡一人  
耳。後孟孫為越東  
子。滅。而。去。之  
耕。於。負。稅。之。丘。可  
與。蠡。同。風。同。氣  
阿。良。後。曰。范。蠡。列  
在。身。雖。傳。不。傳。只  
蘇。氏。春秋。不。傳。只  
諸。訓。及。與。越。事。相  
照。者。其。中。見。越。世  
家。中。其。秋。子。後  
人。亦。亦。附。其。后。此  
皆。大。史。公。作。史。法  
也。

時轉物。逐什一之利。居無何。則致貨累巨萬。徐廣曰。萬  
也。天下稱陶朱公。朱公居陶。生少子。少子及壯。而  
朱公中男殺。人囚於楚。朱公曰。殺人而求職也。然  
吾聞千金之子。不灰於市。告其少子。往視之。乃裝  
黃金千溢。置褐器中。載以一牛車。且遣其少子。朱  
公長男固請欲行。朱公不聽。長男曰。家有長子曰  
家督。今弟有罪。大人不遣。乃遣少弟。是吾不肖。欲  
自殺。其母為言曰。今遣少子。未必能生。中子也。而  
先空亡長男。奈何。朱公不得已。而遣長子。為一封  
書。遺故所善莊生。索隱曰。據其時代。非莊周也。然  
驗其行事。非子林。而誰能信任。

范蠡王



按叔才人遺及男兩誰能非伏後索

按播摩生本作而即播以生之言之亦非上以播為播故及後索

於楚王乎。正義曰年表云周元王四年越滅吳。范蠡遂去齊歸定陶後遺莊生金莊周與魏惠王。周元王同時從周元王四年至齊宣王曰至則進千金于莊生所聽其所為慎無與爭事。長男既行亦自私齎數百金。至楚莊生家負郭披藜藿到門居甚貧。然長男發書進千金如其父言。莊生曰可疾去矣。慎毋留。即弟出勿問所以。然長男既去不過莊生而私留。以其私齎遺楚國貴人用事者。莊生雖居窮闕。然以廉直聞於國。自楚王以下皆師尊之。及朱公進金非有意受也。欲以成事後復歸之。以為信耳。故金至謂其婦曰。此朱公之金。有如此病不宿。誠後復歸。勿動。而朱公長男不知其意。以為殊無短長也。莊生間時入見楚王。言某星宿某此則害於楚。楚王素信莊生。曰今為奈何。莊生曰。獨以德為可以除之。楚王曰。生休矣。寡人將行之。王乃使使者封三錢之府。國語曰周景王時將鑄周金幣三等或赤或白或黃黃為上幣銅錢為下幣韋昭曰錢者金幣之名所以買物通財用也。單穆公云古者有母平子子推母而行然則三品之來古而然矣。駟謂楚之三錢賈韋之說近之。楚貴人驚告朱公。長男曰。王且赦。曰何以也。曰。每王且赦。常封三錢之府。昨暮王使使封之。或曰王封三錢之府者錢幣之重處入或逆知有赦盜竊之所以封錢府者蓋竊也。漢靈帝時河內張成能

史記卷四十一

越世家

三

楚其

侯風角知將有赦。殺于殺人。朱公長男以為赦弟。捕得七日。放出此其類也。固當出也。重千金虛弃莊生無所為也。乃復見莊生。莊生驚曰。若不去邪。長男曰。固未也。初為事弟。弟今議自赦。故辭生去。莊生知其意。欲復得其金。曰。若自入室取金。長男即自入室取金持去。獨自歡幸。莊生羞為兒子所賣。乃入見楚王。曰。臣前言某星事。王言欲以修德報之。今臣出道路。皆言陶之富人朱公之子。殺人囚楚。其家多持金錢賂王。左右故王非能恤楚國。而赦乃以朱公子故也。楚王大怒。曰。寡人雖不德耳。奈何以朱公之子故而施惠乎。今論殺朱公子。明日遂下赦令。朱公長男竟持其弟喪歸。至其母及邑人盡哀之。唯朱公獨笑曰。吾固知必殺其弟也。彼非不愛其弟。顧有所不能忍者也。是少與我俱見苦。為生難。故重弃財。至如少弟者。生而見我富。乘堅驅良。逐狡兔。徐廣曰狡一作豈知財所從來。故輕去之。非所惜者。前日吾所為。欲遣少子。固為其能弃財故也。而長者不能故卒。以殺其弟事之理也。無足悲者。吾日夜固以望其喪之來也。故范蠡三徙。成名於天下。非苟去而已。所止必成名。卒老歿于陶。故世傳曰陶朱公。

史記卷四十一

越世家

十四

楚其

詳見前日大禹勞  
心世與禹踐苦身  
佳思先事紀世家  
中故著語如此

張華曰陶朱公冢在南郡華容縣西樹碑云是越  
之范蠡也○正義曰威弘之荆州記云荆州華容  
縣西有陶朱公冢樹碑云是越范蠡范蠡本宛三  
戶人與文種俱入越吳亡後自適齊而終陶朱公  
登州平陰縣東此所由括地志云陶朱公冢也又云  
止於陶山之陽按莽  
處有二小詳其處

太史公曰禹之功大矣漸九川徐廣曰漸者亦引

定九州至于今諸夏艾安及苗裔勾踐苦身

焦思終滅彊吳北觀兵中國以尊周室號稱霸王

徐廣曰作王勾踐可不謂賢哉蓋有禹之遺烈焉范蠡

三遷皆有榮名名垂後世臣主若此欲母顯得乎

索隱述贊曰越祖少康至于允常其子始勤與

吳爭疆構李之役闔閭見傷會稽之耻勾踐欲

當種誘以刑蠶志其良折節下上致勝思當

卒復讎寇途涉吳瀆後不量力滅於無疆

蘇子古史曰吳以結吳盟上國陵夷齊晉結

楚越再世而亡何者地遠而民勞勢不順也

越王勾踐既克夫差雖號伯王而實欲兵自守

無大征伐分吳故土以界楚宋魯遂以保國傳

世彼親見其害知所以自監矣哉至王無疆無

闔閭之知而有夫差之愚其越國宜矣昔楚莊

王克陳宋鄭力能取之而不肯諸侯安之而楚

遂以與靈王大城陳秦不羨經營中復貪而不

止則身受其咎蓋東南之常勢於是可見矣自

東晉以來至於陳皆國於吳越之墟成敗之迹

無不然者雖極溫劉裕善用兵或能一勝而民

謝安之賢猶勉疆北征失策而或亦眩於其名

而未安其實故耶嗟夫謀國如察謀吾有取焉

史記評林卷之四十一

史記評林卷之四十二

鄭世家第十二

吳興凌稚隆輯校

鄭桓公友者周厲王少子而宣王庶弟也徐廣曰

宣王立二十二年友初封于鄭索隱曰鄭縣名

母拾宋忠云械林與拾皆舊地名是封桓公乃名爲

鄭耳至秦之縣鄭是鄭武公東徙新鄭之後其

封舊鄭乃是故都故秦始改爲縣也出地理志

三十三歲百姓皆便愛之幽王以爲司徒章昭曰

昭據國語以爲說耳和集周民周民皆說河雒

之間人便思之爲司徒一歲幽王以褒后故王室

治多邪諸侯或畔之於是桓公問太史伯曰虞翻

太史伯曰鄭世家鄭世家

史王室多故予安逃死乎太史伯對曰獨雒之東

土河濟之南可居公曰何以對曰地近號鄭徐廣

在成皋鄭在密縣綱案虞翻曰號鄭姓東號也鄭

姓○正義曰括地志云洛州汜水縣古東號叔

之國東號君也又云故鄭城在號鄭之君貪而好

利索隱曰鄭詔云號叔情勢鄭仲情險皆有驕侈

也又加之以貪冒是也號叔文王弟鄭姓之國

號鄭之君見公方用事輕分公地公誠請居之

之民皆公之民也公曰吾欲南之江上何如對曰

昔祝融爲高辛氏火正其功大矣而其於周未有

與者禁其後也周衰楚必興豈非鄭之利也公曰

吾欲居西方何如索隱曰國語曰公曰謝西之九  
西有九州二萬五百州何如韋昭云謝中伯之國謝  
家為州其說蓋異此對曰其民貪而好利難久居  
公曰周襄何國興者對曰齊秦晉楚乎夫齊姜姓

伯夷之後也伯夷佐堯典禮秦嬴姓伯繫之後也  
伯繫佐舜懷柔百物及楚之先皆嘗有功於天下

而周武王克紂後成王封叔虞于唐徐廣曰晉世  
姓姬氏字子干索隱曰唐者古國堯之後其君  
曰叔虞何以知然據此系家下文云唐人之季代  
曰虞與之唐及生有文在手曰虞遂以名之及成  
王滅唐而國太叔故因以稱唐叔其地阻險以此  
有德與周衰竝亦必興矣桓公曰善於是卒言王

東徙其民維東而號郟果獻十邑

虞翻曰十邑謂  
依野歷舉也索隱曰國語云太史伯曰若克二  
邑郟蔽補丹依歷舉華君之土也虞翻註皆依國  
語為竟國之地而居之今河南新鄭也二歲犬戎

殺幽王於驪山下并殺桓公鄭人共立其子掘突

正義曰上求勿是為武公索隱曰燕周云名突滑  
反下戶骨反皆非也蓋古史失其名  
大史公循舊失而妄記之耳何以知其然者按下  
文其孫昭公名忽厲公名突豈有孫與祖同名乎  
當是舊史雜記昭厲公之字耳武公十年娶申侯

女為夫人正義曰括地志云故申城在鄆州南陽  
曰武姜生太子寤生生之難及生夫人弗愛後生  
少子叔段段生易夫人愛之徐廣曰年表云十四  
年生寤生十七年生

按左氏杜公  
生驚姜氏故  
曰弗生遂惡之

太叔二十七年武公疾夫人請公欲立段為太子  
公弗聽是歲武公卒寤生立是為莊公莊公元年  
封弟段於京賈逵曰京鄆都邑杜  
京大於國非所以封庶也莊公曰武姜欲之我弗  
敢奪也段至京繕治甲兵與其母武姜謀襲鄭二  
十二年段果襲鄭武姜為內應莊公發兵伐段段

走伐京京人畔段段出走正義曰鄆音鳥古反  
村多萬家舊作鄆音假今新鄆縣南鄆頭有  
杜預云鄆今鄆陵也鄆潰段出奔共賈逵曰共  
預曰今潁郡共縣也國名也杜

姜於城潁賈逵曰鄭地也於是莊公遷其母武  
姜於城潁疑許州臨潁縣是也誓言曰不至黃  
泉服虔曰天玄地黃泉母相見也居歲餘已悔思  
母潁谷之考叔有獻於公賈逵曰潁谷鄭地正  
出潁州嵩高縣東南三十里潁山今俗名潁山  
泉源出山之東谷其側有古人居處俗名為潁山  
故老云是潁考之故居即鄭元注水經所謂潁谷也公賜食考叔曰臣有母  
請君食賜臣母莊公曰我甚思母惡有盟奈何考

叔曰穿地至黃泉則相見矣於是遂從之見母二

十四年宋繆公卒公子馮奔鄭鄭侵周地取禾索  
曰左傳隱三年鄭武公莊公為平王卿士王貳于  
虢及王崩周人將畀號公政夏四月鄭祭足帥師  
取溫之麥秋又取成周之禾二十五年衛州吁弑其君桓公自  
豆與宋伐鄭以馮故也二十七年始朝周桓王桓

有不可得曰者故  
於潁叔陽食舍肉  
之遺遂有感焉考  
叔於此直就倫理  
論之遂謂潁而稱  
鄭德其謂曰不然  
而必為潁陰以文  
其得吾無取焉耳  
正義曰此史遺文  
道事移處  
而賦大賦之中  
其樂也也七美  
外其樂也也漢  
君子曰潁考叔  
純孝也家其母  
金湯洋曰按周之  
鄭元注水經所謂潁谷也

以夫諸侯也鄭伯  
不朝也非其  
來朝與也非其  
而相與也非其  
哉

按公羊傳云材  
鄭公之也也  
天子有事于太  
山諸侯皆從太  
山之上有冰浴  
之也焉

王怒其取禾弗禮也案隱曰杜預曰桓公即位周  
左傳又曰周桓公言於王曰我周之東遷晉鄭馬  
依善鄭以勸來者猶懼不既况不禮焉鄭不來矣  
二十九年莊公怒周弗禮與魯易祊許田許田近  
許之地魯朝宿之邑防者鄭所受助祭人山之湯  
沐邑鄭以天子不能巡守故以防易許田各從其  
近  
三十三年宋殺孔父三十七年莊公不朝周周  
桓王率陳蔡虢衛伐鄭莊公與祭仲高渠彌發兵  
自救案隱曰左傳稱祭仲足蓋祭是邑其人名仲  
戰在魯桓五年鄭王師大敗祝瞻射中王臂  
一作睪並首遂王師大敗祝瞻射中王臂案隱  
氏作祝瞻請從之鄭伯止之曰犯長且難之况敢  
祝瞻祝瞻請從之鄭伯止之曰犯長且難之况敢  
陵天子乎乃止夜令祭仲問王疾三十八年北戎

卷之三十一 鄭世家

四 秦

伐齊齊使求救鄭遣太子忽將兵救齊齊釐公欲  
妻之忽謝曰我小國非齊敵也時祭仲與俱勸使  
取之曰君多內寵服皮曰言庶太子無大援將不  
立三公子皆君也所謂三公子者太子忽其弟突  
次弟子廩也案隱曰此文則數太子忽及突子廩  
為三而杜預云不數太子以子突子  
廩子儀為四十二年鄭莊公卒初祭仲甚有寵於  
莊公莊公使為卿公使娶鄧女生太子忽故祭仲  
立之是為昭公莊公又娶宋雍氏女黃帝曰雍氏  
黃帝曰為宋  
大夫生厲公突雍氏有寵於宋正卿故曰首  
龍宋莊公聞祭仲之立忽乃使人誘召祭仲而執

按公羊傳云出  
齊祭

之曰不立突將夾亦執突以求賂焉祭仲許宋與  
宋盟以突歸立之昭公忽聞祭仲以宋要立其弟  
突九月辛亥忽出奔衛已亥突至鄭立是為厲公  
厲公四年祭仲專國政厲公患之陰使其婿雍糾  
欲殺祭仲案隱曰祭  
糾鄭大夫糾妻祭仲女也知之謂其母  
曰父與夫孰親母曰父一而已人盡夫也杜預曰  
室則天父出則天夫女以為女乃告祭仲祭仲反  
疑故母以所生為木解之  
殺雍糾戮之於市厲公無奈祭仲何怒糾曰謀及  
婦人茲固宜哉夏厲公出居邊邑櫟宋表曰今穎  
州陽翟縣祭仲迎昭公忽六月乙亥復

卷之三十一 鄭世家

五 秦

入鄭即位秋鄭厲公突因櫟人殺其大夫單伯杜  
預曰鄭守櫟大夫也案隱曰依左傳作櫟伯事在  
桓十五年此文誤為單伯者蓋亦有所因也按魯  
莊公十四年厲公自櫟殺鄭事與  
單伯會齊師伐宋由地故知誤耳遂居之諸侯聞  
厲公出奔伐鄭弗克而去宋頗予厲公兵自守於  
櫟鄭以故亦不伐櫟鄭公二年自昭公為太子時  
父莊公欲以高渠彌為卿太子忽惡之莊公弗聽  
卒用渠彌為卿及昭公即位懼其殺已冬十月辛  
卯渠彌與昭公出獵射殺昭公於野祭仲與渠彌  
不敢入厲公乃更立昭公弟子廩為君是為子廩  
也無諸號子廩元年七月齊襄公會諸侯於首止



滑杜預云二子周大鄭文公怨惠王之亡在櫟而夫知伯猶即伯服也  
文公父厲公入之而惠王不賜厲公爵祿此言厲公與之說公請器王子之爵則爵器非爵祿也故曰與左  
伯獬王怒與翟人伐鄭弗克冬翟文伐襄王襄王出奔鄭鄭文公居王于汜三十八年晉文公入襄王成周四十一年助楚擊晉自晉文公之過無禮故背晉助楚四十二年晉文公與秦穆公共圍鄭討其助楚攻晉者及文公過時之無禮也初鄭文公有三夫人寵子五人皆以罪蚤死公怒溉徐廣曰一

按左氏所謂取者公子瑕也  
逐羣公子子蘭奔晉從晉文公圍鄭時蘭事晉文公甚謹愛幸之乃私於晉以求入鄭為太子晉於是欲得叔詹為僕鄭文公恐不敢謂叔詹言詹聞言於鄭君曰臣謂君若不聽臣晉卒為患然晉所以圍鄭以詹詹死而赦鄭國詹之願也乃自殺鄭人以詹尸與晉晉文公曰必欲一見鄭君辱之而去鄭人患之乃使人私於秦曰破鄭益晉非秦之利也秦兵罷晉文公欲入蘭為太子以告鄭鄭大夫石癸曰吾聞姑姓乃后稷之元妃杜預曰姑姓之女為后稷妃其後當有興者子蘭毋其後也

且夫人子盡已矣餘庶子無如蘭賢今圍急晉以為請利執大焉遂許晉與盟卒而立子蘭為太子晉兵乃罷去四十五年文公卒子蘭立是為繆公繆公元年春秦繆公使三將將兵欲襲鄭至滑逢鄭賈人弦高詐以十二牛勞軍故秦兵不至而還晉敗之於峭初往年鄭文公之卒也鄭司城繒賀以鄭情賣之秦兵故來三年鄭發兵從晉伐秦敗秦兵於汪往年楚太子商臣弑其父成王代立徐廣曰繆公二十一年與宋華元伐鄭華元殺羊食士不與其御羊斟怒以馳鄭鄭囚華元宋贖華元元亦亡去晉使趙穿以兵伐鄭二十二年鄭繆公卒子夷立是為靈公靈公元年春楚獻龜於靈公子家子公將朝靈公賈逵曰二子公之食指動服虔謂子家曰佗日指動必食異物及入見靈公進龜羹子公笑曰果然靈公問其笑故具告靈公靈公召之獨弗予羹子公怒染其指左傳曰染指於鼎嘗之而出公怒欲殺子公子公與子家謀先夏弑靈公鄭人欲立靈公弟去疾去疾讓曰必以賢則去疾不肖必以順則公子堅長堅者靈公庶弟徐廣曰庶弟去疾之兄也於是乃立子堅是為襄公襄公

余有丁曰按左傳實鄭者杜子乃秦人之氏鄭者  
按諸先者先公為理也  
按左氏所謂取者公子瑕也  
按左氏所謂取者公子瑕也

按此視楚世家

字坤曰晉救鄭而楚方解兵鄭遂助楚反晉晉亦情也

立將盡去繆氏繆氏者殺靈公子公之族家也去疾曰必去繆氏我將去之乃止皆以為大夫襄公元年楚怒鄭受宋賂縱華元伐鄭鄭背楚與晉親五年楚復伐鄭晉來救之六年子家卒國人復逐其族以其弑靈公也七年鄭與晉盟鄆陵八年楚莊王以鄭與晉盟來伐圍鄭三月鄭以城降楚楚王入自皇門鄭襄公肉袒擊羊以迎曰孤不能事邊邑使君王懷怒以及弊邑孤之罪也敢不惟命是聽君王遷之江南及以賜諸侯亦惟命是聽若君王不忘厲宣王桓武公哀不忍絕其社稷錫不

卷之三

鄭世家

十元

乃求壯士得霍人解揚字子虎諱楚今宋母降過鄭鄭與楚親乃執解揚而獻楚楚王厚賜與約使反其言今宋趣降三要乃許於是楚登解揚樓車謂雲梯也杜預曰樓車車上望櫓也令呼宋遂負楚約而致其晉君命曰晉方悉國兵以救宋宋雖急慎毋降楚晉兵今至矣楚莊王大怒將殺之解揚曰君能制命為義臣能承命為信受吾君命以出有死無損服虔曰莊王曰若之許我已而背之其信安在解揚曰所以許王欲以成吾君命也將必顧謂楚軍曰為人臣無忘盡忠得死者楚王諸

按解揚能成君命故其地與字以傳之

按齊桓惠王世宋向載吳楚反晉晉路中大夫遂濟天子命碑有字與解揚之手相類

按鄭許字見卷八國

字坤曰古之君亡子外而國人稱立以解揚往晉

卷之三

鄭世家

十元

身皆諫王赦之於是赦解揚使歸晉爵之為上卿十八年襄公卒子悼公潰立索隱曰潰音秘鄭本作潰音悼悼公元年鄭公惡鄭於楚徐廣曰鄭音許扶味反悼公元年鄭公惡鄭於楚許公靈公也悼公使弟踰於楚自訟索隱曰踰訟不直楚因踰於是鄭悼公來與晉平遂親踰私於楚子反子反言歸踰於鄭二年楚伐鄭晉兵來救是歲悼公卒立其弟踰是為成公成公三年楚共王曰鄭成公孤有德焉使人來與盟成公私與盟秋成公朝晉晉曰鄭私平於楚執之使樂書伐鄭四年春鄭患晉圍公子如乃立成公庶兄繻為君索隱曰繻音須鄭氏云一

作其四月晉聞鄭立君乃歸成公鄭人聞成公歸亦殺君縑迎成公晉兵去十年背晉盟盟於楚晉厲公怒發兵伐鄭楚共王救鄭晉楚戰鄢陵楚兵敗晉射傷楚共王目俱罷而去十三年晉悼公伐鄭兵於洧上服虔曰洧水名○正義曰括地志云洧水在鄭州新鄭縣北三里古新鄭城南韓詩外傳云鄭俗二月桃花水出時會於鄭洧洧水上以自後除按在古城城南與洧水合鄭

城守晉亦去十四年成公卒子悼立是為釐公左傳音糾紛反釐公五年鄭相子駟朝釐公釐公不禮子駟怒使厨人藥殺釐公徐廣曰年表云子駟使賊夜殺釐公赴諸侯曰釐公暴病卒立釐公子嘉嘉時年五歲

是為簡公簡公元年諸公子謀欲誅相子駟子駟覺之反盡誅諸公子二年晉伐鄭鄭與盟晉去冬又與楚盟子駟畏誅故兩親晉楚三年相子駟欲自立為君公子子孔使尉止殺相子駟而代之子孔又欲自立子產曰子駟為不可誅之今又效之是亂無時息也於是子孔從之而相鄭簡公四年

晉怒鄭與楚盟伐鄭鄭與盟楚共王救鄭敗晉兵簡公欲與晉平楚又囚鄭使者十二年簡公怒相子孔專國權誅之而以子產為卿十九年簡公如晉請衛君還而封子產以六邑服虔曰四子產讓

卷三十一 鄭世家 十一元

受其三邑二十二年吳使延陵季子於鄭見子產如舊交謂子產曰鄭之執政者侈難將至政將及子子為政必以禮不然鄭將敗子產厚遇季子二十三年諸公子爭寵相殺又欲殺子產公子或諫曰子產仁人鄭所以存者子產也勿殺乃止二十五年鄭使子產於晉問平公疾平公曰卜而曰實沉臺駘為祟史官莫知敢問對曰高辛氏有二子長曰閼伯季曰實沉居曠林賈逵曰不相能也日操干戈以相征伐后帝弗臧賈逵曰后帝遷閼伯于商丘主辰賈逵曰商丘在漳南杜預曰商人是日故辰為商星服虔曰商人契之先湯之始祖而代遷實沉于大夏主參服虔曰大夏在汾澮之陽今晉唐人是因服事夏商賈逵曰商人謂陶唐陽縣今晉帝孔甲封于大夏因實沉之國子孫以服事商也○正義曰括地志云故唐城在絳州翼城縣西二十里徐才宗國都城記云唐因帝堯之裔子所封春秋云夏孔甲時有堯苗裔劉累者以養龍事孔甲夏后嘉之賜曰御龍氏以夏更承堯之裔子所封甲潛醢之以食夏后既而後求之懼而遷于魯縣夏后益別封劉累之後于夏之墟為唐侯至周成王時唐人作亂成王滅之而封大叔遷唐于西伯刊杜謂之杜伯范氏所在周為唐杜氏地記云唐氏在大夏之墟屬河東安縣今在絳城西北一百里在唐城者以為唐舊國其季世曰唐叔虞杜預然則叔虞之封即此地也當武王邑姜方娠大叔夢帝謂已

卷三十一 鄭世家 十一元

卷三十一 鄭世家 十一元



曰帝天也余命而子曰虞杜預曰取乃與之唐屬

命之及成王滅唐而國太叔焉故參為晉星賈逵曰晉

由是觀之則實沆參神也昔金天氏有

腹子曰昧為玄冥師服虔曰金天少暉也玄冥水

生允格臺駘服虔曰允格也師長也昧為水官之長

職宣汾洮賈逵曰宣猶通也障大澤服虔曰障障其水也以處

太原服虔曰太原汾水名杜預曰障障其水也以處

汾川服虔曰汾水也帝用嘉之國之

今晉主汾川而滅之賈逵曰四國由是觀之則臺駘汾

洮神也然是二者不害君身山川之神則水旱之

苗祭之服虔曰祭為管橫用幣也若有水日月星

辰之神則雪霜風雨不時祭之若君疾飲食哀樂

女色所生也平公及叔嚮曰善博物君子也厚為

之禮於子產二十七年夏鄭簡公朝晉冬畏楚靈

王之彊又朝楚子產從二十八年鄭君病使子產

會諸侯與楚靈王盟於申誅齊慶封三十六年簡

公卒子定公寧立秋定公朝晉昭公定公元年楚

公子棄疾弒其君靈王而自立為平王欲行德諸

侯歸靈王所侵鄭地于鄭四年晉昭公卒其六卿

子坤曰子產執鄭國之政而兩朝晉楚亦可見小國介子孫國之閒事無可奈何者又曰子產時事詞命皆也太史公謂之不及先視鄭之木末云

史記卷三十一

鄭世家

古志

彊公室卑子產謂韓宣子曰為政必以德毋忘所

以立六年鄭火公欲穰之子產曰不如修德八年

楚太子建來奔十年太子建與晉謀襲鄭鄭殺建

建子勝奔吳十一年定公如晉晉與鄭謀誅周亂

臣入敬王于周索隱曰上避弟于朝之亂出君秋

公十三年卒子聲公勝立當是時晉六卿彊侵奪

鄭鄭遂弱聲公五年鄭相子產卒正義曰括地志

鄭縣西南三十五里鄭元注水經云子產墓在滎

水上累石為方墳墳東北向鄭城杜預云言不忌

也鄭人皆哭泣悲之如亡親戚子產者鄭成公少

子也為人仁愛人事君忠厚孔子嘗過鄭與子產

如兄弟云及聞子產死孔子為泣曰古之遺愛也

行氏反晉告急於鄭鄭救之晉伐鄭敗鄭軍於鐵

公滅曹二十年齊田常弒其君簡公而常相於齊

二十二年楚惠王滅陳孔子卒二十六年晉知伯

伐鄭取九邑三十七年聲公卒子哀公易立年表

哀公八年鄭人弒哀公而立聲公弟丑是為

共公公三年晉滅知伯三十年共公卒子幽公

史記卷三十一

鄭世家

十五

據淮南子云鄭子湯剛毅而好其於罰也故而無赦舍人有罪者殺之恐其不從也

已立幽公元年韓武子伐鄭殺幽公鄭人立幽公

弟駘是為孺公年表曰鄭立幽公孺公十五年韓武子駘或作練

景侯伐鄭取雍丘鄭城京十六年鄭伐韓敗韓兵

於有黍徐廣曰在陽城○正義曰折地志云負黍亭在洛州陽城縣西南三十五里故國也

也二十年韓趙魏列為諸侯二十三年鄭圍韓之

陽翟二十五年鄭君殺其相子陽二十七年子陽

之黨共弑孺公駘而立幽公弟乙為君是為鄭君

徐廣曰一本云立幽公弟乙陽為君是為康公六年表云立幽公于駘又以鄭君陽為鄭康公乙班固云鄭康公乙為韓所滅

二十一年韓伐鄭取陽城二十一年韓哀侯滅鄭并

其國

太史公曰語有之以權利合者權利盡而交踈甫

瑕是也甫瑕雖以劫殺鄭子內厲公厲公終背而

殺之此與晉之里克何異守節如苟息身歿而不

能存奚齊變所從來亦多故矣

索隱述贊曰厲王之子得封於鄭代職可使縹衣在詠號鄭也足專命莊既犯王禍亦奔命居陳克入夢漸疏慶伯服生四叔嗜刀聘

蘇子古史曰鄭之諸公桓武之後惟莊公為賢然其為人喜權而任數桓武之風衰焉叔段之亂諸大夫皆欲早為之所莊公之明足以制之然擇而不門俟其惡成而後加之以大戮此非不忍于弟蓋忍之至也孔子深探其心故書曰鄭伯克段于鄆而丘明謂之鄭志蓋謂此也周

平王桓王肅于鄭公莊公既贊王子取蔡未幾則又率濟而削之伐宋而說之政不可得于兵交中原射王中肩鳴呼其杖心發于中卒不可蓋如此鄭自莊公始畏楚穆襄之後無歲不被晉楚之兵于駘子展為政不知所出惟其來楚不能爭而于產受之以禮自固韓晉之暴不能加焉詩云誰能執熱逝不以濯又曰無競維人四方其訓之吳季札過鄭謂于產政將及于子為政必慎以禮不然鄭國將敗于產用之鄭可謂知務矣哉

史記評林卷之四十二終

鄭世家

七

史記評林卷之四十三

趙世家第十三

吳興凌德麟校

劉知幾曰三書之  
與田氏自未為君  
而南而後臣臣  
臣相繼似于不可  
楊慎曰此秋氏族  
之自為詳核

茅坤曰趙世家次  
趙襄子由始及所  
由中絕矣簡子所  
由中絕矣簡子所  
由中絕矣簡子所

王胡服以掩其  
所北卻林則趙  
并中山以西通雲  
中九原於以窺秦  
可謂武矣惜也  
不幸中絕至於兩  
立公子分其地  
遂以沙丘宮也夫

林在陝州桃林縣西至潼關皆為桃林塞也山海  
經云夸父之山北有桃林廣闊三百里  
中多馬造父於此得驕驪盜驪驪驪耳獻之繆  
王索隱曰言造父取八駿品其色齊其  
分使馴調也四曰乘四兩曰四  
見西王母此列  
子寓言耳

按劉氏外紀云  
徐子嘉姓嘉  
池也德行仁義  
清操之聞  
舟行上國自號  
偃王陸地而  
者千六國  
造父以善御  
子孫子為偃  
偃王偃王  
偃王偃王

趙氏之先與秦共祖至中衍為帝大戊御正義曰中音仲  
其後世蜚廉有子二人而命其一子曰惡來事紂  
為周所殺其後為秦惡來弟曰季勝其後為趙季  
勝生子孟增孟增幸於周成王是為宅臯很徐廣曰或云臯  
很地名在河○索隱曰按如此說是名孟增號  
宅臯很而徐廣云臯很地名在河者按地理志  
臯很在西河郡之縣名蓋孟增幸於  
周成王成王居之於臯很故云臯很  
衡父生造父造父幸於周繆王造父取驪之乘匹  
正義曰乘食證反四曰乘兩與桃林正義曰桃  
曰匹取八駿品其力使均馴

父御西巡狩見西王母樂之忘歸傳曰穆王與西  
王母觴於瑤池之上作歌是樂而忘歸也而譙周  
不信此事而云余常聞之代俗以東西陰陽所出  
入宗其神謂之玉女常聞之代俗以東西陰陽所出  
日池名在河○索隱曰按如此說是名孟增號  
徐廣曰或云臯很地名在河者按地理志  
臯很在西河郡之縣名蓋孟增幸於  
周成王成王居之於臯很故云臯很

偃王大破之時去周穆王遠矣且王者行有周衛

孟當晉閔公之元年也其孟生趙衰字子餘索隱曰  
孟當晉閔公之元年也其孟生趙衰字子餘  
孟當晉閔公之元年也其孟生趙衰字子餘  
孟當晉閔公之元年也其孟生趙衰字子餘  
孟當晉閔公之元年也其孟生趙衰字子餘

豐聞亂而衛長驅日行千乃賜造父以趙城正義曰  
趙城縣即由此為趙氏自造父已下六世至奄  
造父邑也

父曰公仲周宣王時伐戎為御及千畝戰正義曰  
陽縣北九十里也奄父脫宣王奄父生叔帶叔  
帶之時周幽王無道去周如晉事晉文侯始建趙  
氏于晉國自叔帶以下趙宗益興五世而生趙夙

趙夙音獻公之十六年伐霍魏耿而趙夙為將伐  
霍霍公求齊齊徐廣曰求晉大旱卜之曰霍太山  
為祟使趙夙召霍君於齊復之以奉霍太山之祀

晉復穰晉獻公賜趙夙耿索隱曰今河東夙生共  
孟當晉閔公之元年也其孟生趙衰字子餘索隱曰  
孟當晉閔公之元年也其孟生趙衰字子餘  
孟當晉閔公之元年也其孟生趙衰字子餘  
孟當晉閔公之元年也其孟生趙衰字子餘

重耳吉即事重耳重耳以驪姬之亂亡奔翟趙衰  
從翟伐廐咎如得二女翟以其少女妻重耳長女  
妻趙衰而生盾初重耳在晉時趙衰妻亦生趙同

趙括趙嬰齊趙衰從重耳出凡十九年得反國  
重耳為晉文公趙衰為原大夫居原任國政索隱曰  
本云成季從原宋忠云今陽門平原縣也○正義  
曰括地志云原平故城漢原平縣也在代州崞縣  
南三十五里崞音郭按宋忠說非也括地志云故  
原城在懷州濟原縣西北二里左傳云襄王以原

重耳為晉文公趙衰為原大夫居原任國政索隱曰  
本云成季從原宋忠云今陽門平原縣也○正義  
曰括地志云原平故城漢原平縣也在代州崞縣  
南三十五里崞音郭按宋忠說非也括地志云故  
原城在懷州濟原縣西北二里左傳云襄王以原

重耳為晉文公趙衰為原大夫居原任國政索隱曰  
本云成季從原宋忠云今陽門平原縣也○正義  
曰括地志云原平故城漢原平縣也在代州崞縣  
南三十五里崞音郭按宋忠說非也括地志云故  
原城在懷州濟原縣西北二里左傳云襄王以原

重耳為晉文公趙衰為原大夫居原任國政索隱曰  
本云成季從原宋忠云今陽門平原縣也○正義  
曰括地志云原平故城漢原平縣也在代州崞縣  
南三十五里崞音郭按宋忠說非也括地志云故  
原城在懷州濟原縣西北二里左傳云襄王以原

重耳為晉文公趙衰為原大夫居原任國政索隱曰  
本云成季從原宋忠云今陽門平原縣也○正義  
曰括地志云原平故城漢原平縣也在代州崞縣  
南三十五里崞音郭按宋忠說非也括地志云故  
原城在懷州濟原縣西北二里左傳云襄王以原

重耳為晉文公趙衰為原大夫居原任國政索隱曰  
本云成季從原宋忠云今陽門平原縣也○正義  
曰括地志云原平故城漢原平縣也在代州崞縣  
南三十五里崞音郭按宋忠說非也括地志云故  
原城在懷州濟原縣西北二里左傳云襄王以原

重耳為晉文公趙衰為原大夫居原任國政索隱曰  
本云成季從原宋忠云今陽門平原縣也○正義  
曰括地志云原平故城漢原平縣也在代州崞縣  
南三十五里崞音郭按宋忠說非也括地志云故  
原城在懷州濟原縣西北二里左傳云襄王以原

重耳為晉文公趙衰為原大夫居原任國政索隱曰  
本云成季從原宋忠云今陽門平原縣也○正義  
曰括地志云原平故城漢原平縣也在代州崞縣  
南三十五里崞音郭按宋忠說非也括地志云故  
原城在懷州濟原縣西北二里左傳云襄王以原

重耳為晉文公趙衰為原大夫居原任國政索隱曰  
本云成季從原宋忠云今陽門平原縣也○正義  
曰括地志云原平故城漢原平縣也在代州崞縣  
南三十五里崞音郭按宋忠說非也括地志云故  
原城在懷州濟原縣西北二里左傳云襄王以原

重耳為晉文公趙衰為原大夫居原任國政索隱曰  
本云成季從原宋忠云今陽門平原縣也○正義  
曰括地志云原平故城漢原平縣也在代州崞縣  
南三十五里崞音郭按宋忠說非也括地志云故  
原城在懷州濟原縣西北二里左傳云襄王以原

重耳為晉文公趙衰為原大夫居原任國政索隱曰  
本云成季從原宋忠云今陽門平原縣也○正義  
曰括地志云原平故城漢原平縣也在代州崞縣  
南三十五里崞音郭按宋忠說非也括地志云故  
原城在懷州濟原縣西北二里左傳云襄王以原

重耳為晉文公趙衰為原大夫居原任國政索隱曰  
本云成季從原宋忠云今陽門平原縣也○正義  
曰括地志云原平故城漢原平縣也在代州崞縣  
南三十五里崞音郭按宋忠說非也括地志云故  
原城在懷州濟原縣西北二里左傳云襄王以原

上維禮曰趙衰管  
力其妻亦賢其子  
趙衰之賢也  
曰則子孫妻又曰  
君子有教始孫子  
能不信哉

茅坤曰伯執回以  
弟多難而欲立弟  
非其公之命不  
可及其曰為迎之  
秦已而回太子母  
所請後曰高平之  
秦太子也與卿  
相德也字而與卿  
來秦矣以臣之益  
專輔君之益而

又襄諫焉悲夫  
茅坤曰曰公之恨  
着不必不自易太  
子則也

賜晉文公原不服文公代原以示信原降以文公  
趙衰為原大夫即此也原本周畿內也  
所以反國及霸多趙衰計策語在晉事中趙衰既  
反晉晉之妻固要迎翟妻而以其子盾為適嗣晉  
妻二子皆下事之晉襄公之六年而趙衰卒諡為  
成季趙盾代成季任國政二年而晉襄公卒太子  
夷皇年少盾為國多難欲立襄公弟雍雍時在秦  
使使迎之太子母日夜啼泣索隱曰頓首謂趙盾  
曰先君何罪釋其適子而更求君趙盾患之恐其  
宗與大夫襲誅之迺遂立太子是為靈公發兵距  
所迎襄公弟於秦者靈公既立趙盾益專國政靈  
公立十四年益驕趙盾驟諫靈公弗聽及食熊蹯  
肺不熟殺宰人持其尸出趙盾見之靈公由此懼  
欲殺盾盾素仁愛人嘗所食桑下餓人反扞救盾  
盾以得亡未出境而趙穿弑靈公而立襄公弟黑  
臀是為成公趙盾復反任國政君子譏盾為正卿  
亡不出境反不討賊故太史書曰趙盾弑其君晉  
景公時之十名據而趙盾卒諡為宣孟子朔嗣  
趙朔晉景公之三年朔為晉將下軍救鄭與楚莊  
王戰河上朔娶晉成公姊為夫人晉景公之三年  
大夫屠岸賈欲誅趙氏及誅滅皆景公三年初趙

趙世家

三

都至曰名之賦賦  
則人等而計之晉  
之亂雖有為與而  
其詞其然亦可畏  
也春秋成而亂賊  
俱者以此夫君子  
善斷斷微矣臣  
君凡在晉者彼无  
故未聞趙盾之子  
孫者盾之妻一  
周之宗也當其  
時失賊不誅至于  
再世乃致之族謂  
之何哉

余有丁曰按左傳  
無屠岸賈誅止以  
要通于在庶故  
莊桓公于成公而  
樂卻登之逐族滅

按左傳云同括  
外特已有趙武  
無遺腹之說又  
事出莊姬不聞  
岸賈不知史記  
何據

王維翰曰兒置  
中無屠岸賈夫欲  
誅趙宗哉  
子孫曰此特孤兒  
在何處程嬰何計  
以出之也

盾在時夢見叔帶持要而哭甚悲已而笑拊手且  
歌盾卜之兆絕而後好趙史援占之曰此夢甚惡  
非君之身乃君之子然亦君之咎至孫趙將世益  
衰屠岸賈者始有寵於靈公及至於景公而賈為  
司寇將作難乃治靈公之賊以致趙盾偏告諸將  
曰盾雖不知猶為賊首以臣弑君子孫在朝何以  
懲臯請誅之韓厥曰靈公遇賊趙盾在外吾先君  
以為無罪故不誅今諸君將誅其後是非先君之  
意而今妄誅妄誅謂之亂臣有大事而君不聞是  
無君也屠岸賈不聽韓厥告趙朔趙朔不肯曰  
子必不絕趙祀朔死不恨韓厥許諾稱疾不出賈  
不請而擅與諸將攻趙氏於下宮殺趙朔趙同趙  
括趙嬰齊皆滅其族趙朔妻成公姊有遺腹走公  
宮匿趙朔客曰公孫杵杵曰謂朔友人程嬰曰  
胡不歿程嬰曰朔之婦有遺腹若幸而男吾奉之  
即女也吾徐死耳居無何而朔婦免身生男屠岸  
賈聞之索於宮中夫人置兒絝中祝曰趙宗滅乎  
若號即不滅若無聲及索兒竟無聲已脫程嬰謂  
公孫杵杵曰今一索不得後必且復索之奈何公  
孫杵杵曰立孤與死孰難程嬰曰死易立孤難耳

趙世家

四

按趙氏真孤乃  
及在一句截任  
兼離有力  
按趙氏真孤乃  
及在一句截任  
兼離有力

公孫杵曰趙氏先君遇子厚。子疆為其難者吾  
為其易者。請先歿。乃二人謀取他人嬰兒負之。衣  
以文葆。徐廣曰小葆匿山中。程嬰出。謂諸將軍曰。  
嬰不自不能立趙孤。誰能與我千金。吾告趙氏孤  
處。諸將皆喜許之。發師隨程嬰攻公孫杵。杵曰。  
謬曰。小人哉。程嬰。昔下官之難不能成。與我謀。匿  
趙氏孤兒。今又賣我。縱不能立。而忍賣之乎。抱兒  
呼曰。天乎。夫乎。趙氏孤兒何罪。請活之。獨殺杵曰。  
可也。諸將不許。遂殺杵。曰。與孤兒。諸將以為趙氏  
孤兒良已。歿皆喜。然趙氏真孤乃反在。程嬰卒。與  
俱匿山中。居十五年。晉景公疾。卜之大業之後不  
遂者為祟。景公問韓厥。厥知趙孤在。乃曰。大業之  
後在。晉絕祀者其趙氏乎。夫自中衍者皆贏姓也。  
中衍人面鳥喙。降佐殷帝大戊。及周天子皆有明  
德。下及幽厲無道。而叔帶去。周適晉。事先君文侯  
至于成公。世有立功。未嘗絕祀。今吾君獨滅趙宗。  
國人哀之。故見龜策。唯君圖之。景公問趙尚有後  
子孫乎。韓厥具以實告。於是景公乃與韓厥謀立  
趙孤兒。召而匿之官中。諸將入問疾。景公因韓厥  
之衆。以脅諸將。而見趙孤。趙孤名曰武。諸將不得

夫久生亦大矣古  
人不負天一人一  
如此其心不不安  
一日之生如此  
王維翰曰嬰之  
遇文子所謂可  
以無憂者也  
按杵曰初謂嬰  
曰胡不死嬰處  
之曰吾捨死於  
是許曰與嬰約  
謂先死今趙武  
既立要之難事  
爭矣然杵曰  
過約也矣後為

已。乃曰。昔下官之難。屠岸賈為之。矯以君命。弁命  
羣臣。非然。孰敢作難。彼君之疾。羣臣固且請立趙  
後。今君有命。羣臣之願也。於是召趙武。程嬰。偏拜  
諸將。遂反。與程嬰。趙武。攻屠岸賈。滅其族。復與趙  
武。田邑。如故。徐廣曰。推次。晉後與趙武。田邑。是景  
年。經。晉。晉。微。與。大夫。趙。同。趙。括。左。傳。於。此。及。趙。武  
說。立。趙。武。事。者。註。云。終。說。之。耳。非。此。年。也。及趙武  
冠為成人。程嬰乃辭諸大夫。謂趙武曰。昔下官之  
難。皆能成。我非不能成。我思立趙氏之後。今趙武  
既立。為成人。復故位。我將下報趙宣孟與公孫杵  
曰。趙武帝泣頓首。固請曰。武願苦筋骨。以報于至  
久而子忍去我。我死乎。程嬰曰。不可。彼以我為能成  
事故。先我歿。今我不報。是以我事為不成。遂自殺。  
趙武服齊衰三年。為之祭。邑春秋祠之。世世勿絕。  
折序曰。程嬰公孫杵曰。可謂信友厚士矣。嬰之自  
殺。下報亦過矣。正義曰。冷河東趙氏祠。先人翁  
別。舒。一。座。祭。二。士。矣。趙氏復位。十一年。而晉厲公殺其大夫  
三卻。樂書畏及。乃遂弒其君厲公。更立襄公。曾孫  
周徐廣曰。年表云。襄公孫也。索隱云。是為悼公。晉由  
隱曰。晉系家云。襄公少子名周。是為悼公。晉由  
公十二年。而趙武為正卿。十三年。吳延陵季子使  
於晉。曰。晉國之政。卒歸於趙武。子韓宣子。魏獻子

王維祺曰嬰嬰如  
存後事叔向如晉  
後事乃不為國謀  
而私相料乎  
按晉世家所載  
叔向對嬰子之  
語非此文不同  
二子語詳左氏  
傳昭公二年

之後矣趙武必諡為文子文子生景叔索隱曰系

成景叔之時齊景公使晏嬰於晉徐廣曰平公晏

嬰與晉叔向語嬰曰齊之政後卒歸田氏叔向亦

曰晉國之政將歸六卿六卿侈矣而吾君不能恤

也趙景叔卒生趙鞅是為簡子趙簡子在位晉頃

公之九年簡子將合諸侯戍于周其明年入周敬

王于周辟弟子朝之故也晉頃公之十二年六卿

以法誅公族祁氏羊舌氏分其邑為十縣六卿各

令其族為之大夫晉公室由此益弱後十三年魯

賊臣陽虎來奔趙簡子受賂厚遇之趙簡子疾五

日不知人大夫皆懼醫扁鵲視之出董安子問

曰安子簡子家臣扁鵲曰血脈治也而何怪在昔秦穆公

嘗如此七日而寤寤之日告公孫支與子輿曰

公孫支子秦大夫我之帝所甚樂吾所以久者適有

學也帝告我晉國將大亂五世不安其後將霸未

老而灰霸者之子且令而國男女無別公孫支書

而藏之索隱曰藏一作籍籍錄也謂秦識於是出

矣獻公之亂文公之霸而襄公敗秦師於殽而歸

縱淫此子之所聞今主君之疾與之同不出三日

疾必間間必有言也居二日半簡子寤語大夫曰

此句曰晉國極矣  
而當道者之尤  
行矣而子卿相之  
尤符也事若可駭  
而文自奇

景坤曰地之列傳  
本末一變俱了  
異哉

我之帝所甚樂與百神游於鈞天廣樂九奏萬舞

不類三代之樂其聲動人心有一熊欲來援我帝

命我射之中熊熊死又有一羆來我又射之中羆

羆死帝甚喜賜我二笥皆有副吾見兒在帝側帝

屬我一翟犬曰及而子之壯也以賜之帝告我晉

國且世衰七世而亡正義曰謂晉定公山公哀公

靜公二年為三晉所滅據此及羆姓將大敗周人

於范魁之西正義曰羆姓也周人謂衛也晉亡

是也賈逵云而亦不能有也索隱曰范魁地名不

川阜曰魁也而亦不能有也知所在蓋范地名也

今余思虞舜之勳適余將以其胄女孟姚配而七

世之孫索隱曰即姓羆吳廣之女姚董安子受言

而書藏之以扁鵲言告簡子簡子賜扁鵲田四萬

畝他日簡子出有人當道辟之不去從者怒將刃

之當道者曰吾欲有謁於主君從者以聞簡子召

之曰謹吾有所見子晰也索隱曰簡子見當道者

所見者知其名曰子晰也當道者曰屏左右願有謁簡子屏人

當道者曰主君之疾臣在帝側簡子曰然有之子

之見我我何為當道者曰帝令主君射熊與羆皆

死簡子曰是且何也當道者曰晉國且有大難主

君首之帝令主君滅二卿夫熊與羆皆其祖也

曰范氏中行簡子曰帝賜我二簡皆有副何也

氏之祖也曰副謂皆當道者曰主君之子將克二國於翟皆

子姓也正義曰謂代及智氏也簡子曰吾見兒在帝側帝屬

我一翟太曰及而子之長以賜之夫兒何謂以賜

翟犬當道者曰兒主君之子也翟犬者代之先也

主君之子且必有代及主君之後嗣且有革政而

胡服正義曰今時服也廢除裘裳也并二國於翟正義曰武靈王

樓煩榆中是也簡子問其姓而延之以官當道者

曰臣野人致帝命耳遂不見簡子書藏之府異日

姑布子卿見簡子司馬彪曰姑布姓子卿字簡子徧召諸子相

之子卿曰無為將軍者簡子曰趙氏其滅乎子卿

曰吾嘗見一子於路殆君之子也簡子召子毋卹

毋卹至則子卿起曰此真將軍矣簡子曰此其母

賤翟婢也奚道賢哉子卿曰天所授雖賤必賢自

是之後簡子盡召諸子與語毋卹最賢簡子乃告

諸子曰吾藏寶符於常山上先得者賞諸子馳之

常山上求無所得毋卹還曰已得符矣簡子曰秦

之毋卹曰從常山上臨代代可取也正義曰地道

上曲陽縣西北百四十里北行四百五簡子於是

知毋卹果賢乃廢太子伯魯而以毋卹為太子後

按此與梁共王

埋棺于室內意

同

弟坤曰此建心至

八又五治遠

九

二年晉定公之十四年范中行作亂明年春簡子

謂邯鄲大夫午曰歸我衛氏五百家吾將置之晉

陽服虔曰往年趙鞅圍衛人恐懼故貢午許諾

歸而其父兄不聽服虔曰午之諸父倍言趙鞅捕

午囚之晉陽乃告邯鄲人曰我私有誅午也諸君

欲誰立杜預曰午趙鞅同族別封邯鄲遂殺午趙

稷涉賔以邯鄲反服虔曰晉君使籍秦圍邯鄲

射與午善左傳曰午荀寅之甥荀寅范吉射之姻

董安于知之十月范中行氏伐趙鞅正義曰按會

奔晉陽晉人圍之范吉射荀寅仇人魏襄等謀逐

荀寅以梁嬰父代之賈逵曰梁嬰逐吉射以范臯

釋代之服虔曰范氏荀躒言於晉侯曰服虔曰荀

君命大臣始亂者死今三臣始亂賈逵曰

而獨逐鞅用刑不均請皆逐之十一月荀欒韓

全有子曰板光中

不與邯鄲午而

久矣是誠

十

十

十

十

十

十

十

十

不佞魏哆奉公命以伐范中行氏索隱曰不佞韓

取也系本名不克范中行氏反伐公公擊之范中行敗

走丁未二子奔朝歌索隱曰范吉韓魏以趙氏為

請服虔曰以其罪輕於荀范也○正義曰按趙鞅

知伯文子謂趙鞅曰范中行雖信為亂安于發之

是安于與謀也晉國有法始亂者死夫二子已伏

罪而安于獨在趙鞅患之安于曰臣死趙氏定晉

國寧吾死晚矣遂自殺趙氏以告知伯然後趙氏

寧孔子聞趙簡子不請晉君而執邯鄲午保晉陽

故書春秋曰趙鞅以晉陽畔趙簡子有臣曰周舍

好直諫周舍死簡子每聽朝常不悅大夫請臯簡

子曰大夫無罪吾聞千羊之皮不如一狐之腋諸

大夫朝徒聞唯唯不聞周舍之鄂鄂是以憂也詩

余有丁曰此與  
左傳曰周舍立於門下三日三夜簡子使問之曰  
子欲見寡人何事對曰願為鄂鄂之臣墨鋒操履  
從君之過而日有記簡子由此能附趙邑而懷晉  
人有成歲有效也

簡子拔邯鄲中行文子奔栢人簡子又圍栢人中

行文子范昭子遂奔齊索隱曰趙竟有邯鄲栢人

范中行餘邑入于晉趙名晉卿實專晉權奉邑伴

於諸侯晉定公三十年定公與吳王夫差爭長於

黃池趙簡子從晉定公卒長吳定公三十七年卒

而簡子除三年之喪期而已是歲越王勾踐滅吳

晉出公十一年知伯伐鄭趙簡子疾使太子毋卹

將而圍鄭知伯醉以酒灌擊毋卹毋卹羣臣請死

之毋卹曰君所以置毋卹為能忍詢然亦愠知伯

知伯歸因謂簡子使廢毋卹簡子不聽毋卹由此

怨知伯晉出公十七年簡子卒張華曰趙簡子家

上氣成太子毋卹代立是為襄子趙襄子元年趙

圍吳正義曰年表及趙世家云左傳趙滅吳在簡

子曰先君之立  
我也曰能為社  
稷忍辱者曰孫  
刺人哉庚子月  
秦子擊敗知伯  
漆其首以為飲  
器

余有丁曰此與  
左傳曰周舍在  
定公三十七年  
子推簡子葬今  
曰出公十五年  
上之簡子除喪  
聖賢錄





也。魯非襄子立三十三年卒。浣立是為獻侯。獻侯少

即位治中牟。地理志曰河南中牟縣。趙獻侯自歌

遷內也。不及三鄉。分晉則在魏之北。趙界自中

牟非衛適晉之次也。漢郡古文曰齊師伐趙。東

圍中牟。此中牟不在趙之東也。按中牟當深木之

北。○索隱曰。此魏中牟在河北。非鄭之中牟。○正

義曰。按五鹿在魏州元城縣東十二里。鄭即相州

山。益中牟已在此山側也。襄子弟栢子逐獻侯自

立於代。索隱曰。系本云襄子一年卒。國人曰栢子

立非襄子意。乃共殺其子而復迎立獻侯。十年中

山武公初立。徐廣曰。西周桓公之子相公者。孝王

國姬姓也。系本云中山武公居顧相公。徒靈壽為

趙武靈王所滅。不言誰之子。孫徐廣云。西周相公

之子亦無所據。蓋未得其實。○地理志曰。代

年獻侯卒。子烈侯籍立。烈侯元年魏文侯伐中山

使太子擊守之。六年魏韓趙皆相立為諸侯。追尊

獻子為獻侯。烈侯好音。謂相國公仲連曰。寡人有

愛可以譽之乎。公仲曰。富之可譽之。則否。烈侯曰

然。夫鄭歌者槍石二人。○索隱曰。槍音七羊。○吾賜之

田人萬畝。公仲曰。諾不與居一月。烈侯從代來問

歌者。田公仲曰。求未有可者。有頃烈侯復問。公仲

終不與。乃稱疾不朝。番吾君自代來。○徐廣曰。番音

吾。○地理志曰。括地志云。番吾故城在恒山。○謂公仲

曰君實好善而未知所持。今公仲相趙於今四年

亦有進士乎。公仲曰。未也。番吾君曰。牛畜荀欣徐

越皆可。公仲乃進三人。及朝。烈侯復問歌者。田何

如公仲曰。方使擇其善者。牛畜侍烈侯。以仁義約

以王道。烈侯道然。○正義曰。道音由。古字與。故同。言

者田何。故氣。明日荀欣侍以選練舉賢。任官使能。

明日徐越侍以節財儉用。察度功德。所與無不充。

君說。烈侯使使謂相國曰。歌者之田且止。官牛畜

為師。荀欣為中尉。徐越為內史。○正義曰。漢書百官

之掌治。京師賜相國衣二襲。○單復具云。少府內

弟武公立。○索隱曰。諱周云。系本及說趙武公十三

年卒。趙復立烈侯太子章。是為敬侯。是歲魏文侯

卒。敬侯元年武公朝。作亂不克。出奔魏。趙始都

邯鄲。二年敗齊于靈丘。○地理志曰。代

廩丘。大敗齊人。四年魏敗我兔臺。築剛平以侵衛。

○正義曰。兔臺。剛平。五年齊魏為衛攻趙。取我剛平。六

年借兵於楚。伐魏。取棘蒲。○正義曰。今趙州平

拔魏黃城。○地理志曰。陳留外黃縣東有黃城。○正義

十。○地理志曰。黃城。○正義曰。黃城。○正義曰。黃城。○正義

九年伐齊。齊伐燕。趙救燕。

十年與中山戰于房子。○正義曰。趙州

十一年魏韓

趙共滅晉分其地。伐中山又戰於中人。徐廣曰中山唐縣有亭在定州唐縣東北四十一里春秋時鮮虞國之

勝與成侯爭立為亂。二年六月雨雪。三年大戊午

為相。徐廣曰伐伐衛取鄆邑七十三。衛敗我蘭。

四年與秦戰高安。正義曰蓋敗之五

年伐齊于甄。正義曰濮州魏敗我懷攻鄭敗之以

與韓韓與我長子。地理志曰上六年中山築長城

伐魏敗涿澤。正義曰承音濁徐廣云長杜有涿澤

東北平地爾時魏都安邑韓趙伐魏豈河圍魏惠

南至長杜也解縣濁水近於魏都當是也。

王七年侵齊至長城。正義曰齊長城西頭在齊州

有長城緣河經太山于徐里鄉邪入海與韓攻周

八年與韓分周以為兩。徐廣曰顯王二年周紀無

紀周顯王二年西周惠公封少子于班於鞏為東周

其子武公為秦所滅郭緣生述征記云鞏縣本周

鞏伯九年與齊戰阿下。徐廣曰戰一作會也。正

阿縣十年攻衛取甄十一年秦攻魏趙救之石阿

正義曰蓋在石十二年秦攻魏少梁。正義曰少梁

魏古少梁國也。趙救之。十三年秦獻公使庶長

國伐魏少梁虜其太子。魏敗我澠取皮牟。徐廣

年表曰取趙皮牟。正義曰括地志云澠水在

絳州翼城縣東南二十五里被皮牟當在澠水之側

按諸侯未及期相見曰遇相見於郊曰會

成侯與韓昭侯遇上黨十四年與韓攻秦十五年

助魏攻齊十六年與韓魏分晉封晉君以端氏。徐

曰在平陽。正義曰括地志云中山故城一名中人

徐廣曰在馬丘五年表曰十八年趙孟如齊。正義

曰括地志云澠水縣在絳州翼城縣東南二十五

里按皮牟當十九年與齊宋會平陸。正義曰平陸

與即古與燕會阿。正義曰括地志云故葛城一名

縣西北五十里以徐充二水並過其西又徂經其

州曲曰阿以齊有東阿故曰西阿城地理志云瀛

州屬河間趙分也二十年魏獻榮椽因為檀臺。

徐廣曰襄國縣有檀臺。索隱曰劉氏云榮椽蓋

地名其中國有光榮所以為臺非也按榮椽是良材

可為椽登飾有光榮所以為臺非也按榮椽是良材

為檀臺。正義曰鄭文云榮屋翼也說文云椽椽

也屋椽之兩頭起者為榮也括地志云檀臺在洛州

我邯鄲二十二年魏惠王拔我邯鄲齊亦敗魏於

桂陵。正義曰括地志云故桂城在曹州乘縣

四年魏歸我邯鄲與魏盟漳水上秦攻我蘭二十

五年成侯卒公子緜與太子肅侯爭立。索隱曰

緜侯緜敗亡奔韓肅侯元年奪晉君端氏徙處屯

魏惠王遇於陰晉。正義曰括地志云屯雷故城在潞州長

趙國之曰蘇秦說  
趙國之曰蘇秦說  
趙國之曰蘇秦說

曰蓋在 十一年秦孝公使商君伐魏虜其將公子

邛趙伐魏十二年秦孝公卒商君死十五年起壽

陵正義曰徐廣魏惠王卒十六年肅侯游大陵

於鹿門正義曰并州孟縣西有白鹿湖魏出自大

戊午扣馬曰扣牽馬耕事方急一日不作百日不

食肅侯下車謝十七年圍魏黃不克地理志曰山

正義曰黃城在魏州前拔築長城正義曰劉伯莊

北至代按趙長城從蔚州北西至嵐州北十八年

齊魏伐我我決河水灌之兵去二十二年張儀相

秦趙疵與秦戰敗秦殺疵河西取我蘭離石二十

三年韓舉與齊魏戰韓將 於于桑丘地理志云

丘縣正義曰括地志云桑丘城在易州遂城縣

界或云在泰山北也此時齊伐燕桑丘三晉皆來

救之不得在泰山有 二十四年肅侯卒秦楚燕齊

魏出銳師各萬人來會葬于武靈王立名雍曰武

靈王元年徐廣曰年表云 陽文君趙豹相梁襄王

與太子嗣韓宣王與太子倉來朝信宮正義曰在

武靈王少未能聽政博聞師三人左右司過三

人及聽政先問先王賢臣肥義加其秩國三老年

八月致其禮三年城鄣四年與韓會于區鼠

及此趙王廢五  
國之矣

曰蓋在 五年娶韓女為夫人八年韓擊秦不勝而

去五國相王趙獨否曰無其實敢處其名乎今國

人謂已曰君九年與韓魏共擊秦秦敗我斬首八

萬級齊敗我觀澤正義曰括地志云觀澤故城十

年秦取我西都及中陽徐廣曰年表云秦取中都

將軍英太原有中陽 齊破燕燕相子之為君君反

為臣十一年王召公子職於韓立以為燕王徐廣

年表云 使樂池送之燕世家子之於後燕人共立太

云爾使樂池送之燕世家子之於後燕人共立太

職為燕王之事當是趙開燕昭王無趙送公子

使樂池送之竟不能就○索隱曰燕系家無其事

蓋是疎也今此云使樂池送之必是憑舊史為十

說且紀年之書其說又同則裴駰之解得其旨十

三年秦拔我蘭虜將軍趙莊正義曰本一作 楚魏

王來過邯鄲十四年趙何攻魏十六年秦惠王卒

王遊大陵他日王夢見處女鼓琴而歌詩曰美人

榮榮兮顏若若之榮 其母遂曰陵若之草其華紫

若能也幽州謂之翹翹蔓似荳蔻細葉似芙蓉

而青其華細綠色可生食味如小豆蔻也又本草

經云陵若生下濕水中七八月生華 命乎命乎曾

無我贏 秦感為也○正義曰按命名也贏姓

也言世世名呼者以說說衆也 異日王飲酒樂數

言所夢想見其狀吳廣聞之因夫人而內其女娃

廣言曰姓美也孟姚也徐廣曰古史考云內其

吳廣女舜之後故上文云余思虞舜之勤故命吳  
東太陽山西有虞城是亦曰吳城虞吳音孟姚  
甚有寵於王是為惠后十七年王出九門徐廣曰

山之境十八年秦武王與孟說舉龍文赤鼎絕贖  
而灰徐廣曰一作絕趙王使代相趙固迎公子稷

於燕送歸立為秦王是為昭王十九年春正月大  
朝信宮召肥義與議天下五日而畢王北畧中山

之地至於房子正義曰趙州縣也遂之代北至無窮西至

河登黃華之上正義曰黃華蓋西河側之山名也召樓緩謀曰我

先王因世之變以長南藩之地屬阻障淦之險立  
長城又取蘭郭狼敗林人正義曰即於荏而功未

遂今中山在我腹心北有燕正義曰地理志云趙  
有胡正義曰趙東有滹州之東北故信州有燕  
甲西有林胡樓煩秦韓之邊正義曰林胡樓煩即  
無疆兵之救是亡社稷奈何夫有高世之名必有  
遺俗之累吾欲胡服樓緩曰善羣臣皆不欲於是

肥義侍王曰簡襄王之烈計胡翟之利為人臣者  
寵有孝悌長幼順明之節通有補民益王之業正

胡翟之鄉而卒世不見也正義曰卒于律反盡也  
可以毋盡百姓之勞而序往古之勳正義曰厚重

將胡服騎射以教百姓而世必議寡人奈何肥義  
曰臣聞疑事無功疑行無名王既定負遺俗之慮

殆無顧天下之議矣夫論至德者不和於俗成大  
功者不謀於衆昔者舜舞有苗禹袒裸國非以養

者親未形則王何疑焉王曰吾不疑胡服也吾恐  
天下笑我也狂夫之樂智者哀焉愚者所笑賢者

察焉世有順我者胡服之功未可知也雖驅世以  
笑我胡地中山吾必有之於是遂胡服矣使王緹

告公子成曰寡人胡服將以朝也亦欲叔服之家



七歌...  
多如...

...  
...  
...

夾水居之民將何以守河薄洛之水。變服騎射以備燕三胡秦韓之邊。東胡是三胡也。且昔者簡

主不塞晉陽以及上黨。而襄主并戎取代以攘諸

胡此憑智所明也。先時中山負齊之彊兵。侵暴吾

地。係累吾民。計下力退反。引水圍鄣。微社稷之

神靈則鄣幾於不守也。先王醜之而怨未能報也。

今騎射之備。近可以便上黨之形。而遠可以報中

山之怨。而叔順中國之俗。以逆簡襄之意。惡變服

之名。以忘鄣事之醜。非寡人之所望也。公子成再

拜稽首曰。臣愚不達於王之義。敢道世俗之聞。臣

之臯也。今王將繼簡襄之意。以順先王之志。臣敢

不聽命乎。再拜稽首。乃賜胡服。明日服而朝。於是

始出胡服令也。趙文趙造周紹趙俊皆諫止王母

胡服。徐廣曰戰國策。作紹紹音紹。如故法便。王曰。先王不同俗

何古之法。帝王不相襲。何禮之循。處戲神農。教而

不誅。黃帝堯舜。誅而不怒。及至三王。隨時制法。因

事制禮。法度制令。各順其宜。衣服器械。各便其用。

故禮也不必一道。而便國不必古。聖人之興也。不

相襲。而王夏殷之衰也。不易禮而滅。然則反古未

可非而循禮未足多也。且服奇者志淫。則是鄣魯

之

無奇行也。素隱曰。按鄣魯好長纓。是奇服也。服非

是無奇。俗辟者民易。則是吳越無秀士也。索隱曰。言方俗

無秀士。何得有延州來及大夫種之屬哉。且聖

人利身謂之服。便事謂之禮。夫進退之節。衣服之

制者。所以齊常民也。非所以論賢者也。故齊民與

俗流。賢者與變。俱故。諺曰。以書御者不盡馬之情。

以古制今者。不達事之變。循法之功。不足以高世。

法古之學。不足以制今。子不及也。遂胡服。招騎射

二十年。主畧中山地。至寧葭。索隱曰。一作蔓葭。西

畧胡地。至榆中。正義曰。勝州。縣名。在中山也。林胡王獻馬。歸使樓

緩之。秦仇液之。韓王賁之。楚富丁之。魏趙爵之。齊

代相趙固。主胡致其兵。二十一年。攻中山。趙招為

右軍。許鈞為左軍。公子章為中軍。王奔將之。半翦

將車騎。趙希并將胡代。趙與之。陘。徐廣曰。一作陘。

陘。與之。陘。陘者。山絕之名。常山有井陘。中山有

陘。陘。與之。陘。陘者。山絕之名。常山有井陘。中山有

陘。陘。與之。陘。陘者。山絕之名。常山有井陘。中山有

陘。陘。與之。陘。陘者。山絕之名。常山有井陘。中山有

陘。陘。與之。陘。陘者。山絕之名。常山有井陘。中山有

陘。陘。與之。陘。陘者。山絕之名。常山有井陘。中山有

宋金卷五

趙世家

五

宋金卷五

趙世家

五

徐軒

無鹿口拓地開邊  
亦有因之所先也  
之重慶兵而巳其  
胡服因不成功如  
其不然難易厚矣  
古何故於故故且  
其所謂反古之說  
皆古今一義初之  
類古亦難以辨言  
亂國改者也而吳  
無亂國論之

按晉李純言云  
武襄王胡服絲  
勞天下因於吳  
故  
李坤曰太公劉  
此却點出武襄王  
難心之所以然

塞上故關今名汝城在定州唐縣東北六十里本  
晉鴻上關城也又有鴻上水源山唐縣北葛洪山  
接井岳恒山與鴻上塞皆在定州然一本作鳴宇  
也王軍取鄆石邑徐廣曰在常山。正義曰括地  
志云石邑故城在恒州鹿泉縣  
南二十五里封龍正義曰括地志云封龍山一名  
六國時舊邑封龍飛龍山在恒州鹿泉縣南四十  
五里邑因東垣中山獻四邑和王許之罷兵二十  
山為名

三年攻中山二十五年惠后卒索隱曰謂武靈王  
母惠文王之嫡母也惠后卒後吳姓始當正室至  
孝成二年稱惠文后卒是也而下文又云吳姓歿  
後姓子何龍衰故太使周招胡服傳王子何二十  
子欲兩王之是誤也  
六年復攻中山攘地北至燕代西至雲中九原二  
十七年五月戊申大朝於東宮傳國立王子何以

史記卷五十三 趙世家 五十五

為王王廟見禮罪出臨朝大夫悉為臣肥義為相  
國并傳王是為惠文王惠文王惠后吳娃子也武  
靈王自號為主父主父欲令子主治國而身胡服  
將士大夫西北畧胡地而欲從雲中九原直南襲  
秦於是詐自為使者入秦秦昭王不知己而怪其  
狀甚偉非人臣之度使人逐之而主父馳已脫關  
矣審問之乃主父也秦人大驚主父所以入秦者  
欲自畧地形因觀秦王之為人也惠文王徐廣曰  
元年以  
公于勝為二年主父行新地遂出代西遇樓煩王  
封平原於西河而致其兵三年滅中山遷其王於膚施徐

曰在上郡。正義曰 起靈壽在常山北地方從代  
今延州膚施縣也  
道大通還歸行賞大赦置酒酺五日封長子章為  
代安陽君正義曰括地志云東安陽故城在朔州  
定襄縣界地志云東安陽縣屬代郡  
章素侈心不服其弟所立主父又使田不禮相章  
也李兌謂肥義曰公子章彊壯而志驕黨眾而欲  
大殆有私乎田不禮之為人忍殺而驕二人相  
得必有謀陰賊起二出身微幸夫小人有欲輕慮  
淺謀徒見其利而不顧其害同類相推俱入禍門  
以吾觀之必不久矣子任重而勢大亂之所始禍  
之所集也子必先患仁者愛萬物而智者備禍於

未形不仁不智何以為國子奚不稱疾毋出傳政  
於公子成毋為怨府毋為禍梯肥義曰不可昔者  
主父以王屬義也曰毋變而度母異而慮堅守一  
心以歿而世義再拜受命而籍之今畏不禮之難  
而忘吾籍變孰大焉進受嚴命退而全負孰甚  
焉變負之臣不容於刑諺曰死者復生生者不愧  
正義曰肥義報李兌云必盡傳何為王不可懼章  
及田不禮而生異心使成者復更變生并見在生  
者並見傳王無變今吾言已在前矣吾欲全吾言  
我不愧之若苟息也  
安得全吾身且夫貞臣也難至而節見忠臣也累  
至而行明子則有賜而忠我矣雖然吾有語在前

史記卷五十三 趙世家 五十六

按此即與先荀  
息之言



者也終不... 李兌曰諸子勉之矣吾見子已今年耳涕泣而出李兌數見公子成以備田不禮之事異日肥義謂信期曰索隱曰即下文高信也公子與田不禮甚可憂也其於義也聲善而實惡此為人也子不臣吾聞之也姦臣在朝國之殘也讓臣在中主之蠹也此人貪而欲大內得王而外為暴矯令為慢以擅一日之命不難為也禍且逮國今吾憂之夜而忘寐飢而忘食盜賊出入不可不備自今以來若有召王者必見吾而我將先以身當之無故而王乃入信期曰善哉吾得聞此也

**卷之三** **魏世家** **三十一** **劉文**

四年朝羣臣安陽君亦來朝王父令王聽朝而自從旁觀窺羣臣宗室之禮見其長子章僚然也反北面為臣諛於其弟心憐之於是乃欲分趙而王章於代計未決而輟王父及王游沙丘異宮正義曰在邯鄲平鄉縣東北二十里矣公子章即以其徒與田不禮作亂詐以王父令召王肥義先入殺之高信即與王戰公子成與李兌自國至乃起四邑之兵入距難殺公子章及田不禮滅其黨賊而定王室公子成為相號安平君李兌為司寇公子章之敗往奔王父王父開之索隱曰開謂開門而納之俗本亦作開字者非也魏周及孔術皆作開之閉謂

成也。正義曰謂不責其成兌因圍王父宮公子以叛之罪容其人宮藏也

章成公子成李兌謀曰以章故圍王父即解兵吾屬夷矣乃遂圍王父令宮中人後出者夷宮中人悉出王父欲出不得又不得食探爵穀而食之遂曰穀爵子也。索隱曰生受哺者謂之穀。三月餘而餓成沙丘宮。應曰武靈王葬代郡靈丘縣。正義曰拓地志云趙武靈王葬在許州靈丘縣東三十里應說也

王父定成乃發喪赴諸侯是時王少成兌專政畏誅故圍王父王父初以長子章為太子後得吳娃愛之為不出者數歲生子何乃廢太子章而立何為王吳娃愛弛憐故太子欲兩王之猶豫未決

**卷之三** **魏世家** **三十一** **劉文**

故亂起以至父子俱成天下笑豈不痛乎徐廣曰或

無此十 王父成惠文王立立五年與燕鄭易徐廣曰

鄭音莫 八年城南行唐徐廣曰在常山。正義曰

縣屬冀州為 九年趙梁將與齊合軍攻韓至魯關南行唐築城

下正義曰魏伯也蓋在河南 及十年秦自置

為西帝十一年趙又與魏氏伐宋得河陽於魏秦

取梗陽杜預曰太原晉陽縣南梗陽也。索隱曰

所隸小別也。正義曰拓地志云梗陽故城在并

州清原縣南百二十里分晉陽縣置本漢榆次縣

大郡八邑也 十二年趙梁將攻齊十三年韓徐為

將攻齊公王成索隱曰蓋吳姓 十四年相國樂毅

將趙秦韓魏燕攻齊取靈丘

靈丘在魏國日年表及韓魏等系家五國攻齊在

明年然此下文十五年重擊齊是此文為

得益此年同伐齊耳○正義曰靈丘縣也

與秦會

昭王來見趙與韓魏秦共擊齊齊王敗走燕獨漢

入取臨菑十六年秦復與趙數擊齊齊人患之蘇

厲為齊遺趙王書曰臣聞古之賢君其德行非布

於海內也教順非洽於民人也祭祀時享非數常

於鬼神也甘露降時雨至年穀豐熟民不疾疫衆

人善之然而賢王圖之今足下之賢行功力非數

加於秦也怨毒積怒非素深於齊也秦趙與國以

彊徵兵於韓秦誠愛趙乎其實憎齊乎物之甚者

賢王察之秦非愛趙而憎齊也欲以韓而吞二周

故以齊餘天下恐事之不合故出兵以劫魏趙恐

天下畏已也故出質以為信恐天下亟反也故徵

兵於韓以威之聲以德與國而實伐空韓

必出於此夫物固有勢異而患同者楚久伐而中

山亾今齊久伐而韓必亾破齊王與六國分其利

也亾韓秦獨擅之收二周西取祭器秦獨私之賦

田計功王之獲利孰與秦多說士之計曰韓亾三

卷之三

趙世家

主

漢

川正義曰河南之魏亡晉國正義曰河北之市朝

地兩川之間未變而禍已及矣燕盡齊之北地去沙丘鉅鹿飲

三百里三百里正義曰沙丘邢州也鉅鹿冀州也齊北界

界秦之東界相去滅三韓之上黨去邯鄲百里燕

百里趙國在中間也秦謀王之河山間三百里而通矣秦之上郡正義

延等近挺關至於榆中者千五百里秦以三郡攻

王之上黨正義曰秦上黨郡今澤潞儀沁等四州

屬趙魏沁州在羊腸坂之西儀并代三州在分注

地然秦始皇置上黨郡此言之者太史公却引前

書也他羊腸之西正義曰太行山坂道名勾注之

卷之三

趙世家

主

漢

南正義曰勾注山非王有已踰勾注斬常山而守

之三百里而通於燕代馬胡犬不東下

山斬常山而守之西北代馬胡犬不東入趙沙州

崑山之玉亦不出至趙矣郭璞云胡地野犬似狐

而小昆山之玉不出此三寶者亦非王有已王又伐

齊從彊秦攻韓其禍必至於此願王孰慮之且齊

之所以伐者以事王也正義曰以趙王為事天下

虜行以謀王也正義曰上音燭下胡郎反言秦欲

趙燕秦之約成而兵出有日矣五國三分王之患

西兵以禁彊秦秦廢帝請服

日言秦齊相約欲更重稱帝故言廢帝也反高平根柔於魏

王四年改陽曰河雍向曰高平根柔一作魏柔一

改向曰高平也根柔未詳兩邑魏地也反堅分先

俞於趙徐廣曰一作王公堅音胡暴反○爾雅曰

當作山字耳括地志云勾注山一名西陲山在代

州馬門縣西北四十里俞音成郭注云西陲山在代

山之地也按西先聲相近蓋陲山西陲二齊之事王

宜為上伐索隱曰伐而令乃抵辜正義曰謂共臣

恐天下後事王者之不敢自必也願王執計之也

今王毋與天下攻齊天下必以王為義齊抱社稷

而厚事王天下必盡重王義王以天下善秦秦暴

王以天下禁之是一世之名寵制於王也於是趙

乃輟謝秦不擊齊王與燕王遇廉頗將攻齊昔陽

正義曰括地志云昔陽故城一名陽城在并州樂

平縣東春秋釋地名昔陽服國所都也樂平城

治縣東昔陽城服姓白狄列國所都也樂平治

種也樂平縣城漢治縣城也取之縣有昔陽城

十七年樂毅將趙師攻魏伯陽正義曰括地志云

會城在相州鄴縣西十五里秦怨趙不與已擊

齊伐趙拔我兩城十八年秦拔我石城正義曰地

北平有石城縣括地志云石城在相州王再之衛

林慮縣西南九十里魏相州石城是東陽故城故城在

東陽決河水正義曰括地志云東陽故城故城在

趙河歷貝州南東北流過河南岸即魏伐魏氏大

地也故言王再之衛東陽伐魏氏也

潦漳水出魏冉來相趙十九年秦敗我二城趙與

魏伯陽趙奢將攻齊麥丘取之二十年廉頗將攻

齊王與秦昭王遇西河外徐廣曰年表云二十一

年趙徙漳水武平西正義曰括地志云武平亭今

十二里按二十七年二十二年大疫置公子丹為

太子二十三年樓昌將攻魏幾正義曰音祈傳云

戰國策云秦敗魏與及攻魏幾按幾不能取十二

月廉頗將攻魏取之二十四年廉頗將攻魏房子

屬常山拔之因城而還又攻安陽取之二十五年

燕周將攻昌徐廣曰屬齊郡○索隱曰燕周趙人

在淄州淄川縣城高唐取之與魏共擊秦秦將白

起破我華陽正義曰括地志云故華陽城在鄭州

在今洛州密縣是時魏韓得一將軍二十六年取

東胡歐代地正義曰今營州也○索隱曰蓋東胡

二十七年徙漳水武平南封趙豹為平陽君戰國

趙豹平陽君魏文王母弟河水出大潦二十八年蘭相如伐齊

至平邑正義曰括地志云平邑故城在

門大城正義曰恒州燕將成安君公孫操弒其王

徐廣曰年表云是燕成王元年二十九年秦韓

相攻而圍闕與正義曰上於連反下音預括地志

云闕與聚落今名烏蘇城在潞州

銅鞮縣西北二十里又儀州屬和縣城亦云韓陽  
趙使趙奢將擊秦大破秦軍閣與下賜號  
是也

為馬服君正義曰因馬服山為號也虞書志林云  
拓地志云馬服山郡三十二年惠文王卒太子丹  
立是為孝成王孝成王元年徐廣曰平秦伐我拔

三城趙王新立太后用事秦急攻之趙氏求救於  
齊齊曰必以長安君為質正義曰長安君者  
以長安善故名也兵乃

出索隱曰孔衍云長安君惠文后之  
少子也趙亦有長安冷其地闕太后不肯大  
臣彊諫太后明謂左右曰復言長安君為質者老

婦必唾其面左師觸龍言願見太后太后盛氣而  
胥之入胥猶須也徐梁  
傳曰胥其出也徐趨而坐自謝曰老臣病

足曾不能疾走不得見久矣竊自怨而恐太后體  
之有所苦也故願望見太后太后曰老婦恃養而

行索隱曰東晉云趙惠文王于何者吳廣之甥姓  
贏之子也如系家計之則武靈王十六年夢受

姓而納之至二十七年王夢及惠文王三十二年  
卒孝成王元年遠長安君質於濟若姓年二十入

王宮至此相六十一左側亦可稱老矣而  
東廣微言太后幾三十有奇者誤也 曰食得母

衰乎曰恃粥耳曰老臣間者殊不欲食乃彊步日  
三四里少益嗜食和於身也太后曰老婦不能太

后不和之色少解左師公曰老臣賤息舒祺最少  
不肖而臣衰竊憐愛之願得補黑衣之缺以衛王

按趙奢春秋傳  
自太后

唐隱之曰郭慶  
德亦歷太子亦  
得與志

正義曰觸龍言  
功與大難謀於廷  
從天子坐擊上衝  
冠自得必效者力  
少而功倍矣

許應元曰程子得  
易例約自謂曰左  
師觸龍其明而  
顯之故其明也如  
響謂張良招四皓  
亦歎

按武國蒙蘇燕  
太后不肯以少  
子質齊因陳翠  
委少子之說而  
許與趙太后愛  
少子事相類

楊慎曰觸龍左司  
觸龍言而及歡  
于衣衣而一倒  
也

王維翰曰此于子  
皆後人之于也子

宮昧死以聞太后曰敬諾年幾何矣對曰十五歲  
矣雖少願及未填溝壑而託之太后曰丈夫亦愛  
憐少子乎對曰甚於婦人太后笑曰婦人異其對

曰老臣竊以為媼之愛燕后賢於長安君太后曰  
君過矣不若長安君之甚左師公曰父母愛子則  
為之計深遠媼之送燕后也持其踵為之泣念其

遠也亦哀之矣已行非不思也祭祀則祝之曰必  
勿使反豈非計長久為子孫相繼為王也哉太后

曰然左師公曰今三世以前至於趙主之子孫為  
侯者其繼有在者乎曰無有曰微獨趙諸侯有在

者乎曰老婦不聞也曰此其近者禍及其身遠者  
及其子孫豈人主之子侯則不善哉位尊而無功

奉厚而無勞而挾重器多也今媼尊長安君之位  
而封之以膏腴之地多與之重器而不及今令有

功於國一旦山陵崩長安君何以自託於趙老臣  
以媼為長安君之計短也故以為愛之不若燕后

太后曰諾恣君之所使之於是為長安君約車百  
乘質於齊齊兵乃出子義聞之索隱曰子義  
趙之賢人曰人

主之子骨肉之親也猶不能持無功之尊無勞之  
奉而守金玉之重也而況於子乎齊安平君曰正義  
曰

臣聞之曰此于子  
皆後人之于也子

臣聞之曰此于子  
皆後人之于也子

縣志云安平城在靜州縣田單將趙師而攻燕

中陽徐廣曰一作人○正義曰燕無中陽地志

拔之又攻韓注人正義曰邑名也括

年王夢衣偏袷之衣正義曰杜預云偏左右異色

日王召筮史敢占之曰夢衣偏袷之衣者殘也乘

飛龍上天不至而墜者有氣而無實也見金玉之

積如山者憂也後三日韓氏上黨守馮亭使者至

曰韓不能守上黨入之於秦其吏民皆安為趙不

欲為秦有城市邑十七願再拜入之趙聽王所以

賜吏民王大喜召平陽君豹告之曰馮亭入城市

邑十七受之何如對曰聖人甚禍無故之利王曰

人懷吾德何謂無故乎對曰夫秦蠶食韓氏地中

絕不令相通固自以為坐而受上黨之地也韓氏

所以不入於秦者欲嫁其禍於趙也秦服其勞而

趙受其利雖彊大不能得之於小弱小弱顧能得

之於彊大乎豈可謂非無故之利哉且夫秦以牛

陸軍曰為平陽城

之卷卷三

趙世家

二十七

急

之卷卷三

趙世家

三八

入河洛軍擊韓食上乘倍戰者正義曰乘承溢反

韓上堂也蓋也司馬法云百畝為大夫三為屋屋三為井

十為通通十為城城出車一乘七十二人也上

乘天下第一也倍戰力攻也韓國裂上國之地

四戰之地韓士慣習倍於韓國裂上國之地

其政已行趙不可與秦作難必莫受馮亭十七邑

之軍而攻踰年歷歲未得一城也今以城市邑十

七幣吾國正義曰馮亭十七邑入趙此大利也

趙豹出王召平原君與趙禹而告之對曰發百萬

之軍而攻踰歲未得一城今坐受城市邑十七此

大利不可失也王曰善乃令趙勝受地告馮亭曰

敵國使者臣勝敵國君使勝致命以萬戶都三封

太守正義曰兩時未合言太守至漢千戶都三封

縣今皆世世為侯吏民皆益爵三級吏民能相安

皆賜之六金馮亭垂涕不見使者曰吾不處三不

義也為王守地不能死固不義一矣人之秦不聽

陸軍曰平陽城

之卷卷三

趙世家

三八

漢書曰秦以自起  
易至趙而趙乃以  
括代廉頗不待丁  
歟而勝負之形見

七年廉頗免而趙括代將秦人圍趙括趙括以軍

降卒四十餘萬皆阮之王悔不聽趙豹之計故有

長平之禍焉王還不聽秦秦圍邯鄲徐廣曰武垣

令傅豹王容蘇射率燕衆反燕地武垣縣本屬涿

郡正義曰括地志云武垣故城今瀛州城是也

又曰武垣北是屬趙與燕接壤故云率燕衆反燕

趙以靈丘封楚相春申君正義曰括地志云八

年平原君如楚請救還楚來救及魏公子無忌亦

來救正義曰魏公子傳云趙王以鄆為公子湯沐

其文邑年表云九年公子無忌救邯鄲圍在九年

錯誤秦圍邯鄲乃解十年燕攻昌壯徐廣曰一作

壯字誤當作城括地志云昌城故城在冀五月拔

州信都縣西北五里此時屬趙故攻之也

之趙將樂乘慶舍攻秦信梁軍破之徐廣曰年表

也索隱曰信梁秦將也正義曰信梁蓋王龔號

也秦本紀云昭襄王五十年王龔從唐拔寧新中

寧新中更名安陽今相州理縣也年表太子成廣

云韓魏楚救趙新中軍秦兵罷是也

曰是年周赧王卒或者太子云天而秦攻西州拔

之子乎索隱曰趙太子也史失名而秦攻西州拔

之徒父祺出索隱曰徒父趙大夫名祺正義曰

趙見秦拔西州故令徒父祺將兵出

也正義曰元氏趙州縣也縣上

原武陽君鄭安平徐廣曰故秦收其地十二年

邯鄲屠燒徐廣曰庫廩之名音騰也索隱十四

年平原君趙勝索隱曰年表十五年以尉文封

相國廉頗為信平君索隱曰尉文蓋地名或曰尉

以封廉頗也古文質畧文省耳正義曰尉文

蓋尉州地也信平廉頗號也言篤信而平和也

王令丞相栗腹約驪以五百金為趙王酒還歸報

燕王曰趙氏壯者皆成長平其孤未壯可伐也王

召昌國君樂閒而問之對曰趙四戰之國也其民

習兵伐之不可王曰吾以衆伐寡二而伐一可乎

對曰不可王曰吾即以五而伐一可乎對曰不可

燕王大怒羣臣皆以為可燕卒起二軍車二千乘

栗腹將而攻鄆卿秦將而攻代索隱曰二人廉頗

為趙將破殺栗腹虜卿秦樂閒正義曰三人十六

年廉頗圍燕以樂乘為武襄君正義曰樂乘也上

也言樂乘功最高

也十七年假相大將武襄君攻燕圍其國十八年

延陵鈞率師從相國信平君助魏攻燕徐廣曰代

縣秦拔我榆次二十七城徐廣曰十九年趙與燕

易土索隱曰音亦謂以龍兌正義曰括地志云北

南城縣西南二十里按遂城縣西南有二十五里有

龍山和子屬趙記云龍山有四麓各有一穴大如

車輪春風出東秋風出西夏風出南汾門徐廣曰

冬風出北不相奪倫蓋謂龍兌也汾門在山西

昌嶺三源奇發同瀉一洞流至北平縣東南歷石

門中俗謂之龍門水經其間奔激南出解石城臨

井蓋汾字誤也遂城及永樂安新城縣地也

樂徐廣曰方城在臨解正義曰括地志與燕

以葛武陽徐廣曰葛城在高陽正義曰括地志

按漢書卷之九  
君若秦造端者  
中亦有平君者  
趙太子也

不坤百是時從已  
解而而漢河以能  
一見其後漢之師  
故本

西北五平舒徐廣曰平舒在代郡。正義曰括地志云故平舒城在蔚州靈丘縣北九里也。與趙二十年秦王政初立秦拔我晉陽二十一年孝成王卒廉頗將攻繁陽徐廣曰在頓丘。正義曰括地志云繁陽故城在相州內黃縣東北二十里。應劭云繁水之北故曰繁陽也。取之使樂乘代之廉頗攻樂乘乘走廉頗亡入魏子偃立是為悼襄王悼襄王元年大備徐廣曰一作備。正義曰謂行大備之禮也。魏欲通平邑中牟之道不成正義曰平邑在魏也。平邑相州汾陰縣西五十八里有中牟山按中牟山之側時二邑皆屬魏欲渡黃河作道相通遂不成也。二年李牧將攻燕拔武遂方城徐廣曰武遂屬括地志云易州遂城戰國時武遂城也方城故在幽州固安縣南十七里時二邑屬燕趙使李牧拔

秦召春平君因而留之泄鈞為之謂文信侯曰正義曰泄鈞秦人姓名也。春平君者趙王甚愛之而郎中妬之故相與謀曰春平君入秦秦必留之故相與謀而內之秦也今君留之是絕趙而郎中之計中也君不如遣春平君而留平都正義曰輿地理志云平都縣在今新興郡與陽周縣相近。春平君者言行信於王王必厚割趙而贖平都文信侯曰善因遣之徐廣曰年表云太子從質秦歸。正義曰按太子即春平也。城韓臯三年龐煖將攻燕禽其將劇辛四年龐煖將趙楚魏魏之銳師攻秦徐廣曰在魏也。不拔移攻齊取鏡安徐廣曰在勃海又云鏡安在魏也。正義曰魏安海州縣也七國

時屬秦戰五年傳抵將居平邑正義曰傳音付抵也。時屬秦戰五年傳抵將居平邑。正義曰傳音付抵也。慶舍將東陽正義曰慶舍州。河外師守河梁。正義曰河外州河南岸魏州。六年封長安君以饒。正義曰即饒也。河梁橋也。魏與趙鄴九年趙攻葉取魏陽城正義曰按葉無解陽疑字誤當作葉。魏與趙鄴九年趙攻葉。正義曰按葉無解陽疑字誤當作葉。魏與趙鄴九年趙攻葉

徐廣曰按魏與鄴九城。悼襄王卒子幽繆王遷立幽繆王遷元年徐廣曰又云潛王世本云孝成王卅表及史考趙遷皆無諡。索隱曰徐廣云王遷無諡今惟此獨稱幽繆王者蓋秦滅趙之後人臣竊建諡之太史公或城柏人二年秦攻武城。徐廣曰別有所見而記之也。城柏人二年秦攻武城

武平陽。危輒率師救之軍敗於焉三年秦攻赤麗宜安正義曰括地志云宜安故城在恒州。恒州秦城縣西南二十里也。李牧率師與戰肥下正義曰括地志云肥下故城在恒州。秦也。却之封牧為武安君四年秦攻番吾正義曰上音又作蒲。括地志云蒲吾城在恒州。恒州秦城縣東二十里也。李牧與之戰却之五年代地大動自樂徐以西徐廣曰徐一作除。北至平陰。正義曰樂徐在晉州。臺屋牆垣太半壞地圯東西百三十步。正義曰其圯牆見在亦。六年大飢民謠言曰趙為號秦為笑以為不信視地之生毛七年秦人攻趙趙大將李牧將軍司馬尚將擊之李牧誅司

馬尚免趙忽及齊將顏聚代之趙忽軍破顏聚亡

去以王遷降正義曰淮南子云趙王遷流於陵房

大史公曰吾聞馮王孫曰趙王遷其母倡也徐廣

遷素無行信諛故誅其良將李牧用郭開豈不謬

哉秦既虜遷趙之亡大夫共立嘉為王王代六歲

秦進兵破嘉遂滅趙以為郡

索隱述贊曰趙氏之世與秦同祖周穆平徐乃

封造父帶始事晉風初有土岸賈橋誅韓厥立

武賈符臨代卒居伯晉簡麥翟大靈歌處女

胡服維強建立非所願牧不用王遷四虜

蘇子古史曰趙於戰國強也非大夫計未建

也孝武王貪上黨之利不聽趙豹而聽趙勝以

致秦怒一失矣使廉頗拒秦長平聽秦之問而

使趙括代頗再失矣趙括既敗邯鄲被圍虞卿

請以重寶附楚魏以援國示秦則秦媾可合王

不能用而聽趙豹使鄒朱入秦求媾諸疾由此

莫肯救趙三失矣由此觀之非秦獨

能敗趙而趙之所以自敗者多矣

史記評林卷之四十三終

史記評林卷之四十四

吳興凌雅撰校

魏世家第十四

魏之先畢公高之後也畢公高與周同姓索隱曰

辰說文王之于十六國有畢原豐朝言畢公是文

王之于此云與周同姓似不用左氏之說馬融亦

云畢毛文武王之伐紂而高封於畢杜預曰畢在

王庶子正義曰括地志云畢原在

淮州萬年縣西南二十八里於是為畢姓其後絕

封為庶人或在中國或在夷狄其苗裔曰畢萬事

晉獻公獻公之十六年趙夙為御畢萬為右以伐

霍耿魏滅之以耿封趙夙以魏封畢萬正義曰魏

芮城縣北五里鄭玄詩譜云魏

姬姓之國武王伐紂而封焉為大夫卜偃曰

曰晉掌也大畢萬之後必大矣萬滿數也魏大名

也是始賞天開之矣天子曰兆民諸侯曰萬民

今命之大以從滿數其必有衆初畢萬卜事晉遇

屯之比辛廖占之曰吉屯固比入吉孰大焉其必

蕃昌畢萬封十一年晉獻公卒四子爭更立晉獻

而畢萬之世彌大從其國名為魏氏生武子索隱曰

傳武子名驪系本云畢萬生芒季芒季生武

仲州州與驪等相近字因以異代亦不同魏武

子以魏諸子事晉公子重耳晉獻公之二十一年

武子從重耳出亡十九年反重耳立為晉文公而





道不仕魏文侯然見遺其門于木輪墮避之文侯  
以容禮待之出過其闕而賦其妻曰君何賦曰段  
于木費者也不趨勢利懷君子之道隱處窮巷  
馳千里吾安得勿賦于木先子德寡人先子勢  
木富乎義寡人富乎財勢不若德寡人先子德  
又請焉相不肯後舉已固請見與語文侯立倦不  
敢息淮南子云段干木晉之大朝而為文侯節  
氏春秋云魏文侯見段干木立倦而不忍見  
翟璜臨於堂而與之言翟璜不悅文侯曰段干木  
官之則不肯祿之則不受今汝欲官則相至欲祿  
則上卿至既受吾賞秦嘗欲伐魏或曰魏君賢人  
又責吾禮無乃難乎

是禮國人稱仁上下和合未可圖也文侯由此得  
譽於諸侯任西門豹守鄴而河內稱治索隱曰大河內故鄴河內正義曰古帝王之都多在河東  
故名鄴為河內河內故呼河內為河內河南為河外又云河從龍門南至華陰東至衛州即東北魏文侯謂李克曰  
入海曲繞冀州故言河內云也

先生嘗教寡人曰家貧則思良妻國亂則思良相  
今所置非成則璜徐廣曰文侯弟名成二子何如李克對曰  
臣聞之卑不謀尊疎不謀戚臣在闕門之外不敢  
當命文侯曰先生臨事勿讓李克曰君不察故也  
居視其所親富視其所與達視其所舉窮視其所  
不為貧視其所不取五者足以定之矣何待克哉  
文侯曰先生就舍寡人之相定矣李克趨而出過  
翟璜之家翟璜曰今者聞君召先生而卜相果誰  
為之李克曰魏成子為相矣翟璜忿然作色曰以  
耳目之所親記臣何負於魏成子西河之守臣之

所進也君內以鄴為憂臣進西門豹君謀欲伐中  
山臣進樂羊中山已拔無使守之臣進先生君之  
子無傳臣進屈侯鮒臣何以負於魏成子李克曰  
且子之言克於子之君者豈將比周以求大官哉  
君問而置相非成則璜一子何如克對曰君不察  
故也居視其所親富視其所與達視其所舉窮視  
其所不為貧視其所不取五者足以定之矣何待  
克哉是以知魏成子之為相也且子安得與魏成  
子比乎魏成子以食祿千鍾什九在外什一在內  
是以東得卜子夏由子方段干木此三人者君皆

師之子之所進五人者君皆臣之子惡得與魏成  
子比也翟璜遂巡再拜曰璜鄙人也失對願卒為  
弟子二十六年號山崩壅河徐廣曰在陝關案地  
魏國北號在大陽東號在榮陽正義曰在陝關  
云號山在陝州隰縣西二里臨黃河今臨河有閘  
山似之類三十二年伐鄭城酸棗敗秦于注司馬  
山之餘也河南梁縣有注城也正義曰注地志云  
注城在汝州梁縣西十五里注或作鑄也三十五  
年齊伐我襄陵徐廣曰今之華陰索隱曰年表作齊侵陰  
陰晉晉本本紀云惠王六年魏納陰晉更名曰寧  
秦徐氏云今之三十八年伐秦敗我武下正義曰  
華陰是其地也云故武城一名武之平城得其將識索隱曰武下魏  
在華州鄉縣東十三里

地是歲文侯卒索隱曰紀年子擊立是為武侯魏

武侯元年趙敬侯初立索隱曰紀年云魏武侯元

同也又系本散侯名章公子朔為亂不勝奔魏與魏襄邯鄲

魏敗而去二年城安邑王垣徐廣曰垣縣有王屋

十一年城洛陽及安邑王垣徐廣曰垣縣有王屋

魏王垣也在絳州垣正義曰垣縣有王屋

縣西北二十里也七年伐齊至桑丘正義曰齊

魏取桑丘故魏敬侯伐齊至桑丘也括地志九年

翟敗我于澮索隱曰澮音古外反于澮於澮水之

澮山在絳州翼城縣東北使吳起伐齊至靈丘正

日靈丘在絳州翼城縣東北也齊威王初立齊威王初立齊威王初立

年而威王立十一年與韓趙三分晉地滅其後十二年

秦獻公縣櫟陽十五年敗趙北趙之西北屬趙

故云趙北屬也十六年伐楚取魯陽正義曰魯陽在石州

索隱曰紀年云武子瑩立子瑩立是為惠王惠王元年初

武侯卒也子瑩與公中緩爭為太子正義曰公孫

頑自宋入趙索隱曰頑音初紀年云武侯元年封

惠成王伐趙圍濁陽七年公子自趙入韓謂韓懿

侯曰索隱曰侯侯魏瑩與公中緩爭為太子君亦

聞之乎今魏瑩得王錯徐廣曰沒家紀年惠王二

挾上黨固半國也因而除之正義曰按除除魏瑩

以爲一木作

因不辭疑有

楊俱曰晉趙魏伐

魏既飲其酒而斷

論于後在民法也

破魏必矣不可失也懿侯說乃與趙成侯合

軍并兵以伐魏戰于濁澤徐廣曰長社有濁澤

魏氏大敗魏君為趙謂韓曰除魏君立公中緩

割地而退我且利韓曰不可殺魏君人必曰暴割

地而退人必曰貪不如兩分之魏分為兩不彊於

宋衛則我終無魏之患矣趙不聽韓不說以其少

卒夜去惠王之所以身不處國不分者二家謀不

和也若從一家之謀則魏必分矣故曰君終無適

子其國可破也索隱曰此蓋古人之二年魏敗韓

于馬陵敗趙于懷三年齊敗我觀徐廣曰齊世家

年表曰伐魏取觀今之衛縣也索隱曰田完系

家云敗魏于濁澤而置惠王惠王稱觀以和

國正義曰觀音館魏州觀城縣古觀國國語云觀

五年與韓會宅陽城正義曰宅陽城在鄭州

南十七武堵為秦所敗徐廣曰秦年表六年伐取

宋儀臺徐廣曰一作義臺索隱曰表亦作義臺

義臺然義臺見莊子司馬彪亦曰臺名郭象云

孫座徐廣曰年表云取龐秦獻公卒子孝公立十

年伐取趙皮牟彗星見十二年星晝墜有聲十四

年與趙會鄆十五年魯衛宋鄭君來朝索隱曰紀

宋在侯衛成侯鄭釐侯來朝皆在十四年鄭釐侯

者韓昭侯也韓哀侯滅鄭而徙都之遂改號曰鄭



鳴嶺口其段約五  
子之文訓拙矣

平阿南。魏案地理志沛郡有平阿縣也惠王數敗於軍旅。甲禮厚

帝以招賢者鄒衍淳于髡孟軻皆至。梁梁惠王曰

寡人不佞。兵三折於外。太子虜。上將死。國以空虛

以羞先君宗廟社稷。寡人甚醜之。叟不遠千里。劉

曰。叟長老之稱。辱幸至弊邑之廷。將何以利吾國

孟軻曰。君不可以言利。若是夫。君欲利則大夫欲

利。大夫欲利則庶人欲利。上下爭利。國則危矣。為

人君仁義而已矣。何以利為。三十六年復與齊王

會甄。是歲惠王卒。秦隱曰。紀年云。惠成王三十

襄王立。襄王名則。襄王元年與諸侯會徐州。

曰。今相王也。追尊父惠王為王。徐廣曰。二

敗我龍賈軍四萬五千于雕陰。正義曰。在秦

圍我焦曲沃。正義曰。在秦

予秦河西之地。正義曰。自華州北至同州

與秦會應。徐廣曰。在秦

秦取我汾陰皮氏焦。正義曰。在秦

魏伐楚。敗之。陘

山。徐廣曰。在秦

上郡于秦。正義曰。在秦

魏伐楚。敗之。陘山。上郡于秦。

依皓首之言。依皓首之言。依皓首之言。

鄒延綏等州。非至固陽。立上郡。地理志。秦長城。秦

東北至鄜州。固陽。縣。秦至。秦降我蒲陽。正義曰。在

秦。秦降我蒲陽。正義曰。在

八年秦歸我焦曲沃。十二年楚敗我襄

陵諸侯。執政與秦相張儀會。齏桑。徐廣曰。在梁十

三年張儀相魏。魏有女子化為丈夫。秦取我曲沃

平周。正義曰。在秦。秦取我曲沃

六年襄王卒。子哀王立。張儀復歸秦。荀勗曰。和嚮

黃帝終於魏之。今王。今王。今王。今王。今王。今王。

公書。惠成王。但言惠王。惠王。子。日。襄王。襄王。子。日。

哀王。惠王。三十六年卒。襄王。立。三十六年卒。襄王。立。

稱。一年。改元。後。十七年。卒。太史公。書。為。誤。分。惠。成。

之。世。以為。二。王。之。年。數。也。世。本。惠。王。生。襄。王。而。無。

哀王。然。則。今。王。者。魏。襄。王。也。索隱曰。系。本。襄。王。

生。昭。王。而。無。哀。王。蓋。脫。一。代。耳。孔。衍。敘。魏。語。亦。有。

七年。卒。此。文。分。惠。王。之。歷。以。為。二。王。之。年。又。有。哀。

王。凡。二。十。三。年。紀。事。甚。明。益。無。足。疑。然。則。是。紀。年。

以。襄。王。之。年。包。哀。王。元。年。五。國。共。攻。秦。正。義。曰。韓。

家。王。之。代。耳。不。勝。而。去。二。年。齊。敗。我。觀。津。正。義。曰。在。秦。

也。不勝而去。二年齊敗我觀津。正義曰。在秦。

陽。縣。東。南。二。十。五。里。五年秦使樗里子伐我曲

沃。索隱曰。樗里子。秦。昭。王。弟。走。犀。首。岸。門。徐。廣。曰。

岸。門。在。秦。秦。取。我。汾。陰。皮。氏。焦。正。義。曰。在。秦。

皮。氏。縣。有。岸。頭。亭。也。正。義。曰。在。秦。秦。求。立。公。子。政。為。太。子。

許。州。長。社。縣。西。北。十。八。里。今。名。西。武。亭。六年秦求立公子政為太子。

索隱曰。政。與。秦。會。臨。晉。七。年。攻。齊。徐。廣。曰。年。表。云。

魏。公。子。也。與。秦。會。臨。晉。七。年。攻。齊。齊。濟。濟。濟。濟。濟。濟。

按如耳之從魏  
此即魏武  
信之也

也與秦伐燕八年伐衛拔列城二索隱曰紀年云八年翟章伐衛

衛君患之如耳見衛君曰正義曰如耳魏大夫姓名也請罷魏

兵免成陵君可乎衛君曰先生果能孤請世世以

衛事先生如耳見成陵君曰昔者魏伐趙斷羊腸

拔闕與徐廣曰在上黨止義曰闕於連反與音

趙趙分而為二所以不亡者魏為從王也今衛已

迫亡將西請事於秦與其以秦驛衛不如以魏驛

衛正義曰魏大夫姓名也魏必終無窮成陵君曰諾如耳

見魏王曰臣有謁於衛衛故周室之別也其稱小

國多寶器今國迫於難而寶器不出者其心以為

攻衛驛衛不以王為王故寶器雖出必不入於王

也臣竊料之先言驛衛者必受衛者也如耳出成

陵君入以其言見魏王魏王聽其說罷其兵免成

陵君終身不見九年與秦王會臨晉張儀魏章皆

歸于魏索隱曰章為魏將後又相秦魏相田需死楚害張儀犀

首薛公索隱曰薛公田文也楚相昭魚謂蘇代曰索隱曰昭魚昭奚恤

田需死吾恐張儀犀首薛公有一人相魏者也

代曰然相者欲誰而君便之昭魚曰吾欲太子之

自相也索隱曰太子昭魚代曰請為君北必相之昭魚

楊慎曰先飲為說  
梁王之詞衛戰而  
于其說梁王也則

但曰以其告之  
省文也與前李克  
對覆環之文異

曰奈何對曰君其為梁王代請說君昭魚曰奈何

對曰代也從楚來昭魚甚憂曰田需死吾恐張儀

犀首薛公有一人相魏者也代曰梁王長主也必

不相張儀張儀相必右秦而左魏犀首相必右韓

而左魏薛公相必右齊而左魏梁王長主也必不

便也王曰然則寡人孰相代曰莫若太子之自相

太子之自相是三人者皆以太子為非常相也皆

將務以其國事魏欲得丞相璽也以魏之彊而三

萬乘之國輔之魏必安矣故田莫若太子之自相

也遂北見梁王以此告之太子果相魏十年張儀

死十一年與秦武王會應十二年太子朝於秦秦

來伐我皮氏未拔而解十四年秦來歸武王后十

六年秦拔我蒲反陽晉封陵索隱曰紀年作晉陽

當作晉陽也史文誤括地志云晉陽故城今名晉

城在蒲州虞鄉縣西二十五里表云魏哀王十六

年秦社陽晉陽即此城也封陵亦在蒲州按陽晉

秦會臨晉秦予我蒲反十八年與秦伐楚徐廣曰

與齊王二十一年與齊韓共敗秦軍函谷徐廣曰

絕二十三年秦復予我河外及封陵為和哀王卒

索隱曰汲冢紀年終於哀王二十二年昭王立

昭王昭王三年秦始於秦元年也昭王立

昭王昭王元年秦拔我襄城二年與秦戰我不

名處

利三年佐韓攻秦。秦將白起敗我軍伊闕二十四

萬六年予秦河東地方四百里。芒卯以詐重秦隱曰言

王為西帝。齊湣王為東帝。月餘皆復稱王。歸帝九

年。秦拔我新垣曲陽之城。正義曰年表及括地志云曲陽故城在懷州清

十二年與秦趙韓燕共伐齊。敗之。濟西湣王出亡。

蕩獨入臨苗。與秦王會西周。正義曰即王城也

三年秦拔我安城。正義曰括地志云安城故城也

到大梁去。徐廣曰十十八年秦拔我楚。王徙陳十

九年昭王卒。子安釐王立。索隱曰系本安釐王名

年秦拔我兩城。二年又拔我二城。軍大梁下。韓來

救。予秦溫以和。三年秦拔我四城。斬首四萬。四年

秦破我及韓。趙殺十五萬人。走我將芒卯。魏將段

干子請予秦南陽以和。徐廣曰蘇代謂魏王曰欲

重者段干子也。欲地者秦也。今王使欲地者制壘

使欲壘者制地。魏氏地不盡則不知已。且夫以地

事秦。譬猶抱薪救火。薪不盡火不滅。王曰是則然

也。雖然事始已行不可更矣。對曰王獨不見夫博

之所以譽梟者。使則食不便則止矣。今王曰事始

已行不可更。是何王之用智不如用梟也。正義曰

刻為梟鳥形者。擲得梟者。合九年秦拔我懷。十年

秦太子外質於魏。成。十一年秦拔我鄆丘。徐廣曰

鄆丘又作鄆丘。鄆丘今為宋公縣。○索隱曰鄆七

系反。又音妻。○正義曰鄆十私反。又音妻。地理志

云汝南郡新鄆縣。應劭曰秦伐魏取鄆。秦昭王謂

左右曰。今時韓魏與始孰彊。對曰。不如始彊。王曰

今時知耳。魏齊與孟嘗芒卯孰賢。對曰。不如王曰

以孟嘗芒卯之賢。率彊韓魏以攻秦。猶無奈寡人

何也。今以無能之如耳。魏齊而率弱韓魏以伐秦

其無奈寡人何。亦明矣。左右皆曰。然。中旗焉。琴

對曰。索隱曰戰國策作推琴。春秋後謂作伏琴。王

之料天下過矣。當晉六卿之時。知氏最彊。滅范中

行。又率韓魏之兵以圍趙襄子於晉陽。決晉水以

灌晉陽之城。正義曰括地志云晉水出并州晉

陽城。以水灌之。不浹者三版。其廣乘高。西注入晉

子御。韓康子為參乘。知伯曰。吾始不知水之可以

亡人之國也。乃今知之。汾水可以灌安邑。正義曰

絳州夏縣本魏都。汾水東。絳水可以灌平陽。正義曰

絳州本魏都也。絳水一名曰水。今名

弗泉。源出絳山。飛泉奮湧。揚波注縣。積壑二十許

揚伯曰告君通古  
人事所以今之事  
比而斷之如于齊  
魏王引有過氏  
漢王引有過氏  
用此法

大望之極為奇觀矣魏相子肘韓康子履  
披引此濬平陽城也魏相子肘韓康子履  
魏相子肘足接於車上而知氏地分身於國二為  
天下笑今秦兵雖彊不能過知氏韓魏雖弱尚賢  
其在晉陽之下也此方其用肘足之時也願王之  
必勿易也音以政反於是秦王恐齊楚相約而攻  
魏使人求救於秦冠蓋相望也而秦救不至魏  
人有唐睢者年九十餘矣索隱曰按睢謂魏王曰  
老臣請西說秦王令兵先臣出魏王再拜遂約車  
而還之唐睢到入見秦王秦王曰丈人芒然乃遠  
至此甚苦矣夫魏之來求救數矣寡人知魏之急

索隱曰

卷之九

十一

十一

十一

十一

已唐睢對曰大王已知魏之急而救不發者臣竊  
以為用策之臣無任矣夫魏一萬乘之國也然所  
以西面而事秦稱東藩受冠帶祠春秋者以秦之  
彊足以為與也索隱曰與謂許與今齊楚之兵已  
合於魏郊矣而秦救不發亦將賴其不急也使之  
太急彼且割地而約從王尚何救焉必待其急而  
救之是失一東藩之魏而彊二敵之齊楚則王何  
利焉於是秦昭王遽為發兵救魏魏氏復定趙使  
人謂魏王曰為我殺范痤吾請獻七十里之地魏  
王曰諾使吏捕之圍而未殺痤因上屋騎危也

其坤曰唐睢之說  
山情事

索隱曰

卷之九

十一

十一

十一

十一

然而有一焉  
屋巖危蓋昇屋以避兵也謂使者曰與其以灰瘞  
市不如以生瘞市有如瘞灰趙不予王地則王將  
奈何故不若與先定割地然後殺痤魏王曰善瘞  
因上書信陵君曰瘞故魏之免相也趙以地殺瘞  
而魏王聽之有如彊秦亦將襲趙之欲則君且奈  
何信陵君言於王而出之魏王以秦救之故欲親  
秦而伐韓以求故地無忌謂魏王曰秦與戎翟同  
俗有虎狼之心貪戾好利無信不識禮義德行苟  
有利焉不顧親戚兄弟若禽獸耳此天下之所識  
也非有所施厚積德也故太后母也而以憂成穰

索隱曰信陵君說  
魏王無強秦自料  
秦必攻之固乃休  
可謂先定之矣上  
索隱曰十年以來  
絕嗣之文絕世之

索隱曰

卷之九

十一

十一

十一

十一

疾勇也功莫大焉而竟逐之兩弟無罪而再奪之  
國此於親戚若此而况於仇讎之國乎今王與秦  
共伐韓而益近秦患臣甚惑之而王不識則不明  
羣臣莫以聞則不忠今韓氏以一女子奉一弱王  
內有大亂外交彊秦魏之兵王以為不亡乎韓王  
秦有鄭地與大梁鄰索隱曰戰國策亦作王以為  
安乎王欲得故地今負彊秦之親王以為利乎秦  
非無事之國也韓亡之後必將更事更事必就易  
與利就易與利必不伐楚與趙矣是何也夫越山  
踰河絕韓上黨而攻彊趙是復闕與之事索隱曰

按何也以下指  
余亦亡韓之後  
必不伐楚與趙  
之故

索隱曰

卷之九

十一

十一

十一

十一



高反謂前年秦韓相攻秦必不為也若道河內倍  
關與而趙者破秦軍也秦必不為也若道河內倍  
鄴朝歌絕漳金水與趙兵決於邯鄲之郊是知伯  
之禍也秦又不敢伐楚道涉山谷也涉谷是往楚  
之險路從秦向楚有兩道行三千里而攻冥阨之  
塞正義曰劉伯莊云秦兵向楚有兩道涉谷西道  
城外東道從襄斜入梁州即東南至申州攻石  
城山險阨之塞也孫揄曰楚之險塞也徐廣曰或  
以為今江夏鄖縣冥音音括地志云石城山在申  
州鍾山縣東南二十一里魏攻冥阨即此山上有  
石故城注水經云或在鄖指此山也呂氏春秋  
云九塞此所行甚遠所攻甚難索隱曰攻亦作致  
其致軍秦又不敢也若道河外倍大梁正義曰從  
糧難也秦又不敢也若道河外倍大梁正義曰從  
東向陳州則背大梁也右蔡左召陵徐廣曰一無  
左字。正義

按秦固有以下  
直括秦之  
所必首伐魏  
曰上蔡縣在豫州北七十里邵陵故城亦在豫州  
鄭城縣東四十五里說在陳州西從許州南行向  
陳州之西郊則上蔡邵陵正南與楚兵決於陳郊  
面向東蔡身之右定無左字也與楚兵決於陳郊  
秦又不敢故曰秦必不伐楚與趙矣又不攻衛與  
齊矣正義曰衛齊皆在韓趙夫韓亡之後兵出之  
日非魏無攻已秦固有陳茅邢丘徐廣曰在衛武  
正義曰茅邢包反懷州武陟縣西十一里故懷城  
本周邑後屬晉左傳云明西鄭人蘇忿生故懷城  
其一曰撥茅括地志云有懷州獲嘉縣東北二十  
五里也獲嘉古衛武地部平澤地志云平澤  
畢故城在懷州武德縣東南二十里城坳津以臨  
木那在邑也以其在河之東地也城坳津以臨  
河內在河東地也其地九段反。正義曰在音說字誤  
當許地志云獲嘉故城在衛武德縣東南在衛  
州獲嘉縣東南二十六里杜預云獲嘉城中有延

津是河內共汲必危徐廣曰汲縣屬河內。秦  
俱屬有鄭地得垣雍徐廣曰成臯滎陽亦屬鄭垣  
河內有長城經陽武到密者也。正義曰雍於例  
反括地志云故城在鄭州原武縣西北七十里釋例  
地名卷縣理或垣城也言韓亡之後秦有鄭決滎  
地得垣雍城從滎澤決滎歷雍灌大梁是也  
澤水灌大梁大梁必亡王之使者出過而惡安陵  
氏於秦徐廣曰召陵有安陵郡征羌有安陵亭也  
李奇云六國時為安陵也言魏王使者出向秦云  
其伐韓以成過失而更惡安陵氏於秦今伐之重  
也秦之欲誅之久矣秦葉縣昆陽與武陽鄰正義  
地志云葉陽今許州葉縣也昆陽故城在許州葉  
縣北二十五里舞陽故城在葉縣東十里此時葉  
陽昆陽屬秦聽使者之惡之聲使去聲隨安陵  
舞陽屬魏也

氏而人之正義曰隨倫聽也無忌說言使者惡安  
以東臨許許必危矣秦統舞陽之北以東臨許南  
國必危正義曰南國今許州許昌縣南四十里  
南國括地志云周時為許國武王伐紂所封地理  
志云潁川許縣古許國姜姓四岳之後文叔所封  
二十四君為楚所滅國無害已夫憎韓不愛安陵  
三卿皆晉其地屬韓國無害已夫憎韓不愛安陵  
氏可也夫不患秦之不愛南國非也異日者秦在  
河西晉國去梁千里徐廣曰魏國之界千里又云  
河西同州也晉國都絳州魏都安有河山以闌之  
邑皆在河東去大梁有千里也  
有周韓以間之從林鄉軍以至於今徐廣曰林鄉  
隱曰劉氏云林地名蓋春秋時鄭地之葉林在大  
梁之西北徐廣云在宛縣非也。正義曰括地志

云宛陵故城在鄭州新鄭縣東北三十八里本鄭舊縣也按劉徐二說其地也

**秦七攻魏五入園中**徐廣曰一作城也索隱曰園即圃

正義曰括地志云圃田澤在鄭州管城邊城盡拔

縣東三里周禮云豫州數曰圃田也

**文臺墜番都焚**徐廣曰文臺臺名列士傳曰

隱陵君施酒文臺也垂地名有廟曰都文臺在曹州

名正義曰墜詩規反括地志云文臺在曹州

十五里也

**林木伐麋鹿盡而國繼以圍**又長驅

梁北東至陶衛之郊正義曰陶曹州定陶也衛即

兵歷取北至平監徐廣曰平縣屬河南平或作平

其郊也北至平監字史記齊關作監字關在東

昌縣所出於秦者山南山北正義曰山華山也華

州屬韓汝州屬魏華山之河外河內正義曰河外

北同華銀綏云魏地也

至魏陝河內謂蒲大縣數千徐廣曰各都數百

州以東至懷衛也

日一秦乃在河西晉去梁千里而禍若是矣又况

於使秦無韓有鄭地無河山而闌之無周韓而間

之去大梁百里禍必由此矣異日者從之不成也

索隱曰從楚魏疑而韓不可得也今韓受兵三年

音足松反楚魏疑而韓不可得也今韓受兵三年

秦撓之以講識亡不聽被秦之兵撓撓已經三年

按與日以下左  
說公明運  
之之必烈  
楊慎曰撓之以講  
謂以求地撓撓之  
也

按與行言以次  
惟行世家  
說公明運  
說公明運以行  
說公明運以行

趙挾韓之質則隨挾韓質而魏子入趙以存韓而

求故地韓必效之索隱曰效猶致也謂效故地於

趙也正義曰無忌令魏王速

地韓必效之勝於與秦伐韓又與秦隣之禍殃也

此士民不勞而故地得其功多於與秦共伐韓而

又與疆秦鄰之禍也夫存韓安魏而利天下此亦

王之天時已通韓上黨於共甯徐廣曰朝歌有甯

州共城縣甯懷州脩武縣本殷之甯邑韓詩外傳

云武王伐紂勒兵於甯故曰脩武今魏開通共甯

之道使韓上黨使道安成正義曰括地志云故安

得直路而行也

**出入賦之是魏重質韓以其上黨也今**

有其賦足以富國韓必德魏愛魏重魏畏魏韓必

不敢反魏是韓則魏之縣也魏得韓以為縣衛大

梁河外必安矣今不存韓二周安陵必危楚趙大

破衛齊甚畏天下西鄉而馳秦入朝而為臣不久

矣二十年秦圍邯鄲信陵君無忌矯奪將軍晉鄙

兵以救趙正義曰括地志云魏德故城一名晉鄙

名魏德城也趙得全無忌因留趙二十六年秦昭

王辛二十年無忌歸魏率五國兵攻秦敗之河內

秦蒙騫魏太子增質於秦秦怒欲囚魏太子增或

為增謂秦王曰索隱曰戰國策作蘇公孫喜固謂

魏相曰索隱曰戰國策請以魏疾擊秦秦王怒必

囚增魏王又怒擊秦秦必傷今王囚增是喜之計中也故不若覺增而合魏以疑之於齊韓秦乃止

增三十一年秦王政初立三十四年安釐王卒太子增立是為景湣王索隱曰系本安釐王生景愍王午也信陵君無

忌卒景湣王元年秦拔我二十城以為秦東郡二年秦拔我汲五年秦拔我垣蒲陽衍徐廣曰衛徙二年秦拔

云故垣地本魏王垣也在絳州垣縣西北二十里蒲邑故城在隰州隰川縣南四十五里在蒲水之北故曰蒲陽衍十五年景湣王卒子王假立王假

元年燕太子丹使荆軻刺秦王秦王覺之徐廣曰二年燕

三年秦濯大梁虜王假列女傳曰秦殺假遂滅魏以為郡縣

太史公曰吾適故大梁之墟墟中人口秦之破梁

引河溝而灌大梁三月城壞王請降遂滅魏說者

皆曰魏以不用信陵君故國削弱至於亡余以為

不然天方令秦平海內其業未成魏雖得阿衡之

佐曷益乎索隱曰譙周云以予所聞所謂國之云

列知幾曰太史公論魏之亡而後之丁天子以物論之故昔當以人事

數自正亂齊樂昌世載忠正楊十就戮智氏壽命文始建族武實靈盛大梁東復長安思

蘇子古史曰魏文侯非戰國之君也內師事上子夏友田子方段干木被服儒者身無失德用吳起西門豹李悝盡力耕戰民賴以富而敵不敢犯外以禮與信交接諸侯與韓趙無怨終其世得行其志雖西漢文帝不能遠過也一時諸侯無足言者矣至于武侯稍已侵暴鄰國至孫惠王藉父祖之業結怨韓趙齊乘其弊殺罷治虜太子申秦人因之遂取西河地魏由此衰不然以全魏之力據山河之利秦豈能動之哉

史記評林卷之四十四終

史記評林卷之四十五

吳興凌稚隆輯校

韓世家第十五

平壤口三百中韓  
為前世家所撰  
文亦未可究可  
略也

韓之先與周同姓姬氏其後苗裔事晉得封於  
韓原正義曰括地志云韓原在河東韓地屬河南  
今地名云韓武子食曰韓武子索隱曰按左氏傳  
榮於韓源地城也

而先威今據此文云其後苗裔事晉封於原曰韓武  
子則武子本是韓侯之後晉又封之於韓原即今  
之為韓城是也然按系本及左傳韓侯晉謂韓

謂韓宣子能修武子之德起再拜謝曰自相叔已  
之後別有相叔非謂曲沃之相叔如此則與太史  
公之意亦

有違耳 武子後三世有韓厥索隱曰系本云萬  
生賤伯賤伯生定

晉司寇屠岸賈將作亂誅靈公之賊趙盾趙盾已  
歿矣欲誅其子趙朔韓厥止賈賈不聽厥告趙朔

令以朔曰子必能不絕趙祀厥不恨矣韓厥許之  
及賈誅趙氏厥稱疾不出程嬰公孫杵臼之藏趙

孤趙武也厥知之景公十一年厥與卻克將兵八  
百乘伐齊敗齊頃公于鞍正義曰音安括地志云  
故鞍城今俗名馬鞍城

在濟州平 獲逢丑父於是晉作六卿而韓厥在一  
卿之位號為獻子晉景公十七年病卜大業之不

遂者為祟韓厥稱趙成季之功今後無祀以感景

公景公問曰尚有世乎厥於是言趙武而復與故  
趙氏田邑續趙氏祀晉悼公之十年韓獻子老獻

子卒子宣子代宣子徙居州索隱曰宣子名起州  
今在河內是也正義曰括地志云懷州武德縣

本周司寇蘇忿生之州邑也晉平公十四年吳季  
札使晉曰晉國之政卒歸於韓魏趙矣晉頃公十

二年韓宣子與趙魏共分祁氏羊舌氏十縣晉定  
公十五年宣子與趙簡子侵伐范中行氏宣子卒

子貞子代立貞子徙居平陽索隱曰系本作平子  
景子居平陽平陽在山西宋忠曰今河貞子卒子

簡子代徐廣曰史記多無簡子莊子而云貞子生  
康子班氏亦同索隱曰按系本有簡子

趙氏田邑續趙氏祀晉悼公之十年韓獻子老獻  
子卒子宣子代宣子徙居州索隱曰宣子名起州  
今在河內是也正義曰括地志云懷州武德縣

本周司寇蘇忿生之州邑也晉平公十四年吳季  
札使晉曰晉國之政卒歸於韓魏趙矣晉頃公十

二年韓宣子與趙魏共分祁氏羊舌氏十縣晉定  
公十五年宣子與趙簡子侵伐范中行氏宣子卒

子貞子代立貞子徙居平陽索隱曰系本作平子  
景子居平陽平陽在山西宋忠曰今河貞子卒子

簡子代徐廣曰史記多無簡子莊子而云貞子生  
康子班氏亦同索隱曰按系本有簡子

公景公問曰尚有世乎厥於是言趙武而復與故

趙氏田邑續趙氏祀晉悼公之十年韓獻子老獻

子卒子宣子代宣子徙居州索隱曰宣子名起州  
今在河內是也正義曰括地志云懷州武德縣

本周司寇蘇忿生之州邑也晉平公十四年吳季

札使晉曰晉國之政卒歸於韓魏趙矣晉頃公十

二年韓宣子與趙魏共分祁氏羊舌氏十縣晉定

公十五年宣子與趙簡子侵伐范中行氏宣子卒

子貞子代立貞子徙居平陽索隱曰系本作平子  
景子居平陽平陽在山西宋忠曰今河貞子卒子

簡子代徐廣曰史記多無簡子莊子而云貞子生  
康子班氏亦同索隱曰按系本有簡子

子康子代索隱曰康子與趙襄子魏相子共敗  
知伯分其地益大大於諸侯康子卒子武子代

子卒子景侯立索隱曰紀年及世 景侯慶元年伐  
鄭取雍丘三年鄭敗我負黍六年與趙魏俱得列

為諸侯九年鄭圍我陽翟景侯卒子列侯取立索  
隱曰系本作列侯三年聶政殺韓相俠累徐廣曰

九年秦伐我宜陽取六

邑十三年列侯卒子文侯立索隱曰紀年無文 是

是

是

是

是

是

是

是

是

是

是

是

是

是

歲魏文侯卒。文侯二年，伐鄭，取陽城。伐宋，到彭城。執宋君。七年，伐齊，至桑丘。鄭反，晉九年，伐齊，至靈丘。

元年，與趙、魏分晉國。二年，滅鄭，因徙都鄭。哀侯立。哀侯

而子懿侯立。晉桓公也。哀侯于鄭，韓、魏既從，都因改號曰鄭。故戰

懿侯二年，魏敗我馬陵。正義曰：在魏州元。五年，與

魏惠王會宅陽。正義曰：在鄭州也。九年，魏敗我滄。大雨三

昭侯元年，秦敗我西山。二年，宋取我黃池。徐廣曰：在平丘。

魏取宋。六年，伐東周，取陵，觀邢丘。正義曰：東周八年申不害相韓，修術行道，國內以治。諸侯不來侵

伐十年，韓姬弒其君悼公。索隱曰：姬亦作玆。音王邵亦云不知悼公何君也。十一年，昭侯如秦。二十二年，申不

害然。二十四年，秦來拔我宜陽。二十五年，旱。作高

門，屈宜曰：許慎曰：屈宜曰：昭侯不出此門，何也。不時，吾所謂時者，非時日也。人固有利不利時，昭

侯宜利矣，不作高門。往年秦拔宜陽，今年旱，昭侯

按昭侯不出此門，是昭侯不以人事，是昭侯不以人事，是昭侯不以人事。

不以此時，郵民之急而顧益奢。此謂時紕，舉贏餘而作奢。二十六年，高門成，昭侯卒，果不出此門。

子宣惠王立。威侯七年，鄭昭侯武，數次威侯立。卒，下敗韓，來在威侯八年，而此系家即以爲宣惠

王之年。又上有殺悼公悼公，又不知是誰之諡。則韓微小國，史失代系，故此文及系本不同，今亦不可考。

宣惠王五年，張儀相秦。八年，魏敗我將韓舉。索隱曰：按此則舉是韓將，不疑而紀年云韓舉，將蓋舉本隨將，後入韓，又紀年云其敗當韓成王

八年，是十一年，君號爲王，與趙會區鼠。十四年，秦伐敗我鄆。徐廣曰：潁川鄆，陵縣西北十五里有鄆。故城是也。十六年，秦敗我脩魚，虜得韓將鯁申差於濁

澤。徐廣曰：一云鯁申差，長社有濁澤。索隱曰：脩魚，地名，鯁申差二將名，鯁亦作鯁。正義曰：按濁澤，蓋誤當作鯁。澤年表云：秦惠文王元

八年，與韓戰，斬首八萬。韓宣惠王十六年，秦敗我脩魚。韓申差、魏東王、七年，齊敗我觀津。武靈王九年，與韓、魏擊秦，齊王七年，敗魏。家

之，甚括地志云：觀津在魏州頓丘縣東十八里。韓氏急，公仲謂韓王曰：韓相國名修，與國非可恃也。今秦之欲伐楚久矣，王不如因張儀爲和於秦。

賂以一名都，具甲與之南伐楚。此以一易二之計也。索隱曰：謂名都也。二謂使韓王曰：善，乃警公

仲之行。索隱曰：警公也。戰將西購於秦。索隱曰：戰將西購於秦。楚王聞之大恐，召陳軫告之。陳軫曰：

韓氏急，公仲謂韓王曰：韓相國名修，與國非可恃也。今秦之欲伐楚久矣，王不如因張儀爲和於秦。賂以一名都，具甲與之南伐楚。此以一易二之計也。索隱曰：謂名都也。二謂使韓王曰：善，乃警公仲之行。索隱曰：警公也。戰將西購於秦。索隱曰：戰將西購於秦。楚王聞之大恐，召陳軫告之。陳軫曰：

秦之欲伐楚久矣今又得韓之名都一而具甲秦韓拜兵而伐楚此秦所禱祀而求也今已得之矣楚國必伐矣王聽臣為之警四境之內起師言救韓命戰車滿道路發信臣多其車重其幣使信王之救已也縱韓不能聽我韓必德王也

鮑虎曰二子皆魯中之材也高惠休於甘言或於重幣雖有公仲之謀固足以入於非非弟非秦約而以虛名救我言豈不明若字如之何弗听也

秦之欲伐楚久矣今又得韓之名都一而具甲秦韓拜兵而伐楚此秦所禱祀而求也今已得之矣楚國必伐矣王聽臣為之警四境之內起師言救韓命戰車滿道路發信臣多其車重其幣使信王之救已也縱韓不能聽我韓必德王也  
之救已也縱韓不能聽我韓必德王也  
折入於秦余德也楚也必不為鴈行以來  
韓以楚必其已也韓與秦交戰衛楚於是秦韓不和也兵雖至楚不大病也為能聽我絕和於秦秦必大怒以厚怨韓韓之南交楚必輕秦輕秦其應秦必不敬是因秦韓之兵而免楚國之患也楚王曰善乃警四境之內與師言救韓命戰車滿道路發信臣多其車重其幣謂韓王曰不穀國雖小已悉發之矣願大國遂肆志於秦不穀將以楚徇韓索隱曰徇從也韓王聞之大說乃止公仲之行也言以成助韓韓王聞之大說乃止公仲之行也西之秦公仲曰不可夫以實伐我者秦也以虛名救我者楚也王恃楚之虛名而輕絕彊秦之敵王必為天下大笑且楚韓非兄弟之國也又非素約而謀伐秦也已有伐形因發兵言救韓此必陳軫之謀也且王已使人報於秦矣今不行是欺秦也夫輕欺彊秦而信楚之謀臣恐王必悔之韓王

秦國國勢大楚國國勢小秦國國勢大楚國國勢小

不聽遂絕於秦秦因大怒益甲伐韓大戰楚救不至韓十九年大破我岸門徐廣曰頓陰有岸亭在許州長社縣西北太子倉質於秦以和二十一年徐廣曰周王與秦共攻楚徐廣曰圍敗楚將屈丐斬首八萬於丹陽景座也是歲宣惠王卒太子倉立是為襄王徐廣曰一云周赧王六年韓襄哀王三年襄王張儀卒赧王九年襄哀王六年秦昭王立四年與秦武王會臨晉其秋秦使甘茂攻我宜陽五年秦拔我宜陽正義曰括地志云散韓城一名宜陽城在洛州福昌縣東十四里韓宜陽城也斬首六萬秦武王卒六年秦復與我武遂九年秦復取我武遂十年太子嬰朝秦而歸徐廣曰秦會臨晉因至咸陽而還十一年秦伐我取穰正義曰穰在羊仲產南雍州記云楚之別邑秦初侵楚封與秦伐公子懼為穰侯後屬韓秦昭王取之也與秦伐楚敗楚將唐昧十二年太子嬰死公子咎公子蟣虱爭為太子時蟣虱質於楚蘇代謂韓咎曰蟣虱亡在楚楚王欲內之甚今楚兵十餘萬在方城之外索隱曰方城楚之北境之外謂北境之地也正義曰括地志云方城山在許州葉縣西南十八里左傳云楚大夫屈完對齊侯曰楚國方城以爲城杜預云方城山在商陽葉縣南公何不令楚王築萬室之都雍氏之旁徐廣曰在陽翟志云故雍氏城在洛州陽翟縣二十里故老云黃帝臣雍父作杵白也韓必起兵以

救之公必將矣公因以韓楚之兵奉蟻虱而內之

其聽公必矣必以楚韓封公也韓咎從其計楚圍

雍氏徐廣曰秦本紀惠王後元十三年周赧王三

雍氏紀年於此亦說楚兵圍雍氏韓宣王卒秦

韓咎從其計以上楚楚後圍雍氏赧王之十二年

楚前圍雍氏赧王之三年事韓求救於秦秦未為

發使公孫昧入韓公仲子曰子以秦為且救韓乎對

曰秦王之言曰請道南鄭藍田正義曰南鄭梁州

上音或出南鄭西南至鄭或出南州東南歷藍田

出時關東流北流以衝韓使而東救韓氏如此

於於楚矣出兵於楚以待公殆不合矣索隱曰殆

公仲子曰子以為果乎對曰秦王必祖張儀之故

謂秦王曰與楚攻魏魏折而入於楚韓固其與國

也是孤秦也不如出兵以到之索隱曰到欺也徐

言與韓其實陰善楚公待秦而到必輕與楚戰楚

陰得秦之不用也必易與公相支也索隱曰言楚

公相支也必易與公戰而勝楚遂與公乘楚施三川

而歸正義曰施徐設也三川各天子都也言韓戰

設救韓之功行霸王之道公戰不勝楚楚塞三川

加威諸侯乃歸咸陽是也

按施徐設也張

設救韓之功行

加威諸侯乃歸

咸陽是也

按施徐設也張

設救韓之功行

加威諸侯乃歸

守之正義曰楚乃塞南河四公不能救也竊為公

患之司馬庚徐廣曰三反於郢其言收復膏類有

商於徐廣曰昭魚楚相國索其言收復膏類有

約也索隱曰劉氏云許言昭魚來秦欲公仲恐曰

然則奈何曰公必先韓而後秦先身而後張儀

曰先以身存韓之計而後知張儀為公不如亟以

國合於齊楚齊楚必委國於公公之所惡者張儀

也正義曰惡鳥故反公孫昧言公仲所惡者張儀

其實猶不無秦也於是楚解雍氏圍徐廣曰其

侯王以兵圍韓雍氏韓使公仲告急於秦秦昭王

新立不肯救其茂為韓言之乃下師於穢以救韓

也正義曰周赧王十五年韓襄王十二年秦擊楚斬

首二萬敗楚棄城景狀周本紀赧王八年之後

紀年於此亦說楚人雍氏楚人敗然其時張儀已

死十年矣正義曰自此已上十二年是楚後

圍雍氏赧王之十五年一敗事也前注徐廣云楚

也徐見下文云先身而後張儀及公之所惡者張

儀也言張儀尚有楚又兩度圍雍氏故生此前後

之見甚誤也然是公孫昧却述張儀時事說韓相

耳蘇代又謂秦太后弟芋戎曰徐廣曰穢新城

姓戎名秦宣太公叔伯嬰恐秦楚之內讎風也

此取戰國策說伯嬰木立之前亦公何不為韓求

質於楚索隱曰令韓求楚更以別人為質以替穢

質於楚

質於楚

質於楚

質於楚

按此等字法

第廿四時代人

蘇代今平或為韓求蟻虱入於韓楚不聽公叔伯  
 嬰知秦楚不以蟻虱為事必以韓合於秦楚楚王  
 聽入質子相韓當云楚王不聽入質子於韓承前  
 脫不字耳次下云知秦楚不以蟻虱為事重明脫  
 不楚王聽入質子於韓索隱曰質則公叔伯嬰知  
 秦楚之不以蟻虱為事必以韓合於秦楚秦楚挾  
 韓以窘魏魏氏不敢合於齊是齊孤也公又為秦  
 求質子於楚索隱曰今平或教秦於楚索隱曰言  
 怨結於韓韓挾齊魏以圍楚楚必重公正義曰言  
 以圍楚楚必重公挾秦楚之重以積德於韓公  
 羊成以求秦救矣叔伯嬰必以國待公於是蟻虱竟不得歸韓正義  
 曰自  
 此已前蘇代數計皆不成韓立咎為太子齊魏王  
 故韓竟立咎為太子也

韓立咎為太子齊魏王

來正義曰蘇代為韓立十四年與齊魏王共擊秦  
 至函谷而軍焉十六年秦與我河外及武遂襄王  
 卒太子咎立是為釐王釐王三年使公孫喜率周  
 魏攻秦秦敗我二十四萬虜喜伊闕五年秦拔我  
 宛正義曰宛於元以宛六年與秦武遂地二百里  
 正義曰武遂及上  
 武遂皆宜陽地也十年秦敗我師于夏山十二  
 年與秦昭王會西周而佐秦攻齊齊敗潛王出亡  
 十四年與秦會西周間二十一年使暴載救魏  
 韓告急於  
 我華陽

秦秦不救韓相國謂陳筮曰徐廣曰筮一作茶○  
 秦事急願公雖病為一宿之行陳筮見穰侯穰侯  
 曰事急乎故使公來陳筮曰未急也穰侯怒曰是  
 可以為公之主使乎夫冠蓋相望告敝邑甚急公  
 來言未急何也陳筮曰彼韓急則將變而佗從以  
 未急故復來耳穰侯曰公無見王請令發兵救韓  
 八日而至敗趙魏於華陽之下是歲釐王卒子相  
 惠王立相惠王元年伐燕九年秦拔我陘城汾苑  
 正義曰陘音刑秦拔陘城於汾水之旁陘故  
 城在絳州曲沃縣西北二十里汾水之旁也十年  
 秦擊我於太行正義曰太行山在懷州我上黨郡  
 守以上黨郡降趙十四年秦拔趙上黨正義曰韓  
 路等州是也殺馬服子卒四十餘萬於長平十  
 七年秦拔我陽城負黍徐廣曰負黍在陽城○正  
 義曰古地名云負黍在  
 谷州陽城西  
 三十七里也二十二年秦昭王卒二十四年秦拔  
 我城卑榮陽二十六年秦悉拔我上黨二十九年  
 秦拔我十三城三十四年相惠王卒子王安立王  
 安五年秦攻韓韓急使韓非使秦秦留非因殺之  
 九年秦虜王安盡入其地為潁川郡韓遂亡正義  
 曰正  
 在秦始皇  
 十七年  
 太史公曰韓厥之感晉景公紹趙孤之子武以成



程嬰公孫杵臼之義此天下之陰德也韓氏之功於晉未觀其大者也然與趙魏終為諸侯十餘世宜乎哉

索隱述贊曰韓氏之先實宗周武事微國小春秋無語後裔事晉韓原是虞趙派克立智伯可取既徒乎陽又侵負秦景趙悼後惠文借主秦敗蓋魚製會臣既韓非韓非韓非韓非韓非

史記評林卷之四十五

韓世家

十一

十一

史記評林卷之四十五

史記評林卷之四十六

吳興凌稚隆輯校

田敬仲完世家第十六

陳完者陳厲公佗之子也索隱曰佗音徒何反此係家以佗為厲公而左傳厲公名躍陳系家又有利公躍利即厲也是厲公名躍非佗也蓋佗是厲公之兄立木喻年無論今此云厲公佗非也佗一名五父故經云蔡人殺陳佗傳又云蔡人殺五父是也完生周太史過陳陳厲公使卜完卦得觀之否是為觀國之光利用賓于王此其代陳有國乎不在此而在異國乎非此其身也在其子孫若在異國必姜姓姜姓四獄之後正義曰杜預云姜姓物莫能兩大陳衰此其昌乎正義曰陳潘公周敬王四十一年為楚惠王所滅齊簡公周敬王三十

田敬仲完世家

完世家

十九年被厲公者陳文公少子也其母蔡女文公田帝所殺厲公者陳文公少子也其母蔡女文公卒厲公兄鮑立是為相公相公與佗異母及相公病蔡人為佗殺相公鮑及太子免而立佗為厲公厲公既立娶蔡女蔡女淫於蔡人數歸厲公亦數如蔡相公之少子林怨厲公殺其父與兄乃令蔡人誘厲公而殺之林自立是為莊公故陳完不得立為陳大夫厲公之殺以淫出國故春秋曰蔡人殺陳佗罪之也莊公卒立弟杵臼是為宣公宣公十一年殺其太子禦寇禦寇與完相愛恐禍及已完故奔齊齊桓公欲使為卿辭曰羈旅之臣幸得

按大事記云成  
子陳也春秋  
謂之陳史記謂  
之田孟自春秋  
後遂稱田氏也

王維楨曰田釐子  
乞陰行私惠以放  
民心其意豈唯知  
哉

免負擔君之惠也。不敢當高位。相公使為工正。若將作大匠齊懿仲欲妻完。卜之。占曰：是謂鳳凰。于蜚和鳴。鏘鏘有媽。之後將育于姜。五世其昌。竝于正卿。八世之後莫之與京。卒妻完。完之奔齊。齊相公立十四年矣。完卒。諡為敬仲。仲生穉孟夷。曰系本作夷孟田心蓋穉是名孟夷字也敬仲之如齊。以陳字為田氏。徐廣曰應劭云始食萊地由是改姓田氏。索隱曰據史此文敬仲奔齊以陳田二字聲相近遂為田氏。正義曰按敬仲既奔齊不欲稱本故國號。故改陳字為田氏。田穉孟夷生潘孟莊。徐廣曰一作莊。索隱曰田潛孟莊生文子。須無田文子事齊莊公。晉之大夫欒逞作亂於晉。索隱曰齊莊公厚客之。晏嬰與田文子諫。莊公弗聽。文子卒。生栢子無宇。田栢子無宇有力。事齊莊公。甚有寵。無宇卒。生武子開與釐子乞。正義曰釐音僖也田釐子乞事齊景公為大夫。其收賦稅於民。以小斗受之。其粟予民。以大斗。行陰德於民。而景公弗禁。由此田氏得齊衆心。宗族益彊。民思田氏。晏子數諫景公。景公弗聽。已而使於晉。與叔向私語曰：齊國之政真卒歸於田氏矣。晏嬰卒後。范中行氏反晉。晉攻之急。范中行請粟於齊。田乞欲為亂。樹黨於諸侯。乃說景公曰：范中行數

王維楨曰魯懿  
子下得稱侯

土樂楨曰先下  
始二字復下一  
証

有德於齊。齊不可不救。齊使田乞救之。而輸之粟。景公太子。後有寵。姬曰芮。子生子茶。徐廣曰一作舒。又如字景公病。命其相國惠子與高昭子以子茶為太子。索隱曰惠子名景公卒兩相高國立茶是為晏孺子。而田乞不說。欲立景公佗子陽生。陽生素與乞歡。晏孺子之立也。陽生奔魯。田乞偽事高昭子。國惠子者。毋朝代參乘。言曰：始諸大夫不欲立孺子。孺子既立。君相之。大夫皆自危。謀作亂。又給大夫曰：高昭子可畏也。及未發。先之。諸大夫從之。田乞鮑牧與大夫以兵入公室。攻高昭子。索隱曰昭子聞之。與國惠子救公。公師敗。田乞之衆追國惠子。惠子奔莒。遂反殺高昭子。晏孺子奔魯。田乞使人之魯。迎陽生。陽生至齊。匿田乞家。請諸大夫曰：常之母有魚。救之。祭。幸而來會飲。會飲。田氏田乞盛陽生囊中。索隱曰蔡音託。索置坐中央。發囊出陽生。曰：此乃齊君矣。大夫皆伏調。將盟。立之。田乞誣曰：吾與鮑牧謀。共立陽生也。鮑牧怒曰：大夫忌景公之命乎。諸大夫欲悔。陽生乃頓首曰：可則立之。不可則已。鮑牧恐禍及已。乃復曰：皆景公之子。何為不可。遂立陽生於田乞之家。是為悼公。乃

王維積曰齊史地  
六田常見在而齊  
昭於可見

使人遷晏孺子於駘正義曰音臺又音台賈逵云齊地也而殺孺子

荼悼公既立田乞為相專齊政四年田乞卒子常

代立是為田成子鮑牧與齊悼公有郟弑悼公齊

人共立其子壬是為簡公田常成子與監止俱為

左右相駢案監一作闕。索隱曰監如字又苦濫反監姓止名也相簡公田常

心害監止監止幸於簡公權弗能去於是田常復

修釐子之政以大斗出貸以小斗收齊人歌之曰

姬乎采芑歸乎田成子索隱曰言姬之采芑菜皆歸入于田成子以刺齊國

之政將歸齊大夫朝御鞅諫簡公曰索隱曰御官也也

田氏田監不可立也君其擇焉君弗聽子我者監

止之宗人也索隱曰齊系家云子我父賈逵云

人太史常與田氏有郟田氏疏族田豹事子我有

寵子我曰吾欲盡滅田氏適以豹代田氏宗豹曰

臣於田氏疏矣不聽已而豹謂田氏曰子我將誅

田氏田氏弗先禍及矣子我舍公宮田常兄弟四

人乘如公宮欲殺子我子我閉門簡公與婦人飲

檀臺正義曰在青州臨淄縣東北一里將欲擊田常太史子餘曰

田常非敢為亂將除害簡公乃止田常出聞簡公

怒恐誅將出亡田子行曰需事之賊也索隱曰需音須需者

疑也疑必致難田常於是擊子我子我率其徒攻

故云事之賊也

田氏不勝出亡田氏之徒追殺子我及監止簡公

出奔田氏之徒追執簡公於徐州索隱曰徐音舒

是也非九州之徐。正義曰齊之西。簡公曰蚤從

御鞅之言不及此難田氏之徒恐簡公復立而誅

已遂弑簡公簡公立四年而殺於是田常立簡公

弟騫是為平公平公即位田常為相田常既殺簡

公懼諸侯其誅已乃盡歸魯衛侵地西約晉韓魏

趙氏南通吳越之使修功行賞親於百姓以故齊

復定田常言於齊平公曰德施人之所欲君其行

之刑罰人之所惡臣請行之行之五年齊國之政

皆歸田常田常於是盡誅鮑晏監止及公族之疆

者而割齊自安平以東至琅邪徐廣曰安平在北

處。正義曰拓地志云安平城在青州臨淄縣東是

九里古紀國之郟也青州即北海郡也瑯琊沂州

也從安平已東萊登沂密等州皆自為田常封邑

自為封邑封邑大於平公之所食田常乃選齊

國中女子長七尺以上為後宮後宮以百數而使

賓客舍人出入後宮者不禁及田常卒有七十餘

男索隱曰鮑晏云陳成子有數十婦生男百餘人

負殺君之名至於行事亦修整故能自保非苟為

然哉言其田常卒子襄子盤代立索隱曰盤一作

王維積曰以刑罰  
自法也也而  
又必以刑之  
也  
余有丁曰昔帝私  
思所以治人心  
專刑罰以歸德  
權也

字坤曰田常殺  
而田氏之宗先  
美

宋坤曰齊侯因  
其當子四世而後  
城委各而出存因  
以立

音許既取相齊常諡為成子田襄子既相齊宣公  
三晉殺知伯分其地徐廣曰宣公襄子使其兄弟

宗人盡為齊都邑大夫與三晉通使且以有齊國  
襄子卒子莊子自立索隱曰系田莊子相齊宣公

宣公四十三年伐晉毀黃城園陽狐正義曰括地  
志云故黃城明年伐晉葛及

安陵正義曰括地志云故魯城在許州長葛縣北  
十二里鄭之葛邑也隔陵故城在許州陽陵明年

取魯之一城莊子卒子太公和立宣公十五年田  
莊子卒明年立田悼子悼子卒乃次立田和是莊  
子後有悼子蓋立年無幾所以作系本及史記者

不得錄也而莊周及鬼谷子亦云田成子殺齊君  
十二代而有齊國及據系本系家自成子至王建

太公相齊宣公宣公四十八年取魯之郕正義曰  
音城括地志云故郕城在兗州泗水縣西明年宣公與鄭

人會西城伐衛取毋丘索隱曰毋音貫古國名衛  
邑今作毋者字殘缺耳宣公

五十二年卒田會自廩丘及索隱曰紀年宣公五  
十二年卒田會自廩丘及宣公

宣公十四年淫於酒婦  
人不能聽政太公乃遷康公於海上食一城以奉其

宣公十四年淫於酒婦  
人不能聽政太公乃遷康公於海上食一城以奉其

先祀明年魯敗齊平陸徐廣曰東平陸也  
正義曰兗州縣也三年

太公與魏文侯會濁澤徐廣曰濁澤在魏  
正義曰濁澤在魏求

為諸侯魏文侯乃使使言周天子及諸侯請立齊  
相田和為諸侯周天子許之康公之十九年田和

立為齊侯列於周室紀元年齊侯太公和立二年  
和卒徐廣曰伐子相公午立  
索隱曰紀年齊康公

於齊齊相公召大臣而謀曰索隱曰大臣謂驪忌  
段干朋如戰國策威

救則韓且折而入於魏不若救之田臣思曰索隱  
曰戰

韓楚趙必救之是天以蕪乎齊也相公曰善乃陰  
告韓使者而遣之韓自以為得齊之救因與秦魏

戰楚趙聞之果起兵而救之齊因起兵襲魏國取  
桑丘正義曰括地志云桑丘故城俗名敬城在易  
州城縣界齊伐魏桑丘魏魏來救之魏

六年救衛相公卒索隱曰紀年  
梁惠王十三

六年救衛相公卒

年當齊桓公十八年後威王始見子威王因齊立

是歲故齊康公卒絕無後奉邑皆入田氏齊威王

元年三晉因齊齊來伐我靈丘正義曰靈丘河東

而分其地六年魯伐我入陽關正義曰在鉅平

晉伐我至博陵正義曰在

王初即位以來不治委政卿大夫九年之間諸侯

並伐國人不治於是威王召即墨大夫而語之曰

自子之居即墨也正義曰萊州膠水縣南毀言曰

至然吾使人視即墨田野闢民人給官無留事東

方以寧是子不事吾左右以求譽也封之萬家召

阿大夫語曰自子之守阿譽言日聞然使使視阿

田野不闢民貧苦昔日趙攻甄正義曰音絹即墨

吾左右以求譽也是日烹阿大夫及左右嘗譽者

皆并烹之遂起兵西擊趙衛敗魏於濁澤而圍惠

王惠王請獻觀以和解趙人歸我長城於是齊國

震懼人人不敢飾非務盡其誠齊國大治諸侯聞

之莫敢致兵於齊二十餘年騶忌子以鼓琴見威

王威王說而舍之右室須臾主鼓琴騶忌子推戶

入曰善哉鼓琴主勃然不說去琴按劍曰夫子見

容未察何以知其善也騶忌子曰夫大弦濁以春

溫者君也小弦廉折以清者相也琴操曰大弦者

字作春春氣溫義亦相通蔡邕曰凡絃以緩急為

清濁琴緊其絃則清緩其絃攪之深醇之愉者

是以前音釋與下文舍字同倫音舒政令也

鈞諧以鳴大小相益回邪而不相害者四時也吾

是以知其善也王曰善語音騶忌子曰何獨語音

夫治國家而弭人民皆在其中王又勃然不說曰

王威王說而舍之右室須臾主鼓琴騶忌子推戶

入曰善哉鼓琴主勃然不說去琴按劍曰夫子見

容未察何以知其善也騶忌子曰夫大弦濁以春

溫者君也小弦廉折以清者相也琴操曰大弦者

字作春春氣溫義亦相通蔡邕曰凡絃以緩急為

清濁琴緊其絃則清緩其絃攪之深醇之愉者

是以前音釋與下文舍字同倫音舒政令也

鈞諧以鳴大小相益回邪而不相害者四時也吾

是以知其善也王曰善語音騶忌子曰何獨語音

夫治國家而弭人民皆在其中王又勃然不說曰

若夫語五音之紀信未有如夫子者也若夫治國

家而弭人民又何為乎絲桐之間騶忌子曰夫大

弦濁以春溫者君也小弦廉折以清者相也攪之

深而舍之愉者政令也鈞諧以鳴大小相益回邪

而不相害者四時也夫復而不亂者所以治昌也

連而徑者所以存亡也故曰琴音調而天下治夫

治國家而弭人民者無若乎五音者王曰善騶忌

子見三月而受相印淳于髡見之曰善說哉髡有

愚志願陳諸前騶忌子曰謹受教淳于髡曰得全

全昌失全全案隱曰得全謂人臣事君之禮全

具無失故云得全也全昌者謂若

子也

說也

奇也

說也

說也

說也

無失則身名獲 騶忌子曰謹受令請謹毋離前

昌故云全昌也 曰謂佩服此言常無 離君故曰謹毋離前

滑也然而不能運方案 索隱曰滑音滑也

也然而穿孔若方則不能運轉言逆理反經 騶忌

也故下忌曰請謹事左右言每事須順從也 騶忌

子曰謹受令請謹事左右 淳于髡曰弓膠音幹所

以為合也 徐廣曰幹 然而不能傳合疏 騶忌曰

惛反昔久舊也 幹音幹也 考工記作拊幹則拊音

音相近言作弓之法以膠被背幹而納諸囊中是

猶以勢暫令而久亦不能常傳合於時 騶忌曰

言人臣自宜彌縫得所豈待物以禮 騶忌子曰謹

受令請謹自附於萬民 淳于髡曰狐裘雖弊不可

補以黃狗之皮 騶忌子曰謹受令請謹擇君子毋

王二十三年與趙王會平陸 二十四年與魏王會

田於郊 魏王問曰王亦有寶乎 威王曰無有

有徑寸之珠 照車前後各十二乘者十枚 奈何以

萬乘之國而無寶乎 威王曰寡人之所以為寶與

王異 吾臣有檀子者 使守南城 檀子齊臣

大夫皆稱子 盼子田盼也 黔夫 則楚人不敢為寇

東取泗上十二諸侯 皆來朝 宋魯之北 吾臣有

盼子者 使守高唐 則趙人不敢東漁於河 吾吏有

黔夫者 使守徐州 則燕人祭北門 趙人祭西門

吾臣有種首者 使備盜賊 則道不拾遺 將以照千

里 豈特十二乘哉 梁惠王慙不憚而去 二十六年

魏惠王圍邯鄲 趙求救於齊 齊威王召大臣而謀

曰救趙孰與勿救 騶忌子曰不如勿救 段干朋曰

疾驕忌與田忌不善。公孫閱謂成侯忌曰。戰國策

孫公何不謀伐魏。田忌必將戰勝有功則公之

謀中也。戰不勝非前次則後北而命在公矣。於是

成侯言威王使田忌南攻襄陵十月邯鄲拔齊因

起兵擊魏大敗之桂陵。索隱曰在威王二十六年

十一里於是齊最彊於諸侯自稱為王以令天下

三十二年殺其大夫牟辛。徐廣曰一作夫人。索

隱曰牟辛大夫姓字也

徐廣與年表並作夫人王功按紀年云齊桓公十

一年弒其君母宣王八年殺其王后然則夫人之

字或如紀三十五年公孫閱又謂成侯忌曰公何

不令人操十金下於市曰我田忌之人也吾三戰

而三勝聲威天下欲為大事亦吉乎不吉乎卜者

出因令人捕為之卜者驗其辭於王之所田忌聞

之因遂率其徒襲攻臨淄求成侯不勝而奔。索隱

曰按

戰國策田忌前敗魏於馬陵因被購不得入齊歷

十年乃出奔是時齊都臨淄且孟嘗列傳云田忌

得與齊家不同也三十六年威王卒子宣王辟

疆立宣王元年秦用商鞅周致伯於秦孝公二年

魏伐趙趙與韓親其擊魏趙不利戰於南梁。索隱

曰晉

太康地紀曰戰國謂梁為南梁者別之於大梁少

按此是紀與和

孰與晚救。馬忌子曰未如勿救。田忌曰弗救則韓

且折而入於魏不如蚤救之。索隱曰紀年威王十

四年田盼伐梁戰馬

陵戰國策云南梁之難有張巧對云蚤救之此云

鄰忌者王功云此時鄰忌故已四年又齊威此時

未稱王故戰國策謂之田侯今此以田侯孫子曰

為宣王又稱稱鄰忌者益此說皆誤耳孫子曰

孫勝曰夫韓魏之兵未并而救之是吾代韓受魏

之兵顧反聽命於韓也且魏有破國之志韓見二

必東面而愬於齊矣吾因深結韓之親而晚承魏

之弊則可重利而得尊名也宣王曰善乃陰告韓

之使者而遣之韓因恃齊五戰不勝而東委國於

齊齊因起兵使田忌田嬰將徐廣曰嬰孫子為帥

救韓趙以擊魏大敗之馬陵。索隱曰在

宣王三十二年殺其將龐

涓虜魏太子申其後三晉之王皆因田嬰朝齊王

於博望。正義曰括地志云博望故城在

盟而去徐

曰表云鄆州向城縣東南四十五里正義曰沛

趙會博望伐魏七年與魏王會平阿南。正義曰沛

也明年復會甄魏惠王卒。索隱曰按紀年梁惠王

昭王為西帝時此時梁惠王改元稱王為東帝秦

而系家及其後即為魏襄王之年又以此文當齊

按此是紀與和

孫子為帥

孫子為帥

孫子為帥

孫子為帥

孫子為帥

孫子為帥

孫子為帥

孫子為帥

孫子為帥

孫子為帥

孫子為帥

孫子為帥

孫子為帥

孫子為帥

孫子為帥

孫子為帥

孫子為帥

孫子為帥

孫子為帥

孫子為帥

孫子為帥

孫子為帥

孫子為帥

茅坤曰孟柯氏且  
純而不用王所  
好者必耳而非  
其安也  
揚侯曰按穀梁傳  
云禮下禮印則志  
張連曰曰先師  
林下曰曰先師  
曰齊田氏昭李者  
明命委者人端之  
也春秋傳曰昔子  
如齊盟于稷門是  
也  
宣王卒子湣王地立  
儀與諸侯執政會于  
蓄桑三年封田嬰於  
薛四年  
迎婦于秦七年與宋  
攻魏敗之觀澤十二  
年攻魏

第為上大夫不治而  
議論是以齊稷下學  
士復盛  
且數百千人  
劉向別錄曰齊有稷  
門城門也談說  
之士期會於稷下也  
○索隱曰齊地  
蓋因創系水故曰稷  
門古訓稷音相近耳  
又虞喜  
曰齊有稷山立館其  
下以待游士亦異說  
也  
十九年

楚圍雍氏  
陽翟屬韓  
秦敗屈丐  
蘇代謂田軫曰臣  
願有謁於公其為事甚  
完使楚利公成為福不  
成亦為福今者臣立於  
門客有言曰魏王謂韓  
馮張儀曰徐廣曰韓之  
衰衰將拔濟陰宛陽  
齊兵又進  
子來救寡人則可矣不  
救寡人寡人弗能拔  
日能  
偷勝也言不勝其  
拔故聽齊拔之耳此特  
轉辭也秦韓之兵毋東  
旬餘則魏氏轉韓從秦  
逐張儀謂隨逐也交臂  
而事齊楚此公之事成  
也田軫曰奈何使無東  
對曰韓馮之救魏之辭  
必不謂韓王曰馮以為  
魏必曰馮將以秦韓之  
兵東却齊宋馮因搏三  
國之兵

馮將以秦韓之兵東却齊宋馮因搏三國之兵

馮將以秦韓之兵東却齊宋馮因搏三國之兵

南割於楚故地必盡得之矣張儀救魏之辭必不謂秦王曰儀以為魏必曰儀且以秦韓之兵東距齊宋儀將搏三國之兵乘屈丐之弊

秦制和謂秦王曰請與韓地而王以施三川

韓馮之東兵之辭且謂秦何曰秦兵不用而得三川伐楚韓以窘魏魏氏不敢東是孤齊也張儀之

東兵之辭且謂何曰秦韓欲地而兵有案聲威發於魏魏氏之欲不失齊楚者有資矣魏氏轉秦韓

韓馮張儀而東兵以狗服魏公常執左券以責於

秦韓索隱曰秦要也左不正也言我以右執其左

王卒二十三年與秦擊敗楚於重丘



公子勝二十四年秦使涇陽君質於齊二十五年

歸涇陽君于秦秦晉君薛文入秦即相秦文亡去

二十六年齊與韓魏共攻秦徐廣曰時至至函谷

軍焉二十八年秦與韓河外以和兵罷二十九年

趙殺其主父齊佐趙滅中山徐廣曰三十年田

十六年王為東帝秦昭王為西帝蘇代自魏來入

齊見於章華東門北門也而此言東門不知為是

來齊王曰嘻善子卒而患之所從來微願王受之而勿備稱也秦稱

之天下安之至乃稱之無後也且讓爭帝名無傷

也秦稱之天下惡之王因勿稱以收天下此大資

也且天下立兩帝王以天下為尊齊乎尊秦乎王

曰尊秦曰釋帝天下愛齊乎愛秦乎王曰愛齊而

憎秦曰兩帝立約伐趙孰與伐宋之利宋世家

帝而天下獨尊秦而輕齊釋帝則天下愛齊而憎

秦伐趙不如伐宋之利故願王明釋帝以收天

下倍約質秦無爭重而王以其間舉宋夫有宋衛

之陽地危秦陽地濰陽之地正義曰有濟西

按諸侯皆王曰伐宋利對曰夫約鈞然與秦為

曰宋也

宋世家

宋世家

宋世家

宋世家

宋世家

宋世家

宋世家

宋世家

按諸侯皆

趙之阿東國危正義曰東國也有淮北楚之

東國危正義曰淮北徐泗也有陶平陸梁門不

開正義曰陶定陶今曹州也釋帝而貸之以伐

桀宋之事國重而名尊楚所以形服天下莫敢

不聽此湯武之舉也敬秦以為名而後使天下憎

之此所謂以卑為尊者也願王孰慮之於是齊去

帝復為王秦亦去帝位三十八年伐宋秦昭王怒

曰吾愛宋與愛新城陽晉同正義曰括地志云新

縣界陽晉故城在曹州城故城在宋州宋城

愛何也蘇代為齊謂秦王曰韓魏之攻宋所以為

王也齊疆輔之以宋楚魏必恐恐必西事秦是王

不煩一兵不傷一士無事而割安邑也正義曰年

患齊之難知一從一衡其說何也對曰天下國令

齊可知乎齊以攻宋其知事秦以萬乘之國自輔

不西事秦則宋治不安索隱曰戰國策中國白頭

游敖之士皆積智欲離齊秦之交伏式結軼西馳

者未有一人言善齊者也索隱曰軼音姪車輻也

則皆不欲齊秦之合也何晉楚之智而齊秦之愚

策作伏式結軼東馳者未有一人言善秦者也何

則皆不欲齊秦之合也何晉楚之智而齊秦之愚

則皆不欲齊秦之合也何晉楚之智而齊秦之愚

則皆不欲齊秦之合也何晉楚之智而齊秦之愚

則皆不欲齊秦之合也何晉楚之智而齊秦之愚

按此國圖也  
何向亦圖也

東海曰自齊王  
以後亦多唯而太  
史公本國圖詳  
大知也

也晉楚合必議齊秦齊秦合必圖晉楚請以此決

事秦王曰諾於是齊遂伐宋宋王出以火於溫正義

有溫城齊南割楚之淮北西侵三晉欲以并周室

為天子泗上諸侯鄒魯之君皆稱臣諸侯恐懼三

十九年秦來伐拔我列城九四十年秦滅楚三晉

合謀各出銳師以伐敗我濟西徐廣曰案其餘諸

表云楚王解而却燕將樂毅逐入臨淄盡取齊之

具藏器潛王出亡之衛衛君辟宮舍之稱臣而共

魯君弗內遂走莒楚使淖齒將兵救齊索隱曰淖

音女教反

因相齊潛王淖齒遂殺潛王而與莒共分齊之侵

地函器正義曰函掠潛王之遇殺其子法章變名

姓為莒太史敫家庸徐廣曰敫音太史敫女奇法

章狀貌以為非怕人憐而常竊衣食之而與私通

焉淖齒既以去莒莒中人及齊亡臣相聚求潛王

子欲立之法章懼其誅已也久之乃敢自言我潛

王子也於是莒人共立法章是為襄王以保莒城

而布告齊國中王已立在莒矣襄王既立立太史

氏女為王后是為君王后生子建太史敫曰女不

取媒因自嫁非吾種也汗吾世終身不覩君王后

查書卷六  
曰後仲死世家

大下齊

天下之利用也  
人主者天下之  
利者也得道以  
持之則大安也  
失之則不得道  
也夫安也亦有  
不知無之及有  
取也亦謂匹夫  
不可得也齊屠  
宋缺是也

君王后賢不以不親故失人子之禮襄王在莒五

年田單以即墨攻破燕軍迎襄王於莒入臨淄齊

故地盡復屬齊齊封田單為安平君正義曰安平

古紀之節也十四年秦擊我剛壽十九年襄王卒

子建立王建立六年秦攻趙齊救之秦計曰齊

楚救趙親則退兵不親遂攻之趙無食請粟於齊

齊不聽周子曰索隱曰蓋齊之謀臣史失名也戰

然於此時蘇不如聽之以退秦兵不聽則秦兵不

却是秦之計中而齊楚之計過也且趙之於齊楚

扞蔽也正義曰此時秦伐趙上黨欲克無慮猶齒

之有脣也脣亡則齒寒今日以趙明日患及齊楚

且救趙之務宜若奉漏蓬沃焦釜也夫救趙高義

也却秦兵顯名也義救亡國威却彊秦之兵不務

為此而務愛粟為國計者過矣齊王弗聽秦破趙

於長平四十餘萬遂圍邯鄲十六年秦滅周君王

后卒二十三年秦置東郡二十八年王入朝秦秦

王政置酒咸陽三十五年秦滅韓三十七年秦滅

趙三十八年秦使荆軻刺秦王秦王覺殺軻明年

秦破燕燕王亡走遼東明年秦滅魏秦兵次於歷

下四十二年秦滅楚明年虜代王嘉滅燕王喜四

羊神曰周子之言  
蓋謂也惟平志  
王后不入秦人之  
罪亦不為秦而下  
四十餘萬上長平  
四十餘萬上長平  
不王建之共於  
折之教于今故可  
夫

十四年秦兵擊齊齊王聽相后勝計不戰以兵降  
秦秦虜王建遷之共地理志河內有共縣。正義曰今衛州共城縣也。遂  
滅齊為郡天下壹并於秦秦王政立號為皇帝始  
君王后賢事秦謹與諸侯信齊亦東邊海上秦日

夜攻三晉楚五國各自救於秦以故王建立四  
十餘年不受兵君王后死勝相齊多受秦間金  
多使賓客入秦秦又多予金客皆為反間勸王去

從朝秦不修攻戰之備不助五國攻秦秦以故得  
滅五國五國已亡秦兵卒入臨淄民莫敢格者王  
建遂降遷於共故齊人怨王建不各與諸侯合從

攻秦聽秦臣賓客以亡其國歌之曰松耶相耶住  
建共者客耶徐廣曰戰國策云秦處建於共松相

疾建用客之不詳也索隱曰建建客邪

太史公曰蓋孔子晚而喜易易之為術幽明遠矣  
非通人達才孰能注意焉故周太史之卦田敬仲

完占至十世之後又完奔齊懿仲卜之亦云田乞  
及常所以比犯二君索隱曰此如字又類律反二

必事勢之漸然也蓋若遵厭兆祥云

索隱述贊曰田完避難奔于大姜始歸鞠旅終  
馮和始桓命威遂稱王濟急燕趙弟列康莊

秦假東帝自立法章王建失國松栢蒼蒼  
蘇子古史曰蘇秦欲連諸侯以拒秦此一  
算也公孫衍一說齊魏而蘇秦欲約不能期年

人謀雖善將有不能支者彼韓魏趙楚與秦  
地相接雖欲勉強抗秦而于戈日至勢不可  
如燕齊負海而有四國之限燕弱不足言齊

而極其與四國合從推其有餘以補不足時  
宣方以其力攻伐諸侯諸侯不親燕王取宋  
燕求逞其欲不暇及遠而王建輸安自守饒

六國之見客與五國相隨而公豈非天哉然  
死李園專國負芻粟王猶爭立健能自定而  
兵至趙王遷信讓以誅李牧魏景晉王用秦

以廢信陵韓王安制于韓魏燕丹秋怨始皇  
以刺客陰秦雖使秦寇不作其勢亦不能久

矣而况秦  
乘其弊乎

平水卷之四十六





音韻李氏為候飲... 陽虎紉曰季氏饗士非敢饗子也... 子由是退孔子年十七魯大夫孟釐子病且死... 子曰孔丘聖人之後... 正考父佐戴武宣公... 故鼎銘云... 三命而俯... 莫敢余侮... 余口... 之後雖不當世必有達者... 達者歟吾即沒若必師之... 南宮敬叔往學禮焉... 賤及長嘗為季氏史...

孔子出孔子後... 故鼎銘云... 三命而俯... 莫敢余侮... 余口... 之後雖不當世必有達者... 達者歟吾即沒若必師之... 南宮敬叔往學禮焉... 賤及長嘗為季氏史... 孔子行年五十... 善待由是反魯... 適周... 禮蓋見老子云... 送人以財... 賢竊仁人之號... 察而近於死者好議人者也... 發人之惡者也... 惡已為人臣者... 魯弟子稍益進焉... 伐諸侯楚靈王兵彊陵轢中國... 小弱附於楚則晉怒附於晉... 齊師侵魯魯昭公之二十年而孔子蓋年三十矣... 齊景公與晏嬰來適魯... 國小處僻其霸何也對曰秦國雖小其志大處雖

辟行中正身舉五穀正義曰百爵之大夫起粟繼

之中索隱曰家語無此一句與語三日授之以政

以此取之雖王可也其霸小矣景公說孔子年三

十五而季平子與郈昭伯以鬪雞故正義曰郈音

關雞臺二所相去十五步在兗州曲阜縣東南三

里魯城中左傳昭二十五年季氏與郈昭伯鬪雞

季氏芥雞翼郈昭公率師擊平子平

氏為金距之處得罪魯昭公昭公率師擊平子平

子與孟氏叔孫氏三家共攻昭公昭公師敗奔於

齊齊處昭公乾侯正義曰相州城安縣東南三十

邑其後項之魯亂孔子適齊為高昭子家臣欲以

通乎景公與齊太師語樂聞韶音學之三月不知

肉味周氏曰孔子在齊聞韶樂之盛美故忘於

齊太師也又子在齊聞韶三月不知肉味樂非

文今此合論語齊魯兩文而為此言恐失事實

齊人稱之景公問政孔子曰君君臣臣父父

子子孔安國曰當此之時陳桓制齊景公曰善哉

信如君不君臣不臣父不父子不子雖有粟吾豈

得而食諸孔安國曰言將危他日又復問政於孔

子孔子曰政在節財景公說將欲以尼谿田封孔

子索隱曰此說出晏子晏嬰進曰夫儒者滑稽而

不可軌法倨傲自順不可以為下崇喪遂哀厥產

厚葬不可以為俗游說乞食不可以為國自大賢

之息周室既衰禮樂缺有間索隱曰息者生也言

樂至周室微而今孔子盛容飾繁登降之禮趨詳

始缺有間也今孔子盛容飾繁登降之禮趨詳

之節累世不能殫其學當年不能究其禮君欲用

之以移齊俗非所以先細民也後景公敬見孔子

不問其禮異日景公止孔子曰奉子以季氏吾不

能以季孟之間待之孔安國曰魯三卿季氏為正

言待之以二者之間也索隱曰劉氏奉音扶用

反非也今奉音如侍謂奉待孔子如魯季氏之職

故下文云以季齊大夫欲害孔子孔子聞之景公

曰吾老矣弗能用也孔子遂行反乎魯孔子年四

十二魯昭公卒於乾侯定公立定公立五年夏季

平子卒相子嗣立季相子穿井得土缶中若羊

仲尼云得狗韋昭曰獲羊而言狗仲尼曰以丘所

聞羊也丘聞之木石之怪夔罔聞韋昭曰木石謂

足越人謂之山繅也或言獨足謂之罔音兩家語作

名故謂之夔夔一足獸狀如人也水之怪龍罔

象韋昭曰龍神獸也非當見故曰怪或云罔土之

怪墳羊唐固曰墳羊謂吳伐越墮會稽王肅曰墮

隱曰會稽山名越之所都墮得骨節專車韋昭曰

其長車專車吳使使問仲尼骨何者最大仲尼曰禹

家語云吳子使  
下魯之孔子命  
也亦既持事及  
節于大夫及子  
孔子之既微也  
而固今歲于定公  
五年此時未定  
會務安得復有之

致羣神於會稽山韋昭曰羣神謂山川之君防

風氏後至禹殺而戮之韋昭曰防風氏違命後

節專車此為大矣吳客曰誰為神仲尼曰山川之

神足以綱紀天下其守為神王肅曰守山川之祀

昭曰足以綱紀天下謂名山大社稷為公侯王肅

守社稷無山川之祀皆屬於王者客曰防風何守

仲尼曰注罔氏之君守封禺之山韋昭曰封封山

永安縣縣名太康元年改為釐姓索隱曰釐音

漆蓋誤系在虞夏商為汪罔於周為長翟今謂之

大人王肅曰周之初及當客曰人長幾何仲尼曰

焦僂氏三尺短之至也韋昭曰焦僂西南蠻之別

也長者不過十之數之極也王肅曰十之謂三

是吳客曰善哉聖人相子嬰臣曰仲梁懷與陽虎

有隙陽虎欲逐懷公山不狃止之孔安國曰不狃

隱曰不狃音九反鄭氏其秋懷益驕陽虎執懷相

子怒陽虎因囚桓子與盟而釋之正義曰陽虎由

此益輕季氏季氏亦僭於公室陪臣執國政是以

魯自大夫以下皆僭離於正道故孔子不仕退而

脩詩書禮樂弟子翮眾至自遠方莫不受業焉定

公八年公山不狃不得意於季氏因陽虎為亂欲

不狃之也也而孔  
子欲然不狃也

廢三桓之適正義曰更立其庶孽陽虎素所善者

遂執季桓子桓子詐之得脫定公九年陽虎不勝

奔于齊是時孔子年五十公山不狃以費畔季氏

使人召孔子孔子循道彌久温温無所試莫能已

用曰蓋周文武起豐鎬而王索隱曰檢家語及孔

相譚亦以今費雖小儻庶幾乎欲往子路不說止

孔子曰夫召我者豈徒哉如用我其為東周

乎何晏曰與周道於然亦卒不行其後定公以孔

子為中都宰一年四方皆則之索隱曰家語作西

東故西方諸侯由中都宰為司空由司空為大司

寇定公十年春及齊平索隱曰及與也平成也

齊大夫黎鉏言於景公曰魯用孔丘其勢危齊乃

使使告魯為好會會於夾谷徐廣曰司馬鹿云魯

定公且以乘車好往孔子攝相事曰臣聞有文事

者必有武備有武事者必有文備古者諸侯出疆

必具官以從請具左右司馬定公曰諾具左右司

馬會齊侯夾谷為壇位土階三等以會遇之禮相

見王肅曰會遇之揖讓而登獻酬之禮畢齊有司

趨而進曰請奏四方之樂景公曰諾於是旂旄羽

被矛戟劍撥鼓噪而至索隱曰家語作萊人以兵

鼓噪劫定公按音弗謂舞

王孫自來於  
魯之政也

者所執故問禮樂有被孔子趨而進歷階而登  
舞階音伐屢謂大猶也故王不盡一等舉袂而言曰  
曰歷階謂歷階級也故王不盡一等舉袂而言曰  
肅云歷階登階不聚足

吾兩君為好會夷狄之樂何為於此請命有司有  
司却之不去則左右視晏子與景公景公心怍麾  
而去之有頃齊有司趨而進曰請奏宮中之樂景  
公曰諾優倡侏儒為戲而前孔子趨而進歷階而  
登木盡一等曰匹夫而榮感諸侯者罪當誅

也家語作焚侮請命有司有司加法焉手足異  
處景公懼而動知義不若歸而大恐告其羣臣曰  
魯以君子之道輔其君而子獨以夷狄之道教寡

人使得罪於魯君為之奈何有司進對曰君子有  
過則謝以質小人有過則謝以文君若悼之則謝  
以實於是齊侯乃歸所使魯之鄆汶陽龜陰之田

以謝過正義曰鄆今鄆州鄆城縣在兗州其並鄰  
東北五十四里故謝城在陳丘縣東北十  
里齊歸使魯龜陰之田以謝魯魯祭城於此以  
孔子之功因名謝城○服虔曰三田汶陽田也龜  
山名陰之田得其田不得其山也杜預曰太山博  
縣北有龜山○索隱曰左傳鄆謹及龜陰之田則  
三田皆在

藏甲大夫毋百雉之城王肅曰尚丈長丈  
曰堵三堵曰雉使仲由

為季氏宰將墮三都服虔曰三都曰雒陽  
杜預曰東平無鹽縣東南鄆鄉亭○正義曰  
墮郕杜預曰東平無鹽縣東南鄆鄉亭○正義曰

墮郕杜預曰東平無鹽縣東南鄆鄉亭○正義曰  
杜預曰東平無鹽縣東南鄆鄉亭○正義曰

墮郕杜預曰東平無鹽縣東南鄆鄉亭○正義曰  
杜預曰東平無鹽縣東南鄆鄉亭○正義曰

墮郕杜預曰東平無鹽縣東南鄆鄉亭○正義曰  
杜預曰東平無鹽縣東南鄆鄉亭○正義曰

墮郕杜預曰東平無鹽縣東南鄆鄉亭○正義曰  
杜預曰東平無鹽縣東南鄆鄉亭○正義曰

墮郕杜預曰東平無鹽縣東南鄆鄉亭○正義曰  
杜預曰東平無鹽縣東南鄆鄉亭○正義曰

墮郕杜預曰東平無鹽縣東南鄆鄉亭○正義曰  
杜預曰東平無鹽縣東南鄆鄉亭○正義曰

墮郕杜預曰東平無鹽縣東南鄆鄉亭○正義曰  
杜預曰東平無鹽縣東南鄆鄉亭○正義曰

墮郕杜預曰東平無鹽縣東南鄆鄉亭○正義曰  
杜預曰東平無鹽縣東南鄆鄉亭○正義曰

墮郕杜預曰東平無鹽縣東南鄆鄉亭○正義曰  
杜預曰東平無鹽縣東南鄆鄉亭○正義曰

墮郕杜預曰東平無鹽縣東南鄆鄉亭○正義曰  
杜預曰東平無鹽縣東南鄆鄉亭○正義曰

季氏將墮費公山不佞叔孫輒率費人襲魯公與  
三子入於季氏之宮服虔曰三子季  
孫孟孫叔孫也登武子之臺  
費人攻之弗克入及公側服虔曰公之側  
及公之側孔子命  
申向須樂頎下伐之樂頎魯大夫  
須費人北國人

追之敗諸姑蔑杜預曰魯國于縣南有姑蔑城  
正義曰姑蔑城在兗  
州泗水縣東四十五里二子奔齊遂墮費將墮成

州泗水縣東四十五里杜預曰泗水縣東四十五里  
正義曰泗水縣東四十五里

二子奔齊遂墮費將墮成杜預曰泗水縣東四十五里  
正義曰泗水縣東四十五里

且成孟氏之保郭無成是無孟氏也我將弗墮十  
二月公圍成弗克定公十四年孔子年五十六由

大司寇行攝相事有喜色門人曰聞君子禍至不  
懼福至不喜孔子曰有是言也不曰樂其以賢下

人乎於是誅魯大夫亂政者少政知與聞國政三  
月粥羔豚者弗飾賈男女行者別於塗塗不拾遺

四方之客至乎邑者不求有司王肅曰有司常供  
其職客求而有在

也皆予之以歸索隱曰家語  
作皆如歸齊人聞而懼曰孔子

為政必霸霸則吾地近焉我之為先并矣盡致地  
焉犁鉏曰請先嘗沮之沮之而不可則致地庸遲

乎於是選齊國中女子好者八十人皆衣文衣而  
舞康樂索隱曰家語作容樂  
謂云舞曲名也文馬三十駟選魯君

舞康樂索隱曰家語作容樂  
謂云舞曲名也文馬三十駟選魯君

舞康樂索隱曰家語作容樂  
謂云舞曲名也文馬三十駟選魯君

舞康樂索隱曰家語作容樂  
謂云舞曲名也文馬三十駟選魯君

舞康樂索隱曰家語作容樂  
謂云舞曲名也文馬三十駟選魯君

舞康樂索隱曰家語作容樂  
謂云舞曲名也文馬三十駟選魯君

舞康樂索隱曰家語作容樂  
謂云舞曲名也文馬三十駟選魯君



何禮曰孔子了... 少正卯其說出... 左氏不棄于思... 子不有疑之然... 其安也... 禮曰孔子焉... 定七日少正卯... 禮以爲不違孔... 禮自以爲不久... 禮位故及未去... 禮之禮也... 禮之禮也... 禮之禮也...

持者... 禮之禮也... 禮之禮也... 禮之禮也... 禮之禮也... 禮之禮也... 禮之禮也... 禮之禮也... 禮之禮也... 禮之禮也...

陳女樂文馬於魯城南高門外季相子微服往觀... 再三將受乃語魯君爲周道游往觀終日... 君爲周道游往觀終日... 因出觀齊之女樂... 行矣孔子曰魯今且郊如致膳乎大夫... 吾猶可以止相子卒受齊文樂三日不聽政郊又... 不致膳俎於大夫孔子遂行宿乎屯... 屯地而師已送曰夫子則非罪孔子曰吾歌可夫... 歌曰彼婦之口可以出柔彼婦之謁可以成敗... 使人放敗故可以出柔也... 蓋優哉游哉維以卒... 歲且優游以終歲... 師已反相子曰孔子亦何... 言師已以實告相子喟然歎曰夫子罪我以羣婢... 故也夫孔子遂適衛主於子路妻兄顏濁鄒家... 曰孟子曰孔子於衛主顏繻由彌子之妻與子路... 之妻兄弟也今此云濁鄒是子路之妻兄所說不... 同... 衛靈公問孔子居魯得祿幾何對曰奉粟六萬... 衛人亦致粟六萬... 索隱曰若六萬石似太多當是... 正義曰六萬小斗計當今二千... 石也周之斗升斤兩皆用小也... 居頃之或譜孔子... 於衛靈公靈公使公孫余假一出一入... 以爲... 孔子恐獲罪焉居十月去衛將適陳過匡... 州城... 顏刻爲僕以其策指之曰昔... 吾入此由彼缺也... 也... 孔子到匡...

陳女樂文馬於魯城南高門外季相子微服往觀... 再三將受乃語魯君爲周道游往觀終日... 君爲周道游往觀終日... 因出觀齊之女樂... 行矣孔子曰魯今且郊如致膳乎大夫... 吾猶可以止相子卒受齊文樂三日不聽政郊又... 不致膳俎於大夫孔子遂行宿乎屯... 屯地而師已送曰夫子則非罪孔子曰吾歌可夫... 歌曰彼婦之口可以出柔彼婦之謁可以成敗... 使人放敗故可以出柔也... 蓋優哉游哉維以卒... 歲且優游以終歲... 師已反相子曰孔子亦何... 言師已以實告相子喟然歎曰夫子罪我以羣婢... 故也夫孔子遂適衛主於子路妻兄顏濁鄒家... 曰孟子曰孔子於衛主顏繻由彌子之妻與子路... 之妻兄弟也今此云濁鄒是子路之妻兄所說不... 同... 衛靈公問孔子居魯得祿幾何對曰奉粟六萬... 衛人亦致粟六萬... 索隱曰若六萬石似太多當是... 正義曰六萬小斗計當今二千... 石也周之斗升斤兩皆用小也... 居頃之或譜孔子... 於衛靈公靈公使公孫余假一出一入... 以爲... 孔子恐獲罪焉居十月去衛將適陳過匡... 州城... 顏刻爲僕以其策指之曰昔... 吾入此由彼缺也... 也... 孔子到匡...

陳女樂文馬於魯城南高門外季相子微服往觀... 再三將受乃語魯君爲周道游往觀終日... 君爲周道游往觀終日... 因出觀齊之女樂... 行矣孔子曰魯今且郊如致膳乎大夫... 吾猶可以止相子卒受齊文樂三日不聽政郊又... 不致膳俎於大夫孔子遂行宿乎屯... 屯地而師已送曰夫子則非罪孔子曰吾歌可夫... 歌曰彼婦之口可以出柔彼婦之謁可以成敗... 使人放敗故可以出柔也... 蓋優哉游哉維以卒... 歲且優游以終歲... 師已反相子曰孔子亦何... 言師已以實告相子喟然歎曰夫子罪我以羣婢... 故也夫孔子遂適衛主於子路妻兄顏濁鄒家... 曰孟子曰孔子於衛主顏繻由彌子之妻與子路... 之妻兄弟也今此云濁鄒是子路之妻兄所說不... 同... 衛靈公問孔子居魯得祿幾何對曰奉粟六萬... 衛人亦致粟六萬... 索隱曰若六萬石似太多當是... 正義曰六萬小斗計當今二千... 石也周之斗升斤兩皆用小也... 居頃之或譜孔子... 於衛靈公靈公使公孫余假一出一入... 以爲... 孔子恐獲罪焉居十月去衛將適陳過匡... 州城... 顏刻爲僕以其策指之曰昔... 吾入此由彼缺也... 也... 孔子到匡...

陳女樂文馬於魯城南高門外季相子微服往觀... 再三將受乃語魯君爲周道游往觀終日... 君爲周道游往觀終日... 因出觀齊之女樂... 行矣孔子曰魯今且郊如致膳乎大夫... 吾猶可以止相子卒受齊文樂三日不聽政郊又... 不致膳俎於大夫孔子遂行宿乎屯... 屯地而師已送曰夫子則非罪孔子曰吾歌可夫... 歌曰彼婦之口可以出柔彼婦之謁可以成敗... 使人放敗故可以出柔也... 蓋優哉游哉維以卒... 歲且優游以終歲... 師已反相子曰孔子亦何... 言師已以實告相子喟然歎曰夫子罪我以羣婢... 故也夫孔子遂適衛主於子路妻兄顏濁鄒家... 曰孟子曰孔子於衛主顏繻由彌子之妻與子路... 之妻兄弟也今此云濁鄒是子路之妻兄所說不... 同... 衛靈公問孔子居魯得祿幾何對曰奉粟六萬... 衛人亦致粟六萬... 索隱曰若六萬石似太多當是... 正義曰六萬小斗計當今二千... 石也周之斗升斤兩皆用小也... 居頃之或譜孔子... 於衛靈公靈公使公孫余假一出一入... 以爲... 孔子恐獲罪焉居十月去衛將適陳過匡... 州城... 顏刻爲僕以其策指之曰昔... 吾入此由彼缺也... 也... 孔子到匡...

外... 匡人聞其言告... 孔子數日乃和琴而歌... 聞之以爲魯之陽虎陽虎嘗暴匡人匡人於是遂... 止孔子... 拘焉五日顏淵後... 爲矣矣顏淵曰子在回何敢... 匡人拘孔子益急弟子懼孔子曰文王既沒文不... 在茲乎... 斯文也後矣者不得與于斯文也... 使我知之今使或知之未欲畏之也... 天之未喪斯... 文也... 匡人其如予何... 不能... 然後得去... 再... 論語家語之文以爲... 去... 城... 主... 四方之君子不辱欲與寡君爲兄弟者必見寡小... 君寡小君願見孔子辭謝不得已而見之夫人在... 絺帷中孔子入門北面稽首夫人自帷中再拜...

外... 匡人聞其言告... 孔子數日乃和琴而歌... 聞之以爲魯之陽虎陽虎嘗暴匡人匡人於是遂... 止孔子... 拘焉五日顏淵後... 爲矣矣顏淵曰子在回何敢... 匡人拘孔子益急弟子懼孔子曰文王既沒文不... 在茲乎... 斯文也後矣者不得與于斯文也... 使我知之今使或知之未欲畏之也... 天之未喪斯... 文也... 匡人其如予何... 不能... 然後得去... 再... 論語家語之文以爲... 去... 城... 主... 四方之君子不辱欲與寡君爲兄弟者必見寡小... 君寡小君願見孔子辭謝不得已而見之夫人在... 絺帷中孔子入門北面稽首夫人自帷中再拜...

外... 匡人聞其言告... 孔子數日乃和琴而歌... 聞之以爲魯之陽虎陽虎嘗暴匡人匡人於是遂... 止孔子... 拘焉五日顏淵後... 爲矣矣顏淵曰子在回何敢... 匡人拘孔子益急弟子懼孔子曰文王既沒文不... 在茲乎... 斯文也後矣者不得與于斯文也... 使我知之今使或知之未欲畏之也... 天之未喪斯... 文也... 匡人其如予何... 不能... 然後得去... 再... 論語家語之文以爲... 去... 城... 主... 四方之君子不辱欲與寡君爲兄弟者必見寡小... 君寡小君願見孔子辭謝不得已而見之夫人在... 絺帷中孔子入門北面稽首夫人自帷中再拜...



遇難於臣今又遇難於此命也已吾與夫子再罹  
難寧闕而歿闕甚疾蒲人懼索隱曰家語云寧我  
與之戰蒲謂孔子曰苟毋適衛吾出子與之盟出  
人懼是也謂孔子曰苟毋適衛吾出子與之盟出  
孔子東門孔子遂適衛子貢曰盟可負耶孔子曰  
要盟也神不聽衛靈公聞孔子來喜郊迎問曰蒲  
可伐乎對曰可靈公曰吾大夫以為不可今蒲衛  
之所以待晉楚也正義曰衛在濮州蒲在濮州在  
衛西也韓魏及楚從西向東伐  
後及衛以衛伐之無乃不可乎孔子曰其男子有  
死之志王肅曰公叔氏欲以蒲適他婦人有保西  
河之志王肅曰婦人恐懼欲保西河無戰意也○  
索隱曰此西河在衛地非魏之西河也

吾所伐者不過四五人王肅曰本與  
公叔同姓者靈公曰善然  
不伐蒲靈公老怠於政不用孔子孔子喟然歎曰  
苟有用我者暮月而已三年有成孔安國曰言歲  
者暮年而可以行其政  
教必三年乃有成也孔子行佛肸為中牟宰孔  
安國曰晉大夫趙  
簡子之邑宰趙簡子攻范中行伐中牟索隱曰  
此河地  
之中牟蓋  
在漢陽西佛肸使人召孔子孔子欲往子路曰  
由聞諸夫子其身親為不善者君子不入也孔安  
國曰  
不入今佛肸親以中牟畔子欲往如之何孔子曰  
有是言也不曰堅乎磨而不磷不曰白乎涅而不  
淄孔安國曰磷薄也涅可以染皂者也言至堅者  
磨之而不薄至白者染之於涅中而不黑君子

得樂一處者不食故也吾自食物當東孔子擊磬  
有荷蕢而過門者曰有心哉擊磬乎何晏曰黃草  
器也有心謂  
然也磬磬乎莫已知也夫而已矣何晏曰此磬  
無益孔子學鼓琴師襄子  
索隱曰家語師襄子曰  
子琴蓋師襄子魯人論  
語謂之擊磬襄是也十日不進師襄子曰可以  
益矣孔子曰丘已習其曲矣未得其數也有間曰  
已習其數可以益矣孔子曰丘未得其志也有間  
曰已習其志可以益矣孔子曰丘未得其為人也有間  
曰已習其志可以益矣孔子曰丘未得其志也  
有間曰有所穆然深思焉有所怡然高望而遠志

焉曰丘得其為人黯然而黑王肅曰幾然而長  
日詩云頤而長兮○索隱曰幾黑貌眼如望羊王肅曰  
羊視如王四國非文王其誰能為此也師襄子辟  
席再拜曰師蓋云文王操也孔子既不得用於衛  
將西見趙簡子至於河而聞竇鳴犢舜華之歎也  
徐廣曰或作鳴犢舜華又作竇鳴犢舜華也○索  
隱曰家語云聞隨簡子鼓琴舜華曰舜華國語  
或作鳴犢舜華當作舜華諸說皆同臨河而歎  
曰美哉水洋洋乎丘之不濟此命也夫子貢趨而  
進曰敢問何謂也孔子曰竇鳴犢舜華晉國之賢  
大夫也趙簡子未得志之時須此兩人而後從政

及其已得志殺之乃從政立聞之也劉胎殺天則

麒麟不至郊竭澤漁則蛟龍不合陰陽索隱曰

蛟龍龍能興雲致雨調和陰陽之氣覆巢毀卵則鳳皇不翔何則君

子諱傷其類也夫鳥獸之於不義也尚知辟之而

况乎丘哉乃還息乎取鄉作為取操以哀之王肅

操琴曲名也○索隱曰此取鄉而非魯之取也家語云作樂操也而反乎衛入王遠

伯玉家他日靈公問兵陳孔安國曰孔子曰俎

豆之事則嘗聞之軍旅之事未之學也鄭玄曰萬

軍五百人為旅軍旅未事明日與孔子語見蜚鷹

仰視之色不在孔子孔子遂行復如陳夏衛靈公

卒索隱曰此魯立孫輒是為衛出公六月趙鞅內

太子蒯瞶于戚陽虎使太子鮒八人衰經偽自衛

迎者哭而入遂居焉冬蔡遷于州來是歲魯哀公

三年而孔子年六十矣齊助衛圍戚以衛太子蒯

瞶在故也夏魯相釐廟燔南宮敬叔救火孔子在

陳聞之曰災必於相釐廟乎服虔曰相釐當毀而

其加相釐也魯事非禮之類故孔

城喟然歎曰昔此國幾與矣以吾獲罪於孔子故

不與也顧謂其嗣康子曰我即死若必相魯相魯

必召仲尼後數日相子卒康子代立已募欲召仲

據說死孔子與魯公坐周使來古周廟燔孔子曰是魯王廟也魯公曰何王以知之曰夫魯王受火之制而作之黃宮室與焉魯公不可振也故天其公曰何以不葬其骨曰天以文王之故也魯夫

其身王之祀其乃聖子故矣其類以聖其過聖若入報曰屬聖主而也魯公則曰善矣不人之國也

尼公之魚曰昔吾先君用之不終終為諸侯笑今

又用之不能終是再為諸侯笑康子曰則誰召而

可曰必召冉求於是使使召冉求冉求將行孔子

曰魯人召求非小用之將大用之也是日孔子曰

歸乎歸乎吾黨之小子狂簡斐然成章吾不知所

以裁之孔安國曰簡大也孔子在陳思歸欲去曰

成草不知所以裁制當歸以裁耳○索隱曰此系

家語有歸與之辭者前辭出孟子此辭見論語蓋

止是一稱歸與二書各記子貢知孔子思歸送冉

求因誠曰即用以孔子為招云冉求既去明年孔

子自陳遷于蔡蔡昭公將如吳吳召之也前昭公

欺其臣遷州來後將往大夫懼復遷公孫翩射殺

昭公徐廣曰哀楚侵蔡秋齊景公卒徐廣曰哀明

年孔子自蔡如葉葉公問政孔子曰政在來遠附

適他日葉公問孔子於子路子路不對孔安國曰

對曰其為人也學道不倦誨人不厭發憤忘食樂

以忘憂不知老之將至云爾去葉及于蔡長沮桀

溺耦而耕孔子以為隱者使子路問津焉鄭玄曰

十二招為耦建濟渡處也○正義曰括地志云黃

城山餘名梁山有許州葉縣西南二十五里聖賢

家葉記云黃城山即長沮桀溺所居也長沮曰彼執與

非處下有東流則子路問津處也



不修爾道而求為容，賜而志不遠矣。子貢出，顏回入見。孔子曰：「問詩云：匪兕匪虎，率彼曠野。吾道非耶？吾何為於此？」顏回曰：「夫子之道至大，故天下莫能容。雖然，夫子推而行之，不容何病？不容然後見君子。夫道之不修也，是吾醜也。夫道既已大修而不用，是有國者之醜也。不容何病？不容然後見君子。孔子欣然而笑曰：「有是哉！顏氏之子，使爾多財，吾為爾宰。」  
王肅曰：宰，主財者也。為，放。王財言志之詞也。於是使子貢至楚，楚昭王與師迎孔子，然後得免。昭王將以書社地七百里封孔子。  
服虔曰：書籍也。索隱曰：古者二十五家為一里，則各立社，則

全有子曰：按此詩，顏子尚從在楚無志也。或謂顏子卒于秦公六年非也。  
書社者，書其社之人名於籍，蓋以七百里書社之人封孔子也。故下冊求云：雖累千社而夫子不利也。楚令尹子西曰：「王之使使諸侯，有如子貢者乎？」曰：「無有。」王之輔相有如顏回者乎？曰：「無有。」王之將率有如子路者乎？曰：「無有。」王之官尹有如宰予者乎？曰：「無有。」且楚之祖封於周，號為子男五十里。今孔丘述三王之法，明周召之業，王若用之，則楚安得世世堂堂方數千里乎？夫文王在豐，武王在鎬，百里之君卒王天下。今孔丘得據土壤，賢弟子為佐，非楚之福也。昭王乃止。其秋，楚昭王卒于城父。楚狂接輿歌而過孔子。  
孔安國曰：接輿，楚人也。伴狂而來，歌欲以感切孔子。

也。曰：「愿兮風兮，何德之衰。」  
孔安國曰：此孔子於魯時，行求合也。往者不可諫兮，行不可復止也。故曰：衰也。往者不可諫兮，行不可復止也。猶可追也。孔安國曰：自今已來，已而已而今之從政者殆而不可復治也。再言之者，傷之深也。孔子下，欲與之言。包氏曰：下，趨而去，弗得與之言。於是孔子自楚反乎衛，是歲也。孔子年六十三而魯哀公六年也。其明年，吳與魯會，繒徵百牢。  
索隱曰：此也。百牢，牢具一百也。周禮上公九牢，侯七牢，伯五牢，子三牢，男五牢。今吳徵百牢，夷不識禮，故子貢對以周禮而後吳曰：是徵也。正義曰：括地志云：故鄆城在沂，孟縣地理志云：繒縣屬東海縣也。太宰詔召季康子，康子使子貢往，然後得已。孔子曰：魯

衛之政，兄弟也。  
包氏曰：周公康叔既為兄弟，康叔是時衛君，輒父不得立在外，諸侯數以為讓，而孔子弟子多仕於衛。衛君欲得孔子為政，子路曰：衛君待子而為政，子將奚先？包氏曰：問往也。正名乎？馬融曰：正名，子路曰：有是哉！子之迂也。何其正也。包氏曰：迂，倫遠也。言孔子曰：野哉，由也。野，不達也。夫名不正則言不順，言不順則事不成，事不成則禮樂不興，禮樂不興則刑罰不中。孔安國曰：禮以安上，樂以移風，二者不行，則有洋刑於罰也。刑罰不中，則民無所措手足矣。夫君子為之，必可名，言之必可行。王肅曰：所名之



正義曰小序云鹿鳴宴羣臣也既飲食之又實幣帛能離以將其厚意然後也臣嘉賓得盡其心矣毛萇云鹿得羊吻吻鳴而相呼懇誠發乎中與嘉樂賓客常有懇誠相招呼以成禮也文王為大雅始正義曰小序云文王受命作周德者見於天故天命清廟為頌始正義曰小序云之以為王使君天下清廟為頌始正義曰小序云周公既成禮也初諸侯率以祀文王焉毛萇云清廟者祭有清廟之德者之宮也謂祭文王天德清之而歌此詩也三百五篇孔子皆絃歌之以求合韶武雅頌之音禮樂自此可得而述以備王道

成六藝孔子晚而喜易序正義曰序易序卦也夫上象下象上繫下繫文序序卦說卦雜卦也易正其理不王既繫六十四卦分為上下篇先後之次二經各序其相次之義彖下繫下象爻卦下繫易

正義曰夫子所作統論一卦之義或說其卦德或說其卦義或說其卦名莊氏云象辭也言斷定一卦也繫正義曰如序又音系易正義云繫辭者聖以簡編重是以分之又象象正義曰上象卦辭下言系辭者取綱系之義也象象正義曰上象卦辭下物之體自然各有形象聖人設卦以說卦正義曰寫萬物之象今夫子釋此卦之象也說卦正義曰云說卦者陳說入卦德文言正義曰易正義云夫業變化法象所為也文言正義曰易正義云夫十四卦以爲義於序卦之外別有聖人之與因時而作隨其事宜不必相因變當有損益又與雜探衆卦雜釋其義或以同相類或以異相類故史不出雜卦讀易章編三絕曰假我數年若是我於易則彬彬矣孔子以詩書禮樂教弟子蓋三千焉身通六藝者七十有二人如顏濁鄒之徒正義曰顏

按抱朴子云有古聖者孔子也按抱朴子云有古聖者孔子也按抱朴子云有古聖者孔子也

聚頌周鼎非七頗受業者甚衆孔子以四教文行忠信何晏曰四者有絕四母意何晏曰以道為母必何晏曰用之則行舍母固何晏曰無可無不母我何晏曰述古而不自作虞夏而所慎齋戰疾何晏曰此三者人所以罕言利與命與仁何晏曰不能慎而夫子慎也命者天之命也仁者希者行之盛也寡能及之故希言之也憤不啓舉一隅不以三隅反則弗復也

辨辨乃後啓發為說之如此則識思之深也說其則舉一端以語之其人不知其類則不重教也其於鄉黨恂恂似不能言者主肅曰恂恂溫恭貌也首七其於宗廟朝廷辯辯言唯謹爾而謹敬也

與下大夫言侃侃如也孔安國曰正之貌也也趨進翼如也孔安國曰君召使償鄭玄曰有賔色勃如也孔安國曰君命召不俟駕行矣鄭玄曰命也既行出必變色君命召不俟駕行矣鄭玄曰而車駕隨之魚饒肉敗割不正不食孔安國曰魚席不正不坐食於有喪者之側未嘗飽也是日哭則不歌見齊衰者雖童子必變也氏曰三人行必得我師何晏曰言我三人行本無賢愚擇德之不修學之不講聞義不能徙不善不能改是吾愛也孔安國曰夫子常使人歌善則使復之然後和









之衛衛公不可與處也于是不暇擇而  
之曹以適于宋鄭陳蔡衛楚之知其志猶  
去衛而之曹也其矣遂歸于魯以卒孔子  
之行如先手賢人其不足道也大有為明  
也孔子而不知其何以為孔子也  
又曰太史公叙帝王則曰本紀公侯卿國  
則曰世家公卿特起則曰列傳此其例也  
其列孔子為世家奚其進退無所據耶孔  
子旅人也被接衰季之世無天上之柄此  
列之以傳宜矣易為世家豈以律尼躬  
將聖之資其教化之盛焉矣萬世故為之  
世家以抗之又何特公侯哉仲尼之道世  
才帝王可也何特世家哉仲尼之道世  
道不從也何特世家哉仲尼之道世  
小而不從也何特世家哉仲尼之道世  
所謂多所抵牾者也  
凌紉言曰太史公叙孔子自少至老歷詳  
其出處而必各記之曰時孔子年若干歲

劉知幾曰世家之  
為世世不以開  
國承家世相繼  
至如陳勝自而死  
盜稱王六月而死  
子孫不嗣社稷靡  
聞無世可傳無家  
可定而以世家為  
稱當當乎  
又上步記如二人  
行語首尾相隨則  
有一例若包括  
今及若陳勝吳廣  
相承並錄其也  
茅瑗曰涉難辨  
高當時請王請起  
兵者皆稱於此  
故稱陳勝而首之  
不略不死敘事之  
妙也  
茅坤曰看此篇  
在華陽陳涉孔奉  
王懲曰太史公作  
陳涉世家本言其  
他曰涉為八節  
層層相承而後  
當先相忘及後  
項籍本紀又曰秦  
始皇東遊會稽聚  
與築瑣籍曰彼可  
取而代也匹夫而  
天以秦之非果不  
可過然後知高祖  
之起所以應天順  
人者也

史記評林卷之四十八

陳涉世家第十八

吳興凌雅隆輯校

索隱曰勝立數月而卒無後亦稱世家者以  
其所遣王侯將相竟滅秦為首事故也然時  
因撥攘起自匹夫假託妖祥一朝稱楚歷年  
不水動業茂如繼之齊魯曾何等級可降為

陳勝者陽城人也

索隱曰韋昭云陽城屬潁川地  
後又分隸潁川韋昭據以為說故其不同他皆放  
此○正義曰即字涉吳廣者陽夏人也索隱曰夏  
河南陽縣後屬陳○正義曰括地志音賈韋昭  
志云陳州大康縣本漢陽夏縣也字叔陳涉少時  
嘗與人傭耕謂後友而受雇直也輟耕之壘上

悵恨久之曰苟富貴無相忘傭者笑而應曰若為

傭耕何富貴也陳涉太息曰嗟乎燕雀安知鴻鵠

之志哉家應曰尸于云鴻鵠之鶩羽翼未冷而滑

鴻鵠與黃鵠也二世元年七月發間左適戍漁陽

九百人屯大澤鄉徐廣曰在沛鄉縣○索隱曰

除者居間左今力役凡在間左者盡發之也又云

凡居以富強為右貧弱為左秦役戍多富者役盡

乘取貧弱者而發之者也適音直華反又音磔故

漢書有七科適戍者屯兵而守也地理志應陽縣

名在漁陽郡也○正義曰括地志云漁陽故陳勝

城在檀州密雲縣南十八里在漁水之陽也陳勝

吳廣皆次當行為屯長會天大雨道不通度已失

期失期法皆斬陳勝吳廣乃謀曰今亡亦死舉大

期失期法皆斬陳勝吳廣乃謀曰今亡亦死舉大



秦坤曰陳涉自王  
而四出兵御地殊  
多章七元張律或  
強不用命自王  
或脫走即散而太  
史公叙陳涉始末  
亦其為紀陳涉首  
亂處自此以下  
無章法脈絡

按師古云魏即  
魏也非列東之

索隱曰張晏云郡守縣令皆不在非也地理志及  
秦三十六郡並無陳郡則陳止是縣今言守令則  
守非官也與下守丞  
同也則皆是衍字也  
縣之城門一名縣譙故曰譙門中非  
上譙縣之門也譙縣守前已下故  
弗勝守丞死  
乃入據陳數日號令召三老豪傑與皆來會計事  
三老豪傑皆曰將軍身被堅執銳伐無道誅暴秦  
復立楚國之社稷功宜為王陳涉乃立為王號為  
張楚索隱曰李奇云欲張  
大楚國故稱張楚也當此時諸郡縣苦秦吏  
者皆刑其長吏殺之以應陳涉乃以吳叔為假王  
監諸將以西擊滎陽令陳人武臣張耳陳餘徇趙  
地令汝陰人鄧宗徇九江郡當此時楚兵數千人  
為聚者不可勝數高嬰至東城立襄彊為楚王隱  
曰東城縣名地理志屬九江○正義曰括地志  
云東城故城在濠州定遠縣東南五十里也嬰  
後聞陳王已立因殺襄彊還報至陳陳王誅殺高  
嬰陳王令魏人周市北徇魏地吳廣圍滎陽李由  
為三川守索隱曰三川今洛陽也地有伊洛河故  
曰三川秦曰三川漢曰河南郡李由李  
斯子守滎陽吳叔弗能下陳王徵國之豪傑與計  
以上蔡人房君蔡賜為上柱國房君官號也姓蔡  
名賜賜曰房邑君也○索隱曰房邑也爵之於房  
號曰房君晉灼按張耳傳言相國房君者蓋誤耳  
涉始號楚因楚有柱國之官故以官蔡賜蓋其時  
草創亦未置相國之官也○正義曰濠州吳房縣  
本房子國周文陳之賢人也文穎曰嘗為項燕軍  
是所封也周章嘗為項燕軍

秦本紀  
陳涉世家

視曰如淳曰視日時吉凶舉動事春申君自言習  
兵陳王與之將軍印西擊行收兵至關車千乘卒  
數十萬至戲軍焉正義曰即京  
東戲亭也秦令少府章邯免  
鄼山徒人奴產子服虔曰家人之產奴也○索隱  
曰小顏云猶今言家產奴也  
悉發以擊楚大軍盡敗之周文敗走出關止次曹  
陽索隱曰曹灼云亭名也在弘農東十三里小顏  
云曹水之陽也其水出陝西西南峴頭山北流  
入河魏武帝改為好陽也○正義曰括地志云曹  
陽故亭亦名好陽亭在陝州桃林縣東南十四里  
崔浩云曹陽坑名自南出北通二三月章邯追敗  
之復走次滎池正義曰滎池河  
南滎縣是也十餘日章邯擊大  
破之周文自到軍遂不戰徐廣曰十一月也○索  
隱曰越系家句踐使罪  
人三行屬劬於頭曰不敢逃刑乃武臣到邯鄲自  
立為趙王陳餘為大將軍張耳召譽為左右丞相  
陳王怒捕繫武臣等家室欲誅之柱國曰秦未亡  
而誅趙王將相家屬此生一秦也不如因而立之  
陳王乃遣使者賀趙而徙繫武臣等家屬宮中而  
封其子張敖為成都君正義曰成都蜀郡  
稱秦涉是封之趣趙兵亟  
入關索隱曰趙音促謂催  
趙王將相與謀曰王  
王趙非楚意也楚已誅秦必加兵於趙計莫如毋  
西兵使使北徇燕地以自廣也趙南據大河北有  
燕代楚雖勝秦不敢制趙若楚不勝秦必重趙趙

按師古云勿令  
兵西出也

按師古云言為  
秦與秦死與

秦本紀  
陳涉世家

董份曰臣而背主必轉相效耳

呂祖謙曰吳王夫差卒後在吳首心處即吳而所居也白鹿九枝乃始按吳廣於千

按陳成云周章即周文

乘秦之警可以得志於天下。趙王以為然，因不西兵，而遣故上谷卒史韓廣將兵北徇燕地。燕故貴人豪傑謂韓廣曰：「楚已立王，趙又已立王，燕雖小亦萬乘之國也，願將軍立為燕王。」韓廣曰：「廣母在趙，不可。」燕人曰：「趙方西憂秦，南憂楚，其力不能禁我，且以楚之疆不敢害趙王將相之家，趙獨安敢害將軍之家？」韓廣以為然，乃自立為燕王。居數月，趙奉燕王母及家屬歸之燕。當此之時，諸將之徇地者不可勝數。周市北徇地至狄，徐廣曰：「今狄人田儋殺狄令自立為齊王，以齊反擊周市，市軍散還至魏地，欲立魏後故寧陵君咎為魏王。」魏之諸公子名咎，欲立六國後以樹黨。○索隱曰：「晉灼云：寧陵今在梁國，按今梁國有寧陵縣，是字轉與耳。」○正義曰：「括地志云：宋州，時咎在陳王所不得之寧陵縣城，古寧陵城也。」魏地已定，欲相與立周市為魏王。周市不肯，使者五反。陳王乃立寧陵君咎為魏王。遣之國。周市卒為相，將軍田臧等相與謀曰：「周章軍已破矣，秦兵日暮，至我圍滎陽城，弗能下。秦軍至，必大敗，不如少遣兵足以守滎陽。」○索隱曰：「遣，作遺，遺謂留餘也。」悉精兵迎秦軍。今假王驕，不知兵權，不可與計。非誅之事，恐敗。因相與矯王令以誅吳叔，獻其首於陳王。陳王

王楚曰陳步兵無此律若此

按陳王初立以下陳王敗之事

使使賜田臧楚令尹印，使為上將。田臧乃使諸將李歸等守滎陽城，自以精兵西迎秦軍於敖倉。與戰，田臧必軍破，章邯進兵擊李歸等，滎陽下破之。李歸等以陽城人鄧說將兵居郟。○索隱曰：「地理志：說音悅，凡人名皆音悅。郟音談，小顏云：郟東海之縣名，非也。按章邯軍此時未至東海，此郟別是地名，或在右，又見下有東海郟縣，故知誤也。」○正義曰：「屬海州，疑郟當作郟，音紀治，反郟即春秋時郟地。楚郟，秦之今汝州郟縣，是郟也。陽城人近又走陳，蓋郟字誤作郟耳。」章邯別將擊破之。鄧說軍散走，陳鉦人伍徐將兵居許。○索隱曰：「徐一作理，志鉦縣名，屬沛，漢書作伍，達正義曰：「括地志云：許州許昌縣本漢許縣，地理志云：許縣故國姜姓。」四岳之後，大叔所封二十四君為楚所滅。章邯擊破之，伍徐軍皆散走。陳陳王誅鄧說，陳王初立時，陵人秦嘉，地理志云：泗鉦人董緹，符離人朱雞石，取慮人鄭布。○索隱曰：「地理志：取慮縣名，屬臨淮。音秋，問二音，取又音子，史反。」徐人丁疾等皆特起，將兵圍東海，守慶於郟。○正義曰：「東陳王聞乃使武平君畔為將軍。」○張晏曰：「監郟下軍，秦嘉不受命，嘉自立為大司馬，惡屬武平君，告軍吏曰：「武平君年少，不知兵事，勿聽。」因矯以王命殺武平君畔。章邯已破伍徐，擊陳柱國房君，必章邯又進兵擊陳西張賀軍，陳王出監戰軍，破張賀必

按陳事終了

按陳王至陳以

騰月始安曰秦之騰月夏之九月賈曰建丑之月

也○陳隱曰顏遊秦云按史記表二世十月

宗廟前楚記云騰節在十二月故因是謂之騰月

也陳王之汝陰還至下城父王從汝陰還至城父

縣因降下之故云還至下城父又陳氏按郡國志

山來縣有下城父聚在城父縣東下讀如字其說

為得其御莊賈殺以降秦陳勝蔡陽正義曰首唐

縣諡曰隱王陳王故洧人將軍呂臣應劭曰洧人

姓呂名臣○晉灼曰呂氏春秋荆社國莊伯令諱

者駕冷洧人取冠○索隱曰洧音公於反服虔云

今洧者為蒼頭軍起新陽徐廣曰在汝南也○索

謂故曰蒼頭○正義曰括地志云新陽故城在豫

州真陽縣西南四十二里漢新陽縣城應劭云在

新水之陽也

攻陳下之殺莊賈復以陳為楚索隱曰為

楚以陳地

初陳王至陳令鉅人宋留將兵定南陽入

武關留已徇南陽聞陳王死南陽復為秦宋留不

能入武關乃東至新蔡遇秦軍宋留以軍降秦秦

傳留至咸陽車裂留以徇秦嘉等聞陳王軍破出

走乃立景駒為楚王徐廣曰正月引兵之方與

孫慶使齊王欲與并力復進齊王曰聞陳王戰敗

不知其死生楚安得不請而立王公孫慶曰齊不

請楚而立王楚何故請齊而立王且楚首事當令

於天下田儋誅殺公孫慶秦左右校復攻陳索隱曰

左右校下之呂將軍走收兵復聚都盜案都音

中為秦盜賊勝之起也當陽君黥布之兵相

收復擊秦左右校破之青波案青波音復以陳

為楚會項梁立懷王孫心為楚王陳勝王凡六月

已為王王陳其故人嘗與庸耕者聞之陳和官

門曰吾欲見涉官門令欲縛之自辨數乃置音灼

音朋友數斯研矣○索隱曰數音踰主反謂自辨

說數與涉有故舊事驗也又音辨數謂自辨往數

與涉有不肯為通陳王出避道而呼涉陳王聞之

乃召見載與俱歸入宮見殿屋帷帳客曰夥願涉

之為王沈沈者應劭曰沈沈宮室深遠之貌也沈

音長合反合一作金○索隱曰陳

言陳王故情或說陳王曰客愚無知願安言輕威

陳王斬之諸陳王故人皆自引去由是無親陳王

者索隱曰願氏引孔叢子云陳勝為王妻之父兄

不能久焉不辭而陳王以朱房為中正胡武為司

過主司羣臣諸將徇地至令之不是者繫而罪之

以苛察為忠其所不善者弗下吏輒自治之索隱曰

朱房胡武等以素所不善者即自驗問不往下吏也

陳王信用之諸將以其

其所以欺之故而

其所以欺之故而

按風俗通云沈

索隱曰

九



也古之軍事之法

故不親附。此其所以敗也。陳勝雖已死，其所置遣侯王將相竟亡秦，由涉首事也。高祖時為陳涉置守冢三十家，殲至今血食。

褚先生曰：徐廣曰：一作太史公駢案班固奏事

秦始皇本紀陳涉世家下贊文然則言褚先生者非也。○索隱曰：徐廣妻驪據所見別本及班彪奏事皆云合作太史公今據此是褚先生述史記加此贊首地形險阻數句然後始稱賈生之言因即改太史公之目而自題已地形險阻位號也已下義並已見始皇之本紀。

所以為固也。兵革刑法所以為治也。猶未足恃也。夫先王以仁義為本，而以固塞文法為枝葉。

豈不然哉？吾聞賈生之稱曰：秦孝公據殽函之固，當天下之衝，據雍州之地，君臣固守，以窺周室，有席卷天下，包舉宇內，囊括四海之意，并吞八荒之心。當是時也，商君佐之，內立法度，務耕織，修守戰之備，外連衡而鬥諸侯。於是秦人拱手而取西河之外。孝公既沒，惠文王武王昭王蒙故業，因遺策，南取漢中，西舉巴蜀，東割膏腴之地，收要害之郡。諸侯恐懼，會盟而謀弱秦，不憂珍器重寶肥饒之地，以致天下之士，合從締交，相與為一。當此之時，齊有孟嘗，趙有平原，楚有春申，魏有信陵。此四君者，皆明知而忠信，

固。殽函，函谷關也。據，據也。雍州，周之西也。君臣固守，以窺周室。有，有也。席卷，卷也。包舉，舉也。囊括，括也。四海，天下也。并吞，吞也。八荒，天下也。當是時也，商君佐之。內立法度，務耕織，修守戰之備。外連衡而鬥諸侯。於是秦人拱手而取西河之外。孝公既沒，惠文王武王昭王蒙故業，因遺策，南取漢中，西舉巴蜀，東割膏腴之地，收要害之郡。諸侯恐懼，會盟而謀弱秦，不憂珍器重寶肥饒之地，以致天下之士，合從締交，相與為一。當此之時，齊有孟嘗，趙有平原，楚有春申，魏有信陵。此四君者，皆明知而忠信，

諸賢生所以稱秦者而然之也。按後仁義不施，正應仁義為本，句而中附叙要，皆法制正應區，塞文法為枝葉，豈不然哉。

寬厚而愛人，尊賢而重士，約從連衡，兼韓魏，燕趙宋衛中山之眾。於是六國之士，有寧越、徐尚、蘇秦、杜赫之屬，為之謀。齊明周最、陳軫、邵滑、鄒作昭、樓緩、翟景、蘇厲、樂毅之徒，通其意，吳起、孫臏帶他兒、良、王廖、田忌、廉頗、趙奢之倫，制其兵。嘗以什倍之地，百萬之師，仰關而攻秦。索隱曰：仰，字亦作仰，並音仰。謂秦地形高，秦人故並仰向關門而攻秦。有作仰字非也。開關而延敵，九國之師遁逃，而不敢進。秦人謂六國之外更，秦無以矢遺鏃之費，而天下固已困矣。於是從散約，敗爭割地，而賂秦。秦有餘力而制其弊，追亡逐北，伏尸百萬，流血漂櫓。秦請服弱國入朝，施及孝文王莊襄王享國之日，淺國家無事。及至始皇，奮六世之餘烈，振長策而御宇內，吞二周而亡諸侯，履至尊而制六合，執敲朴以鞭笞天下，威振四海。南取百越之地，以為桂林象郡。百越之君，俛首繫頸，委命下吏。乃使蒙恬北築長城，而守藩籬，却匈奴七百余里。胡人不敢南下而牧馬，士亦不敢貫弓而報怨。於是廢

先王之道燔百家之言以愚黔首墮名城殺豪

俊收天下之兵聚之咸陽銷鋒鋦徐廣曰一作銷鑄以

為金人十二高十丈號曰翁仲以弱天下之

民然後踐華為城因河為池據億丈之城臨不

測之谿以為固良將勁弩守要害之處信臣精

卒陳利兵而誰何索隱曰猶今突天下已定始

皇之心自以為關中之固金城千里子孫帝王

萬世之業也始皇既沒餘威振於殊俗然而陳

涉棄牖繩樞之子呖隸之人徐廣曰田民曰而

遷徙之徒也材能不及中人非有仲尼墨翟之

賢陶朱猗頓之富也躡足行伍之間倪仰阡陌

之中索隱曰阡陌謂千人之長也漢書作

率罷散之卒將數百之衆而轉攻秦斬木為

兵揭竿為旗天下雲合響應羸糧而景從山東

豪俊遂竝起而亡秦族矣且天下非小弱也雍

州之地蔽函之固自若也陳涉之位非尊於齊

楚燕趙韓魏宋衛中山之君也鉏耰棘矜非銛

於句戟長鋌也索隱曰鉏耰謂鉏木也論語曰

勦適戍之衆非儔於九國之師也深謀遠慮行

軍用兵之道非及鄉時之士也索隱曰鄉音香

亮反鄉時猶往

時也蓋謂孟嘗信陵然而成敗異變功業相反

也嘗試使山東之國與陳涉度長絜太索隱曰

知其大小也結反謂如結束比權量力則不可同年而語矣

然而秦以區區之地致萬乘之權抑八州而朝

同列索隱曰謂秦強而抑八州亦通百有餘年矣

然後以六合為家蔽函為宮一夫作難而七廟

墮身歛人手為天下笑者何也仁義不施而攻

守之勢異也索隱曰言秦虎狼之國其仁

索隱連贊曰天下匈匈海內之主持鹿爭捷

烏爰處陳勝首事厥號張楚鬼怪是憑鴻鵠自

夥願見殺腹心不與莊賈何人反嗟城父

史記評林卷之四十八終

史記評林卷之四十九

吳興凌雅隆輯校

外戚世家第十九

索隱曰外戚紀后妃也后族亦代有封爵故也漢書則編之列傳中王隱則謂之紀而在列傳之首

列傳之首

自古受命帝王及繼體守文之君索隱曰繼體謂非嫡子繼先帝之正體而立者也守文者猶法也謂非受命創制之君但守先帝法度為之主耳

非獨內德茂也蓋亦有外戚之助焉索隱曰謂非獨盛亦有賢后妃外夏之興也以塗山索隱曰塗山國名禹所娶在今九江應劭云九江當塗有禹墟大戴禮云禹娶塗山氏之女謂之女嬀塗有施而桀之放也以末喜索隱曰國語桀伐有施有施人以其末喜女焉章昭云有施

喜姓之國末殷之興也以有娥索隱曰有娥國名其女簡狄不燕卵而生契故詩云天命玄鳥降而生商是也紂之殺也嬖妲己語展季伐有蘇有蘇氏以妲己女焉按有蘇國也周之興也已姓也妲己也禮云妲己音丁達反

以姜原及大任索隱曰系本云帝嘗上妃有郇氏名復大人跡生后稷大任文王之母故詩云姜姬云華仲氏任毛詩云華國任姓之中女也

之禽也淫於褒姒索隱曰褒姒姓褒有褒有褒姒其姓即龍褒之子褒人育而以女於幽王也然此文自夏之興至褒姒皆從史錄之詞見國語及列傳

故易基乾坤詩始關雎書美釐降春秋譏不親迎索隱曰公羊列傳云來迎女傳曰外迎女不書此何以書譏也何譏謂始不親迎也

婦之際入道之大倫也禮之用唯婚姻為兢兢夫

按此三代所由

按漢書之序

按天始之際二句頂詩書卷二按禮記卷二

樂調而四時和陰陽之變萬物之統也索隱曰以謂能令四時和而陰陽變陰陽變則能生萬物是陰陽即夫婦也夫婦通和而能化生萬物萬物人為物之本故云可不慎與人能弘道無如命何甚哉

妃匹之愛索隱曰妃匹謂君父之尊而不爭臣子所好愛使移其本意是不能得也故曰匹夫不可奪志也

父不能得之於子況卑下乎既驩合矣或不能成

子姓索隱曰鄭玄註禮記云姓者子姓謂妻孫也即隨飛騰等是也

或不能要其終索隱曰按謂有始不能要其終也

豈非命也哉孔子罕稱命蓋難言之也

非通幽明之變惡能識乎性命哉索隱曰惡音烏翁於何也

太史公曰秦以前尚畧矣其詳靡得而記焉

漢興呂娥姁徐廣曰姁音羽反呂后姊字長姁云呂后名姁索隱曰姁姁呂后字按漢書小顏姓字娥姁為高祖正后男為太子及晚節色衰愛弛而戚夫人有寵索隱曰漢書云其子如意幾代

太子者數矣及高祖崩呂氏夷戚氏誅趙王而高

祖後宮唯獨無寵疎遠者得無恙索隱曰恙憂也

人相恤云得無恙耳呂后長女為宣平侯張敖妻

敖女為孝惠皇后索隱曰呂后名姁

呂太后以重親故

欲其生子萬方終無子詐取後宮人子為子及孝

惠帝崩天下初定未久繼嗣不明於是賢外家王

...

...

...

...

...

蓋分曰至不足  
居大位強為其宗  
氏則可為水客

諸呂以為輔而以呂祿女為少帝后欲連固根本

牢甚然無益也高后崩合葬長陵關中記曰高祖在東漢帝后同葬則為合祿產等懼誅謀作亂大葬不合陵也諸陵皆如此

臣征之天誘其統徐廣曰卒滅呂氏唯獨置孝惠

皇后居北宮索隱曰在未央北故曰北宮○正義

十二里與杜官相迎立代王是為孝文帝奉漢

宗廟此豈非天耶非天命孰能當之

薄太后父吳人姓薄氏秦時與故魏王宗家女魏

媪通索隱曰媪音烏老反然媪是婦人之老者通號故趙太后自稱媪及劉媪衛媪之屬是也

生薄姬而薄父火山陰因葬焉索隱曰魏氏世家墓記薄父家在會

稽縣西北崇山上今猶有光城稽音莊洽反○正義曰括地志云城山在越州會稽縣西北三里一名覆山城及諸侯畔秦魏豹立為魏王而魏媪內首莊洽反

其女於魏宮媪之許負所相相薄姬云當生天子

是時項羽方與漢王相距滎陽天下未有所定豹

初與漢擊楚及聞許負言心獨喜因背漢而畔中

立更與楚連和漢使曹參等擊虜魏王豹以其國

為郡而薄姬輸織室豹已死漢王入織室見薄姬

有色詔內後宮歲餘不得幸始姬少時與管夫人

趙子兒相愛約曰先嘗無相忘已而管夫人趙子

兒先幸漢王漢王坐河南宮成臯臺索隱曰按是河南宮之成

陸榮曰借野景雜  
點多題標

臯臺漢書竹成臯臺西征記云武牢城內有高

水縣古東魏州故鄭之制邑漢之成臯縣也此兩美人相與笑薄姬初

時約漢王聞之問其故兩人具以實告漢王漢王

心慘然憐薄姬是日召而幸之薄姬曰昨暮夜妾

夢蒼龍據吾腹高帝曰此賢徵也吾為女遂成之

一幸生男是為代王其後薄姬希見高祖高祖崩

諸御幸姬戚夫人之屬呂太后怒皆幽之不得出

宮而薄姬以希見故得出從子之代為代王太后

太后弟薄昭從如代代王立十七年高后崩大臣

議立後疾外家呂氏彊皆稱薄氏仁善故迎代王

立為孝文皇帝而太后改號曰皇太后弟薄昭封

為軹侯索隱曰地理志云軹縣在河內恐地遠非其封案長安東有軹道亭或當是所封也

薄太后母亦前於葬櫟陽北於是乃追尊薄父為

靈文侯會稽郡置園邑三百家長丞已下吏奉守

冢寢廟上食祠如法而櫟陽北亦置靈文侯夫人

園如靈文侯園儀薄太后以為母家魏王後早失

父母其奉薄太后諸魏有力者於是召復魏氏及

尊賞賜各以親疏受之薄氏侯者九一人薄太后

後文帝二年以孝景帝前二年崩葬南陵索隱曰

云在霸陵南十里故謂之南陵按今在長安東滎

水東原上名曰少陰在霸陵西南故曰東望吾子

不神曰漢人且不  
氏乘一八八氏  
三人為天子氏  
五人為天子氏  
五人為天子氏  
五人為天子氏

按臨古云以呂  
后矣宜屬故漢  
不得入孝也

西望吾夫是也。正義曰：居地志云：南陵故縣在  
雍州萬年縣東南二十四里。漢南陵縣本薄太后  
陵也。陵在東。以呂后會葬長陵，故特自起陵。近孝  
北去縣六里。

文皇帝霸陵徐廣曰：霸陵  
縣有軹道亭

竇太后索隱曰：自皇甫  
謐云：名倚房趙之清河觀津人也。正義曰  
在冀州

太后出宮人以賜諸王各五人。竇姬與在行中

竇姬家在清河欲如趙近家，請其主遷宦者吏。正  
義曰：宦者為吏

置其籍代伍中籍，奏詔可。當行竇姬涕泣怨其宦

者不欲往，相彊乃肯行。至代代王獨幸竇姬，生女

嫖。索隱曰：嫖  
音瓦消反後生兩男，而代王王后生四男。先代

王未入立為帝，而王后卒。及代王立為帝，而王后

所生四男更病，次孝文帝立數月，公卿請立太子。

而竇姬長男最長，立為太子。立竇姬為皇后，女嫖

為長公主。其明年立少子武為代王，已而又徙梁

是為梁孝王。竇皇后親養卒，葬觀津。索隱曰：犇虞  
注：次錄云：竇

太后父少遊，秦亂隱身，後釣陰泉而卒。景帝立太

后，遣使者填父所墜淵，起大墳於觀津城南。人間

號為竇氏青山。正義曰：括地志云：竇氏於薄太

少君葬在冀州武邑縣東南二十七里。於是薄太

后乃詔有司追尊竇后父為安成侯，母曰安成夫

人。令清河置園邑二百家，長丞奉守，比靈文園法

人。令清河置園邑二百家。長丞奉守，比靈文園法

按地曰：故廣回歌  
時起跡於其陰

竇皇后兄實長君。索隱曰：決錄  
云：建字長君弟曰竇廣園，字少

君。少君年四五歲時，家貧為人所畧，賣其家不知

其處。傳十餘家，至宜陽為其主入山作炭，寒臥岸

下百餘人。岸崩，盡壓殺臥者。少君獨得脫，不灰。自

卜數日當為侯，從其家之長安。索隱曰：謂從逐其  
宜陽之主人家而

皆往長安。聞竇皇后新立，家在觀津，姓竇氏，廣國

去時雖小，識其縣名及姓，又常與其姊採桑墮，用

為符信。上書自陳，竇皇后言之於文帝，召見問之

具言其故，果是。又復問他何以為驗，對曰：姊去我

西時，與我決於傳舍中。索隱曰：決別也。傳音轉，傳  
舍謂郵亭傳置之舍。蓋實

弟初入宮時，別其巧沐沐我。索隱曰：巧音蓋，明者  
弟於傳舍之中也。沐也。沐米滿也。謂乞

沐也。請食飯，我乃去。於是竇后持之而泣，泣涕

交橫下。侍御左右皆伏地，泣助皇后悲哀，乃厚賜

田宅金錢，封公昆弟家於長安。索隱曰：公亦稱也  
謂皇后同祖之昆

弟如竇嬰，即皇后從昆弟之子也。亦得家。絳侯灌

將軍等曰：吾屬不效命，乃且縣此兩人，兩人所出

微，不可不為擇師傳賓客。又復效呂氏大事也。於

是乃選長者士之有節行者與居。竇長君少君由

此為退讓君子，不敢以尊賢驕人。竇皇后病失明

文帝幸邯鄲，慎夫人尹姬皆母子。孝文帝崩，孝景

按慎夫人尹姬  
亦因見傳

帝立乃封廣國為章武侯索隱曰地理志縣名屬

云滄州長君前次封其子彭祖為南皮侯地理志曰

縣名屬渤海正義曰插地志云故南皮地理志曰

城在滄州南皮縣北四里漢南皮縣也吳楚反

時竇太后從昆弟子竇嬰任俠自喜將兵以軍功

為魏其侯索隱曰地理志竇氏凡三人為侯竇太

后好黃帝老子言帝及太子諸竇不得不讀黃帝

老子尊其術竇太后後孝景帝六歲建元六年崩

東宮金錢財物賜長公主嫖索隱曰當武帝建元六年此

王太后槐里人索隱曰皇甫謐云后名媯音志地

義曰括地志云大丘故城一者槐里亦母曰滅兒

滅兒者故蕪王滅荼孫也滅兒嫁為槐里王仲妻

生男曰信與兩女索隱曰即后而仲次滅兒更嫁

長陵田氏生男蚡勝滅兒長女嫁為金王孫婦生

一女矣而滅兒卜筮之曰兩女皆當貴因欲奇兩

女索隱曰奇者異之也乃奪金氏金氏怒不肯予

決乃內之太子宮太子幸愛之生三女一男男方

在身時王美人夢日入其懷以告太子太子曰此

寶徵也未生而孝文帝崩孝景帝即位王夫人生

男索隱曰即武帝也漢武故事云帝以先是滅兒

乙酉年七月七日坐於倚闥殿也

又入其少女兒媯索隱曰媯兒媯生四男索隱曰

王越膠東王寄清河景帝為太子時薄太后以薄

氏女為妃及景帝立立妃曰薄皇后皇后母子母

寵薄太后崩廢薄皇后景帝長男榮其母栗姬栗

姬齊人也立榮為太子長公主嫖有女欲予為妃

栗姬妬而景帝諸美人皆因長公主見景帝得賢

幸皆過栗姬索隱曰過音栗姬日怨怒謝長公主

不許長公主欲予王夫人王夫人許之長公主怒

而日讒栗姬短於景帝曰栗姬與諸賢夫人幸姬

會常使侍者祝唾其背挾邪媚道景帝以故望之

王者於栗姬曰百歲後善視之栗姬怒不肯應者

不遜景帝志心曠之而未發也索隱曰曠音街

長公主日譽王夫人男之美景帝亦賢之又有曩

者所夢日符計未有所定王夫人知帝望栗姬因

怒未解陰使人翹大臣立栗姬為皇后大行奏事

畢索隱曰大行曰子以母賢母以子賢索隱曰此

之文今太子母無號宜立為皇后景帝怒曰是而

所宜言邪遂案誅大行而廢太子為臨江王栗姬

愈恚恨不得見以憂死卒立王夫人為皇后其男

王蔡曰一時尊尚

按師古云東宮

邵至曰君子作事

按長公主栗姬

索隱曰即媯媯請

為太子封皇后兄信為蓋侯

崩太子襲號為皇帝尊皇太后母赦兒為平原君

封田蚡為武安侯

景帝

帝十三男一男為帝十二男皆為王而兒姁早卒

其四子皆為王王太后長女號曰平陽公主

次為南宮公主

次為林慮公主

次為南宮公主

蓋侯信好酒田蚡勝

王

食巧於文辭王仲養成葬槐里追尊為共侯置園

邑二百家及平原君卒從田氏葬長陵置園比共

侯園而王太后後孝景帝十六歲以元朔四年崩

合葬陽陵

三人為侯

衛皇后字子夫生徵矣蓋其家號曰衛氏

出平陽侯邑

子夫為平陽王

武帝初即位數

歲無子平陽王求諸良家子數十餘人飾置家武

帝拔霸上還

景帝

崩太子襲號為皇帝尊皇太后母赦兒為平原君

封田蚡為武安侯

景帝

帝十三男一男為帝十二男皆為王而兒姁早卒

其四子皆為王王太后長女號曰平陽公主

次為南宮公主

次為林慮公主

次為南宮公主

蓋侯信好酒田蚡勝

王

食巧於文辭王仲養成葬槐里追尊為共侯置園

邑二百家及平原君卒從田氏葬長陵置園比共

侯園而王太后後孝景帝十六歲以元朔四年崩

合葬陽陵

三人為侯

衛皇后字子夫生徵矣蓋其家號曰衛氏

出平陽侯邑

子夫為平陽王

武帝初即位數

歲無子平陽王求諸良家子數十餘人飾置家武

帝拔霸上還

與游宇相傾或定之也○索隱曰小顏故音因

廢今亦音排謂被襖之游冰自游故云被除也

過平陽王王見所侍美入上弗說既飲詭者進上

望見衛說衛子失是日武帝起更衣子夫侍尚衣

軒中得幸

王金千斤王因奏子夫奉送入官子夫上車平陽

王拊其背曰行矣彊飯勉之即餐無相忘入宮歲

餘竟不復幸武帝擇官人不中用者斥出歸之衛

子夫得見涕泣請出上憐之復幸遂有身尊龍日

隆召其兄衛長君弟青為侍中而子夫後大幸有

寵凡生三女一男

男名據

妃立為帝妃立為皇后姓陳氏

無子上之得為嗣大

長公主有力焉

衛子夫大幸

人媚道其事頗覺於是廢陳皇后

為皇后

居長門宮故司馬相如賦云陳皇后別在長門

宮愁悶悲思奉黃金百斤為相如取酒乃為作頌

也而立衛子夫為皇后陳皇后母大長公主景帝

姊也數讓武帝姊平陽公主曰帝非我不得立已

黃粉曰謂婦以  
其出故甚難之  
陳所以帝欲封青  
去矣以子夫起徵  
乃合其功而封  
之然以青去病之  
才固有不稱于后  
者封之雖私也亦  
公也故史公以  
功別之亦公矣  
其文不疎疏者  
按二傳因見王  
夫人李夫人而  
及名

按漢紀云上聖  
合于夫人不已  
方士少者其  
形常為作賦  
余有子曰按每奴  
大宛傳利封時  
李氏未嫁後以特  
軍伐匈奴開其家  
用亞歷族乃降  
叔羊天奴

按更有死者相  
維有定也

而弄捐吾女壹何不自喜而倍本乎平陽公主印  
用無子故廢耳陳皇后求子與醫錢凡九千萬然  
竟無子衛子夫已立為皇后先是衛長君死乃以  
衛青為將軍擊胡有功封為長平侯志醫名屬水  
南青三子在繼絳中皆封為列侯及衛皇后所謂  
姊衛少兒少兒生子霍去病以軍功封冠軍侯  
軍屬河陽號驃騎將軍青號大將軍立衛皇后  
子據為太子衛氏枝屬以軍功起家五人為侯及  
衛后色衰趙之王夫人至有子為齊王索隱曰王  
夫人蚤卒而中山李夫人有寵有男一人為昌邑  
王索隱曰名勝李夫人蚤卒索隱曰李延年之次  
王正義曰名質李夫人蚤卒索隱曰李延年之次  
少翁致其形其兄李延年以音幸號協律協律者  
故倡也兄弟皆坐姦族是時其長兄廣利為貳師  
將軍伐大宛不及誅還而上既夷李氏後憐其家  
乃封為海西侯正義曰漢武帝令李廣利征大  
他姬子二人為樊王廣陵王索隱曰漢書云李姬  
也其母無寵以憂死及李夫人卒則有尹婕妤之  
屬更有寵然皆以倡見非王侯有土之女士不可  
以配人主也

褚先生曰正義曰疑此元成之臣為郎時問習

東坤曰當時武帝  
召而入宮可也然  
不以子孫王太后  
母事之入民舍  
求之此帝之不忌  
骨肉也故其母與  
兩相不為通也  
有粉等事其可謂

東坤曰漢書卷之  
今非人稱語者  
用之

漢家故事者鍾離生曰王太后在民間時所生  
子女者徐廣曰名俗正義父為金王孫王孫  
已必景帝崩後武帝已立王太后獨在而韓王  
孫名嫫素得幸武帝承間自言太后有女在長  
陵也武帝曰何不蚤言乃使使往先視之在其  
家武帝乃自往迎取之蹕道先驅旋騎出橫城  
門正義曰橫音光三輔黃圖云北而西東門  
在淮州咸陽縣東南二乘輿馳至長陵當小市  
西入里門閉暴開門乘輿直入此里通至金  
氏門外止使武騎圍其宅為其三乘身自往取  
不得也即使左右羣臣入呼求之家人驚恐女  
亡匿內中林下扶持出門令拜謁武帝下車泣  
曰索隱曰烏百反蓋採之辭耳大姊何藏  
之深也詔副車載之迴車馳還而直入長樂宮  
行詔門著引籍正義曰武帝道上詔令通名通  
到謁太后太后曰帝倦矣何從來帝曰今者至  
長陵得臣姊與俱來顧曰謁太后太后曰女某  
邪曰是也太后為下泣女亦伏地泣武帝奉酒  
前為壽奉錢千萬奴婢三百人公田百頃甲第  
以賜姊太后謝曰為帝費焉於是召平陽王南



按此下補先生

宮王林慮王三人俱來謁見姊。因號曰脩成君。有子男一人女一人男號為脩成子仲。索隱曰：脩成君之子也。而名仲者，與大外祖王氏同字，恐非也。女為諸侯王王后。

徐廣曰：嫁為淮南王安太子妃也。此二子非劉氏以故太后憐之脩成子仲驕恣，陵折吏民，皆患苦之。

衛子夫立為皇后，后弟衛青字仲卿，以大將軍封為長平侯，四子長子伉為侯，世子侯世子常侍中，賢幸，其二弟皆封為侯，各千三百戶。一曰

陰安侯。索隱曰：名不疑，地理志陰安縣名，屬魏州。頓丘縣北六十里也。二曰發干侯。索隱曰：名登，地理志發干縣名，屬東郡。

正義曰：枯地志云：發干故城在博州堂邑縣西南二十三里。三曰宜春侯。索隱曰：名伉，地理志宜春縣名，屬汝南。正義曰：枯地志云：宜春故城在豫州汝陽縣西六十七里。

發震天下，天下歌之曰：生男無喜，生女無怒，獨不見衛子夫，霸天下。是時平陽王寡居，當用列侯尚主，王與左右議長安中列侯可為夫者，皆

言大將軍可。王笑曰：此出吾家常使令騎從我出入耳，奈何用為夫乎？左右侍御者曰：今大將軍姊為皇后，三子為侯，富貴振動天下，主何以

易之乎？於是主乃許之。言之皇后，令白之武帝，乃詔衛將軍尚平陽公王焉。

王維按曰：帝不令二夫人，則其後之妬忌，必甚於此。王符亦謂之，蓋人主符亦宜如是。

褚先生曰：丈夫龍變，傳曰：蛇化為龍，不變其文，家化為國，不變其姓。丈夫當時富貴，百惡滅除，光耀榮華，貧賤之時，何足累之哉！

武帝時幸夫人尹婕妤。索隱曰：字昭，云婕妤，皇后為婕妤，下與禮比，丞相。那夫人號姪娥，隱

謂之姪何姪何，秩比中二千石。索隱曰：崔浩云：九卿以上秩一歲滿二千斛，又漢中猶滿也。漢制官儀云：中二千石，秩月百八十斛，容華秩比二千石。

那夫人號姪娥，隱謂之姪何姪何，秩比中二千石。索隱曰：崔浩云：九卿以上秩一歲滿二千斛，又漢中猶滿也。漢制官儀云：中二千石，秩月百八十斛，容華秩比二千石。

那夫人號姪娥，隱謂之姪何姪何，秩比中二千石。索隱曰：崔浩云：九卿以上秩一歲滿二千斛，又漢中猶滿也。漢制官儀云：中二千石，秩月百八十斛，容華秩比二千石。

那夫人號姪娥，隱謂之姪何姪何，秩比中二千石。索隱曰：崔浩云：九卿以上秩一歲滿二千斛，又漢中猶滿也。漢制官儀云：中二千石，秩月百八十斛，容華秩比二千石。

那夫人號姪娥，隱謂之姪何姪何，秩比中二千石。索隱曰：崔浩云：九卿以上秩一歲滿二千斛，又漢中猶滿也。漢制官儀云：中二千石，秩月百八十斛，容華秩比二千石。

那夫人號姪娥，隱謂之姪何姪何，秩比中二千石。索隱曰：崔浩云：九卿以上秩一歲滿二千斛，又漢中猶滿也。漢制官儀云：中二千石，秩月百八十斛，容華秩比二千石。

那夫人號姪娥，隱謂之姪何姪何，秩比中二千石。索隱曰：崔浩云：九卿以上秩一歲滿二千斛，又漢中猶滿也。漢制官儀云：中二千石，秩月百八十斛，容華秩比二千石。

那夫人號姪娥，隱謂之姪何姪何，秩比中二千石。索隱曰：崔浩云：九卿以上秩一歲滿二千斛，又漢中猶滿也。漢制官儀云：中二千石，秩月百八十斛，容華秩比二千石。

那夫人號姪娥，隱謂之姪何姪何，秩比中二千石。索隱曰：崔浩云：九卿以上秩一歲滿二千斛，又漢中猶滿也。漢制官儀云：中二千石，秩月百八十斛，容華秩比二千石。

那夫人號姪娥，隱謂之姪何姪何，秩比中二千石。索隱曰：崔浩云：九卿以上秩一歲滿二千斛，又漢中猶滿也。漢制官儀云：中二千石，秩月百八十斛，容華秩比二千石。

其不如也。諺曰：美女入室，惡女之仇。

褚先生曰：浴不必江海，要之去垢；馬不必駿，

要之善走；士不必賢，要之知道。女不必賢，種

要之貞好。傳曰：女無美惡，入室見妬；士無賢不

肖，入朝見嫉。美女者，惡女之仇，豈不然哉！

鈞弋夫人，姓趙氏，河間人也。索隱曰：漢書云：武

言此有奇女子，天子亟使使召之，女兩手皆拳，上

自披之，手即伸，由是得幸，號曰拳夫人。後居鈞

弋宮，號曰鈞弋夫人。列仙傳云：發手得一玉鈞，

故號為黃圖。云鈞弋宮在城外，漢武故事云：宮

在道門南，廟祀云鈞弋宮有千門，萬戶不可記，其名

也。昭帝即位，追尊太后父趙父為順成侯。○正

義曰：括地志云：鈞弋宮在長安城中，門名堯母門也。

得幸武帝生子一人。

昭帝是也。武帝年七十乃生昭帝。昭帝立時年

五歲耳。徐廣曰：武帝崩年正七十，昭帝年八歲

始三年生昭帝，又誤。曰：此褚先生之記。漢書云：元

始元年始當作太始也。衛太子廢後，未復立太子，

而燕王旦上書願歸國入宿衛。武帝怒，立斬其

使者於北闕。上居甘泉宮，召畫工圖畫周公負

成王也。於是左右羣臣知武帝意欲立少子也，

後數日帝譴責鈞弋夫人，脫簪珥，叩頭。帝

曰：引持去，送掖庭獄。夫人還顧，帝曰：趣行，女不

得活。夫人歿雲陽宮。索隱曰：三輔故事云：葬北

召管曰：武帝殺鈞  
弋其有卷于周  
之風王晉之政公  
子不知也。賦詩  
變也。其所以有罪  
矣。武帝所以見  
不與也。以  
不與也。好也耶。

外傳世家

三

外傳世家

三

由王少母壯也。女王獨居，驕蹇淫亂，自恣莫能

禁也。女不聞呂后耶。故諸為武帝生子者無男

女，其母無不譴死。豈可謂非賢聖哉。昭然遠見

為後世計慮，固非淺聞。愚儒之所及也。諡為武

豈虛哉。

索隱曰：禮贊夫婦易，故乾坤配陽成化。比

月居尊，河洲降，淑天曜，垂軒德者，任如慶流，娥

始建我交，履斯道，克存口，推大寶，善善云言。

自茲已降，立變以恩，內無常主，後嗣不繁。

黃震曰：史於呂氏，繼以非天命，能當之

於薄氏，刑仁善於齊氏，刑惡於王信，好

酒田粉，勝貪巧，則武帝母王太后之戚，衛

青娥人，將軍霍去病，驍騎將軍，則武帝

妃，衛皇后之戚，亦係於時君矣。

外戚之敘，亦係於時君矣。

史記評林卷之四十九

史記評林卷之五十

吳興凌雅輯校

楚元王世家第二十

楚元王劉交者正義曰年表云抑彭城高祖之同母少弟也

徐廣曰一作父○索隱曰漢書作同父言同父以明異母也字游高祖兄弟四

人長兄伯伯蚤卒始高祖微時嘗辟事時時與賓

客過巨嫂食徐廣曰漢書云巨嫂也○索隱曰應劭云巨姓也孟康云丘空也凡丘空

有嫂也此作巨巨一作丘嫂厭叔叔與客來嫂詳

為羹盡櫟釜索隱曰櫟音歷謂以杓歷釜實客以

故去已而視釜中尚有羹高祖由此怨其嫂及高

祖為帝封昆弟而伯子獨不得封太上皇以為言

高祖曰某非忘封之也為其母不長者耳於是乃

封其子信為羹頡侯徐廣曰羹頡侯以高祖七年

削爵一級為關內侯○索隱曰羹頡侯非縣名以其櫟釜故也○正義曰指地志云羹頡山在潁

州懷戎縣東南十五里按高祖而王次兄仲於代

徐廣曰次兄名喜字仲以六年立為高祖六年已

代王其年罷卒諡項王有子曰濞

禽楚王韓信於陳乃以弟交為楚王都彭城索隱曰漢書云楚王王薛郡東海彭城三十六郡也

即位二十三年卒子夷王郢

立索隱曰漢書夷王四年卒子王戊立王戊立二

十年父坐為薄太后服私姦削東海郡索隱曰漢書云私姦

服令中姚察云姦於服令非必官中又按集春戊

誣服虔云私姦中人益以罪重故至削郡也

按說服字句服而姦姦也

與吳王合謀反其相張尚太傅趙夷吾諫不聽戊

則殺尚夷吾起兵與吳西攻梁破棘壁正義曰括地志云太

棘故城在宋州寧陵縣至昌邑南正義曰括地志云在曹州成武縣東

與漢將周亞夫戰漢絕吳楚糧

道士卒飢吳王走楚王戊自殺軍遂降漢漢已平

吳楚孝景帝欲以德疾子續吳徐廣曰德疾名廣

父曰以元王子禮續楚實太后曰吳王老人也宜

為宗室順善今乃首率七國紛亂天下奈何續其

後不許吳許立楚後是時禮為漢宗正乃拜禮為

楚王奉元王宗廟是為楚文王文王立三年卒子

安王道立安王二十二年卒子襄王經立襄王立

十四年卒子王純代立王純立地節二年中入上

書告楚王謀反王自殺國除入漢為彭城郡徐廣曰

立十七年卒諡節王子延壽立十九年卒○索隱曰

更封至十九年又謀反誅故不同也○正義曰

漢書云王純嗣十六年子延壽嗣與趙何齊謀反

延壽自殺去漢二十四年除與此不同地節是宣

帝年號去天漢四年二十九年仍隔昭帝世言到

地節二年以下者

趙王劉遂者正義曰年表其父高祖中子名友諡

曰幽幽王以憂死故為幽高后王呂祿於趙一歲

而高后崩大臣誅諸呂呂祿等乃立幽王子遂為

趙王孝文帝即位二年立遂弟辟彊索隱曰音壁

取趙之河間郡為河間王以為文王正義曰河間今瀋州也

立十三年卒子哀王福立一年卒無子絕後國除

入于漢遂既王趙二十六年孝景帝時坐晁錯以

適削趙王常山之郡吳楚反趙王遂與合謀起兵

其相建德索隱曰建德其相名史先失姓也內史王悍諫不聽遂

燒殺建德王悍發兵屯其西界欲待吳與俱西北

使匈奴與連和攻漢漢使曲周侯鄒寄擊之趙王

遂還城守邯鄲相距七月吳楚敗於梁不能西匈

奴聞之亦止不肯入漢邊樂布自破齊還乃并兵

引水灌趙城趙城壞趙王自殺邯鄲遂降正義曰邯鄲洛州縣

趙幽王絕後

太史公曰國之將興必有禎祥君子用而小人退

國之將亡賢人隱亂臣睿使楚王戊毋刑申公遵

其言索隱曰漢書申公名培王戊齊廢之趙任防與先生趙竟傳曰

公也索隱曰此及漢書雖不見趙不用防與公

豈有篡殺之謀為天下儻哉賢人乎賢人乎

非質有其內惡能用之哉甚矣安危在出令存亡

在所任誠哉是言也

索隱述贊曰漢封同姓楚有令名既滅韓信王失彭城穆生致醴章孟作程王戊弄德與吳連

兵太后命禮為楚罪輕文襄繼立世挺才英如何趙遂代殞厥聲與亡之兆所任宜明

史記卷五十五

四

史記評林卷之五十一 吳興凌稚修輯校

荆燕世家第二十一

荆王劉賈正義曰年表諸劉者不知其何屬漢書

定三秦劉賈為將軍定塞地索隱曰即從東擊項

籍漢四年漢王之敗成臯北渡河得張耳韓信軍

軍修武溪溝高壘使劉賈將二萬人騎數百渡白

馬津入楚地正義曰括地志云黎陽一名白馬津

津南過入燒其積聚以破其業無以給項王軍食

已而楚兵擊劉賈賈輒辟不肯與戰而與彭越相

保漢五年漢王追項籍至固陵徐廣曰在陽夏

固陵正義曰括地志云使劉賈南渡淮圍壽春正義

壽州壽春還至使人間招楚大司馬周殷周殷反

楚佐劉賈舉九江迎武王黥布兵皆會垓下共擊

項籍漢王因使劉賈將九江兵與太尉盧縮西南

擊臨江王共尉正義曰共尉已灰以臨江為南

郡正義曰今漢六年春會諸侯於陳廢

楚王信囚之分其地為二國當是時也高祖子幼

昆弟少又不賢欲王同姓以鎮天下乃詔曰將軍

劉賈有功及擇子弟可以為王者羣臣皆曰立劉

賈為荆王王淮東五十二城索隱曰表云劉賈都

封賈東陽即臨淮故云王淮東正義曰東陽郡

為楚王王淮西三十六城正義曰淮以西因立子

肥為齊王始王昆弟劉氏也高祖十一年秋淮南

王黥布反東擊荆荆王賈與戰不勝奔富陵索隱

富陵故城在楚州盱眙縣東北六十里為布軍所

殺高祖自擊破布十二年立沛侯劉濞為吳王王

故荆地

燕王劉澤者諸劉遠屬也漢書澤高祖從祖昆弟

三年澤為郎中高帝十一年澤以將軍擊陳豨得

王黃為營陵侯義曰括地志云營陵故城在青州

北海縣南高后時齊人田生游之資春秋田子春

以畫于營陵侯澤服虔曰以計畫于之也文穎曰

通澤大說之用金二百斤為田生壽田生已得

金即歸齊二年澤使人謂田生曰弗與矣孟康曰

田生如長安不見澤而假

大宅令其子求事呂后所幸大謁者張子卿徐廣

卿許往田生盛帷帳其具譬如列侯張卿驚酒酣

居數月田生子請張卿臨親脩具張

董今日雅故者後  
時也而呂氏又能  
助高祖取天下

乃屏人說張卿曰臣觀諸侯王邸第百餘皆高祖

一切功臣索隱曰此一切猶一例同時今呂氏雅

故本推轂高帝就天下如淳曰呂公知高祖相與

璘曰謂諸呂共推轂高祖征伐成帝業雅正意也

索隱曰雅訓素也謂呂氏素心奉推高祖取天

下若人推轂欲前進功至大又親戚太后之重太

后春秋長諸呂弱太后欲立呂產為呂王王代太

后又重發之文穎曰欲發之恐大臣恐大臣不聽

今卿最幸大臣所敬何不風大臣以聞太后太后

必喜諸呂已王萬戶侯亦卿之有正義曰高后紀

陵太后心欲之而卿為內臣不急發恐禍及身矣

張卿大然之乃風大臣語太后太后朝因問大臣

大臣請立呂產為呂王太后賜張卿千斤金張卿

以其半與田生田生弗受因說之曰呂產王也諸

大臣未大服今營陵侯澤諸劉為大將軍獨此尚

觖望索隱曰觖音決今卿言太后列十餘縣王之

彼得王喜去諸呂王益固矣張卿入言太后果然之

乃以營陵侯劉澤為琅邪王琅邪王乃與田生之

國田生勸澤急行毋畱出關太后果使人追止之

已出即還及太后崩琅邪王澤乃曰帝少諸呂用

事劉氏孤弱乃引兵與齊王合謀西漢書音義曰

索隱曰田生既說  
卿并王澤矣而後  
索隱曰田生既說  
卿并王澤矣而後  
之追而不及即還  
何也

卷五十一 荆漢世家

三

王所劫不得去乃說王求請京師齊具車送之不

為本與齊合謀也索隱曰漢書齊王傳云使說

午劫琅邪王至齊因留琅邪王不得反國澤乃說

未入關齊乃送之與此文不同者劉氏以為燕齊

兩史各言其王立功之迹大史欲誅諸呂至梁闕

公問疑遂各記之則所謂實錄

漢遣灌將軍屯滎陽澤遠兵備西界遂跳驪至長

安漢書音義曰跳驪馳至長安也索隱曰

亦從代至諸將相與琅邪王共立代王為天子天

子乃徙澤為燕王乃復以琅邪子齊復故地李奇

齊地分以王澤今復與齊也澤王燕二年薨謚為敬王傳子嘉

弟妻為姬與子女三人姦定國有所欲誅殺臣肥

如令郢人如淳曰定國自欲有所殺餘臣肥如令

亦臣名令郢人以告定國也索隱曰如淳意以肥如

所誅殺餘臣而肥如令郢人乃告定國也按地理

在遼西郢人等告定國定國使謁者以他法劫捕

格殺郢人以滅口至元朔元年郢人昆弟復上書

具言定國陰事以此發覺詔下公卿皆議曰定國

禽獸行亂人倫逆天當誅上許之定國自殺國除

為郡

太史公曰荆王王也由漢初定天下未集故劉賈

雖屬疎然以策為王填江淮之間劉澤之王權激

呂氏索隱曰謂田子春欲王劉澤先使張卿說封

呂產乃恐以大臣觖望澤卒得王故為權激

漢書音義曰田生既  
說卿并王澤矣而後  
索隱曰田生既說  
卿并王澤矣而後  
之追而不及即還  
何也

卷五十一 荆漢世家

四



齊景公曰志奇矣  
然人所謂志而  
口甚矣上失  
按師古云祝開  
也極極者言多  
生十餘也立  
者四散之令  
為極也

郡立營陵侯劉澤為琅邪王正義曰今其明年趙  
王友入朝幽於于邱三趙王皆廢高后立諸呂為  
三王徐廣曰擅權用事朱虛侯年二十有氣力忿  
劉氏不得職嘗入侍高后燕飲高后令朱虛侯劉  
章為酒吏章自請曰臣將種也請得以軍法行酒  
高后曰可酒酣章進飲歌舞已而曰請為太后言  
耕田歌高后兒子畜之笑曰顧而父知田耳若生  
而為王子安知田乎索隱曰顧猶念也章曰臣知  
之太后曰試為我言田章曰深耕概種立苗欲疏  
非其種者鋤而去之呂后默然頃之諸呂有一人

齊世家三世家

醉亡酒章追拔劍斬之而還報曰有亡酒一人臣  
謹行法斬之太后左右皆大驚業已許其軍法無  
以罪也因罷自是之後諸呂憚朱虛侯雖大臣皆  
依朱虛侯劉氏為益彊其明年高后崩趙王呂祿  
為上將軍呂王產為相國皆居長安中聚兵以威  
大臣欲為亂朱虛侯章以呂祿女為婦知其謀乃  
使人陰出告其兄齊王欲令發兵西朱虛侯東牟  
侯為內應以誅諸呂因立齊王為帝齊王既聞此  
計乃與其舅父駟鈞索隱曰駟謂舅郎中令祝午  
中尉魏勃陰謀發兵齊相召平聞之索隱曰屬陵

按師古云自高  
帝時言自高帝  
時已為將也

使魏勃將兵圍王宮勃既將兵使圍相府召平曰  
嗟乎道家之言當斷不斷反受其亂乃是也遂自  
殺於是齊王以駟鈞為相魏勃為將軍祝午為內  
史悉發國中兵使祝午東詐琅邪王曰呂氏作亂  
齊王發兵欲西誅之齊王自以兒子年少不習兵  
革之事願舉國委大王大王自高帝將也習戰事  
齊王不敢離兵索隱曰服虔云不敢使臣請大王

齊世家三世家

幸之臨菑見齊王計事并將齊兵以西平關中之  
亂琅邪王信之以為然西馳見齊王齊王與魏勃  
等因留琅邪王而使祝午盡發琅邪國而并將其  
兵琅邪王劉澤既見欺不得反國乃說齊王曰齊  
悼惠王高皇帝長子推本言之而大王高皇帝適  
長孫也當立今諸大臣狐疑未有定而澤於劉  
氏最為長年大臣固待澤決計今大王留臣無為  
也不如使我入關計事齊王以為然乃益具車送  
琅邪王琅邪王既行齊遂舉兵西攻呂國之濟南  
於是齊哀王遷諸侯王書曰高帝平定天下王諸



子弟悼惠王於齊悼惠王薨惠帝使留侯張良立

臣為齊王惠帝崩高后用事春秋高聽諸呂擅廢

高帝所立又殺三趙王正義曰梁王恢燕王旦齊王敖

也滅梁燕趙正義曰梁王恢燕王旦齊王敖以王諸呂

分齊國為四正義曰梁王恢燕王旦齊王敖忠臣進諫上惑亂不聽今

高后崩皇帝春秋富索隱曰小顏云年幼也此之

未能治天下固恃大臣諸將今諸呂又擅自尊官

聚兵嚴威劫列侯忠臣矯制以令天下宗廟所以

危今寡人率兵入誅不當為王者漢聞齊發兵而

西相國呂產乃遣大將軍灌嬰東擊之灌嬰至榮

陽乃謀曰諸呂將兵居關中欲危劉氏而自立我

今破齊還報是益呂氏資也乃留兵屯榮陽使使

喻齊王及諸侯與連和以待呂氏之變而共誅之

齊王聞之乃西取其故濟南郡亦屯兵於齊西界

以待約呂祿呂產欲作亂關中朱虛侯與太尉勃

丞相平等誅之朱虛侯首先斬呂產於是太尉勃

等乃得盡誅諸呂而琅邪王亦從齊至長安大臣

議欲立齊王而琅邪王及大臣曰齊王母家駟鈞

惡暴虎而冠者也張晏曰言鈞惡方以呂氏故幾

臣於代王而立

是矣而以兩

亂天下今又立齊王是欲復為呂氏也代王母家

薄氏君子長者且代王又親高帝子於今見在且

最為長以子則順以善人則大臣安於是大臣乃

謀迎立代王而遣朱虛侯以誅呂氏事告齊王令

罷兵灌嬰在榮陽聞魏勃勃本教齊王反既誅呂氏

罷齊兵使使召責問魏勃勃曰失火之家豈暇先

言大人而後救火乎索隱曰此蓋舊俗之言謂救

無他語灌將軍熟視笑曰人謂魏勃勇妄庸人耳

魏勃勃父以善鼓琴見秦皇帝及魏勃少時欲求

見齊相曹參家貧無以自通乃常獨早夜掃齊相

舍人門外相舍人怪之以為物而伺之索隱曰魏

物得勃勃曰願見相君無因故為子掃欲以求見

於是舍人見勃曹參因以為舍人一為參御言事

參以為賢言之齊悼惠王悼惠王召見則拜為內

史始悼惠王得自置二千石及悼惠王卒而哀王

立勃用事重於齊相王既罷兵歸而代王來立是

為孝文帝孝文帝元年盡以高后時所割齊之城

陽琅邪濟南郡復與齊而徙琅邪王王燕益封朱

按此書詞嚴義  
正與高祖約諸  
案上齊楚之殺  
義帝者何例

按此復敘勃始  
事見初何來長  
前如此

宋坤曰按此下遂一著齊國廢之故

按漢書文帝傳惠王適嗣之繼子是以分封齊為六國蓋臣國所封也

子列侯見在著六人五王

虛侯東牟侯各二千戶。是歲齊哀王卒。太子御立是為文王。齊文王元年漢以齊之城陽郡立朱虛侯為城陽王。以齊濟北郡立東牟侯為濟北王。正北王所都二年濟北王反漢誅殺之地入于漢。後二年孝文帝盡封齊悼惠王子罷軍等七人。正義音不皆為列侯。齊文王立十四年卒。無子。國除。地入于漢。後一歲孝文帝以所封悼惠王子分齊為王。齊孝王將閭以悼惠王子楊虛侯為齊王。故齊別郡盡以王悼惠王子。子志為濟北王。子辟光為濟南王。子賢為菑川王。子卬為膠西王。子雄渠為膠東王。與城陽齊凡七王。索隱曰謂新閭為齊王志為濟北王卬膠西王齊孝王十一年吳王濞楚王戊反。興兵西告諸侯。曰將誅漢賊臣。鼂錯以安宗廟。膠西膠東菑川濟南皆擅發兵。應吳楚。欲與齊。齊孝王狐疑。城守不聽。三國兵共圍齊。張晏曰膠西菑川齊王使路中大夫告於天子。張晏曰姓路為中大夫。索隱曰史失名。故言姓及官。顧氏按路氏譜中大夫名卬也。卬五兩反。天子復令路中大夫還告齊王善堅守。吾兵今破吳楚矣。路中大夫至。三國兵圍臨菑。數重無從入。三國將劫與路中大夫盟。曰若反言漢已破矣。齊趣下三國。不

大夫與三國而齊守與鄰世家齊物之事同齊坤曰路中大夫有古風

按師古云百善言其初首無逆亂之心

宋坤曰又以七王提一游似復

且見屬路中大夫既許之。至城下望見齊王曰。漢已發兵百萬。使太尉周亞夫擊破吳楚。方引兵救齊。齊必堅守無下。三國將誅路中大夫。齊初圍急。陰與三國通謀約未定。會聞路中大夫從漢來。喜及其大臣。乃復勸王母下三國。居無何。漢將樂布平陽侯等兵至齊。索隱曰平陽侯按表是簡侯曹奇擊破三國兵。解齊圍。已而復聞齊初與三國有謀。將欲移兵伐齊。齊孝王懼。乃飲藥自殺。景帝聞之。以為齊首善。以迫劫有謀。非其罪也。乃立孝王太子壽為齊王。是為懿王。續齊後。而膠西膠東濟南菑川王咸誅滅。地入于漢。從濟北王王菑川。齊懿王立二十二年卒。子次景立。是為厲王。齊厲王其母曰紀太后。太后取其弟紀氏女為厲王后。王不愛紀氏女。太后欲其家重寵。索隱曰重直寵反。謂欲世寵資於王官。令其長女紀翁王入王宮。王稱其母姓故謂之紀公主。王云翁宮。母令得近王。欲令愛紀氏女。王因與其姊翁王姦。齊有宦者徐甲入事漢皇太后。索隱曰謂王太后武皇帝母也。皇太后有愛女曰脩成君。脩成君非劉氏。張晏曰王太后所生。太后憐之。脩成君有女名娥。太后欲嫁之。於諸侯。宦者甲乃請使齊。必令王上書請娥。皇太

齊世系三

齊世系三

七

齊後主父齊後主父  
齊後主父齊後主父  
齊後主父齊後主父

后喜使甲之齊。是時齊人主父偃知甲之使齊以取后事亦因謂甲即事成幸言偃女願得充王後宮甲既至齊風以此事紀太后大怒曰王有后後宮具備且甲齊貧人急徐廣曰一作及乃為宦者入事漢無補益乃欲亂吾王家且主父偃何為者乃欲以女充後宮徐甲大窮還報皇太后曰王已願尚娥然有一害恐如燕王燕王者與其子昆弟姦新坐以死亡國故以燕感太后太后曰無復言嫁女齊事事浸薄不得聞於天子主父偃由此亦與齊有卻主父偃方幸於天子用事因言齊臨苗十萬戶

齊後主父齊後主父

齊後主父齊後主父

市租千金索隱曰市租謂所賣之物出租人衆殷富巨於長安此非天子親弟愛子不得王此今齊王於親屬益疎乃從容言呂太后時齊欲反吳楚時孝王幾為亂今聞齊王與其姊亂於是天子乃拜王父偃為齊相且正其事王父偃既至齊乃急治王後宮宦者為王通於姊翁主所者令其辭證皆引王王年少懼大罪為吏所執誅乃飲藥自殺絕無後是時趙王懼主父偃一出廢齊恐其漸疎骨肉乃上書言偃受金及輕重之短索隱曰謂偃之恨因言齊之短為輕重之辭蓋不娶女天子亦既因偃言臨苗富及吳楚孝王時事是也

齊後主父齊後主父  
齊後主父齊後主父  
齊後主父齊後主父

齊後主父齊後主父  
齊後主父齊後主父  
齊後主父齊後主父

公孫弘言齊王以憂死母後國入漢非誅偃無以塞天下之望遂誅偃齊厲王立五年死母後國入于漢齊悼惠王後尚有二國城陽及菑川菑川地比齊天子憐齊為悼惠王冢園在郡割臨菑東環悼惠王冢園邑盡以予菑川以奉悼惠王祭祀城陽景王章正義曰年表齊悼惠王子以朱虛侯與大臣共誅諸呂而章身首先斬相國呂王產於未央宮孝文帝既立益封章二千戶賜金千斤孝文二年以齊之城陽郡立章為城陽王立二年卒子喜立是為共王共王八年徙王淮南索隱曰當孝文帝之十二年

齊後主父齊後主父

齊後主父齊後主父

子建延立是為頃王頃王二十八年卒子義立是為敬王敬王九年卒子武立是為惠王惠王十一年卒子順立是為荒王荒王四十六年卒子恢立是為戴王戴王八年卒子景立至建始三年正義曰建始成帝年號從建始四年上至大漢四年六十七矣蓋緒先生次之十五歲卒齊北王興居正義曰都齊州也齊悼惠王子以東牟侯助大臣誅諸呂功少及文帝從代來興居曰請與太僕嬰入清官廢少帝共與大臣尊立孝文帝孝文帝二年以齊之濟北郡立興居為濟北王與

董份曰其前忠臣  
氏者後太尉  
以父功故曰其  
朱亦其功以人  
也以其子厚而  
稱其功之故指  
以勉其功况他  
人乎

王漢高自朱虛來  
年一有功王  
安之故其功是日  
亦顯也

王維漢曰齊分七  
國後多其城惟  
其國王其志保  
陳齊曰齊四反  
國後多其城惟

城陽王俱立。立二年。反。始大臣誅呂氏時。朱虛侯

功尤大。許盡以趙地。王朱虛侯。盡以梁地。王東牟

侯。及孝文帝立。聞朱虛東牟之初。欲立齊王。故絀

其功。及二年。主諸子。乃割齊二郡。以王章。與居。章

與居。自以失職。奪功。章然而興。居聞匈奴大入。漢

漢多發兵。使丞相灌嬰擊之。文帝親幸太原。以為

天子自擊胡。遂發兵。反於濟北。天子聞之。罷丞相

及行兵。皆歸長安。使棘蒲侯柴將軍擊破張晏曰

虜濟北王。王自殺。地入于漢。為郡。後十二年。文帝

十六年。復以齊悼惠王子安都侯志為濟北王。正義

義

安都侯志為濟北王。正義

反時志堅守。不與諸侯合謀。吳楚已平。徙志王菑

川。濟南王辟光。正義曰辟音齊悼惠王子。以勒侯

力。地理志。縣名。屬平原也。孝文十六年。為濟南王

十一年。與吳楚反。漢擊破。殺辟光。以濟南為郡。地

入于漢。菑川王賢。正義曰年表云淄川王都劇故

齊悼惠王子。以武城侯。正義曰武城在青州光縣西三十一里

文帝十六年。為菑川王。十一年。與吳楚反。漢擊破

殺賢。天子因徙濟北王志。王菑川志。以齊悼惠王

子。以安都侯王濟北。菑川王反。母後。乃徙濟北王

王菑川。凡立三十五年卒。謚為懿王。子建代。立。是

為靖王。二十年卒。子遺代。立。是為頃王。二十六年

卒。子終古。立。是為思王。二十八年卒。子尚。立。是為

孝王。五年卒。子橫立。至建始。正義曰亦緒三年。十

一歲卒。膠西王卬。正義曰卬五郎反年表云都高

長川縣。齊悼惠王子。以昌平侯。正義曰括地志云

文帝十六年。為膠西王。十一年。與吳楚反

漢擊破。殺卬。地入于漢。為膠西郡。膠東王雄渠。正義

曰年表云都卬墨按卬墨故

城在萊州膠東縣南六十里。齊悼惠王子。以白石

侯。正義曰白石在德州安德縣北二十里文帝十

六年。為膠東王。十一年。與吳楚反。漢擊破。殺雄渠。

地入于漢。為膠東郡。

太史公曰。諸侯大國。無過齊悼惠王。以海內初定。

子弟少。激秦之無尺土。封故大封。同姓以填。萬民

之心。及後。分裂。固其理也。

索隱述贊曰漢矯秦制爵屏自瀋表海大國悉

封齊王呂后肆怒乃獻城陽哀王嗣立其力不

豈朱虛仕漢功大策長東牟受賞補亂貽殃

膠東濟北惟渠辟光齊距七國忠孝者呂

史記評林卷之五十二終