

# 鐵路月刊

## 膠濟線

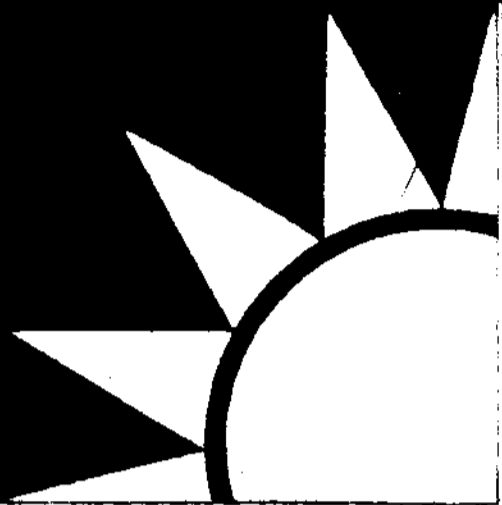

第 陸 卷 第 貳 期

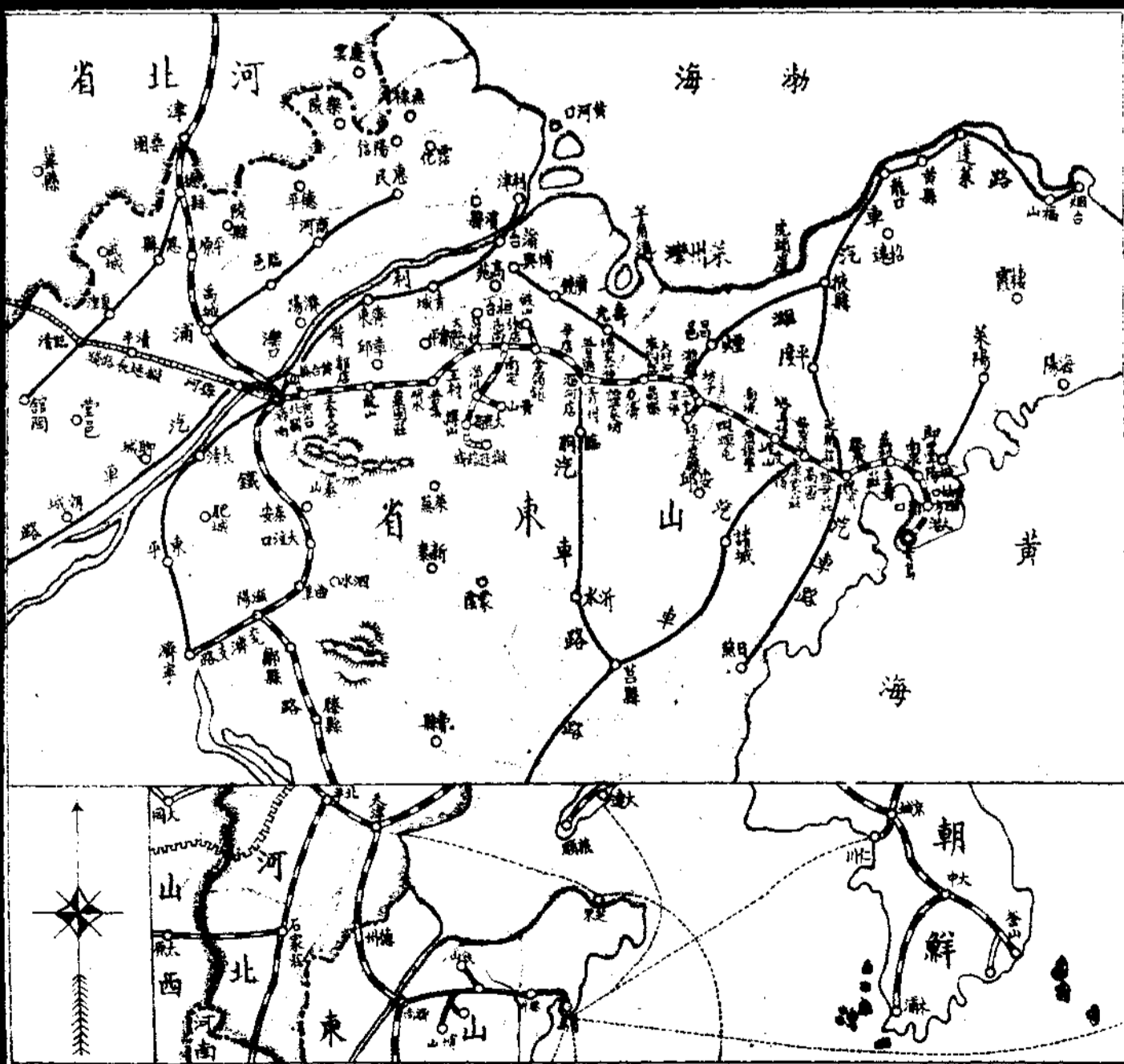

中華民國二十一年二月二十日

# 總理遺像



余致力國民革命凡四十年其目的在求中國之自由平等。達此目的，非此種革命不能。其間，雖受種種困難，而始終不渝。現任國民革命軍總司令，其責任甚重。凡我同志，務須一致努力，以期早日完成。此後，國民革命之前途，全賴諸君之共同努力。望諸君勿負所託，共濟艱難。此致。

總理遺囑

# 膠濟鐵路月刊第六卷第二期目錄

插畫

太清宮

法制

部頒

國營鐵道稽查監工等甄拔覆核辦法

國營鐵道檢拾遺失物處理規則

鐵道部購料委員會料款保管規程

修正鐵道部貨等運價委員會組織規程

鐵道部新路建設委員會暫行規程

局頒

全路各區間空車轉送及貨車利用辦法

修正車務外站員司替班津貼辦法

命令

部令

膠濟鐵路月刊

第六卷 第二期

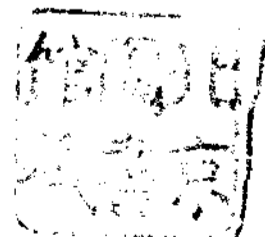

645605

膠濟鐵路月刊 第六卷 第二期

修正本部客車運輸通則第四十一條條文由

修正貨物運輸通則第五十七條條文仰遵照由

硫酸一頂改按五十公斤為起碼運量定自本年二月十一日起實行惟須驗照方得起運由

規定行李起碼運費為五分由

「貨物運輸通則」第五十條第三款規定不滿整車之變更條文內增加「運回原站」一項仰遵照由

頒發貴重物品名稱表貨物運輸通則第七條第三(四)兩款不負責運輸之貨物應以該表所列為限仰遵照辦理由

准財政部咨送取締私製手工捲菸使用器具規則請分發各路飭屬查照遇有運輸時立予扣留交辦令仰遵照由

公布本年一月份貨物名稱等級修改增加表由

為規定低等爆炸危險等品控報為高等普通貨物之處罰辦法令仰遵照由

請解釋各銀行運送法幣現銀辦法疑義仰即遵照令示各點辦理由

准實業部咨送獎勵工業審查會第七次獎勵案定自本年四月一日起實行仰遵辦具報由

增修捲菸等級由

茲抄示二十三年一月起至二十四年六月止之各路行車事變情況并摘示各項事變之防範辦法仰遵照由

規定客票退款手續費起碼一分不及一分者作一分計算仰遵照由

爆炸及危險品分等表內所列各項貨物除彈殼等十二項外一律改按五十公斤起運自本年三月一日起實行仰遵照辦理

由

為規定大小猪之區別并在貨物分等表內分別添註修改着自本年三月一日起實行令仰遵照由

●業務通飭

准財政部咨請轉飭各路遇有商人託運土菸葉應責令呈驗照單方准起運否則即予扣留送當地主管機關究辦仰遵照由

## 局令

### ●訓令

令六處、警察署、秘書室奉部令修正職工教育諮詢委員會組織規章第八條仰遵照由

令車務、機務處奉部令關於聯軌站設立聯運辦事室一案開示改善辦法四點由

令車務、會計處奉部令聯運各路之聯運各路來回遊覽站點應一律開為旅客聯運站由

令車務、機務、會計處奉部前頒車輛支配規則應從緩實行由

令車務、會計處准聯運處函隴海路臨潼站取消改為聯運遊覽站惟仍開為國內旅客聯運站由

### ●指令

令車務處青島市港務局新建第三碼頭擬定本路調送車輛之調車費應予照准由

## 公牘

### 車務處通飭

浙贛路玉南段弋陽等八站加入貨物聯運通飭遵照由

各路對於每百公斤每公里收費一厘七毫之教育用品適用與不適用聯運遞減辦法通飭遵照由

自二月十一日起隨貨裝運靈樞空棺一律不收二成加價由

東亞毛呢公司出品減價辦法期滿本路及津浦北寧一律停止仰知照由

抄發平綏路改訂糧食特價及新訂下行貨物特價自二月十一日起實行仰遵照由

膠濟鐵路月刊

第六卷 第二期

膠濟鐵路月刊 第六卷 第二期

奉令將隴海路臨潼站遊覽名稱取消通飭知遵由  
奉部令各路辦理貨物聯運辦法應儘量劃一等因通飭遵照由

### 統計圖表

- 本路職員動態彙報表 二十四年十一月份
- 本路職員獎勵一覽表 二十五年一月份
- 本路職員懲罰一覽表 二十五年一月份
- 本路發給員工郵金一覽表 二十四年十二月份  
二十五年一月份
- 本路僱傭進退月報表 二十五年一月份
- 本路員司人數統計表 二十四年十一月份
- 本路工役人數統計表 二十五年一月份
- 本路二十三年七月份訂購國內外材料分類及價值統計表
- 本路二十三年七月份材料處收發及結存材料價值總表
- 本路二十三年七月份材料處收入材料之價值及分類比較表
- 本路二十三年七月份材料處收各處退回材料價值表
- 本路二十三年七月份材料處發出材料之價值及分類細表
- 本路二十三年七月份車工機三處備用材料收發及結存價值統計表
- 本路二十三年七月份各處實用材料之價值列銷項目比較統計表
- 本路二十三年七月份各處即用材料價值列銷項目表

- 本路二十三年七月份車工機三處及機廠備用材料價款列銷項目表
- 本路二十三年七月份支付材料價款表
- 本路二十三年七月份煤勛收發結存噸數及價值總表
- 本路二十四年七月份訂購國內外材料分類及價值統計表
- 本路二十四年七月份材料處收發及結存材料價值總表
- 本路二十四年七月份材料處收入材料之價值及分類比較表
- 本路二十四年七月份材料處收各處退回材料價值表
- 本路二十四年七月份材料處發出材料之價值及分類細表
- 本路二十四年七月份車工機三處備用材料收發及結存價值統計表
- 本路二十四年七月份各處實用材料之價值列銷項目比較統計表
- 本路二十四年七月份各處即用材料價值列銷項目表
- 本路二十四年七月份車工機三處及機廠備用材料價款列銷項目表
- 本路二十四年七月份支付材料價款表
- 本路二十四年七月份煤勛收發結存噸數及價值總表
- 本路二十四年十二月份醫務工作報告表
- 本路二十四年十二月份意外死傷人數月報表
- 本路消費合作社營業狀況統計表二十四年十二月份

## 研究資料

經濟鐵路月刊

第六卷 第二期

膠濟鐵路月刊 第六卷 第二期

英國貨運大綱(續).....虎口餘生錄

### 調查報告

#### 調查

本路二十二年份各站年報(續)

路運調查報告(續).....譚書奎

#### 史料

本路大事記二十五年二月份

### 文藝

寒窗清供四詠.....蜀 江

聞國軍收復贛南匪區喜賦.....劍南齋主

前題.....伯 明

前題.....酒谷散樵

前題.....寢詔齋主

和春影詞人歲暮書懷詩並步原韻.....劍南齋主

前題.....海上老人



經濟叢刊

第六卷 第二期

白 補

- 
- 奇技
  - 禿頭
  - 木製食具
  - 英國潛水艇
  - 融雪機



插畫

大清宮 三皇殿前古紫微

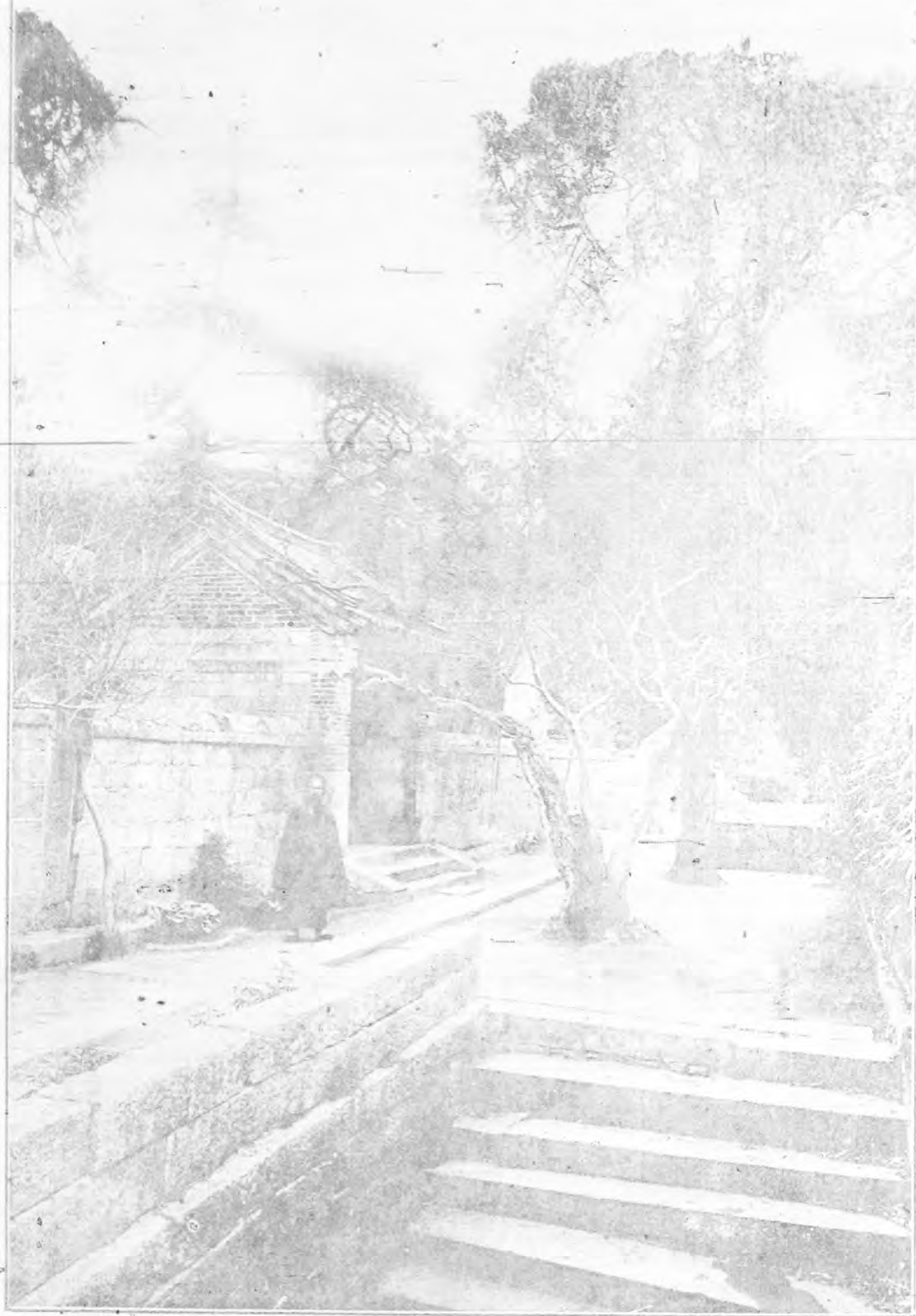

勞山風景

法

未了

集禮器  
碑字

# 部 頒

## 國營鐵道稽查監工等甄拔覆核辦法

二月一日訓令第二一六號奉 部令參字第一七一號抄發

- 一、甄拔覆核由部令組織甄拔覆核委員會辦理之
- 二、甄拔覆核委員會設委員五人至九人由部長就部路人員或交通大學教職員中選派並指定一人為主任委員
- 三、甄拔覆核於每屆年終舉行一次其日期臨時酌定之
- 四、甄拔覆核科目以與試人員職務所需之技術學驗為範圍
- 五、甄拔覆核細則由甄拔覆核委員會另訂之

制 法

(1) 規 部

制 法  
-----  
(2) 規 部

經濟鐵路月刊

第六卷 第二期

## 國營鐵道檢拾遺失物處理規則

二月五日訓令第二五一號奉 部令參字第一九〇號抄發

第一條 國營鐵道所轄各處人員及駐路警察署所屬員警，在鐵路沿線範圍內及列車上檢拾遺失物時，悉依本規則處理之。

第二條 檢拾遺失物時，應即當場詳細查詢，如有失主認領，經說明品類數目，形狀相符，即令出據具領。倘對失主有可疑之處，或屬貴重物品，應令取具要保，方得給領，並應將處理情形，呈報主管處署查核。

檢拾無人認領之遺失物，如係違禁物或危險物，無論路警或其他路員檢拾者，概交警察段轉呈警署依法核辦。如係普通物品，除銀錢或有價證券，應隨時呈繳路局保管外，一律交由站長保管，應將物品種類數量形狀等項，布告招領，仍由車警兩方人員，分別填報主管處署轉呈備案。並應將拾物人之姓名，職務，查明填列。布告應載明檢拾遺失物之月、日、地點、及遺失物之種類，數量，認領處所及限期。

第三條 列車行駛時，檢拾無人認領之遺失物，除違禁或危險物，應交當地警察段依法處理外，其餘均應交由最近到達站站長，依照前條辦理。

第四條 檢拾魚肉，鮮果，蔬菜，及其他易於腐壞不便保存之遺失物，當場無人認領者，應由站長會同警務人員招商拍賣，所得價款，呈繳路局存儲，並布告沿線各站招領。

第五條 檢拾牲畜等遺失物，經招領逾七日無人認領者，應照前條辦理。如事後失主認領時，除應償還各費依第七條規定外，並應償付餵養費，於變價款內扣除之。

第六條 凡待領之遺失物，應備置專簿，詳細登記，存庫保管。

第七條 失主於招領期內，認領失物或價款，須令將失物之品類、數量、形狀、內容、顏色、包裝情形、遺失地點，一一說明，並填具領取證，經查核無誤，始准發還。但對於失主有可疑之處，或屬貴重物品，須另具舖保或保證

制 領 部  
(3)



法 人，方得返還。

前項遺失物之保管、招領、脚力等費，應於認領時照數償還。領取證於附表定之。

第八條 貴重遺失物，失主必須親赴存物站，依照前條規定，取保認領。至於普通失物，失主如不在存物站，得說明前

條所開各點，函向存物站述明前條第一項所開各點，將失物運至失主所在地之車站發還，失主除應償還前條第

二項規定各費外，並應補繳運費。

第九條 招領物經失主領還時，應隨時由車、警兩方人員，分別呈由各該管長官轉呈備查。

第十條 遺失物或變賣之價款，經招領或保管，逾六個月尚無人認領者，即行充公。

第十一條 充公物品，應由車務處會同警察署招商拍賣，得價呈繳路局列收。

第十二條 路局得於充公物品變價內提取三成，交由關係處或警察署獎給拾得及保管人員，警察署並應呈報鐵道隊警總

局備案。

第十三條 檢拾遺失物如係鐵路公物，應即就近送交各該管部份查收，屬於其他機關者，亦應通知領取，如係路運貨物

，應即送交站長，照章辦理。

第十四條 本規則自公布之日施行。

前頒查獲遺失物品處置規則，暨各路所頒同樣規定，概行廢止。



制 法

(6) 廣 部

臺灣鐵路月刊

第六卷 第二期

中華民國

年

月

(普通遺失物說明相符無須覓保證人)

日

## 鐵道部購料委員會料款保管規程

二月二十日訓令第四〇四號奉 部令參字第二七〇號抄發

第一條 本規程依據鐵道部購料委員會組織規程第十二條之規定訂定之

第二條 保管委員之任務如左

一、關於各路料款購料基金及有關購料一切款項之存儲事項。

二、關於料款之會計及出納事項

三、關於料款預算決算審核事項

第三條 保管委員額定三人以常務次長爲主任委員會計長爲委員主管會計事項總務司長爲委員主管現金出納事項

第四條 購料委員會料款組之會計出納事務應分別由負責保管委員指揮辦理

第五條 購料委員會料款組之會計股人員應由會計長調派

第六條 各路解到料款應於當日送存指定之銀行并由料款組會計股製具傳票呈經保管委員二人之簽署

第七條 料款之支付應由料款組會計股根據原始單據或其他必要文件製具傳票呈經保管委員二人之簽署

第八條 料款之支付應以記名式支票行之由主任保管委員及委員一人簽發

第九條 保管委員得出席購料委員會會議

第十條 本規程自部令公佈日起施行

法 部  
(7) 鐵 道

制 法  
-----  
(8) 項 部

膠濟鐵路月刊

第六卷 第二期

## 修正鐵道部貨等運價委員會組織規程

二月二十二日訓令第四二六號奉 部令參字二九五號抄發施行

第一條 本部為改進貨等及各路客貨運價起見特設貨等運價委員會

第二條 本會以業務司司長幫辦聯運處處長副處長營業科科長為當然委員並以業務司司長為主席委員綜理本會一切事務  
業務司幫辦為副主席委員輔助主席委員處理本會一切事務

第三條 本會設專任委員暨兼任委員各若干人由部長遴員委派或調派部路人員兼充  
專任委員應專在本會辦事

第四條 本會暫設貨等運價二組分掌事務

### (一) 貨等組掌左列事項

- 一、關於貨物等級之改進增訂及鑑定各事項
- 二、關於改進貨等之調查及編製表式各事項
- 三、關於貨物標本之徵集各事項
- 四、關於改進貨等撰擬規章各事項
- 五、關於改進貨等一切計畫事項
- 六、關於改進貨等之其他事項

### (二) 運價組掌左列事項

- 一、關於各路貨物運價特價等之改進審訂各事項
- 二、關於客運票價及客車雜項運輸包裹行李郵件等運價之改進審訂各事項
- 三、關於各項雜費之改進審訂各事項

- 四、關於改進聯運運價各事項
  - 五、關於改進運價之調查及編製表式各事項
  - 六、關於改進運價撰擬規章各事項
  - 七、關於改進運價一切計劃事項
  - 八、關於改進運價之其他事項
- 第五條 本會各組設主任一人由主席委員就本會委員遴請部長派充承主席委員及副主席委員之命掌理本組事務關於本會總務事項由業務司營業科科长兼辦之
- 第六條 本會視事務之需要得設事務員若干人由主席委員呈請部長委派或調派部路人員兼充並得酌用雇員
- 第七條 本會遇有必要時得隨時由主席委員召集會議開會時以主席委員為主席主席委員缺席時由副主席委員代理之
- 第八條 本會會議時得商請本部有關係之各廳司會處局派員列席
- 第九條 本會各委員得隨時擬具議案送由本會核定於開會時提出討論之
- 第十條 本會辦事細則及會議細則由會擬訂之
- 第十一條 本規程自公布日施行

## 鐵道部新路建設委員會暫行規程

二月二十四日訓令第四四三號奉 部令參字一八一號公布

第一條 鐵道部爲籌畫建築新路，統一實施工程起見，特設新路建設委員會，主持新路建設一切事宜。每一新路工程完成後，應即移交主管司掌理。

第二條 新路建設委員會職掌如左：

- 一、關於新路路線之規畫測量事項。
- 二、關於新路沿線之經濟調查事項。
- 三、關於新路工程之設計及審定事項。
- 四、關於新路工程材料之支配及審核事項。
- 五、關於新路工程之實施及考核事項。
- 六、關於工程經費之籌畫及計核事項。

第三條 新路建設委員會設左列三處：

- 一、工務處 掌新路路線之規畫，測量，調查，設計，實施工程及材料之支配與審核事項。
- 二、機務處 掌新路機廠機車車輛之設計審核及其他機械設備事項。
- 三、經濟處 掌新路工程經費之籌畫，調撥，及工款之計核事項。

第四條 各處依所掌職務，得分課辦事，於附表規定之。

第五條 新路建設委員會設委員長一人，委員六人，委員長由

部長指派次長兼任，承 部長之命，總理本會一切事宜。委員由 部長遴員派充，襄助委員長辦理本會事務。

第六條 新路建設委員會設主任秘書一人，由 部長派充，或指派委員兼任，秉承委員長助理本會事宜。秘書三人，由

法 部  
制 規  
(11)



法 部  
制 頒 (12)

委員長陳請 部長派充，分掌各項事務。

第七條 新路建設委員會設處長三人，由 部長派充或指派委員兼任，承委員長之命，分掌各該處事務。各處於必要時，得設副處長，各課設課長一人，均由委員長陳請 部長派充，分承長官之命，掌理各該課事務。

第八條 新路建設委員會各處得視事務之需要，酌設工程司，專員，工務員，課員，各若干人，除先儘由部路原有職員中調派兼充外，餘均由委員長陳請 部長派充之。

第九條 新路建設委員會為繕寫文件及辦理庶務，得酌用書記員及辦事員。

第十條 各新路工程局及工程處，均由新路建設委員會直接監督指揮之。

第十一條 新路建設委員會經費，應由會造具預算，呈部核定，於各新路工程經費項下，規定成數，提存備用。

第十二條 新路建設委員會兼任人員，概不另支薪俸。

第十三條 新路建設委員會辦事細則，由會擬訂呈部核定之。

第十四條 本規程自公布之日施行。

新 路 建 設 委 員 會

委 員 長

委 員

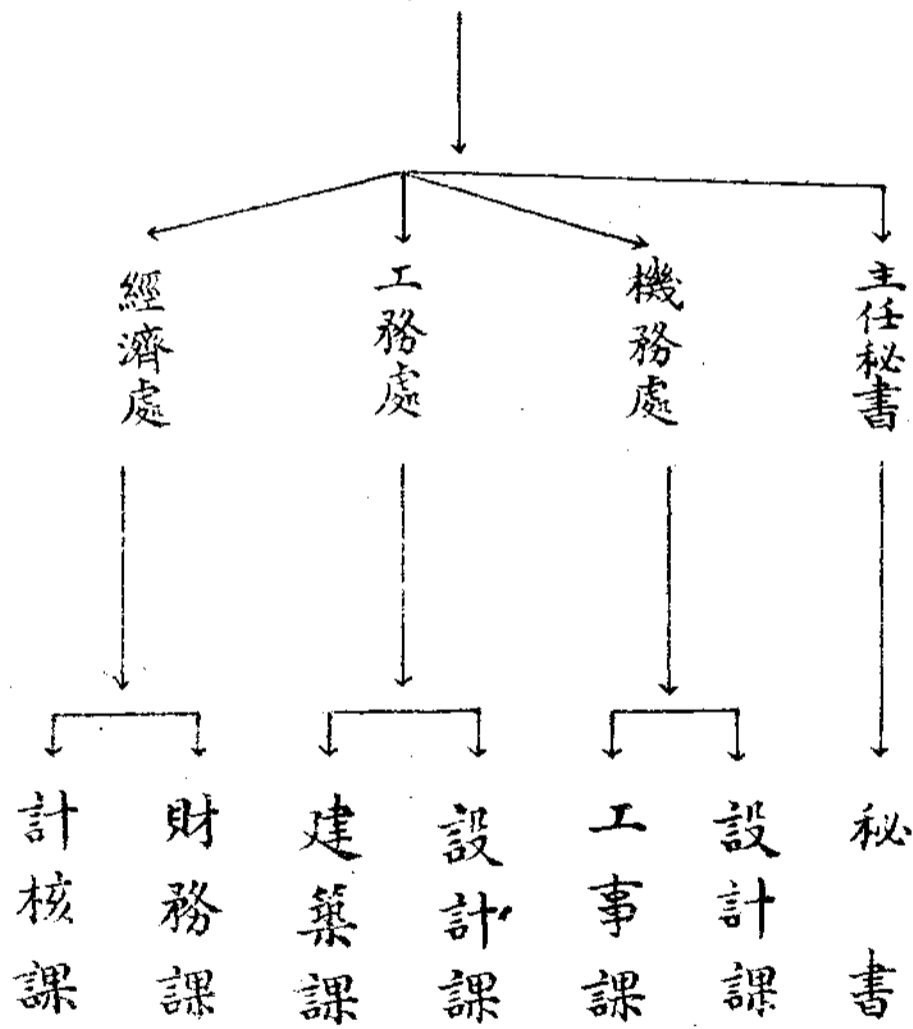

鐵道部新路建設委員會組織系統表

# 局 頒

## 全路各區間空車轉送及貨車利用辦法

二月十七日車務處通飭第五二號頒發

- 一、各站之貨運預計表應認真填報以爲規定支配車輛計劃之參考
- 二、每月末及月半以前規定下月上旬及本月下旬各種車輛轉送辦法并同時規定各站裝用車輛應行注意之標準一次
- 三、各站裝用各種車輛除配車股電報撥給或電話指定者外非得配車股之許可不得自行裝用各站每日撥給商運車輛以前日所請求者爲原則如有特殊情形當日臨時請求急待撥車裝運者應先商請配車股許可後方可照撥
- 四、各站請求車輛如因故改撥他類車輛代替時須先商得配車股之許可
- 五、青島大港坊子濰縣青州周村濟南各站請求車輛除在車輛報告內請求外並應用電話或電報將車輛之到達站及貨物種類報告配車股
- 六、第二項之規定由配車股用代電通知各段站並抄呈車務處運輸課營業課及抄送行車股如貨運情形遇有變更應隨時更改用電報通知俾適合需求其每次變更情形應詳細記錄以資查考

制 法  
(1) 規 則

制 法

(2) 項 目

經濟學月刊

第六卷 第二期

## 修正車務外站員司替班津貼辦法

二月二十四日指令第三八五號修正施行

第一條 凡本路車務外站員司指派他站替班者每日津貼按左列名目等級支給之

第一級 站長 副站長 查票員 車長 電報領班

以上每日津貼一元二角

第二級 試充車長 電報副領班 電話領班 統計司事 客貨司事 貨物司事 客票司事 行李司事

以上每日津貼一元

第三級 過磅司事 車號司事 站務司事 電報司事 電話司事

以上每日津貼八角

第二條 支領替班津貼以離開原勤務地點為限

第三條 凡員司派赴他站替代或助理行車事務時應按照本路隨車員工支領飯費辦法第一條之規定除照給替班津貼外得減半支領飯費

第四條 凡替班超過三十日以上被替代者如仍未回差時須於替班津貼證備考欄內註明事由以備考核

第五條 替班津貼証須於替班終止時一月以內填送到局以憑核發

第六條 本局前訂各站站長替班津貼辦法自本辦法施行後應即廢止

第七條 本辦法自公佈之日施行

制 法  
(3) 頁

制 法  
-----  
(4) 項 局

經濟鐵路月刊

第六卷 第二期

命  
令

集張乙方碑

# 部 令

鐵道部業務通令 客運類第三號

管理局  
令各鐵路管理委員會  
公司

事由：修正本部客車運輸通則第四十一條條文由。

茲將本部第七版客車運輸通則第四十一條條文如下：

「第四十一條 尋常單程客票之用於一路者，其有效期間，除另有規定外，應即以售票之日或在原列車行畢路程為限。

聯運單程客票有效期間，應按里程計算，每三百公里或不及三百公里為一天，但至少以三天為限。旅客應在該票有效期限最後一日之二十四點鐘前完畢行程。

原文第三段刪。

此項修正條文，應定自本年二月一日起各路一律實行。此令。

鐵道部部长張嘉璈

命 令

1



中華民國二十五年一月二十三日

鐵道部業務通令 貨運類第四號

管理局  
管理委員會  
公司

事由：修正貨物運輸通則第五十七條條文仰遵照由。

茲將貨物運輸通則第五十七條條文修正如左：

第五十七條 貨物之私運 倘查有私運貨物應分別按照下列辦法辦理：

(一) 如係普通貨物，應照所定之運價核收運費，並照所收之數十倍處罰。

(二) 如係爆炸品或危險品或毒性品，應照所定之運價核收運費，並照所收之數

十五倍處罰。

(三) 如係漏稅物品，除應照所定之運價核收運費，并照所收之數十倍處罰外，

仍應將關係人連同貨物，一併送當地主管官廳究辦。

(四) 如係違禁品，除應將關係人連同貨物一併送交當地主管官廳究辦外，得免

予追補運費。

除分令外，仰即遵照。此令。

鐵道部部長張嘉璈

中華民國二十五年一月二十三日

鐵道部業務通令 貨運類第五號

管理局  
令各鐵路管理委員會  
公司

事由：硫酸一項，改按五十公斤為起碼運量，定自本年二月十一日起實行，惟須驗照方得起運。

據津浦鐵路管理局呈稱：

「查硫酸一項，對於現代工業上，應用甚廣，每年運量，為數頗多，但該貨屬於危險物品，照章須按二十公斤起碼收費，運商為希圖省費起見，常有夾藏普通貨內報運情事，同裝貨物，危險堪虞。擬請將該項貨物，准照醋酸及石炭酸等貨包裝辦法，加入准按五十公斤為起碼運量之危險品貨物名稱表內，以杜私運，而防危險」。

等情到部；查該路所請，經核尚屬可行，應准將硫酸一項，加入准按五十公斤起運之危險品貨物名稱表內，改按五十公斤為起碼運量，定自本年二月十一日起實行，對於該項貨品之包裝方法，應轉知貨商，必須外加木箱或鐵桶，內填木屑，以免震動，而利運輸，又查硫酸一項，照硝磺類專運規則規定，須領有國府護照，方得起運，前經通令在案，併仰遵照辦理為要，此令。

命 令

3

鐵道部部長張嘉璈

中華民國二十五年一月二十三日

鐵道部業務通令 客運類第四號

命

4

令

管理局  
令各鐵路管理委員會  
公司

事由：規定行李起碼運費為五分。

茲將本部客車運輸通則第五十七條第(二)項條文之末，增續一句如下：

『其起碼運費，無論本路或聯運，均定為五分，』

此令。

鐵道部部長張嘉璈

中華民國二十五年一月二十四日

鐵道部業務通令 貨運類第六號

管理局  
令各鐵路管理委員會  
公司

事由：「貨物運輸通則」第五十條第三款，規定不滿整車由，  
之變更條文內，增加「運回原站」一項，仰遵辦。

案據膠濟鐵路二十五年一月九日車字第一四號呈：

「以不滿整車貨物，運抵到達站後，遇有收貨人拒絕收貨，或收貨人業已他往，

無人收取者，經託運人請求運回原站，并願按照貨物運輸通則第四十九條規定之變更辦法繳納費用，應如何處理，尙無明文規定。擬請於該通則第五十條第三款條文內，加入「運回原站」一項。

等情；查該路所請，尙屬允當，茲爲便利貨商起見，將該第五十條第(三)條文修正，加入「運回原站」一項。至於此項變更手續，及運費雜費計算方法，應按照通則第四十九條，第五十二條，及「貨物負責運輸辦事細則」第一三〇條，一三一條，一三二條，一三三條(三)項，一三四條，一三六條，及一三七條之規定辦理。除分令外，合行檢同修正條文，令仰各該路遵照；並轉飭所屬一體遵照辦理爲要。此令。

附發修正通則第五十條第三款條文(附後)

中華民國二十五年一月二十四日

鐵道部部長張嘉璈

修正貨物運輸通則第五十條第三款條文

第五十條 (三)不滿整車貨物之變更，只限於取消託運；運回原站；停止交貨；停止交貨之解除；變更收貨人；及在未裝車以前之變更到達站。

鐵道部業務通令 貨運類第七號

管理局  
令各鐵路管理委員會  
公司

事由：頒發貴重物品名稱表，貨物運輸通則第七條(三)(四)兩款規定：「金銀、金銀貨幣、鈔票、有價證券等類；一切重要文件、珠寶、古董、及其他特殊貴重物品」鐵路不負責運輸。惟查該條文并未

規定品名，以致各路承運之時，對於該類物品是否負責，須由站員臨時酌定，既感不便，復易紛歧，亟需明白規定，以資遵循。當經本部根據第九次運輸會議議決案，飭由各路擬定貴重物品名稱表，呈復到部。并經彙核審查，規定鐵路不負責運輸之貴重物品二十三項，列表隨令頒發。嗣後貨物運輸通則第七條(三)(四)兩款所列不負責運輸之貨物，應即以貴重物品名稱表為標準，仰即遵照。此令。

中華民國二十五年一月二十五日

鐵道部部长張嘉璈

貴重物品名稱表

門類	貨物名稱
鑛 5	金條及金葉或銀條
工 1	錢幣金或銀
工 3	水晶器皿
工 4	烏木器皿
工 8	珠寶飾物
，	珍珠寶石
，	玉器玉石石
工 2)	石膏或玉石製像
，	大理石雕刻像
，	大理石雕刻飾品
，	象片或木質雕刻品
，	美術陶器
，	圖畫貴重
，	雕刻品
，	金銀裝飾品或首飾
工 21	獎券
，	郵票印花票等項
，	鈔票公債票股票及其他各種流通證券 <small>未蓋字已通</small> 或已蓋字預備發行者
工 30	琥珀
，	金銀及包金銀之鈕扣
分等表未列	各種古玩
，	重要文書
，	分等表內未列之各種特殊貴重物品

鐵道部業務通令 貨運類第九號

管理局  
令各鐵路管理委員會  
公司

事由：准財政部咨送取締私製手工捲煙使用器具規則，請分發各路，飭屬查照，遇有輸運時，立予扣留交辦，令仰遵照，由。

案准財政部一月二十二日稅字第二二八五一號咨開：

「案查捲煙用之原料，如紙圈平版紙及薰煙葉薰煙絲等項之私運，先經檢同各該章則樣品等件，咨准貴部及交通部通令鐵路郵航各局飭屬一體協緝有案。比年以來，各該交通機關對於上述私貨，已疊有截獲，送經各主管統稅局所照章究辦，緝務前途，深資匡助，至為感佩。茲查捲煙用之工具，如鐵質手搖機，木質手推機等類，均為手工捲煙唯一之利器，向不准私製購運，疊經飭由主管署優懸賞格，通令緝拿。乃一般奸商，以大利所在，仍多違禁販運，暗中供給各私製捲戶，致令私捲滋蔓，國家稅收，廠商營業，在在均蒙莫大影響。本部為嚴密防止起見，現已制定取締私製購運手工捲煙使用器具規則公布飭遵，所有各交通機關，擬仍按照捲煙原料咨准成案，請予一體協緝，俾免疏漏。除分別咨行外，相應檢同前項取締規則，咨請貴部煩為分發，各路局一體飭屬查照，遇有前項機件輸運時，立即予以扣留，運交當地主管統稅各機關從嚴究辦，以絕私源，而維稅政。並盼見復，實叙公誼」。

等由；准此，合行檢同該項規則，仰即遵照，并轉飭所屬一體遵照。此令。

計附發規則一份（附後）

中華民國二十五年一月二十九日

鐵道部部长張嘉璈

財政部取締私製購運手工捲煙使用器具規則（二十四年十二月二日公布）

第一條 凡因捲製手工捲煙使用一切器具之製造或運售及購用其取締辦法除其他法令章則

已有規定仍應適用外均應依照本規則辦理

第二條 本規則所稱手工捲煙使用之一切器具如左

一、鐵質及雜有木質或以電力運動之各種手搖捲煙機

二、木質或鑲有鐵質之各種手推捲煙機

三、其他關於手工捲製上直接需用之一切捲煙器具

第三條 關於前條規定之各類手工捲煙使用器具應一律禁止製造或運售及購置其在產煙區

域附近範圍已奉核准登記之貧民手工捲煙戶所用之捲煙器具曾經當地主管統稅機關

驗明編號烙印呈報有案者在捲煙禁絕期限未滿以前暫准照舊使用

第四條 違反第三條之規定不論其為製造或運售及購用除將機具沒收銷燬外併應按照價值

處以十倍以下之罰金

第五條 本規則如有未盡事宜得隨時修改之  
第六條 本規則自公布之日施行  
鐵道部業務通令 貨等類第二號

管理局  
令各鐵路管理委員會  
公司

事由：公布本年一月份貨物名稱等級修改增加表。

茲將本年一月份貨物名稱等級修改增加表一份共一頁隨令頒發，定於本年三月一日起實行，除分行外，仰即遵照辦理具報。此令。

附發本年一月份貨物名稱等級修改增加表一份共一頁（附後）

中華民國二十五年一月二十四日

鐵道部部长張嘉璈

貨物名稱等級修改增加表

二十五年一月份（本年三月一日起實行）

（第十四頁）



原 訂				修 改 或 增 加				備 考	
頁	行	門類	貨物名稱	等級	頁	行	門類		貨物名稱
七	右 9	農四	甜菜根	四	七	右 9	農四	甜菜根	五
三	左 8	農一	山薑	三	三	左 8	農一	山薑	四
三	左 11	農一	山薑絲	二	三	左 11	農一	山薑絲	三
一	右 16	工三〇	冥洋或紙錢或錫箔	三	〇	右 16	工三〇	冥洋或紙錢	三
六			(增加)		六	左 14下	農二	石榴	四
			(增加)		〇	右 16	工三〇	立脫粉(俗名洋鉛粉)	三
			(增加)		六	左 10下	工三〇	紗管木錠子	三
			(增加)		八	右 18下	工三〇	優等普通	三
			(增加)		一	右 17下		起碼運費三等車或行車 十元，棚車二十五元	三

注意：此表頁數行數係按續印第六版普通貨物分等表計算

鐵道部業務通令 貨運類第十號

管理局  
令各鐵路管理委員會  
公司

事由：為規定低等爆炸危險等品短程貨物  
等普通貨物之處罰辦法，令仰遵照  
辦理。

案據浙贛鐵路局一月十八日第一五四九七號呈節稱：

「鐵路運輸之貨物，如有以爆炸危險等品與普通貨物混合報運，而其等級並不高於同批之普通貨物，貨主於託運時亦未聲明，經鐵路發現者，應否按捏報處罰，及其辦法如何，尙無規定，擬請核示。

等情前來；據此，查以爆炸危險等品，按普通貨物報運，極易肇生意外。故無論其等級之高低，及有無取巧之行爲，同應按捏報處罰，以資限制，而事防範，倘查有爆炸危險等品，單獨或與普通貨物混合，捏報爲普通貨物，而其等級，並不高於捏報之普通貨物者，應照該爆炸危險等品之計費重量及等級，另計運費加收之，并照加收之數，十五倍處罰。除指令浙贛路局遵照外，合行令仰遵照。此令。

中華民國二十五年一月三十日

鐵道部部長張嘉璈

鐵道部業務通令 客運類第五號

管理局  
令各鐵路管理委員會  
公司

事由：請解釋各銀行運送法幣現銀辦法  
疑義，仰即遵照令示各點辦理  
由。

本部業務司案呈據津浦路車務處梗代電稱：

經濟鐵路月刊

第六卷 第二期

命 令

11

「案查前奉大部上年十二月十三日元業代電及上年十二月二十四日業字第四三號訓令，關於運送法幣現銀除中中交三行免費運輸外，餘概按五折收費一案。查該項免費或按五折收費辦法，似尚有疑義數點，應請解釋，俾便遵行：（1）運輸現銀法幣，除中中交三行應予免費外，其他各銀行運送時是否按照五折收費？各省省立銀行運送時是否亦按五折收費？（2）除中中交三行免費運輸應繳免費憑照外，其他各銀行運輸按五折收費，是否須繳減價憑照？（3）查法幣名稱，係指中中交三行所發之紙幣而言，如中中交三行運送其他各銀行所發之紙幣，是否亦准免費？及其他各銀行運送法幣以外之紙幣，是否亦照五折收費？（4）中中交三行所發之角票，是否亦按運送法幣辦法辦理？及其他各銀行所發之角票，是否亦照五折收費？以上四點敬請查核見示」。

等情；據此。查自新貨幣政策實行以來，關於人民攜帶銀幣，指示兌換法幣，及運輸法幣現銀各節，均經財政部規定辦法，咨准本部令行各路遵辦各在案。茲為各站明瞭手續，便於實施起見，特再彙合前頒各令要點，及此次津浦請示各點，摘要提示於左：

一、各地軍警，對於無法幣流通地方之人民，攜帶銀幣購物，如確非挾帶牟利者，不得率予沒收；但應飭令收受舖戶送交就近兌換機關兌換法幣。（見本部本年一月魚總

代電）

二、無知愚民，不明政令，攜帶銀幣，應即指示就近兌換機關，令其兌換法幣，至携赴

兌換機關兌換法幣者，尤不得中途收截。（見本部本年一月魚總代電）

三、旅客准帶銀角數目，亦經財政部重申前令，如非劣質輕角，無論單雙在三百枚以內者，准商人自由運輸，如超過上列數目，則須請領護照，否則作為私運。（見本部本年一月業字第四二三號訓令）

四、各車站旅客，以銀幣購買車票，售票處應予照收，并應詢明如於票價外，尚携有銀幣或銀角數在三百枚以上者，併飭交由該站售票處，悉予調換法幣，仍由該站將旅客購票之銀幣，及票款以外調換法幣之銀幣角，分別開單送交就近兌換法幣機關，兌換法幣。（見本部本年一月業字第四二三號訓令）

五、鐵路運輸銀幣銀類，以財政部所規定兌換法幣機關為限，並須查明領有財政部護照，或兌換法幣機關之證明書，方准承運，此外依照銀製品用銀管理規則購買銀料者，其承運時，亦須查明發售銀料之銀行所給予之證明書。（參閱本部二十四年十一月三十日總字第四二三九號訓令，及前頒運輸銀幣銀類請領護照及私運私帶處罰辦法）

六、運輸現銀法幣，除中央中國交通三行免收運費外，其他各銀行及代兌法幣機關，應分別按照客車運輸通則第一〇五條（甲）（乙）兩項之規定，五折收費，並毋庸繳驗減價憑照。

膠濟鐵路月刊 第六卷 第二期

七、法幣一項，應以中央中國交通三行所發之鈔票為限，其他各銀行所發之鈔票自不在內，除農民銀行運輸本鈔，應仍遵前令照客運通則第一〇五條乙項六折收費外，其他法幣以外之鈔票，均須按同條同項十足收費。

八、中央中國交通三行所發之角票，應准按運送法幣辦法辦理。

九、免費運輸法幣現銀等項，應填用本路雜項客運票據。（站帳式一（十七））  
據呈前情，合行彙示要點九項，令仰遵照辦理。此令。

中華民國二十五年二月六日

鐵道部部长張嘉璈

鐵道部業務通令 運價類第一號

管理局  
令各鐵路管理委員會  
公司

事由：准實業部咨送獎勵工業審查會第七次獎勵案，定自本年四月一日起實行，仰遵辦具報。

案准實業部本年一月三十日工字第一四六四六號咨，送第七次獎勵工業審查會議決各案，請核辦見復等由到部，查此次會議議決各案，關於核減鐵路運費者，計有東亞毛呢紡織公司所製抵羊牌，騎羊，高射砲，五羊，孔雀，高陽，雙羊，蘇武牧羊，三羊開泰，羣羊等十種商標毛線減價一案，經該審查會審核與工業獎勵法規定相符，准予按照分等表內原定等級

，一律減低一等，照三等收費，以兩年為期，自本年四月一日起實行，除咨復外，合行令仰遵照辦理為要。此令。

中華民國二十五年二月十日

鐵道部部長張嘉璈

鐵道部業務通令 貨運類第十一號

管理局  
令各鐵路管理委員會  
公司

事由：增修捲菸等級由。

茲據華菲等煙草公司呈請規定新出寶馬等牌捲菸等級，經查明下列各牌捲菸，每五萬枝價格，均未超過一五〇元，應准按普通繳納二等運價。茲將該公司等新出捲菸牌名支裝列左：

- 一、華菲烟草公司寶馬牌（分十枝硬包及二十枝軟包兩種）。
- 二、中國華昇烟公司馬鈴王牌（十枝裝）。
- 三、中國山東烟草公司漁利牌（十枝裝）。

除通令各路並批示外，仰即遵照辦理。此令。

中華民國二十五年二月十一日

命  
15  
令

鐵道部部長張嘉璈

鐵道部業務通令 行車類第五號

管理局  
令各鐵路管理委員會  
公司

事由：茲於二十三年一月起至二十四年六月止之各路行車，並指示各項事變之防範辦法，仰遵照行。

查二十三年一月起至二十四年六月止，一載半中，各路發生行車事變共計六七八七次。內計二十三年上半年二二〇一次，下半年二二二八次，二十四年上半年二二五八次。茲將各期事變詳細情形，列表如左：

(1) 廿三年一月至六月各路行車事變統計彙表

種類	停車	出軌	脫鈎	失火	燒軸	燒車	車輪走逸	機車損壞	傷人	傷命	軋壞尖	軋壞車	軋壞門	其他	總計	廿三年一月至六月總計	增或減
次數	24	182	71	12	504	2	543	307	267	27	151	15	96	2,201		+ 127	

(2) 廿三年七月至十二月各路行車事變統計彙表

種類	停車	出軌	脫鈎	失火	燒制	車輪走逸	機車損壞	傷人	傷命	軋壞尖	軋壞車	軋壞門	其他	總計	廿三年一月至六月總計	增或減
次數	36	201	111	13	454	5	526	319	297	32	147	17	170	2,328	2,201	+ 127

(3) 廿四年一月至六月各路行車事變統計彙表

種類	機車	出軌	脫鈎	失火	燒軸	機車逸走	機車損壞	傷人	傷命	機車損壞	機車損壞	其他	合計	二十三年一月至六月總計	增或減	二十三年七月至十二月總計	增或減			
次數	23	176	114	17	354	3	627	340	286	21	148	27	122	2,258	2,201	+	57	2,328	-	70

以各期事變之消長而論，二十三年下半年計較同年上半年增加一二七次。二十四年上半年雖較二十三年下半年減少七十次，但與二十三年上半年相較，仍見增加五十七次，顯無若何進展。設非力圖改善，影響所及，實非淺鮮。

查各路事變，以『機車損壞』一項發生最多，計佔總數百分之二四·九九。其次則為『燒軸』一項，計佔總數百分之一九·三三。茲將上述一載半中各項事變之總數，每月平均次數，及各項事變之百分率等彙表如左：

(4)二十三年一月至二十四年六月各路各項行車事變百分數長

種類	撞車	出軌	脫鈎	失火	燒軸	機車逸走	機車損壞	傷人	傷命	機車損壞	機車損壞	其他	總計	
次數	83	559	296	42	1,312	10	1,696	966	850	80	446	59	388	6,787
每月平均次數	4.61	31.06	16.44	2.33	72.88	0.56	94.92	53.33	47.22	4.44	24.77	32.77	21.55	377.06
各項事變之百分率	1.22%	8.24%	4.35%	0.62%	19.33%	0.15%	24.93%	14.23%	12.52%	1.18%	6.57%	0.87%	5.72%	100%

至於各路所肇事變，平漢、津浦以『機車損壞』一項發生最多，北寧、膠濟、正太、粵漢南段均以『燒軸』一項為多。京滬以『機車損壞』及『輾斃人命』兩項發生較多。滬杭甬以『輾斃



人命』及『損壞車鈎』兩項發生較多。隴海以『輾傷人命』及『脫鈎』兩項為多。平綏、道清以『出軌』及『輾傷人命』為多。湘鄂以『機車損壞』、『出軌』及『撞車』三項發生較多。廣九以『輾斃人命』及『燒軸』兩項為多。南潯以『輾斃人命』及『出軌』兩項為多。

關於各路事變原因，『機務技術』一項約佔總數百分之二五·八〇。『機務人事』一項，佔總數百分之二三·八〇。『自不小心』一項，佔百分之二三·六九。以上三種原因為數最多，詳情如左表：

(5) 二十三年一月至二十四年六月各路行車事變各種原因百分數表

種類	車務人事	車務技術	機務人事	機務技術	工務人事	工務技術	車行人事	自不小心	其他
次數	385	8	1,615	1,715	77	104	28	1,608	1,247
每月平均次數	21.39	0.44	89.72	95.28	4.28	5.78	1.56	89.33	69.27
各項原因之百分率	5.67%	0.12%	23.81%	25.80%	1.14%	1.53%	0.41%	23.69%	18.37%

又查各路事變原因，平漢、北寧、粵漢南段均以『機務人事』一項為多。津浦、膠濟則以『機務技術』一項為多。京滬滬杭甬、正太、廣九、道清均以『自不小心』及『機務技術』兩項為多。隴海、平綏以『自不小心』及『機務人事』兩項為多。湘鄂以『機務人事』及『機務技術』兩項為多。南潯則以『自不小心』一項為多，而車機工人事過失之總數，竟佔各種原因百分之三〇·六〇。人事不臧，實為肇事最大原因，已無可諱，其結果不惟損壞路產，亦且傷害人命。

損失之大，未可數計。嗣後各路除對於發生較多之事變及其原因應嚴加注意，並妥為防範外，對於人事之訓練一項，尤應特加注意。所有新進行車員工均須經過嚴格考試。其及格錄取者，仍應予以相當時期之訓練及試用，再經甄別及格，方得正式委用。至一般行車員工亦應定期抽調考試，以資測驗。其查有不合宜者，應即另調他職，以免僨事。茲為行車員工有所遵循並策安全起見，特將各項事變之防範辦法，擇要摘示如下：

一、防範撞車應行注意者：

(1) 閉塞法行車制，務須絕對遵守。

(2) 站長於將進站號誌顯示平安，准許列車進站之前，應先查明轍尖部位有無乖誤，經行路線有無障礙，暨妨礙經行路線之調車工作是否停止。

(3) 如遇兩列車同時駛近一站交會時，務須照章先令兩列車各在進站號誌外停止，然後酌量情形，先令一列車進站停妥後，再令其他一列車進站。

(4) 司機開行列車，應以絕對遵守號誌為第一要務。

(5) 列車到站停止時，必須使首尾兩端均各停在警衝標以內。

二、防範列車出軌，應行注意者：

(1) 隨時注意枕軌有無瑕疵，軌距有無相差，灣道地點之內外軌超高度，是否適合，道釘有無鬆動，路基有無損壞。

(2) 隨時查驗車輪各部，如軸項有無損壞，輪箍有無鬆動，輪緣有無磨薄。

(3) 平車及敞車所裝貨物，必須捆載穩固，以免中途墜下，墊出車輛。

三、防範列車脫鈞，應行注意者：  
(1) 查驗車鈞各部有無瑕疵，注意鈞舌厚度有無磨薄，車鈞中心高低之差度，是否適合，車鈞鈞舌中心與車鈞臂垂直距離是否合格。

(2) 列車行駛時，不得驟然猛增或猛減速率，行駛上坡道時，尤應注意。

四、防範失火，應行注意者：  
(1) 凡爆炸及危險物品，必須裝於堅固安全之保險箱桶內。

(2) 凡平車及敞車之裝有易燃貨物者，不得緊接掛於機車之後。

(3) 客車中旅客有無遺棄燃火烟頭等物，應隨時注意。

(4) 客車中之電線設備，應時加檢驗。

(5) 列車內應置備相當救火器具。

五、防範燒軸，應行注意者：

(1) 貨車裝載貨物，不得逾重。

(2) 軸箱內之毛線五金銅瓦等件，是否妥適，應隨時檢查。

六、防範車輛逸走，應行注意者：

(1)車輛之停於有坡度之股道者，應將各車之手軔絞緊。

(2)如遇發生颶風，除將各車手軔絞緊外，並應將止車楔橫鎖軌道。

七、防範機車損壞，應行注意者：

(1)機車駛出機車房前，對於各項機件，務須詳加檢驗。

(2)各項機車務須按期認真洗爐，鏟除水銹。

八、防範傷亡人命，應行注意者：

(1)列車於開行之先，必須將各車車門妥為關閉。

(2)列車行動後，嚴禁旅客上車或下車。

(3)列車行駛中途，如見軌道上有人行走，必須鳴汽警告。

(4)列車行經長橋、隧道、平交道、車站兩端、及障礙視線之直道灣道之前，必須鳴汽

警告。

(5)在平交道、長橋、隧道各處，應設置警告圖標，以資警惕。

九、防範軋壞轍尖，應行注意者：

(1)扳置轍尖，務須嚴密。

(2)由號誌房管理之轉轍器，當列車經過迎面轍尖時，應將節制關係轍尖之槓桿緊貼構架，並鎖扣嚴緊。

(3) 由轉轍夫手扳之轍尖，當列車經過迎面轍尖時，應將把柄用腳踏緊。

(4) 調移車輛時，不得將機車或車輛停留於轍尖之上。

十、防範損壞車鈎，應行注意者：

(1) 隨時檢查車鈎各部之機件。

(2) 接掛車輛時，務須謹慎從事，勿使猛撞。

(3) 列車行經上坡道時，不得驟然猛增速率。

十一、防範撞壞柵門，應行注意者：

(1) 柵門夫應隨時注意站中之電鈴信號及列車之鳴汽信號。

(2) 開關柵門時，行動務須迅速確實。

(3) 柵門號誌及號誌燈，務須維持清潔明晰，以便瞭望。

以上各項，統仰嚴飭所屬切實遵照辦理，並隨時督察，以冀減少事變，增加效率。本部將以各路行車事變之增減，為考核行車工作之一重要標準焉。是為至要。此令。

中華民國二十五年二月十一日

鐵道部部長張嘉璈

鐵道部業務通令 客運類第六號

管理局  
令各鐵路管理委員會  
公司

事由：規定客票退款手續費起碼一分，由不及一分者作一分計算，仰遵照。

案據京滬滬杭甬鐵路管理局二十四年十月十七日車字第一七三六號呈請規定退票手續費，除不滿五分者，應收五分外，其餘零數，應按不滿一分作一分計算，以昭公允，等情到部；查退票手續費，係屬客運雜費，自應遵照本部客車運輸通則第五條第二段之規定，其尾數算至分位為止，不及一分者作一分計算。據呈前情，合行通令各路一體遵照辦理。此令。

中華民國二十五年二月十三日

鐵道部部長張嘉璈

鐵道部業務通令 貨運類第十二號

管理局  
令各鐵路管理委員會  
公司

事由：爆炸及危險品分等表內所列各項貨物，除彈殼等十二項外，一律改按五十公斤起運，自本年三月一日起實行，仰即遵照辦理。

命  
23  
查爆炸及危險物品分等表內所列各項貨物，曾經核准三十餘種，改按五十公斤為起碼運量，先後飭遵在案。茲查其中尚有多種，係屬社會常需之品，報運者多係零星少數。為減輕貨商負擔，防止捏報流弊，暨適應社會需要起見，除彈殼（裝滿火藥）、引火線（破彈用）、炸

命  
24  
令

藥、礮彈藥、轟炸藥、火藥、棉花火藥、梯恩梯、雷管(即發爆聲之物)、霧礮、油(礦物危險者)、及黃燐共十二項，仍應按照貨物運輸通則第二十九條所規定。以二千公斤為起碼運量外，其他各項，一律准予改按五十公斤為起碼運量，定自本年三月一日起實行；以前所規定「准以五十公斤為起碼運量之危險品等貨物名稱表」應即廢止。茲將應按二千公斤起運之危險品等貨物名稱列表印發，以便外站服務人員之檢查與記憶。惟經手人在承運爆炸及危險物品時，對於包裝、標識、置放位置、裝卸搬運等事項，應特別注意，以策安全，而赴事功。除分行外，仰即遵照辦理。此令。

中華民國二十五年二月十三日

鐵道部部長張嘉璈

應按二千公斤為起碼運量之  
危險品等貨物名稱開列於下

- 彈殼(裝滿火藥)
- 引火線(礮彈用)
- 炸藥
- 礮彈藥
- 轟炸藥
- 火藥
- 棉花火藥
- 梯恩梯
- 雷管(即發爆聲之物)
- 霧礮
- 油(礦物危險者)
- 黃燐(註：如有正式  
學校證明書者，  
准按五十公斤起  
運。)

鐵道部業務通令 貨等類第五號

管理局  
令各鐵路管理委員會  
公司

事由：為規定大小豬之區別，並在貨物分等表內分別添註修改，着自本年三月一日起實行，令仰遵照。由。

案查關於粵漢鐵路湘鄂段管理局上年九月十三日車字第六零六號呈請核示大小豬之區別一案，經本部擬訂運豬兩種辦法，於上年十二月以刪業代電第一八零二號令各路核議去後，茲據先後呈復前來。經彙核各路所陳情形，特規定豬每頭實重未滿十公斤者為小豬，仍按四等運價，並照每批實在重量計費，無論裝載筐籠，一律勿須過尺；其滿十公斤及十公斤以上者為大豬，仍按頭計費。並應將普通貨物分等表第十八頁「小豬」及第六十九頁「豬」，修改如下：

第十八頁 大豬（每頭實重滿十公斤及十公斤以上者，按頭計費）。

小豬（每頭實重不滿十公斤者，無論裝載筐籠，勿須過尺，按實重計費。）四等。

第六十九頁 大豬（每頭實重滿十公斤及十公斤以上者）。每頭每公里零·五零分。

上述各項着自二十五年三月一日起實行，合行令仰遵照。此令。

中華民國二十五年二月十三日



## 業務通飭

鐵道部業務通飭

貨運類第一三二號  
二十五年一月十六日

事由：准財政部咨請轉飭各路，遇有商人託運土菸葉，應責令呈驗照單，方准起運，否則即予扣留，送當地主管機關究辦，仰即遵照。

案准財政部本年一月七日稅字第二二二七七號咨內開：

「查關於土菸葉一項，在蘇、浙、皖、豫、鄂、贛、閩等七省特稅區域內運銷者，事前應向產地駐場員，或主管特稅機關，及兼辦特稅之稽徵員，依率完納特稅，領取本部稅務署印發之土菸葉特稅完稅照。如遇改運或分運時，並應向起運地主管特稅機關，繳呈原完稅照，換領主管機關印發之分運照。其在上述七省以外，非特稅區域內運銷者，事前應向當地煙酒稅機關依率完納公賣費稅，領取本部頒發之徵收憑單。如須外運，應向起運地主管煙酒稅機關，繳呈原徵收憑單，如領部頒驗單。倘該項貨件，由特稅區轉銷非特稅區，或由非特稅區，轉銷特稅區時，仍應持憑所領上項照單，再納各該銷地之公賣費稅或特稅。本部在煙葉特稅徵收暫行章程，及煙酒公賣暫行條例內，均有明白規定，歷經通行辦理有案。是凡土菸葉之運銷，如果未經按照上述

規定手續，領有照單，即屬漏稅私貨，應在查扣究罰之列。乃近來經本部調查所得，各地商人運銷土菸葉，不按定章辦理，未經報領單照，朦混偷漏者，數見不鮮，似非援照薰菸葉咨准成案，由郵航鐵道各交通機關飭屬一體協助查察，不足以資防杜。除分咨外，相應檢同前項章程條例及各種規則，並照單式樣，備文咨請貴部予以協助。即煩通飭各路局，請飭各站一體查照，遇有商人輸運土菸葉，應援照薰菸葉運輸成案，必須責令呈驗上項單照，方准起運；否則即予扣留，逕交當地主管特稅或菸酒機關照章究辦，俾絕私漏，而維國稅」。

等由；暨送土菸葉特稅徵收暫行章程，稽徵處罰規則，菸酒公賣暫行條例，稽查規則，罰金規則，及土菸葉特稅完稅照，分運照，公賣徵收憑單，驗單各項附件到部。除分飭外，合行檢同原附件隨文附發，仰即遵照辦理。

附發原附件九種各份

此飭

各鐵路管理局  
各鐵路管理委員會  
公司

鐵道部部长張嘉璈

局 令

訓令第二二二六號

警察署  
會計處  
車務處  
總務處  
工務處  
機務處  
材料處  
秘書室

案奉 鐵道部二十五一月二十七日參字第二零六號令開：「茲修正職工教育諮詢委員會組織規程第八條條文公布之。此令」。等因，附修正條文。奉此，查此項規程，業於一月十五日第八七號訓令行知在案。奉令前因，除分行外，合將修正條文，隨令抄發，仰即知照。此令。

附修正條文(附後)

中華民國二十五年二月三日

職工教育諮詢委員會組織規程

第八條 職工教育諮詢委員會經常費，應於每年度開始前，按章編具概算呈 部審核後，

彙轉中央核定。

訓令第二三八號

令 車務處  
機務處

案奉

鐵道部業字第四八九號訓令內開：

「案查本部前爲便利接洽聯運車輛之交接、檢驗及接掛起見，曾經上年七月十日聯字第二四八八號令飭各路聯軌站組設聯運辦事室在案，茲查已設立聯運辦事室者，僅有京滬滬杭甬、津浦之南岸聯運室膠濟津浦之濟南交通站、平綏、北寧、平漢之豐台聯運室，其他有關各路在聯軌站點，尙未設立，其已經設立者，亦有尙未開始工作者。現爲力求推進工作，以利聯運起見，特開示改善辦法四點如左：

- (一) 各聯運辦事室如有尙未開始工作者，應即從速實施工作，其尙未組織聯運辦事室者，應從速商組呈報。
- (二) 聯軌站每日過軌聯運車輛，應備專簿登載，甲路掛到日期車次時刻及乙路驗收及掛出時刻，均應送由聯運辦事室稽核，並設法縮減延誤時刻。
- (三) 聯軌站應備專簿，記載聯運車輛之拒收，或須加整理之輛數，及其原因，送由聯運辦事室查核，並設法減少改善。

(四)車機人員檢驗車輛，應以迅速與敏捷之方法為主，關係員工務須隨時互相接洽，聯絡辦理，以期改善而利運輸。

除分令外，仰即遵照辦理具報。此令。

等因。奉此，查前奉 部令聯字第二四八八號，飭於各路聯軌站組設聯運辦事室。等因。經飭交<sup>該(車)處</sup>擬辦，並將改善本路濟南交通站情形，由局以二十四年第六六八號呈復 鐵道部備案各在案。茲奉前因，除分令<sup>機</sup>車務處外，合行令仰遵照辦理具報，以憑轉呈。此令。

中華民國二十五年二月四日

訓令第三四一號

令 車務處  
會計處

案奉

鐵道部本年二月八日聯字第七二一號訓令內開：「查聯運各路之聯運遊覽來回票遊覽站點，倘非旅客聯運站者，應一律開為旅客聯運站，辦理其他客運聯運業務，合亟編就各該站之票價及公里表，隨令附發，仰即遵照辦理，此令」。等因。附發各站票價及公里表一紙。奉此，除分行外，合行抄發原表，令仰<sup>遵照辦理。此令。(車)</sup>知照。此令。(會)

附表一張(附後)

中華民國二十五年二月十五日

訓令第三九七號

案奉

鐵道部業字第八三七號訓令內開：

膠濟鐵路月刊 第六卷 第二期

會計處  
機車處  
機務處

單程客票價目表						
聯軌站	聯運站	里程 (公里)	頭等	二等	三等	
湘鄂路			元	元	元	
漢口	大智門	471	21.45	14.00	7.25	
	門	516	22.75	15.00	7.90	
平漢路						
漢口	大智門	1169	52.65	35.10	17.55	
鄭	州	653	29.40	19.60	9.80	
新	鄉	573	25.20	17.20	8.60	
石	莊	256	10.65	7.10	3.55	
豐	台	116	5.25	3.50	1.75	
隴海路						
鄭	州	461	20.85	13.90	6.95	
		375	16.95	11.30	5.65	
		91	4.20	2.80	1.40	
		565	25.50	19.00	8.50	
徐	州	803	36.15	24.10	12.05	
		716	32.25	21.50	10.75	
		432	19.50	13.00	6.50	
		224	10.20	6.80	3.40	
津浦路						
天津	東總站	399	18.00	12.00	6.00	
		986	44.40	29.60	14.80	
濟	南	48	2.25	1.50	.75	
		634	28.65	19.10	9.55	
徐	州	271	12.30	8.20	4.10	
		317	14.40	9.60	4.80	
浦	口	611	27.60	18.40	9.20	
		24	1.20	.80	.40	
首	都	656	27.75	18.50	9.25	
		69	1.35	.90	.45	

「案查關於車輛支配規則一案，經於上年十二月敬業電飭各路，展緩三個月，改自本年四月一日起實行，並仰陳述意見，以憑核奪在案。嗣據各路先後呈復前來，僉以此項規則所定辦法，尙有須斟酌修改之處，或請維持原有辦法各等情。該項車輛支配規則，應予從緩實行。除分令外，合行令仰遵照。此令。」

等因。奉此，查前奉 部令公布國有鐵路車輛支配規則，經於上年訓令二二三〇號轉行嗣奉 鐵道部上年敬業電，飭展緩實行日期，改自二十五年四月一日起實行。等因。當飭由該(機)會(用)處遵照，并由局電復 鐵道部各在案。茲奉前因，除分行外，合行令仰遵照。此令。(車) 中華民國二十五年二月二十日 訓令第四五五號

令 車務處  
會計處

案准

鐵道部聯運處電開

「案准隴海路電開自本年三月一日起將臨潼站取消為聯運遊覽站惟該站仍開為國內旅客聯運站辦理客車聯運業務等因除分電外相應電達即希查照」

等因。准此，除分行外，合行令仰轉飭遵照。此令。(車) 知照。此令。(會)

中華民國二十五年二月二十五日

指令第三一五號

令車務處

二十五年二月十一日第八二號呈一件

本市港務局新建第三碼頭之由  
調車費定為每噸二角請核示

呈悉據稱本市港務局新建第三碼頭，啓用在即，所有本路在該碼頭調送車輛之調車費，擬請按照第一第二第四碼頭之數，定為每噸二角。等情。查核尙屬可行，應准如擬辦理。除分行並轉呈鐵道部備案外，仰即轉飭遵照辦理。此令。

中華民國二十五年二月十七日

奇技

至正

德國軍隊有摩托自行車隊，其三輪者，車旁附一小車，內坐一人，大操時，司機者於車迅行速時，令車身側過，小車懸空，車內之人，另以新皮帶與舊皮帶交換，換畢，車尙未停。



頭 禿

正 至

某雜誌言，赤髮之人，其髮不易落，而髮之色淺者則易落，職業時常行動者，較之靜坐者其髮不易落，神經薄弱易受激刺者，其髮易落，美國數年來不景氣，而失業者多，禿頭之數目亦增多。

公

牘

## 車務處通飭

車務處通飭第三九號

浙贛路玉南段弋陽等八站加入貨物聯運通飭遵照由

案准浙贛路運輸課函開：「查本路玉南段各站經指定弋陽，貴溪，鷹潭，東鄉，溫家圳，蓮塘，南昌南站，南昌北站等八站為客貨聯運站，擬於該段通車營業時，開始辦理。又規定孝順站同時加入辦理貨物聯運，業已先後呈奉部准，茲該段已於一月十八日正式通車營業，已飭屬遵照實行，請查照辦理」。等因。除該路新訂貨運附則及運價表已隨第二〇號通飭分發外，合行通飭，統仰遵照實行為要。

右通飭各車務各分段站

中華民國二十五年二月一日

車務處通飭第四〇號

各站對於每百公斤每公里收費一厘七毫之教育用品適用與不適用聯運遞遠遞減辦法通飭遵照

查各路對於部訂每百公斤每公里收費一厘七毫之教育用品，有適用聯運遞遠遞減辦法者

，有不適用者，殊不一致，茲將各路辦法，開列於後，統仰遵照辦理為要。

適用者 津浦 正太 平漢 京滬滬杭甬 浙贛  
不適用者 北寧 平綏 隴海 湘鄂 膠濟

右通飭各車務各分段站

中華民國二十五年二月三日

車務處通飭第四三號

自二月十一日起隨貨車裝運靈樞空棺一律不收二成加價由

查靈樞空棺兩項，貨物分等表在舟車類內，均係特訂運價不分等級之特種貨物，所有二成加價，不應加收。茲定於二月十一日起，所有隨貨車裝運之靈樞空棺兩項，僅照分等表規定運價數目核收運費，二成加價，一律免收。（聯運各路對於各該路之加價，均不加收）。合行通飭，統仰遵照。

右通飭各車務各分段站

中華民國二十五年二月四日

車務處通飭第四五號

東亞毛呢公司出品減價辦法期滿由本路及津浦北寧一律停止仰知照由

查東亞毛呢公司出品減價辦法，至二十四年十二月三十一日期滿，茲奉 部電及北寧路

車務處抄函，本路及津浦北寧三路一律停止。等因，合行通飭，統仰知照。

右通飭各車務各分段站

中華民國二十五年二月八日

車務處通飭第五〇號

抄發平綏路改訂糧食特價及新訂下行貨物特價自二月十一日起實行仰遵照

准平綏路車務處抄致該路車務各段站代電，略以該路糧食特價，現已改訂，又新訂下行貨物特價一種，均自二月十一日起實行，請飭屬遵照，等因，合將該路附寄之特價表，隨文抄發，統仰遵照辦理爲要。

(表附後)

右通飭各車務各分段站

中華民國二十五年二月十四日

(一)糧食特價

凡上行之整車糧食(包括大麥，小麥，蕎麥，莜麥，高糧，玉米，小米，黍穀，糜米，糜子，豆，綠豆，青豆，黃豆，菟豆，蕎糰子等)運至南口及南口以東各站者，得按下列特價核收運費。

區 別	各 區 段 站	按何站里程計算	按現行五等運價減低之百分數
第一區	包頭綏遠間各站	綏遠	四十八
第二區	白塔卓資山間各站	卓資山	四十四
第三區	馬蓋圖平地泉間各站	平地泉	四十
第四區	蘇集豐鎮間各站	豐鎮	三十五
第五區	堡子灣大同間各站	大同	三十
第六區	周士莊永嘉堡間各站	王官人屯	二十五
第七區	西灣堡張家口間各站	各該站	二十
第八區	寧遠宣化間各站	各該站	十三

附註：(1)所有一五加價及一成負責費仍照章核收

(2)上行各項麵粉運至南口及南口以東者，准仿照上列特價收費。

(3)上列特價除小麥一項准適用聯運運費遞減辦法外，其他各項糧食，一概不准適用。

(二)下行貨物特價

凡由西直門，廣安門，豐台，宣化，張家口，大同，豐鎮，平地泉，綏遠等九站起運，及聯運路各站運進本路之下行棉紗疋頭，絲織疋頭，棉花，蔬菜，罐頭食品，火柴

，裝桶煤油，糖，雜貨等九項，除雜貨一項祇限於零担運輸外，其餘八種不論整車零担，一律照現行原價八折收費。

車務處通飭第五三號

奉令將隴海路臨潼站遊覽名稱取消通飭遵照由

案奉

管理局交下

鐵道部聯字第八一零號訓令內開：

「案據隴海路局本年二月三日車字第八二號呈，請將該路臨潼站遊覽名稱取消，等情。應予照准，所有前往該站之遊覽來回票，應自本年三月一日起停止發售，除分令外，仰即遵照。此令」。

等因。奉此，查隴海路臨潼站列為遊覽站點，經於二十四年九月二十八日第四零八號通飭遵照在案。奉令前因，合行通飭，仰各遵照將客車運輸通則附件(三)遊覽站點表內，隴海路下「臨潼」劃去為要。

右通飭  
各車務各分段  
站

中華民國二十五年二月十二日

車務處通飭第五九號

廣 公

5

奉部令各路辦理貨物聯運辦法應儘量劃一等因通飭遵照由

案奉

管奉局交下 鐵道部業字第八零四號訓令，略以各路辦理貨物聯運，辦法不一，亟應儘量劃一，以利聯運，附列重要者五項如左：

(一) 運費到付，應儘量推行。

(二) 代收貨價，應積極推行。

(三) 教育用品，應改爲適用聯運遞減辦法。

(四) 六等貨及運價之等於或低於六等之貨物，除貨運通則第七條所規定可不辦負責聯運，及煤，焦，灰，渣准予暫緩辦理外，其餘應一律實行負責聯運。

(五) 鐵路代寄聯運負責貨運收據，應早日實行。

飭即遵辦具報等因，查(一)(二)兩項，本路早已實行。第(三)項定自本年三月一日起，改爲通用聯運遞減辦法。第(四)項除遵照部定辦法辦理外，本路與津浦辦理之聯運煤炭，仍照現行辦法辦理。第(五)項正在籌備中，一俟就緒，當即定期實行。除由局呈復外，合行通飭，統仰遵照。

右通飭各車務各分段站

中華民國二十五年二月二十四日



統計圖表

按月出版

# 交通雜誌

材料豐富

第四卷第一二期

## 公路運輸專號

- 交通插書
- 1 新綏公路概況.....六幅
  - 2 奧地利亞汽車列車.....四幅

- 發刊辭.....趙祖康
- 發展我國公路運輸之途徑.....洪瑞濤
- 公路運輸之經濟特性及其影響.....王升庭
- 發展公路運輸效能之我見.....吳紹曾
- 我國鐵路與公路平行線問題.....俞棧
- 五省市交通委員會之過去現在與將來.....劉敏功
- 現世各國公路運輸政策之動向.....章江波
- 戰時之公路軍事運輸.....萬琮
- 煤氣車與汽車燃料問題.....柳敏
- 統一公路會計制度之數大問題.....夏鄭鵬
- 我國車用汽油之供給情形.....陸貫一

### 各省之公路運輸交通記

- 蘇浙皖贛鄂豫湘之七省公路運輸.....葉家俊
- 浙江省之公路運輸.....江家駒
- 江蘇省之公路運輸.....沈百先
- 湖南省之公路運輸.....劉獄厚
- 湖北省之公路運輸.....王強
- 江西省之公路運輸.....胡嘉詔 熊大惠
- 河南省之公路運輸.....潭沛霖
- 福建省之公路運輸.....張靜愚
- 福建省之公路運輸.....陳體誠

- 山東省之公路運輸.....張鴻烈
- 安徽省之公路運輸.....劉貽燕
- 雲南省之公路運輸.....蔡長深
- 陝西省之公路運輸.....雷寶華
- 甘肅省之公路運輸.....許顯時
- 河北省之公路運輸.....梁建章
- 四川省之公路運輸.....甘續鏞
- 綏遠省之公路運輸.....馮曉
- 察哈爾之公路運輸.....秀貞
- 廣東省之公路運輸.....成希顯
- 廣西省之公路運輸.....成希顯
- 山東省之公路運輸.....張濤
- 貴州省之公路運輸.....思端
- 東北四省之公路運輸.....共壽
- 江蘇省之公路運輸.....吳琢之
- 新綏汽車公司之公路運輸.....朱炳
- 蕭紹汽車公司之公路運輸.....金湯侯
- 滬太汽車公司之公路運輸.....朱愷儔

### 交通記述

- 二月來之路政.....李芳華
- 二月來之電政.....劉駿祥
- 二月來之郵政.....張律仙
- 二月來之航政.....施復昌
- 編後記.....瑞濤

(定價)

月出一册

每册三角

預定半年

連郵一元

六角全年

連郵三元

(總發行所)

南京新街

口燕慶坊

一號交通

雜誌社

統計圖表

1

◎膠濟鐵路管理局十一月份職員動態彙報表

姓名	原任職務	薪費		動態	現任職務	現敘		何人遺缺	日期	備考
		原	支			薪	費			
吳大業	本路駐平律師		公一〇〇元	裁撤					六月十一日	訓令第二五二八號
張方毅	本路駐濟律師		同	同					同	同
張文翰	濟博診療所執充護士	二五		改充	濟南診療所護士兼助產事宜	三〇	津五		八月十一日	訓令第二五三六號
陸夢熊	本路委員	五〇〇	公一五〇〇	另有任用					十月十一日	奉大部四〇五五號訓令辦理
許文國				接充	本路委員				二月十一日	同
莊永基	工務員	一〇〇	公三〇〇	住新宿舍	工務員	一〇〇	公三〇			
張功煥				到差	號誌工程司	二六〇	房五〇		二年十一月十四日	訓令二四〇八號二年十一月二日到差
木村芳人				繼續留用	車務處處長	二二〇	公費房金四〇〇 馬費每半年四〇〇		十月十一日	新指令總字一〇六一號十一月十八日開始留用二年
龍大均				繼續留用	鐵道部專員在車務處服務	三五〇	差費一〇〇 房五〇		八月十一日	十一月十八日訓令二五三九號鐵道部專員六個月

膠濟鐵路月刊

第六卷 第二期

表圖計統

朱瑞時	張永清	寧文明	張鵬貴	鄒鑫滋	王廷奎	崔登三	李華	張金瑞	薛景紹	鄭德卿
高密站行李司事	青島站行李司事	城陽站客票司事	青島站貨物司事	青島站客票司事	龍山站站長	康家莊站站長	金嶺鎮站站長	蔡家莊站兼管電報站務司事	普通站兼管電報站務司事	
四五	四〇	三五	四五	三五	九五	八五	一二〇	同	三五	
	房六		同	房六			津一〇			
同	同	同	同	同	同	同	同	同	調充	派站練習
青島站行李司事	高密站行李司事	青島站貨物司事	青島站客票司事	城陽站客票司事	康家莊站站長	金嶺鎮站站長	龍山站站長	普通站兼管電報站務司事	蔡家莊站兼管電報站務司事	外站練習
四五	四〇	三五	四五	三五	九五	八五	一二〇	同	三五	
房六		同	房六				津一〇			津二〇
張永清	朱瑞時	張鵬貴	鄒鑫滋	寧文明	崔登三	李華	王廷奎	薛景紹	張金瑞	
一月十一日	三月十一日	六月十二日	十二月十二日	一月十二日		十月十三日	十二月十二日	同	一月十一日	四月十一日
同	同	同	同	同	同	同	十一月五日局指令 二一六八號	同	十一月二日局指令 二一五四號	十一月十八日局訓令 二一五三七號

表圖計統

膠濟鐵路月刊

第六卷 第二期

張洞斌 張店站站長	王貴誠 嶗山站站長	高俊 坊子站試充車長	陳廣才 膠東站站務司事	王裕後 王舍人莊站站務司事	張全生 大嶺站站務司事	甄裕珍 昨山站站務司事	王廷奎 康家莊站站長	周樹棠 棗園莊站客貨司事	李玉稼 青島站車號司事	張祖久 棗園莊站站務司事
一〇〇	一四〇	四五	同	同	三〇	三五	九五	同	三五	三〇
津一〇〇 公三〇〇	公二			房三				房三	房六	房三
同	調充	改充	同	同	同	調充	病故	同	同	同
嶗山站站長	張店站站長	坊子站車長	王舍人莊站站務司事	膠東站站務司事	昨山站站務司事	楊家莊站站務司事		普集站客貨司事	棗園莊站站務司事	青島站車號司事
一〇〇	一四〇	五〇	同	同	三〇	三五		同	三五	三〇
津二〇〇 公二〇〇	公三〇		房三						房三	同
王貴誠	張洞斌		王裕後	陳廣才	甄裕珍	譚德霖			張祖久	李玉稼
三月十日	四月十日	六月十日		二月十日	八月十日	三月十日	八月十日	同	三月十日	同
同	十一月十一日局指令 二二一〇號	十一月九日局指令 二一九六號銷去 充子機	同	同	同	十一月四日局指令 二一六三號		十一月五日局指令 二一六八號調站服 務遺缺不補	同	同

劉濟南站站務司事	蔡日炎第四分段書記	顏問梅李哥莊站客貨司事	張聿浩南泉站貨物司事	邵元春大港站貨物司事	鞠審言青島站貨物司事	陳廣才王舍人莊站站務司事	陳聞濰縣站站長	邵清華運輸課事務員	孔憲堯辛店站站長	黃國俊膠州站站長
同	三五	同	四五	三五	四〇	三〇	一二〇	七五	九〇	一四〇
房六		同	房三	同	房六	房三	公二〇	夜班津一 五房三〇		公一〇
同	同	同	同	同	同	辭職	同	調充	升充	同
第四分段書記	北關站站務司事	南泉站貨物司事	大港站貨物司事	青島站貨物司事	李哥莊站客貨司事		運輸課事務員	辛店站站長	膠州站站長	濰縣站站長
同	三五	同	四五	三五	四〇		一三〇	七五	九〇	一四〇
同	同	房三	同	房六	房六		夜班津一 五房三〇		公一〇	公二〇
蔡日炎	宋椿道	張聿浩	邵元春	鞠審言	顏問梅		邵清華	孔憲堯	黃國俊	陳聞
同	日九月十二	日十月十二	同	日九月十二	日十月十二	日九月十一	日十月十二	日十月十一	同	日十月十一
同	同	同	同	同	十一月二十三號 指令二二九三號	十一月二十六日局 指令二二二二號	同	同	同	同



王經文 城陽站站務司事	楚伯龍 坊子站車長	賈鳳鰲 同	楊石笙 同	馬景常 坊子站副站長	孫錫昌 芝蘭莊站站長	段鎮北 博山站站長	張慶霖 四方站站長	劉瑞生 濟南站車長	丁良翰 周村站副站長	孫嵩齡 塔耳堡站站長
二五	五五	六五	七〇	六五	七五	一一〇	一〇〇	五五	六〇	七〇
						公二〇		同	同	
同	同	同	同	同	加薪 芝蘭莊站站長	同	加公 四方站站長	同	同	加薪 塔耳堡站站長
城陽站站務司事	坊子站車長	同	同	坊子站副站長	芝蘭莊站站長	博山站站長	四方站站長	濟南站車長	周村站副站長	塔耳堡站站長
三〇	六〇	七〇	七五	七〇	八〇	一一〇	一〇〇	六〇	六五	七五
						公四〇	公一〇			
同	同	同	同	同	四月十一日	同	十一月十一日	同	同	十一月十二日
同	同	同	同	同	十一月十四日局指 令二二二六號	同	十一月二十六日局指 令二〇七八號	同	同	十一月二日局指 令二四七號



表圖計統

7

膠濟鐵路月刊

第六卷 第二期

譚聲麟 檢查課課員	陳榮慶	薛景紹	楊信福	宋忠儒 青島站車長	王士驥 青島站查票員	戚騰驥 嶗山站副站長	穆燕賓 張店站副站長	孟繼銓 青州站副站長	周玉林 青島站副站長	王宴明 普通站站長
六五			同	同	五五	七〇	同	同	六五	七〇
津房差 三六〇〇			同	同	房六					
加薪 檢查課課員	部派 四方機廠實習	記大 過一 普通站兼管電報站 務司事	同	同	同	同	同	同	同	同
七五	元六十五 生活費	三五	同	同	六〇	七五	同	同	七〇	七五
房差 三〇〇	房十五元		同	同	房六					
日三十一	日三十一	日三十一	同	同	同	同	同	同	同	九月十一
元加 局指 十元 津貼 二十	六五號 奉部令 總字 第三三三	十一月二日 局指令 二一五四號	同	同	同	同	同	同	同	十一月十九日 局指令 二二五九號

戴世文	大石 定吉	唐文鳳	陳壯武	閔芥須	梅耐冬	翁若尚	張鳳山	鄒正揚	譚慶麟	邵志遠
實習期滿事務員記	同	會計處處長	同	同	同	檢查課司事	檢核課事務員	同	檢查課課員	會計處司事
一〇〇	七〇〇	四五〇	三〇〇	四五	五五	四〇	六五	六〇	七五	四〇
房三〇	公津房二〇〇〇〇	公津房一〇〇〇〇	同	同	同	差房三〇〇	差房六〇〇	差津房一五〇	差房六〇〇	津房二八〇
調任	同	加委會計處處長	同	同	同	同	同	同	借調聯運處辦事	同會計處司事
四川公路局服務	同	同	同	同	同	同	同	同	同	同
停薪	七〇〇	四五〇	三〇〇	四五	五五	四〇	六五	六〇	七五	四五
經費	公津房二〇〇〇〇	公津房一〇〇〇〇	同	同	同	差房三〇〇	差房六〇〇	差津房一五〇	差房六〇〇	津房二八〇
日月十一	同	日月十一	同	同	同	同	同	同	日月十一	五月十一
二月十四日	同	會計長辦公處訓令二七〇五號加委	同	同	同	同	同	同	局訓令三四一八號續調六個月	局指令二三一五號加薪五元

◎ 膠濟鐵路員司獎勵一覽表 二十五年一月份

受獎勵者之職務	姓名	獎勵原因	獎勵事項	奉令日期及號數	備考
青島站車長	俞尙德	頗知奮勉	撤銷前記大過一次	一月七日訓令第一九號	前在姚哥莊站副站長職內

◎ 膠濟鐵路員司懲罰一覽表 二十五年一月份

受懲罰者之職務	姓名	懲罰原因	懲罰事項	奉令日期及號數	備考
計核課事務員	李全忠	不聽長官指揮且無法紀	記過一次	一月二十日訓令第一四〇號	
博山站客票司事	宋昭儉	擅離職守	同	一月三十一日訓令第二〇〇號	

◎ 膠濟鐵路發給員工卹金一覽表 二十四年十二月

受撫卹者之職務	姓名	撫卹原因	援照撫卹通則之條款	在職之年限	應領卹金之數	承領卹金人之姓名及關係	備考
濟南站調車夫	張玉仁	病故	第九條	十六年以上十七年未滿	二百五十二元	妻張田氏	
大港站轉轍夫	戴樹梓	被汽車軋死	同	八年以上九年未滿	八十一元五角五分	子戴德全	

張店站站夫	李金昇	病故	同	十四年以上十五年未滿	一百四十七元五角五分	妻李韓氏
城陽站站夫	孫蘭階	被軋斃命	第三、四條	五年以上六年未滿	一百三十一元六角喪葬費五十元	妻孫王氏
四方機廠鑄銅副工	王守明	病故	第九條	十三年以上十四年未滿	一百七十一元	妻王蘇氏
機務第三分段小工	張玉祥	同	同	八年以上九年未滿	七十七元三角五分	妻張李氏
四方機廠旋床工	高禮方	同	同	七年以上八年未滿	一百〇九元三角五分	妻高龐氏
四方機廠鍛冶工	郭廣如	同	同	二十年以上二十一年未滿	五百四十一元五角	妻郭潘氏
機務第五分段水泵匠	徐元桂	同	同	二十一年以上二十二年未滿	三百一十二元	妻李氏
四方機廠木匠	孫書田	同	同	十四年以上十五年未滿	三百二十九元八角八分	妻孫吳氏
崑博收發煤助所押運夫	趙吉亭	同	同	十年以上十一年未滿	九十八元五角五分	子趙樂群
警務第一分段巡警	周永瑞	同	同	四年以上五年未滿	二十一元	妻周邵氏
警務第四分段巡警	薛慎忱	同	同	同	同	妻薛高氏

◎ 膠濟鐵路管理局雇傭進退月報表 二十五年一月份

職役名稱及地點	姓名	進退日期	事由	由	幸數	備	考
警務第八分段警長	松志	退休後病故	同	二十五年以上	一百六十八元	妻汪王氏	
警務第五分段警長	方雙全	病故	同	二十一年以上 二十二年未滿	一百八十元	妻方王氏	
委員室聽差	翁規生	一月一日退	請長假		一六·四〇		
官舍聽差	常祺	同	同		一八·八〇		
同	陳廣甯	同	同		同		
同	何玉	同	同		一六·四〇		
本局聽差	宋厚坡	十二月二十三日進	本局批准添派		一四·〇〇		
同	陳起鳳	同	同		同		
同	吳坤	同	同		同		

同	同	同	同	同	同	同	同	同	同	同
官舍聽差	工務處工務第二分段塔耳堡站棚工	同	車務處大港站轉轍夫	車務處青島站站夫	機務處機務第三分段煤夫	機務處機務第三分段澆油夫	機務處機務第三分段機匠小工	機務處機務第四分段擦車夫	機務處四方機廠第一場鍋爐小工	同
薄爲厚	劉學義	王樂清	戴樹梓	張寶泰	岳立恩	姜殿賀	張玉祥	陳繼先	衛漢文	同
同	一月一日進	同	十二月二十八日退	一月十六日進	十二月二十五日進	一月十六日退	一月十七日退	同	一月九日進	同
同	補何玉缺	同	被汽車軋斃	補孫思榮缺	補李建才缺	因料理家務懇請長假	病故	因病請求辭職	補張鵬程缺	同
同	同	二〇・四〇		一四・〇〇	同	二一・六〇	二二・二〇	同	一四・〇〇	同
					生活補助費一元				生活補助費一元	

機務處四方機廠第二場旋床匠	機務處四方機廠第三場鍛冶小工	機務處四方機廠第四場木匠	材料處青島材料廠材料夫	同	材料處崑博收發煤筋所押運夫	同
高禮方	王立三	孫書田	閔澤舟	張大鴻	趙吉亭	盧永昌
一月十六日退	一月九日進	一月十八日退	一月十一日退	一月十三日進	十二月十八日退	一月十日進
病故	補劉忠玲缺	病故	因事辭差	補閔澤舟缺	病故	補趙吉亭缺
三六·六〇	一四·〇〇	五一·〇〇	一四·〇〇	同	二二·〇〇	一四·〇〇
	生活補助費一元					

### 膠濟鐵路員司人數統計表

二十四年十一月份

膠濟鐵路日刊

第六卷 第二期

處別	本月末日 人 數	上月末日 人 數	人數增減比較		備 考
			增	減	
管理委員會	5	5			內有學校教職員 160 人  內有低級練習 16 人
秘書室	12	12			
總務處	378	378			
工務處	159	158	1		
車務處	1,184	1,185		1	
機務處	206	205	1		
會計處	133	133			
材料處	123	123			
購料審查委員會	1	1			
部派專員在路辦事	12	12			
各項職員	8	8			
共 計	2,221	2,220	1		
駐路總稽核室	22	22			
警察署	147	146	1		
總 計	2,390	2,383			



膠濟鐵路二十五年一月份工役人數統計表

處 別	人 數		上月與本月人數增減比較		備 考
	十二月份	一 月 份	增	減	
總 務 處	361	369	12	4	
總 局 內	266	273	11	4	
各 學 校	56	57	1		
各 醫 院	39	39			
工 務 處	1,045	1,049	11	7	
第 一 段	102	97		5	
第 一 分 段	168	171	3		
第 二 分 段	132	130		2	
第 三 分 段	135	135			
第 二 段	73	73			
第 四 分 段	122	122			
第 五 分 段	164	169	5		
第 六 分 段	142	145	3		
產 業 課	7	7			
車 務 處	1,520	1,521	5	4	
第 一 分 段	435	436	2	1	
第 二 分 段	301	299		2	
第 三 分 段	376	378	2		
第 四 分 段	282	281		1	
電 務 段	126	127	1		
機 務 處	3,365	3,363	8	10	
第 一 分 段	330	330			
第 二 分 段	205	206	1		
第 三 分 段	359	356	1	4	
第 四 分 段	528	528	1	1	
第 五 分 段	314	317	3		
四 方 機 廠	1,629	1,626	2	5	
會 計 處	4	4			
檢 查 課	4	4			
材 料 處	268	270	8	6	
青 島 材 料 廠	62	64	3	1	
四 方 材 料 廠	107	106		1	
濟 南 煤 矸 收 發 所	5	7	2		
魯 山 煤 矸 收 發 所	22	22			
崑 博 煤 矸 收 發 所	21	19	2	4	
印 刷 所	51	52	1		
總 計	6,563	6,576	44	31	

膠濟鐵路月刊

第六卷 第二期

木製食具

至正

南北極探險隊，所用食具，如匙叉杯盤之類，木質者居多，因該隊所經過地，天氣嚴寒，金屬器具，着唇即粘，能將皮膚灼去，此種器具，吾國小兒用多之為玩具，歐美則非常用品，故探險隊均須定製。

民國二十三年七月份訂購國內外材料分類及價值統計表

類別	國內材料價值				國外材料價值										國內外材料價值國幣合計		
	國幣	銀兩	折合國幣數目	國幣總計	國幣	銀兩	折合國幣數目	日金	折合國幣數目	美金	折合國幣數目	英金	折合國幣數目	折合國幣數目		國幣總計	
化學用品及器具類					633.09											633.09	633.09
醫藥及醫療器械類																	4,909.15
電料類					986.54					560.00	1,659.26	144-19-11	2,263.35			9,203.25	9,580.39
釘栓類	377.14			377.14								589-11-8	9,203.25			1,403.51	87,842.91
油薪類	86,439.40			86,439.40	1,031.41							23-10-9	372.10			13,688.89	13,782.89
機械及工具類	94.00			94.00						4,620.00	13,688.89					1,300.50	1,300.50
五金類					1,300.50											592.50	2,458.77
油漆類	1,866.27			1,866.27	592.50											403.86	403.86
管子及配件類								432.63	403.86								
車輛類																	
辦公室及車站設備品類	78.33			78.33	1,250.00											1,250.00	1,328.33
文具及格式類	7,513.36			7,531.36													7,531.36
軌道材料類	241.89			241.89	665.00					12,540.00	37,155.55					37,820.55	38,062.44
木頭類																	
雜品類	12,780.16			12,780.16	1,000.80							62-14-3	978.93			1,979.73	14,759.89
總計	109,408.55			109,408.55	7,459.84			432.63	403.86	17,720.00	52,503.70	821-2-7	12,817.63		73,185.03	182,593.58	

註一 上表折合國幣數目係按本月份平均兌率計算

註二 平均兌率 G¥ 107.125 G\$33.75 £ 15.375

民國二十三年七月份材料處收發及結存材料價值總表

價 值 廠 別	上 月 底 結 存 材 料 價 值					本 月 收 入 材 料 價 值						本 月 發 出 材 料 價 值						本 月 結 存 材 料 價 值				
	青島材料廠	四方材料廠	嶗山煤礦所	濟南煤礦所	共 計	青島材料廠	四方材料廠	嶗山煤礦所	崑博煤礦所	濟南煤礦所	共 計	青島材料廠	四方材料廠	嶗山煤礦所	崑博煤礦所	濟南煤礦所	共 計	青島材料廠	四方材料廠	濟南煤礦所	共 計	
化學用品及器具部	2332.41				2,332.41		2.72				2.72	119.31	2.72			122.03	2,213.10				2,213.10	
醫藥及醫療器械部	1478.06	21,262.76			22,740.82	14.48	1,087.39				1,101.87	61.63	2,326.57			2,388.20	1,430.91	20,023.58			21,454.49	
電 料 部	72202.13	276,113.11			298,315.24	11,166.03	3,306.85				14,472.88	855.29	6,344.29			7,199.68	82,512.87	223,075.57			305,588.44	
釘 栓 部	17581.47	89,268.86			106,850.33		1,098.12				1,098.12	231.71	2,538.20			2,769.91	17,349.76	87,828.78			105,178.54	
油 薪 部	10355.95	18,920.98		959.14	30,236.07	14,742.75	38,996.96	45923.34	30716.25	2,201.37	132,580.67	10,456.67	26,327.64	45923.34	30716.25	1,550.57	14,642.03	31,590.30		1,099.94	47,541.27	
機 械 及 工 具 部	15959.51	52,961.95			68,921.46	3,369.31	2,234.21				5,603.52	1,822.00	5,057.12			4,879.12	17,506.82	52,139.04			69,645.86	
五 金 部	60137.60	345,374.45			405,512.05	632.50	23,109.23				23,741.73	4,930.79	20,939.43			25,870.22	55,839.31	347,544.25			403,383.56	
油 漆 部	51648.51	44,766.72			96,415.23	3,483.16	46.97				3,530.13	2,050.74	2,306.00			4,356.74	53,080.93	42,507.69			95,588.62	
管子及配件部	31547.16	47,392.91			78,940.07	460.76	1,318.07				1,778.83	1,816.11	1,157.05			2,973.16	30,191.81	47,353.93			77,745.74	
車 輛 部	2914.61	543,134.85			546,049.46		39,075.48				39,075.48		18,532.76			18,532.76	2,914.61	563,677.57			566,592.18	
辦公室及車站設備部	7377.76	5,605.17			12,982.93	1,295.77	289.33				1,585.10	1,450.28	33.27			1,483.55	7,223.25	5,661.23			12,884.48	
文 具 及 格 式 部	132,241.31	6,599.55			138,840.86	5,365.98	299.61				5,665.59	9,826.19	253.88			10,080.07	137,781.10	6,645.28			144,426.38	
軌 道 材 料 部	163815.70				163,815.70	345,700.26					345,700.26	131,535.15				131,535.15	377,980.81				377,980.81	
木 頭 部	9602.33	57,979.01			67,581.34	206.00	4,866.87				5,072.87	491.94	5,586.72			6,078.66	9,316.39	57,259.16			66,575.55	
雜 品 部	111671.98	166,720.98			278,392.91	31,992.72	7,503.18				39,485.90	29,783.84	6,087.63			35,871.47	113,870.86	188,130.48			292,007.34	
廢 料 部	40425.96	80,207.84			120,633.80	338.15	773.85				1,112.00	10.00	2,590.11			2,600.11	40,754.11	78,391.58			119,145.69	
共 計	731292.45	1706,309.09		959.14	2438,560.68	418,757.87	124,008.84	45923.34	30716.25	2,201.37	621,607.67	195,441.65	98,083.49	45923.34	30716.25	1,550.57	371,715.30	954,608.67	1732,234.44		1,609.94	2,688,453.05
比較上年同月	896,627.56	1693,508.33		365.01	2590,500.90	141,801.72	96,614.82	50659.05	29847.50	1,868.28	320,791.37	167,666.24	121,582.00	50659.05	29847.50	2,290.74	372,045.53	854,038.57	1681,826.71		656.31	2,536,541.65
增		12,800.76		594.13	276,956.15	27,394.02			868.75	333.09	300,816.30	27,775.41			868.75		100,550.10	50,407.73			953.57	151,911.40
減	165,335.11				151,940.22			4735.71					23,498.51	4735.71		740.11	330.23					

民國二十三年七月份材料處收入材料之價值及分類比較表

料 項 別	購 入 材 料	機 廠 製 造 品	印 刷 所 印 刷 品	員 工 購 煤 運 費	點 查 盈 餘		轉 帳 材 料	退 回 材 料		合 計
化學用品及器具部		2.72								2.72
醫藥及醫療器械部	1,100.27							1.60		1,101.87
電 科 部	14,074.74	398.14								14,472.88
釘 栓 部	899.48	198.64								1,098.12
油 薪 部	118,871.50			702.82			13,006.35			132,580.67
機 械 及 工 具 部	5,266.88	211.64					125.00			5,603.52
五 金 部	19,014.19	3,417.38			3.16		1,292.50	14.50		23,741.73
油 漆 部	3,530.13						640.54			4,170.67
管子及配件部	1,054.63							83.66		1,138.29
車 輛 部	22,850.62	16,224.86								39,075.48
辦公室及車站設備品部	1,585.10						853.27			1,938.37
文具及格式部	386.25		4,926.07				781.53			6,093.85
軌 道 材 料 部	338,662.93							6,255.80		344,918.73
木 頭 部	5,072.87									5,072.87
雜 品 部	38,605.61	584.05					292.43	3.81		39,485.90
廢 料 部								1,112.00		1,112.00
總 計	570,975.20	21,037.43	4,926.07	702.82	3.16		16,491.62	7,471.37		621,607.67
上 年 同 月 總 計	168,605.30	43,282.37		681.06	294.81		10,871.73	14,389.94		229,125.21
比 較	增	402,369.90		4,926.07	21.76		5,619.89			392,482.46
	減		13,244.94					6,918.57		

民國二十三年七月份材料處收各處退回材料價值表

料 處	項 目 廠 別	退 回 材 料 價 值			
		青島材料廠	四方材料廠		共 計
總 務 處		1.60			1.60
工 務 處		6,361.56			6,361.56
車 務 處		329.36			329.36
機 務 處		5.00	679.12		684.12
四 方 機 廠			94.73		94.73
總 計		6,697.52	773.65		7,471.37

### 民國二十三年七月份材料處發出材料之價值及分類細表

類別	總務處	工務處	車務處	機務處	四方機廠	會計處	材料處	總稽查室	警察署	秘書室	員工購煤					員工購煤	共 計
化學用品及器具部			122.03														122.03
醫藥及醫療器械部	6.28	26.52	60.03		2,295.37												2,388.20
電 料 部			707.50	505.12	5,987.06												7,199.68
釘 栓 部		142.75	88.95	96.71	2,441.49												2,769.91
油 薪 部	522.88	331.88	3,897.00	80,700.83	5,825.81		13,089.67		897.65		9,708.75						114,974.47
機械及工具部		383.83	99.17	423.64	2,508.48		1,464.00										4,879.12
五 金 部		1,859.38	58.79	363.54	22,296.01		1,292.50										25,870.22
油 漆 部		2,044.00	6.74	28.86	2,277.14												4,356.74
管子及配件部		1,175.57		128.39	1,028.66		640.54										2,973.16
車 輛 部				3,202.45	15,330.31												18,532.76
辦公室及車站設備品部	16.47	1,344.62	84.27	4.92			33.27										1,483.55
文具及格式部	2,014.62	38.61	3,859.78	75.87	253.88	2,568.67	1,264.55	1.59		2.40							10,080.07
軌道材料部		130,753.62					781.53										131,535.15
木 頭 部		491.94		12.06	5,574.66												6,078.66
雜 品 部	703.61	16,345.83	801.25	856.90	4,423.55	2.45	425.42		12,312.46								35,871.47
廢 料 部		10.00			2,590.11												2,600.11
總 計	3,263.86	154,948.55	9,785.52	86,399.29	72,832.53	2,571.12	18,991.58	1.59	13,210.11	2.40	9,708.75						371,715.36
上項總計內含備用材料	911.56	23,203.31	982.57	86,399.29	72,832.56	2,056.27											186,386.53
上項總計內含轉帳材料							16,491.62										16,491.62
上項總計內含即用材料	2,352.30	131,745.24	8,802.95			514.85	甲刷所2,172.93 327.03	1.59	13,210.11	2.40	9,708.75						168,838.15

民國二十三年七月份車工機三處備用材料收發及結存價值統計表

處 別	上月底結存材料價值	本 月 收 入				本 月 發 出				本月結存 材料價值
		材料廠及煤動 所材料價值	公務運費及其 他雜項價值	各段退回材 料 價 值	共 計	各段領用材 料 價 值	其他領用材 料 價 值	退回材料廠 材料價值	共 計	
車 務 處	34,167.50	982.57		312.00	1,294.57	1,399.33		312.00	1711.33	34,050.84
工 務 處	1,214,837.35	23,203.31	57.62	3,200.33	26,461.26	51,846.51		6,367.12	58,213.63	1,183,084.98
機 務 處	179,606.71	86,399.29	6,013.67		92,412.96	77,811.07	5750.50	684.12	84,245.69	187,773.98
總 計	1,428,911.66	110,585.17	6,071.29	3,512.33	120,168.79	131,056.91	5750.50	7,363.24	144,170.65	1,404,909.80



民國二十三年七月份各處實用材料之價值列銷項目及比較統計表

料價項目 處別	資 本	營 業	印刷所	發電所	飯 店	軍 事 暫 記 賬	機 廠 轉 帳	售出材料	減 價 利 用 損 失	特 約 修 改 費	共 計	分 處 比 較		
												上年同月總計	增	減
總 務 處		2,352.30									2,352.30	1,625.43	726.87	
工 務 處	136,977.30	46,614.45									183,591.75	100,589.46	83,002.29	
車 務 處	62.94	10,011.10			128.24						10,202.28	4,006.21	6,196.07	
機 務 處		77,811.07		4,383.57		1,363.28	3.65				83,561.57	79,265.16	4,296.41	
四 方 機 廠	371.73	72,366.07									72,737.80	88,712.21		15,974.41
會 計 處		514.85									514.85	121.55	393.30	
材 料 處		327.03	2,172.93								2,499.96	1,973.82	526.14	
總 稽 核 室		1.59									1.59	189.52		187.93
警 察 署		13,210.11									13,210.11	1,712.59	11,497.52	
祕 書 室		2.40									2.40		2.40	
售 出 材 料								9,708.75			9,708.75	9,669.55	39.27	
購 料 審 委 會												6.76		6.76
減 價 利 用 損 失												384.89		384.89
總 計	137,411.97	223,210.97	2,172.93	4,383.57	128.24	1,363.28	3.65	9,708.75			378,383.36	288,257.15	90,126.21	實減
列銷項目比較	上年同月總計	53,906.89	217,576.34	1,895.81	3,977.01	128.24	511.66		9,669.55		384.89	206.76	288,257.15	附註
	增	83,505.08	5,634.63	277.12	406.56		851.62	3.65	39.20				90,126.21	
	減										384.89	206.76	實減	

民國二十三年七月份各處即用材料價值列銷項目表

項 目	處 別	總務處	工務處	車務處	會計處	材料處	印刷所	警察署	總稽查室	秘書室	售出材料					共 計
E-1-3-3		12.90														12.90
E-1-6-1		1,760.07														1,760.07
E-1-9-2		6.28														6.28
E-1-9-4-1		264.16														264.16
E-1-12-2		308.89														308.89
E-5-1-3			82.17													82.17
E-5-1-4			2.88													2.88
E-5-7-3-2			51.00													51.00
E-5-8			1,079.55													1,079.55
E-5-4-2			8.55													8.55
E-1-5-3			25.65			327.03										352.68
E-2-4-1			27.01	4,533.76												4,560.77
E-5-4			256.68													256.68
E-5-11			14.50													14.50
E-5-6			46.22													46.22
E-5-9-1			1,287.50													1,287.50
E-5-9-2			285.80													285.80
E-5-2			291.89													291.89
E-5-7-2			310.47													310.47
E-2-1-3				838.59												838.59
E-2-5				2,450.33	2.45		1,339.00									3,791.78
E-2-4-2				27.97												27.97
E-5-14-1-3				761.12												761.12
E-1-4-3					512.40											512.40
E-1-11-3-1								12,312.46								12,312.46
E-1-11-5								897.65								897.65
E-1-2-3									1.59	2.40						3.99
C-9-2			124,343.04													124,343.04
C-11-2			128.34													128.34
C-11-4			2,596.40													2,596.40
C-11-5			869.48													869.48
C-8				62.94												62.94
飯店				128.24												128.24
更橋			38.11													38.11
印刷所							833.93									833.93
售出材料											9,708.75					9,708.75
總 計		2,352.30	131,745.24	8,802.95	514.85	327.03	2,172.93	13,210.11	1.59	2.40	9,708.75					168,838.15

民國二十三年七月份車工機三處及機廠備用材料價值列銷項目表

車 務 處		工 務 處		機 務 處		四 方 機 廠	
項 目	料 價	項 目	料 價	項 目	料 價	項 目	料 價
E-5-14-2	1,131.22	E-1-2-4	76.58	E-3-1-2-1	48,772.36	營 業	72,366.07
E-5-14-3	268.11	E-2-4-2	281.77	E-3-1-2-2	4,531.77	資 本	371.73
		E-5-1-3	57.78	E-3-1-2-4	2,983.77		
		E-5-1-4	225.86	E-3-1-3	3,391.14		
		E-5-2	775.51	E-3-1-4	7,135.13		
		E-5-5-2-1	19,984.85	E-3-1-5	1,805.91		
		E-5-5-3	6,806.84	E-3-2-2	2,157.66		
		E-5-5-4	1,958.58	E-3-2-3	104.58		
		E-5-6	2,016.57	E-3-4-2	169.35		
		E-5-4-2	280.30	E-4-1-3	145.27		
		E-5-7-1	330.70	E-4-1-4	2.76		
		E-5-7-2	2,820.08	E-4-2-1-2	3,053.30		
		E-5-7-3	325.05	E-4-3-1-2	296.11		
		E-5-7-4	333.32	E-4-4-1-2	1,238.99		
		E-5-8	895.60	E-4-6-1-2	175.00		
		E-5-9-1	157.11	E-4-8-1	173.11		
		E-5-9-2	570.37	E-4-8-2	340.58		
		E-5-11	1,357.35	E-4-11-2	640.95		
		E-5-12-4	11.82	E-4-11-4	588.79		
		E-5-14-2	2.42	E-5-6	41.94		
		E-1-12-1	21.95	E-5-7-4	3.57		
		E-5-12-6	51.29	E-3-1-1-4	8.41		
		E-5-12-2	17.86	E-1-6	.62		
		E-5-4	20.55	發 電 所	4,383.57		
		E-1-5-4	1.26	軍 事 暫 記 賬	1,363.28		
		E-1-9-2	67.94	機 廠 轉 帳	3.65		
		E-5-7-3-1	2,452.40				
		E-5-7-3-2	887.60				
		E-5-7-3-3	55.27				
		C-7-2	695.17				
		C-11-2	128.95				
		C-11-4	4,225.46				
		C-11-5	91.76				
		更 橋	3,896.59				
總 計	1,399.33	總 計	51,846.51	總 計	83,561.57	總 計	72,737.80

民國二十三年七月份支付材料價款表

項 目	料 價			附 註
	幣 別	各 幣 數 目	折 合 國 幣 數 目	
上月底已開單未撥付 之材料價款	國幣	34,265.67	34,265.67	此項內之折合國幣數目係 按上月平均兌率計算 銀兩 114.45 日金 33.75 美金 1/4
	銀兩			
	日金	2,003.37	1,750.43	
	美金	977.19	2,895.38	
	英金	78-1-6	117.11	
			國幣 39,028.59	
本月份材料處開單請 付之材料價款	國幣	142,400.39	142,400.39	此項內之折合國幣數目係 按本月平均兌率計算 銀兩 107 1/2 日金 33 1/2 美金 1/3 1/2
	銀兩			
	日金	1,343.62	1,254.25	
	美金			
	英金	1945-19-1	31,152.42	
			國幣 174,807.06	
本月份會計處付出之 材料價款	國幣	105,114.06	105,114.06	此項內折合國幣數目係會 計處按市價付出
	銀兩			
	日金	2,419.49	2,328.89	
	美金	977.19	2,972.44	
	英金	959-19-1	14,246.24	
			國幣 124,661.63	
本月底已開單未撥付 之材料價款	國幣	71,552.00	71,552.00	此項內折合國幣數目亦係 按照本月平均兌率計算
	銀兩			
	日金	927.50	865.81	
	美金			
	英金	1063-16-5 1/2	16,606.02	
			國幣 89,023.83	

本月份魯大公司煤價共計國幣 44,505.00 係由會計處在運費項下扣抵轉帳故未列入表內

民國二十三年七月份煤斤收發結存噸數及價值總表

煤別	商號	上月結存數量及價值										本月收入數量及價值						本月發出數量及價值						本月結存數量及價值															
		冀山收發所		崑博收發所		濟南收發所		青島材料廠		四方材料廠		合計		噸數	價值					機務各段		零星公用		全路員工購買		合計		冀山收發所		崑博收發所		濟南收發所		青島材料廠		四方材料廠		合計	
		噸數	價值	噸數	價值	噸數	價值	噸數	價值	噸數	價值	噸數	價值		單價	購買總價	材料費	員工購買運費	點查盈餘	合計	噸數	價值	噸數	價值	噸數	價值	噸數	價值	噸數	價值	噸數	價值	噸數	價值	噸數	價值	噸數	價值	
塊煤	魯大			77.05	658.70	287.21	2455.75	223.50	1910.71	587.76	5025.16	2135	8.30	17720.50	531.66	531.66	378.27	18630.43	509.50	5125.14	641.25	5482.09	888.4	7548.75	2079.4	18155.98					116.30	994.24	349.71	2990.04	177.4	1515.33	643.25	5499.61	
	悅昇																																						
塊煤	魯大			40.25	270.11	1.25	8.18	.50	3.45	42.00	281.74																				40.4	270.11	1.4	8.18	.5	3.45	42	281.74	
	無烟																																						
原煤	魯大			1.20	6.54	2.10	11.54			3.30	18.08	4540	5.30	24062.00	721.94			24783.94	4525	24702.06	15	81.88			4540	24783.94			1.20	6.54	2.10	11.54			3.30	18.08			
	悅昇											(3986)噸 合4049.776	5.60	22321.60	669.65			22991.25	680 4043	22956.64	6.096	34.61			776 4049	22991.25													
	博東											(1500)噸 合1524.6噸	5.00	7500.00	225.00			7725.00	1524	7725.00					1524	7725.00													
粉煤	魯大			7.00	23.79	82.00	279.39	24	82.39	113.25	285.57	8.25	3.30	2722.50	81.70	324.55	218.75	103.4	351.80	43	146.16	540	2160.00	686.4	2657.96					99.4	339.05	66.4	225.88	85.4	291.43	251.4	856.86		
	悅昇																																						
總計				125.50	959.14	372.56	2754.86	248.25	1996.55	746.31	5710.55	13073.776		74326.60	2229.95	702.82	77259.37	68 10795	60860.64	346 705	5744.74	1378.4	9708.75	776 12879	76314.13			257.50	1609.94	419.21	3235.64	263.50	1810.21	940.21	6655.79				

民國二十四年七月份訂購國內外材料分類及價值統計表

類別 料價	國內材料價值				國外材料價值											國內外材料 價值國幣合計	
	國幣	銀兩	折合國幣 數目	國幣總計	國幣	銀兩	折合國幣 數目	日金	折合國幣 數目	美金	折合國幣 數目	英金	折合國幣 數目	海關金	折合國幣 數目		國幣總計
化學用品及器具類																	
醫藥及醫療器械類																	
電料類	207.30			207.30	11,934.45			580.75	438.72	78.00	201.96	3-18-0	49.50	1,120.00	1,954.40	14,579.12	14,786.42
釘栓類																	
油薪類	48,767.20			48,767.20	8,985.80											8,985.80	57,753.00
機械及工具類	366.27			366.27	260.00					97.15	251.52	4213-6-3	53,573.25			54,084.77	54,451.04
五金類					1,995.00											1,995.00	1,995.00
油漆類	17,500.98			17,500.98	1,807.00			28.80	21.76							1,828.76	19,329.74
管子及配件類	208.20			208.20	462.00											462.00	670.20
車輛類												303-3-3	3,854.78			3,854.78	3,854.78
辦公室及車站設備品類																	
文具及格式類	580.00			580.00													580.00
軌道材料類										5,733.00	14,842.72	2575-12-0	32,749.35			47,592.07	47,592.07
木頭類	1,225.00			1,225.00													1,225.00
雜品類	7,283.55			7,283.55	1,149.38			365.00	275.73							1,425.11	8,708.66
總計	76,138.50			76,138.50	26,593.63			974.55	736.21	5,908.15	15,296.20	7095-19-6	90,226.97	1,120.00	1,954.40	134,807.41	210,945.91

註一 上表折合國幣數目係按本月份平均兌率計算

註二 平均兌率 G¥ 132.375 G\$ 38.625 £ 18.875 GU1.745

民國二十四年七月份材料處收發及結存材料價值總表

價 值 廠 別 項 別 料 別	上 月 底 結 存 材 料 價 值					本 月 收 入 材 料 價 值						本 月 發 出 材 料 價 值						本 月 結 存 材 料 價 值				
	青島材料廠	四方材料廠		濟南煤動所	共 計	青島材料廠	四方材料廠	嶺山煤動所	崑博煤動所	濟南煤動所	共 計	青島材料廠	四方材料廠	嶺山煤動所	崑博煤動所	濟南煤動所	共 計	青島材料廠	四方材料廠		濟南煤動所	共 計
化學用品及器具部	3490.22	20,324.31			23,814.53							92.08	1,283.73				1,375.81	3,398.14	19,139.28			22,537.42
醫藥及醫療器械部	1361.27	26.35			1,387.62	244.40	98.70			343.10	828.03	26.35				854.38	777.64					777.64
電 料 部	86470.36	222,714.87			309,185.23	237.26	2,687.94			2,925.20	1,323.31	3,590.05				4,913.36	85,384.31	221,812.76				307,197.07
釘 栓 部	17768.23	83,834.34			101,602.57	10.71	561.10			571.81	504.94	2,342.65				2,847.59	17,274.00	82,052.79				99,326.79
油 薪 部	14561.89	28,347.46		1,996.45	44,905.80	7,988.33	22,590.46	28602.02	22161.57	1,297.45	82,639.83	10,500.04	23,316.73	28602.02	22161.57	1,433.48	86,013.89	12,050.18	27,621.14		1,860.42	41,531.74
機 械 及 工 具 部	21778.80	51,859.85			73,638.65	360.55	32,395.86			32,756.41	4,259.48	31,466.81				35,726.29	17,879.87	52,788.90				70,668.77
五 金 部	46247.70	273,770.39			320,018.02	10,362.96	7,154.31			17,516.57	1,893.77	23,909.33				25,803.10	54,716.19	257,051.30				311,731.49
油 漆 部	39790.63	34,266.83			74,057.46	1,608.32	5,583.69			7,192.01	2,973.72	3,006.91				6,040.63	38,425.23	36,783.61				75,208.84
管子及配件部	36976.34	44,379.36			81,355.70	909.13				909.13	802.72	973.86				1,776.58	37,682.75	43,405.50				80,488.25
車 輛 部	2504.13	682,530.74			685,034.87		26,610.96			26,610.96		33,650.87				33,650.87	2,504.13	675,490.83				677,994.96
辦公室及車站設備部	21503.44	4,413.07			25,916.51	1,518.40	86.91			1,605.31	10,836.98	312.85				11,149.83	12,184.86	4,187.13				16,371.99
文具及格式部	136027.09	6,153.96			142,181.05	4,742.84	19.72			4,762.56	5,876.19	132.15				6,008.34	134,893.74	6,041.53				140,935.27
軌道材料部	165300.12				165,300.12	18,448.21				18,448.21	4,894.30					4,894.30	178,854.03					178,854.03
木 頭 部	11328.22	91,249.72			102,577.94	1,814.62	5,036.12			6,850.74	1,061.03	8,586.77				9,647.80	12,081.81	87,699.07				99,780.88
雜 品 部	69840.44	143,243.27			213,083.71	40,629.24	7,783.36			48,412.80	30,053.14	8,383.66				38,439.80	83,416.54	142,640.17				223,056.71
廢 料 部	89236.15	69,513.70			158,749.85	390.72	13,724.27			14,114.99	145.90	2,395.78				2,541.68	89,480.97	80,842.19				170,323.16
共 計	764185.03	1756,628.15		1,996.45	2522,809.63	89,264.99	124,333.60	28602.02	22161.57	1,297.45	265,659.63	76,045.63	143,441.55	28602.02	22161.57	1,433.48	271,684.25	777,404.39	1737,520.20		1,860.42	2,516,785.01
比較上年同月	731292.45	1706,309.09		959.14	2438,560.68	418,757.87	124,008.84	45923.34	30716.25	2,201.37	621,607.67	195,441.65	98,083.49	45923.34	30716.25	1,550.57	371,715.30	954,608.07	1732,234.44		1,609.94	2,688,453.05
增	32892.58	50,319.06		1,037.31	84,248.95		324.76					45,358.06						5,285.76			250.48	
減						329,492.88		17321.32	8554.68	903.92	355,948.04	119,596.02		17321.32	8554.68	117.09	100,031.05	177,204.28				171,668.04

民國二十四年七月份材料處收入材料之價值及分類比較表

料 項 料 別	購 入 材 料	機 廠 製 造 品	印 刷 所 印 刷 品	員 工 購 煤 運 費	點 查 盈 餘		轉 帳 材 料	退 回 材 料		合 計
化學用品及器具部										
醫藥及醫療器械部	343.10									343.10
電 科 部	1,117.89	956.96					546.28	304.07		2,925.20
釘 栓 部	494.11	66.99						10.71		571.81
油 薪 部	74,241.69			602.80			7,795.84			82,639.83
機 械 及 工 具 部	5,303.41	687.00						26,766.00		32,756.41
五 金 部	13,595.57	3,490.00						431.00		17,516.57
油 漆 部	6,778.50						413.51			7,192.01
管 子 及 配 件 部	909.13									909.13
車 輛 部	8,345.98	18,194.75					70.23			26,610.96
辦公室及車站設備品部	1,518.40	86.91								1,605.31
文 具 及 格 式 部	997.05		3,180.47				580.50	4.54		4,762.56
軌 道 材 料 部	7,218.73							11,229.48		18,448.21
木 頭 部	3,488.69	3,362.05								6,850.74
雜 品 部	46,107.39	2,255.14					50.27			48,412.80
廢 料 部		4,550.00						9,564.99		14,114.99
總 計	170,459.64	33,649.80	3,180.47	602.80			9,456.63	48,310.79		265,659.63
上 年 同 月 總 計	570,975.20	21,037.43	4,926.07	702.82	3.16		16,491.62	7,471.37		621,607.67
比 增		12,612.37						40,839.42		
較 減	400,515.56		1,745.60	100.52	3.16		7,034.99			實減 355,948.04



民國二十四年七月份材料處收各處退回材料價值表

料 處	項 目 廠 別	退 回 材 料 價 值			
		青島材料廠	四方材料廠		共 計
總 務 處					
工 務 處		11,623.59	144.07		11,769.66
車 務 處		.32			.32
機 務 處		5.00	562.00		567.00
四 方 機 廠			35,969.27		35,969.27
會 計 處		4.54			4.54
總 計		11,635.45	36,675.34		48,310.79

民國二十四年七月份材料處發出材料之價值及分類細表

類別 料別	總務處	工務處	車務處	機務處	四方機廠	會計處	材料處	總稽核室	秘書室	購料審委會	警察署	售出材料	員工購煤	共計
化學用品及器具部	13.78	5.66	77.06	4.60	1,274.71									1,375.81
醫藥及醫療器械部	768.32	.30	58.66		26.35						.75			854.38
電料部		10.26	704.99	1,686.48	1,903.57		546.28				61.78			4,913.36
釘栓部		483.09	24.47	211.06	2,128.97									2,847.59
油薪部	852.41	506.62	3,127.74	56,960.11	6,076.46	16.90	7,865.49							86,013.89
機械及工具部	.20	4,256.23	3.05	307.83	31,158.98						2,382.21		8,218.95	35,726.29
五金部		1,878.22	58.03	768.34	23,098.51									25,803.10
油漆部		2,546.84	13.37	22.03	3,044.88		413.51							6,040.63
管子及配件部		944.54	10.98	5.64	815.42									1,776.58
車輛部				9,364.16	24,216.48		70.23							33,650.87
辦公室及車站設備部	118.60	10,327.87	110.75	49.72	269.34		273.55							11,149.83
文具及格式部	1,230.46	40.83	1,928.65	119.01	132.15	870.07	1,354.43	8.22	11.96	.27	312.29			6,008.34
軌道材料部		4,894.30												4,894.30
木頭部		1,049.71	11.32	141.99	8,444.78									9,647.80
雜品部		23,203.71	6,147.38	2,070.22	6,317.26	21.65	91.12				11.58			38,439.80
廢料部	576.88	2.50		143.40	2,355.78							40.00		2,541.68
總計	3,560.65	50,150.68	12,276.45	71,854.59	111,263.64	908.62	10,614.61	8.22	11.96	.27	2,775.61	40.00	8,218.95	271,684.25
上項總計內含備用材料	865.25	31,282.00	877.52	71,728.55	111,263.64	841.13								216,858.10
上項總計內含轉帳材料							9,456.62							9,456.63
上項總計內含即用材料	2,695.40	18,868.68	11,398.92	126.04		67.49	印刷所 569.88 568.10	8.22	11.96	.27	2,775.61	40.00	8,218.95	45,369.52

民國二十四年七月份車工機三處備用材料收發及結存價值統計表

處 別	上月底結存材料價值	本 月 收 入				本 月 發 出				本月結存 材料價值
		材料廠及煤 所材料價值	公務運費及 其他雜項價值	各段退回材 料 價 值	共 計	各段領用材 料 價 值	其他領用材 料 價 值	退回材料廠 材料價值	共 計	
車 務 處	31,072.91	877.53			877.53	2,283.84			2,283.84	29,666.60
工 務 處	1,665,209.60	31,282.00		2,146.05	33,428.05	41,000.36		11,769.66	52,770.02	1,645,867.63
機 務 處	177,218.25	71,728.55	4,036.40		75,764.95	66,709.03	9,659.49	567.00	76,935.52	176,047.68
總 計	1,873,500.76	103,888.08	4,036.40	2,146.05	110,070.53	109,993.23	9,659.49	12,336.66	131,989.38	1,851,581.91

### 民國二十四年七月份各處實用材料之價值列銷項目及比較統計表

料價項目 處別	資 本	營 業	印刷所	發電所	飯 店	應收帳	特 宿	事 軍 帳 記 暫	售出材料	帳機廠轉	共 計	分 處 比 較		
												上年同月總計	增	減
總 務 處		2,695.40									2,695.40	2,352.30	343.10	
工 務 處	29,886.68	29,786.64				17.20	178.52				59,869.04	183,591.75		123,722.71
車 務 處		13,557.96			124.80						13,682.76	10,202.28	3,480.48	
機 務 處		66,833.89		8,943.86				716.81			76,494.56	83,561.57		7,067.01
四 方 機 廠	3,251.73	72,042.64									75,294.37	72,737.80	2,556.57	
會 計 處		67.49									67.49	514.95		447.36
材 料 處		568.10	589.88								1,157.98	2,499.96		1,341.98
總 稽 核 室		8.22									8.22	1.59	6.63	
警 察 署		2,775.61									2,775.61	13,210.11		10,434.50
祕 書 室		11.96									11.96	2.40	9.56	
購 料 審 委 會		.27									.27		.27	
售 出 材 料									8,258.95		8,258.95	9,708.75		1,449.80
總 計	33,138.41	188,348.18	589.88	8,943.86	124.80	17.20	178.52	716.81	8,258.95		240,316.61	378,383.36		138,066.75
列銷項目比較	上年同月總計	137,411.97	223,210.97	2,172.93	4,383.57	128.24		1,363.28	9,708.75	3.65	378,383.36	附 註		
	增				4,560.29		17.20	178.52						
	減	104,273.56	34,862.79	1,583.05		3.44		646.47	1,449.80	3.65	138,066.75			

民國二十四年七月份各處即用材料價值列銷項目表

項 目	處 別	總務處	工務處	車務處	會計處	材料處	機務處	警察署	秘書室	總稽核室	售出材料	購料會	印刷所	共 計
E-1-2-3		1.07												21.25
"-1-3-3		51.29							11.96	8.22				51.29
"-1-6-1		1137.45												1,137.45
"-1-9-2		768.82												768.82
"-1-9-4-1		481.80												481.80
"-1-9-4-2		71.76												71.76
"-1-16-4		25.13												25.13
"-1-12-2		158.08												158.08
"-5-1-3			223.32											223.32
"-5-9-2			474.67											474.67
"-5-11			448.20											448.20
"-5-8			87.30											87.30
"-5-1-4			7.40											7.40
"-5-7-3-1			87.55											87.55
"-2-4-1			28.10	3,707.00										3,735.10
"-5-5-3			1,529.37											1,529.37
"-5-7-4			6.07											6.07
"-5-6			18.69											18.69
"-2-1-3				157.42										157.42
"-3-4-3				30.03										30.03
"-2-3				5,207.69										5,207.69
"-2-4-2				125.16										125.16
"-2-5				1,603.75	38.55									1,642.30
"-5-14-1-3				431.43										431.43
"-2-8-4				11.64										11.64
"-4-1-3							107.56							107.56
"-3-1-1-4							17.30							17.30
"-1-5-3						568.10						.27		568.37
"-1-4-3				28.94										28.94
"-1-11-4								386.40						386.40
"-1-11-5								2,389.21						2,389.21
C-9-2			3,049.86											3,049.86
"-9-4			8,211.84											8,211.84
"-11-4			2,449.17											2,449.17
"-11-5			125.64											125.64
"-13-1-1			2,121.50											2,121.50
飯店				124.80										124.80
發電所							1.18							1.18
印刷所												589.88		589.88
售出材料											8,258.95			8,258.95
總計		2,695.40	18,868.68	11,398.92	67.49	568.10	126.04	2,775.61	11.96	8.22	8,258.95	.27	589.88	45,369.52

民國二十四年七月份車工機三處及機廠備用材料價值列銷項目表

車務處		工務處		機務處		四方機廠	
項目	料價	項目	料價	項目	料價	項目	料價
E-5-14-2	2,270.35	E-1-2-4	27.66	E-3-1-2-1	36,854.31	營業	72,042.64
E-5-14-3	13.49	E-2-4-2	61.43	E-3-1-2-2	3,490.62	資本	3,251.73
		E-5-1-3	169.42	E-3-1-2-4	2,600.76		
		E-5-1-4	29.25	E-3-1-3	3,306.24		
		E-5-4-2	456.15	E-3-1-4	4,163.80		
		E-5-2	733.66	E-3-1-5	2,415.63		
		E-5-5-2-1	3,809.73	E-3-2-2	2,113.50		
		E-5-5-3	2,315.19	E-3-2-3	173.41		
		E-5-5-4	4.00	E-3-4-2	222.27		
		E-5-6	1,586.53	E-3-4-4	17.27		
		E-5-7-1	635.37	E-4-1-3	87.79		
		E-5-7-2	2,965.77	E-4-1-4	140.05		
		E-5-7-3-1	2,342.84	E-4-2-1-2	6,895.70		
		E-5-7-3-2	734.85	E-4-3-1-2	415.91		
		E-5-7-3-3	130.05	E-4-4-1-2	2,003.84		
		E-5-7-4	2,059.21	E-4-6-1-2	314.30		
		E-5-8	686.32	E-4-8-1	135.06		
		E-5-11	1,694.43	E-4-8-2	270.78		
		F-5-9-1	4,265.06	E-4-11-1	13.00		
		E-5-9-2	1,882.62	E-4-11-2	351.20		
		E-5-12-4	93.29	E-1-11-4	653.00		
		E-5-12-2	.20	E-5-6	74.49		
		E-1-16-4	42.07	E-5-7-4	4.77		
		E-5-10	150.82	E-4-7-1-2	1.33		
		C-5-3	45.80	發電所	8,942.68		
		C49-2	8,685.95	軍事暫記賬	716.81		
		C-10-2	116.71				
		C-11-2	277.40				
		C-11-1	4,056.16				
		C-11-5	701.64				
		C-13-1-1	45.01				
		應收帳	17.20				
		特宿	178.52				
總計	2,283.84	總計	41,000.36	總計	76,368.52	總計	75,294.37

民國二十四年七月份支付材料價款表

項 目	料 價			附 註
	幣 別	各 幣 數 目	折 合 國 幣 數 目	
上月底已開單未撥付 之材料價款	國幣	69,795.30	69,795.30	此項內之折合國幣數目係 按上月平均兌率計算 銀兩 132 日金 38.65 美金 18½
	銀兩			
	日金	350.90	265.83	
	美金	23.50	60.80	
	英金	1345-4-0	17,218.56	
			國幣 87,340.49	
本月份材料處開單請 付之材料價款	國幣	95,154.96	95,154.96	此項內之折合國幣數目係 按本月平均兌率計算 銀兩 132½ 日金 38.625 美金 18½
	銀兩			
	日金	1,220.79	922.22	
	美金	1,075.98	2,785.70	
	英金	733-2-1	9,321.54	
			國幣 108,184.42	
本月份會計處付出之 材料價款	國幣	133,850.86	133,850.86	此項內折合國幣數目係會 計處按市價付出
	銀兩			
	日金	1,571.69	1,110.95	
	美金	507.80	1,298.39	
	英金	1350-9-4	16,990.28	
			國幣 153,250.48	
本月底已開單未撥付 之材料價款	國幣	31,099.40	31,099.40	此項內折合國幣數目亦係 按照本月平均兌率計算
	銀兩			
	日金			
	美金	591.68	1,531.86	
	英金	727-16-9	9,254.62	
			國幣 41,885.88	

本月份魯大公司煤價共計國幣 27,458.00 係由會計處在運費項下扣抵轉帳故未列入表內

民國二十四年七月份煤斤收發結存噸數及價值總表

煤別	商號	上月結存數量及價值										本月收入數量及價值						本月發出數量及價值						本月結存數量及價值																
		崑山收發所		崑博收發所		濟南收發所		青島材料廠		四方材料廠		合計		噸數	價 值					機務各段		零星公用		全路員工購買		合計		崑山收發所		崑博收發所		濟南收發所		青島材料廠		四方材料廠		合計		
		噸數	價值	噸數	價值	噸數	價值	噸數	價值	噸數	價值	噸數	價值		單價	購買總價	材料費	員工購買運費	點查盈餘	合計	噸數	價值	噸數	價值	噸數	價值	噸數	價值	噸數	價值	噸數	價值	噸數	價值	噸數	價值	噸數	價值		
塊煤	魯大					173.05	1439.78	372.21	3030.94	99.4	827.87	644.76	5358.59	1395	8.00	11160.00	446.40	229.26		11835.66	508	4226.56	649	5399.68	587.4	5117.25	1744.4	14743.49					154.30	1293.78	57.46	472.23	83.4	694.75	295.26	2450.76
	博東												(75)即噸 合公噸76.20	7.20	570.00	22.80			592.80	76.20	592.80					76.20	592.80													
	魯大一號洗煤					123.4	1027.53	60	499.20	183.4	1526.73			60	8.00	480.00	19.20	37.12		536.32			35.4	293.28	94.4	825.44	130	1118.72					30.4	251.69	83.4	692.64	113.4	944.33		
	魯大無烟					35.4	236.63	10.4	71.78			46	308.41							1.52				3	21.60	3	21.60					35.4	236.63	7.4	51.70		43	288.33		
原煤	魯大					2.70	13.03	11.32	61.99			14.02	75.02	2530	5.00	12650.00	506.00		13156.00	25.30	13156.00	6.096	32.45			2530	13156.00			2.70	13.03	11.32	61.99			14.02	75.02			
	悅昇												(2696)即噸 合2739.136	5.20	14019.20	560.77		14579.97	0.040	14547.52					136	2739.136		14579.97												
													(1400)即噸 合1422.400	4.00	6720.00	268.80		6988.82	0.040	6988.80		1422.40					40	6988.80		6988.80										
						92.4	307.01	73.50	207.90	31.4	103.97	197	618.88	990	3.20	3168.00	126.72	334.40		3629.12																				
粉煤	魯大																			241.4	802.88	73	242.96	577	2254.66	891.4	3300.46					98.4	326.98	72.4	204.57	125	415.99	295.4	947.54	
	悅昇																																							
總計						303.4	1996.45	591.28	4430.14	190.4	1431.04	1085.4	7887.63	9212.736		37382.20	1950.69	602.30		5130.19	7510.4	40314.56	346	5968.33	1262.4	8218.95	486	54501.84	290.4	1860.42	179.28	1042.18	291.75	1803.38	761.53	4705.98				



## 膠濟鐵路二十四年十二月份醫務工作報告表

傳染病		內科病		外科眼耳喉鼻齒及皮膚病		其他統計															
						病名	人數	病名	人數	門診	出診	住院人數	院日數	痊愈者	未愈者	死亡者	初診數	復診數	體格檢查	打防疫針者	種牛痘者
肺癆病	19	呼吸部病(註一)	337	天外科	大手術治療	11	907	5734	4917	9	1100	12667									
傷寒	1	血運部病	28	然病	小手術治療	333	52	82	6			140									
霍亂		消化部病(註二)	311	意外受傷	大手術治療	10	5	9	4	10	4	32									
痢疾	82	神經係病	38		小手術治療	292	65	93	22	17	48	399									
天花		泌尿生殖器病(註三)	16		砂眼病	149	190	942	933	5	295	2368									
白喉		中毒類病			其他眼病	107	52	190	168		59	469									
猩紅熱	1	腳氣病			齒病	38		5		1	1	7									
流行性腦脊髓膜炎		其他內科病	227		耳病	84	242	1137	1101	6	358	2844									
斑疹傷寒		(註一)肺癆及流行性感 冒除外			鼻病	29	716	4681	3821	3	742	9963									
腺鼠疫		(註二)傷寒霍亂痢疾 除外			喉病(註四)	94															
肺鼠疫		(註三)凡用外科手術 治療者應歸入外科類			皮膚病	355															
瘡疾	28				(註四)白喉除外																
流行性感 冒	236						132	855				987									
其他傳染病	18						808	4238				5046									
總數	385	總數	957	總數	1502	備考															

說明：本表每醫院診所按月填報由醫務領袖核造總表呈局彙報到部

# 膠濟鐵路意外死傷人數月報表

中華民國二十四年十二月

姓名	人別 <small>註明職員工役 旅客或行人</small>	性別	年齡	職業	受傷年月日	受傷地點	受傷部份	受傷原因	治療法	治療結果			備註
										愈	殘廢	死	
李春祥	行人	男	二十六	未詳	廿四年十二月三十日	黃旗堡	左手軋斷	登車失慎	施行截肢手術				坊子醫院治療尚未出院
侯若武	行人	男	二十九	農民	十二月二日	張店站揚旗外	右足軋傷	跳車致傷	防腐繃帶				張店醫院治療尚未出院
陳昭信	無票乘客	男	二十八	農民	十二月十二日	馬尚站一股路	頭部	跳車		愈			張店醫院治療
不能言語者	行人	男	未詳	鄉民	十二月二十日	張店	頭部	碰傷				死	同上
馮盛氏	行人	女	十九	民	十二月卅一日	張店站	左臂左腿	在車下偷煤致被軋傷	切斷		殘		張店醫院治療尚未出院
趙振山	工役	男	四十七	調車夫	十二月八日	濟南站貨廠	頭皮撕破受震	隨車掛鈎失足墮車	送齊魯醫院治療				
無名氏	行人	男	未詳	未詳	十二月十三日	青島大港間1+400公里鐵橋處	頭部跌傷	墜橋跌死				死	
李三曾	偷乘貨車人	男	未詳	未詳	十二月十四日	普通站	摔傷兩腿	跳車	伊子李萬楨接去自療				
王金高	旅客	男	二十八	未詳	十二月十四日	王村大臨池間	左眼角碰破	因家務厭世中途跳車自盡未遂					
謝新兆	偷乘貨車人	男	二十五	未詳	十二月廿二日	淄川站	頭部受傷	摔傷	送張店醫院治療				
王玉松	行人	男	五十七	未詳	十二月卅一日 發現	太保莊站東	軋斷腰部身死	伊子聲稱因酒醉夜出致遭慘變				死	
老婦一名	行人	女	約六十歲	未詳	十二月卅一日 發現	大崑崙博山間 36+600公里處	軋斷腰部身死	原因未詳				死	

說明：凡行車撞軋傾跌，及工程機廠方面一切意外受傷者皆屬之。



研究資料

◎ 英國鐵道貨運大綱（續）（原名）

Principal Factors in Freight

Train Operating

By Philip Burt.

虎口餘生譯

第九章 車輛與車皮

研究鐵道經濟者，如注意於英國鐵道之車輛，則不能不見及統一車輛標準之利益，此項標準應就運輸之需要，及其情狀規定之，近來英蘇威各鐵道議決，將大部份車輛歸諸公用，已使有心人見及其辦法之利便，除研究家外，各鐵道當局無不以爲統一車輛標準，應爲積極之進行，對此事阻障力最大者，乃各鐵道員工之習慣於使用其本路車輛，而不願爲改弦更張之事。

試取本書第一表而流覽之，則知車輛之種類太多，然此猶見諸書面者，如在車站或岔道上爲事實之觀察，則知鐵道建築車輛，雖有種種不可避免之標準爲之範圍，其種種之差異，仍不可勝計，蓋不僅車皮重量不同，即主要量度，長度，車邊高度，車輪種類，緩衝器，油壺，彈簧，以及一切零件，均隨建築者與運輸者之思想，嗜好，好異心而爲無量數之改易變化。著者不願以箇人之裁判，決定英國鐵道應採取何種式樣，以爲最優美之車輛標準，不過略叙反對贊成統一標準兩方面之言論與理由，並引人注意於現在英國各鐵道所用主要數種車輛而已，但除此數種車輛而外，各鐵道仍有數種特別車輛，以爲供給特別情形特別運輸之用，此類車輛不論標準採取如何，有保留之必要，故反對此舉者，宜知所謂統一標準者，非由倫敦

決定一種車輛方式，凡不合此方式者一概禁止建造之謂也。

以下數種車輛，爲英國各大鐵道公司所皆有者。

普通貨運敞車

普通貨運棚車

十噸十二噸礦物車

二十噸礦物車

木料車

生畜車

僅就以上數種言之，不惟其零件之如車軸車輪油箱車軛等，多有差異，即尺度上亦多有不同，檢查本書第一表之六十一車，如將其車輛逐一實地檢查，則幾乎無有兩車適用同一標準者，其種類當有四五種之多。

如就貨物考查之，倘各鐵道能一致促進統一標準之實行，則上言列車，未嘗不可以前言之六種車組織之，僅就此事亦可見統一標準利益之一斑。

前言六種車輛，試先討論其前四者。

一 尋常高樞敞車，

此爲英國鐵道最普通之貨車，東北朗約兩鐵道所用此種車之量度如左。

		東北鐵道		朔約鐵道	
總長度	至緩衝器爲止	28尺	0寸	28尺	0寸
車身長		17	0	20	0
車身內長		18	7	19	7
輪基長		9	6	10	6
容量		12	0	12	0
軸端尺寸	至十五噸止	49	44	49	44
車皮重		6	9	6	9

各鐵道通用車輛以此車爲最先

二 棚車

此種車輛種類甚多，其量度如左，

		東北		朔約	
總長度		23	0	20	0
車身長		20	9	17	0
內長		19	10	16	34
輪基長		10	6	9	6

容量	12	0	12	0
車皮重	77		6	18
軸端尺寸	9 x 44		9 x 44	

各鐵道製造此種車輛有用活頂者，式如雨窗，用起重機起卸重貨時，車頂可以滾開。

### 三 十噸礦物車

此為普通礦物車，或曰煤車，各鐵道有用十二噸者。

總長度	19	10
車身長	16	6
輪基長	10	6
內長	16	2
容量	10	10
軸端	9 x 44	
車皮重	6	9

### 四 二十噸煤車

大多數鐵道皆有此種高容量車惟為數不甚多東北朗約兩鐵道已製造使用之

總長度	東北 23	朗約 24
-----	-------	-------



車身長	20	0	21	6
輪基長	10	6	12	0
內長	19	7	21	14
容量	20	0	20	0
車皮重	8	2	9	10
軸端尺寸	10 x 5		10 x 5	

關於統一車輛標準之進行，以上兩種敞棚車之標準，宜繼續之，並於可能範圍內，將一切零件規定其標準，以爲製造修理之便利。

統一標準問題，一經提出，則必有二三重問題提出，如普通貨物應用棚車，抑用敞車，主張者不一其說，且其事關係裝車與車罩兩問題，其主張用棚車者，謂棚車有以下之利益。

- 一 免除車罩之使用，車罩在實行上不能完全遮蔽雨雪，故棚車貨物所受損失較少。
- 二 雜貨在棚車內可以多裝，以車邊較高，能爲裝車之協助。

棚車之最大不利便，爲在大站裝卸時，不能用上方之起重機，至主張用敞車者，謂其利益如左。

- 一 重大物件如農具之類者，有不能入棚車之門者，有雖能入門而極困難者，如用敞車，則可徑由車邊上方放入車內，至鐵礦，大鐵塊，長條貨物，如軌杆之類，亦如是，礦柱裝棚車亦不如敞車之利便。

## 二 敞車能用上方起重機，棚車則否。

敞車最大之不便，乃貨物之需用保障者，須用罩布，以蔽雨雪，並防火患，如機車內噴發火星之類，且無論如何謹慎，水濕之損壞貨物，終不能免，蓋真能防雨之車罩，尙無人發明也。

以上兩方面所主張理由殆無從分其輕重，故此兩種車輛均有存在之必要，但此兩種車輛，既經各鐵道規定可以通用，則統一標準爲不可緩也。

美國鐵道一切貨運車站，則盡用棚車，而名之爲「箱車」，其餘兩種最多者，爲平車及敞車，惟美國每車平均載重爲二十五至三十噸。

普通敞車，容量應爲十噸，抑爲十二噸，頗經詳細討論，結果將來或趨於十二噸，然多數尋常貨車，規定載重噸數爲六七八噸，茲一躍而爲十二噸，似乎躡等而進，况十噸車，尙每有不能裝滿之時，其載重且常爲三四五噸，倘十噸車不敷使用，再進而爲十二噸，亦未爲晚也，然爲選擇於此二者之間起見，當注重於十二噸車之利益，而不當齟齬於用費，至將來採用十二噸以上之車輛，亦必視十二噸車之用途，查本書第一表內六十一車內重量過十噸者僅兩車，貨運站長遇有十一二噸一批之貨，於裝滿一車之後，尙餘一二噸，則極感不便，蓋爲一二噸之貨物，須另佔一車也。

然六十一車中載重逾十噸僅有兩車，亦自有說，或由於無十二噸車亦未可知，卽如該表內銅

礦十一車，不難裝於九輛較大之車，且此法亦可施之於表內多數其他貨物。

十二噸車能否容十二噸之貨，須視貨之輕重，如為青草乾草雜貨之類，則僅容四五六噸，如銅鐵礦火腿番薯之類，則能裝至容量。

製造之差異，有關於車輛之製造費，車輛載重須使軸頸能擔負之而為安全自由之遊動，載重增多，則軸頸須加大，以使之堅固，十二噸之貨物，不能裝於十噸車者，多因軸頸為之限制，如改用十二噸車，則其軸頸須由九寸四寸改至九寸五寸，而彈簧亦須更換，此項增加費用，較之全車所費，不過為甚小之百分數。

使用礦物車所發生之討論爭執甚多，其重要者為以下之四問題。

一 以一種車輛兼充雜貨與煤鐵之用是否可能。

二 礦物車是否應如目下通行辦法，而為商人或礦主所有，抑應仿照貨車辦法，而為鐵道所有。

三 煤炭由車輛內之起卸 邊門底門前後門三種應採取何種方法。

四 普通標準容量十噸十二噸十五噸二十噸四十噸應以何種為最適用。

以上問題一一討論之如左。

以一種車輛兼充雜貨與煤鐵之用是否可能。

由米蘭與南威運煤至倫敦，雖有用鐵道公司之車輛者，然運至倫敦之煤，大部份仍為私

有車輛，其返還煤礦之時，均係放空車輛，故煤車之用於其他運輸者，除礦物外甚少，煤炭運輸幾盡為渾體散裝，車內往往遺留煤末甚多，再裝其他貨物，如麵粉鹹肉水菓菜蔬之類，殊感不便，至礦質路石磚等，尙屬能用，戰事期內各種貨物均用之，惟運煤之後，欲裝他物，必先掃淨，以免為煤末所污，致受損壞，且各鐵道公司，為免除放空車輛，亦用煤車裝運其他貨物，惟於運煤之後，所裝貨物，稍為注意而已。

煤炭運輸性質，似能演出一種特別式車輛，在礦口裝車，弧度之曲率等事，均足以限制其大小，且渾體散裝之卸車，亦足以限制其構造方法，至貨車之構造限制份子與此迥乎不同。

礦物車是否應為礦主所有抑為鐵道所有。

按此問題範圍過大，不能詳細討論，僅能畧舉其要點。

英國全國鐵道所用車輛，約為一百四十萬，其中私有者六十五萬，多係煤炭礦物車，而私有車之六十五萬，又有六十一萬二千在十二噸以下。

東北鐵道各區段運煤車輛，均為鐵道所有，而該鐵道所造高容量運煤車，較其他鐵道獨多，一九二二年該鐵道所公佈統計內載，該鐵道公司車輛十二萬三千八百二十三輛，其十二噸車，佔二萬一千二百五十九輛。

如英國主張礦物車應取增加容量方針，則車輛應為鐵道所有，以便規定必要之標準，且

遵守之。

至各鐵道因此增加製造維持等費問題，可以運費等事調劑之，然車輛容量增大，礦主鐵道同受其益，都罕與諾登波蘭一切煤運，概由東北鐵道担負，且所用車輛全係鐵道所有，足證以礦主所有，改爲鐵道所有，爲易於施行之問題也。

#### 車門與卸煤方法

卸煤應取方法，大部份須視運輸到達點，及煤棧倉場設備，出口煤則視港口所設起重機，及傾卸設備，目下運煤車輛，有用前後門者，有用貨車之左右門者，亦有用車底門者，用邊門即左右門者，起卸方法與貨物同，其煤多卸在馬車或地上，其有須在煤國內者，則煤車以懸空鐵道行於煤國內之上，由車底啓門卸之，輪船船廠等有瀉槽之設備者，亦多用此法，直接卸入艙內，煤車之由前後兩端開門者，亦多用於舟船，以起重機將全車吊起，將煤傾瀉入艙。

礦物車有爲兩種貨物之運輸者，則同時兩端有門，車底亦有門，或兩端左右均有門，或三種門兼而有之。

由以上可知此種車輛，應採取何種車門，須視卸車方法起卸地點之設備而定，應由各種鐵道專門彙集其學識以解決之。

綜合各鐵道公司之年報告，則知鐵道所有之車輛，按容量分之，皆歸納於四種，一、八噸以

下，二、八噸至十二噸，三、十二噸至二十噸，四、二十噸以上，左表乃彙集十三大鐵道公司之車輛，而按上法分列之，此十三公司之車輛，約為全國鐵道所有車輛八分之七，其總數六十萬七千七百六十輛，內十二噸車三萬九千七百五十六輛，約為百分之六·五。

	敞車	棚車	礦物車	合計
八噸以下	19,043	13,058	559	32,660
八噸至十二噸	334,547	65,984	134,813	535,344
十二噸至二十噸	2,982	776	34,524	38,282
二十噸以上	140	159	1,175	1,474
總計	356,712	79,977	171,071	607,760

關於高容量車輛，有人以為主張用高容量車輛者，是為歡迎美國化，蓋美國車輛與車輛載重，以及其他各事，無不偉大也，然試置美國於不論，而研究我國之需要，上表十二噸以上車輛四十萬輛，此中大多數當為二十噸車輛，故二十噸車輛在英國適宜情狀之下，已證明有用，而有存在之理由，然高容量車者乃指以下二種。

一 運貨二十五噸車

二 運煤四十噸車

貨運二十五噸棚車 此種車輛在兩大城市間運輸雜貨，雖為有用，且有適宜之車皮比例數，然為普通之用，則嫌過大，此種車在美國用者甚多，惟其車更大，平均約四十二噸，英國所

用者其量度如左。

總長	四十尺五寸
車身長	三十七尺
輪基	二十七尺
內長	三十六尺三寸
容量	二十五噸
車皮	十五噸
軸頸	九寸半 × 四寸半

以此種車裝雜貨，則為車之體積所限制，而貨之重量與規定重量相去甚遠，如十二噸標車內雜貨裝滿之時，亦不過五六七噸，欲達其規定之容量，須裝重質貨物，同此二十五噸車亦鮮有裝至十或十二噸以上之時。

四十噸礦物車車輛載重至二十或二十五噸以上者，其車身須裝置小臺車之上，而臺車甚重，故車皮貨物之比例數又生問題，其量度如左。

總長	三十九尺五寸
車身長	三十六尺七寸
內長	三十五尺

容量	四十噸
車皮	十五噸十五石
體積容量估計	一千八百立方尺

事實上非有特別情形此車之容量不能盡用，如非在指定區域範圍以內，（如煤礦與港口間之往來），不能用之，然（假定能使用之）於此可爲此種車利益之研究，茲先將十噸二十噸四噸三十種車之容量長度及工作（即生利）能力，按照六百噸之列車列表如下。

	列車總重量噸數	列車長尺數
用十噸車六十輛	975	1170
用二十噸車三十輛	810	690
用四十噸車十五輛	780	591

於此則知同重量之貨物，而用高容量車，其所用機車重量與價值，所省甚多，同時停車調車岔道所減少亦甚多，換言之，同一之機車及機車能力費，能拖引更重之貨物，而列車總重量則同。

設有機車拖引力爲一千噸，而列車爲十噸車所組織，如仍用此機車於二十噸車所組織之列車，則因重量集中，機車之能力至少可以增至一千一百五十噸，復用之於四十噸車所組織之列



車，則機車之能力至少可以增至一千二百二十五噸，每噸阻力隨重量集中而減少故也，茲將以上與工作能力等列表如後。

同一機車而載貨車輛不同	列車車 輛數目	列車重 量噸數	貨物重 量噸數	每噸一 先令	每程所得運費 每噸七先令
十噸車一千噸	62	1000	620	31	217
二十噸車一千一百五十噸	42	1134	840	42	294
四十噸車一千二百二十五噸	24	1248	960	48	336

牲畜車與木料車，為鐵道所不能少者，且須多備，木料多長圓而蟲，其長者每須用三四年至五年，有單雙兩種，雙者如兩單車之形，中有游動掛鈎，用一雙車，較兩單車相連為密切，而減少縱長之移動，近年來英國鐵道在木料製造上，頗為進步，有建造高容量臺車，專備龐大而長重貨物之安全利便運輸者，多為三十噸車，鍋爐木料大鐵梁等均可用之，自經驗上言之，此種車甚為有用，需要之者甚多。

前列六種之外，尚有魚車等四種，為統一造車標準時所應注意者。

魚車 用於快車與客運列車者

低框貨車

道路車 十噸十二噸十五噸

載運車 二十噸三十噸四十噸

茲將以上所述各車輛列表於後，以比較其車皮與總載重之比例數。

車輛種類	容量	車皮重	車皮與總重量比例
敞車	12 噸	6 石 9	百分之 34.1
棚車	12	6 18	36.9
棚車	25	15 0	37.5
十噸礦物車	10	6 9	38.0
十五噸礦物車	15	7 11	33.5
二十噸礦物車	20	8 2	28.8
四十噸礦物車	40	15 5	28.3

表內添入十五噸礦物車，以資比較，車輛容量漸增，則車皮比例數漸減。

車輛每二三年須大修一次，則車皮重須重為規定，惟其容量有差異者甚少，故車輛自表面視之，似乎同一標準而車皮重相差甚多，皆為年齡之關係，著者前見運煤列車有十噸車四十二輛，所標車皮重量自五噸十九石，以一石漸增至六噸九石。

車軸注油或脂一事，亦關重要，數年前著者與數人研究何種坡度，易於使各種空實車輛自由駛下，主要結果，乃證明用滑易品一事較之車之重量，與製造尤為重要，其坡度之決定，亦

須根據於此，用油較用脂爲勝，尤無問題。

貨車車軛種類之複雜，較其他部份尤甚，軛柄方向有向此者，有向彼者，有在車之兩端，有在左右者，有左右均有者，有僅在一面者，長短形式亦不一致，配車場調車時，車向下坡行駛，至一定地點，應迅速使用車軛，使車停止，調車迅速而多，以此爲關鍵，則統一車軛之重要可知。

統一車軛問題，曾經商部專家詳細研究，一九〇六年四月部派委員會，考查試驗，減少鐵路員工危險之機械，以貨車統一及設於車輛左右兩面之車軛，爲第一事，經專家商酌之後，以爲車軛不但須能使用，且須能解除之，並須設於左右兩面，遂使其間益增困難，嗣又選取與所規定相似之各種車輛，一一試驗，由委員會數次報告進行情形，最後呈請規定關於車軛之規則，經商部批准，並擬頒佈實行其所擬規則如下。

- 一 軛柄須爲十字角形，設於右方。
- 二 軛柄形式須輕便。
- 三 軛柄須一手能以使用。
- 四 軛柄下行時，須下壓，上起時須上推，平時不用地位須以鍵攔止之。
- 五 軛柄杆距軌平面，不用時不得少於三尺，不得多於三尺六寸，用時不得少於十二寸。

二十噸以上車輛，及特製車輛，得不適用以上規則。

以上規則甫將實行，忽有大西公司，以為向來所用車輛雖未能符合規則，而主要條件已經具備，即能使用，能解除，並設在車之左右，提出抗議，經鐵道委員會審查，認為理由充足。此事發生於多年前，然至是遂擱置，至今尚待解決，將來討論統一標準案之時，當能再行提出。

按車輛種類之不齊，實於富強之英國頗面有關，且種類龐雜，增多工人困難，損失速率，在常使用繼續車輛者見之，此種無量數形式之手軌，實足以彰其古舊陳腐也。

美國鐵道所有貨車，概用空氣繼續車輛，繼續車輛之利弊與價值，姑置不論，我國客貨列車最高速率之差異，當以有無効力之車輛為最重要之轉移點。

英國鐵道貨運之速率，或曰緩率，近中由運輸部月刊客貨列車每機車小時哩數之報告，重行引起社會之注意，下表即摘錄該項報告其一九二二年每小時哩數，雖較之一九二〇年大見增進，然在貨運列車仍形微細也。

每機車小時列車哩數表

月		客		貨	
每列車小時	每機車小時	每列車小時	每機車小時	每列車小時	每機車小時

統一貨車標準實行之時，車輛性質，須早予以特別之考慮，乃顯而易見之事。

份	1922	1920	1922	1920	1922	1920	1922	1920
一月	13.59	12.93	10.54	9.52	8.54	6.99	3.37	2.97
二月	13.70	12.66	10.63	9.57	9.64	6.89	3.42	2.96
三月	13.76	12.68	10.69	9.58	8.87	7.06	3.50	3.02

英國潛水艇

正 至

英國新造潛水艇，泰晤司號，用兩節塞汽機，各有十氣缸，計一萬馬力，每小時行二十二海哩半，船身長三百四十五尺，載重二千六百八十噸。

# 融雪機

至正

鐵道之岔道，在冬間每為冰雪所壅塞，德國鐵道，以融雪機為清除之方法，其機形如婦女洗髮所用之電氣吹乾機，而較為重大，以一人執之，岔道有壅塞之處，即以機吹之，機內發出熱風，冰雪即時融化。

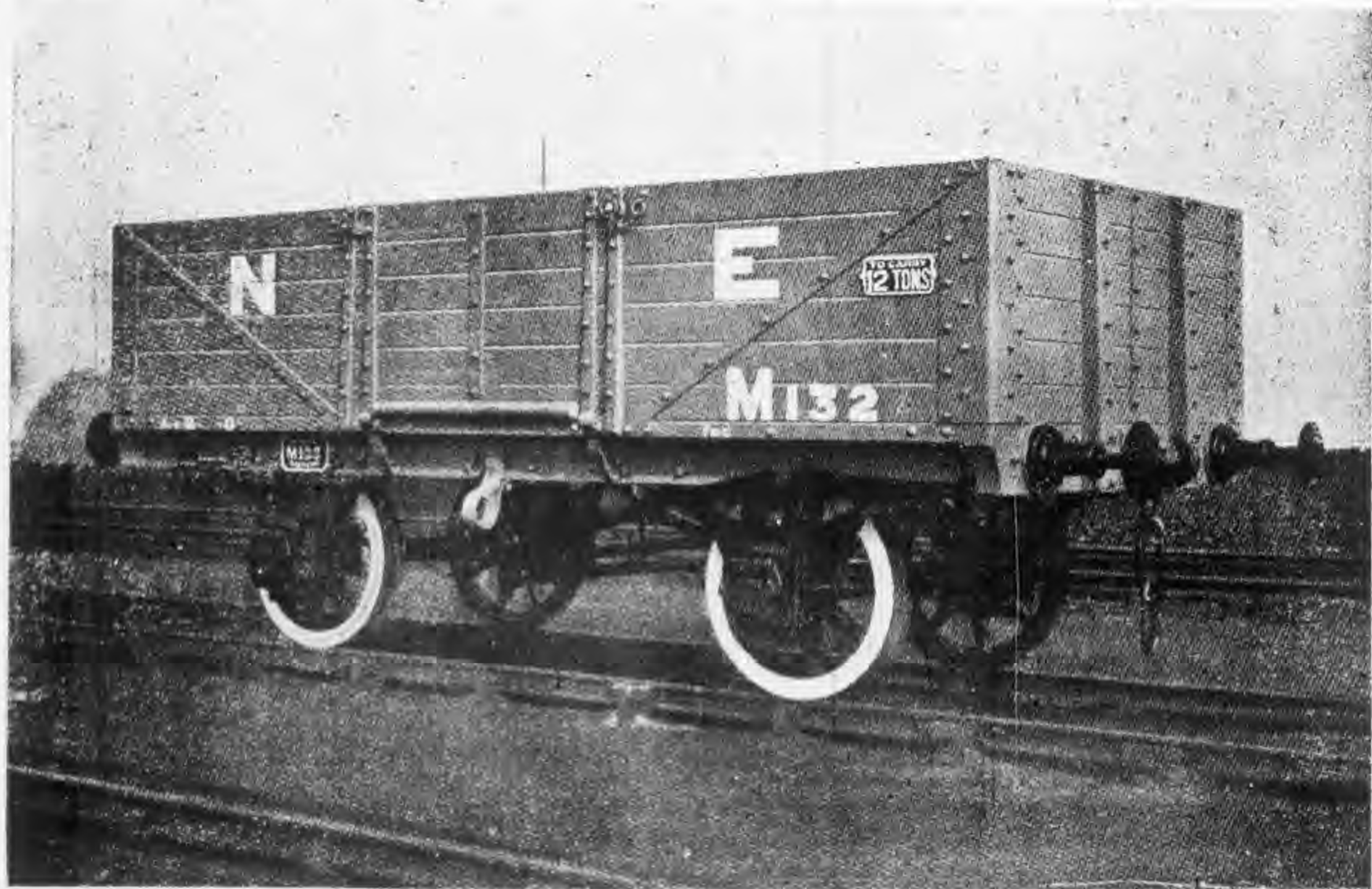

(第十一圖)英國大東鐵道十二噸高框貨車

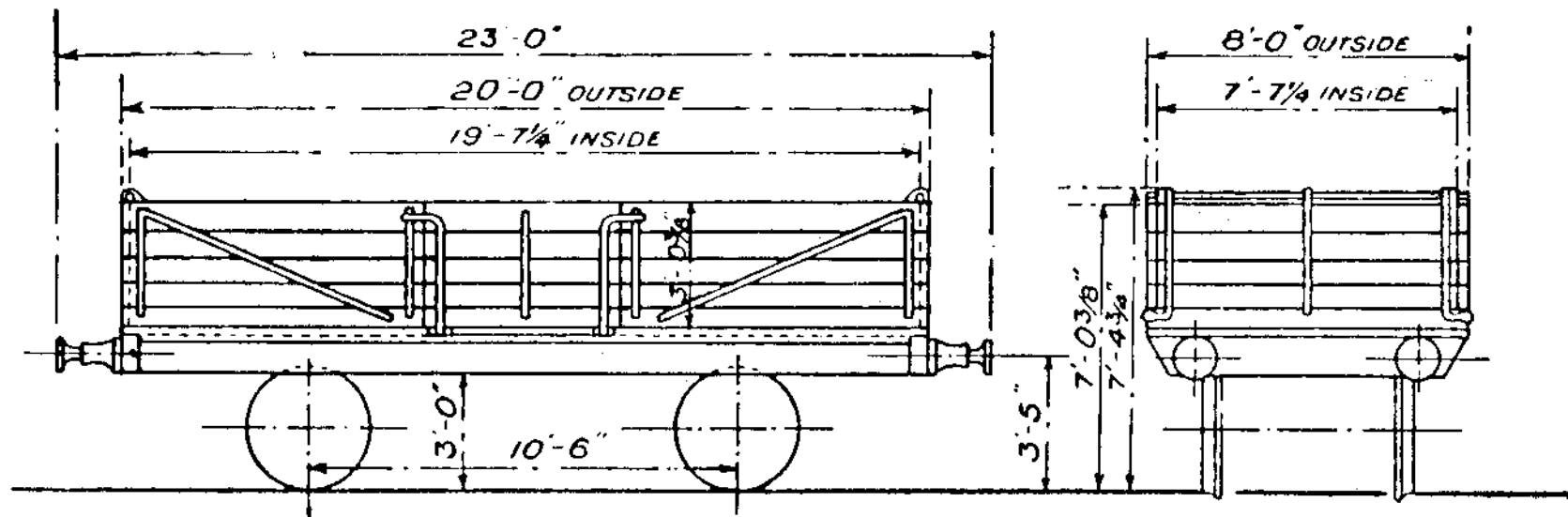

(第十二圖)十二噸高框貨車構造圖



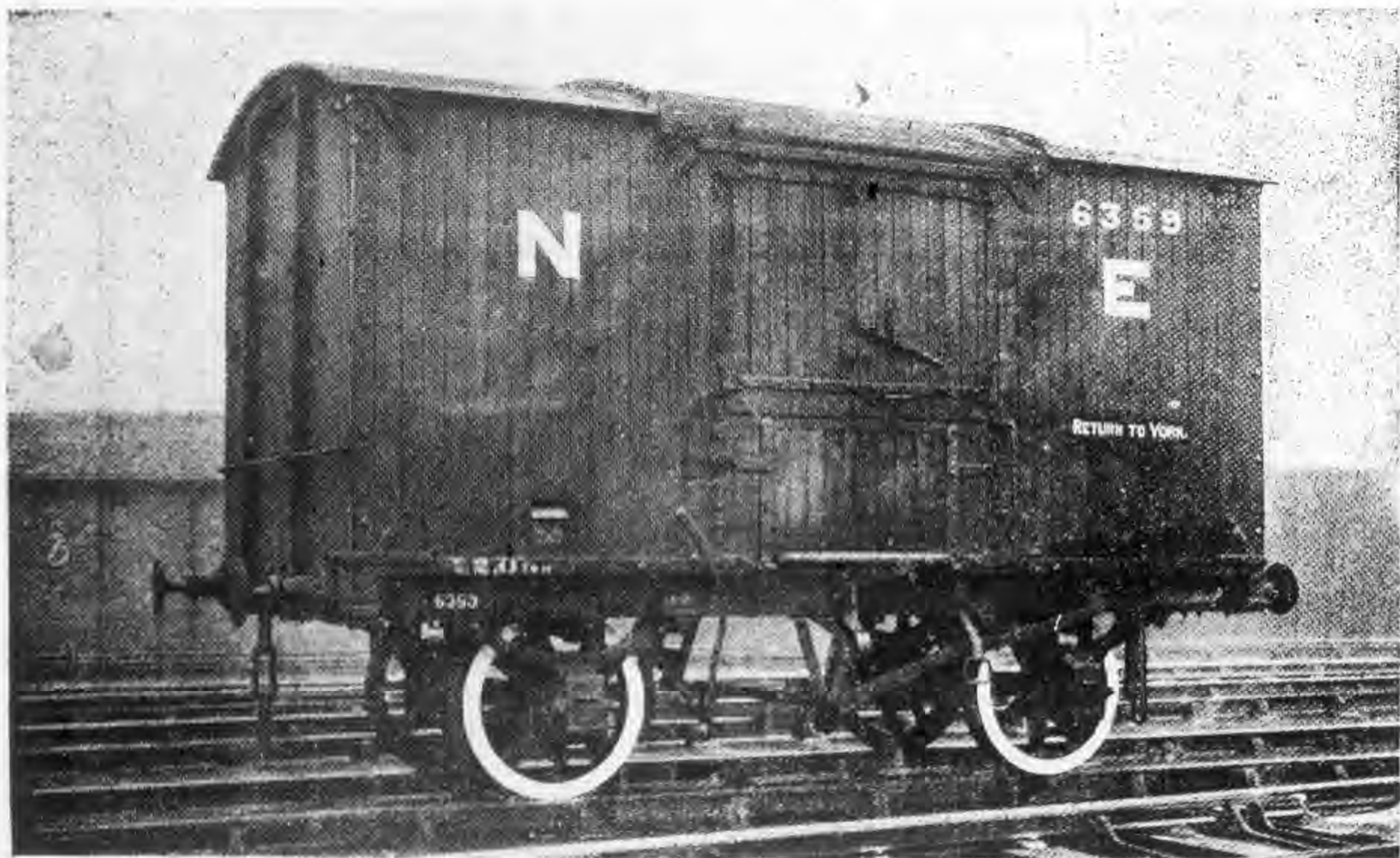

(第十三圖)英國大東鐵道十二噸棚車

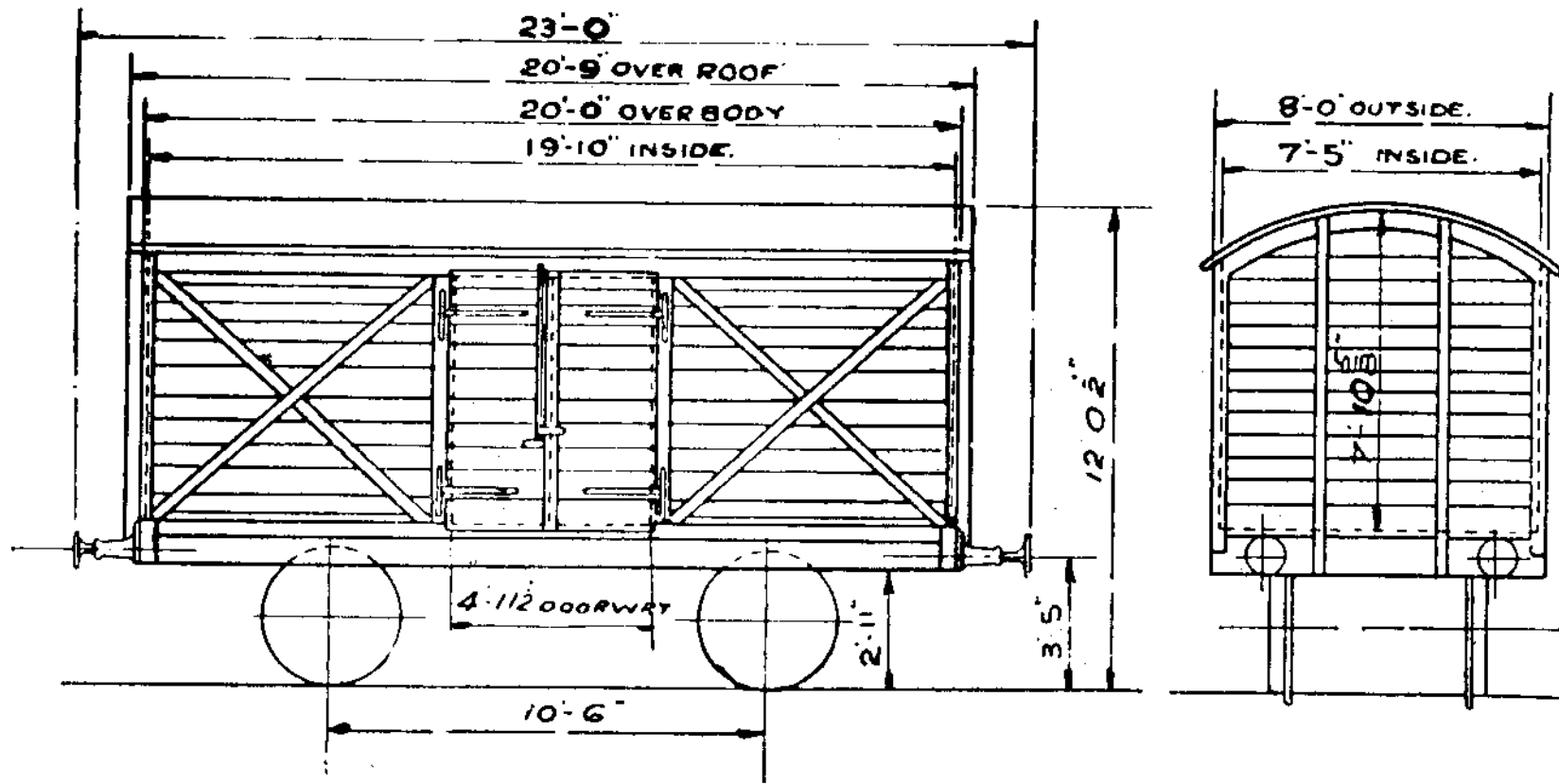

(第十四圖) 十二噸棚車構造圖

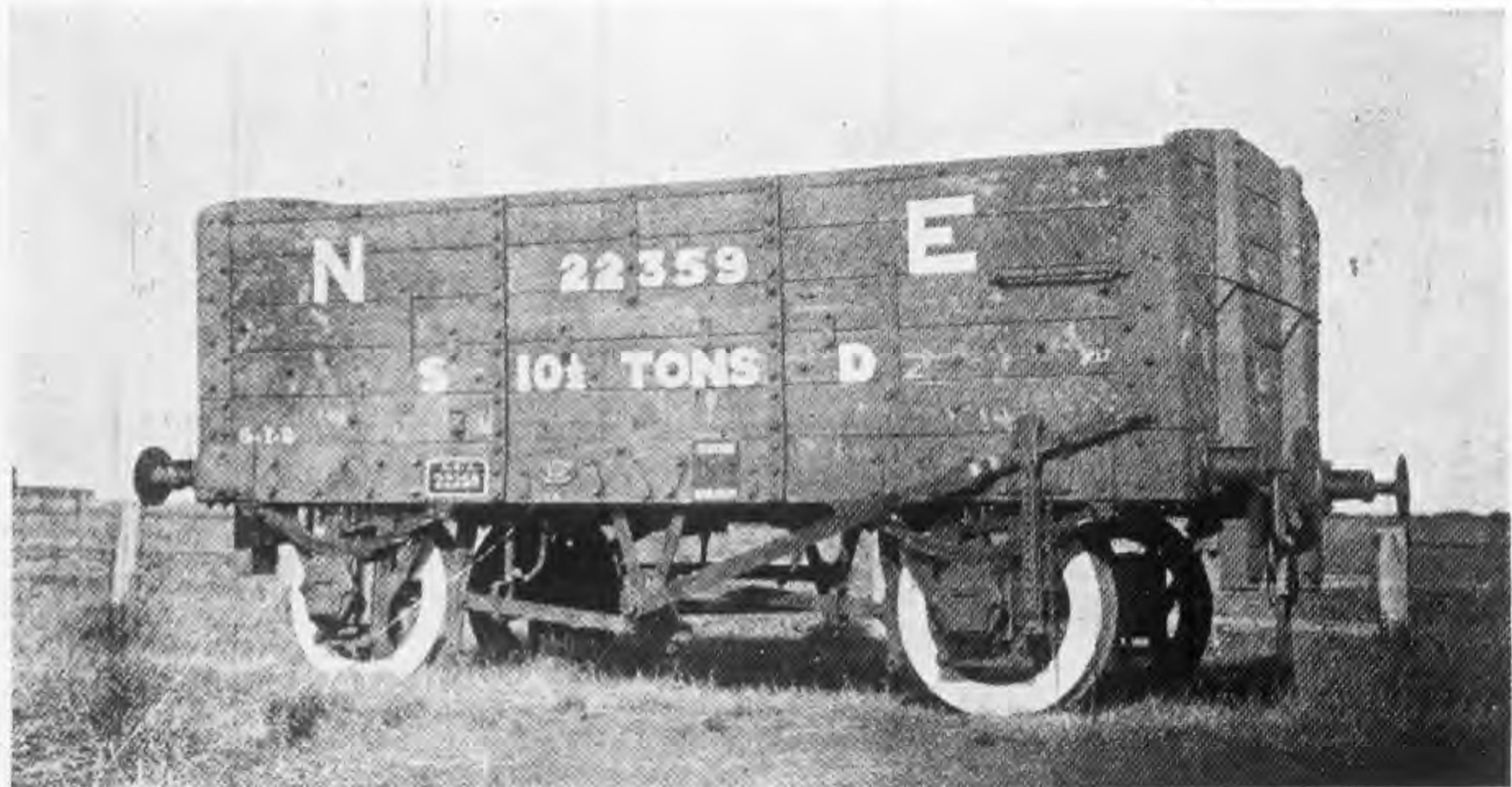

(第十五圖)英國大東鐵道十噸半煤車

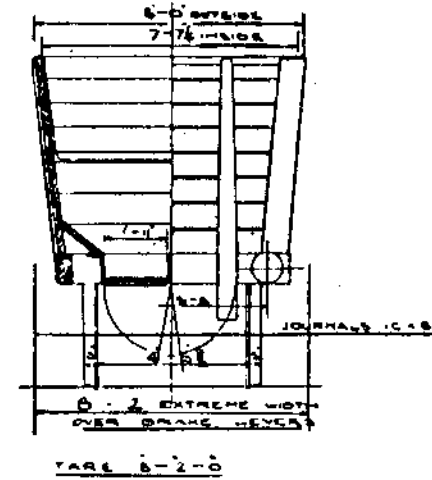
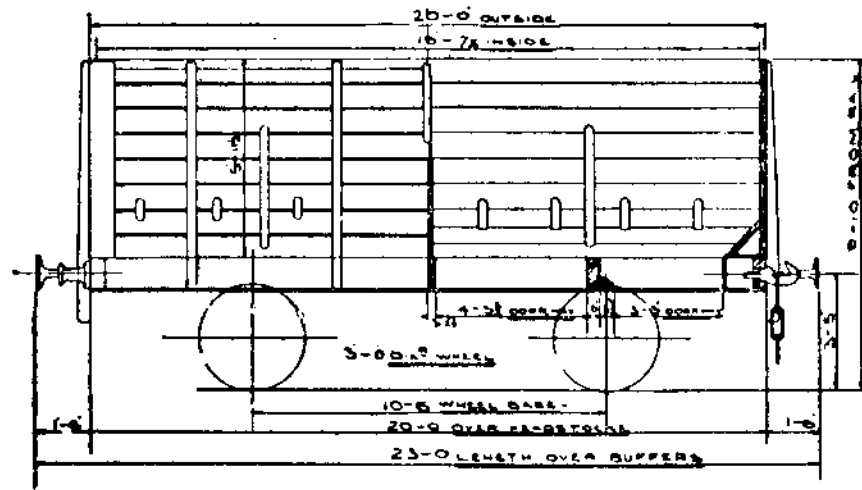

CAPACITY 563 CUBIC FEET WITH 6\"/>

CAPACITY 850 CUBIC FEET WITHOUT 6\"/>

— 20 TON COAL WAGON —

(第十六圖) 二十噸煤車構造圖

— 25 TON COVERED GOODS WAGON —

BUILT NOV. 1906

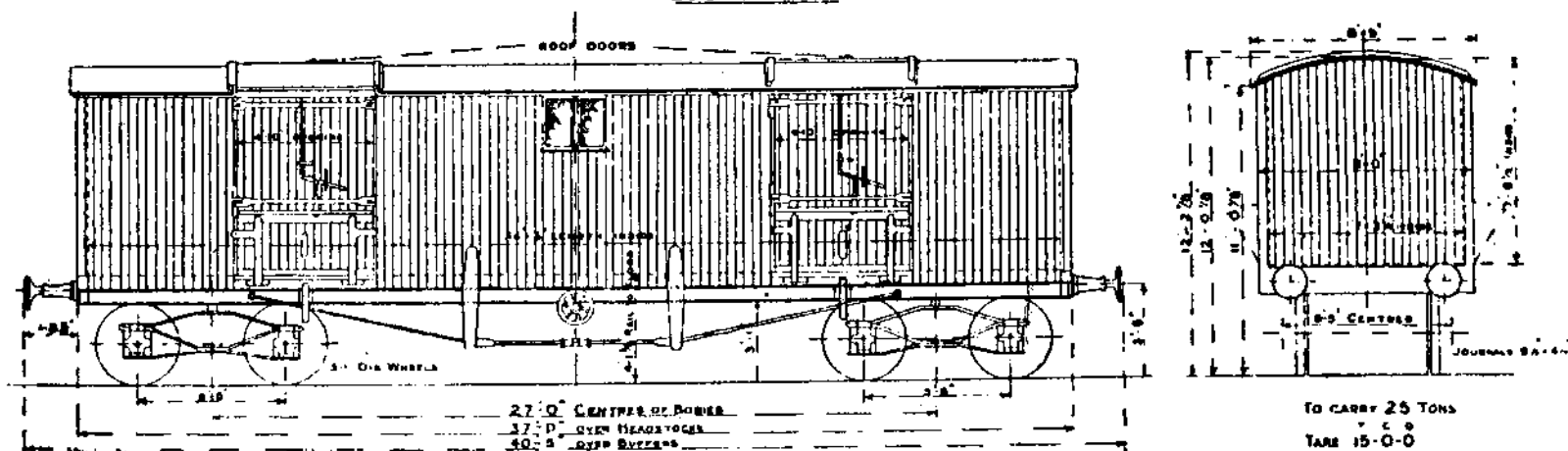

(第十七圖) 二十五噸棚車構造圖

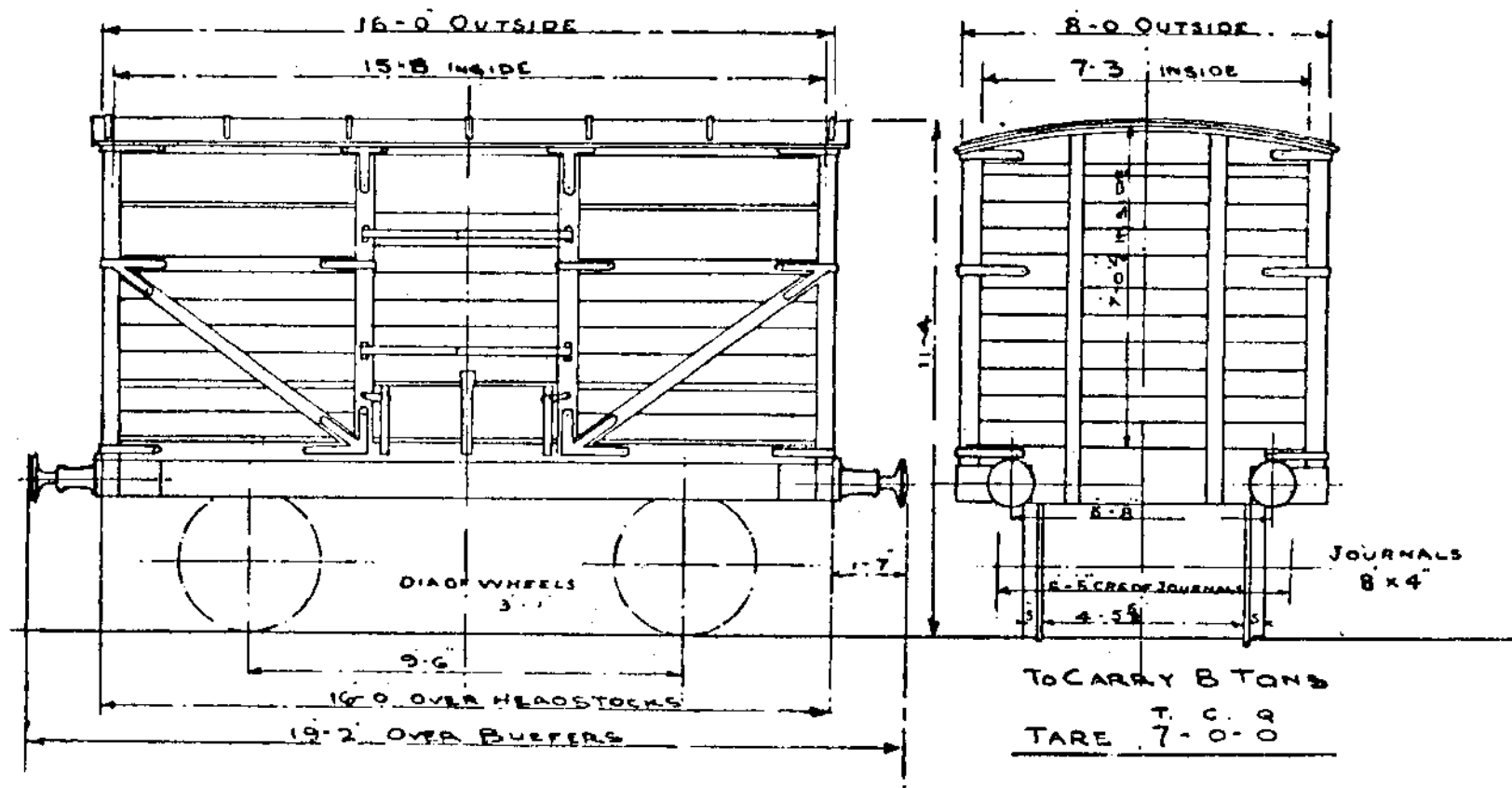

(第十八圖)牲畜車構造圖

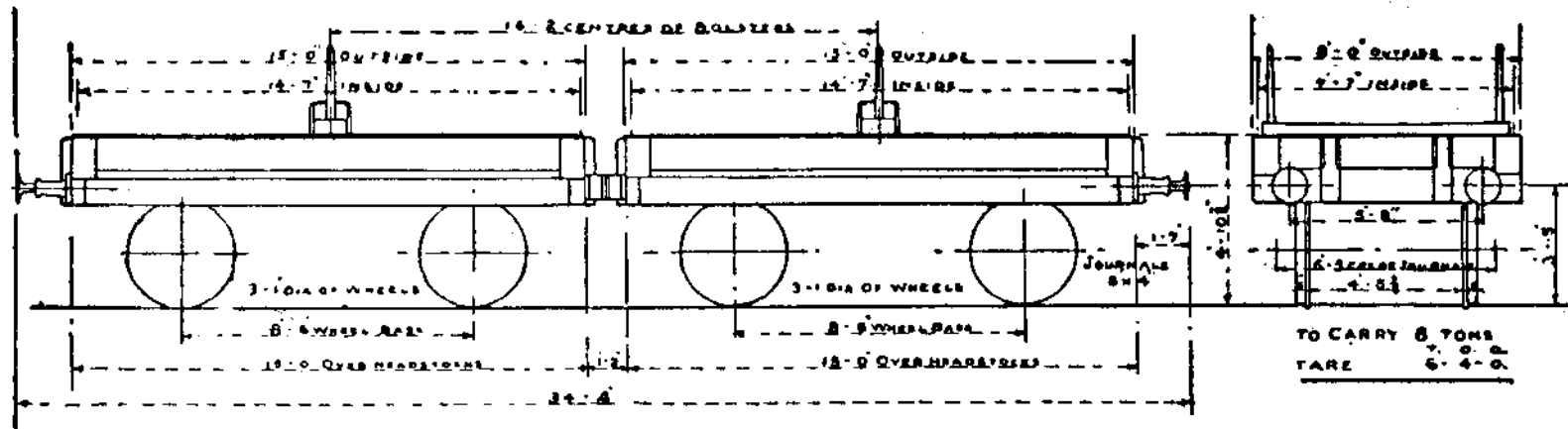

(第十九圖)雙木料車構造圖

調查報告



# 調 查

## 膠濟鐵路二十二份各站年報(續)

### 南定車站

#### 甲、車站狀況

##### 一、本站重要事項之概述

1. 營業 本站營業貨運最佳而貨運又以發出之煤爲最每年運往青島，大港，滄口，濟南，等地頗多。

2. 行車 安全

3. 人事 無變更

4. 建設 本年五月建築副站長宿舍一所裝卸貨台一座惟員工宿舍尙不敷分配現已呈請建築

##### 二、本站車務員工人數

站長一副站長一客貨司事一站務司事一電報司事一轉轍夫四站夫四共計十三人



膠濟鐵路月刊

第六卷 第二期

到		客 旅 發 出					站 人	月 份
川淄	店張	計總	山博	川淄	村周	店張	別 數	
1060	139	1206	170	756	119	161	1	
789	128	1216	310	689	75	142	2	
801	156	1141	185	677	68	111	3	
768	132	1333	543	579	83	128	4	
614	126	933	214	507	73	139	5	
576	140	916	129	597	67	123	6	
773	151	1100	221	663	67	149	7	
662	158	1037	166	670	71	130	8	
575	132	817	163	468	40	146	9	
694	136	1016	219	586	75	136	10	
645	168	1002	237	533	88	144	11	
623	162	898	211	476	96	115	12	
8580	1728	12615	2868	7201	922	1624	計 總	

旅客乘降主要站別人數表

總 計	雜 項	補 票
六一八二·六八	二二·六七	一九·七五
八三三四·九二	六·二〇	九·〇〇
	一六·四七	二〇·七五
二一五二·二四		

客 旅 達			
計總	山 營	山 博	崑 崑 大
1806	226	288	93
1360	151	206	86
1457	125	300	75
1843	121	658	164
1114	107	187	80
1009	87	150	56
1319	107	220	68
1172	88	190	74
932	51	129	45
1169	72	191	76
1095	78	209	95
1183	49	257	92
15559	1262	2985	1004

附註 1. 主要旅客種類 農商最多

2. 增減之主要原因 來往淄川張店間之商販減少

五、本站貨運

發到貨物噸數表

類 別	本 年 份	上 年 份	比 增	比 減	附 註
發出整車貨物噸數	六二七六·	四一五五·	二二二〇·		
發出零擔貨物噸數	二六·	三五·	九·		
發出記帳貨物噸數					
發出貨物總噸數	六三〇二·	四一九〇·	二二一二·		
到達整車貨物噸數	二七〇·	一六三五·		一三六五·	

膠濟鐵路月刊

第六卷 第二期

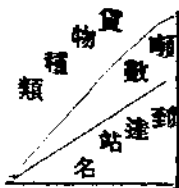

青島	青島
大港	大港
埠頭	埠頭
四方	四方
滄口	滄口
城陽	城陽
膠州	膠州
嶗山	嶗山
濰縣	濰縣
周村	周村
濟南	濟南
博山	博山
總計	總計

發出主要貨物種類噸數及到達站站名表

類別	本年份	上年份	比增	比減	附註
發出整車貨物運費	二一九二二·三六	一〇八九六·一二	一一〇二六·二四		
發出零擔貨物運費	三三一·四六	四三五·三〇		一〇三·八四	
發出配帳貨物運費					
調車費	二七四·〇〇	一〇八·〇〇	四一·九五		
延車費					
其他進款	四二·四五	·五〇	四一·九五		
貨運進款總數	二三五七〇·二七	一二四三九·九二	一一二三〇·三五		

貨運進款類別表

類別	本年份	上年份	比增	比減	附註
到達客擔貨物噸數	一六四·	九九·	六五·		
到達配帳貨物噸數	四五〇·	二二五五·		一八〇五·	
到達貨物總噸數	一三四八八·	三九八九·	四二九七·		三一七九·

計總	物貨他其	台硯	料木	器鐵	土粘	煤
1471		1				1470
1496	1					1495
120					120	
105						105
585						585
21	3	3				15
31		1				30
105						105
68		8				60
90						90
1197	2					1195
32			30	2		
5321	6	13	30	2	120	5150

附註 發出主要貨之生產狀況生產地與車站之距離駁運方法及運費

本站附近煤藏頗豐計有羅家莊華塢嶺黃家莊三礦區羅家莊每日產煤三百餘噸華塢嶺每日產煤二百餘噸黃家莊每日產煤三十餘噸羅家莊距站十五里華塢嶺距站十里

膠濟鐵路月刊

第六卷 第二期

粉炭鈣	板木	布棉	器鐵	煤	貨物種類	
					數	站名
					青島	
	60		8		大港	
15					埠頭	
		8			濰縣	
					壽州	
		2			周村	
	2				黃臺	
					濟南	
				180	大崑崙	
					博山	
				450	費山	
15	62	10	8	630	計總	

到達主要貨物種類噸數及發出站名表

黃家莊距站二里駁運驢馬車或人力車運送運費視礦區距站之遠近而定每十五噸煤車由羅家莊發車費十八元由華塢嶺發運費十三元由黃家莊發運費六元

計 總	物貨他其	糧 高
6	6	
68		
15		
8		
15		15
4	2	
2		
3	3	
180		
6	6	
450		
757	17	15

附註

1. 到達之主要貨物之狀況及其消費地與車站之距離駁運方法及運費

本站附近煤藏雖豐然皆係無煙煤不能供給煤井鍋爐之用故每年運進蒙山博山之有煙煤頗多駁運方法及運費與運出者同

2. 本站裝卸貨物情形

由商家自雇勞工裝卸其他零担貨物由本站負責辦理運費按章核收

乙、調查事項

一、競爭機關之概況(無)

二、車站所在地及其附近之重要工商業狀況

本站除大倉組魯業公司二家煤商外無他重要商業大倉組係日人經營資本金五百萬元魯業公司係中國人經營資本金八萬元大倉組每年產煤七萬餘噸暢銷於青島大港濟南



進 運 客		別 份	類 年 份	月
份 年 上	份 年 本			
761.60	602.18		1	
758.86	608.84		2	
637.36	594.47		3	
977.30	679.08		4	
851.07	467.49		5	
729.14	384.95		6	
621.67	549.52		7	
646.37	513.34		8	
551.63	363.00		9	
660.26	444.34		10	
543.19	456.45		11	
596.47	519.02		12	
8334.92	6182.68	計	總	

丙、其他事項

- 一、本站事變統計(無)
- 二、本站收入統計表

四、當地勞工供給狀況

當地勞工供給情形不一農忙之時每人日得工資一元農閑之時日僅六角

三、車站所在地及其附近之農業狀況

滄口及礦區附近魯業公司每年產煤八萬餘噸煤價高昂不能外銷完全消費於當地黃家莊之魯東公司礦井集水太深業已停採

本站附近農產品以麥豆高糧穀子為最多近年來雖屬豐收然僅供當地應用無力外銷

四、本站收發公文函電表

三月份	二月份	一月份	月份	機關別	公文種類	件數	附註
全	全	車務處	車務處				
全	全	通函	通告	電報	通飭		
一五四	一三九	一三五					

款	進		運		貨		款	
	較	比	份	年上	份	年本	較	比
-	4616.98		4700.28		83.30		-	159.42
+	10.27		241.73		252.00		-	150.02
-	568.17		1009.08		440.91		-	42.89
-	1265.48		1717.80		452.32		-	298.22
-	1460.43		1504.87		41.44		-	383.58
-	800.45		824.88		24.43		-	244.19
+	1100.39		196.79		1297.18		-	72.15
+	640.23		245.22		885.45		-	133.03
+	393.11		104.47		497.58		-	188.63
+	3489.68		204.24		3693.92		-	215.92
+	7109.64		148.59		7258.23		-	86.74
+	7698.55		541.96		7640.51		-	77.45
+	11130.35		11439.92		22570.27		-	2152.24

四月份	三月份	二月份	一月份	月份	機關別	公文種類	件數	附註
全	全	全	車務處 車務段	電公				
全	全	全					一二四	

十二月份	十一月份	十月份	九月份	八月份	七月份	六月份	五月份	四月份
全	全	全	全	全	全	全	全	全
全	全	全	全	全	全	全	全	全
一五三	一二四	一三二	九六	一三四	一二一	九七	一三七	一四二

十二月份	十一月份	十月份	九月份	八月份	七月份	六月份	五月份
全	全	全	全	全	全	全	全
全	全	全	全	全	全	全	全
一一四	一二五	一二三	七九	九一	八九	八二	九六

## 淄川車站

### 甲、車站狀況

#### 一、本站重要事項之概述

1. 營業 貨運因受煤業不振之影響運出數量減低惟大缸香末兩項較為暢銷客運情形較前略減

2. 行車 行車事務比較繁忙每日往來車次平均三十六次除巒山支線出進車輛由本站編配外其餘多係過路車輛

3. 人事 本站員工分配工作以車號司事最感忙碌按每日車輛登記數目至少須有車號二人始敷分配

4. 建設 本站建設如公事房候車室小倉庫警察所水塔閘房等除貨物庫房過小業經呈請修改外其餘大致尚稱完備惟站內路線似嫌過短除第一第二第三各股外其餘四股之有效長度僅自二百八十至三百四十公尺尚不足以容放一規定長度之列車對行車調車備極困難若能設法將路線延長則較安全與便利多矣

#### 二、本站車務員工人數

本站員工計有站長一人副站長二人客票司事一人貨物司事二人車號司事一人站務司事三人調車工頭二人調車夫四人轉轍夫十人調車鈎夫五人站夫十二人電報司事二人

電報信差一人 低級司事訓練一人 職工練習一人 共計員司十三人 工役三十五人

三、本站收入總數表

年份	本 年			類 別	收 入 總 數	附 註
	客 運	貨 運	雜 項			
份	三三二六五·〇一	一四七〇二·五三	六八·二〇	總計	四八〇三五·七四	
			客五五·二五 貨一二·九五			

四、本站客運

客運進款類別表

行 李	客 票				類 別	本 年 份	上 年 份	比 增	比 減
	頭 等	二 等	三 等	共 計					
	二一·七八	四五四·九八	三二一七八·一二	三二六五四·八八					
	六二·四六	六八六·三四	三三七四二·七四	三四四九一·五四					
	四〇·六八	二二二·三六	一五六四·六二	一八三六·六六					
				四六·八五					
					二九·二五				一一·六〇

膠濟鐵路月刊

第六卷 第二期

出 發 旅					站 別	人 數	月 份
他其	店張	定南	崑崙大	山博			
1603½	766½	1060	1066	2043		1	
1436	546½	789	1068	2186		2	
1401½	548½	861	989	2320½		3	
1341½	543	768	1067	4550		4	
1345½	595½	1614	1093	1992½		5	
1209½	497	576	1016	1541		6	
1334½	551	773	1072	1942½		7	
1415	566	662	1128	1882		8	
1173½	597½	575	1018	1618½		9	
1397½	527	694	1081	2026		10	
1383½	532	645	1007	2103½		11	
1220	569	623	1047	1756		12	
16261½	6739½	8580	12652	25961½		計 總	

旅客乘降主要站別人數表

總 計	雜 項	補 票	月 台 票	包 裹
五五·二五		九六·四八	六·三五	四六六·四五
八四·六五		一〇〇·八六	四·六〇	四六九·一九
			一·七五	
二九·四〇		四·三八		二·七四





膠濟鐵路月刊

第六卷 第二期

類別	本年 份	上 年 份	比 增	比 減	附 註
發出整車貨物運費	九七五八·六一	一二四三一·三九		二六七二·七八	
發出零担貨物運費	四九二四·九二	四五四二·二七	三八二·六五		
發出記帳貨物運費					
開 車 費	一九·〇〇	一八·〇〇	一·〇〇		
延 車 費		七·五〇		七·五〇	
其 他 進 款	一二·九五	二一·七八		八·八三	
貨運進款總數	一四七二五·四八	一七〇二〇·九四		二二〇五·四六	

貨運進款類別表

發出零擔貨物噸數	六七〇·四一七	五九二·五七七	七七·八四〇		
發出記帳貨物噸數					
發出貨物總噸數	三三三八·四一七	三六一四·五七七		三七六·一六〇	
到達整車貨物噸數	三一〇四	三七三〇		六二六	
到達零担貨物噸數	八七七·九四八	九一四·三七一		三六·四二三	
到達記帳貨物噸數					
到達聯運貨物噸數					
到達貨物總噸數	三九八一·九四八	四六四四·三七一		六六二·四二三	

發出主要貨物種類噸數及到達站站名表

計總	物貨他其	煤	末香	器陶粗	種類	
					噸數	站名
393	75			318	島	青
209			23	186	山	柞
32			32		堡里十二	
519	20			499	縣	濰
122				122	坊家譚	
182	8		55	119	州	青
46	1	45			店	張
1031	16			1015	南	濟
2534	120	45	110	2259	計	共

附註 發出主要貨物之生產狀況生產地與車站之距離駁運方法及運費

粗陶器產于本站西南十五公里之渭頭河係家庭工業製造全恃人力單輪小車運送每噸每十公里運費一元煤炭產于本站西南十五公里之王坡峪嵩峪子以人力單輪車及

草烟	鹽食	糧高	粉麵	米大	物貨	
					類	噸
				120	島	青
		30	120		港	大
168					堡里十二	
		45			店劉朱	
		165			州	青
88					店	辛
	390				臺	黃
			855		南	濟
256	390	240	975	120	計	總

到達主要貨物種類噸數及發出站名表

驛馬運輸由礦至站每噸運費二元現因煤業不振多由大崑崙及費山裝車香末產于淄川城西南沿孝婦河一帶莊村借水力轉磨製造運送方法以人力單輪小車由磨房至站運費每噸約一元左右

計 總	物貨他其	油 煤
807	687	
610	220	240
168		
45		
193	28	
102	14	
405	15	
1042	187	
8372	1151	240

附註 1. 到達主要貨物之狀況及其消費地與車站之距離駁運方法及運費 本站到達貨物

以米麵雜糧食鹽煤油雜貨等為大宗每年約計三千餘噸全數銷售于沿二公里之淄

川西關一帶運費每噸一元

2. 本站裝卸貨物情形 本站整車貨物有裝卸夫三十餘人由承辦人負責辦理

乙、調查事項

一、競爭機關之概況(無)

二、車站所在地及其附近之重要工商業狀況

車站附近并無大工商業僅站下有貨棧兩家城裡商家亦不過四十餘家皆係小資本販賣商其貨物多由鐵路運進

三、車站所在地及其附近之農業狀況

本站附近土地膏腴惟山地河溝農產不豐不敷民食每年仍須由鐵路運進雜糧一千五百餘噸

四、當地勞工供給狀況

當地勞工以煤礦工人居多皆在靈山大崑崙王村各處其總數約計四五千人本站勞工合計裝卸夫運送工人可容三十餘人

丙、其他事項

一、本站事變統計表

發生日期	事變種類	原	因	附	註
三月十一日	甲種	行人偷乘煤車墜地軋傷			
十月三十日	乙種	因站內調車機車速度稍猛致將重車一輛橫樑碰彎			
共計次數	二		次		
比較上年	增		一		次

二、本站收入統計表

款 進 運 貨			款 進 運 客			別 類 年 月 份 份
較 比	份 年 上	份 年 本	較 比	份 年 上	份 年 本	
-	1225.43	321.25	-	3108.30	3042.20	1
-	1315.87	661.64	+	2385.42	2972.99	2
+	1415.95	1629.44	-	3331.66	2942.52	3
-	1758.20	738.76	-	3843.16	3555.25	4
-	1703.34	600.29	-	2924.97	2759.95	5
-	1233.19	331.10	-	2462.41	2269.99	6
-	1689.61	405.45	-	2757.94	2639.52	7
-	1331.75	844.41	-	2759.58	2722.27	8
-	1657.09	1147.20	-	2504.04	2474.66	9
+	1385.98	3057.26	-	3018.62	2779.89	10
+	1483.86	3437.38	-	2844.59	2818.92	11
+	1360.68	1541.80	-	2739.40	2338.10	12
- 2305.46	17020.94	14715.48	- 1859.83	35180.08	33320.26	計 總







十二月份	十一月份	十月份	九月份	八月份	七月份	六月份	五月份	四月份	三月份	二月份	一月份	發 出	
												機關別	公文種類
全	全	全	全	全	全	全	全	全	全	全	全	車務處	函
													件數
二四	一〇	一五	一二	九	一二	二〇	二三	二三	二六	一六	一九		附註

## 饒山車站

### 甲、車站狀況

#### 一、本站重要事項之概述

1. 營業 本站以運輸煤炭爲主要營業惟自九一八國難發生後撫順煤傾銷各地凡出口國產煤炭因而大受排擠銷路日現沒落本年份本站運出煤炭噸數雖較上年份爲多但終以救濟煤業減低運費及煤業不甚暢銷之故本站營業收入仍較上年份大見遜色

#### 2. 行車 安全

3. 人事 本站所屬職工仍舊惟員司多有調動又因實行負責貨運工作繁忙故奉令添設貨物領班一人以資專負責任專責及辦理一切貨運統計等事務又因過磅一項貴重事繁改過磅司事一職爲貨物司事以示崇重

4. 建設 翻修車站北頭站台鋪設站台洋灰甬道粉飾車站各辦公室牆壁延長北大井五股路並將該路南頭道岔挪設浮路以北與四股路銜接

#### 二、本站車務員工人數：

站長一人副站長二人車長二人貨物領班一人貨物司事三人客票司事一人車號司事三人站務司事三人電報司事二人工頭二人調車夫六人轉轍夫五人鈎夫二人路牌夫二人站夫九人信差一人



膠濟鐵路月刊

第六卷 第二期

發 出							站 別	人 數	月 份
青島	張店	周村	濟南	南定	淄川	大港			
224	201	68	117	121	144	224	1		
22	188	76	120	151	154	162	2		
38	163	66	139	124	141	151	3		
40	201	68	117	121	144	224	4		
35	165	56	142	107	138	172	5		
17	186	51	97	87	150	170	6		
40	176	45	118	107	129	191	7		
36	140	67	132	88	150	195	8		
43	162	44	116	51	138	171	9		
32	209	88	135	72	247	244	10		
39	194	79	127	78	100	169	11		
40	202	70	141	49	114	223	12		
計	總	409	2245	794	1519	1261	1759	2248	

旅客乘降主要站別人數表

總計	雜項	補票
一七七〇一·七六	五〇·八〇	一〇·五六
一八九二〇·三一	一七·六〇	一〇·九二
	三三·二〇	
一二一八·五五		·三六

旅 達 到								客		
大嶗	淄川	南定	濟南	周村	張店	金嶺鎮	青島	計總	其他	博山
25	216	183½	72½	95	169	84	22	1759	292½	417½
155	196	156	135	105	183	83	18	1616	248½	494
153	178	141	123	72½	179½	59½	33½	1524½	256	445
198½	229	108½	113	81½	197	59½	19½	2045	249½	879
150½	194	116½	82	57½	184½	50½	33	1440	263	361
170	215	113	78	68	274½	37	18	1339½	201½	379
210½	205	114	93	53	174½	71	24½	1412½	225½	379
227	213	90	98	110	168	54½	32	1549½	280½	460
175½	176	41	117	64	187	63½	33½	1281½	220½	334½
281	286	89½	111	108	249	81½	32	2106	545	532½
201	171	78½	130	75	195½	69	22	1371	229½	354
256	182	72½	132	115½	214½	74	17	1415½	262	313½
2203	2461	1304	1384½	1005	2376	787	305	18860	3274	5349

膠濟鐵路月刊

第六卷 第二期

類別	本年	上年	比	增	比	減	附註
發出整車貨物噸數	一一〇〇四七・	一一九二一・				一八六四・	
發出零擔貨物噸數	四五・	六九・三八七				二四・三八七	
發出記帳貨物噸數	三五六八〇〇・	二九九三九〇・		五七四一〇・			
發出貨物總噸數	三六六八九二・	三一三七〇・三八七		五七四一〇・		一八八八・三八七	
到達整車貨物噸數	一三五五・	五三〇三・				三九四八・	

發到貨物噸數表

五、本站貨運

2. 增減之主要原因 因工商業衰頹本年份在本站乘降旅客人數均較上年份減少

附註 1. 主要旅客種類 煤礦業工商

客		
計總	他其	山博
1693½	285½	541
1830	316	483
1701½	270½	500
2344½	318	1020
1533½	221	444
1588	226½	388
1643½	289	409
1741	272½	476
1455	240½	357
2221	482	501
1692½	272½	478
1701½	269	369
21154½	3463	5966



計 總	物貨他其	土 粘	煤
13556	6		13550
13150	15		13135
171455			171455
53765			53765
27070		1215	25855
5730			5730
20275	45		20230
19906	6		19900
324907	72	1215	323620

附註：發出主要貨物之生產狀況生產地與車站之距離駁運方法及運費

1. 生產狀況 魯大公司之煤用機器採掘日產一千五百噸上下粘土用人工採掘日產約二十噸上下其他貨物產量極少

2. 生產地與車站距離 煤炭附近車站二十里內各地皆產之粘土產地在馬家莊北距車站約二里

3. 駁運方法 魯大公司用自備小電車其他用人力及牲畜力

4. 運費 魯大公司用電車運輸煤炭其運費無從估計其他用人力及牲畜力運輸貨物者每噸每里運費約在一角左右



到達主要貨物種類噸數及發出站站名表

粉 麵	類器機	皿器鐵網	品物炸爆	料 木	灰 洋	蝦 魚	噸數	
							名	站出
						46	島	青
				135			港	大
	301	498	311	2545	560		頭	埠
748							南	濟
748	301	498	311	2680	560	46	計	總

乙、調查事項

一、競爭機關之概況(無)

計 總	物貨他其
100	54
2316	2181
4784	569
780	32
7980	2836

附註 1. 到達主要貨物之狀況及其消費地與車站之距離駁運方法及運費

(1) 狀況 木料麵粉均裝運整車其他貨物多係包裝或捆紮及裝箱作零擔運輸

(2) 消費地及距離 木料及爆炸品鋼鐵機器洋灰等皆魯大公司開礦所用其他物品則係供給車站附近工商各人民之需用

(3) 駁運方法 均用人力

(4) 運費 魯大公司用自雇長工駁運運費無從估計其他俱由裝卸工人逕行送達不另給資

2. 本站裝卸貨物情形 本站除魯大公司用機器篩裝煤炭外其他煤商裝運煤炭及裝卸其他一切貨物均用人力惟以本站無裝卸工人所有裝卸事宜均由商人自理

二、車站所在地及其附近之重要工商業狀況

本站地處淄川城東距城約七里內附近工商業厥為魯大公司規模為最大該公司擁資千萬元每年產煤六十餘萬噸盡量運往青島大港及本路沿線各地銷售極盛之年年達五百萬元左右頻年以來銷路頗現蕭條之象以致該礦積存煤炭四五萬噸推其不能暢銷原因可分二端一自九一八東北事變發生以來煤質較優成本低微之撫順煤傾銷各地國煤炭不能與之抗衡因而大受排擠銷場漸現澀滯二為各地連年災害農村破產積成社會上之普遍的實業彫蔽及經濟恐慌人民之購買力薄弱煤炭之消費量因亦減低目前救濟煤業之道除消極的禁絕外煤入境及減輕運費外須積極的恢復農村經濟救濟各工商業之衰頹如能於此致力庶乎煤業尙有復現繁榮之一日也

三、車站所在地及其附近之農業狀況

本站附近之農產物主要者為五穀年產約千四五百噸皆供給當地人民之用其次為水菓年產約四五百噸除少數由本路運往外境外其大部分皆用人力在當地運轉銷售他如蠶絲業亦甚普遍惟因沿用土法不知改良以致產品陋劣產量減少牲畜以牛羊豬雞為較多但以年來牲畜價格暴跌生產亦形成與日俱下之勢矣

四、當地勞工供給狀況

常時勞工人數約四五十人秋冬時煤業較旺勞工可有六七十人春夏煤業清淡之時又適

當農忙之際勞工僅有三十人上下其工資秋冬時最高每人每日可得六七角春夏時最低每人每日僅得三四角而已

丙、其他事項

一、本站事變統計表(無)

二、本站收入統計表

款	進	運	客	別類	
				年	月
較	比	份年上	份年本	份	份
-	319.61	1755.78	1436.17	1	
-	420.68	1785.12	1364.44	2	
-	382.06	1843.32	1461.26	3	
-	149.69	1880.82	1731.13	4	
-	50.87	1565.70	1514.83	5	
-	233.43	1473.96	1240.53	6	
+	119.23	1301.34	1240.57	7	
-	85.60	1627.14	1541.54	8	
-	47.04	1410.12	1363.08	9	
+	152.61	1546.02	1698.63	10	
+	159.23	1214.64	1373.87	11	
+	362.31	1193.40	1555.71	12	
-	895.60	18597.36	17701.76	計	總
		行李包裹項 355.9% 在外			

款 進 運 貨		
較 比	份 年 上	份 年 本
-45419.54	114463.57	69044.03
+22826.72	46400.93	69227.65
+16037.54	74636.58	90674.12
-4710.80	78786.76	74075.96
-2762.89	71378.61	68615.72
+5903.53	72286.18	78189.71
+10347.88	72451.70	82799.58
-21957.04	90663.51	68706.47
-1042.02	85597.44	84555.42
-11805.01	99539.05	87734.04
-1077.70	85750.31	84672.61
+73420.05	102129.12	109471.17
-16317.28	984083.76	967766.48

三以車站為中心之交通狀況畧圖

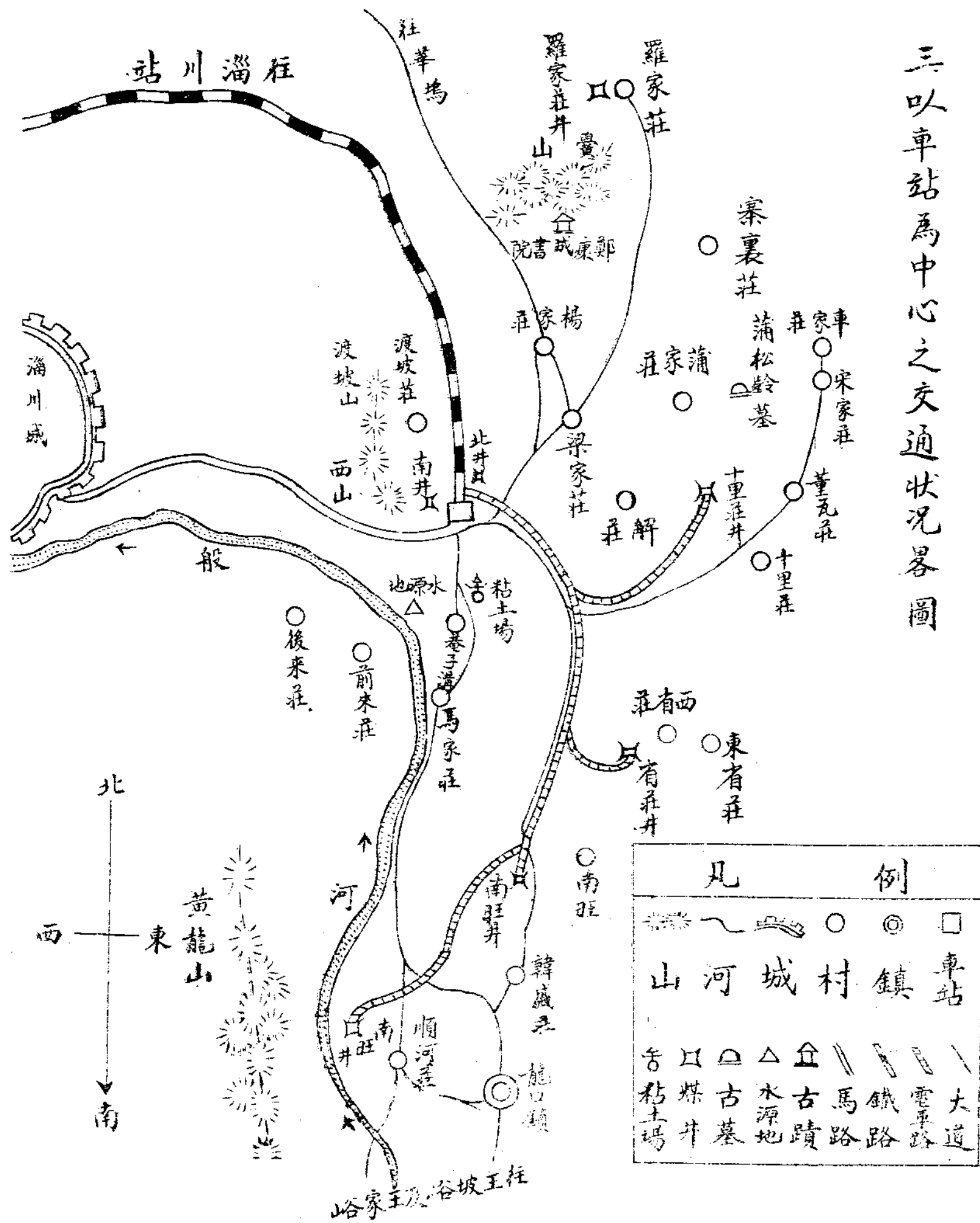

四、本站收發公文函電表

月份	收											到	
	一月份	二月份	三月份	四月份	五月份	六月份	七月份	八月份	九月份	十月份	十一月份		十二月份
機關別	車務處及車務第三段及其他各處											公文種類	
件數	八四八	六五九	六六〇	六六五	五五四	六六一〇	六四八	五五二	四四八	四四三	七六二	九五四	一〇三八
附註													





# 路運調查報告 (續)

譚書奎

## 乙、廣州

### (一) 廣州貿易衰落之原因

廣州在五口通商以前即已為我國對外貿易之重鎮尤其在公行貿易時期中國貿易殆完全限於廣州一隅自道光二十二年鴉片戰爭之結果關為商埠以後外人復索沙面為租界藉營商務於是廣州對外貿易日趨發達至其發達之原因一則因廣州地位正處華南交通最便利之地故歐美輪舶自昔即多輾輻於此一則因廣州背景極為優越如珠江流域農產物之豐富人民購買力之偉大皆足以助長廣州貿易之繁榮

就稅收言之廣州十餘年來殆無甚進步衡諸我國五大埠中可謂落後試一考其原因則香港貿易之代興實其唯一之致命傷蓋廣州地位雖佳然港灣設備不及香港不足以繫泊遠洋巨舶香港為自由港其吸引商務之能力自較勝於廣州因之廣州之商務地位遂不免日趨衰退若不早圖則華南之貿易權恐難免為英人所獨攬矣

### 廣州最近十年稅收表

年	進口稅	出口稅	復進口稅	船鈔	內地子口稅	總計
1922	1,576,000	1,281,000	312,000	68,000	19,000	3,265,000
1923	1,995,000	1,398,000	358,000	77,000	15,000	3,843,000

1924	1,918,000	1,376,000	339,000	87,000	21,000	2,741,000
1925	1,255,000	1,309,000	301,000	79,000	11,000	2,955,000
1926	2,261,000	1,660,000	433,000	130,000	13,000	4,497,000
1927	1,454,000	1,117,000	286,000	90,000	12,000	2,959,000
1928	1,552,000	1,195,000	230,000	78,000	19,000	3,047,000
1929	3,979,000	1,632,000	403,000	81,000	24,000	6,172,000
1930	7,523,000	1,563,000	541,000	80,000	37,000	9,944,000
1931	8,958,000	1,831,000		86,000		11,149,000

(單位海關兩)

(二) 廣州近年貿易之趨勢

廣州為百粵黔桂貿易之中心已如上述惟自一九三一年以還海外市面蕭條而潘變滬戰相繼發生抵貨運動激烈該埠之繁榮遂受重大打擊

就一九三二一年粵海關統計觀察運往通商口岸之土貨及進口洋貨較諸一九三一年以前均見退落惟由廣九鐵路運輸之貨物既不在粵海關管轄之下而由九龍關所屬大鐘分卡輸入本埠之大宗貨物又係列入九龍關統計之內因之粵海關統計數字殊不足認為廣州貿易之正確標準

一九三二年主要進口貨價格繼續跌落實予購買力薄弱之中國以莫大補助願終以銀價狂跌致外貨進口大受影響同時抵貨團體風起雲湧經營日貨之商家備感困窘是以一九三二年正頭貿易之衰落竟為歷來所未有向為廣州正頭進口中心之香港積貨至七八千箱之多

尚有一事為吾人所當注意者厥為一九三二年為廣州豐收之年但洋米進口仍不下四十五萬三千担小麥進口由一九三一年之三千二百五十担增至七千九百七十担至其他各項雜糧視前亦均有向上之趨勢其原因概因產米各區多禁運出口故不得不仰給於洋米以資補助也

一九三二年出口土貨之運往外洋及通商各口岸者較一九三一年減少約三分之一為比歲出口貿易最衰落之一年其癥結所在純由於世界貿易之衰落及各國關稅之增高觀乎海峽殖民地施行之限制菸草稅率即足證明按海峽殖民地向為中國菸草暢銷之市場今以稅率驟增以致一九三二年運往該地之菸葉由一九三一年之關平銀一百十萬兩降至三十萬兩煙絲則由三十萬兩降至十萬兩一九三二年廣州絲市較諸往年尤為慘淡出口生絲由一九三一年之二千六百一十萬兩降至一千一百四十萬兩廢絲由三百萬兩降至四十萬兩綢緞由五百三十萬兩降至二百四十萬兩迴顧一九二九年絲及綢緞出口總額猶達六千萬兩之鉅由此可知廣州絲市之每况愈下矣又錫礦砂向為廣州惟一出口大宗

金屬一九三一年曾達七萬七千五百五十二担而一九三二年降至二萬七千四百三十七

担

(三)一九三一年及一九三二年廣州口岸對外直接貿易總值

年份	洋貨進口	土貨出口	共計	所占百分數
1931	56,212,088	61,811,221	118,023,309	5.01%
1932	54,153,800	34,115,087	88,268,887	5.67%

按上表所列一九三二年洋火進口較一九三一年減少二〇五八・二八八關平兩土貨出口減少二七・六九六・一三四關平兩共計減少二九・七五四・四二二而其所占之百分數反略有增加於此足徵全國對外貿易均有極大之減縮也

(四)一九三二年廣州轉口土貨總值

進口	八八・九五五・九三六	關平兩
出口	一三・一二五・三八二	
復出口	四・一五七・四七七	

按其進口總值在全國比較居第二位(次於上海)而出口總值則居第八位  
一九三二年廣州主要土產轉口數量

貨名	進口		出口		復出口	
	數量	價值	數量	價值	數量	價值
麵粉	138,255	618,831	101	648	1546	8326
糖	18,067	51,978				
米穀	494,837	1,670,626				
豆餅	678,391	1,748,182				
花生餅	118,868	381,382				
花生油	305,810	4,105,660	158	1,969	2,192	31,958
花生仁	2,598,743	17,852,221	114	819	15,483	111,676
帶殼花生	41,157	235,413	3	23	570	3,781
煤	142,308	851,555	1,324	13,121		
棉花	24,485	741,666	1	27	2,478	80,852
棉紗	453,457	21,789,766	126	10,404	60,075	2,781,353

數量單位除煤為噸外餘皆為担價值單位為國平兩

(五)廣州口岸之稅收

茲以民國二十一年(即一九三二)為標準列表如下

進口稅	七·〇六三·一七一·一一關平兩
出口稅	九〇四·一六五·二六
轉口稅	四八四·九〇七·九四
進出口稅附加稅	一三二·九七九·〇八
賑災附加稅	五九五·四一八·二四
船鈔	一〇〇,六二七·六二
共計	九·二八一·二六九·二五

按民國廿一年份粵海關收入居全國第四位蓋滬海關居第一津海關居第二膠海關居第

三而總收入占全國 4.6% 轉口稅占 2.6%

# 史料

## ◎本路大事記

自二月一日起至二十九日止

- 一 日 本路奉部令路警管理局著改爲本部鐵道隊警總局所有派駐膠濟鐵路警察署名稱著改爲鐵道部鐵道隊警總局派駐膠濟鐵路警察署以符定制分令知照
- 十 日 本路駐路警察署奉部鐵道部隊警總局函發關防官章文曰鐵道部鐵道隊警總局派駐膠濟鐵路警察署關防分令知照
- 十一日 本路奉部業務通飭抄發二十三年一月起至二十四年六月止各路行車事變狀況並指示防範方法由車務處通飭各站站長每週招集員工講述業務通飭特別注意防止行車事變以策沿路安全
- 十七日 本路車務處因各站貨運狀況時有變動空車轉送及利用方法應隨時加以釐訂方足以應付貨商需要特規定全路各區間空車轉送及貨車利用辦法六條飭發各站定自三月一日起實行
- 二十一日 本路總務處呈稱員工請喪假遇有父母祖父母或妻夫喪同日發生或前後僅差數日發

生者擬請給予各喪中最高之一次喪假其程期亦給予一次如前喪與後喪僅差數日除相差之日數爲前喪喪假外其後喪假期仍照定章規定辦理以昭公允再父母喪假以三年之內爲期祖父母或妻夫喪假以一年之內爲期逾期概不准補請喪假以示限制經提出管理委員會議決如擬辦理分令知照

二十二日 本路車務處呈稱本市港政局新建第三號碼頭於二月十五日正式開放所有本路在該碼頭調送車輛之調車費擬請援照第一第二第四碼頭之數定爲每噸二角令准照辦並呈部備案

二十四日 本路車務處呈擬修改車務外站員司替班津貼辦法第三條條文經管理委員會議決照准於三月份起實行

二十五日 本路奉部令飭將聯運各路之聯運來回遊覽票遊覽站點一律開放爲旅客聯運站又奉部電各路聯運來回遊覽站點開爲旅客聯運站均定自本年三月十五日起實行令車務處轉飭遵照辦理



文藝

集依遷碑字

寒窗清供四詠

蜀江

蠟梅

蠟梅淡淡丰姿烈烈香嘉名肇錫憶蘇黃移從真臘非華種飛入昭陽作漢妝  
駒過驚添新歲月蜂來疑到舊家鄉忘眠覓句多幽興消得寒宵玉漏長

聞國軍收復贛南匪區喜賦

劍南舊主

征討頻年未或遑南疆次第掃欃槍遙知上將兵無敵終使么魔影盡藏  
薄海同風徐向化中樞有暇便圖強洵宜劍外聞佳信工部心中喜欲狂

前題

伯明

五年桑梓歎淪胥村落邱墟靡子遺重啓山林問雞犬一時歌吹起瘡痍  
卽今破膽魂歸日猶屬驚心痛定思從此招携與生聚蓋公衣鉢儘堪師

前題

酒谷散樵

忽聞露布收章貢數載荏苒荷一旦清且喜赤眉齊授命會看黎首共歸耕  
流亡滿地期招輯課稅多端待減輕遮莫完成安內策修文偃武致昇平

前題

寢韶盒主

露布來南贛歡聲動海濱三軍齊唱凱萬象喜更新匪區收復將近改歲井里安耕鑿瘡痍待拊循從茲兵禍息好作  
太平民

和春影詞人歲暮書懷詩並步原韻

劍南舊主

猶是天涯羈旅人驚心大地又回春養生有主違辭醉涉想違時總不新縱許閒雲依島嶼獨慚老馬困  
風塵優游卒歲當知足試看羣黎盡食貧

論交亦繫歲新陳魚鳥同情久更親勝會欣從大夫後時裝權學少年人書玩味容抽暇案牘勞形未  
厭辛託庇南檐多愛日諸君應共喜逢辰

前題

海上老人

海上閒居一老人幾經寒暑又經春欣聽雅樂音音古愛讀湯盤日日新心好名山橫碧水車停驄馬遠  
紅塵黃金萬鎰多時盡架滿詩書總不貧  
如梭日月替新陳歲暮書懷思所親壯士多憐成白骨深閨猶憶未歸人無寧息到處村民話  
苦辛正是邊聲仍四起安然誰得計良辰

## 膠濟鐵路月刊發行簡章

- 一 本路月刊遵照部頒辦法每月發行一期每十二期為一卷
- 二 本路員司對於本刊應視同公文一律妥為保存  
遇有更替時須將全份月刊點交清楚不得散失
- 三 本路月刊每期發行除分送本路各處課會室段站廠校院存閱外並分贈各機關各路局概不收費但以奉局批核准者為限
- 四 凡分送本路沿線各段站廠校院之月刊應分別簽封並連同簽字簿發交青島站長點收交由值班車長分別遞送簽收仍將簽字簿由最末站站長寄回本局總務處編查課以憑稽考倘有遺失損壞應由各該站長及車長負責
- 五 各界定閱本路月刊計分半年全年二種按期寄送零購者聽便價格附載於月刊之末頁
- 六 凡訂閱本路月刊者須將報費及郵資先行付清
- 七 本路月刊得酌設代銷處所以資推廣銷路代銷辦法另定之
- 八 本路月刊招登各界廣告用彩色紙張排印附列於各項門類之間俾易醒目價格附載於月刊之末頁

編輯者

(地址青島貴州路一號)

發行者

膠濟鐵路管理局總務處編查課

印刷者

膠濟鐵路管理局總務處編查課

膠濟鐵路管理局材料處印刷所

### 本刊價目表

每月一期 國幣三角  
每半年六期 國幣一元六角  
每全年十二期 國幣三元

本路員司訂閱全年者照價八折計算

#### ▲郵費

本埠 每期 一分半  
外埠 每期 三分

### 本刊廣告價目表

面	積一期	三期	期六	期十二
全	面二十元	十八元	十六元	十二元
半	面十六元	十四元四角	十二元八角	九元六角
四分之	一面十元	九元	八元	六元

廣告一律用鉛字排印如需刻字製版或着色者酌加工料費  
附註 以上各費統須先期繳清逕向青島膠濟鐵路管理局總務處編查課接洽

店飯路鐵濟膠

南 濟



特 色

器具陳設

富麗堂皇

水汀浴室

各備其長

中西大菜

選擇精良

侍役招待

勤謹周詳

地址 濟南膠濟車站

電話 二二三六

電報掛號六九九三