

萬有文庫

第一集一千種

王雲五主編

實際幼稚園學

陳華著

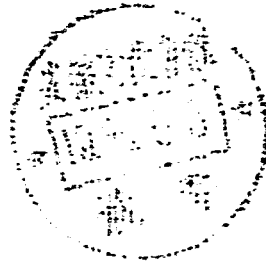

商務印書館發行

萬有文庫

第一集一第

王雲五

商務印書館

2121.6
C177/327

039697

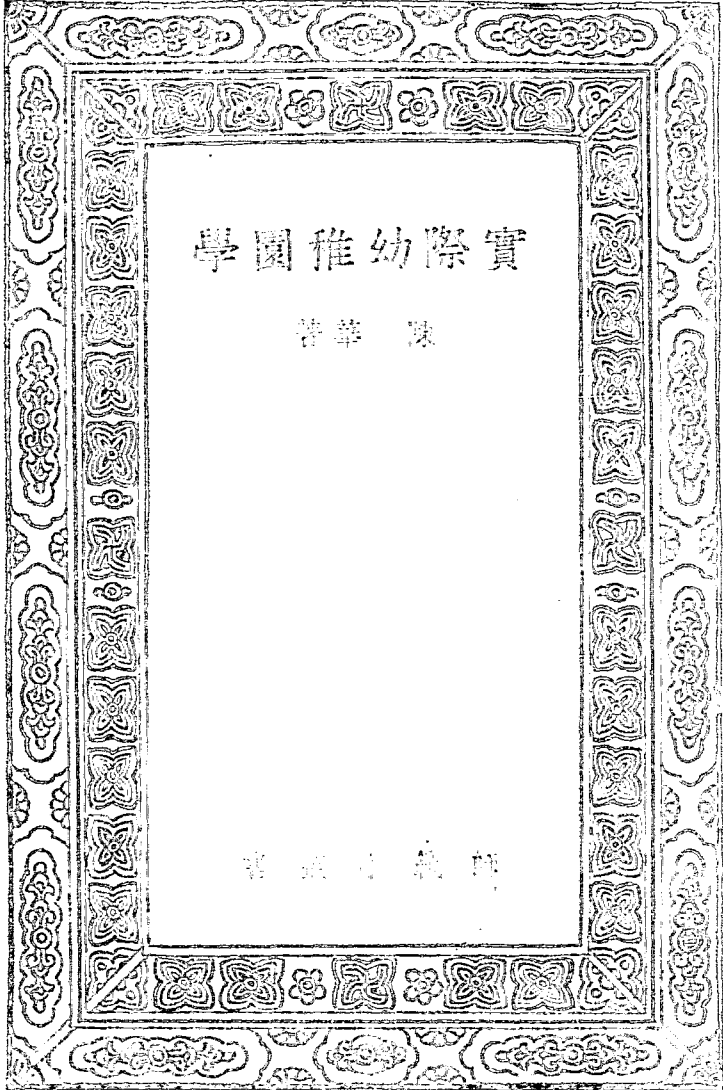

序

近數年來，國內出版之書籍，日新月異，而歲不同，亦云甚矣。然率多科學哲學諸類之書，而講論幼稚教育者，獨形闕如；意者國人尙不知幼稚教育之足重歟？嗚呼！此實大背乎教育之本旨，所謂不求其本，而求其末者也。夫幼稚園者，教育兒童之所也。兒童者，將來之成人而有可塑性者也。孩提之童，天真爛漫，欲砥礪其行爲，而啓迪其心靈，則此種機會，萬不容失也。故宜及時而誘掖之，陶冶之，煦嫗覆育之，以培成其終身事業成功之基礎。若漫不經意，則時間一去，將難爲力矣。觀今日國中研究者之無人，與夫良好參考書之缺乏，實可慨惜！余自入學以來，卽痛心國人之不知注意及此，嘗思有以提倡之。三年前，內子青英學幼稚師範於長沙福湘女校，既卒業，余促其將平日所得，筆之於書；時內子以無經驗應。其教授於周南幼稚園也，余又促之如前，而內子仍不欲遽爾出刊以問世。客歲冬，湘西巡防軍統領陳公聘爲湘西十縣聯合女校幼稚師範部主事，兼理幼稚園課程，方其西上，余又告之。今夏余西遊至保靖，又謂之曰：君今已有三年實習之經驗矣，其筆之於書以問世何如？內子乃

彙集其年來辦理幼稚園師範與幼稚園之經驗，成書以質諸世，亦欲使辦理幼稚園者有所助益也。惟此書之取材，悉由其就學時所錄之筆記，及平日實驗之心得，間參以其他教育名著，語無虛設，事皆可行，匆促付梓，而不及檢校，疎漏訛奪，在所不免。海內宏達，倘有指教而批評之，則幸甚矣。

中華民國十四年一月六日長沙黃午詒敘於嶽雲中校之西舍

弁言

(一) 本書專供幼稚師範學生及辦理幼稚園者檢查參考之用，故名「實際幼稚園學」。

(二) 本書原意爲求適合本校幼稚師範學生畢業後辦事時參考便利起見，故凡有關於幼稚園之知識，網羅頗富。

(三) 本書之材料，除由編者實地練習而得者外，間參以其他之教育名著。

(四) 本書之文字，不求其深奧，但求其簡而易明。

(五) 本書內之幼稚園一切用具，凡可繪圖者，無不繪出之，以便鄉村辦理幼稚園時易於做造。

(六) 本書內之文字由編者負責，圖畫則由同事黃序明女士擔任之。

(七) 本書乃由演進而成，初爲零星之筆記，後爲段續之講義，今則合併爲第一第二兩編，其中經過時間，變遷改造，而大體略具之幼稚園學，乃待完竣，紕繆之處，在所不免。尙望閱者匡我不逮！

實際幼稚園學

民國十四年三月陳華識於保靖湘西十縣聯合女校幼稚師範部

實際幼稚園學目次

第一編 緒論

第一節 幼稚園之起源……………一

第二節 幼稚園之目的……………三

第三節 幼稚園之內容……………六

第四節 幼稚園在社會上之地位……………六

第五節 幼稚園教師與兒童所應具之條件……………九

第二編 實際方法論

第一節 講故事……………一六

第二節 談話……………二一

目次

第三節	恩物	二二一
第四節	手工	二二七
第五節	唱歌	二二九
第六節	圖畫	三三三
第七節	遊戲	三七七
第八節	佛氏教育法	四二二
第九節	一年之手工題目	四四五
第十節	一年之手工實習教材	五〇
第十一節	幼稚園功課表之編製	六九
第十二節	開園	七一
第十三節	教授上之幾種方法	七二
第十四節	幼稚園應開之各種會式	七五

附錄

I 幼稚園之器具	七七
II 晴雨表之製法	八六
III 星期表之製法	八六
IV 點名表之製法	八八
V 身體檢查表	八九
VI 個性調查表	九一
VII 幼稚園之裝飾法	九二
VIII 小花園之佈置	九二
IX 急救法	九七
X 幼稚園招生簡章	一〇〇

實際幼稚園學

第一編 緒論

第一節 幼稚園之起源

幼稚園亦稱蒙養園，爲小學教育所由軔，蓋以家庭生活爲根據，而施以作用也。

幼稚園之創始者，爲德人佛羅培爾氏。氏曾受盧梭自然教育說及當時進化論之影響，其教育亦主自然啓發說，以兒童之自我表現，自由發展爲宗旨。一八三九年，始創設幼稚園，以實行其試驗。其幼稚園之命意，蓋比兒童爲花木，仿學校如庭園，而視教師若園丁，故培養花木，順其天性，使之發榮滋長耳。氏之教育學說與盧梭裴斯泰洛齊相似；首創幼稚園率重實行。注意兒童之自動創造及團體活動，於教育上貢獻實大，其所用遊戲談話作業諸方法，亦爲現今幼稚園所沿用焉。

幼稚園之原理 當夫泰西理想哲學家之盛倡宇宙精神說也，以爲宇宙係基本之精神所造成，而自然物與人類之產生，卽宇宙精神之表示。故人性本善，教育者卽所以發達其本來之善根性而開展之，尤必應乎天演之公理。彼幼稚教育者，乃根據其說而爲之言曰：人盡具有創造萬物之本能，教育者應本其固有之本能，滋長而誘導之，蓋教育之二大要點，卽注重活動與視個性耳。使若此，則兒童之本能自能發展，愉樂而活潑之德性自然養成。故西哲有云：教師之於兒童，當如慈母之於赤子也。而美感教育之爲養成道德之原動力也，已久爲世人所公認，故幼稚園中偏置花木以及美術之裝飾與畫片玩具等，卽所以引起兒童高尚之興趣也。

黑格之佛氏教育談 黑格有言曰：佛羅培爾主義之幼稚園，無異一小世界，其事之須由兒童負責任者，人人負之，事之關於私人權利者，人人尊之，合羣之心，人人發達，共同之事，人人實行。夫責任，權利，合羣，此數者，均共同之事也，凡社會上之一切事務，今皆於幼稚園中實行之，故曰：佛氏主義之幼稚園，無異一小世界也。但幼稚園之應注意者，當不僅在兒童時代，而宜並及其終身之成就，若徒以幼稚園視幼稚園，而不以幼稚園爲其他事業之中心點，則失幼稚園之真趣矣。

第二節 幼稚園之目的

幼稚園之目的，是在教養兒童，使其天然之各種基本能力，皆有充分之發展，故爲之教師者，應如何設法，以求達到此目的，而養成兒童具如左列之條件。

誠信 不說假話，不失信，爲兩件最平常而普通之習慣。說假話係怯懦之一種表現，失信能誤人家的事，使吾人具二者之一，便不利於共同生活，故幼稚園教師當力除兒童之此種習慣，以使其將來成爲良好之公民。

名譽心 凡人好爲欺騙的手段，或偷巧圖利，損人利己，均爲無名譽心而起，使無名譽心，便不能得社會之信仰，且無人肯加以倚託，故幼稚園教師應設法引導兒童之名譽心。

自制力 自制力爲個人在社會上成就之要素，而受教育之人，更宜知抑制自己情感之法，不輕作軌外之行動。此種要件，爲社會和平所萬不可缺者。兒童在幼稚時期，競爭本能異常發達，爲教師者務宜抑止之，引導之，使其歸於正途。

守秩序 個人生存於社會之重要慣習，守秩序爲其一焉。使不知守秩序，則既妨害社會公務之圓周進行，且擾亂社會之和平秩序。此種習慣，最宜於兒童時代，可在幼稚園養成之。

愛清潔 清潔不僅關係美觀，且直接關係衛生，故諺有云：野蠻人之一種特徵，便在不知水之用處。因其不愛清潔，所以惡疫流行。西哲有云：兒童爲小野蠻人，故爲教師者，應告兒童以清潔之必要，並指導其勤加洗浴。

有禮貌 每一社會中，均有其最小限度之禮貌，大家認爲彼此相對應加遵守之。夫禮貌云者，在對他人表示相當尊敬。幼稚兒童，不知禮貌之爲何物，故爲之教師者，應於平日遇事遇物指導之，使其將來服務社會，自不致與人衝突，且可引起社會之尊重。

重視別人之權利 大家尊重之精神，爲社會組織之重要原素。古云：「己所不欲，勿施於人」之語，宜使兒童深深了解，比如有玩物數件於此，命一兒獨取之，而徐加觀察，爲教師者宜以此時觀察之結果，而善言引誘之。

重視權力 社會上任何事物，無不有其管理者，此種管理權力之存在，實爲羣衆之利益，並非行使

權力者之利益。故教師應設法引導兒童，使之知所尊重；例如管理幼稚園器具之工人，幼稚生應當重視其管理之權力，而於取用器物時，必施行合法之手續。

有責任心 共同之利益，視同一己之利益，共同之工作，認爲自己之工作，社會之休戚，視同一己之休戚，此即個人對於社會之責任心。使人而缺乏責任心，則社會之共同利益，即不易於發達，例如幼稚園之玩物整理，必令兒童共任之。有時某兒到園獨早，見園中玩物之陵亂也，往往能自動整理，此即其責任心之發現也。教師於此時宜獎勵之，以使全園兒童俱有良好習慣。

樂服公務 凡屬社會之分子，對於社會之任何事故，均有其應盡之義務。故個人對於應擔之公務，不可推諉，教師於幼稚園一切事務，須兒童自動舉行時，均宜使明瞭此種習慣。

互助 人類共同生活之基本原素，厥爲互助；即人類未來之希望，亦無不預伏於此原素中。欲求社會之進步與發展，則非具充分之互助精神不可。故教師於兒童之此種習慣，宜極力養成之。

右列數端，不過其犖犖大者。其他之一切關係個人生存社會之良好習慣，無不於幼稚期應加養成之。故幼稚園教師所負責任之重大，實莫之能京矣。幼稚教師其勉之！

第三節 幼稚園之內容

幼稚園之成立，有賴於左列之三大要素，使缺其一，即不能稱爲內容完善之幼稚園矣。

(一) 兒童 即活潑而天真之兒童，且無惡疾，惡容，殘缺，魯鈍等爲合格。(凡有惡疾惡容及手足眼口不全且生性魯鈍之兒童，均宜進特等之學校，受特別教育。)

(二) 教師 即良善之保姆。保姆之資格，須中學校畢業，且曾受兩年以上之幼稚師範或保姆養成所之訓練者爲合格。

(三) 物質 即幼稚園之一切器具。如桌椅玩具等必須完全具備，方可滿兒童之需求。

第四節 幼稚園在社會上之地位

我國貧弱不振如此，果何由而致之？曰：此教育缺乏之過也。使吾四萬萬同胞俱受成人之教育，則人具我即國家之生命，國家即我軀殼之觀念，則內爭不起矣。而國之弱而貧，將轉爲富而強矣。然

則欲求速效，以圖我國之能與茲世列強並駕，則舍急興教育，實無他法矣。然吾國興教育將三十年矣，何景况之愈趨而愈下也？曰：此特彼興教育者之絕大誤解有以致之。蓋彼輩之興教育也，厥爲教育成人，從未有舍末而求其本者。夫本者何？卽兒童是也。使能有良好之兒童，則必能得良好之成人矣。諺曰：「人看在小。」又曰：「六月彬木定性矣。」此均言教育之法，宜於兒童幼時卽施以良好之教育也。近世之幼稚園教育，卽本乎此。茲將其與社會之最密切而重要者述其一二：

幼稚園與兒童入學問題

兒童在家，長幼尊卑各殊，入學校則年齡及知識多相等，且一切待遇亦相等，故家庭生活與學校生活迥異，卽家庭中之一切器具如桌椅房屋等，亦與學校異。因此兩方面之習慣完全不同，爲父母者一旦送之入學，則必不安，不安則必逃學，逃學則必受懲罰。夫入學善舉也，結果反使兒童厭惡家庭與學校而幼稚園則係使兒童半日在園，半日在家，雖未嘗正式入學校，而其見聞已成習慣。迨其正式入學，則異常之心理與習慣，可以免去於無形，而社會上之逃學兒童絕跡矣。

幼稚園與家庭

我國因教育之不普及，婦女教育之缺乏，故社會及個人，對於兒童均無若何之注意；如富者則交之僕婦傭工，貧者則既無傭工可交，故任其行動於街頭巷角，目所觸，耳所接，無一非市井惡行，彼幼童無知，無不深深印入腦際。而幼稚園則有知識富足之保姆引導，使之有所適從，以養成未來之良好成人。故有幼稚園，而社會流氓民絕跡，使孟母當時有幼稚園，必可免其三遷之苦矣。

幼稚園與教育

山水清，田水渾，同一水也，來源不同，故清濁亦異。南方兒童喜食米，北方兒童喜食麵，同一養生心理，因生長之地不同，故嗜好亦異。農家兒童喜玩沙泥，商家兒童喜弄銀錢，同一遊戲心理，因所處之環境不同，故其學習亦異。由此觀之，好奇心，可以養成科學大家；奮鬥心理，可以養成愛國壯士；審美心理，可以養成美術專才。將來之發展各各不同，故為教師者對於兒童不同類之天才，宜分別而指導之，以促其就於正軌也。

幼稚園既能使兒童有生活上之愉快，故其對於教育上之責任，所負非小，為之教師者，應當日加精進，以圖滿足兒童之需求。蓋幼稚園譬之一果樹，果之成熟，非善加護持之，則必不能得豐富之

收穫也。

幼稚園教育與兒童

幼稚園之教育法，無不爲適合兒童使其爲成人之預備，如幼稚園之遊戲，爲真正發達兒童身體之起源；其恩物手工，爲真正養成兒童技術能力之基礎；其園藝遠足，爲真正發揚博物思想之導源；其唱歌圖畫，爲真正涵養兒童優美之習慣與情感者也。總之，欲求有良好之兒童，則不能不有幼稚園以資造就也。

第五節 幼稚園教師與兒童所應具之條件

教師應具者：

(1) 有充分之常識 幼稚兒童知識缺乏，往往遇事遇物，卽發爲問題，故爲教師者，必具備充分之常識，以便隨時指導，而於兒童每有所發問時，必詳爲解答，並宜於卽時解答。蓋兒童記憶力薄弱，過時往往不復記憶，故教師宜具有充分常識及熱心研究，並具窮搜遠討之精神，時時試驗，時

時改進，如是，則其思想與能力必可俱進，否則必不能滿足兒童求知之慾望也。

(2) 深知兒童之心理 如兒童身體之強弱，才能之長短，日常生活與嗜好，均宜處處留意，以爲教授時之方針。

(3) 應有好道德：

(A) 公平 教師對於兒童之賞罰，務宜公平，絕不可有所偏頗，則兒童自能畏而生愛敬之心。

(B) 友誼 以友誼感化人，其效頗著，即事業之成就，亦往往有賴此者，兒童亦然。爲教師者，宜以友誼感化兒童，使之守正當之規約。

(C) 親愛 一校兒童既衆，其性質自各不同，教師之對於劣者，往往不能如愛者之親切，此蓋人情使然也。爲幼稚園教師者，應當力革此弊，並宜遇事卽加以誠懇之指導。又如兒童有所要求，其不能許可者，必使兒童知不能許可之故，乃出於不得已，處罰亦然。夫既知教師罰人，雅非教師之所願，則兒童自可增加其悔罪之心矣。

(D) 活潑 教師宜時與兒童爲親睦之談話，或講故事，或共嬉遊，卽課外散步，及校外邂逅相逢，

亦應各發有趣味而活潑之言詞，以助長興味。授課時尤宜活潑，教師能活潑潑地，則兒童對於其一切功課亦不覺苦，而全國之兒童均將以園中爲其唯一之樂土矣。

(E) 清潔 身體清潔，不特有益於衛生，抑亦範圍道德者也。其於衣服容儀亦然。幼稚園教師爲幼兒之師表，尤宜注意清潔，以便生徒之模倣也。

(4) 有管理兒童之能力 管理兒童難，管理幼稚兒童尤難，蓋兒童之年齡稍長者，尙可以理法規束之，而幼稚兒童管理之法，理法不爲功也。故爲教師者之於兒童管理，宜三注意焉。

(5) 善利用物質 物質卽幼稚園之一切器具與恩物等是也。此類物質授與兒童之影響甚大，爲教師者宜善用之，用不得法，則兒童卽不能得正確之知識矣。兒童應具有者：

(一) 本能 教育以本能爲基礎，故研究兒童者，首宜於是加意焉。兒童之本能約分爲二：卽社會本能與非社會本能是也。社會本能大概爲對人類之表現，非社會本能，大概爲對物體之表現。茲略述其有關於教育者之本能如次：

(I) 非社會本能

(甲) 搜集本能 兒童見易於移動及儲藏之物，常喜搜集儲爲己有，最普通者，如搜集商標，郵花，照片等，此本能以幼稚園終期（卽六七歲）爲最盛。

(乙) 求食本能 嬰孩初生，卽嗜哺乳，以音容表示求食與食味，稍長，喜自取食物置口中咀嚼，五六歲時，此本能最爲發達。

(丙) 好動本能 包含發音，表容，觀察，把玩，及普通身體動作。如兒童於快樂時，常喜發各種聲音，及表現嘻笑，揚眉露齒等容貌。對於普通物品如不生厭惡，駭怕，忿怒等反應時，常發生凝視，觀察，用手把握，轉動滾擲等各種動作，此外又有各種身體動作，如跳跑攀援匍匐等。

(丁) 好奇心 兒童之好奇本能，乃合下列之五種趨向而成：(1) 天然注意，(2) 觀察及小心接近之傾向，(3) 把玩傾向，(4) 握物嘗食之反應，(5) 對於各類感覺有快樂之傾向。兒童至三四歲時，好奇心漸發，對於各種事物，常發生何故，何物，如何等之疑問。西哲柏拉圖曰：「好奇爲知識之母。」兒童時好奇心最強，教育者宜注意輔導之。

(戊) 畋獵本能 喜追逐及徒手攫捕各類動物，獲得時喜殘殺，或分裂其身體。此種本能，在文明社會中之兒童頗少發現，但是由兒童各種戶外遊戲及運動，即可以證明畋獵確是人類原來之一種本能。

(己) 恐懼本能 其發生甚早，嬰兒聞大聲，或見巨大動物時，常驚駭呼喚。至四五歲後，漸懼黑夜，獨行時，常作問答以自壯；其原因：(1) 斯時想像力漸發達，(2) 能注意成人所談可懼之事物，至青年期此性乃漸減。

(II) 社會本能

(甲) 羣居本能 成人惡離羣而索居，兒童亦然。兒童五六歲時，常喜至繁盛地遊玩，或與他兒共遊戲，讀書及各種運動，更喜與年齡相等者為同伴。

(乙) 競爭本能 兒童在各種團體遊戲及動作中，常喜為首領，及為同伴所讚許。與他兒作事成功時，較一人獨作時之成功更為快樂，失敗亦愈懷喪。兒童之競爭心甚強，教育者當利用之，以引起各種努力，惟不善輔導之，亦易流為妒嫉。此外與競爭心相連者，為驕慢，順服，誇示，藐視等。

(丙) 游戲本能 此本能特為發達，兒童除飲食睡眠外，所有生活，幾完全為各種游戲，如拔河競走，擊球，放紙鳶，捉迷藏，演扮故事等。兒童游戲之種類，常因年齡之大小而不同，二三歲至七八歲時，大都為個人游戲，以後則大都為團體游戲及表思想之游戲等。

(丁) 同情 兒童幼時，無各種事物經驗，及豐富之想像力，故常缺乏同情，殘虐各種小動物，迨年齡漸長，經驗及想像力漸發達，同情心亦漸盛，見他人痛苦憂悶，亦覺痛苦憂悶；有時並進而加以撫慰援助，快樂時亦快樂。讚許同情心為合羣互助博愛諸美德之基礎，並足補救各種不良之本能，如殘暴，驕慢，奮鬥等。

(戊) 摹倣 如摹倣成人及同伴之聲音，笑貌，姿態，及各種動作等。摹倣性隨時期而變易，幼時大約為無意識摹倣，年漸長，則漸進於意識摹倣。人類各種動作，由摹倣而學得者甚多，在青年期中，更有理想之摹倣人物。

(己) 奮鬥與殘暴 兒童當求物不得時，或成人阻止其游戲動作時，即哭泣喧擾，至十五六歲時，更喜與人爭鬥。殘殺本能，與驕慢本能，及咬獵本能相連，此二本能強盛時，常發現為粗暴殘酷

之動作，如殘殺蟲蟻，蚯蚓，小鳥等。

右列之各本能，爲兒童動作之要素，但各種本能不盡適於個人及社會之生活，故教育者對兒童之本能，應加以審察判別，擇其良好者而利導之，使之發榮滋長，並抑制其不良好者。若使之潛移默化，斯得之矣。

(二) 興味 凡由刺激而起注意操作，思想感受者，皆興味也。換言之，興味者，能使人振作思想，奮起行爲者也。按興味者，學習之動機也。凡學習有興味者，其動作使能活潑而持久，故自來言教育者，類皆重此，而幼稚生尤宜具豐富之興味，以助成其終身學習之基礎也。

(三) 熱心 熱心與興味，乃有運帶之關係者也。使兒童對於其工作有興味，則熱心自能油然而生矣。

(四) 自動 爲教師者，宜時時注意兒童之自動，遇事遇物引導而誘發之，則兒童之一切依賴習慣，自可免去。

第二編 實際方法論

第一節 講故事

講故事以增進兒童之興味，並養成其注意力，想像力，且使之發表思想，練習語言爲目的。其材料爲寓言，童話，偉人軼事，以及各種職業淺識，天象動植物等。蓋此種故事，最適於兒童之心理狀態，因其爲新奇而較短之事實，且詞意簡明，含有動作，易於引起兒童之興味及想像力。教師於講論故事後，應使兒童加以表演；或自行構造故事，以互相講述；此種表演與講述，爲兒童自我表現之一種動作，與枯寂之誦讀及記憶迥異。至選擇故事之標準，宜根據兒童經驗中所已知者而膺導之，以進於所未知者。教師講論時，語言宜流利而簡明，溫和而活潑，直捷而有變化。

目的：
(1) 使兒童發生快感——如講笑話，及有趣之偉人軼事，使兒童聽之往往樂而忘倦。

(2) 引導兒童明白真實美好之文學。

(3) 改進語言發表之才能——因經驗之增加，及辨別力之進步，以加其語言所用之字數。故事材料之結構，宜力避詞不達意，及文法錯亂之毛病，而發言須清楚，語句須明瞭，聲音尤須悅耳。未講前之預備：

(1) 先想到故事怎樣講？

(2) 講那一種故事？

(3) 所說之故事有何目的？能否為兒童之模範？

(4) 其起結應如何纔足使兒童樂而忘倦？

故事之材料：

講故事在幼稚園課程中，佔重要之地位；但各種教材當根據各地情形而異，不可拘於一律，茲將材料之大略分之如下：

(1) 物體之工作——如諸葛亮之造木牛流馬，安第生之發明電燈等。

(2) 勇敢人之事蹟——如魯濱孫之漂流絕島，科倫布之探險美洲，張騫之出使西域，鄭和之下西洋。

(3) 口傳。

(4) 寓言。

(5) 歷史。

講故事之態度：

(1) 不應呆記；

(2) 不要重複；

(3) 應照次序動作而明瞭言之；

(4) 態度要活潑而自然。

講故事之方法：

(1) 宜有小引——小引者，所以感動兒童興味之工具也；但宜簡單，不宜冗長。

(2) 宜有次序——若亂而不簡，則不能感動兒童的興味。

(3) 宜想到要緊的地方——凡要緊處均宜注重，以使兒童知所注意。

(4) 宜有收尾——凡講故事，結尾至為重要，蓋使兒童聽之，能養成其精密之思想也。

故事之形式及其要素：

(1) 講者宜選己之所悅者，若教師不喜悅其故事，而強述之，必無精采之可言，且兒童方面亦無興味矣。

(2) 須將故事記熟，聽人講述時，記其大意足矣；用時可任己意添長或減短之。

(3) 聽者之坐位——講者坐於前，聽者繞坐之。

(4) 講者之姿勢——講述者宜精神活潑，有體恤心。

(5) 宜自然表出故事中之動作，不自以為教師。

(6) 宜有天然之態度。

(7) 直接與簡單之故事，勿說出其教訓，宜使兒童自然明白。

(8) 聲音及口音——口音不普通者，急宜改之；聲音則宜和平，呼吸不宜匆促。

故事之種類：

(1) 神話故事——利用神話之虛幻，以發展兒童思想，而求所以連貫事實。想像中諸缺陷可以彌補，而由此種缺陷中所生之精神緊張，可以弛而復安，然神話不可盡用。擇其佳者可也。

(2) 鄉俗之口傳者。

(3) 自然故事——能表明禽獸之生活狀況，與植物生長之規律，而引起兒童科學之興味者。

(4) 比喻——即指事物及牲畜不能說話者當其能說等是。

(5) 歷史故事——可以聯絡古今之社會生活使兒童了解各時代之變遷與進化。

(6) 想像故事——此乃能引起兒童之努力心，與科學之發明興味之有最大效用者；故此類故事，宜常常談述之。

(7) 瑣談——滑稽之談，足以致笑；能使聽者血脈暢行，思想清爽；其功用可謂為一種刺激

神經之電氣，且瑣談之中，足以教兒童若干之人生觀；滑稽所在，即智慧之所在也。

第二節 談話

談話，故事，及詩歌，在幼稚園所佔之範圍甚廣；但各類之材料必須根據兒童之是否能領會。真正之談話——即各人有意思發表——必大家覺有興味者為材料乃已；故談話材料各有不同，此特因環境不同有以致之也。

目的：

- (1) 練習兒童之語言。
 - (2) 發展其腦力及志向，與注意推理及活潑。
 - (3) 用比喻幫助兒童明白道理。
 - (4) 將兒童之口齒練習清明。
- 態度：

(1) 談話時教師宜表示和藹而慈祥。

(2) 口音及語音宜清白而普通，且宜秀麗。

材料——所談之話，務宜滑稽，使兒童易於領會，且爲兒童日常所接觸者。

第三節 恩物

恩物者，即發展兒童手之肌肉，與心之靈活者也。雖係一種玩耍事業，而對於兒童將來之成功，實有莫大之關係。佛氏人類教育學謂：「玩耍乃自行其內意，其動作乃內意相迫而然也。」故兒童之玩耍，非但最有興趣，且使其有快樂，有自由，而同時又與萬物相接觸。倘其玩耍不至疲乏不止，終必成爲有擔當，有作爲之偉人，故爲之父母與教師者，宜培養其玩耍心，如培植物之子葉。蓋完人乃起於玩耍，而玩耍乃預表其終身；活潑剛柔勤惰，皆以玩耍爲基礎也。故教師尤不可不注意焉。

第一恩物 其七色洋繩之球，用之以使兒童分別顏色也。色之次序如左：

(1) 紅

(2) 樁

(3) 黃

(4) 綠

(5) 藍

(6) 紫

(7) 深藍

佛羅培爾謂此卽第一恩物，其七色，虹之色也；色鮮明，因便於兒童容易分別，並更喜悅也。上此課時，可將一球左右擺，問像何物（像鐘擺）此時可唱鐘歌。使前後擺，問像何物（像鞦韆）此時可唱鞦韆歌。往上擺，問像何物（像蛙跳）則唱蛙歌。使之想出各種玩法。（又像水菓）兒童玩此，可得認識顏色之知識，及數目之知識，此恩物在第一年可多玩之。

第二恩物 爲長木箱一，內裝圓球一，方形體一，圓柱體一，長圓木棍一；其用意蓋欲使兒童認識方圓，及圓柱體也。又用方及圓掛於橫棍之上，以細竹棍轉動之，問有何變態。

第三恩物 爲一方木箱，箱內有小方木八塊，每方一寸五分。每人一盒，玩時令兒童坐正將兩手下，盒須置諸小桌之上，然後令兒童猜盒內爲何物，命之用手搖一搖，問究爲何物，以引起其興味。後將盒倒置，再揭開，盒放地下（此即引起興味之一妙法）。先宜仿效教師而作，如牀桌椅等，但未做以前，必問之曰：『八個方盒堆在一處像甚麼？』（房子）『房子內有甚麼？』（桌、櫈、椅等）此種教法既莊嚴，又整齊，惟不甚自由耳。

第四恩物 爲四方形木盒一，內盛長方木板八片，計長三寸，闊一寸五分，厚十二寸，無論玩何種恩物，首先（第一次）總宜使兒童自動玩耍，不可仿效教師，第二次，則可做效之。先作一牆，告以二磚相接爲牆，二磚之間接縫處有石灰（此指真牆）如圖，宜使兒童明白。第三磚如何定須放在第一第二兩磚之間，蓋因有支撐之力，藉以堅固也。又命將木板放入盒內，又倒出，復放入，使之練習純熟，因此種恩物在幼稚園甚爲重要。



第五恩物 有正、方、大、三、角、小、三、角、數、種，其功用甚廣。

第六恩物 有長、方、與、長、方、數、種，如圖（此爲幼稚園必不可少者）。

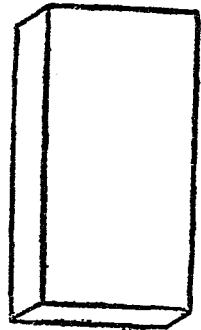
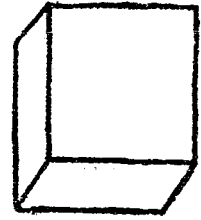

第七恩物 有各種形式之木片如菱形等，又名七巧板。

第八恩物 爲各色之長短木筒，可放風景圖案及用品等。

第九恩物 爲大小銅圈，及大小之半圓；銅圈內可擺各種動植物及用品等。

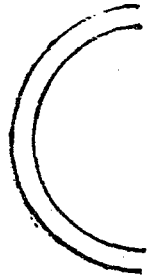

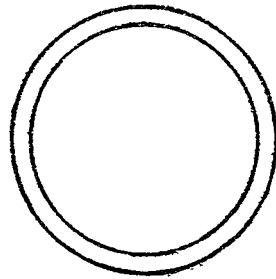
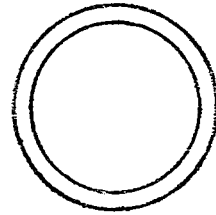
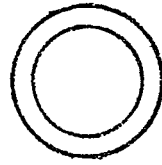

第十恩物 爲長圓柱形之紙盒。

恩物教授法：

木頭恩物，僅二、三、四、五、六、十數種而已。其教授法即於教授時將木盒倒置，揭蓋之一方對己；命一兒童至櫃內取出，次第送給同伴。俟每人各得一盒時，再同時將蓋抽開；然後將盒揭開，則積木仍能整齊而置於桌上矣。恩物之教授，不可用問答及模倣式，宜任兒童自由玩耍，始可啓發其思想。但俟其築成後，教師必問之曰：『汝所建築者爲何？』如所答者與所築者之式樣不合，則必詳告之；或

命其再玩，若所得結果尙如前，則必用模倣式以使其了解也。

第四節 手工

手工之範圍甚廣，泥工，紙工，繡工均包括之。其教材以兒童之家庭生活爲根據，而兒童之家庭生活各有不同，是在教者之注意焉。茲舉其標準之大要如下：

(甲) 關於材料之選擇，宜適合兒童之(一)心理狀態，(二)經驗，(三)興味。
(乙) 關於材料之組織，宜利用兒童之(一)本能，(二)已有之經驗，並改進之，使適應社會之需要。

手工之目的：

- (1) 使兒童能以材料製成作品。
- (2) 發展兒童之思想能力。
- (3) 使兒童對於經驗之慾望能滿足。

例如：一兒見一紙盒，思取得之，父母與教師，切不宜即與以一紙盒，宜給以製紙盒之材料，使其照樣做出之。此關做成之紙盒，即經驗也。既以材料作成一盒，即滿足其慾望也。

(4) 使其明瞭美術實業之初步。

(6) 發展共同作業之能力。

(5) 發展兒童之目力，與手之肌肉。

教材之選擇：

(1) 須選擇對於兒童所重要而能生興味者。

例如：火車，蝴蝶，風箏等，皆所以使兒童有興味者，並能滿足其新來之經驗與慾望。

(2) 以家庭與社會生活為教材，不但使兒童生興味，並能使知如何有價值；此外尚有宜使兒童知之者，即普通之衣食住是也。

(3) 兒童中如有攜帶有趣味之物件入園，此時可不依所規定之教材，即利用此機會發表之。如遇天空有虹，可利用第一恩物表現之。

手工教授法：

教授手工時，教師宜先期將一切應備之材料，好好預備，然後上課時方不致忙亂無緒。其尤要者，則在教師語言之清晰，以使兒童易於領會其法則，則其開始工作，即不須教師之詳為指導矣。

(1) 教師宜多發問題，使兒童藉物質可以解決疑問，先宜注意其造作之程式，然後藉其所成者以為題，例如教師之目的欲使之做帽，任其作何程式，視其中有作帽者否。教法有二：

(A) 教師給與物質，令兒童依其心意自作。

(B) 教師問兒童願作何物，然此法頗難，教師必有充分之預備，方不致荒廢彼輩之時間。

(2) 做效 即教師作模式，命兒童做效之。

第五節 唱歌

兒童之與音樂極為自然，每當其作事或玩耍與高采烈時，往往於不知不覺之中而歌聲自發矣。此即其明證也。教幼稚兒童之歌曲，總以優美淺顯為最合宜，其功用係發達其聲音聽覺諸器官，

並能涵養其性情；惟歌曲之取材，須取諸兒童習見之事物，及生活狀況之能引起興味者。歌曲之音調，亦以兒童能領會而易於仿效者爲貴。學習時，應利用其發音，表容諸本能，使口誦耳聞，發生同樂，及快美之興趣，並注意其發聲姿勢，使漸趨於均齊和諧之境。

目的：

- (1) 陶養兒童德情，並養成其愛美之情感。
- (2) 喚起兒童唱歌的慾望。
- (3) 發展兒童節奏的感覺。
- (4) 引導兒童能想出或自創各種曲調。

教法：

教師先唱一次，後令兒童一句句隨唱。唱熟後，教以全文，再教手術，然後分組比賽，比賽之法，先注意全文，後手術，最後獨唱。唱時宜令學生直立，頭擡起，以便肺部張大，且唱之聲音亦較好。

- (1) 團體唱歌，最高興時，常易發生聲浪太大之弊病，必使兒童聲音變壞，教師當設法防止。

兒童之聲音不致太高，或超過別人。如發生此弊時，宜使之聽別人之聲音，或藉風琴以矯正之。

(2) 幼稚園通常多備有風琴，但切不可用之過多，致使兒童成一反應風琴之機械，而離琴即不成聲矣。

(3) 教師不可與兒童同唱，否則使兒童依賴教師，且教師之聲音高，易將兒童之聲音遮蓋，不能辨別兒童之聲音，因此即不能考察兒童唱歌能力。但不可不有一種鑒別，如唱慶祝歌，或表演愛國情感之時，則教師應與團體合唱。

(4) 合唱時，不宜使兒童聲浪太高。

(5) 鼓勵兒童多獨唱，使其聽出己音之性質。

(6) 使兒童聽教師唱歌，或同伴中之善唱者，以資模仿。

(7) 所有歌曲，初唱宜緩，不可希望兒童即刻能熟記與背誦。

(8) 初開學之數星期所教之歌愈少愈好，愈簡愈好。

(9) 教唱歌宜先撫琴，使兒童靜聽；但右手宜重撫，左手則宜輕撫；蓋所唱之音，皆在右手之

音故也。

教材：

幼稚園之唱歌教材，總以兒童易於領會及有濃厚之興味者爲合宜，如農夫歌、家庭歌等，均爲適用之教材；惟選擇教材時，應注意左列各項：

(1) 優美而有文學價值者，

(2) 簡易而短者，

(3) 有直接及間接之教訓者，

(4) 能啓發兒童思想及奮發之精神者。

種類——幼稚園唱歌，共分八種：

(1) 家庭歌 家務歌等。

(2) 慶祝歌 國慶歌，學校紀念歌，新年慶祝歌等。

(3) 讚美歌 歌美孔子歌等。

(4) 節令歌 端節及中秋節歌等。

(5) 氣候歌 風、雨、霜、雪、及四季風景歌等。

(6) 愛國歌 國恥歌及賣布歌等。

(7) 專業歌 如上學、散學、客來、運動會歡迎歌等。

(8) 時令歌 如美麗之春天、秋天之紅葉歌等。

第六節 圖畫

幼稚園教授圖畫之目的，係在促進兒童之想像力之實行，（如兒童心中有所思及，即可用圖畫以表出之，）及其創造之本能，並發展其美術之情感，他若陶養兒童性情等，均圖畫之目的也。

圖畫之善用法：

每一種圖畫畫成之後，教師可發為種種問題，但所發之問題，當就藝術精神方面說明畫中之意義。用「誰能就這畫述一個故事」之問題，不宜用「你在這畫中看見何物」之問題，因後者之

弊多也。下面之例，爲編者在長沙周南女校幼稚園試驗者。法爲令一四歲大女孩述說該畫中爲一母雞，帶着一窩雛雞；一雛伏於母雞之背，一雛在雞籠上啄一條小蟲，一則向門內所站之小貓而立。編者曰：「勝岳」（女孩名）你能說圖畫中之故事否？」茲錄其所說如下：

母雞對小雞說：「我們在這兒玩。」一小雞說：「媽媽，我要背。」媽媽就背了牠。

又一小雞說：「呵！我們的屋上有一條小毛蟲，我來吃了牠罷。」

又一小雞說：「貓呀！你的媽媽那裏去了？我們有媽媽陪着我們咧。」

就這畫而論，勝岳絕對沒有述錯，如有述錯之點，教師當矯正之。此種看畫述故事之法，可以發展兒童之想像力，幼稚園教師宜特別注意之。

圖畫教授法：

教手工須用紙、色筆等，圖畫亦然。紙宜稍厚，並稍粗。兒童初學畫時必亂畫點，及橫線；或有目的之畫法：卽想到一物，畫成略像其形。畫點及畫橫線者，曰無意識畫法；首宜練習橫線。筆須倒執，在紙上輕輕橫畫，以練習手之肌肉；後可利用此紙作手工。（如初學時未將橫線畫平，下次必仍畫橫線，

俟其學好，方可再學。利用此紙時，如用以摺衣及燈籠等。

平塗法：

給兒童白紙及稍厚之紙各一張，將厚者從中割去一部，成屋形或花鳥不等；後將空處印於白紙上，用彩筆填之，如圖。教兒童畫風景，不能過於複雜，或畫一天一屋一樹足矣。教圖案不宜太多，因幼稚兒童不會看故也。但平塗法幼稚園宜多教之。

圓形法：

教兒童畫圓餅，任其取一色，問之曰：「你所畫者為何物？」後又命取各色，每色畫一圓餅，又以一色畫許多相聯之圓餅，問像何物？如答曰：「像菓」，則必命之以綠色添畫其葉。

先畫一小圓，再畫一大圓聯於小圓之上，加上兩耳於小圓之上，



並畫眼珠、口、鬚鬚於小圓之中，再加一尾於大圓之下，如圖。

黑板畫：

初畫一直線，再畫一橫線。

材料：

(1) 草如圖

(2) 叢樹。

(3) 任意畫一樹。

(4) 竹。

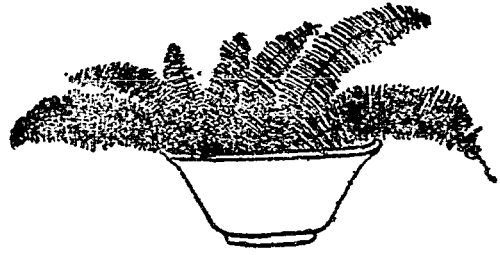

第七節 遊戲

當夫兒童之時，天性甚為活潑，好奇之心，更為發達，每見他人之動作，即思效法仿行，或一己自

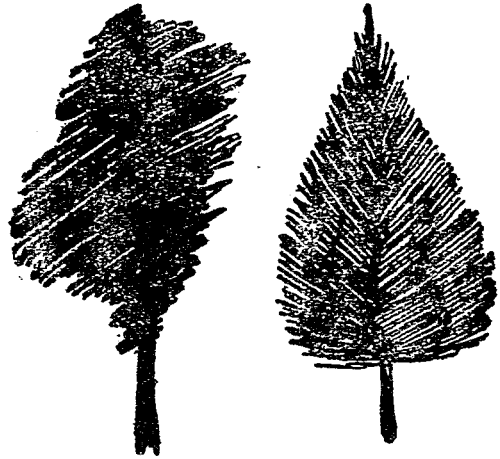

爲，或約其同伴共爲，此卽所謂遊戲也。故曰：遊戲者，最合兒童天性之一種動作也。此種動作對於人類之生存與進化，俱有至密切之關係。故有謂之爲「人種活動」，蓋卽吾人祖先所用以生活之動作也。若跳、奔跑、攀登、騰越、追逐、擲擊、避逃、打捉等類均屬之。此類活動遊戲中包含頗夥，習之久而興趣生，且又能裨益人生，此兒童之所以有天然愛悅之心理，亦卽有遊戲之需要也。當此之時，吾人必利用其心理，授以適合之遊戲，以滿足其需求，發展其天性，而養成一良好之未來公民。昔教育家嘗曰：「兒童只有三件事：一爲睡眠，一爲飲食，一爲游玩。」游玩倦而後睡眠，睡眠足而後飲食，飲食足而後游玩，三事循環，餘非所計及也。由是觀之，可知遊戲與兒童關係之密切矣。

目的：

- (1) 發展體力，制馭身體行動敏捷。
- (2) 訓練社會的合作。
- (3) 擴張經驗。
- (4) 養成康健奇偉之體格。

(5) 養成充足活潑之精神。

(6) 養成快樂悅怡之情感。

(7) 養成崇尚協同之習慣——團體之精神與思想。

(8) 發展觀察之能力，即藉各種遊戲，以練習感官辨別相同之聲音與顏色或形體之類。例如：尋鞋之遊戲，即所以練習兒童之目力也。看球遊戲，即所以練習兒童之辨別力也。

(9) 發展身體各部之筋肉。

(10) 鼓勵自我表現，藉有節奏之活動與美術之活動聯絡。

(11) 藉表演之表現，使經驗更有組織，更有意義。

教材和方法：

四歲至六歲之兒童，極有價值之遊戲可分下列之數種：

(1) 喚起感官辨別力之遊戲。

(2) 鍛鍊筋肉之遊戲。

(3) 有節奏之活動與唱歌遊戲。

(4) 表演遊戲。

感官遊戲之例：

(1) 觸覺的 令兒童閉目去摸索物件，找出其同樣之東西；此種遊戲較難者，為要兒童從軟皮袋內辨別其相同出來。

(2) 聽覺的 令兒童辨別不能見之物體之聲音，及其位置，與此相類之遊戲，即是令旁人呼其名，令其指出呼者為誰。

(3) 視覺的 以三件或三件以上之物體列為一行，然後將兒童之眼睛蒙着，由旁人拿開東西，或將其次序變更，令兒童舉出所拿開之東西之名稱，或將物體擺成原有之式。

注意：

(1) 教一新遊戲，須向兒童將方法及規則說明，但言語須簡括明晰，宏亮動聽，並須略帶滑稽神情，以引起兒童之興趣，宜少講閒話，免兒童生厭惡之心。

命。

- (2) 教師自己須具有充足之興味，以感化兒童。
- (3) 教師當加入兒童團體之內，共同游戲，切不可自己爲尊嚴之教師，只在旁邊指揮命令。
- (4) 兒童如有錯誤，可使其重演；不宜直接指出其誤點，以免減少兒童之興趣。
- (5) 教師要加入兒童之地位。
- (6) 要使兒童有共同之秩序。
- (7) 偷懶之兒童，須用無形之妙法，使其在正當勤勞中生活。
- (8) 施行競爭游戲，容易間疎感情，宜切實訓誡。
- (9) 施行之先，宜逐一說明其方法。
- (10) 不可使兒童過於勞頓。
- (11) 游戲之繁簡，要照兒童發達之程度行之。

第八節 佛氏教育法

佛羅培爾者，德國人也；生於一千七百八十二年，學成後出遊瑞典，乃有創設幼稚園之思想。彼之對於幼稚園教育法，頗多足述者。茲特擇要譯述如左：

揀選幼稚園之課程：

此課程爲佛氏所創設，其揀選法，必須合乎四歲至六歲之兒童之用；其材料須揀普通兒童所常見者。茲將其重要之揀選條件錄之如下：

- (1) 包括小兒從天然物內所得來之經驗。
- (2) 包括家庭與社會之生活。

(3) 人類所求得來之知識，如美術、文學、音樂等，對兒童知識上須滿足其慾望。初級小學須用幼稚園之法，幼稚園亦須與初級小學聯絡，宜實行自己活動。

論幼稚園之教材：

(1) 家庭與社會生活一類，揀選須視天氣而別；其目的乃鼓勵兒童對於所遇之環境中生出的一種興味。

(2) 矯正並推廣組織兒童之經驗。

(3) 培植兒童善的態度及習慣。

(4) 須揀對於幼稚兒童所需要而生趣味者。欲使之有興味，則必其所作之物能適用，以供其所需，如火車、蝴蝶、風箏等，皆所以使之有興味，而能滿足其新有經驗之慾望者。

(5) 講家庭與社會生活時，不但使之生興味，並欲使之明白如何有價值；此外尚有須使兒童明白者，即吾人之衣食住也。

(6) 兒童中如有攜帶一極有興味之物入園，此時可不依預定之題目，可利用此機會發表之，又如遇見天上有虹，亦可用恩物表示之。
放假時對兒童應談之話。

每屆假期放假之時，而與兒童常作非普通之問答；如問其在假期將往何處去？如何去利用時

問？下期再來此校否？如答曰：『不來』則可告之曰：『我盼望你下期能入初級小學。』或曰：『我盼望你下期能繼續求學』等語，蓋當兒童之時，往往有不願入學之習慣，但兒童之對於教師，頗具一番信仰；而於離別時，教師之訓言，往往能印入其腦筋，藉此可養成其入學之恆心也。

佛氏教材提要：

九十一月之題目：

(1) 家庭之生活，包括(A)招呼家庭之事，(B)預備家庭中之食物及一切。

(2) 食物之由來，包括田、市、鄉村等。

(3) 合時之活動與興味：(A) 秋收，冬藏，收穫種子。(B) 秋收後，預備西國之感恩節。

正二三月之題目：

(1) 社會之生活

(一) 人所住之房屋。

(二) 公共街道、電車、電燈、公共集合房屋，凡城市人所需要者，如郵局、學校、公所等。

(2) 合時之活動與興味——有雪時，使兒童在外遊戲溜冰，雨則在室內玩耍，動植物之如何培養，亦在此項內。

四五月之題目：

- (1) 做衣服之事 (A) 做衣服。(B) 至布店買材料。
- (2) 合時之活動與興味。
 - (一) 觀察春日景緻。
 - (二) 鳥 (春日皆同)。
 - (三) 花園內之情形 (野花皆放)。
 - (四) 雛雞初出。
 - (五) 戶外遊戲之類，如毬子、風箏、鞦韆、喫子、投環、跳房、打飄飄等。

第九節 一年之手工題目 (秋季始業)

八月

- (1) 家庭……父母、兄弟、及家中一切用具。
- (2) 工役……如蔬菜等，皆工役之所栽種而來。
- (3) 用具……日用之一切用具。

九月

- (4) 秋節……月餅等，凡關於中秋之事（又如送家人禮物等）
- (1) 秋日天氣……樹木、雲、雨、日等。
- (2) 農夫……收割。
- (3) 種子……圖畫、泥工。
- (4) 溫習。

十月

- (1) 樹木……菓子、花、樹等。

(2) 菓子……用泥做成各種水菓，作開水菓店之遊戲。

(3) 禽……雞、雀、鳥等。

(4) 獸……貓、犬等。

十一月

(1) 溫習，並預備禽獸之食物。

(2) 裝飾手工，以備展覽。

(3) 同上。

(4) 裝飾幼稚園之物。

十二月

(1) 溫習。

(2) 冬日天氣……草木之異狀。

(3) 裁縫……單、夾、棉、皮衣服等。

一月

- (4) 商人……………商人所用之器具。
- (1) 新年中之所見……………龍燈、玩物等。
- (2) 幼稚園之用品。
- (3) 木匠……………築造房屋等。
- (4) 溫習。

二月

- (1) 花園……………樹木、花草、池魚等。
- (2) 鳥。
- (3) 蜂蝶。
- (4) 雨……………雨具如皮鞋、傘等。

三月

(1) 水與日。

(2) 風……樹葉及草木之倒向。

(3) 風箏。

(4) 途中所見。

四月

(1) 鐵匠。

(2) 銀器。

(3) 銅器。

(4) 溫習。

五月

(1) 幫助兒童之人。

(2) 端節。

- (3) 夏日之害蟲及用具——蚊扇、洋傘等。
- (4) 溫習。

第十節 一年之手工實習教材

二月（以夏曆計算）

第一星期題目……新年

- (1) 燈籠。
- (2) 湯圓。
- (3) 氣球。
- (4) 爆竹。
- (5) 洋囡囡。
- (6) 復習（以後每逢星期六復習。）

第二星期題目……時候

(1) 鐘……使兒童知時候之重要。

(2) 雞……報曉。

(3) 太陽。

(4) 洋傘。

(5) 日曆。

第三星期題目……家畜

(1) 豬。

(2) 犬。

(3) 貓。

(4) 鵝。

(5) 鴿。

第二編 實際方法論

第四星期題目……續前

(1) 馬。

(2) 牛。

(3) 羊。

(4) 兔。

(5) 猿。

三月

第一星期題目……農具

(1) 鋤頭。

(2) 籬筐。

(3) 簍笠。

(4) 蓑衣。

(5) 飯籃。

第二星期題目……花

(1) 水仙。

(2) 蘭草。

(3) 月季。

(4) 茶花。

(5) 紫羅蘭。

第三星期題目……春日樹木之改變

(1) 冬青樹。

(2) 樹發芽。

(3) 柳樹。

(4) 桃樹。

第二編 實際方法論

(5) 李樹。

第四星期題目……玩具

(1) 地雷。

(2) 紙鳶。

(3) 球。

(4) 毬子。

(5) 石彈。

四月

第一星期題目……洋貨店內之貨物

(1) 洋布。

(2) 洋燈。

(3) 面巾。

(4) 牙刷

(5) 帽。

第二星期題目……國貨店內之物品

(1) 土紗布……喚起愛國心。

(2) 澡巾。

(3) 磁碗。

(4) 皂角、茶托等。

(5) 木面盆。

第三星期題目……清潔家庭

(1) 刷子。

(2) 洗帚。

(3) 畚箕。

第二編 實際方法論

(4) 答帚。

(5) 噴壺。

第四星期題目……水中動物

(1) 魚蝦。

(2) 金魚。

(3) 蝌蚪。

(4) 蟹。

(5) 蛙。

五月

第一星期題目……端節

(1) 鹽蛋。

(2) 糉子。

(3) 包子。

(4) 香袋。

(5) 手帕。

第二星期題目……天然物

(1) 蠶。

(2) 蝶。

(3) 蜻蜓。

(4) 蜂。

(5) 蟻。

第三星期題目……夏日用具

(1) 紗帳。

(2) 涼棚。

(3) 扇。

(4) 草帽。

(5) 傘。

第四星期題目……夏日水菓

(1) 西瓜。

(2) 梨。

(3) 葡萄。

(4) 桃。

(5) 李。

(附註 A) 宜喚起兒童衛生之觀念，告以市面爛水菓不可購食，即好者，亦宜用清水洗淨，方可供食用。

(附註 B) 各地學校，大都在夏曆五月二十前後放假，故教材亦根據放假時止。

八月

第一星期題目……記憶假中所見之物

(1) 蟬。

(2) 蚊。

(3) 竹牀。

(4) 蒼蠅拍。

(5) 紗菜罩。

第二星期題目……秋節

(1) 藕。

(2) 月餅。

(3) 梨。

(4) 菱角。

第二編 實際方法論

(5) 點心。

第三星期題目…… 菜蔬及其由來

(1) 黃瓜。

(2) 冬瓜。

(3) 南瓜。

(4) 工役。

(5) 鋤頭。

第四星期題目…… 家庭用具

(1) 棹。

(2) 椅。

(3) 櫃。

(4) 皮箱。

(5) 長橈。

九月

第一星期題目……秋日天氣

(1) 樹木之改變(葉變黃。)

(2) 黃(秋日多雲。)

(3) 雨。

(4) 日(教師此時宜解說秋日太陽無夏日之熱。)

(5) 風(草木之傾向。)

第二星期題目……收割

(1) 小麥。

(2) 稻。

(3) 農夫。

第二編 實際方法論

(4) 鏟刀。

(5) 籬匡。

第三星期題目……下種子(實地練習)

(1) 白菜子。

(2) 蘿蔔子。

(?) 蠶豆子。

(4) 花子(無論何類花子,只求為秋天下種者。)

(5) 記憶所下之種子,用圖畫表示一種。

第四星期題目……鳥之生活

(1) 蛋。

(2) 巢之構造。

(3) 食物(蟲類或草子等。)

十月

- (4) 鳥雞。
- (5) 樹枝。

第一星期題目……冬日衣服

- (1) 棉衣。
- (2) 夾衣。
- (3) 被窩。
- (4) 棉褲。
- (5) 皮衣。

第二星期題目……冬日煖物

- (1) 手套。
- (2) 帽。

第二編 實際方法論

(3) 棉袍。

(4) 圍巾。

(5) 棉鞋。

第三星期題目……續前

(1) 火盆。

(2) 炭。

(3) 火鉗。

(4) 毛襪。

(5) 皮球。

第四星期題目……冬日菜蔬

(1) 白菜。

(2) 蘿蔔。

(3) 辣椒。

(4) 紅蘿蔔。

(5) 葱。

十一月

第一星期題目……預備新年(陽曆)

(1) 拜年片(單片)

(2) 雙片。

(3) 鐘形片。

(4) 茄形片。

(5) 星形片。

(附註) 賀年片宜多預備,以便向校中諸師友及各級同學賀年,藉此以灌輸兒童新年之常識。

第二星期題目……裝飾幼稚園

(1) 紅白紙練。

(2) 續。

(3) 花籃(掛於紅白紙練上)。

(4) 裝飾畫。

(5) 慶祝會。

(附註) 藉慶祝會，用請帖恭請本校諸教師及各級同學同樂，並派幼稚生爲招待員，以輸入其交際之常識。

第三星期放假

第四星期題目……木匠

(1) 鋸。

(2) 斧。

(3) 鉗。

(4) 曲尺。

(5) 鑿子。

十二月

第一星期題目……郵政局

(1) 郵票。

(2) 信封。

(3) 郵袋。

(4) 郵箱。

(5) 信紙。

第二星期題目……廚房用具

(1) 鍋。

第二編 實際方法論

(2) 爐鍋。

(3) 鍋鏟。

(4) 水桶。

(5) 竈。

第三星期題目……彈匠

(1) 彈弓。

(2) 棉花。

(3) 棉花條。

(4) 擦花片。

(5) 土紗布。

第四星期題目……商店用具(米店)

(1) 米屏。

(2) 米斗。

(3) 米升。

(4) 招牌。

(5) 錢櫃。

以上爲編者一年之實習教材，足供閱者參考之用，至於空間一切用具，以及動植各物，不可勝數，皆可爲幼稚園之良好教材，此則在教師之善於選擇耳。而教師對於兒童所最須注意者，厥爲極力灌輸其常識，使兒童了解人類之生活爲互相倚賴者，例如農人工人之出品，有賴乎商人爲之轉運，而農工商則又賴士人以教育其子女，是故教授之先，必使兒童觀察實物，使之印入腦筋，則其作品必較有價值，例如教材爲「商人用品」，則必攜兒童往各商店實地觀察是也。

第十一節 幼稚園功課表之編製

功課表者，卽教師與兒童所欲利用之時間之一種標示也，以故事爲中心點，因各科均與故事

有聯絡，則彼此可互相得益也。講故事時，須按氣候而異，蓋甚有影響於兒童故也。如春日和暖，作事勤快，鳥語花香，使人愉樂。農人此時撒種甚忙，講農夫時，必使之知農夫為幫助吾人者，並吾人須靠各種人幫助等。幼稚園之開始，以秋季為最宜，如在春季開始者，則所講之故事，即須距從春季，務使兒童見花從花得知識，見鳥從鳥得知識。但功課表製定以後，不宜用之過久，宜每三月更換一次，而手工之最難者，可置之於最後一季。茲擬就功課表例式如下：

幼稚園課表功之例

9.10—	0.25—	早 晨 歌
9.25—	9.40—	音 樂 運 動
9.40—	9.45—	談 話
9.45—	10.10—	手 工
10.10—	10.30—	休 息
10.45—	10.55—	茶 點
10.55—	11.15—	恩 物
11.15—	11.45—	游 戲
11.45—	11.50—	故 事
11.50—	12 —	再 會

第十二節 開園

開園之日，上課時間宜少，因兒童初入園時，恐尙怯生故也。教師初見兒童之時，宜特別和氣溫柔，作愉樂之狀況，但宜使兒童知己爲教師而生恭敬之心，宜使之作事，以打消其思家之念，宜多備玩具，但亦不可使之過於高興，以致太喧嘩，養成其粗陋之習，宜使之靜坐，教以手指玩法，或教一簡單之遊戲。如太喧嘩，則速撫琴數下，或搖鈴，使其知欲安靜也。兒童初入園時，教師當知其名字，兒童亦當知教師之名字爲何，兒童與兒童之間，亦應彼此知道名姓，其法則在每日緩緩點名兩次，則必易於記熟矣。

開園第一日之秩序

(1) 站隊。

(2) 請安歌。

(3) 互問（如教師自以名字教兒童，兒童則互相問。）

(4) 玩——積木或自由活動及遊戲等。

(5) 點名。

(6) 數人數——令一兒數計本日到園兒童數若干。

(7) 放學歌。

第十三節 教授上之幾種方法

(甲) 改正兒童錯誤

兒童有錯誤時，不宜先學其錯，再告其對者，因兒童多注意成人所說之第一句故也，例如言「你不應如此，又不宜如彼」此種語法，不宜常說。又如兒童坐椅亂動時，可告之曰：「你必好好坐」，切不可說「你不要這樣」，此事幼稚園教師務必特別注意。

(乙) 引起愛國心

談講愛國故事，最足使兒童印入腦筋，或從一己起，推而至於世界之人，皆互相聯絡而有關係

者。教師當極力表示其愛國思想，並處處設爲警句，以形容其愛國心。茲錄其最重要之方法如下：

(1) 關於愛國之談話，或講演愛國故事。

(2) 表演愛國故事。

(3) 掛國旗一面於園內，每晨行朝會時，對旗行禮，並唱國歌，次唱愛國歌。(英美各國皆重視國旗，不許拖地及倒置，必高懸之杆頭，我國則無論何事，均無人注意，且有以國旗爲裝飾品者，故外人皆非笑之。)

(丙) 責罰之良法

幼稚兒童初入園時，往往不能就教師之範圍，故爲教師者，不得不設法以矯正之。

(1) 作業時間，兒童十分不注意時，可至其背後，以兩手輕提其身體，則必注意矣。

(2) 如兒童大哭不已，可取冷水一盆謂之曰：「你如再哭，將以冷水淋你矣。」有時兒童聞此竟能止哭，或不止時，則以手浸濕向其面部一印，但此法刺激太大，不可常用。

(3) 年幼者，則以極熱之面巾洗面，此法甚溫柔可用。

(4) 兒童坐時，每不端正，或玩弄同伴，可抱之坐正，則其法意甚有效驗，但對於呆坐者，當引之生興味。

(5) 年幼者常坐下便溺，若是，教師可命之掃地，揩檯，或命坐室之隅，面向壁，不許其與羣兒嬉玩，最有效驗。此法編者曾實驗有素，但宜溫和相對，使其不致過於恐嚇。

(丁) 鐘之作用

兒童見鐘擺之搖動，即生興味，此時教師宜急利用此機會，使兒童明白鐘之作用甚大，學校用之，而知上課之時間，家庭用之，則不致起居無時也。

(戊) 國旗之使用

幼稚園中所陳列之國旗，宜教兒童知其作用，及如何方使用國旗。

(1) 唱國歌時宜使用之。

(2) 關於舉行愛國之事時宜使用之。

(3) 雙十節宜使用之。

(4) 開會及舉行會式時，宜使用之。

(己) 使兒童整理幼稚園法

幼稚園之整理，必命兒童自動整理之，以練習其好作事之習慣，例如欲使兒童灌花，則畫一噴壺於黑板上，或畫一花盆，並寫將派之人名字，則兒童入園時，一見己名，即知本日爲彼灌溉之期，次日又寫他兒，他兒見之，亦必照規而行矣。

第十四節 幼稚園應開之各種會式

(甲) 懇親會

幼稚教育，宜常與家庭相往來聯絡，最好每月聯絡一次，懇親會則每學期必開一次，舉行時，只宜用詩歌及遊戲故事等，手工則可以平日所作陳列之，問兒童喜唱何歌，擇一人獨唱，又擇一人述故事（以平日所聽教師講過者爲限，或能自述尤妙），請兒童父母之信封，必使兒童自作，自寫，則其家人見之，即知此封爲其子女所作也（此事足促進家庭與學庭之了解）。

(乙) 幼稚園成立紀念會

幼稚園之裝飾，與新年慶祝會同，游藝材料，可與懇親會同之。

(丙) 畢業會

每屆幼稚生畢業出園之期，必須舉行畢業會式，先期來請學生家長及各機關人員蒞止參觀，其裝飾法及程序與懇親會同。

(丁) 開園式

幼稚園開園之第一日，必舉行開園儀式，屆茲時，兒童家長往往有親自送其兒女入園者，故教師宜乘此機會開會，將幼稚園保育兒童方法，宣傳於各生之家庭，使其了解幼稚園中之一切情形，而免除家庭與學校之隔閡。

附錄

I 幼稚園之器具

- (1) 鞋櫃，如圖。
- (2) 碗架，如圖。
- (3) 黑板——以嵌入壁間為宜。
- (4) 剪刀——須特製之平頭圓手小剪。
- (5) 花瓶——插新鮮之花，置諸鋼琴上。
- (6) 切紙機——大小各一。
- (7) 面盆——每組一個。
- (8) 鋼琴——一架。
- (9) 風琴——兩架。

附錄

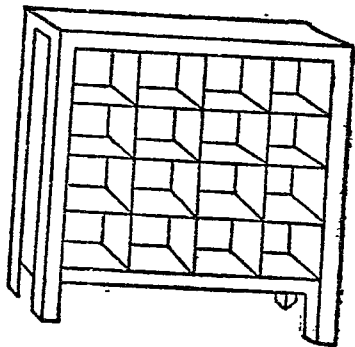

- (10) 衛生肥皂——宜多購備。
- (11) 高而且長之桌——置切紙機及各零件之用。
- (12) 掛帽架及碗架——其式可仿碗架。
- (13) 櫃——盛紙及雜件之用者，如圖。
- (14) 廢紙箱——每室一個。
- (15) 抹布——每組一方，又鋼琴上須特備一方。
- (16) 茶壺——大小各二三把。
- (17) 灰色碟——以小爲好。
- (18) 籐盤——盛五色球者。
- (19) 磁碟——盛茶點用，若食粥，則不需此。
- (20) 小竹籃——遊戲時用者。
- (21) 砂盤，如圖。

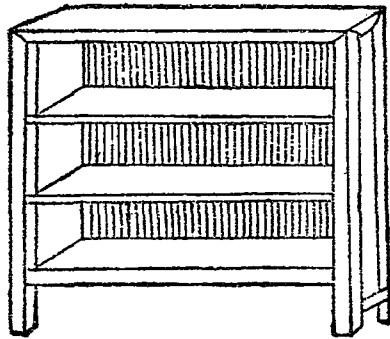

- (22) 黏土及調泥鉢。
- (23) 噴壺。
- (24) 粉條——五色。
- (25) 黑板刷。
- (26) 掛鐘。
- (27) 坐鐘。
- (28) 小鈴——上課下課時用者。
- (29) 灰色刷——每人一柄。
- (30) 小國旗及幼稚園旗。
- (31) 第一恩物。
- (32) 第二恩物。
- (33) 第三恩物。

實際幼稚園學

(34) 第四恩物。

(35) 第五恩物。

(36) 第六恩物。

(37) 面巾架——如梯形，宜釘壁上，如圖。

(38) 屋櫃——置洋囿囿用，如圖。

如圖。

(39) 珠子——如圖。

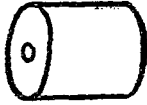
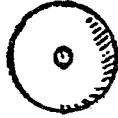

(40) 洋囿囿——大小數個冷熱衣服俱備。

(41) 七巧板——商務印書館出售。

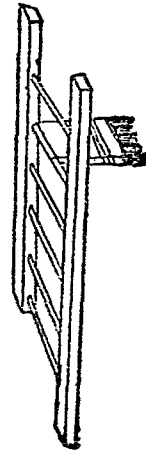
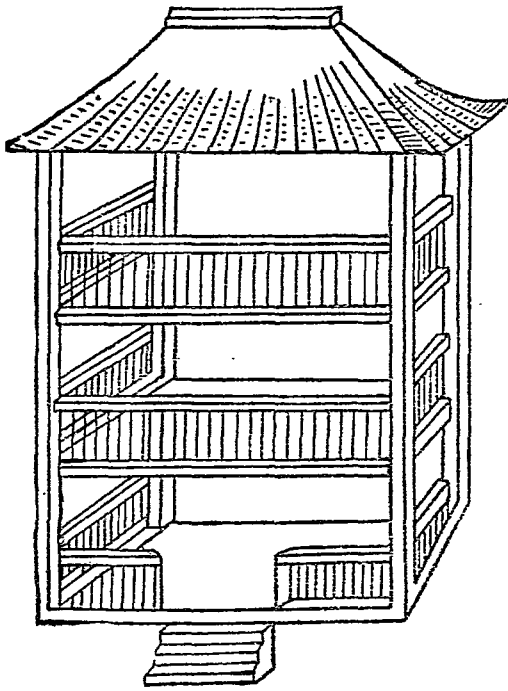

(42) 滑梯。

1、梯高七呎，闊二呎
一寸半，下脚與襯梯相距
三呎五吋，梯檔每節高六
吋半。

2、扶手鐵在圖形處
對徑二呎六吋，鐵粗圓徑
二呎半。

3、板長十一呎七吋，
頭長一呎七吋，闊一呎八
吋，半邊高二吋半，厚二吋，
板頭離地高一呎，如圖。

附
錄

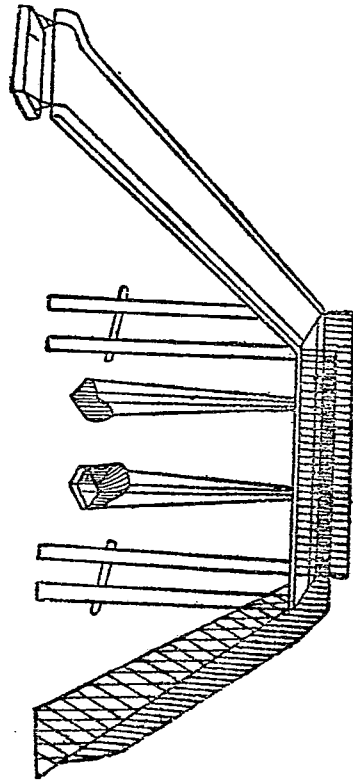

(43) 搖床或搖船，如圖。

(44) 火車——有圈形鐵軌者，中華書局出售。

(45) 大小皮球。

(46) 大木頭——其式樣與第六恩物同。

(47) 小竹圈及短棍——各若干。

(48) 各種美術畫片——以能表愛者為適用。

(49) 成績櫃，如一百面第一圖。

(50) 小床鋪——宜裝以美麗之被帳。

(51) 洋船。

(52) 汽車。

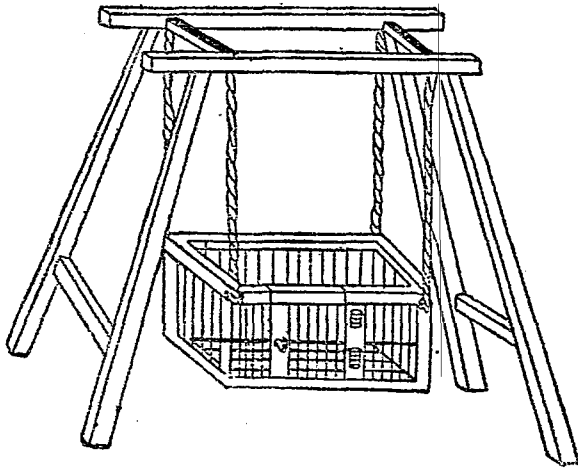

(53) 臘筆。

(54) 洋鼓喇叭。

(55) 豆囊。

(56) 穿衣鏡——此特必不可少。

(57) 桌——有四方者，則四方可坐人，惟不甚適用，長方者，兩方可坐人，且最輕便。

尺碼——闊一呎六吋，長八吋，高二呎二吋（角宜圓）如下頁第二圖。

附錄

聯合器械圖

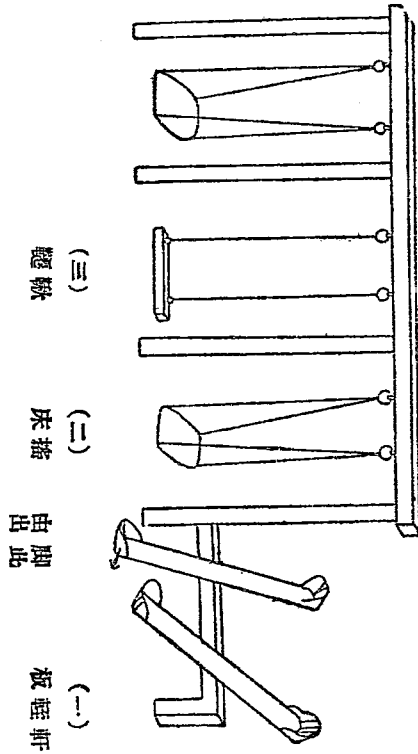

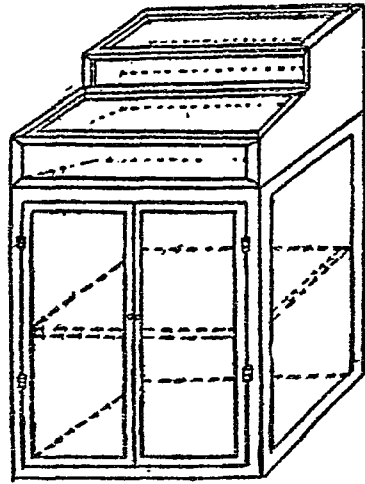

(58) 椅 (高矮三種, 因兒童之高矮不等故也)

a 高一呎二吋。

b 高一呎一吋。

c 高一呎四吋, 直闊均一呎一吋, 橫闊與直闊相等, 如下頁第一圖。

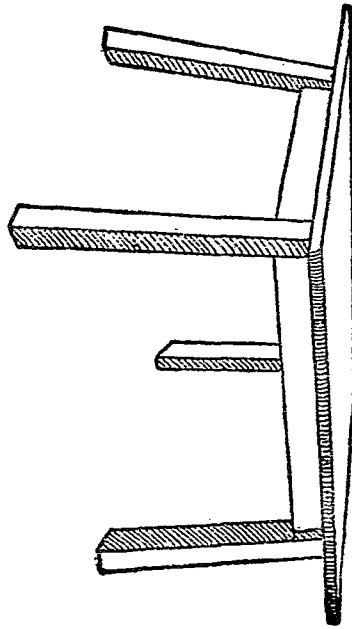

(59) 櫃——高三呎二吋，可做三格，挨近課室牆壁，但宜在一邊，直闊一呎四吋，橫闊三呎二吋，為許多櫃相聯，但中間以門為區分段，如上頁第二圖。

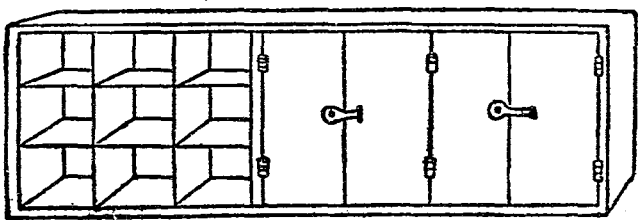
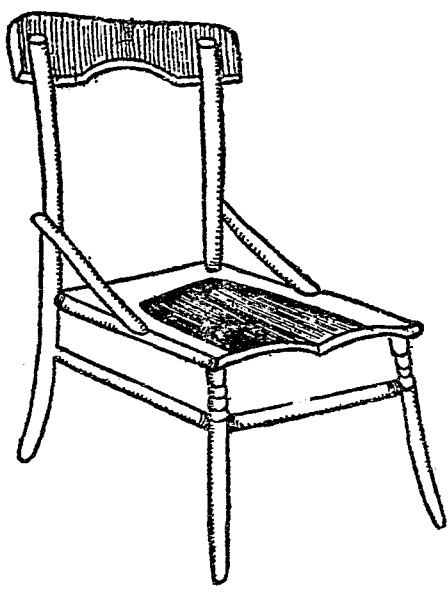

附
錄

(60) 砂桌——內須用

冰鐵鋪之，使砂不致漏出，長六呎，闊三呎八吋，高二呎四吋，砂內恐有蟲，宜用火炒過以殺滅之，如圖。

II 晴雨表之製法——畫一表

於黑板上，記某日爲雨，某日爲晴，某日爲陰，一週一更，如圖。

III 星期表之製法——使兒童

知星期過去之速，感到做事須努力。

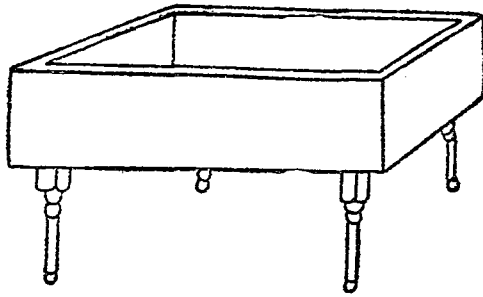

6	5	4	3	2	1
			≈	⋮	●

表示晴天
表示雨天
表示陰天

1 令兒童七人排立，第一人爲星期一，第二人爲星期二，以至七日爲止，然後令第一兒去命第六或第四不等之數，立於第二位之前，再呼第一兒來詳細觀察一番，則此兒當知六或四之兒，非第二兒也，此可考察兒童之記憶力，又可使兒童知每星期爲七日也。

2 每日兒童入園時，問今日爲星期幾。

3 茶點時，命兒童輪流收食盤，問昨日爲誰之值日，則昨日值日之兒，必答曰『我』使知今日當



圖 一

圖 二

另換一人，坐在我前之人已過去，閱數日又輪至我矣。

4 以同色第一恩物七個掛壁間，過一日，則移一色，如上頁之圖。

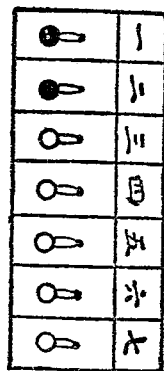
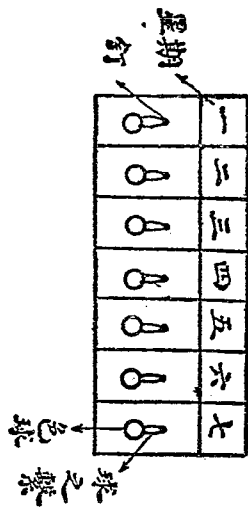
上圖即表示已經過去兩日矣。

5 以圓形厚紙六，周書亞拉伯字，釘紙釘一於中心，每日命兒童輪流轉動，如圖。

此即表示今日為星期三也。

IV 點名表之製法——如下頁之表，到者格內有記號，未到者則為空格。

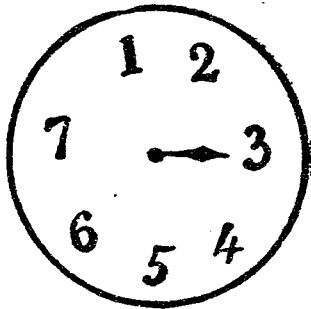

點名表

						姓名	星期
						1	
						2	
						3	
						4	
						5	
						6	

V 身體檢查表

附錄

兒童身體調查表

兒童姓名	調查要項					
	身長					
體量						
胸圍						
肺量						
視力						
目疾						
聽力						
耳						
牙						
疾病						
體格						

VI 個性調查表

兒童個性調查表

姓名		兒童							
觀察要項	身體								
	心性								
	短處								
	癖性								
矯正之方	法及結果								
家庭	狀況								

附錄

VII 幼稚園之裝飾法

園內宜整齊，如桌椅等務宜清潔，且位置適合；做櫃不可太高，以便兒童啓閉。門要易開，園之周圍俱宜做櫃，放物宜分類，並用紙條書明，使年長之兒童黏好，標明櫃內所盛之物，使兒童認識櫃上所標之字，而後兒童取物時，自知此櫃內爲何物矣。壁上宜掛有趣之美術圖畫，並陳列各種玩具，如橈板，浪船，滑梯，搖床等，以隔其思家之念，又如花草等亦爲裝飾之一種，不可不具備之。園之方向，以南向爲最適宜，蓋夏日不熱，冬日則甚暖故也。園宜裝地板，並須加漆；每日早起，命工人用洋油洗刷之，以滅除微生物，而重衛生，並養成兒童愛清潔之習慣。久之，兒童歸家，見其家庭之不清潔也，必促其父母改良；此卽附帶實行一種社會教育矣。

VIII 小花園之佈置

地不宜大，四圍宜置以竹；籬籬旁廣栽波斯菊，或牽牛花，及月季薔薇等類之花草，其形式或爲幾何形，或爲長方式，均可，或種各種花草與菜蔬及蠶豆等。

花卉栽培法

花卉之栽培，不比樹木，故特將其栽培方法之重要者，大略述之於下：

(一) 土性 栽植花木之土，總以輕鬆細粒爲宜；若盆栽所需之土，以竹林中之土最佳，草原之土次之。他如牆蔭下之土，以及田溝之土，掘取而乾之，亦頗適用，但總須和以肥土。肥土者，即將糞肥澆於原野之土中，閱數日後，掘取而風乾之；擊碎篩過，酌和於上述諸土中，此土最爲重要，宜預製而貯藏之，以備臨時應用。

(二) 肥料 卉木類之肥料，以油粕爲最佳；此外如糖汁、污水、鳥糞等亦適用，其特用者，如魚腸米泔汁渣、貝殼卵殼、頭髮垢膩等，均爲最佳之肥料也。

(三) 澆水與施肥 卉木施肥，宜分三期。出芽時，宜施一次，爲芽肥。花蕾正放時，施一次，爲花肥。花謝後，再施一次，爲實肥。此外在寒時，亦宜施肥，他時則可不施。灌溉卉木，亦甚重要，大抵自二月至五月，宜於日中；自五月至八月，宜於日沒；過此則又宜於日中矣。其水以山泉爲上，雨水次之，池水又次之。井水爲最忌，不得已而用時，須汲上曝曬，儲蓄溫熱後方可。

(四) 下種 花卉中有性甚強健，不畏風霜者，可不種於本圃。否則，須植之於苗床，並宜先期

採集已熟之種子晒乾，以後盛之瓶中，（瓶上須注明下種期收種期及種名花色，）勿使受濕，受風，及時取而播之。播種前，先耕土使鬆，施以肥料；播後宜覆以薄土或腐草；時時澆灌，或施肥料；而播種期，亦必擇相當之時日。

（五）艾鋤 卽除圃中雜草也。恐其奪作物養料，而侵害其發育。

（六）防害蟲 如蜘蛛、螞蟻等，均宜時時留意掃除，以免傷害花卉之嫩芽。

幼稚園小花園適種之菜蔬及花卉：

1 菠薐菜 一名菠薐，又曰菠薐菜，性耐寒，四季可種。春種隨時可食，秋種延期採食之。於秋種前，宜埋馬糞於土中而後播種，可禦嚴寒。當發育時，宜多澆肥料，如不採食而爲收藏種子，則留取若干株至結實熟後收穫之。

2 葱 無論何土，皆可栽種，栽時亦無一定。下種之完善方法，亦以先播於苗圃後再移植爲宜。圃中先掘七六寸深之溝，和以肥料油粕草灰等，再覆以土，而將種播之。此後則惟常施肥，莖盛則採食之，至冬則掘取全本，以供菜用。若欲收其種子，則留若干株。

3 豌豆 性好溫暖乾燥之氣候，及砂質之土壤。下種時，先鋤圃地一二番，然後施以堆肥或下肥。畦寬二三尺，每距五六寸許下種二三粒，下種期暖地在十月十一月，寒帶在二三月。開花時，宜附插竹竿爲柱；若取種子，則須俟其莢半熟，刈下全株曝之，乾而打擊之，擇其落下之完善種子而留存之，以作翌年之種，並可供食用。

4 蠶豆 好砂質之土壤，每年十月間耕鋤圃地作一二尺寬之畦，每隔五尺掘一深穴，而播種子二三粒，覆以土。翌年春四五月開花結實，收子時，宜視莢略呈黑色，方可刈下，餘同豌豆。

5 秋海棠 尋常開淡紅色之花，亦有黃白異種；性好陰濕，而忌下肥，移植下種，均於四月間行之。花謝後，即宜剪去，勿令結子。

6 菊 菊之種類甚多，栽培之法，亦最宜周密。其土性以植土及砂質土壤爲宜，繁殖有「根」及「插枝」二法。分根常在三四月間，掘取其強壯之根苗，植之肥沃之土中，至苗長達三四寸，即可移植。每株相距尺許，上遮蘆蓆以避光，又須留意灌溉，勿令過乾過濕；至苗生五六葉，乃摘去二三，令生新枝。新枝既長，亦隨時摘去二三葉，使歧出之枝愈多。約行三次後，發育自盛。至於插枝之法，常於

梅雨前十日行之，取其芽或莖插於砂多泥少之地，早晚灌溉，日中以蘆蓆遮之，閱三週生根，再移植之。亦有插葉法，連葉柄摘取，插於盆緣，置於陰處，約十日後生根，再移植之。菊之移植，大抵在立夏前後，至長達尺餘，須事修葺。菊有害蟲，可噴魚腥水以除滅之，灑石油乳劑亦有效。

7 水仙花 我國舊種白色花，現在洋種之紅水仙花黃水仙花輸入，栽培之法相同，皆易生活。當五六月中，取其鱗莖浸於稀薄之下肥中，約一晝夜，取出風乾而再浸之。如是一週後，移植於乾砂中，至秋發芽，遂分根而植於陰處。至開花前，施肥一二次。又一法，將其鱗貯藏。莖剝去外層，直栽之於圓粒之礫石盆中，滿注以水，自能萌發。

8 長春花 形似菊，有紅黃淡黃兩種，四季開放，故名長春。無論何時，皆可下種。苗少長後，即可移植，肥以油粕為佳。若花欲謝時，即摘去之，勿令結子，則其花可續放不絕。

9 鳳仙花 一名小桃紅，花有單瓣複瓣之別，色有粉紅，大紅，深紅，深紫色，白色，碧色諸種。每於三四月間播子於苗圃，苗長一二寸時，乃移植之。性甚頑健，不擇土性，隨地皆可種植之。亦不厭肥，愈肥愈好，而花輪亦愈大。採其種子，須俟其實綻裂，一觸手間，即迸出其子，可取而收藏之。

10 牽牛花 性喜肥，不肥亦能生活。其播種期，常在三四月間，圃泥須鬆而肥沃，移植後，多施下肥，或油粕。惟蔓長而弱，宜植於籬傍，以便其攀緣而上昇。

11 薔薇 性強健，繁殖極易，無論何法，皆可行之。如用接枝法，當用野薔薇爲臺木，春秋二季中，當酌量修葺。如用插枝法，壓條法，下種法等，其移植時，惟避嚴寒酷暑而已。但移植宜剪去枯根及長根，而移植後又宜年增壅肥土，其肥料以糞精爲最佳，油粕及糟次之，壇栽者，可用堆肥與落葉，其土性宜沙質壤土。盆栽者，必常常換土，且常施以肥，因其養分易盡也。又常須注意捕捉害蟲。

12 玫瑰花 玫瑰花之性，同於薔薇。惟喜乾燥，繁殖用分根法，施肥不可過多。月季花之栽培，亦同薔薇。

IX 急救法

(1) 鼻出血 (卽衄血)

鼻出血時，宜使患者安臥，頭部墊高，衣襟應弛解，鼻部施以冷罨，或置冰囊，且令患者行深呼吸，如是而猶不止，則以脫脂棉栓塞鼻腔，必可立止。但栓塞不深，往往仍不止息，故宜將脫脂棉一方繫

以絲線，而用圓骨簪送入，如漬以明礬水等而栓塞之，尤易見效。至除去之際，祇須牽引該線可矣。

(2) 火傷

火傷之原因不一，有火焰燒傷者，有沸水燙傷者，有因與熱蒸氣接觸而受傷者，有為燒熱之物燙傷者。苟皮膚乾熱而無損破，可用洋油（即煤油）搽擦患處，或用好醬油，或生鹽擦之，均有奇效。

(3) 中銅綠毒者

近來市間所最流行者，厥為銅元；而銅元之年代稍遠者，即往往生綠色之銹，有毒，兒童誤以之入口，則經一二時後，口中覺有澀味及流涎，肚腹作痛，反覆嘔吐，其吐出之物，必帶綠色，如吐不暢，可用羽毛刺探喉頭，務使吐盡毒質，乃服鷄蛋白四枚，牛奶一茶杯，以解其毒。

(4) 止血法

尋常兒童，身體受創出血不止，為家族者，恆用灰、香灰、石灰等以止血，其謬誤實甚。蓋此等物質均極不潔，苟微生物侵入肌膚中，暫時流血雖止，然一經三四日，患處醱膿，即有潰爛之虞；故凡遇兒童手臂創傷出血，即宜將手臂高舉，腿足出血，先將身平臥，再將腿足高舉，即能停止。或以冷水淋於

傷處，或以冰塊壓之，其血亦止。

(5) 中炭酸氣毒者

動物呼出之氣，及洋燈火爐中所發出者，大半爲炭酸氣；故學生多而容量小之教室中，閉窗戶而燃火爐之處，皆易發生此症。

病狀 起初心內苦悶，頭痛眩暈，繼卽呼吸迫促，遂至窒息。

治法 急用布條蘸醋覆於口鼻，以繩縛緊，然後往救；或先開其窗戶，否則，救者亦有窒息之恐。救出患者後，使其平臥地上，解鬆鈕扣，腰帶，以冷水灌頭面，以毛巾摩擦其皮膚，再用人工呼吸法，卽能見效。

(6) 異物入耳

遊戲之際，有豌豆、大豆、木片、紙團、玻璃等插入耳中，或蟲蚊等入耳時，如用器械刺戟聽道，每起聽道炎；甚或觸破鼓膜，續發中耳炎，且恐侵入益深，故切不可行。可用橡皮球或液汁注入器將微溫湯注入耳中，或以阿列布油四五滴滴入耳中，自然流出。

(7) 塵埃入目

可令兒童橫臥，以脫脂棉或碎布蘸硼酸水或溫水滴入眼中，即愈。

X 幼稚園招生簡章

第一宗旨 培養兒童身心，補助家庭教育。

第二園址 本園設於某省某縣某街。

第三課程 遊戲 唱歌 故事 手工 談話 恩物 園藝 識字（初入園之兒童未滿六歲者，不識字。）

第四學額 暫定 名，男女並收，但不寄宿。

第五年齡 年齡三歲起，七歲止，出園不定期限，以能入初級小學為度。

第六學費 每年學費共收 元，分期繳納，入園時即須繳清，中途退學者，不還。

第七休假 暑假約兩月，寒假約一月，國慶日，國恥日，每週星期，孔子誕日，本園紀念日，均放假。

第八授課時間 午前九時起，十二時止。

第九茶點 本園略備茶點，以便兒童練習交際及飲食之禮節，不得由家庭攜帶食物入園。

編主五雲王
庫文有萬
種千一集一第

學園稚幼際實
著華陳

路南河海上
五雲王 人行發
路南河海上
館書印務商 所刷印
埠各及滬上
館書印務商 所行發

版初月二十年二十二國民華中

究必印翻權作著有書此

The Complete Library
Edited by
Y. W. WONG

KINDERGARDEN : A PRACTICAL
GUIDE

BY CH'EN HUA
PUBLISHED BY Y. W. WONG
THE COMMERCIAL PRESS, LTD.
Shanghai, China
1933
All Rights Reserved

039697



7121-6