



31212
:24



亦政堂重修宣和博古圖錄卷第十六

斗二器

漢

斝斗一

斝斗二

卮四器

漢

建光卮 銘六字



蟬紋卮

雲雷卮

螭首卮

解 五器

商 三器

立戈父辛解 銘三字

立戈解 銘作立戈形

山解

周 二器

父貝解 銘一十一字

饗饗解

角 一器

周

雙弓角 銘八字

杯 一器

漢

犧首杯

敦 一十一器

摠說

商 一器

己丁敦 銘六字

周 一十器

散季敦 銘六十六字

毀敦 銘一百一十三字

仲駒父敦一 銘三十六字

仲駒父敦二 銘三十六字

仲駒父敦蓋 銘一十八字

啟敦 銘一百四十字

姜敦 銘一十六字

宰辟父敦一 銘一百五十字

宰辟父敦二 銘一百五十字

宰辟父敦三 銘七十五字

漢 斝 斗 一



漢匏斗二



前一器長一尺一寸五分深一寸二分口徑
三寸三分容三合重六兩有柄無銘
後一器長一尺一寸深一寸一分口徑三寸
六分容三合重六兩有柄無銘
右二器皆斗也如匏而半之樂之八音匏居
一焉蓋以象天地之性今斗取象於匏斯亦
古人遺意歟

漢建光卮

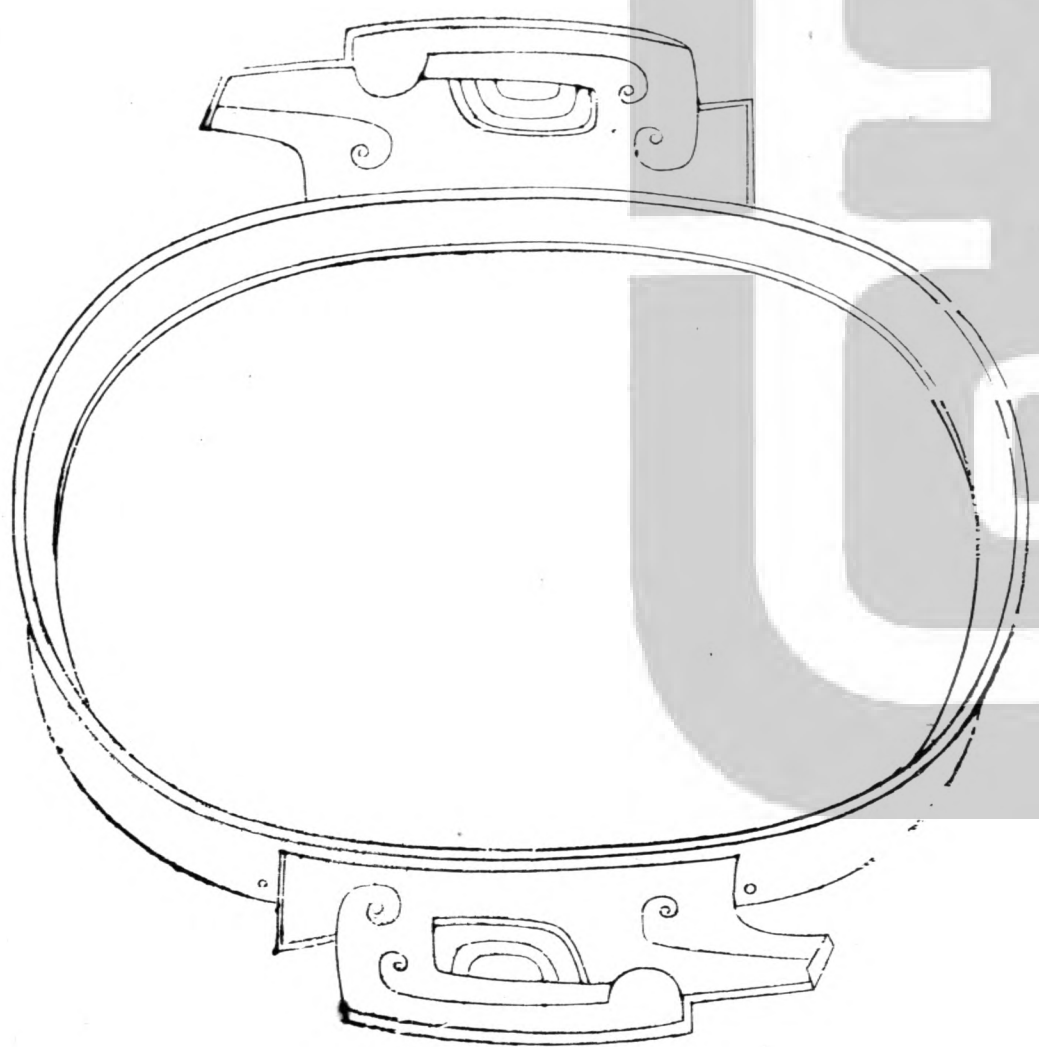

建光中室有四

建光中室有四

右高四分口徑長七寸一分闊四寸三分重
 十有二兩兩耳銘六字曰建光中室有四按
 東漢孝安帝即位之十六年名其年紀曰建
 光是器蓋於建光中造也中室之稱者宜其
 有五室而此特中室之器耳蓋漢武立帳則
 有甲乙言中室有四則其他亦或有數也是
 器之形若栝圈而復有兩耳以金塗之圈之
 口已下不完蓋所得之處如此惜乎不全耳

兩耳面旋不齊蓋於製作有取焉

漢蟬紋卮

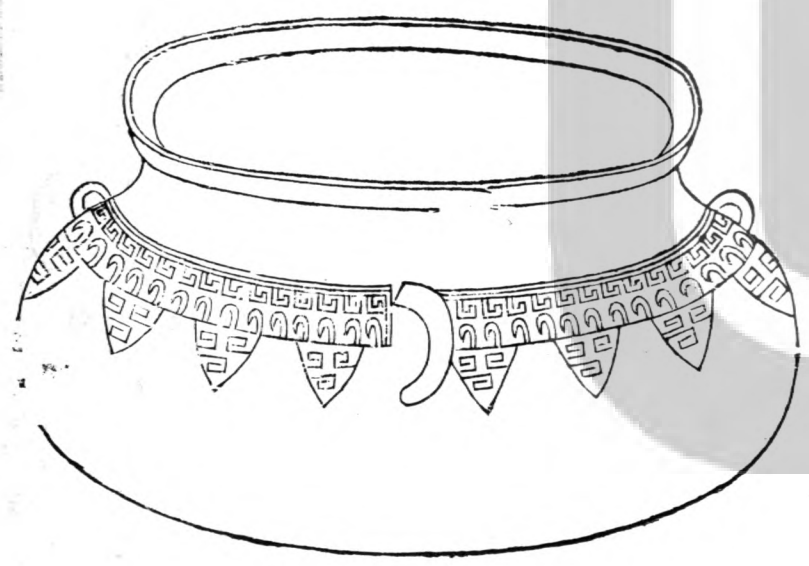

漢雲雷卮

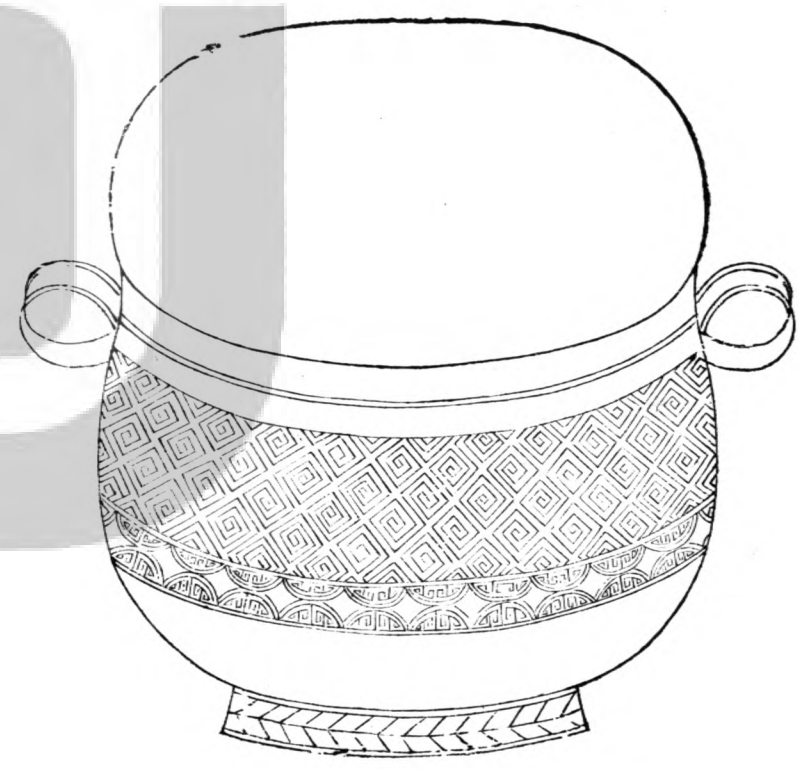

漢螭首卮

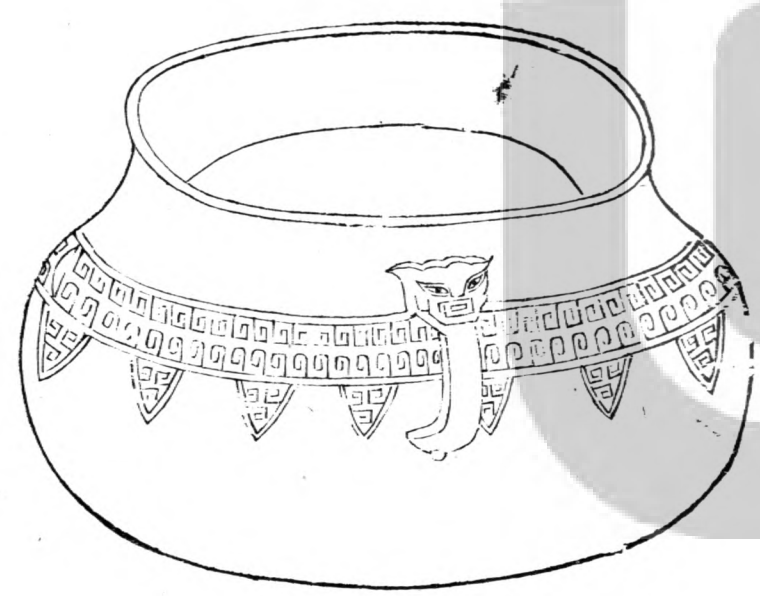

前一器高二寸五分深二寸四分口徑長三寸九分闊三寸一分容九合重一十二兩有半兩耳有鑿無銘

次一器高二寸四分深二寸三分口徑長四寸闊三寸五分容八合重六兩兩耳無銘
後一器高二寸二分深二寸一分口徑長三寸七分闊一寸八分容八合有半重七兩兩耳有鑿無銘

右三器皆卮也卮之為義上窮而危一而節則無危矣謂之危已寓戒於其間也一為圈足二無足而平取清高而不貪則著之以蟬紋欲時動而澤物則文之以雲雷至於飾以螭首又欲其仁威兼濟也按周之酒壺亦有以交螭為飾者蓋仁以相交威以有制古人飲器其著戒也大率如此

商立戈父辛解

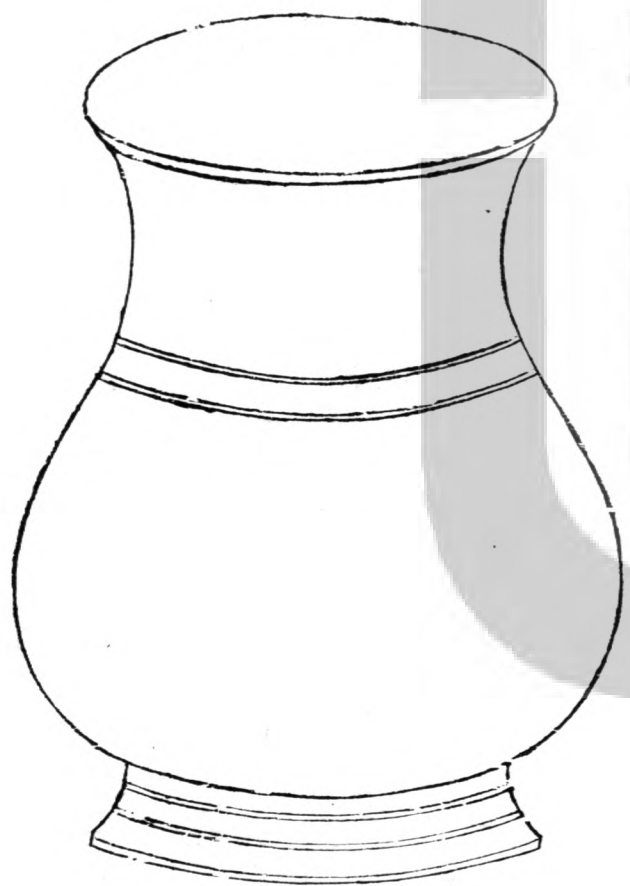

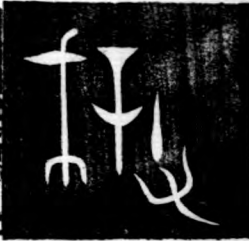

父辛
立戈形

右高三寸九分深二寸四分口徑長三寸闊
二寸六分容六合重一十三兩有半銘三字
曰戈父辛蓋父辛者稱其號立戈者表其功
也是器純素無紋形制比他觶而楯以商言
之爵也觶也鬯也皆有立戈之形類銘之父
辛此為商器斷可見矣

商立戈觶

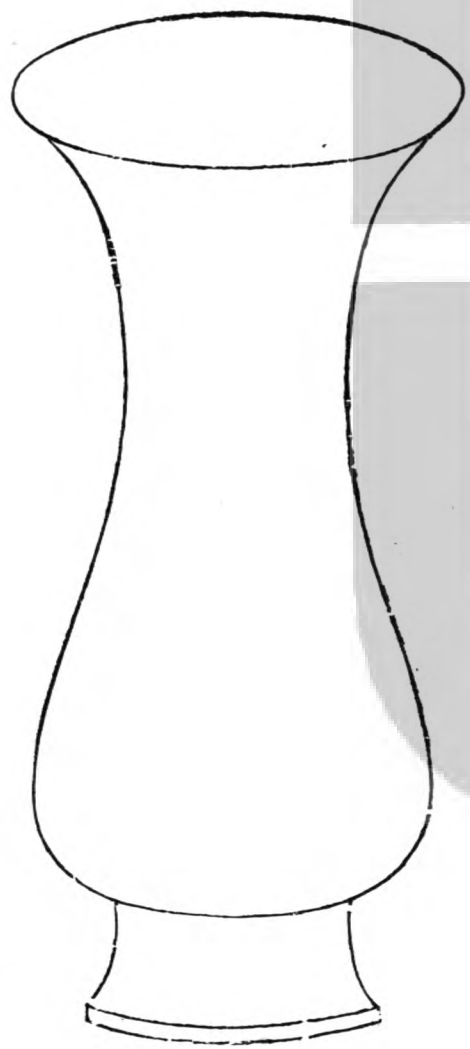

十

立戈形

右高四寸六分深四寸口徑二寸七分容四合重八兩銘作立戈形其制比他觶為特圜且無文飾真商器也夫戈戟者刺而傷物銘以著之蓋將以貽酒戒而觶之為義取夫其窮為單亦曰飲以禮而不可過也古人寓諸形器豈苟然哉

商山觶



右通蓋高五寸九分深三寸一分口徑長三
 寸三分闊二寸六分容八合共重一斤十有
 四兩無銘是器解也通體作雷紋間以饗饗
 純緣下環以十二山今尊壘觚爵類以山形
 為之飾解其類也故設飾略相似獨比他解
 有蓋雕鏤尤工為可寶者

周父貝解

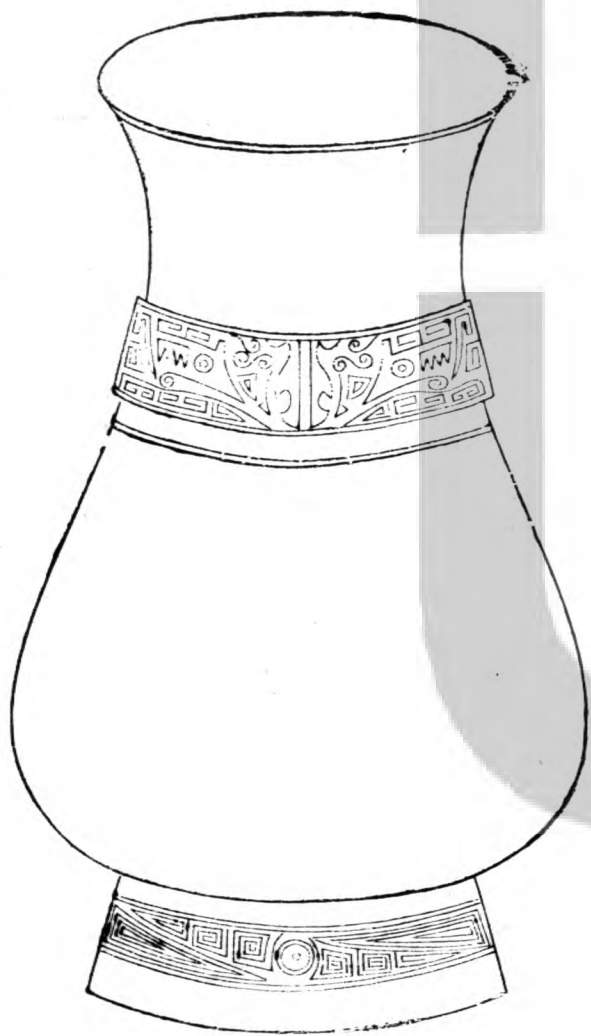

何作人執
 形木形
 亞形中父
 貝丁辛尊彝

何作人執
 形木形
 亞形中父
 貝丁辛尊彝

右高四寸七分深四寸口徑長二寸五分闊
二寸二分容五合重九兩三錢銘十一字曰
何作父貝丁辛尊彝又寓之以象其制圜而
橢旁著饗饗之紋足有四目以取尊寓黃目
之意其腰則雷紋饗饗互為盤結稽之爵卣
或以父舉或以父庚為號此云父貝者書其
名也而是解則設之祭祀燕享之間所不可
廢者此書名所以示其謹耳

周饗饗解



右高三寸五分深二寸八分口徑長二寸七分闊二寸一分容五合重一十二兩有半無銘夫觶在飲器中所取最寡然昔人於此防閑其沉湎淫佚猶以饗饗示其訓則知列鼎盛饌未嘗不有戒心此亦先王慎微之意焉

周雙弓角

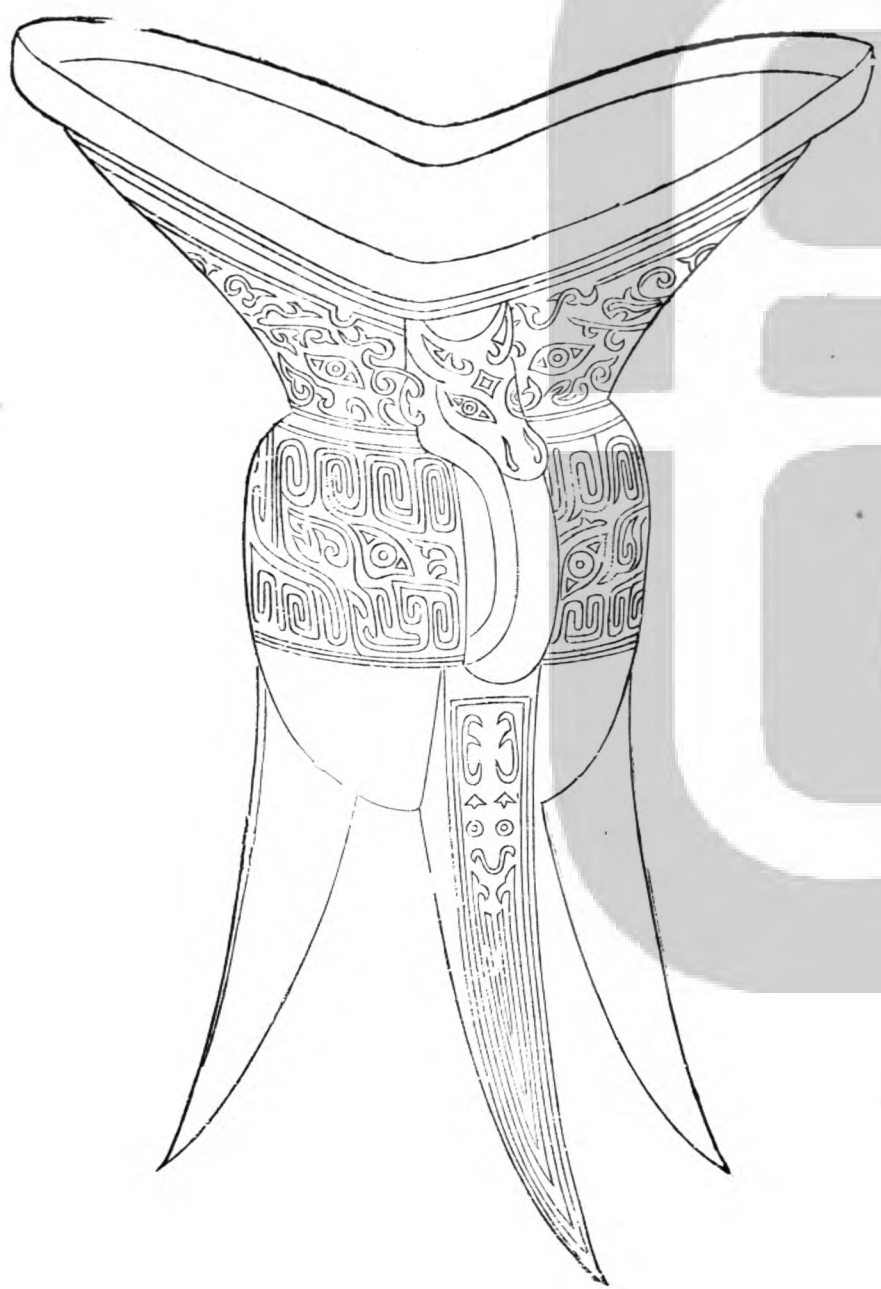

器

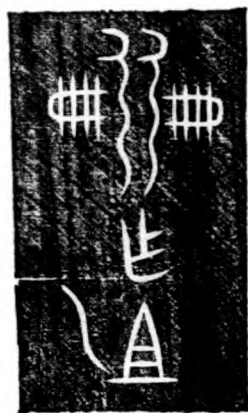

冊
雙弓作
冊
乙
祖

盃

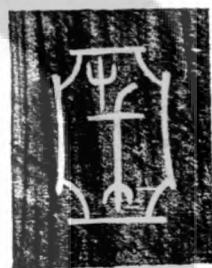

亞形
倒戈
中

名高八寸三分深三寸四分口徑長五寸五分闊三寸一分容七合重二斤二兩有盃器與盃銘共八字曰作祖乙為雙弓之形旁作兩冊又為亞形中有倒戈是器略類父己角而特小兩面為雷紋饗饗盃飾以牛首然兩弓狀皆弛而不張蓋示其耀德不觀兵之義亦若倒戈示其不用耳古者有文事必飾之以文有武備必飾之以武於其大饗之禮猶

有白黑形鹽以昭其武而况用於飲器間哉
勝者飲不勝於習射固存此義則夫象諸形
器者可後是哉

漢犧首杯



博古圖錄
右高二寸七分深二寸六分口徑二寸三分
闊三寸二分容三合共重八兩鼻連環索無
銘是器作牛首頸頷狀可為飲器角間又絡
以絢紐仍以魚骨小索貫其鼻而鎔冶之工
非今人可到詩所謂酌彼兕觥者其近似之

敦揔說

厥惟禮初汙尊杯飲蕢桴土鼓惟時通誠導
和而鬼神可致若乃後世烝享盡九州之味
韶淮備九成之舉然後視禮初之制者為不
足施於今是豈古拙而今乃工耶此制作之
君與時為損益五帝不相沿三王不相襲亦
非好異而作古也時異則迹異耳若乃敦者
以制作求之則制作不同上古則用瓦中古

則用金或以玉飾或以木為以形器求之則形器不同設蓋者以為會無耳足者以為廢或與珠槃類或與簠簋同以名求之則名不同或以為土簋或以為玉盥以用求之則用不同或以盛盃為尸盟者之所執或以盛黍稷為內宰之所費以數求之則數不同明堂位曰有虞氏之兩敦小宰則曰主婦執一金敦黍此敦之制故不可以類取之也今應觀

其器書畫蟲鏤因時而制踵事增華變亦加麗求合於古則不可得而定論故今所見形器一體而類多者有若鼎三足腹旁有兩大耳耳足皆有獸形其蓋有圈足却之可置諸地者如邠敦伯庶父敦宰辟父敦之類是也其間形器不一方之邠敦諸器小異而無蓋若哆口圈足下連方座者毀敦是也上鉞兩耳者周姜敦是也耳有珥足作圈者伯敦匱

博古圖錄 卷十一
敦周虔敦是也自毀敦而下四器雖形器不一終不失敦制而又皆銘之為敦因以附諸敦之末豈古人制器與時為宜而有所不同耶抑道衰禮壞虔數與之為因革也於是若稽上古而議禮之臣因茲以成一代之典由是禮文燦然革弊陋於前古可謂盛矣彼若禮圖之制鏤龜為蓋繪形赤中與古制無略似者殆亦學禮之士沿襲傳注之謬補遺完缺止能傳其所聞使夫觀乃器稽乃時雖俟百世其無惑矣

商已丁敦
 其無卷矣
 夫購乃器器乃辨辨乃
 與古制無略
 於是有若
 由

商已丁敦





盖



孫已丁

器

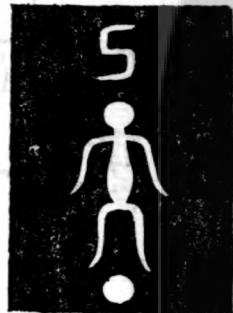

音釋同前

右通盖高七寸一分深四寸六分口徑四寸
 二分腹徑六寸六分容五升三合共重六斤
 十有二兩兩耳盖與器銘共六字盖曰孫已

丁器曰已孫丁按商之君有以已為號者有以丁為號者然不應併銘其器則已丁者當是其享祀之日故於是又以孫銘之且享祀者孫子之職也蓋先言孫後言已丁明是器孫所自致也器以孫居已丁之中又以言孫用其日而祀之耳觀其蓋足純緣周以夔龍又著兩螭以聳其耳通腹皆列饗饗之紋比之他敦尤為特異

周散季敦

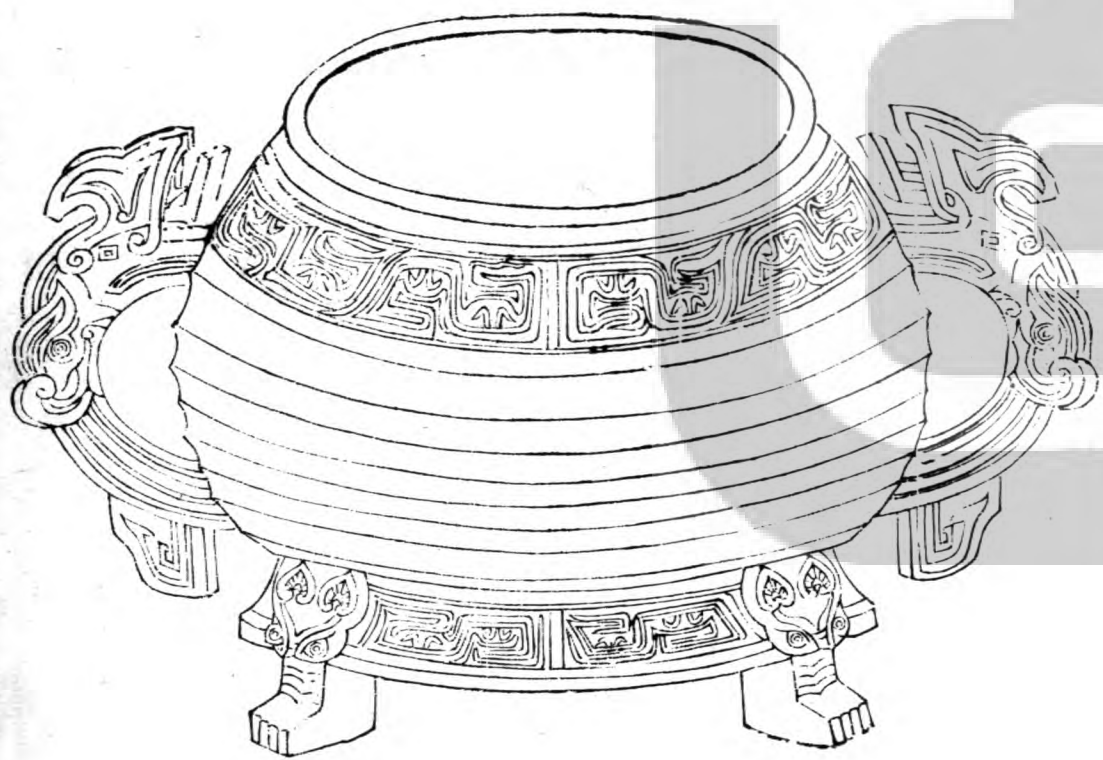

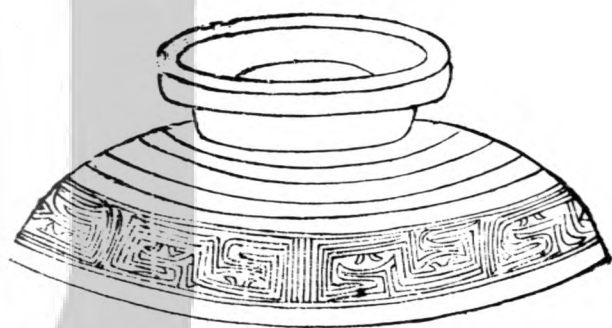

器

惟王三年八月
初吉丁亥散季
肇作朕王母妣
姜寶敦散季其
萬年子孫永寶

惟王四年八月
初吉丁亥散季
肇作朕王母妣
姜寶敦散季其
萬年子孫永寶

蓋

惟王三年八月
初吉丁亥散季
肇作朕王母妣
姜寶敦散季其
萬年子孫永寶

音釋同前

右通蓋高八寸四分深四寸一分口徑七寸三分腹徑九寸一分容六升七合共重十有三斤二兩兩耳有珥三足蓋與器銘共六十六字攷其銘乃散季為王母妣姜作也昔之人神祀饗之禮其彝器食飲每通用之既以人道事乎神又以神道饗乎人此家廟中與夫平日燕居之器皆得銘而用之初無別也散季之銘妣姜敦必有一於是矣當商之末

世周之盛德文王在下遵養時晦於是四方之賢者盡歸乎來如太公望散宜生之徒莫不咸在文王者得此數臣以為之輔故丕顯之謨足以貽於初丕承之烈得以繼於終迨夫天之厯數有歸於周武王作太誓以告于衆則太公望有鷹揚之從散宜生有執劍之衛事業昭昭載之史冊蓋彼皆以文王舊臣受顧命之託而成此武功焉今觀是敦考諸

款識在惟王四年八月也且文王之世散季
已為之輔而歷數猶未歸則知所紀之四年
肇而作此者蓋武王時明矣

周毀敦



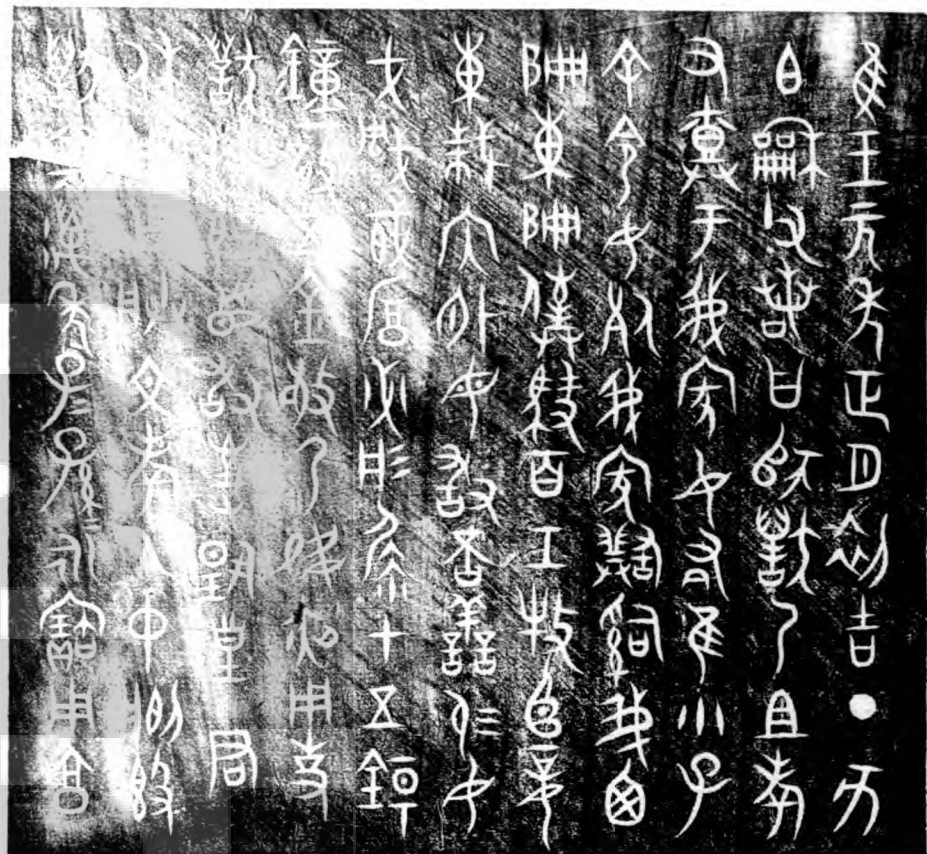

惟王元年正月初吉丁亥
伯和父若曰師毀乃祖考
有婚于我家汝佑惟小子
余命汝死我家繼治我西
偏東偏僕馭百工牧臣妾
東我內外母敢不善錫汝
戈矛戟鎬必彤矢十五鉶
鐘一磬五金敬乃夙夜用事
毀拜稽首敢對揚皇君
休用作朕文考乙仲鷲敷
毀其萬年子孫永寶用享

右高八寸一分深四寸三分口徑七寸五分
腹徑七寸四分容五升有半重十有二斤兩
耳銘一百一十三字且敦之名見於虞氏之
時而特無其制至周兼用四代之禮而敦亦
不廢然而時不相襲故形器類皆不一此器
圈足而下連方座比他器為稍異且銘伯和
父者和衛武公也衛自康烱有國至武公已
三世矣武公能修康烱之政平戎有功故周

平王命之為公今觀銘文著伯和父稱若曰
則知代王而言者也其謂師毀乃祖考婚于
我家則知為周室之姻婭舊族耳方茲時師
毀治其東偏西偏為有功焉故銘厥功而錫
是敦以章其善且復見無戈矛鎛鍾之物不
一等可謂盛矣然世系所出則前史既闕無
所考證不得其傳焉

周仲駒父敦一



蓋



寶用享孝
敦子孫永
父作仲姜
永旁仲駒

器



永旁仲駒
父作仲姜
敦子孫永
寶用享孝

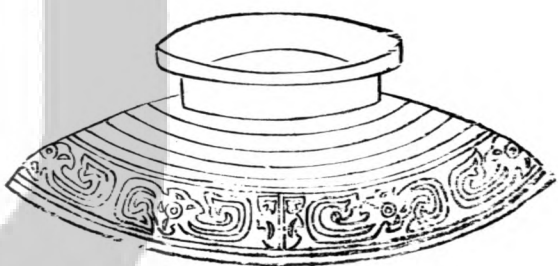

周仲駒父敦二

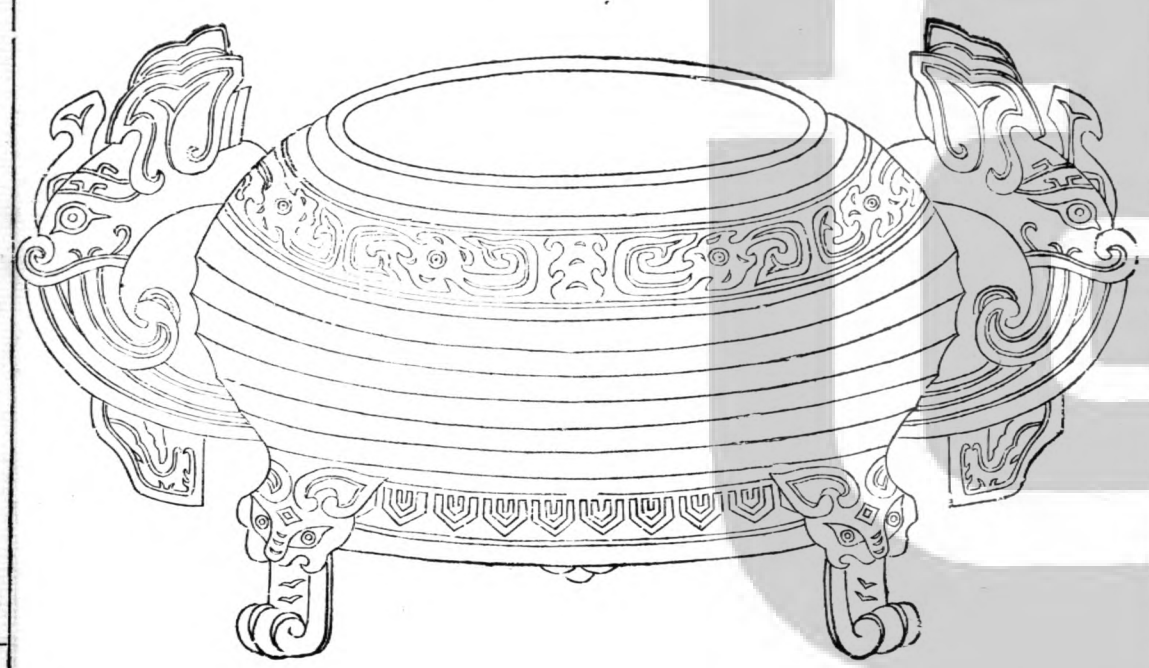

Multiple vertical columns of text, currently blank, indicating a space for commentary or additional information related to the depicted object.

蓋



寶用享孝
敦子孫永
父作仲姜
录旁仲駒

器



录旁仲駒
父作仲姜
敦子孫永
寶用享孝



周仲駒父敦蓋

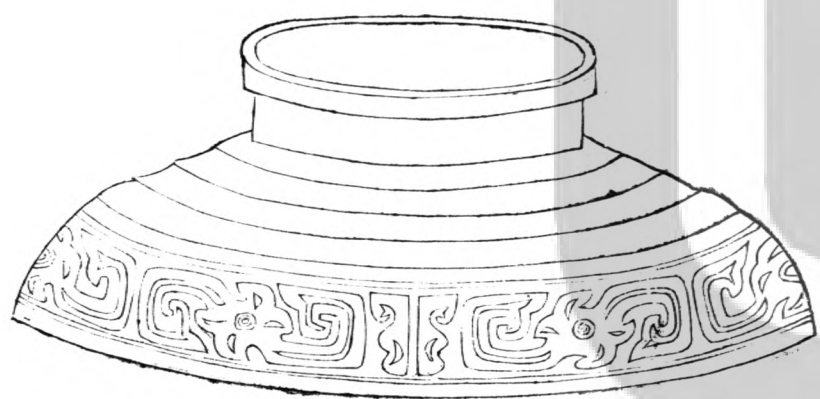

盖



實用享孝
敦子孫永
父作仲姜
录旁仲駒

前一器通盖高九寸一分深四寸三分口徑
六寸五分腹徑九寸六分容七升九合共重
一十七斤六兩兩耳有珥三足盖與器銘共
三十六字

次一器通盖高八寸九分深四寸一分口徑
六寸六分腹徑八寸九分容七升五合共重
一十七斤兩耳有珥三足盖與器銘共三十
六字

後一器高二寸八分口徑七寸七分重二斤
十有四兩銘一十八字

右三器皆曰仲駒父其國氏及世次皆未詳
功臣表有騏侯駒左傳有駒伯為郤克軍佐
則駒其姓也若曰齊景公卒冬十月公子駒
奔衛則駒其名也豈非公子駒以伯仲稱而
曰仲駒父耶檀弓云幼名冠字五十以伯仲
稱周道也子生三月父名之二十而冠尊其

名而立其字五十為大夫則尊其字而呼以
伯仲也仲姜者蓋仲駒父之母或祖也或以
為仲駒父妻則禮曰夫不祭妻是以知為母
或祖也按春秋凡婦人皆以字配姓伯姬仲
子季姜之類是也仲姜亦字配姓也齊許申
呂皆姜姓此則未詳其何國女夫器有用器
有祭器凡銘有享孝追孝祀禫者皆祭器九
嬪職云凡祭祀贊玉盥而玉盥之制不見於

傳注今宗廟中迺與瑚璉遂為闕器豈鄭玄
所謂敦瑚璉簋皆黍稷之器者歟噫兩漢去
聖未遠煨燼之餘禮樂度數所泯絕者眇邈
已不可追當是時綴學之士所得斷簡遺編
補緝詰訓斷以臆說故三代禮文雜以漢儒
之學由是後世祖述者異端紛糾無所指歸
今復得見三王之完器乃可以知聖人製作
之旨俾有志於古者有所考信豈小補之哉

周敦敦

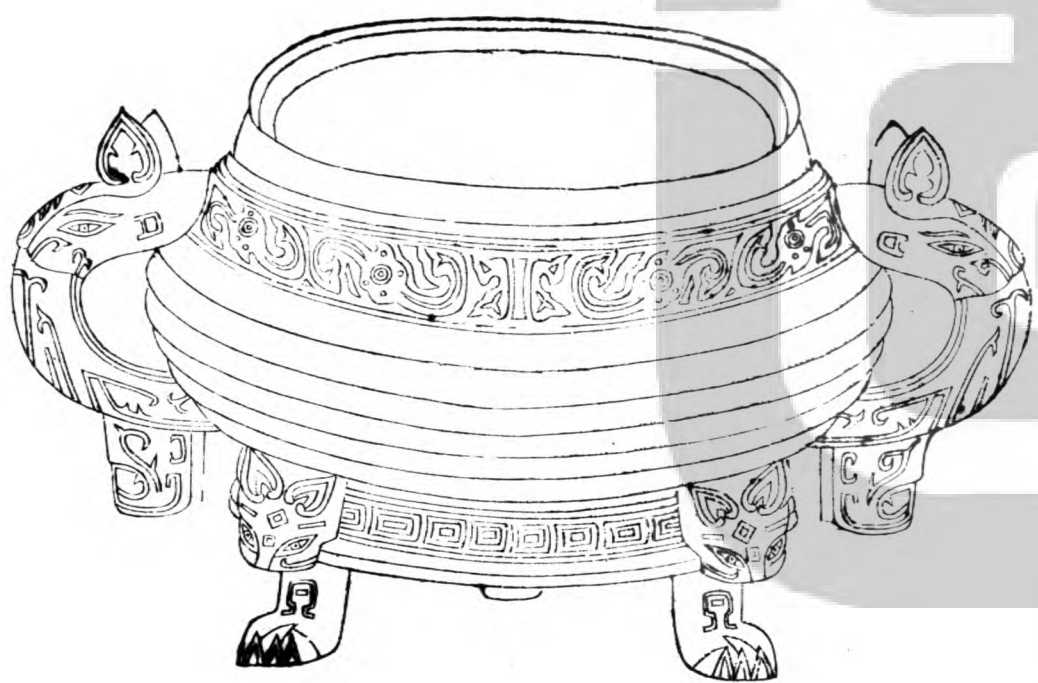

惟王十月王在成周南淮節
 趨及內伐浪昂參怡裕敏
 陰陽洛王命敢追迎于上洛
 愆谷至于伊班長榜哉首百
 執僕曰雜乎人三百鄙于艾
 伯之斯于愆衣誦復付乃
 君維王十有一月王格于成周
 太廟武公入佑敢告禽誠
 百倭曰王蔑敢曆事尹氏
 受釐敢圭鬲幣貝五十朋錫
 田于欽五十田于早五十田敢
 敢對揚天子休用作尊敦
 敢其萬年子孫永寶用

惟王十月王在成周南淮節
 趨及內伐浪昂參怡裕敏
 陰陽洛王命敢追迎于上洛
 愆谷至于伊班長榜哉首百
 執僕曰雜乎人三百鄙于艾
 伯之斯于愆衣誦復付乃
 君維王十有一月王格于成周
 太廟武公入佑敢告禽誠
 百倭曰王蔑敢曆事尹氏
 受釐敢圭鬲幣貝五十朋錫
 田于欽五十田于早五十田敢
 敢對揚天子休用作尊敦
 敢其萬年子孫永寶用

右高五寸八分深四寸口徑六寸三分腹徑
 七寸九分容六升重八斤一十兩兩耳有珥
 三足闕蓋銘一百四十字首曰惟王十月猶
 春秋之言春王正月之意蓋言王所以尊主
 言月所以謹時也曰王在成周者猶詩之有
 王居鎬京周公既成洛邑明天下知所歸往
 也曰及內伐浪昂猶詩之所謂薄伐玁狁至
 于太原者矣曰王命敢追迎于上洛猶詩之

出車以勞還杖杜以勤歸者矣執僎白雜享
人三百泮宮之執訊獲醜之意也曰十有一
月格于成周大廟告厥成功于廟之意也曰
敬告禽獸百僎白者有同乎獻囚獻馘曰尹
氏受釐有若乎告廟之終並受其福曰圭馬
幣貝五十朋者蓋錫以圭璧以作爾寶鑄以
鼎彝以著其功與之幣帛以將其意而其數
之多至五十朋足矣猶以為未也又錫以土

田之衍則受錫者豈得傲然自居其寵耶宜
乎對揚天子之休命而歸美以報其上焉亦
猶詩所謂肅拜稽首天子萬年之意歟是敦
也不惟製作精工而又字畫竒古其間辭意
與商周之書雅頌之文相為表裏揚雄言周
書噩噩爾殆有見於茲也

周姜敦

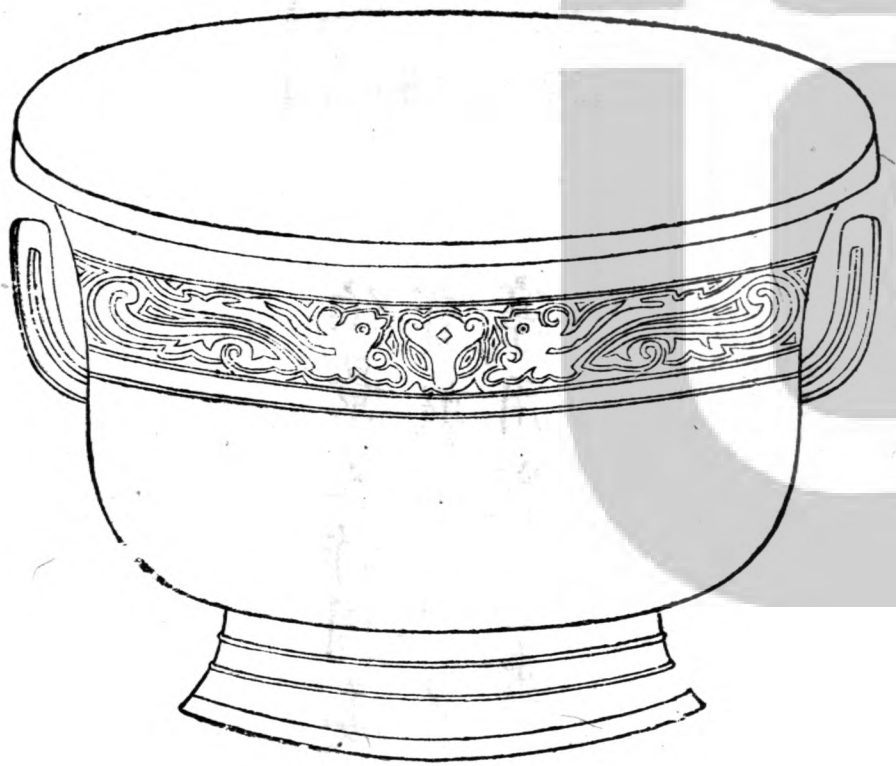

伯景父作周姜
寶敦用夙夕
享用蘄萬壽

伯景父作周姜
寶敦用夙夕
享用蘄萬壽

右高四寸深三寸口徑六寸七分腹徑六寸
七分容二升五合重二斤有半兩耳圈足銘
一十六字此敦上鉞其耳下圈其足銘之曰
寶敦作者伯景父也且書景命曰予命女作
大正正於羣僚侍御之臣則伯景周僕卿也
按史記年表自厲王以上有世次而無年數
共和以後接乎春秋年數乃詳蓋自穆王傳
共孝懿夷厲五王而至於共和至今蓋千有

九百餘年斯敦之作在穆王時也古之人欲存乎久遠者必託於金石然岐陽十鼓今雖皆在而文字剝闕者已十三四惟古器銘在者皆完則石之堅又不足恃是以古之君子必用銅取其不為燥濕寒暑所變為可貴者且古之賢臣名見詩書者常為後世想望矧得其器讀其文自可寶而藏之矣

周宰辟父敦一



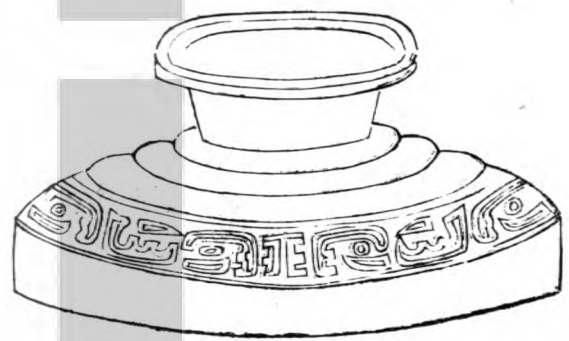

蓋

惟四月初吉王在辟宮宰
辟父佑周位王冊命周曰
錫汝華朱芾玄衣束帶於
鑿華錫戈珣戟彤矢用養乃
祖考事官嗣節僕小射庶歎
周稽首對揚王休命用作
文考寶敦其孫子永寶用

器

惟四月初吉王在辟宮宰
辟父佑周位王冊命周曰
錫汝華朱芾玄衣束帶於
鑿華錫戈珣戟彤矢用養乃
祖考事官嗣節僕小射庶歎
周稽首對揚王休命用作
文考寶敦其孫子永寶用

惟四月初吉王在辟宮宰
辟父佑周位王冊命周曰
錫汝華朱芾玄衣束帶於
鑿華錫戈珣戟彤矢用養乃
祖考事官嗣節僕小射庶歎
周稽首對揚王休命用作
文考寶敦其孫子永寶用

音釋同前

周宰辟父敦二

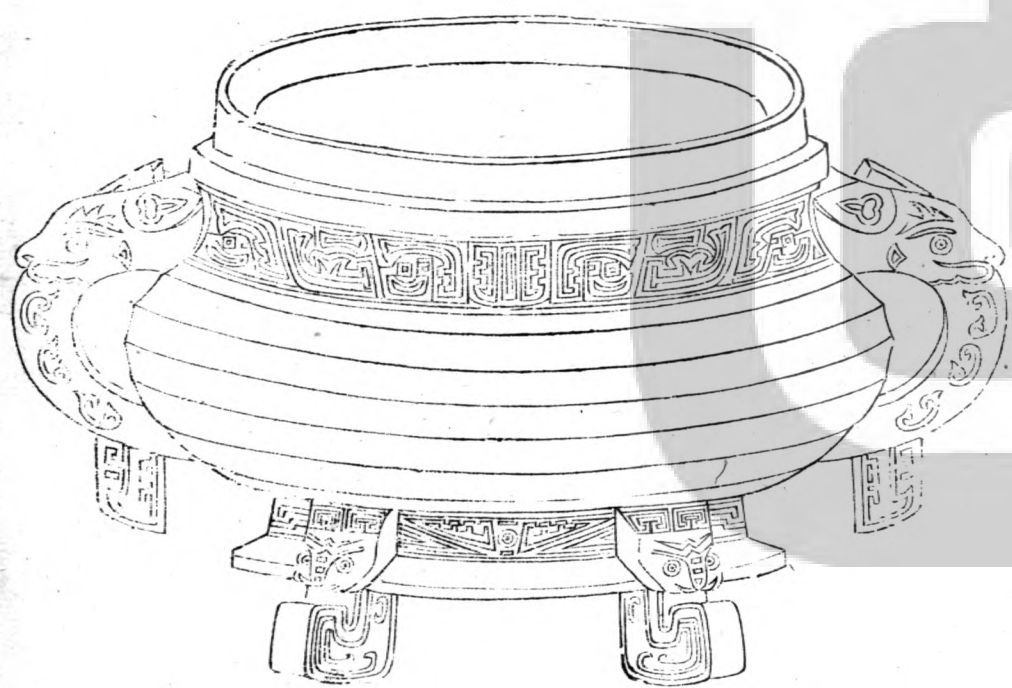

盖

惟四月初吉王在辟宮室
 辟父佑周位王冊命周曰
 錫汝華朱芾玄衣束帶於
 鑿華錫戈琫戟彤矢用養乃
 祖考事官鬲節僕小射底
 敷周稽首對揚王休命用作
 文考寶斂其子孫永寶用

器

惟三月丙申吉王十有年宮室
 辟父佑周位王冊命周曰
 錫汝華朱芾玄衣束帶於
 鑿華錫戈琫戟彤矢用養乃
 祖考事官鬲節僕小射底
 敷周稽首對揚王休命用作
 文考寶斂其子孫永寶用

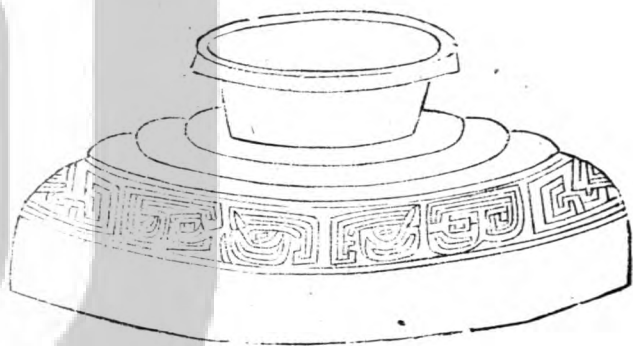

惟四月初吉王在辟宮室
 辟父佑周位王冊命周曰
 錫汝華朱芾玄衣束帶於
 鑿華錫戈琫戟彤矢用養乃
 祖考事官鬲節僕小射底
 敷周稽首對揚王休命用作
 文考寶斂其子孫永寶用

音釋同前

周宰辟父敦三

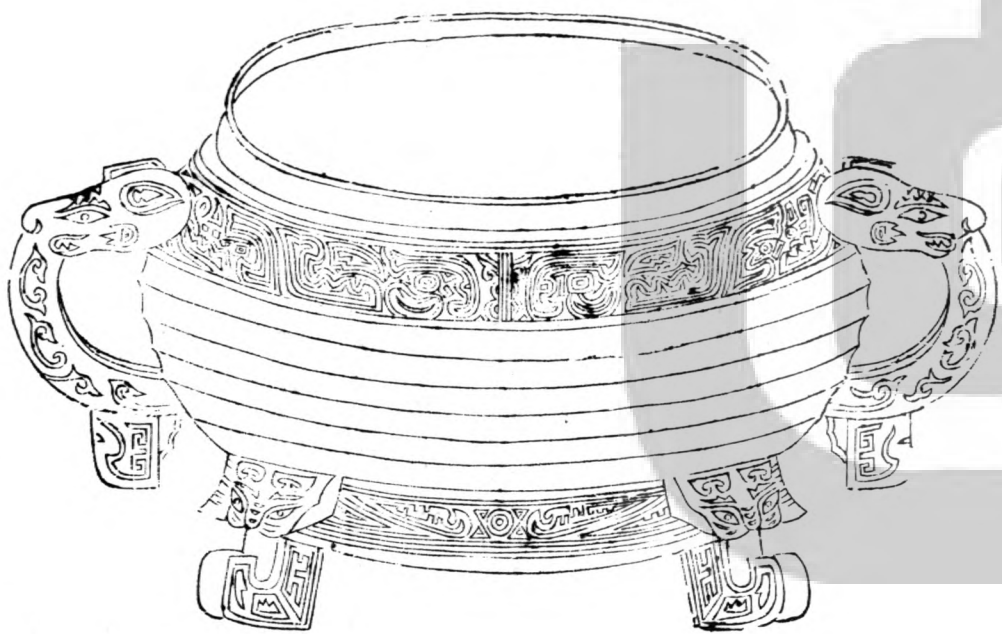

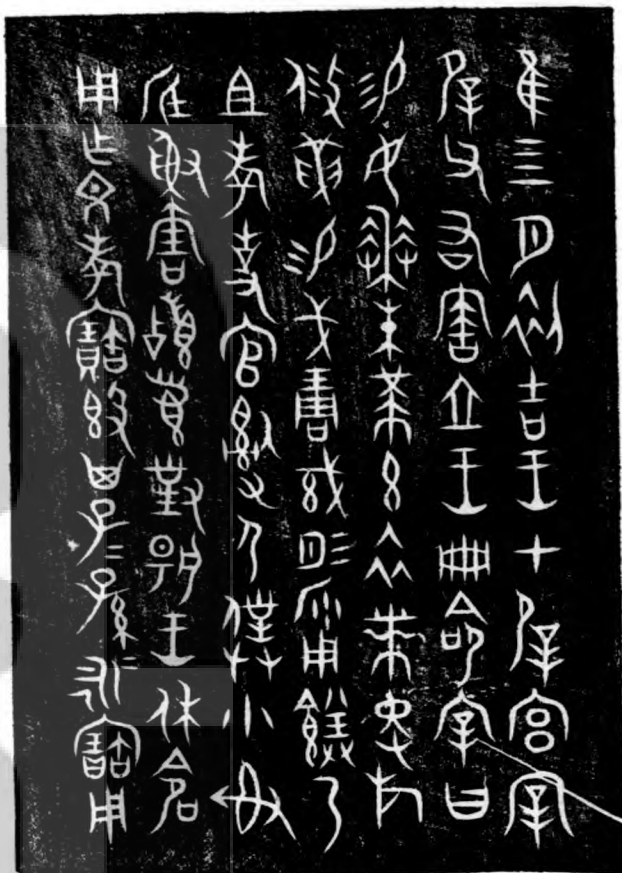

惟四月初吉王在辟宮宰
 辟父佑周位王冊命周曰
 錫汝華朱芾玄衣束帶於
 鑿華錫戈琫戟彤矢用養乃
 祖考事官嗣節僕小射
 底敷周稽首對揚王休命
 用作文考寶敷其子孫永寶用

前一器通蓋高八寸三分深四寸二分口徑六
 寸七分腹徑八寸五分容七升二合共重八斤
 有半兩耳有珥三足蓋與器銘共一百五十字
 次一器通蓋高七寸三分深四寸一分口徑六
 寸六分腹徑七寸六分容六升六合共重九斤
 六兩兩耳有珥蓋與器銘共一百五十字
 後一器高六寸一分深四寸三分口徑六寸七
 分腹徑八寸六分容七升二合重七斤二兩兩

耳有珥三足闕蓋銘七十五字

右三器形制款識悉同乃一時物也其銘曰周者公子周悼公也悼公文襄之後故有用作文考寶敦之辭古者錫有功則必有彝器以紀其事且以告于家廟焉如秬鬯一卣告于文人是也卣飲器敦食器宜其為銘一也是敦之名亦曰用養乃祖考者謂此亦政堂重修宣和博古圖錄卷第十六

