

Энциклопедический  
СЛОВАРЬ

7<sup>e</sup> Издание  
Русского Типографического  
Училища "Транзит"



Энциклопедический  
СЛОВАРЬ

7<sup>e</sup> Издание  
Русского Географического  
Института "Гранат"



# ЭНЦИКЛОПЕДИЧЕСКИЙ СЛОВАРЬ <sup>7<sup>e</sup></sup> переработан. издание

ПОД РЕДАК: (до 33 тома) ПРОФ. В. Я. ЖЕЛЕЗНОВА,  
М. М. КОВАЛЕВСКОГО, С. А. МУРОМЦЕВА, К. А. ТИМИРЯЗЕВА.



А. ПАСТЕРНАК



# ЭНЦИКЛОПЕДИЧЕСКИЙ СЛОВАРЬ

РУССКОГО БИБЛИОГРАФИЧЕСКОГО ИНСТИТУТА ГРАНАТ.

11-СТЕРЕОТИПНОЕ ИЗДАНИЕ

ДО 33-го ТОМА ПОД РЕДАКЦИЕЙ

проф. Ю. С. Гамбарова, проф. В. Я. Железнова, проф. М. М. Ковалевского, проф. С. А. Муромцева и проф. К. А. Тимирязева.

---

ТОМ ДВАДЦАТЬ СЕДЬМОЙ.

**Лемуры—Майков.**

*Lexicographis secundus post Herculem labor.*  
(Скалигер).

---

Главлит № В 73171 Колич. листов 30. Тираж 5000. Печатано с матриц 2/III 1934 г.

Типография ЛСПО им. тов. Чудова. Ленинград, Лештуков, 13. Зак. 169.



## ВАЖНЕЙШИЕ СТАТЬИ В ТОМЕ.

	<i>Столб.</i>
Ленин и ленинизм—И. В. Сталина . . . . .	7
Леонардо да Винчи—проф. Н. Г. Тарасова и проф. А. И. Бачинского . . . . .	22'
Лермонтов—И. Н. Игнатова . . . . .	54'
Лист (комп.)—Ю. Д. Энгеля . . . . .	202
Лист (кримин.)—проф. М. П. Чубинского . . . . .	205
Литература—проф. В. М. Фриче . . . . .	212
Литовский статут—проф. Б. И. Сыромятникова . . . . .	218
Литовско-русское государство—проф. В. И. Пичеты . . . . .	221
Литовцы—проф. А. Н. Максимова и П. Климаса . . . . .	238
Литовская литература—М. А. Биржишки . . . . .	246
Лихорадка—проф. Л. А. Тарасевича . . . . .	265
Лишайники—проф. С. И. Ростовцева . . . . .	278
Ложносетчатокрылые—проф. Г. А. Кожевникова . . . . .	329
Ложный классицизм проф. В. М. Фриче . . . . .	333
Ломброзо—проф. М. Н. Гернета . . . . .	350
Ломоносов—проф. М. Н. Сперанского и проф. А. И. Бачинского . . . . .	354
Лопе де Вега—проф. В. М. Фриче . . . . .	377
Лорис-Меликов—проф. М. Н. Покровского . . . . .	386
Лошадь—проф. М. А. Мензбира . . . . .	409
Лубочная литература—проф. М. Н. Сперанского . . . . .	416
Лугинин—проф. К. А. Тимирязева . . . . .	423
Лужичане—проф. А. Л. Погодина . . . . .	433
Луна—проф. С. Н. Блажко . . . . .	449
Лесков—В. Л. Львова-Рогачевского . . . . .	478
Лес—проф. Г. Ф. Морозова . . . . .	485
Летопись—проф. М. Н. Сперанского . . . . .	500
Люминесценция—проф. А. К. Тимирязева . . . . .	534
Лютеранство—проф. Н. М. Никольского . . . . .	539
Лютер—проф. А. К. Дживилегава . . . . .	543
Маблн—проф. В. Н. Сперанского . . . . .	562
Магия—проф. А. Н. Максимова . . . . .	573
Магометанство—проф. А. Е. Крымского . . . . .	584
Магомет—проф. А. Е. Крымского . . . . .	593
Майер (физ.)—проф. А. И. Бачинского . . . . .	628
Майков А. Н.—В. Л. Львова-Рогачевского . . . . .	631
Майков В. Н.—В. В. Мияковского . . . . .	636

## ПРИЛОЖЕНИЯ.

	<i>Столб.</i>
Ленин и Сталин. Портрет . . . . .	7/8
Библиография произведений Ленина и основной биографической литературы о нем. . . . .	15'/16'
Литейное дело . . . . .	211/12
Лифляндская губерния. Текстовое приложение . . . . .	263/64
Лишайники. Две таблицы . . . . .	279/88
Логарифмы. Текстовое приложение . . . . .	303/04
Локомотивы. Иллюстрированное текстовое приложение . . . . .	343/44
Лондон. Текстовое приложение . . . . .	371/72
Луговое и кормовые травы. Иллюстрированное текстовое приложение . . . . .	427/28
Важнейшие кормовые травы. Две таблицы . . . . .	429/30
История и литература лужичан. Текстовое приложение . . . . .	435/36
Виды лунной поверхности . . . . .	451/52
Лесопилки и лесопильные заводы. Иллюстрированное текстовое приложение . . . . .	483/84
Лесное хозяйство. Иллюстрированное текстовое предложение . . . . .	499/500
Магнетизм. Иллюстрированное текстовое приложение . . . . .	579/80
Дополнительный листок . . . . .	639/40



Настоящий том, первоначально вышедший в 1915 году, печатается повторно, в общем без изменений, по матрицам. Но при этом о «Ленине и ленинизме» даны статьи И. В. Сталина о Ленине и его лекции «Об основах ленинизма». Текст их просмотрен для помещения в Словаре.

В остальном содержание этого тома в значительной степени обновлено в последующих томах, в особенности в циклах: «Союз ССР» (т. ХLI, ч. 1—3), «Четырехлетняя война и ее эпоха» (тт. XLVI—XLVIII), «Рабочий класс» (тт. XXXIV—XXXV) и в автобиографических и биографических сводах в томах XL, XLI, ч. 1—3, XLVI, XLVII, XLVIII. Кроме того, к тому прилагается «Дополнительный листок», заключающий новейшие справочные сведения. Более полное марксистско-ленинское освещение отдельных вопросов будет дано в соответствующем Дополнительном томе.

В частности, в «Дополнительном листке» помещена статья «Логика диалектическая» и дополнены статьи о Лермонтове и Р. Люксембург. Статья «Ллойд-Джордж» дополнена в «Указателе современных политических деятелей» (т. XLVII, прил. 49) и в ст. «Великобритания в эпоху Мировой войны» (т. XLVII, 411/13). О «Локауте» см. также в цикле «Рабочий класс». Административное деление СССР обновлено до 1927 г. в цикле «Союз ССР» (т. ХLI, ч. 3 — «Административное деление РСФСР и Украины» и соответствующие статьи того же тома, стр. 423 сл.); дальнейшие изменения подробно указаны в «Дополнительном листке».



# ЛЕМУРЫ.

**Лемуры** (лат. Lemures), у древних римлян души вообще усопших, иногда отождествлялись съ ларвами (см.).

**Лемуры** (Lemuroidea) составляют визую группу приматовъ, отличающь отъ обезьянъ особенностями скелета, зубной формулой, формой плаценты и изъ внѣшнихъ признаковъ, при чрезвычайномъ разнообразіи во внѣшнемъ видѣ, поздыри въ формѣ запытой и присутствіемъ когтя на второмъ пальцѣ задней конечности, тогда какъ передняя представляетъ собою руку. Одни изъ Л. почти безхвостые, другіе съ длиннымъ хвостомъ. Одна группа Л. отличается большимъ или меньшимъ недоразвитіемъ второго пальца переднихъ конечностей и длинными, тонкими задними. Въ современной намъ фаунѣ Л. наиболее характерны для Мадагаскара, гдѣ сравнительно многочисленны, и въ небольшомъ числѣ встрѣчаются на материкѣ Африки и въ юго-восточной Азіи отъ Индіи до Малайскаго архипелага. Л. являются ночными животными, въ связи съ чѣмъ стоитъ величина ихъ глазъ и форма зрачка. Днемъ они прячутся въ дуплахъ, а ночью быстро пробираются въ кронахъ деревьевъ въ поискахъ за кормомъ. Пищу ихъ составляютъ плоды, орѣхи и листья деревьевъ, яйца и птенцы птицъ, а также насекомыя. Типичные роды Л.—лемуръ (маки), индри (см.) и др., къ которымъ примыкаеть африканскій родъ галаго (см.). Величина Л. колеблеться отъ 2 ф. длины до размѣровъ крысы. Окраска то темнорыжая, то пѣвая, изъ соединенія бѣлаго цвѣта съ чернымъ, то сѣрая съ черными и бѣловатыми кольцами на хвостѣ. Изъ

мадагаскарскихъ Л. самый замѣчательный ай-ай (*Cheiromys madagascensis*) съ зубами грызуна и длинными пальцами рукъ, изъ которыхъ два, особенно же второй, очень тонки. По величинѣ это животное съ кошку и имѣеть большой пушистый хвостъ. Тонкіе пальцы вѣроятно служатъ для извлеченія личинокъ изъ гнилого дерева. Среди азиатскихъ Л. останавливаетъ на себѣ вниманіе *долгопалецъ* (*Tarsius spectrum*) Малайскаго архипелага, маленькое животное, съ расширеніями на концахъ пальцевъ, длинными ушами, длиннымъ густо опущеннымъ хвостомъ и огромными, какъ у галаго, глазами.

*М. Мензбургъ.*

**Лемьеръ** (Lemierre), Антуанъ Мариенъ, французскій драматургъ (1723—1793), былъ членомъ академіи. Пользуясь античными ~~сказками~~ (,Hyperbrestre“, 1758; „Terée“, 1761; „Idonopée“, 1764 и др.), Л. насыщалъ ихъ идеями просвѣтительной философіи, нападая, напр., на церковь и духовенство. Въ пьесѣ „La veuve de Malabar“ авторъ переносилъ дѣйствіе въ Индію, изображая предрасудокъ, въ силу котораго вдовы подвергались сожженію. Въ пьесѣ „Guillaume Tell“ Л. выводитъ на сцену швейцарскихъ крестьянъ, не мѣняя ихъ швейцарскихъ именъ. Умирая, Л. жалѣлъ, что написалъ эту пьесу, такъ какъ она была, по его мнѣнію, „одной изъ главн. причинъ революціи“.

*В. Фр.*

**Лена**, рѣка въ Сибири, въ Иркутской губерніи и Якутской области. Длина 4.400 вер., площ. бассейна 2.094.570 кв. в. (или 2.383.730 кв. км.). Начинается на сѣв.-зап. склонѣ Байкальскихъ горъ

въ 30 в. отъ оз. Байкала, въ верхоленскомъ у. Иркутской г. Отъ с. Качуги, въ 200 вер. отъ истока, Л. становится сухоходной для буксирнаго пароходства; здѣсь ширина Л. 30 саж. Верхоленскъ лежитъ на абсолютн. высотѣ 510 м. Отъ Жигалова на Л. производится пассажирское пароходство. Между устьями р. Илги (впадаетъ слѣва, длина 130 в.) и Куты (слѣва, 300 в.) ширина Л. увеличивается до полуверсты. У Киренска Л. справа принимаетъ Киренгу (длина 600 в.), у с. Витимскаго справа—р. Витимъ (1.800 в.); отсюда ширина Л. доходитъ до версты и болѣе, а берега дѣлаются болѣе низкими (выше Л. врѣзывается въ плато на глубину до 300 м.). Въ 20 в. ниже Олекминска въ Л. впадаетъ справа р. Олекма (1.225 вер.); берега Л. снова становятся обрывистыми, ширина до 1½ в.; между ст. Синской и Батамайской на берегахъ видны утесы изъ известняка, называемые „столбами“, они тянутся на 30 в. Между Олекминскомъ и Якутскомъ рѣка прорѣзываетъ почти горизонтальные слои кембрийскихъ известняковъ. Немного выше Якутска, у ст. Табагинской, кембрийскія отложения отдѣлены сбросомъ отъ свиты песчаниковъ, содержащихъ пропластки бурого угля; эти песчаники относятся къ верхне-юрскимъ отложениямъ. У Якутска ширина Л. до 7 в. Въ 150 в. ниже Якутска Л. справа принимаетъ Алдань, свой наиболѣе крупный притокъ (2.270 в.); отсюда до Жиганска Л. распадается на множество протоковъ. Въ 200 в. ниже Алдана слѣва впадаетъ Вилюй (2.300 в.). У Жиганска ширина Л. до 13 в., отсюда рѣка суживается. Отъ с. Булуунъ (320 в. отъ устья) на берегахъ Л. появляются довольно значительныя возвышенности. При впадѣнн въ Сѣверный Ледовитый океанъ рѣка образуетъ обширную дельту шириной до 200 вер. Главныхъ рукавовъ 7; сухоходнымъ является самый восточный рукавъ, *Быковская прорана*, при началѣ которой лежить о-въ *Столбовой*, сложенный изъ триасовыхъ сланцевъ, а нѣсколько далѣе къ сѣверу о-въ *Воранъ-белкой*, гдѣ въ 1881 г. погибла команда „Жанетты“ вмѣстѣ съ лейт. Делонгомъ (см.). Шн-

рина Быковской протоки 6—10 в. Лена у Киренска (57° 47' с. ш.) вскрывается въ среднемъ 11 мая нов. стилиа, замерзаетъ 20 окт., свободна отъ льда 162 дня; у Якутска (62° 10') вскрывается 20 мая нов. стилиа, замерзаетъ 19 окт., свободна отъ льда 152 дня. Въ дельтѣ Л., по даннымъ полярной экспедиціи 1882—84 гг. (у станціи Сагастыръ, 73° 23'), вскрытіе въ среднемъ 25 іюня нов. стилиа, замерзаніе 2 окт., рѣка свободна отъ льда около 100 дней. Между Усть-Кутской и Якутскомъ существуетъ почтово-пассажирское пароходство; внизъ пароходъ идетъ 5 сутокъ 14 час., вверхъ 10 сут. 8 час. Кромѣ того, пароходы ходятъ между Якутскомъ и Нельканомъ (на Маѣ) и между Витимомъ и Бодайбо. Сообщеніе начинается въ срединѣ мая стар. стилиа. Пароходство на Л. открылось впервые въ 1862 г. Л. открыта казаками въ 1628 г.; первымъ осѣдлымъ поселеніемъ было Кутское зимовье въ устьѣ р. Куты. Въ 1632 г. основанъ Якутскъ, въ 1637 г. достигнуто устье Л., въ 1641 г. основанъ Верхоленскъ.

*Л. Бергъ.*

**Ленау, Николай**, псевдон. Николая *Нимбизъ-фонъ-Штреленау*, нѣм. поэтъ, род. въ 1802 г. (въ Венгріи), молодымъ человѣкомъ мѣнялъ одинъ факультетъ на другой, чувствовалъ себя обреченнымъ на бездѣйствіе въ Австріи эпохи Меттерниха („Glauben, Wissen und Handeln“), въ 1832 г. попалъ въ Америку въ „страну свободы“, но разочаровался и въ американцахъ за ихъ меркантильный духъ, вернулся въ 1833 г. домой, влюбился въ замужнюю женщину Софію Лёвенталь, десятилѣтній платоническій романъ съ ней окончательно подточилъ его духовныя силы, въ безпокойствѣ скитался съ мѣста на мѣсто, въ 1844 г. сошелъ съ ума, ум. въ 1850 г. Л. одинъ изъ наиболѣе яркихъ поэтовъ-пессимистовъ. Въ образахъ Фауста (1836), Агасеера, Доуль Жуана онъ воплотилъ невозможность для человѣчества счастья ни въ области мысли, ни въ области дѣятельности, ни въ области чувства. Закону страданья подчинено, однако, не только человѣчество, но и природа, и потому стихи Л. часто восхваляютъ „скорбь, горящую въ сердцѣ природы“. Въ его по-

эзии *Weltschmerz* незаметно переходит в *Gottschmerz* (выражение Э. фон Гартмана), ибо и божество, будет ли оно, как личность, трансцендентно миру, или, как дух, имманентно вселенной, также обречено на страдание и скуку (см. «Фауст»). В поэзии Л. отражается, кроме того, происходившая в душе поэта борьба между христианством и язычеством. В «Фаусте» герой теряет веру и становится пантеистом, за что и осужден на вечные муки (см. XIV, 292). В поэме «*Savonarola*» (1837) христианство окончательно торжествует над пантеизмом и эпикуреизмом, однако, в поэме «*Die Albigenser*» (1838) поэт воспекает уже не христианство, а еретиков, проповедующих религию человека-бога, при чем конец поэмы подчеркивает связь между религиозным вольнодумством и политической революцией 1789 г. Один из крупнейших поэтов природы, любви и тоски, Л. дал вместе с тем в своих описательных стихотворениях яркую картину быта родной Венгрии и ряд великолепных картин первобытной Америки. Биогр.: *Schurz*, «*Lenaus Leben*» (2 т.). О его отношениях к Софии: *Castle*, «*Lenau und die Familie Loewenthal*»; *Frankel*, «*L. und S. Loewenthal*» (письма). О нем: *Castle*, «*N. L.*»; *Roustan*, «*L. et son temps*»; *Reynaud*, «*N. L.*». В. Фриче.

Ленбах, Франц фон, нем. живописец-портретист (1835—1904), сын каменщика, род. в Баварии. Пройдя последовательно ремесленную и политехническую школу, он увлекся живописью и стал посещать мюнхенскую Пинакотеку. В 1856 г., после смерти отца, он решил отдаться искусству и поступил в мюнхенскую акад. художеств и оттуда перешел к Пилоти. Сначала Л. интересовал жанр, и первыми его картинами были «Пастушок» и «Крестьяне, спасающиеся от непогоды», где он все написал с натуры с грубой и резкой правди-

востью. Затем Л., посетив Рим, увлекся пейзажем и написал сильно и колоритно римский Форум. Наконец, он перешел к портрету. Известность Л. стала расти после вторичной поездки в Италию и Испанию, где он много изучал старых мастеров и особенно Веласкеса и в старом стиле стал писать портреты. Л. написана целая галерея выдающихся представителей политики, финансов, науки, искусства. Лучшие портреты— Людвиг I Баварского, имп. Вильгельма I, Бисмарка, Гладстона, кн. Лихтенштейна, Вагнера, Листа, Гейзе. Он пишет их сильно, пластично, энергично передавая ярко выраженные характерные черты. С смелою и резкою правдивостью он сильно выделяет голову, лицо, глаза, остальное смягчая и делая эскизно. Л. создал себе портретами громкую славу. Он принадлежал к самым крупным портретистам XIX в. Изданы «*Lenbach*, «*Zeitgenossische Bildnisse*». О Л. см. *Rosenberg* (1910). Н. Т.

Ленге (Linguet), Симон Никола Анри (1736—1794), франц. публицист чрезвычайно яркого дарования, но очень противоречивых взглядов; при старом порядке сидел в Бастилии, при терроре был гильотинирован. Л. защищал рабство и азиатский деспотизм, но в то же время был одним из самых последовательных социалистов XVIII в. (см. его «*Théorie des lois civiles*», «*Réponse aux docteurs modernes*» и др.), про которого правильно сказано, что он был «скорее предшественником Маркса, чем предтечей Фурье и Кабе».

Ленгленд, см. III, 25.

Лендлорд, или *ландлорд* (landlord), в Англии земельный собственник, преимущественно крупный; о земельных отношениях в Англии см. VIII, 527/67, IX, 1/51, 100/115, 344, прилож. (стр. III/IV), XXI, 97/112.

**Ленесли** (Llanelly), англ. портов. гор. в Уэльсе, в граф. Кермартеп, близ впад. Бэрри-ривер в Кермартенский

зал., 36.520 ж. (1921); судостроение, значит. произв. жести, медеплавильн. зав.; в окрестностях—каменноуг. копи.

## Ленин и ленинизм.

### I. Биография.

Биография Владимира Ильича Ленина-Ульянова, написанная для настоящего Энциклопедического Словаря А. И. Ульяновой-Елизаровой, помещена в ХLI томе, ч. 1, прил. 304/26.

### II. Ленин, как организатор и вождь РКП<sup>1)</sup>.

Существуют две группы марксистов. Обе они работают под флагом марксизма, считают себя «подлинно» марксистскими. И все-таки они далеко не тождественны. Более того: между ними целая пропасть, ибо методы их работы диаметрально противоположны.

Первая группа обычно ограничивается внешним признанием марксизма, его торжественным провозглашением. Не умея, или не желая выискнуть в существо марксизма, не умея, или не желая претворить его в жизнь, она живые и революционные положения марксизма превращает в мертвые, ничего не говорящие формулы. Свою деятельность она основывает не на опыте, не на учете практической работы, а на цитатах из Маркса. Указания и директивы черпает она не из анализа живой действительности, а из аналогий и исторических параллелей. Расхождение слова с делом—такова основная болезнь этой группы. Отсюда разочарования и вечное недовольство судьбой, которая сплошь и рядом подводит ее, оставляет «с носом». Имя этой группы—меньшевизм (в России), оппортунизм (в Ев-

ропе). Тов. Тышко (Иогихес) на лондонском съезде довольно метко охарактеризовал эту группу, сказав, что она не стоит, а лежит на точке зрения марксизма.

Вторая группа, наоборот, переносит центр тяжести вопроса от внешнего признания марксизма на его проведение, на его претворение в жизнь. Намечение путей и средств осуществления марксизма, соответствующих обстановке, изменение этих путей и средств, когда обстановка меняется,— вот на что, главным образом, обращает свое внимание эта группа. Директивы и указания черпает эта группа не из исторических аналогий и параллелей, а из изучения окружающих условий. В своей деятельности опирается она не на цитаты и изречения, а на практический опыт, проверяя каждый свой шаг на опыте, участь на своих ошибках и уча других строительству новой жизни. Этим собственно и объясняется, что в деятельности этой группы слово не расходится с делом, и учение Маркса сохраняет полностью свою живую революционную силу. К этой группе вполне подходят слова Маркса, в силу которых марксисты не могут останавливаться на том, чтобы объяснить мир, а должны идти дальше с тем, чтобы изменить его. Имя этой группы—большевизм, коммунизм.

Организатором и вождем этой группы является В. И. Ленин.

### I. Ленин, как организатор Российской коммунистической партии.

Образование пролетарской партии в России протекало при особых условиях, отличных от условий на Западе

<sup>1)</sup> Статья г. Сталина к 50-летию со дня рождения Ленина («Правда», № 86, апрель 1923 г.). Печатается по изд. И. Сталин «О Ленине», ОГИЗ, «Московский рабочий», 1931, стр. 5—15. Текст просмотрен для Словаря.



в момент организации там рабочей партии. В то время, как на Западе, во Франции, в Германии, рабочая партия вышла из профессиональных союзов в условиях легального существования союзов и партий, в обстановке после буржуазной революции, при наличии буржуазного парламента, когда пробравшаяся к власти буржуазия стояла лицом к лицу против пролетариата, — в России, наоборот, образование пролетарской партии происходило при жесточайшем абсолютизме, в ожидании буржуазно-демократической революции, когда, с одной стороны, партийные организации не выполнялись буржуазными «легально-марксистскими» элементами, жаждущими использования рабочего класса для буржуазной революции. С другой стороны, лучшие партийные работники вырывались царской жандармерией из рядов партии, между тем как нарастание стихийного революционного движения требовало наличия стойкого, сплоченного и достаточно конспиративного боевого ядра революционеров, могущего направить движение на свержение абсолютизма.

Задача состояла в том, чтобы отделить овец от козлищ, отмежеваться от чужаков, организовать кадры опытных революционеров на местах, дать им ясную программу и твердую тактику, наконец, собрать эти кадры в единую боевую организацию профессиональных революционеров, достаточно конспиративную для того, чтобы устоять против жандармских набегов, но, вместе с тем, достаточно связанную с массами для того, чтобы повести их в нужную минуту на борьбу.

Меньшевики, те самые, что «лежат» на точке зрения марксизма, решали вопрос просто: так как на Западе рабочая партия вышла из беспартийных профессиональных союзов, борющихся за улучшение экономического положения рабочего класса, то

в России следует проделать, по возможности, то же самое, т.-е. пока ограничиться «экономической борьбой рабочих с хозяевами и правительством» на местах, не создавая общерусской боевой организации, а потом... потом, если не появятся к тому времени профессиональные союзы, созвать беспартийный рабочий съезд и объявить его партийей.

О том, что этот «марксистский» «план» меньшевиков, утопический для русских условий, предполагает, тем не менее, широкую агитационную работу, направленную на принижение идеи партийности, уничтожение партийных кадров, оставление пролетариата без своей партии и отдачу рабочего класса на съедение либералам, — об этом едва ли догадывались тогда меньшевики, да, пожалуй, и многие из большевиков.

Величайшая заслуга Ленина перед русским пролетариатом и его партией состоит в том, что он раскрыл всю опасность меньшевистского организационного «плана» еще в тот момент, когда «план» был едва зачат, когда сами авторы «плана» с трудом представляли ясно его очертания и, раскрыв его, открыл бешеную атаку против организационной распушенности меньшевиков, сосредоточив все внимание практиков на этом вопросе. Ибо речь шла о существовании партии, о жизни и смерти партии.

Поставить общерусскую политическую газету, как центр стягивания партийных сил, организовать стойкие партийные кадры на местах, как «регулярные части» партии, собрать эти кадры воедино через газету и сплотить их в общерусскую боевую партию с резко обозначенными границами, с ясной программой, твердой тактикой, единой волей, — вот какой план развил Ленин в своих знаменитых книжках: «Что делать?», «Шаг вперед, два назад». Достоинство этого плана состояло в том, что он

вполне отвечал русской действительности и мастерски обобщал организационный опыт лучших практиков. В борьбе за этот план большинство русских практиков решительно пошло за Лениным, не останавливаясь перед расколом. Победа этого плана заложена фундаментом той сплоченной и закаленной коммунистической партии, равной которой не знает мир.

Передко наши товарищи (не только меньшевики!) обвиняли Ленина в чрезмерной склонности к полемике и расколу, в непримиримой борьбе с примиренцами и пр. Несомненно, и то и другое имело место в свое время. Но нетрудно понять, что наша партия не могла бы избавиться от внутренней слабости и расплывчатости, она не могла бы достичь присущей ей силы и крепости, если бы она не изгнала из своей среды непролетарские, оппортунистические элементы. В эпоху буржуазного господства пролетарская партия может расти и крепнуть лишь в той мере, в какой она ведет борьбу с оппортунистическими, антиреволюционными и антипартийными элементами в своей среде и в рабочем классе. Лассаль был прав, говоря: «партия укрепляется тем, что очищает себя». Обвинители обычно ссылались на германскую партию, где процветало тогда «единство». Но, во-первых, не всякое единство является признаком силы, во-вторых, достаточно взглянуть теперь на бывшую германскую партию, раздранную на три партии, чтобы понять всю фальшь и мнимость «единства» Шейдемана и Носке с Либкнехтом и Люксембург. И как знать, не лучше ли было бы для германского пролетариата, если бы революционные элементы германской партии своевременно раскололись с антиреволюционными ее элементами... Нет, Ленин был тысячу раз прав, ведя партию по пути непримиримой борьбы с антипартийными и антиреволюционными элементами. Ибо толь-

ко в результате такой организационной политики могла создать в себе наша партия то внутреннее единство и поразительную сплоченность, обладающая которыми она безболезненно вышла из июльского кризиса при Керенском, вынесла на своих плечах октябрьское восстание, без потрясений пережила кризис брестского периода, организовала победу над Антантой и, наконец, достигла той невиданной глубины, благодаря которой она в состоянии в любой момент перестроить свои ряды и сосредоточить сотни тысяч своих членов на любой большой работе, не внося замешательства в свою среду.

## *2. Ленин, как вождь Российской коммунистической партии.*

Но организационные достоинства Российской коммунистической партии представляют лишь одну сторону дела. Партия не могла бы вырасти и окрепнуть так быстро, если бы политическое содержание ее работы, ее программа и тактика не отвечали русской действительности, если бы ее лозунги не зажигали рабочие массы и не толкали вперед революционное движение.

К этой стороне дела перейдем сейчас.

Русская буржуазно-демократическая революция (1905 г.) протекала при условиях, отличных от условий на Западе во время революционных переворотов, например, во Франции и в Германии. В то время, как революция на Западе разыгралась в условиях мануфактурного периода и неразвитой классовой борьбы, когда пролетариат был слаб и малочислен, не имел своей собственной партии, могущей формулировать его требования, а буржуазия была достаточно революционна для того, чтобы внушить рабочим и крестьянам доверие к себе и вывести их на борьбу с аристократией, — в России, наоборот,

революция началась (1905 г.) в условиях машинного периода и развитой классовой борьбы, когда сравнительно многочисленный и сплоченный капитализмом русский пролетариат имел уже ряд боев с буржуазией, имел свою партию, более сплоченную, чем буржуазная, имел свои классовые требования, а русская буржуазия, жившая к тому же заказами от правительства, была достаточно напугана революционностью пролетариата для того, чтобы искать союза с правительством и помещиками против рабочих и крестьян. Тот факт, что русская революция вспыхнула в результате военных неудач на полях Манчжурии, — этот факт лишь форсировал события, ничего, однако, не меняя в существе дела.

Обстановка требовала, чтобы пролетариат стал во главе революции, сплотил вокруг себя революционное крестьянство и повел решительную борьбу против царизма и против буржуазии одновременно, во имя полной демократизации страны и обеспечения своих классовых интересов.

Но меньшевики, те самые, что «лежат» на точке зрения марксизма, решили вопрос по-своему: так как русская революция буржуазна, а в буржуазных революциях руководят представители буржуазии (см. «историю» французской и германской революций), то пролетариат не может быть гегемоном русской революции, — руководство должно быть предоставлено русской буржуазии (той самой, которая предает революцию), крестьянство также должно быть предоставлено попечению буржуазии, а пролетариату следует оставаться в положении крайней левой оппозиции.

И эти пошлые переносы плохоньких либералов выставлялись меньшевиками, как последнее слово «подлинного» марксизма!..

Величайшая заслуга Ленина перед русской революцией состоит в том, что

он вскрыл до корня пустоту исторических параллелей меньшевиков и всю опасность меньшевистской «схемы революции», отдающей рабочее дело на съедение буржуазии. Революционно-демократическая диктатура пролетариата и крестьянства вместо диктатуры буржуазии, бойкот булыгинской думы и вооруженное восстание вместо участия в думе и организационной работы в ней, идея «левого блока», после того, как дума все же состоялась, и использование думской трибуны для внедумской борьбы вместо кадетского министерства и реакционного «бережения» думы, борьба с кадетской партией, как контрреволюционной силой, вместо блока с ней, — вот какой тактический план развил Ленин в своих знаменитых брошюрах: «Две тактики», «Победа кадетов».

Достоинство этого плана состояло в том, что он, прямо и решительно формулируя классовые требования пролетариата в эпоху буржуазно-демократической революции в России, облегчал переход к революции социалистической, носил в себе в зародыше идею диктатуры пролетариата. В борьбе за этот тактический план большинство русских практиков пошло за Лениным решительно и бесповоротно. Победа этого плана положила фундамент той революционной тактике, благодаря которой потрясает ныне наша партия основы мирового империализма.

Дальнейшее развитие событий, четырехлетняя империалистическая война и потрясение всего народного хозяйства, февральская революция и знаменитое двоевластие, Временное правительство, как очаг буржуазной контрреволюции, и Петербургский совет, как форма зарождавшейся пролетарской диктатуры, Октябрьский переворот и разгон учредилки, упразднение буржуазного парламентаризма и провозглашение Республики совсе-

тов, превращение войны империалистской в войну гражданскую и выстуление мирового империализма, вкупе с «марксистами» на словах, против пролетарской революции, наконец, жалкое положение меньшевиков, уцепившихся за учредилку, выброшенных пролетариатом за борт и прибитых волной революции к берегам капитализма, — все это лишь подтверждало правильность основ революционной тактики, формулированной Лениным в «Двух тактиках». Партия, имеющая в руках такое наследство, могла плыть вперед смело, не боясь подводных камней.

В наше время пролетарской революции, когда каждый лозунг партии и каждая фраза вождя проверяется на деле, пролетариат предъявляет своим вождям особые требования. История знает пролетарских вождей, вождей бурного времени, вождей-практиков, самоотверженных и смелых, но слабых в теории. Массы не скоро забывают имена таких вождей. Таковы, например, Лассаль в Германии, Бланки во Франции. Но движение в целом не может жить одними лишь воспоминаниями: ему нужны ясная цель (программа), твердая линия (тактика).

Есть и другого рода вожди, вожди мирного времени, сильные в теории, но слабые в делах организации и практической работы. Такие вожди популярны лишь в верхнем слое пролетариата, и то лишь до известного времени; с наступлением революционной эпохи, когда от вождей требуются революционно-практические лозунги, теоретики сходят со сцены, уступая место новым людям. Таковы, например, Плеханов в России, Каутский в Германии.

Чтобы удержаться на посту вождя пролетарской революции и пролетарской партии, необходимо сочетать в себе теоретическую мощь с практи-

чески-организационным опытом пролетарского движения. П. Аксельрод, когда он был марксистом, писал о Ленине, что он «счастливо соединяет в себе опыт хорошего практика с теоретическим образованием и широким политическим кругозором» (см. предисловие П. Аксельрода к брошюре Ленина: «Задачи русских социал-демократов»). Что сказал бы теперь о тов. Ленине идеолог «культурного» капитализма, г. Аксельрод, — нетрудно догадаться. Но для нас, знающих Ленина близко и могущих смотреть на дело объективно, несомненно, что это старое качество вполне сохранилось в Ленине. В этом, между прочим, нужно искать объяснение того факта, что Ленин, и именно он, является ныне вождем самой сильной и самой закаленной в мире пролетарской партии.

### III. О Ленине <sup>1)</sup>.

Товарищи! Мне сказали, что у вас тут устроен вечер воспоминаний о Ленине, а я приглашен на вечер в качестве одного из докладчиков. Я полагаю, что нет необходимости представить связный доклад о деятельности Ленина. Я думаю, что было бы лучше ограничиться сообщением ряда фактов, отмечающих некоторые особенности Ленина как человека и как деятеля. Между этими фактами, может быть, и не будет внутренней связи, но это не может иметь решающего значения для того, чтобы получить общее представление о Ленине. Во всяком случае, я не имею возможности в данном случае дать вам больше того, что обещал выше.

#### Горный Орел.

Впервые я познакомился с Лениным в 1903 г. Правда, это знакомство

<sup>1)</sup> Речь т. Сталина на вечере Кремлевских курсантов 28 января 1934 г. Печатается по изд. И. Сталин, «О Ленине», ОГИЗ, «Московский рабочий», 1931, стр. 17—30. Текст просмотрен для Словара.

было не личное, а заочное, в порядке переписки. Но оно оставило во мне неизгладимое впечатление, которое не покидало меня за все время моей работы в партии. Я находился тогда в Сибири в ссылке. Знакомство с революционной деятельностью Ленина с конца 90-х годов и особенно после 1901 года, после издания «Искры», привело меня к убеждению, что мы имеем в лице Ленина человека необыкновенного. Он не был тогда в моих глазах простым руководителем партии, он был фактическим создателем, ибо он один понимал внутреннюю сущность и неотложные нужды нашей партии. Когда я сравнивал его с остальными руководителями нашей партии, мне все время казалось, что соратники Ленина — Плеханов, Мартов, Аксельрод и другие — стоят ниже Ленина целой головой, что Ленин в сравнении с ними не просто один из руководителей, а руководитель высшего гиа, горный орел, не знающий страха в борьбе и смело ведущий вперед партию по неизведанным путям русского революционного движения. Это впечатление так глубоко запало мне в душу, что я почувствовал необходимость написать о нем одному своему близкому другу, находившемуся тогда в эмиграции, требуя от него отзыва. Через несколько времени, будучи уже в ссылке в Сибири, — это было в конце 1903 года, — я получил восторженный ответ от моего друга и простое, но глубоко содержательное письмо Ленина, которого, как оказалось, познакомил мой друг с моим письмом. Письмецо Ленина было сравнительно небольшое, но оно давало смелую, бесстрашную критику практики нашей партии и замечательно ясное и сжатое изложение всего плана работы партии на ближайший период. Только Ленин умел писать о самых запутанных вещах так просто и ясно, сжато и смело —

когда каждая фраза не говорит, а стреляет. Это простое и смелое письмо еще больше укрепило меня в том, что мы имеем в лице Ленина горного орла нашей партии. Не могу себе простить, что это письмо Ленина, как и многие другие письма, по привычке старого подпольщика, я предал сожжению.

С этого времени началось мое знакомство с Лениным.

### *Скромность.*

Впервые я встретился с Лениным в декабре 1905 г. на конференции большевиков в Таммерфорсе (в Финляндии). Я надеялся увидеть горного орла нашей партии, великого человека, великого не только политически, но, если угодно, и физически, ибо Ленин рисовался в моем воображении в виде великана, статного и представительного. Каково же было мое разочарование, когда я увидел самого обыкновенного человека, ниже среднего роста, ничем, буквально ничем не отличающегося от обыкновенных смертных...

Принято, что «великий человек» обычно должен запаздывать на собрания, с тем чтобы члены собрания с замиранием сердца ждали его появления, причем перед появлением великого человека члены собрания предупреждают: «тсс... тише... он идет». Эта обрядность казалась мне не лишней, ибо она импонирует, внушает уважение. Каково же было мое разочарование, когда я узнал, что Ленин явился на собрание раньше делегатов и, забившись где-то в углу, по-простецки ведет беседу, самую обыкновенную беседу с самыми обыкновенными делегатами конференции. Не скрою, что это показалось мне тогда некоторым нарушением некоторых необходимых правил.

Только впоследствии я понял, что эта простота и скромность Ленина, это стремление остаться незаметным

или, во всяком случае, не бросаться в глаза и не подчеркивать свое высокое положение, — эта черта представляет одну из самых сильных сторон Ленина, как нового вождя новых масс, простых и обыквенных масс глубочайших «низов» человечества.

### *Сила логики.*

Замечательны были две речи Ленина, произнесенные на этой конференции: о текущем моменте и об аграрном вопросе. Они, к сожалению, не сохранились. Это были вдохновенные речи, приведшие в бурный восторг всю конференцию. Необычайная сила убеждения, простота и ясность аргументации, короткие и всем понятные фразы, отсутствие рисовки, отсутствие головокружительных жестов и эффектных фраз, бьющих на впечатление, — все это выгодно отличало речи Ленина от речей обычных «парламентских» ораторов.

Но меня пленила тогда не эта сторона речей Ленина. Меня пленила та непреодолимая сила логики в речах Ленина, которая несколько сухо, но зато основательно овладевает аудиторией, постепенно электризует ее и потом берет ее в плен, как говорят, без остатка. Я помню, как говорили тогда многие из делегатов: «Логика в речах Ленина — это какие-то всеисильные пупальца, которые охватывают тебя со всех сторон клещами и из объятий которых нет мочи вырваться: либо сдавайся, либо решайся на полный провал».

Я думаю, что эта особенность в речах Ленина является самой сильной стороной его ораторского искусства.

### *Без хныкания.*

Второй раз встретил я Ленина в 1906 году на Стокгольмском съезде нашей партии. Известно, что на этом съезде большевики остались

в меньшинстве, потерпели поражение. Я впервые видел тогда Ленина в роли побежденного. Он ни на йоту не походил на тех вождей, которые хныкают и унывают после поражения. Наоборот, поражение превратило Ленина в сгусток энергии, вдохновляющий своих сторонников к новым боям, к будущей победе. Я говорю о поражении Ленина. Но какое это было поражение? Надо было поглядеть на противников Ленина, победителей на Стокгольмском съезде — Шлехнова, Аксельрода, Мартова и других: они очень мало походили на действительных победителей, ибо Ленин в своей беспощадной критике меньшевизма не оставил на них, как говорится, живого места. Я помню, как мы, делегаты-большевики, сбившись в кучу, глядели на Ленина, спрашивая у него совета. В речах некоторых делегатов сквозила усталость, уныние. Помнится, как Ленин в ответ на такие речи едко процедил сквозь зубы: «Не хныкайте, товарищи, мы наверняка победим, ибо мы правы». Ненависть к хныкающим интеллигентам, вера в свои силы, вера в победу, — вот о чем говорил тогда с нами Ленин. Чувствовалось, что поражение большевиков является временным, что большевики должны победить в ближайшем будущем.

«Не хныкать по случаю поражения» — это та самая особенность в деятельности Ленина, которая помогала ему спланировать вокруг себя преданную до конца и верящую в свои силы армию.

### *Без кичливости.*

На следующем съезде в 1907 году в Лондоне большевики оказались победителями. Я впервые видел тогда Ленина в роли победителя. Обычно победа кружит голову иным вождям, делает их заносчивыми и кичливыми. Чаще всего в таких случаях начинают торжествовать победу, почивать

на лаврах. Но Ленин ни на йоту не походил на таких вождей. Наоборот, именно после победы становился он особенно бдительным и настороженным. Помните, как Ленин настойчиво внушал тогда делегатам: «первое дело — не увлекаться победой и не кичиться; второе дело — закрепить за собой победу; третье — дойти противника, ибо он только слобит, но далеко еще не добит». Он сдко высеивал тех делегатов, которые легкомысленно уверали, что «котыне с меньшевиками покончено». Ему нетрудно было доказать, что меньшевики все еще имеют корни в рабочем движении, что с ними надо бороться умсючи, всячески избегая переоценки своих сил и, особенно, недооценки сил противника.

«Не кичиться победой» — это та самая особенность в характере Ленина, которая помогала ему трезво извешивать силы противника и страховать партию от возможных неожиданностей.

### *Принципиальность.*

Вожди партии не могут не дорожить мнением большинства своей партии. Большинство это сила, с которой не может не считаться вождь. Ленин это понимал не хуже, чем всякий другой руководитель партии. Но Ленин никогда не становился пленником большинства, особенно, когда это большинство не имело под собой принципиальной основы. Бывали моменты в истории нашей партии, когда мнение большинства или минутные интересы партии приходили в конфликт с коренными интересами пролетариата. В таких случаях Ленин, не задумываясь, решительно становился на сторону принципиальности против большинства партии. Более того, он не боялся выступать в таких случаях буквально один против всех, рассчитывая на то, — как он часто говорил об этом, — что: «принципиаль-

ная политика есть единственно правильная политика».

Особенно характерны в этом отношении два следующих факта.

Первый факт. Период 1909 — 1911 гг., когда партия, разбитая контрреволюцией, переживала полное разложение. Это был период безверия в партию, период повального бегства из партии не только интеллигентов, но отчасти и рабочих, период отрицания подполья, период ликвидаторства и развала. Не только меньшевики, но и большевики представляли тогда целый ряд фракций и течений, большей частью оторванных от рабочего движения. Известно, что в этот именно период возникла идея полной ликвидации подполья и организации рабочих в легальную, либеральную столичныйскую партию. Ленин был тогда единственным, который не поддавался общему поветрию и высоко держал знамя партийности, собирая разрозненные и разбитые силы партии с удивительным терпением и с небывалым упорством, воюя против всех и всяких антипартийных течений внутри рабочего движения, отстаивая партийность с небывалым мужеством и с невиданной настойчивостью.

Известно, что в этом споре за партийность Ленин оказался потом победителем.

Второй факт. Период 1914 — 1917 гг., период разгара империалистской войны, когда все или почти все социал-демократические и социалистические партии, поддавшись общему патриотическому угару, отдали себя в услужение отечественному империализму. Это был период, когда II Интернационал склонил свои знамена перед капиталом, когда перед шовинистической волной не устояли даже такие люди, как Плеханов, Каутский, Гэд и другие. Ленин был тогда единственным или почти единственным, который поднял решительную борьбу против социал-шовинизма.

и социал-пацифизма, разоблачал измену Гедов и Каутских и клеймил половинчатость межуточных «революционеров». Ленин понимал, что он имеет за собой незначительное меньшинство, но это не имело для него решающего значения, ибо он знал, что единственно верной политикой, имеющей за собой будущность, является политика последовательного интернационализма, ибо он знал, что принципиальная политика есть единственно правильная политика.

Известно, что и в этом споре за новый Интернационал Ленин оказался победителем.

«Принципиальная политика есть единственно правильная политика» — это та самая формула, при помощи которой Ленин брал приступом новые «неприступные» позиции, завоевывал на сторону революционного марксизма лучшие элементы пролетариата.

### *Вера в массы.*

Теоретики и вожди партий, знающие историю народов, проштудировавшие историю революций от начала до конца, бывают иногда одержимы одной неприличной болезнью. Болезнь эта называется боязнью масс, неверием в творческие способности масс. На этой почве возникает иногда некий аристократизм вождей в отношении к массам, не искусственным в истории революций, но призванным ломать старое и строить новое. Боязнь, что стихия может разбушеваться, что массы могут «поломать много лишнего», желание разыграть роль мамки, старающейся учить массы по книжкам, но не желающей учиться у масс, — такова основа этого рода аристократизма.

Ленин представлял полную противоположность таким вождям. Я не знаю другого революционера, который так глубоко верил бы в творческие силы пролетариата и в революционную целесообразность его клас-

сового инстинкта, как Ленин. Я не знаю другого революционера, который умел бы так беспощадно бичевать самодовольных критиков «хаоса революции» и «вакханалии самочинных действий масс», как Ленин. Помнится, как во время одной беседы, в ответ на замечание одного из товарищей, что «люсе революция должен установиться нормальный порядок», Ленин саркастически заметил: «Беда, если люди, желающие быть революционерами, забывают, что наиболее нормальным порядком в истории является порядок революции».

Отсюда пренебрежительное отношение Ленина ко всем тем, которые старались свысока смотреть на массы и учить их по книжкам. Отсюда неустанная проповедь Ленина: учиться у масс, осмыслить их действия, тщательно изучать практический опыт борьбы масс.

Вера в творческие силы масс — это та самая особенность в деятельности Ленина, которая давала ему возможность осмыслить стихию и направлять ее движение в русло пролетарской революции.

### *Гений революции.*

Ленин был рожден для революции. Он был поистине гением революционных взрывов и величайшим мастером революционного руководства. Никогда он не чувствовал себя так свободно и радостно, как в эпоху революционных потрясений. Этим я вовсе не хочу сказать, что Ленин одинаково одобрял всякое революционное потрясение или что он всегда и при всяких условиях стоял за революционные взрывы. Нисколько. Этим я хочу лишь сказать, что никогда гениальная прозорливость Ленина не проявлялась так полно и отчетливо, как во время революционных взрывов. В дни революционных поворотов он буквально расцветал, становился ясновидцем, предугадывая движение



классов и вероятные зигзаги революции, видя их, как на ладони. Недаром говорится в наших партийных кругах, что «Ильич умеет плавать в волнах революции, как рыба в воде».

Отсюда «поразительная» ясность тактических лозунгов и «головокружительная» смелость революционных замыслов Ленина.

Вспоминаются два особенно характерных факта, отмечающих эту особенность Ленина.

Первый факт. Период перед Октябрьским переворотом, когда миллионы рабочих, крестьян и солдат, подгоняемые кризисом в тылу и на фронте, требовали мира и свободы; когда генералитет и буржуазия готовили военную диктатуру в интересах «войны до конца»; когда все так называемое «общественное мнение», все так называемые «социалистические партии» стояли против большевиков, третируя их «немцами шпионами»; когда Керенский пытался загнать в подполье, — и отчасти уже успел загнать партию большевиков; когда все еще могучие дисциплинированные армии австро-германской коалиции стояли против наших уставших и разлагавшихся армий, а западно-европейские «социалисты» благополучно пребывали в блоке со своими правительствами в интересах «войны до полной победы»...

Что значило поднять восстание в такой момент? Поднять восстание в такой обстановке — это значит поставить все на карту. Но Ленин не боялся рискнуть, ибо он знал, видел своим ясновидящим взором, что восстание неизбежно, что восстание победит, что восстание в России подготовит конец империалистской войны, что восстание в России всколыхнет измученные массы Запада, что восстание в России превратит войну империалистскую в войну гражданскую, что восстание даст республику

советов, что республика советов послужит оплотом революционного движения во всем мире.

Известно, что это революционное предвидение Ленина сбылось впоследствии с невиданной точностью.

Второй факт. Первые дни после Октябрьской революции, когда Совет народных комиссаров пытался заставить мятежного генерала, главнокомандующего Духонина, прекратить военные действия и открыть переговоры с немцами о перемирии. Помните, как Ленин, Крыленко (будущий главнокомандующий) и я отправились в Главный штаб в Питере к проводу для переговоров с Духониным. Минута была жуткая. Духонин и Ставка категорически отказались выполнить приказ Совнаркома. Командный состав армии находился целиком в руках Ставки. Что касается солдат, то неизвестно было, что скажет 12-миллионная армия, подчиненная так называемым армейским организациям, настроенным против советской власти. В самом Питере, как известно, назревало тогда восстание юнкеров. Кроме того, Керенский шел на Питер войной. Помните, как после некоторой паузы у провода лицо Ленина озарилось каким-то необычным светом. Видно было, что он уже принял решение. «Пойдем на радиостанцию, — сказал Ленин, — она нам со-служит пользу: мы сместим в специальном приказе генерала Духонина, назначим на его место главнокомандующим тов. Крыленко и обратимся к солдатам через голову командного состава с призывом — окружить генералов, прекратить военные действия, связаться с австро-германскими солдатами и взять дело мира в свои собственные руки».

Это был «скачок в неизвестность». Но Ленин не боялся этого «скачка», наоборот, он шел ему навстречу, ибо он знал, что армия хочет мира, и она завоеует мир, сметая по пути

к миру все и всякие препятствия, ибо он знал, что такой способ утверждения мира не пройдет даром для австро-германских солдат, что он развяжет тягу к миру на всех без исключения фронтах.

Известно, что это революционное предвидение Ленина также сбылось впоследствии со всей точностью.

Гениальная прозорливость, способность быстро схватывать и разгадывать внутренний смысл надвигающихся событий — это то самое свойство Ленина, которое помогало ему намечать правильную стратегию и ясную линию поведения на поворотах революционного движения.

#### IV. Об основах ленинизма<sup>1)</sup>.

Основы ленинизма — тема большая. Для того, чтобы ее исчерпать, необходима целая книга. Более того — необходим целый ряд книг. Естественно поэтому, что мои лекции не могут быть исчерпывающим изложением ленинизма. Они могут быть, в лучшем случае, лишь сжатым конспектом основ ленинизма. Тем не менее я считаю полезным изложить этот конспект для того, чтобы дать некоторые основные отправные пункты, необходимые для успешного изучения ленинизма.

Изложить основы ленинизма — это еще не значит изложить основы мировоззрения Ленина. Мировоззрение Ленина и основы ленинизма — не одно и то же по объему. Ленин — марксист, и основой его мировоззрения является, конечно, марксизм. Но из этого вовсе не следует, что изложение ленинизма должно быть начато с изложения основ марксизма. Изложить ленинизм — это значит изложить то особенное и новое в трудах

Ленина, что внес Ленин в общую сокровищницу марксизма и что естественно связано с его именем. Только в этом смысле я буду говорить в своих лекциях об основах ленинизма.

Итак, что такое ленинизм?

Одни говорят, что ленинизм есть применение марксизма к своеобразным условиям российской обстановки. В этом определении есть доля правды, но оно далеко не исчерпывает всей правды. Ленин действительно применил марксизм к российской действительности и применил его мастерски. Но если бы ленинизм являлся только лишь применением марксизма к своеобразной обстановке России, то тогда ленинизм был бы чисто национальным и только национальным, чисто русским и только русским явлением. Между тем мы знаем, что ленинизм есть явление интернациональное, имеющее корни во всем международном развитии, а не только русское. Вот почему я полагаю, что это определение страдает односторонностью.

Другие говорят, что ленинизм есть возрождение революционных элементов марксизма 40-х годов XIX века в отличие от марксизма последующих годов, когда он стал будто бы умеренным, неревolutionным. Если отвлечься от этого глупого и пошлого подразделения учения Маркса на две части, на революционную и умеренную, нужно признать, что даже в этом совершенно недостаточном и неудовлетворительном определении имеется доля правды. Состоит она, эта доля правды, в том, что Ленин действительно возродил революционное содержание марксизма, замуравленное оппортунистами II Интернационала. Но это только доля правды. Вся правда о ленинизме состоит в том, что ленинизм не только возродил марксизм, но он сделал еще шаг вперед, развив марксизм дальше в но-

<sup>1)</sup> Лекции, читанные г. Сталиным в Свердловском университете в начале апреля 1924 г. Печатается по изд. И. Сталин, «Вопросы ленинизма», 9-е изд. Партийное издательство, 1932, стр. 5—75. Текст просмотрен для Сибиря.

ных условиях капитализма и классовой борьбы пролетариата.

Что же такое в конце-концов ленинизм?

Ленинизм есть марксизм эпохи империализма и пролетарской революции. Точнее: ленинизм есть теория и тактика пролетарской революции вообще, теория и тактика диктатуры пролетариата в особенности. Маркс и Энгельс подвизались в период пред-революционный (мы имеем в виду пролетарскую революцию), когда не было еще развитого империализма, в период подготовки пролетариев к революции, в тот период, когда пролетарская революция не являлась еще прямой практической неизбежностью. Ленин же, ученик Маркса и Энгельса, подвизался в период развитого империализма, в период разрывавшейся пролетарской революции, когда пролетарская революция уже победила в одной стране, разбила буржуазную демократию и открыла эру пролетарской демократии, эру советов.

Но почему ленинизм является высшим развитием марксизма.

Отметим, облично, исключительно боевой и исключительно революционный характер ленинизма. Это совершенно правильно. Но эта особенность ленинизма объясняется двумя причинами: во-первых, тем, что ленинизм выпел из пролетарской революции, отпечаток которой он не может не носить на себе; во-вторых, тем, что он вырос и окреп в схватках с оппортунизмом II Интернационала, борьба с которым являлась и является необходимым предвзательным условием успешной борьбы с капитализмом. Не следует забывать, что между Марксом и Энгельсом, с одной стороны, и между Лениным — с другой, лежит целая полоса безраздельного господства оппортунизма II Интернационала, беспощадная борьба с ко-

торым не могла не составить одной из важнейших задач ленинизма

## I. Исторические корни ленинизма.

Ленинизм вырос и оформился в условиях империализма, когда противоречия капитализма дошли до крайней точки, когда пролетарская революция стала вопросом непосредственной практики, когда старый период подготовки рабочего класса к революции уперся и перерос в новый период прямого штурма капитализма.

Ленин называл империализм «умирающим капитализмом». Почему? Потому, что империализм доводит противоречия капитализма до последней черты, до крайних пределов, за которыми начинается революция. Наиболее важными из этих противоречий нужно считать три противоречия.

*Первое противоречие* — это противоречие между трудом и капиталом. Империализм есть всецелое монополистических трестов и синдикатов, банков и финансовой олигархии в промышленных странах. В борьбе с этим всецелием обычные методы рабочего класса — профсоюзы и кооперативы, парламентские партии и парламентская борьба — оказались совершенно недостаточными. Либо отдайся на милость капиталу, прозябай по старому и опускайся вниз, либо берись за новое оружие — так ставит вопрос империализм перед миллионными массами пролетариата. Империализм подводит рабочий класс к революции.

*Второе противоречие* — это противоречие между различными финансовыми группами и империалистическими державами в их борьбе за источники сырья, за чужие территории. Империализм есть вывоз капитала к источникам сырья, бешеная борьба за монопольное обладание этими источниками, борьба за передел уже поделенного мира, борьба, ведомая с особенным остервенением

со стороны новых финансовых групп и держав, ипущих «места под солнцем», против старых групп и держав, ценко державшихся за захваченное. Эта бешеная борьба между различными группами капиталистов замечательна в том отношении, что она включает в себе, как неизбежный элемент, империалистские войны, войны за захваты чужих территорий. Это обстоятельство в свою очередь замечательно в том отношении, что оно ведет к взаимному ослаблению империалистов, к ослаблению позиций капитализма вообще, к приближению момента пролетарской революции, к практической необходимости этой революции.

*Третье противоречие* — это противоречие между горстью господствующих «цивилизированных» наций и между сотнями миллионов колониальных и зависимых народов мира. Империализм есть самая наглая эксплуатация и самое бесчеловечное угнетение сотен миллионов населения обширнейших колоний и зависимых стран. Выжимание сверхприбыли — такова цель этой эксплуатации и этого угнетения. Но, эксплуатируя эти страны, империализм вынужден строить там железные дороги, фабрики и заводы, промышленные и торговые центры. Появление класса пролетариев, зарождение местной интеллигенции, пробуждение национального самосознания, усиление освободительного движения — таковы неизбежные результаты этой «политики». Усиление революционного движения во всех без исключения колониях и зависимых странах свидетельствует об этом с очевидностью. Это обстоятельство важно для пролетариата в том отношении, что оно в корне подрывает позиции капитализма, превращая колонии и зависимые страны из резервов империализма в резервы пролетарской революции.

Таковы, в общем, главные проти-

воречия империализма, превратившие старый «цветущий» капитализм в капитализм умирающий.

Значение империалистской войны, разывшейся 10 лет тому назад, состоит, между прочим, в том, что она собрала все эти противоречия в один узел и бросила их на чашу весов, ускорив и облегчив революционные битвы пролетариата.

Иначе говоря, империализм привел не только к тому, что революция стала практической неизбежностью, но и к тому, что создались благоприятные условия для прямого штурма твердынь капитализма.

Такова международная обстановка, породившая ленинизм.

Все это хорошо, скажут нам, но при чем тут Россия, которая ведь не была и не могла быть классической страной империализма? При чем тут Ленин, который работал прежде всего в России и для России? Почему именно Россия послужила очагом ленинизма, родиной теории и тактики пролетарской революции?

Потому, что Россия была узловым пунктом всех этих противоречий империализма.

Потому, что Россия была беременна революцией более, чем какая-либо другая страна, и только она была в состоянии ввиду этого разрешить эти противоречия революционным путем.

Начать с того, что царская Россия была очагом всякого рода гнета — и капиталистического, и колониального, и военного. — взятого в его наиболее бесчеловечной и варварской форме. Кому не известно, что в России всеилие капитала сливалось с деспотизмом царизма, агрессивность русского национализма — с палачеством царизма в отношении нерусских народов, эксплуатация целых районов — Турции, Персии, Китая — с захватом этих районов царизмом, с войной за захват? Ленин был прав, говоря, что царизм есть «военно-фео-

дальний империализм». Царизм был орудочием наиболее отрицательных сторон империализма, возведенных в империат.

Далее. Царская Россия была величайшим резервом западного империализма не только в том смысле, что она давала свободный доступ заграничному капиталу, державшему в руках такие решающие отрасли народного хозяйства России, как топливо и металлургию, но и в том смысле, что она могла поставить в пользу падших империалистов миллионы солдат. Вспомните 12-миллионную русскую армию, проливавшую кровь на империалистских фронтах для обеспечения бешеных прибылей англо-французских капиталистов.

Дальше. Царизм был не только сторожевым псом империализма на востоке Европы, но он был еще агентурой западного империализма для выколачивания с населения сотен миллионов процентов на займы, отпущавшиеся ему в Париже и Лондоне, в Берлине и Брюсселе.

Наконец, царизм был вернейшим союзником западного империализма по делу Турции, Персии, Китая и т. д. Кому же известно, что империалистская война велась царизмом в союзе с империалистами Антанты, что Россия являлась существенным элементом этой войны.

Вот почему интересы царизма и западного империализма сплетались между собой и сливались в конце концов в единый клубок интересов империализма. Мог ли западный империализм помириться с потерей такой мощной опоры на Востоке и такого богатого резервуара сил и средств, как старая царская, буржуазная Россия, не испытав всех своих сил для того, чтобы повести смертельную борьбу с революцией в России, на предмет отставания и сохранения царизма? Конечно, не мог!

Но из этого следует, что кто хотел бить по царизму, тот неизбежно замахивался на империализм, кто восставал против царизма, тот должен был восстать и против империализма, ибо кто свергал царизм, тот должен был свергнуть и империализм, если он в самом деле думал не только разбить царизм, но и добить его без остатка. Революция против царизма сближалась, таким образом, и должна была перерасти в революцию против империализма, в революцию пролетарскую.

Между тем, в России подымалась величайшая народная революция, во главе которой стоял революционный в мире пролетариат, имевший в своем распоряжении такого серьезного союзника, как революционное крестьянство России. Нужно ли доказывать, что такая революция не могла остановиться на полдороге, что она в случае успеха должна была пойти дальше, подняв знамя восстания против империализма?

Вот почему Россия должна была стать узловым пунктом противоречий империализма не только в том смысле, что противоречия эти легче всего вскрывались именно в России ввиду особо безобразного и особо нетерпимого их характера, и не только потому, что Россия была важнейшей опорой западного империализма, соединяющей финансовый капитал Запада с колониями Востока, но и потому, что только в России существовала реальная сила, могущая разрешить противоречия империализма революционным путем.

Но из этого следует, что революция в России не могла не стать пролетарской, что она не могла не прийти в первые же дни своего развития международный характер, что она не могла, таким образом, не потрясти самые основы мирового империализма.

Могли ли русские коммунисты при

таком положении вещей ограничиться в своей работе узко-национальными рамками русской революции? Конечно, нет! Наоборот, вся обстановка, как внутренняя (глубокий революционный кризис), так и внешняя (война) толкала их к тому, чтобы выйти в своей работе за эти рамки, перенести борьбу на международную арену, вскрыть язвы империализма, доказать неизбежность краха капитализма, разбить социал-шовинизм и социал-пацифизм, наконец, свергнуть в своей стране капитализм и выковать для пролетариата новое оружие борьбы, теорию и тактику пролетарской революции для того, чтобы облегчить пролетарям всех стран дело свержения капитализма. Русские коммунисты иначе и не могли действовать, ибо только на этом пути можно было рассчитывать на известные изменения в международной обстановке, могущие гарантировать Россию от реставрации буржуазных порядков.

Вот почему Россия стала очагом ленинизма, а вождь русских коммунистов, Ленин — его творцом.

С Россией и Лениным «случилось» тут приблизительно то же самое, что и с Германией и Марксом — Энгельсом в сороковых годах прошлого столетия. Германия была чревата тогда, так же как и Россия в начале XX столетия, буржуазной революцией. Маркс писал тогда в «Коммунистическом Манифесте», что:

«На Германию коммунисты обращают главное свое внимание потому, что она находится накануне буржуазной революции, потому, что она совершит этот переворот при более прогрессивных условиях европейской цивилизации вообще, с гораздо более развитым пролетариатом, чем в Англии XVII и во Франции XVIII столетия. Немецкая буржуазная революция, следовательно, может быть лишь непосредственным прологом пролетарской революции».

Иначе говоря, центр революционного движения перемещался в Германию.

Едва ли можно сомневаться в том, что это именно обстоятельство, отмеченное Марксом в приведенной цитате, послужило вероятной причиной того, что именно Германия явилась родиной научного социализма, а вожди германского пролетариата — Маркс и Энгельс — его творцами.

То же самое нужно сказать, но еще в большей степени, про Россию начала XX столетия. Россия в этот период находилась накануне буржуазной революции, она должна была совершить революцию при более прогрессивных условиях в Европе и с более развитым пролетариатом, чем Германия (не говоря уже об Англии и Франции), при чем все данные говорили о том, что революция эта должна была послужить бродилом и прологом пролетарской революции. Нельзя считать случайностью тот факт, что Ленин еще в 1902 году, когда русская революция только начиналась, писал в своей брошюре «Что делать?» вещи слова о том, что:

«История поставила теперь перед нами (т.-е. русскими марксистами. *И. Ст.*) ближайшую задачу, которая является наиболее революционной из всех ближайших задач пролетариата какой бы то ни было страны»...что...«осуществление этой задачи, разрушение самого могучего оплота не только европейской, но также и азиатской реакции, сделало бы русский пролетариат авангардом международного революционного пролетариата» (см. т. IV, стр. 382).

Иначе говоря, центр революционного движения должен был переместиться в Россию.

Известно, что ход революции в России оправдал это предсказание Ленина о избытке.

Мудрено ли после этого, что страна, проредавшая такую революцию и имеющая такой пролетариат, послужила родиной теории и тактики пролетарской революции?

Мудрено ли, что вождь этого пролетариата, Ленин, стал вместе с тем

торном этой теории и тактики и вождём международного пролетариата?

## II. Метод.

Вместо я говорил, что между Марксом Энгельсом, с одной стороны, и Лениным — с другой, лежит целая эпоха господства оппортунизма II Интернационала. В интересах точности я должен добавить, что речь идет здесь не о формальном господстве оппортунизма, а лишь о фактическом его господстве. Формально во главе II Интернационала стояли «правовверные» марксисты, «ортодоксы» — Каутский и другие. На деле, однако, основная работа II Интернационала велась по линии оппортунизма. Оппортунисты приспособлялись к буржуазии и силу своей приспособленческой, мелкобуржуазной природы, — «ортодоксы» же в свою очередь приспособились к оппортунистам в интересах «сохранения единства» с оппортунистами, в интересах «мира в партии». II революutate получалось господство оппортунизма, ибо цепь между политической буржуазии и политикой «ортодоксов» оказывалась замкнутой.

Это был период сравнительно мирного развития капитализма, период, так сказать, затишья, когда катастрофические противоречия империализма не успели еще вскрыться с полной очевидностью, когда экономические стачки рабочих и профсоюзы развивались более или менее «нормально», когда избирательная борьба и парламентские фракции давали «головокружительные» успехи, когда легальные формы борьбы превозносились до небес и легальностью думали «убить» капитализм, — словом, когда партии II Интернационала обростали жиром и не хотели думать серьезно о революции, о диктатуре пролетариата, о революционной воспитании масс.

Вместо цельной революционной теории — противоречивые теоретические

положения и обрывки теории, оторванные от живой революционной борьбы масс и превратившиеся в обветшалые догмы. Для виду, конечно, вспоминали о теории Маркса, но для того, чтобы выхолостить из нее живую революционную душу.

Вместо революционной политики — дряблое филистерство и трезвенное политиканство, парламентская дипломатия и парламентские комбинации. Для виду, конечно, принимались «революционные» решения и лозунги, но для того, чтобы положить их под сукно.

Вместо воспитания и обучения партии правильной революционной тактике на собственных ошибках — тщательный обход наболевших вопросов, их затупевывание и замазывание. Для виду, конечно, не прочь были поговорить о больших вопросах, но для того, чтобы кончить дело какой-либо «каучуковой» резолюцией.

Вот какова была физиономия II Интернационала, его метод работы, его арсенал.

Между тем, надвигалась новая волна империалистских войн и революционных схваток пролетариата. Старые методы борьбы оказывались явно недостаточными и бессильными перед всемогущим финансовым капиталом.

Необходимо было пересмотреть всю работу II Интернационала, весь его метод работы, изгнав вон филистерство, узколюбие, политиканство, ренегатство, социал-шовинизм, социал-пацифизм. Необходимо было проверить весь арсенал II Интернационала, выкинуть все заржавленное и ветхое, выковать новые роды оружия. Без такой предварительной работы нечего было и отправляться на войну с капитализмом. Без этого пролетариат рисковал очутиться перед лицом новых революционных схваток недостаточно вооруженным или даже просто безоружным.

Эта честь генеральной проверки

и генеральной чистки авгиевых конюшен II Интернационала выпала на долю ленинизма.

Вот в какой обстановке родился и выковался метод ленинизма.

К чему сводятся требования этого метода?

Во-первых, к *проверке* теоретических догм II Интернационала в огне революционной борьбы масс, в огне живой практики, т. е. к восстановлению нарушенного единства между теорией и практикой, к ликвидации разрыва между ними, ибо только так можно создать действительно пролетарскую партию, вооруженную революционной теорией.

Во-вторых, к *проверке* политики партий II Интернационала не по их лозунгам и резолюциям (которым нельзя верить), а по их делам, по их действиям, ибо только так можно завоевать и заслужить доверие пролетарских масс.

В третьих, к *перестройке* всей партийной работы на новый, революционный лад в духе воспитания и подготовки масс к революционной борьбе, ибо только так можно подготовить массы к пролетарской революции.

В четвертых, к *самокритике* пролетарских партий, к обучению и воспитанию их на собственных ошибках, ибо только так можно воспитать действительные кадры и действительных лидеров партии.

Таковы основа и сущность метода ленинизма.

Как применялся этот метод на практике?

У оппортунистов II Интернационала существует ряд теоретических догм, от которых они танцуют всегда, как от печки. Возьмем несколько из них.

Догма первая: об условиях взятия власти пролетариатом. Оппортунисты уверяют, что пролетариат не может и не должен брать власть, если он не является сам большинством в стране. Доказательств никаких, ибо нет

возможности оправдать это нелепое положение ни теоретически, ни практически. Допустим, отвечает Ленин господам из II Интернационала. Ну, а если сложилась такая историческая обстановка (война, аграрный кризис и т. д.), при которой пролетариат, составляющий меньшинство населения, имеет возможность сплотить вокруг себя громадное большинство трудящихся масс, — почему бы ему не взять власть? Почему бы не использовать пролетариату благоприятную международную и внутреннюю обстановку для того, чтобы прорвать фронт капитала и ускорить общую развязку? Разве Маркс не говорил еще в 50-х годах прошлого столетия, что дело с пролетарской революцией в Германии могло бы обстоять «прекрасно», если бы можно было оказать пролетарской революции поддержку, «так сказать, вторым изданием крестьянской войны»? Разве не известно всем и каждому, что пролетариев в Германии было тогда относительно меньше, чем, например, в России в 1917 году? Разве практика русской пролетарской революции не показала, что эта излюбленная догма героев II Интернационала лишена всякого жизненного значения для пролетариата? Разве не ясно, что практика революционной борьбы масс бьет и побивает эту обветшалую догму?

Догма вторая: пролетариат не может удержать власть, если нет у него в наличии достаточного количества готовых культурных и администраторских кадров, способных наладить управление страной, — сначала пужно выработать эти кадры в условиях капитализма, а потом брать власть. Допустим, отвечает Ленин, но почему нельзя повернуть дело так, чтобы сначала взять власть, создать благоприятные условия для развития пролетариата, а потом — двинуться вперед семимильными шагами для подъема культурного уровня трудящихся масс,



для выработки многочисленных кадров руководителей и администраторов из рабочих? Разве российская практика не показала, что кадры руководителей из рабочих растут при пролетарской власти во сто раз быстрее и основательнее, чем при власти капитала? Разве не ясно, что практика революционной борьбы масс безжалостно побивает и эту теоретическую догму оппортунистов?

Догма третья: метод общей политической забастовки неприемлем для пролетариата, ибо он теоретически несостоятелен (см. критику Энгельса), практически опасен (может расстроить обычный ход хозяйственной жизни страны, может опустошить кассы профессиональных союзов), не может замещать парламентские формы борьбы, являющиеся главной формой классово-политической борьбы пролетариата. Хорошо, отвечают ленинцы. Но, во-первых, Энгельс критиковал не лобую общую забастовку, а лишь определенный род общей забастовки, всеобщую экономическую забастовку анархистов, выдвигавшуюся анархистами *вместо* политической борьбы пролетариата, — при чем тут метод общей политической забастовки? Во-вторых, кто и где доказал, что парламентская форма борьбы является главной формой борьбы пролетариата? Разве история революционного движения не показывает, что парламентская борьба является лишь школой и подспорьем для организации внепарламентской борьбы пролетариата, что основные вопросы рабочего движения при капитализме решаются силой, непосредственной борьбой пролетарских масс, а не общей забастовкой, их восставшим? В третьих, откуда вылез вопрос о замене парламентской борьбы методом общей политической забастовки? Где и когда пытались сторонники общеполитической забастовки замещать парламентские формы борьбы формами борьбы внепарламентскими? В чет-

вертых, разве революция в России не показала, что общая политическая забастовка является величайшей школой пролетарской революции и незаменимым средством мобилизации и организации широчайших масс пролетариата накануне штурма твердынь капитализма, — при чем же тут филистерские сетования о расстройстве обычного хода хозяйственной жизни и о кассах профессиональных союзов? Разве не ясно, что практика революционной борьбы разбивает и эту догму оппортунистов?

И т. д. и т. п.

Вот почему говорил Ленин, что «революционная теория не есть догма», что «она складывается окончательно лишь в тесной связи с практикой действительно массового и действительно революционного движения» («Детская болезнь»), ибо теория должна служить практике, ибо «теория должна отвечать на вопросы, выдвигаемые практикой» («Друзья народа»), ибо она должна проверяться данными практики.

Что касается политических лозунгов и политических решений партий II Интернационала, то достаточно вспомнить историю с лозунгом «война войне», чтобы понять всю фальшь и всю гнилость политической практики этих партий, прикрывающих свое антиреволюционное дело пышными революционными лозунгами и резолюциями. Всем памятна пышная демонстрация II Интернационала на Базельском конгрессе с угрозой по адресу империалистов всеми ужасами восстания, если империалисты решатся начать войну, и с грозным лозунгом «война войне». Но кто не помнит, что спустя некоторое время, перед самым началом войны, базельская резолюция была положена под сукно, и рабочим был дан новый лозунг — истреблять друг друга во славу капиталистического отечества? Разве не ясно, что революционные лозунги

и резолюции не стоят ни гроша, если они не подкрепляются делом? Стоит только сопоставить ленинскую политику превращения империалистской войны в войну гражданскую с предательской политикой II Интернационала во время войны, чтобы понять всю пошлость политиканов оппортунизма, все величие метода ленинизма. Не могу не привести здесь одно место из книги Ленина «Пролетарская революция и ренегат Каутский», где он жестоко бичует оппортунистическую попытку лидера II Интернационала К. Каутского судить о партиях не по их делам, а по их бумажным лозунгам и документам:

«Каутский проводит типично мешанскую, филистерскую политику, воображая... будто *выставление лозунга* меняет дело. Вся история буржуазной демократии разоблачает эту иллюзию: для обмана народа буржуазные демократы всегда выдвигали и всегда выдвигают какие угодно «лозунги». Дело в том, чтобы *проверить* их искренность, чтобы со словами сопоставить дела, чтобы не довольствоваться идеалистической или парламентарской фразой, а доискиваться *классовой реальности*» (см. т. XXIII, стр. 377).

Я уже не говорю о боязни партий II Интернационала самокритики, об их манере скрывать свои ошибки, затушевывать большие вопросы, прикрывать свои недочеты фальшивым нарядом благополучия, отупляющим живую мысль и тормозящим дело революционного воспитания партии на собственных ошибках, — манере, высмеянной и приговоренной к позорному столбу Лениным. Вот что писал Ленин о самокритике пролетарских партий в своей брошюре «Детская болезнь»:

«Отношение политической партии к ее ошибкам есть один из важнейших и вернейших критериев серьезности партии и исполнения ею *на деле* ее обязанностей к своему *классу* и к трудящимся *массам*. Открыто признать ошибку, вскрыть ее причины, проанализировать обстановку, ее породившую, обсудить внимательно средства исправить ошибку — вот это признак сер-

ьезной партии, вот это исполнение ею своих обязанностей, вот это воспитание и обучение *классу*, а затем и *массам*» (см. т. XXV, стр. 201).

Иные говорят, что вскрытие своих собственных ошибок и самокритика опасны для партии, ибо они могут быть использованы противником против партии пролетариата. Ленин считал подобные возражения несерьезными и совершенно неправильными. Вот что говорил он об этом еще в 1904 году в своей брошюре «Шаг вперед», когда наша партия была еще слабой и незначительной:

«Они (т.-е. противники марксистов. *И. Ст.*) злорадствуют и кривляются, наблюдая наши споры; они стараются, конечно, выдергивать для своих целей отдельные места моей брошюры, посвященной недостаткам и недочетам нашей партии. Русские марксисты уже достаточно обстреляны в сражениях, чтобы не смущаться этими шапками, чтобы продолжать, вопреки им, свою работу самокритики и беспощадного разоблачения собственных мнущихся, которые непременно и неизбежно будут превзойдены ростом рабочего движения» (см. т. VI, стр. 161).

Таковы, в общем, характерные черты метода ленинизма.

То, что дано в методе Ленина, в основном уже имелось в учении Маркса, являющемся, по словам Маркса, «в существе своем критическим и революционным». Именно этот критический и революционный дух проникает с начала и до конца метод Ленина. Но было бы неправильно думать, что метод Ленина является простым восстановлением того, что дано Марксом. На самом деле метод Ленина является не только восстановлением, но и конкретизацией и дальнейшим развитием критического и революционного метода Маркса, его материалистической диалектики.

### III. Теория.

Из этой темы я беру три вопроса: а) о значении теории для пролетарского движения, б) о критике «теории»

стихийности и в) о теории пролетарской революции.

1) *О значении теории.* Иные думают, что ленинизм есть примат практики перед теорией в том смысле, что главное в нем — претворение марксистских положений в дело, «исполнение» этих положений, что же касается теории, то на этот счет Лениным довольно, будто бы, беззаботен. Известно, что Плеханов не раз потешался над «беззаботностью» Ленина насчет теории и особенно философии. Известно также, что многие нынешние практики-ленинцы не очень милуют теорию, особенно ввиду той бездны практической работы, которую вынуждены они нести по обстановке. Им должен заявить, что это более чем странное мнение о Ленине и ленинизме совершенно неправильно и ни в какой мере не соответствует действительности, что стремление практиков отмахнуться от теории противоречит всему духу ленинизма и чрезвычайно большими опасностями для дела.

Теория есть опыт рабочего движения всех стран, взятый в его общем виде. Конечно, теория становится бессмысленной, если она не связана с революционной практикой, точно так же, как и практика становится слепой, если она не освещает себе дорогу революционной теорией. Но теория может превратиться в величайшую силу рабочего движения, если она складывается в неразрывной связи с революционной практикой, ибо она, и только она, может дать движению уверенность, силу ориентировки и понимание внутренней связи окружающих событий, ибо она, и только она, может помочь практике понять не только то, как и куда двигаются классы в настоящем, но и то, как и куда должны двинуться они в ближайшем будущем. Но кто иной, как Ленин, говорил и повторял десятки раз известное положение о том, что:

*«Без революционной теории не может быть и революционного движения»* (см. т. IV, стр. 380).

Ленин больше, чем кто-либо другой, понимал важное значение теории, особенно для такой партии, как наша, ввиду той роли передового борца международного пролетариата, которая выпала на ее долю, и ввиду той сложности внутренней и международной обстановки, которая окружает ее. Предугадывая эту особую роль нашей партии еще в 1902 г., он считал нужным уже тогда напомнить, что:

*«Роль передового борца может вытолкнуть только партия, руководимая передовой теорией»* (см. т. IV, стр. 380).

Едва ли нужно доказывать, что теперь, когда предсказание Ленина о роли нашей партии уже претворилось в жизнь, это положение Ленина приобретает особую силу и особое значение.

Может быть, наиболее ярким выражением того высокого значения, которое придавал Ленин теории, следовало бы считать тот факт, что не кто иной, как Ленин, взялся за выполнение серьезнейшей задачи общения по материалистической философии наиболее важного из того, что дано наукой за период от Энгельса до Ленина, и всесторонней критики антиматериалистических течений среди марксистов. Энгельс говорил, что «материализму приходится принимать новый вид с каждым новым великим открытием». Известно, что эту задачу выполнил для своего времени не кто иной, как Ленин в своей замечательной книге «Материализм и эмпириокритицизм». Известно, что Плеханов, любивший потешаться над «беззаботностью» Ленина насчет философии, не решился даже серьезно приступить к выполнению такой задачи.

2) *Критика «теории» стихийности, или о роли авангарда в движе-*

тии. «Теория» стихийности есть теория оппортунизма, теория преклонения перед стихийностью рабочего движения, теория фактического отрицания руководящей роли авангарда рабочего класса, партии рабочего класса.

Теория преклонения перед стихийностью решительно против революционного характера рабочего движения, она против того, чтобы движение направлялось по линии борьбы против основ капитализма,—она за то, чтобы движение шло исключительно по линии «выполнимых», «приемлемых» для капитализма требований, она всецело за «линию наименьшего сопротивления». Теория стихийности есть идеология тред-юнионизма.

Теория преклонения перед стихийностью решительно против того, чтобы придать стихийному движению сознательный, планомерный характер, она против того, чтобы партия шла впереди рабочего класса, чтобы партия подымала массы до уровня сознательности, чтобы партия вела за собой движение,—она за то, чтобы сознательные элементы движения не мешали движению идти своим путем, она за то, чтобы партия лишь прислушивалась к стихийному движению и тащилась в хвосте за ним. Теория стихийности есть теория преуменьшения роли сознательного элемента в движении, идеология «хвостизма», логическая основа всякого оппортунизма.

Практически эта теория, выступившая на сцену еще до первой революции в России, вела к тому, что ее последователи, так называемые «экономисты», отрицали необходимость самостоятельной рабочей партии в России, выступали против революционной борьбы рабочего класса за свержение царизма, проповедывали тред-юнионистскую политику в движении и вообще отдавали

рабочее движение под гегемонию либеральной буржуазии.

Борьба старой «Искры» и блестящая критика теории «хвостизма», данная в брошюре Ленина «Что делать?», не только разбили так называемый «экономизм», но создали еще теоретические основы действительно революционного движения русского рабочего класса.

Без этой борьбы нечего было и думать о создании самостоятельной рабочей партии в России и об ее руководящей роли в революции.

Но теория преклонения перед стихийностью не есть только русское явление. Она имеет самое широкое распространение, правда в несколько другой форме, во всех без исключения партиях II Интернационала. Я имею в виду опошленную лидерами II Интернационала так называемую теорию «производительных сил», которая все оправдывает и всех примиряет, которая констатирует факты и объясняет их после того, как они уже надоели всем, и, констатируя, успокаивается на этом. Маркс говорил, что материалистическая теория не может ограничиваться объяснением мира, что она должна еще изменить его. Но Каутскому и К<sup>о</sup> нет дела до этого, они предпочитают остаться при первой части формулы Маркса. Вот один из многих примеров применения этой «теории». Говорят, что перед империалистической войной партии II Интернационала грозились объявить «войну войне», если империалисты начнут войну. Говорят, что перед самым началом войны эти партии положили под сукно лозунг «война войне» и провели в жизнь противоположный лозунг о «войне за империалистическое отечество». Говорят, что результатом этой смены лозунгов были миллионы жертв из рабочих. Но было бы ошибочно думать, что тут есть виновные, что кто-то изменил рабочему классу или предал

ого. Ничуть не бывало! Все произошло так, как оно должно было произойти. Во-первых, потому, что Интернационал есть «инструмент мира», а не войны. Во-вторых, потому, что при том «уровне производительных сил», который имелся в то время, ничего другого нельзя было предпринять. «Виноваты» «производительные силы». Это «нам» в точности объясняет «теория производительных сил» господина Каутского. А кто не верит в эту «теорию», тот не марксист. Роль партий? Их значение в движении? Но что может поделаться партия с таким решающим фактором, как «уровень производительных сил»?..

Таких примеров фальсификации марксизма можно было бы привести целую кучу.

Идна ли нужно доказывать, что этот фальсифицированный «марксизм», призванный прикрыть наготу оппортунизма, является лишь видоизменением на европейский лад той же самой теории «хвостизма», с которой почина Ленин еще до первой русской революции.

Глядя ли нужно доказывать, что разрушение этой теоретической фальсификации является предварительным условием создания действительно революционных партий на Западе.

3) *Теория пролетарской революции.* Ленинская теория пролетарской революции исходит из трех основных положений.

*Положение первое.* Господство финансового капитала в передовых странах капитализма; эмиссия ценных бумаг как важнейшая операция финансового капитала; вывоз капитала к источникам сырья, как одна из основ империализма; усиление финансовой олигархии как результат господства финансового капитала, — все это вскрывает грубо-паразитический характер монополистического капитализма, делает во сто раз

более чувствительным гнет капиталистических трестов и синдикатов, усиливает рост возмущения рабочего класса против основ капитализма, подводит массы к пролетарской революции как единственному спасению (см. «Империализм» Ленина).

Отсюда первый вывод: обострение революционного кризиса внутри капиталистических стран, нарастание элементов взрыва на внутреннем, пролетарском фронте в «метрополиях».

*Положение второе.* Усиленный вывоз капитала в колониальные и зависимые страны; расширение «сфер влияния» и колониальных владений вплоть до охвата всего земного шара; превращение капитализма во *всемирную систему* финансового порабощения и колониального угнетения горстью «передовых» стран гигантского большинства населения земли, — все это, с одной стороны, превратило отдельные национальные хозяйства и национальные территории в звенья единой цепи, называемой мировым хозяйством, с другой стороны — раскололо население земного шара на два лагеря: на горсть «передовых» капиталистических стран, эксплуатирующих и угнетающих обширные колониальные и зависимые страны, и на громадное большинство колониальных и зависимых стран, вынужденных вести борьбу за освобождение от империалистического гнета (см. «Империализм»).

Отсюда второй вывод: обострение революционного кризиса в колониальных странах, нарастание элементов возмущения против империализма на внешнем, колониальном фронте.

*Положение третье.* Монопольное владение «сферами влияния» и колониями; неравномерное развитие различных капиталистических стран, ведущее к бешеной борьбе за передел мира между странами, уже захватившими территории, и между странами, желающими получить свою

«долю»; империалистические войны как единственное средство восстановить нарушенное «равновесие», — все это ведет к усилению третьего фронта, фронта междукapиталистического, ослабляющего империализм и облегчающего объединение двух первых фронтов против империализма, фронта революционно-пролетарского и фронта колониально-освободительного (см. «Империализм»).

Отсюда третий вывод: неотвратимость войн при империализме и неизбежность коалиции пролетарской революции в Европе с колониальной революцией на Востоке в единый мировой фронт революции против мирового фронта империализма.

Все эти выводы объединяются у Ленина в один общий вывод о том, что *«империализм есть канун социалистической революции»* (см. т. XIX, стр. 71).

Сообразно с этим меняется и самый подход к вопросу о пролетарской революции, характере революции, ее объеме, ее глубине, схема революции вообще.

Раньше к анализу предпосылок пролетарской революции подходили обычно с точки зрения экономического состояния той или иной отдельной страны. Теперь этот подход уже недостаточен. Теперь надо подходить к делу с точки зрения экономического состояния всех или большинства стран, с точки зрения состояния мирового хозяйства, ибо отдельные страны и отдельные национальные хозяйства перестали быть самодовлеющими единицами, превратились в звенья единой цепи, называемой мировым хозяйством, ибо старый «культурный» капитализм перерос в империализм, а империализм есть всемирная система финансового порабощения и колониального угнетения горстью «передовых» стран гигантского большинства населения земли.

Раньше принято было говорить о наличии или отсутствии объективных условий пролетарской революции в отдельных странах, или, точнее, — в той или иной развитой стране. Теперь эта точка зрения уже недостаточна. Теперь нужно говорить о наличии объективных условий революции во всей системе мирового империалистического хозяйства как единого целого, при чем наличие в составе этой системы некоторых стран, недостаточно развитых в промышленном отношении, не может служить непреодолимым препятствием к революции, *если* система в целом или, вернее, — *так как* система в целом уже созрела к революции.

Раньше принято было говорить о пролетарской революции в той или иной развитой стране как об отдельной самодовлеющей величине, противопоставленной отдельному, национальному фронту капитала, как своему антиподу. Теперь эта точка зрения уже недостаточна. Теперь нужно говорить о мировой пролетарской революции, ибо отдельные национальные фронты капитала превратились в звенья единой цепи, называемой мировым фронтом империализма, которой должен быть противопоставлен общий фронт революционного движения всех стран.

Раньше рассматривали пролетарскую революцию как результат исключительно внутреннего развития данной страны. Теперь эта точка зрения уже недостаточна. Теперь надо рассматривать пролетарскую революцию, прежде всего, как результат развития противоречий в мировой системе империализма, как результат разрыва цепи мирового империалистического фронта в той или иной стране.

Где начнется революция, где, прежде всего, может быть прорван фронт капитала, в какой стране?

Там, где больше развита промышленность, где пролетариат составляет

большинство, где больше культурности, где больше демократии, — отвечали обычно раньше.

Нет, — возражает ленинская теория революции, — *не обязательно там, где промышленность больше развита*, и пр. Фронт капитала прорвется там, где цепь империализма слабее, ибо пролетарская революция есть результат разрыва цепи мирового империалистического фронта в наиболее слабом ее месте, при чем может оказаться, что страна, начавшая революцию, страна, прорвавшая фронт капитала, является менее развитой в капиталистическом отношении, чем другие, более развитые страны, оставшиеся, однако, в рамках капитализма.

В 1917 году цепь империалистического мирового фронта оказалась слабее в России, чем в других странах. Там она и прорвалась, дав выход пролетарской революции. Почему? Потому, что в России разрывалась величайшая народная революция, во главе которой шел революционный пролетариат, имевший такого серьезного союзника, как многомиллионное крестьянство, угнетаемое и эксплуатируемое помещиком. Потому, что против революции стоял там такой отвратительный представитель империализма, как царизм, лишенный всякого морального веса и заслуживший общую ненависть населения. В России цепь оказалась слабее, хотя Россия была менее развита в капиталистическом отношении, чем, скажем, Франция или Германия, Англия или Америка.

Где прорвется цепь в ближайшем будущем? Опять-таки там, где она слабее. Не исключено, что цепь может прорваться, скажем, в Индии. Почему? Потому, что там имеется молодой боевой революционный пролетариат, у которого имеется такой союзник, как освободительное национальное движение, — несомненно

большой и несомненно серьезный союзник. Потому, что перед революцией стоит там такой, всем известный противник, как чужеземный империализм, лишенный морального кредита и заслуживший общую ненависть угнетенных и эксплуатируемых масс Индии.

Вполне возможно также, что цепь может прорваться в Германии. Почему? Потому, что факторы, действующие, скажем, в Индии, начинают действовать и в Германии; при этом понятно, что громадная разница в уровне развития, существующая между Индией и Германией, не может не наложить своего отпечатка на ход и исход революции в Германии.

Вот почему говорит Ленин, что:

«Западно-европейские капиталистические страны завершают свое развитие к социализму... не равномерным «вызреванием» в них социализма, а путем эксплуатации одних государств другими, путем эксплуатации первого из победенных во время империалистической войны государства, соединенной с эксплуатацией всего Востока. А Восток, с другой стороны, пришел окончательно в революционное движение именно в силу этой первой империалистической войны и окончательно втянулся в общий круговорот революционного движения» (см. т. XXVII, стр. 416).

Короче: цепь империалистического фронта, как правило, должна прорваться там, где звенья цепи слабее, и уж, во всяком случае, не обязательно там, где капитализм более развит, где пролетариев столько-то процентов, а крестьян столько-то, и так дальше.

Вот почему статистические выкладки о процентном исчислении пролетарского состава населения в отдельной стране теряют то исключительное значение при решении вопроса о пролетарской революции, какое им охотно придавали начетки из II Интернационала, не понимавшие империализма и боявшиеся революции, как чумы.

Далее. Герои II Интернационала утверждали (и продолжают утверждать), что между буржуазно-демократической революцией, с одной стороны, и пролетарской — с другой, существует пропасть или, в всяком случае, китайская стена, отделяющая одну от другой более или менее длительным интервалом, в течение которого пришедшая к власти буржуазия развивает капитализм, а пролетариат накапливает силы и готовится к «решительной борьбе» против капитализма. Интервал этот исчисляется обычно многими десятилетиями, если не больше. Едва ли нужно доказывать, что эта «теория» китайской стены лишена всякого научного смысла в обстановке империализма, что она является, и не может не являться, лишь прикрытием, скрашиванием контрреволюционных вожделений буржуазии. Едва ли нужно доказывать, что в обстановке империализма, чреватого столкновениями и войнами, в обстановке «кануна социалистической революции», когда капитализм «цветущий» превращается в капитализм «умирающий», а революционное движение растет во всех странах мира, когда империализм соединяется со всеми, без исключения, реакционными силами, вплоть до царизма и крепостничества, делая тем самым необходимым коалирование всех революционных сил, от пролетарского движения на Западе до национально-освободительного движения на Востоке, когда свержение пережитков феодально-крепостнических порядков становится невозможным без революционной борьбы с империализмом, — едва ли нужно доказывать, что буржуазно-демократическая революция, в более или менее развитой стране, должна сближаться при таких условиях с революцией пролетарской, что первая должна перерастать во вторую. История революции в России с очевидностью

доказала правильность и неоспоримость этого положения. Подаром Ленин еще в 1905 году, накануне первой русской революции, в своей брошюре «Две тактики» рисовал буржуазно-демократическую революцию и социалистический переворот как два звена одной цепи, как единую и цельную картину размаха русской революции:

«Пролетариат должен провести до конца демократический переворот, присоединяя к себе массу крестьянства, чтобы раздавить силой сопротивление самодержавия и парализовать неустойчивость буржуазии. Пролетариат должен совершить социалистический переворот, присоединяя к себе массу полупролетарских элементов населения, чтобы сломить силой сопротивление буржуазии и парализовать неустойчивость крестьянства и мелкой буржуазии. Таковы задачи пролетариата, которые так узко представляют новоискрывцы во всех своих рассуждениях и резолюциях о размахе революции» (см. т. VIII, стр. 96).

Я уже не говорю о других, более поздних, трудах Ленина, где идея перерастания буржуазной революции в пролетарскую выступает более рельефно, чем в «Двух тактиках», как один из краеугольных камней ленинской теории революции.

Некоторые товарищи, оказывается, полагают, что Ленин пришел к этой идее лишь в 1916 году, что до этого времени он считал, будто бы, что революция в России залержится в буржуазных рамках, что власть, стало быть, из рук органа диктатуры пролетариата и крестьянства перейдет в руки буржуазии, а не пролетариата. Говорят, что это утверждение проникло даже в нашу коммунистическую печать. Я должен сказать, что это утверждение совершенно неправильно, что оно совершенно не соответствует действительности.

Я мог бы сослаться на известную речь Ленина на III съезде партии (1905 г.), где он диктатуру пролетариата и крестьянства, т.-е. победу



демократической революции, квалифицировал не как «организацию порядка», а как «организацию войны» (см. т. VII, стр. 264).

Я мог бы сослаться, далее, на известные статьи Ленина «О временном правительстве» (1905 г.), где он, изображая перспективу развертывания русской революции, ставит перед партией задачу «добиться того, чтобы русская революция была не движением нескольких месяцев, а движением многих лет, чтобы она привела не к одним только мелким уступкам со стороны властей придерживающихся, а к полному ниспровержению этих властей», где он, развертывая дальше эту перспективу и связывая ее с революцией в Европе, продолжает:

«А если это удастся, — тогда... тогда революционный пожар зажжет Европу; востолкшийся в буржуазной реакции европейский рабочий поднимется в свою очередь и покажет нам, «как это делается»; тогда революционный подъем Европы окажет обратное действие на Россию и из эпохи нескольких революционных лет сделает эпоху нескольких революционных десятилетий...» (см. там же, стр. 191).

Я мог бы сослаться, дальше, на известную статью Ленина, опубликованную в ноябре 1915 года, где он пишет:

«Пролетариат борется и будет беззаветно бороться за завоевание власти, за республику, за конфискация земель... за участие «непролетарских народных масс» в освобождении буржуазной России от *военно-феодалного империализма* (= паризма). И этим освобождением буржуазной России от паризма, от земельной власти помещиков пролетариат воспользуется *немедленно\**) не для помощи зажиточным крестьянам в их борьбе с сельским рабочим, а — для совершения социалистической революции в союзе с пролетариями Европы» (см. т. XVIII, стр. 318).

Я мог бы сослаться, наконец, на известное место в брошюре Ленина

«Пролетарская революция и ренегат Каутский», где он, ссылаясь на приведенную выше цитату — из «Двух тактик» о размахе русской революции, приходит к следующему выводу:

«Вышло именно так, как мы говорили. Ход революции подтвердил правильность нашего рассуждения. Сначала вместе со «всеми» крестьянством против монархии, против помещиков, против средневековья (и постольку революция остается буржуазной, буржуазно-демократической). Затем вместе с беднейшим крестьянством, вместе с полупролетариатом, вместе со всеми эксплуатируемыми *против капитализма*, в том числе против деревенских богачей, кулаков, спекулянтов, и постольку революция становится *социалистической*. Пытаться поставить искусственную китайскую стену между той и другой, отделить друг от друга чем-либо иным, *кроме* степени подготовки пролетариата и степени объединения его с деревенской беднотой, есть величайшее извращение марксизма, опошление его, замена либерализмом» (см. т. XXIII, стр. 391).

Кажется довольно.

Хорошо, скажут нам, но почему Ленин воевал, в таком случае, с идеей «перманентной (непрерывной) революции»?

Потому, что Ленин предлагал «исчерпать» революционные способности крестьянства и использовать до дна его революционную энергию для полной ликвидации паризма, для перехода к пролетарской революции, между тем как сторонники «перманентной революции» не понимали серьезной роли крестьянства в русской революции, недооценивали силу революционной энергии крестьянства, недооценивали силу и способность русского пролетариата повести за собою крестьянство и затрудились, таким образом, дело освобождения крестьянства из-под влияния буржуазии, дело сплочения крестьянства вокруг пролетариата.

Потому, что Ленин предлагал *уверить* дело революции переходом власти к пролетариату, между тем как сторонники «перманентной» рево-

\*) Курсив мой, И. Ст.

люции думали *начать* дело прямо с власти пролетариата, не понимая, что тем самым они закрывают глаза на такую «мелочь», как пережитки крепостничества, и не принимают в расчет такую серьезную силу, как русское крестьянство, не понимая, что такая политика может лишь затормозить дело завоевания крестьянства на сторону пролетариата.

Ленин воевал, стало быть, со сторонниками «перманентной» революции не из-за вопроса о непрерывности, ибо Ленин сам стоял на точке зрения непрерывной революции, а из-за недооценки ими роли крестьянства, являющегося величайшим резервом пролетариата, из-за непонимания идеи гегемонии пролетариата.

Идея «перманентной» революции не есть новая идея. Ее выдвинул впервые Маркс в конце 40-х годов в известном своем «Обращении» к «Союзу коммунистов» (1850 г.). Из этого документа и взята нашими «перманентниками» идея непрерывной революции. Следует заметить, что наши «перманентники», взяв ее у Маркса, несколько видоизменили ее и, видоизменив, «испортили» ее, сделав непригодной для практического употребления. Понадобилась опытная рука Ленина для того, чтобы выправить эту ошибку, взять идею непрерывной революции Маркса в ее чистом виде и сделать ее одним из краеугольных камней своей теории революции.

Вот что говорит Маркс в своем «Обращении» о непрерывной революции после того, как он перечисляет ряд революционно-демократических требований, к завоеванию которых призывает он коммунистов:

«В то время, как демократические мелкие буржуа хотят с проведением возможно большего числа вышеуказанных требований наиболее быстро закончить революцию, наши интересы и наши задачи заключаются в том, чтобы сделать революцию непрерывной до тех пор, пока все более или менее именные классы не будут

устранены от господства, пока пролетариат не завоеует государственной власти, пока ассоциации пролетариев не только в одной стране, но и во всех господствующих странах мира не разовьются настолько, что конкуренция между пролетариями этих стран прекратится, и пока, по крайней мере, решающие производительные силы не будут сконцентрированы в руках пролетариев».

Иначе говоря:

а) Маркс вовсе не предлагал *начать* дело революции в Германии 50-х годов прямо с пролетарской власти *вопреки* планам наших русских «перманентников»;

б) Маркс предлагал лишь *увенчать* дело революции пролетарской государственной властью, сталкивая шаг за шагом с высоты власти одну фракцию буржуазии за другой, с тем, чтобы, добившись власти пролетариата, разжечь потом революцию во всех странах, — *в полном соответствии* со всем тем, чему учил Ленин и что он проводил в жизнь в ходе нашей революции, следуя своей теории пролетарской революции в обстановке империализма.

Выходит, что наши русские «перманентники» не только недооценили роль крестьянства в русской революции и значение идеи гегемонии пролетариата, но и видоизменили еще (к худшему) марксову идею «перманентной» революции, сделав ее непригодной для практики.

Вот почему Ленин высмеивал теорию наших «перманентников», называя ее «оригинальной» и «прекрасной» и обвиняя их в нежелании «подумать о том, в силу каких причин жизнь шла целых десять лет мимо этой прекрасной теории» (статья Ленина писана в 1915 году, спустя 10 лет по появлению в России теории «перманентников», — см. т. XVIII, стр. 317).

Вот почему Ленин считал эту теорию полуменьшевистской, говоря, что она «берет у большевиков призыв к решительной революционной

борьбе пролетариата и к завоеванию им политической власти, а у меньшевиков — «отрицание» роли крестьянства» (см. статью Ленина «О двух линиях революции», там же).

Так обстоит дело с идеей Ленина о нерастании буржуазно-демократической революции в пролетарскую, об использовании буржуазной революции для «немедленного» перехода к пролетарской революции.

Дальше. Раньше считали победу революции в одной стране невозможной, полагая, что для победы над буржуазией необходимо совместное выступление пролетариев всех передовых стран или, во всяком случае, большинства таких стран. Теперь эта точка зрения уже не соответствует действительности. Теперь нужно исходить из возможности такой победы, ибо неравномерный и скачкообразный характер развития различных капиталистических стран в обстановке империализма, развитие катастрофических противоречий внутри империализма, ведущих к неизбежным войнам, рост революционного движения во всех странах мира — все это ведет не только к возможности, но и к необходимости победы пролетариата в отдельных странах. История революции в России является прямым тому доказательством. Необходимо только помнить при этом, что свержение буржуазии может быть с успехом проведено лишь в том случае, если имеются налицо некоторые, совершенно необходимые, условия, без наличия которых нечего и думать о взятии власти пролетариатом.

Вот что говорит Ленин об этих условиях в своей брошюре «Детская болезнь»:

«Основной закон революции, подтвержденный всеми революциями и, в частности, всеми тремя русскими революциями в XX в., состоит вот в чем: для революции недостаточно, чтобы эксплуатируемые и угнетенные массы сознали невозможность жить по-старому и потребовали изменения;

для революции необходимо, чтобы эксплуататоры не могли жить и управлять по-старому. Лишь тогда, когда «низы» не хотят старого и когда «верхи» не могут по-старому, лишь тогда революция может победить. Иначе эта истина выражается словами: *революция невозможна без общенационального (и эксплуатируемых и эксплуататоров затрагивающего) кризиса* \*). Значит, для революции надо, во-первых, добиться, чтобы большинство рабочих (или, во всяком случае, большинство сознательных, мыслящих, политически-активных рабочих) вполне поняло необходимость переворота и готово было идти на смерть ради него; во-вторых, чтобы правящие классы переживали правительственный кризис, который втягивает в политику даже самые отсталые массы... обессиливает правительство и делает возможным для революционеров быстрое свержение его» (см. т. XXV, стр. 223).

Но свергнуть власть буржуазии и поставить власть пролетариата в одной стране — еще не значит обеспечить полную победу социализма. Упрочив свою власть и поведя за собой крестьянство, пролетариат победившей страны может и должен построить социалистическое общество. Но значит ли это, что он тем самым достигнет полной, окончательной победы социализма, т.-е. значит ли это, что он может силами лишь одной страны закрепить окончательно социализм и вполне гарантировать страну от интервенции, а значит, и от реставрации? Нет, не значит. Для этого необходима победа революции по крайней мере в нескольких странах. Поэтому развитие и поддержка революции в других странах является существенной задачей победившей революции. Поэтому революция победившей страны должна рассматривать себя не как самодовлеющую величину, а как подспорье, как средство для ускорения победы пролетариата в других странах.

Ленин выразил эту мысль в двух словах, сказав, что задача победившей революции состоит в проведении

\* ) Курсив мой. *И. Ст.*

«максимума осуществимого в одной стране для развития, поддержки, провозглашения революции во всех странах» (см. т. XXIII, стр. 385).

Таковы, в общем, характерные черты ленинской теории пролетарской революции.

#### IV. Диктатура пролетариата.

Из этой темы я беру три основных вопроса: а) диктатура пролетариата, как орудие пролетарской революции; б) диктатура пролетариата, как господство пролетариата над буржуазией; в) советская власть, как государственная форма диктатуры пролетариата.

1) *Диктатура пролетариата, как орудие пролетарской революции.* Вопрос о пролетарской диктатуре есть прежде всего вопрос об основном содержании пролетарской революции. Пролетарская революция, ее движение, ее размах, ее достижения облекаются в плоть и кровь лишь через диктатуру пролетариата. Диктатура пролетариата есть орудие пролетарской революции, ее орган, ее важнейший опорный пункт, вызванный бы жизнью для того, чтобы, во-первых, подавить сопротивление свергнутых эксплуататоров и закрепить свои достижения, во-вторых, довести до конца пролетарскую революцию, довести революцию до полной победы социализма. Победить буржуазию, свергнуть ее власть революция сможет и без диктатуры пролетариата. Но подавить сопротивление буржуазии, сохранить победу и двинуться дальше к окончательной победе социализма революция уже не в состоянии, если она не создаст на известной ступени своего развития специального органа в виде диктатуры пролетариата в качестве своей основной опоры.

«Основным вопросом революции является вопрос о власти» (Ленин). Значит ли это, что дело ограничи-

вается тут взятием власти, ее захватом? Нет, не значит. Взятие власти, это — только начало дела. Буржуазия, свергнутая в одной стране, надолго еще остается, в силу многих причин, сильнее свергнувшего ее пролетариата. Поэтому все дело в том, чтобы удержать власть, укрепить ее, сделать ее непобедимой. Что нужно для того, чтобы добиться этой цели? Для этого необходимо выполнить, по крайней мере, три главные задачи, встающие перед диктатурой пролетариата «на другой день» после победы:

а) сломить сопротивление свергнутых и экспропрированных революцией помещиков и капиталистов, ликвидировать все и всякие их попытки к восстановлению власти капитала;

б) организовать строительство в духе сличения всех трудящихся вокруг пролетариата и повести эту работу в направлении, подготовляющим ликвидацию, уничтожение классов;

в) вооружать революцию, организовать армию революции для борьбы с внешними врагами, для борьбы с империализмом.

Диктатура пролетариата нужна для того, чтобы провести, выполнить эти задачи.

«Переход от капитализма к коммунизму, — говорит Ленин, — есть целая историческая эпоха. Пока она не закончилась, у эксплуататоров неизбежно остается надежда на реставрацию, а эта надежда превращается в попытки реставрации. И после первого серьезного поражения свергнутые эксплуататоры, которые не ожидали своего свержения, не верили в него, не допускали мысли о нем, с удвоенной энергией, с бешеной страстью, с ненавистью, возросшей во сто крат, бросаются в бой за возвращение отнятого «рая», за их семьи, которые жили так сладко и которых теперь «простонародная сволочь» осуждает на разорение и нищету (или на «простой» труд...). А за эксплуататорами-капиталистами тянется широкая масса мелкой буржуазии, про которую десятка

лет исторического опыта всех стран свидетельствуют, что она шатается и колеблется, сегодня идет за пролетариатом, завтра пугается трудностей переворота, впадает в панику от первого поражения или полупоражения рабочих, нервничает, мечется, хныкает, перебегает из лагеря в лагерь» (см. т. XXIII, стр. 355).

А буржуазия имеет свои основания делать попытки к реставрации, ибо она после своего свержения надолго еще остается сильнее свергнувшего ее пролетариата.

«Если эксплуататоры разбиты только в одной стране, — говорит Ленин, — а это, конечно, типичный случай, ибо одновременная революция в ряде стран есть редкое исключение, — то они остаются все же сильнее эксплуатируемых» (см. там же, стр. 354).

В чем сила свергнутой буржуазии?

Во-первых, «в силе международного капитала, в силе и прочности международных связей буржуазии» (см. т. XXV, стр. 173).

Во-вторых, в том, что «эксплуататоры на долгое время после переворота сохраняют неизбежно ряд громадных фактических преимуществ: у них остаются деньги (уничтожить деньги сразу нельзя), кое-какое движимое имущество, часто значительное, остаются связи, навыки организации и управления, знание всех «тайн» (обычаев, приемов, средств, возможностей) управления, остается более высокое образование, близость к технически высшему (по-буржуазному живущему и мыслящему) персоналу, остается неизмеримо больший навык в военном деле (это очень важно), и так далее, и так далее» (см. т. XXIII, стр. 354).

В-третьих, «в силе привычки, в силе мелкого производства, ибо мелкого производства осталось еще на свете, к сожалению, очень и очень много, а мелкое производство рождает капитализм и буржуазию постоянно, ежедневно, ежедневно, стихийно и в массовом масштабе... ибо «уничтожить классы — значит не только прогнать помещиков и капиталистов, — это мы сравнительно легко сделали, — это значит также уничтожить мелких товаропроизводителей, а их нельзя прогнать, их нельзя подвить, с ними надо ужиться, их можно (и должно) переделать, перевоспитать только очень длительной, медленной, осторожной организаторской работой» (см. т. XXV, стр. 173 и 190).

Вот почему говорит Ленин, что:

«Диктатура пролетариата есть самая беззаветная и самая беснощадная война нового класса против более могущественного врага, против буржуазии, сопротивлению которой *удесятерено* ее свержением, что «...диктатура пролетариата есть упорная борьба, кровавая и бескровная, насильственная и мирная, военная и хозяйственная, педагогическая и административная, против сил и традиций старого общества» (см. там же, стр. 173 и 191).

Едва ли нужно доказывать, что выполнить эти задачи в короткий срок, провести все это в несколько лет — нет никакой возможности. Поэтому диктатуру пролетариата, переход от капитализма к коммунизму нужно рассматривать не как мимолетный период в виде ряда «революционных» актов и декретов, а как целую историческую эпоху, полную гражданских войн и внешних столкновений, упорной организационной работы и хозяйственного строительства, наступлений и отступлений, побед и поражений. Эта историческая эпоха необходима не только для того, чтобы создать хозяйственные и культурные предпосылки полной победы социализма, но и для того, чтобы дать пролетариату возможность, во-первых — воспитать и закалить себя как силу, способную управлять страной, во-вторых — перевоспитать и переделать мелкобуржуазные слои в направлении, обеспечивающем организацию социалистического производства.

«Вы должны, — говорил Маркс рабочим, — пережить 15, 20, 50 лет гражданской войны и международных битв не только для того, чтобы изменить существующие отношения, но чтобы и самим измениться и стать способными к политическому господству» (см. т. VIII сочинений К. Маркса и Ф. Энгельса, стр. 306).

Продолжая и развивая дальнейше мысль Маркса, Ленин пишет:

«При диктатуре пролетариата придется перевоспитывать миллионы крестьян и мелких хозяйчиков, сотни тысяч служащих, чиновников, буржуазных интеллигентов, подчинять их всех пролетарскому государству и пролетарскому руководству, побеждать в них буржуазные привычки и традиции», так же, как необходимо будет «...перевоспитать в длительной борьбе, на почве диктатуры пролетариата, и самих пролетариев, которые от своих собственных мелкобуржуазных предрассудков избавляются не сразу, не чудом, не по велению божьей матери, не по велению лозунга, резолюции, декрета, а лишь в долгой и трудной массовой борьбе с массовыми мелкобуржуазными влияниями» (см. т. XXV, стр. 248 и 247).

2) *Диктатура пролетариата, как господство пролетариата над буржуазией.* Уже из сказанного видно, что диктатура пролетариата не есть простая смена лиц в правительстве, смена «кабинетов» и пр., с оставлением в неприкосновенности старых экономических и политических порядков. Большевики и оппортунисты всех стран, боящиеся диктатуры, как огня, и подменяющие с перепугу понятие диктатуры понятием «завоевание власти», обычно сводят «завоевание власти» к смене «кабинета», к появлению у власти нового министерства из людей вроде Шейдемана и Носке, Макдональда и Гендерсона. Едва ли нужно разъяснять, что эти и подобные им смены кабинетов не имеют ничего общего с диктатурой пролетариата, с завоеванием действительной власти действительным пролетариатом. Макдональды и Шейдеман у власти, при оставлении старых буржуазных порядков, их, так сказать, правительства не могут быть чем-нибудь другим, кроме «обслуживающего аппарата в руках буржуазии, кроме прикрытия язв империализма, кроме орудия в руках буржуазии против революционного движения угнетенных и эксплуатируемых масс. Они, эти правительства, нужны капиталу как ширма, когда ему неудобно, невыгодно, трудно угнетать и эксплоа-

тировать массы без ширмы. Конечно, появление таких правительств является признаком того, что «у них там» (т.-е. у капиталистов), «на Шипке», беспокойно, но правительства такого рода, несмотря на это, неизбежно остаются подкрашенными правительствами капитала. От правительства Макдональда или Шейдемана до завоевания власти пролетариатом так же далеко, как от земли до неба. Диктатура пролетариата есть не смена правительства, а новое государство, с новыми органами власти в центре и на местах, государство пролетариата, возникшее на развалинах старого государства, государства буржуазии.

Диктатура пролетариата возникает не на основе буржуазных порядков, а в ходе их ломки, после свержения буржуазии, в ходе экспроприации помещиков и капиталистов, в ходе социализации основных орудий и средств производства, в ходе насильственной революции пролетариата. Диктатура пролетариата есть власть революционная, опирающаяся на насилие над буржуазией.

Государство есть машина в руках господствующего класса для подавления сопротивления своих классовых противников. В этом отношении диктатура пролетариата ничем по существу не отличается от диктатуры всякого другого класса, ибо пролетарское государство является машиной для подавления буржуазии. Но тут есть одна *существенная разница*. Стоит она в том, что все существовавшие до сих пор классовые государства являлись диктатурой эксплуатирующего большинства над эксплуатируемым большинством, между тем как диктатура пролетариата является диктатурой эксплуатируемого большинства над эксплуатирующим меньшинством.

Короче: *диктатура пролетариата есть неограниченное законом и опи-*

рающееся на насилье господство пролетариата над буржуазией, пользующееся сочувствием и поддержкой трудящихся и эксплуатируемых масс («Государство и революция»).

Из этого следуют два основных вывода.

*Первый вывод.* Диктатура пролетариата не может быть «полной» демократией, демократией для *всех*, и для богатых и для бедных, — диктатура пролетариата «должна быть государством по-новому демократическим, — для\*) пролетариев и немущих вообще, и по-новому диктаторским, — против\*) буржуазии»... (см. т. XXI, стр. 393). Разговоры Каутского и К<sup>о</sup> о всеобщем равенстве, о «чистой» демократии, о «совершенной» демократии и т. д. являются буржуазным прикрытием того несомненного факта, что равенство эксплуатируемых и эксплуататоров невозможно. Теория «чистой» демократии есть теория верхушки рабочего класса, прирученной и подкармливаемой империалистическими грабителями. Она вызвана к жизни для того, чтобы прикрыть язвы капитализма, подкрасить империализм и придать ему моральную силу в борьбе против эксплуатируемых масс. Не бывает и не может быть при капитализме действительных «свобод» для эксплуатируемых, хотя бы потому, что помещения, типографии, склады бумаги и т. д., необходимые для использования «свобод», являются привилегией эксплуататоров. Не бывает и не может быть при капитализме действительного участия эксплуатируемых масс в управлении страной, хотя бы потому, что при самых демократических порядках в условиях капитализма правительства ставятся не народом, а Ротшильдами и Стиннесами, Рокфеллерами и Морганам. Демократия при капитализме есть демократия *капитали-*

*стическая*, демократия эксплуататорского меньшинства, покоящаяся на ограничении прав эксплуатируемого большинства и направленная против этого большинства. Только при пролетарской диктатуре возможны действительные «свободы» для эксплуатируемых и действительное участие пролетариев и крестьян в управлении страной. Демократия при диктатуре пролетариата есть демократия *пролетарская*, демократия эксплуатируемого большинства, покоящаяся на ограничении прав эксплуататорского меньшинства и направленная против этого меньшинства.

*Второй вывод.* Диктатура пролетариата не может возникнуть как результат мирного развития буржуазного общества и буржуазной демократии, — она может возникнуть лишь в результате слома буржуазной государственной машины, буржуазной армии, буржуазного чиновничьего аппарата, буржуазной полиции.

«Рабочий класс не может просто овладеть готовой государственной машиной и пустить ее в ход для своих собственных целей», — говорят Маркс и Энгельс в предисловии к «Гражданской войне». — Пролетарская революция должна «... не передавать из одних рук в другие бюрократически-военную машину, как бывало до сих пор, а *сломать ее*... — таково предварительное условие всякой действительной народной революции на континенте», — говорит Маркс в своем письме к Кугельману в 1871 г.

Ограничительная фраза Маркса о континенте дала повод оппортунистам и меньшевикам всех стран прокричать о том, что Маркс допускал. стало быть, возможность мирного развития буржуазной демократии в демократию пролетарскую, по крайней мере для некоторых стран, не входящих в состав европейского континента (Англия, Америка). Маркс, действительно, допускал такую возможность, и он имел основание делать такое допущение для Англии и Аме-

\*) Курсив мой. И. Ст.

рики 70-х годов прошлого столетия, когда не было еще монополистического капитализма, не было империализма и не было еще у этих стран, в силу особых условий их развития, развитой военщины и бюрократизма. Так было дело до появления развитого империализма. Но потом, спустя 30—40 лет, когда положение дел в этих странах изменилось в корне, когда империализм развился и охватил все без исключения капиталистические страны, когда военщина и бюрократизм появились и в Англии с Америкой, когда особые условия мирного развития Англии и Америки исчезли, — ограничение насчет этих стран должно было отпасть само собой.

«Теперь,—говорит Ленин,— в 1917 году, в эпоху первой великой империалистической войны, это ограничение Маркса отпадает. И Англия и Америка, крупнейшие и последние — во всем мире — представители англо-саксонской «свободы» в смысле отсутствия военщины и бюрократизма, скатились вполне в общеевропейское грязное, кровавое болото бюрократически-военных учреждений, все себе подчиняющих, все собой подавляющих. Теперь и в Англии и в Америке «предварительным условием великой, действительно народной революции» является *ломка, разрушение* «готовой» (изготовленной там в 1914—1917 гг. до «европейского» общеимпериалистического совершенства) «государственной машины» (см. т. XXI, стр. 395).

Иначе говоря, закон о насильственной революции пролетариата, закон о сломе буржуазной государственной машины, как о предварительном условии такой революции, является неизбежным законом революционного движения империалистических стран мира.

Конечно, в далеком будущем, если пролетариат победит в важнейших странах капитализма и если нынешнее капиталистическое окружение сменится окружением социалистическим, вполне возможен «мирный» путь развития для некоторых капиталистических стран, капиталисты которых,

в силу «неблагоприятной» международной обстановки, сочтут целесообразным «добровольно» пойти на серьезные уступки пролетариату. Но это предположение касается лишь далекого и возможного будущего. Для ближайшего будущего это предположение не имеет никаких, равно никаких оснований.

Поэтому Ленин прав, когда он говорит:

«Пролетарская революция невозможна без насильственного разрушения буржуазной государственной машины и замены ее *новой*» (см. т. XXIII, стр. 342).

3) *Советская власть как государственная форма диктатуры пролетариата.* Победа диктатуры пролетариата означает подавление буржуазии, слом буржуазной государственной машины, замену буржуазной демократии демократией пролетарской. Это ясно. Но каковы организации, при помощи которых может быть проделана эта колоссальная работа? Что старые формы организации пролетариата, выросшие на основе буржуазного парламентаризма, недостаточны для такой работы, — в этом едва ли может быть сомнение. Каковы же те новые формы организации пролетариата, которые способны сыграть роль могильщика буржуазной государственной машины, которые способны не только сломить эту машину и не только заменить буржуазную демократию демократией пролетарской, но и стать основой пролетарской государственной власти?

Этой новой формой организации пролетариата являются советы.

В чем состоит сила советов в сравнении со старыми формами организации?

В том, что советы являются наиболее *всеобъемлющими* массовыми организациями пролетариата, ибо они и только они охватывают всех без исключения рабочих.



В том, что советы являются *единственными* массовыми организациями, которые обнимают всех угнетенных и эксплуатируемых, рабочих и крестьян, солдат и матросов, и где политическое руководство борьбой масс со стороны авангарда масс, со стороны пролетариата, может быть осуществлено ввиду этого наиболее легко и наиболее полно.

В том, что советы являются *наиболее мощными органами* революционной борьбы масс, политических выступлений масс, восстания масс, органами, способными сломить все влияние финансового капитала и его политических придатков.

В том, что советы являются *непосредственными* организациями самих масс, т.-е. *наиболее демократическими* и, значит, наиболее авторитетными организациями масс, максимально облегчающими им участие в устройстве нового государства и в управлении им и максимально развязывающими революционную энергию, инициативу, творческие способности масс в борьбе за разрушение старого уклада, в борьбе за новый, пролетарский уклад.

Советская власть есть объединение и оформление местных советов в одну общую государственную организацию, в государственную организацию пролетариата, как авангарда угнетенных и эксплуатируемых масс и как господствующего класса — объединение в республику советов.

Сущность советской власти заключается в том, что наиболее массовые и наиболее революционные организации тех именно классов, которые угнетались капиталистами и помещиками, являются теперь *«постоянной и единственной»* основой всей государственной власти, всего государственного аппарата», что «именно те массы, которые даже в самых демократических буржуазных республиках», будучи по закону равноправ-

ными, «на деле тысячами приемов и уловок отстранялись от участия в политической жизни и от пользования демократическими правами и свободами, привлекаются теперь к *постоянному* и *непременному*, притом *решающему* участию в демократическом управлении государством» \*) (см. т. XXIV, стр. 13).

Вот почему советская власть является *новой формой* государственной организации, принципиально отличной от старой буржуазно-демократической и парламентарной формы, *новым типом* государства, приравленным не к задачам эксплуатации и угнетения трудящихся масс, а к задачам полного их освобождения от всякого гнета и эксплуатации, к задачам диктатуры пролетариата.

Ленин прав, говоря, что с появлением советской власти «эпоха буржуазно-демократического парламентаризма кончилась, началась новая глава всемирной истории: эпоха пролетарской диктатуры».

В чем состоят характерные черты советской власти?

В том, что советская власть является наиболее массовой и наиболее демократической государственной организацией из всех возможных государственных организаций в условиях существования классов, ибо она, будучи ареной смычки и сотрудничества рабочих и эксплуатируемых крестьян в борьбе против эксплуататоров и опираясь в своей работе на эту смычку и на это сотрудничество, является тем самым властью большинства населения над меньшинством, государством этого большинства, выражением его диктатуры.

В том, что советская власть является наиболее интернационалистской из всех государственных организаций классового общества, ибо она, разрушая всякий национальный

\*) Курсив везде мой. И. Ст.

гнет и опираясь на сотрудничество трудящихся масс различных национальностей, облегчает тем самым объединение этих масс в едином государственном союзе.

В том, что советская власть, по самой своей структуре, облегчает дело руководства угнетенных и эксплуатируемых масс со стороны авангарда этих масс, со стороны пролетариата как наиболее сплоченного и наиболее сознательного ядра советов.

«Опыт всех революций и всех движений угнетенных классов, опыт всемирного социалистического движения учит нас, — говорит Ленин, — что только пролетариат в состоянии объединить и вести за собой разнородные и отсталые слои трудящегося и эксплуатируемого населения» (см. т. XXIV, стр. 14). Структура советской власти облегчает проведение в жизни указаний этого опыта.

В том, что советская власть, объединяя законодательную и исполнительную власти в единой организации государства и заменяя территориальные выборные округа производственными единицами, заводами и фабриками, — непосредственно связывает рабочие и вообще трудящиеся массы с аппаратами государственного управления, учит их управлению еграной.

В том, что только советская власть способна избавить армию от подчинения буржуазному командованию и превратить ее из орудия угнетения народа, каким она является при буржуазных порядках, в орудие освобождения народа от ига буржуазии, своей и чужой.

В том, что «только советская организация государства может разрушить сразу и окончательно старый, т.-е. буржуазно-чиновничий и судейский аппарат» (см. там же).

В том, что только советская форма государства, привлекающая массовые организации трудящихся и эксплуа-

тируемых к постоянному и безусловному участию в государственном управлении, способна подготовить те отмирание государственности, которое является одним из основных элементов будущего безгосударственного коммунистического общества.

Республика советов является, таким образом, той искомой и найденной, наконец, политической формой, в рамках которой должно быть совершено экономическое освобождение пролетариата, полная победа социализма.

Парижская коммуна была зародышем этой формы. Советская власть является ее развитием и завершением.

Вот почему говорит Ленин, что:

«Республика советов рабочих, солдатских и крестьянских депутатов является не только формой более высокого типа демократических учреждений... но и единственной формой, способной обеспечить наиболее безболезненный переход к социализму» (см. т. XXII, стр. 131).

## V. Крестьянский вопрос.

Из этой темы я беру четыре вопроса: а) постановка вопроса; б) крестьянство во время буржуазно-демократической революции; в) крестьянство во время пролетарской революции; г) крестьянство после упрочения советской власти.

1) *Постановка вопроса.* Иные думают, что основное в ленинизме — крестьянский вопрос, что исходным пунктом ленинизма является вопрос о крестьянстве, его роли, его удельном весе. Это совершенно неверно. Основным вопросом в ленинизме, его отправным пунктом является не крестьянский вопрос, а вопрос о диктатуре пролетариата, об условиях ее завоевания, об условиях ее укрепления. Крестьянский вопрос, как вопрос о союзнике пролетариата в его борьбе за власть, является вопросом производным.

Это обстоятельство, однако, не лишает его несколько того серьезного,

животрепещущего значения, которое, несомненно, имеет он для пролетарской революции. Известно, что серьезная разработка крестьянского вопроса в рядах русских марксистов началась именно накануне первой революции (1905 г.), когда вопрос о свержении царизма и проведении гегемонии пролетариата предстал перед партией во весь свой рост, а вопрос о союзнике пролетариата в предстоящей буржуазной революции принял животрепещущий характер. Известно также, что крестьянский вопрос в России принял еще более актуальный характер во время пролетарской революции, когда вопрос о диктатуре пролетариата, об ее завоевании и удержании привел к вопросу о союзниках пролетариата в предстоящей пролетарской революции. Оно и понятно: кто идет и готовится к власти, тот не может не интересоваться вопросом о своих действительных союзниках.

В этом смысле крестьянский вопрос является частью общего вопроса о диктатуре пролетариата и, как таковой, представляет один из самых животрепещущих вопросов ленинизма.

Равнодушие, а то и прямо отрицательное отношение к крестьянскому вопросу со стороны партий II Интернационала объясняется не только особыми условиями развития на Западе. Оно объясняется прежде всего тем, что эти партии не верят в пролетарскую диктатуру, боятся революции и не думают вести пролетариат к власти, а кто боится революции, кто не хочет вести пролетариев к власти, тот не может интересоваться вопросом о союзниках пролетариата в революции, — для него вопрос о союзниках является вопросом безразличным, неактуальным. Ироническое отношение героев II Интернационала к крестьянскому вопросу считается у них признаком хорошего тона, признаком

«настоящего» марксизма. На самом деле тут нет ни грама марксизма, ибо равнодушие к такому важному вопросу, как крестьянский вопрос, накануне пролетарской революции является обратной стороной отрицания диктатуры пролетариата, несомненным признаком прямой измены марксизму.

Вопрос стоит так: *исчерпаны ли уже революционные возможности, таящиеся в недрах крестьянства, в силу известных условий его существования, или нет, и, если не исчерпаны, есть ли надежда, основание использовать эти возможности для пролетарской революции, превратить крестьянство, его эксплуатируемое большинство, из резерва буржуазии, каким оно было во время буржуазных революций Запада и каким оно остается и теперь, — в резерв пролетариата, в его союзника?*

Ленинизм отвечает на этот вопрос положительно, т.-е. в духе признания в рядах большинства крестьянства революционных способностей и в духе возможности их использования в интересах пролетарской диктатуры. История трех революций в России целиком подтверждает выводы ленинизма на этот счет.

Отсюда практический вывод о поддержке, обязательной поддержке трудящихся масс крестьянства в их борьбе против кабалы и эксплуатации, в их борьбе за избавление от гнета и нищеты. Это не значит, конечно, что пролетариат должен поддерживать *всякое* крестьянское движение. Речь идет здесь о поддержке такого движения и такой борьбы крестьянства, которые облегчают прямо или косвенно освободительное движение пролетариата, которые льют воду так или иначе на мельницу пролетарской революции, которые способствуют превращению крестьянства в резерв и союзника рабочего класса.

2) *Крестьянство во время бур-*

*жуазно-демократической революции.* Этот период охватывает промежуток времени от первой русской революции (1905 г.) до второй (февраль 1917 г.) включительно. Характерной чертой этого периода является высвобождение крестьянства из-под влияния либеральной буржуазии, *отход* крестьянства от кадетов, *поворот* крестьянства в сторону пролетариата, в сторону партии большевиков. История этого периода есть история борьбы кадетов (либеральная буржуазия) и большевиков (пролетариат) за крестьянство. Судьбу этой борьбы решил думский период, ибо период четырех Дум послужил предметным уроком для крестьянства, а этот урок воочию показал крестьянам, что им не получить из рук кадетов ни земли, ни воли, что царь всецело за помещиков, а кадеты поддерживают царя, что единственная сила, на помощь которой можно рассчитывать, — это городские рабочие, пролетариат. Империалистская война лишь подтвердила урок думского периода, завершив отход крестьянства от буржуазии, завершив изоляцию либеральной буржуазии, ибо годы войны показали всю тщетность, всю обманчивость надежд получить мир от царя и его буржуазных союзников. Без наглядных уроков думского периода гегемония пролетариата была бы невозможна.

Так сложился союз рабочих и крестьян в буржуазно-демократической революции. Так сложилась гегемония (руководство) пролетариата в общей борьбе за свержение царизма, гегемония, приведшая к Февральской революции 1917 г.

Буржуазные революции Запада (Англия, Франция, Германия, Австрия) пошли, как известно, по другому пути. Там гегемония в революции принадлежала не пролетариату, который не представлял и не мог представлять по своей слабости самостоятельную

политическую силу, а либеральной буржуазии. Там освобождение от крепостнических порядков получило крестьянство не из рук пролетариата, который был малочислен и неорганизован, а из рук буржуазии. Там крестьянство шло против старых порядков вместе с либеральной буржуазией. Там крестьянство представляло резерв буржуазии. Там революция привела, ввиду этого, к громадному усилению политического веса буржуазии.

В России, наоборот, буржуазная революция дала прямо противоположные результаты. Революция в России привела не к усилению, а к ослаблению буржуазии как политической силы, не к умножению ее политических резервов, а к потере ею основного резерва, к потерекрестьянства. Буржуазная революция в России выдвинула на первый план не либеральную буржуазию, а революционный пролетариат, сплотив вокруг него многомиллионное крестьянство.

Этим, между прочим, и объясняется тот факт, что буржуазная революция в России переросла в пролетарскую революцию в сравнительно короткий срок. Гегемония пролетариата была зародышем и переходной ступенью к диктатуре пролетариата.

Чем объяснить это своеобразное явление в русской революции, не имеющее прецедентов в истории буржуазных революций на Западе? Откуда взялось это своеобразие?

Объясняется оно тем, что буржуазная революция развернулась в России при более развитых условиях классовой борьбы, чем на Западе, что русский пролетариат успел уже превратиться к этому времени в самостоятельную политическую силу, между тем как либеральная буржуазия, напуганная революционностью пролетариата, растеряла подобие всякой революционности (особенно после уроков 1905 г.) и вступила в союз

с царем и помещиками против революции, против рабочих и крестьян.

Следует обратить внимание на следующие обстоятельства, определившие своеобразие русской буржуазной революции:

а) Небывалая концентрация русской промышленности накануне революции. Известно, например, что в предприятиях с количеством рабочих свыше 500 чел. работало в России 54% всех рабочих, между тем как в такой развитой стране, как Северная Америка, в аналогичных предприятиях работало всего 33% всех рабочих. Едва ли нужно доказывать, что уже одно это обстоятельство при наличии такой революционной партии, как партия большевиков, превращало рабочий класс России в величайшую силу политической жизни страны.

б) Безобразные формы эксплуатации на предприятиях плюс нестерпимый полицейский режим царских опричников, — обстоятельство, превращавшее каждую серьезную стачку рабочих в громадный политический акт и закалявшее рабочий класс, как силу, до конца революционную.

в) Политическая дряблость русской буржуазии, превратившаяся после революции 1905 г. в прислужничество к царизму и прямую контрреволюционность, объяснимую не только революционностью русского пролетариата, отбросившего русскую буржуазию в объятия царизма, но и прямой зависимостью этой буржуазии от казенных заказов.

г) Наличие самых безобразных и самых нестерпимых пережитков крепостнических порядков в деревне, дополняемых всевластием помещика, — обстоятельство, бросившее крестьянство в объятия революции.

д) Царизм, давивший все живое и усугублявший своим произволом гнет капиталиста и помещика, — обстоятельство, соединившее борьбу ра-

бочих и крестьян в единый революционный поток.

е) Империалистская война, слившая все эти противоречия политической жизни России в глубокий революционный кризис и придавшая революции невероятную силу натиска.

Куда было ткнуться крестьянству при таких условиях? У кого искать поддержки против всевластия помещика, против произвола паря, против губительной войны, разорвавшей его хозяйство? У либеральной буржуазии? Но она враг, — об этом говорил долготный опыт всех четырех Дум. У эс-эров? Эс-эры, конечно, «лучше» кадетов, и программа у них «подходящая», почти крестьянская, но что могут дать эс-эры, если они думают опереться на одних крестьян и если они слабы в городе, где прежде всего черпает свои силы противник? Где та новая сила, которая ни перед чем не остановится ни в деревне, ни в городе, которая пойдет смело в первые ряды на борьбу с царем и помещиком, которая поможет крестьянству вырваться из кабалы, из безземелья, из гнета, из войны? Была ли вообще такая сила в России? Да, была. Это был русский пролетариат, показавший свою силу, свое умение бороться до конца, свою смелость, свою революционность еще в 1905 г.

Во всяком случае, другой такой силы не было, и взять ее неоткуда было.

Вот почему крестьянство, очалив от кадетов и причалив к эс-эрам, пришло вместе с тем к необходимости подчиниться руководству такого мужественного вождя революции, как русский пролетариат.

Таковы обстоятельства, определившие своеобразие русской буржуазной революции.

3) *Крестьянство во время пролетарской революции.* Этот период охватывает промежуток времени от Фев-

ральской революции (1917 г.) до Октябрьской (1917 г.). Период этот сравнительно недолгий, всего восемь месяцев, — но эти восемь месяцев, с точки зрения политического просвещения и революционного воспитания масс, смело могут быть поставлены на одну доску с целыми десятилетиями обычного конституционного развития, ибо они означают восемь месяцев *революции*. Характерной чертой этого периода является дальнейшее революционизирование крестьянства, его разочарование в эс-эрах, *отход* крестьянства от эс-эров, *новый поворот* крестьянства в сторону *прямого словечения* вокруг пролетариата, как единственной, до конца революционной силы, способной привести страну к миру. История этого периода есть история борьбы эс-эров (мелкобуржуазная демократия) и большевиков (пролетарская демократия) за крестьянство, за овладение большинством крестьянства. Судьбу этой борьбы решили коалиционный период, период керенщины, отказ эс-эров и меньшевиков от конфискации помещичьей земли, борьба эс-эров и меньшевиков за продолжение войны, июньское наступление на фронте, смертная казнь для солдат, восстание Корнилова.

Если раньше, в предыдущий период, основным вопросом революции являлось свержение царя и помещичьей власти, то теперь, в период послефевральской революции, когда царя уже не стало, а нескончаемая война доканала хозяйство страны, разорил вконец крестьянство, — основным вопросом революции стал вопрос о ликвидации войны. Центр тяжести явно переместился с вопросов чисто внутреннего характера к основному вопросу — о войне. «Кончить войну», «вырваться из войны» — это был общий крик истомившейся страны и, прежде всего, крестьянства.

Но, чтобы вырваться из войны, необходимо было свергнуть Временное

правительство, необходимо было свергнуть власть буржуазии, необходимо было свергнуть власть эс-эров и меньшевиков, ибо они и только они затягивали войну до «победного конца». Иного пути выхода из войны, как через свержение буржуазии, не оказалось на практике.

Это была новая революция, революция пролетарская, ибо она сбрасывала с власти последнюю, крайнюю левую фракцию империалистской буржуазии, партию эс-эров и меньшевиков, для того, чтобы создать новую, пролетарскую власть, власть советов, для того, чтобы поставить у власти партию революционного пролетариата, партию большевиков, партию революционной борьбы против империалистской войны за демократический мир. Большинство крестьянства поддержало борьбу рабочих за мир, за власть советов.

Иного выхода для крестьянства не было. Иного выхода и не могло быть.

Период керенщины был, таким образом, величайшим предметным уроком для трудовых масс крестьянства, ибо он наглядно показал, что при власти эс-эров и меньшевиков не вырваться стране из войны, не видать крестьянам ни земли, ни воли, что меньшевики и эс-эры отличаются от кадетов лишь сладкими речами и фальшивыми обещаниями, на деле же проводят ту же империалистскую, кадетскую политику, что единственной властью, способной вывести страну на дорогу, может быть лишь власть советов. Дальнейшее затягивание войны лишь подтверждало правильность этого урока, подхлестывало революцию и подгоняло миллионные массы крестьян и солдат на путь *прямого словечения* вокруг пролетарской революции. Изоляция эс-эров и меньшевиков стала непреложным фактом. Без наглядных уроков коалиционного периода диктатура пролетариата была невозможна.

Таковы обстоятельства, облегчившие процесс перерастания буржуазной революции в революцию пролетарскую.

Так сложилась диктатура пролетариата в России.

4) *Крестьянство после укрепления советской власти.* Если раньше, в первый период революции, дело шло, главным образом, о свержении царизма, а потом, после Февральской революции, вопрос шел, прежде всего, о выходе из империалистской войны через свержение буржуазии, то теперь, после ликвидации гражданской войны и упрочения советской власти,— на первый план выступили вопросы хозяйственного строительства. Усилить и развить национализированную индустрию; связать для этого индустрию с крестьянским хозяйством через торговлю, регулируемую государством; заменить продразверстку продналогом с тем, чтобы потом, постепенно уменьшая размеры продналога, свести дело к обмену изделий индустрии на продукты крестьянского хозяйства; оживить торговлю и развить кооперацию, вовлекая в эту последнюю миллионы крестьянства,— вот как рисовал Ленин очередные задачи хозяйственного строительства на пути к постройке фундамента социалистической экономики.

Говорят, что задача эта может оказаться непосильной для такой крестьянской страны, как Россия. Некоторые скептики говорят даже о том, что она просто утопична, невыполнима, ибо крестьянство есть крестьянство,— оно состоит из мелких производителей, и оно не может быть, поэтому, использовано для организации фундамента социалистического производства.

Но скептики ошибаются, ибо они не учитывают некоторых обстоятельств, имеющих в данном случае решающее значение. Рассмотрим главные из них.

*Во-первых.* Нельзя смешивать крестьянство Советского Союза с крестьянством Запада. Крестьянство, прошедшее школу трех революций, боровшееся против царя и буржуазной власти вместе с пролетариатом и во главе с пролетариатом, крестьянство, получившее землю и мир из рук пролетарской революции и ставшее ввиду этого резервом пролетариата,— это крестьянство не может не отличаться от крестьянства, боровшегося во время буржуазной революции во главе с либеральной буржуазией, получившего землю из рук этой буржуазии и ставшего ввиду этого резервом буржуазии. Едва ли нужно доказывать, что советское крестьянство, привыкшее ценить политическую дружбу и политическое сотрудничество с пролетариатом и обязанное своей свободой этой дружбе и этому сотрудничеству,— не может не составлять исключительно благоприятный материал для экономического сотрудничества с пролетариатом.

Энгельс говорил, что «завоевание политической власти социалистической партией стало делом близкого будущего», что «для того, чтобы завоевать ее, партия должна сначала пойти из города в деревню и сделаться сильной в деревне» (см. «Крестьянский вопрос» Энгельса). Он писал об этом в 90-х годах прошлого столетия, имея в виду западное крестьянство. Нужно ли доказывать, что русские коммунисты, проделавшие в этом отношении колоссальную работу в течение трех революций, успели уже создать себе в деревне такое влияние и такую опору, о которых не смеют даже мечтать наши западные товарищи? Как можно отрицать, что это обстоятельство не может не облегчить коренным образом дело налаживания экономического сотрудничества между рабочим классом и крестьянством России?

Скептики твердят о мелких крестья-

нах, как о факторе, несовместимом с социалистическим строительством. Но слушайте, что говорит Энгельс о мелких крестьянах Запада:

«Мы решительно стоим на стороне мелкого крестьянина; мы будем делать все возможное, чтобы ему было сноснее жить, чтобы облегчить ему переход к товариществу в случае, если он на это решится; в том же случае, если он еще не будет в состоянии принять это решение, мы постараемся предоставить ему возможно больше времени подумать об этом на своем клочке. Мы будем поступать так не только потому, что считаем возможным переход на нашу сторону самостоятельно работающего мелкого крестьянина, но также и из непосредственных партийных интересов. Чем больше будет число крестьян, которым мы не дадим спуститься до пролетариев и которых мы привлечем на свою сторону еще крестьянами, тем быстрее и легче свершится общественное преобразование. Нам было бы бесполезно ожидать с этим преобразованием того времени, когда капиталистическое производство повсюду разовьется до своих крайних последствий, когда и последний мелкий ремесленник и последний мелкий крестьянин падут жертвами крупного капиталистического производства. Материальные жертвы, которые придется принести в этом смысле в интересах крестьян из общественных средств, с точки зрения капиталистической экономики могут показаться выброшенными деньгами, а между тем, это — прекрасное употребление капитала, потому что они сберегут, может быть, в десять раз большие суммы при расходах на общественное преобразование в его целом. В этом смысле мы можем, следовательно, быть очень щедрыми по отношению к крестьянам» (см. там же).

Так говорил Энгельс, имея в виду западное крестьянство. Но разве не ясно, что сказанное Энгельсом нигде не может быть осуществлено с такой легкостью и полнотой, как в стране диктатуры пролетариата? Разве не ясно, что только в советской России могут быть проведены в жизнь теперь же и полностью и «переход на нашу сторону самостоятельно работающего мелкого крестьянина», и необходимые для этого «материальные жертвы», и нужная для этого «щедрость по отношению к крестьянам», — что эти

и подобные им меры в пользу крестьян уже проводятся в России? Как можно отрицать, что это обстоятельство, в свою очередь, должно облегчить и двинуть вперед дело хозяйственного строительства советской страны?

*Во-вторых.* Нельзя смешивать сельское хозяйство России с сельским хозяйством Запада. Там развитие сельского хозяйства идет по обычной линии капитализма, в обстановке глубокой дифференциации крестьянства, с крупными имениями и частнокапиталистическими латифундиями на одном полюсе, с пауперизмом, нищетой и наемным рабством — на другом. Там распад и разложение ввиду этого вполне естественны. Не то в России. У нас развитие сельского хозяйства не может пойти по такому пути хотя бы потому, что наличие советской власти и национализация основных орудий и средств производства не допускают такого развития. В России развитие сельского хозяйства должно пойти по другому пути, по пути кооперирования миллионов мелкого и среднего крестьянства, по пути развития в деревне массовой кооперации, поддерживаемой государством в порядке льготного кредитования. Ленин правильно указал в статьях о кооперации, что развитие сельского хозяйства у нас должно пойти по новому пути, по пути вовлечения большинства крестьян в социалистическое строительство через кооперацию, по пути постепенного внедрения в сельское хозяйство начал коллективизма сначала в области сбыта, а потом — в области производства продуктов сельского хозяйства.

Крайне интересны в этом отношении некоторые новые явления в деревне в связи с работой сельскохозяйственной кооперации. Известно, что внутри Сельхозсоюза народились новые крупные организации по отраслям сельского хозяйства, — по льну, кар-



тофелю, маслу и пр., — имеющие большую будущность. Из них, например, Лыноцентр объединяет целую сеть производственных товариществ крестьян-льноводов. Лыноцентр занимается тем, что снабжает крестьян семенами и орудиями производства, потом у тех же крестьян покупает всю продукцию льна, сбывает ее в массовом масштабе на рынок, обеспечивает крестьянам участие в прибылях и, таким образом, связывает крестьянское хозяйство через Сельскосоюз с государственной промышленностью. Как назвать такую форму организации производства? Это есть, по-моему, домашняя система крупного государственно-социалистического производства в области сельского хозяйства. Я говорю здесь о домашней системе государственно-социалистического производства по аналогии с домашней системой капитализма в области, скажем, текстильного производства, где кустари, получая от капиталиста сырье и орудия и сдавая ему всю свою продукцию, фактически являлись полунаемными рабочими на дому. Это один из многих показателей того, по какому пути должно пойти у нас развитие сельского хозяйства. Я уже не говорю здесь о других показателях такого же рода по другим отраслям сельского хозяйства.

Едва ли надо доказывать, что громадное большинство крестьянства охотно станет на этот новый путь развития, отбросив прочь путь частнокапиталистических латифундий и наемного рабства, путь нищеты и разорения.

Вот что говорит Ленин о путях развития нашего сельского хозяйства:

«Власть государства на все крупные средства производства, власть государства в руках пролетариата, союз этого пролетариата со многими миллионами мелких и мельчайших крестьян, обеспечение руководства за этим пролетариатом по отношению к крестьянству и т. д., — разве это не все, что нужно для того, чтобы из

кооперации, из одной только кооперации, которую мы прежде третировали, как торговашескую, и которую с известной осторожностью имеем право третировать теперь при известных же, разве это не все необходимое для построения полного социалистического общества? Это еще не построение социалистического общества, но это все необходимое и достаточное для этого построения» (см. т. XXVII, стр. 392).

Говоря дальше о необходимости финансовой и иной поддержки кооперации, как «нового принципа организации населения» и нового «общественного строя» при диктатуре пролетариата, Ленин продолжает:

«Каждый общественный строй возникает лишь при финансовой поддержке определенного класса. Нечего напоминать о тех сотнях и сотнях миллионов рублей, которые стоило рождение «свободного» капитализма. Теперь мы должны созреть и превратить в дело, что в настоящее время тот общественный строй, который мы должны поддерживать сверх обычного, есть строй кооперативный. Но поддерживать его надо в настоящем смысле этого слова, т. е. под этой поддержкой недостаточно понимать поддержку любого кооперативного оборота, — под этой поддержкой надо понимать поддержку такого кооперативного оборота, в котором действительно участвуют действительные массы населения» (см. там же, стр. 393).

О чем говорят все эти обстоятельства?

О том, что скептики неправы.

О том, что прав ленинизм, рассматривающий трудящиеся массы крестьянства как резерв пролетариата.

О том, что стоящий у власти пролетариат может и должен использовать этот резерв для того, чтобы сомкнуть индустрию с сельским хозяйством, поднять социалистическое строительство и подвести под диктатуру пролетариата тот необходимый фундамент, без которого невозможен переход к социалистической экономике.

## VI. Национальный вопрос.

Из этой темы я беру два главных вопроса: а) постановка вопроса, б) освободительное движение угнетен-

ных народов и пролетарская революция.

1) *Постановка вопроса.* За последние два десятилетия национальный вопрос претерпел ряд серьезнейших изменений. Национальный вопрос в период II Интернационала и национальный вопрос в период ленинизма далеко не одно и то же. Они глубоко друг от друга отличаются не только по объему, но и по внутреннему своему характеру.

Раньше национальный вопрос замыкался обычно тесным кругом вопросов, касающихся, главным образом, «культурных» национальностей. Ирландцы, венгры, поляки, финны, сербы и некоторые другие национальности Европы — таков тот круг неполноправных народов, судьбами которых интересовались герои II Интернационала. Десятки и сотни миллионов азиатских и африканских народов, терпящих национальный гнет в самой грубой и жестокой форме, обычно оставались вне поля зрения. Белых и черных, «культурных» и «некультурных» не решались ставить на одну доску. Две-три пустых и кислосладких резолюции, старательно обходящих вопрос об освобождении колоний, — это все, чем могли похвастать деятели II Интернационала. Теперь эту двойственность и половинчатость в национальном вопросе нужно считать ликвидированной. Ленинизм вскрыл это вопиющее несоответствие, разрушил стену между белыми и черными, между европейцами и азиатами, между «культурными» и «некультурными» рабами империализма и связал, таким образом, национальный вопрос с вопросом о колониях. Тем самым национальный вопрос был превращен из вопроса частного и внутригосударственного в вопрос общий и международный, в мировой вопрос об освобождении угнетенных народов зависимых стран и колоний от ига империализма.

Раньше принцип самоопределения наций истолковывался обычно неправильно, суживаясь нередко до права наций на автономию. Некоторые лидеры II Интернационала дошли даже до того, что право на самоопределение превратили в право на культурную автономию, т. е. в право угнетенных наций иметь свои культурные учреждения, оставляя всю политическую власть в руках господствующей нации. Это обстоятельство вело к тому, что идея самоопределения из орудия борьбы с аннексиями рисковала превратиться в орудие оправдания аннексий. Теперь эту путаницу нужно считать преодоленной. Ленинизм расширил понятие самоопределения, истолковав его как право угнетенных народов зависимых стран и колоний на полное отделение, как право наций на самостоятельное государственное существование. Тем самым была исключена возможность оправдания аннексий путем истолкования права на самоопределение, как права на автономию. Самый же принцип самоопределения был превращен, таким образом, из орудия обмана масс, каковым он, несомненно, являлся в руках социал-шовинистов во время империалистской войны, — в орудие разоблачения всех и всяких империалистических вождедений и шовинистических махинаций, в орудие политического просвещения масс в духе интернационализма.

Раньше вопрос об угнетенных нациях рассматривался обычно, как вопрос чисто правовой. Торжественное провозглашение «национального равноправия», бесчисленные декларации о «равенстве наций» — вот чем пробавлялись партии II Интернационала, замазывающие тот факт, что «равенство наций» при империализме, когда одна группа наций (меньшинство) живет за счет эксплуатации другой группы наций, является издевкой над угнетенными народами. Теперь

эту буржуазно-правовую точку зрения в национальном вопросе нужно считать разоблаченной. Ленинизм низвел национальный вопрос с высот широкополитических деклараций на землю, заявив, что декларации о «равенстве наций», не подкрепляемые со стороны пролетарских партий прямой поддержкой освободительной борьбы угнетенных народов, являются пустыми и фальшивыми декларациями. Тем самым вопрос об угнетенных нациях стал вопросом о поддержке, о помощи, действительной и постоянной помощи угнетенным нациям в их борьбе с империализмом за действительное равенство наций, за их самостоятельное государственное существование.

Раньше национальный вопрос рассматривался реформистски, как отдельный самостоятельный вопрос, вне связи с общим вопросом о власти капитала, о свержении империализма, о пролетарской революции. Молчаливо предполагалось, что победа пролетариата в Европе возможна без прямого союза с освободительным движением в колониях, что разрешение национально-колониального вопроса может быть проведено втихомолку, «самотек», в стороне от большой дороги пролетарской революции, без революционной борьбы с империализмом. Теперь эту антиреволюционную точку зрения нужно считать разоблаченной. Ленинизм доказал, а империалистическая война и революция в России подтвердили, что национальный вопрос может быть разрешен лишь в связи и на почве пролетарской революции, что путь победы революции на Западе проходит через революционный союз с освободительным движением колоний и зависимых стран против империализма. Национальный вопрос есть часть общего вопроса о пролетарской революции, часть вопроса о диктатуре пролетариата.

Вопрос стоит так: *исчерпаны ли*

*уже* революционные возможности, имеющиеся в недрах революционно-освободительного движения угнетенных стран, или нет, и если не исчерпаны, — есть ли надежда, основание использовать эти возможности для пролетарской революции, превратить зависимые и колониальные страны из резерва империалистической буржуазии в резерв революционного пролетариата, в союзника последнего?

Ленинизм отвечает на этот вопрос положительно, т.-е. в духе признания в недрах национально-освободительного движения угнетенных стран революционных способностей и в духе возможности их использования в интересах свержения общего врага, в интересах свержения империализма. Механика развития империализма, империалистическая война и революция в России целиком подтверждают выводы ленинизма на этот счет.

Отсюда необходимость поддержки, решительной и активной поддержки со стороны пролетариата национально-освободительного движения угнетенных и зависимых народов.

Это не значит, конечно, что пролетариат должен поддерживать *всякое* национальное движение, везде и всегда, во всех отдельных конкретных случаях. Речь идет о поддержке таких национальных движений, которые направлены на ослабление, на свержение империализма, а не на его укрепление и сохранение. Бывают случаи, когда национальные движения отдельных угнетенных стран приходят в столкновение с интересами развития пролетарского движения. Само собою понятно, что в таких случаях не может быть и речи о поддержке. Вопрос о правах наций есть не изолированный и самодовлеющий вопрос, а часть общего вопроса о пролетарской революции, подчиненная целому и требующая своего рассмотрения под углом зрения целого. Маркс в 40-х годах прошлого века стоял за наци-

ональное движение поляков и венгров против национального движения чехов и южных славян. Почему? Потому, что чехи и южные славяне являлись тогда «реакционными народами», «русскими форпостами» в Европе, форпостами абсолютизма, тогда как поляки и венгры являлись «революционными народами», борющимися против абсолютизма. Потому, что поддержка национального движения чехов и южных славян означала тогда косвенную поддержку царизма, опаснейшего врага революционного движения в Европе.

«Отдельные требования демократии, — говорит Ленин, — в том числе самоопределение, не абсолюты, а *частичка* общедемократического (т.е. общесоциалистического) *мирового* движения. Возможно, что в отдельных конкретных случаях частичка противоречит общему, тогда надо отвергнуть ее» (см. т. XIX, стр. 257 — 258).

Так обстоит дело с вопросом об отдельных национальных движениях, о возможном реакционном характере этих движений, если, конечно, расценивать их не с формальной точки зрения, не с точки зрения абстрактных прав, а конкретно, с точки зрения интересов революционного движения.

То же самое нужно сказать о революционном характере национальных движений вообще. Несомненная революционность громадного большинства национальных движений столь же относительна и своеобразна, сколь относительна и своеобразна возможная реакционность некоторых отдельных национальных движений. Революционный характер национальных движений в обстановке империалистического гнета вовсе не предполагает обязательного наличия пролетарских элементов в движении, наличия революционной или республиканской программы движения, наличия демократической основы движения. Борьба афганского эмира за независимость Афганистана является объективно рево-

люционной борьбой, несмотря на монархический образ взглядов эмира и его сподвижников, ибо она ослабляет, разлагает, подтачивает империализм, между тем как борьба таких «отчаянных» демократов и «социалистов», «революционеров» и республиканцев, как, скажем, Керенский и Церетели, Рендель и Шейдеман, Чернов и Дан, Гендерсон и Клайнс, во время империалистической войны, была борьбой *реакционной*, ибо она имела своим результатом подкрашивание, укрепление, победу империализма. Борьба египетских купцов и буржуазных интеллигентов за независимость Египта является, по тем же причинам, борьбой объективно *революционной*, несмотря на буржуазное происхождение и буржуазное звание лидеров египетского национального движения, несмотря на то, что они против социализма, между тем как борьба английского рабочего правительства за сохранение зависимого положения Египта является, по тем же причинам, борьбой *реакционной*, несмотря на пролетарское происхождение и на пролетарское звание членов этого правительства, несмотря на то, что они «за» социализм. Я уже не говорю о национальном движении других, более крупных колониальных и зависимых стран, вроде Индии и Китая, каждый шаг которых по пути к освобождению, если он даже нарушает требования формальной демократии, является ударом парового молота по империализму, т.е. шагом, несомненно, *революционным*.

Ленин прав, говоря, что национальное движение угнетенных стран нужно расценивать не с точки зрения формальной демократии, а с точки зрения фактических результатов в общем балансе борьбы против империализма. т.е. «не изолированно, а в мировом масштабе» (см. т. XIX, стр. 257).

2) *Освободительное движение угнетенных народов и пролетарская ре-*

полноцен. При решении национального вопроса ленинизм исходит из следующих положений:

а) мир разделен на два лагеря: на лагерь горстки цивилизованных наций, обладающих финансовым капиталом и эксплуатирующих громадное большинство населения земного шара, и лагерь угнетенных и эксплуатируемых народов колоний и зависимых стран, составляющих это большинство;

б) колонии и зависимые страны, угнетаемые и эксплуатируемые финансовым капиталом, составляют величайший резерв и серьезнейший источник сил империализма;

в) революционная борьба угнетенных народов зависимых и колониальных стран против империализма является единственным путем их освобождения от гнета и эксплуатации;

г) важнейшие колониальные и зависимые страны уже вступили на путь национально-освободительного движения, которое не может не привести к кризису всемирного капитализма;

д) интересы пролетарского движения в развитых странах и национально-освободительного движения в колониях требуют соединения этих двух видов революционного движения в общий фронт против общего врага, против империализма;

е) победа рабочего класса в развитых странах и освобождение угнетенных народов от ига империализма невозможны без образования и укрепления общего революционного фронта;

ж) образование общего революционного фронта невозможно без прямой и решительной поддержки со стороны пролетариата угнетенных наций освободительного движения угнетенных народов против «отечественного» империализма, ибо «не может быть свободен народ, угнетающий другие народы» (Маркс);

з) поддержка эта означает отстаивание, защиту, проведение в жизнь лозунга — право наций на отделение,

на самостоятельное государственное существование;

и) без проведения этого лозунга невозможно наладить объединение и сотрудничество наций в едином мировом хозяйстве, составляющем материальную базу победы социализма;

к) объединение это может быть лишь добровольным, возникшим на основе взаимного доверия и братских взаимоотношений народов.

Отсюда две стороны, две тенденции в национальном вопросе: тенденция к политическому освобождению от империалистических уз и к образованию самостоятельного национального государства, возникшая на основе империалистического гнета и колониальной эксплуатации, и тенденция к хозяйственному сближению наций, возникшая в связи с образованием мирового рынка и мирового хозяйства.

«Развивающийся капитализм, — говорит Ленин, — знает две исторические тенденции в национальном вопросе. Первая: пробуждение национальной жизни и национальных движений, борьба против всякого национального гнета, создание национальных государств. Вторая: развитие и ущемление всяческих сношений между нациями, ломка национальных перегородок, создание интернационального единства капитала, экономической жизни вообще, политики, науки и т. д. Обе тенденции суть мировой закон капитализма. Первая преобладает в начале его развития, вторая характеризует зрелый и идущий к своему превращению в социалистическое общество капитализм» (см. т. XVII, стр. 139 — 140).

Для империализма эти две тенденции являются непримиримыми противоречиями, ибо империализм не может жить без эксплуатации и насильственного удержания колоний в рамках «единого целого», ибо империализм может сближать нации лишь путем аннексии и колониальных захватов, без которых он, вообще говоря, немислим.

Для коммунизма, наоборот, эти тенденции являются лишь двумя сторонами одного дела, дела освобождения

угнетенных народов от ига империализма, ибо коммунизм знает, что объединение народов в едином мировом хозяйстве возможно лишь на началах взаимного доверия и добровольного соглашения, что путь образования добровольного объединения народов лежит через отделение колоний от «единого» империалистического «целого», через превращение их в самостоятельные государства.

Отсюда необходимость упорной, непрерывной, решительной борьбы с великодержавным шовинизмом «социалистов» господствующих наций (Англия, Франция, Америка, Италия, Япония и пр.), не желающих бороться со своими империалистическими правительствами, не желающих поддерживать борьбу угнетенных народов «их» колоний за освобождение от гнета, за государственное отделение.

Без такой борьбы невозможно воспитание рабочего класса господствующих наций в духе действительного интернационализма, в духе сближения с трудящимися массами зависимых стран и колоний, в духе действительной подготовки пролетарской революции. Революция в России не победила бы и Колчак с Деникиным не были бы разбиты, если бы русский пролетариат не имел сочувствия и поддержки со стороны угнетенных народов бывшей Российской империи. Но для того, чтобы завоевать сочувствие и поддержку этих народов, он должен был прежде всего разбить цепи русского империализма и освободить эти народы от национального гнета. Без этого невозможно было бы упрочить советскую власть, насадить действительный интернационализм и создать ту замечательную организацию сотрудничества народов, которая называется Союзом Советских Социалистических Республик и которая является живым прообразом будущего объединения народов в едином мировом хозяйстве.

Отсюда необходимость борьбы против национальной замкнутости, узости, обособленности социалистов угнетенных стран, не желающих подняться выше своей национальной колокольни и не понимающих связи освободительного движения своей страны с пролетарским движением господствующих стран.

Без такой борьбы невозможно отстоять самостоятельную политику пролетариата угнетенных наций и его классовую солидарность с пролетариатом господствующих стран в борьбе за свержение общего врага, в борьбе за свержение империализма, без такой борьбы интернационализм был бы невозможен.

Таков путь воспитания трудовых масс господствующих и угнетенных наций в духе революционного интернационализма.

Вот что говорит Ленин об этой двусторонней работе коммунизма по воспитанию рабочих в духе интернационализма:

«Может ли это воспитание... быть конкретно одинаково в нациях больших и угнетенных и в нациях маленьких, угнетаемых? В нациях аннектирующих и нациях аннектируемых?»

Очевидно, нет. Путь к одной цели: к полному равноправию, теснейшему сближению и дальнейшему слиянию всех наций идет здесь, очевидно, различными конкретными дорогами, — все равно, как путь, скажем, к точке, находящейся в середине данной страны, идет валово от одного бокового края ее и направо от противоположного края. Если социалист большой, угнетающей, аннектирующей нации, исповедуя вообще слияние наций, забудет хоть на минуту о том, что «его» Николай II, «его» Вильгельм, Георг, Пуанкаре и пр. тоже за «слияние» с мелкими нациями (путем аннексий) — Николай II «за слияние» с Галицией, Вильгельм II за «слияние» с Бельгией и пр., — то подобный социалист окажется смешным доктринером в теории, пособником империализма на практике.

Центр тяжести интернационалистского воспитания рабочих в угнетающих странах неминуемо должен состоять в проповеди и отстаивании ими свободы отделения угнетенных стран. Без этого нет интерна-

ционализма. Мы в праве и обязаны трети-ровать всякого социалиста угнетающей нации, который не ведет такой пропаганды, как империалиста и как негодяя. Это безусловное требование, хотя бы случай отделения был возможен и «осуществим» до социализма всего в 1 из 1000 случаев...

Наоборот, социалист маленькой нации должен центр тяжести своей агитации класть на втором слове нашей общей формулы: «добровольное соединение» наций. Он может, не нарушая своих обязанностей, как интернационалиста, быть и за политическую независимость своей нации, и за ее включение в соседнее государство X, Y, Z и пр. Но во всех случаях он должен бороться против мелко-национальной узости, замкнутости, обособленности, за учет целого и всеобщего, за подчинение интересов частного интересам общего.

Люди, не вдумавшиеся в вопрос, находят «противоречивым», чтобы социалисты угнетающих наций настаивали на «свободе отделения», а социалисты угнетенных наций — на «свободе соединения». Но небольшое разъяснение показывает, что иного пути к интернационализму и слиянию наций, иного пути к этой цели от данного положения нет и быть не может» (см. т. XIX, стр. 261—262).

## VII. Стратегия и тактика.

Из этой темы я беру шесть вопросов: а) стратегия и тактика, как наука о руководстве классовой борьбой пролетариата; б) этапы революции и стратегия; в) приливы и отливы движения и тактика; г) стратегическое руководство; д) тактическое руководство; е) реформизм и революционизм.

1) *Стратегия и тактика, как наука о руководстве классовой борьбой пролетариата.* Период господства II Интернационала был периодом по преимуществу формирования и обучения пролетарских армий в обстановке более или менее мирного развития. Это был период парламентаризма, как преимущественной формы классовой борьбы. Вопросы о великих столкновениях классов, о подготовке пролетариата к революционным схваткам, о путях завоевания диктатуры пролетариата не стояли тогда, как казалось, на очереди. Задача сво-

дилась к тому, чтобы использовать все пути легального развития для формирования и обучения пролетарских армий, использовать парламентаризм применительно к условиям, при которых пролетариат оставался и должен был, как казалось, остаться в положении оппозиции. Едва ли нужно доказывать, что в такой период и при таком понимании задач пролетариата не могло быть ни цельной стратегии, ни разработанной тактики. Были обрывки, отдельные мысли о тактике и стратегии, но тактики и стратегии не было.

Смертный грех II Интернационала состоит не в том, что он проводил в свое время тактику использования парламентских форм борьбы, а в том, что он переоценивал значение этих форм, считая их чуть ли не единственными, а когда настал период открытых революционных схваток и вопрос о внепарламентских формах борьбы стал на первую очередь, партии II Интернационала отвернулись от новых задач, не приняли их.

Только в следующий период, в период открытых выступлений пролетариата, в период пролетарской революции, когда вопрос о свержении буржуазии стал вопросом прямой практики, когда вопрос о резервах пролетариата (стратегия) сделался одним из самых животрепещущих вопросов, когда все формы борьбы и организации — и парламентские, и внепарламентские (тактика) — выявили себя с полной определенностью, — только в этот период могли быть выработаны цельная стратегия и разработанная тактика борьбы пролетариата. Гениальные мысли Маркса и Энгельса о тактике и стратегии, замуравленные оппортунистами II Интернационала, были вытиснены Лениным на свет божий в этот именно период. Но Ленин не ограничился восстановлением отдельных тактических положений Маркса и Энгельса. Он их раз-

вил дальние и дополнил новыми мыслями и положениями, объединив все это в систему правил и руководящих начал по руководству классовой борьбой пролетариата. Такие брошюры Ленина, как «Что делать?», «Две тактики», «Империализм», «Государство и революция», «Пролетарская революция и ренегат Каутский», «Детская болезнь», несомненно войдут как ценнейший вклад в общую сокровищницу марксизма, в его революционный арсенал. Стратегия и тактика ленинизма есть наука о руководстве революционной борьбой пролетариата.

2) *Этапы революции и стратегия.* Стратегия есть определение направления главного удара пролетариата на основе данного этапа революции, выработка соответствующего плана расположения революционных сил (главных и второстепенных резервов), борьба за проведение этого плана на всем протяжении данного этапа революции.

Наша революция переживает уже два этапа и вступила после Октябрьского переворота в третий этап. Соответственно с этим менялась стратегия.

*Первый этап.* 1903 г. — февраль 1917 г. Цель — свалить царизм, ликвидировать полностью пережитки средневековья. Основная сила революции — пролетариат. Ближайший резерв — крестьянство. Направление основного удара: изоляция либерально-монархической буржуазии, старающейся овладеть крестьянством и ликвидировать революцию путем соглашения с царизмом. План расположения сил: союз рабочего класса с крестьянством. «Пролетариат должен провести до конца демократический переворот, присоединяя к себе массу крестьянства, чтобы раздавить силой сопротивление самодержавия и парализовать неустойчивость буржуазии» (см. т. VIII, стр. 96).

*Второй этап.* Март 1917 г. — октябрь 1917 г. Цель — свалить империализм в России и выйти из импери-

листической войны. Основная сила революции — пролетариат. Ближайший резерв — беднейшее крестьянство. Пролетариат соседних стран как вероятный резерв. Затянувшаяся война и кризис империализма как благоприятный момент. Направление основного удара: изоляция мелкобуржуазной демократии (меньшевики и эс-эры), старающейся овладеть трудовыми массами крестьянства и кончить революцию путем соглашения с империализмом. План расположения сил: союз пролетариата с беднейшим крестьянством. «Пролетариат должен совершить социалистический переворот, присоединяя к себе массу полупролетарских элементов населения, чтобы сломить силой сопротивление буржуазии и парализовать неустойчивость крестьянства и мелкой буржуазии» (см. там же).

*Третий этап.* Начался он после Октябрьского переворота. Цель — упрочить диктатуру пролетариата в одной стране, используя ее как опорный пункт для свержения империализма во всех странах. Революция выходит за рамки одной страны, началась эпоха мировой революции. Основные силы революции: диктатура пролетариата в одной стране, революционное движение пролетариата во всех странах. Главные резервы: полупролетарские и мелкокрестьянские массы в развитых странах, освободительное движение в колониях и зависимых странах. Направление основного удара: изоляция мелкобуржуазной демократии, изоляция партий II Интернационала, представляющих основную опору политики соглашения с империализмом. План расположения сил: союз пролетарской революции с освободительным движением колоний и зависимых стран.

Стратегия имеет дело с основными силами революции и их резервами. Она меняется в связи с переходом революции от одного этапа к другому,



оставаясь в основном без изменений на весь период данного этапа.

3) *Приливы и отливы движения и тактика.* Тактика есть определение линии поведения пролетариата за сравнительно короткий период прилива или отлива движения, подъема или упадка революции, борьба за проведение этой линии путем смены старых форм борьбы и организации новыми, старых лозунгов новыми, путем сочетания этих форм и т. д. Если стратегия имеет целью выиграть войну, скажем, с царизмом или с буржуазией, довести до конца борьбу с царизмом или с буржуазией, то тактика ставит себе менее существенные цели, ибо она старается выиграть не войну в целом, а те или иные сражения, те или иные бои, успешно провести те или иные кампании, те или иные выступления, соответствующие конкретной обстановке в период данного подъема или упадка революции. Тактика есть часть стратегии, ей подчиненная, ее обслуживающая.

Тактика меняется в зависимости от приливов и отливов. В то время, как в период первого этапа революции (1903—1917, февраль) стратегический план оставался без изменения, тактика менялась за это время несколько раз. В период 1903—1905 гг. тактика партии была наступательная, ибо был прилив революции, движение поднималось в гору, и тактика должна была исходить из этого факта. Соответственно с этим и формы борьбы были революционные, отвечающие требованиям прилива революции. Местные политические забастовки, политические демонстрации, общая политическая забастовка, бойкот Думы, восстание, революционно-боевые лозунги — таковы сменяющие друг друга формы борьбы за этот период. В связи с формами борьбы изменились тогда и формы организации. Фабрично-заводские комитеты, крестьянские революционные комитеты,

забастовочные комитеты, советы рабочих депутатов, более или менее открытая рабочая партия — таковы формы организации за этот период.

В период 1907—1917 гг. партия вынуждена была перейти на тактику отступления, ибо мы имели тогда упадок революционного движения, отлив революции, и тактика не могла не считаться с этим фактом. Соответственно с этим изменились и формы борьбы, так же как и формы организации. Вместо бойкота Думы — участие в Думе, вместо открытых внедумских революционных выступлений — думские выступления и думская работа, вместо общих политических забастовок — частичные экономические забастовки или просто затишье. Понятно, что партия должна была уйти в этот период в подполье, массовые же революционные организации были заменены культурно-просветительными, кооперативными, страховыми и прочими подзаконными организациями.

То же самое нужно сказать о втором и третьем этапе революции, на протяжении которых тактика менялась десятки раз, тогда как стратегические планы оставались без изменения.

Тактика имеет дело с формами борьбы и формами организации пролетариата, с их сменой, их сочетанием. На основе данного этапа революции тактика может меняться несколько раз, в зависимости от приливов или отливов, от подъема или упадка революции.

4) *Стратегическое руководство.* Резервы революции бывают:

*прямые:* а) крестьянство и вообще переходные слои своей страны, б) пролетариат соседних стран, в) революционное движение в колониях и зависимых странах, г) завоевания и приобретения диктатуры пролетариата, — от части которых пролетариат может временно отказаться, оставив за собою перевес сил, с тем, чтобы подкупить

сильного противника и получить передышку, и

*косвенные:* а) противоречия и конфликты между непролетарскими классами своей страны, могущие быть использованными пролетариатом для ослабления противника, для усиления своих резервов, б) противоречия, конфликты и войны (например, империалистическая война) между враждебными пролетарскому государству буржуазными государствами, могущие быть использованными пролетариатом при своем наступлении или при маневрировании в случае вынужденного отступления.

О резервах первого рода не стоит распространяться, так как их значение понятно всем и каждому. Что касается резервов второго рода, значение которых не всегда ясно, то нужно сказать, что они имеют иногда первостепенное значение для хода революции. Едва ли можно отрицать громадное значение, например, того конфликта между мелкобуржуазной демократией (эс-эры) и либерально-монархической буржуазией (кадеты) во время первой революции и после нее, который несомненно сыграл свою роль в деле высвобождения крестьянства из-под влияния буржуазии. Еще меньше оснований отрицать колоссальное значение факта смертельной войны между основными группами империалистов в период Октябрьского переворота, когда империалисты, занятые войной между собой, не имели возможности сосредоточить силы против молодой советской власти, а пролетариат именно поэтому получил возможность взяться вплотную за организацию своих сил, за укрепление своей власти и подготовить разгром Колчака и Деникина. Надо полагать, что теперь, когда противоречия между империалистическими группами все более углубляются и когда новая война между ними становится неизбежной, резервы такого рода будут

иметь для пролетариата все более серьезное значение.

Задача стратегического руководства состоит в том, чтобы правильно использовать все эти резервы для достижения основной цели революции на данном этапе ее развития.

В чем состоит правильное использование резервов?

В выполнении некоторых необходимых условий, из которых главными условиями нужно считать следующие.

*Во-первых.* Сосредоточение главных сил революции в решающий момент на наиболее уязвимом для противника пункте, когда революция уже назрела, когда наступление идет на всех фронтах, когда восстание стучится в дверь и когда подтягивание резервов к авангарду является решающим условием успеха. Примером, демонстрирующим такого рода использование резервов, можно считать стратегию партии за период апрель — октябрь 1917 г. Несомненно, что наиболее уязвимым пунктом противника в этот период была война. Несомненно, что именно на этом вопросе, как основном, собралась партия вокруг пролетарского авангарда широчайшие массы населения. Стратегия партии в этот период сводилась к тому, чтобы, обучая авангард уличным выступлениям путем манифестаций и демонстраций, подтягивать вместе с тем к авангарду резервы через советы в тылу и солдатские комитеты на фронте. Исход революции показал, что использование резервов было правильное.

Вот что говорит Ленин об этом условии стратегического использования сил революции, перефразируя известные положения Маркса и Энгельса о восстании:

«Никогда не играть с восстанием, а, начиная его, знать твердо, что надо идти до конца. Необходимо собрать большой перевес сил в решающем месте, в решающий момент, ибо иначе неприятель, обладающий лучшей подготовкой и организацией, уничтожит повстанцев. Раз восста-

ние начато, надо действовать с величайшей решительностью и непременно, безусловно переходить в наступление. «Оборона есть смерть вооруженного восстания». Надо стараться захватить врасплох неприятеля, уловить момент, пока его войска разброшены. Надо добиваться ежедневно хоть маленьких успехов (можно сказать, ежедневно, если дело идет об одном городе), поддерживая во что бы то ни стало «моральный перевес» (см. т. XXI, стр. 319—320).

*Во-вторых.* Выбор момента решающего удара, момента открытия восстания, рассчитанный на то, что кризис дошел до высшей точки, что готовность авангарда биться до конца, готовность резерва поддержать авангард и максимальная растерянность в рядах противника — имеются уже налицо.

«Решительное сражение, — говорит Ленин, — можно считать вполне назревшим», если «все враждебные нам классовые силы достаточно залупагались, достаточно перерадрили друг с другом, достаточно обессилили себя борьбой, которая им не по силам»; если «все колеблющиеся, шаткие, неустойчивые промежуточные элементы, т.-е. мелкая буржуазия, мелкобуржуазная демократия, в отличие от буржуазии, достаточно разоблачили себя перед народом, достаточно оповорились своим практическим банкротством»; если «в пролетариате началось и стало могуче подниматься массовое настроение в пользу поддержки самых решительных, беззаветно смелых, революционных действий против буржуазии. Вот тогда революция назрела, вот тогда наша победа, если мы верно учли все намеченные выше... условия и верно выбрали момент, наша победа обеспечена» (см. т. XXV, стр. 320—321).

Образцом такой стратегии можно считать проведение Октябрьского восстания.

Нарушение этого условия ведет к опасной ошибке, называемой «потерей темпа», когда партия отстает от хода движения или забегает далеко вперед, создавая опасность провала. Примером такой «потери темпа», примером того, как не следует выбирать момент восстания, нужно считать попытку одной части товарищей на-

чать восстание с ареста Демократического совещания в августе 1917 г., когда в советах чувствовалось еще колебание, фронт находился еще на перепутьи, резервы не были еще подтянуты к авангарду.

*В третьих.* Неуклонное проведение уже принятого курса через все и всякие затруднения и осложнения на пути к цели, необходимое для того, чтобы авангард не терял из виду основной цели борьбы, а массы не сбивались с пути, идя к этой цели и стараясь спланиваться вокруг авангарда. Нарушение этого условия ведет к громадной ошибке, хорошо известной морякам под именем «потери курса». Примером такой «потери курса» нужно считать ошибочное поведение нашей партии непосредственно после Демократического совещания, принявшей решение об участии в Предпарламенте. Партия как бы забывала в этот момент, что Предпарламент есть попытка буржуазии перевести страну с пути советов на путь буржуазного парламентаризма, что участие партии в таком учреждении может спутать все карты и сбить с пути рабочих и крестьян, ведущих революционную борьбу под лозунгом «вся власть советам». Эта ошибка была исправлена уходом большевиков из Предпарламента.

*В четвертых.* Маневрирование резервами, рассчитанное на правильное отступление, когда враг силен, когда отступление неизбежно, когда принять бой, навязываемый противником, заведомо невыгодно, когда отступление становится при данном соотношении сил единственным средством вывести авангард из-под удара и сохранить за ним резервы.

«Революционные партии, — говорит Ленин, — должны доучиваться. Они учились наступать. Теперь приходится понять, что эту науку необходимо дополнить наукой, как правильно отступать. Приходится понять, — и революционный класс на собственном горьком опыте учиться понимать, — что

нельзя победить, не научившись правильному наступлению и правильному отступлению» (см. т. XXV, стр. 177).

Цель такой стратегии — выиграть время, разложить противника и накопить силы для перехода потом в наступление.

Образцом такой стратегии можно считать заключение Брестского мира, давшего партии возможность выиграть время, использовать столкновения в лагере империализма, разложить силы противника, сохранить за собой крепость и накопить силы для того, чтобы подготовить наступление на Колчака и Деникина.

«Заклячая сепаратный мир, — говорил тогда Ленин, — мы в наибольшей, возможной для данного момента степени освобождаемся от обеих враждующих империалистских групп, используем их вражду и войну, — затрудняющую их сделку против нас, — используем, получая известный период развязанных рук для продолжения и закрепления социалистической революции» (см. т. XXII, стр. 198).

«Теперь даже последний дурак видит», — говорит Ленин спустя три года после Брестского мира, — «что «Брестский мир» был уступкой, усилившей нас и раздробившей силы международного империализма» (см. т. XXVII, стр. 7).

Таковы главные условия, обеспечивающие правильность стратегического руководства.

5) *Тактическое руководство.* Тактическое руководство есть часть стратегического руководства, подчиненная задачам и требованиям последнего. Задача тактического руководства состоит в том, чтобы овладеть всеми формами борьбы и организации пролетариата и обеспечить правильное их использование для того, чтобы добиться максимума результатов при данном соотношении сил, необходимого для подготовки стратегического успеха. ○

В чем состоит правильное использование форм борьбы и организации пролетариата?

В выполнении некоторых необхо-

димых условий, из которых главными условиями нужно считать следующие.

*Во-первых.* Выдвижение на первый план тех именно форм борьбы и организации, которые, более всего соответствуя условиям данного прилива или отлива движения, способны облегчить и обеспечить подвод масс к революционным позициям, подвод миллионов масс к фронту революции, их размещение на фронте революции.

Дело идет не о том, чтобы авангард сознал невозможность сохранения старых порядков и неизбежность их ниспровержения. Дело идет о том, чтобы массы, миллионные массы поняли эту неизбежность и проявили готовность поддержать авангард. Но понять это могут массы лишь путем собственного опыта. Дать миллионным массам возможность распознать на своем собственном опыте неизбежность свержения старой власти, выдвинуть такие способы борьбы и такие формы организации, которые бы облегчили массам на опыте распознать правильность революционных лозунгов, — в этом задача.

Авангард оторвался бы от рабочего класса, а рабочий класс утерял бы связи с массами, если бы партия не решила в свое время принять участие в Думе, если бы она не решила сосредоточить силы на думской работе и развернуть борьбу на основе этой работы с тем, чтобы облегчить массам на собственном опыте распознать ничтожность Думы, лживость кадетских обещаний, невозможность соглашения с царизмом, неизбежность союза крестьянства с рабочим классом. Без опыта масс в период Думы разоблачение кадетов и гегемония пролетариата были бы невозможны.

Опасность тактики отзовизма состояла в том, что она грозила отрывом авангарда от его миллионных резервов.

Партия оторвалась бы от рабочего класса, а рабочий класс лишился бы влияния в широких массах крестьян

и солдат, если бы пролетариат пошел по стопам левых коммунистов, звавшихся к восстанию в апреле 1917 г., когда меньшевики и эс-эры не успели еще разоблачить себя как сторонников войны и империализма, когда массы еще не успели распознать на своем собственном опыте живость меньшевистско-эс-эровских речей о мире, о земле, о воле. Без опыта масс в период керенщины меньшевики и эс-эры не были бы изолированы, и диктатура пролетариата была бы невозможна. Поэтому тактика «терпеливого разъяснения» ошибок мелкобуржуазных партий и открытой борьбы внутри советов была единственно правильной тактикой.

Опасность тактики левых коммунистов состояла в том, что она грозила превратить партию из вождя пролетарской революции в кучку пустых и беспочвенных заговорщиков.

«С одним авангардом,—говорят Ленин,—победить нельзя. Бросить один только авангард в решительный бой, пока весь класс, пока широкие массы не заняли позиции либо прямой поддержки авангарда, либо по крайней мере благожелательного нейтралитета по отношению к нему... было бы не только глупостью, но и преступлением. А для того, чтобы действительно весь класс, чтобы действительно широкие массы трудящихся и угнетенных капиталом дошли до такой позиции, для этого одной пропаганды, одной агитации мало. Для этого нужен собственный политический опыт этих масс. Таков основной закон всех великих революций, подтвержденный теперь с поразительной силой и рельефностью не только Россией, но и Германией. Не только некультурным, часто безграмотным массам России, но и высококультурным, поголовно грамотным массам Германии потребовалось испытать на собственной шкуре все бессилие, всю бесхарактерность, всю беспомощность, все лажество перед буржуазней, всю подлость правительства рыпарей II Интернационала, всю неизбежность диктатуры крайних реакционеров (Корнилов в России, Капп и Ко в Германии), как единственный альтернатив по отношению к диктатуре пролетариата, чтобы решительно повернуть к коммунизму» (см. т. XXV, стр. 229—230).

*Во-вторых.* Нахождение в каждый данный момент того особого звена в цепи процессов, ухватившись за которое можно будет удержать всю цепь и подготовить условия для достижения стратегического успеха.

Дело идет о том, чтобы выделить из ряда задач, стоящих перед партией, ту именно очередную задачу, разрешение которой является центральным пунктом и проведение которой обеспечивает успешное разрешение остальных очередных задач.

Значение этого положения можно было бы продемонстрировать на двух примерах, из которых один можно было бы взять из далекого прошлого (период образования партии), а другой—из наиболее близкого нам настоящего (период вена).

В период образования партии, когда бесчисленное множество кружков и организаций не было еще связано между собой, когда кустарничество и кружковщина разъедали партию сверху донизу, когда идейный разброд составлял характерную черту внутренней жизни партии,—в этот период основным звеном и основной задачей в цепи звеньев и в цепи задач, стоявших тогда перед партией, оказалось создание общерусской нелегальной газеты. Почему? Потому, что только через общерусскую нелегальную газету можно было при тогдашних условиях создать спешившееся ядро партии, способное связать воедино бесчисленные кружки и организации, подготовить условия идейного и тактического единства и заложить, таким образом, фундамент для образования действительной партии.

В период перехода от войны к хозяйственному строительству, когда промышленность прозябала в когтях разрухи, а сельское хозяйство страдало от недостатка городских изделий, когда смычка государственной индустрии с крестьянским хозяйством превратилась в основное условие успеш-

ного социалистического строительства, — в этот период основным звеном в цепи процессов, основной задачей в ряду других задач оказалось развитие торговли. Почему? Потому, что в условиях изна смычка индустрии с крестьянским хозяйством невозможно иначе, как через торговлю; потому, что производство без сбыта в условиях изна является смертью для индустрии; потому, что индустрию можно расширить лишь через расширение сбыта путем развития торговли; потому, что, только укрепившись в области торговли, только овладев торговлей, только овладев этим звеном, можно будет надеяться сомкнуть индустрию с крестьянским рынком и успешно разрешить другие очередные задачи для того, чтобы создать условия для постройки фундамента социалистической экономики.

«Недостаточно быть революционером и сторонником социализма или коммунизма вообще... — говорит Ленин. — Надо уметь найти в каждый момент то особое звено цепи, за которое надо всеми силами ухватиться, чтобы удержать всю цепь и подготовить прочно переход к следующему звену»... «В данный момент... таким звеном является оживление внутренней торговли при ее правильном государственном регулировании (направлении). Торговля — вот то «звено» в исторической цепи событий, в переходных формах нашего социалистического строительства, за которое надо всеми силами ухватиться»... (см. т. XXVII, стр. 82).

Таковы главные условия, обеспечивающие правильность тактического руководства.

6) *Реформизм и революционизм.* Чем отличается революционная тактика от тактики реформистской?

Иные думают, что ленинизм против реформ, против компромиссов и соглашений вообще. Это совершенно неверно. Большевики знают не меньше, чем всякий другой, что в известном смысле «всякое даяние благо», что при известных условиях реформы во-

обще, компромиссы и соглашения в частности — необходимы и полезны.

«Вести войну, — говорит Ленин, — за соглашение международной буржуазии, войну во сто раз более трудную, длительную, сложную, чем самая упорная из обыкновенных войн между государствами, и вперёд отказываться при этом от лавирования, от использования противоречия интересов (хотя бы временного) между врагами, от соглашения и компромиссов с возможными (хотя бы временными, непрочными, шаткими, условными) союзниками, — разве это не безгранично смешная вещь? Разве это не похоже на то, как если бы при трудном восхождении на неисследованную еще и непреступную донные горы мы раньше отказались от того, чтобы идти иногда зигзагом, возвращаться иногда назад, отказываться от выбранного раз направления и пробовать различные направления?» (см. т. XXV, стр. 211).

Дело, очевидно, не в реформах или компромиссах и соглашениях, а в том употреблении, которое делают люди из реформ и соглашений.

Для реформиста реформа — все, революционная же работа — так себе, для разговора, для отвода глаз. Поэтому реформа при реформистской тактике в условиях существования буржуазной власти неизбежно превращается в орудие укрепления этой власти, в орудие разложения революции.

Для революционера же, наоборот, главное — революционная работа, а не реформа, — для него реформа есть побочный продукт революции. Поэтому реформа при революционной тактике в условиях существования буржуазной власти, естественно, превращается в орудие разложения этой власти, в орудие укрепления революции, в опорный пункт для дальнейшего развития революционного движения.

Революционер приемлет реформу для того, чтобы использовать ее как зацепку для сочетания легальной работы с работой нелегальной, для того, чтобы использовать ее как прикрытие для усиления нелегальной работы за предмет революционной

подготовки масс к свержению буржуазии.

В этом суть революционного использования реформ и соглашений в условиях империализма.

Реформист же, наоборот, приемлет реформы для того, чтобы отказаться от всякой нелегальной работы, подорвать дело подготовки масс к революционной и почитать под сенью «дарованной» реформы.

В этом суть реформистской тактики.

Так обстоит дело с реформами и соглашениями в условиях империализма.

Дело, однако, меняется несколько после свержения империализма, при диктатуре пролетариата. При известных условиях, при известной обстановке пролетарская власть может оказаться вынужденной сойти временно с пути революционной перестройки существующих порядков на путь постепенного их преобразования, «на путь реформистский», как говорит Ленин в известной статье «О значении золота», на путь обходных движений, на путь реформ и уступок непролетарским классам для того, чтобы разложить эти классы, дать революции передышку, собраться с силами и подготовить условия для нового наступления. Нельзя отрицать, что этот путь является в известном смысле реформистским путем. Следует только помнить, что мы имеем здесь одну коренную особенность, состоящую в том, что реформа исходит в данном случае от пролетарской власти, что она укрепляет пролетарскую власть, что она дает ей необходимую передышку, что она призвана разложить не революцию, а непролетарские классы.

Реформа при таких условиях превращается, таким образом, в свою противоположность.

Проведение такой политики со стороны пролетарской власти становится

возможным потому и только потому, что размах революции в предыдущий период был достаточно велик и даль, он, таким образом, достаточно широкий простор для того, чтобы можно было куда отступить, заменив тактику наступления тактикой временного отступления, тактикой обходных движений.

Таким образом, если раньше, при буржуазной власти, реформы являлись побочным продуктом революции, то теперь, при диктатуре пролетариата, источником реформ являются революционные завоевания пролетариата, накопившийся резерв в руках пролетариата, состоящий из этих завоеваний.

«Отношение реформ к революции,— говорит Ленин,— определено точно и правильно только марксизмом, при чем Маркс мог видеть это отношение только с одной стороны, именно: в обстановке, предшествующей первой, сколько-нибудь прочной, сколько-нибудь длительной победе пролетариата, хотя бы в одной стране. В такой обстановке основой правильного отношения было: реформы есть побочный продукт революционной классовой борьбы пролетариата... После победы пролетариата хотя бы в одной стране является нечто новое в отношении реформ к революции. Принципиально дело остается тем же, но по форме является изменением, которого Маркс лично предвидеть не мог, но которое осознать можно только на почве философии и политики марксизма... После победы они (т.-е. реформы. *И. Ст.*) (будучи в международном масштабе тем же самым «побочным продуктом») являются для страны, в которой победа одержана, кроме того, необходимой и законной передышкой в тех случаях, когда сил заведомо, после максимальнейшего их напряжения, не хватает для революционного выполнения такого-то или такого-то перехода. Победа дает такой «запас сил», что есть чем продержаться даже при вынужденном отступлении,— продержаться и в материальном и в моральном смысле» (см. т. XXVII, стр. 84—85).

### VIII. Партия.

В период предреволюционный, в период более или менее мирного развития, когда партии II Интернационала представляли в рабочем движе-

нии господствующую силу, а парламентские формы борьбы считались основными формами, — в этих условиях партия не имела и не могла иметь того серьезного и решающего значения, которое она приобрела потом в условиях открытых революционных схваток. Защищая II Интернационал от нападков, Каутский говорит, что партии II Интернационала являются инструментом мира, а не войны, что именно поэтому они оказались не в силах предпринять что-либо серьезное во время войны, в период революционных выступлений пролетариата. Это совершенно верно. Но что это значит? Это значит, что партии II Интернационала непригодны для революционной борьбы пролетариата, что они являются не боевыми партиями пролетариата, ведущими рабочих к власти, а избирательным аппаратом, приспособленным к парламентским выборам и парламентской борьбе. Этим собственно и объясняется тот факт, что в период господства оппортунистов II Интернационала основной политической организацией пролетариата являлась не партия, а парламентская фракция. Известно, что на деле партия в этот период была придатком и обслуживающим элементом парламентской фракции. Едва ли нужно доказывать, что в таких условиях и с такой партией во главе не могло быть и речи о подготовке пролетариата к революции.

Дело, однако, изменилось в корне с наступлением нового периода. Новый период есть период открытых столкновений классов, период революционных выступлений пролетариата, период пролетарской революции, период прямой подготовки сил к свержению империализма, к захвату власти пролетариатом. Этот период ставит перед пролетариатом новые задачи о перестройке всей партийной работы на новый, революционный лад, о воспитании рабочих в духе револю-

ционной борьбы за власть, о подготовке и подтягивании резервов, о союзе с пролетариями соседних стран, об установлении прочных связей с освободительным движением колоний и зависимых стран и т. д. и т. п. Думать, что эти новые задачи могут быть разрешены силами старых социал-демократических партий, воспитанных в мирных условиях парламентаризма, — значит обресть себя на безнадежное отчаяние, на неминуемое поражение. Оставаться с такими задачами на плечах при старых партиях во главе — значит оказаться в состоянии полного разоружения. Едва ли нужно доказывать, что пролетариат не мог примириться с таким положением.

Отсюда необходимость новой партии, партии боевой, партии революционной, достаточно смелой для того, чтобы повести пролетариев на борьбу за власть, достаточно опытной для того, чтобы разобраться в сложных условиях революционной обстановки, и достаточно гибкой для того, чтобы обойти все и всякие подводные камни на пути к цели.

Без такой партии нечего и думать о свержении империализма, о завоевании диктатуры пролетариата.

Эта новая партия есть партия ленинизма.

В чем состоят особенности этой новой партии?

1) *Партия, как передовой отряд рабочего класса.* Партия должна быть, прежде всего, *передовым* отрядом рабочего класса. Партия должна вобрать в себя все лучшие элементы рабочего класса, их опыт, их революционность, их беззаветную преданность делу пролетариата. Но, чтобы быть действительно передовым отрядом, партия должна быть вооружена революционной теорией, знанием законов движения, знанием законов революции. Без этого она не в силах руководить борьбой пролетариата, вести за собой



пролетариат. Партия не может быть действительной партией, если она ограничивается регистрацией того, что переживает и думает масса рабочего класса, если она тащится в хвосте за стихийным движением, если она не умеет преодолеть косность и политическое безразличие стихийного движения, если она не умеет подняться выше минутных интересов пролетариата, если она не умеет поднимать массы до уровня классовых интересов пролетариата. Партия должна стоять впереди рабочего класса, она должна видеть дальше рабочего класса, она должна вести за собой пролетариат, а не тащиться в хвосте за стихийностью. Партии II Интернационала, проповедующие «хвостизм», являются проводниками буржуазной политики, обретающей пролетариат на роль орудия в руках буржуазии. Только партия, ставшая на точку зрения передового отряда пролетариата и способная поднимать массы до уровня классовых интересов пролетариата, — только такая партия способна совлечь рабочий класс с пути тред-юнионизма и превратить его в самостоятельную политическую силу. Партия есть политический вождь рабочего класса.

Я говорил выше о трудностях борьбы рабочего класса, о сложности обстановки борьбы, о стратегии и тактике, о резервах и маневрировании, о наступлении и отступлении. Эти условия не менее сложны, если не более, чем условия войны. Кто может разобратся в этих условиях, кто может дать правильную ориентировку миллионным массам пролетариев? Ни одна армия на войне не может обойтись без опытного штаба, если она не хочет обречь себя на поражение. Разве не ясно, что пролетариат тем более не может обойтись без такого штаба, если он не хочет отдать себя на съедение своим заклятым врагам? Но где этот штаб? Этим штабом мо-

жет быть только революционная партия пролетариата. Рабочий класс без революционной партии — это армия без штаба. Партия есть боевой штаб пролетариата.

Но партия не может быть только *передовым* отрядом. Она должна быть вместе с тем отрядом *класса*, частью класса, тесно связанной с ним всеми корнями своего существования. Различие между передовым отрядом и остальной массой рабочего класса, между партийными и беспартийными, не может исчезнуть, пока не исчезнут классы, пока пролетариат будет пополняться выходцами из других классов, пока рабочий класс в целом будет лишен возможности подняться до уровня передового отряда. Но партия перестала бы быть партией, если бы это различие превратилось в разрыв, если бы она замкнулась в себе и оторвалась от беспартийных масс. Партия не может руководить классом, если она не связана с беспартийными массами, если нет смычки между партией и беспартийными массами, если эти массы не принимают ее руководства, если партия не пользуется в массах моральным и политическим кредитом. Недавно были приняты в нашу партию двести тысяч новых членов из рабочих. Замечательно тут то обстоятельство, что эти люди не столько сами пришли в партию, сколько были посланы туда всей остальной беспартийной массой, которая принимала активное участие в приеме новых членов и без одобрения которой не принимались вообще новые члены. Этот факт говорит о том, что широкие массы беспартийных рабочих считают нашу партию *своей* партией, партией *близкой и родной*, в расширении и укреплении которой они кровно заинтересованы и руководству которой они добровольно вверяют свою судьбу. Едва ли нужно доказывать, что без этих безусловных моральных нитей, связывающих пар-

тию с беспартийными массами, партия не могла бы стать решающей силой своего класса. Партия есть неразрывная часть рабочего класса.

«Мы, — говорит Ленин, — партия класса и потому почти весь класс (а в военные времена, в эпоху гражданской войны, и совершенно весь класс) должен действовать под руководством нашей партии, должен примыкать к нашей партии как можно плотнее, но было бы маниловщиной и «хвостизмом» думать, что когда-либо почти весь класс или весь класс в состоянии, при капитализме, подняться до сознательности и активности своего передового отряда, своей социалистической партии. Ни один еще разумный социалист не сомневался в том, что при капитализме даже профессиональная организация (более примитивная, более доступная сознательности неразвитых слоев) не в состоянии охватить почти весь или весь рабочий класс. Только обманывать себя, закрывать глаза на огромность наших задач, суживать эти задачи — значило бы забывать о различии между передовым отрядом и всеми массами, тяготеющими к нему, забывать о постоянной обязанности передового отряда поднимать все более и более обширные слои до этого передового уровня» (см. т. VI, стр. 205 — 206).

2) *Партия, как организованный отряд рабочего класса.* Партия не есть только передовой отряд рабочего класса. Если она хочет действительно руководить борьбой класса, она должна быть вместе с тем *организованным* отрядом своего класса. Задачи партии в условиях капитализма чрезвычайно велики и разнообразны. Партия должна руководить борьбой пролетариата при чрезвычайно трудных условиях внутреннего и внешнего развития, она должна вести пролетариат в наступление, когда обстановка требует наступления, она должна вывести пролетариат из-под удара сильного противника, когда обстановка требует отступления, она должна вносить в миллионные массы неорганизованных беспартийных рабочих дух дисциплины и планомерности в борьбе, дух организованности и выдержки.

Но партия может выполнить эти задачи лишь в том случае, если она сама является олицетворением дисциплины и организованности, если она сама является *организованным* отрядом пролетариата. Без этих условий не может быть и речи о действительном руководстве со стороны партии миллионными массами пролетариата. Партия есть организованный отряд рабочего класса.

Мысль о партии, как об организованном целом, закреплена в известной формулировке Ленина первого пункта устава нашей партии, где партия рассматривается как *сумма* организаций, а члены партии — как члены одной из организаций партии. Меньшевики, возражавшие против этой формулировки еще в 1903 году, предлагали взамен ее «систему» самозачисления в партию, «систему» распространения «звания» члена партии на каждого «профессора» и «гимназиста», каждого «сочувствующего» и «стачечника», поддерживающего партию так или иначе, но не входящего и не желающего входить ни в одну из партийных организаций. Едва ли нужно доказывать, что эта оригинальная «система», если бы она укрепилась в нашей партии, неминуемо привела бы к переполнению партии профессорами и гимназистами и к вырождению ее в расплывчатое, неформальное, дезорганизованное «образование», теряющееся в море «сочувствующих», стирающее грань между партией и классом и опрокидывающее задачу партии о поднятии неорганизованных масс до уровня передового отряда. Нечего и говорить, что при такой оппортунистической «системе» наша партия не смогла бы выполнить роли организующего ядра рабочего класса в ходе нашей революции.

«С точки зрения Мартова, — говорит Ленин, — граница партии остается совершенно неопределенной, ибо «каждый стачечник» может «объявить себя членом пар-

гии». Какая польза от этой расплывчатости? Широкое распространение «названия». Вред ее — внесение дезорганизующей идеи о смене класса и партии» (см. т. VI, стр. 211).

Но партия не есть только сумма партийных организаций. Партия есть, вместе с тем, единая система этих организаций, их формальное объединение в единое целое с высшими и низшими органами руководства, с подчинением меньшинства большинству, с практическими решениями, обязательными для всех членов партии. Без этих условий партия не в состоянии быть единым организованным целым, способным осуществить планомерное и организованное руководство борьбой рабочего класса.

«Прежде, — говорит Ленин, — наша партия не была организованным формально целым, а лишь суммой частных групп, и потому явных отношений между этими группами, кроме идейного воздействия, и быть не могло. Теперь мы стали организованным партией, а это означает создание власти, превращение авторитета идей в авторитет власти, подчинение на высшем уровне партией со стороны низших» (см. там же, стр. 291).

Принцип подчинения меньшинства большинству, принцип руководства партийной работой из центра нередко вызывает нападку со стороны неустойчивых элементов, обвинения в «бюрократизме», «формализме» и т. д. Едва ли нужно доказывать, что планомерная работа партии, как целого, и руководство борьбой рабочего класса были бы невозможны без проведения этих принципов. Ленинизм в организационном вопросе есть неуклонное проведение этих принципов. Борьбу с этими принципами Ленин называет «русским нигилизмом» и «барским анархизмом», заслуживающим того, чтобы быть высмеянным и отброшенным прочь.

Вот что говорит Ленин об этих неустойчивых элементах в своей книге «Шаг вперед»:

«Русскому нигилисту этот барский анархизм особенно неприятен. Партийная организация кажется ему чудовищной «фабрикой», подчинение части целому и меньшинства большинству представляется ему «закрепощением»... разделение труда под руководством центра вызывает с его стороны трагикомические вопли против превращения людей в «колесики и винтики»... упоминание об организационном уставе партии вызывает презрительную гримасу и пренебрежительное... замечание, что можно бы и вовсе без устава...». «Кажется, ясно, что крики о пресловутом бюрократизме есть простое прикрытие недовольства личным составом центров, есть фиговый листок... Ты бюрократ, потому что ты назначен съездом не согласно моей воле, а вопреки ей; ты формалист, потому что ты опираешься на формальные решения съезда, а не на мое согласие; ты действуешь грубо механически, ибо ссылаешься на «механическое» большинство партийного съезда и не считаешься с моим желанием быть кооптированным; ты — самодержец, потому что не хочешь отдать власть в руки старой теплой компании\*)» (см. т. VI, стр. 310 и 287).

### 3) Партия, как высшая форма классовой организации пролетариата.

Партия есть организованный отряд рабочего класса. Но партия не есть единственная организация рабочего класса. У пролетариата имеется еще целый ряд других организаций, без которых он не может вести правильную борьбу с капиталом: профессиональные союзы, кооперативы, фабрично-заводские организации, парламентские фракции, беспартийные объединения женщин, печать, культурно-просветительные организации, союзы молодежи, революционно-боевые организации (во время открытых революционных выступлений), советы депутатов как государственная форма организации (если пролетариат находится у власти) и т. д. Громадное большинство этих организаций являются беспартийными, и только некоторая часть из них примыкает прямо к партии

\*) Речь идет о «компании» Аксельрода, Мартова, Потресова и др., не подчинявшихся решениям II съезда и обивавших Ленина в «бюрократизме». И. См.

или составляет ее разветвление. Все эти организации при известных условиях абсолютно необходимы рабочему классу, ибо без них невозможно укрепить классовые позиции пролетариата в разнообразных сферах борьбы, ибо без них невозможно закалить пролетариат как силу, призванную заменить буржуазные порядки порядками социалистическими. Но как осуществить единое руководство при таком обилии организаций? Где гарантия, что наличие множества организаций не поведет к разному в руководстве? Могут сказать, что каждая из этих организаций ведет работу в своей обособленной сфере и что они не могут поэтому мешать друг другу. Это, конечно, верно. Но верно и то, что все эти организации должны вести работу в одном направлении, ибо они обслуживают *одни* класс, класс пролетариев. Спрашивается: кто определяет ту линию, то общее направление, по которому должны вести свою работу все эти организации? Где та центральная организация, которая не только способна, ввиду наличия необходимого опыта, выработать эту общую линию, но имеет еще возможность, ввиду наличия достаточного для этого авторитета, побудить все эти организации провести в жизнь эту линию для того, чтобы добиться единства в руководстве и исключить возможность перебоев?

Такой организацией является партия пролетариата.

Партия имеет для этого все данные, потому, во-первых, что партия, есть сборный пункт лучших элементов класса, имеющих прямые связи с беспартийными организациями пролетариата и очень часто руководящих ими; потому, во-вторых, что партия, как сборный пункт лучших людей рабочего класса, является лучшей школой выработки лидеров рабочего класса, способных руководить всеми формами организации своего класса;

потому, в-третьих, что партия как лучшая школа лидеров рабочего класса является по своему опыту и авторитету единственной организацией, способной централизовать руководство борьбой пролетариата и превратить, таким образом, все и всякие беспартийные организации рабочего класса в обслуживающие органы и приводевые ремни, соединяющие ее с классом. Партия есть высшая форма классовой организации пролетариата.

Это не значит, конечно, что беспартийные организации, профсоюзы, кооперативы и т. д. должны быть формально подчинены партийному руководству. Дело идет лишь о том, чтобы члены партии, входящие в состав этих организаций, как люди, несомненно, влиятельные, принимали все меры убеждения к тому, чтобы беспартийные организации сближались в своей работе с партией пролетариата и добровольно принимали ее политическое руководство.

Вот почему говорит Ленин, что «партия есть *высшая* форма классового объединения пролетариев», политическое руководство которой должно быть распространено на все другие формы организации пролетариата (см. т. XXV, стр. 195).

Вот почему оппортунистическая теория «независимости» и «нейтральности» беспартийных организаций, вводящая *независимых* парламентариев и *оторванных* от партии деятелей печати, *узколобых* профессионалистов и *омещанившихся* кооператоров, — является совершенно несовместимой с теорией и практикой ленинизма.

4) *Партия, как орудие диктатуры пролетариата.* Партия есть высшая форма организации пролетариата. Партия является основным руководящим началом внутри класса пролетариев и среди организаций этого класса. Но из этого вовсе не следует, что партию можно рассма-

тривать как самоцель, как самодействующую силу. Партия есть не только мыслящая форма классового объединения пролетариев, — она есть вместе с тем *орудие* в руках пролетариата для завоевания диктатуры, когда она еще не завоевана, для укрепления и расширения диктатуры, когда она уже завоевана. Партия не могла бы подняться так высоко в своем значении, и она не могла бы покрыть собой все остальные формы организации пролетариата, если бы пролетариат не стоял перед вопросом о власти, если бы условия империализма, неизбежность войны, наличие кризиса не требовали концентрации всех сил пролетариата в одном пункте, сосредоточения всех нитей революционного движения в одном месте для того, чтобы свергнуть буржуазию и завоевать диктатуру пролетариата. Партия нужна пролетариату прежде всего как свой боевой штаб, необходимый для успешного захвата власти. Едва ли нужно доказывать, что без партии, способной собрать вокруг себя массовые организации пролетариата и централизовать в ходе борьбы руководство всем движением, пролетариат в России не смог бы осуществить свою революционную диктатуру.

Но партия нужна пролетариату не только для завоевания диктатуры, она еще больше нужна ему для того, чтобы удержать диктатуру, укрепить и расширить ее в интересах полной победы социализма.

«Наверное теперь уже почти всякий видит, — говорит Ленин, — что большевики не продержались бы у власти не то что два с половиной года, но и два с половиной месяца без строжайшей, покостине железной дисциплины в нашей партии, без самой полной и беззаветной поддержки ее всей массой рабочего класса, т.-е. всем, что есть в нем мыслящего, честного, самоотверженного, влиятельного, способного вести за собой или увлекать остальные слои» (см. т. XXV, стр. 173).

Но что значит «удержать» и «расширить» диктатуру? Это значит — внести в миллионные массы пролетариев дух дисциплины и организованности; это значит — создать в пролетарских массах скрепу и оплот против разъедающих влияний мелкобуржуазной стихии и мелкобуржуазных привычек; это значит — подкрепить организаторскую работу пролетариев по перевоспитанию и переделке мелкобуржуазных слоев; это значит — помочь пролетарским массам воспитать себя как силу, способную уничтожить классы и подготовить условия для организации социалистического производства. Но проделать все это невозможно без партии, сильной своей сплоченностью и дисциплиной.

«Диктатура пролетариата, — говорил Ленин, — есть упорная борьба, кровавая и бескровная, насильственная и мирная, военная и хозяйственная, педагогическая и администраторская, против сил и традиций старого общества. Сила привычки миллионов и десятков миллионов — самая страшная сила. Без партии, железной и закаленной в борьбе, без партии, пользующейся доверием всего честного в данном классе, без партии, умеющей следить за настроением массы и влиять на него, вести успешно такую борьбу невозможно» (см. т. XXV, стр. 191).

Партия нужна пролетариату для того, чтобы завоевать и удержать диктатуру. Партия есть орудие диктатуры пролетариата.

Но из этого следует, что с исчезновением классов, с отмиранием диктатуры пролетариата должна отмереть и партия.

5) *Партия, как единство воли, несовместимое с существованием фракций.* Завоевание и удержание диктатуры пролетариата невозможно без партии, сильной своей сплоченностью и железной дисциплиной. Но железная дисциплина в партии немаловажна без единства воли, без полного и безусловного единства действия всех членов партии. Это не значит, конечно,

что тем самым исключается возможность борьбы мнений внутри партии. Наоборот, железная дисциплина не исключает, а предполагает критику и борьбу мнений внутри партии. Это, тем более, не значит, что дисциплина должна быть «слепой». Наоборот, железная дисциплина не исключает, а предполагает сознательность и добровольность подчинения, ибо только сознательная дисциплина может быть действительно железной дисциплиной. Но после того, как борьба мнений кончена, критика исчерпана и решение принято, единство воли и единство действия всех членов партии являются тем необходимым условием, без которого немислимы ни единая партия, ни железная дисциплина в партии.

«В нынешнюю эпоху обостренной гражданской войны, — говорит Ленин, — коммунистическая партия сможет выполнить свой долг лишь в том случае, если она будет организована наиболее централистическим образом, если в ней будет господствовать железная дисциплина, граничащая с дисциплиной военной, и если ее партийный центр будет являться властным авторитетным органом с широкими полномочиями, пользующимся всеобщим доверием членов партии» (см. «Условия приема в Коминтерн»).

Так обстоит дело с дисциплиной в партии в условиях борьбы перед завоеванием диктатуры.

То же самое надо сказать о дисциплине в партии, но еще в большей степени, после завоевания диктатуры.

«Кто хоть сколько-нибудь ослабляет, — говорит Ленин, — железную дисциплину партии пролетариата (особенно во время его диктатуры), тот фактически помогает буржуазии против пролетариата» (см. т. XXV, стр. 191).

Но из этого следует, что существование фракций несовместимо ни с единством партии, ни с ее железной дисциплиной. Едва ли нужно доказывать, что наличие фракций ведет

к существованию нескольких центров, существование же нескольких центров означает отсутствие общего центра в партии, разбивку единой воли, ослабление и разложение дисциплины, ослабление и разложение диктатуры. Конечно, партии II Интернационала, борющиеся против диктатуры пролетариата и не желающие вести пролетариев к власти, могут позволить себе такой либерализм, как свободу фракций, ибо они вовсе не нуждаются в железной дисциплине. Но партии Коммунистического Интернационала, строящие свою работу на основе задач завоевания и укрепления диктатуры пролетариата, не могут пойти ни на «либерализм», ни на свободу фракций. Партия есть единство воли, исключающее всякую фракционность и разбивку власти в партии.

Отсюда разъяснение Ленина об опасности фракционности с точки зрения единства партии и осуществления единства воли авангарда пролетариата, как основного условия успеха диктатуры пролетариата, закрепленное в специальной резолюции X съезда нашей партии «О единстве партии».

Отсюда требование Ленина о «полном уничтожении всякой фракционности» и «немедленном распусчении всех без изъятия образовавшихся на той или иной платформе групп» под страхом «безусловного и немедленного исключения из партии» (см. резолюцию «О единстве партии»).

6) *Партия укрепляется тем, что очищает себя от оппортунистических элементов.* Источником фракционности в партии являются ее оппортунистические элементы. Пролетариат не есть замкнутый класс. К нему непрерывно притекают выходцы из крестьян, мещан, интеллигенции, пролетаризованные развитием капитализма. Одновременно происходит процесс разложения верхушек пролетариата, главным образом из профессионалистов

и парламентариев, подкармливаемых буржуазией за счет колониальной сверхприбыли. «Этот слой обуржуазившихся рабочих, — говорит Ленин, — или «рабочей аристократии», вполне мещанских по образу жизни, по размерам заработков, по всему своему мирозерцанию, — есть главная опора II Интернационала, а в наши дни главная социальная (невоенная) опора буржуазии. Ибо это настоящие агенты буржуазии в рабочем движении, рабочие приказчики класса капиталистов, настоящие проводники реформизма и шовинизма» (см. т. XIX, стр. 77).

Все эти мелкобуржуазные группы проникают так или иначе в партию, внося туда дух колебания и оппортунизма, дух разложения и неуверенности. Они, главным образом, и являются источником фракционности и распада, источником дезорганизации и взрыва партии изнутри. Воевать с империализмом, имея в тылу таких «союзников», — это значит попасть в положение людей, обстреливаемых с двух сторон — и с фронта, и с тыла. Поэтому беспощадная борьба с такими элементами, изгнание их из партии является предварительным условием успешной борьбы с империализмом.

Теория «преодоления» оппортунистических элементов путем идейной борьбы внутри партии, теория «изживания» этих элементов в рамках одной партии есть гнилая и опасная теория, грозящая обречь партию на паралич и хроническое недомогание, грозящая отдать партию на съедение оппортунизму, грозящая оставить пролетариат без революционной партии, грозящая лишить пролетариат главного оружия в борьбе с империализмом. Наша партия не смогла бы выйти на дорогу, она не смогла бы взять власть и организовать диктатуру пролетариата, она не смогла бы выйти из гражданской войны победителем, если бы она имела в своих рядах

Мартовых и Данов, Потресовых и Аксельродов. Если нашей партии удалось создать в себе внутреннее единство и небывалую сплоченность своих рядов, то это, прежде всего, потому, что она сумела во-время очиститься от скверны оппортунизма, она сумела изгнать вон из партии ликвидаторов и меньшевиков. Путь развития и укрепления пролетарских партий проходит через их очищение от оппортунистов и реформистов, социал-империалистов и социал-шовинистов, социал-патриотов и социал-пацифистов. Партия укрепляется тем, что очищает себя от оппортунистических элементов.

«Имея в своих рядах реформистов, меньшевиков, — говорит Ленин, — нельзя победить в пролетарской революции, нельзя отстоять ее. Это очевидно принципиально. Это подтверждено наглядно опытом в России и Венгрии... В России много раз бывали трудные положения, когда *наверняка* был бы свергнут советский режим, если бы меньшевики, реформисты, мелкобуржуазные демократы остались внутри нашей партии... В Италии, по общему признанию, дело идет к решающим битвам пролетариата с буржуазией из-за овладения государственной властью. В такой момент не только является безусловно необходимым удаление меньшевиков, реформистов, тураттапцев из партии, но может оказаться даже полезным удаление превосходных коммунистов, способных колебаться и проявляющих колебания в сторону «единства» с реформистами, удаление со всяких ответственных постов... Накануне революции и в моменты самой ожесточенной борьбы за ее победу малейшие колебания внутри партии способны *погубить все*, сорвать революцию, вырвать власть из рук пролетариата, ибо эта власть еще непрочна, ибо натиск на нее слишком еще силен. Если колеблющиеся вожди отходят прочь в такое время, это не ослабляет, а усидивает и партию, и рабочее движение, и революцию» (см. т. XXV, стр. 462 — 464).

## IX. Стиль в работе.

Речь идет не о литературном стиле. Я имею в виду стиль в работе, то особенное и своеобразное в практике ленинизма, которое создает особый

тип ленинца-работника. Ленинизм есть теоретическая и практическая школа, вырабатывающая особый тип партийного и государственного работника, создающая особый, ленинский стиль в работе. В чем состоят характерные черты этого стиля? Каковы его особенности?

Этих особенностей две: а) русский революционный размах и б) американская деловитость. Стиль ленинизма состоит в соединении этих двух особенностей в партийной и государственной работе.

Русский революционный размах является противоядием против косности, рутинности, консерватизма, застоя мысли, рабского отношения к дедовским традициям. Русский революционный размах — это та живительная сила, которая будит мысль, двигает вперед, ломает прошлое, дает перспективу. Без него невозможно никакое движение вперед. Но он имеет все шансы вырождаться на практике в пустую «революционную» манловщину, если не соединить его с американской деловитостью в работе. Примеров такого вырождения — хоть отбавляй. Кому не известна болезнь «революционного» сочинительства и «революционного» планирования, имеющая своим источником веру в силу декрета, могущего все устроить и все переделать? Один из русских писателей, И. Эренбург, изобразил в рассказе «Ускомчел» (Усовершенствованный коммунистический человек) тип одержимого этой болезнью «большевика», который задался целью набросать схему идеально усовершенствованного человека и... «утоп» в этой «работе». В рассказе имеется большое преувеличение, но что он верно схватывает болезнь — это несомненно. Но никто, кажется, не издевался над такими большими так зло и беспощадно, как Ленин. «Коммунистическое чванство» — так трезивировал он эту болезненную веру в сочинительство и декретотворчество.

«Коммунистическое чванство — значит то, — говорит Ленин, — что человек, состоя в коммунистической партии и не будучи еще оттуда вычищен, воображает, что все задачи свои он может решить коммунистическим декретированием» (см. т. XXVII, стр. 50—51).

«Революционному» пустозвонству Ленин обычно противопоставлял простые и будничные дела, подчеркивая этим, что «революционное» сочинительство противно и духу и букве подлинного ленинизма.

«Поместье пышных фраз, — говорит Ленин, — побольше простого будничного дела... Поместье коллтической трескотни, побольше внимания самым простым, но живым... фактам коммунистического строительства...» (см. т. XXIV, стр. 343 и 355).

Американская деловитость является, наоборот, противоядием против «революционной» манловщины и фантастического сочинительства. Американская деловитость — это та неукротимая сила, которая не знает и не признает преград, которая размывает своей деловой настойчивостью все и всякие препятствия, которая не может не довести до конца раз начатое дело, если это даже небольшое дело, и без которой немислима серьезная строительная работа. Но американская деловитость имеет все шансы вырождаться в узкое и беспринципное деячество, если ее не соединить с русским революционным размахом. Кому не известна болезнь узкого практицизма и беспринципного деячества, приводящего нередко некоторых «большевиков» к перерождению и к отходу их от дела революции? Эта своеобразная болезнь получила свое отражение в рассказе Б. Пильняка «Голый год», где изображены типы русских «большевиков», полных воли и практической решимости, «функцирующих» весьма «энергично», но лишенных перспективы, не знающих, «что к чему» и сбивающихся, ввиду этого, с пути революционной работы. Никто так едко не издевался над этой



доляческой болезнью, как Ленини «Узколобий практицизм», «безголовное делячество» — так третирует эту болезнь Ленин. Он противопоставлял ей обычно живое революционное дело и необходимость революционных перспектив во всех делах нашей повседневной работы; подчеркивая тем самым, что беспринципное делячество столь же противно подлинному лени-

низму, сколь противно «революционное» сочинительство.

Соединение русского революционного размаха с американско деловитостью — в этом суть ленинизма в партийной и государственной работе.

Только такое соединение дает нам законченный тип работника-ленинца, стиль ленинизма в работе.

*И. Сталин.*

**Ленкоранская низменность** (*Талышинская низменность*), см. IV, 458.

Ленкоранский уезд, занимал до революции южн. часть Бакинской губ., примыкая на в. к Каспийск. морю, а на з. и ю. гранича с Персией; в 1920 г. вошел в состав Азербайджанской ССР; с 1930 г. *упразднен* с переходом на районное деление. Территор.—4.727 кв. км; насел. по пер. 1897 г.—130.987 чел., по пер. 1926 г.—208.252 чел. (в т. ч. 12.835 ч. городского), гл. обр. турки и талышцы; русские — преимущ. потомки сосланных сюда молочаев. — Большая часть занята Талышскими горами (отроги Эльбруса), кот. достигают наибольш. выс. на ю.-з., на границе с Персией и понижаются к в. и к с., оставляя низменными приморскую полосу и сев. часть, примыкающую к соседн. Мушанск. степи. (О физико-геогр. условиях см. IV, 458/59, и ХLI, ч. 1, 458/60). Множество горных речек стекают к морю, из них наибольш. Ленкорань и Биляш-чай; многие из них впадают в «морцы», опресненные волю рек морские мелководн. заливы между дюнами низменн. берега. Вследствие застаив. воды развиты лишайники, чему способств. также обширн. рисовые плантации, покрыв. прибреж. полосу. Значительно развито земледелие, слабее садоводство и виноградарство (см. IV, 467). Большое значение имеет скотоводство, особ. в высокогорн. области и в северной степной. На прибрежн. низменности развод. буйволов.

Ленкорань, гор., районн. центр Азербайдж. ССР, на низменном берегу Каспийск. моря, при впадении в него р. Ленкорань, 15.013 ж. (1931). Вывоз фруктов, вина, рыбы.

**Ленная система**, см. феодализм.

Леннек, прав. *Лаэньек* (Laënnec), Рене, французск. врач (1781—1826), был врачом в Неккеровском госпитале в Париже; изобрел стетоскоп (см.) и в своем сочин. «Traité d'auscultation médiate» (1819) заложил теоретические основы аускультации (см.), как одного из методов распознавания болезней легких и сердца.

**Лензовые**, Linaceae, сем. двудольных растений из пор. журавельниковых, травы или кустарники с цельнокрайними, линейными листьями без прилистников; цветы правильные, 4 и 5-численные, собраны в полузонтики или метелки. Тычинки, у основания сросшиеся в кольцо, чередуются с 5 недоразвитыми тычинками, супротивными лепесткам. Кладок гнездо завязи разделяется неполной перегородкой на 2 гнездышка, в каждом из которых лежит по 1 семяпочке. Плод костянка или коробочка. Л. распространены в умеренном поясе, гл. обр. в средней Европе и Азии. Из видов Л. наибольшее технич. значение имеет посевной лен (см. XXVII, 18); декоративным растением является *круноцветный лен*, L. grandiflorum, с красив. краси. цветами. *М. Н.*

Ленорман, Франсуа, сын археолога Шарля Л., ассириолог и археолог (1837—1893). Его первая работа,

*Б. Д.*

написанная, когда ему было 19 лѣтъ: „Classification des monnaies des Lagides“ доставила ему премию академіи надписей. Съ 1859 г. онъ совершаетъ рядъ археологич. поѣздокъ въ Грецію (изслѣдуя и развалины Элевзина), а съ 1867 г. онъ обращается къ исторіи Ассиріи и первый доказываетъ существованіе тамъ досемитическаго населенія (см. IV, 101/2). Съ 1874 г. проф. археологіи. Главн. соч.: „Recherches archéologiques à Eleusis“, „Chefs d'oeuvre de l'art antique“ (1867/69, 3 т.), „Manuel d'histoire ancienne de l'Orient“ (3 т., есть русск. пер.), „Lettres assyriologiques“ (1871/79, 5 т.) и др.

**Ленротъ**, Эліасъ, знаменитый собиратель финскаго народнаго эпоса, род. въ 1802 г., происходилъ изъ бѣдной финской семьи (фамилія *Vahderoja* была передѣлана его дѣдомъ на шведск. яз.), учился въ гельсингфорскомъ унив. на медиц. факультетѣ, чтобы имѣть кусокъ хлѣба для своихъ работъ. Подъ влияніемъ проф. Бекера, Шегрена и др., обратившихъ вниманіе на финскій народный эпосъ, Л. рѣшилъ посвятить себя его изученію и собиранію, и съ 1828 г. предпринялъ для этого путешествіе пѣшкомъ по Финляндіи. Сдѣлавшись врачомъ, Л. избираетъ для своей дѣятельности бѣдный и глухой приходъ Кааяна, чтобы быть ближе къ русской Кареліи и неаэпическимъ богатствамъ. Съ 1829 г. по 1831 г. Л. издаетъ въ 4 выпускахъ короткія народныя пѣсни „Kantele“ (нѣм. перев. Г. Пауля), въ 1835 г. выходитъ первая печатная редакція „Калевалы“. Обладая необыкновеннымъ чутьемъ народной поэзіи, Л., составляя въ одно цѣлое отрывки пѣсенъ, допускалъ иногда такія ветвочныя дополненія, кот. послѣдствіемъ дѣйствительно находились въ устахъ народныхъ пѣвцовъ. Посвятить всего себя народу, Л. вмѣстѣ съ другими финск. патриотами основываетъ въ 1831 г. финск. литературн. общ. въ Гельсингфорсѣ, издаетъ сельскохозяйственную газету, продолжаетъ собирать народныя пѣсни („Kanteletar“, 1840), пословицы (1842), загадки (1844), составляетъ финско-шведскій словарь (2 т. 1866—1880). Въ 1853 г. Л. дѣлается профессоромъ гельсингфорск. унив., въ 1863 г. выходитъ въ отставку. Ум. въ 1884 г. О немъ см.

*Альквистъ* (1885), *К. Кронъ* („Fin-Ugr. Forsch.“, 1902).

А. II.

**Ленсдаунъ** (Lansdowne), Уильямъ, маркизъ, англ. госуд. дѣятель (1737—1805). Стоялъ много лѣтъ во главѣ парламентской оппозиціи, являясь самымъ безопаснымъ противникомъ мѣръ, принятыхъ министерскою политикою относительно сѣв.-амер. колоній. Въ 1782 г. назначенъ былъ статсъ-секретаремъ иностранныхъ дѣлъ и немедленно приступилъ къ мирнымъ переговорамъ съ Соединенными Штатами; затѣмъ до конца 1783 г. стоялъ во главѣ кабинета. Его замѣчательную бібліотеку купилъ Британскій музей.

**Ленсдаунъ**, Генри Петти Фицъ Моррисъ, маркизъ, сынъ предъд. (1780—1863), игралъ видную роль въ партіи виговъ, ни одно минист. виговъ не обходилось безъ его участія. Л. выступалъ всегда рѣшительнымъ защитникомъ эмансипаціи католиковъ, стоялъ за реформу парламента, за уничтоженіе рабства въ колоніяхъ, за свободу торговли и проч., внесъ билль о смягченіи суровыхъ англ. наказаній.

**Ленсдаунъ**, Генри Чарльзъ, внукъ предъд., р. въ 1845 г., въ началѣ своей дѣятельности принадлежалъ къ либераламъ, въ 1883 г. былъ назначенъ ген.-губ. Канады, въ 1888—93 гг. былъ вице-королемъ Индіи, вышелъ изъ партіи, когда Гладстонъ внесъ билль о гомруль; занялъ видное положеніе въ рядахъ унионистовъ-либераловъ, былъ военнымъ министромъ (до 1900 г.), затѣмъ иностр. дѣлъ (до 1906 г.); послѣ смерти Солсбери былъ лидеромъ унионистовъ въ Верхней палатѣ.

**Ленскій**, Александръ Павловичъ (наст. фамилія *Вервиціотти*), драматич. актеръ, одинъ изъ самыхъ блестящихъ представителей москов. Малаго театра послѣдней четверти прошлаго и начала этого вѣка. Род. въ 40-хъ гг. (обычно указываемая въ печати дата рожд.—1847 г.—врядъ ли вполнѣ точна), въ семьѣ князя Г., первые годы прожилъ въ уютной обстановкѣ зажиточнаго помѣщикаго дома; но вскорѣ отецъ разорился, мать умерла, слѣдомъ за нею—и отецъ, и мальчикъ-сироту приютила семья актера Малаго театра, К. Н. Полтавцева. Приютившая семья относилась къ мальчику далеко

не ласково, и жизнь его сложилась въ этой семьѣ тяжело и безрадостно. Въ немъ рано проявились влеченія къ живописи, къ скульптурѣ, но они не находили никакого отклика, да и вообще чужимъ ребенкомъ, который казался его „благодѣтелямъ“ и некрасивымъ, и безталанннымъ, и не развитымъ, сильно тяготились. Желая быть чѣмъ-нибудь полезнымъ, мальчикъ сталъ охотно выполнять всякія порученія, относившіяся къ театру, исполнялъ тамъ всякія обязанности при Полтавцевѣ, а когда освобождался отъ нихъ, сбѣгалъ въ оркестръ и оттуда жадными глазами слѣдилъ за спектаклемъ. Такъ развилась страсть къ новому искусству, къ сценѣ; онъ сталъ просить устроить его куда-нибудь въ провинціальный театръ, но и эти просьбы встрѣтили отпоръ, и отпоръ, какъ вспоминаетъ Л., достаточно грубой. Ему отвѣчали, что нельзя быть актеромъ съ такимъ некрасивымъ и невыразительнымъ лицомъ, поднимали на смѣхъ... Тяжелою, горькою обидою легло это на душу мальчика, но не убило страсти къ театру. Какъ-то онъ повѣдалъ о своихъ мечтахъ и о своихъ обидахъ актеру Владиміру Дмитревскому и въ немъ одномъ встрѣтилъ сочувственное отношеніе. Ободренный имъ, Л. еще сильнѣе прилѣпился къ своимъ мечтамъ. Наконецъ, Полтавцевъ уступилъ просьбамъ, и Л. рѣшили отправить во Владиміръ, къ тамошнему предводителю дворянства, М. И. Огареву, державшему мѣстный театръ. Тамъ въ 1866 г. и выступилъ въ первый разъ Л. въ качествѣ профессиональнаго актера, въ роли придурковатаго лакея въ водевилѣ „Игра счастья“. И началась бродяжническая жизнь, переѣздъ изъ одного провинціального театра въ другой. Сначала его ампула были комическіе старики, и только потомъ рискнулъ Л. играть роли молодыхъ „любовниковъ“. Уже сталъ ясно обозначаться недюжинный талантъ этого молодого актера, стали увлекать провинціальныхъ зрителей его красивый пафосъ, его изящная игра. Все сильнѣе становилось очарованіе, производимое имъ и его исполненіемъ, и его голосомъ, и его дикцію, и самую его внѣшностью, такъ

ославленную въ полтавцевскомъ домѣ. Въ 1874 г. Л. въ первый разъ игралъ въ Москвѣ, въ лѣтней антрепризѣ Таиѣева. А черезъ два года состоялся его дебютъ на Малой сценѣ. Дебютъ, для котораго Л. выбрала „Ошибки молодости“, въ ту пору очень популярную пьесу Шеллера, былъ настоящимъ триумфомъ. Слѣдующими дебютами на Малой сценѣ были Чацкій и Глумовъ въ комедіи Островскаго „На всякаго мудреца довольно простоты“, двѣ роли, которыя потомъ въ теченіе многихъ лѣтъ были лучшими въ репертуарѣ Л. Молодой артистъ не только былъ принятъ въ труппу, но и весьма быстро занялъ въ ней господствующее положеніе, какъ исполнитель всѣхъ отвѣтственныхъ молодыхъ ролей, въ комедіи и въ драмѣ; былъ на славныхъ подмосткахъ Шепкинскаго дома, тогда стоявшаго въ зенитѣ славы и популярности, Гамлетомъ и Петруччіо, Уриелемъ Акостю и Бенедиктомъ.

Трудно сказать съ увѣренностью, что было подлинною сценическою сферою Л., роли ли комическія, характерныя или драматическія, потому что для каждой изъ этихъ трехъ группъ можно назвать данные имъ образцы самаго высокаго совершенства, одинаковой художественной прелести. Красота внутренней передачи душевныхъ движеній сочеталась съ такою же красотою внѣшнею: художникъ, владѣвшій отлично и кистью и рѣзцомъ, изощрившій свой вкусъ путемъ изученія изобразительныхъ искусствъ и путемъ изученія исторіи стилей и эпохъ, Л. всегда умѣлъ придавать своимъ созданіямъ истинно художественную внѣшность и въ гримѣ и въ костюмѣ. Иногда роли, посредственныя по своему художественному содержанію, возводились этимъ мастерствомъ грима и костюма на большую высоту, становились незабываемыми (хотя бы роль Донъ-Сезара де Базана). Съ годами Л. сталъ все больше переходить на роли характерныя. И тутъ поднимался до такого же высокаго совершенства. Онъ былъ однимъ изъ лучшихъ Фамусовыхъ, лучшимъ Лыняевымъ („Волки и Овцы“), лучшимъ русскимъ Филиппомъ изъ шиллерова „Донъ-Карлоса“. Незгладимое впечатлѣніе онъ произво-

дѣль въ роли Столбцова въ пьесѣ В. И. Мировича-Данченко „Новое Дѣло“ и патера Николаса въ „Борьбѣ за престолъ“ Ибсена. Въ послѣдній періодъ своей жизни Л. все больше увлекался работою режиссера, при чемъ сначала выполнялъ ее въ Новомъ театрѣ, гдѣ играла молодая группа Малаго театра, а затѣмъ и въ Маломъ театрѣ даль нѣсколько отличныхъ, полныхъ вкуса постановокъ.

Ум. Л. въ Москвѣ 13 окт. 1908 г. Послѣ его смерти въ „Русск. Мысли“ (1909, III—V) были напечатаны его очерки „Пережитое“, автобиографическаго характера. Часть оставленныхъ имъ воспоминаній до сихъ поръ не опубликована. *Н. Эфросъ.*

**Ленскій** (по сценѣ), Дмитрій Тимофеевичъ *Воробьевъ*, актеръ и водевилецъ (1805 — 1860), сынъ богатаго купца, въ 1813 г. поступилъ въ акад. коммерч. наукъ. Чувствуя призваніе къ театру, онъ дебютировалъ въ 1824 г. на москов. сценѣ и не оставлялъ ее до самой своей смерти. Въ 30-хъ и въ началѣ 40-хъ годовъ онъ занималъ очень видное мѣсто въ моск. театрѣ, былъ любимцемъ и труппы и публики; оказалъ немало услугъ театру мастерскими перевод. и передѣлками франц. пьесъ (по преимуществу Скриба): почти всѣ онъ (болѣе 100) имѣли большой успѣхъ, а многія до сихъ поръ не сходятъ съ репертуара. Оч. удачно переведены Л. пьесы Беранже. Изъ водевилей и комедій заслуж. вниманія: „Въ людяхъ — ангель, не жена, дома, съ мужемъ, — сатана“, „Левъ Гурычъ Синичкинъ“, „Простушка и воспитанная“ и мн. др.

**Ленскій**, псевдонимъ писателя В. Я. Абрамовича, см. XI, 656.

**Ленстеръ** (Leinster), пров. въ центр. и ю.-в. части Ирландіи, 19.574 кв. км., съ 1.160.328 ж., раздѣл. на 12 графствъ (см. IX, 343/44, прилож.). Поверхность гориста на в. (Легнаквила 926 м.) и на ю. (Блэкстеръ 734 м. и Маунтъ Ленстеръ 795 м.), равнина и част. болотиста на с. и въ центрѣ. Гл. рѣки: Шэннонъ, Овока, Барро, Лиффъ и Бойнъ; озера больш. част. на с.-з.

**Лента**, геодезич. инструментъ, см. XIII, 255/56, прилож.

**Ленталь** (Lenthall), Уильямъ, англ.

парлам. дѣятель, спикеръ Долгаго парламента, род. въ 1591 г. По симпатіямъ своимъ умѣренный роялистъ, силой былъ принужденъ принять резолюцію, приглашавшую Карла I прибыть въ Лондонъ для суда, и впослѣдствіи старался пользоваться своимъ вліяніемъ въ пользу роялистовъ. Во все время республики игралъ скорѣе декоративную, чѣмъ дѣйствительно важную роль. По реставраціи, благодаря заступничеству Монка и собственной изворотливости, избѣжалъ наказанія. Ум. въ 1662 г. См. VIII, 640, 653, 667/68.

**Лентини** (нѣкогда древне-греч. колонія *Леонтини*), гор. въ ит. пров. Сиракузы (Сицилія); 16.300 ж. Въ 1698 г. Л. былъ разруш. землетрясеніемъ.

**Lento** (итал., медленно), музык. терминъ для обозначенія темпа; *lento*, замедляя.

**Ленточные черви**, см. глисты.

**Ленцъ**, Эмилій Христіановичъ, знам. русскій физикъ (1804—1865), род. въ Дерптѣ, учился въ мѣстномъ унив. Съ 1823 г. по 1830 г. занимался физико-географіею. изслѣдованіями, участвуя въ кругосвѣтномъ плаваніи Коцебу, въ экспедиціяхъ на Кавказъ и въ Николаевѣ. Съ 1834 г. академикъ въ Петроградѣ; съ 1835 г. проф. петроградск. унив. Научныя работы Л. относятся главн. обр. къ двумъ областямъ: физической географіи и электромагнетизму. Работы его въ этой второй области создали Л. почетное мѣсто въ исторіи науки; можно назвать его однимъ изъ основателей науки о электромагнетизмѣ. Онъ открылъ законъ индукціи, связывающій направленіе индукціоннаго тока съ направленіемъ вызваваемаго этого тока дѣйствія (1834); нашелъ зависимость между количествомъ теплоты, выделяющимся при прохожденіи тока черезъ проводникъ, и силой тока и сопротивленіемъ проводника (1844); изслѣдовалъ явленіе смѣщенія фазы индукціоннаго тока.— Л. извѣстенъ также, какъ авторъ весьма распространеннаго въ свое время учебника физики для гимназій. *А. Б.*

**Ленць**, Якобъ, нѣмецк. поэтъ, род. въ 1751 г., въ Лифляндск. губ., учился въ университетѣ въ Кенигсбергѣ, гдѣ слушалъ лекціи Канта, служилъ менторомъ въ дворянской семьѣ въ

# Библиография произведений Ленина и основной биографической литературы о нем.

Книги, статьи и выступления Ленина на партийных, советских, профсоюзных и международных съездах и конференциях на протяжении более чем тридцатилетней деятельности Л., как партийного литератора и вождя партии, Коминтерна и советского правительства, собраны в настоящее время в тридцати томах второго и третьего изданий Сочинений (М., 1926—1932 гг.). Это издание включает до 2,600 названий отдельных произведений Л., начиная с наиболее ранней из всех дошедших до нас его работ—«Новые хозяйственные движения в крестьянской жизни». По поводу книги В. Е. Постникова «Южно-русское крестьянское хозяйство», написанной в 1893 г. и опубликованной впервые лишь в 1923 г., и кончая последней статьей—«Лучше меньше, да лучше», напечатанной в «Правде» 4 марта 1923 г.

Еще до Октябрьской революции, открывшей возможность издания собрания сочинений Л. и отдельных его произведений в многомиллионных тиражах (рост изданий Сочинений Л. характеризуется такими цифрами: 1928 г.—900 т. экз.; 1929 г.—1.400 т. экз.; 1930 г.—2.500 т. экз.; 1931 г.—4.100 т. экз.), был издан ряд сборников его статей, подводящих итоги литературной деятельности Л. за определенный период.

Первый сборник: «Экономические статьи и этюды», изданный в 1899 г. под руководством Л. во время его пребывания в ссылке под псевдонимом того периода—*Вл. Ильин*, включал экономические работы Л., печатавшиеся или предназначенные для печатания в легальном марксистском журнале «Новое слово» (включены в т. II Соч.).

Содержание этого сборника: К характеристике экономического романтизма (Сисмонди и наши отечественные сисмондисты); Кустарная перепись 1894/5 года в Пермской губернии и общие вопросы «кустарной» промышленности; Перлы народнического прожектерства (С. Н. Южакон, «Вопросы просвещения»); От какого наследства мы отказываемся?; К вопросу о нашей фабрично-заводской статистике (Новые статистические подвиги проф. Карышева).

Второй сборник: «За 12 лет», под тем же псевдонимом Вл. Ильин, был выпущен в 1908 г. как первый том предполагавшегося к изданию трехтомного собрания сочинений Л. издательством «Зерно», руководимым большевиком М. Кедровым. Из второго тома этого издания в 1908 г. удалось по цензурным условиям выпустить лишь сборник «Аграрный вопрос, ч. I». Вторая часть этого тома была конфискована и уничтожена в типографии («Аграрная программа с.-д. в первой русской революции 1905—1907 гг.» издана

лишь в 1917 г. издательством «Жизнь и Знание»). Сборник «За 12 лет. Том первый. Два направления в русском марксизме и русской социал-демократии» включает статьи и брошюры Л., изданные в период 1894—1905 гг. по программным, тактическим и организационным вопросам русской социал-демократии, разработанным в борьбе против «правого крыла марксистского течения в России». Содержание этого сборника: Экономическое содержание народничества и критика его в книге Г. Струве. (Отражение марксизма в буржуазной литературе) (1894); Задачи русских социал-демократов (1897); Гонители земства и Аннибалы либерализма (1901); Что делать? Наболевшие вопросы нашего движения (1902); Шаг вперед, два шага назад. Кризис в нашей партии (1904); Земская кампания и план «Искры» (1904); Две тактики социал-демократии в демократической революции (1905) (см. т. т. II, IV, VI, VII, VIII Соч.). Статьи Л., посвященные борьбе с ликвидаторами в период 1909—1914 гг., являющиеся изложением и применением решений Всероссийской (декабрьской) конференции 1908 г. (1909) РСДРП к повседневным вопросам экономического и политического движения (формулировку задач и программы этого сборника см. в предисловии Л. к сборнику—т. XVII Соч.), были собраны в сборнике «Марксизм и ликвидаторство. Сборник статей об основных вопросах современного рабочего движения». Часть II, СПб, 1914 г. Сборник по выходе в свет был конфискован, в отдельном издании переиздан издательством «Прибой» в 1924 г. Статьи Л. периода империалистической войны, напечатанные гл. обр. в заграничном органе ЦК «Социал-Демократ», были перепечатаны в сборнике «Против течения», изданном в 1918 г. и несколько раз затем переизданном (предисловие Л. к сборнику см. т. XXII Соч.).

Значительное число произведений Л. вышло в отдельных изданиях за границей и в России. Укажем важнейшие из них в хронологическом порядке: Что такое «Друзья народа» и как они воюют против социал-демократов (1894); Объяснения закона о штрафах, взимаемых с рабочих на фабриках и заводах (1895); Задачи русских социал-демократов (1898); Новый фабричный закон (1899); Развитие капитализма в России (1899, 2-ое изд. 1908); Что делать? Наболевшие вопросы нашего движения (1902); К деревенской бедноте (1904); Шаг вперед, два шага назад (1904); Земская кампания и письмо «Искры» (1904); Письмо к товарищу о наших организационных задачах (1904); Заявления и документы о разрыве центральных учреждений с Партией (1904); Две так-

тики социал-демократии в демократической революции (1905); Победа кадегов и задачи рабочей партии (1906); Доклад об объединительном съезде Российской социал-демократической рабочей партии (1906); Сопуск Думы и задачи пролетариата (1906); Социал-демократия и выборы в Думу (1907); Выборы в Петербурге и лицемерие 31 меньшевика (1907); Материализм и эмпириокритицизм (1909); Социализм и война (1915); Империализм, как новейший этап капитализма (1917); Письмо о тактике. Письмо 1-е (1917); Грозная катастрофа и как с ней бороться (1917); Удержат ли большевики государственную власть (1917); Государство и революция. Учение марксизма о государстве и задачи пролетариата в революции (1917); Аграрная программа социал-демократии в первой русской революции 1905—7 гг. (1917); Новые данные о законах развития капитализма в земледелии. Вып. I. Капитализм и земледелие в Соед. Штатах Америки (1917); Очередные задачи советской власти (1918); Пролетарская революция и ренегат Каутский (1918); Успехи и трудности советской власти (1919); Письмо к рабочим и крестьянам по поводу победы над Колчаком (1919); Письмо к рабочим и крестьянам Украины по поводу победы над Деникиным (1920); Детская болезнь «левизны» в коммунизме (1920); Кризис партии (1921); О профессиональных союзах, о текущем моменте и об ошибке тов. Троцкого (1921); Еще раз о профсоюзах, о текущем моменте и об ошибках тов. Троцкого и Бухарина (1921); О продовольственном налоге. Значение новой политики и ее условия (1921).

Почти все дореволюционные издания произведений Л. к моменту Октябрьской революции представляли библиографическую редкость. К моменту окончания гражданской войны издания произведений Л. советского периода разошлись. Кроме того, значительная часть литературных работ Л. этого периода была разбросана в разного рода периодических изданиях. Таким образом, литературное наследство Л. было недоступно читателю. Кроме того, ряд работ Л., особенно до революции 1917 г., по разным причинам в свое время не увидел света (Новые хозяйственные движения в крестьянском хозяйстве, 1893, и др.) или был издан в очень небольшом числе экземпляров на гектографе (Что такое «Друзья народа» и как они воюют против социал-демократов, 1894). Значительное число газетных и журнальных статей Л. в органах партийной печати за весь период его литературной деятельности, предисловия к сборникам статей, речи и выступления на съездах и конференциях, — все это должно было быть объединено, снабжено соответствующими примечаниями и приложениями с тем, чтобы сделаться доступным для самого широкого круга читателей, изучающих вопросы

ленинизма, историю партии и историю революционного движения.

В 1920 г. было принято первое издание Собрания сочинений Л. в двадцати томах (закончено издание в 1926 г.). В это издание, однако, были включены далеко не все произведения Л.; некоторые из этих произведений напечатаны по недостаточной хорошо проверенным текстам, ряд статей не принадлежит перу Л. (см. перечень ошибочно приписанных Л. статей в Предметном указателе к первому изданию Собрания сочинений В. И. Ленина. М. 1930, стр. 153, и в предисловиях к соответствующим томам второго издания Сочинений).

Задача собрания всех известных к настоящему времени произведений Л. и опубликования их по наиболее проверенным текстам с комментариями по истории каждой работы и указанием обстоятельств ее составления, с научным аппаратом, содержащим Указатель литературных работ и источников, упоминаемых В. И. Лениным в произведениях... тома, Словарь-указатель имен, Основные вехи жизни В. И. Ленина, Летопись событий, разрешена в настоящее время изданием тридцатитомного второго и третьего издания Сочинений Л. в издании Института Маркса-Энгельса-Ленина под редакцией В. В. Адоратского, В. М. Молотова и М. А. Савельева. Третье издание является полным повторением второго издания. Каждый том (т. I—XXVII) второго издания Сочинений, включает работы Л. за определенный период: 1893—1896 гг.—т. I; 1897—1899 гг.—т. II; 1899 г. Развитие капитализма в России—т. III; 1900—1902 гг.—т. IV; январь 1902 г.—июль 1903 г.—т. V; июль 1903 г.—декабрь 1904 г.—т. VI; ноябрь 1904 г.—июль 1905 г.—т. VII; июль—декабрь 1905 г.—т. VIII; январь—июль 1906 г.—т. IX; июль 1906 г.—март 1907 г.—т. X; март—июнь 1907 г.—т. XI; июль 1907 г.—декабрь 1908 г.—т. XII; 1908 г. Материализм и эмпириокритицизм—т. XIII; январь 1909 г.—декабрь 1910 г.—т. XIV; декабрь 1910 г.—июнь 1912 г.—т. XV; июль 1912 г.—октябрь 1913 г.—т. XVI; октябрь 1913 г.—июль 1914 г. и работа Новые данные о законах развития капитализма в земледелии—т. XVII; Карл Маркс. Июль 1914 г.—декабрь 1915 г.—т. XVIII; январь 1916 г.—март 1917 г.—т. XIX; март—июль 1917 г.—т. XX; июль—ноябрь (до 25 окт.) 1917 г.—т. XXI; ноябрь (с 25 окт.) 1917 г.—май 1918 г.—т. XXII; май 1918 г.—март 1919 г.—т. XXIII; март—декабрь 1919 г.—т. XXIV; январь—декабрь 1920 г.—т. XXV; декабрь 1920 г.—август 1921 г.—т. XXVI; август 1921 г.—март 1923 г.—т. XXVII.

Важнейшие произведения Л., напечатанные в этих томах: Что такое «Друзья народа» и как они воюют против социал-демократов?, т. I, стр. 51; Задачи русских социал-демократов, т. II, стр. 167; Протест российских

социал-демократов, т. II, стр. 473; Развитие капитализма в России, т. III, стр. 1; Как чуть не потухла «Искра», т. IV, стр. 15; Гони-  
 мости земства и Аннибалы либерализма, т. IV, стр. 119; Аграрный вопрос и «критики Маркса», т. IV, стр. 176; Что делать?, т. IV, стр. 359;  
 Материалы к выработке программы РСДРП, т. V, стр. 1; Аграрная программа русской соци-  
 ал-демократии, т. V, стр. 83; К деревенской бед-  
 ноте, т. V, стр. 261; Шаг вперед, два шага назад, т. VI, стр. 155; О Временном революционном  
 правительстве, т. VII, стр. 314; Две тактики соци-  
 ал-демократии в демократической револю-  
 ции, т. VII, стр. 27; Отношение социал-  
 демократии к крестьянскому движению, т. VII, стр. 181; Государственная дума и социал-  
 демократическая тактика, т. IX, стр. 11; По-  
 беда кадетов и задачи рабочей партии, т. IX, стр. 79; Доклад об объединительном съезде  
 РСДРП, т. IX, стр. 175; Реслук Думы и за-  
 дачи пролетариата, т. X, стр. 1; Социал-  
 демократия и избирательные соглашения, т. X, стр. 127; Кризис меньшевизма, т. X, стр. 178;  
 Социал-демократия и выборы в Думу, т. X, стр. 249; «Услышим суд глухца...», т. X, стр. 271; Сердитая растерянность. К вопросу  
 о рабочем съезде, т. XI, стр. 142; Аграрный  
 вопрос и «критики Маркса», т. XI, стр. 287;  
 Аграрная программа социал-демократии в пер-  
 вой русской революции 1905 — 07 гг., т. XI, стр. 329; Против бойкота, т. XII, стр. 13;  
 Марксизм и ревизионизм, т. XII, стр. 179;  
 К оценке русской революции, т. XII, стр. 202;  
 Аграрный вопрос в России к концу XIX века, т. XII, стр. 215. Материализм и эмпирикри-  
 тичизм, т. XIII, стр. 7; Десять вопросов  
 референту, т. XIII, стр. 1; К вопросу о ди-  
 лектике, т. XIII, стр. 207; Карикатура на  
 большевизм, т. XIV, стр. 52; О фракции  
 сторонников отзовизма и богостроительства, т. XIV, стр. 137; Разногласия в европейском  
 рабочем движении, т. XV, стр. 1; Историче-  
 ский смысл внутрипартийной борьбы в Рос-  
 сии, т. XV, стр. 10; О новой фракции при-  
 миренцев или добродетельных, т. XV, стр. 228;  
 Об избирательной кампании и избирательной  
 платформе, т. XV, стр. 244; Манифест либе-  
 ральной рабочей партии, т. XV, стр. 272;  
 Принципиальные вопросы избирательной кам-  
 пании, т. XV, стр. 331; Избирательная кам-  
 пания в IV Государственную думу, т. XV, стр. 352; Аноним из «Vorwärts» а и положе-  
 ние дел в РСДРП, т. XV, стр. 419; К со-  
 променному положению в РСДРП, т. XVI, стр. 56; Спорные вопросы. Открытая партия  
 и марксисты, т. XVI, стр. 417; Переписка  
 Маркса с Энгельсом, т. XVII, стр. 29; Мате-  
 риалы к вопросу о борьбе внутри с.-д. дум-  
 ской фракции, т. XVII, стр. 43; О националь-  
 ной программе РСДРП, т. XVII, стр. 116; Кри-  
 тические заметки по национальному вопро-  
 су, т. XVII, стр. 129; О нарушении един-  
 ства, прикрываемом криками о единстве,  
 т. XVII, стр. 377; О праве наций на само-

определение, т. XVII, стр. 425; Доклад Ц. К.  
 Р. С.-Д. Р. П. и инструктивные указания де-  
 легации Ц. К. на Брюссельском совещании,  
 т. XVII, стр. 541; Новые данные о законах раз-  
 вития капитализма в земледелии. Выпуск 1. Ка-  
 питализм и земледелие Соединенных Штатов  
 Америки, т. XVII, стр. 573; Карл Маркс,  
 т. XVIII, стр. 1. Война и Российская социал-  
 демократия, т. XVIII, стр. 57; Социализм и война,  
 т. XVIII, стр. 185; О лозунге Соединенных  
 Штатов Европы, т. XVIII, стр. 230; Крах  
 2 Интернационала, т. XVIII, стр. 235; Оп-  
 ортунизм и крах 2 Интернационала, т. XIX,  
 стр. 1; Социалистическая революция и право  
 наций на самоопределение, т. XIX, стр. 37;  
 Империализм как высшая стадия капитализма,  
 т. XIX, стр. 67; О брошюре Юнуаса, т. XIX,  
 стр. 176; О карикатуре на марксизм и об  
 «империалистическом экономизме», т. XIX,  
 стр. 191; Итоги дискуссии о самоопределении,  
 т. XIX, стр. 239; О лозунге «разоружения»,  
 т. XIX, стр. 314; Военная программа проле-  
 тарской революции, т. XIX, стр. 323; Письма  
 издалека, т. XX, стр. 13; О задачах проле-  
 тариата в данной революции. Тезисы, т. XX,  
 стр. 87; Письма о тактике, т. XX, стр. 99;  
 Задачи пролетариата в нашей революции,  
 т. XX, стр. 111; Материалы по пересмотру  
 партийной программы, т. XX, стр. 287; К ло-  
 зунгам, т. XXI, стр. 33; Грозящая катастрофа  
 и как с ней бороться, т. XXI, стр. 155;  
 Марксизм и восстание, т. XXI, стр. 195;  
 Кризис нагнал, т. XXI, стр. 235; Удержат ли  
 большевики государственную власть? т. XXI,  
 стр. 243; Письмо питерской городской кон-  
 ференции, т. XXI, стр. 290; К пересмотру  
 партийной программы, т. XXI, стр. 295;  
 Письмо к товарищам большевикам, участву-  
 ющим на областном Съезде Советов Северной  
 области, т. XXI, стр. 321; Письмо к членам  
 партии большевиков, т. XXI, стр. 350; Пись-  
 мо в Центральный комитет РСДРП, т. XXI,  
 стр. 353; Государство и революция. Учение  
 марксизма о государстве и задачи проле-  
 тариата в революции, т. XXI, стр. 365;  
 Тезисы по вопросу о немедленном заключении  
 сепаратного и аннексионистского мира, т. XXII,  
 стр. 193; О революционной фразе, т. XXII,  
 стр. 261; Странное и чудовищное, т. XXII,  
 стр. 297; Пролетарская революция и ренегат  
 Каутский, т. XXIII, стр. 331; Очередные за-  
 дачи советской власти, т. XXII, стр. 435; О  
 «левом» ребячестве и о мелкобуржуазности,  
 т. XXII, стр. 503; Завоеванное и записанное,  
 т. XXIV, стр. 25; Об основании Коммунистиче-  
 ского Интернационала, т. XXIV, стр. 27;  
 Проект программы РКП(б), т. XXIV, стр. 85;  
 О государстве, т. XXIV, стр. 362; О задачах  
 III Интернационала, т. XXIV, стр. 382;  
 Экономика и политика в эпоху диктатуры  
 пролетариата, т. XXIV, стр. 507; Выборы в  
 Учредительное собрание и диктатура проле-  
 тариата, т. XXIV, стр. 631; О диктатуре  
 пролетариата, т. XXV, стр. 1; Детская бо-

лезнь «левизны» в коммунизме, т. XXV, стр. 165; О профессиональных союзах, о текущем моменте и об ошибке т. Троцкого, т. XXVI, стр. 61; Кризис партии, т. XXVI, стр. 83; Еще раз о профсоюзах, о текущем моменте и об ошибках товарищей Троцкого и Бухарина, т. XXVI, стр. 109; О продовольственном налоге, т. XXVI, стр. 317; Тезисы доклада о тактике РКП. Речь на III конгрессе Коминтерна, т. XXVI, стр. 427; К четырехлетней годовщине Октябрьской революции, т. XXVII, стр. 24; О значении золота теперь и после полной победы социализма, т. XXVII, стр. 79; Пять лет российской революции и перспективы мировой революции, т. XXVII, стр. 342; О кооперации, т. XXVII, стр. 391; О нашей революции (по поводу записок Н. Суханова), т. XXVII, стр. 398; Как нам реорганизовать Рабкрин, т. XXVII, стр. 402; Лучше меньше, да лучше, т. XXVII, стр. 406.

Переписка Л. с деятелями русского и международного рабочего революционного движения, опубликованная за годы революции в ряде периодических изданий и сборников, напечатана в тт. XXVIII (1895—1910) и XXIX (1910—1923).

Переписка Л. с родными напечатана в специальном издании «Письма к родным. 1894—1919» (М. 1931).

В т. XXX включены произведения Л. за 1893—1923 гг., впервые опубликованные после издания соответствующих томов Сочинений.

Важнейшие из них: По поводу «Profession de foi», стр. 1; Выступления в совете партии (1904), стр. 41 и 79; Шаг вперед и два шага назад. Ответ Н. Ленина Розе Люксембург, стр. 88; Европейская война и международный социализм, стр. 221; План брошюры об апрельской конференции, стр. 329.

В этом же томе вновь напечатаны: Детская болезнь «левизны» в коммунизме и Речь на III Всероссийском съезде РКСМ по печатному тексту первого издания этих книг в 1920 г. (в т. XXV эти работы Л. напечатаны—первая по рукописи, вторая по тексту «Правды»).

Отыскание произведений Л. во втором и третьем издании облегчит «Алфавитный указатель статей второго и третьего издания сочинений В. И. Ленина, М. 1933» и «Предметный указатель к первому изданию сочинений В. И. Ленина, М. 1930» (Институт Маркса-Энгельса-Ленина в ближайшее время выпускает предметный указатель ко второму и третьему изданию Сочинений).

По мере обнаружения новых ленинских документов Институтом Маркса-Энгельса-Ленина наиболее актуальные из них обычно публикуются в дни годовщины смерти Л., 1-го мая, в годовщину Октябрьской революции в периодической печати, в газ. «Правда», в «Большевике» и научном органе ИМЭЛ—«Пролетарская революция». Так, среди других

документов в 1931—1933 гг. опубликованы: Доклад о задачах профессиональных союзов в связи с мобилизацией на восточный фронт, 11 апреля 1919 г. («Пролетарская революция», 1931, № 6)—до опубликования этой работы был известен лишь краткий газетный отчет (т. XXIV, Соч.); Открытое письмо всем социал-демократам партийцам. Декабрь 1910 г. («Правда», 1933, № 21); Все на борьбу с Деникиным! (Письмо ЦК РКП (большевиков) к организациям партии) («Правда», 1933, № 21); в № 22 журн. «Большевик» за 1932 г. опубликованы заметки Л. на статью Бухарина «К теории империалистического государства» и др. С 1933 г. в журн. «Пролетарская революция» печатаются библиографические списки вновь опубликованных ленинских документов.

В помощь «возможно более широкому кругу партийцев и беспартийного рабочего и крестьянского актива» по овладению ленинским учением по основным работам самого Л., в 1930 г. было предпринято издание «Избранных произведений Ленина в шести томах. Под общей ред. В. В. Адоратского, А. И. Крицкого, М. Н. Покровского, К. А. Попова, Н. Н. Попова, М. А. Савельева и Е. Ярославского». Тт. I—V включают произведения Л. за период 1894—1923 гг.; т. V, ч. II включает работы о Коминтерне; т. VI, ч. I посвящен теоретическим основам марксизма и ч. II этого тома—теории аграрного вопроса. К 10-летию со дня смерти Л. ИМЭЛ издал двухтомник произведений Л.: «В. И. Ленин, Избранные произведения в двух томах», под общей редакцией В. В. Адоратского, В. Г. Сорина и А. И. Стецкого (М., 1933).

С 1924 г. Институт Маркса-Энгельса-Ленина (до 1931 г. Институт Ленина) издает «Ленинские сборники», в которых публикуются хранящиеся в архиве Института рукописи, письма, заметки и наброски Л. Пока издано двадцать пять томов Лен. сб. и предстоит в ближайшие годы издание еще двадцати сборников до окончательного завершения публикации литературного наследства Л. Только весьма незначительная часть этих материалов включена в соответствующие тома Сочинений; большая часть из них падает на работы Л. в период до 1905 г. и на письма, напечатанные в тт. XXVIII—XXIX Сочинений.

Богатейший материал ленинского литературного наследства за период 1895—1922 гг. опубликован в Лен. сб. с многочисленными фото ленинских документов, передающих стиль литературной работы Л. Лен. сб. являются образцовым, непревзойденным изданием в мировой литературе. Часть выпусков Лен. сб., особенно в первые годы издания, составлялась из документов различных периодов деятельности Л. На ряду с этим часть выпусков Лен. сб. целиком посвящена определенному периоду (тт. X, XV—эпохе раскола



РСДРП 1903—1904 гг., т. XXV—эпохе реакции и подъема, т. XIV—эпохе империалистической войны; тт. V, XVI—революции 1905 г.; тт. XX, XXI, XXIII, XXIV—советскому периоду); другая часть составлена по тематическому принципу (философские сборники—тт. IX, XII; аграрный сборник—т. XIX; «театради по империализму», т. XXII). Публикуемое в Лен. сб. литературное наследство Л. разнообразно. Сравнительно небольшую группу составляют работы Л., вполне законченные, но не напечатанные в свое время: Как чуть не погухла «Искра» (1900); статьи для № 3 «Рабочей газеты», объявленной первым съездом партии центральным органом (1899); рецензии на книгу Каутского «Бернштейн и социал-демократическая программа. Лити-критика» (1899); Аграрная программа русской социал-демократии (1902); Рассказ о втором съезде партии (1903) и др. Значительную группу документов составляет переписка Л., при этом в Лен. сб. опубликованы также письма ряда адресатов, с которыми переписывался Л. Материалы из этих двух групп в значительной части перепечатаны в Сочинениях. Огромная же масса материалов Лен. сб. падает на варианты и наброски литературных работ Л., конспекты книг, конспекты его выступлений, деловые документы партийной и советской работы. Особо следует отметить опубликование выписок Л. из книг и замечания на книги: Н. Бухарина, «Экономика переходного периода. 1920» (т. XI); Л. Троцкого, «Роль и задачи профессиональных союзов. 1921» (т. VI); Е. Варга, «Проблемы экономической политики при пролетарской диктатуре. 1920» (т. VII); Замечания на книгу Р. Люксембург «Накопление капитала. 1913» (т. XXII). Ключом к двадцати томам Лен. сб. является «Указатель к Ленинским сборникам I—XX» (М. 1933).

Некоторая часть материалов из Лен. сб. опубликована в виде отдельных изданий: Об улучшении госаппарата и борьбе с бюрократизмом и волокитой. Письма и заметки 1917—1922 гг. Изд. 3-е (М. 1933); Замечания на книгу Н. Бухарина «Экономика переходного периода. Изд. 2-е». (М. 1932); Маркс и Энгельс по вопросам государства. Изд. 3-е» (М. 1932) и др.

В настоящем обзоре мы не коснемся отдельных изданий Л., выпущенных на протяжении 10 лет со дня его смерти в многомиллионных тиражах, являющихся перепечаткой статей из первого издания Собрания сочинений и второго издания Сочинений. В обзор не включены тематические сборники произведений Л. на разнообразные темы: о партийном строительстве, об Октябрьской революции, интронизации, об электрификации, кооперации, уголовном праве, статистике, о Толстом, Чернышевском и многие другие. Отметим лишь сборник «Маркс. Энгельс. Марксизм. Изд. 1-е» (М. 1933), включающий работы и вы-

сказывания Л. по вопросам марксизма. Работы Л.: Грозная катастрофа и как с ней бороться (М., 1924); О диктатуре пролетариата (рукопись 1920 г.) и Товарищи-рабочие! Идем в последний решительный бой! (рукопись 1918 г.) изданы в факсимильных изданиях (М. 1925). Нужную справку можно навести в соответствующих библиографических изданиях: «Лениниана. Т. т. I—V» (М. 1926—1930); «Ежегодник ленинский и историко-партийной литературы. Т. I. 1929» (М. 1932).

Значительное число произведений Л. переведено на языки народов СССР и западно-европейские и восточные языки. Важнейшие произведения Л. переведены на подавляющее большинство языков народов СССР, в особенности на языки: украинский, польский, белорусский, еврейский и др. Кроме изданий, выходящих в союзных республиках, большое число переводов издано в Москве Центриздатом, а в последнее время «Издательством иностранных рабочих в СССР». В настоящее время на Украине, в Белоруссии, в Армении, Грузии и Азербайджане издается перевод Сочинений Л. со второго русского издания (на укр. языке вышли тт. I—VIII, XIV, XV, X VIII—XXI, XXIII—XXV; на белорусском яз. тт. II—V; на армянском яз. тт. I, XIII, XXII, XXVI, XXVII; на грузинском яз. тт. I, III, IV, VIII, X, XIV, XVI, XVIII; на тюркском яз. т. XX). «Избранные произведения Ленина в шести томах» выходят уже на белорусском, польском, еврейском, корейском, китайском и др. яз. и в ближайшее время будут изданы в переводе на большинство языков народов СССР.

Первый перевод произведений Л. на немецкий язык был издан уже в 1905 г.: Извещение о III съезде РСДРП (Bericht über den III. Parteitag der SDAPR mit Beifügung des Parteif Status und der wichtigsten Resolutionen die auf dem III. Parteitage angenommen wurden. München, Birk, 1905) и одновременно на французском языке: Troisième Congrès... compte-rendu et principales résolutions, в приложениях к журн. «Le Socialiste» в Париже, 1905). Это издание, как и последующие на иностранных языках, было предпринято Л. в целях осведомления международной социал-демократии о действительном положении дел в РСДРП в связи с расколом и борьбой с меньшевиками, поддерживаемыми ЦК Германской социал-демократической партии. Работа Л.: «Аноним из Vorwärts'a и положение дел в РСДРП» (1912) впервые была издана на немецком языке («Der Anonymus aus dem Vorwärts und die Sachlage in der Sozialdemokratischen Arbeiterpartei Russlands». Paris, 1912), на русском языке была опубликована лишь в 1926 г.в Собрании сочинений, т. XX, ч. I. Также впервые на немецком языке была издана работа: «К современному положению дел в РСДРП»—Zur gegenwärtigen Sachlage in der sozialdemokratischen Arbeiter-

partei Russlands, Leipzig, 1912. К годам империалистической войны относится перевод на немецкий язык книги «Социализм и война» (1915) — «Sozialismus und Krieg (Stellung der SDAP Russlands zum Kriege)». (Bümlitz-Bern, 1915) и позднее на французский язык — «Le Socialisme et la guerre. (Point de vue du PSDO de Russie sur la guerre)» (Paris, 1916).

На французском языке был издан перевод резолюций конференции заграничных секций РСДРП: «Résolutions adoptées à la Conférence de Berne des sections du Parti social-démocrate ouvrier de Russie à l'étranger», и впервые на французском же языке издано письмо «О задачах оппозиции во Франции. Письмо к т. Сафарову» — «Sur la tâche de l'opposition en France (Lettre au Camarade Safaroff)». Кроме указанных отдельных изданий Л. на немецком и французском языках до революции 1917 г., следует отметить статьи Л. в журн. военных лет «Vorbote»: «Опportunизм и крах 2 Интернационала» (1915), опубликована на русском языке в 1929 г.; «Социальная революция и право наций на самоопределение» (1916).

По материалам Сочинений Л. можно указать ряд работ Л., изданных впервые на еврейском, латышском и польском языках. К эпохе 1905 г. относится перевод предисловия Л. к брошюре на еврейском языке о III съезде: «Bericht über den III Kongress von der Russlender Sozial-Demokratischer Arbeiter Partei». К 1913 г. относится «Проект платформы к IV съезду социал-демократии Латвийского края», напечатанной на латышском языке в «Бюллетене» — органы заграничных групп с.-д. Латвийского края — и опубликованный на русском языке лишь в 1929 г. в т. XVII Сочинений.

По просьбе Р. Люксембург и Л. Иогихестышко Л. был написан для ознакомления польских т.т. с разногласиями внутри российской социал-демократии по вопросу об аграрной программе автореферат книги «Аграрная программа с.-д. в русской революции 1905—1907 гг.», уничтоженной царской цензурой, для польского журнала «Przegląd Socjal-Demokratyczny», 1908, № 6 («Аграрная программа с.-д. в русской революции. Автореферат» (т. XII, стр. 276) и «Несколько замечаний по поводу ответа П. Маслова», стр. 320 в № 8/9 журн. «Przegląd S.-D.»). В 1912 г. в № 15—16 «Gazeta Robotnicza» была напечатана статья Л., «Положение в РСДРП и ближайшие задачи партии» и в том же году в органе «розламовой» оппозиции в СДП и Л. «Pismo Dyskusyjne» (№ 1) статья Л.: «Больные вопросы нашей партии. «Ликвидаторский» и «национальный» вопросы». Обе статьи были впервые опубликованы на русском яз. в Соч., т. XVI, стр. 15 и 195.

Наибольшее количество переводов на иностранные языки падает на следующие произведения Л.: «Государство и революция» —

«The state and revolution», «Staat und Revolution», «L'état et la révolution». «Детская болезнь «левизны» в коммунизме» — «Der «Radicalismus», die Kinderkrankheit des Kommunismus», «Left wing», Communism, an infantile disorder», «La maladie infantile du communisme». «Пролетарская революция и ренегат Кауцкий» — «Die Diktatur des Proletariats und der Renegat K. Kautsky», «The proletarian revolution and Kautsky the renegade», «La révolution prolétarienne et Kautsky le renegat». «Карл Маркс». «Великий почин», и др. Более подробные данные см. в книгах «Ленин на иностранных языках. Библиографический указатель» (М. 1931) и «Ленин и ленинизм» (М. 1928).

Перевод второго издания Сочинений издается на немецком (Sämtliche Werke, тт. III, IV—1-2, VI, VII—VIII, X, XII, XIII, XVIII—XIX, XX—1-2, XXV), французском (Oeuvres complètes, тт. IV, VII, X, XIII, XX, XXIII), английском (Collected works, IV—B. 1-2 XIII, XVIII, XX—B. 1-2). Перевод «Избранных сочинений» издается на немецком языке (тт. II, IV—VIII), шведском яз. (тт. I—IV), болгарском (т. V) и т. д.

Впервые на немецком и одновременно на русском яз. был издан в 1925 г. «Доклад о революции 1905 г.» (1917), «Rede über die Revolution von 1905» (Wien, 1925), прочитанный Л. на немецком языке на собрании, организованном рабочей молодежью в Цюрихе 22 января 1917 г.

Среди оригинальных и переведенных с русского языка сборников статей Л., изданных в большом числе, особенно на немецком, французском, английском, итальянском и испанском языках, укажем: «Der Kampf um die soziale Revolution» (Wien, 1925) — «Борьба за социальную революцию»; «W. I. Lenin. Ausgewählt und hrsg. von L. F. Boross.» (Berlin, 1928) — «Избранный Ленин». Сборник речей Ленина в серии «Ораторы революции»; перевод сборника статей периода войны «Против течения» — «Gegen den Strom» (Hamburg, 1921); «Vom Weltkrieg zur Revolution» (Pokrowsk, 1925) — «От мировой войны к революции»; на английском яз.: «Selections from Lenin. Vol. I—II» (London, 1929); на французском яз.: «Pages choisies. Partie I—III (до 1917 г.)» (Paris, 1926—1929); «Contre le courant». Тт. I—II (Paris, 1927) — «Против течения». На немецком яз. издательством «Verlag für Literatur und Politik», много сделавшим для распространения произведений Л. в Германии (этим издательством изданы, кроме ряда произведений Л. и сборников его статей, письма Ленина Горькому — Briefe an Maxim Gorky, Wien, 1924), сделана удачная попытка издания материалов ленинского литературного наследия из Лен. сб. Так, в 1932 г. изд-вом выпущена книга «Aus dem philosophischen Nachlass. Exzerpte und Randglossen. Hrsg.

und eingeleitet von W. Adoratski (Wien, 1932), являющаяся перепечаткой материалов из филологических тетрадей Л. (конспекты Гегеля), напечатанных в Лен. сб., тт. IX и XII. В книге «Lenin über den Kampf gegen die Kriegsfahrt an Beispiel der Schweizerischen Arbeiterbewegung (1916—1917)» (Wien, 1932) (Ленин о борьбе против военной опасности на примере швейцарского рабочего движения) напечатан перевод материалов из Лен. сб. XVII.

Биографическая литература о Л. насчитывает сотни книг и тысячи журнальных и газетных статей. Достаточно сказать, что для учета всей этой литературы с 1924 г. издаются ежегодные библиографические обзоры: Лениниана (вышли тт. I—V, М. 1926—1931); Ежегодник ленинской и историко-партийной литературы (Т. I, с 1929, М. 1932), Литература о Л. за 1917—1923 гг. собрана в указателе Л. *Бухаковой*, «Материалы к биографии Ленина, 1917—1923 гг.» (Л. 1924). Попытка классификации и оценки биографической литературы о Л., как материала для создания действительно научной биографии Л., предана в статьях Г. *Тихомирнова*, «К вопросу о методах работы над источниками по научной биографии Ленина» («Пролетарская революция», 1930, № 4) и в библиографических обзорах А. *Эйзенгольца*, «Обзор основных материалов к биографии В. И. Ленина» («Пролетарская революция», 1929, № 1 (84) и 1930, № 1 (96)).

В дальнейшем мы останавливаемся лишь на основных источниках биографии Л., отсылки для получения соответствующих справок к указанным выше библиографическим указателям.

Очерк жизни и деятельности Л. за период 1870—1924 гг. составлен В. Г. *Сориним* и издан Институтом Маркса-Энгельса-Ленина (изд. 2-е, М. 1932, первоначально было напечатано в т. I «Избранных сочинений Ленина»).

Значительный интерес представляют научные биографии Л. Основные моменты жизни и деятельности Л., его выступления, литературные работы, работы на съездах и конференциях большевистской партии и в центральных учреждениях, а также по возможности все поездки и перемены местожительства Л. на основании архивных и литературных источников собраны в книге «Даты жизни и деятельности Ленина. 1870—1924» (2-е изд. М. 1933). Биохроника Л. периода январь—февраль 1921 г., основанная на «исходящем» и «входящем» журналах секретаря Л. и записях его секретарей, дополненная литературными источниками, собрана в работе М. *Гляссер*, «Календарь работы Ленина» («Записки Института Ленина». Вв. I, III, М. 1927—1928). Биохроника эпохи II съезда и раскола партии собрана в книге В. И. *Ленин в эпоху II съезда и раскола*

партии. Сосг. П. *Сенниковский*» (М. 1933).

Изучение архивных и печатных документов по собственно биографии Л. не может быть оторвано от изучения основных документов по истории большевистской партии, истории революции и гражданской войны. В этом отношении очень много сделано ИМЭЛ, опубликовавшим новые издания протоколов партийных съездов (второй, пятый, шестой, седьмой, восьмой, десятый) переизданием большевистских журналов и газет: «Искра» № 1—51, «Вперед» и «Пролетарий», «Новая жизнь», «Звезда» (вв. I—VI); «Правда» (в. I); «Социал-Демократ» (в. 1), а также опубликованием соответствующих материалов в Лен. сб., историко-партийных журналах: «Пролетарская революция», «Красный архив», сборниках «Старый большевик», «Литературное наследство» («Из неизданных протоколов расширенной редакции «Пролетария») (борьба Ленина с богостроительством) и др. Более подробные сведения по биографии историко-партийных материалов см. в библиографическом указателе, напечатанном в приложении к статье А. *Бухнова* «ВКП (б) и «Большой советской энциклопедии», т. XI, и в указателе «Ежегодник марксистской и историко-партийной литературы, т. I» (1929).

Первоисточником для биографии Л. является Сочинения, особенно т. т. XXVIII—XXIX, содержащие письма Л., и сборник «Письма к родным. 1894—1919 гг.» (М. 1931), позволяющий, между прочим, восстановить полную картину работы Л. над книгами «Развитие капитализма в России» и «Материализм и эмпириокритицизм».

Документальными источниками биографии Л. являются: брошюра, составленная И. *Лазьяном*, «Личное дело члена РКП(б) В. И. Ульянова-Ленина» (М. 1926), в которой напечатаны собственноручно заполненные Л. анкеты для регистрации членом московской организации РКП(б) и для всероссийской партийной переписи; брошюра А. *Аросева* «Материалы к биографии Ленина» (М. 1925), содержащая архивные данные о социальном происхождении Л., об участии Л. в студенческих волнениях в Казани в 1887 г., о деятельности Л., как помощника присяжного поверенного в Самаре в 1892 г.; «Документы и материалы, относящиеся к периоду ссылки Ленина 1897—1900 г. г.». Подготовил к печати Г. *Тихомирнов* (Записки Института Ленина, III, М. 1928), куда вошла часть документов периода ссылки Л., относящихся к пребыванию его в Москве по дороге в ссылку и его приезду в Красноярск. Опубликование этих материалов позволило Г. *Тихомирнову* опровергнуть принадлежность перу Л. статьи: «К вопросу о хлебных ценах». — Письмо в редакцию «Самарского вестника». В журн. «Красная летопись» (1924 г., №№ 1, 2) опубликован П. Ф. *Куделин* ряд документов, относящихся к петербургскому периоду

жизни Л. (1895—1897). Статья *Н. Яковлева*, «Ленин в цензуре» (Красная летопись, 1924, № 2, 11) содержит сводку цензурных документов о произведениях Л., начиная с его статьи в сожженном цензурой сборнике «Материалы к характеристике нашего хозяйственного развития» и кончая сборником «Марксизм и ликвидаторство» 1914 г. Книга швейцарского социал-демократа (сейчас коммуниста) *Ф. Платтена*, «Ленин из эмиграции в Россию. Март 1917 г.» (М. 1925), широко документированная, содержит воспоминания о переезде Л. через Германию в 1917 г. Материалы и отклики на покусение на Л. собраны в книге *П. Посвянского*, «Покусение на Ленина». (Изд. 2-е, М. 1925). Документы и сообщения профессоров, левивших Л., об его болезни и смерти собраны в брошюре «Отчего болел и умер В. И. Ленин» (Л. 1924, Ленинская б-ка, в. 40). Документы советского периода опубликованы в ряде томов Лен. сб. (особенно т. т. XX, XXI, XXIII). Для характеристики методов литературной работы Л. интересны широко документированные воспоминания библиотекаря *Ш. Манушарьяни*, «Воспоминания о работе в библиотеке Владимира Ильича» («О Ленине. Сб. воспоминаний», М. 1927, стр. 24—34, и в «Записках Института Ленина». В. III, стр. 93—100) и статья *В. Бонч-Бруевича*, «Пометки Ленина на «Книжной летописи» 1917, 1918, 1919 гг.» в сб. «Литературное наследство», 1933, № 7—8.

Из огромной мемуарной литературы о Л. отметим ту часть воспоминаний и характеристик Л., которая принадлежит перу наиболее авторитетных свидетелей жизни и деятельности Л.: *Н. Крупская*, «Воспоминания о Ленине. В. I—II» (М. 1933)—доведены до 1917 г.; *А. Ульянова-Елизарова*, «Воспоминания о Ленине» (М. 1932); *И. Сталин*, «О Ленине» (ряд изданий, наиболее полный сборник выпущен ИМЭЛ в 1934 г.); *М. Горький*, «В. И. Ленин» (М. 1933); *Г. Кржижановский*, «О Владимире Ильиче. Сборник статей и воспоминаний» (М. 1933) *К. Цеткин*, «Воспоминания о Ленине» (М. 1933); *А. Шлихтер*, «Ильич, каким я его знал» (Харьков, 1925); *А. Шотман*, «Ленин в подполье» (Л. 1924) и др. Значительное число воспоминаний выпущено ИМЭЛ к 10-летию со дня смерти Ленина. Кроме того, воспоминания разных авторов, в большей своей части напечатанные в журналах и газетах, собраны в сборниках: «О Ленине. Кн. I—IV. Под ред. Н. Мещерякова» (М. 1924—1925); «О Ленине. Сб. I» (М., изд. Института Ленина, 1925); «О Ленине» (М. «Правда», 1927); «Об Ильиче» (Л. 1924); Е. Попова, «Простое в великом» (М. 1930).

Лучшими из альбомов-фотографий Л. являются: В. В. Гольцев, «Ленин. Альбом. 100

фотографических снимков» (М. 1927 — см. ред. Г. Тихомирнова в «Записках Института Ленина», в. III, М. 1928); «В. И. Ленин. Альбом снимков» (М. 1925); и сборник «Ленин в зарисовках и воспоминаниях художников» (Л. 1928). «Ленин. Фотоальбом. Выставка» (М., Союзфото, 1934).

Л. посвящено значительное количество произведений советских и иностранных поэтов и писателей. Лучшими из них являются: *Д. Бедный*, «О любимом», изд. 2-е (М. 1928); *А. Безыменский*, «Стихи о Ленине» (М. 1929); *И. Бехер*, «У могилы Ленина» (М. 1924); *В. Маяковский*, «Владимир Ильич Ленин» (М. 1924); Сборники: «Ленин в европейской поэзии» (М. 1925); «Ленин в поэзии» (Л. 1925); «Ленин (писатели о Ленине)» (М. 1932); *А. Лясковский*, «Ленин в русской народной сказке и восточной легенде» (М. 1930); *Л. В. Соловьев*, «Ленин в творчестве народов Востока» (М. 1930).

Биографическая литература о Л. на языках народов СССР в подавляющей своей массе является переводной с русского языка.

Если для издания произведений Ленина в буржуазных странах, за редкими исключениями (издания на японском и китайском яз., а также ряд изданий на нем. и фр. яз., фальсифицирующих Л.), не находится буржуазных издательств, то издание литературы о Л. находится в другом положении. Буржуазные издательства издавали и издают книги буржуазных авторов о Л., прямо или косвенно враждебных Л. (например, книги: *Levine Isaac*, «The man Lenin» (New York, 1924) — английское и французское издание; *Fülbr-Müller, René*, «Lenin und Gandhi» (Zürich-Leipzig-Wien, 1927); *Истмена (Eastman)*, *Фроссара (Frossard)*, *Макстона (Maxton)* и др. В книгах ряда иностранных деятелей — коммунистов, буржуазных политиков, ученых и писателей, враждебных и сочувствующих Сов. России, побывавших в Советской России, отдельные главы посвящены описанию их встреч с Л. (*Джон Рид*, *Альберт Вильямс*, *Мак Брайд*, *Шеридан*, полковник *Робинс*, *Людвиг*, *Уэльс*, *Моризе* и др.). Отклики иностранных писателей на смерть Л. собраны *П. Лисовским* в книге «Ленин в свете иностранной печати» (Л. 1924). На немецкий, французский и английский языки переведены книги *Крупской*, *Сталина*, *Горького*.

Кроме указанных в тексте библиографических указателей, следует обращаться к обзору *А. Эйзенгольца*, «Обзор библиографических работ о Ленине» (Записки Института Ленина, В. III, М., 1928).

*А. Эйзенгольц.*

Ильясъ, полюбилъ и воспѣвалъ Фридрику Брiонъ, героиню гётевской „Идилли“, подружился съ Гёте, влюбился въ его сестру (Petrarch), потомъ въ прiетократку, недоступную для него по своему социальному положенiю („Die Freunde machen den Philosophen“; „Der Engländer“), въ 1776 г. прибылъ въ Веймаръ, былъ придвернымъ поэтомъ, но по настоянiю Гёте, въ силу не согласья выясненной причины, долженъ былъ покинуть городъ, скитался, заболѣлъ душевною болѣзнию, въ 1779 г. прiѣхалъ въ Ригу, пытался устроиться въ Петроградъ, ум. въ Москвѣ въ 1792 г. Одинъ изъ представителей Sturm und Drang'a, выступившій съ критикой современной ему нѣмецк. литературы въ сатирѣ „Pandaemonium germanicum“, Л. изложилъ въ своихъ „Anmerkungen übers Theater“ (1774), въ противовѣсъ классической трагедiи, теорiю реалистической драмы, преклоняясь передъ Шекспиромъ („Потерянная усилiя любви“ котораго онъ перевелъ), и написалъ въ духъ своей теорiи двѣ драмы („Der Hofmeister“; „Die Soldaten“), направленные противъ господствующаго дворянства, ополчась вмѣстѣ съ тѣмъ въ пьесѣ „Der neue Menoz“ въ духъ Руссо противъ современной ему „цивилизаци“. Пьесы Л. „Die beiden Alter“ и „Der tugendhafte Taugenichts“ не остались безъ влiянiя на „Разбойниковъ“ Шиллера. Романъ „Der Waldbruder“, носящiй автобиограф. характеръ, имѣетъ нѣкоторое сходство съ Вертеромъ; романъ „Der Landprediger“ отражаетъ общественно-экономич. взгляды автора. Находясь въ Россiи, Л. оказалъ влiянiе на Карамзина и прославлялъ дворянство, на которое на родинѣ нападалъ. Соч. Л. изд. въ 3 т. Тикомъ въ 1828 г. См. *Розановъ*, „Л. Л., его жизнь и произведенiя“.

В. Фриче.

**Ленчица**, уѣздн. гор. Калишской губ., 11.196 ж. Учительск. семинарiя. Въ Л. мѣстдало въ 1180 г. первое представительное собранiе Польши.—*Ленчицкий уѣздъ* заним. площ. въ 1156,1 кв. в., населенiе къ 1912 г. 156.700 ж. (по переписи 1897 г.—101.085 ж.).

**Ленчица**, безуѣздн. гор. любартов. у., Люблинск. губ., 5.216 ж. Большия ярмарки.

**Ленчъ** (lunch, luncheon), у англичанъ второй завтракъ, около полудня.

**Ленъ**, см. *феодализмъ*.

**Ленъ** (Lane), Эдвардъ Уилльямъ, знамен. англ. арабистъ (1801—1876), сначала былъ граверомъ, но затѣмъ всцѣло отдался изученiю арабск. языка и предпринималъ нѣсколько путешествiй въ Египетъ, гдѣ основат. познакомился со страной и ея населенiемъ и напис. „An account of the manners and customs of the modern Egyptians“ (1836, 2 т.). Затѣмъ послѣдовали: мастерской переводъ „Тысячи и одной ночи“ и „Arabian tales and anecdotes“. Главнiй трудъ Л.—его „Arabic-English Lexicon“ (оконч. Стэнли Л. Пуль, 1863/93, 8 т.).

**Ленъ** (Linum usitatissimum), культура очень крупной для русскаго земледѣлiя цѣльности. Для вышности растенiя характерны: длинный стебель, листья очередные, узкiе, при созрѣванiи опадающiе; цвѣты о 5 лепесткахъ. Плодъ—5-гнѣздная коробочка съ тѣмъ же числомъ сѣмянъ. Сѣмена, богатая высухающимъ масломъ, составляютъ основную цѣль культуры лишь въ черноземной полосѣ. Въ мѣстностяхъ съ менѣе сухимъ климатомъ, во всѣхъ черноземныхъ центрахъ русскаго льноводства преобладаютъ иное направленiе въ посѣвахъ Л., Л. на волокно. Волокно слагается изъ длинныхъ веретенообразныхъ клѣтокъ луба, которыя пектиновыми веществами склеены въ пучки, расположенные вдоль стебля. Довольно сложная обработка тресты (стланье или мочка, мятье и трепанье) должна освободить лубяные пучки отъ пектиновыхъ веществъ и выдѣлить ихъ изъ кострики. Благодаря выдающимся русскимъ изобрѣтенiямъ дѣло обработки волокна въ послѣднiе годы общааетъ значительно усовершенствоваться и поднять русское льноводство. Въ частности, химическая мочка и мяльно-трепальныя машины Новицкаго должны сильно повысить выходы волокна. Впереди рисуются заманчивыя возможности вырабатывать изъ кострики целлюлозу, а малоцѣнные стебли маслячатаго льна, шедши до сихъ поръ въ печи, обращать на производство льняной вагы или грубыхъ сортовъ пряжи. Сообразно двумъ цѣлямъ культуры, сорта Л. дѣлятся на 2 основ-

ный группы: болѣе длинностебельные, мало вѣтвящіяся (долгунецъ, ростунъ)—въ менѣе богатыхъ солнцемъ районахъ, и сорта болѣе низкорослые, вѣтвистые, приспособленные къ высокимъ урожаямъ сѣмени (рогачъ, курдряшъ, крупносѣмянный сарилійскій). По общей площади подъ культурой Л. на волокно первыя мѣста занимаютъ губернии Смоленская, Вятская, Тверская, Псковская. Въ этихъ четырехъ губернияхъ сосредоточено 40% посѣвовъ Л. прядильнаго. Въ Прибалтійскомъ краѣ посѣвы Л. распространены преимущественно въ Лифляндіи. Въ суммѣ Л., воздѣлываемый главнымъ образомъ на волокно, занимаетъ въ имперіи около милліона десятинъ. До 400 тысячъ десятинъ заняты инымъ типомъ Л. и его культуры—Л. масличнымъ, и посѣвы послѣдняго разбросаны въ большомъ числѣ губерній юго-западнаго края, юго-восточной Россіи и Предкавказья. Впрочемъ, полностью специализированной культурой Л. въ Россіи не является. Уборка прядильнаго Л. производится въ такое время, когда одновременно съ волокномъ получаютъ и всхожія сѣмена. Они имѣютъ сбытъ въ Европу въ качествѣ посѣвного матеріала. Л. воздѣлывается подъ разнообразными широтами, но особенности климата сильно вліяютъ на самый характеръ растенія. Л. обладаетъ настолько слабой усвояющей способностью относительно фосфорной кислоты, что часто не въ состояніи использовать даже томазова шлака. Съ другой стороны, Л. легко страдаетъ отъ кислаго характера суперфосфата и требуетъ удобреній хорошо доступныхъ, но не кислыхъ (преципитатъ). Л. въ общемъ отзывчивъ и на калийныя удобрения, унося изъ почвы и много извести и много калия. Превосходными удобрениями подъ Л. является, на примѣръ, хлористый натрій, еще болѣе гисъ, известь въ количествахъ не слишкомъ большихъ, зола. Навоза непосредственно подъ Л. обыкновенно не вносятъ. Л. чувствителенъ къ разнообразнымъ почвеннымъ невзгодамъ, долженъ считаться растеніемъ въ высокой степени нѣжнымъ, прихотливымъ къ почвѣ и требовательнымъ къ ея обработкѣ. Въ томъ же направленіи дѣйствуютъ слабая усвояю-

щая способность, относительно бѣдная корневая система и не крупныя сѣмена. Не менѣе, быть можетъ, чѣмъ для свекловицы, высокіе урожаи Л. зависятъ отъ своевременной, глубокой вспашки и тщательной предпосѣвной подготовки. Но культурный Саксонскій плугъ съ дерносноимомъ устраняетъ необходимость многократнаго издергиванія поступающихъ подъ Л. пластовъ болѣшимъ числомъ боронованій. Л. боится заморозковъ, но еще болѣе боится слишкомъ поздняго посѣва (при нихъ почти неизбежно появленіе блохи, на примѣръ). Рядовой посѣвъ, обязательный на югѣ, можетъ примѣняться и для прядильнаго Л., если сѣялка имѣетъ узкія междурядія. Задѣлка—мелкая. Густота опредѣляется характеромъ культуры: 2 и 3 пуда при сѣменномъ, въ 2—3 раза больше для прядильнаго. Л. до недавняго времени считался растеніемъ исключительно пластовымъ, однако великолѣпно удается и на мягкихъ земляхъ, постепенно проникаетъ съ цѣлины и перелоговъ на старопахотныя поля. Въ черноземной Россіи лучшее мѣсто для Л. послѣ клевера, но онъ долженъ хорошо удаваться здѣсь, идя послѣ корнеплодовъ и картофеля. Южн. Л.—на сѣмья—находитъ для себя прекрасныя мѣста послѣ озимыхъ хлѣбовъ и послѣ бобовыхъ, Л. на зерп.—при фосфорно-кисловомъ удобреніи, тѣмъ болѣе послѣ люцерны. Л. не долженъ возвращаться слишкомъ часто на одни и тѣ же поля. Вслѣдствіе слабой усвояющей способности Л. однако является хорошимъ предшественникомъ для хлѣбовъ. Сверхъ того, Л. мало иссушаетъ почву, и въ черноземной полосѣ это обстоятельство благотворно дѣйствуетъ на слѣдующія за нимъ культуры. — Послѣ уборки съ поля Л. требуетъ еще крупныхъ затратъ труда, прежде чѣмъ будетъ выпущенъ на рынокъ. Л. представляетъ поэтому незамѣнимую культуру для хозяйствъ, располагающихъ избыткомъ рабочихъ рукъ. Для доходности лѣνιαной культуры было бы бесполезно указывать среднія цифры, настолько она измѣнчива. Сильно колеблется и урожайность. *И. Якушкинъ.*

**Лень дикій**, *Linaria vulgaris*, растеніе сем. норчичиковыхъ, рода лѣνια-

нокъ. Это многолѣтнее, травянистое растение съ простымъ или вѣтвистымъ стеблемъ, достигающее 60 см. въ высоту, растетъ почти во всей Европѣ. Встрѣчается повсемѣстно въ канавахъ, на поляхъ, поѣвахъ и въ сорн. мѣст.; обладаетъ мочегонными и слабительными свойствами. Особ. обширное употребленіе противъ разнообразныхъ болѣзней онъ находитъ въ народн. медицинѣ. Скотъ его не ѣсть, но его полезно разбрасывать въ стойлахъ для истребленія насѣкомыхъ.

**Ленъ новозеландскій**, *Phormium tenax*, видъ изъ сем. лилейныхъ, высокая трава съ крупными мечевидными листьями. Лубяныя волокна листовыхъ жилокъ отличаются чрезвычайной прочностью и крѣпостью и поэтому употребляются для изготовленія канатовъ и разнаго рода плетеній. *М. И.*

**Леньяно** (*Legnano*), мѣст. въ итальянской провинціи Миланъ (въ Ломбардіи), 16.668 жит. Здѣсь въ 1176 г. потерпѣлъ пораженіе Фридрихъ I Барбаросса (см. XIII, 508).

**Ленанъ** (*Le-Nain*), три брата—Луи (1593 — 1648), Антуанъ (1598 — 1648) и Матье (1607 — 1677) — живописцы. Биографич. свѣдѣнія о нихъ крайне скудны, и трудно опредѣлить, какія произведенія принадлежатъ каждому изъ нихъ, тѣмъ болѣе, что въ нѣкоторыхъ работахъ признается сотрудничество троихъ. Л. изображали сцены изъ народной жизни. Они писали кузнецовъ, жнецовъ, возвращающихся съ поля, крестьянъ за обѣдомъ или военную жизнь. Картины обычно заполнены фигурами. Фигуры индивидуальны, взяты прямо съ природы и внимательно, съ наблюдательностью перенесены на полотно. Онѣ живы, но мало подвижны. Письмо суховатое, тяжелое, рѣзко выдѣляющее очертанія. Краски сѣрыя, темныя, иногда тонкая выписка деталей. Эти картины съ правдивой безыскусственной передачей народной жизни стоятъ одиноко во француз. искусствѣ XVII в. Въ эпоху, когда жили античными сюжетами и идеализировали, реальное изображеніе жизни не удержалось и заглохло. См. *Valabregue*, „Les frères Le-Nain“ (1904). *И. Т.*

**Лео**, армян. писатель, см. III, 541.

**Лео**, Леонардо, знам. итальянск. ком-

позиторъ, род. въ 1694 г. въ Неаполѣ, ученикъ А. Скарлати. Съ 1717 г. до своей смерти (въ 1744 г.) Л. жилъ въ Неаполѣ, гдѣ управлялъ церковной капеллой и консерваторіей С.-Онофріо. Одинъ изъ лучшихъ маэстро и глава неаполит. школы, Л. одинаково блестяще проявилъ себя во всѣхъ родахъ музыки: въ возвышенномъ и патетическомъ, какъ и въ трогательномъ и шутиловомъ. Къ лучшимъ его провиз. относятся оперы: „Sofonisba“ (1719), „Olimpiade“, „La clemenza di Tito“ (1735) и „Achille in Sciro“; ораторіи: „Santa Elena“ и „La morte d'Abele“; изъ духовныхъ пьесъ: „Ave Maria“ и „Miserere“. Какъ музык. педагогъ, Л. также имѣлъ большой успѣхъ: къ его ученикамъ принадл. между проч., Перголези, Йомелли и Пиччини. *Ю. Э.*

**Лесбень**, гор. въ австр. коронной землѣ Штирн, на Муръ, 11.504 жит. Высшее горное училище. Важн. горнозаводскій пунктъ; въ окрестн. Л. обширные желѣзн. рудники и копи бурого камня, угля. Въ 1797 г. въ Л. было заключ. между Австріей и Франціей республикой перемиріе, за кот. послѣдовалъ Кампоформійскій договоръ.

**Леонардо да Винчи**, гениальный итальянскій живописецъ, зодчій, инженеръ и ученый. Л. род. въ 1452 г. въ деревнѣ Винчи близъ Флоренціи, у крестьянской дѣвушки Катарины. Его отцомъ былъ нотаріусъ флорентійской синьоріи Пьетро Антонио изъ благороднаго флорентійскаго рода Винчи изъ Валь д'Арно. Отецъ воспиталъ Л. вмѣстѣ со своими законными дѣтьми и далъ ему тщательное образованіе. Прекрасно сложенный, обладавшій большой физической силой, свѣдущій въ рыцарскомъ искусствѣ, верховой ѣздѣ, танцахъ и фехтованіи, молодой Л. очаровывалъ всѣхъ красотой. Съ дѣтства Л. много рисовалъ и лепилъ. Отецъ обратилъ на это вниманіе и отвелъ его къ лучшему флорентійскому скульптору и живописцу Андреа Вероккіо. Л. поступилъ въ его мастерскую въ 1465 г. и пробылъ тамъ около 10 лѣтъ. Въ 1472 г. Л. былъ внесенъ уже въ живописный флорентійскій цехъ. У Вероккіо Л. овладѣлъ скульптурной и живописной техникой. Если сомнительны приписываемые Л. рельефы, то цѣтъ

основаній заподозрѣвать его участіе въ картинѣ Вероккіо „Крещеніе Христа“. Въ ней Л. написалъ въ лѣвомъ углу ангела. Въ мечтательно-грустномъ ангелѣ, съ мягкими, выщипанными волосами и тихой улыбкой видна уже мягкая душа Л. и его увѣренная рука. Недавно (въ 1913 г.) приобретенная въ петроградскій Эрмитажъ „Мадонна съ Младенцемъ-Христомъ“, отнесенная къ 1478—81 годамъ, показываетъ, что Л. въ это время сохранялъ еще излюбленную Вероккіо округлость и не нашелъ еще своего овального типа. Но уже въ „Поклоненіи волхвовъ“, которое было заказано Л. въ 1480 г. монахами монастыря Скопето кодъ Флоренціей, выступило отлиціе Л. отъ традиціоннаго пониманія художественныхъ задачъ, унаслѣдованнаго отъ Вероккіо. Дошедшій до насъ (Флоренція, Уффици) коричневый подмалевокъ даетъ почувствовать это новое. При всей незаконченности, въ „Поклоненіи волхвовъ“ видна сила, оригинальность трактовки и композиціи, полная движеніе, новы характерныя головы и своеобразное распредѣленіе свѣта и тѣни. Къ этому же флорентійскому періоду относится и другой подмалевокъ—„Св. Иеронимъ“ (Римъ, Ватиканъ), поражающей характерною головою и смѣлостью ракурса. Тому же времени принадлежитъ и законченное „Благовѣщеніе“ (Парижъ, Лувръ), еще яснѣе намѣчающее новый пріемъ Л. видѣть и передавать предметы.

Оригинальность и разрывъ съ флорентійской традиціей можно объяснить какъ проявленіемъ складывающейся индивидуальности Л., такъ и тѣмъ, что Л. учился не только у Вероккіо, но еще болѣе у науки и у самой природы. Работая въ мастерской Вероккіо, Л. познакомился съ друзьями: Сандро Боттичелли, Пьетро Перуджино, Лоренцо ди Креди и Филиппо Липпи и сошелся съ учениками: Паоло дель Пинцо Тосканелли, Дж. Арджиропуло и В. Аритметико. Л. размышлялъ о сокровенныхъ свойствахъ растений и кристалловъ, о путяхъ, описываемыхъ свѣтлыми на небѣ, о соотношеніи между группами живыхъ существъ. Онъ углублялся въ себя, долгіе часы занимался чертежами, вырабатывалъ проекты прорытія

горъ, измѣненія русла рѣкъ, возведенія колоссальныхъ построекъ. Онъ тщательно изучалъ красоту и выраженія лицъ. Во время прогулокъ и дома онъ набрасывалъ въ записную книжку рисунки, сопровождавая ихъ замѣтками по анатоміи, геологіи, архитектурѣ и механикѣ. На ряду съ этимъ онъ изучалъ линейную, воздушную и красочную перспективу, постоянно корпѣлъ надъ построенъ художественныхъ группъ по законамъ математики и дѣлалъ опыты надъ красками. Выдающийся музыкальный талантъ, остроуміе и даръ поэтической импровизаціи дополнили его широкое развитіе. Годы, проведенные Л. во Флоренціи, центрѣ литературы, науки, философіи и искусства, содѣйствовали тому, что вбирая въ себя всѣ элементы итальянской культуры XV в., Л. изъ ученика Вероккіо развился въ цѣльную личность, въ крупную величину съ удивительной разносторонностью. Но для приложенія этой широты дарованія Л. Флоренція не представляла достаточнаго простора. Талантъ Л. развернулся при блестящемъ дворѣ могущественнаго влестителя, герцога Лодовико Моро въ Миланѣ, куда Л. былъ приглашенъ въ 1482—83 г.

Герцогъ заинтересовался Л., какъ выдающимся виртуозомъ на арфѣ, имъ самимъ скомпонованной въ видѣ чрепа лошади. Но скоро кругъ дѣятельности Л. расширился. Л. принялъ участіе въ изготовленіи набросковъ для торжественныхъ процессій, празднествъ и театральныхъ представленій. Онъ чертилъ планы расположенія улицъ и каналовъ, замковъ и дворцовъ, проекты куполовъ для Миланскаго и Павійскаго соборовъ. Онъ съ увлеченіемъ строилъ общественныя и частныя зданія, изобрѣталъ военныя приспособленія и руководилъ работами по проведенію каналовъ. Въ тѣ же время Л. не покидалъ науки, попрежнему отдавался изслѣдованіямъ, входилъ въ общеніе съ математикомъ Фра Лукки Пачіоли и анатомомъ Маркъ Антоніо делла Торре. Онъ постоянно удовлетворялъ свою любознательность путемъ опытовъ и наблюденій, дѣлая открытія и провѣряя ихъ. Отъ наблюденій вышшихъ формъ онъ перехо-



длить къ изученію области явленій тя-  
жести, звука, теплоты. Его интересо-  
вала земля въ настоящемъ и прошломъ,  
вода, воздухъ, свѣтила, пропорціи и  
внутреннее устройство человѣческаго  
тѣла, жизнь растений и минераловъ.  
Неустанно лѣвой рукой онъ заносилъ  
свои замѣтки въ книги записей, кото-  
рыя вырастали въ тома съ тысячами  
страницъ. Одну часть своихъ запи-  
сокъ о живописи, о свѣтѣ, тѣняхъ,  
движеніи, теоріи и практикѣ, движе-  
ніяхъ человѣческаго тѣла и его про-  
порціяхъ, Л. собралъ въ трактатъ,  
который служилъ основаніемъ препода-  
вания его ученикамъ, образовавшимъ  
вокругъ него академію. Въ этомъ  
„Трактатъ о живописи“ Л. настаивалъ  
на слѣдованіи природѣ, а не антич-  
нымъ образцамъ, и придаетъ важное  
значеніе изученію перспективы и ана-  
томіи. Параллельно съ этимъ Л. удѣ-  
лялъ время и для занятій скульптурой.  
Скоро по прибытіи Л. въ Миланъ, гер-  
цогъ заказалъ ему памятникъ Фран-  
ческо Сфорца. Л. принялся за испол-  
неніе и въ теченіе свыше 16 лѣтъ ра-  
боталъ надъ моделью гигантскаго ко-  
ня. Несмотря на великія усилія, Л.  
не былъ доволенъ сдѣланнымъ и не  
хотѣлъ отлить модель изъ бронзы.  
Гипсовая модель была разбита при  
взятіи Милана французами. Судить о  
замыслахъ Л. можно по небольшимъ  
рисункамъ-наброскамъ, которые дошли  
до насъ. Но чаще всего среди всѣхъ  
занятій Л. возвращался къ живописи.  
Въ миланскомъ Кастелло онъ украсилъ  
своды зала оружія орнаментомъ изъ  
переплетающихся и тянущихся вверхъ  
дубовыхъ вѣтвей въ поздне-готиче-  
скомъ стилѣ. Онъ писалъ портреты  
Лукреціи Кривелли и поэтессы Цеци-  
ліи Галерани, блѣднаго, тревожнаго  
Лодовико и строгой, спокойной герцо-  
гини Беатриче. Работалъ Л. и надъ  
картинами. Быстро создавая осто-  
въ картины, дѣлая набросокъ, скоро спра-  
вляясь съ предварительной подготов-  
кой, Л. отдавалъ окончанію массу вре-  
мени и силъ. Чѣмъ больше онъ про-  
никалъ въ жизнь природы, тѣмъ силь-  
нѣе развивалась въ немъ жажда кра-  
соты и правды, тѣмъ болѣе онъ не-  
редѣлывалъ и производилъ опыты съ  
красками и часто оставлялъ незакон-

ченными одно произведеніе и начиналъ  
новое. Изъ произведеній миланскаго  
періода хорошо сохранилась только  
написанная около 1483 г. на доскѣ  
„Мадонна среди скалъ“. Въ полура-  
рушенномъ видѣ удѣляла грандіозная  
(въ 28 футовъ длины съ фигурами, въ  
полтора раза превосходящими натуру)  
„Тайная вечеря“, написанная по за-  
казу герцога въ 1497 г. Когда жена  
герцога, Беатриче, умерла, Лодовико,  
желая сдѣлать вкладъ въ доминикан-  
скую церковь С.-Маріа делла Граціе,  
которая была излюбленной моленной  
герцогини, поручилъ Л. написать въ  
трапезной „Тайную вечерю“. Л. рѣ-  
шилъ примѣнить новый способъ пись-  
ма масляными красками. Опытъ ока-  
зался роковымъ. Черезъ 50 лѣтъ кар-  
тина почти погибла. Только концы уче-  
вика Л., Марко д'Оджіонно, и гравюра  
Р. Моргена приближаютъ насъ къ ори-  
гиналу въ его первоначальномъ видѣ.  
Но и теперь полуразрушенная, слегка  
ожившая послѣ недавней реставраціи  
проф. Кавеначи, эта картина все-таки  
производитъ сильное впечатлѣніе, ко-  
гда воздушныя фигуры, черезъ кото-  
рыя просвѣчиваетъ разрыхленная стѣ-  
на, выступаютъ точно призраки. Даже  
въ этомъ видѣ „Тайная вечеря“ пора-  
жаетъ своей глубиной, гармоніей, ком-  
позиціей и разнообразіемъ выраженія  
лицъ и фигуръ апостоловъ, вырази-  
тельностью движеній рукъ и удиви-  
тельнымъ ликомъ Христа. Здѣсь Л. до-  
стигъ тонкаго соединенія правды жи-  
зни съ высотой художественнаго про-  
свѣтлѣнія и вполне овладѣлъ замкну-  
тостью въ композиціи и въжностью  
свѣтотѣни. Это произведеніе большин-  
ствомъ исслѣдователей считается выс-  
шей точкой развитія христіанскаго  
искусства и однимъ изъ самыхъ круп-  
ныхъ созданій міроваго искусства. Л.  
трактуетъ священнѣе сюжетъ, подчи-  
няя его чисто художеств. цѣлямъ. Л.  
даетъ сцену прощанія Учителя съ уче-  
никами. Подъ давленіемъ охватившаго  
Его волненія Онъ произнесъ: „Единъ изъ  
васъ предастъ Мя“, и смѣненіе охвати-  
ло апостоловъ. Сидѣвшіе спереди под-  
нялись, перешли на противоположную  
сторону, стали или сѣли подлѣ друзей.  
Одни откинулись, другіе испугались  
и сдвинули головы; одни обращаются

ть Учителю, другіе требуютъ ответа другъ у друга. Среди общаго смятенія только Учитель спокоенъ, но на лицѣ Его безграничная скорбь. Все это слилось въ одинъ гармоничный аккордъ большой силы и глубины. Въ 1499 г. французы заняли Миланъ. Лодовико Моро былъ взятъ въ плѣнъ. Л. въ-время спасся самъ и спасъ свое имущество. Съ этого момента для Л. началась эпоха скитаній. Изъ Милана Л. перѣхалъ въ Венецію. Въ 1502 г. онъ поступилъ на службу къ Цезарю Борджіа въ качествѣ архитектора и инженера и занимался возведеніемъ укрѣпленій. Въ 1503 году Л. возвратился въ Флоренцію по приглашенію Пьетро Содерини, назначившаго ему ежегодное содержаніе. Во второе свое пребываніе во Флоренціи, длившееся до 1506 г., Л. работалъ плодотворно. Заказы шли за заказами. Братство сервитовъ св. Аннунціаты во Флоренціи обратилось къ Л. съ просьбой написать алтарную икону для монастыря „Св. Анну“ (картонъ въ Лондонск. Академіи, картина въ Луврѣ). Въ 1503 г. Л. получилъ отъ флорентійской синьоріи заказъ написать фреску въ залѣ Совѣта. По убѣжденію Николо Маккиавелли Л. принялъ участіе въ конкурсѣ и исполнилъ въ 1505 г. картонъ. Онъ выбралъ сюжетомъ борьбу за знамя на мосту у Ангиари, гдѣ флорентійцы въ 1440 г. одержали побѣду надъ миланцами. Онъ взялъ моментъ высшаго разгара битвы, когда въ пестрой ярости столкнулись бойцы. Кони взвились на дыбы и рвутъ другъ друга зубами. Л. показалъ въ этомъ картонѣ глубокое знаніе анатоміи лошади и человѣка, умѣніе разрѣшать самыя трудныя задачи въ передачѣ ракурсовъ и силы движенія. Картонъ вызвалъ всеобщій восторгъ. Передъ нимъ толпились молодые художники и копировали его. Л. приступилъ къ написанію фрески, но она осталась неоконченной. Картонъ затѣмъ былъ безвозвратно утерянъ, и представленіе о великомъ произведеніи Л. даетъ только маленькій набросокъ съ части картона, сдѣланный мастерскою рукою неизвестнаго художника (думаютъ—Рубенса). Эта композиція Л. была цѣлымъ откровеніемъ въ батальной живописи.

Въ то же время Л. писалъ и портреты представителей изысканнаго общества, въ которомъ онъ вращался. Изъ этихъ портретовъ одинъ сохранился въ Луврѣ. Это—портретъ Джоконды, Моны-Лизы, жены флорентійскаго патриція Франческо. Его писалъ Л. четыре года и не считалъ оконченнымъ. Его вырвали у Л. Мона-Лиза—шедевръ портретной живописи. Въ немъ Л. поразительно тонко и законченно передаетъ лицо съ реализмомъ, доходящимъ до иллюзій. Матовое лицо выступаетъ изъ дымки. Брови по тогдашнему обычаю искусственно удалены. Взглядъ коричневыхъ глазъ производитъ двойственное впечатлѣніе. Онъ и цѣломудренъ и обольстительнъ, въ немъ свѣтятся истома и иронія, лукавство и очарованіе. На губахъ играетъ не постижимая улыбка. Современники считали Джоконду великимъ дерзновеніемъ живописца, вступившаго въ соперничество съ природой. Новые изслѣдователи склонны видѣть въ ней символическое выраженіе идей Л. Они открываютъ въ ней странное сочетаніе одухотворенныхъ страстей грековъ, сладострастія римлянъ, мистицизма, духовной превыспренности и мечтательной влюбленности среднихъ вѣковъ. Они чувствуютъ въ ней воплощеніе многихъ вѣковъ, символъ никогда непрерывающейся жизни.

Въ 1506 г. Л. покинулъ Флоренцію и отправился во второй разъ въ Миланъ. Тамъ онъ пробылъ до 1516 г. На короткое время оттуда онъ выѣзжалъ во Флоренцію и въ Римъ (въ 1514 году) и, м. б., въ Неаполь. Съ 1509 г. Л. поступилъ на службу къ французскому королю Людовіку XII, который пожаловалъ ему званіе придворнаго живописца съ содержаніемъ. Л. большую часть времени отдавалъ научнымъ занятіямъ и обученію многочисленныхъ учениковъ, собравшихся вокругъ него. Въ области искусства онъ творилъ мало. Этому періоду принадлежитъ „Юный Іоаннъ Креститель“: изъ глубины мрака глядитъ лицо юноши съ странной сложной улыбкой на устахъ (Парижъ, Луврѣ). Въ 1516 г., при вступленіи въ Миланъ, король Францискъ предложилъ Л. ѣхать во Францію, и онъ далъ согласіе. Л. посе-

лился въ замѣ Клу близъ Амбуаза. Повидимому, у Л. не было силъ работать, а онъ былъ королевскимъ совѣтникомъ по художественнымъ вопросамъ. Въ г. Клу Л. прожилъ три года на попеченіи своего любимаго ученика Мельци и скончался 2 мая 1519 г.

Л.—блестящее воплощеніе идеи Ренессанса о совершенной личности. Онъ являлся выдающимся дарованіемъ, рѣдкой полнотой силъ и умѣнья, былъ поразительно разностороненъ. Главная движущая сила всѣхъ знаній и умѣній Л. было исканіе. Онъ вѣчно добивался путемъ упорства и терпѣнія разрѣшенія непреодолимыхъ по трудности задачъ. Въ немъ горѣла неугаваемо любовь къ природѣ. Онъ стремился постигнуть ея тайны и использовать ея силы для человѣка, дѣлалъ открытія и много работалъ научно. Можно сказать, что Л. соединилъ въ себѣ въ чудной гармоніи и совершенствѣ почти всѣ знанія и цѣли XV вѣка. Въ его сложной духовной жизни съ наукой тѣсно было связано и искусство. Онъ въ интересахъ искусства изучалъ анатомію человѣка и лошади, изслѣдовалъ перспективу, линейную, воздушную и цвѣтовую. Онъ со вниманіемъ слѣдилъ за внутреннею и вѣшнею жизнью и въ одинаковой мѣрѣ интересовался наружностью и душой, изучалъ на живыхъ людяхъ отраженія психической жизни, наблюдалъ за преступниками передъ казною, да собесѣдниками во время разговора. И въ искусствѣ, какъ въ наукѣ, у Л. преобладало исканіе и любовь къ эксперименту. Поэтому послѣ того, какъ опытъ былъ сдѣланъ, вопросъ рѣшенъ, у Л. падалъ интересъ, и произведеніе часто оставалось незавершеннымъ. Иногда Л. не кончалъ работы, „чувствуя величіе искусства и видя ошибки въ томъ, что другимъ казалось совершенствомъ“. Шире всего Л. развилъ дѣятельность рисовальщика. Часть его рисунковъ органически связана съ текстомъ, часть отдана физиономическимъ задачамъ. Въ послѣдней группѣ удивительны карикатуры Л., дающія выразительныя человѣческія лица и оригинальныя сочетанія человѣческихъ формъ съ животными. Наконецъ, часть рисунковъ заключаетъ ком-

позиціи поэтическія, пейзажи, характерные портреты (между прочимъ, автопортретъ въ старости, Туринъ, Библиотека). Эти живописные рисунки сдѣланы то углемъ, то красивымъ карандашомъ, то нѣжнымъ свинцовымъ и серебрянымъ карандашомъ, то полнымъ вдохновеніемъ перомъ. Они ярко показываютъ сложность его исканій и принадлежать къ шедеврамъ Возрожденія. Въ живописи Л. оставилъ крупный слѣдъ. Онъ захватилъ всѣ художественныя задачи, поставленныя временемъ, и далъ блестящее ихъ разрѣшеніе. Л. былъ пионеромъ живописи зрѣлаго Ренессанса (см. *Италія—искусство*, XXII, 539/41).

Рисунки Л. хранятся въ библиотекѣ Виндзора, въ Луврѣ, въ венеціанской Академіи, въ миланской Амброзіанѣ, во флорентійской Уффици и въ туринской библиотекѣ. Оставшіеся послѣ Л. болѣе 5.000 листовъ съ замѣтками и рисунками въ 1796 г. были взяты изъ Амброзіанской библиотекы. Одинъ томъ теперь хранится въ Национальной библиотекѣ въ Парижѣ и 13 томовъ во Французск. Институтѣ. Въ Амброзіанѣ только кодексъ Атлантиды. Есть листы и въ Виндзорѣ. Трактатъ о живописи (*Trattato della pittura di L. da V.*) изданъ былъ первый разъ въ 1651 г. Лучшія изданія: *Ludwig*, „Leonardo da Vinci. Das Buch von der Malerei“ (1885); *Peladan*, „Traité de peinture“ (1910). Собираніемъ разрозненныхъ листовъ, разсмотрѣніемъ, сопоставленіемъ и изданіемъ ихъ были заняты: *Ravaisson Mollien*, „Les manuscrits de L. da V.“ (1881—1889); *Richter*, „The literary works of L. da V.“ (1883); *Beltrami*, „Il codice de L. da V.“ (1891); *Piumali*, „Il codice de volo degli uccelli ed altre materie“ (1893); *Roweyer*, „L. da V. Feuilletts inédits“ (1901). Биографію Л. см. *Vasari* (переводы въ Библиотекѣ для чтенія 1841 г. т. 45); *Amoretti*, „Memorie storiche sulla vita, gli studi et le opere di L. da V.“ (1804); *Courajod*, „L. da V. et sa statue equestre de Fr. Sforza“ (1879); *Француз*, „Тайная вечеря. Л.“ (Вѣстн. Изящн. Искусствъ, 1886, в. 2, 3, 5, 6); *Müller-Walde*, „L. da V.“ (1889—1890); *Rosenberg*, „L. da V.“ (1898, 1913); *Сейаль*, „Л. да В., какъ художникъ и ученый“ (1898); *Müntz*, „L. da V.“ (1899); *Сум-*

говъ, „Л. да В.“ (Сборникъ харьков. истор.-филолог. общ., 1900); *Salmi*, „L. da V.“ (1903); *Herzfeld*, „L. da V., der Denker, Forscher und Poet“ (1903); *Mac Curdy*, „L. da V.“ (1904); *Carotti*, „Le opere di L. da V., Bruneleschi et Raffaello“ (1905); *Muther*, „L. da V.“ (1907); *Hirschberg*, „L. da V.“ (1908); *Seidlitz*, „L. da V.“ (1909); *Вольмскій*, „Л. да В.“ (1909); *Броквейль*, „Л. да В.“ (1910); *Фрейдъ*, „Л. да В.“ (1912); *Среда*, „Новый подлинникъ Л. да В.“ („Старые годы“, 1913, № 10); *Флорентійскія чтенія*, „Л. да В.“ (1914). *Н. Тарасовъ.*

*Л. да В.*, какъ ученый, представляетъ единственный въ истории науки примѣръ универсальнаго гения. Онъ занимался математикой, механикой, инженернымъ дѣломъ, баллистикой, гидравликой, физикой, химіей, астрономіей, географіей, топографіей, геологіей, палеонтологіей, анатоміей, зоологіей, ботаникой, физиологіей. Въ области чистой науки онъ пришелъ къ взглядамъ, далеко опережающимъ взгляды его современниковъ. Онъ держался мнѣнія о безпредѣльности пространства и о безчисленности міровъ; землю онъ считалъ однимъ изъ небесныхъ свѣтилъ. Онъ правильно истолковалъ явление „пенельнаго свѣта“ луны. Въ основу физическаго объясненія явления природы Л. кладетъ движеніе, особенно движеніе волнообразное: звукъ, свѣтъ, теплота, по его мнѣнію, распространяются въ формѣ волнъ. Можно сказать, что Л. положилъ первую основу ученія о волнахъ. Онъ изобрѣталъ различные динамометры; опредѣлилъ положеніе центра тяжести пирамиды; произвелъ первые точные опыты относительно тренія (съ помощью прибора, похожаго на приборъ Кулона), при чемъ сдѣлалъ почти тѣ же выводы, какіе въ концѣ XVIII в. сдѣлалъ Кулонъ. Размышляя о дѣйствіи рычага, Л. провидѣлъ законъ сохраненія энергіи: рычагъ не даетъ возможности создать силу изъ ничего, онъ позволяетъ только преобразовать дѣйствіе той силы, которую мы предполагаемъ; а такъ какъ, по мнѣнію Л., къ рычагу сводятся все машины, то и вообще сила не создаваема, и „вѣчное движеніе“ невозможно. Л. далъ первое научное описаніе капиллярныхъ

явленій, придумалъ первый пригодный къ употребленію гигрометръ; изобрѣлъ фотометръ; улучшилъ камеру-обскуру; нашелъ, что вода обладаетъ большою звукопроводностью. Ему принадлежитъ первое упоминаніе о явленияхъ диффракціи. Обнаруживая необыкновенную силу ума въ глубокихъ теоретическихъ вопросахъ, онъ въ то же время проявлялъ необычайную техническую изобрѣтательность. Онъ изобрѣлъ особаго рода циркуль съ передвижнымъ центромъ; приборъ для измѣренія скорости вѣтра; овальный патронъ, служащій для вытачиванія эллипсовъ про извольнаго эксцентрицитета на токарномъ станкѣ; инструменты для буренія колодезь; различныя гидравлическія машины; блоки и лебедки; машины для буренія и пиленія дерева, металла и камня; подводную лодку; придумалъ способъ изготовленія выпуклыхъ и вогнутыхъ зеркалъ и мн. др. Но особенно его занимала мысль о возможности механическаго летанія. Онъ внимательно изучалъ летаніе птицъ (плодомъ этого изученія явился трактатъ *О полетѣ птицъ*); отрывочныя замѣчанія о возможномъ полетѣ человека во множествѣ встрѣчаются въ его рукописяхъ. Завершеніемъ этихъ занятій была разработанный проектъ летательной машины, нѣсколько похожей на современные аэропланы. Л. сдѣлалъ также первое описаніе парашюта. Чрезвычайно цѣнны геологическія идеи Л. Онъ изучалъ слои земли и погребенныя въ нихъ раковины (ср. XIII, 298) и сдѣлалъ отсюда строго научный выводъ о нестоянствѣ границы моря и суши, о медленныхъ измѣненіяхъ земнаго лика и о невозможности объяснить наблюдаемые факты какой-нибудь катастрофой (въ родѣ потопа). Л. всеми признается основателемъ научной анатоміи. Онъ усердно анатомировалъ трупы животныхъ и людей, при чемъ анатомическія наблюденія у него всегда бывали тѣсно связанны съ физиологическими; въ особенности тщательно изучалъ онъ строеніе и работу костей и мышцъ. Въ области анатоміи и физиологіи растеній онъ открылъ законъ расположенія листьевъ на стеблѣ, наблюдалъ явленія геотропизма и гелиотропизма, дви-

женіе соковъ, изучалъ функціи листь-  
ствъ и корней и т. д. Общіе научно-  
философскіе взгляды представляютъ  
собою образецъ правильного мышленія.  
„Практика должна всегда строиться  
на вѣрной теоріи“; „никакое человѣ-  
ческое изслѣдованіе не можетъ счита-  
ться истинною наукою, пока оно не  
проевѣрено математическимъ путемъ“—  
вотъ афоризмы, характерные для Л.

Литература (кромѣ указанной  
выше): *Duhem*, „Etudes sur L. de V.“  
(3 vol., 1906/1913); *Werner*, „Zur Physik  
L. da V.“ (1910). А. Бачинскій.

**Леонардъ Пизанскій**, собств. *Фи-  
боначчи*, знамен. итальян. математикъ  
XIII в., родомъ изъ Пизы; долго жилъ  
на Востокъ, а одно время при дворѣ  
имп. Фридриха II. Ему принадлежатъ  
„Liber abaci“, „Practica geometriae“  
(1220), „Liber quadratorum“ (1225). См.  
III, 453 и XIII, 331/32, прил., 13.

**Леоне** (*Монте Л.*), самая высокая  
вершина Лепонтинскихъ Альповъ, въ  
Симплионской горн. группѣ, 3.565 м.

**Леонидъ** (*Кавелинъ*, 1822 — 1891;  
двоюродный братъ извѣстнаго К. Д.  
Кавелина), архимандритъ, намѣстникъ  
Троицко-Серг. Лавры и духовный пи-  
сатель. Многочисленные историческіе  
труды его, преимущ. по исторіи церк-  
кви, помѣщены частью въ „Чтеніяхъ  
общ. ист. и древн. Рос.“ и др. истори-  
ческ. и духов. журналахъ, частью из-  
даны отдѣльно. Обширный списокъ ихъ  
см. въ ст. А. *Никольскаго* въ „Рус.  
Биогр. Слов.“.

**Леонидъ I**, спартанскій царь эпохи  
греко-персидскихъ войнъ, сынъ Ана-  
ксандрида; правилъ послѣ своего на-  
званн. брата Клеомена I, съ 489 или  
488 г. Въ 480 г. Л. съ отрядомъ въ  
7.000 ч. занялъ Термопильскій про-  
ходъ, черезъ который войско Ксеркса  
должно было прорваться въ среднюю  
Грецію. Л. отразилъ персидскую атаку  
съ фронта, но когда враги обошли его  
съ тыла, онъ отослалъ большую часть  
отряда и геройски погибъ съ осталь-  
ными, оказавъ Ксерксу отчаянное со-  
противленіе. Поэтическая фантазія гре-  
ковъ сплела герою неувыдаемый вѣ-  
нокъ, вокругъ его имени создались ле-  
гендарные рассказы.

**Леонидъ II**, спарт. царь III вѣка.  
Онъ оказалъ сопротивленіе реформамъ

Агиса IV (см.) и былъ изгнанъ послѣд-  
нимъ изъ Спарты. Опираясь на про-  
тивниковъ реформатора, также изгнан-  
ныхъ съ родины, Л. вернулъ себѣ  
царскую власть и возстановилъ преж-  
ній порядокъ, опрокинутый Агисомъ IV.  
Но реформы послѣдняго продолжалъ  
сынъ Л., Клеоменъ III (см. XVI, 617).

**Леонкавалло**, Руджьеро, итал. опер-  
ный композиторъ, род. въ 1858 г.,  
учился въ консерваторіи въ Неаполѣ;  
уже имѣя въ портфель нѣсколько  
оперъ, долго не могъ пробиться; былъ  
странствующимъ артистомъ, аккомпани-  
ровалъ въ кафе и т. п. Извѣстность  
Л. создала грубая, но эффектная „вери-  
стическая“ двухактная опера „Паяцы“  
(1892; либретто, какъ и во всѣхъ опе-  
рахъ Л., композитора); она обошла  
театры всего міра и держится на сценѣ  
доселѣ. Написанныя въ томъ же духѣ  
„Богема“ и „Заза“ столь крупнаго  
успѣха не имѣли, но все же ставились  
и ставятся. Остальныя оперы Л. („Ме-  
дичи“, „Роландъ“ и др.) успѣха вовсе  
не имѣли. Ю. Э.

**Леонова**, Дарья Михайловна, извѣст-  
ная оперная гѣввица (контральто, обла-  
давшее также и высокими тонами),  
род. въ 1835 г. Училась въ театраль-  
номъ училищѣ, дебютировала въ 1852 г.  
въ „Жизни за Царя“, въ партіи Вани,  
которую разучилъ съ ней Глинка. Пѣ-  
ла до 1873 г. на Императорской сценѣ,  
гдѣ вмѣстѣ съ Лавровской, Мень-  
шиковой, Мельниковымъ и др. поло-  
жила начало расцвѣту русской оперы.  
Затѣмъ Л. предприняла неслыханное  
для русской артистки кругосвѣтное  
концертное турнѣ (Сибирь, Японія,  
Китай, С. Америка, Европа). Оно про-  
шло съ полнымъ успѣхомъ, какъ и  
послѣдовавшее затѣмъ (1879) концерт-  
ное путешествіе по Россіи съ Мусорг-  
скимъ. Л. занималась затѣмъ препода-  
ваніемъ пѣнія въ Петроградѣ и  
Москвѣ. Ум. въ 1896 г. Воспозна-  
нія ея изпечатаны въ „Историческомъ  
Вѣстникѣ“ 1891 г. Ю. Э.

**Леоново**, мѣст. измани. у., Бесса-  
рабской г. 4.877 ж.

**Леонтины**, см. *Лентини*.

**Леонтовичъ**, Федоръ Ивановичъ, исто-  
рикъ русскаго права, род. въ 1833 г.,  
съ 1869 по 1897 г. занималъ кафедру  
исторіи русск. права въ Новоросс. ун.,

затѣмъ перешель на ту же кафедру въ Варшаву. Ум. въ 1911 г. Многочисленные труды Л. могутъ быть раздѣлены на три категоріи: изслѣдованія по общественно-правовой и экономической исторіи литовско-русскаго государства, составляющія главную массу его сочиненій, труды по инородческому праву и изслѣдованія по древне-русскому праву, въ которыхъ онъ развилъ свою особую теорію о задружномъ характерѣ политическаго и общественнаго быта древней Руси. Задружный бытъ Л. считаетъ ступенью развитія, которую переживалъ въ средніе вѣка каждый европейскій народъ. Она являлась смѣной родового быта и возникла при переходѣ народа отъ кочевого къ осѣдлому быту. Осѣданіе вело за собою разложеніе рода и выдѣленіе семьи; въ процессѣ первоначальнаго осѣданія, когда развивалась интенсивная колонизація, соответствующей формой разрастанія этой семьи и служила задруга. Изъ первичной задруги образовалась территориальная община по мѣрѣ нарастанія членовъ задруги и семей, возникшихъ въ ней или приселявшихся къ ней въ силу уговора. Разрастаніе старыхъ задругъ и образованіе новыхъ приводитъ, по мнѣнію Л., путемъ колонизаціи къ образованію волостныхъ общинъ, земель, областей. Въ процессѣ колонизаціи явились и „нарядники-колонизаторы“ — князя, и отношенія княжой задруги къ общинамъ устанавливались по тому же задружному типу. Задружный строй, возникшій и развившійся въ процессѣ колонизаціи, вмѣстѣ съ остановкой ея сталъ разлагаться, уступая мѣсто новымъ отношеніямъ князей къ народу—государственнымъ. Взгляды Л. не остались безъ вліянія на русскую историографію. Бестужевъ-Рюминъ считалъ вполнѣ приемлемымъ мнѣніе Л. о тождествѣ верви съ семейною общиною—задругою и полагалъ, что территориальныя общины могли создаваться только изъ имѣющихся уже семейныхъ элементовъ и по ихъ образцамъ. Проф. Филипповъ считаетъ теорію задружнаго быта также наиболее приемлемою для объясненія древнѣйшаго быта русскихъ славянъ. Критическія замѣчанія о теоріи Л. можно найти въ соч. *Прусня-*

*кова*, „Княжое право“. Изъ наиболѣе видныхъ произведеній Л. слѣдуетъ указать на „Историческое изслѣдованіе о правахъ литовско-русскихъ евреевъ“ (маг. дис.), „Древнее хорватско-далматское законодательство“ (докт. дис.), „Крестыне юго-западной Руси по литовско-русскому праву XV—XVI вв.“, „Русская Правда и литовскій статутъ“, „О значеніи верви по Р. Правдѣ и Польскому статуту сравнительно съ задругою ю.-з. славянъ (Ж. М. Н. Пр. 1867, № 4), „Задружно-общинный характеръ политич. быта древн. Россіи“ (Ж. М. Н. пр. 1874 г. № 173 и 174), „Къ исторіи права русск. инородцевъ. Древній монголо-калмыцкій, или ойратскій уставъ възысканій“ (1879), „Калмыцкое право“ (1880), „Адаты кавказ. горцевъ“ (1883), „Очерки истор. лит.-р. права. Образованіе территоріи литов. государства“ (1894), „Крестыанскій дворъ въ л.-р. г.“ (Ж. М. Н. Пр. 1896), „Правоспособность л.-р. шляхты“ (Ж. М. Н. Пр. 1908—1909) и мн. др.

**Леонтьевъ**, Иванъ Леонтьевичъ (1855—1911), писатель, см. XI, 734.

**Леонтьевъ**, Константинъ Николаевичъ, писатель (1831 — 1891). Сынъ калужскаго помѣщика, медикъ по образованію, въ качествѣ военнаго врача сдѣлалъ Крымскую кампанію, потомъ (съ 1863 по 1871 г.) служилъ по дипломатической части на Ближнемъ Востокѣ (на о-вѣ Критѣ, въ Константинополь, Адрианополь, Тульчѣ, Салоникахъ и т. д.). Карьера его шла успѣшно, онъ былъ наканунѣ назначенія генеральн. консуломъ, когда, по мотивамъ личнаго характера, внезапно бросилъ службу и уѣхалъ на Афонъ, чтобы постричься въ монахи. Афонскіе старцы отказались его постричь; ту же участь испыталъ онъ сначала и въ Россіи (въ Оптиной пустыни), и только подъ самый конецъ жизни ему удалось изъ Л. стать о. Климентомъ. Въ промежуткѣ онъ два раза вновь возвращался на службу, ради заработка, былъ редакторомъ казеннаго „Варшавскаго Дневника“ и цензоромъ въ Москвѣ. На писательское поприще выступилъ сначала (въ 60-хъ гг.), какъ авторъ романовъ и повѣстей („Подлипки“, „Въ своемъ краю“, „Исповѣдь мужа“—все напе-

читаны въ „Отеч. Запискахъ“, затѣмъ уже въ „Русск. Вѣстникъ“ рядъ разсказовъ „изъ жизни христіанъ въ Турціи“: „Хризо“, „Аспазія Ламприди“, „Одиссей Полихронидесъ“ и др.; сюда же относится большой неоконченный романъ „Египетскій голубь“, отчасти и какъ критикъ (статья о „Наканунъ“ Тургенева была первымъ печатнымъ произведеніемъ Л., а большая статья о Л. Толстомъ, подъ заглавіемъ „Анализъ, стиль и вѣяніе“—однимъ изъ послѣднихъ). Но громкую извѣстность онъ приобрѣлъ, какъ публицистъ, главнымъ образомъ въ періодъ обществ. движенія конца 70-хъ—начала 80-хъ гг. (относящихся сюда произведения Л. собраны въ двухтомномъ сборникѣ: „Востокъ, Россія и славянство“). Извѣстность эта очень помѣшала оцѣнкѣ Л., какъ писателя, современниками; Л. талантливый беллетристъ, Л. оригинальный и мѣткій критикъ—все это закрылось въ глазахъ читателей образомъ Л.—яростнаго апологета крѣпостнаго права во всѣхъ его проявленіяхъ и проповѣдника „слабострастнаго культа палки“ (слова И. С. Аксакова). Позднѣйшій, послѣ смерти Л., литература о немъ представляетъ собою реакцію противъ этого ходячаго взгляда. Въ противовѣсъ явно неприемлемымъ для русской интеллигенции политическимъ взглядамъ Л. выдвигаютъ то его мистическія исканія (Вл. Соловьевъ), то его эстетику (новѣйшіе „декаденты“, не безъ основанія видящіе въ Л. одного изъ своихъ предтечъ). Второе ближе къ истинѣ, чѣмъ первое: религія въ *системѣ* Л. не занимала ни перваго, ни даже особенно почетнаго мѣста, какъ ни велико было ея значеніе въ его личной судьбѣ. Эстетическій масштабъ онъ лично считалъ первенствующимъ надъ всѣми другими („*мистика*—критерій только для единовѣрцевъ... *этика* и *политика*—только для человѣка, *бологія*—для всего органическаго міра, *физика* и *эстетика*—для *всего*“). Но безсознательно его социально-политическое міровоззрѣніе доминировало и надъ религіознымъ и надъ эстетическимъ критеріемъ. Источникомъ этого міровоззрѣнія была крѣпостная деревня, съ которою были связаны для Л. самыя дорогія и свѣтлыя

воспоминанія („Я помню крѣпостное право; я выросъ на немъ; полжизни моей прошло при его условіяхъ, и только во второй ея половинѣ (30 лѣтъ) я увидалъ новый порядокъ“). „Крѣпостное право было *въ свое время* великимъ и спасительнымъ для Россіи учрежденіемъ“; привязанность къ своему „дворянскому гнѣзду“ ярко выражается въ его произведеніяхъ, начиная съ романа „Подлипки“ и до его писемъ позднѣйшей поры (письма Л.—не менѣе литературныя произведенія, чѣмъ письма Тургенева, напр.): „лишь бы этотъ зеленый уголокъ мой былъ цѣлъ, хоть бы не брали у меня эти липовыя аллеи, эти березовыя рощи, эти столѣтніе огромные вязы надъ прудомъ“. Ко всему, что угрожало „зеленому уголку“, были ли это „нигилисты“ или самая мирная буржуазная культура, Л. питалъ непримиримую, стихійную ненависть. Напротивъ, все, что способствовало его сохраненію, было Л. близко и дорого. Въ борьбѣ балканскихъ славянъ за свою независимость, гдѣ было сколько угодно яркихъ характеровъ и драматическихъ положеній, онъ не видитъ ничего красиваго и относится къ ней безъ малѣйшаго сочувствія, разъ цѣлью ея была презрѣнная „буржуазная свобода“. Когда же заходитъ рѣчь о русскихъ революціонерахъ, онъ доходитъ до предложеній, явно неэстетическихъ (апология доноса и совѣтъ высѣчь Вѣру Засуличъ). То же и съ религіей: самое существенное здѣсь для Л. не религіозное чувство, а религіозная организація; у Толстого и Достоевскаго „не договорено малости, не упомянуто о самомъ существенномъ—о Церкви“. Толстой есть „врагъ христіанства“, потому что онъ забылъ о дисциплинирующей силѣ религіи: „начало премудрости есть страхъ, а любовь—только плодъ“. Иногда можетъ даже показаться, что Л. лишь терпитъ религію за поддерживаемый ею спасительный страхъ, и что помимо этого она ему не болѣе симпатична, чѣмъ ненавистный „прогрессъ“ („и христіанская проповѣдь и прогрессъ европейскій совокупными усиліями стремятся убить *эстетику жизни на землѣ, т. е. самую жизнь*“). Но тутъ, конечно, по-

лезно припомнить мѣткое *самоопредѣленіе* Л.: „я по складу ума болѣе живописецъ, чѣмъ діалектикъ, болѣе художникъ, чѣмъ философъ, я не *доверяю* вообще слишкомъ большой *последовательности* мысли“. Ученіе Л. представляетъ собою психологически стройное цѣлое, и эта стройность—результатъ его органической связи съ известнымъ социальнымъ строемъ; но эта связь имъ самимъ далеко не всегда сознавалась. — Названія главныхъ сочиненій Л. перечислены выше; теперь они выходятъ новыми изданіемъ. Биографическія данныя о немъ см. въ сборникъ „Памяти К. Н. Леонтьева“, М. 1910, ст. *Коноплянцева*. Изъ литературы о Л. цѣнна замѣтка о немъ *Вл. Соловьева*. Взгляды „декадентовъ“ резюмированы въ статьѣ *Л. В. Грифцова*, „Судьба К. Н. Л.“ („Русск. Мысль“ 1913, I, II, IV). *М. П.*

**Леонтьевъ**, Павелъ Михайловичъ, известный филологъ (1822—1874). Л. принадлежалъ къ тому кружку, которые группировались вокругъ Каткова, „Русскаго Вѣстника“ и „Московскихъ Вѣдомостей“. Интересъ къ классической древности, пробудившійся въ Л. еще съ гимназическихъ лѣтъ, заставилъ его всю свою жизнь посвятить филологіи. Съ 1847 г. Л. занималъ кафедру римской словесности въ москов. унив. и выпустилъ рядъ трудовъ по классической филологіи, теперь уже утратившихъ значеніе, но въ свое время представлявшихъ большую цѣнность. Это особенно нужно сказать о его превосходномъ журналѣ „Пропагеи“, въ которомъ участвовали Грановскій, Кудрявцевъ, Куторга, Благовѣщенскій и др. выдающиеся ученые. Яркій реакціонеръ, человѣкъ весьма энергичный, Л. оказывалъ большое вліяніе на Каткова и въ его изданіяхъ игралъ крупную роль. Не менѣе важную роль сыгралъ Л. въ дѣлѣ введенія гр. Д. А. Толстымъ системы классическаго образованія, въ которой онъ видѣлъ спасеніе отъ „язычнаго матеріализма“. Со времени открытія Лицея им. Цесар. Николая б. его директоромъ до самой смерти. *В. В.-К.*

**Леонъ**, нѣкогда испан. королевство въ зап. части Пиренейскаго пол-ова, гранич. на с. съ Астуріей, на з.—съ Португаліей и Галліей, на в.—со Стар.

Кастиліей, на ю.—съ Эстремадурой; нынѣ составляетъ 3 пров.: Замора, Леонъ и Саламанка, заним. 38.502 кв. км. съ 993.131 ж. Сельск. хозяйство, винодѣліе, горн. дѣло (камен. уголь, желѣзо); промысл. и торговля незначительны. Жители представляютъ чистый испанскій типъ, безъ примѣси арабской крови. *См.* XXII, 166, 169, 171. Объ исторіи корол. Л. (возникшаго въ нач. X в. послѣ отдѣленія отъ Астуріи) *см.* XXII, 190/98.

**Леонъ**, провинція въ сѣв.-зап. части Испаніи, 15.377 кв. км., 393.888 жит.; въ сѣв. и зап. части гориста (Каптабр. горы), на югѣ и востокѣ равнина (часть Кастильскаго плато). Леонскія возвышенности служатъ водораздѣломъ бассейновъ Миньо и Дура; верховья р. Сила орошаютъ долину Вьерцо, плодородную и богатую виноградомъ, фруктами. Въ Л. встрѣчаются уголь и желѣзо, но глав. занятіе насел. земледѣліе и скотоводство.

**Леонъ**, гл. г. испан. пров. Л., 19.196 ж. Готич. каедр. соборъ XII—XIV вв., средневѣк. зданія; торг. шерстью и пр. Л. (*Legio Gemina*) былъ римск. пограничнымъ пунктомъ. Съ образов. королевства Л. сдѣлался его столицей.

**Леонъ**, сам. большой гор. и прежняя столица респ. Никарагуа, 62.569 ж. Каедр. соборъ въ стилѣ Ренессансъ, красив. обществ. зданія. Обширн. торговля, текстильн. кожев. и др. произв.

**Леонъ**, гор. въ мексиканск. шт. Гванахуато. 1.787 м. надъ урвн. моря, въ богат. земледѣльч. районѣ, 57.334 ж. Значит. торговля и промысл.

**Леонъ**, Лунсъ де (*Fray Luis de Leon*), испанск. поэтъ и богословъ, род. въ 1527 г., учился въ университетѣ въ Саламанкѣ, поступилъ въ орденъ августинскихъ монаховъ, былъ профессоромъ богословія, за переводъ „Пѣсни Пѣсней“ былъ привлеченъ инквизиціей, по доносу его враговъ (1571), заключенъ въ тюрьму (1572), но оправданъ (1576). Ум. въ 1591 г. Въ своихъ богословскихъ сочиненіяхъ („*Nombres de Cristo*“, „*Perfecta Casada*“, толкованія на книгу Іова и др.) Л. является однимъ изъ лучшихъ испанск. прозаиковъ. Его защитительныя рѣчи на судѣ отличаются краснорѣчіемъ. Какъ поэтъ, Л. переводилъ Горация, Верги-



ля, Псалмы и писалъ преимущественно религиозныя стихотворенія (Salmos), изд. лишь послѣ его смерти (Кеведо). Собр. соч. Л. („Obras de maestro Fray L. de L.“) изд. въ Мадридѣ въ 1804—1806 г. въ 6 т. В. Фр.

**Леопарди**, Джьякомо, графъ, итал. поэтъ и мыслитель, род. въ 1798 г. въ консервативной аристократ. семьѣ, въ маленькомъ мѣстечкѣ Реканати, провелъ безрадостное дѣтство, чрезмѣрно усиленными занятіями классической филологіей рано надорвалъ свой организмъ, сдѣлалъ неудачную попытку бѣжать изъ родительскаго дома, получивъ работу для одного книгоиздательства, прожилъ остатокъ жизни, болѣя и нуждаясь, въ Миланѣ, Болоньѣ, Пизѣ, Флоренціи и Неаполѣ, гдѣ умеръ на рукахъ ухаживавшаго за нимъ Раньери въ 1837 г. Л. одинъ изъ наиболѣе яркихъ поэтовъ-пессимистовъ. Разочарованіе его коренилось въ его болѣзни (горбъ и связ. съ нимъ cerebro-спинальная невралгія), въ тяжелой обстановкѣ родительскаго дома, въ неудачахъ любви, наконецъ, въ трагическомъ положеніи поработченной родины, при чемъ его пессимизмъ является въ значительной степени чертой фамильной, такъ какъ имъ страдали также его братъ и его сестра. Какъ въ своихъ стихахъ, такъ въ своихъ философскихъ „діалогахъ“ и „мысляхъ“ („Opere morali“, „Pensieri“) Л. исходилъ изъ мысли—настроенія, что природа злая мачеха своихъ дѣтей, что счастье возможно только въ воспоминаніяхъ или въ мечтахъ, а не какъ реальное переживаніе, что все высокое—слава, добродѣтель, любовь—только иллюзіи, что жизнь—страданіе и скука, и единственное благо—смерть. Когда Л. чувствовалъ себя физически лучше (напр., въ Пизѣ 1827—28 гг.), или когда въ немъ пробуждалась любовь, это пессимистическое настроеніе исчезало, временно уступая мѣсто болѣе жизне-радостнымъ переживаніямъ (ср. „Il Risorgimento“). Какъ поэтъ, Л. не принадлежалъ ни къ одной изъ враждовавшихъ тогда литер. партій, ни къ классикамъ, ни къ романтикамъ. Тщательная отдѣлка формы, пластичность образовъ роднила его съ первыми; крайняя чувствительность, меланхолія

и любовь къ природѣ сближали его, напротивъ, съ романтиками. Не вѣря сначала въ осуществимость идеи освобожденія и объединенія родины („Orazione per la liberazione del Piceno“), Л. потомъ (въ 1818 г.) подъ влияніемъ посѣтившаго его въ Реканати П. Джордани сдѣлался поэтомъ-патріотомъ, возмущавшимся позоромъ родины, будившимъ въ соотечественникахъ воспоминанія о быломъ величіи страны, призывавшимъ матерей воспитать поколѣніе борцовъ, а молодежь готовиться къ национальному подвигу („Къ Итали“, „Памятникъ Данте“, „Побѣдителямъ въ игрѣ въ мячъ“, „Посланіе А. Май“, „По поводу свадьбы сестры“), но потомъ охладѣвъ къ судьбамъ родины и даже высмѣявъ въ своихъ сагиръ „Paralipomeni della Batracostomachia“ національно-освободит. движеніе. Отпрыскъ старой дворянской фамилии, Л. относился отрицательно къ занимавшемуся новому времени съ его меркантильнымъ духомъ, машинизмомъ, процвѣтаніемъ журналистики и т. д. („Palinodia“). На ряду съ личными и политическими мотивами пессимизмъ Л. имѣетъ такимъ образомъ и социальную подкладку, являясь исповѣдію аристократа, отвергавшаго зарождавшееся новое буржуазное общество. Соч. Л. изд. Renieri въ 2 т., „Переписка“—Viani въ 3 т. См. *Chiarini*, „Vita di L.“; *De Sanctis*, „Studio su L.“; *Cesareo*, „Nuove ricerche su L.“; *Mestica*, „Studi Leopardiani“; *Штейнъ*, „Гр. Л. и его теорія infelicità“. Стихи Л. перев. Помяной (1893) и Тхоржевскимъ (1908), „Диалоги и мысли“—Сokolовымъ (1908). В. Фршк.

**Леопардъ**, *Felis Leopardus*, видъ крупныхъ кошекъ. Старые самцы достигаютъ 1,5 м. въ дл. и 0,9 м. въ выс., самки гораздо меньше; голова небольшая, круглая; морда короткая; хвостъ длинный и тонкій; конечности сильны. Мѣхъ очень красивый: свѣтлооранжевый фонъ, книзу переходящій въ бѣлый, усѣянъ черными или буро-черными кольцевидными пятнами. Стройностью сложенія, мягкостью лапъ, въ особенности граціею въ движеніяхъ Л. превосходить всѣхъ кошекъ. Л. коваренъ, свирѣпъ и метителен. Онъ умерщвляетъ всякое животное, хотя главную его пищу составляютъ антилопы, козы

и бараны. Въ стадахъ производить часто страшныя опустошенія, заѣдая иногда въ одну ночь отъ 30 до 40 барановъ. Л. не брезгаетъ никакими домашними животными при посѣщеніяхъ городовъ и селъ, лежащихъ недалеко отъ лѣса. Подстрѣленный, онъ съ бѣшенствомъ бросается на своего противника, хотя въ спокойномъ состояніи обыкновенно не нападаетъ самъ на людей. Мѣха Л. высоко цѣнится въ виду ихъ красоты; изъ нихъ изготовляются ковры, попоны, полости, шубы и т. п. вещи. Негры Судана и кафры носятъ его мѣхъ въ знакъ побѣды. Зубы и когти животного вмѣстѣ съ жемчугомъ вѣшаются въ видѣ ожерелья на шею побѣдителя Л. Изъ шкуръ туземцы выдѣлываютъ карросы, или плащи, а мясо употребл. въ пищу. Л. хорошо выносятъ неволю, быстро ручиются и плодятся въ неволѣ. Л. *охотничій*, см. *гепардъ*.

**Леопольда II озеро**, въ бельг. Конго, системы р. Кассаи на выс. 335 м., ок. 110 км. дл. и 48 км. шир. Во время дождей выступаетъ изъ береговъ и покрываетъ пространство болѣе чѣмъ въ 8.200 кв. км.

**Леопольдвилъ**, станція въ бельг. Конго, на р. Конго, подъ 4°20' ю. шир.; основ. Стэнли въ 1881 г.

**Леопольдъ I** (1640—1705), императ. Св. Римск. имп., второй сынъ имп. Фердинанда III и Маріи-Анны, принцессы исп.; въ 1655 г. король Венгрии (см. IX, 394/5), въ 1658 г. король Богеміи, въ томъ же г. избранъ императоромъ; велъ войны съ турками, венграми и французами. Война съ турками началась въ 1662 г. и кончилась побѣдой надъ ними у С.-Готарда на Раабѣ въ 1664 г.; въ 1683 г. Вѣна была осаждена турками и спасена польск. королемъ Яномъ Собѣскимъ, въ 1697 г. турки опять были разбиты принцемъ Евген. Савойскимъ, и въ 1699 г. былъ, наконецъ, заключ. миръ въ Карловицѣ, по которому Славонія, Трансильванія и Венгрія перешли къ императ. Двѣ войны съ Людов. XIV (въ 1672—79 гг. и въ 1688—97 гг.) кончились по Нимвегенскому и Рисвикск. миру уступкой французамъ Лотарингіи и др. владѣній по лѣвому берегу Рейна. Третью войну, за испанское наслѣдство (см.), Л. предпринималъ въ

1701 г., но умеръ среди этой войны. См. также I, 278.

**Леопольдъ II** (1747—1792), императоръ Св. Римской имперіи, сынъ имп. Франца I и Маріи Терезіи, съ 1765 г. былъ вел. герцогомъ тосканскимъ, въ 1790 г., по смерти своего брата Иосифа II, вступилъ на императ. престолъ и повелъ узко-реакціонную политику, направленную къ полной отмѣнѣ реформъ предшествующаго царствованія (см. I, 280, IX, 396). Для противодѣйствія франц. революціи заключилъ на Пильницкомъ конгрессѣ 1791 г. оборонит. и наступ. союзъ съ Пруссіей.

**Леопольдъ II**, вел. герц. тосканскій (1797—1870), вступилъ въ управленіе въ 1824 г. Заботился о поднятіи благосостоянія страны и особенно покровительствовалъ наукамъ (открылъ первый итальянскій ученый конгрессъ въ Пизѣ въ 1839 г.). Но съ 1844 г. Л. II, подъ влияніемъ Австрій, измѣнилъ свою политику. Въ 1848 г. Л. былъ принужденъ дать странѣ конституцію, потомъ бѣжалъ и при помощи австр. войскъ подавилъ движеніе и отмѣнилъ конституцію (1852 г.); въ 1859 г., во время ит.-австр. войны, народн. манифестація заставила его покинуть Тоскану, и онъ уступилъ престолъ своему сыну Фердинанду IV; отреченіе это ни къ чему не привело: Тоскана была присоед. къ Сардиніи и вошла въ составъ объедин. Италіи.

**Леопольдъ I** (1790—1865), король бельгійскій, сынъ герцога Франца Саксенъ-Кобургскаго; въ 1808 г. поступилъ на русск. службу и сопровождалъ имп. Александра I въ Эрфуртѣ. Временно оставивъ, по требованію Наполеона, русск. службу, Л. въ 1813 г. опять поступилъ въ русск. армію. Въ 1816 г. Л. принялъ англ. подданство, женился на принцессѣ Шарлоттѣ и получилъ титулъ герцога Кендальскаго. Отказавшись въ 1830 г. отъ предложенной ему греч. короны, онъ приѣхалъ бельгійскую въ 1831 г. См. V, 10.

**Леопольдъ II**, король Бельгіи, сынъ предыд. род. въ 1835 г., много путешествовалъ въ молодости по побережью Африки и по Дальнему Востоку. Въ 1865 г. наслѣдовалъ своему отцу. Главнымъ событіемъ его царствованія было основ. дѣе государства Конго (см.), кото-

рое долго существовало, какъ свободное государство, принося Л., какъ его государю, огромные доходы, а въ 1908 г. было присоединено къ Бельгii. Л. не былъ популяренъ въ Бельгii. Его купеческія ухватки, дѣятельное участіе въ биржевыхъ спекуляціяхъ, его скандальныя приключенія, дѣлавшія его постояннымъ героемъ всѣхъ карикатуръ міра, мало способствовали созданію популярности. Ум. въ 1909 г. (см. V, 265/67, 310/12). Его единственный сынъ, Леопольдъ, умеръ еще въ 1869 г. Престоль послѣ Л. перешелъ къ его племяннику Альберту (род. въ 1875 г.), герою войны 1914 г.

**Леохаресь**, греческій ваятель, работалъ между 372 и 328 гг. до Р. X. и былъ однимъ изъ выдающихся мастеровъ своей эпохи. Онъ исполнилъ для Филиппейона въ Олимпіи изъ золота и слонов. кости статуи Александра Македонскаго и его предковъ, представивъ ихъ обоготворенными. Онъ изваялъ три статуи Зевса и среди нихъ статую для афинскаго Акрополя и, повидимому, первый изъ скульпторовъ изобразилъ Зевса нагимъ. Три раза онъ изваялъ Аполлона. На основаніи нѣкоторыхъ данныхъ можно предполагать, что величественный и стройный Аполлонъ Бельведерскій есть повтореніе одной изъ статуй Л. Л. приписываютъ группу юнаго Ганимеда, уносимаго орломъ Зевса. Въ этой группѣ Л. вступаетъ уже въ область жанра и разрѣшаетъ удачно трудную для скульптуры задачу передачи паренія въ воздухѣ. Наконецъ, онъ, вмѣстѣ со Скопасомъ, украсилъ зап. сторону Галикарнасскаго мавзолея барельефами. *Н. Т.*

**Лепанто**, см. *Настактоь*.

**Лепантиха Большая**, село мелитопольск. у. Таврической г., 12.704 жит.

**Лепе** (L'Erée), Шарль Мишель, аббатъ де, знам. франц. филантропъ (1712—1789), вступилъ въ духовн. званіе, но за связи съ янсенистами ему запрещено было совершать требы. Послѣ этого онъ всецѣло отдался обученію глухонѣмыхъ въ основанномъ имъ для того учрежденіи (ок. 1770 г.); изобрѣт. имъ съ этою цѣлью методъ состоялъ въ усовершенствованіи и систематизаціи естественныхъ мимическихъ знаковъ, посредствомъ кот.

глухонѣмые обыкновенно изъясняются, и въ созданіи изъ нихъ постояннаго „языка мимическихъ знаковъ“ (ср. XV, 183). На ряду съ мимикой Л. пользовался и письменнымъ способомъ обученія. Обладая годовымъ доходомъ въ нѣск. тысячъ ливровъ, Л. отдавалъ всѣ свои средства своимъ питомцамъ, отказывая себѣ въ самыхъ необходимыхъ удобствахъ жизни. Дѣятельность Л. обратила на себя вниманіе Екатерины II и Иосифа II. Его методъ получилъ широкое распротр. Правит. взяло его инст. подъ свое покровительство, и въ 1791 г. Учредит. собр. основало „Націон. инст. для глухонѣмыхъ“. Изъ соч. Л., въ кот. излож. его методъ, послѣднее по времени: „La véritable manière d'instruire les sourds et muets“ (1784).

**Лепель**, уѣздный городъ Витебской губ., на южн. песчан. берегу Лепельск. озера, между рр. Ульянкой, вытекъ изъ озера, и р. Ессою, впадающей въ него. 7.558 жит. Уѣздн. гор. съ 1802 г.

**Лепельскій уѣздъ**, южный уѣздъ Витебской губ., граничитъ съ губ. Могилевской, Минской и Виленской. Площ. 3.401,6 кв. в., на с.-з. и с.-в. примыкаетъ къ лѣв. берегу р. Зап. Двины, изъ притоковъ ея наибольшіе Улла и Ушачъ. Поверхн. холмиста, изобилуетъ озерами и болотами и предст. типичн. моренн. ландшафтъ. Наибольш. высоты нах. на ю. уѣзда, гдѣ между озерами Лепельскимъ и Лукомльскимъ, на границѣ съ Могилевск. губ. подым. „горы Катарсы“ и между Лепелемъ и с. Пышно „Пышногоры“,—обѣ возвышенности примыкаютъ къ проходящей южнѣе Вилейско-Нѣманской моренной грядѣ. Почвы преоблад. супесчаныя, отчасти суглинистыя. Насел. къ 1912 г. исчислено въ 197,1 тыс. чел., гл. обр. бѣлоруссовъ (включ. 8,2 тыс. городск.). Плотность 55,5 сельск. жит. на 1 кв. в. По переписи 1897 г. было 158.957 чел. Главн. занят. насел. земледѣіе. Изъ общ. хозяйств. площ. 358.514 дес. 41,3% сост. надѣльн. земли (8,9 д. на 1 дв.), 54,5% нах. въ частн. собств., 4,2%—въ собств. учрежд. Изъ частновлад. земель 77,9% принадл. дворянамъ (392,3 д. на 1 вл.), 4,5% купцамъ (725,7 д. на 1 вл.), 4,3% мѣщанамъ (60,8 д. на 1 вл.), 4,3% крестьянамъ (49,5 д. на 1 вл.), 6,9%

крест. товариществамъ (119 д. на 1 вл.). Подсобн. занят. насел. служ. рубка и сплавъ лѣса, также кустарн. промыслы (кожевенн. и кирпичн. произв.); развито винокурение.

Б. Д.

**Лепельское озеро**, въ Витебской г., у г. Лепеля, входитъ въ Березинскую систему (см. V, 401).

**Лепельтъе де Сенъ Фаржо**, Луи Митель, членъ конвента (1760—1793), былъ президентомъ парижскаго парламента; въ 1789 г. избранъ депутатомъ отъ дворянства въ генералн. штаты; въ конвентѣ Л. подалъ голосъ за казнь Людовика XVI и за это былъ убитъ наканунѣ казни короля однимъ гвардейцемъ. Изданы его „Oeuvres“ (1826).

**Лепестки**, см. *цветокъ*.

**Лепидодендроны**, ископаемые плауны (см.).

**Лепидозиренъ**, см. *двоякодышащій*.

**Лепидолитъ**, разновидность литиновыхъ слюды, род. *слуды*.

**Lepidosteus osseus**, см. XII, 521.

**Лепидъ**, Маркъ Эмилий, триумвиръ; обладая колоссальнымъ состояніемъ, онъ оказывалъ широкую помощь Цезарю и въ 46 г. назначенъ консуломъ; послѣ убіенія Цезаря онъ былъ принятъ Октавіемъ и Антоніемъ въ составленный ими триумвиратъ и получилъ въ управленіе Испанію и Галлію, но впоследствіи эти провинціи были у него отняты, вмѣсто нихъ ему дали Африку, но затѣмъ Октавій отнялъ и ее, и Л. ум., покинутый всѣми, въ 13 г. до Р. Х.; см. *Римъ—исторія*.

**Ле-Плэ** (Le Play), Фредерикъ, франц. социологъ и экономистъ, род. въ 1806 г., учился въ Парижѣ въ Политехнической школѣ (Ecole polytechnique) и Горной академіи; служилъ главнымъ горнымъ инженеромъ, былъ проф. въ Горной академіи, затѣмъ главнымъ горнымъ инспекторомъ, въ 1855 и 1867 гг. состоялъ генеральнымъ комиссаромъ на Всемирной выставкѣ въ Парижѣ, съ 1855 г. былъ членомъ государственнаго совѣта, а съ 1867 г. до паденія имперіи сенаторомъ. Еще на школьной скамьѣ Л.-П. сталъ интересоваться социальными вопросами и примкнулъ къ реакціонному теченію. Подъ вліяніемъ революціи 1830 г. онъ рѣшилъ посвятить себя изслѣдованію причинъ социальныхъ переворотовъ и

изысканію средствъ къ излѣченію социальныхъ бѣдствій. Полагая, что и въ социальныхъ наукахъ должно примѣнить методъ естественныхъ наукъ—методъ наблюденія, Л.-П. рѣшилъ отдаться наблюденію общественной жизни. Съ 1829 по 1854 г. онъ ежегодно отъ 6 до 7 мѣсяцевъ путешествовалъ и посѣтилъ всѣ важнѣйшія европейскія страны и восточную Азію. Главнымъ предметомъ его наблюденія была жизнь трудящагося народа. Исходя изъ того убѣжденія, что не индивидуумъ, а семья является основной ячейкой общества, Л.-П. обратилъ главное свое вниманіе на организацію семьи у рабочихъ и крестьянъ, составляющихъ главную массу населенія и являющихся основой общества. Методъ, который выработалъ Л.-П. для собиранія свѣдѣній, была монографія, детальное описаніе отдѣльной типичной семьи. Въ монографіи Л.-П. пытался дать анализъ организаціи отдѣльныхъ типовъ семей. При выборѣ семьи для описанія Л.-П. руководствовался показаніями наиболѣе уважаемыхъ лицъ изучаемой мѣстности. Типичной же семьей является, по мнѣнію Л.-П., та семья, въ которой достигнуто равновѣсіе между потребностями и средствами для ихъ удовлетворенія, которая, что называется, „счастлива“. Онъ пытался приобрести довѣріе членовъ этой семьи и изучалъ не только хозяйственную жизнь, но и „чувства и страсти“, вообще „умственную и нравственную жизнь“ ея. Монографія, по Л.-П., состоитъ изъ бюджета семьи—описанія доходовъ и расходовъ.—являющагося главной частью монографіи, и дополнительныхъ данныхъ, касающихся семьи, ея исторіи, религіи, гигиены и т. п. Въ результатъ своихъ многолѣтнихъ изслѣдованій Л.-П. выпустилъ въ 1855 г. собраніе 36 монографій подъ названіемъ „Les ouvriers européens“. Парижская академія присудила ему высшую премію, назначаемую за лучшее сочиненіе по статистикѣ. Въ 1861/2 г. вышла новая работа Л.-П., „La Réforme Sociale en France“, остальные работы Л.-П. являются только дальнѣйшей обработкой отдѣльныхъ главъ „La Réforme Sociale“. Цѣль человѣческихъ обществъ не возрастаніе

богатства, а увеличеніе счастья среди людей, для чего необходимы насущный хлѣбъ и социальный миръ. Истиннымъ признакомъ благоденствія людей является довольство ихъ своей судьбой. Весь матеріальный прогрессъ нашего времени не стоитъ страданій, порождаемыхъ социальной борьбой. Современныя социальныя бѣдствія являются результатомъ ошибокъ, накопленныхъ вѣками. Прежде всего здѣсь должны быть поставлены ложныя догматы 1789 г.—вѣра въ природенную доброту человѣка и равенство людей,—проистекающіе изъ отрицанія первороднаго грѣха, который является не только религиознымъ догматомъ, но и подтверждается опытомъ и научными наблюденіями. Наука должна, по мнѣнію Л.-П., признать, что корень зла не въ учрежденіяхъ, а въ самомъ человѣкѣ, и со зломъ надо бороться путемъ морального воздѣйствія и съ помощью властей. Что такое добро и зло—этому учать заповѣди и Евангеліе. Родителямъ въ семьѣ, хозяину въ мастерской..., церкви, государству надлежитъ сѣять благо. Преуспѣваютъ только тѣ народы и благоденствуютъ тѣ семьи, которые слѣдуютъ моральному закону, уважаютъ отеческую власть и живутъ по заповѣдямъ. Л.-П. является теоретикомъ одного изъ теченій социально-католическаго движенія, правда, не идущаго далѣе смѣшанныхъ (изъ хозяевъ и рабочихъ) коопераций и организованнаго патронажа и являющагося противникомъ государственнаго вмѣшательства въ экономическую жизнь. Главное же значеніе Л.-П.—въ предложенномъ имъ монографическомъ методѣ изученія социальныхъ явленій. Энергичный изслѣдователь, онъ сумѣлъ воодушевить многихъ на изученіе быта трудящихся классовъ и въ 1856 г. основалъ для этого международное общество „Société internationale des études pratiques d'économie sociale“, въ которомъ участвовали видныя французскія экономисты. Школа Л.-П. носитъ названіе школы социального мира, и сторонники ея объединяются въ союзы социального мира. Школа Л.-П. имѣетъ съ 1881 г. періодическій органъ „La Réforme Sociale“. Л.-П. умеръ въ

1882 г.; дѣло монографическаго изученія рабочихъ продолжается его учениками, выпустившими 4 тома „Ouvriers de deux mondes“. Въ методѣ монографическаго изслѣдованія, предложенный Л.-П., внесены измѣненія, особенно въ приемы выбора типичной семьи. Этотъ методъ нашелъ широкое примѣненіе во всѣхъ странахъ при изученіи бюджетовъ различныхъ хозяйствъ. См. *Auburtin*, „F. Le Play d'après lui-même. Vie, méthode, doctrine“ (1906); *Анри де Турвилль*, „Социальная наука представляетъ ли науку“? (пер. съ франц. графа Н. С. Ланскаго со статьей переводчика „Ле-Пле и его школа“, 1895); *П. Мокиевскій*, „Два новыя работы школы Л.-П.“ (Рус. Бог., 1895, № 7). *Н. Сивилъскій*.

**Лепля**, р. Пермск. губ., верхотур. у., притокъ Сѣв. Сосьвы, свыше 100 в. дл.

**Лепонтійцы**, въ древности—народъ, жившій въ ю.-в. Реціи (см.); по нимъ назв. *Лепонтинскіе Альпы* (см. II, 370/1).

**Лепра**, то же, что проказа (см.).

**Лепренсъ** (Le-Prince), Жанъ Баптистъ, живописецъ и граверъ, р. въ 1733 г., въ ранней юности попалъ въ мастерскую Буше, влияние котораго онъ сохранилъ надолго. Жизнь сложилась у Л. неудачно. Онъ бѣдствовалъ, долженъ былъ бѣжать отъ кредиторствъ и на голландскомъ кораблѣ проѣхалъ въ Россію, гдѣ уже давно жили его братья—музыканты и сестра. Въ Россіи онъ расписывалъ залы Зимняго дворца, принималъ на себя порученія по покупкѣ картинъ иностранныхъ художниковъ для императорскаго двора и знати, иногда выгодно для себя ихъ выполняя. Живя въ Россіи, онъ заинтересовался русскимъ бытомъ и совершилъ поѣздку въ Сибирь, въ центральныя губерніи и Прибалтійскій край, вездѣ рисуя виды, сценны и типы. Городская и помѣщичья жизнь мало привлекала Л., онъ сосредоточилъ свое вниманіе на жизни низшихъ классовъ и изображалъ деревенскіе кабаки, избы. Крестьянскій бытъ Л. передаетъ поверхностно, мало входя въ отношенія, а давая только внѣшность и типы въ условной манерѣ XVIII вѣка и съ сентиментальнымъ оттенкомъ. Вернувшись черезъ 5 лѣтъ въ Парижъ, Л. въ 1765 г. получилъ за картину „Рус-

скія крестины“ званіе академика и черезъ 3 года выпустилъ свои рисунки, награвировавъ ихъ частью офортномъ, частью лависомъ—новымъ способомъ, имъ изобрѣтеннымъ. Л. было награждено до 150 листовъ, относящихся къ Россіи и выходившихъ выпусками въ 1779—1782 гг. in-folio. Гравюры и картины Л. сыграли роль въ дѣлѣ ознакомленія съ Россіей и возбужденія интереса къ ней на Западѣ. Л. умеръ въ крайней бѣдности въ 1781 г. Секретъ своего изобрѣтенія онъ оставилъ племянницѣ, которая продала его французской академіи. О Л. см. „Oeuvres de Le-Prince“ (1782); *Неди*, „Le-Prince et son oeuvre“ (1879); *Кобекъ*, „Живописецъ Л. въ Россіи“ („Вѣстн. Изыщныхъ Искусствъ“ т. I.); *Врангель*, „Старые годы“, 1911 № 7—9 и *Реанъ*, „Старые годы“, 1914, № 5. *Н. Тарасовъ*.

**Лепрозорій**, убѣжище для прокаженныхъ съ цѣлью ихъ изоляціи; см. *проказа*.

**Лепса**, рѣка лепсинскаго у., Семирѣченск. обл., беретъ начало подъ именемъ Аганакааты въ Джунгарскомъ Алатау, изъ ледника на границѣ Китая, на выс. ок. 5.600 ф., выйдя изъ горъ, течетъ въ пескахъ и впад. въ оз. Балхашъ. Дл. ок. 315 в.

**Лепсинскій уѣздъ**, сѣв.-вост. у. Семирѣченской области, граничащій на ю. и в. съ китайскими владѣніями. Площ. 77.140 кв. в. (безъ внутр. водъ 63.875,6 кв. в.). Поверхность б. ч. солонцеватыхъ степи, частью пески, гориста только въ южн. части (Джунгарскій Алатау) и на с.-в. (склонъ Тарбогатая). Склоны этихъ горъ покрыты лѣсомъ. Въ остальныхъ мѣстностяхъ лѣсъ встрѣчается только по берегамъ рѣкъ. Степи покрыты польною и колючимъ кустарникомъ. Рр.—Лепса, Аягузъ; озера Балхашъ (вост. часть его), Уялы, Ала-куль, Сассыкъ-куль богаты рыбою. Населеніе къ 1912 г. исчислено въ 179,6 тыс. чел. (включ. 10,7 тыс. городского), плотность 2,8 чел. на 1 кв. в. По переписи 1897 г. было 180.829 чел. (киргизовъ 156.107 чел., русскихъ казаковъ и крестьянъ—22.117 чел. и татаръ—1.908 чел.). Число русскихъ теперь увеличилось болѣе, чѣмъ вдвое. Главныя занятія жителей: русскихъ—земледѣліе (гл. обр. на ю.), инородцевъ—

скотоводство, хотя и послѣдніе занимаются земледѣліемъ. Знач. развиты огородничество и пчеловодство. Звѣроловство и рыболовство существуютъ, какъ подсобн. промыслы. До 1893 г. уѣздъ носилъ названіе *Сергіопольскаго*. *И. П.*

**Лепсинскъ**, уездный городъ Семирѣченской обл., расположенъ въ живописной, горной мѣстности (Джунгарскій Алатау), на выс. 3.005 ф., въ верхн. теченіи Лепсы. Общая численность жителей города и лежащей рядомъ станицы Лепсинской до 18 т. д.; въ самомъ городѣ свыше 10 т. д. Городъ лежитъ въ сторонѣ отъ трактовъ, но благоприятныя климатич. условія, плодородн. почва, дешевизна земель привлекли въ г. значит. населеніе. *И. П.*

**Лепсіусъ**, Карлъ Рихардъ (1810—1884), нѣм. египтологъ, въ 1842—45 г. руководилъ экспедиціей въ Египетъ (см. XIX, 601), съ 1842 г. былъ проф. въ Берлинѣ, въ 1866 и 1869 гг. вновь предпринималъ поѣздки въ Египетъ. Глав. труды: „Denkmäler aus Ägypten und Ethiopien“ (1849—58. 127.), „Chronologie der Ägypter“ (1849); изданіе египетскихъ памятниковъ („Auswahl der wichtigsten Urkunden des ägyptischen Alterthums“), для облегченія знакомства съ которыми онъ далъ теорію гіероглифовъ („Lettre à M. Rossellini sur l'alphabet hieroglyphique“). Л. работалъ также и въ области сравнит. языковѣдѣнія.

**Лепта**, древнегреческая и современная греч. мѣдная монета, составляющая  $\frac{1}{100}$  драхмы, см. *монеты*.

**Лептисъ** (Leptis magna), нынѣ *Лебда*, древн. гор. на сѣв. бер. Африки, на больш. Сиртѣ, основ. финикійцами, былъ весьма цвѣтущ. гор.; развалины амфитеатра, укрѣпленій и пр.; разрушенъ арабами въ VII в.

**Лепторины**, см. *антропометрія*.

**Лепша**, рѣка Олонек. губ., каргопольск. у., пр. прит. Моши; дл. 100 в.

**Лербергъ** (Lerberghe), Шарль ванъ, бельгійск. поэтъ (1861—1907). Стихи Л. проникнуты свѣтлымъ настроеніемъ, точно писаны „золотымъ карандашомъ“ (по выраженію поэта А. Жиро) и посвящены преимущественно воспѣванію женщины, при чемъ въ первомъ сборникѣ „Entrevues“ чувствуется влияніе женскаго идеала прерафаэлитовъ,

а рассказанная во второмъ сборникѣ „Chanson d'Eve“ исторія невинности и паденія Евы символически изображаетъ судьбу человѣческой души. Пьесой „Les Flairieurs“ (1890) Л. положилъ основаніе драмѣ ужаса. Нѣкоторое время эта лирико-драмат. картина нарастанія страха смерти считалась коніей съ „Intruse“ Метерлинка, который, однако (въ 1892 г.), публично призналъ перенство за Л. („моя пьеса—дочь ого пьесы“). Драма „Панъ“, проникнутая, напротивъ, жизнерадостностью, культомъ земной жизни и любви, противопоставляетъ католическому міровоззрѣнію, какъ идеаль, язычество, обнаруживая въ нѣкоторыхъ сценахъ въ авторѣ сатирической талантъ, напоминающій Раблэ. Драмы Л. (хотя не всё) перев. по рус. Поляковымъ, нѣкот. его стихи—въ сборникѣ „Молодая Бельгія“. О Л. см. А. Mockel въ „Mercure de France“, 1904, 4. В. Фр.

**Лерида**, исп. пров. въ Каталоніи, 12.151 кв. км., 283.486 жит., орош. Эбро съ притоками. Южная часть, благодаря орошенію, довольно плодородна, но въ общемъ земледѣліе не очень успѣшно, а промышленность неразвита. Вывозится вино, шерсть, скоть.

**Лерида**, гл. гор. исп. пров. Л., на Сегре. 22.447 жит. Старинн. укрѣпленія, каедр. соборъ (XIII в.), романск. ратуша, музей.

**Лерида**, Франциско де Сандоваль и Рохасъ, герцогъ, любимецъ кор. Филиппа III испанскаго, род. въ 1552 г.; въ 1598 г. былъ назнач. первымъ министромъ; управленіе его разорило Испанію, благодаря небрежной администраціи, безсовѣстному казнокрадству и Л. и чиновниковъ, расширенію зем. владѣній духовенства и изгнанію морисковъ (см. ХХІ, 203). По отношенію къ иностр. государствамъ Л. держался миролюбивой политики Л. былъ устраненъ отъ дѣлъ въ 1618 г. Ум. въ 1625 г.

**Лермитъ** (L'Hermitte), Леонъ, живописецъ, р. въ 1844 г. Сынъ сельскаго учителя, онъ съ дѣтства работалъ въ полѣ и большую часть времени и теперь проводитъ въ деревнѣ. То, что онъ хорошо знаетъ съ дѣтства и видитъ теперь, онъ изображаетъ на своихъ картинахъ. Онъ пишетъ жнецовъ, крестьянокъ въ церкви, съ грудными

дѣтьми, крестьянъ въ полуденный отдыхъ и на работѣ. Со строгой правдивостью онъ передаетъ типы и жизнь, показывая крестьянскую силу и тяжелый трудъ. Онъ льбитъ сильно и выразительно компоуетъ. Л. самый видный и лучшій изобразитель современ. французск. крестьянства. Н. Т.

\* **Лермонтовъ**, Михаилъ Юрьевичъ, великій русскій поэтъ. Род. 2 октября 1814 г. Его биографы съ особенной настойчивостью указываютъ на шотландское происхождение (шотландскій предокъ переехалъ въ Россію за 200 лѣтъ до рожденія Л.) и на тѣ мучительныя испытанія, которыя пришлось пережить Л. въ дѣтствѣ и въ юности изъза разногласій между его бабушкой и отцомъ. Рано потерявъ мать, Л. былъ взятъ на воспитаніе чванной и родовитой бабушкой, Арсеньевой, которая не могла выносить своего небогатаго и незначительнаго зятя, отца поэта, армейскаго офицера Юрія Петровича Л. Она питала къ нему настолько же искреннія непріязненныя чувства, насколько страстно любила внука. Атмосфера враждебности, истеричной любви, чванства, капризовъ, тираніи и рабства съ дѣтства наполнила душу Л. тяжелыми впечатлѣніями. Съ малыхъ лѣтъ онъ почувствовалъ себя одинокимъ; съ дѣтства уже запали въ душу его тоска и протестъ. Противорѣчивыя чувства, объектомъ которыхъ онъ былъ, какъ бы нарочно стремились создать обстановку, особенно благоприятную для культуры тѣхъ настроеній, которыя потомъ съ исключительной силой проявились въ его лучшихъ произведеніяхъ. Уже съ дѣтства Л. носилъ въ себѣ какую-то невѣдомую другимъ тайну, созданную необходимостью крѣпко замыкать отъ другихъ дѣйствительныя движенія души. Его повышенная чувствительность, его богатый даръ фантастики уже съ дѣтства находили импульсъ въ искусствственномъ одиночествѣ, и, вмѣстѣ съ нараставшимъ „демоическимъ“ протестомъ въ душѣ его росла тоска по лучшему міру. Уже съ дѣтства Л. былъ во власти романтическаго влеченія къ грандіозному въ природѣ, къ великому и одинокому въ человѣческомъ существѣ. Десятилѣтнимъ мальчикомъ онъ увидѣлъ Кав-

казь, и впечатлѣніе было настолько сильно, что уже во всю жизнь Л. не могъ отъ него отдѣлаться. Впечатлѣнія эти, дополненные послѣдующими поѣздками на Кавказъ, какъ бы ассоцировались съ представлениемъ о великой тоскующей среди обѣдненного міра силъ, о „демонѣ“, образъ котораго съ юныхъ лѣтъ и почти до самой смерти не покидалъ поэта.

Повышенная чувствительность Л. нашла свое выраженіе и въ отношеніяхъ къ другому полу. Уже десятилѣтнимъ мальчикомъ, какъ разъ во время пребыванія на Кавказѣ, Л. испытываетъ къ девятилѣтней дѣвчкѣ чувство, которое нельзя назвать иначе, какъ сильной любовью. Стихотвореніе „Къ генію“, написанное, когда поэту было 15 лѣтъ, начинается строками, напоминающими о томъ, „что было въ Ефремовской деревнѣ въ 1827 году, гдѣ я во второй разъ любилъ, 12-ти лѣтъ, и понынѣ люблю“. Четырнадцатилѣтнимъ мальчикомъ, въ 1829 г. Л. пишетъ „Цѣвницу“, воспѣвая мѣста, „гдѣ нѣкогда послѣдняя любовь питала сердце мягъ и волновала кровь“. Стремленіе къ женщинѣ, жажда любви, несмотря на презрѣніе къ міру, къ „свѣту“, проходитъ черезъ всю жизнь Л. и скрашиваетъ многія его произведенія. Соединенная съ чувствомъ отчужденности отъ міра и ясно сознаваемого одиночества, любовь пріобрѣтаетъ трагическій характеръ, служа источникомъ постояннаго страданія, а не удовлетворенія. Каждое новое чувство къ женщинѣ служить какъ бы для подкрѣпленія пессимистическаго взгляда на міръ и утвержденія въ мысляхъ о собственномъ одиночествѣ. Въмѣстѣ съ повышенной чувствительностью, съ проснувшимся рано стремленіемъ къ женской любви, въ раннемъ возрастѣ начинаетъ работать въ Л. умъ. Онъ холодно оцѣниваетъ не только другихъ людей, не только ихъ отношенія, но и собственные чувства, свою собственную отчужденность отъ міра. 15-ти лѣтъ Л. пишетъ „Портретъ“, въ которомъ набрасываетъ столь близкія ему черты мрачнаго одиночества, мучительной неудовлетворенности въ стремленіи къ свободѣ, видимаго равнодушія и презрѣнія къ людямъ: „холодный умъ

среди мрачныхъ думъ не тронуть слезы красоты... Вездѣ одинъ, природы сынъ“... Но въ строкахъ, предшествующихъ стихотворенію, Л. осуждаетъ эгоизмъ одинокаго „холоднаго ума“. Рано проснувшійся къ дѣятельности, сильный умъ подмѣчаетъ то, что въ большинствѣ случаевъ скрыто отъ юношескаго возраста,—подмѣчаетъ не только недостатки и грѣхи людей, но и несправедливость ихъ огульнаго осужденія. Одинокій и отчужденный, Л. не только чувствуетъ состраданіе къ людямъ, но и сознаетъ эгоизмъ одиночества, отталкивающую сторону озлобленности. Въ то же время онъ знаетъ, что есть души, не созданныя для міра; и къ этимъ, для которыхъ міръ не созданъ, съ самаго ранняго возраста влечется его сердце. Уже въ ранней юности онъ ищетъ отклика на свои романтическія стремленія въ литературѣ. Отдаанный въ университетскій пансіонъ, онъ вмѣстѣ съ товарищами много читаетъ, знакомится съ русской и въ особенности съ иностранной литературой. Байронъ захватываетъ его мысли и чувства ранѣе, чѣмъ поэту исполняется 15 лѣтъ. Геній англійскаго поэта находитъ благодарную почву во всѣхъ прежнихъ переживаніяхъ Л. Въ Л. уже накопилось то, что нашло яркое выраженіе въ поэзіи Байрона, и, какъ на родные звуки, отозвался будущій великій русскій поэтъ на строфы великаго англійскаго сотоварища. Вліяніе Байрона было громадно, но не подражательными байроновскимъ звуками звучала лермонтовская лира. Онъ все-таки былъ не Байронъ, а „другой, еще невѣдомый избранникъ“, какъ онъ гордымъ міромъ странникъ, но только съ русскою душой“. Подъ вліяніемъ Байрона еще сильнѣе начинаетъ звучать въ Л. та муза, голосъ которой онъ слышалъ еще до близкаго знакомства съ отцомъ „байронизма“. Къ этому же времени относятся годы тяжелыхъ личныхъ переживаній, вызванныхъ тѣми же непрекращающимися раздорами между бабушкой Л. и отцомъ. Въ 1830 г. Л. поступаетъ въ московскій университетъ, но не успѣваетъ кончить курса въ немъ изъ-за какой-то исторіи. Противъ желанія родныхъ, поступаетъ онъ затѣмъ въ Петроградъ въ Школу гвар-



дойскихъ подпрапорщиковъ. Здѣсь—обычная для того времени жизнь юнкерства, „бури тайныя страстей“, бури шумнаго разгула, кутежи съ товарищами, омрачаемые для Л. сознаниемъ ничтожности такого существованія. По окончаніи училища началась жизнь Л. въ томъ кругу, который онъ же презиралъ и къ которому неудержимо влекся. Протестуя противъ „свѣта, заислившаго и душнаго“, Л. вращался въ немъ наряду съ людьми, для которыхъ мѣръ его переживаній былъ мѣрѣ доступенъ, чѣмъ для крѣпостнаго крестьянина той эпохи. Со вступленіемъ Л. въ эту среду начались неизбежныя столкновенія, которыя, при тогдашнихъ нравахъ, не могли привести къ другому результату, кромѣ гоненій, арестовъ, ссылки. Первая ссылка была вызвана стихотвореніемъ Л. на смерть Пушкина. Самое стихотвореніе не было бы, можетъ быть, такимъ боевымъ и обличающимъ, если бы Л. не вращался въ кругу принципиальныхъ враговъ свободной мысли, если бы до него не доносились отзавки похвалъ тому иноземному герою, который убилъ Пушкина. Строфы стихотворенія, начинающіяся словами: „А вы, надменные потомки извѣстной подлостью прославленныхъ отцовъ“, были прибавлены поэтомъ уже послѣ того, какъ стихотвореніе было совершенно закончено, но когда Л. ближе узналъ о свѣтскихъ разговорахъ, вызванныхъ смертью Пушкина. Понятно, что стихи вызвали бурю негодованія въ средѣ „свободы, гения и славы палачей“. Сосланный на Кавказъ, Л. продолжалъ тамъ военную службу, вновь знакомясь съ неизгладимыми впечатлѣніями отъ грандіозной природы, вновь поражался соответствіемъ носившихся въ его душѣ образовъ съ мрачнымъ величіемъ кавказскихъ вершинъ. Возвращенный изъ ссылки и зачисленный въ тотъ же полкъ, въ которомъ служилъ раньше, Л. вскорѣ навлекъ на себя новыя гоненія; послѣдовалъ новый арестъ, новая ссылка на Кавказъ въ одинъ изъ пѣхотныхъ полковъ. На этотъ разъ ссылка произошла за дуэль съ сыномъ французскаго посланника Барантомъ, съ которымъ Л. встрѣтился въ томъ же „свѣтѣ, завистли-

вомъ и душномъ“. Самая ссылка считалась въ некоторомъ ослабленіемъ, оказаннымъ Л.: первоначальное предположеніе шло гораздо дальше. Гоненія не прекратились и послѣ того, какъ Л. былъ отправленъ на Кавказъ. Ему дали, правда, отпускъ, въ теченіе котораго онъ могъ вновь посѣтить Петроградъ, но отставка, о которой онъ просилъ, не была принята, явно обнаружилось неблагожеланіе жандармовъ, въ лицѣ гр. Бенкендорфа, и Л. пришлось вновь ѣхать „съ милаго сѣвера въ сторону южную“. Участвуя въ бояхъ съ горцами, ведя временами походную жизнь, Л. не оставлялъ и того общества, которое успѣло достаточно показать ему свои темныя стороны еще въ Петроградѣ. Въ знакомой семьѣ пришлось встрѣтиться ему съ бывшимъ гвардейскимъ офицеромъ Мартыновымъ. Въ живописномъ костюмѣ горца, позировавшей напускной горячностью и мрачностью, Мартыновъ возбудилъ насмѣшливость Л., приведшую въ концѣ концовъ къ дуэли. Роль въ некоторыхъ свѣдѣтеляхъ исторіи, разыгравшейся между Мартыновымъ и Л., не разъяснена окончательно, и позднѣйшія ихъ объясненія не объяснили ихъ участія въ этомъ дѣлѣ. 15 іюля 1841 г. Л. былъ убитъ выстрѣломъ Мартынова. Къ ужасу исхода поединка прибавилась особенная мрачность обстановки. Дуэль происходила у подошвы Машука, одной изъ горъ, окружающихъ Пятигорскъ; была сильная гроза; брошенные участниками дуэли, тѣло Л. въ теченіе долгаго времени лежало на томъ мѣстѣ, гдѣ поэтъ сразила пуля противника. Извѣщеніе о событіи отлучилось необъяснено. краткостью: говорилось о разразившейся надъ Пятигорскомъ грозѣ и вскользь упоминалось о смерти Л.

Какъ жизнь, такъ и поэзія Л. отражаютъ волновавшій поэта сложный противорѣчивыя чувства. Онъ, казалось, не любилъ „міра“ и страстно влекся къ нему; его симпатіи были на сторонѣ „демона“, но святыя звуки, раздававшіеся въ пѣснѣ „ангела“, и когда не забывались имъ; онъ говорилъ съ презрѣніемъ о женской любви и неудержимо стремился къ женщинѣ; ненавидѣлъ свѣтъ и вращался въ немъ, прельщенный его блескомъ;

былъ весь въ порывахъ и мятельности и обладалъ холоднымъ скептическимъ умомъ, быстро схватывавшимъ и дѣятельно работавшимъ; громадная часть его произведеній—увлекательная романтика, но рядомъ ясное пониманіе реализма и гениальные опыты реального творчества. Изъ борьбы противорѣчивыхъ и непримиримыхъ теченій Л. не могъ выбраться до конца жизни. Между міромъ его влеченій и міромъ реальныхъ возможностей пропасть не заполнялась; порывы чувствъ всегда охлаждались недоверчивымъ умомъ; замкнутый кругъ душевныхъ переживаній не разсѣивался впечатлѣніями объективной дѣйствительности. Ибо не было въ этихъ впечатлѣніяхъ ничего, что для него не было бы извѣдено сомнѣніемъ. Условіями дѣйствительности, характеромъ эпохи объясняется многое въ той душевной тревогѣ, которая отразилась на произведеніяхъ Л., и многіе критики и биографы придаютъ этой связи поэта съ его временемъ главное значеніе въ трагическомъ кругѣ противорѣчій, который до конца дней не могъ быть разомкнутъ поэтомъ. Л., говорятъ они, совершенно чуждъ былъ тѣмъ волненіямъ, котор. жили лучшіе люди его времени; блестящій свѣтъ, въ которомъ онъ вращался, не могъ удовлетворять его; пустота „свѣта“ ясно сознавалась сильнымъ холоднымъ умомъ Л., но блескъ манилъ поэта. Оторванный отъ передовыхъ идей своего времени, замкнутый въ себѣ, онъ не могъ примириться съ міромъ и опредѣлить свое въ немъ положеніе. Знаменитая „Дума“, характеризующая „наше поколѣнье“, была возможна только потому, что Л. не былъ знакомъ съ людьми, служившими дѣйствительными представителями идейныхъ теченій того времени. Время задавало выдающимсяъ людямъ извѣстные вопросы, предъявляло къ нимъ извѣстныя требованія; Л. былъ бесиленъ разрѣшить вопросы, не ясно слышалъ требованія и не зналъ, какъ исполнить ихъ. Рядомъ съ этимъ взглядомъ есть другой, который, наоборотъ, считаетъ, что Л. не только былъ знакомъ съ передовыми идеями своего времени, но что его можно назвать даже „русскимъ интеллигентомъ 30-40-хъ годовъ“. Та самая

„Дума“, которую часть критики считаетъ невѣрнымъ представленіемъ челоѣвка, вращавшагося только въ свѣтскомъ кругу, въ дѣйствительности совпадаетъ съ мыслями, высказанными Чаадаевымъ, котораго нельзя считать оторваннымъ отъ круга передовыхъ людей данной эпохи.

Какъ бы то ни было, но въ мысли найти связь между поэтическимъ настроеніемъ Л. и его временемъ заключается много справедливаго. Несомнѣнно Л. не могъ не носить въ своихъ разочарованіяхъ и стремленіяхъ отпечатка тяжелыхъ условій времени. Несомнѣнно, оторванный отъ той среды, въ которой онъ воспитывался и вращался взрослымъ челоѣвкомъ, онъ представилъ бы намъ не ту поэзію, съ которой мы знакомы, а нѣчто иное. Все это несомнѣнно, и для вынесенія истинной фizioноміи великаго поэта въ высшей степени важны какъ тѣ работы, которыя выискиваютъ причины его отчужденности отъ общества, такъ и тѣ, которыя заняты выясненіемъ связей поэта съ мыслями и стремленіями лучшихъ умовъ его времени. Но когда современные читатели увлекаются чтеніемъ Л., они видятъ въ немъ не дитя вѣка, не продуктъ тѣхъ или иныхъ общественныхъ условій, а силу поэзіи непосредственной, одинаково понятной и намъ, какъ и людямъ 30-хъ и 40-хъ годовъ. Главными мотивами этой увлекательной кипящей поэзіи были протестъ противъ стѣсненія индивидуальной свободы, отчужденность отъ міра, стѣсняющаго и гнетущаго, и влеченіе къ міру иному, неоформленному въ ясное видѣніе, не воздвигнутому на вполне опредѣленныхъ устояхъ,—міру смутному, туманному, но притягательному. По большей части этотъ притягательный міръ находится гдѣ-то далеко въ прошедшемъ; онъ—воспоминаніе, а не надежда; порою это—небо, иногда—природа, иногда какаля-то неясная, но до такой степени увлекательная идея, что даже звукамъ, выражающимъ ея темное значеніе, „безъ волнонья внимать невозможно“. Съ идеей этого лучшаго міра, который въ концѣ концовъ даетъ истинное душевное содержаніе существу, посвященному воспоминанію о немъ,—съ идеей этого

лучшаго міра живутъ многіе герои Л. Съ нею живетъ та душа младая, которую ангель „въ объятіяхъ несѣ“; для нея лучший міръ въ тѣхъ звукахъ, которые когда-то, на зарѣ жизни, открылись ей въ пѣснѣ ангела, и отголосокъ которыхъ „въ душѣ молодой остался безъ словъ, но живой“. Герои, „не пріемлющіе міра“, почти всѣ носятъ въ душѣ иной міръ, счастливый и увлекательный, но исчезнувшій. Арсеній въ „Бояринѣ Оршѣ“ въ наиболѣе трудную минуту жизни вздыхаетъ „о прежнихъ дняхъ, когда онъ жилъ, страстей чужой, съ природой жизнью одной“. Мцири весь живетъ въ одной идѣ; для него нѣтъ настоящаго, а все будущее лишь въ возвращеніи къ прошлому. Онъ имѣлъ „одной лишь думы власть, одну, но пламенную страсть“. И даже Демонъ, котораго „никого не любить и все живущее клянетъ“, который все, что предъ собою видѣлъ, и презиралъ и ненавидѣлъ,—даже Демонъ—во власти воспоминаній объ многомъ потерянномъ прекрасномъ мірѣ, мірѣ свѣтлыхъ впечатлѣній и радостной вѣры: „Когда онъ вѣрилъ и любилъ... когда, безпечный, огня не зналъ,—не зналъ ни злобы, ни сомнѣнья“... И даже люди, не протестующіе, не недовольные, съ тоской воспоминаютъ о лучшихъ потерянныхъ дняхъ; и передъ ними „разказы долгіе о томъ, какъ жили люди прежнихъ дней, когда былъ міръ еще пышный“. Это присущее человечеству въ лучшихъ минуты жизни представление о чѣмъ-то, что не позволяетъ признать нашего міра лучшимъ изъ міровъ, что постоянно тревожитъ и волнуетъ и побуждаетъ къ измѣненіямъ,—это представление было необыкновенно сильно въ Л. Быть можетъ, обстоятельства его жизни способствовали обостренію этой тоски по иному міру, быть можетъ, въ условіяхъ времени было много благопріятныхъ для такого же обостренія причинъ, но и само по себѣ, внѣ условій времени и обстоятельствъ личной жизни, это стремленіе свойственно человечеству, и этимъ стремленіемъ Л. близокъ современнымъ, такъ же какъ прежнимъ и будущимъ читателямъ.

На фонѣ этой тоски по лучшему особенно рѣзко выступаетъ отрицаніе

существующаго. И не только отрицаніе, но отчужденіе. Въ изображеніи условій, въ которыхъ жили герои, нѣрѣдко есть общее съ обстоятельствами, среди которыхъ протекли дѣтскіе годы самого поэта. Конечно, у Л. не было того рабства, въ которомъ находился Арсеній („Бояринѣ Орша“), не было монастыря, служившаго тюрьмой для Мцири, не было точнаго совпаденія въ деталяхъ дѣтской жизни героевъ раннихъ драматическихъ и недраматическихъ произведеній („Странный человѣкъ“, „Menschen und Leidenschaften“, „Два брата“, „Корсаръ“), но отсутствіе близкихъ родныхъ, оторванность отъ своихъ, какъ причина, указываемая съ печалью и негодованіемъ этими лицами, были постоянной отравой дѣтскихъ лѣтъ самого Л. „И не видаль своихъ родимыхъ, чужой семьей воскормленъ я“, — разсказываетъ корсаръ въ поэмѣ, написанной въ 1828 г., т. е. когда автору ея было не болѣе 14 лѣтъ. Но это только внѣшнія причины, очень слабыя въ сравненіи съ тѣмъ огромнымъ и важнымъ, что живетъ въ герояхъ, что заставляетъ ихъ бросать другимъ отъважный вызовъ. „Всегда любя уединенье, возненавидя шумный свѣтъ, узнавъ невѣрной жизни цѣну, въ сердцахъ людей нашедъ измѣну, ожесточился я“... И такъ же, какъ Корсаръ, далека и чужда міру „Преступникъ“, — герой поэмы, написанной въ 1829 г. „Старикъ преступный, безразсудный, я всѣмъ далека, я всѣмъ чужой“... Слываясь или нѣтъ со своими героями, оправдывая ихъ или осуждая, Л. интересуется отверженными, находитъ въ нихъ нѣчто общее своей душѣ, своимъ протестамъ противъ міра, противъ обыденности и тихаго счастья. Истинное значеніе люди для Л. приобретаютъ тогда, когда между ними и окружающимъ міромъ воздвигается стѣна, черезъ которую нѣтъ пути отщепенцамъ съ ихъ одинокими муками и страстными мечтами. Даже бояринѣ Орша, — не протестантъ и не отщепенецъ, — интересуется Л. тогда, когда отъ „привзорнаго шума“ и „трепетныхъ льстецовъ“ Иоанна онъ удаляется, одинокій и мрачный, въ далекай и пустынный домъ свой. Арсе-

нѣй вѣтся уйти отъ окружающаго его унынія. Мцири умираетъ отъ исполненія своей идеи уйти изъ монастыря; только три дня блуждаетъ онъ вдали отъ обыденной мрачной обстановки, „и жизнь моя безъ этихъ трехъ блаженныхъ дней была бы печальнѣй и мрачнѣй безсильной старости твоей“. Но вершиной протеста и отчужденія отъ всего міра является Демонъ, духъ изгнанья, изображенію страданій котораго Л. посвятилъ много лѣтъ; поэму о немъ Л. началъ въ очень ранней юности и, бесконечно варьируя и измѣняя, перерабатывалъ чуть не до самой смерти. Если анализировать содержаніе протеста, съ которымъ выступаетъ большинство этихъ героевъ, то по необоснованности стремленія, по узости идейнаго кругозора, по чрезмѣрной, насыщенной изолированности, ни одинъ изъ нихъ, конечно, не способенъ стать въ ряды тѣхъ идейныхъ отрицателей, которые прославились въ западно-европейской литературѣ. Конечно, Демонъ можетъ поразить насъ мелочностью своего удовлетворенія, незначительностью того идеала земнаго счастья, который способенъ примирить его съ міромъ, вызвать отреченіе отъ гордыхъ думъ, полныя отсутствіемъ представленія объ идеальномъ мірѣ, оправдываемомъ ненавистью и презрѣніемъ къ существующему. Но „Демонъ“, какъ и „Мцири“, какъ и другія произведенія Л., знакомшія съ отрицателями, не были идейными произведеніями. Нельзя доказать, нельзя идейной подкладкой объяснить, почему, имѣя подъ собой струю свѣтлѣй лазури, а надъ собой лучъ солнца золотой, мятежный парусъ ищетъ бури, какъ будто въ буряхъ есть покой. Ничего этого нельзя доказать; *идейно* это необъяснимо. Но сила и значеніе „Демона“, какъ и большинства другихъ произведеній Л., гдѣ молчала его холодная умъ, и гдѣ разгуливалась его романтическая фантазія, не въ идейномъ содержаніи, а въ настроеніи,—въ содержаніи, неопредѣлимомъ по идеалу, но безмѣрно волнующемъ, какъ тѣ звуки, значеніе которыхъ темно иль ничтожно, но которымъ безъ волненія внимать невозможно. И „Демонъ“ и „Мцири“ полны глубокаго содержанія, но содержанія, цѣлкомъ

входящаго въ область чувства, адресующагося къ тѣмъ сторонамъ читательской души, которыя складываются изъ неясныхъ стремленій къ внутренней свободѣ, изъ туманнаго представленія о чемъ-то лучшемъ и болѣе справедливымъ, чѣмъ окружающая жизнь. Какъ бы эгоистичны даже съ точки зрѣнія самого Л. ни были обвиненія и проклятія, бросаемаыя міру его героями, какъ бы враждебна людямъ ни казалась отчужденность ихъ, въ нихъ ярче всего блестятъ не эгоистическая основа, а общечеловѣческій порывъ къ свободѣ, то великое и захватывающее чувство, которое въ отдѣльныхъ случаяхъ прилѣплялось, можетъ быть, къ мелкому по внѣшности образу. Истинное значеніе романтическихъ приведеній Л. заключается именно въ этомъ содержаніи настроенія, въ этомъ призывѣ къ внутренней свободѣ; и даже критическая оцѣнка, ставшая во главу угла общественное значеніе литературныхъ произведеній, не можетъ не увидеть за такого рода призывомъ и за такими порывами огромнаго общественнаго служенія. Мятежность безпокойнаго духа, не позволяющая успокаиваться на принятомъ и обыденномъ, спугивающая дремотность души, всегда толкающая на новые порывы и манящая къ новымъ берегамъ,—вотъ истинное значеніе того „демонизма“, котораго общераспространенному опредѣленію лежалъ въ основѣ лермонтовской поэзіи. „Межъ людей безпечный странникъ, для міра и небесъ чужой“, болѣль въ дѣйствительности той скорбью міра, которая приближаетъ его къ человѣчеству и роднитъ съ небесами. Совершенно справедливо указаніе нѣкоторыхъ биографовъ и критиковъ, что ни въ условіяхъ времени, ни въ обстоятельствахъ личной жизни Л. не могъ найти того устоя, который позволилъ бы ему разрѣшить эту скорбь міра и примириться съ жизнью (конечно, не въ пошломъ смыслѣ довольства „собою, своимъ обѣдомъ и женой“). Но не подлежитъ сомнѣнію, что привлекательной стороной его романтическихъ, противорѣчивыхъ героевъ были для читателей не ихъ мрачныя поэмы, не ихъ высокомѣрное презрѣніе къ другимъ, а ихъ неопредѣленно-возвышенныя стремленія, ихъ скорбь изъ-за

невозможности осуществить эти стремления, их неутолимая жажда иныхъ человѣческихъ отношеній.

Клубокъ противорѣчій, который не могъ распутать Л., захватывалъ собой и содержание, и направление, и формы его творчества. Романтическія влеченія перепутывались съ реальными изображеніями, область фантастики съ яснымъ, точнымъ, пронизательнымъ наблюдениемъ. Уже въ раннихъ драматич. произведеніяхъ его, несмотря на демонич. нравъ натуръ, на безпредѣльное стремленіе героевъ къ лирическимъ изліяніямъ, наблюдательная способность и реалистическій талантъ Л. чувствуются съ большой силой. Въ позднѣйшихъ его еще болѣе замѣтно. Даже „Маскарадъ“, отдающій дань литературнымъ кусамъ эпохи перенесеніемъ дѣйствія въ среду игроковъ, прожигателей жизни, демонически сильныхъ и неприступныхъ натуръ,— даже „Маскарадъ“ указываетъ на склонность къ реальному психологическому анализу и на богатый даръ наблюденія. Но можетъ быть, всего рѣзче этотъ талантъ проявился въ „Героѣ нашего времени“, и не только во второстепенныхъ характерахъ, но и въ изображеніи главнаго лица. При жизни Л., кажется, ни одно его произведеніе не имѣло такого успѣха, какъ сказаніе о походе на Кавказъ. Романтически привлекательный, страстный и въ то же время холодный, снисходительный и въ то же время жестокий, Печоринъ былъ, конечно, тѣмъ разочарованнымъ героемъ, какими кипѣла тогдашняя литература, какими изобиловала и великосвѣтская модная жизнь. Но, за внѣшней оманливостью типа, анализъ автора различалъ въ Печоринѣ зависимость сложныхъ душевныхъ процессовъ, какъ отъ свойствъ личной природы, такъ и отъ безсодержательности и пустоты обстановки. Въ Печоринѣ,—въ этомъ не можетъ быть сомнѣнія,—Л. изобразилъ многія свои черты, — свое сознаніе превосходства надъ другими, свою увѣренность въ высокомъ призваніи, въ томъ, что ему суждено нѣчто большее, чѣмъ пустое круженіе въ пустомъ и бездушномъ свѣтѣ, свою тоску по чому-то лучшему, болѣе возвышенному, свою неспособность найти выходъ изъ

мучительныхъ противорѣчій и, можетъ быть, даже свою невольную порочность и эгоизмъ. Нѣтъ сомнѣнія, что къ этимъ личнымъ переживаніямъ Л. прибавилъ нѣсколько чертъ, болѣе рѣзко выдвинувшихъ жестокою холодностью и безсердечіемъ Печорина; нѣтъ сомнѣнія, что романтическая фантазія и дань времени придали этому характеру ту заманчивую окраску, которая заставляла думать о полномъ сочувствіи автора думамъ, что продѣлывалъ Печоринъ. Но уже предисловіе къ „Герою нашего времени“ показывало, какъ холодный умъ Л. разбиралъ черствую, эгоистичную холодность Печорина, какъ отрицательно относился поэтъ къ тѣмъ переживаніямъ, которыя были такъ близки его душѣ. Можетъ быть, ни одно изъ произведеній Л. не указываетъ съ такой ясностью на міръ противорѣчій, въ которомъ жилъ авторъ „Демона“, какъ „Герой нашего времени“. Ощущеніе громадныхъ душевныхъ силъ, сознаніе великаго предназначенія, бурныя страсти, съ одной стороны; пустота жизни, безцѣльная жестокость, неудовлетворяющій эгоизмъ, мельчаніе среди мелкоты—съ другой—таковъ Печоринъ. Такимъ себя понималъ и Л. Но болѣе, чѣмъ Печоринъ, постигалъ онъ своимъ холоднымъ, самонаблюдающимъ умомъ всю дѣйствительную слабость такого круженія въ противорѣчіяхъ. Это его холодный умъ вкладывалъ въ уста маски въ одномъ изъ вариантовъ „Маскарада“ жестокія слова, обращенныя къ Арбенину: „Ты безхарактерный, безнравственный, безбожный, самолюбивый, злой, но слабый человѣкъ“... Л., написавшій предисловіе къ „Герою нашего времени“, можетъ быть, готовъ былъ бы приложить эти слова и къ Печорину. Этотъ великолѣпный анализъ душевныхъ переживаній лица, такъ близкаго ему по духу, Л. произвелъ со всей строгостью „судьи и гражданина“ и своимъ осужденіемъ не только показалъ вновь свой изумительный даръ и спокойно анализирующій умъ, но и вскрылъ ту глубокую душевную трагедію, которая была послѣдствіемъ какъ его противорѣчивыхъ внутреннихъ свойствъ (сочетанія страстнаго темперамента и холоднаго ума), такъ и жестокаго „безвре-

меня“, по дававшего простора избытку душевных силъ.

Лишь въ одной области Л. не чувствовалъ себя разрывающимся между различными влеченіями, лишь одна природа всецѣло захватывала и никогда не разочаровывала его. Описывалъ ли онъ „желтѣющую ниву“, или „чалму и ризу парчевую“ Казбека, или „струю свѣтлѣй лазури“, или „ночной вѣтръ въ горахъ Ливана“,—это было чувство почти религиознаго восторга передъ красотой природы. Не „въ небесахъ“ только онъ видѣлъ Бога, но веадъ во всей вселенной, въ серебристомъ ландышѣ, кивавшемъ изъ-за куста, въ „мерцаніи дня“ на днѣ рѣки, въ „немолчномъ ропотѣ“ потока, вѣчно спорящаго „съ упрямой грудю камней“, въ „радужномъ нарядѣ растений“, хранящихъ „слѣды небесныхъ слезъ“. Пантеистическій взглядъ на природу былъ выраженъ въ стихахъ необыкновенной красоты и силы, и едва ли въ міровой литературѣ найдется много образцовъ, превосходящихъ выразительностью лермонтовскую поэзію природы. Природа была для Л. тѣмъ же, чѣмъ вдохновенье, и нельзя ничѣмъ такъ коротко, сильно и вѣрно резюмировать трагической душевный міръ поэта, какъ его собственными ранними стихами: „Меня спасало вдохновенье отъ мелочныхъ заботъ, но отъ своей души спасенья и въ самомъ счастьѣ нѣтъ“.

#### И. Игнатовъ.

**Лерна**, болотистое озеро и при немъ городъ въ древн. Арголидѣ. Тамъ жила *Лернейская гидра*, съ 9-ю головами, изъ котор. одна была безсмертная. Среди подвиговъ Геркулеса (см. XIII, 389/90) было и убійство этой гидры. Этотъ эпизодъ мифа обычно истолковывается, какъ попытка объяснить переходъ къ культурѣ въ мѣстности, зараженной болотистыми миазмами, олицетворенными въ убитой гидрѣ.

**Лерось**, островъ въ Эгейск. морѣ, въ группѣ южн. Спорадскихъ о-вовъ; 50 кв. км. съ 3.700 ж. Гл. гор. Л.

**Леру**, Пьеръ, франц. философъ-соціалистъ, род. въ 1797 г., основалъ въ 1824 г. журналъ „Globe“, кот. съ 1831 г. сдѣлался органомъ сенъ-симонистовъ. Впослѣдствіи Л. порвалъ со школой Сенъ-Симона и выступилъ въ своихъ

соч. съ собственной социалистической системой, кот. представляла какую-то смѣсь пифагорейскихъ и буддистскихъ ученій съ идеями сенъ-симонистовъ. Кромѣ „Globe“, Л. издавалъ: „Encyclopédie nouvelle“, „Revue indépendante“, „Eclairneur“ и „Revue sociale“ и написалъ цѣлый рядъ брошюръ. Въ февральск. револ. онъ участвов. въ качествѣ члена, сначала въ учредительномъ собраніи, а затѣмъ въ палатѣ депутатовъ. Изгнанный въ 1851 г., Л. жилъ на Джерсеѣ; послѣ амнистіи 1869 г. вернулся на родину и ум. въ Парижѣ въ 1871 г.

**Леруа-Больё**, Анатоль, братъ Поля Л.-Б., франц. публицистъ (1842—1912), членъ фр. акад., былъ проф. исторіи въ Ecole libre des sciences sociales. Въ 70-хъ гг. онъ напеч. въ „Revue des Deux Mondes“ рядъ статей о Россіи, кот. впослѣдствіи были имъ собраны и въ значит. измѣн. видѣ изданы подъ общимъ загл.: „L'Empire des Tsars et les Russes“ (1881/3, 3 vol. 4-е изд. 1897). Матеріаломъ для автора служили личныя наблюденія во время его пребыванія въ Россіи, изученіе главныхъ литерат. источниковъ по соответственнымъ вопросамъ, наконецъ, частные документы и сообщенія. Не приводя въ своей книгѣ какихъ-либо новыхъ фактическихъ данныхъ, Л.-Б. даетъ только общую характеристику самыхъ крупныхъ явленій государств. и общественной жизни въ Россіи. Л.-Б. старается вносить въ свое изслѣд. духъ безпристрастія, что, въ связи съ большимъ литературнымъ талантомъ, дѣлаетъ его трудъ цѣннымъ вкладомъ въ небогатую иностранную литературу о Россіи. Ему же принадлежатъ цѣныя монографіи о Ник. Милютинѣ: „Un homme d'affaires d'Etat russe“ (1884), о франко-итальянск. отношеніяхъ при второй имперіи: „Un empereur, un roi, un pape“ (1879), о католич. либерализмѣ: „Les catholiques liberaux“ (1885), о междунар. отношеніяхъ въ Европѣ въ эпоху возстановленія франко-русской дружбы: „La France, la Russie, l'Europe“ (1885) и др. По своимъ взглядамъ Л.-Б. былъ типичн. представителемъ либерализма и никогда не могъ понять социалистовъ.

**Леруа-Больё** (Leroy-Beaulieu), Поль,

франц. публицистъ и эконом., род. въ 1843 г., получилъ образ. въ Парижѣ, Боннѣ и Берлинѣ и затѣмъ довольно долго путешествовалъ по Итали и Германіи. Въ 1873 г. основалъ еженед. журналъ „Econ. Français“. Въ 1872 г. онъ занялъ кафедрю фин. науки въ Ecole libre des sciences politiques, въ 1880 г.—каф. полит. эконом. въ Collège de France. Л.-Б.—авторъ множества соч. по экон. и фин. вопросамъ. Самый капитальный трудъ его—это „Traité de la science des finances“ (3 изд. 1883). Отдѣльные монографіи его касаются самыхъ разнообраз. вопросовъ: мѣстнаго управленія въ Англіи и Франціи, современныхъ войнъ, положенія рабочихъ классовъ и пр. („L'administration locale en France et en Angleterre“, 1872; „La Colonisation chez les peuples modernes“, 1874, „Le Collectivisme“, 1883, „Traité d'économie politique“, 4 изд. 1905; „Le Sahara, le Soudan et les chemins de fer transsahariens“, 1904 и др.). По своимъ общимъ воззрѣніямъ Л.-Б. принадлежитъ къ манчестерской школѣ и потому борется со всѣмъ, идущимъ въразрѣзъ съ доктриной свободной торговли и такъ или иначе нарушающимъ интересы буржуазіи. Л.-Б. справедливо пользуется славой одного изъ лучшихъ ученыхъ финансистовъ. Масса историч. и статист. данныхъ у него удачно сгруппирована, освѣщена теоретически и изложена со свойственной франц. писателямъ ясностью и живостью.

**Леруа де Сентъ-Арно**, см. *Сентъ-Арно*.

**Лерцолитъ**, см. *горныя породы*, XV, 612.

**Лесаждъ** (Le Sage), Аленъ Ренэ, франц. писатель, род. въ 1668 г., былъ сначала адвокатомъ, потомъ профессионаломъ-писателемъ, ум. въ 1747 г. Между тѣмъ, какъ большинство современныхъ франц. писателей обращали свои взоры на Англію, Л. вдохновлялся испанск. литературой, передѣлывалъ для франц. сцены пьесы Лопе де Вега и Рохаса, переводилъ „плутовскіе“ романы (см.), напр. „Guzman d'Alfagache“. Подъ влияніемъ испан. образцовъ создалъ онъ и свои наиболѣе значительные романы: „Хромой бѣсъ“ („Le diable boiteux“, 1707, передѣлка „Diablo cojuelo“ Гелларды) и „Жиль Блазъ“ („Gil Blas de

Santillane“, 1715—1735). Хотя дѣйствіе въ обоихъ романахъ происходитъ въ Испаніи, въ нихъ описываются собственно франц. нравы. Жиль Блазъ, вышедшій изъ социальнаго низа, соприкасающийся съ самыми разнообразными общественными слоями (подонками, духовенствомъ, придворными, врачами и т. д.) и кончающій приближеннымъ министра, являясь, съ одной стороны, пересаженымъ на франц. почву испанск. pícaro, вмѣстѣ съ тѣмъ одинъ изъ литературн. предшественниковъ Фигаро Бомарше. Изъ комедій Л. наибольшее значеніе имѣетъ пьеса „Turcaret“ (1709), сатира на финансовую буржуазію (вдова полковника эксплуатируетъ богатаго, но недалекаго финансиста въ пользу своего любовника-аристократа; всѣ выгоды достаются лакому и горничной). Съ 1712 по 1738 г. Л. работалъ для „ярмарочнаго театра“ („théâtre de la Foire“). См. *Lintilhac*, „L. S.“; *Claretie*, „L. S. romancier“; *Barberet*, „L. S. et le théâtre de la Foire“; *Haack*, „Untersuch. zur Quellenkunde“. В. Фриче.

**Лесбосская любовь**, см. *трибадія*.

**Лесбось**, или *Митилена*, островъ Эгейскаго моря у береговъ Малой Азіи, 1.750 кв. км., 125 т. жит. (грековъ). Берега изрѣзаны заливами, поверхн. гориста, достиг. 940 м. выс. и сложена изъ слюдян. сланцевъ, серпентина и вулканич. породъ. Климатъ мягкій, почвы плодородны. Насел. заним. развед. винограда, оливковъ, фигъ и др. южн. плодовъ и хлѣбн. злак. Гл. городъ и портъ—Кастро съ 53 т. ж. Послѣ Балканской войны 1912—13 г. присоедин. къ Греціи.

**Лесгафтъ**, Петръ Францевичъ, извѣстный анатомъ и педагогъ (1837—1909). Род. въ семьѣ ювелира, былъ въ ученикахъ у аптекаря, откуда бѣжалъ и самостоятельно подготовился къ старшимъ классамъ петроград. нѣмецкой гимназіи (Annenschule). Въ 1861 г. оконч. медико-хирург. акад., гдѣ сначала увлекался химіей подъ руководствомъ проф. Зинина, а затѣмъ всецѣло отдался изученію анатоміи,—главному предмету своихъ послѣдующихъ занятій. Въ 1865 г. издалъ свою доктгор. диссерт. „Объ окончаніи продольныхъ мышечныхъ волоконъ прямой кишки“, а въ 1868 г. былъ избр.

казанск. ун-въ. на кафедре физиологич. анатоміи. Академическая дѣятельность его, однако же, скоро прервалась, т. к. онъ былъ лишенъ права преподаванія и уволенъ въ 1871 г. министерствомъ за разоблаченіе университетскихъ порядковъ („Что творится въ казанскомъ университетѣ“ „Спб. Вѣдом.“, 1871, № 262). Л. вернулся въ Петроградъ, въ Военно-медиц. акад., гдѣ проф. Груберъ поручилъ ему занятія съ кружкомъ слушательницъ, впервые поступившихъ въ академию. Горячимъ поборникомъ высшаго женскаго образованія Л. остался навсегда. Въ 1875 г. онъ былъ командированъ военнымъ министерствомъ за границу для изученія постановки физич. воспитанія и занялся потомъ организацией курсовъ преподавателей гимнастики, гл. обр. для офицеровъ. Результатомъ его занятій и явился извѣстный, нѣсколько разъ переработывавшійся имъ курсъ— „Руководство по физич. образованію тѣхъ школьнаго возраста“ (I—II ч., 1904—1909). Какъ и въ своихъ научныхъ трудахъ („Основы теоретической анатоміи“, ч. I—II, „Отношеніе анатоміи къ физич. воспитанію“ и мн. др.), Л. отправляется отъ идей Ламарка, по которымъ измѣненіе органа зависитъ отъ упражненія, отъ дѣятельности. Самую форму органа онъ пытается вывести изъ отправленія послѣдняго. Система его физическихъ упражненій научно продумана и ставитъ цѣлю— научить человѣка владѣть собою, управлять своимъ тѣломъ, подчинять его своей волѣ.—Кромѣ лекцій въ университетѣ въ качествѣ приватъ-доцента, Л. читалъ лекціи по анатоміи на Рождественскихъ курсахъ и у себя на дому. Его лекціями увлекся извѣстный богачъ Сибиряковъ, который пожертвовалъ Л. большой домъ на Бассейной и 200 тыс. руб. на организацію научнаго учрежденія. Л. уже давно мечталъ о биологической лабораторіи, что и удалось теперь осуществить. Въ это же время онъ приступилъ къ организаціи высшихъ научныхъ курсовъ, которые и были разрѣшены въ 1896 г. подъ именемъ Курсовъ воспитательницъ и руководительницъ физическаго образованія. Черезъ годъ ему пришлось покинуть университетъ, а

въ 1901 г. Л. неожиданно, безъ объясненія причинъ, послѣ ряда предшествовавшихъ обысковъ былъ высланъ изъ Петрограда, куда могъ вернуться черезъ годъ. Освободительная пора могуче окрылила престарѣлаго ученаго, и въ 1905 г. онъ открылъ Вольную Высшую школу, которая, впрочемъ, скоро же была взята подъ подозрѣніе и закрыта. Лишь весной 1909 г. Обществу содѣйствія физическому развитію удалось выхлопотать разрѣшеніе на открытіе курсовъ, пѣдобныхъ прежнимъ, но и они не могли увидѣть жизни. Въ это время Л. былъ уже серьезно боленъ, бросилъ Петроградъ, поѣхалъ на югъ, въ Италію и Египеть. Въ Каирѣ болѣзнь ухудшилась, и онъ ум. въ Гелуанѣ, 28 нояб. 1909 г. Тѣло было привезено въ Петроградъ, гдѣ 13 дек. и состоялись торжественныя похороны на Волковомъ кладбищѣ, въ присутствіи многочисленныхъ учениковъ и почитателей ученаго. Рѣчи были строго запрещены, трагическимъ молчаніемъ и слезами провожало русское общество своего ученаго-гражданина.

Дѣятельность Л., какъ ученаго и педагога-организатора, была цѣльна и разнообразна, и при этомъ онъ умѣлъ могущественно воодушевлять своихъ слушателей. „Лекціи его совершали душевный переворотъ, оставляли глубокой слѣдъ на всю жизнь,—вспоминаетъ одинъ изъ нихъ. Онъ умѣлъ съ удивительнымъ искусствомъ связывать описаніе частныхъ явленій съ общими идеями и устанавливать связь науки съ жизнью“. Онъ былъ „энциклопедистомъ биологич.“. Курсъ анатоміи превращался у него въ законченную научную систему. „Анатомія не будетъ имѣть значенія науки и останется безъ примѣненія къ жизни до тѣхъ поръ, пока не будетъ теоріи, выясняющей значеніе формъ и постройки животнаго организма. Безъ философіи предмета нѣтъ науки, нѣтъ выясненія связи между формою и отправленіемъ“. Цѣльны были и его педагогическіе взгляды, изложенные главнымъ образомъ въ книгахъ, объединенныхъ подъ общимъ заглавіемъ „Семейное воспитаніе ребенка и его значеніе“ (ч. I. Школьные типы, 6 изд. 1910, ч. II.



Основные проявленія ребенка, 5 изд., 1910, ч. III. Семейный періодъ воспитанія, наследственность, утробная жизнь, семейная жизнь, періодъ возмужалости, 1911). Именно семья придаетъ оны главное воспитывающее вліяніе, очень неодобрительно отзываясь порой о дѣтскихъ садахъ. Въ семьѣ складывается характеръ ребенка, который не является чѣмъ-то врожденнымъ. Наследственности, которая проявляется лишь въ темпераментѣ, какъ въ силѣ и быстротѣ психо-физическихъ проявленій, оны не придавалъ рѣшающаго значенія. Смыслъ физическаго и моральнаго развитія видѣлъ оны въ выработкѣ характера, какъ результата вліяній среды и личнаго воздѣйствія. Въ „Школы. типы“ оны даетъ популярн. характеристику, отправляясь отъ живыхъ, непосредственныхъ наблюденій, прослѣживая внимательно естественную связь между личностью и средою. Дѣтскія природы оны подводитъ подъ слѣд. типы: лицемерный, честолюбивый, добродушный, мягкозабитый, злобно-забитый, угнетенный. Эта классификація типовъ не претендуетъ на научность, она имѣетъ болѣе практич. цѣль — уяснить семьѣ и школѣ, какъ лучше вліять на ту или иную натуру.

Подробный перечень всѣхъ трудовъ Л. напеч. въ кн. „Памяти П. Ф. Л.“ (1912. Изд. газ. „Школа и Жизнь“). Тамъ же помѣщены его письма и многочисленныя воспоминанія его друзей и учениковъ, ярко и всесторонне раскрывающія его личность, научную и общественную дѣятельность.

*И. Соловьевъ.*

**Лесевичъ**, Владиміръ Викторовичъ, выдающійся современн. писатель по философіи, род. въ 1837 г. въ с. Денисовкѣ, лубенск. у., Полтавской губ., воспитывался въ инженерн. училищѣ и инженерн. академіи, въ кач. офицера бился съ горцами на Кавказѣ, устраивалъ школы для крестьянъ въ родной деревнѣ и за вредное направленіе провель въ ссылкѣ много лѣтъ. Ум. въ Петроградѣ въ 1905 г.—Первоначально Л. былъ безусловн. приверженцемъ „Положительной философіи“ О. Конта, но скоро отмѣтилъ въ ней недостатокъ того фундамента, на котор. она должна быть воздвигнута, — теоріи познанія,

изслѣдующей элементы и границы человѣческой познавательной способности, а также тѣ пути, на котор. хаосъ случайныхъ человѣч. воспріятій и представленій или опытъ въ широкомъ смыслѣ преобразуется въ опытъ научный и получаетъ значеніе твердаго и отчетливаго знанія, противоположнаго неметодич. „пониманію“ обыденнаго мышленія. При изложеніи принциповъ теоріи познанія Л. руководится результатами, достигнутыми въ этой области нѣмецкими философами изъ школы критическаго реализма (Гаасъ, Риль, К. Герингъ, Авенариусъ, Паульсенъ и др.). Установивши теорію познанія, играющую роль философск. пропедевтики, философія обращается къ частнымъ научнымъ понятіямъ (т. е. выработаннымъ отдѣльными науками) и перерабатываетъ ихъ въ цѣльное міроразуміе, при чемъ эта переработка является лишь дальнѣйшимъ проведеніемъ того же метода, который создалъ и научныя понятія. Главныя сочиненія Л.: „Опытъ критическаго изслѣдованія основначалъ позитивной философіи“ (Спб., 1877), „Письма о научной философіи“ (Спб., 1878) и „Что такое научная философія?“ (Спб., 1891). Кромѣ того, ему принадлежатъ статьи о буддизмѣ и по исторіи литературы.

**Лескинъ**, Августъ, нѣмецкій лингвистъ-славистъ, род. въ 1840 г., въ 1869 г. получилъ каѣдру сравнит. языковѣданія сначала въ іенскомъ и съ 1870 г. въ лейпцигскомъ университетѣ. Значеніе Л. заключается въ точности и научности его методовъ и въ очень глубокомъ изученіи предметовъ, но кругозоръ его неширокъ; его занимаютъ только славянскіе и балтійскіе (литовскій и латышскій), отчасти германскіе языки. Оны окончательно опровергъ гипотезу славяно-литовско-германскаго единства, установилъ формы чередованія гласныхъ въ балтійскихъ языкахъ и законы ударенія въ сербско-хорватскомъ языкѣ. По своему научному міровоззрѣнію Л. принадлежитъ къ „младограмматической школѣ“. Кромѣ монографій, ему принадлежитъ классич., выдержавшее много изданій руководство по церк.-слав. языку, „Handbuch der albulgarischen Sprache“ (1871). *А. П.*

**Леско** (Lescot), Пьеръ, французскій

архитекторъ, р. около 1510 г., изучалъ въ Римѣ античную архитектуру и явился однимъ изъ создателей французскаго Ренессанса. Самое блестящее его произведение — это юго-западная часть надворнаго фасада Лувра, надъ которой онъ работалъ съ 1546 г. по годъ смерти (1578 г.). Совершенное изящество этой части дало направленье всѣмъ послѣд. строителямъ. *Н. Т.*

**Лесли** (Leslie), Томасъ Эдвардъ Клиффъ (1827—1882), англ. экономистъ, одинъ изъ болѣе раннихъ и особенно даровитыхъ противниковъ абстрактнаго метода Рикардо и его послѣдователей въ Англии; преждевременная смерть не позволила ему создать ничего крупнаго, но и изъ его немногихъ статей (*Essays on polit. and moral philosophy. Dubl. 1879*) нѣкоторыя заслуживаютъ больш. вниманія, формулируя главн. возраженія противъ классич. школы и пролагая путь для эволюціон. теоріи въ пол. эконом.; важн. изъ нихъ: „*The pol. econ. of Ad. Smith*“ (1870); „*On the philosophical method of pol. ec.*“ (1876); „*Pol. econ. and sociology*“ (1879).

**Лесли** (Leslie), Чарльзъ Робертъ, англійскій живописецъ, род. въ 1794 г., учился въ Королев. академіи, затѣмъ работалъ въ Парижѣ, Брюсселѣ и Антверпенѣ и въ 1826 г. избранъ въ члены академіи. Л. специализировался на жанрѣ. Сюжеты для своихъ картинъ онъ бралъ изъ Шекспира, Стерна, Гольдсмита, Мольера и Сервантеса и разрабатывалъ ихъ безъ идеализаціи, реалистично съ юморомъ. Лучшія картины Л. „Дядя Тобби и вдова Вадманъ“ (къ „Тристанъ Шенди“ Стерна), „Катерина и Петруччіо“, „Виндзорскія кумушки“. Въ нихъ точно переданъ смыслъ, ярко очерчены характеры и умѣло примѣнена заимствованная у голландцевъ свѣтотѣнь. Л. владѣлъ и перомъ. Ему принадлежитъ автобіографія, изданная Тайлоромъ въ 1860 г., книга о Констэблѣ (*см.*) и руководство для молод. художниковъ. Ум. Л. въ 1859 г. *Н. Т.*

**Леспинасъ**, Жанна Юлія Элеонора де, род. около 1732 г., незаконная дочь графини д'Альбонъ, которая дала ей превосходное воспитаніе, но тщательно скрывала отъ нея ея происхожденіе. По смерти матери, Л. поступила въ 1754 г. въ компаньонки къ маркизѣ Дюдеф-

фанъ и скоро снискала себѣ симпатіи Тюрго, Шастеллио и особенно Даламбера (*см.* XVII, 521/2). Это вызвало зависть и упреки со стороны ея патронессы, и Л. вынуждена была оставить ея домъ. По ходатайству ея друзей, король и г-жа Жоффренъ назначили ей пенсію, и съ этого времени салонъ m-lle Л. сталъ мѣстомъ, гдѣ собиралось самое блестящее парижское общество. Несмотря на свою безобразную наружность, Л. очаровывала всѣхъ своей остроумной, живой бесѣдой и исполненнымъ такта и искренней любезности обращеніемъ. Ум. въ 1776 г. Ея „Письма“ („*Lettres*“) были впервые изданы въ 1809 г.; нов. изд. 1887 г.

**Лессепсъ**, Фердинандъ, виконтъ де, франц. инженеръ, род. въ 1805 г., въ 1825 г. выступилъ на дипломат. поприще. Въ 1854 г., по приглашенію хедива Саида-паши, прибылъ въ Египетъ, въ 1856 году ему поручили управлять работами надъ прорытіемъ Суэцкаго канала, постройка котораго окончилась въ 1869 г. (*см.* XIX, 593). Въ 1879 г. Л. началъ рыть каналъ черезъ Панамскій перешеекъ; громадныя суммы денегъ для этого предпріятія были собраны во Франціи. Однако, всѣ предварительные расчеты оказались неправильными и для поддержанія начатаго дѣла прибѣгли ко лживымъ отчетамъ и къ подкупу политическихъ дѣятелей и прессы. Въ 1888 г. произошелъ крахъ панамской аферы, посадившій и Л., виновнаго неизмѣримо меньше другихъ, на скамью подсудимыхъ. Суровый первонач. приговоръ былъ отмѣненъ кассационнымъ судомъ. Съ 1885 г. Л. былъ членомъ франц. акад. Ум. въ 1894 г.

**Лессингъ**, Готтольдъ Эфраимъ, нѣмецкій писатель, род. 22 янв. 1729 г. въ Каменцѣ въ Саксоніи, гдѣ отецъ его былъ пасторомъ. Среднее образованіе получилъ въ Мейсенѣ; въ 1746 г. поступилъ въ лейпцигскій университетъ на богословскій факультетъ, но вмѣсто теологіи занимался филологіей, философией и исторіей. Еще студентомъ написалъ рядъ комедій („Молодой ученый“, „Старая дѣва“, „Вольнодумецъ“, „Еврей“), въ которыхъ слѣдуетъ общепринятому французскому шаблону, но отъ большинства пьесъ

его современниковъ онъ отличаются живостью дѣйствія и діалога. Особенно интересна комедія „Еврей“, въ которой Л. проповѣдуетъ тѣ самыя идеи гуманности и религиозной терпимости, которыя позднѣе нашли такое яркое и высоко-художественное выражение въ „Натанѣ Мудромъ“. Въ 1750-хъ годахъ Л. жилъ преимущественно въ Берлинѣ, гдѣ онъ особенно близко сошелся съ книгопродавцемъ Николаемъ и философомъ Моисеемъ Мендельсономъ. Онъ сотрудничаетъ въ „Vossische Zeitung“, самъ издаетъ журналы, наконецъ, въ 1759 г. вмѣстѣ съ Николаемъ и Мендельсономъ основываетъ критическій журналъ „Briefe, die neueste Literatur betreffend“, просуществовавшій до 1765 г. Напечатанныя здѣсь статьи Л. (особенно знаменитое 17-ое письмо) знаменуютъ его полный разрывъ съ господствующей ложно-классической школой Готшеда. О томъ же свидѣлствуютъ и написанная въ 1755 г. драма „Miss Sara Sampson“, первая „мѣщанская“ трагедія нѣмецкой литературы. Во время Семилѣтней войны Л. жилъ въ Бреславлѣ, занимая должность секретаря прусскаго генерала Тауэнцина, губернатора Силезіи. Несмотря на крайне разсыянную жизнь, которую онъ велъ здѣсь, онъ написалъ въ Бреславлѣ два крупнѣйшихъ своихъ произведенія — „Минну фонъ Барнфельмъ“ (напеч. 1767), первую и до сихъ поръ не превзойденную нѣмецкую національную комедію, дающую живое изображеніе дѣйствительности и реальныя образы нѣмецкихъ людей XVІІІ в., а не условныя театральныя типы, и трагатъ „Даокоонъ, или о границахъ живописи и поэзіи“ (1766), въ которомъ наносится смертельный ударъ описательной поэзіи и предметомъ истинной поэзіи объявляется изображеніе дѣйствій и душевныхъ движеній. Въ 1765 г. Л. вернулся въ Берлинъ; надежды его получить должность бібліотекаря при королевской бібліотекѣ не оправдались, такъ какъ Фридрихъ Великій предпочелъ ему рекомендованнаго Вольтеромъ (ездарнаго француза). Тогда Л. принимаетъ предложеніе дирекціи только что учрежденнаго въ Гамбургѣ „Национальнаго театра“ занять при немъ должность „драматур-

га“. Главной обязанностью его было давать въ специально созданномъ для этого журналѣ подробныя критическія отчеты о постановкахъ театра. „Гамбургская драматургія“ Л. выходила отдѣльными выпусками, начиная съ 1 мая 1767 г.; послѣдній выпускъ появился въ апрѣлѣ 1768 г., когда театр уже прекратилъ свое существованіе. Первые статьи „Драматургіи“ еще представляютъ собою дѣйствительныя театральныя рецензіи, въ которыхъ подробно обсуждаются не только пьесы, но и исполненіе; но чѣмъ дальше, тѣмъ больше Л. увлекается общими вопросами, и въ концѣ концовъ „Гамбургская драматургія“ оказывается цѣлой новой теоріей драмы, основанной на „Поэтикѣ“ Аристотеля и направленной противъ французскаго ложно-классицизма. Доказывая, что французы ложно поняли и истолковали Аристотеля, Л. противопоставляетъ имъ Шекспира, произведенія котораго вполне соотвѣтствуютъ идеалу истинной трагедіи. Послѣ закрытія Национальнаго театра Л. еще нѣсколько времени оставался въ Гамбургѣ, пока въ 1769 г. не получилъ приглашенія отъ герцога брауншвейгскаго занять должность бібліотекаря при вольфенбюттельской бібліотекѣ. Въ послѣдній годъ своего пребыванія въ Гамбургѣ онъ издалъ нѣсколько работъ по археологіи („Briefe antiquarischen Inhalts“, направленные, гл. обр., противъ археолога Клотца, и трактатъ „Wie die Alten den Tod gebildet“). Въ Вольфенбюттелѣ Л. оставался до самой своей смерти, если не считать совершенныхъ имъ путешествій въ Вѣну и Италію (1775—76). Здѣсь онъ издалъ рядъ работъ, связанныхъ съ открытыми имъ въ бібліотекѣ старопечатными книгами и рукописями, кромѣ того, написалъ одну изъ лучшихъ своихъ драмъ „Эмілія Галотти“ (1772), яркое изображеніе безправія средняго класса въ эпоху „просвѣщеннаго“ абсолютизма. Въ 1776 г. Л. женился на Евѣ Кёнигъ, вдовѣ своего стараго гамбургскаго друга; бракъ былъ очень счастливымъ, но весьма непродолжителенъ: 10 янв. 1778 г. Ева умерла отъ родовъ. Ребенокъ ея прожилъ всего нѣсколько часовъ. Послѣдніе годы жизни Л. за-

яты, гл. обр., изысканіями въ области исторіи религіи и метафизики. Изданное Л. изслѣдованіе его умершаго друга Реймаруса „Fragmente“ (раціоналистическая критика Новаго Завѣта) вызвало рѣзкую полемику съ представителями ортодоксальнаго лютеранства, изъ которыхъ особую нетерпимость проявилъ гамбургскій пасторъ Геце. Статьи Л., направленные противъ Геце („Nötige Antwort auf eine sehr unnötige Frage“, „Axiomata“, „Anti-Goeze“, 1778), являются самыми блестящими образцами его полемическаго таланта. Когда противники Л. прибѣгли къ доносу брауншвейгскому правительству, не находя иного средства зажать ему ротъ, Л. рѣшилъ вступить „на свою старую кафедру — театр“, чтобы сказать послѣднее слово въ защиту гуманности и вѣротерпимости. Въ 1779 г. онъ издалъ драму „Натанъ Мудрый“—лучшее свое произведение. Тѣ же идеи гуманности и прогресса мы находимъ и въ духъ послѣднихъ книгахъ Л.—„Die Erziehung des Menschengeschlechts“ (1780) и „Ernst und Falk, Gespräche für Freimaurer“ (1778—80). 15 февр. 1781 г. Л. скончался.—Значеніе Л. въ исторіи нѣмецкой литературы огромное: онъ окончательно освободилъ нѣмецкую литературу отъ подражанія французамъ, онъ далъ первые образцы національной драмы, а то, что у него осталось недоговореннымъ и невыясненнымъ, договорили писатели эпохи бурныхъ порывовъ, съ Гердеромъ во главѣ. См. далѣе о немъ *Германія—литература*, XIV, 278/79. Библиографія: *Danzel - Guhrauer*, „Lessing“; *Erich Schmidt*, „Lessing“; *Borinski*, „Lessing“; *Кучо Фишеръ*, „Л., какъ реформаторъ нѣмецкой литературы“. *А. Лютеръ.*

**Лессингъ**, Карлъ Фридрихъ, нѣмецк. живописецъ, р. въ 1808 г. въ Бреславлѣ, художественное образованіе получилъ въ берлинской строительной академіи и въ дюссельдорфской академіи, гдѣ изучалъ живопись. Съ 1830 г. Л. былъ сдѣланъ помощникомъ директора дюссельдорфской акад., а съ 1858 г.—директоромъ герцогской картинной галлерей въ Карлсруэ. Домъ его въ теченіе ряда лѣтъ былъ центромъ избраннаго общества. Самъ Л. былъ ум-

ный, образованный и симпатичный чело-вѣкъ, шедшій съ поддержкой навстрѣчу молодымъ талантамъ. Ум. Л. въ 1880 г. Л. — одинъ изъ первыхъ въ Германіи почувствовалъ тяготѣніе передать въ живописи мрачное романтическое настроеніе. Сначала онъ писалъ навѣянные чтеніемъ романтиковъ фантастическіе пейзажи, дополняя ихъ фигурами. Онъ изображалъ развалины замковъ, мрачный лѣсъ съ гигантскими дубами и молящимися передъ образомъ Богоматери рыцаремъ и дамой, засе-сенное снѣгомъ кладбище и идущихъ за гробомъ монахинь. Въ 1832 г. въ Эйфель Л. нашель ту природу въ катурѣ, о которой мечталъ раньше, и онъ отдался ея изученію. Въ простомъ, увѣренномъ рисункѣ онъ сталъ передавать загроможденный изломанными деревьями лѣсъ, удушливый зной передъ грозой и небо, затянутое грозными тучами. Почти въ то же время, когда его привлекъ нѣмецкій пейзажъ, онъ обратился и къ средневѣковой исторіи. Онъ увлекся исторіей гусситства, и „Гусситской проповѣдью“ началъ серію картинъ, изображающихъ борьбу церкви и государства, традиціи и свободы. Встрѣченныя сочувственно современниками, картины „Гуссъ на Констанцк. соборѣ“, „Сожженіе Гусса на кстрѣ“, „Сожженіе буллы“ создали ему широк. популярность Худож. знач. Л. въ томъ, что онъ одинъ изъ перв. сдѣлалъ шагъ и къ возрожденію колорита. *Н. Т.*

**Лессовскій**, Степанъ Степановичъ, см. XXIII, 669.

**Лёссъ**, см. XV, 137, 616, XI, 599 и *аллювий*.

**Лестеръ** (Leicester), одно изъ центральныхъ графствъ Англіи, 2.226,5 кв. км., 249.331 ж. Поверхн. холмистая. Гл. рр.: Эвиъ и Соръ. Каменно-угольн. копи, гранитн. ломки. Важнѣйш. отрасль промышл. фабрикація чулокъ, произв. обуви, резинов. тканей и др. Земледѣліе, значит. развито скотоводство (особ. овцеводство, а также коневодство), хорошо поставлено молочное хозяйство (славится стильтонскій сыр). Л. — охотничья мѣстность.

**Лестеръ** (римск. Ratae), гл. гор. граф. Л., на р. Соръ, 227/242 жит. Остатки римск. стѣнъ; старин. норман. и англ. церкви, древн. замокъ, музей. Л. — центръ

чулки. и обуви. произв.; кромѣ того, фабрик. резинов. и хлопчатобум. тканей, желѣзодѣлат. и др. заводы.

**Лестеръ** (Leicester), Робертъ Дэдди, графъ (1533—1588), любимецъ королевы англійской Елизаветы, въ молодости участвовалъ въ заговорѣ противъ королевы Маріи, но былъ помилованъ. Его красота и блестящія придворныя качества обратили на него вниманіе Елизаветы и, хотя Л. не обладалъ никакими талантами, былъ тщеславенъ, высокомѣренъ, лѣнивъ, но онъ сумѣлъ удержать привязанность королевы до самой своей смерти. Она даже пробовала поручать ему отвѣтственные миссіи: команду надъ англ. вспомогат. отрядомъ въ Голландіи (1585), команду надъ сухопутной арміей въ годъ экспедиціи Армады. Легенда объ отравленіи имъ своей первой жены Эми Робсартъ не находитъ подтвержденія.

**Le style c'est l'homme** (même), франц., „стиль — это человекъ“, т. е. стиль человека есть всецѣло отраженіе его характера; выраженіе это принадлежитъ Бюффону, употребившему его въ 1753 г., въ своей вступительной рѣчи во франц. акад.

**Лестокъ**, Иоганнъ Германъ, графъ, франц. дворян., врачъ по профессіи, р. въ 1692 г., съ 1713 г. поступ. на службу при русск. дворѣ, приобрѣлъ особенное вліяніе при Елизаветѣ Петровнѣ. Благодаря своему веселому характеру, Л. приобрѣлъ расположеніе Елизаветы и имѣлъ на нее вліяніе (см. XX, 38, 40); но какъ человекъ подкупный, употреблялъ его въ пользу тѣхъ, кто умѣлъ его подкупить. Во время правленія Анны Леопольдовны Франція и Швеція черезъ Л. убѣждали Елизавету произвести переворотъ, обѣщая свою помощь. Но она не понадобилась, такъ какъ Елизавета вступила на престолъ съ помощью гвардіи. Тогда Л., продолжая получать пенсію отъ французскаго правительства, не отказался и отъ прусской и англійской пенсій; оказывая услуги англичанамъ, онъ въ то же время давалъ свидѣнія французскому послу Шетарди. Эта игра открылась вслѣдствіе того, что была перехвачена переписка Л. съ Шетарди; Л. въ 1745 г. попалъ въ немілость, въ 1748 г. подвергся пыткамъ, б. лишенъ чиновъ и сосланъ въ Угличъ (въ

1750 г.), а позднѣе въ Устюгъ Великій. Петръ III по вступленіи на престолъ освободилъ Л. и возвратилъ ему чинъ дѣйствительнаго тайнаго совѣтника Ум. Л. въ 1767 г.

**Лестригоны**, племя великановъ-людодѣдовъ, къ которымъ, по Гомеру, попалъ Одиссей; они жили, по свидѣтельству греческ. писателей, въ Сициліи.

**Лесюэръ** (Le Sueur), Эсташъ, франц. живописецъ, р. въ 1617 г., былъ сначала ученикомъ Вуэ и первоначально писалъ въ его стилѣ; послѣдующія работы отражаютъ вліяніе Рафаэля и Н. Пуссена. Самимъ собой Л. явился въ 22 картинахъ, исполненныхъ имъ по заказу монаховъ дна малаго Картезіанскаго монастыря въ Парижѣ. Въ нихъ онъ послѣдовательно разсказываетъ событія изъ жизни св. Бруно, съ удивительнымъ разнообразіемъ показывая выраженія чувствъ у каждою въ связи съ положеніемъ и возрастомъ. Композиція строга и проста. Поэмы правдивы и безыскусственны. Въ пѣжныхъ гармоничныхъ краскахъ преобладаютъ сочетанія коричневыхъ и свѣтлозеленыхъ тоновъ. Это лучшее произведеніе Л. Среди академиковъ XVII в. Л. занялъ очень видное мѣсто, несмотря на то, что жилъ онъ всего 37 лѣтъ. Л. ум. въ 1655 г. *Н. Т.*

**Лесюэръ**, Жанъ Франсуа, извѣстн. франц. композиторъ, род. въ 1760 г., учился въ церковной музыкальной школѣ амьенскаго собора, послѣ чего неоднократно управлялъ церковными хорами (съ 1786 въ Notre-Dame). Успѣхъ его оперы „Télémaque“ (1788) толкнулъ Л. на поприще драматич. музыки; вторая опера „La caverne“ (1793 г.) доставила ему мѣсто преподавателя во вновь учрежденной парижск. консерваторіи, гдѣ онъ, м. проч., былъ учителемъ Берліоза; послѣ появленія оперы „Les bardes“ Наполеонъ I назначилъ его придворн. капельмейстеромъ. Работы Л. въ области церковной музыки имѣютъ культурно-историческое значеніе; онъ виолнѣ сознательно и съ большимъ успѣхомъ ввелъ въ нее драматическій элементъ и защищалъ также это направленіе въ печати. Написалъ много мотетовъ, ораторій, 33 мессы. Ум. Л. въ 1837 г.

**Лета**, въ греч. мифологіи—рѣка за-

бвенія въ подземномъ мірѣ, изъ которой души умершихъ пили воду для того, чтобы забыть все перенесен. на землѣ. Впервые въ литературѣ она появляется у Аристофана въ его „Лягушкахъ“.

**Летаніе**, см. *воздухоплаваніе*, X, 685/94 и *птицы*.

**Летаргія**, своеобразное сноподобное еостояніе, которое способно возникать самостоятельно и вызываться искусственно помощью внушенія. При Л., возникшей самопроизвольно, человекъ напоминаетъ собой спящаго. Онъ лежитъ въ той или другой позѣ, обычной при нормальномъ снѣ, съ ровнымъ дыханіемъ и ровнымъ пульсомъ, съ нормальной окраской кожныхъ покрововъ; разбудить его обычными средствами не удается: онъ совершенно не реагируетъ ни на кожныя раздраженія (напр., на уколы булавкой), ни на слуховыя (напр., на шумъ по-сосѣдству съ нимъ); моча задерживается, задерживается и содержимое прямой кишки. Летаргикъ либо остается все время безъ ѣды и питья, либо пробуждается время-отъ-времени, наскоро съѣдаетъ кое-что изъ поставленнаго около него блюда и снова погружается въ сонъ. Л. очень часто наступаетъ необыкновенно быстро: человекъ идетъ по комнатѣ или по улицѣ, вдругъ падаетъ на землю и съ земли его поднимаютъ уже въ состояніи Л. Въ нѣкоторыхъ случаяхъ Л. наступаетъ съ періодической правильностью въ опредѣленные дни или опредѣленные часы сутокъ и длится строго опредѣленное время, прекращаясь всегда въ одинъ и тотъ же моментъ. Общая продолжительность Л. въ каждомъ отдѣльномъ случаѣ можетъ быть далеко неодинакова: она измѣряется часами, днями, недѣлями. Случаи непрерывной Л. очень большой длительности,—на протяженіи полугода и больше,—повидимому, должны считаться не истинной Л., а особой формой психическаго заболѣванія. Во время Л. сознание чаще всего отсутствуетъ совершенно, благодаря чему послѣ пробужденія воспоминанія о томъ, что было во время Л., не сохраняется. Однако наблюдаются и такіе случаи, когда субъектъ, погружившись въ Л. и совершенно не реагирующій на внѣшнія раздраженія, ви-

дить рядъ картинъ, напоминающихъ собой сновидѣнія, при чемъ сохраняется о нихъ ясное воспоминаніе послѣ того, какъ выйдетъ изъ Л. — Искусственно вызываемая Л. обыкновенно наблюдается у субъектовъ, которые постороннимъ лицомъ приводятся въ гипнотическое состояніе. Съ внѣшней стороны такая Л. совершенно напоминаетъ Л. самопроизвольную; разница лишь та, что она по желанію посторонняго лица можетъ быть прекращена въ любой моментъ (см. XIV, 595). Л. обыкновенно наблюдается у лицъ, страдающихъ истеріей или предрасположенныхъ къ заболѣванію этой болѣзненной формой. При лѣченіи ея должны примѣняться всѣ тѣ приемы, которые обычно практикуются при лѣченіи истеричныхъ субъектовъ. Л. *Даркшевичъ*.

**L'état c'est moi**, „государство—это я“, — фраза, приписываемая Людовику XIV и произнесенная будто бы въ отвѣтъ на слова одного судьи: „король и государство“. Она ярко характеризуетъ систему абсолютизма (см. I, 64/5).

**Летелье** (Le Tellier), Мисель (1603—1685), франц. государственный дѣятель, былъ интендантомъ франц. арміи въ Пьемонтѣ и познакомился съ Мазарини, который призвалъ его въ 1643 г. на постъ государственнаго секретаря. Послѣ смерти Мазарини его влияние не только не ослабло, но усилилось. Л. содѣйствовалъ паденію Фуке и сталъ однимъ изъ главныхъ помощниковъ Людовика XIV, вмѣстѣ съ Кольберомъ и своимъ сыномъ, маркизъ Лува. Л. способствовалъ отмѣнѣ Нантскаго эдикта.

**Летичевскій уѣздъ**, въ сѣв. части Подольской губ., площ. 2.371,7 кв. в. Поверхн. возвышенна, слегка холмиста, съ неглубок. долинами рѣкъ, изъ кот. важнѣйшая р. Бугъ, въ ея верхн. теченіи, прорѣзывающая площ. у. съ з. на в., съ прав. прит. Волкъ. Почвы преоблад. суглинист. и глинистыя, мѣстами развитъ черноземъ. Насел. (къ 1912 г.) 236 т. ч. (включит. 10,3 т. городскаго), на 1 кв. в. 95,2 сельск. жит. По переписи 1897 г. было 184.477 ч. Преоблад. нас. малорусское, евреевъ—13%, поляковъ—5%. Главн. занят. насел. земледѣліе. Общ. плск. землевлад. составляла въ 1905 г. 232.935 дес.,

нихъ крестьянск. надѣльн. земель— $50\frac{8}{10}\%$  (4,6 д. на 1 дв.), въ частной собственности было  $39\frac{0}{10}\%$ , въ т. ч.  $82,4\frac{0}{10}\%$  принадл. дворянамъ (235,8 д. въ средн. на 1 вл.),  $1\frac{0}{10}\%$  купцамъ (59,7 д. на 1 вл.),  $2,8\frac{0}{10}\%$  мѣщанамъ (7,1 д. на 1 вл.),  $4,3\frac{0}{10}\%$  крестьянамъ (6,7 д. на 1 вл.),  $0,9\frac{0}{10}\%$  крест. обществамъ и  $7,3\frac{0}{10}\%$  крест. товариществ. (61,3 д. на 1 вл.). Казнѣ и учрежд. принадлежало  $10,2\frac{0}{10}\%$ . Въ уѣздѣ развита сахарн., винокурени. и мукомольн. промышл.

*В. Д.*

**Летичевъ**, уѣздн. гор. Подольск. губ., 10.701 ж., на р. Ю. Бугъ. Большинство насел. составл. евреи (по даннымъ 1904 г.— $59\frac{0}{10}\%$ ).

**Лето** (у римлянъ *Латона*), въ греч. мифологіи одна изъ возлюбленныхъ Зевса, отъ кот. она родила Аполлона и Артемиду. Преданія о ней исходятъ изъ Дельфъ и изъ Делоса. Именно, указывали преданія, на Делосѣ она нашла убѣжище послѣ странствованій (позднѣйшія наслоенія винили въ послѣднихъ Геру) и родила здѣсь близнецовъ; храмъ же въ Дельфахъ относилъ свое основаніе къ моменту рожденія Аполлона.

**Летоненъ** (Lehtonen), Тоиль, соврем. финскій писатель, авторъ ряда романовъ („Скрипка дьявола“, „Фантастъ Вилли“, „Mataleena“), гдѣ героями являются представители богемы, крайніе индивидуалисты, противники морали, усматривающіе цѣль жизни въ праздномъ пользованіи ею, готовые пожить на чужой счетъ, влюбленные въ жизнь, но не приспособленные къ упорядочен. существованію. Л. ввелъ въ финск. литер. идеи Ницше въ вульгаризованной формѣ.

*В. Фр.*

**Letrados**, испан. легисты, см. XXII, 199.

**Летронъ** (Le Trosne, Le Trône), Гильомъ Франсуа, выдающійся представитель физиократовъ, род. въ Орлеанѣ въ 1738 г., въ теченіе 22-хъ лѣтъ занималъ должность королевскаго адвоката. Въ 1761 г. познакомился съ Кенэ и сразу примкнулъ къ его кружку, на собраніяхъ котораго въ Версаль и въ Парижѣ принималъ съ тѣхъ поръ дѣятельное участіе; съ возникновеніемъ органа физиократовъ „Ephémérides“ сталъ его постояннымъ сотрудникомъ. Появленіе книги Кондильяка, близкаго друга Л., направленной противъ физио-

кратовъ, вызвало со стороны Л. обстоятельную защиту физиократическихъ идей въ большомъ двухтомномъ трудѣ „De l'ordre social, ouvrage suivi d'un traité élémentaire sur la valeur, l'argent, la circulation, l'industrie, le commerce intérieur et extérieur“, появившемся въ 1777 г. Полемизуя съ Кондильякомъ, Л. даетъ въ то же время интересное обоснованіе ученій о цѣнности, о деньгахъ, превосходящая въ значительной степени многія идеи классиковъ. Трудъ этотъ представляетъ собой и связное изложеніе системы естественнаго порядка, опредѣляющаго основные, естественные и учредительные законы чело-вѣческаго общества (lois fondamentales, naturelles et constitutives), по примѣру неограниченнаго мірового господства единственнаго высшаго существа (Être suprême), стоящаго подъ властью единой и неограниченной силы (autorité unique et absolue). Книга Л., появившаяся въ эпоху ослабленія интереса къ идеямъ физиократовъ, не обратила на себя достаточнаго вниманія, и только въ лицѣ Тюрго Л. нашелъ горячаго приверженца и покровителя. Въ особенности ученіе Л. о налогахъ и предложенный имъ, единственнымъ изъ всѣхъ физиократовъ, планъ налоговой реформы и отмены феодальной системы (De l'administration provinciale et de la réforme de l'impôt, suivi d'une dissertation sur la féodalité. Bâle, 1779), увѣнчано преміей тулузской академіи; получили осуществленіе на практикѣ. Л. ум. въ 1780 г.

*С. З—ский.*

**Lettres de cachet**, въ дореволюціонной Франціи—секретныя приказанія, снабженныя подписью короля или министра, о заключеніи въ тюрьму или высылкѣ лицъ, устраненіе которыхъ отъ общественной жизни было желательно для правительства. Лица, имѣвшія связи при дворѣ, получали готовые бланки съ нужными подписями и сами вписывали туда имя лица, кот. имъ было желательно устранить. L. d. c. были уничтожены декретомъ Національн. собранія 23 іюня 1789 г. (см. Франція).

**Летурно**, Шарль Жанъ Мари (1831—1902), французскій социологъ и этнографъ. Онъ получилъ медицинское образованіе, но почти не занимался врачебной практикой и работалъ первонач-

чально въ области физиологій, а потомъ отдался этнографіи. Въ 1880 г. появилась его наиболѣе извѣстная книга „La sociologie d'après l'ethnographie“ (есть два русскихъ перевода), очень слабая съ точки зрѣнія метода и широкихъ социологическихъ обобщеній и, пожалуй, даже не заслуживающая такого громкаго названія, но дѣвшая въ качествѣ талантливо написанной популяризаціи по этнографіи и исторіи первобытной культуры, способной заинтересовать самые широкіе круги читателей. Начиная съ 1887 г., онъ сталъ издавать отдѣльными книгами какъ бы новое, переработанное въ громадномъ масштабѣ изданіе своей прежней работы: „L'évolution de la morale“ (русск. пер.), „L'évolution du mariage et de la famille“, „L'évolution de la propriété“ (р. пер.), „L'évolution politique“, „L'évolution juridique“, „L'évolution religieuse“, „L'évolution littéraire“ (р. пер.), „L'évolution de l'éducation“ (р. пер.), „La guerre dans les diverses races humaines“, „L'évolution de la commerce“ (р. пер.), „L'évolution de l'esclavage“ (р. пер.), „La psychologie ethnique“ и т. д. Основной недостатокъ этихъ книгъ тотъ, что разныя „эволюціи“ изслѣдуются въ нихъ каждая совершенно изолированно, въ всякой связи съ другими сторонами жизни и съ общимъ укладомъ культуры. Каждая книга даетъ только подборъ сырыхъ фактовъ изъ какой-нибудь одной области, не связанныхъ въ стройную систему и лишь слегка одобренныхъ разсужденіями на тему о прогрессѣ или о разнообразіи формъ жизни у разныхъ народовъ. Самый подборъ фактовъ носить у Л. служебный характеръ: нѣмецкой этнографической литературой онъ почти совсѣмъ не пользуется, многіе факты беретъ изъ вторыхъ рукъ, да и количество имѣющихся въ его распоряженіи фактовъ въ концѣ концовъ невелико. Поэтому такія книги Л., какъ „L'évolution de mariage et de la famille“, написанныя на тему, уже разработанную въ этнографической литературѣ, съ самаго начала не имѣли никакого научнаго значенія. Другія были не бесполезны въ свое время, но потеряли свое значеніе лишь только появились болѣе научныя работы на ту же тему. Такъ, „L'évolu-

tion de l'esclavage“ могла имѣть приложеніе только до изданія болѣе солидной книги Нибура. И лишь немногія книги, посвященныя вопросамъ, совсѣмъ не разработаннымъ въ этнографической литературѣ, продолжаютъ сохранять значеніе и въ настоящее время въ качествѣ нѣкоторой сводки сырого матеріала. Большую роль сыграли и эти книги Л. въ смыслѣ популяризаціи. Несмотря на свой довольно солидный объемъ, онѣ написаны очень занимательно, доступны для пониманія неподготовленныхъ читателей и проникнуты позитивнымъ духомъ. Онѣ пробуждали интересъ къ фактамъ этнографіи у людей, раньше этой наукой совершенно не интересовавшихся, и вмѣстѣ съ тѣмъ вѣручали широкую публику смотрѣть и на такія явленія, какъ мораль и религія, съ эволюціонной или хотя бы просто исторической точки зрѣнія. Кромѣ литературной работы, Л. читалъ лекціи въ парижской Антропологической школѣ, былъ главнымъ секретаремъ парижскаго Антрополог. общества и былъ дѣятельнымъ работникомъ во мног. друг. ученыхъ обществахъ и учрежденіяхъ. А. Максимовъ.

**Летучая собака**, см. *крылань*.

**Летучія мыши**, см. *руккрыльцы*.

**Летучія рыбы** обладаютъ длинными грудными плавниками, которые помогаютъ имъ перелетать надъ водой нѣкоторое разстояніе. Къ Л. р. относятся представители двухъ родовъ: *долгопера*, *Echocoetus*, и *летучки*, *Dactylopterus*. *Echocoetus* причисляется къ сем. макрелешукъ и по общему виду напоминаетъ сельдей; къ этому роду принадлежатъ около 44 видовъ, распространенныхъ въ теплыхъ моряхъ. Наиболѣе частые виды, *E. volitans* и *E. evolans*, встрѣчаются въ Средиземномъ морѣ и могутъ пролетать 200 и болѣе метровъ. Мясо ихъ употребляется въ пищу. Второй родъ *Dactylopterus* изъ сем. *Triglidae*. Самый извѣстный видъ, *летучій тунгъ*, *D. volitans*, живетъ въ Средиз. морѣ, достигаетъ иногда до 50 см. въ длину. Поднимается стаями надъ водою на высоту 4—5 м. и, пролетѣвъ около 100 шаговъ, исчезаетъ въ волнахъ. Вблизи береговъ за Л. р. охотится буревѣстники



и чайки. Рыболововъ тощее и твердое мясо Л. р. не привлекаетъ. М. Н.

**Лётченталь** (Lötschental), долина р. Лоицы (прав. притока р. Роны), въ швейцарск. кантонѣ Валиисъ. Въ Л. идетъ изъ Кандерштега въ Вернскомъ Оберландѣ переваль Лётчбергъ 2.695 м., прорывающій на протяженіи 15.977 м., отъ Кандерштега до Гопенштейна, желѣзнодорожн. туннелемъ (открытъ въ 1913 г.). Другой переваль *Лётчентлоке* (3.206 м.) ведетъ изъ Л. къ Большому Аалечскому глетчеру.

**Летяги** принадлежатъ къ тремъ родамъ сем. бѣлокъ и, хотя летать собственно не могутъ, но способны проноситься по воздуху на большое расстояние благодаря особаго рода парашюту. Этотъ парашютъ представляетъ собою складки кожи съ боковъ тѣла животнаго, натянутыя преимущ. между конечностями. Въ остальномъ похожи на бѣлокъ. Распространены въ Европѣ, Азій и С. Америкѣ. М. М.

**Леуварденъ** (Leeuwarden), гл. гор. нидерланд. пров. Фрисландіи, на каналѣ Гаарлингенъ-Гронингенъ, 37.439 жит., прорывається съ тью каналовъ. Старин. дворець фрисланд. штатгалтеровъ.

**Леутгольдъ** (Leuthold), Генрихъ, нѣм. (швейц.) поэтъ, род. въ 1827 г., вступилъ въ Мюнхенѣ въ кружокъ Гейбеля (см.), издалъ вмѣстѣ съ нимъ пять книгъ франц. лирики, въ послѣдніе годы жизни былъ журналистомъ, ум. въ 1879 г. въ сумасшедшемъ домѣ. Въ своихъ (изд. въ 1878 г. Г. Келлеромъ) стихотвореніяхъ („Gedichte“) онъ довель до крайности характерный для мюнхенскихъ эстетовъ культъ формы. Его поэмы „Penthesilea“ и „Napibal“ блестятъ яркой красочностью и проникнуты мѣстами болѣзненной чувственностью. В. Фр.

**Лефевръ** (Lefebvre), Жюль Жозефъ, франц. художникъ (1836 — 1912), съ 1852 г. изуч. искусство подъ руков. Конье въ Парижѣ, въ 1861 г. (получивъ римскую премію) поселился въ Римѣ, работая надъ усовершенствованіемъ своего таланта. Лучш. произведенія этого періода: „Дремлющая дѣвушка“, „Нимфа и Вакхъ“ (Люксемб. музей) и „Юноша, рисующій трагическую маску“ (муз. въ Оксеррѣ). Послѣ возвращенія въ Парижъ, Л. просла-

вился картинной, изображающей обнаженную женскую фигуру, и аллегорическимъ изображеніемъ „Истины“, тоже въ видѣ обнаженной женщины съ поднятымъ вверхъ зеркаломъ въ рукахъ (1869 г. Люксемб. муз.). Работы эти свидѣтельствуютъ о вполне овладѣвшемъ формой талантѣ художника и поражаютъ гладкостью художественной отделки. Позднѣйшія произведенія: „Хлоя“, „Магдалина“, „Мишьона“, „Купающаяся Діана“, „Фьяметта“, „Джованнина“, „Лиза“, носятъ холодный академическій характеръ. Л. извѣстенъ также, какъ портретистъ.

**Лефевръ** (Lefebvre), Пьеръ Франсуа Жозефъ, герцогъ данцигскій, маршалъ Франціи, род. въ 1755 г., сынъ мельника, служилъ съ 1773 г. въ гвардіи, потомъ генераломъ въ республиканской арміи; подъ начальствомъ Журдана дрался при Штокахъ и былъ тяжело раненъ (1799). Командуя дивизіей гвардіи, Л. 18-го бромера занялъ залу Совѣта Пятисотъ. Въ 1804 г. возвед. въ маршалы. Участвуя во всѣхъ кампаніяхъ Наполеона, командуя старой гвардіей, Л. особенно отличился при взятіи Данцига, за что получилъ титулъ герцога данцигскаго. Изъявивъ сперва покорность Бурбонамъ, Л. былъ сдѣл. паромъ, съ возвращеніемъ Наполеона (въ „Сто дней“) Л. перешелъ къ нему и былъ амнистированъ лишь въ 1819 г. Ум. въ 1820 г. Храбрый и исполнительный солдатъ, Л., несмотря на довольно видную роль, не блисталъ умственными дарованіями, былъ совершенно чуждъ политики и до конца жизни сохранилъ привычки скромнаго буржуа. Его женой была знам. въ своемъ родѣ Катринъ Обше (Madame Sans-gêne).

**Лефорть**, Францъ Яковлевичъ, одинъ изъ дѣятелей эпохи Петра В., род. въ 1656 г. въ Женевѣ. Съ юныхъ лѣтъ Л. влекла военная служба; бросивъ торговья дѣла, въ которыхъ устроили его родители, Л. 19 лѣтъ отроду поступилъ на военную службу въ Голландіи, а потомъ на русскую службу, къ вербовщику полк. Фростену. Въ Московское государство Л. пріѣхалъ въ 1675 г. и былъ назначенъ на службу капитаномъ въ одинъ изъ иноземныхъ полковъ, участвовалъ въ походахъ 1679—81 г. про-

тивъ турокъ и крымцевъ и въ крымскихъ походахъ 1687—1689 гг. Къ началу 1690-хъ годовъ относится сближеніе Л. съ Петромъ В., который скоро тѣсно сдружился съ Л. Царскій любимецъ былъ быстро произведенъ въ генераль-майора, участвовалъ въ азовскихъ походахъ и назначенъ былъ адмираломъ. Л. имѣлъ вліяніе на царя и развивалъ въ немъ западническія стремленія и честолюбіе. Одинъ изъ иностранныхъ представителей въ Москвѣ того времени, Корбъ прямо говоритъ, что Л. указалъ царю „истинный путь къ славѣ“ и возбуждалъ его къ военнымъ подвигамъ. Л. участвовалъ въ „кожуховскихъ маневрахъ“ и первыхъ опытахъ Петра строить корабли на Плещеевомъ озерѣ близъ Переяславля; Л. сопровождалъ Петра и въ обѣихъ поѣздкахъ въ Архангельскъ. Большія услуги Л. оказали также царю во время путешествія за границу. Вліяніе Л. сказывалось въ интимной жизни царя. По мнѣнію консервативныхъ русскихъ наблюдателей того времени, чуть ли не всѣ безпутства Петра совершались подъ вліяніемъ Л. По словамъ кн. Куракина, Л. былъ „человѣкъ забавной и роскошной или назвать дебошанъ французской. И непрестанно давалъ у себя въ домѣ обѣды, суды и балы. И тутъ въ его домѣ первое начало учинилось, что его царское величество началъ съ дамами иноземскими обходиться и амуръ началъ первой бытъ къ одной дочери купеческой (Аниѣ Монсъ)... тутъ же въ домѣ началось дебошество, пьянство такъ великое, что невозможно описать“. Домъ Л. въ Нѣмецкой слободѣ, построенный на царскія деньги, былъ для того времени роскошнымъ дворцомъ; теперь это запущенное казенное зданіе (недалеко отъ Техническаго уч-ща). Л. ум. въ 1699 г.

Н. Н.

**Лефранъ** (Le Franc), Жанъ Жакъ (1709—1784), маркизъ де Понпиньянъ (Pompinian), франц. поэтъ, занималъ должность президента податного суда, переселился въ Парижъ, вступилъ въ полемику съ энциклопедистами, подвергся насмѣшкамъ Вольтера („le raucvre diable“), переводилъ Эсхила, писалъ трагедіи („Dido“), религ. стихотворенія („Poésies sacrées“). В. Фр.

**Леффлеръ**, Анна-Карлотта, шведская писательница, род. въ 1849 г., двадцати лѣтъ дебютировала сборникомъ разсказовъ („Случайно“), подъ псевдонимомъ *Карлоттъ*, въ 1872 г. вышла замужъ за Эдгрена, этимъ именемъ подписывала свои произведенія, начиная съ 1882 г. („Ur lifvet“), въ 1890 г. развелась съ мужемъ и вышла за професс. математики въ неаполит. университетѣ, герцога ди Кайянелло, ум. въ 1892 г. Главной темой романовъ и разсказовъ Л. служить женскій вопросъ, стремленіе буржуазныхъ женщинъ къ самостоятельной трудовой жизни, ихъ протестъ противъ старой семейно-половой морали, противъ культа „женственности“, противъ пренебрежительной оцѣнки со стороны общества женской любви („Въ борьбѣ съ обществомъ“, „Лѣтняя идиллія“ и др.). Тѣ же идеи и образы встрѣчаются и въ ея драмахъ („Sanna quinnor“, „Настоящая женщины“; „Hur man gör godt“, „Какъ дѣлають добро“), особенно въ „Борьбѣ за счастье“, состоящей изъ двухъ параллельныхъ драмъ, одна изъ которыхъ написана Л., другая ея подругой Софьей Ковалевской (см.). Обычно тенденціозная, Л. иногда поднималась до высоты большого безпристрастія („Густенъ получаетъ пасторатъ“). Въ художеств. отношеніи выше всего ея новеллы. Большая поклонница русской литературы, оказавшей на нее нѣкоторое вліяніе, Л. завоевала себѣ симпатіи русскихъ читателей. Послѣ ея смерти Эдленъ Кей написалъ ея литератур. портретъ.

В. Фр.

**Леффлеръ** (Löffler), Фридрихъ, гигиенистъ и бактериологъ, род. въ 1852 г., съ 1888 г. проф. въ Грейфсвальдѣ, извѣстенъ открытіемъ бациллъ сапа, дифтерита, бациллъ рожистаго воспаления и чумы у свиней, бациллъ тифа у мышей; ему же принадлежитъ введеніе въ практику дезинфекціи при помощи пара, разработка (вмѣстѣ съ Уленгюттомъ) метода иммунизированія противъ ящура и копытной болѣзни. Главн. труды: „Vorlesungen über die geschichtliche Entwicklung der Lehre von den Bakterien“ (1887, I Theil), „Die Malaria-krankheiten“ (въ Leydens. „Deutscher Klinik“, 1903), „Die Schutzimpfung gegen Maul u. Klauenseuche“ (1903).

**Лехъ**, прав. притокъ Дуная, беретъ начало въ Форарльбергскихъ Альпахъ; верховьями своими принадлежитъ Австрiи, на всемъ остальномъ протяженiи—Баварiи, 285 км. дл.

**Лецитины**, сложныя, содержащiя фосфоръ, органическiя вещества животнаго и растительнаго происхожденiя, родственныя жирамъ. Наиболье богаты Л. куриный желтокъ, якра, мозговая ткань и сѣмена нѣкоторыхъ растенiй. Л.—воскообразныя гигроскопическiя вещества, нерастворимыя, но разбухающiя въ водѣ; легко растворимы въ спирту, эфирѣ и хлороформѣ. Оптически дѣятельны. При дѣйствии разбавленныхъ кислотъ и щелочей Л. распадаются на органич. основанiе, холинъ,  $C_5H_{15}O_2N$ , и оптически-дѣятельный смѣшанный глицириновый эфиръ кислотъ фосфорной (1 ч.) и органическихъ (2 ч.), обыкновенно пальмитиновой, стеариновой или олеиновой. Л. находятъ примѣненiе въ медицинѣ въ качествѣ питательныхъ и укрѣпляющихъ веществъ; однако терапевтическое значенiе ихъ остается еще не вполне выясненнымъ.

**Лечухинскiй уѣздъ**, въ сѣв. части Кутаисской губ., на границѣ съ Терской и Кубанской обл. Площ. 4.281,9 кв. в. Граница уѣзда проходитъ по гребню Главн. Кавказск. хребта въ его высочайш. части; здѣсь подым. грандиознѣйш. вершины Кавказа, какъ Шхара (17.008 ф.), Тетнульдъ (15.919 ф.), Ужба (15.413 ф.) и др. Вся площ. уѣзда наполнена горами, понижающимися и дѣлающимися болѣе доступными къ ю. Къ ю. отъ главн. гребня нах. долина верхняго Ингура, или Вольная Сванетiя, труднодоступная область, обставленная снѣжн. горами, съ суров. климатомъ и бѣдн. природой. На ю. она отдѣлена высок. (до 4 тыс. м.) Сванетскимъ хребтомъ (иначе Лайла) отъ долины верхней Цхенись-Цхали (прав. прит. Рiона), области, назыв. Дадiановскою Сванетiей. Южн. часть у., или Лечхумъ, населенн. имеретинами, гораздо благопрiятнѣе для землед. и населена значит. гуще; она располож. по средн. течен. р. Цхенись - Цхали и по р. Рiону. Чрезвычай. богатъ Л. у. льбомъ, кот. насчитыв. 118.485,4 дес. Насел. къ 1912 г. (по даннымъ администраци) 58.314 чел.

По переписи 1897 г. было 47.779 чел. (въ т. ч. имеретиновъ—66,2%, сванетовъ—31,3%). Земледѣл. главн. занят. насел., но на с. у. оно сопряжено съ больш. трудностями и далеко не вездѣ возможно, въ виду суровости климата, каменист. и крутизны склоновъ; то же относится къ садовод. и виноград. Подспорьемъ служатъ скотов., съ преоблад. круши. рогат. скота. Главн. администр. центръ—мѣст. Цагери. **Б. Д.**

**Лечче** (Лессе), итальян. пров. въ Апулiи, при Ионiйскомъ и Адриатич. м., 6.797 кв. км., 771.507 жит.; плодород. почва, здоров. климатъ (большинство озеръ и болотъ, вызывавшихъ малярию, осушено); значит. торговля благодаря хорошимъ гаванямъ.

**Лечче** (др.-рим. Luriae, норман. Lucis), гл. гор. итал. пров. Л. (Апулiя), 36.222 жит. Красивыя зданiя въ стилѣ рококо ХVІІ в.; романская церковь, построенная Танкредомъ въ 1188 г.

**Лешетицкая**, Анна Николаевна, см. *Есимова*. Ум. въ 1914 г.

**Лешетицкiй**, Теодоръ, извѣстный пианистъ, род. въ 1831 г., особенно знаменитъ какъ профессоръ; ученикъ Черни въ Вѣнѣ; въ 1852—78 гг. былъ преподавателемъ въ Петроградѣ и съ основанiя петроградской консерваторiи—ея профессоромъ; съ 1878 г.—въ Вѣнѣ. Сюда стекались къ нему со всѣхъ концовъ мiра пианисты и пианистки для завершенiя своего фортепианнаго образованiя и усвоенiя „школы Л.“. Основы этой школы изложены ученицей Л. М. Врѣе въ книжкѣ „Die Grundlage der Methode L.“ (1902). **Ю. Э.**

**Лешко**, имя польскихъ князей, мѣстическихъ и историческихъ. Съ именами первыхъ связывались легенды объ основанiи и начальномъ ростѣ польскаго государства. Вторые—кн. краковскiе, Л. Бѣлый (1206—1227) и Л. Черный (1279—1288), княжили въ эпоху удѣльнаго дробленiя, и роль ихъ свелась къ мелкой, но упорной борьбѣ съ окружающими ихъ врагами, въ частности съ галицк. князьями Даниломъ Романов. и Львомъ Дан. и къ борьбѣ съ притязанiями знати и духовенства.

**Лешковская**, Елена Константиновна, драматич. актриса. Окончивъ драматич. курсы Филармонич. училища, Л. осенью 1887 г. дебютировала въ

Маломъ театрѣ, поступила въ кievскій театрѣ, гдѣ съ первыхъ же шаговъ завоевана вниманіе и симпатіи публики, быстро стала ея любимицею. Въ 1888 г. была приглашена московск. Малымъ театромъ; въ апрѣлѣ Л. очень удачно сыграла въ „Шалости“, а въ осень этого года, особенно послѣ исполненія роли Нюты въ „Цѣпяхъ“ кн. Сумбатова, быстро стала подниматься по лѣтствицѣ успѣха, съ каждымъ спектаклемъ все болѣе укрѣпляясь въ симпатіяхъ московской публики. Вначалѣ артистка играла главнымъ обр. роли драматич. характера, но скоро стала обозначаться ея подлинная сфера—амплуа молодыхъ coquettes. Трогательная въ лирическихъ образахъ, она особенно обаятельна въ комедіи, гдѣ играла съ большимъ блескомъ, съ яркою характерностью и съ виртуозностью въ отдѣлкѣ деталей. Н. Э.

**Лешковъ**, Василій Николаевичъ, извѣстный юристъ, сынъ сельскаго причетника, род. въ 1810 г. По окончаніи черниговск. духовной семинар. и философско-юридическ. фак. Главн. педагогич. института былъ отправленъ на 2 года за границу, откуда вернулся въ 1838 г. въ Петроградъ. За границей Л. слушалъ Савиньи, Ганса, Раумера, Риттера, Ранке и др., испыталъ на себѣ сильное влияние такъ наз. „исторической школы“ въ правовѣдѣніи. Вернувшись въ Россію, Л. рѣшительно примкнулъ къ славянофильскому направленію въ русской историко-юридической наукѣ. Сначала, однако, его интересы были направлены въ область международнаго права, или „народнаго права“, какъ тогда говорили, и уже въ 1839 г. послѣдовало его назначеніе на соответствующую кафедру въ московск. унив. Въ 1841 г. Л. защищаетъ диссертацию на тему „О морскомъ торговомъ нейтралитетѣ“, за котор. получаетъ степень доктора. Но уже въ 1843 г. Л. переходитъ на кафедру „благоустройства“, т. е. полицейскаго, или, какъ онъ называлъ его, „общественнаго“ права. Съ этого момента Л. начинаетъ усиленно работать въ области исторіи русскаго права, и плодомъ этихъ работъ является извѣстная его книга „Русскій народъ и государство. Исторія русскаго обще-

ственного права до XVIII в.“ (М. 1858 г.), въ которой научные взгляды Л. получили свое законченное выраженіе. Въ своихъ научныхъ построеніяхъ Л. стоитъ на историко-идеалистической точкѣ зрѣнія. Миромъ правятъ идеи, говорилъ онъ, „но каждый народъ находится подъ влияніемъ своей особой идеи“. Исторія народа, такъ обр., есть „органический“ процессъ развитія „народнаго духа“ въ его „самобытности“. Каждая нація имѣетъ „свой особый путь и свои особенныя условія“, и историческое развитіе Россіи представляеть совершенною противоположностью исторіи „западныхъ“ народовъ. „Отличительное свойство нашего народа, по мнѣнію Л., сообщившее особенностью его исторіи, состоитъ въ общности, въ общинномъ бытѣ“. Схема Л. является такъ обр. славянофильской. Эти взгляды наложили яркую печать на весь трудъ Л., придавъ ему односторонній характеръ. Авторъ, увлеченный своей идеей, недостаточно критически отнесся къ своему матеріалу, сильно идеализируя и подчасъ слишкомъ искусственно подгоняя факты подъ свою схему. Тѣмъ не менѣе для своего времени трудъ Л. представлялъ весьма интересный опытъ изученія внутренней организаціи древне-русскаго общества. Симпатичной чертой характера Л., какъ ученаго, являлось также и его дѣятельное служеніе въ жизни той самой „общественности“, судьбы которой онъ съ такой любовью изучалъ въ исторіи. Свято храня лучшія общественныя традиціи, Л. занялъ себя съ лучшей стороны на всѣхъ поприщахъ, гдѣ ему удалось потрудиться, въ качествѣ ли декана юридическаго факультета моск. у-та, въ званіи ли гласнаго московск. губерн. земства, какъ инициаторъ перваго съѣзда русскихъ юристовъ (1875 г.) или же, наконецъ, какъ учредитель и предсѣдатель москов. Юридич. общества. Ум. Л. въ 1881 г. *Б. Сыромятниковъ.*

**Лешина**, см. *орышникъ*.

**Лешинскій**, Станиславъ, польск. король, род. въ 1677 г. Избранный на престолъ въ 1704 г. подъ давленіемъ шведск. короля Карла XII на мѣсто Августа II и низверженный спустя 5 лѣтъ Петромъ В., возвратившимъ

престоль Августу (1709 г.), Л. являлся жертвой перекрещивавшихся въ то время въ Польшѣ шведскихъ и русскихъ вліяній. Его избраніе вызвало длительную междоусобную войну и полное разореніе Польши вслѣдствіе грабежей и насилій, чинимыхъ хозяйничавшими въ странѣ русскими и шведскими войсками. Въ 1733 г., послѣ смерти Августа II, Л. при поддержкѣ Чарторьскихъ и Потоцкихъ вновь былъ избранъ на польскій престоль, но обманутый въ надеждахъ на помощь своего зятя Людовика XV, онъ принужденъ былъ подписать въ 1736 г. окончательное отреченіе, за что получилъ Лотарингское княжество. Слабый и безвольный, но высокообразованный и просвѣщенный, болѣе „благодѣтельный философъ“ и идейный реформаторъ, чѣмъ король и государств. дѣятель, Л. сыгралъ крупную роль, какъ публицистъ, рано пришедшій къ сознанию необходимости обществ. и политич. реформъ въ Польшѣ. Еще въ 1733 г. онъ выпустилъ избирательный манифестъ подъ заглавіемъ „Вольный голосъ, обезпечивающій вольность“, въ которомъ указалъ главные недостатки польскаго строя. Поселившись послѣ отреченія въ Нанси, онъ основалъ знаменитую школу (Academie Stanislaw), которая открывала глаза воспитывавшейся въ ней польской магнатской молодежи на гибельность польск. безнарядія и указывала ей путь къ уврачеванію государства. Соч. Л. („Oeuvres du philosophe bienfaisant“, 4 тт.) изд. въ Нанси, въ 1763 г. Ум. Л. въ 1766 г. *И. Р.*

**Лещъ**, Abramis brama, прѣсноводная рыба изъ сем. карповъ, одна изъ самыхъ обыкновенныхъ рыбъ въ Европѣ, отъ 40 до 70 см. длины и до 20 фунт. вѣса, отличается сильно сплюснутымъ съ боковъ тѣломъ. Бока желтоватобѣлые, съ серебрян. блескомъ, брюхо бѣлое, верхняя часть головы и спина сѣрая или буря, плавники черносиніе. Живетъ въ большихъ рѣкахъ и озерахъ средн. сѣв. и вост. Европы большими обществами, а во время метанія икры—огромными стадами. Въ Азіи встрѣчается въ Закавказьѣ и въ бол. количествахъ въ Аральскомъ морѣ и его притокахъ. Мечетъ икру ночью, въ тишинѣ, откладывая, поодиночкѣ,

до 140 тыс. яичекъ на водяныя растенія. Любимый предметъ рыбной ловли; вкусное мясо; употребляется для соленья и копченія. Въ рус. черноморск. рѣкахъ ловится въ огромн. количествахъ Л. *рыбецъ*, А. vimbla. Менѣе цѣнится по обилію костей. Л. *синецъ*, А. ballerus, кот. водится въ средней Европѣ и особенно въ Балтійскомъ морѣ.

**Лжеакація**, см. *акація бѣлая*.

**Лжедмитрій I** занималъ московскій престоль съ 1 июня 1605 г. по 17 мая 1606 г. подъ именемъ царя Дмитрія Ивановича, сына Ивана Грознаго. Дѣйствительное его происхожденіе, вѣроятно, навсегда останется невыясненнымъ, хотя кругъ возможныхъ догадокъ становится все уже, по мѣрѣ опубликованія новыхъ матеріаловъ. Въ настоящее время не можетъ уже подлежать спору *юридическое* положеніе Л.: ставше известными въ теченіе послѣднихъ 10—15 лѣтъ документы не оставляютъ никакихъ сомнѣній въ томъ, что въ дѣтствѣ и ранней юности будущей царь жилъ въ Москвѣ подъ именемъ Юрія Богданова (или Яковлева,—у отца, какъ часто бывало въ то время, было два имени) Отрепьева, галицкаго боярскаго сына. Но его отецъ умеръ (былъ убитъ) задолго до выступленія Л. на историческую сцену; родныхъ братьевъ и сестеръ его документы не знаютъ,—словомъ, оттого, что у Л. въ дѣтствѣ былъ, по-теперешнему говоря, опредѣленный „паспортъ“, выясненіе его дѣйствительной личности недалеко подвигается впередъ. Устраняются только циркулировавшія въ прежнее время догадки о нерусскомъ или хотя бы немосковскомъ происхожденіи Л. Остаются вполне возможными, однако, что безвѣстному Богдану Отрепьеву приписали въ сыновья ребенка, котораго надо было скрыть отъ зоркихъ глазъ Бориса Годунова. Во всякомъ случаѣ, вся совокупность извѣстныхъ данныхъ фактовъ прогнорѣчитъ квалификаціи Л., какъ „самозванца“, по собственному, индивидуальному побужденію выдававшего себя за то, чѣмъ онъ не былъ. Все говорить, напротивъ, за то, что его выступленіе было результатомъ сложнаго, тщательно обдуманнаго заговора, и что Л. заранѣе (быть можетъ, съ самаго

дѣтства) былъ подготовленъ къ тому, чтобы играть въ этомъ заговорѣ опредѣленную роль. Съ этою ролью онъ сжился и впослѣдствіи чувствовалъ, поступалъ и держалъ себя, какъ настоящій сынъ Грознаго. На исходную точку заговора, м. б., указываетъ—документальное опять-таки—извѣстіе о томъ, что ранѣе постриженія въ монахи Л. жилъ во дворѣ Романовыхъ; а въ монастырь онъ вступилъ 14 лѣтъ. Иными словами, въ семьѣ Романовыхъ онъ воспитывался. Скоро, однако же, здѣсь, видимо, стало небезопасно; понадобилось скрыть мальчика надежнѣе, и Л. былъ постриженъ. Начинаются скитанія по монастырямъ, едва ли по собственной инициативѣ почти малолѣтняго „инока“: вѣрнѣе, другіе искали для него убѣжища и, отчаявшись найти таковое въ Россіи, переправили его за границу, въ Литву. По официальной московской версіи, Л. бѣжалъ изъ Чудова мон-ря весной 1602 г. Въ дѣйствительности это должно было быть ранѣе: официальное выступленіе его, какъ претендента, въ Польшу, относится къ осени 1603 г., а ранѣе онъ довольно долго служилъ у кн. Вишневецкаго и учился въ Гощѣ у ариана, которымъ обязанъ своимъ литературнымъ образованіемъ, весьма, впрочемъ, скромнымъ. Вѣроятно поэтому извѣстія, помѣщающія Л. въ Польшу уже въ 1601 г. Разсказъ о томъ, какъ онъ „открылся“ кн. Ад. Вишневецкому (личному врагу Годунова), а также позднѣйшіе разсказы Л. о его чудесномъ спасеніи отъ рукъ подосланныхъ Годуновымъ убійцъ явно сочинены, но послѣдніе опять-таки едва ли самимъ Л.: въ нихъ слишкомъ много *точныхъ* подробностей, выдающихъ, какъ источникъ, московскіе придворные круги. Оттуда же, конечно, инспирировались и многочисленные „свидѣтели“, вереницей потянувшіеся, какъ только Л. „открылся“. Но если заговоръ дѣятельно двигали изъ Москвы, то совершенно къ нему не причастными (оказываются польскіе паны, которыхъ иногда считали чуть ли не главными его виновниками. Изъ переписки Сигизмунда III съ сенаторами видно, что почти вся польско-литовская знать, съ обоими канцлерами, Замойскимъ и Сапѣгою, во гла-

вѣ, относилась къ Л. крайне скептически и отнюдь не совѣтовала королю его поддерживать. Исключеніе представлялъ кружокъ Мнишка, лично заинтересованнаго въ успѣхѣхъ московскаго „царевича“, съ тѣхъ поръ, какъ послѣдній (съ января 1604 г.) сталъ женихомъ его дочери Марины. Но рѣшающій оборотъ въ пользу Л. далъ и не онъ, а всесильное тогда при дворѣ Сигизмунда III католическое духовенство. Вопросъ объ *унии* восточной и западной церковей стоялъ тогда въ центрѣ всей восточно-европейской политики римской курии. Унія тольکو что была проведена въ западной Россіи, при помощи Л. надѣялись подчинить ей и Москву. Л., еще недавно изъ православнаго монаха превратившійся въ арианина, теперь не затруднился формально принять католичество и дать весьма торжественныя обѣщанія въ смыслѣ, желательномъ папскому престолу. Тогда Сигизмундъ официально принялъ его подъ свое покровительство, не пошедшее, впрочемъ, далѣе денежной поддержки. Военную сторону экспедиціи въ Москву пришлось частнымъ образомъ организовать Мнишку, и ему, несмотря на его огромныя связи, удалось собрать въ Польшу лишь совершенно ничтожныя силы—ок. 2.000 чел. Успѣхи Л. объясняются, такъ обр., исключительно возстаніемъ въ его пользу и противъ Годунова *русскаго* населенія южныхъ областей моск. государства.—О борьбѣ Л. съ Годуновыми и дѣятельности его, какъ московскаго государя, см. *Смутное время*.

Литература: *Н. Skribanowitz*, „Pseudodemetrius I“ (резюме новѣйш. польскихъ работъ; нѣкот. русскіе документы остались автору неизвѣстны); *о. П. Пирилингъ*, „Димитрій Самозванецъ“ (1912); *Е. Н. Щепкинъ*, „Кто былъ первый Л.“ (на нѣмецк. яз. въ „Archiv für slavische Philologie“, XX и сл.); документы для исторіи рода Отрепьевыхъ собраны *В. Н. Сторожевымъ*: „Материалы для исторіи русскаго дворянства“, вып. II, 1909 (стр. 143—152).

*М. Покровский*.

**Лжедимитрій II**, или *Тушинскій воръ*, неизвѣстнаго происхожденія человекъ, объявившій себя (точнѣе, объявленный) Димитріемъ Ивановичемъ послѣ смерти

Л. I.—въ июль 1807 г., въ Стародубѣ-Сѣверскомъ,—при помощи поляковъ и возставшаго противъ царя Василия Шуйскаго населенія южной окраины Московскаго государства дошедшій до Москвы, около которой, въ с. Тушинѣ, онъ держался два года, имѣя тамъ свой царскій дворъ, свою боярскую думу и даже своего патриарха (Филарета Никитича Романова). О социальномъ значеніи тушинскаго движенія см. *Смутное время*. Личное значеніе Л. II было ничтожно, въ противоположность Л. I. Роль его была чисто символическая. По словамъ близко наблюдавшихъ его поляковъ, это былъ „мужикъ грубый, обычаевъ гадкихъ, въ разговорахъ сквернословный“, такъ что, ради спасенія внѣшняго приличія, его приходилось обучать хорошимъ манерамъ. Русскіе источники, сплошь враждебные Тушину, не безъ аффектаціи подчеркиваютъ свое незнакомство даже съ личнымъ именемъ „вора“: до такой, будто бы, степени темно было его происхожденіе. Одинъ памятникъ, весьма ранній и хорошо освѣдомленный, умѣетъ, однако же, назвать и происхожденіе и имя Л. II: „поповъ сынъ Матюшка Веревкинъ“. Никакихъ документальн. данныхъ нѣтъ. „Тушинскій воръ“ былъ убитъ въ Калугѣ татаринѣмъ Урусовымъ, 10 дек. 1610 г., изъ личн. мести; политич. роль „вора“ къ этому времени была уже до конца сыграна. М. II.

**Лже-исидоровы декреталии**, см. *панство*, XXXI, 146/47 и XXIII, 322.

**Лжеприсяга** въ обычномъ смыслѣ есть одна изъ формъ лжесвидѣтельства, т. е. завѣдомо ложнаго показанія передъ судебной властью. Одни законодательства, напр. германское уголовное уложеніе (§§ 153—163), караютъ лжесвидѣтельство лишь въ формѣ Л. Другія, напр. Уголовное Уложеніе 1903 г., устанавливаютъ одно понятіе лжесвидѣтельства, охватывающее какъ присяжное, такъ и безприсяжное ложное показаніе. Наконецъ, третья, какъ дѣйствующее русское Уложеніе, особо предусматриваютъ Л. и особо лжесвидѣтельство, устанавливая за первое болѣе высокое наказаніе. Въ Л. законъ существеннымъ признаетъ антирелигіозный моментъ,—живое пользованіе именемъ Бога. Въ

соответствіи съ этимъ Л., по системѣ дѣйствующаго Улож. о наказ., слѣдующаго въ этомъ отношеніи стариннымъ кодексамъ, является преступленіемъ и противъ вѣры. Л. законъ (ст. 236 Ул. о нак.) караетъ лишеніемъ особенныхъ правъ и арестантск. отдѣленіями; если велѣдствіе Л. обвиняемый неправильно понесетъ уголовную кару, наказаніе повышется до каторжныхъ работъ на время отъ 8 до 10 лѣтъ. Съ той же строгостью законъ относится и къ „ложному свидѣтельскому показанію, данному при слѣдствіи и въ судѣ подъ присягой“ (942 ст.) или и безъ присяги, но лицомъ, освобожденнымъ отъ нея въ силу особыхъ условій (по званію своему, вѣроисповѣданію и др.). Ложное безприсяжное показаніе карается арестомъ или тюрьмой. Наказаніе за ложное безприсяжное показаніе повышается, если оно учинено велѣдствіе подкупа, и, напротивъ, понижается, если оно сдѣлано виновнымъ изъ желанія спасти прикосновеннаго къ дѣлу близкаго родственника или супруга. Уголовное Уложеніе 1903 г., сливъ постановленія о Л. и лжесвидѣтельствѣ, говоритъ о нихъ, какъ о частныхъ случаяхъ противодѣйствія правосудію: виновный въ завѣдомо ложномъ во вредъ правосудію показаніи при производствѣ слѣдствія и суда, согласно ст. 158 Угол. Улож., наказывається тюрьмою; если лжесвидѣтельство учинено велѣдствіе подкупа или лицомъ, допрошеннымъ подъ присягою, наказаніе повышается до исправительнаго дома. Система, принятая Уложеніемъ 1903 г., отвѣчаетъ и господствующей теоретич. представленію о природѣ лжесвидѣтельства и въ частности Л.: въ теоріи можно считать установившимся взглядъ, что завѣдомо ложное показаніе лицъ, выступающихъ передъ судебными органами (свидѣтелей, экспертовъ, переводчиковъ и др.), сопровождается ли оно присягой или нѣтъ, составляетъ одинъ изъ видовъ противодѣйствія правосудію. А. Трайнинъ.

**Лжесвидѣтельство**, см. *лжеприсяга*.

**Лжица**, ложка съ крестомъ на рукояткѣ, употребл. при причащеніи и символизируетъ тѣ клещи (по-греч. Л. такъ и называется Λαΐσι, клещи), ко-

торами серафимъ взявъ уголь горящій и поднесъ къ устамъ пр. Исаи (Ис. 7, 6).

**Ли** (Lie), Ионасъ, норвежск. писатель, род. въ 1833 г., былъ адвокатомъ, потомъ посвятилъ себя литерат. дѣятельности, въ 1874 г. получилъ „пенсію поэтотв.“ отъ стортинга, послѣдніе годы жилъ преимущественно въ Германіи. Ум. въ 1908 г. Л. началъ въ 1870 г. новеллами и романами изъ жизни, гл. обр., прибрежнаго населенія, рыбаковъ и морчковъ, подъ сильными вліяніемъ Бьернсона („Den Fremtsynte“, „Tremasteren Fremtiden“, „Lodsen og hans Austra“), сдѣлался однимъ изъ наиболѣе популярныхъ норвеж. писателей, перешелъ затѣмъ къ изображенію быта верхнихъ слоевъ общества („Thomas Ross“, „Adam Schrader“), безъ прежняго успѣха, вернулся къ старой манерѣ („Rutland“, „Gaa paa“), въ 80-хъ гг. подвергся вліянію Ибсена, превратился изъ писателя-наблюдателя въ проповѣдника извѣстныхъ идей, создалъ рядъ превосходныхъ романовъ, изображающихъ или трагическую судьбу отдѣльных лицъ въ силу ихъ непригодности къ жизни („Livsslaven“) или неблагоприятныхъ обществ. условий („Familien paa Gilje“) и цѣлыхъ семействъ (напр., гибель дворян. семьи въ „En Malström“). Обычно сосредоточивая свое вниманіе на семейномъ бытѣ („Kommandörens Döttr“, „Et Samliv“), Л. въ пов. „Maise Ions“ (исторія швеи) создалъ сильно написанный социальный этюдъ. Ему принадлежитъ и рядъ, порою превосходныхъ, новеллъ („Fortaellinger fra Norge“, 1872, „Fortaellinger“, 1885) и драма „Grabovs Kat“. Многія произведенія Л. перевод. на рус. яз. *В. Фриве*.

**Ли** (Lee), Натанаэль, англ. драматургъ, род. въ 1653 г., учился въ университетѣ въ Кембриджѣ, сдѣлался актеромъ, дебютировалъ въ 1675 г. трагедіей о Неронѣ, въ 1684 г. сошелъ съ ума, въ 1688 г. вылѣчился, написалъ свою лучшую трагедію „The Massacre of Paris“, ум. въ 1692 г. Темы своихъ трагедій Л. бралъ изъ исторіи, преимущественно древней („Sophonisba“, „Gloriana or the Court of Augustus“, „The Rival Queens“, „Theodosius“ и др.), но и новой („Caesar Borgia“), обращаясь съ истор. фактами довольно свободно. Трагедія „Брутъ“ (1681) была запре-

щена за ея выпады по адресу королевской власти. Какъ драматургъ, Л. подражалъ Драйдену, вмѣстѣ съ кот. написалъ двѣ пьесы („The Duke of Guise“ и передѣлку „Эдипа“). Соч. Л. изд. въ 1734 г. въ Лондонѣ въ 3 т. *В. Фр.*

**Ли** (Lee), Робертъ Эдвардъ (1807—1870), одинъ изъ самыхъ выдающихся генераловъ въ сѣв.-амер. междоусобиной войнѣ, выказавъ свои военн. способности впервые въ качествѣ главн. инженера во время войны штатовъ съ Мексикой. Когда разразилась гражданская война, онъ поступилъ въ армію южанъ, въ кот. сначала былъ ген.-майоромъ, а затѣмъ, съ 1862 г., главнокомандующимъ; его предводительство ознаменовалось побѣдой при Рапаганнокѣ; послѣ нея успѣхи стали чередоваться съ неудачами до знаменитой битвы 1863 г. при Геттисбургѣ въ Пенсильваніи, рѣшившей исходъ войны въ пользу сѣверянъ. Л. своимъ медленнымъ и правильнымъ отступленіемъ за р. Потомакъ и дальнѣйшей оборонит. тактикой, помогшей южанамъ продержаться еще 11 мѣсяцевъ, проявилъ всю силу своего военного таланта; но, наконецъ, уступая численному превосходству и одушевленію арміи Гранта, принужденъ былъ очистить Ричмондъ и, послѣ кровопролитн. битвы при Аппоматоксѣ, сложить оружіе; послѣ этого онъ занялъ скромную должность президента Вашингтоновой коллегии въ Лексингтонѣ (шт. Виргиніи) и до самой своей смерти велъ уединенную жизнь. Рѣдкое благородство характера вызывало къ Л. чувства любви и уваженія даже со стороны его враговъ.

**Ли** (Lie), Софусъ (1842—1899), извѣстный математикъ, былъ сначала проф. въ Лейпцигѣ, съ 1898 г. въ Христианіи. Наиб. важные труды: „Theorie d. Transformationsgruppen“ (1888/93, 3 Bde, совместно съ Энгелемъ); „Vorlesungen über Differentialgleichungen“ (1891) — совместно съ Шефферомъ; „Vorlesungen über Kontinuerliche Gruppen“ (1893), „Geometrie der Berührungstransformationen“ (1896, Bd. I).

**Ли**, туземное населеніе острова Галлнана, повидимому, малайскаго происхожденія. Оно раздѣлялось на покорныхъ Китаю („шу“—вареные) и непокорныхъ („шэнъ“—сырые). Первые



жили преимущественно на побережьях и дѣлились на три рода, вторые занимали внутренность острова и дѣлились на шесть родовъ. Тѣ и другіе занимались земледѣліемъ, охотой и рыбной ловлей. Земледѣліе было всецѣло въ рукахъ женщинъ, и когда наступала пора полевыхъ работъ, женщины уходили на поля, оставляя дома присмотръ за дѣтьми и уходъ за скотомъ на мужчинъ. Когда наступалъ сезонъ охоты и рыбной ловли, уходили мужчины, и домашнее хозяйство переходило къ женщинамъ. Женщины пользовались очень большимъ вліяніемъ въ семейныхъ дѣлахъ и въ общественной жизни. См. В. М. Успенскій, „Островъ Гайнанъ“ („Извѣстія Геогр. Общества“, 1884, 5).

А. Мж.

**Ли**, мѣра длины въ Китаѣ и Корей, см. XII, 649.

**Ли** (Leigh), гор. въ англ. граф. Ланкаширъ, 44.109 ж. Каменноугольн. копи, обширн. текстильн. промышл.

**Либава** (нѣм. Libau, латыш. Леераја), портов. гор. Курляндск. губ., гробинск. у., третій по значенію (послѣ Петрограда и Риги) русскій портъ на Балтійск. морѣ; первокл. таможня; конечн. пунктъ Либаво-Роменск. ж. д.; выстроены короткими улицами на плоской песчаной косѣ, отдѣляющей Либавское и Тосмарское озера отъ моря; состоитъ изъ Старой и Новой Л., въ кот. сосредоточ. преимущ. молодая, но быстро развивающаяся промышленность; мужск. гимназ., реальн. уч., 2 коммерч., 3 жен. гимн., мореходн. классы. Насел. по мѣстной переписи 1911 г., исчислено въ 83.650 чел. (съ пригородами достиг. 100.000). Въ 1863 г. Л. имѣла лишь 9.970 жит., въ 1881 г.—29.611, въ 1897 г.—64.505; за 14 лѣтъ (1897—1911) население увелич. почти на 30%. Изъ всего насел. латышей — 43%, литовцевъ и поляковъ — 21%, евр. — 12,3%, нѣмцевъ — 11,5%, русск. — 10%; съ 1897 г. увелич. насел. латыш. и польск., изъ остальныхъ особ. уменьш. численность нѣмцевъ (въ 1881 г. ихъ было 33,1%, въ 1897 г.—18%). Рабочихъ насчитывается 18.926 чел., изъ нихъ 8.113 фабр.-заводск.; въ 1910 г. сущ. 61 фабрика съ произв. въ 22 милл. руб.; гл. произв.: маслоб., чугунолит. и

маш.-строит., мукомольн., лѣсопильн., пивоварен. и др. Близъ города много рыбацкихъ поселковъ. Торговля Л. очень обширна. Въ 1908 г. въ ней было торг. предпріятій, подлѣж. учету податн. инсп., 2.062 съ оборотомъ въ 42 милл. руб. Много экспортн., коммисіон. и агентскихъ конторъ; свыше 70 зернохранилищъ вмѣстимостью болѣе 12 милл. пуд. Грузооборотъ Л. гавани характернз. слѣд. данными: въ 1911 г. пришло 1.343 судна заграничн. плавания съ 28 милл. пуд. груза, отошло 1.334 съ 49 милл. пуд. Главн. предметы вывоза: хлѣбъ (преимущ. овесъ и рожь), лѣсн. матеріалы, яйца, мясо (гл. обр. свиное), выжимки, лошади, деготь; привоза: кам. уг., сельди, соль, москат. тов., кожи, сельско-хоз. орудія. Благодаря открытію (1906 г.) прямыхъ срочныхъ рейсовъ между Л. и заатлантич. странами (Добр. флотъ и Русско-Вост.-Азіатск. парокходство) Л. получила нов. толчокъ къ развитію своей торговли; особенно возросла роль Л. въ русской эмиграціи въ заокеанскія страны. Гавань Л. замерзаетъ только въ очень морозныя и продолжительныя зимы (см. IV, 555); входъ въ нее въ хорошую погоду не труденъ, но во время тумановъ (особ. весной) и вѣтровъ требуются мѣры предосторожности отъ прибрежныхъ рифовъ. Раньше гавань наход. въ 3-хъ верстахъ къ ю. отъ города, на мѣстѣ стока Либавск. озера въ море, и только въ 1897 г. былъ устроенъ каналъ, составл. нынѣшній коммерческ. портъ, а старый стокъ занесенъ дюнами. Отъ бурь и песчаныхъ наносовъ портъ защищенъ двумя волноломами, идущ. почти параллельно берегу, и молами, имъ перпендикулярными. Съ с. къ коммерч. порту примыкаетъ *Портъ Императора Александра III*, въ 3-хъ вер. отъ Л. Съ Л. онъ соединенъ разводнымъ мостомъ и трамваемъ, имѣетъ собств. ж.-дор. сѣтъ (27 в. протяж.). Сооруженіе порта И. А. III (продолжавшееся съ 1890 по 1908 г. и стоивш. ок. 45 милл. руб.) преслѣдовало военно-стратегич. цѣли, и рядомъ съ нимъ строилась (нач. въ 1893 г.) и Л. крѣпость, но послѣдняя была въ 1908 г. упразднена, а вмѣстѣ съ тѣмъ и портъ И. А. III утратилъ свое военное зна-

ченіе; онъ служить для зимней стоянки случайн. судовъ и дивизій миноносцевъ.—Какъ курортъ, Л. не им. больш. значенія; здѣсь холоднеѣе и вѣтреннѣе, чѣмъ на Рижск. взморьѣ. Средн. т°: май—9,1°, июнь—14,1°, июль—16,7°, авг.—16,2°. Морск. куп. въ самомъ городѣ, волна умѣренная, пляжъ хорошій, хорошо оборудованы тепл. ванны; удобствъ мало, санитар. условія неудовлетв.; въ окрестн. Л. имѣются сѣрные источн. Сезонъ: июнь—августъ.

Л. долго была простымъ рыбацкимъ поселкомъ. Гаванью Л. пользовались еще морскіе пираты—куры; она упоминается въ 1263 г. (*Luga portus*), когда принадлежала уже меченосцамъ; въ 1418 г. сожжена литовцами, въ 1560 г. была отдана магистромъ ордена въ залогъ Пруссіи, но въ 1609 г. возвращена герцогу курляндскому, въ 1625 г. получ. городскія права, въ 1701 г. была взята Карломъ XII, въ 1795 г. окончат. присоединена къ Россіи. Въ июль—декабръ 1812 г. была въ рукахъ франгузовъ. Въ 1914 г. бомбардир. германскими броненосцами, но серьезн. поврежд. не получила.

**Либавское озеро**, одно изъ самыхъ больш. оз. Курлянд. г., 35 кв. в.; низменной косою отдѣляется отъ Балт. моря, съ кот. сообщается широк. каналомъ, служащ. Либавѣ гаванью.

**Либенштейнъ** (*Liebenstein*), климат. ст. и курортъ въ Тюрингіи (Германія), въ 9 ч. отъ Берлина, 345 м. надъ ур. м., въ красив. горн. долинь, богатая растит. мѣстность защищена отъ вѣтра, климатъ умѣренный. Сред. т°: май—12,2°; июль—16,4°; окт.—8,3°. Желѣз.-известк.-углекисл. источн. (двууглек. закисъ желѣза, двууглек. кальцій, двууглек. магній, хлор. натрій, сѣрно-кисл. магній, хлорист. литій). Сезонъ: полов. мая—авг.

**Либерализмъ**, общественная и политическая доктрина, отстаивающая свободу личности. Складывалась она постепенно, выдвигая одно за другимъ требованія свободы въ тѣхъ сферахъ челоѣческой жизни, которыя въ данный историческій моментъ приковывали къ себѣ преимущественное вниманіе. Первымъ и долгое время единственнымъ такимъ требованіемъ была свобода вѣры. Ереси, появившіяся въ

западной Европѣ въ XI и XII вв., не формулировали никакихъ теорій. Проповѣдь еретиковъ была бунтомъ противъ господствующей церковной догматики во имя свободы вѣры. Такимъ же практическимъ бунтомъ во имя свободы были нѣкоторые виды литературы. Въ нихъ былъ протестъ противъ порабощенія чувствъ аскетизмомъ. Вся первоначальная борьба за свободу сосредоточивалась въ городахъ. Въ городахъ же постепенно выросло и окрѣпло то движеніе, въ которомъ Л. впервые появился въ видѣ теоріи: Возрожденіе (*см.*). Возрожденіе формулировало цѣлый рядъ требованій Л.: свободу чувствъ, свободу мысли, свободу вѣры. Въ реформаціи нѣмецкой и особенно англійской эти требованія получили большую моральную силу, которой не хватало доктринамъ Возрожденія, и сдѣлались доступны массамъ, а по мѣрѣ укрѣпленія абсолютизма, поработившаго свободу орудіями государственнаго принужденія, Л. стала все больше и больше принимать политическую окраску. Это сдѣлалось отчетливо замѣтно уже въ вѣкъ Просвѣщенія. Доктрины Локка, Юма, Вольтера, Монтескье, энциклопедистовъ, нѣмецкихъ просвѣтителей безъ исключенія проникнуты политическимъ Л. и формулируютъ ту или иную часть его программы. Въ это же время, т. е. около середины XVIII в. вопли обнищавшихъ и другое. Л., какъ политическая доктрина, стала доктриною буржуазіи, потому что буржуазія была единственнымъ общественнымъ классомъ, способнымъ сознавать несомнѣстимость своихъ интересовъ съ политикою абсолютизма. Но такъ какъ буржуазія въ это время шла впереди другихъ общественныхъ группъ, то подъ знаменемъ Л. группировалась вся непривилегированная часть общества, т. е. огромное, подавляющее большинство культурной Европы и культурной Америки. Французская революція доставила торжество идеямъ Л., но она же выдвинула практически доктрины, которыя, какъ ученіе о равенствѣ, въ политическихъ и социальныхъ требованіяхъ шли дальше, чѣмъ Л., и таили въ себѣ непримиримое противорѣчіе со многими положеніями либеральной

догмы. Л. пришлось отъ наступленія перейти къ оборонѣ и развивать свои положенія въ такомъ направленіи, которое все болѣе и болѣе дѣлало изъ него классовую доктрину меньшинства. Именно въ это время, въ началѣ XIX вѣка, была разработана догма либеральнаго ученія о государствѣ и было выдвинуто положеніе, что государство не имѣетъ ни малѣйшаго права вторгаться въ свободную дѣятельность чело-вѣка. Всѣ отношенія между людьми должны складываться и развиваться свободно, а государственная власть должна лишь обезпечивать внѣшнюю безопасность этого процесса. Одновременно было создано и либеральное экономическое ученіе, выставившее постулатъ ничѣмъ неограниченной свободы конкуренціи и ничѣмъ нестѣсненнаго хозяйственнаго договора. Такъ завершилась формулировка Л., какъ классовой доктрины буржуазіи. Буржуазія, классъ, экономически наиболее сильный, подчинившій и продолжающій подчинять себѣ рабочихъ силою капитала, требовала, чтобы государство не мѣшало ему въ этомъ. Государство подчинялось требованіямъ либеральн. буржуазіи, пока не начали обостряться классовыя противоположности и не поднялся рабоч. классъ, выставившій противъ Л. теорію диктатуры пролетариата, которую он подкреплял своими выступленіями. Тогда государство должно было пойти на компромиссъ и политика т. наз. государственнаго социализма явилась выраженіемъ этого компромисса.—Л., поскольку он остается чистымъ, не признающимъ никакихъ компромиссовъ, ученіемъ, сведенъ въ настоящее время къ роли заскоруждой классовой доктрины наиболее непримиримыхъ, наиболее отсталыхъ круговъ буржуазіи. Но это не единственн. типъ Л. Классическая чистая доктрина допускаетъ поправки, внушенныя демократизмомъ и социализмомъ. Такой, усовершенствованный типъ Л. лежитъ въ основе программъ многихъ политическихъ партій, занимающихъ промежуточное положеніе между непримиримыми либералами и социалистами (ихъ особенно много во Франціи).

Либерихъ, Николай Ивановичъ, ака-

демикъ скульптуры (1828—1883). По выходѣ изъ военн. службы Л. поступилъ въ акад. худож. и произвелъ множество превосходныхъ небольш. группъ изъ воска и бронзы, изображая преимущ. животныхъ и охотничьи сцены. Его лучшія группы изъ бронзы—„Бѣгущій олень“, „Камчадалъ, вѣдущій на оленяхъ“.

Н. Т.

Либерія, негритянская республика въ Зап. Африкѣ, въ Верхней Гвинее, между британ. колон. Сиерра Леоне и франц. Берегомъ Слоновой Кости, основанная вначалѣ въ 1822 г., какъ колонія освобожденныхъ и возвращенныхъ изъ Америки рабовъ, въ 1847 г. объявившая себя независимой. Площ. 95.400 кв. км., береговая линия („Перечный берегъ“) тянется на 560 км., внутри материка территория простирается болѣе чѣмъ на 300 км. Поверхн. подымается отъ плоскихъ болотист. береговъ до 1 тыс. м. выс. Климатъ нездоровый, жаркій и влажный, средн. годов. темп. 27,5°. Густые тропич. лѣса, въ кот. растутъ много цѣнныхъ древесн. породъ, дающихъ каучукъ, орѣхи, масла, краски, древесину, покрываютъ б. ч. мѣстности. Насел. опредѣл. отъ 1,5 до 2,1 милл. ч.; собственно „американо-либерійцы“ составляютъ ничтожн. процентъ: ихъ около 12 т., а всѣхъ цивилизованныхъ негровъ, вмѣстѣ съ ними, не болѣе 50 т. ч. Они сосредоточ. у берега моря, говорятъ на англійск. языкѣ, исповѣд. христіанство. Остальная масса негровъ состоитъ изъ нѣскольк. племенъ (сам. многочисл. негры „кру“) и б. ч. не принимаетъ участія въ политич. жизни республики и даже не зависитъ отъ централн. правит., но управляется своими начальниками. По религіи они язычники или магометане, гораздо меньше христіанъ. Экономич. развитіе Л. подвигается туго, хотя природа ея богата и почвы плодородны. Одинъ изъ важн. продуктовъ—кофе, растущій здѣсь и дико. Кокосов. пальма и хлопчатникъ развод. въ небольш. колич., широко распростр. развод. масличн. и винныхъ пальмъ; пальмов. масло, пальмов. орѣхи служ. для вывоза вмѣстѣ съ каучукомъ и волокномъ, добываем. изъ пальмы *Raphia*. Добываются также алмазы, золото, мѣдь и др., но въ небольш. колич.

Въ 1912 г. всего было вывезено на 1.199.152 долл. и привезено на 1.667.857 долл., торговля произв. гл. о. съ Англійей, также Германіей и Голландіей. Политич. устройство Л. было введено по образцу С.-А. Соед. Шт., исполнит. власть принадлеж. президенту, вице-президенту и совѣту изъ 6 министровъ, законодат. власть — сенату, состоящ. изъ 2 палатъ: палаты и палаты представит. Официальн. языкъ англійскій. Столица Л. и важнѣйш. ея портъ— г. Монровія съ 6 т. жит.

**Либеркиновы железы**, трубчатая железка, похожая на перчаточный палецъ и тѣсно расположенная одна подлѣ другой въ слизистой оболочкѣ кишечкѣ. Ихъ больше всего въ толстыхъ кишечкахъ. Отдѣляемая ими жидкость есть главн. составная часть кишечнаго сока.

**Либеркионъ**, Иоганнъ, знам. анатомъ (1711—1756). Прославился своими анатомическими препаратами. Онъ впервые описалъ железы, носящія его имя, въ сочиненіи: „О строеніи и отравленіи ворсинокъ и тонкихъ кишечкѣ“. Онъ первый представилъ налитые препараты сосудовъ, для изученія которыхъ самъ изготовилъ необходимые солнечные микроскопы.

**Либерманъ** (Liebermann), Карлъ, химикъ, р. въ 1842 г., проф. политехникума въ Берлинѣ, извѣстенъ изслѣдованіями въ области органической химіи, особенно синтезомъ ализарина (1868, вмѣстѣ съ Гребе), см. *ализаринъ*.

**Либерманъ** (Liebermann), Максъ, нѣмецк. живописецъ, род. въ 1849 г., слушалъ лекціи въ берлинскомъ университетѣ на философскомъ факультетѣ. Къ 1869 г. выяснилось тяготѣніе Л. къ искусству, и онъ поступилъ въ веймарскую художественную школу. Несмотря на господствовавшее тамъ классическое направленіе, Л. подлѣ влияніемъ Курбѣ склонился къ реализму и написалъ картину „Женщины, ошпыивающія гусей“. Въ 1873 г. Л. провель лѣто въ Парижѣ и въ Барбизонѣ и познакомился съ произведеніями Милле и подлѣ влияніемъ послѣднихъ съ монументальнымъ величіемъ изобразилъ „Рабочихъ на полѣ, засѣянномъ рѣпой“. Но еще сильнѣе и длительнѣе было влияніе Голландіи и ея изображителя Исааэльса. Поѣздка туда и знакомство съ Исааэль-

сомъ, родственнымъ Л. по духу, привели къ тому, что, живя съ 1884 г. въ Берлинѣ, Л. на лѣто прѣѣзжалъ въ деревушку Зантвортъ подлѣ Гарлемомъ и тамъ работалъ. Онъ изучалъ передачу серебристаго влажнаго воздуха, золотистаго тумана, однообразнаго берега съ дюнами. Онъ писалъ старыхъ женщинъ, шьющихъ у окна въ уютной комнатѣ, прачекъ, разстилающихъ бѣлыя простыни на зеленыхъ лугахъ, стариковъ, сидящихъ на солнышкѣхъ и погруженныхъ въ раздумье, дѣтей, играющихъ въ приютскомъ саду, крестьянскую семью, читающую застольную молитву, женщинъ, собирающихъ картофель, или занятыхъ починкой сѣтей, пасущихъ овецъ и прядущихъ ленъ. Постепенно Л. отошелъ отъ коричневыхъ темныхъ красокъ, сталъ работать въ сѣрыхъ тонахъ, отъ статуарнаго спокойствія онъ сталъ переходить къ движенію и одновременно съ этимъ сталъ склоняться подлѣ впечатлѣніемъ Моэ къ импрессионизму (съ 1887 г.). Въ позднихъ картинахъ Л. сталъ писать сверкающими красками и передавать движеніе („Всадникъ на берегу“, „Аллея попугаевъ въ Антверпенѣ“, „Трактиръ въ Лоренѣ“). Но даже въ этихъ произведеніяхъ Л. борется съ тяжестью масляной краски. Свободнѣе, чѣмъ въ картинахъ, Л. въ рисункахъ, пастеляхъ и гравюрахъ Л.—эпикъ, онъ стремится дать не красоту, а представить природу и людей въ простотѣ и величіи. Благородно, монументально онъ чувствуетъ пейзажъ, обстановку, людей, сливая все въ полной гармоніи и передавая свои зоркія наблюденія правдиво и убѣдительно. Л. стоитъ во главѣ нѣмецкаго импрессионизма. О Л. см. *Rosenhagen*, „M. Liebermann“ (1900); *Scheffer*, „M. L.“ (1910). *Н. Тарасовъ*.

**Libertas** (лат.), у римлянъ олицетвореніе свободы, изображалась въ видѣ женщины въ богатомъ уборѣ, съ князюломъ въ одной рукѣ и съ особой шапочкой (pileus) въ другой. Т. Семпроніемъ Гракхомъ ей были воздвигнуты на Авентинѣ храмъ, кот. не слѣдуетъ смѣшивать съ Atrium Libertatis, архивомъ и мѣстомъ засѣданій цензоровъ.

**Liberté, égalité, fraternité** („свобода, равенство, братство“), девизъ Француз-

ской республики, возникъ въ первую французскую революцію.

**Либертины**, название нѣсколькихъ религиозныхъ направлений: 1) Л. въ *Цятъпласъ* называется одна изъ іерусалимскихъ синагогальныхъ общинъ; членами ея состояли, по всей вѣроятности, потомки іудеевъ, взятыхъ Помпеемъ въ плѣнъ при завоеваніи Іерусалима и впоследствии отпущенныхъ обратно; 2) Л. называлась одна изъ гностическихъ сектъ II в.; 3) въ эпоху Возрожденія и религиозныхъ споровъ—во Франціи приверженцы тогоднаправленія, которое одинаково протестовало и противъ католической ортодоксіи и противъ кальвинистскаго сухого догматизма. Л. требовали полной свободы думать и вѣрить по-своему. Либертинизмъ, искорененный во Франціи, перешелъ въ Женеву. Тамъ Л. назывались противники теократической системы Кальвина, преимущественно изъ мѣстныхъ горожанъ. Но въ Женевѣ Л. почасти вышло не болѣе, чѣмъ во Франціи. Какъ Сорбонна въ Парижѣ, такъ тамъ Кальвинъ защищались противъ Л. кострами. Сожженіе Сервета побудило Л. къ возстанію противъ Кальвина, кот., однако, въ 1555 г. было подавлено; глава Л., Бертелье, былъ казненъ.

**Libenum veto** (лат., свободное „запрещеніе“), право членовъ польскихъ сеймовъ своимъ протестомъ (польск. „nie pozwalam“) уничтожать постановленія сейма. См. *Польша*.

**Либеръ**, см. *Вакхъ*.

**Либидиби**, см. *дисидиви*.

**Либихитъ**, продуктъ разложенія смоляной урановой руды, состоитъ изъ водной углекислой соли урана и кальция; цвѣтъ яблочнозеленый. Окрестности Адрианополя.

**Либихъ**, Юстусъ, знаменитый химикъ, род. въ 1803 г. въ Дармштадтѣ, съ 1818 г. работалъ въ качествѣ ученика въ Геппенгеймской аптекѣ, затѣмъ былъ отправленъ на средства великаго герцога въ Боннъ и Эрлангенъ, гдѣ изучалъ естественныя науки, въ особенности химию. Въ 1822 г. Л. поѣхалъ въ Парижъ и здѣсь пріобрѣлъ большое расположеніе А. Гумбольдта за свой докладъ о нитроацетонитрилѣ (гремучей кислотѣ), читанный имъ во французской академіи наукъ. Гум-

больдтъ доставилъ ему возможность работать въ частной лабораторіи Гей-Люссака; по рекомендаціи Гумбольдта же Л. въ 1824 г. былъ приглашенъ въ качествѣ экстраординарнаго, а въ 1826 г. уже ординарнаго профессора на кафедре химіи въ Гиссенъ. Здѣсь онъ устроилъ на свои довольно скудныя средства первую химическую лабораторію для экспериментальныхъ изслѣдованій; благодаря Л., гиссенскій унив. скоро возвысился до значенія главнаго центра для изученія химіи. Благодаря ему, окрѣпло убѣжденіе, что химія есть нѣчто болѣе, чѣмъ простое искусство производить опыты, и что ое слѣдуетъ преподавать и изучать, какъ науку. Въ области химіи, физиологіи и сельскаго хозяйства Л. является болѣе чѣмъ талантливымъ изслѣдователемъ: онъ былъ въ каждой изъ этихъ дисциплинъ реформаторомъ. Л. принадлежитъ открытіе большого числа органическихъ солей; онъ изучалъ дѣйствіе хлора на алкоголь и при этомъ открылъ хлороформъ и хлораль; значительно выяснилъ теорію образованія ээтра, благодаря чѣмудому ряду новыхъ опытовъ; слѣдлалъ много открытій въ области алкалоидовъ, сахаристыхъ веществъ, цианистыхъ соединений металловъ. Эпоху въ исторіи химіи составили изслѣдованія Л. вмѣстѣ съ Вѣлеромъ с бензойныхъ соединенійхъ, со времени которыхъ и начинается собственно раціональное изученіе органической химіи. Съ 1839 г. Л. занимался главнымъ образомъ изученіемъ вопросовъ питанія растений и животныхъ: онъ изслѣдовалъ все громадное значеніе минеральныхъ веществъ для растений, особенно въ земледѣліи, прочно установилъ важность органическихъ веществъ для почвы и т. о. сталъ однимъ изъ величайшихъ реформаторовъ XIX стол. въ области сельскаго хозяйства (см. *агрономическая химія*, I, 370/72). Точно такъ же Л. построилъ на новыхъ основаніяхъ теорію питанія животныхъ. Онъ доказалъ, что животное главныя составныя части своей крови находитъ уже готовыми въ пищѣ; онъ различалъ двѣ группы питательныхъ веществъ: белковыя, главнымъ образомъ служащія для образованія крови, и безазотистыя, доставляющія тѣлу теплоту, и училъ,

что для образованія жира и жировыхъ отложеній въ тѣлѣ служатъ другія вещества, которые вовсе не суть жиры, и т. д. Исслѣдованія Л. относительно мяса и образованія мышечныхъ волоконъ имѣли громадное значеніе и для практической жизни, т. к. на нихъ было основано изобрѣтеніе мясного экстракта. Кромѣ послѣдняго, Л. сталъ готовить удобоваримый и питательный мясной бульонъ для больныхъ, супъ для вскармливанія дѣтей и питательный хлѣбъ. Можно сказать, что ни одинъ еще ученый не имѣлъ такого непосредственнаго вліянія на улучшение условій матеріальной жизни людей, какъ Л. Въ 1852 г. онъ получилъ приглашеніе въ Мюнхенъ, гдѣ былъ долгое время президентомъ академіи наукъ; здѣсь же онъ ум. въ 1873 г. Изъ огромнаго числа трудовъ Л. на русскій языкъ переведены: „Индукція и дедукція“ (1865); „Бѣконъ Веруламскій и методъ естествознанія“ (1866); „Будущность земледѣльческихъ государствъ“ (1881); „Письма Л. о пыльномъ состояніи сельскаго хозяйства“ (1861); „Искусственные удобрения, или туки“ (1850); „Новыя письма о химіи въ ея приложеніяхъ къ промышленности, физиологіи и земледѣлію“ (1855); „Письма о химіи“ (1861); „Разсужденіе къ анализу органическихъ веществъ“ (1858); „Химія въ приложеніи къ земледѣлію и физиологіи растений“ (1870) и нѣкот. др.

**Либкнехтъ** (Liebknecht), Вильгельмъ, извѣстный дѣятель нѣмецкой социаль-демократіи. Род. въ Гиссенѣ, въ 1826 г. Онъ принадлежалъ къ чиновничьему семейству, гордившемуся своимъ происхожденіемъ отъ Лютера, рано остался сиротою, изучалъ философію въ университет. берлин., гиссен. и марбургскомъ. Еще будучи студентомъ, онъ съ любовью изучалъ франц. социалистич. литературу. Въ 1846 г. Л. рѣшилъ-было эмигрировать въ Америку и съ этою цѣлью изучилъ ремесло плотника. Но, благодаря случаю, онъ очутился въ 1847 г. въ Швейцаріи. При первой вѣсти о февральской революціи, онъ полетѣлъ изъ Цюриха въ Парижъ, гдѣ онъ принялъ участіе въ легионѣ, организованномъ Гервегомъ для вторженія въ Ваденъ; но,

заболѣвъ, онъ долженъ былъ вернуться обратно въ Швейцарію. Въ сентябрѣ онъ принялъ участіе въ возстаніи, которымъ руководилъ Струве, былъ взятъ въ плѣнъ и сидѣлъ въ тюрьмѣ до мая 1849 г. Потомъ онъ бѣжалъ въ Швейцарію; высланный оттуда черезъ нѣкоторое время, онъ уѣхалъ въ Англію. Въ Лондонѣ онъ сблизился съ Марксомъ, социаль-философскими идеями котораго онъ совершенно проникся. Онъ вступилъ въ „Союзъ коммунистовъ“ (Komunistenbund); а послѣ раскола, происшедшаго въ этой организаціи въ сентябрѣ 1850 г., Л., вмѣстѣ съ Марксомъ, Энгельсомъ и Экарпусомъ, образовали новый коммунистическій союзъ (Кѣльнъ). Въ Лондонѣ Л. жилъ главн. обр. частными уроками и литературою. Амнистія 1862 г. позволила ему вернуться въ Германію. Въ Берлинѣ Л. вступилъ въ редакцію „Norddeutsche Allgemeine Zeitung“, изъ которой онъ выступилъ, когда обнаружилось, что издатель ея Брассъ связанъ съ Бисмаркомъ. Въ 1864 г. Л. примкнулъ къ „Всеобщему Рабочему Союзу“ Лассалля, а потомъ сотрудничалъ въ органѣ Союза „Sozialdemokrat“, который редактировалъ Швейцеръ. Высланный въ 1865 г. изъ Пруссіи, Л. поселился въ Лейпцигѣ, гдѣ онъ близко сошелся съ Бебелемъ, тогда рабочимъ-токаремъ, на міросозерцаніе котораго онъ оказалъ рѣшительное вліяніе въ смыслѣ рецепціи марксистскихъ идей. Л., вмѣстѣ съ Бебелемъ, редактировали тогда „Mitteldeutsche Volkszeitung“, газету, закрытую прусскимъ правительствомъ; послѣ заключенія мира съ Австріею въ 1866 г., Л. поѣхалъ въ Берлинъ; но здѣсь, послѣ одного реферата, онъ былъ арестованъ и присужденъ къ 3 мѣсяцамъ тюремнаго заключенія. Въ 1867 г. Л. былъ избранъ депутатомъ въ рейхстагъ Сѣверо-Германск. Союза, какъ представитель саксонской демократич. партіи. Въ 1868 г., Л., вмѣстѣ со своими приверженцами-марксистами, основалъ газету „Demokratisches Wochenblatt“, примыкавшую къ недавно образовавшемуся Интернаціоналу, тогда какъ „Sozialdemokrat“ оставался органомъ Швейцера и лассальянцевъ. Между обоими направленіями социаль-демократіи шла оже-

стеченная борьба. Л. и Бебель рѣшили тогда основать отдѣльную социалистическую и интернаціональную партію, которая официально была санкціонирована на Эйзенахскомъ конгрессѣ (1869), подъ названіемъ „Sozialdemokratische Arbeiterpartei“; въ отличіе отъ лассальянцевъ, ее называли также партією „эйзенахцевъ“, или „чистыхъ“. Органомъ новой партіи сталъ „Volksstaat“, въ который была преобразована газета „Demokratisches Wochenblatt“. Въ 1870 г. Л., вмѣстѣ съ другими социаль-демократами, протестовалъ противъ войны съ Францією и противъ присоединенія Эльзаса-Лотарингіи. Въ декабрѣ 1870 г., онъ, вмѣстѣ съ Бебелемъ и Геннеромъ, былъ арестованъ, по обвиненію въ цѣломъ рядѣ государственныхъ преступленій, и въ 1872 г. былъ присужденъ къ 2 годамъ заключенія въ крѣпости. Сидя въ крѣпости, вмѣстѣ съ Бебелемъ, въ Губертусбургѣ, онъ былъ избранъ саксонскимъ депутатомъ въ германскій рейхстагъ, въ который онъ выбирался съ тѣхъ поръ почти непрерывно (съ 1888 г. отъ Берлина), вплоть до своей смерти. Въ 1875 г. произошло сліяніе (на Готскомъ конгрессѣ) обѣихъ фракцій—лассальянцевъ и эйсенахцевъ—въ единую социаль-демократическую партію, и для этого сліянія немало потрудились Л., на котораго, несмотря на его преклоненіе передъ Марксомъ, не подѣйствовали упреки послѣдняго въ компромиссахъ и въ излишней уступчивости передъ лассальянцами. Органомъ вновь объединенной партіи стала (вмѣсто „Volksstaat“) газета „Vorwärts“, которую Л. редактировалъ до конца своей жизни. Въ періодъ дѣйствія исключительныхъ законовъ противъ социалистовъ, Л. основалъ въ Цюрихѣ газету „Sozialdemokrat“, а въ рейхстагѣ продолжалъ беспощадно бороться съ Бисмаркомъ и съ прусскимъ режимомъ. Послѣ паденія Бисмарка и отмены закона о социалистахъ (1890), Л. снова поселился въ Берлинѣ, гдѣ опять сталъ во главѣ газеты „Vorwärts“, органа реорганизованной на конгрессахъ въ Галле и Эрфуртѣ партіи. Окруженный почетомъ и пользуясь необыкновеннымъ авторитетомъ въ своей партіи, „старикъ“ (der Alte) Л.

продолжалъ свою неутомимую дѣятельность вплоть до своей смерти, наступившей скоростнжно 12 авг. 1900 г. Важнѣйшія изъ работъ Л.: „Zur Grund und Bodenfrage“ (1875, 2 изд. 1891); „Robert Owen“ (1872); „Ein Blick in die neue Welt“ (1887); „Robert Blum und seine Zeit“ (1890); „Geschichte der französischen Revolution“ (1890); „Die Emser Depesche“ (1892); „Karl Marx zum Gedächtniss“ (1896).—Сынъ его, *Карлъ Л.*, по образованію юристъ, по профессіи адвокатъ, впервые обратилъ на себя вниманіе защитой въ извѣстномъ кенигсбергскомъ процессѣ 1904 г. о провозѣ въ Россію нелегальной литературы; одинъ изъ лидеров соц.-дем. партіи и членъ рейхстага, онъ неоднократно подвергался репрессіямъ за свои выступленія и разоблаченія; въ 1914 г., при вторичн. вотированіи дополнит. кредитовъ на войну, онъ одинъ говорилъ противъ кредит. *Ю. Делевскій.*

**Либманъ** (Liebmann), Отто, нѣм. философъ (1840—1912), былъ проф. въ Страсбургѣ и Іенѣ. Л. — неокантианецъ, первый выдвинулъ лозунгъ „назадъ къ Канту“ (zurück zu Kant). Ему принадлежатъ труды: „Kant u. die Epigenese“, „Zur Analysis der Wirklichkeit“.

**Либревиль**, гл. гор. Габуна, 3.000 ж.

**Либретто** („книжка“), текстъ крупн. вокал. композиц.: оперъ, ораторій и т. п.

**Либуриъ**, гор. во франц. департ. Жиронды, при впад. р. Иль въ Дордонь; 16.710 жит. Сукоп. произв.

\* **Ливадія**, имѣніе Государя Императора, въ 2-хъ вер. отъ Ялты, заним. 330 дес. 2 дворца: Большой съ картинами Айвазовскаго, Филиппова и др., и Малый. Замѣчательн. виноградики, паркъ съ субтроп. и тропич. раст.

**Ливаній**, греческій риторъ (314—393), яркій представитель эпохи падающей античности. Воспитанный на образцахъ времени расцвѣта греческой культуры, онъ былъ ея страстнымъ поклонникомъ. Школа его пользовалась всемірною извѣстностью (она недолго была въ Константинополѣ, затѣмъ въ Никоидіи, съ 354 г.—въ Антиохіи). Античная культура для него была тѣсно связана съ язычествомъ. Терпимо относившійся къ христіанству, риторъ, среди учениковъ котораго были Василій Кесарійскій и Іоаннъ Златоустъ, сочинявшій панеги-

рики императорамъ-христіанамъ, онъ въ имп. Юліанъ видѣлъ свѣтило міра, грядущаго воскресителя умирающаго эллинизма. Юліанъ, со своей стороны, очень цѣнилъ Л. и возвелъ его въ квесторы. Л. оставилъ много сочиненій, среди нихъ 1607 писемъ и 68 рѣчей.

**Ливанъ** (по-арабски „Джебелъ-Либнанъ“), горный хребетъ въ Сиріи, протягивающійся съ с.-с.-в. на ю.-ю.-з., параллельно берегу моря, къ кот. онъ падаетъ рядомъ уступовъ, оставляя лишь узкую прибрежную полосу, входящую нѣкогда въ составъ Финикій. Сложенъ Л. изъ известняковъ мѣлов. сист.; на ю. отдѣленъ долиной р. Нахръ-эль-Касимія отъ горъ Галилеи; на в. впадиной (Сирійскимъ грабенемъ) Бика (иначе—Бекаа, древняя Келесирія) отъ горъ Антиливана; къ с. отъ Триполиса (Тарабулуса) Л. круто опускается къ низменности Наръ-эль-Кебиръ. Гребень хребта имѣетъ 2 т. м. выс. и достиг. въ Даръ-эль-Ходибъ 3.063 м. и въ Джебелъ-Махмаль 3.052 м. Растит. имѣетъ средиземноморск. характ. Отъ знаменит. кедровыхъ лѣсовъ осталась нынѣ лишь небольшая роща въблизи истоковъ Наръ-эль-Кадиси. Лѣса, мѣстами растущіе на зап. склонахъ, состоятъ изъ хвойныхъ (сосна, кипарисъ, можжевелникъ) и листвен. породъ (дубъ, платанъ и др.). Насел. состоитъ изъ горныхъ сирійскихъ племенъ, гл. о. маронитовъ и друзовъ, заним. земледѣл., садовод., шелков. и скотовод.

**Ливенскій уѣздъ**, въ вост. части Орловской губ., гранич. на с. съ Тульской г., на ю. съ Курск. и Воронеж. губ. Площ. 4.996,1 кв. в. Съ з. на в. уѣздъ прорѣзываетъ р. Быстрая Сосна (прав. прит. Дона), приним. рядъ притоковъ, изъ кот. болѣе значит. правые, текуще съ ю., Тимъ, Кшенъ и Алымъ. Поверхн. возвыш. и холмиста, почвы черноземн. Въ бассейнѣ Тима разработыв. залежи желѣзной руды. Лѣса почти отсутствуютъ. Населеніе къ 1912 г. исчислено въ 377,3 тыс. чел. (включая 23,2 т. городскаго), на 1 кв. в. 70,9 сельск. жит. По переписи 1897 г. было 293.470 чел. Главн. занят. земледѣліе, дающее насел. значит. избытокъ хлѣба. Вся хозяйств. площадь у. (въ 1905 г.) составляла 474.527 дес., 65,9% кот. сост. крестьянскія надѣльн. земли (7 д. на

1 дв.). Въ частной собственности было 32,3%, изъ нихъ 62,6% принадл. дворянамъ (въ средн. 249,8 д. на 1 вл.), 6,9% купцамъ (83,1 д. на 1 вл.), 2,3% мѣщанамъ (24,4 д. на 1 вл.), 13,2% крестьянамъ (24 д. на 1 вл.), 13,6% крест. товариществамъ (143,3 д. на 1 вл.). Учрежд. принадлежало 1,8%. Въ у. развита промышл., обработыв. продукты сельск.хоз. **Б. Д.**

**Ливень**, Андрей Александровичъ, членъ Гос. Сов., см. XXIII, 669. Ум. въ 1913 г.

**Ливенъ**, Карлъ Андреевичъ, см. XXIII, 655.

**Ливенъ**, Христофоръ Андреевичъ, см. XXIII, 655.

**Ливерпуль** (Liverpool), городъ-графство и морск. портъ Англій (въ Ланкаширѣ), на прав. бер. устья р. Мёрси. въ 4,5 км. отъ Ирландск. м. 746.421 жит. Расположенъ амфитеатромъ на песчаномъ холмѣ (до 76 м. выс.); красивыя улицы, многочисл. парки (Sefton Park заним. 269 акр.). Университетъ, школа тропической медицины, ветеринарн. школа, астроном. и метеоролог. обсерваторіи, сейсмологическая станція, богатая публичн. библіотека, худож. галерея (Walker art Gallery) съ большимъ собр. старо-итальян. картинъ. Обширн. доки на об. бер. Мёрси тянутся на протяжен. 10 км. и занимаютъ водн. площ. въ 170 гектар. Л.—2-й портъ Великобританіи. Главнѣйшій предм. ввоза—хлопокъ; Л. 1-й въ мірѣ хлопков. рынокъ; затѣмъ слѣдуютъ: хлѣбъ, каучукъ, табакъ, сахаръ, лѣсъ; вывозятся всего больше хлопчатобумажн. и шерст. издѣлія, стальн. издѣлія и машины. Промышл. Л. невелика, важнѣйш. отрасли ея—кораблестроеніе, фабрикація якорей, различн. корабельн. принадлежн. и хронометровъ; сахарофафин. и мукомольн. произв. Впервые Л. упоминается еще въ XII ст., но сильно расти онъ начинаетъ только съ развитіемъ торговыхъ сношеній съ Америкой и возникновеніемъ хлопчатобумажной промышленности въ Ланкаширѣ. Въ теченіе всего XVIII ст. Л. игралъ очень видную роль въ торговлѣ невольниками. **Ливерпуль**, Робертъ Бэнксъ Джонкинсонъ, графъ Л., англ. госуд. дѣятель, род. въ 1770 г.; въ 1812/27 гг. стоялъ во главѣ консервативнаго ми-



истерства, сумѣлъ затормозить всѣ рѣшительныя реформы, какъ измѣненіе торгов. политики и системы парламентск. выборовъ, эмансипацію католиковъ и пр. Особенно же печальную роль сыграли онъ въ началомъ по желанію короля процессъ королевы Каролины въ 1820 г. Ум. въ 1828 г. См. IX, 174.

**Ливерпульскій заливъ**, см. VIII, 180.

**Ливеръ**, приборъ, служащій для перенесенія нѣкоторыхъ количествъ жидкости изъ одного сосуда въ другой. Представляетъ собою трубку, которая имѣетъ сверху и внизу два небольшихъ отверстія. Если погрузитъ Л. нижнимъ концомъ въ жидкость, то жидкость войдетъ въ него; если затѣмъ закрыть верхнее отверстіе пальцемъ и поднять Л., то жидкость не выльется (ее поддерживаетъ атмосферное давленіе). Она выльется лишь тогда, когда откроемъ верхнее отверстіе. Л. маленькихъ размѣровъ наз. *пипеткой*.

**Ливингстонитъ**, ртутно-сурьмяная руда, цвѣтъ свѣтло-свинцовый, черта красная. Химич. составъ  $HgS + Sb_2S_3$ . Встрѣчается въ Мексикѣ.

**Ливингстонъ**, Давидъ, англ. миссіонеръ и знаменитый изслѣдователь Африки, род. въ 1813 г. въ Шотландіи (Blantyre). Въ 1840 г., сдѣлавшись членомъ лондонскаго миссіонерскаго общества, Л. въ качествѣ миссіонера отправился въ Капскую колонію. Отсюда онъ совершилъ нѣсколько путешествій по южн. Африкѣ, во время которыхъ открылъ водопадъ Викторіи (см. *Замбези*, XX, 493). Возвратившись на родину, Л. издалъ описаніе своихъ путеш.— „Missionary travels and researches in South Africa“ (1857) и вскорѣ былъ командированъ англ. правительствомъ снова въ Африку вмѣстѣ съ своимъ братомъ Чарльзомъ и пятью другими европейцами для изслѣдованія бассейна Замбези. Л. изслѣдовалъ эту рѣку и по притоку ея Шире достигъ оз. Ньясса, открывъ при этомъ оз. Ширва. Не имѣя возможности достигнуть главной своей цѣли — противодѣйствовать работорговлѣ и особ. привить среди туземцевъ земледѣліе и разведеніе хлопка, Л. возвратился въ 1864 г. въ Англію, гдѣ издалъ (вмѣстѣ съ братомъ) „Narrative of an expedition to the Zambesi

and its tributaries“ (1865). Скоро, однако, страсть къ путешествіямъ заставила его снова покинуть родину, и онъ въ продолженіе 8 лѣтъ (1865—73 гг.) изслѣдовалъ центральн. Африку, особенно область оз. Танганіки, Моеро и открытаго имъ оз. Бангвеоло (см.), близъ котораго, по его догадкамъ, должны были находиться истоки Нила. Отъ Бангвеоло Л. повернулъ на сѣверъ, дошелъ до Уджиджи на Танганікѣ, затѣмъ изслѣдовалъ страну Маниема, откуда вернулся въ Уджиджи (1871). Тутъ уже черезъ нѣск. дней намель его больнымъ и въ большемъ затрудненіи Стенли, посланный Беннетомъ (см.) для разысканія Л., о которомъ не было извѣстій съ 1869 г. Благодаря оказанной ему помощи, Л. продолжалъ свои изслѣдованія, но 30 апр. 1873 г. умеръ отъ дизентеріи въ Читамбо. Его тѣло было перевезено въ Англію и погребено въ Уэстминстерскомъ аббатствѣ. Составленные имъ карты и дневникъ послѣдняго 8-лѣтняго путеш. изданы его другомъ Г. Уоллеромъ (Waller).

**Ливингстонъ**, одинъ изъ важн. порт. въ респ. Гватемаль при Атлан. ок.; 1.431 ж.

**Ливій**, Андроникъ, древнѣйшій римскій поэтъ; въ 272 г. до Р. X., при взятіи римлянами перваго греческаго города, Тарента, Л. А. попалъ въ плѣнъ, былъ послѣ этого воспитателемъ въ домѣ Ливія; отпущенный владѣльцемъ на волю, посвятилъ себя учительской профессіи. Чтобы имѣть учебникъ, онъ перевелъ на латинскій языкъ Одиссею сатурническимъ стихомъ. Этимъ неуклюжимъ переводомъ пользовались въ школахъ еще во времена Цицерона и даже Горачія. Въ 240 г., по окончаніи Пунической войны, Л. А. во время Римскихъ игръ поставилъ первую латинскую трагедію и комедію, съ трудомъ приспособляя латинскую рѣчь къ греческимъ размѣрамъ. Въ 207 г. онъ написалъ, повидимому, уже не въ видѣ простого заимствованія, хоръ дѣвушекъ для религіознаго торжества. Такъ этотъ тарентскій рабъ положилъ начало эпической, драматической и лирической поэзіи у римлянъ. Начинаніе его нашло живой отголосокъ въ обществѣ, и съ этого момента начинаютъ исторію римской поэзіи.

**Ливій**, Титъ, римскій историкъ, род. въ 59 г. до Р. X. въ Пагавіи (Падуа), занимался риторикой и философіей, но главнымъ образомъ, уже живя въ Римѣ, исторіей римскаго государства. Умеръ въ 17 г. по Р. X. Его обширный трудъ („Исторія“, или „Анналы“, или, обычаѣе, „Книга дѣяній римскихъ отъ основанія города“) состоялъ изъ 142 книгъ и обнималъ время отъ бѣгства Энея изъ Трои до смерти Друза (9 г. до Р. X.). Изложеніе строго хронологическое. Еще въ средніе вѣка былъ налицо весь трудъ Л., до насъ уцѣлѣло лишь 35 книгъ: 1—10, обнимающія царскій періодъ и республиканскій Римъ до 293 г., дальѣе книги 21—45, отъ второй Пунической войны до покоренія Македоніи (годы 218—167). О содержаніи остальной части труда Л. даютъ нѣкоторое понятіе написанныя въ первой половинѣ II в. краткіе обзоры отдѣльных книгъ. Принято дѣленіе труда Л. на декады, т. е. отдѣлы по десяти книгъ. Изъ философскихъ сочиненій Л. не уцѣлѣло ничего. Въ — глазахъ римлянъ историческій трудъ Л. былъ образцовымъ. Требованиямъ современной историч. науки онъ не удовлетворяетъ, безконечно уступая, напр., трудамъ Фукидида или Полибія. Исслѣдованіе источниковъ и критическое къ нимъ отношеніе чужды Л.; документы также не привлекаютъ его вниманіе. Онъ обычно опирается на какого-нибудь *одного* изъ своихъ предшественниковъ, притомъ предпочитаетъ позднѣйшихъ цвѣтистыхъ рассказчиковъ сухимъ и болѣе надежнымъ старѣйшимъ лѣтописцамъ. Его мало смущаетъ невѣроятность или противорѣчія въ приводимыхъ данныхъ. Если у него два источника, онъ не умѣетъ слить ихъ въ единый рассказъ. Хронологія далеко не точная. Наконецъ, онъ не стремился лично ознакомиться съ театромъ историческихъ событій, и, не будучи ни полководцемъ, ни государственнымъ дѣятелемъ, онъ плохо разбирался въ военныхъ и политическихъ вопросахъ. Жаль, конечно, что исчезли книги съ описаніемъ событій, современныхъ Л.; здѣсь его рассказъ могъ опираться на болѣе точныя данныя. Но въ трудѣ Л. есть и огромныя достоинства. Болѣе, чѣмъ

кто-либо, онъ подходилъ къ созданію *идеальной римской исторіи* въ тѣ дни, когда уже умиралъ старій республиканскій Римъ. Л. помнилъ убійство Цезаря и переживалъ наступленіе новой эпохи. Онъ былъ еще достаточно самостоятеленъ, чтобы съ пламеннымъ одушевленіемъ воспыть уходящій Римъ а дружба Августа, который въ шутку звалъ его помпеевцемъ, обеспечивала ему возможность спокойной работы. Отъ современнаго ему унадка Л. уходитъ въ великое прошлое Рима и возздаетъ это прошлое на утѣшеніе и въ примѣръ своимъ современникамъ. Онъ — честный человекъ, горячій патриотъ, и вмѣстѣ съ тѣмъ увлекательный художникъ. Съ большимъ подъемомъ и убѣдительною изображаетъ онъ постепенный ростъ римскаго народа и государства, и если иногда онъ замалчиваетъ отрицательныя явленія или не обнаруживаетъ достаточнаго безпристрастія къ противному (Ганнибалъ), то его все же нельзя обвинить въ сознательной неправдѣ. Онъ стремится добросовѣстно передать традиціонный рассказъ о событіяхъ. Иреданія съдой старины онъ излагаетъ съ наивной вѣрой, не искажая ихъ поэзію холодною разсудочностью. Набожный духъ его, воспитанный на вѣрѣ отцовъ, сказывается въ той щепетильности, съ какою онъ въ концѣ каждаго года отмѣчаетъ чудесныя знаменія, и въ его постоянномъ стремленіи объяснить неудачи римлянъ забвеніемъ божественныхъ указаній. Вообще, исторія Л. — трудъ человека съ возвышенной душой. И съ художественной стороны трудъ Л. замѣчательнъ. Держась взгляда, что исторія — „произведеніе ораторское по преимуществу“, Л. вполне оправдываетъ свою репутацію историка-оратора. Возвышенный паевосъ — его сила. Особенное значеніе пріобрѣтаютъ у него рѣчи. Конечно, это не подлинныя слова историческихъ дѣятелей; въ нихъ историкъ даетъ характеристику говорящаго лица и мотивацию его дѣяствій такъ, какъ это представляется ему самому. Въ нихъ „философія исторіи“ Л., отражающая все его мировоззрѣніе. Языкъ Л. ясный, плавный, художественный, съ нѣкоторымъ налетомъ архаизма. По стилю Л. примыкаетъ къ классикамъ. Такъ

обр., трудъ Л. не столько научный, сколько художественный, „романтичeskій эпосъ въ прозѣ“. Научный текстъ Л. изданъ Вейсенборномъ. Исслѣдованіе о немъ *H. Taine*, „Essai sur T. Live“ (рус. пер.), нѣсколько устарѣлое, но не лишенное достоинствъ. *И. Шитцъ*.

**Ливійская пустыня**, см. *Египетъ*, XIX, 531/3.

**Ливійцы**, у древнихъ авторовъ—имя туземнаго населенія сѣверной Африки, и Геродотъ (IV, 168—197) перечисляетъ слѣдующія племена Л.: адирмакиды, гилигамы, асбнеты, авехисы, бакалы, насамоны, псиллы, гараманты, маки, гинданы, лотофаги, махлии, авсеи, аммоніи, атаранты, атланты, макси, забеки, гизанты. Разказы Геродота и другихъ классическихъ авторовъ объ этихъ племенахъ носятъ нѣрѣдко баснословный характеръ. Такъ, про гарамантовъ сообщается, будто у нихъ водятся быки „задомъ пасущіеся“, такъ какъ рога у нихъ были настолько длинны и загнуты внизъ, что при движеніи впередъ быки упирались бы рогами въ землю. Въ этомъ же отдѣлѣ книги Геродота передаются разказы о людяхъ съ песьими головами, о безголовыхъ людяхъ съ глазами на груди и т. д. Про атлантовъ Геродотъ не можетъ сказать ничего другого, какъ то, что „они не вѣдятъ ничего одушевленнаго и не видятъ сновъ“. Лишь о немногихъ сравнит. ливійскихъ племенахъ древніе авторы даютъ реалистич. очерки, слишкомъ, однако, краткіе, чтобы дать основу для болѣе точныхъ опредѣленій. Кочевой образъ жизни большинства Л. и строгое обособленіе ихъ у Геродота отъ эеіоновъ, жившихъ южнѣе, позволяетъ думать, что подъ Л. подразумѣвались не негрскія племена Африки. Въ такомъ случаѣ Л. надо приписать хамит. происхожденіе и въ нихъ можно видѣть предковъ современ. берберовъ. *А. Мкс.*

**Ливія**, въ древности—названіе всей Африки, въ частности—сѣв. ея части.

**Ливія (Итальянская)**, названіе вновь приобрѣтенной итальянцами африканской колоніи послѣ войны съ Турціей 1911—12 гг. и мирнаго договора въ Уши 18 окт. 1912 г. Состоитъ изъ: Триполитаніи, Барки, или Киренаики.

**Ливія**, Друзилла, супруга римскаго

императора Августа, на кот. она имѣла большое вліяніе. Ум. въ 29 г. по Р. X.

**Ливнуарсъ** (Leavenworth), гор. въ сѣв.-амер. шт. Канзасъ, 19.363 ж.

**Ливны**, уѣзды гор. Орловск. г., на р. Быстрая Сосна (пр. прит. Дона); 23.040 жит. Реальное учил. и женск. гимн. Значит. центръ торговли хлѣбомъ и пенькой. Мукомольн., крупорушн. и пенькотрепальн. заводы. Построенъ въ 1536 г.; сохранены указанія лѣтописи на существован. древнихъ Л. еще въ XII в.

**Ливонскій орденъ**, или *орденъ рыцарей меча (меченосцевъ)*. Первоначально территорія Ливоніи (нын. Лифляндія, Эстляндія и Курляндія) была заселена финскими и литовскими племенами (ливами, эстами, летьголой и земиголой). Съ половины XII ст. литовско-финск. племена вступили въ торговыя сношенія съ нѣмцами изъ Висби. Вслѣдъ за купцами прибыли и миссіонеры. Первымъ въ концѣ XII в. прибылъ Мейнгардъ, каноникъ августин. ордена, посвященный въ 1186 г. въ епископы (ум. въ 1196 г.); ему удалось многихъ крестить, но немало вернулись потомъ обратно въ язычество. Его преемникъ, епископъ Вертольдъ (1196—1199) шель по той же дорогѣ. На помощь ему высадилось крестоносное войско. Началось распространеніе христіанства силой. Литовскія племена оказывали сильное сопротивленіе и крѣпко держались за старую языческую вѣру, символъ независимости. Но и нѣмцы были упорны. Необычайной энергіей отличался епископъ Альбертъ изъ Бремена (1199—1229). Съ помощью крестоносцевъ началась борьба съ ливами. Побѣдить ихъ было нетрудно. Чтобы держать ихъ въ подчиненіи, при устьѣ Э. Двины (1201 г.) была основана Рига и учрежденъ военно-рыцарскій орденъ меченосцевъ (1202). Такъ началась германизація Прибалтійскаго края. Чтобы приобрѣсти поддержку сосѣдняго германскаго императора, Альбертъ въ 1207 г. принесъ ему ленную присягу и получилъ отъ него въ ленъ всю Ливонію. Ленниками имперіи сдѣлались впослѣдствіи и епископы дерптскій, эзельскій и курляндскій. Распространеніе нѣмецкаго вліянія отчасти задержалъ захватъ датскимъ королемъ Вольдемаромъ II Эстляндіи.

Тогда же онь выстроилъ Ревель. Однако въ 1223 г. онь былъ побѣжденъ и взятъ въ плѣнъ. Не оказался опаснымъ нѣмцамъ и шведскій король Иоаннъ I. Въ 1228 г. Эстляндія была покорена нѣмцами. Несмотря на неудачу своей попытки завладѣть Эстляндіей, датчане не отказались отъ этой цѣли: близость нѣмцевъ была слишкомъ опасна и для ихъ политической независимости и для ихъ торговыхъ операцій. Началась новая война, и Эстляндія въ 1237 г. перешла опять къ Даніи. Зато Ливонія въ 1237 г. окончательно осталась за орденомъ. Опасное сосѣдство заставило орденъ искать союзниковъ. Въ 1237 г. онь соединился съ прусскимъ (Тевтонскимъ) орденомъ. Магистры ливонскаго ордена признали власть гохмейстера прусскаго. Это соединеніе грозило рижскому епископу потерей суверенитета надъ орденомъ. Къ этому и стремился орденъ. Однако, папа заставилъ гохмейстера слившихся орденонъ принести ленную присягу архіепископу рижскому. Объединившійся орденъ началъ борьбу съ литовцами (см. *литовско-русское государство*). Борьба была удачна, но литовцы сумѣли организовать при Миндовгѣ и задержали наступленіе ордена. Мелкія стычки и грабежи съ обѣихъ сторонъ однако не прекращались. Больше успѣха имѣлъ орденъ въ борьбѣ послѣ смерти Миндовга, но Гедиминъ и его сыновья опять задержали натискъ нѣмцевъ. Только ближайшіе сосѣди чувствовали на себѣ руку нѣмцевъ. Героимъ этой борьбы былъ Кейстутъ, братъ Ольгерда. Затяжная борьба обезсиливала орденъ. Ослабляя его и недоразумѣнія между орденомъ и епископомъ. Послѣдній не хотѣлъ уступить ордену свое право назначать на вакантныя епископства, находившіяся на территоріи ордена: Дерптъ, островъ Эзелъ. Орденъ тоже не уступалъ. Епископъ обращается къ Даніи, которая и помогаетъ ему въ борьбѣ съ орденомъ. Все это заставляло орденъ стремиться къ освобожденію отъ власти епископа. Папская булла Климента V 1347 г. удовлетворила, наконецъ, желанія ордена. Ленная зависимость отъ епископа была уничтожена. Это отчасти усилило орденъ. Этому же содѣйствовала продажа въ

1347 г. Вольдемаромъ Датскимъ Эстляндіи ордену. И все-таки положеніе ордена было некрѣпкимъ. Города, въ особенности Рига, стремились къ обособленію. Образовавшееся дворянство изъ числа вассаловъ ордена и епископствъ не желало болѣе мириться съ пассивной ролью. Орденъ внутренно разлагался. Мирныя отношенія съ поляками прекратились послѣ смерти Людовика Венгерскаго. Борьба съ Литвой, благодаря Кейстуту, складывалась не въ пользу ордена. Немного улучшилось положеніе со вступленіемъ Ягайлла на великокняж. столъ. Спасшійся отъ Ягайлла Витовтъ, найдя убѣжище въ прусскомъ орденѣ, повелъ энергическую борьбу противъ Литвы. Но и тутъ счастье скоро отвернулось отъ ордена. Витовтъ, ставъ вел. кн., началъ борьбу съ орденомъ. Соединенныя литовско-польскорусскія силы нанесли пораженіе соединенному нѣмецко-ливонскому ополченію при Грюнвальдѣ 15 іюля 1410 г. Орденъ былъ разбитъ на-голову, но неудачныя дѣйствія Витовта-Ягайлла спасли его отъ окончательнаго разгрома. Во всякомъ случаѣ, могущество ордена было сломлено. Съ востока нападали на него новгородцы и псковитяне. Рига не признавала власти ни епископа, ни ордена. Однако ему удалось подчинить своему влиянію и Ригу и епископа. Орденъ оказываетъ давленіе на избраніе епископовъ. Епископы были недовольны своимъ положеніемъ. Надѣясь на поддержку горожанъ, они стремились освободиться отъ орденскаго засилія. Къ половинѣ XV в. епископы почти не чувствовали на себѣ влиянія ордена. Скоро положеніе ордена еще болѣе ухудшилось. Гохмейстеръ нѣмецк. ордена принесъ ленную присягу польскому королю послѣ заключенія Торнскаго мира въ 1466 г. Затѣмъ орденъ лишился прусскаго епископства, подчиненнаго рижскому архіепископу. Этимъ воспользовалась Рига, вступившая въ борьбу съ орденомъ и епископомъ. Въ то же время стала угрожать ордену Москва. Въ 1478 г. московскія войска появились на границѣ Ливоніи и произвели опустошенія. Въ борьбѣ съ Ригой ландмаршалу Вальтеру фонъ Плеттенбергу удалось блокировать ее и заставить ее сдаться (1491 г.). Слусты

три года Плеттенбергъ былъ избранъ магистромъ ордена (1494—1535). Ему пришлось серьезно столкнуться съ Москвой, противъ которой онъ проектировалъ союзъ со Швеціей и Литвой. Въ отвѣтъ на этотъ союзъ былъ заключенъ договоръ Московскаго государства съ Даніей, исключительно противъ шведовъ. Возникшая война съ Москвою (1501—1505) особенныхъ выгодъ ордену не дала. Зато ему удалось установить мирныя отношенія съ сосѣдней Литвой. Постоянное общеніе ордена съ Германіей привело къ появленію лютеранскихъ проповѣдниковъ на территоріи ордена. Несмотря на противодѣйствіе Плеттенберга, новое ученіе распространялось быстро. Ему особенно сочувствовали города и дворянство. Проповѣдь лютеранства начинается съ 1522 г. Очень успѣшно и энергично дѣйствовалъ Тегетмейеръ въ Ригѣ. Въ 1524 г. почти весь Ревель былъ уже на сторонѣ протестантовъ. Проповѣдь проникла и въ Дерптъ, гдѣ особенную энергію проявилъ Мельхіоръ Гоффманъ. Въ связи съ реформацией закрывались монастыри, ограблялись церкви. Благодаря протестантизму въ орденѣ шла упорная внутренняя борьба, всего болѣе замѣтная въ епископск. город.: Ревель, Дерптъ, Ригѣ. Отношенія съ сосѣдней Москвой, стремившейся къ берегамъ Балтійскаго моря, сильно обострились. Послѣ смерти Плеттенберга, внутреннее разложеніе Л. о. довольно отчетливо обнаружилось, и московское правительство стало дѣйствовать по отношенію къ ордену вызывающимъ образомъ. Когда въ 1554 г. явились въ Москву ливонскіе послы для возобновленія перемирія, правительство Ивана IV потребовало уплаты дани съ Дерпта, которую онъ не платилъ въ теченіе 50 лѣтъ. Срокъ для уплаты дани назначался въ три года. Кромѣ того, Москва требовала свободной торговли для русскихъ съ нѣмцами, свободного пропуска иностранцевъ въ Москву, требовала, чтобы орденъ не помогалъ Польшѣ и Литвѣ въ случаѣ войны съ Москвою (1554 г.). Орденскому правительству пришлось уступить и согласиться на унижительный договоръ. Примирительная политика возбуждала немало неудовольствія. Ливонскіе чины

были противъ предоставленія русскимъ свободной торговли и въ союзѣ съ Польшей видѣли средство защиты противъ агрессивныхъ замысловъ Москвы. Подъ давленіемъ чиновъ коадьюторъ ордена Вильгельмъ Фюрстенбергъ заключилъ съ Польшей оборонительный и наступательный союзъ. Иванъ IV отвѣтилъ вступленіемъ войскъ въ предѣлы Ливоніи. Началась Ливонская война (1558—1582). Русскія войска и татарскіе отряды значительно опустошили Ливонію. Положеніе стало критическимъ, и послѣ паденія Дерпта орденскія власти стали искать союзниковъ. Новый магистръ Кетлеръ не былъ въ состояніи оказать сопротивленіе Москвѣ. Тогда выступили орденскія провинціи. Эстляндія признала протекторатъ Швеціи. Эзель перешелъ къ Даніи. Ливонскіе чины тоже не оставались бездѣтельными и требовали присоединенія къ Польшѣ. Кетлеръ началъ переговоры и довелъ ихъ до желательнаго конца въ 1561 г. Ливонія отошла къ Польшѣ. За Кетлеромъ остались только Курляндія и Семигалия. Послѣ этого Ливонскій орденъ прекратилъ свое существованіе.

*Внутреннее состояніе Л. о.* Во главѣ ордена находился магистръ. Въ его рукахъ сосредоточились всѣ дѣла ордена. Онъ давалъ направленіе его политикѣ, принималъ мѣры по оборонѣ ордена, велъ дипломатическіе переговоры, заключалъ союзы. Помощникомъ его былъ коадьюторъ. Начальникъ военнаго ополченія назывался маршаломъ. Въ административномъ отношеніи орденъ дѣлился на провинціи. Во главѣ каждой находился укрѣпленный замокъ. Провинціи управлялись конвентамъ — совѣтомъ изъ 12 — 20 рыцарей во главѣ съ командоромъ, или фохтомъ. Въ рукахъ конвента была власть судебная. Онъ же вѣдалъ финансовое и хозяйственное управленіе, полицію, военную организацію. Командоры, маршалъ и фохты составляли орденскій конвентъ подъ предсѣдательствомъ магистра. Онъ помогаетъ совѣтами послѣднему въ дѣлѣ управленія орденомъ. Кромѣ того, ему было предоставлено право выбирать магистра, представляемаго на утвержденіе гофмейстера. Когда приходилось рѣшать

вопросы, касавшіеся жизни всего ордена, собирались представительныя соловныя собранія—ландтаги. На нихъ присутствовало 4 чина: духовный чинъ, архіепископъ рижскій съ епископами дерптскимъ, эзелскимъ, ревелскимъ и курляндскимъ. Духовенство составляло первый чинъ. Второй чинъ составлялъ магистръ съ рыцарями, третій чинъ дворянство, вассалы членовъ ордена. Послѣдній чинъ составляли представители отъ городовъ. Голоса подавались каждымъ чиномъ отдѣльно. Голосъ горожанъ почти не имѣлъ никакого значенія. Что касается крестьянской массы, то послѣднія въ первой половинѣ XVI в. находилась уже въ крѣпостной зависимости (см. *латыши*).

Литература: *Totoraitis*, „Die Littauer unter dem König Mindowc“; *Oehler*, „Der Krieg zwischen dem deutschen Orden und Polen-Littauen“ (1910); *Schietmat*, „Russland, Polen und Livland“ (I—II; 1886/87); *Форстенъ*, „Балтійскій вопросъ“, I; *Новодворскій*, „Борьба за Ливонію между Москвой и Рѣчью Посполитою“ (1902); *Любовскій*, „Литовско-русскій сеймъ“ (1901); *Kolanowski*, „Zygmunt August wielki książe Litwy“ (1913). *В. Пичета.*

**Ливонскія войны**, см. *Ливонскій орденъ и Россія*.

**Ливорно**, итальян. провинція въ Тосканѣ, 345 кв. км., 135.763 ж.; къ ней принадлежить о-въ Эльба и нѣкот. другіе мелкіе о-ва.

**Ливорно**, гл. гор. итал. пров. Л. (Тоскана), портъ на бер. Тирренскаго моря, въ здоровой и плодородной мѣстности, въ 14 км. къ ю. отъ устья р. Арно, съ которой сообщается посредствомъ канала; 105.315 жит. Позади города рядъ холмовъ, на одномъ изъ нихъ—Монте-Неро—церковь Мадонны ди Монтенеро—мѣсто паломничества. Каедр. соборъ XVII в.; еврейск. синагога XVI в.; прежн. великогерцог. дворецъ (1605), ратуша Palazzo del Commercio, дворецъ Нардерель съ картин. галлерей. Морская академія, высш. технич. школы, бібліотека XII—XIX вв., Museo Civico (древности и живоп.), Пинакотека. Обширн. промышленность: корабле- и машиностроит., металлург., стеклян., мукомольн. и др. Л. ведетъ крупную торговлю; гл. предметъ ввоза—кам.

уголь, хлѣбъ, табакъ, кожи и пр.; вывоза—вино, фрукты, прованск. масло, мраморъ, алебастръ и пр. Л.—важнѣйшій морской курортъ въ этой части Италіи. Л. упоминается впервые въ IX в., въ XV в. перешелъ къ Флоренціи; расцвѣтомъ своимъ обязанъ Медичи, которые укрѣпили городъ, построили товарн. склады и приглашали въ Л. людей различн. національностей; въ 1593 г. Л. сдѣлался вольнымъ городомъ, куда стекались гонимые въ Европѣ протестанты, евреи и др.

**Ливрея** (франц. livrée), во Франціи первонач. однообразная одежда, которую короли и принцы въ торжеств. случаяхъ дарили (livrer) всѣмъ лицамъ своей свиты; когда этотъ обычай исчезъ, названіе Л. осталось для одежды прислуги. Въ Англии съ XV в. Л. (livery) назывались тѣ или иныя отличія въ одеждѣ, которые имѣли на себѣ свита и партизаны крупнаго феодала (уничтож. Генрихомъ VII). Особый костюмъ, или Л. имѣли также представители наиболѣе богатыхъ гильдій Лондона, откуда ихъ названіе *ливерейнскъ компаній* (см. VIII, 445/46).

**Ливы**, почти исчезнувшее теперь финское племя, населявшее раньше Лифляндію и Курляндію и давшее первой ея названіе. Въ Курляндской г. еще въ срединѣ прошлаго вѣка насчитывалось около 2.000 Л., сохранившихъ свой языкъ въ домашнемъ обиходѣ и занимавшихъ самую сѣверную часть Курляндіи по берегу моря. Теперь и эти Л. олатышились. Несмотря на свое соседство съ эстами, Л. лингвистически были далеки отъ послѣднихъ, и ихъ языкъ стоялъ ближе къ карельскому языку. *А. Мкс.*

**Лига**, знакъ въ музыкѣ, требующій связнаго исполненія; Ligato (то же, что legato, см.) знакъ Л. Подобный же знакъ, если онъ соединяетъ два одинаковыхъ тона, требуетъ, чтобы второй тонъ не ударился, а только продолжалъ выдерживаться; въ такихъ случаяхъ этотъ знакъ называется *лигатурой*. *Ю. Э.*

**Лига** (итал., lega—„связь“, „союзъ“, франц. „ligue“), въ XVI и XVII вв. означало „политическій союзъ“ (alliance); названіе это, однако, въ исторіи приравнивается нѣкоторымъ союзамъ по преимуществу: 1) *Л. общественнаго блага*

(La ligue du bien public), составленъ въ 1465 г. противъ Людовика XI (французского). Во главѣ ея находились гр. Шароле (позже Карлъ Смѣлый), герцогъ Карлъ Беррійскій, Францискъ II бретанскій и графъ д'Арманьякъ, которые по мирному договору вынудили у Людовика нѣкоторыя, не выполненныя, впрочемъ, въ послѣдствіи обѣщанія. 2) *Л. Камбрейская*, см. XXII, 397. 3) *Л. священная* образована въ 1511 г. папой Юліемъ II изъ кор. испанскаго Фердинанда и Венеціи противъ импер. Максимилиана I и кор. франц. Людовика XII. Къ ней присоединилась и Англія. Распалась въ 1513 г. со смертію папы (см. XXII, 397). 4) *Л. священная* 1526 г., см. XXII, 397. 5) *Л. католическая* (1538—1539), составленная католич. князьями и архіепископами майнцскимъ и зальцбургскимъ въ Нюрнбергѣ для противодѣйствія возобновленному въ 1537 г. въ Шмалькальденѣ союзу протестантскихъ князей (см. XIII, 579) въ 1539 г. 6) *Л. католическая* во Франціи (1576—1596), см. XVII, 339/40. 7) *Л. католическая* была организована въ 1609 г. герцогомъ баварскимъ Максимилианомъ для охраненія католич. религіи противъ протестантовъ; къ ней присоединился въ 1613 г. и императоръ Матвѣй. При началѣ Тридцатилѣтней войны Л. приключила къ императору Фердинанду II, см. Тридцатилѣтняя война. 8) *Л. патриотовъ* основ. въ 1880 г. во Франціи Полемъ Деруледомъ (см.). 9) *Л. податъжника* въ Великобританіи, см. IX, 284/86.

**Лига мира.** Такъ первоначально квалифицировали въ Германіи и Австріи заключенный 7 окт. 1879 г. (опублик. въ 1888 г.) оборонит. „Союзъ мира и взаимной защиты“ Германіи съ Австро-Венгріею, превратившейся въ присоединеніемъ къ нему Италіи въ 1881 г. въ т. наз. „Тройственный союзъ“ (см.), въ противобѣсъ кот. возникло въ послѣдствіи т. наз. „Тройственное соглашеніе“ (см.) Россіи съ Франціею и Англіею.

**Лигатура**, или *перевязка*, шитка, при помощи которой перевязывается перерезанный кровеносный сосудъ съ цѣлью останковъ кровотеченія. Въ настоящее время берутъ для этого либо шелковыя, либо струнныя (кэтгутковыя)

нити различной толщины. Кэтгутковая нить имѣеть то преимущество, что высасывается черезъ 10—15 дней и поэтому, въ случаѣ нагноенія въ ранѣ, не служитъ поводомъ къ образованію длительныхъ гноящихся свищей, какъ это наблюдается при шелковыхъ Л. Ф. Р.

**Лигатура**, въ монетѣ—примѣсъ благородныхъ металловъ (гл. обр. мѣди) къ золоту или серебру, для сообщенія послѣднимъ большей твердости и прочности; ср. *валюта*, VII, 550/52.

**Лигнинъ** 1) сложное органическое вещество, на ряду съ клетчаткой составляющее главную массу древесины; см. *древесные*; 2) названіе перевязочнаго средства, приготовляемаго механической и химич. обработкой древесины. Въ продажу поступаетъ въ видѣ очень тонкихъ и мягкихъ листовъ, похожихъ на бумагу. Обладаетъ значительной всасывательной способностью. Названіе Л. — неправоильно, т. к. собственно лигнинъ въ этомъ перевязочномъ средствѣ вовсе не содержится.

**Лигнитъ**, или *бурый уголь*, переходная ступень отъ торфа къ каменнымъ углямъ. См. XXIII, 235/36, *прилож.*, 1, 2, 15/16, 19, 21/22.

**Лигницъ** (Liegnitz), городъ въ прусской провинціи Силезіи, на Кацбахѣ; 86.620 ж. Король замокъ. Чугунолит., машиностроит., химич., таб. и др. произв.; также фаб. пианино, мебели, перчатокъ и пр. Въ 1163—1675 гг. Л. былъ резиденціею герцоговъ княжества Л., перешедшаго въ 1742 г. къ Пруссіи.

**Лигроинъ**, сортъ сравнительно больше тяжелаго бензина, добываемаго изъ нефти, кипящій въ предѣлахъ 80°—120° С. и имѣющій удѣльный вѣсъ 0,710—0,730. Л. употребляется какъ моторное масло.

**Лигуэри**, Альфонсо Марія де, основатель конгрегаціи *лигуэрианъ*, или *редемптористовъ*, род. въ 1696 г., въ 1726 г. принялъ посвященіе въ священники и основалъ въ 1732 г. монашескую общину Св. Искупителя (Congregazione del San Redentore), члены которой должны были посвящать себя служенію бѣднымъ и безпомощнымъ. Л. былъ не только практическимъ дѣятелемъ, но вмѣстѣ съ тѣмъ однимъ изъ замѣчательнѣйшихъ и по широтѣ научныхъ интересовъ и по литературной

плодовитости католическихъ богослововъ. Особенно много онъ сдѣлалъ въ вопросахъ богословской казуистики, занявшись теоріями пробабиллизма. Завершеніемъ его трудовъ была восьмитомная *Theologia moralis*. Ум. въ 1787 г.

**Лигурійская республика**, см. *Генуя*, XIII, 205.

**Лигурійскіе Альпы**, см. II, 369.

**Лигурійскіе Апеннины**, см. III, 266.

**Лигурійское море**, см. XXII, 338.

**Лигурія**, область (*compartimento*) въ Италіи, въ составъ кот. входятъ двѣ провинціи—Генуя и Порто-Мауриціо. Располож. на берегу Генуэзскаго залива, граничитъ на с. съ Ломбардіей и Пьемонтомъ, на зап. съ Франціей, на вост. съ пров. Масса э Каррара и Пьяченца; площ. 5.278 кв. км., 1.197.231 жит. Представляетъ узкую береговую полосу, прорѣзанную Лигурійскими Апеннинами, съ плодородной почвой и прекраснымъ климатомъ. Орошена рр. Бормидой, Магрой, Скривіа. Хорошо развито сельское хозяйство (произв. оливок, масла, виноградарство, шелководство, рыбная ловля и т. д.), но въ то же время Л. одна изъ самыхъ промышл. областей Италіи; особ. видное мѣсто занимаетъ хлопчатобумажное производство.

**Лигуры**, народность, жившая въ древности въ бассейнѣ нижней Роны, въ Пьемонтѣ и на Генуэзскомъ побережьѣ Средиземнаго моря. Это былъ малокультурный народъ, жившій, гл. обр., охотой, почти незнакомый съ земледѣліемъ и постоянно безпокоившій своими разбойничьими набѣгами сосѣдей. Благодаря своей воинственности, они охотно принимались на службу другими народами въ качествѣ наемниковъ, хотя ихъ вооруженіе было очень плохо. Даже во времена Страбона, т. е. уже послѣ Р. Х., они еще употребляли бронзовые наконечники копій вмѣсто желѣзныхъ. О происхожденіи ихъ имѣется два мнѣнія: одни ученые считаютъ ихъ родственными иберамъ, древнему населенію Испаніи, можетъ быть, берберскаго или хамитскаго происхожденія, другіе видятъ въ нихъ просто одно изъ кельтскихъ племенъ. А. Мкс.

**Лида**, уѣздн. гор. Виленской г. на рч. Лида (пр. прит. Нѣмана). 14.837 ж.

**Лиддигъ**, сильное взрывчатое ве-

щество, названное по городу Лиддъ (Англія, граф. Кентъ), гдѣ оно изготовляется. Съ химич. стороны представляетъ пикриновую кислоту,  $C_6H_2(NO_2)_3.OH$ , и подучается дѣйствіемъ азотной кислоты на карболовую кислоту. Въ расплавленномъ видѣ его наливаютъ въ снаряды. При взрывѣ образуются удушливые, ядовитые газы, и снарядъ разлетается на мелкіе куски, иногда мелче песка. Лиддитные снаряды недействительны противъ современныхъ броневыхъ сооружений и годятся для разрушенія лишь тонкихъ броней.

**Лидерсъ**, Александръ Николаевичъ, графъ, см. XXIII, 669.

**Лидеръ** (англ. leader), вождь политич. партіи; о значеніи Л. въ политич. жизни Великобританіи, см. IX, 295/6.

**Лидитъ**, черный кремнистый сланецъ, раньше вывозился изъ Лидіи (*лидійскій камень*). Употребляется ювелирами для пробъ благородныхъ металловъ (*пробирный камень*).

**Лидія** (первоначально *Мэонія*), въ древности малоазійская область, соприкасавшаяся на с. съ Мизіей, на в. съ Фригіей, на ю. съ Каріей, а на з. примыкавшая къ Эгейск. морю. Лидійцы были, по всей вѣроятности, семитическаго происхожденія, явились съ востока и сѣли въ качествѣ завоевателей среди покоренныхъ фригійцевъ. Исторія Л. строитъ въ тѣснѣйшей связи не съ греч. міромъ, а съ государствомъ Передней Азіи. Первые ея стадіи закрыты отъ насъ мнѣологич. туманомъ. Отчетливѣе очерчивается передъ нами VIII в., когда Л. распалась на феодальныя области, и когда власть династіи въ Сардахъ очень ослабѣла. Съ Мермадовъ (нач. VII в.) начинается эпоха объединенія и территориальныхъ захватовъ у сосѣдей. Л. приобретаетъ карійскій берегъ, Троаду, Мизію и ведетъ полуторавъковую войну съ Іоніей. Къ началу же VII в. появляется и чеканная монета. Но основу лидійскаго могущества заложилъ Алиаттъ, 4-й наръ изъ династіи Мермадовъ; онъ изгналъ киммерійцевъ изъ Мал. Азіи и уничтожилъ фригійское государство, породнился съ мидійскимъ царемъ Киаксаромъ, выстроилъ себѣ гигантскую гробницу. При сынѣ



ого, Крезъ, Лид. царство еще болѣе увеличилось (ср. XVI, 488/89), но при немъ же оно и пало, завоеванное персами (546). Съ этого времени исторія Л. сливается съ исторіей державъ: персидской, македонской, сирийской и римской. Л. была извѣстна своими мѣстными продуктами: шафраномъ, виномъ, золотомъ, шерстью, коврами и своимъ торговымъ посредничествомъ между греч. міромъ и Передней Азіей. *II. II.*

**Лидо**, узкая, намытая моремъ полоса суши, отдѣляющая мелкіе морскіе заливы („лагуны“) отъ моря. Л. свойственны сѣв. части итальянск. берега Адриатическ. моря. Наиболѣе извѣстно *Венеціанское Л.*, пылъ служащее весьма посѣщаемымъ центромъ морскихъ купаній, съ прекраснымъ пляжемъ и цѣлымъ рядомъ богатыхъ отелей.

**ЛИДОВЪ**, Александръ Павловичъ, извѣсти. химикъ и технологъ, р. въ 1853 г. Образ. получ. въ петрогр. Технол. институтѣ. По окончаніи инст. служилъ на заводѣ С. И. Мальцова въ Калужской губ. и на мануфактурѣ А. И. Баранова подъ Москвой, работая въ лабораторіи. Напечаталъ за это время нѣсколько химическихъ статей въ „Журн. Р. Ф. -Хим. О-ва“ и принималъ участіе въ текущей технической литературѣ. Совмѣстно съ В. А. Тихомировымъ выработалъ приемъ электрическаго бѣленія растительныхъ волоконъ и полученія электролизомъ хлорноватыхъ солей. Первые по времени образцы отбѣленныхъ такимъ путемъ тканей и приготовленныхъ солей были выставлены на Всероссийской выставкѣ въ Москвѣ, а затѣмъ на Всѣмирской выставкѣ. Занявъ позднѣе кафедру химической технологии въ харьк. Технол. институтѣ, напечаталъ въ томъ же журналѣ нѣсколько изслѣдованій по химіи жировъ: объ элаидиновой реакціи, о возстановленіи нитрированныхъ жировъ и по газовому анализу: опредѣленіе азота въ газовыхъ смѣсяхъ, опредѣленіе вѣса газовъ, объемное опредѣленіе водорода въ органическихъ и минеральныхъ веществахъ, о природѣ оксановъ, аналоговъ углекислоты. Послѣдняя работа издана отдѣльной книгой: „Объ оксанахъ, аналогахъ углекислоты“ (1914). Напечаталъ также нѣсколько книгъ по химической технологіи: „Бѣленіе, крашеніе и сит-

печатапіе“, подъ ред. проф. Д. И. Менделѣева (1900); „Естественныя органическія краски“ (1901); „Введеніе въ химическую технологию“ (1903); „Сточныя воды красильныхъ фабрикъ и ихъ обезвреживаніе“ (1905); „Краткій курсъ газового производства“ (1911) и по техническому анализу: „Руководство къ химическому изслѣдованію жировъ и восковъ“ (1894), „Анализъ газовъ“ (1906) и „Анализъ водъ“ (1907).

**Лидскій уѣздъ**, расположенъ на ю.-з. Виленск. губ., гранич. съ Минск. и Гродненск. гг. Площ. 4.926,1 кв. в. Орошается р. Нѣманомъ, протек. въ южн. части у. съ с.-в. на ю.-з. и его многочисл. небольш. притоками. Поверхн. б. ч. ровная, мѣстами слегка всхолмленная; почвы преобл. суглин. и супесчан. Имѣются значит. лѣсныя площади (б. ч. хвойн. лѣсъ). Насел. (къ 1912 г.) 259,4 т. ч. (включ. 10,9 т. городского); плотн. 50,4 сельск. жит. на 1 кв. в. По переп. 1897 г. было 205.767 ч. Земледѣліе главн. занятіе насел. Общ. колѣч. земли (въ 1905 г.) 427.228 дес., 40% кот. сост. надѣльн. земли (15,5 д. на 1 дв.), 53% нах. въ частн. собств., изъ нихъ 83,6% принадл. дворянамъ (въ средн. 187,2 д. на 1 вл.), 3,8% мѣщанамъ (29,6 на 1 вл.), 10,4% крестьянамъ (25,3 д. на 1 вл.) и 1,8% крест. товарищ. Казнѣ и учрежденіямъ—7%. *Б. Д.*

**Лидсѣ** (Leeds), важнѣйш. гор. англ. графства Юркъ, на р. Эрѣ и Л.-Ливерпульск. каналѣ, въ центрѣ англ. жел.-дорж. сѣти; 445.568 ж. Университетъ (съ технол. отдѣл.). Л. лежитъ въ районѣ, богатомъ кам. углемъ и желѣзомъ; важнѣйш. изъ отраслей промышленности.—сухоинное производство; значит. фабрич. искусств. шелка, обуви; машиностроеніе; обширн. торговля желѣзомъ.

**Лидь**, рѣка тихвинск. и устюженск. уу. Новгород. г., лѣв. прит. Чагодоши, дл. 100 в.

**Лижикъ**, озеро Олонецкой г., на границѣ петрозавод. и повѣн. уу., 69,2 кв. в.

**Лизардъ**, мысъ, см. VIII, 177, 179, 182.

**Лизинъ**, одинъ изъ продуктовъ распада бильковъ, см. VII, 334.

**Лизисъ**, медленное паденіе лихорадочной t° (въ теченіе нѣсколькихъ дней) при окончаніи острыхъ инфекц. заболѣваній (въ отличіе отъ кризиса—быстраго паденія t° въ 1—2 дня)

наблюдается, напр., при окончаніи брюшного тифа.

*И. К.*

**Лизогубъ**, Дмитрій Андреевичъ, род. въ дворянско-помѣщичьей семьѣ Черниговской губ., въ 1850 г. Первоначальное образование получилъ во Франціи, въ 1870 г. поступилъ въ петроградскій университетъ, сначала на физико-математическ., затѣмъ на юридич. фак. Въ 1874 г. Л. бросилъ у-ть и всецѣло отдался социально-революціонной пропагандѣ. Будучи однимъ изъ основателей „кружка чайковцевъ“, Л. былъ затѣмъ въ числѣ главнѣйшихъ организаторовъ общества „Земля и Воля“. Въ немъ онъ однимъ изъ первыхъ примкнулъ къ террористическому теченію. Въ концѣ лѣта 1878 г. Л. былъ арестованъ и приговоренъ одесскимъ военнымъ судомъ къ смертной казни, приведен. въ исполненіе 10 авг. 1879 г. Обладая значительнымъ состояніемъ, Л. велъ аскетическій образъ жизни и все свои средства отдавалъ на нужды движенія. Основные черты характера и жизни Л. послужили Л. Н. Толстому матеріаломъ для изображенія Свѣтлובה въ разсказѣ „Божественное и человеческое, или еще три смерти“.

*С. С-товъ.*

**Лизоль**, добываемая изъ каменноугольнаго масла темнубурая, густая, маслянистая жидкость съ запахомъ неочищен. карболовой кислоты. Пользуются его водными растворами, гл. обр., для грубой дезинфекціи предметовъ, помѣщений и т. под. Въ хирургіи примѣняются иногда  $\frac{1}{2}\%$ — $2\%$  водные растворы Л. для обезпложиванія поля операнія, рукъ, инструментовъ. Велѣдствіе того, что водные растворы Л. имѣютъ свойство мылиться, инструменты, вынутые, изъ такого раствора, становятся скользкими, что представляетъ большое неудобство, хотя въ нѣкотор. случаяхъ такая скользкость, наоборотъ, можетъ быть желательна: такъ, напр., очень удобно смачивать раств. Л. катетеръ или зондъ передъ введеніемъ. *Ф. Р.*

**Лика-Корбава** (Lika-Krbava), венгерскій комитатъ, на юго.-зап. Кроаціи-Славоніи, по побережью Адриатическаго моря, къ сѣв. отъ Далмаціи. 6.211 кв. км. съ 221.412 ж.; гл. гор. Госпичъ.

**Ликантропія** (λίκανθρωπία), см. *вожко-дланъ*.

**Ликата**, *Аликата*, гор. въ итал. пров. Дажирдженти (Сицилія), на бер. Средиземн. м., при устьѣ р. Сальсо; 21.981 ж. Гавань, значит. вывозъ сѣры.

**Ликвація**, свойство сплавовъ, состоящихъ изъ металловъ или соединеній съ неодинаковой точкой плавленія, распадаться на составныя части при переходѣ изъ жидкаго состоянія въ твердое.

**Liquidambar**, растение, см. *галамелидовыя* и *бальзамы*.

**Ликвидация**, производство окончательнаго расчета, въ торговыхъ дѣлахъ—прекращеніе какого-либо коммерческаго дѣла или предпріятія. См. II 33/4, и *тооврищества*. Л. при биржевыхъ сдѣлкахъ, см. V, 582/83.

**Ликейскіе острова**, см. *Ліу-Кіу*.

**Ликеръ**, см. *водка*.

**Ликія**, въ древности область южнаго побережья М. Азии, граничившая на с. съ Фригіей, на в. съ Памеиліей, а на з. съ Каріей. Эта горная страна, богатая виномъ и хлѣбомъ, называвшаяся первоначально Миліадою, заселенная термиллами (арійск. происх.) и солимаами (семит. происх.), только одна изъ малоазійскихъ областей отстояла свою независимость противъ державы Креза Лидійскаго. Потомъ, вмѣстѣ съ Лидіей, Л. подчинилась персамъ, въ V в. примыкала къ аэинскому морскому союзу, въ эллинистическую эпоху была въ рукахъ Селевкидовъ, послѣ 190 года номинально принадлежала родосцамъ, а фактически была свободна. Съ 43 г. Л. вошла въ составъ римской державы, какъ часть провинціи Памеилии. Во время своей независимости Л. состояла изъ 23 самостоят. республикъ, объединенныхъ въ федеративный союзъ, во главѣ кот. стоялъ ликіархъ. *Ш. К.*

**Ликсмедь**, см. *Деидалія*.

**Ликоимиды**, см. *Ликссь*.

**Ликоподій**, *ликоподіево стѣля*, см. *плауны*.

**Ликссь** (Lykos), мнѣ. аэинскій герой, сынъ царя Пандіона; изгнанный своимъ братомъ Эгеемъ изъ Аэинъ, Л. прибылъ въ Азію, въ страну, названную по его имени Ликіей. О немъ же есть преданіе, что онъ перенесъ элевзинскіе мистеріи въ Андацію, въ Мессенію, и считался родоначальникомъ жреческаго рода *Ликоимидовъ*, который пѣлъ при элевзинск. мистеріяхъ. По

нему быть названъ и Ликей (Lykeion) въ Аѳонахъ.

**Ликторы** (лат. *lictiores*), почетная стража высшихъ магистратовъ въ Римѣ. Диктаторы, по крайней мѣрѣ въ болѣе позднее время, имѣли 24 Л., консулы—по 12, преторы—въ городѣ по 2, въ городахъ по 6 (позже въ императ. провинціяхъ только по 5). Они шли передъ магистратомъ, въ случаѣ необходимости расчищали передъ нимъ путь, хватали по его приказанію виновныхъ и исполнили надъ осужденными назначенныя имъ наказанія. Знакомъ ихъ должности были т. н. *fascēs*, т. е. связки прутьевъ, въ городѣ безъ топора (*secures*), на войнѣ же, гдѣ полководецъ пользовался правомъ жизни и смерти,—съ топоромъ въ срединѣ.

**Ликургосъ**, Логоветъ, греч. боронецъ за свободу. Род. въ 1772 г. на о-вѣ Самосѣ, который былъ главн. мѣстомъ его политич. дѣятельности. Въ 1821 г. онъ сталъ во главѣ возстанія на Самосѣ и побудилъ самосевъ къ неудачной экспедиціи 1822 г. для освобожденія о-ва Хиоса, которая повела къ ужасной турецкой рѣзнѣ (см. XVII, 4). Въ 1824 г. онъ защищалъ Самосъ противъ турокъ и въ этомъ же году былъ назначенъ Каподистріей гражданскимъ и военнымъ губернаторомъ о-ва. Когда, въ 1830 г. (см. XVII, 9) Самосъ не былъ включенъ въ свободную Грецію, Л. достигъ того, что островъ былъ сдѣланъ княжествомъ и поставленъ подъ непосредственное покровительство великихъ державъ. Переселившись въ 1834 г. въ Грецію, былъ здѣсь сенаторомъ. Ум. въ 1851 г.

**Ликургъ**, одинъ изъ 10 аттическихъ ораторовъ (396—328 г. до Р. X.), ученикъ Платона и Исократы, былъ на ряду съ Демосеепомъ и Гиперидомъ однимъ изъ выдающихся сторонниковъ антимакедонской партіи (см. XVI, 611). Влестящая пора его политической дѣятельности относится ко времени его управленія финансами (см. XVI, 612). Изъ 15 рѣчей его дошла до насъ одна, противъ Леократа.

**Ликургъ**, легендарный спартанскій законодатель, по преданію, единолично создавшій всѣ старинныя спартанскія учрежденія. Легенда о Л. возникла поздно, не раньше IV в. до Р. X., и

уже сами древніе не могли установить сколько-нибудь точно даже времени его жизни (по Фукидиду около 817 г. до Р. X., по Плутарху между 900 и 870, по Геродоту ок. 1000 г., или около 776). Л. причисляли къ царскому роду Проклидовъ, называя его дядей и опекуномъ малолѣтняго царя Харилая. Свою реформу онъ произвелъ не то, какъ опекунъ царя, съ его согласія, не то, какъ революціонеръ, вопреки царской волѣ. Античная традиція, любившая приписывать длительные историческіе перевороты сознательной дѣятельности одного лица, считаетъ, что Л. измѣнилъ весь хозяйственный строй Спарты, экспроприровавъ и передѣливъ имущество; Л. же является создателемъ и спартанскаго „хроническаго милитаризма“ и общественнаго дѣленія на спартиатовъ, періековъ и гелотовъ (см. XVI, 585/86), хотя эти стороны спартанскаго строя, несомнѣнно, вытекали изъ основнаго факта—заговѣванія Лаконіи дорянами. Въ частности, т. наз. „Ликургова ретра“, заключающая въ себѣ стариннѣйшую (не позднѣе VII в.) формулировку древняго спартанскаго уклада и внесенная Плутархомъ въ біографію Л., не имѣетъ никакого отношенія къ дѣятельности послѣдняго. *И. Ш.*

**Ликъ** (*Lick*), Джемсъ, основатель названной его именемъ обсерваторіи на горѣ Гамилътонъ (*Mount Hamilton*) въ Калифорніи, род. въ 1796 г. въ Фредериксбургѣ въ Пенсильваніи, занимался производствомъ мебели и музык. инструментовъ въ Южн. Америкѣ, въ 1846 г. переселился въ Калифорнію, гдѣ удачными спекуляціями составилъ значит. состояніе. Кромѣ основанной имъ въ 1874 г. Ликской обсерваторіи, завѣщалъ 3 милл. долл. на общепользныя цѣли; ум. въ 1876 г.

**Лилейныя**, *Liliaceae*, болѣею частьюю сочныя травы съ многочѣтными луковичками или корневищами, рѣже старинки или деревья (*Aloe*, *Jussia*, *Draacena*), распространенныя преимущественно въ теплыхъ и сухихъ странахъ, особенно въ средиземноморскихъ и въ Каллиандіи. Насчитываютъ свыше 2.000 видовъ. Листья узкіе, длинныя, цвѣтнокрайныя (у *Aloe* зазубренныя), цвѣты крупныя, часто очень красивыя, сидятъ поодиночкѣ или собраны кистя-

ми. Плодь—коробочка или ягода. Сем. Л. раздѣляется на нѣсколько подсем.: 1) Melanthoideae; столбиковъ три, коробочка раскрывается по перегородкамъ: чемерица, зимовникъ, сабадилла. 2) Lilioidae; столбикъ одинъ, коробочка раскрывается по створкамъ: тюльпанъ, лилія, гиацинтъ, пролѣска, луки, алое, Muscari, Ornithogalum. 3) Asparagoideae; безъ луковиць, плодь—ягода: купена, майникъ, ландышъ, вороній глазъ, спаржа, драконникъ, Ruscus и др. *М. Н.*

**Лили** (Lilly), Джонъ, англ. писатель, род. въ 1553 (или 1554) г., учился въ оксфордскомъ, потомъ кембриджскомъ университетѣ, получилъ степень магистра, въ 1578 г. прибылъ въ Лондонъ, жилъ литерат. трудомъ, бѣдствовалъ, ум. въ 1606 г. Одинъ изъ предшественниковъ Шекспира, Л. первый ввелъ въ драму прозу и сдѣлалъ диалогъ болѣе естественнымъ. Пьесы его иногда похожи на дѣтскія сказки, что объясняется отчасти тѣмъ, что онъ разыгрывались передъ Елизаветой дѣтми-актерами (her majesties children) и часто являются аллегорическимъ изображеніемъ соврем. событій (въ „Эндимионѣ“ изобр. отношеніе между Елизаветой и Лестеромъ, въ „Мидасѣ“—антагонизмъ Испаніи и Англій и т. д.). Особенной популярностью пользовался романъ Л. „Euphues, the anatomy of Wyt“, выдержавшій въ 25 лѣтъ восемь изданій, что объясняется не занимательностью сюжета, а тѣмъ, что романъ былъ образцомъ того манерно-напыщенно-остроумнаго стиля, который былъ тогда въ модѣ въ свѣтскихъ, придворныхъ кругахъ и получилъ названіе „эвфуизма“. См. *Сторженко*, „Предшественники Шекспира“, т. II, „Лили и Гринъ“. *В. Фр.*

**Лилипутъ**, названіе вымышленной страны въ „Путешествіи Гулливера“ Свифта; жители этой страны—*лилипуты*—крошечные человѣчки.

**Лилитъ**, имя ночного духа, упоминающееся въ древнеавилонскихъ заклинаніяхъ. Л. нападаетъ на спящихъ, въ особенности на дѣтей; иногда изображается въ видѣ демона бури. Представленіе о Л. перешло къ иудейству; въ 34 гл. кн. Исаія упоминается Л., духъ, гнѣздящійся въ развалинахъ. Позднѣйшіе іудейскіе раввины связали

Л. со словомъ lajila—ночь и превратили Л. въ первую жену Адама, съ которой Адамъ прижилъ будто бы великановъ, упоминающихся въ кн. Бытія, и злыхъ духовъ. *Н. Н.*

**Лилиенкронъ**, Детлевъ фонъ, собств. Фридрихъ фонъ, нѣм. поэтъ, род. въ 1844 г., въ аристокр. семьѣ, былъ офицеромъ душой и тѣломъ, участвовалъ въ войнѣ съ Австріей (1866) и съ Франціей (1870), былъ раненъ, вышелъ въ отставку, отправился въ Америку, вернувшись домой, былъ чиновникомъ, съ 1887 г. окончательно посвятилъ себя литературѣ, получалъ пенсію отъ императора. Ум. въ 1909 г. Одинъ изъ лучшихъ нѣм. лириковъ, Л. былъ однимъ изъ тѣхъ, кто въ 80-хъ гг. освобождали поэзію отъ старыхъ пережитковъ, вносили въ нее новую жизнь. „Пленэрнсть нѣм. лирики“, онъ умѣлъ необыкновенно ярко передавать мгновенныя переживанія, а потому стихи его отличаются большой непосредственностью. Въ поэзій и въ прозѣ Л. отчетливо отражаются настроенія аристократа, духовно связаннаго съ бытомъ старыхъ дворянскихъ помѣстій (рассказъ „Der Mäsen“; поэма „Poggfred“), и офицера, жизнь котораго протекла среди маневровъ и на полѣ битвы (стихи: „Adjutantenritte“, 1883, „Gedichte“, 1889; рассказы: „Unter flatternden Fahnen“), и представителя богемы съ его безпечностью и беззаботностью. Типическій импрессионистъ, Л. вообще не былъ способенъ создавать крупныя по композиціи произведенія и рисовать отчетливо характеры, блистая лишь эпизодами и подробностями. Лучшее всего его баллады, преимущественно истор. характера. См. XIV, 320/21. *В. Фр.*

**Лилиенталь** (Lilienthal), Отто (1848—1896), нѣмецкій инженеръ и воздухоплаватель, см. X, 690/92, 704.

**Лилиенфельдъ**, Павелъ Федоровичъ, фонъ, социологъ, род. въ 1829 г., учился въ Александровскомъ лицей, служилъ по мин. внутр. дѣлъ, былъ петрог. вице-губернаторомъ, курляндскимъ губернаторомъ, сенаторомъ, ум. въ 1903 г. Главныя работы Л.: „Мысли о социальной наукѣ будущаго“ (1872); по-нѣмски: „Gedanken über die Sozialwissenschaft d. Zukunft“, 5 тт., 1873—1881)

и „La pathologie sociale“ (1896). Л.—видный представитель органич. теоріи общества. Въмѣстѣ съ Шеффле и Рене Вормсомъ (первой фазы) онъ старался проводить аналогію между обществомъ и организмомъ возможно болѣе послѣдовательно и этимъ становился на очень опасную научную почву, которой избѣгалъ основатель органицизма Спенсеръ. Л. впадалъ на этомъ пути въ явныя преувеличенія, сильно умаляющія методологическую цѣнность его работъ. Большой нѣм. трудъ его представляетъ къ тому же груды сырого матеріала, въ кот. очень нелегко находить руководящую идею. А. Дж.

**Лиліоцвѣтныя**, Liliiflorae, порядокъ однодольныхъ растений, б. ч. травы, часто съ многолѣтними корневищами или луковицами; цвѣтки обыкновенно крупные, ярко покрашенные, правильные, съ пятью трехчленными кругами, рѣже слабо неправильные, завязь трехгнѣздная, зародышъ окруженъ эндоспермомъ. Къ Л. принадлежатъ сем.: ситниковыхъ (Juncaceae), лилейныхъ (Liliaceae), касатиковыхъ (Iridaceae), діоскорейныхъ (Dioscoreaceae) и бромеліевыхъ (Bromeliaceae). Между всѣми этими семейств. имѣются переходныя формы. Сем. ситниковыхъ, повидному, наиболѣе древній типъ, давшій начало порядку Gluциiflorae (сем. злаковъ и др.) и сем. лилейныхъ, изъ котораго въ свою очередь развились большинство другихъ сем. порядка, а также порядки Gynandriae (сем. орхидей) и Scitamineae (сем. инбирныхъ и др.). М. Н.

**Лилія корскія**, см. XXI, 421/22.

**Лилія**, Liliun, родъ изъ сем. лилейныхъ, луковичныя растенія, стебель съ очередными или мутовчатыми листьями; цвѣты крупные, сидятъ поодиночкѣ или рѣдкой кистью; околоцвѣтникъ воронковидный или колокольчатый. Въ дикомъ состояніи въ Ср. и Ю. Россіи встрѣчается *сарана*, или *золотыя кудри*, L. Martagon, до 150 см. высоты, съ грязно-пурпуровыми съ темными пятнами листьями околоцвѣтника; цвѣтетъ въ маѣ-іюнь. Невѣдомо встрѣчается и въ культурѣ (*чашмовая Л.*), какъ совершенно выносливый видъ. Культурныхъ видовъ Л. очень много. Изъ сортовъ, выносящихъ зиму въ Ср. Россіи, отмѣтимъ: Л.

*Брауна*, цвѣты внутри бѣлые, снаружи пурпурово-красные. *Тигровая Л.*, цвѣтетъ въ іюль-августъ, одна изъ самыхъ распространенныхъ, съ широкими красными цвѣтами, усѣянными крупными черными точками. *Огненная Л.*, съ свѣтло-красными цвѣтами, цвѣтетъ въ іюнь-іюль. *Давурская*, или *сибирская Л.*, цвѣты огненно-красные; цвѣтетъ въ іюнь и іюль; даетъ мало цвѣтковъ. *Л. Тунберга*, цвѣтетъ въ іюнь-іюль; цвѣты варьируются въ величинѣ и окраскѣ; одинъ изъ лучшихъ сортовъ по красотѣ, неприхотливости и дешевизнѣ. *Гордая Л.*, свыше 2 арш., цвѣты многочисленныя, свѣтло-красно-оранжевые съ пурпуровыми пятнами и зеленымъ звѣздообразнымъ пятномъ въ центрѣ, *пантеровая Л.* и др. Изъ болѣе нѣжныхъ, пригодныхъ для горшечной культуры, лучшими являются L. longiflorum и L. candidum, съ бѣлыми душистыми цвѣтами, которые считаются символомъ невинности, и *золотая Л.* (L. aureum) съ очень крупными роскошными ароматными, бѣлыми съ золотистымъ отблескомъ, цвѣтами. М. Н.

**Лилія** (франц. fleur de lis), заимствованный отъ извѣстнаго цвѣтка стилизованнй орнаментъ, который рано является на восточныхъ тканяхъ, а съ XII в. и въ геральдикѣ. Фигурируетъ на гербѣ французск. королей (три Л.) и на гербѣ флорентійской республ. (три Л.).

**Лилло**, Джорджъ, англ. драматургъ, ювелиръ по профессіи (1693 — 1739). Пьеса Л. „George Barnwell“ положила въ англ. литературѣ основаніе „мѣщанской драмѣ“. Дѣйствіе происходитъ въ купеческой средѣ. Показано губительное вліяніе легкомыслия на судьбу приказчика, кот. становится воровъ и убійцей. Порокъ въ концѣ концовъ наказанъ. Пьеса имѣла очень большой успѣхъ. Такой же морализующей тенденціей проникнута и пьеса „Fatal Curiosity“. Л. передѣлалъ так же приписываемыя Шекспиру пьесы „Перикль“ („Marina“) и „Arden of Feversham“. См. Hoffmann, „Lillos Leben und Werke“. В. Фр.

**Лилль** (Lille), гл. гор. франц. Сѣвернаго департа. на р. Дѣль, 217.807 жит. Первоклассн. крѣпость, важн. промышл. центръ. Цитадель, постр. Вобаномъ, вота XVII в., церкви XV — XVIII вв.,

биржа XVII в., 2 университета (государств. и католическій), выш. коммерц. школа, Пастеров. институтъ, музык. академія, картин. галлерей. Обширн. текстильная промышленность, машиностроит., табачн., химич., сахарн., пивовар. и др. произв.; торговля сырьемъ и хлѣбомъ. Л. (флам. Райссель), основ. граф. Фландрии въ X в., въ 1477—1667 гг. принадлежалъ Габсбургамъ, въ 1713 г. перешелъ къ Франціи.

**Лильбурнъ** (Lilburne), Джонъ, англ. полит. дѣят. и агитаторъ времени первой революціи, род. ок. 1614 г. Былъ клеркомъ у Принца, осужденъ въ 1638 г. къ публичному наказанію за распространеніе памфлетовъ противъ епископовъ, вышелъ изъ тюрьмы въ 1640 г., нѣкоторое время служилъ въ арміи, но вышелъ въ отставку въ 1645 г., отказавшись принять ковенантъ. Въ 1647 г. былъ заключенъ въ Тоузъръ за нападки на Кромвеля. Въ дальнѣйшемъ былъ сторонникомъ движенія левеллеровъ, издавалъ нѣсколько памфлетовъ, которые влекли за собою процессы, обычно кончавшіеся его оправданіемъ. Былъ проповѣдникомъ у квакеровъ. Ум. въ 1657 г. См. VIII, 655/56, 658, 671/73, 675/76.

**Лильбурнъ**, Робертъ, братъ предыдущаго, полковникъ въ револ. арміи, былъ присужденъ по реставраціи къ пожизн. заключенію. См. VIII, 654, 683, 685/86.

**Лима**, гл. гор. респ. Перу, въ безплодной долині, окружен. отрогами Кордильеровъ (156 м. надъ уровн. моря), на р. Римакъ, въ 11 км. отъ своей морск. гавани Кальяо (Callao); 140.884 жит. Прекрасн. кафедр. соборъ въ стилѣ Ренессансъ съ гробницей Пизарро, многочисл. церкви; дворецъ инквизиціи, ратуша, правительств. дворецъ, зданіе выставки 1872 г.; статуи Боливара, Колумба и др. Университетъ (осн. въ 1533 г.), инженерная школа, націон. библіотека; циркъ для боя быковъ, вмѣщающ. 8.000 зрит. Изъ отраслей развѣвшейся въ послѣднее время промышленности важнѣйш.: текстильн., табачн., пивовар., бумажн., шляпн., кожановое и др. произв.; обширн. торговля. Л. основана Пизарро въ 1535 г., неоднократно страдала отъ землетрясеній (самое сильное въ 1746 г., когда погибло 5.000 чел.).

**Лима**, гор. въ сѣв.-амер. шт. Огайо,

въ богат. нефтью районѣ; 30.508 жит. Нефтеперегон. произв.

**Лиманы**. По всему сѣверному побережью Чернаго моря встрѣчается множество соляныхъ озеръ, которыя нѣкогда составляли часть моря, но потомъ отдѣлились отъ него. Эти обособившіеся морскіе заливы, пріобрѣвшіе въ нѣкоторыхъ мѣстахъ громкую извѣстность, благодаря своимъ цѣлебнымъ свойствамъ, получили названіе *лимановъ* (отъ греческаго слова *λίμνη*—заливъ). Первое мѣсто между ними занимаютъ два лимана, расположенные у г. Одессы: *Куяльницкій* и *Хаджибейскій*. Они тянутся вдоль Одесскаго залива Чернаго моря, со стороны Пересыпи, въ формѣ длинныхъ извилистыхъ лентъ. Хаджибейскій лиманъ отдѣляется отъ моря ровной, гладкой низменностью въ 4 версты, Куяльницкій—въ 1½ версты. Длина Хадж. лим. 31 в., Куяльн. 28 в.—Куяльниц. лиманъ пользуется большей славой и называется также Андреевскимъ, въ честь д-ра Андреевскаго, лейбъ-медика князя С. М. Воронцова, который первый обратилъ вниманіе на могущественную цѣлебную силу лимана и въ 1835 году устроилъ на самомъ берегу лимана скромное заведеніе для согрѣванія лиманной воды и грязи и приготвленія изъ нихъ ваннъ.—Несмотря на то, что лиманъ есть не болѣе, какъ морской заливъ, отдѣленный отъ моря узкой полосой наноснаго слоя, лиманная вода существенно отличается отъ морской. Велѣдствіе постепеннаго испаренія воды, совершавшагося вѣками и не вознаграждаемаго воиольв подземнымъ сообщеніемъ съ моремъ, лиманная вода концентрирована нѣе морской. Лиманъ, это—какая бы сгущенная морская вода. Далѣе, избытокъ сѣрной кислоты, которымъ отличается морская вода, превратился въ лиманѣ въ сѣрнокислую известь, т. е. гипсъ. Велѣдствіе этого, измѣнилось химическое соотношеніе элементовъ, и возникли совершенно новыя соединенія, чему способствовало еще разложеніе ежегодно погибающей флоры и фауны лимановъ. Въ результатѣ вѣковыхъ превращеній получилась сгущенная морская вода, но съ совершенно иной соляной массой. Это

и есть *лиманная рапа*. На 100 частей рапа содержитъ 20,33 части соляной массы, а именно: хлористаго натрія 14,70; хлористаго магнеія 4,15, хлористаго калия 0,69, сѣрнокислой извести 0,71. Лиманъ по крѣпости можетъ, слѣдовательно, сравниться съ источникомъ Галль и стоитъ выше Пирмонта, Крейцнаха и Киссингена. Кромѣ того, лиманная вода содержитъ въ 11 разъ больше *ioda*, нежели морская вода Одесскаго залива. Лиманная рапа чиста, прозрачна, желтовата, имѣетъ особенный запахъ, похожій на морекую. Вслѣдствіе своего противнаго горько-соленаго вкуса, она не назначается для питья. Лиманная вода примѣняется въ тройкой формѣ: 1) простыя купанья въ открытомъ озерѣ, температура котораго колеблется между 14° и 25° P.; 2) лиманные ванны и полуванны; 3) лиманные души, отъ 14° до 25° P. Кромѣ лиманной воды, употребляется, какъ могущественное цѣлебное средство, *лиманная грязь* (см. *Грязелѣченіе*, XVII, 285 сл.). Рѣже, чѣмъ грязь, употребляется *песокъ лимана*, покрывающій берега, и *тѣна лимана*, которая собирается на берегахъ во время волнений и достигаетъ отъ 1 до 6 арш. ширины и отъ 5 до 12 вершковъ толщины. Лиманъ оказался полезнымъ при множествѣ болѣзней, между которыми главное мѣсто занимаютъ: 1) хроническій ревматизмъ во всѣхъ его видахъ; 2) золотуха; 3) периферическія нервныя болѣзни; 4) хроническіе экссудаты; 5) третичныя формы сифилиса; 6) болѣзни кожи.

**Лимбургъ** (Dolhain—Limburg), гор. въ бельгійской провинціи Люттихъ, прежде гл. гор. герцогства Л.; сукноткацкое, желѣзодѣлательн. произв., сыровареніе (Л-скій сыр); 4.987 жит.

**Лимбургъ**, прежде нѣмецкое герцогство, теперь принадлежитъ Нидерландамъ и Бельгіи. 1) Л., с.-в. пров. Бельгіи, 2.411 кв. км. съ 279.170 ж., въ песчано-стенной полосѣ Бельгіи, Кампинъ (Сампринъ; гл. рѣка Демеръ (система р. Шельды); значит. залежи каменнаго угля; гл. гор. Гассельтъ. 2) Л., ю.-в. пров. Нидерландовъ, 2.201 кв. км. съ 348.467 ж., въ сѣв. части — песчана и болотиста, на ю.—холмиста (до 322 метр. выс.); орошается р. Маасъ; сельск. хозяйство (съ преоблада-

ніемъ мелк. землевладѣнія), каменноугольн. копи; гл. г. Мастрихтъ.

**Лимбъ** (астр.), та часть круга, раздѣленнаго на градусы и доли градуса, на которой эти дѣленія нанесены; часто она представляетъ полоску серебра, вколоченную въ латунь самого круга, такъ какъ дѣленія на серебрѣ лучше видны и лучше сохраняются, чѣмъ дѣленія на латунь; въ послѣдніе годы вмѣсто серебра иногда примѣняется никкель. См. также XIII, 255/56, прилож. *геодезич. инструменты*, 4/6. С. Бл.

**Лимены**, *Верх.*, *Сред.*, *Ниж.*, климатич. курортъ на юж. берегу Крыма, въ ялт. у. Таврич. губ., въ 3 в. къ зап. отъ Сименза. Живописн. мѣстность съ богатой растительностью, защищена Яйлою и ея отрогами. Въ Нижн. Л. очень хороша купанья (песчан. пляжъ).

**Лимерикъ**, гл. гор. ирландск. графства Л., на о-вѣ и обонхъ бер. Шэннэна, 38.403 жит. Каедр. соборъ XII в. Важнѣйшая на зап. берегу гавань, значит. торговля.

**Лимерикъ** (Limerick), графство въ ирландск. провинціи Мэнстеръ, къ югу отъ Шэннэна; 2.683 кв. км. съ 142.846 ж. Большая часть графства представляетъ волнообразную, покрытую известнякомъ плодородную равнину; окранны гористы; орошается системой р. Шэннэнь; главн. занятіе жит.—скотоводство. Гл. гор. граф.—Л. на о-вѣ и об. бер. р. Шэннэнь.

**Limited** (англ., ограниченный), въ названіяхъ англ. торг. фирмъ и компаній обозначаетъ ограниченную отвѣтственность членовъ по долгамъ предпріятія; см. *товарищества*.

**Лимпаты**, рѣка, см. *Литъ*.

**Лимнологія**, см. *гидрологія*.

**Лимность**, см. *Лелиность*.

**Лиможъ** (Limoges), гл. гор. франц. деп. Верхн. Вьенны, на прав. бер. р. Вьенны (210 м. надъ ур. моря); 92.181 ж. Каедр. соборъ XIII—XVI вв., церкви XII—XIV вв., мосты XII в. Медико-фармацевт. (подготовительная) и художеств. школы, музей. Обширн. фарфор. и эмалев. произв.

**Лимонадь**, въ узкомъ смыслѣ слова—выжатый изъ лимоновъ сокъ, разбавленный водою и подслащенный сахаромъ. Л. *игристый*, или *шипучій*, представляетъ освѣжающій напитокъ.

приготовленный изъ воды, лимонной кислоты, лимонной эссенции и пр. и насыщенный углекислотою. Шипучими Л. въ широкомъ смыслѣ называются смѣсь плодовыхъ, фруктовыхъ и ягодныхъ соковъ съ сахаромъ и углекислой водою. Вслѣдствіе того, что естественные соки не всегда даютъ прозрачный продуктъ, обходятся дорого и требуютъ при производствѣ изъ нихъ большой опытности, чаще прибѣгаютъ къ фабрикаціи искусственныхъ шипучихъ Л. или водъ помощью органическихъ кислотъ, продажныхъ эссенцій, дающихъ вкусъ и ароматъ, красящихъ веществъ, сахара и углекислоты. Въ шипучихъ Л. встрѣчаются: сахаринъ, паточный сахаръ, мѣдъ съ аппаратовъ, мышьякъ; изъ примѣняемыхъ кислотъ—салопинъ—для стойкости пѣны, искусственный каменноугольный краски и т. под. опасныя и сомнительныя для здоровья примѣси. Я. Н.

**Лимоненъ** (*жарвенъ*),  $C_{10}H_{16}$ , одинъ изъ наиболѣе распространенныхъ оптически-дѣятельныхъ терпеновъ. Входитъ въ составъ лимоннаго, бергамотнаго, тмишнаго, мятнаго и многихъ другихъ эфирныхъ маселъ. Его недѣятельная модификація, дипентенъ, также встрѣчается въ природѣ, но гораздо рѣже. Л.—безцвѣтное масло съ приятнымъ запахомъ; темп. кип. его  $175^{\circ}$ . Л. принадлежитъ къ числу алициклическихъ углеводородовъ съ двумя двойными связями. При пропускании паровъ Л. черезъ сосудъ съ раскаленной платиновой проволокой („изопреновая лампа“) происходитъ распаденіе Л. на 2 частицы изопрена (*β*-метил-бутадиенъ):  $C_{10}H_{16} \rightleftharpoons 2 C_5H_8$ . Реакція эта получила въ послѣднее время особенное значеніе въ виду важности изопрена для синтеза каучука. С. Н.

**Лимонитъ**, или *бурый желѣзнякъ*, см. XX, 151/2, прил., 9/10.

**Лимонная кислота**,  $C_6H_8O_7$ , важнѣйшая трехосновная окси-кислота. Открыта Шеелю еще въ 1784 г. въ лимонномъ сокѣ. Этотъ же продуктъ служить и въ настоящее время для получения Л. к. въ большихъ количествахъ, т. к. содержитъ ея до 7%. Л. к. получается также броженіемъ глюкозы подъ вліяніемъ особыхъ гри-

бовъ (*цитромицеты*). Въ растительномъ царствѣ распространена весьма широко. Синтетически Л. к. получена изъ симметричнаго дихлор-ацетона двѣствіемъ синильной кислоты и діанистага калия и омыленіемъ образую-

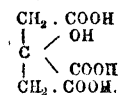

щагося нитрила. Отсюда—ея строніе. Л. к. кристаллизуется съ одной частицей воды, которую теряетъ при нагрѣваніи. Около  $175^{\circ}$  Л. к. выделяетъ еще молекулу воды и окись углерода, образуя двусосновную аконитовую кислоту,  $\text{HO}_2\text{C} \cdot \text{CH}_2 \cdot \text{CO} \cdot \text{CH}_2 \cdot \text{CO}_2\text{H}$ . Л. к. находитъ себѣ разнообразное примѣненіе въ техникѣ: какъ протрава при ситцепечатаніи, для приготовленія лимонадовъ и нѣкоторыхъ медицинскихъ препаратовъ. С. Н.

**Лимонная травка**, см. *злѣгоголовникъ*.

**Лимонное дерево**, *Citrus Limonum*, видъ растенія изъ сем. рутовыхъ; вечнозеленое дерево, выс. въ 3—5 м., съ удлинненными заостренными листьями; цвѣты какъ бы подернуты снаружи розоватымъ налетомъ. Плоды овальныя, желтыя, желѣзистыя, въ 5—7 см. дл., имѣютъ очень сочную мякоть, покрыты тонкою, шероховатою коркою: *лимоны*. Родина Л. д.—сѣверная Остъ-Индія, гдѣ основная форма, отъ которой произошло Л. д., *C. medica* образуетъ сплошные лѣса въ ю.-в. Гималаяхъ. Такъ какъ Л. д. цвѣтетъ круглый годъ, то и лимоны поспѣваютъ въ разные времена года. Первый урожай снимаютъ съ конца июля до середины сентлбря, второй — въ ноябрѣ, а третій — въ январѣ. Наибольшее количество лимонновъ доставляетъ Сицилія, затѣмъ Ривьера, Генуя, Пиринейскій полуостровъ, а въ послѣднее время Флориды. Кромѣ свѣжихъ лимоновъ, въ торговлѣ встрѣчаются еще лимоны маринованные и засахаренные, а также лимонный сокъ и сухая лимонная корка. Сокъ лимоновъ содержитъ 6—9% лимонной кислоты; корка богата эфирнымъ масломъ. Лимоны въ громадномъ количествѣ идутъ на приготовленіе тонкихъ печеній, кушаній и лимонадовъ. Для ю. Европы культура лимоновъ имѣетъ очень большое экономическое значеніе. М. Н.



**Лимонное масло**, *oleum fructus Citri*, добывается изъ корокъ плодовъ лимоннаго дерева и употребл. въ медиц. и въ техн. для улучшенія вкуса и запаха. Состоитъ изъ 90% углеводовъ питрала, цитропеллола, а также укусныхъ эфировъ гераниола и линалола; фальсифицируется скипидаромъ, апельсиновымъ и помаранч. масломъ. *Я. Н.*

**Лимонъ**, см. *лимонное дерево*.

**Лимонъ**, порть, см. *Коста-Рика*.

**Лимпопо**, *Крокодила рѣка*, рѣка въ ю. Африкѣ, длина 1600 км., беретъ начало въ горахъ Витватерстанда (Трансвааль), пересѣкаетъ Магалиейскія горы; по пріятіи прит. Марико образ. границу Трансвааля. Свергаясь съ внутреннихъ возвышенностей къ прибрежной равнинѣ, образ. величеств. водопады Толо-Азиме, принимаетъ затѣмъ справа р. Олифантъ и впад. въ Индійск. ок. къ с.-в. отъ бухты Делагоа.

**Лимузенъ**, прежде провинція Франціи, нынѣ составл. департам. Верхн. Виенны и Коррезъ.

**Лимфаденитъ**, см. *аденитъ*.

↳ **Лимфангиома**, см. *ангиома*.

**Лимфатическая система**, *лимфа*.

Изъ полости кровеносныхъ капилляровъ жидкая часть крови непрерывнымъ потокомъ выходитъ за предѣлы кровеноснаго русла въ окружающую ткань. Соприкасаясь съ кѣтками ткани, кровяная жидкость (плазма) доставляетъ кѣткамъ тѣла питательный матеріалъ и увозитъ изъ кѣтокъ тѣла продукты ихъ жизнедѣтельности. Естественно, что непрерывный притокъ кровяной жидкости въ ткань долженъ сопровождаться непрерывнымъ же оттокомъ этой жидкости изъ ткани. Оттокъ происходитъ по системѣ лимфатическихъ путей, начинающихся въ межтканевыхъ промежуткахъ среди элементовъ ткани, проходящихъ черезъ рядъ лимфатическихъ железъ и вливающихся въ вены на шеѣ. Такимъ образомъ вся лимфатическая система представляетъ собой какъ бы боковую петлю кровеносной системы; петля эта начинается отъ кровеносной системы въ области капилляровъ и оканчивается въ венахъ шеи. Начинаясь среди тканевыхъ элементовъ въ видѣ межтканевыхъ промежутковъ, лимфатическія пространства скоро образуютъ настоящія капиллярныя трубоч-

ки, одѣтыя эндотелиемъ. На дальнѣйшемъ пути изъ лимфатическихъ капилляровъ формируются болѣе крупныя лимфатическія сосуды, имѣющіе видъ очень тоненькихъ ниточекъ. При разсматриваніи лимфатическихъ сосудовъ



Рис. 1. Лимфатическій капилляръ; волнистыя линии—границы между кѣтками, образующими стѣнку капилляра.

въ микроскопъ, можно убѣдиться, что на протяженіи этихъ сосудовъ расположено большое число клапановъ, сидящихъ на сосудѣ попарно, подобно венознымъ клапанамъ.—На дальнѣйшемъ пути лимфатическія сосуды проходятъ черезъ нѣсколько рядовъ лимфатическихъ железъ. Прототипомъ строенія лимфатическихъ железъ можетъ служить т. назыв. солитарный фолликулъ кишечника. Солитарные фолликулы разбросаны въ видѣ маленькихъ узелковъ, величиной съ булавочную головку на внутренней поверхности кишечной стѣн-

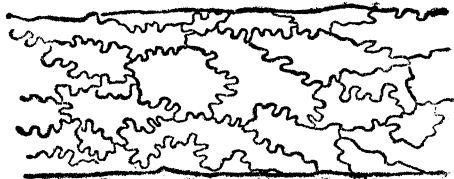

Рис. 2: а—лимфатическія, б—кровеносныя капилляры въ плавательной перепонкѣ лягушки.

ки. Основу солитарнаго фолликула составляетъ т. назыв. лимфоидная или аденоидная ткань, состоящая изъ болѣе или менѣе рыхлой стѣти анастомозирующихъ другъ съ другомъ волоконъ. Въ петляхъ этой стѣти находится огромное количество т. назыв. лимфоидныхъ тѣ-

дещь, которая по своему строению и значению ничѣмъ не отличаются отъ т. наз. лимфоцитовъ крови. Въ центрѣ солитарнаго фолликула лейкоциты расположены нѣсколько болѣе рыхло. Въ

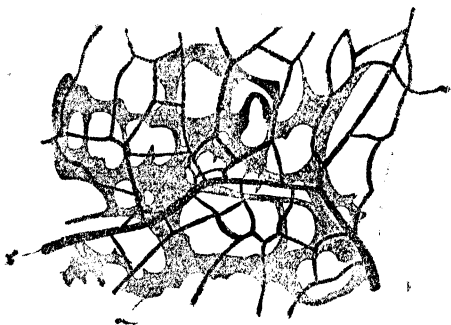

Рис. 3. Солитарный фолликулъ селезенки.

центрѣ фолликула находятъ большое число лейкоцитовъ, находящихся въ періодѣ дѣленія. Поэтому середина фолликула называется ростковымъ центромъ. Размножающіеся здѣсь лимфоциты по мѣрѣ созрѣванія отодвигаются къ периферіи и, наконецъ, переходятъ въ лимфатическое пространство, окружающее солитарный фолликулъ, а отсюда—въ лимфатическіе сосуды. Лимфатическія железы, вста-

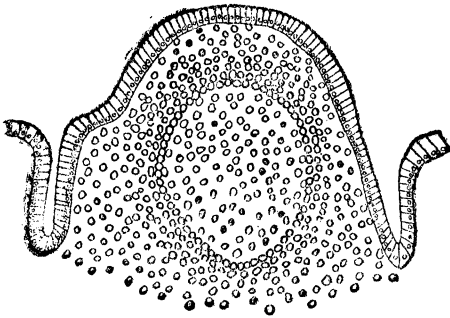

Рис. 4. Разрѣзъ черезъ лимфатическую железу: а—фолликулъ, б—лимфатическое пространство.

вленные на пути лимфатическихъ сосудовъ, въ существѣ своемъ представляютъ собою не что иное, какъ скопленіе большого числа солитарныхъ фолликуловъ, окруженныхъ лимфатическими пространствами, стоящими въ связи

съ лимфатическими сосудами. Въ лимфатическихъ железахъ лимфа захватывается и уносится съ собой лимфатическими клѣтками. Токъ лимфы въ лимфатической железѣ (благодаря расширенію русла въ лимфатическихъ пространствахъ железы) очень медленный. Поэтому, если по лимфатическимъ сосудамъ изъ очага инфекціи, располагающагося гдѣ-нибудь въ ткани, въ железу попадаютъ бактеріи, онѣ нерѣдко вызываютъ воспаленіе лимфатической железы, выражающееся припуханіемъ и болѣзненностью железы. Нерѣдко наблюдается и нагноеніе въ железу. Таково происхожденіе воспаленія железы при туберкулезѣ, сифилисѣ и проч.; нагноеніе железы служитъ причиной т. назыв. бубона (при мягкомъ шанкрѣ, при чумѣ и проч.). Воспаленіе лимфатическихъ сосудовъ обнаруживается красными полосами

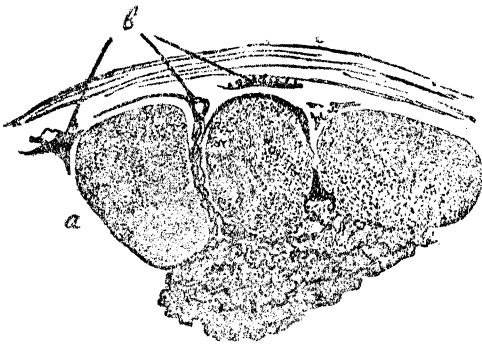

Рис. 5. Лимфатическій сосудъ съ клапаномъ.

въ кожѣ, располагающимися вдоль лимфатическихъ сосудовъ. Лимфатическія железы, солитарные фолликулы кишки, миндалинныя железы глотки и другія образованія лимфатическаго характера нужно считать настоящимъ барьеромъ противъ инфекціи.

Составъ лимфы качественно мало отличается отъ состава кровяной плазмы. Лимфа содержитъ только меньше бѣлка и свертывается медленнѣе, чѣмъ кровь. Изъ форменныхъ элементовъ въ составѣ лимфы встрѣчаются лимфатическія клѣтки, аналогичныя лимфоцитамъ крови. Кислорода въ составѣ лимфы нѣтъ совершенно, или только слѣды. Въ составѣ лимфы содержатся продукты жизнедѣятельности клѣтокъ и тканей организма въ большемъ количествѣ, чѣмъ въ крови. Количество лимфы, заливающейся въ теченіе сутокъ въ кровеносную систему у человека, колеблется отъ 1200—2880 куб. см. Вопросъ о происхожденіи лимфы рѣшается различными учеными различно. Одни (Людвиговъ, Старлингъ) считаютъ лимфу простымъ фильтра-

томъ кровъ; кровь, благодаря царствующему въ кровеносныхъ сосудахъ давлению, профильтровывается черезъ стѣнку кровеносныхъ капилляровъ въ окружающую ткань; фильтратъ этотъ и есть не что иное, какъ лимфа. Согласно другой теоріи (Гейденгайна), лимфа выдѣляется благодаря истинно секреторной дѣятельности клѣтокъ эндотелія, выстилающихъ кровеносные капилляры; слѣдовательно, соответственно взгляду Гейденгайна, лимфа вырабатывается благодаря сложному внутриклеточному секреторному процессу, подобно тому, какъ, напр., слюна вырабатывается въ слюнныхъ железахъ. Лимфа, оттекающая отъ кишечника, во время пищеваренія содержитъ въ своемъ составѣ капельки жира и поэтому имѣетъ молочно-бѣлый цвѣтъ. Эта лимфа получила названіе *хилуса*, или *млечнаго сока*. В. Завьяловъ.

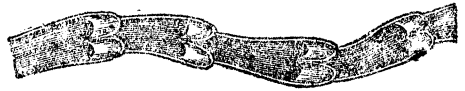
**Лимфоза**, чисто патолого-анатомическое понятіе, обнимающее собой всякаго рода опухоли, построенныя по типу лимфатическихъ железъ или, вѣрнѣе, по типу простѣйшихъ формъ лимфатическихъ органовъ, каковыя мы встрѣчаемъ, напр., въ лимфатическихъ фолликулахъ кишечника. Въ болѣе тѣсномъ смыслѣ названіе Л. чаще всего примѣняется для обозначенія опухолей, кот. наблюдаются при разлитыхъ заболѣваніяхъ лимфатической системы, извѣстн. подъ назв. лейкеміи и псевдолейкеміи. Ф. Р.

**Лимфоциты**, см. *кровь*.

**Лимфюрдъ**, см. *Данія*, XVII, 570.

**Линалолъ** (*ликареолъ*),  $C_{10}H_{17}OH$ , оптически-дѣятелн. третичн. спиртъ, съ открытой цѣпью углеродныхъ атомовъ и двумя двойными связями. Встрѣчается во многихъ эфирныхъ маслахъ (розовомъ, бергамотномъ, лимонномъ, лавандовомъ и др.); составляетъ до 90% *Oleum Linalol.* Л.—бесцвѣтное масло съ характернымъ запахомъ; темп. кип. его 198°—199°. При окисленіи Л. хамелеономъ получаютъ гл. обр. ацетонъ и чеулидиновая к-та. С. Н.

**Линардъ**, горн. вершина, см. II, 372.

**Линаресь**, гор. въ испанской пров. Хаенъ (Андалузія), богат. серебряно-свинцов. рудники, 36.419 ж.; литейные. шиховые, динамит. и пр. заводы.

**Линаритель**, или *свинцовая лазурь*, минералъ, кристаллизуется въ моноклин.

системѣ; цвѣтъ лазуревосиній, блескъ алмазный; хім. составъ  $PbCuSO_4 + H_2O$ . Кодакскій рудникъ въ Нерчинскомъ округѣ, Березовскій рудникъ, Ишанія, Шотландія, Кумберландъ и пр.

**Линга** (санскр. *lingam* есть форма имени. и винит. падежей средн. рода): 1) признакъ, характерный показатель; 2) половой органъ, заѣмъ и самое изображеніе мужского полового органа, почитаемаго, какъ эмблема бога Шивы, составившаго вмѣстѣ съ Брахмой и Вишну индійскую Тримурти. Этотъ культъ фаллоса имѣетъ въ Индіи особую секту лингантовъ, или Вирашайва, основанную въ XII в. по Р. X. брахманомъ Васаво (см. *Bhandarkar, „Vaishnavism, Saivism“ etc., 1913*); 3) тонкое тѣло, какъ терминъ, обозначающій въ философскихъ системахъ Санкхья и Веданта ту болѣе совершенную тѣлесную оболочку, которая сохраняется послѣ уничтоженія физическаго тѣла. Современные теософы отождествляютъ съ этимъ „Линга-шарира“ свое ученіе въ „астральномъ тѣлѣ“. II. Р.

**Лингвистика**, наука о языкѣ, какъ творчествѣ рѣчи, изучающая общіе законы образованія артикулированныхъ звуковъ и словъ. Въ отличіе отъ *филологій*, *сравнительнаго языковѣдѣнія*, *грамматики* (см.), лингвистика изслѣдуетъ общіе психологическіе и физическіе законы языка, а также основныя формы грамматическаго образованія языковъ (см. *языкъ*). Терминъ *лингвистика* употребляется преимущественно французскою наукой (А. Hovelacque, „La linguistique“, 1888, журналъ „Mémoires de Linguistique“), тогда какъ въ русской онъ замѣняется словомъ *языковѣдѣніе*. А. Н.

**Линга**, архипел., см. *Pi.*

**Лингсфюрдъ** (Lyngenfjord), на с. Норвегіи, въ 28,9 км. отъ рус. границы, 80 км. дл.; ограниченъ на з. снѣжной и ледник. цѣпью (до 1.500—2.000 м. выс.).

**Лингъ** (Lingg), Германъ, нѣм. поэтъ, род. въ 1820 г., былъ военнымъ врачомъ, въ 1851 г. отказался отъ своей должности, поселился въ Мюнхенѣ, гдѣ отдался всецѣло поэзіи, вступилъ въ кружокъ Гейбеля, получалъ пенсію отъ баварскаго короля, ум. въ 1905 г. Какъ въ своихъ стихахъ („Gedichte“, 1855, 1868, 1870, „Schlussteine“, 1878, „Jahresringe“, 1890), такъ и въ своей большой эпической поэмѣ о переселеніи на-

родовъ („Die Völkerwanderung“) Л. разрабатывалъ гл. обр. культ.-истор. темы. Ему принадл. и рядъ драмъ („Der Doge Candiano“; „Die Bregenzer Klausur“ и др.). Исторію своей жизни онъ рассказывалъ въ „Meine Lebensreise“ (1899). В. Фр.

**Лингъ** (Ling), Петръ Генрихъ, швед. поэтъ и основатель швед. гимнастики (1776 — 1839). Послѣ многихъ лѣтъ жизни, полныхъ всякаго рода приключеній, Л. въ 1805 г. сдѣлался учителемъ фехтованія въ лундскомъ университетѣ, а въ 1813 г. былъ назначенъ директоромъ основаннаго, благодаря его стараніямъ, гимнастическаго института въ Стокгольмѣ; здѣсь онъ и оставался до самой своей смерти. Объ идеалахъ Л. см. XIV, 570/71.

**Линдау**, Пауль, нѣм. писатель, род. въ 1839 г., по окончаніи университета прожилъ пять лѣтъ въ Парижѣ, гдѣ освоился съ духомъ франц. литературы и журналистики (впослѣдствіи написалъ не лишеныя цѣнности монографіи: „Molière“ и „Alfred de Musset“), въ 1864 г. вернулся въ Германію, работалъ въ разныхъ газетахъ, потомъ основалъ въ Берлинѣ вліятельный еженедѣльникъ „Gegenwart“; въ 1890 г. былъ, вследствие некрасивой исторіи, вынужденъ покинуть Германію, путешествовалъ по Америкѣ; вернувшись, былъ директоромъ сначала Berliner Theater, потомъ Deutscher Theater. Въ 70-хъ и 80-хъ гг. Л. пользовался огромной популярностью какъ критикъ, романистъ и драматургъ, подвергаясь въ 1890 г. такому же незаслуженному гоненію, какъ неосновательнѣе былъ раньше восторгъ публики передъ его талантомъ. Л. былъ наиболее яркимъ въ нѣм. литературѣ представителемъ романа-фельетона и драмы-фельетона. Не отличаясь особыми художественными достоинствами, его романы, объединенные общимъ заглавіемъ „Berlin“ („Der Zug nach dem Westen“, „Arme Mädchen“ и „Spitzen“), и его драмы („Maria und Magdalena“, „Ein Erfolg“, „Gräfin Lea“) были, однако, первыми болѣе значительными попытками завоевать для литературы бытъ и нравы большого города современнаго типа. Какъ критикъ („Litterarische Rücksichtslosigkeit“, „Dramaturgische Blätter“), Л. былъ грозой современныхъ ему писа-

телей, не щадилъ и явно выдающихся, стремясь, гл. обр., выставить напоказъ собственное остроуміе и не руководясь объективными принципами. В. Фр.

**Линдау**, городъ и климат. станція въ Баваріи, на остр. Боденскаго оз. (398 м. надъ уров. моря); соединяется съ берегомъ мостомъ и длинной плотиной (555 м.), по кот. проходитъ желѣзн. дорога; 6.618 жит.

**Линдеманъ**, Карлъ Гуго, нѣмец. писатель по вопросамъ городского хозяйства, род. въ 1867 г., д-ръ философіи, членъ герм. соц.-дем. партіи. Имъ составленъ проектъ общей коммунальной программы, обсуждавшійся на мюнхенскомъ съѣздѣ социаль-демократической партіи въ 1902 г. Въ 1908 г. Л. вмѣстѣ съ Зюдекумъ выпустилъ *Kommunales Jahrbuch*. Кромѣ ряда книгъ и статей о городскомъ хозяйствѣ, Л. издалъ въ 1894 г. „Handbuch des Socialismus“. Въ согласіи со своей партіей, придающей теперь крупное значеніе работѣ въ городскомъ самоуправленіи, гдѣ рабочій классъ, составляя большинство населенія промышленныхъ центровъ, можетъ раньше добиться рѣшающаго вліянія, чѣмъ въ общегосударственномъ представительствѣ, Л. въ своихъ сочиненіяхъ является приверженцемъ т. наз. муниципальнаго социализма. Въ его программу входитъ возможно широкая муниципализація предпріятій монопольнаго характера (трамвай, освѣщеніе, водоснабженіе, телефоны и пр.) и управление ими въ интересахъ общества, а не съ цѣлью извлеченія дохода, а также борьба съ частной предпріимчивостью въ другихъ областяхъ. Въ области рабочаго вопроса отъ городскихъ самоуправленій требуется широкое участіе въ улучшеніи жилищныхъ условий, содѣйствіе установленію болѣе удовлетворительной заработной платы и нормальной рабочаго дня путемъ установленія ихъ въ собственныхъ предпріятіяхъ города и передачи заказовъ и подрядовъ только такимъ предпринимателямъ, которые введутъ у себя нормальную заработ. плату и нормальную продолжительность рабочаго дня. Г. Юровскій.

**Линденъ**, гор. въ прус. пров. Ганноверъ; 73.379 жит., машиностроит., сталелит., текстильн. и др. прозв.

**Линдеснесъ** (Lindesnäs), мысъ, сам. южн. оконечность Норвегіи, подъ 57°59' с. ш. и 7°3' в. д. Маякъ.

**Линдли** (Lindley), Джонъ, ботаникъ (1799—1865), былъ профессоромъ университетск. колледжа въ Лондонѣ. Со-вдалъ новую естественную ботаниче-скую систему, которая примыкаетъ къ системѣ Жюссѣ и Де-Кандоля, но во многихъ пунктахъ вѣрнѣ схваты-ваетъ естественное родство растений. Основанія этой системы изложены имъ въ соч.: „An introduction to the natural system of botany“, „Nixus plan-тарum“.

**Линднеръ**, Альбертъ, нѣм. драма-тургъ, род. въ 1831 г., сынъ шахтера; былъ учителемъ гимназій; получилъ за трагедію „Brutus und Collatinus“ шиллеровскую премію, переселился въ Берлинъ, отдался литературѣ и журна-листикѣ; нуждался; сошелъ съ ума; ум. въ 1888 г. Болѣе другихъ его пьесъ из-вѣстна, благодаря постановкѣ мейнин-генцами, „Die Pariser Bluthochzeit“, ярко-мрачная картина Варооломеев. ночи.

**Линдъ**, Жени, одна изъ наиболѣе выдающихся пѣвицъ XIX вѣка, род. въ 1820 г. въ Стокгольмѣ („шведскій соловей“), ум. въ 1887 г. Училась въ Стокгольмѣ и тамъ же 18-ти лѣтъ съ блестящимъ успѣхомъ дебютировала; позднѣе усовершенствовалась еще у Гарсія въ Парижѣ. На пробѣ въ Париж-ской оперѣ къ ней отнеслись холодно, и вслѣдствіе этого она больше никогда не пѣла въ Парижѣ, хотя позднѣе не разъ получала туда блестящія пригла-шенія. Славу Л. создала Германія, затѣмъ Англія, С. Америка и др. Голосъ Л. (сопрано) отличался поразительной легкостью, безупречной колоратурой, теплотой тембра; исполненіе—вырази-тельностью и необыкновеннымъ изяще-ствомъ.

Ю. Э.

**Линевичъ** (Леневицъ), Николай Пе-тровичъ, генералъ. Род. въ 1838 г. Зарекомендовавъ себя прекраснымъ строевикомъ и храбрымъ офицеромъ въ дѣлахъ съ горцами 1862—1864 гг., Л. былъ командированъ въ 1867 г. въ кавказскую учебную роту. Въ 1877 г. сражался подъ Карсомъ и въ бояхъ бытумской операци. Въ 1895 г. онъ получилъ командованіе войсками Южно-Уссурийскаго отдѣла — и проявилъ

исключительную энергію въ дѣлѣ бое-вой подготовки войскъ и устройства ихъ внутр. быта. Въ 1898 г. Л. былъ произведенъ въ генераль-лейтенанты; въ 1900 г. назначенъ командиромъ Сибирскаго корпуса и въ томъ же году командированъ на печилійскій театръ военныхъ дѣйствій, которыя и были имъ закончены въ кратчайшій срокъ энер-гичнымъ наступленіемъ на Пекинъ и штурмомъ столицы. Въ 1903 г. Л. былъ назначенъ командующимъ войсками Приамурскаго военнаго округа и ген-губерн. Приамурья. Его испытанная энергія и обширная боевая подготовка выдвинули его на первое мѣсто въ спискѣ кандидатовъ на постъ главно-командующаго при открытіи военныхъ дѣйствій противъ Японіи. Л. тѣмъ не менѣе не только не получилъ главнаго командованія, но былъ отозванъ въ Хабаровскъ и оставался не у дѣлъ до окончанія боевъ на Шахе, когда, съ раз-дѣленіемъ дѣйствующихъ войскъ на 3 арміи, ему предложено было принять ко-мандованіе 1-ой арміей. При наступле-ніи на Сандепу армія Л., по прика-занію главнокомандующаго, не прини-мала активнаго участія въ операци, „выжидая развитія событій“. Въ мук-денскихъ бояхъ ей удалось удержать всѣ свои растянутыя позиціи, но боль-шой активности Л. не проявилъ, что дало возможность японцамъ благопо-лучно выполнить ихъ рискованное об-ходное движеніе. 3 марта Л. смѣнилъ Куропаткина на посту главнокомандую-щаго—назначеніе, встрѣченное арміей съ большой радостью и надеждой. Сознавая невозможность активныхъ дѣйствій при томъ моральномъ состоя-ніи войскъ, къ которому привелъ ихъ рядъ боевыхъ неудачъ, Л. ограничился въ первую очередь строго оборонитель-ными планами, принявъ въ то же время мѣры къ поднятію духа арміи един-ственнымъ, остававшимся въ его распо-ряженіи, средствомъ—созданіемъ *пода-вляющаго* численнаго перевѣса надъ японцами. Съ этой цѣлью онъ настаи-валъ на присылкѣ укомплектованій изъ молод. солдатъ 1905 г., усиленія арміи еще 2 корпусами, кромѣ назна-ченныхъ уже IX и XIX, организаціи 80 тыс. резерва и т. п. Въ концѣ іюня Л. счелъ возможнымъ перейти къ раз-

работкѣ наступательнаго плана, послѣ большихъ пререканій съ ген. Куропаткинымъ, утвержденнаго 16 августа. Заключение мира въ Портсмутѣ прекратило начатыя—было мѣры по выполнению этого плана. Въмѣсто наступленія, Л. пришлось заняться эвакуаціей войскъ—дѣломъ, къ которому онъ былъ совершенно неподготовленъ предшествующей службой и которое съ первыхъ же дней было осложнено начавшимися желѣзнодорожными забастовками. Сдержанность Л. по отношенію, какъ къ стачечникамъ, такъ и къ проявленіямъ броженія среди запасныхъ была поставлена Л. въ вину. 6 февраля 1906 г. онъ былъ отозванъ. Дѣло о „бездѣйствіи власти“, возбужденное противъ Л., было прекращено, но самый фактъ назначенія разслѣдованія подѣйствовало чрезвычайно удручающимъ образомъ на утомленнаго напряженной работой послѣднихъ лѣтъ престарѣлаго генерала. Его здоровье окончательно надломилось, и 10 апрѣля 1908 г. онъ скончался, послѣ недолгой болѣзни. Въ его лицѣ армія потеряла послѣдняго генерала старой, кавказской, боевой школы со всѣми ея положительными чертами — рѣшительностью въ дѣйствіяхъ, строго-боевой подготовкой, знаніемъ солдатскаго быта и умѣніемъ овладѣть безогляднымъ довѣріемъ солдатскихъ массъ. *С. М-скій.*

**Линейная единица**, единица мѣры длины, см. XII, 642/44, 647/52.

**Линейная тактика**, способъ веденія боя войсками, расположенными правильными сомкнутыми линиями; достигла своего развитія во время царствованія Фридриха Великаго. Теперь, по причинѣ усовершенствованія огнестрѣльнаго оружія, она потеряла свое значеніе. См. *тактика*.

**Линейный корабль**, см. *судостроеніе и флотъ*.

**Линейный уголь**, см. *двугранный уголь*.

**Линейныя войска**, прежде тѣ части пѣхоты и кавалеріи, кот. предназначались: первая—для дѣйствій въ сомкнутомъ строѣ, вооруженная штыками—т. н. *линейная пѣхота* (въ противополож. *легкой пѣхотѣ*, вооруженной огнестр. оруж. и дѣйствовавшей въ разсыпн. строѣ), вторая же—т. н.

*линейная кавалерія* (драгуны и уланы)—безразлично какъ для сомкнут. атаки, выполняемой обыкн. *тяжелой кавалеріей* (кирасиры), такъ и для разсып. атаки, вмѣсто *легкой кавал.* (гусары и казаки).

**Линейчатая псевдържности**, см. XIII, 331/2, прил., 35/6.

**Линза**, см. *оптическія стекла*.

**Лининъ**, см. XX, 222/23.

**Линія** 1) въ геометріи, см. XIII, 331/32, прил. *основныя идеи геометріи*; 2) Л. мѣра длины, равна 0,1 дюйма, обозначается “”; 3) Л. родословная, см. *родство*.

**Линкей**, сытъ Египта, см. *Данай*.

**Линкольнъ** (прав. *Линкѣнъ*, Lincoln), графство въ вост. Англій. при Сѣв. м., между залив. Гемберъ и Уошъ; 6.716,6 кв. км., 432.016 ж.; равнин. поверхность, пересекаемая 2 рядами известков. холмовъ; низкій и болотист. берегъ; главн. рѣки: Трентъ и Уисемъ. Л. занимаетъ среди англ. графствъ одно изъ первыхъ мѣстъ по земледѣлію (обработ.  $\frac{9}{10}$  всей земли); овцеводство и коннозаводство (Л. славится своими лошадьми); промысл. мало развита, значительно лишь производ. землед. машинъ и оруд.; Л. дѣлится на три граф.: Голлендъ, Кестевенъ и Линдси.

**Линкольнъ**, гл. гор. англ. граф. Л., расположенъ по склонамъ и у подошвы высокаго холма, при р. Уисемъ; 57.294 жит. Л.—одинъ изъ интереснѣйшихъ гор. Англій; на вершинѣ холма высится величествен. кафедр. соборъ въ норман. и ранне-готич. стилѣ и замокъ Вильгельма Завоевателя (нынѣ тюрьма); стар. церкви St.-Mary-le-Wigford и St.-Peter-at-Gowts въ саксон. стилѣ и др. много старин. зданій; остатки римск. эпохи (каналъ, соедин. Уисемъ съ Трентомъ и развал. городск. стѣны). Произв. землед. машинъ и орудій; обширн. торговля сельскохоз. продуктами. Л., рим. Lindum, былъ въ англо-сакс. эпоху столицей корол. Мерси.

**Линкольнъ**, гл. гор. сѣв.-ам. шт. Небраска; 43.973 ж. Университетъ.

**Линкольнъ**, Авраамъ, 16-й президентъ Соедин. Штатовъ; род. въ 1809 г. въ шт. Кентукки, въ бѣдной семьѣ квакеровъ; въ 1830 г. переселился въ Иллинойсъ; съ дѣтства помогая отцу въ самыхъ тяжелыхъ трудахъ, только урывками посѣщаль школу; но, подлѣ

вліяніемъ умной, религіозной и глумокоравств. мачехи, отдавалъ каждую свободн. минуту самообразованію, добывая, гдѣ возможно, книги, преимущ. біографіи велик. людей. Л. занималъ въ юности самыя разнообразныя положенія — поденщика, лавочника, мемлемѣра, почтмейстера въ мал. городкѣ, капитана волонтеровъ въ экспедиц. противъ краснокожихъ—и рано проявилъ задатки недюжиннаго оратора и обществ. дѣятеля. Несмотря на некрасивую, неуклюжую внѣшность, онъ привлекалъ къ себѣ общія симпатіи рѣдкимъ сочетаніемъ твердости и отваги съ кротостью, строго-нравственной жизни съ ненестоимымъ юморомъ. Въ 1834 г. онъ былъ выбранъ въ законодат. собраніе шт. Иллинойсъ, а въ 1837 г. получ. званіе адвоката; въ это время онъ приобрѣлъ извѣстность первыми рѣчами противъ невольничества и даровой защитой оклеветаннаго въ убійствѣ Армстронга, увѣнчавшейся блистат. успѣхомъ; выбранный въ конгрессъ въ 1847 г., когда рознь между рабовлад. южными и свободн. сѣв. штатами начала обостряться, Л. повелъ систематич. борьбу съ невольничествомъ и сепаратизмомъ южн. штатовъ. Въ 1861 г. Л. былъ выбранъ въ президенты; тогда уже была очевидна неизбежность гражданск. войны, т. к. южн. штаты отдѣлились и составили конфедерацію, и Л. оказался вполнѣ господиномъ своего положенія. Не смущаясь первыми неудачами, онъ твердо рѣшилъ не допускать распад. государства и вести борьбу до конца. Воодушевляя робкихъ, убѣждая колеблющихся, привлекая на свою сторону даже противниковъ, какъ, напр., кандидата южн. партіи Дугласа, онъ добился 75.000-наго ополченія; послѣ первой удач. битвы, Л. 22 сентября 1862 г. объявилъ всѣхъ негровъ отпавшихъ штатовъ свободными съ 1863 г.; 4 милліона черн. волонтеровъ присоединились, благодаря этому, къ арміи аболіціонистовъ; война, даже послѣ рѣшит. побѣды, подъ Гетисбургомъ, тянулась еще 31 мѣсяцъ, и все это время Л. не зналъ ни минуты отдыха, равно для всѣхъ доступный, за рѣдкими приступами молчаливости и грусти, всегда бодрый и остроумный.

По натурѣ врагъ всякаго пасивлія, онъ, не боясь упрековъ въ слабости, отмѣнялъ смертныя приговоры дезертирамъ. 31 янв. 1865 г. конгрессъ, по настоянію Л., наконецъ вотировалъ полную отмѣну невольничества во всѣхъ штатахъ. Въ мартѣ 1865 г. онъ былъ вторично избранъ президентомъ подавляющимъ большинствомъ голосовъ; 9 апр. послѣдовала за взятіемъ Ричмонда сдача главнокомандующ. конфедераціей ген. Ли, а черезъ пять дней „добрый президентъ“, такъ горячо стремившійся къ полному примиренію съ южанами, намѣренно допустившій бѣгство изъ тюрьмы плѣннаго президента конфедератовъ Дэвиса, палъ жертвой заговора: 14 апр. 1865 г. онъ б. убитъ въ вашингтонскомъ театрѣ, во время спектакля, актеромъ Вусомъ, фанатикомъ партіи южанъ; погреб. въ столицѣ своего штата Спрингфильдѣ. См. „The complete works of A. L.“ (12 т., 1906/7); лучш. Giorg. John. G. Nicolay. and. John Hay (10 т., 1890),—краткая. John G. Nicolay (1904), Morse (2 т., 1896).

**Линлитго** (Linlithgow), маленькое графство въ ю.-вост. Шотландіи, къ ю. отъ Фортекаго залива. Площ. 311 кв. км. съ 79.456 жит. Заним. плодородную холмистую мѣстность, на юго-зап. переходящую въ болотистую или степную равнину; высоко-развитое земледѣліе. (обработ. болѣе  $\frac{3}{4}$  всей земли); скотоводство и молочн. хозяйство; каменноугольн. копи и желѣзн. рудники, каменоломни; желѣзодѣлат. промысл. Гл. гор. Л., при маленьк. озерѣ. 4.002 ж.

**Линнанкоски**, Юганнъ, псевд. *Виттори Пельтоненъ* (Wihtori Peltonen), финск. писатель, ум. въ 1913 г. Дебютир. въ 1903 г. драмой „Вѣчная борьба“ („Ikui-nen taistel“), изображающей убійство Авеля Каиномъ, находящимъ искупленіе своего преступленія, когда становится отцомъ. Та же самая мысль объ испу-пленіемъ значенія семьи и потомства лежитъ въ основѣ поэмы-романа Л. „Laulu tulipunaisesta Kukasta“ (1905), гдѣ герой превращается изъ эгонета-эротика подъ влияніемъ семейнаго начала въ строителя жизни, въ колонизатора земли. Выдержанный въ полуреалистическихъ-полуфантастическихъ тонахъ, этотъ романъ Л. (по-русс. подъ заглавіемъ „Огненный цвѣтокъ“) изобилуетъ

прекрасными описаніями природы и страстными гимнами въ честь любви. Л. нап. и нѣск реалист. разсказовъ изъ крестьян. жизни. В. Фр.

**Линней** (Linné), Карлъ, великій шведскій натуралистъ. Л. не принадлежитъ къ числу ученыхъ, открывшихъ новые законы, невѣдомыя до того области знанія; онъ не представилъ даже обширныхъ специальныхъ изслѣдованій. Безсмертная заслуга этого безспорно гениальнаго человѣка заключается въ томъ, что онъ помогъ разобратъ въ невѣроятномъ хаосѣ, царившемъ въ наукѣ въ первой половинѣ XVIII вѣка. Онъ явился среди величайшаго беспорядка и оставилъ послѣ себя свѣтъ, порядокъ, систему. Каждому растенію, каждому животному онъ указалъ его мѣсто и далъ ключъ къ отысканію этого мѣста. Этимъ данъ былъ могущественный толчокъ къ дальнѣйшему развитію естествознанія. Л. былъ гениальный *методологъ* и *классификаторъ*. Онъ родился 13 мая 1707 года въ деревушкѣ Розгультъ, гдѣ отецъ его состоялъ приходскимъ священникомъ. Страстную любовь свою къ цвѣтамъ и садоводству отецъ, повидимому, передалъ сыну. На отведенныхъ ему въ саду отца нѣск. грядкахъ 8-лѣтній Карлъ хозяйничалъ съ удивительной любовью и прилежаніемъ: онъ любилъ и изучалъ каждый цвѣточекъ, каждую породу и пересаживалъ къ себѣ то, что ему особенно нравилось изъ окрестныхъ полей и рощъ. Увлеченіе ботаникой, а потомъ—математикой и физикой не нравилось школьнымъ педагогамъ, и 17-лѣтнему юношѣ пророчили, что изъ него никогда не выйдетъ хорошій пасторъ. Дальнѣйшемъ толчкомъ къ развитію Л. послужило знакомство съ д-ромъ Ротманомъ, который указалъ ему на сочиненія Плинія, энциклопедію естествознанія древняго міра, и на Турнефора, перваго ботаника того времени. Въ 1727 г. Л. поступилъ въ лундскій университетъ, и съ этого времени начинаются для него лишенія и тяжелая борьба за существованіе. Въ 1730 г. онъ совершаетъ, по порученію королевскаго научнаго общества въ Упсалѣ, путешествіе въ Лалландію, сопряженное съ большими лишеніями

и трудностями и продолжающееся полгода. Въ результатъ—появленіе въ 1732 году описанія лалландской флоры „*Florula Jarronica*“. Въ 1735 г. Л. отправляется въ Голландію, черезъ Днію и Гамбургъ, повсюду изучая сады и музеи, и защищаетъ диссертацию на врача („О лихорадкѣ“). Но вмѣсто того, чтобы отправиться теперь на родину и посвятить себя скромной дѣятельности врача, къ чему побуждало его и отсутствіе средствъ, Л. остается въ Голландіи, знакомится съ массою ученыхъ и выпускаетъ въ свѣтъ, на 29-мъ году жизни, первое изданіе своего знаменитаго труда, состоящее всего изъ 14 страницъ: „*Systema naturae*“. Книга эта выдерживаетъ 13 послѣдовательныхъ изданій, передѣлывается, дополняется и является въ концѣ концовъ основой современной зоологіи и ботаники. „Система Линнея“ есть азбука ботаническаго и зоологическаго языка. Она не только даетъ возможность легко ориентироваться въ существующемъ гигантскомъ матеріалѣ, но заранее указываетъ належащее мѣсто всякому вновь открываемому растенію или животному. Л. предложилъ *двойную*, или *бинарную номенклатуру*. Каждое растеніе или животное получаетъ два названія, и, благодаря этому, не можетъ быть смѣшано ни съ какимъ другимъ. Одно названіе общее, родовое, другое—частное, видовое. Смородина, *Ribes*, есть родовое названіе; красная, черная смородина, *Ribes rubrum*, *nigrum*—видовыя названія. Затѣмъ Л. далъ точное описаніе признаковъ каждаго вида растеній въ своемъ сочиненіи: „*Fundamenta botanica*“, появившемся приблизительно одновременно съ „*Systema*“ и составляющемъ плодъ упорнаго семилѣтняго труда. Наконецъ, вънецъ его твореній составляетъ *классификація* растеній и животныхъ. Принципы его ботанической классификаціи остроумны, просты, нагляденъ, но искусственъ, ибо основанъ на одномъ признакѣ. Растенія распадаются на 24 класса, отличающіеся числомъ и расположеніемъ органовъ размноженія, т. е. тычинокъ и плодниковъ. Растенія безъ тычинокъ и плодниковъ суть тайнобрачныя и составляютъ 24-й классъ.



Зоологическая система Л. основана на устройствѣ сердца, на свойствѣ крови, на способѣ дыханія и размноженія (см. X, 66/67; XXI, 333). Въ 1738 г. Л., извѣстный всему ученому міру, вернулся на родину безъ средствъ и съ распатаннымъ здоровьемъ, вслѣдствіе вреднаго климата Голландіи и усиленныхъ занятій. Въ 1739 г. онъ участвовалъ въ основаніи шведской академіи наукъ и въ первомъ же засѣданіи былъ избранъ ея президентомъ. Въ 1742 г. осуществилась завѣтная мечта Л.: онъ былъ назначенъ профессоромъ ботаники въ Упсалѣ и въ этомъ званіи прожилъ въ этомъ городѣ болѣе 30 лѣтъ. Жизнь его была бѣдна внѣшними событіями, но полна творческой дѣятельности. Его аудиторія привлекала студентовъ всего міра, а университетскій ботаническій садъ приведенъ имъ въ блестящее состояніе. Л. умеръ въ 1778 г. Въ Англии существуетъ Линнеевское общество, основатели котораго, Смитъ и Банксъ, купили у вдовы Л. бібліотеку въ 2.500 томовъ и всѣ его гербаріи и коллекціи.

См.: *Malmsten*, „Karl v. Linné“, *Virchow und Holtzendorff's „Wissenschaftl. Vorträge“* (1872); *Gistel*, „*Carolus Linnaeus*“ (1873); *Carus*, „*Histoire de la Zoologie*“ (1880); *Файексъ*, „Линней“ (изд. Павленкова, 1891); *Fries*, „*L. Levnadsteckning*“ (1903); *Junk*, „*Bibliographia Linneana*“ (1902).

**Линнея**, *Linnaea borealis*, видъ изъ сем. жимолостныхъ, ползучій кустарничекъ со стеблями до 1,2 м. длины, съ округло-яйцевидными листьями; цвѣты по 2 на длинномъ цвѣтоносѣ, съ свѣтлорозовымъ вѣнчикомъ съ пурпуровыми полосками внутри. Встрѣчается по всей Евр. Россіи (кромя Крыма) и заходить далеко на сѣверъ. *М. Н.*

**Линнѣ** (Lynn; *Кингс-Л.*), гор. въ англ. граф. Норфолькъ, при впаденіи р. Узъ въ заливъ Уошъ; 20.205 жит. Морск. портъ; доки; значит. ловля раковинъ. Судостроеніе, желѣзодѣлат. заводы.

**Линнѣ**, гор. и морск. портъ въ сѣв.-ам. шт. Массачусетсъ, одинъ изъ значительныхъ промысл. городовъ шт.; 10.336 ж. Значит. обувное произв. и обширные кож. заводы.

**Линоксинъ**, см. *линолеумъ*.

**Линолеумъ**, или *пробковая клеенка*, представляеть въ настоящее время очень распространенный матеріалъ для выстилки половъ, покрытія стѣнъ (линкруста) и т. п. Онъ готовится изъ измельченныхъ пробковыхъ обрѣзковъ или измельченного дерева (пробковой или древесной муки) и окисленного льняного масла, съ прибавкой различныхъ смоль, сиккативовъ, минеральныхъ красокъ и т. п. Окисленное льняное масло, *линоксинъ*, готовится или по способу англичанина Фредерика Вальтона (изобрѣтателя Л.)—распыливаніемъ льняного масла въ обогрѣваемую до 50° С. камеру, куда выпускается нагрѣтый воздухъ, или окисленіемъ воздухомъ масла, равномѣрно протекающаго по толстой шерстяной ткани, при чемъ постепенно наращивается на ней слой въ нѣсколько миллиметровъ линоксина, или отвердѣшаго масла. Измельченная, отсѣянная и отмагниченная пробковая мука смѣшивается съ т. наз. цементомъ, приготовляемымъ сплавленіемъ линоксина со смолами и сиккативами, или сухками, въ мѣшалкахъ, мастикаторахъ, въ совершенно однородную массу, которая подъ большимъ давленіемъ, при нагрѣваніи, отпрессовывается въ каландрахъ на джутовую ткань. По готовому Л. печатается узоръ, и сверху ткань покрывается лакомъ. Въмѣсто льняного масла теперь нерѣдко употребляется китайское древесное масло, которое нагрѣваніемъ до 180°—250° превращается въ твердую эластичную массу. Главныя преимущества Л.: прочность по отношенію къ изнашиванію и истиранію, изоляція пола отъ холода и красивый видъ обуславливають его быстрое распространеніе. Къ деревянному полу Л. прикрапляется при помощи горячаго клейстера изъ ржаной муки и декстрина. Для выстилки цементныхъ или каменныхъ половъ употребляются особыя цементныя замазки.

*А. Лидовъ.*

**Линоловая кислота**,  $C_{18}H_{32}O_2$ , непредѣльная к-та съ двумя двойными связями, а также двѣ изомерныхъ кислоты съ тремя двойными связями,  $C_{18}H_{30}O_2$ , *линоленовая* и *изолиноленовая*, въ видѣ глицеридовъ входятъ въ составъ различныхъ раститель-

ныхъ маселъ. Л. к. встрѣчается въ подсолнечномъ, коноплянномъ, хлопчатниковомъ маслахъ; линоленовая и изол.—въ льняномъ (до 50%). Въ чистомъ видѣ всѣ эти кислоты еще неизвѣстны. Тѣмъ не менѣе онѣ имѣютъ большое значеніе въ технику такъ наз. высыхающихъ маселъ. Благодаря рѣзко выраженному неспредѣльному характеру, кислоты эти, особенно въ тонкомъ слоѣ, энергично поглощаютъ кислородъ, превращаясь въ твердое прозрачное вещество. Для ускоренія этого процесса „высыхания“ пользуются различными слабыми окислителями (окись свинца, перекись марганца и др.): льняное масло варятъ въ присутствіи этихъ веществъ и получаютъ такъ наз. *олифу*, которая въ громадныхъ количествахъ идетъ на приготовленіе высыхающихъ масляныхъ красокъ, типографской краски, линолеума и т. п.

*С. Наметкинъ.*

**Линтонъ**, *Элиза Линнъ*, англійск. писательница (1822—1898), авторъ многочисленныхъ романовъ (*Patricia Kembell, The Atonement of Leam Dundas, The World well Lost* и др.), лучшіе изъ которыхъ посвящены работкѣ религиозныхъ вопросовъ и конфликтовъ (*Under which Lord?*) и проповѣдуютъ идеи христіанскаго социализма (*The True History of Joshua Davidson, исторія Христа, выдержанная въ строго-реалистическихъ тонахъ*). Л. выступала и какъ публицистка, довольно ядовито высмѣивая эмансипаціонныя стремленія англ. барышень и дамъ (*The Girl of The Period and Other social Essays*). См. *Layard, „Mrs Lynn Linton“.* *В. Фр.*

**Линтъ**, рѣка въ Швейцаріи, правый притокъ Аара, 130 км. дл., беретъ начало въ Теди (Гларнскіе Альпы); направляясь къ сѣверу, протекаетъ при посредствѣ Эшерканала—черезъ Валленское озеро и Линтканала—Цюрихское оз. По выходѣ изъ посл. Л. извѣстенъ подъ именемъ *Лиммата*.

**Линцъ** (римск. *Lentia*), гл. гор. коронной земли Верхн. Австріи, на прав. бер. Дуная; 67.859 ж. Какъ узлов. желѣзнодорожн. пунктъ и придунайскій портъ, Л. имѣетъ обширную транзитную торговлю. Паровозо-машино-и вагоностроители. и др. произв. Л. со-

единяетъ мост. черезъ Дунай съ гор. Урфаръ.

**Линча судъ** (англ. *Lynch law*, законъ Линча), въ Соед. Шт. Сѣв. Америки обозначеніе народнаго самосуда, производимаго надъ дѣйствительными или мнимыми преступниками. Названіе возникло, м. б., въ 1792 г. въ Линчбѣргѣ; по другимъ, произошло отъ нѣкоего Джона Линча, который къ концу XVI в. былъ обличенъ жителями Сѣв. Каролины неогранич. властью законодателя и судьи, въ виду неудовлетворит. организациіи колоніальн. законовъ. С. Л. пустилъ въ Америкѣ глубокіе корни, особ. въ южныхъ штатахъ, гдѣ населеніе отличается болѣе пылкимъ темпераментомъ, и гдѣ жертвою дикаго самосуда нерѣдко бывали противники невольничества. И въ наст. время случаи С. Л. не составляютъ въ Америкѣ большой рѣдкости.

**Линчбѣргъ** (*Lynchburg*), г. въ сѣв.-амер. шт. Виргиніи, расположенъ на р. Джемс; 29.494 жит.

**Линчѣи** (*Accademia dei Lincei, т. е. акад. рысьеглазыхъ*), тайное общество, основанное въ 1603 г. въ Римѣ принцемъ Федерико Чези для свободнаго развитія математики, физики и естеств. исторіи. Закрытая уже въ срединѣ XVII в. римск. духовенствомъ, акад. нѣск. разъ оживала и снова закрывалась, пока въ 1870 г., послѣ присоединенія Рима къ итал. королевству, она, подъ именемъ *Reale Acc. dei L.*, не вступила въ новую эру своего существованія; она была раздѣлена на два отдѣленія: одно для медицинск., математ. и естеств. наукъ, другое для философск., историч. и филологическихъ. Въ 1883 г. итал. правительствомъ она признана за итал. акад. наукъ, вмѣстѣ съ тѣмъ положено основаніе ея богатой библиотекѣ, въ которую, м. пр., перешла вся огромная коринѣвская коллекція граворъ (138 тыс. номеровъ).

**Линчѣпингъ**, гл. гор. швед. лена Остготландъ, 23.021 жит. Прекрасн. каедр. соборъ XII—XV вв., музей.

**Линь** (*Ligne*), Карлъ Юсифъ, князь, австрійск. фельдмаршалъ и писатель (1735—1814), род. въ Брюсселѣ, въ 1752 году поступилъ въ австрійскую военную службу и принималъ видное участіе въ Семилѣтней войнѣ и въ

нойтъ въ Баварское наслѣдство. По заключеніи мира объѣхалъ Италію, Швейцарію и Францію и вступилъ въ литературныя сношенія съ самыми выдающимися людьми своего времени, какъ Руссо, Вольтеръ, Лагарпъ, Фридрихъ В. Отправляясь неоднократно съ дипломатич. порученіями въ Петербургъ, онъ приобрѣлъ расположеніе импер. Екатерины II и получилъ отъ нея званіе русскаго фельдмаршала и помѣстье въ Крыму. Въ 1789 г. онъ командовалъ частью арміи, осаждавшей и взявшей подъ начальствомъ Лаудона Вьннаградъ. Л. славился также какъ чрезвычай. остроумный собесѣдникъ и писатель; изъ сочиненій его, довольно важныхъ для исторіи его времени, слѣд. отмѣтить: „Mélanges militaires, littéraires et sentimentales“ (1795—1811 гг., въ 34 томахъ), „Oeuvres posthumes“ (1817 г., 6 т.) и „Vie du prince Eugène de Savoie“ (1809 г.).

**Линь**, *Tinca vulgaris*, видъ изъ сем. карповыхъ. Чешуя мелкая, кожа толстая, слизистая. Ротъ помѣщается на концѣ рыла, въ углахъ рта по одному усю; глоточныя зубы расположены въ простой рядъ. Л. достигаетъ 70 сантим. въ дл. и 12 ф. вѣса. Общая окраска—темно-масляно-зеленоватая, которая на бокахъ переходитъ въ свѣтло- и красно-ваго-сѣрую съ фіолетовымъ отливомъ. Цвѣтъ очень мѣняется. Л. встрѣчается въ большей части Европы, отъ южн. Италіи до Швеціи, а въ Россіи принадлежитъ къ самымъ обыкновеннымъ прудовымъ рыбамъ. Стоячія воды съ илистымъ или глинистымъ дномъ Л. предпочитаютъ. Зиму они проводятъ въ спячкѣ, зарывшись въ иль. Питаются червями, разлагающимися растительными веществами и иломъ; мечутъ икру съ марта по іюль, при чемъ 4-фунтовая самка несетъ до 300.000 яицъ. Молодые растутъ очень быстро, но половой зрѣлости достигаютъ только на 4-мъ году. Подобно карпамъ, Л. очень пригодный объектъ для рыбодовства въ прудахъ и озерахъ. *М. Н.*

**Линьи** (*Ligny*), деревни въ бельгійской пров. Намюръ, извѣстна побѣдою Наполеона I надъ прусскими войсками подъ начальствомъ Блюхера (1815 г.).

**Линягіе**, или *линька*, частичное сбрасываніе верхнихъ слоевъ общихъ по-

крововъ, отбѣвающихъ тѣло животнаго, или придатковъ этихъ покрововъ. Такъ, среди безпозвоночныхъ Л. хорошо выражено у ракообразныхъ и наскѣкомыхъ. У первыхъ сбрасывается или только поверхностный слой кутикулы, какъ у низшихъ ракообразныхъ, или поверхностные слои хитина, пропитанные известью, какъ это наблюдается у рѣчного рака. Особенно энергично Л. идетъ у еще растущаго животнаго, потомъ же, у взрослога, оно повторяется періодически, черезъ извѣстные промежутки времени. У наскѣкомыхъ при Л. сбрасываются поверхностные слои хитиновыхъ покрововъ, опять-таки многократно при ростѣ и развитіи животнаго и періодически у взрослога. Среди позвоночныхъ Л. наблюдается у всѣхъ полуназемныхъ и наземныхъ. Такъ, изъ амфибіи линяютъ и саламандры съ близкими формами и лягувы съ жабами. Изъ рептилій Л. хорошо выражено у ящерицъ и змѣй, тогда какъ при большемъ развитіи роговыхъ щитовъ у черепахъ и крокодиловъ у нихъ происходитъ только частичное Л. У ящерицъ поверхностные слои рогового эпидермиса отрываются болѣе или менѣе значительными кусками; у змѣй кожа сходитъ, какъ говорятъ обыкновенно, т. е. тѣ же поверхностные роговые слои сдираются цѣльнымъ чехломъ со всего тѣла, при чемъ змѣя при началѣ линьки разрываетъ сухую кожу у краевъ рта и затѣмъ, пользуясь какими-либо щелями между камнями, комыями сухой почвы и т. д., протискивается между ними, выползая изъ сбрасываемаго чехла. На всѣхъ этихъ примѣрахъ съ совершенной ясностью можно видѣть, что при Л. сходятъ отмершіе, вслѣдствіе недостатка питанія, слои эпидермиса, тогда какъ его средніе и глубокіе слои всегда остаются и, постепенно утолщаясь, вслѣдствіе размноженія клѣточекъ глубокаго слоя, возмѣщаютъ убыль, происходящую при линькѣ. У птицъ при Л. смѣняются перья и у нѣкоторыхъ, въ видѣ исключенія, части рогового покрова клюва. Перья выпадаютъ или перо за перомъ, и птица съ такимъ ходомъ Л. не утрачиваетъ способности летать даже въ самый разгаръ ея; или же перья выпадаютъ одновременно массою, какъ у лебедей, и птица становится совершенно

неспособной летать, пока не вырастутъ новыя перья. Ходъ Л. у птицъ чрезвычайно разнообразенъ. Нѣкоторыя птицы линяютъ разъ въ годъ, многія два. Въ послѣднемъ случаѣ весною смѣняется обыкновенно только мелкое перо, а осенью и мелкое и большія перьякрыльевъ. У нѣкотор. сѣверныхъ птицъ наблюдается при весеннемъ и осеннемъ Л. смѣна окраски; напр., бѣлыя куропатки бѣлы только зимою, послѣ осенняго Л., тогда какъ весною, съ весеннимъ Л., онѣ надѣваются на лѣто пестрый нарядъ изъ сочетанія бурыхъ и черныхъ тоновъ. Такая смѣна окраски даетъ птицѣ въ разное время года разную окраску, служащую для укрывательства (покровительственная окраска). У тетеревовъ въ теплое и холодное время года развиваются на голыхъ частяхъ пальцевъ то короткіе, то длинныя роговыя выросты. У млекопитающихъ при Л. смѣняется волосъ, при чемъ явленія Л. представляють полную параллель съ тѣмъ же явленіямъ у птицъ, какъ въ смыслѣ повторенія Л. одинъ или два раза въ годъ, такъ и въ смыслѣ сопровождающей его смѣны окраски и т. д. На голыхъ частяхъ тѣла млекопитающихъ клѣтки эпидермиса, отживая, постепенно спадаютъ, — эпидермисъ шелушится, какъ опредѣляютъ этотъ процессъ. *М. Мензбиръ.*

**Липа**, гор. на о. Люсонъ, въ здоров. и плодородн. мѣстности, 40.000 ж.

**Липа**, *Tilia*, родъ изъ сем. липовыхъ, встрѣчается въ двухъ видахъ: лѣтняя Л., *T. grandifolia*, съ больш. листьями, и зимняя Л., *T. parvifolia*, съ маленькими листьями. Листья сердцевидные и съ зубчатыми краями. Цвѣтеть въ июнѣ и июлѣ, мелколистная на 2 недѣли позже крупнолистной. Достигаетъ 25 м. высоты и болѣе и, благодаря своему быстрому росту, густотѣ листвы и долголѣтности, образуетъ тѣнистыя аллеи. Мягкая древесина Л. имѣетъ однообразное строеніе, почти не подвергается коробленію и потому пригодно для рѣзной работы. Она даетъ также хорошій уголь для рисованія и пороха. Лубъ Л. находитъ себѣ обширное примѣненіе для приготовленія мочала, лаптей и пр. Л. считается однимъ изъ лучшихъ медоносныхъ растений, и липовый медъ цѣнится очень дорого. *М. Н.*

**Липаза**, переваривающій жиры ферментъ, входящій въ составъ желудочнаго сока.

**Липарскіе**, или *Эолийскіе острова*, группа вулканическихъ о-вовъ, поднимающихся со дна глубокаго моря къ сѣверу отъ Сициліи. 112 кв. км., 20.224 жит. Самый большой о-въ Липари, 37,3 кв. км. съ 9.649 ж.; самый высокій о-въ Салина, представляющій два огромныхъ вулканич. конуса, изъ котор. Фосса делье Фельчи достиг. 962 м. выс. По вулканич. дѣятельности наиболѣе замѣч. о-въ Стромболи, непрерывно выбрасывающій газы, пары и вулканич. бомбы, а временами и лаву, и Вулкано. О-ва подвержены сильнымъ вѣтрамъ и бѣдны деревьями и водой, но чрезвыч. плодородны и производ. превосходн. виноградъ и вино. Развод. также въ больш. колич. кактусы-опунціи; добыч. пемза и борная кислота; на Липари нах. цѣлебные горячіе источники. Главн. центръ—г. Липари съ 5.809 ж., древн. термы. Остальные мелкіе о-ва: Аликури, Филикури, Панарія и другіе.

**Липецкій уѣздъ** расположенъ въ зап. части Тамбовск. губ., граничитъ на з. съ Воронежск. г. Площ. 2.940,1 кв. в. Л. у. лежитъ по р. Воронежу и его лѣв. прит. Матырѣ. Почвы по преимуществу черноземныя, только вдоль лѣв. берега р. Воронежа простир. песчан. почвы, отчасти покрытыя соснов. лѣсами. Всего лѣсъ заним. около 10% площ. Насел. къ 1912 г. исчислено въ 216,4 т. чел. (включ. 24,6 т. городского), на 1 кв. в. 65,2 сельск. жит. По переписи 1897 г. было 166.514 чел. Земледѣліе—главн. занят. насел. Общ. хозяйств. площ. составляла (по даннымъ 1905 г.) 278.956 дес., изъ нихъ 70,2% надѣлн. земли (7,6 д. на 1 дв.). Въ частной собственности было 21,4%, въ т. ч. 50,9% принадлеж. дворянамъ (въ средн. 232 д. на 1 вл.), 20% купцамъ (260,2 д. на 1 вл.), 7,9% мѣщанамъ (63,4 д. на 1 вл.), 9,9% крестьянамъ (38,8 д. на 1 вл.), 3,7% крест. обществамъ (221,8 д. на 1 вл.) и 1,7% крест. товарищ. (147,9 д. на 1 вл.). Казнѣ и учрежд.—8,4%. Кромѣ землед., въ у. имѣютъ значеніе скотоводство (свиноводство), кустарн. промыслы (гончарный) и горное дѣло. „Липецкое поле“

олѣзп. рудъ, простир. по р. Воронежу и заходящее въ сосѣдн. уѣзды (по р. Дону), разрабатывалось еще при Петрѣ В., въ послѣдн. время возникли здѣсь новыя крупныя промысл. предпріятія для разработки руды (въ окрестн. г. Липецка). Здѣсь нах. богат. залежи бурыхъ и шпатов. желѣзняковъ, приуроченныхъ къ песчан. слоямъ мѣлов. системы и отчасти девонск. сист. Кроме того, девонск. известняки разрабатыв., какъ строит. камень. Значит. развитія достиг. промысл., обработыв. продукты сельск. хозяйства, и торговля хлѣбомъ и скотомъ. Въ торгов. движеніи получила больш. знач. ст. Грязи (см.).

Б. Л.

**Липецкъ**, уѣздн. городъ Тамбовск. г., на пр. бер. Воронежа. 23.541 ж. Глубок. оврагъ, по кот. протек. рѣчка Липовка, раздѣл. городъ на 2 части: южную, или „Воронежскую гору“, гдѣ нах. большая старая часть города, и сѣверную, или „Соборную гору“, застроенную новыми зданіями, съ лучшими улицами. Главн. источникъ благосостоянія города предет. „Липецкія минеральныя воды“, открытыя Петромъ В. Воды находятся въ нижн. части города; мѣсто сырое, болотистое. Наиб. цѣлительная часть города—сѣв. Климатъ умѣр. Средн. т° лѣта 21°. У берега одного изъ прудовъ добыв. торфяная грязь, употребл. для грязевыхъ ваннъ. Водолѣчебница, кумысъ. Сезонъ: полов. мая—полов. августа. Воды были приведены въ устройство въ 1804 г., въ 1823 г. переданы городу, кот. принадл. до 1891 г., когда было учреждено казенное управленіе водъ. Въ Л. есть памятникъ Петру В. Реальн. учил. и женск. гимн. Промысл. сост. гл. о. въ обраб. продукт. сельск. хоз. (винокур., муком., кожев. зав.). Кроме того, близъ Л. нах. металлургич. заводы. Городъ идетъ обширн. торговлю хлѣбомъ.

**Липканы**, мѣстечко хотинск. у. Бессараб. г., 6.865 ж.

**Липка-уръ**, см. *Уральскій хребетъ*.

**Липманъ** (Lippmann), Габріель, изв. франц. физикъ, род. въ 1845 г. Съ 1883 г. состоитъ проф. парижскаго унив. Много занимался (1873), капиллярно-электрическими явленіями, построилъ остроумный капиллярн. электрометръ (см.). Изобрѣлъ (1891) способъ фото-

графированія въ натуральныхъ цвѣтахъ, основанный на явленіи интерференціи свѣта (см. *фотографія*). А. Б.

**Липно**, уѣздн. гор. Плоцкой губ. на рѣчкѣ Мѣнѣ, 7.258 ж.—*Липновскій у.* заним. площ. въ 1.468,7 кв. в.; насел. къ 1912 г. исчислено въ 116,7 тыс. ж. (по переписи 1897 г. было 87.904 ж.).

**Липоване**, старообрядцы филипповскаго толка (см.), выселившіеся въ XVIII в. за границу, въ Буковину, Румынію и въ Пруссію; большія общины ихъ существуютъ до настоящаго времени.

**Липовецкій уѣздъ** расположенъ въ зап. части Кіевской губ., на границѣ съ Подольск. г. Площ. 2.540,6 кв. в. Поверхн. возвыш. и, въ общ., ровна; прорѣзывается съ с.-з. на ю.-в. рѣкою Собъ (лѣв. прит. Буга). Почвы черноземныя въ сѣв. части, глинистыя и частью песчаныя въ южной. Насел. къ 1912 г. исчислено въ 263,4 т. ч. (включ. 11,1 т. городского), на 1 кв. в. 99,3 сельск. жит. По переписи 1897 г. было 212.473 чел. Главн. занят. насел. земледѣліе. Вся хозяйств. площадь (въ 1905 г.) составляла 270.652 дес., изъ нихъ 40,6% надѣльн. земель (5,5 д. на 1 дв.). Въ частн. собственности было 54,8%, въ т. ч. у дворянъ 78,2% (въ средн. 483,4 д. на 1 влад.), купцовъ 1,8% (451,7 д. на 1 вл.), мѣщанъ 1,9% (37,4 д. на 1 вл.), крестьянъ 4,5% (10,2 д. на 1 вл.), крест. товарищ. 4,1% и разносословн. товарищ. 4,5%. Учрежд. принадлежали 4,6%. Въ у. имѣютъ значеніе садоводство и пчеловодство; широко развиты сахарн., винокурен. и мукомольн. промысл.

Б. Д.

**Липовець**, уѣздн. гор. Кіевской г. 10.627 ж. на р. Собѣ (лѣв. прит. Буга). Коммерч. учил. Большинство насел. составляютъ евреи (по даннымъ 1904 г.—55%), русскіе (малороссы)—43% и поляки—2%.

**Липовый цвѣтъ**, Flores Tiliae, цвѣты лѣтней и зимней липы (см.). Употребляется въ видѣ настойки (infusum) или просто заваривается какъ обыкновенный чай—въ качествѣ потогоннаго. Л. ц. входитъ также въ составъ слабительнаго Сенъ-Жермен. набора травъ (Species laxantes St. Germain). Н. К.

**Липовья**, Tiliaceae, сем. двудольныхъ растений изъ пор. Columniferae, по боль-

шей части дерева и кустарники, гл. обр. свойственные тропикамъ. Цвѣтки собраны въ многоцвѣтковые соцвѣтїя, имѣють свободнолистную чашечку, створчатый въ бутонѣ вѣничекъ, многочисленныя тычинки, обращенныя внутрь двугнѣздные пыльники; плодъ—коробочка или орѣшекъ. Единств. представитель въ Европѣ—*липа*.

**Липпема**, или *жировикъ*, опухоль, построенная по типу нормальной жировой ткани. Обыкновенно Л. развиваются послѣ 30 лѣтъ, чаще у женщинъ, чѣмъ у мужчинъ. Принадлежатъ къ безусловно доброкачественнымъ опухолямъ, онѣ растутъ очень медленно, но достигаютъ иногда громаднѣхъ размѣровъ и въ силу такой своей величины могутъ причинять большія неудобства. Развиваются Л. преимущественно въ подкожной клѣтчаткѣ, чаще всего въ области спины, и представляются здѣсь въ видѣ бугристыхъ, мягкихъ, ясно дольчатыхъ опухолей большей или меньшей величины; кожа надъ ними нормальнаго вида, подвижна. Рѣже Л. развиваются подъ фасціями и апоневрозами и въ межмышечной клѣтчаткѣ. Встрѣчаются онѣ, хотя и очень рѣдко, и въ брюшной полости, гдѣ онѣ наибольшей величины достигаютъ въ подбрюшинной клѣтчаткѣ. Лѣчение состоитъ только въ оперативномъ удаленіи опухоли, если она мѣшаетъ вслѣдствіе своей величины или вызываетъ боль. Въ противоположность описаннымъ ограниченнымъ Л. встрѣчаются иногда развитыя Л. подкожной клѣтчатки, безъ рѣзкихъ границъ переходящія въ окружающую нормальную жировую ткань. Такія Л. обыкновенно бываютъ множественны и наблюдаются часто симметрично въ подкожной клѣтчаткѣ шеи, груди, спины, живота. Удаленіе такихъ Л. возможно только частичное.

#### Ф. Р.

**Липпе**, княжество, союзное государство Германской имперїи, гранич. на с.-з., в. и ю. съ Вестфаліей, на с.-в.—съ Гессенъ-Нассау, на в.—съ Ганноверомъ и княж. Вальдекъ-Пирмонтъ. Площ. (съ 3 мал. территор.) 1.215 кв. км. сѣ 150.677 ж. Поверхность по преимущ. холмиста и—на ю. и з.—гориста (Липпскій лѣсъ—до 468 м. выс.), мягк. климатъ. Гл. рѣка Везеръ съ приток. Гл. занятія жит.: зе-

мледѣліе, лѣсн. хозяйство, скотоводство, горн. дѣло (бур. каменн. уголь); промышленность незначительна (древко-обработка и пѣк. др. произв.); стат. данныя см. XIV, 171/72, *прил.*, I—V). Л.—конституц. монархія съ палатою депутатовъ изъ 21 чл. Родоначальникъ нынѣ царств. фамиліи, Бернгардъ I (1113—1144) владѣлъ Л. какъ леномъ, полученнымъ отъ Лотаря II; при Симонѣ V, принявшемъ (1528) граф. титулъ, въ Л. проникла реформація; въ 1789 г. графы Л. сдѣлались имперск. князьями, въ 1815 г. Л. вошло въ составъ Герман. союза, въ войну 1866 примкнуло къ Пруссїи.

**Липпертъ**, Юлій, историкъ культуры, род. въ 1839 г., образованіе получалъ въ пражскомъ университетѣ, былъ учителемъ гимназїи и директоромъ реальной школы, много работалъ въ культурно-просвѣтительн. обществахъ и учрежденїяхъ, писалъ книжки для народа на популярно-научныя темы, впоследствии былъ депутатомъ богемскаго ландтага и австрійскаго рейхсрата и однимъ изъ руководителей нѣмецкой партїи въ Богемїи. Ум. въ 1909 г. Изъ его научныхъ работъ наибольшее значеніе имѣетъ большая двухтомная „Kulturgeschichte der Menschheit in ihrem organischen Aufbau“ (1886—1887), выдвигающая „заботу о жизни“ (Lebensfürsorge), какъ принципъ культурнаго развитїя, дающая очень стройную и цѣлостную картину исторїи культуры въ самыхъ разнообразныхъ ея проявленїяхъ, но вмѣстѣ съ тѣмъ остающаяся настолько соціологическимъ изслѣдованіемъ, сколько историческимъ описаніемъ, не вскрывающимъ во всей отчетливости причины культурныхъ измѣненїй. Большимъ недостаткомъ какъ этой книги Л., такъ и другихъ его работъ, является то, что хотя въ нихъ говорится о самыхъ раннихъ ступеняхъ развитїи (Urzeit), этнографической матеріалъ использованъ въ нихъ очень недостаточно сравнительно съ матеріаломъ, даваемымъ исторїей цивилизованныхъ народовъ, и вслѣдствіе этого Л. трактуетъ какъ „переживания“ иногда и такіе факты, которые имѣють самостоятельное бытовое значеніе. Очень цѣннымъ, несмотря на существенныя недостатки, трудомъ Л. является так-

же „Geschichte der Familie“ (1884), остающаяся до настоящего времени лучшей попыткой связать историю семьи с историей хозяйственной жизни (есть русский перевод, впрочем, очень плохой). „Kulturgeschichte in einzelnen Hauptstücken“ (1886, есть два русских перевода) дает превосходную и до сих пор почти незамыслимую популяризацию истории культуры. Изъ работ Л. по истории религий наиболее важной является „Allgemeine Geschichte des Priestertums“ (1883), менѣе самостоятельное его „Religionen der europäischen Kulturvölker“ (1881), „Christentum, Volksglaube und Volksbrauch“ (1882) и т. д. Потомъ онъ обратился къ болѣе позднимъ историческимъ эпохамъ и написалъ „Deutsche Sittengeschichte“ (1889), „Sozialgeschichte Böhmens in vorhussitischer Zeit“ (1895—98) и др. А. Мж.

**Липпи**, Фра-Филиппо, живописецъ, сынъ бѣднаго мясника, р. около 1406 г. во Флоренціи, остался рано сиротомъ и былъ взятъ на воспитаніе въ монастырь, гдѣ 15-ти лѣтъ принялъ монашество. Но по своей натурѣ Л. былъ чуждъ аскетизма. Въ 1431 г. онъ вышелъ изъ монастыря, а въ 1456 году онъ увезъ въ Прато изъ монастыря монахиню и позднѣе на ней женился. Только по особому ходатайству папа призналъ этотъ бракъ законнымъ. Склонный къ мірскому, Л. велъ безпорядочную и расточительную жизнь. Это заставляло его дѣлать долги и спасаться отъ кредиторовъ. Ум. Л. въ 1469 г. Жизнерадостный, восхищающійся красотою, увлекающийся женщиною, Л. первый показалъ въ Богоматери женскій образъ, полный земной прелести. Впервые Л. для своихъ ангеловъ сталъ брать моделями современныхъ дѣвушекъ, и первый онъ обнаружилъ вкусъ и пониманіе женской одежды. См. XXII, 534.

**Липпи**, Филиппино (1459 — 1504), сынъ предыдущаго, ученикъ Боттичелли, 24 лѣтъ онъ былъ приглашенъ для окончанія росписи, начатой Мазаччо въ Капеллѣ Бранкачи во Флоренціи. Подражалъ отцу и отчасти Боттичелли. Ум. XXII, 535.

**Липпсъ**, Теодоръ (1851—1914), съ 1894 г. проф. философіи въ Мюнхенѣ.

Л. является представителемъ *психологизма*, т. е. обоснованія философіи вообще какъ науки внутреннего опыта. Этотъ психологизмъ однако отдѣляетъ себя отъ субъективизма или релятивизма и стремится къ объективному идеализму (вліаніе Канта). Въ послѣднихъ сочиненіяхъ Л. все сильнѣе подчеркиваетъ сверх-индивидуальный характеръ своего психологизма, особенно въ ученіи о познаніи и о цѣнностяхъ, подъ явнымъ вліаніемъ Гуссерля и Мейнонга и ихъ борьбы противъ субъективизма. *Логика* есть по Л. наука о сверх-индивидуальномъ мышленіи, въ которомъ обнаруживаются объективныя „требованія“ мыслимаго нами предмета (трансцендентное долженствованіе Риккерта). Сознаніе объективности есть прежде всего чувство „перцептивной связанности“, или принудительности для насъ мыслимаго нами объекта. Въ этомъ отношеніи „предметы“ не есть просто „содержанія“ въ моемъ сознаніи, но они противостоятъ со своими требованіями моимъ психическимъ „актамъ“. Задача *психологии* состоитъ въ описаніи, анализѣ и пониманіи психическихъ процессовъ какъ таковыхъ. Л. удаляетъ изъ нея фізіологическія наслѣдованія и сосредоточивается на данныхъ внутреннего опыта. Онъ раздѣляетъ психическіе акты, какъ безсознательные, отъ психическихъ содержаній, какъ сознательныхъ. Процессы сознанія возникаютъ изъ притока „психической силы“, по мѣрѣ ея энергіи. Преній опытъ оставляетъ въ насъ „предрасположенія“, которыя сами по себѣ суть безсознательныя психическія состоянія, но они возбуждаютъ „представленія“, будучи побуждены къ этой дѣятельности другими психическими „предрасположеніями“. Ассоціаціи (отношенія между представленіями) суть выраженіе и осуществленіе единства души, законы ассоціацій (смежность и сходство) суть законы осуществленія этого единства. „Я“, по Л., не есть простая связь переживаній, но то, что порождаетъ эту связь. Дѣйствительность этого Я мы непосредственно сознаемъ въ нашихъ чувствованіяхъ. Въ своей *метафизикѣ* Л. признаетъ, что отдѣльныя реальныя психическія лѣч-

ности суть проявленія мірового сознанія, мірового Я, обнимающаго какъ индивидуальныхъ субъектовъ, такъ и объективное содержаніе ихъ. „Міръ, который представляется нашимъ чувствамъ, есть тотъ языкъ, которымъ эта высшая духовная дѣйствительность говоритъ нашему индивидуальному сознанию“ въ нашихъ переживаніяхъ. Эти переживанія обмысливаются нами, и такимъ образомъ возникаетъ для насъ объективная и законмѣрная „природа“. Въ *этикахъ* Л., слѣдуя Канту, видитъ нравственность въ автономіи личности, въ ея свободѣ, въ смыслѣ свободнаго согласія съ собственнымъ внутреннимъ закономъ. Высшее нравственное правило гласитъ: „поступай всегда такъ, чтобы ты могъ въ отношеніи твоихъ внутреннихъ дѣйствій оставаться вѣрнымъ себѣ“. *Эстетику* Л. обосновываетъ психологически. Сущность эстетическаго созерцанія лежитъ въ особой эстетической симпатіи съ созерцаемымъ объектомъ, въ эстетическомъ „сочувствованіи“, черезъ которое мы одушевляемъ объектъ, влагаемъ, такъ сказать, въ него нашу собственную душу. Эстетическое наслажденіе есть наслажденіе объективированія себя и расширенія своего Я за его обычные предѣлы. Главн. сочиненія Л.: „Grundtatsachen des Seelenlebens“, 1883; „Psychologische Studien“, 1885; „Grundzüge der Logik“ (1893; р. пер. „Основы логики“, 1902); „Raumästhetik und geometrische Täuschungen“ (1897; „Die ethische Grundfragen“ (1899, р. пер. „Основные вопросы этики“, 1903); „Psychologie, Wissenschaft und Leben“ (1901; р. пер. „Психология, наука и жизнь“, 1901); „Selbstbewusstsein, Empfindung und Gefühl“ (1901, р. пер. „Самосознаніе, ощущение и чувство“, 1910); „Aesthetik“, 1903/06; „Leitfaden der Psychologie“ (1903, 3 Aufl. 1907; р. пер. „Руководство психологіи“, 1903). *Н. Ланге.*

**Липранди**, Иванъ Петровичъ (1790—1880), генераль, получившій печальную извѣстность въ дѣлѣ петрашевцевъ. Состоя чиновникомъ особыхъ порученій въ министерствѣ внутреннихъ дѣлъ, Л. получилъ порученіе наблюдать надъ кружкомъ, группировавшемся вокругъ Петрашевскаго. Цѣлый

годъ Л. былъ занятъ исполненіемъ этого порученія (при помощи агента Антонелли), и результатомъ годовой работы былъ разгромъ кружковъ петрашевцевъ (см. *Петрашевскій и петрашевцы*). Состоялъ предсѣдателемъ коммисіи по дѣламъ раскольниковъ и скопцовъ. Л. оставилъ нѣсколько историческихкихъ трудовъ. *В. В.-К.*

**Липсусъ**, Юстусъ, **собств. Иестъ Липсъ**, знаменитый филологъ, род. въ 1547 г. въ Бельгіи, первонач. воспитаніе получилъ у иезуитовъ, въ 1572 г. сдѣлался профессор. риторики и исторіи въ Лентъ; въ 1578 г. перешелъ въ реформатство и сдѣлался профессор. исторіи въ Лейденъ, но, разочарованный пріемомъ, оказаннымъ его сочиненіямъ, уже въ 1591 г. вернулся въ лоно католич. церкви и съ 1592 г. состоялъ профессор. древн. исторіи въ Лувентъ; ум. въ 1606 г. Значительны заслуги Л. по изученію римскихъ древностей и критикѣ латинск. текстовъ, преимущ. архаической и серебрян. вѣка. Соотвѣственно этому и стиль его представляетъ смѣшеніе архаич. латыни съ языкомъ Апулея, Тертуллиана и др.

**Липто**, венгерск. комитатъ въ области лѣв. берега Дуная, 2.246 кв. км., 86.694 жит. Орш. р. Ваагъ съ приток.; горист. поверхность, за исклюк. долины р. Ваагъ. Горнодѣліе. Администр. центръ комитата—Липто-Сентъ-Миклошъ.

**Липучка**, см. *дрема*, XIX, 83.

**Лири**, см. *музыкальные инструменты*.

**Лири** (Луга), небольшое, но примѣтное созвѣздіе сѣвернаго неба, между Геркулесомъ и Лебедемъ, содержитъ по Гейсу 69 зв., видимыхъ невооружен. глазомъ, въ томъ числѣ Вега, трѣтью по яркости изъ звѣздъ всего неба (первыя двѣ—Сириусъ и Канопусъ). *С. Бл.*

**Лири** 1) единица денежн. системы въ Италіи; 2) турецкая золотая монета, см. *монеты*.

**Лири**, рѣка, см. *Гарильяно*.

**Лирика**, или *лирическая поэзія*, одинъ изъ основныхъ видовъ поэзіи, выражающій въ ритмически-мелодической формѣ при помощи словъ то или иное повышенное чувство (Wundt, „Die Kunst“). Л. существовала уже на низкихъ ступеняхъ культуры, по крайней мѣрѣ имѣется у уцѣлѣвшихъ первобытныхъ народовъ, гл. обр. въ видѣ



охотничьей и военной пѣсни, часто состоящей изъ повторенія одной и той же фразы или одного и того же слова (примѣры у Гроссе, „Происхожденіе искусства“). На болѣе высокихъ ступеняхъ культуры пѣсня носитъ характеръ магической (вавилонскія заклинанія, скандинавскія руны и т. д.) или была тѣсно связана съ культомъ (Аничковъ, „Весенняя обрядовая пѣсня на Западѣ и у славянъ“) или служила для работника средствомъ облегчить физическій трудъ (примѣры у Бюхера, „Работа и ритмъ“). Въ зависимости отъ того, является ли творцомъ Л. пѣлая группа или же отдѣльная личность, Л. раздѣляется на коллективную (или народную) и индивидуальную. Въ зависимости отъ того, какой слой народа создалъ данная пѣсня, выражающая обычно настроенія именно этой среды, коллективная Л. распадается на пѣсни, напр., ремесленниковъ (нѣмец. „Handwerkslieder“, изд. Schade), или разбойничьи (напр., пѣсни о Робинѣ Гудѣ въ Англии, о Стенкѣ Разинѣ у насъ), босячскія (Ostwald, „Lieder aus dem Rinnstein“), фабричныя (наши частушки), солдатскія и т. д. Въ отличіе отъ коллективной Л., индивидуальная отличается болѣе личнымъ и художественнымъ характеромъ и имѣлась и имѣется у всѣхъ культурныхъ народовъ (египтянъ, евреевъ, грековъ, японцевъ, китайцевъ, арабовъ, персовъ и т. д.). Въ зависимости отъ того, какое чувство выражаетъ Л., она бываетъ: 1) эротической („Пѣсня Пѣней“, оды Сафо, элегіи Тибулла, поэзія провансальскихъ трубадуровъ, сонеты Шекспира, галатная поэзія XVII в. и т. д.); 2) религиозной, говорящей объ отношеніяхъ челоѣка къ Божеству (индус. Ригъ - Веды, псалмы Давида, христіанск. гимны Dies irae, Stabat Mater, поэзія умбрийцевъ въ Италіи XIV в., церковныя пѣсни нѣмецк. поэтовъ - протестантовъ XVII в., вирши русскихъ схоластическихъ поэтовъ XVII в., поэзія Р. М. Рильке въ XIX в.); 3) философской, выражающей чувства, вызванныя той или иной философскою концепціей жизни (Фалесъ въ Греціи, Леопарди, Ницше); 4) политической, агитирующей въ пользу того или иного политическаго принципа (элегіи Солонна и Феогнаиса въ Греціи, сирвенты

трубадуровъ, стихотворенія декабриста Рылѣева, нѣкоторыя пѣсни Беранжэ); 6) соціальной, выражающей чувства, вызванныя соціальной несправедливостью и стремленіемъ устранить ее (поэзія Розенплюта и др. нѣм. поэтовъ эпохи крестьянскихъ войнъ); 7) революціонной, выражающей чувства класса, возставшаго противъ существующаго порядка („Sa ira“ Ландрэ, „Марсельеза“ Руже де Лилля, „Интернаціональ“ Поттѣ и др.). Л. достигла высокаго развитія уже у грековъ, создавшихъ все почти ея разновидности и самыя разнообразныя размѣры для передачитѣхъ или иныхъ настроеній. Въ эпоху смѣны язычества христіанствомъ Л. исчерпывалась гл. обр. религиозными пѣснями. Въ средніе вѣка она нашла особо благоприятную почву въ феодально-рыцарской средѣ, доведшей до высокаго совершенства любовную Л. (трубадуры, миннезингеры) и въ средѣ бродячихъ студентовъ-клириковъ (гольярдовъ), воспѣвавшихъ беззаботную жизнь, природу и громившихъ католическую церковь. Въ эпоху Ренессанса область Л. значительно расширилась подъ влияніемъ индивидуализма, вызваннаго новыми соціальными условіями, и возрожденія античной поэзіи, доставившей поэтамъ новыя образцы Л., новыя образы и настроенія (итал. поэты-гуманисты, франц. Плеяда). Мнѣе благоприятную почву для своего развитія нашла Л. въ эпоху абсолютизма и классицизма, когда въ соціальной жизни царилъ дворъ и свѣтскость съ ихъ этикетомъ, а въ области поэзіи—правила, обязательныя для каждаго поэта. XVII и XVIII ст. не выдвинули поэтовъ ни въ одной странѣ ни одного крупнаго лирика. Преобладали или небольшія стихотворенія галатнаго содержания (pièces fugitives во Франціи, Arcadia въ Италіи, нѣмец. поэты барокко съ Гофмансвальдау во главѣ) или расудочная дидактика. Тѣмъ пышнѣе расцвѣла Л. въ концѣ XVIII и въ началѣ XIX в., когда устанавливался новый общественный строй, основанный на принципѣ индивидуализма, а поэты подчинялись уже не правиламъ, а сердцу и вдохновенію. Эпоха романтизма была вмѣстѣ съ тѣмъ и эпохой господства Л. (Бернсъ, Ворде-

вордь, Байронъ, Шелли въ Англии; Гёте, Шиллеръ, Новалисъ, Ленау, Гейне въ Германіи; Ламартинъ, Гюго, де Виньи, Мюссе, Готье во Франціи; Батюшковъ, Жуковский, Пушкинъ, Лермонтовъ у насъ). Такъ какъ новому обществу приходилось бороться съ пережитками старины, то Л. носила въ первой половинѣ XIX в. въ значительной степени революц. - политическій характеръ (Байронъ и Шелли въ Англии, Делавинъ, Барбье во Франціи, поэты „мартовской“ революціи въ Германіи: Гервегъ, Фрейлигратъ, Фаллерслебенъ, Гартманъ, Пруцъ; поэты національно-освободительнаго движенія въ Италиі: Россети, Берше, Джусти и др.). Характерныя для промышленнаго общества условия оказали значительное влияние на эволюцію Л. во второй половинѣ XIX в. Раньше влѣкновлявшаяся природой, Л. становилась все болѣе городской, сначала въ Англии, гдѣ уже въ 60 г. возникает особая разновидность Л., питавшаяся жизнью большого города — London Lyrics (Buchanan, „London Poems“, Binyon, „London Visions“ и др.), потомъ въ Германіи (Holz, „Buch der Zeit“, E. Schur, „Die steinerne Stadt“, см. также антологию: „Im steinernen Meer“), достигая высокой степени совершенства въ поэзіи бельгийца Верхарна („Les villes tentaculaires“), появляясь затѣмъ и у насъ (В. Брюсовъ). Городекой Л. является и поэзія итал. футуристовъ (Маринетти, Буцци, Фольгоре). Отражая жизнь большого города, Л. становилась вмѣстѣ съ тѣмъ отраженіемъ роста машинной техники (Верхарнъ, итал. футуристы). Подобно тому, какъ въ концѣ XIX и въ началѣ XX в. общество все замѣтнѣе распадалось на два противоположныхъ міра, такъ въ Л. этой эпохи замѣтны два теченія. Одно—индивидуалистическое, выражающее настроеніе отдѣльной личности (Верленъ во Франціи, Бальмонтъ у насъ), при чемъ эти настроенія становились все болѣе прихотливо-субъективными, импрессионистически-мгновенными, нуждавшимися часто въ особомъ символическомъ языкѣ (Метерлинкъ, Маллармэ). Рядомъ съ этимъ индивидуалистическимъ теченіемъ развивалась Л. социальная, отражающая настроенія и идеалы рабочей

массы и вообще пасынокъ жизни, сначала въ Англии, уже въ 30-хъ и 40-хъ гг. (Э. Эллиотъ, Т. Гудъ, Ч. Макай, миссъ Нортоуъ и др. поэты эпохи чартизма), потомъ въ другихъ странахъ: въ Германіи (Holz, Mackay, Henkell, Cl. Müller, Preczany), во Франціи (см. сборникъ „Les poètes sociaux“, изд. Normandy и Poinsoy), въ Италиі (Ада Негри). По мѣрѣ роста рабочаго движенія все чаще выступаютъ поэты-рабочіе, Л. которыхъ носить ясно выраженный социальный характеръ (уже Э. Эллиотъ въ Англии въ 30-хъ гг., французскіе поэты-рабочіе 40-хъ гг., Дюпонъ и др., еврей-портной М. Розенфельдъ, австриецъ Пепольдъ, см. также сборники нѣмецкихъ поэтовъ-рабочихъ, изд. Loewenstein'омъ, „Arbeiter Philosophen und Dichter“). По мѣрѣ того, какъ условия городской промышленной культуры преобразовывали всю жизнь и вмѣстѣ съ ней и психику людей, сказывалась потребность найти для новаго способа воспріятія міра и подходящую новую форму. Одни поэты замѣняютъ старую стихотворную технику ритмической (иногда и риемованной) прозой (У. Уитманъ въ Америкѣ, П. Форъ во Франціи, А. Гольцъ въ Германіи). Другіе ставятъ на ея мѣсто „свободный стихъ“ (vers libre, verso libro, Freivers), позволяющей, по ихъ мнѣнію, лучше вывить ритмъ современной жизни и современной души (Канъ, Лафоргъ во Франціи, Верхарнъ въ Бельгіи, нѣкоторые наши символисты, напр. А. Вѣлый, итал. футуристы въ первый періодъ ихъ дѣятельности). Но и эта форма кажется новѣйшимъ поэтамъ слишкомъ тяжелой и многословной, неспособной выразить мгновенность и остроту переживаній современнаго человѣка, и они стремятся освободиться не только отъ рѣчъ, размѣра и т. д., но и отъ стѣсняющихъ ихъ правилъ грамматики и синтаксиса, придерживаясь стилия, кот. они называютъ „словами на свободѣ“, paroles en liberté, parole in liberta (новѣйшая фаза въ эволюціи футуризма).

В. Фриче.

**Лирики**, въ Малороссіи нищія, добывающіе средства существованія пѣніемъ подъ аккомпаниментъ лиры. Пржеде они представляли замкнутую кор-

иращю, имѣли свой условный языкъ и строго слѣдили за тѣмъ, чтобы никто не пѣлъ съ лирой, не пройдя предварительно у настоящего Л. выучки, продолжавшейся болѣе 3 лѣтъ.

**Лирохвстъ**, см. *птицы*.

**Лиръ** (Lear), Эдвардъ (1812—1888), англ. поэтъ, былъ вмѣстѣ съ тѣмъ художникомъ-анималистомъ, нѣкоторыя ея произведенія онъ самъ иллюстрировалъ, одно время давалъ уроки рисованія королевъ, много путешествовалъ. Л.—авторъ цѣлаго ряда сборниковъ юморист. стихотвореній и пародій, нѣкоторыя изъ которыхъ пользуются большой популярностью и теперь („Book of Nonsense“, 1842, „Nonsense Songs and Stories“, 1871, „More Nonsense Songs“, 1872 и др.). Для своихъ юморист. сюжетовъ Л. изобрѣлъ особую стихотв. форму, извѣстную подъ названіемъ Limericks.

*В. Фр.*

**Лиръ** (Lear), мнѣич. король Британіи, герой шекспир. трагедіи того же имени.

**Лисандръ**, спартапскій генералъ конца V и начала IV вѣка. Въ 407 году Л. получилъ командованіе надъ спарт. флотомъ, который онъ увеличилъ на средства, выданныя Киромъ Младшимъ (съ конца V вѣка персидскіе финансы начинаютъ играть большую роль въ столкновеніяхъ греческихъ общинъ и союзовъ). Вскоръ онъ разбиваетъ аинск. флотъ (при Нотіи) и поднимаетъ въ малоазійскихъ городахъ олигархическія партіи, враждебныя Аэниамъ (см. XVI, 605). Въ 405 г. Л. нанесъ аэниамъ пораженіе при Эгосъ-Потамосъ и навязалъ союзные Аэниамъ города, въ которыхъ поставилъ у власти декархіи изъ лицъ, тянувшихъ къ Спартѣ, и со спартапскими офицерами во главѣ. Въ 404 г. Л. взялъ Аэины, разрушилъ пирейскія стѣны и отнялъ аэин. корабли. Съ этого момента, опираясь на финансовую помощь Персіи и на поддержку олигархическихъ организацій въ зависимыхъ городахъ, Л. приобрѣлъ огромную силу и авторитетъ. Вся его дѣятельность клонилась къ основанію спартапской имперіи и разбилась объ устоявшій патриархальной Спарты, которая, въ лицѣ эфоровъ, ревниво охраняла равенство въ средѣ суровыхъ вонтелей и предупреждала всякія попытки монархическаго перепорота (что замы-

шлялъ и Л.). Въ 395 г. Л. былъ убитъ въ сраженіи съ эванцами при Галиартѣ.

**Лисенко**, Николай Виталиевичъ, украинскій композиторъ и собиратель украинск. народн. пѣсенъ (1842—1912). Сынъ помѣщика, Л. окончилъ кievскій университетъ, былъ миров. посредникомъ, но затѣмъ рѣшилъ посвятить себя музыкѣ, которой съ увлеченіемъ занимался и раньше. Въ 1866—68 гг. учился въ лейпцигской консерваторіи (Рейнке, Паперицъ), затѣмъ былъ учителемъ музыки въ Кіевѣ; въ 1874—76 гг. изучалъ въ Птрг. у Римскаго-Корсакова оркестровку, послѣ чего вернулся въ Кіевъ, гдѣ преподавалъ музыку въ дѣвичьихъ институтахъ, имѣлъ собственное музык. училище, давалъ украинскіе концерты. Народныя пѣсни началъ записывать еще студентомъ, между прочимъ, отъ бандуриста Вересаю, о которомъ позднѣе выпустилъ брошюру „Характеристика музык. особенностей малорусск. пѣсенъ“ (1874). Первый свой „Збирникъ украинскихъ пѣсенъ“ Л. издалъ въ 1868 г., въ Лейпцигѣ (40 пѣсенъ съ аккомпанем. фортепiano). Всего такихъ сборниковъ по 1895 г. выпущено имъ 6 (по 40 №№). Кромѣ того, Л. выпустилъ „Молодоби“ (хороводы, дѣтскія пѣсни), „Винки“ (обрядовыя пѣсни), 80 переложеній народн. пѣсенъ для хора и др. Собственныя композиціи Л. также все написаны на украинскіе тексты. Оперы и оперетты: „Черноморці“, „Риздвяна ніч“ (по Гоголю; 1883, Харьковъ); „Утоплена“ (по Гоголю); „Зима и весна“, „Тарасъ Бульба“ (1890), „Сапфо“, дѣтскія оперы: „Коза-дереза“, „Панъ Коцький“; двѣ кантаты съ оркестр. („Бють пороги“), хоры и др.; „Музыка до „Кобзаря“ Шевченка“ (около 70 пѣсенъ) и др. романсы; фортепiанныя пьесы. Произведенія Л. пользуются популярностью среди украинцевъ, еще больше въ Галиціи, чѣмъ у насъ. Талантъ Л. не изъ крупныхъ, но симпатиченъ своимъ стремленіемъ дать развитіе богатой народной украинской музыкѣ въ болѣе широкихъ культурно-художественныхъ формахъ. И если Л. не суждено было дать совершенное выполненіе этой высокой задачи, то за

нимъ останется заслуга перваго даровитаго пионера въ этой области. Ю. Э.

**Лисицахъ**, одинъ изъ генераловъ Александра Македонскаго (ок. 331—281). Л. сопровождалъ Александра въ Азію и послѣ его смерти, по первому дѣлежу, получилъ Фракію, которая подиллась до самостоятельной сатрапії. Въ 306 г. Л. принялъ царскій титулъ вмѣстѣ съ остальными діадокхами, вступилъ въ союзъ съ Селевкомъ, Кассандромъ и Птоломеемъ противъ могущественнаго Антигона и его сына Деметрія. Отъ послѣднихъ Л. потерпѣлъ поражение при Лампсакѣ, но въ 301 г. вмѣстѣ съ Селевкомъ разбилъ Антигона при Ипсѣ и по условіямъ мирн. договора получилъ все владѣнія по сю сторону Тавра. Неудачную попытку расширить свое княжество за предѣлы Дуная Л. компенсировалъ приобретѣніемъ Македоніи (286), которую онъ захватилъ, опираясь на тройственный союзъ съ Птоломеемъ и Селевкомъ. Погибъ Л. въ битвѣ съ приверженцами убитаго имъ собственнаго сына Агаэокла (281). Ср. XVI, 613.

**Лисиппъ**, греческій скульпторъ IV в., жившій между 360 и 316 г. до Р. Хр. Онъ былъ родомъ изъ Сикіона, сначала былъ простымъ ремесленникомъ и самоучкою, прилежно изучая природу, выработалъ изъ себя превосходнаго художника. Въ зрѣломъ возрастѣ Л. работалъ на Александра Македонскаго и былъ его любимымъ скульпторомъ-портретистомъ. Л. продолжалъ дѣло Поликлета и его школы. Онъ такъ же, какъ вся пелопоннесская школа, интересовался человѣкомъ съ его физической стороны, главнымъ образомъ мужчиной и только въ видѣ исключенія женщиной. Въ мужчинѣ Л. болѣе всего привлекало мощное атлетическое. Форма мужскія статуи, Л. выработалъ свой канонъ, соответствовавшій идеалу новаго времени. Онъ сдѣлалъ голову меньше, туловище короче, ноги и руки длиннѣе. Вслѣдствіе этого вмѣсто коренастой, тяжелой поликлетовской фигуры, получила у Л. болѣе стройная и подвижная. Идеальную фигуру этого новаго канона Л. далъ въ статуѣ „Апоксиомень“. Новый канонъ Л. былъ усвоенъ послѣдующей греческой и рим-

ской пластикой и не чужды современнымъ скульпторамъ. Въ соответствии съ главнымъ тяготѣніемъ къ атлетическо-мощному Л. особенно влекло къ изображенію Геракла. Онъ представлялъ его то дѣйствующимъ, то отдыхающимъ. Самый знаменитый изъ нихъ „Отдыхающій Геркулесъ“, облокотившійся на паху, сохранился въ мраморной копіи, исполненной Гликономъ и извѣстной подъ названіемъ Геркулеса Фарнезскаго. Великолѣпный „Бельведерскій торсъ“ — туловище сидящаго мужчины, — повтореніе колоссальнаго тѣла, отдыхающаго за пиршествомъ Геракла. Въ области портретной скульптуры имъ были созданы идеализированные портреты философа Сократа и баснописца Эзопа и реальные портреты Александра Македонскаго. Л. изображалъ царя то въ центрѣ большой группы на львиной охотѣ, то въ пылу сраженія при Граникѣ во главѣ отряда юношей, то отдѣльно въ бюстѣ или гермѣ, съ простой реальностью (лувскій бюстъ Александра Великаго). Не Л., но его школь, принадлежитъ большой, превосходный, богато покрытый рельефными сценами охоты и битвъ, съ портретной фигурой Александра В. саркофагъ, найденный въ 1890 г. въ Сидонѣ. Н. Тарасовъ.

**Лисица** (*Vulpes vulgaris*) представляетъ собою широко распространенное и въ Старомъ и въ Новомъ Свѣтѣ промысловое животное, чрезвычайно замѣчливое по окраскѣ въ зависимости отъ климата и другихъ мѣстныхъ причинъ. Самая дорогая—чернобурая Л., цѣна на которую поднимается до 1½ тыс. рублей за шкуру. Въ послѣднее время была въ модѣ канадская Л. съ красноватой, а не темноватой окраской мѣха. Въ Россіи ежегодно добывается около 300 т. лисьихъ шкурокъ, на сумму около милліона руб. Л. является столько же дневнымъ, сколько и ночнымъ животнымъ, отличается хитростью, выносливостью на бѣгу и большой хищностью. Нападая на всѣхъ звѣрей и птицъ, съ которыми можетъ справиться, Л. однако является главнымъ истребителемъ зайцевъ и кроликовъ. Поселяется въ ея самой устроенной норѣ съ нѣсколькими выходами и здѣсь же рождаетъ дѣтей. Въ нашихъ степяхъ живетъ т. наз. *корсакъ* (*V. corsac*), одинъ

изъ видовъ степныхъ Л., вдвое меньше съ жювеновой.

М. М.

**Лисичанскъ**, село бахмутскаго у. Екатеринославской губ., на р. Сѣверномъ Донцѣ; 4.000 ж. Каменноугольныя копи,штейгерское училище.

**Лисичка** (Vulrescula), небольшое и безъ яркихъ звѣздъ созвѣздіе сѣвернаго неба, примыкающее къ южной части созв. Лебеда, содержитъ, по Гейсеу, 62 зв., вид. невооруж. глазомъ. С. Бл.

**Лисій**, третій изъ 10 афинскихъ ораторовъ, р. ок. 444—436 гг. до Р. X. Отецъ его (Кефаль) былъ богатый сиракузянинъ, поселившійся въ Аѣнахъ по совѣту Перикла. 15-ти лѣтъ Лисій отправился въ Италію, гдѣ онъ обучался у ритора Тизія Сиракузскаго. Въ 412 г. возвратился въ Аѣны и вмѣстѣ со старшимъ братомъ Полемархомъ завелъ значительную шпотовую фабрику. Во время господства 30 тирановъ (см. XVI, 605) оба брата были обвинены въ противодѣйствіи правительству; имущество ихъ было конфисковано; Полемархъ казненъ, а Л. едва спасся отъ смерти бѣгствомъ въ Мегару. Послѣ паденія олигархическаго правительства, чему Л. горячо содѣйствовалъ, онъ снова поселился въ Аѣнахъ и жилъ на средства, которыя ему доставляло сочиненіе судебныхъ рѣчей для другихъ; приобрѣлъ извѣстность оратора обвиненіемъ Критосфена, убійцы брата. Умеръ на 83 г. жизни. Изъ рѣчей его сохранилась 31, изъ которыхъ 9 считаютъ непринятыми лежащими ему. Большинство его судебныхъ рѣчей отличается чистотой и простотой слога, краткостью и точностью выраженія и въ то же время необычайною наглядностью изображенія и искусными характеристиками.

**Лисій носъ**, мысъ въ Финскомъ зал., на сѣв. берегу Невской губы, противъ Кронштадта.

**Лисій хвостъ**, кормов. трава, с. V, 80.

**Лиско**, окружн. гор. въ Галиции, на р. Санъ, 4.606 жит., нефтеочистит. заводъ, торговля.

**Лисно**, озеро въ сѣв. части дриссенск. у., Витебск. губ.; площ. 21,5 кв. в.; изобилуетъ рыбой, особенно угрями. Чрезъ о. протек. р. Сплавна, соедин. каналомъ съ оз. Освей.

**Лисовскій**, Александръ, литовскій

партизанъ, дѣйствовавшій въ Россіи въ Смутное время. Сформировавши отрядъ изъ 2000 наѣздниковъ („лисовчиковъ“), Л. наводилъ своими набѣгами ужасъ на населеніе. Онъ участвовалъ также въ осадѣ Троице-Серг. лавры. Л. ум. въ 1616 г. Отрядъ его ушелъ изъ Россіи, дѣлалъ нападенія на Венгрію, въ 30-лѣтн. войну служилъ императору и распался въ 1620 г.

**Лисса**, одинъ изъ далматскихъ острововъ въ Адриат. морѣ, 85 кв. км., съ 10.107 ж. Поверхность гористая (до 514 м.), южн. растительность. Славится своимъ виномъ. Гл. гор. и гавань—Л. (5.169 ж.); на з. гавань Комиза.

**Лиссабонъ** (по-португальски Lisboa), главный городъ Португаліи, административный центръ страны и провинціи Эстрамадуры, лежитъ на правомъ берегу р. Тахо на 38° 42' сѣв. шир. и 9° 11' вост. долг. Жителей 357.000, изъ которыхъ больше 30 т. испанцевъ „гальеговъ“ (изъ пров. Галисія), обычно исполняющихъ въ Л. всякую черную работу. Очень много всевозможныхъ цвѣтныхъ: негровъ, мулатовъ, креоловъ и т. д. Климатъ здоровый, весьма жаркій лѣтомъ, умѣренный зимой. Лучшее время года—весна и осень. Происхождение Л. теряется въ глубокой древности. По преданію, его основалъ некто иной, какъ самъ знаменитый „хитроумный Улиссъ“. Исторически же извѣстно, что Л. сперва былъ финикійской колоніей, называвшейся Alis ubbo—„Прелестная бухта“; захватившіе его во время Пуническихъ войнъ римляне перемѣнили названіе на Felicitas Julia, а мавры возвратили ему древнее легендарное имя „Улиссиппо“. Альфонсъ I послѣ изгнанія мавровъ значительно увеличилъ и расширилъ городъ, ставшій столицей королевства значительно позже, а именно при восшествіи на португальскій престолъ династіи Аясовъ во втор. полов. XV в. До того времени столицей феодальной Португаліи была Коимбра. Въ 1290 г. въ Л. былъ основанъ первый въ Португаліи университетъ (въ 1308 г. переведенный въ Коимбру). Въ теченіе XIV в. Л. перенесъ цѣлый рядъ самыхъ разнообразныхъ несчастій: землетрясеніе въ 1344 г., моровую язву въ 1348 г. и грандіозный пожаръ въ

1373 г., когда въ него ворвался со своими войсками Энрике II, Кастальскій. Съ эпохой династїи Ависовъ, совпавшей съ рядомъ завоеваній, морскихъ открытій и моментомъ наибольшаго политическаго и экономическаго могущества Португалїи, сдѣлавшейся столицей Л. пріобрѣтаетъ въ странѣ наиболѣе важное значеніе. Почти совсѣмъ разрушенный ужаснымъ землетрясеніемъ 1755 г., онъ снова возрождается и отстраивается благодаря стараніямъ извѣстнаго маркиза Помбаля. Въ настоящее время Л. одинъ изъ красивѣйшихъ, чистыхъ и благоустроенныхъ городовъ Европы. Новая его часть, возникшая послѣ землетрясенія, состоитъ изъ великолѣпно застроенныхъ и мощенныхъ улицъ, широкихъ площадей, садовъ и скверовъ съ чудными пальмами и всевозможными тропическими растеніями. Благодаря наклону почти всѣхъ улицъ въ сторону Тахо удалось устроить прекрасную канализацію при гораздо меньшихъ затратахъ, чѣмъ въ остальныхъ европейскихъ столицахъ. Акведукъ, насчитывающій въ себѣ 127 арокъ, проводитъ въ Л. воду изъ двухъ горныхъ рѣчекъ—Бельасъ и Альвиейла, заключенныхъ въ трубы на разстояніи 8 и 30 км. отъ города. Этой водой, чрезвычайно прозрачной и чистой, снабжены всѣ многочисленныя и часто въ высшей степени любопытныя въ художественномъ отношеніи фонтаны португальской столицы. Впадающее въ Атлантическій океанъ около Л. Тахо представляетъ собой одну изъ красивѣйшихъ и удобнѣйшихъ въ мірѣ бухтъ, длиной 30 км., шириной 11. Морской каналъ—Foz do Tejo (дл. 7 км., шир. 3 км., средн. глуб. 30 мтр.) позволяетъ подходить къ городу даже океанскимъ пароходамъ. Гавань Л. вся покрыта торговыми судами различныхъ національностей и характерными португальскими рыбацкими лодками съ кривыми, красными парусами; общій видъ живописно разбросаннаго по холмамъ города съ оригинальными синими, зелеными, красными домами съ разноцвѣтными фаянсовыми украшеніями, восточными плоскими и китайскими, въ формѣ пагодъ, крышами, безчисленными балконами, роскошными пальмами—дѣлаютъ его

однимъ изъ самыхъ красивыхъ городовъ Европы.

Центръ города—двѣ красивыя площади—площадь Коммерціи и площадь Домъ Педро IV, называемая обычно „Росіо“. Въ окружающихъ первую площадь старинныхъ зданіяхъ съ аркадами помѣщаются всевозможныя правительственныя учрежденія: министерства, таможня, морской арсеналь и т. п. На второй интересны—колонна и статуя Педро IV, мозаичная мостовая и художественной работы большіе фонтаны. Съ 4 ч. дня до поздней ночи эта площадь—центр общественной жизни столицы, мѣсто гулянья и встрѣчъ политическаго, эlegantнаго, а также и ничего не дѣлающаго Л. Идущая отъ нея мимо Національнаго театра „avenida de Liberdade“ (бульваръ Свободы), экзотическаго подобіе Елисейскихъ Полей въ Парижѣ, со своими гигантскими пальмами и рѣдкими растеніями, ведетъ въ „высокую“ современную часть города, ни въ архитектурномъ, ни въ историческомъ, ни въ бытовомъ отношеніи не представляющую ничего замѣчательнаго.

Наоборотъ, видныя съ площади „Росіо“ въ фантастическомъ безпорядкѣ дома, башни и церкви т. наз. „Восточнаго квартала“ съ средневѣковыми зданіемъ „замка св. Жоржа“ наверху—чрезвычайно интересны: тамъ рядомъ съ пощажеными землетрясеніемъ 1755 г. старинными церквами въ родѣ „Св. Марїи Горной“, Св. Висента и пр., древними монастырями, большею частью занятыми то подъ военную академію, то подъ артиллерійскій музей и т. д., идетъ народная жизнь современнаго Л. Въ западномъ кварталѣ—тоже старинномъ и почти нетронутомъ землетрясеніемъ—живописно перемѣшаны церкви, историческія палатки частныхъ владѣльцевъ, общественныя зданія, обращенныя въ таковыя изъ отнятыхъ у іезуитовъ послѣ ихъ изгнанія монастырей, красивые скверы и обширныя сады. Тамъ находятся: городская ратуша, національная библіотека съ 400.000 томовъ, 73.000 рукописей и коллекціей медалей въ 83.000; музей изящныхъ искусствъ (безъ особыхъ достопримѣчательностей внутри), лучшій въ Европѣ ботанической садъ и національный

архивъ съ собраніемъ документовъ относительно Восточной Индіи. Въ юго-западномъ, наиболѣе „элегантномъ“ кварталѣ Л. замѣчательны: королевскій дворецъ и огромный садъ при немъ (носящіе болѣе чѣмъ странное названіе: Palacio de Necesidades — Дворецъ Нужды), рядъ виллъ и дворцовъ старинной португальской аристократіи и, наконецъ, на самой окраинѣ города—чудо португальскаго средневековаго искусства, монастырь Геронимитовъ, въ которомъ Васко де Гама провелъ послѣднюю ночь передъ своимъ знаменитымъ путешествіемъ въ Индію, и дальше—сторожевая башня на берегу Тахо—Белемъ, оригинальная смѣсь индусскихъ и готическихъ мотивовъ.

Въ области просвѣщенія, общественности, коммерціи и пр. въ Л. имѣется цѣлый рядъ соотвѣствующихъ учреждений, какъ и въ остальныхъ столицахъ Европы. Здѣсь есть народныя школы, академія изящныхъ искусствъ, агрономич. институтъ, обсерваторія, колониальный и этнографич. музей, географическое и медицинское общества, многочисленные госпитали, банки, парходныя и желѣзнодорожныя компаніи и арена для боя быковъ.

#### А. Деренталь.

**Лиссажу** (Lissajous), Жюль-Антуанъ, изв. франц. физикъ, род. въ 1822 г. Занимался педагогическою дѣятельностью въ различныхъ учебныхъ заведеніяхъ. Работы его относятся гл. обр. къ изслѣдованію колебательныхъ движеній; придуманные имъ опыты, служащіе для оптическаго изслѣдованія этихъ движеній, сдѣлались классическими. Во время осады Парижа пруссаками Л. придумалъ систему оптическаго телеграфированія, которая затѣмъ была принята во франц. арміи. 1 дек. 1870 г. онъ вылетѣлъ на воздушномъ шарѣ, чтобы распространить эту систему въ провинціальныхъ отрядахъ. Ум. въ 1880 г. А. Б.

**Листа-и-Драгонъ** (Lista-y-Aragon), донъ Альберто (1775—1848), испанск. поэтъ и критикъ. Классикъ по направленію (см. его „Poesias“, 1822), Л. былъ однимъ изъ первыхъ историковъ испан. романтизма, которому посвятилъ въ 1822 г. извѣстный курсъ, читанный въ мадридскомъ „Ateneo“. Кроме того,

написалъ: „Lecciones de literatura dramática española“, „Ensayos literarios y criticos“, дополнит. томъ къ „Historia de España“ Маріана и др. В. Фр.

**Листаль** (Liestal), гл. г. швейц. полукантона Базель-о-урбургъ; 6072 ж.

**Листовеница** (обыкновенная), Larix europaea, хвойное дерево съ прямымъ, стройнымъ стволомъ и пирамидальной вершиной, достигающее 25 м. выс. Хвои мягкія и ивѣжныя, расположены пучками на концахъ укороченныхъ побѣговъ, опадаютъ на зиму. Дерево часто встрѣчается въ культурѣ, какъ декоративное растеніе. Древесина буро-го цвѣта, очень прочна, употребляется поэтому для кораблестроенія и подводныхъ сооружений. Изъ насѣчекъ на стволѣ добывается весьма цѣнный желтоватый, ароматич. *терпентинъ*, наз. въ продажѣ *венеціанскимъ*. М. Н.

**Листенничный мысъ**, въ Иркут. губ., на с.-зап. берегу Байкальск. озера, въ кот. вдается лѣсистымъ кряжемъ длиною въ 3 версты.

**Листеръ**, Джозефъ, англ. хирургъ (1822—1892); извѣстенъ, какъ изобрѣтатель т. наз. антисептической хирургической повязки. Введеніе принципа антисептики при лѣченіи ранъ спасаетъ нынѣ жизнь сотнямъ тысячъ людей, которые раньше погибали послѣ операций, часто ничтожныхъ. Въ 1864 г. Л. приглашенъ былъ на кафедру хирургіи въ Глазговскій унив. и, вмѣстѣ съ тѣмъ, на должность хирурга въ больницу „Royal Infirmary“. Въ этой послѣдней его поразила грсмадная цифра умиравшихъ отъ гнилостнаго отравленія крови (см. *гнилокровіе*) послѣ операций. Онъ сталъ доискиваться причины и, благодаря своему проникательному уму и упорному девятилѣтнему изслѣдованію, разъяснилъ одну изъ интереснѣйшихъ тайнъ медицины. Многимъ онъ обязанъ при этомъ Пастеру, гдѣ нижнимъ этажемъ больницы, гдѣ помѣщались больные со свѣжими ранами, найдена была усыпальница съ гробами похороненныхъ во время холеры 1849 г. Гнилостные микробы отъ разложившихся труповъ пропикали въ зданіе и убивали больныхъ. Л. доказалъ, какіе именно микробы вызываютъ опасныя измѣненія въ ранѣ и въ крови, и, при помощи опытовъ на животныхъ, выяснилъ, что если уничто-

жить микробы, то ни нагноеніе, ни гни-  
лостные процессы не наступаютъ при  
самой худшей госпитальной обстановкѣ.  
Результаты своихъ изслѣдов. Л. из-  
ложилъ въ соч.: „The germ theory of  
putrefaction and other fermentative chan-  
ges“ (1875) и др. Съ 1869 г. состоялъ  
проф. въ Единбург. унив., въ 1877 г.  
перешелъ въ лондонскій King's College,  
гдѣ занималъ кафедру до 1893 г. Съ  
1895 г. до 1900 г. былъ президентомъ  
Королевск. общества. Съ дальнѣйшимъ  
развитіемъ бактериологіи и медицины  
былъ выдвинутъ еще болѣе совершен-  
ный методъ лѣченія ранъ—асептиче-  
скій, но практически антисептика до  
сихъ поръ сохраняетъ громадное зна-  
ченіе, а исторически она открыла но-  
вую, самую блестящую эру въ хирур-  
гіи и сдѣлала возможными такія опе-  
раціи во внутреннихъ полостяхъ, о ко-  
торыхъ до того нельзя было и мечтать  
(см. *антисептика и асептика и хирургія*).

**Листоватая руда, нагланитъ,** мине-  
ралъ, кристаллизуется гибкими и мяг-  
кими четырехугольными пластинками  
съ прямыми углами. Уд. в. 6,85—7,2. Со-  
стоитъ, гл. обр., изъ золотистаго теллу-  
ристаго свинца (15—32% Fe, 3—10% S,  
54—61% Pb, 9—13% Au и пр.). Встрѣч.  
въ Колорадо, Калифорніи, З. Австрал. и  
пр. вмѣстѣ съ письмен. рудой и служитъ  
для добыч. золота и теллура. *М. Н.*

**Листоватый авгитъ,** см. *диаллагъ*.

**Листовая мѣдь** готовится про-  
каткой (см. XX, 151/52, *прил.*, 46 и сл.)  
въ горячемъ или холодномъ видѣ; въ  
последнемъ случаѣ листъ все-таки  
каждый разъ нагрѣваютъ. Для очистки  
поверхности отъ окалины листы по-  
гружаютъ на 4—5 дней въ мочу, за-  
тѣмъ умѣренно нагрѣваютъ и охла-  
ждаютъ въ холодной водѣ. Листы, про-  
катанные въ холодномъ видѣ, лучше  
сопротивляются дѣйствию атмосферы  
и морской воды, чѣмъ прокатанные въ  
горячемъ видѣ, и, кромѣ того, потеря  
въ 1-мъ случаѣ меньше ( $\frac{1}{2}\%$ ). Л. м.  
изготавливается въ формѣ плитъ 760—  
900 миллим. шириной и 1,5—1,8 метра  
длиной; толщина листовъ бываетъ раз-  
личная. Л. м. употребл. для лакирова-  
нія (*накладная мѣдь*), для обшивки су-  
довъ, для покрытія крышъ, для котловъ  
или ихъ топокъ, для перегонныхъ ку-  
бовъ, холодильниковъ, трубъ и пр.

**Листовертки,** см. *бабочки*, IV, 392/393  
и *вредныя настьк.*, XI, 454.

**Листовое желѣзо** въ пастоящее  
время исключительно получается про-  
каткой (см. XX, 151/52, *прил.*, 46 сл.)  
и бываетъ разной толщины. Л. ж. тол-  
щиной отъ 5 до 18 миллим. называется  
*котельнымъ*, отъ 1 до 5 миллим. назы-  
вается *полукотельнымъ желѣзомъ*, ли-  
сты тоньше 1 миллим. относятся къ  
*кровельному желѣзу*, которое прокаты-  
вается листами длиною въ 2 арш. и ши-  
риной въ 1 арш. и вѣситъ въ листъ 8, 10,  
11 и т. д. фунтовъ, смотря по толщинѣ,  
и соотвѣтственно называется фунтовое  
желѣзо. Кровельное желѣзо бываетъ  
глянцевое и матовое. *А. Г.*

**Листовая вши,** см. *тли*.

**Листозелень,** то же, что *хлорофиллъ*.

**Листоногія, Phyllopora,** важнѣйшій  
отрядъ среди низшихъ прѣсноводныхъ  
ракообразныхъ; въ моряхъ живутъ толь-  
ко немногіе виды. Конечности ихъ ли-  
стообразныя или лопастаныя плаватель-  
ныя, двувѣтвистыя; наружная часть  
б. ч. съ двумя концами и при осно-  
ваніи ствола несетъ мѣшковидныя  
жабры. Внешняя форма Л. очень раз-  
нообразна. Обыкновенно у Л. имѣется  
раковина—у водяныхъ блохъ двуствор-  
чатая, у Leptodora, Polyphemus и Vu-  
thotrephes редуцированная и служащая  
выводковой камерой; у Branchipus и  
Artemia она совершенно отсутствуетъ;  
у щитя (Apus) имѣетъ форму пло-  
сковыпуклаго спинного щита, и т. д.  
Первая пара сляжковъ (усиковъ), по-  
видимому, является органомъ чувства  
(м. б., обонянія), вторая представляетъ  
сильный двувѣтвистый гребной органъ.  
Верхнія челюсти не имѣютъ щупиковъ  
(отличіе отъ др. ракообразныхъ). Ко-  
личество конечностей очень разно-  
образно (отъ 4 до 40 паръ); варьируетъ  
даже количество сегментовъ у одного  
и того же вида. Глазъ непарный, круп-  
ный, подвижный, лежитъ въ особой  
камерѣ. Органомъ выдѣленія служитъ  
т. наз. раковинная железа, лежащая  
въ раковинѣ и открывающаяся наружу  
у второй пары нижнихъ челюстей.  
Сердце въ видѣ короткаго мѣшка или  
вытянутое. Большія различія наблю-  
даются и въ размноженіи и развитіи Л.  
У однихъ (гл. обр. у Cladocera) мо-  
лодь проходитъ все развитіе въ яйцѣ



внутри материнской выводковой камеры, у Branchiopoda молодъ вылушивается въ стадию науплиуса. Количество яицъ вообще значительно меньше самокъ, да по времени они совершенно отсутствуютъ—и, вслѣдствіе этого, у Л. замѣчается перѣдко партеногенетическое размноженіе. У Cladocera т. наз. лѣтнія яйца развиваются безъ оплодотворенія; яйца же, остающіяся на зиму (т. наз. зимнія), оплодотворяются. Отр. Л. дѣлится на 2 подотряда: *отъ вѣтвистыхъ*, Cladocera, и *жаброногихъ*, Branchiopoda. Среди первого подотряда особенно важно сем. *дафній* (см.), по кот. и весь подотрядъ иногда наз. водными блохами. Р. Гертвигъ отрядъ Л. назыв. порядкомъ жаброногихъ, который дѣлитъ на 2 подотряда: Л., Phyllopora (соотвѣтствующій Branchiopoda), и *вѣтвистыхъ*, Cladocera. М. Н.

**Листопадъ**, періодическое сбрасываніе деревянистыми растеніями своей листвы, наблюдаемое какъ въ умѣренныхъ и холодныхъ странахъ предъ наступленіемъ зимы, такъ и въ тропическихъ и субтропическихъ мѣстностяхъ, тамъ, гдѣ за періодомъ дождей слѣдуетъ продолжительная засуха, въ началѣ этого засушливаго времени. Ближайшей причиной Л. является чрезмѣрное испареніе, превышающее количество поступающей чрезъ корни воды. При пониженіи  $t^{\circ}$  почвы подача воды изъ корней очень замедляется и даже прекращается совершенно. Нѣтъ даже надобности, чтобы эта  $t^{\circ}$  была ниже нуля; для дынь и табака, напр., достаточно пониженія на нѣсколько градусовъ выше нуля, чтобы дѣятельность сосущихъ клѣтокъ корня почти прекратилась, и листья начали вянуть, засыхать, бурѣть и даже чернѣть. Теряя въ это время листву, растеніе почти прекращаетъ испарять воду и так. обр. спасается отъ гибели. Болѣе глубокихъ причинъ Л., коренящихся въ свойствахъ протоплазмы растительныхъ клѣтокъ, остаются до сихъ поръ неизвестными. Замѣчено, что въ глубокихъ долинахъ и ущельяхъ, гдѣ почва болѣе долгое время остается теплой и влажной, чѣмъ по склонамъ и на вершинахъ горъ, Л. начинается поздне, и многія наши растенія, сбрасывающія у насъ листву осенью, при переносѣ

въ теплыя и влажныя страны остаются весь годъ облиственными. Предъ Л. листья начинаютъ опорожняться отъ содержимаго клѣточекъ и разнаго рода запасовъ: крахмала, масла и пр., которые переходятъ въ стебель, клубни и т. д., а вмѣстѣ съ тѣмъ растеніе освобождается отъ массы щавелево-кислой извести, играющей роль отбросовъ въ растительномъ царствѣ и накопляющейся гл. обр. въ листьяхъ. Вмѣстѣ съ тѣмъ, освобождаясь отъ листвы, растенія холодныхъ странъ избѣгаютъ опасности погибнуть отъ тяжести снѣга, который весной, напр., при неожиданномъ выпаденіи послѣ распусканія листьевъ производитъ страшныя опустошенія. Отдѣленіе листьевъ отъ вѣтвей происходитъ благодаря развитію особаго слоя клѣтокъ (отдѣляющаго слоя). Слой этотъ, въ противоположность прочной ткани черешковъ, состоитъ изъ сочныхъ паренхимныхъ съ тонкими и слабыми стѣнками клѣтокъ, которыя легко отдѣляются другъ отъ друга при малѣйшемъ вибрированіи воздуха—вѣтрѣ, сильнымъ охлажденіемъ и пр. и, наконецъ, просто отъ тяжести листа. М. Нечавевъ.

**Листоѣды**, Chrysomelodea, жуки, см. вредныя насекомыя, XI, 458 и XX, 351.

**Листъ**, см. растеніе.

**Листъ** (Liszt), Французскій композиторъ и пианистъ, род. 22 октября 1811 г. близъ Эденбурга (Венгрія). Шести лѣтъ сталъ учиться игрѣ на фортепіано у своего отца, управлявшаго имѣніемъ гр. Эстергази. Девяти лѣтъ впервые выступилъ публично, послѣ чего нѣсколько магнатовъ обезпечили Л. возможность получить серьезное музыкальное образованіе. Въ Вѣнѣ онъ два года былъ ученикомъ Черни по фортепіано и Сальери по теоріи музыки; въ Парижѣ изучалъ у Паэра и Рейха композицію. По фортепіано у него послѣ Черни не было учителей. Въ годы ученія Л. концертировалъ (Вѣна, Парижъ, Лондонъ) и вселюду съ небывалымъ успѣхомъ. 14-ти лѣтъ онъ поставилъ на сценѣ парижской Grand-Opéra свою оперу „Донъ-Санчо“. Черезъ два года умеръ отецъ Л., магнаты прекратили поддержку, и мальчику пришлось добывать хлѣбъ и содержать мать уроками (въ Парижѣ).

Сильное впечатлѣніе произвели на юнаго Л., съ одной стороны, июльская революція и сень-симонизмъ, которымъ онъ очень увлекался, съ другой стороны—появленіе въ Парижѣ знаменитаго скрипача-виртуоза Паганини, толкнушаго его къ новымъ техническимъ достижениямъ въ фортепیانной области. Большое вліяніе имѣла еще на Л. близость съ Шопеномъ и Берлиозомъ. Отъ графини д'Агу (извѣстной, какъ писательница, подъ псевдонимомъ Даніэль Стернъ) Л. имѣлъ трехъ дѣтей, въ томъ числѣ Козиму, впоследствии ставшую женой Г. фонъ-Бюлова и, позднѣе, Р. Вагнера. Разставшись съ д'Агу, Л. съ 1839 до 1848 г. особенно широко развернулъ концертную дѣятельность, извѣздивъ всю Европу, въ томъ числѣ и Россію (впервые въ Петербургѣ въ 1842 г.). Концерты Л. сопровождались неслыханнымъ успѣхомъ, о которомъ свидѣтельствуешь, м. проч., огромное, единственное въ своемъ родѣ обиліе портретовъ и изображеній Л. Въ 1848—61 гг. Л. жилъ въ Веймарѣ, гдѣ былъ придворнымъ капельмейстеромъ. За это время Веймаръ сдѣлался крупнымъ, передовымъ музыкальнымъ центромъ, куда стекались молодые таланты (Бюловъ, Таузигъ, Корнелиусъ, Раффъ и др.) и гдѣ исполнялись произведенія „ново-нѣмецкой школы“, сгруппировавшейся вокругъ Л. Особенно много сдѣлалъ Л. для пропаганды сочиненій Вагнера, въ то время изгнаннаго еще признанія. Съ 1861 до 1870 г. Л. прожилъ въ Римѣ, гдѣ въ 1865 г. принялъ малое постриженіе, вскорѣ послѣ того, какъ выяснилась невозможность брака съ графиней Витгенштейнъ, съ которой онъ прожилъ много лѣтъ до этого. Впрочемъ, Л. не разъ собирался постричься и ранѣе, въ юные годы. Послѣдніе годы Л. жилъ ежегодно по нѣсколькомѣсяцевъ въ Пештѣ, гдѣ былъ директоромъ новооснованной консерваторіи, въ Веймарѣ и въ Римѣ. Ум. 31 іюля 1886 г. въ Байрейтѣ.—Л. величайшій фортепیانный виртуозъ, котораго знаетъ исторія и которому равно были доступны произведенія всѣхъ эпохъ и всѣхъ странъ. Фортепیانно обязано Л. необычайнымъ расши-

рпсіемъ сферы примѣненія; онъ симфонизировалъ этотъ инструментъ, сдѣлалъ изъ него подобіе оркестра. Фортепیانныя сочиненія Л. (ихъ безчисленное множество) относятся къ первому, виртуозному, періоду его жизни и содержатъ не мало написаннаго на случай, поверхностнаго. Къ лучшимъ произведеніямъ относятся: соната h-moll, Mephisto-valse, многіе этюды, Es-dur'ный концертъ, легенды, многое въ сборникахъ „Années de pèlerinage“ и „Harmonies poétiques et religieuses“, „Dies irae“; а также цѣлый рядъ транскрипцій (м. проч. всѣ симфоніи Бетховена), фантазія на оперные мотивы, венгерскихъ рапсодій и др. Къ раннимъ годамъ относится и большинство романсовъ Л., среди которыхъ есть замѣчательные. Но когда говорятъ о Л.-композиторѣ, то имѣютъ въ виду прежде всего его оркестровыя произведенія. Они стали появляться начиная съ веймарскаго періода, хотя наброски многихъ относятся къ болѣе раннимъ годамъ. Л. создалъ типъ и самое названіе „симфонической поэмы“. Онъ шелъ въ этомъ случаѣ по тропѣ, намѣченной Берлиозомъ, родоначальникомъ программной (см.) музыки. Ноты еще цѣплялся за старыя симфоническія формы, не отвѣчавшія новой идеѣ, тогда какъ Л. для новаго вина нашель и новые мѣхи. Многимъ (особенно въ отношеніи гармоніи) обязанъ Л. и Вагнеръ. Л. написалъ 12 симфонич. поэмъ: „Ce qu'on entend sur la montagne“, „Tasso“, „Les Préludes“, „Orpheus“, „Prometheus“, „Mazepa“, „Festklänge“, „Héroïde funebre“, „Hungaria“, „Hamlet“, „Hunnenschlacht“, „Die Ideale“, „Von der Wiege bis zum Grabe“. Къ типу симфонич. поэмъ близки и симфоніи Л. „Фаустъ“, „Данте“, а также два эпизода изъ „Фауста“ Ленау. Къ послѣднимъ годамъ жизни Л. относятся его крупныя церковныя произведенія: ораторіи „Св. Елизавета“ и „Христосъ“, „Гранская месса“. Музыка Л. запечатлѣна свойственнымъ всей его артистической личности характеромъ импровизаціи, красочности, блеска и въ то же время красивой ораторской поэмы. Многогранность этой личности представляеть одно изъ поразительнѣйшихъ явленій въ исторіи

музыки. Л. не только гениальный кѣнистъ и композиторъ, но и учитель, сумѣвшій сдѣлать достояніемъ цѣлой многочисленной школы основы своей новой фортепѣанной техники, а также превосходящій дирижоръ, блестящій писатель и энергическій дѣятель, словомъ и дѣломъ пробивавшій дорогу исему талантливому, новому (между проч., и произведеніямъ „Новой русской школы“). Полное собраніе сочиненій Л. издается у Breitkopf und Haertel. Статьи его изд. въ 6 т. (1880—83; 1-ѣм. изд.). Переписка Л. издана Ла-Марой (8 томовъ) и др. Обширную біографію Л. написала Л. Раманъ (1880—94); но лучшая его біографія появилась къ столѣтію со дня рожденія (J. Kapp, 1913), см. еще его же „Liszt und Wagner“ (1909). На рус. языкѣ: Трифоновъ, „Л.“ (1887); В. Стасовъ, „Л., Шуманъ и Берліозъ въ Россіи“ (1896); Ла-Мара, „Л.“ (въ „Музык. характеристич. этюдахъ“, 1886); Энгель, „Очерки по исторіи музыки“ (1911). Ю. Энгель.

**Листъ** (v. Liszt), Французъ, одинъ изъ наиболѣе выдающихся нѣмецкихъ криминалистовъ. Род. въ Австріи въ 1851 г.; былъ ученикомъ извѣстнаго вѣнскаго профессора Вальберга и преподавательскую дѣятельность началъ въ Австріи, но еще молодымъ ученымъ обратилъ на себя вниманіе и былъ приглашенъ въ Германію, гдѣ послѣдовательно занималъ кафедру уголовного права въ Марбургѣ, Галле и Берлинѣ. Кромѣ уголовного права, Л. много лѣтъ преподавалъ и международное право, по которому составилъ учебникъ, имѣющій широкое распространеніе въ Германіи и Россіи (перев. подъ ред. проф. Грабаря). Въ послѣдніе годы ученую дѣятельность Л. соединяетъ съ политической, состоя членомъ рейхстага въ рядахъ свободомыслящихъ.

Въ своей наукѣ Л. является признаннымъ главою т. наз. „младонѣмецкой“ школы, которая заняла примирительную позицію между старой (классической) школой уголовного права, съ которой ее сближаетъ признаніе важности юридико-догматическаго элемента, и школой антропологической, имѣющей съ которой новая школа требуетъ изученія не только преступленія,

но и преступника, а также факторовъ преступности. Между этими факторами особенно выдвигается и подчеркивается изученіе факторовъ социальныхъ, а потому школа Л. и его единомышленниковъ обычно называется социологической. На почвѣ этой школы созданъ и уже 25 лѣтъ работаетъ международный союзъ криминалистовъ, основателемъ котораго былъ Л. вмѣстѣ съ Принсомъ (Бельгія) и ванъ-Гамелемъ (Голландія). Въ своей научной дѣятельности Л. нечуждъ колебаній и компромиссовъ; его основные взгляды нерѣдко неоригинальны, ибо многое онъ почерпываетъ у антропологовъ и у уголовныхъ политиковъ начала XIX в. Но при всемъ этомъ Л. заслуженно сдѣлался центральной фигурой. Чужія идеи и чужой матеріалъ онъ перерабатываетъ такъ основательно и освѣщаетъ такъ интересно, что все это кажется новымъ и получаетъ оригинальный и убѣдительный характеръ; къ чужому Л. прибавляетъ много своего, всегда смѣлаго и яркаго; онъ чуждъ косности и рутины; онъ, уважая цѣнное старое, рѣшительно выдвигаетъ новое тамъ, гдѣ въ этомъ наярѣла потребность; онъ неутомимый организаторъ и пропагандистъ новыхъ научныхъ идей, неустанно работающій для проведенія ихъ въ жизнь. Созданный Л. семинарій уголов. права привлекалъ и привлекаетъ массу молодыхъ криминалистовъ изъ разныхъ странъ благодаря богатѣйшей бібліотекѣ и чрезвычайно интересно поставленнымъ занятіямъ; тамъ работало огромное большинство современныхъ русскихъ профессоровъ - криминалистовъ. Для обновленія нѣмецкаго законодательства Л. потрудились, создавъ съ группой единомышленниковъ т. наз. „контръ-проектъ“ новаго уложенія, во многомъ измѣняющій къ лучшему „проектъ“, выработанный криминалистами-классиками во главѣ съ Биркмеферомъ. Большое международное значеніе имѣетъ обзоръ уголовного законодательства всѣхъ странъ и народовъ (Strafgesetzbuch der Gegenwart), выполненный лучшими специалистами по инициативѣ и при руководствѣ и дѣятельномъ участіи Л. Наибольшей извѣстностью изъ работъ Л. пользуется его учебникъ (Lehrbuch

des deutsch. Strafrechts), выдержавшій уже два десятка изданій, непрерывно обновляемый и перерабатываемый. Работы меньшаго объема (большинство изъ которыхъ появилось въ прекрасномъ Zeitschrift für die ges. Strafrechtswissenschaft, также созданномъ Л. и много лѣтъ имъ редактируемомъ) вышли также въ свѣтъ въ собраніи, составившемъ два огромныхъ тома. Наибольше важной здѣсь является работа „Kriminalpolitische Aufgabe“, намѣчающая основы и главные задачи того элемента науки уголовного права, который служитъ дѣлу улучшения уголовного правосудія и начинаетъ занимать прочную позицію послѣ многихъ лѣтъ, въ теченіе которыхъ его отодвигали на второй планъ. Этотъ элементъ—уголовная политика; ея энергичная разработка и борьба за ея признаніе въ наукѣ составляютъ одну изъ важнѣйшихъ заслугъ Л. Его основныя идеи—строгое отдѣленіе преступности отъ острой отъ хронической, индивидуализація наказанія въ соотношеніи съ правильной классификаціей преступниковъ, изученіе факторовъ преступности съ установленіемъ преобладающей роли факторовъ социальныхъ и организаціи, на ряду съ наказаніемъ, цѣлой системы мѣръ безопасности и предупрежденія, но съ соблюденіемъ гарантій личности. Л. принадлежитъ также хорошей учебникъ международнаго права, переведенный на русскій яз. *М. Чубинскій.*

**Листъ** (List), Фридрихъ, нѣм. экономистъ, род. въ 1789 г., въ 1818 г. получилъ кюедру госуд. наукъ въ Тюбингенѣ, но вскорѣ оставилъ ее и занялъ мѣсто консултанта при нѣм. торг. союзѣ, однимъ изъ основателей коего онъ былъ. Преслѣдуемый вюртембергскимъ правительствомъ, Л. вынужденъ былъ уѣхать въ Америку. Здѣсь онъ поселился въ Гаррисбургъ (Пенсильванія). Въ 1827 г. онъ опубликовалъ свою работу „Outlines of a new system of polit. economy“, гдѣ въ основныхъ чертахъ уже намѣчены экон. теоріи, за которыя онъ такъ энергично ратовалъ впоследствии. Открывъ залежи камен. угля въ Пенсильв., Л. образовалъ общество для ихъ разработки и для проведенія жел. дороги между Тамаквой и Портъ-Клинтонемъ. Вообще Л. рано оцѣнилъ

великую экон. роль желѣзныхъ дорогъ и, назначенный въ 1833 г. америк. консуломъ въ Лейпцигъ, онъ выступилъ съ рядомъ проектовъ, въ которыхъ предлагалъ планомерную постройку обширной желѣзнодорожной сѣти въ Германіи. Въ 1841 г. Л. издалъ главное свое соч.: „Das nationale System der Polit. Oekonomie“ (7-е изд. 1883 г. съ предисл. Eheberg'a; русск. перев. „Нац. сист. пол. эк.“, 1891). Въ 1843 г. онъ основ. „Zollvereinsblatt“, въ кот. неутомимо пропагандировалъ идеи протекціонизма. Кромѣ того, Л. помѣстилъ много статей въ словарь Ротткель-Велькера, издалъ нѣск. брошюры и пр. Потерпѣвъ рядъ жизненныхъ неудачъ, онъ застрѣлился въ Куфштейнѣ (Тироль) 30 ноября 1846 г. Собр. его соч. изд. въ 1850—51 гг. Въ основу своего ученія Л. кладетъ идею націи, какъ самобытнаго цѣлага, занимающаго посредств. положеніе между индивидуумомъ и человѣчествомъ. Прогрессъ послѣднихъ зависитъ, по его мнѣнію, отъ прогресса націи, и потому ея интересы должны стоять выше индивидуальныхъ интересовъ. Нація живетъ не только въ настоящемъ; ея бытіе простирается на многіе вѣка, и для нея важно поэтому не столько количество матеріальныхъ богатствъ, находящихся въ непосредственномъ ея распоряженіи, сколько способность создавать эти богатства, ея „производительная сила“. Основными произв. силами Л. считаетъ земледѣліе, промышленность и торговлю. Онъ возникаетъ постепенно, и каждая страна въ своемъ экон. развитіи проходитъ слѣд. стадіи: 1) первобыт., дикое состояніе; 2) пастушескій періодъ; 3) земледѣльч.; 4) землед.-промышл. и, наконецъ, землед.-промышл.-торговый, представляющей нормальное состояніе націи, въ кот. всѣ произв. силы существуютъ совмѣстно и равномерно развиваются. Переходъ отъ одной ступени къ другой зависитъ отъ цѣлага ряда условій, для осуществленія котор. недостаточно свободной дѣятельности отдѣльныхъ личностей, такъ какъ эти послѣднія преслѣдуютъ прежде всего свои непосредственныя, эгоистическіе интересы, государство же должно руководиться скорію противополож. принципомъ, жертвуя настоящимъ для отдаленнаго будущаго.

Оно то и должно взять въ свои руки экон. воспитаніе націи, а наука полит. экономіи имѣетъ своей задачей указаніе наиболѣе целесообраз. въ этомъ отнош. средствъ. Первоначально роль Л. отводитъ промышленности, въ кот. онъ видитъ коренное условіе полит. могущества и прогресса во всѣхъ областяхъ народной жизни. Въ частности онъ доказыв., что землед. - промышл. страна доставляетъ продуктамъ мѣстнаго земледѣлія обезпеченный сбытъ на внутр. рынкѣ и можетъ вмѣщать гораздо болѣе многочисл. население, чѣмъ страна чисто-землед., экспортъ которой (а слѣдов., и вся экон. жизнь) зависитъ отъ множества непредвид. случайностей, лежащихъ внѣ сферы ея воздѣйствія, какъ-то: урожай; и тамож. политики странъ, куда она вывозитъ свои продукты, конкуренціи другихъ землед. государствъ, военныхъ осложнений и пр. Но къ высшимъ формамъ индустріи призваны только націи, живущія въ умѣренномъ поясѣ, страны же жаркаго пояса должны, въ силу установленнаго самой природой раздѣленія труда, доставлять первымъ колон. производенія и сырье, получая вмѣстѣ фабрикаты. Сверхъ того, наведеніе промышленности искусств. мѣрами разумно лишь въ томъ случаѣ, если страна обладаетъ значит. территоріей, многочисл. населеніемъ, разнообраз. естеств. богатствами и развитымъ земледѣліемъ. При наличности этихъ условій государство должно ограждать нарождающуюся туземную промышленность (но отнюдь не земледѣліе) отъ конкуренціи тѣхъ странъ, въ кот. обиліе капиталовъ и обширный районъ сбыта даютъ возможность вести производство на болѣе крупномъ масштабѣ и при помощи усовершенствованныхъ пріемовъ, а, слѣдов., производить и продавать товары дешевле. Экон. политика должна при этомъ видоизмѣняться въ зависим. отъ ступени экон. развитія, на кот. находится страна. Въ землед. періодѣ слѣдуетъ держаться свободы торговли съ болѣе богатыми и культурными націями, вывозить сырье и ввозить фабрикаты до тѣхъ поръ, пока не достигнута значит. развитія сельское хозяйство и не возникнетъ туземная промышленность. Тогда необх. перейти къ системѣ

протекціонизма и довести промышл. до способности выдержать соперничество съ иностранцами. Съ наступл. этого момента слѣдуетъ вернуться къ системѣ свободной торговли, и только тогда страна будетъ конкурировать на равныхъ правахъ съ другими государствами. Орудіемъ покровительства должны служить, помимо прочихъ средствъ, тамож. пошлины, смотри по обстоят. болѣе или менѣе высокія. Вызываемое ими вздорожаніе фабрикатовъ есть только временное зло, составляющее цѣну промышл. воспитанія націи и съ избыткомъ окулающееся огромнымъ и прочнымъ умноженіемъ и удешевленіемъ ихъ въ будущемъ. Въ частности для экон. процвѣтанія Германіи Л. считалъ необходимыми: обширную и окруженную территорію; послѣдоват. проведенную систему покровит. тарифовъ; расширеніе герм. таможеннаго союза до морского берега на югъ и сѣверъ; созданіе сильнаго нѣм. флота; навигаціонный актъ наподобіе англійскаго; наконецъ, построенную по общему плану обширную систему рельсовыхъ путей. Отсюда видно, что Л. былъ однимъ изъ наиболѣе яркихъ выразителей зарождавшихся въ Германіи стремленій къ націон. единству. Въ этомъ состоитъ заслуга Л. предъ его отечествомъ. Въ исторіи экон. науки за теоріями его, независимо отъ того или иного воззрѣнія на систему протекціонизма, слѣдуетъ признать двойное значеніе. Во-1-хъ, онъ противопоставилъ индивидуализму смитовской школы идею о необходимости государств. вмѣшательства въ экон. отношенія; во-2-хъ, онъ указалъ на то, что экон. жизнь народовъ зависитъ не отъ однихъ матеріальныхъ факторовъ, что, сверхъ того, она разнообразится по условіямъ мѣста и времени, и что со всѣмъ этимъ необходимо считаться какъ въ области теоріи, такъ и въ сферѣ практич. мѣропріятій. Слѣдуетъ, впрочемъ, прибавить, что въ своей критикѣ смитовскихъ воззрѣній Л. многимъ былъ обязанъ своему предшественнику Адаму Мюллеру, а его программа торговой политики представляетъ много сходныхъ чертъ съ теоріями изв. америк. госуд. дѣятеля конца XVIII в. Алекс. Гамильтона. См. біографіи Л. *Gold-*

*schmidta* (1878), *Ientsch'a* (1901) и *Hurst*, „Life of F. L.“ (1909).

**Лисфунтъ**, мѣстный старшій вѣсь въ Прибалт. гг., а также въ Финляндіи (лиепундъ), см. XII, 654.

**Лисъ** (*Lys*), рѣка с.-в. Франціи и в. Бельгіи, лѣв. прит. Шельды, 214 км. дл.; судоходенъ на  $\frac{2}{3}$  своего теченія.

**Лисъ** (*Leith*), городъ и портъ въ Шотландіи, на южн. концѣ Фортекаго залива, служить гаванью для Единбурга; 80.489 жит. Превосходн. доки, обширн. товар. склады; центръ великообр. торговли виски, крупн. склады иностр. винъ; торговля сношенія съ европ. портами, Соед. Шт. и брит. колоніями. Судостроеніе, машиностр., сахарофаинал. заводы.

**Лисья острова**, часть Алеутскихъ острововъ (см.).

**Литаера**, см. *музыкальные инструменты*.

**Литанія** (католич.) и *литія* (правосл.), названія однороднаго церковнаго богослуженія, восходящаго въ глубокую христіанскую древность. Первоначально это богослуженіе составляло принадлежность религиозныхъ процессій, совершавшихся во время народныхъ бѣдствій; но затѣмъ, гл. обр. въ римско-католич. церкви, Л. стала совершаться и въ другихъ случаяхъ: при входѣ священнослужителей въ храмъ для совершенія мессы и во время нѣкоторыхъ праздничныхъ богослуженій. Л. передъ мессою не удержалась; праздничныхъ Л. р.-кат. церковь насчитываетъ четыре: Л. всѣхъ святыхъ, Лоретской Богоматери, имени Іисуса и Сердца Іисуса. Л. состоитъ изъ ряда прошеній, сопровождаемыхъ просительными пригѣвами: „ora pro nobis“, „libera nos“, „Kyrie eleison“ и др. *Литія* въ православной церкви не имѣетъ такого распространенія; преимущественно она совершается въ большіе праздники, соединенные съ крестными ходами. Тѣмъ же именемъ называется сокращенная заупокойная *панхисида* (см.).

Н. Н.

**Литеа**, см. *литовско-русское государство*.

**Lit de justice** (чит. *ли дѣ юстисть*), „ложе правосудія“), первонач. сидѣнье, на которомъ франц. феодальные короли творали судъ въ своей куріи. Въ эпоху

абсолютизма—торжественное засѣданіе парламента въ присутствіи самого короля съ цѣлью ваставить парламентъ регистрировать тѣ законы, которымъ онъ отказывался занести въ свои списки: на такомъ засѣданіи парламентъ былъ обязанъ занести законъ безъ какихъ-либо возраженій.

**Литейное дѣло**, см. *приложеніе*.

**Литература**, въ болѣе широкомъ смыслѣ—совокупность всѣхъ писанныхъ произведеній слова, художественныхъ, философскихъ, научныхъ и т. д., въ болѣе узкомъ смыслѣ—совокупность всѣхъ только художественныхъ произведеній слова, т. е. такихъ, въ которыхъ сказалась работа творческой фантазіи, при чемъ первоначально эти произведенія существовали только въ устной передачѣ (Л. первобытныхъ народовъ, Л. народная). Написанная на господствующемъ языкѣ данной національности, Л. является однимъ изъ существенныхъ признаковъ національности, при чемъ однако почти въ каждой странѣ на ряду съ Л. на господствующемъ языкѣ существовала и существуетъ и Л. на мѣстныхъ нарѣчійхъ. Какъ одно изъ проявленій интеллектуальной дѣятельности данной національности, Л. находится подъ постояннымъ влияніемъ всѣхъ (экономическихъ, политическихъ, идейныхъ) факторовъ, опредѣляющихъ вообще жизнь даннаго народа и общества, и измѣняется какъ по содержанію, такъ и по формѣ по мѣрѣ того, какъ мѣняется вообще обстановка (соціально-политическая и идейно-психологическая), въ которой проявляется интеллектуальная жизнь и художественное творчество даннаго народа и общества. Являясь такимъ образомъ одной изъ отраслей культуры той или другой національности, отражая настроенія, идеалы и стремленія того или другого общества или, вѣрнѣе, отдѣльныхъ составляющихъ его классовъ и группъ, въ ихъ преемственномъ развитіи, Л. служитъ драгоценнымъ матеріаломъ для ознакомленія съ исторіей культуры. Представляя собой, съ одной стороны, часть исторіи культуры, Л., какъ одна изъ разновидностей художественнаго творчества, соприкасается, съ другой стороны, съ остальными видами искусства (особен-

Процесс отливки состоит въ томъ, что расплавленный металлъ вливается въ заранее приготовленную форму и, затвердявъ въ ней, принимаетъ самъ очертанія, очень близко подходящія къ очертаніямъ формы. Формы приготовляются при помощи *моделей* и *шаблоновъ*. Модель представляетъ тѣло, подобное тому, которое желаютъ излучить при отливкѣ, и можетъ приготовляться изъ различныхъ матеріаловъ: *дерева*, *металла*, *глины*, *гипса* и др. При формовкѣ модель обкладывается слоемъ формовочнаго матеріала, но слой этотъ дѣлается не цѣльнымъ, а составляется изъ частей такъ, чтобы каждую часть отдѣльно легко было снять съ модели. Поверхности, на которыхъ отдѣльные части формы соприкасаются между собой, мы будемъ называть *поверхностями раздѣла*. Полученные такимъ образомъ отдѣльные куски формовочнаго матеріала, снятые съ модели и составленные потомъ вмѣстѣ въ одно цѣлое, и представляютъ собой форму, при чемъ ея внутренняя поверхность будетъ совершенно совпадать съ вѣшной поверхностью модели. Иногда, недѣльное причудливое очертаніе отливаемой вещи, представляется невозможнымъ получить съ нея слѣпокъ. Въ такихъ случаяхъ очертаніе самой модели упрощаютъ, а чтобы придать формѣ надлежавшій видъ, въ нее вставляютъ отдѣльные куски, такъ наз. *стержни* или *шпильки*. Стержни приготовляются въ особые *стержневые ящики*, которые для стержней являются тѣми же формами и могутъ, подобно моделямъ, приготовляться изъ различныхъ матеріаловъ: *дерева*, *металла*, *глины*, *гипса* и др. Въ употребленіи стержней часто прибегаютъ также къ дѣльному облегченію формовку или получаютъ форму болѣе прочной, хотя та же самая форма могла бы быть исполнена и безъ стержней. Чтобы стержень становился правильно и прочно держался въ формѣ, на модели, въ томъ мѣстѣ, гдѣ долженъ быть поставленъ стержень, дѣлается выступъ, или *знакъ*, который при формовкѣ дѣлаетъ отпечатокъ въ формѣ. Подобное добавленіе, или *знакъ*, дѣлается и въ стержневомъ ящикѣ. Эти знаки въ видѣ впадины въ формѣ и соответствующаго выступа на стержнѣ и служатъ для правильной постановки стержня. Кроме формовки при помощи моделей, формы могутъ быть приготовлены *отъ руки*, *исаюмы*. Такъ какъ въ машиностроеніи и вообще въ строительномъ дѣлѣ громадное число деталей представляетъ изъ себя правильныя тѣла вращенія или другія правильныя геометрическія фигуры, то изваяніе такихъ формъ можетъ быть произведено очень просто при помощи такъ наз. *шаблоновъ*, представляющихъ изъ себя образующую поверхность формы, при чемъ эти шаблоны прикрѣпляются къ оси вращенія, совпадающей съ геометрической осью формовочнаго тѣла вращенія; точно такъ же можно получать плоскія и другія поверхности, заставляя шаблонъ соответствующаго очертанія двигаться по соответствующей формѣ направляющимъ. Наконецъ, формовка можетъ производиться, комбинируя оба способа, т. е. исполняя часть формы при помощи модели и часть формы при помощи шаблона. Формы могутъ приготовляться *открытыми* и *закрытыми*; въ первомъ случаѣ верхняя сторона отливаемой вещи представляетъ горизонтальную поверхность расплавленного металла и потому всегда должна быть плоской, во второмъ же она можетъ принимать произвольное очертаніе. Въ форму металлъ вливается при помощи особаго канала, *литника*. Понятно, что для наполненія всей формы металломъ необходимо, чтобы отверстіе литника, черезъ которое вливается металлъ, или *резервуаръ*, было расположено выше, чѣмъ наивысшая точка внутренней поверхности формы. При заповненіи формы, металлъ вытѣняется выходящей внутри ея воздухъ, и для его выхода въ формѣ дѣлается особенное отверстіе—*выпоръ*. Въ стѣнкахъ формы, при наполненіи огнергичнымъ металломъ, образуются пары и газы, которые должны находить свободный выходъ. Для этого металлъ, изъ котораго приготовлена форма, долженъ обладать достаточной пористостью, а, кроме того, въ стѣнкахъ формы продѣлываются особые *вентиляціонные каналы*, или *отдушины*, черезъ которые и выходятъ газы.

**Плавка.** Въ расплавленномъ видѣ чугуна и недѣлю получаютъ впервые при ихъ производствѣ въ доменныхъ печахъ, въ конверторахъ и т. п. (см. XX, 152, прил. *железнодорожное производство*, 26/56). Отливка чугуновыхъ изделий прямо изъ доменныхъ печей производится очень рѣдко. Обыкновенно это тѣмъ, что чугуна, выпускаемый изъ доменной печи, оказывается весьма различнаго качества и, слѣдовательно, почти невозможно получить однородныхъ отливокъ. Поэтому изъ доменныхъ печей

чугунъ обыкновенно выпускается въ видѣ штыка, который затѣмъ сортируется и для полученія чугуновыхъ отливокъ вторично переплавляется. При этомъ, събивая различные сорта штыкового чугуна, можно при переплавкѣ получить чугуна наиболее подходящаго качества для данной дѣли. Переплавка стали и другихъ сплавовъ производится въ *тигль*; чугуны же главнымъ образомъ переплавляются въ *вагранкахъ*.

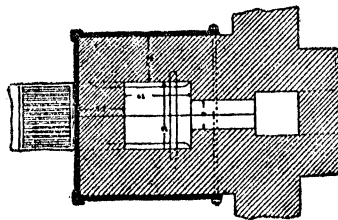
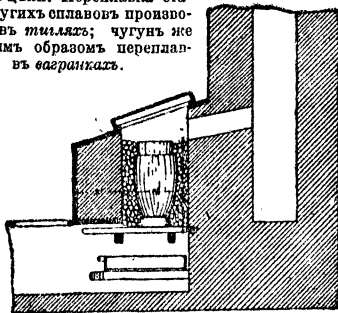

Фиг. 1

**Плавка въ тиглѣ.** Тиглемъ называется закрытый сосудъ, который наполняется переплавляемымъ матеріаломъ и подвергается дѣйствію жара. При плавкѣ въ тиглѣ матеріалъ не соприкасается непосредственно съ топливомъ или продуктами горѣнія и потому почти совершенно не измѣняетъ своихъ качествъ. Но зато передача теплоты черезъ стѣны тигля происходитъ несовершенство и для плавки тратится слишкомъ много топлива, слѣдовательно, стоимость плавки выходитъ высокою; она еще болѣе повышается изланными расходами на тигель, который постепенно приходитъ въ негодность.

**Печи для нагреванія тиглей.**

Наиболѣе простая конструкция печи представлена на фиг. 1. Печь состоитъ изъ небольшой шахты, выложенной изъ огнеупорнаго кирпича, внутри которой находится колончатая рѣшетка. Размѣры и форма шахты зависятъ отъ числа тиглей, которые предполагаютъ нагревать одновременно. Чтобы было удобнѣе вынимать тигли, вся печь опускается внизъ, такъ чтобы верхнее отверстіе шахты было на уровнѣ пола. Для притока воздуха, передъ шахтой дѣлается камера, покрытая рѣшеткой. Такъ какъ наибольшій жаръ получается на наиболѣе высокомъ развѣтвеніи надъ рѣшеткой, то для болѣе энергичной плавки тигель ставится на подставку высотой 60—100 мм. Снаружи шахту обдуваютъ обдувными чугунами или желѣзными штыками. Для выниманія тиглей изъ печи служатъ щипцы, изображенные на фиг. 2. Толщина для такихъ печей можетъ слу-

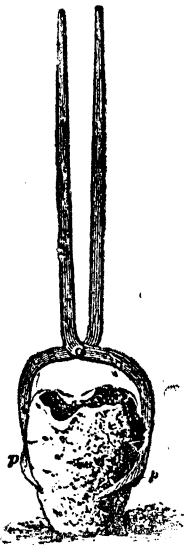

Фиг. 2.

жить кокс и древесный уголь. Недостатки окисляемых печей в томъ, что продукты горѣнія выводятся при очень высокой температурѣ, выше температуры плавления металла, вслѣдствие этого утилизація теплоты происходитъ очень несовершенно, чѣмъ обуславливается большой расходъ топлива. Чтобы нѣсколько уменьшить этотъ недостатокъ, тигельныя печи дѣлаются двойными и съ рекуператорами. Двойная печь состоитъ изъ двухъ почти совершенно одинаковыхъ тигельныхъ печей, поставленныхъ одна за другой, такъ что продукты горѣнія, выйдя изъ одной печи, поступаютъ въ другую. Въ первой происходитъ плавка, а во второй металлъ подогрѣвается.

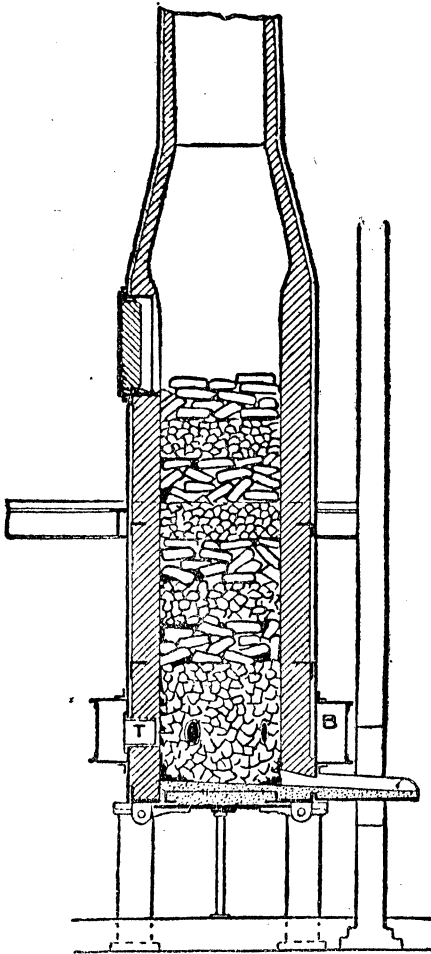

Фиг. 3.

Кромѣ того, газы изъ послѣдней печи не выпускаются прямо въ трубу, а проходятъ черезъ рекуператоръ, т. е. каналы, которые съ другой стороны омываются воздухомъ, вдуваемъ наверхъ газамъ и поступающимъ въ топку. При такомъ встрѣчномъ токъ газы отдаютъ свою теплоту воздуху, вслѣдствие чего утилизація теплоты происходитъ еще болѣе полная, и, кромѣ того, является возможность получить въ топкѣ болѣе высокую температуру. Нагрѣваніе можетъ производиться также газомъ. Нефтяныя отатки или ойры нефтью, сжигая нефть въ особыхъ горѣлькахъ. Если приходится нагрѣвать большое количество тигля, то можно для ихъ нагрѣ-

ванія примѣнять генераторныя печи Сименса, работающія болѣе экономично (см. *железнодорожат. производство*).

При плавкѣ въ тигляхъ *составъ металла почти не измѣняется*, какъ уже сказано, и потому для плавки нужно брать металлъ, по составу такой же, какой желательнѣе имѣть въ отливкѣ. Однако нѣкоторые измѣненія въ составѣ металла все таки происходятъ. Въ тиглѣ при его закрятіи всегда находится воздухъ; кромѣ того, съ металломъ въ тигель попадаетъ ржавчина; поэтому при плавкѣ прежде всего образуются богатые желѣзнымъ шлаки, которые дѣйствуютъ окислительнымъ образомъ на содержащуюся въ тиглѣ металлъ, понижая въ немъ содержаніе углерода, кремнія и марганца. Но при дальнѣйшей плавкѣ шлаки увеличиваются на счетъ материала тигля и, теряя при этомъ свою окислительную способность, позволяютъ металлу снова поглощать углеродъ и кремній изъ стѣнокъ тигля. Въ результатъ послѣ плавки получается металлъ съ нѣсколько большимъ содержаніемъ углерода и кремнія и съ меньшимъ содержаніемъ марганца.

*Плавка въ отражательныхъ печахъ.* Устройство пламенной печи подобно фиг. 15 въ ст. *железнодорожат. производство*. Чугунъ загружается на болѣе высокую часть пода, подъ дѣйствіемъ горячихъ газовъ плавится и, стѣкая внизъ наверхъ горячимъ газамъ, слегка подогрѣвается. Печь удобно примѣнять для плавки чугуна только въ томъ случаѣ, если нужно отлить тяжелую вещь, для отливки же легкисъ вещей пламенная печь неудобна. При плавкѣ стали лучше примѣнять регенераторныя печи, такъ какъ только въ нихъ легче получить температуру, необходимую для плавки стали; но вслѣдствие того, что такія печи оказываются экономичными исключительно при долгой, непрерывной работѣ, сталь въ регенераторныхъ печахъ плавится только на большихъ железоблательныхъ заводахъ. При небольшомъ же производствѣ стальныхъ издѣлій сталь плавится въ тигельныхъ печахъ. Подобныя же печи примѣняются для плавки мѣди.

*Плавка въ вагранкахъ.* Вагранка представляетъ собой видоизмѣненіе доменной печи и впервые появился въ Англіи въ концѣ XVIII столѣтія (1774 г.), въ то время, когда послѣ изобрѣтенія Уатта машиностроеніе начало быстро развиваться и явилась потребность въ болѣе удобномъ способѣ плавки чугуна, чѣмъ существовавшая до того времени плавка въ доменныхъ и пламенныхъ печахъ. Вагранка (фиг. 3) представляетъ изъ себя шахту, обыкновенно съ круглымъ сѣченіемъ. Нижняя часть ея (*горня*) имѣетъ большое отверстие (*рабочее отверстие*, или *грудь вагранки*), дающее доступъ во внутренность шахты для ея исправленія. Рабочее отверстие В во время плавки заложено кирпичомъ. Въ грудѣ или съ противоположной стороны вагранки остается небольшое *выпускное отверстие*, черезъ которое производится выпускъ металла; оно обыкновенно закупорено глиной и, когда нужно, пробивается желѣзной полосой. На нѣкоторой высотѣ отъ дна, или *лежачи* вагранки дѣлается нѣсколько отверстій Т (*фурмы*), черезъ которыя производится вдуваніе воздуха. Верхняя часть вагранки (*колошникъ*) А открыта, и черезъ нее производится загрузка топлива и чугуна опредѣленными порціями (*колошами*, или *мытками*). Прежде всего на лежачи вагранки разводится огонь изъ дровъ и загружается большая порція топлива (*холостая колоша*). Высота холостой колоши должна быть такова, чтобы верхній уровень ея возвышался надъ фурмами на 250—300 мм. На холостую колошу нагружаются чередующиеся слои чугуна и топлива. Вслѣдствие вдуванія воздуха черезъ фурмы, на нѣкоторой высотѣ отъ нихъ устанавливается поелъ съ наиболѣе высокой температурой; здѣсь главнымъ образомъ происходитъ плавка чугуна, почему этотъ поелъ и называется *плавильнымъ*. Часть холостой колоши, лежащая надъ фурмами, постепенно сгораетъ и развѣиваетъ необходимое для плавки тепло. Когда колоша чугуна расплавится, тогда на холостую колошу опускается промежуточная колоша топлива и устанавливается убавлять топлива холостой колоши. Такимъ образомъ холостая колоша, кромѣ того, что даетъ необходимое для плавки тепло, но и является еще опорой, на которой покоится плавящийся чугунъ, и для того, чтобы процессъ плавки шелъ въ одинаковыхъ условіяхъ, нужно, чтобы размѣръ холостой колоши все время плавки не измѣнялся. Промежуточные шхты топлива между шхтами чугуна забрасываются для того и въ такомъ количествѣ, чтобы, опускаясь на холостую колошу, онѣ поддерживали ея размѣръ и тѣмъ поддерживали на должной высотѣ



нижний конус, сгорая, выделяют тепло, необходимое для плавки и перегрева чугуна, а также для образования илликж шихты и помѣщенія потерь тепла через поверхность вагранки. Расплавленный чугун по каплям стекает вниз и собирается въ горнѣ, или же сбоку вагранки притирается особый резервуаръ для собиранія чугуна, такъ наз. *сковь*. Опускаясь въ видѣ капель на раскаленномъ добѣла топливу, чугунъ сильно перегривается, и потому итъ необходимость, какъ въ другихъ способахъ плавки, ждать нѣкоторое время, пока чугунъ приметъ надлежащую температуру. Какъ только чугунъ попалъ въ горнѣ, его можно сейчасъ же употребить для отливки. Вагранка имѣетъ столь значительное преимущество передъ остальными способами плавки чугуна, что, какъ только она появилась, сейчасъ же нашла себѣ большое примѣненіе, и въ настоящее время всѣ литейные методы употребляютъ только вагранки, пользуясь другими способами плавки лишь въ исключительныхъ случаяхъ. Вагранка имѣетъ еще то преимущество, что въ ней гораздо совершеннѣе происходитъ утилизация теплоты. Горячіе газы, проходя черезъ толстый слой топлива и металла, могутъ отдать имъ почти всю содержащуюся въ нихъ теплоту. Даже при сравнительно невысокихъ вагранкахъ (4 метра) отходящіе газы могутъ имѣть температуру около 100° Ц. Вместе съ тѣмъ нагревающихся при своемъ опусканіи металлъ, а также и топливо поглощаютъ гораздо меньше теплоты въ мѣстѣ ея выдѣленія, вслѣдствіе чего температура около фурмы можетъ быть получена очень высокая и, благодаря этому, металлъ хорошо перегрѣвается. При прохожденіи металла черезъ слой раскаленного топлива онъ всегда насыщается углеродомъ. Только чугуны, очень богатые углеродомъ, могутъ немного его потерять вслѣдствіе окислительнаго дѣйствія воздуха. Вообще же, какъ бы бѣденъ углеродомъ чугунъ ни былъ, послѣ плавки его въ вагранкѣ содержание углерода въ металлѣ не бываетъ менѣе 2,8%. Изъ сказаннаго ясно, что вагранка можетъ служить исключительно для плавки чугуна. Сталь въ ней плавить нельзя, такъ какъ, насыщаясь углеродомъ, она будетъ переходить въ чугунъ 4).

**Топливо для вагранокъ.** Какъ топливо для вагранокъ употребляютъ *древесный уголь, антрацитъ и коксъ*. Коксъ является наиболѣе распространеннымъ топливомъ для вагранокъ; во многихъ случаяхъ, безъ всякаго ущерба для качества получаемого чугуна, коксъ можетъ быть замѣненъ антрацитомъ, если экономическія соображенія говорятъ въ пользу этого послѣдняго топлива. При этомъ нужно имѣть въ виду не только стоимость самаго топлива, но и то обстоятельство, что при работѣ съ антрацитомъ необходимо болѣе сильное дутье, а слѣдовательно, и болѣе расходъ на движущую силу.

**Процессъ горѣнія топлива въ вагранкѣ.** При вдуваніи черезъ фурмы воздуха содержащаяся въ немъ кислородъ соединяется съ углеродомъ топлива и образуетъ углекислоту. Двигаясь вверхъ и находясь въ соприкосновеніи съ раскаленными поверхностями топлива, углекислота поглощаетъ изъ него еще одну часть углерода и переходитъ въ окись углерода. Окись углерода, въ свою очередь, смѣшиваясь съ остальной массой воздуха, находящагося между частями топлива и содержащаго свободный кислородъ, сгораетъ снова въ углекислоту. Это продолжается до тѣхъ поръ, пока въ воздухѣ находится большое количество свободного кислорода. По мѣрѣ того, какъ содержание въ воздухѣ свободного кислорода уменьшается, не вся окись углерода можетъ сгорѣть въ углекислоту, и часть ея остается въ продуктахъ горѣнія. Наконецъ, когда кислорода остается очень мало, значительнымъ продуктомъ горѣнія получается почти исключительно одна окись углерода. Какъ известно, одинъ килограммъ углерода, сгорая въ углекислоту, выделяетъ 8080 калорій; сгорая же въ окись углерода, выделяетъ только 2473 калорій. Изъ этого ясно, что если конечнымъ продуктомъ горѣнія является окись углерода, то при этомъ теряется болѣе  $\frac{2}{3}$  теплоты, выделяемой при полномъ сгораніи топлива, и потому при такихъ условіяхъ будетъ тратиться излишнее большое количество топлива, и плавка въ вагранкѣ будетъ итъ очень неэкономично. Слѣдовательно, необходимо заботиться о томъ, чтобы сгораніе топлива въ вагранкѣ происходило возможно

полно, т. е. чтобы углеродъ сгоралъ въ углекислоту, а не въ окись углерода. Предупредить образованіе окиси углерода можно, соорудивъ толщину забрасываемыхъ въ вагранку колошъ топлива съ силой дутья. Отъ силы дутья зависитъ скорость движенія воздуха внутри вагранки; слѣдовательно, при данной скорости движенія, можно выбрать такую толщину колоши, что, проходя черезъ нее, воздухъ будетъ содержать еще достаточно свободного кислорода для предупрежденія образованія окиси углерода. Но выходъ же изъ топлива и проходъ черезъ колошу металла, газы настолько охлаждаются, что въ слѣдующей колошѣ толщина разложеного углекислота уже не будетъ имѣть мѣста. Такимъ образомъ, для каждой толщины колоши топлива должна существовать наиболѣе

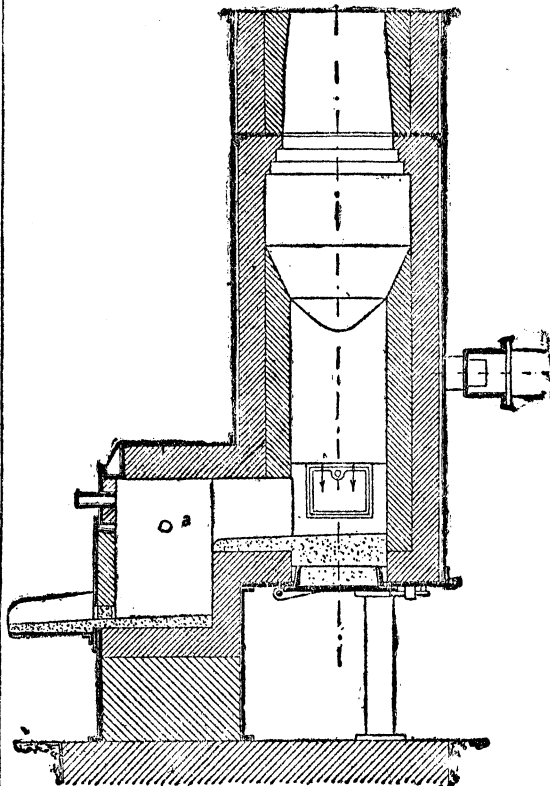

Фиг. 4.

выгодная скорость движенія воздуха и соответствующая ей сила дутья. Чемъ ярнѣе уменьшать толщину колоши тоже нельзя, такъ какъ при этомъ проходящій чрезъ нее воздухъ не успѣетъ достаточно подогрѣться и получить необходимое для горѣнія высокую температуру. Поэтому вообще лучше забрасывать болѣе толстыя колоши топлива и, соответственно, увеличивать силу дутья и скорость движенія воздуха. Практика дѣйствующихъ вагранокъ показываетъ, что наиболѣе выгодный ходъ будетъ при возможно маломъ количествѣ воздуха, вводимого въ вагранку. Хотя при этомъ мы и потеряемъ нѣсколько на топливѣ вслѣдствіе неполноты горѣнія, но зато получимъ очень высокую температуру и, соответственно съ этимъ, очень горячій чугунъ, болѣе пригодный для литейныхъ цѣлей, дающій меньше брака въ отливкахъ и на этомъ съ избыткомъ покрывающій потери на топливѣ. На практикѣ, въ хорошо дѣйствующихъ вагранкахъ, вдувается для сжиганія одного кер. кокса 10—11 куб. метровъ воздуха.

4) Болѣе подробно о плавкѣ желѣза въ вагранкѣ см. *Дибуръ*, «Литееое желѣзо».

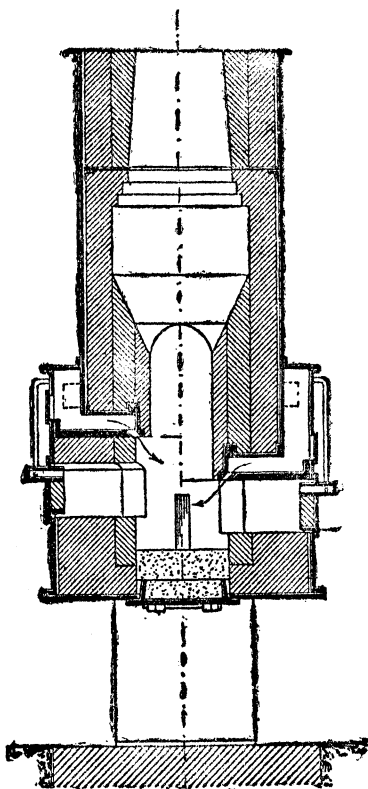

Фиг. 5.

Изъ различныхъ конструкций большой извѣстностью пользуются *вагранка Криара* (фиг. 4—6). По бокамъ вагранки расположены два чугунные ящика, въ которые приводится дутье. Изъ этихъ ящиковъ дутье въ вагранку

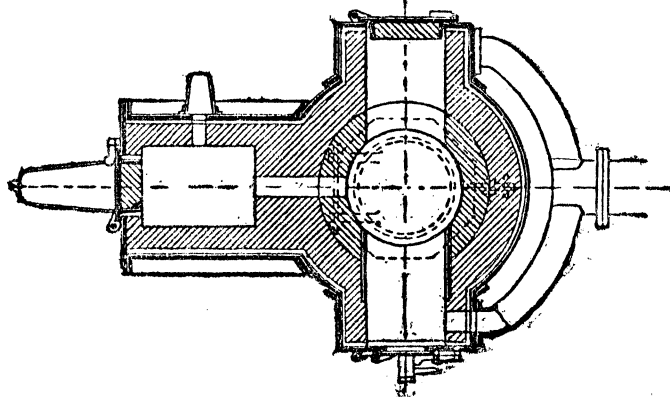

Фиг. 6.

вводится черезъ двѣ щели (фиг. 5) по направленію книзу. Подъ щелями вѣдутся камеры, куда собственно и вдувается воздухъ. Для болѣе полного сгорания топлива щели расположены не на одномъ уровнѣ, а одна выше другой.

Описанное расположение щелей весьма удобно, такъ какъ онѣ не соприкасаются съ топливомъ и потому не могутъ зашлаковываться. Какъ видно изъ чертежа, въ нижней части вагранки футеровка двойная: внутренняя часть выгораетъ и мѣняется, вѣшняя же остается безъ ремонта болѣе долгое время. Лещадь вагранки состоитъ изъ чугунной плиты на паллерѣ, откидывающейся внизъ (фиг. 4—5). Эта плита, или *клапанъ*, каждый разъ передъ задуваніемъ вагранки, чтобъ не подвергаться развѣданію расплавленнымъ металломъ, покрывается съ внутренней стороны особой набойкой. Снизу она подпирается или жѣзвѣннымъ шестомъ или удерживается особой скобой. Когда плавка кончилась, колонки изъподъ лещади выбиваются прочь, клапанъ падаетъ, и вслѣдъ за нимъ изъ вагранки вываливаются остатки несгорѣвшаго кокса и шлаки. Спереди вагранки приделаны ящики, такъ наз. *сколь*, впервые предложенный также *Криаромъ*. Служить онѣ для собиранія чугуна и удобнѣе тѣмъ, что въ немъ можетъ быть скоплено довольно большое количество чугуна безъ замѣтнаго его охлажденія, въ случаѣ отливки тяжелыхъ вещей. Въ передней стѣнкѣ скопа сдѣлана дырка для болѣе удобнаго исправленія и очистки его внутренности послѣ плавки. Недалеко отъ верхней стѣнки должно быть сдѣлано отверстіе а для выпуску шлаковъ, когда изъ накопится слишкомъ много. Присутствіе скопа удобно и въ томъ отношеніи, что при немъ чугунъ постепенно стекаетъ съ лещади самой вагранки, и потому при выпускѣ чугуна вся загрузка вагранки не сбѣдаетъ сразу, какъ это бываетъ въ вагранкахъ безъ скопа, при чемъ топливо и чугунъ проходятъ мимо фурмы слишкомъ быстро.

*Вагранка Грейнера и Эрфта* (фиг. 7). Жѣлая совершенно уничтожить образование въ вагранкѣ окиси углей рода, Грейнеръ и Эрфтъ предложили вдувать свѣзкій воздухъ по всей высотѣ вагранки. Для этого кругомъ вагранки дѣлаются или особой жѣзвѣной ящикомъ, въ который приводится дутье. или пользуются ящикомъ, соединяющимъ между собой фурмы, и изъ него параллельно оси вагранки на равномъ разстояніи по ея окружности ставятся рядъ небольшихъ трубокъ (числомъ 9—10), которыя затѣмъ вводятся въ отверстія, расположенныя по винтовой линіи на поверхности вагранки, помѣщая первое отверстіе на разстояніи 1000 мм. отъ главныхъ фурмъ. Или же трубки вводятся въ вагранку такъ, какъ показано на фиг. 7. Каждая такая трубка при входѣ въ вагранку снабжена смотровымъ отверстіемъ, а кромѣ того, краномъ, при помощи котораго можно регулировать количество притекающаго по ней воздуха. Опытъ показалъ, что подобное устройство, такъ же, какъ вагранки съ двойнымъ рядомъ фурмъ, приноситъ мало выгоды, и потому въ настоящее время переходятъ къ вагранкамъ съ однимъ рядомъ фурмъ, вводящихъ воздухъ съ большою скоростью.

Наиболѣе ходовые размѣры вагранокъ колеблются отъ 750 до 1200 мм. диаметромъ. Малыя вагранки практичны только для плавки небольшого количества чугуна, вагранка же для обыкновенныхъ заводскихъ цѣлей не должна быть меньше 500 мм., иначе внутри ея нельзя влѣзть для ремонта. Высота вагранокъ измѣняется отъ 3 метр. до 4 метр.

*Приспособленіе для подъема материаловъ къ колошниковому отверстию*. Колошниковое отверстіе вагранки находится отъ уровня пола литейной на 3,5—4,5 метр., и потому должно быть устроено какою-нибудь приспособленіемъ для болѣе удобной подачи материаловъ, назначенныхъ для загрузки вагранки. Съ этой цѣлью около колошниковаго отверстія устраивается платформа (фиг. 8), достаточно просторная, чтобъ на ней можно помѣститься все количество топлива и чугуна, переплавляемое за одинъ разъ. Обыкновенно металлическая колошка составляется изъ различныхъ сортовъ чугуна, сѣмьанныхъ въ определенной пропорціи; все это должно быть развѣшно

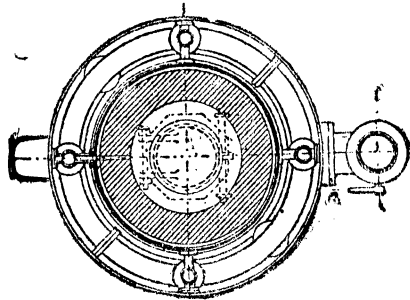
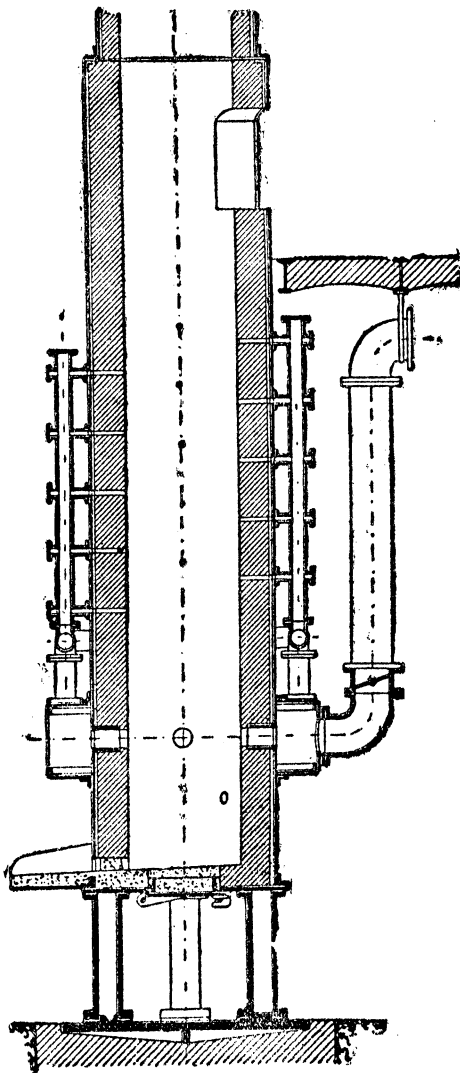

Фиг. 7а

еще до задувки вагранки, и колоши аккуратно разложены на платформѣ, такъ что при плавкѣ рабочему остается только ихъ забрасывать въ вагранку. Къ платформѣ должна быть устроена хорошая дѣлница, по которой рабочіе могли бы удобно носить матеріалы. Еще лучше дѣлать около платформы подъемникъ (фиг. 8).

**Расходъ топлива.** Расходъ топлива зависитъ отъ его качества, отъ качества и вида чугуна, а также отъ ведения плавки и отъ размера плавки. При опредѣленіи расхода топлива нужно принимать во вниманіе все топливо, закладываемое въ вагранку, слѣдовательно—и холостую колошу; величина же послѣдней почти не измѣняется, плавится ли много чугуна, или мало, и потому, чѣмъ больше сразу плавится чугуна, тѣмъ экономичнѣе будетъ плавка. Поэтому совершенно неправильны тѣ цифры, которыя очень часто приводятся, не принимая во вниманіе холостой колоши: благодаря этому, иной разъ изобрѣтатели вагранокъ приводятъ совершенно невѣроятные результаты дѣйствія вагранки, утверждая, что ихъ вагранка плавитъ болѣе 25 вѣсовыхъ частей чугуна на 1 часть кокса, т. е. болѣе теоретически возможнаго количества. На самомъ же дѣлѣ, если при-

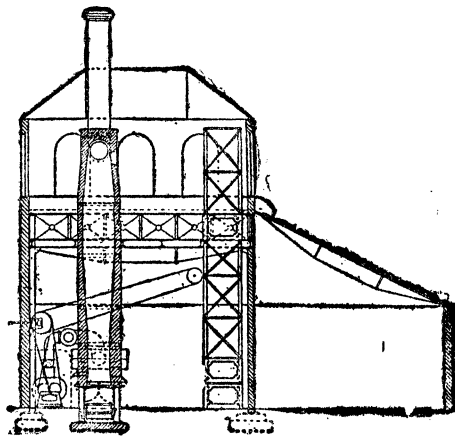

Фиг. 8.

нять во вниманіе холостую колошу, то совершенно въ различныхъ условіяхъ плавки хорошо устроенныя вагранки на одинъ килограммъ кокса плавятъ отъ 16 до 15 кил. чугуна. При этомъ дѣйствіе вагранки тѣмъ экономичнѣе, чѣмъ больше чугуна плавится сразу и чѣмъ быстрѣ идетъ плавка, слѣдовательно—чѣмъ больше сила дутья.

**Сила дутья и работа, необходимая для ея получения.** При хорошемъ дѣйствіи вагранки сила дутья должна быть согласована съ размеромъ вагранки. Чѣмъ болѣе диаметръ вагранки, тѣмъ болѣе должна быть упругость дутья, чтобы воздухъ могъ пройти до середины вагранки. Желательно, чтобы сила дутья не подымалась выше 600 мм. и не опускалась ниже 300 мм. водян. столба. Такъ какъ работа вагранки продолжается въ теченіе 2—4 часовъ въ сутки, то при выборѣ аппаратовъ, производящихъ дутье, не столько заботятся объ ихъ экономичной работѣ, сколько о простотѣ и дешевизнѣ первоначальнаго устройства. Вслѣдствіе этого въ литейныхъ примѣненіяхъ не воздуходувки, а вентиляторы.

**Измѣненіе химическаго состава чугуна при плавкѣ въ вагранкѣ.** По мнрн того, какъ чугунъ опускается въ вагранку, онъ постепенно подогревается до температуры плавления, плавится и затѣмъ по каплямъ стекаетъ черезъ раскаленные слои топлива въ горнъ. Въ этомъ жидкомъ состояніи чугунъ особенно сильно подвергается окислительному дѣйствію встрѣчнаго тока воздуха, содержащаго въ себѣ еще въ достаточномъ количествѣ свободный кислородъ и углекислоту. Марганецъ является наиболѣе окисляющимся тѣломъ, и чѣмъ богаче чугунъ содержаніемъ марганца, тѣмъ болѣе будетъ защищенъ другія примѣси отъ выгорания. Внѣзду съ марганцемъ также выгораетъ и кремній вследствие чего после каждой перелавки чугуна стано-

влетом бѣдѣ графитомъ, твердѣетъ и въ концѣ концовъ можетъ совершенно перейти въ бѣлый чугуунъ. Самое желанно, хотя и менѣе еродно къ кислороду, чѣмъ кремній и марганецъ, все таки немного сгораетъ даже и въ присутствіи этихъ тѣлъ. Углеродъ все время поглощается чугуномъ изъ топлива, и потому его выгорания пе замѣтается; только чугуны, очень богатые углеродомъ, теряютъ его въ небольшомъ количествѣ, бѣдное же углеродомъ желѣзо, наоборотъ, поглощаетъ его изъ топлива, и поэтому, какъ уже было сказано, плавка стали въ вагранкѣ невозможна. Стара и дооборъ при плавкѣ почти не выгораютъ; наоборотъ, содержание сѣры можетъ увеличиться въ значительной степени вслѣдствіе поглощенія ея чугуномъ изъ топлива, если не будетъ къ послѣднему приращивать въ достаточномъ количествѣ извѣстникъ, который предупреждаетъ переходъ сѣры изъ топлива въ чугуунъ и даже отчасти поглощаетъ сѣру изъ чугуна.

Угаръ чугуна въ вагранкѣ. Угаръ чугуна въ вагранкѣ колеблется отъ 3 до 6%. Угаръ тѣмъ больше, чѣмъ больше происходитъ сгораніе топлива, и потому угаръ чугуна всегда находится въ обратномъ отношеніи къ расходу топлива.

Материалы и приспособленія, употребляющіеся при формовкѣ. Формовочный материалъ. Материалъ для изготовления формъ долженъ обладать слѣдующими качествами: 1) достаточной огнеупорностью, т. е. не разламываться подъ дѣйствіемъ высокой температуры расплавленнаго металла; 2) достаточной пластичностью и вязкостью, т. е. при отпечатываніи въ немъ модели легко принимать ея форму и затѣмъ хорошо сохранять ее; 3) достаточной пористостью, чтобъ быть въ состояніи легко пропускать черезъ себя образующіеся при отливкѣ пары и газы; 4) небольшой теплопроводностью, чтобъ не производить закала издѣлій; впрочемъ, это качество въ нѣкоторыхъ случаяхъ спеціальныхъ отливокъ можетъ требоваться какъ разъ обратнымъ; 5) теплоустойчивость, чтобъ позволять металлу при охлажденіи свободно сокращаться; 6) дешевизна. Материала, который бы обладалъ всеми вышеуказанными качествами, не существуетъ; но наиболѣе подходящими къ намѣченнымъ требованіямъ матеріалами являются пески и глина.

Формовочный песокъ. Совершенно чистый песокъ (кремнеземъ) для формовки не годится, такъ какъ онъ не обладаетъ вязкостью; при смачиваніи онъ немного сплываетъ, но по высыханіи сейчасъ же вновь раскисается, поэтому формовочные пески должны всегда содержать извѣстное количество глинозема. Глиноземъ сообщаетъ песку вязкость и пластичность; кремнеземъ сообщаетъ огнеупорность. Глиноземъ содержится въ формовочныхъ пескахъ въ количествѣ отъ 5 до 15%. На вязкость песка, кромѣ прѣимствъ глины, вліяетъ величина и форма его зеренъ. Крупная зерна, круглой формы, не имѣютъ почти никакой вязкости; наоборотъ, мелкія съ неправильной поверхностью пристраивать другъ къ другу гораздо лучше. Тѣмъ же менѣе далеко и при такой формѣ зеренъ песокъ, если онъ сухой, не имѣетъ никакой пластичности и при сдавленіи раскисается. Поэтому формовочный песокъ, чтобъ получить достаточную степень вязкости и пластичности, долженъ быть смоченъ водой. При высыханіи вязкость песка значительно уменьшается, и потому при изготовленіи изъ него формы должны отливаться еще въ сыромъ состояніи (формовка въ сыромъ пескѣ). При изложеніи сырой формы расплавленнымъ металломъ въ ея стѣнкахъ развивается большое количество паровъ, которые должны находить себѣ легкій выходъ; иначе, вслѣдствіе развившагося давления въ стѣнкахъ, форма можетъ разрушиться. Слѣдовательно, стѣнки должны быть пористы. Пористость песка тѣмъ больше, чѣмъ больше его зерна и чѣмъ неправильнѣе ихъ форма. Зерна въ видѣ пластинокъ или параллелепипедовъ могутъ плотно влегаться и представлять очень малую пористость. Независимо отъ формы зеренъ важно также, чтобъ величина ихъ была по возможности одинакова; если въ песокъ имѣются большія и малыя зерна, то послѣднія могутъ размѣстяться между большими и такимъ образомъ сильно уменьшить его пористость. Еще въ большей степени уменьшаетъ пористость песка присутствие въ немъ пыли, и потому песокъ, содержащій пыль, для формовки совершенно не годится. Прѣимствъ глины тоже уменьшаетъ пористость песка; и хотя по мѣрѣ того, какъ содержание глины въ песокъ увеличивается, увеличивается прочность формъ, но вмѣстѣ съ тѣмъ уменьшается проницаемость ея стѣнокъ: если песокъ содержитъ глины болѣе 10%, то при изготовленіи

изъ него формы настолько плотны, что ихъ уже нельзя отлить сырими, а нужно предварительно высушить (формовка въ сухомъ пескѣ). Слѣдовательно, вязкость песка и его проницаемость находится въ обратномъ отношеніи, и увеличивая одну изъ нихъ, мы всегда уменьшаемъ другую. Кромѣ прочности и проницаемости стѣнокъ, форма должна обладать мягкой, гладкой поверхностью, при этомъ и поверхность отличнаго качества красивый гладкій видъ. Для этого необходимо, чтобъ зерна песка были достаточно мелки. Чѣмъ крупнѣе зерна, тѣмъ грубѣе будетъ получаться поверхность у отливаемой вещи. Поэтому чѣмъ менѣе отливаемые предметы, чѣмъ большую отчетливость желаютъ получить въ рисункѣ, съ сохраненіемъ всѣхъ острыхъ реберъ, тѣмъ менѣе долженъ быть вѣсъ песокъ, или, если такого песка нѣтъ, то его всушеваютъ нужно измельчить. Но при этомъ нужно помнить, что для каждаго сорта песка существуетъ предѣлъ его измельченія, перейдя который, форма получается уже недостаточно пористой. Песокъ, совершенно не измѣняющій своихъ качествъ подъ дѣйствіемъ высокой температуры, нѣтъ. Даже самые лучшіе формовочные пески при каждомъ сильномъ нагревѣ становятся болѣе тощими (уменьшается содержание глины), при чемъ они теряютъ свою вязкость; и потому, чтобъ восполнить вязкость песка, къ нему послѣ каждой отливки прибавляютъ нѣсколько сѣвѣнка, не бывшаго еще въ употребленіи, песка. Такъ какъ прочностью и пластичностью должна обладать только поверхность формы, то только для этой части формы и примѣняютъ сѣвѣнка песка; остальная часть формы должна обладать только достаточной проницаемостью и потому можетъ быть исполнена изъ стараго, бывшаго уже въ употребленіи песка. Соприкасаясь съ расплавленнымъ металломъ, песокъ способенъ плавиться и пригорать къ металлу, образуя на немъ степенливую корку, очень трудно отдѣляемую даже самыми твердыми зубиломъ. Толщина этой корки можетъ быть отъ 1/4 мм. до 10 мм., въ зависимости отъ свойствъ песка и величины отливки. Чѣмъ предупредить подобное пригораніе песка, дѣлающее поверхность отливки не красивой и трудной для обработки, къ песку примѣшиваютъ мелко истолченный каменный уголь. Подъ дѣйствіемъ высокой температуры каменный уголь выделяетъ газы и вслѣдствіе этого уже до нѣкоторой степени понижаетъ температуру, а кромѣ того, выделяемый газъ обволакиваетъ тонкой пыльной пленкой зерна и такимъ образомъ изолируетъ ихъ отъ расплавленнаго металла. Дѣйствіе каменнаго угля будетъ тѣмъ лучше, чѣмъ богаче онъ газами и чѣмъ меньше онъ истолченъ. Каждое песочное зерно должно быть окружено мелкой угольной пылью. Слѣдовательно, для надлежащаго дѣйствія каменнаго угля, онъ долженъ быть отлично перемѣшанъ съ пескомъ, иначе его примѣсь можетъ даже оказаться вредной, такъ какъ будетъ только развѣивать казашнее количество газовъ въ формѣ, въ заціная въ то же время песка отъ пригоранія. Чѣмъ больше давленіе металла испытываетъ форма, тѣмъ крупнѣе песокъ долженъ употребляться для ея формовки. Подъ сильнымъ давленіемъ форма стремится деформироваться, и для предупрежденія этого песокъ долженъ набиваться плотно, а плотную набивку, не теряя пористости, можетъ выдерживать только крупный песокъ. Въ силу же этого жирный песокъ, который непременно существуетъ, можетъ набиваться тоже плотно, и потому онъ наиболѣе подходит для исполненія формъ, подверженныхъ большому внутреннему давленію металла.

Разбиткальный песокъ. Совершенно чистый песокъ, почти не имѣющій вязкости, употребляется въ литейномъ дѣлѣ для поснащія поверхностей раздѣла, чтобъ онъ не сцеплялся между собой и легко отдѣлялся при разлитіи формъ.

Глина. Подъ этимъ названіемъ подразумеваются въ литейныхъ очень жирный песокъ, смѣшанный съ различными органическими веществами: соломой, навозомъ, шерстью, макиной и т. п. Все эти вещества примѣшиваются къ тому же цѣлю, какъ и огнеупорныя вещества примѣшивались къ массѣ, т. е. уменьшить склонность глины при просушкѣ давать трещины. Примѣшивая въ данномъ случаѣ неорганическаго вещества невязка, такъ какъ глина имѣетъ и безъ того достаточную примѣсь песка и потому можетъ оказаться слишкомъ тощей. Органическаго же вещества, будучи примѣшаны къ глидѣ, при сушкѣ разлагаются, отчасти улетучиваются и образуютъ при этомъ изъ глины пористую массу, во-

торая можетъ усадъ, не давая трещинъ. Навозъ при-  
мѣшивается въ большемъ количествѣ: отъ  $\frac{1}{2}$  до равнаго  
по объему количеству глины. Все это смѣшивается вмѣ-  
стѣ съ обильнымъ количествомъ воды, такъ что смѣсь  
получается въ видѣ тѣста. Въ этомъ отношеніи глина  
совершенно отличается отъ формовочнаго песка, кото-  
рый смачивается водой лишь настолько, чтобы полу-  
чить известную вязкость, но ку рѣзь, напр., онъ совсемъ  
не долженъ приставать; глина же липнетъ къ поверх-  
ности, на которую она валожена.

**Примыло.** Чтобы еще больше предохранить внутрен-  
ность формы отъ дѣйствія расплавленнаго металла и  
не позволить формовочному материалу пригорать къ  
чугуну, внутренность формы, если послѣдняя напол-  
няется въ сыромъ состояніи, покрывается тонкимъ слоемъ  
такъ наз. *примыла*. Наиболее употребительнымъ при-  
мыломъ является *древесный уголь*. Соприкасаясь съ  
расплавленнымъ чугуномъ, примыло сгораетъ, образуя  
изолирующій слой газа между поверхностью формы и  
металломъ. Какъ примыло употребляется также мелко  
истолченный *графитъ*. Онъ очень огнеупоренъ, и по-  
тому почти не подвергается дѣйствию расплавленнаго  
чугуна; но недостатокъ графита въ томъ, что онъ не-  
достаточно прочно держится на поверхности формы,  
можетъ легко смываться металломъ, а кромѣ того, при  
приглаживаніи онъ проникаетъ въ поры песка, закупориваетъ  
ихъ и такимъ образомъ поверхность формы дѣлаетъ  
менѣе проницаемой для газовъ. За границей  
существуютъ цѣлые заводы, специально занимающіеся  
приготовленіемъ примыловъ, наиболее соответствующихъ  
для различныхъ случаевъ литейной практики.

**Формовочныя чернила.** Назначеніе ихъ то же, что и  
примыла: покрывать изолирующимъ слоемъ внутрен-  
ность формы и тѣмъ предупреждать пригораніе формо-  
вочнаго материала къ чугуну. Формовочныя чернила  
употребляются для сухихъ формъ, такъ какъ на совер-  
шенно сухой поверхности примыло держаться не мо-  
жетъ. Составляются они обыкновенно изъ смѣси гра-  
фита, древеснаго угля и глины, совершенно жидко раз-  
мѣшанныхъ въ чистой водѣ или водѣ, содержащей еще  
другія примѣси (муку, патоку, пиво).

**Машины для приготовления формовочныхъ матери-  
аловъ.** Всѣ формовочные материалы представляютъ смѣсь  
различныхъ тѣлъ, и для того, чтобы вполне удовлетво-  
рять литейнымъ цѣлямъ, всѣ составныя части формо-  
вочныхъ материаловъ должны быть измельчены до над-  
лежащей степени, затѣмъ хорошо перемѣшаны и про-  
ѣзаны. Производить всѣ эти операціи ручнымъ спосо-  
бомъ потребовало бы слишкомъ много времени, да и  
работа обошлась бы дорого; поэтому въ хорошихъ ли-  
тейныхъ для указаныхъ цѣлей устанавливаются слѣ-  
дующія машины.

**Сита.** Такъ какъ для различныхъ формъ требуется  
песокъ различной крупности, то для сортировки необ-  
ходимо песокъ просѣивать. Послѣ отливки на полу ли-  
тейной остается много разбрызганнаго чугуна, кото-  
рый при уборкѣ нужно отсыть отъ земли. Для этой  
цѣли въ некоторыхъ литейныхъ сита ставятъ на те-  
лѣжкахъ, двигающихся по рельсамъ, проложеннымъ вдоль  
литейной; сито приводится въ движеніе электромоторъ  
и, передвигаясь въ различныхъ мѣстахъ литейной,  
отсыиваетъ землю. Земля идетъ опять для приготовле-  
нія формъ, а чугунъ вывозится прочь и переплавляется  
въ вагранкѣ. Такъ какъ просѣивать песокъ можно только  
въ сухомъ состояніи, то для его сушки въ литейныхъ  
устанавливаютъ особыя сушилки.

**Вращающійся барабанъ** является одной изъ самыхъ  
простыхъ машинъ для измельченія каменнаго угля,  
песка, древеснаго угля и т. п. Состоитъ онъ изъ вра-  
щающагося вмѣстѣ съ валомъ чугуннаго барабана отъ  
600 мм. до 1000 мм. въ диаметрѣ и 1000—1300 мм.  
длинной. Внутри барабана помѣщаются нѣсколько чугунныхъ  
шаровъ или 2—3 чугунныхъ валика, диаметромъ около  
6—10 мм. Для засыпки материала въ одной изъ плоскихъ  
стѣнокъ имѣется отверстіе, закрывающееся крышкою. При  
вращеніи барабана шары или валицы катятся по  
его поверхности и перетираютъ, измельчаютъ находя-  
щійся въ барабанѣ материалъ.

**Бѣгуны.** Эта машина имѣется почти въ каждой ли-  
тейной, и на ней можно производить еще работы по приго-  
товленію формовочныхъ материаловъ, какъ-то: молоть  
уголь, измельчать песокъ, разминать глину, перемѣши-  
вать глину съ навозомъ и т. п. Машина состоитъ изъ  
чашки, внутри которой помѣщаются два бѣгуна. Можно

или заставить бѣгуны ходить кругомъ чаши, или же  
бѣгуны дѣлать съ неподвижной осью, а заставить вра-  
щаться чашу. Относительное движеніе въ обоихъ слу-  
чаяхъ получится одно и то же, но второе устройство  
безопаснѣе и удобнѣе для рабочаго, такъ какъ при по-  
движныхъ бѣгунахъ послѣдніе очень легко могутъ на-  
скокить на рабочаго, пасыпающаго или поправляющаго  
материалъ въ чашѣ, и вообще мѣшаютъ работѣ; во второ-  
ромъ случаѣ этого не происходитъ.

**Дезинтеграторъ.** Для перемѣшанія материаловъ  
большое распространеніе получил дезинтеграторъ, пред-

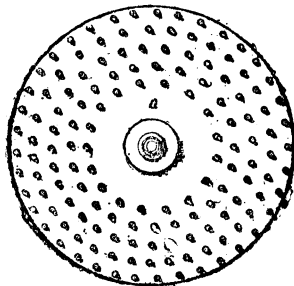
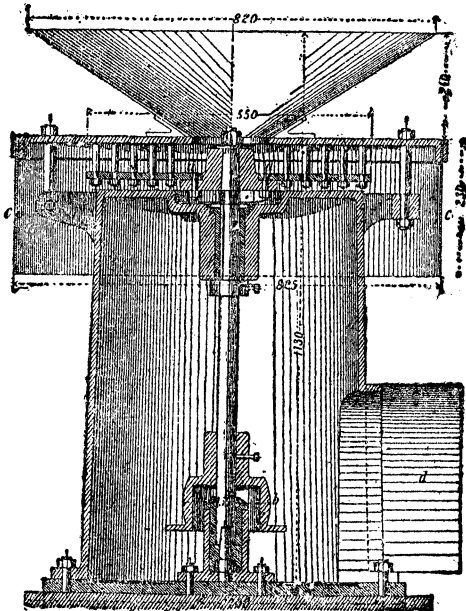

Фиг. 9.

ложенный Карромъ. Устройство его представлено въ  
фиг. 9. Состоитъ дезинтеграторъ изъ вертикальнаго  
вала, на которомъ посаженъ горизонтальный дискъ.  
Въ дискѣ по концентрическимъ окружностямъ насажены  
штифты. Надъ дискомъ расположена круглая плита  
съ отверстіемъ по срединѣ, отъ котораго идетъ воронка.  
Дискъ приводится въ быстрое вращательное движеніе  
при помощи ремня, перекинутаго черезъ шкивъ, сидя-  
щій на нижнемъ концѣ вала. Валъ дѣлаетъ отъ 1000  
до 1200 оборотовъ въ минуту. Материалъ, подлежащій  
перемѣшанію или измельченію, насыпается въ воронку;  
попадая на вращающійся дискъ, онъ вслѣдствіе  
центробѣжной силы разбрасывается въ стороны, при  
чемъ на своемъ пути встрѣчаетъ движущіея съ большою  
скоростью штифты, которые, ударяя по немъ, измель-  
чаютъ или, если нужно, перемѣшываютъ материалъ.

Выйдя из диска, материал удержается о каучуковый цилиндр, прикреплённый къ верхней чугунной плитѣ, и собирается въ видѣ кольцевой насыпи вокругъ машины.

**Глиномялка.** Эта машина специально назначена для перемѣшиванія глины въ кирпичномъ производствѣ; но она употребляется часто также и въ большихъ литейныхъ, гдѣ приходится перемѣшивать много глины съ навозомъ. Состоитъ она изъ немного конического сосуда, обращеннаго вершиной книзу; въ серединѣ сосуда вращается валъ съ насаженными на немъ ножами, расположенными по винтовой линіи, такъ что при своемъ вращеніи ножи мнутъ глину и заставляютъ ее двигаться книзу. Глина забрасывается въ верхнюю часть; внизу, въ болѣе узкомъ концѣ, имѣется другое отверстіе, черезъ которое выходитъ уже промятая глина.

**Модели и шаблоны. Материалъ для моделей.** Наиболѣе употребительнымъ матеріаломъ для изготовления моделей служатъ дерево. Оно дешево, удобно для обработки, легко. Къ недостаткамъ его нужно отнести небольшую прочность, способность, умыкая, коробиться, а впитывая влагу, разбухать и такимъ образомъ измѣнять какъ форму, такъ и размеры приготовленной модели. Поэтому деревянные модели оказываются вполне практичными только въ томъ случаѣ, если по одной и той же модели приходится отформовать немного экземпляровъ; если же какой-нибудь предметъ формуется въ большомъ количествѣ, то для его формовки необходимо приготовить модель изъ болѣе прочнаго матеріала. Такими матеріалами являются чугунъ, бронза; послѣдняя дорога и потому употребляется для медныхъ моде-

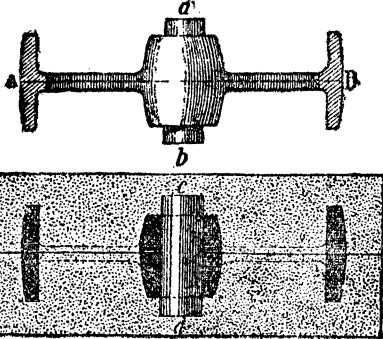

Фиг. 10.

лей: ее предпочитаютъ чугуна въ томъ случаѣ, когда модель неслучайно болѣе точно отдѣлать инструментами. Кроме чугуна, модели могутъ быть приготовлены изъ другихъ металловъ. Иногда модели малыхъ размѣровъ для формовки небольшого числа экземпляровъ бываетъ удобно приготовить изъ гипса, напр., если приходится снять копию какой-нибудь существующей детали.

**Конструкция моделей.** Модель должна быть сдѣлана такимъ образомъ, чтобъ съ нея легко можно было снять формовочный матеріалъ, не нарушая при этомъ формы, которую онъ принялъ при наложеніи на модель. Такъ какъ формовочный матеріалъ окружаетъ модель, то, конечно, снять его можно, только разбивая на части. При простой формѣ модели формовочный матеріалъ достаточно разбить на двѣ части; при болѣе же сложныхъ моделяхъ этихъ частей можетъ оказаться гораздо болѣе. Если формовочный матеріалъ не обладаетъ достаточной прочностью, то снимать его съ модели очень трудно, при этомъ онъ легко обламывается, и потому предпочитаютъ вынимать модель изъ формовочнаго матеріала, а для этого модель должна разниматься на столько же отдѣльныхъ частей, изъ сколькихъ кусковъ составлена форма. Поэтому то модели обыкновенно и дѣлаются разъёмными на части. Для большаго пояенія приведемъ нѣсколько указаній по этому вопросу. Напр., при формовкѣ шкива съ выпуклыми ободомъ (фиг. 10) модель должна разниматься по плоскости АВ, проходящей черезъ середину всѣхъ спицъ. Для того, чтобы модель легче выходила изъ формы, она должна имѣть соответствующія угоненія. Если шкивъ будетъ

съ цилиндрическимъ ободомъ, то модель можетъ быть и безъ разѣма, но для этого необходимо, чтобъ ступица и ободъ имѣли болѣе уклонъ, при этомъ формовочный матеріалъ будетъ легко выниматься изъ модели, не обрываясь (этотъ уклонъ въ моделяхъ долженъ быть не меньше 0,001); а в предѣлахъ знака, а въ отпечаткѣ которыхъ будетъ вставленъ стержень *cd*, образующій отвер-



Фиг. 11.

стіе въ ступицѣ. Подобнымъ же образомъ, т. е. АВ, должна разниматься модель трубы (фиг. 11): *aa*, по предыдущему, представляютъ знаки, въ отпечатки которыхъ будетъ вставляться стержень. Знаки на моделяхъ должны имѣть нѣсколько болѣе болѣе диаметра, чѣмъ выемка для тѣхъ же знаковъ въ стержневыхъ ящичкахъ. При длинѣ стержней до 300 мм. эти различія должны быть около 2 мм., при стержняхъ же большихъ 1000 мм. эта разница должна быть 4—5 мм. Дѣлается это въ виду того, что при изготовленіи стержней въ нихъ приба-

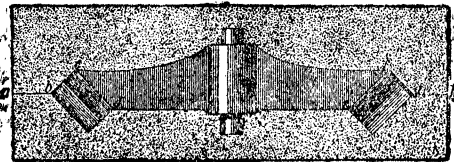

Фиг. 12.

вляется мука или патока, которая при сушкѣ разбухаетъ и, сдѣловательно, стержень увеличивается въ диаметръ. Кроме того, если стержень приготовленъ слишкомъ точно по отпечатку, полученному отъ знака при формовкѣ, то при вкладываніи стержня на мѣсто, онъ всегда будетъ обминать землю. Модель коняческаго зубчатого колеса (фиг. 12) должна разниматься по линіи *abcdefgh*, такъ что при формовкѣ въ части формовочнаго матеріала А останется ступица со спицами, а въ другой части будетъ ободъ съ зубьями. И порознь

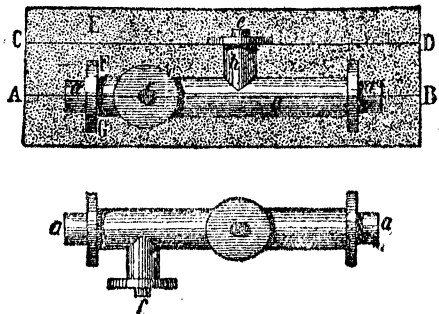

Фиг. 13.

каждую часть модели уже будетъ легко вытратить изъ формовочнаго матеріала. Для такой, напр., детали, какъ представленная на фиг. 13, модель и форма должны разниматься на три части. Плоскости разѣма будутъ АВ и CD; когда форма и модель будутъ раздѣлены на три части этими плоскостями, то вытратить модель изъ формы будетъ уже легко. Иногда нѣкоторыя части модели приходится дѣлать отъемными, чтобъ облегчить выниманіе модели изъ формы; такъ, напр., если формуется модель, представленная на фиг. 14, ее прямо изъ формы нельзя вытратить, потому что мѣшала выступитъ В; если же этотъ выступъ сдѣлать отъемнымъ, то тогда модель можно вытратить. Часть В дѣлается отъемной и держится при помощи шпильки Р; когда вещь вафор-

мована настолько, что отъемная часть может держаться несомно, шпильку вынимают. Когда средняя часть модели *C* вынута, тогда приставную часть *B* вынимают при помощи крючка *W*, согнутого из проволоки. При отливке вельдыве усадки металла отлитая вещь имѣетъ всегда нѣсколько меньше размѣры, чѣмъ форма, служившая для ея приготовления, и потому модель нужно изготовлять нѣсколько большего размѣра сравнительно съ той вещью, которая по ней должна быть отлита. Обыкновенно въ модельной имѣется такъ называемая *усадочная мѣра*, т. е. тотъ же футъ или метръ, нѣсколько увеличенный, по которому и исполняются модели. На сколько нужно увеличить мѣру, прямо зависитъ отъ сорта чугуна и отъ величины усадки, которую онъ

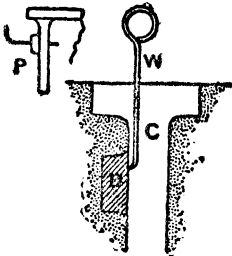

Фиг. 14.

даетъ. Въ среднемъ можно принять усадку для чугуна 0,01. Следовательно, мѣра должна быть увеличена на 0,01 и затѣмъ снова раздѣлена на такое же число дѣлений, какъ и нормальная мѣра. Кроме дѣльныхъ моделей, для формовки употребляются особыя приспособления, такъ называемые *шаблоны*; назначеніе ихъ и способъ примѣненія стануть ясны изъ приведенныхъ ниже примѣровъ шаблонной формовки.

*Инструменты, употребляемые при формовкѣ.* При формовкѣ литейщины употребляютъ слѣдующіе инструменты: *мелкое сито*, сѣвѣе которое литейщикъ провѣщаетъ формовочный матеріалъ на модель, чтобы полу-

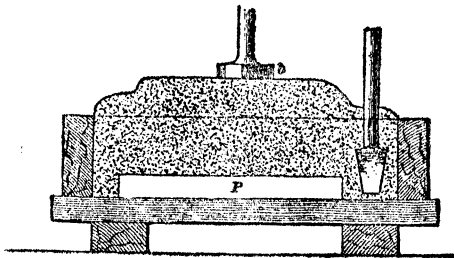

Фиг. 15.

чить его въ болѣе мелкомъ и однородномъ видѣ. *Трамбовки* (Фиг. 15; клиновидная и плоскоя—*b*), которыми литейщикъ утрамбовываетъ насыпанный на модель матеріалъ до желаемой плотности. *Трамбовки* бывають различныхъ величинъ и формъ. *Крючки*, которые ввинчиваются или вбиваются въ модель при вытаскиваніи изъ формы. *Молотки* металлическіе и деревянные, которыми модели заколачиваются въ формовочный матеріалъ, а также расталкиваются въ этомъ матеріалѣ передъ выниманіемъ. *Кисточка*, которой формовочный матеріалъ смачивается около модели, передъ тѣмъ, какъ ее вынимать, чтобы придать большую вязкость формовочному матеріалу и предохранить его отъ домокъ. *Гладилки* (Фиг. 16) различныхъ формъ, которыми приглаживается и вообще отдѣливается поверхность формы носѣе того, какъ вынута модель. Различныя *деревяныя лопатки* и *палки*, употребляемыя какъ направляющія и какъ поддержка при отдѣлкѣ и надѣлкѣ сложнанныхъ частей формы. *Проволока* различной длины и толщины для протыканія въ землѣ такъ наз. *отдушины*, по которымъ могутъ свободно выходить паръ и газы, образующіеся въ формовочномъ матеріалѣ. *Миски ручные* для выдавливанія сора изъ оконечной унѣ формы. *Миски*, наполняющіяся припыломъ и употребляющіяся при припильваніи формъ. *Уровень* и *отвесъ*, при помощи которыхъ провѣряется горизонтальное положеніе формы. *Щетки для оттиранія моделей*. Иногда для набивки снѣга и для утрамбовки земли вокругъ опокъ употребляется пневматическая трамбовка.

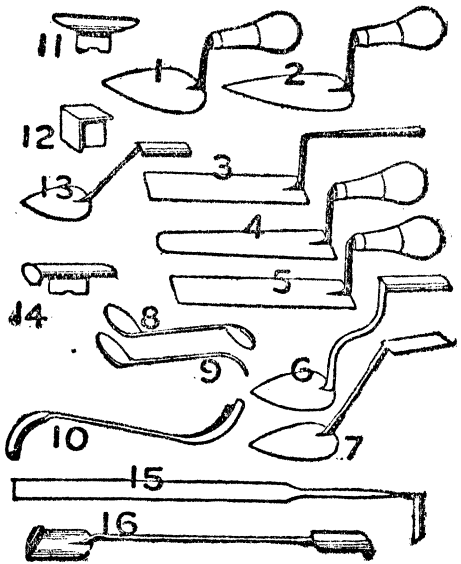

Фиг. 16.

*Формовка при помощи моделей.* Модели могутъ формоваться въ песокъ или въ глину. При формовкѣ въ песокъ, въ свою очередь, раздѣляютъ приготовленіе *сырыхъ* и *сухихъ формъ*. При наполненіи сырой формы расплавленнымъ чугуномъ образуется большое количество паровъ и немного газовъ отъ разложенія формовочнаго матеріала; имѣ надо дать свободный выходъ, иначе пары будутъ идти черезъ чугунъ, будутъ производить бурленіе, вследствие чего получится негодная отливка. Въ виду этого обстоятельство сырой песокъ, чтобы оставаться достаточно пористымъ, не долженъ набиваться слишкомъ плотно; а вследствие этого сырая форма получается недостаточно прочной. Поэтому такой способъ приготовленія формъ примѣняется только въ тѣхъ случаяхъ, когда размѣры формы не особенно большіе, когда ея вертикальное измѣреніе невелико, иначе высокой столбъ жидкаго чугуна производитъ столь сильное давленіе на нижнія части формы, что онѣ уступаютъ этому давленію, и въ результатѣ, если форма не будетъ совершенно разрушена, то будетъ именно искажена. Кроме того, если вещь слишкомъ крупныя размѣровъ и для своего приготовленія требуетъ слишкомъ долгаго времени, то, прежде чѣмъ форма будетъ окончена, нѣкоторые ея части успеютъ совершенно проохнуть, а такъ какъ въ такого рода формахъ вязкость песка обуславливается тѣмъ, что онъ сыръ, то высохшия мѣста потеряютъ свою прочность и могутъ быть легко разрушены при наполненіи формы. При наполненіи очень крупныя, даже сырыхъ формъ, песокъ въ нѣкоторыхъ мѣстахъ можетъ высохнуть и обломаться. Во всѣхъ такихъ случаяхъ прибѣгаютъ къ устройству *сухихъ формъ*, для которыхъ берутъ песокъ болѣе жирный, съ болѣею примѣсью глины, и набиваютъ его болѣе плотно; при этомъ получается форма очень прочная, но мало пористая, и потому ее, прежде чѣмъ наполнить чугуномъ, нужно хорошо высушить, чтобы исключить образованіе паровъ. Сырыя формы, не требуютъ сушилки, т. е. лишняго расхода на топливо, обходится дешевле, и потому вездѣ, гдѣ это возможно, слѣдуетъ формовать въ сыромъ песокѣ. Гдѣ же работа является очень серьезной, и неудачная отливка поведетъ къ большимъ матеріальнымъ потерямъ, тамъ надо пользоваться сухими формами, хотя и болѣе дорогими, но и болѣе надежными.

*Формовка въ опокахъ.* Опокой называется ящикъ, въ которомъ набивается формовочный матеріалъ при изготовленіи формы. Обыкновенно форма набивается во столькожъ опокахъ, на сколько частей ее нужно разаять,

чтобы вынуть модель. Всѣ отдѣльныя опоки послѣ того, какъ модель вынута, должны быть опять сложены въѣсть и закрѣплены въ одно цѣлое. Опоки приготавливаются чугуныя и деревянныя. Послѣднія гораздо

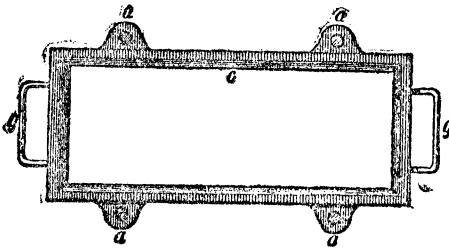

Фиг. 17.

дешевле, но въѣсть съ тѣмъ и менѣе прочны. Различныя конструкции опоки представлены на фиг. 17—19. Форма опоки можетъ быть очень разнообразна: онѣ могутъ имѣть видъ прямоугольных, квадратных, многогранныхъ и круглыхъ лициковъ, сообразно съ той вещью,

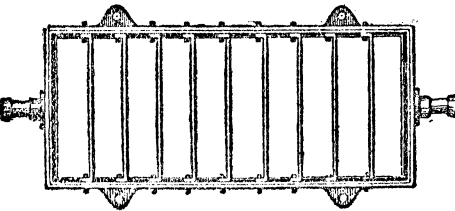

Фиг. 18.

которая будетъ въ нихъ формироваться. Для направлення опоки при составленіи формы къ нимъ придвѣиваются уши аа (фиг. 17): въ одной изъ парныхъ опоки въ эти уши вставляются на рѣзъѣ шпильки bb, а въ другой дѣлаются соответственныя отверстія. Отверстія надѣ-

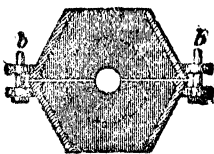

Фиг. 19.

ваются на шпильки, чѣмъ и достигается надлежащая установка одной опоки относительно другой. Чтобы формовочный песокъ не могъ вывалиться изъ опоки, около стѣны дѣлаются небольшое внутреннее ребро ee, которое и удерживаетъ песокъ (фиг. 17). Если опока получается большаго размѣровъ, тогда песокъ не въ состояніи удерживаться только одними ея стѣнками и при поднятіи можетъ прогнаться, а при наполненіи формы, наоборотъ, отъ давления чугуна, можетъ быть выдвинутъ вверхъ. Для предупрежденія этого въ опоки дѣлаются перегородки. Онѣ могутъ отливаться цѣльными съ опокой, или же привинчиваться къ ней, какъ показано на фиг. 18. При отливкѣ очень мелкихъ вещей иногда

въ опокахъ производится только формовка, а затѣмъ, когда приготовленная форма поставлена на мѣсто, на которомъ будетъ производиться отливка, опока снимается и остается одинъ формовочный матеріалъ. Такъ какъ форма мала и давление внутри ея получается малое, то прочность самого песка оказывается достаточной,

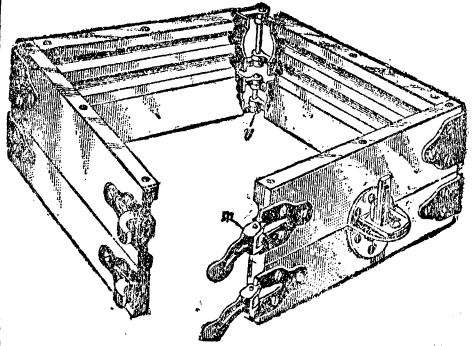

Фиг. 20.

чтобы сопротивляться этому давленію. При такомъ способѣ работы получается большая экономія въ опокахъ. На фиг. 20 представлена такая опока, исполненная изъ дерева съ металлической оправой. Удобство ея въ томъ, что деревянныя части могутъ легко приготавливаться любой величины, сообразно съ формующими предметами. Большіе простыя опоки приготавливаютъ въ видѣ усѣченныхъ пирамидъ, которыя тоже легко снимаются съ набитого въ нихъ песка.

**Приготовление формовки.** Для примѣра рассмотримъ порядкомъ формовки модели, изображенной на фиг. 21. При формовкѣ цѣльной модели или разнимающейся на двѣ части въ двойной опоки послѣдняя кладется на деревянную плиту или формовочную чашу (фиг. 21а). При набивкѣ глубокихъ формъ, какъ, напр., изображенная на фиг. 21, гдѣ формируется стержень Р, набивку производятъ слоями. Около модели накладываютъ ручной слой формовочнаго обляючочнаго песка h (толщина около 25—35 мм.), затѣмъ насыпаютъ слой старую песку (толщина 150—175 мм.) и производятъ его утрамбовку сначала клиновидными набойками с, а потомъ выравниваютъ плоской трамбовкой d. Нижніе слои должны быть набиты болѣе плотно, такъ какъ здѣсь давленіе чугуна значительнѣе, и потому форма должна быть болѣе прочной. Съ другой стороны, плотная набивка здѣсь не такъ опасна, такъ какъ вслѣдствіе большаго давления газа и пары въ состояніи двигаться достаточно свободно даже и внутри плотно набитого песка. Въ верхнихъ же слояхъ при плотной набивкѣ газамъ легче будетъ выходить въ чугунъ, что заставитъ его бурлить и причинитъ нечистую отливку. Плотность набивки должна увеличиваться по направленію книзу (только для песка старого; обляючочный же песокъ, около самой модели, долженъ имѣть плотность почти одинаковую на всей поверхности, и эта плотность не должна быть вообще велика, если желаютъ получать чистую отливку. Нужно особенно заботиться о томъ, чтобы этотъ слой былъ набитъ равномерно, иначе, вслѣдствіе давленія чугуна, въ болѣе слабыхъ мѣстахъ форма измѣнитъ свои размѣры, и въ результатѣ получится неправильное, разбухшее въ некоторыхъ мѣстахъ, литье, какъ показано на фиг. 21 (с), вмѣсто гладкой поверхности (b). Какъ бы ни была пориста формовочная земля, тѣмъ не менѣе, при большой толщинѣ слоя, она не въ состояніи свободно пропустить черезъ себя всѣ образующіеся въ формѣ газы, и необходимо для облегченія имъ выхода произвести *искусственную вентиляцію формъ*, протыкая землю проволокой. Когда опока съ моделью набита на набивной доскѣ, опоку покрываютъ другой, *основной*, доской, скрѣпляютъ эту доску съ набивной доской при помощи струбцинокъ и все вмѣстѣ переносываютъ. Затѣмъ литейщикъ снимаетъ набивную доску, смахивая всю мелочь щеткой, пригладываетъ землю гладилкой, чтобы получить гладкую и чистую поверхность отливки, и посыпаетъ всю поверхность отливки



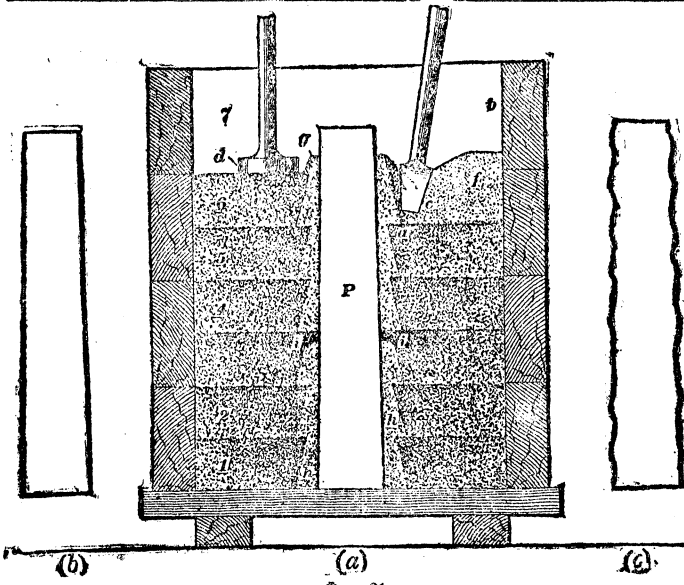

Фиг. 21.

вить слоемъ раздѣлительнаго песка (см. выше). Песокъ съ поверхности модели слухается; песокъ же, находящийся на сырой поверхности формы, остается на мѣстѣ и образуетъ собой *поверхность раздѣла*, не дозволяя формовочному материалу, который будетъ набиваться во второй опокѣ, прилипать къ рабѣ набитому песку. Затѣмъ въ землю втыкаютъ роговицу

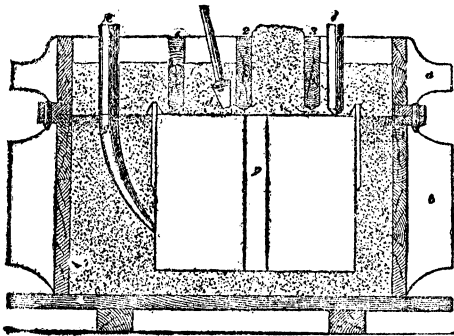

Фиг. 22.

воденъ *бѣгачка g* (Фиг. 22), который долженъ быть заформованъ вмѣстѣ съ моделью въ нижней опокѣ. Если модель состоитъ изъ двухъ половинокъ, то на рабѣ заформованную половинку ставится вторая половинка модели; если же, какъ въ данномъ случаѣ, вся модель заформована въ нижней опокѣ, то приступаютъ прямо къ набивкѣ верхней опокѣ. Излишекъ земли сгребается съ опокѣ линейкой. Послѣ этого всю землю прокладываютъ проволокой толщиной въ 3 мм. на разстояніи 50 мм. другъ отъ друга, чтобы облегчить выходъ газамъ. Затѣмъ снимаютъ модель литника *e* и выпора *f*. Послѣ того верхнюю опоку снимаютъ, кладутъ въ сторону (Фиг. 23) и приступаютъ къ выниманію модели. Для этого въ отверстия въ желѣзкахъ, привертнутыхъ къ модели, ввинчиваются проволоки, постукивая по которымъ нѣсколько распевеливаютъ модель въ землѣ. Когда модель достаточно распатана, ее начинаютъ осторожно вынимать, все время постукивая по ней молотками (Фиг. 23). Послѣ этого нужно вынуть модель литника. Если при выниманіи

модели гдѣ-нибудь форма дала обломана, ее нужно исправить; затѣмъ всякій соръ, который могъ попасть въ форму, нужно вынуть или крючкомъ или выдуть его мѣхами. Послѣ этого накрываютъ опоку, стягиваютъ ее съ нижней опокѣ скобами (Фиг. 24), и когда придетъ время отливки, наполняютъ форму чугуномъ, который выливается изъ ковша. Литейщикъ поворачиваетъ кони, одинъ изъ его помощниковъ поддерживаетъ силсилы, а другой считываетъ съ поверхности чугуна соръ (Фиг. 24). Спустя 30 минутъ послѣ отливки издѣліе можетъ быть вынуто изъ опокѣ, а черезъ нѣсколько часовъ отлитая вещь можетъ быть очищена и отъ песка, послѣ чего она будетъ имѣть видъ, представленный на Фиг. 25. Литники и выпоры *e, g, f* легко отбиваются молоткомъ, и самое издѣліе очищается вполнѣ отъ приставшаго къ нему песка. Иногда, несмотря на то, что модель сдѣлана разъемной на двѣ части, ее все-таки вынуть изъ формы.

Напр., при формовкѣ канатнаго блока, если модель разнимается по серединѣ, то при формовкѣ въ двухъ опокѣхъ ее нельзя вынуть изъ полученной формы (Фиг. 26—P). Въ такомъ случаѣ применяютъ особый способъ

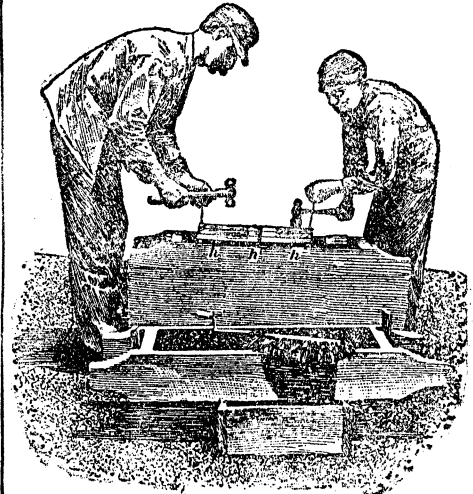

Фиг. 23.

формовки. Это дѣлается такимъ образомъ: набиваютъ опоку, надѣляютъ въ ней модель до поверхности *СЕМ* (Фиг. 26). Раздѣлительную поверхность посыпаютъ чистымъ пескомъ; въ углубленіе обода набивается изъ сыянаго формовочнаго песка кольцо *L*, какъ показано на Фиг. 26. Полученная поверхность снова пригладывается и посыпается раздѣлительнымъ пескомъ, затѣмъ ставится другая опокѣ и производится набивка части *СДМН*. Когда вся набивка кончена и форма провентилирована, верхнюю опоку снимаютъ, вынимаютъ половинку модели, опоку снова закрываютъ, переворачиваютъ,



Фиг. 24.

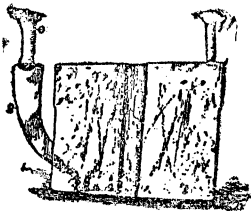

Фиг. 25.

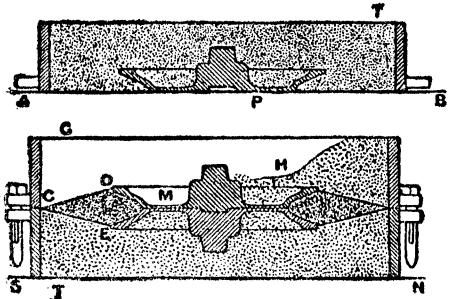

Фиг. 26.

снимают другую опоку и вынимают другую половину модели, послѣ чего форма можетъ быть отдѣлана и сложена для отливки. Полученное такимъ образомъ внутри формы кольцо L изъ формовочнаго песка есть не что иное, какъ стержень. Подобные стержни применяются очень часто въ литейномъ дѣлѣ и всегда значительно упрощаютъ какъ формовку, такъ и конструкцию модели. При формовкѣ некоторыхъ тѣлъ съ фигурнымъ сѣченіемъ, напр., колесныя съ ребрами, разрытъ которой представленъ на фиг. 27, модель нельзя вытаскивать, если формовка производится въ двухъ опокахъ. Въ этомъ случаѣ можно прибѣгнуть къ специальнымъ опокамъ, состоящимъ изъ 4 или болѣе частей и дающимъ только же поверхности раздѣла; модель тоже должна разниматься на столько

же частей. Или ту же формовку можно про водить въ двойныхъ опокахъ, но приготовляя предварительно стержни a, b, c, d и набивая пескомъ вокругъ нихъ; тогда опоки могутъ быть легко разняты, какъ видно наъ чертѣна

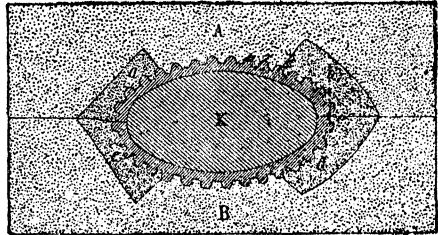

Фиг. 27.

Формовка съ почвѣ. Обыкновенно въ литейныхъ, желая уменьшить расходи на опоки, часть модели заформовывается прямо въ почвѣ, т. е. въ полу литейной, и только верхняя часть модели покрывается опокой. При этомъ не только уменьшается число опоки, но и самыя опоки, не требуя приладки другъ къ другу, выходятъ проще и дешевле. Иногда же форма остается открытой. Для того, чтобъ формовка въ почвѣ была возможна, необходимо, чтобъ полъ литейной состоялъ изъ достаточно пористаго материала. Такъ какъ весь песокъ изъ опоки остается послѣ отливки въ литейной, то на небольшую глубину полъ литейной состоитъ изъ формовочнаго магне-

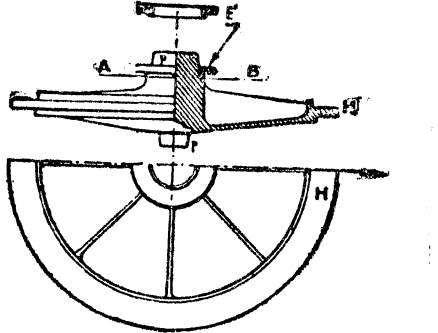

Фиг. 28.

риала, и поэтому, при формовкѣ на особенно толстыхъ предметовъ, этого материала окажется всегда достаточно; если же формируется вещь, которая должна быть зарыта глубоко въ землю, и грунтъ въ литейной недостаточно пористъ, то выкопанная для этого яма должна быть засыпана формовочнымъ пескомъ. Кроме пористости, при почвенной формовкѣ необходимо, чтобъ грунтъ былъ сухъ и не содержалъ грунтовыхъ водъ. Въ противномъ случаѣ должны быть приняты искусственныя мѣры къ ихъ удаленію, иначе формовка будетъ невозможна. Получить хорошую формовку въ почвѣ для литейщика

гораздо труднее, чѣмъ при формовкѣ въ опоки; здѣсь плотность набивки зависитъ отъ силы, съ которой вдавливается модель въ формовочный песок; равномерность поверхности будетъ соответствовать тому, насколько равномерно былъ распределенъ песокъ подъ моделью.

**Примеры формовки въ почву.** На фиг. 28 представлена формовка крышки парового цилиндра. Приготавливается чашеобразный слой *K* изъ кокса; изъ него поставлены выводящая трубка *P*, насыщается слой формовочной земли и вентилируется проволокой: въ этотъ слой осаживаютъ модель крышки, ударяя по ней тяжелымъ тѣломъ. Для покрытия верхней части должна быть поставлены двѣ опоки *M* и *T*. При чемъ, чтобы среднюю опоку *M* можно было поднять, необходимо на модели фланецъ *F* сдѣлать отъемнымъ. Среднее отверстие получается при помощи стержня *C*, который втачивается въ отпечатки стержней на модели *P*.

**Укрепление песка въ опочкахъ.** Когда въ формѣ получаются тонкая выступающая части съ большими поверхностями, на которыя можетъ давить чугуны, является опасность, что онѣ сломаются, и въ такихъ случаяхъ приходится ихъ укрѣплять. Для этого между перегородками прокладываются желѣзные шпильки и крючки, которые проходятъ въ выступающая части формы, и такимъ образомъ эти части скрепляются подвижными на шпилькахъ. Не нужно забывать, что связующая сила здѣсь является треніе, и потому, чтобы шпильки скрепляли действительную помощь, необходимо, чтобы онѣ

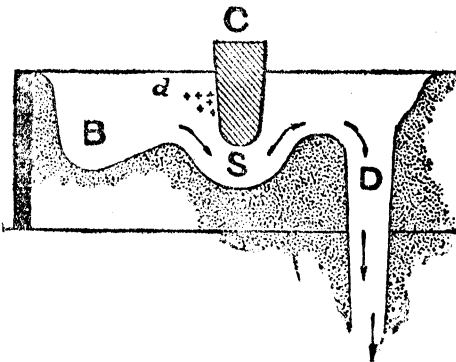

Фиг. 29.

заходили между перегородками и были здѣсь плотно затрамбованы пескомъ. Иногда на помощь желѣзнымъ шпилькамъ проставляются деревяшки, такъ наз. *солдатики*.

**Устройство литниковъ.** Литникъ состоитъ изъ резервуара, находящагося на поверхности, въ который непосредственно выливается чугуны изъ ковша, и затѣмъ канала, проводящаго чугуны въ резервуаръ въ форму. Литнику нужно придавать такое устройство, чтобы весь примѣшанный къ чугуны соръ былъ задержанъ и не допущенъ въ форму. Устройство подобныхъ литниковъ особенно важно въ тѣхъ случаяхъ, гдѣ отливаемая вещь должна подвергаться чистой обработкѣ. Самое простое устройство для задерживанія грязя—это плоская литника *C* изъ стержневой глины, поставленная поперекъ резервуара (фиг. 29), которая и задерживаетъ всю плавящуюся на поверхности грязя. При отливкѣ мелкихъ надѣлей хорошие литники должны имѣть аналогичное устройство. Вообще при отливкѣ мелкихъ предметовъ размѣръ литниковъ стараются по возможности уменьшить, такъ какъ чугуны, пошедшія на заливку литника, составятъ излишній расходъ, и потому, чѣмъ меньше будетъ вѣсъ литника по сравненію съ вѣсомъ отливаемой вещи, тѣмъ она выйдетъ дешевле. Но подобная экономія можетъ примѣняться не вездѣ: въ тѣхъ случаяхъ, когда требуется чистая отливка, а въ особенности, когда издѣлія подлежатъ обработкѣ, экономія въ литникахъ не представляетъ никакого расчета; наоборотъ, литники должны быть сдѣланы вполне правильной конструкции, иначе бракъ, получаемый при отливкѣ, будетъ гораздо убыточнѣе, чѣмъ издержки на приготовленіе литниковъ надлежащихъ размѣровъ.

**Формовка въ сухомъ пескѣ.** Формовка въ сухомъ пескѣ отличается отъ только что описанной тѣмъ, что формовочный песокъ берется болѣе жирный, слѣдовательно, болѣе вязкій, набивается форма болѣе плотно, и такъ какъ при такихъ условіяхъ стѣнки формы получаютъ недостаточно пористы для отвода образующихся при отливкѣ газовъ и паровъ, то форма, прежде чѣмъ наполниться чугуномъ, должна быть хорошо просушена. Такъ какъ принципъ въ сухой поверхности не пристаетъ, то сухія формы должны краситься формовочными чернилами. Сухія формы имѣютъ большое преимущество передъ сырыми: онѣ болѣе прочны, слѣдовательно, меньше вѣроятны, что чугуны при наполненіи сорветъ поверхность формы и произведетъ нечистую отливку; онѣ не выдѣляютъ такого количества газовъ, и потому нѣтъ опасности получить отливку съ отдулинами; наконецъ, поверхность ихъ не такъ теплопроводна, какъ у сырыхъ формъ, и потому при отливкѣ на чугуны почти не поддается твердой корки, что очень важно при обработкѣ. Но, при всѣхъ этихъ преимуществахъ, сухая форма обходится гораздо дороже, чѣмъ сырая, такъ какъ на нее тратится излишнее время и топливо при просушкѣ.

**Устройство для просушки формъ (сушилки).** Для просушки формъ и стержней въ литейныхъ дѣлается особая камера, внутри которой при высокой температурѣ и постоянномъ токъ воздуха происходитъ сушка. По своему устройству сушилка представляетъ камеру, около которой помѣщается топка, нагревающая сушилку. Продукты горѣнія могутъ изъ топки прямо входить въ камеру и затѣмъ выводиться изъ нея дымовой трубой; слѣдовательно, въ такой камерѣ предметы, подлежащіе сушкѣ, соприкасаются непосредственно съ продуктами горѣнія; или же газы изъ топки могутъ идти по каналамъ, находящимся въ полу или стѣнкахъ камеры, и такимъ образомъ передавать ей тепло черезъ стѣнки. Первый изъ этихъ способовъ имѣетъ большое преимущество въ смысле дешезины, такъ какъ теплота при этомъ передается гораздо лучше, и потому расходъ топлива выходитъ небольшой. Но, съ другой стороны, такой способъ топка неудобнѣе тѣмъ, что продукты горѣнія могутъ содержать въ себѣ смолистыя примѣси, покрывающія тонкимъ слоемъ находящіеся въ сушилкѣ предметы, вслѣдствіе

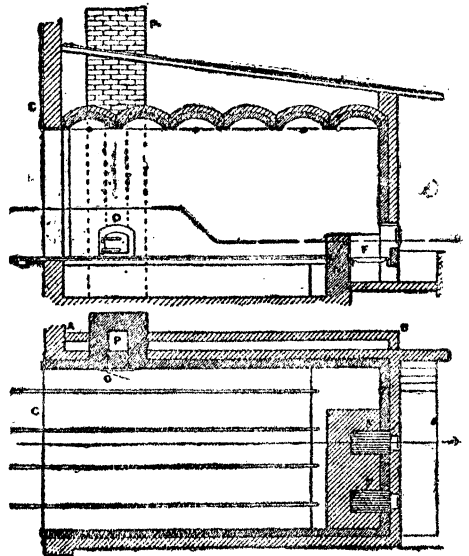

Фиг. 30.

чего форма легко можетъ быть испорчена, если топка не выдѣляетъ слишкомъ много газовъ примѣсей. Поэтому такой способъ отогрѣнія сушилки можно примѣнять только въ томъ случаѣ, когда топливо выдѣляетъ мало маслянистыхъ веществъ и водяныхъ паровъ. Подходящимъ для этого случая топливомъ является хороший коксъ.

Ширный каменный уголь для таких топков не годится. Так как желательно, чтобы в сушилке температура распределялась по возможности равномерно, а горячий воздух, как известно, стремится подняться вверх, то топку располагают всегда под полом с одного конца сушилки, а выводное отверстие около пола с другого конца. Дверь сушилки делается железной; но так как железо хорошо проводит тепло и дверь имеет очень значительную площадь, то через нее теряется очень много теплоты. Для уменьшения этой потери дверь лучше делать двойной из тонкого железа 3—4 мм., приклеивая ее на расстоянии 50 мм. друг от друга к легкой раме, пригнотенной из какого-нибудь фаянсового железа. Промежутки между листами могут быть заполнены шлаками или золой. Дверь может быть подъемной или может отодвигаться вбок, катаясь на роликах.

Размер сушилки должен соответствовать с размерам тех предметов, которые предполагается помещать в ней. Фиг. 30 изображает конструкцию сушилки с внутренней топкой. Выводные отверстия введены в дымовую трубу *P*. Дымовая труба имеет дверцы *O*, которыми можно регулировать скорость движения продуктов горения и свежего воздуха. Для более удобного расположения мелких предметов — по стержням сушилки ставят полки; лучше их делать металлическими, так как деревянные легко могут перегореть. Тяжелые предметы вешают в сушилку на тельниках. Для этого из литейной прокладывают в сушилку рельсовый путь, по которому и движется тельник. На фиг. 31 представлена конструкция сушилки для сушки мелких форм и стержней. Сделана она в вид шкапа, полки которого выдвигаются при открывании дверей, и тогда на расставляют предметы, подлежащие сушке.

Переносные сушилки. В некоторых случаях представляется очень затруднительным, а иногда и невозмож-

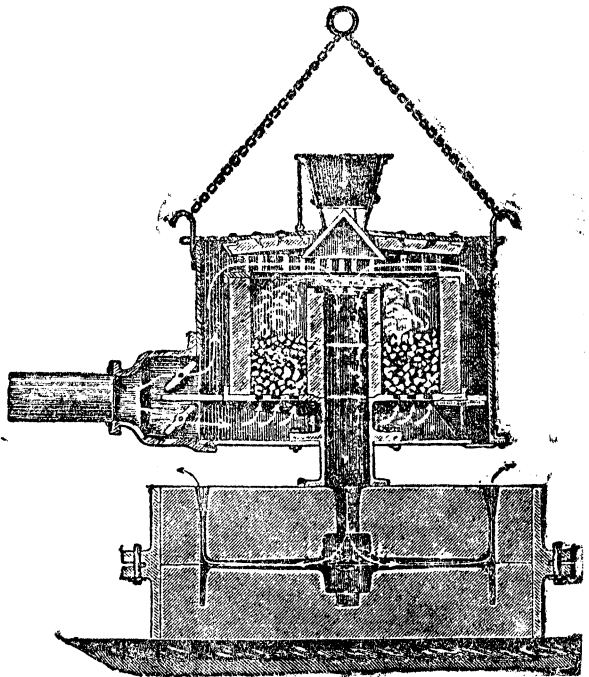

Фиг. 32.

случаях приходится сушить форму на мѣстѣ. Наиболее простой способ для такой просушки состоит в том, что над форму кладут железный лист, на нем разводят огонь, который и сушит форму. При таком расположении топлива над формой передача теплоты идет очень несовершенна и топлива тратится слишком много. Применяются также переносные сушилки. Устройство одной из них представлено на фиг. 32. Сушилка состоит из металлического ящика, внутри которого помещается печка с колосниковой рѣшеткой. Сбоку ящика находится отросток с двумя клапанами. К отростку прикрепляется рукав, по которому приводится воздух, вдуваемый вентилятором. Такая переносная сушилка подвѣшивается к крану и стачитая над той формой, которую желают просушить. Когда конек зажжен, то при вдувании воздуха часть его проходит через колосники и способствует хорошему горению, другая же часть идет снаружи печки, подогревается при этом и потом наверху смѣшивается съ продуктами горения и вмѣстѣ съ ними по вертикальной трубѣ входит въ форму, производя сушку последней. Поворачивая краны, можно измѣнить как силу дутья, так и температуру газов, входящихъ въ форму. Применение подобныхъ сушилокъ очень удобно: онѣ берутъ мало топлива; передвигается сама сушилка, формы же остаются на мѣстѣ, следовательно, на передвиженіе тратится в общемъ меньше работы; сушка идетъ очень быстро, хотя форма высыхаетъ хорошо только съ поверхности; но такъ как сушка производится незадолго до отливки, то поверхность внутреннихъ слоевъ не успѣваетъ пройти къ поверхности, и форма получается вслѣдствіе этого надлежащаго качества.

**Приготовление стержней.** Стержнями, какъ уже было сказано, называются такіе тѣла, приготовляемые при помощи шаблона или при помощи особыхъ стержневыхъ ящичковъ, которыя вставляются въ форму для получения въ отливаемой вещи пустотъ или вообще такихъ очертаній, которыя было бы трудно или невозможно получить при формовкѣ моделью. Стержни могутъ приготовляться изъ сырого песка, изъ сухого песка и изъ сѣмянъ. Если

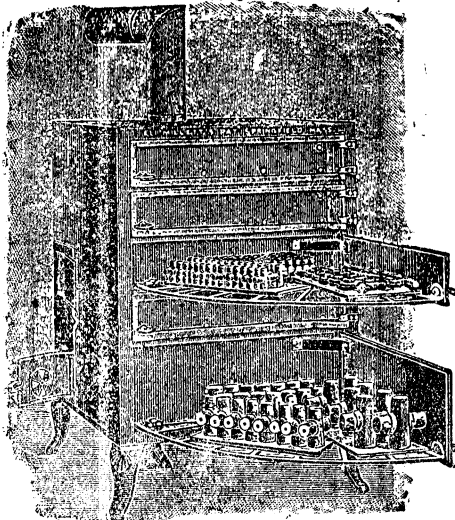

Фиг. 31.

нимъ переносить формы для просушки въ сушилку, напр., когда формовка производится въ котлѣ. Въ такихъ

приготавливаются стержни, представляющие тѣла вращения, то для обточки такого стержня отливаются обыкновенно двѣ стойки, представленные на фиг. 33. Стойки *T* закрываются въ полу литейной; на них кладется такъ называемый *патронъ P*, т. е. металлическій барабанъ на оси, которая и помещается въ выемъ

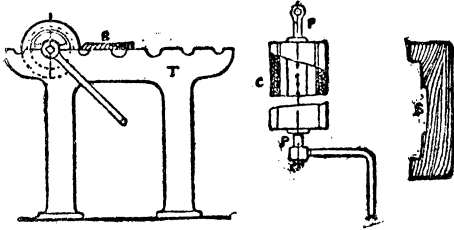

Фиг. 33.

какъ стоек. Чтобы барабанъ не двигался вдоль оси на послѣдней надѣваются установительныя кольца. Съ одного конца надѣвается ручка, за которую и вращаютъ барабанъ. На этотъ барабанъ и накладывается формовочный материалъ. На тѣ же стойки кладется доска *B*, съ прикрѣпленнымъ къ ней шаблономъ *S*, который постепенно пододвигается къ стержню при его обточкѣ. Иногда для болѣе точнаго обтачивания на стойкахъ дѣлаются установительныя винты, при помощи которыхъ шаблонъ устанавливается въ своемъ крайнемъ положеніи болѣе точно. Патроны дѣлаются всегда металлическіе. Назначеніе патрона—сообщить стержню надлежную прочность, а кромѣ того, образовать внутренний каналъ, по которому газы могли бы свободно выходить. Патрономъ могутъ служить газоваыя трубы. Чтобы газы изъ стержня могли проходить внутрь трубы и по ней выходить прочь, необходимо, чтобы поверхность трубы была продрывлена. Металлическій патронъ прежде всего обматывается жгутами, скрученными изъ соломы. Стержень окруженъ металломъ, и потому при остываніи онъ долженъ сокращаться вмѣстѣ съ сокращеніемъ чугуна. Если бы стержень былъ прямо металлическій, обмазанный глиной, то при остываніи окружающей его чугуна необходимо долженъ бы былъ треснуть, солома же сообщаетъ стержню необходимую упругость и представляетъ очень пористый материалъ, по которому легко проходятъ газы. Кромѣ того, подъ влияніемъ высокой температуры солома перегораетъ и облегчаетъ вытаскиваніе патрона изъ отлитой вещи; иначе онъ былъ бы зажать внутри отливки. Приготовленіе соломенныхъ канатовъ производится при помощи коловорота, подобнаго тому, какой употребляется для сверления дерева. При большомъ требованіи стержней, далѣе при спеціальному производствѣ трубъ, скручивать наг а ручнымъ способомъ уже затруднительно, и тогда применяютъ для этой цѣли особыя машины, которыя напоминаютъ обыкновенную прядку. Приготовленный стержень окрашивается чернилами и сушится.

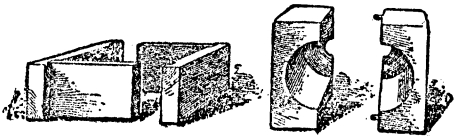

Фиг. 34.

*Набивка стержней* производится также въ ящикахъ: для этого въ ящики накладывается материалъ въ сыромъ видѣ и набивается трамбовкой. Самымъ простымъ стержнемъ является прямой брусокъ съ прямоугольнымъ или круглымъ сѣченіемъ (фиг. 34). Обѣ половинки ящика складываются вмѣстѣ, стягиваются струбциной, внутри ихъ набивается стержневая земля (фиг. 35А). Когда набить слои около 50 мм., ящикъ переворачивается и черезъ землю протаскивается проволока такъ, чтобы она проходила въ центральной части (фиг. 35В). Эта проволока будетъ образовывать внутри стержня вентиляціонный

каналъ, способствующій выходу газовъ. Затѣмъ ящикъ снова переворачиваютъ въ первоначальное положеніе и продолжаютъ набивку (фиг. 35С; а показываетъ вентиляціонную проволоку, а б проволоку, которой производится набивка стержневой земли). Если стержни приготавливаются довольно большой длины и ставятся въ форму въ горизонтальномъ положеніи, то, для приданія стержню большей прочности, внутри его прокладываютъ, кромѣ вентиляціонной проволоки, которая послѣ набивки вынимается, еще проволоку укрѣпляющую, остав-

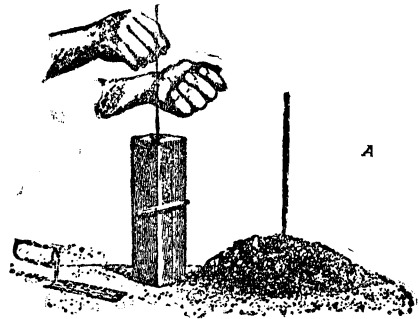

А

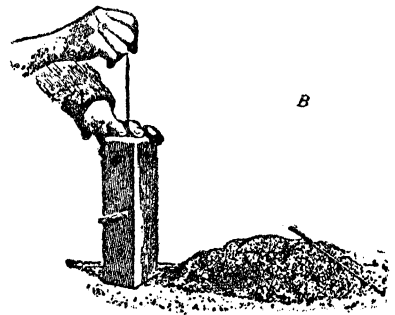

В

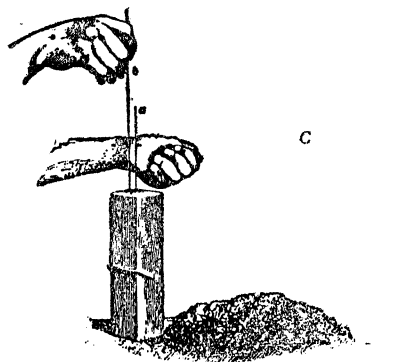

С

Фиг. 35.

шущая въ стержнѣ (фиг. 36г). Когда стержень набитъ его выкладываютъ на плоскую чугунную плиту, на которой стержни сушатъ сушильщи. Въ некоторыхъ случаяхъ, чтобы сохранить совершенно правильную форму стержня, прохлдитъ ящики приготавливать металлическіе и въ этихъ ящикахъ производить с шку стержней. Затѣмъ, когда стержень вынутъ изъ ящика, его кладутъ

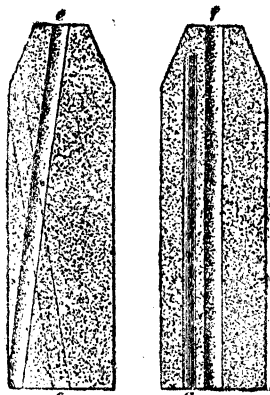

Фиг. 36.

въ сушилку для просушки. Чемъ скорее будетъ положенъ стержень въ сушилку, тѣмъ онъ получится прочтѣе.

**Окраска стержней.** Стержни толщиной до 12 мм. обыкновенно не красятся, болѣе же толстые покрываются формовочными чернилами. Доска со стержнями вынимается изъ сушилки, и ихъ красятъ помазкомъ. При этомъ нужно слѣдить за тѣмъ, чтобы краска высохла подъ дѣйствіемъ внутреннего жара самихъ стержней. *Вентиляция стержней.* Для того, чтобы изъ стержня газы свободно выходили, въ немъ прокладываются каналы. Если каналы состоятъ изъ прямыхъ линий, то они могутъ быть получены, закладывая внутрь стержня круглую проволоку, и затѣмъ вынимая ее послѣ того, какъ стержень готовъ. Если же стержень представляетъ неправильную фигуру, и каналы должны быть изогнутыми, то для этого при набивкѣ въ стержень кладутъ веревку, которую потомъ вытаскиваютъ. При большой длинѣ веревки вытаскивать ее бываетъ очень трудно, а потому въ такихъ случаяхъ въ стержень прокладываютъ шнурки, покрытые воскомъ. При сушкѣ воскъ плавится, и шнурки выходятъ свободно, оставляя въ стержнѣ каналы. **Укрепленіе.** Длинные стержни съ несоблюдившимъ поперечнымъ сѣченіемъ очень непрочны и подъ давлениемъ чугуна или пруту при установкѣ могутъ легко сломаться, поэтому внутри такихъ стержней прокладываются металлическіе скелеты, или такъ наз. *рамки*. Рамка должна соответствовать формѣ стержня и можетъ быть отлита изъ чугуна или приготовлена изъ железа. Если стержни представляютъ изъ себя *шляера сращенія*, то вмѣсто того, чтобы набивать стержни въ шляхцы, ихъ приготавливаютъ при помощи обточки. Такимъ образомъ выдѣлываются стержни для трубъ, длинныхъ барабановъ и т. п. кружныхъ вещей. Къ обточкѣ мелкихъ стержней прибѣгаютъ только въ томъ случаѣ, если требуется поместить одинъ или два стержня и не стоитъ дѣлать затраты на приготовленіе шляца; при изготовленіи же большого числа мелкихъ стержней всегда выгоднѣе обтачивать шляцы, при этомъ и стержни получаютъ аккуратнѣе, и работа идетъ скорѣе, а слѣдовательно, и обходится дешевле. При обточкѣ стержней берется *опора*, или *патронъ*, на который наматывается слой олоя, намазывается слой глины и затѣмъ изъ стержню проводятъ шаблонъ, который и придаетъ стержню желаемую форму.

**Укрепленіе стержней въ формахъ.** Закрѣпленіе большихъ стержней при помощи однихъ знаковъ является недостаточнымъ: если стержень очень длиненъ и тонокъ, то онъ можетъ провисать подъ дѣйствіемъ тяжести; но, главное, при наполненіи формы чугуномъ стержень всплываетъ внутри жидкаго металла, при чемъ можетъ проявиться очень значительная сила, поднимающая стержень къверху, и онъ можетъ искривиться по другому направленію, въ дѣйствіе чего отливка получится со стѣнками другой толщины, чѣмъ предполагалось. Въ виду этого для лучшаго закрепленія стержней въ формѣ представляются такъ наз. *жеревейки*, на которыя и опирается стержень при установкѣ въ форму. Жеревейки имѣютъ видъ гвоздей съ широкими шляпками

(фиг. 37). Жеревейки втыкаются въ форму, при чемъ ихъ нижній конецъ долженъ упираться въ какую-нибудь твердую подкладку. При наполненіи формы чугуномъ

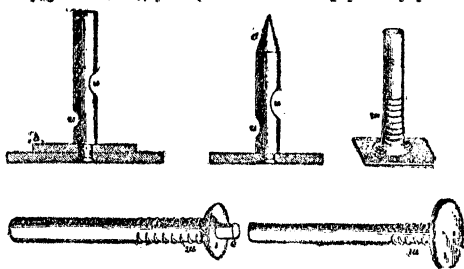

Фиг. 37.

жеревейки остаются внутри металла, и потомъ, по вынутіи отливки изъ формовочнаго матеріала, выступающіе изъ отливки вещи концы обрубаютъ зубиломъ. Постановка жеревеекъ, являясь необходимой, въ то же время часто причиняетъ брассъ въ отливкѣ, выражающійся появленіемъ по соседству съ жеревейками отливки.

**Машинная и шаблонная формовка.** Формовочныя машины различныхъ конструкцій можно подраздѣлить на три группы: 1) машины, которыя служатъ для правильнаго выниманія моделей изъ опоки или, наоборотъ, сплавлять опоку съ моделью; 2) машины, которыя, кромѣ указанной дѣли, также выполняютъ ручную набивку формовочныхъ матеріаловъ въ опоки; 3) машины, главное назначеніе которыхъ—набивать употребленныя модели при формовкѣ.

Примѣръ машины первой группы приведенъ на фиг. 38. На чугунной подставкѣ укрѣплены двѣ стойки А. Внутри ихъ помѣщаются круглые стержни б, спаблинные на нѣкоторой длинѣ крупной винтовой нарѣзкой. Въ эту нарѣзку входятъ шестерни с, насаженные на валъ d, и помѣщаются внутри футляровъ, привинченныхъ къ стойкамъ. При поворачиваніи вала d стержни б будутъ тоже перемищаться по вертикальному направленію. Къ верхнему концу стержней б прикрѣплены при помощи нажимныхъ болтовъ г головки съ подлинниками, въ которыхъ закрѣпляются шпильки, прилятые къ формовочнымъ плитамъ (фиг. 39), на которыхъ закрѣпляются модели. Для закрѣпленія шпилекъ черезъ верхнюю крышку подлинника проходятъ нажимные болты р. Чтобы формовочный матеріалъ не могъ попасть внутрь колонокъ А, отъ головокъ опускаются внизъ футляры о изъ толстаго железа, закрывающіе собой отверстія въ колонкахъ. Колодки могутъ устанавливаться на различномъ разстояніи другъ отъ друга, смотря по величинѣ формовочной плиты. Около колонокъ имѣются подставки з, на которыхъ движется на роликѣ платформа м. Подставки могутъ устанавливаться выше и ниже при помощи нажимныхъ болтовъ. Формовка на машинѣ производится слѣдующимъ образомъ: формовочная плита съ прикрѣпленной къ ней моделью устанавливается въ горизонтальномъ положеніи при помощи нажимныхъ болтовъ р. На нее ставится опока (фиг. 39), направляясь спеціальными болтами, и закрѣпляется на формовочной плитѣ при помощи чекъ или гаекъ; затѣмъ производится набивка формовочнаго матеріала. Когда опока набита, ее переворачиваютъ вмѣстѣ съ формовочной плитой на шляхцы, затѣмъ, вращая валъ d, приподнимаютъ опоку настолько, чтобы подъ нее можно было пододвинуть платформу з; послѣ этого формовочную плиту и опоку опускаютъ на столъ н, освобождаютъ чекъ или гайки к, поворачивая опитъ осторожно валъ d, вынимаютъ модель изъ опоки; послѣ чего опока отодвигается въ сторону, а перевернутая плита по закрѣпленіи болтовъ р готова для набивки второй опоки. Такимъ образомъ производится непрерывная набивка парныхъ опокъ одна за другой. Подобныя машины представляютъ большое преимущество передъ ручной формовкой въ томъ отношеніи, что вынимаютъ модели гораздо аккуратнѣе, почти безъ порчи формъ. Машины, которыя, кромѣ выниманія моделей, производятъ также набивку формовочнаго матеріала. Надеждающее уплотненіе песка производится тремя способами: 1) *прессованиемъ*—при этомъ на опоку ставятъ добавочную рамку, такъ что высота опоки увеличивается на

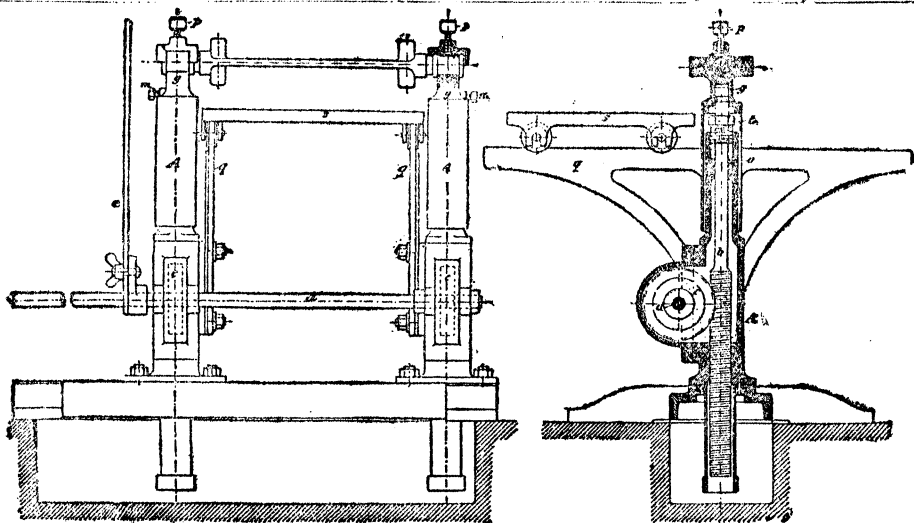

Фиг. 38.

высоту этой рамки; опока и рамка заполняются пескомъ, и песокъ, заполняющій рамку, вдавливается въ опоку, въвиду чего и получается уплотненіе песка въ опоку. Этимъ способомъ можно получить равномерное уплотненіе земли только въ томъ случаѣ, если рельефъ модели не

только болѣе правильныя формы, но на приготовленіе подобныхъ формъ тратится всегда больше времени, и работа формовки всегда обходится дороже, чѣмъ въ томъ случаѣ, когда для формовки имѣется цѣльная модель; тѣмъ не менѣе очень часто такой способъ формовки можетъ оказаться болѣе выгоднымъ, если принять во вниманіе экономію на изготовленіи модели; напр., когда требуется отлить одинъ или вообще немного однородныхъ предметовъ. Кроме того, приготовленіе всѣхъ необходимыхъ приспособленій для шаблонной формовки отнимаетъ гораздо меньше времени, чѣмъ приготовленіе дѣлой модели, и потому въ тѣхъ случаяхъ, когда вещь требуется отлить спѣшно, приходится также прибѣгать къ формовкѣ шаблономъ. Главнымъ образомъ посредствомъ этого способа формируются предметы, представляющіе изъ себя тѣла вращенія, какъ, напр., котлы, маховики, шпильы и т. п. Приспособленія, употребляющіяся при этомъ, состоятъ изъ стойки, на которую навѣшиваются шаблоны, и изъ самихъ шаблоновъ.

Стойка (фиг. 40) представляетъ изъ себя жѣзвѣный шестъ *B*, отъ 50 до 75 мм. толщиной, обточенный и вставленный снизу въ особую чугунную *подставку* *P*. Въ подставку выточено коническое отверстіе, куда и вставляется конической концы стойки. Длина конуса отъ 250 до 350 мм. На стойку надвѣвается *поперечина* *A*, которая удерживается въ данномъ положеніи установительнымъ кольцомъ *C*. Въ поперечинѣ имѣются продольные прорѣзы, къ которымъ и прикрѣпляется шаблонъ *S* при помощи болтовъ. Поперечина должна легко вращаться вокругъ стойки, но при этомъ не особенно задаться на ней. Небольшіе шаблоны могутъ быть прикрѣплены, какъ показано въ *F*. Для примѣра разсмотримъ слѣдующіе случаи формовки:

**Формовка маховика** (фиг. 41—43). Къ стойкѣ прикрѣпляется шаблонъ съ очертаніемъ, соответствующимъ поверхности формы, которая должна быть набита въ верхней опокѣ; на приготовленную такимъ образомъ поверхность ставится верхняя опока и набивается (фиг. 41). Чтобы получить форму оплца, цуно имѣть ихъ модель, разъемную пополамъ: половина модели осаживается въ нижнюю часть формы, въ почву, другая же остается на поверхности и при набивкѣ верхней опокѣ отпечатывается въ послѣдней. Фиг. 41 представляетъ набитую верхнюю опоку и положенную на горизонтальной поверхности стѣнка модель сплнъ и ступицы. Въ послѣдней, конечно, должно быть соответственное отверстіе, черезъ которое проходитъ стойка. По снятіи верхней опокѣ къ стойкѣ прикрѣпляется шаблонъ, представляющій очертаніе обода (фиг. 42), и имъ выгребается желаемое очертаніе въ песокъ, который долженъ быть предварительно вырыхленъ, затѣмъ слегка

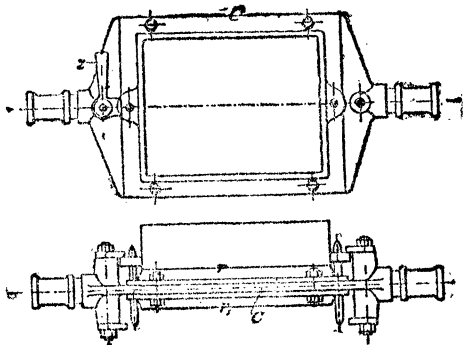

Фиг. 39.

очень великъ. 2) **Встрѣиваемая**: опоку, наполненную пескомъ, ставятъ на особое приспособленіе, которое встрѣиваетъ опоку и этимъ сообщаетъ песку надлежащую плотность. Этимъ способомъ можно получить прекрасные результаты даже и въ тѣхъ случаяхъ, когда набивка пресованіемъ оказывается неудовлетворительной. 3) **Набиваемъ песка съ известной высоты**, песокъ при этомъ получаетъ иную силу, которая заставляетъ его плотно наполнять опоку. Третій классъ машинъ относится собственно къ шаблонной формовкѣ, почему о немъ и упомянемъ послѣ описанія способъ шаблонной формовки.

**Шаблонная формовка.** При шаблонной формовкѣ форма готовится безъ помощи модели или же употребляется при этомъ только нѣкоторыя части модели. Примѣняется такой способъ въ тѣхъ случаяхъ, когда отливаемая вещь имѣетъ очень большіе размѣры, при чемъ модель получалась бы слишкомъ тяжелой и трудно было бы ее вынуть изъ формы, не нарушая цѣлости послѣдней; или же въ тѣхъ случаяхъ, когда требуется сформовать только одну вещь и приготовленіе модели обходилось бы слишкомъ дорого. Вообще шаблонная формовка позволяетъ приго-

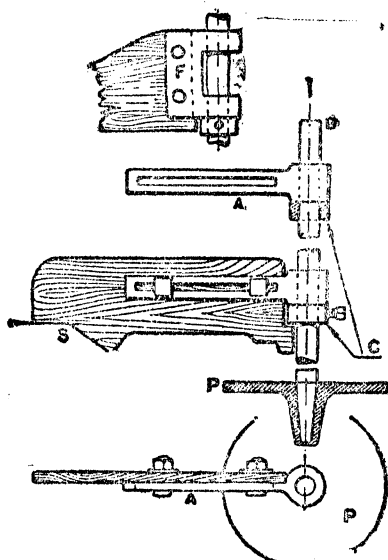

Фиг. 40.

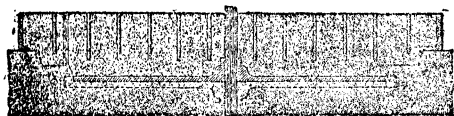

Фиг. 41.

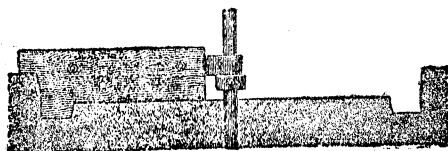

Фиг. 42.

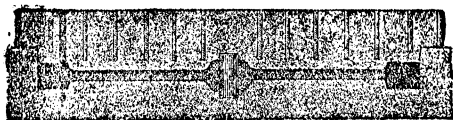

Фиг. 43.

утрамбованъ, чтобы поверхность формы получалась надлежащей пористости. После этого вынимается модель нижней половины спицы, форма отделяется, на место стойки ставится стержень, верхняя опора накрывается, и форма готова къ отливкѣ (фиг. 43).

При помощи шаблоновъ можно формовать не только тѣла вращения. Положимъ, требуется отформовать трубу, изображенную пунктиромъ на фиг. 44. Для этого готовятъ изъ дерева или отливаетъ изъ чугуна плиту *P*, которая по формѣ соответствуетъ оертантю трубы,

и ширину плиты берутъ мм. на 25 больше, чѣмъ диаметръ трубы. Затѣмъ готовятъ два шаблона: *L* съ вырѣжкой, соответствующей внутреннему диаметру трубы, и *N* съ вырѣжкой, соответствующей вѣншему диаметру трубы. На плиту *P* накладываютъ небольшую слой глины, кладутъ рамку *H*, отлитую изъ чугуна съ вытисками *D* (разъ изъ идетъ вдоль стержня и служитъ для его укрѣпленія) и намазанную глиной, накладываютъ ковартъ рамки этой глины и прижимаютъ ее шаблономъ *L*, который направляется вытискомъ *E* по краю плиты *P*. Когда напластается необходимая толщина, стержень просушиваютъ, после

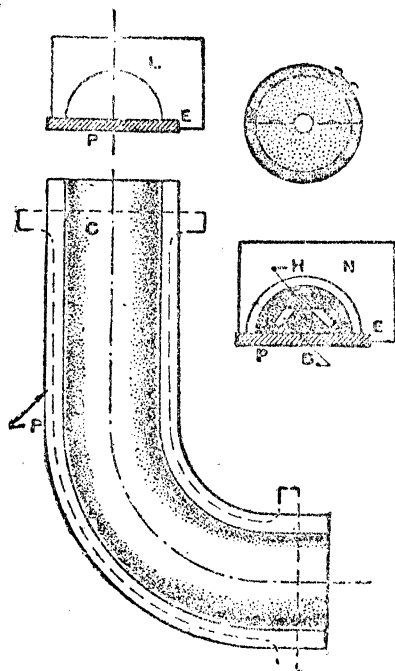

Фиг. 44.

такъ же готовятъ другую половину стержня намазывая его на другой сторонѣ плиты, при чемъ шаблонъ *L* направляется тѣмъ же краемъ плиты *T*. Когда стержень достаточно просохнетъ, на него накладываются слой глины, соответствующий толщинѣ стѣнки, и приглаживается шаблономъ *N*. Этотъ слой накладывается только между фляницами. Модель фляницъ изготовляется отдѣльно. Полученная такимъ образомъ глиняная труба служитъ моделью, которая можетъ быть отформована. Когда форма готова, слой глины снимаютъ и получаютъ двѣ половинки стержня. По серединѣ прорѣзаютъ канаву, служащую для отвода газовъ, и обѣ половинки склеиваютъ глиной, обжариваютъ, сушатъ и вкладываютъ форму, послѣ чего можетъ быть произведена отливка.

Машины для формовки зубчатыхъ колесъ. Сюда относятся тѣ машины, о которыхъ было упомянуто уже выше. На фиг. 45 приведена машина, строящаяся на заводѣ Hermann Michaelis, Chemnitz. На точномъ чугунномъ pedestalъ помѣщается стойка, точеная снаружи. При формовкѣ прежде всего на среднюю стойку надѣвается шаблонъ, и имъ прижимаются горизонтальная поверхность раздѣла, поверхность, на которой будутъ ставиться или формоваться спицы, и, наконецъ, цилиндрическая или коническая поверхность, на которой будутъ формоваться зубья. Когда поверхности приготовлены, шаблонъ со стойки снимается, и вмѣсто него на стойку ставится формовочная машина. Она состоитъ изъ круглой чугунной плиты, на окружности которой помѣщаются зубчатый вѣнцы. Въ центрѣ плиты помѣщается шипъ, на которомъ



насажена другая круглая плита *f*. Къ этой плитѣ прикрѣплена поперечина *d*, могущая перемѣщаться въ горизонтальномъ направленіи; и для того, чтобъ ее устанавливать въ известномъ положеніи, она зажимается въ тиски при помощи рычага. На концѣ полосы въ направляющихъ движется вторая полоса *e*, вообще перемѣщающаяся въ вертикальномъ направленіи, но сами направляющія прикрѣплены къ горизонтальной полосѣ такимъ образомъ, что ихъ можно повернуть около ее оси и тогда вертикальная полоса станетъ въ какомъ нибудь наклонѣ. На концѣ вертикальной полосы прикрѣпляется модель *g* и нѣсколькихъ зубьевъ. Горизонтальная поперечина имѣетъ назначеніе приспособлять машину для колесъ различнаго діаметра. Поворотный валъ, расположенный параллельно съ поперечной, приводитъ въ движеніе систему зубчатыхъ колесъ и червякъ, заставляющійся съ помощью горизонтальной плиты, и тѣмъ самымъ поворачиваетъ верхнюю плиту на известный уголъ относительно нижней. Такимъ образомъ, подбирая соответственные зубчатые колеса, можно при каждомъ оборотѣ вала переставлять машину на величину одного или нѣсколькихъ шаговъ. Формовка производится слѣдующимъ образомъ. Модель зубьевъ опускается на заранее приспособленную поверхность обода зубчатого колеса, и производится набивка зуба. Затѣмъ отъ поворота колеса *d*, находящагося рядомъ съ вертикальной полосой и сдвигашагося съ ней, полоса поднимается вверхъ или внизъ, смотря по формѣ зуба, послѣ чего дѣлается оборотъ горизонтальнаго вала и машина передвигается на одинъ зубъ, модель снова опускается, набивается слѣдующій зубъ и т. д. Если зубья имѣютъ изогнутую форму *h*, то модель нельзя вынимать, дѣлая полосу вверхъ, а приходится модель двигать по направлению радиуса, для этого на концѣ вертикальной полосы, вмѣсто модели, прикрѣпляется еще прідатокъ *k*, изображенный отдѣльно, около подставки, при помощи котораго модель можно перемѣщать по горизонтальному направленію. Колеса, отформованная на подобныхъ машинахъ, отличаются своей правильностью и отчетливостью очертаній. При помощи модели невозможно получить столь правильныхъ зубьевъ: по-первыхъ, модель очень трудно приготовить совершенно точно (этого можно достигнуть только при металлическихъ моделяхъ, обрабатывая ихъ на зуборезныхъ машинахъ, но таковыя модели могутъ употребляться только для сравнительно небольшихъ зубчатыхъ колесъ), а кромѣ того, даже и при хорошей модели почти невозможно выпустъ ее изъ формы, по поврежденію зубьевъ, а при неправильнѣе зубья непримѣнно потеряютъ свою правильность. Тѣмъ не менѣе формовка на такихъ машинахъ идетъ медленно, и работа обходится дороже, чѣмъ при работѣ съ полной моделью, и потому машины применимы только въ тѣхъ случаяхъ, когда колесо необходимо должно быть правильно, или когда по одной модели приходится отлить немного экземпляровъ, слѣдовательно, стоимость модели слишкомъ тяжело ложится на стоимость отливки.

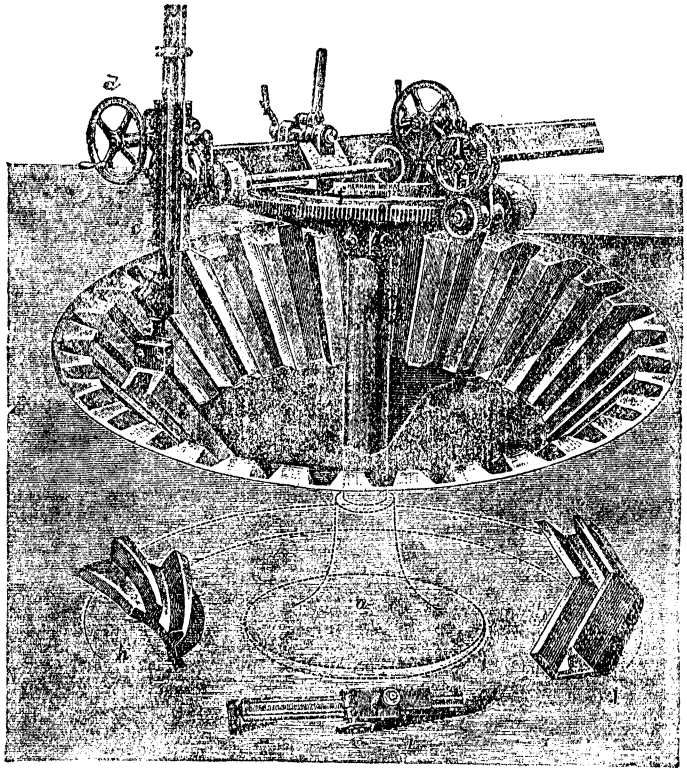

Фиг. 45.

**Формовка въ глинѣ.** Къ формовкѣ въ глинѣ прибѣгаютъ при отливкѣ очень крупныхъ вещей. При формовкѣ въ глинѣ самый огонь формы выжидается обыкновенно изъ кирпича, и затѣмъ на него наносится слой глины, который уже и принимаетъ очертаніе внутренней поверхности формы. При устройствѣ формъ изъ глины модели употребляются въ очень ограниченномъ количествѣ, главнымъ же образомъ формовка производится при помощи шаблонной.

**Формовка колонны большого діаметра** (Фиг. 46). Прежде всего устанавливается стойка, къ которой будетъ прикрѣпляться шаблонъ *a*. Вокругъ стойки на полу кладется чугунное кольцо *b*, на которомъ и будетъ построена внутренняя часть формы. Кольцо это необходимо для того, чтобъ на немъ можно было уже готовую форму поднимать и отвезти въ сушилку. Къ стойкѣ прикрѣпляется прямой шаблонъ съ горизонтальнымъ ребромъ, и имъ прижимаются слой глины *d*, наложенный на подъемное кольцо. Затѣмъ надвѣвается на стойку шаблонъ *a* съ очертаніемъ внутренней поверхности колонны. Части шаблонъ *z* и *y* образуютъ поверхность раздѣла, или стѣны, внутренней и внешней части формы. Рукодержавы *u* и *v* очертаніемъ шаблонъ, на подъемной плитѣ выжидается кирпичная кладка *e* такъ, чтобъ между кладкой и шаблонной оставалось мѣсто въ нѣсколько сантиметровъ. Когда кладка окончена, на кирпичи накладывается слой тощей, пористой глины, и приглаживается шаблонномъ. Самая поверхность можетъ быть покрыта тонкимъ слоемъ болѣе жирной и, слѣдовательно, нѣсколько менѣе пористой глины, чтобъ сообщить формѣ болѣе гладкую поверхность. Полученная поверхность стѣны покрывается формовочными чернилами и подсушивается. Затѣмъ накладывается слой глины, по толщинѣ соответствующій толщинѣ стѣнки отливаемой колонны, на

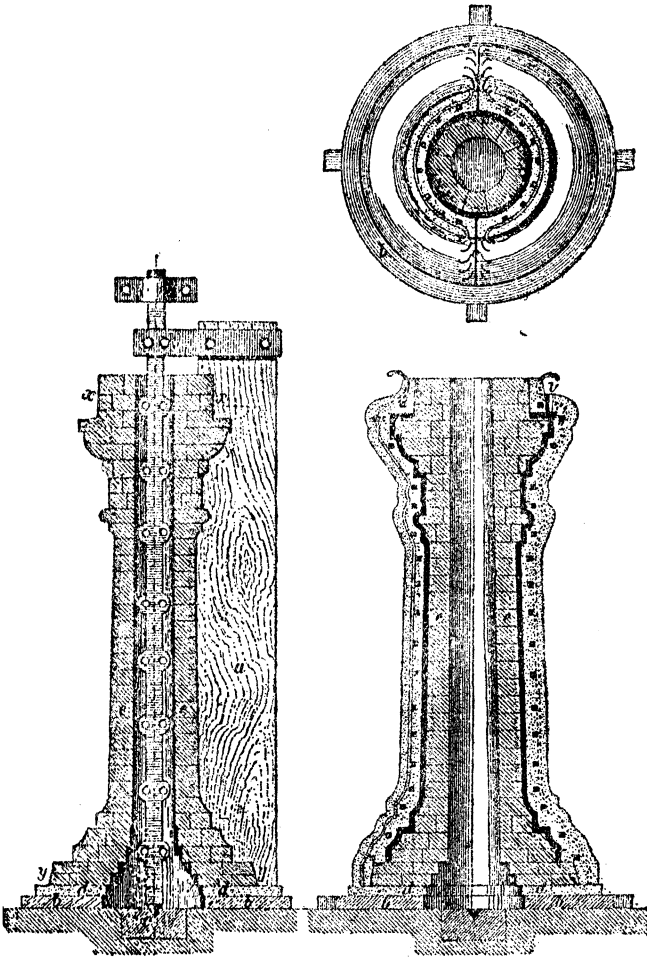

Фиг. 46.

стойку припритягивается шаблонъ съ очертаніемъ, соответствующимъ вѣшной поверхности отливки (на чертѣхъ пунктиръ), и имъ пригладывается глина. Поверхность снова покрывается формовочными чернилами, и несъ стержень отвозится въ сушилку для окончательной просушки. Послѣ того, какъ стержень высохъ, приступаютъ къ постройкѣ вѣшной части. Для этого на стержень накладывается слой формовочной глины толщиной отъ 10 до 20 мм.; затѣмъ, чтобы сообщить вѣшной части достаточную прочность, укладываются желѣзныя полосы, согнутыя соответственно съ очертаніемъ формы. Полосы кладутъ вдоль и поперекъ на разстояніи около 300 мм. другъ отъ друга. Для болѣе правильнаго выгибания продольныхъ полосъ предварительно прикладываютъ къ формѣ тонкую жестяную пластину, выгибаютъ ее по формѣ и затѣмъ по ней уже приготавливаютъ остальные полосы. Продольныя и поперечныя полосы перевязываютъ между собой проволокой, чтобы составить одинъ цѣльный каркасъ. На полученный отовѣ накладываютъ толстый слой глины, толщиной въ 50—100 мм. Вѣшнюю часть формы несъзя снятъ со стержня прямо вверхъ, потому что ему нужно сдѣлать разъемной на двѣ части. Для этого въ мѣстѣ раздѣла широкую глину на вѣкоторой

ширинѣ вырѣзаютъ и заполняютъ это мѣсто тощей, мало прочной глиной, которая при раземѣ легко ломается и образуетъ собой поверхность раздѣла формы. Въ этомъ же мѣстѣ поперечныя желѣзныя полосы должны тоже разниматься; для этого ихъ загибаютъ крючками и связываютъ проволокой. Затѣмъ форму разнимаютъ на части, сушатъ; временно наложенный слой глины на стержень удаляютъ прочъ; это производится очень легко, такъ какъ глина отстаетъ свободно отъ окрашенной поверхности. Послѣ того, какъ форма высохла, поверхность ее отглыбаютъ помовой, снова красятъ, подсушиваютъ, протравляютъ литникъ, который въ такого рода формахъ дѣлается прямо въ верхней части, чтобы чугунъ на поверхности во время быль свѣжій и не могъ застыть; послѣ этого форма можетъ быть собрана для отливки. Чтобы подъ давленіемъ расплавленнаго чугуна форма не могла быть разорвана, ее опускаютъ въ сарафанъ приготовленному ему, обсыпаютъ кругомъ формовочнымъ крупнымъ пескомъ, хорошо его утрамбовываютъ, и форма готова къ отливкѣ. Вѣшняя часть формы, какъ уже было сказано, можетъ быть сложена тоже изъ кирпича и отформована при помощи шаблона.

**Условія получения чистыхъ и плотныхъ отливокъ.** Бракъ, получаемый при отливкѣ, зависитъ отъ многихъ причинъ: онъ можетъ произойти оттого, что форма будетъ разрушена при наполненіи, какъ говорятъ—*металлъ оборветъ поверхность*; оборванный материалъ помѣстится внутри расплавленнаго металла и дастъ нечистую отливку; такого же рода бракъ можетъ получиться вследствие того, что *соръ* будетъ внесенъ въ форму извнѣ съ плавящимся металломъ; внутри металла могутъ получиться *усадочныя раковины, пузыри* или *отдушины*; металлъ можетъ *застыть*, прежде чѣмъ заполнить всю форму, и литье получится *закалоченымъ*, или при наполненіи формы металломъ изъ вѣсколькихъ литниковъ въ томъ мѣстѣ, гдѣ отдѣльныя струи металла встрѣчаются, можетъ получиться *спай*, если металлъ слишкомъ охладится. Всѣ такіе случайности повлудятъ къ тому, что отливка будетъ забракована, и потому ихъ нужно по возможности избѣгать. Въ различныхъ случаяхъ для этого могутъ применяться различныя средства. На чистоту отливки влязетъ въ сильной степени *положеніе самой формы*. Всѣ постороннія примѣси въ формѣ, какъ грязь, окиски, газы, способныя произвеести бракъ въ отливкѣ, вследствие своего сравнительно меньшаго удѣльнаго вѣса всплываютъ вверхъ въ чугунѣ, и потому нечистоты поверхности въ отливкахъ получаютъ тѣ, которая были при наполненіи формы расположены наверху. Следовательно, если при отливкѣ какой-нибудь вещи извѣстно, что вѣкторыя поверхности должны получиться особенно чистыми, то эти поверхности при наполненіи формы чугуномъ необходимо расположить внизъ.

**Вліяніе прибыли на получение плотныхъ отливокъ.** Прибылью называется придатокъ, который дѣлается въ самой верхней части формы. Назначеніе прибыли двойное: во-первыхъ, въ грязь, находящаяся въ чугунѣ, а также и заключенныя въ немъ газы поднимаются вверхъ,





по съ живописью), пользуются для воспроизведенія жизни приблизительно такими же, какъ они, способами или стилями, имѣющимъ свой корень въ общей психологической основѣ данной эпохи. Какъ въ жизни природы и общества, такъ и въ области Л. царитъ законъ борьбы за существованіе. Съ старыми направленіями борются новыя (по содержанію или по формѣ, или по содержанію и по формѣ), которыя въ свою очередь распадаются на враждебныя другъ другу теченія; все они пользуются для защиты своихъ положеній разными видами агитаціи и пропаганды (журналы, манифесты и т. п.). Если до XIX в., когда жизнь была менѣе сложной и развивалась сравнительно медленно, въ каждый определенный историческій моментъ литературныхъ направленій было сравнительно немного и существовали они довольно долго, то въ XIX в. и въ XX ст. ихъ становилось все больше (напр., для современной Франціи Flourens-Parmentier насчитываетъ около 30 враждующихъ между собою школъ), да и смѣняются они все быстрее (напр., смѣна въ концѣ XIX и въ началѣ XX в. натурализма и импрессионизма неоромантизмомъ и символизмомъ, а послѣднихъ футуризмомъ). Выражая прежде всего духъ создавшей ее національности, Л. носитъ вмѣстѣ съ тѣмъ до извѣстной степени характеръ международный, такъ какъ писатели одной страны пользуются обычно въ своемъ творествѣ, какъ матеріаломъ и образцомъ, произведеніями писателей другихъ странъ, при чемъ обычно тонъ задаетъ наиболѣе передовая въ экономическомъ или политическомъ отношеніи страна, но только въ томъ случаѣ, если въ хозяйственной и государственной жизни болѣе отсталой страны намѣтились тѣ же или приблизительно тѣ же условія, которыя прочо укрѣпились въ странѣ передовой. Чѣмъ болѣе сближаются между собой отдельные народы, тѣмъ все болѣе интернациональный характеръ получаетъ Л., такъ что иностранные писатели читаются такъ же охотно и становятся читателю столь же близкими, какъ и писатели родные. Изученіе преемственной связи между произве-

деніями Л., вылетѣнію гриппъ, гдѣ-вавшихъ зарожденіе и смѣну отдельныхъ направленій и стилей, послѣдованіе борьбы между отдельными теченіями—все эти вопросы входятъ въ обязанность исторіи Л., науки, возникшей сравнительно поздно, а именно въ XIX ст. Первымъ, кто болѣе или менѣе отчетливо поставилъ проблему исторіи Л., былъ Гердеръ, для котораго она была отраженной въ художественныхъ образахъ исторіей національнаго духа въ процессѣ его развитія. По мѣрѣ роста въ XIX в. естественныхъ наукъ дѣлались попытки поставить исторію Л. на прочный естественно-научный базисъ. Такъ, Сентъ-Бѣвъ задался мыслью, имѣвъ, впрочемъ, не осуществленной, изучить біографію и личность отдельныхъ писателей, классифицировать ихъ затѣмъ по группамъ въ зависимости отъ главныхъ чертъ ихъ темперамента и создать такимъ образомъ „естественно-научную исторію чело-вѣческаго духа“ (histoire naturelle de l'esprit humain). Когда потомъ (во второй половинѣ XIX в.) въ естественныя науки проникла теорія Дарвина объ эволюціи видовъ, пытался Ф. Брюнетьеръ примѣнить этотъ методъ къ исторіи Л., которая должна была превратиться такимъ образомъ въ „исторію литературныхъ видовъ“ (histoire des genres litteraires), при чемъ однако, кромѣ эволюціи (французской) лирики, самъ Брюнетьеръ ничего не далъ. На точкѣ зрѣнія сближенія исторіи Л. съ естественными науками стоялъ и И. Тэнъ, видѣвшій въ произведеніяхъ Л. продуктъ дѣйствія главнымъ образомъ трехъ факторовъ: климата, расы и среды. Сравнивая исторію Л. съ ботаникомъ, Тэнъ вмѣстѣ съ тѣмъ сближалъ исторію Л. съ исторіей культуры, и эта историко-культурная точка зрѣнія сдѣлалась надолго господствующей среди историковъ Л. (Брандесъ, Александръ Веселовскій, А. Шаховъ, Н. И. Стороженко, Алексѣй Веселовскій и др.). На ряду съ историко-культурнымъ методомъ опредѣлился въ послѣднее время, по мѣрѣ распространенія марксистской социологіи, методъ социологическій, усматривающій въ исторіи Л. отраженную въ художественныхъ образахъ ис-

торию смѣны экономическихъ системъ и борющихся классовъ. Если выделение преемственной связи между фактами Л.—главная задача исторіи Л., то изученіе отдѣльныхъ писателей и въ особенности отдѣльныхъ произведеній беретъ на себя художественно-литературная критика (см.). гдѣ въ зависимости отъ исходной точки зрѣнія, которой придерживается критикъ, существуютъ также разные приемы или методы критики. Наиб. заслуж. вниманія слѣд. исторіи всеоб. Л.: *I. Scherr*, „Allgemeine Geschichte der Litteratur“ (1899, есть рус. пер.); *A. Stern*, „Geschichte der Weltlitteratur“ (1888); *I. Hart*, „Geschichte der Weltlitteratur u. des Theaters“ (1895—97); *Baumgärtner*, „Geschichte der Weltlitteratur“ (съ католич. точки зрѣнія); *A. de Gubernatis*, „Storia universale della letteratura“ (1883); *K. Busse*, „Geschichte der Weltlitteratur“; *R. Meyer*, „Die Weltlitteratur im XX J.“ (1913); *Корнѣй и Куртичиновъ*, „Всеобщая исторія литературы“; *Н. И. Стороженко*, „Очеркъ исторіи западно-европейской литературы“ (1908); *Брандесъ*, „Л. XIX в. въ ея главн. теченіяхъ“ (р. пер. 3 т.); *П. Коанъ*, „Очерки по исторіи западной литературы“; *В. Лазурскій*, „Курь исторіи западно-европейской литературы“ (пока только I томъ); *В. Фриче*, „Очерки по исторіи западно-европейской литературы“. Главн. соч. по теоріи исторіи Л.: *И. Тэнъ*, „Философія искусства“; *F. Brunetière*, „L'evolution de la critique“; *E. Grosse*, „Die Litteraturwissenschaft“ (диссертация); *Ten-Brink*, „Ueber die Aufgabe der Lit.-Geschichte“; *W. Wetz*, „Ueber Lit.-Geschichte“ (въ значительной степени направлена противъ Тенъ-Бринка); *R. Elster*, „Die Aufgaben der Litteraturgeschichte; ego же, „Principien d. Lit.-Wissenschaft“; *E. Lacombe*, „Introduction à l'histoire litt.“; *G. Renard*, „La methode scientifique de l'histoire litteraire“; *A. Borsdorf*, „Science of Literature“.

*В. Фриче.*

**Литературная критика**, см. *художественная и литературная критика*.

**Литературная собственность**, см. *право авторское*.

**Литературный фондъ**, см. *Общество для пособія нуждающимся литераторамъ и ученымъ*.

**Литицкій уѣздъ**, в сѣверной ча-

сти Подольской губерніи, граничитъ съ Волыск. г. Площ. 2,919 кв. в. Поверхность возвыш. (болѣе 150 саж. выс.) и ровная, наибольш. высоты нах. на с., на границѣ съ Волыск. г., составляя часть Авратынской возвышенности. Изъ рѣкъ болѣе значит. Бугъ (въ верхней части его теченія) и его притоки Згарь и Ровь. Почвы въ сѣв. половинѣ у. черноземныя, въ южной глинистыя, Пасел. (къ 1912 г.) 270,9 т. ч. (включ. 31,6 т. городского), главн. образ. малороссы; плоти. 82,0 сельск. жит. на 1 кв. в. По переп. 1897 г. было 210,502 ч. Главн. занят. насел. земледѣліе. Всѣ хозяйственная площадь у. составляла (въ 1905 г.) 289,722 дес., изъ нихъ 44,1<sup>0</sup>/<sub>0</sub> надѣльн. земли (5,2 д. на 1 дв.) и 48,6<sup>0</sup>/<sub>0</sub> наход. въ частн. собств. У дворянъ 72,1<sup>0</sup>/<sub>0</sub> (303,9 д. въ средц. на 1 вл.), купцовъ 6,8<sup>0</sup>/<sub>0</sub> (283,7 д. на 1 вл.), мѣщанъ 1<sup>0</sup>/<sub>0</sub> (16,3 д. на 1 вл.), крестьянъ 5,1<sup>0</sup>/<sub>0</sub> (13,4 д. на 1 вл.), крест. обществъ 1,1<sup>0</sup>/<sub>0</sub> (290,8 д. на 1 вл.) и крест. товарищ. 13,4<sup>0</sup>/<sub>0</sub> (101,7 д. на 1 влад.); учрежден. принадлежало 7,3<sup>0</sup>/<sub>0</sub>. Въ у. развита сахарн., винокур., мукомольн. и др. промысл. Кромѣ уѣзд. города, въ у. нах. еще 2 заштатныхъ: Сальница и Хмѣльникъ, изъ кот. послѣдній имѣетъ наибольш. величину и значение въ уѣздѣ.

*Б. Д.*

**Литинь**, уѣздн. городъ Подольск. г., на р. Згарь (пр. притокъ Верхняго Буга); 12,882 ж. Большинство насел. составл. русскіе (малороссы) — 55,4<sup>0</sup>/<sub>0</sub> (по статист. 1904 г.), затѣмъ европ.— 40,7<sup>0</sup>/<sub>0</sub> и поляки — 3,7<sup>0</sup>/<sub>0</sub>. У. гор. съ 1795 г.

**Литиазъ**, то же, что каменная болѣзнь, см. *калин*.

**Литій**, Li, атом. вѣсъ 7, металлъ, принадлежитъ къ 1-ой группѣ періодической системы Менделѣева, открытъ въ 1817 г. ученикомъ Берцеліуса, Арфведсономъ, а въ свободномъ состояніи выдѣленъ въ 1855 г. Бунзеномъ и Матисеномъ. Входитъ въ составъ многихъ силикатовъ въ небольшихъ количествахъ рядомъ съ калиемъ и натріемъ, только немногіе минералы содержатъ болѣе значительныя количества Л.: таковы *сподуменъ* (3,8<sup>0</sup>/<sub>0</sub>), *пемалитъ* (до 2<sup>0</sup>/<sub>0</sub> Л.), *лепидолитъ*, или *литіевая слюда* (отъ 0,8<sup>0</sup>/<sub>0</sub> до 2,7<sup>0</sup>/<sub>0</sub> Л.), *трифиллинъ* (до 3,6<sup>0</sup>/<sub>0</sub>). Находится также во многихъ минеральныхъ водахъ: такъ, вода одно-

го источника (Фридриха) въ Баденъ-Баденъ содержитъ до 9,6 миллиграммовъ въ 1 литръ, что соотвѣтствуетъ выходу въ 100 килогр. въ мѣсяцъ. Благопріятное цѣлебное дѣйствіе подобныя источника приписывается солямъ *Л. Л.* находится въ золѣ многихъ растений, какъ-то: табака, свеклы и т. п. Въ металлическомъ состояніи добывается электролизомъ расплавленнаго хлористаго или бромистаго *Л.*; для пониженія температуры плавленія къ нимъ прибавляютъ хлористаго калия. Можетъ быть полученъ также при электролизѣ солей *Л.* въ растворѣ въ пиридинѣ или амиловомъ спиртѣ. *Л.* серебристо-бѣлаго цвѣта, болѣе твердъ, чѣмъ натрій и калий, но свинецъ его чертитъ. Удѣльный вѣсъ 0,594 при 20°. Онъ является самымъ легкимъ металломъ, плавится при 180°. Соли *Л.* окрашиваютъ пламя въ красный цвѣтъ. По химическимъ свойствамъ *Л.* напоминаетъ калий и натрій: во влажномъ воздухѣ онъ окисляется при обыкновенной темп. и загорается при 200° Ц. Совершенно сухой кислородъ на *Л.* не дѣйствуетъ. Съ хлоромъ, бромомъ, сѣрой *Л.* легко соединяется; съ азотомъ онъ образуетъ *азотистый Л.*,  $Li_3N$ . Этимъ свойствомъ *Л.* пользуются для того, чтобы отдѣлить аргонъ отъ азота. При нагреваніи въ струѣ водорода получается водородистый *Л.*,  $LiH$ . *Л.* разлагаетъ воду съ образованіемъ гидрата окиси *Л.*,  $LiOH$ , и выдѣленіемъ водорода, но реакція эта идетъ не такъ бурно, какъ съ натріемъ и калиемъ. При дѣйствіи на *Л.* газообразнаго амміака образуется амидъ *Л.*,  $NH_2Li$ ; съ кислородомъ *Л.* образуетъ окисъ  $Li_2O$  и перекись  $Li_2O_2$ . Большинство солей *Л.*, подобно солямъ калия и натрія, растворимы въ водѣ, только сравнительно малая растворимость *гидрата окиси Л.* (12 гр. въ 100 куб. сант. воды), *фтористаго Л.*,  $LiF$  (0,11 гр.), *углекислаго Л.*,  $Li_2CO_3$  (1,3 гр.) и *фосфорнокислаго* ( $Li_3PO_4 \cdot 2H_2O$ ) представляетъ рѣзкое отличіе отъ большой растворимости соотвѣтствующихъ солей друг. щелочн. металловъ и приближаетъ *Л.* къ магнеію. *И. Кб.*

Примѣненіе *Л.* въ медицинѣ основано на томъ, что мочекислая соль *Л.* легче растворима, чѣмъ другія мочекислыя

соли (натрія, калия и пр.); при подагрѣ же въ различныхъ мѣстахъ организма отлагается мочева кислота; она же образуетъ нерѣдко камни почечн. лоханокъ, мочеви. пуз.; поэтому въ такихъ случаяхъ употребляютъ литіевыя соли для лучшаго растворенія мочевои кислоты въ организмѣ и для скорѣйшаго выведенія ея изъ организма. Однако, до сихъ поръ остается недоказаннымъ, что *Л.* дѣйствительно способуетъ выведенію мочевои кислоты изъ организма. Минеральныя литіевыя воды содержатъ *Л.* въ незначит. колич., и дѣйствіе ихъ при подагрѣ или камняхъ еще болѣе проблематично, чѣмъ самаго *Л.* *И. К.*

**Литія**, см. *литанія*.

**Литке**, Федоръ Петровичъ, см. XXIII, 669.

**Литовская губернія** учреждена при Павлѣ I изъ губерній Виленской и Слонимской (Гродненской); въ 1801 г. послѣднія вновь восстановлены.

**Литовскій статутъ**, кодексъ, составленный въ началѣ XVI ст. въ литовско-русскомъ государствѣ, нѣсколько разъ пересматривавшійся въ законодательномъ порядкѣ и сохранившій свое дѣйствіе въ западной Россіи до середины XIX в. Впрочемъ, и съ отменою дѣйствія *Л. с.* въ 1840 г. влияние его на русское право не прекратилось и частично, какъ территоріальный, мѣстный законъ (для Черниг. и Полтавск. губ.), С: продолжалъ сохранять въ нѣкоторыхъ своихъ институтахъ (гражд. пр.) официальное значеніе до послѣдняго времени. До сред. XV ст., т. е. до момента внутренняго объединенія л.-р. государства, паденія областныхъ князей и возвышенія великокняжеской власти (Витовтъ), велик. княжество литовское не имѣло единаго уложенія, писанаго кодекса. До тѣхъ поръ литовско-русское право развивалось путемъ изданія сепаратныхъ указовъ и отдѣльныхъ законод. актовъ (привилеевъ, ухваловъ, листовъ, уставовъ), какъ это имѣло мѣсто и въ удѣльной сѣв.-вост. Руси до эпохи московской централизаціи. Съ середины XV в., съ объединеніемъ л.-р. государства появлялись и первая попытки законодательной кодификаціи. Такъ, уже при в. к. Казиміръ былъ изданъ пер-

въ *Обицземскій* привилей, данный 2 мая 1447 г. Литвѣ, Руси и Жмуди и опредѣлившей феодальныя привилегіи крупнаго титулованнаго, боярскаго и духовнаго землевладѣнія. При томъ же князь въ 1468 г. появился затѣмъ и первый „Судебникъ“, по своему содержанию представлявшій сводъ постановлений узко уголовно-процессуальнаго характера. Но только при Сигизмундѣ I была впервые осуществлена попытка, о которой мечтали еще его отецъ в. к. Александръ, болѣе широкой кодификаціи „правъ писаныхъ“ великаго княжества. Въ 1529 г. на виленскомъ сеймѣ послѣдовало утверждение такъ наз. *перваго*, или „стараго“ *Литовскаго статута*, редакціи редакціи редакціи на русскомъ, хотя и сильно полонизированномъ, языкѣ. Статутъ этотъ, повидимому, тогда же былъ напечатанъ, но извѣстенъ изслѣдователямъ до сихъ поръ только въ рукописяхъ. Упоминаемое въ источникахъ „друкованное“ изданіе до насъ не дошло. Статутъ 1529 г. вызвалъ однако скоро противъ себя недовольство шляхты, такъ что уже на Берестейскомъ сеймѣ 1544 г. былъ выдвинутъ вопросъ объ его пересмотрѣ. Пересмотръ этотъ, начатый уже при Сигизмундѣ-Августѣ, нѣсколько затянулся и только послѣ разсмотрѣнія на сеймахъ 1564, 1565 и 1566 гг. Статутъ, въ новой редакціи, значительно измѣненной и пополненной, получилъ наконецъ официальную санкцію 1 марта 1566 г. Однако, и этотъ „второй“ С. оказался недолговѣчнымъ. Послѣдовавшей въ 1569 г. соединеніе Литвы съ Польшею не могло не отразиться на судьбѣ С. Вновь переработанный на повѣтовыхъ сеймахъ и утвержденный на „вальномъ“ сеймѣ 1584 г., новый „третій“ С. былъ вновь пересмотрѣнъ на Варшавскомъ избирательномъ сеймѣ 1587 г., и наконецъ получилъ законную силу при коронаціи Сигизмунда III въ 1588 г. Третій статутъ былъ отпечатанъ на русскомъ языкѣ и послужилъ въ дальнѣйшемъ оригиналомъ для многочисленныхъ переводныхъ польскихъ изданій. Съ присоединеніемъ земель литовско-русскаго великокняжества къ російской имперіи, Л. с. послѣдней редакціи былъ переведенъ правительствомъ въ 1811 г. на новѣйшій русскій языкъ, но не съ ори-

гинала, а съ польскаго перевода конца XVIII ст. Послѣдствіемъ правительствомъ же былъ предпринятъ новый русскій переводъ С. на основаніи изданій 1588 г. и польскаго 1616 г., но возстаніе въ Польшѣ 30—31 гг. похоронило эту попытку, а велѣдъ затѣмъ въ 1840 г. послѣдовала уже и формальная отмѣна дѣйствія Л. с.—По своему содержанию Статуты весьма богаты и разнообразны, обнима въ своихъ раздѣлахъ (въ I-мъ ихъ 13, въ остальныхъ по 14) какъ право матеріальное, такъ и процессуальное, какъ публичное, такъ и гражданское. Система Л. с. также говоритъ уже о довольно развитой юридической технич. того времени. Система эта во всѣхъ трехъ С. почти тождественна: сначала идутъ законы государственные (о персонѣ господарской, о оборонѣ земской, о вольностяхъ шляхецкихъ), затѣмъ процессъ (о судьяхъ и судахъ) и, наконецъ, гражданское и уголовное право. Извѣстно, что система эта была положена въ основаніе Уложенія ц. Алексѣя Мих. 1649 г. Что касается самаго характера и духа статутнаго права, то изученіе его представляетъ значительный научный интересъ, особенно для русскаго историка и юриста, такъ какъ въ основѣ права Л. с., несмотря на нѣкоторое иноземное влияние (нѣмецк. пр.), лежало несомнѣнно *древне-русское обычное право*. Родство и сходство отдѣльных институтовъ права Л. с. съ этимъ послѣднимъ возрастаетъ соотвѣтственно старшинству редакцій С. Статутъ 1529 г. многими своими артикулами какъ бы опирается на „Русскую Правду“ (см.). На это было указано еще А. В. Семеновымъ въ статьѣ „О сходствѣ древнихъ узаконеній восточной и западной Руси“ (1854) и затѣмъ еще разъ Ѳ. Леонтовичемъ („Русская Правда и литовскій статутъ“, 1865 г.) и Н. А. Максимейко („Русская Правда и литовско-русское право“, 1904 г.). Напротивъ, статуы 1566 и 1586 гг. приближаются уже къ Соборному Уложенію 1649 г. Вообще же Л. с. стоитъ на границѣ между удѣльной и московской Русью. Это типичный кодексъ сложившагося на феодальной основѣ монархическаго (въ данномъ случаѣ аристократическо-монархическаго) государства. Интересы высшаго землевладѣнія (право вотчни-



ное) въ немъ на первомъ планѣ, право договорное развито слабо, гораздо слабѣе, напр., чѣмъ въ Псковской судной грамотѣ (кодексъ торговой республики др. Руси), сословный духъ привилегій проникаетъ весь кодексъ (понятіе „лица“ Л. с. неизвѣстно, онъ знаетъ шляхту, мѣщанъ, крѣпостныхъ и т. д.), въ сферѣ уголовного права ясно обозначился переходъ отъ системы композицій къ системѣ публичныхъ устрашающихъ каръ. Указанными обстоятельствами и объясняется легкость рецепціи литовско-русскаго права черезъ Л. с. въ практикѣ московскихъ приказовъ и уложенными кодификаторами 1649 г., такъ какъ социально-политическія основы литовско-русскаго и московскаго государства были исторически родственны другъ другу. Само собою разумѣется, что въ Л. с., какъ и въ московскихъ кодексахъ, мы далеко не найдемъ всего права данной эпохи. Несмотря на постоянное пополненіе С. (I С.—282 арт., II—367, III—487) онъ далеко не обнималъ всей правовой наличности своего времени, оставляя многое на долю обычнаго права и отдѣльныхъ уставныхъ опредѣленій. Текстъ Л. с. напечатанъ въ трехъ его основныя редакціяхъ во „Временникъ И. М. о-ва ист. и древн. російск.“, М. 1854—55 гг., кн. 18, 19 и 23. *В. Сыромятниковъ.*

### Литовско-русское государство.

*Ранняя исторія.* Литовскія племена занимали первоначально побережье Балтійскаго моря отъ Нѣмана до Западной Двины, бассейны Нѣмана и нижней Зап. Двины, сѣверные притоки Припяти, верхнее теченіе Днѣпра и Березины. Есть слѣды ранняго пребыванія литовцевъ и по средней Окѣ. Время появленія литовцевъ на мѣстѣ первоначальной территоріи остается гадательнымъ. Кое-какія свѣдѣнія о нихъ появляются уже во II вѣкѣ по Р. Х. (Итоломей). Занявъ огромную территорію, литовцы столкнулись съ славянскими племенами на рѣкѣ Березинѣ и верхнемъ Днѣпрѣ. Это заставило ихъ уйти въ глубь современныхъ литовскихъ губерній. Въ томъ же направленіи дѣйствовали и морскіе набѣги скандинавовъ. Главныя Л. племена расположились по бассейну рѣкъ: литва—по Нѣману и Виліи, жмудь—

около устья Нѣмана и его притокамъ Дубиссѣ и Невѣжѣ. По Бугу и Нареву жили ятвяги. Прусы заняли полосу между устьями Нѣмана и Вислой. Летьгола и симигалла заняли бассейны З. Двины. Голядь расположилась гдѣ-то между Угрой и Протвой, притокамъ Оки. Первоначальныя извѣстія о литовскихъ плем. съ X в. сообщаютъ нѣмецкіе хронисты, а съ XI в. упоминаетъ о нихъ „Начальная Лѣтопись“, дающая краткія свѣдѣнія о соприкосновеніяхъ князей съ ятвягами и литовско-латышскими племенами. Первоначально Л. жили родовыми союзами. Но съ начала XII в. уже замѣтны признаки разложенія рода. Занимались они различными промыслами: звѣроловствомъ, рыболовств., бортничествомъ и скотоводствомъ. Въ XII—XIII вв. было уже значительно развито и земледѣліе. Не чужда была имъ и сельско-хозяйств. культура. Подъ влияніемъ нападеній нѣмецк. ордена (см. *Ливонскій орденъ*) ускорился процессъ разложенія родовой организаціи. Стало крѣпнуть сознание необходимости религіозно-національнаго единства для сохраненія независимости отъ сосѣдей. Выразителемъ этого народнаго чувства былъ Миндовгъ, сосредоточившій въ своихъ рукахъ власть надъ Литвою. Захватилъ онъ и сосѣднюю Черную Русь (города: Гродно, Слонимъ, Волковыскъ). Благодаря усобицамъ въ Полоцкой землѣ, подчинилъ ее своему вліянію. Борьба съ нѣмцами была также удачна. Въ 1250 г. Миндовгъ заключилъ договоръ съ нѣмцами и для укрѣпленія его принялъ христіанство. Въ 1263 г. Миндовгъ былъ убитъ, и временно, вслѣдствіе усобицъ, остановился процессъ концентраціи литовскихъ земель. Онъ возобновляется только со временъ Гедимина (1315—1341). При немъ присоединяется турово-пинская земля; благодаря женитбѣ Ольгерда на витебск. княжнѣ, вошла въ составъ кн. Витебская земля. По среднему теч. З. Буга была покорена Берестейская земля. При Ольгердѣ (1341—1377) присоединяются Чернигово-Сѣверская, Киевская и Переяславскія земли, часть Волинии и Подолье съ Браславлемъ и Винницею. При Витовтѣ въ концѣ XIV в. присоединяется Смоленская земля. Когда литов.

племени стоякнулись съ славянами, они стали чувствовать на себѣ ихъ культурное воздѣйствіе. Они принимали христіанство по православному обряду, усваивали русскіе обычаи, русскій языкъ. Отдѣльныя земли сохраняли свою полную самостоятельность. Онѣ признавали только суверенитетъ литовскаго князя и были весьма слабо связаны съ центромъ княжества. Образовавшемуся литовско-рус. государству послѣ смерти Гедимина грозила опасность распаденія. Гед. при жизни раздѣлилъ все государство между своимъ братомъ и сыновьями: Войномъ, Монвидомъ, Коріатомъ, Кейстутомъ, Ольгердомъ, Любартомъ, Явнутиемъ (послѣдній сидѣлъ въ Вильно; нѣкот. изъ историковъ считали его в. к., но Б. В. Антоновичъ и М. К. Любавскій относятся къ этому предположенію отрицательно). Ольгердъ въ 1346 г. прогналъ Явнутія и занялъ Вильно. Государство тогда раздѣлилось на двѣ части: западную и восточную. Одною правилъ Кейстутъ, другою Ольгердъ. На долю перваго выпала борьба съ орденомъ. Второму пришлось втягивать въ сферу своего вліянія русскія земли. Однако, теоретически оставался в. к. Ольгердъ. Еще при жизни Ольгерда раздѣлили государство на удѣлы между своими сыновьями. В. к. удѣлу назначенъ Ягайло, и Кейстутъ призналъ его власть. Но Яг. оказался коварнымъ племянникомъ; между дядею и плем. началась борьба, которая окончилась въ пользу Яг. Кейстутъ былъ убитъ, а Витовтъ, его сынъ, спасся бѣгствомъ къ нѣмцамъ. Его удѣлъ былъ отданъ Скиргайллу Ольгердовичу. Благодаря существованію удѣльной системы, литов.-рус. государство раздѣлилось на рядъ отд. княженій, подчиненныхъ великому князю. Большіе размѣры его удѣла—вотчины давали возможность в. к. держать уд. князей въ полномъ подчиненіи. Князья были связаны договорами и присяжными грамотами. Ихъ обязанности заключались въ отправленіи военной службы, но внутри княженій власть ихъ ничѣмъ не была стѣснена. Положеніе уд. князей стало шаткимъ съ того момента, когда Витовтъ сталъ кн. литовскимъ. Онъ нанесъ имъ рѣшительный ударъ. Они потеряли свои верховныя права и очутились только на

положеніи крупныхъ землевладѣльцевъ. Исчезновеніе удѣловъ не уничтожило политич. самостоятельности областей. Онѣ сохраняли большую самостоятельность во внутреннемъ управленіи. Ихъ положеніе опредѣлялось уставными земскими грамотами. Первые изъ нихъ (для полоцкой и витебской земель) были выданы Витовтомъ. Разъ выданныя привилегіи впослѣдствіи подтверждались; эти привилегіи еще болѣе превращали государство въ федерацію областей. Грамоты содержали: а) подтверженіе правъ церкви и духовенства; б) огражденіе личныхъ правъ всего свободнаго населенія земли; в) огражденіе поимущественныхъ правъ; г) привилегіи шляхты, духовенства и отчасти мѣщанъ; е) подтверженіе основныхъ правъ земель и ихъ самоуправленія; ф) финансовыя платежи; г) закрѣпленіе мѣстныхъ гражданскихъ и уголовныхъ нормъ.

*Литовско-польскія уни.* Во второй половинѣ XIV ст. положеніе Л. было очень тяжелое. Л. потеряли Жмудъ, но наступленіе нѣмцевъ не прекратилось. Кроме того, между удѣльными князьями и Яг. возникали недоразумѣнія. Положеніе Яг. становилось шаткимъ. По этому, когда польскіе паны предложили Ягайлу жениться на Ядвига, польской королеви, то предложеніе было принято въ надеждѣ съ помощію поляковъ побѣдить орденъ и укрѣпить свое положеніе. Въ 1385 г. поляки и литовцы заключили въ Крево унию. Условія были тяжелыя. Яг. обязывался креститься съ народомъ въ кат. вѣру и обѣщаль „на вѣчныя времена“ присоединить къ Польшѣ литовскія и русскія земли. Литовская знать не помирилась съ унией 1385 г., хотя и получила разнаго рода льготы въ 1387 г. Вождь ея—Витовтъ въ 1392 г. добился измѣненія акта 1385 г. Теперь Л. имѣла своего князя, правда, пожизненнаго—Витовта. Стровское соглашеніе 1392 г. было со смятеніями въ пользу Польши подтверждено въ 1401 г., но въ 1413 г. на сѣздѣ въ Городлѣ на Зап. Бугѣ подверглось измѣненію. Литва отнынѣ будетъ имѣть своего собственнаго князя и послѣ смерти Витовта. Только въ избраніи его принимаютъ участіе и польскіе прелаты, паны и шляхта. Политическіе планы поляковъ относительно Литвы пока по-

терпѣли крушеніе, однако унія открыла дорогу польской культурѣ и католицизму, ставила въ привилегированное положеніе лицъ, принявшихъ католицизмъ. Послѣдній принимали обыкновенно литовскіе бояре, и это создавало антагонизмъ Литвы и земель аннектировъ. Недоразумѣнія начались сейчасъ же послѣ смерти Витовта (1430), и вспыхнула борьба между литовскою знатью во главѣ съ избраннымъ ею Сигизмундомъ Кейстутевичемъ и русскою во главѣ съ ранѣе избраннымъ совместно лит. и русскою знатью Свидригайломъ, братомъ Ягайлы. Сиг. Кейст. въ 1432 г. подписаль возобновленное соглашеніе съ Польшей на условіяхъ, близкихъ къ условіямъ уніи 1392 и 1401 г. Не могли примирить обѣ партіи и привилеи 1432 и 1434 г. Борьба окончилась въ пользу Сиг. Но и Сиг. не удержался на престолѣ. Магнаты не вынесли его тиранническаго характера и убили (1440 г.). Послѣ этого на съѣздѣ пановъ былъ избранъ в. к. 13-лѣтній сынъ Ягайлы, Казимиръ. Взявъ въ свои руки управленіе государствомъ, паны признали недѣйствительнымъ соглашеніе обѣ уніи. Съ своей стороны, поляки не хотѣли признавать происшедшихъ перемѣнъ. Самостоятельное избраніе Казимира в. кн. было большимъ ударомъ для унитарныхъ стремленій Польши, и даже избраніе Казимира польскимъ королемъ послѣ смерти Владислава не помогло дѣлу. Унія 1447 г. была возвращеніемъ къ акту 1413 г. Одновременно, въ дѣлахъ примиренія Руси и Литвы, 2 мая 1447 г. Казимиръ опубликоваль новый привилей, причемъ его значеніе распространялось и на земли аннексы, впрочемъ, сохраняющей ограниченія для некатоликовъ. Когда въ 1492 г. умеръ Казимиръ, литовцы избрали в. кн. его сына Александра, а поляки его брата Яна Альбрехта. Унія была опять разорвана. Въ 1501 г. умеръ польскій король. Литва вела неудачную войну съ Москвой, и Л. подняли вопросъ о приглашеніи Александра на польскій престолъ. Поляки согласились, но заставили Александра и бывшихъ при немъ пановъ принять новыя условія уніи. Это было въ Мельникѣ въ 1501 г.

По условіямъ уніи Литва и Польша сливаются въ одно государство, имѣютъ одного государя, выбираемаго въ общемъ сеймѣ, одну монету, но самостоятельную судебную и административную организацію. На дѣлѣ и этотъ трактатъ не былъ выполненъ. Поляки не помогли въ войнѣ съ Москвой, такъ что унія явно оказалась ненужной. Послѣ же смерти Александра въ 1506 г., поляки „одноставной волей“ избрали в. кн. брата Александра, Сигизмунда (1506—1547). Полякамъ оставалось продѣлать то же у себя дома, не подымая пока вопроса обѣ уніи.

*Оппозиціонныя броженія на Руси и внѣшнее положеніе Литвы.* Привилей 2 мая 1447 г. отчасти примирилъ русскую шляхту съ политикой Казимира. Однако, конфессиональная статья Городельскаго привилея оставалась неотмѣненной, чѣмъ и объясняется враждебное отношеніе русской аристократіи къ политикѣ правительствъ. Это недовольство выразилось и въ 1481 г., въ неудачномъ заговорѣ противъ Казимира, и въ 1501 году, когда Михаилъ Глинскій подняль неудачное же возстаніе противъ Сигизмунда. Недовольство русской аристократіи совпадаетъ съ моментомъ обостренія отношеній между Москвой и Литвой, ибо Москва теперь уже не прочь была захватить себѣ русскія земли, и она принимала какое-то участіе въ заговорѣ 1481 г., давала убѣжище переходившимъ въ Москву чернигово-сѣверскимъ князьямъ. Литва же въ свою очередь поддерживала Новгородъ. Натянутыя отношенія кончились войной. По перемирію 1503 г. Литва признавала присоединеніе къ Москвѣ черниговскихъ земель, а въ новой войнѣ потеряла въ 1522 году Смоленскъ. Крымскіе же Гиреи сумѣли использовать антагонизмъ Москвы и Литвы. Литва посылала имъ „упоминки“, но это мало помогало, и набѣги продолжались. Только отношенія къ пережившему рядъ поражений ордену стали лучше.

*Общественный строй до половины XV вѣка. Военно-служильный классъ. Шляхетскіе привилеи.* Сущность эволюціи въ общественныхъ отношеніяхъ заключается въ постепенномъ образованіи сословій и въ полученіи высшимъ со-

словіемъ ряда правъ и привилегій. Сначала въ Литвѣ не было сословія, но уже существовали элементы, игравшіе видную политическую роль. Это были крупные землевладѣльцы—*prepotentes, potiores domini, nobiles*—нѣмецкихъ хроникъ, бояре—русскихъ лѣтописей, составлявшие думу князя. Съ разгромомъ удѣльныхъ князей послѣдніе незамѣтно сливались съ нетитулованной аристократіей. Привилея 1447 г. распространяетъ свое дѣйствіе на князей, пановъ, шляхту русск. и лит. областей. Это былъ шагъ къ слиянію удѣльнаго княжества съ боярствомъ, окончательно завершившейся привилеями 1492 г. и 1506 г., признавшими за князьями и панами равноправ. участіе въ управленіи государствомъ. Консолидація шлях. сословія началась со времени опубликованія Ягелломъ привилея 1387 г. Правда, имъ могли воспользоваться только католики. Онъ давалъ боярамъ право владѣть недвижимымъ имуществомъ и свободно имъ распорядиться, разрѣшалъ вдовамъ, сестрамъ и дочерямъ бояръ свободно выходить замужъ и освобождалъ бояръ отъ разнаго рода натуральныхъ повинностей. Привилея 1413 г., подтверждая первый привилея, распространялъ его дѣйствіе на католиковъ, получившихъ отъ поляковъ гербы и клейноты. Привилея 1432 г. и 1434 г. распространяли свое дѣйствіе на всѣ русскія и литовскія земли. Послѣдній привилея, повторяя статьи привилея 1413 г., гарантировалъ знати личную неприкосновенность и освободилъ отъ платежей дякла, что еще требовалось по привилею 1413 г. Привилея 2 мая 1447 г. распространяла свое дѣйствіе на всѣ „станы“ шлях. сословія. Подтверждая статьи прежнихъ привилеевъ, онъ освобождалъ боярскихъ, шляхетскихъ и мѣщанскихъ крестьянъ отъ платежа „серебщины“ (денежной подати), обезпечивалъ шляхтѣ личную неприкосновенность и индивидуальную отвѣтственность за преступленія; разрѣшалъ свободный выѣздъ за границу, отдавалъ въ руки собственниковъ судъ надъ подданными, запрещалъ владѣльцамъ принимать госуд. крестьянъ и наоборотъ. Привилея 1492 и 1506 гг. ничего новаго шляхтѣ не дали, за исключеніемъ

статьи о невышненіи людей низшаго стана надъ шляхтой. Всѣ эти привилеи превратили шляхту въ господствующее сословіе. Привилеи 1547 г. и 1563 г., хотя не дали ничего новаго, однако отмѣнили дѣйствіе конфессіональной статьи привилея 1413 г.

*Составъ шляхетства и его права.* До половины XV в. литовско-русское право не выработало точныхъ юридическихъ признаковъ, опредѣлявшихъ шляхетство того или другого военно-служилого человѣка. По привилею 1387 г. требовалось для этого принятіе католицизма; привилея 1413 г. требовалъ записи въ польскія гербовыя братства и принятіе польскихъ гербовъ, по привилею 1432 г. ограничивалось дозволеніемъ брать гербы отъ литовцевъ по соглашенію послѣднихъ со своими одноклассниками. Въ привилеѣ 1447 г.—полное умолчаніе о соотвѣтствующемъ критеріи. Сеймовая „ухвала“ 1522 г. шла навстрѣчу этой потребности и требовала со стороны желающаго доказать свое шляхетство представленія двухъ шляхтичей изъ рода отца и матери. Ихъ присяга рѣшаетъ дѣло; присягу можно было замѣнить документами, указывающими на изстаринность боярской службы его предковъ. Шляхетство прибрѣтается рожденіемъ и пожалованіемъ его господаремъ. Дѣлилось оно на 2 разряда: къ людямъ „вышаго стана“ принадлежали: прелаты, княжата и папы хоругвовные; къ „низшему стану“—рыцарство—шляхта. Всѣ шляхетскія права объединены въ статутъ 1529 г. Общими правами всего сословія были: право неприкосновенности личности, индивидуальная отвѣтственность за преступленіе, ненарушимое владѣніе недвижимымъ имуществомъ, освобожденіе населенія имѣній отъ разныхъ налоговъ и повинностей, право суда надъ населеніемъ, право выѣзда за границу. Къ политическимъ правамъ относится: право установленія новыхъ законовъ на „вальномъ сеймѣ“, право участія шляхтичей по выбору урядника въ количествѣ двухъ на судѣ урядника. Аристократія пользовалась еще особенными правами: она освобождается отъ подсудности провинціальной администраціи, выходитъ на войну

подъ собственной хоругвью, жалобы на радных панов подаются только господарю или панам радѣ.

*Землевладѣніе.* Въ литовско-русскомъ государствѣ было три вида землевладѣнія: къ первому относятся имѣнія, надъ которыми нѣтъ верховнаго собственника. Съ господаремъ такой землевладѣлецъ связанъ только отбываніемъ военной повинности. Къ второму и третьему относятся имѣнія, надъ которыми верховнымъ собственникомъ былъ господарь, или крупный панъ. Земли раздавались господаремъ „до ласки и воли господарской“, „до живота“, „леннымъ правомъ“, „въ вѣчное владѣніе“. Всѣ владѣльцы земель были обязаны отправлять военную повинность и выставлятъ одного вооруженнаго слугу съ 8 крестьянскихъ службъ.

*Мѣщане.* Сначала города составляли одно цѣлое съ волостью. Постепенно эта связь стала разрываться, отчасти подъ вліяніемъ развитія землевладѣнія и роста шляхетскаго сословія, отчасти благодаря развитію торговли. Обособленію городовъ отъ волости содѣйствовало также дарованіе городскому населенію „магдебургскаго права“. Распространялось оно довольно быстро. Въ 1376 г. получаетъ нѣмецкое право Вильно, въ 1390 г.—Берестье, Гродно и Ковно при Витовтѣ—въ 1407 г., Дорогичинъ—1429 г., Бѣльскъ—1430 г. и т. д. Особенно сильно распространилось магдебургское право въ XVI в., когда Литва переживала исключительный торгово-промышленный подъемъ. Города съ магд. правомъ освобождались отъ юрисдикціи мѣстной администраціи и приобрѣтали самоуправленіе на корпоративныхъ началахъ. Города имѣли свой судъ, они могли заботиться о городскомъ благоустройствѣ, развитіи торговли и промышленности. Во главѣ стоялъ назначенный „войтъ“. Въ его рукахъ находились управленіе городомъ и судъ по уголовнымъ дѣламъ. Обычно онъ судить съ лавниками, пожизненными присяжными изъ мѣщанъ. Текущими дѣлами и гражданскимъ судомъ завѣдывалъ совѣтъ, „рада“. Ея члены „райцы“ назначались поитгомъ изъ кандидата общины. Войтъ и рада выбирали „бурмистровъ“ двухъ или больше, бывшихъ предсѣдателями го-

родскаго совѣта. Рада давала отчетъ всему посполству. На раду можно было жаловаться войту, а на послѣдняго—господарю. Впослѣдствіи города выкупили должность войта. Когда усилился городской совѣтъ, совершенно устранившій „посполство“ отъ участія въ жизни города, то онъ выбиралъ лавниковъ и райцевъ. Только кое-гдѣ удалось цеховымъ ремесленникамъ добиться организации особаго городского совѣта въ составѣ 40 членовъ, оказывавшаго большое вліяніе на ходъ городской жизни. Такова сущность магдебургскаго права въ теоріи. Дѣйствительность часто отличалась отъ послѣдней. Свободные города освобождались отъ натур. повинностей и вносили въ казну опредѣленные платы съ разныхъ торговъ и промысловъ. Обособившіеся мѣщане не завоевали право представительства на „валныхъ сеймахъ“ и почти лишились права землевладѣнія.

*Сельское населеніе,* жившее или на государственныхъ или частновладѣльческихъ земляхъ, дѣлилось на нѣсколько разрядовъ. Къ нему принадлежали холопы—„челядь невольная“, „паробки“. Они были лишены гражданской дѣеспособности и правоспособности. Источниками холопства были: рожденіе, плѣнъ, бракъ съ лицомъ несвободнымъ. Смертную казнь можно было замѣнить при выдачѣ истцу головою ославленіемъ въ рабствѣ. Холопство знакомо статутамъ обѣихъ редакцій, но статутъ 1588 г. его не знаетъ: невольники становятся „отчичами“. Холопы жили на господскомъ дворѣ и получали мѣсячину. Нѣкоторые имѣли небольшіе земельные участки, „приробки“ и располагали движимостью, бондой. Холоповъ могли имѣть только одни христіане. Второй разрядъ составляли „тяглые люди“. Это—основная рабочая сила имѣнія. Они сидѣли на особыхъ земельныхъ участкахъ различныхъ названій въ отдѣльныхъ мѣстностяхъ. Иногда на одномъ участкѣ жило нѣсколько семей, составлявшихъ „большое дворце“. Тяглые люди на господарскихъ земляхъ, помимо барщинныхъ работъ, еще вносили платежи натурою, называвшіеся „дякло“ и „мезлева“, подати со всего того, что уродилось и прибыло въ хозяйствѣ. Къ тяглымъ

людямъ по своему юридическому состоянію примыкали крестьяне специальныхъ службъ, какъ - то: бобровники, бортники, осочки (стерегущіе великокняж. лѣса), псарцы, ловцы, сокольники, свинари, конюхи, кобыльники, дойлиды, плотники, рудники, рыболовы, млынари (мельники) и т. д. Помимо своихъ специальныхъ повинностей, они иногда платили „дякло“ и выходили на толоку въ помощь тяглымъ людямъ во время сельскохозяйственныхъ работъ. Затѣмъ идутъ „данники“. Большая ихъ часть сидѣла на государственныхъ земляхъ, въ Подвинскихъ и Поддѣпрскихъ волостяхъ, гдѣ для развитія промысловаго хозяйства были наиболѣе подходящія условія. Данники вносили въ скарбъ: дань медовую, бобровую, куничью, житную, пшеничную. Высшимъ слоемъ крестьян. массы были слуги путные, щитные, dospѣшные, конные. Они несли военную службу, исполняли всякаго рода порученія, но отбывали „толоку“, а это приближало ихъ къ тяглому крестьянству. Крестьянство, жившее на частновлад. земляхъ, довольно рано потеряло свою свободу и незамѣтно превратилось въ крѣпостныхъ „отчичныхъ“ людей. Благодаря этому появился цѣлый классъ „непохожихъ людей“, потерявшихъ права выхода. Этому процессу содѣйствовало развитіе частнаго землевладѣнія и шляхетскіе привилегіи, въ особенности 1447 г. Крестьянская крѣпость носила личный характеръ. Статутъ 1529 г. допускаетъ покупки крестьянъ безъ земли, передачи ихъ по наследству. Крестьяне, жившіе на государств. земляхъ, находились въ нѣсколько иномъ положеніи. Эти крестьяне - „отчичи“, жившіе въ западныхъ областяхъ, могли уйти и посадить на свое мѣсто другое лицо, переложивъ на него всѣ лежавшія на нихъ повинности. Крестьяне же русскихъ волостей были совершенно свободны и пользовались значительнымъ самоуправленіемъ, имѣвшимъ свои распорядительные и исполнительные органы: вѣче и старцевъ. Впрочемъ, во второй четверти XVI в. ясно обнаруживалось намѣреніе правительства стать въ болѣе близкія отношенія къ крестьянской массѣ въ податномъ и административномъ отношеніяхъ.

*Волочная помтра и крестьянство.* Во второй половинѣ XVI в. правительство Сигизмунда II Августа осуществило грандіозную аграрную реформу. До сихъ поръ крестьянскіе участки были неравномѣрны и не было никакой системы въ опредѣленіи платежей съ нихъ. Перемеривъ всю землю и раздѣливъ ее на однообразные участки — волоки (около 19½ десятинъ), правительство роздало крестьянамъ эти однообразные участки и ввело одинаковыя повинности. Часть земель и угодій была выдѣлена подъ собственно господарскую пашню. Такая реформа кое-гдѣ на Подляшши была проведена еще при Сиг. I. Его сынъ въ 1557 г. задумалъ осуществить ее повсемѣстно, за исключеніемъ Подвинья и Поднѣпровья, гдѣ она была введена въ концѣ XVI и началѣ XVII в. Обыкновенно, крестьяне получали по одной волокѣ, высшіе разряды по двѣ. Аграрная реформа не прикрѣпила крестьянина къ землѣ. Онъ могъ и теперь уйти, посадивъ на свое мѣсто другое лицо. Фактически это было невозможно, такъ какъ число „вольныхъ“ людей все болѣе и болѣе сокращалось.

*Политическій строй. Органы центр. и провинц. управленія.* Съ исчезновеніемъ въ половинѣ XV в. удѣльной системы, вел. кн. сталъ во главѣ единаго государства. Власть его ничѣмъ не была ограничена, и только уставныя земскія грамоты связывали суверенитетъ вел. кн. по отношенію къ землямъ-аннексамъ, хотя въ предѣлахъ „правъ земли“ его власть оставалась неограниченной. Вел. кн. принимаетъ мѣры по оборонѣ страны, издаетъ законодательные акты, назначаетъ должностныхъ лицъ, выступаетъ въ качествѣ судьи. Положеніе его однако двойственное: онъ не только „господарь“, но и богатѣйшій вотчинникъ. Доходы съ господарскихъ имѣній составляли едва ли не главную доходную статью великокняжескаго скарба. Въ его рукахъ сосредоточивается верховный надзоръ по управленію господарскими имѣніями. Свою волю вел. кн. проявляетъ посредствомъ ряда должностныхъ лицъ. Съ одной стороны, это были лица, занимавшія должности по дворцовому управленію: *маршалки земскій и двор-*

ный, въдавшіе устройство дворцовыхъ церемоній, опубликовывавшіе обязат. постановления на мѣстѣ пребыванія господарской квартиры; *подчашій*, въдавшій напитки, подаваемые къ господарскому столу, *чашникъ*, наливавшій напитки; *крайчій*, разрѣзавшій кушанія; *стольникъ* и *подстолій*, завѣдывавшіе сервировкой стола; *кухмистръ*, завѣд. кухней; *конюшій*, завѣд. конюшнями; *ловчій*—начальникъ придворной охоты, *лесничій*, въдавшій господ. опочивальню, *подскарбій дворный*, специально въдавшій господарскіе доходы, составлявшіеся изъ доходовъ съ личныхъ имѣній господаря и поступленій изъ общаго земскаго скарба. Къ органамъ цент. администраціи относились: *подскарбій земскій*, въдавшій всѣ поступленія въ господарскій скарбъ и провѣрявшій отчетность мѣстныхъ агентовъ по сбору налоговъ, выдававшій деньги или вещи изъ скарба, составившій отчетность. Онъ же хранилъ разнаго рода документы. *Канцлеръ* былъ правителемъ госуд. канцеляріи, хранителемъ государств. печати, которую скрѣпляли всѣ документы, выходившіе изъ в.-к. канцеляріи. Въ рукахъ *гетмана наивысшаго* сосредоточивалось командованіе арміей, которому вел. кн. временно передавалъ функціи главнокомандующаго. Дѣйствія всей этой администраціи были несамостоятельны и лишены всякой инициативы. Они только—исполнители воли короля и пановъ рады. Но въ половинѣ XVI в. положеніе измѣняется. Подскарбій земскій и гетманъ наивысшій приобрѣтаютъ значительную долю самостоятельности въ своихъ дѣйствіяхъ, становятся начальниками въдомствъ.

Для обозначенія административнаго дѣленія до начала XV в. употреблялись термины: волость, держава, поивѣть. Этими названіями обозначались и крупныя территоріальныя единицы и болѣе мелкія. Съ начала XV в. намѣчается новое дѣленіе на воеводства (Виленское, Троцкое, Кіевское, Смоленское, Полоцкое, Витебское) и староства (Жмудь, Вольныя) <sup>1)</sup>. Державы и повѣты стали подраздѣленіями вое-

водствъ. Во главѣ послѣднихъ находились воеводы и старосты. Назначались они вел. княземъ, которому иногда приходилось считаться съ мнѣніемъ населенія относительно желательнаго кандидата (Витебскъ, Полоцкъ, Жмудь). Воевода—начальникъ военныхъ силъ, въ его рукахъ высшая судебно-административная власть <sup>1)</sup>, и въ то же время былъ управителемъ королевскихъ имѣній, находившихся въ его держаніи. Провинціальныя администраторы назывались державцами и тивунами, болшей частью назначавшимися изъ числа представителей мѣстной аристократіи. Державы давались „до живота“, „до воли и ласки господарской“. Расточительное веденіе хозяйства могло повлечь за собой лишеніе должности. Въ видѣ вознагражденія державцы и тивуны пользовались опредѣленной частью поступленій въ господарскій скарбъ.

*Господарская рада*—это былъ совѣтъ при в. князѣ. Корни ея въ княжеской думѣ удѣльныхъ князей, въ которой принимали обыкновенно участіе представители мѣстнаго крупнаго землевладѣнія. Однако совѣты кн. съ думой были необязательны. Великіе кн. принимаютъ рядъ политическихъ актовъ безъ совѣта бояръ, а съ согласія только однихъ уд. князей (унія съ Польшей). Окончательный составъ рады опредѣлился только во времена вел. кн. Александра и Сигизмунда I. Она состояла изъ высшихъ духовныхъ и свѣтскихъ сановниковъ, „отправлявшихъ высокія должности и носившихъ высокія званія“. Иногда въ ней засѣдали князья и паны не по уряду, а по личному праву. Рада въ полномъ составѣ собиралась рѣдко, развѣ только во время „вального сейма“. До конца XV в. функционируетъ такъ называемая „тайная“ рада, изъ числа высшихъ областныхъ правителей и государственныхъ сановниковъ, занимавшихъ должности по центральному управленію. Въ раду могли попасть и шляхта и, благодаря занятію разнаго рода дворныхъ урядовъ, новые люди. Первоначально господарская рада, будучи совѣтомъ

<sup>1)</sup> Воеводства и староства земель-аннексовъ охраняли свою самостоятельность, охраняемая чуждыми грамотами.

<sup>1)</sup> На судѣ воеводъ присутствуютъ мѣстный вла-дыка, господарскій урядникъ и мѣстная шляхта.

при государѣ, функционировала только при немъ. Съ половины XV в. рада превращается въ самостоятельное учреждение, чему не мало содѣйствовали отлучки вел. кн. въ Польшу. Въ члхъ отсутствіе рада разбирала самостоятельно всѣ вопросы. Фактическое положеніе рады было закрѣплено привилеями 1492 и 1506 гг., существенно ограничившими прерогативы вел.-кн. власти.

*Великій вальный сеймъ*—учрежденіе, развивавшееся въ течение XV в. и окончательно сформировавшееся во второй половинѣ XVI в. Генезисъ сейма можно вести съ 1401 г., со времени заключенія третьей уніи съ Польшей, когда въ Вильно съѣзжалось много лицъ княжескаго и знатнаго происхожденія. И сеймъ 1413 г. состоялъ изъ тѣхъ же общественныхъ элементовъ. Когда началась борьба русскихъ земель съ гегемоніей Литвы, то литов. панамъ приходилось считаться съ русскимъ элементомъ. Когда въ 1446 г. въ Вильно рѣшался вопросъ, принимать ли Казимиру польскій престолъ или нѣтъ, то на Виленскомъ съѣздѣ были и русскіе паны. Съѣздъ 1446 г. можно назвать „великимъ вальнымъ“ въ широкомъ смыслѣ этого слова. При Казимирѣ сеймы собирались часто, при Александрѣ всего только 4 раза. Зато время обоеихъ Сигизмундовъ было очень благопріятно для развитія сеймовъ. Затруднительное внѣшнее положеніе и нужда въ деньгахъ для покрытія военныхъ расходовъ заставляли ихъ созывать сеймы. Участники сейма учли свое значеніе и стали выступать на сеймахъ съ требованіемъ реформъ и новыхъ законовъ. Благодаря этому при Сигизмундѣ II сеймъ отстранилъ на второе мѣсто раду и занялъ первенствующее положеніе. Статутъ 1566 г. юридически закрѣпилъ за сеймомъ то значеніе, которое онъ фактически имѣлъ при Сигизмундѣ II.

На сеймахъ присутствуютъ князья, паны, бояре, шляхта. Первые приглашались поголовно именными листами. Шляхетское представительство организуется въ XVI в. На сеймахъ присутствуетъ рядовая шляхта, а не только „старшіе“ изъ ея среды. Участвуютъ

они „поголовно“. Шляхетскіе представители появляются впервые на сеймѣ 1512 г. по 2 ч. отъ повѣта и, наконецъ, реформа 1566 г. окончательно закрѣпила представительство шляхты на сеймахъ. Съ появленіемъ шляхет. представит. в. вальный сеймъ дѣлится на два кола: пановъ-раду и рыцарство-шляхту и невыборныхъ лицъ, получавшихъ спеціальныя приглашенія отъ господаря. Эти невыборные элементы вышли изъ состава сейма только послѣ уніи 1569 г. Благодаря развитію сейма, завершилась шляхетизація литов.-русскаго государств. и обществ. строя. Эта шляхетизація строя и учрежденій рѣшила вопросъ объ уніи на сеймѣ 1569 г.

*Реформы 1611-хъ гг.* Великіе вальные сеймы служили прекрасной школой для шляхты въ смыслѣ вліянія ихъ на развитіе ея политической идеологій, и она выступаетъ съ проектомъ дѣлаго ряда административныхъ и судебныхъ реформъ. Ея настоячивый натискъ и тяжелое внѣшнее положеніе заставили короля и аристократію пойти на уступки. Наступаетъ эпоха реформъ. На Бѣльскомъ сеймѣ 1564 г. аристократія отказалась отъ своихъ судебныхъ привилегій. Этимъ самымъ явилась возможность осуществить новое судебное устройство. Литва съ Русью дѣлилась на 30 судовыхъ повѣтовъ. Въ предѣлахъ каждаго изъ нихъ устраивались сеймики для выбора 4 кандидатовъ на каждую судебную должность, изъ числа которыхъ одинъ получалъ утвержденіе. Эти лица: судья, подсудокъ и писарь составляли персоналъ *земскаго* суда, присуду котораго были подчинены всѣ земельнодѣльцы повѣта по гражданскимъ дѣламъ. Дѣла же уголовныя подлежали присуду короннаго замковаго суда, находившагося въ рукахъ воеводы и судового старосты. Наконецъ, вводились еще „для справъ граничныхъ и земельныхъ“, *судъ подкоморскій*, состоявшій изъ подкоморія, назначавш. в. княземъ, и коморника, помощника подкоморія, выбиравшагося имъ изъ числа мѣстныхъ осѣдлыхъ шляхтичей.

Въ административномъ отношеніи Литва и Русь были раздѣлены на 13 воеводствъ, подраздѣленныхъ на повѣты. Къ старымъ воеводствамъ было



прибавлено: Волинское, Берестейское, Мстиславское, Браславля Подольскаго и Минское. Реформа ограничила власть воевод, изъявъ изъ его компетенціи судебную власть и оставивъ за нимъ только юрисдикцію по уголовнымъ дѣламъ въ предѣлахъ центрального по-вѣта. И административная власть вое-воды ограничивалась предѣлами цент-рального по-вѣта. Зато военная власть распространялась на все воеводство. Но въ новыхъ воеводствахъ они были ли-шены и этихъ функций, за исключеніемъ правъ военного предводительства. Су-дебныя функціи были въ рукахъ осо-быхъ „судовыхъ старостъ“. Всѣ эти ре-формы измѣнили политическое поло-женіе шляхты. Господарь въ статутѣ 1566 г. обязывался не устанавливать ни-чего новаго для блага государства, ина-че, какъ на вальномъ сеймѣ, съ вѣдома и согласія пановъ-рады и дозволенія вѣтъ земель великаго княжества.

*Люблинская унія.* Вопросъ объ уніи съ Польшей былъ основнымъ вопро-сомъ внѣшней политики времени Си-гизмунда II. Тяжелое внѣшнее поло-женіе настойчиво его выдвигало на первый планъ. Но переговоры долго кончались ничѣмъ. Литовцы отверга-ли предложенія поляковъ заключать унію по образцу Мельницкаго тракта-та 1501 г. и откладывали рѣшеніе во-проса на неопредѣленное время. Но и этому наступилъ предѣлъ. Послѣ ре-формъ 1563—65 гг. шляхта стала на сторону уніи, и Люблинскій сеймъ 1569 г., наконецъ, разрѣшилъ этотъ вѣковой вопросъ. Условія уніи были для Литвы тяжелыми. Отнимались части территоріи: Подляшье, Волинь, Кіевщина, Литовское Подолье, но зато она сохранила часть своей автономіи въ видѣ права имѣть свои суды и уряды, собственное законодательство. Соединенное государство имѣетъ об-щего главу, избираемаго на совмѣст-нымъ сеймъ. Сеймъ же собирается въ Польшѣ. Поляки получили право вла-дѣть недвижимостями въ Литвѣ, но не получили права занимать тамъ должности. Унія 1569 г. имѣла огром-ное вліяніе на судьбу литовско-рус-скаго государства. Она содѣйствовала колонизаціи литовско-русской шляхты, усиливала классовый антагонизмъ,

укрѣпляла политику религіозной нетер-пимости, сдѣлавъ необходимымъ про-паганду католицизма въ качествѣ фак-тора болѣе тѣснаго скрѣпленія между собою Литвы и Польши.

*Л и т е р а т у р а:* *Любавскій*, „Очеркъ исторіи литовско-русскаго государства до Люблинской уніи включительно“ (1910), превосходный трудъ, дающій вполне отчетливое представленіе объ исторіи л.-рус. госуд.; *Антоновичъ*, „Монографіи по исторіи Западн. Рос-сіи“, т. I (1885); *Пичета*, „Литовско-русское государство“ (Книга для чтенія по рус. исторіи подъ ред. Довнаръ-Запольскаго); *Любавскій*, „Литовско-русскій сеймъ“ (1901) и „Областное дѣленіе и мѣстное управление Лит.-рус. госуд.“ (1892); *Грушевскій*, „Исто-рія Украины Руси“, т. IV (1907); *До-внаръ-Запольскій*, „Государственное хо-зяйство при Ягеллонахъ“ (1901) и „Очерки по организаціи западн.-рус. крестьянства“ (1905); *Малиновскій*, „Ра-да великаго князя литовскаго“ (1902 и 1912); *Максимейко*, „Сеймы Литов-ско-рус. госуд.“ (1902); *Леонтовичъ*, „Очерки исторіи литов.-рус. права“ (1894); „Крестьян. дворъ въ лит.-рус. гос.“ („Журн. Мин. Нар. Просв.“ 1896—1897); „Рада великихъ литовскихъ кня-зей“ („Ж. М. Н. П.“, 1907, сент.—окт.); „Правоспособность литовско-рус. шляхты“ („Ж. М. Н. П.“, 1908—1909); *Кояловичъ*, „Люблинская унія“; *Пиче-та*, „Литовско-польскія уніи“ („Сб. статей въ честь Ключевскаго“); *Ланно*, „Великое княж. литовское“ (1901); *его же*, „Великое княжество Литовское во второй полов. XVI в.“ (1911); *Kutrzeba*, „Historya' ustroju Polski“, Т. II. Litwa. (1914). *В. Пичета.*

**Литовцы**, или *литвины*, народъ, жи-вущій въ Виленской, Ковенской и Су-валкской г. и частью въ Пруссіи. Въ *этнографическомъ отношеніи* Л., вмѣстѣ со жмудинами (иначе *жемайти*, само-гиты) и латышами (*см.*), составляютъ самостоятельное племя индо-европей-ской семьи народовъ; къ этой же вѣтви принадлежали древніе пруссы и, пови-димому, лѣтописные ятвяги. Числен-ность всего племени въ предѣлахъ Рос-сіи достигала въ 1897 г. 3.094.469 чел., изъ нихъ собственно Л. было 1.210.510, жмудин.—448.022, латышей—1.435.937,

кромѣ того, въ предѣлахъ Пруссіи живетъ 115.300 Л., сохранившихъ свой языкъ, и значительное число ихъ находится въ Сѣверной Америкѣ. Сами Л. опредѣляютъ число своихъ сородичей, переселившихся въ Америку, до милліона, но, повидимому, эта цифра нѣсколько преувеличена. Собственно Л. сосредоточены въ виленскомъ, трокскомъ, свенцянскомъ, лидскомъ, отчасти опшмянскомъ уу. Виленской губ., въ ковенскомъ, вилькомирскомъ, новоалександровскомъ, поневѣжскомъ, шавельскомъ, росіенскомъ и немного въ тельшевскомъ уу. Ковенской губ.; во владиславовскомъ, волковышскомъ, кальварійскомъ, маріампольскомъ, сейнскомъ и отчасти въ сувалкскомъ уу. Сувалкской г. Въ Ковенской и Сувалкской г. они составляютъ преобладающую по численности народность. Въ Ковенской г. — 37,2<sup>0</sup>/<sub>0</sub> всего населенія губерніи, а вмѣстѣ съ близко родственными имъ жмудинами — 66<sup>0</sup>/<sub>0</sub>; въ Сувалкской они образуютъ 52,2<sup>0</sup>/<sub>0</sub>, въ Виленской — 17,6<sup>0</sup>/<sub>0</sub>. Живутъ они преимущественно въ сельскихъ мѣстностяхъ и занимаютъ главнѣйшимъ образомъ земледѣліемъ: имъ живетъ 84,15<sup>0</sup>/<sub>0</sub> всѣхъ Л. въ Россіи. Антропологически Л. характеризуются замѣтн. преобладаніемъ свѣтлаго типа по цвѣту волосъ и глазъ; брюнеты среди нихъ представляютъ незначительное меньшинство. У собственно Л. чистый свѣтлый типъ (свѣтлые волосы и голубые глаза) выражень однако менѣе рѣзко (60<sup>0</sup>/<sub>0</sub>), чѣмъ у латышей (63,8<sup>0</sup>/<sub>0</sub>) и особенно чѣмъ у жмудиновъ (71,2<sup>0</sup>/<sub>0</sub>). Ростъ Л. немного выше средняго — 1659 мм., по головному указателю они суббрахицефалы — 81,88, голова у нихъ низкая (выотно-продольный указатель 61,17), лицо средней ширины (указатель 75,16), носовой указатель — 72,93.

О доисторическихъ судьбахъ Л. ничего точнаго неизвѣстно. Сколько-нибудь точная исторія съ самаго начала уже заставетъ Л. на тѣхъ мѣстахъ, которыя они занимаютъ нынѣ, съ той лишь разницей, что принадлежавшая имъ раньше территория была обширнѣе теперешней: часть Л. погибла въ борьбѣ съ сосѣдями, часть утратила свою національность (см. *литовско-русское государство*). Л. издавна жили рядомъ со

славянами и имѣютъ съ ними много точекъ соприкосновенія; они близки другъ къ другу по антропологическому типу и развивались подъ одинаковыми культурными вліяніями; литовскіе и славянскіе языки имѣютъ много общихъ названій металловъ, хлѣбныхъ растений, земледѣльческихъ орудій и другихъ предметовъ культурнаго обихода, что указываетъ на извѣстную общность культуры въ раннія эпохи исторіи. Основываясь на этомъ, нерѣдко Л. и славяны выдѣляютъ въ особую славяно-литовскую группу внутри индо-европейской семьи народовъ. Но съ чисто-лингвистической точки зрѣнія такое выдѣленіе неправильно, потому что ни съ формальной, ни съ матеріальной стороны литовскіе языки не стоятъ къ славянскимъ языкамъ ближе, чѣмъ къ другимъ группамъ индо-европейской семьи (ср. XXII, 13). А. Максимовъ.

*Общественный строй.* Кристаллизація общественного строя русскихъ Л. въ послѣднее время совершалась подъ сильнымъ вліяніемъ событій 1905—1906 гг. Сельскіе хозяева, экономически господствующій классъ населенія, въ особенности, „крѣпкіе мужики“ Сувалкской губ., въ послѣднее время раньше остальной Литвы осѣли хуторами, въ виду понесенныхъ ущербовъ отъ общаго неспокойствія, а главнымъ образомъ вслѣдствіе забастовокъ рабочихъ 1905 г. Рѣзкое повышеніе заработной платы и требовательность рабочихъ на ряду съ постепеннымъ исчезновеніемъ прежнихъ патриархальныхъ отношеній между рабочими и ихъ господами (крестьяне на 20 дес. обычно уже нанимаютъ рабочихъ и на 30—40 д. считаются зажиточными) побудило хозяевъ къ обособленію и солидарности для борьбы противъ „гибельной демокриализаціи“ населенія. внесенной „цициликами“ (прозвище дѣятелей революціи, отъ слова „соціалистъ“). Пренія натянутыя ихъ отношенія съ помѣщиками, главнымъ образомъ по національнымъ мотивамъ (т. к. большинство ихъ не литовцы), стали смягчаться на почвѣ общихъ интересовъ. Крестьяне входили въ помѣщичьи союзы по упорядоченію найма рабочихъ рукъ. Но въ какую-либо политическую организацію они не объединились и вообще не обра-

аюють въ этомъ отношеніи дисциплинированнаго единства. Тѣмъ не менѣе соответствующія подготовленія идутъ черезъ многочисленныя сельскохозяйственные кружки, кооперативы и общества, объединяющія по преимуществу средній слой крестьянства. Процессъ сельской классовой кристаллизаціи не столь рѣзко проявляется въ Ковенской (см.) и Виленской губ., гдѣ с.-х. культура значительно ниже, но и здѣсь онъ усиливается въ послѣднее время съ выходомъ на хутора, съ раздѣломъ сервитутовъ и съ бѣгствомъ малоземельныхъ и безземельныхъ въ города, особенно въ Америку. Рядомъ съ ростомъ социальна-экономической самостоятельности сельская буржуазія проявляется недовѣріе къ руководству интеллигенціи, становящейся чуждою ей, по крайней мѣрѣ въ своихъ недавнихъ политическихъ и социальныхъ тенденціяхъ, хотя сама она считаетъ себя отнюдь не реакціонной. Въ ея средѣ задають тонъ т. наз. „передовики“ (pirmeiviai), или прогрессисты, и въ политическихъ вопросахъ они далеки отъ националистовъ или даже октябристовъ. Реакціи же въ русскомъ смыслѣ въ литовскомъ населеніи не замѣчается. Нѣкоторымъ показателемъ можетъ служить составъ депутатовъ. Въ эпоху господства политическихъ вопросовъ, въ Литвѣ проходили лѣвые депутаты. Но послѣ „реальной“ работы Думы III созыва, хозяева Сувалкской губ. въ выборахъ въ IV Думу рѣшились лучше избрать клерикала (кстати, примкнувшаго къ „прогрессистамъ“), чѣмъ лѣваго, завѣдомаго защитника рабочихъ. Выборы въ Ковенской губ., всегда дававшіе лѣвыхъ, нѣсколько затемняются неизбежностью блока Л. съ представителями городовъ (евреями) въ виду предоставленнаго избирательнымъ правомъ преимущества землевладѣльческой (по преимуществу польско-народовой) куріи, получающей въ губернскомъ собраніи лишь на 1 голосъ меньше крестьянско-городского блока.

Что касается другихъ слоевъ литовскаго населенія, то численно въскимъ является классъ малоземельныхъ и молккихъ трудовыхъ крестьянъ. Въ Ковенской губ. ихъ насчитывается до 62% (до 3 дес.—22,3%, отъ 3—10 дес.—

30,3%), а въ Сувалкской даже до 66% всѣхъ дворовъ (но здѣсь включены почти сплошь мелкія хозяйства „мазуровъ“, поляковъ, занимающихъ августовск. и части сувалск. и сейск. у.). Экономически слабосильные, разобщенные, изо дня въ день живущіе упорнымъ чернымъ трудомъ, они какъ трудовой слой являются предметомъ главныхъ попеченій литовской интеллигенціи. Защитой ихъ интересовъ и поднятіемъ благосостоянія, вмѣсто недолговѣчнаго „Крестьянскаго Союза“ 1905 г., занята главнымъ образомъ группа литовскихъ „народниковъ“ (liaudininkai), примыкающихъ къ демократамъ. Эта среда трудового крестьянства является, кромѣ того, живымъ архивомъ національной самобытности. Наконецъ, культурно болѣе другихъ обойденнымъ и совершенно разрозненнымъ является классъ сельскихъ рабочихъ, батраковъ и куметисовъ (семейныхъ рабочихъ). Несмотря на возросшую съ 1905 г. заработную плату, онъ пробивается въ скудныхъ условіяхъ питанія и жилища, отъ ранняго утра до поздняго вечера проводя въ неплановѣрной, сонной, но удручающей работѣ. Въ массѣ рабочіе почти ничего не читають, не участвуютъ въ обществахъ, ни въ союзахъ, ожидая минуты выѣзда за океанъ. Недисциплинированный и необразованный, но въ виду рѣдкости рабочихъ рукъ чувствующій свою силу, этотъ классъ до жестокости доводитъ антагонизмъ отношеній въ деревнѣ. Организаторская же и просвѣтительная дѣятельность литовской соц.-дем. въ современныхъ условіяхъ не можетъ широко проникнуть въ деревню.

Вышеуказаннымъ социальнымъ составомъ опредѣляются основныя общественныя теченія Литвы. Промышленность и торговля пока находились въ рукахъ не литовцевъ; но постепенный ростъ собственныхъ капиталовъ тоже сформировалъ небольшую группу „национальныхъ дѣятелей“. Несомнѣнно важная роль въ этомъ социальномъ самоопредѣленіи принадлежитъ печати и вообще интеллигенціи. Особенно любопытна роль литовскаго католическаго клира. При первыхъ звукахъ революціи онъ предавать апатическія посягателей на Божескія уста-

новленія; при конкурентномъ равновѣсіи борющихся силъ онъ притихъ въ ожиданіи новаго status quo; наконецъ, при очевидной побѣдѣ реакціи клиръ усгѣшно повелъ борьбу съ „безбожіемъ и крамолой“, съ теченіемъ времени обратившюся въ борьбу со всякимъ проявленіемъ внѣкатолической дѣятельности.

Противъ клира, мощно охватившаго своимъ влияніемъ широкіе слои населенія, выступаютъ т. наз. „передовики“—*pirmeiviai*. Не опираясь исключительно ни на какой классъ населенія, они представляютъ разношерстную группу людей съ прогрессивными, либеральными и радикальными воззрѣніями, свободными отъ конфессионализма. Имя „передовика“ прилагается всакому не клерикалу и не Wilder'у, хотя соц.-дем. отмежевываются отъ него, обличая передовикскую печать, принципиально весьма неустойчивую, въ подтверствѣ буржуазіи. Внутреннее напряженіе современной Литвы настолько сильно, что всё, такъ или иначе соприкасающіеся съ общественной работой, дѣлятся на два враждебныхъ лагеря—передовиковъ и клерикаловъ, нерѣдко вступающихъ въ ожесточенныя схватки. Эта борьба охватила также свѣтскую интеллигенцію и студенчество, всегда являющееся авангардомъ всёхъ движеній Литвы и до того считавшееся исключительно вольнодумнымъ и радикальнымъ элементомъ. Въ началѣ 1910 г. оно учредило свой журналъ „Aušrine“ (Утрен. Заря), призывавшій еще недавно всёхъ въ единеніи на почвѣ здороваго націонализма и беспартійнаго демократизма къ культурной работѣ и самообразованію. За небольшимъ исключеніемъ, журналъ встрѣтилъ всеобщее сочувствіе. Но съ 1911 г. въ этой средѣ обнаружилось теченіе, громко заявившее о своемъ строго-ортодоксальномъ, католическомъ міровоззрѣніи и, недовольное свободомысліемъ журнала, откололось, учредивъ съ помощью клира свой собств. органъ—„Ateitis“ (Будущее). Немногочисленные сторонники этого направленія, поставившіе основною цѣлью—*instaurare omnia in Christo*, старались философски доказать истинность своей вѣры и оправдать цѣлост-

ный церковно-догматическій католицизмъ передъ наукой и „настоящей культурой“ въ противозвѣсъ современному „цивилизovanому варварству“. Въ социально-политическомъ отношеніи *ateitininkas'ы* являются свѣтскимъ крыломъ литовскаго клерикализма.—Печатью той же борьбы отмѣчено и женское движеніе, впрочемъ, въ Литвѣ еще очень слабое. Женщины, по преимуществу крестьянки, находятся подъ влияніемъ клира.

Наконецъ надо отмѣтить неподдающуюся количественному учету, но весьма широкое и жизненное даже направление, а настроеніе литовскаго общества, которое озабочено утвержденіемъ національной самостоятельности и защитой націи, какъ носителя особой культуры, отъ посягательствъ другихъ народностей. По настоящее время въ Литвѣ, обычно въ костелахъ окраинъ, идетъ главнымъ образомъ борьба съ поляками—„наполоинстами“ (по преимуществу мѣстными помѣщиками и мѣщанствомъ), направленная къ полному освобожденію отъ „польской культуры“, издавна тяготѣвшей надъ Литвою. И уже новѣйшая интеллигенція, даже совсѣмъ нешовинистическая, не считаетъ нужнымъ знаніе польскаго языка, прежде—исключительнаго признака хорошей воспитанности, предпочитая ему нѣмецкій, французскій и англійскій языки, а въ силу политической зависимости,—общегосударственный русскій языкъ. Кроме того, съ Россіей черезъ ея учебныя заведенія и литературу Л. общаются несравненно тѣснѣе, чѣмъ съ поляками. П. Климасъ.

*Литовскій языкъ*, одинъ изъ индоевропейскихъ языковъ восточной группы, ближайше родственннй латышскому и древне-прусскому и болѣе отдаленно славянскимъ языкамъ, раздѣляется на два основныя нарѣчія: верхне-литовское (или литовское въ собствен. смыслѣ слова) и нижне-литовское, или жмудское. Главное отличие между этими нарѣчьями заключается въ переходѣ литов. *dj, tj* въ жмудскомъ нарѣчьи въ *dž* и *ė* и соответствіи литовскимъ долгимъ дифтонгическимъ гласнымъ *ū* и *ė* жмудскихъ *iu* и *ie*. Болѣе детальное подраздѣленіе литов-

скихъ говоро́въ, которые весьма многочисленны, дано въ грамматическихъ трудахъ по Л. я., особенно въ изслѣдованіяхъ Юниса Барановскаго, Вольтера, Бещенбергера, Дорича и др. (литература по литовской діалектологіи дана въ изслѣдованіи А. Doritsch, „Beiträge zur litauischen Dialektologie“ въ „Mitteilungen der litauisch. literar. Gesellschaft“, 1912). Л. я. сохранилъ отъ инд.-европ. періода двойственное число въ еклоненіи и спряженіи, а также систему тоническихъ (музыкальных) удареній (см. *акцентъ*) съ повышающимся и понижающимся тономъ. Особенною фонетики Л. я., восходящей къ періоду единства балтійскихъ языковъ (литовскаго, латышскаго и прусскаго), является развитие гласныхъ *ī* (произносится, какъ долгое *o* съ предшествующимъ краткимъ *u*) и *ė* (или *iė*, т. е. долгое *e* съ предшествующимъ краткимъ *i*). Со славянскими и германскими языками Л. я. сближаетъ двойное еклонение им. прилагательныхъ; членное (*bal-tas-is, бѣлз+и, бѣлый*) и нечленное (*bal-tas, бѣлз*). Исторія Л. я., изслѣдованная Бещенбергеромъ, начинается съ лютеранскихъ катехизисовъ (первый изданъ въ 1547 г., перепечатанъ въ 1874 г. въ изданіи „Litauische und Lettische Drucke des XVI Jhs.“). Грамматики (научныя) Шлейхера, Куршата, Видемана („Handbuch der litauischer Sprache“, 1897). Словари: нѣмецко-литовскій и литовско-нѣм. Куршата, лит.-латышско-польско-русскій Межиниса; лит.-нѣм. Несельмана, литов.-англ. Лалиса; наиболѣе важнымъ въ лингвистическомъ и этнографическомъ отношеніяхъ является словарь И. Юшкевича, съ польскими и русскими толкованіями. Изданіе этого словаря, предпринятое Академіей наукъ, производится крайне медленно, и до 1904 г. вышло только два выпуска его (кончая буквой I). Изъ изслѣдованій по литов. языку слѣдуетъ отмѣтить труды: Ульянова, „Значенія глагольныхъ основъ въ лит.-слав. яз.“ (1895; и разборъ его, сдѣланный Ф. Ф. Фортунатовымъ), В. Порозгизскаго (по исторіи литовскаго спряженія, 1901 и 1903), А. Александрова (сложныя слова, 1888), кс. Юниса (о литовскихъ говорахъ, въ „Памятн. книж. Ковен. губ. за 1898—1900 г.“), еп. Баранов-

скаго (особ. объ удареніяхъ, 1898), Лескина (на нѣм. яз., о чередованіи гласныхъ, 1884, и образованіи именъ, 1891), К. Буга („Aistische Studien“, 1908, на литов. яз.) и др. Хрестоматіи по Л. я.: Якоби, Э. Вольтера (2 выпуска, съ образцами по исторіи и діалектологіи Л. я.). Весьма важному вопросу о взаим. влияніяхъ литов. и сосѣднихъ языковъ посвящены изслѣдованія А. Брукнера („Вліяніе слав. яз. на литовскій“, на нѣм. яз.) и В. Томсена („Вліяніе литов. яз. на финскіе“, на дат. яз.). А. Погодина.

*Литовская литература. I. Народная поэзія!* До сихъ поръ собрано и опубликовано не менѣе 7 тыс. Л. народныхъ пѣсень (*daina*) и ихъ вариантовъ и ок. 2½ тыс. напѣвовъ; кромѣ того, болѣе 2 т. сказокъ, сказаній, легендъ, 3 съ лишн. тыс. загадокъ, пословицъ и поговорокъ. Большинство пѣсень—лирическія: свадебныя, похоронныя, семейныя, сельско-трудоваыя и вообще бытоваыя. Это пѣсни преим. „про коня“ (*žirgas*, до 50% пѣсень) и „про руту“ (30%), проникнуты чистымъ нѣжнымъ чувствомъ, отлич. образностью выраженія и мелодійностью напѣва. Условия современной жизни (послѣ уничт. крѣпостничества), все рѣзче дифференцирующія общество, разлагающія деревню и ея общественность, усиливающ. тягу изъ деревни и вносящія въ нее мѣстечково-городскую культуру, неблагоприятны для народн. пѣсни „патріархально“—крѣпостническихъ временъ. Она все чаще уступаетъ мѣсто малокультурной частушкѣ (*dainuška*, иногда то же, что и *daina*) или литерат. пѣснямъ; пѣсни Страздаса, Венужиса, Баронаса уже давно распадаются народомъ и попадаютъ иногда въ сборн. нар. пѣсень. Менѣе извѣстны въ ученомъ и литерат. мірахъ Л. сказки (*pasaka*). Главныя ихъ сюжеты общи всему азіатско-европейскому міру. Болѣе самобытенъ миеологическій элементъ, и вообще сильны еще отзвуки долиме сохранившагося (вслѣдствіе поздняго подчиненія литовцевъ христіанству) двоевѣрія (смѣшенія дохристіанскихъ вѣрованій съ христіанскими), дающія богатый матеріалъ изслѣдователямъ народныхъ вѣрованій. Христіан. легенды сравнит. немногочисленны и мало оригинальны; влияніе

христианства на народное творчество проявилось преимущ. внѣшнимъ образомъ — подстановкою христианск. понятий, часто просто названий, при сохраненіи прежнихъ сюжетовъ. Довольно богатъ животный эпосъ.

II. XVI, XVII и XVIII вѣка. — Колыбелью Л. письменности является Малая (прусская) Литва. Герц. Альбрехтъ прусскій, насаждая въ своихъ владѣніяхъ реформацію, старался, чтобы „слово Божіе“ распространилось между всѣми его подданными, въ т. ч. пруссами и литовцами. Въ основанномъ (1544) имъ же кенигсбергскомъ ун-тѣ онъ учредилъ нѣсколько стипендій для Л. пасторовъ и проповѣдниковъ, поощрялъ ихъ къ составленію религіозн. книгъ на Л. языкъ, давалъ (онъ и его преемники) нужныя средства для ихъ изд. Проф. ун-та Stanislaus Rapageionis Lituanus (ум. 1545) и Abr. Culvensis (ум. 1545), ур-цы Великой (нынѣ русской) Л., извѣстны какъ первые переводчики духовн. пѣсенъ и псалмовъ. Стипендіаты-пасторы Март. Мажвидисъ (ум. 1562), Балтр. Вилентасъ (ум. 1587), *Ионасъ Бреткунасъ* (1535—1602) и др. переводятъ катехизисы, евангелія, постиллы, дух. пѣсни; выдающійся знатокъ Л. языка Бреткунасъ оставилъ въ рукоп. переводъ Библии. Первая Л. книга — катех. 1547 г. въ пер. Мажвидиса (лат. *Mossvidius*). 30-лѣтняя война на полстолѣтія прервала литерат. дѣятельность пасторовъ; она возобновилась лишь во второй полов. XVII и особ. усилилась въ XVIII вѣкѣ. Возрастаніе интереса въ Л. прусскомъ, преим. пасторско-учительскомъ обществѣ къ самобытно-культурнымъ особенностямъ Л. народа шло на ряду, отч. въ зависимости отъ постепеннаго исчезновенія въ послѣднемъ этой, уничтожаемой прежде католическимъ мечомъ, а затѣмъ протестантскимъ просвѣщеніемъ самобытности. Появляются грамат. и слов. Клейна, Ругиговъ, Мильке. Убажанный чиновничье-пасторскою опекою, забытый крѣпостной Л. народъ окультуривался по прусскому образцу. И только въ половинѣ XVIII в. появляется (изд. 1818), какъ пассивный протестъ противъ тяжелыхъ крѣпостныхъ условій и только-что усиленнаго свѣжею колонизаціею напора нѣмецчины, знаменитое произ-

веденіе крупнѣйшаго Л. поэта паст. *Крист. Дюонелайтиса* (1714—1780, см. *Доналейтисъ*), написанныя гекзаметромъ реалистическія идилліи изъ жизни Л. деревни. — Въ Великой Литвѣ Л. яз. не употреб. въ письмѣ почти до конца XVI в. Патриотическо-націон. тенденціи бол. или менѣе ярко чертою проходятъ черезъ періодъ реформаціонныхъ бурь въ Л. (XVI—XVII вв.), породивш. обширную полемическую литературу на лат., польск. и бѣлорусск. яз. Проникнуты ими Л. лѣтописи (на бѣлорусск. яз.), истори Стрыйковского (польск.), Кояловича (лат.) и др. Реформаты (кальвинисты) и католики идутъ къ народу съ устною и печатною проповѣдью на его родномъ яз. По порученію жемайтскаго епископа кн. Меркеля Гедройца (лит. *Giedraitis*, еп. 1576—1609), яраго Л. патриота, кунигасъ (=ксендзъ) *Ниж. Даукуша* (см.) пер. и изд. катехизисъ (1595) и постиллу (1599); въ предисловіи къ посл. онъ горячо нападаетъ на соотечественниковъ, пренебрегающихъ роднымъ Л. яз. Изъ среды іезуитовъ выходитъ извѣст. виленскій проповѣдникъ *Конст. Ширвидасъ* (1564—1631, см.), авт. Л. проповѣдей (1629—1644) и словаря (съ 1629 г. 6 изд.); въ 1737 г. они издають Л. грамматику. Реформаты, покровит. могущественными кн. Радзивилами, издали на Л. яз. катехизисъ (1598), постиллу (1600), т. н. кейсанскія богослужебныя книги (1653), „лондонскую“ библию, неоконч. печат. въ Эдинбургѣ (1659—1662). Къ половинѣ XVII в. окончательно восторжествовала католическая реакція, съ іезуитами во главѣ, а также исчезли послѣд. отзвуки бывшихъ политическ. и культ.-націон. стремленій Л. общества. Общественная разруха XVII—XVIII вв. заглушила Л. письменность. Она возрождается лишь въ XIX в.

III. 1801—1864 г. Политическій кризисъ польско-лит. госуд. во второй половинѣ XVIII в. (см. *Польша*) вызвалъ въ шляхет. об-вѣ сильное культ.-полит. движеніе. Поднятіе культурн. уровня шляхетскихъ и народн. массъ путемъ распространенія среди нихъ освобожденнаго отъ іезуитскаго засилья просвѣщенія стало ближ. задачей передовыхъ слоевъ об-ва. Просвѣтит. движеніе первой трети XIX в., продолжав-

шее дѣло послѣд. десятилѣтій XVIII в., лишь въ измѣнившихся полит. условіяхъ (подъ Россіей), пробудило, особ. въ жемайтской шляхтѣ (въ зап. части нын. Ковенской губ.), бол. глубокой интересъ къ родной старинѣ и яз. Польскіе труды Чапскаго (о Лит. статутѣ, 1800—1801) и Богуша (о происхожденіи лит. народа, 1806), особ. дѣятельности преобразованнаго изъ Виленской іезуитской академіи ун-та, польскаго по направленію, но интересовавшагося также прошлымъ Л., въ извѣст. мѣрѣ и Л. яз., поощряла жемайтовъ къ занятію ими. Они стали изучать свой языкъ, знакомиться съ прежнею Л. литературою, составляли словари, грамматики. По почину жемайт. еп. кн. Юс. Ари. Гедройца (1754—1838), духовенство старалось замѣнить жаргонныя Л. изданія XVIII в. новыми, бол. литературными; самъ Гедройць перевелъ Новый завѣтъ, изд. (1816) Библ. об-вомъ. Виленскіе студенты-жемайты собир. народныя пѣсни, изд. популярныя книжки для народа. Не только жемайтская, но и вообще учащаяся молодежь, даже не говорящая по-лит., заинтересовывается полнымъ драмат. моментомъ прошлымъ, пѣснями и яз. литовцевъ. Проф. кенигсберг. семинаріи Людов. Едем. Реза (1777—1841), пер. Библии (1816), издатель Дуонелайтиса (1818) и нар. пѣсенъ (1825), много послужилъ какъ прусско-литовскому, такъ и польско-Л. об-ву въ дѣлѣ ознакомленія съ Л. письменностью и народ. творчествомъ. Интересъ къ Л. и ея народу въ польской литературѣ особ. проявился въ знаменитыхъ произведеніяхъ урож. Л. и воспитан. виленскаго унив. Ад. Мицкевича „Graŭna“ (1823), „Konrad Wallenrod“ (1826—27) и др. Народилась и оригинальная поэзія на Л. яз. среди жемайтской шляхты. Наиб. крупная личность—*Діон. Пашкевичъ* (Рожа, 1760—1831.), авт. словаря (рукоп.) и многочисл. одъ, эпиграммъ и т. п., а также рѣзкой, съ рѣдкимъ мужествомъ напис. сатиры, противъ крѣпостнич. жизнеуклада „Zemaičių ir Lietuvos muzikas“ (Жемайт.-лит. мужикъ). *Сильв. Валеновичъ* (Valiunas, 1700—1831), интеллигентъ изъ крестьянъ, состав. популярную въ народѣ историческую думу про кн. Кей-

стута и Бируту; его произведенія на польск. яз. пока не найдены. Стихотворенія этихъ и др. поэтовъ распространялись въ рукоп. Лишь *Сим. Станевичъ*, знатокъ Л. яз. и собиратель народныхъ пѣсенъ, изд. (1829) сборн. своихъ стихотвореній, въ т. ч. написанную съ больш. подъемомъ „патриотическ. оду жемайт. студенч. („Zemaičių šlovė“ — Слава жемайтовъ), популярную полит. аллегорію „Arklys ir meška“ (Конь и медвѣдь) и др. Особо отъ жемайт. поэтовъ стоитъ урож. восточной Л. *Кун. Айт. Дроздовскій* (Straždas, 1763—1833), всю жизнь проживш. вмѣстѣ съ народомъ, не ладя ни съ духовн. начальствомъ, ни со шляхтою. Въ своихъ пѣсняхъ (1814, 1911) онъ то оплакиваетъ сиротскую долю, то напѣваетъ беззаботную пастушескую пѣсенку, то обрушивается на крѣпостниковъ и проповѣдуетъ народу „весну“; одинъ изъ самыхъ любимыхъ народн. поэтовъ.—Неудачный исходъ польско-лит. возстанія 1831 г. повлекъ за собою рядъ обрусительныхъ мѣръ, закрытіе ун-та и вообще стѣсненіе общественно-культурной жизни края. Однако вліяніе ун-ской культуры чувствовалось еще не одно 10-лѣтіе. Въ Великой Л. замолкаетъ сентиментально-романтическая поэзія жемайтской шляхты, но зато выступаютъ жемайтскіе интеллигенты-разночинцы, преим. вышедшіе изъ крестьянъ, бол. или менѣе недружелюбно относящіеся къ шляхетско-польской культурѣ, идеализирующие глубокое прошлое Л. народа и стремящіеся практически поднять его образованіе. Наиб. крупною фигурою движенія явл. *Сим. Довконтъ* (Daukantas, 1793—1864, см.), писавшій только по-литовски, авт. обширной Л. исторіи, собиратель народн. пѣсенъ и сказокъ, сост. и пер. общеобразовательныхъ, преим. агрономич. книжекъ для народа; фанатикъ-пуристъ, онъ писалъ на малопонятномъ для народа яз. Съ большимъ успѣхомъ работ. жемайтскій *еписк. Мат. Волончевскій* (Valančius, 1801—1875, еп. съ 1850), изд. цѣнную исторію жемайтской епархіи, духовно-нравственныя поученія въ видѣ разсказовъ, заключ. богатый фольклорист. матеріалъ, и много популярныхъ въ народѣ книжекъ религіознаго со-

держанія. Когда послѣ крымской войны былъ поставленъ въ центрѣ обществ. вниманія вопросъ о раскрѣпощеніи народа, и бюрократія была вынуждена и въ Л. нѣск. сократить опеку надъ общественной жизнью, Волончевскій использовалъ благоприятный моментъ для распространенія въ своей епархіи трезвости, приходскихъ школъ, книжекъ, поддержан. духовенствомъ, отч. и помѣщиками; попытки исклопотатъ разрѣшеніе на изд. популярнаго Л. еженедѣльника были безрезультатны. Пришлось довольствоваться календарями Ивинскаго. Быстро возрастала духовно-нравственная Л. литерат., при чемъ дѣлались попытки придать ей форму болѣе или менѣе интереснаго разсказа (кун. Юс. Давидовичъ — Dovydaitis, 1825—1882, Ник. Акелевичъ — Akelaitis, 1828—1887, еп. Волонч.). Являются популярн. Л. книжки и по ту сторону Нѣмана, среди нувалекскихъ Л-въ; большимъ успѣхомъ пользуются нравоучительные разсказы и басни кун. Ант. Татаре (1805—1889). Помѣщичье-шляхетская интеллигенція въ общемъ поддерживаетъ просвѣтит. дѣятельность духовенства, но не совсемъ ему довѣряетъ, подозрѣвая „хлопоманство“ и стремленіе къ обособленію Л. политической и культурн. жизни отъ „общепольско“-шляхетской. Демократическія группы шляхетской интеллигенціи, стремящіяся къ освобожденію польско-литовскихъ областей при участіи народа, наоборотъ, стараются съ нимъ сблизиться. Пробуждается и Л. поэзія, при чемъ выдвигаются преим. уроженцы вост. Л., вышедшіе изъ народа и пишущіе на своемъ верхнелитовскомъ нарѣччіи, что вызвало даже протесты со стороны нѣкоторыхъ жемайтскихъ пуристовъ. Особ. выдѣляется глубокой знатокъ Л. яз. и одинъ изъ наиб. крупныхъ Л. поэтовъ, кун., затѣмъ сейнен. еписк. Ант. Барановскій (Bagonas, 1835—1902), авт. знаменитой описательной поэмы „Апук-ščiū šlelis“ (Оникштинскій боръ), патристической „Kelionė Peterburgan“ (Путешествіе въ Петербургъ) и др.

IV. 1864—1904 г. Движеніе польско-лит. общества завершилось неудач. возст. 63 г. Борьба противъ польско-католическаго вліянія въ Л., этомъ „иско-ни русскомъ краѣ“, въ дѣйств. предста-

вляла просто обрусительную политику. Рикшетомъ, но особо сильный ударъ получило Л. культурное движеніе въ видѣ административнаго запрещенія (1864—1865) печатать Л. изданія латин. буквами, съ цѣлью навязать Л. русскій шрифтъ, т. н. „гражданку“. Послѣдняя однако не была принята Л. населеніемъ; напеч. русскимъ шрифтомъ казенныя изданія—учебники, молитвенники, духовн. пѣсни (кантычки) могли быть распространяемы лишь насильно. Наоборотъ, на латинскомъ шрифтѣ, несмотря на запрещеніе, Л-цы создали цѣлую лит-ру. Не имѣя возможности печатать въ предѣлахъ русскаго государства (лишь отъ времени до времени разрѣшалось въ видѣ исключенія напеч. популярную или научную книжку), они стали пользоваться типографіями Малой Л., откуда зат. контрабанднымъ путемъ переносили печатныя изд. черезъ границу и, несм. на преслѣдованія, распространяли. По этому пути вслѣдъ за духовенствомъ пошла и свѣтская Л. интеллигенція, кот. выдѣлились изъ себя окрѣпшіе послѣ раскрѣпощенія слои крестьянства. Она начинаетъ издавать въ Малой Л. журналы, предназначенные для Великой Л., книги, брошюры, зат. возванія и т. д.,—начинается открытое, неподчиненное русской цензурѣ національное движеніе. Единое вначалѣ (сентиментально-романтическая „Aušra“ — Заря, 1883—1886, руководимая гл. обр. жившимъ въ Болгаріи фольклористомъ Юн. Басановичемъ — Basanavičius, род. 1851), оно разбилось зат. на два теченія, либерально-демократическое („Varpas“ — Колоколь, 1889—1905, и народн. „Ukėpinkas“ — Хозяинъ, 1890—1905; главн. руководит. движ. поэтъ и публицистъ Винцусъ Кудирка, 1858—1899, см., Павелъ Вышинскій, 1875—1906, и др.) и клерикально-націоналистич. („Žemaičių ir Lietuvos Apžvalga“ — Жемайтско-Лит. Обзорѣніе, 1890—1896, „Tėvynės Sargas“ — Стражъ Отечества, 1896—1904,—наиб. крупный дѣятель кун. Йозасъ Тумасъ, род. 1869); выдѣлилось и рабочее движеніе („Darbininku Balsas“ — Рабочій Голосъ, 1901—1906, ред. псевд. Лиздейкой, род. 1878). Зарождается сильное движеніе среди Л. эмигрантовъ въ Сѣверо-Американскихъ



Соединенных Штатахъ. Его „отцомъ“ является бывш. редакторъ „Аушры“ *Ионасъ Шлюпасъ* (род. 1861), крупный агитаторъ радикально-антиклерикальнаго направленія; съ кун. Алекс. Бурбы (1856—1898) начинается клерикальное, а съ кун. Ион. Жилинскаго—національно-либеральное, къ кот. затѣмъ примыкаетъ и Шлюпасъ; рабочее движеніе въ 90-хъ год. находится подъ вліяніемъ радикализма Шлюпаса и лишь къ половинѣ 1900-хъ год. пробивается на самостоятельную дорогу и организуется. Великолитовская издательская дѣятельность нашла въ Мал. Литвѣ лишь слабый отзвукъ; крестьян. массы продолжали оставаться подъ вліяніемъ отчужденнаго пасторства („Keleivis“ фр. Куршата, 1806—1884 и др. изд.). Немногочис. малолит. интелл. проникаются сентим. патриот. настроеніемъ, лучшимъ выразителемъ кот. является *Георгій Заурвейнъ* (1838—1904), нѣмецъ по происхожденію, горячій защитникъ угнетенныхъ народностей, кот. съ конца 70-хъ год. въ статьяхъ и пѣсняхъ, полныхъ неподдѣльнаго чувства, призываетъ малолитовцевъ хранить и защищать свой яз. въсѣми легальными средствами. Наоборотъ, въ Велик. Литвѣ движеніе, несмотря на преслѣд., захв. все болѣе широкіе круги. Оно обратило вниманіе на собраніе фольклора (труды I. и кун. К. Явнисъ, 1853—1908, К. Яблонскій, р. 1861). Поэзія упом. Барановскаго, кун. *Ант. Веножинскаго* (Vienūzis, 1841—1892), кун. Сильв. Пимжевскаго (1846—1899), Анд. Виштелевскаго (1838—1912), Пет. Арминаса (1853—1895), Ион. Дагилиса, Ванегелиса (псевд. Ксав. Соколовскаго) отвѣчала національнымъ настроеніямъ интеллигенціи 70 и 80 гг., т. н. аушристовъ. Въ 90-хъ год. усиливается реалистическое направленіе, поэт. аушристы замолкаютъ, выдвигаются новые таланты; упомяан. В. Курдирка, переводчикъ европ. классиковъ, лирикъ на гражданскіе и патриотич. мотивы; *Майронисъ* (псевд. кун. Ион. Мацулевича, род. 1863), послѣ Дуонелайтиса и Барановскаго наиб. талантливый Л. поэтъ, авт. поэмы „Jaunoji Lietuva“ (Молодая Литва) и др., но особ. прославившійся своими патрио-

тич. стихотвореніями, расцвѣтаемыми молодежью; *Адомасъ Якутасъ* (псевд. кун. Александра Домбровскаго, род. 1860), авт. нѣсколько дѣланыхъ, сучоватыхъ, но нерѣдко удачныхъ стиховъ, попавшихъ въ хрестоматию; *Транисъ Вайчайтисъ* (1876—1901), авт. грустныхъ, навѣянныхъ предсмертною тоскою стихотвореній, перев. Пушкина; неуравновѣшенный и малокультурный, но талантливый Маргалисъ (псевд.); эмигрантъ, популярный среди американ. литовцевъ *Ионасъ Мачисъ* (1867—1902), социалистически настроенный. Появляется беллетристика. Весьма удачны, скрашенные юморомъ, рассказы *Айшбе* (псевд.); наивны, но нерѣдко внимательны—Алекс. Фромма (1822—1900); Дѣде Атаназасъ (псевд.) иногда вѣрно подмѣчаетъ и изображаетъ неприкрашенные социальныя отношенія въ соврем. деревнѣ. *Вик. Петтеръ* (Petaris, 1850—1902) остав. историческую повѣсть съ довольно интереснымъ сюжетомъ „Algimantas“. Особ. выдѣляются женскіе таланты, гл. обр. помѣщицкихъ дочерей: Вите (псевд. Габриели Петкевичъ), Лаздину Пеледа (псевд. Софія Пшибыловской), *Штаприсъ Рагана* (псевд. Маріи Печковской), извѣстной своею новеллою „Viktute“. Оригинальны, основанные на прекрасномъ знаніи крестьянской жизни, проникнутые народнымъ юморомъ рассказы („Paveikslai“ и др.) *Жемайте* (псевд. Юліи Жимонтасъ). Швентмикисъ (псевд.) даетъ рѣзко-обличит. рассказы изъ жизни духовенства. Въ драмѣ господствуетъ Фроммъ, черпающій нерѣдко изъ народн. преданій; появляется (1895) первая народная комедія „Amerika pirtyje“ (Америка въ банѣ) крест. Іоз. Вилкугайтиса, вносящій самую популярную пьеса Л. театра.

V. 1904—1914 г. Съ 1904 г. Л. общественная и литературная жизнь входитъ въ общія („нормальныя“) рамки, кот. ставитъ существо. политич. строй Россіи прочимъ „инородцамъ“: 24 апрѣля правительство было вынуждено снять запрещеніе съ латин. шрифта въ Л. печати, чтобы нѣск. ослабить все усиливающееся революц. настроеніе Л. о-ва. Первые годы новаго періода были посвящены гл. обр. политической

борьбѣ и приспособленію выработанъ въ прежній періодъ приѣмовъ культурно-національной работы и организаціи къ новымъ условіямъ. Общественная жизнь 1905—1907 г. проходитъ подъ вліяніемъ гл. образомъ рабочей и крестьянской демократіи; соц.-дем. еженед. („Naujoji Cadune“, „Skardas“, „Zarija“) пользуются огромн. распространѣніемъ; „виленскій сеймъ“ (состоявш. въ ноябрѣ 1905 г. революціонный съѣздъ представителей волостей, полит. организацій и др.), затѣмъ дѣятельность Л. с.-д. фракціи во II Думѣ опредѣляютъ направление общественнаго движенія. Клерикально-націоналист. элементы, особ. группирующая мѣщанство, основанная *Петр. Вилейшисомъ* въ Вильнѣ перв. Л. еженд. газета „Vilniaus Žinios“ (Виленскія Извѣстія, съ конца 1904 г.), вынуждены прикрывать свой заядный націонализмъ маскою политич. либерализма. Литература отлич. боевымъ настроеніемъ. *Ионасъ Виллюнасъ* (1879—1907) вполне овладѣлъ формою мелкихъ рассказовъ, авт. „Lidna pasaka“ (Грустная повѣсть, 1908); Конст. Ясюкайтисъ далъ, кромѣ рассказовъ, пролетар. драму „Alkani Žmones“ (Голодные люди, 1908); сельскій пролетарій *Иоварасъ* (псевд. *Ион. Крищунаса*) первыми своими сборниками боевыхъ пѣсенъ сталъ любимымъ поэтомъ демократіи, но его поэтич. способности быстро распылились въ неблагоприятной для его развитія реакціонной атмосферѣ. Годы политическаго подъема смѣнились скорѣ въ сильную реакцію, объявившекъ безпощадную борьбу „политикѣ“ (точнѣе: революціонной демократіи) и „безбожному прогрессу“. На авансцену выступила средняя, по Л. условіямъ, мужицко-мѣщанская буржуазія, руководимая воинствующими націоналистами и клерикалами. Ковенскій общественно-литерат. ежемѣсячникъ „Draugija“ (Общество, съ 1907 г.), виленская ежедневная (съ 1913 г.) газета „Viltis“ (Надежда, осн. 1907), сейненскій еженедѣльникъ „Saltinis“ (Источникъ, съ 1906) направляютъ обществ.-національную работу. Профессіональныя и просвѣтительныя клерикальныя организаціи покрываютъ Литву. Сильно вылинявшее либерально-демократич. движеніе, ослабленное пе-

реходомъ нѣкот. вліятельн. руководителей въ націоналист. лагеръ, концентрируется ок. народнаго еженед. „Lietuvos Ukinkas“ (Литовскій Хозяинъ, съ конца 1905) и интелл. газ. „Lietuvos Žinios“ (Литовскія Извѣстія, изд. съ 1909 г.). Пролетарское еле пробивается наружу (ежем. „Visuomene“—Общество, 1910—1911) и лишь съ 1914 г. сильно пульсируетъ въ рижскомъ рабоч. еженед. „Vilnis“ (Волна); среди Л. рабочихъ въ Шотландіи и Америкѣ социалист. организаціи и печатъ безпрепятственно развиваются. Вообще даже во время реакціи ярко проявляется общественная дифференціація и усложненіе культурно-національной жизни. Въ первую половину 1914 г. изд. болѣе 65 Л. періодич. издан., изъ нихъ 25 въ предѣлахъ рус.госуд. (10 въ Вильнѣ—2 еженд., 8 въ Ковнѣ, 4 въ Сейнахъ, 3 въ Ригѣ), бол. 25 въ Америкѣ (6 социалист.), 1 въ Шотландіи (соц.), ок. 15 въ Малой Литвѣ. Въ то время какъ въ XVI в. издано бол. 20 Л. книгъ, въ XVII—бол. 35, XVIII—ок. 130, 1801—1864 гг. ок. 625, 1864—1904 гг. ок. 2 т., 1904—1914 гг. до 3 т. Зарождается Л. искусство, съ геніальнымъ *Николаемъ Чурлянисомъ* (1876—1911) и др. талантливыми художниками, групп. около виленскаго Л. Художественнаго об-ва. Научныя силы, работающія преим. въ области Л. яз., фольклора, литературы и исторіи, сосредот. гл. обр. въ Л. Научному об-въ въ Вильнѣ (преде. *Ион. Бассановичъ*) и въ изд. об-вомъ еженедн. „Lietuviu Tauta“ (Литовскій Народъ). Театръ (любительскій) проникъ въ самыя заходлустныя мѣстечки, пользуясь гл. обр. переводнымъ репертуаромъ, но имѣются и талантливые оригинальные драматурги: *Жемайте*, *Жемкальнисъ* (псевд. *Габ. Ляндсберга*,— „Blinda“, 1908), *Шауленшиксъ* (псевд.,— „Sparnai“—крылья, 1907) и др. Выдающееся мѣсто въ Л. литературѣ заним. *Видунасъ* (псевд. *Вильг. Сторосты* изъ Тильзита); идеалистъ-теософъ (автожурналы „Saltinis“ 1905—1909, „Jaunimas“ съ 1911), восторженный поклонникъ древней Л., въ своихъ символич. драмахъ и мистеріяхъ, перерастающ. силы современ. Л. сцены („Probočiu šešėliai“—Тѣни предковъ, 1908; „Amžina ugnis“—Вѣчный огонь, 1913; „Musu laimejimas“—Наша побѣда, 1913), опъ-

затраг. сложныя національныя и общечелов. проблемы. Изъ народныхъ преданій и пѣсенъ *Винцасъ Креве* (псевд.) создаетъ растянутую, но мѣстами прекрасную драматизирован. поему „*Sarunas, Dainavos kunigaikštis*“ (Шарунасъ, князь дайнавскій, 1910—11). Нѣкоторое время—въ началѣ борьбы съ клерикалами—возбуждалъ къ себѣ интересъ среди молодежи „антиклерикальный католикъ“ *Янутисъ-Венуолисъ* (псевд. Иос. Альб. Гербачевского) мистическо-поэтическими статьями. Изъ другихъ поэтовъ наиб. выдаются кун. *М. Густайтисъ*, перев. „*Sonety krugmskie*“ Мицкевича, и *Людасъ Гира*, популярный среди клерикально-националистическихъ слоевъ пѣвецъ, пробующій свои силы также и въ драматической поэзии (въ 1910 г.: „*Svečiai*“—Гости, „*Kerštas*“—Местъ). Болѣе др. опредѣлились М. Вайткусъ, Иос. Микущій, рано умерш. Э. Геле (С. Гайдамовичъ, 1894—1912), Эдм. Степонайтисъ (1892—1908). Въ беллетристику, кромѣ упом. выше, выдѣлились рассказчики Иос. Гуровскій (ум. 1911), К. Вайрасъ (К. Рачковскій), А. Венуолисъ (псевд.), И. Герутисъ (псевд.). Въ послѣднее 5-лѣтіе появляются повѣсти: „*Klaida*“ (Ошибка), *Лаздину Пеледа*, „*Bludas*“ (Кошмаръ) Добиласа, „*Zemes giesmė*“ (Пѣснь земли) Каз. Пуйды, „*Bangos siaučia*“ (Волны бушуютъ) и „*Kuprelis*“ (Горбунъ) Игн. Шейноса и др.

**Л и т е р а т у р а:** *Adalb. Bezzenberger*, „Die litauische Literatur“ (1908); *Mich. Römer*, „Litwa“ (1907); *M. Biržyszka*, „Literatura litewska“ (въ *Wielka Encykl. Powsz. Ilustr.*“, 1909); *Lietuvos Myletojas*, „Lietuvizkiejiej rasztai ir rasztininkai“ (1890); *Maironis*, „*Trumpa lietuviu rašnavos apžvalga*“ (въ *Liet. istorija*, 1906); *M. Biržyszka*, „Lietuviu literatura Vilniaus universiteto metu“ (въ журн. „*Visuomene*“, 1910—11); *K. Puida*, „*Musudainiai*“ (1913); *J. Gabrys*, „*Lietuviu literatūros apžvalga*“ (1914). Библиографія: *С. Балтромайтисъ*, „Сборникъ библиографическихъ матеріаловъ для географіи, исторіи, исторіи права, статистики и этнографіи Литвы“ (изд. II, 1904). *М. Биржиска*.

**Литовченко**, Александръ Дмитриевичъ, живописецъ (1835—1890), род. въ бѣдной мѣщанской семьѣ въ Кре-

менчугѣ. Первоначальнымъ умѣньемъ рисовать овладѣлъ почти самоучкой, поступилъ въ академію художествъ, гдѣ успѣшно шель, но первой золотой медали не получилъ, такъ какъ вышелъ въ 1863 г., стоя вмѣстѣ съ Крамскимъ во главѣ протестовавшихъ противъ стѣснительныхъ условий конкурса. По выходѣ Л. занимался иконописью, портретами и жанромъ. Извѣстность Л. приобрѣлъ историческими картинами. Въ нихъ онъ показываетъ тщательное изученіе историческихъ и археологическихъ подробностей, мастерскую выписку золота, атласа, парчи, но не всегда ему удается передать содерж. и характерность лицъ. Лучше другихъ картина „Царь Алексѣй Михайл. и митропол. Никонъ у гроба митроп. Филиппа въ Успенск. соборѣ“ и „Итальянское посольство“. *Н. Т.*

**Литографія**, см. *титографское дѣло*.

**Литографскій камень**, разновидн. плотнаго известняка совершенно однороднаго сложенія, способная раскалываться на тонкія плитки. Лучшій Л. к. находится около Золенгофена въ Баваріи. Въ Россіи онъ встрѣчается въ Кѣлѣцкой г., въ мѣховск. у., и въ осинскомъ у. Пермской г. (близъ д. Озерки).

**Литопонъ**, см. *краски*, № 3.

**Литосферы**, см. *вулканы*, XI, 533.

**Литотесъ**, въ теоріи словесности особая фигура, употребляемая для усиленія какого-либо понятія путемъ отрицанія понятія, ему противоположнаго: напр., „не глупый“ вмѣсто умный.

**Литотомія**, см. *камнестѣченіе*.

**Литотрипсія**, см. *камнедробленіе*.

**Литримъ** (Leitrim), графство въ ирландск. провинціи Коннотъ, къ ю. отъ бухты Донеголь, 1.487,3 кв. км., 63.557 жит. Поверхность на с. гористая, на ю. болѣе или менѣе равнинная. Гл. рѣка Шэннэнъ. Много озеръ, наибольшее—Лохъ-Эллэнъ. Почва неплодородна. Населеніе занимается земледѣліемъ, скотоводствомъ, произв. грубыхъ полотень и глинян. посуды.

**Литръ**, единица мѣры сыпучихъ и жидкихъ тѣлъ въ метрич. системѣ= 1 кубич. дециметру, см. XII, 647/48.

**Литта**, графъ, см. XXIII, 645.

**Литтль-Рокъ** (Little-Rock), гл. гор. сѣв.-амер. шт. Арканзасъ, на р. Арканзасъ. 45.591 жит. Университетъ. Хлоп-

чатобумажн., лѣсопилн. и др. производства.

**Литтльтонъ** (Littleton), Томасъ, англійскій юристъ (ок. 1407—1481), при Эдуардѣ IV занималъ должность судьи въ судѣ общихъ тяжбъ. Ему принадлежитъ извѣстный трактатъ „On Tenures“, который явился первымъ учебникомъ англ. поземельнаго права и не потерялъ своего значенія и авторитета до настоящаго времени. Книга представляетъ первую попытку свести и классифицировать различные виды поземельныхъ правъ, какъ они признавались тогдашнимъ common law. Въ противоположн. предшествовавшимъ ему писателямъ-юристамъ (Гланвиллю, Брак-тону и др.) Л. ничего не заимствуетъ изъ источниковъ римскаго права и ихъ комментаторовъ. Начиная обыкновенно съ кратко и ясно формулиров. опредѣленія извѣстнаго разряда правъ, Л. переходитъ къ объясненію ихъ характеристикъ, особенностей на частныхъ примѣрахъ, взятыхъ изъ дѣйствит. практики или гораздо чаще придуманныхъ самимъ авторомъ, съ цѣлью иллюстрировать свои положенія. Съ этой стороны трудъ Л. представляетъ нѣчто болѣе значительное, чѣмъ простую разработку судебныхъ рѣшеній. Текстъ этого трактата комментировался выдающимися англ. юристами, напр., знам. судьей Эдуардомъ Кокомъ, а также—сэромъ Гель (Hale) и др. (см. IX, 330).

**Литтснъ**, лордъ, см. *Бульверъ*.

**Литтре** (Littre), Эмиль, одинъ изъ самыхъ глубокомысленныхъ и многостороннихъ ученыхъ Франціи, род. въ 1801 г., по окончаніи курса въ лицѣѣ Louis le Grand около 10 лѣтъ изучалъ медицину, но никогда не практиковалъ. Билъ на баррикадахъ въ 1830 г. и въ 1831 г. вступилъ сотрудникомъ въ журналъ „National“; въ 1840 г. познакомился съ Контомъ и увлекся его философскими теоріями, въ существенныхъ чертахъ опредѣлившими направленіе его умственнаго развитія на всю жизнь. Съ 1844 г. Л. выступаетъ проповѣдникъ позитивизма на страниц. „National“, и эти статьи послужили матеріаломъ для ряда послѣдующ. сочин. его о позитивизмѣ. Въ 1845 г. появилось его сочин. „Analyse raisonnée du cours de philosophie positive“; въ 1849 г.—

„Application de la philosophie positive au gouvernement des sociétés“: въ 1852 г.—„Conservation, Révolution et Positivisme“; въ 1859 г.—„Paroles de philosophie positive“; въ 1863 г.—„Fragments de philosophie positive et de sociologie contemporaine“; съ 1867 г. Л. совместно съ Вырубовымъ издавалъ органъ позитивизма—„Revue de philosophie positive“. Въ процессѣ философскаго развитія Л. особенно знаменательны конецъ 40-хъ и начало 50-хъ гг.; съ этимъ временемъ совпадаетъ извѣстный переломъ въ философіи Конта, когда гениальный мыслитель сталъ проповѣдовать „религію человѣчества“ (см. XXV, 94/95). Сперва Л. увлекся политической позитивизма, но уже въ 1851 г. убѣдился, что исторія не подчиняется индукціямъ позитивной социологіи, разошелся съ Контомъ по нѣкоторымъ пунктамъ его политическаго, социальнаго и религіознаго синтеза и до конца жизни остался вѣрнымъ последователемъ позитивной философіи, но откровеннымъ и мужественнымъ отрицателемъ политики и религіи позитивизма. Параллельно съ философскимъ развитіемъ Л. шли его труды въ области исторіи, филологіи и литературы. На страницахъ „Journal des Savants“, „Journal des Debats“ и „Revue des Deux Mondes“ появлялись его этюды по исторіи и литературной критикѣ, исторіи франц. языка и сравнит. языковѣднію. Содержаніе этихъ этюдовъ вошло въ сочиненіе „Histoire de la langue française“ (1862 г.). Въяцномъ филологическихъ занятій Л. является его „Dictionnaire de la langue française“, колоссальное изданіе въ 4 томахъ, предпринятое въ 1846 г. и законченное въ 1872 г. (дополн. 1890 г.). Каждая статья этого изданія, сдѣланнаго каноническимъ въ романологіи, представляетъ собою монографію слова, его исторію, его значеніе и положеніе въ настоящемъ и прошедшемъ языка, подкрѣплен. примѣрами его употребленія съ древнѣйшихъ временъ до XIX ст. Ум. Л. въ 1881 г. См. *Caro*, „L. et la philosophie positive“ (1883).

**Литургія**, наука о чинѣ и исторіи христіан. богослуженія (см. VI, 117).

**Литургія**, главнѣйшее богослуженіе христіанской церкви, въ которомъ—

совершается таинство евхаристіи. Уже въ обрядѣ евхаристіи, какъ онъ совершался въ первые три вѣка христіанской эры, заключались все составные элементы Л. (см. *евхаристія*). Окончательный видъ Л. получила въ VI вѣкѣ послѣ Р. Х., съ какового времени устанавливаются въ восточной церкви два главныхъ чина Л., чинъ Иоанна Златоустаго и Василия Великаго. Отличаясь другъ отъ друга лишь редакціей и пространностью нѣкоторыхъ молитвъ и пѣнопѣній (чинъ Василия Великаго длиннѣе), оба чина сходны и по составу трехъ главныхъ частей и по порядку расположенія молитвъ и пѣнопѣній, ихъ составляющихъ. Л. начинается *проскомидіей* (греч. „приношение“), происходящей въ алтарѣ при закрытыхъ царскихъ дверяхъ. Съ соблюденіемъ строго положеннаго церемоніала и при произнесеніи соответствующихъ формулъ, священникъ готовится къ выносу хлѣбъ и вино для евхаристіи—вынимаетъ частицы изъ пяти (у старообрядцевъ—семи) просфоръ и наливаетъ въ чашу вино. Эта мистическая часть литургіи сопровождается чтеніемъ часовъ (см.), краткаго утреняго богослуженія, чѣмъ занимается вниманіе молящихся. По окончаніи проскомидіи начинается т. наз. *Л. оглашенныхъ*, т. е. такая часть Л., на которой могутъ присутствовать, кромѣ вѣрующихъ, и оглашенные (катехумены), готовящіяся ко крещенію. Она состоитъ изъ ряда пѣнопѣній и молитвъ; центральное мѣсто занимаетъ *малый выходъ* клира изъ алтаря съ Евангеліемъ, сопровождающійся чтеніемъ изъ Апостола и Евангелія. Эта часть Л. имѣетъ цѣлью подготовить молящихся къ участию въ совершеніи евхаристическаго акта. Третья часть, *Л. вѣрныхъ*, на которой не могутъ уже присутствовать оглашенные, состоитъ въ совершеніи евхаристическаго акта. Главные обряды тутъ такъ же, какъ въ проскомидіи, совершаются въ алтарѣ, и все возгласы священника, сопровождаемые отвѣтнымъ пѣніемъ молящихся или хора, суть только произносимыя вслухъ отдѣльными мѣстами длинной и связной евхаристической формулы, читающей священникомъ вполголоса. При чтеніи этой молитвы

священникъ въ опредѣленные моменты смѣшиваетъ вино съ водою, опускаетъ хлѣбъ въ вино и освящаетъ дары, при чемъ, по церковному предствленію, они пресуществляются въ тѣло и кровь Христовы. Затѣмъ происходитъ причащеніе, сначала священника и діакона, а затѣмъ мірянъ. Въ православной церкви наиболѣе употребительной является *Л. Иоанна Златоустаго*; болѣе длинный чинъ *Л. Василия Великаго* совершается только десять разъ въ году, въ воскресные дни Великаго поста, въ четвергъ и въ субботу Страстной недѣли и въ нѣкоторые другіе дни. Кромѣ того, въ среду и въ пятницу каждой недѣли Великаго поста и въ первые три дня Страстной недѣли совершается т. наз. *Л. преждеосвященныхъ даровъ*, чинъ которой приписывается папѣ римскому Григорію Двоеслову. На этой Л. употребляются для причащенія дары, освященные за предшествующей полною Л.; поэтому она отличается отъ Л. Иоанна Зл. и Вас. Вел. отсутствіемъ проскомидіи и краткимъ чиномъ Л. вѣрныхъ. Въ римско-католической церкви Л. называется *мессой* (*missa*); первоначально она совершалась и тамъ по образцу греческой, но затѣмъ съ распространеніемъ католицизма въ западно-европейскихъ странахъ, чинъ ея подвергался въ различныхъ мѣстностяхъ преобразованіямъ и измѣненіямъ. Единый чинъ мессы для всей католической церкви былъ установленъ въ 1634 г. папою Урбаномъ VIII. Въ этомъ чинѣ нѣкоторые удержавшіяся части древнѣшаго чина Л. теряются среди цѣлаго ряда новообразованій. Въмѣсто дѣленія на три ясныхъ части, католическая Л. распадается на восемь частей; среди нихъ нѣтъ части, соответствующей проскомидіи, т. к. евхаристія совершается не на хлѣбахъ, изъ которыхъ вынимаются части, а на готовыхъ *зостіяхъ*, или *облаткахъ*. Изъ древняго распорядка сохранилась только группировка первыхъ трехъ частей, какъ *missa catechumenorum*, и послѣднихъ пяти, какъ *missa fidelium*. Въ первыхъ трехъ частяхъ сохранилось чтеніе Писанія; изъ послѣднихъ пяти частей, въ т. наз. *Præfatio*, уцѣлѣла почти съ буквальной точностью часть Л. вѣрныхъ, начиная съ возгласа

„Sursum corda“ (горѣ имѣемъ сердца) и кончая молитвой „Достойно и праведно“. Остальныя части мессы средневѣкового и разномѣстнаго происхожденія; кончается месса также актомъ причащенія. Месса совершалась и совершается въ римско-католической церкви на латинскомъ языкѣ; но еще съ XIV в. начались требованія мессы на народномъ языкѣ. Реформація XVI в. прежде всего внесла въ мессу именно это измѣненіе; но затѣмъ послѣдовали измѣненія въ самомъ чинѣ и составѣ мессы, производившіяся различными дѣятелями реформации, такъ что къ срединѣ XVI вѣка можно насчитать до семи различныхъ чиновъ мессы. Измѣненія происходили, гл. обр., въ замѣнѣ старыхъ традиціонныхъ возгласовъ, молитвъ и пѣнопѣтъ новыми, отчасти составленными Лютеромъ и др. реформаторами, отчасти заимствованными изъ псалмовъ. Въ результатѣ, лютеранская Л. стала совершенно непохожа на свой римско-католическій образецъ; пестрота чина лютеранской Л. до сихъ поръ не вполне устранена, несмотря на неоднократныя постановленія лютеранскихъ конгрессовъ.

*Н. Никольскій.*

**Литы**, см. *Германія*, XIII, 450.

**Лифляндская губернія**, см. *приложіе*.

**Лифтъ**, см. *подъемныя машины*.

**Лихачева**, Елена Осиповна (ум. въ 1904 г.), писательница, составила нѣсколько популярно-научн. дѣтскихъ книгъ („Сборн. повѣстей, разск. и стихотв. для дѣтей въѣхъ возрастовъ“, 1866; „Великія явленія и очерки природы“, 1874; „Слуги желудка“, 1865,—перевѣлка соч. Масе), но глав. обр. извѣстна своими трудами по женскому вопросу (рядъ статей, печатавшихся въ „Отеч. Зап.“ 70-хъ гг.) и по исторіи женск. образ. въ Россіи; ея „Матеріалы для исторіи женскаго образованія въ Россіи“ (т. I, 1890/92; т. II, 1901) представляютъ собой первую серьезную попытку изслѣдованія этого вопроса.

**Лихачевъ**, Владиміръ Сергѣевичъ, писатель, см. XI, 656.

**Лихачевъ**, Николай Петровичъ, историкъ, род. въ 1862 г., окончилъ курсъ въ казанскомъ университетѣ и былъ тамъ же приватъ-доцентомъ и съ 1894 г.

сдѣлался членомъ археографической комиссіи. Диссертация „Разрядные дьяки XV в.“ (1888) доставила ему степень магистра, а „Бумага и древнѣйшія бумажныя мельницы въ Московскомъ государствѣ“ (1891)—степень доктора. Л. принадлежитъ рядъ изслѣдованій по славяно-русской палеографіи, восточной и западной дипломатикѣ и, кромѣ того, Л. большой знатокъ древнерусской иконописи и составитель богатѣйшаго собранія иконъ русскихъ, византійскихъ, древнегреческихъ, итало-критскихъ отъ X до XIX в., надъ собираемъ коихъ Л. трудился до 20 лѣтъ и создалъ рѣдкія по полнотѣ коллекціи иконъ. Собирая и изучая иконы, Л. ставитъ широко задачи и публикуетъ какъ изслѣдованія, такъ и матеріалъ собранія („Матеріалы для исторіи русскаго иконописанія“, 1908, и др.). Въ 1913 г. коллекція древнерусскаго иконописанія въ количествѣ 1.497 иконъ приобрѣтена у Л. для Музея Императора Александра III въ Петроградѣ.

*Н. Тарасовъ.*

**Лихвинскій уѣздъ**, въ юго-восточ. части Калужской губ., на границѣ съ Тульск. г. Площ. 1.580,1 кв. в. Поверхность въ общемъ возвышенна и прорѣзана съ ю. на с. р. Окою, дѣлящей у. на 2 части. Кромѣ того, у. орошается низовьемъ Упы, впадающ. здѣсь справа въ Оку. Поверхн. сложена изъ каменноуг. породъ, и угленосные слои выходятъ по Окѣ и др. мѣстамъ, но залежи угля не отлич. здѣсь ни качествомъ, ни количествомъ, и потому не разработаны. Почвы суглинисты. Насел. (къ 1912 г.) 109,5 т. ч. (включ. 1,8 т. городского), плотн. 68,2 сельск. жит. на 1 кв. в. По переписи 1897 г. было 89.182 чел. Главн. занят. насел. земледѣліе. Вся хозяйственная площадь составляла въ 1905 г. 175.362 дес., изъ кот. 48,3% было надѣльн. земли (6,4 д. на 1 дв.), 40,6% наход. въ частн. собств.: у дворянъ 34,5% (въ средн. 361,1 д. на 1 вл.), купцовъ 28,1% (501,2 д. на 1 вл.), мѣщанъ 6% (75 д. на 1 вл.), крестьянъ 18,6% (19,6 д. на 1 вл.), крест.обществъ 10,5% и крест.товарищ. 2,3%. Учрежд. принадлежало 11,1%. Подсобн. занят. служ. промышленн. огородничество и отхожіе промыслы, кромѣ того, въ у. значительно развиты







фабр.-зав. промысл., особенно чугуноплавильн. и литейн. заводы. *Б. Д.*

**Лихвинъ**, уѣздн. гор. Калужской г., на лѣв. берегу р. Оки. 1.808 жит. Пристань. 1 женск. ср.-уч. зав.

**Лихновскій**, Феликсъ, князь, полит. дѣятель (1814—1848), поступилъ въ 1834 г. въ прусск. армію, но въ 1838 г. вышелъ въ отставку и отправился къ испанскому претенденту донъ-Карлосу, который назначилъ его своимъ генераль-адъютантомъ; въ 1847 г., какъ членъ куріи господъ, участвовалъ въ первомъ прусскомъ ландтагѣ; избранъ въ 1848 г. въ національное собраніе представителемъ Ратибора, онъ явился однимъ изъ значительнѣйшихъ ораторовъ правой; какъ горячій защитникъ легитимизма и почти фанатич. католикъ, вызвалъ ожесточеніе радикаловъ и палъ жертвой франкфуртскаго возстанія въ сент. 1848 г.

**Лихоимство**, см. *взяточничество*, X, 39, 41/5.

**Лихорадка**, совокупность болѣзненныхъ симптомовъ, изъ которыхъ наиболѣе постояннымъ и характернымъ является повышение температуры; отсюда и название febris (fervere—значитъ быть горячимъ). Л. представляетъ собою столь же частое и обычное выраженіе общей реакціи организма на вредныя воздѣйствія, какъ воспаленіе (см.)—реакціи мѣстной. Всего чаще наблюдается она въ теченіи инфекціонныхъ болѣзней, такъ что еще со временъ Гипократа заразные болѣзни нерѣдко такъ и называютъ лихорадками (*горячками*). Но отождествлять эти два понятія не слѣдуетъ, такъ какъ существуетъ рядъ такъ наз. *асептическихъ* Л., развивающихся, помимо всякой инфекціи, напр. послѣ внутреннихъ кровоизліяній, послѣ раненій, связанныхъ съ разрушеніемъ значительныхъ участковъ тканей, хотя и безъ поврежденія наружныхъ покрововъ и безъ зараженія (подкожные переломы, разможженія и т. п.); Л. при этомъ обуславливается всасываніемъ продуктовъ тканевого распада. Асептическая Л. легче, быстрѣе проходитъ, чѣмъ инфекціонныя. Вопросъ о чисто нервныхъ Л., истерическихъ и т. п. нельзя считать вполне выясненнымъ. Съ другой стороны, инфекціи, особенно

хроническія, какъ сифились и туберкулезъ, могутъ протекать безлихорадочно въ теченіе долгихъ періодовъ. На практикѣ однако въ огромномъ большинствѣ случаевъ Л. дѣйствительно является выраженіемъ инфекціи, а потому при наличности ея всегда надо прежде всего заподозрить такуюую. При разнообразіи болѣзнетворныхъ микробовъ (см. *бактеріи*) должна быть разнообразной и реакція организма, и дѣйствительно характеръ Л., ея продолжительность, сила, тяжесть, обуславливаются въ значительной мѣрѣ биологическими особенностями микроба. О типѣ Л. судятъ обычно по ходу температуры, по такъ наз. температурной кривой, такъ какъ именно этотъ признакъ является не только наиболѣе характернымъ, но и легче всего уловимымъ. Температура измѣняется чаще всего подъ мышкой или въ прямой кишкѣ, рѣже во рту, при чемъ не надо упускать изъ виду, что  $t^0$  въ различныхъ мѣстахъ тѣла неодинакова: чѣмъ поверхность часть тѣла, тѣмъ легче она подвергается охлажденію, тѣмъ ниже ея  $t^0$ . Подъ мышкою она, напр., на  $\frac{1}{2}$  и даже на  $1^0$  ниже, чѣмъ въ прямой кишкѣ. Смотря по высотѣ  $t^0$ , различаютъ Л.: слабую—до  $38,5^0$ ; умеренную до  $39,5^0$ ; высокую до  $40,5^0$ ; очень высокую выше  $40,5^0$ . Выше  $42^0$   $t^0$  подымается лишь въ исключительныхъ случаяхъ (при маляріи, возвратномъ тифѣ, столбнякѣ). Въ литературѣ извѣстны отдѣльные случаи повышенія, правда, кратковременнаго,  $t^0$  до  $44^0$  (при маляріи, Угетти) съ исходомъ въ выздоровленіе, и даже до  $45,6^0$ . Слѣдовательно, довольно распространенное мнѣніе, что  $t^0$  въ  $42^0$  является уже смертельной, неосновательно. Если  $t^0$  держится на одной высотѣ съ дневными колебаніями не больше  $1^0$ , то Л. называется *постоянной*; таковая характерна, напр., для всѣхъ формъ тифа. Если колебанія велики, какъ при нѣкоторыхъ формахъ туберкулеза, при заболѣваніяхъ, вызываемыхъ гноеродными микробами (мѣстные гнойные процессы, а также пнеѣміи, септицеміи), то Л. даютъ названіе *ослабляющей* (*гектической* при чрезмѣрныхъ колебаніяхъ). Если лихорадочные періоды смѣняются безлихорадочными, какъ при маляріи,

то Л. называется *переменяющейся*, или *возвратной*, если отдѣльные періоды длительны (возвр. тифъ). Бываютъ, и нерѣдко, случаи, гдѣ типъ Л. измѣняется, такъ что Л. приобрѣтаетъ *неправильный* характеръ. Иногда мѣняется нормальный ходъ дневныхъ измѣненій, и наивысшая  $t^0$  наблюдается не вечеромъ, къ 6 часамъ, а утромъ, это т. н. *обратный* типъ, наблюдаемый въ нѣкоторыхъ случаяхъ туберкулеза. Если Л. длится всего одинъ день, то ее наз. *эфемерной* и т. д.

Разсмотрѣніе лихорадочныхъ кривыхъ позволяетъ легко различить въ каждой 3 періода: *періодъ подъема*  $t^0$ , или *возрастанія* Л., *періодъ стоянія*  $t^0$  на извѣстной высотѣ, *стадію вершины* (акме), и, наконецъ, *періодъ паденія*  $t^0$ . Вышеприведенное дѣленіе на типы относится къ стадіи вершины. Но и періоды подъема и паденія представляютъ свои особенности, которыя имѣютъ большой интересъ, и, являясь характерными для опредѣленныхъ болѣзней, имѣютъ также большое значеніе для распознаванія. Такъ,  $t^0$  можетъ быстро въ теченіе первыхъ же часовъ болѣзни подняться на значительную высоту, что нерѣдко сопровождается *ознобомъ* (чувство холода, сопровождаемое дрожью, иногда очень сильной — *потрясающей ознобъ*), иногда судорогами, особенно у дѣтей, рвотой и т. д. Такой подъемъ наблюдается, напр., при крупозномъ воспаленіи легкихъ, при скарлатинѣ, при возвратномъ и сыпномъ тифахъ, при малярии и т. д. Въ другихъ случаяхъ, напр. при брюшномъ тифѣ,  $t^0$  нарастаетъ понемногу, достигая максимума лишь въ теченіе нѣсколькихъ дней. То же и съ паденіемъ, которое можетъ совершаться медленно, *литически*, при брюшномъ тифѣ, напр., или сразу, *критически*, при пневмонии, малярии, въ послѣднемъ случаѣ нерѣдко съ сильнымъ, иногда проливнымъ потомъ и т. д. Кромѣ измѣненій въ высотѣ и ходѣ  $t^0$  тѣла, для Л. характеренъ еще цѣлый рядъ явленій, состоящихъ въ нарушеніи всѣхъ главнѣйшихъ системъ и отравленій организма. Всегда и обязательно нарушается кровообращеніе, что сказывается измѣненіями пульса; учащеніе это со времени Цельса и до введенія въ медицинскую практику термометра считалось, на ряду съ ощу-

щеніемъ жара, наиболѣе характернымъ признакомъ Л. Нервная система всегда оказывается болѣе или менѣе пораженной во всѣхъ своихъ функціяхъ, психической, чувствительной и двигательной. Явленія бреда, потери сознания, судорогъ, головныхъ и другихъ болей, потери силъ въ разнообразныхъ сочетаніяхъ и въ различныхъ степеняхъ и представляютъ собой выраженіе этого пораженія нервной системы. Разстраивается пищевареніе, пропадаетъ аппетитъ, ускоряется дыханіе, измѣняется мочеотдѣленіе, — словомъ, Л. представляетъ общее страданіе всего организма, а не только разстройство тепловой экономіи и регулированія тепла, ведущее къ перегрѣванію. Мы знаемъ въ самомъ дѣлѣ лихорадочн. процессы съ ничтожными измѣненіями  $t^0$ , знаемъ даже лихорадочныя заболѣванія, при которыхъ  $t^0$  тѣла оказывается пониженной (*гипотермія*); знаемъ, наконецъ, что тяжесть лихорадочнаго процесса нельзя измѣрять термометромъ, и что состояніе нервной системы, дѣятельности сердца и питанія (степень исхуданія и т. п.), являются въ этомъ смыслѣ гораздо болѣе правильными и надежными показателями. Самымъ существеннымъ явленіемъ при Л. надо признать разстройство обмѣна веществъ, на которое указываетъ измѣненіе свойствъ и состава мочи; вызывается оно вліяніемъ ядовитыхъ продуктовъ, чаще всего микробнаго происхожденія, а иногда также чужеродныхъ бѣлковъ при ихъ введеніи въ организмъ помимо кишечника (при впрыскиваніяхъ напр.), или даже черезъ кишечникъ, если отравленія его нарушены, или, наконецъ, продукты распада собственныхъ тканей (асептич. Л.). Эти ядовитые продукты и вызываютъ разстройство всѣхъ отравленій и въ числѣ ихъ разстройствомъ центровъ, регулирующихъ теплопроизводство, которое въ теченіе первыхъ двухъ періодовъ ненормально повышено (усиленный распадъ тканей, истощеніе и исхуданіе наблюдаются при всякой сколько-нибудь длительной Л.), и отдачу тепла, которая, особенно въ періодъ нарастанія  $t^0$ , сильно задержана (кожные сосуды сужены, кожа холодная, сухая), а во 2-мъ, если и усилена, то недостаточно сравнительно съ теплопроизводствомъ. На налич-

ность и распространенность процессов распада указывают и тѣ многочисленныя и распространенныя измѣненія (перерожденія), которыя наблюдаются послѣ смерти при патолого-анатомическихъ изслѣдованіяхъ повсюду въ организмѣ.—Что касается значенія Л. для организма, то на нее со времени Гипократа, который говорилъ, что „Л. очищаетъ тѣло посредствомъ тепла“, и до XIX столѣтія смотрѣли, какъ на полезный защитительный процессъ. Затѣмъ, особенно въ срединѣ XIX в., развилось противоположное теченіе, однимъ изъ наиболее яркихъ выразителей котораго былъ Либермейстеръ,—и сообразно съ этимъ въ практику широко вошли различныя жаропонижающіе способы лѣченія, холодныя ванны (по Бранду), жаропонижающія, увлеченіе которыми принесло немало вреда, и т. п. Въ настоящее время, благодаря успѣхамъ бактериологіи и экспериментальной медицины, медицина возвращается по существу къ Гипократовской точкѣ зрѣнія. Опаснымъ, въ нашихъ глазахъ, является отравленіе организма, а Л. и повышение  $t^0$  представляются намъ, какъ и воспаленіе, лишь реакціей со стороны организма. Повышеніе  $t^0$  есть какъ бы показатель этой реакціи, и отсутствіе такого повышенія, особенно же гипотермія, являются, какъ показываютъ наблюденія, признакомъ неблагопріятнымъ. Конечно, въ отдѣльныхъ случаяхъ, какъ и при воспаленіи, реакція можетъ зайти далеко и стать сама по себѣ вредной, но это не нарушаетъ правильности общаго положенія. Сообразно съ измѣненіемъ теоретическихъ воззрѣній измѣняется и практика, и вниманіе врача сосредоточивается не на томъ, чтобы понизить  $t^0$  (объ этомъ нѣтъ думаетъ лишь при чрезмѣрномъ или слишкомъ длительномъ ея повыше- ній), а чтобы воздѣйствовать на причину ея, уничтожить микроба (антисептика, химиотерапія), обезвредить токсины (серотерапія) и т. д. Словомъ, какъ сказали еще Морганьи въ XVIII ст., мы теперь считаемъ, что „не столь важно бороться противу Л., сколько съ той злокачественной силой, съ которой она сопрягается“. Тамъ, гдѣ средствъ, способныхъ уничтожить причину, пока не имѣется (а такихъ случаетъ, къ со-

жалѣнію, огромное большинство), медицина прибѣгаетъ къ діететическимъ и гигиеническимъ мѣропріятіямъ, направленнымъ къ тому, чтобы поддержать силы больного, укрѣпить органамъ, помочь ему въ той борьбѣ, которую онъ и самъ уже ведетъ. Цѣлесообразный уходъ за больнымъ въ указанномъ смыслѣ есть основной и несомнѣнно дѣйствительный, хотя, конечно, не всемогущій приѣмъ въ дѣлѣ лѣченія лихорадочныхъ заболѣваній.

Л и т е р а т у р а: всѣ учебники и руководства общей патологіи: *Линдемана* (1-ое изд., 2 тома, 1912), *Подвысоцкаго* (4-ое изд., 1904, 1 т.), *Репрева* (3-е изд., 1 т., 1912), *Тарасевича* (3-е изд., Элементарный курсъ и Университетскій курсъ, 1915), *Ушинскаго* (2-е изд., 2 выпускъ, 1912), *Угетти*, „Лихорадка“ (1896). *Л. Тарасевичъ.*

**Лихтблау**, см. *генуианаблау*.

**Лихтенбергъ**, прежнее нѣмецкое княжество, уступленное въ 1816 г. Пруссіей герцогу Саксенъ-Кобургскому за оказанныя имъ военныя услуги; въ 1834 г. послѣдній, за ежегодную ренту, возвратилъ его Пруссіи. Въ настоящее время Л. входитъ въ составъ прус. окр. Трирѣ въ Рейнской провинціи.

**Лихтенбергъ** (*Берлинъ-Л.*), городъ къ в. отъ Берлина, 81.199 жит. (съ инкорпорированнымъ въ 1912 г. Бохваненомъ-Руммельсбургомъ—142.000 ж.).

**Лихтенберже** (Lichtenberger), Андре, франц. писатель, родомъ эльзасецъ, род. въ 1870 г., подвизался въ молодости въ парижской прессѣ. Изъ его работъ прочнымъ вкладомъ въ науку остаются этюды по исторіи социализма: „Le Socialisme au XVIII siècle“, 1895, „Le Socialisme utopique“, 1898; „Le Socialisme et la Révolution française“, 1899. Много отдастъ онъ времени и художественной литературѣ: у него рядъ книгъ для дѣтей и нѣсколько превосходныхъ историческихъ („Garry le forban“, „La folle aventure“, „Monsieur de Miguerae“) и психологическихъ романовъ.

**Лихтенберже**, Анри, братъ предыд., франц. писатель, род. въ 1864 г., состоитъ профессоромъ Сорбонны и считается однимъ изъ самыхъ блестящихъ лекторовъ Парижа. Изъ его работъ наиболее выдающіяся: „Le poème et la lé-

gende des Niebelungen“ (1891), „La philosophie de Nietzsche“ (1898, рус. пер.), „Richard Wagner“ (1898, рус. пер.), „Henri Heine penseur“ (1905). Въ недавнее время шумный успѣхъ во Франціи и за границей имѣла его книга „L'Allemagne moderne“ (1910, рус. пер.).

**Лихтенштейнъ**, самостоятельн. княжество между Форарльбергомъ и Швейцаріей, заним. 159 кв. км. съ 9.854 ж.; поверхность частью равнин, частью—горист.; гл. зан. жителей—земледѣліе. Л. управляется княземъ, власть кот. ограничена (по конституціи 1862 г.) ландтагомъ изъ 15 членовъ. Главн. городъ княжества—Вадуцъ, резиденція князя—Вѣна, высшая судебн. инстанція—королев. верхній земскій судъ въ Инсбрукъ; съ 1868 г. войско упразднено и населеніе освобождено отъ воин. повинности; почтово-тел. и таможен. дѣло въ рукахъ Австріи. Л. пользуется австр. монет.

**Лихтенштейнъ**, Иосифъ Венцель, князь фонъ Л., австр. полководецъ (1696—1772), въ 1716—20 гг. участвовалъ въ походахъ противъ турокъ и въ 1734—35 гг. сражался подъ начальствомъ принца Евгенія Савойскаго на Рейнѣ; отправленный въ 1735 г. посланникомъ въ Берлинъ, сдѣлался близкимъ лицомъ къ кронпринцу, позже королю Фридриху II; въ 1737—41 гг. былъ австр. посланникомъ въ Версалѣ; участвовалъ въ войнѣ за австр. наследство; въ 1745 г. въ званіи фельд-маршала былъ назначенъ главнокомандующимъ въ Италіи и въ 1746 г. при Пьяченцѣ одержалъ побѣду надъ французами; въ званіи фельдцейхмейстера реформировалъ австр. артиллерію.

**Лихтенштейнъ**, Ульрихъ фонъ, нѣм. рыцарь и поэтъ (ок. 1200—1276), см. XIV, 254.

**Лихтерфельде** (*Гроссъ-Л.*), общ. и дачн. мѣстн. въ прусск. окр. Потсдамъ, близъ Берлина; здѣсь наход. главн. кадетскій корпусъ Пруссіи; деревообраб., резинов., щеточн. произв.; 42.513 ж.

**Лихуды**, *Софроній* и *Іоанникій*, литературные и педагогическіе дѣятели въ Россіи конца XVII—нач. XVIII в. Родомъ греки изъ Кефалоніи (Іоанникій род. въ 1633 г., Софроній—въ 1653), начальное образованіе получили въ Венеціи, высшее въ падуанскомъ у-тѣ, въ

1670 г. вернулись на родину, служили въ разныхъ мѣстахъ на Балканахъ учителями и проповѣдниками, въ 1682 г. прибыли въ Константинополь; отсюда въ 1683 г. отправились въ Москву по приглашенію патр. Іоакима. Прибыли они только въ мартѣ 1685 г., и открыли ученіе сперва на-дому, затѣмъ въ Богоявленскомъ училищѣ, наконецъ, съ 1687 г. въ открытой въ концѣ этого года „Еллино-греческой“ академіи. Черезъ семь лѣтъ, когда опять усилилась партія приверженцевъ „латинскаго“ ученія, они должны были покинуть академію, и позднѣе провели два года въ Ипатьевскомъ монастырѣ. Въ 1706 г. они были переведены въ Новгородъ въ качествѣ переводчиковъ и преподавателей проектируемаго митр. Іовомъ училища, гдѣ обучали въ „греческомъ“ классѣ. Отсюда былъ вытребованъ въ Москву сначала Софроній, потомъ Іоанникій. Софроній былъ сдѣланъ въ 1707 г. учителемъ въ открытой по инициативѣ Стефана Яворскаго школѣ „еллинскаго языка“. Іоанникій ум. въ 1717 г., а Софроній въ 1730 г.

Вмѣстѣ съ энергичной педагогической дѣятельностью по водворенію европейской науки въ Россіи въ XVII в., Л. широко развили дѣятельность литературную, принимая живое участіе въ общественномъ движеніи конца XVII и нач. XVIII в. Они выступаютъ въ качествѣ проповѣдниковъ; ихъ поученія—гл. обр. панегирики въ честь особъ царской семьи, начиная съ царя Петра и Іоанна и кончая Екатериной I; составляютъ учебники для академіи и для тѣхъ школъ, гдѣ они преподавали (учебникъ греческой грамматики въ 3-хъ ч., 1687 г., странной грамматики того же языка въ 2-хъ ч., латинскаго языка, пѣтики, риторики, логики, физики и др.); пишутъ богословско-полемическія работы, при чемъ поддерживали „греческую“ партію противъ „латинствующей“ (Сильвестръ Медвѣдевъ); выступаютъ противъ протестантовъ и протестанствующихъ; занимаются исправленіемъ Библіи, законченной уже послѣ ихъ смерти: изд. въ 1751 г. „Елизаветинская Библія“. Особенно велики ихъ заслуги по насажденію образованія въ Моск. государствѣ: ихъ энергія и труды положили начало новой школѣ

но только въ Москвѣ, но и за ея пределами, дали толчокъ къ созданію съѣти новыхъ школъ нач. и половины XVIII в. Основн. работа: *М. Сменцовскій*, „Братья Л.“ (Птрг. 1899, съ отдѣльнымъ дополненіемъ „Церковно-историческіе матеріалы“, Птрг. 1899). *М. Сперанскій*.

**Ли-хун-Чжангъ**, государственный дѣятель Китая (1823—1901). Выдвинулся въ 50-хъ гг., во время похода противъ оставшихся тайпинговъ, а потомъ магометанъ. Когда власть сосредоточилась въ рукахъ вдовствующей императрицы Изы-си (въ 1881 г.), пріобрѣлъ исключительное вліяніе на дѣла и велъ иностранную политику Китая. Рядъ конвенцій съ европейскими державами, начиная съ Чжифуской конвенціи (1876), заключены Л. Свои выдающіяся дипломатическія способности онъ проявилъ въ 1882—84 г. во время переговоровъ съ иностранными державами о Корей, въ переговорахъ съ Франціей о Тонкинѣ (1884) и, наконецъ, послѣ войны съ Японіей (1895) при заключеніи Симонескаго мирнаго договора. Въ 1896 г. Л. былъ въ Россіи на коронаціи Императора Николая II, а затѣмъ посѣтилъ дворы европейскихъ государей. Въ 1899 г. онъ былъ назначенъ вице-королемъ Кантона, гдѣ усмирилъ пиратовъ, но послѣ боксерскаго возстанія и занятія европейскими войсками Пекина въ 1900 г. Л. снова выступилъ въ качествѣ дипломата и велъ переговоры съ представителями европейскихъ державъ, проявивъ и дипломатическій талантъ и изворотливость китаецъ. Л. обнаруживалъ склонность къ проведенію нѣкот. реформъ въ европ. духъ, особенно въ арміи.

**Лицевой нервъ**, VII пара головныхъ нервовъ, см. II, 685.

**Лицевой указатель**, см. *антропометрія*.

**Лицей**, мѣсто близъ Аѳинъ, посвященное Аполлону Ликійскому, извѣстное своими тѣнистыми рощами и гимназіей, гдѣ училъ Аристотель и перипатетики; отсюда подобныя учрежденія стали называться лицеями и у римлянъ. Въ наст. время Л. въ зап. Европѣ называется обыкновенно высшею школою, подготовляющая своихъ воспитанниковъ къ посѣщ. университета, слѣдуетъ, но большей части, ни-

чѣмъ не отлич. отъ гимназій. Во Франціи Л.—государств. гимназія въ отличіе отъ городской, которая именуется Collège. Окончившіе курсъ во французскомъ лицейѣ получаютъ степень бакалавра (Baccalauréat des lettres), а гдѣ есть специально математическій классъ—B. des lettres et sciences, которая соотвѣтствуетъ приблизительно нашему аттестату зрѣлости. Въ послѣднее время лицеями также называются въ Германіи женск. учебныя заведенія, дающія высшее образованіе, напр.: Victoria-Lyceum въ Берлинѣ и Alice-L. въ Дармштадтѣ. Въ Россіи существуетъ 3 лицея, носящіе характеръ высшихъ учебныхъ заведеній съ спец. курсомъ (существовавшіе прежде Кременецкій Л. (см.) и Рипельевскій были преобразованы, первый въ кievскій, а второй—въ новороссійскій университет.): Александровскій Л. (см.), Л. Цесаревича Николая (см.), Демидовскій Л. (см.).

**Лицей Цесаревича Николая** (съ 1893 г. *Императорскій Л. въ память Цесаревича Николая*) учрежденъ въ 1868 г., какъ частное учебн. заведеніе, М. Н. Катковымъ и П. М. Леонтьевымъ на средства, пожертвов., гл. обр., желѣзнодоро. дѣятелемъ С. С. Поляковымъ и П. Г. Дервизомъ и состоялъ изъ 8 гимназич. и 3 университет. классовъ. Послѣдніе дѣлились на факультеты юридич., истор.-филолог. и физ.-математ. и, не являясь самостоятельной высшей школой, имѣли главной цѣлью моральное вліяніе на молодежь и наблюденіе за занятіями; воспитанники ихъ посѣщали университетъ въ качествѣ вольнослушателей и при университетѣ же сдавали экзамены. Въ настоящее время, по времен. полож. 1906 г., рѣзко измѣнившему характеръ университет. курсовъ, Л. имѣетъ цѣлью дать среднее общее и высшее юридич. образов. Гимназич. классы соотвѣтствуютъ классич. гимназіямъ; ученики принимаются пансіонерами и приходящими. Университ. курсы соотвѣтствуютъ юридич. факультету университетовъ; курсъ четырехгодичный (для успѣвающихъ трехгодичный). Воспитанники унив. курсовъ обязаны жить въ интернатѣ (только лично извѣстные правленію могутъ жить у своихъ родственниковъ). Дипломъ Л. даетъ

тѣ же права, что и дипломъ университета (за исключеніемъ права держать экзамены на степень магистра). Особенностью Л. составляетъ институтъ титорства; не только въ гимназич. классахъ, но и на университет. курсахъ имѣются титоры (наблюдатели), которые слѣдятъ за учебными занятіями учащихся и ихъ нравственнымъ развитіемъ и призваны „осмыслить, одухотворить и облагородить жизнь воспитанниковъ университет. классовъ“ (инструкц. 1906 г.). Въ Л. принимаются лишь лица христіан. вѣроиспов. Къ нач. 1914 г. въ гимназич. классахъ было 167 ч., на университет. курсахъ— 270 чел.

**Лиценціатъ**, первая ученая степень въ французскихъ университетахъ и унив. романской Швейцаріи, соотвѣтствующая русск. кандидату или окончившему университетъ. Въ Германіи эта степень сохранилась только на теологич. факультетахъ, гдѣ Л. предоставляется право чтенія лекцій.

**Лиценція**, см. *патентное право и патент. сборы*.

**Лиценъ-Майеръ**, Александръ, живописецъ, р. въ 1839 г. въ венгерскомъ городѣ Раабъ, образованіе получилъ въ вѣнской и мюнхенской академіи. Первоначально онъ отдался исторической живописи и написалъ рядъ картинъ изъ исторіи Венгріи и Австріи въ стилѣ Пилотти, ученикомъ котораго онъ былъ. Затѣмъ въ 70-хъ годахъ онъ обратился къ портрету и позднѣе къ иллюстрированію классическихъ произведеній литературы (къ Цимбелину Шекспира, „Фаусту“ Гёте и къ „Пѣснѣ о Колоколѣ“ Шиллера). Его работы отличаются технич. законченностью, прекраснымъ рисункомъ, иногда драматизмомъ, но не всегда глубоко. Ум. въ 1898 г. Н. Т.

**Лицены**, *Lycenidae*, сем. дневныхъ бабочекъ, б. ч. съ голубыми крыльями. См. *бабочки*, табл. II, рис. 25.

**Лициній**, Гай Кальвъ Столонъ, состоявшій въ свойствѣ съ патриц. фамиліями, прославился своими законами, которые онъ, какъ народный трибунъ, вмѣстѣ со своимъ коллегой Л. Секстіемъ, провелъ въ 367 г. до Р. X. послѣ десятилѣтней борьбы (*leges Liciniaе*). Эти законы имѣли цѣлью

улучшеніе политич. и экономич. положенія плебеевъ и заключали въ себѣ три главныхъ пункта: а) никакой римск. гражданинъ не долженъ занимать и пользоваться болѣе, чѣмъ 500 югеровъ (125 десятинъ), т. н. „ager publicus“; б) выплаченные задолжавшими плебеями проценты должны быть зачтены въ уплату долга, остатокъ долга уплачивается въ три года; в) одинъ изъ консуловъ всегда долженъ избираться изъ плебеевъ. Достоверность свѣдѣній о Л.-евомъ законодательствѣ въ послѣднее время въ историч. наукѣ оспаривается.

**Лициній**, римск. императоръ, родомъ изъ Дакии, человекъ низкаго происхожденія, прошелъ всѣ ступени военн. званія; былъ возведенъ имп. Галеріемъ въ 307 г. по Р. X. въ августы на мѣсто Севера и получилъ въ управленіе Иллирію; вслѣдствіе низложенія и смерти Максимиана, сталъ единств. властителемъ Востока; палъ въ борьбѣ съ Константиномъ (см.).

**Лицо**, въ юриспруденціи — всякій субъектъ правъ. Въ этомъ техническомъ смыслѣ понятие Л., съ одной стороны, гораздо шире употребляемаго въ обществ. жизни одноименнаго выраженія, такъ какъ обнимаетъ не только каждаго человека въ отдѣльности, но и цѣлыя группы индивидовъ, какъ-то: сословіе, корпорацію, городъ, общину, государство и т. д. (иногда даже неодаренныя живыя вещи, напр., въ изв. случаяхъ наслѣдство). Въ первомъ случаѣ Л. назыв. *физическимъ*, въ двухъ послѣднихъ — *юридическимъ* (см.). Съ другой стороны, въ рабовладѣльч. государствахъ юридич. терминъ значительно уже обычнаго: рабъ лишенъ всякой правоспособности; онъ не Л. (*servus pro nullo habetur*). Ср. *правоспособность*. Въ историческомъ развитіи права юридическое Л. предшествуетъ физическому, первоначальнымъ субъектомъ права является не личность, а коллективъ. См. XVI, 404/11.

**Личинка**. У тѣхъ животныхъ организмовъ, у которыхъ въ яйцѣ не имѣется достаточнаго запаса питательныхъ веществъ, выходящая изъ яйца молодая форма иногда весьма сильно отличается отъ взрослой и проходитъ рядъ превращеній, прежде чѣмъ обратится въ

врослую форму. Такое недоразвитое состояніе животнаго паз. *личиночнымъ состояніемъ*, а самое недоразвившееся животное—*Л.* Наиболѣе извѣстны примѣры такого явленія у земноводныхъ (напр., лягушка и головастики) и у насекомыхъ (напр., бабочка и гусеница), см. XX, 268/69.

**Личное дворянство**, дворянское званіе, которымъ данное лицо пользуется лишь пожизненно, не передавая его своему потомству. Институтъ *Л. д.* былъ созданъ Петромъ I, съ цѣлью ослабить замкнутость дворянскаго сословія и дать къ нему доступъ людямъ низшихъ классовъ (см. XVIII, 81). По 15 пункту „Табели о рангахъ“ (1722 г.) всякій, дослужившійся на воен. службѣ до оберъ-офицерскаго званія и на гражданской—до чина VIII класса, пріобрѣталъ дворянское достоинство, котор. потомъ переходило и на всѣхъ дѣтей, родившихся послѣ полученія отцомъ званія дворянина. Отцу предоставлялось, кромѣ того, ходатайствовать о возведеніи въ дворянское достоинство одного изъ дѣтей, рожденнаго до полученія имъ дворянства. Так. образ. въ табели о рангахъ сдѣланъ лишь первый шагъ къ установленію *Л. д.*, окончател. же опредѣленіе этого института было дано жалованной грамотой дворянству (1785 г.), постановленія которой и перешли цѣликомъ въ существующее законодательство. О *Л. д.* въ настоящее время см. XVI, 216, прил. *Госуд. служба*, 4,9.

**Личное задержаніе**, см. *арест личный*.

**Личность**, см. *индивидуализмъ*.

**Личный наемъ**, см. *наемъ*.

**Личныя права**, см. XVI, 422.

**Лишай** (Lichen), какъ заболѣваніе кожи, по опредѣленію Willon'a и Bate-man'a, выражается наличіемъ мелкихъ сухихъ воспалительныхъ возвышеній-узелковъ. Опредѣленіе это, основанное исключительно на видѣ болѣзненнаго процесса, является устарѣвшимъ. Обычно обозначеніе *Л.* прилагается къ *красному*, *плоскому* *Л.* (Lichen ruber planus), выражающемуся въ появленіи краснофіолетовыхъ, блестящихъ, сильно зудящихъ узелковъ на кожѣ и перламутрово-бѣлыхъ точекъ и полосокъ на слизистыхъ оболочкахъ. Болѣзнь эта

приписывается вліянію первой системы и обычно уступаетъ энергичному лѣченію мышьякомъ. За недостаткомъ въ русскомъ языкѣ соотвѣстнаго выраженія, обозначеніе *Л.* прилагается къ самымъ различнымъ заболѣваніямъ кожи, отличающимся другъ отъ друга какъ по внѣшнему виду, такъ и по способу происхожденія и теченію. Говорятъ о чешуйчатомъ лишай (см. *псоріазъ*), о мокнущемъ лишай (см. *экзема*), о пузырьковомъ лишай (Herpes) и т. д. Первое происхожденіе имѣется у опоясывающаго лишая (Herpes zoster); красный отрубевидный лишай (Pityriasis rubra) связанъ съ тяжелыми внутренними заболѣваніями, желтый отрубевидный лишай (Pityriasis versicolor) зависитъ отъ разрастанія грибовъ на потливой кожѣ. *Стригуиый лишай* (Herpes tonsurans, Trichophytia)—заразная болѣзнь гл. обр. дѣтей школьнаго возраста; она обусловлена внѣдреніемъ въ кожу и волосы болѣзнетворныхъ грибовъ (различныя виды Trichophyton'овъ) и выражается на волосистыхъ частяхъ образованіемъ воспаленныхъ узловъ или покраснѣвшихъ шелушащихся участковъ, въ предѣлахъ кот. волосы обломаны (какъ бы выстрижены). На гладкой кожѣ эта болѣзнь состоитъ либо изъ красныхъ, слабо шелушащихся, зудящихъ бляхъ (Herpes maculosus), либо изъ пузырьковъ, расположен. кольцами на воспаленномъ фонѣ (Herpes circinatus). Излѣченіе достигается здѣсь дезинфицирующими средствами при обязательномъ временномъ удаленіи корней волосъ—выдергиваніемъ отъ руки или при помощи рентген. лучей. *С. Богровъ*.

**Лишайники** (Lichenes) принадлежатъ къ простѣйшимъ растениямъ (Thallophyta). Форма ихъ весьма разнообразна: въ видѣ студенистыхъ нитей (Erhebe), слизистыхъ, мягкихъ или твердыхъ, сухихъ комочковъ, подушечекъ (Pycocolopema), сухихъ корочекъ, плотно приросшихъ къ стволамъ (Lecanora, рис. 1), черточекъ (Graphis, рис. 2, лиственный *Л.*), пластинокъ, слабо прикрѣпленныхъ къ деревьямъ, заборамъ, крышамъ (Xanthoria, рис. 3), листковъ, распростертыхъ по землѣ (Sticta, рис. 4, Peltigera), приподнимающихся вѣтвистыхъ пластинокъ (исландскій мохъ,

рис. 5), вѣтвистыхъ кустиковъ, длинныхъ вѣтвистыхъ нитей, свѣшивающихся пучкомъ съ вѣтвей старыхъ деревьевъ (*Usnea*, рис. 6) и т. д. Одни изъ *L.* живутъ внутри растений (гипофитодическіе *L.*), внутри камней, скаль (эндолитическіе *L.*), другіе — на поверхности растений (эпифитодическіе *L.*), на поверхности скаль, камней (эпититическіе *L.*). Разрыхляя свою дѣятельностью почву, способствуя скопленію въ ней гумуса, *L.* готовятъ мѣсто для другихъ растений. Сами они являются либо пионерами растительнаго царства, либо его пасынками. Они поселяются или на мертвой почвѣ (на только что остывшей лавѣ, на оторванной отъ горнаго массива скаль, на только что обнаженной материковой почвѣ), либо на почвѣ тощей, бесплодной, гдѣ другія растенія жить не могутъ (на камняхъ, стѣнахъ, заборахъ, крышахъ, стеклахъ старыхъ зданій, корѣ деревьевъ и т. п.). Эта приспособляемость *L.* къ жизни въ самыхъ суровыхъ условіяхъ тѣмъ болѣе паразительна, что *L.* представляютъ организмы не простые, а *сложные*, состоящіе изъ двухъ организмовъ, жизнь которыхъ, въ отдѣльности, возможна лишь при исключительно благоприятныхъ условіяхъ. Въ настоящее время доказана и синтетически и аналитически сложность *L.* Они состоятъ изъ гриба и изъ зеленыхъ или синезеленыхъ водорослей, по количеству преобладаютъ грибы; можно сказать, что тѣло *L.* состоитъ изъ грибныхъ гифъ, а водоросли лишь вкраплены между нитями гифъ (рис. 7), либо равномерно по всей толщѣ тѣла (у гомеромныхъ *L.*), либо слоемъ (у гетеромныхъ *L.*), въ послѣднемъ случаѣ различаютъ въ тѣлѣ *L.* болѣе плотную кору и болѣе рыхлую сердцевину. Раньше принимали *L.* за простые организмы, а водоросли считали лишь за органы и называли ихъ *гонидіями*; это воззрѣніе находило подтвержденіе въ томъ обстоятельстве, что водоросли не просто залегаютъ среди гифъ, но плотно обрастаютъ и срастаются съ ними (рис. 8). Въ физиологическомъ отношеніи оба организма, вступивъ въ сожительство (симбіозъ), являются все-таки органами *L.*: водоросль, содержащая хло-

рофилъ, способна къ фотосинтезу, а грибокъ, лишенный хлорофила, этою способностью не обладаетъ, но зато привлекаетъ изъ почвы воду и растворенныя въ ней минеральныя вещества. Обмѣниваясь продуктами своей дѣятельности, водоросль и грибокъ благоденствуютъ; совместно они живутъ при такихъ условіяхъ, при которыхъ ни та, ни другой жить въ отдѣльности не могутъ. Будучи организмами сложными, *L.* тѣмъ не менѣе обладаютъ всѣми свойствами организмовъ простыхъ: измѣнчивостью, наследственностью, приспособляемостью, есть между *L.* и паразиты. Подобно простымъ организмамъ, *L.* подраздѣляются на виды, роды, семейства, порядки и т. д. Размножаются *L.* вегетативно (кусочками своего тѣла, т. н. соредіями) и спорами, образующимися въ плодовыхъ тѣлахъ того гриба, который входитъ въ составъ лишайника. Обычно это сумчатые грибы (*Ascomycetes*), плодовые тѣла ихъ либо въ видѣ темныхъ кружковъ (апотеціи, рис. 4а, 5а, 6а) или закрытыхъ вмѣстичищъ (перитеціи); у нѣкоторыхъ *L.* плодовые тѣла появляются на особыхъ подставочкахъ (*podetium*) въ видѣ кустиковъ (у оленьяго мха, рис. 9, *Cladonia rangiferina*), чаши, воронки, по краю которой сидятъ апотеціи (у *Cladonia coccifera*, рис. 10). Когда изъ сумокъ высвѣваются споры, въ то же время освобождаются и гонидіи, и такимъ образомъ возникновеніе лишайника обезпечено. Растутъ *L.* крайне медленно. Самоѣды, пасущіе оленей, возвращаются на старыя пастбища только черезъ нѣсколько лѣтъ, такъ какъ за годъ объѣденные *L.* даютъ ничтожный приростъ. На зиму, а также и во время засухи жизнь *L.* замираетъ; тѣло его иногда высыхаетъ такъ, что крошится въ порошокъ. При наступленіи влажной погоды, жизнь возобновляется. Нѣкоторые изъ *L.* являются весьма полезными растеніями, такъ, *Rocella tinctoria*, *fuciformis* даютъ краски (лакусъ, орзеинъ, персикъ), *Cetraria islandica* (рис. 5) употребляется въ медицинѣ подъ именемъ „исландскаго мха“, *Cladonia rangiferina* (рис. 9), извѣстный „оленьи мохъ“, идущій въ пищу оленямъ; *Lecanora esculenta*, растущая



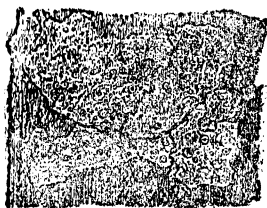

1



2

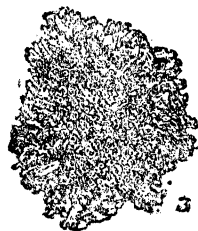

3



4

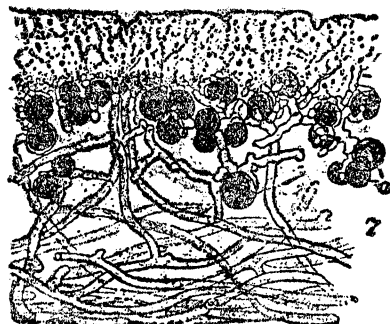

5

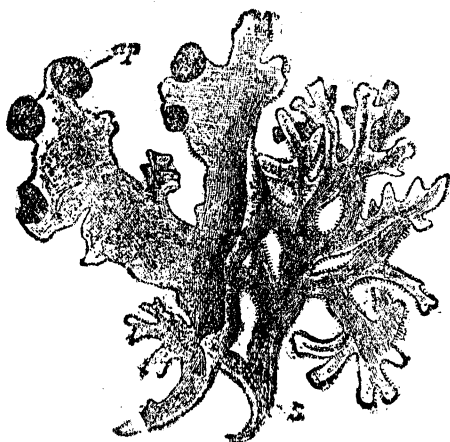

6

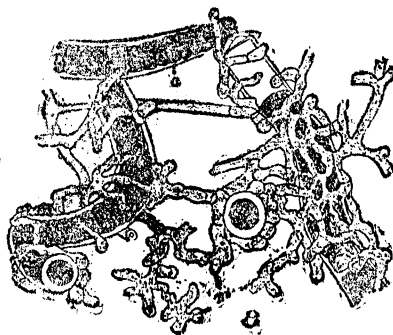

7

Рис. 1. *Lecanora subfusca*. — Рис. 2. *Graphis scripta* (ест. вел.). — Рис. 3. *Xanthoria parietina* (ест. вел.). —  
Рис. 4. *Sticta filicina*, а — апотеции (ест. вел.). — Рис. 5. *Cetraria islandica*, ар — апотеции (ест. вел.). —  
Рис. 6. *Usnea barbata*, а — апотеции (ест. вел.). — Рис. 7. Разрѣзь *Cladonia furcata* (сильно увел.): а — гонидии,  
т — грифы.



Рис. 8. Часть *Stereocaulon ramulosum* (сильно увел.): *a* — гонидии, *m* — гимфы. — Рис. 9. *Cladonia rangiferina*, подеша (ест. вел.). — Рис. 10. Верхушка веточки *Cladonia rangiferina*, съ апотециями *a* (увел.). — Рис. 11. *Cladonia coccifera*, *p* — подеша, *a* — апотеция (ест. вел.). — Рис. 12. *Dictyonema sericeum* (ест. вел.).

въ пустыняхъ, идетъ въ пищу людямъ (библейская манна) и т. д. Въ систематическомъ отношеніи Л. дѣлятся на два класса, смотря по тому, какой грибокъ входитъ въ составъ Л., а именно: 1 кл. Ascolichenes, если грибокъ изъ кл. Ascomycetes, и 2 кл. Basidiolichenes, если грибокъ изъ кл. Basidiomycetes. Представителей второго класса немного, они встрѣчаются лишь подъ тропиками (Cora, Corella, Dictyonema, рис. 11). Громадное же большинство Л., распространенныхъ по всей землѣ, принадлежатъ къ первому классу. Смотри по роду плодового тѣла, этотъ классъ распадается на два подкласса: Pyrenolichenes (плодовое тѣло перитеций) и Discolichenes (плодовое тѣло апотеций).  
С. Ростоццевъ.

**Лишеніе правъ** имѣетъ свои корни въ древнеримскомъ институтѣ aquae et ignis interdictio (см. XXI, 468) и въ древнегерманскомъ „лишеніи мира“ (см. XIV, 216), при которыхъ преступникъ изгонялся изъ общества и лишался защиты всѣхъ своихъ правъ, вплоть до права на жизнь,—и въ болѣе поздней „гражданской смерти“, влекущей за собой тѣ же послѣдствія для гражданскихъ правъ осужденнаго, что и смерть физическая. Современная уголовная политика, на ряду съ огражденіемъ общества ставя своей цѣлью исправленіе преступника, превращеніе его въ полезнаго члена общества, не можетъ допускать безпощаднаго лишенія всѣхъ правъ, вымиранія личности, оказывающаго лишь вредное вліяніе на преступника, ставя его въ безвыходное положеніе, уничтожая стимулы къ исправленію и толкая на новыя преступленія. Ограниченія въ правахъ допускаются теоріей наказанія не въ видѣ особаго наказанія, а лишь какъ логическій выводъ изъ самаго преступленія. Преступленіе можетъ свидѣтельствовать о такомъ моральномъ паденіи чловѣка, съ которымъ несовмѣстимо довѣріе со стороны государства и общества. Поэтому съ нѣкоторыми преступленіями связывается лишеніе почетныхъ публичныхъ правъ (права на занятіе государств. и выборн. должностей, избирательныхъ правъ и т. п.). Но и въ этихъ предѣлахъ теорія не допускаетъ суммарна-

го лишенія опредѣленныхъ правъ и требуетъ, чтобы выборъ подлежащихъ лишенію правъ былъ строго сообразованъ не только съ внутреннимъ характеромъ преступленія, но и съ личностью самаго преступника. Поэтому вопросъ о томъ, есть ли необходимость дополнить слѣдующее виновному наказаніе лишеніемъ правъ и какихъ именно правъ, должно быть предоставленъ суду. Необходимо, дабы, проводя различіе между лишеніемъ правъ и лишеніемъ правоспособности. Должность или чинъ, развѣ отнятые теряются навсегда; но нельзя считать осужденнаго испорченнымъ навсегда и навсегда лишить его правоспособности къ службѣ, къ участию въ общественныхъ дѣлахъ, къ отличіямъ за новыя заслуги и т. п. Для ограниченій правоспособности устанавливается, иначе говоря, принципъ срочности, при чемъ и въ этомъ вопросѣ рекомендуется предоставить суду свободу въ извѣстныхъ предѣлахъ. Наконецъ, не должна быть закрыта возможность возстановленія правъ, реабилитаціи при извѣстныхъ условіяхъ. Хотя современные законодательства въ общемъ еще далеки отъ полнаго признанія этихъ началъ, все же послѣднія, все болѣе проникая въ общественное правосознаніе, постепенно вводятся въ новые кодексы. Таковы, напр., германскій кодексъ, который знаетъ лишеніе только точно опредѣленныхъ „почетныхъ“ правъ, права на публичныя и выборныя должности, на службу въ арміи и флотѣ, избирательныхъ правъ, права быть опекуномъ, адвокатомъ и т. п., предоставляетъ суду свободу въ назначеніи этихъ ограниченій, за исключеніемъ специальныхъ случаевъ, и ограничиваетъ лишеніе правоспособности сроками отъ 1 до 10 лѣтъ. Таковъ также голландскій кодексъ, ставящій притомъ ограниченіе въ правахъ въ зависимость не отъ рода наказанія, а отъ свойствъ преступнаго дѣянія. На тотъ же путь вступили законодательства итальянскаго, норвежскаго и венгерскаго.

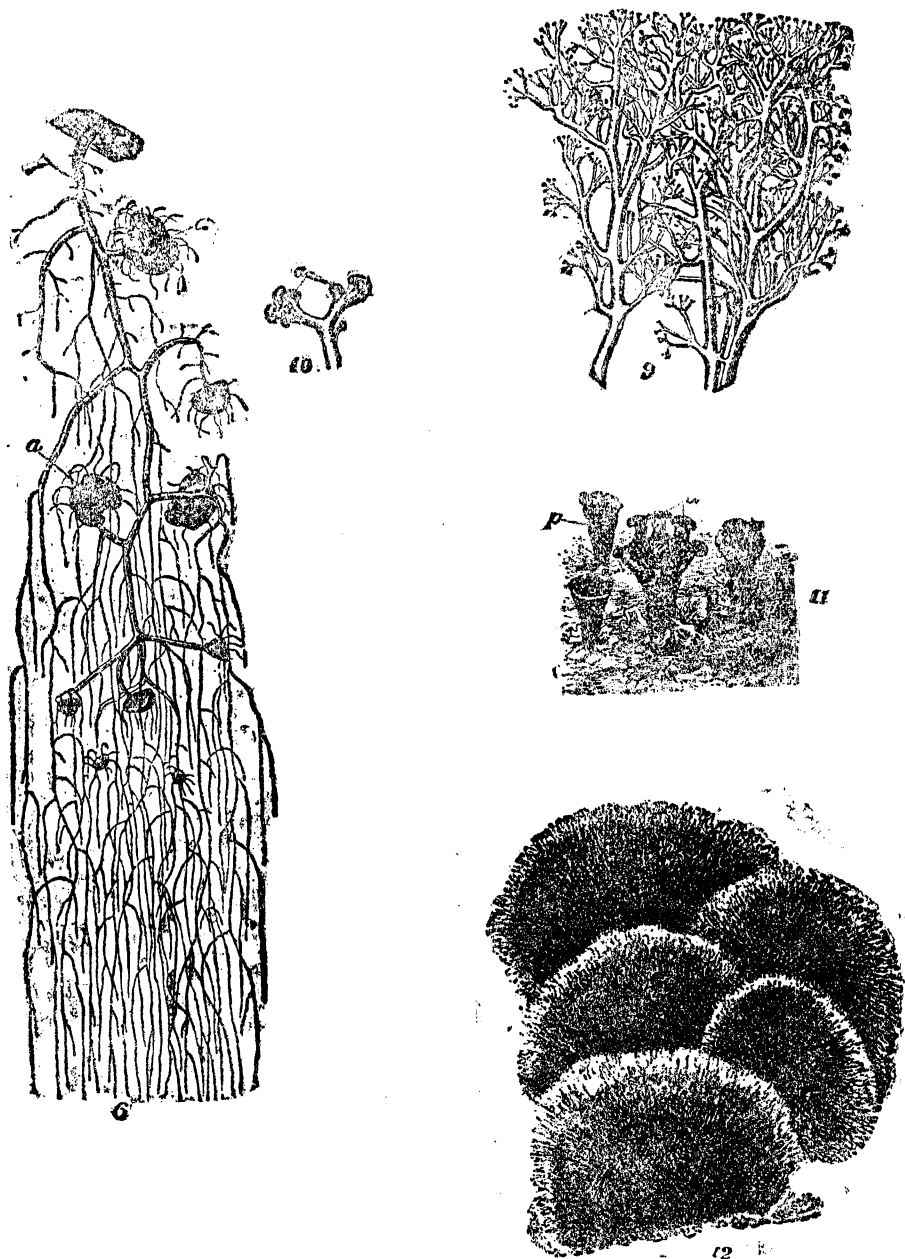
Русское законодательство, въ которомъ институтъ Л. п. развился изъ заимствованнаго съ Запада Петромъ В. „шельмованія“ (связаннаго съ за-

прещеніемъ всякой помощи осужденному и разрѣшеніемъ грабить, бить и ранить его) и изъ законовъ Елизаветы Петровны о „политической смерти“, замѣняющей смертную казнь,—нарушаетъ всѣ названные выше принципы. По нашему Уложенію о наказаніяхъ, Л. п. связывается не съ определенными преступленіями, а съ опредѣленными наказаніями, притомъ обязательно; оно поражаетъ навсегда не только права, но и правоспособность, оно доходитъ до поражения всей правовой сферы преступника, притомъ безрочно, и допускаетъ реабилитацию нѣкоторыхъ правъ только для несовершеннолѣтнихъ. Ул. о нак. знаетъ три вида Л. п.: 1) *Лишеніе всѣхъ правъ состоянія*, соединенное со смертной казнью, ссылкой въ каторжные работы или ссылкой на поселеніе (до сихъ поръ именуемое въ Уст. Угол. Суд. гражданской смертью), влекущее за собой не только исключеніе изъ сословія, лишеніе званія, чиновъ, орденъ, дипломовъ и т. п., но и лишеніе права собственности и права завѣщать, а также возможность расторженія брака и прекращеніе родительской власти, когда супругъ или дѣти не послѣдовали за осужденнымъ въ мѣсто ссылки. 2) *Лишеніе всѣхъ особыхъ правъ и преимуществъ*, лично и по состоянію или званію осужденнаго ему присвоенныхъ, соединенное съ отдачей въ исправит. арест. отдѣленія или заключеніемъ въ тюрьмѣ, влекущее за собой исключеніе изъ дворянства, лишеніе чиновъ, орденъ и т. д., а также лишеніе правъ на госуд. и обществ. службу, на полученіе свидѣтельствъ на торговлю, права выступать свидѣтелемъ по гражд. дѣламъ, быть опекуномъ, попечителемъ, третейскимъ судьей, повѣреннымъ. 3) *Лишеніе нѣкоторыхъ особенныхъ правъ и преимуществъ*, лично и по состоянію присвоенныхъ, соединенное съ заключеніемъ въ крѣпости или тюрьмѣ, влекущее за собой запрещеніе госуд. и общественной службы для дворянъ, исключеніе изъ духовнаго званія для лицъ духовнаго званія и лишеніе права на почетныя или соединенныя съ властью должности для лицъ прочихъ состояній, а также лишеніе соответствующихъ

избирательныхъ правъ для дворянъ, почетныхъ гражданъ и купцовъ. Нѣкоторыя смягченія суровыхъ постановленій о лишеніи всѣхъ правъ состоянія заключаются въ Уставѣ о ссыльныхъ. — Уголовное Уложеніе 1903 г., также отчасти введенное уже въ дѣйствиіе, соединяетъ лишеніе правъ состоянія со смертной казнью, каторгой и ссылкой на поселеніе, кромѣ того, для дворянъ, лицъ духовнаго званія и почетныхъ гражданъ при присужденіи къ заключенію въ исправительномъ домѣ и тюрьмѣ, а для купцовъ въ исправит. домѣ. При смертной казни, каторгѣ и ссылкѣ это Уложеніе сохраняетъ ограниченія имущественныхъ правъ и правъ супружескихъ, подобныя указаннымъ въ Улож. о нак. Шагомъ впередъ является введеніе срочности (5 и 10 лѣтъ по освобожденіи) для ограниченной правоспособности и возможность досрочной реабилитации ея.

**Лишеніе свободы**, см. *неприкосновенность личности*.

**Лиатура**, гора, см. XVI, 513.

**Лианы**, древесныя вьющіяся растенія тропическихъ странъ, преимущественно лѣсовъ тропической Америки. Толщиною то въ шнурокъ, то въ руку, Л. тѣсно обвиваютъ деревья, достигаютъ верхушки наиболѣе высокихъ изъ нихъ, перебрасываютъ свои стебли съ дерева на дерево и такъ густо разрастаются, что дѣлаютъ лѣса непроходимыми. Такъ обр. обвитыя деревья часто погибаютъ и постепенно сгниваютъ, оставляя на своемъ мѣстѣ грандіозную колонну густо сплетенныхъ стеблей Л. Способу роста послѣднихъ соответствуетъ внутреннее строеніе стеблей: именно, ткань ихъ древесины въ нѣкоторыхъ мѣстахъ прорѣзывается болѣе мягкой тканью, чѣмъ и обусловливается необходимая гибкость. Къ Л. принадлежатъ нѣкоторые виды *Bignonia*, *Paullinia* и др. Кромѣ того, къ Л. относятся также нѣкоторыя травянистыя и кустарниковыя формы *Passiflora*, *Aristolochia* и виды пальмъ группы *Calameae*. Подъ тропиками Л. идутъ на приготовленіе веревокъ, якорныхъ канатовъ, обручей и вообще на разныя плетенныя издѣлія. Въ умѣренныхъ странахъ Л.

нимъ выносятся болѣе слабыми выющими растеніями, каковы хмель, цѣплий люмоносъ, жимолость, плющъ, выюнокъ и др. Количество видовъ Л. подъ тропиками не менѣе 2.000, въ умѣренныхъ странахъ около 200. М. Н.

**Ляо-хэ**, *Ляо-хэ*, важнѣйш. рѣка ю. Маньчжуріи, 1.100 км. дл.; начинаясь въ Монголіи, течетъ къ в., а затѣмъ, войдя въ Маньчжурію, поворачив. къ ю.-в.; впад. въ зал. Ляо-дунь у Инь-коу.

**Ліенгардъ** (Lienhard), Фридрихъ, гѣм. поэтъ, род. въ 1865 г., сынъ сельскаго учителя, изучалъ богословіе и филологію, былъ домашнимъ учителемъ, потомъ журналистомъ въ Берлинѣ, разочаровался въ городской культурѣ, съ 1903 г. уединился въ Тюрингенскомъ лѣсу. Прикинувъ сначала къ социально-городской поэзіи 80-хъ гг. („Die Moderne“), Л. потомъ порвалъ съ этимъ теченіемъ („Wasganfahrten“, 1896) и сдѣлался однимъ изъ пионеровъ Heimatkunst, противоположавшей космополитизму—національности, городу—провинціи и деревню, средѣ — крупную личность. Эти свои идеи Л. пропагандировалъ въ журналъ „Heimat“ (1899—1903) и въ брошюрѣ „Die Vorherrschaft Berlins“. Выводя въ своихъ историко-героическихъ драмахъ („König Arthur“, „Wieland der Schmied“, трилогия „Wartburg“) героическіе персонажи, Л. написалъ и рядъ монографій о великихъ людяхъ (Штейнѣ, Фридрихѣ Великомъ, Эмерсонѣ, Гётѣ и др.). Собр. его стиховъ („Gesammelte Gedichte“) вышло въ 1904 г. В. Фр.

**Лионнэ** (Lyonnais), прежняя франц. провинція, съ гл. гор. Лионъ, присоединенная къ Франціи при Филиппѣ Красивомъ въ 1312 г. Теперь входитъ въ составъ департ. Роны и Луары.

**Лионскій заливъ** (golfe du Lion, у рим. mare Gallicum), большой зал. Средиземнаго м., на юго-вост. берегу Франціи; западная часть берега, до устья Роны, низменная, песчана, покрыта дюнами, за кот. слѣдуютъ обширныя лагуны; мели и сильные сѣв. вѣтры препятствуютъ здѣсь судоходству; но, начиная отъ мыса Куроннъ, море становится глубже, берегъ крутъ и скалистъ и удобенъ для стоянки ко-

раблей. Здѣсь расположены порты Марсель, Тулонъ, Сеть.

**Лионъ** (Lyon), гл. гор. франц. деп. Роны, при слияніи рр. Роны и Соны, 523.796 жит., состоитъ изъ собств. города, расположеннаго на полуостровѣ (5 км. длины и 600—900 м. шир.) между Роной и Соной, и многочисл. предмѣстій. Остатки римск. бань, гробницъ и театра. Изъ старинныхъ готич. зданій замѣчательны Notre-Dame de Fourviere и кафедр. соборъ St.-Jean (XII—XV вв.) и др. Университеты государственной со школами технич. химіи и кожев. производствъ; католическій (Facultes catholiques), высшія технич., худож., коммерч., ветеринарн. и др. школы; музеи; первоклассная крѣпость. Л. занимаетъ 1-е мѣсто въ мірѣ по шелковой промышленности: въ 1910 г. въ городѣ и окрестностяхъ произведено товара на 454,2 милл. франк., работало 93 т. ткацкихъ станковъ; кромѣ того, значительныя химич., кожев., машиностроит., мебельн., консервн., ликерн., пивоварен. и др. произв. Обширная торговля: ввозъ шелка-сырца и вывозъ шелков. изд. въ Англію и С. Шт.; торг. металлами и пр. Крупн. финансовыя („Лионскій Кредитъ“ и др.) и промышл. акціон. общества.— Л. (галльск. Lugdunum) былъ основанъ въ 59 г. до Р. Хр. греками; въ 478 г. сталь столицей Бургундск. королевства, затѣмъ перешелъ къ франкамъ и—позже—къ Провансу; въ 1032—1307 гг. принадлежалъ Герман. имперіи, въ 1307 г. перешелъ подъ покровительство французск. королей, поощрявшихъ развитіе шелков. промышл. Въ XVI в. въ Л. утвердились протестанты, преобладающую кот. положила конецъ Варооломеевск. ночь; въ 1793 г. роялисты и жирондисты Л. востали противъ конвента, 10 окт. того же года Л. былъ взятъ и разрушенъ арміей конвента, при чемъ было разстрѣляно 6.000 жит. Въ 1831, 1834, 1849, 1870 и 1871 гг. въ Л. имѣли мѣсто кровопролитныя народныя возстанія.

**Листарь** (Liotard), Жанъ Этіенъ, живописецъ, р. въ 1702 г. въ Женевѣ, въ семьѣ французскаго эмигранта. 23 лѣтъ Л. специализировался на портретѣ. Удовлетворяя своей склонности

къ перемѣнамъ и приключеніямъ, Л. большую часть жизни провелъ въ безпрерывныхъ переѣздахъ. Онъ жилъ въ Женевѣ, въ Парижѣ, въ Римѣ, въ Константинополѣ, въ Вѣнѣ, въ Англіи и Голландіи и всюду писалъ портреты, главн. образомъ пастелью. Онъ изобразилъ папу Климента XII, маркизу Помпадуръ, Марію - Терезію, много коронованныхъ, сановныхъ аристократовъ и придворныхъ красавицъ. Л. внимательно изучаетъ то, что пишеть, и чуждъ субъективной переработки имъ видимаго. Поэтому портреты его даютъ точный внѣшній обликъ его современниковъ и являются надежными документами. Но въ нихъ нѣтъ глубокаго проникновенія и выявленія души. Изъ немногихъ картинъ Л. лучшая „Прекрасная покладница“, едѣланная пастелью въ очень гармоничныхъ и свѣжихъ тонахъ. По технику исполненія—нѣжнаго и мягкаго—Л. одинъ изъ выдающихся пастельныхъ живописцевъ XVIII в. Л. задумывался и надъ теоретическими вопросамъ и свой взглядъ на живопись изложилъ въ „Трактатѣ о принципахъ и правилахъ живописи“ (1781). Идеаломъ Л. были Корреджіо и старые голландцы. Ум. Л. въ 1789 г. О Л. см. *Guye*, „J. E. Liotard“ (1890); *Humbert-Revilliod-Tlamis*, „La vie et les oeuvres de L.“ (1897); *Benya*, „Л.“ („Аполлонъ“, 1912, № 9). Н. Т.

**Лиу-Киу** (*Piy-Kiy, Лу-чу*), группа японск. острововъ между 24°—30° с. ш. и 123°—130° в. д., состоитъ изъ 55 (частью вулканич., частью невулканич., окруженныхъ коралл. рифами) остров., съ береговъ линіей въ 1.170 км.; заним. 2.421 кв. км. съ 501.910 ж. На с. дѣйствующ. вулканы Накано-шима и Саваносе-шима. Скотоводство, шелковод.; обширн. плантаціи сахарн. тростн.; ткацк. произв., фабрик. лакиров. издѣлій и пр. Гл. г. Шури (на о-вѣ Окинова) съ гаванью Наба (Нафа).

**Лиурдскіе острова**, см. *Антильскіе острова*, III, 179/83.

**Ліутпрандъ**, самый выдающійся изъ историковъ второй половины X в., род. ок. 922 г., происходилъ изъ знатнаго лангобардскаго рода; въ 945 г. поступилъ на службу къ королю Италиі Беренгару I; прогнанный имъ, отпра-

вился въ Германію, сопровождалъ имп. Оттона I въ его походѣ въ Италію; съ 961 г. былъ епископомъ Кремоны; два раза отправлялся посломъ въ Константинополь. Его главное соч. „Antarodosis“, важное для исторіи Зап. Европы, цѣнно и для русской: въ немъ содержится такъ часто комментируемое въ полемикѣ по варяжскому вопросу свидѣтельство о руссахъ-нордманахъ (см. VIII, 3/4).

**Ліэръ** (Lier, фр. Lierre), гор. въ бельгійской пров. Антверпенъ, 25.146 ж.; производство кружевъ, вышивокъ, шелков. издѣлій, ножей.

**Лія**, см. *Лаксовъ*.

**Ллойдъ** (Lloyd), извѣстное англ. общество морского страхованія, регистраціи судовъ и информаціи по мореплаванію, основанное въ 1761 г. и названное по ресторану Эдуарда Л., въ лондонскомъ Сити, служившему въ серединѣ XVIII вѣка сборнымъ пунктомъ для купцовъ и въ особ. для маклеровъ по морскому страхованію. По образцу англійскаго были учреждены Л. во многихъ другихъ странахъ; то же название носятъ нѣкоторые крупныя пароходныя общества, какъ, напр., австрійскій Л. (Lloyd Austriaco въ Триестѣ, осн. 1832) и Сѣверно-Германскій Л. (см. XIV, 118).

**Ллойдъ-Джорджъ** (Lloyd-George), Дэвидъ, выдающ. англ. политич. дѣятель, род. въ 1862 г. въ Манчестерѣ, рано потерялъ родителей и воспитывался подъ руководствомъ отчима въ деревнѣ въ сѣв.-вост. Уэльсѣ, изъ котораго происходили и его родители. Уэльсъ, съ его сохранившейся культурной автономіей, кельтскимъ демократическимъ націонализмомъ, кельтскимъ нарѣчіемъ, кельтской школой, передалъ Л.-Д. традиціонныя демократическія воззрѣнія, энергію и рѣшительный характеръ, присущія валлійцамъ и сдѣлавшія Л.-Д. мужественнымъ вождемъ либеральной партіи. Дѣтство и юность Л.-Д. прошли въ суровомъ трудѣ и бѣдности, которые дали ему впоследствии основаніе говорить, что онъ „самъ вышель изъ народа, не одну битву провелъ вмѣстѣ съ рабочимъ классомъ, отпрыскомъ котораго онъ себя съ гордостью чувствуетъ“. Усиленнымъ трудомъ Л.-Д. добился званія адвоката и занялся адвокатской дѣятельностью въ небольшихъ мѣстечкахъ Уэльса. Обра-

нилъ на себя вниманіе рѣшительной борьбой за свѣтскую школу въ Уэльсѣ, Л.-Д. былъ выбранъ въ 1890 г. въ парламентъ отъ своего родного графства Корнарвонъ, которое онъ съ тѣхъ поръ неизмѣнно представляетъ въ теченіе 25 лѣтъ. Въ палатѣ общинъ онъ выдвинулся впервые въ 1896 г. благодаря своей рѣчи противъ земельного билля (Agricultural Doles Bill), за которую былъ исключенъ спикеромъ изъ палаты на всю сессію. Во время англо-бурской войны Л.-Д. велъ рѣшительную кампанію противъ „южно-африканскаго преступленія“ и подвергся за это жестокому преслѣдованію со стороны националистовъ, не остановившихся даже передъ покушеніемъ на убійство въ 1900 г. Энергія и мужество Л.-Д. обезпечили ему переизбраніе на его родинѣ въ этомъ же году; выступленіе на многочисленныхъ митингахъ въ Бирмингемѣ и Бристолѣ противъ Чемберлена создали ему исключительную популярность, и при обсужденіи школьнаго билля въ парламентѣ Л.-Д. играетъ уже руководящую роль въ рядахъ либераловъ. Въ 1906 г. онъ занимаетъ постъ мин. торг. и пром., а въ 1909 г.—канцлера казначейства. Дѣятельность Л.-Д. въ качествѣ министра знаменуетъ собой новую эпоху въ исторіи англійскаго либерализма. Л.-Д. явился главнымъ инициаторомъ и проводникомъ той широкой социальной политики, которая порываетъ съ традиціоннымъ предубѣжденіемъ англійскаго либерализма противъ государственнаго вмѣшательства въ экон. жизнь и въ послѣднее пятилѣтіе не останавливается передъ самыми смѣлыми социальными реформами. Вопреки упорнымъ заявленіямъ противниковъ, Л.-Д. — не социалистъ. Онъ — фригредеръ въ широкомъ, первоначальномъ смыслѣ этого слова. Главными основаніями всякаго общества не только въ настоящемъ, но и въ будущемъ онъ считаетъ частную собственность и свободную конкуренцію. Радикальныя социальныя реформы, направленные на устраненіе несправедливаго распредѣленія землевладѣнія, на улучшеніе положенія рабочаго класса и на сохраненіе свободной торговли, Л.-Д. считаетъ необходимыми для сохраненія и

даже укрѣпленія современнаго буржуазнаго общества. Въ нихъ онъ видитъ также и назначеніе современнаго либерализма. Первой реформой въ этомъ направленіи явился законъ о пенсіяхъ для стариковъ (Old Age Pension Act) въ 1909 г.; въ 1911 г. былъ проведенъ законъ о минимумѣ заработной платы для углекоповъ; въ 1912 г. вступилъ въ силу законъ о національномъ страхованіи на случай болѣзней, старости и безработицы (National Insurance Act), въ которомъ сложная проблема страхованія безработныхъ получила разрѣшеніе впервые въ Европѣ, и вся система страхованія вообще организована на основѣ широкаго участія государства и самодѣятельности профессиональных союзовъ. Въ этомъ же направленіи идутъ и попытки къ широкой аграрной реформѣ, которая должна явиться въ результатѣ работъ организованной Л.-Д. анкетной комиссіи (Land Enquiry Committee) и должна разъ навсегда сломить земельную монополію землевладѣльцевъ, этогъ, по мнѣнію Л.-Д., „наиболѣе могущественный трестъ“. Радикальныя социальныя реформы проведены Л.-Д. и въ области финансовъ. Для полученія средствъ на проведеніе социальныхъ реформъ и на усиленіе флота Л.-Д. прибѣгнулъ не къ увеличенію косвенныхъ налоговъ, а къ повышенію налогового бремени, лежащаго на состоятельныхъ классахъ. Это было достигнуто отчасти путемъ повышенія наслѣдственнаго и подоходнаго налоговъ, отчасти путемъ введенія новыхъ налоговъ—на землю и на незаработанное приращеніе дохода. Это вызвало въ средѣ консерваторовъ небывалое возмущеніе, въ результатѣ котораго явилось отклоненіе бюджета на 1909 г. палатой лордовъ. Вспыхнувшая ожесточенная борьба закончилась не просто побѣдой либеральнаго министерства, но и торжествомъ финансовыхъ реформъ Л.-Д., такъ какъ бюджетъ на слѣдующій 1910 г. далъ вмѣсто дефицита сильное превышеніе доходовъ и такимъ образомъ окончательно вырвалъ почву изъ-подъ ногъ протекціонистовъ. Радикальныя реформы Л.-Д. сдѣлали его предметомъ исключительной ненависти со стороны консерваторовъ, но обезпечили въ

то же время сочувствие демократии современному английскому либерализму. Л.-Д. один из самых популярных людей в Англии. Он не принадлежит к числу лучших ораторов в парламенте, его речи очень просты, но желанная логика аргументации, искренность темперамента и полемической дарь обеспечивают ему всегда внимание палаты и народных митингов. О его социально-политических взглядах можно судить на основании его речей, изданных им в виде сборника под заглавием „Better Times“ (ит. пер. под ред. и с предисл. Эд. Бернштейна, 1911). Борьба консервативных лэндлордов против Л.-Д. послужила темой для одного из новейших английских романов — Гемфри Уорд (The Coryston Family, by Mrs Hemphry Word). *С. З-ский.*

**Ло** (Lot), река в юго-зап. Франции, приток Гаронны, берет начало на Севенских горах; дл. 481 км. Судходна на протяж. 313 км.

**Ло** (Lot), департамент в юго-зап. Франции, площадью 5.226 кв. км., насел. 205.769 ч. Располож. на ю.-з. склонах Центральн. Французск. массива, наибольш. высота (780 м.) на краю нагорья Канталь, наименьш. (64 м.) в долине р. Ло. Р. Ло пересѣк. департ. с в. на з., на сѣв. протек. р. Дордонь. Значит. часть площ. представл. известняков. плато, т. наз. „causses“, голыя и безплодныя, вслѣдствие быстрога исчезновения воды въ трещинахъ и провалахъ известняка, назыв. „igues“; нѣкот. изъ нихъ извѣстны своей оригинальн. красотой, какъ пропасть Падиракъ близъ Рокамадура. Плато прорѣзаны глубок. рѣчн. долинами, питающимися обильн. источниками и залитыми зеленью. Наибольше плодородна долина р. Ло. Развод. пшеница, маисъ, овесъ, рожь, картофель, но главн. значеніе имѣетъ культура винограда, дающаго превосход. вино, въ особенн. кагоръ, разводим. въ долине Ло. Кроме того, развод. плодов. сады (яблоки, сливы) а рощи грецк. орѣха и каштана. Развито овцеводство. Добыв. желѣзо и камен. уголь, и есть значит. залежки цинка. Обработ. промысл. не велика (маслоб., мукомольн., шерстообработ., кожевен. и др. зав.). Гл. гор. Кагоръ.

**Ло** (Law), Джонъ, творецъ извѣстн. финансовой системы, род. въ Единбургѣ въ 1671 г. Отецъ его, золотыхъ дѣлъ мастеръ, бывший вмѣстѣ съ тѣмъ, по обычаю того времени, также и банкиромъ, далъ ему довольно хорошее воспитаніе. Не будучи однако подготовленнымъ ни къ какому опредѣленному званію, онъ вель долгое время жизнь авантюриста; убивъ одного своего противника на дуэли, онъ вынужденъ былъ бѣжать изъ Лондона, путешествовалъ затѣмъ по Франціи, Голландіи, Германіи и Италіи, гдѣ онъ, занимаясь азартными играми, приобрѣлъ состояніе въ два милліона фр. Одновременно съ этимъ онъ ревностно работалъ надъ своей теоріей кредита, выпустивъ по этому вопросу цѣлый рядъ брошюръ, изъ которыхъ наиболѣе выдающаяся — „Money and trade“. Въ этой послѣдней онъ предлагаетъ шотландскому парламенту для приобретения средствъ выпустить бумажныя деньги, такъ какъ послѣднія въ состояніи обогатить страну въ такой же мѣрѣ и приобрести такую же цѣнность, какъ металлическія, а иногда даже еще болѣешую. Не встрѣтивъ сочувствія своимъ планамъ ни въ Единбургѣ, ни въ Лондонѣ и Туринѣ, онъ обратился въ Версалъ, гдѣ нашелъ самую удобную почву для осуществленія своихъ плановъ. Еще при жизни Людовика XIV онъ получилъ разрѣшеніе на основаніе кредитнаго учрежденія, но со смертью короля разрѣшеніе это было у него отнято раньше, чѣмъ онъ успѣлъ осуществить его. Въ маѣ 1716 г. онъ получилъ отъ регента, принца Орлеанскаго, новое разрѣшеніе учредить частный акціонерный банкъ, который вначалѣ занимался довольно солидными операціями. Видя, что билеты этого банка пользуются хорошимъ кредитомъ, регентъ особымъ эдиктомъ отъ 4 дек. 1718 г. разрѣшилъ Ло осуществить свои планы въ болѣе широкихъ размѣрахъ. Такимъ образомъ прежній Banque générale Ло былъ обращенъ въ государственн. выпустившій банкнотъ въ общемъ на сумму не менѣе 3.071 милл. Основныя идеи, которыми руководствовался Ло при учрежденіи этого банка, состояли въ томъ, что государство, подобно частному банкиру, можетъ приобретать кре-



дигъ, въ 10 разъ превышающей сумму его наличныхъ средствъ, и что къ числу средствъ, на основаніи которыхъ пріобрѣтается кредитъ, принадлежатъ тиски и земля. Чтобы дать больше хода билетамъ банка, обращеніе металлическихъ денегъ было крайне затруднено, а затѣмъ и совсѣмъ запрещено, точно такъ же употребленіе золотыхъ и серебряныхъ вещей и драгоценныхъ камней, и даже отданъ былъ приказъ, находящаяся въ странѣ, были переданы королевскому банку. Одновременно съ этимъ было основано акціонерное общество подъ именемъ „Compagnie d'Occident“, поставившее себѣ цѣлью эксплуатацію богатствъ и колонизацію странъ, лежащихъ по Миссиссипи; впоследствии общество это, слившись съ нѣкоторыми другими привилегированными обществами, было переименовано въ „Compagnie des Indes“. Акціи этого общества, выпущенныя банкомъ, вскорѣ послужили предметомъ самой бѣшеной спекуляціи со стороны публики: изъ 500 ливровъ номинальной стоимости курсъ этихъ акцій скоро поднялся до 5.000, а затѣмъ даже до 20.000 ливровъ. Выпускъ новыхъ акцій (т. н. filles et petites filles), которыя выдавались лишь владѣльцамъ старыхъ акцій (mères), только увеличилъ жадность публики къ ихъ пріобрѣтенію. Даже билеты банка (банкноты) обращались по повышенной цѣнѣ—съ 10% ажіо противъ металлическихъ денегъ. Индійская компанія приняла на себя всѣ государственные долги въ размѣрѣ 1.500 милл., а также взиманіе налоговъ. Многие успѣли, благодаря спекуляціи, пріобрѣсть громадные богатства; такъ, напр., герцогъ Бурбонскій пріобрѣлъ 20 милл., герц. Отенскій—12 м. и т. д.; самъ Ло пріобрѣлъ для себя громадное имѣніе и 5 янв. 1720 г. назначенъ генераль-контролеромъ, или министромъ финансовъ, послѣ того какъ для этой цѣли перешелъ въ католицизмъ. Однако, уже въ началѣ 1720 г. начался поворотъ назадъ, и недовѣріе къ затѣмъ Ло мало-по-малу нашло себѣ путь сначала среди людей болѣе образованныхъ, а затѣмъ и среди обыкновенной публики. Съ каждымъ днемъ требованія размѣна банкнотъ на налич-

ныя деньги стали учащеннѣе и настойчивѣе, и никакія насильственные мѣры со стороны Ло не могли остановить грозного натиска публики. Въ маѣ банкъ объявилъ себя банкротомъ, рѣшивши уплачивать по акціямъ и билетамъ сумму значительно ниже ихъ стоимости; въ іюнѣ онъ совсѣмъ прекратилъ платежи. Билеты упали до десятой части своей стоимости. Масса людей было разорено, деньги исчезли, товары страшно вздорожали. Ло бѣжалъ въ декабрѣ 1720 г. и умеръ въ Венеціи въ 1729 г. въ крайне стѣсненныхъ обстоятельствахъ, до конца дней своихъ занятый финансовыми планами и убѣжденный въ правотѣ своихъ идей. См. *Thiers*, „L. et son Système“ (1826); *Alexis*, „L. und sein System“ (1885); *Wyston-Glynn*, „I. L.“ (1908).

**Ло** (Lowe), сэръ Гудсонъ, губернаторъ о-ва Св. Елены во время пребыванія на немъ плѣннаго Наполеона, род. въ 1770 г. въ Ирландіи, участвовалъ во всѣхъ походахъ противъ Франціи, дослужился до генеральскаго чина и въ 1815 г. назначенъ губернаторомъ Св. Елены. За непреклонную строгость, съ которою суровый стражъ охранялъ порученнаго ему плѣнника, Л. пріобрѣлъ печальную извѣстность палача изгнаннаго героя, со стороны же самого экзъ-императора и лицъ его свиты пользовался самой глубокой и нескрываемой ненавистью. Возвратившись, послѣ смерти Наполеона, на родину, Ло продолжалъ свою службу въ арміи. Ум. въ 1844 г. Въ свою защиту Ло написалъ: „Mémorial relatif à la captivité de Napoléon à Ste-Hélène“.

**Лоанго**, нѣкогда самостоятельна государство въ Африкѣ, на бер. Атлант. ок., къ с. отъ устья Конго, раздѣленъ между Франціей, Германіей и Бельгіей.

**Лоанда** (São Paulo de L.), гл. г. Анголы; около 20.000 ж.; гавань.

**Лоаръ** (Loir), лѣв. прит. Сарты, на в. Франціи, 312 км. дл. (судоход. на 120 км.).

**Лобановъ-Ростовскій**, Александръ Яковлевичъ, кн., генераль-майоръ, флигель-адъютантъ императора Александра I (1788—1866). Кн. Л.-Р. извѣстенъ, какъ библиофилъ и коллекционеръ. Имъ собрана была значит. коллекція географич. картъ и рѣдкая бібліотека

книгъ по исторіи искусства, проданныхъ имъ Главному штабу, кромѣ того, заслуживаетъ вниманія его коллекція гравированныхъ портретовъ имп. Петра I, пожертвованная имъ Имп. Публ. библиотекѣ. Но главное увлеченіе Л.-Р., длившееся всю жизнь, было тщательное собраніе матеріаловъ по исторіи несчастной шотландской королевы Маріи Стюартъ и составленіе замѣчательной коллекціи ея портретовъ. Матеріалы, собранные Л.-Р., имѣютъ научное значеніе и сослужили прекрасную службу біографамъ М. Стюартъ—Минье и Дарго.

**Лобановъ-Ростовскій**, Алексѣй Борисовичъ, князь, см. XXIII, 693.

**Лобановъ - Ростовскій**, Дмитрій Ивановичъ, князь, см. XXIII, 645.

**Лобанъ**, см. *кефалевья*.

**Лобау**, островъ на Дунаѣ, нѣсколько ниже Вѣны; въ 1809 г. служилъ Наполеону базой для переправы на Мархфельфскую равнину (начало Ваграмской операціи).

**Лобачевскій**, Николай Ивановичъ, знаменитый геометръ, профессоръ чистой математики въ казанскомъ университетѣ и ректоръ того же университета. Род. 22 окт. 1793 г. въ Нижегородской губ.; первоначальное образованіе получилъ въ казанской гимназій и въ 1807 г. зачисленъ студентомъ казанскаго университета. Съ 1809 г. Л. выдается между товарищами своимъ усердіемъ въ занятіяхъ наукою; но поведеніе и образъ мыслей Л. доставляютъ много хлопотъ инспекціи университета, аттестующей его, какъ юношу „упрямаго“, „нераскаяннаго“, „весьма много о себѣ мечтательнаго“, прозявляющаго даже „признаки безбожія“. За свои проступки Л. неоднократно подвергался и высканіямъ, какъ-то: лишенію права быть камернымъ студентомъ, лишенію денежнаго пособія на книги, аресту въ карцерѣ, занесенію на черную доску. Удостоенный степени магистра 3 авг. 1811 г., послѣ даннаго имъ совѣту университета покаенія въ дурномъ поведеніи и обѣщанія исправиться, Л. съ еще большею энергіею предается занятіямъ математикою подъ руководствомъ профессора Вартелиса. Съ 1812 г. начинается педагогическая дѣятельность

Л.—чтеніемъ лекцій чиновникамъ, обаяннымъ подвергнуться испытанію. 20 марта 1814 г. Л. возводится въ званіе адъюнкта физико-математическихъ наукъ и съ слѣдующаго учебнаго года открываетъ чтеніе лекцій, избирая на первый разъ предметомъ преподаванія изложеніе теорій чисель. Съ осени 1820 г., съ переходомъ въ Дерптъ професс. Вартелиса, Л. становится самостоятельнымъ представителемъ кафедръ чистой математики. Возведенный 7 іюля 1816 г. въ званіе экстраординарнаго профессора, онъ былъ 25 февраля 1822 г. избранъ и 24 мая утверждень ординарнымъ професс. Въ тяжелую эпоху жизни казанскаго университета, извѣстную подъ именемъ „эпохи Магницкаго“, Л. несъ обязанности декана физико-математическаго отдѣленія, исполнялъ и многія другія обязанности, но, видимо, сознавалъ несоотвѣтствіе своихъ взглядовъ съ тѣмъ направленіемъ, которое давалъ всей университетской жизни попечитель-обскурантъ; этимъ, вѣроятно, и объясняется, что Л. уклонился въ 1821 г. отъ произнесенія актовой рѣчи. Позже, когда съ ревизіею Желтухина и попечительствомъ Мусина-Пушкина настала для казанскаго университета другая, болѣе свѣтлая эпоха, когда понадобились люди, преданные наукѣ и любящіе университетъ,—уваженіе товарищей выдвигаетъ Л. на первое мѣсто въ университетѣ, и 3 мая 1827 г. онъ избирается въ первый разъ ректоромъ. Молодой ректоръ пользуется первымъ удобнымъ случаемъ, чтобы открыто развить свои взгляды на воспитаніе юношества и на цѣли университета, и въ торжественномъ собраніи 5 іюля 1828 г. произноситъ свою замѣчательную рѣчь: „О важнѣйшихъ предметахъ воспитанія“, проникнутую любовью къ университету, уваженіемъ къ человѣческому разуму и человѣческому достоинству. Въ этой рѣчи Л., бросающей яркій свѣтъ на его философское мировоззрѣніе, которое онъ принуждены были скрывать по условіямъ русской жизни, ясно отразилось его увлеченіе просвѣтительными идеями XVIII вѣка. Прекраснымъ словамъ рѣчи воплотивъ соотвѣтствовала и прекрасная жизнь Л., вся полная труда и

пользу родного университета, на распространение просвещения, на развитие науки. Труды Л. на пользу университета, въ периодъ его ректорства, такъ велики, что излагать ихъ—значило бы писать историю университета за это время. Л. шесть разъ подвергался перемѣнѣ на должность ректора и только въ 1846 г. (14 авг.) оставилъ этотъ постъ, получивъ назначеніе на должность помощника попечителя казанскаго учебнаго округа. На этомъ новомъ посту Л. оставался до 12 ноября 1855 г., когда былъ уволенъ отъ службы по болѣзни. Послѣдніе годы Л. были тяжелыми годами его жизни. Напряженная дѣятельность всей жизни, семейныя неприятели отразились на здоровьѣ, зрѣніе ослабло, и въ шестьдесятъ лѣтъ онъ производилъ уже впечатлѣніе дряхлаго старца. Несмотря на это, Л. съ интересомъ слѣдилъ за университетскою жизнью и находилъ удовольствіе въ научной дѣятельности. Въ 1855 г. онъ собралъ послѣднія силы, чтобы написать для сборника статей, изданнаго по случаю 50-лѣтняго юбилея казанскаго университета, свою статью: „Rangéométrie ou précis de géométrie fondée sur une théorie générale et rigoureuse des parallèles“. Въ 1856 г., какъ разъ въ тотъ самый день 12 февраля, въ который, за тридцать лѣтъ передъ тѣмъ, онъ излагалъ товарищамъ по физико-математическому отдѣленію результаты своей напряженной умственной работы надъ вопросомъ объ основаніяхъ геометріи, Л. ум. Его могила находится на казанскомъ городскомъ, такъ называемомъ „Куртинскомъ“ кладбищѣ.

Научная дѣятельность Л., доставившая ему безсмертную славу „Коперника“, „Колумба“ геометріи, относится главнымъ образомъ къ вопросу о началахъ геометріи. Построеніе геометріи, независимой отъ аксіомы (или постулатума) Евклида о параллельныхъ линіяхъ, и данное этимъ построеніемъ первое доказательство логической независимости аксіомы о параллельныхъ линіяхъ отъ другихъ аксіомъ, лежащихъ въ основаніи геометріи, составляютъ главное научное дѣло его жизни. Изъ рукописи, заключающей въ себѣ лекціи, читанныя Л. по геометріи и

алгебрѣ въ 1814—17 гг., видно, что Л. въ то время считалъ еще возможнымъ дать доказательство аксіомы о параллельныхъ линіяхъ. Въ учебникѣ геометріи, составленіе котораго относится къ началу двадцатыхъ годовъ, Л. выражается объ аксіомѣ Евклида слѣдующимъ образомъ: „Строгого доказательства сей истины до сихъ поръ не могли сыскать. Какія были даны—могутъ назваться только поясненіями, но не заслуживаютъ быть почтены въ полномъ смыслѣ математическими доказательствами“. Наконецъ, между 1823 и 1826 годами, Л. приходитъ къ мысли о возможности построения той общей геометрической системы, которую онъ назвалъ „воображаемою геометріею“. Изложивъ ее въ скатомъ видѣ въ первый разъ въ засѣданіи отдѣленія физико-математическихъ наукъ 12 февраля 1826 г., Л. далъ затѣмъ полное изложеніе ея въ своихъ „Новыхъ началахъ геометріи съ полною теоріею параллельныхъ“. Съ необыкновенною настойчивостью Л. затѣмъ въ теченіе всей своей жизни возвращается къ изложенію съ разныхъ точекъ зрѣнія своей геометрической системы и старается ознакомить съ нею математиковъ не только въ Россіи, но и въ Европѣ. Такъ, въ 1840 г. онъ издаетъ въ Берлинѣ на нѣмецкомъ языкѣ „Geometrische Untersuchungen zur Theorie der Parallellinien“; но и это сочиненіе осталось незамѣченнымъ. Только Гауссъ въ 1846 г. въ письмѣ къ Шумахеру охарактеризовалъ „Geometrische Untersuchungen“ Л., какъ сочиненіе, „мастерски написанное въ чисто геометрическомъ духѣ, способное доставить особое наслажденіе“. Л. сошелъ въ могилу, непринятый современниками, но вскорѣ послѣ его смерти опубликованіе письма Гаусса, работы Риманна и Гельмгольца о гипотезахъ и фактахъ, лежащихъ въ основаніи геометріи, Кэли объ общей метрикѣ, Бельтрами о псевдосферическихъ поверхностяхъ выяснили значеніе изслѣдованій Л. Доказанная Л. возможность неевклидовой геометріи, давшая первое доказательство независимости одной изъ аксіомъ геометріи отъ другихъ ея аксіомъ, поставила на очередь важный вопросъ о системѣ необ-

ходимыхъ, т. е. независимыхъ другъ отъ друга и достаточныхъ аксиомъ геометрии. Съ другой стороны, развитие геометрии пространствъ Л. и Риманна наравнѣ съ геометриєю Евклида вело къ пониманію геометрии, какъ частнаго случая общаго ученія о многообразіяхъ и придало особый интересъ изученію геометрии пространствъ многихъ измѣреній. Въ этомъ состоитъ громадное научное значеніе работы Л. Какъ велика литература по неевклидовой геометрии и тѣсно связаннымъ съ нею вопросамъ объ основаніяхъ геометрии и о геометрии и измѣреній, можно судить по изданной въ 1911 г. профессоромъ университета въ Сентъ-Андрью, Соммервилемъ, книгѣ: „Bibliography of Non-Euclidean Geometry“. Число заглавій, входящихъ въ эту библиографію, равно 4.016. Возможность построения неевклидовой геометрии представляетъ и большой философскій интересъ. И даже тѣ мыслители, которые не стоятъ подобно Л. въ вопросѣ о пространствахъ на эмпирической точкѣ зрѣнія, признаютъ крупную философскую заслугу Л. Такъ, профессоръ А. И. Введенскій говоритъ: „Если сомнѣвается, въ состояніи ли русская философія уплатить свой долгъ Западу и оказывать съ своей стороны ляніе на развитие его философіи, то пусть припомнятъ Л. и взвѣсятъ, не началась ли уже эта расплата“. Слава Л. всегда будетъ основываться преимущественно на его геометрическихъ трудахъ. Но его крупный математическій талантъ, его желаніе „точности понятій“ проявились и въ его работахъ по алгебрѣ и по анализу. Отличительная черта его учебника „Алгебра, или вычисленіе конечныхъ“ (Казань, 1834) есть стремленіе къ строгости. Первый Л. указалъ на необходимость отличать *постепенность* (по нашей современной терминологіи — непрерывность) функций отъ ея *непрерывности* (теперь — дифференцируемость) и такимъ образомъ и въ этомъ вопросѣ, какъ и въ вопросѣ объ основаніяхъ геометрии, Л. опередилъ своихъ современниковъ на нѣсколько десятилѣтій.—Геометрическія работы Л. изданы казанскимъ университетомъ въ 1883—1886 гг. подъ названіемъ: „Полное собраніе сочиненій

по геометрии Л.“. Физико-математическій факультетъ казанскаго университета озабоченъ теперь вопросомъ о полномъ изданіи всѣхъ сочиненій Л. Желającychъ болѣе подробно ознакомиться съ жизнью и трудами Л. отсылаемъ къ нашему біографическому очерку, напечатанному въ „Русскомъ Біографическомъ Словарѣ“ (Л) 1914 г. Тамъ приведенъ также и полный списокъ сочиненій Л. А. Васильевъ.

**Лобачъ**, см. *кефалевиъ*.

**Лобва**, рѣка верхотур. у., Пермск. г., лѣв. прит. Ляли; бер. нач. въ Уральск. гор., дл. 225 в., шир. до 30 саж.; берега мѣстами утесисты и круты, имѣютъ сталактит. пещеры, въ кот., по преданію, вогулы отправляли свои богослуженія.

**Лобелиевыя**, Lobeliaceae, сем. сростнолепестныхъ растений изъ пор. Compositulinae, травы, рѣже кустарники, преимущественно тропич. странъ, съ неправильными цвѣтками; тычинокъ 5, сростшихся пыльниками въ трубку; завязь двугнѣздная; плодъ ягода или коробочка. Около 500 видовъ. Родъ *Lobelia* заключаетъ около 200 видовъ, изъ которыхъ многие разводятся изъ-за красивыхъ цвѣтовъ. Въ Абиссиніи и на хребтѣ Килиманджаро найдены гигантскія формы Л., въ видѣ громадныхъ булавовидныхъ тѣлъ—неразвѣтвл. стволы до 4 м. длины, изъ вершины кт. выходятъ толст. колосыя до 2 м. длины съ синеватыми крупн. цвѣтами. М. Н.

**Лобзикъ**, инструментъ для выпиливанія различныхъ фигурныхъ украшеній изъ металлическихъ, но чаще изъ деревянныхъ дощечекъ. Онъ состоитъ изъ прямоугольной желѣзной рамы, одна сторона кот. замѣнена лобзенкой—тонкой пилочкой, кот. натягивается упругостію рамы. Для передвиженія рамы къ ней придѣлана рукоятка.

**Лобко**, П. Л., см. XXIII, 693.

**Лобковая вошь**, см. *вши*.

**Лобковитцъ**, Іоганнъ, князь, австр. полководецъ (1686—1755). Въ войну за австрійск. наслѣдство командовалъ армейск. корпусомъ въ Богеміи, но въ 1742 г. потерпѣлъ пораженіе отъ соединенной французско-баварской арміи при Сагау, хотя затѣмъ въ союзѣ съ принцемъ Карломъ отбросилъ французъ за Молдаву и заперъ маршала Бель-Иля съ 16.000 арміей въ Прагѣ.

въ 1743 г. Л. назначенъ былъ главнокомандующимъ австр. арміей въ Италиі.

**Лобное мѣсто**, мѣсто казни въ старой Руси; въ Москвѣ Л. м. находилось на Красной площади, противъ Спаскихъ воротъ; здѣсь оно не было мѣстомъ казни; съ него царь, патриархъ обращались къ народу; читались указы.

**Лобныя пазухи**, *sinus frontales*, обширныя полости, заключенныя внутри лобныхъ костей и сообщающіяся съ полостью носа см., II, 671/2, *модель головы*, рис. 9, на полосахъ VII и VIIa. У многихъ животныхъ Л. п. развиты гораздо сильнѣе, нежели у человѣка, и могутъ, въ числѣ друг. факторовъ, вліять на величину и форму головы.

**Лобозиць**, гор. въ Чехіи на Эльбѣ; 5.076 ж.; при Л. Фридрихъ Вел. разбилъ австрійцевъ въ 1756 г.

**Лобъ-норъ**, большое озеро въ Вост. Туркестанѣ, принимающее въ себя воды р. Тарима и не имѣющее стока. Высота уровня 2.600 фут. Название Л.-н. неизвѣстно мѣстнымъ жителямъ, которые называютъ озеро *Кара-курчинъ* или, правильнѣе, *Кара-кошунъ*, встрѣчается также имя *Тонъ-куль* (большое озеро). Название же *Лобъ* прилагаютъ ко всей странѣ въ низовьяхъ Тарима. Въ зависимости отъ количества воды въ Таримѣ, размѣры Л.-н. весьма сильно мѣняются. Въ посѣщеніе Пржевальскаго въ 1877 г. уровень Л.-н. стоялъ высоко, длина озера была 90—100 вер., ширина до 20 в., глубина 2—6 фут., мѣстами же 10—15 фут. Вода въ западной части прѣсная, солоновата лишь у береговъ, въ средней же и въ восточной, удаленной отъ Тарима, части—солоня. По берегамъ густыя заросли камыша, вдающагося и въ самое озеро, такъ что свободны отъ камыша только небольшіе участки. Въ 1885 г., во вторичное посѣщеніе Пржевальскаго, воды въ Л.-н. было меньше; убыль началась около 1883 г.; зап. край озера, возлѣ дер. (Ст. Абдалъ, лежалъ подь 39° 31' с. ш. и 80° в. д.; въ 1889 г., въ посѣщеніе принца Орлеанскаго, озеро еще болѣе уменьшилось. Въ 1900 г. воды опять было много. Въ XIII в. черезъ низовья Тарима прошелъ Марко Поло, упоминающій о городѣ Лобъ, но ничего не говорящій объ озерѣ. На китайской

картѣ, основанной на астрономическихъ опредѣленіяхъ, сдѣланныхъ іезуитами въ XVIII столѣтіи, озеро Л.-н. обозначено сѣвернѣе, чѣмъ Л.-н. Пржевальскаго. Это обстоятельство дало поводъ Свенъ Гедину утверждать, что нѣкогда къ сѣверу отъ оз. Кара-кошунъ находилось другое большое озеро, Лобъ, остаткомъ котораго являются озера въ низовьяхъ р. Конче-дарьи, и что нынѣшній Л.-н. есть бассейнъ недавняго происхожденія. См. *Н. Пржевальскій*, „Отъ Кульчи за Тяньшань и на Л.-н.“ („Извѣстія И. Русск. Геогр. Общ.“, XIII, 1877); *П. Козловъ*, „Л.-н.“ (ibid. 1898); *Sven Hedin*, „Scientific results of a journey in Central Asia“ (II, 1905). *Л. Бергъ*.

**Ловать**, рѣка Витеб., Псков. и Новгород. губ.; бер. начало въ отрогахъ Витебско-Невельской гряды (см. *Витебская губ.*, X, 315), впад. въ оз. Ильмень; дл. до 460 в.; въ средн. теченіи встрѣчается много пороговъ. Судходна въ нижн. теченіи.

**Ловелась**, дѣйствующее лицо романа Ричардсона „Кларисса“ (1748 г.), вкрадчивый и обаятельный, но очень испорченный человѣкъ. Въ общежитіи именемъ Л. называютъ любителей женщинъ, прикрывающихъ хищные инстинкты вѣншиимъ лоскомъ.

**Ловиза**, гор. Юландской губ., на Финск. зал., 3.740 ж.; красивая, защищен. лѣсомъ мѣстность, здоровый климатъ, иловые грязи, морск. купанья. Песчаный пляжъ. Сезонъ: июнь—августъ. Пріѣзж. съ ревмат., сифил., бронх., женск. болѣзнями.

**Ловичь**, уѣздн. гор. Варшавской губ. (нѣкогда стол. княжества Л.), 14.487 ж.; реальн. учил., жен. прогимназія.—*Ловичскій уѣздъ* заним. пл. 1.060,2 кв. в. Насел. къ 1912 г. 114.600 ж. (по переписи 1897 г.—83.177 ж.).

**Ловичь**, княгиня Жаннета Антоновна,morganатическая супруга цесаревича Константина Павловича (см.), урожденная графиня Грудзинская, род. въ 1795 г., сочеталась бракомъ въ 1820 г., ум. въ 1831 г., всего нѣсколькими мѣсяцами переживъ своего супруга. Титулъ княгини Ловичской получила по имени *Ловичскаго княжества*—ряда пожалованныхъ цесаревичу Константину Павлу имѣній въ ловичскомъ, скерневицкомъ и сохачевск. у. Варшав. губ.

**Ловча**, городъ въ Болгаріи, расположенный на р. Осмъ, 7.956 ж. Сыгралъ большую роль въ русско-турецкую войну 1877—78 г. Обладание Л. связывало турецкую армию, находившуюся въ Плевнѣ, съ забалканскими войсками и съ Софіей и поэтому, когда, по прибытіи подкрѣпленій въ августъ 1877 г., было снова рѣшено начать наступательныя дѣйствія противъ Плевны, они были начаты нападеніемъ на Л., выполненнымъ удачно 22 августа.

**Логариѳическая линейка**, см. XII, 11/12, прил., 12/13.

**Логариѳы**, см. приложение.

**Логау**, Фридрихъ (1604—1655), баронъ, нѣм. сатирич. поэтъ, авторъ эпиграммъ (1638), въ которыхъ бичуетъ придворную жизнь, упадокъ нравовъ, клеймить ханжество и требуетъ свободы совѣсти.

\* **Логика** (греч. λογος — слово, разумъ, мышленіе), наука о законахъ правильного мышленія. Поскольку цѣлью правильного мышленія является нѣкоторая система знанія, наука,—Л. есть наука о знаніи, или ученіе о томъ, что дѣлаетъ науку наукой. Последнее опредѣленіе предпочтительнѣе, такъ какъ употребленіе слова „мышленіе“ допускаетъ смѣшеніе законовъ логики съ законами психологии. Мышленіе можетъ быть разсматриваемо съ точки зрѣнія условий его правильности и съ точки зрѣнія фактическаго теченія нашихъ представленій. Первый вопросъ—какъ *должны* смѣняться наши представленія, чтобы достигнуть истины (при какихъ условияхъ достигается истина) — вопросъ Л.; второй вопросъ—какъ *фактически* смѣняются представленія—вопросъ психологии. Психологизмъ въ Л., т. е. попытка объяснить логическіе законы при помощи психологическаго анализа (см. *Литтлс*, „Основы Л.“; *Гёблеръ*, „Основныя ученія Л.“), является результатомъ забвенія того, что Л., какъ наука о научномъ знаніи, не можетъ быть обоснована помощью какой-либо отдѣльной науки, ибо она, напротивъ, является основой всякой науки (*Наторпъ*, „Л.“; *Гуссерль*, „Логич. изслѣдованія“). Въ противоположность наукамъ о естественныхъ законахъ бытія, Л. опредѣляютъ, какъ нормативную дисциплину или даже

какъ техническое ученіе о мышленіи (*Зигвартъ*); но логическіе законы ставятся (нормами только чрезъ употребленіе); какъ таковыя, они суть законы чисто объективныя, какъ и законы математики (*Риль*). Поэтому методъ Л. не каузальный (психологическій или біологическій) и не телеологическій, но онъ чисто объективный, какъ и методъ математики (*Наторпъ*). Съ точки зрѣнія своего предмета Л. можетъ быть названа формальной дисциплиной: она опредѣляетъ лишь отношенія между отдѣльными содержаніями мысли и законы этихъ отношеній, не касаясь вопроса о самомъ содержаніи. Въ этомъ отношеніи Л. должна быть отграничена отъ гносеологии (теорія познанія), вѣдѣнію которой подлежатъ вопросы о матеріальныхъ условіяхъ достиженія истины (*Введенскій*, „Л., какъ часть теоріи познанія“). Такъ какъ Л. изучаетъ науку со стороны ея формы, и такъ какъ наука опредѣляетъ свой предметъ при помощи общезначимыхъ сужденій, то главнѣйшій отдѣлъ Л. есть ученіе о сужденіи и о условіяхъ его истинности. Однако, въ виду зависимости логическаго процесса сужденія отъ понятій, ученію объ сужденіи предпосылается *ученіе о понятіи*. *Понятіе есть выраженное въ словѣ единство всѣхъ существенныхъ признаковъ, мыслимыхъ въ какомъ-нибудь общемъ представленіи, или понятіе есть представленіе однозначно опредѣленнаго содержанія*. Слова, значенія которыхъ суть понятія въ указанномъ строго логическомъ смыслѣ, называются научными терминами. Большинство представленій ненаучнаго мышленія отвѣчаетъ требованію однозначной опредѣленности лишь въ весьма малой степени приближенія. Образуется понятіе путемъ анализа сложнаго конкретнаго представленія и выдѣленія помощью абстракціи опредѣленной части признаковъ. Совокупность этихъ выдѣленныхъ и удержанныхъ признаковъ называется *содержаніемъ* понятія. Каждому понятію въ мірѣ реальныхъ вещей соотвѣтствуетъ не одинъ предметъ, а многіе. Совокупность всѣхъ предметовъ, соотвѣтствующихъ понятію опредѣленнаго содержанія, называется *объемомъ* этого понятія. Говорятъ иначе: предметы принадлежатъ къ объему по-

\* См. Дополнительный листок.

По второй формулѣ  $y = a^x$ , выражающей результатъ возвышенія въ степень какого-нибудь числа, имѣются три величины: число  $a$ , возводимое въ степень; показанный степені  $x$ ; и степень  $y$ . Всякое число  $y$  можетъ быть представлено, какъ некоторая степень  $x$  другого числа  $a$ . въ такомъ случаѣ  $x$  называется *логарифмомъ числа  $y$  при основаніи  $a$* . Если въ то же время  $y$  можетъ быть выражено какъ степень  $x'$  другого числа  $b$ , т. е. если  $y = b^{x'}$ , то  $x'$  будетъ логарифмомъ числа  $y$  при основаніи  $b$ . Отсюда слѣдуетъ, что логарифмомъ какого-нибудь числа при некоторомъ основаніи называется показатель степени, въ которую надо возвысить основаніе, чтобы получить данное число. Каждое число можетъ, стало бытъ, имѣть безконечное число логарифмовъ, въ соответствіи съ безконечнымъ числомъ возможныхъ основаній. Число  $lg$  принято означать символомъ  $lg$ , при чемъ основаніе часто пишется внизу съ правой стороны этого символа; такимъ образомъ, если  $y = a^x = b^{x'}$ , то  $lg_a y = x$ , и  $lg_b y = x'$ . Эти формулы могутъ вмѣстѣ съ тѣмъ писаться слѣдующимъ образомъ:  $y = a^{lg_a y} = b^{lg_b y}$ . Пусть  $y = a^x$ , и  $y' = a^{x'}$ . Умноженіе и дѣленіе этихъ равенствъ дасть

формулы:  $lg(y y') = a^x \cdot a^{x'} = a^{x+x'}$ , и  $\frac{y}{y'} = \frac{a^x}{a^{x'}} = a^{x-x'}$ ,

или бытъ,  $lg(y y') = x + x' = lg y + lg y'$ , и  $lg \frac{y}{y'} = x - x' =$

$lg y - lg y'$ . Кроме того,  $y^n = a^{nx}$ , и  $\sqrt[n]{y} = \sqrt[n]{a^x} = a^{\frac{x}{n}}$ ;

или бытъ,  $lg(y^n) = nx = n lg y$ , и  $lg \sqrt[n]{y} = \frac{x}{n} = \frac{lg y}{n}$ . Эти

отношенія выражаютъ четыре основныхъ свойства логарифмовъ: 1) логарифмъ произведенія равенъ суммѣ логарифмовъ множителей; 2) логарифмъ частнаго равенъ разности логарифмовъ дѣлимаго и дѣлителя; 3) логарифмъ степені какого-нибудь числа равенъ произведенію логарифма этого числа на показателя степені; 4) логарифмъ корня какого-нибудь числа равенъ частному отъ дѣленія логарифма этого числа на показателя корня. Во всѣхъ этихъ формулированныхъ предположеніяхъ, что основаніе въ операціяхъ берется одно и то же. Изъ приведенныхъ свойствъ логарифмовъ вытекаетъ возможность замѣны умноженія сложеніемъ, дѣленія вычитаніемъ, возвышенія въ степень умноженіемъ, а извлеченія корня дѣленіемъ: операція между числами замѣняется операціями между ихъ логарифмами, а потомъ по логарифму результатовъ находятъ самый результатъ. Въ этомъ и заключается существенное значеніе логарифмовъ.—Логарифмы чиселъ, а также тригонометрическихъ функцій (синуса, косинуса, тангенса, котангенса) даются въ *таблицахъ логарифмовъ*. За основаніе логарифмовъ берется либо число 10 (въ *десятичныхъ*, или *бриггсовыхъ*, логарифмахъ), либо ирраціональное число  $e = 2,7182818284\dots$ , о которомъ рѣчь будетъ ниже (въ *натуральныхъ*, или *гиперболическихъ*, логарифмахъ). Каково бы ни было основаніе логарифмовъ, изъ равенствъ  $a^0 = 1$ ,  $a^1 = a$  вытекаетъ, что логарифмы единицы при всякомъ основаніи есть нуль, а логарифмъ самого основанія равенъ единицѣ. Вмѣстѣ съ тѣмъ ясно, что логарифмъ числа, большаго, чѣмъ основаніе, превышаетъ единицу, тогда какъ логарифмъ числа, меньшаго, чѣмъ основаніе, есть правильная дробь.—

при предположеніи, что въ обоихъ случаяхъ само основаніе больше единицы. Такъ,  $4^{\frac{1}{2}} = \sqrt{4} = 2$ ;  $4^{\frac{3}{2}} = \sqrt{4^3} =$   
 $= 8$ , и потому  $lg_4 8 = \frac{3}{2} = 1,5$ , а  $lg_4 2 = \frac{1}{2} = 0,5$ . Остановимся теперь подробнѣе на логарифмахъ при основаніи 10. Чтывытекаетъ изъ формулы  $10^x = y$ ? Здѣсь можетъ быть три случая: 1)  $y = 10^n$ , гдѣ  $n$ —цѣлое число, равное единицѣ или большее единицы, и тогда  $x$  равно этому цѣлому числу  $n$ ; 2)  $y = 10^{-n} = \frac{1}{10^n}$ , гдѣ  $n$ —цѣлое число, рав-

ное единицѣ или большее единицы, и тогда  $x = -n$ , т. е.  $x$  выражается отрицательнымъ цѣлымъ числомъ; 3)  $y$  не можетъ быть представлено въ видѣ  $10^n$ , гдѣ  $n$ —цѣлое число, положительное или отрицательное, и тогда  $x$  не можетъ быть выражено ни цѣлымъ, ни вообще конечнымъ числомъ, а лишь дробнымъ числомъ, положительнымъ или отрицательнымъ, съ безконечною дробью. Отсюда слѣдуетъ, что, при основаніи 10, логарифмы могутъ быть точно выражены лишь въ видѣ положительнаго или отрицательнаго цѣлага числа, а именно для чиселъ, изображаемыхъ единицею съ нулями, или десятичныхъ дробей, изображаемыхъ единицею съ нулями впереди. Логарифмъ числа, изображаемаго единицею съ нулями, равенъ числу нулей; а логарифмъ десятичной дроби, изображаемой единицею съ нулями впереди, равенъ числу нулей до первой значной цифры (считая и нуль передъ запятой) съ знакомъ минусъ. Такъ,  $lg 10000 = 4$ , а  $lg 0,0001 = -5$ , или, какъ еще пишутъ,  $= \bar{5}$ . Логарифмъ всякаго другаго числа выражается *приблизженно* десятичною дробью, въ которой берутъ, напримѣръ, 5, или 7, или 10 десятичныхъ знаковъ. При этомъ цѣлое число логарифма, стоящее съ лѣвой стороны запятой, называется *характеристикою*, а десятичные знаки, стоящіе съ правой стороны запятой, называются *мантиссою* логарифма. Изъ предидущаго слѣдуетъ, что характеристика логарифма всякаго числа, большаго единицы, равна числу цифръ *цѣлага* числа минусъ единица. Такъ,  $lg 8 = 0, \dots$ ;  $lg 3429 = 3, \dots$ ;  $lg 587,34 = 2, \dots$  Что касается десятичныхъ дробей, меньшихъ, чѣмъ единица, то удобно писать ихъ такимъ образомъ, чтобы мантисса оставалась положительною, а лишь характеристика была отрицательнымъ числомъ. Возможность эта основана на томъ, что логарифмы двухъ чиселъ, находящихся въ отношеніи  $10^n$  ( $n$ —цѣлое), отличаются характеристиками, но не мантиссами; въ самомъ дѣлѣ, если  $y = a \cdot 10^k$ , то  $lg y = lga + k$  ( $10^k = lga + k$ ), и  $lg y - lga = k$ , т. е. два логарифма различаются цѣлымъ числомъ  $n$ . Отсюда видно, что логарифмъ всякой десятичной дроби имѣетъ мантиссу, которая не отличается отъ мантиссы логарифма числа, получаемаго отъ десятичной дроби, если отбрасывается запятая. Что же касается характеристики десятичной дроби, то она равна характеристикѣ цѣлой части дроби; если же цѣлой части нѣтъ, то мантисса равна положительной мантиссѣ цѣлага числа, получаемаго при отбрасываніи запятой, а характеристика равна отрицательному числу, заключающему въ себѣ столько единицъ, сколько нулей стоитъ передъ первою значною цифрою дроби, считая и нуль передъ запятою. Такъ, логарифмы чиселъ 325,73 и 0,000489 имѣютъ соответственно характеристики 2 и 4, а мантиссы положительнаго числа, равнаго мантиссѣ логарифма чиселъ 32573 и 489.

Часто вмѣсто отрицательныхъ характеристикъ пишутъ положительныя дополненія ихъ до 10, съ поправкою въ нѣмъ  $-10$ . Такъ,  $lg2=0,30103$ ; а  $lg0,02=\bar{2},30103=-8,30103$  ( $-10$ ). Послѣ того, какъ выведено, какъ опредѣляются характеристики логарисмовъ цѣлыхъ чиселъ и десятичныхъ дробей, и какимъ образомъ опредѣленіе мантисы логарисмовъ десятичныхъ дробей сводится на опредѣленіе мантисы логарисмовъ цѣлыхъ чиселъ, остается показать, какъ вычисляются мантисы логарисмовъ цѣлыхъ чиселъ. Это вычисленіе можетъ быть прежде всего сдѣлано *методомъ непрерывныхъ дробей*. Пусть требуется найти  $lg2=x$ . Это значитъ искать корня показательнаго уравненія  $10^x=2$ . Такъ какъ искомый логарисмъ  $x$  меньше единицы, то можно положить  $x=\frac{1}{z}$ ,

гдѣ  $z > 1$ . Мы имѣемъ  $10^{\frac{1}{z}}=2$ , откуда  $2^z=10$ . Такъ какъ  $2^3=8$  и  $2^4=16$ , то  $z$  заключается между 3 и 4, и можно положить  $z=3+\frac{1}{t}$ , гдѣ  $t > 1$ . Наше уравненіе полу-

$$\begin{aligned} & \text{чаетъ видъ: } 2^3 + \frac{1}{t} = 10, \text{ или } 2^3 \cdot 2^{\frac{1}{t}} = 10, \text{ откуда } 2^{\frac{1}{t}} = \\ & = \frac{10}{2^3} = \frac{5}{4}, \text{ или } \left(\frac{5}{4}\right)^t = 2. \text{ Такъ какъ } \left(\frac{5}{4}\right)^4 = \frac{125}{64} = \\ & = \frac{61}{64}, \text{ а } \left(\frac{5}{4}\right)^4 = \frac{625}{256} = 2\frac{113}{256}, \text{ то } t=3+\frac{1}{u}, \text{ гдѣ } u > 1. \end{aligned}$$

Продолжая подобнымъ образомъ далѣе, мы можемъ получить логарисмъ числа 2 въ видѣ непрерывной

$$\text{дроби: } lg2 = \frac{1}{3 + \frac{1}{1 + \frac{1}{3 + \dots}}}$$

Можно взять столько звеньевъ непрерывной дроби, чтобы получилось желаемое приближеніе для величины логарисма. Данный методъ нахожденія логарисмовъ требуетъ кропотливыхъ вычисленій. Въ дѣйствительности же для вычисленія логарисмовъ примѣняются формулы бесконечныхъ рядовъ, связанная съ теоріею натуральныхъ логарисмовъ. — *Натуральные логарисмы* еще называются *неперовыми*, такъ какъ они впервые были предложены Неперомъ, изобрѣателемъ логарисмовъ. Они еще называются *гиперболическими*, на слѣдующемъ основаніи: если въ равно-сторонней гиперболѣ, отнесенной къ асимптотамъ, какъ осямъ, принять абсциссу вершины за единицу, то площадь криволинейной трапеціи, заключенной между гиперболою, осью абсцисс и двумя ординатами—ординатою вершины и конечною ординатою  $y$ , соответствующею абсциссѣ  $x$ ,—выражается непрерывнымъ логарисмомъ  $logx$  (символь  $log$  часто служитъ обозначеніемъ неперова логарисма). Въ самомъ дѣлѣ, уравненіе равно-сторонней гиперболы можетъ быть представлено въ видѣ  $xy=1$ . Если раздѣлить абсциссу, сторону криволинейной трапеціи на  $p$  отрѣзковъ, возрастающихъ отъ вершины въ геометрической прогрессіи съ знаменателемъ отношенія  $1+\alpha$ , то абсциссы будутъ  $1, 1+\alpha, (1+\alpha)^2, (1+\alpha)^3, \dots$

$$\begin{aligned} & (1+\alpha)^p, \text{ а соответственныя ординаты будутъ } 1, \frac{1}{1+\alpha}, \\ & \frac{1}{(1+\alpha)^2}, \frac{1}{(1+\alpha)^3}, \dots, \frac{1}{(1+\alpha)^p}; \text{ и разстояніе между двумя } \end{aligned}$$

послѣдовательными ординатами будетъ  $(1+\alpha)^{p-1} - (1+\alpha)^{p-2} = (1+\alpha)^{p-2} (1+\alpha-1) = \alpha (1+\alpha)^{p-2}$ . Если  $p$  очень велико, то узкую криволинейную трапецію между двумя послѣдовательными ординатами, абсциссою и гиперболою можно принять за прямоугольникъ, котораго основаніе есть ордината  $\frac{1}{(1+\alpha)^{p-1}}$ , а высота  $\alpha (1+\alpha)^{p-2}$ ; площадь подобнаго весьма малаго прямоугольника будетъ, стало бытъ,

$$\frac{1}{(1+\alpha)^{p-1}} \cdot \alpha (1+\alpha)^{p-2} = \alpha. \text{ Площадь всей криволинейной трапеціи, заключающей въ себѣ } p \text{ подобныхъ прямоугольниковъ, равна произведенію } p\alpha. \text{ Но для конечной ординаты } x = (1+\alpha)^p, \text{ откуда } lgx = plg(1+\alpha), \text{ и, слѣд.,}$$

$$\begin{aligned} & p = \frac{lgx}{lg(1+\alpha)}. \text{ Искомая площадь выражается, стало бытъ, } \\ & \text{величиною } p\alpha = \frac{\alpha lgx}{lg(1+\alpha)} = \frac{lgx}{\alpha lg(1+\alpha)} = \frac{lgx}{lg\left[(1+\alpha)^\alpha\right]} \end{aligned}$$

Если  $p$  бесконечно велико, то  $\alpha$  бесконечно мало, и  $(1+\alpha)^\alpha$  имѣетъ предѣломъ нѣкоторое число  $e = \lim_{\alpha \rightarrow 0} \left[(1+\alpha)^\alpha\right]$ ; тогда формула  $\frac{lgx}{lge}$  выражаетъ точную

искомую площадь гиперболической трапеціи. Если же за основаніе логарисмовъ взять число  $e$ , то  $loge=1$ , и величина площади гиперболической трапеціи выражается формулою  $\frac{logx}{loge} = logx$ , что и слѣдовало доказать. Число  $e$ , или предѣлъ величины  $(1+\alpha)^\alpha$  при бесконечно маломъ  $\alpha$ ,

$$\begin{aligned} & \text{вычисляется при помощи бинома Ньютона: } (1+\alpha)^\alpha = 1 + \frac{1}{\alpha} \alpha + \frac{1}{\alpha} \left(\frac{1}{\alpha}-1\right) \alpha^2 + \frac{1}{\alpha} \left(\frac{1}{\alpha}-1\right) \left(\frac{1}{\alpha}-2\right) \alpha^3 + \dots \\ & = 1 + \frac{1}{\alpha} \alpha + \frac{1}{1.2} \alpha^2 + \frac{1}{1.2.3} \alpha^3 + \dots; \text{ въ предѣлѣ, } \end{aligned}$$

при  $\alpha=0$ ,  $e$  выражается бесконечнымъ рядомъ  $e=1+1+\frac{1}{1.2} + \frac{1}{1.2.3} + \frac{1}{1.2.3.4} + \dots = 2,7182818284\dots$  Вмѣстѣ съ тѣмъ не трудно показать, что  $e^x = 1 + \frac{x}{1} + \frac{x^2}{1.2} + \frac{x^3}{1.2.3} + \frac{x^4}{1.2.3.4} + \dots$  выражаетъ предѣлъ величины

$$(1+\alpha x)^\alpha, \text{ когда } \alpha \text{ стремится къ нулю. Пусть теперь } y=log(1+\alpha), \text{ гдѣ } x \text{ есть положительное или отрицательное количество, по абсолютной величинѣ меньшее единицы. Уравненіе это даетъ } 1+x=e^y = 1 + \frac{y}{1} + \frac{y^2}{1.2} + \frac{y^3}{1.2.3} + \dots, \text{ откуда } x = \frac{y}{1} + \frac{y^2}{1.2} + \frac{y^3}{1.2.3} + \frac{y^4}{1.2.3.4} + \dots$$



..... Чтобы найти, каким образом выражается  $y$ , как функция от  $x$ , можно представить  $y$  в вид бесконечного ряда  $a_1x + a_2x^2 + a_3x^3 + a_4x^4 + \dots$ , в котором величины  $a_1, a_2, a_3, a_4, \dots$  могут быть вычислены из предыдущаго уравнения, по методу неопределенных коэффициентов, приравнявая нулю коэффициенты ка-

$$x - \frac{(a_1x + a_2x^2 + \dots)}{1} - \frac{(a_1x + a_2x^2 + \dots)^2}{1.2} - \frac{(a_1x + a_2x^2 + \dots)^3}{1.2.3} - \dots = 0. \text{ Отсюда}$$

получаются значения  $a_1 = \frac{1}{1}, a_2 = -\frac{1}{2}, a_3 = +\frac{1}{3}, a_4 = -\frac{1}{4}$ , и т. д. Мы имеем, стало быть, формулу

$$\log(1+x) = \frac{x}{1} - \frac{x^2}{2} + \frac{x^3}{3} - \frac{x^4}{4} + \dots, \text{ представляющую}$$

сходящийся ряд, если абсолютная величина  $x$  не больше единицы. Указанныя формулы доказываются весьма просто и строго в дифференциальном и интегральном исчислении. Пусть  $x$  будет положительная дробь, меньшая единицы. Предыдущая формула даст  $\log(1-x) =$

$$-\frac{x}{1} - \frac{x^2}{2} - \frac{x^3}{3} - \frac{x^4}{4} - \dots \text{ Вычитая эту формулу из}$$

предыдущей, мы получаем:  $\log \frac{1+x}{1-x} = 2 \left( \frac{x}{1} + \frac{x^3}{3} + \frac{x^5}{5} + \dots \right)$ . Сдвигая  $x = \frac{1}{2k+1}$ , гдѣ  $k$ —цѣлое число;

тогда  $1+x = \frac{2(k+1)}{2k+1}, 1-x = \frac{2k}{2k+1}, \frac{1+x}{1-x} = \frac{k+1}{k}$ , и

$$\log \frac{1+x}{1-x} = \log(k+1) - \log k = 2 \left[ \frac{1}{2k+1} + \frac{1}{3(2k+1)^3} + \frac{1}{5(2k+1)^5} + \dots \right]. \text{ Последняя формула позволяет вы-}$$

числять  $\log(k+1)$ , когда извѣстен  $\log k$ , при помощи быстро сходящагося ряда. Можно начать съ  $\log 2 =$

$$\log(1+1) = 1 - \frac{1}{2} + \frac{1}{3} - \frac{1}{4} + \frac{1}{5} - \frac{1}{6} + \dots; \text{ отъ}$$

2-хъ восходить къ 3-мъ, 4-мъ, и т. д., и такимъ образомъ могутъ быть вычислены непервыхъ логаримовъ всѣхъ цѣлыхъ чиселъ.—Какъ перейти теперь отъ непервыхъ логаримовъ къ бригговымъ? Существуетъ весьма простая формула для перехода отъ логаримовъ, вычисленныхъ при одномъ основаніи, къ логаримамъ при другомъ основаніи. Пусть  $x = \lg k$ ; тогда  $k = 10^x$ . Возьмемъ логарима обѣихъ частей этого равенства при новомъ осно-

$$\text{внаніи } a; \text{ мы будемъ имѣть } \lg_a k = x \lg_a a^1, \text{ откуда } x = \frac{\lg_a k}{\lg_a a},$$

или  $\lg k = \lg_a k \cdot \frac{1}{\lg_a a}$ , т. е. логаримъ числа при осно-

ваніи  $l$  равенъ произведенію логарима этого числа при основаніи  $a$  на обратную величину логарима основа-

нн  $l$ , вычисленнаго при основаніи  $a$ . Этотъ множитель  $\frac{1}{\lg_a a}$ , служащій для перехода отъ одной системы логар-

имовъ къ другой, называется *модулемъ*. При переходѣ отъ непервыхъ логаримовъ къ бригговымъ, модуль

$$\text{есть } \frac{1}{\log 10} = \frac{1}{\lg 10} = 0,43429448; \text{ на это число надо по-}$$

множить непервъ логаримъ, чтобы получить логаримъ при основаніи 10. Подобнымъ образомъ вычисляются всѣя таблиця логаримовъ.—Покажемъ теперь на примѣрѣ, какъ вычисляются помощью логаримовъ какое-нибудь сложное выраженіе, заключающее въ себѣ дѣйствія умноженія, дѣленія, возвышенія въ степень и извлеченія корня. Пусть требуется вычислить количество

$$x = \frac{35,7349^3 \cdot \sqrt[7]{0,00549} \cdot \sin^2 38^\circ 15' 17''}{5 \sqrt[5]{32,87}}$$

Передъ тѣмъ, какъ логаримировать это выраженіе, т. е. взять его логаримъ, мы представимъ его въ видѣ произведенія только степеней—цѣлыхъ и дробныхъ, положительныхъ и отрицательныхъ:

$$x = 35,7349^3 \cdot 0,00549^{\frac{4}{7}} \cdot \sin^2 38^\circ 15' 17'' \cdot \frac{6}{5 \cdot 32,87}$$

Логаримъ этого количества выражается слѣдующимъ образомъ:

$$\lg x = 3 \lg 35,7349 + \frac{4}{7} \lg 0,00549 + 2 \lg \sin 38^\circ 15' 17'' -$$

$$\frac{6}{5} \lg 32,87. \text{ При логаримированіи обыкновенно, ради про-}$$

стоты и единообразія, избѣгаютъ вычитанія логаримовъ, а отрицательный логаримъ замѣняютъ его дополненіемъ до 10 (подразумѣвая—10), что отмѣчается символомъ *gon*  $\lg$ . Тогда искомый логаримъ принимаетъ слѣдующій видъ:

$$\lg x = 3 \lg 35,7349 + \frac{4}{7} \lg 0,00549 + 2 \lg \sin 38^\circ 15' 17'' +$$

$$+ \text{gon} \frac{6}{5} \lg 32,87. \text{ Вычислимъ теперь отдѣльные слагаемыя}$$

этого выраженія. Въ первомъ слагаемомъ  $\lg 35,7349$  имѣетъ характеристикою 1, а мантисою—мантису числа 357349. Допустимъ, что у насъ есть таблиця только 4-значныхъ чиселъ. Въэто логарима 6-значнаго числа 357349 будемъ искать логаримъ числа 3573,49. Искомый логаримъ заключается между логаримами чиселъ 3573 и 3574. Таблиця даютъ мантису  $\lg 3573 = 55303$ , а мантису  $\lg 3574 = 55315$ ; разность между обѣими мантиссами составляетъ  $55315 - 55303 = 12$ , при чемъ эта разность соотвѣтствуетъ разности чиселъ въ 1 единицу. Допуская приближенно, что при небольшихъ разностяхъ чиселъ таковыя пропорціональныя разностямъ соотвѣтственныхъ логаримовъ, мы находимъ для мантисы  $\lg 3573,49$  сумму  $55303 + 12 \cdot 0,49 = 55303 + 5,88 = 55309$ . Итакъ,  $\lg 35,7349 = 1,55309$ . Помножая этотъ логаримъ на 3, мы получаемъ  $3 \lg 35,7349 = 4,65927$ . Переходя ко второму слагаемому, мы видимъ, что характеристика  $\lg 0,00549$  равна  $\bar{3}$ , или  $7-10$ ; мантиса этого логарима, равная мантисѣ числа 549, дается таблицами, а именно 73957; слѣд.,  $\lg 0,00549 = 7,73957 - 10$ . Чтобы найти произведе-

ніе этого логарима на  $\frac{4}{7}$ , мы его умножаемъ сначала

на 4, при чем получаем  $30,95823-40$ , а потом дѣлимъ на 7, при чемъ предварительно прибавляемъ 30 къ вычитаемому и уменьшаемому для того, чтобы вычитаемое

$$\text{раздѣлилось безъ остатка на 7; получаемъ } \frac{60,95823-70}{7} =$$

$$=8,70833-10. \text{ Мы имѣемъ, стало быть, для второго}$$

$$\text{слагаемаго } \frac{4}{7} \lg 0,00549=8,70833-10. \text{ Для вычисления}$$

третьяго слагаемаго мы прежде всего находимъ въ таблицахъ  $\lg \sin 38^{\circ}15' = 9,79176(-10)$ . Такъ какъ слѣдующій логарифмъ  $\lg 38^{\circ}16' = 9,79192$ , и разница мантиссами для 1 минуты составляетъ 16, то для 17 секундъ

$$\text{можно привѣсть разницу пропорціонально въ } \frac{16 \cdot 17}{60} = 5,$$

и  $\lg \sin 38^{\circ}15'17'' = 9,79181(-10)$ . Помножая этотъ логарифмъ на 2, мы получаемъ для третьяго слагаемаго  $2 \lg \sin 38^{\circ}15'17'' = 19,58362(-20) = 9,58362(-10)$ . Переходи къ четвертому слагаемому, мы видимъ, что характеристика  $\lg 32,87$  равна 1; мантисса этого логарифма, равная мантиссѣ  $\lg 3287$ , дается таблицами; она равна 51680; слѣд.,  $\lg 32,87 = 1,51680$ . Помножая этотъ логарифмъ на  $\frac{6}{5}$ , мы получаемъ  $\frac{6}{5} \lg 32,87 = 1,82016$ . Допол-

нение этого логарифма получается, если послѣднюю цифру справа вычесть изъ 10, а всѣ остальные изъ 9:

$$\text{получаемъ } \frac{6}{5} \lg 32,87 = 8,17984(-10). \text{ Такимъ образомъ мы}$$

получаемъ слѣдующую таблицу слагаемыхъ:

$$\begin{array}{r} 3 \lg 35,7349 = 4,65927 \\ + \frac{4}{7} \lg 0,00549 = 8,70833(-10) \\ + 2 \lg \sin 38^{\circ}15'17'' = 9,58362(-10) \\ \text{получаемъ } \frac{6}{5} \lg 32,87 = 8,17984(-10) \\ \hline \lg x = 31,13106(-30) \\ \quad \quad \quad 130 \\ \lg x = 1,13106 \\ \quad \quad \quad 098-1352,25 \end{array}$$

Сумма этихъ слагаемыхъ даетъ  $\lg x = 1,13106$ . Остается теперь по логарифму результата найти число, или самый результатъ. Ищемъ въ логарифмическихъ таблицахъ и находимъ, что два послѣдовательныхъ логарифма съ мантиссами 13098 и 13130, между которыми заключается мантисса нашего логарифма 13106, соответствуютъ числамъ 1352 и 1353. Разности чиселъ на единицу соответствуетъ разность мантиссъ 13130-13098=32. Искомое число заключается между 1352 и 1353; оно превышаетъ 1352 на дробь, составляющую такую же долю единицы, какую разниця мантиссъ 13106-13098=8 составляетъ по отношенію къ разницѣ мантиссъ логарифмовъ 1353

$$\text{п } 1352, \text{ т. е. } \frac{8}{32} = 0,25. \text{ Мантисса нашего логарифма соот-}$$

вѣтствуетъ, стало быть, числу 1352,25; а такъ какъ характеристика нашего логарифма есть 1, ибо  $\lg x = 1,13106$ , то

$$x = 13,5225.$$

Такимъ образомъ, помощью логарифмовъ легко найдены

результатъ, который иначе могъ бы быть полученъ лишь путемъ крайне трудныхъ вычисленій, которыя потребовали бы огромной траты времени.—Идея логарифмовъ и основное свойство ихъ были извѣстны еще до Непера (*M. Stieffel*), и даже были составлены таблицы логарифмовъ, которыя не были опубликованы (*J. Burgé*). Замѣчательно, что проекція географическихъ картъ Меркатора («морскія карты»), въ которой меридианы и параллели изображены системами параллельныхъ линий, при чемъ разстоянія параллелей отъ экватора возрастаютъ пропорціонально натуральному логарифму тангенса полудополненія широты, была открыта Меркаторомъ (Герардомъ Кауфманомъ) въ 1569 году, задолго до изобрѣтенія логарифмовъ. Теорію этихъ картъ, основанную на суммировании секансовъ, далъ, еще раньше появленія книги Непера, англійскій математикъ Райтъ (*Wright*) въ 1589 году; теорема о разстояніи параллелей была предложена Бондомъ (*Bond*) уже послѣ изобрѣтенія логарифмовъ, въ 1645 году, а впервые доказана она была Джамсомъ Грегорі въ 1663 году. Книга шотландскаго барона Джона Непера «*Mirifici logarithmorum canonis descriptio*» (*John Napier*) появилась на латинскомъ языкѣ въ Эдинбургѣ въ 1614 году. Названіе «логарифмъ» онъ составилъ изъ двухъ греческихъ словъ  $\lambda \acute{o} \gamma \omicron \varsigma$  (слово, разумъ, отношеніе) и  $\alpha \rho \theta \mu \acute{o} \varsigma$  (число). Книга отражаетъ энтузіазмъ изобрѣтателя. Неперь воображалъ движущееся тѣло, проходящее разстоянію, измѣняющіяся въ геометрической прогрессіи, когда время возрастаетъ въ арифметической прогрессіи: разстоянія были для него логарифмы времени. Тридцать три года спустя Грегугаръ де Сенъ-Венанъ доказалъ, что если въ гиперболѣ, отнесенной къ асимптотамъ, площадь, заключенная между ординатою вершины, кривою и асимптотою, растеть въ арифметической прогрессіи, какъ сумма равнобѣдныхъ кривыхъ трапецій, то ординаты растуть въ геометрической прогрессіи; это ведетъ къ теоремѣ о гиперболическихъ площадяхъ, какъ о неперовыхъ логарифмахъ абсциссы. Немедленно послѣ появленія книги Непера, она обратила на себя вниманіе духъ выдающихся математиковъ—упомянутаго Райта и Генри Бригга. Первый перевелъ книгу Непера на англійскій языкъ, второй усвоилъ съ Неперомъ относительнo перехода къ системамъ логарифмовъ при основаніи 10. Неперь умеръ въ 1617 году. Въ этомъ же году появилась книга Бригга, «*Logarithmorum chilias prima*», первое изданіе логарифмовъ при основаніи 10, всего въ 60 страницъ, и—8°. Въ 1624 году Бриггъ выпустилъ фоліантъ «*Arithmetica Logarithmica*», въ 300 страницъ, въ томъ числѣ 88 страницъ введенія и поясненій; книга эта заключала въ себѣ логарифмы отъ 1 до 20.000 и отъ 90.000 до 100.000. Пробѣлъ былъ пополненъ гентскимъ математикомъ Адрианомъ Влакомъ. Бригговъ логарифмы тригонометрическихъ функцій были впервые даны англійскимъ астрономомъ Эдм. Гунтеромъ въ книгѣ «*Canon triangulorum*» (1620), а потомъ (1628) Влакомъ въ «*Arithmetica logarithmica*». Влакъ далъ логарифмы съ 10 знаками. Впослѣдствіи появились труды Вега, Тэйлора и Бремекера (7-значные логарифмы). Таблицы Далаанда даютъ 5-значные логарифмы. — Гауссомъ составлены таблицы для опредѣленія суммъ и разности двухъ чиселъ по логарифмамъ этихъ чиселъ; это—*гауссовы логарифмы*.

нтія, падають подъ этотъ объемъ или содержатся въ немъ. Также говорятъ: они образуютъ *классъ*. Порой различаютъ *логическій* и *эмпирический* объемъ понятія. Первый опредѣляется числомъ тѣхъ предметовъ, которые могутъ существовать съ представленными въ этомъ содержаніи свойствами. Второй заключаетъ тѣ предметы, которые существуютъ, какъ извѣстно изъ опыта, теперь. Чѣмъ большимъ является объемъ понятія, тѣмъ болѣе „общимъ“ является оно. Если одно понятіе отличается отъ другого понятія только однимъ признакомъ *x*, а во всѣхъ остальныхъ признакахъ сходно, то можно вывести второе понятіе изъ перваго путемъ *логической абстракціи отъ признака x*, и первое изъ втораго путемъ *логической детерминаціи* (ограниченія) *при помощи признака x*. Понятіе, имѣющее на одинъ признакъ *x* больше, чѣмъ другое, по содержанію богаче этого другого (второе бѣднѣе). Если изъ одного понятія А, благодаря каждому изъ его нѣсколькихъ детерминирующихъ признаковъ, получается столько же понятій, объемы которыхъ въ совокупности даютъ объемъ А, то относящіеся къ каждому изъ понятій предметы образуютъ видъ (*species*), а всѣ виды вмѣстѣ образуютъ родъ (*genus*). Соотвѣтствующія понятія называются *видовыми* и *родовыми*. Признаки, отличающіе ихъ, называются видообразующими различіями (*differentiae specificae*). Родъ есть нѣчто высшее по отношенію къ виду, видъ *подчиненъ* роду. Если виду подчинены, въ свою очередь, другія понятія, то они образуютъ *подвиды* по отношенію къ роду. Ближайшее къ данному понятію высшее понятіе называется *genus proximum*. Общимъ обозначеніемъ для каждой изъ этихъ совокупностей служитъ „классъ“ (въ широкомъ смыслѣ слова). Если нѣсколько понятій могутъ быть выведены изъ одного и того же родового понятія при помощи видообразующихъ различій, принадлежащихъ одному и тому же ряду признаковъ, эти понятія называются соподчиненными (координированными); по отношенію другъ къ другу они образуютъ *со-виды* (напр., равнобедренный, равнобедренный, треугольники). Отъ

содержанія понятія зависитъ его объемъ: если содержаніе состоитъ изъ различныхъ признаковъ, то подъ понятіе падаютъ различные предметы. Изъ каждыхъ двухъ понятій болѣе бѣдное по содержанію понятіе имѣетъ болѣе большой объемъ. Между объемами понятій возможны пять видовъ отношеній: 1) подчиненія, 2) равенства объемовъ, 3) отношенія вышшаго къ низшему, 4) перекрещиванія объемовъ и 5) исключенія. Второе отношеніе, четвертое и пятое чисто обратимы. Первое отношеніе при обращеніи даетъ третье, третье—первое.

Объ одномъ и томъ же предметѣ возможны понятія съ различнымъ содержаніемъ (напр.: кругъ = плоская, замкнутая линія, всѣ точки которой находятся на одномъ разстояніи отъ одной точки; = сѣченіе шаровой поверхности плоскостью; = сѣченіе шара шаромъ и т. д.). Признаки, составляющіе данное понятіе, называются *конститутивными*, вытекающіе изъ нихъ—*консекутивными*. Если путемъ логической абстракціи можно переходить къ высшимъ родовымъ понятіямъ, то возникаетъ вопросъ, не существуетъ ли наивысшихъ родовыхъ понятій, подъ которыя можетъ быть подведено все могущее быть представленнымъ. Такія понятія, дальше которыхъ абстракція итти не можетъ, носятъ со временъ Аристотеля („Organon“) названіе *категорій* (см.), (бытіе, сущность, свойство и т. д.). Важное мѣсто въ Л. занимаютъ понятія отношенія. Напр., понятіе совмѣстимости и несомѣстимости. Тотъ видъ несомѣстимости, который существуетъ между утвержденіемъ и отрицаніемъ, называется *противорѣчивой противоположностью*, или *контрадикторной* (см.) противоположностью. Эта противоположность переносится и на понятія (напр., зеленый и незеленый, А и non А). Аристотель различалъ еще противную противоположность (зеленое—бѣлое).—Цѣнность понятія (познавательная) заключается въ его точности. Точность достигается помощью опредѣленія (дефиниціи). *Опредѣленіе* есть полное и приведенное въ порядокъ указаніе проанализированнаго на свои признаки содержанія понятія. Опредѣленія, которыя анализи-

рують данное содержаніе понятія на его признаки, называются *аналитическими* опредѣленіями; опредѣленія, которые путемъ синтеза признаковъ впервые создаютъ содержаніе понятія, называются *синтетическими*. Опредѣленіе выполняется двоякимъ способомъ: 1) путемъ перечисленія всѣхъ признаковъ понятія, 2) путемъ указанія *generis proximi* и *differentiae specificae*. Указанный *genus* можетъ потребовать самъ цѣпи субдефиницій. Ясно, что понятія, содержаніе которыхъ является простымъ, опредѣленію не поддаются. Въ опредѣленіи могутъ встрѣчаться ошибки. Оно можетъ быть слишкомъ узкимъ и слишкомъ широкимъ, а должно быть соразмѣрнымъ (адекватнымъ). Напр.: диагональ есть линія, соединяющая вершины двухъ угловъ четырехугольника. Это опредѣленіе и слишкомъ узко (вмѣсто четырехугольникъ, слѣдуетъ — многоугольникъ) и слишкомъ широко (вмѣсто линія, слѣдуетъ — прямая линія). Второй ошибкой является *кругъ въ опредѣленіи*. Напр.: вращеніе есть движеніе вокругъ оси (а что есть ось?). — *Дѣленіе понятій*, или *классификація* (см.), есть полное и приведенное въ систему указаніе видовъ какого-либо рода. Для правильного дѣленія необходимо установить *основаніе дѣленія* (*fundamentum divisionis*), т. е. признакъ подлежащаго дѣленію рода, который, будучи разложенъ на рядъ своихъ видовыхъ различій, разлагаетъ также и родъ на его виды. По числу членовъ дѣленія различаютъ *дихотоміи*, *трихотоміи*, *политоміи*. Если въ качествѣ основанія дѣленія взять два или нѣсколько родовыхъ признаковъ одного и того же дѣлимаго понятія, то получается *сораздѣленіе*. Если члены уже произведеннаго дѣленія снова подвергаются дѣленію, получается *подраздѣленіе*. Часто встрѣчающейся ошибкой дѣленія является отсутствіе одного основанія дѣленія. Напр.: дѣленіе треугольниковъ на равносторонніе и прямоугольные. — *Ученіе о сужденіи*. Сужденіе есть актъ мысли, связующій отдѣльныя ея содержанія и выполняемый съ сознаніемъ его общезначительности. Словесное выраженіе сужденія есть предложеніе; въ немъ мы что-

нибудь высказываемъ о чемъ-нибудь. То, о чемъ высказывается, есть логическое подлежащее (*субъектъ*); то, что высказывается, есть логическое сказуемое (*предикатъ*). Съ точки зрѣнія различія субъектовъ, предикатовъ и отношеній между ними въ Л. дается классификація сужденій. Традиціонной является таблица сужденій Канта, который разсматриваетъ ихъ съ точки зрѣнія количества (общія, частныя и единичныя), качества (утвердительныя, отрицательныя и безконечныя), отношенія (категорическія, условныя и раздѣлительныя) и модальности (проблематическія, ассерторическія и аподиктическія). Въ настоящее время ученіе о сужденіяхъ, отчасти примыкающая къ кантовскому, представляется въ слѣдующемъ видѣ. Сужденія общія (или универсальныя) относятся ко всему объему понятія, являющагося въ немъ субъектомъ (всѣ А суть В). Частныя относятся къ нѣкоторой, ближе не опредѣленной части объема субъекта (нѣкоторые люди не имѣютъ бѣлаго цвѣта кожи). Что касается единичныхъ (или индивидуальных) сужденій, то ихъ въ нѣкоторыхъ спеціальныхъ логическихъ отношеніяхъ разсматриваютъ, какъ общія (Иванъ есть человекъ), въ другихъ случаяхъ — какъ частныя (поскольку при индивидуальных сужденіяхъ, какъ и при частныхъ, отпадаетъ вопросъ объ ихъ „общезначимости“). Дѣленіе сужденій на утвердительныя (А есть В) и отрицательныя (А не есть В) было осложнено ученіемъ Зигварта объ отрицательномъ сужденіи. Онъ показалъ, что отрицательное сужденіе есть, въ сущности, сужденіе о сужденіи: сужденіе: „А не есть В“ = сужденію: „сужденіе А есть В — ложно“. Безконечными Кантъ называетъ сужденія вида: „А есть не-В“. Изъ комбинаціи двухъ вышеизложенныхъ дѣленій получаютъ имѣвшіе особое значеніе въ старой Л. классы: общеутвердительныхъ (обозначавшихся буквой А) сужденій, общеотрицательныхъ (Е), частноутвердительныхъ (I) и частноотрицательныхъ (O). Прим.: А — „всѣ радиусы круга равны между собою“; Е — „ни одна часть окружности не есть прямая линія“; I — „нѣкоторые люди обладаютъ чернымъ цвѣтомъ“.

ности"; и О — „нѣкоторые треугольники не равноугольные“. Особое положение занимают сужденія объ существованіи (экзистенціальныя), которыя не имѣютъ другого смысла, кромѣ утвержденія или отрицанія „существованія“ утверждаемаго. Въ противоположность имъ другія сужденія не являются вопросомъ о существованіи, и мысль, ими выражаемая, касается исключительно утвержденія или отрицанія.

(10) (10)  
Прим.:  $10 < 10 + 1$ . Всѣ вышеупомянутыя сужденія, какъ выказывающія относительно субъекта предикатъ, называются *категорически*. Въ противоположность этому, сужденія вида: „Если есть (нѣтъ) А, то есть (нѣтъ) В“ — называются *условнымъ* (*гипотетическимъ*). Въ немъ отношеніе зависимости устанавливается между предшествующимъ предложеніемъ (гипотезисъ) и послѣдующимъ (тезисъ). Сужденія вида: „Есть или А, или В, или С“ называются *раздѣлительнымъ* (дизъюнктивнымъ). Отдѣльныя сужденія: „Есть А, есть В, и т. д.“ называются *альтернативами*. Если предшествующій и послѣдующій члены условнаго сужденія и члены дѣленія раздѣлительнаго сужденія представляютъ сами категорическія сужденія, то мы имѣемъ категорически-условное и — раздѣлительное сужденіе. Высказывая сужденіе, мы можемъ подчеркнуть необходимый характеръ отношенія зависимости, и тогда, вмѣсто сужденія: S есть P (*ассерторическаго*), получаемъ сужденіе: S должно быть P (*аподиктическое*). Прим.: „Равносторонній треугольникъ долженъ быть равноугольнымъ“. Противоположнымъ по смыслу является сужденіе, утверждающее несомѣстимость: „Равносторонній треугольникъ не можетъ быть равноугольнымъ“. Устраняя несомѣстимость, мы получаемъ возможную зависимость (*проблематическое сужденіе*): „равнобедренный треугольникъ можетъ быть прямоугольнымъ“.

Соединеніе многихъ сужденій даетъ формы сложнаго сужденія (не смѣшивать съ формами грамматически сложныхъ предложений; напр.: чисто-условное сужденіе). Соединеніе сужденій съ одинаковыми субъектомъ даетъ *конъюнктивное сужденіе*: „S есть А, С, D“ и т. д.

Соединеніе сужденій съ одинаковыми предикатами — индуктивное: „S, S<sub>2</sub>, S<sub>3</sub>... суть P“. Къ сложнымъ относится и частичное раздѣлительное: „S есть отчасти P, отчасти Q и т. д.“. Съ точки зрѣнія достовѣрности высказыванія сужденія раздѣляются на достовѣрныя (вполнѣ) и вѣроятныя. Эти послѣднія (но не первыя) могутъ располагаться по степенямъ. Со временемъ Канта различаются еще сужденія: 1) апіорныя и апостеріорныя, 2) аналитическія и синтетическія. Сужденія a posteriori происходятъ изъ опыта, познаны эмпирически; сужденія a priori отличаются необходимостью и строгой всеобщностью. Таковы почти всѣ математическія положенія. Если мы опредѣлимъ понятіе „тѣло“, какъ понятіе о чѣмъ-то протяженномъ, то сужденіе: „всѣ тѣла протяженны“ непосредственно очевидно на основаніи исключительно этого опредѣленія, чего нельзя сказать о сужденіи „всѣ тѣла тяжелы“. Сужденія перваго вида Кантъ называлъ *аналитическими*, сужденія втораго вида — *синтетическими*.

Сужденія всѣхъ вышепредставленныхъ видовъ претендуютъ на признаніе, т. е. на истинность, но истинность присуща лишь сужденіямъ, обладающимъ свойствомъ очевидности. Очевидность сужденія должна быть отличаема отъ достовѣрности его. Могутъ быть очевидно-доставѣрныя и очевидно-вѣроятныя сужденія.

*Ученіе о выводѣ и доказательствѣ.* Очевидность сужденій можетъ быть дана непосредственно, какъ, напр., въ сужденіи: „бѣлое не есть черное“, гдѣ очевидность дана, лишь только сужденіе понято. По отношенію же къ сужденію, смыслъ котораго хотя намъ и понятенъ, но истинность котораго намъ неясна непосредственно, мы сознаемъ за собой логическое право и даже обязанность поставить вопросъ: „почему“, вопросъ объ основаніи сужденія. Мы познаемъ въ качествѣ такового всякую совокупность мыслей, которая дѣлаетъ это сужденіе посредственно очевиднымъ для насъ, и постольку мы называемъ наше сужденіе слѣдствіемъ указаннаго основанія. Та совокупность, для объясняющей полноты которой ничего уже не требуется, называется *достаточ-*

ныиъ *основаніемъ*. Вполнѣ посредствен-но очевиднымъ является сужденіе, до-статочное основаніе котораго пред-ставляетъ собою непосредственно очевид-ныя сужденія. — Выведеніе сужденія (*дедукція*) изъ одного или нѣсколь-кихъ сужденій, принятыхъ за исти-ныя, есть *выводъ*, *умозаключеніе*. При-нятыя за истинныя сужденія назы-ваются *предпосылками*, или *посылками* вывода; выведенное сужденіе называет-ся *заключеніемъ*. Логическая теорія вы-вода можетъ отвлечься отъ „матеріаль-ной“ (по существу) истинности или ложности посылокъ и изслѣдовать фор-му вывода самоё по себѣ. Задача ло-гического ученія о выводѣ заключается въ установленіи и обоснованіи зако-новъ, отъ какаго именно признака по-сылки зависить, можетъ ли быть опре-дѣленное сужденіе выведено изъ нихъ или нѣтъ. По числу посылокъ, которыя достаточны для обоснованія заклю-ченія, различаютъ выводы изъ одной по-сылки (непосредственные умозаключе-нія), выводы изъ двухъ посылокъ (*про-стые силлогизмы*) и выводы изъ болѣе чѣмъ двухъ посылокъ (сложные си-ллогизмы). Въ грамматическомъ выра-женіи выводовъ одна или нѣсколько посылокъ остаются часто скрытыми. Такіе выводы называются *энтимемами*. Непосредственное умозаключеніе мо-жетъ быть произведено семью спосо-бами. 1) *Обращеніе* (*конверсія*) состоитъ въ томъ, что члены сужденія мѣняются мѣстами; въ чистомъ видѣ оно допу-стимо лишь при равенствѣ объемовъ субъекта и предиката. Въ противномъ случаѣ возможно лишь *обращеніе чрезъ ограниченіе*. 2) *Контрапозиція*: члены сужденія мѣняются мѣстами; противорѣчивая (контрадикторная) противопо-ложность сказуемаго становится под-лежащимъ, и качество сужденія мѣ-няется. 3) *Преобразование относитель-ности*: изъ категорического сужденія выводится гипотетическое, изъ дизъюнк-тивного нѣсколько гипотетическихъ. 4) *Субальтернація*: изъ общаго сужде-нія выводится частное, изъ отрицанія частнаго вытекаетъ отрицаніе общаго. 5) *Эквивалленція*: мѣняется качество сужденія и качество сказуемаго. 6) *Оп-позиція*: изъ истинности одного сужде-нія выводится ложность его противо-

рѣчивой противоположности и наобо-ротъ. 7) *Модальный выводъ*: изъ апо-диктического сужденія слѣдуетъ ассер-торическое и проблематическое; изъ ассерторического — проблематическо-го. Изъ недѣйствительности проблемати-ческаго вытекаетъ недѣйствительность ассерт. и аподикт.; изъ недѣйствитель-ности ассертор. вытекаетъ ложность аподикт. — Наиболѣе подробно въ ста-рой Л. разработано ученіе о *силло-гизмѣ*. Силлогизмъ (простой) состоитъ изъ трехъ сужденій (напр., М есть Р, S есть М, слѣд., S есть Р), которыя содержатъ три главныхъ термина: *сред-ній терминъ*, который имѣется въ каждой изъ посылокъ, но котораго нѣтъ уже въ заключеніи (М); *мень-шій терминъ*, который въ заключеніи занимаетъ мѣсто субъекта и встрѣ-чается въ одной посылкѣ, называемой поэтому *меньшею посылкою*; *большій тер-минъ* — въ заключеніи занимаетъ мѣ-сто предиката и встрѣчается въ дру-гой посылкѣ, называемой поэтому *боль-шею посылкою*. При одномъ и томъ же качествѣ и количествѣ посылокъ по-ложеніе трехъ терминовъ S, М, Р имѣ-етъ рѣшающее значеніе для значи-мости или незначимости вывода. Пу-темъ сочетанія этихъ положеній получа-ются четыре *фигуры* силлогизма. Пер-вые три установлены Аристотелемъ (*см.*), прибавленіе четвертой приписы-вается Галену (приблизительно чрезъ 500 лѣтъ послѣ Аристотеля). Въ од-ной и той же фигурѣ качество и ко-личество посылокъ имѣютъ рѣшающее значеніе для значимости и незначи-мости вывода. Путемъ варіаціи раз-личныхъ по качеству и количеству сужденій мы въ предѣлахъ каждой фигуры получаемъ 16 *модусовъ*. Из-слѣдованіе ихъ показываетъ, что изъ 64 возможныхъ модусовъ лишь 19 явля-ются значимыми, т. е. допускаютъ вы-водъ. — Если къ каждому полученному изъ двухъ посылокъ заключенію при-бавляется новая посылка и изъ нихъ выводится новое заключеніе, то полу-чается *цѣпь выводовъ*. Путемъ много-кратныхъ энтимематическихъ сокра-щеній цѣпи выводовъ получается „цѣп-ной выводъ“, или *соритъ*. Различаютъ два вида сорита. У аристотелевскаго сорита недостаетъ тѣхъ заключеній,

которая въ слѣдующихъ силлогизмахъ опирается меньшими посылками. У Гортія Гокленія (марбургскій профессоръ въ 1598) отпадаютъ посылки, ставшіяся въ слѣдующихъ силлогизмахъ большими посылками. Переходъ въ немъ совершается отъ высшихъ понятий къ низшимъ.—На ряду съ вышеописанными чисто категорическими выводами можно отмѣтить выводы чисто условные (если есть А, то есть В; если есть В, то есть С; если есть А, то есть С); смѣшанно-условные (слѣдуетъ различать *modus ponendo ponens*: если есть А, то есть В; А есть; слѣд., есть В; и *modus tollendo tollens*: если есть А, то есть В; В нѣтъ; слѣдов., нѣтъ А). Въ словесной формѣ „вмѣстѣ съ основаніемъ утверждается также и слѣдствие“ и „вмѣстѣ съ слѣдствіемъ отрицается также и основаніе“. Раздѣлительные выводы (*силлеммы, трилеммы* и т. д.). Примѣръ силлеммы: Если есть А, то есть или В, или С. Нѣтъ ни В, ни С; слѣдов., нѣтъ и А. Или, выражаясь категорически: А есть или В, или С; S не есть ни В, ни С; слѣдов., S не есть и А. — *Выводы вѣроятности*. Если 1) одна или нѣсколько изъ допущенныхъ посылокъ оказываются только вѣроятными, или 2) примѣненная форма вывода не была формой вывода достовѣрности,—выведенное сужденіе имѣетъ характеръ лишь вѣроятности. Выводами въ этомъ второмъ смыслѣ являются *индуктивные выводы*. Въ то время, какъ въ силлогизмахъ изъ общихъ положеній *дедуцируются* частныя и индивидуальныя, здѣсь отъ единичнаго или частнаго мы умозаключаемъ путемъ индукціи къ общему. Прим.: отъ единичныхъ наблюденій мысль ученаго переходить къ общему закону. Никакое конечное число единичныхъ случаевъ, какъ бы велико оно ни было, не является достаточнымъ, чтобы придать полученному изъ нихъ путемъ индукціи (наведенія) общему положенію очевидность достовѣрности. Достаточно одного противоположнаго случая, чтобы доказать, какъ достовѣрно незначимую, всеобщность полученнаго путемъ индукціи положенія. Истинно научная индукція не ограничивается, однако, только что

указанной *inductio per enumerationem simplicem*, она добавляетъ къ непосредственно даннымъ индуцирующимъ случаямъ еще нѣкоторыя мысли, которыя употребляются въ качествѣ посылокъ индукціи и даютъ возможность индуктивнымъ выводамъ приобрести характеръ если не очевидной достовѣрности, то все же очевидной вѣроятности. Одна изъ этихъ мыслей есть увѣренность въ существованіи необходимыхъ связей. Если къ индукціи возможно присоединить доказательство, что единичные случаи, изъ которыхъ путемъ индукціи сдѣлано обобщеніе, суть всѣ возможные случаи даннаго порядка,—тогда индукція становится *полной* и обращается въ выводъ достовѣрности. Въ качествѣ полной индукціи въ математикѣ обозначается „выводъ отъ  $n$  къ  $n+1$ “. Этотъ способъ доказательства со временъ Якова Бернулли (1684) примѣняется въ томъ случаѣ, когда изъ независимаго закона (т. е. справедливаго для частныхъ случаевъ образованія ряда) выводится независимый законъ для общаго члена ряда, т. е. законъ, независящій отъ частныхъ случаевъ. Напр.: доказательство для общаго члена геометрическаго ряда  $u_n = aq^{n-1}$ . Неполная индукція, дающая лишь очевидность вѣроятности, является самой плодотворной формой вывода въ естественныхъ и во всѣхъ остальныхъ эмпирическихъ наукахъ. Логически правомѣрной эта форма индукціи оказывается лишь въ томъ случаѣ, если совпаденіе признаковъ въ частныхъ случаяхъ оказывается необходимымъ; тогда соединеніе этихъ признаковъ въ заключительномъ обобщеніи обладаетъ правомѣрностью всеобщности. Чтобы установить это правильное, т. е. безызвѣтное въ предѣлахъ сдѣланныхъ до сихъ поръ опытовъ, сосуществованіе или послѣдовательность признаковъ U и W, теорія индукціи даетъ опредѣленные правила. Бэконъ („*Novum Organon*“, есть русск. пер.) рекомендовалъ составлять для этого прежде всего двѣ таблицы: присутствія и отсутствія. Въ первую заносятся всѣ случаи, гдѣ присутствуетъ элементъ W въ связи съ любымъ другимъ обстоятельствомъ, во вторую—тѣ слу-

чай, которые во всемъ подобны случаямъ первой таблицы, за исключениемъ присутствія элемента W. Затѣмъ изъ первой таблицы вычеркиваются всѣ элементы, встрѣчающіеся во второй, какъ не связанные съ W, и всѣ элементы, не встрѣчающіеся въ какомъ-либо случаѣ первой таблицы. Оставшіеся элементы и суть правильныя сопутствующія обстоятельства. Третья таблица Вэкона—таблица степеней, гдѣ измѣненіямъ элемента W соответствуютъ измѣненія сопутствующихъ элементовъ. Приемамъ изслѣдованія современнаго естествознанія болѣе соответствуютъ четыре метода экспериментальнаго изслѣдованія, установленные Дж. Ст. Миллемъ („Система логики“). „Имѣется два самыхъ простыхъ и наиболѣе очевидныхъ метода для того, чтобы среди обстоятельствъ, предшествующихъ явленію или слѣдующихъ за нимъ, выдѣлить тѣ, съ которыми оно дѣйствительно связано неизмѣннымъ закономъ. Во-первыхъ, сравниваютъ другъ съ другомъ различные случаи, въ которыхъ явленіе наступаетъ. Во-вторыхъ, сравниваютъ случаи, въ которыхъ оно не наступаетъ. Оба эти метода можно назвать *методомъ согласія* и *методомъ различія*“. Ихъ правила (каноны) гласятъ: „Если два или нѣсколько случаевъ подлежащаго изслѣдованію явленія имѣютъ общимъ лишь одно обстоятельство, то это обстоятельство, въ которомъ только и согласуются всѣ эти случаи, есть причина или дѣйствіе даннаго явленія“. „Если случай, въ которомъ подлежащее изслѣдованію явленіе наступаетъ, и тотъ, въ которомъ оно не наступаетъ, согласуются во всѣхъ обстоятельствахъ, за исключениемъ одного, встрѣчающагося только въ первомъ случаѣ, то это обстоятельство, въ которомъ оба случая различаются другъ отъ друга, есть дѣйствіе или причина или необходимая часть причины явленія“. Оба указанныхъ метода примѣняются совмѣстно въ видѣ *соединеннаго метода согласія и различія*. Слѣдующіе два метода: методъ остатковъ и методъ сопутствующихъ измѣненій, сводятся къ первымъ двумъ.—Неполныя индукціи могутъ *поддерживать* другъ друга, и

тогда вѣроятность вывода растеть. Но, однако, достовѣрность вывода изъ подобнаго рода поддержекъ получить не можетъ. „Опытъ никогда не даетъ своимъ сужденіямъ истинной или строгой всеобщности, а лишь допущенную и сравнительную всеобщность“ (Кантъ).— Такимъ образомъ, индукція есть одинъ изъ видовъ вывода, или одинъ изъ видовъ дедукціи. Противопоставлять индукцію дедукціи нельзя. Но если мы хотимъ подчеркнуть различіе наукъ, приходящихъ къ своимъ положеніямъ путемъ дедукціи, не пользуясь индукціей (математика), и наукъ, для которыхъ индукція безусловно необходима (естествознаніе),—то противопоставленіе дедуктивныхъ (апріорныхъ) и индуктивныхъ (эмпирическихъ) наукъ называется правомѣрнымъ. — Наконецъ, къ числу выводовъ вѣроятности принадлежатъ и *выводы по аналогіи*, гдѣ мы умозаключаемъ отъ единичнаго къ единичному, отъ частичнаго сходства къ болѣе глубокому сходству (напр., объ обитаемости Марса на основаніи сходства его свойствъ со свойствами земли). Эти выводы обладаютъ меньшей очевидностью вѣроятности, чѣмъ неполныя индукціи, такъ какъ не могутъ установить необходимость сосуществованія признаковъ.— Въ тѣснѣйшей зависимости отъ ученія о выводѣ находится *ученіе о доказательствѣ*. Всякій выводъ можетъ быть представленъ, какъ доказательство заключенія, всякое доказательство можетъ быть дано только путемъ вывода. Различіе заключается въ томъ, что при выводѣ мы позволяемъ нашему мышленію вести насъ отъ посылокъ къ заключенію, а при доказательствѣ заключеніе заранее намъ извѣстно, какъ цѣль предстоящаго пути. Доказать утвержденіе значитъ сдѣлать его посредствомъ очевиднымъ путемъ указанія достаточныхъ основаній, *аргументовъ*; найти для него послылки, изъ которыхъ можно было бы его вывести, какъ заключеніе. Очевидно, истинность доказательныхъ основаній должна быть уже установлена до доказательства. Если доказательство ведется отъ признанныхъ положеній къ тезису, оно называется *прогрессивнымъ* (синтетическимъ); если



но оно показываетъ, что изъ тезиса необходимо слѣдуютъ положенія, инымъ путемъ признавшія правильными, — показательство называется *регрессивнымъ* (аналитическимъ); наконецъ, если мы показываемъ, что противорѣчивая противоположность тезиса несомнѣнима съ какимъ-либо уже познаннымъ, какъ истинное, сужденіемъ, — мы даемъ *анагогическое* (косвенное) доказательство. Поскольку доказательство не дѣлаетъ такого окольного пути, оно называется *прямымъ*. Если доказательство исходитъ изъ непризнанныхъ посылокъ, или пользуется незначительными формами вывода, или, будучи исторически и формально правильнымъ, не совпадаетъ съ заранѣе даннымъ гипотезомъ, — оно признается ошибочнымъ. Всѣ такъ или иначе неправомерно выводы называются *паралогизмами* или *софизмами*, смотря по тому, совершена ли ошибка ненамѣренно или намѣренно. Примѣрами ошибокъ въ выводѣ могутъ служить: 1) *кругъ въ доказательствѣ*, явно или скрытно включающій въ число посылокъ сужденіе, подлежащее доказательству; 2) *quaternio terminorum*, которая заключается въ томъ, что средній терминъ силлогизма лишь повидимому является однимъ и тѣмъ же въ обѣихъ посылкахъ, а не въ полной логической строгости; 3) *скачекъ въ доказательствѣ*, возникающій благодаря злоупотребленію энтимематическими выводами, поскольку недостающія звенья цѣпи выводовъ не только не высказываются, но и не признаются. — *Высшіе типы мышленія*. Подобно тому, какъ всякая наука опирается на аксіомы, Л. тоже признаетъ непосредственно очевидныя достовѣрныя положенія, называемыя *основными законами мышленія*. Ихъ всего четыре: 1) положеніе тождества (А есть А; каждое понятіе, каждое сужденіе равно себѣ); 2) и 3) изъ двухъ сужденій, изъ которыхъ одно утверждаетъ то, что другое отрицаетъ, — одно должно быть ложнымъ (*положеніе противорѣчія*) и одно должно быть истиннымъ, такъ какъ оба ложными быть не могутъ, а третьяго нѣтъ. (*положеніе исключеннаго третьяго*); и 4) *положеніе достаточнаго основанія*, утверждающее, что каждое су-

жденіе должно имѣть достаточное основаніе („съ основаніемъ дано слѣдствие, а со слѣдствіемъ отрицается основаніе“; объ этихъ законахъ см. *Латинскія*, „Законы мышленія и формы познанія“). — *Историческій очеркъ развитія Л.* Та Л., которую мы излагали, есть продуктъ европейскаго ума. Л. индусовъ (напр. Дармакишири, Дармоттары) не оказала вліянія на развитіе логическихъ ученій въ Европѣ. Творцомъ Л. справедливо считается Аристотель. Хотя у элеатовъ, софистовъ, Сократа и Платона Аристотель нашелъ богатый матеріалъ для установленія логическихъ законовъ, однако теоретическая разработка начинается только у него. Логическія сочиненія Ар. (Органонъ) слагаются изъ пяти трудовъ: *категорій* (отчасти соответствуетъ теперешнему ученію о понятіи); *ученія объ истолкованіи* (вопросъ о сужденіи); *двухъ аналитикъ* (о силлогизмѣ и доказательствѣ); *топикъ* (диалектическихъ доказательствъхъ и вѣроятныхъ заключенійхъ), и *софистическихъ доказательствъхъ* (о логическихъ ошибкахъ). Послѣ Аристотеля греческая мысль немного сдѣлала для развитія Л.: стоики разработали вопросъ объ условномъ и раздѣлительномъ силлогизмѣ. Подробной разработкѣ подвергаются проблемы Л. въ средніе вѣка. Направленіе работы носитъ строго формальный характеръ. Силлогизмъ разсматривается, какъ единственная правомѣрная форма мысли, изслѣдуются фигуры и модусы его. Особенно жестокіе споры въ схоластической Л. вызывалъ вопросъ о понятіяхъ, универсалияхъ. *Номиналисты* (Росцеллинъ, Абельяръ) утверждали, что universalia имѣютъ только субъективное значеніе и въ вещахъ ихъ, какъ сущностей, нѣтъ. *Реалисты* (особенно Ансельмъ Кентерберійскій) считали universalia истинными сущностями и приписывали имъ субстанціальное бытіе. Образцомъ схоластическаго компендіума по Л. можетъ считаться Синописисъ византійца Михаила Пселла и Summulae Петра Испанца (папы Іоанна XXI, ум. въ 1277). У Раймунда Луллія мы находимъ попытку метафизическаго пониманія Л. Съ развитіемъ научнаго знанія возникаетъ потребность при-

близить логическіе методы къ потребностямъ науки. Еще въ средніе вѣка у Рожера Бэкона мы находимъ попытки въ этомъ направленіи. Основателемъ новой Л. считается Бэконъ Веруламскій, но, въ сущности, новая Л. и теоретически и практически дана уже въ сочиненіяхъ Петра Рамуса (отчасти), Леонардо-да-Винчи, Галилея (особенно). Вышеприведенныя таблицы Бэкона должны были дать возможность дѣлать открытія. Эта новая „индуктивная“ Л. развивается благодаря трудамъ Гершеля, Юэля и особенно Дж. Ст. Милля (см. выше). На ряду съ „индуктивнымъ“ направленіемъ разрабатывается въ новое время и „формальная“ Л. (напр., Гербартъ). Завершеніе свое это направленіе получаетъ въ „математической“ Л., разрабатываемой, гл. обр., англичанами. Основателями ея считаются Л. Бентамъ и Гамильтонъ; примыкаютъ къ нимъ де-Морганъ, Буль, Поръцкій (проф. въ Казани), Джемсонъ („Основы науки“), Рёссель, Пэано. Основнымъ для этой Л. („Л. тождества“) является ученіе о *квантификаціи* (количественномъ опредѣленіи) предиката. Въ сужденіи обыкновенно количественно опредѣленъ только субъектъ; если устранить неопредѣленность предиката путемъ квантификаціи (см.), то сужденіе превращается въ уравненіе. Благодаря точной формулировкѣ cadaго сужденія, можно свести всѣ выводы къ закону тождества и противорѣчія (*Кутюра*, „Алгебра Л.“). Крайности этого „логистическаго“ направленія не позволяютъ, однако, понять и описать многообразіе всѣхъ возможныхъ выводовъ (см. *Каринскій*, „Классификація выводовъ“). Въ нѣмецкой философіи проблемы Л. были расширены Кантомъ, поднявшимъ вопросъ не только о формальныхъ критеріяхъ истины, но и о „матеріальныхъ“ (трансцендентальная Л. въ „Критикѣ чистаго разума“; см. также *Schuppe*, „Erkenntnisstheoretische L.“). — Въ новѣйшее время нѣмецкіе логики подробно выяснили психологическую основу логическихъ процессовъ (Зигвартъ, Вундтъ, Эрдманнъ). Особое вниманіе обратилъ на себя анализъ сужденія. Представляетъ оно собой анализъ сложнаго представленія (Вундтъ) или синтезъ

признаковъ (Зигвартъ); можно ли свести его къ тождеству, какъ этого хотѣла „математическая“ Л., или сужденіе есть отношеніе содержаній (Эрдманнъ); ограничивается ли составъ сужденія „интеллектуальными“ элементами или нужно допустить особое психическое переживаніе, называемое сужденіемъ и долженствующее стоять на ряду съ другими элементами психики (австрійская школа: Brentano, Гёфлеръ),—всѣ эти вопросы и сейчасъ подвергаются обсужденію (*Jerusalem*, „Die Urteilsfunction“). Марбургская школа въ лицѣ Cohen'a, Natorp'a и др. формулируетъ новую Л. понятія: старая Л. имѣла дѣло только съ понятіями субстанцій, новая указываетъ на классъ несравненно важнѣйшихъ понятій функцій (*Кассиреръ*, „Познаніе и дѣйствительность“). Кромѣ указанной въ текстѣ литературы, см. по исторіи Л. *Prantl*, „Geschichte d. L.“. Изъ элементарныхъ изложеній см. учебники *Гёфлера*, *A. Введенскаго*, *Н. Н. Ланге* и *Минто*; *Лосскій*, „Сборн. логич. упражн.“. *И. Малининъ.*

**Логическій идеализмъ**, см. XXI, 444/47.

**Логозеро**, озеро петрозаводскаго у. Олонецк. г., соединяется проливомъ съ Онежск. оз., площ. ок. 18 кв. в.

**Логографы**, см. *Греція*, XVI, 529/30.

**Логогрифъ** (греч.), загадка, въ которой заданное слово принимаетъ другое значеніе, если къ нему прибавить отнять отъ него или переставить какую либо букв.

**Логосъ** (греч.), слово, мысль (высказанная), понятіе, опредѣленіе, разумъ. Въ греческой философіи со времени Гераклита (см.) получаетъ важное значеніе ученіе о Л., какъ имманентномъ мировомъ разумѣ, „управляющемъ всѣмъ“. Истинная природа вещей есть вѣчно живой процессъ творческаго генезиса. Логосъ, „слово“ есть гармонія, законъ, скрытое единство въ видимой борьбѣ противоположныхъ стихій и началъ, въ вѣчномъ круговоротѣ жизни (*Гераклитъ*, „Фрагменты“, пер. Нилендера, 1910, фр. 1, 2, 81, 39, 50, 87). Подробнѣе развивается ученіе о Л. у стоиковъ. У нихъ Л. обнимаетъ все: онъ есть божество, природа, разумъ, матерія. Природа пред-

ставляет собой лѣствицу тѣлесныхъ обнаруженной Л. Воплощающійся въ низшихъ формахъ матеріи Л. есть живое и въ то же время матеріальное сѣмя (*Λβος σπερματικό*). Двойственность природъ Л. у стойковъ (духовная и матеріальная) представляла неразрѣшимую проблему. Поэтому въ дальнѣйшемъ развитіи учения о Л. въ іудейско-александрійской школѣ Л. утверждается какъ исключительно духовная сущность. Въмѣстѣ съ тѣмъ ученіе о Л. приобретаетъ религіозный характеръ. У Филона Л. есть сила и разумъ Божества, идея міра, творческая энергія (ср. библейскій рассказъ о роли „слова“ Бога въ твореніи міра). Какъ эманация Божества, „Слово“ есть посредникъ между разумными существами и Богомъ, „первосвященникъ“, „единородный Сынъ Божій“, „второй Богъ“. Въ послѣдующемъ неоплатонизмѣ (см. XXI, 438/9) подробнѣе разсматривается отношеніе Л. („Слова“) къ Богу и міру. Вольшое вліяніе оказала идея Л. на развитіе христіанской догматики (ср. *Арий*), благодаря попыткѣ евангелиста Іоанна опредѣлить отношеніе Христа къ Богу съ помощью этой идеи („Въ началѣ бѣ Слово и Слово бѣ къ Богу и Богъ бѣ Слово“). Идея Л. встрѣчается и въ Риг-Ведѣ: „Слово есть мудрость, исходящая отъ Божества“; и въ Зенд-Авестѣ: „Слово Первосущности творить міръ“. См. *Аall*, „Gesch. d. Logosidee in d. griech. Phil.“ (1898); *кн. С. Трубецкой*, „Ученіе о Л.“ (1906). *И. М.-нз.*

**Логроньо** (Logroño), испанская пров. въ Старой Кастиліи, по р. Эбро и ея притокъ; сѣверная часть холмиста и плодородна, южн. — гориста; заним. 6.041 кв. км. съ 190.396 ж. Гл. г. Л., 21.567 ж.

**Логроньо** (Logroño), гл. гор. исп. пров. Л. (Старая Кастилія), на р. Эбро; 21.567 жит. Обширн. торговля виномъ.

**Логзнь**, горн. вершина, см. II, 395.

**Лодейное Поле**, уѣздн. городъ Олоонецкой губ., 1.830 ж., на лѣв. берегу р. Свири. Здѣсь въ 1702 г. была открыта Петромъ В. „Олонецкая“ корабельная верфь, на кот. были построены первые русскіе корабли балтійскаго флота. Верфь сущ. до 1830 г., но съ открыт. Адмиралт. верфи въ Петрогр. потеряла значеніе. Памятникъ Петру В.

**Лодейнопольскій уѣздъ**, въ юго-вост. части Олоонецкой губ. Площадь 8.463,8 кв. в. На з. примыкаетъ къ Ладожск. оз., на в.—къ Онежскому, орошается на с. рѣкою Свирь, составляющей частью сѣверн. границу уѣзда, на ю. рѣкою Оять (лѣв. прит. Свири). Поверхн. предст. низменн. равнину. Множество озеръ, изъ кот. нѣкот. интересны, какъ періодически исчезающія (Шимозеро и Долгозеро), немало болотъ и обширн. лѣса, гл. о. хвойные. Почвы супесчан. и суглинист., мало-плодородн. Населен. къ 1912 г. исчислено въ 59,4 тыс. ч. (включая 2 т. городскаго), на 1 кв. в. 6,7 сельск. жит. По переписи 1897 г. было 46.255 чел. (въ т. ч. 8.880 ч. финск. народности—венсовъ, или чуди). Земледѣліе главн. занят. насел., но не обезпечив. его, почему распростр. лѣсные, кустарн. и отхож. промыслы; р. Свирь и каналы, входящ. въ Маріинскую водн. систему съ ея оживлен. грузов. движеніемъ, привлек. много насел. Общ. хозяйств. площ. (въ 1905 г.) составл. 863.038 д., изъ нихъ надѣльныхъ земель 38% (36,2 д. на 1 дв.). Въ частн. собств. наход. 18,7%, въ т. ч. 18,4% принадл. дворянамъ (въ средн. 191,3 д. на 1 вл.), 55,1% купцамъ (4.226,6 д. на 1 вл.), 1,1% мѣщанамъ (165,8 д. на 1 вл.), 22,9% крестьянамъ (219,7 д. на 1 вл.) и 2,5% (2.087 д. на 1 вл.) торг.-пром. товарищ. Казнѣ и учрежденіямъ принадлежали 43,3%. Изъ обработыв. промысл. развиты лѣсопилен., гончарн. и кожевенн. произв. *Б. Д.*

**Лодердель** (Lauderdale), Джемсъ Мэтландъ, графъ, англ. государств. дѣятель и экономистъ, род. въ 1759 г., въ 1778 г. вступилъ въ парламентъ, въ 1789 г. былъ назначенъ хранителемъ большой печати въ Шотландіи. Впослѣдствіи онъ измѣнилъ своимъ либеральнымъ взглядамъ, страстно боролся противъ парлам. реформы 1832 г. и стоялъ во главѣ шотландск. тори. Ум. въ 1839 г. Какъ политико-экономъ, Л. извѣстенъ трудомъ: „An inquiry into the nature and origin of public wealth“ (1804), въ котор. онъ справедливо возражаетъ противъ теоріи Ад. Смита о конечной гармоніи эгоистическихъ стремленій личности съ требованіями общественнаго блага и, пе-

реходя къ анализу отдѣльных источниковъ народнаго богатства, въ болшей мѣрѣ, чѣмъ Смитъ, отбѣяетъ значеніе капитала, какъ средства сберегать трудъ; стройность мыслей, талантливое изложение и нѣкот. цѣнные замѣчанія дѣлаютъ книгу Л. интересной даже въ настоящее время, несмотря на несостоятельность ученія Л. о цѣнности и другіе ошибочные взгляды.

**Лодердель**, Джонъ Мэтландъ, графъ, членъ старинной шотландск. фамиліи (1616—1682), въ началѣ гражд. войны принадлеж. къ ковенанту (см.), но въ 1648 г. перешелъ на сторону роялистовъ и послѣ Престонскаго сраженія переѣхалъ съ Карломъ II на континентъ; въ 1651 г. въ битвѣ при Устерѣ попалъ въ плѣнъ, но, послѣ реставраціи Стюартовъ, былъ освобожденъ и получилъ титулъ герцога; какъ статъ-секретарь по шотландск. дѣламъ, онъ принадлежалъ къ самымъ вліятельнымъ членамъ пресловутаго министерства „Cabal“ (см. IX, 62). Въ Шотландіи Л. былъ предметомъ общей ненависти, какъ сторонникъ принциповъ крайняго абсолютизма. Вальтеръ Скоттъ изобразилъ его въ „Old mortality“.

**Лоджъ** (Lodge), Оливеръ-Джозефъ, изв. современ. англ. физикъ, род. въ 1851 г. Работы его касаются гальванизма, электролиза, электромагнитныхъ колебаній, движенія эѳира вблизи земной поверхности. Извѣстенъ, между прочимъ, какъ талантливый популяризаторъ науки. На русск. яз. имѣются его сочиненія: „Пионеры науки“, „Современные взгляды на электричество“, „Электроны“, „Соврем. взгляды на матерію“, „Мировой эѳиръ“. Увлекается мистицизмомъ и спиритизмомъ и нерѣдко дѣлаетъ неудачныя выступленія въ духъ этихъ ученій. А. Б.

**Лодзь**, уѣздный городъ Петроковской губ., „польскій Манчестеръ“, выросшій, въ теченіе второй половины XIX в., изъ маленькаго поселка въ крупнѣйшій центръ текстильной индустріи. Л. насчитывала въ 1820 г. 767 жителей. Правленіе автономнаго тогда Царства Польскаго, задавшееся цѣлью насадить фабричное производство въ странѣ, въ числѣ другихъ мѣстностей избрало и Л.: оно въ 1821 г. устраиваетъ въ ней 200 усадебъ, раздавая-

мыхъ даромъ германскимъ поселенцамъ-ткачамъ съ условіемъ, что и впредь они будутъ заниматься своимъ ремесломъ; въ 1825—1840 гг. оно учреждаетъ еще 762 усадебъ. Поселились ручные ткачи. Ткацкое ремесло со временемъ превращается въ фабричное производство (въ 1854 г. возникаетъ первая большая фабрика Шайблера), вызывая сильные антагонизмы: домашніе ткачи въ 1861 г. поджигаютъ фабрику Шайблера и портятъ машины. Фабричное производство развивается быстро особенно послѣ введенія въ 1877 г. новаго таможеннаго тарифа: нѣмецкіе капиталисты обходятъ тарифъ, основывая фабрики въ Л. Цѣнность продуктовъ, производимыхъ въ Л.: 40 милл. рублей въ 1887 г., 100 милл. руб. въ 1897 г., 125 милл. руб. въ 1903 г.; русско-японская война и освободительное движеніе вызываютъ временное сокращеніе производства на 15—20%. Въ Петроковск. губерніи стачки приняла особенно широкіе размѣры: такъ, въ предпріятіяхъ по обработкѣ хлопка всего въ Россіи бастовало въ 1905 г. 779.452 раб., въ 1906 г.—368.328 раб., въ Петроковской же губ. въ 1905 г. 280.482 раб., въ 1906 г.—191.101 раб., по обработкѣ шерсти по всей Россіи въ 1905 г. бастующихъ было 279.415 раб., въ 1906 г.—180.756 ч., въ Петроковской губ. въ 1905 году 154.689 раб., въ слѣд. году 139.685 ч. Затѣмъ послѣдовалъ безпримѣрный по своей жестокости и своимъ размѣрамъ локаутъ 1907 г., продолжавшійся 3 мѣсяца. Однако, Л. довольно скоро оправилась, и населеніе ея все время вплоть до войны 1914 г. продолжало расти, хотя въ 1912/13 г. ей пришлось пережить сильную депрессию. Населеніе Л. составляло: 29.450 чел. въ 1860 г., 50.000 въ 1872 г., 106.830 въ 1884 г., 315.209 въ 1897 г. и 393.526 въ 1909 г. (въ томъ числѣ католики составляли 49,2%, лютеране 25,8%, евреи 22,4% и православные 2,5%). Городъ вытягивается въ длину вдоль шоссе на пространствѣ 6 верствъ и, достигнувъ этого удлиненія, сталъ приобретать соотвѣтственную ширину. Отсутствие органовъ самоуправленія, которые бы заботились о благоустройствѣ столь быстро растущаго города, вызвало то, что Л. лишена самыхъ необходимыхъ удобствъ,

мостовыя отвратительны, улицы во время проливныхъ дождей покрыты водой, отсутствуетъ рациональная канализация, санитарныя условія въ высшей степени неудовлетворительны, квартиры неудобны и дороги, школьное дѣло не соответствуетъ нуждамъ населенія (въ 1908 г. училища могли помѣстить только 20% дѣтей школьнаго возраста). Л. обзаводилась только тѣми учреждениями, которыя необходимы для успѣшной промышленной дѣятельности: электрическимъ трамваемъ, телефономъ и т. д. Въ культурномъ отношеніи она—очагъ одичалости и невѣжества. Это городъ ярыхъ противорѣчій: богатыя палатцы чередуются съ бѣдными лачугами; нищета уживается съ роскошью, локауты (самый грандіозный, какъ было уже отмѣчено, — 1907 г.) смѣняются забастовками, и надъ всеѣмъ господствуетъ духъ наглої наживы. Выросшая въ теченіе нѣсколькихъ десятковъ лѣтъ, Л. лишена того историческаго культурнаго прошлаго, которыми обладаютъ другіе города Царства Польскаго: въ ней все ново, все построено согласно съ принципами капитализма, даже типы у нея свои, и выраженіе „лодзинскій дѣлецъ“, „лодзинская невѣста“ имѣютъ свой особый смыслъ. До послѣдняго момента Л. была лишена какихъ бы то ни было очаговъ культурной дѣятельности: она славилась своими кабаретами и концертными залами, въ ней громаднѣйшія гостиницы, но ощущается недостатокъ пріютовъ и больницъ; существуютъ многочисленныя среднія учебныя введенія, но у дѣтей рабочихъ нѣтъ достаточнаго количества элементарныхъ школъ. Только послѣ 1905 г. произошли измѣненія къ лучшему благодаря тому, что возможна стала кое-какая культурная дѣятельность: появились прѣвѣтительныя общества, безплатныя читальни и т. д. До того времени лишь нѣмецкое населеніе пользовалось правами учреждать Verein'ы.— Въ Л. начинается Фабричная лодзинская желѣзная дорога и проходить черезъ нее Калишская жел. дор. Развитие лодзинской промышленности за послѣднее время характеризуется слѣд. данными о численности промышленныхъ предпріятій, подчиненныхъ фаб-

ричному надзору, и занятыхъ въ нихъ рабочихъ:

Годы.	Промышл. предпр.	Рабочихъ.
1903 . . . .	562	74.079
1904 . . . .	546	70.213
1905 . . . .	555	71.869
1906 . . . .	517	76.500
1917 . . . .	564	78.075
1908 . . . .	598	78.123
1909 . . . .	633	83.9 3
1910 . . . .	745	90.806
1911 . . . .	788	91.069
1912 . . . .	794	93.435

Цѣнность производства лодзинскихъ фабрикъ составляла въ 1904 г. 122 милл. руб., въ 1908 г.—152 милл., въ 1910 г.—215 милл. Доминируетъ текстильная промышленность: въ 1912 г. 531 предпр. съ 79.742 раб. (85% общаго числа фабричн. раб.). Первое мѣсто въ текстильной промышленности Л. занимаетъ обработка хлопка, второе—обработка шерсти, но по отношенію ко всей Россіи лодзинская хлопчатобумажн. пром. занимаетъ только четвертое мѣсто, а по развитію суконной и шерстяной промышленности—первое и абсолютно доминирующее. Такъ, въ 1911 г. во всей Россіи было занято на фабрикахъ по обработкѣ хлопка 536.390 раб., въ т. ч. въ Петроковск. губ., имѣющей главнѣйшимъ центромъ Л., 63.034, во Владимірск. — 155.060, въ Московской — 147.454, въ Костром.—65.086 чел.; фабрики по обраб. шерсти занимали во всей Россіи 152.642 раб., изъ нихъ въ Петроков. губ. 51.644, въ Москов. 42.019. На ряду съ широкимъ использованием кредита (преимущ. въ Германіи) и очень развитой системой комми-вояжерства въ Л. наблюдается существованіе значительнаго числа мелкихъ текстильныхъ предпріятій (особ. шерстоткацкихъ и шерстопряд.), пользующихся наемной двигательной силой и работающихъ изъ чужого матеріала. Такъ, централн. электрич. станція по снабженію электрич. энергіей мелкихъ предпріятій доставляла въ 1908 г.—9,5 тыс. лощ. силъ, въ 1912 г. 23 тыс. Очень крупныхъ мануфактуръ, занимающихъ болѣе 1.000 раб., насчитывается 15; обороты ихъ въ сложности составляли въ 1909 г. 86 милл. руб., въ 1911 г.—95 милл., въ 1912 г.—91 милл. Въ 1910 г. началась со стороны лодзинскихъ фабрикантовъ агитация съ цѣлью выдѣлить Л., Згерзь и Пабіа-

нищи въ особое градоначальство; даже говорили о перенесеніи въ Л. изъ Каліша губернію, но война 1914 г. задержала осуществленіе этихъ проектовъ. Л. является центромъ текстильнаго района въ Царствѣ Польскомъ. Вблизи нея расположены поселки и города: Озорковъ, Эгержъ, Здунская Воля, Пабіаницы, Константиновъ, Александровъ съ крупными фабриками и многочисленными кустарями, работающими у себя дома для различныхъ конторъ. Даже Томашовъ (3 часа по желѣзной дорогѣ)—какъ будто особое лодзинское отдѣленіе (преимущественно красильни). Въ лодзинскомъ районѣ находятся и Бржезины—центр кустарей портныхъ, получающихъ заказы отъ конторъ. Весь этотъ районъ сильно пострадалъ отъ войны 1914 г.

*Л. Кржисвицкій.*

**Лоди**, гор. въ итал. провинціи Миланъ (Ломбардія), на р. Адда, 20.730 ж. Готическій соборъ XII в. Произв. полотнян., шелков. и маоликовыхъ издѣлій; приготовленіе сыра пармезана. Въ 1796 г. Бонапартъ одержалъ здѣсь побѣду надъ австрийцами.

**Лодка**, см. *судостроение*.

**Лоджа**, рѣка Арханг. губ. и у., впад. въ Двинскую дельту; дл. 100 в.

**Лодомерія**, латинизованное названіе удѣльнаго Владимиро-Волынскаго княжества, употребленное впервые венгерскимъ кор. Андреемъ при захватѣ княжества во время смуты въ малолѣтство Данила Галицкаго (см. XVII, 568). Послѣ перваго раздѣла Польши (1772) терминъ Л. былъ внесенъ въ названіе присоединенныхъ къ Австріи земель (см. *Галиція*, XII, 361).

**Лодъ** (Laud), Вильямъ, архіеп. кентерберійскій, род. въ 1573 г., сынъ суконщика, въ 1601 г. вступ. въ духовное сословіе и скоро обратилъ на себя вниманіе какъ рѣзкій противникъ пуританъ и пресвитеріанцевъ и ревностный приверженецъ церковной и общегосударственной политики Стюартовъ. Въ 1629 г. былъ назначенъ канцлеромъ Оксфордскаго ун-та, для котораго сдѣлалъ много хорошаго. Карлъ I назнач. его въ 1633 г. кентерб. архіеп. и министромъ по церковн. дѣламъ; на этомъ посту Л. энергично принялся за возстановленіе церковн. обрядовъ въ стро-

го-католич. духѣ и старался ввести католич. литургію въ Шотландію, что вызвало тамъ въ 1639 г. возстаніе. Когда парламентъ, созванный въ 1640 г., былъ вновь распущенъ, соборъ епископовъ, подъ предѣлательств. Л., высказался противъ всякаго дальнѣйшаго созыва парламента и издалъ 17 каноновъ, въ котор. неогранич. королевск. власть провозглашалась завѣтомъ Бога, основаннымъ на законахъ природы, а англикан. церковь признавалась единствен. истинной церковью. Эти постановленія собора вызвали народное возстаніе, и когда парламентъ вновь собрался въ нояб. 1640 г., Л. былъ привлеч. къ суду по обвин. въ стремленіи вернуть Англію къ католичеству, заключенъ въ Тоуэръ и 10 янв. 1645 г. казненъ. *Ср.* VIII, 616/17, 643/4.

**Лоевъ**, мѣстечко рѣчичкаго у. Минской губ., на пр. бер. Днѣпра, при впад. р. Сожъ, 5.466 жит. Пристань.

**Ложа**, открытое со всѣхъ или нѣсколькихъ сторонъ помѣщеніе на аркахъ; въ венец. дворцахъ—выступающая впередъ передъ окнами роскошная галлерей на колоннахъ. Въ Ватиканѣ—ходъ (коридоръ) со сводами вдоль наружн. стѣнъ дворца (зала ложъ, см. видъ ея VIII, 43/44). О масоискыхъ Л. см. *масоны*.

**Ложементъ**, см. *фортификація*.

**Ложечная трава**, *Cochlearia officinalis*, видъ изъ сем. крестоцвѣтныхъ, прикорневые листья округлые, сидятъ на длинныхъ черешкахъ, стеблевые овальные, средние сидячие, плоды шарообразные, нѣсколько вздутые стручки. Л. т. обыкновенное растеніе болѣе сѣверныхъ и даже арктическихъ странъ, съ успѣхомъ употребляется противъ цынги. *М. Н.*

**Ложка**, см. *бурение*, VII, 184. *Л. индійская*, см. XXI, 183/84, *прил.*, 3.

**Ложноножки**, *псевдоподии*, выступы протоплазмы одноклѣточныхъ организмовъ, гл. обр. корненожекъ, и даже нѣкоторыхъ клѣтокъ сложнаго организма; см. XX, 216/17, II, 416/20.

**Ложноскорпионы** (*Pseudoscorpiones*), названіе небольшого по количеству видовъ отряда изъ класса наукообразныхъ. Это животныя небольш. величины, тѣло котор. состоитъ изъ небольшой головогруды и одиннадцатичлени-

кованаго брюшка, широкой поверхностью, бѣтъ перемычки, соединяющагося съ головогрудью. Первая пара конечностей въ видѣ маленькой, вторая въ видѣ большой клешни, а затѣмъ слѣдуютъ четыре пары ходильныхъ ножекъ. Именно клешни дѣлаютъ ихъ похожими на скорпионовъ, но по внутреннему строенію они значительно отличаются отъ этихъ послѣднихъ. Органами дыханія служатъ трахеи, которыя открываются двумя парами дыхалецъ на первомъ и

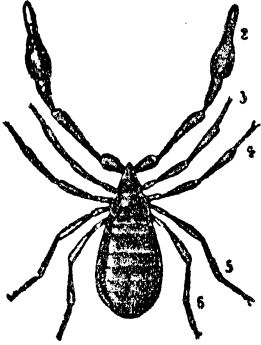

Ложноскорпионъ (*Chelifer*).

тремя членикахъ брюшка. Имѣются прядильныя железы, открывающіяся на первой парѣ конечностей (хелицерахъ). Л. хищники, питающіеся мелкими членистоногими. Живутъ они въ дѣсахъ подъ корою старыхъ пней, подомхомъ, въ строеніяхъ, гдѣ прячутся мушкетеры, въ библиотекахъ среди старыхъ книгъ. Во всемъ отрядѣ считаются лишь одно семейство *Cheliferidae*, наиболѣе обычными родами котораго являются *Chelifer* (съ 2 глазами) и *Chernes* (слѣпые). Г. К.

**Ложносѣтчатокрылыя** (*Pseudoscorpionoptera*), название одного изъ отрядовъ насѣкомыхъ, который въ отличіе отъ нѣкоторыхъ другихъ отрядовъ (напр. бабочекъ, жуковъ, перепончатокрылыхъ и др.), не представляеть изъ себя чего-либо естественнаго, опредѣленно очерченнаго, а понимается разными авторами совершенно различно. Зависитъ это отъ того, что среди низшихъ крылатыхъ насѣкомыхъ существуетъ нѣсколько группъ, которымъ одни зоологи придаютъ значеніе семействъ, другіе—подотрядовъ, третьи—самостоятельныхъ отрядовъ, и эти-то группы въ разныхъ сочетаніяхъ и вводятъ въ составъ отрядовъ сѣтчатокрылыхъ и ложносѣтчатокрылыхъ. Такъ, Давидъ Шарпъ, считая

Л. лишь подотрядомъ большого отряда сѣтчатокрылыхъ, вводитъ въ предѣлы этого подотряда въ качествѣ семействъ — термитовъ, сѣноѣдовъ (*Psocidae*) и эмбій, соединяя стрекозъ, веснянокъ и поденокъ, т. е. всѣ формы, личинки которыхъ живутъ въ водѣ, въ подотрядъ *Amphibiotica* („земноводныхъ“). Лангъ именно этихъ *Amphibiotica* и называетъ Л., считая ихъ подотрядомъ большого отряда *Orthopteroidea* (т. е. „прямокрылоподобныхъ“—понятіе болѣе широкое, чѣмъ „прямокрылыя“). Холодковскій объединяетъ подъ именемъ отряда Л. всѣ перечисленные шесть семействъ, считая ихъ подотрядами, а Перрье въ своемъ учебникѣ зоологии расширяетъ этотъ отрядъ Л. введеніемъ туда въ качествѣ подотряда пузыреногихъ, или трипсовъ (*Physopoda*), считаетъ стрекозъ отдѣльнымъ подотрядомъ, веснянокъ и поденокъ соединяетъ въ подотрядъ *Amphibiotica*, а термитовъ, сѣноѣдовъ и эмбій въ подотрядъ грызущихъ (*Corrodentia*). Н. Кузнецовъ въ своей переработкѣ учебника Шарпа совершенно не признаетъ группы Л., возводя всѣ перечисленные выше семейства Шарпа на степень самостоятельныхъ подотрядовъ, а Паккардъ и Брауеръ стремятся превратить эти подотряды въ отряды. Дальше же всѣхъ въ повышеніи значенія группъ идетъ Гандлиршъ, который возводитъ поденокъ, веснянокъ, стрекозъ и эмбій на степень подклассовъ класса крылатыхъ насѣкомыхъ (изъ безкрылыхъ низшихъ насѣкомыхъ онъ дѣлаетъ три самостоятельныхъ класса).

Понимая составъ отряда Л. по Холодковскому, можно отмѣтить, что общихъ признаковъ у входящихъ сюда формъ немного. Обычно онѣ имѣютъ 4 крыла, чаще всего прозрачныхъ, съ густою сѣтью жилковъ, при чемъ жилкованіе сходно на первой и второй парѣ крыльевъ. Есть и безкрылыя формы. Ротовые придатки жуковыя, у нѣкоторыхъ формъ недоразвитые. Превращеніе представляеть собою какъ бы промежуточную форму между неполнымъ и полнымъ превращеніемъ. Неподвижной куколки нѣтъ, но личинка не такъ похожа на взрослую форму, какъ, напр., у прямокрылыхъ; посте-

ленно развивая крылья, личинка переходит въ нерѣзко выраженную стадию нимфы, или подвижной куколки.

1 подотрядъ. *Термиты* (см.).

2 подотрядъ. *Сгнояды* (Psocidae). Мелкія нѣжныя насѣкомыя съ тонкими нитевидными усиками, число члениковъ которыхъ доходитъ до 25. Большія крылья съ немногочисленными жилками. Есть безкрылыя формы. Psocus — крылатые формы, живущія въ лѣсахъ, питаются лишайниками и гниющими органическими веществами. Troctes и Atropos — безкрылыя и безглазые формы, живущія въ домахъ среди книгъ, гербаріевъ, коллекцій насѣкомыхъ и т. п. Всѣхъ сгноядовъ до 200 видовъ.

3 подотрядъ. *Эмбии* (Embiodea). Бѣдная видами группа, обитающая въ тепломъ климатѣ. Мелкія слабыя насѣкомыя съ тонкимъ удлинненнымъ тѣломъ. Иногда 4 одинаковыхъ крыла, иногда вовсе нѣтъ крыльевъ. Embia taurica — въ Крыму.

4 подотрядъ. *Веснянки* (Perlidae; см.).

5 подотрядъ. *Стрекозы* (Odonata). Богатая формами (болѣе 2.000 видовъ) группа, представители которой отличаются весьма характернымъ общимъ видомъ и хорошо всѣмъ извѣстны. Длинное тонкое тѣло и большія мелкосѣтчатые крылья часто бываютъ красиво окрашены, а крылья отливаютъ, кромѣ того, радужными цвѣтами. Нѣкоторые стрекозы отличаются энергичнымъ ловкимъ полетомъ и иногда предпринимаютъ массовые перелеты на значительное разстояніе. Онѣ хищники и могутъ считаться полезными, какъ истребители нѣкоторыхъ вредныхъ насѣкомыхъ. Яйца откладываются въ воду, и личинки (рис. 1) ведутъ водный образъ жизни, при чемъ дышатъ или наружными кожными трахейными жабрами, расположенными въ видѣ трехъ листочковъ на концѣ тѣла, или внутренними трахейными жабрами, помящающимися въ задней кишкѣ. Онѣ хищницы и хватаютъ добычу особымъ клещеобразнымъ приборомъ, который, складываясь въ суставахъ (рис. 2), прилегается къ нижней поверхности головы, закрывая ее („маска“). Это своеобразно измѣненная нижняя губа. Личинки зимуютъ въ водѣ. Передъ

превращеніемъ въ крылатую форму нимфа вылѣзаетъ изъ воды.

1 группа. *Неравнокрылыя стрекозы*. Заднія крылья при основаніи шире переднихъ и прикрѣпляются къ груди лишь переднимъ угломъ расширеннаго основанія. Libellula quadrimaculata. Aeschna grandis (коромысло).

2 группа. *Равнокрылыя стрекозы*. Обѣ пары крыльевъ одинаковы и прикрѣпляются къ груди суженнымъ основаніемъ. Брюшко чрезвычайно тонкое, длинное. Роды Agrion, Calopteryx.



Рис. 1. Личинка стрекозы (Libellula depressa L.).

6 подотрядъ. *Поденки* (Ephemerae). Чрезвычайно нѣжныя изящныя насѣкомыя съ мягкимъ удлинненнымъ тѣломъ, которое снабжено на концѣ тремя тонкими длинными хвостовыми выростами. Четыре нѣжныхъ мелкосѣтчатыхъ крыла, изъ которыхъ переднія значительно больше заднихъ. Иногда заднихъ крыльевъ нѣтъ (нѣкоторыя Chloëon). У взрослыхъ недоразвиты ротовые придатки, и онѣ не принимаютъ пищи. Личинки живутъ въ водѣ,

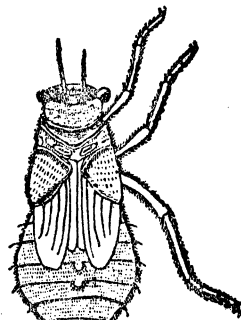

Рис. 2. Голова личинки стрекозы снизу: а—верхняя губа, б—верхняя челюсть, с—нижняя челюсть, д—глаза, е—нижний отдѣлъ нижней губы, f—средній отдѣлъ ея, g—клещеобразная лопасть нижней губы съ подвижнымъ крючкомъ h.

ведутъ хищнической образъ жизни. Органами дыханія личинокъ служатъ лежащая по бокамъ тѣла въ видѣ листообразныхъ выростовъ трахейныя жабры.



Послѣ того какъ насекомое становится крылатымъ, оно еще разъ линяетъ, такъ что окончательной крылатой стадіи (imago) предшествуетъ кратковременная подготовительная крылатая стадія (subimago, см. рис. 3). Взрослая форма живетъ не болѣе одного дня, иногда лишь нѣск. часовъ, и единственными проявленія ихъ дѣятельности заключаются въ летѣ,

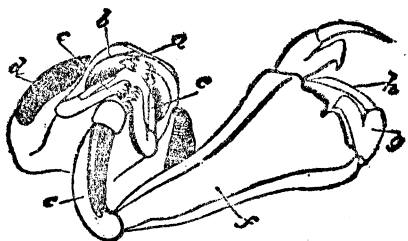

Рис. 3. Обыкновенная полевка (*Ephemera vulgata* L.). Направо самецъ, лѣвѣе подготовительная крылатая форма (subimago).

спариваніи и кладкѣ яицъ въ воду. Наиболее обычный родъ *Ephemera*.

Литература: Г. Г. Яковсонъ и В. Л. Біанки, „Прямкрылыя и ложнопрылатокрылыя Россійской Имперіи и сопредѣльныхъ странъ“ (изд. Девріену); Давидъ Шарпъ, „Насѣкомыя“ (перев., обраб. и доп. Н. Я. Кузнецова, 1910; оригиналь, *David Sharp, The Cambridge Natural History. Vol. V. Insects*—сильно отличается отъ перевода); Н. А. Холодковский, „Курсъ энтомологіи“ (изд. 3-е, 1912); А. Lang, „Handbuch der Morphologie der wirbellosen Tiere“ (IV Bd. III Lief. 1913); А. Handlirsch, „Die fossilen Insekten“ (1906). Г. Кожевниковъ.

**Ложный классицизмъ**, известное направленіе въ поэзіи, собственно *классицизмъ*, эпитетъ „ложный“, или „псевдо“ былъ прибавленъ его противниками. Представители этого направленія ставили своей задачей подражать греч. и римск. классикамъ какъ въ выборѣ сюжетовъ, такъ и въ ихъ обработкѣ. Изъ произведеній древнихъ были извлечены (отчасти уже Аристотелемъ и Горациемъ) известныя „правила“, обязательныя для поэтовъ. Главными видами поэзіи считались: поэма, трагедія, ода. Содержаніемъ поэмы должно было быть какое-нибудь крупное историч. событіе съ введеніемъ въ него чудеснаго (преимущественно мнѣоло-

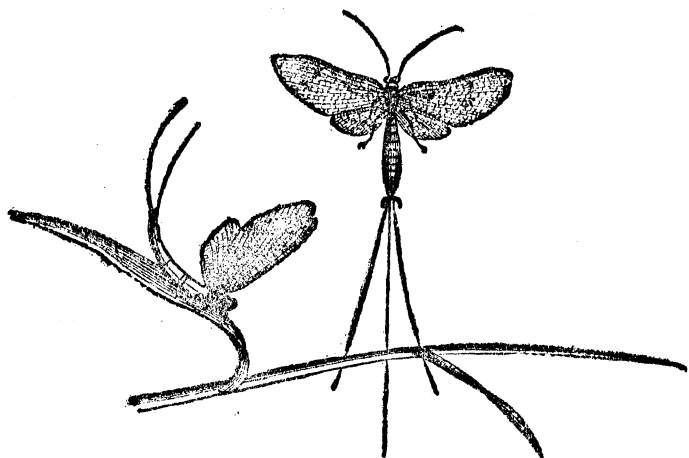
гическаго) элемента. Въ трагедіи съ сюжетомъ изъ мнѣологіи или древней исторіи необходимо было соблюдать единство времени (дѣйствіе не должно превышать 24 часовъ), мѣста и дѣйствія, рядомъ съ героями должны стоять ихъ повѣренные, событія, происшедшія за сценой, рассказываются вѣстниками. Темой для оды должно быть также какое-нибудь крупное официальное событіе съ присоединеніемъ мнѣологич. образовъ. Продолжая литературныя традиціи эпохи Возрожденія съ ея преклоненіемъ передъ античной культурой, Л. к. зародился въ Италіи, въ XVI в., гдѣ рядъ поэтовъ (Трессино, Алеманни и др.) впервые довели до крайности это подражаніе древнимъ, и получили свое болѣе яркое выраженіе во Франціи (гдѣ уже въ XVI в. въ этомъ направленіи дѣйствовала „Плеяда“) въ XVII в., въ эпоху Людовика XIV. Здѣсь была лучше всего формулирована теорія Л. к. (Буало: „L'art poétique“) и здѣсь были созданы изящныя иллюстраціи къ ней, особенно въ области трагедіи (Корнель, Расинъ). Хотя противъ авторитета древнихъ ополчались уже въ XVII в. Перро („Parallèles des anciens et des modernes“) и Фонтенель („Digressions sur les anciens et les modernes“), Л. к. продолжалъ существовать во Франціи еще и въ XVIII в. (трагедіи и поэма „Ген-

риата“ Вольтера). Менѣе удобную почву для своего развитія нашель Л. к. въ Англіи, гдѣ въ XVII в., въ эпоху реставраціи, нѣкоторое время подражаніе всему французскому, и въ частности франц. поэзіи, считалось закономъ въ придворныхъ кругахъ (Драйденъ); здѣсь въ XVIII в. объявили себя сторонниками Л. к. критикъ Джонсонъ и поэтъ Поупъ, хотя они и не были послѣдовательными представителями этого направленія. Въ Германіи Л. к. нашель въ XVII ст. пропагандиста въ лицѣ гл. обр. Готшеда, но здѣсь обаяніе этой теории было скоро разрушено Лессингомъ, доказывавшимъ въ „Гамбургской драматургіи“, что французы невѣрно поняли древнихъ. Л. к. сдѣлался въ XVIII в. господствующимъ направлениемъ и въ русской литературѣ (поэмы Ломоносова, Хераскова, трагедіи Сумарокова; оды Ломоносова и Державина). Продолжая литературныя традиціи Возрожденія, Л. к. былъ по духу отраженіемъ культуры абсолютизма. Дѣйствующими лицами въ поэтическихъ произведеніяхъ должны были быть, гл. обр., короли и ихъ ближайшіе слуги. Въ поэмѣ, трагедіи и одѣ должны царить торжественность и напыщенность, характерныя для придворнаго этикета. Мифологическія ссылки должны были напоминать о родствѣ монарховъ съ олимпійскими божествами. Творчество поэтовъ должно подчиняться, какъ и придворная жизнь, незыблемымъ постановленіямъ. Л. к. достигъ поэтому своего наивысшаго расцвѣта во Франціи XVII в. вмѣстѣ съ институтомъ абсолютной монархіи, и разлагался, какъ опредѣленное направленіе, по мѣрѣ того, какъ изъ-подъ ея ногъ уходила почва. Уступая уже въ XVIII в., особенно въ Англіи, Франціи и отчасти въ другихъ странахъ, буржуазной литературѣ (сентиментализму), а потомъ романтизму, Л. к. или, вѣрнѣе, классицизмъ, потомъ неоднократно вновь возрождался въ европ. литературѣ, хотя и въ иномъ видѣ и съ инымъ содержаніемъ. Таково было, напр., неоклассическое теченіе конца XVIII и начала XIX в., обнаружившееся во Франціи въ поэзіи А. Шенье, Лабрена и др., въ Германіи—въ „эллинизмѣ“ Гёте и Шиллера, въ Италиі—въ творчествѣ Мон-

ти, Фосколо и др. Возрождалось это направленіе неоднократно и въ теченіе XIX в. преимущественно, какъ реакція противъ упадочнаго романтизма. Такъ, въ 30-хъ и 40-хъ гг. въ противовѣсъ отмиравшему романтизму явилась во Франціи классическая трагедія Понсара, Латура, Легувэ и др., или на смѣну романтической лирикѣ въ Германіи выступилъ гр. Платенъ съ своими стихотвореніями, написанными въ духѣ древнихъ, или въ Италиі въ 60-хъ и 70-хъ гг. противъ эпигоновъ романтизма ополчился Кардуччи съ своей лирикой въ духѣ классицизма. Наконецъ, въ началѣ XX в. замѣчается возрожденіе классической эстетики, особенно во французской и отчасти бельгійской поэзіи, какъ реакція противъ импрессионизма и символизма, гл. обр. въ области трагедіи (Э. Верхарнъ, „Елена Спартанская“, Ж. Мореасъ, Саманъ и мн. др.), но и въ другихъ сферахъ поэзіи (органами неоклассицизма являются „La nouvelle revue française“ и „Revue critique des Idées et des Livres“). Аналогичное теченіе замѣтно и въ новейшей русск. поэзіи (Вяч. Ивановъ, В. Брюсовъ). — Кромѣ общихъ руководствъ, см. *Аристотель*, „Поэтика“ (пер. Апелльрота); *Brunetiere*, „Evolution de la critique“; *Лессингъ*, „Гамбургская драматургія“; *Bertrand*, „La Renaissance classique“.

*В. Фриве.*

**Лоза**, р. сарапульск. и глазовск. уу. Вятск. г., л. прит. Чепцы. Дл. 100 в.

**Лоза виноградная**, см. *виноградъ*.

**Лозанна** (Lausanne), гл. гор. швейцарск. кантона Ваадт, на склонахъ Юры, у Женевск. оз., расположенъ въ живописной мѣстности на 5 холмахъ, на выс. 529 м. н. ур. моря, 63.926 жит. имѣетъ красив. окрестности. Стариц. замокъ (XV в.), великолѣпн. готич. каѳедр. соборъ XIII в.; ратуша XV в. Университетъ съ 1890 г. (прежде академія—съ 1537 г.), съ инженер. школой, Palais de Rumine, красивое зданіе въ стилѣ Ренессансъ, построенное (въ 1904 г.) на капиталъ, завѣщанный русск. откупщикомъ Рюминымъ и зятое теперь университетскими помѣщеніями, кантональной бібліотекой, ест.-истор. музеемъ и картинной галлереей. Въ Л. находится федеральный судъ. Нижняя часть города у Женевск. оз. называется

ли *Уши* (Ouchy). Промышленность незначительная. Торговля сильно оживилась съ открытіемъ Симплонскаго туннеля.—Л., римск. Lausonium, въ XVI в. перешла къ кантону Бернъ. Съ 1803 г.—гл. гор. кантона Ваадтъ.

**Лозва** (*Лозва*), р. Пермск. и Тобольск. губ., одна изъ 2-хъ составл. вѣтвей р. Тавды; бер. начало на вост. склонѣ Сѣв. Урала; дл. до 400 в. Судоходна отъ устья Ивделя.

**Лозеръ** (Lozère), департаментъ въ юго-вост. Франціи, на централн. плато. Площ. 5.180 кв. км., насел. 122.738 ч. Поверхн. возвышенна и гориста; по средн. высотѣ Л.—высочайшій департ. Франціи. Дѣлится на 3 части; изъ нихъ юго-вост. принадлежитъ Севеннямъ, и здѣсь Л. достигаетъ высшей точки (пикъ Финиель) 1.702 м.; юго-запад. часть представл. известняков. плато („causses“); посрединѣ наход. широк. болотист. плато Монбель, съ кот. берутъ начало рѣки: Ло, текущ. на з., Аллье — къ с., Шассезакъ — къ н. и др. Часть горъ покрыта лѣсами, въ нихъ собираютъ каштаны, идущіе въ пищу и для вывоза. Главн. занят. скотоводство, чему благоприятств. обиліе горныхъ луговъ и пастбищъ. Развод. гл. о. овцы и крупн. рогат. скоть. Въ долинѣ Ло воздѣлыв. пшеница, развод. плодов. деревья; въ друг. мѣстахъ розъ, овесъ, ячмень, картофель и пр. Добыв. свинець, цинкъ и антимоній; промышлен. развита мало. Сущ. цѣлебн. минеральн. воды, изъ кот. наиболѣе пѣсщ. Ваньоль-ле-Банъ. Главн. городъ Мандъ.

**Лозунгъ**, прежде условное слово, ообщавшееся ежедневно сторожевымъ постами въ арміи въ военное время; оно произносилось въ отвѣтъ на пароль и служило средствомъ отличить своихъ отъ непріятели. Въ настоящее время система опроса проходящихъ черезъ передовые посты измѣнена (см. *караульная служба*). Въ переносномъ смыслѣ Л.—руководящая идея (гл. обр. какой-либо партіи), выраженная въ краткой афористической формулѣ.

**Ло и Гаронны департаментъ** (Lot-et-Garonne) въ юго-зап. Франціи, площ. 7.385 кв. км., насел. 268.083 ч. Рѣка Гаронна прорѣзываетъ департ. съ ю.-в. на с. и дѣлитъ его на двѣ неравн. части,

изъ кот. болѣе значит. сѣв.-восточная, холмистая, изрѣзанная глубок. оврагами и наклонен. къ з., прорѣзан. нижн. теченіемъ р. Ло, впадающей справа въ Гаронну. На ю. въ департ. заход. продолженіе плато Арманьякъ, наклоненнаго отъ с. къ ю.; на ю.-зап. небольш. часть департ. принадлеж. къ безплодн. „ландамъ“. Широк. долины Гаронны и Ло вошли въ пословицу своимъ плодородіемъ, а весь департ. одинъ изъ богатѣйшихъ земледѣльч. округовъ Франціи. Культив. гл. обр. пшеница, затѣмъ мансъ и овесъ, кромѣ того, виноградъ, табакъ, картофель и плодов. деревья (въ особен. вишни и абрикосы). Развод. рогат. скоть. Добыв. желѣзо, и сущ. металлургич. промысл., произв. машинъ, гл. о. земледѣльч., табачн. фабр., кирпичн. и гончарн. зав., обработ. прод. сельск. хоз. Гл. гор. Ажанъ (Agen).

**Лойелти**, *Луйотэ* (Loyalty, Loyauté), группа франц. острововъ въ Велик. океанѣ, къ в. отъ Нов. Каледоніи, 2.743 кв. км. съ 19.534 ж. Вывоз. сахарн. дерево.

**Лойола**, Игнатій (1491—1556), см. *иезуиты*, ХХП, 577/97.

**Лойяльность** (франц.), законосообразность; въ особенности, приверженность къ царствующему дому, существующему государственному строю и т. п. Такъ, лойялистами назывались въ Англіи приверженцы Стюартовъ, а также тѣ англійскіе колонисты въ Америкѣ, кот. оставались вѣрными Великобританіи во время борьбы за независимость колоній.

**Локализациа** (отъ лат. locus—мѣсто), собственно ограниченіе опредѣленнымъ мѣстомъ, сосредоточеніе. Л. мозговыхъ функций понимается въ томъ смыслѣ, что отдѣльные участки мозга и особы — т. наз. нервныя центры несутъ каждый свою особую функцію въ жизни всего организма; см. *анатомія*, II, 680/83; *біологія*, V, 670/72; *воля*, XI, 206/07.

**Локарно**, гор. въ швейц. кант. Тичино, на Лаго Маджоре; 4.946 ж. (итал.). Климатич. станція. 204 м. надъ ур. моря. Защищена отъ вѣтровъ. Лучшее время—весна и осень. Средн. t° февр. 3,4°, апр. 11,3°, сент. 17,6°.

**Локартъ** (Lockhart). Джонъ Гибсонъ (1794—1854), англійскій поэтъ и рома-

внѣтъ. Изъ поэтич. произведеній Л. особеннаго вниманія заслуживаетъ рядъ сатирич. картинъ „Peter's letters to his Kinsfolk“. Романы Л. („Valerius“, „Adam Blair“ и пр.) вышли анонимно. Л., вятю Вальтеръ Скотта, принадлежит прекрасная біографія послѣдняго—„Life of Sir Walter Scott“, а также біографія Р. Бернса. Съ 1826 г. Л. былъ редакторомъ „Quarterly Review“.

**Локаутъ** (англ. Lock-out), буквально—выталкиваніе, т. е. массовый расчетъ рабочихъ и приостановка работъ, производимые по общему соглашенію группы предпринимателей. Л. прежде всего получили распространеніе въ Соед. Штатахъ, затѣмъ и въ другихъ странахъ; по мѣрѣ образованія тамъ сплоченныхъ союзовъ предпринимателей, Л. становятся орудіемъ борьбы съ частными рабочими стачками, направляемыми противъ единичныхъ предпринимателей. См. *заработная плата*, XX, 592.

**Локе**, или *Локи*, въ скандинавской мифологіи—злой и коварный богъ, повелитель огня, изъ рода гигантовъ принятый въ сонмъ свѣтлыхъ боговъ, азовъ (см.), и погубившій Балдура (см.). При концѣ міра онъ сразится съ асами и падетъ послѣднимъ.

**Локеренъ**, городъ въ бельгійской провин. Вост. Фландрія; 22.500 ж. Текстильное и химич. произв.

**Локьеръ**, Джозефъ Норманъ, извѣстный англійскій астрономъ, род. въ 1836 г. По окончаніи образованія онъ получилъ въ 1857 г. мѣсто въ военномъ министерствѣ, свободное же время посвящалъ изученію астрономіи; въ 1875 г. перешелъ на службу въ Science and Arts Department въ Южи. Кенсингтонѣ (Лондонѣ), а послѣ основанія Royal College of Science сталъ директоромъ солнечной физич. обсерваторіи, гдѣ имъ и его сотрудниками были произведены многочисленныя наблюденія надъ солнцемъ и изслѣдованія спектровъ различныхъ тѣлъ. Въ 1868 г. онъ, одновременно съ Жансеномъ, хотя и инымъ путемъ, нашелъ способъ наблюдать протуберанцы солнца внѣ полныхъ солнечныхъ затмений (см. XIII, 99). Съ 1870 г. по 1905 г. онъ былъ руководителемъ 8-ми экспедицій для наблюденія полныхъ затмений солнца. Его многочисленныя, разнообразныя

и всегда оригинальныя изслѣдованія изложены отчасти въ статьяхъ, представленныхъ въ Королевское общество, отчасти въ отдѣльныхъ книгахъ: „Chemistry of the Sun“, гдѣ онъ разбираетъ вопросъ о распаденіи химич. элементовъ на солнцѣ отъ высокой температуры; „Meteoritic Hypothesis, космогоническая гипотеза съ преобладающей ролью метеоровъ; „Inorganic Evolution“ и „Sun's place in Nature“ съ изложениемъ новой теоріи развитія звѣздъ и мн. др.

**Локкъ** (Locke), Джонъ, знаменитый англійск. философъ, род. въ 1632 г. въ Рингтонѣ (графство Сомерсетширъ). Онъ изучалъ въ Оксфордѣ философію, естествознаніе и медицину и въ этотъ періодъ своей умственной жизни испыталъ на себѣ мощное вліяніе Декарта, отвратившее его отъ схоластики. Особенно преуспѣлъ Л. въ медицинѣ. Какъ врачъ, онъ и былъ принятъ въ 1667 г. въ домъ лорда Эшли, впоследствии графа Шефтсбери, съ измѣнчивой судьбой котораго тѣсно связана его собственная жизнь. Дважды Л. былъ секретаремъ Эшли, какъ лорда-канцлера и какъ перваго министра, и дважды терялъ свой постъ вельдъ за паденіемъ своего покровителя. Годы 1675—1679 онъ прожилъ за границей. Въ 1682 г. Шефтсбери, врагъ абсолютизма, бѣжалъ отъ преслѣдованій короля въ Голландію; въ 1683 г. за нимъ послѣдовалъ и Л. Вступленіе на престолъ Вильгельма Оранскаго дало Л. возможность въ 1689 г. вернуться въ Англію. До 1700 г. онъ занималъ государственныя должности. Умеръ въ 1704 г.—Л. проложилъ совершенно новое русло для теченія философской мысли и поставилъ на разрѣшеніе изслѣдователей глубокой вопросъ о природѣ нашего знанія, о происхожденіи нашихъ идей. До Л. въ философіи царилъ *догматизмъ*, на почвѣ котораго развивались метафизическія ученія—безъ провѣрки и оцѣнки тѣхъ умственныхъ силъ, которыми вообще располагаетъ человѣкъ, какъ познающій субъектъ. Л. сдѣлалъ первый и самый значительный шагъ на пути къ *критицизму*; для него познаніе было проблемой самостоятельной дисциплины, объектомъ особой теоріи (гносеологіи), въ кото-

рой онъ видѣлъ неизбѣжное преддверіе философскаго мышленія. Прежде чѣмъ объяснить міръ какъ цѣлое, надо отдать отвѣтъ въ томъ, что и какъ въ мірѣ познаваемо; мимо этой предварительной задачи со времени Л. не могъ пройти ни одинъ мыслитель; вотъ почему книга Л., посвященная ей,— „Essay concerning human understanding“ („Опытъ о человѣческомъ разумѣ“, 1689—1690 гг.)—создала эпоху въ исторіи философій. Исследуя, съ помощью чисто-психологическаго метода, происхожденіе и характеръ человѣческихъ знаній, Л. пришелъ къ выводу, что никакихъ врожденныхъ идей у насъ нѣтъ, и рѣшительно все наши понятія добываются нами изъ опыта; этимъ онъ пошелъ наперерѣзъ царившей въ его время схоластической теоріи врожденности (*nativизмъ*) и возвѣстилъ начала *эмпиризма*. Разумъ для Л. подобенъ гладкой доскѣ или чистому листу бумаги (*tabula rasa*), на которомъ опытъ, и только опытъ, запечатлѣваетъ свои письмена. Являясь на свѣтъ безъ всякихъ, даже потенциальныхъ или врожденныхъ понятій, мы получаемъ все наши знанія путемъ воспріятія какъ окружающихъ предметовъ, такъ и состояній нашего духа. Опытъ, такимъ образомъ, бываетъ внѣшній и внутренній; онъ сводится къ ощущенію (*sensation*) и рефлексіи (*reflexion*); это—единственные окна, черезъ которыя проникаетъ въ темную комнату нашего ума свѣтъ представленій“. Ощущенія возникаютъ потому, что вещи дѣйствуютъ на наши органы чувствъ; эти извнѣ полученные впечатлѣнія перерабатываются нашей психикой, и духъ, наблюдая эту свою внутреннюю дѣятельность, сочетаетъ данныя такого наблюденія, такого мышленія съ показаніями внѣшнихъ чувствъ,—изъ этихъ двухъ элементовъ и возводится весь строй нашихъ знаній. При этомъ рефлексія можетъ, конечно, начаться лишь тогда, когда пройденъ уже предварительная ступень, т. е. когда уже вышется налицо ощущеніе,—то, надъ чѣмъ рефлексія оперируетъ; слѣдовательно, конечный источникъ знаній, все-таки ощущеніе. И нѣтъ ничего въ разумѣ, чего прежде не было бы въ ощущеніи ( *nihil est in intellectu,*

*quod ante non fuerit in sensu*). Вотъ почему отъ Л. и ведетъ свое происхожденіе философская школа *сенсуализма*; но самъ Л., вопреки мнѣнію нѣкоторыхъ нѣмецкихъ историковъ философій, не былъ сенсуалистомъ: для него на ряду съ ощущеніями, хотя бы и послѣ нихъ, должна быть внутренняя работа духа. Все идеи, образующія наше познаніе, Л. раздѣляетъ на простыя и сложныя. Тѣ идеи, или понятія, которыя даетъ намъ ощущеніе въ томъ или другомъ органѣ чувствъ, онъ называетъ простыми; умъ, воспринимая ихъ, остается пассивенъ. Но затѣмъ интеллектъ подвергаетъ этотъ сырой матеріалъ простыхъ идей переработкѣ, сравниваетъ ихъ, разединяетъ и соединяетъ на самые разнообразныя лады, и въ результатѣ получаются идеи сложныя, продуктъ активности. Хотя наше познаніе и питается окружающей средой, но не все наши представленія служатъ вѣрными копіями послѣдней, какъ слова не похожи на понятія, ими обозначаемыя. Въ самыхъ вещахъ дѣйствительно находятся и неотдѣлимы отъ нихъ только слѣдующія свойства: величина, форма, количество, положеніе, движеніе или покой ихъ частицъ; эти свойства, неотъемлемо принадлежащія вещамъ, Л. называетъ первичными. Но вещи, въ силу своихъ извѣстныхъ первичныхъ свойствъ, обладаютъ еще способностью воздѣйствовать на наши чувства такимъ способомъ, что порождаютъ въ насъ представленія свойствъ, вещамъ вовсе не принадлежащихъ: таковы цвѣтъ и звукъ, запахъ и вкусъ, тепло и холодъ, твердость и мягкость и т. д. Все это, именуемое Л. вторичными свойствами, находится не въ вещахъ, а только въ нашемъ собственномъ духѣ. Л. такимъ образомъ отнялъ у міра значительную часть его собственности, какую, по крайней мѣрѣ, ему всегда приписывали, и міръ оказался беззвученъ, безцвѣтенъ, безуханенъ; онъ не холоденъ и не теплъ: онъ—только совокупность движущихся частицъ извѣстной формы и величины, и это мы отъ себя придаемъ ей краски, звуки, ароматы, вкусы, атмосферу. Удалите наши органы чувствъ, и міръ сейчасъ же потеряетъ свои качества; закройте, на-

примѣръ, глаза, и онъ не будетъ имѣть никакихъ извѣтовъ. Если черезъ преломляющую среду нашихъ представленій такъ измѣняется физиономія реальности, то это значить, что мы не стоимъ съ ней лицомъ къ лицу. Мы не знаемъ непосредственно самыхъ предметовъ, а знаемъ только свои представленія о нихъ; оттого познаніе Л. опредѣляетъ какъ воспріятіе согласія или противорѣчія двухъ или нѣсколькихъ представленій; истина это—вѣрное соединеніе или раздѣленіе идей, поскольку онѣ выражаются словами. Досто вѣрнѣе всего наше знаніе о самихъ себѣ,—только оно непосредственно и самоочевидно; напротивъ, внѣшній міръ познается нами съ меньшей очевидностью; но скептицизмъ по отношенію къ нему все таки не выдерживаетъ критики,—хотя бы уже потому, что показанія различныхъ чувствъ, подтверждая другъ друга, слишкомъ убѣдительно свидѣтельствуютъ о реальности міра. Между даннымъ у Л. исчерпывающимъ психологическимъ описаніемъ возникновенія нашихъ представленій и опредѣленіемъ знанія, какъ согласія или противорѣчія идей, не существуетъ строго-необходимой связи, и если въ первой области Л. является чистѣйшимъ эмпирикомъ, то въ характеристикѣ познанія онъ обнаруживаетъ несомнѣнные элементы идеализма; по Л. оказывается, что, хотя всѣ наши представленія даны внѣшнимъ и внутреннимъ опытомъ (эмпиризмъ), тѣмъ не менѣе мы заключены въ предѣлы собственнаго духа, именно этихъ самыхъ представленій (идеализмъ), и оттого внѣшній міръ, эта, повидимому, воплощенная достовѣрность, на самомъ дѣлѣ служить предметомъ не достовѣрности, а только вѣроятности. Отсюда и понятно, что изъ локковской философіи могло зародиться идеалистическое, или имматериалистическое ученіе Беркли (ср. XXI, 439), скептическое ученіе Юма, и вмѣстѣ съ тѣмъ она же оказала могучее содѣйствіе общему позитивному духу современной науки. Въ борьбѣ съ теоріей врожденныхъ идей Л. нашель себѣ геніальнаго соперника въ лицѣ Лейбница, который шагъ за шагомъ разобралъ его „Опытъ“ въ своихъ „Nouveaux essais sur l'entendement humain“

и сдѣлалъ, между прочимъ, то важное указаніе, что Л. упустилъ изъ виду въ человѣческой психикѣ моментъ безсознательнаго. Какъ практической мысли-тель, Л. въ многосторонности своихъ интересовъ, знаній и мыслей, является однимъ изъ самыхъ высокихъ поборниковъ свободы, человѣколюбія и просвѣщенія. Въ „Трактатѣ о гражданскомъ правленіи“ онъ, предвосхищая идеи Монтескье, развилъ ученіе конституціонализма. Происхожденіе государства онъ объясняетъ свободнымъ договоромъ людей, въ видахъ обезпеченія жизни, свободы и собственности. Государственная власть должна быть раздѣлена на законодательную и исполнительную (въ послѣднюю входятъ и судебныя функціи). Глава государства подчиняется закону, и если онъ нарушаетъ послѣдній, то верховная власть возвращается къ своему источнику—народу. Въ трехъ письмахъ о вѣротерпимости Л. защищаетъ ея высокіе принципы, какъ необходимый признакъ всякой истинной религіи,—особенно, христіанства; разумности послѣдняго онъ посвятилъ особую книгу. Въ „Мысляхъ о воспитаніи“ Л., предвосхищая нѣкоторыя идеи Руссо, высказалъ плодотворныя взгляды на то, что необходимо развивать самодѣятельность воспитанника, пробуждать въ немъ чувство чести, содѣйствовать росту его индивидуальныхъ задатковъ, соблюдать гармонію души и тѣла, отнять у школы ея запугивающей и схоластической характеръ и т. д.; педагогическія воззрѣнія Л. оказали серьезное вліяніе на современниковъ,—особенно его теорія, по которой господствующую роль должно играть воспитаніе воли, а не ума (ср. *педагогика*, XXXI, 404). На русск. яз. „Опытъ о человѣческомъ разумѣ“ Л. переведенъ А. Савинымъ (1898); есть нѣсколько переводовъ и его „Мыслей о воспитаніи“ (см., особенно, въ „Педагогич. бібліотекѣ“ Адольфа, переводъ А. П. Басистова). Изъ сочиненій о Л. отмѣтимъ: *В. Серебрянниковъ*, „Ученіе Л. о прирожденныхъ началахъ знанія и дѣятельности“ (1892); *T. Fowler*, „Locke“ (1880); на русск. яз. изложено въ „Русск. Мысли“, 1892, III и IV); *Ed. Fechtner*, „John Locke“.

Ю. Айзенвальдъ.

Локомотивъ, или паровозъ, въ общемъ представляетъ собою тепловой двигатель—экипажъ, колеса котораго приводятся во вращательное движение имѣющей на немъ паровой машиной. Последняя получаетъ паръ отъ парового котла, находящагося на томъ же самомъ экипажѣ.

Типичнымъ отличіемъ Л. является число ихъ осей. При этомъ важно имѣть не только общее число осей Л., но и комбинаціи осей движущихся и поддерживающихъ. Движущими осями Л. (часто называемыми неправильно «ведущими») называются тѣ оси, которыя соединены движущимъ механизмомъ съ машиною Л. Эти оси имѣютъ дѣлю не только передать нагрузку Л. на рельсы, но и ту работу, которая развивается паромъ въ паровыхъ цилиндрахъ, на ободъ движущихся колесъ. Въ силу сдвѣженія колесъ съ рельсами въ опорныхъ точкахъ образуется отъ усталей поршней сила тяги, которая и вызываетъ движеніе поѣзда впередъ или назадъ, смотря по тому, въ какомъ положеніи находится парораспределительный механизмъ Л. Въ товарныхъ и магнезитовыхъ Л., или въ стационарныхъ, обыкновенно всѣ оси являются движущими. Въ этихъ типахъ Л. часть движущихся осей исполняетъ роль ведущихъ осей, направляя паровозъ въ кривыхъ частяхъ пути, при чемъ, кромѣ вертикальныхъ реакцій колеса, развиваютъ и горизонтальныя реакціи. Эти реакціи опредѣляютъ собою степень устойчивости Л. и, будучи равны на ходу поѣзда, онѣ зависятъ отъ динамическихъ свойствъ Л.

Обозначеніе типа Л. дѣлается кратко, обычно по германскому способу, такимъ образомъ: напр., товарный Л. сдвѣженія  $\frac{3}{4}$ , или пассажирскій Л. сдвѣженія  $\frac{2}{4}$ . Это значитъ, что въ первомъ случаѣ имѣемъ дѣло съ товарнымъ Л. о четырехъ осяхъ (число, показанное въ знаменателѣ дроби), при чемъ всѣ четыре оси спарены (число спаренныхъ осей показано въ числителѣ), иными словами—всѣ оси Л. движущія. Такимъ образомъ главная характеристика типа Л. вполне выяснена. Во второмъ случаѣ выходитъ, что Л. имѣетъ всего пять осей, изъ которыхъ только три оси являются движущими. Однако характеристика типа не вполне ясна, ибо не видно отчетливо чередованія движущихъ и поддерживающихъ осей Л. Тутъ могутъ подразумеваться такіе употребительные типы Л.: 1) спереди Л. двѣ поддерживающія оси, а сзади три движущихся. Этотъ типъ пассажирскаго Л., сдвѣженія  $\frac{2}{5}$ , встрѣчается наиболѣе часто и, отличаясь весьма покойнымъ ходомъ, пригоденъ для высокихъ скоростей. 2) Далѣе можно представить себѣ спереди Л. одну поддерживающую и сзади тоже одну поддерживающую ось. Часто такой Л. предназначается для движенія какъ въ прямомъ, такъ и въ обратномъ направленіи по данному участку дороги безъ поворота его на поворотномъ кругу; примѣняется обыкновенно при среднихъ скоростяхъ. 3) Наконецъ, то же обозначеніе удовлетворяетъ и такому типу Л., у котораго сзади имѣются двѣ поддерживающія оси. Такой Л., набѣгая при движеніи впередъ въ кривой на вѣнчій рельсъ колесами большого диаметра, снабженными противо-



Рис. 1



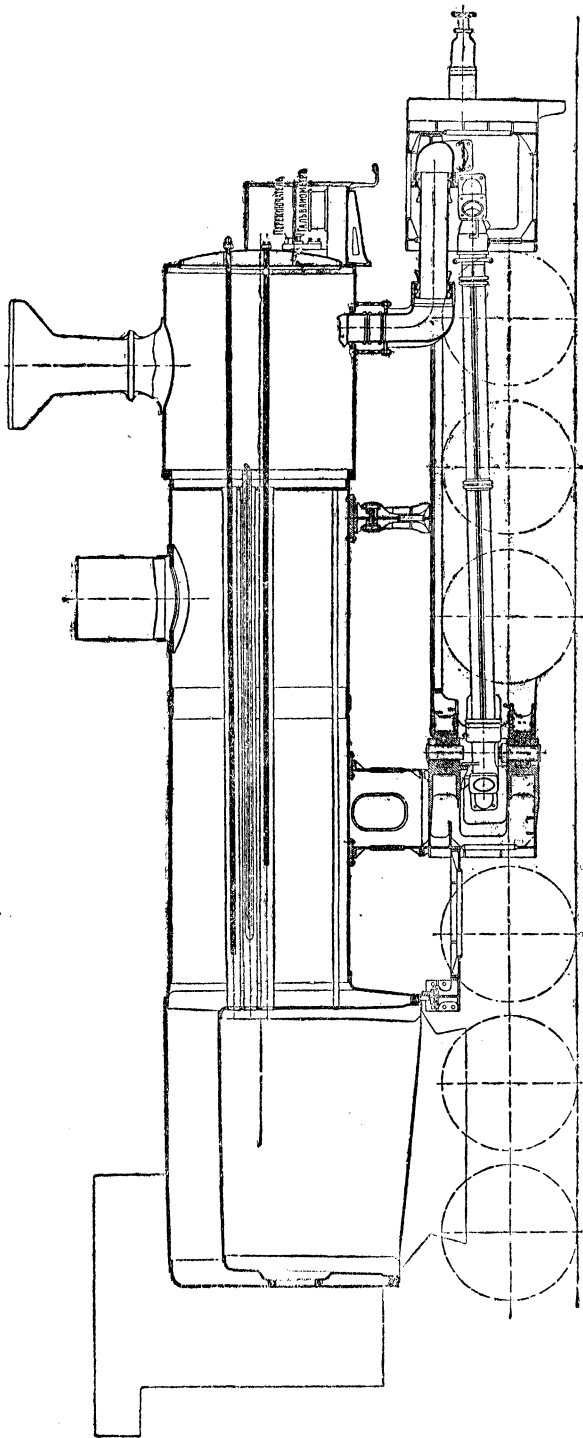
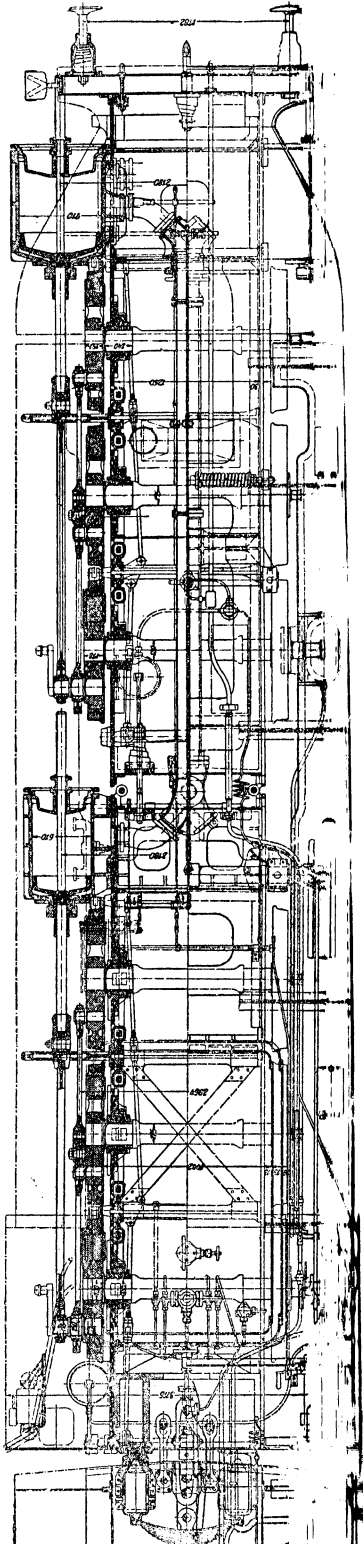
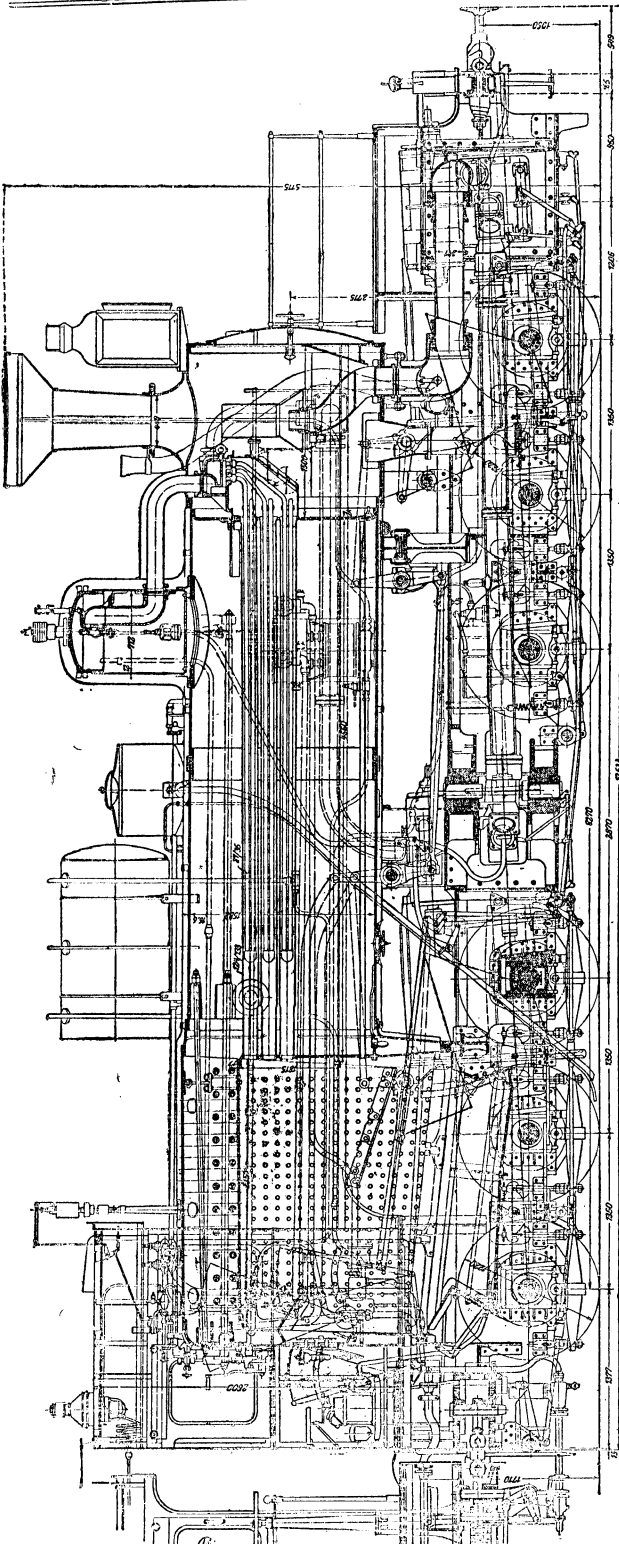

или усилia на верхнее строение Л., не обладает высокой степенью устойчивости. Подобный тип Л. (Fogney 6 (шпрот)) предназначается поэтому для малых скоростей, чего выполняется без особого тендера, т. е. в виде вагонно-паровоза, несущего на самомъ себѣ необходимые выходы воды и топлива.

Ныне ясное обозначение типа Л. дано американцами, которые ввели взаимѣнъ счета осей, счетъ поддерживающихъ и движущихъ колесъ, считая, что наблюдатель видитъ переднюю часть Л., стоя съ лѣвой его стороны, или, что все равно, первая цифра обозначения относится къ передней группѣ колесъ. Такимъ образомъ предыдущіе типы обозначались бы по этому способу такъ: товарный Л. 0—8—0; пассажирскіе 4—6—0; 2—6—2; 1—6—4. Для большей краткости обозначения американцами было дано каждому типу Л. особое название. Согласно этому, наименование наиболее ходовыхъ типовъ Л. слѣдующее:

0—8—0 или $\frac{4}{16}$	«8 Wheel»
2—10—0 $\frac{5}{16}$	«Decapod»
4—4—0 $\frac{2}{16}$	«American»
4—4—2 $\frac{2}{16}$	«Atlantic»
4—6—0 $\frac{2}{16}$	«10 Wheel»
2—6—2 $\frac{3}{16}$	«Prairie»
4—6—2 $\frac{3}{16}$	«Pacific»

Дальнейшее усовершенствование американскаго способа обозначения типовъ Л. состояло въ замѣнѣ чиселъ движущихъ осей начальными буквами алфавита, т. е. въ комбинаціи большихъ буквъ алфавита и чиселъ. Число движущихъ осей изображается буквами, а число поддерживающихъ осей числами. Такимъ образомъ многочисленныя типы Л. характеризуются весьма наглядно и просто. Существующее нынѣ разнообразіе типовъ Л. (строго говоря, вообще всякихъ локомотивовъ: паровозовъ, электровозовъ и проч.) обусловливается исторически сложившимся ходомъ развитія Л. По мѣрѣ того, какъ развивалась потребность въ желѣзнодорожномъ движеніи, къ вновь строящимся Л. ставились все большія и большія требованія въ отношеніи увеличенія силы тяги и мощности ихъ. Для обслуживания товарныхъ поѣздовъ приходилось считаться съ возрастающими усиліями тяги, потребными для передвиженія большихъ составовъ товарныхъ поѣздовъ. Для обслуживания пассажирскихъ и курьерскихъ поѣздовъ приходилось думать о значительномъ поднятіи скорости движенія. Выдвигая на первое мѣсто силу тяги Л., какъ это имѣетъ мѣсто въ товарныхъ Л., мы получаемъ большой оцѣнкой вѣсъ Л., который болѣею частью располагаютъ на вѣсѣ осей Л., почему и получается типъ Л. съ исключительно движущими осями. Выдвигая же на первое мѣсто скорость Л., мы должны обратитъ особое вниманіе на работоспособность его. Это значитъ, чтобы потребную для Л. силу тяги для передвиженія данного состава поѣзда съ указанною скоростью онъ могъ длительно поддерживать въ теченіе произвольно продолжительнаго времени. Отсюда возникаетъ необходимость въ приложеніи паровозному котлу и паровой машинѣ надлежащихъ размѣровъ. Полное удовлетвореніе этому условию ведетъ къ тому, что вѣсъ Л. сильно возрастаетъ, и для передачи его на верхнее строеніе пути необходимо поставить подъ Л. поддерживающія оси. Что же касается до комбинаціи тѣхъ и другихъ осей, то это будетъ зависетьъ отъ специальныхъ требованій, предъявляемыхъ къ Л.: напр., необходимо озаботиться о томъ, чтобы Л. проходилъ плавно въ кривую малого радиуса закругленія и съ достаточно высокою скоростью. Часто эти специальные требованія значительно усложняются состояніемъ самого верхняго строенія (см. *железныя дороги*, XX, 139, стр. 30 и сл.); напр., при слабыхъ рельсахъ и закругленіяхъ малыхъ радиусовъ пригоденъ для свободнаго прохода Л. по кривымъ прабѣгнуть къ спариванію осей Л. по группамъ, съ тѣмъ, чтобы каждая талая группа спариваныхъ осей могла свободно устанавливаться въ кривой. Исходя изъ этихъ соображеній, на русскихъ жел. дор. построены наиболее мощные товарныя Л. по типу Маллери пока еще съ шестью осями, при чемъ въ каждой изъ тѣлѣжекъ Л. спарены въ одно цѣлое по три оси. Нижняя часть этихъ Л. имѣетъ слѣдующее устройство. Задняя трехосная тѣлѣжка входитъ въ составъ несущей рамы, съ которой прочно соединенъ паровозный котелъ. Послѣдній опирается на раму помощью своей подушки, которая находится между цилиндрами двухъ спиральныхъ пружинъ. Передняя же тѣлѣжка можетъ свободно

вращаться вокругъ шкворня, поставленнаго вертикально, а котелъ опирается на переднюю раму помощью скользящей опоры. Эта опора расположена почти надъ срединею осей тѣлѣжки. Обѣ вышеизложенныя опоры и шкворни передней тѣлѣжки показаны особо на схемѣ, изображенной на рис. 1. Эта схема показываетъ, что при расширеніи паровознаго котла подъ влияніемъ температурныхъ измѣненій онъ можетъ свободно расширяться назадъ, для чего передъ передними брусомъ обводной рамы имѣется скользящая опора, позволяющая котлу скользить относительно рамы. Кроме того, котелъ можетъ свободно расширяться впередъ, чему передняя опора котла отнюдь не препятствуетъ. Такое расположеніе опоръ котла имѣетъ главнымъ образомъ обезпечить цѣлость паропроводныхъ трубъ, которая при иномъ способѣ закрѣпленія котла легко могутъ разрываться. Принятое устройство экипажа позволяетъ Л. легко проходить кривыя малого радиуса, не давая при этомъ значительнаго распора колеи; а поперечное перемѣщеніе опорныхъ точекъ колесъ при прохожденіи кривой настолько мало, что такой Л. движется по кривой съ незначительнымъ сопротивленіемъ, что весьма важно съ точки зрѣнія эксплуатации Л. Наблюденія показываютъ, что передняя ось имѣетъ стремленіе занимать въ кривой радиальное положеніе, что весьма выгодно, особенно въ смыслѣ безопасности движенія, ибо вѣроятность схода съ рельсъ пропорциональна синусу угла на бѣганія колеса и боковому давленію колеса на рельсы. Въ данномъ же случаѣ синусъ угла на бѣганія передняго колеса равенъ нулю. Для того, чтобы передняя тѣлѣжка не могла занимать односторонняго положенія относительно котла Л., она соединена съ передней рамой помощью центрирующаго прибора, показаннаго на рис. 2 и 3, а также и на рис. 4. *Центрирующий приборъ* состоитъ изъ



Рис. 4.

двухъ спиральныхъ пружинъ, каждая изъ которыхъ расположена горизонтально и упирается однимъ концомъ въ раму тѣлѣжки, а другимъ концомъ въ отростокъ цилиндра

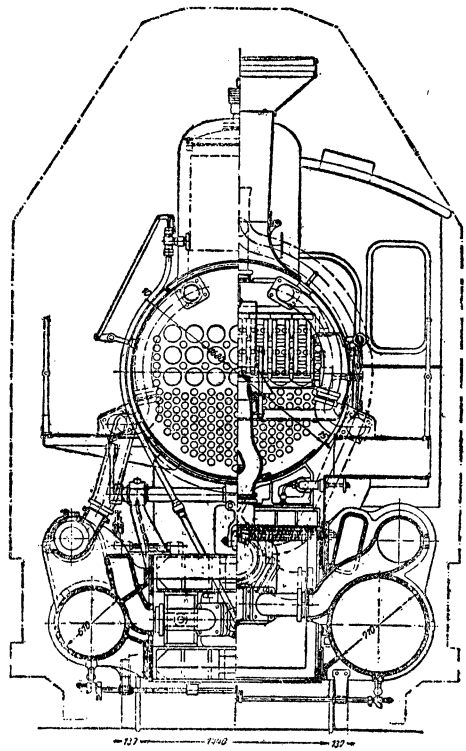
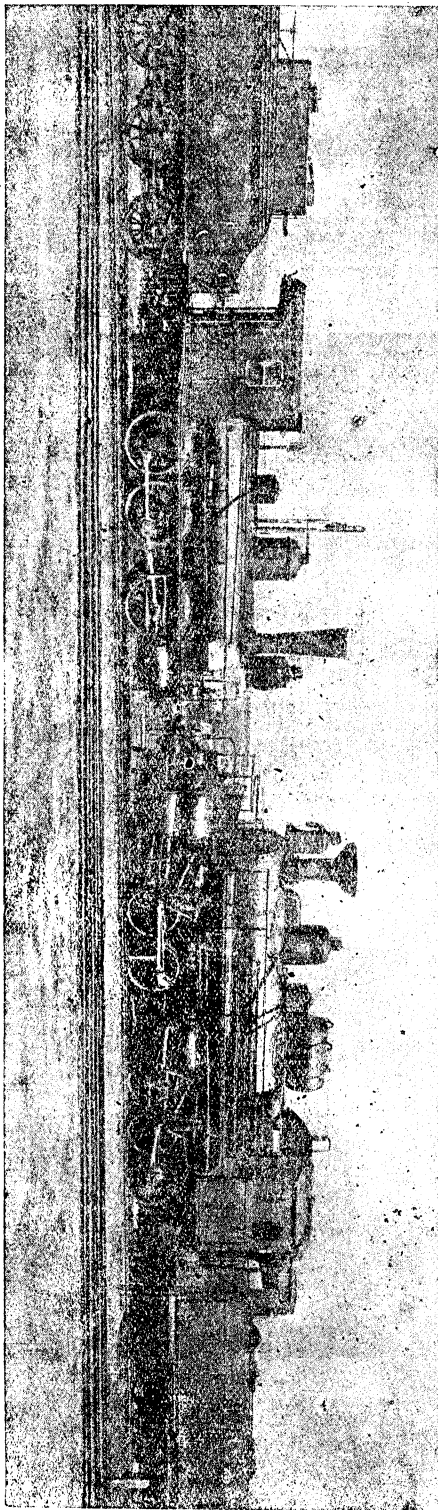

Дис. 5.

дической части котла. Подтягивая гайками ту или иную трубку, мы можем изменить положение передней тяжки и заставить ее, напр., сохранять среднее положение. Последнее важно в смысле достижения равного износа бандажей колес передней тяжки. Неравномерная сработка гребней бандажей предназначена только тому, что этим самым скоро изнашиваются бандажи Л. неизбежно приходится преждевременно изъять с службы для оточки бандажей, но и по причине большой затраты механической работы на передвижение сажа Л. Значит, в таком случае мы имеем бы значительное возрастание сопротивления Л., как поковки. Мы тем самым вся конструкция рассматриваемого Л. разбита именно с точки зрения возможного уменьшения сопротивления его, как поковки и как машины. При этих условиях и удается реализовать в кривых боковую силу тяги, что при обыкновенном устройстве в паровой части, наблюдаемой в старых паровозах, не ставляется почти невозможным. На рис. 5 показан в сопоставлении с Л. Маллета трехосный товарный с тремя спаренными осями. Этот тип товарных паровозов появился одновременно с постройкой железных дорог в России и почти вновь почти не строится. В небольшой базе Л. (расстоянии между крайними осями не имеют бокового перемещения).

Л. является важнейшим орудием эксплуатации железных дорог и, представляя собою комбинацию парового котла, машины и аппарата, приспособленную для движения поездов данного состава и в силу по определенному профилю пути с заданной скоростью, он должен реализовать потребную силу тяги при наименьших потерях. Для того же, чтобы реализация потребной силы тяги давала минимум издержек, необходимо привести отдельные элементы, от которых зависит эта сила, в строгую между собою гармонию.

Из рассмотрения только что приведенных нами видов Л. представляется собою машину, приспособленную к различным условиям для превращения энергии, ходящей в топливе тепловой энергии, освобожденной при химической реакции процесса горения, в механическую работу силы тяги при движении Л. по железным рельсовым колесам. Вспомогательные же в механике превращения энергии и развития работы, мы имеем в нем различать следующие главные фазы: 1) Сгорание топлива на колосниковой решетке с образованием газообразных продуктов горения, или, короче говоря, сгорание при некоторой температуре. 2) Образование пара путем передачи тепла от газов сгорания к котлу через его поверхность нагрева, с которой соприкасается находящаяся в котле вода. При этом температура газов, оставляющих дымогарные трубы понижается. 3) Перегрев пара путем передачи теплоты от газов сгорания в пароперегреватель через поверхность нагрева, с которой соприкасается пароперегреватель, тоже понижается в дымообразных приборах. 4) Работа пара в цилиндрах машины, передаваемая на окружности движущихся Л. Совершение паром работы при движении паровоза сопровождается расходом пара из котла, где он образуется вследствие передачи теплоты поверхности нагрева. Чем интенсивнее передача теплоты, тем больше образуется этого пара и тем большую работу можно произвести пар в единицу времени; иными словами машина развивает большую мощность, а следовательно Л. движется с большей скоростью. Таким образом котел Л. ограничивает мощность его. Последнее становится очевидным из каждого из отдельных элементов парового котла: колосниковой решетки, прямой и наклонной поверхности нагрева, омываемой водой, и наклонной решетки, тем большее абсолютное количество топлива можно сжечь в единицу времени, следовательно, тем большее количество тепловой энергии будет получено при сгорании. Предполагая, что это тепло будет использовано рационально котлу и, следовательно, превращено в пар в надлежащем количестве, должны заметить, что мощность Л. пропорциональна площади колосниковой решетки его; а так как последние находятся в определенном соотношении с поверхностью нагрева котла, то можно сказать, что мощность Л. пропорциональна его поверхности нагрева. Поверхность нагрева котла может состоять или только из частей, омываемых водой топкой и дымогарных труб, или только из частей, омываемых паром. Первая составляет

внешнюю поверхность нагрева котла и является единственной поверхностью нагрева в Л., работающей нагретым паром. Вторая — поверхность нагрева пароперегревателя — является добавочной поверхностью Л., работающей, перегретым паром. Суммарная поверхность нагрева называется общей. Поглощение тепла отдельными элементами поверхности нагрева котла не одинаково: наиболее интенсивно поглощает поверхность нагрева топки, так называемая прямая поверхность нагрева. Здесь поглощение тепла идет двумя путями — непосредственно и поглощением. Поэтому один квадратный метр поверхности нагрева топки равноценен почти четырем квадратным метрам поверхности нагрева дымогарных труб, т. е. ковенной поверхности нагрева, где отдача тепла идет менее интенсивно. При существующих скоростях газов сгорания в дымогарных трубах котла можно принять коэффициент теплопередачи для них, при чистых стінках, равным 61 калориям в час через один квадратный метр поверхности нагрева на один градус падения температуры. Сильно загрязненная поверхность нагрева котла может оказать значительно меньшую теплопоглощаемость. Сказанное особенно относится к внешней поверхности котла, соприкасающейся непосредственно с воздухом, где образуется накипь, сильно мешающая теплопередаче и при извѣстных неблагоприятных условиях могущая прекратить всякую теплоотдачу. Во избежание этого явления паровые котлы подвергаются периодической промывке. Лучшее всего промывать котель горячей водою; такая операция называется горячей промывкою, перешедшею в обиход русских жел. дор. к американской практике. На степень загрязняемости этой поверхности нагрева имеет большое влияние состояние воды и форсировка паровозного котла. На степень засоренности поверхности нагрева пароперегревателя со стороны, омываемой паром, влияют условия эксплуатации: напр., при неосторожном трогании с места, очень сильном открытии регулятора при трогании Л. с места, получается значительное бокование колес. Извѣстие этого бокования вместе с паром увеличивается в пароперегревателе и вода прямо из котла и, испаряясь затѣм на поверхностях нагрева пароперегревателя, вызывает там образование накипи. Накипь будет препятствовать теплоотдаче от газов в пару. Но и загрязнение внешней поверхности пароперегревателя будет мешать только дѣлу. Иногда заметно влияние отбросов топлива и в смысле уменьшения порцій газов, приходящихся на долю пароперегревателя. В этом особенно погрѣшишь низкие сорта топлива, с которыми паровой техникой приходится иметь дѣло все чаще и чаще. Для очистки этой поверхности нагрева существуют особые приборы, позволяющие промывать поверхность нагрева паром или сжатым воздухом. На хозяйственную сторону отложения Л. оказывают большое влияние правильные размеры пароструйного аппарата, дающего надлежащее разбѣжение в дымовой коробѣ Л. и располагаемого на одной и той же вертикальной оси с паровой трубой. Пароструйный аппарат этот называется конусом и показан на рис. 6, где указан и способ повѣрки правильности положения конуса относительно дымовой трубы. Сильное сужение отверстія конуса причиняет увеличение противодавления на нерабочую сторону поршня и уменьшает индикаторную работу в паровых цилиндрах машины, при прочих равных условиях. Это уменьшение характеризуется извѣщеніем индикаторного коэффициента диаграммы, который равен отношению среднего индикаторного давления къ давлению пара в метрѣ. Во избежание значительного падения этого коэффициента приходится заботиться о надлежащих размерах паровуюшек и паровуюшек каналов, дѣлаемых для той же цели золотники с двойным впуском. Такой золотник, примѣняемый шпир в современных Л., показан на рис. 7. В эксплуатации Л. приходится обращать особое внимание на устрaнeнiе утечки пара из-за неполноты в золотниках и) и других органах машины. 6) Дальнейшее возбуде превераченiя энергии и индикатор работы является воздуженде, вследствие сцепленiя или тренiя колесных шпир с рельсы, в послѣдствiи реакцiи, направленной вперед и собственно увеличенiи Л. съ прицѣпленнымъ къ нему локомотивомъ.

Для того, чтобы Л. работал рационально и экономно, необходимо, чтобы органы, посредством которых осуществляется всякая из указанных пяти фаз превращения или передачи энергии, находящихся между собою в гармонии. Так, напр., если для получения требующегося для паробразования и перегрева количества теплоты необходимо сжигать в час 350 кгтр. угля, то колосниковая решетка должна имѣть соответствующую этому площадь. Если бы ее площадь была значительно больше, то этим совершенно напрасно было бы увеличить расход топлива и вѣс угля: большая площадь решетки позволила бы сжечь болѣе 350 килограмм. угля в теченіе одного часа, но площадь поверхности нагрева котла и пароперегревателя нехватало бы для понижения температуры чрезмернаго количества газов сгорания въ требуемой мѣрѣ въ дымогарныхъ трубахъ, а также и для надлежащаго понижения температуры соответствующей порціи газов сгорания, поступающих въ пароперегреватель. Поэтому извѣстная порція газов сгорания ухлони бы въ трубу съ еще высокими температурами, и содержащаяся въ них значительное количество тепла пропало бы без всякой пользы.



Рис. 6.

Равнымъ образомъ мы ничего не достигли бы получениемъ значительной величины, благодаря чрезмерно большымъ размерамъ равныхъ цилиндровъ, касательнаго усилія на окружности движущихъ и сцепныхъ колесъ, превосходящей силу сцепленія или тренія шпир с рельсы. Последнее пропорционально давлению на рельсы всѣхъ сцепныхъ колесъ грузомъ Л., называемымъ сцепляющимъ. Если величину его назовемъ  $P$  кгтр., то сила сцепленія выразитъ произведеніемъ  $P$ , умноженнаго на вѣсоторый коэффициентъ  $f$ , называемый коэффициентомъ сцепленія, т. е. будетъ равна  $P \cdot f$ . Очевидно, что  $P \cdot f$  представляетъ предѣлъ для касательнаго усилія  $Z$ ; ибо если  $Z$  будетъ превосходить  $P \cdot f$ , то сцепныя колеса будутъ вращаться скорѣе, чѣмъ то соответствуетъ движенію Л., при чемъ будетъ теряться работа, равная произведенію изъ  $P \cdot f$  на путь, проходимый окружностью колеса съколѣниемъ по рельсу. Такимъ образомъ увеличеніе  $Z$  за предѣломъ  $P \cdot f$  будетъ бесполезнымъ, такъ что необходимо придавать механизму такіе размеры, чтобы наибольшая величина  $Z$  при работѣ Л. была равна или меньше  $P \cdot f$ , т. е. удовлетворяла бы условию

$$Z \text{ max. } \leq P \cdot f \dots \dots \dots (1)$$

Это значить что касательное усиліе тяги  $Z$ , находящееся

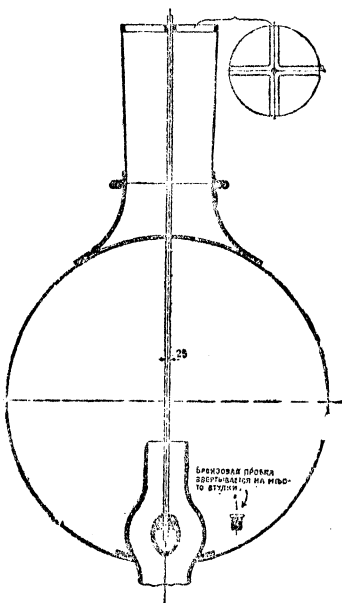
\*) Н. Г. Кестнеръ, «Эксплуатация и построение паровозовъ съ пароперегревателями».



Рис. 7.

въ зависимости отъ размѣровъ паровыхъ цилиндровъ и называемое *силой тяги по цилиндрамъ*, безусловно дѣлать больше *силы тяги по супленню*, т. е. *P. f.* Но и при удовлетвореніи этому условию можетъ оказаться, что *Л.* не будетъ въ состояніи развивать въ теченіе достаточно продолжительнаго времени потребную величину силы тяги, если не обращать должнаго вниманія на паробразовательную способность паровознаго котла. Весьма важную роль въ паровозномъ дѣлѣ играетъ паробразовательная способность котла. Последний долженъ быть рассчитанъ такимъ образомъ, чтобы во время плановой работы онъ доставлялъ въ теченіе произвольнаго продолжительнаго времени вполне надежно потребное количество пара. Такой *Л.*, какъ говорятъ, «дѣлаетъ хорошо паръ». Наиболее мощные современные *Л.* требуютъ въ часъ до 15.000 кгр. пара. Столь значительное количество пара можетъ быть получено при быстромъ сжиганіи въ топкѣ большого количества хорошаго топлива при наличности достаточно большой поверхности нагрева котла и искусственной тягѣ. Парообразование котла мѣняется со скоростью. Чѣмъ выше скорость, тѣмъ большее число оборотовъ дѣлаютъ сѣпные колеса *Л.*, благодаря чему горѣние въ топкѣ становится оживленнѣе, послѣдствіемъ чего является болѣе энергичное парообразование. Однако увеличеніе послѣдняго имѣетъ извѣстныя предѣлы. Предѣльная скорость, поскольку она не будетъ ограничена динамикой самого *Л.*, будетъ соответствовать наивысшему использованию парового котла и съ точки зрѣнія эксплуатаціи является наиболее интересной. При дальнѣйшемъ повышеніи скорости паробразовательная способность котла начинаетъ падать. Но парообразование въ котлѣ и расходъ пара въ машинѣ *Л.* должны во время работы находиться во взаимномъ равновѣсіи, такъ чтобы уровень воды въ котлѣ и давленіе пара въ котлѣ находились на установленной высотѣ. Въ противномъ случаѣ уровень воды въ котлѣ и давленіе пара по манометру падаютъ ниже установленнаго для эксплуатаціи предѣла, такъ что котелъ перегруженъ, а *Л.* не въ состояніи больше вести работу съ заданной скоростью, поддерживая ее въ теченіе продолжительнаго времени. Такая перегрузка котла возможна лишь на очень короткое время, если по истеченіи послѣдняго является возможность возобновить тепловой запасъ котла, какъ, напр., во время спуска посылѣ крутого, но короткаго подъема. Та наибольшая величина сила тяги, которая можетъ быть поддержана въ теченіе произвольнаго продолжительнаго времени безъ истощенія теплового запаса парового котла, такъ что

послѣдній доставляетъ потребное количество пара при установившейся работѣ, называется *силой тяги по котлу*. Такимъ образомъ увеличеніе діаметра парового цилиндра противъ необходимаго въ *d* смтм. не можетъ принести какой-либо выгоды въ смыслѣ увеличенія мощности *Л.*, такъ какъ для ея поддержанія на продолжительное время котелъ не доставитъ необходимаго количества пара. Мощность *Л.*, выраженная въ лошадиныхъ силахъ и отнесенная къ ободу движущихъ колесъ *Л.*:

$$N = \frac{Z_i \cdot v}{75} \dots \dots \dots (3)$$

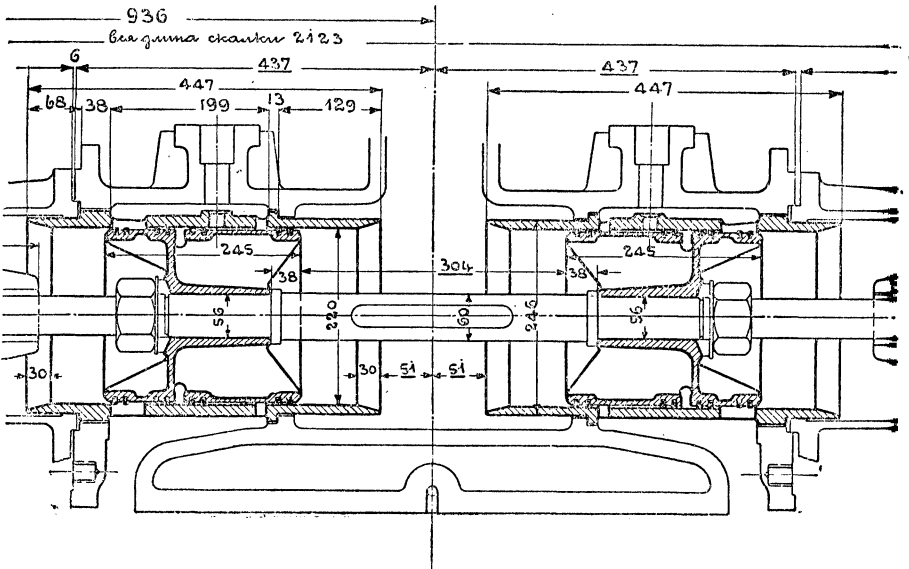
Если *Z<sub>i</sub>* выражаетъ индикаторную силу тяги, то *N* выражаетъ индикаторную мощность *Л.*, а если *Z<sub>k</sub>* выражаетъ касательную силу тяги на ободѣ колесъ, которая меньше индикаторной на величину сопротивленія *Л.* какъ машинѣ, то *N<sub>k</sub>* выражаетъ эффективную, или полезную, мощность на ободѣ движущихъ колесъ. Полезная сила тяги, или сила тяги на ободѣ колесъ тендера, идущая на передвиженіе подвижнаго состава, будетъ меньше на величину сопротивленія *Л.* и тендера. Отношеніе мощности на крюкѣ тендера, необходимомъ для поддержанія движенія подвижнаго состава на данномъ участкѣ, къ мощности, необходимой для движенія всего поезда, иными словами, къ индикаторной мощности *Л.*, называется коммерческимъ коэффициентомъ полезнаго дѣйствія.

Такимъ образомъ мощность *Л.* зависитъ въ главнѣйшихъ чертахъ отъ паробразовательной способности парового котла, отъ размѣровъ паровой машинѣ, т. е. размѣровъ цилиндра и діаметра сѣпныхъ колесъ, отъ числа сѣпныхъ осей или собственно сѣпнаго вѣса *Л.*, т. е. отъ того усилія, съ которымъ давятъ на рельсы движущія и сѣпныя колеса *Л.* На величину силы тяги *Л.* съ отнѣмъ трехъ точекъ зрѣнія должно быть обращено самое серьезное вниманіе, какъ при расчетѣ новаго *Л.*, такъ и при его конструированіи. Изъ уравненія (2) слѣдуетъ, что заданная мощность можетъ быть получена или при большой скорости и малой силѣ тяги, или при малой скорости и большой силѣ тяги. Первый случай имѣетъ мѣсто при заданіи курьерскаго и пассажирскаго *Л.*, второй при заданіи товарнаго. Пассажирскіе и курьерскіе поезда имѣютъ значительно меньшій вѣсъ по сравненію съ товарными, но, съ другой стороны, должны возить поезда съ большими скоростями. Въ виду такого взаимнаго измененія величинъ *Z* и *v* имѣется возможность точнаго подбора ихъ, что на одной и той же дорогѣ могутъ быть

оформле, пассажирские, курьерские Л., имеющие те же основные паровые котлы, паровые цилиндры, а потому имеющие целый ряд других совершенно соответствующих деталей. В виду значительного сокращения эксплуатационных расходов при уменьшении числа отдельных типов котлов, равно как и прочих деталей, на эту сторону дна обращают в настоящее время особое внимание. Это обстоятельство налагает на детальную разработку отдельных частей Л. и их фабрикации особое внимание. Из сказанного ясно, что единственный рациональный путь для определения главных элементов Л. при составлении проекта такого будет заключаться в последовательном расчете органов его по данной требованной от Л. максимальной работ, в порядке обратном тому, в котором выше перечислены фазы приращения и передачи энергии.

Естественно, что задача правильного определения размеров Л. может быть разрешена лишь при выраженных вполне ясно требованиях, которые будут ставиться данному Л. на службу, без всяких неопределенностей и недомолвок, часто причиняющих на деле самые неприятные неожиданности и разочарования. Так, напр., Л., вполне пригодный для движения по дорогам с закруглениями радиусом в 300 сажен, но на которой есть одна кривая, описанная радиусом в 150 саж., будет негоден для дороги, на которой последний род кривых преобладает. В первом случае достаточно иметь в виду, чтобы Л. мог пройти кривую полукругом радиуса, а во втором—он должен быть особо приспособлен к движению по таким кривым, чтобы не требовалось слишком значительного уменьшения скорости и не происходило чрезмерного износа как Л., так и пути.

Точно так же, напр., можно сказать, что для определения работ проектируемого курьерского Л. недостаточно знать, что таковой назначается для движения по равнине, в среднем в 150 тонн и на горизонтальном пути должен развивать скорость в 100 кмт. в час. По этому заданию мы расчетом нашли бы известную величину сцепляющего груза  $P$ ; но эта величина может оказаться слишком малой для достижения быстрого развития означенной скорости послѣ каждой остановки поезда, для чего может потребоваться значительно большая величина  $Z$ , чѣм для поддержания движения со скоростью в 100 верст; между тѣм мы видели, что  $Z \max \leq P \cdot f$ . Поэтому, если бы определить сцепляющий груз лишь в зависимости от заданного движения поезда на горизонтальном пути, мы могли бы получить Л., который не будет в состоянии достаточно быстро развивать скорость послѣ остановок, а также двигаться со достаточно большою скоростью на подъемах, что в известных случаях может оставить важный и неисправимый недостаток.

Изъ этого послѣдняго примѣра ясно, что для того, чтобы в проектируемом Л. было надлежаще обеспечено исполнение пункта 5-го, величина сцепляющего груза  $P$  должна быть определена на основании наибольшей силы тяги, развитие которой будет требоваться на службѣ Л., которая по этому самому должна быть точно известна лицу, составляющему проект. Кроме этого, надобно иметь еще в виду и то, что касательное усилие на ободѣ движущих колес Л. не есть постоянная величина, а мѣняется в зависимости от углового положения кривошипов. Это обстоятельство заставляет несколько уменьшить  $P$  уже часто по причинам, свойственным

трению в механизмѣ и силами инерціи даютъ при различныхъ положеніяхъ кривошипа одну и ту же величину. Но въ действительности этого нѣтъ: шатунъ имѣетъ конечную длину, а давление вышеозначенныхъ силъ на пальцы кривошипа не есть постоянная величина, а мѣняется въ зависимости отъ угла кривошипа. На рис. 9



Рис. 9.

сдѣлано такое же построение на основаніи индикаторныхъ диаграммъ Л. однократного расширения съ вѣншими цилиндрами при 20% наполненія и 4 оборотахъ въ секунду. Кривая  $f$  соответствуетъ правой сторонѣ Л., а кривая  $l$ —левой. При вѣншихъ цилиндрахъ достаточно построить одну изъ кривыхъ и смѣстятъ ее затѣмъ на величину отставанія или опереженія угла кривошипа относительно другого. Затѣмъ эти силы тяги суммируются сложениемъ ординатъ, послѣ чего получается жирная линия, дающая окончательное измѣненіе силы тяги на ободѣ движущихъ колесъ. Самая большая ея величина получается при углѣ праваго кривошипа въ  $45^\circ$  при нахожденіи его въ первомъ квадратѣ. При этомъ положеніи вѣнчатые все начнется и бокованіе колесъ въ случаѣ недостатка сцепленія между колесами и рельсами. Наконецъ, необходимо имѣть в виду, что на величину  $P$ , соответствующую возможности достиженія известной величины  $Z$ , вліяетъ и коэффициентъ тренія. При сухихъ рельсахъ и малой скорости  $f$  имѣетъ наибольшую величину; влажные рельсы замѣтно вліяютъ на уменьшеніе  $f$ , которое по этой причинѣ для дорогъ горныхъ, гдѣ атмосфера влажна и бываютъ часты туманы, должно быть взято меньше; наконецъ, по произведеннымъ опытамъ,  $f$  уменьшается съ возрастаніемъ скорости.

Для удовлетворенія пункта 4-му, размѣры паровой машины должны быть достаточны для того, чтобы работа пара въ цилиндрахъ давала необходимую въ различныхъ случаяхъ употребленія Л. величину касательнаго усилія  $Z$  при соответствующихъ скоростяхъ. Разсматривая, однако, работу пара въ цилиндрѣ при различныхъ степеняхъ выпуска, можно замѣтить, что послѣдняя задача кажется неопредѣленной, ибо въ одномъ и томъ же цилиндрѣ можетъ быть получена различной величины работа, в зависимости отъ примѣяемой степени выпуска, т. е. отношенія длины хода  $h$  во время выпуска къ полному ходу  $l$ . При меньшей степени выпуска работа каждаго хода поршня будетъ меньше, но въ то же время будетъ работа и расходъ пара на единицу работы, т. е.  $l$  будетъ работать экономнѣе. Ясно также, что для получения в течение одного хода поршня известной дѣльной работы съ уменьшеніемъ степени выпуска, необходимо будетъ примѣнять цилиндры большихъ размѣровъ, для восполненія уменьшенія средняго индикаторнаго давления  $P$  болѣею площадью поршня  $Q$  и увеличеніемъ хода  $l$ . Но стремленію къ достиженію такимъ путемъ болѣе и болѣе экономнаго употребленія пара ставятся предѣлы слѣдующими обстоятельствомъ: 1) Иногда условія габарита являются преградой къ дальнѣйшему увеличенію діаметра цилиндра, и въ такихъ случаяхъ остается только рѣшиться на примѣненіе большого числа цилиндровъ, напр., трехъ или четырехъ. 2) Другое условіе, ставящее предѣлы уменьшенію выпуска, заключается въ томъ, что дальнѣе пара до начала выпуска должно быть достаточнымъ для того, чтобы побѣждать треніе поршня о стѣнѣ цилиндра, треніе штока въ салтыкахъ, ползунахъ, треніе въ подшипникахъ главнаго шатуна, ибо въ противномъ случаѣ конецъ пути, пройденнаго поршнемъ, былъ бы излишнимъ, такъ какъ въ теченіе этого пути не было бы передано никакой работы на движущіе оси. Независимо отъ этого конечное давление пара въ самый моментъ начала выпуска должно быть достаточнымъ для того, чтобы паръ дѣйствительно начиналъ выходить изъ цилиндра и не происходило обратнаго тока изъ паронеходящей трубы въ цилиндръ е перерывъ моментъ послѣ открытія выпускнаго окна, ч

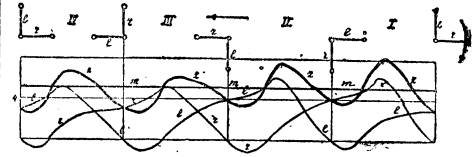

Рис. 8.

паровой машинѣ, при чемъ это увеличеніе  $P$  будетъ тѣмъ меньше, чѣмъ равномернѣе моменты, вращающіе движущіе колесъ. Эта неравномерность обусловливается вѣншествомъ шатунаго механизма. На рис. 8 показана кривая измѣненія силы тяги на ободѣ движущихъ колесъ въ предположеніи, что шатунъ безконечно длинный, а давление пара на поршень вѣнсетъ съ силами

весьма вредно. 3) Обстоятельствами, изложенными в пункте 2-м, с некоторыми дополнениями, руководствуются вообще при определении наилучшей степени выуса паровой машины. Но для Л. надлежит иметь в виду еще одно условие, не существующее ни для постоянных машин, ни, вообще говоря, для паровозных. Дело заключается в том, что желательна дорога не может смотреть на Л. с одной лишь точки зрения экономии в первоначальных затратах и расходах по топливу и ремонту, хотя эти статьи и являются одними из самых выисных в ее бюджете. В ее хозяйстве существенную роль играет величина состава поезда, от которой непосредственно зависит количество груза, могущее быть увезенным одним поездом. Чем это количество больше, тем, говоря вообще, хозяйству дороги выгоднее. К этому надлежит добавить соображения, что в большинстве случаев профиль дороги состоит из ряда прямых, кривых, подъемов и спусков различных длин, радиусов и крутизны, сдвинутых один за другим в зависимости от разнообразнейших условий. Состав поезда должен быть, очевидно, нормирован по самым трудным местам профиля, хотя бы таковыя и далеко не составляли преобладающей части длины дороги; но тем не менее, прохода по этим местам, Л. должен работать с полным напряжением всех его органов, иначе состав не представлялся бы максимальным. Ино, что при такой максимальной работе и расходе пара достигаются наибольшей величины и должны быть притом возможно экономным во избежание необходимости придания коллу чрезмерно больших размеров.

Слѣдую этим соображениям, придают паровым цилиндрам размеры, могущие оказаться слишком большими для менее трудных участков пути, составляющих, быть может, значительнейшую часть общего протяжения; таким образом, Л. на большей части своего пробега будет работать не достигая всей возможной экономии вследствие того, что его цилиндры рассчитаны на, быть может, короткий, но вмѣстѣ съ тѣмъ труднѣйшій участок. Но это обстоятельство не должно смущать нас, ибо машина вслѣдствіе принятыхъ большихъ размеров цилиндровъ работаетъ экономнѣе въ самое тяжелое время, когда требуется максимальное количество пара и недостатокъ его заставилъ бы насъ уменьшить составъ, съ чѣмъ были бы сопряжены значительно большія потери въ хозяйствѣ дороги, чѣмъ нѣкоторый излишній расходъ топлива, хотя бы имѣющій мѣсто на большей части пробѣгаемаго Л. пути.

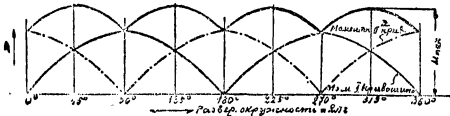
Приведенныя соображенія вмѣстѣ съ тѣмъ вполнѣ выявляютъ неудобства, связанная съ профилемъ сильно мѣняющагося характера и дѣлаютъ повсюду всю выгоду выдѣленія труднѣйшихъ мѣстъ въ отдѣльные участки, которые могли бы обслуживаться особо построенными для этой дѣли болѣе мощными Л., которые въ этомъ случаѣ не совершали бы длинныхъ невыгодныхъ пробѣговъ по легкому профилю. Къ такимъ специальнымъ типамъ относится разираемій нами Л. Маллета, имѣющій четыре паровыхъ цилиндра: два высокаго давления и два низкаго давления, т. е. машины его работаютъ по принципу компаундъ. Говоря о трудныхъ мѣстахъ профиля, здѣсь слѣдуетъ имѣть въ виду лишь тѣся, которая требуютъ извѣстной равнобѣрно устанавливающейся работы Л.; короткіе же подъемы, которые могутъ быть взяты помощью нѣкотораго предшествовавшаго имъ разгона поезда, на ограниченіе состава влияния не оказываютъ и потому въ разсматриваемыхъ нами вопросахъ никакой роли не играютъ.

Необходимо замѣтить, что работа пара въ цилиндрахъ отличается нѣкоторыми особенностями, обусловленными, главнымъ образомъ, кулиснымъ парораспределеніемъ и значительнымъ, сравнительно съ постоянными паровыми машинами тѣхъ же размеровъ, коэффициентомъ вреднаго пространства. Большая величина вреднаго пространства (см. XXXI, 275/8) отчасти зависитъ отъ применения простого золотника, требующаго длинныхъ наваловъ, главнымъ же образомъ является потому, что паровозная машина, какъ быстроходная, должна имѣть паропроводные каналы большого сѣченія во избежаніе слишкомъ значительной потери давления при проходѣ пара по каналамъ съ чрезмерною скоростью, наконецъ, и поршень въ крайнихъ положеніяхъ своихъ долженъ имѣть достаточный зазоръ, во избежаніе ударовъ въ цилиндрыя крышки; возможность проихожденія такихъ ударовъ возрастаетъ съ образованіемъ игры буквъ в чело- стяхъ, вносомъ подшипниковъ главнаго шатуна и, на-

конецъ, съ увеличеніемъ количества воды, увлекаемой паромъ изъ котла въ цилиндры, при чемъ въ послѣднемъ случаѣ ударъ происходитъ черезъ посредство слоя воды, наполняющей пространство между поршнемъ и крышкой. Большое вредное пространство безъ одновременнаго значительнаго периода сжатія сопряжено съ замѣтнымъ непроизводительнымъ расходомъ пара. Послѣдній складается изъ трехъ основныхъ частей, а именно: изъ геометрическаго расхода, опредѣляемаго по индикаторной диаграммѣ Л.; изъ расхода пара на начальную конденсацию въ періодъ выуса пара въ паровые цилиндры. Въ этотъ періодъ объемъ цилиндра находится въ сообщеніи съ котломъ, откуда вслѣдствіе начальной конденсаци притекаетъ большее количество пара, чѣмъ то соответствуетъ объему, описываемому поршнемъ; въ третьихъ, полный расходъ пара на паровозную машину складается еще изъ потерь пара черезъ неплотности въ различныхъ частяхъ машины. Изученіе обстоятельствъ, вызывающихъ расходъ пара, составляетъ задачу экономии, подробно разбираемой въ теоріи паровыхъ машинъ (см. XXXI, 294/6). Полученіе необходимыхъ практическихъ данныхъ для современныхъ паровозовъ составляетъ непосредственную задачу экспериментальнаго изслѣдованія ихъ во время службы въ условіяхъ, соответствующихъ наиболее напряженной работѣ.

Въ дѣйствительности отъ паровознаго котла требуется немного большее количество пара, ибо, кромѣ указаннаго расхода, придется покрыть еще расходъ пара на нефтяную форсунку, на приведене въ дѣйствіе пароваго насоса воздушнаго автоматически дѣйствующаго тормоза Вестингауза, на сифоны, иногда на отопленіе вагоновъ поезда, на пократіе расхода пара черезъ неплотности въ паровомъ котлѣ, на инжекторы для закатыванія въ котель питательной воды, на сивостокъ. Зная часовую расходъ пара D, мы можемъ имѣть сужденіе о необходимости для его образованія и перегрѣва площади нагрѣва котла и паропергрѣвателя и о той площади R колосниковой рѣшетки, которая нужна для сжоганія въ часъ количества топлива B кгт., соответствующаго обращенію въ паръ D кгт. воды и послѣдующему за тѣмъ перегрѣву почти такого же количества пара. Такимъ образомъ всѣ главныя элементы Л. будутъ опредѣлены, и останется лишь проверка достаточности сѣбяющаго груза и конструкторскій трудъ проектированія деталей и распредѣленія всего вѣса Л. на необходимое число осей.

Правила проектированія паровозныхъ частей являются результатомъ не одного только знакомства съ работой каждой отдѣльной части Л. Необходимо еще имѣть въ виду удобства изготовленія частей, съ одной стороны, а съ другой стороны—требованія ремонта, ставящія по отношенію къ продолжительности службы и возможному облегченію ремонта. Послѣднія соображенія имѣютъ особо важное значеніе именно при проектированіи Л., представляющаго собою машину, работающую при весьма невыгодныхъ условіяхъ сравнительно съ постоянными и паровозными машинами. Въ то время какъ постоянныя машины работаютъ въ закрытыхъ помѣщеніяхъ, предохраняющихъ ихъ отъ дѣйствія непогоды и пыли, а при нѣкоторой заботливости отдѣляются отъ заводскихъ помѣщеній особыми перегородками, такъ сказать, ставятся подъ стекло, Л. работаетъ наружи, лѣтомъ въ пыли, зимой въ снѣгу и на морозѣ; при этомъ постоянная машина, а въ нѣкоторомъ родѣ и паровозная, устанавливается на прочномъ фундаментѣ, въ то время какъ Л. подвергается толчкамъ и сотрясеніямъ. Все это вмѣстѣ взятое имѣетъ послѣдствіемъ быстрый износъ многихъ частей Л. и сравнительно огромные расходы на ремонтъ. Это заставляеть при проектированіи постоянно имѣть въ виду удобства ремонта и возобновленія изнашивающихся частей и съ особой осторожностью относенія ко всякимъ усложненіямъ.

Справедливости такого взгляда краснорѣчиво оправдывается слѣдующими примѣрами: стоимость товарнаго, восьмиколеснаго Л. съ тендеромъ составляетъ около 40.000 рублей. Считаая изъ 5% годовыхъ и принимая во вниманіе, что каждый Л. въ годъ съ поездами пробѣгаетъ въ среднемъ 30.000 верстъ, приходимъ къ заключенію, что желательна дорога на уплату процентовъ на затраченный капиталъ должна считать на каждую сотню поѣздо-верстъ, отработанную Л.,

$$\frac{40000 \times 0,05}{300} = 6,66 \text{ рублей.}$$

Во то же время полная стоимость ремонта Л. съ тендеромъ, отнесенная на 100 поѣздо-верстъ, на дорогахъ с

воду среднего качества и угольным или нефтяным топливом составляет около 8 рублей 50 копеек, а следовательно расход на приобретение и ремонт Л. вывѣтъ на 100 поѣздо-верст составляет 6 р. 66 к. + 8 р. 50 к. = 15 р. 16 коп. Въ нашемъ примѣрѣ амортизация вывѣтъ съ ремонтомъ каждый годъ погашаетъ 11,37% стоимости Л. На ряду съ этимъ главный эксплуатационный расходъ, наимѣншій отъ конструкции Л., расходъ на топливо, для товарныхъ восьмиколесныхъ Л. однократного расширения выражается круглой цифрой, включая расточку, необходимые маневры, потерю и проч., въ 100 пуд. угля, или при цѣнѣ 15 коп. за пуд., въ 15 руб.

Изъ этихъ цифръ ясно огромное значеніе расхода на ремонтъ. Такъ, если бы мы сумѣли, путемъ нѣкоторыхъ усовершенствованій и усложненій машины, напр., применениемъ принципа командъ, достигнуть крупной экономіи въ топливѣ въ 15%, но притомъ настолько усложнили устройство Л., что стоимость ремонта увеличилась бы на 15%, мы не только нисколько не улучшили бы хозяйство дороги, а, напротивъ, безъ какой бы то ни было реальной пользы должны бы были считаться еще съ обслуживаемѣе болѣе сложной машины и возможностью лишншихъ случаевъ порчи Л. въ пути. Очевидно также, что невыгоды какихъ бы то ни было усложненій быстро возростають съ пониженьемъ стоимости топлива. Такъ, при стоимости угля въ 7 коп. съ пуда на дорогахъ, лежащихъ въ каменноугольныхъ районахъ, экономія въ 15% на топливѣ на 100 поѣздо-верстъ составляетъ денежное сбереженіе всего въ 1,05 рубля, которое совершенно парализуется увеличеніемъ расхода на приобретение и ремонтъ лишь на 7%. Этими соображеніями, связанными съ опасеніями усложнить машину, объясняется медленность и осторожность, съ которою англійскіе и американскіе инженеры относятся къ примѣненію принципа командъ, а также и къ примѣненію перегрѣва пара.

Но если усовершенствованія и улучшенія, не представляющими собою дорого стоящихъ усложненій, удалось бы достигнуть экономію въ содержаніи или топливѣ, то въ такомъ прогрессѣ, какъ бы малъ онъ ни былъ, практика видитъ цѣнные для дѣла результаты работы инженеровъ-конструкторовъ, и можно думать, что, несмотря на все усѣбхи, сдѣланные въ паровозномъ дѣлѣ, для такой полезной и благодарной работы и понинѣ остается открытымъ широкое поле. Въ этомъ убѣждаетъ насъ вся славная эпоха развитія паровозостроенія, достигшаго нынѣ высокой степени законченности. Глядя на современные типы мощныхъ Л., нельзя себѣ даже и приблизительно представить все тѣ стадии развитія Л., которыя пришлось ему пережить за болѣе, чѣмъ столѣтнее существованіе. О первыхъ шагахъ паровозостроенія въ В. Евр. см. XX, 140, прил., 26/27. Въ 1833 г. и у насъ строится уже первый Л. на Уралѣ, на Нижне-Тагильскомъ заводѣ Демидова, механикомъ Черепановымъ. Модель этого Л., исполненная имъ же въ половину натуральной величины, помѣщается нынѣ въ Музѣ вѣдомства Путей Сообщенія имени Императора Николая I въ Петербургѣ. Наиболѣе крупные отцы паровозостр. сльдующіе: 1800 г. по 1829 годъ знаменуетъ собою первый періодъ до появленія трубчатого паровозного котла, о которомъ говорилось выше. Второй періодъ, съ 1830 г. по 1837 г., восходитъ до момента появленія парораспределенія съ четырьмя неподвижными эксцентриками. Третій періодъ, съ 1838 г. по 1842 г., до появленія кулисного парораспределенія системы Стефенсона. Интересно отмѣтить, что действительнымъ изобрѣтателемъ этого кулисного парораспределенія явился мастеръ мастерскихъ Г. Стефенсона, Хау, и такъ какъ эта система получила преимущественно въ Л. Стефенсона, то за кулисной и сохранилось его наименованіе. Четвертый періодъ, съ 1843 г. по 1851 г., восходитъ до момента объявленія конкурса на поставку Л. для Семерингской ж. д. Но важности эта эпоха равноцѣнна эпохѣ объявленія конкурса для Ливерпуль-Манчестерской ж. д., когда Л. инженеръ-дѣлатели свою жизнеспособность, а въ этотъ моментъ они заведѣтельствовали свою универсальность для обслуживанія желѣзнодорожного движка. Дальнѣйшіе эпохи развитія, вплоть до настоящаго времени, являются только развитіемъ этой универсальности вывѣтъ Л. къ удовлетворенію самыхъ разнообразныхъ нуждъ паровозной техники. Главнѣйшими фактами дальнѣйшаго крайне разносторонняго развитія слѣдуютъ введеніе Л. двукратнаго расширенія, введеніе шестиколесныхъ Л., введеніе Л. большой мощности и Л. для высокихъ скоростей. Все, что создано человѣческимъ умомъ въ эти послѣдніе многочисленные періоды,

является достояніемъ нашего времени — настолько разнообразно современное паровозостроеніе.

Крупный толчокъ развитію массоваго производства Л. былъ данъ американцами, особенно знаменитымъ Болдиномъ, который основалъ величайшій въ мірѣ паровозостроительный заводъ въ Филадельфій. Конструкціи американскихъ Л. рѣзко отличаются отъ европейскихъ. Главное отличіе заключается въ конструкціи рамъ и паровыхъ цилиндровъ, позволяющихъ чрезвычайно просто производить сборку Л. На рис. 10 показаны два цилиндра,



Рис. 10.

свернутыхъ вывѣтъ и образующихъ, заодно съ отливкомъ, междуцилиндровое строеніе. Къ этимъ цилиндрамъ весьма просто приделываются брусчатый рамы, какъ показано на рис. 11. Далѣе рамы съ цилиндрами соединяются

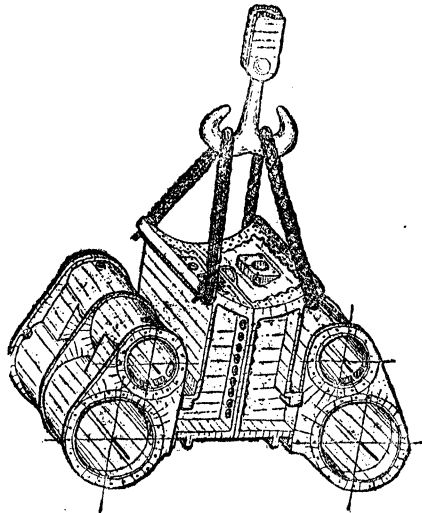

Рис. 11.

помощью шпорокъ и болтовъ, поставляемыхъ подъ прессуртукъ, т. е. послѣ того какъ отверстия для болтовъ просверлены на станкахъ, они во время прилада частей еще проходятъ разверткой до тѣхъ поръ, пока болтъ подъ ударами ручного молотка не войдетъ всего только на высоту гайки болта. На оставшуюся глубину болтъ загоняется непременно кувалдою. Постановка болтовъ является одною изъ наиболѣе отбѣтственныхъ операций при сборкѣ Л. Далѣе накладывается на сльдующую цилиндры паровозный котелъ, который соединяется

1) Е. Г. Кестнеръ, «Паровозостроительный заводъ Baldwin».

сь цилиндрами помощью болтов под «развертку», а сь задней частью рамы обыкновенно помощью уругаго листа и болтов, каковая связь дает возможность катулу почти свободно расширяться подь влиянием температурных изменений въ направлении спереди назадъ. Потомъ ставится движенье, и Л. въ такомъ видѣ передвигается по мастерской, обыкновенно верхними краями, какъ это введено принято въ мастерскихъ С.-А. С. Пгтаговъ. Часто прибѣгаютъ и къ двумъ кранамъ, но это лишь въ тѣхъ случаяхъ, когда подкрановые пути расположены не поперекъ рельсовой колеи въ мастерской, а параллельно ей. Основатель завода Болдинъ (1795—1866) былъ ювелиромъ по профессии и впоследствии, предавшись паровозному дѣлу, сталъ знаменитымъ конструкторомъ и заводскимъ администраторомъ. Первый построенный имъ въ 1832—1833 году Л. «Old Ironsides» показанъ на рис. 12.

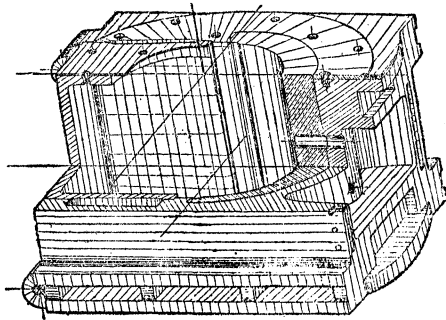

Рис. 12.

Перейдемъ теперь къ общему устройству Л. и попутно къ дальнѣшему описанию нашего современного товарнаго Л. типа Маллета, представляющаго собою наиболее мощную единицу русскихъ ж. д. Съ применением перегрѣва пара въ паровой практикѣ желѣзныхъ дорогъ, послѣднія получили капитальную возможность къ достиженію экономическаго повышенія своей пропускной способности. Рациональное повышеніе пропускной способности желѣзныхъ дорогъ какъ съ технической, такъ и съ хозяйственной точки зрѣнія поκειται на увеличеніи составовъ и скорости движенья поѣздовъ. Измѣненіе обихъ факторовъ въ смыслѣ достиженія большей пропускной способности желѣзныхъ дорогъ предъявляетъ въ общемъ къ вновь проектируемымъ Л. мало отличающуюся требованія къ развитію основныхъ размѣровъ, стѣсняющія рамки которыхъ съ введеніемъ перегрѣва настолько раздвинулись, что желательная нормализация однородныхъ элементовъ наша съ точки зрѣнія постройки и эксплуатаціи Л. полное разрѣшеніе. Наблюдавшаяся ранѣе особая осторожность въ проектированіи Л. большой мощности, оправдываемая необходимостью по экономическимъ соображеніямъ, работою Л. въ условіяхъ, наиболее соответствующихъ основному заданію при его разработкѣ, привела къ огромному числу различныхъ типовъ и отдѣльныхъ серій, такъ какъ значительное уклоненіе отъ нормальныхъ условій работы Л. съ насыщеннымъ паромъ приводило къ чувствительнымъ расходамъ воды и топлива. Хотя расходная статья на топливо и не составляетъ самую главную часть расходовъ въ эксплуатаціи желѣзныхъ дорогъ, тѣмъ не менѣе развитіе техники паровозостроенія все время показываетъ стремленіе усовершенствовать Л. въ смыслѣ достиженія наибольшей экономіи потребляемыхъ имъ воды и топлива при движеньи на самыхъ трудныхъ участкахъ пути, заставляющихъ работать Л. наиболее напряженно и на особенно продолжительное время.

Общій характеръ конструкции каждаго Л. состоитъ изъ экипажа, машины и котла. Начнемъ съ экипажа. Рама его состоитъ изъ двухъ продольныхъ брусевъ,

представляющихъ собою длинные желѣзные листы, поставленные на ребро и связанные спереди расположеннымъ между ними желѣзнымъ ящичкомъ—междудилиндровымъ строеніемъ и особымъ брусомъ, къ которому прикрѣплены передніе толчковые приборы, или бусы, и который поэтому называется переднимъ буфернымъ брусомъ. На рис. 4 даны поперечные разрывы продольныхъ рамъ Л.; эти разрывы покрыты чернилами. На правой сторонѣ поперечнаго сѣченія Л. показано междудилиндровое строеніе. Передній буферный брусъ виденъ на рис. 2 и 3. Сзади продольные брусъ скрѣплены между собою особой желѣзной коройкой, называемой тяговымъ, или стянжимъ ящичкомъ. Тяжняя коройка показанъ въ разрывѣхъ на рис. 2 и 3 и называется такъ вслѣдствіе того, что въ немъ укрѣпленъ такъ называемый тяговой болтъ, называемый иногда шкворнемъ: хотя, собственно говоря, послѣднее названіе должно принадлежать лишь соединительнымъ болтамъ, связывающимъ раму Л. съ тельжкою. Среднюю часть тягового болта захватываетъ главная тяга, передающая силу тяги Л. на тендеръ, служащій для помѣщенія запасовъ воды и топлива. Вертикальный и горизонтальный разрывы тягового ящичка вмѣстѣ съ тяговымъ болтомъ показаны на рис. 2 и 3. Кромѣ двухъ своихъ концовъ, продольные брусъ рамы скрѣплены между собою еще въ нѣсколькихъ мѣстахъ по длинѣ горизонтальными и вертикальными рамами скрѣпленіями. Изъ рис. 1—3 видно, что продольные рамы состоятъ изъ двухъ системъ, сочлененныхъ между собою приблизительно посрединѣ паровоза вертикальными болтами или шкворнями, вокруг которыхъ передняя часть экипажа Л. можетъ свободно вращаться во время прохода кривыхъ, а также и при совершеніи горизонтальныхъ пертурбаціи, зависящихъ отъ дѣйствія массы и эксцентрическаго дѣйствія силы тяги, развиваемыхъ на обихъ рельсахъ. Такимъ образомъ разбираемый Л. состоитъ какъ бы изъ двухъ трехосныхъ Л., имѣющихъ лишь общій котель.

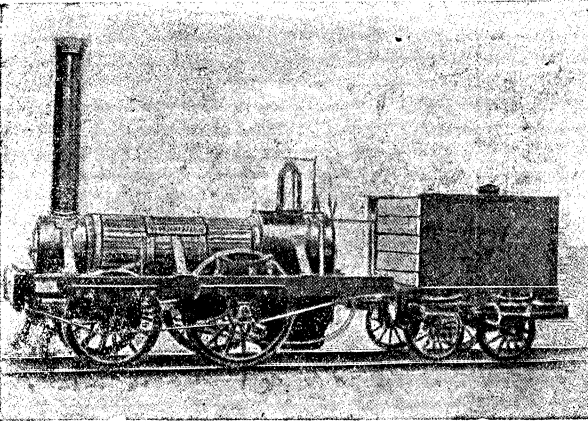
Во избѣжаніе быстро износа соединительныхъ вертикальныхъ болтовъ обихъ тельжекъ съ внѣшней стороны обѣ рамы соединяются еще съ каждой стороны однимъ длиннымъ вертикальнымъ болтомъ, назначеніе котораго состоитъ въ недопущеніи передачи на главный болтъ усилій въ поперечной плоскости. Эти усилія могутъ являться результатомъ прохода одностороннихъ неровностей пути или при входѣ Л. въ кривую, гдѣ, какъ извѣстно, имѣется всегда превышеніе внѣшняго рельса. Кромѣ того, соединительные болты обихъ тельжекъ разружены и отъ части тяговыхъ усилій передней тельжки помощью двухъ спиральныхъ коническихъ пружинъ. Названная детали видны на рис. 3. Въ продольныхъ брускахъ рамы имѣются вертикальные вырѣзы, въ которыхъ помѣщаются желѣзные или стальные осевыя смазочныя коробки, или бусы; черезъ послѣднія проходятъ стальные паровозныя оси. Буска американскаго типа показана на рис. 13. На оси



Рис. 13.

наглухо посажены стальные или желѣзные колеса, въ которыхъ, въ свою очередь, надѣваются стальные шпичи (бандажи), непосредственно катящаяся по рельсамъ. Продольные брусъ рамы по своей небольшой толщинѣ представляли бы своимъ ребромъ слишкомъ малую площадь упора для бусъ, а потому бусы входятъ не непосредственно въ вертикальные прорѣзы рамы, а между особыми прикрѣпленнымъ къ послѣднимъ желѣзнымъ или стальнымъ частямъ углового сѣченія, называемымъ бусковыми направляющимъ, или челоустиямъ, въ котлымъ бусы въ извѣстныхъ предѣлахъ могутъ имѣть верти-

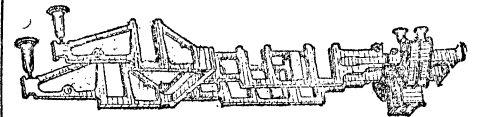

направлении передвижения, в зависимости от изменений в трюмбных рессорсах.—Для увеличения сопротивления продольных брусьев рамы, ослабленных вырезами для буксы, таковые ниже буксы скрываются особыми частями, называемыми буксовыми, или втретью, рамными струнками. Для той же цели членисты огибова верхнюю кромку рамного выреза. Для смягчения предваго влияния нераспорности пути рама JI. передает свой вѣсъ на буксы не непосредственно, а через рессорсы. Последние опираются на рессорные упорки (*шпичтонны*), состоящие, в свою очередь, на буксах и имбуция движению в особые направляющих. Къ концам же рессоръ рама подвѣшена посредством рессорных подвѣсок. В тѣхъ случаяхъ, когда желательнo постоянно сохранять натяжение двухъ смежныхъ рессоръ одинаковымъ или въ известномъ постоянномъ отношеніи, рессорныя подвѣски связываются не непосредственно съ рамою, а съ концами балансира, представляющаго рычагъ перваго рода, съ осью вращения, укрѣпленной въ рамѣ. Подобное устройство в рассматриваемомъ JI. примѣнено къ рессорамъ 1, 2, 3 и затѣмъ къ рессорамъ 4, 5, 6 осей.

На случаи движения JI. во главѣ поѣзда заднимъ ходомъ, къ переднему буферному брусу по продольной оси JI. прикрѣпляетъ передній тигровой крюкъ, которому сила тяги JI. передается отъ буфернаго бруса не непосредственно, а черезъ переднюю тигровую рессоры. В рассматриваемомъ JI. передняя тигровая рессоры спиральная коническая, а задняя листовая.

Для смягчения толчковъ, могущихъ имѣть мѣсто при подхождѣ JI. къ вагонамъ, передній буферный брусъ снабженъ двумя упругими рессорамы-буферами.

Познакомившись съ рамой, перейдемъ къ машинѣ. Паръ, теплота котораго есть источникъ работы, получаемой въ паровой машинѣ, изъ котла проводится въ цилиндры. Цилиндры отлиты изъ чугуна и точно расточены. (Диаметръ переднихъ цилиндровъ разбираемаго JI. 710 мм., а заднихъ 510 мм.). Осю цѣлесо съ цилиндрами составляютъ находящаяся сверху каждого цилиндра золотниковая коробка, ось которой располагается обыкновенно параллельно осей цилиндра, и внутренняя поверхность золотниковой коробки растачивается нѣмъ обыкновенно по нѣкоторому цилиндру для воспріятія цилиндрическаго вѣса золотника. Обыкновенно постѣнный ходитъ по втулкѣ, вставляемой для смѣны во время ремонта въ золотниковую коробку подъ гидравлическимъ давленіемъ. Съ золотниковыми коробками обыкновенно непосредственно соединены трубы, проводяція къ нимъ паръ, называемыя паропроводными. Такъ какъ въ нашемъ случаѣ паровозная машина работаетъ по принципу компаунда, то паръ изъ котла попадаетъ сначала въ меньшіе цилиндры (такъ называемые цилиндры высокаго давленія), а затѣмъ, совершивъ тамъ рабочій процессъ, поступаетъ по ресиверной трубѣ въ большіе цилиндры (или цилиндры низкаго давленія). Ресиверная труба показана на рис. 1. Внутренняя поверхность цилиндровъ должна быть совершенно точной и дѣйствительно строго цилиндрической, для того, чтобы по ней могъ правильно работать поршень, представляющій изъ себя желѣзный или стальной дискъ, который долженъ съ возможно малымъ сопротивленіемъ передвигаться вдоль цилиндра. Въ то время работается, чтобы поршень по окружающую плотно закрывалъ цилиндръ, дабы паръ, подъ вліяніемъ давленія котораго поршень совершаетъ свое движенье, не могъ проходить мимо поршня съ одной стороны цилиндра на другую. Въ отношеніи пригонки то же самое слѣдуетъ имѣть въ виду и относительно золотника и втулки его. Для того, чтобы поршень совершалъ свои ходы назадъ и впередъ, паръ попеременно выпускается въ цилиндры то спереди поршня, то сзади его черезъ соотвѣтствующіе паровые каналы и окна въ золотниковомъ зеркалѣ. Паровые каналы выходятъ въ золотниковую коробку черезъ особую строганую или точеную поверхность, называемую «золотниковымъ зеркаломъ», въ которой каналы образуютъ паровушка огня. Находящиеся обыкновенно между впускными (при вліяніемъ впуска) осями выпускное окно служитъ для выпуска пара, наполняющаго цилиндръ, въ то время, когда поршень пойдетъ его, возвращающае назадъ. Такимъ образомъ паръ изъ цилиндра высокаго давленія поступаетъ въ ресиверъ, а оттуда черезъ впускныя окна въ цилиндры низкаго давленія и, совершивъ тамъ полный циклъ операций, выходитъ оттуда черезъ выпускныя окна наружу. При этомъ изъ выпускного канала паръ попадаетъ въ паровую направляющую трубу, а оттуда черезъ особую коническую

насадку, называемую «конусомъ», или «ксономъ», вылетаетъ въ трубу. Впускъ пара попеременно то въ переднее, то въ заднее паровушка окна производится особой бронзовой или чугуновой корошкой (иногда и барабаномъ), скользящей взадъ и впередъ по золотниковому зеркалу и открывающей то одно, то другой окно. Коробка эта (барабанъ) называется парораспределительнымъ золотникомъ. Въ нашемъ случаѣ золотники круглые—цилиндрическіе, каковые обыкновенно и употребляются при переградѣ парѣ. Въ общемъ дѣйствіе парораспределительнаго золотника такое же, какъ и въ обыкновенныхъ паровыхъ машинахъ (см. XXXI, 251/257).

Для того, чтобы соразмѣрить работу пара въ цилиндрахъ съ измѣніемъ въ сопротивленіи поѣзда, зависающимъ отъ условій профиля пути (подѣзма, уклоны, закругленія), скорости и различныя вѣнныя вліянія (вѣтеръ, температура, состояние рельсовой колеи), машинистъ долженъ имѣть возможность въ пути, на ходу JI., во всякое время мѣнять ту длину хода, на которой происходитъ впускъ пара, а потому это обстоятельство и принимается во вниманіе при проектированіи парораспределительнаго механизма паровозной машины. Но независимо отъ этого этотъ механизмъ долженъ удовлетворять и другому требованію: по самому характеру передвиженія поѣздовъ, въ особенности на станціяхъ, паровозная паровая машина в любой моментъ, смотря по необходимости, должна давать передній или задній ходъ, при чемъ переходъ отъ одного въ другое положеніе долженъ совершаться быстро и по возможности безъ всякой потери времени.

Къ счастью, механизмы, которыми достигается удовлетвореніе послѣдняго требованія, т. е. быстрый переходъ отъ передняго хода къ заднему и наоборотъ, одновременно даютъ возможность измѣнять и длину впуска: благодаря этому обстоятельству, паровозные парораспределительные механизмы при удовлетворительныхъ качествахъ по отношенію къ осуществленію требующихся передвиженій золотника, отличаются настолько необыкновенной простотой и надежностью дѣйствія, что ихъ справедливо причисляютъ къ самымъ репальнымъ комбинаціямъ, съ которыми приходится встрѣчаться въ практической механикѣ. Въ нашемъ случаѣ вѣ четыре золотника приводятся въ движенье кулиснымъ механизмомъ Вальсера, обладающимъ тѣмъ свойствомъ, что линейное передвиженіе впуска при всякихъ наполненіяхъ цилиндра остается постояннымъ. Нип<sup>2</sup> этотъ парораспределительный механизмъ является наиболѣе распространеннымъ и отличается отъ другихъ ему подобныхъ значительную простоту устройства, а кромѣ того малую склонность къ нарушенію правильности рабочаго процесса машины JI. въслѣдствіе неизбежныхъ колебаній надрссорнаго строения его. На рис. 2 этотъ механизмъ показанъ схематически.

На рис. 2—4 приведенъ котель наиболѣе употребительнаго устройства. Прежде всего мы усматриваемъ, что наружная оболочка всего котла состоитъ изъ цилиндрической части, распространяющейся въ данномъ случаѣ отъ междучилиндроваго строения по длине JI. до четвертой его осей, и призматической коробки, называемой *точной коробкой*.

Материаломъ листовъ «котельнаго желѣза», изъ которыхъ склепана вся наружная оболочка, нѣмъ почти исключительно служитъ мягкое литое желѣзо, тогда какъ до восьмидесятихъ годовъ для этой цѣли употреблялось преимущественно сварочное желѣзо.—Цилиндрическая часть разматываемаго котла по длине состоитъ изъ двухъ отдѣльныхъ цилиндровъ, или «бочанекъ», стѣны которыхъ находятся немного спереди соединительныхъ боговъ обныхъ желѣзокъ. Стѣны стиславы посредствомъ двойныхъ накладокъ, изъ которыхъ внутренняя шире, а наружная уже. Черезъ послѣднюю проходитъ лишь одинъ рядъ заклепокъ, тогда какъ внутренняя накладка склепана съ стѣнами двумя рядами заклепокъ. Такая система заклепочныхъ швовъ облегчаетъ производство расчлененія вѣнныхъ кромочъ шва для герметичности. Спереди цилиндрической части котла прихвачена цилиндрическая же *дымоваа коробка*, закрытая спереди двойными желѣзными круглыми «свертами», нижняя часть которыхъ защищена отъ чрезвѣснаго нагрѣванія еще третьими наклонными листомъ.—Сверху въ дымовай коробкѣ вѣтается круглый вырѣзъ, надъ которымъ входить чугуное сѣдальце дымовай трубы, прикрѣпленное къ цилиндрическому листу дымовай коробки болтами. Надъ сѣдальцемъ возмещается чугуная же *дымоваа* труба, скрѣпл. съ нимъ болтами. При необходимости:

облегчить переднюю часть паровоза, сфальдана и труба изготовляются из листов, чѣмъ достигается меньшая толщина, а сфальданою и уменьшение вѣса. Поплочная коробка состоит изъ трехъ листовъ: задній—такъ называемый «лововой листъ», передній—«сѣдельный листъ» и верхній—«потолочный листъ». Остальные два листа ограничаютъ попочную коробку съ боковъ и носятъ название «боковыхъ листовъ». Часто потолочный листъ и оба боковыхъ листа прокатываются изъ одного цѣльнаго листа, чѣмъ достигается уменьшение числа заклепочныхъ соединений. Въ ловбовомъ листѣ имѣется отверстие для «потоочныхъ дверей». Внутри попочной коробки помѣщается другая призматическая коробка, состоящая изъ трехъ листовъ красной мѣди и называемая «огневой коробкой», или просто топки. Передній листъ топки называется «трубной стѣнкой», или «задней рѣшеткой», и, какъ видно на рис. 2, изготовленъ специальнымъ образомъ: въ той части его, которая выходитъ изъ-за предѣловъ цилиндрической части котла, толщина его на 12 мм. меньше, а именно—13 мм., тогда какъ противъ цилиндрической части котла толщина трубной стѣнки 25 мм. Задній листъ топки, называемый «дверной стѣнкой», имѣетъ всюду одинаковую толщину въ 14 мм. Въ немъ такъ же, какъ и въ ловбовомъ листѣ, имѣется овальное отверстие для топочныхъ дверей, около которыхъ листъ этотъ настолько выгнутъ, что касается лобового листа, съ которымъ кругомъ дверного отверстия склепанъ однимъ рядомъ заклепокъ. Сверху и съ боковъ топка закрывается однимъ листомъ, носящимъ название «шпильнаго листа». Мѣдный листъ этотъ такъ же, какъ и трубная стѣнка, изготовляется специальнымъ образомъ, имѣя нѣсколько большую толщину (16 мм.) въ той части, которая перекрываетъ топку сверху и называется «потоочномъ топкомъ». Въ боковыхъ (вертикальных) частяхъ своихъ шпильный листъ имѣетъ 14 мм. толщины. Листы огневой коробки надежны склепывать непременно однимъ рядомъ заклепокъ во избѣжаніе появления течи листовъ и перегоранія заклепочныхъ головокъ. Но нижнему своему краю топка соединена съ топочной коробкой, посредствомъ заганной между ними четырехугольной массивной рамы, такъ называемой «топочной рамой». Листы топочной коробки, топочная рама и листы топки склепаны двойнымъ рядомъ длинныхъ заклепокъ, проходящихъ черезъ всѣ эти части. Внутреннее пространство топки служитъ мѣстомъ сжиганія топлива. Въ предѣлахъ цилиндрической части котла разматриваемого нами II въ трубной стѣнкѣ просверлено 100 отверстій (и 21 большихъ отверстій) въ точномъ соотвѣтствіи съ такимъ же числомъ отверстій въ желѣзной «передней трубной стѣнкѣ» или «передней рѣшѣткѣ», отдѣляющей дымовую коробку отъ цилиндрической части котла. Въ каждую пару такихъ противоположныхъ отверстій плотно вставляна тонкоствѣнная желѣзная «прогарная труба». Трубы эти во избѣжаніе затѣмнѣнія чернеца на фиг. 3 показаны. Кромѣ дымогарныхъ трубъ, въ той же полости помѣщаются жаровые трубы (21 шт.) пароперегрѣвателя третьей системы В. Шмидта. Диаметръ жаровыхъ трубъ больше диаметра дымогарныхъ трубъ. Первыя имѣютъ внѣшній диаметръ въ 133 мм., а вторыя въ 61 мм. Въ каждой жаровой трубѣ помѣщается двойная пеглая труба, показанная на рис. 1 и 2. Обыкновенно въ изгибахъ трубы имѣютъ наварные наконечники (рис. 1), которые менѣе стѣсняють живое сѣченіе для прохода газовъ сгорания, отделяющіяся содержащаяся въ нихъ тепло пары и стѣсняють жаровыхъ трубъ, чѣмъ наверхне (какъ на рис. 2). Каждый такой перегрѣвательный элементъ имѣетъ фланецъ, которымъ онъ прикрѣпляется къ парособирательной коробкѣ, помѣщающейся также въ дымовой коробкѣ. Такая парособирательная коробка видна на рис. 2. На парособирательной коробкѣ видны флажки, къ которымъ прикрѣпляются паропроводныя трубы.

Черезъ прогарныя трубы и жаровыя трубы топка сообщается съ дымовою коробкою. Такимъ образомъ, развивающаяся въ топкѣ продукты горѣнія въ видѣ сильно нагрѣтыхъ газовъ, отдавъ часть своей теплоты непосредственно стѣнкамъ топки (обыкновенно около половины), переходятъ въ прогарныя трубы и элементы пароперегрѣвателя, гдѣ ихъ температура должна понизиться настолько, чтобы количество тепла, съ которымъ газы попадаютъ въ дымовую коробку, а изъ нея въ трубу, не представляло слишкомъ большой доли всего развиваемаго въ топкѣ количества теплоты, т. е., другими словами, потеря тепла, связанная съ уходомъ въ атмосферу не имѣетъ охлажденныхъ газовъ, была бы не слишкомъ велика. Обыкновенно температура газовъ, отходящихъ

изъ элементовъ пароперегрѣвателя, больше, чѣмъ температура газовъ отходящихъ изъ прогарныхъ трубъ, такъ какъ температура перегрѣтаго пара выше температуры воды въ котлѣ. Въ самой топкѣ, независимо отъ передачи теплоты соприспособіемъ горючихъ газовъ со стѣнокъ, на послѣдній дѣйствуетъ еще и выдѣляемая топшимъ лучистая теплота, не возвышающая температуру продуктовъ поверхности нагрѣта топки въ котлѣ передается сравнительное большое количество тепла, отъ 3 до 4 разъ. Площадь стѣнокъ топки и прогарныхъ трубъ, съ которою соприскаются горячіе газы и черезъ которую происходитъ передача теплоты въ котлѣ, называется «площадью нагрѣва», а большое частью неправильно—«поверхностью нагрѣва». Та часть ея, на которую дѣйствуетъ и лучистая теплота, носитъ название «неосредственой» площади нагрѣва и площади нагрѣта топки. Всѣ стѣны топки и прогарныхъ трубъ, образующія площадь нагрѣта котла, должны находиться ниже уровня воды внутри котла: вода, циркулируя въ котлѣ и обращаясь въ паръ, отнимаетъ у нагрѣваемыхъ газами стѣнокъ огромное количество тепла, чѣмъ предупреждается чрезмѣрное нагрѣваніе стѣнокъ. При обожженіи же послѣднихъ, температура ихъ быстро поднимается до такихъ предѣловъ, при которыхъ сопротивленіе желѣза и мѣди настолько падаетъ, что котлу можетъ угрожать опасность взрыва.

Наивысшею и весьма сильно нагрѣтою частью поверхности нагрѣва является потолочъ топки, и опытъ показалъ, что для хорошаго его сохраненія необходимо, чтобы вода покрывала его слоемъ толщиной въ 80—100 мм. Вся вода въ котлѣ, находясь подъ давленіемъ образующагося изъ нея пара, такъ же, какъ и этотъ послѣдній, на всѣ стѣны котла передаетъ совершенно одинаковое, нормальное къ послѣднимъ давленіе, при чемъ можно пренебречь, естественно, вліяніе вѣса воды. Въ подобныхъ условіяхъ находится цилиндрическая поверхность, имѣющая образующими дуги круга, являющаяся поверхностями равновѣсія, и въ матеріалъ ихъ развиваются лишь нормальные растягивающія или сжимающія усилія. Всѣяныя другія поверхности подвергаютъ изгибающимъ усиленіямъ, и во избѣжаніе приданія имъ слишкомъ большаго и неудобнаго размѣровъ, такыяя необходимо особо усиливаться.—Въ такихъ условіяхъ въ паровозныхъ котлахъ, вообще говоря, находятся слѣдующія части: а) задняя, передняя и боковыя стѣны топки и топочной коробки. Для устраненія чрезмѣрныхъ напругъ листы паровой соединены большимъ числомъ болтовъ, имѣющихъ рѣзбу въ обѣихъ стѣнкахъ и внутри топки расклепаныхъ. Болты эти носятъ название «распорныхъ болтовъ», или «свайей». На рис. 4 показано распредѣленіе свай на боковыхъ стѣнкахъ огневой коробки. б) Потолочъ топки. Эта стѣнка поддерживается болтами, проходящими черезъ потолочъ и потоочный листъ и называемыми «потоочными», или «канерными» болтами. Они въ оба листа вывинчены на рѣзбѣ, сверху расклепаны, а снизу, въ топкѣ, снабжены особыми гаечками. в) Потолочный листъ огневой коробки, кожухъ топки укрѣпляется тѣмъ же способомъ, что и потолочъ топки. Центральная линія этихъ свай на рис. 3 показаны пунктирными линіями. г) Лобовой листъ. Въ верхней его части, выходящей за предѣлы топки, листъ этотъ не можетъ быть укрѣпленъ распорными болтами, а потому онъ здѣсь предохраняется отъ выгиба двумя горизонтальными листами, или полками, приклепанными къ нему на уголкахъ. Нижній иъ этихъ листовъ посредствомъ фасоннаго угольника скрѣпляется и съ боковыми листами топки. д) Передняя и задняя трубная стѣнки. Въ предѣлахъ трубъ, съ достаточною прочностью скрѣпляющіяся общъ трубная стѣнка, такыяя не нуждаются въ дополнительныхъ укрѣпленіяхъ. Но проляженіе радней стѣнки отъ нижнихъ трубъ до верхняго ряда распорныхъ болтовъ слишкомъ велико, чтобы оно могло быть оставлено безъ укрѣпленія; поэтому стѣнка эта здѣсь предохраняется отъ выгиба особыми болтами, вывинченными въ специальныхъ фасонныхъ частяхъ—«санкерахъ», прикрѣпленные къ цилиндрической части котла.

Равнымъ образомъ, и передняя трубная стѣнка укрѣпляется въ укрѣпленіяхъ въ той ея части, которая protrагается выше прогарныхъ трубъ; здѣсь къ ней приклепляется при посредствѣ уголковъ горизонтальный листъ, или полка, скрѣпляемая еще и съ цилиндрическою частью котла посредствомъ фасонныхъ уголковъ. Въ Америкѣ огневая коробка изготовляется обыкновенно изъ мягкой стали изъ небольшой толщины листовъ. Закле-

почные швы характерны весьма малым ослаблением прочности листов вследствие в силу особой формы накладок (рис. 14). Потолок топки часто скрывается «анкерными балками». Къ цилиндрической части котла сверху приклепан «паровой купол», устройством которого хорошо видно на рис. 2 и 14. Нижняя часть его, называемая «основанием парового купола», посредством отогнутых фланцев склепана съ котлом, при чем заклепки проходят еще через особое кольцо, назначение которого усилить обшивку котла, ослабленную въ этомъ мѣстѣ большимъ отверстиемъ, служащимъ для обобщения котла съ паровымъ куполомъ. Верхняя часть, или собственно «куполъ», сверху закрывается дномъ съ загнутыми краями, служащими для склепки съ цилиндромъ купола. На рис. 3 это дно сдѣлано въ видѣ сферической крышки, скрѣпленной съ цилиндромъ купола болтами на фланцахъ. Поверхности соприкосновения фланцевъ должны быть настолько тщательно притерты (пригнаны), чтобы между ними не могъ проходить паръ.

Въ паровомъ колпакѣ установлена вертикальная чугунная «регуляторная труба», заглубляющаяся въ своей нижней части вперед; верхній же ея конецъ заканчивается съ стороны, обращенной назадъ, плоскостью (вертеломъ) съ двумя горизонтальными прорѣзями; по этой плоскости имѣетъ движение особая заслонка—«регуляторный золотникъ», связанный системою тягъ и рычаговъ съ «регуляторной ручкой», находящейся съзади

наоборотъ, совершенно открывая регуляторный золотникъ, установить въ золотниковыхъ коробкахъ цилиндровъ давление пара, различающееся отъ давления въ котлѣ лишь на величину, необходимую для передвижения пара въ регуляторной трубѣ, внутренней паропроводной и паровоходящихъ трубахъ. Эта потеря давления на дѣлѣ составляетъ отъ 1% до 2% давления пара въ котлѣ. Но неполнымъ открытиемъ регулятора сопротивленію проходу пара черезъ узкія окна можетъ быть насколько угодно увеличено, и потому машинистъ, пользуясь этимъ, можетъ установить произвольно малое давление пара въ золотниковыхъ коробкахъ. Въ зависимости отъ этого уменьшится и давление пара въ цилиндрахъ во время впуска пара, а вмѣстѣ съ нимъ и площадь индикаторной диаграммы, т. е. индикаторная работа пара при данной величинѣ впуска. При такомъ дѣйствіи машины значительная часть энергии пара, заключающейся въ каждой единицѣ вѣса его, будетъ бесполезно тратиться на проталкивание частицъ пара черезъ узкія щели регулятора, чѣмъ, естественно, будетъ соответственно уменьшенъ остатокъ энергии, находящейся въ нашемъ распоряженіи для обращенія въ цилиндрахъ машины въ механическую работу.

Отсюда ясно, что наилучшій работа пара можетъ быть достигнута лишь при достаточно открытомъ регуляторѣ, когда не происходитъ потери давления пара при переходѣ его изъ котла въ золотниковыя коробки цилиндровъ. Однако отысканіе наилучшійшихъ ком-



Рис. 14.

котла въ будѣ машиниста. Ручка посажена на конецъ «регуляторнаго вала», проходящаго въ котелъ черезъ «регуляторный сальникъ», укрѣпленный на лобовомъ листѣ. Передній конецъ этого вала имѣетъ цапфу, вращающуюся въ призмѣ регуляторной трубы. Около передней цапфы къ валу приваренъ небольшой кривошипъ, съ которымъ посредствомъ валика скрѣплена вертикальная тяга, непосредственно дѣйствующая на регуляторный золотникъ. Такимъ образомъ, вращеніе регуляторнаго вала имѣетъ послѣдствіемъ вертикальное передвиженіе золотника, позволяющее открывать отчасти и совершенно окна зеркала регуляторной трубы.

Съ нижнимъ концомъ регуляторной трубы соединяется мѣдная или желѣзная, а иногда и чугунная «внутренняя паропроводная труба», проходящая черезъ переднюю трубную сѣтку въ дымовую коробку, гдѣ она скрѣплена болтами съ чугунною частью, называемой «крестовиной»; послѣдняя снабжена двумя отростками для проведенія пара къ золотниковымъ коробкамъ цилиндровъ посредствомъ «паровоходящихъ трубъ», расположенныхъ въ дымовой коробкѣ. Эта труба выходитъ изъ сухопарника наружу и входитъ въ дымовую коробку, что даетъ нѣкоторую удобствъ въ смыслѣ расположенія частей и ухода за ними, ибо въ противномъ случаѣ трудно уплотнить фланцевое соединеніе въ передней трубчатой рѣшеткѣ. Тутъ приходится лишь наблюдать за фланцемъ въ сухопарникѣ, рис. 2, кот. вполнѣ доступенъ. Итакъ, соответственнымъ вращеніемъ ручки регулятора машинистъ можетъ во всякое время закрыть пару доступъ къ цилиндрамъ или,

бывающій открытій регулятора и положенія реверса (отсѣчки) составляетъ экспериментальную задачу о наилучшійшемъ регулированіи машины JL.

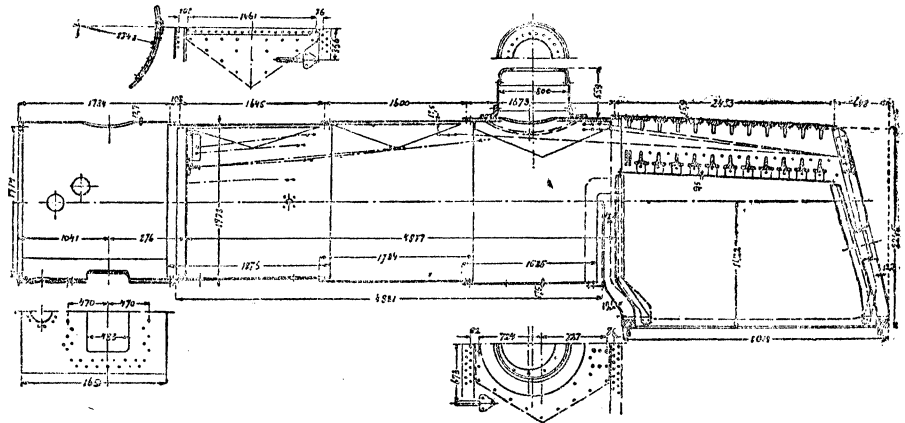
Свободный притокъ воздуха къ горящему твердому топливу достигается помѣщеніемъ послѣдняго на «колосниковой решеткѣ», состоящей изъ чугунныхъ (иногда желѣзныхъ или стальныхъ) полосъ, между которыми остаются прозоры для прохода воздуха. Полосы эти лежатъ на особыхъ поперечныхъ брусьяхъ—«колосниковыхъ балкахъ». Топливо забрасывается въ топку черезъ топочныя дверцы, находящіяся нѣсколько выше площадки машиниста. Для того, чтобы зола и маленькіе кусочки топлива, проваливающіяся черезъ прозоры между колосниками, не падали на путь, чѣмъ могли бы причинить пожары, къ топочной рамѣ подвѣшена особая закрытая снизу желѣзная коробка, называемая «золотникомъ». Воздухъ проходитъ въ золотникъ черезъ среднюю и заднюю золотниковыя дверца, которая открывается и запирается посредствомъ тягъ, проведенныхъ на площадку машиниста.

Для поддержанія и правильнаго веденія процесса сгорания топлива требуется постоянный притокъ наружнаго воздуха, который, пройдя въ золотникъ, попадаетъ подъ колосники и далѣе черезъ прозоры между послѣдними поднимается въ топку, проникая между раскаленными колосниками къ кускамъ топлива. Такой постоянный притокъ воздуха будетъ имѣть мѣсто въ томъ случаѣ, когда въ топкѣ, надъ слоемъ топлива, давление газоваго мѣнѣе атмосфернаго, при чемъ при одинаковыхъ прочихъ

обстоятельствах скорость притока воздуха, или тяга, будет пропорциональна квадратному корню из разности между атмосферным давлением и давлением в топке.

Паровозная дымовая труба по условиям габарита и другим причинам могут иметь лишь весьма ограниченную высоту, совершенно недостаточную для образования необходимой тяги; в этом обстоятельстве и заключалась одна из главнейших причин неудач, испытанных при постройке первых Л. Задача получения достаточной тяги рѣшена Георгомъ Стефенсономъ применением къ паровозному котлу приспособления, и лопыть составляющего одну изъ существенныхъ частей каждого Л.—такъ называемаго конуса, или кона. Идея его заключается въ выпускѣ въ дымовую трубу черезъ расположенную подъ нею, по оси ея, особую коническую насадку, пара, отработавшаго въ цилиндрахъ машины. Паръ, притекающий изъ выходныхъ каналовъ цилиндровъ по «парососающимъ трубамъ», входитъ въ чугунную часть (рис. 6), насадку, собственно и называемую «кономъ», откуда въ видѣ расширяющейся вверхъ струи вылетаетъ въ трубу, увлекая съ собою частицы газовъ сгорания. Послѣдствиемъ этого въ дымовой коробкѣ

Арматура паровозного котла состоитъ изъ слѣдующихъ частей: 1) приборовъ для пополнения воды въ котлѣ, называемыхъ инжекторами. Въ прежнее время для этой цѣли употреблялись поршневые насосы, приводившіеся въ движеніе либо отъ эксцентриковъ заднего хода, либо непосредственно отъ головокъ поршневыхъ стержней. Для большей безопасности каждый Л. снабжается двумя инжекторами, изъ коихъ каждый долженъ быть въ состояніи поддерживать уровень воды въ котлѣ. 2) Водомернаго стекла и трехъ «пробныхъ» крановъ или клапановъ для опредѣленія уровня воды въ котлѣ. 3) Манометра, указывающаго давление пара въ котлѣ. 4) Не менѣе двухъ предохранительныхъ клапановъ, автоматически выпускающихъ паръ изъ котла при повышеніи давления свыше назначенной нормы, что имѣетъ мѣсто, когда паробразование замѣтно превышаетъ расходъ его. 5) Парового свистка для подачи сигналовъ. 6) Спускнаго крана для выпуска воды изъ котла. 7) Промывательныхъ пробковъ и люковъ, закрывающихъ отверстия, назначенныя для удаленія изъ котла грязи и накипи во время промывки его. 8) Форсовнаго крана и трубочки, посредствомъ коихъ въ дымовую трубу можетъ быть пущена струя свѣжаго пара изъ котла для усиленія тяги.

### З Діаграммы взятн. соотн. Уралскихъ, Донецкихъ и Дибровскихъ углей



Рис. 15.

образуется рѣзкое, передающееся по прогарнымъ и жаровымъ трубамъ въ топку и побуждающее наружный воздухъ входить въ нее, проходя черезъ проворы колосниковъ и промежутки между кусками лежащаго на нихъ топлива. Количество газовъ сгорания, удаляемое паровую струю изъ дымовой коробки, возрастаетъ съ количествомъ выходящаго изъ кона пара и его скоростью, при чемъ опыты показываютъ, что при нормальныхъ условияхъ отработавшаго въ машинѣ Л.—«мятга пара» болѣе чѣмъ достаточно для получения весьма энергичной тяги, соответствующей наибольшему примѣняемому на практикѣ разряженію воздуха въ топкѣ въ 25—30 мм. водянаго столба, а иногда и еще болѣе. Независимо отъ получения примѣняемымъ кономъ сильной тяги, приборъ этотъ обладаетъ еще другимъ свойствомъ, важнымъ для дѣйствія паровознаго котла: при увеличеніи работы Л., какъ мы видѣли выше, въ цилиндры пускается большее количество пара, которое, проходя черезъ конъ, соответственно усиливаетъ тягу, а вмѣстѣ съ нею и количество сгораемаго топлива и вновь образующагося пара; слѣдовательно, благодаря кону, паровозный котелъ въ извѣстныхъ предѣлахъ автоматически регулируетъ свою паропроизводительность, увеличивая такую же при возрастаніи расхода пара и уменьшая ее, когда расходъ пара падаетъ.

Въ заключеніе рассмотримъ вѣكتورныя характеристики Л. На рис. 15 показана зависимость между напряженностью площади колосниковой рѣшетки  $Y$ , отложенной по оси абсциссы, и напряженностью поверхности площади нагрѣва котла  $Z$ , для различныхъ сортовъ каменнаго угля и нефти. Прежде всего бросается въ глаза общій характеръ кривыхъ, который можетъ быть истолкованъ такимъ образомъ, что напряженіе колосниковой рѣшетки возрастаетъ быстрее напряженія поверхности нагрѣва котла. Если бы коэффициентъ полезнаго дѣйствія котла не измѣнялся съ измѣненіемъ форсировки котла, то названная зависимость выражалась бы прямою линіею. Но въ дѣйствительности по мѣрѣ повышенія форсировки паровознаго котла коэффициентъ полезнаго дѣйствія его падаетъ; это значитъ, что каждый кгр. сжигаемаго топлива передаетъ въ котелъ все меньшее и меньшее количество тепла, такъ какъ отборомъ тепла по мѣрѣ увеличенія форсировки все болѣе увеличивается, при чемъ эти отборы тепла слѣдуетъ понимать въ суммарномъ видѣ: эта сумма состоитъ изъ тепла, частью развитого на колосниковой рѣшеткѣ, а частью и неравнотого. Для плохихъ углей вышеназванная зависимость становится менѣе выгодной, чѣмъ для углей хорошихъ. Преобладающее вліяніе въ этомъ отношеніи имѣетъ нефть, представляющая со-

бою весьма ценное топливо для транспортирующих машин вообще. Предель возможной форсировки котла при нефтяном отоплении гораздо выше, чем при угольном и обуславливается согласно данным кривых не предельно экономичного использования тепла, а предельно выносливостью стенок топки под влиянием огня.

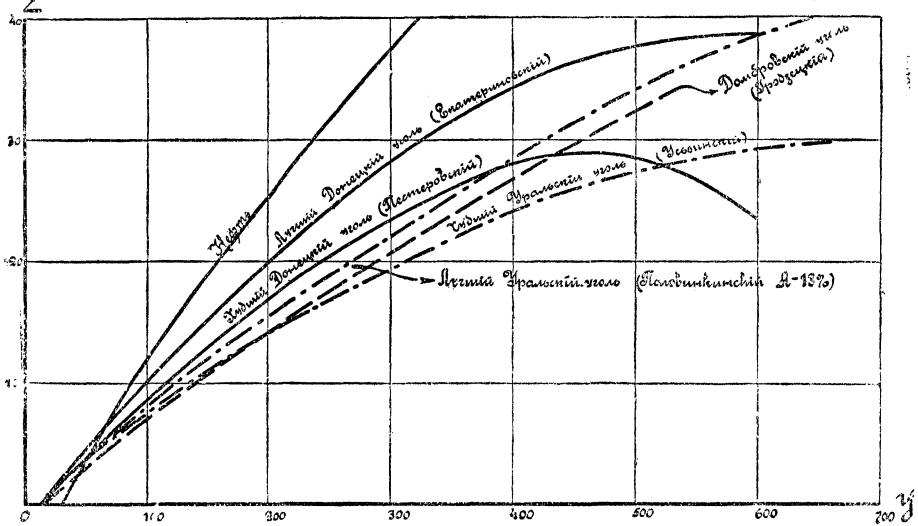
Выбор величины  $U$  для определенных условий эксплуатации Л. производится на основании хозяйственных соображений. Для наилучшего регулирования Л. необходимо знать, как влияют различные комбинации открытия регулятора и положения переводного винта на расход пара. Те комбинации, при которых получается наименьший расход пара, и являются наилуч-

шими. Задача о наилучшем регулировании Л. может быть решена только опытным путем за неизменным вполне надежных теоретических данных по этому вопросу. Для отыскания наилучших комбинаций опытным путем необходимо определить полный расход пара для разных отбечек и для различных открытий регулятора. Наша задача, очевидно, сводится к вопросу об отыскании наибольшей силы тяги, которую может развить Л. при различных комбинациях его элементов регулирования.



Рис. 16.

Для этой цели мы отыскиваем сначала расход пара в зависимости от скорости при одном и том же открытии регулятора, но при разных отбечках. На рис. 16 пунктиром нанесены кривые расхода пара в зависимости от скорости  $V$  для отбечек в 0,1; 0,25; 0,4 и т.д. одного и того же открытия площади прохода пара регулятор ( $\rho=1$ ). Затем на этой же диаграмме нанесены равнобочия гиперболы, дающие расход пара



Рис. 17.

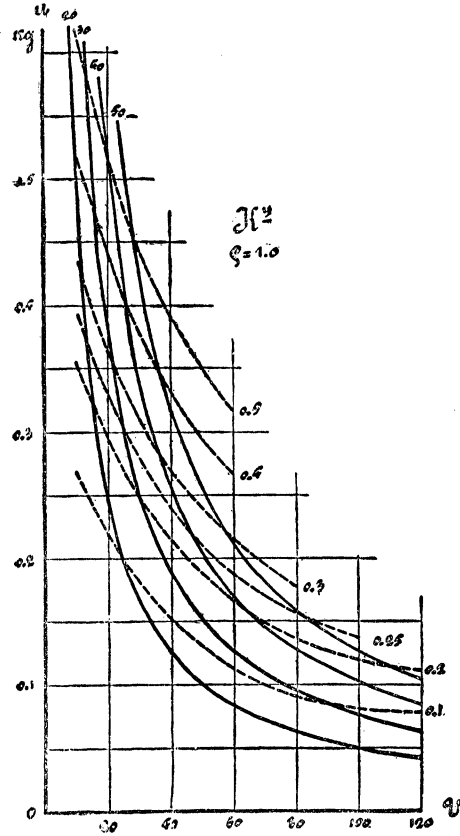

Рис. 18.

грёва и т.д. Кривые постоянного парообразования нанесены сплошными линиями, в то время, как предыдущия линии вычерчены пунктиром. Для наших целей важно отметить точки пересечения тѣх и других кривых. Переносим затѣм соответствующія абсциссы на диаграм-

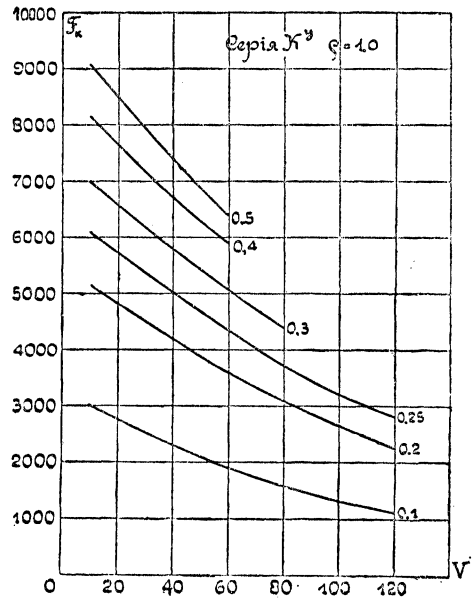
му измененія касательныхъ усилийъ на ободѣ движущихъ колесъ въ зависимости отъ скорости при различныхъ отсѣчкахъ—въ нашемъ случаѣ на диаграмму рис. 17, вычерченную для того же самаго открытія регулятора, мы получимъ при непрерывномъ соединеніи полученныхъ точекъ пересѣченія съ вертикалями нѣкоторую кривую, которая дастъ намъ измененіе силы тяги паровоза при постоянномъ парообразованіи котла. Въ результатѣ связаннаго построенія мы получимъ цѣлый пучокъ кривыхъ измененій силы тяги на ободѣ движущихъ колесъ Л. при различныхъ напряженияхъ площади поверхности нагрѣва котла. Эти кривыя показываютъ намъ, какъ при постоянномъ парообразованіи и постоянномъ открытіи регулятора должны изменяться отсѣчки въ зависимости отъ скорости. Но эти кривыя еще ничего не говорятъ о наиболѣе выгоднѣйшемъ регулированіи машины при одномъ и томъ же напряженіи площади поверхности нагрѣва. Для этой цѣли мы должны будемъ построить цѣлый рядъ такихъ кривыхъ силъ тяги и для различныхъ открытій регулятора  $\rho$ . Если теперь нанести эти кривыя въ координированномъ видѣ, то мы легко увидимъ, какъ должно изменять отсѣчку и открытіе регулятора, чтобы при заданныхъ скоростяхъ была максимальная сила

тяги. Кривая, соответствующая такому измененію силы тяги Л., есть огибающая всѣхъ предыдущихъ кривыхъ. Построеніе этихъ огибающихъ для различныхъ напряженій поверхности нагрѣва котла и рѣшаетъ въ дальнѣйшемъ вопросъ о наиболѣе выгоднѣйшемъ регулированіи. Измѣстѣ съ тѣмъ онѣ даютъ и тѣ величинны касательныхъ усилийъ тяги при различномъ парообразованіи, которыми надлежитъ руководствоваться при производствѣ тяговыхъ расчетовъ, рис. 18. Дѣйствительно, для любой заданной скорости и заданнаго напряженія поверхности нагрѣва котла легко найти соответствующія максимальной силѣ тяги Л. отсѣчки и открытія регулятора, каковыя величинны и должны быть приняты въ вниманіе въ различныхъ точкахъ профиля. При такомъ способѣ регулированія напряженности поверхности нагрѣва котла не измѣняется. Безъ дѣнныхъ опытныхъ побѣдокъ наимыгоднѣйшія комбинаціи машинистамъ остаются неизвѣстными, поэтому они пользуются иногда измѣненіемъ силы тяги по котлу, увеличивая или уменьшая напряженность поверхности нагрѣва котла, а, кромѣ того, паощупъ измѣняютъ и положенія регулятора и реверса.

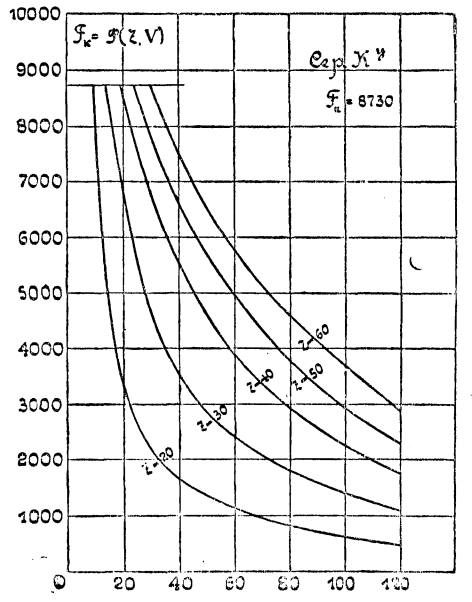
*Е. Кестнеръ.*

*Экономическія* воззрѣнія Л., наиболѣе полно изложенныя имъ въ двухъ небольшихъ трудахъ („Some considerations on the lowering of interest and raising the value of money“, 1692, и „Further considerations, concerning raising the value of money“, 1695), не отличаются законченностью и послѣдовательностью. На нихъ отразилось переходное состояніе экономической мысли въ его время, и характерная идеология входившей въ силу финансовой крупной буржуазіи уживалась у Л. съ взглядами, послужившими для разработки трудовой теории цѣнности. Л. не раздѣляетъ уже многихъ предразсудковъ меркантилистовъ и даже борется противъ нихъ. Онъ отрицаетъ за деньгами главное и единственное выраженіе богатства, но это не мѣшаетъ ему быть сторонникомъ ученія о торговомъ балансе и въ качествѣ члена Council of Trade представить докладную записку (1697) о необходимости вслѣдствіе покровительства англійской мануфактурной промышленности, не оставившаяся даже предъ уничтоженіемъ ея главнаго конкурента—шотландской мануфактуры. Въ оживленной полемикѣ съ Нореомъ Л. утверждаетъ, что норма процента зависитъ отъ количества денегъ и выступаетъ противъ регулированія государствомъ процентной нормы. Въ то же время Л. одинъ изъ первыхъ въ ту эпоху даетъ довольно стройное ученіе о трудѣ, какъ единственномъ мѣрилѣ цѣнности товаровъ. Прибавочная цѣнность является у него въ формѣ процента и ренты и признается имъ ничѣмъ инымъ, какъ чужимъ трудомъ, присвоеніе котораго другими возможно лишь благодаря обремененію земель и капиталомъ. Право собственности на орудія производства, превышающія индивидуальныя силы отдѣльнаго лица, ими распоряжающегося, есть лишь „политическое изобрѣтеніе“, рѣзко противорѣчащее естественно-правовому основанію собственности вообще. Л. былъ однимъ изъ инователей и главнымъ акціонеромъ Англійскаго банка (осн. въ 1694 г.) и имѣетъ съ тѣмъ сторонникомъ выдвинутого впоследствии физиократами единого налога на землю. С. З.—скій.

**Локль** (Le Locle), гор. въ швейц.

кантонѣ Невшателъ, на выс. 941 м., 12.722 жит. Одинъ изъ главн. центровъ производства часовъ.

**Локманъ**, по арабскому сказанію, мудрецъ, жившій до Магомета и фигурирующій въ отдѣльныхъ вариантахъ то въ качествѣ царя Йемана, то въ качествѣ пророка, то въ качествѣ абессинскаго невольника, отличаясь во всѣхъ этихъ несходныхъ положеніяхъ замѣчат. мудростью. Л.—лицо чисто мнѣиическое. Л. приписывается сборникъ изъ 41 басни, написанный почти современнымъ арабскимъ языкомъ и относящійся къ XII или XIII в. Содержаніе 36 басенъ заимствовано изъ Эзопа и Синтипаса, и самый памятникъ, вѣроятно, позднѣйшаго христіанскаго происхожденія. Басни Л. изданы въ 1850 г. въ Берлинѣ Деренбургомъ (см. V, 58).

**Локна**, рѣка холмск. у. Псков. г., лѣв. прит. Ловати, дл. 160 в.

**Локсмобили**, см. *сельскохозяйственные и промышленные локомобили*.

**Локсотивъ**, см. *приложеніе*.

**Локсоро**, рѣка въ Центр. Африкѣ (Бельг. Конго), ок. 450 км. дл.; впадаетъ въ озеро Леопольда II.

**Локоть**, весьма распространенная во многихъ государствахъ мѣра длины, большею частью соответствующая, приблизительно, длинѣ человѣческой локтевой кости или Л. (нѣм. Elle, франц. au(l)ne—отъ латинск. ulna, датск. Alen, шведск. Aln, итал. Braccio; см. *вѣса и мѣры*, XII, прил., 647/50, 659).

**Локрида** (Locris), двѣ гористыя области въ древн. Греціи, раздѣленные Парнасомъ и Фокидою. 1) Восточная Л. лежала противъ о. Эвбеи; въ западной ея половинѣ жили эпикнеидійскіе локридяне; гл. ихъ городомъ былъ Эроніонъ; плодородную восточную половину съ гл. г. Опунтомъ населяли опунтскіе локридяне. 2) Западная Л. съ гл. гг. Амфиссой и Навпактомъ лежала на сѣверн. берегу Коринеск. зал.; населена была озольск. локридянами, сходными по нравамъ и обычаямъ съ этюльцами. Ср. XVI, 575/76.

**Локруа** (Lockroy), собственно Эдуардъ Этьенъ Антуанъ Симонъ, Франц. политикъ, род. въ 1838 г. въ Парижѣ, въ 1860 г. принималъ участіе въ сицилійскомъ походѣ Гарибальди, а за-

тѣмъ путешествовалъ съ Ренаномъ по Палестинѣ въ качествѣ его секретаря; по возвращеніи во Францію, работалъ въ радикальныхъ журналахъ и поплатился за свои взгляды нѣсколькими мѣсяцами тюремнаго заключенія. Избранный въ 1871 г. въ національное собраніе, Л. поддерживалъ въ немъ требованія коммунаровъ, за что былъ арестованъ, но вскорѣ выпущенъ. Въ 1873 г. онъ снова былъ избранъ въ національное собраніе, а въ 1876 г. и въ палату депутатовъ, гдѣ онъ вскорѣ сдѣлался однимъ изъ вождей крайней лѣвой. Въ 1886/87 г.г. Л. былъ мин. публичныхъ работъ, а въ 1888 г. мин. нар. просвѣщ., въ 1895—96 и 1898—99 гг. былъ морск. министромъ, въ 1902 г.—вицепрезид. палаты. Въ послѣдн. время значит. поправѣль.

**Локсодромы**, см. XIII, 331/32, *прилож.*, 49.

**Локтевая кость**, вмѣстѣ съ лучевой входитъ въ составъ предплечья (см. *анатомія*, II, 628 и табл. I, *скелетъ человека*).

**Локуста**, изготовительница ядовъ въ Римѣ, доставившая Нерону ядъ, отъ котораго погибъ Британикъ. Неронъ осыпалъ ее сначала милостями, но, какъ говорили, за попытку отравить его самого, приказ. ее умертвить.

**Локчимъ**, рѣка устьесольск. у. Вологод. г., лѣв. прит. Вычегды; дл. ок. 200 в.; судоходна.

**Лола Монтесъ**, см. *Монтесъ*.

**Лоландъ** (Laaland), одинъ изъ острововъ Даніи, къ ю. отъ Зеландіи; 1.228 кв. км. съ 74.161 ж. Плодородная равнина. Гл. г. Марибо.

**Лоле** (Loulé), г. въ португал. пров. Альгарве, съ мавритан. стѣнами и башнями; 22.511 ж.; вблизи церковь, въ кот. стекается масса богомольцевъ.

**Лолларды** (Lollards, „бѣдные священники“), послѣдователи Викалефа, см. VIII, 325/37 и *Викалефъ*.

**Лоло**, народъ, живущій въ китайской провинці Юньнань, но пришедшій сюда, повидимому, изъ Сы-чуани. Языкъ ихъ принадлежитъ къ числу односложныхъ языковъ. У нихъ своя письменность. Іероглифическаго характера, независимая отъ китайской письменности.

**Ломакинъ**, Гавріилъ Іоакимовичъ (1812—1885), учитель пѣнія и дири-

жеръ (хора гр. Шереметева и др.), сынъ вольноотпущенника. Вмѣстѣ съ Балакиревымъ осков. въ Петроградѣ въ 1862 г. „Безплатную музык. школу“, концерты которой имѣли въ свое время немалое музык.-просвѣтительное значеніе; на своихъ плечахъ, вмѣстѣ съ Воротниковымъ, вынесъ главный трудъ переложенія древнихъ церковныхъ нагѣвовъ на 4 голоса (см. *Львовъ*). Ю. Э.

**Ломаніе посѣзавъ**, см. *боронованіе*.

**Лома Тина**, вершина на Гаити (см.).

**Ломбардія**, область (compartimento) въ средн. части Сѣв. Италіи, граничитъ съ швейцарск. кантонами Тессинъ и Граубюнденъ и австр. Тиролемъ (на с.), Эмилией (на ю.), Венетціей (на в.), и Пьемонтою (на з.), дѣлится на 8 провинцій: Бергамо, Бреція, Комо, Кремона, Мантуя, Миланъ, Павія, Сондріо. Сѣв. часть занята альпійск. горной страной, южная—равнина р. По (Паданская низменность), протекающей по южн. границѣ и орошающей область своими притоками Адда, Ольо, Тичино (послѣдній образуетъ зап. границу) и др. Къ Л. дѣликомъ или частью принадлежатъ большинство итальянск. озеръ (Гарда, Изео, Комо, Лугано, Лаго-Маджоре и др.). См. XXII, 340/43, 345/46. Во времена римск. владычества Л. составляла часть Цизальпинск. Галліи, послѣ паденія Римск. имп. перешла къ Одоакру, остготамъ, Византіи и, наконецъ, лангобардамъ, отъ котор. получила свое имя. О дальнѣйшей исторіи Л. см. *Италія*.

**Ломбардо**, прозвище семьи венеціанскихъ архитекторовъ и скульпторовъ XV—XVI в.в., вышедшей изъ Ломбардіи. Самымъ крупнымъ представителемъ былъ *Пьетро Л.*, собственно дн. Мартино Соларо, жившій между 1437 и 1515 гг. Онъ построилъ небольшому изящную купольную церковь Сант-Марія дн. Мираколи, затѣмъ принималъ значительное участіе въ сооруженіи богатаго фасада школы св. Марка, зданія Старыхъ Прокурацій (въ 1481 г.) и дворца дожей (съ 1499 по 1511 г.). Ему же принадлежитъ постройка превосходнаго палатца Вендраминъ-Калерджи. Въ работахъ П. Л. помогли его современныя скульпторы *Антоніо* (ум. 1516) и *Туллио* (ум. 1559). Л. съ тонкимъ чувствомъ разрабатывали ранній венеціанск.



скій репессажъ и придалъ архитектуру всей Венеціи особый обликъ. *Н. Т.*

**Ломбардо-Венеціанское королевство**, см. *Италія*, XXII, 409, 420/24.

**Ломбардъ**, Петръ, знаменитый схоластикъ изъ Новары, въ Ломбардіи, ученикъ Абеяра, ум. въ 1160 г. епископомъ парижскимъ. Въ своемъ сочиненіи „Sententiarum libri IV“, комментировавшемся безчисленное множество разъ и вплоть до реформациі пользовавшемся среди теологовъ почти классическимъ значеніемъ, Л. сгруппировалъ по рубрикамъ догматическія изреченія отцовъ церкви, присоединивъ къ нимъ различныя на нихъ возраженія, равно какъ и опроверженіе этихъ возраженій церковными авторитетами; при этомъ Л. однако не высказываетъ своего собств. мнѣнія. Этому догматическому методу сѣдовала затѣмъ школа *сентенціаровъ*. Л., между прочимъ, выставилъ теорію о семи таинствахъ и по своему главному сочиненію получилъ названіе *Magister Sententiarum*.

**Ломбарды**, см. *суды подъ движим.*

**Ломбаръ**, Жанъ, соврем. французск. писатель, авторъ историч. романовъ („Агонія“, „Византія“), изображающихъ эпохи, таящія подъ наружными блестящими языв разложенія. Ученикъ Флора („Саламбо“), Л. въ свою очередь положилъ начало особому направленію во франц. романѣ (*école somptuaire*), цѣль котораго изображать въ картинахъ роскоши и блеска гибель государствъ (*cités abolies au fond des âges*). Главными представителями этой школы являются Г. Флейшманъ и П. Лёвенгаръ.

**Ломбокъ**, одинъ изъ Малыхъ Зондскихъ о-вовъ въ Нидерландской Ост-Индіи, 5,435 кв. км., 327 т. ж. Отдѣленъ глубокимъ Ломбокскимъ проливомъ отъ о-ва Бали (*см.*) на з. и мелк. проливомъ Алласъ отъ о-ва Сумбава на в. По Ломбокскому проливу Уоллесъ провелъ свою „зоогеографическую грань“, отнеся фауну Л. къ австралійской, что нѣкоторые испарили, приписывая флору и фауну Л. скорѣе переходной характеръ отъ Индіи къ Австраліи. Л. имѣетъ вулканич. характ., достигая вершиной своего вулкана Ренджани 3780 м. Жители

(малайцы) воздѣл. рисъ, табакъ, манисъ, ямсъ и др. Есть значит. колонія китайцевъ. Гл. гор. Матарамъ.

**Ломброзо** (Lombroso), Цезарь, итал. психіатръ и криминалистъ, род. въ 1836 г. въ еврейской семьѣ. Отецъ его занимался торговлею, мать была образованная женщина, и подъ ея непосредственнымъ вліяніемъ протекало дѣтство даровитаго ребенка. Въ 1853 г. Л. поступилъ на медицинскій факультетъ падуанскаго университета, который и окончилъ въ 1859 г. Въ теченіе пяти лѣтъ по окончаніи университета Л. служилъ военнымъ врачомъ въ арміи. Къ 1864 г. число его печатныхъ работъ уже достигло двадцати. Онъ специализировался на вопросахъ психіатріи, съ 1864 г. становится директоромъ небольшого дома для душевно-больныхъ въ Павіи и, въ качествѣ приватъ-доцента, открываетъ чтеніе лекцій по психіатріи. Опубликованіе имъ въ 1869 и 1870 гг. изслѣдованія о причинахъ пеллагры и о присутствіи яда въ мановой мукѣ поднимаетъ цѣлую бурю въ учен. мірѣ. Въ 1876 г. онъ, по конкурсу, занимаетъ каведру судебной медицины въ Туринѣ, и вся его дальнѣйшая ученая работа до самой его смерти проходитъ въ Туринѣ. Годъ избранія на профессорскую каведру совпалъ съ образованіемъ имъ первымъ изданіемъ его труда, доставившаго ему мировую извѣстность: „Преступный человѣкъ въ его соотношеніи съ антропологіей, юриспруденціей и тюремн. вѣдѣніемъ“ (*L'uomo delinquente in rapporto all'antropologia, giurisprudenza ed alle discipline carcerarie*). Съ появленіемъ этого труда, разошедшагося въ нѣсколькихъ изданіяхъ и переведеннаго на нѣсколько иностранныхъ языковъ, связывается возникновеніе въ наукѣ уголовного права новаго направленія, извѣстнаго подъ именемъ уголовно-антропологическаго. Служенію этому научному направленію и посвящаетъ почти все свое вниманіе Л. Онъ публикуетъ цѣлый рядъ изслѣдованій по вопросамъ уголовной антропологіи, приступаетъ къ изданію спеціального журнала „*Archivio di Psichiatria, antropologia criminale e scienze penali*“ и организуетъ междуна-

родные конгрессы по уголовной антропологии (при жизни Л. ихъ было шесть: первый въ Римѣ въ 1885 г. и послѣдній въ Туринѣ въ 1906 г.). Ко времени туринскаго конгресса 1906 г. была учреждена въ итальян. универс. новая каѳедра уголовной антропологии, и засѣданія конгресса начались торжественнымъ чествованіемъ Л. Умеръ Л. 19 октября 1909 г.

Основные черты научнаго направленія Л. сводятся къ слѣдующему. Въ науку уголовного права долженъ быть введенъ методъ естественныхъ наукъ—опытъ и наблюденіе. Содержание науки должно быть измѣнено: мѣсто изученія преступленія, какъ юридическаго понятія, должно занять его изслѣдованіе, какъ явленія естественнаго порядка; самъ преступникъ долженъ стать центромъ вниманія ученыхъ; раскрытіе причинъ преступности укажетъ и средства борьбы съ ней, оставшейся до сихъ поръ безуспѣшною. Самъ Л. находитъ „эквивалентныя“ преступности явленія въ мѣрѣ растительномъ и у различныхъ животныхъ. На преступника онъ смотритъ какъ на дикаря, воскресшаго въ современной цивилизаціи, а преступность объясняется имъ какъ проявленіе атавизма. Антропометрическое изученіе преступника приводитъ автора къ теоріи объ особомъ уродливомъ типѣ убійцы, вора, изнасилвателя и т. д. Наоборотъ, политической преступникъ характеризуется не только отсутствіемъ „преступнаго типа“, но и внѣшнею красотой. На ряду съ объясненіемъ преступности атавизмомъ Л. придаетъ позднѣе большее значеніе также эпилепсіи. Отрица свободу воли, Л. высказывается противъ наказанія, какъ возмездія, и требуетъ реформы уголовного процесса (отмѣна суда присяжныхъ, кромѣ ихъ участія въ политическихъ процессахъ, привлеченіе въ число судей врачей, антропологовъ и социологовъ, замѣна вопроса о виновности вопросомъ объ опасности и т. д.). Въ смертной казни онъ видѣлъ средство обезопасенія общества, но не задолго до смерти призналъ необходимымъ исключить это средство борьбы съ преступностью. На ряду съ неопредѣленными приговорами онъ рекомендовалъ пожизнен-

ное заточеніе, кастрацію преступниковъ и пр. Критики Л. и его школы доказывали противорѣчіе въ результатахъ изслѣдованій различныхъ авторовъ о типѣ преступника, на методологическія ошибки при сравненіи особенностей преступнаго и не преступнаго человѣка, на игнорированіе ими юридической стороны въ изученіи преступленія и наказанія и значенія социальныхъ факторовъ преступности и проч.

Л. опубликовалъ свыше четырехсотъ отдѣльныхъ работъ (статей и монографій). Ихъ списокъ помѣщенъ въ книгѣ, изданной его дочерью: *Paola e Gina Lombroso: „Cesare Lombroso. Appunti sulla vita, le opere“* (1906) и въ обширномъ, изданномъ его учениками и друзьями: *„L'opera di C. L. nella scienza e nelle sue applicazioni“*,—*Scritti di Amadei, Ferri, Niceforo* и др. Важнѣйшія работы Л.: *„Studi clinici e sperimentali sulle cause e terapia della pellagra“* (1869); *„L'uomo bianco e l'uomo di colore“* (1871); *„Genio e follia“* (1872; рус. пер.); *„L'uomo delinquente“* (1876 и 1897); *„Palimsesti del carcere“* (1888); *„Il delitto politico e le rivoluzioni“* (1890; русск. пер.); *„La donna delinquente“* (1893; р. пер.); *„Lezioni di medicina legale“* (1900); *„Delitti vecchi e delitti nuovi“* (1902). *М. Герцель.*

**Ломени**, Этьенъ Шарль, графъ де-Бриенъ, кардиналъ и мин. финансовъ при Людовикѣ XVI, род. въ 1727 г. въ Парижѣ, посвятилъ себя духовному званію, былъ архіеп. тулузскимъ, затѣмъ санскимъ. Въ 1787 г. Л. предсѣдательствовалъ въ собраніи нотаблей, нападаль на мин. фин. Калонна (см. XXIII, 188) и былъ назначенъ на его мѣсто. Когда парламентъ отказался встировать предложенные имъ налоги, Л. арестовалъ нѣкоторыхъ его членовъ и подаль королю мысль замѣнить парламентъ т. наз. *сору плénière* (особый совѣтъ по назначенію короля) и уменьшить значеніе его, какъ судебного мѣста, учрежденіемъ окружныхъ судовъ (*grands baillages*). Это зволювало всю Францію, и король вынужденъ былъ дать Л. отставку, но хлопоталъ для него у папы кардинальскую шапку и подарилъ нѣск. аббатствъ. Во время революціи Л. присягнулъ новому правительству и въ первое время

мя получилъ даже епископскую кафедру, по затѣмъ былъ арест. и ум. въ тюрьмѣ въ 1794 г.

**Ломжа**, губернс. гор. Царства Польскаго, на лѣв. бер. р. Нарева, 27.806 ж.; мужск. и женск. гимн., старинныя церкви.—Время основанія Л. неизвѣстно. Въ XV в. часто служила резиденціей мазовецкихъ князей и была въ этомъ и слѣдующ. вѣкѣ цвѣтущимъ, торговымъ городомъ. Сильно пострадала отъ казаковъ и шведовъ. По послѣднему раздѣлу Польши Л. перешла къ Пруссіи, въ 1807 г. къ Россіи.—*Ломжинскій уездъ* занимаетъ 1.589,5 кв. в., населеніе къ 1912 г. исчислено въ 139,5 т. ж. По переп. 1897 г. было 118.993 ж.

**Ломжинская губернія** находится въ сѣв.-восточн. части Царства Польскаго; на с. граничитъ съ Вост. Пруссіей, на ю. границу губерніи составляетъ р. З. Бугъ (пр. пр. Вислы). Правый притокъ Буга, Наревъ, прорѣзываетъ площадь Л. г. съ в. на з. и ю.-з. Пр. притокъ Нарева, Бобръ, составляетъ границу сѣв.-восточн. участка губерніи. По характеру поверхности Л. г. рѣкой Наревомъ раздѣляется на 2 части: 1) сѣверо-западную, б. ч. низменную, богатую болотами, озерами и лѣсами, и 2) юго-восточную, сравнительно болѣе возвышенную и гуще населенную. Наиболѣе возвышеннымъ участкомъ ея является такъ наз. Червоный Боръ, мѣстность, лежащая къ ю. отъ Ломжи и достигающая до 800 ф. выс. Гряды моренныхъ холмовъ и возвышеній тянутся также на сѣверѣ Л. г., гдѣ моренный ландшафтъ дополняется значительными озерами, какъ Райгородское и др. Поверхность Л. г. покрыта ледниковыми наносами; почвы, образующіяся на нихъ (суглинки и сусеси), сильно оподзолены и малоплодородны. Во многихъ мѣстахъ въ нижнихъ слояхъ почвы сильно развитъ сливный каменистый ортштейнъ, задерживающій почвенную влагу и способствующій заболачиванію. Мѣстами встрѣчаются разрабатываемыя темнодѣйствныя почвы болотнаго происхожденія. Ископаемыя богатства ограничиваются мощными залежами торфа.—Статистико-экономическій обзоръ Л. г. см. въ ст. *Царство Польское*.

В. Добрынинъ.

**Ломнитцерь-Шпитце**, верш. гори. кряжа Татра, 2.634 м. выс.

**Ломоносовъ**, Михайло Васильевичъ, первый по времени русскій геніальный ученый, родоначальникъ русской литературы новаго европейскаго направленія, создатель русскаго литературнаго языка, родился въ 1711 г. около дер. Денисовки, близъ Холмогоръ Архангельской губ., въ семьѣ достаточнаго помора-крестьянина Василя Тимофеева Ломоносова. До конца 1730 г. Л. живетъ дома въ значительной степени въ обычныхъ условіяхъ среды: ходитъ съ отцомъ на промыселъ, работаетъ дома. Но и въ этихъ условіяхъ были свои особенности, до нѣкоторой степени, вмѣстѣ съ личными качествами Л., опредѣлившія его наклонности и нашедшія себѣ отзвукъ въ зрѣломъ возрастѣ; при общемъ складѣ жизни въ семьѣ, воспроизводящемъ укладъ XVII в., здѣсь были уже прогрессивныя вѣянія переходной эпохи: стень Л., любознательный человѣкъ, трезво-практичный, не чуждъ былъ этихъ вѣяній, свободно и смѣло перенимая, напр., тѣ улучшения въ области промысла, какія шли отъ болѣе культурныхъ сосѣдей и приходившихъ съ Запада въ Архангельскъ мореходовъ. Мальчикъ Л. съ дѣтства, повидимому, отличался большой наблюдательностью и любознательностью; эти качества вели къ тому, что онъ особенно могъ использовать впечатлѣнія окружающаго, на что указываютъ его поздн. сочиненія, обнаруживающія хорошее знакомство его съ природой и бытомъ Сѣвера, а также съ живой рѣчью родины (данная мѣстнаго говора имъ использованы въ его работахъ по созданію русскаго литературнаго языка). Той же любознательности обязанъ Л.-мальчикъ и ранней грамотностью: церковныя книги, единственно доступныя на родинѣ, онъ быстро научился читать у своего родственника Ивана Шубнаго, съ жадностью поглощая то немногое, что можно было найти на мѣстѣ, даже на время увлекся этой церковной литературой (одно время онъ примкнулъ къ сектѣ безпоповцевъ, но скоро формализмъ сектантства его оттолкнулъ). Не остался чуждъ Л. и своеобразной „научной“ литературы въ духъ XVII в.

въ числѣ прочтенныхъ и изученныхъ имъ книгъ были популярная грамматика Смотрицкаго (1619 и сл.), арметика Магницкаго (1703). А отзвукъ научно-литературнаго движенія, совершавшагося въ концѣ XVII и въ нач. XVIII в. въ Москвѣ, также доходили до Л. черезъ Архангельскъ, бывший уже крупнымъ культурнымъ центромъ, единственнымъ портомъ для сношеній съ Западомъ. Въ декабрѣ 1730 г., отчасти побуждаемый тяжелымъ семейнымъ положеніемъ (отецъ его женился въ третій разъ, мачеха создала тяжелую атмосферу для Л., рожденнаго отъ перваго брака), Л. выхлопатываетъ себѣ съ позволенія отца отпускъ въ Москву, чтобы уже болѣе не возвращаться на родину. Въ началѣ января 1731 г. онъ уже въ Москвѣ, въ Славяно-греко-латинской академіи, для поступленія въ которую ему пришлось скрыть свое крестьянское происхожденіе, не дававшее ему права на поступленіе въ школу. Это несправедливое отношеніе къ простому крестьянину, испытанное не разъ и послѣ Л. (когда онъ хотѣлъ одно время стать священникомъ при научной экспедиціи на сѣверъ, пришлось опять выдавать себя за холмогорскаго поповича), заставило его впоследствии (при выработкѣ проекта ун-та) требовать общедоступности образованія, освобожденія изъ податнаго сословія для окончившихъ „разночинскую“ гимназію и поступившихъ въ ун-тъ. Ученіе Л. въ московской академіи продолжалось не много болѣе 4 лѣтъ, съ краткимъ перерывомъ въ видѣ командировки въ кievскую академію для изученія тамъ математики и физики (1735 г.). Испытывая острую нужду въ необходимомъ, изрѣдка получая черезъ земляка Пятухина, бывшаго въ Москвѣ ежегодно, немного денегъ изъ дому, Л. усердно занимался, но удовлетворенія въ школьной наукѣ стараго типа не находилъ; поѣздка въ Кіевъ также не дала того, чего желалъ Л. Въ результатъ, однако, не говоря уже о пройденныхъ наукахъ и хорошемъ знаніи латинскаго языка (который ему послѣ пригодился, такъ какъ латынь въ качествѣ ученаго языка еще не утратила своего значенія, примѣнялась также въ

ученой перепискѣ, напр., у того же Л. съ Хр. Вольфомъ), онъ получилъ здѣсь то, чего трудно было достичь самоучкой даже гениальному отъ природы человѣку — общее образованіе; а такія науки, какъ логика и философія, несмотря на свой схоластическій характеръ, несомнѣнно способствовали выработкѣ ясности и правильности мышленія, которые такъ отличаютъ Л.-ученаго. Жизненная тяжелая школа закалила энергичный, дѣятельный характеръ Л., что ему очень пригодилось позднѣе, и даже очень скоро. Т. о., какъ фактъ нашей культуры, Л. любопытенъ какъ талантливый образецъ людей переходной эпохи: выросшій въ старомъ, XVII в., укладѣ, проходи школу также стараго типа, онъ сумѣлъ взять изъ того и другой все, что было въ нихъ здороваго, прогрессивнаго, и съ этимъ багажемъ перешелъ къ передовой, европейской, западной по типу наукѣ. Случай далъ Л. то, чего онъ не могъ найти дома: настоящую науку. Въ 1734 г. для улучшения дѣлъ въ Академіи наукъ, для подготовленія въ академич. университетѣ кадры ученыхъ, были вытребованы 20 лучшихъ учениковъ изъ московской академіи, а въ числѣ ихъ и Л. Но на дѣлѣ произошло нѣчто большее: вмѣсто болѣе или менѣе европейской науки въ академическомъ ун-тѣ, Л. въ концѣ 1736 г. попадаетъ въ марбургскій ун-тъ къ знаменитому ученику знаменитаго Лейбница — Хр. Вольфу для изученія горнаго дѣла и металлургіи, а также для изученія языковъ нѣмецкаго и латинскаго. Это широко открыло Л. двери европейской науки и литературы. Заграничная командировка Л. продолжалась до половины 1741 г.; за это время Л. слушалъ лекціи Хр. Вольфа (по физикѣ, механикѣ, философій), Дунзинга (по химіи) — въ Марбургѣ, овладѣлъ окончательно новыми языками, рисованіемъ, затѣмъ занимался во Фрейбергѣ у Генкеля (спеціально горное дѣло, металлургія). Несмотря на довольно безшабашную жизнь, полную приключеній (въ родѣ солдатчины въ Пруссіи, неожиданной женитьбы), постоянное безденежье, ссоры съ Генкелемъ, Л. много и продуктивно работалъ и явился въ Россію европейски обра-

нованнымъ челоѣкомъ и солиднымъ, уже знающимъ цѣну себѣ и наукъ ученымъ, первымъ русскимъ идейнымъ представителемъ европейской мысли. Въ этого времени началась его разнообразная дѣятельность научная и литературная (послѣдняя фактически началась раньше, повидимому, еще въ московской академіи съ подражаній Симеону Полоцкому и др. виршеслагателямъ XVII в., а въ 1739 г. имъ написана первая топическая, новая по языку ода—на взятіе Хотина). Будучи прежде всего ученымъ, страстнымъ поклонникомъ науки, ея общедоступности, Л. прежде всего ставилъ своей задачей прививку этой науки практически къ русской почвѣ, а затѣмъ уже былъ писателемъ - художникомъ. Даже и въ этой области—области поэзіи—онъ выступаетъ какъ ученый столько же, сколько поэтъ. Въ области литературы онъ прежде всего теоретикъ, создатель для русской литературы новыхъ формъ, новаго литературнаго языка.

Сообразно съ тогдашнимъ положеніемъ литературы въ обществѣ, еще не бывшемъ въ состояніи оцѣнить литературу и ея идейное содержаніе, какъ силы общественныя, Л., какъ и другіе его сверстники, Тредьяковскій и Сумароковъ, не могъ быть только поэтомъ, не будучи чѣмъ-либо инымъ, и онъ былъ ученымъ, которому по временамъ, по побужденіямъ, мало имѣвшимъ общаго съ задачами литературы, приходилось становиться поэтомъ; поэтому большого поэтическаго подъема, искренняго настроенія въ поэтическихъ произведеніяхъ Л. не много, если дѣло не касалось его любимыхъ идей, каковы идея великаго значенія для народа науки, личность Петра I, въ которомъ Л. видитъ прежде всего государя, водворявшаго науку въ Россіи, откуда и его отношенія къ „дщери Петровой“, отъ которой онъ часть мира, какъ залага для продолженія начатаго Петромъ. Сверхъ этого, Л., какъ писателя-поэта, но въ то же время и писателя-ученаго, отличаютъ его любовь къ родинѣ, къ народу, стремленіе къ широкой общественности; счастъ вышедшій изъ крестьянской среды, знавшій народную жизнь, умѣвшій цѣнить ея положительныя стороны,

Л. является первымъ писателемъ, впоисившимъ народность въ нашу литературу, несмотря на свою зависимость отъ западно-европейской, т. наз. классической (французской), литературы, претендовавшей на космополитическое значеніе.

Вѣшняя жизнь Л. по возвращеніи его въ Россію протекаетъ, главнымъ образомъ, въ связи съ Академіей наукъ, гдѣ его значеніе постепенно возрастаетъ все болѣе и болѣе, а дѣятельность его въ ней становится все болѣе и болѣе значительной, выходя и за предѣлы Академіи. Первое время по возвращеніи Л. опредѣленныхъ занятій не имѣлъ: занимается своими диссертациями, описываетъ коллекціи минераловъ, собранныя въ академіи, переводитъ статьи для „С.-Петербургскихъ Вѣдомостей“, сочиняетъ по заказу оды (напр., на день рожденія Іоанна Антоновича, побѣду при Вильманстрандѣ). Въ 1742 г. онъ становится адъюнктомъ по физикѣ, въ 1745 г.—полноправнымъ членомъ академіи—профессоромъ; къ этому времени относится сдѣланный Л. переводъ „Экспериментальной физики“ Вольфа (долгое время служившій въ Россіи учебникомъ), первыя его лекціи по физикѣ на русскомъ языкѣ. Съ 1748 г. начинаются его заботы по упорядоченію высшаго образованія въ Россіи (выработка устава для университетовъ), въ 1749 г.—онъ добивается постройки первой химической лабораторіи. Это было временемъ преимущественно теоретической разработки научныхъ вопросовъ по физикѣ, химіи, геологіи. Послѣ этого въ связи съ лабораторными работами Л. строитъ мастерскую для изготовленія мозаики, дѣлаетъ рядъ удачныхъ опытовъ въ этомъ отношеніи („Полтавская баталія“, портретъ Петра I). Съ 1752 г. Л. работаетъ уже въ новой области—изученія электричества вмѣстѣ съ Рихманомъ. 1754/1755 гг. отмѣчены энергичнымъ участіемъ Л. въ созданіи московскаго университета. Къ 1761 г. относится наибольшее вліяніе Л. на дѣла академіи: какъ членъ правленія академіи, онъ особенно хлопочетъ о поднятіи академическаго университета и гимназій; въ 1762 г. Л. принимаетъ

дѣятельное участіе въ составленіи громаднаго географическаго атласа Россіи. Т. о., къ концу жизни, къ ученой и литературной дѣятельности прибавилась еще административная. Въ научной области Л. все шире и шире захватываетъ поле науки, особенно въ своихъ „Словахъ“, произносившихся имъ по разнымъ поводамъ, каковы: „Слово о рожденіи металловъ“, о точности морского пути, о пути морскомъ черезъ Сибирь въ Восточную Индію, о ледяныхъ горахъ въ сѣверныхъ моряхъ, по вопросамъ астрономическимъ. Эти работы перемежаются съ литературными, поэтическими и теоретическими сочиненіями въ той же области. Эти послѣднія и создали въ XVIII и нач. XIX в. Л. славу поэта, писателя литературнаго, заслонивъ собою его дѣятельность, какъ ученаго, чѣмъ на дѣлѣ, онъ и былъ прежде всего. Скончался Л. 4 апр. 1765 г. въ Петроградѣ.

Если Л. прежде всего былъ ученымъ, притомъ ученымъ-естествоиспытателемъ, то это отнюдь не умаляетъ его заслугъ передъ русской литературой. Его литературные труды, если они и были въ значительномъ количествѣ лишь выполненіемъ служебныхъ обязанностей Л. или выраженіемъ его отношеній къ придворнымъ сферамъ, либо выраженіемъ его научно-публицистическихъ взглядовъ, они остаются крупнымъ явленіемъ въ области литературы: они выдвинули русскую литературу, до сихъ поръ жившую традиціями чуть не XVII в., давно отжившими въ Европѣ, за современный европейскій путь, создавали, культивировали впервые на русскомъ языкѣ новыя формы, давали образецъ новаго литературнаго языка: не даромъ Л. считаютъ въ XVIII в. и нач. XIX в. отцомъ новой русской литературы. Получивши литературное образованіе (помимо старой школы) главн. обр. въ Германіи, Л. усвоилъ французскій классицизмъ преимущественно въ его нѣмецкой обработкѣ (его „Риторика“ создана подъ сильнымъ влияніемъ „Ausführliche Redekunst“ Готтшеда), его собственная поэзія испытала также преимущественно влияніе нѣмецкихъ же образцовъ (напр., поэта Гюнтера). Но въ отличіе отъ Тредья-

ковскаго и др., являвшихся только подражателями или инстинктивно вносившими элементъ приспособленія въ иноземную теорію, Л. отнесся къ своимъ образцамъ сознательно, трезво постарался намѣтить и примѣнить національныя основы къ литературѣ западно-полюба на русск. почвѣ. Поэтому измѣненіе старыхъ литературныхъ формъ на новыя связывалось для него съ измѣненіемъ и стараго литературнаго языка на новый. Поэтому-то теоретическія работы Л. въ области литературнаго языка должны быть стать краеугольнымъ камнемъ въ созданіи и развитіи этого языка и въ дальнѣйшее время. Въ теоретическихъ работахъ по русскому литературному языку (например: Письмо о стихотворствѣ, приложенное къ его одѣ на взятіе Хотина (1739), Разсужденіе о пользѣ книгъ первокныхъ въ російскомъ языкѣ (1757), Россійская грамматика (1755) и др.), Л.-у въ значительной степени помогало его происхожденіе, давшее ему чувство и знаніе живой рѣчи, его первоначальное образованіе въ школѣ съ церковнымъ языкомъ: освѣщенные исторически съ обычными для Л. чувствомъ дѣйствительности и трезвостью мысли, знанія эти помогли ему вскрыть дѣйствительно жизненную основу русской литературной рѣчи, опредѣлить роль и значеніе тѣхъ наслоеній изъ иныхъ языковъ, которыя исторически налегли на живую, развивающуюся русскую рѣчь, именно: въ основѣ русской литературной рѣчи, по Л., долженъ лежать говоръ московскій (т. е. южно-великорусскій), какъ исторически центральный, общерусскій по значенію, языкъ государства, его историческаго средоточія; развитіе этого говора въ примѣненіи къ литературной рѣчи, новымъ понятіямъ, входящимъ въ обиходъ, должно совершаться на основахъ отношеній этой московской рѣчи къ другимъ: ближайшимъ говоромъ, годнымъ для развитія московскаго, является говоръ сѣверный (что и правильно: онъ ближайшій и наиболѣе архаичный), за нимъ идутъ другіе, затѣмъ языкъ польскій, какъ болѣе другихъ въ прошломъ соприкасавшійся съ русскимъ (отношенія Руси и Польши), затѣмъ уже иные. Роль славянскаго книжнаго языка, какъ по-

только родственнаго, но и служившаго долгое время языкомъ русской литературы въ прошломъ, притомъ въ области наиболее важной въ духовномъ отношеніи,—церковной, для Л. нѣсколько особенная: ц.-славянскій языкъ опредѣляетъ собой не только составъ русской литературной рѣчи, но и ея характеръ, стиль: большее или меньшее присутствіе элементовъ церковнаго языка въ литературной рѣчи придаетъ ей болѣе или менѣе торжественный, важный тонъ. Т. о., Л. вводилъ, придавши самостоятельное значеніе церковному языку, ученіе о стиляхъ, рекомендуемое западными риториками, положивъ въ основу музыкальную въ общемъ сторону рѣчи. Этому взгляду—принципу музыкальности рѣчи—вѣренъ онъ и въ своихъ воззрѣніяхъ на стихотворную форму: это и привело его къ тоническому размѣру, какъ единственно свойственному русской стихотворной рѣчи, что практически и осуществлялось имъ въ его стихотворныхъ произведеніяхъ, начиная съ оды на взятіе Хотина (1739 г.).

Какъ практикъ прежде всего, онъ далъ образцы почти всѣхъ видовъ литературныхъ произведеній европейскихъ литературъ въ своей дѣятельности: писалъ и торжественныя оды (около 20), и посланія, идилліи — подражанія классич. образцамъ, и эпиграммы („надписи“), сатирическія эпиграммы, оды духовныя (переложенія псалмовъ — отзвуки стараго типа поэзіи въ родѣ Симеона Полоцкаго), поэмы („Петръ Великій“—не окончена) и трагедіи („Тамира и Селимъ“) и похвальные слова и т. д. Чисто съ литературной точки зрѣнія подошелъ Л. и къ исторіи: въ „Древней россійской исторіи“ (1758), „Краткомъ россійскомъ летописецѣ“ (1760), Л. болѣе риторъ, панегиристъ славнаго прошлаго Россіи, нежели ученый историкъ; этого требовала эпоха торжественныхъ, хвалебныхъ одъ, въ которую жилъ Л. Т. о. и въ области литературы, какъ и науки, Л. пришлось открывать собою новую эпоху и установить историческую связь стараго съ новымъ, дѣвши старому, поскольку оно было жизнеспособно, определенное назначеніе въ новомъ. Въ этомъ великое зна-

ченіе Л. и историческая цѣнность его литературной дѣятельности.

Лучшая біографія Л.: *Б. Меншуткинъ*, „Михайло Васильевичъ Ломоносовъ. Жизнеописаніе“, Спб. 1911. Ср. „Русская поэзія“, подъ ред. С. Венгерова, вып. I (Спб. 1893), статья *Н. Булича*. Наиболее полное изданіе сочиненій Л. — академическое, подъ ред. *М. Сухомлинова* (Спб. 1891—1902), 5 т. (не окончено). Литературу о Ломоносовѣ см. въ указателѣ *Мезьеръ*, „Библиогр. указ. рус. слов.“, вып. II (Спб. 1902) и *С. А. Венгерова*, „Источники словаря рус. писателей“, т. III, 1914. Кромѣ того печатается „Опытъ библиограф. указателя литературы о Ломоносовѣ“, состав. *А. Г. Фоминымъ*, изд. Акад. наукъ. Общія характеристики—въ юбилейныхъ сборникахъ въ честь Л. — московскихъ (1865 и 1912) и петроградскомъ (1911). *М. Сперанскій*.

*Л., какъ естествоиспытатель.* По значительности исповѣдуемыхъ идей, по широтѣ научнаго кругозора, наконецъ, по разносторонности научнаго творчества Л. принадлежитъ къ самымъ выдающимся представителямъ естествознанія. Это мнѣніе раздѣляли нѣкоторые изъ его ученыхъ современниковъ, напр., Эйлеръ. Но такъ какъ многіе труды Л., не бывшіе никогда опубликованными, затерялись, а другіе остались въ рукописномъ видѣ даже до настоящаго времени; такъ какъ, живя и работая въ неблагоприятныхъ условіяхъ, онъ не только не могъ создать себѣ школы, но и вообще не имѣлъ учениковъ и послѣдователей; и, наконецъ, такъ какъ многія изъ его идей на сто и больше лѣтъ опередили свое время и поэтому не имѣли благоприятной почвы для своего развитія,—то вскорѣ послѣ смерти Л. научная дѣятельность его была совершенно забыта, и даже на родинѣ своей онъ считался въ теченіе всего XIX в. скорѣе поэтомъ и филологомъ, чѣмъ естествоиспытателемъ. Заслуга „открытія“ всего громаднаго научнаго значенія Л. принадлежитъ химику *В. Н. Меншуткину*, который, имѣя доступъ къ архивамъ Академіи наукъ, тщательнo изучилъ не только печатные труды, но и сохранившіяся рукописи Л., изложилъ и освѣтилъ ихъ

содержаніе. Оказалось, что въ пѣломъ рядѣ научныхъ дисциплинъ—физикѣ, химіи, астрономіи, метеорологіи, геологіи, географіи—Л. сумѣлъ открыть новые пути, новые факты, установить новыя точки зрѣнія. На первомъ мѣстѣ надо здѣсь упомянуть объ отношеніи Л. къ одному изъ основныхъ принциповъ физики и химіи—*принципу сохранения матеріи*, обыкновенно называемому принципомъ Лавуазье. Л. впервые высказалъ этотъ принципъ съ полною ясностью за 41 годъ до Лавуазье, а именно въ 1748 г. (въ письмѣ къ Эйлеру); затѣмъ онъ провѣрилъ его на многочисленныхъ химическихъ опытахъ; вѣроятно, особенно убѣдительно были опыты накаливанія металловъ въ заплавленныхъ сосудахъ, при чемъ безъ допущенія внѣшняго воздуха „вѣсъ сожженного металла оставался въ одной мѣрѣ“. Что касается увеличенія вѣса металловъ, обжигаемыхъ въ воздухѣ, то Л. правильно объяснилъ это явленіе присоединеніемъ къ металлу частицъ воздуха. Черезъ 17 лѣтъ послѣ Л. точно такіе опыты дѣлалъ Лавуазье; они были имъ опубликованы и получили большую славу; ломоносовскіе же не были сообщены печати. Замѣчательны идеи Л., относящіяся къ одному изъ основныхъ физическихъ ученій—*молекулярно-кинетической теоріи вещества*. Слѣдуетъ помнить, что эта теорія прочно утвердилась въ физикѣ только во второй половинѣ XIX в.; и вотъ, у Л. не только весьма убѣдительно и наглядно, вполне въ духѣ XIX в., изложены основы этой теоріи, но еще выведены изъ нея рядъ важныхъ слѣдствій (напр.: выводъ о наибольшемъ градусѣ холода, или о такъ наз. абсолютномъ нулѣ температуры; идея о томъ, что вслѣдствіе протяженности молекулъ Мариоттовъ законъ обратной пропорциональности между объемомъ и давлениемъ газа не можетъ быть строго точенъ). Основная въ кинетической теоріи мысль о взаимной превращаемости теплоты и движенія была глубоко продумана Л. Свои атомистическіе и механистическіе взгляды онъ не ограничивалъ теоріей теплоты, но утверждалъ, что и такія свойства тѣлъ, какъ сѣвленіе, удѣльный вѣсъ, цвѣтъ,

запахъ, вкусъ, упругость, электризація и т. д., имѣютъ свое достаточное основаніе въ протяженности, массѣ, фигурѣ и движеніи неощутимыхъ частицъ. Естественнымъ логическимъ выводомъ изъ механистическаго воззрѣнія на природу является законъ сохранения энергіи (или „силы“, какъ говорили прежде). У Л. мы находимъ неоднократныя указанія на этотъ законъ. Поэтому Л. занимаетъ мѣсто въ числѣ предшественниковъ Майера и Гельмгольца на пути установленія этого основнаго закона природы. Въ параллель теоріи строенія матеріи, Л. развивалъ теорію мірового эѳира—передатчика свѣта, лучистой теплоты и электрической силы; так. обр. Л. является предтечей ученія второй половины XIX в. о внутреннемъ единствѣ и интимномъ родствѣ разнородныхъ на первый взглядъ, *физическихъ силъ*; распространенныя же среди его ученихъ современниковъ мѣтнія объ особенныхъ невѣсомыхъ матеріяхъ—тепловой, свѣтовой и т. д.—онъ рѣшительно отрицалъ. Кромѣ теоретическихъ трудовъ, приведенныхъ къ созданію стройной системы физическаго міровоззрѣнія, Л. принадлежитъ еще нѣсколько работъ по экспериментальной и практической физикѣ. Онъ опредѣлилъ (въ первомъ приближеніи) коэффициентъ расширенія воздуха при нагреваніи, устроилъ воздушный термометръ, изобрѣлъ остроумный „морской барометръ“, представляющій сочетаніе двухъ термометровъ—спиртового и воздушнаго, сталъ употреблять смѣсь воды со льдомъ въ качествѣ термостата. Въ области химіи Л. можно назвать истиннымъ основателемъ *физической химіи*,—научной отрасли, которая всего какихъ-нибудь 30 лѣтъ назадъ завоевала себѣ право на самостоятельное значеніе. Его программа физико-химическихъ изслѣдованій чрезвычайно рационально составлена и настолько подробна, что еще и сейчасъ не всѣ замыслы Л. окончательно осуществлены. Между прочимъ, замѣчательно то особое вниманіе, которое Л. (въ полномъ согласіи съ нынѣшней наукой) удѣлялъ растворамъ. Л. былъ ярымъ приверженцемъ количественнаго метода въ химіи; вездѣ, гдѣ толи-



возможно, считалъ онъ необходимымъ примѣнять вѣсъ и мѣру (между тѣмъ, отсутствіе измѣрительныхъ экспериментальныхъ приемовъ было, можно сказать, характерною чертою тогдашней химической науки). Въ 1748/49 г. при Академіи наукъ была построена, по проекту Л., первая въ Россіи *химическая лабораторія*; здѣсь имъ были произведены многія тысячи опытовъ. частью съ цѣлью собранія матеріаловъ для будущей теоретической разработки, частью для разныхъ техническихъ цѣлей. Здѣсь онъ изобрѣталъ краски, фарфоръ, цвѣтныя стекла для своихъ мозаическихъ работъ, дѣлалъ изслѣдованія образцовъ соли, привозимыхъ изъ разныхъ мѣстъ Россіи, производилъ анализы золотыхъ и серебряныхъ рудъ (онъ въ совершенствѣ зналъ соляное и горное дѣло и даже написалъ цѣнное руководство по металлургіи). Отъ занятій *металлургіей* Л. перешелъ къ разработкѣ вопросовъ *минералогіи* и *геологіи* и здѣсь также обнаружилъ необыкновенную прозорливость. Онъ во многихъ отношеніяхъ далеко опередилъ знаменитѣйшихъ геологовъ XVIII в. Бюффона и Вернера. Въ его сочиненіяхъ: „Слово о рожденіи металловъ отъ трясенія земли“ и „О слояхъ земныхъ“ мы находимъ правильныя представленія о роли землетрясеній въ образованіи земного лика, о процессахъ образованія рудныхъ минераловъ, о работѣ различныхъ внѣшнихъ и внутреннихъ агентовъ, созидавшихъ и измѣнявшихъ лицо земли, о строеніи и образованіи горныхъ цѣпей, о трансгрессіи морей, объ ископаемыхъ остаткахъ органической жизни. Л. ясно и рѣшительно высказывается въ смыслѣ необятной длительности геологическаго времени. Многія изъ этихъ идей окончательно водворились въ наукѣ только въ XIX в. Наконецъ, касаясь природы верхняго слоя земли и разъясняя происхожденіе различныхъ почвъ, Л. предвосхищаетъ открытіе Сенебье, доказавшаго въ 1783 г., что растеніе питается одною изъ составныхъ частей воздуха. Вообще, Л. сильно занимала физическая жизнь нашей планеты и другихъ небесныхъ тѣлъ. Онъ съ большою опасностью для жизни занимался изслѣдо-

ваніемъ электрическихъ явленій въ атмосферѣ, при чемъ открылъ, что атмосфера содержитъ электричество и помимо грозы; разсуждалъ о причинѣ сѣверныхъ сияній и объяснял ихъ (какъ и хвосты кометъ, зодіакальный свѣтъ, туманности) электрическими разрядами, опять-таки предвосхищая повѣйшіе взгляды. Онъ стремился усовершенствовать метеорологическіе методы, изобрѣталъ самопишущіе приборы, намѣревался изслѣдовать метеорологическія условія въ верхнихъ слояхъ воздуха и съ этою цѣлью строилъ модель летательной машины (геликоптера), которая могла бы поднимать вверхъ метеорологическіе инструменты. Онъ первый открылъ, что планета Венера имѣетъ атмосферу (обыкновенно это открытіе приписывается Гершелю); ему принадлежитъ и то усовершенствованіе зеркальнаго телескопа, которое обыкновенно слыветъ подъ именемъ Гершеля. Онъ написалъ обширное и весьма богатое мыслями „Разсужденіе о большой точности морскаго пути“, въ которомъ описывается цѣлый рядъ изобрѣтенныхъ имъ инструментовъ; интересы этого рода стояли въ связи съ его проектомъ отысканія сѣвернаго пути въ Ост-Индію Ледовитымъ океаномъ. Занимался онъ также географіей и картографіей Россіи, въ качествѣ начальника географическаго департамента Академіи наукъ. Изъ характера вопросовъ, разосланныхъ имъ въ то время по всѣмъ городамъ для собранія нужныхъ свѣдѣній, видно, что онъ имѣлъ широкія и правильныя понятія въ области статистики. Являясь так. обр. выдающимся дѣятелемъ по цѣлому ряду естественныхъ наукъ, Л. имѣлъ продуманный истинно-философскій взглядъ на ихъ методъ,—на отношеніе теоріи и эксперимента, а также на взаимное отношеніе различныхъ областей естествознанія. — Литература: *Меништинъ*, „Л., какъ физико-химикъ“ (статья въ „Журн. Русск. Физ.-Хим. Общ.“ и въ „Извѣст. Спб. Полит. Инст.“ за 1904 г.); „Труды Л. въ области естеств.-ист. наукъ“, изд. И. Ак. наукъ (1911); *А. И. Бачинскій*, „Дѣятельность Л. и значеніе его трудовъ“ (1912).

А. Бачинскій.

**Ломонось**, *Clematis*, родъ изъ сем. лютиковыхъ, гл. обр. вьющіяся травы и кустарники съ ѣдкимъ сокомъ. Цвѣтки съ простымъ околоцвѣтникомъ изъ 4—6 бѣлыхъ или яркоокрашенныхъ листочковъ. Всего около 100 видовъ. Многие виды разводятся, какъ декоративныя растенія. *М. Н.*

**Ломъ** (*Л.-Паланка*), торгов. городъ и рѣчная пристань на Дунаѣ въ окр. Видинь, въ Болгаріи, 11.104 ж.

**Лонгвудъ**, см. *Елены Св. островъ*.

**Лонги**, итал. худож. см. XXII, 557.

**Лонгиметрія**, см. XIII, 331/2, прил., 1.

**Лонго-озеро**, въ Новомиргородѣ, Херс. губ. Содержитъ поварен. соль (3,5 на 1000). Со дна озера добывается грязь съ сѣрководор. запахомъ. Ранняя и грязев. ванны. Купанье.

**Лонгосъ**, греч. писат., см. XVI, 679.

**Лонгтонъ** (Longton), г. въ англ. граф. Стаффордъ, 37.481 ж. Фаб. фарфоров. издѣлій. Съ 1910 г. входитъ въ составъ гор. Стокъ на Трентъ.

**Лонгфелло** (Longfellow), Генри, амер. поэтъ, род. въ 1807 г. въ Портлендѣ, мѣстечкѣ, имъ потомъ воспомѣтомъ („*My Lost Jouth*“), въ 1826 г. путешествовалъ по Европѣ (впечатлѣнія отъ этого путешествія потомъ легли въ основу книги „*Outre Mer: a Pilgrimage beyond the Sea*“), въ 1834 г. былъ назначенъ профессоромъ новыхъ яз. въ гарвардскомъ колледжѣ, вторично объѣздивъ Европу (1836—1854), жилъ преимущественно въ Германіи, изучалъ литературы герм. народностей („*The Poets and Poetry of Europe*“), съ конца 30 г. выступалъ какъ поэтъ, ум. въ 1882 г. Одинъ изъ крупнѣйшихъ амер. лириковъ („*Voices of the Night*“, 1839; „*Baldads and other Poems*“, 1841; „*The Belfry of Bruges*“, 1845; „*Birds of Passage*“, 1858; „*Flower de Luce*“, 1867; „*Aftermath*“, 1873; „*Keramos*“, 1878; „*Ultima Thule*“, 1880; посмерт. „*In the Harbor*“), Л. особенно хорошъ въ тѣхъ стихотвореніяхъ, кот. проникнуты идеалистическимъ духомъ (какъ „*Excelsior*“), кот. посвящены дѣтямъ и кот. ратуютъ за уничтоженіе рабства негровъ (пер. Михайловымъ). Изъ другихъ произведеній Л., романовъ („*Hyperion*“, дѣйствие происходитъ въ Германіи, „*Kavanagh*“, исторія деревенскаго учителя, которому тѣсно въ родной деревнѣ), драмъ

(„*The golden Legend*“, переработка „Бѣднаго Генриха“ Г. фонъ-деръ-Ауа, „*The Divine Tragedy*“—мистерія о Христѣ и др., лучшая — неоконченная „Смерть Микель Анджело“) и поэмъ въ стихахъ („*The Courtship of Miles Standish*“, „*Tales of a Wayside Inn*“, въ духѣ Гомера,) наибольшее значеніе имѣютъ поэмы „*Evangeline, a Tale of Acadie*“ (1847, написанная гекзаметромъ), исторія дѣвушки, кот. всю жизнь ищетъ сосланнаго жениха и находитъ его, наконецъ, уже будучи старушкой, сестрой милосердія, умирающимъ въ больницѣ, и въ особености, „*Гавайата*“ (1855, подъ вліяніемъ „*Калевалы*“), поэма, ярко воспроизводящая бытъ и вѣрованія вымирающихъ краснокожихъ (пер. И. Бунинымъ). Собр. соч. Л. изд. въ Бостонѣ въ 11 томахъ въ 1886 г. (*Riverside Ed.*). См. *S. Longfellow*, „*Life of H. W. Longfellow with Extracts from his Journals and Coresp.*“, 2 т.; *Carpenter*, „*H. L.*“; *Higginson*, „*H. L.*“. В. *Фруче*.

**Лонгъ - Айлендъ** (Long Island), островъ у ю. побережья сѣв.-амер. штатовъ Коннектикутъ и Нью-Йоркъ, отдѣленный отъ континента проливомъ Л.-А. (до 48 км. шир. и 50 м. глуб.); занимаетъ 4.356 кв. км. съ 1.718.056 ж. (1905). Прекрасный климатъ, многочисленныя дачныя мѣстности. Рыболовство, разведеніе устрицъ. Л.-А. входитъ въ составъ штата Нью-Йоркъ.

**Лондондерри** (или *Дерри*), гл. гор. ирл. графства Л. на р. Фойль (Foyle), 40.799 жит. Значит. полотняное производство, судостроеніе. Хорошая гавань.—Л. извѣстенъ своимъ упорнымъ 107-дневнымъ сопротивленіемъ войскамъ Іакова II (1689).

**Лондондерри**, ирландское графство въ пров. Ольстеръ, гранич. на с. съ Атлантич. ок., 2.077,7 кв. км., 160.621 ж. Состоитъ изъ рѣчныхъ долинъ, окруженныхъ плоскогорьями, переходящими мѣстами въ горы. Гл. рѣка—Ру (Roe). Климатъ холодный, неблагоприятный для земледѣлія, однако долины въ общемъ довольно плодородны. Важн. отрасль промысл.—льняное производство. Развито также скотоводство и рыболовство. Насел. убываетъ.

**Лондонскія конференціи** 1) 1829 и 1830 гг., межд. совѣщ., санкціонировавшее самостоят. политич. существо-

ваніе Греціи, см. XVII, 9/10. 2) 1830—1831 гг., международное совѣщаніе, санкціонировавшее существованіе Бельгіи, какъ самостоятельнаго государства. Оконч. договоръ, подписанъ 15/XI 1831 г. Онъ устранилъ отъ престола Оранско-Нассаускую династію и передалъ его Кобургской; очертилъ территоріальныя границы новаго государства; урегулировалъ финансовыя отношенія между Бельгіей и Голландіей и условия международной торговли по Шельдѣ; призналъ независимую Бельгію „нейтральнымъ государствомъ“. Въ 1839 г. послѣ окончанія войны съ Голландіей Л. к. подтвердила всѣ эти положенія. 3) 1871 года, международное совѣщаніе, освободившее Россію отъ соблюденія статей Парижской конвенціи 1856 г., касающихся черноморскихъ отношеній. 17/I 1871 г. было подписано соглашеніе, уполномочивавшее Россію возстановить черноморскій флотъ. 4) 1812—13 гг., междунар. совѣщаніе, пытавшееся ликвидировать балканскую войну. См. *Турція—исторія*.

**Лондонъ** гор. въ запад. пров. Онтарио, на р. Темзѣ; 46.300 ж. Университетъ.

**Лондонъ**, столица и первый торговый портъ Англіи, крупнѣйшій по населенію городъ міра. Это первенство Л. создано необыкновенно счастливымъ положеніемъ: въ сердцѣ старой Англіи, на Темзѣ, въ 90 верстахъ отъ моря, но въ такомъ пунктѣ рѣки, куда достигаетъ еще морской приливъ, дающій возможность проникать въ Лондонскій портъ морскимъ судамъ съ самой большой осадкой. Этимъ открывается возможность для Л. сноситься съ континентомъ Европы. Удобства сношеній и были причиной непрерывнаго роста Л. въ теченіе всего новаго времени. Главной же причиной роста его въ первые вѣка его существованія были выгоды хорошо защищеннаго положенія. Болота и воды Темзы (тогда значительно болѣе широкой) защищали отъ нападений сухой островъ, съ хорошей питьевой водой, на которомъ выросла ячейка современнаго лондонскаго Сити (у нынѣшняго Лондонскаго моста). Отъ морскихъ пиратовъ защищала отдаленность отъ моря. Рано построенный здѣсь мостъ явился

важнымъ пунктомъ сухопутныхъ сношеній въ этой области болотъ и лѣсовъ. Но съ давнихъ поръ начали пользоваться для сношеній и Темзой, бывшей наиболѣе удобнымъ путемъ всей ю.-в. Англіи. Чѣмъ дальше, тѣмъ въ большей степени начинаетъ сказываться факторъ удобства сношеній по Темзѣ, и именно Темза, а затѣмъ и историческія условія (см. VIII, 409/15, 581/85)—и создали нынѣшнее величіе Лондона. Теперь это—городъ-гигантъ. Въ предѣлахъ муниципальной черты („графство Лондонъ“) онъ имѣлъ въ 1911 г. 4.522.961 ч. населенія съ пригородами („Greater London“)—7.252.963 ч. Рядъ второстепенныхъ европейскихъ державъ имѣетъ населеніе меньше лондонскаго. Естественно, что онъ отличается необычайно многообразіемъ своей фizioноміи, и что такъ разнообразны и противорѣчивы отзывы о немъ, смотря по тому, говорятъ ли они о колоссальныхъ богатствахъ Лондона, о его безпримѣрныхъ банковыхъ и торговыхъ оборотахъ, о великолѣпныхъ дворцахъ и изящныхъ домахъ аристократическихъ кварталовъ, или о поразительной нищетѣ, наблюдаемой не только въ бѣдныхъ кварталахъ, но иногда въ двухъ шагахъ отъ лучшихъ улицъ съ великолѣпными зданіями.

Лондонское самоуправленіе находится въ рукахъ Корпорациі Сити, съ лордъ-мэромъ во главѣ, лондонскаго муниципалитета, или Совѣта Лондонскаго графства (London County Council) и 28 совѣтовъ отдѣльныхъ кварталовъ (Worrough Councils). На лондонскомъ муниципалитетѣ лежитъ забота о поддержаніи парковъ, содержаніе пожарной команды (едва ли не лучшая въ мірѣ), завѣдываніе школьнымъ дѣломъ, санитарія, проложеніе новыхъ улицъ и оздоровленіе слишкомъ застроенныхъ участковъ, постройка жилищъ для рабоч. (устроены цѣлыя кварталы чистыхъ и здоровыхъ жилищъ) и ночлежныхъ домовъ, сохраненіе историческихъ памятниковъ, контроль за мѣрами и вѣсами, трамваи. Въ своихъ предпріятіяхъ онъ стремится по возможности улучшить условія жизни рабочихъ. Такъ, при переходѣ трамваевъ изъ частныхъ рукъ въ руки города, 16-часовой рабочей

депъ былъ замѣненъ 10- часовымъ, оплата въ 3—4 шилл. замѣнена первоначальной оплатой въ 5 шиллинговъ съ дальнѣйшими годичными прибавками. Въ вѣдѣніи Borough Councils находятся улицы, освѣщеніе, публичныя бібліотеки, купальни, прачечныя.

О топографіи, достопримѣчательностяхъ, учрежденіяхъ и о хозяйственной жизни Лондона см. въ *приложении*.  
*Л. Синицкій.*

**Лондонъ**, Джекъ, амер. писатель, род. въ 1876 г., вышелъ изъ социальнаго низа, былъ и рабочимъ и босюкомъ и золотопискателемъ (такъ возникли вполнѣдствіи его „Клондайкскіе рассказы“), въ 1902 г. выступилъ на литературное поприще (*The Call of the Wild*), скоро обратилъ на себя вниманіе и сдѣлался однимъ изъ наиболѣе читаемыхъ писателей не только въ Америкѣ, но и у насъ (одно время). Продолжатель традицій Марка Твена, одинъ изъ лучшихъ представителей столь популярнаго въ американской литературѣ небольшого рассказа (*short story*), прекрасный рассказчикъ (хотя и нѣсколько однообразный по своимъ темамъ), Л. особенно охотно изображаетъ нравы первобытныхъ племенъ и народовъ, вытѣсняемыхъ съ лица земли побѣдоносной цивилизаціей, иногда въ бытовыхъ тонахъ, иногда съ явной примѣсью фантастики, часто подчеркивая положительныя качества своихъ героевъ, ихъ подвиги, продиктованные любовью или вѣрностью, порой вскрывая всю безчеловѣчность въ обращеніи съ ними культуругероевъ. Обвѣянный вѣтромъ въ жизнь и въ силы человѣка, рассказы Л. чужды пессимизма и этимъ въ значительной степени объясняется ихъ успѣхъ у насъ въ эпоху, когда началось оздоровленіе нашего общества отъ болѣзненныхъ настроеній, вызванныхъ реакціоннымъ періодомъ. Автобіографическій интересъ представляетъ повѣсть Л. „*Мартинъ Идэнъ*“, гдѣ выведенъ писатель, вышедшій изъ низовъ, рабочій по профессіи, долго не признанный, потомъ сразу входящій въ моду (оторвавшійся отъ своей среды, не сумѣвшій слиться п съ той, куда ему открыла дорогу слава), повѣсть, развертывающая лю-

бопытную картину американскихъ литературныхъ нравовъ. *В. Фр.*

**Лони**, *Луни*, рѣка въ Раджпутанѣ, беретъ начало въ горахъ Арвалли, впад. въ Рапгъ-Качъ, около 450 км. дл.

**Лонная кость**, см. II, 628.

**Лонъ-ле-Сонье** (*Lons-le-Saunier*), гл. г. франц. департ. Юры; 13.041 ж. Солян. копи и источники.

**Лопари**, народъ финскаго племени, живущій въ предѣлахъ Россіи (Кольскій полуостровъ), Финляндіи, Швеціи и Норвегіи; численность русскихъ Л. по переписи 1897 г. достигала только 1812 человекъ, въ Норвегіи ихъ 19 тысячъ, въ Швеціи—7 тысячъ. Л.—самый малорослый народъ въ Европѣ; средний ростъ 259 скандинавск. Л. 1529mm., 98 русскихъ—1556 mm.; да и въ другихъ частяхъ свѣта немного племенъ, ростъ которыхъ не превышаетъ въ роста Л. Въмѣстѣ съ тѣмъ скандинавскіе Л. представляютъ и крайнюю степень брахицефалии въ Европѣ; ихъ головной указатель—87.4 (по Деникеру) или даже—87,65 (по Ивановскому). Русскіе Л., отличающіеся отъ своихъ скандинавскихъ родственниковъ ростомъ, отличаются отъ нихъ и формой головы; ихъ брахицефалия гораздо менѣе рѣко выражена, и головной указатель у нихъ достигаетъ только 81,56. Объясняютъ ли эти различія меньшей чистотой типа и большимъ смѣшеніемъ у русскихъ Л. или какими-либо другими причинами, пока не выяснено, но во всякомъ случаѣ Л. среди финскихъ племенъ стоятъ нѣсколько изолированно, да и среди другихъ этническихъ группъ имъ трудно подыскать родственниковъ въ антропологическомъ отношеніи. Главное занятіе Л. оленеводство, и совершенно этому они ведутъ кочевой образъ жизни. Но у русскихъ Л. оленеводство пришло въ полный упадокъ, и большая часть ихъ добываетъ себѣ средства существованія рыбной ловлей и охотой и живетъ осѣдло въ постоянныхъ поселкахъ, такъ наз. погостахъ. Осѣдность эту надо, впрочемъ, понимать условно, потому что значительную часть года и осѣдлые Л. проводятъ въ погостовъ на рыболовныхъ становищахъ. Въ прежнее время о Л. были широко распространены самыя баснословныя рассказы; ихъ описывали одноглазыми

Темза дѣлится Л. на двѣ части: сѣверную, занимающую около  $\frac{1}{2}$  площади графства,—меньшую, но во многихъ отношеніяхъ важнѣйшую, и на южную.

Въ сѣверной части отлечаются западный и восточный концы (West End и East End), лежащіе къ западу и востоку отъ Сити. Сити («городъ») въ его узкихъ уллицахъ—центръ дѣловой жизни страны. Здѣсь—важнѣйшіе банки, биржа, оптовые склады, рынки. Самымъ западнымъ кварталомъ Вестъ-Энда является Гаммерсмитъ. Къ западу отъ Сити находится аристократическіе кварталы: Вестминстеръ, Челси, Кенсингтонъ, Педдингтонъ, Мерилебонъ. Здѣсь—королевскіе дворцы, парламентъ, зданія министерствъ и другихъ правительственныхъ учреждений, много великолѣпныхъ общественныхъ и частныхъ зданій, красивѣйшіе парки.—Западный Л., въ общемъ,—новый Лондонъ. Каждый годъ здѣсь все больше исчезаютъ остатки прошлаго. Теперь остался лишь небольшой островокъ старинныхъ деревянныхъ домовъ въ Оборвѣ (такъ наз. Staple Inn). Постепенно замѣняются болѣе обширными и старыя каменные дома, предназначавшіяся для одной семьи и потому рѣдко имѣвшие болѣе двухъ этажей. Теперь строятся дома со многими квартирами, въ 5—6 этажей. Были попытки создана 12 и 13-этажныхъ построекъ, но были пріостановлены послѣ страшнаго пожара 1899 г., уничтожившаго одинъ изъ такихъ гигантскихъ домовъ.—Смѣняются не только отдѣльные дома. Уничтожаются цѣлыя кварталы съ узкими загрязненными уллицами и смрадными домами. На ихъ мѣстѣ возникаютъ новыя широкія уллицы, соединяющія Oxford-Street и Holborn съ Charing Cross and Strand. Это—Shaftesbury Avenue, Charing Cross Road, Kingsway и Aldwych, красивѣйшія уллицы Л., оакиданныя рядами деревьевъ, импозантными постройками, изящными витринами магазиновъ. Такой же красивой уллицей является теперь и Parliament-Street, на которой старыя дома уступили мѣсто великолѣпнымъ правительственнымъ зданіямъ, а особенно набережная Викторія (Victoria Embankment), созданная въ концѣ XIX в. Лондонцы и англичане вообще готовы признать ее изящнѣйшей уллицей въ мірѣ. Здѣсь есть извѣстная доля преувеличенія, какъ и въ признаніи лучшей площади Л.—Трафалггарского сквера, не лишеннаго извѣстнаго величія, равной знаменитой парижской Place de la Concorde.

Восточный конецъ (Истъ-Эндъ) занять рабочимъ населеніемъ,—и тѣми частями его, которыя живутъ сравнительно безбѣдно, и тѣми элементами, какіе дошли до послѣднихъ предѣловъ нищеты. Наибольшая бѣдность наблюдается въ кварталахъ Stepney (съ Уайтчепелемъ), Poplar, Shoreditch и Bethnal Green. Въолъ Темзы, низка Лондонскаго моста—пристани и гигантскіе доки Л. Сѣверная окраина Л. заселена отчасти ремесленниками, рабочими и людьми средняго достатка (Hackney, Islington и St. Pancras), отчасти людьми съ большимъ средствами (группы красивыхъ, уютныхъ домовъ въ Hampstead и др. кварталахъ). Но и здѣсь, какъ даже въ Вестминстерѣ, есть участки съ домами нищеты. Къ югу отъ Темзы непосредственно къ рѣкѣ примыкаютъ бѣдные кварталы (отъ Баттерси до Гринича), къ югу они постепенно переходятъ въ кварталы, занятые болѣе богатыми слоями населенія.—Исключительно фабричныхъ кварталовъ въ Л. нѣтъ.

Среди лабиринта лондонскихъ уллиц особенно выдѣляется двѣ длиннѣйшихъ, непрерывно, хотя и подъ разными названіями идущихъ черезъ весь западный Л., чтобы не тригнаться въ Сити вѣзлѣ Англицкаго банка. Улицы эти соотвѣствуютъ главнымъ—сѣверной и южной—дорогамъ, подходящимъ къ Л. съ запада и постепенно обрѣсьшимъ домами. Сѣверная изъ этихъ уллиц зовется началѣ Оксбриджъ-роудъ (Oxbridge Road), затѣмъ Байсуотеръ-роудъ, Оксфордъ-стритъ, Нью-Оксфордъ-стр., Гай-Оборвъ; входя въ Сити, получаютъ названіе Оборвъ-Валдука (Holborn Viaduct), идутъ надъ другими уллицами, лежащими подъ нимъ), затѣмъ Чилвертъ-стритъ и Чилсайдъ. Южная уллица зоната серпера Кенсингтонъ-роудъ и Гай-стритъ, затѣмъ Кенсингтонъ-роудъ, Нэйтбриджъ и Пинкадиль (почтъ наиболѣе утонченной жизни Л.). Послѣ площади Пинкадилли (Piccadilly Circus), прямая линия нарушается, но, по существу, непосредственнымъ продолженіемъ названной уллицы являются уллицы Сити: Страндъ, съ его отелями, магазинами и многочисленными театрами, Флитъ-стритъ (главный центръ газетнаго дѣла) и Ледетъ Гиллъ (здѣсь соборъ св. Павла). Канонъ-стритъ приводитъ ее къ Чилсайдю, но соединеніе съ описанной сѣверной уллицей. Тамъ, гдѣ сходится эти двѣ уллицы, находится Англицкій банкъ,

бирка (Royal Exchange) и домъ лордъ-мера Сити (Mansion House).—Съ востока въ Сити непрерывными линиями подходятъ также двѣ уллицы: сѣверная, подъ названіемъ Боу-роудъ, Майль-Эндъ-роудъ, Уайтчепель-роудъ и Гай-стритъ-Уайтчепель, и южная: Баркиннгъ-роудъ, продолжающаяся уллицами Истъ-Индія-Докусъ-роудъ и Коммершалъ-роудъ-истъ.

Среди моря домовъ—иногда величественныхъ и красивыхъ, но болѣе частью небольшихъ, узкихъ (съ 3—4 окнами по фасаду)—ярко-зелеными пятнами выдѣляются парки Л. и ево открытыя пространства съ лужайками и площадками для игръ. Нигдѣ парки не играютъ такой важной роли въ одорловеніи города, какъ въ Л., и нигдѣ они не хороши такъ, какъ здѣсь. Это—подлинныя ключи деревенской природы въ рамкѣ городской культуры: зеленые луга со стадами коровъ и овецъ, озера, нѣрѣдко—случаются для купанья, роши старухъ, иногда маточныхъ деревьевъ. И въ то же время великолѣпныя аллеи, ботаническіе и зоологическіе сады, водныя птицы и птицы Англіи вообще, собранная съ возможной полнотой, и т. д. Для отсѣвъ тысячъ населенія Л. его парки и луга—единственное мѣсто, гдѣ оно можетъ получить хотя нѣкоторое представленіе о деревенскомъ ландшафтѣ и выдохнуть полной грудью. Парки и открытыя пространства занимаютъ до 6,600 акровъ, или около 9% лондонской площади. Они содержатъ правительствомъ, корпораціями Сити, муниципалитетомъ и другими корпораціями. Лучшее изъ парковъ—въ западномъ Л. Это, прежде всего, королевскіе парки: особенно изящный и уютный аристократическій *С.-Джемскій паркъ*, рядомъ съ нимъ *Гринъ («Зеленый п.»*, какимъ онъ, дѣйствительно, и является), знаменитый своими воскресными митингами *Гайдъ-паркъ* (см.; здѣсь—модная аллея для катанья Rotten Row, озеро «Серпентинъ» съ его парода, купаньями, беззвучный, но крайне дорог. памятникъ. Альберту, при входѣ—«Мраморная арка»; *Кенсингтонскіе сады* (продолженіе Гайдъ-п., по красотѣ едва ли уступающія С.-Джемскому п.); обширнѣйшій изъ парковъ Л.—*Риджентсъ-паркъ* (472 акра; ботаническій садъ, лучший въ Европѣ зоологическій садъ, живописное озеро).—Въ западномъ же Л. находится и крупнѣйшій муниципальный паркъ Л.—*Баттерси-п.* (къ югу отъ Темзы; интересное собраніе пальмъ и другихъ подтропическихъ растений). Въ этой же, зап. части Л.—рядъ большихъ площадокъ для игръ. Въ вост. Л.—*Викторія-п.* (очень популярная среди дѣтей: озера съ лебедями, купанье, лодки, площадки для игръ), *Гриничскій* (на одномъ изъ его холмовъ Гриничская обсерваторія; см. XVII, 140), Bostha Heath and Woodsl (ключекъ подианнаго лѣса, любимое мѣсто прогулокъ окрестнаго населенія), *Дувельскій* п. (американскій садъ съ рододендронами, азалиями и розами, холмы съ альпійской горной растительностью) и др.

Ключкомъ природы въ Л. является и *Темза*, источникъ богатства Л. (эпохеа ласковое «Father Thames»—матушка—собственно, батюшка—Темза). Значеніе ее нѣсколько пало къ началу XIX в., но снова восстановилось послѣ устройства *набережной* (Thames Embankment, 1864—1870). На ней статуя Водяицы (королева Викторія съ дочерью въ древней колесницѣ), статуя рѣды великихъ людей, рядъ великолѣпныхъ общественныхъ зданій (Scotland Yard, Somerset House), изящныхъ отелей и т. д. Черезъ Темзу ведетъ теперь рядъ прекрасныхъ *мостовъ*. Главнѣйшимъ и теперь осваиваетъ Лондонскій мостъ (London Bridge), двѣсти лѣтъ тому назадъ бывший единственный мостъ, многократно затѣмъ возобновлявшійся. Каменный (узкій, съ домами по бокамъ, стѣнными своими низкими арками движенье судовъ) былъ построень въ 1176—1207, уничтоженъ въ 1832 г. Планиншій открытъ въ 1831 г., расширенъ въ 1904. Одинъ изъ новѣйшихъ и интереснѣйшихъ—Турерскій мостъ (Tower Br., 1894), съ постоянными вѣшеходнымъ мостомъ на высотѣ 142 ф. и раздвигаемымъ для сигнальной лѣды (20' ф. надъ уровнемъ приливныхъ водъ; центральная часть, длиною 246 ф., можетъ быть поднята для пропуску судовъ въ 2 минуты).—Другіе мосты: Blackfriars Br. (1869 г., расширенъ 1907), Southwark Br. (1819), дѣльный Hammersmith Br. (1885), Putny Br. (1880), Chelsea Br., Albert Br., Vauxhall Br., Lambeth Br., Westminster Br. (одинъ изъ красивѣйшихъ), Charing Cross Br. (самый неинтересный), Waterloo Br. (необыкновенно благородный, по отъому Кановъ). Кроме мостовъ надъ Темзой, имѣется рядъ туннелей подъ рѣкой. Главнѣйшимъ путемъ для вѣзвъ видозъ сношенія является Blackwall Tunnel (открытъ въ 1897 г., дѣнна его 1 $\frac{1}{2}$  мили, яля около 2 вер. обошлася свыше 1 $\frac{1}{2}$  милл. ф. стерл., около 12 $\frac{1}{2}$

милл. р.); еще дороже обошелся Rotherhithe Tunnel (около 17½ милл. р., открыт для пѣшеходовъ и экипажной вагона въ 1908 г.); услугами Woolwich Free Ferry пользуется въ годъ около 6 милл. чел.

Население Л. образовалось путемъ длиннаго ряда иммиграций и племенихъ скрещеній. До XI вѣка идетъ рядъ иракскихъ вторженій; когда прекращаются послѣдніе, начинаются непрерывный притивъ иммигрантовъ съ материка, частью искавшихъ въ Л. убѣжища отъ религиозныхъ и политическихъ преслѣдованій, частью руководившихъ торг.-промышл. мотивами. Въ средніе вѣка переселяется въ Л. много фламандцевъ, а затѣмъ нѣмцевъ изъ ганзейскихъ городовъ; въ XVI—XVIII вв. гугеноты изъ Франціи (кварталы Spitalfields, Bethnal Green и др.). Итальянцы особенно широко заселили Matten Garden, французы—кварталъ Soho. Въ послѣдній періодъ XIX в. идетъ неперестанная иммиграція изъ Германіи, Польши и Западной Россіи, по преимуществу евреями, заселившихъ, гл. обр., Истъ-Эндъ, Вайтчепель, Коммершалъ-роудъ и др. Надписи на многихъ магазинахъ на евр. жаргонѣ; полициемо въ этой части Л. должны быть также знакомы съ жаргономъ (Yiddish). Благодаря интенсивности иммиграціи, Л. непостоянно быстро росъ въ теченіе XIX в.: съ 1801 по 1911 г. население его возросло внитро—съ 959 тыс. до 4.523. Перенепъ 1911 г. показала убыль въ 13.306 чел.: население изъ Л. собственно стало переселять въ его пригороды. Въ центрѣ города происходитъ несомнѣнное «обозледеніе»: почное население Сити въ 1911 г. всего 19.657 чел., дневное, знатное въ его торговыхъ и другихъ предпріятіяхъ, въ десять разъ больше (самое крупное население имѣетъ въсвѣтныи кварталъ Л. Испингтонъ—327.423 чел. въ 1911 г.).

Какъ крупнѣйшій и богатѣйшій городъ Англій (здѣсь живетъ большая часть англійскихъ рабевъ), Л. является огромнымъ потребителенъ центромъ, почему *промышленность* его отличается необыкновеннымъ разнообразіемъ. Особенно процветаетъ промышленность, составляющая предметы роскоши и комфорта. Благодаря искусству французскихъ бѣлицово-тушеновъ, развито производство шелковыхъ тканей, достигшее здѣсь высочайшаго совершенства (по преимуществу въ Spitalfields). Мануфактурнымъ центромъ является теперь кварталъ Lambeth, онъ же—главнй центръ фарфяного производства, Bow и Chelsea—фарфяороваго. Въ Bethnalgreen и Southwark—много ковчевныхъ, мыловаренныхъ, свѣчныхъ и др. заводовъ. Выдѣлку обуви и готовую плетя въ широкихъ рамкахъ занимаются въ Истъ-Эндѣ. Пивовареніе (одно изъ крупнѣйшихъ предпріятій Л.) приурочено, гл. обр., къ кварталамъ Southwark, Whitechapel, Holborn. По развитію книгочечательн (Paternoster Row и West End) и газетному дѣлу (Fleet Str.) Л. стоитъ во главѣ всѣхъ англійскихъ городовъ.—Очень развито въ немъ мебельное производство, экипажное дѣло, химическое и механическое производство, изготовленіе оптическихъ и др. инструментовъ. Кораблестроеніе Л.—не изъ крупныхъ. Въ Уолвичъ—крупнѣйшій въ свѣтѣ арсеналъ (свыше 14.000 рабочихъ).

По торговле Л. принадлежитъ первое мѣсто въ мірѣ.—О естевня купцовъ въ Л. говорили еще Талитъ. Особенно часто упоминается о торговлѣ съ Л., начиная съ IX вѣка (мѣсду прочимъ, торговля рабами, прекратившаяся въ началѣ XI в.). Долго торговля находилась въ рукахъ ввозомцевъ (нѣмцы-ганзейцы, позже фламандцы, екуваніе шерсть для Фландріи), дененными операціи, главнымъ образомъ, въ рукахъ итальянцевъ, имѣвшихъ подъ именемъ нѣмбарцевъ и устраивавшихъ свои конторы на улицѣ, получившей отъ нихъ свое названіе (Лѣмбардъ-стритъ). И теперь еще на ней находится важнѣйшіе банкреніе дома. Быстрое развитіе собств. англ. торговли въ Л., ввозъ и вывозъ товаровъ на англійскихъ судахъ и англійскими купцами начинается съ Елизаветы. При ней образовался рядъ монополиныхъ торговыхъ компаній, содѣйствовавшихъ быстрому росту богатствъ Л. Такими: Merchant Adventurers, завлаившие мѣсто ганзейскихъ купцовъ и захватившіе торговлю съ Нидерландами; Russian Company, доставлявшая въ Л. мѣхъ и кожи изъ Россіи, шелкъ и чай съ востока; Levant С., завлаивавшая торговлей на Средиземномъ морѣ, и East India С., торговавшая съ Остъ-Индіей и положившая начало Индіиск. имперіи. Въ наст. время Л.—первый портъ Англій по ввозу (въ 1910 г. изъ общей суммы англійск. ввоза—678 милл. ф. стерл. на долю Л. приходится болѣе 1/10—228 милл. ф. стерл., или свыше 2¼ миллиардовъ рублевъ). По ввозу онъ уступаетъ только Ливерпулю

(122 мил. ф. стерл., при общей суммѣ вывоза изъ Англій—534 мил.).—Черезъ Л. ввозится почти вся шерсть, поступающая въ Англій (Л.—черныи шерстяной рынокъ въ мірѣ), вся французская мануфактура, почти все сырье изъ Канады, нефть изъ С. Штатовъ и Россіи и дѣеъ изъ балтійскихъ портовъ, большая часть чая и половина вина, большая часть товаровъ изъ Востъ-Индіи (какао, сахаръ).—Главннне предметы вывоза—бумажный и шерст. товаръ, машини. Оптовые торговцы Л. образуютъ 76 корпоративъ Сити. 12 изъ нихъ, съ годовымъ доходомъ отъ 11 по 83 тыс. ф. стерл., называются главными (Greater Companies). Самая богатая изъ нихъ—Messers (шелковый и мануфактурный товаръ). Всѣ эти «компании» тратятъ огромныя денги на школы и благотворит. учрежд. Огромный ввозъ Л. объясняется и громаднымъ потреблениемъ его многомилліоннаго населенія и положениемъ лондонскаго порта противъ крупнѣйшихъ рынковъ и главннхъ портовъ континента.

Въ техническомъ отношеніи лондонскій портъ выше своихъ оборотовъ. За послѣдніе годы онъ остался въ разрывѣ портовыхъ принособленій не только отъ Гамбурга и Антверпена, я и отъ Бремота, Роттердама, Гафра. Это заставило въ 1908 г. издать законъ о новой организаціи портового управленія. Администраціи порта (The Port Authority) предоставлены большія полномочія по постройкѣ новыхъ доковъ и усовершенствованію старыхъ. Общая площадь лондонскихъ доковъ 645 акровъ (на сѣв. отъ Темзы доки: St. Katherine's, London, W. India, Millwall, East India, Royal Victoria, Royal Albert, Tilbury; на южнѣй—Surrey Commercial Docks). Въ 1907 г. чрезъ лондонскіе доки прошло свыше 26 тыс. судовъ вместимостью въ 17 мил. тоннъ.

Лондонъ зовется банкомъ всего міра, и къ голосу его фондовой биржи (Stock Exchange), дѣйствительно, чутью прислушиваются биржи всѣхъ главннхъ городовъ міра. На эту биржу (между Threadneedle Str. и Throgmorton Str.) допускаются лишь члены (3.000 чел.). Для публики доступна другая биржа (Royal Exchange), надоявшаяся по содѣяствію съ первой, наиболѣе извѣстное зданіе въ Сити; построена она при Елизаветѣ Томасомъ Гремемомъ (см.)?). По содѣяствію съ биржами и въ тѣсной связи съ ними находится Англійскій банкъ (Bank of England, или, какъ фамилійно зовется его лондонское население—Old Lady of Threadneedle Str. («Старая дама изъ улицы Тридидилъ»)),—черное, заослѣное зданіе безъ наружныхъ оковъ—мѣра предосторожности (см. XXV, 396, прилож. 2/4).

Огромное население, раскинувшееся на огромномъ же пространствѣ и въ значительной степенн живущее удало отъ мѣста работы, требуетъ сложной системы *средствъ сообщенія*. Разростается Л. отошелъ обширнѣйшими своими частями отъ Темзы, и въ противоположность прежнимъ временамъ, она играетъ теперь совершенно ничтожную роль въ дѣлѣ сношеній. Дальнія *сношенія* съ Л. поддерживаются теперь 10 магистральями ж. д., сношенія съ пригородами—4 желѣзными дорогами, связанными соединительной дорогой. Внутреннія сношенія Л. поддерживаются «трубами» (tubes) подземныхъ ж. д., трамваями, автобусами, взозачичными экипажами. Въ тѣсномъ смыслѣ «Подземною» (Underground) дорогою зовется дорога соединенныхъ компаній Metropolitan Railway и Metropolitan District, или просто District. Лондонцы особенно сильно пользуются внутреннимъ кругомъ этой линіи (Inner Circle line). Сперва поведена подземной дороги (первый участокъ открытъ въ 1863 г.) возмжся паровозами, аталмиваемыми наземнымъ углемъ, но грязь и копоть заставили перейти въ 1900 году къ электрфициаціи линіи. Сообщение между «трубами» и поверхностью улицъ поддерживается при помощи лифтовъ. Общее протяженіе линій подземныхъ дорогъ—около 300 в. Трамвай (почти всѣ элекстрические) ходятъ по поверхности улицъ (исключая подземнаго участка между Theobald's Road и Aldwych). Общая длина ихъ линій—около 200 в. Недавно еще любимымъ способомъ сношеній въ Л. служили конные омнбусы («басы»), съ верхней площадки которыхъ открывался интересный видъ на улнчное движеніе. Съ 1899 г. ихъ стали вымѣнять автобусы (теперь ихъ около 2.000). Постепенно и изюичны экипажи начинаютъ замѣняться моторами (taxi-cab).

\*) Восточная часть фондовой биржи занята Лондонскъ (см.).

В архитектурном отношении Л. не представляет выходящего интереса. Церкви его, в противоположность другим городам Англии, не отличаются большой старостью. Так наз. Вестминстерская (Westm. Minster 1866 г.) потребовала 89 старых церквей. Удельно же самое, наиболее частью лишь отдельные части нескольких церквей. По этим остаткам можно проследить, что в Л. церковная архитектура прошла через те же фазы, что и в других английских городах. Выдающейся чертой постройки норманнского периода были круглые колонны и тяжелые арки. Со конца XII в. начинается период ранней английской готики (остры арки, длинная узкая окна: лучшими примѣрами могут служить трапезы, т. е. боковыя крыльа, и хоры Уестминстерского аббатства). Высшего своего развития английская готика достигает в XIV в. (часовня St. Etheldred в Обориѣ и высокая часовня св. Стефана въ парламентарѣ). Къ числу церквей, сохранившихся въ знач. степени той видъ, какой они имѣли до Великаго пожара, относятся знаменитѣйшія церкви Англии, Уестминстерское аббатство (изъ Western Monastery, Западный монастырь, такъ назывался монастырь, основанный на мѣстѣ пынншаго аббатства въ VIII в.). Оно зарушено и трагичесою своей готической архитектурой и воспоминаніями о великихъ людяхъ, похороненныхъ въ этой національной усыпальницѣ. Здѣсь погребены Ньютонъ, Ч. Дарвинъ, Лайсалъ, Гершель, величіяне государственныя дѣятели Англіа и ея славныя поэты.

Вамѣвъ погибшихъ отъ пожара 1866 г. церквей было постановлено вновь построить и реставрировать 53 церкви. Дѣло поручено было знаменитому архитектору сэру Кристоферу Рену (Wren). По признанію большинства, предпріятое было выполнено очень удачно. Церкви Рена (въ классическомъ стилѣ) отличаются большимъ вкусомъ во внутренней отделкѣ, изяществомъ пропорцій, оригинальностью замысла, большимъ разнообразіемъ. Въ XIX в. классическій стилъ Рена и его учениковъ вытѣсняется стилемъ возрожденной готики. Лучшимъ примѣромъ является церковь св. Троицы въ Челси (Holy Trinity, Upper Chelsea; архитекторъ Scolding, внутренняя отделка была выполнена Уильямомъ Моррисомъ, Вернъ-Джонсономъ и др.). Большимъ изяществомъ отличается и Westminster Cathedral (въ византийскомъ стилѣ; его каменная стена, 283 ф. въ высоту—самая высокая въ стѣнахъ). Лучшимъ созданіемъ Рена является главная церковь Л., особенно его Сити—*соборъ св. Павла* (St. Paul's Cathedral), нѣсколько холодное, но величественное зданіе. Это—третья церковь, возникшая на томъ же мѣстѣ. И благодаря расположенію на холмѣ и благодаря огромности размѣровъ, соборъ виденъ отовсюду въ Л., а съ верхней части купола, а еще лучше—съ золотого шара, поддерживающаго крестъ купола, открывается лучшій въ Л. видъ на городъ. Въ колокольнѣ церквей—огромнѣйшій въ Англіи колоколъ (въ весомъ 16 тоннъ). Соборъ св. Павла тоже начинается дѣлаться національной усыпальницей (Уестминстерское аббатство почти сплошь уже заложено гробницами). Здѣсь гробницы знаменитыхъ адмираловъ и полководцевъ: Пинсона, Уэллингтона, Гордона, Роджера и др.; есть гробницы писателей и артистовъ; здѣсь же похоронены и строители храма—архитекторъ Ренъ.

Изъ дворцовъ Л. знаменитѣйшимъ является *Тоуера*, на протяжении вѣкомъ бывшій попеременно крѣпостью, дворцомъ, тюрьмой для государственныхъ преступниковъ. Давно упраздненная, тюрьма открыта теперь для осмотра. Наиболее интересенъ бѣлый Тоуеръ, четырехугольная башня ордена джона, древнѣйшая часть Тоуера, сохранившая ярчайшій средневѣковій видъ (стѣна толщаною 12—15 ф.). Въ Тоуерѣ сохранились также надписи на стѣнахъ, сдѣланныя томмишими здѣсь узниками, орудіа пытокъ, узкій каменный мѣстоикъ, куда наклонялись предъ казньо, мѣсто казней, такъ называемыя порога торговцевъ, черезъ которыя прошло столько знаменитыхъ людей: Сидней, Росселъ, Ралей, Крамеръ, Моръ... Тоуеръ, имѣя резиденцію короля, уступилъ мѣсто Уестминстерскому дворцу; отъ Вильгельма III до Виктории резиденціей былъ С. Джонсвилль дворецъ, съ 1831 г.—Букингемскій дворецъ, поминоренный въ архитектурномъ отношеніи, но традиціонный. Во время приемовъ и королевскихъ баловъ въ залкахъ его вмѣстѣ съ 2.000 чел. Въ смѣсѣхъ зданій, интересныя два *итальянскія дворца*: дворецъ архіепископа кантерберійскаго (Lambeth) въ англо-готическомъ стилѣ и дворецъ лондонскаго епископа (Palham), простой, но производящій впечатлѣніе своей несомннвой стариною. Лондонскій

парламентаръ (the Houses of Parliament), по мнѣнію многихъ лондонцевъ,—красннбншее зданіе Л. (Рескннъ рѣшило реставрировать эту башню въ 1834 г.). Старое зданіе заложено лондонцемъ въ 1570 г., въ 1834 г. возобнено. Оно обошлось свыше 3.000.000 ф. стерл. (30 милл. руб.). Начато постройкой въ 1840 г., закончено въ 1860 (первое засѣданіе въ 1852). Наибольшей роскошю отлична отделка палата лордовъ. Не останавливались ни передъ какими расходами, чтобы сдѣлать ее «богатѣйшей палатой въ мірѣ». По краямъ парламентаръ высятся 3 высокія башни. Самая высокая—башня Виктории (340 фут.), но въ глазахъ лондонцевъ важнѣе—«Часовая башня» (Clock Tower), съ часами въ 30 фут. въ діаметрѣ и съ огромнымъ колоколомъ (14 тоннъ). Огромными размѣрами отличаются и зданія *судебныхъ установленій*, «The Royal Courts of Justice» (въ просторннхъ Law Courts, содержаніи 1.100 помѣщеній новаго рода. Фронтонъ его по Струнди имѣетъ 500 фут. Новое зданіе «Центральнаго уголовнаго суда» (Central Criminal Court) очень красиво. Построено оно корпораціей Сити. На фронтонѣ надписи: «Защитить дѣтей бѣдноты и наказывать злодѣевъ». До 1868 г. въ «Центральномъ судѣ» въ Old Bailey производилось повѣшеніе преступниковъ. Теперь узаны Old Bailey отомши въ область преданій. Мѣсто казней перенесено въ Голововакъ, тюрьму. Съ англійскимъ судомъ связаны знаменитыя юридическія школы, питомники гуманности и свободы королевства. Они помѣщаются въ группѣ зданій, принадлежавшихъ теперь корпораціи адвокатовъ, а прежде принадлежавшихъ ордену тампліеровъ (отсюда и названіе Temple). Этихъ школѣ четыре (Inner Temple, Middle Temple, Lincoln's Inn и Gray's Inn).

Зданіе *муниципальнаго* лондонскаго графства носитъ названіе Гилдхолл (Guildhall). Съ нимъ связано много славныхъ преданій и важныхъ событій. Помѣщается оно на Гремезъ-стрийтъ, въ близк Чинсайда. Старое зданіе Гилдхолла было построено еще въ 1411 г., но послѣ Великаго пожара отъ него остались лишь крыта, старыя стѣны и порталы. Въ зданіи, гдѣ проходятъ засѣданія совѣта графства, помѣщается также очень цѣнная бібліотека—City Free Library<sup>1)</sup>. Сити пользуется отдѣльнымъ самоуправленіемъ, и его глава, лордъ-мэръ, имѣетъ своимъ мѣстопробываніемъ Mansion House (тоже въ близк Чинсайда). Въ этомъ домѣ особенно интересенъ египетскій залъ (Egyptian Hall), построенный на основаніи описаній Витрувия. Здѣсь происходятъ банкеты лордъ-мэра, а также благотворительныя митинги, на которыхъ собираются огромныя суммы. Важнѣйшія *правительственныя* зданія: *Whitehall* (Whitehall) въ близк парламентаръ, прежде дворецъ, теперь въ немъ помѣщаются разныя правительственныя учрежденія. Отъ стараго зданія (XIII в.), сгорѣлага во время Великаго пожара, сохранилась лишь «банкетная зала». *Адмиралтейство* (начало въ XVIII в., закончено переданіемъ въ 1905 г., съ проволочнаго телеграфъ, установленный въ его башняхъ, даетъ возможность сношенія на расстоянн въ 2.400 в.). Синовоимомъ мѣстопробыванія англійскаго правительства является Downing Street. Въ № 10 этой улицы впервые зивутъ премьеръ-министры (первымъ занявъ этотъ домъ Воэльомъ; здѣсь жилъ Уильямъ Питтъ, Гладстонъ, Биконфильдъ). Къ югу отъ Даунингъ-стрийтъ находится зданія министерствъ: внутреннихъ дѣлъ, иностранныхъ (самое баскетное), колоній, Индіа. Очень хороши новыя зданія, построенныя на мѣстѣ разрушенной въ 1899 г. частіи Парламентарной улицы: мѣтнаго управленія (Local Government Board), народнаго просвѣщенія (Board of Education) и департамента торговли. На восточномъ сторонѣ Парламентарной улицы помѣщаются роскошныя зданія лондонской полиціи (New Scotland Yard) и военнаго министерства (1906 г., въ стилѣ ренессанса).

Изъ *музеевъ* Л. несомннвой мннотностно пользуется *Британскій музей* и состояющій съ нимъ въ административномъ отношеніи одно цѣлое, расположенный въ другомъ концѣ Л. (южный Кенннгтонъ) естественно-историческій музей (см. VI, 563). Противъ ест.-историческаго музея. Можно-кенннгтонскій музей—частно-картинная галлерея, частно-политехнич. музей (ведущіи коллекции учебна коллекціи). Самая старая его часть—индустрійскій музей. Очень интересенъ также промышленно-ком-

<sup>1)</sup> Главная квартира совѣта лондонскаго графства помѣщается въ Spring Garden, въ близк Чарингъ-Кроссъ. Новое зданіе, стномасно почти 2 мил. ф. ст.,—на Лодбардъ-стрийтъ.

мерческий музей—Imperial Institute, устроенный въ 1893 г. въ ознаменованіе юбилея кор. Викторіи.

Изъ картинныхъ галлерей особенно выдаются: Национальная галлеря, Национальн. портретная галлеря, Нац. галлеря британскаго искусства, или галлеря Тэта, и «Коллекція Уоллеса».—Въ архитектурномъ отношеніи Национальная галлеря неинтересна, но, послѣ произведенныхъ въ 60-хъ и 70-хъ гг. пополненій, является однимъ изъ лучшихъ въ Европѣ собраній картинъ, особенно старой итальянской, а также англійской школы. Помѣщающаяся рядомъ съ Национальн. Нац. портретная галлеря заключается въ себѣ интереснѣйшій подборъ портретовъ англійскихъ королей, государственныхъ дѣятелей, мыслителей, поэтовъ, художниковъ. Лучшее собраніе произведеній англійской живописи помѣщается въ Южномъ кеонингтонскомъ музее и въ галлерей Тэта. Коллекція Уоллеса, подаренная англійскому народу маркизомъ Гертфордскимъ въ 1897 году,—едва ли не лучшая въ Европѣ частная коллекція картинъ старыхъ мастеровъ—Ванъ-Дейка, Рубенса, Мурильо, Веласкеса.

*Школьное дѣло* стоитъ въ Л. на большой высотѣ. Обязательнѣе народное образованіе стало съ 1870 г. (билль Форстера). До 1903 г. оно находилось въ вѣдѣніи London School Board, затѣмъ перешло въ вѣдѣніе муниципалитета, образовавшаго для завѣдыванія школами особый школьный комитетъ (Education Committee) изъ 40 членовъ совѣта и 12 коопированныхъ членовъ. Въ вѣдѣніи комитета находилось въ 1910 году 920 начальныхъ школъ съ 750.000 учащихся, отъ 3 до 15 л., и 20.000 учит. Много специальныхъ школъ (кулинарныхъ, прачечныхъ, домоводства, ручного труда); есть также школы для глухонѣмыхъ, слѣпыхъ, физически-недоразвитыхъ, слабоумныхъ. Кромѣ элементарныхъ школъ, нѣсколько центральныхъ школъ съ болѣе сложной программой. Съ 1904 г. комитетъ вѣдаетъ также техническимъ,—среднимъ и высшимъ—образованіемъ. Важнѣйшіи изъ новыхъ учреждений, созданныхъ имъ, являются 12 политехническихъ институтовъ (наука и искусство, архитектурное и инженерное дѣло, химическій отдѣлъ и т. д.). Есть и монотехническіе институты, подготовляющіе къ одному какому-либо производству. Много художественныхъ (гл. обр., худож.-декорат.) школъ. Комитетъ выдаетъ значительн. субсидіи лондонскому университету, университетскому колледжу, королевскому кол., бедфордскому кол., лондонской школѣ экономич. наукъ; всѣ эти школы предоставляютъ въ своихъ совѣтахъ мѣста представителямъ комитета. Есть у комитета и 16 своихъ среднихъ школъ. Въ его вѣдѣніи стоитъ нѣсколько «большихъ публичныхъ школъ». Изъ нихъ на томъ же мѣстѣ, гдѣ была построена, осталась лишь одна—колледжъ св. Петра, или Уэстминстерская школа, построенная Генрихомъ VIII за счетъ конфискованныхъ у монастырей имуществъ, а затѣмъ щедро одаренная Елизаветой. Остальная публичныя школы переведены теперь за городъ или на окраины. Старѣйшая изъ нихъ—школа св. Павла, учрежденная въ 1509 г. однимъ изъ лидеровъ гуманизма въ Англии, деканомъ собора св. Павла—Колетомъ. Въ нынѣшнемъ своемъ помѣщеніи, на Hammersmith Road, она находится съ 1884 г. Въ самомъ сердцѣ Сити находилась недавно двѣ дружныя знаменитыя школы:

Christ's Hospital (медицинская школа), основанная въ царствованіе Эдуарда VI, и Charterhouse School (1611 г.). Обѣ теперь перенесены за предѣлы графства. Славной старой школой является также *Melbanc Taylors' School* (основанная этой торговой компаніей въ 1561 г.). Изъ новыхъ школъ, которыя могутъ быть поставлены на ряду со знаменитыми старыми, нужно назвать: Dulwich College, The City of London School, University College School и King's College School. *Лондонскій университетъ*, основанный въ 1836 г., долго былъ лишь академическимъ органомъ, прусканизмъ университетскаго званія и стѣны. Съ 1898 г. онъ организовалъ у себя и преподаваніе, распавшись на 8 факультетовъ: богословія, искусствъ, правъ, музыки, медицины, науки, инженернаго дѣла и экономическаго. Въ вѣдѣніи университета—42 школы съ 3.500 студ. Четыре юрид. высшихъ школы Тампли указаны выше. Специально медицинскими школами являются Royal College of Physicians, Royal College of Surgeons, R. College of Veterinary Surgeons (ветеринарная) и школы при госпиталяхъ (лондонскіе госпитали—одни изъ лучшихъ въ мірѣ). Такъ, одна изъ лучшихъ школъ по medicinѣ и хирургіи находится при госпиталѣ св. Варроломея, основанномъ еще въ 1123 г. (студенты зовутъ его Bart's). Учительскій колледжъ—знаменитѣе учрежденіе. Специальныя высшія учебныя заведенія: архитектурное, инженерное, военная и морская королевскія коллегіи; академія музыки и др. Изъ *учебныхъ обществъ* знаменитѣйшимъ является Королевское Общество (Royal Society, 1663 г.); выдающимися учеными обществами являются также: Society of Arts, Royal Institution, R. Geographical Society, общества: ботаническое, зоологическое, сельскохозяйственное и др. Для поднятія уровня образованія и нравственности лондонской бѣдноты особенно плодотворно работаютъ такъ наз. *settlements*, члены которыхъ поселяются въ наиболѣе бѣдныхъ кварталахъ. Въ settlements—клубы, залы для лекцій, концертовъ и т. д. Таковы: Oxford House (Bethnal Green), Cambridge House (Camberwell Road), Toynbee Hall (Whitechapel), Mansfield House (Canning Town), Robert Browning Sett. (Southwark) и др. Есть и женскіе settlements. Народный дворецъ (People's Palace на Mile End Road), открытый въ 1887 г. на средства «Компаніи суконщиковъ» (Drapers) и частныхъ лицъ, является одновременно и образовательнымъ учрежденіемъ и мѣстомъ полезныхъ развлеченій для народа.

*Расходы* по Л. составили въ 1906—1907 годахъ 24.703.087 ф. стерл. (около 250 милл. руб.). Расходы эти распределяются между дѣльмъ рядомъ органовъ. Крупнѣйшія доли падаютъ на слѣдующіе органы:

London County Council . . . . .	9.491.271 ф. ст.
Borough Councils . . . . .	5.009.982 » »
Board of Guardians (призрѣніе бѣдныхъ вмѣстѣ съ совѣтомъ графства).	3.587.429 » »
Metropolitan Water Board (водоснабженіе).	2.318.618 » »
Metr. Police (полиція).	1.903.441 » »
City Corporation . . . . .	1.270.406 » »
Metr. Asylums Board (пріюты) . . . . .	934.463 » »

В. Силицкіи.



карликами, мрачными и мстительными колдунами. Въ финскомъ эпосѣ Лапландія, „похвола“, — страна самыхъ страшныхъ колдуновъ, а европейскіе моряки XVI и XVII вв. серьезно вѣрили въ способность лопарскихъ колдуновъ распоряжаться вѣтрами, завязывать ихъ въ узелъ или, наоборотъ, выпускать на свободу. Легенды объ особой способности къ колдовству, вѣроятно, были созданы шаманистическимъ культомъ Л., способностью шамановъ легко входить въ трансъ, но почему этому колдовству придавался такой мрачный отпечатокъ, не выяснено. Л. никогда не были особенно воинственнымъ народомъ, и исторія сохранила очень мало воспоминаній объ ихъ столкновенияхъ съ соседями. Они легко подчинились господству русскихъ, шведовъ и норвежцевъ, довольно легко обратились въ христіанство, которое, однако, уживается у нихъ съ остатками языческихъ вѣрованій, охотно посѣщаютъ школы, впрочемъ, очень рѣдкіи среди нихъ, и т. д. Въ административномъ отношеніи они утратили какую бы то ни было самостоятельность. Да и въ прежнія времена Л. не жили сколько-нибудь развитой племенной жизнью. Они никогда не представляли чего-либо цѣлаго въ политическомъ отношеніи и, повидимому, у нихъ не было даже правильной родовой организаціи. См. *H. Карузинъ*, „Русскіе Л.“ (1890); *Scheffer*, „Histoire de la Laponie“ (1678). А. Мх.

**Лопатинъ**, Германъ Александровичъ, род. 13 янв. 1845 г. въ Нижнемъ-Новгородѣ въ дворянской семьѣ. Окончивъ курсъ въ ставроп. гимн., поступилъ на естеств. отдѣл. физ.-мат. фак. петроградскаго ун-та. Кандидатская диссертация Л. о „самопривольномъ зарожденіи“ (1866) обратила на себя вниманіе профессуры и ему было предложено остаться при ун-тѣ. Но его „свободолюбивой натурѣ претило находиться на себя оковы какой бы то ни было обязанности“, и онъ отказался отъ каѳедры. Эти слова, сказанныя Л. на судѣ (1887 г.), являются какъ бы девизомъ всей его дѣятельности. Обладая блестящими способностями, разносторонними знаніями, смѣлый, энергичный, жизнерадостный,

Л. производилъ обаятельное впечатлѣніе на всехъ, съ кѣмъ его свдѣла жизнь. „Это—изумительная натура... Удалой добрый молодецъ“, — характеризовалъ его Гл. Успенскій. Обликаясь съ самыми разнообразными лицами, Л., однако, сохранялъ свою самостоятельность, долгое время не входилъ ни въ какую тѣсную организацію, не примыкалъ ни къ какому определенному теченію. Близость къ революціоннымъ дѣятелямъ рано навлекаетъ на него правительственные преслѣдованія. Въ 1866 г. его арестуютъ въ связи съ покушеніемъ Каракозова. Въ 1867 г. Л. ѣдетъ въ Италію съ цѣлью поступить въ ряды волонтеровъ Гарibaldi, но разгромъ гарибальдійцевъ разстраиваетъ этотъ планъ. Л. возвращается въ Россію, успѣвъ во время своего путешествія познакомиться съ Герценомъ. Въ томъ же году его арестуютъ по дѣлу о „рублевомя“ обществѣ Ф. В. Волховскаго и высылаютъ въ Ставрополь-Кавказскій, съ предложеніемъ губернатору опредѣлить его при себѣ чиновникомъ по особымъ порученіямъ (какъ это было сдѣлано когда-то относительно Герцена и Салтыкова; такое опредѣленіе Л. на службу было послѣднимъ случаемъ этого рода). Л. скоро удалось завоевать полное довѣріе губернатора и сдѣлать кое-что въ направленіи своихъ идей, напр., ввести въ губерніи русское общинное землевладѣніе съ передѣлами (по постановленію сельскихъ волостныхъ сходовъ). Въ 1869 г., благодаря перехваченному письму, Л. снова арестуютъ, но онъ бѣжитъ съ военной гауптвахты, дѣлается нелегальнымъ, ѣдетъ въ Кадниковъ, увозитъ оттуда находившагося тамъ въ ссылкѣ П. Л. Лаврова, съ кот. и прѣбываетъ въ Парижѣ въ началѣ 1870 г. Во время этой побѣдки, Л. вступаетъ въ одну изъ секцій Интернаціонала, знакомится въ Швейцаріи съ Бакунинымъ и Печасевымъ, въ Англии съ Марксомъ и Энгельсомъ. Съ послѣдними Л. сходятся чрезвычайно близко и способствуютъ ознакомленію ихъ съ русскими дѣлами. „Есть мало людей на свѣтѣ, которыхъ я такъ люблю и уважаю“ — писалъ о немъ Марксъ (1872). Въ это время Л. переводитъ часть пер-

ваго тома „Капитала“, удачно устанавливая русскіе термины для неологизмовъ Маркса. Въ свою очередь, Марксъ въ послѣдующихъ изданіяхъ воспользовался замѣчаніями Л. Въ 1872 г. Л. подъ видомъ члена Географическаго общества ѣдетъ въ Сибирь осматривать Н. Г. Чернышевскаго. Въ это время власти освѣдомились объ аналогичныхъ планахъ нѣкоего Р., не зная, однако, его имени. И вотъ, раззекывая неизвестнаго заграничнаго эмиссара, власти обратили свои подозрѣнія на Л. и арестовали его въ Иркутскѣ. Два раза пытается онъ сѣчь, пока, наконецъ, третья попытка не приводитъ его снова за границу (1873). Здѣсь онъ сблизается съ П. Л. Лавровымъ и помѣщается въ издаваемомъ послѣднимъ журналѣ „Впередъ“ блестящую корреспонденцію о сектѣ „Ненашихъ“ (перепеч. въ „Современникѣ“, 1911, I), знакомится и съ И. С. Тургеневымъ, который, подобно многимъ, поддался обаянію цѣльной натуры Л. Пребываніе за границей прерывается нелегальными поѣздками въ Россію, наконецъ, въ апр. 1879 г. Л. арестуютъ въ Петроградѣ и высылаютъ сначала въ Ташкентъ, а потомъ въ Вологду. Въ 1883 г. Л. снова сѣчь за границу. Здѣсь онъ, дотолъ не входившій ни въ одну изъ оргализацій, примыкаетъ формально къ партіи Нар. Воли. Исполн. Комитетъ послѣдней поручаетъ ему наблюдать за исполненіемъ обязательствъ, взятыхъ на себя раскаявшимся предателемъ С. Дегаевымъ. Послѣ убійства послѣднимъ инспектора политич. полиціи Судейкина (16 дек. 1883) Л. въ мартѣ 1884 г. входитъ въ т. наз. „Распорядительную комиссію“, долженствующую возстановить разгромленную организацію Нар. Воли. 5 окт. Л. арестуютъ на улицѣ. Послѣ 3-лѣтняго предв. заключ., петроградскій военный судъ приговорилъ Л. къ смертной казни, замѣненной безсрочной каторгой. Л. отбывалъ каторгу въ Шлиссельбургской крѣпости, откуда былъ освобожденъ послѣ 17 окт. 1905 г. С. С-товъ.

**Лопатинъ**, Левъ Михайловичъ, философъ, род. въ 1855 году, учился въ моск. университетѣ, гдѣ и состоитъ понынѣ профессоромъ по кафедрѣ философіи. Двѣ части его главнаго со-

чиненія „Положительныя задачи философіи“ (1886—1891) были представлены въ кач. диссертаций. Философское міровоззрѣніе Л. сложилось подъ влияніемъ лейбницава ученія о монадологіи и можетъ быть опредѣлено, какъ система конкретнаго спиритуализма или психологической метафизики. Въ аргументаціи своихъ положеній Л. не имѣетъ соперниковъ въ русской философ. литературѣ по ясности и отчетливости изложенія и вообще является блестящимъ писат. - стилистомъ по философскимъ вопросамъ. Сборникъ его статей „Философскія характеристики и рѣчи“ (1911) по яркости и красотѣ изложенія достоинъ занять мѣсто рядомъ съ „Прелюдіями“ Виндельбанда. Л. состоитъ предсѣдателемъ Моск. Психологическаго общества и редакторомъ журнала „Вопросы философіи и психологіи“.

**Лопатка**, мысъ, южн. оконечность полуострова Камчатки (см.).

**Лопатка**, см. *анатомія*, II, 628.

**Лопатоногія**, Scaphopoda, отр. моллюсковъ, составленный однимъ родомъ Dentalium и занимающій промежуточное положеніе между пластинчатожабными и брюхоногими моллюсками. У Dentalium раковина имѣетъ видъ изогнутой конической трубочки, торчащей обыкновенно острымъ концомъ кверху. Нога цилиндрическая, съ 3 лопастями на верхушкѣ, приспособленная для рытья; тѣло заключено въ трубкообразную епанчу, открытую съ обѣихъ сторонъ, и сросшуюся снизу. Голова въ видѣ хоботка, слабо обособлена и снабжена двумя пучками щупалець, служащихъ органами хватанія. На концѣ хоботка находится ротовое отверстіе, окруженное 8 лопастями. Сердца и жабры не имѣются, а органомъ дыханія, повидимому, служатъ епанча, въ которой сильно развиты кровеносные сосуды и пазухи. Полы раздѣльны. Нервная система, почки, кишечный каналъ и печень построены симметрично, какъ у пластинчатожабныхъ моллюсковъ, тогда какъ хорошо развитая радула въ глоткѣ сблизжаетъ ихъ съ брюхоногими. Наибольше обыкновенный въ Средиземномъ морѣ видъ *D. elephantinum*. М. Н.

**Лопатоносы**, см. XII, 523/24.

**Лопе де Вега Карніо**, Феликсъ, испанск. драматургъ и поэтъ, род. въ 1562 г., сынъ сборщика податей, происходилъ изъ обидѣвшей дворянской семьи, б. м. учился въ университетѣ въ Алкалѣ, служилъ секретаремъ у разныхъ сановниковъ, участвовалъ въ юности въ военной экспедиціи на Азоры, впоследствии б. м. въ походѣ Армады, за предосудительный поступокъ подвергся изгнанію, былъ дважды женатъ, что не мѣшало ему имѣть и незаконныхъ дѣтей, въ 1614 г. поступилъ въ орденъ францисканцевъ, что не помѣшало ему вступить въ связь съ замужней дамой, которую онъ воспѣвалъ подъ именемъ Amarilis, ум. въ 1635 г. Одинъ изъ плодовитѣйшихъ писателей міровой литературы, Л. писалъ стихотворенія, романы („El peregrino en su patria“, автобіогр. романъ „La Dorotea“, пастушескій ром. „Arcadia“), повѣсти („Las Fortunas de Diana“), поэмы („Dragonetea“, противъ Англіи, „Corona Tragica“, исторія Маріи Стюартъ, „La Hermosura de Angelica“, продолж. поэмы Ариоста, „Jerusalem Conquistada“, комич. поэма „Gatomaquia“). Прославился, гл. обр., какъ драматургъ. Найди при своемъ выступленіи испанск. комедію еще въ зачаточномъ видѣ (Топе де Руеда, Хуанъ де ла Куэва; см. XXII, 243/45), онъ сразу довелъ ее до классической высоты. Отличаясь и какъ драматургъ чрезвычайной плодовитостью, Л. бралъ сюжеты для своихъ пьесъ изъ Св. Писанія („La hermosa Ester“ и др.), изъ житій святыхъ („San Isidro Labrador de Madrid“, въ честь святого Мадрида; „El serafin humano“, въ честь св. Франциска, и др.), изъ мифологіи („Adonisy Venus“ и др.), изъ рыцарск. поэмъ („La mocedad de Roldan“ и др.), изъ итал. новеллъ („El halcon de Federico“, изъ Боккаччіо, „Castelvines y Montes“, изъ Банделло, исторія Ромео и Юліи и др.), изъ исторіи древней („Roma abrasada“ и др.), германск. („La imperial de Oton), русскою („El gran duque de Moscovia“, исторія Лжедмитрія) и особенно часто изъ испанск. („Las famosas Asturianas“, „La judia de Toledo“ и др.). Въ цѣломъ рядъ пьесъ Л. изобразилъ борьбу королевской власти съ феодалами („Los novios de Hornachuelos“, „El mejor alcalde el

геу“) или расправу крестьянъ съ землевладельцами-сеньерами („Ovechijnostochnikъ“, „Peribañez y el comandor de Osaña“, при чемъ короли становились на сторону крестьянъ. Идея вѣрности монарху нашла свое наиболѣе яркое выраженіе въ „Севильской Звѣздѣ“. Рядъ другихъ пьесъ Л. звучитъ, какъ апоэозъ крестьянства („El villano en su rincón“, „Con su pan se lo coma“). Большой патриотъ, Л. часто прославлялъ и подвиги испанск. оружія („Los Españoles en Flandes“, „La santa liga“, „La nueva victoria del M. Santa Cruz“ и др.). Многія пьесы Л. рисуютъ яркую картину современныхъ ему нравовъ какъ высшаго общества, такъ и среднихъ и народныхъ слоевъ, въ дни праздниковъ („Santiago el verde“, „La noche de S. Juan“) или ярмарокъ („Las ferias de Madrid“), жизнь въ университетскихъ городахъ („La escolastica zelosa“) или въ лагерѣ („El rufian Castrucho“), семейный бытъ („La dama boba“, „De cuando acá nos vino“, „La victoria de la honra“ и др.). Нѣкоторыя лица въ пьесахъ Л. носятъ явно автобіогр. характеръ (Leonardo въ „El desposorio encubierto“, Rabblos въ „El animal de Hungria“). Обычно самъ Л. выступаетъ въ своихъ пьесахъ подъ именемъ Belardo (его псевдонимъ), часто какъ садовникъ, иногда какъ студентъ, судья, солдатъ, шутъ: въ уста этого Belardo Л. влагаетъ обычно мораль пьесы, свои взгляды на поэзію, на женщинъ, восхваленіе деревенской жизни и т. д. Нѣкоторыя пасторали Л. являются драматизир. автобіографич. эпизодами („El verdadero amante“, „Belardo furioso“). Свои взгляды на драмат. искусство Л. изложилъ въ поэмѣ „Arte nuevo de hazer comedias“, гдѣ выступаетъ противникомъ классической теоріи съ ея „единствами“. Обычно небрежно построенныя, пьесы Л. скорѣе драматизир. новеллы, при чемъ дѣленіе на три акта (jornadas) скорѣе для удобства актеровъ и публики. Параллельно главному дѣйствию развивается другое комическое (фарсъ, пастораль), гдѣ выступаетъ gracioso (обычно — лакей), фигура, введенная въ комедію Л. (посвящ. La francesilla), хотя въ иномъ видѣ существовавшая

и у его предшественниковъ. Будучи невысокаго мѣтня о женщинахъ. Л. еоздаль, однако, цѣлую галерею превосходно очерченныхъ женскихъ образовъ: кокетокъ („Собака садовника“), ученыхъ двушекъ („Donzella Teodor“), дочерей, беззавѣтно любящихъ отца („La moza del cantaro“), женщинъ, преданныхъ возлюбленному („La esclava de su galan“), и женщинъ, идущихъ во главѣ народнаго движенія (Лауренсія въ „Овечьемъ источникѣ“). Свои комедіи Л. облекъ въ плавный, разнообразный стихъ. Полное собр. соч. Л. предпринято королев. Мадридской академ. (съ 1890 г.). См. *Barrera*, „Nueva biografia de L. de V.“, въ I т. собр. соч.; *Menendez y Pelayo*, „Observaciones preliminares“ въ т. II—VII собр. соч.; *Günther*, „Studien zu L. de V.“; *Wurzbach*, „L. d. V. und seine Comoedien“; *Grillparzer*, „Studien zum span. Theater“; *Петровъ*, „Бытовой театръ Л. де В.“. Классификація пьесъ Л. см. *Hennigs*, „Studien zu L. de V.“. Первые переводы Л. на рус. яз. принадлежатъ С. А. Юрьеву („Звѣзда Севильи“, „Овечій источникъ“). Изд. ком. Л. на рус. яз. предпринято изд. „Просвѣщеніе“.

*В. Фриче.*

**Лопе де Рueda**, испанск. драматургъ, род. въ 1510 г., былъ сначала золотыхъ дѣлъ мастеромъ, потомъ (съ 1544 г.) сдѣлался актеромъ и драматургомъ, скитался со своею труппой по разнымъ городамъ Испаніи, ум. въ 1565 г. Комедіи Л. („Los engaños“, „Medora“, „Eufemia“, „Armelina“), гдѣ комизмъ построенъ на сходствѣ двухъ лицъ, переодѣваніи и т. п., еще близки къ фарсу. Въ своихъ небольшихъ сценкахъ изъ народнаго быта (*pasos*, потому названныхъ *entremeses*), служившихъ б. м. прологомъ къ его болѣе пространнѣмъ комедіямъ, Л. является творцомъ реалистической, бытовой испанск. комедіи. Въ некоторыхъ изъ такихъ сценъ дѣйствующими лицами являются пастухи („*coloquios pastorales*“). Иногда Л. пользовался для своихъ діалоговъ и стихомъ („*Prenhas de amor*“, „*Dialogo sobre la invencion de las calzas que se uson agora*“). Свои пьесы Л. ставилъ на площадяхъ, почти безъ всякихъ декораций, самъ выступая въ качествѣ актера, иногда въ

нѣсколькихъ роляхъ заразъ, отличаясь большимъ сценич. талантомъ (отзывъ о немъ Сервантеса въ прологѣ къ своему комедіямъ).

*В. Фр.*

**Лопиталь** (L'Hôpital), Мишель де, франц. госуд. дѣятель, род. въ 1504 г., сынъ врача; изучалъ право въ Тулузѣ и Падуѣ; въ 1554 г. былъ назначенъ гл. интендантомъ финансовъ; въ 1560 г. былъ призванъ Екатериной Медичи на постъ канцлера Франціи. Человѣкъ широко образованный и проникательный политикъ, онъ хотѣлъ привести въ порядокъ расшатанное государство и примирить враждовавшія религиозныя партіи (см. XVII, 337); но уже послѣ Амбазскаго мира 1563 г. онъ утратилъ свое влияние на королеву, а его судебныя и административныя реформы парализовались наступившей безурядицей религиозной борьбы; въ 1568 г. онъ самъ сложилъ съ себя званіе канцлера и удалился въ свое помѣстье, гдѣ и ум. въ 1573 г. Л. оставилъ послѣ себя прекрасныя поэтич. произведенія на латинск. языкъ, мемуары, рѣчи и рукописи юридич. и публицист. содержанія.

**Лопухина**, Евд. Фед., см. XIX, 398.

**Лопухина**, Наталья Федоровна, героиня судебного процесса первыхъ годовъ царствованія имп. Елизаветы Петровны. Жена генераль-поручика, представителя придворной знати того времени, Л. соперничала своей красотой съ императрицей Елизаветой. Л. вмѣстѣ съ мужемъ и сыномъ была привлечена по обвиненію въ порицаніи частной жизни императрицы и желаніи возвратитъ къ власти павшую Брауншвейгскую фамилію. Послѣ жестокихъ пытокъ судъ приговорилъ Л. съ мужемъ и сыномъ къ смертной казни.—вырванію языка и колесованію. Елизавета замѣнила колесованіе казнѣмъ плутомъ съ вырваніемъ языка и отравленіемъ въ ссылку въ Сибирь. Петръ III возвратилъ Л. изъ ссылки, а Екатерина дозволила ей жить въ Москвѣ. Ум. Л. въ 1763 г. *В. В.-К.*

**Лопухинъ**, Иванъ Владиміровичъ, русскій масонъ, род. въ 1756 г. Получивъ весьма скудное домашнее образованіе, Л. ревностно принялся за чтеніе книгъ и скоро увлекся философско-энциклопедистовъ, особенно сочинені-

омъ Гольбаха „*Système de la nature*“; по изученіе духовно-мистич. произведеній, въ родѣ „О заблужденіяхъ и истинъ“ Сень-Мартена и „Объ истинномъ христіанствѣ“ Арида, заставило его отказаться отъ прежнихъ воззрѣній и примкнуть къ масонскому обществу, во главѣ котораго тогда стояли Новиковъ и Шварць. Памятникомъ этого внутренняго переворота Л. является его „Разсужденіе о злоупотребленіи разума нѣкоторыми новыми писателями“ (1780). Л., избранный въ 1784 г. главнымъ надзирателемъ для русскихъ братьевъ въ директоріи розекрейцеровъ, принадлежалъ вообще къ числу самыхъ энергичныхъ и убѣжденныхъ сторонниковъ распространяемаго имъ ученія; въ своихъ переводныхъ и оригинальныхъ трудахъ („Нравоучительный катехизисъ истинныхъ Франк-Масоновъ“, „Духовный рыцарь“, „Нѣкоторыя черты о внутренней церкви“ и др.) онъ старался познакомить рус. общество съ задачами масонства и защитить послѣднее отъ многочисленныхъ, порой несправедливыхъ нападокъ. Понимая масонство, какъ возвышенное ученіе, проникнутое духомъ милосердія, самоотверженія и христіанскаго братолюбія, Л. въ своей частной жизни и служебной дѣятельности представляеть рѣдкій примѣръ полного соответствія между образомъ мыслей и поступками. Службу свою онъ началъ въ Преображ. полку. Въ 1782 г. по слабости здоровья оставилъ военную службу и поступилъ въ моск. уголов. палату совѣтникомъ, гдѣ спустя нѣкоторое время былъ и предѣвателемъ. При отпращиваніи своихъ судейскихъ обязанностей, Л. руководился чуждыми идеями екатерининскаго „Наказа“ и трактата Беккариа „О преступленіяхъ и наказаніяхъ“, чѣмъ и вызвалъ неудовольствіе главнокоманд. Москвы, гр. Бриса, настояшаго на его удаленіи. Въ 1793 г. Л., послѣ ареста Новикова подвергся допросу, но сумѣлъ оправдаться. Имп. Павелъ произвелъ его въ дѣйствит. статскіе совѣтники и велѣлъ состоятъ при своей особѣ, но вскорѣ, въ янв. 1797 г. назначилъ его сенаторомъ въ Москвѣ. Ум. Л. въ 1816 г. Главнымъ источникомъ для біографіи Л. служатъ его

„Записки нѣкоторыхъ обстоятельствъ жизни и службы“, напеч. въ „Чтен. общ. ист. и др.“, 1860 г., кн. 2, и въ „Р. Архивъ“ за 1884 г., кн. I, и въ 1914 г. *А. Аванасьева*, въ „Архивъ Калачова“, 1860 г., I. *Суровцевъ* (1901), *Я. Борсковъ* въ „Русск. Біогр. Слов.“ и *Н. Писановъ* въ изд. „Масонство въ его прошломъ и настоящемъ“ подъ ред. С. Мельгунова и Н. Сидорова (М. 1914).

**Лспухинъ**, Петръ Васильевичъ, см. XXIII, 645.

**Лопухъ**, *Arctium*, родъ изъ сем. сложноцвѣтныхъ, высокія двулѣтнія растенія съ очень крупными сердцевидными листьями, снизу паутиново-лоскочными; цвѣты собраны въ шаровидныя головки, съ общей оберткой изъ крючковидно-загнутыхъ на концѣ листочковъ, которыми зрѣлыя соцвѣтія легко прикриваются къ шерсти животныхъ или одеждѣ. А. Larra, до 2 м. высоты съ пурпурными цвѣтками, обыкновенное сорное растеніе. *М. Н.*

**Лоранъ** (Laurent), Огюсть, знаменитый франц. химикъ (1807 — 1853), другъ и сподвижникъ Жерара, ученикъ Дюма, въ лабораторіи котораго и началась его научная дѣятельность. Въ 1833 г. Л. поступилъ на Севрскій фарфоровый заводъ и здѣсь закончилъ рядъ замѣчательныхъ изслѣдованій въ области органической химіи. Въ 1839 г. получилъ кафедру въ Бордо. Въ 1846 г. Л. возвращается въ Парижъ. Оказавшись адвѣсь безъ всякихъ средствъ, онъ поступаетъ пробиреромъ на монетный дворъ, продолжая отдавать все свободное отъ службы время научной работѣ. Всего 46 лѣтъ Л. скончался отъ туберкулеза. Жизнь Л.—трагедія ученаго. Непризнанные и даже осмѣянные при его жизни труды Л. были оценены по достоинству лишь послѣ его смерти. Его первыя работы носятъ на себѣ вліяніе учителя. Въ началѣ 30-хъ годовъ Дюма, при изученіи дѣйствія хлора на спиртъ, открылъ новый типъ реакцій (р. замѣщенія), которыя кореннымъ образомъ прогнорировали тогдашнимъ электрохимическимъ воззрѣніемъ. Л. далъ рядъ новыхъ примѣровъ подобныхъ реакцій и, обобщивъ все наблюденія въ этой области, предложилъ (1837) новую теорію органическихъ соединеній, — тео-

рiю ядеръ,—свободную отъ электрохимическихъ гипотезъ. Позднѣе совмѣстно съ Жераромъ Л. выясняетъ понятiя атомъ, частица, эквивалентъ, утверждалъ такимъ образомъ фундаментъ, на которомъ зиждется вся современная химiя. Работы Л. печатались въ *Annales de chimie et de physique*, а также въ собственномъ химическомъ журналѣ, издававшемся имъ вмѣстѣ съ Жераромъ (*Comptes rendus des travaux chimiques*). Окончательную формулировку воззрѣнiя Л. получили въ его посмертномъ трудѣ *Méthode de chimie* (1854). *С. Наметкинъ.*

**Лоранъ** (Laurent), Франсуа, бельгiйскiй юристъ и историкъ, род. въ 1810 г., въ 1832—34 гг. былъ адвокатомъ въ своемъ родномъ Люксембургѣ, а въ 1835 г. занялъ катедру гражданскаго права въ Гентѣ, гдѣ ум. въ 1887 г. Изъ сочиненiй его по обстоятельности собраннаго материала, по широтѣ взглядовъ и глубинѣ мысли замѣчат. капитальное: „*Principes de droit civil français*“ (1869—79, 33 т.), изобилующее интересными философскими и критическими разсужденiями (сокращ. изд. подъ заглав.: „*Cours élémentaire de droit civil français*“, 4 т.). Слѣдующее не менѣе капитальное сочин. Л.— „*Etudes sur l'histoire de l'humanité. Histoire du droit des gens*“ (1860—70 гг., 18 т.). Каждый томъ этого сочин. посвященъ характеристикѣ принципамъ какой-либо эпохи всемирнаго развитiя. Характеризуя направленiе мысли выдержками изъ источниковъ, онъ даетъ своего рода монументальную хрестоматию всемирной исторiи, введенную въ рамки системы. Капитальнымъ трудомъ является и „*Le droit civil international*“ (8 том.). Кромѣ того, Л. написалъ цѣлый рядъ болѣе мелкихъ произведенiй публицистическаго характера, направленныхъ противъ клерикализма въ защиту либеральныхъ принципамъ.

**Лордъ**, титулъ англ. пэровъ. Слово Л. происходитъ отъ древне-сакс. „hláford“=„хранитель хлѣба“, глава семьи. Въ феодальную эпоху этотъ терминъ примѣнялся къ баронамъ, державшимъ ленъ непосредственно отъ короля (см. VIII, 251, 361/68). Въ настоящее время титулъ Л. носятъ: герцоги, маркизы, графы, виконты и бароны (всего ок.

572 фамилiй); тогда какъ англiйскiе лорды являются въ силу своего титула наслѣдственными членами Верхней палаты, пэры Шотландiи и Ирландiи выбираютъ—шотландскiе на время существованiя парламента, ирландскiе—пожизненно (см. IX, 301). Титулъ Л. дается также сыновьямъ герцоговъ и маркизовъ (сыновья прочихъ пэровъ имѣютъ титулъ „достопочтенный“—right honourable). Младшiе сыновья герцоговъ и маркизовъ—Л. „изъ вѣжливости“; титулъ соединяется съ ихъ именемъ, а не съ фамилiей (лордъ Джонъ Россель, никогда не лордъ Россель). Принятое обращенiе къ лордамъ—„милордъ“, къ герцогамъ—„ваша милость“—„your Grace“.—Епископы и архiепископы являются „духовными лордами“ и членами Верхней палаты по своему сану. Пожизненными ея членами являются 4 „Л.-законника“, назначаемые королемъ, на которыхъ возложены функцiи палаты Л., какъ высшаго апелляцiоннаго суда.—Л. ex officio являются также носители многихъ высшихъ должностей: Л.-канцлеръ, первый Л. адмиралтейства и т. п.—Титулъ Л. переходитъ по старшинству въ мужской линiи; по прекращенiи рода историческiй титулъ обычно переходитъ въ другую семью. Новый титулъ жалуются королемъ; имъ награждались какъ политическiе дѣятели (Дизраэли—лордъ Виконсфильдъ), видные генералы (лордъ Робертсъ), писатели (лордъ Маколей), ученые (Джонъ Лѣббокъ—лордъ Эвбери), такъ и просто богатые люди за крупныя взносы въ партiйныя кассы (лордъ Ротшильдъ). Соответствующее въ женскомъ родѣ слово „лэди“ примѣняется также къ женамъ баронетовъ и дворянъ („рыцарей“—knights), имѣющихъ титулъ „сэръ“. При замужествѣ дочерей герцоговъ, маркизовъ и графовъ титулъ „лэди“ въ соединенiи съ именемъ удерживается за женами и нетитулованныхъ лицъ. О высшемъ дворянствѣ въ Англии (nobility) и низшемъ (gentry) см. IX, 105/15; о палатѣ лордовъ см. IX, 301/304.

**Лорелея** (Lorelei), скала 132 м. выc. на прав. бер. Рейна, въ прусск. провинцiи Гессенъ-Нассау, ок. Ст. Гоаръ.

Съ ней связана легенда о русалкѣ (сиренѣ) Л., послужившая темой для поэтовъ и композиторовъ. Наиболѣе известна обработка этой легенды Гейне въ его „Пѣснь о Л.“.

**Лоренсъ** (Lawrence), гор. въ сѣв.-ам. шт. Массачусетсъ, на р. Мерримекъ, образующ. здѣсь водопадъ Л. (8 м.); 85.892 жит.; обширн. шерстяная промышленность, пользующ. водяной энергіей; машиностр., бумаги. произв.

**Лоренсъ** (Lawrence), гор. въ сѣв.-амер. шт. Канзасъ, 12.374 ж.; университетъ (осн. въ 1866 г.).

**Лоренцъ** (Lorentz), Гендрикъ-Антонъ, знам. соврем. нидерландскій физикъ, род. въ 1853 г., учился въ лейденскомъ унив., съ 1878 г. былъ проф. тамъ же до 1913 г., когда уступилъ кафедре молодому петроградскому ученому Эренфесту. Является однимъ изъ основателей электронной теоріи электрическихъ, магнитныхъ и оптическихъ явленій; къ этой теоріи, гл. обр., и относятся его труды. Особенно важное значеніе имѣла разработка имъ электронной теоріи *движущихся тѣлъ*. Изъ отдѣльных, сдѣланныхъ имъ открытій назовемъ: соотношеніе между показателемъ преломленія вещества и его плотностью (1880); измѣненію продольныхъ размѣровъ движущагося тѣла (1891); наконецъ, надо указать, что знаменитое открытіе Земана (1896), относящееся къ дѣйствию магнетизма на источникъ свѣта (см. *Земаново явленіе*), было сдѣлано при дѣятельномъ соучастіи Л. съ теоретической стороны: на основаніи своей электронной теоріи Л. могъ предвидѣть главные результаты, найденные Земаномъ. Л. принадлежатъ также важныя работы по кинетической теоріи газовъ. Л. извѣстенъ и какъ популяризаторъ науки. На русскомъ языкѣ имѣются его курсы физики и высшей математики, а также популярно-научныя лекціи подъ загл. „Видимыя и невидимыя движенія“. Въ 1902 г. Л., вмѣстѣ съ Земаномъ, была присуждена Нобелевская премія по физикѣ. А. В.

**Лоренцъ**, Оттокаръ (1832 - 1904), нѣм. историкъ, въ 1860—1885 гг. былъ проф. въ Вьнѣ, а потомъ до конца жизни—въ Іенѣ. Изъ его многочислен. историч. изслѣдованій и сочиненій по

теоріи историч. науки сохраняютъ большее значеніе „Deutschlands Geschichtsquellen im Mittelalter“ (3 изд. 1886/87, 2 т.), „Lehrbuch d. gesammten Genealogie“ (1898) и „Kaiser Wilhelm und die Begründung d. Reichs“ (1902; къ нему добавленіе: „Gegen Bismarcks Verkleiner“, 1903). По своему направленію Л. примыкаетъ къ политич. школѣ въ нѣм. историографіи, но не принадлежитъ къ самымъ талантливымъ ея представителямъ.

**Лоренъ** (Lorain), гор. въ сѣв.-ам. шт. Огайо, на оз. Эри; 28.883 жит.

**Лорето**, гор. въ итальянскій пров. Анкона (Марки), въ 5 км. отъ берега Адриатич. м.; 1.160 жит. Королев. дворецъ съ картин. галлереей; великолѣпный соборъ, въ кот. помѣщается одна изъ наиболѣе чтимыхъ святынь— „Santa Casa“, „святой домъ“. По легендарному сказанію, въ Santa Casa жила Дѣва Марія, и въ 1295 г. „домъ“ перенесенъ изъ Назарета въ Л. ангелами. Снаружи Santa Casa одѣта мраморомъ, внутренность представляетъ комнату съ роскошнымъ алтаремъ и изображеніемъ Мадонны, украшеннымъ золотомъ и драгоценными камнями. Въ Л. стекается ежегодно до 50.000 богомольцевъ, но въ прежнія времена число ихъ доходило до 200.000.

**Лори** 1) см. *лемуры*; 2) см. *попугаи*.

**Лорисъ-Меликовъ**, Михаилъ Таріеловичъ, графъ (1825—1888), Русскій государствен. дѣятель, изъ высшаго армянскаго дворянства. Учился въ Лазаревскомъ институтѣ и Школѣ гвардейскихъ подпрапорщиковъ. Служилъ сначала въ гвардейскихъ гусарахъ, потомъ перешелъ въ кавказскую армію. Выдвинулся въ бояхъ съ кавказск. горцами въ 1848 г., по взятіи Карса (1855 г.) былъ назначенъ начальникомъ Карсской области. Послѣ завоеванія Дагестана (см. XXIII, 47) былъ короткое время военн. начальникомъ южнаго Дагестана и дербентскимъ градоначальникомъ, затѣмъ долго управлялъ Черекую областью, при чемъ приобрѣлъ репутацію талантливаго и энергичнаго администратора. Во время русско-турецкой войны 1877—78 гг. былъ командиромъ отдѣльнаго кавказскаго (фактически закавказскаго) корпуса. Послѣ ряда успѣховъ въ па-

чалъ, былъ разбитъ турками при Зевинѣ (13 июня 1877 г.), вынужденъ снять начатую - было осаду Карса и отступить къ русскимъ границамъ. Созерпенная непредпримчивость турокъ спасла русскую армію отъ катастрофы. Въ сентябрѣ, получивъ подкрѣпленія изъ Россіи, Л.-М. снова перешелъ въ наступленіе, разбилъ турецкую армію на Аладжѣ и взялъ штурмомъ Карсъ (6 ноября), при заключеніи мира съ турками получилъ графскій титулъ. Турецкая кампанія еще болѣе укрѣпила мнѣніе о немъ, какъ объ искусномъ администраторѣ; особенное одобреніе вызвало то, что онъ провѣлъ всю войну на бумажныхъ деньгахъ, не прибѣгалъ къ золоту, чѣмъ съэкономилъ казнѣ ок. 10 милл. руб. Всероссийскую извѣстность ему доставила *ветлянская чума*. Первое, послѣ очень долгаго перерыва, появленіе чумы въ Европ. Россіи (въ с. Ветлянскъ, Астрах. губ.) произвело чрезвычайно сильное впечатлѣніе на общественное мнѣніе не только у насъ, но и въ Зап. Европѣ, и вызвало крайне преувеличенные страхи. Правительство нашло нужнымъ прибѣгнуть къ исключительнымъ мѣрамъ и назначило Л.-М. временнымъ астраханскимъ, самарскимъ и саратовскимъ генер.-губернаторомъ съ неограниченными полномочіями. На самомъ дѣлѣ, эпидемія не пошла дальше нѣсколькихъ селеній, и Л.-М. прибылъ уже къ концу ея, такъ что дѣлать ему было почти нечего, что онъ и самъ призналъ, вернувъ въ казну почти нетронутыми отпущенныя въ его распоряженіе крупныя средства. Тѣмъ не менѣе, онъ остался на виду у Петрограда, и когда, въ апрѣлѣ 1879 г., послѣ покушенія Соловьева на Александра II (см. II, 157) были учреждены временныя ген.-губернаторства, Л.-М. былъ посланъ въ Харьковъ, гдѣ передъ тѣмъ былъ убитъ губернаторъ кн. Кропоткинъ. Здѣсь новый ген.-губернаторъ впервые имѣлъ случай примѣнить ту политику, которая осталась характерной для всей его дѣятельности въ борьбѣ съ революціоннымъ движеніемъ и была увѣковѣчена въ извѣстной (нелегальной тогда) статьѣ Н. К. Михайловскаго въ образѣ „волчьяго рта и лисьяго хво-

ста“. Политика эта состояла въ ласковости, обходительности и доступности по отношенію къ мѣстному населенію на ряду съ неуклоннымъ преслѣдованіемъ „крамолы“. При малой политической сознательности тогдашняго русскаго общества, въ особенности провинціального, первое стяжало Л.-М. репутацію „либерала“, тогда какъ второе поддерживало въ глазахъ начальства его славу, какъ энергичнаго и распорядительнаго администратора. Съ этой двойной репутаціей онъ сдѣлался вскорѣ фактическимъ диктаторомъ всей Россіи, будучи назначенъ, 12 февраля 1880 г., председателемъ „верховной распорядительн. комиссіи“ (см.). Дѣловую сторону программы Л.-М. составляли проектированные имъ *сенаторскія ревизіи*: обширная схема, намѣченная поставленными имъ вопросами, охватывала большую часть реформъ, осуществленныхъ послѣдующимъ царствованіемъ; здѣсь можно найти и обязательный выкупъ надѣловъ бывшими крѣпостными, и уменьшеніе выкупныхъ платежей, и отмѣну подушной подати, и фабричное законодательство (см. III, 163/64). Оригинальной чертой Л.-М. являлось сочувственное отношеніе къ *земству*, которому предполагалось оказывать „благорасположенное участіе“ (докладъ Л.-М. государю въ апрѣлѣ 1880 года). Высшей ступеню этого „участія“ была мысль — пригласить представителей губерnsk. земствъ и крупнѣйшихъ городовъ, съ совѣщат. голосомъ, къ участию въ обсужденіи проектовъ, которые должны были выработать соотвѣтствующія вѣдомства на основаніи матеріаловъ, добытыхъ сенат. ревизіями. Въ обществѣ это было немедленно понято, какъ проектъ дарованія Россіи конституціи. На самомъ дѣлѣ, при *буквально*мъ толкованіи предложенія Л.-М., изъ этого не слѣдовало даже законосовѣщательнаго представительства, ибо созывъ представителей отъ земствъ и городовъ могъ разсматриваться, какъ *однократная* мѣра. Вѣроятно, поэтому Л.-М. удалось добиться согласія на него отъ Александра II, только что отвергнувшимъ quasi-конституціонные проекты Валуева и в. кн. Константина Николаевича.



Для высшей власти въ центрѣ всего продолжала стоять борьба съ терроромъ, и кажущаяся ея успѣшность болѣе всего упрочивала положеніе Л.-М. Съ февраля 1880 г. до марта 1881 г. не было ни одного покушенія на жизнь государя. Ободренный этимъ, Л.-М. уже въ августъ 1880 г. предложилъ закрыть „верховную комиссію“; его личная власть отъ этого только усилилась: назначенный мин-ромъ внутр. д., онъ, фактически, сдѣлался премьеромъ, — доклады другихъ министровъ дѣлались въ его присутствіи. Катастрофа 1 марта 1881 г., предусмотрѣнная, но не предупреденная полиціей Л.-М., при такихъ условіяхъ, должна была стать катастрофой всей его системы. На засѣданіи 8 марта его планы встрѣтили рѣшительное неодобреніе новаго государя и его ближайшихъ совѣтниковъ, во главѣ съ Побѣдоносцевымъ (см.). Наиболѣе энергично поддерживалъ Л.-М. гр. Д. Милютинъ, военный министръ (въ свое время рекомендовавшій Александру II Л.-М. на постъ предсѣдателя верховной к-сіи). Но всѣ его усилія убѣдить императора, что въ проектахъ Л.-М. „не о конституціи идетъ рѣчь, — нѣтъ ея и тѣни“, не имѣли никакого успѣха. Самъ Л.-М., какъ видно изъ его заключительныхъ словъ, придавалъ проектированной мѣрѣ не одно административное, а нѣкоторое политическое значеніе, видѣлъ въ ней уступку общественному мнѣнію, могущую успокоить послѣднее. „Необходимо, чтобы на сторонѣ правительства были всѣ благомыслящіе люди“, говорилъ онъ. „Предлагаемая теперь мѣра можетъ много этому способствовать. Въ настоящую минуту она вполне удовлетворитъ и успокоитъ общество, но если мы будемъ медлить, то упустимъ время, — черезъ три мѣсяца, нынѣшній, въ сущности весьма скромный, предположенія наши окажутся, по всей вѣроятности, уже запоздалыми“. Косвенная угроза, заключавшаяся въ послѣднихъ словахъ, произвела не больше впечатлѣній, чѣмъ все остальное: 8 марта проектъ Л.-М. потерпѣлъ полное крушеніе. 7 мая того же года онъ получилъ отставку. Остатокъ жизни онъ провелъ за границей, преимущественно въ Ниццѣ, гдѣ его

частымъ собесѣдникомъ, одно время, былъ лѣжившійся тамъ же М. Е. Салтыковъ. Лично знавшіе Л.-М. сохранили о немъ впечатлѣніе, какъ о чловѣкѣ очень добромъ, но политически мало образованномъ. Послѣднее подтверждается явнымъ съ его стороны непониманіемъ революціоннаго движенія, которое онъ надѣялся подавить чисто - административными средствами, а первому не противорѣчить его жестокость по отношенію къ террористамъ: не нужно забывать, что онъ получилъ свое общественное воспитаніе на Кавказѣ, въ дни его „покоренія“. — См. „Конституція гр. Л.-М.“, нѣсколько изданій, за границей и въ Россіи; А. А. Корниловъ, „Обществ. движеніе при Александрѣ II“, гл. XXIV; С. С. Татищевъ, „Александръ II“ (т. II); А. О. Кони, „Гр. М. Т. Л.-М.“ („Голосъ Минувшаго“, 1914, I). М. II.

**Лорія**, Ахилль, изв. итальян. экономистъ, род. въ 1857 г. Съ 1881 г. состоялъ профес. въ Сіеннѣ, съ 1903 г. занимаетъ кафедру полит. экон. въ турин. унив. Л. принадлежитъ цѣлый рядъ книгъ и статей по вопросамъ пол. экономіи и социологіи. Важнѣйшее его произведеніе „La teoria economica della costituzione politica“ появилось въ свѣтъ еще въ 1886 г., было переведено на франц., нѣм. и англ. яз. и обратило на себя довольно большое вниманіе. Въ своей книгѣ онъ дѣлаетъ попытку выяснить соотношеніе между экономической основой, съ одной стороны, и моралью, правомъ и государствомъ — съ другой. Онъ доказываетъ, что и мораль, и право, и государство являются прямыми продуктами капиталистическаго строя и объясняются исключительно интересами класса капиталистовъ. Особенно рельефно проявляется это въ финансовомъ законодательствѣ. Система налоговъ устанавливается, думаетъ Л., съ единственной цѣлью переложенія тяжести государственнаго бюджета на подчиненный въ экономическомъ отношеніи классъ несобственниковъ. Каковъ бы ни былъ этотъ преобладающій классъ, онъ всегда старается переложить налогъ на чужія плечи. Переходъ отъ прямыхъ налоговъ къ косвеннымъ, отъ пропорціональныхъ къ прогрессивнымъ, провозглашеніе

принципа равенства передъ закономъ и обязанности для всѣхъ нести налоги— все это въ глазахъ Л. не что иное, какъ соответствующій различнымъ эпохамъ образъ дѣйствія со стороны преобладающаго класса, приводящій къ одной и той же цѣли. Такъ, въ настоящее время, когда экономисты провозглашаютъ повсюду податное равенство, возводя его на степень догмы, буржуазія также повсемѣстно умѣетъ сбросить, благодаря налогамъ на потребление, наибольшую часть налогового тягтя на бѣдняка. Будучи представителемъ матеріалистическаго міросозерцанія и склоннымъ къ социализму, Л., однако, и въ экономическомъ и въ социологическомъ отношеніи сильно отличается отъ Маркса. Въ своемъ экономическомъ ученіи Л. скорѣе приближается къ Джорджу. По мнѣнію Л., земля есть основа экономической системы; теорія земли есть верховный принципъ политической экономіи, и эта наука является не чѣмъ инымъ, какъ естественной и логической дедукціей изъ анализа поземельной собственности. Въ ученіи Л. важное мѣсто занимаетъ также ученіе о народонаселеніи, въ то время, какъ идея обмена, играющая такую видную роль въ системѣ Маркса, у Л. совершенно отсутствуетъ: его понятіе о классовыхъ отношеніяхъ страдаетъ неясностью и запутанностью, а его представленіе о капитализмѣ, подъ которое онъ подводитъ и рабство и крѣпостничество, слишкомъ расплывчато и неопредѣленно. Изъ друг. соч. Л. болѣе выдаются: „Рабочее движеніе“ (пер., 1905) и „Соціологія“ (пер., 1903); „La rendita fondiaria e la sua elisione naturale“ (1879), „La legge di popolazione ed il sistema sociale“ (1882), „Marx e la sua dottrina“ (1902). О Л. см. ст. *М. Н. Герценштейна* въ „Русской Мысли“ 1887, VII, ст. *В. А. Гольцова* тамъ же, 1893, ст. *Н. И. Карѣва* въ „Русск. Богат.“, 1894 г. (перепеч. въ „Стар. и нов. этюдахъ объ экономич. матеріализмѣ“ 1896). *Д. Боголюбовъ.*

**Лоріанъ** (Lorient), укрѣпл. портъ, во франц. департаментѣ Морбиганъ, у Атлант. ок., при слияніи рр. Скорффъ и Блавъ, образуютъ бухтообразн. рейдъ Л.; 49.039 жит. Важн. верфи франц.

флота. Торговая гавань находится въ южн. части города. Въ городѣ судоходная и морская артиллер. школы.

**Ларка** (рим. Eliosocosa), окружн. городъ въ испан. пров. Мурсія; 69.836 ж.; селитряные, пороховые, свинцово-литейные и свинцов. заводы. Въ окрестн. серебряные рудники и добыча сѣры.

**Лоро-конто** (итал.), въ текущ. счетѣ лицъ, взаимно состоящихъ комиссіонерами, означ. „ихъ счетъ“, т. е. тѣхъ лицъ, комиссія которыхъ исполнены лицомъ, открывающимъ счетъ, въ противоположн. *ностро-конто* („нашъ счетъ“), счету комиссій, исполненныхъ другими лицами для открывающаго счетъ.

**Лорренъ** (Lorrain), Клодь, собственно Клодь *Желе*, французскій живописецъ, род. въ 1600 г. въ Лотарингіи, почему и получилъ свое названіе. 12 лѣтъ онъ лишился родителей и воспитывался въ Фрейбургѣ у брата Жана, который далъ ему первыя указанія въ живописи. Достижни совершеннѣйш. Л. направился въ Италію. Въ Неаполѣ онъ работалъ у Вельса, въ Римѣ у Тасси, въ Венеціи изучалъ пейзажи Тиціана. Л. полюбилъ Италію и, послѣ двухлѣтняго пребыванія въ Нанси (1625—27), онъ до конца своихъ дней жилъ въ Римѣ, пользуясь расположеніемъ трехъ папъ. Л. специализировался на пейзажѣ. Онъ упорно работалъ надъ изученіемъ природы, какъ показываютъ его многочисленные рисунки. То, что изучалъ Л., служило ему только матеріаломъ. Онъ его претворялъ въ новую обобщенную облагоустроенную природу. Л. любилъ писать широкой просторъ съ спокойными очертаніями, долины, уходящее въ безконечную даль море съ гаванью, рѣку съ перекинутымъ надъ нею мостомъ. Это онъ заключалъ въ красивую кулису изъ развалинъ, античныхъ храмовъ и дворцовъ, изъ мягкихъ силуэтовъ развѣсистыхъ могучихъ деревьевъ. Среди пейзажа онъ располагалъ небольшія группы библейскихъ, историческихъ и міеологическихъ фигуръ, поручая ихъ писать другимъ. Все наполнено неземнымъ свѣтомъ и пѣвнымъ благоуханіемъ. Чутко схвачены тонкіе оттѣнки занимающейся зари, жгучаго полдня, рдѣющ. въ туманѣ заходящаго солнца. Всюду тишина и спокойствіе, ни одно облачко не омрачаетъ яснаго неба. Съ 1630 г.

Л. опредѣлилъ свой путь, и, не уклоняясь ни въ какую сторону, онъ шелъ по нему въ теченіе почти полустолѣтія. Кромѣ многочисленныхъ картинъ, сохранилось отъ Л. „Liber veritatis“, заключающая до 200 рисунковъ Л., сдѣланныхъ перомъ и слегка оттушованныхъ. Это эскизы для картинъ и наброски съ нихъ. Эти рисунки имѣютъ большое значеніе для удостовѣренія подлинныхъ произведеній Л. (изданы Earglom a Brydell подъ заглавіемъ „С. Lorrains Liber vertiatius“ въ 1777 г. и переизданы въ XIX в.).—О Л. см. *Pattison*, „Claude Lorrain, sa vie et ses oeuvres“ (1883); *Гартманъ*, „К. Лорренъ“ („Искусство и худож. промышленность“ 1901, № 7). *Н. Тарасовъ*.

**Лоррисъ**, Гильомъ де, см. *Гильомъ де Лоррисъ* и *Жанъ де Менъ*.

**Лорцингъ**, Густавъ-Альбертъ (1801—1851), нѣмецкій оперный композиторъ. Сынъ актера, самъ актеръ и пѣвецъ, Л. рано сталъ выступать на сценѣ и какъ исполнитель и какъ авторъ. Л. велъ очень спокойную жизнь, всегда странствовалъ, нуждался и умеръ отъ переутомленія. Но оперы его полны неистощимаго юмора. Извѣстнѣйшая изъ нихъ—„Царь и плотникъ“ (Петръ Великій), 1837 г.; другая лучшая опера Л.—„Der Wildschütz“ (1842). Объ онъ ставятся и теперь (также въ Германіи) не забыты и нѣкоторые другія и изъ его многочисленныхъ оперъ и оперъ-водевилей.

*Ю. Э.*

**Лосенко**, Антонъ Павловичъ, живописецъ, род. въ 1737 г. въ Глуховѣ Черниговской губерніи, въ семьѣ зажиточнаго крестьянина. Рано лишившись отца, Л. перебивался кое-какъ, пока не попалъ пѣвчимъ въ придворную капеллу. 16 лѣтъ Л. потерялъ голосъ и былъ отданъ, въ виду способности къ живописи, къ Ивану Аргунову. Усердно работая, Л. черезъ пять лѣтъ сдѣлалъ большіе успѣхи, какъ объ этомъ свидѣтельствуетъ его картина „съ нѣмецкаго оригинала“ „Товія съ ангеломъ“, написанная сочно и смѣлымъ мазкомъ. Когда открылась академія художествъ, Л. отдалъ былъ туда, и тамъ онъ учился у Ле-Лоррена и Де-Вельи. Въ 1760 г. Л. былъ отправленъ въ Парижъ, гдѣ работалъ подъ руководствомъ Рету. Композиція „Чудес-

ный ловъ рыбы“, исполненная имъ въ духъ учителя, отличается изысканной выразительностью и красивой манерой письма. „Для вящшаго усовершенствованія“ рѣшено было послать вторично Л. за границу на 4 года. У Вьена, учителя Давида, Л. пропелъ серьезную школу академическаго рисунка, изученія анатоміи и перспективы. Все это онъ выказалъ въ написанной съ большимъ пониманіемъ анатоміи и мастерствомъ картинъ: „Авраамъ приноситъ въ жертву Исаака“. Въ Римѣ, куда переѣхалъ въ 1765 г. Л., онъ написалъ „Каина“ и „Авеля“. По возвращеніи въ Россію въ 1769 г. онъ исполнилъ картину на сюжетъ изъ русской исторіи „Владиміръ и Рогнѣда“. Онъ трактуетъ тему въ классическомъ стилѣ, слащаво и жеманно изображая Владиміра и Рогнѣду и реально, правдиво перенося на холстѣ двѣ головы русскихъ воиновъ. За эту картину онъ возводится въ званіе профессора. Затѣмъ онъ пишетъ холодно и парадно въ блѣдно-зеленоватыхъ и сѣрыхъ тонахъ „Прощаніе Гектора съ Андромахой“ и отдается преподаванію въ академіи. Онъ серьезно и строго относится къ своимъ обязанностямъ и много дѣлаетъ, чтобы передать своимъ ученикамъ то академическое искусство Парижа и Рима, которое онъ привезъ съ собой. Но дѣятельность его въ академіи продолжалась не долго: уступчивый, мягкій Л. былъ заваленъ непосильной работой. Ум. въ 1773 г.—Л. не обладалъ богатствомъ творчества и силою красокъ. Но онъ зорко видѣлъ, серьезно работалъ, вдумчиво, не безъ вкуса компоновалъ и превосходно рисовалъ. По своей натурѣ Л. былъ реалистъ, но онъ подчинился стилизму школы, и это въ картинахъ связываетъ его. Онъ свободенъ тамъ, гдѣ онъ рисуетъ и изучаетъ форму. Поэтому этюды („Каинъ“ и „Авель“) и рисунки, гдѣ онъ разрабатываетъ пагое человѣческое тѣло, представляютъ особый интересъ: они полны глубокаго пониманія и мастерства. Силень, выразителенъ и красивъ Л. въ портретахъ Сумарокова (1760 г.), Волкова (1763 г.) въ стилѣ Ротари и въ своеобразно написанныхъ портретахъ Дмитревскаго, Геннигера и Майковой (Хлюстиной). О Л. см. *Эрстъ*,

„А. П. Лосенко, („Старые годы“, 1914, № 1“).

*Н. Тарасовъ.*

**Лососевыя** (Salmonidae), очень важное въ промысловомъ отношеніи сем. открытопузырныхъ рыбъ. Отличаются продолговатымъ, но довольно толстымъ тѣломъ, покрытымъ чешуей, голой головой безъ усиковъ, присутствіемъ жирового плавника и нѣкоторыми анатомическими признаками. Кишечный каналъ съ большимъ количествомъ слѣпыхъ отростковъ; икра крупная. Однѣ лососевыя живутъ въ морѣ, но для метанія икры поднимаются въ рѣчки, другія исключительно прѣсноводныя, немногія исключительно морскія. Нѣкоторые виды лососевыхъ настолько изнуряются отъ откладыванія икры (самки), что погибаютъ послѣ этого и такимъ образомъ фактически откладываютъ икру только разъ въ теченіе своей жизни. Къ этому сем. относятся: настоящій лосось (семга, *Salmo salar*), обитающій въ Нѣмецкомъ, Балтійскомъ, Бѣломъ морѣ и Ледовитомъ океанѣ, съ выпадающими въ нихъ рѣками, разные виды форелей, сибирская таймень, кета (*Oncorhynchus keta*), горбуша и др. *М. М.*

**Лосскій**, Николай Онуфриевичъ, оригинальный мыслитель, проф. философіи въ Петрогр., род. въ 1870 г., вынужденъ былъ покинуть гимназію, изъ шестого класса поступилъ вольнослушателемъ въ бернскій унив. и лишь черезъ нѣсколько лѣтъ, вернувшись въ Россію, окончилъ гимназію и петроград. университетъ по физико-математ. и историко-филологич. факультету. Въ теоріи познанія Л. развиваетъ „интуитивизмъ“, т. е. ученіе о непосредственномъ воспріятіи объектовъ, а не черезъ причинное воздѣйствіе объекта на субъектъ, и возникновение въ послѣднемъ „представленій“. Всѣ ученія о такомъ причинномъ воздѣйствіи объекта на субъектъ (являющіяся въ видѣ ложнаго перенесенія въ теорію познанія физиологическихъ данныхъ) запутываются въ безвыходныя противорѣчія дуализма и трансцендентности объекта субъекта. Интуитивизмъ въ этомъ отношеніи сближается съ имманентной философіей (*см.*) и съ воззрѣніями Авенаріуса и Маха. Но онъ отличается отъ воззрѣній Маха и во-

обще эмпиристовъ тѣмъ, что (вслѣдъ за Липпсомъ и Фендеромъ) признаетъ въ сознаніи рѣзкое различіе между содержаніями сознанія „моими“, „проявленіями моего я“ (радость, желаніе и т. под.) и тѣми содержаніями сознанія, которые испытываются какъ что-то „чуждое моему я“, которые только „даны мнѣ“ (наблюдаемый „голубой“ цвѣтъ неба, „твердость“ желѣза и т. д.). Это различіе даетъ возможность интуитивизму признать опытно познаваемымъ не только чувственное, но и нечувственное, и так. обр. сближаетъ его съ мистицизмомъ. Въ психологіи Л. развиваетъ теорію волюнтаризма.—Главные сочиненія Л.: „Основные ученія психологіи съ точки зрѣнія волюнтаризма“ (1903); „Основаніе интуитивизма“ (1906); „Введеніе въ философію“, ч. I (1911); „Die Umgestaltung des Bewusstseinbegriffs in der modernen Erkenntnistheorie“ въ изд. „Encyclopädie der philosophischen Wissenschaften, herausg. von Ruge“. I Bd. (1912). Подъ ред. Лоссакаго и Радлова выходитъ неперіодическое изд. „Новыя идеи въ философіи“ (1912 г. и слѣд.). *Н. Ланге.*

**Лостофтъ** (Lowestoft), приморскій гор. въ англ. графствѣ Сэффолькъ; 33.780 жит.; гавань; ловля сельдей; морскія купанья.

**Лосъ-Ангелесъ**, гор. сѣв.-амер. шт. Калифорнія, на р. Л.-А., 319.198 жит. Прекрасный климатъ; полутроп. растительность (эвкалипты, пальмы, гранат. дерев. и пр.); методистскій университетъ. Важное экономич. значеніе для города имѣетъ обширн. плодоводство (апельсины, лимоны и пр.). Важнѣйш. отрасли развитой промышленности: бойни и фабрики мясныхъ консервовъ, заводы машиностроит., литейн. и др. Морская гавань Л.-А.—бухта Санъ-Педро.

*Лосъ*, см. олени.

**Лотарингія** (Lorraine, Lothringen), область, получившая свое названіе отъ Лотаря II, была раздѣлена по Мерзенскому договору 869 г. между Франціей и Германіей и воссоединена подъ властью нѣм. королей въ 880 г. Первымъ герцогомъ ея былъ Регинаръ (первонач. ит. Л. см. XIII, 462/463). Оттошъ I раздѣлил ея на двѣ части:

Верхнюю и Нижнюю. Первая принадлежала до 1766 г. къ Германской имперіи, хотя съ 1431 г. имѣла французскихъ герцоговъ (герц. Анжуйскіе, Водемоны, Гизы), потомъ была присоединена къ Франціи, — въ 1871 г. ея пятая часть съ Мецомъ отошла къ Германіи. Нижняя съ 1200 г. стала называться Брабантомъ и въ 1429 г. была соединена съ Бургундіей.

**Лотарингскій домъ**, одинъ изъ древнѣйшихъ владѣтельныхъ домовъ Европы; родоначальникъ — Гергардъ, графъ эльзасскій, получившій въ 1048 г. Верхнюю Лотарингію въ ленъ отъ императора Генриха III. Этотъ домъ владѣлъ Лотарингіей въ продолженіе 700 л. съ перерывомъ съ 1632 по 1659 г. и съ 1670 по 1697 г., когда Л. захватила Франція; въ 1738 г. лотаринг. герцоги окончательно потеряли Лотарингію, взаменъ которой получили Тосканское герцогство; Л. д. существуетъ нынѣ въ лицѣ австр. императоровъ (Габсбургъ-Л. линія) черезъ бракъ герцога лотарингскаго Франциска III съ Маріей-Терезіей (1745 г.); см. XVIII, прил. *династii*, табл. II.

**Лотарь I** (795 — 855), императоръ, сынъ Людовика Благочестиваго, былъ соправителемъ отца, поднималъ противъ него возстаніе, участвовалъ въ Верденскомъ раздѣлѣ имперіи (843 г.); см. XIII, 444.

**Лотарь II** (ум. 869), сынъ предыдущаго, эпонимъ Лотарингіи, см. XIII, 462.

**Лотарь II**, король Германіи, императоръ Св. Рим. имперіи (1060—1137), см. XIII, 502/503.

**Лоти**, Пьеръ, псевд. Жюльена *Viaud* (Viaud), франц. писатель, род. въ 1850 г., долгое время былъ капитаномъ, съ 1898 г. посвятилъ себя всецѣло литературѣ, авторъ многочисленныхъ романовъ, относящихся къ типу „экзотическихъ“ („*Aziyadé*“, 1879, „*Le Mariage de Loti*“, „*Mon frère Ives*“, „*Pêcheurs d'Islande*“, „*Le Roman d'un Spahi*“, „*Madame Chrysanthème*“, „*Ramuntcho*“ и др.). Изъ цивилизованнаго міра Л. уносится къ берегамъ Исландіи или на острова Южнаго океана; европейской культурѣ онъ предпочитаетъ красочный Востокъ или первобытныя племена. Воспроизводя съ большимъ мастерствомъ пейзажъ, Л.

всюду старается вскрыть его связь съ психикой человѣка. Иногда въ его романахъ главную роль играетъ природа, отбѣсныя люди, море („*Mon frère Ives*“, „*Pêcheurs d'Islande*“) или пустыня („*Le Roman d'un Spahi*“). Обычно дѣйствующими лицами у него являются люди простые: солдаты, матросы, рыбаки. По своему міросозерцанію Л. пессимистъ, подчеркивающий, что все на свѣтѣ, даже самая прекрасная мечта, мимолетно и преходяще. Съ этой пессимистической оцѣнкой жизни у него соединяется глубокая привязанность ко всеѣмъ простымъ и кроткимъ душамъ, ко всеѣмъ жертвамъ жизни и рока. По своимъ художеств. приемамъ Л. импрессионистъ, передающій міръ, какъ рядъ впечатлѣній, ощущеній, грѣзъ, такъ что его романы скорѣе похожи на эскизы и дневники.

*В. Фр.*

**Лото**, игра; состоитъ въ томъ, что играющіе берутъ отъ 1 до 3 карточекъ, въ котор. расположены различнымъ образомъ числа отъ 1 до 20, притомъ по 5 чиселъ и 4 пустыхъ клѣточекъ въ каждомъ ряду (на каждой картѣ 3 ряда). Затѣмъ изъ мѣшка или колеса вынимается наудачу какой-нибудь номеръ отъ 1 до 90, наклеенный на деревѣ, и у кого этотъ номеръ окажется, тотъ его закрываетъ. Кто раньше другихъ покроетъ цѣлый рядъ, тотъ и выигрываетъ всю ставку. Изобрѣтено въ Генуѣ. Игра эта считается азартною и въ нѣкотор. государствахъ запрещена.

**Лотось**, названіе трехъ растений изъ сем. кувшинковыхъ: 1) *Nymphaea segetica*, съ синими цвѣтами и глубоконадрѣзными сердцевидными листьями; нерѣдко попадается въ водахъ Нила. Цвѣтами этого Л., собранными въ гирлянды, украшались гробы мумій. Изображенія цвѣтовъ, листьевъ и особенно нераскрывшихся цвѣточныхъ почекъ часто встрѣчаются въ орнаментикѣ. 2) *Nymphaea lotus*, съ бѣлыми пахучими цвѣтами и глубоко-сердцевидными листьями съ волнисто-зубчатымъ краемъ, встрѣчается въ Нилѣ рѣже предыдущаго. Изображенія его часто встрѣчаются въ египетскихъ гробницахъ. 3) *Nelumbo nucifera* (*Nelumbium speciosum*), изящное растеніе съ щитовидными цѣлнокрайними листьями и большими

розово-красными цвѣтами, сидящими на длинныхъ черешкахъ и цвѣтоножкахъ (см. X, 596, табл. *водяныя растенія*); весьма распространено въ Азіи отъ Каспійскаго моря (встрѣчается въ дельтѣ Волги) до Китая; мясистыя корневища его употребляются въ пищу. Этого Л. нерѣдко культивируется въ теплицахъ. Считается „священнымъ дѣвѣткомъ“ въ Индіи и служилъ для орнаментировки алтарей храмовъ въ Индіи и Китаѣ. Въ Египтѣ культивировался еще въ древности, но въ дикомъ состояніи не былъ здѣсь найденъ.

**Лотофаги** (Lotophagen), у Гомера, народъ, жившій по сѣв. берегу Ливіи (древнее назв. Африки) и питавшійся плодами лотоса; они приняли очень радушно Одиссея и его спутниковъ.

**Лоттерея**, особый видъ организованной, по опредѣленному плану, игры на счастье, въ которой одна сторона—организаторъ Л.—обязывается выплатить другой (лицамъ, купившимъ билеты или сдѣлавшимъ ставки) опредѣленные суммы (или выдать вещи)—выигрыши, въ случаѣ извлеченія ихъ билетовъ или нумеровъ, какъ выигрышныхъ. Отъ другихъ видовъ игры на счастье Л. отличается тѣмъ, что въ ней напередъ точно опредѣлена общая сумма выигрыша и проигрыша, и величина послѣднихъ для игроковъ не зависитъ отъ ихъ дѣятельности и особенностей игры. Возникла Л. впервые, по видимому, въ Италиі; по крайней мѣрѣ дошли извѣстія о Л., устроенной въ 1530 г. во Флоренціи; затѣмъ она распространилась и на другія страны, при чемъ приобрѣла различныя формы. Возможность для организатора извлекать крупный барышъ отъ Л., а также ея вредное вліяніе въ нравственномъ и народнохозяйственномъ отношеніи послужили причиною, почему правительства большинства странъ признали необходимымъ или сдѣлать изъ нея государственную монополію или, по крайней мѣрѣ, подвергнуть строгой регламентаціи и даже запрещенію (Англія). По своей организаціи различаются слѣдующіе главнѣйшіе виды Л.: 1) *Числовая*, или *генуэзская*: изъ первыхъ 90 чиселъ вынимается опредѣленное количество ихъ, обыкновенно 5; игрокъ можетъ дѣлать ставку на одно

число, два (амба), три (терна), четыре (кватерна) или пять (квинтерна) любыхъ изъ этихъ девяносто чиселъ. При выходѣ поставленныхъ игрокомъ чиселъ ему выдается выигрышъ: при простой ставкѣ въ размѣрѣ отъ 57 до 70-кратной ставки, при амбѣ—отъ 240 до 270-кратной, при тернѣ—отъ 4.800 до 5.400-кратной и т. д. Числовая Л. возникла въ Генуѣ: выборы въ Великій Совѣтъ здѣсь ежегодно производились путемъ вынутія пяти жеребьевъ изъ 90 состязателей; завязывавшіяся при этомъ пари и послужили поводомъ для послѣдующей организаціи Л., которая уже въ 1620 г. была въ Генуѣ въ рукахъ государства. Во второй половинѣ XVIII в. числовая Л. встрѣчается также во Франціи и Германіи. Въ настоящее время она существуетъ въ Австріи (по бюдж. 1913 г. доходъ 40,1 милл. кронъ, расходъ—24,1 милл. кр.) и Италиі (бюдж. 1912/13 г. дох.—106 милл. лиръ; расх.—25,6 милл. лиръ). Прибыль государства получается оттого, что общая сумма выигрышей, предоставляемая игрокамъ, значительно меньше общей суммы тѣхъ шансовъ, которые имѣютъ игроки на основаніи теоріи вѣроятности. Такъ, при амбахъ вѣроятность выигрыша одна на 400 проигрышей; между тѣмъ, получая 401 ставку, государство выдаетъ одинъ выигрышъ лишь въ размѣрѣ 240—270-кратной ставки и, слѣд., получаетъ барышъ въ суммѣ 130—160 ставокъ (т. е. 32—40%); при тернѣ на 11.748 ставокъ выдается выигрышъ въ 4.800—5.400 ставокъ, т. е. менѣе половины и т. д.); конечно, надежность такого барыша обуславливается массовымъ количествомъ ставокъ. 2) *Простая Л.* съ денежными выигрышами (или выигрышами въ видѣ вещей) даетъ опредѣленное количество выигрышей различной величины на опредѣленное число билетовъ. Доходъ получается отъ разницы между стоимостью всѣхъ билетовъ и суммой выдаваемыхъ выигрышей. Обыкновенно эта Л. употребляется для благотворительныхъ цѣлей частными обществами и учрежденіями. Въ 1892 г. была дважды устроена въ Россіи такая Л. правительствомъ для оказанія помощи населенію, пострадавшему отъ неурожая (на общую сумму 12 милл. р., изъ коихъ 9,6 м. р. пошло на

нужды населенія, а 2,4 м. р. на выдачу выигрышей). Устроена была благотворительная Л. и въ 1914 году въ пользу семей раненых и призывных и населенія, пострадавшаго отъ войны (на сумму въ 10 милл. руб., изъ котор. 1,5 милл. отчислены на выигрыши). 3) *Классная Л.* отличается отъ простой тѣмъ, что выигрыши въ ней раздѣляются на нѣсколько классовъ, для которыхъ производятся различные тиражи, раздѣленные промежутками времени; въ выписхъ классахъ обыкновенно на меньшее число билетовъ приходится болѣе крупныя выигрыши. Билеты продаются разной величины (цѣлыя, половины, четверти и т. д.); владѣльцы ихъ участвуютъ, въ зависимости отъ условий Л., или во всѣхъ розыгрышахъ или только въ отдѣльныхъ классахъ. Классная Л. возникла еще въ XVI в. въ Голландіи, откуда она была заимствована германскими государствами. Въ настоящее время она существуетъ въ Пруссіи (бюдж. 1913 г.—доходъ 196,5 милл. марокъ, расх.—184 милл. мар.), въ Саксоніи (дох. 50,2 милл. мар., расх. 45,5 милл. мар.), Испаніи (чист. дох. по бюдж. 1913 г.—41,2 милл. пезетъ), Даніи, Голландіи, Венгріи (чист. дох. 2,6 милл. кронъ), Сербіи и Ц. Польскомъ. 4) Особую разновидность простой Л. представляетъ *процентная Л.*, или выигрышные займы государства. Иногда, при скудномъ состояніи денежнаго рынка, для обезпеченія размѣшенія новаго займа, въ видѣ особой приманки, въ дополненіе къ определенному % по займу (или взамѣнъ этого процента) обѣщается ежегодный розыгрышъ определенной суммы, раздѣленной на большее или меньшее число выигрышей. Возможность получения крупнаго выигрыша обезпечиваетъ большой спросъ на билеты такихъ займовъ, и государству удается вслѣдствіе этого заключить заемъ на болѣе выгодныхъ для себя условіяхъ, чѣмъ въ томъ случаѣ, если бы это былъ обыкновенный %-ный заемъ. Три такихъ займа были выпущены и русскимъ правительствомъ: первый — въ 1864 г. — на 100 мил. руб., второй — въ 1866 г. на ту же сумму и третій въ 80-хъ гг.—для нуждъ госуд. дворян-

скаго земельного банка (закладные листы) на 80 м. р. Всѣ эти займы 5 %-ные. Въ то время, какъ англо-голландскіе 5%-ные внѣшніе займы 1864 и 1866 г. удалось заключить только по 83<sup>3</sup>/<sub>4</sub> за 100, по первому выигрышному займу было выручено 98,6 милл. р. (изъ 100 мил.), а билеты второго продавались Госуд. банкомъ по 107,65 р.; такимъ образомъ реализація этихъ выигрышныхъ займовъ оказалась гораздо болѣе выгодной, чѣмъ одновременныхъ простыхъ займовъ. Третій же заемъ былъ реализованъ даже по 215 р. за сто. *А. Свиричевскій.*

**Лотто**, Лоренцо, итальянск. художникъ, см. XXII, 548.

**Лотце**, Рудольфъ Германъ, нѣмецкій философъ, род. въ 1817 г., изучалъ медицину и физику (подъ руководствомъ Э. Г. Вебера и Фехнера) и идеалистическую философію (подъ руководствомъ Хр. Вейссе), получилъ одновременно званія доктора медицины и доктора философіи, былъ приват-доцентомъ обѣихъ наукъ въ Лейпцигѣ, а съ 1842 г. профессоромъ философіи тамъ же, потомъ (1844—1881) въ Геттингенѣ, въ концѣ жизни—въ Берлинѣ, гдѣ и скончался въ 1881 г.—Л., такъ же какъ Фехнеръ и позднѣе Вундтъ, стремился къ объединенію механическаго естествознанія съ идеалистической философіей. Какъ натуралистъ, Л. трактуетъ медицину и физиологію, какъ строго естественныя науки, и отвергаетъ „жизненную силу“ (его „Общая патологія и терапія какъ механическая естественныя науки“, 1842 г. и „Общая физиологія“, 1851 г.), но онъ убѣжденъ, что болѣе глубокий анализъ самаго атомистическаго механизма приводитъ къ спиритуалистической метафизикѣ. Протяженныя атомы не могутъ быть истинными элементами, такими элементами должны быть силовыя точки, изъ взаимодействія которыхъ возникаетъ феноменъ протяженности (динамическая теорія вещества). Но далѣе, это взаимодействие возможно лишь въ томъ случаѣ, если между взаимодействующими элементами есть единство, если они не абсолютно различныя существа, а это приводитъ къ предѣльному понятію нѣкоторой общей первосубстанціи. Есте-

ствознапіе итти дальше не можетъ, но, поскольку намъ непосредственно болѣе извѣстно наше духовное бытіе, философія, разсуждая по аналогіи, можетъ принять, что и эти элементы или пункты силъ суть тоже нѣкоторыя духовныя сущности, находящіяся на разныхъ ступеняхъ развитія, а перво-субстанція ихъ — безконечная божественная личность. Такая спиритуалистическая метафизика сближаетъ Л. съ монадологіей Лейбница. Въ психологіи Л., отвергая витализмъ, допускаетъ однако взаимодѣйствіе между монадой души и монадами нервной ткани (ибо онъ по существу однородны); изъ этого слѣдуетъ, что нѣкоторые психическіе факты въ душѣ имѣютъ причиной вліяніе на нее нервной системы (именно ощущенія), причина же другихъ лежитъ въ дѣятельности самой монады души, таковы воспоминаніе, мышленіе, эстетическія и моральные чувства и др. Въ ученіи о пространственныхъ представленіяхъ мы находимъ у Л. крайне оригинальную теорію „мѣстныхъ знаковъ“, т. е. специальныхъ ощущеній, главнымъ образомъ двигательныхъ, лежащихъ въ основѣ развитія пространственныхъ созерцаній. Философскія ученія Л. оказали сильное вліяніе на Тейхмюллера (его „персонализмъ“), Фалькенберга (извѣстнаго историка философіи), а также на Вундта, Джемса и др. Сочиненія Л.: „Mikrokosmos, Ideen zur Naturgeschichte und Geschichte der Menschheit“, 1856—64, 5 изд. 1896 и сл., главное сочиненіе (есть рус. переводъ: „Микрокосмъ“); „Medizinische Psychologie“, 1852; „System der Philosophie“. I. Logik, 1874. II. Metaphysik, 1879; „Geschichte der Aesthetik in Deutschland“, 1868; записи изъ лекцій Л. изданы Рейншмемъ въ 8 тт. (Dictate aus Lotze's Vorlesungen, herausg. von Reinisch, 1881 и сл.). О Л. см. Falkenberg, „H. Lotze“, 1901 (въ изд. Frommans Klassiker der Philosophie), Ed. v. Hartmann, „L's Philosophie“, 1888, и Озе, „Персонализмъ Лотце“, 1896. Н. Ланге.

**Лотъ**, легендарный родоначальникъ сосѣднихъ и родственныхъ съ древними Израилемъ племенъ моавитянъ и аммонитянъ. Въ сказаніяхъ о Л. (кн. Бытія) народное сознаніе хотѣло под-

черкнуть, съ одной стороны, близость этихъ племенъ съ Израилемъ—отсюда Л. представленъ племянникомъ Авраама, родоначальника Израиля и Эдома; съ другой стороны, недружелюбное отношеніе Израиля къ Моаву и Аммону под-казало позорную для этихъ народовъ этимологію ихъ именъ, въ связи съ не менѣе позорными обстоятельствами ихъ рожденія. Именно, послѣ бѣгства Л. изъ сожженнаго Содома, когда жена Л. превратилась въ столпъ, дочери Л. желая, чтобы было потомство у ихъ отца, напоили его допьяна и зачали отъ него сыновей, Моава (по библейской этимологіи перевода LXX—„онъ отъ отца моего“) и Аммона („онъ отъ рожъ моего“). Н. К.

**Лотъ**, мѣра вѣса, см. XII, 646, П, а), 1 и б), а) и б).

**Лотъ** (*батометръ*), приборъ для измѣренія глубины моря. Для небольшихъ глубинъ (до 50 саж.) употребляется *ручной Л.*, состоящій изъ раздѣленной веревки („лотиня“) и привязанной къ концу ея конической свинцовой гири, вѣсомъ около 10 фунтовъ. Для глубинъ отъ 50 до 100 саж. употребляется т. наз. *диплотъ*, состоящій изъ болѣе толстой веревки и гири вѣсомъ до 1 пуда. Для измѣренія глубины диплотомъ приходится остана вливать ходъ судна, и все-таки не всегда получается правильный результатъ; для промѣра же глубокихъ морей диплотъ оказывается совершенно непримѣнимымъ. Различные изобрѣтатели пытались устроить лотъ на приндипахъ, отличныхъ отъ простаго измѣренія длины.—Наиболѣе значительныя усовершенствованія въ дѣлѣ измѣренія морскихъ глубинъ принадлежатъ знаменитому физикоу Томсону (Кельвину). Онъ предложилъ замѣнить лотиню стальной проволокою, спускаемою съ особаго станка. Для измѣрен. большихъ глубинъ, независимо отъ движенія судна и отъ уклона проволоки, онъ придумалъ Л., основан. на измѣненіи давленія при увеличеніи глубины и на газовомъ законѣ Мариота. Приборъ Томсона состоитъ изъ двухфунтовой стеклянной трубки, открытой съ одного конца, внутри покрытой красною хромовосеребряною солью; въ трубкѣ находится воздухъ. Трубку опу-



скаютъ въ воду открытымъ концомъ внизъ, при чемъ она увлекается въ глубину свинцовымъ грузомъ; на глубинѣ, гдѣ господствуетъ большее давленіе, находящейся въ трубкѣ воздухъ сжимается по закону Мариота, и въ трубку входитъ морская вода, отъ соприкосновения съ которой цвѣтъ трубки изъ краснаго измѣняется въ желтовато-бѣлый. По длинѣ части трубки, сохранившей красный цвѣтъ, опредѣляютъ (съ помощью особой формулы) глубину погруженія.

А. Б.

**Лоуренсъ** (Lawrence), сэръ Томасъ, живописецъ, р. въ 1769 г. въ Бристолѣ, сынъ содержателя гостиницы, съ ранняго дѣтства обнаружилъ любовь къ рисованію и на 18 году поступилъ въ королевскую академію. Скоро онъ обратилъ вниманіе короля, и 22-лѣтнимъ юношей онъ занялъ мѣсто придворнаго живописца. Своими портретами онъ приобрѣлъ большую извѣстность, и въ 1819 г. онъ былъ сдѣланъ президентомъ академіи. Окруженный почетомъ, вполне обеспеченный, онъ продолжалъ работать до конца жизни. Ум. Л. въ 1830 г. Л.—одинъ изъ выдающихся портретистовъ первой трети XIX в. Правда, онъ не всегда глубоко, иногда условенъ и слащавъ, но онъ владѣеть утонченной техникой, пишетъ съ блескомъ, деликатно рисуетъ, приятно располагаетъ тона, особенно онъ умѣетъ передать нѣжность и грацію женщинъ (артистка Сидонь, леди Лейчестеръ, въ видѣ Надежды и молодой цыганки, миссъ Фаррель). См. *Williams*, „The Life and Correspondence of Sir Th. Lawrence“, 1831; *Cower*, „Th. L.“, 1900.

Н. Т.

**Лоферскія каменные горы** въ Альпбург. Альпахъ, до 2.512 м. выс.

**Локтенскіе и Вестерольскіе острова**, двѣ тѣсно связанныхъ островныхъ группы у сѣверныхъ береговъ Норвегіи. 3.749 кв. км., 42.998 ж. Наибольшій о-въ Гинде. Отдѣлены отъ Скандинав. полуо-ва расширяющимся къ ю.-з. Вестфьордомъ и представляютъ по устройству поверхности одно цѣлое со Скандинавскимъ массивомъ. Наибольш. высоты достиг. въ горѣ Мейсаленъ на Гинде (1.266 м.). Берега сильно изрѣзаны и скалисты, въ нѣкотор. проливахъ опасные водовороты

(Мальстрёмъ). Одинъ изъ главныхъ центровъ норвежскаго рыболовства.

**Лохвица**, уѣздн. гор. Полтавск. г. 11.128 жит., на рр. Лохвицѣ и Сулицѣ, недалеко отъ впаден. въ р. Сулу. Реальн. учил. и женск. гимн. Уѣздн. гор. съ 1802 г.

**Лохвицкая**, Мирра Александровна (1869—1905); биографію и библиографію см. XI, 657. Поэзія Л. махровымъ цвѣткомъ расцвѣла въ концѣ 80-хъ гг. и въ началѣ 90-хъ гг. Инокіию строгого монашескаго облика смѣнила буйная вакханка, и аскетическую проповѣдь П. Я. смѣнила „вакхическая пѣсня“. Эту вакхическую пѣсню поетъ Л. въ теченіе пятнадцати лѣтъ и только въ V т. ея стихотвореній, вышедшемъ въ 1904 г., за годъ до ея смерти, послышались иныя пѣсни: въ честь „св. Екатерины“, во славу „свѣта вечерняго“, „любви совершенной“, „небеснаго сада“, „предвѣчнаго жениха“, нетлѣнныхъ розъ и непорочныхъ лилій. Но надо признаться, въ этихъ безкровныхъ, анемичныхъ стихотвореніяхъ уже не было прежней буйной силы и пламенной страсти. Чувствовалось угасаніе и утомленіе. Л. сильна тамъ, гдѣ у нея „плотью духъ поработенъ“. Л. умерла молодой; ея гимны были уже спѣты. Л. воспѣвала только *любовь*. Большинство стихотв. ея, это—„порывы пламенныхъ мечтаній, огонь несбыточныхъ желаній, горячій бредъ тоски больной“. Несмотря на однообразіе темъ, Л. часто захватываетъ силою своего вдохновения и огнемъ своей страсти. Въ то время, какъ поэты-парнасцы воспѣвали холодныя снѣжинки и строили храмы изо льда, Л. горѣла и сгорала на огнѣ своей страсти. Порой ея пѣснь любви яркостью и пряностью напоминаетъ библейскую „Пѣснь Пѣсней“. Прекрасенъ ея „Гимнъ возлюбленному“, музыкально и пламенно звучащее ея обращеніе „Къ солнцу“: „Солнца! дайте мнѣ солнца! я къ свѣту хочу“... Хочется запомнить ея пѣвучія стих. „Сафо“, „Спящій лебедь“, „Полуденныя чары“, „Пѣснь тоскующей любви“.

В. Львовъ-Рогачевскій.

**Лохвицкій**, Александръ Владиміровичъ, юристъ (1830—1884); окончилъ курсъ юрид. наукъ въ моск. унив. въ 1851 г.; въ 1855 г. защитилъ диссертацию

цію на степ. магистра международного права. Послѣ годичнаго пребыванія за границей, былъ приглашенъ въ Ринсельевскій лицей читать энциклопедію законовѣднія и исторію русскаго права. Въ 1861 г. перешелъ въ Александровскій лицей въ Петрогр., гдѣ читалъ энциклопедію законовѣднія. Въ 1864 г. получилъ степ. д-ра государств. права. Съ открытіемъ гласнаго суда Л. покинулъ профессуру, вступилъ въ корпорацию присяжныхъ повѣренныхъ и, какъ адвокатъ, приобрѣлъ громкую извѣстность. Написалъ: „О плѣнныхъ по древнему русск. праву“ (1855), „Обзоръ современныхъ конституцій“ (1865), „Губернія. Ея земскія и правит. учрежд.“ (1865), „Курсъ русск. угол. права“ (1867).

**Лохвицкий уѣздъ**, въ сѣв. половинѣ Полтавск. г. Площ. 2.320,5 кв. в. Орошается р. Сулою и небольшими ея притоками, изъ кот. болѣе значит. Удай, составл. часть южн. границы у. Поверхн. ровная, почвы преобл. черноземныя. Лѣса, исключит. лиственн., заним. 9% площ. Населеніе къ 1912 г. исчислено въ 194,9 т. ч. (включая 11,4 т. городского), на 1 кв. в. 79,1 сельск. жит. По переписи 1897 г. было 152.144 ч. Главн. занят. насел. земледѣліе, доставл. избыт. хлѣба. Общ. хозяйств. площадь составляла (въ 1905 г.) 229.617 дес., изъ нихъ 66,5% надѣльн. земли (6,4 д. на 1 дв.). Въ частной собственности было 31,4%, въ т. ч. 63,2% принадл. дворянамъ (въ средн. 72,8 д. на 1 вл.), 9,3% купцамъ (105,5 д. на 1 вл.), 10,2% мѣщанамъ (14,8 д. на 1 вл.), 4% крест. обществамъ (36,9 д. на 1 вл.) и 10,4% крест. товариществамъ (37,4 д. на 1 вл.). Учрежденіямъ (гл. обр. монастырямъ) принадлежало 2,1%, крест. земли нах. въ подворномъ пользованіи. Въ у. распространеніе табака (махорки) и кустарн. пром., изъ кот. наиболѣе важно гончарное дѣло, затѣмъ также вязанье сѣтей и приготвл. плетен. издѣлій. Имѣются винок., масл. и др. заводы, обработыв. продукты сельск. хоз. *Б. Д.*

**Лохин**, см. *послѣродовыя очищенія*.

**Лохнегэръ**, гора въ Шотландіи, см. VIII, 183.

**Лохнеръ**, Стефанъ, живописецъ, р. въ окрестностяхъ Констанцы и въ промежутокъ между 1430 и 1451 гг.

работалъ въ Кельнѣ. Около 1440 г. для ратуши онъ исполнилъ триптихъ. Въ срединѣ Богоматерь въ идеальномъ шатрѣ съ Младенцемъ и волхвами, въ боковыхъ створкахъ св. Урсула со спутницами и св. Героонъ со спутниками-воинами двигаются на поклоненіе въ современныхъ одеждахъ. Золотой фонъ, тонкіе пальцы, нѣжныя руки Мадонны идутъ отъ старой школы. Рядомъ съ этимъ круглыя лица индивидуальнаго портретнаго характера и внимательно изученныя драпировки одеждъ свидѣтельствуютъ о реалистическомъ теченіи. То и другое Л. сливается въ удивительный аккордъ. Триптихъ чаруетъ глубиною набожнаго чувства и наивною, силою лѣпки и красотою красокъ. Этотъ триптихъ одно изъ самыхъ замѣчательныхъ произведеній средневѣковаго искусства на грани Возрожденія. Оно имѣло сильное вліяніе на современныхъ мастеровъ, какъ показываютъ многочисленныя изображенія Мадонны этого типа. Л. умеръ въ Кельнѣ въ 1451 году. *Н. Т.*

**Лоховыя**, *Elaeagnaceae*, сем. двудольныхъ растений изъ пор. *Thymeleales*, кустарники или деревья. У насъ встрѣчаются 2 вида: *облѣпиха*, *Phippoea rhamnoides*, чрезвычайно колючій кустарникъ, образующій иногда сплошныя заросли, и *лохъ серебристый* (іерусалимская верба), *Elaagnus angustifolia*, съ серебристыми листьями и такими же цвѣтами. Плоды этихъ растений составляютъ любимую пищу многихъ птицъ; изъ ягодъ облѣпихи приготавливаютъ въ Сибири варенье. *М. Н.*

**Лохъ**, *Л.-Ливенъ*, *Л.-Ломендъ*, *Л.-Нэ*, см. VIII, 201.

**Лощія**, см. *судовожденіе*.

**Лощманъ**, *Naucrates ductor*, небольшая морская рыба (4—5 вершк. длины) изъ сем. макрелей, серебристаго основного цвѣта съ пятью широкими темными пурпурными перевязями на всемъ тѣлѣ. Принадлежитъ Атлантическому, Индійскому и Тихому океану и широко распространена въ европейскихъ моряхъ. Названіе своеполучила за обыкновеніе сопровождать большихъ рыбъ и корабли. Особенно замѣчательна близость Л. къ акуламъ, вѣроятно объясняемая тѣмъ, что Л. получаетъ на свою долю остатки пищи акулы. *М. М.*

**Лошадиная сила**, въ механикѣ, см. XIX, 603/4, *прил.*, 8.

**Лошадь** (*Equus caballus*) принадлежитъ къ сем. Equidae, въ подотрядѣ непарнопалыхъ копытныхъ (*Perissodactyla*). Отличительные признаки сем. заключаются въ глазищѣ, окруженной костями, въ сокращеніи числа функционирующихъ пальцевъ какъ въ переднихъ, такъ и въ заднихъ конечностяхъ до одного, въ недоразвитіи локтевой и малой берцовой кости, въ слитіи нѣкоторыхъ костей предплюсны и въ строеніи зубовъ. Родъ *Equus*, помимо нѣкоторыхъ свойственныхъ ему особенностей въ строеніи зубовъ, имѣетъ совершенно недоразвитые боковые пальцы, длинный хвостъ съ длинными волосами или на всемъ его протяженіи или на концѣ, 6. или м. длинныя уши и мозолистые наросты (каштаны) на внутренней сторонѣ переднихъ ногъ надъ запястьемъ. Кромѣ современной домашней лошади и *дикой лошади* (*E. przewalskii*), сюда относятся зебры и ослы. Дикая Л. можетъ быть названа монгольской или джунгарской по ея родинѣ. Это небольшое животное, немного болѣе 2 арш. въ области холки, съ короткой, толстой шеей, широкой грудью и крупомъ, тонкими, стройными ногами и тяжелой головой. Матья ея не только различна въ разныхъ мѣстахъ, но мѣняется въ зависимости отъ возраста и времени года; однако, преобладающій цвѣтъ свѣтло-буровато-желтый или свѣтло-коричневый съ болѣе свѣтлымъ низомъ и концомъ морды, съ темными отъ колѣнъ, книзу даже черными ногами; вдоль спины идетъ темный узкій ремень; стоячая грива и хвостъ (не такой пышный, какъ у домашней лошади, но и не ослиный) черные. Чошки нѣтъ. На колѣнахъ часто замѣчаются неясныя очень темныя поперечныя полосы. Каштаны имѣются и на переднихъ и на заднихъ ногахъ, и какъ по своему виду, такъ и по положенію ближе къ колену, чѣмъ къ брюху, сходны съ лошадиными и отличаются отъ ослиныхъ. Дикія лошади живутъ табунами изъ нѣсколькихъ кобылъ, съ жеребятами или безъ нихъ, подъ предводительствомъ самца. Послѣдній охраняетъ табуны и никогда не бро-

саетъ его въ опасности. Быстрота и неутомимость дикой Л. изумительны: чтобы догнать табуны, надо смѣнить одного или, чаще, двухъ хорошихъ скакуновъ и проскакать сотню верстъ, слѣдуя за табуномъ въ его бѣшеной скачкѣ. Голосъ дик. Л. есть ржаніе, похожее на ржаніе домашней лошади. Прирученіе дик. Л., пойманной даже жеребенкомъ, очень трудно и большихъ результатовъ не даетъ. Однако несомнѣнно, что джунгарская Л. крайне близка къ ископаемому Л. ледниковаго и послѣднего ледниковаго періода, отъ которыхъ произошло какъ она, такъ и домашняя Л. Можно ли считать вымершаго *тарпана* русскихъ степей промежуточнымъ членомъ между современной домашнею Л. и дикою Л., близкою къ джунгарской, вопросъ открытый. Возможно, что подъ „тарпаномъ“ описывали и настоящую дик. Л., и помѣси отъ нея съ домашней, и, наконецъ, одичавшихъ домашнихъ Л. Во всякомъ случаѣ теперь несомнѣнно, что нѣтъ основаній выводить Л. изъ среднеазиатскаго джигетая или кулана (*E. hemionus*). Что касается диллопальныхъ лошадей, то для Европы описана *E. rarus*, съ двумя разновидностями—азиатской и европейской, и европейской *E. robustus*. Онѣ-то и привели, съ одной стороны, къ джунгарской дикой Л., съ другой—къ европейскимъ бѣговымъ и взовымъ Л. Но, кромѣ того, часть домашнихъ породъ Л., вѣроятно, произошла и отъ африканской дикой Л. (*E. libycus*). Нѣкоторые считаютъ малорослыя породы лошадей (*poni*) за наиболѣе близкихъ къ ихъ предку и наименѣе измѣненныхъ дѣятельностью челоуѣка.

Палеонтологическая исторія Л. прослѣжена съ удивительной полнотой черезъ всю толщу четвертичныхъ и третичныхъ отложений до раннихъ эоценовыхъ отложений. Эта исторія приводитъ насъ постепенно черезъ трехпалыхъ лошадей къ четырехпалымъ съ короткой зубной коронкой, безъ цемента, и небольшого роста (*Hyracotherium* и *Eohippus*). А отъ послѣднихъ уже нетрудно дойти и до пятипалой формы. Въ высокой степени замѣчательно, что тогда какъ Л. при началѣ плейстоценаго періода были широко

распространены какъ въ Старомъ, такъ и въ Новомъ Свѣтѣ, къ концу этого періода онѣ совершенно исчезли (вымерли) и въ Сѣверной и Южной Америкѣ. Видѣть причину этого вымиранія въ ледниковыхъ явленіяхъ нѣтъ основанія, т. к. послѣднія не повлекли за собою вымиранія тѣхъ же животныхъ въ Европѣ и Азій. Поэтому теперь склоняются объяснять вымираніе Л. въ Америкѣ какой-либо эпидеміей, особенно одной изъ тѣхъ, которыя производятъ такія ужасныя опустошенія среди лошадей и рогатого скота при участіи нѣкоторыхъ насѣкомыхъ (напр., мухи це-це).

*Домашнія породы Л.* чрезвычайно многочисленны и могутъ быть раздѣлены на двѣ главныя группы—западную и восточную, къ которымъ иногда присоединяютъ еще третью—монгольскую. Изъ восточныхъ Л. наибольшѣ извѣстны арабская и англійская скаковая. *Арабскую* долго считали одной изъ древнѣйшихъ породъ, но въ дѣйствительности это одна изъ позднихъ, т. к. впервые упоминается во 2-й половинѣ IV в. по Р. Х., но прочно установилась ея слава только со временъ Магомета, т. е. съ VII в. по Р. Х. Проф. Риджвей выводитъ ее изъ ливійской Л., которая была одомашнена ливійцами еще за 2000 лѣтъ до Р. Х. Изъ арабской выведена искусственнымъ подборомъ *англійская* скаковая. Несомнѣнно, къ тому же корню относятся нѣкоторыя кавказскія (между проч., кабардинская, персидская и турецкая.—Изъ западныхъ, или упряжныхъ и возовыхъ Л., слѣдуетъ отмѣтить бельгійскую породу, раздѣляющуюся на фламандскую и арденскую, першеронскую, англійскую шайръ-горсъ, шотландскую клайдесдальскую и др. Изъ русскихъ Л. особеннаго вниманія заслуживаетъ орловскій рысакъ, выведенный путемъ сложнаго скрещиванія графомъ А. Г. Орловымъ-Чесменскимъ. Затѣмъ слѣдуютъ вятка, обивка, эстонскій клепнеръ и др. Отъ скрещиванія кобылы съ осломъ получается *мулъ*; отъ скрещиванія жеребца съ ослицей—*лошакъ*. Мулы чрезвычайно выносливы и вмѣстѣ съ тѣмъ неприхотливы на кормѣ.

*М. Мензбиръ.*

**Лошакъ**, см. лошади.

**Лозль** (Lowell), городъ въ с.-ам. штатѣ Массачусетсъ, на р. Марримекъ, 106.294 жит. Обширн. хлопчатобум. и шерстяное произв.

**Лознгринъ**, заглавіе легендарной средневѣковой поэмы въ стихахъ на южно-нѣм. нарѣчій, написанной въ концѣ XIII в. Герой ея, Л., одинъ изъ рыцарей общества св. Граля, именно, сынъ Парсиваля, по волѣ Провидѣнія является защитникомъ, а потомъ мужемъ Эльзы Брабантской, позже совершаетъ чудесные подвиги въ Венгрии и побѣждаетъ сарацинъ въ Римѣ. По возвращеніи въ Кельнъ къ женѣ, Л. открываетъ ей, послѣ троекратной усиленной просьбы, тайну своего происхожденія и, вслѣдствіе этого, долженъ покинуть ее и двоихъ сыновей и отправиться на чудесномъ лебедѣ въ Индію, къ св. Гралю. Имя героя Л., иначе *Лозрангринъ*, заимств. изъ франц. сказаній каролингскаго цикла и передѣлано изъ Garin le Loherain (т. е. лотарингецъ). Поэма является продолженіемъ „Парсифаля“ Вольфрама фонъ Эшенбаха (см.). Сюжетъ Л. послужилъ темой для оперы Р. Вагнера. См. XIV, 252/3.

**Лознштейнъ**, Даниилъ Каспаръ, фонъ (1635—1683), выдающ. представитель 2-й силезской поэтич. школы (см. XIV, 270). Важнѣйшія произвед.: героич. романъ „Арминій“, по художественности отдѣльн. эпизодовъ лучшее произведеніе Л.; 6 трагедій, написанныхъ въ стилѣ итал. маринистовъ, и сборникъ лирич. стихотвореній („Blumen“).

**Луалаба**, рѣка въ Бельгійск. Конго, западн. истокъ р. Конго, начинается подъ 26° 40' в. д. и 12° ю. ш., протекаетъ рядъ озеръ, приним. слѣва большую р. Лубуди, пройдя оз. Кизале, въ котор. соединяется съ р. Луфирою, получаетъ наз. Камолонда и, слившись съ р. Луапулой, образуетъ р. Конго, верхнее теченіе которой носитъ также назв. Л.

**Луангъ-Прабангъ**, гл. городъ одноим. государства въ Лаосѣ, на лѣв. бер. р. Меконга; 40.000 жит. Старин. храмы. Вывоз. пряности, слонов. кость, индиго.

**Луапула**, рѣка въ Бельг. Конго, вытекаетъ изъ оз. Бангвеоло (см.), пройдя оз. Моеро, получаетъ назв. Лувуа и, слившись съ р. Луалабой, образ. р. Конго.

**Луара** (Loire), величайшая рѣка Франціи, 1.006 км. длины, бассейнъ обним. 121 т. кв. км. Начин. въ Севеннахъ, въ департ. Ардешъ, на выс. 1.375 м., течетъ къ с., прорѣзываетъ департаменты Верхней Луары и Луары, гранича затѣмъ между департ. Аллье и Соны и Луары, гдѣ отъ нея отходитъ Центральн. каналъ къ Сонѣ; затѣмъ отклоняется къ с.-з., гранича между департ. Шеръ и Ниевръ, приним. здѣсь лѣв. прит. Аллье. Широкой дугой прорѣзываетъ департ. Луарэ, измѣняя с.-з. направление въ ю.-з. и соедин. здѣсь Орлеанск. и Бриарск. каналы съ Сеной; далѣе прорѣзываетъ департ. Луара-и-Шера и Эндръ-и-Луары, въ которомъ приним. слѣва 3 больш. притока: Шеръ, Эндръ (Indre) и Вьеннъ; затѣмъ, имѣя въ общемъ зап. направл., протекаетъ черезъ департ. Мэнъ, гдѣ приним. справа прит. Мэнъ; наконецъ, протек. департ. Нижней Луары, впадая въ Атлант. океанъ при г. С.-Назеръ устьемъ, расширеннымъ наподобіе длиннаго воронкообразнаго залива, при началѣ кот. нах. портов. гор. Нантъ. Паденіе ея 0,1—1 м. на 1 км.; уровень всды отлич. большей измѣчивостью, русло рѣки изобилуетъ мелями и островами, почему судоходство по ней встрѣч. много затрудненій. Въ общемъ Л. судоходна на протяженіи 835 км., отъ моря до Нуари (департ. Луары), но морскія суда могутъ доходить съ приливомъ не далѣе, какъ до г. Нантъ (на протяж. 53 км. отъ г. С.-Назеръ).

**Луара-и-Шера департаментъ** (Loiret-Cher), въ средней Франціи, площ. 6.422 кв. км., насел. 271.231 ч. Рѣка Луаръ, притокъ р. Мэнъ, протек. на с. департ., а Шеръ, лѣв. пр. Луары, на ю. Посрединѣ департ. прорѣзанъ съ с.-в. на ю.-з. р. Луарой, дѣлящей его почти на 2 равныя части. Въ ю.-в. полювинѣ простир. „Солонь“, нѣкогда болотистая и лѣсная область съ песчан. почвами, нынѣ значит. улучшен. дренажемъ и насажденіемъ сосны, хотя остались еще многочисл. мелкія озера. На с.-з. заходитъ „Босъ“ (см.). Департ. по преимущ. земледѣльч., отлич. обиліемъ пшеницы и овса; развод. также въ больш. колич. рожь, картофель и др., а по склонамъ долинъ—виноградъ. Въ долинахъ развод. пло-

дов. сады и питомники и наход. прекрас. пастбища. Изъ разводим. породъ скота особ. извѣстны овцы и лошади. Изъ обработыв. промысл. имѣютъ значен. полотнян. произв., кожевен., перчаточн., мукомольн., лѣсопилен., бумажн. и др. Ломки строит. камня и приготовл. извести. Гл. гор. Блуа.

**Луары департаментъ** въ центральной Франціи. Площ. 4.799 кв. км., насел. 640.549 ч. Гл. городъ—С.-Этьеннъ. По устройству поверхн. представл. три длинныя полосы: посрединѣ низмен. долина Л., на з. горы Форезъ (до 1.640 м. выс.) и Маделенъ, на сѣв. Севенны и гора Пилать (1.434 м.), въ юго-вост. углу сюда присоедин. еще небольш. участокъ долины Роны. Долина Л. имѣетъ высоту отъ 414 м. до 250 м.; въ центрѣ она расшир. въ Форезскую равнину, дно бывшаго озера, отличающ. своимъ плодород. и вмѣстѣ съ долиной Роны составл. два важн. земледѣльч. центра департ. Зап. часть Форезск. равнины служить, кромѣ того, прекрас. пастбищемъ; хорош. пастбища наход. также на плоскогорьяхъ Фореза. Въ долинѣ Роны и по нижн. склонамъ горъ развед. обширн. виноградники. Горы Пилать и Форезъ богаты еще прекрас. лѣсами. Главн. богатство департ. въ залежахъ каменн. угля; С.-Этьеннскій каменноуг. бассейнъ второй по значенію во Франціи. Высоко развита также обработыв. промышл., въ особен. сталелитейная, желѣзодѣлат. и машиностроит., сосредоточ. на ю.-в. департ., гдѣ нах. большіе промышл. города: С.-Этьеннъ, Ривъ-де-Жьеръ, С.-Шамонъ и Фирминъ. Въ С.-Этьеннѣ государств. оружейн. заводъ. Вообще департам. является однимъ изъ важнѣйшихъ промышл. центровъ Франціи.

**Луарэ** (Loiret), департаментъ въ средней Франціи, площ. 6.812 кв. км., насел. 364.061 ч. Поверхн. равнинная, прорѣзана р. Луарой, кот. образ. здѣсь широк. аллювиальн. долину, подверженную наводненіямъ, но знаменитую тщательной обработкой полей, расположенными на ней историч. городами и замками, и склонами, покрыт. виноградн. Сѣв. часть департ. входитъ въ бассейнъ Сены и орошается ея притоками Луэнгомъ и Эссонномъ; здѣсь на в. цах.

„Гатице“, пустынная область, главн. продукт. кот. являются шафранъ и медь, на з. „Бось“ (см.). Между „Бось“ и Луарой нах. обширн. Орлеанскій лѣсъ, постепенно сокращающійся на счетъ обработанной земли. Къ ю. отъ Луары простир. „Солонь“, нѣкогда болотистая страна, нынѣ улучшенная насажденіями сосны. Департ. по преимущ. земледѣльч., съ посѣвами пшеницы, овса, ржи, ячменя, картофеля, проса, свекловицы и травъ. Выдѣльв. много вина, но невысок. качества. Скотоводство также процвѣт. Изъ обработыв. промысл. важнѣйш. значеніе имѣютъ изгот. кирпичей и черепиць и фаянсов. издѣлій, для кот. г. Жъень является главн. центромъ во Франціи. Есть также сталелит., мѣднолит., сахарн., коженев., бумажн., обработ. шерсть и др. зав. Черезъ департ. проход. Орлеанскій кан. и Бриарскій съ Луэнгскимъ, соедин. Луару съ Сеной. Ниже г. Орлеана впадаютъ въ Луару слѣва рч. Л., давшая департ. названіе. Гл. гор. Орлеанъ.

**Луба**, Иванъ Фаустинъ Дмитріевичъ (Лжеивашка I), самозванецъ, мним. сынъ Лжедм. II и Марины Мнишекъ. Л. былъ невинной жертвой польскихъ интригъ Смутн. времени. Сынъ польск. шляхтича, убитаго въ Смутн. время, Л. воспитывался у поляка Бѣлинскаго, который объявилъ его потомъ сыномъ Марины М. и „царя Димитрія“, Сигизмундъ и паны отдали мальчика для надзора Лъву Сапѣгѣ. Когда же съ Москвой былъ заключ. миръ и надобность въ самозванцахъ миновала, о Л. совѣмъ забыли. Въ 1643 г. моск. правительство потребовало его выдачи; но, по расслѣдованіи дѣла, Л. былъ отпущенъ.

**Лубань**, или *Лубань* (древн. Mare Lubanicum), озеро на границѣ венденск. у. Лифляндск. г. и рѣжик. у. Витебск. г., среди обширн. болотъ, заним. 75 т. десят.; въ Л. впад. рр. Ича, Рѣжца, Малта, Малмута и др.; вытек. р. Эвель, пр. прит. З. Двины.

**Лубенскій уѣздъ** расположенъ въ средн. части Полтавск. г. Площ. 2.059,6 кв. в. Орошается р. Сулой и ея притоками, изъ кот. болѣе значит. прав. притоки: Удай на с. и Оржица на ю. Поверхн. низменная и ровная. Почвы преоблад. черноземныя; посре-

динѣ у. развиты сѣрые лѣсные суглинки. Лѣса, исключит. листвен., заним. менѣе 5<sup>0</sup>/<sub>100</sub> площ. (гл. о. по долинамъ рѣкъ). Насел. къ 1912 г. исчислено въ 184,3 т. ч. (включая 14,9 т. городского); на 1 кв. в. 82,2 сельск. жит. По переписи 1897 г. было 137.427 ч. Населеніе малорусское. Занят. насел. почти исключит. земледѣл., дающее избыт. хлѣба. Общ. хозяйств. площадь составляла (въ 1905 г.) 207.398 дес., 58,7<sup>0</sup>/<sub>100</sub> кот. было надѣльн. земель (5,6 д. на 1 дв.). Въ частной собственности было 44,3<sup>0</sup>/<sub>100</sub>, въ т. ч. 52,3<sup>0</sup>/<sub>100</sub> принадл. дворянамъ (65,9 д. въ средн. на 1 вл.), 1,3<sup>0</sup>/<sub>100</sub> купцамъ (72,3 д. на 1 вл.), 2,2<sup>0</sup>/<sub>100</sub> мѣщанамъ (8,7 д. на 1 вл.), 35,8<sup>0</sup>/<sub>100</sub> крестьянамъ, 4<sup>0</sup>/<sub>100</sub> крест. товарищ. (60 д. на 1 вл.). Крест. земли нах. въ подворномъ пользованіи. Учрежденіямъ принадлежало 3<sup>0</sup>/<sub>100</sub>. Имѣютъ значеніе промысл. садоводство.

Б. Д.

**Лубны**, уѣздн. гор. (съ 1882 г.) Полтавск. г., на пр. бер. Сулы, 18.751 жит. Мужск. и женск. гимн. и учит. семин. Существовалъ еще при Владим. Мономахѣ, служилъ важнымъ укрѣплен. противъ степн. кочевниковъ; остатки укрѣпл. сохранил. въ видѣ вала надъ рѣкой; въ немъ произвед. интересн. археолог. раскопки. Въ окрестн. города, при с. Мгарѣ, нах. Лубенскій, или Мгарскій, монастырь съ красив. церк. XVII в.

**Лубокъ**, островъ. см. *Бавганъ*.

**Лубочная литература**. Терминъ „лубочный“, въ обычномъ употребленіи въ примѣненіи къ произведеніямъ искусства, печати и т. п. обозначающей пѣчто грубое, безвкусное, съ технической стороны дурно исполненное, ведетъ свое происхожденіе отъ особой группы литературныхъ произведеній и произведений искусства, именовавшихся „лубочными“ отъ лубка или луба, тѣхъ деревянныхъ досокъ, съ которыхъ печатались тексты и картинки древнѣйшаго вида гравюры на деревѣ. Эти произведенія, въ послѣдствіи ставшія простонародными, общедоступными, долгое время сохраняли „лубокъ“ въ качествѣ технического способа печатанія, продолжали оставаться такими же неискусными и служили прежде всего для удовлетво-

ренія невзыскательныхъ вкусовъ народныхъ массъ, приспособляясь и по содержанию къ этимъ вкусамъ. Когда и въ область этой простонародной литературы проникаютъ болѣе усовершенствованные способы воспроизведенія (гравюра на мѣди, литографія, линкографія и др.), произведенія эти остаются такими же отсталыми по технике, по содержанию и по употребленію, почему и продолжаютъ называться „лубочными“, „народными лубочными“ и т. п.

Русскія лубочныя произведенія ведутъ свое происхожденіе отъ западно-европейскихъ, гдѣ изобрѣтеніе гравюры на деревѣ и печатаніе съ такихъ досокъ восходятъ въ глубину среднихъ вѣковъ; старѣйшія же картинки, т. е. отпечатанныя (изображеніе св. Христофора, несущаго младенца Христа), восходятъ къ первой половинѣ XV в. (1423 г.); слѣдя за религиозными потребностями неграмотной или полуграмотной массы, картинка трактуетъ сюжеты преимущественно религиозные: въ XV в. (1470 г.) извѣстны такіе „лицевые“ „Библии бѣдныхъ“, Апокалипсисъ, „Страсти Христовы“, отдѣльныя легенды, „Пляски смерти“ и т. п. Позднѣе подспорьемъ „лубочной“ книжкѣ и картинкѣ является книгопечатаніе. Эта „лубочная“ литература подъ руками знаменитыхъ мастеровъ (напр., Дюрера, Гольбейна) даетъ начало художественной гравюрѣ на деревѣ, рядомъ съ которой продолжаетъ существовать и народная „лубочная“. На Западѣ эта книжка и картинка постепенно вытѣсняются художественно-выполненной и печатной книгой почти совершенно.—Повидимому, давно и независимо отъ западно-европейской возникаетъ „лубочная“ картинка и книга въ Азіи на востокѣ, въ Китаѣ, откуда она распространяется въ Японію, Индію и т. д. Въ этихъ странахъ, хотя и въ меньшемъ противъ прежняго объемѣ, онѣ сохраняютъ свое значеніе и до сихъ поръ.

Западные же „лубочныя“ картинка и книжка (т. е. рядъ картинокъ съ соотвѣтствующимъ гравированнымъ на той же доскѣ текстомъ, какова, напр., „Библия бѣдныхъ“), вмѣстѣ съ западнымъ влияніемъ въ другихъ областяхъ жизни и литературы, переходитъ и къ

намъ (см. XVI, 363/64, прил. къ ст. *гравированіе*, 1/3) приблизительно къ половинѣ XVII в., занимая, какъ новинка и рѣдкость, сначала почетное мѣсто: „фражескіе“ листы (западные лубочныя картинки) украшаютъ собою стѣны царскихъ покоевъ, боярскихъ хоромъ. Поддержанная и у насъ гравюрой на деревѣ, съ XVI в. уже примѣнявшейся въ старопечатной книгѣ (заставки, лицевыя изображенія, напр., первопечатнаго Апостола 1563—64 г.), къ началу XVIII в. лубочная картинка (впрочемъ, чаще уже гравюруемая на мѣди посредствомъ рѣзца или крѣпкой водки иглой, раскрашиваемая, однако, отъ руки) и книжка получаютъ права гражданства и въ Россіи, становясь вполне народными по употребленію. Во второй половинѣ XVIII в. въ Москвѣ уже существуетъ крупная специальная мастерская для лубочныхъ листовъ Ахметьева (доски для нихъ дѣлаютъ граверы-серебрянники, жившіе въ с. Измайловѣ подъ Москвой); кромѣ Ахметьева, были другіе мелкіе издатели. Преемникомъ Ахметьева былъ популярный Ив. Логиновъ. Отъ нихъ ведутъ свое происхожденіе многочисленные современные издатели лубочной литературы въ Москвѣ (Губановы, Сытинъ, Морозовъ, Коновалова и др. издатели „Никольскаго“ рынка), являющейся до сихъ поръ центромъ такого издательства, затѣмъ и въ другихъ мѣстахъ: Кіевѣ, Ченстоховѣ, Петроградѣ, особенно Мстера Влад. губ. съ извѣстнымъ И. А. Голышевымъ (см.). До 1838 г. лубочная картинка и книжка не были подвѣдомственны цензурѣ; подчиненіе ихъ цензурѣ значительно измѣнило содержаніе и отчасти характеръ книжки и картинки, стѣснивъ рамки ихъ сюжетовъ, прекративъ появленіе въ новыхъ изданіяхъ многихъ старыхъ сюжетовъ. Распространеніе картинки и книжки, до сихъ поръ значительное, сокращается, однако, съ развитіемъ школы, грамотности, популярной книги, выпускаемой интеллигентнымъ издателемъ, но все же количество ежегодно выпускаемыхъ „лубочныхъ“ книжекъ и картинокъ считается миллионами, находить сбытъ въ глуши вслѣдствіе ихъ дешевизны и соотвѣтствія вкусамъ малоразвитой массы.

Содержаніе народной лубочной книжки и картинки разнообразно: по традиціи XVII в. въ ней религиозно-поучительный элементъ играетъ наиболѣе видную роль: это—житія популярныхъ святыхъ (Никола, Феодора, Кирикъ и Улита, Акулина, Зосима, Савватій, апостолы, особенно Богородица), притчи и поученія изъ Евангелія, притчи и рассказы изъ Пролога, Великаго Зеркала, Страсти Христовы, Описанія ев. Земли и т. д.; довольно видное мѣсто занимаетъ гадательно-суевѣрная литература (напр. т. н. „Соломонъ“, предсказанія Брюсова календаря и т. п.). Второй видный отдѣлъ лубочной литературы—листы и книжки историческія (или quasi-историческія): „Александрія“ (битва Александра Македонскаго съ Поромъ), „Бѣлгородскій кисель“ (изъ Синописа), особенно Мамаевщина, событія русской исторіи XVIII и XIX в. (кончая севастопольской войной и даже японской), война 12 года (работа Терebeneва), портреты царей, князей, полководцевъ, карты и виды мѣстностей, городовъ и т. д. Довольно обильно представлена въ лубочной литературѣ устная или народно-книжная словесность: сказки („Ерусланъ-Лазаревичъ“, „Бова-Королевичъ“), былины, народная сатира; есть отзвуки XVII в. книжной бытовой литературы: о женщинахъ (женской злобѣ, женской „прокудливости“), народный анекдотъ. Слабѣе представлена текущая жизнь: выписки изъ газетъ о диковинкахъ, громкій судебный процессъ Жуковыхъ и др.; еще слабѣе политическая сторона жизни (кромѣ войнъ): это сатира на француза (въ связи съ 1812 г.), о томъ, „какъ мыши kota погребали“ (на смерть Петра I) и др. (см. XXIII, 487/88, прилож. *каррикатура*, 4/6). Пробовало правительство по временамъ использовать популярный лубокъ: таковы листы о привитіи оспы при Екатеринѣ II, противъ раскольниковъ; но попытки эти особаго сочувствія не встрѣчали. Отзвуки художественной литературы довольно слабы въ лубочной; сравнительно ничтожно количество передѣлокъ и иллюстрацій даже къ Пушкину, Гоголю, Кольцову, Тургеневу. Изъ этой литературы усваивается преимущ. эле-

ментъ сантиментальный или такой, который можетъ быть разработанъ въ сантиментальномъ духѣ (таковы: „Хуторокъ“ Кольцова, „Черная шаль“ Пушкина, „Свиданіе“ изъ Зап. охотника и т. п.). Въ общемъ лубочная литература—литература низшихъ грамотныхъ классовъ, болѣе близкая къ старинной, XVII—XVIII в., письменной, къ народно-устной, нежели къ литературѣ образованныхъ классовъ. Источники этой лубочной литературы въ значительной степени также старинныя полународныя рукописи, издѣлія высшей литературы, приспособленныя къ уровню массъ, литература народно-устная. Для картинокъ, иллюстраціи—источники преимущественно иноземные: часто хорошей оригиналь до неузнаваемости искаженъ въ передачѣ „лубочнаго“ рисовальщика; этимъ же образцамъ подражаютъ въ значительной степени и рисовальщики, иллюстрирующіе русскіе сюжеты.

Литература: *И. М. Снегиревъ*. „Лубочныя картинки русскаго народа въ Московскомъ мірѣ“ (М. 1861); *Д. А. Ровинскій*, „Русскія народныя картинки“, т. I—V (Сб. отд. рус. яз. и сл. И. Акн., тт. XXIII—XXVII; Спб. 1881) и атласъ—лучшее изслѣдованіе и описаніе произведеній лубочной литературы; т. V (общій обзоръ) переизданъ съ иллюстраціями подъ ред. Н. Собко (Спб. 1900); *А. П. Новицкій*, „Сатирич. картинки, какъ матеріалъ для исторіи Россіи“ (Рус. Обзор. 1894 г. № 1, 2); *Л. П. Бѣльскій*, „Русскія народн. лубочн. картинки“ (Сѣв. Сіяніе, 1909 г. № 4). *М. Сперанскій*.

**Лубочныя картины**, см. *лубочная литература*.

**Лубъ**, или *лубовая ткань*. Въ различныхъ частяхъ высшихъ растений (листьяхъ, стеблѣ) находятся пучки, состоящіе изъ волокнистыхъ кльтокъ. Это—сосудистые пучки. Они состоятъ изъ двухъ различныхъ тканей: внутренней, или *древесины*, и наружной, или *лубовой ткани*. Въ луб. ткани преоблад. кльтки и сосуды съ тонкими целлюлозными оболочками и съ содержимымъ.

**Лубэ** (Loubet), Эмиль, президентъ франц. республики, род. въ 1838 г., былъ адвокатомъ, въ 1876 г. выбранъ въ палату, гдѣ примкнулъ къ умѣрен-



нымъ республиканцамъ. Въ 1892 году сталъ во главѣ кабинета, составленнаго преимущественно изъ оппортунистскихъ элементовъ; уже въ ноябрѣ того же года министерство Л. было замѣнено м-вомъ Рибо, въ которомъ Л. сохранилъ портфель мин. внутр. д.; не обнаруживъ достаточной энергіи въ преслѣдованіи лицъ, замѣшанныхъ въ ланамскомъ процессѣ, Л. долженъ былъ выйти въ отставку въ 1893 году. Въ 1896 г. онъ былъ выбранъ президентомъ сената и въ своихъ рѣчахъ неоднократно выступалъ даже противъ умѣренныхъ требованій радикаловъ. Несмотря на это, именно радикалы и социалисты выставили его въ 1899 г. своимъ кандидатомъ на постъ президента республики, ставшей вакантною послѣдствіемъ внезапной смерти Ф. Фора, такъ какъ они цѣнили въ немъ его несомнѣнную преданность республикѣ и личную честность и безпристрастіе. Время президентства Л. (1899—1906) было ознаменовано рядомъ успѣховъ республиканцевъ. Дѣло Дрейфуса было доведено до конца; во главѣ правительства стоялъ Вальдекъ-Руссо, объединившій республиканцевъ, а затѣмъ Комбъ, сумѣвшій разорвать навсегда съ клерикализмомъ проведеніемъ закона объ отдѣленіи церкви отъ государства. Наконецъ, тогда же было положено начало тѣсному сближенію съ Англійей соглашеніемъ 1904 г. См. *Франція—исторія*.

**Лувель**, Пьеръ Луи, род. въ 1783 г., казначей въ 1820 г., см. *Беррійскій герцогъ*.

**Лувенъ** (флам. Leuven, франц. Louvain), гор. въ бельг. пров. Брабантъ, на р. Дайле, 42.307 жит. Въ XIV ст. былъ крупнымъ центромъ шерстяной промышл., насчитывалъ до 50 тыс. ж. и до возвышенія Брюсселя былъ столицей Брабанта. Стар. церкви, ратуша XV в.; католич. университетъ (1426 г.) съ политехн. отдѣл. при немъ; философскій институтъ (École S. Thomas d'Aquin), основан. папой Львомъ XIII, Л. школа полит. и социальн. наукъ и школа коммерч. знаній и консульской службы; богатая бібліотека (св. 200 тыс. том.). Въ 1914 г. былъ варварски разрушенъ германцами.

**Лувръ**, см. *Парижъ*, XXXI, 224, 230.

**Луваа** (Louvois), Франсуа Мишель, маркизь де-Летеллье (1641—1691), сынъ канцлера Летеллье. Уже въ 1666 г. былъ назначенъ военнымъ министромъ. Являясь вѣрн. исполнителемъ политич. плановъ Людовика XIV, Л. пользовался его безграничнымъ довѣріемъ; его совѣты имѣли вѣсъ не только въ военныхъ дѣлахъ, но и во всѣхъ вопросахъ внѣшней политики. Л. отличался неутомимой дѣятельностью; величайшей его заслугой было преобразование франц. арміи въ регулярное, превосходно вооруженное, обеспеченное и организованное войско. Въ многочисл. войнахъ этого царствованія онъ не только заботился о пополненіи и продовольствованіи армій, но выработывалъ самый планъ военн. дѣйствій и руководилъ ими, иногда непосредственно. Желая всюду повелѣвать и распоряжаться, онъ позволялъ себѣ вмѣшиваться и въ другія государств. дѣла и не пренебрегалъ никакими средствами, даже самыми насильственными. Онъ содѣйствовалъ выполненію суровыхъ воен. мѣропріятій противъ гугенотовъ и опустош. Пфальца въ 1689 г., хотя и не былъ ихъ инициаторомъ.

**Лувэ де Куврэ** (Louvet de Couvray). Жанъ Батистъ (1760—1797), франц. писатель. Его романъ „Le Chevalier de Faublas“ (1787), исторія любовныхъ похожденій молодого аристократа, является однимъ изъ характерныхъ образцовъ модной въ извѣстныхъ кругахъ франц. общества XVIII в. скабрено-галантной литературы. В. Фр.

**Луга**, рѣка Новгородск. и Петроград. губ., беретъ начало изъ болотн. оз. Ритенъ, Новгор. г., впад. въ Финскій зал. къ с. отъ Наровы; орош. уул.: новгородскій, лужскій и ямбургскій; дл. 275 в.

**Луга**, уѣздн. гор. Петроградск. губ., на р. Лугѣ, 11.624 жит. Женск. гимназ. Имѣетъ значеніе какъ дачное мѣсто, вслѣдствіе близости къ Петрограду, относительной сухости климата и богатства хвойн. лѣсами.

**Лугано**, гор. въ швейц. кант. Тичино, на оз. Лугано; 12.961 жит. (итал.); 275 м. надъ ур. м. Осен. и зимн. климат. станція. Защищ. отъ холода, вѣтровъ. Климатъ мягкій, лучшее время осень и зима; въ мартѣ и апрѣлѣ сильныя вѣтры. Средн. t°: янв. 1,3°; мартъ

6,9°; май 15,3°; июль 21,7°; авг. 20°; сент. 17,2°; ноябрь 6,1°; дек. 2,5°.

**Лугано**, *Лаго ди Л.*, или *Черезио*, оз. между Лаго Маджоре и Комо, заним. 50.46 кв. км., имѣетъ форму узкую, прихотливо извилистую, со многими заливами. Только восточная и юго-западная части озера принадл. Италиі, остальное входитъ въ швейцарскій кантонъ Тичино. Уровень Л. 271 м., наибольш. глубина 288 м. Избытокъ воды стекаетъ по р. Трезѣ въ Лаго Маджоре (см.). Берега высоки, въ особен. гора Джанерозо на вост. берегу, достиг. 1.695 м. выс., известная открывающимися съ нея прекрасными панорамами Альпъ; на вершину ея устроена зубчатая жел. дор. изъ сел. Каполаго въ юго-вост. углу озера. Озеро славится своимъ мягкимъ климатомъ и живописностью, по берегамъ его много виль, гор. Лугано и др. насел. пункты. У Мелиды черезъ рукавъ озера переброшенъ мостъ, по кот. проходить Сенъ-Готард. жел. дор.

**Луганскъ**, уѣздн. г. славяно-сербск. у. Екатеринослав. губ., при соединеніи рр. Ольховой и Лугани; 60.313 жит.; мужск. гимн. и прогимн., женск. коммерч. учил. и гимназія. Крупн. горнопромышл. центръ (кам. уголь, желѣзо); обширн. желѣзодѣлат., литейн. и машино-строит. произв.

**Лугининъ**, Владиміръ Федоровичъ, известнѣйшій химикъ, род. въ Москвѣ въ 1839 г., умеръ въ Парижѣ въ 1911 г. Виднѣйшій и типическій представитель научнаго и общественнаго движенія шестидесятыхъ годовъ. Благодаря значительнымъ средствамъ и заботливости родителей получилъ тщательное домашнее воспитаніе, не малую роль въ которомъ играли продолжительныя поѣздки всей семьи за границу. Въ одну изъ такихъ поѣздокъ воспитателемъ къ Л. и его брату былъ приглашенъ Траутшольдъ, молодой ассистентъ Либиха въ его знаменитой Гиссенской лабораторіи. Такимъ образомъ на Л. отразилось вліяніе этого центра, въ которомъ зародилась современная химія. Благородный характеръ молодого ученаго, полнаго стремленій конца сороковыхъ годовъ и кипѣвшаго враждой къ *Tuganen-Knechte*, не менѣе его основательныхъ научныхъ знаній, повліялъ

на молодого человѣка. Л. готовился поступить въ московскій университетъ, когда послѣдовало известное распоряженіе о введеніи комплекта въ 300 человѣкъ и другія стѣсненія университетскаго преподаванія. Пришлось отказать отъ университета и ограничиться военн. училищемъ, всегда носившимъ отпечатокъ научности, — артиллерійскимъ. Тамъ выдающимися преподавателями Л. были Остроградскій и Ленцъ, и это, быть можетъ, опредѣлило его позднѣйшее влеченіе именно къ физической химіи. Въ 1853 г., едва окончивъ курсъ училища, онъ устремился въ Севастополь. Здѣсь, между прочимъ, судьба свела его съ молодымъ артиллеристомъ, будущимъ Л. Н. Толстымъ; глубокое различіе въ убѣжденіяхъ было, однако, причиною, что позднѣе, живучи въ Москвѣ, онъ не искалъ случая для возобновленія этого знакомства. По окончаніи севастопольскаго сидѣнія, о которомъ Л. всегда любилъ вспоминать (объ одномъ эпизодѣ даже рассказалъ въ печати), онъ вернулся въ Петербургъ, но вскорѣ, уже не по своей волѣ, долженъ былъ вернуться въ Крымъ. Въ Петербургѣ онъ вращался въ кружкахъ либеральной молодежи и обратилъ на себя вниманіе „недреманнаго ока“; ему была запрещена жизнь въ столицахъ, предложено перебраться въ мѣста не столь отдаленныя и уже въ качествѣ особенной милости разрѣшено избрать мѣстомъ жительства, въ то время еще мало посѣщаемый, Крымъ. Поселившись въ Никитскомъ саду, онъ сдѣлалъ тамъ первое свое химическое изслѣдованіе, сравнительный анализъ крымск. винъ. Въ 1860 году ему удалось наконецъ вырваться за границу, куда его влекло, въ Гейдельбергъ—въ лабораторію Бунзена, одного изъ выдающихся химиковъ-физиковъ, и въ Лондонъ къ Герцену. Онъ дѣлилъ между ними свое время, проводя семестры въ Гейдельбергѣ и вакаціонное время въ Лондонѣ. Влеченіе къ Герцену онъ самъ формулировалъ такъ: „Я былъ, какъ и большинство моихъ современниковъ, горячій сторонникъ представительной формы правленія и мирнаго разрѣшенія нашего вѣковаго спора съ Польшей, и въ Герценѣ меня увлекала его благород-

ная, честная личность, его художественная рѣчь и въ общемъ благородный протестъ противъ господствовавшего у насъ тогда произвола“. Что и Л., въ свою очередь, заслужилъ расположеніе и довѣріе Герцена, видно изъ того, что когда въ 1862 году въ извѣстныхъ кругахъ русскаго общества возникла мысль о подачѣ Александру II петиціи о конституціи, Герценъ отправилъ Л. съ проектомъ этой петиціи къ И. С. Тургеневу. Л. любилъ рассказывать объ этомъ посольствѣ, впрочемъ, скромно умалчивая объ отзывѣ, который далъ о немъ Тургеневъ въ письмѣ къ Герцену: „Прежде всего скажу тебѣ, что самъ Н понравился мнѣ, какъ давно молодой человѣкъ мнѣ не нравился, это благородное и дѣльное существо“. Къ этому же времени относится и мимо-летнее знакомство Л. съ Маццини, который вербовалъ его, въ качествѣ артиллериста, въ отрядъ Гарибальди, но эта поѣздка не состоялась, такъ какъ Герценъ не могъ ссудить необходимыхъ на то денегъ. Послѣ непродолжительнаго пребыванія въ Цюрихѣ, гдѣ онъ слушалъ лекціи у одного изъ основателей термодинамики—знаменитаго Клаузиуса, онъ наконецъ переселился въ самый центръ современной химіи, въ Парижъ, гдѣ нашелъ себя настоящую школу, сначала у Реньо, а затѣмъ у Вертло, съ которыми сближился на всю свою жизнь. Направление Л. въ наукѣ было именно то, которое иногда полупренебрежительно называютъ „погоней за четвертой децимальною“, т. е. стремленіе къ возможной точности количественныхъ опредѣленій, самымъ яркимъ представителемъ котораго былъ Реньо. Если Реньо былъ физикъ-химикъ, то въ Вертло Л. нашелъ наконецъ свой идеалъ химика-физика. Пребываніе у Вертло какъ разъ совпало съ переходомъ самого Вертло отъ одной его великой задачи—основанія органическаго синтеза—къ другой—къ основанію термохиміи. Въ термохиміи Л. наконецъ нашелъ область, вполне соответствовавшую его вкусамъ и которую онъ уже не покидалъ съ конца шестидесятихъ годовъ и до конца своей жизни, работая сначала вмѣстѣ съ Вертло, а затѣмъ вполне самостоятельно. Въ концѣ 70-хъ годовъ ему по-

казалось, что можно было вернуться въ Россію; онъ поселился въ Петербургѣ, устроилъ лабораторію и собралъ вокругъ себя кружокъ молодыхъ химиковъ, но послѣ 1 марта 1881 года, когда Петербургъ сталъ ареной дѣятельности добровольной охраны, въ рядахъ которой находились люди просвѣщенные, слыхавшіе, что Л. работаетъ съ „бомбой“ Вертло, и онъ сдѣлался предметомъ ихъ особыхъ заботъ: его выслѣживали на улицѣ, врвались въ переднюю, когда у него собирались знакомые, и т. д.—пришлось снова бѣжать въ Парижъ. Въ 1889 году Л. вернулся вторично, но уже въ Москву, гдѣ, по предложенію профессоровъ Столтцова и Марковникова, „отставной поручикъ лейбъ-гвардіи конной артиллеріи“ былъ избранъ почетнымъ докторомъ химіи. Этимъ открылась передъ нимъ возможность официальной научной дѣятельности, по застарѣлому предразсудку связанной у насъ съ дѣятельностью преподавательской. Начавъ ее, несмотря на почтенный возрастъ, въ качествѣ приватъ-доцента, онъ былъ вскорѣ избранъ эстра-ординарнымъ профессоромъ; ординатуры (также, конечно, безвозмездной) вышее начальство не сочло его достойнымъ и потому, желая выразить ему благодарность за превосходную, едва ли не лучшую на свѣтѣ термохимическую лабораторію, имѣ организованную и подаренную университету, такъ же какъ и двѣ цѣнныя бібліотеки, университетъ избралъ его своимъ почетн. членомъ.

Л. былъ рѣдкимъ у насъ типомъ ученаго-диллетанта въ томъ почтенномъ смыслѣ, который придаютъ этому слову англичане и американцы. Составившій себѣ почетную извѣстность американскій астрономъ Гэлъ недавно далъ этому слову такое опредѣленіе: „Диллетантъ—это такой человѣкъ, который не можетъ не быть ученымъ“. Л. именно не могъ не быть ученымъ; наука, лабораторія были для него той средой, внѣ которой жизнь представлялась ему неполной, безцѣльной. Когда, по совѣту врачей, ему пришлось въ 1906 году остаться за границей, проводя зимы въ Парижѣ, а лѣто въ Бэ, вдали отъ своей лабораторіи, онъ пытался пристроиться въ какой-нибудь лабораторіи, не переставалъ

работать, можно сказать, до послѣднихъ дней. Онъ былъ въ то же время типичнѣйшимъ представителемъ тѣхъ ученыхъ — шестидесятниковъ, которые выходили не изъ призванныхъ къ тому специальныхъ факультетовъ, а изъ рядовъ лицейстовъ и правовѣдовъ, артиллеристовъ и саперовъ. Не былъ онъ и узкимъ цеховымъ ученымъ, какъ укazyвало его влечение къ Герцену; ему не чужды были и самые широкіе общественные, литературные и художественные интересы. Получивъ тщательное образование, владѣя вполнѣ четырьмя европейскими языками, онъ составилъ себѣ любительски-изящную библиотечку или, вѣрнѣе, двѣ библиотечки, которыя сдѣлалъ общественнымъ достояніемъ. Первая специально физико-химическая, съ такими драгоценными изданіями, какъ, на примѣръ, труды Королевскаго общества и французской Академіи за нѣсколько столѣтій. Вторая заключаетъ главнѣйшія произведенія европейскихъ литературъ (даже такія дорогія, какъ веймарское изданіе Гёте) и выдающіяся сочиненія историческія, экономическія, философскія, большое число мемуаровъ и *gossica*. Библиотечка эта находится въ превосходномъ, отдѣланномъ на его счетъ помѣщеніи университета и отличается тремя особенностями: любительски-изящными, необычными для казенныхъ библиотекъ, переплетами, полной доступностью и правиломъ, что книги не выдаются на-домъ, чѣмъ, вѣроятно, предотвратится весьма нерѣдкое въ нашихъ библиотечкахъ разстройство цѣнныхъ, порою незамѣнимыхъ коллекцій. Не былъ Л. равнодушенъ и къ искусству: въ его домѣ можно было найти и подлиннаго Della Robbia, и мраморный оригиналъ Спинозы Антокольскаго, и Фауста Ари Шеффера, и лѣсъ Шишкина. Въ этомъ послѣднемъ случаѣ проглядывала трогательная привязанность Л. къ объекту, отъ котораго зависѣло его матеріальное благополучіе (какъ лѣсовладѣльца и лѣсо-зрмышленника)—къ дереву; онъ былъ знакомъ въ области дендрологіи и не скрывалъ своей радости при знакомствѣ съ каждой новой, еще не извѣстной ему древесной породой. Послѣдней его научной работой было какъ бы совмѣщеніе двухъ главнѣйшихъ заня-

тій его жизни—тщательное, при помощи термоэлектрическаго прибора, изученіе распредѣленія температуръ въ стволахъ лиственныхъ и хвойныхъ деревьевъ. Какъ человѣка, его особенно хорошо характеризуютъ его добрососѣдскія отношенія къ его бывшимъ крѣпостнымъ крестьянамъ. Еще въ пору крѣпостного права, замѣтивъ, что находившаяся въ имѣніи винокурня способствовала развитію пьянства, онъ настоялъ, несмотря на прямой ущербъ, на ея закрытіи, предвосхитивъ такимъ образомъ болѣе чѣмъ за полвѣка тумру, которую только подъ давленіемъ обстоятельствъ начало осуществлять правительство. Заботясь особенно о подъемѣ экономическаго состоянія массъ, онъ не только писалъ статьи (въ „Отечественныхъ Запискахъ“) объ успѣхахъ кооперации у англійскихъ рабочихъ, но вмѣстѣ съ братомъ своимъ Святославомъ Федоровичемъ основалъ первое въ Россіи судо-охранительное товарищество, помѣщающееся и до сихъ поръ въ его усадьбѣ. Еще въ семидесятыхъ годахъ основалъ онъ въ томъ же имѣніи школу, обезпечивъ ее бюджетомъ въ 2.000 р., а, основанную еще его отцомъ, больницу обезпечилъ капиталомъ въ 280.000 р. Участвуя такъ много самъ въ дѣлѣ обезпеченія населенія школой и медицинскою помощью, онъ принималъ живое участіе въ этой сторонѣ дѣятельности первоначальнаго земства, даже въ годы вынужденнаго пребыванія за границей, никогда не подвергаясь упреку въ абсентеизмъ. Все это, взятое въ совокупности, дѣлаетъ изъ Л. выдающуюся фигуру не только въ научномъ, но и въ общественномъ движеніи, получившемъ толчокъ въ эпоху 60-хъ годовъ.

Здѣсь, конечно, не мѣсто распространяться о его специальныхъ научныхъ изслѣдованіяхъ. Профессоръ Кабуковъ приводитъ списокъ 45 его научныхъ трудовъ. Изъ нихъ особенно замѣчательно изслѣдованіе объ опредѣленіи скрытой теплоты испаренія, для чего онъ предложилъ новый точный методъ. Профессоръ Столѣтовъ такъ отзывался о ней: „Эту работу, не обинуясь, можно назвать классической“. Сверхъ этихъ изслѣдованій, Л. издалъ роскошно иллюстрированныя

## 1. Луговоедство.

Луговоедство среди других отраслей сельского хозяйства привлекает теперь большое к себе внимание. Основная причина этого — острый недостаток в кормах и заметное сокращение скотоводства (крупный рогатый скот, лошади, овцы). Помимо количественного уменьшения скота, наблюдаются также и качественное его ухудшение. Въ конечном итоге весьма часто ощущаются недостатки в навозѣ для полеводства и понижение урожаевъ хлѣбовъ, въ особенности у крестьянъ. Хозяйство безъ Л. — то же, что ребенокъ безъ родителей. Л. — фундамент, на которомъ создаются хлѣбный амбаръ и скотный дворъ. Несмотря, однако, на то, что сѣно играетъ въ хозяйствѣ весьма важную роль, для подкормки Л. въ Россіи до послѣдняго времени дѣлалось очень мало. Ни курсовъ по Л., ни школъ по этой специальности до 1910 г. въ Россіи не было. Лишь въ ближайшій періодъ (1910—14 г.) появляется рядъ земскихъ и правительственныхъ спецیاлистовъ по кормовымъ культурамъ, преимущественно въ губерніяхъ центральныхъ, западныхъ, сѣверо-западныхъ и сѣверной Россіи.

Л., или культура луговъ, является однимъ изъ отдѣловъ растениеводства, гдѣ трактуются о воздѣлываніи многорядныхъ травянистыхъ растений какъ на естественныхъ, такъ и на искусственныхъ лугахъ для получения сѣна, или зеленого корма. Разведеніе же однодѣтныхъ или многодѣтныхъ кормовыхъ травъ на поляхъ входить въ область полеводства и исключается изъ Л. въ тѣсномъ смыслѣ слова. — Л. можетъ быть раздѣлено: 1) на общую, или сельскохозяйственную часть, и 2) техническую. Эта вторая часть является спеціальною культуротехникою, или инженерою, и имѣетъ въ виду проектированіе и выполненіе работъ по осушкѣ и орошенію луговъ. Первая же часть (*общее Л.*), базируясь на основаніяхъ и выводовъ научныхъ знаній, подобно земледѣлію, доступна значительно большому кругу агрономовъ и имѣетъ въ виду: 1) изученіе характера луговъ въ связи съ климатомъ, положеніемъ, почвой, влажностью; изученіе состава луговой растительности, качества луговыхъ травъ, условий ухода и ихъ развитія и роста; 2) осушку и обработку луговъ; 3) удобреніе луговъ; 4) обсеменение луговъ; 5) уходъ за лугами, уборку сѣна; 6) травянистый сѣно, ихъ посѣвъ.

Лугомъ принято называть участокъ земли, покрытый дерниной, состоящей по преимуществу изъ злаковъ и иныхъ травянистыхъ растений. Участокъ этотъ или вовсе не пахотенъ или же перепахивается чрезъ болѣе промежуточные времена. Получаемая одѣвъ трава используется либо въ качествѣ сѣна, либо въ видѣ зеленой массы или травлянища на мѣстѣ, какъ подножный кормъ. Въ послѣднемъ случаѣ лугъ получаетъ названіе *пастбища*, или *выгона*; вообще говоря, между лугомъ и выгономъ рѣзкую и опредѣленную черту провести возможно не всегда, ибо на лугахъ часто посѣвъ второго урожая насутъ окопѣ; съ другой стороны, на выгонахъ трава иногда отрастаетъ настолько, что съ успѣхомъ можетъ быть выкошена на сѣно. Но общее же съ понятіемъ о лугѣ складывается представленіе о болѣе влажной почвѣ, болѣе низкой и ровной поверхности съ высокорослыми, слабѣе кустящими видами злаковъ, между тѣмъ какъ подъ выгономъ (или пастбищемъ) остаются участки съ болѣе сухимъ положеніемъ, нерѣдко съ холмистою и пологою поверхностью, съ мало-однородною почвою, одѣтой низкорослыми, хорошо кустящими растениями, не боющимися утаптыванія и сгнзванія травоядными животными.

Обычно луга классифицируются по степени влажности почвы, а эта послѣдняя зависитъ отъ рельефа мѣстности. Различаютъ луга пойменные, судоходные, морные, или болотистые, тѣсные, полевые, степные, горные, ключевые, низинные, или долинные. Каждый изъ этихъ типовъ луговъ имѣетъ свою растительность и тотъ или иной запасъ влаги въ почвѣ, не остающийся безъ вліянія на травостой луга. *Пойменные* луга, или *заливные*, расположены вдоль отлогихъ береговъ большихъ рѣкъ. При всесеннемъ разливѣ луга эти ежегодно орошаются естественнымъ путемъ, при чемъ на поверхности всегда осаждаются слой ила, богатаго питательными веществами. Пойменные луга въ Россіи считаются лучшими какъ по количеству собираемого сѣна, такъ и по качеству его. Такими лугами богаты Сѣверная Двина, Волга и ея притоки, Днѣпръ, Западная Двина. Урожай сѣна на пойменныхъ лугахъ достигаетъ 250 пуд. съ 1 десятины (2.400 кв. саж.) въ 2 укоса. *Судоходные* луга распространены въ средней, южной и юго-восточной Россіи. Обычно это — овраги, поросшіе травой. Вода, стекающая съ окрестныхъ полей, орошаетъ ихъ;

растительность на нихъ скудна, урожаи сѣна очень малы, въ особенности въ сухіе годы. Сѣно бываетъ нѣжнымъ, если только слюны судоходного луга не засорены. *Болотистые* (*мокрые*) луга весьма распространены на сѣверѣ и сѣверо-западѣ Россіи; всегда страдаютъ отъ избытка влаги: почва богата растительными остатками и кислыми перегноемъ, очень часто переходитъ въ моховой торфъ; холодна, губача, вязка. Растительность — неистичъ, кислые злаки, хвощи, мхи и т. п. При невозможности осушить надлежащимъ образомъ такой лугъ, его оставляютъ подъ культуру травъ спеціально для подстилки (отсюда названіе «подстильные луга» въ Швейцаріи), гдѣ чувствуются большой недостатокъ въ сѣнолѣ. *Лесные* луга — въ долинахъ и на равнинахъ среди тѣсныхъ прогалинь — обычно затѣнены, морны и имѣютъ грубоствельную растительность, состоящую изъ представителей сем. зонтичныхъ, сложнопѣдныхъ; сѣно отличается легковѣсностью и малой ароматичностью. *Полевые* луга лежатъ чаще всего въ пониженныхъ частяхъ между пахотными полями; почва ихъ сходна съ почвою окружающихъ полей. Влажность не отличается постоянствомъ: она колеблется въ зависимости отъ атмосферныхъ осадковъ; вотъ почему и сборъ сѣна здѣсь непостоянный, но все же въ благоприятные годы онъ достигаетъ до 150 пуд. съ одной десятины (2.400 кв. саж.). Сѣно бываетъ доброкачественнымъ. *Степные* луга — это остатки когда-то большихъ цѣпныхъ степей (перелюговъ, залесей); распространены на югѣ и юго-востоку Россіи. Производительность всецѣло зависитъ отъ всеннихъ осадковъ. Вначалѣ (послѣ остяленія поля подъ залежь) растительность бываетъ бурной, потому появляется пырей, тонконога и подъ конецъ степныя ковыли. Какъ количество, такъ и качество степного сѣна подвержено сильнымъ колебаніямъ. *Горные* луга въ предѣлахъ Россіи встрѣчаются на Кавказѣ, Уралѣ, Сибири (Алтай). Даютъ нѣжное, ароматическое и питательное сѣно; обычно используются, какъ горная пастбища для рогатого скота, овецъ и козъ. *Ключевые* луга — у подножій и холмовъ. При избыткѣ влаги, не имѣющей надлежащаго стока, иногда образуются явныя, болотистыя мѣста съ кислой растительностью. *Низинные*, или *долинные* луга расположены вдоль небольшихъ рѣчекъ и ручьевъ и имѣютъ условия, сходныя съ условиями пойменныхъ луговъ, но все же менѣе благоприятныя и постоянныя. Растительность обезпечена влагой въ меньшей степени, и потому урожаи сѣна недостаточно высоки.

Травостой на лугу долженъ быть всегда смѣшаннымъ и вотъ въ виду какихъ причинъ: 1) однородный составъ растительности не въ состояніи обезпечить вѣрнаго урожая: только сообество разныхъ растений, — неодинаково относившихся къ колебаніямъ температуры, болѣзнямъ и вредителямъ, избытку или недостатку влаги, — можетъ съ успѣхомъ бороться съ непрерывно измѣняющимися условиями развитія. 2) Разнородныя растения быстрее даютъ густой травостой и сомкнутый дернъ. 3) Неодинаковыя потребности и неодинаковая глубина корневыхъ системъ гарантируютъ болѣе полное использование питательныхъ веществъ почвы, и тѣмъ устраняется одноосновное истощеніе ея. 4) Животныя съ болѣею охотою поѣдаютъ кормъ (сѣно) изъ различныхъ растений, чѣмъ кормъ однороднаго состава. 5) При различной скорости развитія растеній можно достигнуть извѣстнаго постоянства въ урожаѣхъ сѣна какъ въ болѣе молодые годы жизни луга, такъ и въ годы послѣдующія. Вотъ почему весьма желательно въ луговомъ травостойѣ имѣть не только представителей многорядныхъ злаковъ, но и растенія изъ сем. мотыльковыхъ (бобовыхъ). Однако, преобладать должны все же многорядные злаки въ силу слѣдующихъ соображеній: а) если преобладаютъ будутъ мотыльковыя, никогда не появятся сплошной дернины: уже на 3—4-мъ году жизни лугъ зарывивается, и получаютъ пѣвшіны; б) при уборкѣ мотыльковыхъ наблюдается громадная потеря листьевъ, благодаря чему понижается цѣнность сѣна; в) при преобладаніи мотыльковыхъ нельзя быть увѣреннымъ въ постоянныхъ урожаѣхъ, ибо они страдаютъ болѣе отъ вредителей и отъ неблагоприятной (дождливой) погоды въ время уборки; г) образованіе пѣвшіны на мѣстѣ погубившихъ мотыльковыхъ быстро заселяется сорными травами, борьба съ которыми въ Л. гораздо труднѣе, чѣмъ въ полеводствѣ. Итакъ, въ травостойѣ луговъ на первомъ мѣстѣ должны быть поставлены злаки, а затѣмъ уже мотыльковыя растенія.

Различаютъ травы *кислые* и *сладкія*. Къ кислымъ травамъ относятся: осени, камыши, пушицы, витники и т. п. Стебель у большинства этихъ растеній въ разрѣзѣ бываетъ треугольнымъ, сплошнымъ, безъ узловъ. У сладкихъ

травы стебель круглый и с узлами; листья расположены поочередно с двух сторон. Так как *болотистые луга* по природе своей являются наиболее подходящей территорией для превращения их в культурные луга, и так как они очень распространены на с.в. и с.в.-зап. России, то всё мероприятие по улучшению лугов мы рассмотрим на этом именно примере. К устройству лугов на болотах приступают лишь после предварительной осушки их, при чем стараются понизить уровень грунтовых вод на осушенном болоте до 10—12 вершков от поверхности земли, но не больше. Великий вредитель воды в почву ведет к загниванию ее: в почву прекращается доступ воздуха, и сладкая луговая трава уже не находится благоприятных условий для своего развития; удобрение не производит здесь эффекта: необходимо удаление избытка воды—правильное осушение. Хорошая луговая растительность, конечно, любит влажность и именно такую степень ее, когда водоемкость почвы используется на 60—70%.

*Осушка лугов* производится в России часто открытыми канавами, так как она дешевле и проще, чем при иных способах. Осушительные каналы бывают главными, или магистральными, и боковыми, или второстепенными. Первая направляется по самым низким местам луга, совпадая с линией наибольшего его уклона; низшим своим концом главная канава подходит к рью, ручью, оврагу, озеру или иному водостоку. Главную канаву роют разной величины, в зависимости от того, много ли по ней будет стекать воды; обыкновенно же глубина ее колеблется от  $\frac{3}{4}$  арш. до 1—1 $\frac{1}{2}$  арш., а ширина вдвое больше глубины. Когда она будет готова, пускают из осушаемого мбета воду и наблюдают, до-



Рис. 1. Неправильное направление канав (директором указано движение грунтов. воды).



Рис. 2. Правильное расположение канав (директором—движение грунтов. воды).

ходит ли она до конечного спуска: если где-либо обнаружится задержка, дно канавы углубляется, выравнивают; в этих же местах прибавляется и ширина, дабы она во всех частях канавы была вдвое больше глубины. Боковые каналы устраиваются также по наи-

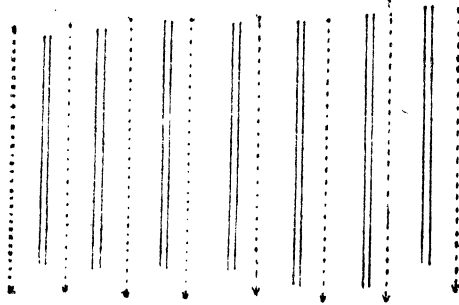
более низким мбетам и своими концами упираются в главную канаву. Землю из канавы распределяют тонким слоем по обеим ее сторонам; если же она остается чуть же в виде вала, то в нем через каждые 5 саж. делают перерывы для стока воды. Когда поверхность луга достаточно (через 2—3 года) обсохнет и земля осядет, каналы поднимаются, подновляются.

Если осушение производится самими хозяевами (без участия специалистов-культуртехников), то часто встречаются такого рода ошибки: 1) проводят целый ряд канав по направлению течения грунтовых вод (рис. 1), тогда канавы можно пережить грунтовыми водами одной общей канавой с надлежащим количеством отводных (боковых) канав (рис. 2). Такой неправильный прием к дбли не ведет, а затраты на земляные работы значительно возрастают. 2) Иногда, во избежание крупных расходов по устройству канав, делают стбнки их слишком крутыми (рис. 3), а дно канав—с сильными склонами. Очень плотная почва или плохо разложившийся торф еще допускают устройство подобных

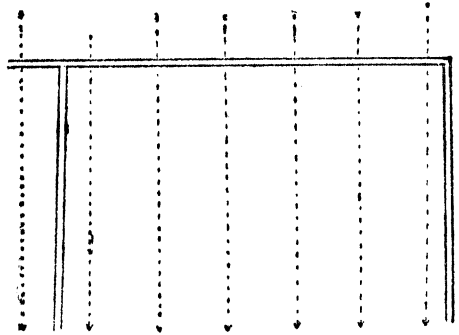

Рис. 3. Неправильная форма канавы (через крутыя стбнки).

канав. Чаще всего, однако, вода, протекая по канавам с большим уклоном, размывает подошву (дно) канавы и боковые стбнки ее. Это ведет к постоянному ремонту канавы. Последний бывает наименьшим при правильном устройстве канав (отлогия стбнки, рис. 4), обремененных травами либо выложенных дерном. Такие отлогия стбнки канав допускают косябу травы и не так повреждаются скотом, если является необходи-

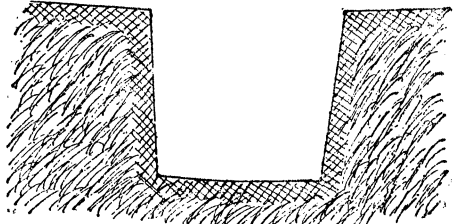

Рис. 4. Правильная форма канавы (с более отлогими стбнками).

мость пасти его на лугу. 3) Не следует покрывать луг стью слишком мелких канав: они могут отвести всё атмосферные осадки и не повлечь на уровень грунтовых вод в желаемом смысле. Гораздо целесообразнее устроить канавы поглубже (можно и не сразу, а постепенно) на расстоянии от 15—25 саж. одна от другой, но зато захватывающей грунтовую воду. Весьма желательно при этом оборудовать устья главных канав простыми шлюзами (рис. 5а и 5б). Закрывая или поднимая шлюз, можно по желанию регулировать уровень грунтовых вод. 4) Канавы боковых (второго порядка) должны быть сомкнуты с главной не под прямым углом, а под острым (примерно 40°—45°, рис. 6б); иногда концы этих канав округляют (рис. 6в). Делается это во избежание размыва противоположной стбнки главной, или магистральной, канавы. Чтобы не устраивать мостов на боковых канавках, их соединяют с главной трубами со-

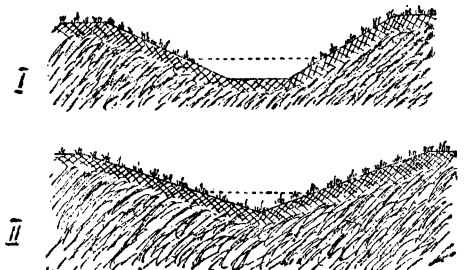

Рис. 5а. Простой шлюз главной канавы.

гнетвенного диаметра. б) Уклон (склон) главных ачавъ обычно равняется одной сажени на 1.000 саж. длины; уклонъ побочныхъ тонже отъ 1 до 3 саж. на 1.000 саж. длины. Если склонъ поверхности луга весьма сильный, подошву (дно) канавы ведутъ уступами, укрѣпляя ихъ отъ размывания.

**Обработка луга.** Когда водныя условия на лугу урегулированы, приступаютъ къ обработкѣ луга. Передъ этимъ, необходимо очистить лугъ отъ кустарниковъ, болѣе крупныхъ кочекъ, выкорчевать пни и большіе корни, планировать поверхность. Срѣзка кочекъ можетъ быть произведена плугомъ - кочкорѣзомъ Мантейфеля. При значительныхъ размѣрахъ кочекъ удаление ихъ про-

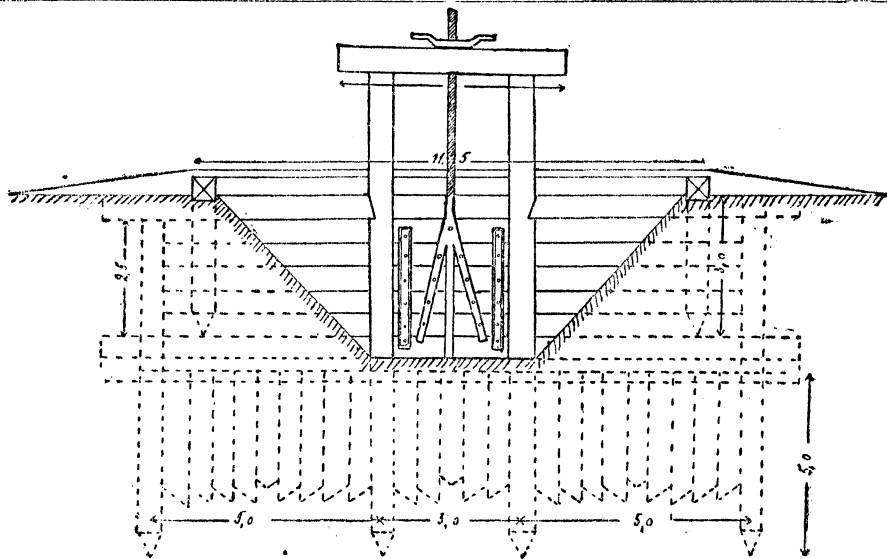

Рис. 5б. Простой шлюз въ осушит. канавѣ (боковой).

изводится ручнымъ способомъ. Срѣзанные кочки и кустарники послѣ высыхания сжигаются. Дальнѣйшей работой послѣ планировки луга является его перепашка (обычно осенью). Плугъ долженъ вполнѣ переворачивать пластъ, и старой дернины на поверхности быть не должно. Для поднятія стараго луга пригоденъ плугъ съ винтообразнымъ отваломъ, какъ, напр., шведскій плугъ «Арника» или специальный американскій плугъ «Prairie Breaker РВФ»; для работы достаточны 2 лошади или пара воловъ; хороши также плугъ «Уникумъ». Вспаха производится только одна—въ концѣ лѣта или ранней осенью. Послѣ вспашки дернъ изрѣзывается тарелочными боронами Рандоля вдоль пласта, дабы послѣдній лучше дробился и не заворачивался. Если на лугу кочекъ немного и онѣ малаго размѣра, то уничтоженіи ихъ можно достигнуть укатываніемъ тяжелымъ каткомъ непосредственно *передъ осенней вспашкой*. Слѣдующей весной лугъ разбираютъ обыкновенными боронами съ длинными зубьями вдоль и поперекъ и по-

диагонали, въ три слѣда въ каждомъ направленіи, чтобы разрыхлить почву и совершенно разрушить остатки дерна.

**Удобрение луговъ.** Лугъ такъ же, какъ и пашня, нуждается въ удобреніи. Если въ обычныхъ условияхъ луга и безъ удобренія даютъ удовлетворительные урожаи, то это отчасти объясняется мощностью развитія корневой системы и обильнымъ образованіемъ въ почвѣ углекислоты, благодаря которой трудно растворимыя питательныя вещества почвы используютъ луговой раститель-

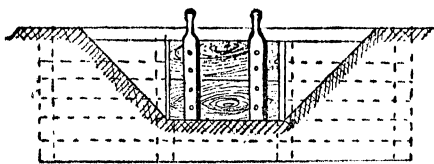

Рис. 6. Соединеніе боковыхъ канавъ съ главной: а—неправильное, б и в—правильное.

ностью лучше и полнее, нежели корнями хлббов. Въ исключительныхъ условияхъ находится, конечно, заливные луга. Покрываясь водой, богатой органическими и минеральными веществами, такіе луга могутъ довольно успешно бороться однимъ лишь механическимъ уходомъ за ними (борожба, присыпывание и т. п.). Всѣ же прочія категории луговъ для получения хорошаго и равномернаго урожая требуютъ систематическаго удобрения. Удобрениемъ луговъ увеличивается не только количество сѣна, но также и его качество; удобрение благоприятно отражается какъ на составѣ растительности луговъ, такъ и на химическомъ составѣ сѣна. Въ прямой связи съ послѣднимъ находится питательность сѣна и его переваримость. Кормовое достоинство сѣна съ удобреннаго луга почти втрое выше кормовыхъ достоинствъ сѣна съ участка неудобренныхъ.

Въ урожаѣ сѣна извлекается изъ почвы сравнительно большое количество *известки*. Вотъ почему при правильномъ удобрении луговъ надо серьезно считаться съ внесениемъ известки. При недостаткѣ въ луговой повѣи известки и другіе удобрительные туки не оказываютъ надлежащаго дѣйствія. На лугахъ, богатыхъ перегноемъ, известъ способствуетъ разложению этого послѣдняго. Крайне необходимо известкованіе кислыхъ (мокрыхъ) болотистыхъ луговъ, попятно, послѣ надлежащей осушки ихъ (открытыми канавами или фашинными дренажемъ). Находясь въ такихъ мокрыхъ почвахъ соли закиси желѣза и сѣрной кислоты вредно влияют на растительность; при содѣйствіи известки онѣ связываются, окисляются и становятся полезными для растений. Осушка луга открываетъ доступъ воздуха въ почву, а известъ содѣйствуетъ нейтрализаціи болотной кислой почвы. Известъ необходима также растенію и какъ непосредственно питательное вещество. Однако, одна известъ, внесенная на луга, увеличить урожай сѣна только при условіи, что въ данной почвѣ уже имѣются всѣ другія питательные вещества и въ надлежащемъ количествѣ. На недостатокъ известки въ данной почвѣ указываютъ и засореніе луга щавелемъ. Но самый правильный путь для выясненія вопроса о необходимости известкованія и внесения иныхъ удобрений—это постановка опытовъ по такой схемѣ:

- 1 дѣлянка: контрольная, безъ удобрений.
- 2 » кали.
- 3 » кали и известъ.
- 4 » фосфорная кислота.
- 5 » » » и известъ.
- 6 » » » и кали.
- 7 » » » кали и известъ.
- 8 » » » » и азотъ.
- 9 » » » » азотъ и известъ.

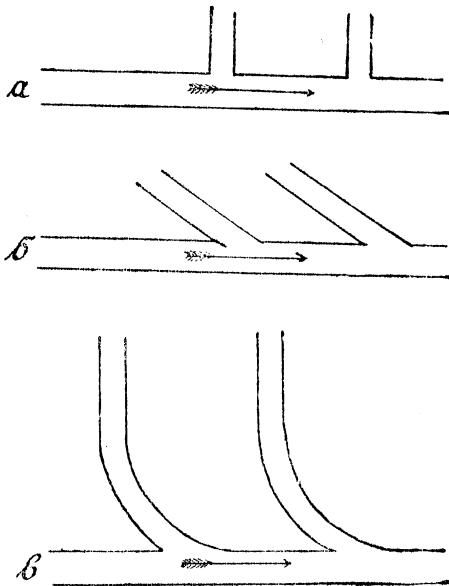
Для большаго контроля необходимо внести еще 2—3 дѣлянки, ничѣмъ не удобренныхъ, при чемъ за дѣйствиемъ удобрений надо слѣдить по меньшей мѣрѣ 3 года. Известковку можно одинъ разъ въ 4—6 лѣтъ, вносить 160—240 пудовъ известки на 1 десят. (2.400 кв. саж.). Материаломъ можетъ служить простая гашеная известъ; гасить ее въ маленькихъ кучкахъ, на краю луга, при чемъ кучи слегка прижимаются землей. Капсъ только известъ разсыпается въ мелкій порошокъ, ее разбрасываютъ лопатой по лугу, а потомъ пускаютъ спеціальныя луговые бороны (либо обыкновенныя тяжелыя). Известъ предпочтительнѣе вносить съ осени.

Кромѣ известки, луга нуждаются въ удобренияхъ ихъ *каліемъ* и *фосфорной кислотой*. Оба эти питательныя вещества имѣются въ древесной золѣ, если она тщательно сохраняется въ хозяйствѣ и не подвергается дѣйствію дождя. Зола листовыхъ деревьевъ, ржаной и гречневой соломы, стеблей подсолнечника является дешевымъ калийнымъ удобрениемъ для луговъ (см. рис. 7).

Изъ полученныхъ калийныхъ туковъ въ Россіи наиболѣе замѣтную роль играетъ каинитъ и 30% калийная соль. *Каинитъ* содержитъ около 12,3% чистаго калия. Калий, равно какъ и известъ, весьма благоприятно влияетъ на развитіе бобовыхъ растений. Капсъ много слѣдуетъ давать на 1 десят. калийныхъ удобрений,—дѣло опыта, а готоваго рецепта на всѣ случаи дать невозможно. Въ среднемъ полагаютъ достаточнымъ на 1 десят. 12—18 пуд. 30% калийной соли или 24—42 пуда каинита. Разсыпку калийныхъ удобрений лучше производить съ осени, тогда дѣйствіе тука скажется уже на первомъ урожѣ слѣдующаго (а внесеніемъ года. Весеннюю дачу тука надо произвести по возможности раньше (но никакъ не по снѣгу), и тогда иліяніе его скажется на второмъ урожѣ сѣна.

Что касается фосфорной кислоты, то она вносится въ луговую почву въ видѣ *томаса-шлага*, *суперфосфата*,

отчасти *костяной муки*. Чаще всего имѣеть примѣненію на лугахъ *томас-шлакъ*, содержащій до 50% известки. На лугахъ, богатыхъ перегноемъ, *томас-шлакъ*, вестьствие вліянія на него гумусовой кислоты и углекислоты, весьма доступны растеніямъ и дѣйствіе его эффектно. На 1 десят. берется его 24—26 пуд. *Суперфосфатъ* можно примѣнять (въ небольшихъ количествахъ—12 пуд.) на



Рис. 7. Планъ опыта съ удобрениемъ (размѣръ длиноюхъ 24 кв. саж.).

суходольныхъ лугахъ, чередуя его съ *томас-шланомъ*. Безусловно не надо пользоваться *суперфосфатомъ* на лугахъ кислыхъ. Опытъ показываетъ, что *томас-шлакъ* содѣйствуетъ развитію высокорослыхъ злаковъ, *суперфосфатъ*—низкорослыхъ. Совмѣстное примѣненіе попеременно этихъ удобрений создаетъ болѣе густой травостой. *Костяная мука* и *фосфориты* содержатъ фосфорную кислоту въ формѣ труднодоступной, и дѣйствіе я проявляются весьма не скоро; конкурировать съ *томас-шлакомъ* или *суперфосфатомъ* она не можетъ. Пригодны для влажныхъ кислыхъ луговъ въ количествѣ 24—36 пуд. на 1 десят. Полезно предварительное известкованіе. *Фосфорнокислыя* удобрения на луга вносятся обычно попутно съ *калийными туками* и лучше съ осени.

Къ числу удобрений, располагающихъ нѣсколькими питательными веществами, относится *компостъ* (см. *удобрение*), приготовляемый тутъ же въ самомъ хозяйствѣ. Главное значеніе *компоста* для луговъ—въ обогащеніи почвы *перегноемъ* и *бактеріями*. Наибольшій эффектъ производитъ *компостъ* на песчаныхъ и супесчаныхъ почвахъ. Для лучшаго дѣйствія необходимо прибавлять къ нему *каліемъ* и *фосфорнокислыя туки* (зола, костяная мука). Вывозка *компоста* на лугъ производится съ осени одинъ разъ чрезъ каждыя 4—6 лѣтъ; *компостъ* равномерно разбрасывается по лугу и бороуется.

Источникомъ азота для луговъ въ большинствѣ случаевъ является *навозная жижица*, содержащая азотъ въ видѣ амміака и соли наиболее простыхъ органическихъ кислотъ. Соединенія эти, прежде чѣмъ поступить въ растенія, должны преобразоваться въ азотную кислоту; вотъ почему навозную жижицу надо примѣнять заблаговременно съ осени и ранней весной (мартъ), а также послѣ перваго укоса травъ. *Фосфорная кислота* и *кальи* въ навозной жижицѣ содержатся не въ той пропорціи, какъ это необходимо для луговыхъ травъ, и чтобы лучше использовать имѣющіяся здѣсь азотъ, дѣлается обыкновенно прибавлять къ навозной жижицѣ *фосфорную кислоту*. Обычно навозная жижица служитъ для поливки *компостныхъ кучъ*; если же вывозится на луга, то на такіе, которые расположены недалеко; время для вывозки жижицы—ранняя весна или послѣ 1-го укоса (въ дождливую погоду).

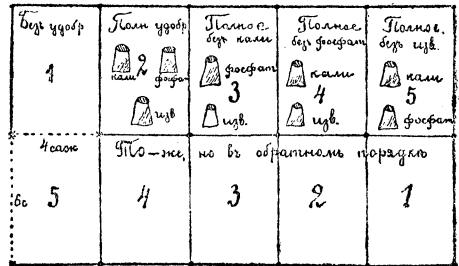
Для разсѣва искусственныхъ удобрений: *томаса-шлага*, *суперфосфата*, *каинита* пользуются сѣлкой «Ветералия», при чемъ смѣшеніе всѣхъ этихъ туковъ должно быть сдѣлано незадолго предъ посѣвомъ, въ противномъ случаѣ образуются плотные комы.

Насколько выгодно примѣненіе удобрений для хозяйства, необходимо выяснитъ путемъ опыта. Дѣлянки дѣлаютъ болѣе крупнаго размѣра, чѣмъ въ полеводствѣ, при чемъ дѣлянки съ одинаковымъ удобрениемъ располагаются подальше другъ отъ друга. Между отдельными дѣлянками оставляется небольшое промежутки (1/2—1 арш.), трава съ которыхъ для большаго демонстративности опыта постоянно выкашивается. Большинство нашихъ луговъ отъзываются на внесеніе *кальи-фосфорныхъ* удобрений и рѣже азотистыхъ.



Для выяснения вопроса о значении калийных и фосфорноспесчаных удобрений может быть поставлен на данном лугу такой опыт (при размѣрѣ дѣлянок 30—60 кв. саж.):

Томасъ-шлакъ и 30% калийн. соль.	Безъ удобрений.	30% калийн. соль.	Томасъ-шлакъ.
Томасъ-шлакъ.	30% калийн. соль.	Безъ удобрений.	Томасъ-шлакъ и 30% калийн. соль.

**Обмѣнение луговъ.** Надлежачій выборъ сѣмянъ и правильное составленіе смѣсей для посѣва на лугахъ—чрезвычайно важное дѣло. Зѣбѣ принимаются во вниманіе разныя требованія къ почвѣ, степенъ влажности на лугахъ, количество осадковъ во время вегетационнаго періода. Въ виду фальсификаціи сѣмянъ многихъ луговыхъ травъ хозяинъ долженъ пріобрѣтать товаръ у солидныхъ фирмъ, ибо недоброкачественный посѣвной матеріалъ сводитъ къ нѣту все другіе расходы по луговой меліораци. Для *закладки луговъ* требуются сѣмена многолѣтнихъ злаковъ—травъ высокорослыхъ (верховыхъ) и низкорослыхъ (низовыхъ), а равно и сѣмена мотыльковыхъ. Въ среднемъ рекомендуется высѣвать на 1 десят. низкакъ не меньше 80 ф. (лучше 120 ф.), изъ коихъ третья или четвертая часть должны быть мотыльковыми травами. При выборѣ сѣмянъ необходимо считатьъ съ тѣми видами злаковъ и мотыльковыхъ, какіе встрѣчаются въ данномъ состояніи въ данномъ районѣ. *Время посѣва* въ средней и сѣверной Россіи—весна: вторая половина апрѣля или первая половина мая, смотря по погодѣ и влажности. Необходимо сѣмена тяжеловѣсныхъ отдѣлять продъ посѣвомъ отъ сѣмянъ легковѣсныхъ. Тяжелоберными сѣменами считаютъ: клеверъ красный, шведскій, бѣлый, люцерну рогатую и бототный, люцерну хмелевидную, полевича бѣлая, тимофеевка, гребенникъ, мятликъ луговой и обыкновенный. Легкія сѣмена имѣютъ: райграсъ англійскій, итальянскій, французскій, овсяница луговая, красная, овечья, ежа сборная, костеръ безостный, душистый колосокъ, лихость луговой, овесъ золотистый. Легкія и тяжелыя сѣмена, конечно, высѣваются отдѣльно, при чемъ для посѣва ихъ смѣшиваютъ съ компостной землей (для легкіихъ супесчаныхъ почвъ луга), съ пескомъ (на торфяникахъ). Посѣвъ дѣлается ручной, при малой площади для культуры, и машинный (сѣялкой). Послѣ посѣва сѣмена целесообразно слегка прикрыть (обратной стороной бороны, волокушей). Можно вначалѣ высѣять тинкловѣсныя сѣмена, прикрыть ихъ, затѣмъ уже легкообильныя, задыбляя легкой бороной и прикатать. Въ случаѣ сырой погоды укатываніе отъменяется. Посѣвъ травъ бываетъ съ *покровнымъ растеніемъ* (ячмень, овесъ, озимая рожь) или безъ покровнаго. Роль покровнаго растенія—предохранять молодые дѣтские всходы травъ отъ заморозковъ, иссушающаго дѣйствія вѣтра, яркаго солнца. Покровное растеніе въ первомъ году посѣва, пока травы не достаточно развились, успѣваетъ взрѣть и дать хозяину извѣстный доходъ. Если рѣшено сдѣлать посѣвъ травъ съ покровнымъ, послѣдними берутъ 50% отъ нормальнаго количества (если бы покровное—овесъ, ячмень, рожь—воздѣлывалось само безъ травъ). Большая густота покровнаго дѣйствуетъ отрицательно на развитіе травъ: онѣ страдаютъ отъ затѣненія, почва сильно иссушается. Изъ яровыхъ предпочтительнѣе подѣлывать травы подъ ячмень: онъ раньше ося сходитъ съ поля, благодаря чему трава во вторую половину лѣта имѣетъ больше времени для своего развитія. Изъ озимыхъ хлѣбовъ предпочтительнѣе подѣлывать подъ оз. рожь, такъ какъ она раньше озимой пшеницы покидаетъ поле (лугъ). Обычно высѣвается вначалѣ покровное растеніе (ячмень), а потомъ спустя 1—1½—2 недѣли—травы. Посѣвъ подъ овимъ (рожь) производится весной, послѣ предарительнаго боронованія озимй (апрѣль). Для того, чтобы освободить лугъ отъ сорныхъ травъ, полезно занять его на нѣкоторое время (3—4 года) подъ полевныя культуры: ленъ, вику съ овсомъ (мѣшанку), картофель, корнеплоды (яровое съ травами), при чемъ подъ пропашными могутъ быть внесены также и удобрения въ необходимомъ для луга количествѣ.

*Уходъ за лугами*, если они производятся правильно, можетъ дать весьма хорошіе результаты. Онъ выражается: 1) въ бороновѣхъ луговъ; 2) бороновѣхъ и удобреніяхъ; 3) бороновѣхъ и подѣвѣхъ травъ; 4) бороновѣхъ, удобреніяхъ и подѣвѣхъ

травъ съ обычнымъ укатываніемъ во всѣхъ случаяхъ. Боронованіе имѣетъ дѣльно удалить мохъ и отмершія части растеній, провѣтрить почву. Мохъ удаляется специальными луговыми боровами, какъ, напр., борова Дураса, луговая борова Разевскаго Д и В, новая борова Гросса или борова дѣшная Лаане, хорошо приспособленная къ неровностямъ луга. Бороны Лаане и Гросса годятся, однако, для хорошихъ, неочесочившихся луговъ. Выдернутый боровами мохъ собираютъ обыкновенными конными граблями. Борованіе луга можно осенью или ранней весной (по мерзлосту грунта). Борованіе и прикатываніе на поемныхъ лугахъ даютъ замѣчательный эффектъ. Укатываніе, сбивая частицы почвы, защищаетъ обнаженныя части растеній (корешки) отъ вымерзанія. Снарифицированіе открываетъ болѣе широкій доступъ воздуха въ почву.

Удобреніе луговъ во время *пользованія* ими также весьма желательное, и здѣсь умѣренъ тѣ же нормы, какими руководствуются при коренномъ улучшеніи (съ перепашкой луга). При достаточномъ богатствѣ луга питательными веществами нерѣдко даютъ хорошіе результаты одна борова съ подѣвомъ травъ. Составляя смѣсь травъ, необходимо придерживаться тѣхъ же основаній, какія приняты при коренномъ улучшеніи луга (съ перепашкой). Борова производится осенью и весной, а посѣвъ—весной посѣвъ бороны съ дальнѣйшимъ (всѣгда за посѣвомъ) прикатываніемъ тяжелымъ каткомъ. Поверхностное внесеніе удобрений, конечно, только усилитъ эффектъ. Укатываніе луговъ ранней весной дѣлается въ тѣхъ видахъ, чтобы прижать къ почвѣ моховатые корни травъ, ибо отъ морозовъ верхнія части почвы приподнимаются, при чемъ молодые корешки (мочки) образуются. Послѣ прикатыванія возможно тяжелыми катками растенія быстро трогаются въ ростъ. Прикатываніемъ болѣе сухихъ луговъ послѣ первого укоса увеличивается капиллярное поднятіе воды изъ низкележащихъ слоевъ почвы.

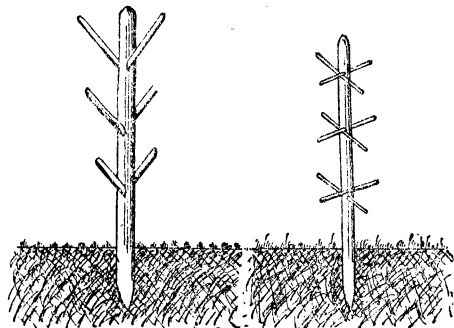

Fig. 8. Приспособленіе изъ дерева для сушки сѣна (въ сѣв. и с.-в. Россіи).

Количество собираемаго на лугу сѣна (помимо всѣхъ прочихъ условій) зависитъ и отъ *срока косовъ*. Моментъ косовы вліяетъ также и на качество сѣна. Такъ, передъ дѣтвеніемъ закосъ питательныхъ веществъ и ихъ переваримости въ растеніяхъ самыя значительныя, но затѣ зеленой массы бываетъ мало. Въ началѣ дѣтвенія получается максимумъ зеленой массы при весьма высокой переваримости питательныхъ веществъ. Послѣ дѣтвенія зеленой массы прибавляется немного; увеличивается процентъ переваримой клетчатки, уменьшается также переваримости другихъ питательныхъ веществъ, вотъ почему *запоздываніе* съ косовой луга ведетъ къ пониженію качества сѣна, къ тому же успѣваетъ взрѣть и обмѣняться сѣмена сорныхъ луговыхъ травъ. Наиболѣе правильныи моментъ косовы—когда болѣе половины травъ зацвѣтеть: это бываетъ въ центральныхъ и сѣверо-западныхъ губерніяхъ Россіи въ первой половинѣ іюня, въ Польшѣ—въ концѣ мая. Второй укосъ наступаетъ около середины августа и даетъ обычно ½ первого сбора.

Самый распространенный способъ приготовленія сѣна—сушка зеленой массы—травы до тѣхъ поръ, пока % воды не понижается до 13—15%. Сушка производится подъ

открытым небомъ и, конечно, подвержена всѣмъ случайностямъ погоды. Въ странахъ съ обильными осадками во время уборки сѣна пряжируютъ для сушки разными приспособлениями (въвала, щиты, треножники-пирамиды; см. рис. 8 и 9). Не вполнѣ досушенные сѣно рекомендуются солить и не слыхивать плотно укладывать въ сараѣ. Недосушенную траву полезно пере-



Рис. 9. Пирамида для сушки сѣна.

стиавать овсяной соломой. Сушка можетъ быть ускорена, если сѣно почаше ворошить *сѣноворошилками*. Если въ сѣнѣ мало бобовыхъ, то оно почти не страдаетъ отъ ворошения. Для сгребанія сѣна въ валы пользуются обыкновенными конными граблями или же болѣе новыми «Универсаль». При укладкѣ сѣна въ конны послѣднимъ надо давать правильную форму: конна отъ середины къ основанію должна слегка суживаться, тогда вода, стекая съ конны, будетъ меньше увлажнять основаніе конны, и потери сѣна уменьшатся.

Сарай для укладки въ немъ сѣна долженъ имѣть свободный доступъ воздуха. Онъ устраивается на кирпичныхъ столбахъ вышиною въ 1—1½ арш. Полъ сарая дѣлается изъ жердей (той или иной толщины), черезъ кои легко проникаетъ воздухъ снизу; сѣвны сарая тоже могутъ быть изъ жердей; на чердакѣ (въ крышѣ) устраиваются вытяжные трубы. Въ подобномъ сараѣ при рыхлой укладкѣ не вполнѣ сухого сѣна согреваніе его бываетъ самое незначительное.

Иногда съ луга не берутъ второго укоса и тогда утилизируютъ его во второй половинѣ лѣта, какъ пастбище для подножнаго корма. Такой лугъ (временное пастбище) долженъ быть раздѣленъ на нѣсколько участковъ. Если предоставить животнымъ сразу все пастбище, то много травы пропадетъ отъ утаптыванія. Нужно отгораживать не слишкомъ большіе участки. Дабы сгравливание происходило скоро, выгоднѣе всего пасти одновременно разныхъ животныхъ: лошадей, овецъ, коровъ; то, что не будетъ съедено коровой, утилизируютъ лошади и овцы. На лугу, пастбищѣ, лошадей и овецъ не должно быть болѣе 15% общаго числа всѣхъ пасущихся животныхъ. Помѣсть животныхъ необходимо тщательнѣе разбрасывать, дабы не образовались вполнѣ слѣдствіи плѣшины отъ выгорѣвшей травы. Траву, выросшую на такихъ мѣстахъ, животныя поѣдаютъ неохотно, и ее скашиваютъ животными на сѣно; иногда эти плѣшины поснаютъ солью по росѣ, тогда животныя подходятъ ближе, и трава поѣдается. Хороша также пастба скота на прирвья.

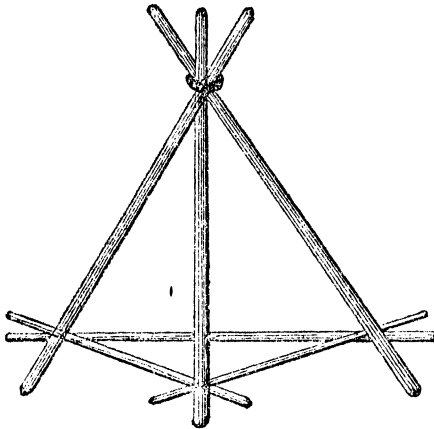
#### 2. Кормовыя травы.

*Сладкіе злаки и мотыльковыя*. Гребенникъ, или *гребенчатый обыкновенный* (*Сynopus cristatus*), многолѣтній низовой злакъ, встречающийся вездѣ въ Россіи. Стебель его достигаетъ высоты ¾ арш., корни глубоко идутъ въ землю, снабжены массой отростковъ, что способствуетъ образованию плотнаго дерна и густого поѣзда. Любитъ влажную и связную почву; съ одной десятины можно собрать отъ 100 до 120 пудовъ сѣна. *Длиннѣйшій колосокъ* (*Anthoxanthum odoratum*), многолѣтній злакъ, весьма рано про-

буждающийся весной и рано цвѣтущій (середина-конецъ апрѣля въ Польшѣ). Принадлежитъ къ низовымъ травамъ. Въ луговыи смѣси водитъ его не слѣдуетъ, ибо даетъ незначительный урожай сѣна, притомъ съ сильнымъ ароматическимъ запахомъ, который нравится человѣку, но отталкиваетъ животныхъ (коровъ). Растетъ вездѣ. *Ежа сборная* (*Dactylis glomerata*), многолѣтній злакъ перестепеннаго значенія, въ дикомъ видѣ растетъ вездѣ, достигаетъ высоты 1½—2 арш. Весьма рано пробуждается весной (апрѣль); разрастается большими кустами, но сплошного дерна не образуетъ. Наиболѣе пригодны почвы: влажныя, богатыя перегноемъ, суглинистыя съ нѣкоторымъ количествомъ извести. Удается на хорошо осушенныхъ и обработанныхъ болотахъ; пригодна для оршаемыхъ луговъ. Наибольшаго развитія достигаетъ на второй и третей годы. Средній урожай сѣна—250—300 пудовъ, но можно получить и 400 пуд. сѣна съ одной десятины. Трава и сѣно охотно поѣдаются рогатыми скотомъ и особенно лошадьми. Съ уборкой, однако, запаздывать нельзя, ибо послѣ цвѣтенія ежа быстро перевенѣетъ (увеличивается % клетчатки); для луговъ и пастбищъ ежу смѣшиваютъ съ лисохвостомъ, райграсомъ, клеверомъ. *Камарейникъ, высокій или тростниковый* (*Phalaris arundinacea*), многолѣтній сильно кустящійся злакъ, достигающій большаго размѣровъ (2½ арш.). Весной пробуждается рано, зацвѣтаетъ въ іюнѣ; косить надо въ началѣ цвѣтенія, такъ какъ послѣ сѣно получается жесткимъ (отъ образования кремнезема въ стеблѣхъ и листьяхъ). Не боится сырости, пригоденъ для посяна на болотахъ, кормъ даетъ весьма посредственный (такъ называемое «лошадіное сѣно»). *Клеверъ красный* (*Trifolium pratense*), сем. бобовыхъ. На многолѣтнихъ лугахъ большаго значенія не имѣетъ, ибо держится очень недолго. Есть, однако, дикая разновидность краснаго клевера—болѣе долговѣчная; листья такого дикаго краснаго клевера болѣе шершавы, опушены волосками, а головки (соцветія) темно-краснаго цвѣта. Созрѣваніе наступаетъ дней на 10 позже обыкновеннаго культурнаго краснаго клевера. Урожай—въ среднемъ до 250 пудовъ сѣна съ одной десятины. *Клеверъ бѣлый* (*Trifolium repens*), сем. бобовыхъ, иногда называемый медовикомъ, бѣлой кашей, бѣлымъ дитяльникомъ. Растеніе многолѣтнее, сильно кустящееся; даетъ побѣги до полсаженя длины; имѣетъ круглыя бѣлаго цвѣта головки, слегка переходящія въ красный: при созрѣваніи головки бурьютъ. Выноситъ морозы, засуху, растетъ на всякой почвѣ, но лучше удается на болѣе влажныхъ мѣстахъ; какъ низовая трава, образуетъ поѣзда. Съ одной десятины можно собрать отъ 10 до 110 пуд. сѣна. Бѣлый клеверъ является полезнѣйшимъ растеніемъ для пастбищъ, прекрасно переноситъ утаптываніе животными, легко отрастаетъ отъ сгравливанія, весной рано трогается въ ростъ, цвѣтетъ отъ мая до сентября. *Клеверъ шведскій* (*Trifolium hybridum*), сем. бобовыхъ, растеніе сѣверныхъ холмистыхъ мѣстъ, многолѣтнее; даетъ укосы въ течение ряда лѣтъ (до 10). Холоды, сырость, даже наводненіе шведскій клеверъ переноситъ хорошо. Предпочитаетъ климатъ болѣе влажный, чѣмъ сухой. Цвѣтущія головки сначала бѣло-краснаго, а потомъ розоваго цвѣта; на почу негребователемъ; удается какъ на вязкой глинистой, такъ и на торфяной болотной. Сѣна можно собрать въ среднемъ 200—240 пуд. съ одной десятины. Весной пробуждается въ очень раню, цвѣтетъ въ іюнѣ мѣсяцѣ. *Лисохвостъ луговой* (*Alopecurus pratensis*), сем. злаковъ, известенъ также подъ именемъ: батлатчикъ, луговой ширей; по вѣшнему виду похожъ на тимopheвку—отличіе въ колосообразной метелкѣ: у лисохвоста она болѣе бархатиста и цѣбрие, у тимopheвки жестче, шершавѣе (если пробовать вести пальцами противъ шерсти). Очень ранній луговой злакъ (апрѣль) съ сильнымъ кушениемъ; корень идетъ глубоко и даетъ до 50 отростковъ. Растеніе любитъ влажный климатъ и поемные луга съ глинистой и суглинистой почвой, обильной перегноемъ, не переноситъ застоя воды на лугахъ. Принадлежитъ къ числу первоначальныхъ луговыхъ злаковъ, ибо даетъ весьма питательное, нѣжное сѣно, охотно поѣдаемое всякимъ скотомъ. Въ чистомъ видѣ почти не разводится; его включают въ смѣсь съ другими злаками и мотыльковыми. Урожай сѣна—отъ 200—450 пуд. съ одной десятины; въ среднемъ урожай равняется 200—250 пудамъ. Если лисохвостъ въ луговой смѣси преобладаетъ, съ уборкой луга запаздывать нельзя: какъ болѣе рано созрѣвающій, онъ можетъ своими сѣменами вытѣснить скоро другіе злаки, болѣе поздно цвѣтущіе. *Ляденецъ розатый* (*Lotus corniculatus*) и *Ляденецъ болотный* (*Lotus uliginosus*), изъ сем. бобовыхъ.

испытательны на всёх не слишком сырых лугах и пашниках; держатся долго (до 10—20 лет), весьма нетребовательны к почве; пригодны на обыкновенных болотах и торфяниках. Наибольший урожай сена дают по 2 и 3-м году жизни (до 400 пуд. с одной десятины). *Иючерна змееловидная*, или *буржунчик* (*Medicago lupulina*), мль сем. бобовых, дружная бобовое растение, любит известковую почву, даёт хороший корм на осушенных болотных лугах, удобренных известью и томас-шлаком. *Мятлик луговой* (*Poa pratensis*), многолетний низовой злак, растущий повсеместно небольшими кустами. Почву любит суглинистую, влажную, богатую перегноем, но выносит также и засушливую. Наибольшее развитие достигает на втором и третьем году жизни; даёт в среднем до 100 пуд. сена с одной десятины. Как трава, так и сено мятлика весьма питательны и охотно поедаются животными; мятлик луговой пригоден как для пастбищ (даёт хороший дервь), так и для лугов, где образует подсыдь для более высокопродуктивных злаков. Почти не деревенеет после цветения. *Мятлик обыкновенный* (*Poa trivialis*) меньше требователен к почве, но зато и сено даёт не столь питательное, как у предыдущего вида, растёт широкими кустами. Достигает высоты 1½ арш. Урожай высоко больше 100 пуд. с 1 дег. *Овсяница луговая* (*Festuca pratensis*) принадлежит к переклассическим луговым злакам. Многолетняя луговая трава, встречающаяся повсюду. Стебли высоки, до полутора аршина высоты, с широкими, мягкими и сочными листьями. Растение это хорошо кустится, пригодно для орошаемых лугов. Требует почвы глубокой, богатой перегноем и плодочной, пропускающей воду. Сена можно получить от 80 до 400 и даже 500 пуд. с 1 дег., средней же сбор сена принимается в 200—250 пуд. Трава и сено питательны, вкусы и охотно поедаются всеми животными. Овсяница луговая цветёт поздно; душистого колоска, апохвоста лугового, мятлика лугового (конец мая, начало июня в Польше). Входит, как обязательная составная часть в смеси для лугов и пастбищ. *Овсяница тростниковая* (*Festuca arundinacea*), достигает высоты двух с половиной арш.; удается на самых разнообразных почвах, не исключая и болотных. В благоприятные годы можно собрать до 500 пуд. сена с 1 дег., значительно уступающего по качеству сёну овсяницы луговой. *Овсяница красная* (*Festuca rubra*), низовой злак, малочувствительный к морозам; может удаваться на болотных и торфянистых почвах. Полного развития достигает за 3-м году. С 1 десятины можно собрать от 150—200 пуд. сена среднего качества (по питательности). *Полвица белая*, или *ползуца* (*Agrostis alba v. holonifera*), даёт стельбы высотой до 1½ арш., роскошно развивается во влажном климате Западной Европы. Любит почву влажную, но не мокрую; песчаные почвы, торфяные выемки весьма часто покрываются этой травой. Полвица на поверхности луга образует как бы войлочную пленку (от сплетения корневищ) и этим глушит другие более ценные травы. Сена с 1 дег. можно сжать от 200—300 пуд. Наибольшее развитие наблюдается на третьем году. Трава и сено полвицы с влажных мест отличаются большей ценностью, нежели с мест сухих (супесчаных). В общем корм по питательности далеко уступает овсянице луговой, мятлику луговому и т. п. *Райграс французский* (*Avena elatior*), многолетний верховой злак, достигающий высоты 2 арш.; корни далеко идут в землю, благодаря чему растение почти никогда не страдает от засух. Лучшая почва для французского райграса средняя; но слишком сухая и не слишком влажная. Косить до начала цветения, ибо позднее французский райграс сильно деревенеет; урожай сена колеблется от 200—450 пуд. с 1 дег. Как трава, так и сено обладают некоторым горечью, благодаря чему французский райграс в чистом виде не воздвигается, а входит лишь в луговую смесь, как составная часть. *Райграс английский* (*Lolium repense*), многолетний злак, поднимающийся до 1½ арш. высоты. Весной пробуждается довольно рано; побегов развивается все лето до поздней осени; образует прекрасный дервь; вот почему им нередко пользуются в декоративном садоводстве для устройства газонов. Особенно пригоден для пастбищ, так как, будучи травянист, быстро отрастает, не боится утаптывания и действия мочи. Дает плотный куст, богатый лиственной. Сена можно собрать от 200 до 400 пуд. с 1 дег. Это — оскорб пастбищный, чьмь луговой злак. *Райграс итальянский* (*Lolium italicum*), 2-летний злак; очень

похож на райграс английский — отличие в колосковых чешуйках; чешуйки у английского райграса колосковая чешуйка переходит в длинную ость, у итальянского — чешуйки остей нет. Растение быстро растущее и развивающееся, главным образом, в первом году жизни. Весной пробуждается очень рано. Растение достигает полутора аршина высоты, имеет нежные листья и густой куст. Лучшее почвой считается богатый гумусный. Урожай колеблется от 400 до 500 пудов сена. Наиболее пригодные районы воздвигания: Царство Польское, С.-З. и Ю.-З. край; в остальных районах России английский райграс страдает либо от морозов, либо от засухи (юг и юго-восток России). *Тимофеевка* (*Phleum pratense*), многолетний густовой злак. Известна под именем: *аромонец*, *полевик*, *палочник*. Стельба достигает высоты  $\frac{3}{4}$  до 2 арш.; колос (точнее — колосовидный метелка) бывает от полутора до 3 верш. длины, корень глубоко проникает в землю — до 1 арш. и глубже; благодаря этому, тимофеевка так хорошо переносит морозы и не боится засухи; имеет хорошее кущение: на одном корне — от 3—7 стельб; наибольшего развития достигает на втором — третьем году жизни, но может держаться на лугу и в колосе 10 лет. Наиболее подходящими почвами для тимофеевки считаются: осушенные плодородная почвы, осушенные удобренные болота, орошаемые луга. Для посева более надёжным временем является весна. Если тимофеевка сеется в чистом виде, берут сёмьш от 40—50 фун. на 1 деет. Урожай колеблется, смотря по сухости или влажности лета, от 100—400 пуд. на одну десятину; в среднем надо принять урожай сена в 200 пуд.

### 3. *Иючерны и веревки травы.*

Къ этой группѣ надо отнести: 1) *Вѣзь иючерный* (*Centa virens*). Растение типично для болотистых мест. Стебли высоки, вѣтвисты, снизу красноваты, сверху зеленые. Своими листьями и вѣтками (въ видѣ бѣлыхъ зонтиковъ) очень похожъ на огородную петрушку. Корневища въ разрывѣ представляютъ цѣлый рядъ воздухоносныхъ камеръ. Вѣзь очень редкая для ротагого скота. 2) *Лютикъ иючерный* (*Ranunculus sceleratus*), однолетнее растение, вѣтвится въ маѣ; вѣтки лимонно-желтые, мелкие. Растетъ на влажныхъ мѣстахъ, болотахъ и по берегамъ рѣкъ. 3) *Лютикъ ядовитый* (*Ranunculus acris*), многолѣтнее растение; любитъ влажныя, тѣнистыя мѣста; вѣтвится желтыми вѣтками почти все лѣто; скотъ, поѣвшій этого лютика, страдаетъ кровавой мочей. 4) *Осенчикъ, или безвременный зимовникъ* (*Colchicum autumnale*), луковичное растение, достигающее высоты 3—4 верш.; цвететъ осенью (августъ—сентябрь) красивыми синевато-розовыми вѣтками въ видѣ воронки, весьма ядовито, на западѣ Европы встречается очень часто, у насъ значительно рѣже. 5) Молодая кипарисная (*Euphorbia supariensis*); 6) вѣтвенница дубровая (*Anemone nemorosa*); 7) калужница (*Caltha palustris*); 8) болотный крапчатый (*Conium maculatum*); 9) борецъ козачковный (*Aconitum napellus*); 10) наперстянка пурпурная (*Digitalis purpurea*).

*Вредно вліяютъ на запахъ и вкусъ молока:*

1) *Лука-скорода* (*Allium schoenoprasum*); 2) гулявникъ чеченочный (*Sisymbrium aliartha*); 3) хвощи (*Equisetum*) и друг.

*Вредно вліяютъ на ростъ хорошихъ травъ:*

1) Мятликъ болотный (*Pedicularis palustris*); 2) хвощъ полевой (*Equisetum arvense*); 3) лютикъ полувичъ (*Ranunculus repens*); 4) порогромъ малый (*Alectrolophus minor*); 5) порогромъ — большой и средний (*Plantago major* и *P. media*); 6) енигъ (*Aegopodium podagraria*); 7) купуръ вѣсовый (*Antriscus silvestris*); 8) гусяния залка (*Potentilla anserina*); 9) очанка луговая (*Euphrasia pratensis*); 10) явлука ползуца (*Ajuga reptans*) и много другихъ.

*Вредно вліяютъ на количество и качество корма:*

1) Колобродникъ (*Tragopogon pratensis*), острое растение, вызывающее плевень в сухом сѣнѣ; 2) живокость канавская, или опоникъ (*Symphytum officinale*); 3) порогромъ ланцетолостный (*Plantago lanceolata*); 4) горлецъ (*Polygonum bistorta*); 5) одуванчикъ обыкновенный (*Taraxacum officinale*); 6) шалфей луговой (*Salvia pratensis*); 7) поповникъ (*Chrysanthemum leucantemum*); 8) стальникъ колочий (*Ononis spinosa*); 9) прокъ красный (*Genista tinctoria*); 10) шавель кислый (*Rumex acetosa*); 11) татарникъ огородный (*Cirsium oleraceum*) и болотный (*Cirsium paluster*), осоки (*Carex*), камыши (*Scirpus*), ситники (*Juncus*), сердечникъ луговой (*Cardamine pratensis*) и т. п.

4. *Травяная смесь, или посев.* Для посева на культуру лучше всего выбирать те травы, кои по своим качествам и потребностям ближе подходят к условиям данной местности, а именно к ее климату, положению, качеству почвы, к способам ее обработки и удобрению. Мало того, выбор тех или других трав зависит также и от того, каким угольем должны сдѣлаться болотный луг: постоянным ли лугом, кратковременным или пашбищем. Для каждого из этих видов необходимо сѣять не только другие травы, но даже неодинаковое их количество. О составѣ травяных смесей нужно имѣть въ виду слѣдующія общія указанія: для постоянных лугов многолѣтнего пользования берется как верховня, так и низовья травы; их подбирают так, чтобы цвѣтеніе и созреваніе происходило по возможности одновременно, но наибольшее развитіе отдѣльных родов трав наступало въ разные годы, чтобы урожаи были равномерны. Не вводить въ долготѣнную смесь много клеверовъ, ибо некоторые изъ нихъ (красный клевер) не долговѣчны и притомъ въ первые годы глущатъ остальные травы; обычно на 100 фун. смеси берутъ бобовыхъ только 15—30 фун., красного же клевера можно и совсѣмъ не вводить. Смесь для постояннаго луга должна состоять изъ большаго числа видовъ злаковъ, и ее надо высѣять съ надбавкой отъ 25—50% противъ нормъ, въ виду малой всхожести многихъ злаковыхъ травъ. Для кратковременныхъ луговъ смесь травъ можетъ быть болѣе простой. Для *пашбищъ* берутъ преимущественно низовья травы, дающія густой крѣпкій и плотный дернъ. Смесь травъ должна быть составлена самимъ хозяиномъ безъ всякой выписки готовыхъ смесей, ибо послѣднія очень часто бываютъ нехорошими. Испытаніе на всхожесть можетъ быть сдѣлано либо у себя дома, либо при помощи контрольной сѣменной станціи. Необходимо также гарантія въ отсутствіи сѣмянъ *повилочника* (*Suscaia eugorea*), встречающагося въ клеверѣ, люцернѣ и другихъ мотыльковыхъ.

Составъ травяныхъ смесей, конечно, весьма разнообразенъ. Такъ, общество байтійскихъ сѣменоводовъ рекомендуетъ такую смесь травъ (на 1 десят.):

Для постоянныхъ луговъ на осушенныхъ болотахъ Средн. Россіи:

Тимофеевны . . . . .	9 ф.
Мятлика лугового . . . . .	6 »
» обыкновеннаго . . . . .	3 »
Ежи сборной . . . . .	9 »
Райграса французскаго . . . . .	6 »
Овснныя луговой . . . . .	15 »
Лисохвоста лугового . . . . .	6 »
Поленицы бѣлой ползучей . . . . .	3 »
Гребенника . . . . .	1 »
Костра полевого . . . . .	6 »
Клевера краснаго . . . . .	9 »
» шведскаго . . . . .	15 »

Для среднихъ и легкихъ суглинковъ и влажныхъ супесей:

Клевера шведскаго . . . . .	8 ф.
Лядвенца rogataго . . . . .	12 »
Клевера бѣлаго . . . . .	6 »
Лисохвоста лугового . . . . .	12 »
Овснныя луговой . . . . .	15 »
Тимофеевны . . . . .	8 »
Ежи сборной . . . . .	10 »
Гребенника . . . . .	4 »
Мятлика лугового . . . . .	5 »
Поленицы бѣлой ползучей . . . . .	3 »

Такъ какъ сѣмена луговыхъ травъ мелки и большинство изъ нихъ весьма легки, то равномерное распредѣленіе ихъ бываетъ подчасъ весьма затруднительно. Поэтому сѣять необходимо въ безвѣтренную погоду, рано утромъ или поздъ-вечеръ. Болѣе тяжелыя сѣмена (бобовыхъ) сѣютъ отдѣльно въ одномъ направленіи, болѣе легкія (злаковъ)—въ поперечномъ, хорошо смѣшавъ и тѣ и другія сѣмена съ любимымъ количествомъ песка, сухой земли; еще лучше пользоваться ручными сѣялками (Экскерта), котор. можно засѣять отъ 6 до 10 десят. въ день. Сѣютъ не точно по внесенію удобрений, а погоды дней 10—12. На работѣ по превращенію болотнаго луга (торфяниковаго) въ культурный лугъ потребуются три года; эти работы производятся въ такомъ порядкѣ:

Въ первомъ году:

- 1) Рытье магистральнаго и боковыхъ каналовъ (весна, лѣто).
- 2) Корчеваніе пней, кустовъ, сѣвка вручную большихъ кочекъ (весна, лѣто).
- 3) Сжиганіе кочекъ (осень).

- 4) Расчистка рѣчныя, ручья (осень).
- 5) Устройство шлюзовъ и заставокъ (осень, зима).

Во второмъ году:

- 6) Копка малыхъ боковыхъ каналовъ (весна).
- 7) Срѣзка малыхъ кочекъ кочкорѣвомъ (лѣто).
- 8) Заготовка извести (лѣто).
- 9) Распредѣленіе извести по лугу (конецъ лѣта).
- 10) Вспашка, боронованіе тарелочными бородами и первое укатываніе (конецъ лѣта, начало осени).
- 11) Расчистка искусственныхъ тучковъ и задѣлка ихъ (конецъ осени и весна слѣдующаго года).

Въ третьемъ году:

- 12) Боронованіе бородами Аураса или Лаака (весной).
- 13) Посѣвъ травяной смѣси и задѣлка легкими бородами (весна).
- 14) Второе укатываніе немедленно послѣ посева (весна).
- 15) Третье укатываніе послѣ появления выходовъ (весна).
- 16) Вячуженіе вредныхъ травъ (конецъ весны, лѣто).
- 17) Уборка сѣна (первая—іюнь, вторая—августъ для большинства губерній западныхъ и центральныхъ).

Четвертый и дальнѣйшіе годы:

Уходъ за лугами: весеннее укатываніе, поверхностный посѣвъ удобрений и если надо, то и травъ—весной; производство орошенія по мѣрѣ надобности, очистка канавъ и рѣчекъ, исправленіе шлюзовъ и заставокъ (весною и осенью).

Средняя стоимость раздѣлки 1 десят. (2.400 кв. саж.) подъ лугъ:

- 1) Осушеніе и орошеніе подкопленіемъ отъ 30 до 40 руб.
- 2) Корчеваніе и удаленіе кочекъ . . . » 15 » 25 »
- 3) Обработка почвы . . . . . » 10 » 15 »
- 4) Удобреніе искусств. тунами (безъ извести) . . . . . » 40 » 45 »
- 5) Стоимость сѣмянъ травъ . . . . . » 35 » 40 »

Итого . . . отъ 130 до 165 руб.

(единовременно), въ среднемъ 150 руб.  
Ежегодная средняя затраты на уходъ за лугами на 1 десятину:

- 1) Укатываніе, удаленіе вредныхъ травъ, ремонтъ канавъ и шлюзовъ . . . . . 10 руб.
- 2) Искусственная удобренія и подѣбка травъ . 30 »
- 3) Уборка сѣна . . . . . 5 »

Итого на 1 дес. . . . . 45 руб.

Если принять, что съ 1 десят. улучшеннаго луга получится 300—400 пуд. сѣна по цѣнѣ только въ 25 коп., то это дастъ уже отъ 75 до 100 руб. валоваго дохода; чистый же доходъ составитъ отъ 30 до 55 руб. съ десятины. При наличности такого дохода все затраты по приведенію болотистаго луга въ культурное состояніе окупятся чрезъ 4—5 лѣтъ.

При производствѣ коренныхъ меліорацій въ хозяйствѣ приходится на помощь казна, выдавая ссуды изъ 7% въ годъ съ погашеніемъ. Для полученія такой ссуды (на осушку луга) необходимо обращаться въ губернской комитетъ по выдачѣ ссудъ на сельскохозяиственные улучшенія, который (въ случаѣ ходатайства цѣлаго крестьянскаго общества) можетъ командировать бесплатно техника для осмотра и обслѣдованія луга, составленія смѣты и проекта работъ, а затѣмъ выдаетъ ссуду, въ размѣрѣ  $\frac{3}{4}$  сѣмѣтной стоимости улучшенія, подъ круговую поруку.

Главнѣйшая литература: В. Остафеевъ, Луга и пашбища. 1900; В. Дотельмайеръ, Травяныя поля, луга и пашбища озерной области. 1910 (въ популярномъ изложеніи); В. Козъ, Практическое луговодство (1913); В. Беризъ, Руководство по культурѣ болотъ (1912); К. Веберъ, Разработка болотъ и заболочивающихся земель (1912); Ф. Буреторфъ, Луга и пашбища, перев. В. Харченко (1913); Уоуль, Культура болотъ и луговодство (1910; 2-е изд.); «Болотовѣдніе» (Вѣстникъ культуры и изученія болотъ и Л. 1912—1914 гг., Мянскъ); П. С. Литовскій, Практика осушенія болотъ открытыми канавами (1913, 1 изд. А. Девриена); его же, Луга и пашбища на болотахъ (1913); Обзоръ мѣропріятій по культурѣ кормовыхъ растеній 1908—1913 г. Издан. Д-га Земледѣлія 1914 г. Популярныя брошюры: А. Зубрилинъ, Улучшеніе покосы (1911); А. М. Дмитріевъ, Удобреніе луговъ; И. М. Петровъ, Улучшеніе луговъ (1913); Зарычскій, Какъ улучшить луга (изд. И. Ситяна); Г. Овчинниковъ, Улучшайте луга, будете съ кормомъ для скота (изд. Горбунова-Посадова).

М. Созоменко.



1. Душистый колосок (*Anthoxanthum odoratum*). 2. Ежа сборная (*Dactylis glomerata*). 3. Канарейник (*Phalaris arundinacea*). 4. Клеверъ красный (*Trifolium pratense*). 5. Клеверъ бѣлый (*Trifolium repens*). 6. Клеверъ шведскій (*Trif. hybridum*). 7. Люцерна луговая (*Alopecurus pratensis*). 8. Лядвенецъ рогатый (*Lotus corniculatus*). 9. Люцерна хмелевидная (*Medicago lupulina*).

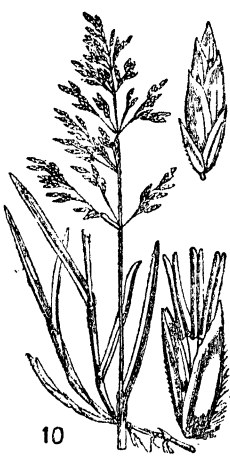

10



12

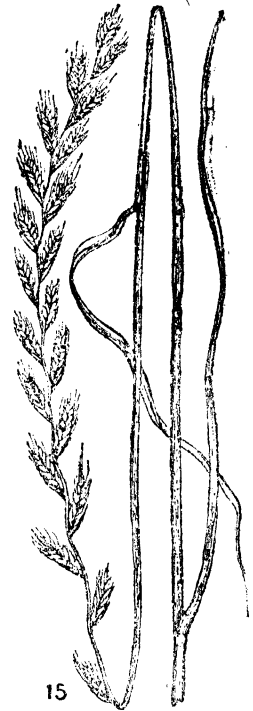

15



11



14



17



13

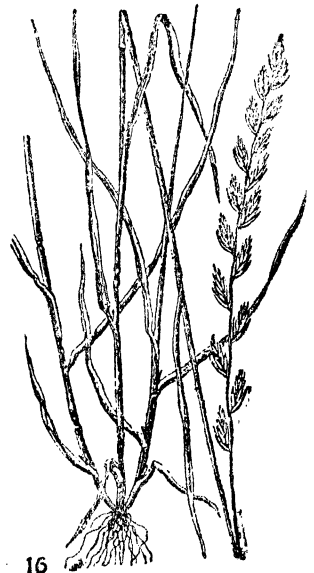

16

10. Мятлик луговой (*Poa pratensis*). 11. Мятлик обыкновенный (*Poa trivialis*). 12. Овсяница луговая (*Festuca pratensis*). 13. Полевница бѣлая (*Agrostis alba*). 14. Райграссъ французскій (*Avena elatior*). 15. Райграссъ итальянскій (*Lolium italicum*). 16. Англійскій райграссъ (*Lolium perenne*). 17. Тимофеевка (*Phleum pratense*).

критическія монографіи по главнѣйшимъ термохимическимъ методамъ, особенно по опредѣленію теплотъ сгорания, появившіяся въ русскихъ и нѣмецкихъ изданіяхъ.

Литература: *И. Каблуковъ*, „Владиміръ Федоровичъ Лугининъ“ (1912, (изъ отчета моск. университета за 1911 г.); *К. Тимирязевъ*, „Владиміръ Федоровичъ Лугининъ“ (некрологъ, „Рус. Вѣд.“, 1911 г. № 233). *К. Тимирязевъ*.

**Луго**, испанск. провинція въ Галиціи, на с. омывается Атлантическ. ок., 9.881 кв. км., 445.031 ж. Поверхность, особ. на с. и в., гористая (Кантабрийскія горы). Гл. рр. Миньо (съ приток. Силь) и Навіа, впадающая въ океанъ. Земледѣліе, рыболовство (вывозится соленая скумбрия и сардины). Вывозится въ небольш. количествѣ желѣзо, мышьякъ, добывается также серебро-свинцовая руда, гранитъ, мраморъ.

**Луго**, гл. гор. исп. пров. Л. (Галиція), на лѣв. бер. Миньо, 19.567 жит. Готич. соборъ XII в. Льяное и кожев. производство.—Л., римскій *Lucus Augusti*, извѣстенъ былъ уже римлянамъ своими теплыми сѣрными источниками. Сохранились римскія стѣны.

**Луговая собачка**, *Synonymis ludoviciana*, изъ сем. бѣличьихъ, подотр. грызуновъ, 33 см. длины, со сжатымъ туловищемъ, большой головой сверху красновато-бураго, снизу грязно-бѣлаго цвѣта. Распадается на нѣсколько видовъ, водящихся гл. обр. въ преріяхъ Сѣв. Америки, гдѣ норы ихъ занимаютъ обширныя пространства; питаются травой и корнями; зимой спячкѣ бывають подвержены лишь въ періоды очень рѣзкихъ холодовъ. Мясо употр. въ пищу, но охота за Л. с. очень затруднительна, въ виду ихъ осторожности.

**Луговиковыя**, *Agaricaceae*, сем. базидіальныхъ грибовъ изъ группы гименомицетовъ, къ которому относится большинство нашихъ съѣдобныхъ грибовъ. Плодовая тѣла ихъ представляютъ типичную форму нашихъ шляпочныхъ грибовъ; изъ ядовитыхъ грибовъ этого семейства наиболѣе извѣстенъ мухоморъ, *Amanita muscaria*; изъ паразитныхъ—вредитель лѣсовъ съѣдобный опенокъ, *Agaricus (Armillaria) melleus*; см. XVII, 108, 96.

**Луговикъ**, *Aira*, родъ метельчатыхъ

злаковъ, многолѣтнія травы съ мелкими двуцвѣтковыми колосками и съ остью у самаго основанія спинки. Кормовыя травы: *A. caespitosa* (дернистый Л.) и *A. flexuosa* (гибкій Л.). *A. canescens* служить для закрѣпленія песковъ.

**Луговодство**, см. приложение.

**Луговой**, А. (1853—1914; биографію и библиографію см. XI, 657), псевдонимъ беллетриста Алексѣя Алексѣевича *Тихонова*, котораго часто смѣшиваютъ съ братомъ его, тоже беллетристомъ, Влад. А. Тихоновымъ (1857—1914, см. XI, 712). Въ своей любопытной и цѣнной не только въ автобиографическ. отнош., а и въ смыслѣ характеристики періода шестид. годовъ работъ „Какъ росла моя вѣра“, Л. рисуетъ жизнь маленькаго городка Царевококшайска, гдѣ провель свое дѣтство и отрочество. Здѣсь, въ религіозной семьѣ, подъ руководствомъ гувернеровъ и учителей „новыхъ людей“ росъ будущій художникъ. Въ отрочествѣ онъ увлекается классиками, изучаетъ *Илиаду*, *Одиссею*, зачитывается журнал. „Современникъ“, „Отечествен. Записки“, „Русское Слово“, увлекается Молешотомъ и Бюхнеромъ, Маколеемъ и Боклемъ, Ренаномъ и Штраусомъ. Гуманистъ и просвѣтитель, свободомыслящій культурный писатель, знающій литературу и любящій изящное, безсознательно готовится къ пропагандѣ идей человѣчности. Какъ писатель, Л. не привлекъ вниманія критики и шумнаго успѣха не имѣлъ, оставаясь одинокимъ внѣ литературныхъ теченій. Въ его тепло написанномъ разсказѣ „Умеръ талантъ“ много личныхъ переживаній, много „сердца горестныхъ замѣтъ“ и даже просто горечи. Широкая читающая публика знаетъ Л. какъ автора изящно и съ большимъ подъемомъ написанныхъ параллелей „*Pollice verso*“, или „Добей его“. Передъ вами проходитъ, начиная съ древности, рядъ картинъ, гдѣ выступаетъ жадная до зрѣлищъ и жестокая къ побѣжденнымъ толпа съ лозунгомъ „*vae victis!*“. Л. прекрасно владѣетъ формой и уже по поводу перваго его произведенія „Не судилъ Богъ“, замѣченнаго журналами, назвали его Фетомъ въ прозѣ. Л. даль, однако, меньше, чѣмъ отъ него ожидали. В. Л.-Р.

**Луговой волкъ**, *койоте*, *Canis latrans*, водится въ Сѣв. Америкѣ, гл. обр. въ степяхъ около Скалистыхъ горъ; по величинѣ меньше обыкновеннаго волка, съ болѣе короткими ногами; распадается на нѣсколько разновидностей. Живутъ въ норахъ среди степей и на охоту выходятъ стаями по ночамъ.

**Луговой мотылекъ**, см. XI, 459.

**Луговой чай**, см. *вербейникъ*.

**Лугошъ** (Lugos), администр. центръ въ венг. комитатѣ Крошо-Сѣрень, на р. Темешъ, 19.801 жит. Текстильная фабр., винокур. произв. Во время венгерской революціи 1849 г., Л. былъ послѣднимъ убѣжищемъ венгерской арміи и правительства.

**Лудвигъ**, Карль Фридрихъ Вильгельмъ, знаменит. физиологъ, род. 29 дек. 1816 г., учился въ Марбургѣ и Эрлангенѣ, съ 1849 г. занималъ кафедру физиологіи въ Цюрихѣ, потомъ въ Вѣнѣ и, наконецъ, съ 1865 г. въ Лейпцигѣ. Ум. въ 1895 г. Физиологія обязана Л., прежде всего, созданіемъ ряда точныхъ методовъ изслѣдованія. Такъ, изобрѣтеніемъ кимографа, составляющимъ эпоху въ наукѣ, онъ ввелъ не только въ физиологію, но и въ физику графической методъ. Онъ предложилъ, далѣе, при помощи искусственнаго кровообращенія, поддерживать функцію въ органахъ и частяхъ, отдѣленныхъ отъ тѣла. Благодаря этому, удалось разъяснить очень важныя стороны функціи мышцъ, сердца, кишекъ, печени, почекъ. Л. открылъ способы: для опредѣленія извести и фосфорной кислоты въ кровяной сывороткѣ; для изученія состава и превращеній жировъ, поступающихъ въ кровь; для измѣренія скорости теченія жира черезъ грудной протокъ послѣ введенія жировъ. Л. представилъ физическую теорію механизма отдѣленія мочи; расширилъ своими гидродинамическими изслѣдованіями ученіе о кровообращеніи, изучилъ вліяніе шейнаго мозга на движеніе крови. Л. былъ не только изслѣдователемъ, но и выдающимся учителемъ, подъ руководствомъ котораго работала сотня ученыхъ. Ему принадлежитъ „*Lehrbuch der Physiologie*“ (2 изд. 1858/61). Кромѣ того, многія его работы и его учениковъ помѣшены въ издававшихся имъ

съ 1866 г. „*Arbeiten aus der physiologischen Anstalt zu Leipzig*“.

**Лудіана** (Ludhiana), гор. въ индо-брит. пров. Пенджабъ, на р. Сатледжъ; 48.649 ж. Ткацкія фабрики.

**Лудовизи**, вилла, располож. въ сѣв. части Рима и состоящая изъ большого сада, дворца, галлерей статуй и казино; воздвигалась съ 1622 г. кардиналомъ Лудовико Лудовизи на мѣстѣ древнихъ садовъ Саллюстія. Дворецъ построенъ живописцемъ Доменикино, сады разбиты знам. Ленотромъ, казино украшено фресками Гверчино. Собраніе цѣнныхъ античныхъ скульптуръ виллы Л. куплено въ 1900 г. итал. правительствомъ и перенесено въ Музей Термъ. Н. Т.

**Лудольфово число**, величина  $\pi$ —отношеніе длины окружности къ диаметру,—вычисленная въ 1586 г. Лудольфомъ ванъ Цейленъ съ точностью сначала до 20, а затѣмъ до 35 десятичныхъ знаковъ. Это число есть:

$$\pi = 3,14159265358979323846264338327950288...$$

**Лужанки**, *Paludinae*, сем. брюхоногихъ моллюсковъ изъ подкласса перекрестно-нервныхъ (см. VII, 27/28), заключающее около 200 видовъ. У наиболѣе извѣстнаго рода *Paludina* раковина коническая, съ роговой крышечкой; нога широкая, пупальца длинныя и тонкія. 60 видовъ, распространенныхъ въ сѣв. полушаріи. *Л. живородящая*, *P. vivipara*, обыкновенная прѣсноводная улитка съ зеленоватой или буровой просвѣчивающей раковиной. У тропическаго рода *Ampullaria* (свыше 100 видовъ) раковина округленная; долго могутъ жить внѣ воды. М. Н.

**Луженіе**, покрываніе оловомъ металлическихъ предметовъ для защиты ихъ отъ разрушенія ржавчиной или отъ вліянія разъѣдающихъ веществъ, кислотъ и пр. Мѣдные и желѣзные сосуды, внутреннюю поверхность которыхъ обыкновенно требуется вылудить, предварительно отчищаютъ изнутри и обмываютъ слабымъ растворомъ сѣрной кислоты, затѣмъ высушиваютъ и вмѣстѣ съ тѣмъ нагрѣваютъ на угольяхъ; потомъ на поверхность посыпаютъ нашатыря или смачиваютъ ее растворомъ хлористаго цинка и выливаютъ расплавленное олово, которое стараются чѣмъ-либо



равномѣрно распредѣлить по поверхности. Нѣрѣдко вмѣсто чистаго олова употребляютъ сплавы его со свинцомъ, никкелемъ и пр. Небольшіе предметы прямо погружаютъ въ расплавленное олово. Нѣкоторые предметы: булавки, колечки, цѣпочки — покрываютъ оловомъ *мокрымъ путемъ*. Для этого предметы обмываютъ растворомъ виннокаменнокислаго кали или слабой сѣрной кислотой, а затѣмъ кипятятъ въ мѣдномъ луженомъ котлѣ въ растворѣ виннокаменнокислаго кали, куда прибавляютъ нѣсколько измельченнаго олова; или кипятятъ въ растворѣ оловяной золы въ калийномъ щелокѣ, куда прибавляютъ гранулированнаго олова; или же предметы погружаютъ въ ванну изъ сильно разжиженнаго хлористаго олова ( $\text{SnCl}_4$ ), куда опускаютъ кусокъ цинка. Желѣзные предметы должны быть предвзительно покрыты мѣдью. Употребляется также гальван. способъ луженія (см. XI, 464/5). А. Г.

**Лужица**, *Лузація*, см. *лужичане*.

**Лужицкія горы**, см. XIII, 413, 417.

**Лужичане**, или *сербо-лужичане*, *сербы лужицкіе*, немногочисленная славянская народность, сохранившаяся донынѣ въ Саксоніи и Пруссіи и раздѣляющіеся на двѣ группы: верхнихъ и нижнихъ Л. Название страны *Luzice* (лат. *Lusatia*, нѣм. *Lausitz*) означаетъ холмистую, озерную мѣстность. До сихъ поръ страна отличается обиліемъ прудовъ, озеръ, а въ Нижн. Лужицѣ цѣлая область называется Болотами. Населеніе называетъ себя *Serbjja* (множ. чис. отъ ед. *Serb*) въ Верхн. Лужицѣ и *Serske* (*Serbske*), т. е. *Serske luze* (сербскіе люди) въ Нижн. Лужицѣ. *Нижняя Лужица* (*Lusatia Inferior*, *Niderlausitz*, *Dolni Serske*) лежитъ въ нижнемъ теченіи р. Шпрее; она представляетъ именно первоначальную лужицкую область, связанную съ именемъ сербовъ, тогда какъ *Верхняя Лужица* (*Lusatia Superior*, *Oberlausitz*, *Horni Serbjja*) лежитъ на верхнемъ теченіи р. Шпрее и составляла первоначально область мильчанъ. Въ политическомъ отношеніи современное распредѣленіе Л. между Саксоніей и Пруссіей восходитъ къ 1815 г., когда на Вѣнскомъ конгрессѣ вся Нижняя Лужица и часть Верхней была отдана Пруссіи, а другая

часть Верх. Луж. оставлена за Саксоніей. Съ образованіемъ единой Германской имперіи это раздѣленіе, конечно, утратило много въ своемъ значеніи, но въ сороковыхъ годахъ XIX в. оно оказало значительное влияние на національное пробужденіе лужицкаго народа. Несмотря на свою немногочисленность, Л. не представляютъ единства ни въ національномъ, ни въ языковомъ, ни въ религіозномъ отношеніяхъ. Между верхне- и нижне-лужицкимъ языками различія настолько велики, что простой народъ съ трудомъ понимаетъ языкъ другой лужицкой группы; судьбы національнаго возрожденія въ обихъ группахъ шли также различно, такъ что образовались даже два литературные лужицкіе языка. Въ народномъ быту двухъ частей лужицкаго народа также наблюдаются значительныя различія. Въ этомъ положеніи вещей отражается та раздробленность славянскихъ полабскихъ племенъ, изъ которыхъ большинство вымерло въ послѣдствіи, а меньшая часть объединилась въ болѣе крупныя конгломераты, сохраняя, однако, свои особенности. И въ религіозномъ отношеніи среди Л. нѣтъ единства: большая часть ихъ протестанты, но около Будышина, въ Верх. Лужицѣ, живетъ до 15 т. католиковъ. Общая численность лужицкихъ сербовъ трудно поддается опредѣленію; она сильно таея какъ въслѣдствіе эмиграціи (въ Америку и Австралію), такъ и въслѣдствіе непрерывно идущаго впередъ процесса германизации. Въ настоящее время ни въ одномъ изъ городовъ Лаузитца сербы-Л. не имѣютъ большинства; ни одна изъ частей Лужицъ не выставляють въ рейхстагѣ серба-Л., но исключительно нѣмцевъ; даже чисто сербскихъ деревень почти не осталось, а изъ остальныхъ деревень въ Лужицахъ сербское большинство имѣется далеко не во всѣхъ. По даннымъ выдающагося лужицкаго изслѣдователя, Э. Муки (1880 для Нижн. Луж., 1884 для Верхн.), въ Верхн. Лужицѣ было сербовъ 56.354 (въ саксонской части) и 37.503 (въ прусской), а въ Нижн. Лужицѣ 72.410, итого 166.067, разселенныхъ въ 105 серб. приходяхъ съ 130 церквами и 763 деревнями. По даннымъ статистики 1900 г.,

число лужицкихъ сербовъ должно было бы уменьшиться на 59½ тыс., но эти данныя признаются изслѣдователями не вполне точными. Принято думать (Черный, Нидерле), что убыль достигаетъ 20 тыс. Съ 1861 г. она совершается непрерывно. Современную численность лужицкихъ сербовъ опредѣляютъ: Флоринскій въ 157 тыс., Нидерле около 156 тыс., съ чѣмъ соглашается и А. Черный.

Исторію Л. см. въ *приложеніи*.

Литература: Лучшей книжкой о лужичанахъ является трудъ чешскаго знатока Лужиць, А. Чернаго, „Luzičea lužičti Srbovů“, 1912; исторія лужичанъ В. Богуславскаго и Горника на верхне-луж. яз., 1884 (довед. до 1884 г.) и на польскомъ Богуславскаго, 1861. На рус. яз. общіе обзоры славянства Нидерле, Флоринскаго, назв. выше статья Гильфердинга, а также В. Францева, „Матица Сербская въ Будышинѣ“ („Журн. М. Нар. Просв.“, 1897, июнь) и Е. Пятухова, „Лужицкіе сербы“, 1898. О современномъ состояніи лужичанъ: А. Сиrotининъ въ книгѣ „Россія и славяне“, 1913, и А. Погодинъ, „Славянскій мѣръ“, 1914, гл. IX. А. Погодинъ.

**Лужки**, безуѣздн. гор. стародуб. у. Черниговск. губ. 6.159 ж.

**Лужскій уѣздъ**, юго-вост. уѣздъ Петроградск. губ., граничащій на в. съ Новгородск. и на ю. съ Пековской губ. Площ. 8.956,2 кв. в. Поверхность низменная, мѣстами ровна, мѣстами всхолмлена; богата лѣсами, озерами и болотами. Изъ озеръ болѣе значит. оз. Велье, Сяберское, Черемнецкое, Врево и др. Орошается у. рѣкою Лугою съ притоками въ сѣв. части и р. Плюскою съ приток. въ южн. части. Почвы подзолистые пески, супеси и суглинки. Населеніе (къ 1912 г.) исчислено въ 152,7 т. ч. (включ. 10,4 т. городского), на 1 кв. в. 15,9 сельск. жит. По переписи 1897 г. было 136.386 жит. Главн. занят. земледѣліе. Вся хозяйств. площ. равнялась (въ 1905 г.) 778.357 дес., изъ кот. 27,1% составл. надѣльн. земли (11,3 д. на 1 дв.). Въ частной собственности было 64,1%, въ т. ч. 59,8% принадлеж. дворянамъ (въ среднемъ 709,6 д. на 1 вл.), 10,8% купцамъ (485,8 д. на 1 вл.), 4,8% мѣщанамъ (85,4 д. на 1 вл.), 16,4% крестьянамъ

(80,4 д. на 1 вл.), 4,5% крест. обществамъ (235,5 д. на 1 вл.) и 1,6% крест. товарищ. (148,1 д. на 1 вл.). Учрежд. (гл. обр. казѣнъ) принадлежало 8,8%. Кромѣ хлѣбопаш., развиты плодоводство и хмелеводство, а также льноводство въ южн. части у. Большую роль въ качествѣ подсобныхъ промысловъ играютъ лѣсные. На озерахъ развито рыболовство. Широко распростран. отхож. и кустарн. пром. *Б. Д.*

**Луза**, см. *бильярдъ*.

**Луза**, рѣка Вологодск. губ., прав. прит. Юга, бер. начало въ ю.-з. углу устьесысольск. у., орош. уу. устьесысольск. и велико-устюгскій; дл. 390 в.

**Лузация** (Lusatia), лат. назв. Лужицы.

**Лузитанія**, та провинція въ римской Испаніи, которая была устроена лишь на рубежѣ христіанской эры (см. XXII, 179); она занимала большую часть нынѣшней Португаліи (до р. Дуэро на сѣв.), часть Леона и испанск. Эстремадуры; названа б. такъ по имени лужитанъ, населявшихъ плодородныя области по обѣимъ сторонамъ р. Тахо и долго упорно сопротивлявшихся римлянамъ. Главн. г. Л. были Олисипо (Лиссабонъ), Августа Емерата (Мерида), Саламантика (Саламанка) и др.

**Луидоръ** (франц. Louis d'or, часто просто Louis), золотая франц. монета, впервые вычеканенная при Людовикѣ XIII въ 1640 г. Л. Людовика XVI, носящая на оборотной сторонѣ гербъ съ лиліями и цвѣтами Наварры, наз. обыкновенно Louis neufs. Существовали также двойные Л., doubles Louis, или doublons. Простой Л. вначалѣ составлялъ 10 ливровъ; по закону 1785 г. онъ чеканился изъ золота 88-ой пробы, имѣя въсь брутто—7,6485 грамм., изъ нихъ 7,0111 гр. чистаго золота, и составляя нын. 24 фр. 15 сант. Съ 1795 г. новая монетная система съ 20 и 40-франковыми монетами замѣнила прежніе Л. Въ Герм. Л. называли неправильно разл. нѣмецкія и датскія пистоли или золотыя 5-талерныя монеты.

**Луиза**, королева прусская, жена Фридриха Вильгельма III, дочь герцога мекленбургскаго, род. въ 1776 г., вышла замужъ въ 1793 г. Жизнерадостная, веселая, полная неотразимаго очарованія, готовая первой прійти на помощь къ страждущимъ, она скоро

Точно установить время, когда славяне появились на берегахъ Шпре, нѣтъ возможности вследствие отсутствия историческихъ данных: Шидерле, безъ достаточныхъ оснований, готовъ допустить историческія свѣдѣнія Л. въ I в. по Р. X.; но едва ли раньше VII в. могло совершиться заселеніе Средней Европы славянами. Какъ формулируетъ Шидерле согласно съ другими учеными («Обзорнѣе современнаго славянства»), первоначально сербы занимали компактную массую весь край между Салоно, Верроу, Фульдою, верховьямъ Галова (Гавель), Спреноу (Шпре), между Воброу, Гвидзю (Кавейт) и состояли, во-первыхъ, изъ большого племени собственныхъ серб., между Салоу и Лабоу, потомъ изъ Л., на среднемъ теченіи Спрены, и мильчанъ, при верховьяхъ Гальштровъ (Эльстеръ), Сарвы и Ниса. Между сербами различался, въ свою очередь, рядъ отдѣльныхъ, племенъ или группъ: гломачи, вишане и верхнюю шудячи, вишане, жигици и сербици, жирмушци, сусы, плены (отоло соврем. Лейцига) и т. д.; между Верхней Салоу и Крушными горами находилась область Сербско. Въ 531 г. франки и саксы побѣдили тюринговъ и распространили свои владѣнія до р. Салы, вследствие чего пришли въ столкновение съ жигицими здѣсь славянскими—сербами. Писатель VII в. Фредегаръ, рассказывая о царствѣ Само, упоминаетъ о «Дернавѣ, герцога племени сурбівей». Въ 805 г. войско Карла Великаго вторглось въ землю гломачей, перешло р. Салу, и подчинило себѣ ихъ князя Семела. При потомкѣхъ Карла Великаго борьба съ лужицкими сербами продолжалась; при Людов. Нем. Л. обратились въ помочи великомарк. княжества, благодаря чему между ними стало распространяться христіанство. Въ концѣ X в. изъ-за обладанія Лужицкими борются польскіе, чешскіе и др. князья, и въ 1018—1032 гг. Лужицкими владѣть польскіе князья Болеславъ Храбрый и Мешко II. Въ 1032 г. Мешко уступилъ Мильчанскую область мейсенскому маркграфу, а Лужицкую—маркграфу Дитриху; сѣверная часть страны, область любушанъ, осталась во владѣніи Польши до конца XIII в. П. обр., единство области, установленное въ теченіе X в., было нарушено. Это отразилось на появленіи новыхъ мѣстныхъ названій. «Въ эту эпоху Мильчанско терлеть свое названіе; сѣверная часть его была названа потомъ Будшинскою (областью или маркой), а юго-восточ.—Залосомъ. Но и эти названія исчезаютъ въ XIII в., и пренія Мильчанская область получаетъ наименованіе Верхней Лужицы, въ отличіе отъ настоящей Лужицы, которая была переименована въ Нижнюю (Нижнелужицкія, «Historia», 56). Маркграфъ бранденбургскій Вильдмаркъ (1317) соединилъ на короткое время опять своими владѣніями обѣ Лужицы, но вскорѣ (1319) онъ умеръ, и борьба изъ-за страны опять возобновилась теперь между чешскими королями Яномъ Люксембургскимъ и Людовикомъ Бранденбургскимъ. Въ 1373 г. имп. Карлъ IV привелъ въ Чехію вѣггеръ съ Бранденбургскою и Нижнею Лужицкою, тогда какъ Верхнюю онъ унаследовалъ отъ отца, Яна Люксембургскаго. Лужицкія опять соединились. За эту эпоху своего раздробленія она подверглась сильному процессу германизаціи. Нѣмецкая колонизація страны начинается съ паденіемъ польскаго владѣтельства (1032). По въ XI—XIII в. эти колонисты считались съ сербскою народностью: въ судахъ и въ проповѣдяхъ употребляли серб. языкъ; еще ограничено носилъ языкоство, о кот. есть свидѣтельство 1115 и 1123 гг. Верхній князь народа (вѣтца, wicazow, Ichnani) началъ быстро нѣмѣться съ XII в., когда нѣмецкая колонизація принимается уже гораздо болѣе агрессивный характеръ; мѣстами она насильственно нѣмѣляетъ славянъ. Особенно упорную германизаціонную дѣятельность проявляютъ монастыри, число кот. сильно разрастается въ XIII—XIV вв. Сильно увеличивается также нѣмецкое дюрноее землевладѣніе и нѣмецкая колонизація, такъ что уже въ XIII в. славянское населеніе въ некоторыхъ мѣстностяхъ (съ боку отъ Винофедера, Лаубана, Герлицы и Лѣбуца) почти совершенно исчезло. Нѣмецкій языкъ нѣмѣется въ судахъ и въ церквяхъ; сербы упоминаются въ нѣмецкихъ документахъ подъ именемъ wendische Vasa. Этому процессу германизаціи лужицкихъ славянъ, отъ котораго любима славяно въ Бранденбургѣ, Гилшоверѣ и мн. др. утлахъ, пѣноторая задержка была отдѣлана привоеніемъ обѣихъ Лужицъ къ чешскому королевству именно въ эту эпоху, когда чешскій народъ переживаетъ автономную эпоху своего перваго національнаго возрожденія и успѣшествъ войнъ. Лужицкими управляли въ концѣ XIV в. наместника короля (Landvogt, prepa-

gatio), кот. старались нѣмѣять королевской власти про- являть здѣсь свое верховное могущество, вслѣдствіе чего въ странѣ кибиль распри. Въ нихъ участвовали и разбойничіе наряды и городское мѣщанство. Къ гу- ститскому движению сербы лужицкіе отнеслись отрица- тельно; въ 1429 г. Проконъ Великій осаждалъ Будши- нъ, но скоро снялъ осаду и обратился противъ нѣ- сколькихъ городовъ Нижней Лужицы, кот. были взяты. Нѣсколько разъ и позже гуситы нападали на Лужицы, пока въ 1431 г. Будшинъ не купилъ мира за 300 конь грошей. Такъ же враждебно относились Л. и къ Юрію Погдебраду, и епископамъ (hexarchis, союзъ лужицкихъ городовъ, возникшій въ 1346 г. для борьбы съ рыцарями-разбойниками) въ 1467 г. стало на сторону Матвѣя Корвина противъ Юрія и въ 1469 г. пришло къ нему на вѣрность. Послѣ смерти Матвѣя (1490), кот. мало сдѣлалъ добраго для Л. и, напротивъ, боролся съ ихъ стремленіями къ независимости, Лужицы перешли къ премишну Юрію, Владиславу II Мгеллоу, а потомъ къ его сыну Людовіку (ум. 1526), побѣдному славян- скому государю на чешскомъ престолѣ. Положеніе сербо- каго населенія въ XIV—XVI вв. было весьма тяжело, такъ какъ нѣмецкіе элементъ все болѣе захватывалъ страну и пріобрѣталъ здѣсь все болѣеую силу. Тѣмъ не мене, чешская власть оказывала славянамъ пѣноторую под- держку; въ 1356 г. Карлъ IV прислалъ маркграфамъ учиться по-славянски, въ XV—XVI вв. совершалась на языкѣ сербокаго населенія судъ (das wendische Land- gericht). Въ 1497 г. мейсенскій епископъ Іоаннъ VI напоминаетъ духовенству объ его обязанности исповѣ- дывать и проповѣдывать на сербокомъ языкѣ; но эти напоминанія оказывались малоудѣнствительными, такъ какъ рыцарство, духовенство и мѣщанство дружно работали надъ германизаціей страны. Однако, въ эпоху нѣмецкой реформаціи еще много приходило за предѣлы Лужицъ и въ Лужицахъ оставалось славянскими (около Сторкова въ 1610 г. было еще 40 серб. церквей, отъ кот. въ полов. XVIII в. не было ни одного). Люте- ранство получило широкое распространеніе въ Лужи- цахъ, благодаря тому, что, кромѣ нѣмецкихъ проповѣд- никовъ, явилась и славянскія. Въ 1554 г. почти все лужи- цкій народъ уже примкнулъ къ лютеранству. Въ по- ловинѣ XVI в. союзомъ верхне-лужицкаго маркграфства (рыцарство, духовенство и города) стремился учредить школу для обученія сербской молодежи богословію, но неудачно. Ок. 1548 г. въ рукописи является первая книга на лужицкомъ языкѣ—переводъ Нового Завета, но она не была напечатана, и лишь въ 1574 г. пасторъ Альбинъ Мюллеръ печатаетъ въ Будшинѣ первую сербо- скую книгу на нижне-лужицкомъ языкѣ—сборникъ церк- вовныхъ гимновъ, въ кот. были привоеніями молитвы и маленькія катехизисы. На верх.-лужиц. яа первая книга, малый лютеранскій катехизисъ, была издава Вадлавоу Вархѣвизъ въ 1597 г. Затѣмъ въ 1610 г. былъ изданъ катехизисъ на парчѣнъ сербовъ мукашовскихъ (Muskau на р. Шпеѣ), въ 1627 г. напечатаны 7 пощені- выхъ поэмъ на верхне-лужицкомъ парчѣнъ. Проло- вѣдь совершалась на лужицкомъ языкѣ, т. к. населенія отказывалось слушать по-нѣмецки. Катехизисы сербы оставались безъ всякой вижнаго литературы. До Габсбургской битвы (1620) Лужицки непрерывно входили въ составъ вѣднѣй чешской короны вмѣстѣ съ Силезіей и Моравіей, но па престолѣ сидѣли короли изъ дома Габсбургей, императоры австрійскіе, кот. не считали нужнымъ поддерживать славянскую народность. Въ борьбѣ между имп. Фердинандомъ и королемъ Фридрихомъ саксонскимъ (курфюрствомъ нѣмѣнскимъ) маркграфство лужицкое было временно смачла временно (1624), а потомъ, по договору 1635 г. между имп. Фердинандомъ и курфюрстомъ Іоанномъ Крѣмомъ I, совѣвъ во владѣ- ніе епископата динштинъ. Въ положеніи славянскаго насе- ленія наступилъ еще болѣе тяжелый шора, т. к. его престо- вѣево нѣмѣнчанаго усика 30-лѣтней войны. Съ на- циональными особенностями населенія никто не считался; сербская проповѣдь въ Будшинѣ на нѣноторое время (1634—1617) совсѣмъ прекратилась; союзная нѣмѣнско- австрійскія крестьяны (wendische Bauerleute) въ самая уни- жительныя условия существованія. Однако, уже подъ конецъ XVII в. наблюдается въ самомъ лужицкомъ народѣ ренція противъ всего напавшаго. Первымъ будителемъ народнаго сознания явился Михаель Браунель (род. 1628), псторъ пѣндалекъ отъ Будшинца. Онъ въвелъ новую азбуку, основанную на польск. и чешск. образцахъ и приспособ- ленную для выраженія лужицкихъ звуковъ, тогда какъ въ перьихъ книгахъ употреблялись нѣмецкія алфавиты.

Бранцель гдзавалъ частими переводъ Новаго Завѣта. Одновременно съ нимъ для католическихъ Л. стали трудиться Яковъ Тиндль (Ticinus), кот. работалъ надъ лужицкой грамматикой («Principia linguae Vandalicae», 1679). Упомянуто примененіе часовой азбуки оказавъ сильную помѣху лютеранскій пасторъ Берлинъ («Discaatelle seu orthographia vandolica», 1639), кот. опять сталъ применять нѣм. азбуку и даже увлекъ за собой Брандлю. Но изданіе Новаго Завѣта (1706), едѣнное поистѣннымъ, послужило сильнымъ толчкомъ для подъема національнаго сознанія въ луж. народѣ. Съынъ Брандлю, Абраамъ, продолжалъ дѣло отца; его сочиненіе («De originibus linguae sorabicae», 1719) и другія изслѣдованія о лужицкихъ древностяхъ (назвч. въ «Scriptores rerum Lusitanicarum») пріобрѣли европейскую извѣстность; другія сочиненія А. Брандлю (словари луж. яз.) остались въ рукописи. Въ той части Лужици, кот., находясь въ составѣ Бранденбурга, принадлежала прусскимъ королямъ, германизация проводилась особенно настойчиво; кор. Фридрихъ Вильгельмъ I въ 1714 г. изгналъ серб. яз. изъ школы, въ 1731 г. запретилъ вѣчать сербовъ, не говорящихъ по-нѣмци, въ 1735 г. издалъ новый приказъ объ изгнаніи серб. яз. изъ школы и церкви. Но духовенство ради просвѣщенія народа продолжало издавать церковныя пѣсни, называвшіяся *chyrtsuzje* (отъ Корѣ Елеасов, среднѣвѣк. пріявѣя: «Господи помилуй!»). Въ Саксоніи продолжали произносить проповѣди на лужицкомъ языкѣ. Два брата Шимони, оба бывшіе католическими священниками, образовали въ Прагѣ лужицкое общестіе для юношей, обучающихся въ гимназіи и пріготовляющихся къ священству. Въ 1704 г. въ Прагѣ (на Malastrana) была осуществлена эта мысль. Изъ лужицкаго семинарія въ Прагѣ вышли въ XVIII в. и въ началѣ XIX в. нѣсколько выдающихся дѣятелей лужицко-сербскаго пробужденія (спискомъ Воссий, М. Вацла, Теченицъ Метъ и др.). Для лужицкаго евангелическаго вѣроисповѣданія были учреждены «верхне-лужицко-сербскія проповѣдническія общества» въ 1716 г. при лейпцигскомъ и въ 1749 г. при виттенбергскомъ университетахъ. Но первое сообщество мало-помалу прекратило въ нѣмецкое и откинуло названіе сербское (хотя здѣсь и удѣляла сербская студенческая корпорація Sorabija) а, второе исчезло съ уничтоженіемъ университета. На короткое время возникли и двѣ учительскія семинаріи, въ кот. преподавали лужицкій языкъ. Такую же школу для Л. основалъ въ Великомъ Волковѣ (Wulki Wjelkow) Адольфъ Ф. Беловъ; изъ этой школы въ XVIII в. вышли серб. писатели (Гецандъ и Гауптъ и др.). Въ XVIII в. являлось уже достаточное число лужицкихъ патриотовъ, кот. по мѣрѣ возможности трудятся надъ изученіемъ своего народа. Таковы были Антонъ, Йонихъ, Хорчакскій и др., кот., однако, писали по-нѣмци. Прусское и саксонское правительствѣ одинаково угнетали сербскую рѣчь. Подъ конецъ XVIII в. германизационный прессъ нѣмцакъ особенно сильно.

*Исторія лужицкаго сербовъ въ XIX в. и изъ національное пробужденіе.* По Тильянскому миру 1807 г. вся лужицкая земля была снова объединена подъ властью саксонскаго короля Фридриха Августа, по уму въ 1817 г. Влукеръ объявилъ присоединеній тогда округъ (Хотъбюжскій—Cottbus) прусскимъ владѣніемъ. Вънѣшніе конкурсы присоединилъ къ Пруссіи всю Нижнюю Лужицу и боліе половины Верхней (всего 125 кв. миль); Саксонія удержала только 30 кв. м. въ Верхней Лужицѣ. Послѣ наполеоновскихъ войнъ въ Германіи, какъ и прежде, сильно поднялась волна націонализма, и это отразилось и на положеніи лужицкихъ сербовъ. Все боліе приходило признавалось часто нѣмецкимъ, и богослуженіе въ нихъ вводилось исключительно нѣмецкое, хотя фактически оставалось не мало сербовъ. Навстрѣчу намѣреніямъ правительства шли отдѣльныя пасторы, кот. еще старались укоренить германизацию. Рѣдки были исключенія въ родѣ пастора Шиндлера (ум. 1841), съдѣлвше старій кот. лондонское Библейское общество дало средства на печатаніе Библии на нижне-лужицкомъ языкѣ. Тѣмъ не менѣе, наступило національно-пробужденіе удѣльнейшей части сербо-лужицкаго шчменъ, пресиде всего въ Верх. Лужицѣ. Оно связано съ именемъ будышинскаго пастора Любенскаго, кот. въ 1814 г. возстановилъ въ лейпцигскомъ унив. сербское проповѣдническое общество. Онъ издалъ свыше 25 книгъ и брошюръ на верх.-луж. языкѣ различнаго поучительнаго и воспитательнаго содержанія. Товарищи и другъ Любенскаго, д-ръ Клинь, защищали необходимость сохранивъ сербскую рѣчь въ народной школѣ и церкви

и сумѣлъ на сеймѣ 1833—34 г. въ Дрезденѣ отстоять ее отъ стремленій германцевъ. Вскорѣ послѣ возобновленія лужицкаго проповѣдническаго общества въ Лейпцигскій университетъ поступилъ молодой поэтъ *Зейлеръ* (Handjř Zeyler), кот. создавъ среди сербской молодежи сильное національное движеніе. Однако, дѣло настоящаго національнаго возрожденія лужицкихъ сербовъ связано съ именемъ *Э. Смолера*. Въ 1838 г. онъ основываетъ въ бреславльскомъ унив. «Академ. общ. для изученія лужицкой исторіи и языка», кот. выступаетъ въ сношеніи съ другими организациями и встрѣчаетъ горячую поддержку со стороны дѣятелей часоваго возрожденія (особ. Пуркине). Благодаря сношеніямъ Смолера съ Гауптомъ, секретаремъ Герлицкаго общества (Oberlausitzische Gesellschaft der Wissenschaften, основ. въ 1779 г.), было заложено изданіе лужицкихъ пѣсенъ, которяя Смолеръ, подъ влияніемъ романтическаго нитреса къ народной поэзи, собиралъ у себя на роднѣхъ и которяя имѣлись въ архивѣ Герлицкаго общества. Это изданіе, посвященное прусскому королю и получившее отъ него денежную поддержку, вышло въ 1842—43 г. Съ 1 янв. 1842 г. стала выходить еженедѣльная газета «Заря». Въ февр. 1847 г., былъ утвержденъ уставъ «Общества сербской маціи» (Towarstwo Maciej Serbskiej). Общество поставило своей задачей изданіе словаря Пфула, беллетристическія и научныя произведенія, журналы и т. д., хотя располагало весьма скудными средствами. Событія 1848 г. поставили передъ сербами лужицкими и въ Пруссіи и въ Саксоніи альтернативу, слѣдуетъ ли держаться королевской власти или примкнуть къ оппозиціи (Франкфуртскому сейму). Л. остались вѣрны прежнему порядку и воспользовались порою преобразованій и перерывовъ лишь для того, чтобы упрочить свое официальное положеніе въ государствѣ и спонсировать своимъ внутреннимъ устройствомъ достигъ болѣе высокаго благосостоянія. Королю саксонскому была представлена петиція, домогавшаяся признанія за лужиц.-серб. языкомъ такихъ же правъ на роднѣхъ, какими пользовались нѣмецкій языкъ. Въ авг. 1849 г. петиція была удовлетворена. Нѣсколько раньше, на сеймѣ 1848 г., былъ окончательно урегулированъ земельный вопросъ на почвѣ выкупа дворянской земли 4-процентными взносами съ тещеніе 55 лѣтъ. Дѣятельность Маціи продолжалъ развиваться успешно: за первые 25 лѣтъ (до 1872 г.) она издала свыше 100 тыс. экз. народныхъ книгъ. Въ 1858 г. возникло отдѣленіе для развитія взаимной словесности, которому и посвятилъ всѣ свои силы молодой воспитанникъ пражскаго семинарія М. Горнскій (см.), бывшій въ 1859 г. (до смерти въ 1894 г.) редакторомъ «Часопися», потомъ редакторомъ Маціи. Съ начала 80-хъ годовъ положеніе лужицкой народности становится опять весьма тяжелымъ; съ развитіемъ империализма въ Германіи съ національными требованіями Л. епутаются все менѣе. Правда, здѣсь возникаютъ въ силу общаго культурнаго подъема страны лужицкія газеты и журналы, но отъ медленно просачивающагося процесса германизации они не могутъ охранить народъ. Особенно губительно дѣйствуютъ на охраненіе народности отсутствіе женской интеллигенціи среди лужицкаго народа, вслѣдствіе чего въ обычай бракъ съ нѣмцами, а въхъ потовство чувствовать себя обычно уже нѣмцами. Въ 1910 г. была учреждена первая политическая организація въ Лужицѣ, «Деревенское избирательное общество», кот. стремилось провести своего кандидата въ саксонскій ландтагъ. Изъ дѣятелей новѣйшаго времени слѣдуетъ назвать выдающагося изслѣдователя луж. языка и редактора «Часопися», *Э. Мукку*, поэта *Людв. Цинцискаго* и журналиста *Николая Андричаго* (оба католическіе ксенды). Верхне-луж. дѣятели старались пробудить движеніе и въ Нижн. Лужицѣ; для этой цѣли въ 1881 г. было учреждено при Маціи нижне-лужицкое отдѣленіе. Вообще же, положеніе сербской народности въ Нижн. Лужицѣ еще болѣе тяжелое, чѣмъ въ Верхней. Центромъ умственнаго движенія является гор. Кобузеъ; по здѣсь далеко нѣтъ той энергіи, что въ Будышинѣ. Послѣ нѣотораго подъема въ 80—90-хъ гг. прошлаго столѣтія, связаннаго съ именемъ Юрдана, поэта Косына и студенческимъ кружкомъ «Zwiesky» (союзъ), здѣсь наступилъ упадокъ. Дѣло ограничивается изданіемъ (съ 1904 г.) духовнаго журнала «Wosadnikъ», устройствомъ пѣвческихъ праздниковъ и т. д. Подъ дѣятель движенія (Бегара, Шведу) переводятъ въ другія мѣста. Почти все это пасторы и католич. священники и кот. находятся въ распоряженіи своего начальства. При такихъ условіяхъ національное движеніе въ Нижней Лужицѣ быстро замираетъ. А. Погодинъ.

приобрѣла огромную популярность въ странѣ. Популярность превратилась въ прямое поклоненіе, когда борьба съ Наполеономъ обнаружила дремавшія прежде свойства характера королевы: твердую волю, мужество и страстную любовь къ родинѣ. Л. стала вдохновительницей военной партіи и постоянно толкала своего трусливаго, нерѣшительнаго супруга на героическія дѣянія. Сложныя политическія и личныя отношенія Л. къ Александру и Наполеону, закончившіяся Іенскимъ разгромомъ (1806) и тяжелыми днями Тильзитскаго униженія (1807), подкосили ея здоровье, подорванное безпрестанными родами (у нея было 10 чел. дѣтей, не считая родившихся мертвыми), и Л. умерла въ 1810 году, успѣвъ предъ смертью укрѣпить въ королѣ мысль о необходимости реформъ. См. *P. Baillet*, „Königin Luise“. А. Дж.

**Луиза Савойская**, герцогиня англійская (1476—1531), дочь герц. Филиппа Савойскаго и мать Франциска I французскаго. Въ отсутствіе сына, занятаго войной съ Италіей, управляла, въ качествѣ регентши, Франціей. Когда онъ былъ взятъ въ плѣнъ при Павіи въ 1525 г. (см. XXII, 397), составила т. н. „Коньякскую лигу“ и заключ. въ 1529 г. въ Камбрѣ „дамскій миръ“ съ Маргаритой Австрійск. Къ гугенотамъ она относилась крайне враждебно (см. XVII, 335).

**Луиза Ульрика**, супруга короля шведскаго Адольфа-Фридриха (см.), сестра Фридриха Великаго, род. въ 1720 г. Гордая, глубоко проникнутая стремленіемъ къ абсолютизму, она не мирилась съ скромными размѣрами власти шведскаго короля; вмѣшиваясь въ дѣла правленія, она пыталась вызвать государственный переворотъ (1756), и неудача его не удержала ее отъ вмѣшательства въ партійную борьбу „шапокъ“ и „шляпъ“ (см. *Швеція—исторія*). Л. жила въ „вѣкъ просвѣщенія“ и шла въ чередъ тѣхъ же государей, что и Екатерина II; у Л. У. были среди философовъ свои корреспонденты—Вольтеръ, Гриммъ, Гельвецій и др., она основала на собств. средства шведскую академію наукъ (1753), библиотеку и музей въ Дроттинггольмѣ, ея покровит. пользовался Линней. Ум. въ 1782 г.

**Луизады**, архипелагъ въ Велик. ок.

(Бритап. Нов. Гвинея), свыше 80, по преимущ. горист., остр. съ площ. 2.200 кв. км.

**Луизиана** (Louisiana), одинъ изъ юго-зап. центр. штатовъ Сѣв. Ам., примыкающій къ Мексиканскому заливу. Площ. 128.526 кв. км. Занимаетъ низовья р. Миссиссипи съ ея дельтой и нижнимъ теченіемъ прав. притока Красной Рѣки. Низменность эта покрыта обширными чащами камышей и сырими лѣсами, частью воздѣлана подъ плантаціями риса и сахарн. тростника. Болѣе возвышенныя пространства покрыты зарослями терпентинной сосны, частью воздѣланы, гл. обр. подъ плантаціями хлопчатника и маиса. Климатъ жаркій и влажный. Насел. 1.656.388 ч. (12,8 ч. на 1 кв. км.), изъ нихъ негровъ 713.874 ч. Большую часть бѣлаго насел. Л. сост. потомки колонистовъ-французовъ, сохранившихъ б. ч. свой языкъ. Въ Л. нах. богат. залежи нефти, сѣры и камен. соли. Главн. гор. Батонъ-Ружъ; наибольш. гор. Новый Орлеанъ. Законодат. власть принадл. сенату изъ 41 ч. и палатѣ депутатовъ изъ 115 чел. На с.-а. конгрессѣ штатъ представленъ 2 сенатор. и 7 депут. Занятая въ 1682 г. французами, Л. въ 1716 г. отдана была Вестъ-Индск. компаніи. Въ 1763 г. вост. часть ея уступлена Англій, западная—Испаніи. Въ 1800 г. опять возвращена Франціи и въ 1803 г. продана Соед. Шт. Съ 1812 г.—штатъ.

**Луизианскій мохъ**, суррогатъ конскаго волоса, добываемый въ огромномъ количествѣ изъ растенія *Fillandisia usneoides* (изъ сем. ананасовыхъ), широко распространеннаго отъ Аргентины до южн. части Сѣв.-Ам. Соед. Шт. Ф. и.—поселяется на деревьяхъ (эпифиты), массами покрываетъ ихъ стволы и свѣшивается съ нихъ наподобіе бородатыхъ лишаевъ своими темными вѣтвями, похожими на конск. волосъ. *М. Н.*

**Луини**, Бернардино, итальян. живописецъ, см. XXII, 549.

**Луино** (*Луино*), мѣстечко въ итал. пров. Комо, на берегу оз. Лаго-Маджіоре; красив. виллы и отели; отъ Л. идетъ ж.-д. вѣтка къ Понте-Треаза, соед. Лаго-Маджіоре съ Л. до Лугано; 3.724 ж.

**Луисвилль** (Louisville), городъ въ сѣв.-амер. шт. Кентукки, на лѣв. берегу р. Огайо, образующей здѣсь пороги, въ районѣ, богатомъ кам. углѣ.

желѣз., лѣсомъ и сельско-хоз. продукт.; 223.928 жит. Мостами соединится съ днч. мѣстност. Джефферсонвилъ и Нью-Албани (Индiana). Университетъ, осн. въ 1837 г. Л.—одинъ изъ важнѣйш. въ С. Шт. центровъ торговли листов. табакомъ; изъ друг. отраслей промышленности развиты: машино- и вагоностроит., литейн., землед. орудій и пр.

**Луисъ** (Louys), Пьеръ, французск. писатель, род. въ 1870 г., авторъ романовъ и поэмъ изъ александрийской эпохи („Astarte“, 1892, „Leda“, 1893, „Ariane Chrysis“, „La Maison sur le Nil“, 1894 и др.), проникнутыхъ культомъ чувственности, характернымъ для періодовъ упадка. Главная героиня Л., которую онъ неизмѣнно окружаетъ ореоломъ поэзии,—гетера („Scènes de la vie des courtisanes de Lucien“ и др.). Много мѣста Л. отводитъ и противоестественной эротикѣ. Его имѣвшій большой успѣхъ романъ „Афродита“ (1896)—апоэеозъ беспорядочнаго полового смѣшанія. На русск. яз., кроме „Афродиты“, переведены его „Пѣсни Белитисъ“ и нѣкоторые мелкіе рассказы (изд. „Польза“), порой проникнутые духомъ крайняго аморальнаго эстетизма („Человѣкъ въ пурпурѣ“). *В. Фр.*

**Луитпольдъ**, Карль Юсефъ Вильгельмъ Людвигъ, принцъ-регентъ Баваріи (1821—1912), второй сынъ короля Людвигъ I, см. IV, 408.

**Луиандо**, Агустинъ, испанскій писатель, см. XXII, 251.

**Лука**, дугообразный изгибъ береговой линіи рѣки; напр. Самарская Л., см. Волга, XI, 61/62.

**Лука**, авторъ третьяго евангелія и Дѣяній апостольскихъ; врядь ли можно считать его тождественнымъ съ Л., спутникомъ ап. Павла, мемуары котораго использованы въ Дѣяніяхъ. О жизни, дѣятельн. и обстоятельствѣхъ смерти достовѣр. свѣдѣній не имѣется.

**Лука Жидята**, см. Жидята.

**Лука** (Lucas) *Лейденскій*, прозванный по мѣсту рожденія, Лейдену, собственно Л. *Якобсъ*, голландскій живописецъ и граверъ (1494—1533). Въ многочисленныхъ картинахъ Л. впервые выступило демократическое направление голландскаго искусства. Съ грубой силой, съ острой правдой, энергичной характеристикой онъ изобра-

жаетъ повседневную жизнь, вводя даже въ религіозныя картины сельскія и комическія сцены. Л. рассказываетъ событія со всѣми подробностями. Чтобы сильнѣе ихъ передать, онъ преувеличиваетъ выраженіе и дополняетъ его жестами и позами, иногда изысканными и слишкомъ закругленными. На ряду съ живописью Л. занимался и гравированіемъ. По гравюрамъ можно различить 3 періода въ его художественномъ развитіи. Первый періодъ съ 1508 г. и до 1520 г., когда гравюры носятъ чисто голландскій характеръ („Воскресеніе Христова“, „Поклоненіе царей“). Съ 1521 г. замѣчается вліяніе Дюрера. Съ 1528 г. подъ вліяніемъ Маркъ Антона вносится итальянскій характеръ („Венера и Марсъ“). Гравюры Л. на мѣди и на деревѣ при тщательности исполненія легки, богаты замысломъ и превосходны по техникѣ. Л. былъ очень взыскателенъ и оставлялъ только лучшіе листы, почему листовъ Л. очень мало (см. *гравированіе*, XVI, 363/4, *прилож.*, 4). *Н. Т.*

**Лукайскіе острова**, см. Багамскіе.

**Луканія**, въ древнемъ Римѣ область въ ниж. Италіи, при Тарентск. заливѣ и Тирренскомъ морѣ, съ сѣвера граничившая съ Кампаніей, Самнумомъ и Апуліей, съ юга—съ Бруттиумомъ, съ городами: Пестумъ, Гераклея, Металонтъ, Потенція и др.; соответствуетъ частимъ нынѣшн. итал. провинцій Козенцы и Салерно. Луканцы переселились сюда изъ Самнума въ пол. V в. до Р. X., на рубежѣ III в. до Р. X. началось населеніе на нихъ римлянъ, въ 291 г. была основана римская колонія Венузія, а уже въ 272 г. вся Л. подчинена Риму. Она пользовалась и борьбой съ Римомъ Пирра (281), и походомъ Ганнибала (216), и дезорганизацией во время союзнической войны (въ 90—88 гг.), чтобы сбросить съ себя иго Рима, но падала все ниже, лишаясь былого матеріальнаго процвѣтанія.

**Луканъ** (Lucanus), Маркъ Анней, наиболѣе оригина. изъ эпич. поэтовъ послѣдняго періода древне-римск. литературы, род. въ 39 г. до Р. X. въ Испаніи; въ Римѣ былъ представленъ своимъ дядей, философомъ Сенеккой, имп. Нероу, который сначала мило-

ство относился къ нему, но затѣмъ изъ зависти запретилъ ему читать публично свои стихотворенія. Обвиненный въ участіи въ заговорѣ Пизона (65 г.), Л. пытался сначала спасти свою жизнь, выдавъ своихъ сообщниковъ, но, приговоренный, несмотря на это, къ смерти, онъ, подобно своему дядѣ Сенекѣ, открылъ себѣ жилы. Главное его произв., неоконч. героич. поэма „Pharsalia“, повѣствуетъ о борьбѣ между Помпеемъ и Цезаремъ и выгодно отличается отъ всѣхъ современн. ему произв. содержательностью, изяществомъ вкуса, живостью и правдивостью характеристикъ; значеніе его не столько художественное, сколько историч. и отчасти этическое: оно дышитъ любовью къ свободѣ и гражданск. доблести. Языкъ, хотя не чуждъ риторич. прикрасъ, музыкаленъ и своеобразенъ.

**Лукасинскій**, Валеріанъ, польск. политич. дѣятель, майоръ 4-го пѣхотнаго полка арміи Царства Польскаго, род. въ 1786 г. Въ 1819 г. онъ основалъ рядъ національно-масонск. ложъ, преслѣдовавшихъ цѣль укрѣпленія національнаго духа въ польск. войскѣ и политической реставраціи Польши въ самыхъ широкихъ границахъ. Закрывши эти ложи въ 1821 г. вслѣдствіе проникновенія въ нѣкоторыя изъ нихъ крайнихъ теченій и преслѣдованія масонскихъ русскими правительствомъ, Л. образовалъ на ихъ мѣсто тайное „Патріотическое общество“, занявшееся подготовленіемъ народнаго возстанія и находившееся въ сношеніяхъ съ русскими „Южнымъ обществомъ“. Заарестованный въ 1822 г., онъ былъ въ 1830 г. заточенъ въ Шлиссельбургскую крѣпость, въ которой находился до самой смерти, послѣдовавшей въ 1868 г. См. *Асканазы*, „Л“.

**Лукашевичъ**, Іосифъ Деметрѣвичъ, род. въ польск. помѣщ. семьѣ въ 1863 г. Будучи студентомъ петроград. унив., Л. сблизился съ кружкомъ Ульянова и Шевырева, подготовившимъ покушеніе на жизнь Александра III (1 марта 1887 г.). Въмѣстѣ съ другими 15 лицами былъ преданъ суду особаго присутствія Сената и приговоренъ къ смертной казни, замѣненной безсрочной каторгой съ заключеніемъ въ Шлиссельбургскую крѣпость, откуда

освобожденъ въ 1905 г. Еще въ гимназій Л. увлекался естествознаніемъ, въ ун-тѣ его выдающ. способности обратили на него вниманіе профессуры. Проведя 18½ лѣтъ въ Шлиссельбургѣ, Л. не переставалъ интересоваться наукой, за время заключенія онъ написалъ обширный курсъ научной философіи, въ 7 том.; изъ нихъ пока напеч. „Неорганич. жизнь земли“ (3 т., 1908). Въ наст. время Л. сотруднич. въ рядѣ поврем. изданій научн. статей по естествознанію. См. *В. Фигнеръ* (въ „Галлер. шлиссельб. узник.“).

**Лукенвальде**, гор. въ прусск. пров. Бранденбургъ, 23.476 жит.

**Лукіанъ**, гениальный греч. сатирикъ, софистъ и философъ эклектической школы, род. ок. 125 г. по Р. Х. въ Самосатѣ (въ сирійск. пров. Коммоленѣ), изучалъ риторику въ Антіохіи, путешествовалъ по Греціи, Итали, Испаніи и Галліи въ качествѣ учителя краснорѣчій, зат. жилъ въ Афинахъ, посвятилъ себя исключительно литературн. труду; ум. въ концѣ 2-го вѣка по Р. Х. Его литературныя произведенія послужили безопазднымъ надгробіемъ умирающей культурѣ классической древности. Гениальный стилистъ, Л. набросалъ въ своихъ блестящихъ остроуміемъ, увлекательно написанныхъ сатирическихъ „Діалогохъ“ и повѣстяхъ безотрадну ю картину своего извѣрившагося, безпринципнаго времени, съ его обветшалымъ традиціоннымъ культомъ, грубыми суевѣріями и мистической мечтательностью, выродившейся литературой и нищей догматикой философіи, съ полной расшатанностью всѣхъ основъ нравственной и общественной жизни. Многіе типы и отношенія жизни, очерченные могучимъ рѣзцомъ гениальнаго сатирика, не утратили значенія и интереса и до настоящаго времени. Ср. *Греція*, XVI, 678 и *исторія*, XXII, 291.

**Лукка**, Пиулино (1841—1908), знаменитый пѣвецъ. Уже 18 лѣтъ пѣла въ крупныхъ центрахъ міра (также въ Россіи). Голосъ Л. былъ меццо-сопрано необычайнаго объема (вверхъ и внизъ); она была одинаково хороша и въ легкихъ, колоратурныхъ партіяхъ (Церлина въ „Дошъ-Жуанъ“ Мопарта) и въ сильныхъ драматич. (Кармень); и въ оперѣ и на концертной эстрадѣ. Ю. Э.

**Лукка**, итал. провинція въ Тосканѣ, на з. омывается Лигурійскимъ м., 1.445 кв. км., 333.011 ж. На с. проходятъ отроги Апеннинъ. Гл. занятіе земледѣліе. Славится своимъ оливк. масломъ. Есть минер. источники, курортъ *Банни ди Л.*

**Лукка**, гл. гор. итал. пров. Л. (Тоскана) на р. Серкіо, 76.160 жит. (съ коммуной). Многочисл. церкви (по преимуществу типа базиликъ); кафедр. соборъ Санъ-Мартино (XI—XIV вв.) въ романо-готическ. стилѣ, украшенный цѣнными произведениями живописи и скульптуры (Якопо Кверчья, см. XXII, 518). Палаццо Пубблико (прежде герцог. дворецъ) съ картинной галлерей; красивые дворцы XV—XVI вв.; остатки римск. амфитеатра; акад. наукъ, словесн. и искусствъ, основ. въ 1584 г., институтъ изящн. искусствъ, госуд. архивъ (съ XIII в.), библиотека. Текстильн. и табачн. произв. Прежде славилась своимъ шелковымъ производствомъ (см. XXII, 377/8),—Л. съ 177 г. до Р. X. римская колонія, была при лангобардахъ гл. гор. герцогства, а при франкахъ—маркграфства Тусци. Въ концѣ XI в. приобрѣла коммунальныя права, съ 1316 г.—герцогство; съ 1369 г.—республика (сначала демократическая, потомъ аристократическая). Въ 1799 г. Л. перешла къ Франціи и отдана была въ 1805 г., какъ княжество, сестрѣ Напол. I, Элизѣ, въ 1815 г., какъ герцогство,—инфантъ Маріи Луизѣ (бывшей королевѣ Этруріи). Въ 1847 уступлена Тосканѣ. См. XXII, 380/82, 392, 396, 408, VI, 280.

**Лукманіеръ** (итал. *Лукоманьо*), переваль въ Лепонтинскихъ Альпахъ, въ швейцарск. кантонѣ Граубюнденѣ; 1917 м. Соединяетъ Боденское озеро съ Лаго-Маджіоре. См. II, 370/71.

**Лукноу**, *Лакнау* (Lucknow), глав. гор. одноименнаго дистрикта индо-британск. Соед. провинцій Агра и Аушь на р. Гумти; 259.798 жит. Мавзолей (Имамбара) изъ бѣл. мрамора, сооруж. въ 1784 г., неоконч. большая меч. Магомета Али Шаха. Произв. парчи, муслина, стекл., метал., гончарн. издѣлій и пр.

**Луковица**, см. *стебель*.

**Луковъ**, уѣздн. гор. Люблинск. губ., 10.231 жит.—*Луковский у.* занимаетъ площ. 1.656,3 кв. в. Насел. къ 1912 г. 122.600 жит. (по переп. 1897 г.—103.706).

**Лукояновскій уѣздъ**, южн. уѣздъ

Нижегородск. г., граничащій съ Пензенск. и Симбирск. губ. Площ. 5.127,5 кв. в. Поверхн. въ сѣв. половинѣ возвышенна и изрѣзана оврагами, въ южн. полов. болѣе низменна и ровна. По срединѣ уѣзда, съ з. на в. протек. р. Алатырь (лѣв. прит. р. Суры), въ сѣв. части у. протек. р. Теша (прав. прит. Оки). Уѣздъ богатъ лѣсами, по преим. хвойными. Почвы преобл. сѣрыя лѣсн. суглинки и черноземъ. Насел. къ 1912 г. исчислено въ 255,4 т. ч. (включая 13 т. городского), на 1 кв. в. 47,3 сельск. жит. По переписи 1897 г. было 195.708 ч.; ок. 1/4 насел.—мордва. Гл. занят. насел. земледѣліе. Общ. площ. землевлад. (въ 1905 г.) составляла 535.618 дес., изъ кот. 57,4% надѣльн. земли (9,1 д. на 1 дв.). Въ частн. собств. было 22,2%, въ т. ч. 67,6% принадл. дворянамъ (въ средн. 903,2 д. на 1 вл.), 7,9% купцамъ (552,9 д. на 1 вл.), 2,9% мѣщанамъ (110,2 д. на 1 вл.), 10,8% крестьянамъ (27,8 д. на 1 вл.), 2,1% крестьянск. обществамъ (318,6 д. на 1 вл.) и 8,3% крестьянск. товарищ. (159,8 д. на 1 вл.). Казнѣ и учрежденіямъ принадлежали 20,4%. Въ у. распростр. кустарн. пром., экипажн., рогожн., сѣтевязальн. **Б. Д.**

**Лукояновъ**, уѣздн. городъ Нижегородск. губ., на рр. Хвощовкѣ и Тешѣ. 2.313 жит. Женск. прогимн.

**Лукрецій**, Титъ Каръ, знаменит. римск. поэтъ, почти совершенно не оставившій намъ своей биографіи. Извѣстно только, что онъ родился между 99 и 95 гг. до Р. X., ум. между 55 и 51 гг.; существуютъ о немъ нѣкотор. легенды, но онѣ не выдерживаютъ научной критики. Произведение Л.—„О природѣ вещей“ (*De rerum natura*)—дидактическ. поэма въ стихахъ, представляющая собою величественное и восторженное изложение эпикуризма. Хотя поэтъ внѣшнимъ образомъ обращается къ своему другу Меммію, по въ сущности онъ говоритъ всему римскому народу въ столь важный періодъ его государственной жизни, въ преддверіи императорск. эпохи. И этотъ исключительный историческ. моментъ придаетъ повѣствованію Л. особый тонъ: поэтъ какъ бы вѣщаетъ своимъ соплеменникамъ новые принципы существованія, выносить имъ скрижали



или хартію новаго міровоззрѣнія, которое должно собою опредѣлить и осмыслить грядущія судьбы Рима, а через него—и всей Европы. Суть этого міровоззрѣнія подлежитъ характеристикѣ не здѣсь, а въ статьѣ объ Эпикурѣ (см.), потому что Л. является лишь его истолкователемъ, его благоговѣйнымъ апостоломъ. Онъ не разъ прерываетъ свою поэму гимнами греческаго мыслителя, который „крѣпкій замокъ сокрушилъ у затворенной двери природы“. Главный источникъ нашихъ свѣдѣній объ эпикуреизмѣ, торжественная, богатая поэтическими красотою и энергіей пылливой мысли, поэма Л. увѣренно и спокойно, съ удивительной обстоятельностью и отчетливостью, развертываетъ широкій свитокъ философск. системы; физика Эпикура, его каноника (ученіе о познани) и, въ меньшей степени, его этика проходятъ передъ нами какъ нѣкое откровеніе истины. Такъ смотритъ Л. на эпикуреизмъ потому, что въ его глазахъ послѣдній имѣетъ великое освобождающее значеніе: материалистическая философія Эпикура для Л. снимаетъ оковы съ запуганной челоувѣческой души, разсвѣиваетъ пугала боговъ, суевѣрій, смерти, ставитъ насъ лицомъ къ лицу съ жизнью, позволяетъ легко и вольно дышать и радоститься на землѣ, не боясь неба. Л. пламенно защищаетъ свободу научнаго изслѣдованія; отршеніе отъ мистики, пренебреженіе къ культу высшихъ таинственныхъ силъ; незабвенную страницу въ исторіи позитивизма написалъ Л., одинъ изъ его видныхъ родоначальниковъ. При этомъ, хотъ и грѣшитъ его поэма длиннотами, отступленіями, повтореніями, она производитъ впечатлѣніе большой жизненности: это не сухой трактатъ, не ученое изслѣдованіе,—на всемъ лежитъ отпечатокъ крупной, яркой и страстной личности. Какъ бы не относиться къ существу эпикурейск. ученія и къ нѣкоторымъ сторонамъ его наивнаго атомизма, нельзя отрицать этихъ высокихъ достоинствъ поэмы. Недаромъ вызвала она необычайное оживленіе, протесты, полемику: чувствовалось, что въ исторіи міросозерцанія она—поворотный пунктъ, что для исцѣленія челоувѣческ.

души отъ страха и мрака очень много сдѣлала побѣдительная и важная поступь этихъ стиховъ. Одно изъ лучшихъ изслѣдованій о Л. принадлежитъ *Martha*, „Le roıme de Lucrèce“. Порусски см. *Кулаковскій*, „Поэма Л. о природѣ“; *Базинеръ*, „Эпикуреизмъ и его отношенія къ новѣйшимъ теоріямъ естественныхъ и философскихъ наукъ“ (въ этой же книжкѣ, какъ и въ „Вѣстникѣ Европы“, 1893, II, помѣщены отрывки прекраснаго перевода Базинера изъ V кн. Л.). Цѣликомъ переводъ знам. поэмы сдѣланъ И. Рачинскимъ (книгоиздат. „Скорпіонъ“, 1904; второе изд.—Сабашникова). Ю. А.

**Лукреція** (Lucretia), героиня римскаго преданія объ основаніи республики, жена римскаго гражданина Тарквинія Коллатина; обезчещенная сыномъ Тарквинія Гордаго, Секстомъ, лишила себя жизни, что послужило поводомъ къ изгнанію Тарквиніевъ и основанію Римской republ. (VI в. до Р. X.).

**Лукринское озеро**, въ древности лагуна въ Кампаньѣ (Италія), къ с. отъ ов. Аверно; соединенное съ послѣднимъ и съ моремъ при Агриппѣ, оно снова было отдѣлено вслѣдствіе поднятія горы Монте Нуово во время вулк. изверженія 1538 г. Теперь почти сплошное болото.

**Луксоръ**, одна изъ 4-хъ деревень, находящихся на мѣстѣ древнихъ Фивъ (въ Верхн. Египтѣ); славится развалинами храма Аммона, начатаго при Аменхотепѣ III (см. XIX, 564) и оконченнаго при Рамзесѣ II (см. XIX, 566/7); храмъ имѣетъ въ дл. 260 м.; сохранившіяся, хотъ и въ поврежденномъ видѣ, двѣ колоссальныхъ статуи Рамзеса II, до плечъ засыпанныя землею, выдаются на 6 метр. надъ землею; изъ 2 обелисковъ, стоявшихъ около этихъ статуй, одинъ украшаетъ теперь площадь Согласія въ Парижѣ. См. XIX, 528, *прил.*, 3, IV, 32, *прил.*, табл. 1, рис. 4.

**Лукулль**, Люцій Лициній, римскій полководецъ, род. ок. 106 г. до Р. X., отличился сначала въ войнѣ съ союзниками и особенно въ 1-й войнѣ съ Митридатомъ; въ 74 г. Л. былъ избранъ консуломъ, и ему поручили вести войну съ Митридатомъ, надъ которымъ онъ одержалъ рядъ блестящихъ побѣдъ; когда Митридатъ, послѣ пораженія при Кабейрѣ, бѣжалъ (69 г.) къ своему зятю,

армянскому царю Тиграну, Л. быстро двинулъ войска въ Арменію и при Тигранокертѣ разбилъ обоихъ царей; въ 66 г., вельдствіе недовольства солдатъ, сложилъ съ себя званіе главнокомандующаго. Ум. ок. 56 г. Л. обладалъ несмѣтнымъ богатствомъ, и роскошь его вошла въ поговорку („Лукулловы пиршества“).

**Лукъ**, *Allium*, родъ изъ сем. лилейныхъ, луковичныя растенія иногда съ ползучимъ корневищемъ (татарскій Л., черемша), листья желобчатые, полуцилиндрическіе или круглые, внутри нерѣдко пустые, рѣже узкіе. Стебель внизу олиственный или же вовсе безлистный. Соцвѣтіе верхушечное, зонтиковидное, иногда съ луковичками вмѣсто цвѣтковъ (*A. oleraceum*, *A. vineale* и др.), цвѣтки небольшіе, нити тычинокъ нерѣдко расширены при основаніи. Сюда относится около 250 видовъ, распространенныхъ въ Стар. Свѣтъ и въ Сѣв. Америкѣ. Дикихъ видовъ въ Россіи свыше 30. Изъ находящихся въ культурѣ и употребляемыхъ въ пищу отмѣтимъ: обыкновенный песчаный Л., или *цыбуля*, *A. fistulosum*, введенъ, какъ и слѣд. видъ, въ культуру еще въ незапамятныя времена; луковица округлая. *Зимній*, или *ръпчатый* Л., *A. Sera*, луковица грушевидная. *Скорода*, или *Л.-ръзанецъ*, *интлаухъ*, *A. Schoenoprasum*, мелкій, съ менѣе рѣзкимъ запахомъ. *Шарлотка*, *A. Ascalonicum*, обладаетъ менѣе рѣзкими вкусовыми свойствами и ароматомъ; высоко цѣнится, какъ тонкій овощъ. *Чеснокъ*, *A. sativum*, съ пронзительнымъ запахомъ, въ соцвѣтіяхъ образуетъ массу луковичекъ, особенно цѣнныхъ гастрономами. *Рокамболь*, *A. scorodoprasum*, сходенъ съ предыдущимъ; ѣдятъ только зеленые листья. Л. *поррей*, *A. Porrum*, съ длинной цилиндрической луковицей, болѣе сладкаго, чѣмъ остраго вкуса, наиболѣе нѣжный по вкусу и запаху, употребляется какъ овощъ или приправа къ супу. *Черемша*, *A. ursinum*, листья съ черешками и широкими отгибами, луковица состоитъ изъ одного мясистаго листа, съ сильнымъ и неприятнымъ запахомъ, прекрасное противоязготное средство, какъ, впрочемъ, и большинство другихъ видовъ; дико растетъ въ Сибири и на Кавказѣ. Л. принадлежитъ къ древнѣйшимъ изъ овощей,

воздѣлывался еще египтянами, у которыхъ онъ считался священнымъ растеніемъ. Съ Л. связывался рядъ религиозныхъ обычаевъ у грековъ и римлянъ. Въ Россіи Л. является однимъ изъ главныхъ пищевыхъ продуктовъ бѣднаго населенія. Лучшая почва для Л. сильная суглинистая, на 2-ой годъ послѣ сильнаго удобренія. *М. Н.*

**Лукъ**, оружіе, при помощи котораго спускають стрѣлы; изготвляется изъ упругаго матеріала; имѣетъ форму, болѣе или менѣе близкую къ полумѣсяцу, между обоими концами котораго туго натягивается тетива изъ растительныхъ волоконъ или жилъ. Л. составляетъ главное оружіе у всѣхъ народовъ на первыхъ ступеняхъ ихъ культуры и сохранилъ это значеніе понынѣ у племенъ, живущихъ въ глубинѣ Африки и на о-вахъ Океаніи. Остріе стрѣлы часто пропитывалось ядомъ не только у дикарей, но и у европейцевъ. Вытѣсненный арбалетомъ и огнестрѣльнымъ оружіемъ, Л. употреблялся однако въ Англіи еще въ XVII в. См. *армія*.

**Лукьяновъ**, Сергѣй Михайловичъ, патологъ, б. оберъ-прокуроръ Св. Синода, см. XXIII, 606/07.

**Лулео** (*Luleå*), *Л.-эльфъ*, р. на с. Швеціи, беретъ начало вблизи горы Сулительма (1.877 м.), 310 км. дл.; образуетъ значит. водопады (Гарсиронгъ и др.), пороги и рядъ озеръ (Л.-трэскъ, 227 кв. км.); впад. въ Ботнич. зал. при портов. гор. Лулео (9.484 ж., значит. вывозъ лѣса и кожъ).

**Луллій**, Раймондъ (прав. Рамонъ Луль), средневѣковый мистикъ и миссіонеръ, каталонецъ родомъ, род. ок. 1235 г., былъ богатымъ землевладѣльцемъ въ Пальмѣ (остр. Майорка), вель сначала разсѣянную жизнь, потомъ имѣлъ видѣнія и рѣшилъ предаться подвигамъ благочестія. Импульсивный и экзальтированный, онъ сразу проявилъ въ этомъ дѣлѣ такое усердіе, что жена потребовала отдачи его имущества въ управленіе. Подготовляясь къ миссіонерству, Л. сталъ изучать восточные языки, освоился съ арабскимъ настолько, что могъ сдѣлаться профессоромъ, ѣздилъ въ Римъ, преподавалъ въ Парижѣ, гдѣ слушатели смотрѣли на него, какъ на полупомѣшаннаго, писалъ схоластическіе трактаты, до сихъ поръ поражающіе своей

сумбурностью, проповѣдывалъ въ Африкѣ среди мусульманъ, путешествовалъ на Востокъ и въ 1315 году былъ побитъ камнями въ Африкѣ, куда снова поѣхалъ миссіонерствовать. У Л. было много послѣдователей, и онъ получилъ названіе doctor illuminatus. Значеніе Л., какъ мыслителя, оцѣнивалось по-разному. Дж. Бруно, Лейбницъ, Влад. Соловьевъ придавали ему большое значеніе. Бэконъ и Ренанъ относились къ нему отрицательно. Наибольше цѣнными сторонами положительнаго ученія Л. были два тезиса: утвержденіе о тождествѣ порядка дѣйствительности и порядка логическаго (панлогизмъ) и отрицаніе аверроистскаго ученія о двухъ истинахъ: Л. находилъ, что разумъ и вѣра лишь различныя стороны одного и того же содержанія, восполняющія и отнюдь не ограничивающія другъ друга формы истины. Въ противоположность идейному наслѣдію Л., его художественное наслѣдіе всѣми одинаково признается чрезвычайнаго цѣннымъ. Его романъ „Blancaneige“ (1283)—предшественникъ „Утопіи“ и „Града Солнца“. Какъ поэтъ, онъ одинъ изъ самыхъ крупныхъ представителей средневѣковой католической литературы. Сочиненія по алхиміи, приписываемыя Л.—апокрифичны. См. *E. Renan* въ „Hist. littéraire de France“, т. 29.

○ **Луна**, спутникъ земли, небесное тѣло, обращающееся вокругъ земли и вмѣстѣ съ нею вокругъ солнца. Направленіе движенія Л. вокругъ земли такое же, какъ и вращеніе земли около ея оси: видимое движеніе Л. среди звѣздъ совершается съ запада на востокъ. Л. имѣетъ форму шара, сама по себѣ есть тѣло не свѣтящееся и свѣтитъ отраженными лучами солнца. Этимъ объясняется различный видъ ея при различныхъ взаимныхъ положеніяхъ Л., земли и солнца, или т. наз. *фазы* Л. Когда Л. при своемъ движеніи вокругъ земли находится между землею и солнцемъ, то къ намъ обращено ея полушаріе, не освѣщенное солнцемъ, и мы ея не видимъ (*новолуніе*); по мѣрѣ ея удаленія отъ этого положенія на востокъ мало-помалу показывается часть полушарія, освѣщеннаго солнцемъ, въ видѣ серпа, обращеннаго выпуклостью къ солн-

цу—направо; когда Л. совершитъ съ момента новолунія четверть своего пути вокругъ земли, она намъ представляется въ видѣ полукруга (*первая четверть*); при дальнѣйшемъ движеніи Л. полукругъ постепенно переходитъ въ кругъ, и когда земля окажется между Л. и солнцемъ, мы видимъ сполна всю половину Л., освѣщенную солнцемъ (*полнолуніе*); во второй половинѣ пути Л. вокругъ земли фазы повторяются въ обратномъ порядкѣ: начинается ущербъ, кругъ постепенно переходитъ въ полукругъ, обращенный, какъ и прежде, выпуклостью къ солнцу (теперьhalbvo)—*последняя четверть*, затѣмъ Л. принимаетъ форму серпа, все болѣе и болѣе узкаго, и, наконецъ, когда она опять окажется между землею и солнцемъ, наступаетъ новолуніе. Если внимательно приемотрѣться къ Л. въ то время, когда она представляется намъ въ видѣ серпа (3—4 дня до или послѣ новолунія), то можно видѣть и остальную часть ея диска (явленіе, наз. *пепельнымъ свѣтомъ*); она имѣетъ свѣтлосѣрый, пепельный цвѣтъ и видна потому, что освѣщается лучами солнца, отраженными отъ земли. Земля въѣдъ, разсматриваемая съ Л., также имѣетъ фазы, въ каждый моментъ противоположныя фазамъ Л.: когда у насъ полнолуніе, на Л. новоземеліе, когда у насъ первая четверть луны, на Л. послѣдняя четверть земли и т. п. Промежутокъ времени между двумя послѣдовательными одинаковыми фазами Л. наз. луннымъ мѣсяцемъ, или синодическимъ временемъ обращенія Л. вокругъ земли; средняя продолжительность его = 29 дн. 12 ч. 44 м. 3 сек.—Что касается орбиты Л. вокругъ земли, то въ среднемъ, отвлечаясь отъ возмущеній ея, происходящихъ, гл. обр., отъ притяженія солнца и отъ сплюснутости земли, она представляетъ эллипсъ съ эксцентрицитетомъ = 0,0549 и съ большой полуосью (среднее разстояніе Л. отъ земли) = 384,400 км. (или 60,27 раздусовъ земнаго экватора, или 384 тыс. км. Время, въ теченіе котораго Л. совершаетъ одно обращеніе вокругъ земли, = 27 дн. 7 ч. 43 м. 11 с. и наз. сидерическимъ временемъ обращенія Л. Наклоненіе орбиты къ эк-

липтикъ въ среднемъ =  $5^{\circ} 9'$ . Диаметръ  $L. = 3480$  км.: объемъ =  $\frac{1}{50}$  объема земли; масса  $\frac{1}{81}$  массы земли; плотность =  $0,6$ , принимая за 1 плотность земли, и  $3,3$ , принимая за 1 плотность воды; сила тяжести на  $L. = \frac{1}{6}$ -ой долъ тяжести на поверхности земли. — Уже невооруженнымъ глазомъ видны на поверхности  $L.$  темныя пятна; если приглядываться къ расположенію ихъ на видимомъ дискѣ  $L.$  при различныхъ фазахъ ея, то нетрудно замѣтить, что расположеніе этихъ пятенъ по отношенію къ центру или краямъ диска всегда одно и то же; слѣд.,  $L.$  всегда обращена къ намъ одной стороной, другая ея сторона отъ насъ скрыта. Отсюда слѣдуетъ, что  $L.$  вращается около оси, и притомъ время обращенія ея около оси равняется времени обращенія ея вокругъ земли, такъ какъ только при такомъ условіи она все время движенія будетъ обращена къ землѣ одной и той же стороной. Однако, такъ какъ вращеніе  $L.$  около ось равномерное, а движеніе ея вокругъ земли по орбитѣ неравномерно, а то ускорено, то замедлено, то отсюда происходитъ кажущееся колебаніе  $L.$  (т. наз. либрація) около оси, и доступная наблюденію въ разное время часть луннаго шара оказывается немного болѣе половины, около  $\frac{6}{10}$ , а  $\frac{4}{10}$  ея поверхности для насъ совершенно невидимы. Атмосфера  $L.$ , если только она существуетъ, должна быть очень незначительной; до сихъ поръ, по крайней мѣрѣ, ея не удалось обнаружить съ увѣренностью; на  $L.$  отсутствуютъ сумерки, обусловливаемые на землѣ именно ея атмосферой; при наблюденіяхъ покрытій звѣздъ  $L.$ , когда  $L.$  скрываетъ на нѣкоторое время звѣзды, проходя между ними и землей, незамѣтно бываетъ ни ослабленія блеска звѣзды, ни измѣненія ея положенія по отношенію къ другимъ звѣздамъ, что непременно должно было быть, если бы на  $L.$  была атмосфера; равнымъ образомъ, на  $L.$  нельзя предполагать значительнаго количества воды, такъ какъ пары ея должны были бы образовывать замѣтную атмосферу; и если въ концѣ концовъ нельзя вполне отрицать ея существованія, то во всякомъ случаѣ она должна быть гораздо

меньше (въ нѣсколько сотъ разъ), чѣмъ земная. Главнѣйшія формы лунной поверхности суть: 1) т. наз. моря — большія пятна сѣраго цвѣта, видимыя и простымъ глазомъ; это — обширныя плоскія равнины, окаймленныя горами. 2) Столь характерныя именно для  $L.$  кольцевыя горы, или цирки; онѣ представляють собой огромныя, до нѣсколькихъ десятковъ, нѣкоторыя болѣе  $150$  верстъ въ диаметрѣ, валы въ формѣ кольца (круглаго или слегка овальнаго); наружный склонъ вала отлогій, внутренней же много круче, нерѣдко съ уступами, террасами; дно цирка лежитъ ниже мѣстности, окружающей циркъ; нерѣдко, хотя не всегда, по срединѣ долины возвышается группа отдѣльных невысокихъ скалъ; цирки покрываютъ почти сплошь южную половину диска  $L.$ ; мѣстами ихъ такъ много, что они тѣсно примыкають другъ къ другу, нарушая правильность очертаній валовъ, иногда одинъ на половину входитъ въ другой, прерывая его валъ; все здѣсь свидѣтельствуеть огромныхъ бывшихъ когда-то геологическихъ (безъ сомнѣнія, вулканическихъ) катастрофахъ; въ сѣверной части диска, гдѣ, гл. обр., находятся т. наз. моря, цирковъ значительно меньше; на площади морей встрѣчаются по большей части лишь отдѣльные маленькіе цирки, до десятка верстъ въ поперечникѣ; болѣе значительныя по размѣрамъ кольцевыя горы названы по именамъ преимущественно различныхъ ученыхъ: Архимедъ, Платонъ, Плиній, Птоломей и т. д. 3) Группы тѣсно сплоченныхъ отдѣльныхъ утесовъ; болѣе значительнымъ даны названія земныхъ горъ: Апеннины, Карпаты, Альпы; но эти лунныя горы не представляютъ, какъ земныя, горныхъ хребтовъ, цѣпей; это, напротивъ, груды скалъ; онѣ располагаются преимущественно по краямъ „морей“. 4) Трещины, шириною въ среднемъ около  $12$  верстъ, тянущіяся, изгибающія, иногда на нѣсколько сотенъ верстъ, перерѣзывая встрѣчающіеся имъ на пути цирки; трещины преимущественно находятся посрединѣ диска  $L.$  Кроме того, около времени полнолунія можно видѣть вокругъ нѣкоторыхъ цирковъ (Тихо, Кеплеръ, Коперникъ) расходя-



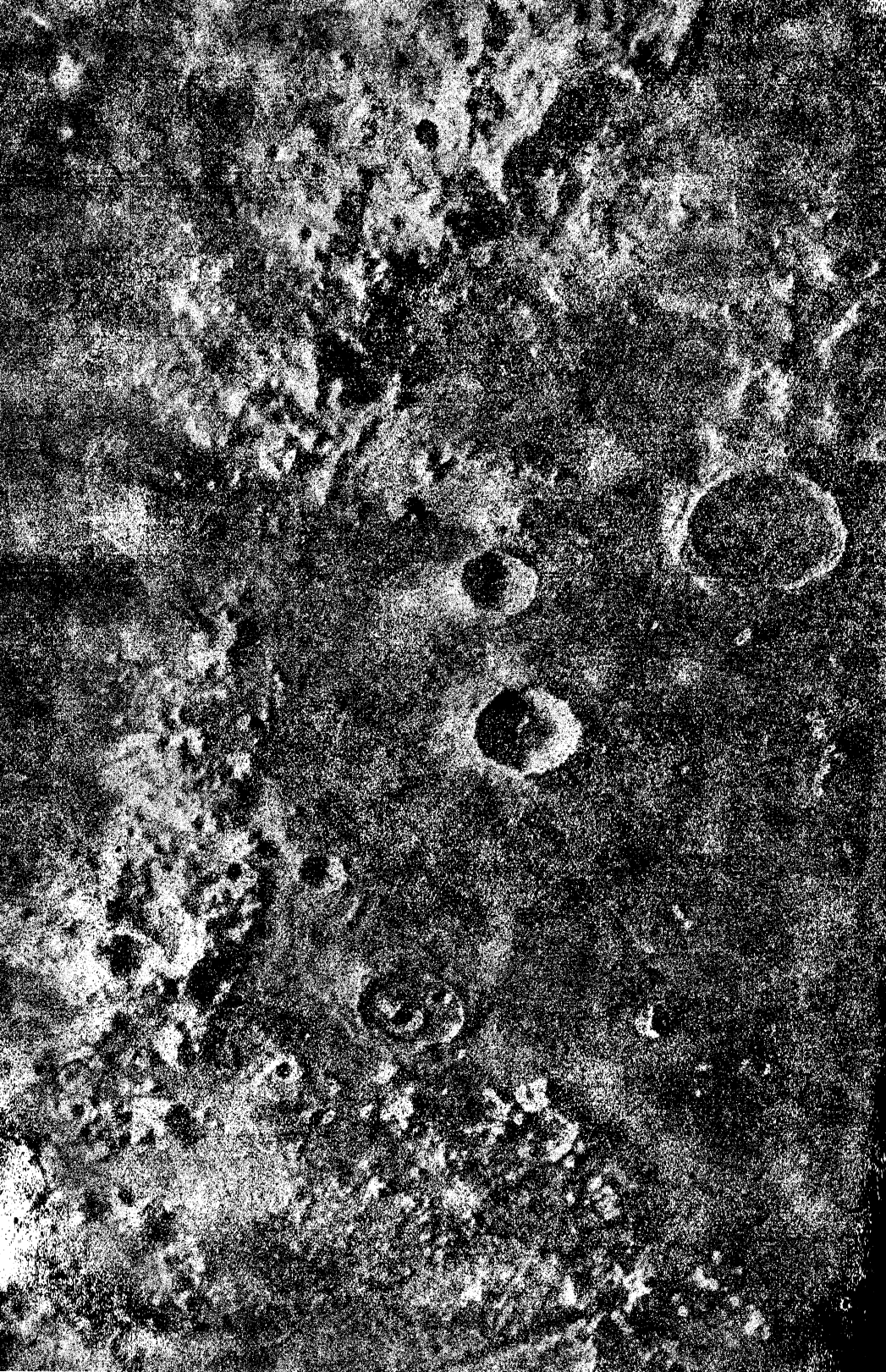

щеся отъ нихъ во всѣ стороны свѣт-  
лые лучи. По измѣреніямъ длины тѣни,  
отбрасываемой какой-либо возвышен-  
ностью (отдѣльной горою, валомъ  
дирка) при извѣстной высотѣ солнца  
надъ ея горизонтомъ, можно опредѣ-  
лить и высоту ея надъ окружающей  
мѣстностью. Такія наблюденія произ-  
водились неоднократно; изъ нихъ ока-  
залось, что высоты отдѣльных лу-  
ныхъ горъ очень близко подходятъ къ  
высотѣ земныхъ горъ (до 9 вер.); от-  
носительно кратеровъ было обнару-  
жено, что ихъ діаметры во много разъ  
(въ среднемъ около 15 разъ) больше  
ихъ глубины, т. е. разстоянія между  
высшимъ гребнемъ вала и долиной;  
слѣд., эти образованія сравнительно  
плоскія. Подозрѣнія объ измѣненіяхъ  
на лунной поверхности высказывались  
и высказываются неоднократно, но до  
сихъ поръ нѣтъ вполнѣ установлен-  
наго такого случая; наиболѣе вѣроятное  
исчезновеніе (или значительное умень-  
шеніе) во 2-й половинѣ XIX в. неболь-  
шой кольцевой горы Линнея и по-  
явленія на ея мѣстѣ бѣлаго пятна.—  
Значительное отличіе рельефа лунной  
поверхности отъ рельефа земной, осо-  
бенно, характерныя для Л. кольцевыя  
горы, свидѣтельствуютъ, что образо-  
ваніе лунка Л. происходило иначе, чѣмъ  
лунка земли. Было предложено нѣ-  
сколько гипотезъ для этого; одна изъ  
нихъ принадлежитъ геологу проф. Па-  
влову и, независимо отъ него, была вы-  
сказана геологомъ Зюссомъ. А. П. Па-  
вловъ приводитъ кольцевыя горы на Л.  
въ параллель съ немногочисленными  
на землѣ лавовыми озерами, на нѣк.  
островахъ Тихаго океана. Въ этихъ  
озерахъ уровень лавы не всегда по-  
стояненъ, иногда лава поднимается,  
выливается на берегъ, потомъ опять  
опускается, иногда застываетъ; на  
краяхъ озера, на берегу, образуется  
валъ лавы, напоминающій валы коль-  
цевыхъ горъ на Л.; иногда на вре-  
менно застывшей поверхности лавы  
пробивается изверженіе на небольшомъ  
пространствѣ, и образуется конусъ  
лавы, напоминающій горы въ доли-  
нахъ лунныхъ кольцевыхъ горъ; въ за-  
стывшемъ состояніи поверхность озе-  
ра ниже уровня окружающей озеро  
мѣстности, какъ и долины лунныхъ

кольцевыхъ горъ ниже уровня окру-  
жающей мѣстности. На основаніи этой  
аналогіи можно думать, что на поверх-  
ности Л. при застываніи ея коры об-  
разовывались такія же лавовыя озера  
отъ небольшихъ до нѣсколькихъ де-  
сятковъ верстъ въ діаметрѣ, и периоди-  
ческими поднятіями и опусканіями  
лавы образовывались валы; потомъ, по  
охлажденію, все застыло. Любопытно,  
что есть на Л. одна кольцевая гора  
(Варгентингъ), которая сплошь запол-  
нена: въ ней, стало быть, лава застыла  
при своемъ высшемъ уровнѣ. Самыя  
„моря“ также могутъ быть разсматри-  
ваемы, какъ бывшія лавовыя моря,  
образовавшіяся на мѣстѣ, быть мо-  
жетъ, занятомъ прежде другими фор-  
маціями; у нихъ сравнительно ровная  
поверхность, но очертанія границъ  
указываютъ на разрушеніе когда-то  
бывшихъ здѣсь кольцевыхъ горъ. Зна-  
чительная высота валовъ и вообще  
горъ на Л. находить себѣ естественное  
объясненіе въ томъ, что сила тяжести  
тамъ меньше (въ 6 разъ), чѣмъ на  
землѣ; значитъ, одинаковыя силы под-  
нятія лавовой массы изъ внутренности  
могли поднять ее на Л. выше, чѣмъ  
на землѣ. Отсутствіе атмосферы, есте-  
ственно, объясняется той же причиною:  
слабое притяженіе Л. не можетъ удер-  
жать вблизи поверхности молекулъ  
газа, которыя вѣдъ имѣютъ значи-  
тельную, зависящую отъ температуры,  
скорости; значитъ, если на Л. и про-  
исходило, либо происходить, образо-  
ваніе газовъ, то эти газы не могутъ  
остаться на ней, а уходятъ въ небес-  
ное пространство. Слѣдовательно, изъ  
всѣхъ геологическихъ факторовъ, дѣй-  
ствующихъ на землѣ, тѣ, которые обу-  
словлены газами и водою (размываніе,  
вывѣтриваніе и т. п.), на Л. не могли  
себя проявить, и образованіе лунка Л.  
раціонально приписывать только вул-  
канизму. Въ послѣдніе годы дѣлались  
попытки опредѣлить характеръ породъ,  
покрывающихъ Л. посредствомъ опре-  
дѣленія, какую долю солнечнаго свѣ-  
та отражаютъ разныя части Л. въ  
*различныхъ цвѣтахъ спектра*, и сравне-  
нія въ этомъ отношеніи съ различ-  
ными веществами, покрывающими зем-  
лю; эти изслѣдованія даютъ основанія  
думать (пользя еще говорить съ увѣ-

реинностью), что въ нѣкоторыхъ, по крайней мѣрѣ, частяхъ Л. на поверхности находятся вещества, аналогичныя съ земными изверженными породами, особ. изверженными лавами. — Вслѣдствіе быстрого видимаго движенія Л. среди звѣздъ ( $13^{\circ}$  въ сутки) наблюденія Л. (набл. времени ея кульминаціи, набл. разстоянія ея отъ извѣстныхъ звѣздъ) представляютъ удобный способъ для опредѣленія долготы на земной поверхности, на сушѣ и (вторыя набл.) на морѣ. Такъ какъ для этого нужно напередъ знать очень точно ея геоцентрическія мѣста, то отсюда—необходимость тщательныхъ наблюдений мѣсть Л. на постоянныхъ обсерваторіяхъ, которыя и производятся съ давняго времени съ особеннымъ усердіемъ въ Гриничѣ, какъ обсерваторія главной „морской“ державы, а также и въ другихъ обсерваторіяхъ. Параллельно съ этимъ, постепенно совершенствуясь, разрабатывалась и теорія движенія Л. на основаніи ньютонова закона притяженія; изъ совокупности наблюдений и теоріи движенія Л. составлялись таблицы ея движенія, по которымъ можно впередъ на нѣсколько лѣтъ предвѣщать ея мѣста на небѣ. Въ послѣдніе годы въ связи съ усовершенствованіемъ мореплаванія, а въ особенности послѣ того, какъ была заведена ежедневная посылка точнаго гриничскаго времени съ Эйфелевой башни въ Парижъ при помощи безпроводной телеграфіи, это практическое значеніе Л. значительно уменьшилось, но ея теорія въ то же время приобрѣла большую важность для науки, особенно благодаря изслѣдованіямъ Ньюкомба. Именно, онъ показалъ, на основаніи обработки наблюдений Л. съ XVII в. до нашего времени, что движеніе Л. не можетъ быть вполне объяснено извѣстными намъ притягательными силами земли, солнца и планетъ; за учегомъ вліянія этихъ притяженій, все же остается еще какое-то загадочное колебаніе въ движеніи Л., вслѣдствіе котораго Л. оказывается на небѣ немного (до  $13''$ ) то впереди, то позади мѣста, которое даетъ для нея теорія; причина этого колебанія до сихъ поръ еще не выяснена вполне.

Л и т е р а т у р а: Кромѣ соотв. главъ

въ общихъ книгахъ по астрон. (см.), еще *I. Franz*, „Der Mond“ (изъ сер. „Aus Natur und Geisteswelt“); *Ph. Fauth*, „Was wir vom Monde wissen“. С. Блажко.

**Луна**, Альваро де, графъ, коннетабль Кастиліи и грессмейстеръ ордена св. Іакова, род. ок. 1388 г., былъ фаворитомъ короля Іоанна II, всемогущимъ министромъ и съ 1423 г. коннетаблемъ; покровительствовалъ наукамъ и искусствамъ, но вмѣстѣ съ тѣмъ пользовался властью въ цѣляхъ корысти и nepотизма; благодаря протискамъ грандовъ, былъ дважды изгнанъ; благодаря усиліямъ жены Іоанны, Ізабеллы Португальской, попалъ въ немилость и былъ казненъ въ Валлеа-долидѣ въ 1453 г.

**Луна-рыба** (*Orthogoriscus mola*) получила свое названіе за своеобразную форму тѣла: оно очень сжато съ боковъ, усѣчено сзади, и потому эта рыба легко узнаваема уже по своей внѣшности. Кожа голая или съ мелкими шипиками. Хвостоваго плавника нѣтъ, онъ замѣненъ сходящимися сзади спиннымъ и анальнымъ. Скелетъ очень слабо окостенѣваетъ. Принадлежитъ Атлантическому океану. Систематически выдѣляется въ особое семейство срсстичелюстныхъ (сем. *Molidae*, группа *Plectognathi*) изъ костистыхъ. М. М.

**Лунатизмъ** (*сомнамбулизмъ*) можетъ быть какъ самопроизвольнымъ, такъ и вызываемымъ искусственно. Самопроизвольный Л., въ простѣйшей своей формѣ, сводится къ тому, что субъектъ по ночамъ встаетъ съ постели, ходитъ по комнатамъ, въ которой онъ спитъ, и совершаетъ рядъ дѣйствій, то не осмысленныхъ, то проникнутыхъ одной, опредѣленной, цѣлью. Такъ, одинъ изъ моихъ больныхъ, мальчикъ 12 лѣтъ, ученикъ общественной школы, спавшій съ товарищами въ общей комнатѣ, нерѣдко бродилъ ночью по спальнѣ, открывалъ столики, стоявшіе у кроватей, вынималъ оттуда всѣ находившіяся вещи и сносилъ ихъ въ одно мѣсто, въ уголъ комнаты. Другой больной въ состояніи Л. всегда дѣлалъ попытку открыть окно, выходящее на улицу; когда ему удавалось это, онъ вылезалъ черезъ окно, становился на карнизъ, добирался по нему до водосточной трубы и по этой послѣдней влѣ-



залъ на крышу. Во время Л. многие субъекты проявляютъ такія способности, которыхъ они вовсе не знаютъ за собой въ нормальномъ состояніи. Такъ, одна сомнамбула въ моментъ Л. пододвинула къ ролю и исполнила на немъ рядъ музыкальных пьесъ, хотя въ состояніи бодрствованія считала себя совершенно неспособной играть на этомъ инструментѣ. Въ случаѣхъ экзотическаго Л. мы констатируемъ у больныхъ болѣе сложныя дѣйствования — истинный автоматизмъ, причѣмъ этотъ послѣдній можетъ наблюдаться не только ночью, но и днемъ. Я зналъ одну даму, челоѣка высокой интеллигентности и большой энергіи, способную проникаться общественными интересами, которая однажды, въ состояніи самопроизвольнаго сомнамбулизма, выполнила очень сложную задачу—посѣтила рядъ общественныхъ учреждений, подала нѣсколько письменныхъ заявленій, давала отвѣты на предъявлявшіеся ей вопросы. Сознаніе у лунатика во время его дѣйствования обыкновенно отсутствуетъ; отсутствуетъ у него и воспоминаніе о томъ, что имъ совершалось въ состояніи сомнамбулизма. Что же касается въѣдливыхъ раздраженій, особенно если имѣется въ виду привести субъекта къ сознанію, то на нихъ лунатикъ реагируетъ довольно легко. Состояніе, определяемое нами какъ Л., длится обыкновенно минуты, самое большее часы, а затѣмъ переходитъ въ нормальный сонъ, изъ котораго лунатикъ пробуждается какъ всякій здоровый субъектъ. Припадки Л. могутъ приходиться безъ всякаго порядка и наблюдаются то очень часто—каждую ночь,—то очень рѣдко—разъ въ мѣсяцъ, разъ въ годъ и т. д. Въ публикѣ существуетъ убѣжденіе, будто бы Л. чаще всего проявляется въ лунныя ночи; въ дѣйствительности какой-нибудь опредѣленной связи между припадками Л. и фазами луны подмѣтить не удается.—Искусственный Л. обыкновенно наблюдается у лицъ, приводимыхъ въ состояніе гипноза (см. *гипнотизма*). Въ общемъ по своему проявленію онъ сходенъ съ Л. самопроизвольнымъ; отличается же отъ него тѣмъ, что причѣмъ возможно автоматическое выпол-

неніе самыхъ сложныхъ задачъ, разъ только эти послѣднія непосредственно вытекаютъ изъ существа сдѣланнаго внушенія (напр., читать съ закрытыми глазами, читать на незнакомомъ языкѣ и пр.). Л. чаще всего наблюдается у лицъ, предрасположенныхъ къ заболѣваніямъ нервной системы, въ частности къ заболѣванію истеріей. Лѣченіе Л. сводится къ проведенію мѣръ, обычно употребл. при истеріи. *Л. Даркшевичъ.*  
**Лундбергъ**, Евгеній Германовичъ, см. XI, 658.

**Лундъ**, гор. въ шведск. ленѣ Мальмёгустъ, 20.139 жит. Каѣдр. соборъ X в.; университет. (съ 1668 г.), архивъ, музей. Желѣзодѣл., сахаро-рафин. и др. произв.

**Луни** (Circi), хищныя птицы тонкаго сложенія, съ длинными дѣвками, но короткими пальцами, съ длинными крыльями, слабымъ клювомъ и длиннымъ, не вырѣзаннымъ хвостомъ. Перышки лицевыхъ частей расположены въѣрообразно относительно глазъ. Л. летаютъ медленно и низко, выматривая на землѣ добычу, состоящую преимущественно изъ мелкихъ птицъ и звѣрковъ. Болотные Л. питаются также амфибіями. Распространены какъ въ Старомъ, такъ и въ Новомъ Свѣтѣ. Нѣсколько видовъ принадлежатъ русской фаунѣ. *М. М.*

**Лунинъ**, Михаилъ Сергѣевичъ, декабристъ (1783—1845). Домашнее свѣтское воспитаніе дало ему очень хорошее знаніе нѣсколькихъ иностранныхъ языковъ; служилъ въ Кавалергардскомъ полку, принималъ участіе въ Отечеств. войнѣ, по окончаніи которой, навлекши на себя своимъ свободомысліемъ и острымъ языкомъ нерасположеніе Александра I, вышелъ въ отставку и уѣхалъ въ Парижъ. Такъ какъ въ это же время Л. поссорился съ своимъ отцомъ, то во время пребыванія въ Парижѣ ему пришлось жить уроками и т. п. занятіями. Тамъ онъ вращался въ кругу выдающихся людей и, между прочимъ, встрѣчался съ Сент-Симономъ, на котораго произвелъ очень хорошее впечатлѣніе. На ряду съ революціонерами и социальными реформаторами Л. сблизился и съ образованными католическими аббатами и въ частности съ жившимъ передъ тѣмъ въ Россіи и оттуда высланнымъ за пропаганду като-

лицизма іезуитомъ Грансомъ. Здѣсь въ Парижѣ, по свидѣтельству Завалишина, сблизивагося съ нимъ въ Петровскомъ заводѣ, Лунинъ перешелъ въ католицизмъ, а жизнь въ Варшавѣ укрѣпила его въ принадлежности къ этой религіи. Всѣ эти вліянія въ сильной степени отразились на послѣдующей жизни Л., натура котораго и сама по себѣ была весьма сложною и одинаково способною какъ къ чрезвычайной активности въ области практической дѣятельности, такъ и къ чисто теоретическимъ углубленіямъ. По возвращеніи въ Россію Л. снова вступилъ въ военную службу и сдѣлался однимъ изъ основателей „Союза Спасенія“, явившись сторонникомъ самыхъ крайнихъ революціонныхъ мѣръ до царевубійства включительно. Былъ членомъ и „Союза Благоденствія“ и „Сѣвернаго Общества“, а живя въ Варшавѣ, перешелъ въ Южное. Здѣсь устроилъ въ своемъ домѣ католическую молельную, гдѣ разъ въ недѣлю католич. патеръ изъ Иркутска совершалъ богослуженіе. По дѣлу декабристовъ онъ былъ приговоренъ верхов. уголов. судомъ въ каторжные работы безъ срока. По конфирмаціи государя срокъ каторги назначенъ 15-лѣтній. Въ 1836 г. Л. вышелъ на поселеніе и жилъ въ с. Урикѣ (въ 18 вер. отъ Иркутска). За письма къ сестрѣ, въ которыхъ заключались рѣзкіе отзывы о правительствѣ, и отправленный ей же, написанный имъ, „Разборъ донесенія слѣдственной комиссіи“, впоследствии напечатанный Герценомъ, онъ былъ отправленъ въ 1841 г. въ Акатуевскій рудникъ, гдѣ и умеръ въ 1845 г., напутствуемый ксендзомъ Павловскимъ. Всѣ товарищи по изгнанію Л. и ихъ жены (Волконскій, Волконская, Анненкова, Розенъ, даже рѣдко кого хвалящій Завалишинъ) даютъ о немъ самые восторжен. отзывы. Находясь еще на волѣ, Л. составилъ духовное завѣщаніе, которымъ оставлялъ все свое имущество двоюродному брату своему Н. А. Лунину, но съ тѣмъ, чтобы онъ освободилъ крестьянъ отъ крѣпостной зависимости. Завѣщаніе это напечатано въ т. VI „Архива гр. Мордвиновыхъ“ (1902.). В. Богучарскій.

**Лунинъ**, Михаилъ Михайловичъ, историкъ (1806?—1844). По окончаніи

дерптскаго унив., готовился къ проф. дѣятельности тамъ же въ проф. институтѣ. Защитивъ въ 1832 г. диссертацию „Prolegomena ad res Achaearum“, отправился въ Берлинъ. Лекціи Риттера и учениковъ Гегеля оказали большое вліяніе на него. Подчиненіе исторіи извѣстной законосообразности, а прежде всего признаніе зависимости культуры отъ природныхъ условій, среди которыхъ она развивается, и, съ другой стороны, подъ прямымъ вліяніемъ идей Гегеля, исканіе идей, которыми можно было бы характеризовать цѣлыя эпохи исторіи, отличаютъ мировоззрѣніе Л. Въ 1838 г. занималъ кафедру всеобщ. исторіи въ Харьковѣ. Л. мало успѣлъ напечатать, въ рукописяхъ долго ходилъ подготовляемый имъ подробный курсъ его лекцій, и главное его значеніе, подобно значенію Грановскаго, лежало въ его лекціяхъ, гдѣ указанныя вліянія и вліяніе Гизо сказывались въ исканіяхъ его мысли, природный же художествен. даръ — въ формѣ самихъ лекцій. Костомаровъ ему именно приписывалъ „рѣшительн. поворотъ“ въ своей духов. жизни. См. *Бугучарскій*, „Харьковскій Грановскій“ (въ сб. ст.: „Историч. этюды“, 1911). С. В.

**Лунное затменіе** происходитъ оттого, что луна при своемъ движеніи вокругъ земли во время полнолунія попадаетъ въ тѣнь, отбрасываемую землею; поперечникъ этой тѣни на разстояніи луны отъ земли въ среднемъ въ  $2\frac{2}{3}$  раза больше поперечника луны; поэтому луна можетъ цѣликомъ войти въ тѣнь и тогда бываетъ полное затменіе; если она войдетъ въ тѣнь лишь частью, а не вся, то — частное затменіе, но большою частью въ полнолуніе, хотя луна и бываетъ относительно земли въ той же сторонѣ, гдѣ простирается и тѣнь земли, никакого затменія не бываетъ; происходитъ это потому, что орбита луны не лежитъ въ той плоскости (эклиптикѣ), въ которой земля, а слѣд., и тѣнь земли, движется вокругъ солнца; орбита луны наклонена къ эклиптикѣ на  $5^\circ$ , видимый радіусъ луны  $\frac{1}{4}$ , радіусъ тѣни земли на разстояніи луны  $\frac{2}{3}$ ; чтобы въ полнолуніе было затменіе, нужно, чтобы луна была недалеко отъ эклиптики, близъ той или другой точки

пересѣченія ея орбиты съ эклиптической (эти точки наз. узлами лунной орбиты); эти узлы лежатъ въ противоположныхъ точкахъ неба, и поэтому послѣ одного Л. з. слѣдующее происходитъ вблизи другого узла, т. е. приблизительно черезъ полгода. Узлы постепенно мѣняютъ свое положеніе на небѣ, поэтому отъ года къ году мѣняются и мѣсяцы, въ которые случаются Л. з. Съ глубокой древности извѣстенъ періодъ т. наз. Саросъ, по прошествіи котораго Л. з. (равно, какъ и солнечныя затм., см.) слѣдуютъ одно за другимъ въ прежнемъ порядкѣ (очень близко, хотя и не вполнѣ точно). Его продолжительность 6585 $\frac{1}{3}$  дней (18 л. и 10 или 11 дней, смотря по числу высокосныхъ годовъ въ этихъ 18 годахъ); этотъ періодъ получается оттого, что 1) промежутокъ между двумя послѣдовательными прохожденіями луны чрезъ какой-либо узелъ, т. наз. *драконическій*

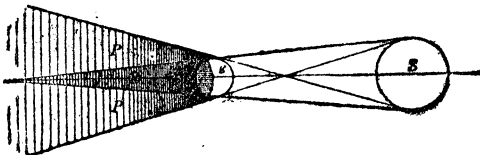

Полное Л. з. S—солнце, E—земля, M—луна, P—полутѣнь.

мѣсяцъ, равенъ 27.21222 дня, и въ Спросѣ содержится *цѣлое*, 242, число такихъ мѣсяцевъ. 2) Промежутокъ между двумя послѣдоват. прохожденіями солнца, а слѣд., и земли, и тѣни земли, чрезъ лунный узелъ=346.6201 дн., и въ Саросѣ опять-таки заключается *цѣлое* число, 19, такихъ періодовъ; значитъ, черезъ 6585 дн. взаимныя расположенія луны и земной тѣни повторяются. Земля непрозрачна; слѣд., нужно ожидать, что во время полного затменія луны совсѣмъ не должно быть видно; однако, иногда во время полнаго затменія луна бываетъ совсѣмъ хорошо видна, только имѣетъ красный свѣтъ, а при частномъ затменіи часть луны, не освѣщенная солнцемъ, тоже свѣтитъ темнокраснымъ свѣтомъ. Это освѣщеніе луны зависитъ оттого, что земля окружена атмосферой, которая преломляетъ лучи солнца и сильнѣе поглощаетъ синіе и фіолетовые лучи, болѣе свободно пропуская красные (от-

того солнце и луна видны красными у горизонта); поэтому часть лучей солнца, проходящ. у самой поверхности земли, отклоняется нашей атмосферой *внутрь* геометрической тѣни, и въ конусъ тѣни заходитъ отчасти красный свѣтъ; но если въ тѣхъ мѣстахъ земли, мимо которыхъ проходятъ эти лучи (по кругу, отблѣющему въ это время на землѣ день отъ ночи), бываетъ облачно, то облака задерживаютъ и синіе и красные лучи солнца, тѣнь земли бываетъ лишена даже и красного свѣта, и тогда затѣненная часть луны можетъ быть совсѣмъ не видна.—Луна во время Л. з. представляетъ экранъ, на который проектируется тѣнь земли, и подобно тому, какъ вся аудитория сразу, въ одинъ моментъ, видитъ появленіе тѣни на экранѣ, такъ и Л. затменіе начинается одновременно для всѣхъ мѣстъ земли, гдѣ видна луна, т. е. гдѣ ночь; но понятно, что *мгновенное* время въ разныхъ мѣстахъ будетъ при этомъ разное. Вокругъ конуса тѣни земли простирается конусъ полутѣни, поэтому край тѣни на лунѣ не бываетъ рѣзкимъ, а освѣщеніе луны постепенно возрастаетъ отъ края полной тѣни; прохожденіе луны въ полутѣни, когда она не задѣваетъ тѣни, замѣтить трудно, или даже невозможно, такъ какъ ослабленіе освѣщенія бываетъ очень мало.

С. Блажко.

**Лунный камень**, см. *адуляръ*.

**Луныя горы**, установивш. со времени Птолемея и державшееся вплоть до XIX в. названіе тѣхъ фантастич. высок. горъ въ Африкѣ, съ которыхъ будто бы брали начало истоки Нила.

**Луночка** (lunula), фигура, ограниченная двумя обращенными въ одну сторону дугами. Л. Гиппократа (L. Hippocratis) — фигура, составленная окружностью круга, описаннаго около квадрата, и дугами круговъ, построенныхъ на сторонахъ квадрата, какъ на діаметрахъ. Площадь ея равна площади квадрата (доказ. Гиппократъ изъ Хиоса въ 450 г. до Р. Х.).

**Луна**, рѣка Якутск. у. и обл., лѣв. притоку Лены. Дл. 250 в.

**Луна**. Разсматриваемый предметъ кажется намъ тѣмъ больше, количество различаемыхъ деталей бываетъ

тѣмъ значительнѣе, чѣмъ больше уголь зрѣнія, подѣ которымъ мы разсматриваемъ предметъ; а уголь зрѣнія увеличивается по мѣрѣ приближенія предмета къ глазу. Однако, разстояніе предмета отъ глаза не можетъ дѣлаться меньше опредѣленной величины, такъ наз. разстоянія наилучшаго зрѣнія: иначе образъ предмета получится неяснымъ. Тѣмъ самымъ полагается предѣлъ увеличенію угла зрѣнія при вооруженномъ глазѣ. Всякій приборъ, который, вооружая собою глазъ, даетъ возможность еще дальѣе увеличивать уголь зрѣнія, называется *микроскопомъ*; простѣйшимъ изъ микроскоповъ яв-

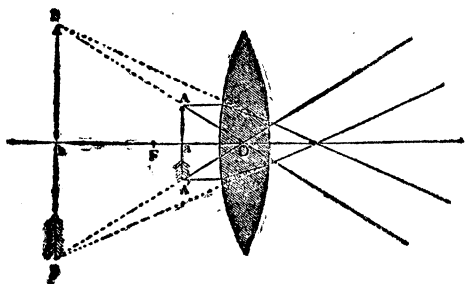

ляется Л. Она представляетъ собою собирательное стекло или систему стеколъ; дѣйствіе ея понятно изъ чертежа. Здѣсь О—оптический центръ Л., F—фокусъ, AA'—разсматриваемый черезъ Л. предметъ (онъ долженъ быть помѣщенъ между Л. и ея фокусомъ), BB'—мнимое изображеніе этого предмета, представляющееся глазу. Наибольшее увеличеніе, даваемое Л., выражается формулою  $\frac{1}{f}$ , гдѣ  $l$  есть разстояніе наилучшаго зрѣнія (равное для нормальнаго глаза 25 см.),  $f$ —фокусное разстояніе Л. Поэтому если фокусное разстояніе Л. равно 25 мм., то увеличеніе ея выражается числомъ 10; увеличеніе будетъ 250, если фокусное разстояніе будетъ только 1 мм. А. В.

**Луперкаліи**, празднество въ честь италійскаго бога стадъ Фавна (см.), носившаго прозвище Луперка (отъ Lupus, волкъ, и агсео, отражаю, —, отражающій волковъ“). На Палатинскомъ холмѣ находилась его священная пещера (Lupercal). Л. праздновались ежегодно 15 февраля, слѣд., съ наступленіемъ весны.

Торжество открывалось принесеніемъ въ жертву козловъ и собаки въ Луперкаль; послѣ чего двоихъ жрецовъ (luperci) клали на алтарь, и ихъ чела касались окровавленнымъ жертвеннымъ ножомъ (пережитокъ человѣческихъ жертвоприношеній, когда дѣйствительное жертвоприношеніе смѣнилось символомъ его), а затѣмъ стирали слѣды крови шерстью, смоченною въ молоко. Весь обрядъ служилъ символомъ примиренія и искупленія; имъ призывали плодородіе и благоденствіе для страны. Празднество Л. удержалось въ Римѣ до 494 г. по Р. Хр., когда его постигла судьба, общая съ другими языческими празднествами: папа Геласій назначилъ, для искорененія его, именно на февраль праздникъ Срътенія Господня.

**Лупинъ**, Lupinus, родъ изъ сем. мотыльковыхъ; листья пальчатосложные, цвѣтки собраны мутовкой. Наибольѣе обычный представитель *желтый Л.*, *L. luteus*, распространенный въ Ср. Европѣ, какъ культурное растеніе, и дико растущій въ средиземноморскихъ странахъ. Менѣе часто встрѣчаются въ культурѣ *узколистный синий Л.*, *L. angustifolius*, и восточный *бѣлый Л.*, *L. albus*. Л. даютъ прекрасный кормъ для скота, которому, однако, вредитъ сильно горькій вкусъ. Въ большихъ колич. Л. даже вреденъ, но особ. значеніе онъ имѣетъ какъ лучшей собиратель азота (см. IV, 97), вслѣдствіе чего особенно пригоденъ для зеленого удобрения. М. Н.

**Лупулинъ**, см. *змель*.

**Лупья**, лѣвый прит. Камы, беретъ начало въ устьесольск. у. Вологодской губ., орош. чердынск. у. Перм. губ.; дл. 140 в.

**Лупья Вержая**, рѣка Вологодск. г., лѣв. прит. Вычегды, беретъ начало въ болотахъ устьесольск. у., протекаетъ на ю.-в. яренск. у. и вступаетъ въ сольвыгодскій у.; дл. 150 в.

**Лурдь** (Lourdes), гор. во франц. департам. Верхн. Пиренеи, 7,478 жит., старин. крѣпость; гротъ, въ кот., по преданію, Св. Дѣва Марія являлась въ 1858 г. крестьян. дѣвушкѣ Бернадетѣ Субиру, съ чудотворнымъ источникомъ. Знаменитое мѣсто паломничества, привлекая до 500.000 ч. ежегодно.

**Лусинь** (сербо-хорв. *Лосинь*), горист. остров Истрии въ зал. Кварнеро, 75 кв. км. съ 11.041 ж. Гл. г. *Л. Шиколо*, 8.341 ж., гавань и зимн. климат. станція.

**Лутесоли**, см. *кобальтіаки*.

**Лутпуль**, рѣка глазовск. и малмыжск. уу., Вятск. г., пр. прит. Кильмези; дл. 100 в.

**Лухшансва**, Надежда Александровна, см. XI, 658.

**Лухъ**, безуѣздн. гор. юрьевецк. у. Костромской г., 2.185 ж.

**Лухъ**, лѣв. прит. Клязьмы, беретъ начало въ юрьевецк. у. Костром. г., въ больш. части течетъ на границѣ вязниковск. и гороховецк. уу. Владимірск. губ.; дл. до 200 в.

**Луцанъ**, Игнаціо, испанскій писатель, см. XXII, 251.

**Луцена** (Лусена), гор. въ испанск. провинціи Кордова (Андалузія), 21.179 жит.; винодѣліе, знамен. конск. ярмарка.

**Луцилій**, Гай, творецъ римской сатиры, род. ок. 150 г. до Р. X. въ Суесѣ Аурункѣ, въ Кампаніи, въ знатной и богатой семьѣ, большую часть жизни прожилъ въ Римѣ, гдѣ, благодаря своему образованію и родственнымъ связямъ, занималъ выдающееся положеніе, и ум. въ 103 г. до Р. X. въ Неаполѣ. Л. явился творцомъ римской сатиры, какъ самобытнаго и своеобразно-римскаго литературнаго жанра. Судя по сохранившимся отрывкамъ его произведеній, составлявшихъ первоначально 30 книгъ, сатиры Л. рисовали съ грубоватымъ, трезвымъ юморомъ, нерѣдко переходящимъ въ сарказмъ, уродливыя стороны политич., общественной и умственной жизни современнаго поэту Рима, имѣли весьма разнообразную метрическую форму, преимущественно гекзаметрическую. Лучш. изд. Müller'a (1872), Marx'a (2 т. 1904/05).

**Луцина**, богиня рожденія, эпитетъ Юноны, какъ покровительницы брака (см. XIII, 345).

**Луцкій уѣздъ**, въ западн. половинѣ Волинск. г., на с. границ. съ Минск. г., на ю. заканчивается недалеко отъ австрійск. границы. Площ. 6.562,2 кв. в. Л. у. вытянутъ съ ю.-з. на с.-в., соответственно направленію р. Стырь (прав. прит. р. Припяти), большую часть бассейна кот. заним. Л. у. Піверхи. въ

сѣв. части представл. низменную, нерѣдко болотистую равнину, въ южн. части болѣе возвышенна и холмиста. Много лѣсовъ, частью сосновыхъ, частью лиственныхъ. Почвы на с. песчанья и болотистыя, на ю. б. ч. глинистыя. Насел. къ 1912 г. исчислено въ 340 т. ч., на 1 кв. в. 48,8 сельск. жит. По переп. 1897 г. было 252.550 ж.: 56,98% малоросс., 5,09% великоросс., 14,14% евреевъ, 11,98% нѣмцевъ и 9,7% поляковъ. Земледѣліе главн. занят. насел. Вся хозяйств. площ. у. составляла въ 1905 г. 638.099 дес., изъ кот. 36,4% надѣльн. земли (12,1 д. на 1 дв.). Въ частной собственности было 50,9% въ т. ч. дворянамъ принадл. 68% (въ средн. 925,3 д. на 1 вл.), купцамъ 6,5% (въ средн. 1.408,8 д. на 1 вл.), мѣщанамъ 8,6% (224 д. на 1 вл.), крестьянамъ 4% (19,1 д. на 1 вл.), крест. товарнц. 1,8% (202,2 д. на 1 вл.), иностранн. подданн. 8,1%. Казнѣ и учрежд. принадлежало 12,7%. Въ у. развиты лѣсные промыслы, мукомольн., винокур., стекл., кожевенн. проиств. **Б. Д.**

**Луцкъ**, уѣздн. городъ Волинск. г., на рѣкѣ Стырь. 31.806 жит. Мужск. и женск. гимн. Большинство насел. составл. евреи (по стат. 1904 г. 60%), затѣмъ идутъ русскіе (30%), поляки (6%) и нѣмцы. Древнѣй „Луческъ“, упоминаемый въ лѣтописи уже въ 1075 г., входилъ затѣмъ въ составъ Владиміро-Волинскаго княжества.

**Луццатти**, Луиджи, итал. госуд. дѣятель, род. въ 1841 г., происх. изъ богатой еврейской семьи въ Венеціи; по образованію юрист. Въ 1867 г. былъ назначенъ проф. госуд. права въ падуанскомъ университетѣ; въ 1871 г. онъ вступилъ въ парламентъ, гдѣ пользов. большимъ авторитетомъ въ хозяйств. и финанс. вопросахъ, игралъ руководящую роль и въ общемъ направленіи экономическ. полит. и въ выработкѣ отдѣльныхъ торговыхъ договоровъ съ другими странами. Л. былъ четыре раза министр. финансовъ (1891—92, 1896—98, 1903—05, 1906), въ 1909—1910 г. мин. сельск. хоз., торг. и промышл., а въ 1910—11 гг. министр.-президентомъ (см. XXII, 433). Ему принадл. нѣск. сочин. по госуд. праву, между пр.: „Церковъ и государство въ Бельгіи“ и „Эмбриологія и развитіе конституцій“.

**Лучевая артерія**, *A. radialis*, довольно толстый кровеносный сосудъ, расположенный на передней поверхности предплечья. Благодаря удобному и поверхностному расположению ея поблизости большого пальца, врачи надвѣе пользуются ею для ощупыванія пульса.

**Лучевая кость**, или *лучь*, *radius*, образуетъ вмѣстѣ съ локтевою костью скелетъ предплечья. Длинная, трубчатая, трехгранной формы кость, имѣющая посредній наибольшую ширину и къ концамъ суживающаяся. Верхнимъ концомъ своимъ, головкой, она соединяется съ плечевой костью, нижнимъ—съ запястьемъ; см. *анатомія II*, 628 и табл. I *скелетъ человека*.

**Лучегрибковая болѣзнь**, см. *актиномикозъ*.

**Лучедѣятельныя вещества**, см. *радиоактивность*.

**Лучеспусканіе**, см. *излученіе*.

**Лучепреломленіе**, см. *свѣтъ*.

**Лучеса**, рѣка, беретъ начало въ оршанск. у. Могилевск. г., вступаетъ въ витебск. у. и впад. слѣва въ Зап. Двину, вѣскольکو ниже Витебска. Дл. 100 в.

**Лучи**, см. *свѣтъ*, *теплота*.

**Лучистая руда**, см. *абихитъ*.

**Лучистая цинковая обманка**, см. *вуртцитъ*.

**Лучистый камень**, см. *актинолитъ*.

**Лучистый колчеданъ**, то же, что марказитъ, см. XX, 15/52, *прил.*, 1/2.

**Лучицкій**, Иванъ Васильевичъ, историкъ, род. въ 1845 г., въ 1866 г. оконч. кievск. университетъ, преподавалъ въ кievск. гимназіяхъ; въ 1870 г., послѣ защиты маг. дисс. „Феодальная аристократія и кальвинисты во Франціи“, едѣбался доцентомъ кievск. унив.; въ 1877 г., послѣ долгаго пребыванія за границей, выпустилъ продолженіе своей первой книги: „Католическая Лига и кальвинисты во Франціи“, доставившую ему степень доктора и профессору въ Кіевѣ. Кромѣ науки, Л. отдавалъ много силъ обществ. дѣятельности: былъ гласнымъ кievск. городск. думы, дѣятельнымъ участникомъ създовъ земскихъ и городскихъ дѣятелей, энергичнымъ членомъ К.-Д. партіи, которая провела его въ третью Думу. Политика лишила Л. кievск. кафедръ, и онъ пережесъ свое преподаваніе въ Петроградѣ,

гл. обр. на Высшіе Женскіе курсы. Какъ историка, Л. всегда больше всего интересовали вопросы соціальной исторіи. Уже въ двухъ своихъ диссертацияхъ онъ подвелъ твердый соціальный фундаментъ подѣ исторію французскихъ религіозныхъ войнъ XVI в., въ которыхъ прежде видѣли исключительно игру династическихъ интригъ и конфессіональных несогласій. Потомъ, въ связи съ дѣятельностью почетн. мирового судьи въ золотоншск. уѣздѣ, онъ заинтересовался исторіей украинскаго землевладѣнія и посвятилъ этому вопросу рядъ работъ („Слѣды общиннаго землевладѣнія въ лѣвобережной Украинѣ“, „Общинное землевладѣніе въ Малороссіи“, „Малороссійская сельская община и духовенство въ XVIII в.“, „Казачьи владѣнія золотоншскаго у. въ 1767 г.“, „Сябры и сябринное землевладѣніе въ Малороссіи“, „Займанщина и формы займоч. владѣній въ Малороссіи“ и мн. др.). Въ этихъ работахъ Л. по-настоящему открылъ украинскую общину подобно тому, какъ Гакетгаузенъ открылъ великорусскую, и это открытіе поставило на совершенно новый путь изученіе украинской соціальной исторіи. Въ связи съ занятіями исторіей украинской общины Л. сталъ изучать исторію общины и вообще земельныхъ отношеній также на Западѣ: въ Испаніи, гдѣ онъ установилъ нѣкоторыя особенности пиренейской общины, раньше неизвѣстныя, въ Даніи XVI—XVIII в., въ Лифляндіи XVI и XVII в., въ современной Италіи. Наконецъ, интересъ къ исторіи земельныхъ отношеній подтолкнулъ Л. на новую серію работъ большого стиля, прославившую его имя далеко за предѣлами Россіи: по исторіи поземельной собственности во Франціи до революціи и во время революціи. Первая изъ работъ на эту тему—отчетъ о заграничной командировкѣ—появилась въ 1897 г., очерченная, но далеко не послѣдняя, должна выйти въ теченіе 1915 года. Главныя изъ нихъ: два, „Отчета“ о командировкахъ за границу (1897); „Состояніе землевладѣльческихъ классовъ во Франціи наканунѣ революціи и аграрныя реформы 1789—1793 гг.“ (1912, фр. пер.); „Крестыянская поземельная собственность во Франціи наканунѣ ре-

волюціи, преимущественно въ Лимузепъ“ (перераб. франц. изд. 1912); „*Quelques remarques sur la vente des biens nationaux*“ (1913, первонач. въ „Русск. Богат.“, 1912 г.). Чтобы написать эти работы, Л. перерылъ рядъ департаментскихъ и коммунальныхъ архивовъ въ различныхъ областяхъ Франціи, установилъ совершенно новые методы изслѣдованія и дѣйствительно, — какъ заявилъ еще въ 1904 г. Саньякъ, одинъ изъ крупнѣйшихъ франц. специалистовъ по социальной исторіи революціи, — „создалъ“ исторію крестьянскаго земледѣлія до и во время революціи. Основной выводъ работъ Л. въ этой области — блестящее подтвержденіе положенія Токвилля о томъ, что крестьянское земледѣліе во Франціи и до революціи играло крупную роль, и что продажа національныхъ имуществъ не внесла ничего принципиально новаго. — Въ теченіе пятидесяти лѣтъ энергичной научной дѣятельности Л. написалъ много и другихъ работъ, крупныхъ и мелкихъ. По случаю пятидесятилѣтія евоей дѣятельности (1913) онъ былъ избранъ почетн. членомъ петрогр. университета и получилъ премію отъ парижской „*Académie des sciences morales et politiques*“.

А. Дж.

**Лучицы**, см. X, 549, 557.

**Лушоніо**, обработка зерна при выработкѣ крупы, см. *крупуриновое произв.*

**Лугеръ**, или *Люзеръ* (Lueger), Карлъ, австрійскій политическій дѣятель, род. въ 1844 г., по профессіи адвокатъ, съ 1885 г. членъ рейхсрата; глава австрійскихъ антисемитовъ, былъ оберъ-бургомистромъ вѣнскаго муниципалитета (см. III, 191 и XII, 147). Талантливый ораторъ и энергичный администраторъ, Л. въ то же время запятналъ себя безцеремонными приемами въ борьбѣ со своими противниками. Ум. въ 1910 г.

**Лхасса** (*Ласса*, *Хласса*), гя. городъ Тибета, въ провинціи Уй, центръ буддистовъ ламитовъ, „страна небожителей“ (буквальный переводъ), резиденція почитаемаго ламитами всего міра перерожденца Далай-ламы, священный городъ, основанъ въ VII в. по Р. Х., сталъ извѣстенъ европейцамъ только въ XIX ст. До послѣдняго времени въ таинственности. Л. проникали лишь нѣкоторые католич. миссіонеры: вообще же для европей-

цевъ Л. была совершенно не доступна, и очень рѣдкіе свѣтскіе путешественники, которымъ удалось попасть въ Л., проникали туда съ громаднымъ рискомъ подъ видомъ богомольцевъ. Въ 1904 г. англійская экспедиція полк. Ёнгхеа-бенда штурмомъ взяла Л. и сняла съ нея ореолъ таинственности. Л. леж. на высотѣ 3.630 м. надъ ур. м. на р. Кичу (см. VI, 513). Л. состоитъ изъ центральной части и прилегающихъ къ ней многочисленныхъ монастырей, занимающихъ площадь 37 в. въ окружности. Въ 3—6 в. отъ центра, на горѣ Потала, лежить самый замѣчательный по своимъ богатствамъ, роскоши и архитектурѣ монастырь — дворецъ „Побранъ - марбу“ („красный городъ“), резиденція Далай-ламы; дворецъ представляетъ изъ себя соединеніе нѣсколькихъ кумиренъ, расположенныхъ террасами и различной величины. Внутри главной кумирни находится колоссальная статуя святого Чжамбы съ золотой головой, украшенной драгоцѣнными камнями. Въ эти кумирни и дворецъ съ тропомъ изъ золота и слоновой кости соединены между собою и покрыты золочеными крышами и куполами. Постоянное населеніе Л. немногочисленно, около 15—20 тыс., но ламъ и паломниковъ стекается сюда нѣсколько десятковъ тысячъ. Л. богословскій центръ, гдѣ только возможно изучитъ ламаизмъ (см.) и получить высшія ученія и духовныя степеніи, почему Л. является центромъ стремленій ламъ во всемъ ламаистскомъ мірѣ. Велѣдствіе громаднаго паломнич. Л. стала гя. мѣстомъ чеканки бурхановъ и выдѣлки всякихъ другихъ предметовъ, употребляемыхъ при богослуженіи ламитовъ.

И. Поповъ.

**Лыжи**, см. *спортъ*.

**Лыко**. Съ липы 5-15 лѣтъ снимается кора, верхняя кожица соскабливается, лубъ равняется и сушится подъ гнетомъ, и изъ него нарѣзаются полоски, идущія на лапти, лыковыя веревки, шестенія, рѣшета и пр.

**Лыкошинъ**, Александръ Сергѣевичъ, военный юристъ, род. въ 1867 г., окончилъ Мих. артиллерійск. училище и Военно-юридич. академію. И въ томъ и въ другой состоитъ преподавателемъ. Въ Мих. уч. читаетъ законовѣдніе, а въ Воен. акад. состоитъ профессоромъ

по казендръ военного судопроизводства. Напечаталъ монографію „Порядокъ постановленія приговоровъ въ военныхъ судахъ“ (1896) и нѣсколько спец. учебниковъ. Но его литературная дѣятельность далеко выходитъ изъ рамокъ узко-военныхъ и военно-юридич. вопросовъ. Чрезвычайно разносторонне образованный, живой и отзывчивый, Л. напечаталъ рядъ статей въ общихъ изданіяхъ (въ томъ числѣ въ коллективныхъ трудахъ „Великая Реформа“ и „Отечественная Война“) и вообще является однимъ изъ наиболѣе популярныхъ военныхъ писателей въ Россіи.

**Лысая гора** 1) въ Мал. Кавказѣ, тифл. у., 5.850 ф. в.; 2) въ Кълецк. губ. (см.).

**Лысково**, село макарьевского у., Нижегородской губ., въ 4 в. отъ прав. бер. Волги, 10.230 ж.; пристань; 9 церквей. Кустарное произв. мелкихъ металлическихъ надѣлій, солодов. и солодопивоар. заводы съ годов. произв. на 516 т. р., значительн. вывозъ хлѣба и холста.—На мѣстѣ Л., по преданію, находился нѣкогда городъ Судновить.

**Лысунъ**, русское названіе взрослого самца гренландскаго тюленя.

**Лысуха** (*Fulica atra*), средней величины болотная птица, легко узнаваемая по бѣлой бляхѣ на лбу и по устройству ногъ съ длинн. пальцами, окруженными каждый вырѣзанными въ видѣ лопастей перепонками. Окраска дымчато-черная. Широко распространена въ Европѣ, Азій и Африкѣ. Будучи преимущественно связана съ водой, Л. отлично плаваетъ и ныряетъ. Кормится насѣкомыми, ихъ личинками, червями и слизняками. Гнѣздо устраивается или у самой воды или даже на водѣ, представляя собою большую кучу водяныхъ растений. *М. М.*

**Лысьва**, рѣка въ Перм. г., лѣв. прит. Чусовой; бер. начало въ кунгурск. у., орош. пермскій у.; дл. 175 в. Судходна въ нижнемъ теч., отъ Лысьвенскаго зав.

**Лысьвенскій заводъ**, въ Пермск. г. и у., на р. Лысьвѣ, 12.893 жит. Чугунолитейный и механич. заводъ (основ. въ 1785 г.), изготовляетъ различные сорта желѣза и запасныя машинныя части для заводовъ Лысьвенскаго окр. Годовое произв.—5 милл. р., 3.460 раб.

**Лысянка**, мѣст. звенигородск. у. Кіевской г., 7.285 ж.

**Льва и солнца орденъ**, см. *ордена Львинный зѣвъ*, *жабрей*, *Antirrhinum*, родъ изъ сем. норичниковыхъ. Наиболѣе часты виды: *A. ogontium*, сорная полевая трава съ розовато-красными цвѣтами безъ шпорца. *Куртинноцвѣтный Л. з.*, *A. majus*, дико растетъ на югѣ Европы, частью культивируется въ садахъ какъ лѣтнникъ. *М. Н.*

**Львовъ** (нѣм. *Лембурзь*), гл. гор. восточной Галиціи, на притоцѣ З. Буга, Пельтевъ, въ долинѣ (на выс. 278 м.), окруженной холмами (самый высочій Францъ-Иозефъ Бергъ 399 м. выс.); до войны 1914 г. считался 4-ымъ по насел. гор. въ Австріи и имѣлъ 206.574 жит. (50% р.-катол., 18% униатовъ и 28% іуд. вѣр.). Л. состоитъ изъ собств. города и 4 предмѣстій; широкія улицы съ красив. домами, многочисл. площади и сады. Достоприм.: соборы католич. (XV в.), армянск. (XV в.) и православи. (XVIII в.); церкви правосл. св. Николая (XIII в.), католич. св. Маріи (XIV в.), доминиканск., построен. (1749) по образцу собора св. Петра въ Римѣ, съ надгробн. памятникомъ граф. Дуиниъ-Борковской (работы Торвальдсена) и др.; ратуша съ башней въ 76 м. выс., зданіе ландтага, архіеписк. дворецъ. Польскій университетъ, основ. корол. Яномъ-Казимиромъ въ 1661 г., политехникумъ; ветеринарн. и лѣсн. школы, коммерч. академія; польск. національн. институтъ гр. Оссолинскаго съ цѣнными коллекціями польск. древностей и произвед. искусства и богат. библиотекой по польск. ист. и литерат.; музей естеств. истор. и этнографіи Галиціи. Л.—торгово-промышл. центръ Галиціи; винокурен., мукомольн., мыловар., мебельн., спичечн., нефтеперегон. и др. произв.; фабрик. ликеровъ, землед. машинъ; обширн. торговля сельскохоз. продуктами. На сѣверѣ Л. находится селеніе Дублань съ сельскохоз. академіей.—Л. основанъ около 1259 г. галицк. княз. Львомъ Даниловичемъ; въ 1340 г. былъ завоеванъ польск. корол. Казимиромъ Бел., въ 1648 и 1555 г. былъ осажденъ Богданомъ Хмельницкимъ, въ 1672 году — турками, въ 1704 г. былъ взятъ Карломъ XII, въ 1772 г. перешелъ къ Австріи. 21 авг. 1914 г. заняты русск. войсками (арміей ген. Рузскаго).

**Львовъ**, Алексѣй Федоровичъ (1798—



1870), сынъ директора придворной капеллы, окончилъ корпусъ инженеровъ путей сообщенія, служилъ сначала военнымъ инженеромъ (въ военныхъ поселеніяхъ Аракчеева), затѣмъ въ жандармскомъ корпусѣ (по завѣдыванію Императорской квартирой) и съ 1837 по 1861 г. директоромъ придворной капеллы. Л. былъ отличный скрипачъ и квартетистъ; домъ его являлся крупнымъ музыкальнымъ центромъ столицы. Какъ композиторъ Л. извѣстенъ гл. обр. гимномъ „Боже, царя храни“ (1833, слова Жуковского) и переложеніемъ полного круга церковнаго нотнаго пѣнія на 4 голоса. Гимнъ выдвинулъ Л. и доставилъ ему мѣсто директора капеллы. Послѣ полемики въ „Русск. Муз. Газетѣ“ (1903—1904) на авторство Л. по отношенію къ гимну наброшена, однако, тѣнь сомнѣнія. Переложение же круга пѣнія сдѣлано Ворониковымъ и Ломakinымъ подъ официальнымъ только наблюденіемъ Л. Оперы: Л. „Bianca e Gualtiero“, (итал., 1845), „Ундина“, „Староста Борнст“ и др. успѣха не имѣли. Большее значеніе имѣли скрипичныя пьесы Л., брошюра „О свободномъ ритмѣ“, „Совѣты начинающимъ играть на скрипкѣ“. Автобіографія Л. напечат. въ „Русск. Архивѣ“ (1884). Ю. Э.

**Львовъ**, Георгій Евгеніевичъ, князь, см. XVII, 13'.

**Львовъ**, Николай Николаевичъ, князь, см. XVII, 13'.

**Львовскій уѣздъ** расположенъ въ зап. части Курекской губ. Площ. 2.372,3 кв. в. Ореш. р. Сеймомъ. Поверхн. возвыш. и холмиста. Почвы преоблад. черноземныя; въ долины Сейма, особ. припад. въ него Свапы, развиты песчан. почвы. Лѣса запим. 13% площ. у. Насел. къ 1912 г. нечислено въ 176,8 т. ч. (включ. 4,8 т. городского), на 1 кв. в. 72,5 сельск. жит. По переписи 1897 г. было 131.885 ч., изъ нихъ 10% малорусск. Земледѣліе, главн. занят. насел., доставл. избытокъ хлѣба. Общ. площ. землевладѣн. составл. (въ 1905 г.) 231.023 дес., изъ нихъ 46,7% надѣльны. земли (5,5 д. на 1 дв.). Въ части. собств. было 50,2%, въ т. ч. 61,7% принадл. дворянамъ (въ средн. 298,4 д. на 1 вл.), 6,1% купцамъ (151,2 д. на 1 вл.), 1,8% мѣщанамъ (15,6 д. на 1 вл.), 20,7% кре-

стьянамъ (8,6 д. на 1 вл.), 1,8% крест. обществамъ, 3,4% крест. товарищ. и 4% торг.-промышл. товарищ.; учрежденіямъ принадл. 3,1%. Въ у. есть свеклосах., мукомольн., винокур. и кирпич. зав. Б. Д.

**Львовъ**, уѣздн. гор. Курек. губ., на р. Сеймѣ, 4.730 жит. Женск. прогимн. Торговля хлѣбомъ, также скотомъ и продукт. скотов. При станц. Л. больш. свеклосахарн. зав. Нах. на мѣстѣ древняго Ольгова, упомин. въ лѣтоп. въ 1152 г., затѣмъ разруш. татарами.

**Льдовъ**, псевдонимъ К. Н. Розенблюма, см. XI, 658.

**Лье** (lieue), старая франц. мѣра длины, см. XII, 651.

**Льебо** (Liébeault), Амбруазъ (1823—1904), франц. врачъ, извѣстный изслѣдователь гипнотизма, авторъ книги „Le sommeil provoqué et les états analogues“ (1889), см. *гипнотизмъ*, XIV, 594/95 и сл.

**Льевиъ** (Liévin), мѣст. во фр. деп. Па-де-Кале; 22.070 ж. Кам.-уг. копи.

**Льежъ** (Liège, нѣм. *Люттихъ*, фламанд. *Лойкхъ*, Luik), гл. гор. бельг. пров. Л., на р. Мааса, первоклассная, но технически устарѣлая крѣпость, до войны 1914 г. былъ однимъ изъ важнѣйш. промышл. центровъ Бельгіи и насчитывалъ 172.039, съ предмѣстьями 224.415 жит. Состоитъ изъ стараго города, расположеннаго на лѣв. бер. Мааса, нов., на правомъ и ряда предмѣстій. Старин. церкви и ратуша (X—XI вв.), дворецъ правосудія (XVI в.), цитадель (XVII в.). Университетъ, оен. въ 1817 г., политехникумъ, комерч.-консульск. школа; консерваторія, академія изящн. искусств. Своимъ промышл. развитіемъ Л. обязанъ богатымъ каменугольнымъ копеймъ долины Мааса. Л.—центръ бельг. металлургич. и оружейной промышлестности; кромѣ того, въ Л. достигли значительныхъ размѣровъ текстильн., кожев., стеклян., писчебум., сахарографич., пивоварен., винокурен. и др. произв. Обширная торговля.—Л. съ 720 г. столица епископства Л., былъ въ XI—XII в. оживлен. научно-худож. центромъ, въ нач. XIV в. достигъ независимости, котор. лишился въ XV в.; въ 1794 г. перешелъ къ Франціи, въ 1815 г. вошелъ въ составъ королев. Нидерландовъ, въ 1830 г.—королев. Бельгіи; 25 июля 1914 г. былъ взятъ

приступомъ германскими войсками и жестоко опустошенъ.

**Льежъ**, вост. провинція Бельгін, граничащая съ Нидерландами и Германіей, заним. 2.895 кв. км., въ 1910 г. имѣла 888.341 ж., лежитъ въ возвышенной части Бельгін. Гл. р. Маасъ. Обширн. торная (кам. уголь, желѣзо, цинкъ, свинецъ и пр.) и фабрично-заводская промышленность. См. V, 241/47, 251, 261, 268, 278/80, 287/88, 294/97.

**Льжа**, или *Лжа*, рѣка, прав. прит. Утрон (смет. р. Великой); бер. начало въ люциск. у. Витебск. губ., орош. островскій у. Псковск. г. Дл. 170 в.

**Льянка**, *Linaria*, родъ изъ сем. норичниковыхъ, травы съ перисто-нервными, сидячими, узкими листьями; соцветіе—кисть или колосъ; чашечка 5-раздѣльная, вѣничикъ двугубый съ длинными шпорцемъ и замкнутымъ зѣвомъ. Самый обычный видъ *дикій ленъ*, *L. vulgaris*, сорное растеніе до 90 см. высоты, съ блѣдно-желтыми или почти оранжев. цвѣтами. М. Н.

**Льяное дѣло**, см. *текстильное производство*.

**Льяное масло**, см. *масла*.

**Льоренте** (Llorente), Хуанъ Антоніо (1756—1823), испанскій историкъ. По окончаніи у-та въ Сарагосѣ Л. вступилъ въ дух. званіе, а съ 1785 г. занималъ разныя должности при инквизиціи. Послѣ уничтоженія инквизиціи Л. изслѣдовалъ ея архивы. Съ реставраціей Бурбоновъ онъ былъ изгнанъ и жилъ въ Парижѣ, гдѣ издалъ свой главный трудъ: „*Historia critica de la Inquisicion de España*“ (1815—1817, 4 т.), первое изслѣдованіе инквизиціи, основанное на архивныхъ документахъ. За соч. „*Portraits politiques des papes*“ онъ, по настоянію духовенства, былъ высланъ въ 1822 г. изъ Франціи и вернулся въ Мадридъ, гдѣ векоръ умеръ. Л. написалъ еще: „*Noticias historicas sobre las tres provincias vascongadas*“ (1806) и „*Memorias para la historia de la revolucion española*“ (1814/1816, 3 т.).

**Льюисгемъ** (Lewisham), ю.-в. часть Лондона, 160.843 ж.

**Льюистонъ** (Lewiston), г. въ сѣв.-амер. шт. Мэнъ, 26.247 ж.

**Льюисъ** (Lewes), Джорджъ Генри, талантливый англ. писатель, род. въ 1817 г.; начавъ съ изученія медицины

въ Лондонѣ, не удовлетворился узкой спеціальностью и въ 1838 г., увлеченный философійю, отправился въ Германію, гдѣ занимался также и естественными науками; по возвращеніи на родину отдался писательской дѣятельности; съ 1850 г. по 1854 г. редактировалъ газету „*Leader*“, въ 1865 г. основалъ журн. „*Fortnightly Review*“ и почти всю жизнь сотрудничалъ въ „*Westminster Review*“, бывшемъ въ то время главнымъ органомъ англійск. позитивистовъ, къ кот. принадлежалъ и Л. Въ самомъ капитальномъ изъ своихъ филос. произведеній: „*Вопросы о жизни и духѣ*“ (1872/79, 3 т.) авторъ дѣлаетъ обзоръ и критическ. оцѣнку различн. точекъ зрѣнія на взаимн. связь психич. и физич. явленій и раскрываетъ послѣдовательное развитіе философск. системъ древн. и новыхъ, посвящая не мало страницъ полемикѣ съ метафизиками; его „*Исторія философій въ біографіяхъ*“ и „*Ог. Контъ и позитивн. философія*“ также изв. русскимъ читателямъ. Л. много путешествовалъ; въ 1854 г. въ Веймарѣ собиралъ матеріалы для „*Жизни Гёте*“ (1855), въ 1858 г. жилъ въ Дрезденѣ, гдѣ писалъ „*Физиологію обыденной жизни*“, и два раза былъ въ Италіи; гдѣ въ 1860 г. разыскивалъ матеріалы для историч. романа своей неизмѣнной спутницы, миссъ Маріанны Эвансъ, извѣсти. подъ псевдоним. Дж. Эліотъ, съ кот. онъ познакомился, благодаря Спенсеру, въ 1851 г. и прожилъ, не разставаясь, съ 1854 г. до самой своей смерти, послѣдовавшей въ 1878 г.—Значеніе Л., какъ ученаго, не велико: его разносторонность мѣшала ему сосредоточиться на одной научн. сферѣ и внѣсти что-нибудь существенно важное и новое въ науку; главная его заслуга—популяризація позитивной философійи и дарвинизма. Его сочиненія, теперь уже устарѣвшія и иногда слишкомъ пестрыя отступленіями анекдот. характера, создали ему широкую популярность у насъ въ 60-хъ и 70-хъ годахъ, а нѣмецкіе критики считаютъ его „*Жизнъ Гёте*“ и до сихъ поръ лучшей біографіей своего великаго соотечественника.

**Льюисъ** (Lewes), Джорджъ Корнуоль, англ. ученый и государтв. дѣятель, род. въ 1806 г., въ 1847 г. избранъ въ

парламентъ и въ 1850—52 г. былъ въ м-вѣ Росселя секретаремъ казначейства. На послѣдовавшихъ послѣ паденія м-ва выборахъ Л. былъ забаллотированъ и съ тѣмъ большею энергіей отдался занятіямъ исторіей и литературой. Онъ принялъ на себя редактированіе „Edinburgh Review“, написалъ свое главное соч. „Inquiry into the credibility of the early Roman history“ (2 т., 1855), въ которомъ явился противникомъ взглядовъ Нибура. Послѣ смерти отца въ 1855 г. Л. сдѣлался бароветомъ, занявъ его мѣсто въ парламентѣ и вскорѣ замѣстилъ Гладстона въ должности канцлера казначейства, которую ему пришлось нести въ трудную пору Крымской кампаніи, до 1858 г. Въ слѣд. либер. министерствѣ (Пальмерстона) Л. былъ наиболѣе выдающимся членомъ, рядомъ съ Гладстономъ, состоя секретар. внутр. дѣлъ, а въ 1861 г. сталъ военнымъ министромъ. Ум. въ 1863 г. Написалъ еще рядъ трудовъ по исторіи, филологіи и по вопросамъ политики.

**Льенганъ** (Ljungan), рѣка въ Швеціи, 325 км. дл.; впадаетъ въ Ботническій зал.

**Льеснэ**, Л.-эльвъ, порожист. рѣка с. Швеціи, 370 км. дл.; впадаетъ въ Ботническій зал.

**Льютонъ** (Luton), г. въ граф. Bedford, на р. Ли; 50.000 ж. Производство соломен. шляпъ.

**Льяно эстакадо**, пустыня. песчаное плоскогоріе въ сѣв.-ам. шт. Техасъ, 1.000—1.300 м. выс. надъ ур. м.

**Льяносы** (испан. *Llano*, ровный), степи въ Южн. Америкѣ, къ в. отъ Кордильеровъ Колумбіи и Венецуэлы, между Кордильерами и р. Ориноко. Представляютъ изъ себя равнину высотой 40—400 м. надъ уровнемъ моря, покрытую густымъ травянымъ покровомъ, мѣстами выше человѣческаго роста, изъ сложноцвѣтныхъ, мотыльковыхъ, губоцвѣтныхъ и др. Кое-гдѣ встрѣчаются одиночныя деревья *Rhopal* (сем. Proteaceae) и др. По берегамъ рѣкъ встрѣчаются лѣса изъ пальмъ (*Mauritia* *Pocheuosa*, *Corypha* *inermis*) и др. Л. есть одна изъ формъ саванны (см.). Прекрасное описаніе Л. дано Гумбольдомъ. (Ср. *C. Sachs*, „Aus den Llanos“ (1888).

**Лѣвая** (франц. *la gauche*), парла-

ментскій терминъ, впервые вошедшій въ употребленіе во Франціи для обозначенія прогрессивныхъ парлам. партій: въ зап.-европ. парламентахъ и въ Госуд. Думѣ онѣ расположены соотвѣственно со своими программами такъ, что чѣмъ радикальнѣе партійная программа, тѣмъ лѣвѣе (отъ председателя) въ залѣ засѣданій отводится мѣсто для данной группы. Долгое время Л. и либералы были синонимами. Теперь на лѣвой сидятъ не либералы, а болѣе радикальныя группы, а крайнюю лѣвую занимаютъ социалисты.

**Лѣвша**, человекъ, владеющій лучше лѣвой рукой, нежели правой. Движенія правой руки и рѣчь управляются лѣвымъ мозговымъ полушаріемъ (см. *анатомія*, II, 680/81), движенія лѣвой руки—правымъ полушаріемъ. У большинства людей преобладаетъ развитіе лѣв. полушарія, кот. и управляетъ ихъ рѣчью и движеніями. Въ пользу изложеннаго говорятъ также наблюденія, гдѣ лѣвши теряли рѣчь послѣ поврежденій *праваго* полушарія. Праворукіе являются, слѣдовательно, лѣвшами относительно мозга, и наоборотъ.

**Лѣкарство**, см. *медицина*, *фармакологія* и *фармакогнозія*.

**Лѣкаръ**, официал. званіе врача (см.).

**Лѣль**, *Лѣль*, рѣка чердынскаго у. Пермск. г., лѣв. прит. Камы, дл. 160 в.

**Лѣнивцы**, см. *неполнозубые*.

**Лѣсковъ**, Николай Семеновичъ (1831—1895; біографію и бібліографію см. XI, 659), выступилъ на лит. поприще въ 60-хъ гг., когда ему было уже 30 лѣтъ. „Въ खिलाхъ его течетъ смѣшанная кровь“: его дѣдъ—священникъ, бабушка—изъ купеч. сословія, отецъ—личный дворянинъ, чиновникъ, мать—потомств. дворянка. Т. о., съ дѣтства онъ поналъ подъ перекрестный огонь разныхъ сословныхъ группъ. Съ ранней юности безъ серьезной теоретич. подготовки, пробывъ въ гимназій всего шесть лѣтъ (съ 10 до 16), онъ сталъ служить въ Кіевѣ, развѣзжалъ по уѣздамъ въ качествѣ чиновника казен. палаты, а потомъ въ качествѣ агента англичанина Шкота странствовалъ по коммерч. дѣламъ. Студенты, профессора, купцы, духовные, крѣпостные „печерскіе антики“ и „очарованные странники“ проходятъ

передъ нимъ. Практическая жизнь отбрасывает на задній планъ книжную мудрость. Л. въ значит. степени художникъ-самоучка. Этотъ не-дворянинъ и не-разночинецъ, не-радикаль и не-реакціонеръ громадное значеніе придавалъ своему личному опыту, своему знанію Россіи, и въ то же время не имѣлъ опредѣленной точки зрѣнія и устойчивыхъ взглядовъ. Политическ. моментъ требовалъ огромной выдержки, политической зрѣлости и прочной связи съ одной изъ борющихся группъ; у Л. была огромная самоуверенность, но не было полит. зрѣлости и, когда онъ захотѣлъ вмѣшаться въ борьбу, онъ совершилъ цѣлый рядъ грубыхъ политическихъ ошибокъ.

Нужно помнить, что въ 60-хъ гг. драгоцѣнное время надеждъ быстро кончилось, единое настроеніе распалось, начался поворотъ и рѣзко обозначилась рознь между калѣбниками и жельчиниками, постепеновцами и радикалами, дворянами и разночинцами. Въ эти часы либеральнаго перепуга выступилъ въ качествѣ охранителя Стебикійскій-Л'ёсковъ. Въ „Сѣверной Пчелѣ“ онъ пишетъ безтактную передовую статью по поводу пожаровъ въ Апракинѣ дворѣ, въ которой говоритъ о народныхъ подозрѣніяхъ и о томъ, что „шадить адскихъ злодѣевъ не должно“. Эта статья возмутила передовую интеллигенцію и была названа провокаторской. Въ 1862 г. въ Парижѣ Л. заканчиваетъ свою повѣсть „Овцебыкъ“, гдѣ рисуетъ очень симпатичнаго чело-вѣка, самоотверженнаго агитатора, кот. „итти некуда“, а въ 1864 г. пишетъ знаменитый романъ „Некуда“, гдѣ, на ряду съ искренними, преданными народу людьми—Лизой Бахаревой и Райнеромъ, рисуетъ шутовъ и дураковъ революціоннаго движенія, при чемъ слишкомъ выдвигаетъ ихъ на первый планъ, чернить движеніе, а лучшихъ людей, Лизу и Райнера, рисуетъ, какъ героевъ, которымъ итти некуда. Разаумѣется, этотъ романъ вызвалъ возмущеніе и еще глубже вырылъ пропасть между радикалами и обличителемъ новыхъ людей. Въ третьей части романа грубо и карикатурно была представлена попытка Слѣшова дать артельную организацію женскому труду. Это былъ

отвѣтъ на романъ „Что дѣлать“. Въ романѣ „На ножжахъ“ Л. дѣлаетъ еще шагъ далѣе. Здѣсь его озлобленіе итѣтъ границъ и его тенденціозности итѣтъ мѣры. Онъ рисуетъ мошенниковъ, грабителей, убійцъ, ставитъ во главѣ ихъ негодяя Горданова и выдаетъ ихъ за новыхъ людей. Если раньше онъ противопоставилъ шутамъ и дуракамъ идейныхъ, преданныхъ народу Райноровъ и Бахаревыхъ, то теперь онъ ихъ совершенно заслоняетъ злодѣями и ничтожествами. Эти произв. были тяжкимъ грѣхомъ Л. противъ общест-венности и свидѣтельствовали о полной его растерянности и неумѣніи разобраться въ фактахъ, приносимыхъ обществ. потокомъ. Эти грубо-тенденціозн. произв., въ которыхъ не было знанія и пониманія новой среды и новыхъ идеаловъ, носили слишкомъ обывательскій характеръ. Они надолго оттолкнули читателей отъ художника. Этотъ разрывъ внесъ не мало горечи въ писанія Л. Какъ художникъ большой, яркій и оригинальный, Л. проявилъ себя въ романахъ и разсказахъ изъ духовнаго быта. Его романъ „Соборіе“ (1872) былъ испорченъ безтактными и безвкусными выпадами противъ новыхъ людей, но эти выпады—последнія вспышки публициста, и этого публициста отбрасывает на задній планъ художникъ. Его о. Туберозовъ, о. Ахилла—незабываемыя фигуры. Къ сожалѣнію, Л. и фигуру Туберозова испортилъ, заставивъ его написать доносъ. Глубокое знаніе среды, прекрасный языкъ, сила таланта захватываютъ читателей. Эти черты еще ярче сказывались въ его „Запечатлѣнномъ Ангелѣ“ (1873), „Очарованномъ странникѣ“ (1873), „Захудаломъ родѣ“ (1874), „Мелочахъ архіерейской жизни“ (1878). Въ изображеніи духовенства Л. не поддавался къ властямъ предрѣжающимъ, и его очерки въ руководящихъ кругахъ вызывали рѣзкое озлобленіе. „Мелочи архіерейской жизни“ были долго подъ запретомъ.

Л. слишкомъ довѣрялъ своему здравому смыслу, своему практическому чутью и знанію людей, и въ то же время у него было слабо развито политическое и моральное чутье. Въ своемъ посмертномъ очеркѣ „По поводу Крей-

церовой сонаты“ онъ разсказываетъ о своей бесѣдѣ съ одной женщиной, пришедшей къ нему за совѣтомъ: „въ вась есть практицизмъ, я ваша внимательныи читательница“—говорила она (т. XX, стр. 172). Писатель даетъ ей совѣтъ, при этомъ замѣчаетъ: „Я сознаю, что въ мои соображенія входитъ гораздо больше практицизма, чѣмъ отвлеченной философіи и возвышенной морали, но тѣмъ не менѣе я склоненъ думать, какъ думаю“ (XX, 173). Практики, дѣловые люди, люди со счетами въ рукахъ, какъ Александръ Ивановичъ Свиридовъ, побѣждаютъ у Л. Какъ артистъ, художникъ, Л. любитъ „очарованныхъ странниковъ“, любитъ такихъ людей, какъ Овцебыкъ, но какъ практикъ и бывалый человекъ, служившій у коммерч. людей, онъ былъ увѣренъ въ побѣдѣ Маслениковыхъ и Свиридовыхъ, этихъ предшественниковъ тургеневскаго Соломина. Овцебыкъ о „Человѣкѣ кармана“, помѣщикъ - прибрѣтатель, говоритъ: „Черезъ Александра Ивановича не переключишь“. Мужички еще рѣзче подчеркиваютъ эту мысль. Когда самоотверженный Овцебыкъ удавился, п. ч. не нашель дороги, мужички, смотрѣвшіе на него, какъ на чудака, „блажного“, говорятъ хозяйственному Свиридову: „ему гнить, а вамъ жить, батюшка Алекс. Иванов.“. Съ годами практицизмъ Л. сливается съ увлеченіемъ Толстымъ и преклоненіемъ передъ кроткимъ Богомъ и смирнымъ Христомъ, передъ праведными и евангельскими людьми, такими, какъ „Маланья—голова баранья“, „Несмертельный голованъ“, Иванъ Яковлевичъ („Томленіе духа“), „Человѣкъ на часахъ“ и другіе. Въ своемъ предисловіи къ „Праведникамъ“ ученикъ священника-идеалиста Лѣсковъ писалъ: „если безъ трехъ праведныхъ по народному вѣрованью не стойтъ ни одинъ городъ, то какъ же устоятъ дѣлой землѣ съ одною дрянью, кот. живетъ и въ моей и твоей душѣ, мой читатель.“... „И пошелъ Я искать праведныхъ“ (т. III, 75): Жизнь праведныхъ у Л. сводится къ служенію ближнему, къ малымъ дѣламъ. Очарованный странникъ не революціонеръ, но и не ханжа, онъ не боролся противъ коренныхъ причинъ

зла и не проповѣдуетъ самоусовершенствованія; онъ постоянно „душу свою полагаетъ за други своя“, постоянно готовъ погибнуть, чтобы другому было лучше. Онъ добръ по натурѣ. Въ поискахъ за праведными людьми Л. переходитъ къ народной легендѣ и мѣу. Свой разсказъ: „Несмертельный голованъ“ онъ начинаетъ словами. „Онъ самъ—почти мѣу, а исторія его—легенда“ (т. IV, стр. 3).

Л.—художникъ оригинальный, у него свой стиль, своя манера. Л. Н. Толстой очень кратко и мѣтко охарактеризовалъ индивидуальность Л. въ своемъ письмѣ къ нему (1890 г. 9 дек.): „Мнѣ очень понравилась тонъ и необыкновен. мастерство языка, но... потомъ выступилъ тотъ особенный недостатокъ, отъ котораго такъ легко, казалось бы, исправиться и кот. есть самъ по себѣ качество, а не недост.—ехибѣгансе образовъ, красокъ, характерныхъ выраженій, которая вась опьяняютъ и увлекаютъ“. Излишекъ таланта, чрезмерность, перенасыщенность образовъ, какая-то непростибельная расточительность, пестрота и разбросанность ярко проявляются въ каждомъ какъ крупномъ, такъ и мелк. произв. Л. Художникъ, которому не доставало внутренней цѣльности, создавалъ произв., въ кот. не было центра и было множество „вводныхъ лицъ“ и вводныхъ главъ. Художникъ „съ фантазіей“, обладавшій необыкновеннымъ искусствомъ выдумывать и въ то же время гордый своимъ опытомъ и знаніемъ Россіи, перегруженный фактами, Л. былъ лишень чувства мѣры и умѣнья экономить и матеріалъ и вниманіе читателя. Даже лучшія вещи его—„Лѣвша“, „Очарованный странникъ“, „Запечатлѣнный ангелъ“, „Соборяне“, „Овцебыкъ“—утомляютъ читателя своей художественной чрезполосичей. Передъ вами проходятъ безконечной вереницей всѣ эти „оригинальнѣйшіе“ люди, „необычайныя“, „легендарныи личности“ и легендарныи характеры, всѣ эти чудаки и блаженныи „съ фантазіей“, всѣ эти злодѣи и праведники, всѣ эти „новые люди“ и „апттики“, ихъ жизнь полна невѣроятнѣйшихъ приключеній, ихъ разсказы—тысяча и одинъ анекдотъ, и

когда они „заводятъ исторію“ своихъ похощеній, этой исторіи конца нѣтъ.

На ряду съ избыткомъ образовъ и анекдотовъ, бросается въ глаза избытокъ „характерныхъ выраженій“, „выкрученныхъ словечекъ“, которыя перегружаютъ его произв. Онъ, какъ Пирменъ изъ „Запечатлѣннаго ангела“, говорилъ „съ такимъ хитрымъ *извитіемъ* словъ, что удивляться надо было его рѣчи“ (т. III, стр. 12). Въ своихъ разсказахъ онъ заставляеть героевъ пересыпать свою рѣчь множественномъ мѣстныхъ, техническихъ, рѣдкихъ словъ, но этого мало, онъ образуетъ множество новыхъ словечекъ, любить производить отъ существительныхъ глаголы: „очудачьль“, „баснить“, „бирюзить“, „оевропеился“, „заминилъ“, и т. д. Какъ это ни странно, въ этомъ отношеніи онъ является предшественникомъ футуристовъ. Свои легенды и исторіи Л. не просто разсказываетъ, а *стилизуетъ*. Его великолѣпный „Сказъ о тульскомъ косомъ лѣвшѣ и о стальной блохѣ“ — классическое произвед., выдержанное въ народно-героическомъ жанрѣ и проникнутое рѣдкимъ юморомъ. Стилизованы его подчеркнуто-упрощенная *сказка* „Маланья—голова баранья“, и „Сказаніе о Федорѣ-христіанинѣ и о другѣ его Абрамѣ-жидовинѣ“, „Запечатлѣнный ангелъ“, разсказъ изъ раскольничьяго быта, и многія его легенды и исторіи. Въ 36 томахъ, издан. Марксомъ,—много сырого матеріала, много въ художественномъ отношеніи слабыхъ, не цѣпныхъ произведеній; нѣкоторыя изъ нихъ, какъ „Некуда“ и, въ особенности, обличительный, пасквильный романъ „На ножахъ“ должны быть отброшены и забыты, какъ явно и грубо тенденціозныя, ошибочныя, какъ нехудожественныя произведенія; они, какъ черныя кляксы, затемнили, заслонили то цѣнное и важное, что останется въ исторіи литерат. Если Лѣскова нельзя поставить рядомъ съ Толстымъ и Достоевскимъ, Тургеневымъ и Щедринымъ, то во всякомъ случаѣ этотъ писатель занимаетъ видное мѣсто въ русск. лит. Передъ нами не писатель-анекдотистъ, не писатель реакціоннаго лагеря, а неугомонный искатель, бунтарь, вѣчный странникъ, влюбленный

въ красоту души простого народа, въ смиренный подвигъ „евангельскихъ людей“, писатель, переживающій „томленіе духа“. Въ этомъ безпокойствѣ, въ этомъ вѣчномъ странничествѣ, въ этомъ бунтѣ, въ этомъ избыткѣ силы, не нашедшей точки своей, проявился характеръ Л.-человѣка. Онъ самъ напоминаетъ героиню романа „Некуда“ Лизу Бахареву, „со всеми и всемъ расходящуюся дѣвухку“. Онъ, какъ Лиза и какъ „Овцебыкъ“, тоже не зналъ, въ сущности, куда итти. Онъ возсталъ противъ всехъ знаменъ, противъ лозунговъ и формулъ, и новыхъ и старыхъ людей, онъ оттолкнулъ отъ себя и церковниковъ и атеистовъ, но у самого Л. не было знамени съ огненными словами „симъ побѣдиши“. У Л. была огромная вѣра въ народъ и неугасимая жажда жизни, построенной на любви. Онъ все чаще и чаще въ послѣдніе годы, вслѣдъ за Толстымъ, противопоставлялъ жизни „особенной“ жизнь „*вмѣстную*“, жизни, построенной на раздорѣ, жизнь, построенную на согласіи; братоненавистникамъ онъ противопоставлялъ терпимыхъ и дружныхъ людей. Л. не былъ непротивленцемъ и не звалъ въ келью подъ елью. Въ годы безвременья и бездорожья, апатіи и равнодушія, въ годы національной вражды онъ проповѣдовалъ активную любовь. Вмѣстѣ съ „Федоромъ-христіаниномъ и Абрамомъ-жидовиномъ“, „разновѣрными дѣтymi“, онъ хотѣлъ бы построить изъ своего богатства такой домъ, „гдѣ былъ бы пріютъ всемъ бѣднымъ дѣтямъ, всехъ вѣръ безъ различія, чтобы они съ дѣтства другъ съ другомъ свыкались, а не раздѣлялись“. Если для созданія такого дома братства и единенія Л. внесъ свой вкладъ, онъ искупилъ свой грѣхъ, свою вину передъ русской общественностью. Къ этому надо добавить цѣнную черту Л., какъ художника. Онъ никогда ни къ кому не подлаживался, искренне искалъ, искренне заблуждался. Онъ, какъ Туберозовъ, съ полнымъ правомъ могъ сказать: „Я *изъ-подъ неволи*—не проповѣдникъ“. Въ разсказѣ „Чертовы куклы“ онъ самымъ рѣзкимъ, беспощаднымъ образомъ осудилъ талантливаго художника Фебофиса, который сталъ подневольнымъ. И если Маркевичи и Кре-

Распилка лѣса производится весною, рубка же—зимом, съ ноября и до конца марта. Лѣсъ рубится зимом, во-первыхъ, потому, что рубка и вывозка лѣса по самому пути зимомъ обходится дешевле, а во-вторыхъ, дерево, срубленное зимомъ, усыхаетъ въ сухой зимней атмосферѣ къ веснѣ, т. е. ко времени распилки, достаточно просохнуть. Срубленное дерево очищаютъ отъ сучьевъ и оставляютъ лежать до весны въ корвѣ, которал и снимаются передъ распилкой. Если лѣсъ назначается къ

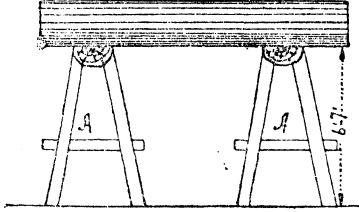

Фиг. 1.

распилкѣ поздно лѣтомъ, или имѣютъ въ виду сплавлять его, то кору снимаютъ съ наступленіемъ весны; иначе подъ корой появится червь. Ручная распилка

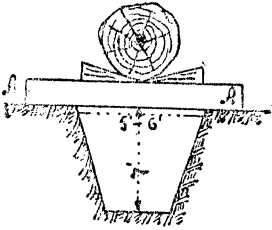

Фиг. 2.

зимомъ допускается рѣдко, только въ исключительныхъ случаяхъ: мерзлая кора трудно отдѣляется, а дерево трудно пилятся. На лѣсопильныхъ заводахъ распилка идетъ лѣто и зиму въ теплыхъ помѣщеніяхъ. Ручная распилка производится слѣдующимъ образомъ: съ верха снимаются кора, и намѣчаются съ помощью намѣннаго шнура линія распила; затѣмъ дерево помѣщаютъ на козлахъ выходящихъ отъ 2 $\frac{1}{2}$  до 3 арш., гдѣ оно и накрѣпляется клиньями (фиг. 1). Когда распилка производится въ большомъ количествѣ, или когда распиливаемая древесина особенно тяжелы, то предпочитаютъ вмѣсто козелъ вырывать ровъ, глубиной отъ 2 $\frac{1}{2}$  до 3 арш. (фиг. 2). Поперекъ такого рва кладутся два бруса, на которыхъ помѣщаютъ предназначенное къ распилкѣ дерево и укрѣпляютъ его также клиньями. Распилка производится двумя рабочими, изъ которыхъ одинъ стоитъ внизу, другой наверху. Пила, употребляемая при продольной распилкѣ, имѣетъ зубья, рѣжущіе только при нисходящемъ движеніи, такъ что сопротавленіе дерева распилю приходится преодолевать главнымъ образомъ нижнему рабочему; рабочий же, стоящій наверху, только поднимаетъ пилу и направляетъ ее по линіи распила, давление его на пилу при нисходящемъ движеніи парализуется гибкостью пилы. Для правильнаго дѣйствія пилы необходимо, чтобы линія, соединяющая вершины зубьевъ, была наклонна къ направлению рвенія пилы, тогда всѣ зубья пилы будутъ находиться въ дѣйствіи. На основаніи этого соображенія пилы, дѣйствующія при нисходящемъ движеніи, дѣлаются шире сверху (фиг. 3). По той же причинѣ двуручная пила, употребляемая при поперечной распилкѣ, дѣ-

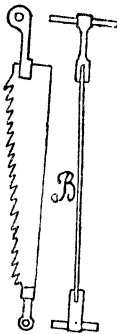

Фиг. 3.

лаются шире въ срединѣ (фиг. 4). Зубья такой пилы могутъ рѣзать и въ ту и въ другую сторону и представляютъ равносторонніе треугольнички.

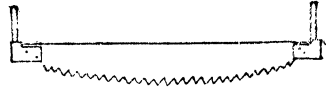

Фиг. 4.

Лѣсопильныя машины. Ручная распилка есть самый примитивный способъ обработки дерева. Взаимно ручной работы съ давнихъ поръ введены были лѣсопильныя машины, упрощающія и ускоряющія работу. Первое появленіе машины, относящейся къ распилкѣ дерева, мы, по нѣкоторымъ указаніямъ, видимъ въ XIV столѣтіи. Въ настоящее время мы встрѣчаемъ самые разнообразныя типы лѣсопильныхъ машинъ. Всѣ онѣ однако по принципу ихъ дѣйствія могутъ быть отнесены къ слѣдующимъ 3 категоріямъ: 1) Л. съ прямыми пилами; 2) Л. съ круглою пилой; 3) Л. съ безконечной ленточной пилой.

Л. съ прямыми пилами раздѣляются на лѣсопилки съ вертикальными пилами—вертикальныя Л.—и на лѣсопилки съ горизонтальными пилами—горизонтальныя Л. 1. Вертикальныя лѣсопилки вообще строятся металлическими, и хотя есть вертикальныя лѣсопилки, называемыя деревянными, но въ нихъ все-таки, за исключеніемъ стоесъ и шатуна, всѣ остальные части дѣлаются металлическими. На фиг. 5—6 представлена Л. Worsam'a; первая изъ нихъ была построена имъ въ 1859 году. Здѣсь крѣкъ помѣщается на двухъ телѣжкахъ *g, g'* (фиг. 6), движущихся по рельсамъ; питаніе же его достигается особыми валиками (питательными) *a* и *a'*. Рама съ пилами приводится въ движеніе шатуномъ отъ колѣчатого вала. Иногда раму приводятъ въ поступательное движеніе двумя шатунами; тогда ихъ соединяютъ не съ серединой нижняго бруса рамы, а съ средіею боковыхъ ея брусьевъ. При различныхъ діаметрахъ распиливаемыхъ крѣекъ, разстояніе между валиками *a* и *b*, *a'* и *b'* должны быть измѣняемы, что достигается перемѣщеніемъ валиковъ *b* и *b'* въ вертикальномъ направленіи посредствомъ маховичковъ *c* и *c'*. Питаніе крѣйки периодическое,—именно, крѣйка передвигается питательными валиками при восходящемъ движеніи рамы. Питаніе достигается храповымъ колесомъ, насаженнымъ на ось *H*, и обочкой, находящейся на концѣ рычага *R*, получающаго колебательное движеніе отъ эксцентрика, сидящаго на колѣчатомъ валу; на оси храпового колеса насажено зубчатое колесо, передающее движеніе двумъ шестернямъ *H'* и *H''*, насаженнымъ на оси питательныхъ валиковъ; благодаря этому вращаются и самыя валики, оба въ одну сторону. Станина Л. обыкновенно чугунная и устанавливается на каменномъ фундаментѣ. Прослѣдимъ процессъ распиливанія крѣйки. Прежде всего крѣйка кладутъ серединой на телѣжку *B*, концомъ на валикъ *a'*, опираются нажимъ *b'* и пускаютъ машину въ ходъ, нажимувъ обочку на храповикъ. Когда крѣйка распилена аршина на 2, то подводятъ другую телѣжку *A* подъ крѣйку и опускаютъ нажимъ *b*. Въ это время крѣйка будетъ лежать на обоихъ телѣжкахъ и обоихъ питательныхъ валикахъ. Когда телѣжка *B* подойдетъ къ лѣсопильной рамѣ, то тиски отвергнутся и телѣжку откачиваютъ для укрѣпленія слѣдующаго крѣйка. Устройствомъ тисковъ, прикрѣпляющихъ крѣйку къ телѣжкамъ, допускаетъ перемѣщеніе крѣйки въ вертикальной плоскости; такимъ образомъ крѣйка всегда можетъ помѣститься на питательныхъ валикахъ; тиски эти пролѣзутъ перемѣщеніемъ крѣйка лишь въ горизонтальномъ направленіи. Питательные валики дѣлаются изъ стали или чугуна. Лучшими считаются валики изъ литой стали; они дѣлаются бороздчатыми по направлению оси и имѣютъ посреди ихъ еще два ребра, служащая для врызанія въ крѣйку и направленія его въ горизонтальную плоскость. Диаметръ срединъ такихъ валиковъ больше, чѣмъ крѣевъ (фиг. 7).

а) Способы питанія дерева. Этыхъ способовъ существуетъ три: 1) периодическое питаніе, совпадающее съ нисходящимъ движеніемъ рамы; 2) периодическое питаніе, совпадающее съ нисходящимъ движеніемъ рамы, т. е. въ періодъ рѣзанія; 3) непрерывное питаніе.

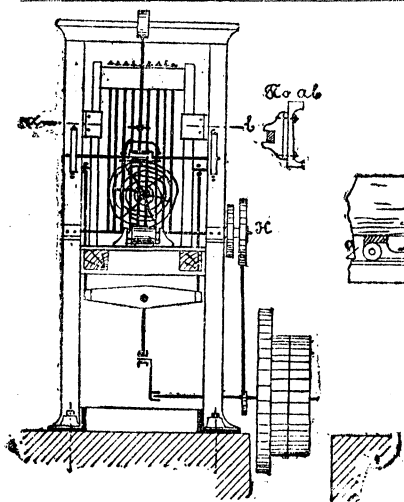

Фиг. 5.

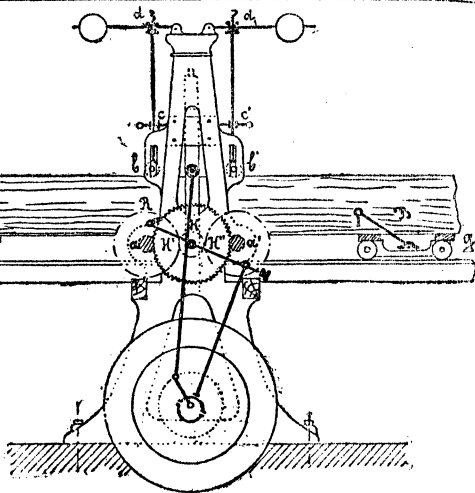

Фиг. 6.

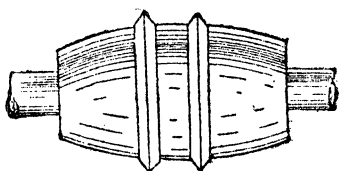

Фиг. 7.

По первому способу питания, дерево в периодъ рѣзанія остается неподвижно; движеніе пилы вертикально; слѣдовательно, для того, чтобы въ рѣзаніи участвовали всѣ зубья пилы, а не только одинъ нижній, необходимо, чтобы линия зубьевъ съ направлениемъ движенія пилы составляла нѣкоторый уголъ  $\varphi$  (фиг. 8), который находится въ известномъ отношеніи съ ходомъ пилы  $h$  и величиной питанія  $\delta$ . Пусть  $ab$  будетъ линія зубьевъ при верхнемъ положеніи пилы, а  $a'b'$ —при нижнемъ; тогда  $a'b'$  будетъ представлять глубину прорѣза, соответствующую одному ходу пилы, при чемъ  $a'b = h \cdot \operatorname{tg} \varphi$ , гдѣ  $h$  есть ходъ пилы  $= aa'$ .

Когда пила поднимется вверхъ, то для того, чтобы рѣзаніе началось снова, дерево необходимо подвинуть вправо на величину сдѣланнаго прорѣза  $a'b$ ; слѣдовательно,  $a'b$  есть вмѣстѣ съ тѣмъ и величина питанія  $\delta$ , соответствующая одному ходу рамы; поэтому  $\delta = h \cdot \operatorname{tg} \varphi$ , откуда:

$$\operatorname{tg} \varphi = \frac{\delta}{h},$$

что и выражаетъ зависимость  $\varphi$  отъ  $\delta$  и  $h$ . Если нижнюю ширину пилы обозначимъ черезъ  $B$ , а длину пилы—черезъ  $L$ , то верхняя ширина ея  $B'$  будетъ:

$$B' = B + L \cdot \operatorname{tg} \varphi = B + L \cdot \frac{\delta}{h}.$$

Разсматривая профиль прорѣза, полученнаго нисходящимъ движеніемъ пилы, мы видимъ, что онъ состоитъ изъ треугольныхъ выступовъ  $d, d, d$  (фиг. 9) подъ линіей зубьевъ. Если предположимъ, что питаніе начинается въ тотъ моментъ, когда пила станетъ подниматься вверхъ, то движеніе зубьевъ пилы относительно дерева будетъ складываться изъ вертикальнаго перемѣщенія  $h$  и горизонтальнаго  $\delta$ , взятаго въ направленіи, противоположномъ

дѣйствительному перемѣщенію дерева. Изъ чертенка видно, что это составное движеніе дерева будетъ совпадать съ направлениемъ  $ab$  линіи зубьевъ; но при такомъ движеніи зубья встрѣтятъ на пути своемъ выступы профиля

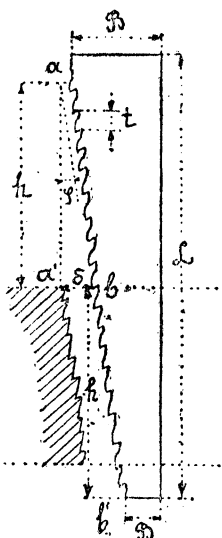

Фиг. 8.

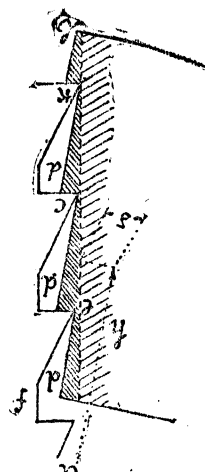

Фиг. 9.

$d, d, d$  п., слѣдовательно, срѣжутъ ихъ своею заднею гранью. Такое рѣзаніе тупой стороной зуба невыгодно. Для устраненія такого неудобства нужно только замедлить начало питанія на время попятія пилы на расстояние  $ck$ , равное расстоянію между зубьями, чтобы такимъ образомъ получить на это время одно только движеніе зуба—вертикальное. Такое замедленіе питанія можетъ быть достигнуто различными путями. Нѣкоторые строители полагаютъ, что достаточное замедленіе питанія должно явиться само собою, вслѣдствіе податливости рычаговъ и шарнировъ питательнаго механизма, а также отъ того, что собачка этого механизма, прежде чѣмъ попернута



храповое колесо, скользить въ некоторое время по его зубу. Но такое замедление неправильно, и на него нельзя рассчитывать. Болѣе правильное замедление можетъ быть получено черезъ такую постановку эксцентрика, приводящаго въ движеніе собачку питательнаго механизма, чтобы движеніе собачки  $m$  и храпового колеса направо начиналось не при нижнемъ положеніи кривошипа, а послѣ его поворота на уголъ  $\beta$  (фиг. 10), соответствующій поднятію рамы на высоту  $sk$ . Но при такомъ

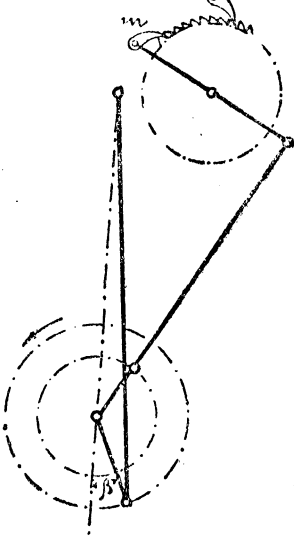

Фиг. 10.

устройствѣ по самому свойству эксцентрика будетъ замедляться также и прекращеніе питанія, т. е. оно будетъ продолжаться при опусканіи рамы на расстояние  $sk$ , когда уже началось рѣзаніе, отъ чего получится боковое давленіе на пилы (по направленію хода кряжа). Въ 1859 году англійскій строитель Worssam патентовалъ

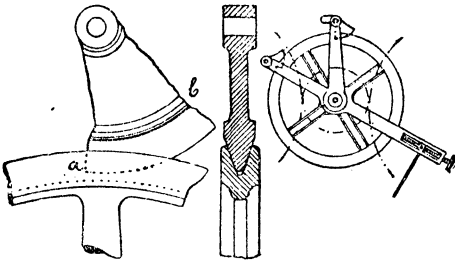

Фиг. 11.

изобрѣтеніемъ имъ питательный механизмъ (фиг. 11), который онъ назвалъ *безшумнымъ* (noiseless), вълѣдствіе того, что движеніе его совершается плавно, безъ шума и безъ ударовъ, и который обладаетъ, между прочимъ, свойствомъ замедлить питаніе. Въ своемъ механизмѣ Worssam замѣнилъ зубья храпового колеса обыкновеннаго питательнаго механизма клинчатимъ желобомъ на его ободѣ, а собачку—секторомъ, котораго круговое ребро эксцентрично съ осью его привѣса. Секторы, подобно собачкѣ, два. Въ этомъ механизмѣ замедленіе происходитъ само собой, вълѣдствіе того, что секторъ начинаетъ дѣйствовать не тотчасъ по отклоненіи рычага, а сначала скользитъ, пока не завязнетъ достаточно въ желобъ колеса. Получаемое при этомъ замедленіе болѣе или менѣе постоянно для каждаго качанія рычага,

т. е. для каждаго хода пильной рамы, тогда какъ прекращеніе дѣйствія сектора мгновенно, что легко усматривается изъ самаго механизма. Описанный способъ питанія имѣетъ только одно неудобство, именно то что при немъ нельзя измѣнять степени питанія  $\delta$ , не измѣняя  $h$  или  $\varphi$ , тогда какъ  $\delta$ , зависящее отъ породы дерева, съ переменной послѣдней должно также измѣняться. Изъ чертежа (фиг. 8) видно, что если  $\delta$  сдѣлать больше величины  $a'b$ , т. е. глубины прорѣза, то въ концѣ восходящаго движенія рамы пилы будутъ тормозиться подвиганіемъ кряжа и должны рѣзать тупыми углами зубьевъ, тогда какъ при  $\delta$  меньшемъ  $a'b$  часть нижнихъ зубьевъ пилъ не будетъ совершать соответственной работы при опусканіи пилы. Измѣненіе  $h$  или  $\varphi$  для данныхъ пилъ въ лѣсопилахъ обыкновенныхъ конструкцій невозможно, такъ что съ измѣненіемъ  $\delta$  приходится смѣнять самыя пилы, измѣняя ихъ другими, съ инымъ угломъ наклона. Нужно однако замѣтить, что такая смѣна пилъ случается не часто на лѣсопильных заводахъ въ виду того, что для каждаго лѣсопилки назначается въ распилку дерево болѣе или менѣе опредѣленной породы, для которой величина питанія  $\delta$  постоянна. При второмъ и третьемъ способѣ питанія кряжъ нажимаетъ на пилу во время движенія, и потому подобные способы неудобны. Изъ всѣхъ способовъ питанія первый способъ считается болѣе совершеннымъ и потому чаще другихъ употребляется, особенно если питаніе производится аппаратомъ Worssam'a.

Отношеніе  $\frac{\delta}{h}$ , а слѣдовательно, и уголъ  $\varphi$  опредѣляютъ толщину стружки и зависятъ не только отъ породы дерева, какъ было замѣчено выше, но также и отъ требуемой чистоты распила. Англійскіе строители Worssam, Ransome, Robinson и др. принимаютъ для  $\frac{\delta}{h}$  слѣдующія числовыя величины, найденныя изъ опыта: для твердыхъ породъ (дубъ, букъ, орѣхъ, вязъ, яблоня)  $\frac{\delta}{h} = 0,005$ ; для среднихъ породъ (осина, ель, пихта, береза, сосна)  $\frac{\delta}{h} = 0,01$ ; для мягкихъ породъ (липа, осина, ива, ольха,

малосмоляная ель)  $\frac{\delta}{h} = 0,012$ .

Если обращаютъ вниманіе на чистоту пилки, то обыкновенно для  $\frac{\delta}{h}$  берутъ около  $\frac{4}{5}$  отъ показанныхъ выше чиселъ.

Чистота распила зависитъ также и отъ хода пилы  $h$ . Чѣмъ больше  $h$ , тѣмъ распилъ получается чаще. Большой ходъ пилъ встрѣчается въ лѣсопилахъ германскихъ, въ Англій же  $h$  стараются уменьшить, обращая вниманіе на размѣры и устойчивость лѣсопилки. Вообще  $h$  должно быть около  $D$ , т. е. диаметра кряжа. Рюльманъ рекомендуетъ брать для  $h$  величины отъ  $1,75 D$  до  $2 D$ . Worssam же, принимая  $D$  за наибольшій диаметръ кряжа, распилаемаго на лѣсопилахъ, даетъ слѣдующее соотношеніе между  $D$  и  $h$ :

$$\begin{aligned} \text{при } D = 12'' - 18'' - 24'' - 30'' - 36'' \\ h = 13'' - 16'' - 19'' - 22'' - 25'' \end{aligned}$$

Такимъ образомъ, для самыхъ толстыхъ кряжей величина  $h$  становится уже неблагоприятной для чистоты распила.

в) *Скорость движенія рамы.* Чѣмъ скорость рамы болѣе, тѣмъ производительнѣе будетъ работа лѣсопилки. Обыкновенно за среднюю скорость пилы берутъ отъ 8 до 10 футовъ въ секунду, по Worssam'y 8,5 фут. Кольевицъ даетъ для выраженія скорости эмпирическую формулу, по которой скорость получается отъ  $9'$  до  $10'$  въ секунду. Если будетъ выбрано отношеніе  $\frac{h}{D}$ , при чемъ  $D$  дано, а также извѣстны  $v$ —скорость движенія рамы, и  $\frac{\delta}{h}$ , т. е. степень питанія, то не трудно опредѣлить количество распила, выраженнаго длиною распила въ минуту; если  $n$  число колебаній рамы въ минуту, то

$$v = \frac{2 \cdot h \cdot n}{60}, \text{ откуда } n = \frac{30 v}{h}.$$

Обозначая же распили в минуту через  $\delta_n$ , получим:

$$\delta_n = v \cdot \delta = \frac{30 v}{h} \cdot \delta = 30 \frac{v}{h} \cdot \delta$$

с) *Движущая сила П.* Измѣрения надъ движущей силой лѣсопилки были произведены, г. д. чимъ образомъ, Шнейдеромъ, Вейсомъ, Гартингомъ. Конкъ вѣсть воспользовался результатами первыхъ изслѣдователей и заключилъ ихъ въ эмпирическую формулу. Онъ раздѣлил работу движущей П. на 2 части:  $N = N_1 + N_2$ , гдѣ  $N_1$  — работа, потребная для движенія холостой рамы,  $N_2$  — полезная работа. По его эмп. формулѣ:

$$N_2 = 2,7 \left( 1 + \frac{4 \cdot h \cdot s}{\delta} \right) \cdot F,$$

гдѣ  $h$  означаетъ ходъ рамы въ  $m$ ,  $s$  — толщину пилы въ  $mm$ ,  $\delta$  — величину пиланія въ  $mm$  при 1 ходѣ пилы,  $F$  — площадь распила въ минуту въ  $m^2$ , 2,7 — коэффициентъ, пригодный для сосны и ели, лежавшихъ на воздухѣ; для сухого дерева этотъ коэффициентъ = 3, а для сырого = 2,6. Число пилъ для каждой лѣсопилки зависитъ, очевидно, отъ толщины досокъ. Обыкновенно принимаютъ:

- При  $D = 10''$  — толщина доски  $1''$
- »  $D = 10''$  —  $15''$  » »  $1\frac{1}{2}''$
- »  $D = 15''$  —  $18''$  » »  $2''$
- »  $D = 18''$  —  $24''$  » »  $3''$

Что касается до величины  $N_1$ , то для лѣсопилки съ телѣжками и питающими валками  $N_1 = 2-3$  силъ, смотря по величинѣ и, частью, конструкции; для лѣсопилки съ платформой  $N_1 = 2,5-4$  HP. Wortsam для своихъ П. съ подвижными телѣжками и питающими валками полагаетъ:

- При  $D = 12''$ ;  $N_1 = 8-9$
- »  $D = 18''$ ;  $N_1 = 12-13,5$
- »  $D = 24''$ ;  $N_1 = 16-18$

гдѣ  $D$  — наибольшій диаметръ распиливаемого крана.  
 а) *Пилы П.* Пилы приготавлиются изъ тонкой листинной стали, средней толщины около  $2$   $mm$ ; зубья ихъ получаютъ выдвиганьемъ посредствомъ преса, послѣ чего пилу закалываютъ и отпускаютъ до синяго или фиолетоваго цвѣта. Профиль зубьевъ пилъ вообще бываетъ разнообразенъ. Предлагаемый чертень (фиг. 12) представляетъ наиболее употреблемый типъ зубьевъ съ прямолинейнымъ очертаньемъ. Ребра  $ab, a'b' \dots cd$  отъ рѣзущаго ребра зубьевъ пилы; для каждаго двухъ сошедшихъ зубьевъ они получаютъ заливъ въ обратныя стороны. Углы рѣзанія  $\alpha$  и  $\beta$ , смотря по породѣ дерева, получаютъ различную величину; но они никогда не достигаютъ величины рѣзущаго угла стальной инструментъ (45°), чтобы избѣжать образованія засоряющей стружки. Величина ихъ измѣняется въ предѣлахъ отъ 90° (для твердыхъ породъ) до 60° (для мягкихъ). Рѣзущее ребро  $cd$  действуетъ въ передней плоскости прорѣза  $pr$  (фиг. 13), порывая волокна дерева поперекъ; ребра же  $ab, a'b'$  рѣжутъ въ направленіи  $op, tr$ , отдѣляя одно волокно отъ другого. Уголъ  $\beta = \alpha - \alpha_1$  (фиг. 12) берется въ предѣлахъ отъ 22° (твердая породы) до 30° (мягкія). Расстояние  $l$  опредѣляется размѣрами зуба и величиною

промежутка  $f-t$ , называемаго для временнаго полѣтчи ошникомъ, пока соответствующій зубъ находится въ распиливаемомъ кранѣ. Такъ какъ мягкія и сырыя породы дерева даютъ ошникъ сравнительно больше, чѣмъ твердыя и сухія, то въ зависимости отъ этого для  $l$  и  $h$  (шага и высоты зубца) принимаютъ величины большія, а именно: Твердые породы и сухое Мягкія породы и сырое дерево.

$$l = \frac{5''}{8} - \frac{3''}{4}; h = \frac{1''}{2} - \frac{3''}{4} \quad t = \frac{3''}{4} - 1''; h = \frac{5''}{8} - \frac{3''}{4}.$$

Для того, чтобы уменьшить треніе пилъ при движеніи ихъ въ прорѣзѣ дерева и получить возможно полное



Фиг. 13.

удаленіе ошника изъ прорѣза, пилы у пилъ разводятся, т. е. выводятъ изъ плоскости пилы въ ту и другую сторону через одинъ зубъ. На прилагаемомъ чертень (фиг. 14А

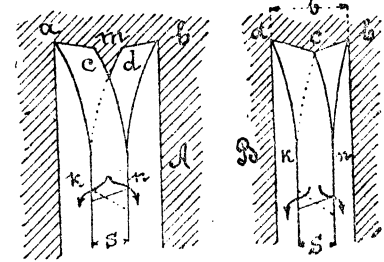

Фиг. 14.

представлено сѣченіе разведенной пилы плоскостью, перпендикулярной къ длинѣ ея. Ширина прорѣза въ этомъ случаѣ, очевидно, зависитъ отъ степени развода зубьевъ, т. е. отъ величины  $ab$ . Наибольшая величина развода должна быть такова, чтобы по ширинѣ прорѣза не оставалось нерѣзанныхъ волоконъ въ  $m$ , какъ представлено на чертень. Очевидно, для этого нужно, чтобы точки  $s$  и  $d$  сливались между собой, или чтобы кривыя  $ac, bd, st$  и  $ka$  пересѣкались въ одной точкѣ; изъ чертень (фиг. 14В) видно, что наибольшая величина развода  $h$  будетъ немного больше  $2s$ , гдѣ  $s$  — толщина пилы. Замѣтимъ, что чѣмъ больше разводъ зубьевъ, тѣмъ прорѣзъ шире, сопряженіе рѣзанія больше, и больше тратится материала въ видѣ ошника; поэтому наибольшая величина

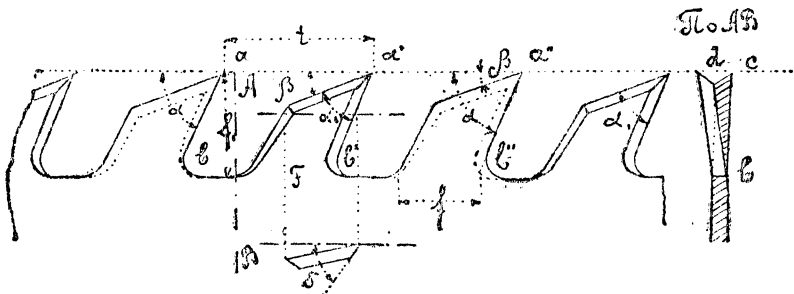

Фиг. 12.

привода можетъ быть принята только для дерева мягкихъ породъ, въ случаѣ же распилки твердыхъ, а тѣмъ болѣе дорогихъ породъ, величина развода должна быть взята меньше, углы болѣе, что твердое дерево даетъ меньше ошпонокъ. Для разделенія зубьевъ пилы употребляются весьма простые инструменты, представленные на прилагаемомъ рисункѣ (фиг. 15) и называемые *разводками*. Первая изъ нихъ можетъ служить для пилъ различной толщины, а вторая только для пилъ двухъ толщинъ. Разводки дѣлаются обыкновенно стальными. Въ Америкѣ вмѣсто развода часто концы зубьевъ у пилъ расчеканиваютъ въ холщонномъ состоянн (фиг. 16).

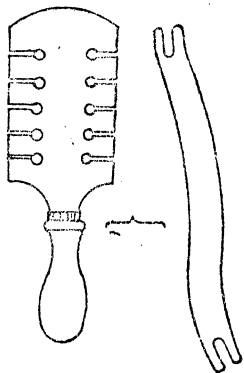

Фиг. 15.

е) *Лѣсопильныя рамы и способы закрѣпленія ихъ пилъ.* Обыкновенно лѣсопильная рама дѣлается желѣзная или стальная. Рама состоитъ изъ двухъ продольныхъ брусьевъ, движущихся въ салазкахъ и соединенныхъ двумя поперечинами. Верхняя поперечина въ свою очередь составлена изъ двухъ пластинъ, между которыми закрѣпляется верхняя часть пилы. Закрѣпленіе пилы въ рамѣ должно быть очень прочно и вмѣстѣ съ тѣмъ просто для того, чтобы можно было легко вынимать каждую пилу отдѣльно для заточки, или въ случаѣ ея оубьевъ. Пилы снабжаются съ обѣихъ концовъ желѣзными крюками *a* и *b* (фиг. 17). Впадина верхняго крюка ограничивается заостреніемъ.

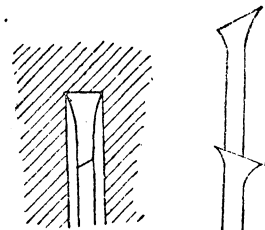

Фиг. 16.

и закрѣпляется къ ней чекой *K*. Если поперечина желѣзная, то она покрывается двумя стальными пластинками и для того, чтобы поперечина не сминалась при закрѣпленнн чеки. Чека опирается на прнчеку *m*, скрѣпленную съ подвѣской болтомъ. Подколачивая чеку молоткомъ, производятъ натяженіе пилы. Это натяженіе веридко достигаетъ громадной величины, а именно 20—30 *kg/mm²*, что для стальной валаганной полосы близко къ предѣльному сопротивленію. Вслѣдствіе этого чеку надо подколачивать съ осторожностью, чтобы не разорвать пилу, что иногда бываеъ съ неопытными рабочими. Достаточность натяженія узнается по звуку, происходящему при поступиванн молоткомъ. Замѣтимъ, что при такомъ способѣ закрѣпленія пилы надо принимать мѣры, чтобы разстояніе между ними оставалось постоянно одно и то же. Для этого между пилками вверху и внизу около закрѣпленнн помпашаютъ деревянныя прокладки *a, a, ... b, b,* (фиг. 18). Нижннхъ прокладокъ имѣютъ есоны для болѣе удобнаго отвода образующихся опилокъ; какъ верхннхъ, такъ и нижннхъ прокладокъ имѣютъ закранны, которыми онѣ лежатъ на болтахъ *s* и *d*. Болты эти соединяютъ вертикальныя поперечины и снабжены рѣзьбой, по которой двигаются гайки *g* и *g*, служащая для того, чтобы занимать пилы

между прокладками. Кромѣ этого способа закрѣпленія пилы, еще существуетъ очень много.

Точеніе пилъ. Въ болышинствѣ точеніе пилъ производятъ *ручнымъ способомъ*, хотя иногда употребляютъ и механическіе способы. Для точенія пилъ ручнымъ способомъ употребляютъ обыкновенные личные подпилья, такъе девятидюймовые. Для пилъ съ простыми зубьями употребляютъ плоскіе, а для пилъ съ горловыми зубьями употребляютъ полукруглые или круглые. Пила закрѣпляется при точенн въ особые тиски, которые могутъ вращаться около горизонтальной оси и вслѣдствіе этого принимаютъ наклонное положеніе. Губы у тисковъ дѣлаются примѣрно такой длины, какова пила, а такъ какъ въ нѣкоторыхъ случаяхъ длина пилъ доходитъ до 6 футовъ и болѣе, то тиски вращиваютъ изъ стальныхъ винтами. При точенн *механическимъ способомъ* зубья точатся наждачнымъ кругомъ, получающимъ быстрое вращательное движеніе (фиг. 19). Въ этомъ случаѣ пилу закрѣпляютъ въ тиски *A*, помѣщенные на суппортѣ *B*. Суппортъ этотъ укрѣпленъ къ стойкѣ. Къ этой же стойкѣ прирѣшлена подставка *K*, поддерживающая рычагъ *CD*, на концѣ котораго вращается наждачный кругъ *N*, приводимый во вращеніе ремненнымъ приводомъ отъ вала *F*. Доска *ad* суппорта имѣетъ вызву зубчатую рейку, которую она оппѣляется съ шестерней *s*, сидящей на оси *dc*. Вращая ось *dc*, мы даемъ поступательное движеніе доскѣ суппорта, а слѣдовательно, пилѣ. Для того, чтобы можно было плоскость пилы ставить подъ являющимся угломъ къ плоскости наждачнаго круга, весь суппортъ можетъ вращаться около вертикальной оси. Для пативанія отосовъ зубьевъ наждачнымъ кругомъ можетъ быть выведенъ изъ вертикальной плоскости и поставленъ къ ней подъ произвольнымъ угломъ вращеніемъ на шарнирѣ *k* рычага *CD* около горизонтальной оси *ли*. На рычагѣ *CD* вмѣстѣ съ наждачнымъ кругомъ укрѣпленъ блокъ *g*, которому передается движеніе отъ вала *F*, черезъ роликъ *h* и *i* круглымъ ремнемъ (плоскій можетъ соскакивать при наклонномъ положенн наждачнаго круга). Рычагъ *CD* имѣетъ на концѣ противъ *D*, который, отклоняя рычагъ къ вертикальному положенно, ослабляетъ ремень и останавливаетъ передачу, когда точеніе прекращается. Во время же точенія отклоненіе ручки *C* внизъ вызываетъ натяженіе ремня,

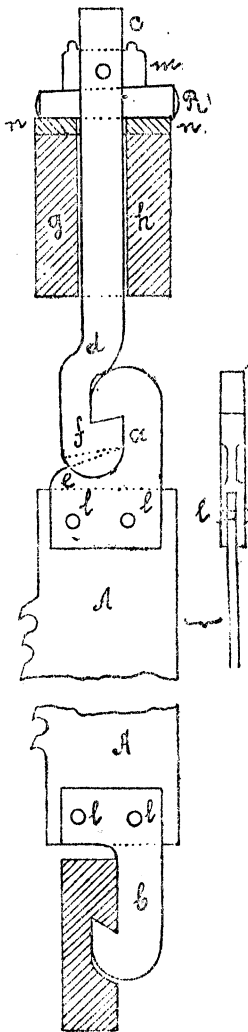

Фиг. 17.

достаточное для дѣйствія передачи. Такой аппарат очень полезен для больших лѣсопильных заводовъ, гдѣ затрачивается много работы на точку пилы.

**Лѣсопильные заводы.** Разсмотримъ теперь, какъ должны быть приспособлены помѣщенія для лѣсопилокъ, и опишемъ въ краткихъ чертахъ лѣсопильный заводъ (фиг. 20). Вертикальные лѣсопилки обыкновенно помѣщаются въ двухэтажномъ зданіи, при чемъ нижшій этажъ дѣлается ниже уровня поверхности земли, такъ что полъ второго этажа, на которомъ помѣщаются рельсы платформы и тѣлѣжкы, находится наравнѣ съ землей. Станна лѣсопилки становится на прочномъ каменномъ фундаментѣ, заложеномъ ниже пола первого этажа; слѣдовательно, высота первого, или подвального, этажа равняется разстоянію платформы лѣсопилки отъ ея основанія или нѣсколько больше. Лѣсо, что при такой установкѣ не надо будетъ тратить лишней механической силы для поднятія кряжей на платформу. Нижний этажъ лѣсопильного зданія дѣлается всегда каменный. Верхній этажъ представляетъ сарай, каменный или деревянный, а въ нѣкоторыхъ случаяхъ (въ умѣренномъ климатѣ) просто навѣсъ, полъ которымъ ставится лѣсопилка. Двигатель обыкновенно помѣщается въ пристройкѣ, откуда движеніе передается приводному валу, помѣщаемому въ нижнемъ этажѣ. Опилки отводятся въ нижній этажъ помощью желоба, такъ чтобы онѣ не падали на подвижную часть лѣсопилки. По мѣрѣ наполненія опилки или выбрасываются лопатами въ отверстіе *a*, или же поднимаются подъемной машиной *b*. Противъ лѣсопильной машины всегда съ той и другой стороны находятся ворота, черезъ которые ввозятся кряжи и вывозятся выпиленные балки и оски. Обыкновенно кряжи помѣ-

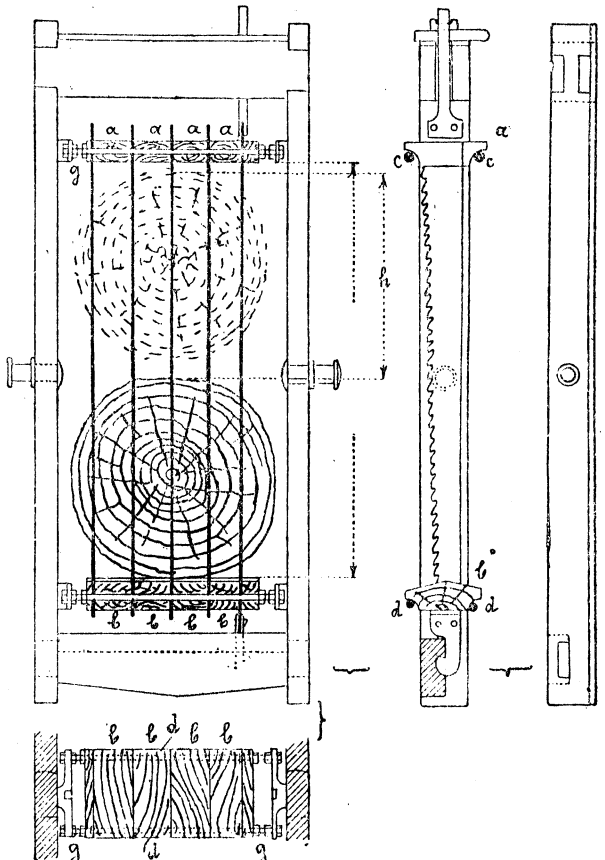

Фиг. 13.

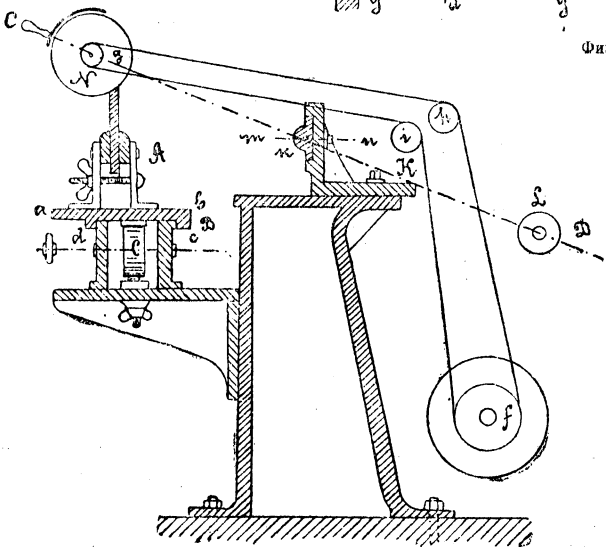

Фиг. 19.

щаютъ на дворѣ и привозятъ къ лѣсопилкамъ на тѣлѣжкахъ, двигающихся по рельсамъ. Нагружаются кряжи помощью какого-либо подъемнаго механизма. Если заводъ устроенъ на берегу сплавной рѣки, по которой лѣсъ пригоняется къ заводу, то при заводѣ дѣлаютъ заводъ или прудъ, сообщающійся съ рѣкой, куда сначала сгоняются плоты лѣса и отсюда деревья втаскиваются въ заводъ по наклонной плоскости. Въ общихъ чертахъ устройство лѣсопильного завода, стоящаго на берегу сплавной рѣки, помѣщено на фиг. 21. Здѣсь *A*—лѣсопилка, *a*—приводный валъ, *C* и *D*—ворота, *B*—опилки, *E*—оно для ихъ выбрасыванія, *F*—оно для ихъ свѣта и провѣтриванія; *b*—соросъ (приводимый въ движеніе съ приводнаго вала), который помощью дѣи *cd* поднимаетъ кряжи по наклонной плоскости *ab*. Для того, чтобы было легче ихъ втаскивать, устроены настилки *k, k*. Когда кряжи дѣйствительно до воротъ *C*, то его взаи-

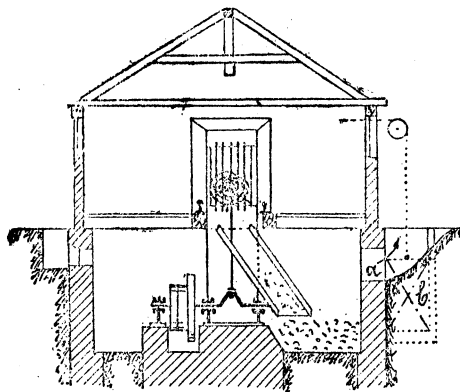

Фиг. 20.

двухэтажного здания и особого фундамента. Онѣ могутъ быть установлены на простыхъ половыхъ балкахъ или же на фундаментѣ, выведенномъ въ уровень съ поломъ, на который положены рельсы, такъ что въ первомъ случаѣ ихъ легко можно перенести съ одного мѣста завода на другое, и потому онѣ называются переносными, хотя и работаютъ болѣе или менѣе постоянно. Въ своемъ устройствѣ онѣ представляютъ ту особенность, что валъ у нихъ находится не подъ рамой, а нѣсколько сбоку (фиг. 23) или даже вверху станины, для того, чтобы рама могла опускаться ниже пола. Эти Л. дѣлаются для краевой отъ 1½ до 2 футовъ въ диаметрѣ, не болѣе, и назначаются для временныхъ лѣсопильныхъ заводовъ, для большихъ столярныхъ заведеній или для вагонныхъ мастерскихъ, гдѣ ихъ можно ставить въ одномъ помѣщеніи съ другими машинами. Наконецъ, существуютъ еще 3) *переносныя Л.*; у насъ онѣ могутъ употребляться тамъ, гдѣ надлежитъ выгоднѣе большіе края раздѣлывать на доски на мѣстѣ. Это бываетъ въ тѣхъ случаяхъ, когда лѣсъ нельзя сплавлять къ мѣстамъ его потребленія, провозъ же по желѣзнымъ дорогамъ недостаточенъ по высокой цѣнѣ, тогда какъ провозъ досокъ, гдѣ болѣе длиннаго материала, оказывается еще возможнымъ. Устраивать въ такомъ случаѣ постоянный заводъ для того только, чтобы разрабатывать мѣстный лѣсъ, было бы неразумно. Въ этихъ случаяхъ перевозная

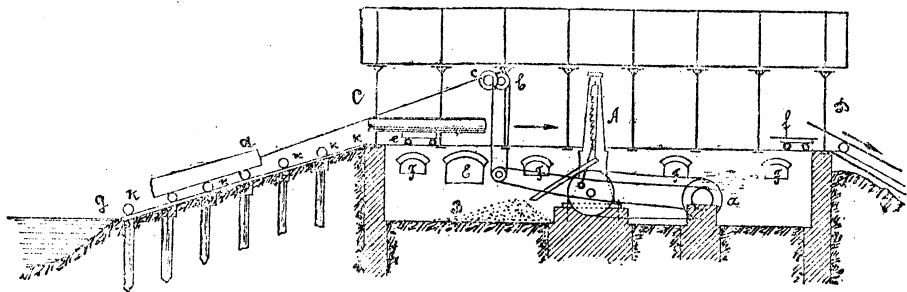

Фиг. 21.

ваютъ на тельжку *е* лѣсопилки. Распиленный крайкъ принимается на тельжку / и на ней вывозится къ воротамъ *У*, откуда распиленные доски скатываются на дворъ и кладутъ для просушки въ кѣлки. Распилъ на доски у насъ преимущественно производится изъ краевой, при чемъ получаются два горбыля и доски болѣе или менѣе вѣсятыя съ округленными ребрами и притомъ не одинаковой ширины по длинѣ доски и между собой. Загвозь при употребленіи въ дѣло доски по краямъ обтесываютъ или же ошпигуютъ круглой пилой (фиг. 22, *д*). Очевидно,

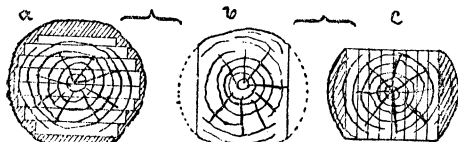

Фиг. 22.

при этомъ тратится матеріалъ и работа; но такъ какъ чистыя доски не всегда требуются, то такой приемъ распила у насъ очень употребителенъ. Для полученія чистыхъ досокъ въ раму вставляютъ двѣ пилы и выпинаютъ брусъ (фиг. 22, *б* и *с*), отдѣляя два горбыля, затѣмъ брусъ пилятъ на доски, при чемъ его кладутъ плоскими сторонами горизонтально. При такой распиловкѣ получаются четыре горбыля и всѣ доски чистыми и одинаковой ширины.

*Типы Л.* Рассмотрѣнныя Л. называются: 1) *постоянными*. Кромѣ постоянныхъ Л., есть еще такъ называемыя 2) *переносныя Л.* Это тѣ же Л. съ тельжками, но болѣе легкаго устройства; подвижныя ихъ части помѣщены вверху. Для установки переносной Л. не требуется

Л. можетъ имѣть выгодное приложеніе. Переносная Л. представляютъ типъ легкой переносной Л., установленной на деревянной рамѣ, которая расположена на двухъ осяхъ, снабженныхъ колесами. Для работы Л. снимаются съ осей и ставятъ въ горизонтальномъ положеніи на брусѣяхъ. Можно даже Л. не снимать съ осей, но въ такомъ случаѣ надо сдѣлать помость въ уровень съ рамой Л. и проложить на немъ рельсы для передвиженія тельжекъ съ краями.

4. *Горизонтальная Л.* Опираясь на законы относительно прочности дерева и преслѣдуя экономическія выгоды, во многихъ случаяхъ заводчики находятъ болѣе рациональнымъ твердыя и особенно цѣнные породы деревьевъ, таковы: дубъ, орѣхъ, красное дерево и проч., распиливать на доски болѣе тонкія; очень часто одинъ и тотъ же крайкъ распиливается на доски неодинаковой толщины. Повинно, что при такихъ условіяхъ распиливаніе одного бруса нѣсколькими пилами, какъ вълѣдствіе необходимости значительной затраты силъ на одинъ лѣсопильный станокъ, такъ и вълѣдствіе трудности установленія пилы въ рамѣ на различныхъ другъ отъ друга расстояніяхъ, было бы по меньшей мѣрѣ неудобно; поэтому весьма естественно, что многіе заводчики обратились къ устройству лѣсопильныхъ станковъ съ одною пилой. Но такъ какъ достиженіе наибольшей производительности Л. съ однимъ рѣзущимъ орудіемъ требуетъ увеличенія скорости движенія этого послѣдняго, и такъ какъ, съ другой стороны, необходимо при большой скорости условіе возможно полное уравновѣшиванія подвижныхъ частей и наибольшей устойчивости сталака всего легче удовлетворяется при горизонтальныхъ перемѣщеніяхъ рамы, то станкамъ этимъ пришлось придать новый типъ, вошедшій въ употребленіе подъ именемъ горизонтальныхъ лѣсопилокъ. Горизонтальная Л. снабжается обыкновенно пилой съ зубьями, рѣзущими въ обѣ стороны, для которыхъ, слѣдовательно, сопряженіе рѣзанію будетъ болѣе равнобѣрнымъ.

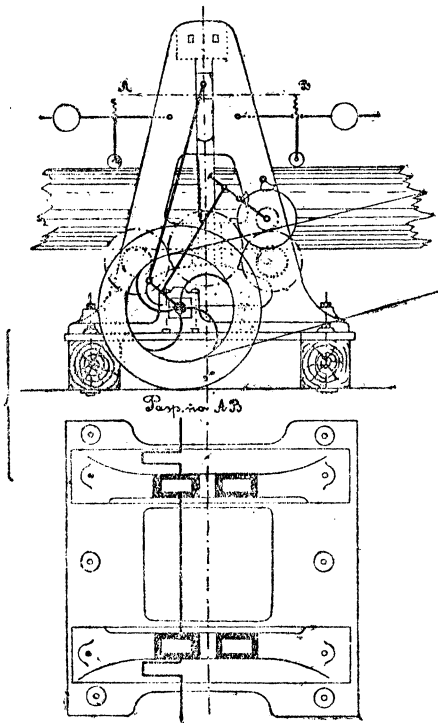

Фиг. 23.

Горизонтальныя лѣсопилки имѣютъ главное примѣненіе при полученіи фанеры.

Л. съ круглыми пилами. 1. *Круглая пила*. Круглая пила по устройству своему представляетъ стальную дискъ съ зубьями по его окружности, насаженный на горизонтальной оси и получающей быстрое вращеніе вмѣстѣ съ осью въ вертикальной плоскости. Пила готовится изъ тонкой листовой стали отъ самыхъ мелкихъ номеровъ, для мелкихъ работъ, до 3mm или 4mm толщины. На предложенномъ чертѣжѣ (фиг. 24) *O* представляетъ горизонтальную ось, на которой насажена круглая пила. Эта ось помѣщается на 2 или 3 опорахъ, изъ которыхъ одна и помѣщается какъ можно ближе къ пилѣ, другая *l* — на концѣ оси. Если есть третья опора *m*, то она помѣщается по другую сторону пилы; но часто третьей опоры не дѣлаютъ. Въ верхней доскѣ стога сдѣланъ прорѣзъ для прохода пилы (на чертѣжѣ представленъ чугунный стога). Расширяемое дерево помѣщается на стогѣ и подвигается, по мѣрѣ распиливанія, руками или особымъ механизмомъ. Въ первомъ случаѣ для направленія движенія дерева къ столу привертывается угольникъ *abc* (фиг. 25), къ которому рабочій

прижимаетъ дерево, подвигая его въ то же время впередъ. Сторона *ab* угольника сдѣлана на шарнирѣ, такъ что можетъ вращаться около оси *b* и закрѣпляется въ какомъ угодно положеніи помощью винта *f*, зажимающаго дугу съ прорѣзомъ, придѣланную къ сторонѣ *ab*. Наклонивши сторону *ab*, можно опилывать бруски подъ произвольнымъ угломъ. Угольникъ опирается нижнею стороною на стога и прикрѣпляется къ нему такимъ образомъ, что можетъ передвигаться по поверхности стога параллельно оси пилы, такъ что разстоніе между пилою и угольникомъ можетъ измѣняться и устанавливаться по разиѣрамъ опилаемыхъ кусковъ. Съ этою цѣлью въ стога сдѣланъ прорѣзъ, въ которомъ помѣщается отрогъ *m* угольника съ гайкой для винта *k*. Вращеніемъ винта угольникъ приближается къ пилѣ или удаляется отъ нея. Кромѣ угольника, къ столу укрѣпляется клинъ, находящійся сзади пилы и расширяющій образованный ею прорѣзъ. Безъ этого предохранительнаго приспособленія расширяемый предметъ могъ бы задѣть за зубья пилы въ томъ мѣстѣ, гдѣ они поднимаются, и быть ими подрощенъ отъ стога; это представляло бы опасность для рабочаго. Къ описанному пилу часто укрѣпляется предохранительный футляръ для пилы (фиг. 26). Ско-

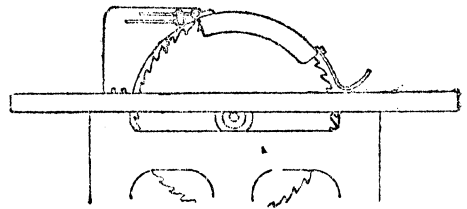

Фиг. 26.

рость рѣзанія пилы зависитъ отъ рода работы; средняя величина ея бываетъ около 45 *mi/sec*; иногда скорость доходитъ до 65 *mi/sec*. Круглыя пилы употребляются преимущественно для поперечнаго распила; онѣ могутъ служить также и для продольнаго опилыванія брусевъ, но невыгодны для распила на доски. Ихъ главное употребленіе — для столярныхъ работъ и для нѣкоторыхъ работъ специальныхъ, напримеръ, для опилыванія шпаль и иеронныхъ красокъ у досокъ, получаемыхъ распиломъ изъ краевой и др. *Отточка (наточка) зубьевъ* производится или ручнымъ способомъ посредствомъ подпалка, или наждачнымъ кругомъ на станкѣ, подобномъ описанному раньше. *Вставные зубья*. Въ Америкѣ для круглыхъ пилъ часто употребляютъ вставные зубья. Цѣль ихъ употребленія — та, чтобы въ случаѣ полома одного зуба не мѣнять всю пилу, и приготовить зубья изъ стали лучшаго качества, чѣмъ самая пластина пилы. Толщина круглой пилы зависитъ отъ ея діаметра и вообще должна быть довольно значительна для того, чтобы пила не прогибалась и не дрожала во время работы, такъ что въ пилахъ діаметра 4' — 5' толщина доходитъ до 4 *mm* и даже до 5 *mm*. При этомъ, конечно, продольный распилъ на доску круглою пилою не можетъ быть выгоденъ, какъ со стороны затратъ движущей силы при широкомъ прорѣзѣ, такъ и со стороны потери матеріала въ видѣ опилокъ, если дѣлать сравненіе круглой пилы съ вертикальными лѣсопилами, въ которыхъ толщина пилы не превышаетъ 2 1/2 *mm*. Напримеръ, при распилѣ на доски толщиной въ 20 *mm* потеря матеріала при употребленіи круглой

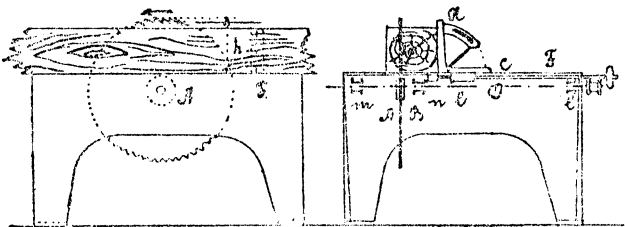

Фиг. 24.

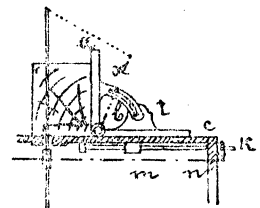

Фиг. 25.

мича будет  $\frac{4}{20} = \frac{1}{5}$ , или 20%, тогда казъ для прямой

пилы въ 2 мт толщину—только 10%. Это обстоятельство, вмѣстѣ съ затрудненіемъ готовить круглыя пилы большого діаметра, до послѣдняго времени препятствовало ихъ примѣненію въ большихъ размѣрахъ для распилки на доски. Въ настоящее время въ Англіи и Америкѣ приготавливаютъ пилы до 6' и даже до 7' въ діаметрѣ при толщинѣ въ 4 мт. Тамъ, гдѣ лѣсъ дешевъ, гдѣ, слѣдовательно, потеря дерева въ видѣ опилокъ можно не дорожить, тамъ эти пилы могутъ имѣть полезное примѣненіе, особенно при выпиливаніи толстыхъ досокъ, брусевъ, шпалъ и т. п. Выгода отъ употребленія круглыхъ пилъ сравнительно съ прямыми состоитъ: во-первыхъ, въ простотѣ устройства станка, во-вторыхъ, въ значительной скорости, которую можно имѣть сообщать; она можетъ быть доведена до 160' въ сек., т. е. въ 20 разъ больше скорости пилы вертикальной лѣсопилки. Слѣдовательно, по отношенію производительности одна круглая пила = 40 вертикальнымъ пиламъ, предполагая, что вертикальныя пилы рѣжутъ только въ одну сторону, если только не примѣять въ расчетъ времени для перестановки кривка посвѣ каждаго проѣзда круглою пилою, иначе ея сравнительная производительность будетъ меньше.

2. Станки съ круглыми пилами для продольнаго распила. Они отличаются отъ станковъ для поперечнаго распила главнымъ образомъ тѣмъ, что снабжены автоматическимъ механизмомъ, т. е. питание совершается автоматически.

3. Лѣсъ ленточной пилой. Ленточная пила представляетъ бесконечную ленту съ выпиленными зубьями, перекинутую черезъ два шкива А и В (фиг. 27). Вращеніемъ одного изъ шкивовъ лентѣ сообщается непрерывное

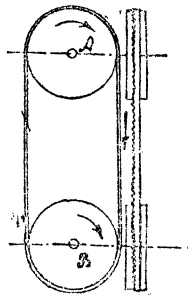

Фиг. 27.

движеніе со скоростью отъ 16 мт до 20 и болѣе мт въ сек., или отъ 50' до 70', т. е. отъ  $\frac{1}{2}$  до  $\frac{1}{3}$  скорости на окружности круглой пилы. Второго шкива употребляется въ вращеніи трѣхъ лентъ въ его поверхность; его ось имѣетъ подвижныя опоры, перемѣщеніемъ которыхъ достигается должное натяженіе ленты. Еще въ началѣ прошлаго столѣтія (1808 г.) Newberry началъ патентъ на устройство станка съ бесконечной ленточной пилой; но его станокъ не получилъ практическаго примѣненія, потому что въ то время еще не умѣли достаточно хорошо готовить ленточныя пилы и шкивы дѣлали слишкомъ малыми, такъ что лента получала большой изгибъ по шкиву и, вслѣдствіе этого, скоро терзала свою уругость. Только со времени Лондонской выставки 1862 года, когда французъ Perin представилъ превосходные образцы ленточныхъ пилъ и ленточныхъ станковъ своего устройства, эти станки начали входить въ общее употребленіе. Чтобы пила не получала большого изгиба, шкивы дѣлаются не менѣе 2,5' въ діаметрѣ; вообще же діаметръ ихъ увеличивается вмѣстѣ съ шириною и толщиной пилы и для самыхъ широкихъ пилъ достигаетъ 7'. Употребительно соотношение: діаметръ шкива въ 1000 разъ болѣе толщины шкивн. ленты. При этомъ натяженіе въ послѣдней только отъ изгиба достигаетъ 25  $kg/mm^2$ ; кромѣ того, существуетъ натяженіе растяженія (до 20  $kg/mm^2$ ). Эти цифры показываютъ, что даже для пилъ изъ лучшаго матеріала нельзя уменьшать діаметровъ шкивовъ ниже указанной нормы. Шкивъ гладко обтачивается и покрывается съ поверхности кожей для увеличенія тренія ленты по шкиву и для праданія болшей эластичности этой передачѣ. Сравнивая ленточную пилу съ пилой, получающей периодическое возвратное движеніе, можно прити къ заключенію, что первая, вслѣдствіе непрерывности ея движенія, выгоднѣе второй въ отношеніи равномерности хода и, частью, въ отношеніи затратъ движущей силы. Большая скорость ленточной пилы возмѣщается также и ея относительною производительностію; но при отбѣнкѣ послѣдней должно принять въ вниманіе еще одно свойство, такъ какъ ленточныя станки дѣлаются обыкновенно съ одною пилою, а лѣсопилки съ многими. При

сравненіи съ круглой пилой ленточная пила оказывается менѣе производительна, такъ какъ скорость ея меньше скорости круглой пилы. Ленточная пила однако выгоднѣе круглой въ смѣслѣ экономіи матеріала, ибо ея толщина можетъ быть отбѣнка значительно меньше толщины круглой пилы (отъ 0,75 до 2,5 мт), а потому ленточная пила можетъ быть употреблена съ особенной выгодой въ томъ случаѣ, когда требуется распиливать дерево на тонкія доски, для выпиливанія фанерокъ и т. п. Ленточныя пилы могутъ служить какъ для продольнаго распила, такъ и для поперечнаго; при небольшой ихъ ширинѣ, онѣ могутъ употребляться для выпиливанія всякихъ разнообразныхъ узорныхъ работъ и поэтому имѣютъ большое примѣненіе въ столярномъ дѣлѣ. Разсмотримъ

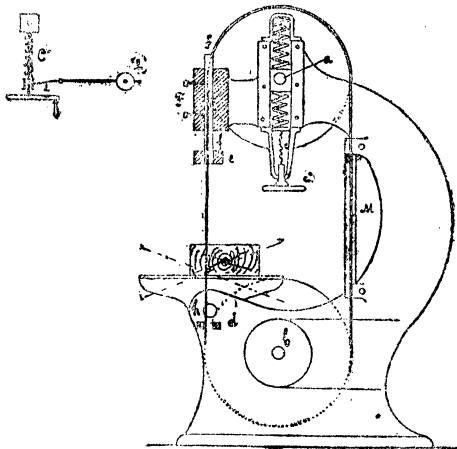

Фиг. 28.

устройство стальной ленточной пилы (фиг. 29). На оси а и б насаживаются шкивы, обтупенные съ поверхности кожей; оба она обхватываются безконечной стальной ленточной пилою. Ось нижняго шкива—б имѣетъ неподвижныя опоры и приводится во вращеніе. Ось верхняго шкива а имѣетъ опоры, которая могутъ екользятъ между вертикальными направляющими и получаютъ постоянное натяженіе сверху дѣйствіемъ пружины спиральной или ресорной. Натяженіе пружины регулируется посредствомъ винта с' съ маховикомъ с', посредствомъ котораго можно болѣе или менѣе сжать пружину и, такимъ образомъ, произвести желаемое натяженіе ленты. Такой натяжной механизмъ принадлежитъ Ransom'у. Другіе строители употребляютъ для этого грузъ h', насаженный на рычагъ тагъ, что пелю груза можно кинуть, намявша, слѣдовательно, натяженіе ленты. Между концомъ рычага и опорами оси въ этомъ случаѣ также вводится пружина, назначеніе которой смягчать ударъ, являющійся при работѣ. Винтъ с' служитъ для приведенія рычага въ горизонтальное положеніе. Опоры нижней оси и направляющія бруски для верхней оси связываются между собой цѣпью и станной. Столъ, на которомъ помѣщается распиливаемое дерево, устроенъ на шарнирѣ l и можетъ получать выклонныя положенія для опиливанія косыхъ пилюностей. Подъ столомъ и нѣсколько выше надъ столомъ имѣются деревянные или баббитовыя схватки d и e, которыя служатъ для направленія нижней ленты и во время работы смазываются масломъ. Нижнія схватки d соединяются со станной, такъ что положеніе ихъ неизмѣнно; верхнія же прикрѣплены къ стержню h', который проходитъ съвѣзъ вертикальную втулку f въ верхней части станка; онѣ могутъ перемѣщаться вмѣстѣ со стержнемъ // вертикально и устанавливаются по толщинѣ распиливаемого дерева. Со стороны противоположной концу ленты обхватывается металлическою трубкой M, служащей предохранителемъ для рабочаго. Такъ какъ скорость вращенія оси b близка къ скорости вращенія круглой пилы, то осью ленточной пилы-

ной машины часто заключаютъ въ себѣ и круглую пилу, васаженную на ту же ось. При устройствѣ ленточныхъ пилъ, приводимыхъ въ движеніе рукою, обыкновенно употребляются 3 шкива для того, чтобы рукоятъ можно было помѣстить на удобной для рабочаго высотѣ. Ось, приводимая въ движеніе рукоятю, снабжается небольшимъ маховикомъ, который долженъ уравнивать мѣняющіяся сопротивленія распила. Приложение этихъ пилъ имѣетъ мѣсто въ столярныхъ мастерскихъ, гдѣ не пользуются инымъ движеніемъ, кромѣ ручного. Толщина ленточныхъ пилъ въ столярныхъ и модельныхъ вообще мѣняется отъ 0,75 *mm* до 1 *mm*, ширина ихъ—отъ 10 *mm* до 40 *mm*. Для приведенія въ движеніе такихъ ленточныхъ пилъ считаютъ достаточнымъ 1—1,25 силъ. Тонкая и узкая ленточная пила можетъ быть употребляема для вышиванія узоровъ, и чѣмъ она тоньше и уже, тѣмъ большую кривизну можно сообщить прорѣзу. Но такими пилами, очевидно, можно вышивать только наружные узоры, для вышиванія же внутреннихъ узоровъ необходимо было бы сдѣлать прорѣзъ снаружи для введенія пилы въ узоръ, что, разумѣется, портитъ бы работу. Въ этихъ случаяхъ употребляютъ прямую вертикальную пилу, тонкую и узкую, получающую обратное движеніе. Такая пила укрѣпляется своими концами къ подвижнымъ частямъ станка и, когда нужно вырѣзать внутренний узоръ, расчленяется на одномъ концѣ; этотъ конецъ вводится въ высверленное въ доскѣ отверстіе, отъ котораго долженъ начинаться узоръ, и опять сочленяется съ соответствующею частью. Въ послѣднее время ленточныя пилы стали примѣняться для продольнаго распила крупныхъ брусевъ на тонкія доски. Въ Англии такія пилы Rapsonе строятъ для распила на доски брусевъ до 18" толщины; въ Америкѣ дѣлаютъ ихъ для распила брусевъ произвольной толщины. Брусь въ этомъ случаѣ помѣщается на рядъ горизонтальныхъ валиковъ *b* (фиг. 29) и получаетъ поступательное движеніе дѣйствіемъ 4-хъ вертикальныхъ вращающихся валиковъ *c, e и c', e'*, между которыми брусь зажимается. Пара валиковъ, находящихся по одну сторону бруса, имѣетъ опоры, скользящія въ поперечныхъ прорѣзахъ, и прижимается къ дереву пружинами. Газетоніе между первой и второю парами валиковъ можетъ быть измѣняемо по толщинѣ бруса, и обѣ пары могутъ перемищаться въ поперечномъ направленіи въ обѣ

стороны, давая, такимъ образомъ, возможность установить дерево относительно пилы. Распиливаніе производится въ нѣсколько приемовъ: послѣ 1-го прорѣза брусь передвигаютъ назадъ руками по горизонтальнымъ валикамъ; установивъ его соответствующимъ перемищеніемъ валиковъ, дѣлаютъ 2-й прорѣзъ, затѣмъ 3-й и т. д. Пилы,

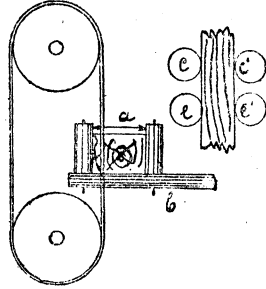

Фиг. 29.

употребляемыя для такого распила, бываютъ толщиной отъ 0,75 *mm* до 2 *mm*; ширина же ихъ доходитъ до 4"; соответствующій этимъ размѣрамъ диаметръ шкивовъ считаютъ отъ 3 1/2 до 4"; такими пилами можно распилывать доски толщиной отъ 3 *mm* (1/8"), при чемъ потера въ материалѣ будетъ около  $\frac{0,75}{3} = 0,25$ , или 25%. Питаніе

въ такихъ пилахъ автоматическое и мѣняется сообразно съ породой дерева отъ 3 *mi* до 6 *mi* (10'—20') въ минуту. Въ Америкѣ эти пилы строятся еще болѣе крупныхъ размѣровъ и въ послѣднее время вытѣняютъ собою круглыя пилы, которыя прежде, въ виду дешевизны лѣса, были въ Америкѣ въ большомъ распространеніи.

А. Газриленко.



стовскіе—, „чертовы куклы“ реакціи, то Л.—бушгарь, не знавшій, куда итти и слишкомъ повѣрившій въ свою силу.

*В. Львовъ-Рогачевскій.*

**Лѣсна**, рѣка Гродненск. губ., прав. прит. Зап. Буга, беретъ начало въ пружанск. у., орош. брестскій у., дл. 100 в.

**Лѣсныя учебныя заведенія**, см. *сельскохозяйственное образованіе*.

**Лѣсопильныя машины**, см. *приложение*.

**Лѣсь**. Знакомство общества съ основными приемами лѣсного хозяйства и съ сущностью Л. поразительно мало по сравненію съ значеніемъ этого хозяйства въ общемъ оборотѣ народнаго хозяйства и значеніемъ Л. въ экономіи природы. Если бѣ не было болѣзней, то не было бы ни медицины, ни врачей. Если бы не было недостатка въ Л. или даже одного опасенія за возможность такового, то никогда не возникло бы научное лѣсоводство. О немъ давно сказано, что оно дитя нужды. Опасенія, что лѣса можетъ не хватить для удовлетворенія надобностей государства и общества и родили мысль о правильномъ лѣсномъ хозяйствѣ, главная идея котораго—*постоянство пользованія Л.* Эта великая идея и породила такое замѣчательное и вмѣстѣ съ тѣмъ характерное для лѣсоводства явленіе, что Л. въ самомъ процессѣ потребленія его долженъ и вновь возрождаться, т. е. что *рубки и возобновленіе* на нихъ Л. должны быть синонимами. Если бѣ по экономическимъ условіямъ было невыгодно ждать т. н. естественнаго возобновленія, т. е. появленія Л. отъ вырубаемыхъ тѣмъ или инымъ путемъ деревьевъ, то лѣсоводство прибѣгло бы къ культурамъ, или т. наз. искусственному возобновленію. Но т. к. Л. доставляетъ предметы первой необходимости, то и отпускъ его долженъ характеризоваться большей или меньшей равномерностью, каковое обстоятельство, въ связи съ первымъ закономъ, влечетъ за собой необходимость имѣть въ каждомъ лѣсномъ хозяйствѣ участки разныхъ возрастовъ: молодые, средневозрастные, приспѣвающіе и спѣлые. Для организациі Л. хоз., кромѣ вопроса, какъ рубить, должно еще позаботиться о вычисленіи годичной добычи, т. е. умѣть от-

вѣтвить на вопросъ, сколько рубить, затѣмъ — гдѣ рубить и, наконецъ, — какъ воспитывать молодые участки до наступленія ихъ спѣлости. Дѣло въ томъ, что съ увеличеніемъ плотности населенія и поднятіемъ гнѣтъ на землю, увеличиваются и запросы населенія къ Л., не только въ количественномъ, но и въ качественномъ отношеніи. Недостаточно уже при организациі хозяйства вѣрно распредѣлить разные лѣсные участки во времени и въ пространствѣ, но нужно также особыми приемами поднять производительность лѣсной почвы и приготовить соргменты, наиболѣе желательные на рынкѣ. Но прежде, чѣмъ отвѣтить на эти четыре вопроса, о томъ, какъ рубить, сколько рубить, гдѣ рубить и какъ воспитывать Л., необходимо прежде всего отдать себѣ отчетъ въ томъ, что является объектомъ лѣснаго хозяйства, и каковы основныя свойства его. На первыхъ порахъ легко отвѣтить на только-что заданный вопросъ, что объектомъ является дерево или деревья; или, наконецъ, большая ихъ совокупность, именуемая Л. Но если бѣ нашимъ объектомъ было бы дерево, хотя бы въ миллионномъ числѣ экземпляровъ, то и искусство наше именовалось бы древоводствомъ, а не лѣсоводствомъ; это различіе, однако, не случайное. Указанный массовой элементъ — множество деревьевъ, — конечно, есть признакъ, необходимый въ нашемъ представленіи о Л., но признакъ недостаточный. Мы можемъ привести примѣры, гдѣ будетъ великое множество деревьевъ, но Л. не будетъ, напр.: на сотни верстъ тянушіяся дороги, обсаженные по бокамъ деревьями, аллеи парка, одиночныя деревья на какомъ-нибудь лугу и т. п. Если же мы внимательно присмотримся къ тому, что каждый назоветъ Л., или колкомъ Л., т. е. какой-нибудь его частью, то не можемъ не замѣтить уже перваго различія между Л. и простой совокупностью или множествомъ деревьевъ; именно, формы деревьевъ въ первомъ случаѣ будутъ отличаться при томъ же возрастѣ, породѣ, почвѣ и климатѣ, большею гонкостью и высотой, менѣе развитой кроной, хорошо очистившимся отъ сучьевъ стволомъ,

который къ тому же будетъ и болѣе полнодревесенъ, т. е. форма его будетъ ближе къ цилиндру, чѣмъ форма одиноко стоящаго дерева. У послѣдняго, наоборотъ, стволъ, какъ говорятъ лѣсоводы, сбѣжистѣе, покрытъ или до самаго низа, или почти до земли, живыми вѣтвями, т. е. крона гораздо обширнѣе и стволъ, кромѣ того, толще и нѣскольکو короче, чѣмъ его обратя въ Л.; въ послѣднемъ случаѣ деревья, отбывая съ боковъ другъ друга, получаютъ разбѣянный свѣтъ только сверху, отчего и происходитъ, въ зависимости отъ степени тѣнвыносливости породы, то болѣе, то менѣе быстрое естествен. очищеніе ствола отъ сучьевъ. А такъ какъ почва, климатъ и всѣ проч. обстоятельства одинаковы, то различія въ формахъ деревъ на просторѣ и деревъ въ Л. надо искать въ какомъ-нибудь иномъ моментѣ, кромѣ сейчасъ перечисленныхъ. Такимъ моментомъ являются, какъ мы уже упомянули, воздѣйствія одного организма на другой, въ данномъ случаѣ взаимное отбѣженіе, или моментъ социальнаго порядка. Если далѣе мы обратимъ вниманіе на формы деревъ въ любомъ Л. и для лучшей, болѣе ясной ориентировки, возьмемъ Л. саженый, т. е. разновозрастный, то, несмотря на послѣднее обстоятельство, мы найдемъ въ немъ деревья различныхъ формъ. Мы замѣтимъ въ немъ прежде всего такъ наз. деревья господствующія, которыя и образуютъ сомкнутый пологъ, и деревья угнетенныя, которыя очутились уже или совсѣмъ подъ пологомъ, или своими верхинками слегка только входятъ въ общій пологъ. Каждый изъ этихъ классовъ, въ свою очередь, можетъ быть далѣе расчлененъ на подклассы, и всѣ они отличаются другъ отъ друга высотой, толщиной діаметра на высотѣ груди, формами и размѣрами своихъ кронъ. Среди господствующихъ мы легко различаемъ, далѣе, деревья, верхушками своихъ кронъ выпячивающіяся изъ общаго полога, наиб. высокія и наиб. толстыя. Это т. н. исключ. господств., обозначаемыя цифрой 1; такихъ деревъ немного; массу составляютъ деревья второго класса—господствующія, за ними же, то же въ небольшомъ количествѣ, деревья

третьяго класса, или т. наз. кандидаты на угнетеніе. За этимъ господствующимъ классомъ идетъ угнетенный—4а, 4б и 5, представляющій собою разныя степени угнетенія и заглушенія, вплоть до деревцевъ, окончательно уже отмершихъ и неуспѣвшихъ только окончательно свалиться и обратиться въ валяжъ. Опять-таки передъ нами такой случай, что различія не могутъ быть приписаны почвѣ, климату, породѣ или возрасту, и гдѣ же въ такомъ случаѣ причина того расчлененія Л. на классы господств., которые составляютъ общій законъ жизни Л.? Слѣдуетъ прежде всего обратить вниманіе на явленіе, которое каждому не можетъ не броситься въ глаза при наблюденіи надъ Л., что въ любомъ Л. деревъ въ молодомъ возрастѣ больше, чѣмъ въ среднемъ возрастѣ, въ послѣднемъ больше, чѣмъ въ приспѣвающимъ и въ спѣломъ. Обмѣры числа деревъ на десятинахъ, или на гектарѣ, имѣются въ лѣсоводствѣ въ великомъ множествѣ. Я привожу соотвѣтственные данныя только для иллюстраціи.

Уменьшеніе числа стволовъ (на 1 гектарѣ) въ еловыхъ насажденіяхъ Средней Германіи въ среднихъ условіяхъ:

Возрастъ.	Число стволовъ.	Возрастъ.	Число стволовъ.
30	8.250	75	1.390
35	6.250	80	1.250
40	4.810	85	1.140
45	3.780	90	1.060
50	3.040	95	1.000
55	2.500	100	950
60	2.100	105	905
65	1.800	110	865
70	1.570	115	830
		120	800

Вначалѣ, пока еще молоднякъ не сомкнулся, деревья, хотя и разной высоты, но всѣ имѣютъ доступъ къ разбѣянному свѣту; только позже, при болѣе тѣсномъ смыканіи, это различіе въ высотѣ и энергіи роста, при томъ тѣсномъ сосѣдствѣ деревцевъ въ отношеніи другъ друга, влечетъ за собой упомянутое уже выше расчлененіе на господствующіе и угнетенныя классы, и молоднякъ вступаетъ въ возрастъ жердняка. Въ какой-нибудь моментъ мы можемъ даже выбрать топоромъ

явѣ угнетенные классы, и, однако, они скоро снова набѣгутъ, и такъ будетъ продолжаться до конца жизни даннаго Л. Процессъ этотъ — появленіе угнетенныхъ — будетъ только съ годами слабѣть, какъ это показываетъ и приводимая ниже (стб. 497) таблица, въ кот. отмѣчено, кромѣ общаго числа деревь на единицу площади въ томъ или иномъ возрастѣ, также и отдѣльно, въ особой графѣ (b), число угнетенныхъ. Если мы не будемъ вырубать угнетенныхъ деревьевъ, они все равно будутъ появляться и, въ зависимости отъ тѣневыносливости породы, добротности климата и почвы, пробѣгать свой циклъ, переходя постепенно разные степени угнетенія и заглушенія, пока не обратятся въ валежъ и, сгнивая тамъ, обратятся въ составную часть зарастившей ихъ почвы. Они съ самаго начала попадаютъ въ худшія условія; благодаря отъенію, т. е. меньшему доступу свѣта, хуже у нихъ развивается крона, что влечетъ за собою худшее развитіе корневой системы; плохое питаніе корневое, въ свою очередь, отражается невыгодно на ассимиляціонномъ аппаратѣ. Получается печальный кругъ, заставляющій такое дерево спускаться все ниже и ниже. Конечно, бываютъ исключенія: какой-нибудь господствующій экземпляръ можетъ быть сломленъ вѣтромъ или поврежденъ другимъ какимъ-ниб. агентомъ, и тогда мѣсто его можетъ быть занято кѣмъ-либо изъ его сосѣдей. Если Л. разновозрастный, то болѣе старшіе экземпляры могутъ имѣть преимущество передъ младшими; въ Л. смѣшанныхъ изъ разныхъ породъ отношенія, конечно, еще сложнѣе, но, какъ бы тамъ ни было, законъ уменьшенія числа стволовъ съ возрастомъ, левосходно доказанный въ лѣсоводствѣ, является общимъ закономъ жизни Л. и представляетъ собою не что иное, какъ опять-таки воздѣйствіе одного организма на другой, представляеть собой опять-таки социальный моментъ жизни Л., въ данномъ случаѣ—борьбу за существованіе, изъ-за занятаго пространства. Если мы теперь примемъ во вниманіе указанныя два обстоятельство: различіе въ формѣ изолированно стоящихъ деревь и деревь въ Л., а затѣмъ

различіе деревь въ самомъ Л., даже въ случаѣ его одновозрастности и однородности въ составѣ,—то очевидно станетъ, что подъ Л. мы можемъ разумѣть лишь такую любую совокупность древесныхъ растений, въ которой мы наблюдаемъ взаимное вліяніе деревь другъ на друга.

Прежде чѣмъ продолжать дальше наше изложеніе, мнѣ хочется использовать изложенное въ лѣсохозяйственномъ отношеніи. Въ лѣсномъ хозяйствѣ различаютъ главное пользованіе отъ промежуточнаго. Каждое изъ нихъ есть пользованіе древесиной, но первое, или главное, при рубкахъ спѣлаго Л., второе—при періодическихъ рубкахъ угнетенныхъ классовъ; первыя рубки связаны съ заботами о возобновленіи (рубка и возобновленіе—синонимы), вторыя—съ воспитаніемъ Л., усиленіемъ пророста и, во всякомъ случаѣ, съ цѣлесообразнымъ использованием отмирающаго матеріала, благодаря борьбѣ за существованіе. Если лѣсничій разводитъ Л. вновь, то онъ опять-таки садитъ на десятину не то число экземпляровъ, которое мы наблюдаемъ въ спѣломъ возрастѣ, а гораздо большее, т. е. не 600—1000, а 10.000—20.000 экземпляровъ, а при посѣвахъ и того больше. Чѣмъ гуще культура, тѣмъ раньше наступаетъ сомкнутость, т. е. наступленіе чисто лѣсныхъ условій, тѣмъ раньше наступаетъ борьба, влекущая за собой лучшую выформировку стволовъ, тѣмъ раньше нужно прекратить борьбу съ конкурентами Л., съ травянымъ покровомъ и т. д. Если бъ на землѣ не было Л., а намъ нужна была бы древесина, то человѣческой гений изобрѣлъ бы Л., а не воспитывалъ бы древесину отъ деревь одиночнаго стоянія. Главное пользованіе было бы связано съ возобновленіемъ, а промежуточное напоминало бы собою побочный, но необходимый продуктъ производства. Теперь вернемся къ сущности Л. Изслѣдованіе плодоношенія въ Л. обнаруживаетъ слѣдующія особенности, стоящая опять-таки въ связи съ тѣмъ, что Л. не есть простая совокупность деревь. Обладая меньшей кроной и болѣе длительнымъ ростомъ въ высоту, деревья даже господствующихъ классовъ

въ Л. послужать пищей для ихъ болѣе счастливыхъ товарищей. Что же это за явление, которое составляетъ притомъ неотъемлемую черту всякаго Л.? Этого законъ въ жизни Л. носить названіе „уменьшеніе числа стволовъ съ возрастомъ“ и есть въ сущности своей біологической не что иное, какъ борьба за существованіе: часть деревьевъ отмираетъ не оттого, что вообще свѣта, влаги, зольныхъ веществъ въ почвѣ было мало, но оттого, что болѣе сильные сосѣди, лучше приспособленные какъ къ использованію разсѣянаго свѣта, такъ и почвенныхъ условий, отнимаютъ эти необходимые для жизни элементы отъ другихъ, менѣе энергичныхъ своихъ сочленовъ. Въ древесныя породы имѣютъ потребность расти. Территорія же, ими занятая, разумѣя и почвенную и надземную среду, имѣетъ свои предѣлы, дальше которыхъ она является величиной неизмѣнной. Породы, ее населяющія, могутъ еще дальше развиваться. Если притомъ всѣ онѣ развивались совершенно одинаково, то при одинаковости среды такого расчлененія, о которомъ раньше было упомянуто, не могло бы быть; въ дѣйствительности же это не такъ, и не только потомство одной матери, но даже сѣмена ели и сосны, напр., изъ одной шишки, одинаковаго вѣса и размѣра, даютъ всходы, воспитанные притомъ въ абсолютно одинаковой средѣ, разнящіяся въ своемъ развитіи, т. е. ростѣ, вѣсѣ сухого вещества и т. д., до 40—50%. Вотъ эта неодинаковая сила роста и кладетъ въ природѣ первое начало того расчлененія на классы господства, которые насъ занимаютъ въ данный моментъ. Дальше это расчлененіе должно все болѣе усугубляться, т. к. отставшіе въ ростѣ уже тѣмъ самымъ и плодоносятъ меньше, и возрастъ возмужалости у нихъ наступаетъ позже, чѣмъ у деревъ на свободѣ. Самая періодичность плодоношенія, или т. н. *сѣменные годы*, проявляются рѣзче въ Л., чѣмъ на одиночныхъ деревьяхъ. Прилагаемый рисунокъ, составленный на основаніи изслѣдованія Соболева и Фомичева, показываетъ, кромѣ того, разницу въ плодоношеніи деревъ разнаго класса господства; если принять количество

сѣмянъ, которое въ сѣменной годѣ даетъ ель перваго класса, за 100, то дерево 2-го класса, какъ видимъ, даетъ только 88, третьяго—37 (рис. 1 и 2). Что же касается четвертаго и пятаго, то ихъ можно и совсѣмъ не считать. Если мы примемъ во вниманіе не отдѣльные экземпляры того или иного класса, а все число деревъ каждой такой категоріи, то максимумъ плодоношенія мы получимъ отъ втораго класса 45%, затѣмъ—третьяго 29% и перваго 24%.

Въ изложенномъ важно отмѣтить, что деревья угнетенныя, будучи того же возраста, что и господствующія, сѣмянъ, однако, не даютъ, въ силу, конечно, болѣе плохого питанія; мы видимъ, что въ Л. происходитъ естественный отборъ, опять-таки фактъ изъ коллективной біологіи или изъ фито-соціальной жизни.

Сѣмена, прорастая подъ пологомъ материнскимъ, даютъ всходы, изъ коихъ образуется т. н. *самосѣвъ*, или *подсѣвъ*, а впослѣдствіи, когда онъ замѣтно поднимется, — *подростъ*. Условія прорастанія такихъ сѣмянъ подъ пологомъ Л., при постоянно влажной поверхности почвы, болѣе благоприятны, чѣмъ въ лѣса; всходы же въ Л., если они принадлежатъ къ породамъ, чувствительнымъ къ заморозкамъ, находятъ себѣ защиту, т. к. излученіе сильно понижено. На открытыхъ же мѣстахъ всходамъ приходится бороться въ большей мѣрѣ съ травянымъ покровомъ, затѣмъ съ заморозками, а въ нѣкоторыхъ случаяхъ — страдать еще подъ влияніемъ инсоляціи. Но съ дальнѣйшимъ возрастомъ самосѣвъ подъ материнскимъ пологомъ начинаетъ испытывать влияние соперничества со стороны материнскаго организма; послѣдній изъ матери превращается въ мачеху, пользуясь въ полной мѣрѣ разсѣяннымъ свѣтомъ и оставляя на долю своего потомства только ту часть разсѣянаго свѣта, которая прошла въ промежутки между листьями или хвоей, ту часть уже физиологически утомленнаго свѣта, которая проникаетъ подъ пологъ сквозь листья и хвою. Этотъ самосѣвъ живетъ въ особой обстановкѣ по сравненію съ той, которой пользуется подростъ, возникшій изъ налета на открытомъ мѣстѣ, именно: подростъ подъ Л. поль-

зается меньшимъ количествомъ влаги, т. к., во-первыхъ, кроны каждаго Л. удерживаютъ на себѣ часть осадковъ, во-вторыхъ, деревья материнскаго Л. иссушаютъ грунтъ и почву, кромѣ самаго поверхностнаго горизонта; правда, испаренія подроста подъ пологомъ Л., благодаря меньшему доступу вѣтра, менѣе высокой температурѣ воздуха и почвы, болѣе высокой относительной влажности, понижены, но и запасы воды тоже понижены; на открытыхъ же мѣстахъ физиологическое испареніе само-сва или подроста сильно повышено. Но запаса воды въ почвѣ больше.

Совокупность конкурирующихъ моментовъ деревъ верхняго яруса отражается на цѣломъ рядѣ явленій, носящихъ общее имя угнетенности подроста. Деревца и на открытомъ мѣстѣ могутъ быть угнетены, даже и при изолированномъ стояніи, напримѣръ, сосна на болотѣ. Но такое угнетеніе есть продуктъ несоотвѣтствія потребностямъ породы тѣхъ или иныхъ физико-географическихъ условий. Угнетенность же ели, хотя бы (см. рис. 5) на лучшей для ели почвѣ, но подъ материнскимъ пологомъ, и достигаетъ гораздо большихъ размѣровъ, а главное—и происходитъ-то отъ совсѣмъ другой причины, именно отъ причины социальнаго порядка, конкуренціи, воздѣйствія однихъ организмовъ на другіе. Эта угнетенность, какъ показываетъ рисунокъ, выражается прежде всего въ угнетенности въ ростѣ, какъ въ высоту, такъ и въ толщину, въ болѣе слабomъ охвоеніи или облиственіи, въ слабо развитыхъ почкахъ, во всемъ наружномъ видѣ деревца, которое или становится зонтикообразнымъ, или, благодаря гелиотропизму, побѣги пріобрѣтаютъ ступеньчатый видъ. Въ зависимости отъ разныхъ условий, съ одной стороны коренящихся въ составѣ материнскаго насажденія, его густоты и т. д., съ другой—въ биологическихъ свойствахъ подроста, его тѣневыносливости, напр., степень угнетенія можетъ сильно видоизмѣняться, такъ же какъ и способность оправляться при постепенномъ выставленіи на просторъ. Внезапное выставленіе на просторъ почти всегда гибельно, т. к. растенія приспособились уже

къ инымъ условіямъ, вплоть до того, что хвоя ели, напр., можетъ носить въ своемъ внутреннемъ строеніи, рѣзко выраженный тѣневой типъ, на просторѣ же хвоя болѣе свѣтлолюбиваго типа; медленное выставленіе даетъ возможность вновь нарождающейся хвоѣ приспособиться къ новымъ условіямъ, внезапное же, не давая возможности тѣневой хвоѣ работать въ новыхъ условіяхъ, влечетъ за собой смерть растенія. Всѣ эти особенности и степень угнетенія настолько реальны, что въ лѣсоводствѣ возникъ особый терминъ—*благонадежный* и *неблагонадежный подростъ*, т. е. такой, который способенъ еще оправиться, и такой, который не въ состояніи этого сдѣлать; поэтому, при разнаго рода рубкахъ, когда входитъ въ расчетъ использовать имѣющийся подростъ при образованіи новаго молодого насажденія, лѣсоводъ прежде всего приступаетъ къ выясненію качества подроста или къ его квалификации. До какой степени велика разница въ ростѣ и развитіи въ толщину подроста и какого-нибудь экземпляра той же породы и возраста, жившаго внѣ материнскаго полога, только въ борьбѣ съ себѣ подобными, но не съ материнскимъ организмомъ,—показываетъ рисунокъ 3 (въ прилож.). Въ угнетенности подроста мы видимъ новый, четвертый примѣръ и доказательство того, что Л. не есть простая совокупность деревъ, а сложный организмъ, всѣ части котораго связаны другъ съ другомъ, коллективное единство, гдѣ отдѣльные элементы вліяютъ другъ на друга. Но указаннымъ не перечислены еще главные признаки Л.: всѣмъ извѣстно, что подъ пологомъ Л. иной климатъ, чѣмъ на просторѣ, иной живой покровъ, иной мертвый покровъ, или подстилка, и иная почва. Листъ, ассимилирующій, испаряющій и дышащій, въ Л. служить еще другой функци: опадая осенью съ материнскихъ деревьевъ, эти органы, вмѣстѣ съ мелкими вѣточками, образуютъ т. н. *подстилку*, въ разложеніи которой, въ тѣхъ условіяхъ, въ какихъ она находится подъ Л., есть особенности, которыя дѣлаютъ ее главнымъ дѣяте-лемъ въ подзолообразовательномъ про-

цесѣ, который свойственъ всѣмъ почвамъ подъ Л.

Не останавливаясь въ подробностяхъ на климатѣ, почвахъ и покровахъ въ Л., ограничиваясь сказаннымъ, мы можемъ теперь такъ формулировать признаки отличенія Л. отъ не-Л.: Л. мы будемъ называть лишь такую совокупность древесныхъ растений, въ которой наблюдается какъ взаимное влияние деревъ другъ на друга, такъ и на занятую почву и на атмосферу.

До сихъ поръ мы рассматривали такіе признаки Л., которые свойственны въ той или иной мѣрѣ всякому Л., или указали на объединяющій моментъ, который мы нашли въ элементѣ взаимодействия между древесными организмами, составляющими Л. Теперь обратимся къ другимъ моментамъ—разъединяющимъ, т. е. къ такимъ, которые помогутъ намъ отличить одинъ Л. отъ другого, не сходя, конечно, съ той общей почвы, на которую мы уже стали.

Л., занимая мало-мальски обширную площадь, никогда не бываетъ однороднымъ, а распадается на рядъ участковъ, однородныхъ внутри себя и отличающихся отъ сосѣднихъ слѣд. моментами: формой насажденій, составомъ, средней высотой и вообще производительностью, возрастомъ, густотой, наличностью или отсутствіемъ подроста, характеромъ почвеннаго покрова, положеніемъ и почвой. Такіе участки Л. именуются въ лѣсоводствѣ *насажденіемъ*, терминомъ, хотя и неудачнымъ, т. к. онъ вовсе не указываетъ на искусственное происхождение участка, а распространяется и на дѣйственные Л., но приобрѣтшимъ право гражданства не только въ лѣсоводствѣ, но и въ ботанической географіи, гдѣ онъ равносильнъ понятію сообщества. Насажденія раздѣляютъ, конечно, тѣ признаки, которые были указаны выше для Л., но, находясь на разныхъ почвахъ или подъ разнымъ влияніемъ вмѣшательства человѣка, населяя разные части рельефа и т. д., они, конечно, не могутъ быть одинаковы, и характеръ взаимной связи, и степень взаимодействия элементовъ, входящихъ въ составъ ихъ, и плотность населенія и т. д., все это и выразится въ тѣхъ или иныхъ моментахъ, отличающихъ одно насажде-

ніе отъ другого. Подъ формами насажденія разумѣется то обстоятельство, занята ли почва однимъ или нѣсколькими лѣсными сообществами, пологи которыхъ помѣщаются другъ надъ другомъ. Въ природѣ встрѣчаются, иначе говоря, *одноярусныя*, или простыя, *двухъ-* и *многоярусныя*, или т. н. сложныя насажденія; самый простой случай сложнаго насажденія будетъ насажденіе съ *подлѣскомъ*, т. е. съ такимъ ярусомъ, преимущественно почвозащитнымъ, который не можетъ собою замѣнить верхняго яруса. Сюда надо отнести не только тотъ случай, когда въ подлѣскѣ участвуютъ кустарники: лещина, можжевельникъ, бересклетъ, крушина, и т. п., но и тотъ, когда этотъ нижній ярусъ состоитъ изъ древесныхъ породъ, не могущихъ, однако, при данныхъ условіяхъ почвы образовать высокоствольное насажденіе, напр., ель на сосновыхъ почвахъ. По составу различаются насажденія *чистыя*, состоящія изъ одной породы и съ очень развѣв небольшимъ участіемъ другой, и насажденія *смѣшанныя*, состоящія изъ двухъ или многихъ породъ. Въ природѣ бываютъ такіе случаи сложныхъ насажденій, что нѣкоторые ярусы ихъ составлены изъ чистыхъ насажденій, но много случаевъ и обратныхъ, когда въ сложныхъ насажденіяхъ каждый ярусъ представляетъ собою смѣшанное лѣсное сообщество, напр., верхній можетъ состоять изъ дуба, ясеня и остр. клена, второй изъ ильмовыхъ, липы и частью полевого клена, третій—полевой кленъ; а ниже его—подлѣсокъ изъ лещины, бересклета и другихъ кустарниковъ. Встрѣчаются въ природѣ и такіе случаи, когда первый ярусъ состоитъ только изъ сосны, второй—только изъ дуба и третій отличается разнообразіемъ своего состава. Въ лѣсоводствѣ при описаніи насажденій принято обозначать участіе каждой породы въ десятичныхъ шкалахъ, по степени участія каждой изъ нихъ въ общемъ т. н. запасѣ или массѣ, т. е. объемѣ древесины на единицы площади. Возрастъ рѣдко обозначается годами, обыкновенно же — *классомъ возраста*, т. е. особой единицей, вмѣщающей въ себѣ или десять, а чаще два-

дцать лѣтъ; если указывается возрастъ въ годахъ, то обычно приводятся предѣлы отъ—до. Въ средней высотѣ мы можемъ видѣть какъ бы равнодѣйствующую всѣхъ условий мѣстопроизрастанія, всѣхъ отдѣльныхъ факторовъ, которые въ общей суммѣ мы называемъ условіями мѣстопроизрастанія. *Плотота насажденія*, въ видѣ ли густоты древостоя, или степени сомкнутости кронъ, одинаково важна при характеристикѣ насажденія: чѣмъ лучше условія мѣстопроизрастанія, тѣмъ и раньше и энергичнѣе происходитъ борьба за существованіе между отдѣльными стволами, тѣмъ меньшее число стволовъ на десятинѣ въ любомъ возрастѣ; чѣмъ хуже условія мѣстопроизрастанія, тѣмъ слабѣе развивается каждый индивидъ въ отдѣльности, и тѣмъ болѣе поэтому вяло протекаетъ борьба за существованіе, а въ результатѣ мы находимъ и большее число стволовъ на десятинѣ или гектарѣ, какъ показываютъ нижеслѣдующія таблицы о ходѣ роста лѣса въ Петроградск. губ.

Число стволовъ сосны на 1 дес.:

Возрастъ.	Сосны лучшей добротности (I бонитетъ).		
	a	b	c
20	5.060	—	5.060
30	3.750	1.310	5.060
40	2.800	950	3.750
50	1.940	860	2.800
60	1.300	640	1.940
70	970	350	1.300
80	750	220	970
90	610	90	750
100	580	80	660
110	520	60	580
120	490	30	520
130	460	30	490
140	440	20	460

	Сосны средней добротн. (III бонитетъ).		
	a	b	c
20	6.620	—	6.620
30	5.050	1.570	6.620
40	3.640	1.410	5.050
50	2.600	1.040	3.640
60	1.950	650	2.600
70	1.490	460	1.950
80	1.200	250	1.490
90	950	250	1.200
100	830	120	950
110	750	90	830
120	700	50	750
130	650	50	700
140	620	30	650

	Сосны худшей добротн. (V бонитетъ).		
	a	b	c
20	8.400	—	8.400
30	6.400	—	6.400
40	4.830	1.570	6.400
50	3.540	1.290	4.830
60	2.780	760	3.540
70	2.160	620	2.780
80	1.750	410	2.160
90	1.480	270	1.750
100	1.300	180	1.480
110	—	—	—
120	—	—	—
130	—	—	—
140	—	—	—

Степень *сомкнутости* кронъ опредѣляетъ количество свѣта, тепла и осадковъ, проникающее сквозь пологъ, и вліять поэтому какъ на жизнь взросло лаго поколѣнія, такъ и на самосѣвъ и на характеръ живого покрова и качество мертваго. Указанія на положеніе и почву имѣютъ особенно большую цѣну, т. к. въ числѣ факторовъ лѣсообразованія условія мѣстопроизрастанія имѣютъ первостепенное значеніе. Климатомъ и почвенно-грунтовыми условіями, въ связи съ рельефомъ, прежде всего вызывается опредѣленный составъ насажденія, т. к. на данной площади могутъ обитать только тѣ древесныя породы, биологическія свойства которыхъ отвѣчаютъ мѣстнымъ условіямъ произрастанія. Послѣднія опредѣляютъ ростъ и плодоношеніе, а въ извѣстныхъ предѣлахъ вліяютъ и на степень тѣнвыносливости, свойственной данной породѣ, и на долговѣчность ея, на ростъ плодоношенія и т. д. Въ оптимальнѣ условій каждая порода развивается лучше, къ границамъ своей области или на не вполнѣ ей подходящихъ почвахъ хуже. Благодаря этому, взаимныя отношенія породъ другъ къ другу не во всѣхъ мѣстахъ, гдѣ онѣ совмѣстно живутъ, одни и тѣ же, и способность бороться или уживаться другъ съ другомъ не вездѣ одинакова. Условія мѣстопроизрастанія опредѣляютъ затѣмъ, будутъ ли насажденія простыя или сложныя, прекраснаго, среднихъ достоинствъ или плохого роста, плотность населенія, періодъ между сѣменными годами, выносливость подроста и т. д. Вторымъ факторомъ лѣсообразованія являются

біологическія свойства породъ, но какъ сейчасъ было указано, и сами породы и нѣкоторыя видоизмѣненія въ ихъ наслѣдственныхъ біологическихъ свойствахъ опредѣляются условіями мѣстоположенія. Третьимъ факторомъ является вмѣшательство человѣка, какъ хозяйственное, такъ и хищническое. Такимъ образомъ, внѣшнія и внутреннія свойства Л., какъ-то: степень энергіи борьбы за существованіе и отбора, степень измѣненія занятой среды и т. д., опредѣляются однимъ органическимъ факторомъ и двумя другими, отъ него зависящими, потому что и одинаковыя формы вмѣшательства человѣка даютъ неодинаковые результаты, смотря по тому, въ какой природной обстановкѣ они находятъ себѣ примѣненіе. И систематика формъ Л. не можетъ быть основана только на такихъ принципахъ, какъ составъ, форма Л., качества роста, или на результатахъ вмѣшательства человѣка; всѣ указанія на форму, ростъ, полноту, необходимы, конечно, при описаніи, но опредѣляющими моментами должны являться условія мѣстопроизрастанія съ указаніемъ на основную, т. е. наиболѣе долговѣчную изъ числа породъ, отвѣчающихъ условіямъ мѣстопроизрастанія, напр., дубовыя насажденія на суглинкахъ или на солончакахъ, сосна на мѣлу и т. д. Размѣры настоящей статьи не позволяютъ остановиться долѣе на вопросѣ о классификаціи лѣсныхъ насажденій и, въ частности, т. н. учении о типахъ насажденій. Обращу только еще вниманіе на то, что въ лѣсныхъ мѣстностяхъ крестьянское населеніе, хорошо ориентируясь въ Л. и различая различные его участки по условіямъ мѣстопроизрастанія, окреждаетъ каждый изъ нихъ однимъ именемъ, въ которомъ какъ бы соединяетъ или обобщаетъ и почву и Л.; напр., рамени—это еловыя насажденія на хорошо дренированныхъ суглинкахъ, боры, субори, сурамень, суболоты, собры и др. О системахъ лѣсного хозяйства и бібліографію см. въ *приложеніи*. Г. Морозовъ.

**Лѣтка**, *Летка*, рѣка, правый притокъ Вятки, беретъ начало въ устьесольск. у. Вологодск. губ., орош. орловск. и слободск. уу. Вятск. губ. Дл. 162 в.

**Лѣткава**, Екат. Павл., см. XI, 659.

**Лѣтній берегъ**, см. *Вѣлое море*.

**Лѣтній садъ**, см. *Петроградъ*.

**Лѣтнія колонія для дѣтей**, см. XIX, 283/84, *прил.*, 6/8.

**Лѣто**, см. *время года*.

**Лѣтопись**. Въ первоначальномъ смыслѣ—погодная, б. ч. краткая, запись событій въ простомъ хронологическомъ порядкѣ ихъ, безъ указанія вступительной связи между ними, сдѣланная иногда современникомъ или вскорѣ послѣ самыхъ событій (ср. *анналы*); въ болѣе общемъ смыслѣ—литературно-историческій памятникъ, иногда очень сложнаго состава по источникамъ и по своей исторіи, отражающей не только событія, но и ихъ пониманіе современниками и составителями или редакторами. Къ такимъ Л. относятся и русскія, которыя представляютъ не только одно изъ крупнѣйшихъ явленій въ старой русской литературѣ и историографіи, но и выдающееся явленіе въ мировой литературѣ этого характера. Получившая свое начало въ XI в., стало быть, въ начальную эпоху русской письменности, Л., измѣняясь, осложняясь, перерабатываясь, доживаетъ до XVII в.; поэтому ей принадлежитъ видное мѣсто не только въ смыслѣ источника для ознакомленія съ фактами русскаго прошлаго, но и въ качествѣ важнаго матеріала для изученія русскаго самосознанія вообще въ пространствѣ шести слишкомъ вѣковъ жизни русскаго народа. Далеко не во всемъ исторія созданія и развитія Л. разъяснена до сихъ поръ; трудность ея изученія увеличивается еще и тѣмъ, что, будучи памятникомъ XI в. по времени возникновенія, Л. дошла до насъ въ спискахъ сравнительно позднихъ, а потому и не сохранившихъ памятникъ въ его первоначальномъ видѣ, а уже прошедшимъ рядъ послѣдовательныхъ измѣненій, давшихъ въ результатѣ различныя редакціи, часто отличающіяся значительно другъ отъ друга. Таковы уже древнѣйшіе, дошедшіе до насъ тексты Л., т. н. 1-й Новгородскій (конца XIII в.), Лаврентьевскій списокъ (1377 г.), Ипатскій (нач. XV в.), Кенигсбергскій (XV в.) и др. Несмотря на громадное въ общемъ количество дошедшихъ до насъ списковъ Л. XIV—



Объектом лѣсного хозяйства являются лѣса, какъ совокупность насаждений, и древесныя породы, какъ лѣсообразователи; оттого и искусство, направленное на выращивание древесины, носитъ названіе *лѣсоводства*, а не *древоводства*. Помимо указанныхъ отличій лѣсоводства отъ другихъ видовъ с.-х. растеніеводства, надо отмѣтить еще, что въ лѣсномъ хозяйствѣ мы имѣемъ дѣло съ дикими, а не одомашненными растеніями, чрезвычайно долговѣчными притомъ и занимающими своими сообществами значительныя пространства. Большое пространство, кот. по необходимости занимаетъ лѣсъ, и большой срокъ времени, въ теченіе котораго онъ сообразуется, накладываютъ особую печать консерватизма на лѣсное хозяйство и заставляютъ дѣлать въ некоторые разсчеты на болѣе отдаленное будущее и во всякомъ случаѣ оцѣнывать дѣйствіе настоящаго съ соображеніями о будущемъ въ болѣе мѣрѣ, чѣмъ другіе виды хозяйства. Въ параллель одомашненному, измѣненному культурой с.-хоз. растенію можно поставить *культурный лѣсъ*; какъ культ. растеніе, если останется безъ ухода со стороны человѣка, приметъ прежніе размѣры дакаго растенія или даже совѣмъ исчезнетъ, такъ и культурный лѣсъ, будучи предоставленъ самому себѣ, тоже измѣнится въ направленіи къ тому дѣвственному лѣсу, какой въ данномъ мѣстѣ когда-то произрасталъ. Въ виду болѣе массивности лѣсного хозяйства, какъ отрасли техники, въ силу причинъ, указанныхъ выше, лѣсоводъ, не располагая въ той степени активными мѣрами, какъ сельскій хозяинъ, принужденъ гораздо болѣе считаться съ естественными условіями роста. Чѣмъ болѣе культурный лѣсъ сохранитъ элементы и основы, на кот. стоитъ дѣвственный, тѣмъ онъ будетъ устойчивѣе въ борьбѣ съ внѣшними вліяніями и разными паразитами животнаго и растительнаго происхожденія. Для устойчивости лѣса необходимо прежде всего соотвѣтствіе состава его условій мѣстопроизрастанія, рубки, отвѣчающія природѣ лѣса, и мѣры охраны, исправляющія недочетъ, происходящій отъ изрушенія того подвижнаго равновѣсія, которое имѣется въ природѣ и которое всегда въ болѣе или меньшей мѣрѣ нарушается въ хозяйствѣ. Культурн. лѣсъ, какъ и дѣвственный, не можетъ устранить борьбы за существованіе и естественнаго отбора; хозяйственными мѣрами, какъ увидимъ ниже, можно только регулировать этотъ процессъ, но не отказываться отъ него; точно такъ же должны быть использованы и тѣ защитныя или покровительственныя вліянія, которыя, какъ и явленія борьбы за существованіе, всюду наблюдаются въ лѣсѣ: сохраненіе провидитъ сила почвы является и здѣсь такимъ же закономъ, какъ и въ сельскомъ хозяйствѣ. Исходя изъ всего сказаннаго, лѣсоводство можно опредѣлять, какъ искусство регулированія общественной жизни древесныхъ растеній въ хозяйственныхъ цѣляхъ.

Прежде чѣмъ закончить это введеніе, намъ необходимо сказать еще нѣсколько словъ о древесныхъ породахъ, какъ лѣсообразователяхъ, т. е. о ихъ биологическихъ свойствахъ. Подъ послѣдними разумются тѣ свойства, которыя опредѣляютъ поведение породы въ лѣсѣ и способы, которыми онъ осуществляютъ свои потребности въ питаніи, ростѣ и размноженіи въ естеств. природной обстановкѣ при взаимодействіи притомъ другъ на друга. Сюда относятся: отношеніе древесныхъ породъ къ свѣту, теплу, влагѣ, зольнымъ элементамъ, къ азоту, къ почвѣ, климату, особенности ихъ роста, формы, способа размноженія, долговѣчность, отношеніе къ различнаго рода вредителямъ. Эти свойства, передаваясь по наследству, составляютъ видовую или расовую особенность той или иной породы, видоизмѣняются, въ извѣстныхъ предѣлахъ, и отъ вліянія внѣшней среды, какъ это было упомянуто въ текствѣ. Имя и занятая средой опредѣляются и формы и свойства насаждений, какъ сейчасъ это покажемъ на нѣсколькихъ примѣрахъ. Свѣтлолюбивыя породы, заставляя ее быстро изрѣживаться, номинируемъ влечетъ, если только почва плодородная, къ образованію смѣшанныхъ насаждений; сильная тѣнелюбивость, наоборотъ, скрываетъ въ себѣ тенденцію къ образованію чистыхъ насаждений. Малая требовательность къ составу и влажности почвы ведетъ къ образованію чистыхъ насаждений; большая же требовательность, которая мирится развѣ только съ почвами средняго плодородія, ведетъ къ образованію смѣшанныхъ сообществъ. На примѣрѣ двухъ породъ можно хорошо показать это: сосна, напр., образуетъ, какъ извѣстно, и чистыя и смѣшанныя насажденія; чистыя—въ такихъ почвенныхъ условіяхъ, съ которыми мирится одна только сосна, напр., бѣдые пески, болота

и т. д. Здѣсь, несмотря на все свѣтлолюбіе свое, она дружитъ насаженію и образуетъ не можетъ; на успешнѣе же и вообще болѣе плодородныхъ почвахъ и сама среда и свѣтлолюбіе этой породы одинаково влекутъ за собой необходимость образованія смѣш. лѣсовъ. Дубъ, какъ порода свѣтлолюбивая и требовательная къ составу почвы, образуетъ различныя смѣшанныя насажденія, и только въ очень рѣдкихъ случаяхъ, напр., на содовыхъ солонцахъ, эта порода образуетъ чистыя сообщества.

Биологическія свойства у отдѣльных породъ не являются какими-то неустойчивыми конгломератами; они координированы другъ съ другомъ въ гармоническое цѣлое; напр., породы свѣтлолюбивыя являются вмѣстѣ съ тѣмъ и быстро растущими, съ болѣе или менѣе мелкими, далеко разбрасывающимися сѣменами, нечувствительны къ заморозкамъ и т. д. Это—породы-пионеры, приспособленныя къ завоеванію открытых мѣстъ, гдѣ имъ приходится бороться съ травой, съ солнцеемъ, съ заморозками и т. п.; въ видѣ примѣра можно привести березу, осину, бѣлую ольху, а въ нѣкоторыхъ случаяхъ и обыкновенную сосну. Другія породы характеризуются медленнымъ ростомъ въ молодости, чувствительностью къ заморозкамъ, тѣнелюбивостью и т. д. Это—бухъ, ель, пихта. Должее, однако, оставаться въ этомъ предметѣ намъ не позволяетъ мѣсто.



Рис. 2.

Рис. 1 и 2. Шломошеніе деревьевъ различн. классовъ господства (самоное насаженіе Охтенской пачи). По казанію проф. А. Н. Соболева и А. В. Сомичева (къ стб. 492 текста).

Всѣ рубки главного пользования, или рубки, связанная съ заботой о возобновлении, могутъ быть разбиты на двѣ большія группы: въ одномъ случ. имѣютъ въ виду получить новое поколѣние лѣса изъ поросли, во второмъ—изъ сѣмянъ; первый случай связывается съ т. наз. низкоствольнымъ хозяйствомъ, второй—съ высокоствольнымъ; бываетъ еще и такъ, что хозяйство ведется на поросли, но избранное число деревь на десятияхъ оставляютъ для сѣменного возобновления. Это—среднее хозяйство. Мы имѣемъ т. обр. три рода хозяйства: *высокоствольное, низкоствольное и среднее*. По отношенію къ низкоствольнымъ необходимо слѣдующее поясненіе: большаиству древесныхъ породъ свойственны два способа размноженія: половой, или съ геной, и вегетативный; къ послѣднему относится т. наз. *порослевой*, когда новыя особи являются изъ оплѣтыхъ почечекъ, т. е. такыхъ, которыя уже имѣются въ материнскомъ организмѣ, или такыхъ, которыя вновь образуются въ немъ при рубкѣ. Хвойныя породы порослью не размножаются; къ нимъ же надо прировнять букъ и осину; зато у послѣдней есть большія способность размножаться съ помощью корневыхъ отростковъ. Дубъ, береза, ильмовыя, ясенъ и др. образуютъ большой порослевой способностью. Лѣса порослевыми растутъ въ молодости быстрее сѣменныхъ, но многогр. пользование такимъ приемомъ сокращаетъ ростъ въ высоту, отражается невыгодно на фактурности древесины и дѣлаетъ такой лѣсъ менѣе долговѣчнымъ; наименованіе низкоствольнаго хозяйства такой лѣсъ получили по той причинѣ, что породы, дающія по срубкѣ поросль, обладаютъ этой способностью, однако, до предѣльнаго возраста; благодаря этому, желая хозяйство базировать на порослевомъ возобновлении, нельзя такія

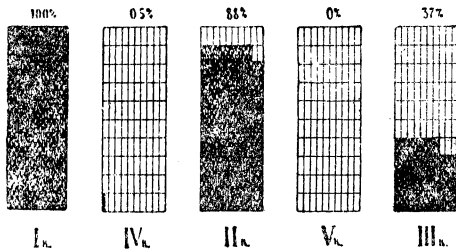
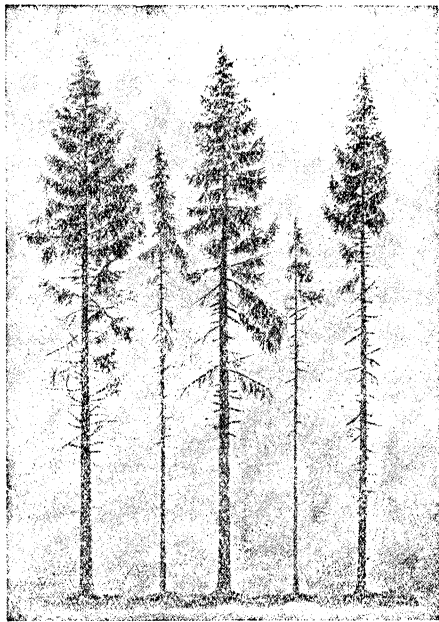

Рис. 3. Соснякообразный сосновый подростъ (въ стб. 494 текста).

Засаживать доводить до высокаго возраста и, стало быть, до высокаго размѣровъ. Въ государств. лѣсахъ господствующій способъ возобновления—сѣменной, въ частныхъ же, въ силу большаго простоты приемовъ, а также задачъ (меншей и средн. подбѣлочный лѣсъ, дрова), больше, повидимому, распространено низкоствольное хозяйство. Высокоствольное хозяйство можно, въ свою очередь, вести двумя, въ основѣ своей различными путями, именно: съ помощью *выборочныхъ* рубокъ, когда ежегодно извлекается т. наз. добыча по всему лѣсу, подчиненному хозяйству, рубка не локализуется въ определенныхъ мѣстахъ. Во второмъ случаѣ рубка производится на одной или нѣск. частяхъ лѣса, общей площадью своей, однако, оставляющихъ накую-нибудь дробь отъ всей площади дачи. Если мы рубимъ притомъ назначенные къ тому участки, наз. лѣсоочками, сплошь, а съплотъ лѣса дрязнаемъ, положимъ, въ сто лѣтъ, то будемъ рубить ежегодно одну сотую, въ видѣ болѣе или менѣе узкихъ лентъ или примуогольниковъ съ наибольшей периферіей окружающ. стѣнъ лѣса; тогда сѣменное возобновл. лѣса мы издемъ отъ послѣднихъ или, какъ говорятъ въ лѣсоводствѣ, отъ предстоящихъ стѣнъ; такое возобновленіе

носитъ названіе *послѣдующаго*, а рубки—*сѣменно-высокоствольныхъ*. Но можно поступить и такъ: взять нѣсколько—десять, двадцать, тридцать годичныхъ лѣсоочекъ, соединивъ ихъ въ одну, т. наз. срочную лѣсоочку, и рубить тогда каждый годъ годичную добычу, но не сплошь, а постепенно или, если угодно, выборочно, въ предѣлахъ, однако, не всего лѣса, а срочн. лѣсоочки. Такъ рубка будетъ носить, съ одной стѣны, характеръ лѣсоочечный, т. е. на избѣтный періодъ поступаетъ подъ главное пользование только одна часть дачи, напр., 0,20—0,30 и т. д., съ другой—характеръ постепенной выборки, напоминающей собой какъ бы выборочную. Отсюда и двойное наименованіе—*постепенно-высокоствольныхъ рубокъ*; онѣ въ свою очередь дѣлятся на двѣ группы: на т. наз. сѣменно-высокоствольныхъ, когда возникающіе молодяки будутъ носить однообразный характеръ, иначе говоря—когда срочная лѣсоочка не превосходитъ числомъ годичныхъ лѣсоочекъ числа лѣтъ въ классѣ возраста, т. е. обыкновенно 20 лѣтъ, и выборочно-высокоствольную, когда срочная лѣсоочка соединяется изъ 30—40 и болѣе годичныхъ. Если же мы, рубя лѣсъ въ столѣтн. возрастѣ, соединимъ въ 100 годичныхъ лѣтъ сосѣтъ въ одну срочную, то мы уничтожимъ ту локализацию рубки, о которой говорили выше, и площадь нашей дачи совпадетъ съ величиной срочной лѣсоочки, а рубки будутъ выборочными. Какъ при этого рода рубкахъ, такъ и при постепенно-высокоствольныхъ, мы путемъ искусственнаго взрѣзыванія полога, съ одной стороны, удачаемъ условия роста имѣющагося самосѣва, съ другой стороны—вызываемъ новый.

При постепенно-высокоствольныхъ рубкахъ первое взрѣзываніе имѣетъ въ виду или подготовить къ болѣе свободному стоянію материнское насажденіе, т. е. усилить его вѣтвистость (ель), или усилить плодоношеніе, или разрыхлить и утонить толстый и плотный слой кислаго гумуса, въ видѣ подстилки; это—стадія подготовительныхъ рубокъ, которая, конечно, не всегда имѣетъ мѣсто; затѣмъ наступаетъ стадія обменительной рубки, имѣющей задачей обѣснѣнить пространство подъ пологомъ, и, наконецъ, рядъ послѣдующихъ рубокъ, имѣющихъ защитный характеръ. Окончательная рубка можетъ наступитъ лишь тогда, когда возобновленіе закончилось и молодяки уже не нуждаются въ защитѣ; послѣднія материнскія деревья убираются по возобновленію; поэтому такія рубки носятъ наименованіе рубокъ предварительнаго возобновления. Выборочную рубку надо отличать отъ *рубки на прѣсокъ*, применяемой въ нашихъ сѣверныхъ лѣсахъ и часто именуемой подневольной выборочной рубкой, когда только деревья определенныхъ размѣровъ имѣютъ сбытъ, отъ вышеупомянутой или добровольно-выборочной, применяемой при весьма интенсивномъ лѣсномъ хозяйствѣ, когда сбытъ имѣетъ любой сортиментъ. Моментами, характеризующими сплошно-лѣсоочечную систему, являются слѣдующіе: ширина лѣсоочки, направленіе ея длинной оси, направленіе рубки, срокъ примыканія, способъ примыканія, оставленіе или неоставленіе сѣменниковъ. При такихъ рубкахъ многія оставляютъ 20—30—60 матокъ, или сѣменковъ, въ цѣляхъ ускорить возобновленіе или, оставаясь при прекращеніи періодѣ возобновления, имѣть возможность расширить лѣсоочку; такое оставленіе сѣменниковъ, однако, не превращаетъ рубку послѣдующую въ рубку предварительнаго возобновления.

Все сказанное, т. е. все расчлененіе рубокъ главного пользования при высокоствольномъ хозяйствѣ, даетъ нѣсколько системъ лѣснаго хозяйства, которыя для лучшаго обозрѣнія помѣщены въ нѣсколько таблицъ; надо только упомянуть еще о томъ, что всякая система характеризуется двумя основными началами, именно: характеромъ возобновленія, т. е. будетъ ли оно предварительнымъ или послѣдующимъ, и характеромъ рубки, т. е. будетъ ли она лѣсоочечная или выборочная.

Послѣдующ. возобн. Предварительное возобновл.

1) Сплош.-лѣсос. 2) Сѣм.-лѣсос. 3) Выбор.-лѣсос. 4) Выбор.

Лѣсоочечная система. Выбор.

Промежуточное пользование направлено на тотъ периодическій отпадъ, который получается въ теченіи жизни насажденія, благодаря борьбѣ за существованіе между его особями. Первой побудительной причиною для возникновенія рубокъ промежуточнаго пользования является простое использование того, что самой природой предназначено къ отмиранию, къ использованию угнетенныхъ классовъ въ еще живомъ видѣ, что и выгидаетъ въ финан. отношеніи и обезпечиваетъ гигиену въ лѣсу

и, слѣдуя за указапіями природы, оно не можетъ ухудшить расы. Такое т. наз. *низкое прорѣживание*, т. е. убираются низкіе угнетенные классы, имѣютъ нѣсколько степеней, связанныхъ съ очерченной раніе классификаціей Крафта; при сильномъ прорѣживаніи убирается IV классъ а, при среднемъ—IV б, и наконецъ, при слабомъ—V кл. Такое пользование только ослабляетъ борьбу за существованіе, но не мѣняетъ направленія естественнаго отбора; кромѣ того, уборка остальныхъ не можетъ не отразиться невыгодно на ростѣ остающихся или господствующихъ классовъ, въ особенности, если примѣняется сильная степень. Кромѣ этого низового метода, есть еще методъ *верховой*, или *французскій*, когда все насажденіе расчленяется на нѣсколько группъ, на т. наз. избранниковъ, т. е. деревья лучшей формы или принадлежащихъ къ главной породѣ, и на все остальное насажденіе, которое именуется служебнымъ и которое, въ свою очередь, дѣлится опять на нѣсколько разрядовъ: деревья, вредящіе избранникамъ и потому подлежащіе удаленію; деревья поленая, имѣющія характеръ шубы или подгона для избранниковъ, и наконецъ, деревья индифферентныя, которая очутились подъ обѣими пологомъ и въ однихъ случаяхъ, играя роль подлѣжекъ, могутъ быть въхранимы дольше (тѣснотливосіесть породы), въ другихъ убираются раніе и т. д.



Рис. 4. Торцовый разсѣвъ исправившагося еловаго подростка.

Въ періодъ быстрого роста въ высоту съ прорѣживаніями насажденій надо обращаться осторожнѣе, чтобы не испортить формъ ствола, чтобы не сдѣлать его сбѣжатымъ, съ большимъ количествомъ сучьевъ. Съ момента прекращенія бѣстраго роста въ высоту, или когда, по мнѣнію хозяина, стволъ въ достаточной мѣрѣ очутился отъ вѣтвей, прорѣживанія могутъ быть сильнѣе, и тогда они будутъ работать уже на приростъ въ толщину, т. е. увеличенію толстомѣра. Въ ранней молодости насажденія, въ особенности при нѣкоторыхъ способахъ возобновленія, оно характеризуется обиліемъ второстепенныхъ породъ и необходимою помощью главнымъ породамъ, которая часто растутъ мелнѣе, чѣмъ второстепенная, и, при отсутствіи ухода, легко могутъ быть заглушены ими. Здѣсь вырубка направлена не на угнетенныя деревья, а на господствующія, но второстепенныя, такимъ образомъ, однако, чтобы главнымъ породамъ были освѣжены сверху, но затѣны съ боковъ, или, какъ говорятъ въ нѣководѣтѣ, роса бы въ шубѣ. Это особенно примѣнимо къ дубу, спутники котораго преимущественно поленая, но могутъ легко вести ихъ угнетенно чѣмъ дѣлится породы. Такой видъ промежуточнаго пользованія носитъ названіе *процѣтокъ*, или освѣженія дѣлныхъ породъ. Въ работахъ прислѣвающемъ иногда назначается еще особый видъ проходныхъ рубокъ, или прорѣживаній, когда смѣсчуются насажденія нарочно нарушается, притомъ не на короткій срокъ, а на періодъ времени не менѣе 10 л. Это дѣлается въ дѣляхъ вызвать особенно сильныя при-

ростъ въ толщину, именуемый свѣтовымъ приростомъ, въ дѣляхъ или сокращенія оборота рубки или выращиванія крупномѣрнаго лѣса. Такия рубки носятъ назв. рубокъ протора, или рубокъ свѣтового протора. Такимъ образомъ, всѣ рубки промежуточ. пользования, имѣющія въ виду уходъ за лѣсомъ, могутъ быть раздѣлены на три категоріи: 1) на проточки, 2) прорѣживанія, или проходныя рубки и 3) рубки протора; первыя имѣютъ въ виду уходъ за составомъ, вторыя—уходъ за формой ствола и приростомъ и третья—уходъ за приростомъ раг eccellene или воспитанія толстомѣра. При прорѣживаніяхъ, сохраняя до извѣстнаго возраста смѣноточку, мы, пользуясь естественнымъ отпадомъ, не нарушаемъ формъ ствола; при болѣе же активномъ участіи въ жизни насажденія удаляются обыкновенно и стволы плохой формы, хотя бы они принадлежали къ господствующему классу. Рубки промежуточнаго пользования приносятъ хотя и небольшой доходъ, но, начинаясь рано и повторяясь черезъ извѣстные сроки, онѣ даютъ возможность извлекать доходъ изъ лѣса, съ пользой для него, еще до главнаго пользованія, при чѣмъ доходъ этотъ можетъ достигать 30% отъ дохода, получаемаго при главномъ пользованіи.

Разсмотрѣнные выше пріемы возобновленія носятъ общее имя *естественнаго возобновленія* въ отличіе отъ искусственнаго, или лѣсныхъ культуръ. При естеств. возобновленіи новое поколѣніе лѣса, какъ мы видѣли, создается материнскимъ насажденіемъ, которое только ставится хозяиномъ въ опредѣленные условия, благоприятныя для этого процесса, путемъ постепеннаго уменьшенія конкуренціи верхняго полога съ самосѣвомъ; при культурахъ же роль человѣка болѣе активная, т. е. онъ непосредств. создаетъ новый лѣсъ. Преимущество естественнаго возобновленія состоитъ, во-первыхъ, въ томъ, что потомство возникаетъ изъ мѣстныхъ сѣмянъ, сохраняются мѣстная расы, во-вторыхъ, молодяки создаются болѣе густые, дающіе больше матеріала для борьбы и отбора, въ-третьихъ, не можетъ быть поврежденія молодыхъ растений, которая бывають при посадкахъ, въ-четвертыхъ, будучи иногда дешевле искусственнаго, иногда дороже, оно не связано съ непосредственной выдачей денегъ; считаютъ, что лѣсъ при естеств. возобновленіи вырастаетъ болѣе здоровымъ. Необходимо, однако, замѣтить, что и культуры можно поставить такъ цѣлесообразно, что онѣ не будутъ заслуживать упрековъ, что лѣсъ при нихъ получ. худшихъ качествъ. Пріемъ всего можно указать на *искусств.*, какъ на промежуточную ступень, въ томъ случаѣ, конечно, когда сѣмена мѣстнаго сбора или когда источникъ ихъ сбора извѣстенъ и вполне подходитъ къ мѣстнымъ условіямъ; при посѣвахъ получаютъ густые молодяки, но недостаткомъ ихъ тотъ, что они требуютъ для своей удачъ очень большаго количества условій, напр., свѣжей почвы и т. д. Всѣхъ *посадки* болѣе въ рукахъ хозяина, т. е. способы посадокъ болѣе разнообразны, онѣ и получены потому болѣе распространены, чѣмъ посѣвы; плохая, однако, посадка съ подрываніемъ вверхъ корней или съ ирраціоніемъ ихъ можетъ неблагоприятно отразиться не только на успѣхѣ, но и на т. н. *благонадежности* ихъ. Подъ послѣднимъ терминомъ разумется тѣ случаи, когда прививаются посадка черезъ много лѣтъ начинается обнаруживаться неустойчивость, напр., усыханіе верхнихъ, остановку въ ростѣ и даже сплошное засыханіе. При главныхъ рубкахъ всегда звѣшпваютъ раніе, къ какому способу предпочтительнѣе прибѣгнуть: къ естественному возобновленію или къ культурамъ и въ послѣднемъ случаѣ,—къ посадкамъ или къ посѣву, а затѣмъ уже къ способу посадки, если хозяинъ останавливается на этомъ методѣ. Рѣшающимъ обстоятельствомъ являются и біологія тѣхъ породъ и біологія лѣса, съ которыми приходится имѣть дѣло, техническія условія и соображенія экономіи, и финансоваго характера. Лишь въ мѣстахъ безлѣсныхъ, гдѣ лѣсъ когда-то былъ, или даже его не было, но по мѣстнымъ условіямъ онъ расти можетъ, тамъ необходимы, конечно, культуры, напр., при освѣщеніи песковъ, овраговъ, степей, горъ, старыхъ полей и т. п. Посадочный матеріалъ или вынуждается или воспитывается въ своемъ хозяйствѣ въ питомникахъ постояннаго или временнаго типа; воспитаніе собственнаго матеріала, конечно, выгоднѣе, чѣмъ получение его кавѣнъ.

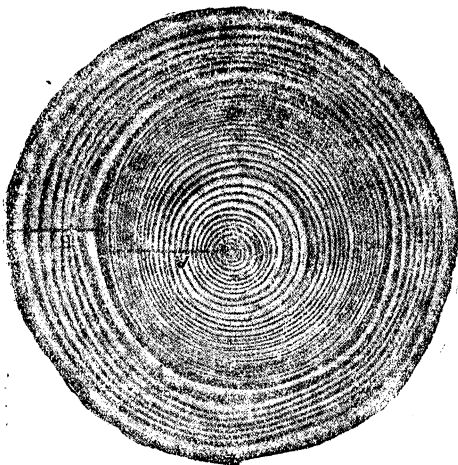
Пріемъ чѣмъ приступитъ къ организаціи хозяйства въ какой-либо дѣлѣ, необходимо привести въ извѣстную инвентарь, т. е. количество и качество тѣхъ насажденій и другихъ угодій, которая входятъ въ составъ данной дачи. Для того, чтобы облегчить описаніе насажденій, дача дѣ-

лител на искусственных единицы, т. н. кварталы, которые отдѣляются въ натурѣ другъ отъ друга просѣками. Иногда въ дополнение къ кварталамъ пользуются отдѣльн., хорошо обрисован. урочищами; затѣмъ кварталы дѣлятся на участки, покрытые лѣсомъ, на уголья и неудобныя площади; въ предѣлахъ простр., покрытаго

на отдѣльныя хозяйственныя части, для образования которыхъ необходимо рѣзкое различіе въ сбытѣ въ разныхъ частяхъ дачи, наличность нѣсколькихъ рынковъ, рѣзкое различіе въ оборотахъ рубки для насажденій разныхъ категорій, въ родѣ хозяйства и т. д. Опредѣляется величина ежегодной добычи, опредѣляется распределение рубокъ въ прострѣствѣ, устанавливается порядокъ промежуточнаго пользования и иногда и проектъ культуры.

Составленіе инвентаря, дѣленіе дачи на хозяйственныя части, опредѣленіе спѣлости и оборота рубки, выборъ рода и системы хозяйства, опредѣленіе размѣра главнаго и промежуточнаго пользования, составленіе культурнаго проекта, экономическое обследованіе, а затѣмъ указанія административнаго характера—все это составляетъ дѣйствіе лѣсоустройства, ведущія къ составленію общаго и частнаго плана хозяйства. Первый занятъ только главными основами будущаго хозяйства, которые даются на продолжительное время; второй, или частный планъ обнимаетъ короткій срокъ, чаще всего десятилѣтій, и даетъ, соответственно этому, въ согласіи съ принципами общаго плана, болѣе подробныя данныя на ближайшее время. По истеченіи срока, на который составленъ частный планъ, производится повѣрка того, насколько предложенныя мѣры оказались успешными, и въ зависимости отъ результатовъ такой повѣрки дѣлаются тѣ или иныя измѣненія въ планѣ; такая повѣрка, и въ извѣстныхъ частяхъ пересоставленіе прежняго плана, носятъ названіе *результата лѣсоустройства*.

Лѣсоуправленіе знаетъ классифицируется обыкновенно на слѣд. три отдѣла: технику, экономику и политику, т. е. лѣсоводство, лѣсоустройство и государственное лѣсное хозяйство. Болѣе подробно каждый отдѣлъ можетъ быть представленъ въ слѣд. видѣ: первый распадается на ученіе о лѣсахъ съ дендрологіей и собств. лѣсоводство, т. е. на научную базу и на теорію лѣсоводствен. искусства; послѣднее затѣмъ,—на ученіе о возобновленіи лѣсовъ, о воспитаніи ихъ, о лѣсоразведеніи, или лѣсн. культурахъ и объ охранѣ лѣса. Послѣдніе два отдѣла, видѣсь съ облѣченіемъ пескомъ, степей, горъ, овраговъ, относятся обыкновенно къ частному лѣсоводству, все же остальное изъ перечисленнаго—къ общему.

Точно также и лѣсоустройство дѣлится на экологию лѣснаго хозяйства и на организацию его собственную; сюда же обыкн. причисляютъ таксацію и оценку лѣсовъ, т. е. матеріальную и денежную оцѣнку; иногда съ лѣсоустройствомъ связываютъ изложеніе основъ лѣсоуправленія, иногда же относятъ этотъ предметъ къ лѣсной политикѣ.

Л и т е р а т у р а: *М. К. Турекій*. «Лѣсоводство» (4-е изд.); *Рудскій*, «Руководство къ устройству русскихъ лѣсовъ»; *его же*, «Лѣсная таксація»; *Д. Кравчинскій*, «Лѣсовосращеніе», 1903 г.; *Г. Морозовъ*, «Ученіе о лѣсахъ». Вып. 1. Введеніе въ биологію лѣса. 1912 г.; *Э. Кернъ*, «Укрѣпленіе и облѣченіе овраговъ»; *его же*, «Вопросы нашихъ лѣсныхъ порогъ». 1914 г.; «Энциклопедія русскаго лѣснаго хозяйства». 2 тома; *Ариальдъ*, «Русскій лѣвъ», 3 тома.

Г. Морозовъ.



Рис. 5: а—словный подростъ 60 лѣтъ подлъ пологомъ материнскаго насажденія; б—торцовый разрѣзъ его (изъ стб. 493 текста).

лѣсомъ, производится т. н. выдѣлъ насажденій, съ описаніемъ каждаго и нанесеніемъ на планъ. Затѣмъ, путемъ визита пробныхъ площадей и изученія въ предѣлахъ ихъ хода роста разныхъ насажденій, устанавливаются данныя для спѣлости лѣса, а также оборота рубки, т. е. того срока, въ теченіе котораго можно обойти рубкой всѣ наличныя насажденія дачи. Ознакомленіе какъ съ дачей, такъ и съ мѣстными рынками, а также съ сѣткою прежняго хозяйства, если таковой, конечно, имѣется въ дачѣ, выписаніе данныхъ, относящихся къ спѣлости, даютъ теперь возможность рѣшить вопросъ о выборѣ рода хозяйства и системы рубки. Часто приходится дѣлать даже

XVII вв., необходимо допустить еще большое количество списковъ, не сохранившихся и притомъ такихъ, которые могли бы дать связующіе моменты между отдѣльными фактами въ общей исторіи развитія памятника. Болѣе чѣмъ полуторастолѣтній періодъ научнаго изслѣдованія Л. не разъ заставлялъ мѣнять взгляды на саму Л., ея значеніе, цѣнность, ея исторію и на частные вопросы, съ нею связанные: начавшись съ довѣрчиваго патріотическаго увлеченія памятникомъ, взгляды эти прошли черезъ односторонній скептицизмъ, лишавшій Л. ея значенія въ цѣломъ, вновь смѣнялись положительнымъ къ ней отношеніемъ, пока, наконецъ, Л. не стала предметомъ объективно-научнаго всесторонняго изслѣдованія. Эти колебанія стояли въ зависимости отъ степени развитія самой науки какъ исторической, такъ и историко-литературной, отъ степени совершенства самихъ научныхъ методовъ. Такъ, первые изслѣдователи (В. Н. Татищевъ, напр.; ум. 1750) считали Л. самостоятельнымъ произведеніемъ одного лица — Нестора, жившаго въ XI в., придавали ей безусловную достовѣрность въ сообщеніи фактовъ на всемъ пространствѣ Л.; ученые конца XVIII в. — первой четверти XIX в. (Шлецеръ, Каченовскій) не только оспаривали авторство Нестора, но сомнѣвались, частью вовсе отвергали достовѣрность сообщаемого въ ней, особенно о начальномъ періодѣ русской исторіи; позднѣе опять защищается имя Нестора, но не какъ автора Л., а какъ составителя одной ея части (Бутковъ, Погодинъ); противъ этого выдвигается предположеніе только о редакторствѣ его, при чемъ рядомъ съ нимъ указывается еще и Сильвестръ (запись его сохранена Лаврентьевскимъ спискомъ), а сообщаемое Л. о начальномъ періодѣ Руси сближается съ устными преданіями, лишь занесенными въ Л. (Костомаровъ); наконецъ, выдвигается идея о Л., какъ о сводѣ, объединившемъ и объединявшемъ разнородные источники, притомъ разновременные, начиная съ погодныхъ мѣстныхъ записей событій, съ оригинальныхъ и переводныхъ памятниковъ и кончая устными

преданіями. Т. о. вопросъ объ авторствѣ въ значительной степени замѣнился вопросомъ о процессѣ развитія и измѣненіи первоначальнаго лѣтописнаго свода (Вестужевъ-Рюминъ), а затѣмъ рядомъ вопросовъ о взаимоотношеніи отдѣльныхъ сводовъ и ихъ источниковъ. Сюда же присоединенъ вопросъ о возстановленіи недошедшаго до насъ начальнаго свода и промежуточныхъ вплоть до тѣхъ, которые явились оригиналами дошедшихъ до насъ лѣтописныхъ текстовъ. Разработка этихъ сторонъ исторіи лѣтописнаго свода до настоящаго времени не кончена и энергично продолжается (Шахматовъ). На основаніи этой научной литературы исторія созданія и развитія лѣтописнаго русскаго свода (или сводовъ) можетъ быть въ общихъ чертахъ предположительно представлена въ слѣдующихъ чертахъ. Самая мысль о созданіи лѣтописнаго свода связывается съ церковно-политической миссіей грековъ въ Русскомъ государствѣ и въ частности съ утвержденіемъ русской митрополіи въ Кіевѣ: древнѣйшій Кіевскій сводъ возникъ при митрополіи, утвердившейся въ 1039 г. при Ярославі въ только что законченномъ имъ храмѣ св. Софіи; содержаніе этого перваго, древнѣйшаго Кіевского свода 1039 г. составляли рассказы о крещеніи Руси, частью вновь написанные, частью заимствованные уже изъ готовыхъ, русскаго происхожденія и греческаго, а затѣмъ продолженные до времени Ярослава по живому преданію и заканчивающіеся похвалой князю Ярославу, такъ много сдѣлавшему для христіанскаго просвѣщенія Руси. При аналогичныхъ обстоятельствахъ возникаетъ лѣтописный сводъ и въ Новгородѣ, одновременно съ освещеніемъ св. Софіи Новгородской (1050); этотъ послѣдній сводъ связывается съ именемъ еписк. Луки Жидята (см. XX, 296); онъ, помимо устнаго преданія, воспользовался уже старшей мѣстной Л., т. н. Іоакима (перваго епископа Новгорода), до насъ недошедшей, и также и Кіевскимъ митрополитичьимъ сводомъ 1039 г. Доведенъ Новгородскій сводъ до 1050 (онъ позднѣе дополнялся приписками нерегулярно до 1108 г., а съ этого года идетъ уже

погодно). Древнѣйшій Кіевскій сводъ 1039 г. нашелъ себѣ продолженіе уже въ Кіево-Печерск. монастырѣ, ставшемъ во второй половинѣ XI в. центромъ духовнаго просвѣщенія Кіевской Руси: около 1073 г. закончена переработка древнѣйшаго Кіевск. свода въ „Первый Печерскій сводъ“: она расширила путемъ вставокъ свой источникъ, дополнила его разказомъ о событіяхъ 1039—1073 гг. на основаніи воспоминаній редактора (имъ считаются извѣстнаго Никона Печерскаго) и братіи монастыря, внесла исторію (подъ 1062 г.) созданія Печерскаго монастыря. Этотъ „Первый Печерскій сводъ“ около 1093 г. получилъ продолженіе тамъ же, а въ 1095 г. превращенъ во „Второй“ Печерскій сводъ, иначе „Начальный Общерусскій сводъ“, редакторомъ котораго предположительно считаютъ извѣстнаго автора житія Феодосія, чтенія объ убіеніи Бориса и Глѣба и др.—печерскаго инока Нестора (имя котораго и сохранилось въ нѣкоторыхъ изъ дошедшихъ до насъ, однако, болѣе позднихъ редакціяхъ лѣтописныхъ сводовъ); ему же приписывается первоначальная „Повѣсть временныхъ лѣтъ“, превратившая „Общерусскій сводъ“ въ тотъ памятникъ, который съ измѣненіями дошелъ до насъ: въ „Повѣсть“, вѣроятно, были внесены Древнѣйшій Кіевскій сводъ 1039 г. (митрополитъ, Кіево-Софійскій).

впервые начальныя главы: о происхожденіи Руси, о первыхъ князьяхъ (до Владиміра); уже сводъ 1095 года объединилъ Печерскій сводъ 1073 года съ его продолженіемъ, Новгородскій сводъ 1050 г. (этотъ, кажется, вошелъ уже въ сводъ 1093 г.), отдѣльныя Л. мѣстныя (Выдубицкую, Черниговскую), воспользовался греческимъ Хронографомъ (Георгія Амартола), Паримейникомъ, житіемъ Антонія и др. „Повѣсть“ же временныхъ лѣтъ въ томъ видѣ, какъ она вышла изъ свода 1095 г., не сохранилась, а можетъ быть представлена по двумъ ея редакціямъ: 1-ой, относящейся къ 1116 г., носящей имя Сильвестра, игумена Златоверхо-Михайловскаго монастыря (въ Кіевѣ), гдѣ, вѣроятно, она и составлена и закончена въ 1110 году, и 2-ой, законченной въ 1118 году. Къ этимъ-то двумъ редакціямъ Общерусскаго свода, иначе: „Повѣсти временныхъ лѣтъ“ и восходятъ старѣйшіе сохранившіеся, дошедшіе до насъ лѣтописные своды, а также реконструируемые промежуточные вплоть до половины XV в., когда начинается вторая эпоха развитія сводовъ—московская. Для наглядности приводится нѣсколько упрощенная схема развитія „лѣтописныхъ сводовъ“ примѣнительно къ главнымъ изъ сохранившихся списковъ (они—курсивомъ).

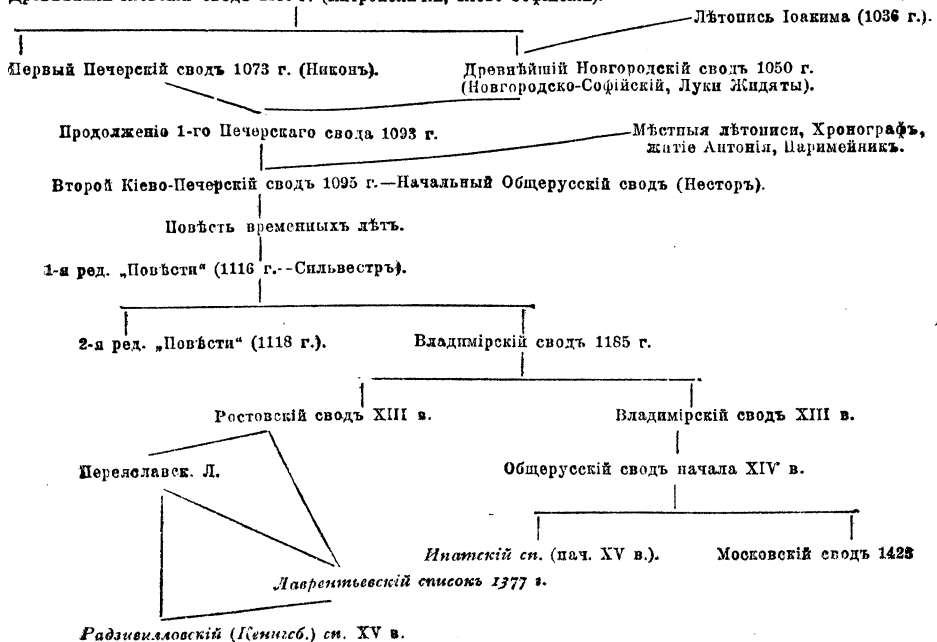

Этой схемой объединяются въ различн. своихъ версіяхъ и позднѣйш. своды по спискамъ, до насъ дошедшимъ.

Въ силу своего характера Л. стала съ ранняго времени центромъ, притягивавшимъ въ качествѣ источника, часто вносимаго въ нее почти безъ измѣненій, иногда въ переработкѣ, огромный рядъ памятниковъ какъ письменной, такъ (въ меньшей мѣрѣ) и устной словесности; вслѣдствіе этого она сохранила въ своемъ составѣ не только памятники, намъ извѣстные по сохранившимся ихъ текстамъ, но и въ цѣльномъ и отрывочномъ видѣ много памятниковъ, когда-то существовавшихъ, но до насъ недошедшихъ иначе, какъ въ ея составѣ: таковы древнѣйшіе договоры русскихъ князей X в. (Игоря, Олега, Святослава) съ греками, поученіе Мономаха; таковы сохраненныя въ отрывкахъ повѣсти о татарщинѣ, теперь въ отдѣльномъ видѣ не извѣстныя, отрывки изъ житія Антонія Печерскаго, уже въ XIII в. мало извѣстнаго, и др.; начальныя страницы русской исторіи представляютъ изложеніе тѣхъ устныхъ преданій (м. б. даже пѣсенъ), кот. даютъ представленіе объ устной словесности русской XI—XII вв.; таковы же записи о богатыряхъ и Калкской битвѣ, аналогичныя тѣмъ преданіямъ, которыя лежатъ въ основѣ сохранившихся до нашего времени пѣсенъ (былины-старини). Въ этомъ—важное значеніе лѣтописныхъ сводовъ для русской исторической науки и исторіи литературы, помимо громаднаго значенія ея для фактической и культурной исторіи, исторической этнографіи, изученій быта, древнерусскаго языка.

Общее направленіе лѣтописныхъ сводовъ—выраженіе средневѣковаго христіанско-византійскаго міросозерцанія въ его примѣненіи на русскую почвѣ; составители и редакторы древнихъ сводовъ, преимущественно кievскаго времени, смотрѣли на событія не только съ точки зрѣнія providенціальной, усматривая въ нихъ проявленіе воли Божіей, награждающей за добро и карающей за зло, но являющіяся выразителями также идеи единства русской земли, ея племенной

цѣльности; и съ точки зрѣнія этого единства оцѣниваютъ они событія, особенно междукняжескія и международныя отношенія. Т. о. Л. русская—иначе: лѣтописный сводъ—не простая погодная запись, а уже трудъ, выражающій русское народное и религиозно-христіанское самосознаніе наиболѣе образованныхъ круговъ древне-русскаго общества.

Л и т е р а т у р а. *Изданія*: Полн. собр. рус. Л. (изд. Археогр. комиссіи, Спб.), не закончено: вышло 23 тома (нѣкоторые 2-мъ изданіемъ); указатели есть къ первымъ 8 томамъ (именъ личныхъ и географическихъ); изданіе отдѣльныхъ лѣтописныхъ сборниковъ: Лаврентьевской лѣт., Ипатской, Новгородскихъ, Сибирскихъ—также Археограф. комиссіи. *Исследования*: В. *Иконниковъ*, „Опытъ русской исторіографіи“ (Кіевъ, 1908), т. II, кн. 1 и 2: громадный трудъ съ подробными указателями, объединяющій все, что касается Л. и что вышло до изданія этого труда, поэтому необходимый для ознакомленія и изученія Л. и всѣхъ связанныхъ съ нею вопросовъ. А. *Шахматовъ*, „Розысканія о древнѣйшихъ русскихъ лѣтописныхъ сводахъ“ (1908, изъ XX т. Лѣтописей занятій Имп. Археографич. комиссіи)—главнѣйшій трудъ, объединившій прежніе труды автора и продолжившій ихъ, важный для сужденія о современномъ состояніи научнаго изученія Л.; здѣсь же (стр. 539—629) возстановленіе Древнѣйшаго Кіевскаго свода 1039 г. въ редакціи 1073 г. и Новгородскаго свода 1050 г. съ продолженіями до 1079 года; П. *Миллюковъ*, „Главные теченія русской мысли“, т. I (2-е изд., 1913)—исторія изученія Л. въ связи съ общимъ направленіемъ русской науки; трудъ не оконченъ (остановился на Н. Полевомъ, П. Я. Чаадаевѣ и славянофилахъ); М. *Сухомлиновъ*, „О древнерусской Л., какъ памятникѣ литературномъ“ (1856; или Сборн. Отд. рус. яз. и сл. Имп. Ак. наукъ, т. 85. Спб. 1908)—трудъ во многомъ уже устарѣвшій, но единственный въ этомъ направленіи. *Снимки* (факсимиле) съ лѣтописныхъ списковъ: Новгородск. по синод. списку XIII в., Лаврентьевскаго списка 1377, Ипатскаго XV в.—изданы

Археогр. комиссіей, Радзивилловской рукоп. (единственной украшенной богато миниатюрами) XV в.—Обществомъ Любителей древней письменности.

*М. Сперанскій.*

**Лѣтосчисленіе**, счетъ годовъ (солнечныхъ, тропическихъ или, въ нѣкоторыхъ системахъ Л., также лунныхъ), отъ нѣкотораго условно принятаго момента; основанія и различныя системы Л. см. *календарь*.

**Лѣшій**, нечистый духъ, живущій, по вѣрованіямъ народа, въ лѣсахъ. По отношенію къ людямъ онъ держится нейтрально; онъ имъ не помогаетъ, но и не причиняетъ особаго зла; лишь иногда ради шутки онъ заведетъ челоуѣка въ лѣсную чащу и заставитъ его тамъ плутать. Любитъ онъ также и пугать людей крикомъ, хохотомъ, свистомъ, особенно если они приближаются къ мѣсту, гдѣ лѣшачика нѣжить своихъ дѣтей. Наружность приписывается ему не одинаковая: то его представляютъ себѣ громаднымъ великаномъ, то, наоборотъ, маленькимъ карликомъ, но чаще всего онъ рисуется въ видѣ старика, средняго челоуѣческаго роста, сильно обросшаго волосами.

*А. Мяс.*

**Лэди** (Lady), см. *лордъ*.

**Лэйярдъ** (Layard), Остенъ Генри, англ. археологъ и госуд. дѣятель (1817—1894). Род. въ Парижѣ, изучалъ юридич. науки въ Англии, но потомъ оставилъ юридика. поприще и посвятилъ себя изслѣдованіямъ восточныхъ древностей. Въ 1845 г., пробывъ нѣкоторое время при британск. послѣ въ Константинополѣ, Л. началъ свои знаменитыя раскопки въ Ассиріи (см. IV, 137/8). Добытый имъ богатый матеріалъ хранится теперь въ Британскомъ музеѣ. Результаты своихъ изслѣдованій Л. описалъ въ сочин.: „Nineveh and its Remains“, „Nineveh and Babylon, being the narrative of discoveries“ и др. Возвратившись въ Англию, Л. въ 1852 г. вступилъ въ нижнюю палату, въ кот. занималъ выдающееся мѣсто въ либеральной партіи, былъ въ 1869 г. назначенъ посланникомъ въ Мадридъ, отъ 1877 по 1880 г. сост. посломъ въ Константинополѣ и содѣйствовалъ заключенію конвенціи 4 июня 1878 г., въ силу кот. о-въ Кипръ перешелъ къ Англии.

**Лэкисты**, или *Озерная школа* (Lake-school), названіе группы англійскихъ поэтовъ-романтиковъ, къ которой принадлежали Уордсвортъ, Кольбриджъ и Соути. Названіе объясняется тѣмъ, что всѣ три поэта жили одно время въ богатой озерами мѣстности Англии (Уэст-морлендъ, Кемберлендъ). См. *англійск. литература* (III, 38).

**Лэнаркъ** (Lanark), графство въ ю.-з. Шотландіи, заним. долину Клайда—Клайдседель, 2.277,7 кв. км., 1.447.034 ж. С.-з. часть равнинна, с.-в. и центр. гористы. Орош. сист. р. Клайдъ; много болотъ и степей; графство очень богато камен. углемъ и желѣзомъ. Гл. занятія жит. составляютъ горн. дѣло (каменн. уг., желѣзо, свинецъ), текстильн. промышленность. Важнѣйш. торг.-пром. городъ Глазго. Гл. гор.—Л., на Клайдѣ, образуемъ здѣсь знамен. водопады; 5.900 ж. Вблизи деревня *Нью-Л.* съ бумаго-прядильн. фабр., гдѣ Робертъ Оуэнъ сдѣлалъ свои первыя попытки улучшить полож. рабочихъ (1814—27 гг.).

**Лэнгли** (Langley), Самюэль Пирпонтъ, знам. американскій физикъ и астрономъ, род. въ 1834 г. Былъ проф. математики въ морской академіи Соед. Штатовъ, затѣмъ директоромъ Аллегенской обсерваторіи въ Питсбургѣ, наконецъ, секретаремъ Смитсоновскихъ учреждений въ Вашингтонѣ. Произвелъ обширное изслѣдованіе инфракрасной части солнечнаго спектра при помощи изобрѣтеннаго имъ (1880) болонметра (см.). Съ помощью этого необыкновенно чувствительнаго прибора Л. нашелъ въ инфракрасной области солнечнаго спектра (до длины волны 5,3 микрона) болѣе 700 темныхъ линий и полосъ, подобныхъ Фраунгоферовымъ. Въ концѣ XIX в. Л. сталъ работать надъ рѣшеніемъ задачи о динамическомъ летаніи, основываясь на изученіи законовъ сопротивленія воздуха; онъ построилъ машину-модель, которая пролетала разстояніе около километра (см. *воздухоплаваніе*, X, 704). Ум. въ 1906 г.

*А. Б.*

**Лэнгтонъ** (Langton), Стефень, архіепископъ кентерберійскій, р. ок. 1150 г., воспитывался въ парижскомъ ун-тѣ, гдѣ его товарищемъ-студентомъ былъ будущій папа Иннокентій III. Л. скоро



сталъ здѣсь однимъ изъ блестящихъ представителей университетской теологіи, извѣстнымъ своими комментаріями къ Библии. Отъ этой дѣятельности его оторвалъ тотчасъ въ вступленіи своемъ на св. престолъ Иннокентій. Въ 1206 г. Л. былъ вызванъ въ Римъ, въ слѣдующемъ назначенъ архіепископомъ кентерберійскимъ. Л. не удалось сразу занять своей кафедрой, и исторія занятія ея связана съ знаменитой борьбой Иннокентія III съ Иоанномъ Безземельнымъ (см. VIII, 300). Утвердившись, наконецъ, послѣ шестилѣтняго ожиданія, Л. сталъ въ ряды возмущившихся бароновъ (см. VIII, 301/2) и, когда, уже послѣ признанія королемъ Великой хартии вольностей, папа потребовалъ отлученія мятежниковъ, Л. отказался подчиниться и за выполнение этого долга по отношенію къ своимъ единомышленникамъ былъ временно лишень должности папой. Лишь черезъ два года, послѣ смерти обоихъ противниковъ, короля и папы, Л. былъ восстановленъ въ своихъ правахъ. Онъ ум. въ 1228 г.

**Лэнгъ** (Lang), Эндрю, англійск. писатель, род. въ 1844 г. въ Шотландіи, образование получилъ въ Эдинбургѣ и Оксфордѣ, гдѣ занимался преимущественно классической филологіей, и вскорѣ же по окончаніи курса сдѣлался профессиональнымъ писателемъ, какимъ оставался до самой смерти. Ум. въ 1912 г. Л. былъ чрезвычайно плодовитымъ писателемъ; число отдѣльно изданныхъ имъ книгъ достигаетъ 50 названій, не считая великаго множества журнальныхъ статей. У него не было строго опредѣленнаго литературнаго амшлуа; онъ писалъ стихи (нѣсколько сборниковъ), дѣтскія книги, переводилъ на англійскій языкъ Гомера, Ѳеокрита и др. греческихъ авторовъ, работалъ въ различныхъ отдѣлахъ исторіи, писалъ историко-литературные этюды, занимался этнографіей и антропологіей, удѣляя вниманіе публицистикѣ и т. д. Всѣми этими разнообразными темами онъ увлекался одновременно и, напр., въ одномъ 1901 г. онъ написалъ три такихъ книги, какъ „Magic and Religion“, „Alfred Tennyson“ и „The Mystery of Mary Stuart“. Л. отнюдь не былъ при этомъ простымъ

компиляторомъ; наоборотъ, онъ особенно охотно выступалъ противъ общепринятыхъ въ наукѣ мнѣній. Такъ онъ пытался реабилитировать отъ нападокъ современныхъ историковъ Марію Стюартъ и Орлеанскую дѣву, не мало оригинальныхъ сужденій внесено имъ въ работахъ по исторіи Греціи, и для защиты своихъ, порой парадоксальныхъ, взглядовъ онъ не боялся обращаться къ первоисточникамъ. До извѣстной степени онъ даже кокетничалъ своею неортодоксальностью и любилъ подчеркивать, что онъ „un sarcisieux“ въ глазахъ профессиональныхъ ученыхъ. Такимъ же онъ оставался и въ своихъ работахъ по этнографіи, вызвавшихъ большой шумъ и имѣвшихъ значительный успѣхъ. Болѣе раннія изъ этихъ работъ, статья о міеологии въ 9-мъ изданіи „Британской Энциклопедіи“, вышедшая затѣмъ отдѣльнымъ изданіемъ на французскомъ языкѣ (есть въ русскомъ переводѣ), „Custom and Myth“ (1884), „Myth, Ritual and Religion“ (1887), были направлены главнымъ образомъ противъ очень вліятельной въ то время филологической школы въ истолкованіи міеовъ Макса Мюллера, и если не вполне примыкали къ антропологической школѣ Тэйлора, то во всякомъ случаѣ были очень близки къ ней. Въ своихъ болѣе позднихъ книгахъ: „The Making of Religion“ (1898) и „Magic and Religion“ онъ уже борется съ антропологической школой, съ анимизмомъ Тэйлора и магіей Фрэзера и доказываетъ наличность вѣры въ верховное божество у самыхъ грубыхъ дикарей. Свообразные взгляды высказываетъ Л. и по другимъ вопросамъ изъ области первобытной культуры въ своихъ книгахъ „Social Origins“ (1903) и „The Secret of the Totem“ (1905). Въ общемъ, какъ критикъ, Л. значительно сильнѣе, чѣмъ какъ самостоят. изслѣдователь, но и въ его собств. построеніяхъ есть много интереснаго и цѣннаго.

А. Максимовъ.

**Лэндоръ** (Londor), Уольтеръ Сэвѣджъ, англ. поэтъ и публицистъ, род. въ 1775 г., учился въ оксфордскомъ университетѣ, былъ исключень за вольнолюбивый духъ (1794), въ 1808 г. снарядилъ на свои деньги отрядъ, съ которымъ сражался въ Пенаніи противъ

французовъ, въ 1815 г. покинулъ родину, жилъ въ Италіи, дружилъ со всѣми видными представителями революціоннаго движенія, ум. въ 1864 г. Главное его произведение „Imaginary Conversations of Literary Men and Statesmen“ (первыя двѣ части—1824 г., послѣднія три — 1829 г.). О значеніи его см. III, 40. По: ма Л. „Gebir“ (1798) была однимъ изъ наиболѣе раннихъ образцовъ романт. поэмы. Его мелкія произведенія, какъ и трагедія „Count Julian“, лишены значенія. В. Фр.

**Лэндсиръ** (Landseer), сэръ Эдвинъ Генри, англійскій живописецъ, род. въ 1802 г., сынъ гравера. Его картины считаются сотнями. Онъ пользовался широкою популярностію, составилъ громадное состояніе и ум. въ 1873 г. въ большемъ почетѣ. Л.—одинъ изъ лучшихъ изобразителей животныхъ среди художниковъ XIX в. Онъ ихъ любитъ, превосходно знаетъ, зорко наблюдаетъ и выразительно изображаетъ, главнымъ образомъ, въ моменты спокойствія. Н. Т.

**Лэндсэндъ**, мысъ, см. VIII, 179.

**Лэндюдно** (Llandudno), изв. морскія купанья въ англ. граф. Кернарвонъ, на Ирландск. морѣ, 10.469 ж.

**Лэнсингъ** (Lansing), гл. гор. сѣв.-амер. шт. Мичиганъ, на р. Грандъ-Риверъ; 31.229 ж. Сельско-хоз. колледжъ.

**Любаевскій**, Матвѣй Кузьмичъ (род. въ 1860 г.), историкъ, проф. московск. ун., въ 1911 г., послѣ разгрома его, былъ избранъ ректоромъ на мѣсто А. А. Маууилова и въ 1914 г. переизбранъ вновь. Ученые труды Л. концентрируются вокругъ изученія литовско-русскаго государства, главнымъ образомъ его политич. учреждений и социальной исторіи. Въ его маг. дисс.: „Областное дѣленіе и мѣстное управленіе въ лит.-русск. гос. ко врем. изд. перв. лит. стат.“ (1893) центральная часть отведена изученію состава лит.-русск. общества, съ подробнымъ анализомъ разрядовъ крестьянскаго населенія, его земельнаго быта и юридическаго положенія, въ частности процесса прикрѣпленія, съ такимъ же анализомъ и боярства и другихъ слоевъ общества. Докт. дисс. о „Литовско-русскомъ сеймѣ“ (1900). Л. написалъ также общій „Очеркъ исторіи лит.-рус. гос. до Люблин. уніи включит.“ (1910).

**Любартовъ**, у. гор. Люблинской г., 8.333 ж.; муж. прогимназія. — *Любартовскій уездъ* заним. площ. 1.200,4 кв. в., населен. къ 1912 г. 123.000 ж. (по переписи 1897 г.—86.941).

**Любарть**, Гедиминовичъ, литовскій кн., принялъ православіе и женился на дочери кн. владимірскаго, послѣ кот. наслѣдовалъ его удѣлъ. Польск. король Казиміръ отнялъ у него въ 1349 г. все княж., кромѣ г. Лупка; это побудило Л. заключить союзъ съ москов. кн. Симеономъ Гордымъ и жениться на его племянницѣ, княжнѣ ростовской. При содѣйствіи Сим. Гордаго Л. и его братья вели борьбу противъ Польши.

**Любаръ**, мѣст. новоградъ-волинск. у. Волинской г., 19.836 ж.

**Любатовичъ**, Ольга Спиридоновна (по мужу Джабадари); род. въ 1854 г. въ дворянской семьѣ, училась въ Швейцаріи и вмѣстѣ съ другими представительницами цюрихскаго кружка учащейся молодежи, вернувшись въ Россію, организовала въ Москвѣ центральный кружокъ для пропаганды среди фабричнаго населенія. Въ 1875 г. была арестована, въ 1877 г. особымъ присутствіемъ сената (процессъ 50-ти) приговорена къ 9-лѣтней каторгѣ, замѣненной поселеніемъ въ Тобольской губ. Въ 1878 г. бѣжала изъ ссылки и примкнула къ партіи Народной Воли. Въ концѣ 1881 г. была арестована и снова отправлена въ Сибирь, откуда вернулась лишь послѣ 17 окт. 1905 г. Ея воспоминанія: „Далекое и Недавнее“ см. „Былое“, 1906, V, VI. С. С-товъ.

**Любекское право**, одно изъ древнѣйшихъ и самыхъ распространенныхъ въ средніе вѣка нѣмецкихъ городскихъ правъ; развилось изъ привилегіи, дарованной въ 1163 г. герцогомъ Генрихомъ Львомъ городу Любеку. Древнѣйшіе списки Л. п. (на лат. яз.) восходятъ къ нач. XIII в.; съ 60-хъ гг. того же вѣка и вплоть до конца среднихъ вѣковъ появились многочисленныя нѣмецкія списки. Л. п. составляетъ вѣтвь саксонскаго права и дѣйствовало во многихъ городахъ сѣв. Германіи и др. сѣв. странъ Европы (преимущественно въ ганзейскихъ городахъ), между прочимъ, въ Ревелѣ и тянувшихъ къ нему городахъ Эстляндіи.

**Любекъ**, княжество великаго гер-

погства Ольденбургъ, при Л-ской бух-  
тъ Балтійск. м., заним. плодородную  
холмистую равнину, покрытую лѣсами  
и озерами; площ. 541,7 кв. км. съ  
41.272 ж. нижнесаксонскаго происхо-  
жденія. Гл. г. Эутинъ (6.211 ж.). Л.  
былъ прежде независимымъ католич.,  
съ XVI в.—лютеранск. епископствомъ;  
въ 1802 г. послѣднее было секуляризо-  
вано и отдано во владѣніе герцога  
Ольденбург. съ титуломъ княжества.

**Любекъ** („вольный и ганзейскій го-  
родъ Л.“), вольная область, входящая  
въ составъ Германской имперіи, зани-  
маетъ часть прибалтійскаго побережья,  
по р. Траве и ея притокамъ Вакеницъ  
и Штекницъ, и 8 участковъ въ гер-  
цогствѣ Лауенбургъ и княжествѣ Л.  
Состоитъ изъ городовъ Л. и Траве-  
мюнде и 49 сельскихъ округовъ. Площ.  
297,7 кв. км. съ 116.533 жит. (Статист.  
данныя см. XIV, 172, *прил.*, 1/5). По  
конституціи 1851 г. (пересмотрѣнной въ  
послѣдній разъ въ 1907 г.) Л. респу-  
блика. Законодательная власть сосре-  
доточена въ двухъ палатахъ: въ сен-  
натъ и народномъ собраніи (Bürger-  
schaft). Сенатъ состоитъ изъ 14 чле-  
новъ, избираемыхъ пожизненно, при  
чемъ 6 изъ нихъ обязательно должны  
быть юристами и 5 купцами, подъ пред-  
сѣдательствомъ избираемаго на 2 го-  
да бургомистра. Сенату принадлежить  
исполнительная власть. Bürgerschaft  
состоитъ изъ 120 членовъ, избранныхъ  
населеніемъ на 6 лѣтъ (во время пе-  
рерывовъ сессіи дѣйствуетъ комитетъ  
изъ 30 чл.). Въ рейхстагъ Л. посылаетъ  
1 депутата, въ Союзн. совѣтъ имѣ-  
етъ 1 голосъ.

**Любекъ**, гл. гор. вольн. обл. Л., при  
впаденіи Вакеница и канала Эльба-  
Траве въ р. Траве и послѣдней въ Балт.  
море; состоитъ изъ стараго города,  
окружен. водой, и 3 предмѣстій; 98.656  
жит. Въ стар. городѣ по больш. части  
широкія и хорошо вымощенныя ули-  
цы, старин. дома. Достоприм.: церковь  
св. Маріи (XIII в.), прекраснѣйшій об-  
разецъ ранней германск. готики, съ  
дѣльными произведеніями старин. нѣ-  
мецк. скульптуры, каедр. соборъ (XI—  
XIV в.) съ красн. гробницами и замѣ-  
чат. художеств. памятниками; цер-  
ковь св. Якова и др.; рагуша, съ рас-  
положеннымъ подъ кѣй знаменитымъ

виннымъ погребомъ (сущ. съ XIII в.);  
госпиталь Св. Духа (XIII в.) со стар.  
фресками и рѣзными алтарями; средне-  
вѣков. ворота (Holstentor, Burgtor). Му-  
зей, бібліотека, госуд. архивъ, учен.  
общества; школы: техническія, морская,  
коммерч. и др. Л. ведетъ торговлю съ  
Даніей, Швеціей, Финляндіей, Россіей,  
вост. Пруссіей, Великобрит. и Соед.  
Штат. Гл. предметы ввоза—кам. уголь,  
хлѣбъ, вина, металлы; вывоза—разл.  
фабрикаты (преимущ. въ Россію и Скан-  
динав. страны). Въ 1911 г. вошло въ  
гавань Л. 3.047 суд. съ 852.366 рег-  
тоннъ груза, вышло—2.413 суд. съ  
483.328 рег. тоннъ груза. Нынѣшній Л.  
основанъ въ 1143 г.; въ концѣ XIII ст.  
пришель въ цвѣтущее состояніе, ставъ  
однимъ изъ центровъ, потомъ главой  
Ганзейскаго союза (см. XIII, 529/31,  
545/46, 591, 610); въ концѣ XVI ст.  
значеніе Л. падаетъ, но съ половины  
XVIII в. торговля его снова начинается  
процвѣтать; въ 1806 г. городъ, заня-  
тый Блюхеромъ, былъ взятъ присту-  
помъ и разграбленъ французами, а въ  
1810 г. присоединенъ къ франц. депар-  
таменту Устье въ Эльбы; въ 1815 г. всту-  
пилъ, какъ вольный городъ, въ Герман-  
скій союзъ; въ 1866 году Л. прим-  
кнулъ къ сѣверо-германскому союзу,  
въ 1868 г. къ нѣмецкому таможенному  
союзу.

**Любечъ**, мѣстечко Черниговск. губ.  
городнян. у., при Днѣпрѣ; пристань,  
3.333 ж. Л. принадлеж. къ числу древ-  
нѣйш. поселеній въ Россіи и суще-  
ствовалъ уже до пришествія варяговъ;  
въ 882 г. имъ овладѣлъ Олегъ; до по-  
ловины XII в. былъ цвѣтущ. городомъ  
и часто упоминается въ исторіи X, XI  
и XII вв.; въ немъ происходили сѣзды  
князей, первый—въ 1097 г.

**Любимскій уѣздъ**, сѣв.-вост. уѣздъ  
Ярославской г. гранич. съ Костромск.  
и Вологодск. гг. Площ. 2.734,3 кв. в.  
Поверхн. низменная и ровная, слегка  
повышаясь на з. и на с., орошается прав.  
прит. р. Костромы: Обворой съ прит.  
(наибольш. р. Уча) и Сотью. Почвы  
преоблад. суглинист. Насел. къ 1912 г.  
исчислено въ 73,5 т. ч. (включ. 3,2 т.  
городскаго), на 1 кв. в. 2,57 сельск.  
жит. По переп. 1897 г. было 64.472 ч.  
Главн. зан. насел. земледѣліе. Общ.  
площ. землевлад. составл. (въ 1905 г.)

261.466 дес., изъ кот. 32,3% надѣльн. земли (6,1 д. на 1 дв.). Въ частной собств. было 61,8%, въ томъ чис.—дворянамъ принадл. 16% (въ средн. 119,9 д. на 1 вл.), купцамъ 9,5% (150 д. на 1 вл.), мѣщанамъ 13,8% (23,6 д. на 1 вл.), крестьянамъ 49,5% (20,6 д. на 1 вл.), крест. обществамъ 9,1%. Казнѣ и учрежд. принадлежало 5,9%. Широко распростр. отхожіе промыслы, а также обработ. промысл., б. ч. мелк. предпріятія: маслобойн., сыроваренн., кожевни. и др. зав. **Б. Д.**

**Любитъ**, уѣздн. гор. Ярославск. г., на р. Обнорѣ (пр. пр. р. Костромы) при впаденіи въ нее рч. Учи. 3.329 жит. Женск. гимн. Пристань.

**Любка**, или *ночная фиалка*, *Platanthera*, родъ изъ сем. орхидныхъ; листья прикорневые, цвѣты съ длинными шпорцемъ собраны въ негустую кисть. *Л. двулистная*, съ 2 прикорневыми листьями и бѣлыми цвѣтами, вечеромъ сильно и приятно пахнетъ, по лѣсамъ и кустарникамъ всей Россіи. **М. Н.**

**Любке** (Lübke), Вильгельмъ, историкъ искусства (1826—1893), съ 1861 г. читаль исторію искусства въ цюрихск. и штутгарт. политехникумахъ, съ 1885 г. въ Карлеруэ, гдѣ былъ также директоромъ картинной галлерей. Изъ его трудовъ наиболѣе важны „Исторія пластики“ (переводъ Чаева, 1870 г.), „Иллюстрированная исторія искусства“ (общій очеркъ, пер. Булгакова), „Исторія Ренессанса во Франціи“ и „Исторія Ренессанса въ Германіи“. *См. XXII, 323/24, прил., 3.* **Н. Т.**

**Любкеръ** (Lübker), Фридрихъ, нѣм. филологъ и педагогъ (1811—1867), занимался педагогич. дѣятельностью и много писалъ по своей специальности; наиболѣе цѣнятся рядъ его работъ: „Reallexicon des klassischen Alterthums“ (р. пер. подъ ред. проф. Модестова), „Die Sophokleische Theologie und Ethik“, „Theologie und Ethik des Euripides“ и др.

**Люблинская губернія** находится въ юго-восточной части Царства Польскаго; западную границу ея составляетъ р. Висла. На в., ю. и с. границы Л. г. были измѣнены въ 1912 г. съ выдѣленіемъ Холмской губерніи, въ пользу которой отошли южный—бѣлгорайскій и восточные—томановскій, грубешовскій и холмскій уѣзды

Л. г. Ваамѣнъ были присоединены къ сѣверу Л. г. нѣкот. уѣзды упраздненной Сѣдлецкой г., именно: соколовскій, сѣдлецкій, радисскій, луковскій, гарволинскій. Въмѣстѣ съ оставленными за Л. г. люблинскимъ, любартовскимъ, ново-александрійскимъ, красноставскимъ, яновскимъ и щербешинскимъ въ они составляютъ длинную фигуру, вытянутую съ с. на ю. Кромѣ самой Вислы, Л. г. орошается также ея правыми притоками, изъ которыхъ важнѣйшій Вепржъ, а на с.—З. Бугъ со своими притоками. По устройству поверхности Л. г. можетъ быть раздѣлена на 2 половины: 1) сѣверная—низменная и ровная или слегка волнистая, покрытая толщей ледниковыхъ отложений, со сглаженнымъ мореннымъ ландшафтомъ; 2) южная половина заполнена такъ наз. Люблинской возвышенностью, сложенной изъ приподнятыхъ здѣсь мѣловыхъ пластовъ, прикрытыхъ толщами лѣсса, изрѣзаннаго густой сѣтью глубокихъ и вѣтвящихся овраговъ. Средняя высота возвышенности 800—900 ф., но мѣстами она достигаетъ около 1.000 ф. *Геологія*. Мѣловые пласты, слагающіе Люблинскую возвышенность, приподняты въ направленіи с.-в.—ю.-з., въ томъ же направленіи поднимается и вся возвышенность, а также происходитъ петрографическая смѣна породъ. Изъ послѣднихъ особенно характерны слѣдующія (указываемыя Криштафовичемъ для ново-алеку. у.): 1) песчано-мергелистый глауконитовый рухлякъ съ гнѣздообразными неправильными прослоями и включениями твердаго глауконитоваго известняка („сивака“); 2) занозистый бѣлый мергелистый известчякъ; 3) мергелисто-глауконитов. песчаникъ; 4) типичный бѣлый известковый мергель („опока“). Третичныя отложения развиты на ю. Л. г., гдѣ они принадл. къ миоцену; на небольшомъ протяженіи обнажаются они и на сѣверной границѣ мѣловыхъ выходовъ въ видѣ песчаниковъ и глинъ, повидимому, олигоценнаго возраста. Далѣе къ сѣверу коренныя породы скрываются подъ ледниковыми наносами, толща которыхъ и количество валуновъ увеличиваются съ движеніемъ на с. Они состоятъ изъ типической валунной глины и болѣе или

менѣ песчанистыхъ продуктовъ ея вывѣтриванія. Въ южной половинѣ края ледниковыя отложенія выражены слабѣе и развиты не сплошь, но пятнами, вато составъ ихъ болѣе разнообразенъ. Основаніемъ ихъ иногда служатъ слоистыя свѣтло-желтые безвалунные пески, выше нах. нижняя валунная глина, подвергшаяся послѣ отложенія размыву и частью переработанная въ валунные конгломераты, пески и суглинки. Выше иногда залегаютъ тонкослоистыя сѣрая глины (озерного происхожд.); еще выше, очевидно въ результатъ второго наступанія ледника, отложенъ неслоистый верхній валунный суглинокъ или валунные пески. Характерная для южной половины Л. г. толща лёсса нерѣдко залегаютъ надъ этими ледниковыми песками и суглинками, особенно въ переходной полосѣ. Здѣсь, впрочемъ, лёссъ б. ч. не имѣетъ типичнаго характера и переходитъ въ песчаный лёссовидный суглинокъ. Только далѣе на югъ лёссъ приобретаетъ типичный характеръ. Толща лёсса развита весьма неравномерно, въ значительной степени въ зависимости отъ рельефа мѣстности (гл. о. по склонамъ). Наконецъ, по долинамъ рѣкъ достигаютъ широкаго развитія аллювиальныя отложенія, которые могутъ быть раздѣлены на 2 типа: болѣе древній и новѣйшій. Особенно замѣтно это въ долину Вислы, ограниченной двумя уступами аллювиальныхъ террасъ. Рѣзко отличаются долины рѣкъ на югѣ, въ области мѣловыхъ породъ, и на сѣверѣ, въ области ледниковыхъ. Первые узки, съ высокими крутыми берегами, вторые широки и низменны. Такъ, ширина долины Вислы на югѣ вплоть до Новой Александрии не шире 1—2 в., между тѣмъ немного сѣвернѣе у Ивангорода достигаетъ 15 в., а у Рышвола до 24 в. Къ послѣтретичнымъ образованиямъ надо отнести еще встрѣчающіеся мѣстами торфяники и залежи болотныхъ желѣзныхъ рудъ. Почвы. Въ сѣверн. половинѣ господствуютъ дерново подзолистыя почвы: суглинки и супеси (на моренныхъ отложенияхъ). Къ югу подзолистость постепенно уменьшается и исчезаетъ въ области распространения лёсса, гдѣ развиты лёссовые свѣтлосѣрые или свѣтлокорицеватые

суглинки. На югѣ Л. г., кромѣ того, встрѣчаются скелетныя—щебенчатая известняковыя и кремнисто-известняковыя почвы. Но особенно характеренъ для Л. г. своеобразный типъ почвъ, попадающійся мѣстами въ области известковистыхъ мѣловыхъ мергелей и глинистыхъ известняковъ, такъ назыв. „рендзина“, или „боровина“, сѣрая или темноцвѣтная почва, непосредственно происходящая изъ продуктовъ вывѣтриванія мѣла или известняка. Минеральная часть ея состоитъ изъ мергелистой глины, иногда песчанистой, то мягкой, то вязкой, окрашенной перегноемъ и перемѣшанной съ известняковымъ щебнемъ. Перегноя бываетъ иногда до 8% и болѣе, и цвѣтъ почвы темный до чернаго. Рендзина залегаютъ пятнами тамъ, гдѣ обнажается мѣловая опока и друг. известняковыя породы. *Растительность* Л. г. довольно богата и разнообразна, особенно въ южной половинѣ. Лѣсовъ много, они носятъ смѣшанный характеръ. Значительн. развитія достиг. дубовыя, грабовыя и буковыя насажденія. Сутуловъ такъ, напр., описываетъ смѣну растит. въ одномъ уголкѣ ново-алеке. у.: по берегу рѣки заросли черной ольхи, иногда обвитой плющемъ; выше идутъ влажные луга, мокрая лѣсосѣвка съ кустами осины, ивы, рябины, бузины и др.; за распашанными плодородн. почвами („рендзинами“) нах. лѣсъ, расположенный въ такомъ порядкѣ: чисто-сосновый, примѣсь дуба, чисто-дубовый, примѣсь граба и чисто-грабовый.—Статистико-экономическій обзоръ Л. г. см. *Царство Польское*. *Б. Добрыничи*.

**Люблинская унія**, см. *Литовско-русское государство и Польша*.

**Люблинъ**, губернс. гор. въ Царствѣ Польскомъ, на р. Быстрицѣ, 65.870 ж. Мужск. и женск. гимн., коммерч. учил., католич. дух. сем. Промышл. незначительна. Лл. существовалъ уже въ X в. (сохранился костель 986 г.). Въ XIII в. былъ укрѣпл. гор. Галицк. княжества. Перейдя въ началѣ XIV в. къ Польшѣ, былъ крупнымъ торговымъ городомъ при Ягеллонахъ. Извѣстенъ сеймомъ 1569 г. (Люблинская унія). Въ XVII в. сильно пострадалъ отъ нападений казаковъ, татаръ и шведовъ. — *Люблинскій уездъ* занимаетъ 1.601,3 кв. в.,

насел. къ 1912 г. исчислено въ 223,3 т. ж. По переп. 1897 г. было 155.892 ж.

**Любовичъ**, Николай Николаевичъ, историкъ, род. въ 1855 г. въ Подольск. губ.; блестяще окончивъ курсъ въ кievскомъ унив., гдѣ онъ занимался подъ руков. проф. Лучицкаго, Л. въ теч. нѣск. лѣтъ состоялъ тамъ же приватъ-доцентомъ, затѣмъ получилъ въ варшавскомъ унив. каеэдру всеобщей исторіи. Написаль: „Марникъ де Сентъ Альдегондъ, какъ политической писатель“ (1877), „Исторія реформаци въ Польшѣ. Кальвинисты и антитринитаріи“ (1883), „Герцогъ Альбрехтъ прускій и реформаци въ Польшѣ“ (1885), „Начало католической реакціи и упадокъ реформаци въ Польшѣ“ (1890) и др.

**Любошинскій**, Маркъ Николаевичъ, см. XXIII, 670.

**Любуша** (у Козьмы Пражскаго *Любоша*), легендарная основательница чешскаго княжеск. дома Пржемысловичей, „пророчица“ (phytonissa), мудрая дочь Крока, правившая въ его государствѣ и основавшая городъ Любошинъ. Историческая основа легенды, разработанной подробно уже у перваго чешскаго историка, не отрицается новѣйшими изслѣдователями, но въ точности не можетъ быть установлена. Г. Иречекъ полагаетъ, что Л. основала городъ Прагу; Шредеръ, признавая легенду историческимъ воспоминаніемъ объ эпохѣ образованія чешскаго государства, относитъ Л. къ VII в.

**Любушинъ судъ** (иначе *Зеленогорская рукопись*), поддѣльная древне-чешская рукопись, присланная Ганкой въ 1818 году въ „Народный Музей“ (въ Прагѣ) и найденная имъ будто бы около мѣстечка Непомука на Зеленой Горѣ; содержаніе рукописи—судъ княгини Любуши между двумя братьями Хрудошемъ и Штяглавомъ изъ-за отцовскаго наслѣдства и затѣмъ ея бракъ съ крестьяниномъ Пржемысловъ. Эта явная и грубая поддѣлка въ духѣ вѣрній Гердера на древне-славянскій мирный бытъ встрѣтила восторженный приѣмъ, и только реалистич. критика Гебауера и др. разоблачила ея подложность.

**Людвига каналъ**, соединяетъ Регницъ (прит. Майна) съ Альтмюль (прит. Дуная); 172 км. дл., 1,5 м. глуб.

**Людвигсбургъ**, гор. въ Вюртембергѣ, 2-я резиденція вюртембергскаго короля, въ 2 км. отъ р. Неккаръ, 24.926 ж.

**Людвигсгафенъ**, окружн. г. въ баварскомъ окр. Пфальцъ, на лѣв. бер. Рейна, противъ Мангейма, съ кот. соединяется желѣзнодорожн. мостомъ. 83.301 жит. Гавань; химич. заводы, машиностр.

**Людвигъ**, Отто, нѣм. цѣй писатель, см. XIV, 302/3.

**Людвигъ**, короли баварскіе, см. Людовикъ.

**Люденшейдъ**, фабричн. г. въ прусской пров. Вестфалии, 32.301 ж. Произв. металл. издѣлій, литейн. зав.

**Людеритца залъ**, см. *Ангра-Пежена*.

**Людиново**, село жиздринскаго у., Калужской губ., 7.623 жит. Мальцевскій машиностр. и литейн. заводъ съ 2.170 рабоч. и год. произв. въ 2 м. р.

**Людовикъ**, имя нѣсколькихъ римско-германскихъ императоровъ.

**Л. I Благочестивый** (778—840), сынъ Карла Великаго, императоръ съ 814 г. Нерѣшительный и слабый, онъ подпалъ подъ сильное вліяніе духовенства, которое стало фактически управлять государствомъ. Второй его бракъ съ Юдиною положилъ этому вліянію конецъ (см. XIII, 466). Въ 817 г. раздѣлили государство между тремя сыновьями, рожденными отъ брака съ Ирменгардой: Лотаремъ, Пипиномъ и Л., съ цѣлю обезпечить преобладаніе старшаго, назначеннаго сопратителемъ съ титуломъ короля. Вторичнымъ раздѣломъ (въ 829 г.) въ пользу рожденнаго отъ Юдины сына Карла (впослѣдствіи прозваннаго Лысымъ) возбудилъ войну съ сыновьями, нѣсколько разъ возобновлявшуюся вслѣдствіе дальнѣйшихъ передѣловъ. Дважды побѣжденный, Л. оба раза сохранилъ корону, благодаря заступничеству младшихъ сыновей, опасавшихся захвата власти со стороны старшаго.

**Л. II** (825—875), старшій сынъ Лотаря I, императоръ съ 850 г.; имперская власть потеряла при немъ всякое значеніе. Съ нимъ угасла итальянская вѣтвь Каролинговъ (см. XXII, 359).

**Л. III** (880—928), сынъ нижебургскаго короля Бозо, наслѣдовалъ Бургундію въ 887 г. въ зависимости отъ Карла Толстаго, короновался имъ.

короной въ 901 г. Въ 905 г. захваченъ въ Веронѣ Беренгаромъ I (см. XXII, 362), ослѣпленъ и отосланъ въ Арль, гдѣ и скончался.

*Л. IV, Баварскій* (1287—1347), сынъ бав. герц. Людовика Строгаго, избранъ въ имп. въ 1313 г., см. XIII, 535/7.

**Людовикъ**, имя нѣск. баварскихъ королей.

*Л. I, Карль Августъ* (1786—1868). Подучивъ простое и строгое воспитаніе, слуш. право и философію въ гёттингенскомъ универ. Вступивъ на престолъ въ 1825 году, огмѣнили цензуру, предоставилъ большую свободу церкви и упорядочилъ финансы путемъ сбереженій. Съ течен. времени, однако, Л. сталъ все болѣе проникаться сознаниемъ своихъ королевскихъ прерогативъ и обязанности поддерживать монархическій принципъ, разошелся съ либералами и въ 1837 г. призвалъ къ власти клерикаловъ. Въ 1847 г. Л. разошелся съ клерикальной партіей по личнымъ счетамъ и возвратилъ власть либераламъ. Событія 1848 года (см. IV, 407) заставили короля отречься отъ престола (20 марта 1848 г.) въ пользу старшаго сына своего Максимилиана. Цѣнитель искусствъ, король нѣсколько разъ посѣтилъ Римъ и объѣздилъ Грецію. Признательность потомства доставили ему великолѣпныя художественныя постройки, воздвигнутыя имъ въ Мюнхенѣ, и замѣчат. собранія художеств. произведеній.

*Л. II, Оттонъ Фридрихъ Вильгельмъ*, род. въ 1845 г., вступилъ на престолъ въ 1864 г. Въ франко-прусскую войну немедленно объявилъ себя за Пруссію и, по окончаніи войны, во главѣ германскихъ государей, предложилъ прусскому королю Вильгельму императорскую корону, но уклонился отъ непосредственнаго участія въ военныхъ дѣйствіяхъ и, изъ боязни уронить королевское достоинство, избѣгалъ впоследствии встрѣчи съ Гогенцоллернами. Постепенно Л. сталъ совершенно пренебрегать государств. дѣлами, все болѣе чуждался общества, предпочитая уединеніе замковъ, покровительствовалъ искусствамъ, поощряя Вагнера и его музыкальныя дерзанія. Не переставая воздвигать замки, онъ требовалъ изъ года въ годъ все большихъ

средствъ и на протестъ министровъ отвѣчалъ приказомъ объ арестѣ ихъ. Такъ какъ, по заключенію врачей, не оставалось сомнѣній въ душевномъ его разстройствѣ, то 10 іюня 1886 года принцъ Луитпольдъ взялъ на себя регентство, а Л. былъ удаленъ въ замокъ Вергъ, у Штарнбергскаго озера. 13 іюня, во время прогулки въ паркѣ, Л. бросился въ озеро и утонулъ.

**Людовикъ**, имя нѣск. венгерск. королей.

*Л. I Великій*, сынъ короля Карла Роберта (1326—1382), вступ. на венг. престолъ въ 1342 г.; въ 1370 г. былъ избранъ на польскій престолъ; см. IX, 390.

*Л. II*, сынъ Владислава II, род. въ 1506 г., наслѣдовалъ въ 1516 г. Венгрію и Богемію. Въ войнѣ съ турками потерпѣлъ поражение въ битвѣ при Могачѣ въ 1526 г. и утонулъ во время бѣгства.

**Людовикъ**, имя нѣск. нѣмецк. королей.

*Л. I Нѣмецкій* (ок. 804—876), третій сынъ Людовика Благочестиваго. См. XIII, 444, 462.

*Л. II Младшій*, сынъ предыд. (876—882), см. XIII, 462/463.

*Л. Дитя* (893—911), король съ 900 г., см. XIII, 463.

**Людовикъ**, имя многихъ французскихъ королей (см. *Франція—исторія*). Наиболѣе замѣчательны среди нихъ слѣдующіе.

*Л. IX Святой*, р. въ 1215 г., наслѣдовалъ своему отцу Людовику VIII въ 1226 г. Въ малолѣтство его правила его мать, даровитая Бланка Кастильская (см.). Начавъ править лично, Л. быстро приобрѣлъ славу своимъ благочестіемъ и своей справедливостью. Его всенародное судоговореніе подъ Венсенскимъ дубомъ навѣки осталось символомъ патріархальнаго королевскаго правосудія. Вообще Л. былъ идеаломъ средневѣковаго короля. Рыцарь отъ головы до пятъ, сильный тѣломъ, несмотря на свои благочестивыя упражненія, безстрашный въ бою, твердый и мужественный въ испытаніяхъ, умѣющій повелѣвать, когда нужно, и не способный отступать, когда чувствовалъ свою правоту, Л. соединялъ черты горячаго идеализма съ реализмомъ опыт-

наго политика-практика. Крестовые походы, безцѣльные и заранее обреченные на неудачу, не мѣшали ему вести во Франціи очень опредѣленную и очень послѣдовательную политику абсолютизма. Л. подавлялъ возстанія бароновъ, не очень, вопреки прежнему мнѣнію, покровительствовалъ городамъ, топилъ въ крови жакерію „па-стусковъ“. И даже церковь, несмотря на свое благочестіе, держалъ въ ежовыхъ рукавицахъ. Ум. въ 1270 г. и былъ канонизованъ.

*Л. XI*, сынъ Карла VII, род. въ 1423 г., ребенкомъ пережилъ самую тяжелую пору англійскаго завоеванія и взрывъ національнаго одушевленія, связанный съ выступленіемъ Жанны д'Аркъ. Его безпокойный характеръ и сидѣвшій въ немъ духъ интриги обнаружился уже въ ранней юности, когда онъ нѣсколько разъ возставалъ противъ отца и въ концѣ концовъ долженъ былъ бѣжать во Фландрію къ герцогу Бургундскому, Филиппу Доброму. Тамъ онъ оставался, пока смерть Карла VII не открыла ему путь къ престолу. Теперь онъ могъ обнаружиться, не боясь ничего, и до конца жизни (1483) велъ свою жестоко-послѣдовательную, хотя и полную ловкихъ извилинъ, политику. Уже управляя Дофине, Л. пришелъ къ убѣжденію, что главное зло Франціи—неукротимое своеволие бароновъ. И онъ всячески старался ихъ обуздать. Наоборотъ, городскіе классы онъ всѣми способами привлекалъ къ себѣ: осыпалъ ихъ привилегіями, открывалъ новые рынки, прокладывалъ новыя дороги и чинилъ старыя, покровительствовалъ евреямъ-банкирамъ. Сдѣлавшись королемъ, онъ повелъ эту политику шире. Цѣль ея была простая, но очень трудная: съ помощью городовъ покончить разъ навсегда съ феодальной смутой и неизбежно утвердить королевскій абсолютизмъ. Цѣль эта не была достигнута вполнѣ, но, быть можетъ, никто изъ французскихъ королей не сдѣлалъ такъ много для ея осуществленія, какъ Л. XI. И никто ни изъ его прямыхъ предшественниковъ, ни изъ преемниковъ не обладалъ въ такой мѣрѣ необходимыми данными. Л. былъ совершенно лишенъ предразсудковъ своего сословія. Рыцарствен-

ность, которой въ такой мѣрѣ былъ надѣленъ его противникъ Карлъ Смѣлый, была ему совсѣмъ чужда. Онъ никогда не руководствовался идеалами. Онъ оцѣнивалъ все съ точки зрѣнія цѣлесообразности. Онъ не заботился о томъ, чтобы окружить свой санъ театральнымъ величіемъ; ему было достаточно сознанія, что онъ фактически укрѣпляетъ престоль. Онъ былъ не поэтомъ королевской власти, а ея бухгалтеромъ.

Совершенно беззаботный насчетъ моральныхъ критеріевъ, черствый и холодный, онъ всегда былъ неистощимо изобрѣтателенъ на интригу, обманъ, въ-роломство. Только религиозность, выродившаяся въ суевѣріе, служила ему иногда сдержкой. Окружалъ онъ себя людьми безъ традицій, темнаго происхожденія, всѣмъ обязанными ему одному, по-собачьи ему преданными, неспособными взбунтоваться противъ его патріархальнаго административнаго деспотизма. Л. былъ политикъ-реалистъ, какихъ до него было много въ Италіи, какихъ послѣ него появилось много и по сю сторону Альпъ. Филиппъ де Коминъ, учившійся политикѣ на его примѣрѣ, писалъ одновременно съ Макіавелли, подведшимъ итогъ итальянскому политик. развитію.

*Л. XIII*, сынъ Генриха IV и Маріи Медичи, род. въ 1601 г. и вступилъ на престоль въ 1610 г. Первые 14 лѣтъ его царствованія странною правилами его мать со своими любимцами, а все остальное время настоящимъ монархомъ былъ кардиналъ Ришелье. Ришелье умеръ въ дек. 1642, а Л. въ маѣ 1643 г. Скрытый, робкій, склонный къ одиночеству и меланхоліи, Л. рѣдко бывалъ способенъ проявить свою индивидуальность. Лицомъ къ лицу съ деспотической волей Ришелье онъ уступалъ всегда, даже въ такой моментъ, когда вопросы ставились очень остро для него самого или для его близкихъ. На него нельзя было положиться. Много разъ онъ отрекался отъ брата, Гастона Орлеанскаго, неутомимаго противника желѣзнаго кардинала, въ 1642 г. выдалъ послѣдному головой Сень-Марса, не могъ настоять на возвращеніи изъ изгнанія матери. Единственный разъ онъ обнаружилъ твер-



достъ въ 1617 г., когда Люинъ почти по прямому его приказанію застрѣлилъ совершенно обнаглѣвшаго Кончини, любовника королевы-матери. Царствование его—одно изъ самыхъ плодотворныхъ въ исторіи Франціи, но весь его блескъ—дѣло Ришелье.

Л. XIV, сынъ Людовика XIII, род. въ 1638 г., вступилъ на престолъ въ 1643 г. Его малолѣтство было наполнено смутами Фронды, которыя заставили короля-ребенка много пережить и много предумать. Именно событія Фронды породили въ немъ ненависть къ народу и страхъ передъ аристократіей, два чувства, укрѣпившія въ немъ абсолютистскія стремленія. Послѣ смерти Мазарини, Л., которому было 23 года, отказался замѣстить постъ перваго министра и стать править самъ. Онъ обнаружилъ необыкновенную работоспособность, умѣніе входить во всѣ детали и заниматься мелочами, но ему всегда недоставало широкой государственной точки зрѣнія, пониманія интересовъ націи, умѣнія забывать свои личные интересы и побужденія изъ-за интересовъ страны. Онъ требовалъ безпрекословнаго подчиненія отъ всѣхъ и въ своемъ „Завѣщаніи“ изложилъ свою уродливо-утрированную политическую точку зрѣнія, которую потомъ болѣе остроумные, чѣмъ онъ, люди свели къ формулѣ „L'Etat c'est moi“, и серьезно былъ убѣжденъ, что все то, что онъ предпринимаетъ, служить ко благу Франціи. Эти политическіе взгляды привели къ тому, что Франція лишилась своего господствующаго положенія въ Европѣ, созданнаго усиліями Ришелье и Мазарини, и была разорена экономически.—Абсолютизмъ, не признававшій компромиссовъ, отдалъ судьбы государства въ руки іезуитовъ, дѣйствовавшихъ черезъ г-жу Ментенонъ. Отмѣна Нантскаго эдикта сдѣлалась проклятіемъ Франціи: она разорила ее экономически и разрушила ея внѣшнюю непоколебимую позицію, основанную на союзѣ съ протестантскими государствами. Это былъ свадебный подарокъ Л. старой ханжѣ, на которой онъ женился въ 1685 г. Женитьба на Ментенонъ измѣнила и внѣшній обликъ французскаго двора. Весь блескъ, ко-

торый создалъ Л. славу „короля-солнца“ при Лавальеръ и особенно при Монтеспанъ, мало-по-малу погасъ. Король, любившій прежде пышныя празднества, поощрявшій поэтовъ и художниковъ, сталъ съ большимъ удовольствіемъ гнусить церковныя напѣвы въ спальнѣ-часовнѣ своей богобоязненной супруги. Конецъ царствованія Л. былъ ознаменованъ, кромѣ внѣшнихъ неудачъ, еще семейными несчастіями. У него одинъ за другимъ умерли: сынъ, старшій внукъ и старшій правнукъ. Когда умеръ онъ самъ (1715), послѣ непрезвыденнаго еще по продолжительности царствованія, Франція вздохнула свободнѣе.

Л. XV, правнукъ Людовика XIV, третій сынъ дофина, герцога Бургундскаго; онъ род. въ 1710 г. и былъ пятилѣтнимъ мальчикомъ, когда смерть прадѣда (1715) призвала его на престолъ. Л. росъ подъ вліяніемъ своего дяди, регента Филиппа Орлеанскаго. Воспитаніе маленькаго короля соотвѣтствовало вкусамъ легкомысленнаго, помѣшаннаго на удовольствіяхъ, регента, и когда Л. тринадцати лѣтъ вступилъ на престолъ, у него была охота ко всему, кромѣ государственныхъ дѣлъ. Ихъ онъ оставилъ своему бывшему учителю кардиналу Флери, а когда Флери умеръ (1743), Л. сдѣлалъ видъ, что будетъ, по примѣру прадѣда, самъ своимъ министромъ. Но „вмѣсто монархіи, какъ говорилъ Д'Аржансонъ, получилась анархія“, и царствование Л. своими внѣшними неудачами прекрасно подготовило революцію. Л. не былъ лишенъ ни способностей, ни добродушія, но его распутство не давало ему возможности заняться дѣлами. Его рано женили на Маріи Лещинской, отъ которой онъ имѣлъ семерыхъ дѣтей. Изъ его фаворитокъ самыя знаменитыя герцогиня Шатору, маркиза Помпадуръ и графиня Дюбарри. Вліяніе первой было скорѣе благотворно, двухъ послѣднихъ—губительно. Кромѣ нихъ, у Л. было много другихъ привязанностей. Разказы о его гаремѣ въ Рагс aux Cerfs, повидимому, преувеличены. Л. ум. въ 1774 г.

Л. XVI, сынъ дофина Людовика, внукъ Людовика XV, род. въ 1754 г., въ 1770 г. женился на Маріи-Антуанеттѣ, дочери

императрицы Маріи-Терезы, въ 1774 г. вступилъ на престолъ. Л. былъ слабъ характеромъ и легко поддавался стороннему вліянію. Его любимымъ развлеченіемъ была охота, и ей одной онъ предавался со страстью. Досуги свои онъ посвящалъ такому некорольевскому занятію, какъ слесарное ремесло, и достигъ большихъ успѣховъ въ изготовленіи замковъ. Тупой и безпечный, онъ былъ совершенно безразлѣнъ предугадать колоссальный кризисъ начавшагося въ 1789 г. движенія, и, несмотря на всѣ предостереженія, не вѣриль въ близкую катастрофу. Даже тревожные совѣты Мирабо не могли заставить его принять надлежащую политическую линію. Онъ дѣлалъ въ послѣднее время, больше всего подъ вліяніемъ жены, ошибки, все болѣе и болѣе непоправимыя. Одной изъ самыхъ серьезныхъ было противодѣйствіе гражданскому устройству духовенства: король былъ благочестивъ и долго не хотѣлъ уступать, а самой фатальной — попытка бѣжать за границу. Окончательно рѣшило его судьбу нескрываемое сочувствіе пруссакамъ и австрійцамъ, напавшимъ на Францію. Въ сентябрѣ 1792 г. королевская власть была объявлена упраздненной, королевское семейство было арестовано и водворено въ Тамплъ, въ январѣ 1793 г. къ королю было предъявлено обвиненіе въ измѣнѣ, и 21 янв. Л. былъ гильотинированъ.

Л. XVII, имя, которое роялисты давали дофину Людовику-Карлу, сыну Людовика XVI. Онъ род. въ 1785 г. и въ августѣ 1792 г. былъ заключенъ въ Тамплъ вмѣстѣ съ родителями, сестрой и теткой. Его тюремщиками—это было уже при директоріи—объявили, что онъ умеръ въ маѣ 1795 г. Тѣло мальчика, подходящаго по возрасту, было вскрыто и погребено, но было ли то тѣло дофина, точно не установлено. Ходили слухи о томъ, что Л. бѣжалъ, и много авантюристовъ выдавало себя за него: Нейндорфъ, Уильямсъ, Дерришмонъ. Повидимому, можно считать установленнымъ, что если Л. и не умеръ въ Тамплѣ, то умеръ недолго спустя или жилъ въ неизвестности.

Л. XVIII, внукъ Людовика XV и младшій братъ Людовика XVI, род. въ 1755 г.

и имѣлъ титулъ гр. Прованскаго; славился въ молодости своимъ остроуміемъ и умѣньемъ сочинять салонные стихи, въ первый періодъ революціи не игралъ роли по отсутствію мужества, бѣжалъ одновременно съ королемъ (іюнь 1791), но по другой дорогѣ, и, въ отличіе отъ него, благополучно добрался до границы. Въ Кобленцѣ онъ занялъ центральную роль въ эмигрантскихъ кружкахъ и итриговаль при европейскихъ дворахъ противъ революціи. Событія заставили его часто мѣнять свое мѣсто-пребываніе. Изъ Кобленца онъ перѣѣхалъ въ Гаммъ въ Вестфалии, гдѣ по смерти брата провозгласилъ себя регентомъ, потомъ въ Верону,—тамъ по смерти дофина онъ объявилъ себя королемъ, потомъ жилъ въ Бланкенбергѣ, а съ 1797—у насъ въ Митавѣ, пока капризъ Павла I не выгналъ его оттуда (1801); начались новыя скитанія (Варшава, Кольмаръ, опять Митава, наконецъ разные англ. города). Въ 1814 г., послѣ паденія Наполеона, усилія Талейрана, поддержаннаго Александромъ противъ Меттерниха, увѣнчались успѣхомъ. Бурбоны были восстановлены, и старый, затравленный принцъ сдѣлался королемъ. Онъ вступилъ въ Парижъ, который долженъ былъ скорѣе снова покинуть, когда вернулся Наполеонъ. Гентъ былъ послѣднимъ мѣстомъ его изгнанія. Съ 8 іюля 1815 г. онъ уже царствовалъ спокойно до конца жизни (16 сент. 1824 г.). Какъ король, Л. былъ отличнѣмъ дипломатомъ. Умнымъ скептикомъ онъ былъ всегда. Въ годы изгнанія и тяжелой борьбы онъ изображалъ собою фигуру почти комическую и долженъ былъ переносить грубые порою удары сильному въ немъ чувству достоинства. Эти годы обострили его проницательность и изворотливость, довели до виртуозности даръ интриги и научили трудному искусству: искусству ждаты. Онъ былъ чуждъ простоты и чистосердечія, но онъ былъ чуждъ и кровожадной реакціонной свирѣпости, какой пылали графъ Артуа, будущій Карлъ X, и всѣ ultras. Жестокости первыхъ временъ реставраціи: бльій терроръ, казнь Нея и другихъ „измѣнниковъ“ Л. санкціонировалъ по слабости характера и частью подъ прямыми угрозами окружающихъ. Онъ

быль способенъ цѣнить Деказа, который былъ ему понятнѣе, чѣмъ Вилдель. Отдѣлавшись отъ гнетущихъ заботъ о завтрашнемъ днѣ, старый и недужный, онъ больше всего хотѣлъ спокойствія и любилъ всячески нѣжить свое тучное тѣло. И не умѣлъ противостоятъ вліянію: графъ Артуа, герцогъ Бласкасъ, графиня Дюкэла больше отвѣтственны за темныя стороны его царствования, чѣмъ онъ самъ. А. Джс.

**Людовикъ**, графъ Нассау-Диленбургскій (1538—1574), братъ Вильгельма I Оранскаго. Л. былъ выдающимся дѣятелемъ въ борьбѣ за независимость Нидерландовъ. Л. примкнулъ къ лигѣ дворянъ, которая выступила съ „компромиссомъ“ 1566 г. Въ 1568 г. онъ разбилъ испанцевъ у Гейлигера, а съ 1569 г. помогалъ французскимъ гугенотамъ. Вновь въ борьбѣ съ испанцами, вождѣ за неудачной попыткой удержать захваченный Монсъ (1572), Л. набралъ въ Германіи войско, которое, однако, было разбито на Мокскомъ полѣ близъ Немвегена (1574). Здѣсь напалъ и Л. вмѣстѣ съ братомъ Генрихомъ.

**Людовикъ**, Фридрихъ Христіанъ, обыкн. назыв. *Луи Фердинандъ*, принцъ прусскій, род. въ 1772 г.; выдавался умомъ и храбростью, но былъ нѣск. эксцентриченъ. Въ войну 1806 года командовалъ авангардомъ арміи Гогенлоу, у Заальфельда потерпѣлъ поражение и, не желая пережить несчастье, бросился въ схватку, въ которой и нашелъ смерть.

**Людовикъ Сальваторъ Тосканскій**, эрцгерцогъ австрійскій, род. въ 1847 г. Извѣстенъ изслѣдованіемъ острововъ Средиземн. моря („Die Balearen“, 7 т., 1869/91; „Die Liparischen Inseln“, 1897, и др.).

**Людовикъ-Филиппъ**, король Франціи, сынъ герцога Орлеанскаго Филиппа Эгалитѣ, гильотинированнаго при террорѣ. Л. род. въ 1773 г. Онъ, какъ и отецъ, примкнулъ къ революціи и бился въ революц. войскахъ при Вальми и Жемаппѣ, потомъ измѣнилъ революціи вмѣстѣ съ Дюмурье, бѣжалъ за границу, много лѣтъ прожилъ въ Америкѣ, жилъ въ Англіи и въ Сициліи, гдѣ женился на дочери Фердинанда IV Неаполитанскаго, вмѣстѣ съ реста-

вращіей вернулся во Францію и былъ восстановленъ во владѣніи всѣми имуществами Орлеанскаго дома цѣнностью въ 80 милл. рублей. Теперь Л. дѣятельно старался использовать свое революціонное прошлое, сталъ искать популярности у буржуазіи и народа; это ему удалось настолько, что июльская революція возвела его на престолъ. Но „король-гражданинъ“, „король-буржуа“, какъ называли Л. его поклонники, очень скоро показалъ свою настоящую натуру. Деспотическій, жадный до власти, какъ и до денегъ, онъ скоро забылъ свои лицемѣрныя, громкія фразы о демократіи и сталъ давить рабочихъ въ угоду милымъ его сердцу крупнымъ капиталистамъ. Революція 1848 г. заставила его бѣжать въ Англію, гдѣ онъ и умеръ въ 1850 г.

**Людоговскій**, Александръ Петровичъ, проф. агрономіи Петровской земледѣльч. академіи (1840—1882). Важнѣйшее соч. его „Основы сельскохоз. экономіи и сельскохоз. счетоводства“ (1875) до сихъ поръ остается однимъ изъ лучшихъ руководствъ на рус. яз. по экономіи сельскаго хозяйства, несмотря на то, что нѣкоторыя агрономическія данныя уже не отвѣчаютъ болѣе современному состоянію науки.

**Людоѣдство**, см. *каннибализмъ*.

**Люзерортъ**, мысъ виндав. у Курлянд. г., къ с. отъ Виндавы, при входѣ въ Рижскій заливъ. С.-з. оконечность курлянд. берега. Маякъ.

**Люлинь Уисъ Гаррисъ**, остр., см. *Гебриды*, XIII, 26/7.

**Люксембургскій дворець**, см. *Парижъ*, XXXI, 225.

**Люксембургъ**, независим. велик. герцогство, граничить на з. съ Бельгіей, на ю.—съ Франціей, на с. и в.—съ Пруссіей. По устройству поверхн. лѣсист. сѣв. часть принадлежитъ къ Рейнско-вестфальск. сланцевому плоскогорію, плодородная южная—холмистая и представляеть продолженіе Лотарингск плоскогорія. Гл. рѣка — Сюръ, или Зауръ (прит. Мозеля). Климатъ на с.—холодный, на ю.—болѣе мягкій. Заним. площадь въ 2.586 кв. км. съ 259.891 ж.; офиц. языкъ—французскій; населеніе говоритъ на германскомъ діалектѣ съ примѣсю французск. словъ. Почва оч. плодородная, особ. на югѣ, и гл. за-

нятімъ насел. является земледѣліе, винодѣліе, лѣсн. хозяйство. Обширн. желѣзн. рудники и желѣзодѣлат. промышл., кожевен., писчебумажн. и др. производ. Бюджетъ на 1914 годъ — 23.440.531 фр.; госуд. долгъ — 12 мил. фр. Органъ законодат. власти — палата депутатовъ изъ 48 чл., избираемыхъ прям. выборами на 6 л. Л. принадлежить къ герман. тамож. союзу. Л., составл. съ Х в. графство, съ 1355 г. — герцогство, въ 1444 г. былъ объединенъ съ Бургундіей, въ 1555 г. въ составѣ Бургундскаго округа (см.) достался Испаніи, въ 1714 г. по Утрехтск. миру перешелъ къ Австріи, по Кампюформійскому договору 1795 г. отошелъ къ Франціи. По постановл. Вѣнск. конгресса Л. былъ отданъ нидерландск. королю на началахъ личной уніи и въ то же время вошелъ въ составъ образованнаго тогда Германск. союза; во время бельгійск. революціи валлонская часть Л. (провинція Л.) присоединилась къ Бельгіи (1831); послѣ упраздненія Германск. союза (1866) Лондонск. трактатъ 1867 г. объявилъ Л. нейтральн. государствомъ, гарантировавъ ему цѣлость и независимость. Когда въ 1890 г. престолъ Нидерландовъ, послѣ смерти Вильгельма III, заняла его дочь Вильгельмина, Л., въ силу дѣйствующаго въ немъ салическаго порядка престолонаслѣдія, перешелъ къ ея родственнику, Нассаускому герцогу Адольфу, которому наследовалъ въ 1905 г. его сынъ Вильгельмъ. Послѣ смерти послѣдняго въ 1912 г. престолъ Л. занимаетъ его дочь Марія-Аделаида (род. въ 1894 г.). Какъ только разразилась война 1914 г., Германія, не считаясь съ нейтралитетомъ Л., провела черезъ него свои войска и во все время войны безпрепятственно пользовалась его территоріей.

**Люксембургъ** (или *Лютценбургъ*), гл. гор. вел. герц. Л.; 20.848 ж. Стар. церкви, дворецъ, ратуша съ картин. галлерей; машиностроит., кожев. и текстильн. промышл.

**Люксембургъ**, юго-восточная, сам. больш. бельг. пров., 4.418 кв. клм. съ 231.314 ж. Поверхность возвыш., более 300 м., съ сам. высок. точкой — Баракъди-Фретюръ — 651 м. Орош. рр. Уртъ, Семуа и Сюръ. Леса — въ значит. части

Л.; мраморн., гранитн. и шиферн. ломки. См. V, 241, 243/47, 251/32, 261, 279/80, 284, 287/88.

**Люксембургъ** (Luxembourg), Франсуа Анри де-Монморанси-Бутевильи, герцога Л., маршалъ Франціи (1628—1695), знаменитый полководецъ Людовика XIV. Л. стоялъ неоднократно во главѣ французскихъ войскъ; разбилъ Вильгельма Оранскаго въ битвахъ при Монъ-Касселѣ (1677) и С.-Дени (1678), при Стенкеркенѣ (1692) и при Нервинденѣ (1693) и принца Вальдекскаго (при Флери, 1690). Въ молодости Л. приним. участие въ войнахъ фронды подъ предвод. принца Конде.

\* **Люксембургъ**, Роза, польско-нѣмецкая публицистка, экономистка и партійная дѣятельница. Род. въ 1870 г. Происходя изъ польско-еврейской семьи Люблин. губернии, Л. очень рано перенесла всю свою дѣятельность за границу и съ середины 90-хъ гг. прошл. в. работаетъ въ рядахъ германск. с.-д., являясь одной изъ руководительницъ ея крайне-лѣваго крыла. Въ области экономической науки Л. дебютировала въ 1896 г. извѣстной „Исторіей промышленнаго развитія Польши“, написанной въ качествѣ докторской диссертации. На основаніи богатаго и прекрасно разработаннаго матеріала Л. устанавливала положеніе, что экономическое развитіе Польши зиждется на общей съ Россіей таможенной границѣ и на возможности пользоваться открытымъ русскимъ рынкомъ. Польша поэтому заинтересована въ возможно болѣе тѣсной связи съ Россіей. Эти положенія явились исходными предпосылками научной критики программы „независимости Польши“, проповедовавшейся польской социалист. партией (P. P. S.), и послужили для обоснованія политической программы польской с.-д. (P. S. D.), одной изъ главныхъ дѣятельницъ которой является Л. Другая крупная научная работа Л. — „Die Akkumulation des Kapitals“ (1913) Въ ней Л. пытается дать экономическое обоснованіе современнаго империализма. Подвергая анализу проблему воспроизводства и давая подробную критику теорій рынковъ, какъ она складывалась отъ временъ А. Смита до народничества и „легальнаго“ марксизма, Л. при-

ходить къ выводу, что разрѣшеніе проблемы (реализація прибавочнаго продукта), занимавшей политическую экономію въ теченіе почти ста лѣтъ, можно найти лишь на линіи, равнодѣйствующей между двумя крайними теченіями: между мелкобуржуазнымъ скептицизмомъ Сисмонди, фонъ-Кирхмана, Воронцова, Николай—она, объявлявшихъ накопленіе (капитала) невозможнымъ, и между оптимизмомъ Рикардо, Са, Туганъ-Барановскаго, въ глазахъ которыхъ капитализмъ самъ оплодотворяетъ себя безпредѣльно. Разрѣшеніе проблемы лежитъ въ духѣ Марксова ученія въ діалектическомъ противорѣчьи, въ силу котораго капиталистическое накопленіе нуждается для своего развитія въ не-капиталистическихъ социальныхъ образованіяхъ, совершается путемъ постоянного обмѣна веществъ съ послѣдними, и можетъ существовать лишь до тѣхъ поръ, пока существуютъ подобныя не-капиталистическія образованія (стр. 338). Прибавочный продуктъ, ежегодно выбрасываемый производствомъ во все растущихъ массахъ, не можетъ быть реализованъ въ предѣлахъ капиталистическихъ государствъ. Къ міровому рынку должны быть привлекаемы все новыя земледѣльческія страны, выступающія въ качествѣ покупателей продуктовъ промышленности. Отсюда постоянная погоня за внѣшними рынками, колониальные захваты, империализмъ. — Принимая горячее участіе въ идейной борьбѣ германской с.-д. и обладая недоожинными діалектическими способностями, Л. сыграла видную роль въ полемикѣ, возгорѣвшейся вокругъ ревизионизма. Въ послѣдніе годы Л. выступила горячей боронницей всеобщей стачки и перенесенія въ Германію „русскихъ методовъ“ и на почвѣ разнаго пониманія этихъ вопросовъ разошлась съ Каутскимъ, съ которымъ долгое время работала рука объ руку, и съ основнымъ ядромъ партіи.—Л. принимаетъ также дѣятельное участіе въ журналистикѣ и долгое время редактировала „Leipziger Volkszeitung“. Л. участвуетъ въ международномъ социалист. бюро. За свою пропагандистскую дѣятельность Л. неоднократно подвергалась преслѣдованіямъ со сто-

роны германскихъ властей. Въ 1914 г. она была приговорена къ году заключенія за оскорбленіе арміи.

**Люксь**, единица освѣщенія, см. XIX, 603/4, *прилож.*, 8.

**Люлли** (Lully), Жанъ-Батистъ (1633—1687), композиторъ. Родился во Флоренціи, былъ взятъ во Францію поваренкомъ, затѣмъ сдѣлался музыкальнымъ пажемъ у m-me Монпансье, скрипачемъ Людовика XIV и, наконецъ, придворнымъ композиторомъ. Въ 1669 г. Л. разными интригами устранилъ соперниковъ и получилъ привилегію на учрежденіе „Академіи музыки“ (т. е. оперы), для которой и написалъ цѣлый рядъ замѣчательныхъ произведеній, дѣлающихъ Л. родоначальникомъ французской національной оперы (до него въ Парижѣ была только италіянская опера). Въ лицѣ Кино Л. нашелъ для своихъ оперъ очень хорошаго либреттиста. Соответственно тому важному значенію, которое французы всегда придавали декламации, Л. обращалъ на эту сторону пѣнія въ своихъ операхъ гораздо больше вниманія, чѣмъ италіянцы; а такъ какъ онъ писалъ на французск. тексты, то оперы его и способствовали созданію французскаго національнаго опернаго стиля, въ которомъ чувствуется ритмика и акцентуація французскаго языка. Вообще, въ смыслѣ выдѣленія драматической стороны въ оперѣ Л. сталъ на тотъ путь, по кот. шли впоследствии (*mutatis mutandis*) Глюкъ и Вагнеръ, и если музыка его кажется намъ теперь суховатой, то это объясняется скорѣе прогрессомъ средствъ музыкальн. выраженія, чѣмъ ошибочностью исходныхъ точекъ зрѣнія Л. Оперы Л. держались на франц. сценахъ около вѣка. Всего онъ написалъ ихъ 15 (сюжеты больш. частью—классическіе), да около 20 балетовъ. Большинство оперъ Л. вновь издано у Брейткопфа и Гертеля („Chefs d'oeuvre classiques de l'opéra français“). См. *E. Radet*, „L.“ (1891); *H. Prunière*, „L'opéra italien en France avant L.“ (1914). Ю. Э.

**Лютинесценця**, свѣченіе, вызванное какимъ-либо процессомъ, за *исключеніемъ* *повышеніемъ температуры* (температурное излученіе см. *излученіе*). Смотря по роду процессовъ, вызвавшихъ Л., различаютъ различныя ея

виды: а) фотолюминесценція—свѣченіе, вызванное свѣтомъ; б) хемилюминесценція—свѣченіе, вызванное химическими процессами; в) триболюминесценція—свѣченіе, вызываемое механическими воздѣйствіями, напримѣръ свѣченіе сахара при размалываніи; наконецъ д) электролюминесценція—свѣченіе при электрическомъ разрядѣ.

а) Явленія фотолюминесценціи распадаются на два класса, правда, не рѣзко разграниченные: флуоресценція и фосфоресценція. Флуоресцирующія вещества перестаютъ свѣтиться моментально послѣ прекращенія дѣйствія возбуждающаго фактора—свѣта; фосфоресцирующія же вещества продолжаютъ еще нѣкоторое время въ темнотѣ, при чемъ продолжительность свѣченія колеблется у различныхъ веществъ отъ нѣсколькихъ часовъ до малыхъ долей секунды, такъ что между двумя классами явленій существуетъ непрерывный переходъ. По своему составу свѣтъ флуоресцирующаго вещества отличается отъ поглощеннаго, возбуждающаго; въ этомъ отношеніи флуоресценція рѣзко отличается отъ температурнаго излученія, гдѣ испусканіе и поглощеніе идутъ параллельно—законъ Кирхгофа (см. *излученіе*). Стоксъ, тщательно изслѣдовавшій явленія флуоресценціи, установилъ общее правило: область спектра флуоресценціи смѣщена въ сторону красной части (менѣе преломляемой) сравнительно съ областью поглощаемаго свѣта. Позднѣйшія изслѣдованія Никольса и Меритта показали, что въ нѣкоторыхъ случаяхъ обѣ области спектра отчасти налегаютъ другъ на друга, т. е. вызываться можетъ свѣченіе съ болѣе короткой длиною волны (болѣе преломляемой); такъ что въ частаяш. время правило Стокса должно быть сформулировано нѣсколько иначе, именно: *максимумъ флуоресценціи всегда сдвинутъ относительно максимума поглощенія къ красному концу спектра*. Широкія полосы флуоресценціи даютъ растворы цѣлаго ряда тѣлъ: (эскулинъ—голубую, сѣрноокислый хининъ—синюю, хлорофилль — красную). Газы (въ настоящее время проф. Вудомъ подробно изслѣдованы пары ртути, натрія и іода) даютъ спектръ флуоре-

сценціи, состоящій изъ огромнаго числа отдѣльныхъ линій, при чемъ положеніе этихъ линій, т. е. самый спектръ, какъ оказывается, мѣняется въ зависимости отъ состава возбуждающаго свѣта. Весьма интересно, что въ органическихъ соединеніяхъ, способныхъ флуоресцировать, встрѣчаются опредѣленныя химическія группы, что указываетъ на связь разсматриваемаго явленія съ химическимъ строеніемъ. Какъ уже было указано, трудно рѣзко разграничить явленія флуоресценціи отъ явленій фосфоресценціи, хотя опредѣленно можно сказать, что *ни жидкости, ни газы не фосфоресцируютъ*. Цѣлымъ рядомъ изслѣдованій Ленара и Клатта было установлено, что искусственно приготовленныя фосфоресцирующія вещества состоятъ изъ слѣдующихъ частей: 1) сѣрнистаго соединенія кальція, стронція или барія (въ чистомъ видѣ эти соединенія, какъ показало Ленаръ, не фосфоресцируютъ); 2) ничтожной примѣси „активнаго“ металла (мѣдь, желѣзо, свинецъ, цинкъ, никель, сурьма, серебро, марганецъ) и наконецъ 3) легкоплавкаго соли, играющей роль растворителя. Подобно флуоресценціи, максимумъ фосфоресценціи смѣщенъ по отношенію къ максимуму поглощенія возбуждающаго свѣта къ красному концу спектра. Обыкновенно въ спектрѣ фосфоресцирующаго тѣла замѣчается нѣсколько отдѣльныхъ полосъ, при чемъ онѣ могутъ быть возбуждены отдѣльно и обладаютъ различной продолжительностью свѣченія: т. н. „мгновенныя“ и „долгосвѣтящіяся“ полосы, при чемъ послѣднія требуютъ, какъ показалъ Ленаръ, и болѣе продолжительнаго возбужденія. Явленіе фосфоресценціи въ сильной степени зависитъ отъ температуры, при чемъ вліяніе температуры сказывается какъ на яркости, такъ и на продолжительности свѣченія. Это вліяніе температуры было использовано для изслѣдованія *невидимыхъ* глазу лучей инфракрасныхъ: въ спектрѣ эти лучи примыкаютъ къ красной его части. Если свѣтящійся экранъ, покрытый препаратомъ сѣрнистаго цинка (краска Бальмена), помѣстить въ томъ мѣстѣ, гдѣ располагается инфракрасная часть спектра, то благодаря нагрѣванію этими

лучами фосфоресценція на короткое время усиливается, а затѣмъ быстро гаснетъ, такъ что на экранѣ получается *негативное* изображение спектра (темное), пересѣченное свѣтлыми линиями, соответствующими линиямъ поглощенія (Фраунгофера). Ультрафіолетовые лучи вызываютъ яркое свѣчение платиново-синеродистаго барія, что даетъ возможность получать *позитивное* изображение невидимаго глазу ультрафіолетоваго конца спектра; кромѣ того, тотъ же экранъ платиново-синеродистаго барія употребляется при работахъ съ лучами Рентгена, слѣдовательно, опять даетъ *возможность открывать явленія, невидимыя глазу*. Разработанной теоріи флуоресценціи и фосфоресценціи еще пока нѣтъ, болѣе всего имѣютъ успѣхъ попытки электронной теоріи, устанавливающей связь между этимъ видомъ явленій люминесценціи и явлениями актино-электрическими (см.); эта точка зрѣнія подтверждается еще наблюдавшимся Никольсомъ и Мериттомъ увеличеніемъ электропроводности раствора во время его флуоресценціи, а также вліяніемъ діэлектрической постоянной (см. *электричество*) среды, въ которой находится данный фосфоресцирующей препаратъ.

б) Къ явленіямъ хемилюминесценціи относится явленіе свѣченія, связанное съ химическимъ процессомъ, — чаще окисленіемъ, напр. свѣченіе фосфора. Процессы въ накаленныхъ газахъ видимому также сопровождаются химическими процессами и не могутъ быть объяснены однимъ температурнымъ излученіемъ“ (см. *излученіе*).

с) Къ явленіямъ триболюминесценціи, кромѣ свѣченія при разламываніи кристалловъ и при кристаллизациі, нѣкоторые изслѣдователи относятъ свѣченіе, вызываемое бомбардировкой катодными лучами (потокъ электроновъ, частицъ, заряженныхъ отрицательнымъ электричествомъ) въ разрядныхъ трубкахъ, а также отдѣльныя вспышки, производимыя на экранѣ, покрытомъ слоемъ сѣрнистаго цинка  $\alpha$ -частицами радія. Последнее явленіе, открытое Круксомъ и детально изученное Рутерфордомъ, особенно интересно съ тѣхъ поръ, какъ было окончательно устано-

влено, что  $\alpha$ -частицы — заряженные положительнымъ электричествомъ атомы гелія и что, слѣдовательно, каждая вспышка—*дѣйствіе одного атома*, а подсчетъ вспышекъ приводитъ къ подсчету атомовъ. Этимъ путемъ *непосредственнаго* подсчета получены наиболѣе точныя данныя относительно числа атомовъ въ единицѣ объема и массы атома какого угодно вещества, причемъ полученные числа хорошо согласуются съ результатами многихъ другихъ пріемовъ, основанныхъ на *косвенныхъ* измѣреніяхъ.

д) Свѣченіе въ т. н. гейслеровыхъ трубкахъ (трубки, наполненные разряженнымъ газомъ, черезъ который пропускается электрической разрядъ), по видимому, также обусловлено потоками катодныхъ частицъ.

Весьма интересны недавнія опыты изслѣдованія Фабри и Бюссона, доказывающія, что, несмотря на яркое свѣченіе гейслеровой трубки, носители свѣта—атомы разряженнаго газа движутся со скоростями (см. *газы*), соответствующими температурѣ окружающей среды, и, слѣдовательно, температура свѣтящагося газа замѣтно не повышается. Это указываетъ, что процессъ возбужденія свѣта—процессъ *внутриатомный*.

Литература: Хвольсонъ, „Курсъ физики“ (т. II); Эдвинъ Эдсеръ, „Оптика“ (пер. подъ ред. Боргмана, 1914); *R Wood*, „Physical Optics“ (1911); „Новыя идеи въ физикѣ“ (№ 4. Дѣйствіе свѣта, статья „Фотолюминесценція“ Б. Шведова). А. Тимирязевъ.

**Люмпенпролетаріатъ** (цѣм.), см. *работе движеніе*.

**Люнебургская степь**, см. *Ганноверъ*, XIII, 415/16.

**Люнебургъ**, городъ въ прусской провинціи Ганноверъ, на р. Ильменау, бывшая столица княжества Л. (съ 1866 г. округъ въ Ганноверѣ), 27.790 ж. Ратуша (XIII—XVIII вв.) съ живописью на стеклѣ. Солеварни, цементное и химическое производство. Входилъ въ составъ Ганзы.

**Люневилль** (Lunéville), гор. франц. деп. Мёрты и Мозеля, 23.486 ж. Гончарное, перчаточн. и др. прозв. Извѣстенъ Люневильскимъ миромъ 1801 г., по которому Франція получила Бель-

гю и дѣв. берегъ Рейна, а Австрія— Венецію, Истрію и Далмацію.

**Лионетъ**, отдѣльное полевое укрѣпленіе, для обстрѣливанья впереди лежащей мѣстности. Состоитъ изъ 2-хъ главн. частей (*фасовъ*), сходящихся подъ угломъ не менѣе 60°, къ которымъ, тоже подъ угломъ, примыкаютъ 2 фланка (короткіе участки); тылъ укрѣпленія совершенно открытъ. См. *фортификація*.

**Лионъ**, самый сѣверный и самый большой изъ Филиппинскихъ острововъ. Площ. 108.882 кв. км. Поверхн. гориста, достиг. 2.260 м. выс., сложена частью изъ древнихъ кристаллическ. породъ, частью изъ вулканич. образований. Рядъ вулкановъ пересѣкаетъ о-въ, другая группа сосредоточ. на ю. вокругъ большіихъ озеръ Вай и Вомбонъ (непрерывно дѣйствующій вулканъ Тааль и др.). Землетрясенія случ. часто. Плодородн. нивменности, орошаем. рр. Пампанга (течетъ на ю. въ бухту Манилы) и Агуль (течетъ на с. въ бухту Лингайепъ). Климатъ жаркій и влажный (средн. год. темп. 26,4°, годов. колич. осадк. около 2 м.). Растит. роскошна; тропич. дѣса отлич. обиліемъ папоротниковыхъ. Насел. 3.798.507 ч., состоитъ изъ негритосовъ, остатковъ древн. обитателей, сохранивш. внутри о-ва, и пришедшихъ позднѣе малайскихъ народовъ, изъ кот. преобладаютъ темнокожіе тагалы. Еще болѣе поздніе пришельцы—китайцы, европейцы (гл. обр. испанцы) и сѣв.-американцы. Главн. занят. населен. землед., съ различн. тропич. культурами. Въ вывозѣ играютъ главн. роль манильск. пенька и табакъ (см. *Филиппинскіе о-ва*).

**Люстрація**, поземельный кадастръ, произведенный въ силу закона 28 дек. 1839 г. въ 9 западныхъ губерніяхъ. Л. имѣла цѣлью какъ подробное описаніе и опредѣленіе доходности казенныхъ имѣній въ зап. губ., такъ и равномерное распредѣленіе казенныхъ земель между поселенными на нихъ госуд. крестьянами и точное установленіе натуральныхъ и денежныхъ повинностей, которые должны были нести послѣдніе.

**Лютенъка**, мѣст. гадячск. у. Полтавск. г., 7.842 ж.

**Лютеранство** съ конфессіонально-церковной точки зрѣнія представляетъ

изъ себя особую церковь, формально и теоретически отграниченную не только отъ католицизма, но и отъ другихъ протестантскихъ соединеній, хотя на практикѣ и въ вѣроученіи и въ организаціи, границы, отдѣляющія Л. отъ прочихъ видовъ протестантизма, часто въ значительной степени стираются. Въ первый періодъ своего существованія (во 2-ой пол. XVI в.) лютеранство стремилось выступить съ опредѣленной вѣроисповѣдной доктриной, которая могла бы рѣзко отграничить его отъ другихъ исповѣданій. Основы лютеранскаго вѣроученія—признаваніе исключительнаго авторитета священнаго Писанія, отрицаніе всѣхъ таинствъ, кромѣ двухъ,—крещенія и причащенія, причѣмъ по отношенію къ причащенію принималась полностью католическая доктрина пресуществленія, оправданіе посредствомъ вѣры—были выражены уже въ первыхъ сочиненіяхъ Лютера; къ нимъ прибавилось впоследствии отрицаніе монашества и епископата, какъ высшаго церковнаго чина. Съ небольшими видоизмѣненіями эти положенія были изложены систематически въ двухъ катехизисахъ Лютера, пространномъ и краткомъ, и въ особенності въ Аугсбургскомъ исповѣданіи вѣры (*Confessio Augustana*, см. IV, 282/283). Догматы, изложенные здѣсь, вкратцѣ можно формулировать такимъ образомъ: признается троичство лицъ Божества и богочеловѣчество Иисуса Христа; признается подпаденіе всего рода человѣческаго первородному грѣху, отъ котораго человѣкъ получаетъ искушеніе только чрезъ возрождающую благодать крещенія; христіанинъ оправдывается чрезъ Христа вѣрою въ Него; собраніе вѣрующихъ въ Иисуса Христа есть церковь, и только въ ней правомѣрно совершается поученіе евангелію и правомѣрно совершаются таинства, необходимыя для спасенія—крещеніе и причащеніе (подъ обоими видами); разъ спасеніе зависитъ отъ оправданія вѣрою, то добрыя дѣла необходимы только какъ слѣдствіе вѣры, а не какъ средство пріобрѣтенія благодати; въ частности, отвергаются католическіе посты, обѣты монашества, культъ святыхъ, которые могутъ служить только образцами для подражанія; въ церковной



практикѣ могутъ быть сохранены только тѣ обряды, соблюденіе которыхъ не составляетъ грѣха, а церковнослужители имѣютъ власть лишь постольку, поскольку они являются проповѣдниками вѣры и совершителями таинствъ, всякая иная постановка ихъ власти, заключающая въ себѣ публично-правовые элементы, исключается. Сверхъ того, въ Аугсбургскомъ исповѣданіи были сдѣланы указанія на несогласіе Л. съ нѣкоторыми распространенными въ XVI в. ученіями (о хилиазмѣ и др.). Въ такомъ видѣ Л. представляло съ точки зрѣнія вѣроисповѣдной лишь очищенное изданіе католицизма; но, естественно, оно не могло на этомъ остановиться. Наиболее слабымъ пунктомъ его являлось ученіе о пресуществеіи, цѣликомъ отвергавшееся нѣкоторыми послѣдователями Лютера и швейцарскими реформаторами; съ другой стороны, признаніе авторитета исключительно за священнымъ Писаніемъ открывало возможность, при извѣстной свободѣ толкованія, къ измѣненію и другихъ положеній Л. и къ дальнѣйшему развитію его въ рационалистическомъ духѣ. На сторону противниковъ пресуществованія перешелъ въ 50-хъ гг. XVI в. даже одинъ изъ авторовъ Аугсбургскаго исповѣданія, Филиппъ Меланхтонъ; его послѣдователи получили прозвище *филитистовъ* (или *критикальвинистовъ*). Споръ о пресуществованіи раздиралъ лютеранскія общины въ Германіи до конца 70-хъ годовъ и кончился, при участіи свѣтской власти, пораженіемъ филитистовъ. Въ 1577 г. богословами Андрее, Хемницемъ и Зельнекеромъ было составлено новое исповѣданіе лютеранскаго вѣроученія, т. наз. Formula Concordiae, воспроизводившее основныя положенія катехизиса Лютера, Аугсбургскаго исповѣданія и нѣк. другихъ документовъ; эта Form. concord., вмѣстѣ съ другими основными исповѣданіями Л., была издана въ т. наз. Concordia (1580). Съ этого времени догматическое содержаніе Л. теоретически было установлено и закрѣплено; въ дѣйствительности же лютеранское богословіе, въ противоположность католическому и православному, мало считается съ установленной догматикой, слѣдуя принципу сво-

боды изслѣдованія священнаго Писанія; церковная же власть, не обладавъ полномочіями налагать на уклоняющихся какія бы то ни было кары, не въ силахъ бороться съ распространеніемъ рационалистическихъ взглядовъ, и потому граница между лютеранскимъ и реформатскимъ вѣроученіемъ, или кальвинизмомъ, зачастую стирается. Это обстоятельство дало возможность создать въ Германіи *евангелическую унию*, или союзъ лютеранской и реформатской церкви (1817—въ Нассау; затѣмъ въ теченіе 10 лѣтъ къ униі присоединилось еще нѣсколько сѣверно-нѣмецкихъ государствъ); но рядомъ съ унией остались существовать попрежнему и чисто-лютеранскія и чисто-реформатскія общины.—*Организация Л.* обнаруживаетъ тѣсную зависимость отъ свѣтской власти. Укрѣпляясь и обороняясь отъ католицизма при покровительствѣ и содѣйствіи князей, лютеранскія общины силою вещей стали въ подчиненіе свѣтской власти; пасторы или прямо назначаются консисторіями, являющимися частью государственныхъ учреждений, либо, если избираются, подлежатъ утвержденію правительственной власти. Влѣдствіе этого Л-ву чужда идея отдѣленія церкви отъ государства; государственная жевласть, распространяющая свое дѣйствіе и на религіозныя установленія, черпаетъ изъ этого союза значительную силу. Организациі, объединяющей отдѣльныя лютеранскія мѣстныя церкви, не существуетъ: въ каждой странѣ и въ каждомъ государствѣ, гдѣ имѣются послѣдователи Л., имѣется самостоятельная церковная организациа. Различаясь въ деталяхъ, организациа сводится къ двумъ главнѣйшимъ учрежденіямъ, вѣдающими дѣла каждой мѣстной церкви, а именно, къ постоянному церковному совѣту, или консисторіи, и къ созываемымъ по важнѣйшимъ дѣламъ съездамъ изъ представителей приходовъ (такіе съезды, обычныя въ Германіи и скандинавскихъ странахъ, въ Россіи не допускаются). Лютеранскія и реформатскія общины, вошедшія въ унию, имѣютъ общія консисторіи и съезды. Численность послѣдователей Л. невелика въ сравненіи съ численностью католиковъ или православныхъ и вмѣстѣ съ униатами

составляетъ только  $\frac{1}{3}$  общаго числа протестантовъ, именно, изъ 200 милліоновъ протестантовъ около 65 милліоновъ лютеранъ; изъ этого числа чистыхъ лютеранъ числится около 42 милліоновъ (17 милліоновъ въ Германіи, 17 милл. въ Россіи и Скандинавіи, около 8 милл. въ другихъ странахъ) и около 23 милл. принадлежатъ къ протестантской уни.

*Н. Никольскій.*

**Лютеръ** (Luther), Мартинъ, реформаторъ Германіи, род. 10 ноября 1483 г. въ Эйслебенѣ. Отецъ его былъ крестьянинъ, работавшій на горныхъ промыслахъ: практической, трезвый, интеллигентный мужикъ. Учился маленький Мартинъ въ школахъ Мансфельда, Магдебурга и Эйзенаха, гдѣ пѣлъ на клиросѣ и взаимно пользовался правомъ собирать вмѣстѣ съ другими бѣдными школьниками деньги и ѣду по городу. Поддержка родныхъ и друзей дала ему возможность въ 1501 году поступить въ Эрфуртскій университетъ, находившійся въ то время въ центрѣ перекрестнаго вліянія схоластики и гуманизма. Восприимчивая мысль юнаго студента получала тамъ обильную, волнующую пищу. Отецъ хотѣлъ сдѣлать Л. юристомъ, но эта гордая мечта умѣвшаго скопить достатокъ крестьянина очень скоро разлетѣлась въ прахъ. Л., который едва посѣщалъ лекціи гуманистовъ—онъ лишь изучалъ древніе языки—и съ головой ушелъ въ схоластику, внезапно поступилъ въ эрфуртскій монастырь августинцевъ. Въ его пылкой душѣ скопилось столько напряженныхъ сомнѣній и столько тревожной, религиозной экзальтации, что онъ чувствовалъ себя безсильнымъ побороть ихъ обычнымъ путемъ. Онъ долженъ былъ обратиться къ очищающей силѣ подвига. Онъ надѣялся, что монастырская келья дастъ успокоеніе его встревоженной совѣсти, какъ давала его въ средніе вѣка. Но времена были не тѣ. Ядръ сомнѣній сталъ крѣпче, а монастырское врачеваніе духа потеряло свою силу. Л. много подвергалъ истязанію свою неспокойную плоть и еще болѣе свое непокорное, мятежное я. Все было напрасно. И только тогда все нѣсколько улеглось, когда въ немъ стало складываться все яснѣе и яснѣе одно изъ основныхъ догматическихъ его поло-

женій: еретическая мысль, что человекъ спасается не строгимъ исполненіемъ монастырскихъ правилъ, не подвигомъ, не дѣлами, а вѣрою. Въ 1507 г. Л. былъ посвященъ въ священники, а въ 1510 г. поѣхалъ въ Римъ, впечатлѣнія отъ котораго онъ воспринялъ, какъ добрый католикъ. Лишь много позднѣе видѣнное въ вѣчномъ городѣ дало ему матеріалъ для инвективъ противъ папства. Годомъ раньше, въ 1509 г. Л. сталъ читать лекціи въ виттенбергскомъ университетѣ, при чемъ сосредоточился исключительно на богословіи и особенно любилъ останавливать вниманіе слушателей на Посланіяхъ апостола Павла, гдѣ онъ нашель (Римл. I, 17) родное своему духу положеніе: „праведный вѣрою живъ будетъ“. Профессура заставила его углубиться въ дебри богословской литературы: въ писанія бл. Августина, св. Бернарда, схоластиковъ, мистиковъ. Мало-по-малу онъ началъ выступать съ проповѣдями.

Въ сознаніи Л. не было еще ничего вполне устоявшаго, когда Германія сдѣлалась ареною обширнаго торга индульгенціями. Циничное обираніе людей во имя спасенія души, крикливо-назойливое зазывательство Тецеля и фуггеровскихъ приказчиковъ, инкассировавшихъ тутъ же плату за входъ въ чистилище, глубоко поразили Л., и онъ все болѣе укрѣплялся въ мысли о спасеніи вѣрою. Ибо если спасаетъ вѣра, то индульгенція сугубо вредна; онъ ведутъ къ моральному безразличію, къ лѣности религиознаго духа. Сначала (въ 1515 г.) робко, потомъ смѣлѣе, все болѣе учитывая общественное настроеніе, все болѣе сливая догматическій споръ съ дѣломъ національнаго нѣмецкаго протеста (см. XIII, 565/566), Л. сталъ выступать противъ индульгенцій. Тецель поднялъ перчатку и обрушился на Л. въ своихъ проповѣдяхъ. Л. апеллировалъ къ четыремъ епископамъ съ увѣщаніемъ прекратить безобразіе. А когда его протестъ оказался безплоднымъ, онъ 31 октября 1517 года приколотилъ къ дверямъ дворцовой церкви въ Виттенбергѣ свои 95 тезисовъ противъ индульгенцій. Въ нихъ было еще много колебаній, много противорѣчій, ихъ во многомъ затемнила

схоластическая формулировка, но главное тамъ было ясно: что церковь, хотя и имѣетъ право отщуженія грѣховъ, но далеко не безусловное, что дѣла благотворенія выше индульгенцій, что вѣра въ индульгенціи можетъ поддѣлывать настоящее, чистосердечное покаяніе.

Тезисы создали Л. первыхъ сторонниковъ, зато разнуздали противниковъ. Тецель, Іоганнъ Эккъ въ Германіи, Сильвестръ Пріорій въ Римѣ ополчились противъ него. Но виттенбергскіе студенты сожгли тезисы Тецеля, а Пріорію отвѣчалъ самъ Л., утверждая, что онъ возстаётъ не противъ ученія церкви, а лишь противъ мнѣнія нѣкоторыхъ богослововъ. И тутъ же вскользь уронилъ замѣчаніе, что какъ папа, такъ и соборъ могутъ заблуждаться. Возмездіе не заставило себя ждать: въ іюль 1518 г. пришла папская повѣстка (citatio), зовущая Л. въ Римъ на судъ инквизиціи. Но и курфюреть Саксонскій и императоръ Максимилианъ протестовали противъ этого, и Л. пришлось держатъ отвѣтъ въ Аугсбургѣ, на имперскомъ сеймѣ передъ кардиналомъ Каэтаноу. Попытки кардинала отечески наставить упорнаго монаха не привели ни къ чему. Л. не сдавалъ своихъ позиций, особенно одной. Каэтанъ настаивалъ на отреченіи отъ тезиса, что не само таинство, а привнесенная въ него вѣра даетъ спасительную благодать, а для Л. это было однимъ изъ важнѣйшихъ пунктовъ его ученія. Онъ бѣжалъ изъ Аугсбурга, не давъ возможности Каэтану пустить въ ходъ папскій приказъ объ арестѣ и, прибывъ въ Виттенбергъ, 28 нояб. 1518 г. апеллировалъ къ папѣ и вселенскому собору. Но споръ съ Каэтаноу имѣлъ еще другой результатъ. Искусныя сопоставленія разныхъ текстовъ, сдѣланныя легатомъ, породили въ Л. убѣжденіе, что индульгенціи дѣйствительно покоятся на декреталіяхъ, а отъ этого убѣжденія къ сомнѣнію въ самомъ авторитетѣ папы былъ всего одинъ шагъ. Уже мелькаетъ въ письмахъ его дерзкая мысль, что папа—антихристъ, но онъ все-таки еще не рѣшается выступить, наоборотъ, даже соглашается написать папѣ покаянное письмо. Покаяніе получилось странное. Л. смѣло говоритъ папѣ, что отреченіе не при-

ведеть ни къ чему, ибо его мысли успѣли уже проникнуть въ народныя массы, но онъ обѣщаетъ молчать, если его противники не будутъ сами обострять вопросъ. Но противники не всё обладали выдержкой и не всё подчинялись дисциплинѣ. Затихшій-было споръ разгорѣлся съ новой силой благодаря Экку (см.). Онъ вызвалъ на диспутъ въ Лейпцигѣ лютерова ученика и единомышленника, Карльштатта. Съ Карльштаттомъ вмѣстѣ выступилъ и самъ Л. Здѣсь Л. сдѣлалъ, вынужденный изворотливой діалектикой своего противника, рѣшительныя заявленія: онъ призналъ, что не всё мнѣнія Виллифа и Гуса еретичны (іюль 1519). Этими онъ отрѣзалъ себѣ путь къ отступленію. Эккъ принялся хлопотать о буллѣ, отлучающей Л., а Л. выпустилъ свой первый памфлетъ, открытый направленный противъ Рима: „Христіанскому дворянству германской націи“ (авг. 1520). Онъ писалъ своему другу Сполатину: „Жребій брошенъ для меня. Я презираю ярость Рима и милость Рима. Я не хочу примиренія и общенія съ нимъ. Пусть осуждаютъ меня и жгутъ мои писанія. Я самъ, если только хватитъ у меня огня, предамъ осужденію и всенародному сожженію все папское право, эту пучину всяческой ереси“.

Въ памфлетѣ Л. говоритъ, что Римъ воздвигъ три стѣны, за которыми онъ сопротивляется всѣмъ попыткамъ реформъ. Это — три положенія: что духовная власть выше свѣтской, что никому недано право толковать св. Писаніе, помимо папъ, что соборъ можетъ быть созданъ только папой. Опровергну эти положенія, Л. требуетъ созыва собора и перечисляетъ тѣ обвиненія со стороны Германіи, которыя на этомъ соборѣ должны быть предъявлены Риму. Излагая эти обвиненія, Л. снова очень искусно связываетъ дѣло своей реформы съ самыми глужими національными ранами, нанесенными Германіи Римомъ. Эти раны преимущественно экономического характера. Германія отдаетъ Риму огромное количество денегъ подъ видомъ „аннатовъ, коммендъ, резервацій, экспектацій, папскихъ мѣсяцевъ, инкорпорацій, соединеній, пенсій, палій, канцелярскихъ правилъ и проч. мошенничествъ“. Отливъ въ Римъ

нѣмецкихъ денегъ долженъ прекратиться и вообще все, что связываетъ Германію съ Римомъ: паломничества, посвященія на должность, обычаи, сопровождающіе воцареніе новаго императора (кромѣ помазанія), и т. д. Словомъ, это была программа разрыва Римомъ, аргументированная такъ, что она становилась понятна всѣмъ отъ императора и могущественнаго князя до простаго человѣка. Вслѣдъ за первымъ сочиненіемъ, имѣвшимъ преимущественно политическій характеръ, послѣдовали два другихъ, уже догматическаго содержанія: „О вавилонскомъ плѣненіи церкви“, гдѣ доказывался тезисъ, что Евангеліе должно быть единственнымъ источникомъ для пониманія таинствъ. Л. отрицалъ католическое пониманіе трансубстанціи и тѣмъ самымъ отрицалъ католическую мессу. Съ разрушеніемъ этихъ заблужденій католич. церкви должно кончиться „вавилонское плѣненіе“ церкви Римомъ. Наконецъ, третье сочиненіе Л.—„О свободѣ христіанина“ имѣло цѣлью установить и укрѣпить свободу совѣсти. Л. выясняетъ ученіе о спасеніи вѣрою и отношеніе между вѣрою и добрыми дѣлами.

Всѣ три сочиненія появились въ 1520 г. Первое осужденіе Л. (условное: если не раскается) было уже въ буллѣ 1520 г., которая въ Германіи почти не получила извѣстности (см. XIII, 567), второе, окончательное, 3 янв. 1521 г. Когда первая пришла въ Виттенбергъ, Л. съегъ ее всенародно за стѣнами города при громкомъ ликованіи студентовъ. Между тѣмъ Римъ сталъ дѣйствовать черезъ новаго короля, Карла V, который былъ настроенъ далеко не такъ терпимо, какъ Максимилианъ. Л. былъ вызванъ на Вормскій сеймъ (1521) и, получивъ предложеніе раскаяться, категорически отказался (см. XIII, 569). То было бесспорно великимъ подвигомъ, и онъ принесъ свои плоды. Ему грозила гибель, онъ презрѣлъ перспективу мученичества. И это, конечно, сильно укрѣпило положеніе реформации въ Германіи. Но гибели Л. избѣжалъ. Когда онъ возвращался изъ Вормса, объявленный внѣ закона, ожидающій смерти на каждомъ шагѣ, на него напали замаскирован-

ные люди и увезли его въ замокъ Вартбургъ: старый другъ, курфюрстъ саксонскій Фридрихъ, не рѣшавшійся открыто взять подъ свое покровительство еретика, отлученнаго церковью, тайнымъ спасъ его. Въ Вартбургѣ Л. занимался переводомъ Библии на нѣмецкій языкъ и зорко слѣдилъ за тѣмъ, какъ развивается движеніе. Когда оно стало принимать черезчуръ демократическій характеръ, онъ вышелъ изъ своего убѣжища (см. XIII, 571).

Дальнѣйшая біографія Л. сливается съ исторіей реформации въ Германіи. У него явилась опредѣленная политическая программа; онъ сталъ на сторону князей (см. XIII, 569 и 578) и осудилъ оба революціонныя движенія, враждебныя князьямъ: рыцарское (см. XIII, 572) и крестьянское (см. XIII, 576/577). Объ отношеніи Л. къ другимъ реформаціоннымъ ученіямъ см. *Реформация*. Съ гуманистами Л. разошелся также, и въ частности съ Эразмомъ вель сердитую, хотя очень значительную полемику о свободѣ воли (противъ „De libero arbitrio“ Эразма—„De servo arbitrio“ Л.). Въ 1524 г. онъ сложилъ съ себя монашескій чинъ и въ 1525 г. женился на бывшей монахинѣ, Катаринѣ фонъ Бора, отъ которой у него было четверо дѣтей.

Л. былъ безусловно крупный человекъ. Среди крупныхъ дѣятелей нѣмецкой исторіи онъ являетъ собою одно изъ типичнѣйшихъ воплощеній нѣмецкаго народнаго генія. Доминировали въ немъ двѣ особенности: огромный темпераментъ и никогда не теряющееся практическое чутье; въ томъ и въ другомъ онъ былъ истымъ сыномъ земли; въ немъ кристаллизовались лучшія душевныя силы многихъ поколѣній нѣмецкихъ мужиковъ, вѣками переносившихъ тяжелыя страданія, но умѣвшихъ въ худшія времена хранить здоровую хозяйственность. Университетская культура, которая легла на богато одаренную крестьянскую душу, не сдѣлала Л. типичнымъ интеллигентомъ. Между нимъ и гуманистами всегда была пропасть: онъ никогда не умѣлъ понять ихъ до конца. Въ немъ совсѣмъ не было интеллигентскаго скептицизма и индифферентизма. Онъ всегда пылалъ внутреннимъ огнемъ и

въ этомъ огнѣ ковалъ свои великія рѣшенія. Въ своей вѣрѣ онъ, вопреки своимъ дерзаніямъ, не освободился даже отъ крайностей средневѣковыхъ матеріалистическихъ представленій и былъ способенъ запустить чернильницей въ чорта, явившагося соблазнять его. Быть можетъ, эти средневѣковые остатки поддерживались въ его душѣ большимъ художественнымъ даромъ, который дѣлалъ такимъ пластичнымъ и яркимъ его языкъ. Проявленія лютерова темперамента очень часто поражаютъ своей грубостью. Это была уже національная нѣмецкая черта, которая такъ коробила болѣе культурныхъ современниковъ: французовъ и особенно итальянцевъ. Л. былъ тяжелый человекъ, властный, деспотичный, порою жестокий. Онъ не терпѣлъ противодѣйствія и, хотя не столь фанатичный, какъ Кальвинъ, но не былъ чуждъ представленія: лютеранская церковь — это я. Недаромъ его звали виттенбергскимъ папой. Его успѣхъ былъ обусловленъ пониманіемъ двухъ вещей: что противоположность національных интересовъ Германіи и интересовъ Рима дошла до самаго острія грани, и что интересы новаго, поднятаго имъ движенія необходимо поставить подъ защиту князей. Въ томъ, что Л. понималъ эти двѣ вещи, сказался гениальный практикъ. Л. крупнѣе, чѣмъ Гусъ, но Гусъ — болѣе цѣльный и привлекательный типъ. Гусъ былъ только великимъ идеалистомъ, когда вступалъ въ борьбу съ Римомъ. Л. былъ въ то же время политикъ. Одинъ несъ человѣчеству свои сомнѣнія, не глядя по сторонамъ и не взвѣсивая послѣдствій, ибо алкала его душа. Другой зорко вематривался въ окружающее, все примѣчалъ и все взвѣшивалъ. Гусъ не представлялъ себѣ сдѣлокъ ни въ чемъ. Л., отказавшись послѣ долгихъ колебаній отъ сдѣлки съ Римомъ, пошелъ на тысячу компромиссовъ съ князьями и злобно отдалъ въ жертву политическимъ разсчетамъ своихъ кровныхъ союзниковъ, нѣмецкихъ крестьянъ. Оттого судьба Гуса и Л. была разная. Въ послѣдніе годы жизни, когда вся борьба уже была позади, когда приходилось отстаивать дѣло реформаціи лишь отъ натиска слѣва, въ союзѣ съ могущественными

князьями, въ Л. остылъ и подвижническій пылъ юности. Его „Застольныя рѣчи“ („Tischreden“) показываютъ намъ великаго реформатора въ домашней обстановкѣ, въ обликъ благодушнаго бюргера, отдыхающаго отъ титаническаго напряженія молодыхъ годовъ. Онъ окруженъ почетомъ, съ нимъ вмѣстѣ цвѣтущая семья; покровительство сильныхъ и большой достатокъ снимаютъ съ плечъ столько заботъ. Какъ истый бюргеръ, Л. теперь цѣнитъ удовольствія жизни и оставляетъ человечеству на память эпикурейское двустишіе: „Кому дѣвы не любви, ни пѣснь, ни вино, Тому жизнь всю прожить дуракомъ суждено“ („Wer liebt nicht Wein und Weibe und Gesang, Der bleibt ein Narr sein Lebelang“). И въ озлобленіи противъ несогласномыслихъ чувствуется доля страха: вдругъ оппозиція крайнихъ нарушить его безпечальное житье, съ которымъ онъ такъ свыкся. Л. умеръ 18 февр. 1546 г. въ родномъ городѣ Эйслебенѣ, куда случайно попалъ незадолго передъ этимъ.

Полное собраніе соч. Л. вышло въ 67 (нѣм. соч.) и 38 (лат.) томахъ въ изд. Эрлангера (1826—57 и 1829—86). Съ 1883 г. въ Веймарѣ выходитъ новое критич. изданіе. Биографія: *Köstlin* (2 т., 5 изд. 1903), *Kolde* (2 т., 1884/93), *Berger* (2 т., 1895/98), *Hausrath* (2 изд. 1905), *Denifle* (катол. т. I, 1904/05), *Grisar*, 3 т. (1911/12, катол.). *А. Дзюбелеговъ.*

**Lutecia Parisiorum**, названіе Парижа у римлянъ.

**Лютиковыя**, Ranunculaceae, сем. двудольныхъ растений изъ пор. многоплодниковыхъ, травы, рѣже деревянистыя растенія, часто съ острымъ сокомъ, съ очередными листьями. Цвѣты съ верхней завязью, б. ч. правильные съ простымъ или двойнымъ околоцвѣтникомъ, тычинокъ и плодолистиковъ много, сѣмя съ маслянистымъ эндоспермомъ; плодъ б. ч. листовка. Къ Л. относятся роды: купальница, калужница, піонъ, водосборъ, живокость, лютикъ, анемонъ, ломоносъ и др. Большинство Л. распространены въ сѣв. умеренныхъ странахъ. Много видовъ содержитъ сильно ядовитыя вещества (борецъ, лютики и др.). *М. Н.*

**Лютикъ**, *Ranunculus*, родъ изъ сем. лютиковыхъ, одно- и многолѣтнія тра-

вы съ листьями различной формы; чашечка изъ 3-5 листочковъ, лепестковъ 5 и больше, съ медовою ямкою при основаніи, прикрытой чешуйкой или безъ нея. Около 300 видовъ, распространенныхъ по всей землѣ, особенно же въ умѣр. полосѣ сѣв. полушарія. *Л. водяной*, *R. aquatilis*, встрѣчается въ стоячихъ или медленно текущихъ водахъ. Плодучіе листья 3-лопастные или 3-5-раздѣльные, погруженные—разсѣчены на тонкія нитевидныя доли; цвѣты бѣлые. *Чистякъ*, *R. Ficaria*, корни утолщены въ видѣ клубней, чашелистиковъ 3, лепестковъ до 10, листья сердцевидные; въ паузахъ листьевъ образуются клубеньки, которыми растение и размножается. *Ядовитый Л.*, *R. Sceleratus*, до 45 см. высоты, лепестки 2-4 мм. длины, плодики многочисленные; встрѣчается по болотамъ и сырýmъ мѣстамъ повсюду; отличается сильной ядовитостью. *Л. пѣдкій*, *R. aсег*, самый обыкновенный представитель рода съ 3-5-раздѣлн. листьями. *Л. болотистый*, *R. auricomus*, весеннее растеніе, прикорневые листья (1-2) почковидные, съ длин. черешками, стеблевые сидячіе съ раздѣлн. линейн. долями, и мн. др. М. Н.

**Лютчи**, см. *балтійскіе славяне*.

**Лютня**, см. *музыкальн. инструменты*.

**Люфа**, *Luffa cylindrica*, видъ изъ сем. тыквенныхъ. Сердцевинная мякоть плода, въ незрѣломъ состояніи съѣдобнаго, пронизана крѣпкой сѣтью деревнистыхъ волоконъ, остающихся послѣ выгниванія мякоти и удаленія ея выколачиваніемъ. Этотъ остовъ поступаетъ въ продажу подъ названіемъ люфовой губки, замѣняющей настоящую губку при мытьѣ и пр. М. Н.

**Люценъ**, гор. въ прусск. пров. Саксоніи, 4.086 ж.; при Л. шведск. король Густавъ Адольфъ, кот. погибъ здѣсь во время сраженія, одержалъ побѣду надъ Валленштейномъ 16 нояб. 1632 г.; 20 апр. 1813 г. Наполеонъ одержалъ побѣду надъ русско-австр. войскомъ.

**Люцерна**, кормовая трава, см. *муководство*.

**Люцерновый клопъ**, см. XI, 460.

**Люцернъ** (Luzern, фр. Lucerne), кантонъ центральной Швейцаріи. Пл. 1.501 кв. км. Въ южной части поднимаются вершины передовой Альпій-

ской цѣпи (гора Пилать 2.133 м., Бrienцеръ Ротгорнъ 2.351 м.), на в. лежитъ Фирвальдштетское озеро, изъ кот. вытек. р. Рейсъ, на з. субальпійская долина Энтлебухъ, гдѣ произвѣтаетъ скотоводство, съ произв. масла и сыра. Сѣв. часть предст. ровную волнистую мѣстность, орошенную рѣчками, текущими на с. къ р. Ааръ (рр. Виггеръ, Зуръ съ оз. Земпахъ, оз. Валдегеръ), съ мягкимъ климатомъ, недавно производившую по-прежнему хлѣбъ, нынѣ также воздѣлываемую подъ кормов. травы. Насел. 168.640 ч. (нѣмцы, б. ч. католики). Главн. занят. скотоводство и земледѣліе. Обрабатывающая промышлен. сосредоточ. въ гор. Л. Политическій строй демократическ. (конституц. 1875 г. съ послѣдующими измѣненіями), законодат. Большой Совѣтъ (съ 1909 г.— по системѣ пропорціональнаго представительства, 1 представ. на 1000 ч.). Исполнит. органъ—правительств. Совѣтъ изъ 7 членовъ. Въ кантонѣ существуетъ факультативный референдумъ и народная инициатива. Въ Швейцарскій національный совѣтъ кантонъ посылаетъ 8 представителей, избираемыхъ всеобщимъ голосованіемъ.

**Люцернъ**, главн. городъ швейцарск. кантона Л. 39.339 жит. Живописно расположенъ при выходѣ р. Рейса изъ Фирвальдштетскаго озера, съ доминирующими надъ горизонтомъ вершинами горъ Пилата и Риги, на высотѣ 439 м. надъ моремъ. Узлов. пунктъ Готардской ж. д., ведущій транзитн. торговлю съ Италіей, центръ обработыв. промысл. (чугунолит. и машиностроит., бумажн., стеклян. и текстильн.). Привлекаетъ массу иностранцевъ (ок. 200.000 чел.). Великолѣпн. набережныя съ первоклассн. отелями, 6 мостовъ, старин. церкви, 2 музея, „глетчерный садъ“ съ ледников. котлами и мельницами, высѣченный въ скалѣ знаменит. Торвальдсеновскій левъ.—Возникнувъ въ 750 г. около монастыря св. Леодегара, Л. какъ городъ перешелъ въ 1291 г. къ Австріи. Въ 1332 г. вступилъ въ союзъ мѣстныхъ кантоновъ, въ XIV—XV вв. подчинилъ себѣ кантонъ. Въ 1574 г. призывалъ іезуитовъ, стоялъ во главѣ борромейскаго союза (см. *Берромео*). Въ

1798 г. сдѣлался столицей Гельветической республики. Въ 1831 по сверженіи патриціата (господствовавшего до 1798 г. и съ 1814 г.) введена демократич. конституція. Въ 1841 г. крайняя клерикальная партія взяла верхъ и создала (1843—45) новый ультрамонтанскій зондербундъ, но потерпѣла поражение въ 1847 г. Либералы вернулись къ власти и добились конституціи 1875 г.

**Люцинскій уѣздъ**, самый сѣверный у. Витебск. губ., гранич. на в. съ Псковск. г. и на з. съ Лифляндск. г. Площ. 4.600,1 кв. в. Площ. у. вытянута съ с. на ю.; сѣв. половина низменна и покрыта лѣсами и болотами, южн. половина у. пересѣчена моренными грядами и холмами, между кот. много озеръ. Наиболѣе рѣзко выражены возвышенности: моренная гряда въ окрестн. г. Люцина, близъ озеръ Цирманскаго и Лужи, затѣмъ гора Лиловая при дер. Ландваровѣ, г. Замковая при д. Замковой и г. Золотая къ ю. отъ Люцина. Лѣса, по преимущ. хвойные, заним. болѣе 40% площ. Почвы преоблада. супесчаныя, песчан. и суглинист., на с. развиты обширн. торфяники. Насел. къ 1912 г. исчислено въ 156,9 т. ч. (включ. 6,6 т. городского), на 1 кв. в. 32,7 сельск. жит. По переп. 1897 г. было 128.155 ч. (64,2% латышей, 20,53% бѣлоруссовъ, 7,15% великоруссовъ, 4,88% евреевъ и 2,8% поляковъ). Главн. занят. насел. земледѣліе. Общ. хозяйств. площ. (въ 1905 г.) составляла 488.804 дес., изъ кот. 31,7% надѣльн. земли (15,8 д. на 1 дв.). Въ частной собственности было 57,2%, въ т. ч. 40,7% принадл. дворянамъ (въ средн. 1.209,9 д. на 1 вл.), 45,2% кушамъ (3.232,2 д. на 1 вл.), 6,8% мѣщанамъ (107,4 д. на 1 вл.), 4,9% крестьянамъ (43,6 д. на 1 вл.), 1,5% крест. товарищ. (70,1 д. на 1 вл.). Казнѣ и учредж. принадл. 11,1%.

**Люцинъ** (иначе *Лучинъ*, *Лудзень*, *Луйценъ*, *Лужа*), уѣздн. городъ Витебской г., при озерѣ Больш. и Мал. Лужѣ. Сохранил. остатки ливонскаго замка, разрушен. въ XVIII в. русскими. 6.861 жит. Большинство насел. составл. евреи (54,5%), русскихъ 36,2%, поляковъ 4,5% и латышей 4,6% (по статист. 1904 г.).

**Люциферъ** (лат. „свѣтоносный“), лат. названіе утренней звѣзды, планеты Венеры, появляющейся до восхода солнца (см. *Венера*, IX, 459). У отцовъ церкви, на основ. Исаи, XIV, 12 и Луки X, 18, лат. обознач. князя тьмы—сатану до его паденія, а у Данте—и въ аду.

**Люцовъ**, Людвигъ, фонъ, прусскій партизанъ (1782—1834), въ 1795 г. вступилъ въ прусскую армію, въ 1812 г. бился съ французами въ рядахъ русскихъ войскъ, въ 1813 г. сформировалъ т. наз. „Л-овскій“, „черный“ отрядъ, но отрядъ успѣлъ сдѣлать немного и вкорѣ (17 іюня) былъ почти весь истребленъ французами. Организовавшись вновь, отр. отличился 16 сент. въ сраж. при Гёрдѣ, гдѣ самъ Л. былъ тяжело раненъ, и во мног. мелк. стычкахъ.

**Люшеръ** (Luchaire), Ашиль, французскій историкъ (1846—1908). Съ 1879 г. былъ профессор. въ бордосск. ун., съ 1889 г. въ парижск., въ 1895 г. избранъ членомъ франц. Академіи. Первые работы Л. относились къ лингвистикѣ,—онъ изучалъ пиринейскія нарѣчія, въ частности языкъ басковъ. Почти одновременно съ этими работами Л. приступилъ къ своимъ изслѣдованіямъ по исторіи средневѣковья; сначала онъ далъ работу по исторіи глубокаго средневѣковья, изобразивъ и то, какимъ оно было, и ростъ преобразовавшихъ его государственныхъ учреждений (Alain le Grand, 1877; Histoire des institutions monarchiques de la France sous le premiers Capétiens 987—1180; 1884), а затѣмъ изучалъ французскую коммуну, своеобразно трактовалъ ея происхождение и отношенія къ окружавшему ее феодальному міру (Les communes françaises sous les Capétiens directs). Труды послѣднихъ его лѣтъ сосредоточены вокругъ исторіи Иннокентія III, которому онъ посвятилъ 6-томн. монографію (1904—1908).

**Лягавая собака**, см. *собака*.

**Лягушечниковыя**, или *водокрасовыя*, Hydrocharitaceae, сем. односѣмянн. водяныхъ растений съ корнями, ползущими въ илѣ, со стеблемъ или безъ стебля, и листьями, отчасти плавающими. Цвѣты однополые, б. ч. правильные, съ двойнымъ околоцвѣтникомъ. Мясистыя ягоды содержатъ мно-

жество безбѣлковыхъ сѣмянъ. *Лягушечникъ*, или *водокрасъ*, *Hydrocharis*, съ плавающими почковидными листьями, размножается боковыми побѣгами, а къ зимѣ образуетъ почки. Встрѣчается по стоячимъ и медленно текучимъ водамъ. *Stratiotes aloides*, красивое растеніе, мечевидно-треугольные листья котораго, забуренные по краямъ и собранные въ розетку, напоминаютъ алоэ. *Водяная зараза*, *Elodea canadensis*, съ длиннымъ, сильно вѣтвистымъ стеблемъ, размножается въ такихъ чудовищныхъ размѣрахъ въ каналахъ и рѣкахъ, что подчасъ затрудняетъ движеніе судовъ. Считается растеніемъ, занесенныхъ въ половинѣ XIX ст. изъ Америки и быстро расселившимся по всей Европѣ. Сюда же относится *валлиснерія* (см.).

**Лягушечникъ**, см. *лягушечниковыя*.

**Лягушки**, см. *земноводныя*, XXI, 195.

**Лядвенецъ**, *Lotus corniculatus*, видъ изъ сем. мотыльковыхъ, многолѣтн. трава, съ вѣтвист. стеблемъ и тройчатыми листьями, съ золотисто-желтыми съ краснымъ оттѣнкомъ цвѣтками, встрѣчается во всей Европѣ на поляхъ и лугахъ и разводится какъ прекрасное кормовое растеніе, переноситъ всякій климатъ и почву, но лучше всего удается на лугахъ съ плодородной почвой. М. Н.

**Лядовъ**, Анатолій Константиновичъ, композиторъ (29 апр. 1855 — 15 авг. 1914), сынъ дирижера русской оперы и композитора Конст. Никол. Л. (1820—1868), племянникъ балетнаго дирижера и балетнаго композитора Алекс. Никол. Л. (1814—1871). По окончаніи петроградской консерваторіи по классу композиціи Римскаго-Корсакова, приглашенъ былъ въ 1878 г. преподавателемъ въ то же учрежденіе, гдѣ состоялъ профессоромъ композиціи до смерти. На композиторское поприще Л. выступилъ сначала гл. обр. съ фортепианными пьесами („Вирюльки“, „Арабески“, этюды, мазурки, прелюдіи, „Маріонетки“, известная „Музыка табакерка“ и многое другое; всего свыше 40 opus'овъ). Пьесы эти, большей частью въ миниатюрномъ жанрѣ, близки по стилю къ Шопену и Шуману, но замечательны въ то же время индивидуальнo-лядовскими и нерѣдко своеобразно-русскими чертами.

Послѣднее надо сказать и про пѣсни Л. (особенно про дѣтскія пѣсни на народн. тексты; op. 14, 18, 22); кромѣ нихъ, Л. выпустилъ еще нѣсколько цѣнныхъ сборниковъ пѣсенъ русскаго народа (свыше 150 №№). Нѣсколько сочиненій написано Л. для хора („Мессинская пѣвѣста“, „Слава“ и др.). Симфоническое творчество, раньше занимавшее у Л. скромное мѣсто (интермеццо op. 8, скерцо, мазурка, польскій), подъ конецъ стало выступать на первый планъ. Въ этой области, ближе всего связанной съ Римскимъ-Корсаковымъ, Л. создалъ рядъ произведеній, хотя и небольшихъ по объему, но замѣчательно свѣжихъ, сильныхъ и съ чисто-красочной стороны и по своей характерности и мастерству письма: „Баба-Яга“ op. 56, „Волшебное озеро“ op. 62, „Кикимора“ op. 63, „Изъ Апокалиписа“ op. 66. Ю. Энгель.

**Лядунка**, металлическій ящикъ съ крышкою, первоначально служившій для помѣщенія вытяжныхъ трубокъ въ артиллеріи и патроновъ въ кавалеріи. Носился артиллеристами на поясномъ ремнѣ, а кавалеристами на перевязи черезъ плечо. Въ настоящее время Л., какъ предметъ необходимаго снаряженія, уже изъята и осталась только, какъ украшеніе, при парадной формѣ офицеровъ конныхъ войскъ,—кавалеріи и конной артиллеріи. К. О.

**Ляйелль** (Sir Charles Lyell, Baronet), Чарльзъ, одинъ изъ наиболѣе выдающихся ученыхъ XIX стол., по сраваемости считается творцомъ современной геологіи. Род. 3 нояб. 1797 г. въ графствѣ Форфарширѣ, въ средней Шотландіи, въ семьѣ богатаго землевладельца. Высш. образов. получилъ въ оксфорд. унив., гдѣ на лекціяхъ Бёкланда впервые познакомился съ геологіей. Въ 1818 г. Л. сопровождалъ своихъ родителей въ ихъ трехмѣсячномъ путешествіи по Франціи, Швейцаріи и Италіи. Путешествіе, давшее возможность наблюдать такія величественныя явленія природы, какъ ледники и вулканы, произвело на одареннаго юношу неизгладимое впечатлѣніе и опредѣлило его призваніе. Въ слѣдующемъ году Л., перебравъ въ Лондонъ, занялся юридическими науками, и затѣмъ нѣкоторое время занимался



юр. практикой, но всё свои досуги посвящалъ геологii. Геолог. изслѣдованiя все болѣе и болѣе приковывали къ себѣ вниманiе Л., особенно послѣ знакомства его съ величайшими натуралистами того времени—съ Гумбольдтомъ и Кювье, происшедшаго въ Парижѣ въ 1823 г. Господствовавшее въ наукѣ ученiе Кювье о геологическихъ катастрофахъ не удовлетворяло Л. Его собственные наблюденiя противорѣчили тѣмъ фантастическимъ объясненiямъ геологическихъ явленiй прошлаго, къ которымъ прибѣгало это ученiе. И Л. смѣло вступилъ въ борьбу съ величайшими авторитетами своего времени. Ему геол. жизнь земли рисовалась въ иномъ видѣ, обусловленная не фантастическими причинами, а тѣми же реальными факторами, кот. продолжаютъ свою работу по настоящее время. Л. ревностно занялся выработкой новыхъ взглядовъ, и въ 1827 г. его знаменитый трудъ Principles of Geology (Основы геологii) былъ почти оконченъ въ рукописи. Но передъ его изданiемъ Л. чувствовалъ потребность провѣрить свои взгляды новымъ матеріаломъ. Начинается полоса путешествiй; въ 1828 г. Л. побывалъ во всѣхъ интересовавшихъ его пунктахъ зап. Европы, обогатившись массою новыхъ фактовъ. Въ 1830 г. появилась 1-я ч. „Основъ геол.“; въ 1832—вторая и въ 1833—третья. Появленiе этой работы отмѣчаетъ новую эру въ наукѣ. Новая идеи Л., несмотря на ожесточенные нападки представителей старыхъ взглядовъ, быстро завоевали всеобщее признанiе и послужили фундаментомъ для роскошнаго зданiя современной геологii. Благодаря блестящему изложенiю, „Основы геологii“ проникли въ широкой кругъ образованнаго общества и много содѣйствовали популяризацii геологii. При жизни автора работа выдержала 12 изданiй, и при этомъ каждое новое изданiе появлялось въ значительно переработанномъ видѣ, въ соотвѣтствii съ новѣйшими научными успѣхами. Благодаря счастливымъ обстоятельствамъ, Л. былъ свободенъ отъ заботъ о матеріальной сторонѣ существованiя и всю свою жизнь посвятилъ на служенiе наукѣ. Его многочисленныя научныя путешествiя по Европѣ и Америкѣ прерывались лишь для об-

работки собранныхъ матеріаловъ. Кромѣ знаменитыхъ „Основъ геол.“, онъ успѣлъ напечатать свыше 60 научныхъ работъ, статей и замѣтокъ, изъ которыхъ наибольшую известность приобрѣли описанiе путешествiя по С. Америкѣ и „Древность челоуѣка“. Умеръ Л. 10 февр. 1875 г. и погребенъ въ Уэстминстерскомъ аббатствѣ, въ Лондонѣ. См. *Vonney*, „Charles Lyell and modern Geology“ (1895). *А. Нечаевъ.*

**Ляйла**, или Сванетскій хребетъ, см. *Кавказъ*, XXIII, 51, 54.

**Ляля**, рѣка верхотурск. у. Пермск. губ., прав. прит. Сосьвы, бер. начало подъ имен. Павды въ Павдинск. камнѣ; дл. 125 в. Горы, возвышающ. вдоль Л., извѣстны подъ именемъ *Лялинскаго камня*.

**Ляльваръ**, см. *Алавердскiя горы*.

**Ляпинъ**, рѣка березовск. и тарск. уѣзд. Тобольск. г., болѣе 350 в. дл.

**Ляпи-Брусскiй** (1471—1531), турецкiй поэтъ золотого вѣка турецк. письменности, переводчикъ классическихъ произведенiй персидской литературы, изъ числа которыхъ инья потомъ затерялись въ персидскомъ подлинникѣ и извѣстны намъ только по обработкѣ Л. См. *А. Крымскiй*, „Исторiя Турцiи и ея литературы“ (М. 1910), т. II, 113/116. *А. Крымскiй.*

**Лянь-синь**, высшiй сортъ цвѣточн. чая, см. *чай*.

**Ляодунскiй полуостровъ** расположенъ между Ляодунскимъ заливомъ (на з.), отдѣляющимъ его отъ Китая, и Корейскимъ заливомъ (на в.), отдѣляющимъ его отъ Кореи, на ю. границить съ Чилийскимъ проливомъ. Возвышен. страна (900—1.000 м.), сложенная изъ кристаллич. породъ, частью прикрытыхъ палеозойск. сланцами и изверженными вулканич. породами. На ю. въ Л. п. глубоко врѣзываются два залива, оставляющiе узкiй перешеекъ Цзинь-Чжоу, соединяющiй съ нимъ его южную оконечность. Берега Л. п. б. ч. пустынные, для земледѣлiя пригодны долины рѣкъ, по склонамъ горъ и холмамъ занимаются скотоводствомъ. Насел. маньчжуръ и китайцы. Л. п. входитъ въ составъ китайской провинцii въ Маньчжурii Шень-Цзинь, кромѣ южной оконечности, кот. по Портсмутскому договору 23 авг. 1905 г. перешла

къ Японіи; передъ тѣмъ по арендному договору Россіи съ Китаемъ 5 марта 1898 г. она находилась въ русскомъ владѣніи и составляла т. н. Квантунскую область съ портомъ Дальнимъ и крѣпостью Портъ-Артуромъ.

**Ляо-дунъ**, заливъ, см. ХХIV, 187.

**Ляо-хе**, рѣка, см. *Ляо-хе*.

**Ляоянь**, городъ въ Ю. Маньчжуріи, на р. Таидзе, въ 53 км. къ ю. отъ Мукдена; 40.000 ж.—При Л. 11/20 авг. 1904 г. происходила кровопролитн. сраженія между японск. и русск. арміями.

**Ляпилли**, см. XI, 538.

**Ляписъ**, азотносеребряная соль, получается раствореніемъ серебра въ азотной кислотѣ, упариваніемъ раствора до кристаллизаціи соли или досуха. Соль растворяется въ водѣ; употребляется въ медицину для прижиганія ранъ, прорыва нарывовъ и т. д. Употребительна также въ лабораторной техникѣ, какъ реактивъ, напр. на хлоръ-іонъ.

**Ляписъ-лазуръ**, см. *лазуревый камень*.

**Ляпуновъ**, Захарій Петровичъ, дѣятель Смутнаго времени, братъ Прокопія Л. Противникъ царя Василія Шуйскаго, организовавшій народное скопище, потребовавшее отъ Шуйскаго отреченія отъ престола. 19 іюля 1610 г. Л. удалось наконецъ насильно постричь Шуйскаго въ монахи. Послѣ этого онъ перешелъ въ станъ сторонниковъ Владислава и находился въ польскомъ станѣ подъ Смоленскомъ, откуда сталъ сноситься съ братомъ. Дальнѣйшая его судьба неизвѣстна.

**Ляпуновъ**, Прокофія Петровичъ, одинъ изъ видныхъ дѣятелей Смутнаго времени. Л. несомнѣнно былъ талантливымъ организаторомъ. Но въ общественной сумятицѣ, которая царила въ тѣ годы, онъ долго не могъ найти твердую политическую линію. Сначала сторонникъ Лжедмитрія I, онъ послѣ его смерти принимаетъ участіе въ возстаніи Болотникова, но приноситъ повинную царю Василію Шуйскому. Предлагаетъ затѣмъ кн. М. В. Скопину-Шуйскому занять престолъ, присоединяется послѣ этого къ Тушинскому вору, сочувственно относится потомъ къ избранію Владислава. Наконецъ онъ какъ будто находитъ себя: организуетъ земское ополченіе для освобожденія

Москвы отъ поляковъ и вмѣстѣ съ казаками кн. Трубецкого и Заруцкаго подходитъ къ Москвѣ въ 1611 г. Человѣкъ демократически настроенный, Л. былъ инициаторомъ уставной грамоты, по которой „совѣтъ всей земли“ могъ переимѣнить трехъ названныхъ правителей, устанавливался порядокъ раздачи помѣстій и вотчинъ, упоминалось о жалованьи казакамъ, воспрещались казакамъ грабежи. Гонимый, командиръ польскихъ силъ въ Москвѣ, подбросилъ въ лагерь казаковъ грамоту съ ловко поддѣланной подъ руку Ляпунова подписью объ избіеніи казачковъ, и вызвавшіе его въ свой „кругъ“ казаки убили его.

**Ляпуновъ**, Сергѣй Михайловичъ, композиторъ и пианистъ, род. въ 1859 г. Музыку изучалъ въ московской консерваторіи у Клиндворта и Паеста (ф.-п.) и С. Танѣва (композиція). Съ 1883 г. поселился въ Петроградъ, какъ преподаватель музыки; въ 1894/1902 гг. былъ помощникомъ управляющаго придворной капеллой; съ 1910 г.—профессоръ консерваторіи. Л. написалъ свыше 30 оркестровъ для фортепiano, въ томъ числѣ 2 концерта, пользующіеся извѣстностью; этюды (d'exécution transcendante), относящіеся къ лучшимъ произведеніямъ новаго времени въ этомъ родѣ; сонату, 8 мазурокъ, вальсы, прелюдіи, вариации, характерныя пьесы и т. п. Для пѣнія Л. написалъ свыше 40 романсовъ, хоры, а также выпустилъ въ своей гармонизаціи два сборника русск. народн. пѣсенъ. Оркестровыя сочиненія Л.: „Баллада“, „Торжеств. увертюра“, симфонія, польскій, симфонич. поэма „Желазова воля“ (памяти Шопена); симфонич. поэма „Гашинъ“ (рукоп.). Л. былъ близкимъ другомъ Балакирева, издалъ его біографію („Ежегодн. Имп. театр.“, 1910) и переписку съ Чайковскимъ. Ю. Энгель.

**Ляхи**, или *лехи*, названіе одного изъ польскихъ племенъ, распространенное въ древней Руси на всѣхъ поляковъ.

**Ляховцы**, мѣст. острожек. у. Волын. губ., 5.401 ж.

**Ляховы острова**, см. *Новосибирскіе острова*.

**Ляцкій**, Евгений Александровичъ критикъ, род. въ 1868 г. въ дворянской семьѣ, учился въ моск. унив., по окон-

чаниі его (1893) посвятилъ себя литературѣ, въ началѣ печаталъ въ спец. изданіяхъ статьи по исторіи старой русск. литературы и народной поэзіи, потомъ въ связи съ журнальной работой перешелъ къ новой и современной литературѣ. Послѣ смерти А. Н. Пыпина нѣкоторое время завѣдывалъ литературн. отдѣломъ въ „Вѣстн. Евр.“, въ 1912/1914 гг. былъ редакторомъ

„Современника“. Напечаталъ множество статей, посвященныхъ Гоголю, Гончарову, Горькому, Гаршину, Чернышевскому. Статьи о послѣднемъ въ „Современникѣ“, составленныя на основаніи большей частью неизвѣстнаго раньше матеріала, обратили на себя общее вниманіе. О Гончаровѣ выпустилъ отдѣльную книгу (1904). По направленію принадлежитъ къ критикамъ публицист. школы.

## М.

**М**, буква русскаго алфавита, служащая для изображенія группы согласныхъ звуковъ, образуемыхъ при открытомъ носовомъ проходѣ и смыканіи губъ струей воздуха, исходящей изъ легкихъ и прорывающей голосовыя связки. Положеніе языка при произношеніи звука М остается свободнымъ и опредѣляетъ твердость или мягкость звука. Такъ какъ воздушная струя находитъ себѣ при звукѣ М свободный проходъ черезъ носъ, то этотъ звукъ не относится къ числу взрывныхъ и можетъ даже, при отсутствіи гласнаго звука и извѣстномъ положеніи, превратиться въ гласный слоговой звукъ (напр., въ обычномъ произношеніи *всамдтъль* вмѣсто *въ самомъ дѣлѣ*). Начертаніе звука заимствовано создателями кириллов. азбуки изъ греческ. алфавита, въ кот. эта буква, въ свою очередь, заимствована отъ финикянъ (финик. *тат*—вода).

**Ма**, см. *Беллона*.

**Ма**, богиня справедливости и правосудія у древн. египтянъ, представлявшая умершихъ на судъ Осириса.

**Маансельке**, или Финляндскія горы, см. *Финляндія*.

**Маарулалъ**, см. *Дагестанск. область*, XVII, 499.

**Маары**, см. *вулканы*, XI, 533/4, 546.

**Маастрихтъ**, см. *Маастрихтъ*.

**Маастъ**, франц. *Мёзъ* (Meuse), р., беретъ нач. во франц. департ. Верхн. Марны, на границѣ плоскогорья Лангръ и гѣби холмовъ Монъ Фосій (Monts Fau-

cilles), на выс. 409 м.; течетъ сначала къ с., орошая департ. Вогезы, Мёзъ и Арденнъ. Вступивъ въ Бельгію у г. Живэ, поворачиваетъ къ в.; затѣмъ переходитъ въ Нидерланды, гдѣ, принявъ западн. направленіе, впадаетъ въ рукавъ Рейна, Вааль, послѣ чего ниже г. Горхома раздѣляется на двѣ вѣтви, изъ кот. сѣверная (*Мерведе*), текущая на з., соединяется съ Лекомъ и распадается на Старый и Новый М., южная же направляется на ю., протекая черезъ Висбошъ (см. V, 612), принимаетъ назв. Голландскъ-Динъ и оканчивается рукавами Гарингфлитъ и Краммеръ; впадаетъ въ Сѣверное море. Отъ Роттердама М. соединенъ съ Сѣверн. моремъ каналомъ Ниве Ватервегъ (Nieuve Waterveg), доступнымъ океанскимъ судамъ. Дл. М. ок. 896 км., оживл. судоходство на 576 км.; бассейнъ заним. 337 км. Главн. притоки: Шьеръ, Семуа, Лессъ, Самбръ Уртъ и Руръ. См. *Бельгія*, V, 241/4.

**Мабильонъ**, Жанъ (1632—1707), знам. франц. ученый, бенедиктинецъ. Желая опровергнуть возраженія іезуитовъ противъ подлинности нѣкот. грамотъ бенедикт. ордена, онъ издалъ классич. изслѣдованіе „De re diplomatica“, чѣмъ положилъ основаніе научному изученію и изданію рукописныхъ памятниковъ (ср. *исторія*, XXII, 292).

**Мабли** (de Mably), Габріель Бонно (1709—1785), аббатъ, братъ Кондильяка и двоюродный братъ д'Аламбера, знаменитый французскій государствовѣдъ.

занимающій въ идейномъ отношеніи срединное мѣсто между Монтескье и Руссо. Получивъ не только богословскую подготовку, молодой священникъ былъ правителемъ канцеляріи у кардинала Тансена, руководившаго внѣшней политикой Франціи, и написалъ нѣсколько монографій по дипломатической исторіи своего отечества. Личный нравственный обликъ М. предвосхищаетъ суровыя черты щепетильно чистаго, безтрепетно-прямолинейнаго революціонера Якобинской эпохи. Онъ отказался отъ чтенія лекцій наследіюму принцу въ Академію, чтобы не быть поставленнымъ въ необходимость произносить хвалебную рѣчь кардиналу Ришелье. Въ политическомъ прошломъ великихъ народовъ М. всегда интересовался прежде всего общественной совѣстью и разсматривалъ государственные вопросы подъ идеалистическимъ угломъ зрѣнія. Въ качествѣ политическаго противовѣса популярнымъ матеріалистическимъ взглядамъ своихъ современниковъ—Гельвеція и Гольбаха, М. въ 1765 г. выпустилъ два тома своей „Observation sur l'histoire de France“. Одушевленный самими смѣлыми идеями Ж.-Ж. Руссо и заражаясь его задорнымъ энтузіазмомъ, М. пытается доказать, что исконнымъ хозяиномъ франкской державы былъ законодатель-народъ. Королевское единоподержавіе и чиновничья олигархія представляются ему насильственнымъ искаженіемъ свѣтлаго государственнаго первообраза Франціи. Философія всемірной исторіи, обосновываемая М. въ сочиненіяхъ объ античныхъ народахъ и въ „Entretiens de Phocion“, предрѣшена у него его нравственнымъ ригоризмомъ. Съ неліцемернымъ негодованіемъ громитъ М. тѣхъ общественныхъ руководителей, которые преслѣдовали призракъ народнаго благоденствія и мишурныхъ успѣховъ матеріальной культуры, вмѣсто того, чтобы заботиться о коренномъ нравственномъ перерожденіи общественно-хозяйственнаго уклада. Въ рѣзкое отличіе отъ фізіократовъ, готовыхъ примириться съ просвѣщеннымъ абсолютизмомъ, какъ съ временнымъ служебнымъ орудіемъ, М. настаиваетъ на

неуклонномъ раздѣленіи властей. Экономическимъ планамъ фізіократовъ, способныхъ выгораживать землевладельческую буржуазію, М. рѣшительно противопоставилъ идеаль безусловнаго равенства всѣхъ, въ коммунистическомъ обладаніи землей. Однако опъ относится съ недоувѣріемъ къ непосредственному народовластію, ищетъ гарантіи противъ превращенія самодержавія въ несвободную республику и фактически стремится къ установленію диктатуры законодательнаго собранія. Въ полномъ единомысліи съ Ж.-Ж. Руссо, М. считаетъ религіозную идею необходимой для нравственности и требуетъ строгихъ наказаній атеистамъ. „Святое насиліе“ онъ признаетъ допустимымъ для законодателей, отрывающихъ гражданъ отъ ихъ пороковъ. Король, по убѣжденію М., долженъ имѣть лишь *тѣнь власти*. Самой надежной гарантіей политической свободы и прочнаго прогресса „въ духѣ разума и справедливости“ М. считаетъ: предоставленіе законодательной власти достойнѣйшимъ выборнымъ людямъ. Въ трактатѣ о правахъ и обязанностяхъ гражданина (1759 г.) М. является первымъ провозвѣстникомъ идеи безотлагательнаго созыва генеральныхъ штатовъ. Нѣкоторая пессимистическая дымка обволакиваетъ всѣ политическія построенія М. Дикимъ легче дать хорошіе законы, чѣмъ культурнымъ народамъ XVIII в. Благодаря многимъ столѣтіямъ добровольнаго и недобровольнаго рабства, европейское человѣчество устало, развратилось и измельчало. Все счастье народа зависить отъ дѣвственной чистоты нравовъ, отъ аскетической сложности хозяйственныхъ потребностей. „Торговля—нѣчто чудовищное, разрушающее само себя собственными руками“. Купцы не имѣютъ отечества въ древности ихъ справедливо презирали. Государству не подобаетъ быть богатымъ. Скороспѣлый ростъ государственнаго изобилія, лихорадочный пульсъ городской жизни, развитіе стяжательныхъ привычекъ у гражданъ-эгоистовъ приносятъ непоправимый вредъ. Вѣдныя народы оказывались всегда побѣдителями богатыхъ. Упрямая экономическая энергія грядущаго

народовластія внушаетъ М. серьезную тревогу. Экономическій мотивъ сѣверо-американскаго возстанія, повидимому, претитъ его нравственному чувству. Положительный политико-экономическій идеаль М. имѣетъ *аскетическую* основу, такъ отвѣчающую его личному характеру. Онъ съ увлеченіемъ рисуетъ сельскую непритязательную идиллію будущаго, обвиняющую какимъ-то спартанско-швейцарскимъ ригористическимъ духомъ. Историкъ могъ бы признать въ М. одно изъ важнѣйшихъ посредствующихъ звеньевъ между физиократами и Львомъ Толстымъ. Идейные внуки М. часто не помнили своего духовнаго родства, тѣмъ не менѣе вліяніе М. на революціонную Францію было очень значительно.—Полное собраніе сочиненій М. вышло еще во время Конвента. На русскомъ языкѣ имѣются только немногіе, но очень характерные отрывки въ сборникѣ Ф. Арьбера и А. Вейе, „Политическіе писатели XVIII в.“. Монографіи о М. принадлежатъ перу В. И. Герье, „L'abbé de M.“. (Paris, 1886).

В. Сперанскій.

**Мабогъ**, см. *Гераномльс*.

**Мабюзъ** (Mabuse), Янъ, собственно Янъ *Госсартъ* (Gossaert), получившій названіе отъ роднаго города Мобюза (Мобѣжъ) (1470—1541). Сначала онъ находился подъ вліяніемъ Квинтина Массиса и Герарда Давида, но послѣ путешествія въ Италію (1508—1519) онъ склонился къ манерѣ итальянской школы. Раннія его произведенія написаны въ старофламандскомъ стилѣ. Въ послѣдующемъ періодѣ (послѣ 1508 г.) произведенія М. отражаютъ знакомство съ Леонардо да Винчи и Микель Анджело. Въ „Св. Лукъ, пишущемъ Богоматеръ“, уже выступаетъ пышная архитектурная декорація въ формахъ Возрожденія, и лица и одежды приобрѣтаютъ установленный типъ. Чѣмъ дальше, тѣмъ больше произведенія М. проникаются итальянскимъ характеромъ и дѣлаются манерными. Въ „Адамъ и Евъ“, въ „Нептунъ и Веперъ“ онъ прекрасно пластически моделируетъ нагое тѣло, даетъ свѣтлый тонъ, но пишетъ холодно и безжизненно. Ближе къ природѣ его хорошіе портреты. М. былъ родоначальникомъ итальян-

скаго направленія во Фландріи. О М. см. *Gossart*, „I. Gossart“ (1903); *Weiss*, „Jan Gossart-Mabuse, sein Leben und seine Werke“ (1913).

Н. Т.

**Мавзолей** (греч.), названіе надгробнаго памятника, воздвигнутъ карійскому царю Мавзолу, умершему въ 351 г., его супругой Артемидею въ Галикарнассѣ (въ IV в. до Р. X.). М. состоялъ изъ высокаго четырехугольнаго основанія въ 129 метр. въ периметрѣ, на которомъ возвышался склепъ, имѣвшій форму храма, крыша котораго покоилась на 36 колоннахъ. Надъ кровлей возвышалась пирамида въ 24 ступа, на вершинѣ которой стояла мраморная квадрига съ колоссальными статуями покойнаго царя и его супруги. Все сооруженіе имѣло 44 метра вышины. Надъ его возведеніемъ и украшеніемъ трудились лучшіе художники Греціи (архитекторы Сатиръ и Пией, скульпторы Скопасъ, Бриаксидъ, Тимофей, Леохаресъ, Пией) и тѣмъ сообщилъ ему славу одного изъ семи чудесъ древняго міра. Результаты раскопокъ, произведенныхъ на мѣстѣ М., хранятся въ Британск. музеѣ въ Лондонѣ. По примѣру гробницы Мавзола и позднѣйшія надгробныя сооруженія, отличающіяся величиною и великолѣпіемъ, получили назв. М.

Н. Т.

**Маврикія**, византійскій императоръ, род. въ 539 г. въ Каппадокіи; вступилъ на престолъ въ 582 г.; удачно оборонялъ имперію отъ персовъ и аваровъ. Въ 602 г. произошло возмущеніе въ войскѣ, отправленномъ противъ аваровъ; императоромъ былъ провозглашенъ Фока; М. долженъ былъ бѣжать, но былъ настигнутъ, привезенъ въ Константинополь и казненъ вмѣстѣ съ 5 своими сыновьями. См. X, 118/19.

**Маврикія св. островъ**, океанической островъ изъ группы Маскаренскихъ остр., принадлеж. Великобританіи; около 1.839 кв. км. съ 370.393 ж. (креолы, индусы и др.). Берега окружены коралл. рифами, затрудняющими доступъ къ острову. Поверхность въ центрѣ покрыта плодородн. плоскогоріями до 366 м. выс., на остальномъ же протяженіи, за исключеніемъ сравнительно равниннаго с. и с.-в. побережья, холмиста. Изъ горы. породъ преобладаетъ вулканич. брекчія. По своей

фаунъ принадлежитъ къ эеіопской зоо-географ. области (см. XIII, 231/2); флора тропическая. Обширн. плантаціи сахарн. тростника и сахарн. произв. Гл. г. Портъ-Луисъ, 50.060 ж.—Остр. св. М. открытъ въ 1505 г. португ. мореплават. Маскареньясъ, въ 1598—1710 гг. принадлежалъ голландцамъ, съ 1715 г. перешель къ французамъ, кот. назвали его Иль-де-Франсъ, въ 1810 году—къ Великобританіи.

**Мавриніане**, *маврсты*, члены конгрегаціи св. Мавра (ум. 565), см. V, 334.

**Мавританія**, древн. названіе сѣв.-зап. угла Африки, на ю. доходила до горъ Атласа, соотвѣтствовала сѣв. части нынѣшняго Марокко, пограничной съ Алжиріей, во времена Римск. имп. обнимала и зап. часть послѣдней. М. („маврская“ страна) получила свое имя отъ населившихъ ее мавровъ, впервые появившихся въ исторіи во время войны съ Югуртой (110—106 гг. до Р. Хр.), когда царемъ М. былъ Бокхъ, которому послѣ войны отдана была западн. часть Нумидіи. Во времена Цезаря было два Маврит. царства: къ з. отъ р. Мулухи съ царемъ Богудомъ, и къ в. отъ нея съ царемъ Бокхомъ. Въ 25 г. до Р. Хр. Августъ отдалъ ихъ нумид. царю Юбѣ II, при чемъ ихъ вост. границу составила р. Амсага. Имп. Клавдій превратилъ ихъ въ двѣ римск. провинціи: Mauretania Tingitana (западную), съ гор. Типгисъ (нынѣ Танжеръ) и М. Caesarensis (восточную), получивш. свое имя отъ гор. Кезаріи. При Діоклетіанѣ первая вошла въ составъ Испаніи, изъ второй же выдѣлена была еще восточная часть подъ назв. М. Sitifensis. Въ 429 г. М. завладѣли вандалы, въ 534 г. Византія, въ концѣ VII в. она перешла къ арабамъ.

**Мавританія**, франц. протекторатъ во Франц. Западн. Африкѣ, въ зап. части Сахары, къ сѣв. отъ нижн. теченія р. Сенегала, обнимаетъ оазисъ Адрарь Темуръ и побережье между р. Сенегаломъ и мысомъ Бланко. Площ. 893.696 кв. км., насел. ок. 600.000 ж. (въ т. ч. 190.000 кочевыхъ мавровъ). М. образована была изъ занятой Франціей въ 1903 г. области маврек. племени трарза и бракна, съ 1904 г. входила въ составъ Франц. Зап. Африки, какъ гражданская территорія, въ 1909 г. преобразована въ протекторатъ.

**Мавританскій стиль**, самостоятел. направленіе мусульманскаго искусства, сложившееся въ VII—XIV в. на западѣ Сѣверной Африки, въ Испаніи и Сициліи. При значительномъ сходствѣ съ магометанскою восточной архитектурой (см. III, 342/46), западная вѣтвь представляетъ нѣкотор. своеобразныя черты. Заимствовавъ такъ же, какъ та, основы для своихъ мечетей и дворцовъ изъ византійской архитектуры, М. с. развили ихъ иначе. М. с. менѣе часто примѣняетъ купола и минареты. Онѣ развиваютъ разнообразныя формы арокъ и сосредоточиваетъ большое вниманіе на декорационн. стѣнѣ. Всѣ плоскости, допускающія украшенія, М. с. покрываютъ прихотливыми узорами геометрическаго и растительнаго орнамента, восполняя его введеніемъ надписей, имѣющихъ цѣлью скрасить оригинальною бязью однообразіе поверхности и дать указаніе о назначеніи зданія или личности его создателя. Блестящимъ памятникомъ М. с. ранняго періода являются: мечеть въ Кордовѣ (VIII—X в.) съ цѣлымъ лѣсомъ колоннъ и двойными арками, тонушими въ мистическомъ полумракѣ, и роскошная мраморная мечеть въ Кайруанѣ на сѣв. берегу Африки съ 400 колоннѣ. Къ второму періоду принадлежитъ дворець Альказаръ въ Севильѣ и четырехгранная башня-минареть Гиральда съ тонкой стѣною арабесокъ. Самое выдающееся произведеніе третьяго періода М. с.—замокъ Альгамбра, XIV в. (см. II, 340); это образецъ высшаго развитія М. с. *Н. Тарасовъ.*

**Мавриція**, или *мауріція*, Mauritia, родъ изъ сем. пальмъ, см. *пальмы*.

**Маврокордато**, Александръ, князь, см. *Греція*, XVII, 5, 12.

**Мавромихали**, см. XVII, 6, 10.

**Мавромихалисъ**, см. XVII, 21/22.

**Мавронеро**, р. въ Греціи, см. XVI, 519.

**Мавры**. Первоначально это имя примѣнялось къ арабамъ, покорившимъ Испанію (см. XXII, 185 и сл.), потомъ оно было перенесено на мусульманское населеніе сѣв.-запад. Африки. Иногда подъ нимъ подразумѣваютъ всѣхъ мусульманъ, но чаще только тѣхъ изъ нихъ, кот. говорятъ арабскимъ языкомъ. Наиболѣе густой массой М. живутъ въ запад. Сахарѣ къ югу отъ Ма-

рокко до Сенегала на югъ и до меридіана Тимбукту на западъ. Несмотря на свой арабскій языкъ, они не могутъ быть признаны настоящими арабами, а представляютъ продуктъ разнообразныхъ смѣшеній съ берберами (хамитами), неграми и другими народностями. Преимущественныя занятія ихъ торговля и скотоводство.

А. Мкс.

**Магабгарата**, см. *Махабхарата*.

**Магагонное дерево** (*красное*). *Swietenia Mahagoni*, видъ изъ сем. *Meliaceae*, достигаетъ огромной высоты и толщины болѣе метра, растетъ въ Центр. Америкѣ, гл. обр. въ британ. колоніи Веллица (Гондурасъ). Поступаетъ въ продажу четырехугольными брусками, которые распиливаются на тонкія дощечки (фанера); ими и оклеивается основной матеріалъ. М. д. отлично принимаетъ политуру и весьма высоко цѣнится въ мебельномъ производствѣ.

**Магазинное ружье**, см. *оружіе*.

**Маганаци** („Великая рѣка“), р. въ Индіи, беретъ начало въ горахъ Центр. провинціи, течетъ послѣдовательно въ сѣв., вост. и ю.-вост. направл.; прорѣзыв. на протяж. 64 км. Вост. Гаты, впадаетъ нѣсколькими рукавами въ Бенгальскій зал. Дл. 836 км., площ. бассейна 113.400 кв. км., расходъ воды въ мелководье 31,8 куб. м., въ половодье—42.745 куб. м. Для эксплуатаціи разлива на М. имѣются шлюзы и сѣть оросительн. каналовъ.

**Магараджа**, великій царь, титулъ высокопостав. индійскаго раджи (ср. XXII, 12, *прил.*, 7).

**Магаратты**, см. *маграты*.

**Магарачъ**, урочище ялтинскаго у., Таврической губ., въ 5—6 вер. отъ Ялты; образц. казен. виноградники и подвалы, славящ. своими винами. Никитскій ботанич. садъ (на 7-й в. отъ Ялты) съ учил. садов. и винодѣлія.

**Магаффи** (*Mahaffy*), Джонъ Пётландъ, англійскій историкъ, род. въ 1839 г.; съ 1871 г. профессоръ древней исторіи въ дублинскомъ университетѣ; издатель „Пашрусовъ Фл. Петри“. Изъ его соч. важны: „Social life in Greece from Homer to Menander“, „Greek antiquities“, „Rumbles and Studies in Greece“ и „History of classical Greek literature“. Послѣднее сочиненіе переведено на русскій языкъ; главнымъ до-

стоинствомъ труда являются живость изложенія и мѣткость характеристикъ. Но вмѣстѣ съ тѣмъ книга страдаетъ недостаткомъ надлежащей объективности.

**Магдалена**, р. въ Колумбін, см. *Колумбія*, XXIV, 537.

**Магдалина**, см. *Марія Магдалина*.

**Магдалины заливъ**, глубокой зал. на з. бер. полуостр. Калифорніи.

**Магдебургскія полушарія**, физическій приборъ, изобрѣт. Герике (*см.*) и служащій для нагляднаго доказательства существованія равномѣрно передаваемого во всѣхъ направленіяхъ атмосфернаго давленія. Два пустыхъ мѣдныхъ полушарія складываются вмѣстѣ. Для того, чтобы они плотно соприкасались, края ихъ покрыты кожаными кольцами, смазанными саломъ. Одно изъ полушарій снабжено трубкою съ краномъ для выкачивания воздуха, другое кольцо. Сложенныя полушарія легко разнимаются, такъ какъ между давленіемъ внутренняго и наружнаго воздуха существуетъ полное равновѣсіе. Если же выкачать внутренній воздухъ, то атмосфера давитъ снаружи съ такой силой, что требуется значительное усиліе для разнятія полушарій. Герике дѣлалъ большія (диаметромъ въ 0,95 локтя) полушарія, которыхъ не могли разнять 24 лошади.

**Магдебургское право** (*jus theutonicum magdeburgense seu culmense*), общее названіе узаконеній въ сферѣ самоуправленія средневѣков. польскихъ городовъ, устроенныхъ на „нѣмецкомъ правѣ“, т. е. надѣленныхъ широкой внутренней автономіей съ особой городской радой, вѣдавшей внутреннія дѣла, и лавой, отправлявшей судъ. Названіе свое право это получило отъ нѣмецкаго города Магдебурга, являвшагося образцомъ при устройствѣ самоуправляющихся польскихъ городовъ и заключавашаго высшій провинціальн. судъ, за приговорами, или ортелями (*Urtheil*) котораго обращались польскіе города, недовольные рѣшеніями своей мѣстной лавы. Нѣкоторую разновидность М. п. представляло весьма распространен. въ Польшѣ право кульмское (Кульмъ, *Chejlmno*, въ Пруссіи) и прудское (Шрода, *Neumarkt*, въ Силезіи), отличавшееся отъ М. гл. обр. признаніемъ имущественной общности ме-

жду супругами. Во 2-ой полов. XIV в., послѣ утверженія Казиміромъ Великимъ въ краковскомъ замкѣ высшаго провинціального суда нѣмецкаго права и запрещенія обращаться за ортелями за границу, значеніе Магдебурга, какъ высшей апелляціонной инстанціи для польскихъ городовъ, прекратилось. См. *Литовско-русское государство*. И. Р.

**Магдебургъ**, гл. гор. прусск. провин. Саксоніи, на р. Эльбѣ, оживл. рѣчной портъ; 279.629 жит.; состоитъ изъ стараго города и ряда пригородовъ. Улицы: старин. — узки и кривы, новыя — обширны и правильны. Достопримѣч.: величеств. кафедральн. соборъ въ готич.-романск. стилѣ XIII—XVI вв. съ гробницей Оттона Велик., его супруги Эдиты и архіепископа Эрнста; романск. Либфрауэнкирхе XI—XIII вв., префрауэн-страницкой монастырь; ратуша XVII в., статуя имп. Оттона Вел. конца XIII в. Обширн. промысл.: произв. артиллер. орудій (заводъ Круппа), сахара-рафин., цикорія и др. М. центръ германской торговли сахаромъ, цикоріемъ, хлѣбомъ и колон. товарами; оживленное судоходство. Возникшій въ IX в., въ X в. М. сдѣлалась оплотомъ противъ мадьяръ (см. XIII, 465, 484), стала епископствомъ и началъ быстро развиваться, какъ крупный свободный ганзейскій городъ съ однимъ изъ самыхъ типичныхъ кодексовъ городского права (см. *магдебургское право*), игралъ крупную роль въ Тридцатил. войнѣ (см.), въ 1680 году былъ присоединенъ къ Бранденбургу, въ 1807—13 гг. принадл. корол. Вестфалии.

**Магди**, см. *магди*.

**Магеллановъ архипелагъ** въ Великомъ океанѣ, между 20—32° с. ш. и 130—156° в. д., распадается на 3 группы: вост. съ о-вомъ Уиксъ и Гангесъ, центр. съ Волькано, Бониновыми остр. (см. VI, 283) и зап. съ о. Бородино и др.

**Магеллановъ проливъ**, между южн. оконечностью южн. Америки и Огненной Землей, соединяетъ Атлант. ок. съ Велик. ок., дл. 600 км. Открытъ Магелланомъ въ 1520 г.

**Магеллановы облака**, двѣ большія туманности на южномъ небѣ, одна (*Nubecula major*) въ созв. Стола (*Mensa*), другая меньшая (*Nubecula minor*) въ созв. Тукана (*Tucana*), состоятъ изъ

огромн. колич. звѣздъ, шарообразныхъ звѣздныхъ скопленій и туманностей.

**Магелланъ** (франц. и исп. Magellan, португ. Magalhães), Фердинандо де, знаменитый португальск. мореплаватель, предпринявшій и почти завершившій первое кругосвѣтное путешествіе; род. ок. 1480 г.; будучи на португальской службѣ, отличился при завоеваніи Малакки и въ Африкѣ; въ 1517 г. перешелъ въ испанск. подданство и убѣдилъ (вмѣстѣ съ астрономомъ Р. Фалеромъ) императора Карла V снабдить его 5 кораблями и экипажемъ въ 237 челов. для отысканія кружнаго западн. пути къ недавно (1512) открытымъ Молуккскимъ о-вамъ. 20 сент. 1519 г. М. покинулъ гавань С. Лукаръ и пустился въ дальнюю экспедицію; 10 янв. 1520 г. онъ достигъ устья въ Ла-Платы, 21 октября того же года (послѣ 5-мѣсячной зимовки въ одной изъ гаваней Патагоніи) — вхола въ дотолѣ неизвѣстный проливъ, вполнѣдствіи названный Магеллановымъ, а 28 ноября взорамъ путешественниковъ открылись спокойныя зеркальныя воды Велик. ок., названнаго М. Тихимъ. Черезъ 3 мѣсяца и 20 дней М., съ 3-мя оставшимися кораблями (т. к. одинъ погибъ, другой тайкомъ вернулся въ Испанію), переплылъ Великій ок., открылъ Маріанскій архипел., вслѣдъ затѣмъ Филиппинскіе о-ва, но достигъ конечной цѣли своей отважной экспедиціи ему не пришлось: онъ погибъ въ битвѣ съ владѣтелемъ одного изъ открытыхъ о-вовъ (Матанъ) 27 апрѣля 1521 г. Эскадра его скоро прибыла къ Молуккск. о-вамъ, а 6 сент. 1522 г. одинъ изъ кораблей вернулся въ Испанію. — Самое полное описаніе путешествія М. далъ лордъ Стэнли (1875) въ своемъ сочиненіи „The first voyage round the world by Magellan“, гдѣ сопоставлены свѣдѣнія о М. шести его современниковъ.

**Magisterium**, см. *алхимія*, II, 310.

**Магистраль**, главная линія, въ отношеніи къ которой опредѣляется положеніе другихъ линій и точекъ. Въ желѣзнодорожномъ дѣлѣ, въ электротехникѣ, канализаціонномъ дѣлѣ и т. д. — главный проводной путь, отъ кот. отвѣтвляются боковыя. Въ триангуляціи М. то же, что базисъ (ср. *геодезія*, XIII, 259).



**Магистратъ**, въ древн. Римѣ *magistratus* обозначало какъ государств. должность, такъ и занимавшее ее лицо. М. дѣлились на высшихъ (*m. majores*) и низшихъ (*m. minores*); къ первымъ, называвш. также курульными, принадлежали: консуль, цензоръ и преторъ. Во времена имперіи существовали М. римск. народа (*m. populi Romani*), сохранившіе свои старыя республиканскія названія и назначавшіеся сенатомъ, и *m. principis*, назначавшіеся непосредственно императоромъ (*praefectus urbi, pretoris, vigilum, annonae, aearii* и др.). Со времени Діоклетіана и Константина старыя республиканскіе М., сохранившіе только по имени, потеряли всякое значеніе; см. *Римъ—исторія*. Въ настоящее время *магистратура* во Франціи и часто и въ Россіи обозначаетъ судей въ ихъ совокупности, какъ корпорацію. Въ Германіи М. назыв. городское управленіе (см. XVI, 20). Оттуда этотъ терминъ былъ перенесенъ Петромъ I въ Россію (см. *гильдіи*, XIV, 547; *городъ*, XV, 645/54; *губернія*, XVII, 314, 316). Въ 1842 г. были переименованы въ М. городскія (муниципальныя) управленія Царства Польскаго (см.).

**Магистръ**, ученая степень, которая дается въ Россіи всѣми факультетами университета (медиц. фак.—М. фармаціи) и нѣк. др. высшими учебными заведеніями лицамъ, выдержавш. испытаніе и защитивш. диссертацию на публичномъ диспутѣ; лицо, сдавшее магистерскій экзаменъ, но не защитившее диссертацию, назыв. *магистрантомъ*. Въ Зап. Европѣ званіе М. (*M. artium liberalium*), имѣвшее прежде высокое значеніе, въ новѣйшее время потеряло его, приравненное къ доктору философіи.

**Magia** у первобытныхъ народовъ тѣсно переплетается съ религіей, и относительно многихъ отдѣльных фактовъ этнологи колеблются, отнести ли ихъ къ области М. или къ области религіи. Въ виду этого, изданное Британской ассоціаціей наукъ руководство для собиранія этнографическихъ матеріаловъ („Notes and queries on anthropology“, 4-th ed.) рекомендуетъ совсѣмъ игнорировать въ частныхъ описаніяхъ различіе между М. и религіей

и говорить вообще о магико-религіозныхъ фактахъ. Но теоретически мы можемъ различать эти два явленія, и наиболѣе отчетливую формулу такого различія даетъ Фрэзеръ. Религія, по его мнѣнію, пытается умиловить высшія силы, снискать ихъ благоволеніе, М. же пытается принудить эти силы, *заставить* ихъ сдѣлать, что нужно. Это до извѣстной степени внѣшнее различіе предполагаетъ и болѣе глубокаго различія по существу. Тогда какъ религія неизбѣжно предполагаетъ высшія силы, управляющія ходомъ событій на землѣ, непремѣнно родственными человѣку, способными, подобно ему, поддаваться на челоуѣческія моленія и просьбы, для М. такое предположеніе не является необходимымъ. Для нея безразлично, являются ли космическія силы сознательными или бессознательными, духовными или матеріальными, потому что она и въ томъ и въ другомъ случаѣ одинаково рассчитываетъ воздѣйствовать на нихъ принудительно путемъ чаръ и заклинаній. Всякая религія содержитъ въ себѣ извѣстные догматы и изъ этихъ догматовъ выводитъ извѣстный культъ, въ М. культъ можетъ быть самодовлѣющимъ, не связаннымъ ни съ какими общими представленіями. Отправляясь на охоту, дикарь встрѣтилъ какой-нибудь предметъ, камушекъ, сучокъ и т. п., привлеکشій его вниманіе, и, если охота была удачна, этого иногда бываетъ достаточно, чтобы связать такіе результаты охоты съ даннымъ предметомъ и прійти къ выводу, что обладаніе имъ можетъ обезпечить удачу. Дикарь не то что не умѣетъ объяснить, почему обладаніе извѣстнымъ камнемъ приноситъ счастье, а просто зачастую не интересуется этимъ вопросомъ. Въ другомъ случаѣ удачѣ предшествовало какое-нибудь дѣйствіе челоуѣка, и вотъ это дѣйствіе уже намѣренно повторяется для обезпеченія успѣха. Наоборотъ, какое-нибудь дѣйствіе или встрѣча предшествовали неудачной охотѣ, и тогда создается увѣренность въ необходимости избѣгать такихъ встрѣчъ или дѣйствій.

Во многихъ случаяхъ можно до нѣкоторой степени уяснить логическіе процессы, приводящіе къ извѣстнымъ

магическимъ вѣрованіямъ. Нетрудно понять, какъ случайное сходство какого-нибудь камня съ животнымъ могло создать вѣру, что обладаніе этимъ камнемъ принесетъ удачу въ охотѣ на данного животного. Легко объяснимы широко распространенныя повѣрья, что свистомъ можно вызвать вѣтеръ, что поливаніемъ воды при извѣстныхъ церемоніяхъ можно вызвать дождь, и т. д. Подобныя приемы можно до извѣстной степени назвать гомеопатической М. Не вызываетъ большихъ недоумѣній вѣрованіе, что для причиненія смерти человѣку достаточно уничтожить съ извѣстными заклинаніями его отрѣзанные ногти, или волосы, или изображеніе, такъ какъ тутъ предполагается возможность воздѣйствія на цѣлое путемъ воздѣйствія на часть. Нѣтъ ничего необъяснимаго въ томъ, что шаманъ разсчитываетъ запугать злыхъ духовъ ударами въ бубенъ или навѣшанными на его кафтанъ ремешками, изображающими морскихъ змѣй, и т. д., и т. д. Разъ возникшія магическія вѣрованія уже имѣютъ свою логику, отчасти систематизируются, приводятъ къ нѣкоторымъ болѣе общимъ представленіямъ, даютъ основаніе для новыхъ магическихъ приемовъ и дѣйствій. Но при всемъ томъ въ М. даже сравнительно высоко развитыхъ народовъ остается очень много совершенно не систематизованнаго и иррациональнаго не только съ нашей точки зрѣнія, но и съ точки зрѣнія народовъ, придерживающихся соотвѣтственной магической практики. Въ виду этого не могутъ быть вполне удовлетворительными и попытки классифицировать магическія вѣрованія и дѣйствія. Можно не возражать противъ дѣленія магической практики на М. отрицательную, или покровительственную, имѣющую цѣлью предохранить человѣка отъ какого-нибудь зла, и на М. положительную, должествующую обезпечить извѣстныя блага, но эти дѣленія не имѣютъ большой цѣнности для научныхъ цѣлей. Дѣленія же М., на основаніи логическихъ процессовъ, на М. симпатическую, гомеопатическую и т. д. далеко не исчерпываютъ всѣ виды М. и потому совершенно неудовлетворительны.

Въ современной этнографіи М. за-

нимаетъ очень видное мѣсто. Магическія вѣрованія и практика различныхъ народностей описываются съ чрезвычайною большою подробностью и тщательностью, и, кромѣ того, есть тенденція приписывать М. исключительно важное значеніе въ жизни первобытныхъ народовъ. Есть работы (Крулель), сводящія къ М. все развитіе семьи, еще чаще можно встрѣтить попытки объяснить на почвѣ магическихъ вѣрованій происхожденіе такихъ институтовъ, какъ экзогамія (Дюргеймъ), а Фрэзеръ идетъ такъ далеко, что допускаетъ возможность объяснять М. происхожденіе земледѣлія и даже, можетъ быть, скотоводства и употребленія металловъ. Это путь очень соблазнительный, потому что ссылки на М. при полной иррациональности и разрозненности отдѣльныхъ магическихъ представленій и дѣйствій легко могутъ вывести изъ затрудненій при объясненіи непонятныхъ намъ явленій, но несомнѣнно, что многіе изъ этнографовъ преувеличиваютъ роль М. Если повѣрять Фрэзеру и особенно болѣе узкимъ изъ его послѣдователей, то выходитъ, что первобытный человѣкъ не столько живетъ, борется за существованіе, страдаетъ или наслаждается, любить или ненавидитъ, сколько занимается М., опутывающей каждый его шагъ, диктующей ему каждое его дѣйствіе. Нельзи сводить къ М. какія-либо явленія, не имѣя къ тому прямыхъ положительныхъ доказательствъ, нельзя видѣть въ ней убѣжище, къ которому можно безъ дальнѣйшихъ околичностей обратиться, если мы при данномъ состояніи нашихъ знаній не умѣемъ дать реалистическое объясненіе формъ общественной жизни или фактовъ хозяйственной жизни.

Противопоставляя М. религіи, Фрэзеръ считаетъ первую предшествующей второй. У него есть даже болѣе широкое сопоставленіе. Онъ связываетъ М. съ демократіей и противопоставляетъ ихъ, какъ болѣе раннюю фазу религіи, связанной съ деспотизмомъ. М. не знаетъ настоящаго дѣленія на высшія и низшія существа, и человѣкъ, совершающій извѣстныя магическія дѣйствія, относится къ естественнымъ предметамъ и къ сверхъ-

естественнымъ существамъ, какъ къ равнымъ себѣ; онъ не признаетъ своего подчиненія какому-либо верховному существу, какъ не признаетъ такого подчиненія и въ общественной жизни. Эта связь между вѣрованіями и формами общественной жизни кажется Фрэзеру настолько тѣсной, что упадокъ М., по его мнѣнію, неизбѣжно приводитъ къ паденію демократіи и, наоборотъ, паденіе демократіи вызываетъ переходъ отъ М: къ религіи. Такое сопоставленіе М. съ демократіей является въ значительной степени искусственнымъ, но вообще признаніе М. предшествующей религіи имѣетъ за себя много данныхъ, хотя и оно многими оспаривается. Часть возраженій противъ Фрэзера носитъ въ данномъ случаѣ словесный характеръ и сводится къ различному опредѣленію слова „религія“, но есть и явныя разногласія по существу, при чемъ наиболѣе рѣшительнымъ противникомъ Фрэзера былъ Эндрю Лэнгъ, признававшій вѣру въ верховное божество антропоморфическаго характера у самыхъ первобытныхъ народовъ.

Какъ бы то ни было, религія сама по себѣ не устраняетъ М. И та и другая долгое время сожительствуютъ вмѣстѣ, и первое время это сожительство носитъ совершенно мирный характеръ. Въ шаманской практикѣ нашихъ сибирск. инородцевъ элементы магическіе и элементы религіозные переплетаются настолько тѣсно, что ихъ невозможно обособить. У алтайскихъ калмыковъ самый обрядъ камланія носитъ магическій характеръ, но цѣль этого обряда — узнать волю верховнаго божества Эрликъ-хана и принести ему соотвѣтственную умилостивительную жертву. Лишь постепенно, по мѣрѣ того какъ религіозныя вѣрованія принимаютъ болѣе систематическій характеръ, и по мѣрѣ того какъ жречество начинаетъ носить сословный характеръ, М. сперва просто обособляется отъ религіи, а потомъ признается прямо враждебной религіи. Въ ней уже видятъ нѣчто грѣховное, какъ бы бунтъ противъ бога и противъ духовенства. Противъ бога потому, что М. представляется попыткой обойти волю божества, противъ духовенства потому, что она является нарушеніемъ моно-

полю привилегированныхъ посредниковъ между человекомъ и сверхъестественными существами. М. начинаетъ вызывать противъ себя прямые преслѣдованія, но это не мѣшаетъ ея живучести, такъ какъ самыя преслѣдованія были вызваны убѣжденіемъ въ полной дѣйствительности магической практики въ томъ, что извѣстныя чары и заклинанія дѣйствительно даютъ желательные результаты. Средневѣковая Европа представляетъ почти такой же пышный расцвѣтъ М., какъ и вѣрованія австралийцевъ, и временами М. даже дѣлала извѣстныя завоеванія на счетъ религіи, добивалась полуофициальнаго признанія въ нѣкоторыхъ изъ своихъ развѣтвленій въ родѣ астрологіи. Средневѣковая М. является достойнымъ не однихъ народныхъ низовъ; вѣру въ нее раздѣляютъ и привилегированные классы, даже ученые, которые пытаются выработать особую систему оккультныхъ, магическихъ наукъ. Магическая практика заимствуетъ многое изъ религіи, въ параллель обычной католической мессы получается „черная“ месса, создается магическое причащеніе, но взаимнѣ и религія многое непосредственно заимствуетъ изъ М., вводитъ въ культъ обряды изгнанія бѣсовъ и т. п. Еще болѣе живучей оказывается М. народныхъ низовъ; заговоры и заклинанія представляютъ одинъ изъ наиболѣе развитыхъ и богатыхъ отдѣловъ народнаго творчества; народная медицина, носящая въ значительной степени магическій характеръ, имѣетъ свою очень богатую рецептуру; приворотныя средства, ворожба, примѣты играютъ въ крестьянской жизни и до сихъ поръ видную роль. Каждая мѣстность имѣетъ своихъ знахарей, колдуновъ, гадалокъ; происходитъ до нѣкоторой степени даже приуроченіе колдовства и знахарства къ опредѣленнымъ профессіямъ. Лишь въ самое послѣднее время, по мѣрѣ роста просвѣщенія среди массъ, М. стала терять почву подъ ногами. Но она все-таки еще не вполне изжила себя даже въ образованномъ обществѣ. Въ газетахъ и теперь можно встрѣтить много объявленій гадалокъ, тринадцать за столомъ или три зажженныхъ свѣчи все еще продолжаютъ считаться плохими

примѣтами, карточный игрокъ попрежнему очень неохотно даетъ к.-ниб. деньги передъ игрой и пр. *А. Максимовъ.*

**Магма**, расплавленная масса, состоящая гл. обр. изъ солей кремневой кислоты (силикатовъ) и вылившаяся на поверхность земли изъ ея нѣдръ. *См. XV, 603/608.*

**Magna mater deorum** (*великая мать боговъ*), см. *Кибела.*

**Магнаты**, въ средние вѣка на Западѣ названіе высшаго дворянства; какъ обособленное сословіе М. сохранились въ Венгріи (*см. IX, 424*).

**Magna Charta**, *Великая Хартія*, см. *Великобританія, VIII, 302/305.*

**Магнезитъ**, минералъ, состоящій изъ углекислаго магнія, встрѣч. или въ видѣ кристалловъ гексагональн. системы, или сплошными массами мелкокристаллическо-зернистаго сложенія. Первая разновидность (*горькій шпатъ, магнезійный шпатъ*) имѣетъ весьма совершен. спайность по (10 $\bar{1}$ 1), тв. 4 ... 4,5, уд. в. 2,9 ... 3,1, безцвѣтенъ или бѣлаго цвѣта или чаще окрашенъ гл. обр. въ желтоватые цвѣта; содержитъ обыкновенно примѣси изоморфныхъ углекислыхъ солей Fe, Mn и Ca; встрѣчается въ Штирійскихъ Альпахъ и пр. Вторая разновидность (*плотный М.*) имѣетъ тв. 3 ... 5, уд. в. 2,85 ... 2,95, окраска снѣжно-сѣровато- и желтовато-бѣлая. По хим. составу представляетъ чистый MgCO<sub>3</sub>, иногда съ примѣсью кремневой кислоты, является продуктомъ разложенія Mg-содержащихъ минераловъ (напр. эмвевика). М. служитъ для приготовленія горькой соли, полученія углекислаго газа, въ фарфоровомъ производствѣ и въ металлургіи.

**Магнезійная слюда**, см. *біотитъ.*

**Магнезія**, см. *магній.*

**Магнезія**, въ древности независимая область въ восточн. Тессаліи, съ горамы Осса и Пеліонъ.

**Магнетизмъ**, см. *приложеніе.*

**Магнетизмъ животный**, см. *гиттизмъ.*

**Магнетизмъ земной**, см. *приложеніе.*

**Магнетитъ**, см. *жельзо, XX, 152, прил., 5/7.*

**Магнетическій сомнамбулизмъ**, см. *XIV, 593.*

**Магнитная буря**, см. *магнетизмъ.*

**Магнитное наклоненіе**, см. *магнетизмъ.*

**Магнитный желѣзнякъ**, см. *XX, прил. къ ст. жельзо, 5.*

**Магнитный колчеданъ** (*пирротинъ*), минералъ, кристалл. въ гексаг. системѣ; кристаллы рѣдки; чаще М. к. встрѣчается сплошными массами, въ скорлупковатыхъ, зернистыхъ и плотныхъ агрегатахъ и пр. Тв. 3,5 ... 4,5, уд. в. 4,5 ... 4,6, цвѣтъ бронзово-желтый съ темной побѣжалостью, обладаетъ магнитными свойствами, но полярная магнитность бываетъ рѣдко, черта сѣровато-черная. Хим. формула неопредѣленна (Fe<sub>n</sub>S<sub>n+1</sub>), колеблется въ предѣлахъ отъ Fe<sub>5</sub>S<sub>6</sub> до Fe<sub>16</sub>S<sub>17</sub>, часто съ примѣсью сѣрнистаго никкеля, котораго содержится обыкновенно 1—2%, иногда же до 5—7%. Въ нѣк. изверженныхъ породахъ М. к. содержится большими массами. Такъ, напр., Ni-содержащій М. к. найденъ въ огромномъ количествѣ въ габбро въ округѣ Онтарио въ Канадѣ, гдѣ разрабатывается и доставляетъ большую часть никкеля. Кромѣ того, М. к. найденъ во многихъ др. мѣстахъ, напр. въ Пенсильваніи (Соед. Шт.), въ Норвегіи и пр., а также на Уралѣ и Кавказѣ (не содерж. никкеля).

**Магнитныя аномаліи**, см. *аномалія.*

**Магнитныя горы**, богатія магнитнымъ желѣзнякомъ; встрѣчаются на о. Эльбъ, въ Швеціи (Кируна, Гелливарара), у насъ на Уралѣ, гдѣ къ нимъ принадлежатъ: *Благодать* (*см. VI, 5*); *Высокая*, въ вост. грядѣ Средн. Урала, въ верхотурск. у., Пермской г., 1.169 ф. выс., съ ежегодн. добычей болѣе 7 мил. пуд. желѣзн. руды; *Магнитная*, въ Южн. Уралѣ, 1.947 ф. выс., съ ежегодн. добычей свыше 1 мил. п. и запасомъ руды (по опредѣленію проф. Зематченскаго) болѣе 1 миллиарда п. Въ древности на Востокъ и въ средн. вѣка въ Европѣ существовали фантастическіе рассказы о чудесномъ дѣйствиіи М. г. Такія горы, состоявшія будто бы исключительно изъ магн. желѣзняка, разрушали проходившіе мимо нихъ корабли, притягивая ихъ желѣзн. части, на нихъ нельзя было взбираться въ обуви съ желѣзн. гвоздями и т. д. *См. XX, 151/2, прилож. къ ст. жельзо, 5/7.*

**Магнитъ**, см. *магнетизмъ.*

**Магницкій**, Михаилъ Леонтьевичъ,

1. *Магниты.* Уже у древнихъ греческихъ писателей встрѣчается свѣдѣніе о минералѣ, который обладаетъ свойствомъ притягивать къ себѣ небольшіе куски желѣза. Этотъ минералъ, называемый *магнетитомъ*, или *магнитнымъ железнякомъ*, имѣетъ химическій составъ  $Fe_3O_4$ . Въ гораздо большей мѣрѣ свойство притягивать желѣзо принадлежитъ *искусственнымъ магнитамъ*, приготовляемымъ изъ твердой стали (всего лучше—изъ вольфрамовой стали). Искусственнымъ магнитамъ даютъ разнообразную форму; чаще всего встрѣчаются формы прямого стержня, подковы и ромбической пластинки (такъ наз. «магнитной стрѣлки», рис. 1). Подковообразный магнитъ, вѣсомъ въ 1 килограммъ, можетъ обнаруживать силу до 20 килограммовъ.

*Магнитнымъ магазиномъ* (рис. 2) называется система нѣсколькихъ одинаковыхъ магнитовъ, соединенныхъ вмѣстѣ. Для намагниченія стали либо пользуются электрическимъ токомъ (окружая кусокъ стали проводочной спиралью и пропуская токъ по этой спирали), либо натираютъ сталь магнитомъ. Необходимо соблюдать извѣстныя предосторожности для того, чтобы стальной магнитъ сохранялъ свои свойства безъ значительнаго ослабленія, а именно: у подковообразныхъ магнитовъ слѣдуетъ соединять концы кускомъ мягкаго желѣза, такъ наз. *якоремъ* (рис. 3); прямые магниты сохраняютъ, укладывая ихъ попарно,



Рис. 1.

параллельно другъ другу, съ разноименными концами, обращенными въ одну сторону, и соединяя эти концы якорями. Кроме того, необходимо оберегать магниты отъ сотрясеній и отъ рѣзкихъ колебаній температуры.

2. *Магнитные полюсы и ихъ взаимодействіе.* Всякій магнитъ, а также всякая часть *магнита* (въ этомъ легко убѣдиться, разламывая или разбивая магнитъ) обладаютъ на своей поверхности по крайней мѣрѣ двумя такими участками, на которыхъ способность магнита притягивать желѣзо бываетъ выражена всего рѣзче. Эти участки называются *полюсами*. Искусственные магниты обыкновенно имѣютъ два полюса на концахъ. Если погрузить магнитъ въ желѣзныя опилки, то опилки въ большомъ количествѣ пристають къ концамъ его и вовсе не пристають къ средней части. Если дать такому магниту возможность свободно вращаться около вертикальной

оси (напр., насадивъ его на острие иглы, какъ на рис. 1), то онъ устанавливается въ такомъ положеніи, что линія, соединяющая его полюсы, приблизительно совпадаетъ съ географическимъ меридіаномъ; при этомъ опредѣленный полюсъ указываетъ къ сѣверу, а другой—къ югу.

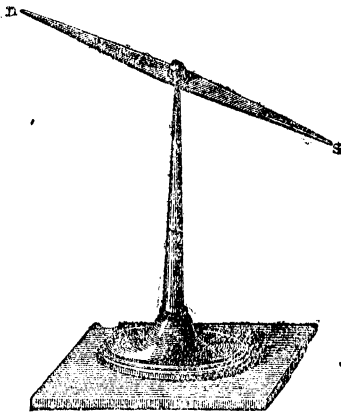

Рис. 2.

Первый называется *сѣвернымъ*, а второй—*южнымъ*. Если сблизить одноименные полюсы двухъ магнитовъ, то между ними обнаруживается отталкиваніе; разноименные полюсы, наоборотъ, притягиваются. Способность магнитнаго полюса производить притягательныя и отталкивательныя дѣйствія можетъ быть охарактеризована нѣкоторымъ числомъ: это число называется *массой* полюса. Для двухъ полюсовъ, которые настолько малы, что могутъ быть приняты за геометрическія точки, сила дѣйствія ихъ другъ на друга прямо пропорціональна ихъ массамъ и обратно пропорціональна квадрату разстоянія между ними (*законъ Кулона*). Въ такъ назыв. *электромагнитной системѣ единицъ CGS* (см. *единицы измѣреній*) за единичную массу (или, какъ говорятъ, за единицу «коэффициента магнетизма») принимаетъ

масса такого магнитнаго полюса, которымъ равный ему полюсъ, находящійся на разстояніи 1 сантиметра, отталкивается съ силой въ 1 дину. Отсюда законъ Кулона можетъ быть выраженъ формулою:

$$F = \frac{mm'}{r^2}$$

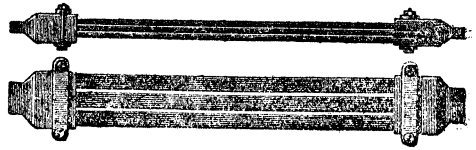
гдѣ  $F$  — сила взаимодействія двухъ полюсовъ, имѣющихъ массы  $m$  и  $m'$  и находящихя на разстояніи  $r$  (въ величинахъ — въ единицахъ CGS). Если магнитъ имѣетъ два полюса, которые, по малости ихъ, могутъ быть приняты за точки, то линія, соединяющая ихъ, наз. *магнитною осью* магнита.



Рис. 3.

3. *Магнитныя свойства различныхъ веществъ.* Не только сталь, но также и другія вещества (желѣзо и его сплавы, никель, кобальтъ, марганецъ, также сплавы мѣди съ марганцемъ и алюминіемъ,—такъ назыв. сплавы Гейслера) способны намагничиваться въ болѣе или менѣе значительной степени. Всѣ эти вещества зовутся *ферромагнитными*. Однако, изъ ферромагнитныхъ веществъ только сталь обладаетъ рѣзко выраженной способностью *сохранять* полученное намагниченіе. Въ противоположность стали, желѣзо (особенно такъ наз. шведское желѣзо, взятое въ видѣ короткаго стержня) сохраняетъ магнетизмъ лишь до тѣхъ поръ, пока имѣется на него тотъ электрическій токъ, или тотъ «влияющій» магнитъ, которыми этотъ магнетизмъ былъ возбужденъ; но стоить прекратить токъ, удалить магнитъ—и магне-

твѣмъ желѣза исчезаетъ: намагниченіе здѣсь является *временнымъ*. Это свойство желѣза является весьма цѣннымъ для устройствъ *электромагнитныхъ* (см. *электромагнетизмъ, электротехника*).—Тѣла, не принадлежаща къ ферромагнитнымъ, все же подчиняются дѣйствию магнита, причѣмъ одни изъ нихъ (напр., хлористое желѣзо, окисъ желѣза, хлористый марганецъ, платина, каменный уголь, жидкій и газообразный кислородъ, жидкій и газообразный воздухъ) притягиваются къ полюсу магнита, другіи же (напр., этиловый эфиръ, этиловый алкоголь, стекло, вода, ртуть, золото, а въ особенности внемуть) отталкиваются отъ магнитнаго полюса. Первая наз. *парамагнитными*, вторыя—*диамагнитными*. Изъ тѣхъ природы большинство принадлежитъ къ диамагнитнымъ. Какъ парамагнетизмъ, такъ и диамагнетизмъ являются свойствами весьма слабыми; наблюдать ихъ можно лишь съ помощью сильнаго электромагнита.

**А. Молекулярная теорія магнетизма.** Тотъ фактъ, что всякая часть магнита, какъ бы мелка она ни была, представляетъ собою магнитъ, привлекъ ученыхъ къ представленію о такъ наз. *молекулярныхъ магнитахъ*. Согласно этому представленію, молекулы каждаго ферромагнитнаго и парамагнитнаго тѣла представляютъ собою готовые магниты; но только, если эти молекулярные магниты расположены беспорядочно или такъ, что въ самомъ близкомъ разстояніи отъ сѣвернаго полюса одного изъ нихъ находится южный полюсъ какого-нибудь другого, то вѣншія дѣйствія системы такихъ магнитовъ сводятся къ нулю: мы называемъ такое тѣло *ненамагниченнымъ*. (Что дѣйствительно дѣйствія двухъ противоположныхъ полюсовъ могутъ взаимно уничтожаться, видно изъ слѣдующаго опыта: заострившій магнитъ держитъ кусокъ желѣза, пригнувшійся къ одному изъ полюсовъ,—скажемъ, сѣверному; затѣмъ придвигаютъ сюда же южный полюсъ другого магнита: тогда желѣзо отпадаетъ). Но если къ ненамагниченному тѣлу поднесемъ магнитъ, напр., сѣверный полюсомъ, то онъ дѣйствуетъ на молекулярные магниты подобно тому, какъ онъ дѣйствовалъ бы на магнитныя стрѣлки, т. е. онъ стремится повернуть ихъ такъ, чтобы южные полюсы ихъ были обращены къ нему. (Отсюда происходитъ, что при приближеніи сѣвернаго полюса магнита къ куску желѣза на ближайшемъ къ магниту концѣ желѣзнаго куска является южный магнетизмъ, а на отдаленнѣйшемъ—сѣверный). Тепловое движеніе молекулъ, сопровождаемое ихъ столкновеньями, а также взаимодѣйствіе молекулъ между собою противодействуютъ намагниченію тѣла; однако, чѣмъ сильнѣе вѣншее намагничивающее воздѣйствіе, тѣмъ болѣе побѣждается это противодействіе. Такимъ образомъ, намагниченіе тѣла должно завѣсть отъ его природы, отъ его температуры и отъ величины вѣншей намагничивающей силы. Эти заключенія вообще подтверждаются опытомъ (въ частности, опытъ показываетъ, что при некоторой высокой температурѣ, называемой *критической*, ферромагнитныя свойства исчезаютъ. Критическая температура равна 775° для желѣза, 300° для никкеля, 1100° для кобальта, 580° для магнетита). Наиболѣе сильное намагниченіе ферромагнитныхъ тѣлъ, очевидно, должно соответствовать такому расположенію молекулярныхъ магнитовъ, когда всѣ они повернуты другъ другу параллельно, сѣверными полюсами въ одну сторону, южными—въ противоположную; это состояніе называется *магнитнымъ насыщеніемъ*; когда оно

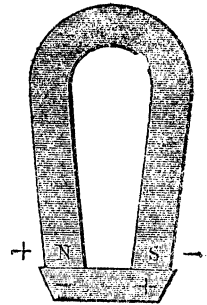
достигнуто, то никакое вѣншее воздѣйствіе уже не въ состояніи увеличить намагниченіе тѣла.

**Б. Амперова теорія магнетизма и ньюншія теоріи.** Спрашивается: какъ объяснить магнитныя свойства молекулъ? Удовлетворительный отвѣтъ на этотъ вопросъ впервые былъ данъ Амперомъ (см.). По мнѣнію Ампера, каждая частица желѣза, никкеля, кобальта заключаетъ въ себѣ весьма малый электрическій токъ, циркулирующій по замкнутому пути; магнитныя свойства такого тока тождественны со свойствами очень малаго магнита (см. *электромагнетизмъ*). Теорія Ампера имѣла большую логическую цѣнность: явленія магнитныя были ею сведены къ явленіямъ электрическимъ; «магнетизмъ» потерялъ значеніе самостоятельнаго агента природы и сталъ лишь особой формой электричества.—Въ послѣдніе годы французскіе физики Ланжевенъ и Вейсъ, исходя изъ теоріи электроновъ (см.), значительно усовершенствовали Амперову теорію магнетизма. Въ теоріи Ланжевена, Амперовы токи суть не что иное, какъ электроны, описывающіе круговой путь въ предѣлахъ молекулы; при этомъ надо различать два случая: а) магнитныя свойства кружащихся электроновъ, принадлежащихъ къ одной и той же молекулѣ, уничтожаютъ другъ друга, и такимъ образомъ молекула не имѣетъ магнитныхъ свойствъ; б) молекула представляетъ собою маленький магнитъ.—Ланжевенъ доказалъ, что тѣло, состоящее изъ молекулъ перваго рода, будетъ обладать диамагнитными свойствами; во второмъ случаѣ мы будемъ имѣть явленіе парамагнетизма, или ферромагнетизма. Вейсъ, послѣдствіемъ числовыхъ характеристики магнитныхъ свойствъ различныхъ парамагнитныхъ и ферромагнитныхъ тѣлъ, замѣтилъ, что характеристики различныхъ тѣлъ находятся между собою въ довольно простыхъ кратныхъ отношеніяхъ; отсюда онъ заключилъ, что мельчайшіе магнитные элементы во всѣхъ тѣлахъ построены по одному образцу и представляютъ собою какъ бы *атомы магнетизма*; такому атому магнетизма онъ далъ названіе *магнетонъ*. Вейсъ высчиталъ, что атомъ желѣза, смотря по сорту желѣза и по температурѣ, при которой оно находится, содержитъ отъ 11 до 20 магнетоновъ; атомъ никкеля—отъ 3 до 9 и т. д.

**6. Магнитное поле.** Магнитнымъ полемъ наз. пространство, въ которомъ дѣйствуютъ магнитныя силы. Сила, дѣйствующая на помѣщенный въ какой-либо точкѣ сѣверный полюсъ, имѣющій массу, равную единицѣ, называется *силой магнитнаго поля*, или просто *магнитной силой*, въ данной точкѣ. Если въ какой-нибудь части пространства магнитная сила имѣетъ одинаковую во всѣхъ точкахъ величину и направленіе, то такое поле наз. *однороднымъ*. Линія, проведенная въ магнитномъ полѣ такъ, что она во всякой своей точкѣ касается направленія магнитной силы въ этой точкѣ, наз. *магнитною силовою линіей*; черезъ каждую точку поля проходитъ одна силовая линія. Силовыя линіи (разсматриваемыя въ нѣсколько болѣе общемъ смыслѣ) наз. также *линіями магнитной индукціи*. Вообразимъ въ полѣ какой-нибудь замкнутый контуръ и представимъ себѣ силовыя линіи (линіи индукціи), проходящія черезъ всѣ точки этого контура; совокупность этихъ линій образуетъ поверхность, называемая *силовою трубкою (трубкою индукціи)*. Произведеніе площади сѣченія трубки на нормальную къ этому сѣченію составляющую магнитной силы называется *силовымъ потокомъ*; въ обобщенномъ смыслѣ

употребляется также выражение *потокъ индукціи*. Теорія показываетъ, что для вѣснкой трубки потокъ имѣетъ постоянную величину; если она равна единицѣ, трубка наз. *единичною*. Во многихъ вопросахъ электромагнетизма и электротехники играютъ большую роль счетъ единичныхъ трубокъ (или, какъ нѣрѣдко выражаются, «силовыхъ линий»), проходящихъ внутри опредѣленнаго контура, взятаго въ полѣ. Замѣчательное свойство трубокъ индукціи состоитъ въ томъ, что онѣ всегда являются замкнутыми, нягдѣ не имѣя ни начала, ни конца. Если поле заполнено веществомъ неоднороднымъ и трубкамъ индукціи приходится переходить изъ одного вещества въ другое, то ихъ густота въ различныхъ тѣлахъ оказывается различною: въ веществахъ діамантныхъ она нѣсколько менѣе, чѣмъ въ пустотѣ; въ тѣлахъ парамагнитныхъ—нѣсколько болѣе, чѣмъ въ пустотѣ; въ тѣлахъ же ферромагнитныхъ, какъ, напр., въ желѣзѣ, густота трубокъ индукціи бываетъ въ нѣсколько сотенъ и тысячу разъ болѣе, чѣмъ въ пустотѣ. Поэтому говорить, что желѣзо и ему подобныя тѣла обладаютъ свойствомъ *сгущать* въ себѣ трубки индукціи (силовыя линии): если въ магнитномъ полѣ есть куски желѣза, то трубки индукціи (силовыя линии) идутъ черезъ нихъ въ огромномъ количествѣ. Отсюда возникаетъ понятие о *магнитной проницаемости* различныхъ веществъ: магнитная проницаемость пустого пространства принимается за единицу; для веществъ діамантныхъ она нѣсколько меньше единицы, для парамагнитныхъ—нѣсколько больше единицы, а для ферромагнитныхъ очень велика. Если трубка индукціи переходитъ изъ одного вещества въ другое, съ иною магнитною проницаемостью, то онѣ испытываютъ *преломленіе*, при чемъ уголъ, образуемый линіей индукціи съ нормалью къ границѣ двухъ тѣлъ, бываетъ тамъ болѣе, гдѣ болѣе проницаемость. На рис. 4 изображена форма, которую принимаютъ линіи индукціи однороднаго поля, если на ихъ пути помѣтитъ кольцо изъ материала, имѣющаго большую проницаемость; здѣсь ясно замѣтно преломленіе линій индукціи.—Если же линія индукціи должна проходить черезъ вещество, проницаемость котораго мало отличается отъ единицы (наковы, напр., воздухъ, дерево, стекло, мѣдь), то конфигурація линій остается почти такою же, какою она была бы въ пустотѣ; отсюда вытекаетъ, что магнитная сила дѣйствуетъ сквозь эти вещества, какъ и сквозь пустое пространство.



Рис. 4.

7. *Магнитные спектры*. Распределеніе линій индукціи въ магнитномъ полѣ можно прослѣживать на опытѣ съ помощью т. наз. *магнитныхъ спектровъ*. Для этого нужно покрыть картоннымъ листомъ тѣла, создающія

магнитное поле и вліяющія на него (напр., магниты, проволочныя катушки, по которымъ течетъ электрическій токъ, куски желѣза); затѣмъ посыпать этотъ листъ желѣзными опилками или желѣзными порошкомъ и слегка встряхнуть листъ; тогда опилки обрисовываютъ конфигурацію линій индукціи. На рис. 5 показанъ магнитный спектръ одного прямого магнита; буквы *N* и *S*

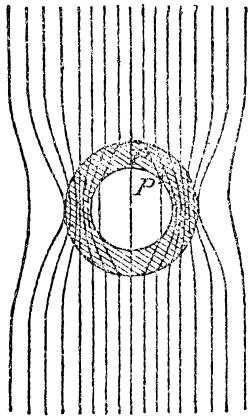

Рис. 5.

указываютъ мѣстонахожденіе сѣвернаго и южнаго полюсовъ.

8. *Магнитные приборы* служатъ для измѣренія: а) величины и направленія магнитной силы поля, б) намагнитченія тѣлъ. Они весьма часто состоятъ изъ магнита, могущаго вращаться около вѣкторной оси; приборъ помѣщается въ магнитное поле и наблюдаютъ или отклоненіе магнита, или качанія его вокругъ оси. Такіе приборы наз. *магнитотетрами*. Сюда принадлежатъ различныя *буссоли* (см. ниже); къ этому типу принадлежатъ и *компасы* (см.).

9. *Земной магнетизмъ*. Пространство, окружающее землю, есть магнитное поле. Земное поле можно съ значительною степенью точности принимать за однородное; поэтому магнитъ, свободно подвѣшенный въ земномъ полѣ за свою центръ тяжести, стремится повернуться и стать въ опредѣленномъ направленіи, но не стремится двигаться въ какую-либо сторону поступательно. Пусть *OT* (рис. 6) будетъ направленіе магнитной оси такого магнита, принятое имъ подъ дѣйствіемъ земнаго поля; *OZ*—вертикальная линія; *ON*—направленіе географическаго меридіана; *OE*—направленіе параллельнаго круга. Вертикальная плоскость *ONZ*, въ которой лежитъ ось магнита, наз. *магнитнымъ меридіаномъ*, уголъ *NOH*, составленный плоскостями меридіана географическаго и меридіана магнитнаго, наз. *склоненіемъ* и обозначается буквою *D*. Склоненіе наз. восточнымъ (+) или западнымъ (—), смотря по тому, отклоненъ ли сѣверный полюсъ магнита къ востоку или къ западу отъ географическаго меридіана. Оно можетъ имѣть различныя значенія отъ  $+180^\circ$  до  $-180^\circ$ . Уголъ *NOT*, составленный осью магнита съ горизонтальною плоскостью, наз. *наклоненіемъ* и обозначается *I*. Сила магнитнаго поля земли обозначается буквою *T*; ее можно разложить (по правилу параллелограмма) на двѣ составляющія: *горизонтальную H* и *вертикальную Z*. Величины *D*, *I*, *H* сравнительно легко доступны наблюденію; ихъ (а иногда еще и *Z*) называютъ *элементами земнаго магнетизма*. Для примѣра приведемъ значенія магнитныхъ элементовъ въ Петроградѣ въ началѣ 1906 года:  $D = +14^\circ$ ,  $I = 70^\circ 37'$ ,  $H = 0,165$  гасса.—

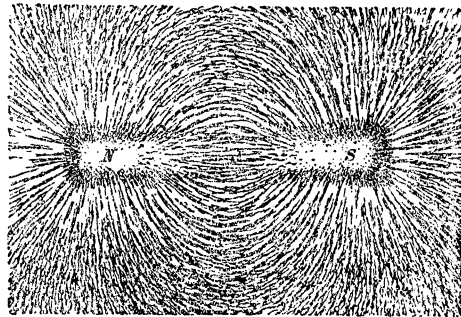
Склоненіе наблюдается съ помощью т. наз. *магнитнаго теодолита*. Магнитъ, подвѣшенный на нити насаженнѣй на остріе, несетъ на себѣ зеркальце, на которое направляютъ зрительную трубу съ крестомъ нитей. Наблюдатель, смотрящій въ трубу, видитъ крестъ нитей и изображеніе его въ зеркальцѣ; заставляя изображеніе совпасть съ дѣйствительнымъ крестомъ, можно отчи-



Рис. 6.

тать направленіе магнита по горизонтальному раздѣленному кругу, параллельно которому вращается труба. Удаляя магнитъ, направляя трубу на т. наз. *миру* (земной предметъ, азимутъ котораго извѣстенъ изъ астрономическихъ наблюденій) и дѣлая новый отсчетъ по раздѣленному кругу, опредѣляютъ склоненіе. Точное знаніе склоненія въ различныхъ мѣстахъ земной поверхности весьма важно, между прочимъ, потому, что правильная ориентировка по компасу возможна лишь въ томъ случаѣ, если извѣстно склоненіе данного мѣста.—Для опредѣленія наклоненія служатъ т. наз. *инclinаторъ* (рис. 7), иначе называемый *инclinометромъ*, или *буссолью наклоненія*. Онъ состоитъ изъ вертикальнаго раздѣленнаго круга, черезъ центръ котораго проходитъ горизонтальная ось магнитной стрѣлки, могущей вращаться около этой оси въ плоскости, параллельной раздѣленному кругу: центръ тяжести стрѣлки находится на оси. Помѣщая раздѣленный кругъ въ плоскости магнитнаго меридіана и отсчитывая уголъ стрѣлки съ горизонтальною плоскостью, узнаемъ наклоненіе. Болѣе точные результаты даютъ *земнымъ индукторамъ* Вебера. Этотъ приборъ представляетъ катушку, вращающуюся около оси, параллельной оборотамъ катушки; вращая катушку въ земномъ магнитномъ полѣ, мы вообще получимъ въ ней индуктивный электрическій токъ; однако, этого тока не будетъ, если ось вращенія катушки параллельна силовымъ линіямъ земнаго полъ. Уголъ между этимъ направлениемъ оси катушки и горизонтальною плоскостью есть *S*.—Горизонтальную составляющую земнаго полъ опредѣляютъ, сравнивая дѣйствіе земли на магнитную стрѣлку съ дѣйствіемъ нѣкотораго искусственнаго магнита на ту же стрѣлку.—Особые приборы, называемые *вартметрами*, или *магнитографами*, служатъ для непрерывной регистраціи измѣненій склоненія, горизонтальной составляющей и вертикальной составляющей съ теченіемъ времени. Въ этихъ приборахъ магнитъ,

подвѣшенный на нити или вращающійся около горизонтальной оси, несетъ на себѣ зеркальце, на которое направляютъ лучъ свѣта изъ нѣкотораго источника; лучъ, отражаясь, падаетъ на вращающійся барабанъ, обтянутый свѣточувствительною бумагой, и записываетъ на ней происходящія измѣненія магнетизма.—Постоянныя наблюденія надъ земнымъ магнетизмомъ производятся на такъ наз. *геомагнитныхъ обсерваторіяхъ*, первая изъ которыхъ была основана Гауссомъ и Веберомъ въ Гёттингенѣ въ 1833 г. Важнѣйшія обсерваторіи находятся въ Кью (Англія), паркѣ Сентъ-Моръ (близъ Парижа), Павловскѣ (близъ Петрограда), Потсдамѣ (близъ Берлина) и Чельтенгамѣ (Мэрилендъ).—*Результаты геомагнитныхъ наблюденій*. Если мы на картѣ земной поверхности соединимъ непрерывною кривою всѣ точки, соответствующія одному и тому же значенію какого-нибудь изъ элементовъ земнаго магнетизма, то у насъ получится

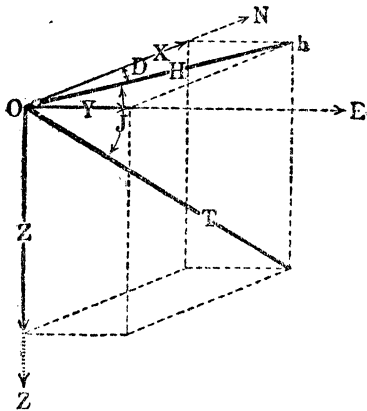

Рис. 7.

т. наз. *изомагнитная линія*. Въ частности разсматриваютъ: *изоконы*, или линіи равнаго склоненія, *изоклины*, или линіи равнаго наклоненія, *изодинамы*, или линіи равной магнитной силы (разсматриваются также *изодинамы*, соответствующія только горизонтальной или только вертикальной составляющей), *меридианныя кривыя* (линіи, которыя получаются, если постоянно итти въ направленіи горизонтальной составляющей, т. е. по стрѣлкѣ компаса), *изономалы* (линіи, соответствующія одинаковому отклоненію какого-нибудь элемента отъ нѣкотораго теоретическаго или нормальнаго значенія) и др. Такъ какъ элементы земнаго магнетизма измѣняются со временемъ, то необходимо указывать *эпоху*, къ которой относится тѣ или иныя изолініи. На рис. 8 показаны *изодинамы* горизонтальной составляющей для эпохи 1900,0 (т. е. 1 янв. 1900 года), при чемъ значенія *H* даны въ единицахъ CGS. Мы видимъ здѣсь, что на земной поверхности есть двѣ точки, обладающія тѣмъ свойствомъ, что по мѣрѣ приближенія къ нимъ горизонтальная составляющая стремится къ нулю; магнитъ, подвѣшенный за центръ тяжести расположился бы въ этихъ

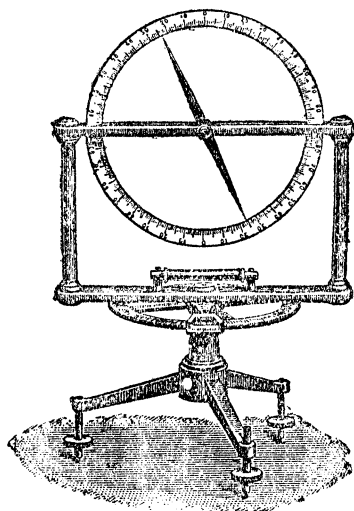

очкахъ вертикально. Эти точки наз. *магнитными полюсами* земли; одинъ изъ нихъ (тотъ, къ которому притягивается сѣверный полюсъ магнитной стрѣлки) находится на крайнемъ сѣверѣ Сѣв. Америки, подъ  $70^{\circ}30'$  сѣв. широты и  $97^{\circ}40'$  зап. долготы (отъ Гринича); другой—подъ  $73^{\circ}$  ю. ш. и  $156^{\circ}$  в. д.—Изогоны, для которыхъ  $D=0$ ; наз. *азоническими* линиями, или *азонами*; такъихъ линий двѣ; каждая изъ нихъ отдѣляетъ область восточнаго склоненія отъ области западнаго склоненія. Линія, для которой  $I=0$ , наз. *аклиною*, или *магнитнымъ экваторомъ* (показанъ на рис. 8). Въ точкахъ магнитнаго экватора свободно подвѣшенная за центръ тяжести магнитная стрѣлка устанавливается горизонтально; сѣ-

магнетизма) гораздо сложнее; оно стоитъ въ зависимости отъ распределенія морей и материковъ, а также отъ температуры различныхъ областей земли. Кроме того, на отдѣльныхъ участкахъ земной поверхности наблюдаются иногда весьма значительныя отклоненія отъ нормы (*аномалии*). Крупнѣйшая изъ извѣстныхъ аномалій находится въ Россіи, въ Курской губерніи. Согласно общему распределенію земнаго магнетизма, здѣсь можно было бы ожидать склоненія около  $4^{\circ}$  и наклоненія  $63^{\circ}$ ; между тѣмъ въ дѣйствительности склоненіе здѣсь мѣняется на протяженіи нѣсколькихъ сотъ шаговъ отъ  $96^{\circ}32'$  къ западу (гдѣ стрѣлка, сѣвдвательно, показываетъ вмѣсто сѣвера на западъ) до  $34^{\circ}2'$  къ востоку. Въ пер-



Рис. 8.

веріе магнитнаго экватора сѣверный полюсъ стрѣлки наклоняется книзу: наклоненіе положительно; южный полюсъ магнитнаго экватора стрѣлка наклоняется южнымъ полюсомъ внизъ: наклоненіе здѣсь считается отрицательнымъ. На магнитныхъ полюсахъ земли наклоненіе равно  $\pm 90^{\circ}$ .—Магнитное состояніе земли раздѣляютъ на нѣсколько слагаемыхъ частей: главная часть, называемая *нормальнымъ геомагнетизмомъ*, можетъ быть разсмотрѣна, какъ бы результатъ однороднаго намагниченія земнаго шара, при чемъ направленіе этого намагниченія параллельно земному диаметру, встрѣчающему поверхность земли подъ  $78^{\circ}34'$  ю. ш. и  $68^{\circ}30'$  з. д. Величина этого намагниченія такова, какъ если бы въ каждомъ кубическомъ метрѣ земнаго объема содержалось десять фунтовыхъ стальныхъ магнитовъ, намагниченныхъ до насыщенія. Географическое распределеніе *аномальнаго геомагнетизма* (т. е. той части магнитнаго состоянія земли, которая остается за вычетомъ нормальнаго гео-

момъ изъ этихъ пунктовъ наклоненіе  $72^{\circ}2'$ , во второмъ— $55^{\circ}22'$ ; встрѣчаются даже «магнитные полюсы», гдѣ буе-солъ наклоненія стоитъ вертикально. Сила поля здѣсь гораздо больше, чѣмъ въ другихъ мѣстахъ. Аномалии могутъ завѣсть отъ пріеувѣія жѣлѣзныхъ массъ подъ земною поверхностью, а также отъ особенностей геологическаго строенія.—*Вариации земнаго магнетизма*. Магнитное поле земли подвергается постоянному измѣненію. Главная причина этихъ измѣненій заключается во взаимодействіи между магнетизмомъ земли и магнетизмомъ солнца. Поэтому періодическимъ явленіямъ движенія земли по отношенію къ солнцу соответствуютъ періодическія измѣненія элементовъ земнаго магнетизма: *суточное и годовое*. Кроме того, наблюдаются т. наз. *вековья измѣненія*, идущія въ одномъ направленіи съ теченіе обширныхъ промежутковъ времени. Такъ, напр., въ Парижѣ около 1600 г. склоненіе было  $8^{\circ}$  къ востоку; уменьшаясь все время, оно въ 1666 году перешло черезъ

нуль, затѣмъ, сдѣлавшись западнымъ, увеличилось до 1924 г., когда достигло 24°; послѣ того оно до настоящаго времени уменьшается, составляя нынѣ нѣсколько болѣе 14°.

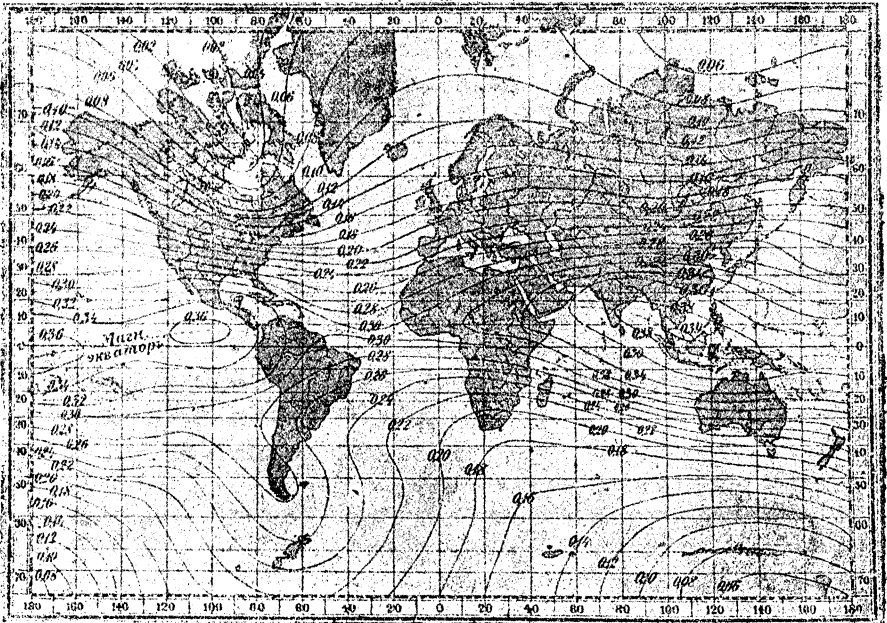
Вѣковыя измѣненія происходятъ такъ, какъ если бы земное поле состояло изъ нѣсколькихъ слагаемыхъ, которыя равномѣрно, но съ различною скоростью обѣгали бы кругомъ земли; для различныхъ слагаемыхъ продолжительность одного обращенія составляетъ отъ 300 до 8.000 лѣтъ.—Солнечная дѣятельность. обнаруживающая періодическія усиленія и ослабленія съ 11-лѣтнимъ періодомъ, ясно отражается въ измѣненіяхъ элементовъ земного магнетизма, которыя также обнаруживаютъ 11-лѣтній ходъ, параллельный измѣненію количества солнечныхъ пятенъ.—Наконецъ, время отъ времени появляются неожиданныя измѣненія земного магнетизма, когда магнитная стрѣлка вариометра неправильно и сильно колеблется. Ихъ наз. *магнитными возмущеніями*, или *магнитными бурями*.—*Физическія причины земного магнетизма*. Магнитное поле можетъ создаваться двояко: или «амперовыми токами» нѣкотораго постояннаго магнита, или же электрическими токами, текущими по нѣкоторымъ проводникамъ. Примѣняя то или другое возрѣніе къ объясненію магнитнаго состоянія земнаго шара, мы получимъ двѣ главныя теоріи, объясняющія земной магнетизмъ. По одной теоріи, ведущей начало отъ Джильберта (знаменитаго англ. физика XVI в., основателя ученія о магнетизмѣ), земля есть постоянный магнитъ; однако, такая теорія невѣроятна, ибо величина земнаго поля настолько значительна, что или магнитныя массы, его создающія, должны находиться очень близко къ поверхности земли, или же, если

ихъ мѣстопробываніемъ служить внутреннее ядро земли, то намагниченіе этого ядра должно превосходить намагниченіе стали; но первое предположеніе неправдоподобно потому, что породы, лежація близъ поверхности земли, въ большинствѣ случаевъ являются слабо магнитными; а второе—потому что внутри земли, повидимому, господствуетъ такая высокая температура, при которой бѣвѣстныя намъ вещества теряютъ магнитныя свойства. Кромѣ того, распредѣленіе материковъ и морей имѣетъ столь явное и вѣское вліяніе на конфигурацію земнаго поля, что, очевидно, именно наружныя слои земнаго шара являются мѣстонахожденіемъ того процесса, которыми это поле обусловлено. Поэтому гораздо болѣе вѣроятна другая теорія, по которой земное магнитное поле создается электрическими токами въ наружной части земнаго шара. Такъ какъ сѣверное полушаріе земли обладаетъ южнымъ магнетизмомъ, то направленіе этихъ токовъ должно быть съ востока на западъ. (см. *электромагнетизмъ*).—Что касается вариаций земнаго магнетизма, то онѣ стоятъ въ тѣсной связи съ потоками катодныхъ лучей, выбрасываемыхъ изъ солнца.

10. *Космическій магнетизмъ*. Американскій астрономъ Галъ (Hale) наблюдалъ явленіе Земана (см.) въ свѣтовыхъ лучахъ, исходящихъ изъ солнечныхъ пятенъ, откуда слѣдуетъ, что въ этихъ пятнахъ имѣется довольно сильное магнитное поле (по оцѣнкѣ Галъ, въ нѣсколько десятковъ гауссовъ). Причиною его, по всей вѣроятности, являются электрическіе токи, циркулирующіе вокругъ пятенъ. Можно догадываться, что магнитныя явленія широко распространены на небеснѣхъ тѣлахъ.

*А. Бачинскій.*

дѣятель эпохи Александра I, оставившій по себѣ самую печальную память въ исторіи русскихъ университетовъ. Род. въ Москвѣ, въ 1778 г., образованіе получилъ въ московск. унив. Послѣ недолгой временной службы въ Преображен. полку и въ посольствахъ Вѣны и Парижа, М. вернулся въ Петрогр. и сблизился со Сперанскимъ. Онъ помогаль Сперанскому въ разработкѣ его либеральныхъ проектовъ и надѣялся сдѣлать въ качествѣ сотрудника Сперанскаго блестящую карьеру: послѣдняя составляла главную цѣль его дѣятельности, и всѣ средства для достиженія ея казались ему хорошиими. Паденіе Сперанскаго разрушило расчеты М.: вмѣсто административныхъ высей онъ оказался въ вологодской ссылке, гдѣ провель четыре года. Это время онъ употребилъ на то, чтобы доказать начальству свою полную благонадежность, преимущественно дѣйствуя льстивыми письмами Аракчееву. Правильно почуявъ мистическо-реакціонный духъ, все болѣе и болѣе овладѣвавшій правительствомъ Александра, М. превратился въ самаго крайняго обскуранта и ханжу, старательно афишируя свое благочестіе и смиренномудріе. На этотъ разъ путь былъ выбранъ болѣе вѣрный, и М. становится послѣдовательно воронежскимъ вице-губернаторомъ, симбирскимъ губернаторомъ, членомъ главнаго правленія училищъ (1819). Получивъ порученіе обревизовать казанскій университетъ, М. въ томъ же 1819 г., послѣ уничтожающаго доклада о ревизіи университета предлагаль упразднить университетъ, какъ безбожное пристанище философіи, съ кинжаломъ въ рукѣ готовый поразить Европу. На уничтоженіе университета правительство не согласилось, но М. былъ назначенъ попечителемъ казанскаго учебнаго округа съ спеціальнымъ порученіемъ произвести въ университетѣ коренныя реформы. Реформы выразились въ увольненіи цѣлаго ряда профессоровъ, въ преобразованіи преподаванія наукъ согласно съ истинами вѣры и благочестія, въ изытаніи изъ библиотеки ун-та цѣлаго ряда книгъ и т. д. (см. XXIII, 127/128). Семь лѣтъ распорядился М. въ казан. округѣ, несмотря на вопіющія злоупотребленія по хозяй-

ственной части. Смерть Александра I положила конецъ и хозяйничанью М.: Николай I далъ ходъ жалобамъ, сыпавшимся изъ Казани, была назначена въ 1826 г. ревизія ген. Желтухина, которая вскрыла гнусное лицемеріе, абсолютную праздность и невѣжество и крайнюю запутанность счетоводства, свившій себѣ гнѣздо въ благочестивомъ учрежденіи М. М. былъ сосланъ, сначала въ Ревель, а затѣмъ въ 1837 г. въ Одессу, гдѣ и ум. въ 1855 г. Литературныя произведенія М. заключаются въ льстивыхъ мадригалахъ въ честь Аракчеева и въ нѣсколькихъ статьяхъ, написанныхъ въ мистическо-реакціонномъ духѣ. *Н. Н.*

**Магній**, хим. знакъ Mg, атомн. вѣсъ 24,32 (0=16), металлъ, принадлежащій къ 3-му ряду II-ой группы періодической системы элементовъ. Входитъ въ составъ многихъ минераловъ и горныхъ породъ, находящихся въ верхнихъ слояхъ земной коры: *магнезитъ* ( $MgCO_3$ ), *соломитъ*,  $MgCa(CO_3)_2$ , силикаты: *талькъ* ( $H_2Mg_3Si_4O_{12}$ ), *серпентинъ* (азбестъ),  $H_4Mg_3Si_2O_9$ , *морская глина* ( $H_4Mg_2Si_3O_{10}$ ), *карналлитъ*,  $MgCl_2 \cdot KCl \cdot 6H_2O$ , *кизеритъ* ( $MgSO_4 \cdot H_2O$ ) и *каинитъ* ( $K_2SO_4 \cdot MgSO_4 \cdot MgCl_2 \cdot 6H_2O$ , — наичае встрѣчающіяся соединенія М. Входя въ составъ почвы, онъ является необходимымъ для питанія растений. Металлическій М. получается гл. обр. при электролизѣ расплавленнаго карналита въ тигляхъ изъ литой стали, служащихъ катодомъ, анодомъ же служить угольный электродъ. Получается также при сплавленіи хлористаго М. съ натріемъ:  $MgCl_2 + 2Na = 2NaCl + Mg$ . Серебристо-бѣлаго цвѣта, уд. в. 1,75, ковокъ, тягучъ. Въ продажѣ встрѣчается въ видѣ опилокъ, проволоки и ленты. Горитъ яркимъ пламенемъ, богатымъ фіолетовыми и ультрафіолетовыми лучами, на чемъ основано его примѣненіе для вспышекъ при фотографированіи. Плавится при  $663^{\circ} C$ . При сгораніи на воздухѣ образуется бѣлый порошокъ—окись магнія ( $MgO$ ) (*железная магнезія*), при этомъ можетъ образоваться также *азотистый М.*,  $Mg_3N_2$ , желтовато-зеленаго цвѣта. Воду М. разлагаетъ при кипяченіи, при чемъ выдѣляется водородъ. *Окись М.* получается также при прокаливаніи угле-

кислаго М. ( $MgCO_3 = MgO + CO_2$ ). *Гидратъ окиси М.* получается въ видѣ бѣлаго осадка при дѣйствіи на растворы солей М. ѣдкимъ кали ( $MgCl_2 + 2KNO = 2KCl + Mg(NO)_2$ ). Кромѣ вышеприведенныхъ солей, укажемъ еще *стронциевый М.*,  $MgSO_4 \cdot 7H_2O$ , называется *горькой солью*, встрѣчается въ морской водѣ. Соли М. отличаются способностью образовывать рядъ *кристаллогидратовъ* (см.), напр. для хлористаго М. извѣстны  $MgCl_2 \cdot 2H_2O$ ;  $MgCl_2 \cdot 4H_2O$ ;  $MgCl_2 \cdot 8H_2O$ ;  $MgCl_2 \cdot 12H_2O$ .  
*И. Кб.*

**Магноліевыя**, Magnoliaceae, сем. двусѣмяночныхъ растений изъ пор. многоплодныхъ, деревья и кустарники съ однолѣтними и многолѣтними очередными, простыми, рѣже лапчатыми листьями и очень большими, красивыми цвѣтками. Весьма важную особенность представляетъ древесина М., образованная частью трахеидами, съ окаймленными порами, какъ у хвойныхъ. Около 70 видовъ, въ тепломъ и умѣренномъ климатѣ, особенно въ Сѣв. Америкѣ, Китаѣ, Японіи, Австраліи; нѣкот. виды употребляются въ медицинѣ и какъ пряность (звѣздчатый анисъ). Многие виды, имѣющіе красивые цвѣты, культивируются, какъ декорат. раст., въ паркахъ и оранжер. (роды *Magnolia*, *магнолія*, *Liriodendron*, *тюльпанное дерево*).

**Магнолія**, *Magnolia*, родъ изъ сем. магноліевыхъ, крупныя, б. ч. вѣчнозеленыя деревья, родомъ изъ Сѣв. Америки и ю.-в. Азіи, съ красивыми листьями и великолѣпными, иногда очень большими колокольчатыми цвѣтами; нѣк. виды разводятся въ оранжереяхъ, а также на открытомъ воздухѣ у насъ въ Крыму и на Кавказѣ. Одной изъ самыхъ красивыхъ М. считается М. *grandiflora*, роскошное, вѣчнозеленое дерево до 30 м. высоты, съ бѣлоснѣжными, очень крупными и пахучими цвѣтами, появляющимися въ огромномъ количествѣ. Изъ азіатскихъ видовъ, культивируемыхъ особенно въ Японіи, выдаются М. *conspicua*, бѣлые щитки котораго распускаются раньше листвы, и М. *purpurea*, съ цвѣтками снаружи красными, совнутри бѣлыми.

**Магнуссонъ**, Арни, см. XXII, 162.

**Магнусъ** (*Magnus*), Генрихъ-Густавъ, выдающійся нѣм. физ. (1802—1870). Учился въ Берлинѣ, Стокгольмѣ (у

Берцелиуса) и Парижѣ (у Ге-Люссака и Тенара). Съ 1831 по 1869 г. сначала лекторъ, потомъ проф. берлинскаго унив. Имъ опубликованъ длинный рядъ экспериментальныхъ работъ по различнымъ вопросамъ физики и химіи: онъ опредѣлялъ коэффициенты расширенія газовъ, измѣрялъ упругость паровъ, работалъ по баллистикѣ, абсорпціи, гидравликѣ, теплопроводности газамъ, излученію; открылъ нѣсколько кислотъ и называемую его именемъ платиновую соль  $PtCl_2NH_3$ . Въ исторіи физики его значеніе велико между прочимъ потому, что домашняя лабораторія его была первымъ примѣромъ физической лабораторіи, преслѣдовавшей педагогическія цѣли. Она сдѣлалась разсадникомъ физиковъ-экспериментаторовъ; въ ней учились и нѣсколько русскихъ, между прочими И. М. Съченковъ. А. Б.

**Магнусъ I**, король шведскій (1240—1290), въ 1275 г. возсталъ противъ старшаго брата Вальдемара и занялъ престолъ. Велъ постоянную борьбу противъ стариннаго дворянства и въ противовѣсъ ему выдвинулъ впередъ классъ мелкихъ дворянъ и свободныхъ земельныхъ собственниковъ. За свои заботы объ охранѣ народной собственности отъ произвола дворянства получилъ прозвание *Ладулосъ* („овинный замокъ“). Учредилъ милицію и т. о. сдѣлалъ корону въ военномъ отношеніи независимой отъ воли крупныхъ помѣщиковъ. Предоставилъ много привилегій духовенству.

**Магнусъ II**, *Смекъ* („обманутый“), король шведскій, внукъ предыдущаго (1316—1374); въ 1319 г. сдѣлался королемъ Швеціи, см. *Швеція—исторія*.

**Магб**, см. *макаки*.

**Магометанство**, точнѣе *мохаммеданство*, религія, проповѣданная Магометомъ (см.). Она именуется у ея послѣдователей *исламъ*, что значитъ „врученіе себя (Богу)“, „преданность (Богу)“,—терминъ, который былъ въ ходу у монотеистовъ-арабовъ, „ханифовъ“, еще раньше проповѣди Магомета; послѣдователи же „ислама“ называются *мусульманами*, т. е. „преданными“. Исповѣданіе принадлежности къ исламу выражается формулой: „Нѣтъ божества, кромѣ Аллаха, а Магометъ—посланникъ Божій“. Это значитъ: вѣрую

во Единого Бога такъ, какъ училъ о немъ пророкъ Магометъ, „печатъ про-роковъ“, черезъ котораго Богъ завершилъ свое откровеніе людямъ, издревле понемногу раскрывавшееся передъ ними черезъ преемственный рядъ про-роковъ: Адама, Ноя, Авраама, Моисея, Давида, Исуса. Свое ученіе Магометъ отождествлялъ съ подлиннымъ ученіемъ Моисея и Христа, Библию и Евангеліе признавалъ за свящ. писаніе, свою коранскую проповѣдь считалъ лишь за дальнѣйшую стадію, и, напр., Исуса обрисовывалъ какъ великаго посланника Божія. Исусъ, правда, не былъ по Магомету воплощеніемъ Бога, Троица для мусульманъ не существуетъ, однако же родился Исусъ сверхъестественнымъ чудеснымъ образомъ отъ пресвятой Дѣвы („батуль Марьямъ“) и получилъ отъ Бога несравненный даръ чудесь, особенно даръ воскресенія мертвыхъ и вдуновенія жизни даже въ кусокъ глины, тогда какъ самъ Магометъ родился естественнымъ образомъ и не былъ удостоенъ чудотворенія. Все-таки въ мелочахъ ислама оказалось больше элемента еврейскаго, чѣмъ христіанскаго. Да и самый образъ Аллаха подходит къ грозному ветхозавѣтному Іеговѣ, а не къ любвеобильному Господу христіанства. При Аллахѣ есть сонмы ангеловъ (Гавриилъ, Михаилъ и др.), противъ него воюетъ отпавшій, возмущившійся Иблисъ (изъ греч. „дѣяболосъ“), иначе Шайтанъ (евр. „сатана“) и съ нимъ сонмъ другихъ непокорныхъ шайтановъ, т. е. чертей, бѣсовъ. У человѣка свободная воля, и отъ него самого всецѣло зависитъ, попасть ли въ рай или въ адъ, но такъ какъ Богъ всевѣдущъ, то Онъ заранѣе предоставилъ къ мукамъ или блаженству тѣхъ, кого предувѣдалъ; отсюда иные мусульмане, подобно христіанамъ-кальвинистамъ, выводятъ фаталистическое ученіе о предопредѣленіи, другіе (напр. персы-шиты) отказываются вычитатъ въ Коранѣ фатализмъ, и всякій безпристрастный читатель Корана долженъ съ ними согласиться. Адъ и рай обрисованы въ Коранѣ съ грубой матеріальностью: въ аду—огонь, поджариваніе пятокъ, омерзительное кипящее питье, становящіяся въ горлѣ плоды; въ раю—тѣнистые сады, медо-

выя рѣчки, вкусныя жареныя птицы, нарядная богатая одежда, роскошныя жилища и, сверхъ воскресшихъ любимыхъ земныхъ супруговъ, эфирныя дѣвы-хуріи, дѣвственность которыхъ обновляется каждую ночь. Чтобы попасть въ рай, надо при жизни соблюдать „пять столповъ“ ислама: 1) исповѣдывать единство Божіе, 2) совершать пять разъ въ день молитву по установленному образцу, 3) поститься днемъ въ теченіе всего луннаго мѣсяца Рамадана, 4) вносить узаконенную милостыню-десятину („закятъ“), 5) съѣздить хоть разъ въ жизни на поклоненіе („хаджъ“) въ Мекку, при условіи—если этому не препятствуетъ слабость здоровья и недостаточность состоянія. Кромѣ того, Кораномъ рекомендуются всякіе альтруистическіе поступки и предписывается обязанность итти въ „джихадъ“, т. е. въ священную войну за вѣру противъ невѣрныхъ, если невѣрные нападаютъ первыми. Половая нравственность гораздо менѣе строга, чѣмъ въ христіанствѣ: разрешено имѣть четырехъ законныхъ женъ и сколько угодно невольницъ. На практикѣ, впрочемъ, громадное большинство мусульманъ ограничивается одной женой.

Коранъ не только предписываетъ мусульманину чисто-религіозныя обязанности и учитъ догматамъ, но даетъ также массу юридическихъ предписаній, устанавливающихъ общественныя нормы и повседнѣвныя отношенія людей другъ съ другомъ. Это есть, такимъ образомъ, главный и первый источникъ *мусульманскаго права* („фыхъ“) Другіе три источника права: преданіе („сунна“, „хадисы“), соглашеніе старинныхъ церковныхъ авторитетовъ („иджма“) и логическая очевидность („кыясъ“, букв. „аналогія“). Право, построенное по этимъ четыремъ основамъ, называется *шариатъ*, т. е. законъ. У горцевъ и кочевниковъ шариатъ часто остается въ пренебреженіи, и дѣйствуютъ обычаи („адаты“, „орфъ“), но вообще исламскій міръ управляется шариатомъ. Различныя приемы обработки названныхъ четырехъ основъ мусульманск. права (подъ несомнѣннымъ влияніемъ и греко-римскаго права) привели къ возникновенію нѣсколькихъ богословско-юридическихъ („факихскихъ“)

школь, или толковъ, не сходящихся въ мелочахъ, но одинаково правовѣрныхъ. Основатели—„имамы“ этихъ толковъ: консервативный Маликъ (715—795), либеральнѣйшій персъ Абу-Ханифа (ок. 699—767), умѣренный Шафійи (767—820), антропоморфически-грубѣйшій ибнъ-Ханбаль (780—855), буквалистъ Даудъ Захърирѣ (ум. 883), и др. Мусульмане, придерживаясь юридическихъ мнѣній и настроеній того или другого изъ этихъ свв. имамовъ, распадаются на ханифитовъ, шафитовъ, маликитовъ, ханбалитовъ (захъриритовъ теперь нѣтъ). Обычнѣйшій толкъ всего мус. міра—ханифитство. Шафиты господствуютъ въ Египтѣ и въ соннитскихъ частяхъ Кавказа; маликиты—въ свв. Африкѣ, въ т. н. „варварійскихъ“ странахъ; ханбалиты существуютъ кое-гдѣ въ Аравіи, и отъ нихъ въ XVIII в. произошли знаменитые „ваххабиты“ (см.). Разница между толками не составляетъ никакой ереси, никакого сектанства.

Исламъ однако въ теченіи своей исторіи видѣлъ и *сектантскія*, неправовѣрныя теченія. Старѣйшія секты, *хариджиты* и *шииты*, возникли первоначально на чисто политической междоусобной почвѣ въ VII в., по вопросу объ имаматѣ или правахъ на халифство. По демократическому принципу суровыхъ хариджитовъ (которые во многомъ очень напоминаютъ пуританъ) халифскія права могутъ принадлежать любому достойнѣйшему мусульманину, кого выберетъ исламская община (церковь). А по мнѣнію шиитовъ, достоинство халифа можетъ передаваться лишь потомственно, и потому халифомъ долженъ быть зятъ Пророка, Алій, и его наслѣдники-потомки. Къ шиитамъ (первоначально чистокровнымъ арабамъ) охотно примкнули персы, изъ бывшихъ зороастрійцевъ, вѣровавшихъ въ наслѣдственную, династическую преемственность „царственной благодати“ (феррохи кеяникъ). Они прямо обоготворили Алія и его потомковъ, 12 имамовъ, а въ пониманіе ислама безсознательно внесли множество чертъ прежней своей зороастрійской религіи или ея ересей (манихейства, маздакитства). Окончательное, официальное торжество шиитства, какъ государственнаго исповѣданія Персіи, относится къ

1500 г. Расколъ въ шиитствѣ конца VIII в. по вопросу о томъ, кого считать 7-мъ имамомъ, привелъ къ образованію особаго шиитскаго толка *исмаилитовъ* (см. ХХІІ, 163/65). Исмаилитство въ IX вѣкѣ подверглось искусной политической и философской реформѣ, образовало особый „фатымидскій“ халифатъ въ Египтѣ X в., а въ Азій выразилось въ видѣ „карматства“ и „ассасинства“. Дорогая для исмаилитовъ мессіанистическая идея о скрывающемся имамѣ-*махди*, который въ трудную минуту внезапно явится изъ безвѣстія передъ своими вѣрными, чтобы доставить имъ торжество надъ міромъ, очень популяризовалась всюду среди мусульманъ, и до настоящаго времени остаются возможныя появленія мессіи-махдіевъ, увлекающихъ за собою наэлектризованныя толпы послѣдователей. Сверхъ сектъ, возникшихъ изъ-за „имамства“, т. е. принципа политическаго, въ исламѣ рано появились секты догматическія, главнымъ образомъ по вопросу о свободной волѣ и о непреложности Корана. Рационалисты, отстаивавшіе полную свободу воли у человѣка и необходимость вникать въ духъ Корана, а не принимать со слѣпой увѣренностью каждое его выраженіе, гдѣ у Магомета всегда могла вкрасться неточность или недомолвка, появились сперва въ Басрѣ нач. VIII в., на культурномъ пограничьи персидскаго и арабскаго элемента, и носили сначала имя *кадаритовъ*, т. е. сторонниковъ свободной воли; потомъ вскорѣ за ними утвердилось имя *мотазилиты*, т. е. обособившіяся. Въ силу своего широкаго, вольнодумнаго міровоззрѣнія мотазилиты съ увлеченіемъ занялись греческой философійю. При сынѣ Харуна ар-Рашида, Мамунѣ (813—833) и его двухъ преемникахъ мотазилитство было объявлено господствующимъ, официальнымъ исповѣданіемъ халифата, и тогда сторонники правовѣрныхъ толковъ (маликиты, ханбалиты и др.) подвергались даже инквизиціон. гоненіямъ и ссылкамъ, какъ упорствующіе старовѣры, пока наконецъ не вступилъ на престолъ клерикальный халифъ Мотаваккиль (847). Для умственной, логической борьбы съ рационалистами правовѣрные богословы должны были создать *схоластику*

(калямъ), и въ X в. торжество надъ вольнодумцами въ общественномъ мнѣніи имѣли схоластическія свѣтила: разочаровавшійся перебѣжчикъ отъ мотазилитовъ Ашарій въ Багдадѣ (873—935) и Маторидій въ Средней Азій (ум. 944 въ Самаркандѣ). Полтора вѣка спустя клерикальный схоластицизмъ получилъ завершительное торжество и блескъ въ лицѣ имама Газалія (1059—1111), перебѣжчика къ правовѣрью изъ лагеря философовъ. Газалій носитъ титулъ: „доказательство ислама“, и его сочиненія—окончательная, авторитетная формулировка и тончайшее схоластическое обоснованіе правовѣрной догматики; онъ — Тома Аквинскій магометанства. Если сравнить, однако, систему Газалія съ тѣмъ непредубѣжденнымъ впечатлѣніемъ, которое мы выносимъ изъ непосредственнаго чтенія Корана, то ощущается огромная эволюція, которую претерпѣлъ правовѣрный исламъ за полтысячелѣтія. Грубоватый, антропоморфическій образъ личнаго Бога, который очерченъ Кораномъ, замѣненъ у Газалія расплывчатымъ, отвлеченнымъ образомъ. Газалій безповоротно узаконилъ *суфійство* (см.), т. е. аскетическій мечтательный мистицизмъ, съ его наклонностями переходить въ пантеизмъ. Съ другой стороны, простой народъ успѣлъ сдѣлать исламскую религію болѣе грубой, чѣмъ она была у Магомета, и засорить ее наслоеніями другого рода. Распространился фетишный культъ чудотворныхъ святынь, особенно могилъ святынь подвижниковъ, и къ нимъ обращаются моленія о ходатайствѣхъ передъ Господомъ. Ревнители единобожія не разъ протестовали противъ почитанія святынь. Реальный отпоръ этому „идолопоклонству“ и опытъ очищенія ислама данъ былъ въ мус. Испаніи XII—XIII в. теченіемъ *альмохадскимъ* (т. е. унитарнымъ); при благородныхъ альмохадскихъ государяхъ жилъ философъ ибнъ-Рошдъ (Аверроэсъ). Въ Азій XIII—XIV в. за очищеніе ислама отъ „языческихъ“ наслоеній, напр. отъ идолопоклонническаго хожденія на поклоненіе въ Медину, къ гробницѣ Магомета, ратовали ханбалиты: багдадецъ ибнъ-Джаузій (ум. 1201) и дамаскинецъ ибнъ-Тейміе (1263—1328), которые

не стѣснялись нападать на общепризнанный авторитетъ Газалія. А въ XV в., подъ вліяніемъ чтенія произведеній ибнъ-Тейміе, аравитянинъ ибнъ-Абдальваххабъ (1703—1791), челоуѣкъ безусловнаго правовѣрія, всколыхнулъ со своими послѣдователями-*ваххабитами* всю Аравію лозунгомъ „священной войны противъ язычества“. Разоренію подверглись отъ ваххабитовъ одинаково святыни общесламскія (Медина съ Меккой), какъ и шиитскія (Кербелъ съ могилой имама Хосейна, сына Алія). Видоизмѣненіе ваххабизма въ Африкѣ—*сенусійе*, въ Сахарѣ. Другіе опыты очищенія ислама, ужъ не среди арабовъ и берберовъ, а среди персовъ, производились съ помощью идей суфійства. Въ XVI в. великій моголъ Индіи падишахъ Экберъ (1556—1605), знакомый съ суфійскимъ ученіемъ о равенствѣ всѣхъ религій, какъ лучей единаго Солнца, провозгласилъ въ своемъ государствѣ упрощенную „вѣру Божью“ (*дин-и Иляхи*), которая по своей чистотѣ и высотѣ объединяла бы и мусульманъ, и зороастрійцевъ, и индусовъ. Экберова „вѣра Божья“ умерла съ нимъ безслѣдно. Въ XIX вѣкѣ южно-персидскій вдохновенный суфій *Бабъ* (1821—1850) съ огромнымъ успѣхомъ проповѣдывалъ въ Персіи облагороженіе и очищеніе ислама отъ суевѣрныхъ наслоеній, несущественныхъ придатковъ и фанатизма и сближеніе съ прогрессивнымъ духомъ религій западныхъ народовъ. Послѣ его казни бабизмъ не угасъ, но перешелъ въ совершенно космополитическую, мировую, высоко-прогрессивную религію *бехаизмъ* (по имени апостола Бехаоллаха), которая распространяется въ Персіи тайно, а въ русскомъ Закаспійскомъ краю—открыто, и имѣетъ также приверженцевъ среди американцевъ, французовъ и др. Увѣряютъ, что тайныхъ бехаитовъ въ Персіи есть ок. 3 милл.; вѣроятно, втрое меньше.

Мусульманство продолжаетъ до нынѣшнихъ временъ успѣшно *распространяться*. Въ то время, какъ христіанство почти перестало приобрѣтать новыхъ послѣдователей въ послѣднее столѣтіе, исламъ приобрѣтаетъ новыхъ вѣрныхъ милліонами и съ поразительной быстротой. Сверхъ изстари обращенныхъ въ

мусульманство арабовъ (съ берберами), иранцевъ и турко-татаръ, религію М. исповѣдываютъ свыше  $\frac{1}{5}$  населенія Индіи (67 милл. мус. на 315 милл. жителей въ 1912 г.), малайцы, сѣв. Китай (ок. 30 милл.), а особенно благодарное поле пропаганды—„черный материкъ“, т. е. негрская Африка, которая на нашихъ глазахъ сплошь исламизуется. На русскія владѣнія (съ Бухарою и Хивою) приходилось, по свѣдѣніямъ д-та духовныхъ дѣлъ, къ 1 января 1912 года 16.226.073 душъ; на дѣлѣ же ихъ есть около 20 милліоновъ. Общее же число всѣхъ мусульманъ въ мірѣ должно быть, по самому скромному подсчету, гораздо больше 200 милл., и цифра 300 милл. едва ли будетъ преувеличенною. Что касается вѣроисповѣднаго состава ихъ, то изъ старыхъ сектъ, которыя нѣкогда потрясали весь исламскій міръ, инныя теперь совсѣмъ исчезли, какъ, напр., мотазилиты, другія сократились до ничтожнаго количества послѣдователей, напр. хариджиты (они есть въ сѣв. Африкѣ, Занзибарѣ, Оманѣ). Всецѣло подавляющая масса соврем. мусульманъ—сторонники того прежняго ортодоксальнаго ислама, который разработанъ имамами Абу-Ханифою, Шафибемъ и др. Именуются они *суннитамы*, т. е. людьми, признающими всю старую сунну, всѣ тѣ старинные сборники преданій, которые въ IX в. собрали Бохарій, Мюслимъ Нишапурскій и др.; политическій представитель суннитовъ, притязавшій и на санъ халифа, есть турецкій султанъ. Массовыми отщепенцами отъ суннитскаго правосвѣрія являются всѣ жители Персіи, *шиты*, которые имѣютъ свою собственную сунну, гдѣ въ качествѣ источниковъ не упоминаются Абу-Бакръ, Омаръ и Османъ, нарушители правъ шитскаго кумира Алія. Не всѣ шиты чистые персы; въ персидскомъ Азербейджанѣ и русскомъ Закавказьи ярые фанатики—это турки-шиты, горячо ненавидящіе единоплеменныхъ имъ османскихъ турковъ-суннитовъ. Общая цифра населенія Персіи, официально сплошь шитскаго, достигаетъ ок. 15 милліоновъ. Правда, необходимо при этомъ считаться съ тѣмъ фактомъ, что одна часть перс. шитовъ втайнѣ держится бабизма-бехаитства, а въ сѣв. Персіи

подпольно распространены секты т. н. „ахл-и хаккъ“ (т. е. „люди истины“, учащіе о періодическомъ воплощеніи Божества) и йезидство (пережитокъ зороастрійства). Но съ другой стороны, кромѣ Персіи шиты имѣются въ Россіи, имѣются и въ Индіи. Да кромѣ того, сверхъ правосвѣрнаго, каноническаго шиизма, существуютъ еще остатки шитства еретическаго, исмаилитства: въ Сири (друзы и носайриты), въ Индіи (въ Бомбей живеть ихъ глава „ага-ханъ“, европейски образованный), кое-гдѣ въ Бухарѣ и на Памирѣ (толкъ Насира Хосрова XI вѣка). Наконецъ, есть болѣе умѣренные, чѣмъ въ Персіи, вѣтви шитовъ: въ части Аравіи, въ Марокко, гдѣ султанъ мароккскій, потомокъ Алія, считаетъ себя истиннымъ главою правосвѣрныхъ, „халифомъ“, а на османскаго султана глядитъ какъ на нечестиваго, незаконнаго узурпатора. Въ XX в. передовые турецкіе политики-интеллигенты, понимая, что ожесточенная вражда между шитской Персіей и суннитской Турціей служить только въ пользу европейцамъ, которые не перестаютъ подчинять себѣ исламскіе народы, стали проводить въ печати идею *панисламизма*, или объединенія всѣхъ мусульманъ для дружнаго отпора европейцамъ; главою объединеннаго исламскаго міра долженъ быть, по ихъ идеѣ, турецкій султанъ. Исторія знаетъ рѣдкіе случаи, когда шиты и сунниты способны были объединиться на короткое время для совмѣстной борьбы съ общимъ врагомъ (подъ знаменами Шамиля на Кавказѣ собрались и шиты и сунниты). Но при той органической ненависти, которую питаетъ простой шитъ къ сунниту, идея панисламизма, какъ постояннаго единенія съ суннитами, остается интеллигентской затѣей и не проникаетъ въ народныя массы. Для шита, пока онъ чувствуетъ себя мусульманиномъ, всегда остается непреложной заповѣдь его шестого имама св. Джафара Правдиваго: „Лучше отдать свое родное дитя на вскормленіе еврейкѣ или христіанкѣ, чѣмъ врагу дома Алія“.

Л и т е р а т у р а: А. Крымскій, „Исторія арабовъ“, ч. I—III (М. 1914), съ исчерпывающей библиографіей, и его же,



„Исторія мусульманства“, 3 ч. (М. 1904—1912); *И. Гольдцѣрзъ*, „Лекція объ исламѣ“ (Спб. 1912), и *его же*, „Исламъ“, переводъ И. Крачковскаго (1911); срв. статьи *А. Э. Шмидта*, популяризирующія и разъясняющія Гольдцѣра, въ ежегодникъ „Миръ ислама“, т. I, 1912, гдѣ и другіе русскіе исламовѣды (акад. Бартольдъ) дали обильный матеріалъ по мусульманству; *Авг. Мюллеръ*, „Исторія ислама“, 4 т. (Спб. 1895—1896). О соврем. состояніи—*А. Крымскій*, „Мусульманство и его будущность“ (М. 1899; полнѣе по-украински, Львовъ, 1905); *А. Шателье*, „Исламъ въ XIX вѣкѣ“ (Ташк. 1900, отт. изъ „Окраины“); *Г. Вамбери*, „Культурное движеніе среди русскихъ татаръ“ (1912, въ прилож. къ „Лекціямъ“ Гольдцѣра); *Н. П. Остроумовъ*, „Исламовѣдніе“, 3 т. (Ташк. 1912), не безъ полемики противъ мус. религіи. Апологетическая „Жизнь и ученіе Магомета, или духъ ислама“ *Миръ-Али* (Берлинъ, 1902), въ серіи „Извѣстнѣйшая русская бібліотека“, № 23. *А. Крымскій*.

**Магометъ**, точнѣе *Мохаммедъ*, род. ок. 570—571 г., ум. 632 г., арабъ, основатель міровой религіи *магометанства*. Аравія въ его юности не представляла собою единства ни въ политическомъ, ни въ религіозномъ отношеніи. Внутри полуострова жили кочевники, разбойники-бедуины, очень равнодушные къ вопросамъ вѣры, по исповѣданію же многобожники. На югъ старый культурный „сабейскій“ Йемень, послѣ ожесточенной въ немъ борьбы VI в. между еврейско-монархическимъ и христіанско-феодальнымъ элементомъ, подчинился персамъ-хосроямъ, и въ него съ легкостью проник. идеи зороастрійства. Зороастрійство производило свое извѣстное воздѣйствіе и на с.-в., черезъ нижне-евфратское вассальное персамъ арабское царство Хирское, кот., впрочемъ, официально исповѣдало въ VI в. христіанскую религію сирско-несторіанскаго толка. Другое окраинное арабское государство, Гассанское, пограничное съ Сиріей (у Дамаска), состояло въ вассальной зависимости отъ Византіи и исповѣдало христіанскую вѣру—или монофизитскую, или православную. Языческая родина М., сѣв.-зап. область Хиджазъ вдоль Краснаго моря, съ на-

селеніемъ частію кочевническимъ, частію осѣдлымъ, съ гг. Мекка, Медина (по-тогдашнему—Ятрибъ) и др., оставалась независима какъ отъ Византіи, такъ и отъ Персіи. Сюда тоже проникали монотеистическія возрѣнія христіанства, иудейства, да и зороастрійства; еврейство представлено здѣсь было цѣлымъ рядомъ колоній (земледѣльческая Медина-Ятрибъ въ ихъ числѣ). На отдѣльныхъ людяхъ изъ мѣстнаго населенія пришлые монотеисты оказывали извѣстное вліяніе, выработался даже особый упрощенный, правда, очень неединообразный и неорганизованный, монотеистическій толкъ *ханифовъ*, т. е. „отщепенцевъ“ (отъ язычества), которые называли свою вѣру *исламъ*, т. е. „преданность (Богу)“, а себя „муслимами“ (*мусульманами*) и имѣли какія-то свои священныя писанія, „свитки Авраамовы“. Однако преобладающей оставалась въ Хиджазѣ вѣра во многія божества, со всеотцомъ боговъ „всевышнимъ Аллахомъ“. Городъ Мекка, гдѣ родился М., былъ однимъ изъ важныхъ языческихъ центровъ. Тутъ находился храмъ Кааба, построенный якобы Авраамомъ, гдѣ стояли изображенія всѣхъ окрестныхъ племенныхъ божествъ, съ Богородицей и Младенцемъ-Иисусомъ въ томъ числѣ, и сюда ежегодно совершалось торжественное пилигримство, *хаджъ*, сопровождавшееся ярмаркой неподалеку отъ Мекки, которая имѣла отъ нея, а слѣдовательно, и отъ самого язычества, большую прибыль. Владѣло Меккою купеческое племя корейшитовъ, которое вело сухопутныя торговыя сношенія съ юж. Сиріей и Палестиной, отправляя туда по Красноморскому побережью караваны съ грузами кожъ, изюма и т. п. мѣстнаго сырья. По управленію Мекка была купеческая республика. Первенство принадлежало богатому роду Омейядовъ, а родъ Хашима, тоже корейшитскій, къ которому принадлежалъ М., былъ бѣднымъ и второстепеннымъ. М. выросъ не только въ бѣдности, но и въ сиротствѣ, какъ пріемышъ у своего дяди Абу-Талиба. Въ дѣтствѣ онъ былъ наемнымъ пастухомъ, пасъ мекканскихъ козъ и овечь въ горахъ; подростши, пристроился къ караванной торговлѣ въ качествѣ при-

каачика у пожилой богатой вдовы, Хадиджи, которая отправляла, въ общемъ мекканскомъ караванѣ, своихъ верблюдовъ съ грузомъ. Молодой 24-лѣтній приказчикъ и 40-лѣтняя купчиха-хозяйка полюбили другъ друга и вступили въ бракъ (ок. 594 г.). Женитьба эта придала извѣстный вѣсъ М. въ корейшитскомъ обществѣ, дала ему счастливую семейную обстановку, обезпечила его отъ заботы о хлѣбѣ насущномъ и позволила углубиться въ размышленія о болѣе высокихъ предметахъ. По своимъ вѣрованіямъ, М. былъ тогда язычникомъ, какъ и прочіе соплеменники корейшиты; но побѣдки въ Сирію, встрѣчи съ христіанами (въ томъ числѣ съ синайскими подвижниками) и съ евреями, безъ посредничества которыхъ и обойтись нельзя было торговому человѣку, познакомили его съ ученіемъ о Единомъ Богѣ, а къ тому же среди родственниковъ жены Хадиджи оказались „ханифы“, „мусульмане“. Постепенно М. и самъ принялъ единобожіе, сталъ сторонникомъ ханифскаго „ислама“. Къ числу ханифской религіозной практики относилось подвижничество въ уединеніи. И вотъ ок. 610 г., въそろкалѣтнемъ возрастѣ, когда М., по обычаю ханифовъ, уединился вмѣстѣ съ семьей для религіозныхъ размышленій на пустынной, дикой горѣ Хырѣ поблизости Мекки, онъ среди поста и молитвы въ этомъ своемъ горномъ уединеніи подл Меккою испыталъ первое видѣніе-наятіе отъ Господа, повелѣвшее ему выступить передъ язычниками проповѣдникомъ - апостоломъ исконной вѣры въ Единого Бога. Эту вѣру новопризванный апостолъ, по примѣру ханифовъ, не могъ иначе называть, какъ „вѣрою Авраама“ и „преданностью“ (*ислямъ*) и не считалъ своей проповѣди чѣмъ-либо особымъ отъ того, чему учили Авраамъ, Моисей и І. Христъ. Чуть не двѣнадцать лѣтъ миссіонерство М. терпѣло неудачу среди земляковъ въ Меккѣ. На проповѣдовавшаго М. мекканцы смотрѣли какъ на сумасшедшаго (его откровенія сопровождались истеричными припадками и шаманскими завываніями), и онъ подвергался не только насмѣшкамъ со стороны толпы, но даже притѣсненіямъ отъ корейшитскихъ во-

ждей, олигархически правившихъ Меккою; эти основательно соображали, что торговые интересы и благосостояніе мекканской аристократіи связаны съ языческими пилигримскими армарками у Каабы. Нашлись, правда, и искренніе послѣдователи. Увѣровали въ М. прежде всего его семья и близкіе друзья, какъ, напр., богатый купецъ Абу-Бакрѣ и сынъ Магометова дяди Абу-Талиба, десятилѣтній Аліи, воспитавшійся въ семьѣ М.; самъ Абу-Талибъ не увѣровалъ, хотя относился къ М. до конца жизни хорошо. Далѣе послѣдовали обращенія многихъ рабовъ и нѣкоторыхъ свободныхъ, въ ряду которыхъ крайне важно (на 5-й годъ послѣ откровенія) обращеніе Омара. Разсудительный Абу-Бакрѣ регулировалъ непостоянный духъ нервнаго М. и говорилъ вмѣсто него тамъ, гдѣ требовалась дипломатическая тонкость; энергичный Омаръ выступалъ въ тѣхъ случаяхъ, гдѣ требовалась сила и энергія; многіе историки склонны именно въ немъ видѣть настоящаго основателя ислама. Но общее число увѣровавшихъ мекканцевъ было до смѣшного невелико: едва человѣкъ полтора въ теченіе болѣе чѣмъ десяти лѣтъ. Апостолъ Божій терпѣливо переносилъ и неудачи и издѣвательства, но, наконецъ, уже послѣ смерти Хадиджи и Абу-Талиба (619), увидѣлъ, что въ Меккѣ онъ ничего не подѣлаетъ. Болѣе чѣмъ десятилѣтній этотъ неуспѣхъ заставилъ его подумать о *хиджрѣ*, т. е. о выселеніи съ родины, изъ родной Мекки на чужбину. Переговоры съ христіанской Абиссиніей не привели къ желательному результату, и тогда представилась возможность „хиджры“ въ Ятрибъ (потомъ названный „Медина“), въ городъ, который былъ мекканцамъ враждебенъ и по племенному происхожденію и по социально-экономическимъ интересамъ, но который былъ уже подготовленъ къ единобожію мѣстными евреями. Медина, въ противоположность торговой олигархической республикѣ Меккѣ, представляла собою земледѣльческій пальмовый оазисъ, въ которомъ сожительствовало нѣсколько земледѣльческихъ поселковъ, дробившихся каждый на родовыя усадьбы („дѣръ“) и не связанныхъ между собою

никакую общую политическую власть. Въ этой группѣ разрозненныхъ хуторныхъ хозяйствъ вліяніе на своихъ хуторныхъ сосѣдей могъ оказывать тотъ или другой начальникъ рода своими личными качествами и силою родовой численности или богатства, а никакого городского управленія не было. Часть мединскихъ насельниковъ были евреи, другая часть—арабы. Арабы были пришельцы, съ генеалогіей южно-аравійскою, не сѣверо-арабскою, какъ у ихъ враговъ-мекканцевъ; единодушія однако среди этого арабскаго элемента въ Мединѣ не было: южно-аравійская единородность нисколько не мѣшала мединскимъ арабамъ-хуторянамъ находиться въ междоусобной враждѣ, и племя Аузовъ не переставало съ оружіемъ въ рукахъ ссориться съ племенемъ Хазраджей. Еврейскій элементъ насельниковъ мединскаго оазиса сторонился въ свою очередь, по мѣрѣ возможности, отъ всѣхъ арабовъ вообще. Племенная рознь между мединскими евреями и мединцами-арабами поддерживалась и на экономической почвѣ. Евреи были грамотны, они были культурнѣе арабовъ и, большей частью, несравненно богаче ихъ. Въ своихъ рукахъ евреи держали торговлю виномъ, зерновымъ хлѣбомъ, финиками. Среди другихъ полезныхъ ремеслъ они съ особою охотою занимались золотымъ мастерствомъ. У нихъ можно было достать денегъ подъ проценты. И бѣднякъ-арабъ, хоть и употреблялъ слово „йахуди“ какъ обидное, въ то же время завидовалъ еврейскому богатству. Мессіанистическія мечтанія евреевъ могли въ арабахъ лишь усилить чувство затаеннаго гнѣва и горечи: идеи евреевъ объ ожидаемомъ Мессіи носили окраску, враждебную арабамъ. Впрочемъ, несмотря на это ощущение разрозненности еврейства отъ арабства, монотизмъ еврейскій оказывалъ на мединскихъ арабовъ свое вліяніе, какъ оказывали также вліяніе, въ этомъ отношеніи, идеи сосѣднихъ съ Мединою племенъ арабо-христіанскихъ. Часть арабовъ-мединцевъ даже просто приняла исповѣданіе еврейское; у отдѣльныхъ личностей вѣра въ единого Аллаха выливалась въ форму неопредѣленнаго ханифства, какъ это бывало и

въ Меккѣ и въ другихъ городахъ Аравіи; а вообще всѣ арабы-мединцы были очень подготовлены къ воспріятію монотеистической проповѣди М. Съ нею они имѣли случай познакомиться во время мекканскаго богомолья, когда и они въ числѣ другихъ арабовъ явились на священное поклоненіе въ Мекку. Около 620 года состоялось нѣчто въ родѣ перваго соглашенія. Заинтересовавшись ученіемъ Пророка, упорно отвергаемаго своими земляками-мекканцами, мединцы пригласили его переехать къ нимъ, въ ихъ городъ. Въ числѣ сложныхъ побужденій къ этому приглашенію однимъ изъ очень сильныхъ было, повидимому, стремленіе—дать въ лицѣ арабскаго и послѣдняго міроваго пророка М. противовѣсъ мессіанистическимъ антиарабскимъ вожделѣніямъ своихъ земляковъ-евреевъ. Вражда къ Меккѣ тоже сыграла свою роль: помимо чувствъ обычной расовой розни, существовавшей между сѣверо-арабами и юго-арабами, мекканцы, народъ торговый, презирали арабовъ-мединцевъ, какъ земледѣльцевъ и какъ „жидовъ“,—и мединцы отвѣчали враждою. М. ничего не оставалось, какъ рѣшиться на „хиджру“ въ чужой городъ. Не то въ іюль, не то въ сентябрь 622 г. и состоялась эта „хиджра“.

Прибытіе Пророка и его послѣдователей въ Медину (622) сплотило мѣстный арабскій элементъ. Въ лонѣ „ислама“ забыты были междоусобныя распри Аузовъ и Хазраджей, и Пророкъ сдѣлался также *гражданскимъ* главою своей общины. Было ему 52 года. Самъ ли М. оказался одаренъ превосходнымъ трезвымъ политическимъ тактомъ, тонкой политической дальновидностью и замѣчательнымъ организаторскимъ талантомъ (какъ готова теперь думать группа новыхъ европ. исследователей: де-Гуе, Никольсонъ, М. Гартманъ), или же на него, нервнаго, вдохновеннаго старика-пророка, въ практическихъ дѣлахъ вліяли болѣе практическіе люди, его друзья—тестъ Абу-Бакръ (отецъ Аиши) и Омаръ (это—обычное, установившееся мнѣніе ученыхъ),—вопросъ этотъ еще можетъ подлежать обсужденію и приводить къ разнымъ неодинаковымъ отвѣтамъ. Но въ концѣ концовъ остается передъ нами

результатный фактъ, что мединская „ансарская“ (= „помощническая“) община М. вскорѣ сумѣла, во имя религіи, прижать евреевъ, отобрать ихъ богатства, изгнать ихъ самихъ изъ Медины и, въ то же время, понемногу распространить признание своего верховенства среди окружающихъ бедуинскихъ племенъ. На хищныхъ бедуиновъ оказывалъ воздѣйствіе полученный отъ Господа догматъ о священной войнѣ съ невѣрными, при которой имущество побѣжденных невѣрныхъ должно принадлежать побѣдителямъ-вѣрнымъ. Удачное нападеніе мусульманъ изъ Медины на проѣзжей мекканскій караванъ у колодезной стоянки Бадръ (624) не было затушевано пораженьемъ М. мекканцами у горы Охода (625). Черезъ шесть лѣтъ послѣ хиджры въ Медину М. и отъ самихъ мекканцевъ уже добился права являться съ мусульманами на богомолье въ Мекку въ святую Каабу (святую для ислама, потому что она, по преданію, построена Авраамомъ). А еще черезъ два года М. вступилъ въ родную Мекку побѣдителемъ - завоевателемъ (январь 630) и выбросилъ идоловъ изъ Каабы. Черный камень въ Каабѣ остался нетронутымъ и былъ признанъ за святыню. Да и вообще всѣ языческіе обряды хаджжа М. сохранилъ, только придалъ имъ иное толкованіе. Въ числѣ сохраненныхъ обрядовъ осталось и посѣщеніе холмовъ Сафы и Марвы, гдѣ въ языческія времена стояло два мѣдныхъ идола; конечно, идолы были удалены. Съ жителями М. обошелся чрезвычайно ласково, однако всѣ они принуждены были принять исламъ. Объ искренности, понятно, не могло быть тутъ и рѣчи, но жаловаться на исламъ мекканцамъ было нечего: Кааба осталась святыней, хаджжъ былъ признанъ религіозною обязанностью мусульманина, а всѣ остальные языческія святыни Аравіи М. объявилъ подлежащими уничтоженію (что и было затѣмъ исполнено), и такимъ образомъ новая религія не только не отнимала перевѣса у Мекки, но, напротивъ, безусловно укрѣпляла этотъ перевѣсъ за нею и давала Меккѣ гегемонію надъ всею Аравіей. Съ этихъ поръ мекканцы усердно помогаютъ Пророку обращать въ исламъ прочія арабскія племена. Такимъ

образомъ состоялось *объединеніе Аравіи*,—задача, которая до сихъ поръ не удавалась никому. Бывали и до М. попытки сплотить арабовъ политически, но всѣ кончались неуспѣхомъ, разбивались объ арабскій племенной партикуляризмъ: каждое арабское племя было слишкомъ проникнуто индивидуализмомъ и слишкомъ гордо, чтобы признать за другимъ племенемъ право гегемоніи надъ всѣми. М. объединилъ арабовъ, сперва лишь вѣрующихъ, подъ знаменемъ религіи. Въ новомъ союзѣ главенство безспорно принадлежало М.,—но почему?—не на основаніи его національнаго происхожденія, а на основаніи религіи: онъ былъ апостолъ Божій. *Такой* гегемоніи (поддерживаемой, конечно, и военными силами) могло довольно легко подчиниться и невѣрующее большинство: национальная гордость отъ нея не терпѣла. Вотъ почему обращеніе Аравіи въ исламъ (вѣрнѣе, подчиненіе политическому господству М. и мекканцевъ) совершалось отнынѣ уже легко и быстро: за исключеніемъ немногихъ, всѣ безъ сопротивленія дѣлались мусульманами.

Самъ по себѣ, какъ религія, исламъ былъ для арабовъ вовсе не привлекателенъ: молитвы и чтеніе Корана казались несносными, а отдача десятины доходовъ—вопьющею несправедливостью; до взятія Мекки, пока М. не былъ силенъ, бедуины иногда убивали присылаемыхъ къ нимъ мусульманскихъ проповѣдниковъ. Однако теперь, послѣ покоренія Мекки, страхъ передъ М., выгоды отъ союза съ нимъ и надежда пограбить непокорныхъ заставляли бедуиновъ принимать навязываемый имъ исламъ. Какъ показываютъ позднѣйшія обстоятельства, арабы видѣли въ исламѣ явленіе временное, отъ котораго по смерти Пророка можно будетъ и отдѣлаться; а пока-что принятіе ислама не требовало съ ихъ стороны большихъ жертвъ: мусульманскій „Аллахъ Тааля“ былъ извѣстенъ еще изъ языческой религіи, суевѣрія же можно было сохранить и въ исламѣ. Корыстолюбивыя побужденія неофитовъ самъ М., очевидно, понималъ очень хорошо. Такъ, послѣ побѣды надъ хавазинами, вскорѣ послѣ взятія Мекки (это т. н. битва при Хонейнѣ; считается послѣднимъ

отпоромъ язычества), онъ лучшую часть богатой добычи отдалъ мекканцамъ; мединцы роптали, мекканцы также считали себя обиженными, и раздраженіе дошло до того, что съ самого Пророка сорвали его собственный плащъ. Въ успокоительной рѣчи къ мединцамъ М. высказалъ, что они вѣдь и такъ тверды въ вѣрѣ, а сердца мекканцевъ нужно привязывать къ вѣрѣ мірскими благами. Послѣ завоеванія Мекки Пророкъ прожилъ только два года. Но еще при своей жизни Пророкъ могъ убѣдиться, что подчиненіе Аравіи исламу—чисто внѣшнее. Еще за годъ до покоренія Мекки М. отправилъ-было на границу Сиріи войско въ 3.000 человекъ. Сирія полна была побѣдоносными солдатами императора Ираклія, изгнавшаго отсюда персовъ, и высланные М. арабы были на-голову разбиты при Мутѣ даже не греками, а византійскими арабами же гассанцами. Теперь М. вздумалъ отомстить за Муту,—и лѣтомъ 630 г. снарядилъ войско въ 30.000 человекъ пѣхоты и 10.000 всадниковъ въ Сирію. И самъ онъ отправился съ ними. Дѣло кончилось неудачей; воинамъ Пророка тяжело было двигаться по знойной пустынѣ при жгучемъ вѣтрѣ, и они потребовали отступленія. Напрасно Пророкъ увѣщевалъ ихъ, говоря, что огонь ада будетъ жечь сильнѣе, чѣмъ лѣтній зной,—увѣщанія не подѣйствовали на хищныхъ бедуиновъ: войско возвратилось домой съ полудороги. Между тѣмъ нѣсколько племенъ въ самой Аравіи отпало отъ ислама. М., не заботясь объ этомъ, сталъ снаряжать изъ Медины новый походъ въ Сирію, хоть самъ былъ въ это время тяжело боленъ и едва вставалъ съ постели. Онъ понималъ, очевидно, что внѣшнія войны и богатая добыча лучше всего могутъ внушить арабамъ симпатію къ исламу. Не пришлось ему, однако, дожидаться окончания этого похода: 8 июня 632 г. М. умеръ въ Мединѣ (теперь его могила—мѣсто поклоненія). Но, если ужъ и самъ Пророкъ успѣлъ видѣть отпаденіе части Аравіи отъ ислама, то неудивительно, что при извѣстии о смерти Пророка сразу отпала почти вся Аравія. Однако, соединенными силами вѣрующаго жителя Медины и вполне понявшихъ свою выгоду жителей Мекки,

возстановлено было политическое верховенство этихъ городовъ, и свято продолженъ былъ завѣтъ Пророка: намѣстники его („халифы“) скорѣе двинули арабовъ на завоеваніе сосѣднихъ странъ. И вотъ послѣ первыхъ же побѣдъ, принесшихъ арабамъ обогащеніе и славу, мы больше ужъ не видимъ съ ихъ стороны протестовъ противъ объединительной власти ислама. Они дружно идутъ на завоеванія, и, плохо знакомые съ исламомъ, чуждые всякаго исламскаго фанатизма, но шествуя все же подъ объединительнымъ знаменемъ ислама, они съ головокружительной быстротой создаютъ огромнѣйшій *халифатъ* (см.), охватившій собою полміра. Инородцы покореннаго „халифата“ много лучше сумѣли оцѣнить достоинства ислама, чѣмъ земляки М., покорившіе ихъ—инородцевъ.

Книга, въ которой послѣ смерти М. собраны были его откровенія и которая служить библіей для его послѣдователей, называется *Коранъ*, т. е. „чтеніе“. Форму изложенія Коранъ имѣетъ прозаическую, но съ группами рیمовъ. Такой формы придерживались арабскіе языческіе кудесники-шаманы въ своихъ изступленныхъ вѣщаніяхъ; прибаутки русскихъ раешниковъ даютъ приближительное внѣшнее понятіе о подобной рیمованной прозѣ. Въ Коранѣ 114 „суръ“, т. е. главъ, дѣлящихся на „аяты“ (букв. „знаменія“), т. е. на стихи, или на пункты. Это распределеніе принадлежитъ не самому М., а его секретарю Зейду ибнъ-Табиту, который сперва при халифѣ Абу-Бакрѣ (632—634), потомъ ок. 651 г. при халифѣ Османѣ получилъ офиціальное порученіе соединить всѣ откровенія М. въ одинъ сводъ. Отъ самого Пророка не осталось ни одной собственноручной строки. Ученники же при жизни М. записывали гѣ или иныя его откровенія (на листкахъ пергамента, камешкахъ, костяхъ и т. п.), больше же запоминали ихъ наизусть, твердо сохраняя въ памяти. Весь этотъ матеріалъ былъ предоставленъ халифомъ Османомъ въ редакторское распоряженіе Зейда, при чемъ оказывалось, что откровенія совершенно разнаго времени и разнаго содержанія записаны бывали на одномъ и томъ же небольшомъ свиткѣ. Не дерзая расчленять

собранныя священныя записи, Зейдъ расположилъ суры не по содержанию и не по хронологическому порядку произнесения ихъ Пророкомъ, а по чисто механическому принципу, по длинѣ ихъ, т. е. совсѣмъ хаотически. Только въ началѣ свода Зейдъ, отклоняясь отъ этой системы, поставилъ недлинную молитву въ родѣ христіанскаго „Отче Нашъ“ (вступленіе, „Фѣтиха“), а далѣе помѣстилъ въ Коранъ самую долгую суру: „Корова“, страницъ на 40, въ 285 длительныхъ аятовъ. Послѣ „Коровы“ каждая дальнѣйшая сура постепенно уменьшается своимъ объемомъ и числомъ аятовъ, и, наконецъ, послѣднія суры Корана: „Пальмовыя волокна“, „Искреннее исповѣданіе“, „Разсвѣтъ“, „Люди“ содержатъ по 5—6 совсѣмъ коротенькихъ аятовъ, каждый около полустроки. Автобиографическія намеки, разбросанныя по Корану, равно какъ біографическія показанія старѣйшихъ житій М. позволили европейской наукѣ (преимущественно Нѣльдеке) установить, что въ силу механическихъ редакторскихъ принциповъ Зейда старѣйшія, начальныя откровенія гонимаго Пророка, полныя огня и воодушевленія, оказались помѣщены въ самый конецъ Корана, тогда какъ въ начало Корана попали старческія, сухія поученія и законодательныя распоряженія, дѣлавшіяся М. уже въ дни его политической силы. Хаотическая редакція Зейда такъ и осталась для мусульманъ навѣки канонической. Однако, такъ какъ въ ней не было ни гласныхъ буквъ, ни знаковъ препинанія, то явилась возможность читать ее не совсѣмъ тождественно, но съ отличіями въ смыслѣ отдѣльныхъ фразъ. Въ старину семь неодинаковыхъ чтеній считались одинаково правотѣрными; теперь всюду принято преимущественно одно, т. н. Хафеево (ум. 805); впрочемъ, въ сѣв. Африкѣ, къ западу отъ Египта, остается еще въ ходу 7 н. чтеніе Нафеево (Нафи ум. 812) въ рецензій его ученика Варша. Старѣйшіе списки Корана имѣются отъ VII—VIII в.; мѣстная легенда считаетъ каждый изъ нихъ за подлинную рукопись халифа Османа; одинъ такой мнимый „Османовъ Коранъ“, долго хранившійся въ св. мечети Самарканда, присланъ фонъ-Кауфманомъ въ Имп.

Публ. Библіотеку послѣ завоеванія Туркестана, и російскіе мусульмане вѣдять къ своей принопамятной рукописи на поклоненіе въ ученое книгохранилище. Главныя *комментаторы* Корана: исполнскій Табарій (838—923), Замахшарій (1074—1143), самый извѣстный Бейдавій (ум. ок. 1286), самый удобный и пронизательный Джелаледдинъ Сокутый (1445—1505). Лучшее *печатное изданіе* арабскаго текста Корана—Флюгеля стереотипное (Лпц.); въ Россіи — казанскія и бахчисарайскія. Изъ *европейскихъ переводовъ* до сихъ поръ сохраниетъ свою научную цѣнность латинскій Мараччи (Падуа, 1698, съ араб. текстомъ и обильными толкованіями), послужившій пособіемъ для англійскаго перевода Сэля (Лонд. 1734), который донныя продолжаетъ охотно переиздаваться, хотя англичане имѣютъ и новый научный переводъ Э. Пальмера (Оксф. 1900, 2 изд., въ серіи „Sacred books of the East“). По-нѣмецки извѣстнѣе: Ульманъ (9 изд. Лпц. 1897) и Henningъ въ дешевой рекламской серіи классиковъ. Франц. переводъ Казимірскаго (1840) часто переиздается, и въ свою очередь сдѣланный съ него Николаевымъ русскій переводъ (1864) выдержалъ въ Россіи нѣсколько изданій. Съ арабскаго подлинника по-русски полностью Коранъ переведенъ Саблуковымъ (Каз. 1879, 1896; очень удобное изданіе Каз. Дух. Академіи 1905 съ параллельнымъ арабскимъ текстомъ, но цѣна 5 руб.), а „Старѣйшія суры Корана“ съ филологическими и историч. толкованіями перевелъ А. Крымскій (М. 1905; готовится новое изданіе). Арабско-русскій словарь къ Корану—проф. В. Гиргаса (Каз. 1881). *Конкорданціи*, т. е. алфавитный указатель ко всѣмъ словамъ Корана, самыя удобныя далъ Г. Флюгель (Лпц. 1898, 2 изд.). Систематическое распредѣленіе въсхвалитовъ Корана по ихъ содержанию—*La Beaume*, „Le Koran analysé d'après la traduction de Kazimirski“ (Пар. 1878). Главныя эпохальныя изслѣдователи въ области біографіи М. и Корана — Штрэнгеръ, Мюръ и Нѣльдеке, 1860 гг. Вся прочая бібліографія, какъ иностранная, такъ и русская, съ большою подробностью указана въ „Исторіи арабовъ“ А. Крымскаго (М. 1914, въ серіи „Трудовъ по

востокѣдѣнію\* Лазаревскаго института, т. XV) и въ его же „Исторіи мусульманства“ (1904). *А. Крымскій.*

**Магометъ I**, турецкій султанъ (1374—1421), см. *Турція—исторія.*

**Магометъ II**, *Великій*, турецкій султанъ (1430—1481), вступилъ на престолъ въ 1451 г., въ 1453 г. завоевалъ Константинополь, но предоставилъ грекамъ полную свободу исповѣданія и дозволилъ имъ выбрать себѣ новаго патріарха. Царствованіе его протекло въ непрерывныхъ завоевательныхъ войнахъ, приведшихъ къ покоренію Сербіи, Греціи, Трапезунда, Архипелага, Крыма. М. велъ также войны съ Персією. Богато одаренный отъ природы, М. обладалъ образованіемъ, но вмѣстѣ съ тѣмъ удержалъ черты азіатск. деспота.

**Магометъ III**, турецкій султанъ (1566—1603), см. *Турція—исторія.*

**Магометъ IV**, турецкій султанъ (1642—1692), см. *Турція—исторія.*

**Магометъ V** (р. 1844), турецкій султанъ, возведенный послѣ тридцатилѣтняго заключенія у брата своего, Абдуль-Гамида, въ 1909 г. на престолъ младотурками. Правитель безъ политич. прошлаго, онъ является безвольной игрушкой въ рукахъ выдвинувшихъ его младотурокъ; ср. *Турція—исторія.*

**Магонъ**, кареаг. суффетъ, одинъ изъ основателей кареаг. могущества (ок. 550—500 до Р. X.), считается авторомъ сел.-хоз. трактата въ 28 кн., переведеннаго на греч. и лат. яз.

**Магонъ**, сынъ Гамилькара Барки, младшій братъ Ганнибала, сопровождавшій послѣдняго въ походѣ его на Италію. Ум. въ 203 г. до Р. X.

**Маграты**, *мараты*, *магаратты*, народъ въ Индіи, наиболѣе южный изъ крупныхъ отдѣловъ индусовъ, говорящихъ арійскимъ языкомъ; численность ихъ достигаетъ 18 милл.; языкъ ихъ—„марати“ — представляетъ самостоятельную южную группу индоарійской семьи. Большинство М. брахманисты, и они принадлежали къ числу тѣхъ племенъ, которые оказывали наибольшее сопротивление проникновенію ислама въ Индію и росту политич. могущества великихъ моголовъ. Тѣмъ не менѣе они не являются чистыми арийцами, а представляютъ нѣкот. черты сходства съ дравидами. *А. Мкс.*

**Магъ**, см. *магія* и *волхвы.*

**Мадагаскаръ**, франц. островъ въ Индійскомъ океанѣ, у в. бер. Африки; съ небольшою соед. островами 585.533 кв. км., съ 3.257.895 ж. (европейцы, кова, бетисило, бетгимсарана, сакалава и др., ок. 500 т. христіанъ). Берега въ сѣв.половинѣ круты, въ южной низменны и плоски, на в. и з. равнины; берегов. линия всего больше изрѣзана на с. и з., на в. же на  $\frac{2}{3}$  своей длины почти прямолинейна. Вост. часть и до половины центральной занимаетъ волнистая горная страна 915—1.525 м. выс., прорѣзанная во всѣхъ направленіяхъ горами (вершина Амборо около 2.894 м. и потухш. вулканъ Анкарагра 2.221—2.633 м.). Внутри этой области много плодородныхъ равнинъ и долинъ, занимающ. углубленія древн. озеръ, ивнѣ же она окружена обширн. холмист. равнинами около 183 м. выс. Многочисл. потухшіе вулканы и горячіе ключи; слабые подземные толчки наблюдаются ежегодно. Значительныя рѣки на з. и с.-з. (Бетисбока ок. 450 км. дл. и др.); рр. изобилуютъ порогами и большими водопадами. На в. побережьи тянется на 450 км. рядъ лагунъ. Климатъ тропическій, болѣе умѣренный внутри горн. страны М. и болѣе знойный на побережьяхъ; свирѣпствуетъ малярія. По своей фаунѣ М. принадлежитъ къ аѳіопской зоологической области (см. XIII, 231/2). Флора богата и разнообразна; до  $\frac{1}{3}$  всей поверхности покрываютъ лѣса. Главн. занятія туземцевъ—земледѣліе (рисъ, маисъ, сахарн. тростникъ, фрукты и пр.) и скотоводство; пчеловодство, разведеніе страусовъ. Горное дѣло: золото (въ 1913 г. 58.015 унц.), графитъ, горн. хрусталь, драгоценн. камни и пр. Торговля главн. образ. съ Франціей, также съ Англіей и Германіей. Гл. статья вывоза: золото, скотъ, дубильн. кора, каучукъ и пр.; ввоза хлопчатобум. и металлич. изд., спиртн. напитки и пр. Желѣзн. дорога соединяетъ Антананариво съ Таматавой. М. управляется генераль-губернаторомъ; во главѣ отдѣльныхъ провинцій стоятъ туземные губернаторы, избираемые народомъ. Вообще туземное населеніе принимаетъ широкое участіе въ администраціи и пользуется извѣстной автономіей; во франц. парламентѣ М. не

представленъ. Гл. г. *Антананариво* съ 94.813 ж.; важнѣйш. порты *Таматава* на в., *Маюнга*—с.-з. и *Діэго-Суаресъ*—с. М. упоминается ранними араб. географами; въ нов. время открытъ португ. Діэго Дианомъ въ 1500 г. Въ XVII—XVIII в. французы пытались утвердить здѣсь свое господство, но потерпѣли неудачу. Въ нач. XIX в. на М. установилось англ. вліяніе. Послѣ войны съ французами 1883—85 гг. М. перешелъ подъ протекторатъ Франціи, въ 1896 г. объявленъ франц. колоніей. См. *Африка*, IV, 316/323.

**Мадатапинское**, озеро въ ахалкалакск. у., Тифлисск. г., на плато Духоборы (см. XIX, 171), въ окружн. до 12 в.; незначит. глуб.

**Мадачъ**, Эмерихъ, см. IX, 445/6.

**Мадаллена**, *Ла М.*, сам. больш. изъ Бучинарскихъ острововъ; 20 кв. км., съ 7.269 ж.

**Мадаллони**, гор. въ итал. пров. Казерта, 19.778 ж. Средневѣков. замокъ, дворець герц. М.

**Мадейра**, р. въ Ю. Америкѣ, значитѣльнѣйшій прав. притокъ Амазонки, около 1.450 км. дл.; площ. бассейна 1.100.000 кв. км. Систему М. образуетъ цѣлый рядъ большихъ рѣкъ. Официально началомъ М. считается мѣсто сліянія рр. Гвапорѣ и Маморѣ. Эти рѣчки со своими многочисленными притоками несутъ воды съ с.-в. склона Андъ, бразильск. плато Мато-Гроссо и Сьерры Чикитосъ. Направляясь сначала къ с., М. на нѣкоторомъ протяженіи служитъ границей между Боливіей и Бразиліей; затѣмъ, держась с.-в. направленія, впадаетъ въ Амазонку. Въ періодъ дождей, когда вода поднимается выше 15 м., М. доступна океанскимъ судамъ (до водопада Санъ-Антонио). См. *Амазонка*, II, 401/2.

**Мадейра**, *Мадера*, вулканич. архипелагъ въ Атлантическомъ ок., въ 700 км. отъ зап. бер. Африки, принадлеж. Португаліи; состоитъ изъ о-вовъ *М.* и *Порто Санто* и двухъ группъ необитаем. скалист. острововъ *Десертасъ* и *Сельваженсъ*; 813 кв. км., съ 169.777 ж. М., самый большой изъ остров., прорѣзывается по длинной оси своей горн. хребтомъ (средн. выс. 1.220 м.), отъ кот. отходятъ боков. хребты; высш. точка *Шико Руиво* (1.847 м.); имѣетъ крупныя

и обрывистые берега. Мягкій и тепл. климатъ; южно-европейск. флора. Славится винодѣліемъ (*мадера*); плантаціи сахарн. тростника, земледѣліе. *Порто Санто* холмистъ и неплодороденъ. Гл. г. архипелага *Фунишаль* на М.; 24.687 ж.

**Мадеранская долина**, живописн. дол. въ швейц. кант. Ури, отъ глетчера Гюфи до Амштега, привлекаетъ многочисл. туристовъ.

**Мадерна**, Карло, см. *Италія—искусство*, XXII, 555; М., Стефано, см. *тамъ же*, 553.

**Маджа**, *Валле М.*, система альпійскихъ долинъ въ швейц. кант. Тессинъ, 50 км. дл.; пересѣкается р. М., прав. прит. Лаго-Маджіоре.

**Маджалисъ**, сел. и административн. центръ кайтаго-табасаранск. окр. Дагестанской обл., 875 ж.

**Маджары**, см. *Святой Крестъ*.

**Маджента** (Magenta), мѣстечко въ итал. провинціи Миланъ; 5.217 ж.; шелков. производство, торговля виномъ и масломъ. Въ 1859 г. здѣсь произошло сраженіе между французами (подъ нач. Наполеона III и Макъ-Магона) и австрійцами, оконч. побѣдой французовъ.

**Мадзини**, см. *Машины*.

**Мадисонъ**, Джемсъ (1751—1836), 4-й президентъ сѣв.-амер. Соед. Штатовъ. М. одинъ изъ создателей конституціи Соедин. Штатовъ, которому принадлежала выдающаяся роль въ борьбѣ за федералистскій (централистическій) принципъ въ ней. Онъ вмѣстѣ съ Ал. Гамильтономъ (см.) издавалъ „The Federalist“, имѣвшій цѣлью приготовить народъ къ сознательному принятію новаго госуд. порядка. Противникъ рѣшительныхъ нововведеній, онъ сталъ однако склоняться къ консервативной интерпретаціи конституціи и кончилъ переходомъ къ антифедералистамъ (республиканцамъ), сдѣлавшись вмѣстѣ съ Джефферсономъ (см.) лидеромъ этой партіи. Въ 1809—1817 гг. М. дважды избирался президентомъ. Его надежды, что экономич. интересы Англій въ Соедин. Штатахъ сдѣлаютъ невозможной войну, не оправдались. Въ 1812 г. онъ вынужденъ былъ объявить войну, но оказался не на высотѣ военно-политич. задачъ, выдвинутыхъ кризисомъ.



**Маданитяне**, арабское кочевое племя, съ которымъ были въ близкой связи сыны Израиля до поселенія въ Ханаанъ (Моисей былъ, по преданію, женатъ на дочери маданитскаго жреца), кочевало въ Синайской пустынь. Позднѣе, когда сыны Израиля поселились уже въ Ханаанъ, пытались туда вторгнуться, но были отражены Гедеономъ.

**Мадонна** (итал.), „моя госпожа“, употребительно у католиковъ, особ. примѣнит. къ Пресв. Дѣвѣ Маріи и къ художеств. изображеніямъ Богоматери съ Младенцемъ Иисусомъ. Эти худож. изображенія занимаютъ очень важное мѣсто въ исторіи христіанскаго искусства. Первые изображенія Богоматери мы находимъ во фрескахъ катакомбъ II и III вв., но сначала очень рѣдко; только съ V в. М. встрѣчаются чаще, и съ того времени онѣ особенно распространяются въ произведеніяхъ визант. живописи. Болѣе свободную манеру изображенія М. ввелъ Чинабуэ, къ концу XIII в., и съ тѣхъ поръ изображенія Богородицы становятся одной изъ высшихъ задачъ итал. живописи и скульптуры; см. *византійское искусство* и *Италія—искусство*.

**Мадрасъ**, президентство (провинція) Брит. Индіи, въ южн. части полуостр. Индіи, на плоскогорьи Деканъ; 368.634 кв. км. съ 41.405.404 ж. Сельск. хозяйство: рисъ, просо, кунжутъ, сахарн. тростникъ, табакъ, хлопокъ, индigo и пр. Хлопкоочистительн., маслобойн., сахарорафинадн. и др. произв. См. *Индія*, XXI, 626/32, *соціально-экономическій обзоръ Индіи*, XXII, 11/12, прилож., 1/4, 6/13.

**Мадрасъ**, главн. городъ индо-британск. пров. М., важнѣйш. морск. портъ на вост. бер. Индостана; 518.660 ж. Университетъ, инженерн., медицинскій и сельскохозяйств. колледжи. Обширная внѣшняя торговля.

**Мадре**, *Лагуна де ла М.*, гавань на бер. Техаса, 180 км. дл.

**Мадре де Діосъ** (*Маютама*, въ верхн. теченіи наз. *Ману*), рѣка сист. р. Мадейры въ Перу и Боливін; беретъ начало въ Андахъ между 12°—15° ю. ш., имѣетъ многочисл. притоки, впадаетъ въ р. Бени. Несетъ въ 1 мин. 191.250 куб. м., средн. скор. 4 км. въ часъ; 1.028 км. дл.

**Мадрепср. пластинка**, см. XXI, 4°0.  
**Мадрепоровые кораллы**, см. XXV, 169/170.

**Мадригалъ**, отъ итал. mandra—стадо, или прованс. mandre—пастухъ, небольшое стихотвореніе изъ 6—13 стиховъ, сначала изъ сельской жизни, потомъ эротическаго содержанія съ эпиграмматическимъ отбѣнкомъ, встрѣчается уже у провансальцевъ, потомъ у Петрарки и Боккаччо. М. пользовался особеннымъ распространеніемъ въ эпохи салонной культуры и галантныхъ нравовъ, въ Италіи въ XVI в., во Франціи въ XVII ст. (Антуанъ де ла Сабліеръ, 1615—1680). В. Фр.

**Мадригалъ**, художественная пѣсня свѣтскаго (эротическаго и др.) характера въ XVI в. на Западъ; какъ и вся тогдашняя художественная музыка, М. были многоголосные (хоръ на 3—8 голосовъ). По стилю музыки М. сходны съ духовными композиціями того времени, но форма ихъ свободнѣе. Любимые М. для удобства исполненія стали переключаться такъ, что одинъ голосъ исполнялся пѣвцомъ, а остальные—инструментами (лютя и др.). Косвеннымъ образомъ это послужило началомъ развитія одностолья (монодіи) съ инструментальнымъ сопровожденіемъ. М. такимъ образомъ подготовили почву для зарожденія оперы. Первыми мадригалистами были нидерландецъ Аркадельтъ, жившій въ Римѣ и Парижѣ (1-й сборникъ М. въ 1539 г.; выдержалъ массу изданій и явился нач. эры М.), и Адрианъ Виллартъ (см.). Ю. Энгель.

**Мадридъ**, испанск. провинція въ Новой Кастиліи, 8.002 кв. км., 871.308 ж. Сѣв. и сѣв.-вост. часть гористая; здѣсь проходятъ горы Сиера де Гвадаррама, покрытыя прекраснымъ строевымъ лѣсомъ, добывается гранитъ, гипсъ, имѣются желѣзные, мѣдныя и серебряныя руды, но онѣ не разрабатываются. М. лежитъ въ системѣ р. Тахо, образующей южн. границу провинціи. Наибольше орошена ю.-вост. часть, представляющая въ изобиліи фрукты, пшеницу, маслины и вино. Промышленность сосредоточена гл. об. въ гор. М.

**Мадридъ** (Madrid), столица Испаніи. Находится на высыхающей лѣтомъ рѣчкѣ Мансапаресъ въ самомъ центрѣ

Ново-Кастильскаго плоскогорья, на 655 м. надъ ур. моря. Жителей насчит. 518.650. Климатъ очень холодный зимой, очень жаркій лѣтомъ, съ внезапными рѣзкими переувнами, происходящими отъ вѣтровъ съ сосѣдней горной цѣпи Сьерра Гвадаррама. Про этотъ вѣтеръ сложилась народная поговорка, что онъ „слишкомъ слабъ для того, чтобы погасить свѣчу, но болѣе чѣмъ достаточенъ для того, чтобы погасить жизнь человѣка“.—Окрестности М.—голая, выжженная солнцемъ, безотрадная пустыня. Въ самомъ городѣ, какъ нигдѣ въ Европѣ, бѣдность, нищета, дороговизна жизни и, благодаря крайне невыгоднымъ гигиеническимъ условіямъ и климату,—все прогрессирующая смертность, особенно въ низшихъ классахъ населенія.—Возведенный въ столицу прихотью мрачной памяти Филиппа II, не любившаго свободолюбивое и гордое историческими традиціями Толедо, М., маленькая пограничная крѣпость среднихъ вѣковъ, становится городомъ исключительно придворнымъ, искусственно созданнымъ политическимъ и административнымъ центромъ, стремящимся наложить свой отпечатокъ на всю страну. Единственное, на что было обращено вниманіе въ М., это королевскій дворецъ и все, что его окружаетъ. Остальное жило и строилось, какъ попало, и потому въ М. или почти нѣтъ, или очень мало историческихъ мѣстъ, характерныхъ уголковъ далекаго прошлаго, которые въ остальныхъ городахъ Испаніи попадаются на каждомъ шагу. Церкви М., построенныя не усердіемъ вѣрующихъ, а по „спеціальному заказу“, банальны и неинтересны, общественныя зданія поражаютъ казарменностью своего стиля, (даже королевскій дворецъ—созданье (въ 1764 г.) итальянскаго архитектора Сакетти, кромѣ размѣровъ и чуднаго вида съ террасы на Сьерра Гвадарраму, не отличается ровно ничѣмъ. Передъ дворцомъ имѣется площадь—Plaza de Oriente, на ней банальной внѣшности королевская опера. По двумъ узкимъ и въ архитектурномъ отношеніи весьма безцвѣтнымъ улицамъ—Colle Mayor и Colle Arenal—доходятъ до знаменитой „Пуэрта дель Соль“—центральной площади

М. „Пуэрта дель Соль“—дѣйствительно интересна, но не окружающими ее вполнѣ современнаго типа многоэтажными жилищами-домами, ни красотой своего мѣстоположенія, а только исключительно непрерывнымъ съ утра до поздней ночи движеніемъ самой разнообразной толпы. Въ мадридскіе трамваи перекрещиваются на этой площади, въ мадридскіе жители хотя разъ въ день, но такъ или иначе должны по ней пройти. По вечерамъ Пуэрта дель Соль превращается въ своего рода огромнѣйшую залу подъ открытымъ небомъ, наполненную тысячами гуляющихъ, или просто стоящихъ на тротуарѣ и посреди улицы въ бездѣйствіи людей. Двѣ довольно красивыя улицы—Colle Alcala съ аристократической церковью рыцарей ордена Калатравы и Carrera San Ieronimo съ нѣсколькими старин. дворцами—ведутъ къ Прадо, бульвару, давно уже потерявшему свое прежнее значеніе мѣста встрѣчъ мадридскіхъ аристократіи, красивому городскому парку Буенъ Ретиро, бывшей королевской лѣтней резиденціи, и тянущимся одинъ за другимъ прекраснымъ бульварамъ съ дворцами современной испанской знати и разбогатѣвшихъ американскихъ неготорговцевъ—Paseo de Ricoletes и Paseo de Castellana. Въ сторонѣ, въ центрѣ пошаженныхъ испанскими современными архитекторами кварталовъ стараго М., лежитъ единственная сохранившая свой средневѣковый видъ городская площадь—Plaza Mayor, гдѣ раньше происходили всѣ рыцарскіе турниры, бои быковъ и ауто-да-фе. Отъ нея узкая, грязная, застроенная безобразными современными домами улица Толедо ведетъ въ рабочее предмѣстье, представляющее собой сплошной очагъ бѣдности, грязи, заразныхъ болѣзней и нищеты.

Изъ художественныхъ сокровищъ М. необходимо отмѣтить прежде всего музей старинной живописи и скульптуры—Прадо. Въ немъ, какъ нигдѣ въ Европѣ, можно изучать творенія Мурильо, Веласкеса, Рибера, Зурбарана, Греко, Франциско Гойа, Фортуніи и другихъ. Произведенія современныхъ испанскихъ художниковъ помѣщаются

въ огромномъ и красномъ здании Национальной Библиотеки (въ изданіи „Донъ-Кихота“, 500.000 томовъ книгъ, 2.000 рѣдчайшихъ миниатюръ, древнія рукописи и т. д.). Тамъ же чрезвычайно интересный археологич. музей.

Изъ другихъ обществ. зданийъ можно отмѣтить палату депутатовъ (Кортесы) на площади передъ памятникомъ Сервантесу, министерство юстиціи, академію изящныхъ искусствъ на Colle Alcola. Интересенъ также „народный домъ“ (Casa del Pueblo), бывший дворецъ герцога Бехара, купленный мадридской ассоціаціей рабочихъ на собранныя по подпискѣ деньги. Тамъ помѣщаются: народный университетъ, бесплатная библиотека, профессиональные рабочіе союзы и т. д.

М.—центръ организованнаго испанскаго рабочаго движенія. Малая заработная плата, дороговизна жизни и исключительная трудность борьбы за существованіе даже при отсутствіи въ испанской столицѣ крупныхъ промышленно-индустриальныхъ предпріятій позволили мадридскому пролетариату создать рядъ успѣшно борющихся за лучшее будущее организацій. Интересно отмѣтить также „Институтъ социальныхъ реформъ“, учрежденіе, возникшее по мысли Каналехаса для упорядоченія социальныхъ проблемъ въ Испаніи и занимающееся изданіемъ брошюръ, изученіемъ вопросовъ о гигиенѣ труда, рабоч. законодательствѣ и т. д., а также выступающее посредникомъ въ конфликтахъ между трудомъ и капиталомъ.

По натурѣ своей—мадридскіе жители любятъ эрбища, веселье; накажутъ какого-нибудь выдающегося боя быковъ или пріѣзда знаменитаго тенора—передъ ломбардами цѣлыя толпы народа терпѣливо ждутъ своей очереди, чтобы заложить послѣднее, что есть, и завтра все же пойти въ театръ или на „корриду“. Но постоянная, суровая борьба за существованіе, унылая, дикая природа—наложили свой отпечатокъ и на мадридскіе развлеченія: въ нихъ больше тоскливаго стремленія забыться хотя на время отъ окружающаго, чѣмъ радостной беззаботности веселья андалузовъ и валенсіанцевъ. А. Деректаль.

**Мадрушь-Фиуме** (Modrus-Fiume), комитатъ въ Хорватіи-Славоніи, заним. 4.879 кв. км., съ 231.313 ж.; граничитъ на в. съ Адриатическ. моремъ. Гористая поверхность (хребтъ Капела до 1.533 м.). Гл. гор. Огулинъ, 10.108 ж.

**Мадруэльль** (Мотерваль), фабричный городъ въ граф. Лэнаркъ (ю.-в. Шотландія); каменноугольн. копи, произв. стали и желѣза; 40.378 ж.

**Мадур**, нидерландск. островъ въ Инд. океанѣ, на с.-в. о-ва Явы, отъ кот. отдѣленъ узкимъ *Мадурскимъ проливомъ*; заним. 4.570 кв. км., съ соседн. островками 5.286 кв. км., съ 1.330.000 ж. (1900). Насел. мадурѣзми, родств. яванцамъ.

**Мадур**, гор. въ индо-брит. пров. Мадрасъ, на р. Веге, 134.130 ж. Великолѣвная пагода.

**Мадьяры**, см. *венгры* и IX, 380/2 и 407.

**Мажанди**, Франсуа (1783—1855), знамен. франц. физиологъ, съ 1831 г. проф. въ Collège de France. М. основатель соврем. экспериментальной физиологій, строящейся на точной естественно-научной основѣ. М. принадлежатъ рядъ цѣнныхъ специальныхъ работъ; списокъ ихъ данъ въ биографіи М., напис. ученикомъ его Клодь-Бернаромъ.

**Мажорь**, общее выраженіе, объединяющее понятія: мажорный аккордъ, мажорная гамма, мажорный ладъ (строй). Точно такъ же выраженіе *миноръ* объединяетъ понятія минорнаго аккорда, минорной гаммы, минорнаго лада (строя). Понятія М. и минора въ средне-вѣковой музыкѣ не были еще ясно выражены и разграничены. Последнимъ характеризуется только новая музыка (XVIII—XIX вв.), гармонія которой, а частью даже мелодіеобразованіе базируются на сопоставленіи и противопоставленіи этихъ двухъ основныхъ акустическихъ и художественныхъ феноменовъ. Подъ мажорнымъ аккордомъ (мажорнымъ трезвучіемъ) подразумѣвается одновременное сочетаніе трехъ тоновъ: основного (примы) и взятыхъ отъ него вверхъ большой терціи и чистой квинты. Мажорному аккорду свойственъ основной характеръ свѣта, радости, „твердости“. Сочетаніе же основного тона (примы) и взятыхъ отъ него внизъ большой терціи и чистой квинты даютъ аккордъ минорный (ма-

норное трезвучіе: основной характеръ его—затемпѣніе, печаль, „мягкость“).



Примѣръ 1.

Мажорный аккордъ (М. трезвучіе) можетъ быть представленъ и не всѣми тремя своими тонами, а только двумя или даже однимъ, если только они воспринимаются нами въ смыслъ этого аккорда (т. е. какъ его составные элементы). Точно то же соответственно можно сказать и про минорный аккордъ. Напр., терція do-mi можетъ входить и въ составъ мажорнаго аккорда

лаго ряда простыхъ топовъ, болѣе или менѣе различныхъ при напряженномъ вниманіи. Главный, самый сильный и слышный изъ этихъ тоновъ—нижній; отъ него звукъ получаетъ и свое названіе. Всѣ эти тоны называются обертонами (также тонами натуральными, гармоническими, парціальными, или частичными, аликвотными). Совокупность всѣхъ обертоновъ, создающихъ слышимый нами музыкальный звукъ, Риманъ называетъ созвукомъ (Klang). Если расположить всѣ обертоны въ порядкѣ возрастающей высоты, то окажется, что число колебаній второго вдвое больше, чѣмъ перваго (главнаго), третьяго—втрое больше и т. д. Отношенія между числами колебаній обертоновъ и числомъ колебаній главнаго



Примѣръ 2.

do-mi-sol и въ составъ минорнаго аккорда la-do-mi. Въ зависимости отъ того, въ смыслъ какого именно аккорда эта терція будетъ нами (въ связи со всѣмъ предыдущимъ и всѣмъ послѣдующимъ) восприниматься, она и будетъ представлять трезвучіе мажорное или минорное. Ученіе о гармоніи, исходящее изъ понятій генералбаса (см.), опредѣляетъ мажорный аккордъ, какъ аккордъ, построенный вверхъ отъ основнаго тона, изъ двухъ терцій,—большой и малой (т. е. do-mi плюсъ mi-sol; см. примѣръ выше); а минорный аккордъ, какъ аккордъ, построенный (тоже вверхъ отъ основнаго тона) изъ двухъ терцій,—малой и большой (т. е. fa-la бемоль плюсъ la бемоль—do).—Происхожденіе мажорнаго аккорда (а съ нимъ вмѣстѣ и всей сущности гармоніи) коренится въ явленіи, данномъ намъ самой природой. Каждый звукъ человѣческаго голоса и нашихъ музык. инструментовъ, какъ давно извѣстно (и особенно хорошо изслѣдовано Гельмгольцемъ), состоитъ изъ цѣ-

тона образуютъ такимъ образомъ<sup>7</sup> послѣдовательный рядъ чиселъ 1, 2, 3, 4 и т. д. Число обертоновъ не ограничено, но чѣмъ они выше, тѣмъ звучать слабѣе, неуловимѣе и имѣютъ меньшее значеніе для всего созвука. Рядъ первыхъ 16 обертоновъ созвука Do (большой октавы) изображ. на прим. 2.

Тоны, обозначенные бѣлыми нотами, входятъ въ составъ мажорнаго аккорда, построеннаго на Do. Отсюда—мысль вывести музыкальное явленіе мажорнаго аккорда изъ акустическаго феномена созвука. Въ самомъ дѣлѣ, исключимъ изъ этого ряда: 1) обертоны 7, 11, 13, 14 (со звѣздочками), какъ не совсѣмъ точно соответствующіе высотѣ изображающихъ ихъ нотъ; 2) обертоны, обозначенные производными цифрами (9 = 3.3; 15 = 3.5; 25 и т. д.), какъ очевидно производные „обертоны отъ обер-



Примѣръ 3.



Примѣръ 4.

топовъ"; 3) всѣ октавныя удвоенія (т. е. 2, 4, 6, 8 и т. д.). По ихъ исключеніи останутся только обертоны 1, 3, и 5. т. е. тѣ, которые образуютъ маж. аккордъ въ широкомъ положеніи (прим. 5).

Минорный аккордъ объясняется школой гармоническихъ дуалистовъ (Эттингенъ, Риманъ и др.) подобнымъ же образомъ; только здѣсь всѣ частичные тоны (унтертоны) строятся внизъ отъ основнаго тона, такъ что число колебаній 2-го унтертона вдвое меньше, чѣмъ число колебаній основнаго тона; число колебаній 3-го унтертона втрое меньше и т. д. Вотъ рядъ унтертоновъ отъ до 2-й октавы (прим. 4).

Если изъ этого ряда исключить (по тѣмъ же причинамъ, какъ и выше) унтертоны неточные (7, 11, 13, 14), производные (9, 15) и октавныя удвоенія, то получимъ унтертоны 1, 3, 5, дающіе минорный аккордъ въ широкомъ положеніи (прим. 3).



Примѣръ 5.

Не слѣдуетъ, однако, забывать, что система унтертоновъ — не беспорядный, научно-исслѣдованный феноменъ, какъ сист. обертоновъ; это толь-

ко гипотетическое построеніе, практически и теоретически открывающее, однако, широкіе горизонты. Мажорная и минорная гаммы, см. *гамма*. Мажорный и минорный строй, тональность, см. *строй* и *тональность*. Ю. Энгель.

**Мажураничъ**, Антонъ (1805—1888) и Иванъ (1814—1890), см. XXI, 531.

**Мазаганъ** (*Эль Джасида*), портъ въ ю. Марокко, на бер. Атлантическ. ок., 25.495 ж.; вывоз. сельскохоз. продукты, шерсть, кожи и пр.

**Мазаниелло** (собственно *Томазо Анжелло*; 1622—1647), неаполитанскій рыбакъ, родомъ изъ Амальфи. 7 июля

1647 г. произошло возстаніе въ Неаполѣ противъ испанцевъ вслѣдствіе налога на съѣстные припасы. Во главѣ движенія сталъ М., сумѣвшій дисциплинировать возставшихъ и ввести движеніе въ опредѣленное русло. Неаполит. вице-король, герцогъ Аркосъ, долженъ былъ согласиться на всѣ требованія, и М. былъ объявленъ генералъ-капитаномъ народа. Но сказочно-головокружительная переменна въ положеніи сказала на М. потерей душевнаго равновѣсія и маниакальнымъ высокомеріемъ, охладившимъ отношеніе къ нему друзей его. Вице-король учелъ переменну и поручилъ 4 бандитамъ убить М., что и было исполнено на десятый день возстанія (16 июля). Удрученный, поздно опомнившійся народъ похоронилъ М. съ королев. пышностью и чтилъ его какъ мученика; впоследствии вокругъ М. сложилось много легендъ. Его исторія послужила сюжетомъ многихъ литерат. произвед. и оперы Обера „Нѣмая изъ Портичи“.

**Мазанки**, дома или другія хозяйственныя постройки, скелетъ которыхъ бываетъ деревянный, камышевый, плетневый или соломенный, а стѣны обмазаны глиной какъ снаружи, такъ и внутри. Отличался своей дешевизной, противопожарными свойствами и плохою проводимостью теплоты, М. весьма распространены въ западныхъ и южныхъ степныхъ губерніяхъ.

**Мазарини** (Mazarin), Жюль, знаменитый франц. министръ, род. въ 1602 г. въ сицилійской дворянской семьѣ, получилъ университетское образованіе въ Испаніи, гдѣ пріобрѣлъ опытность въ дѣлахъ дамскаго угодничества, столь пригсдившуюся ему потомъ, и служилъ затѣмъ нѣсколько времени въ папскихъ войскахъ. Во время войны за мантуанское наслѣдство (1630) онъ обнаружилъ большія дипломатическія способности и, перейдя въ духовное

ваніе (1632), получилъ назнач. на должность папскаго нунція въ Парижѣ. Въ 1640 г. М. перешелъ на франц. службу и приобрѣлъ такое расположеніе Ришелье, что послѣдній доставилъ ему кардинальск. шапку (1641) и, умирая (1642), указавъ на него королю, какъ на достойнаго своего замѣстителя. Красивый, образован. и вкрадчивый, М., не одаренный гениальными способностями своего предшественника, но превосходя его ловкостью и предусмотрительностью, вконецъ добился перешедшаго положенія въ странѣ. Онъ пользовался безграничнымъ довѣріемъ Людовика XIII, а послѣ его смерти (1643 г.) сумѣлъ приобрести расположеніе королевы-регентши (Анны Австрійской), стать ея фаворитомъ и, назначенный первымъ министромъ, фактически сосредоточилъ въ своихъ рукахъ управленіе государствомъ. Это возстало противъ него принцевъ и франц. дворянство, повело къ заговорамъ, а затѣмъ и къ открытому возстанію аристократіи (извѣстному подъ именемъ „фробды“; см. *Франція—исторія*). Въ 1653 г. борьба была кончена. М. опять сталъ у кормила правленія и, продолжая работать въ духѣ ришельевской политики, добился полной победы абсолютизма. Покровительствуя наукамъ и искусствамъ (основалъ въ Парижѣ *Мазариньевскую библиотекку*, Collège de quatre nations, академію худож., итал. оперу), М. мало сдѣлалъ для экономическаго благосостоянія страны; онъ только воспиталъ для будущаго сотрудниковъ Людовика XIV: Летелье, Лионна, Кольбера. Слава М. покоится гл. образомъ на его заслугахъ во вѣдѣнней политикѣ, усилившей могущество Франціи и расширившей ея предѣлы; какъ дипломатъ, онъ не имѣлъ соперниковъ въ Европѣ. Заключенный имъ Вестфальскій миръ (1648) доставилъ Франціи Эльзасъ и продолжительное влияние на дѣла зап. Германіи, а Пиренейскій миръ (1659), скрѣпленный бракомъ Людовика XIV съ исп. принцессой Маріей-Терезіей, подчинилъ Француз. вліянію Испанію. Умеръ М. въ 1661 г., оставивъ свое имя и громадное состояніе (оно исчисляется отъ 18 до 40 милл. дивровъ) племянницамъ. Тай-

ный бракъ кардинала съ Анной Австрійской не доказалъ. М. — одинъ изъ тѣхъ полит. дѣятелей, которыхъ осуждаютъ очень сильно. Это потому, что при жизни у него было много враговъ и что ихъ сужденія пропитали собою соврем. литературу. Но М. былъ несомнѣнно политикъ огромныхъ дарованій. Космополитъ по духу, отнюдь не чуждый чертъ авантюризма, жадный и хищный, онъ держался у кормила Франціи такой политики, внутренней и вѣдѣнней, кот. была глубоко-національна, во много разъ лучше отвѣчала интересамъ страны, чѣмъ политика чисто-французск. дворянск. оппозиціи.

**Мазаччѣ**, собств. *Томмазо ди Санъ Джованни ди Симоне Гвиди*, итал. живописецъ, см. *Италія*, XXII, 530/31.

**Маздеизмъ**, см. *Зороастръ* и *ведаизмъ*, VIII, 95/96.

**Мазепа**, Иванъ Степановичъ, происходилъ изъ православной шляхетской семьи правобережной Малороссіи; отцомъ его былъ Адамъ-Степанъ М., мать, Маринна, принадлежала къ шляхетской же семьѣ Мокіевскихъ; мѣстомъ рожденія его было с. Мазепинцы около м. Вѣлая Церковь; годъ рожденія М. неизвѣстенъ: въ источникахъ упоминается 1629 г. и 1644 г., но ни та, ни другая дата не можетъ считаться точно установленной. Въ моментъ возстанія Богдана Хмельницкаго отецъ М. вступилъ въ ряды казаковъ и въ 1654 г. занималъ должность бѣлоцерковскаго атамана, но затѣмъ вновь вернулся къ прежнему положенію шляхтича. Благодаря этому онъ успѣлъ помѣстить своего сына въ число „дворянъ“ короля Яна-Казимира. Молодой М. привлекъ къ себѣ вниманіе короля, который отправилъ его за границу для окончанія образованія, а затѣмъ сдѣлалъ однимъ изъ своихъ „покоевыхъ“ (должность, соответствующая камеръ-юнкеру). Въ этомъ званіи М. исполнялъ нѣкоторые дипломатическія порученія. Въ 1659 г. онъ возилъ письмо короля къ Выговскому и привезъ отвѣтъ послѣдняго. Въ 1663 г. онъ былъ посланъ съ письмомъ короля къ правобережному гетману Юрію Хмельницкому и вернулся съ отвѣтомъ его преемника Тетери. Въ томъ же году М. вновь былъ посланъ къ Тетерѣ для присутствія при

передать ему от имени короля гетманских клейнодовъ (знаковъ должности) хелмскимъ ловчимъ и для развозки писемъ казацкой старшинѣ по указаніямъ Тетери. Однако это порученіе М. выполнилъ неудачно: онъ вздумалъ самъ, безъ хелмскаго ловчаго, передать гетману клейноды, и обиженный Тетеря отказался принять его посольство. Повидимому, именно эта неудача заставила М. покинуть королевскій дворъ и вернуться на родину. Впрочемъ, нѣкоторые источники упоминаютъ, что М. еще въ 1665 г. былъ королевскимъ „поковымъ“ и въ томъ же году по смерти своего отца получилъ данное передъ тѣмъ послѣднему званіе черниговскаго подчашаго. Какъ бы то ни было, вскорѣ затѣмъ М. рѣшительно перешелъ въ среду казачества. По преданію, этому содѣйствовали романическія похождения М. въ шляхетскихъ семьяхъ и мечь, испытанная имъ со стороны оскорбленныхъ мужей. Должна была содѣйствовать этому и женитьба М. на дочери бѣлоцерковскаго полковника Семена Половца и вдовѣ бѣлоцерковскаго же полковника Самуила Фридриховича. Бракъ этотъ остался бездѣльнымъ. Съ возвышеніемъ Дорошенка М. поступилъ на службу къ нему, получивъ сперва должность ротмистра гетманской надворной корогвы, т. е. начальника гетманскихъ тѣлохранителей, а вскорѣ затѣмъ и генеральнаго писаря. Въ 1674 г. онъ былъ отправленъ Дорошенкомъ для переговоровъ съ татарами и турками, но по дорогѣ былъ взятъ въ плѣнъ запорожцами, выданъ ими лѣвобережному гетману Самойловичу и имъ отосланъ въ Москву. Здѣсь онъ успѣлъ приобрести расположеніе бояръ и, благодаря заступничеству Самойловича, получилъ разрѣшеніе поселиться съ семьей въ лѣвобережной Малороссіи. Умный, ловкій и образованный человекъ, онъ скоро приобрѣлъ полное довѣріе Самойловича и, пробывъ при немъ нѣсколько лѣтъ въ званіи гетманскаго „дворянина“, въ 1682 г. получилъ должность генеральнаго есаула. Это не помѣшало ему явиться главнымъ дѣятелемъ интриги, направленной противъ Самойловича и приведшей къ его низверженію во время

возвращенія изъ крымскаго похода, предпринятаго казацкими полками совместно съ московскимъ войскомъ, находившимся подъ начальствомъ кн. В. В. Голицына. Подкупивъ щедрой взяткой Голицына, М. добился назначенія въ гетманы, кое-какъ прикрытаго видимостью избранія его въ это достоинство войсковою радой 25 іюля 1687 г. Первые годы гетманства М. были ознаменованы въ Малороссіи серьезными внутренними волненіями. Велѣдъ за низверженіемъ Самойловича въ различныхъ мѣстностяхъ страны проявилось массовое направленное противъ забравшей силу казацкой старшины, а затѣмъ противъ нея поднялось, подъ предводительствомъ Петрика, и организованное движеніе со стороны Запорожья. Усмиривъ эти волненія, М. пытался, отчасти подъ влияніемъ настояній Москвы, принять нѣкоторыя мѣры къ улучшенію положенія крестьянства и казачества, но мѣры эти не проводились имъ достаточно настойчиво, не были развиты въ сколько-нибудь стройную систему, и въ общемъ М. въ роли гетмана, подобно своему предшественнику, служилъ скорѣе интересамъ старшины, чѣмъ какого-либо другого общественнаго класса. Съ московскимъ правительствомъ М. старался сохранить наилучшія отношенія, для навстрѣчу его планамъ, выставляя себя самымъ вѣрнымъ его слугою и постоянно жалуясь, что именно въ виду этого онъ встрѣчаетъ противодѣйствіе въ Малороссіи. Когда приверженцы царя Петра низвергли правительницу Софью, М., какъ разъ въ это время бывшій въ Москвѣ, успѣлъ войти въ милость молодого царя и его приближенныхъ, подавъ жалобу на кн. В. В. Голицына, будто бы вынудившаго отъ него взятку при поставленіи въ гетманство. Въ первые годы самостоятельнаго правленія Петра М. явился дѣятельнымъ и энергичнымъ сотрудникомъ его и приобрѣлъ полное его довѣріе. Но по мѣрѣ того, какъ съ разгаромъ Сѣверной войны на Малороссію ложились все большія тяготы и въ ней росло недовольство Петромъ, а вмѣстѣ съ тѣмъ военное счастье, казалось, рѣшительно повертывалось къ

Карлу XII, отпослению М. къ Петру стало измѣняться. Повидимому, уже съ 1706 г. у него завязались сношенія съ польскими вельможами, сторонниками Лещинскаго, постепенно становившіяся все болѣе оживленными. Къ Петру неоднократно поступали доносы на М., но царь не давалъ имъ вѣры и каралъ доносчиковъ, тѣмъ болѣе, что самъ М., подчеркивая свою вѣрность, не скупился на доносы на враждебныхъ ему лицъ. Такъ, благодаря его извѣтамъ, сосланъ былъ въ Сибирь видный дѣятель правобережной Малороссіи, фастовскій полковникъ Паллѣй (см.). Для самого М. особенно опасенъ былъ послѣдовавшій въ началѣ 1708 г. доносъ генеральнаго судьи Кочубея, вызванный тѣмъ, что М. увлекъ и обезславилъ дочь Кочубея, свою крестницу, Матрону. Однако и этотъ доносъ не поколебалъ довѣрія Петра къ М., и Кочубей съ сообщниками былъ выданъ ему для казни. Послѣ того переговоры М. съ Карломъ XII и Лещинскимъ приняли болѣе энергичный характеръ и закончились заключеніемъ договоровъ. М. обязался по вступленіи шведовъ въ Малороссію доставлять имъ провіантъ, присоединиться къ нимъ съ казацкимъ войскомъ и склонить на ихъ сторону запорожскихъ и донскихъ казаковъ и калмыцкаго хана Азоку. По договору съ Лещинскимъ М. уступалъ лѣвобережную Малороссію подъ власть Польши, а самъ долженъ былъ получить полочное и витебское воеводства съ титуломъ князя и на правахъ, сходныхъ съ правами герцога курляндскаго. Окружавшую его старшину М. по посвящалъ вполнѣ въ свои планы, убѣждая лишь ее въ необходимости воспользоваться благоприятнымъ моментомъ для возстановленія автономіи Малороссіи и уговаривая всецѣло положиться въ этомъ случаѣ на него. Но съ рѣшительными дѣйствіями М. медлилъ. Даже вступленіе Карла XII въ Малороссію не вывело его изъ бездѣйствія, и онъ упорно оставался въ своей столицѣ — Батуринѣ, отговариваясь болѣзнию отъ убѣжденій Петра снѣздить на соединеніе съ нимъ къ Стародубу. Лишь извѣстіе, что къ нему въ Батуринѣ ѣдетъ Меншиковъ, положило конецъ нерѣшительности М. Онъ бѣжалъ къ швед-

скому королю, увлекая за собой бѣдшую при немъ старшину и около 4.000 казаковъ. Немедленно вслѣдъ затѣмъ выяснилось, что и весь плаги М. поднятъ Малороссію противъ Петра не можетъ имѣть успѣха. Народныя массы, среди которыхъ М. никогда не былъ популяренъ, отнеслись къ шведамъ враждебно. Батуринѣ, въ которомъ М. собралъ большіе запасы и казну, былъ взятъ и разоренъ Меншиковымъ, старшина и казаки, увлеченные М. къ шведамъ, стали перебѣгать къ новому гетману Скоропадскому, поставленному по указанію Петра войсковою радой въ Глуховѣ 6 ноября на мѣсто М., а самъ М. 12 ноября былъ преданъ апаемѣ. Къ шведскому войску присоединилось только 3.000 запорожцевъ съ кошевымъ Костей Гордѣнкомъ. Послѣ пораженія Карла XII подъ Полтавою М. вмѣстѣ съ нимъ бѣжалъ въ Бендеры. Петръ добивался его выдачи и отъ Карла XII, ставя эту выдачу въ число условій мира со Швеціей, и отъ турецкаго правительства, предлагая за это великую сумму 300.000 талеровъ, но встрѣтилъ съ обѣихъ сторонъ отказъ. Однако уже 22 октября 1709 г. М., истомленный невзгодами, умеръ.

Главные работы о М.: *Н. И. Костомаровъ*, „Мазепа и мазепинцы“ (Историческія монографіи и изслѣдованія, т. XVI) и *А. М. Лазаревскій*, „Замѣтки о Мазепѣ“ (Очерки, замѣтки и документы по исторіи Малороссіи, вып. V, Кіевъ, 1899). *В. Мясотинъ*.

**Мазини**, Аджело, извѣстный пѣвецъ, род. въ Кремонѣ въ 1848 г., музыкальное образованіе получилъ въ Миланѣ подъ руководствомъ лучшихъ преподавателей и въ первый разъ дебютировалъ въ Миланѣ же въ 1872 г.; его превосходный *tenore di forza* и крупный драматическій талантъ очень скоро доставили ему обширную популярность, и онъ съ выдающимся успѣхомъ выступалъ на всѣхъ главныхъ оперныхъ сценахъ Европы. Россію М. посѣтилъ много разъ.

**Мазовецкая губернія** существовала до 1844 г., когда, вмѣстѣ съ Калишскою, составила Варшавскую губ.

**Мазовецкъ**, посадъ и административ. центръ мазовецкаго у. Ломжинской г., 2.801 ж. — *Мазовецкій у. зашии.* 1.246,3 кв.



в., насел. къ 1912 г. 75.600 д. (по переписи 1897 г.—73.501).

**Мазолино да Паникало**, см. *Италия*, XXII, 511.

**Мазохизмъ**, см. *душевныя болѣзни*, XIX, 237.

**Мазулипатанъ**, портов. городъ въ презид. Мадрасъ, 39.587 ж.

**Мазурія**, мѣстность на ю.-в. прусск. пров. Вост. Пруссія, населен. преимущ. мазурами (см. *поляки*); занимаетъ болѣе 12 т. кв. км., болѣе  $\frac{1}{4}$  милл. ж. М. расположена на южн. склонѣ прусск. озернаго плоскогорія; изъмногочисл. *Мазурскихъ озеръ* сам. больш. Спирдинское, Лѣвентинское и Мауэрское, соединен. *Мазурійскими каналами*. Гл. занятія жителей земледѣліемъ и скотоводствомъ. См. *Германія*, XII, 416, 420/1.

**Мазурка** (Mazurek, танецъ мазуровъ), польскій національный танецъ; тактъ  $\frac{3}{4}$ , движеніе медленнѣе вальса; характерныя ритмы съ акцентами на второй четверти. Широкое художественное развитіе М. получила у Шопена, со временемъ кот. форма М. акклиматизировалась культурнымъ музык. творчествомъ всѣхъ странъ. Ю. Э.

**Мазуркевичъ**, В. А., см. XI, 660.

**Мазутъ**, или нефтяные остатки послѣ отгонки изъ нефти бензина, керосина, а иногда также соляроваго масла, представляетъ весьма распространенное „жидкое“ топливо. По вѣщности это густая, вязкая, чернаго цвѣта жидкость, удѣльнаго вѣса отъ 0,890 до 0,917, въ зависимости отъ сорта нефти и того, отогнано ли изъ нефти и въ какомъ количествѣ соляровое масло. Расходуется теперь въ огромныхъ количествахъ, какъ топливо, при чемъ тепловорная способность его (отъ 10.000 до 12.000 калори) почти въ два раза больше теплотворной способности угля средняго качества. Сожигается М. въ особыхъ приборахъ, *форсункахъ*, при чемъ распыливаніе М. въ топкѣ производится чаще всего струею пара. На ряду, однако, съ паровыми форсунками, теперь начинаютъ входить въ употребленіе форсунокъ, въ которыхъ распыливаніе жидкаго топлива производится или исключительно только давленіемъ (механическіе распылители), или напоромъ сжатаго воздуха, или, наконецъ, испареніемъ и газификаціей жидкаго

топлива, при чемъ въ топку направляется смѣсь паровъ и газовъ. Только въ Баку до 2.000 паровыхъ котловъ пользуются жидкимъ топливомъ. Преимущества его весьма значительны. Въ среднемъ можно считать, что одинъ фунтъ хорошаго угля испаряетъ 8—10 фунтовъ воды, а одинъ фунтъ М. 13—13 фунтовъ. Въ зависимости отъ этого жидкаго топлива расходуется меньше въ среднемъ на 40% по вѣсу и на 35% по объему; на 75% меньше надо кочегаровъ, такъ какъ работа съ форсунами легче; это топливо при правильной работѣ не даетъ дыма, золы и шлаковъ и, что въ особенности существенно, даетъ возможность легко и быстро по желанію регулировать паробразование въ котлахъ. М. хорошаго качества долженъ быть не слишкомъ густымъ, не содержать парафина, механическихъ примѣсей и взвѣшенныхъ частицъ: известковыхъ, магnezіальныхъ и желѣзныхъ солей нефтяныхъ кислотъ, такъ какъ сколько-нибудь значительное содержаніе этихъ веществъ суживаетъ просвѣтъ выпускнаго отверстія форсунки, а также не содержитъ воды и по возможности меньше сѣры. Присутствіе парафина вредно потому, что при охлажденіи парафинъ выдѣляется изъ раствора, мазутъ затвердѣваетъ или во всякомъ случаѣ дѣлается менѣе подвижнымъ; вязкость или удѣльная густота топочнаго мазута должна быть не выше 5 при 50°C. Содержаніе сѣры вредно потому, что образующаяся при сгораніи такого мазута сѣрнистая кислота обуславливаетъ развѣданіе стѣнокъ котла. Бакинскій мазутъ сѣры почти не содержитъ (не болѣе 0,06%), того же нельзя сказать про грозненскій мазутъ, такъ какъ въ немъ содержаніе сѣры колеблется въ предѣлахъ 0,1—0,4%. При изслѣдованіи М. весьма существенное значеніе имѣетъ опредѣленіе  $t^0$  его вспышки. М. съ  $t^0$  вспышки ниже 80°C. представляется уже не вполне огнебезопаснымъ. Опредѣленіе  $t^0$  вспышки производится въ приборѣ Маркуссона или же въ открытомъ тиглѣ емкостью на 50 к. с., помѣщенномъ въ песчаную баню, температуру которой медленно поднимаютъ горѣлкой, провѣряя черезъ 1°—2°C., не образуется ли

на поверхности налитого въ тигелекъ М. быстро тухнущее, перебѣгающее по поверхности жидкости пламя, появление котораго и является характернымъ признакомъ температуры вспышки. Особ. большое значеніе М. имѣеть для паровозовъ и пароходовъ, т. к. въ меньшемъ объемѣ заключаетъ большій, чѣмъ уголь, запасъ энергіи и, слѣд., при меньшемъ запасѣ топлива даетъ возможность сдѣлать большій пробѣгъ. М. употребляется также какъ дешевый смазочный матеріалъ для вагонныхъ осей и т. п. Такой М. имѣеть удѣльный вѣсъ 0,912—0,916, температуру вспышки не ниже 140°C. и вязкость при 50°C. въ предѣлахъ 8—15. Для этой дѣли М. обезжиривается нагрѣваніемъ и фильтруется для удаленія взвѣшенныхъ частицъ.

*А. Лидовъ.*

**Мазуччо**, Томмазо, изъ Салерно (*Мазуччо Салернитано*), итал. писатель, жилъ во второй половинѣ XV в. при дворѣ Фердинанда Арагонскаго, авторъ сборника (50) новеллъ („Novellino“, 1476), посвященнаго женѣ наследника Ипполитъ, дочери Франческо Сфорцы (каждая новелла въ отдѣльности посвящена еще кому-либо изъ придворныхъ неаполитанскаго двора). Написанныя съ внѣшней стороны въ подражаніе Бокаччо, новеллы М. воспроизводятъ преимущественно мрачные сюжеты. М. рѣзко нападаетъ на монаховъ и женщинъ. Нѣкоторыя его новеллы переведены (Муратовъ: „Новеллы итал. Возрожденія“, т. I).

*В. Фр.*

**Мазъ**, см. *фармація*.

**Маинъ**, р. въ Камчатской обл., прав. прит. Анадыра; до 300 в. дл.

**Маисъ**, см. *кукуруза*.

**Маиелла**, см. *Апеннины*, III, 267.

**Маиоллика**, издѣлія изъ обожженной глины—вазы, блюда, посуда съ разноцвѣтными украшеніями, покрытая непрозрачной глазурью. Слово М. произошло путемъ смягченія, сдѣланнаго кардоннымъ итальянскимъ говоромъ изъ Майорка—острова, съ котораго въ 1115 г. были вывезены генуэзцами испанско-мавританскіе сосуды, послужившіе образцомъ для итальянскихъ издѣлій подобнаго рода. На ряду съ этими образцами были образцы изъ Персіи. Последніе и вызвали подражаніе впервые въ Пизѣ. Благодаря рабо-

тамъ Луки делла-Робіа и сильному спросу, М. въ XIV—XV в. достигла блестящаго развитія. О М. см. *Drury Fortorum*, „Maiolica“ (1896); *Palke*, „Maiolica“ (1896).

*Н. Т.*

**Маиоренгофъ**, см. *Рига*.

**Май**, 5-й, въ староримскомъ календарѣ 3-й мѣсяца года, имѣеть 31 день.

**Майеннъ**, департаментъ с.-з. Франціи; 5.212 кв. км., съ 297.732 ж. Волнистая поверхность, достигающая въ *Монъ-де-Авалуаръ* 325 м.; многочисл. лѣса и болота. Гл. рѣка—М. Цвѣтущ. земледѣліе и виноградарство; обширн. коневодство. Горное дѣло (золотоносн. кварцъ, кам. уголь, сурьма); текстильн., мукомольн. и др. произв.

**Майеннъ**, р. на з. Франціи (деп. Орнъ и М.); соединившись съ р. Сартъ, образуетъ р. Мэнъ (пр. прит. Луары); 195 км. дл.

**Майеръ**, Иоганнъ Тобіасъ, извѣстный астрономъ (1723—1762), съ 1751 г. проф. матем. въ Геттингенѣ, увѣковѣчилъ свое имя лунными таблицами, при помощи которыхъ оказалось возможнымъ опредѣлять на морѣ долготу съ точностью до 1/2 градуса. М. также впервые составилъ, на основ. дѣйствительныхъ измѣреній, весьма точную, хотя и небольшую, лунную карту (обнарод. въ 1787 г.) и можетъ по справед. считаться основателемъ научной селенографіи.

**Майеръ** (Mayer), Робертъ-Юлій, геніальн. нѣм. физикъ. Род. въ 1814 г. въ Гейльброннѣ, гдѣ его отецъ былъ аптекаремъ. Въ аптекѣ своего отца М. ознакомился съ физическими и химич. явленіями подъ руководствомъ старшаго брата. Въ годы гимназическаго ученія онъ не особенно охотно занимался философическ. науками, но увлеклся физическими и механическими опытами. Въ 1832 г. поступилъ на медицинскій факультетъ тюбингенскаго унив., въ 1838 г. получилъ степень д-ра мед. за диссертацию „О салтонинѣ“; затѣмъ продолжалъ медицинское образованіе въ Галѣ и въ Парижѣ. Въ 1840—1841 гг. совершилъ путешествіе на Яву въ качествѣ корабельнаго врача. Во время пребыванія здѣсь, многіе изъ корабельной команды заболѣли воспаленіемъ легкихъ; дѣлая больнымъ кровоусканіе, М. былъ пораженъ не-

обычайно свѣтлой окраской крови (ему въ первый рѣзъ показалось даже, что онъ вмѣсто вены вскрылъ артерію). Это обстоятельство сыграло чрезвычайно важную роль въ развитіи его идей. Размышляя о причинахъ замѣннаго явленія, М. пришелъ къ выводу, что въ тропическомъ климатѣ процессъ окисленія идетъ въ крови въ меньшихъ размѣрахъ (такъ какъ, —сказали бы мы теперь,—организму, который тратитъ меньше энергіи вслѣдствіе меньшей разности температуръ между нимъ и окружающей средой, приходится потреблять соотвѣтственно меньшее количество химической энергіи). Наблюденное обстоятельство послужило для М. толчкомъ къ открытію *закона сохранения энергіи*. Возвратившись на родину, онъ пишетъ сочиненіе подъ заглавіемъ: „О количественномъ и качественномъ опредѣленіи силъ“ и посылаетъ Погендорфу съ просьбой напечатать эту статью въ „Annalen der Physik und Chemie“. Однако въ статьѣ этой содержалось (какъ потомъ признавалъ и самъ М.) столько грубыхъ ошибокъ и промаховъ, что Погендорфъ, конечно, не могъ напечатать ее. Самая рукопись затерялась въ бумагахъ Погендорфа и нашлась только черезъ много лѣтъ послѣ его смерти. Подъ вліяніемъ первой неудачи, а также возраженій, выслушанныхъ отъ профессиональных ученыхъ, которыхъ М. устно познакомилъ съ своими идеями, М. въ теченіе короткаго времени исправляетъ ходъ своихъ мыслей и пишетъ другую статью, подъ заглавіемъ: „Замѣчанія о силахъ неживой природы“. Это маленькое сочиненіе было напечатано Либихомъ въ „Annalen der Chemie und Pharmacie“ въ 1842 г.; оно еще не свободно отъ серьезныхъ погрѣшностей, но по содержанію въ высшей степени замѣчательно. Здѣсь уже вполне ясно сформулированъ законъ сохранения энергіи (которую М., по обычаю того времени, называетъ *силой*) и разъясненъ на примѣрахъ; что въ особенности важно, М. вычисляетъ здѣсь механической эквивалентъ теплоты, при чемъ находитъ его равнымъ 365 kgt. Въ 1845 г. М. издалъ новый трудъ „Органическое движеніе въ его связи съ обмѣномъ веществъ“. Здѣсь

М. распространяетъ свои идеи на всѣ отдѣлы физики, химіи и физиологій. Эта работа поражаетъ богатствомъ содержанія и силою мысли. То же самое надо повторить о двухъ слѣдующихъ трудахъ М.: „Къ динамикѣ неба“ (1848) и „Замѣчанія о механическомъ эквивалентѣ теплоты“ (1851). Въ первомъ изъ нихъ М., между пр., излагаетъ теорію возникновенія солнечнаго тепла; по этой теоріи, источникомъ солнечной теплоты является живая сила метеоритовъ, падающихъ на солнце. Перечисленные сочиненія во время своего появленія либо оставались незамѣченными, либо вызывали несправедливую и рѣзкую критику. Это вредно повлияло на состояніе здоровья М. Въ 1852—1853 гг. онъ былъ боленъ сильнымъ нервнымъ разстройствомъ, сопровождавшимся воспаленіемъ мозга; его помѣстили въ домъ умалишенныхъ, гдѣ онъ подвергался чрезвычайно мучительному обхожденію. Освободившись оттуда, М. замолчалъ на нѣсколько лѣтъ; поэтому въ печати нѣсколько разъ появились извѣстія, что онъ окончилъ жизнь въ домѣ умалишенныхъ. Въ 60-хъ годахъ сочиненія М. обращаютъ на себя вниманіе Клаузіуса и Тиндала. Эти два физика въ своихъ рѣчахъ и статьяхъ опредѣляютъ высокое мѣсто, заслуженное М. въ наукѣ. Съ этихъ поръ М. получаетъ признаніе и славу, различныя ученныя учрежденія награждаютъ его отличіями. Позднѣйшія его сочиненія содержатъ гл. обр. примѣненіе основныхъ его идей къ частнымъ явленіямъ природы. М. умеръ въ 1878 г. Его работы 1842 и 1845 гг. изданы м. пр. Этингеномъ въ „Ostwalds Klassiker der exakten Wissenschaften“.

*А. Бачинскій.*

**Майка**, см. *нарисовки*.

**Майкельсонъ** (первоначально *Михелсонъ*, *Michelson*) Альбертъ Абрагамъ, знам. америк. физикъ, род. въ 1852 г. въ Германіи, въ провинціи Познань. Преподавалъ физику въ различныхъ учебныхъ заведеніяхъ Соед. Штатовъ; состоитъ проф. физики чикагскаго унив. Въ 1907 г. получилъ Нобелевскую премію по физикѣ. Извѣстенъ работами по оптикѣ (спектральный анализъ, интерференція); въ 1887 г. имъ (вмѣстѣ съ Морли) произведенъ

знаменитый опытъ, доказывающій независимость оптическихъ явленій на землѣ отъ движенія земного шара по орбитѣ; этотъ опытъ послужилъ основой для введенія принципа относительности въ оптику и электричество. На русскомъ языкѣ имѣется популярно-написанная книга М. „Свѣтовые волны и ихъ примѣненія“. А. В.

**Майковъ**, Аполлонъ Николаевичъ (1821—1897). Когда въ 1841 г. вышелъ въ свѣтъ „Стихотворенія Аполлона Майкова“, двадцатилѣтняго поэта, Вѣлинскій привѣтствовалъ въ прекрасной статьѣ дарованіе „неподдѣльное, замѣчательное и нѣчто общающее въ будущемъ“. Онъ отмѣтилъ, что открылъ этотъ талантъ еще въ 1840 г., когда прочиталъ въ „Одесскомъ Альманахѣ“ и перенпечаталъ въ рецензій „дивно-поэтическую, роскошно-художественную пьесу „Сонъ“. Въ первой книгѣ М. были пьесы, посвященные древнему міру и современности, и уже тогда съ необыкновенной пронизательностью Вѣлинскій въ антолог. отдѣлѣ увидѣлъ „перлы поэзій“, стихъ „просто Пушкинскій“, а въ пьесахъ, въ которыхъ авторъ думаетъ быть современнымъ поэтомъ, нашель „и неточныя эпитеты и неопредѣленность въ идеѣ, и изысканность фразы, и чуждыя всякаго внутренняго значенія слова“. И если въ первомъ разрядѣ пьесъ онъ привѣтствовалъ „опытнаго, искушеннаго художника“, во второмъ—онъ не нашель „даже и просто поэта“. Однѣ пьесы были написаны по вдохновенію, другія родились изъ рефлексіи. Послѣ этой характеристики М. печаталъ свои стих. 50 л. и каждой новой пьесой только подтверждалъ все рѣзче и рѣзче правдливость этой оцѣнки, и все, что шло о поэзій М., было только развитіемъ мыслей Вѣлинскаго.

Въ исторію русск. поэзій М. вошелъ, какъ поэтъ-живописецъ и пластикъ, влюбленный въ древній міръ и увѣковѣчившій его красоту въ мраморныхъ, холодныхъ, но прекрасныхъ образахъ. Въ своемъ посвященіи Я. П. Полоцкому по поводу его пятидесятилѣтняго юбилея (1887 г.), уже престарѣлый поэтъ вспоминаетъ о добромъ тройственномъ союзѣ. Уже въ отрочествѣ М., Я. П. Полоцкій и Фетъ увле-

каются классиками. „Имъ рано старыхъ мастеровъ, поэтовъ Греціи и Рима далось почувать красоты“. Передъ ихъ умственнымъ взоромъ „сквозь разобранныя строки“ возставалъ „чудесный образъ“. Этотъ чудесный образъ сперва по намекамъ поэтовъ древности „въ огнѣ науки“, а потомъ на основаніи личныхъ впечатлѣній, послѣ поѣздокъ, создавалъ въ своихъ барельефахъ и камеяхъ М. Изъ-за дали вѣковъ донеслись до его чуткаго слуха „тимпанъ и звуки флейты и пляски вакханалій“. Одинъ, бродя случайно подъ небомъ юга „у брега соиныхъ водъ“, онъ сумѣлъ прислушаться душой „къ шептанью тростниковъ, дубравы говору“, и полились изъ его устъ размѣрныя октавы, „звучныя, какъ музыка дубравы“. Его захватили и вдохновили „Панорма небеса, Фетиды блескъ невѣрный и виноградники богатаго Фалерна и розы Пестума... и Рима древняго священныя громады“. Передъ его взоромъ вновь воскресли нимфы, дриады и вакханки. „Фавны съ хмелемъ на челѣ, Вакхъ подъ тигровою кожей и Силенъ румяноножіи на споткнувшемся ослѣ“. Въ его лучшихъ стихотвор., вошедшихъ уже въ первую книгу (1841 г.), были незабываемыя, классическія по своей законченности и величавой красотѣ пьесы: „Октава“, „Сонъ“, „Эхо и Молчаніе“, „Искусству“, „Вакханка“, „Поэзія“, „Барельефъ“, „На мышь семъ“ и т. д. По своей пластичности и глубокой проникновенности можетъ сравниться съ ними развѣ только стих. „Панъ“ (1870 г.). Въ этомъ произв. сказалась необыкновенная способность поэта слиться съ природой, проникнуться образами древняго міра, эллискимъ мироощущеніемъ.

М. умѣлъ слушать голоса природы; его лучшіе образы—это грезы Великаго Пана. Отъ этихъ грезъ вѣетъ парнасскимъ холодкомъ. Поэту, точно задремавшему вмѣстѣ съ его прокладнымъ Паномъ, недостаетъ страсти, лирическаго огня, его поэтическая грудь слишкомъ ровно дышитъ, его сердце слишкомъ безтрепетно. Л. Толстой различалъ „умъ ума“ и „умъ сердца“, М. смотрѣлъ на внѣшній міръ умомъ ума, а не умомъ сердца, видѣлъ формы, линіи и краски, любовался ими,

заставлялъ читателей своихъ любоваться и осязать, по внутренней мѣрѣ, борьбу страстей, трагедію человѣческаго подвига, жаръ человѣческой души онъ не сумѣлъ отразить въ своихъ спокойныхъ зрительныхъ образахъ. Еще въ юности М. былъ пораженъ картиной столкновенія „древняго греко-римскаго міра въ полномъ расцвѣтѣ началъ, лежавшихъ въ его основаніи, съ міромъ христіанскимъ, принесшимъ съ собою новое, совсѣмъ иное начало въ отношеніяхъ между людьми“, и уже въ юности въ тягучей поэмѣ „Олифъ и Эсиръ“ онъ пытался изобразить борьбу двухъ міровъ. Затѣмъ въ 1852 г. онъ заканчиваетъ прекрасную „лирическую драму“ „Три смерти“, гдѣ были точно изъ мрамора изваяны образы поэта Лукана, философа Сенеки и эпикурейца Люція, приговоренныхъ къ смерти Нерономъ. Въ этой „драмѣ“ въ особенности обаятеленъ былъ образъ эпикурейца Люція, который хочетъ умереть шутя, готовый упиться душой „дыханьемъ травъ и моремъ спящимъ“. Съ тацтовской силой бичуетъ поэтъ погибающій Римъ и уже предчувствуетъ пришествіе новаго міра. Въ 1863 г. появляется поэма „Смерть Люція“, гдѣ рисуется встрѣча съ христіанами. Но поэтъ продолжаетъ работать надъ темой. Эпикурейца Люція онъ превращаетъ въ великаго римскаго патріота Деція—послѣдняго римлянина время упадка—и ему противопоставилъ первыхъ христіанъ-рабовъ. Его трагедія „Два міра“ была закончена въ 1872 г., и въ этой трагедіи поэтъ пытается показать новый Римъ, Римъ рабовъ, возвѣстившихъ „ежеминутное прощенье“, смиреніе и отреченье, и побѣду Свѣта безсмертнаго надъ гордымъ, жестокимъ, желѣзнымъ Римомъ, гдѣ человѣкъ „самъ себя кумиръ“. Въ этой трагедіи, занимающей 150 страницъ, лучшія, строки посвящены все-таки послѣднимъ римлянамъ, а не первымъ христіанамъ; это и понятно: слишкомъ прочными узами связала поэзія М. съ античностью. Чѣмъ ближе М. къ современности, тѣмъ прозаичнѣе его стихи. Его воинственные стихи, посвященные 1854 г., проникнуты шумнымъ націонализмомъ. Въ нихъ реторика холодная и разсудочная замѣняетъ поэтиче-

ское настроеніе. Въ современныхъ злободневныхъ произв. М. слишкомъ много постороннихъ примѣсей. Это — рефлектирующая поэзія. Все рѣзче и рѣзче въ дидактическихъ, патріотическ. стих. М. слышится славянофильскія ноты. Уже въ знаменитой поэмѣ „Клермонтскій соборъ“ (1853 г.) поэтъ приписываетъ Россіи мессіанскую идею. Вслѣдъ за Тютчевымъ и Хомяковымъ стремится М. вывить смиренную красоту Россіи, ея „божье“. Но за рѣдкими исключеніями („Дурочка“), ему не удавались произв. этого рода. Постепенно его благородная лира становится лирою бряцающей, его пѣсни становятся гимнами, одами и кантатами въ честь и во славу сильныхъ міра сего, М. становится „рапсодомъ придворныхъ пировъ“, пѣвцомъ „подблюдныхъ пѣсень“. Уже въ своемъ „Посланиі въ лагерь“ онъ славословилъ имп. Николая I. Мало было искренности въ этомъ „истинно-русскомъ“ восторгѣ, со стороны поэта, который когда-то усердно посѣщалъ кружокъ Петрашевскаго, еще меньше искренности было въ стремленіи М. снять опалу съ гроба Грознаго („У гроба Грознаго“, 1887 г.). Поэтъ-государственникъ готовъ все простить этому кровавому властителю за то, что „павъки духомъ Русь съ царемъ своимъ слилась“. Самъ поэтъ оживлялъ слабость своихъ патріотическихъ стиховъ и далеко не всѣ включилъ въ собраніе своихъ сочиненій. Русь, выросшая въ державу, по выраж. М., „подъ сѣнью Византійскаго орла“, въ поэзи М. не живая Русь. Ближе и роднѣе его Эллада и Римъ. Здѣсь онъ поэтъ милостью Божіей, а не тенденціозный пѣвецъ византійщины.

Кромѣ оригинальныхъ стих., кромѣ очень удачныхъ порой подражаній древнимъ, были у М. переводы и варіаціи. Въ особенности часто переводилъ М. изъ Гейне, съ рѣдкимъ искусствомъ передавая тончайшіе отбѣски поэзи романтика. Это тѣмъ болѣе удивительно, что по духу и по настроенію поэзи Гейне чужда холодному безстрастному М.

Въ 1869 г. М. переложилъ въ стихи „Слово о Полку Игоревѣ“, въ кот. видѣлъ тоже борьбу двухъ міровъ. Въ своихъ замѣчаніяхъ объ этомъ памят-

никъ М. ставить „Слово“ въ гармонію съ его временемъ. Свое переложеніе М. выполнилъ съ большою любовью и какимъ-то благоговѣйнымъ отношеніемъ къ замѣчат. памятнику старины.

М. былъ сыномъ довольно извѣстнаго художника-академика, Николая Аполлоновича М. (1794—1873), написавшаго много образовъ для Исаакіевск. собора и церкви Зимняго дворца, но наибольшій талантъ проявившаго въ этюдахъ женскихъ головокъ. Род. въ Москвѣ и до 1834 г. прожилъ въ деревнѣ своего отца, близъ Троице-Сергійевской лавры. Въ Петербургѣ, куда переселился М-вы изъ деревни, А. Н. учился нѣкоторое время у своего дяди, но своимъ развитіемъ преимущ. обязанъ благотворному влиянію Солоничина, редактировавшаго, вмѣстѣ съ Сенковскимъ, „Библиотеку для чтенія“, и И. А. Гончарову, кот. преподавалъ ему русскую литер. Въ 1836 г. М. поступилъ въ университетъ на юридич. факультетъ. Въ этотъ періодъ своей жизни М. съ особенной любовью отдался живописи и даже думалъ для усовершенствованія предпринять путешествіе за границу, но слабость зрѣнія помѣшала ему выполнить этотъ планъ, тѣмъ болѣе, что лестные отзывы, данные проф. Плетневымъ и Никитенко объ его первыхъ поэтич. опытахъ, толкали юношу на другую дорогу. Когда же самъ Бѣлинскій одобительно отзывался о первыхъ появившихся въ печати стихотв. М., авторъ окончательно посвящаетъ себя литературѣ. Въ 1842 г. М. отправился въ заграничное путешествіе; около года жилъ въ Италіи, затѣмъ въ Парижѣ, гдѣ вмѣстѣ съ братомъ Валеріаномъ Ник. слушалъ лекціи въ Сорбоннѣ и Collège de France; на обратномъ пути побывалъ въ Прагѣ и близку познакомился съ Ганкой. Результатомъ этой поездки явились, съ одной стороны, „Очерки Рима“, а съ другой—кандид. диссертация „О первоначальномъ характерѣ законовъ по источникамъ славян. права“. По окончаніи университетск. курса М. поступилъ на службу въ департаментъ государственнаго казначейства, послѣ чего былъ бібліотекаремъ Румянцевскаго музея до перенесенія его въ Москву, а затѣмъ служилъ въ комитетѣ иностран-

ной цензуры. Библиографію см. XI, 660/61. *В. Львовъ-Рогачевскій.*

**Майковъ**, Валеріанъ Николаевичъ, даровитый критикъ, братъ поэта А. Н., род. въ 1823 г. Исключительная семья Майковыхъ, давшая четырехъ представителей на различныхъ поприщахъ литературы, повлияла въ смыслѣ поразительно ранняго развитія одаренной личности Валеріана М. Его критич. дѣятельность продолжалась немногимъ болѣе года, а между тѣмъ литерат. наслѣдіе его послужило предметомъ спора для нѣсколькихъ критиковъ-истолкователей М. Образование будущей критикъ получилъ въ семьѣ, и въ числѣ учителей его былъ И. А. Гончаровъ, преподававшій ему словесность. 15-ти лѣтъ М. уже выдержалъ приемный экзаменъ въ университетъ, гдѣ пробылъ 4 года на юридическомъ факультетѣ и особенно интересовался философіей и политической экономіей. Слѣды этихъ интересовъ остались въ одной изъ первыхъ работъ М. „Объ отношеніи производительности къ распредѣленію богатства“, свидѣтельствующей о широкой начитанности М. въ трудахъ франц. экономистовъ. М. критикуетъ цѣлый рядъ отдѣльных мнѣній о причинахъ неправильнаго распредѣленія богатствъ и бѣдствій рабочаго класса. Взвѣсивъ „завѣльной платы“ или „поденщины“, онъ предлагаетъ свой проектъ „дольщины“, которая должна была обезпечить долю въ чистомъ доходѣ каждому лицу, чей трудъ или капиталъ принимаетъ участіе въ производствѣ промысла.—Въ 1842 г. М. окончилъ университетъ. Послѣ путешествія по Германіи и Франціи, которое онъ использовалъ для пополненія своихъ знаній въ области исторіи, политич. экономіи и философіи, М. началъ литературную дѣятельность, принявъ близкое участіе въ составленіи перваго выпуска „Карманнаго Словаря иностранныхъ словъ“ Кириллова. Этотъ словарь въ послѣдствіи сыгралъ роль обвинительнаго документа въ извѣстномъ процессѣ петрашевцевъ (см.). Валеріанъ М., повидимому, былъ близокъ къ Петрашевскому, хотя и не раздѣлялъ его взглядовъ; въ показаніяхъ лицъ, привлеченныхъ вмѣстѣ съ Петрашевскимъ въ 1849 г. (черезъ

2 года послѣ смерти М.), часто упоминается его имя, какъ посѣтителя собраний у Петрашевскаго. Изъ этихъ показаній извѣстно, что М. не оставилъ своего увлеченія политической экономіей и принималъ участіе въ разговорахъ и спорахъ о фурьеризмѣ. Послѣ непродолжительнаго сотрудничества въ „Финскомъ Вѣстникѣ“, гдѣ было помѣщено начало обширной статьи „Общественныя науки въ Россіи“, М. былъ приглашенъ сотрудничать въ „Отечеств. Записки“. непосредственно послѣ ухода оттуда Бѣлинскаго. Это было въ 1846 г.; въ іюль слѣдующаго года М. утонулъ, гостя у одного изъ знакомыхъ недалеко отъ Петербурга.— Съ легкой руки Тургенева М. называли продолжателемъ Бѣлинскаго, указывали даже на то, что въ послѣдніе годы Бѣлинскій занимался у М. кое-что изъ его взглядовъ. Но было отмѣчено также все несходство литературнаго облика этихъ двухъ критиковъ. Даже въ самомъ направленіи и тонѣ критики Бѣлинскаго и М. была огромная разница. Первый—скорѣе критикъ-публицистъ, страстный и легко впадающій въ крайность; второй—критикъ-ученый, спокойный, умѣренный и объективный. М. самъ говорилъ о себѣ, что видѣлъ въ критикѣ единственное средство заманить публику въ сѣти науки, такъ какъ ею читаются охотнѣе критическія, чѣмъ ученыя сочиненія. И дѣйствительно, его критическія статьи—это ученые трактаты по самымъ разнообразнымъ поводамъ. Такъ, статьи о Кольцовѣ, наиболѣе важныя и интересныя для характеристики М., представляютъ собою изложеніе его эстетической теоріи и трактуютъ вопросъ объ отношеніи народности къ общечеловѣческой цивилизаціи. Въ эстетическихъ взглядахъ М. сказывается то же основное отличіе его отъ Бѣлинскаго. Бѣлинскій является утилитаристомъ въ эстетикѣ, безусловно требовавшимъ отъ литературы нравственнаго вліянія, а отъ произведеній опредѣленной тенденціи; М., научно классифицируя литературныя явленія, только допускаетъ, признаетъ тенденцію въ произведеніи, рядомъ съ чисто художественнымъ и научнымъ элементомъ, какъ волюгъ равноцѣнное

съ нимъ начало. Эстетическая теорія М. была направлена противъ романтической школы и явилась прочнымъ обоснованіемъ школы натуральной (гоголевской). М. указывалъ въ всякій предметъ возбуждающій въ насъ, съ одной стороны, любопытство, съ другой—симпатическое чувство. Первому удовлетворяетъ наука, второму—искусство. Отсюда выводъ, что всякій предметъ входитъ въ область искусства, если художникъ отдѣлилъ въ немъ все симпатическое и не смѣшалъ симпатическаго съ любопытнымъ, занимательнымъ. „Видъ всякой язы отратительнелъ. Но когда вы встрѣчаете ее на тѣлѣ живого человѣка, въ которомъ признаете своего брата, второго себя,— въ васъ заговоритъ любовь, вы почувствуете на самомъ себѣ эту язву... Все дѣло въ томъ, чтобы вы узнали въ прокаженномъ себя самого; а въ этомъ распознаніи никто не можетъ вамъ помочь, какъ истинный художникъ“. Нѣтъ поэтому для искусства предмета неизящнаго, непрѣзвительнаго, и художественное творчество есть не что иное, какъ „пересозданіе дѣйствительности“, возведеніе ея „въ міръ человѣческихъ интересовъ“, „гуманизированіе ея“. М. умеръ слишкомъ молодымъ, не успѣвъ согласовать своихъ взглядовъ и слить ихъ въ цѣльное міровоззрѣніе, и не только въ его эстетическихъ взглядахъ, но и во взглядахъ на народность находятъ противорѣчія, что и дало поводъ отдѣльнымъ изслѣдователямъ различно рисовать обликъ критика, преувеличивая или наоборотъ, уменьшая значеніе его дѣятельности.—Соч. В. М. изд. въ 1891 г. („Критическіе опыты“) въ Спб. и въ 1902 г. въ Кіевѣ. О. М. писали: *Скабичевскій*, „Сорокъ лѣтъ русской критики“ (Сочин. I); *К. Арсеньевъ* (Критич. этюды; II); *М. Протопоповъ* (Р. Мысль, 1891, X); *А. Пыпинъ* (В. Е., 1892, II) и *Г. Шлегель* (Совр. Міръ, 1911, V). *В. Міяковский*.

**Майковъ**, Василій Ивановичъ, поэтъ второй половины XVIII в. (1728—1778). Род. въ имѣніи отца, близъ Ярославля. Съ малыхъ лѣтъ былъ записанъ въ военную службу. Служа въ Петербургѣ въ Семеновскомъ полку, М. интересуется театромъ, сблизается съ Сума-

роковымъ и другими представителями литературы. Въ 1760-хъ гг. М. живетъ въ Москвѣ, гдѣ принимаетъ участіе въ цѣломъ рядѣ журналовъ. Въ своихъ одахъ и поэмахъ М. проявилъ себя вѣрнымъ ученикомъ старой ломоносовской школы. Ближайшимъ образцомъ для подражанія въ его басняхъ и трагедіяхъ былъ ему Сумароковъ, передъ талантомъ кот. М. преклонялся. Въ своихъ одахъ онъ сплетаетъ хвалы сильнымъ міра, начиная съ Екатерины и кончая ближайшимъ начальникомъ по военной коллегіи, гдѣ онъ служилъ, З. П. Чернышевымъ.—Въ 1769 г. была поставлена на придворномъ театрѣ трагедія М.—„Агріопа“, обнаруживающая всѣ недостатки ложноклассической драмы. Наиболее извѣстн. произв. М. является героическая поэма „Елисей, или превращенный Вакхъ“, гдѣ въ торжественныхъ и напыщенныхъ формахъ героической поэмы воспѣваются похождения ямщика Елисея. Въ этихъ похожденияхъ принимаютъ большое участіе боги, которыхъ ложноклассическая поэма такъ охотно заимствовала съ греческаго Олимпа. М. ведетъ свой рассказъ съ цинической откровенностью и скабрёзными подробностями, что было тоже излюбленнымъ сюжетомъ въ Екатерининск. вѣкѣ. Но въ поэмѣ интересны черты народности, которыми отличаются и нѣкоторыя басни М. Это выдѣляетъ его изъ группы рабскихъ подражателей французскаго классицизма.—Интересны также связи Майкова съ масонствомъ, усилившіяся особенно во время вторичнаго пребыванія въ Москвѣ, куда онъ переселился въ 1775 г. Здѣсь М. познакомился съ Шварцемъ, извѣстнымъ другомъ Новикова, и приобрѣлъ даже большое влияние и уваженіе въ масонской средѣ.

*В. Майковскій.*

**Майковъ**, Леонидъ Николаевичъ, академикъ и изслѣдователь исторіи русской литературы (1839—1900). Младшій братъ поэта А. Н. и критика В. Н., росъ въ атмосферѣ талантливой семьи, которая больше всего, конечно, повлияла

на выработку личности Л. Н. и какъ ученаго и какъ чловѣка. Интересъ къ литературнымъ занятіямъ сказался еще въ университетѣ. Занявшись изученіемъ Пушкина, онъ помѣстилъ въ сборникъ, изд. студентами Спб. университета, „Ненапечатанныя стихотворенія Пушкина“. Въ университетѣ же М. работаетъ надъ изученіемъ русскаго народнаго эпоса. Въ 1863 г. М. защитилъ диссертацию „Былины Владимірова цикла“, гдѣ вновь опредѣленно и сознательно была примѣнена т. наз. историческая теорія по вопросу о происхожденіи народнаго эпоса. Заимствовавъ ее въ западной научной литературѣ, М. отвергъ господствовавшую до него мифологическую теорію, онъ доказалъ южно-русское происхожденіе былинъ, опредѣлилъ время выработки содержанія въ X—XII вв. и указалъ на дружинную среду, какъ на ту среду, гдѣ зародилась былина. Свои занятія фольклоромъ М. усиленно продолжалъ и впослѣдствіи. Работы его въ другихъ областяхъ русск. литературы касаются отдѣльныхъ вопросовъ литературы XVII—XIX вв. Имъ воскрешенъ забытый писатель XVIII в. В. И. Майковъ, открытъ новый писатель, другъ Радищева по лейпцигскому университету, Челищевъ, путешествіе котораго на сѣверъ Россіи было впервые издано М. Наибольшую цѣнность въ исторіи изученія русскихъ писателей имѣютъ изданія М. сочиненій Батюшкова и первый томъ лирическихъ стихотвореній Пушкина. Изумительныя по своей эрудици, по глубокому проникновенію въ изслѣдуемую эпоху, по тонкому пониманію и основательному знанію ея—эти изданія являются классическими и представляютъ собой своеобразную энциклопедію по литературнымъ вопросамъ первой четверти XIX в. Смерть М. прекратила работу надъ Пушкинымъ на первомъ томѣ. Отдѣльно изданы: „Пушкинъ. Біограф. матер. и ист.-лит. очерки“, „Очерки изъ исторіи русской литературы XVII и XVIII ст.“ и др. *В. Майковскій*  
**Майковъ**, М. Гр., см. XI, 661.



# Дополнительный листок к 27 тому

1933 г.

(Лемуры — Майков)

Знаком \* обозначены слова, не вошедшие в основной том.

**Лен** (XXVII, 18), см. *холсты*, XLV, ч. 2, 690/731.

**Ленз**, см. также *Сибирь*, XXXVIII, 446/47. В бассейне притоков Л. (Алдан, Вилой, Витим, Олекма, Киренга) крупнейшие по добыче в СССР золота ленские прииски, объединённые с 1921 г. в гостресте Лензолото. Эксплуатация приисков до революции находилась в руках англ. акцион. общества; возникшее на почве эксплуатации рабочих брожение (в 1912 г.) было жестоко подавлено царским правительством («Ленский расстрел», см. XV, 593).

\* **Ленард**, Филипп, немецкий физик, см. XLVII, прил. *соврем. деят. науки*, 15.

\* **Ленартович**, Теофил, польский поэт, см. *Польша*, XXXII, 633.

\* **Ленггин**, Фридрих Вильгельмович, см. XLI, ч. 1, прил. *деятели СССР*, 303.

\* **Ленгрен**, Анна Мария, шведская поэтесса, см. *Скандинавия*, XXXIX, 195.

\* **Ленгвель**, Юлиус, венгерский коммунист, см. XLVII, 354.

\* **Лендор**, Сэвэдж, английский писатель, см. *английская литература*, III, 40.

\* **Ленза**, праздник винных чанов, см. *Дионис*, XVIII, 468.

**Ленеслы**, 36.520 жит. (1921).

**Ленивцы**, см. *тихоходы*, XLI, ч. 8, 197/98.

**Ленинанан**, б. *Александрополь* (см.), гор. ССР Армении, выдел. в самостоят. администр.-хоз. единицу, 62.125 жит. (1932).

\* **Ленина пик**, см. *Туркестан*, XLI, ч. 10, 125.

\* **Ленинград**, с 1924 г. название Петрограда (см. XXXII, 99/106, 105'/11'); 2.722.100 жит. (1932). См. соответств. *Дополнит. том*.

\* **Ленинградская область**, см. XLI, ч. 3, прил. *администр. деление РСФСР*, 43/45, 75, и *Дополнит. том*.

\* **Ленино**, соврем. назв. подмосковной *Царицыно* (см.).

\* **Ленинск**, времен. назв. *Чарджула* (см.), переименован в *Новый Чарджуй*.

\* **Ленинск-Кузнецкий**, гор. Зап.-Сибирск. край, основан в 1925 г. на месте б. пос. *Кольчугино*, ныне выдел. в самостоят. админ.-хоз. единицу, 65.300 жит. (1932). Каменноугольн. копи.

\* **Ленинское**, с 1925 г. село, нов. назв. г. *Царева* (см.); 12.913 жит. (1932); центр *Ленинского района* Сталинградского края — 3.532 кв. км, 39.838 жит. (1931).

**Ленкоранский уезд**, в 1920 г. вошел в состав Азербайджанской ССР. В 1929 г., с переходом на районное деление, упразднен.

**Ленкорань**, гор., п. одноим. района Азербайджанской ССР, 16.081 жит. (1932); *Ленкоранский район* — 872 кв. км, 47.315 жит.

**Ленник** (Лазинек), Ренэ, врач, см. *туберкулез*, XLI, ч. 9, 408.

\* **Ленотр**, Жорж, франц. писатель-историк, см. XLVIII, прил. *соврем. деят. науки и литер.*, 53.

\* **Ленсбери**, Джордж, англ. полит. деятель, см. XLVII, прил. *соврем. полит. деят.*, 47. ср. XLV, ч. 2, 786. Председатель рабочей партии в 1927-28 г.; министр обществ. работ во втором «рабочем» правительстве Макдональда (1929).

**Ленсдаун**, Генри, англ. полит. деятель, см. XLVII, прил. *соврем. полит. деятели*, 47.

\* **Ленский расстрел**, см. XV, 593.

\* **Ленсман**, см. *Скандинавия*, XXXIX, 132.

**Ленстер**, пров. Свободного Ирландского Государства, 1.149.092 жит. (1926).

\* **Лента пулеметная**, см. XXXIV, 63/64, прилож., 1.

**Лентини**, 23.942 жит. (1921).

\* **Ленточная машина**, см. XLV, ч. 2, 575/76, прил. 18/20; 707; XLIX, 433.

\* **Ленц**, Макс, немецкий историк, см. XLVIII, прил. *соврем. деят. науки и литературы*, 53. Ум. в 1932 г.

\* **Ленца** буровой станок, см. VII, 183.

\* **Ленцович**, А., писатель, см. XI, 656.

\* **Ленч** (*Ленчи*), Пауль, немецкий экономист и политич. деятель, см. XLVII, прил. *соврем. полит. деят.*, 47; ум. в 1926 г.

\* **Ленчин**, каркас седла, см. *седло*, XLI, ч. 6, 531.

**Ленчица**, ныне в Польше.

**Ленчна**, ныне в Польше.

\* **Лены**, см. *феодализм*, XLIII, 182 сл., и *дворянство*, XVIII, 63.

**Леньяно**, 18.657 жит. (1921).

**Ленэн**, Матье, Луи, Антуан, франц. художники, ср. XLV, ч. 1, 527.

\* **Леовигильд**, король вестготов, см. *вестготы*, IX, 612.

**Леон** (XXVII, 40), провинц. в Испании, 460.468 жит. (1930).

**Леон** (XXVII, 40), гор. в Испании, 22.260 жит. (1927).

**Леон** (XXVII, 40), г. в Никарагуа, 38.318 ж. (1920).

**Леон** (XXVII, 40), гор. в Мексике, 53.639 жит. (1930).

\* **Леон**, Даниил де (1852—1914), лидер амер. социал. рабоч. партии, см. *социализм*, XL, 485/86.

**Леонард** Пизанский, итальян. математик, см. XLI, ч. 7, 426; II, 89.

**Леонардо да Винчи**, ср. XLIII, 303.

\* **Леониды**, поток падающих звезд, см. XXVIII, 551/52.

**Леонавалло**, Руджеро, итальян. композитор; ум. в 1919 г.

\* **Леонов**, Леонид Максимович, см. *русская литература*.

\* **Леонтович**, В. П., украинск. писатель, см. *Украина*, XLII, 259.

\* **Леонтополис**, античный город, см. *Шибинь-Кум*.

**Леопарди**, итальян. поэт, см. XXIX, 162/63; XXII, 497/98.

\* **Леопольд**, Карл Густав, шведский поэт, см. *Скандинавия*, XXXIX, 195.

**Лепая** (Лераја), латышск. назв. *Либавы* (см.).

**Лепель**, гор., адм. центр одноим. района Белор. ССР, 6.898 жит. (1932); *Лепельский район*—1.364 кв. км, 47.556 ж. (1930).

**Лепельский уезд**, в 1924 г. вошел в состав Белорусск. ССР; в 1924-25 гг., с переходом на окружное деление, упразднен.

**Лепельтье де сен Фаржо**, ср. *школьное дело*, I, 16.

**Лепестки**, см. XLV, ч. 3, 188.

\* **Лепешинский**, Пантелеймон Николаевич, см. XLI, ч. 1, прил. *деятели СССР*, 326.

\* **Лепидин**, см. *хитальдин*, XLV, ч. 2, 386.

**Лепидодендры**, чешуедревы, ср. *фитопалеология*, XLIV, 38.

**Лепидозирен**, подкасе рыб, см. *дволюкышиащие*, XVIII, 96/7.

\* **Лепин**, Станислав, франц. художник, см. *Франция*, XLV, ч. 1, 560.

\* **Леплевский**, Григорий Моисеевич, см. XLI, ч. 1, прил. *деятели СССР*, 329.

**Ле-Плэ**, Франц, социолог, см. XLI, ч. 1, 224/25, 232.

**Лепонтийцы**, народность, см. *Ретия*.

**Лепсинск**, ныне пос., ц. одноим. района Алма-Атинской обл. Казахской АССР, 4.353 ж. (1926). *Лепсинский район*—5.000 кв. км, 51.700 жит.

**Лепсинский уезд**, б. Семиреченской (переименованной в 1922 г. в Джетысуйскую) обл.; с 1922 г.— в составе Туркестанской, с 1924 г.—

Казахской АССР; в 1928 г., с переходом на окружное деление, упразднен.

\* **Лептокефалы**, *Leptocerphalus*, личинка угрей (см. XLII, 56).

\* **Лептоменингит**, см. *менингит*, XXVIII, 468; XLII, 579.

**Лерида**, пров. в Испании, 319.314 ж. (1930).

**Лерида**, гор. в Испании, 38.019 ж. (1930).

\* **Лерманс**, Эжен, бельгийский живописец, см. XLVIII, прил. *соврем. деят. науки и искусства*, 104; XLIV, 110.

**Лермитт**, Леон, франц. художник, см. XLV, ч. 1, 561.

\* **Лермитт** (Тристан), Франсуа, франц. художник, см. XLV, ч. 1, 470.

**Лермонтов**, Михаил Юрьевич. Творчество Л., как и его личная судьба, отразило в себе трагедию разлада с действительностью, которая была подготовлена всей исторической ролью дворянства и его судьбой, его концом, его разложением под ударами развивающегося капитализма. Наиболее передовые и чуждые слои гибнущего класса, ощущавшие социальные грехи его и свою «обманутость», но не сумевшие дойти в своем отрицании действительности до полного разрыва с нею,—люди переломной эпохи русской жизни—оказались «лишними людьми» перед лицом «грядущего—печального и темного». Отсюда, рядом с сознанием бесплодности усилий и бессилия—протест против «промотавшихся отцов», «какой-то холод тайный в душе», когда огонь кипит в крови,—«презрительный стих» «обманутого» потомка,—рядом с идеализацией романтических героев, одиноких, непримяющих мир старых социальных отношений,—сильных именно своим отрицанием условностей этого мира (Демон, Печорин, Мцыри). В своей скорбной трагической поэзии Л. был исторически поставлен в роль строгого «судьи и гражданина», и эти гражданские мотивы, нашедшие свое сильное звучание в его поэзии, сделали его в мрачную николаевскую эпоху выразителем настроений широких общественных слоев—поэтом поколения не только обреченного, но и молодого, идущего к завоеванию своего места в истории.

\* **Лернер**, Курт, германск. дипломат, см. XLVII, прил. *соврем. полит. деятели*, 47.

**Леру**, Пьер, франц. философ-социалист, см. XL, 386, 441.

**Леруа-Болье**, Поль, французск. публицист, см. XLVIII, прил. *соврем. деят. науки и литературы*, 86.

\* **Лерхенфельдт**, Гуго, нем. полит. деятель, см. XLVII, прил. *соврем. полит. деят.*, 47/48.

**Лес**, лесная зона СССР, см. XLI, ч. 1, 377/80.

**Лесбос**, греч. о-в в Эгейском море, образует номархию, 161.557 ж. (1928). Гл. гор. *Митилини* (Кастро), 27.870 жит. (1928). В 1915-18 гг. был занят англичанами.

**Лескин**, Август, немецк. филолог, см. XLVIII, прил. *соврем. деят. науки*, 42.

**Лесно**, Пьер, франц. архитектор, ср. XLV, ч. 1, 512/13.

\* **Леснюр**, Жан, франц. экономист, см. XLVIII, прил. *соврем. деят. науки*, 86.

\* **Лесная зона в СССР**, см. XLI, ч. 1, 368/99.

\* **Лесная таксация**, см. XLI, ч. 6, 707/13.

\* **Лесной нонен**, см. *трасоложские*.

\* **Лесостепь в СССР**, см. XLI, ч. 1, 402/11.

**Лессепс**, Фердинанд, см. XXXI, 83/4; XLV, ч. 1, 316; XLI, ч. 5, 581.

**Лессинг**, Теодор, немецк. писатель и философ-релятивист, род. в 1872 г., примыкал к социал-демократической партии; бежал из фашистской Германии, убит в Чехословакии в 1933 г. Напис.: «Schopenhauer — Wagner — Nietzsche» (1906), «Wertaxiomatische Studien» (1908), «Untergang der Erde am Geist (Europa und Asien)» (1916), «Geschichte als Sinngebung des Sinnlosen» (1919), «Symbolik der menschlichen Gestalt» (1925), «Prinzipien der Charakterologie» (1926) и ряд чисто-литературных произведений. См. *реалистичзм*.

**Лестер**, графство, 541.794 жит. (1931).

**Лестер**, гор. в Англии, 239.111 жит. (1931).

**Лесюэр**, Эташ, см. XLV, ч. 1, 529/30.

**Летичев**, пос. гор. типа, центр одноим. района Винницкой обл. УССР, 5.917 жит. (1932). **Летичевский район** — 893,5 кв. км, 78,3 тыс. жит. (1932).

**Летичевский уезд**, с 1917 г. в УССР; упразднен в 1923 г.; территория вошла на 93% в состав Проскуровск. округа и на 7% — в состав Каменецкого окр. Подольской губ., упраздненной в 1925 г.

\* **Летнев**, П., писательница, см. XI, 660.

\* **Летники**, однолетние цветы, см. *цветоводство*, XLV, ч. 3, 213.

\* **Ле Троне**, Пв, франц. полит. деятель, см. XLVII, прил. *соврем. полит. деят.*, 48.

\* **Леттов-Форбен**, Пауль, нем. генерал, см. XLVI, прил. *военн. деятели*, 387'.

**Леуварден**, 48.482 жит. (1930).

\* **Леф**, т. н. «левый фронт искусства», идущая от русского футуризма литературная группа левых попутчиков (с 1923 до 1929 г.), в которую входили В. Малковский, Асеев, Третьяков и др. Издав. свой журнал «Леф» (с 1923 по 1925 г.) и «Нов. Леф» (1927—28).

\* **Лефгрэн**, Эрик, финский художник, см. XLIII, 744.

\* **Лефевр**, Андра, франц. полит. деятель, см. XLVII, прил. *соврем. полит. деят.*, 48.

\* **Лефевр Детапль** (Lefèvre d'Étaples), Жак (1455—1537), франц. филолог и теолог, см. *уманизм*, XVII, 331/35.

\* **Ле-Фоконье**, франц. живописец, см. XLVIII, прил. *соврем. деят. науки и искусства*, 104.

**Леффлер**, Фридрих, бактериолог, см. XLI, ч. 8, 166/67; ум. в 1915 г.

\* **Лехи** (лехитская теория), см. *Польша*, XXXII, 553/54.

\* **Лечебная гимнастика**, см. XLIII, 431/34.

\* **Лечебники**, см. *травники*.

\* **Лечицкий**, Платон Алексеевич, русский генерал, см. XLVI, прил. *воен. деятели*, 431'; 87, 92, 95.

**Лечхумский уезд**, с 1921 г. был уездом вновь образованной Грузинск. ССР, в 1930 г., с переходом на районное деление, упразднен. **Лечче**, итал. провинция, после отделения в 1927 г. пров. Бриндизи заним. пл. 2.768 кв. км, 486.041 жит. (1931).

**Лечче**, гор. в Италии, 46.720 жит. (1931).

\* **Лешателье**, Анри, франц. химик, род. в 1850 г., см. *термохимия*, XLI, ч. 7, 580/81.

**Лешетицкий**, Теодор, ум. в 1915 г.

**Лешновская**, Елена Констант., ум. в 1925 г.

**Лжедмитрий I**, ср. XXXIX, 648/52.

**Лжедмитрий II**, ср. XXXIX, 653 сл.

**Лжеприсяга** неизвестна в советском уголовном праве (как, в связи с декретом об отделении церкви от государства, неизвестна и самая присяга — религиозная клятва). Свидетель в советском суде предупреждается об ответственности за лжеисповедание, заведомо ложное показание, которое влечет ту же меру социальн. защиты, что и лжедонос — лишение свободы или принудит. работы на срок до 3 месц. или до 2 лет — в случае лжеобвинений в тяжком преступлении (Угол. код. РСФСР, ст. 95).

\* **Лжескорпионы**, см. *ложноскорпионы*.

\* **Лжеоботные**, см. *насекомые*, XXIX, 666.

**Ли**, гор. в Англии, 45.313 жит. (1931).

\* **Ли**, Анна (1736—1784), представительница религиозной секты шекеров, см. *шекеры*, I, 536.

\* **Ли**, Вернон, англ. писательница, см. *Пэдджет*, XXXIV, 324.

**Ли**, Роберт Эдвард, американск. генерал, ср. XLI, ч. 6, 304, 368.

**Ли**, Софус, шведск. математик, ср. XLI, ч. 7, 375', 377'.

**Ливава**, **Лепая**, ныне в Латвии, 57.238 ж. (1930).

\* **Либеларный процесс**, см. *Рим—римское право*, XXXVI, ч. 2, 356.

\* **Либерец**, гор. в Чехословакии, см. *Рейхенберг*.

**Либерия**. Во время империалистической войны Л. оказалась последним западно-африканским убежищем германских отрядов, вытесненных из своих колоний, но в 1917 г. Л. объявила себя в состоянии войны с Германией, и ее отряды были изгнаны. Л. подписала Версальский договор. В экономическом отношении она находится в сильнейшей зависимости от САСШ.

**Либерман**, Карл, ум. в 1914 г.

**Либидо** (libido), половое влечение, ср. *Фрейдизм*, XLV, ч. 1, 613.

**Либих**, Юстус, немецк. химик, см. V, 696;

XXIV, 180; XLIII, 224/26; XV, прил. *консервирование*, 2.

**Либнехт**, Вильгельм, *ср.* XL, 313.

\* **Либнехт**, Карл, герм. полит. деятель, *см.* XLVII, прил. *соврем. полит. деятели*, 48; *ср.* XLVII, 227/28, 260.

\* **Либриформ**, *см.* *древесина*, XIX, 72.

**Либури**, 18.453 жит. (1926).

**Ливадия**, с 1925 г. в бывш. царском дворце санаторий для крестьян.

**Ливан**, *см.* XLVIII, 148/51; XLI, ч. 10, 200. С 1920 г. — республика в мандатном управлении Франции, 10.500 кв. км, 805.000 жит.

**Ливенский уезд**, упразднен в 1928 г., войдя в состав вновь образованной Центрально-Черноземной области.

**Ливерпуль**, 855.539 ж. (1931).

**Ливий**, Андроник, *см.* XXXVI, ч. 2, 359/63.

**Ливий**, Тит, *см.* XXXVI, ч. 2, 374.

**Ливингстон**, порт в Гватемале, 2.500 ж. (1921).

**Ливия Итальянская**, *см.* *Триполи*, XLI, ч. 9, 269/72.

**Ливнуарс**, 17.466 ж. (1930).

**Ливны**, с 1928 г. в Елецк. окр. Центрально-Черноземной области, ныне ц. одним районом ЦЧО, 18.444 ж. (1931). **Ливенский район** — 2.032 кв. км, 143.973 ж.

\* **Ливония**, *см.* XXVI, 504/05.

**Ливонский орден**, *ср.* XXXVI, ч. 2, 175; XLIX, 297.

**Ливорно**, пров. в Италии, 1.219 кв. км, 245.343 ж. (1931).

**Ливорно**, гор. в Италии, 124.112 ж. (1931).

\* **Ливский язык**, *см.* *ливь*, и XLIII, 751.

\* **Лига наций**, *см.* XLVII, 100 сл.; XLI, ч. 9, 226/30; XLIX, 235.

\* **Лига профсоюзной пропаганды в САСШ**, *см.* *рабочий класс*, XXXV, 242, 249/50.

**Лигниц**, 73.123 жит. (1925).

**Лигурия**, 1.435.038 ж. (1931).

**Лида**, ныне в Польше, в Новогрудском воеводстве, 13.401 жит. (1921).

**Лиддит**, *см.* *химич. промышленн.*, XLV, ч. 2, 277.

**Лидерс**, Александр Николаевич, заместитель Польши, *ср.* XXXVI, ч. 1, 667.

\* **Лиднер**, Бенкт, швед. поэт, *см.* XXXIX, 195.

**Лидов**, Александр Павлович, ум. в 1919 г.

**Лидс**, 482.789 ж. (1931).

**Лидский уезд**, отошел к Польше.

**Лигенгард** (XXVII, 285), Фридрих, немецк. поэт, *см.* XLVIII, прил. *соврем. деят. науки и литер.*, 137.

\* **Лизипп**, античн. скульптор, *см.* XVI, 686.

**Лизис**, *ср.* *кризис*, XXV, 581.

**Лика-Корбава**, ныне в Югославии.

**Линкваторство**, *см.* XL, 588/89.

**Линко** (Leasook), Стивн, современный канадский публицист (род. в 1869 г.). Напис.: «Elements of Political Science» (1905), «Baldwin and La Fontaine» (1907). С 1910 г. известен как беллетрист и юморист с заостренно-социальным содержанием; в русск. пере-

воде: «Охотники за долларами» (1926), «Сапоги в смятку» (1927), «Гогенцоллерны в Америке» (1927), «Самопожертвование м-ра Слугга» (1927), «Человек в асбесте» (1928). *Ср.* XLI, ч. 6, 510.

\* **Лусорсида**, *см.* *фитопалеонтология*, XLIV, 37.

\* **Лиленблюм**, М. Л., еврейский публицист, *см.* XIX, 511/12.

**Лиленфельд** (XXVII, 144), Павел Федорович, *ср.* *социология*, XLI, ч. 1, 221.

**Лилия** (XXVII, 145), *ср.* *цветоводство*, XLV, ч. 3, 227; белая водяная Л. — *см.* *растение*, XXXVI, ч. 1, 56.

**Лилль**, 201.568 ж. (1931); с 1914 г. по окт. 1918 г. — в руках германцев.

\* **Лильфорс**, Б., шведский художник, *см.* XXXIX, 204.

**Лима**, гор. в Перу, 265.000 ж. (1928).

**Лима**, гор. в САСШ, 42.287 ж. (1930).

\* **Лиман фон Сандерс**, герм. генер., *см.* XLVI, прил. *военн. деят.*, 387; 62, 126; *дипломатия*, XLVII, 54. Ум. в 1929 г.

**Лимбург** (Dolhain — Limburg), гор. в Бельгии, 4.275 жит. (1925), *см.* XLI, ч. 5, 653.

**Лимбург**, 1) пров. в Бельгии, 367.642 ж. (1930); 2) пров. в Нидерл., 550.624 ж. (1930).

**Лимерин**, гор. в Ирландии, 39.448 ж. (1926).

**Лимерин**, графство в Свободном Ирландском Государстве, 100.895 ж. (1926).

\* **Лимитрофы**, государственные образования, возникшие после мировой войны на территории западных окраинных губерний б. Российской империи (Эстония, Латвия, Литва, Финляндия, Польша).

**Лимож**, 92.577 ж. (1931).

**Лимонен**, *см.* *терпены*, XLI, ч. 7, 593; XXXIII, 483.

\* **Лимфогранулематоз**, *см.* XXXVI, ч. 1, 518.

**Линарес**, 40.168 ж. (1920).

**Линг** (XXVII, 159), Петр Генрих, *см.* *Скандинавия*, XXXIX, 195.

**Линга**, *ср.* *Швеа*, XLIX, 578.

\* **Лингельбах**, Вильям, америк. историк, *см.* XLVIII, прил. *соврем. деят. науки*, 53.

**Линдау**, гор. в Баварии, 13.582 ж. (1925).

**Линдау**, Пауль, ум. в 1919 г.

\* **Линде машина**, *см.* *холодильные машины*, XLV, ч. 2, 657, 676/77.

\* **Линдеман**, Оле и Людвиг, норвежск. композиторы, *см.* XLI, ч. 5, 675.

\* **Линдеман** (Lindemann), Фердинанд, немецк. математик, род. в 1852 г., проф. во Фрейбурге, Кенигсберге и Мюнхене, дал доказательства трансцендентности числа  $\pi$  и, след., невозможности квадратуры круга (*см.* XIII, 331/32, прил. 64, и XXIV, 32); работал в области алгебры, истории математики, электрических измерений и др.

\* **Линден**, Корг, нидерл. полит. деятель, *см.* XLVII, прил. *соврем. полит. деят.*, 49.

**Линцен**, с 1920 г. присоединен к гор. Ганноверу.

- \* **Линдман**, Арвид, шведский полит. деят., см. XLVII, прил. *соврем. полит. деят.*, 49.
- \* **Линдсей**, Вечслд, америк. поэт, см. XLVIII, прил. *соврем. деят. науки и литер.*, 137.
- \* **Линев**, Д. А., писатель, см. XI, 656.
- Линейный корабль**, см. XLIV, 194; XLI, ч. 5, 373 сл.
- Линин**, см. *растение*, XXXVI, ч. 1, 12.
- Линкольн**, графство в Англии, состоит из трех частей: 1) Голденд, 1.089 кв. км, 92.313 ж., 2) Кестевен, 1.876 кв. км, 110.059 ж., и 3) Линдси, 3.937 кв. км, 422.181 ж. (1931).
- Линкольн**, гор. в Англии, 66.246 ж. (1931).
- Линкольн**, гор. в САСШ, 75.933 ж. (1930).
- Линкольн**, Авраам, ср. XLI, ч. 6, 303/04.
- \* «**Линкольнская школа**», см. *школьное дело*, L, 190.
- Линкор**, линейный корабль, см. XLIV, 194; XLI, ч. 5, 373/89.
- Линлитго**, ныне *Вестлотман*, 81.426 ж. (1931).
- Линн** (XXVII, 169), гор. в САСШ, 102.320 ж. (1930).
- Линней**, Карл, ср. XXX, 22; XLV, ч. 3, 206/07, 655; III, 232.
- \* **Линовский**, Н. О. (псевдон. Н. Пружанского), писатель, см. XI, 656.
- \* **Линотип**, см. *типографское дело*, XLI, ч. 8, 113/16.
- \* **Линсинген**, Александр, немецк. генерал, см. XLVI, 94, и прил. *военные деятели*, 3871/884.
- Линт** (Линмат), см. XLIX, 190/91.
- \* **Линтвр**, см. *хлопчатник*, XLV, ч. 2, 547; XLIX, 373/74.
- Линц**, гл. гор. В. Австрии, 102.081 ж. (1923). 12 февр. 1934 г. в Л. началось героическое восстание австр. рабочих против фашизма.
- Линчберг**, 40.661 ж. (1930).
- Линчпинг**, 29.845 ж. (1930).
- Лион** (XXVII, 286), 579.763 ж. (1931).
- \* **Лионское восстание**, см. *рабочий класс*, XXXIV, 413/15, 420.
- \* **Лियो**, Луи, франц. маршал, см. XLVI, прил. *военн. деят.*, 4041.
- \* **Ли оф Фаргем**, Артур, англ. подполк. деятель, см. XLVII, прил. *соврем. полит. деятели*, 48.
- Липа**, гор. на о-ве Люсьне, 46.677 ж. (1918).
- Липа** (дерево), см. *роговой промысел*, XXXVI, ч. 2, 692.
- Липаза**, см. *ферменты*, XLIII, 233; XX, 311.
- Липарские острова**, входят в состав итал. провинции Мессина, 12.704 ж. (1921).
- Липец**, гор., ц. одноим. района Центрально-Черноземной обл., 29.932 ж. (1932). *Липецкий район* — 1.843 кв. км, 131.153 ж. В Л. происходил в 1879 г. съезд группы землевольцев, см. XI, прил. *автобиографии революц. деятелей*, 311/12.
- Липецкий уезд**, упразднен в 1928 г., вошел в состав вновь образованной Центр.-Черноземн. обл.
- \* **Липинский**, Рихард, герм. подполк. деят., см. XLVII, прил. *соврем. полит. деятели*, 49.
- Липман**, Габриэль, франц. физик, см. XLVIII, прил. *соврем. деят. науки*, 16; XXI, 17.
- Липно**, ныне в Польше (Варшавское воеводство), 8.467 ж. (1921).
- Липовец**, пос. гор. типа, ц. одноим. района Винницкой обл. УССР, 4,2 т. ж. (1932). *Липовецкий район* — 1.070,7 кв. км, 102,8 т. ж (1932).
- Липовецкий уезд**, в 1923 г. упразднен; территория вошла в состав Винницкого (48%) и Уманского (46%) округов УССР, ныне также упраздненных.
- \* **Липоиды**, общее название жиров и воскообразных веществ, растворимых в серном эфире. Л. в узком смысле — холестерин и липидины.
- Липпе**, респ. Германской федерации, 163.648 ж. (1925).
- \* **Липсон**, Ефрам, англ. историк, см. XLVIII, прил. *соврем. деятели науки*, 53.
- Липто**, б. венг. комитат, ныне в Чехословакии.
- \* **Липхарт**, Антон, словинский драматург, см. XXXIX, 526.
- \* **Липиды**, поток падающих звезд, см. XXVIII, 551.
- Лис** (XXVII, 211), гор. в Шотландии, с 1920 г. — часть Эдинбурга (см.).
- \* **Лисин**, см. *скошцы*, XXXIX, 275/76.
- Лисичанск**, пос. гор. типа, ц. одноим. района Донецкой обл. УССР, 15.612 ж. (1931). *Лисичанский район* — 416,5 кв. км, 102,9 т. ж. (1932).
- \* **Лисички**, *Cantharellus cibarius*, съедобные грибы из сем. луговиковых, оранжевого цвета, растущие гнездами в середине лета иногда в огромном количестве. Особенно ценятся в Зал. Европе.
- Лисно**, с 1920 г. в Польше (Львовское воеводство), 3.806 ж. (1921).
- Лиссабон**, 594.390 ж. (1930).
- Лиссажу**, Жюль, см. XXIV, 485.
- Лист**, см. *растение*, XXXVI, ч. 1, 32/40.
- Лист**, Франц (XXVII, 205/07), немецк. криминалист, ум. в 1919 г.
- Листаль**, 6.698 ж. (1930).
- Лиственница** сибирская, *Larix sibirica*, дерево до 30 ж. выс., распространена по всему северу СССР, от Сев. края до Охотского моря и на Сахалине. Древесина по крепости мало уступает дубу, а по прочности превосходит все наши деревья.
- Листер**, Джозеф, англ. хирург, ср. XLV, ч. 2, 409.
- \* **Листоблошки**, блохи травяные (*Psillidae*), см. XXXII, 543/44. Наиболее опасна яблоневая медяница, см. XI, 456/57.
- Листоногие**, см. *ракообразные*, XXXV, 564/65.
- Литва**, см. XLVI, 568/71, 596; XLVII, 712/30; L, 161.

\* **Литвин** (Седой), Зиновий Яковлевич, см. XLI, ч. 3, прил. *деятели СССР*, 25/32.

\* **Литвинов**, Максим Максимович, см. XLI, ч. 1, прил. *деятели СССР*, 331.

\* **Литера**, см. *типографское дело*, XLI, ч. 8, 110/11.

\* **Литиевые воды**, см. XXVI, прил. *классификация курортов*, 7.

**Литин**, пос. гор. типа в Винницкой обл. УССР, п. одноим. района, 8.346 ж. (1932). **Литинский район** — 861,8 кв. км, 72,7 т. ж.

**Литинский уезд**, в 1923 г. упразднен, большая часть (62%) вошла в состав Винницкого окр. УССР, ныне также упраздненного.

\* **Литогенезис**, учение о происхождении горных пород (см.).

**Литография**, см. *фотохимическое дело*, XLIV, 392/93; XLI, ч. 8, 130/31.

\* **Литолапаксия**, см. *камендробление*, XXIII, 243.

\* **Литоральная фауна**, то же, что береговая фауна (см.).

**Литосфера**, см. *рельеф земл. поверхности*.

\* **Литотриптор**, см. *камендробление*, XXIII, 243.

\* **Литофиты**, сообщества растений на камнях, бывают сухопутные и водные. Первые состоят гл. обр. из мхов и лишайников, вторые — из разного рода водорослей, реже мхов, и особенно разнообразны в морской воде. Промежуточное место занимают Л. скал, орошаемых водой, напр. на берегу моря, в сфере прибреж.; они представлены гл. обр. синезелеными водорослями, некот. диатомеями, реже багрянками.

**Литр**, см. *единицы измерения*, прил. XIX, 3.

**Литрим**, графство в Свободном Ирландском Государстве (с 1922 г.), 55.888 ж. (1926).

**Литтль**, Франк, америк. деятель профес. движения, см. XLVII, прил. *соврем. полит. деятели*, 49.

**Литтль-Роч**, 81.679 ж. (1930).

**Лиу-Киу** (XXVII, 287), японские острова, 557.622 ж. (1925).

**Лифляндская губерния**, отошла частью к Эстонии (2 февр. 1920 г.; сев. уезды — валковский, веросский, перновский, феллинский, эзельский и юрьевский), частью к Латвии (11 авг. 1920 г.; южн. уезды — рижский, венденский и вольмарский). В 1915—18 гг. была занята германцами. См. *Эстония и Латвия*, XLVII, 730/50.

\* **Лифман**, Роберт, нем. экономист, см. XLVIII, прил. *соврем. деят. науки*, 86; XLI, ч. 1, 91.

**Лихвин**, гор. в Черепетском районе Моск. обл., 1.545 ж. (1931).

**Лихвинский уезд**, в 1929 г., о переходе на районное деление, упразднен; территория вошла в состав Московской области.

\* **Лихенология**, отдел ботаники, изучающий лишайники (см.).

\* **Лихновский**, Карл, герм. дипломат, см. XLVII, прил. *соврем. полит. деятели*, 49;

XLVII, 70/72. Ум. в 1928 г. В 1927 г. выпустил книгу «Auf dem Wege zum Abgrund».

**Лихорадка**, ср. XXII, 71.

**Лихтенберг**, гор., в 1920 г. присоединен к Берлину.

**Лихтенберже**, Андре, см. XLVIII, прил. *соврем. деят. науки и литературы*, 137.

**Лихтенбержэ**, Анри, см. XLVIII, прил. *соврем. деят. науки*, 53.

**Лихтенштейн**, княжество. После распада Австро-Венгрии Л. попал под влияние Швейцарии: с 1920 г. введены швейц. деньги, почта, суд; с 1924 г. — таможенная уния с Швейцарией, которая представляет Л. и в дипломатич. отношении. По конституции 1921 г. ландтаг состоит из 15 членов, избираемых всеобщим голосованием на 4 года, при пропорц. представительстве. Насел. — 10.213 ж. (1930).

\* **Лихтенштейн**, Альфред, нем. поэт, см. XLVIII, прил. *соврем. деят. науки и литературы*, 137.

**Лихтерфельде**, с 1920 г. присоединен к Берлину.

**Лицей** цесаревича Николая, упразднен революцией вместе с другими привилегированными учебн. заведениями.

\* **Лицензии**, см. *торговля*, XLI, ч. 8, 457.

**Лициний**, Гай, ср. XXXVI, ч. 2, 223.

**Лицо**. Правоспособность субъектов прав (лиц) в РСФСР в основном определяется в Гражданском кодексе ст. ст. 4-12 для физических лиц и ст. ст. 13-19 для юридических лиц. См. XLI, ч. 3, 13/26.

**Личинна**, см. *насекомые*, XXIX, 660/61.

**Личное дворянство**, уничтожено Октябрьской революцией вместе с уничтожением прочих сословных различий и гражданских чинов (12 ноября 1917 г.).

**Лишайники**, см. XXXVI, ч. 1, 18/19; XXXVIII, 592/93.

**Лишение прав** в законодательстве СССР, см. *Союз ССР — уголовное право*, XLI, ч. 3, 128/66.

**Лиэр** (XXVII, 288), 27.987 жит. (1930).

\* **Ли-юан-хунг**, кит. полит. деятель, см. XLVII, прил. *соврем. полит. деят.*, 49. Ум. в 1928 г.

\* **Ллойд-Грим**, Филипп, англ. полит. деятель, см. XLVII, прил. *соврем. полит. деят.*, 49.

**Ллойд-Джордж**, Дэвид, см. XLVII, прил. *соврем. полит. деят.*, 49; *Великобритания в эпоху мировой войны*, XLVII, 411/13, 23/25; XL, 349/50; XX, прил. *женское движение*, 11.

**Ло**, департ. во Франции, 166.637 ж. (1931).

**Ло**, Джон, см. *физиократы*, XLIII, 345; *Франция*, XLIV, 622/23.

\* **Ло**, Эндрью, англ. полит. деят., см. XLVII, прил. *соврем. полит. деятели*, 50.

**Лобанов-Ростовский**, Алексей Борисович, член Госуд. совета, см. XXIII, 693.

**Лобанов-Ростовский**, Дмитрий Иванович, см. XXIII, 645.

**Лобачевский**, Николай Иванович, геометр, см. ХLI, ч. 7, 340<sup>1</sup>/341.

**Лобелия**, см. *цветоводство*, ХLV, ч. 3, 227/28, 217.

**Лоб-нор**, см. *Тарим*, ХLI, ч. 7, 56.

**Лобгройн**, см. *сельско-хозяйств. машины*, ХХХIX, прил. 28/31.

\* **Лозерцное озеро**, см. *Швейцария*, ХLIX, 191.

\* **Ловэтт**, Вильям, см. *чартизм*, ХLV, ч. 3, 581/82, 589, 591, 595.

\* **Лови**, Роберт Генрих, америк. этнолог, см. ХLVIII, прил. *соврем. деят. науки*, 39.

**Ловиза**, гор. в Финляндии, 3.777 жит. (1930).

**Лович**, гор., ныне в Польше (Варшавское воеводство), 15.807 ж. (1921). В дек. 1914 г. был взят германцами, см. ХLVI, 48/54.

**Ловча**, гор. в Болгарии, Плевненского округа, 8.227 жит. (1920).

\* **Ловчен**, гора в Югославии (Черногория), к ю.-в. от Каттаро, 1.759 м н. ур. м. В мировую войну Л. был важнейшим укреплением черногорцев; 10 янв. 1916 г. был взят австрийцами.

\* **Ловчий путь**, см. *дворец*, ХVIII, 52.

**Логарифмы**, логарифмические таблицы, см. ХII, 111/12, прил. *счетные аппараты*, 8, 9.

**Логика диалектическая** коренным образом отличается от *формальной*, или *школьной* Л. Формальная Л. ограничивается изучением законов или норм мышления независимо от приложения их к действительности и может быть наукой о несуществующих вещах (например, символы или значки с условным содержанием), исследуя лишь мыслимые отношения между ними, тогда как Л. диалектическая является прежде всего наукой о действительности, из которой она черпает свой метод и по которой равняет свои нормативные предписания. Одним из исходных пунктов диалектической Л. является неразрывная связь формы и содержания, закона, определяющего движение вещей, и самого их движения, правильного мышления о некотором бытии и самого этого бытия. Прочно вкоренившееся в школьную Л. учение Аристотеля о форме, как о чем-то более общем и поэтому «господствующем» над содержанием, как закон господствует над охватываемыми им вещами и явлениями, диалектика решительно отвергает, отвергая вместе с тем и априорный характер всех элементов логической инструментовки до категорий включительно. Как всякий инструмент, понятия Л. создаются не до, а после овладения действительностью или, вернее, в процессе этого овладения. Отвлеченнейшие логические правила суть не что иное, как алгебраически выраженные итоги внедрения познающего субъекта в действительность. «Практика человека, миллиарды раз повторяясь, закрепляется в сознании фигурами Л.» (Ленин, «Конспект «Науки логики» Гегеля»). «Практическая

деятельность человека миллиарды раз должна была приводить сознание человека к повторению разных логических фигур, дабы эти фигуры могли получить значение аксиомы» (там же). Нельзя отвести это указание ссылкой на то, что в нем смешиваются хронологическая (генетическая) и логическая априорность. С точки зрения диалектической Л., априорных категорий, как обязательно предшествующих всякому вообще познанию, не существует. В иных условиях действительности возможно построение совершенно иной Л., которая будет отличаться от Л., нам привычной, так же, как геометрия многомерного пространства отличается от геометрии трех измерений или даже еще в большей степени. В равной мере неудачна попытка заключить теорию Маркса-Ленина в использованный уже древними скептиками порочный круг: дабы нечто познать, нужно сначала обладать способностью знания, а способность знания предполагает наличие необходимых для того умственных орудий, т.-е. понятий, категорий и т. п. Диалектическая Л. легко разрывает этот круг, возражая, что знание есть процесс, т.-е. *движущееся*, а не неподвижное отношение между вещами, другими словами, — что знание не дается сразу, а приобретает или возникает как умение ходить, плавать и т. п. Различие между дедуктивной и индуктивной Л., которому придают такое большое значение Милль и в новейшее время Эрикес, никоим образом не покрывает различия между Л. формальной и диалектической. Следует иметь в виду, что против позитивно-эмпирического понимания Л., как науки в своей основе индуктивной, с успехом может быть выдвинуто то самое возражение о необходимости соблюдать правила индукции, которое против диалектической Л. оказывается бессильным.

Основное свойство действительности — это движение. Оно же является и исходным принципом при построении диалектической Л., как науки о действительности. Пока мы принимаем вещи в их статическом, неподвижном состоянии, мы можем обходиться средствами формальной Л., из коих первым и основополагающим является закон тождества:  $A = A$ . Выника в смысл этого закона, мы без труда убеждаемся, что он попросту выражает догмат элейской и древне-индийской философии о неподвижности бытия и иллюзорности движения.  $A$  всегда и при каких бы то ни было обстоятельствах равняется самому себе. Это значит, что  $A$  не изменяется или что, изменившись, оно перестает быть  $A$ . Но, пытаясь раскрыть значение  $A$  в терминах, заимствованных из конкретной действительности, мы убеждаемся, что закон тождественности не имеет к ним приложения и что его истинность ограничивается лишь миром значимостей, или «ценностей», которые либо представляют основную стилизованную действитель-

тельность, либо ничего общего с какою бы то ни было действительностью не имеют, а пребывают или состоят в особом царстве, изъятом даже из категории бытия. Мы не можем подставить вместо понятия *A* понятие потока или пламени, потому что и поток и пламя пребывают в состоянии непрерывного изменения. Но поток и пламя суть лишь наиболее выразительные примеры изменчивости вещей. Явления роста и развития в органической природе делают ее полностью сопричастной тому же закону. Но и неорганический мир ни в одной из своих частей не составляет из него исключения, ибо все вещество, согласно открытиям новейшей физики, находится в состоянии непрерывного движения, а модель вселенной может быть представлена как арена бесчисленных, ни на миг не останавливающихся, бесконечно разнообразных по форме и направлению потоков движения. Говоря словами современного натурфилософа, «даже о простом *H*-атоме или электроне нельзя утверждать, что он существует, а можно лишь говорить, что он происходит» (Bavink). Процесс непрерывного движения или изменения есть процесс противоречивый, как это признано еще Зеноном Элейским, показавшим на ряде ипостасей «пленность» движения, иными словами — невозможность последовательно мыслить его в рамках формальной *L*. Зенон и его единомышленники делали отсюда вывод, что движения вообще не существует, тогда как диалектическая *L* приходит к иному выводу: о разрыве между реальным движущимся бытием и *L* неподвижных, самих себе тождественных понятий. Движение и с ним вся действительность противоречивы; следовательно, нет иного пути к познанию действительности, кроме овладения противоречиями. Уклониться от этого вывода нельзя и в том случае, если приурочить действие закона тождества к ничтожно малым промежуткам времени, ибо еще тем же Зеноном справедливо указано, что полет стрелы не может слагаться из ее неподвижных состояний и, стало быть, как бы ни был мал промежуток времени, реальное движение в нем не останавливается, а непрерывно протекает. Бесконечная делимость времени есть не что иное, как его непрерывность и вместе с ним непрерывность движения. В диалектической *L*.  $A \neq A$ , потому что всякий предмет, который мы обозначили бы понятием *A*, находится в непрерывном изменении. Усвоить принцип диалектического мышления дело не легкое, потому что наш разум привычен пользоваться иным строем мысли, получаящим свое оправдание в непосредственных нуждах повседневной житейско-практики. С точки зрения этих нужд достаточно известное приближение к действительности, допускающее перерывы в движении

или, лучше сказать, приравнивающее замедленное движение к неподвижности. Иными словами, в известных пределах пользование формальной *L*, дающей результаты приближительные, но для определенных целей достаточные (Ленин, «Еще раз о профсоюзах», Соч., т. XXVI, 134), не менее законно, чем пользование в математике теорией вероятностей, допускающей при вычислении своих итогов весьма широкий предел приближения.

Противоречия, которые содержат в себе действительность и которые усваивает диалектическая *L*, отнюдь не являются просто мозаикой утверждений и отрицаний, перемешанных в хаотическом беспорядке. Развитие этих противоречий может быть охвачено известными закономерностями. Важнейшей из них является закон, согласно которому противоречия не являются внешними одно по отношению к другому. Смена состояний вещи не означает полного отрицания или вытеснения последующим звеном предыдущего. Гегель и вслед за ним философия диалектического материализма говорят о снятии, т. е. о такой смене состояний, при которой каждое последующее хранит содержание предыдущего в измененном виде. Противоречия, как тенденции, заложены в самой вещи. Развитие есть лишь последовательное развертывание этих противоречий в виде их чередования, состоящего из непрерывной цепи утверждений, отрицаний и возвратов к утверждению, обогащенных содержанием отрицательной фазы. Развиваясь, вещь остается единой. Это не значит, что существует какой-то «носитель» или «субстанция» изменения, отличный от самого изменения, а лишь то, что данный цикл развития обладает некоторым единством, т. е. чертами, присутствующими только в нем. Для того, чтобы довести до сознания закон сосуществования противоположностей, Гегель пользовался примерами, заимствованными из естественных наук. «Северный полюс не может быть без южного и южный без северного. Если разрежем магнит на две половины, то у нас не окажется в одном куске северный, а в другом — южный полюс. Точно так же и в электричестве положительное и отрицательное электричества не суть два различных, порознь существующих флюида». Не всегда это существование противоположностей в такой же степени очевидно, как в даваемых Гегелем примерах, имеющих, впрочем, не тот недостаток, который приписывает им один из русских авторов: «здесь не показан процесс развития» (Тынянский). И магнетизм, и электричество суть формы движения; противоречия, присущие энергии, могут сказаться только в процессе ее проявления. Недостаток примеров Гегеля как раз обратный: они не вполне наглядно показывают, как противоречия, скрытые в том состоянии вещи, которое мы условно называем покоем



раскрывают себя в борьбе и взаимодействии, когда покой меняется движением или, лучше сказать, в него переходит. Так, существующие в организме противоречивые тенденции роста и распада, жизни и умирания, то по внешности уравниваются, то принимают более бурное течение, в котором обнаруживается преобладание либо одной, либо другой. Капиталистическое общество в эпоху своего распада может представитьсястройной системой с уравновешенными составными частями и нейтрализованными противоречиями. Но неподвижности в природе нет. В процессе общественного развития противоречия между составляющими общество классами раскрываются и, подымая все общество на высшую ступень развития, в то же время приближают его к гибели.

Описанный выше порядок чередования фаз развития и смены противоречий не следует рассматривать как схему, неизменно повторяющуюся во всех решительных случаях. Повод к такому рассмотрению дал, правда, сам творец диалектической Л., Гегель, но мало усердствовавший в искусственном подведении под тройственную схему самых разнообразных фактов из истории природы и человека и строивший на этой же схеме развитие основных идей своей философии. Схематизм Гегеля дал благодарные возможности для критики и даже насмешек над его теорией, хотя живучесть этого схематизма сказалась в разных попытках «усовершенствования»; одной из них явилась система русского гегельянда Чичерина, в которой трехфазное движение заменено четырехфазным. Но уже сам Гегель, почувствовав недостатки своей триады, указал, что «вся форма метода — трючность — есть лишь совершенно поверхностная внешняя сторона способа познания» («Наука логики»). В действительности триада выражает диалектический ритм бытия, необходимо слагающийся из сменяющих друг друга фаз прямого и обратного развития, при чем последнее опять сменяется возвратом к первому. Гносеологически вся суть дела заключается в том, что вне учета противоречивых тенденций действительности мы получаем о ней неизбежно одностороннее и прехватное представление. Изучить противоречия — значит познать действительность в целом и каждую часть этой действительности как часть целого. Желая познать любую вещь, мы берем ее как таковую, как некоторую «самость» и рассматриваем ее в развитии. Но всякое движение, хотя бы истекающее из имманентных самой вещи причин, есть движение в определенной среде и, стало быть, по отношению к другим вещам. И далее: изучая эту вещь в ее конкретных, т. е. особенных, только ей присущих чертах, мы как будто стремимся познать ее в отдельности, особо от остального мира. Но т тут же оказывается,

что конкретность данной вещи есть не что иное, как ее отношение к другим вещам (например, цвет вещи есть лишь преломление внешнего света на ее поверхности, или тяжесть — своеобразное отношение между телом и центром земли, его притягивающим, и т. д.), а в известных случаях совокупность тех ее черт, которые имеют значение для данного вида человеческой практики. Отсюда вытекают четыре характеристических свойства диалектической Л., которые Ленин считал основными ее отличиями от Л. формальной: предмет познается в его а) самодвижении, б) связях и опосредствованиях, в) конкретных чертах и г) отношениях в человеческой практике.

Если оставить в стороне индийскую философию с ее сильно запоздавшим влиянием на умственное развитие Европы, то история диалектической Л. начинается в древней Греции, у мыслителей которой диалектика, по словам Энгельса, существует еще в ее стихийном первобытном виде и основывается не на доказательстве, а на непосредственном созерцании. Но и тогда уже в системах Гераклита и Аристотеля, в приемах мышления элейтов и скептиков наметились существенные черты диалектической Л., которые через учение Бруно о совпадении противоположностей и Николая Кузанского о растворении их в идеальной сфере единства перешли в новую философию. Декарт, полагавший, что системность науки отражает связность бытия, указывавший на безграничную шпирту взаимодействия движений и осторожно включивший принцип развития в космогоническую теорию, дерзнул вместе с тем поставить начало сомнения над неизменным законом исключенного третьего, т. е. законом тождества, как он выступает в практике познания. Спиноза продолжал это начинание. Его учение об определении, т. е. утверждении за вещь известных свойств, которые являются одновременно отрицанием за нее других, носит столь же диалектический характер, как и понятие свободной необходимости, являющейся у него основным оружием души в ее борьбе с эффектами. В философии Канта эти начатки диалектики, пропущенные сквозь естественно-научный материал, оформились в виде «Всеобщей естественной истории и теории неба» и менее известного «Опыта введения в философию отрицательных величин». В последнем сочинении Кант указывает на несоответствие между формальной Л., стремящейся к изгнанию противоречий, и реальной действительностью, исполненной ими до краев. Кантовское учение об антиномиях, как противоречиях только разума, переросло у Фихте в основную реальную антиномию между Я и не-Я, из которой последовательно развивались все философские понятия. У Шеллинга противоречия действительности были только поводом для

замены научного познания эстетико-созерцательным. Но его учение сменилось гегелевской философией, в которой ростки диалектического мышления, хотя и в идеалистической оболочке, достигли своей зрелости и полноты. Удалив эту оболочку, Маркс и Энгельс смогли построить диалектическую Л., как высшую науку о действительности, и в то же время методологию всякого знания, желающего быть научным, в частности политической экономии, истории, естествознания. Унаследованная от них Лениным материалистическая диалектика сделалась постоянным орудием анализа идеологической и социально-политической обстановки в таких условиях, которые позволили использовать философию для революционной переделки мира. Этот последний этап в развитии диалектической Л. отмечен ростом ее насыщенности конкретным содержанием. С высот академической теории диалектическая Л. спускается в лабораторию практики и здесь в работах Ленина и Сталина находит свою опытную проверку, закрепление и дальнейшее развитие.

Из литературы по диалектической Л., кроме общезвестных работ Гегеля, классиков марксизма-ленинизма и многочисленных статей в журналах и временниках, как то: «Под знаменем марксизма», «Проблемы марксизма», «Архив Маркса и Энгельса», «Летописи марксизма», следует указать: «Очерк философии диалектического материализма» *Б. Бызовского* (М. 1930), «Введение в теорию диалектического материализма» *Г. Тимьянского* (2-е изд., Лг. 1931), «Гегель, Маркс, Ленин» *И. Вайнштейна* (2-е изд., Лг. 1930), «Гегель и теория материалистической диалектики» *М. Митича* (М. 1932) и вдумчивую книгу *В. Асмуса*, «Очерки истории диалектики в новой философии» (М. 1929). Специально вопросы диалектической Л. трактуются в книге *А. Варьянит*, «Л. и диалектика» (М. 1928). Споры, которые велись по проблемам диалектического материализма вообще и диалектической Л. в частности, наиболее полное освещение получили в сборнике «За поворот на философском фронте» (М. 1931). Новейшая иностранная литература представлена гл. обр. сочинениями нео-гегельянцев, вплоть до смыкающихся с идеологами фашизма. Из них широкую известность приобрел *Джестилье* со своей «актуалистической» философией, получившей официальное признание итальянской корпоративной государственности. Из немецких авторов, потрудившихся над приспособлением диалектики для нужд фашизма, должны быть отмечены *Рихард Кронер* (*R. Kroner*, «Von Kant bis Hegel», Bd 1—2, Tübingen, 1921—24) и *Ионас Копп* (*J. Coppi*, «Theorie d. Dialektik», Лpz. 1923). Заслуживают серьезного внимания также протоколы гегелевских конгрессов в Гааге и в Берлине 1930 и 1931 гг. *И. Пальтский*.

**Логина в математике**, см. XLI, ч. 7, 465/68'.

**Логроньо**, исп. пров., 207.336 ж. (1930).

**Логроньо**, г. в Испании, 34.186 ж. (1930).

**Лод** (XXVII, 327/28), ср. Л, 359.

**Лодейное Поле**, гор. в Ленинградск. обл., ц. одноимен. района, ст. Мурманск ж. д., 15 тыс. жит. (1932). *Лодейнопольский район* — 2.225 кв. км, 41.300 ж.

**Лодейнопольский уезд**, в 1922 г. вошел в состав Петроградской (с 1924 г. Ленинградской) губ.; в 1927 г., с образованием Ленинградск. обл., упразднен; территория вошла в состав б. Лодейнопольск. округа.

**Лодж**, Генри, америк. полит. деят., см. XLVII, прил. *соврем. полит. деятели*, 50.

**Лодзь**, ныне в Польше, гл. гор. Лодзинского воеводства (см. XXXVI, ч. 2, 1,5), 605.287 жит. (1931). В 1914 г. Л. была центром военных операций, см. XLVI, 48/54.

**Лодя**, гор. в пров. Милан, 23.390 ж. (1921).

\* **Лодыженский**, Иван Николаевич, писатель, см. XI, 656.

**Ловь**, местечко, ц. одноим. района БССР, 3.824 ж.; *Ловеский район* — 1.428 кв. км, 44.483 ж. (1931).

\* **Ложбины**, см. XXXVI, ч. 1, 443.

\* **Ложлопастичагозабрныз**, см. XXXII, 311.

\* **Ложнохоботныз**, см. *пухляды*, XXXIV, 113.

\* **Ложный круп**, см. *круп и ларингит*.

**Лозанна**, 75.915 ж. (1930). О лозаннской конференции и договоре см. XLVII, 111/13 и 655/57; XLI, ч. 10, 224/23. См. также *эпоха пактов*.

**Лозер**, 101.849 жит. (1931).

\* **Лозовский**, А., см. XLI, ч. 1, прил. *деятели СССР*, 333.

**Ло и Гароны департ.**, 247.500 ж. (1931).

\* **Лойпоновая кислота**, см. XLV, ч. 2, 391.

**Локарно**, 6.575 жит. (1930). О Локарнской конференции и договоре см. *эпоха пактов*.

**Локз**, см. *Скандинавия — мифология*, XXXIX, 189.

**Локерен**, 25.514 жит. (1930).

**Локер**, Дездеф, см. XLVIII, прил. *соврем. деятели науки*, 7.

**Локк**, Джон, англ. философ, см. XXXV, 469; III, 33/34; XI, 483; XVIII, 274; XLI, ч. 7, 430, 434/35; L, 6, 8.

\* **Локк**, Уильям, англ. писатель, см. XLVIII, прил. *соврем. деят. науки и литературы*, 137, ум. в 1930 г.

**Лонль**, 12.001 жит. (1930).

**Локомотив**, см. XLI, ч. 10, 552/56'.

**Локруа**, Эдуард, ум. в 1913 г.

**Лоланда**, 83.614 жит. (1925).

**Лолларды**, ср. XL, 405.

\* **Лоло**, русск. писатель, см. XI, 657.

**Лом** (XXVII, 367), 12.930 жит. (1920).

\* **Ломахаршана**, индийск. певец-сказитель, см. *Пурана*, XXXIV, 89.

**Ломбардия**, 23.810 кв. км, 5.526.520 ж. (1931).

**Ломбарды.** Деятельность их в СССР началась с 1923 г.

**Ломбок,** 4.990 кв. км, 469.560 жит. (1914).

**Ломброзо,** Цезарь, итал. криминалист, см. *преступление*, XXXIII, 373, 383/84.

**Ломени,** Этьен Шарль, см. *Франция*, XLIV, 656/58.

\* **Ломжа,** ныне в Польше (Белостокское воеводство), 22.014 жит. (1921). 9 авг. 1915 г. Л. была взята германцами.

**Ломжинская губерния,** 18 марта 1921 г. отошла к Польше.

\* **Ломов** (Опшোক), Георгий Ипполитович, см. XLI, ч. 1, прил. *деятели СССР*, 337.

**Ломоносов,** Михайло Васильевич, см. XL, 278; XLV, ч. 2, 325; L, 561.

\* **Лонг,** Морис, франц. полит. деятель, см. XLVII, прил. *соврем. полит. деятели*, 50.

\* **Лонг,** Уолтер Юм, англ. полит. деятель, см. XLVII, прил. *соврем. полит. деятели*, 50.

\* **Лонгви,** гор. и крепость во франц. департаменте Мерты и Мозеля, вблизи границы с Бельгией, 12.089 жит. (1926). В 1792, 1815, 1871 и в 1914 (26 авг.) гг. был взят пруссаками (см. XLVI, 252).

\* **Лонге,** Жан, франц. полит. деятель, см. XLVII, прил. *соврем. полит. деятели*, 50.

\* **Лонгин,** греч. философ, см. *неоплатонизм*, XXX, 135.

\* **Лонгир-сити,** или Лонгир-бейен, гор. на Шпидбергене, см. L, 397/98; 550 ж. (1930).

**Лонгфелло,** Генри, ср. XLI, ч. 6, 495, 497.

**Лондон,** столица Англии, в 1921 г. — 4.484.523, а с пригородами 7.480.201 жит.; в 1931 г. — 4.396.821, с пригородами 8.202.818 жит. — О положении рабочего класса в Л. ср. XX, 603/04, прил. 2.

**Лондон,** гор. в Канаде, 71.022 жит. (1931).

**Лондон,** Джек, см. XLVIII, прил. *соврем. деят. науки и литературы*, 137; ср. XLI, ч. 6, 510.

**Лондондерри,** графство в сев. Ирландии, включая город Л. — 2.083 кв. км с 139.693 жит. (1926).

**Лондондерри,** гор. в сев. Ирландии, 45.159 жит. (1926).

\* **Лондондерри,** Чарльз, англ. полит. деятель, см. XLVII, прил. *соврем. полит. деят.*, 50.

**Лондонские конференции,** «Мировая экономическая конференция 1933 г.», см. *эпоха пактов*.

**Лон-ле-Сонье,** 12.651 жит. (1926).

**Лопари,** см. СССР — *природа и население*, XLI, ч. 1, 366.

**Лопатин,** Герман Александрович, ср. *Шлиссельбургская крепость*, L, 251/52; ум. в 1918 г.

**Лопатин,** Лев Михайлович, ум. в 1919 г.

\* **Лопец де Айала,** Педро, исп. историк и поэт (1332—1407), см. *Испания*, XXI, 227.

\* **Лопульско** система, см. *топки*, XLI, ч. 8, 407/08.

\* **Лопухин,** Алексей Александрович (1864—1928), служил в судебном ведомстве, в 1902 г.

назначен при Плеве директором департамента полиции, в 1905 г. — эстляндским губернатором, с 1906 г. — на банковской службе. Л. разоблачил погромную деятельность департамента полиции и провокаторскую роль Азефа (в 1908 г.), за что был осужден в 1909 г. на поселение в Сибирь, но в 1912 г. амнистирован. Л. изданы «Отрывки из воспоминаний» (М. 1923). Ум. эмигрантом в Париже.

\* **Лоран,** Жозеф, франц. историк, см. XLVIII, прил. *соврем. деят. науки*, 53.

**Лоран,** Огюст, см. *химия органическая*, XLV, ч. 2, 353/54.

\* **Лоран,** Шарль, франц. полит. деятель, см. XLVII, прил. *соврем. полит. деят.*, 50.

\* **Лоранс,** Анри, франц. скульптор, см. XLVIII, прил. *соврем. деят. науки и искусства*, 104.

\* **Лорансен,** Мари, франц. художница, см. XLVIII, прил. *соврем. деят. науки и искусства*, 105.

\* **Лорен,** гор. в сев.-амер. штате Огайо, 44.512 жит. (1930).

**Лоренс,** гор. в сев.-амер. штате Массачусетс, 85.068 жит. (1930).

**Лоренс,** гор. в сев.-амер. штате Канзас, 13.726 жит. (1930).

**Лорэнц,** Гендрик-Антон, см. XLVIII, прил. *соврем. деят. науки*, 16; *теория относительности*, XLI, ч. 7, 405/13, 419; *физика*, XLIII, 336/37, 340.

\* **Лорэнц,** Иван Леопольдович, см. XLI, ч. 1, прил. *деятели СССР*, 340.

\* **Лоренц,** М. О. америк. статистик, см. *социальное распределение*, XLI, ч. 1, 121, 129/32, 135.

**Лорна,** Ахилл, см. XLVIII, прил. *соврем. деят. науки*, 85.

**Лорнан** (XXVII, 391), 41.592 жит. (1926).

**Лорна,** 22.116 жит. (1920), с пригор. 74.696 жит.

**Лоррен,** Клод, франц. художник, ср. *Франция*, XLV, ч. 1, 532/34.

**Лос-Ангелес** (*Лос-Алжес*), 1.238.048 жит. (1930); в 15 км от Л.-А. расположен его пригород, киногород Голливуд (см. XLI, ч. 7, 182).

**Лостгоф,** 41.768 жит. (1931).

\* **Лострейберы,** безземельные крестьяне в Латвии, см. XXVI, 510.

**Лот,** батометр (XXVII, 404), ср. *судоходение*, XLI, ч. 5, 245/46.

\* **Лот,** Андре, франц. живописец, см. XLVIII, прил. *соврем. деят. науки и искусства*, 105.

\* **Лот,** Фердинанд, франц. историк, см. XLVIII, прил. *соврем. деят. науки*, 53.

**Лотарингия,** область в вост. части Франции, между Вогезами, Арденнами и Рейнской возвышенностью, включает департаменты Мёза, Мерты-и-Мозеля и Мозеля, 16.301 кв. км, 1.403.679 жит. (1926). Гл. гор.: Мец, Нанси, Люневиль. По Версальскому миру значительная Л. вместе с Эльзасом отошла к Франции, см. XLIV, 497/505; см. XLVI, 18/19.

**Лоти**, Пьер, см. XLVIII, прил. *соврем. деят. науки и литературы*, 137.

\* **Лотлинь** (лотлиния), см. *лот и судовождение*, ХLI, ч. 5, 246.

**Лотос**, см. также *крушинные*.

\* **Лотц**, Вальтер, нем. экономист, см. XLVIII, прил. *соврем. деят. науки*, 86.

\* **Леуренс**, Давид, англ. писатель, см. XLVIII, прил. *соврем. деят. науки и литературы*, 137. Ум. в 19<sup>0</sup> г.

\* **Лоуэлл**, Джеймс Р., амер. писатель, см. ХLI, ч. 6, 497/98.

\* **Лоуэлл**, Эми, америк. поэтесса, см. XLVIII, прил. *соврем. деят. науки и литер.*, 137.

\* **Лоуэлл** (Lowell, *Лоуэлл*), Персиваль, америк. астроном (1836—1916), известен своими исследованиями Марса; см. *Марс*, XXVIII, 262/63. Нап.: «Mars as the abode of life» (1908; русский перевод. 1912), «Mars and its canals» (1906), «Aeography» (1912) и др.

\* **Лоуэль**, Эббот Л., америк. юрист, см. XLVIII, прил. *соврем. деят. науки*, 98.

**Лохвица**, ныне гор., адм. центр одноим. района Харьковской обл. УССР, 11.313 жит. (1932); *Лохвицкий район*—997,7 кв. км. 73 тыс. жит.

\* **Лохвицкая**, Н. А., писательница, см. *Тэффи*.  
**Лохвицкий уезд**, в 1923 г., с организацией округов УССР, расформирован, территория вошла в состав бывших Прилукского, Лубенского и Роменского округов.

**Лоща**, см. *судовождение*, ХLI, ч. 5, 237.

**Лошадь**, см. *скотоводство*, XXXIX, 322/26, 354/72; ХLVI, табл. 541/42, 547/48.

**Лозль**, гор. в сов.-америк. штате Массачусетс, 100.234 жит. (1930).

**Лаура-и-Шера деп.**, 241.592 ж. (1931).

**Лауры департамент**, 664.822 жит. (1931).

**Лаурэ**, департамент, 342.679 жит. (1931).

**Луб** (XXVII, 420), см. *растение*, XXXVI, ч. 1, 28, 44.

**Лубенский уезд**, в 1923 г. был упразднен, территория вошла в состав Лубенского окр. УССР (см. ХLI, ч. 3, прил. *администр. деление РСФСР и УССР*, 65, 79), упраздненного в 1929 г.

\* **Лубнов**, см. *алысты*, XLV, ч. 2, 613.

**Лубны**, ныне гор., центр одноим. района Харьковск. обл. УССР, 23,3 тыс. жит. (1932); *Лубенский район*—1.281,3 кв. км, 117,8 жит.

**Лубэ**, Эмиль, ум. в 1929 г.

**Лувен**, 39.147 жит. (1930).

**Луга**, ныне гор., центр одноим. района Ленинградск. обл., 24.200 жит. (1932); *Лужский район*—3.683 кв. км, 70.800 ж. (1931).

**Лугано**, 15.184 жит. (1930).

**Луганск**, ныне гор. Донецкой обл. УССР, жилищный непосредственно области, 96.821 жит. (1931); с 1923 по 1929 г. был окружным центром Луганского округа УССР (см. ХLI, ч. 3, прил. *администр. деление РСФСР и УССР*, 65/66, 80).

**Лугинин**, Владимир Федорович, р. в 1834 г.

**Луго**, исп. провинция, 515.774 жит. (1930).

**Луго**, гор. в Испании, 31.137 жит. (1930).

\* **Луговой конек**, см. *трысоузковые*, ХLI, ч. 9, 401.

**Лудвиг**, Карл, ср. слона, XXXIX, 565.

**Лудиана**, 51.880 жит. (1921).

**Лужичане**, лужицкий язык, см. *славянские языки*, XXXIX, 492/93.

**Лужки**, ныне посад в Западной обл., 2.698 жит. (1926).

\* **Лужновское соглашение**, см. *старообрядчество*, ХLI, ч. 4, 379.

**Лужский уезд**, в 1927 г. упразднен, территория вошла в состав вновь образованного Лужского округа Ленинградской области (см. ХLI, ч. 3, прил. *административное деление РСФСР и УССР*, 43/45), расформированного в 1929 г. при упразднении округов.

**Луис**, Пьер, см. XLVIII, прил. *соврем. деятели науки и литературы*, 137.

**Луисвилль**, 307.745 жит. (1930).

\* **Лук морской** (*Radix s. bulbos scillae*), луколицы дилейного *urginea maritima*, растущего по берегам Средиземн. моря. Экстракты из Л. м. применяются в медицине как рвотное и для усиления деятельности сердца.

\* **Лука делла Робиа**, см. *Роббиа*.

**Лунап**, ср. Рим, XXXVI, ч. 2, 377.

**Лунасинский**, Валериан, ср. *Речь Посполитая*, XXXVI, ч. 1, 643.

\* **Лунач**, Георг, венгерск. полит. деятель, см. *Венгрия в эпоху войны*, XLVII, 350.

\* **Лунаш Пражский**, Ян (1460—1528), чешский богослов и ученый, см. *богемские братья*, также *Чехословакия*, XLVIII, 532.

**Лунаш**, итал. пров., 339.394 жит. (1931).

**Лунна**, итал. гор., 81.810 жит. (1931).

\* **Луннини**, Луиджи, итал. криминалист, см. XLVIII, прил. *соврем. деят. науки*, 98.

**Лунноу**, 274.659 ж. (1931).

**Лунов и Луновский уезд**, по мирному договору 1921 г. отошли к Польше, ныне Л. в Люблинском воеводстве, 12.571 жит. (1921).

**Луновица**, см. *растение*, XXXVI, ч. 1, 41/42.

\* **Луномский**, Александр Сергеевич, см. XLVI, прил. *военные деятели*, 431'.

**Луноянов**, ныне гор., районн. центр Горьковского (б. Нижегородского) края, 7.502 жит. (1931); *Лунояновский район*—1.805 кв. км, 103.856 жит.

**Лунояновский уезд**, при образовании Нижегородского края в 1929 г. расформирован; территория вошла в состав Арзамасского округа, ликвидированного с переходом на районное деление.

**Лунреций**, ср. Рим, XXXVI, ч. 2, 368; *физика*, XLIII, 299/301.

\* **Луньянов**, Александр Александрович, писатель, см. XI, 658.

**Лулео**, гор. в Швеции, 11.334 жит. (1931).

\* **Луначарский**, Анатолий Васильевич, см. ХLI, ч. 1, прил. *деятели СССР*, 341. Ум. в дек. 1933 г.

Лунд, гор. в Швеции, 24.512 жит. (1930).  
 \* Луи-цзань, тибетский царь, см. *Тибет*, XLI, ч. 8, 31/32.  
 Луперкалии, ср. *религия*, XXXVI, ч. 1, 426, 428.  
 Lupin (Lupinus), ср. *цветоводство*, XLV, ч. 3, 216.  
 Лурд, 8.736 жит. (1921).  
 \* Лурье, Исаак, см. *каббала*, XXIII, 7; *евреи*, XIX, 502.  
 Луссин, с 1920 г. принадл. Италии.  
 \* Лутовинов, Юрий Хрисанфович, см. XLI, ч. 1, прил. *деятели СССР*, 346.  
 Лух, ныне село в Ивановской Промышл. области, 1.132 жит. (1926).  
 Луций, ср. *Рим*, XXXVI, ч. 2, 368.  
 Луци, по мирному договору 1921 г. отошел к Польше, ныне гл. гор. Волынского воеводства, 21.157 жит. (1921).  
 Луцкий уезд, по мирному договору 1921 г. отошел к Польше.  
 Луццатти, Луиджи, см. XLVII, прил. *соврем. полит. деят.*, 51.  
 \* Лучевини, см. *радиоларии*.  
 \* Лучен, см. *шерстобитн. дело*, XLIX, 484.  
 \* Лучина, Янко, белорус. поэт (1851—1897), см. *белоруссы*, VII, 363.  
 Луцицкий, Ивал Васильевич, ум. в 1918 г.  
 \* Лушан, Феликс, нем. антрополог и этнограф (1854—1924), см. *евреи*, XIX, 405/06. Из его работ наиболее известны: «Zur physischen Anthropologie der Juden» (1905), «Alpine und Vorderasiaten» (1913), «Die Altertümer von Benin» (3 т. т., 1918).  
 Лушөр, Луи, франц. полит. деят., см. XLVII, прил. *соврем. полит. деят.*, 51. В 1925 г. был министром финансов в кабинете Бриана; в 1926 г. был министром торговли в кабинете Эррио; в 1928 г.—министр труда в кабинете Пуанкаре. Ум. в 1930 г.  
 Лузгер, Карл, ср. *христианский социализм*, XLV, ч. 2, 785.  
 Лхасса, ср. *Тибет*, XLI, ч. 8, 28/29.  
 \* Лыжная досна, см. *судостроение*, XLI, ч. 5, 347.  
 \* Лысоновщина (диаконовщина), см. *старобрядчество*, XLI, ч. 4, 374/76.  
 Лысково, с 1922 г. гор., до упразднения уездов Л. был административн. центром макаревского уезда, ныне центр одноим. района Горьковского (б. Нижегородского) края, 6.915 жит. (1931); *Лысковский район*—2.854 кв. км, 69.890 жит.  
 Лысун, ср. *тюлений пром.*, XLI, ч. 10, 305.  
 Лысьвенский завод, с 1926 г. гор. *Лысьва*, самостоятел. адм. хоз. единица Свердловской (до 1934 г. Уральской) обл., 52 т. жит. (1932).  
 Лысянина, ныне мест. Лысины, центр одноим. района Киевской обл. УССР, 6.219 жит. (1926); *Лысянский район*—633,5 кв. км, 66,5 тыс. жит. (1931).  
 Лывиный зев, ср. *цветоводство*, XLI, ч. 3, 215.  
 Львов, гл. гор. одним. воеводства в Поль-

ше, 316.177 жит. (1931), см. XXXVI, ч. 1, 699/703; XLII, 144/46; XLVI, 262/64.  
 \* Львов, Владимир Николаевич, см. XVII, прил. *члены Госуд. Думы*, 651. После Февральск. революции вошел в состав Временного правительства обер-прокурором Синода. После Октября в эмиграции; в 1921 г. примкнул к группе «меневковцев». В 1922 г. вернулся в СССР и работает в экономич. учреждениях.  
 \* Львовское воеводство Польши в Вост. Галиции (ср. XXXVI, ч. 2, 2), 27.024 кв. км с 3.127.138 жит. (1931).  
 Льгов, ныне гор., центр одноим. района Центрально-Черноземной обл., 10.645 жит. (1932); *Льговский район*—1.08 кв. км, 92.010 жит.  
 Льговский уезд, в 1928 г. упразднен, территория вошла в бывш. Львовский округ Центр.-Черноз. области.  
 Львон, 24.054 жит. (1926).  
 Льеж, гор. в Бельгии, 166.820 ж. (1930), с пригор. 248 тыс. ж. (см. XLVI, 237/40).  
 Льеж, провинция в Бельгии, вместе с отошедшей в 1925 г. от Германии после Миров. войны областью Эйпен-Мальмеди—3.987 кв. км, 973.031 жит. (1930).  
 \* Лыная промышленность, см. XLI, ч. 7, 211/12, и *золоты*.  
 \* Льюизит, боевое отравляющее вещество, см. XLVI, 390/91.  
 \* Льюис, Джон, америк. профсоюзн. деятель, род. в 1880 г., с 1920 г. председатель объединен. союза горняков. Л. провалил забастовки горняков в 1919, 1925 и 1927 гг. См. XLI, ч. 6, 324/6.  
 \* Льюис, Синклер, америк. писатель, см. *Сев.-Амер. Соед. Штаты*, XLI, ч. 6, 502, 513/14; XLVIII, прил. *соврем. деятели науки и литер.*, 137.  
 Льюистон, 34.948 жит. (1930).  
 Льютон (Лютон), 68.526 жит. (1931).  
 \* Лэйи, Франклин, америк. полит. деятель, см. XLVII, прил. *соврем. полит. деят.*, 51.  
 Лэлари, 1.585.368 жит. (1931).  
 \* Лэнгли, Джон, англ. физиолог, см. XLVIII, прил. *соврем. деят. науки*, 34.  
 Лэ-инг, гл. гор. сев.-амер. штата Мичиган, 78.397 жит. (1930).  
 Любар, ныне пос. гор. типа, центр одноим. района Винницкой обл. УССР, 4.939 жит. (1932); *Любарский район*—878,4 кв. км, 77 тыс. жит. (1931).  
 Любартов и Любартовский уезд, по мирному договору 1921 г. отошли к Польше; ныне Л. окружн. гор. в Люблинском воеводстве, 6.102 жит. (1921).  
 Любен, бывш. княжество, ныне составляет часть респ. Ольденбург, 4.494 ж. (1925).  
 Любен, вольн. область, ныне республика в составе Германии, 127.971 жит. (1935).  
 Любен, гл. гор. республики Л. 20.788 жит. (1925).  
 Любим, ныне село, центр одноимен. района

Ивановской Промышл. обл., 3.940 жит. (1926); *Люблинский район* — 2.161 кв. км, 57.400 жит. (1932).

**Люблинский уезд**, упразднен в 1923 г.; территория входит ныне в состав Иваловской Промышленной области.

**Люблин**, по мирному договору 1921 г. отошел к Польше, ныне гл. гор. Люблинского воеводства (см. XXXVI, ч. 2, 1 сл.), 112.522 ж. (1931).

**Люблинская губерния**, по мирному договору 1921 г. отошла к Польше.

**Люблинское воеводство** (в Польше), 31.160 кв. км, 2.468.391 жит. (1931).

\* **Людвиг III**, король Баварский, см. XLVII, прил. *соврем. полит. деят.*, 51.

**Людвигсгафен**, 101.869 жит. (1925).

\* **Людендорф**, Эрик, герм. генерал, см. XLVI, прил. 3881/891.

\* «**Люди божие**», см. *раскол*, XXXV, 639, 643/44; *хлысты*, XLV, ч. 2, 609.

**Людново**, с 1925 г. раб. пос., центр одноим. района Западн. области, 11.785 жит. (1932); *Людотровский район* — 1.450 кв. км, 52.252 ж.

**Людювик Сальватор**, ум. в 1915 г.

\* **Людовцы**, см. *Речь Посполитая*, XXXVI, ч. 1, 714/15.

**Люксенбург**, великое герцогство, 299.782 жит. (1930). В таможен. союзе с Бельгией с 1922 г.

**Люксенбург**, гл. гор. веллк. герц. Л., 53.791 жит. (1930).

**Люксенбург**, белг. пров., 220.920 жит. (1930).

**Люксенбург**, Роза, см. XLVII, прил. *соврем. полит. деятели*, 51; также XLVII, 221/22, 260/61; XLVIII, прил. *соврем. деятели науки*, 87. Блестящая революционная деятельность Л., так же как и теоретические ее взгляды, отмечены, однако, рядом принципиальных и тактических ошибок. В эпоху первой русской революции Л. вместе с Парвусом «сочинили утопическую и полуменшевицкую схему перманентной революции (уродливое изображение марксовской схемы революции), проинкидую насковозь меньшевистским отрицанием политики союза рабочего класса и крестьянства, и противопоставили ее большевистской схеме революционно-демократической диктатуры пролетариата и крестьянства» (Сталин, «О некоторых вопросах истории большевизма»). Вот почему, перечисляя в названном письме в редакцию журнала «Пролетарская революция» все ошибки Л. и других германских «левых», т. Сталин считал вполне правильной позицию Ленина и большевиков, которые поддерживали Л. и других левых в Германии лишь с серьезными оговорками и серьезной критикой. Классическую характеристику Л. дал Ленин в своих «Заметках публициста» в марте 1922 г. (Собр. соч., изд. II, т. XXVII, 204): «Роза Л. ошибалась в вопросе о независимости Польши; ошибалась в 1903 г.

в оценке меньшевизма; ошибалась в теории накопления капитала; ошибалась, защищая в июле 1914 г., рядом с Плехановым, Вандервельдом, Каутским и др., объединение большевиков с меньшевиками; ошибалась в своих тюремных писаниях 1918 г. (при чем сама же по выходе из тюрьмы в конце 1918 г. и начале 1919 г. исправила большую часть своих ошибок). Но, несмотря на эти свои ошибки, она была и остается орлом; и не только память о ней будет всегда ценна для коммунистов всего мира, но ее биография и полное собрание ее сочинений... будут полезнейшим уроком для воспитания многих поколений коммунистов всего мира» (ср. I, 369/70). См. Ленин, «Соч.», особенно тт. XVIII и XIX; *Цеткин К.*, «Роза Л. и русская революция» (М.-П., 1924); *Ельницкий А.*, «Роза Л.» (популярная биограф., без критич. анализа, М., 1926).

**Люлли**, Жан Батист, см. *Франция*, XLV, ч. 1, 575; *хореография*, XLV, ч. 2, 756.

\* **Люмен**, см. XIX, *единицы измерения*, прил. 8.

**Люнебург**, 28.899 жит. (1931).

**Люневиль**, 23.263 жит. (1926).

\* **Люрки**, см. *чистки*, XLVIII, 634.

**Люсон**, насел. 4,7 млн. жит., гл. гор. Манила, 324.522 (1930).

**Люстрация**, ср. XXV, прил. *крестьяне различных наименов.*, 52.

\* **Лютер**, Гале, герм. полит. деят., см. XLVII, прил. *соврем. полит. деят.*, 51.

**Лютер**, Мартин, см. *Германия*, XIII, 565/69, 576/78; *реформация*, XXXVI, ч. 1, 584/85, 587.

\* **Лютеций**, см. *редкие земли*, XXXVI, ч. 1, 253.

\* **Лютвиц**, Вальтер, герм. генерал, см. XLVII, прил. *военн. деят.*, 51.

\* **Лютвих**, франц. *Льеж* (см.).

**Люцерн**, кантон, 189.391 жит. (1930).

**Люцерн**, гор., 47.066 жит. (1930).

**Люцин** (Ludze), по мирному договору 1920 г. отошел к Латвии, 5.559 жит. (1921).

**Люцинский уезд**, по мирному договору 1920 г. отошел к Латвии.

**Люшер**, Ашиль, ср. *Франция*, XLV, ч. 1, 397.

\* **Люшин фон Эбенгрэйт**, Арнольд, нем. историк, см. XLVIII, прил. *соврем. деятели науки*, 54.

\* **Лядов**, Мартын Николаевич, см. XLI, ч. 1, прил. *деятели СССР*, 346.

**Ляйель**, Чарльз, ср. *наука*, XXX, 39.

\* **Лям**, Ян, польск. сатирик, см. *Польша*, XXXII, 638.

\* **Ляманов**, Исмаил, татарск. педагог, см. *торжеские литературы*, XII, ч. 10, 371.

\* **Лян**, династия, см. *Китай*, XXIV, 208.

**Ляпис**, ср. *серебро*, XXXVIII, 401.

\* **Ляпунов**, Александр Михайлович (1857 — 1918), выдающийся русский математик, оконч. петерб. универс., в 1893-1902 гг. был проф.

механики харьковск. универс., с 1901 г. — ордин. акад. Академии наук по предметам прикладной механики. Гл. работы: «Об устойчивости эллипсоидальных форм равновесия вращающейся жидкости» (1884; маг. дисс.), «Общая задача об устойчивости движения» (1892; докт. дисс.) и ряд статей в изд. Акад. наук: «Recherches dans la théorie de la figure des corps célestes» (1903), «Sur l'équation de Clairaut etc» (1904), «Nouvelle forme du théorème sur la limite de probabilité».

**Ляховцы**, ныне район. центр Винницкой обл. УССР, 1.452 жит.; *Лявовецкий район* — 589,8 кв. км, 45,2 тыс. жит. (1931).

**Ляцкий**, Евгений Александрович, после Октябрьск. революции эмигрировал и стал профессором русской литературы в Праге. Напеч.: «Гончаров, жизнь и творчество» (Прага, 1925); «Роман и жизнь» — о Гончарове (Прага, 1925).

**Мабильон**, Жак, франц. ученый, ср. *Франция*, XLV, ч. 1, 394.

**Мабли**, Габриэль, франц. государствовед, ср. *социализм*, XL, 421, 424.

**Маврикия остров**, 402 тыс. жит. (1927).

**Мавритания**, с 1921 г. франц. колония в Зап. Африке, площ. 400 тыс. кв. км, 322.737 жит. (1931).

**Магагоновое дерево**, ср. *эскалант*, L, 627.

**Магазинное ружье**, см. *пулемет*, XXXIV, 69.

**Магаффи**, Джон, ум. в 1919 г.

\* **Магдалена**, залив и бухта на Шпицбергене (см.).

**Магдебург**, 297.151 жит. (1931).

**Магия**, см. *религия*, XXXVI, ч. 1, 381/83, 385/87; *шаманство*, XLIX, 56.

**Магна**, ср. XVI, 449.

**Магнезит** (каустический), см. *цементы*, XLV, ч. 3, 279.

**Магнезия**, гор. в Мал. Азии, см. *Манисса*.

**Магнетизм**, ср. *физика*, XLIII, 322/33.

\* **Магнето**, см. XLI, ч. 10, прил. *автотранспорт*, 587', 629'.

\* **Магнитно-фуговые орудия**, см. *пушки*, XXXIV, 121, 139.

\* **Магнитный азимут** и **румб**, см. XIII, прил. *геодезич. инструменты*, 3.

\* **Магнитогорск**, гор. Уральской обл., выдел. в самостоят. админ. хозяйств. единицу, 64.098 жит. (1931), см. *эпоха реконструкции социалистического хозяйства СССР*.

**Магнус**, норвежск. король, см. *Скандинавия*, XXXIX, 167.

**Магнон**, Рудольф, нем. фармаколог и физиолог, см. XLVIII, прил. *соврем. деят. науки*, 34.

**Магнуссон**, Арне, датский коллекционер, ср. *Дания*, XVII, 599.

**Магомет I Челеби**, см. *Турция*, XLI, ч. 10, 183/84.

**Магомет II Завоеватель**, см. *Турция*, XLI, ч. 10, 185/88.

**Магомет III**, см. *Турция*, XLI, ч. 10, 193.

**Магомет IV**, см. *Турция*, XLI, ч. 10, 194.

**Магомет V**, турецк. султан, см. *Турция*, XLI, ч. 10, 205/06; ум. в 1918 г.

\* **Магомет VI**, последний тур. султан, см. XLVII, прил. *соврем. полит. деят.*, 51.

\* **Магомет-Али** (Мехмет-Али), египетский наместник, см. XIX, 591/93; XLI, ч. 10, 199.

**Мадагаскар**, 3.621.342 ж. (1926); см. L, 94.

\* **Мадагаскарское дерево**, см. *эбеновое дерево*.

**Мадейра**, 210.220 жит. (1930). Гл. гор. Фуншал, 24,2 тыс. жит.

\* **Мадеро**, Франциско, мексик. полит. деятель, см. XLVII, прил. *соврем. полит. деят.*, 51; XLVIII, 244/45; XLI, ч. 6, 344.

**Маджалис**, ныне центр Кайтакского района Дагестанской АССР, 1.021 жит. (1926); *Кайтакский район* — 1.073 кв. км, 23.560 жит. (1931).

**Мадисон**, Джеймс, см. *Сев.-Амер. Соед. Штаты*, XLI, ч. 6, 293, 298/99.

\* **Мадленская эпоха**, см. *первобытная культура*, XXXI, 467.

\* **Мадлен**, Луи, франц. историк, см. XLVIII, прил. *совр. деят. науки*, 54.

**Мадрас**, президентство Брит. Индии, 46,7 млн. жит. (1931).

**Мадрас**, главы. город одноим. президентства, 647.228 ж. (1931).

**Мадрид**, исп. провинц., 1.168.671 ж. (1930).

**Мадрид**, гор., 834.103 жит. (1930).

**Мадруш-Фуме**, ныне входит в состав Югославия.

**Мадруэль** (Мотервелль), в 1920 г. соединялся с гор. Ушто, 64.708 жит. (1931).

**Малура**, о-в. 1.743.818 жит. (1920) — вместе с соседн. островами.

**Мадуро**, гор., 182.007 жит. (1931).

**Мажанди**, Франсуа, ср. *биология*, V, 670; *физиология нервн. системы*, XLII, 383.

\* **Мажино**, Андре, франц. полит. деятель, см. XLVII, прил. *соврем. полит. деят.*, 52; министр колоний кабинета Пуанкаре (1928) и Бриана (1929) и военный министр в кабинете Тардье (1930). Ум. в 1932 г.

**Мазакан**, 19.601 жит. (1931).

**Мазанна**, ср. *строительство сельское*, XLI, ч. 5, 142.

\* **Мазар**, мавзолеев, см. *тюркское искусство*, XLI, ч. 10, 425/28.

**Мазарини**, Жюль, см. *Франция*, XLIV, 584/88.

\* **Маздакизм**, секта в Персии, см. XXXII, 15.

\* **Мазерель**, Франц, франц. гравер, см. XLVIII, прил. *соврем. деят. науки и искусства*, 105; XLIV, 111.

**Мазовецки** и **Мазовецкий уезд**, по мирному договору 1920 г. отошли к Польше.

\* **Мазон**, Андре, франц. филолог и литературовед, см. XLVIII, прил. *соврем. деят. науки*, 137/38.

**Мазулипатан**, 43.940 жит. (1921).

\* Мазъядиды, арабск. династия, см. *ширван*, XLIX, 621.

Майенн, 254.479 жит. (1931).

\* Майер, Вильгельм, герм. полит. деятель, см. XLVII, прил. *соврем. полит. деят.*, 52.

\* Майер, Мария, чешская писательница, м. *Чехословакия*, XLVIII, 554.

Майер, Роберт, ср. *сохранения энергии закон*, XL, 284/85; *биология*, V, 665/66.

\* Майер, Эрнст, нем. юрист, см. XLVIII, прил. *соврем. деят. науки*, 98.

Майнелсон, Альберт, см. *теория относительности*, XLI, ч. 7, 405/08; XLVIII, прил. *совр. деят. науки*, 16. Ум. в 1931 г.



4-00  
352  
13 11  
76



Энциклопедический  
СЛОВАРЬ

7<sup>е</sup> Издание  
Издательского Библиографического  
Института „Транзит“



Энциклопедический  
СЛОВАРЬ

7<sup>e</sup> Издание  
Историко-Географического  
Учреждения "Транс"

