

鄞縣施詠湘編輯

二集

手工叢書  
玩具圖說

上海商務印書館發行

$$\frac{796.1}{0.003}$$

手工叢書  
玩具圖說二集目錄

第一	桃子	第二	柿子
第三	叫菩薩	第四	叫子
第五	紙馬	第六	蝶舞風車
第七	泥僧	第八	花盆
第九	花盆又法	第十	花盆又法
第十一	梅花	第十二	犬
第十三	音琴	第十四	鼗
第十五	鐵提桶	第十六	大刀
第十七	腰刀	第十八	戈
第十九	棍子	第二十	紙笛

第二十一	跳猴	第二十二	映光鏡
第二十三	麥稈馬	第二十四	菱車
第二十五	飛機	第二十六	長方淺盆
第二十七	叫貓	第二十八	叫孩
第二十九	木牛	第三十	木馬
第三十一	木犬	第三十二	木羊
第三十三	甕中貓	第三十四	叫管
第三十五	鼠	第三十六	胡琴

手工藝書  
玩具圖說二集

第一 桃子

材料 黏土 樹枝 白粉 顏色 樹膠

工具 墊板 溼布 竹篋 畫筆

製法 一 取黏土一團。用兩手掌緩

緩搓之。而成渾圓形式。次捏成所欲  
得之形。再以竹篋切成一界溝。輕徐  
按摩之。使成桃實狀。更插入長五分  
之小樹枝。作為柄。

二 先以白粉調膠塗之。俟乾燥後。再配合赤色與桃  
紅色。次以竹篋輕點其表面。使酷似實物。全體更以

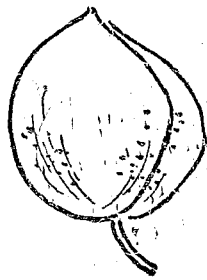

膠液薄塗。使發光潔。

## 第二 柿子

材料 同前題

工具 同前題

製法 一 取黏土一團。如前題法。亦造

成一球。略作扁圓狀。次摹仿實物。作柿

蒂。以溼泥黏於其上。

二 如前題以白粉調膠塗之。俟乾燥

後。用顏料繪柿以赤色。及蒂之綠色。再以竹篾刻畫

柿蒂。以肖實物之狀。

## 第三 叫菩薩



材料 黏土 顏料 白粉 樹膠

工具 墊板 溼布 竹篾 圓竹棒 畫筆

製法 一 用黏土一團。先搓成如人形狀。長二寸。厚六分。闊八分。於背部如圖1。將頂部穿一圓孔。頂部下用竹篾再挖一孔。與頂部之孔。稍相貫通。孔上宜平坦。孔

下須凸

起。旋於

孔下凸

起黏土

之中間。用小圓竹棒。穿如虛線長之孔。

二 反1圖之位置。為2。用竹篾修飾耳目口鼻諸器

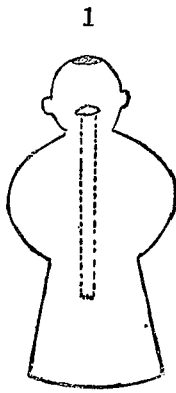

2



官。胸腹部及四肢部。可任意畫凹凸形。務求酷似人狀爲要。

三 製造既成。則塗全體以白粉。及適宜之顏色。次塗以薄膠。使光澤。再入火燒之。使堅實。

附言 本具若先以木料雕爲人形模型。用黏土印製。次用竹棒穿孔。則尤爲簡便。

玩法 以口就頂部之孔吹之。卽有聲音發出。

#### 第四 叫子

材料 馬口鐵皮

工具 尺 剪刀

製法 取長一寸五分。闊四分之馬口鐵皮。如圖1。再取



長八分。闊亦四分之馬口鐵皮。如圖 2。將圖 2 置於圖 1 之一端。須稍留二分許。如圖 3。將上下端之馬口鐵皮。折向後面。成後面圖 4。其中間稍凸突成口。可入口吹氣。復以二分許之馬口鐵皮折轉。爲 5。屈曲甲端馬口鐵皮。成鉤形式。如圖 6 卽成矣。

玩法 以右手之拇指食指。

玩具圖說二集

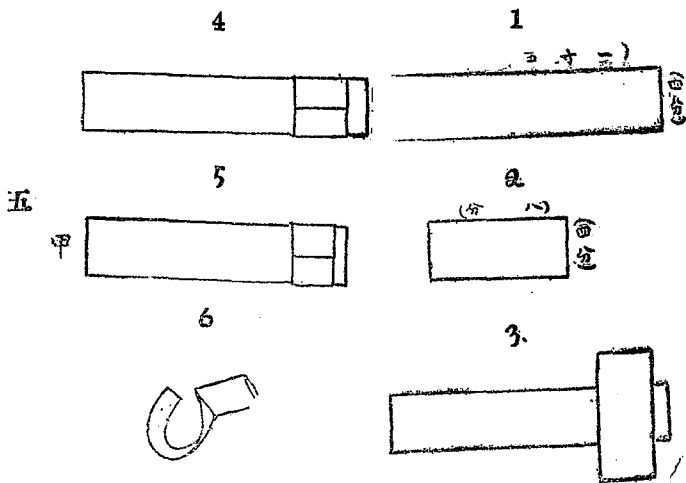

持圖 6 鈎形之兩旁。銜口吹之。卽有聲音發出。

### 第五 紙馬

材料 厚紙 圖畫紙 銅絲 漿糊

工具 剪刀 畫筆 鉛筆 圓規

製法 一 以厚紙糊圖畫紙上。繪

一馬。無足。上加草景。兼施以彩色。

全體用墨筆畫成之。馬身以下。如

圖 1 所示。用剪翦去。復鑽小孔於

馬之前後肢上。

二 以厚紙。糊白紙。翦成適當大

小之圓形二枚。中央各鑽一孔。

1

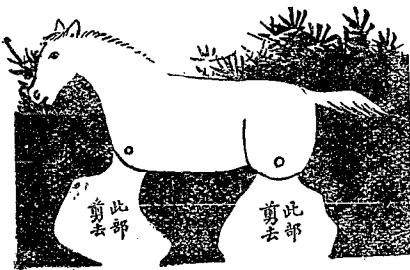

四週繪馬足。如圖 2 圖 3。成輪軸狀。其間隙塗以墨。次將二輪疊置於第一圖馬身空隙之下。一作後肢。各

以細銅絲貫孔而連綴之。

可活動。不可

固定。成圖 4

式。則輪上之

足。現於馬身

空隙之中。驟

觀之。馬似具

玩具圖說二集

2

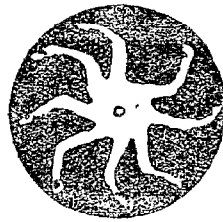

3

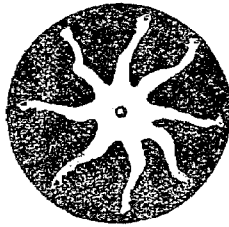

4

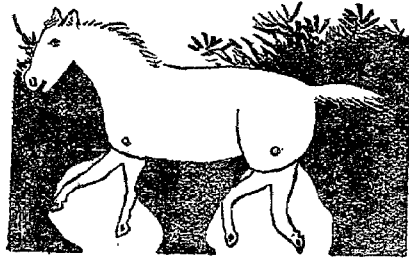

四足矣。

玩法 持馬而轉其輪。則馬足動。輪轉愈速。足動亦愈甚。驟觀之。如馬飛躍奔騰之狀。

### 第六 蝶舞風車

材料 潔白軟紙 竹竿 鐵絲 小竹管 顏色 彩  
色紙

工具 尺 剪刀 小刀 畫筆

製法 一

取四寸見方之潔白軟紙。依圖

1

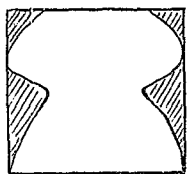

2

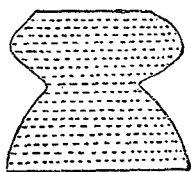

3

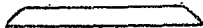

4



1 所示。用鉛筆畫線。沿線剪去其多餘之部。爲  
 2。依虛線循次摺疊成  
 圖3之平面式。就其中  
 部對摺之。而展開其四  
 翅。爲圖4。

二 取八寸長之竹竿。頂端紮以鐵絲。量下三寸許。再  
 紮以鐵絲。穿以寸餘長之小竹管。如圖5。

三 另取彩色紙風車一個。(法已詳初集中)穿入圖5  
 小竹管。而屈曲其鐵絲。使不脫出。頂端則紮圖4之  
 甲端。成圖6所示。

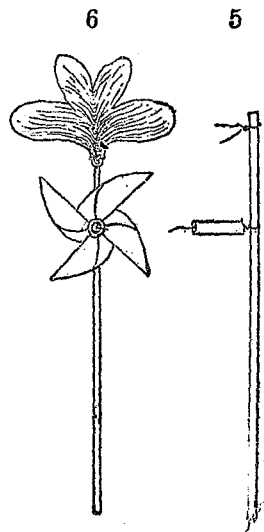

四 蝴蝶部之紙。可預繪以適宜之顏色。或於製作既成後。再灑以顏色。亦可。

玩法 持竹竿臨於風。則風車能旋轉不止。而蝴蝶亦能動搖如飛然。

### 第七 泥僧

材料 黏土 白粉 顏色 樹膠

工具 墊板 溼布 竹篾 畫筆

製法 一 取黏土一團。用兩手心緩緩搓之。成渾圓球形狀。旋於球之一部。捏成首形。次以竹篾刻畫口鼻眼等。及其胸部。更修整其全體。即成。



二 先以白粉調膠塗之。俟乾燥後。再塗以適宜之顏色。及薄膠液。

### 第八 花盆

材料 同前題

工具 同前題

製法 先取黏土。作成扁圓形。乃以拇指壓入。使之凹而壁亦漸薄。於是拇指在內。他指在外。隨轉隨捏。以成其形。次用竹篾修飾其全體。復作三腳。裝於其下。全體製造既成。則如前法塗白粉。繪顏色。

### 第九 花盆又法

玩具圖說二集

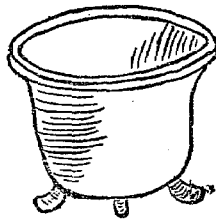

材料 同第七題

工具 同第七題

製法 一 本具定盆高二寸。側板上闊

一寸六分。下闊一寸二分。厚約一分五

釐。底約九分見方。底須較側板下方收

小者。預計結構時貼附側板之內也。

二 先作厚約二分之黏土板。大小以能分製四側板

及底板爲度。待其稍稍變硬。按所定之尺寸。畫盆之

四側。及底之分圖。一一如圖切下。次削各側板之兩

邊。使成四十五度之角。用黏泥塗於削成之部分。及

底面之周圍。湊合成盆。更於各側板之下方。切去一

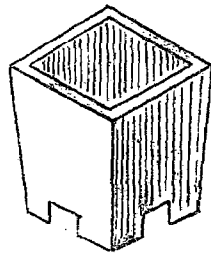



小部分。并於底板之中點。穿一圓孔。以冀確肖花盆形狀。餘如前法。塗白粉繪顏色即成。

### 第十 花盆又法

材料 同第七題

工具 同第七題

製法 本題製法。大致與前題同。惟此係長方而作斜勢者。尺寸可隨意酌定。底部穿二圓孔。并作細方柱。貼黏於四隅。以爲支腳。工事粗畢。更用竹篾磨刮其全體。使之光潔。

### 第十一 梅花

材料 瓜子殼 小樹枝 白色紙 韌皮紙 漿糊

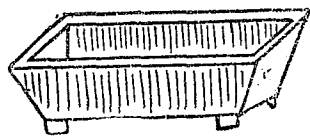

工具 剪刀 鉗子

製法 一 取不破碎之瓜子殼。大小不等各若干。各選成五枚相等大小者。先以白色紙。薄塗漿糊。將瓜子殼置於其上。以排

成如梅花五瓣

紋狀。內面向上。

1

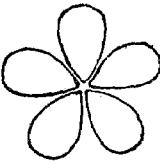

2

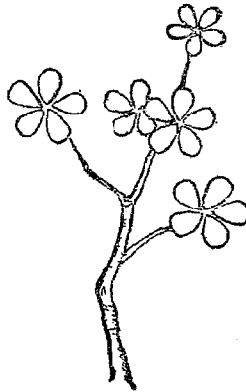

(即瓜子之白色者)外面黏著漿

糊(即瓜子之黑色者)既黏就後。則依瓜子殼外邊之邊緣。用剪刀翦去其白色餘紙。如圖1。

二 用小樹枝一朵。摘去其葉。將韌皮紙截成狹長細

條。作為紙撚。和漿糊黏接於樹枝適宜之處。再以瓜子梅花瓣紋狀。黏附於紙撚之上。如圖 2 所示。用之插於花盆中。極為可觀。

## 第十二 犬

材料 黏土 鐵絲 顏色 線  
 工具 墊板 竹篾 圓棒 畫筆  
 製法 一 用黏土煉之。使有黏性。次徐徐捏成如犬狀。

高約一  
 寸。長約  
 二寸。四  
 足如行

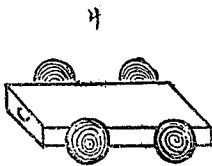
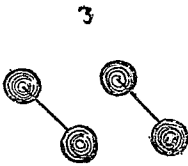
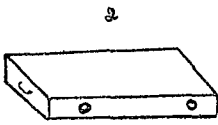
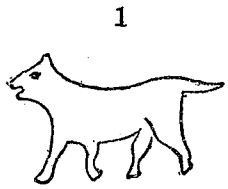

走然。如圖 1。

二 另取黏土一團。使堅實。壓成長二寸四分。闊一寸二分。厚三分之長方扁平板。次量長邊兩端各五分。用細圓棒穿孔。短邊加插屈曲鐵絲。如圖 2。

三 再取黏土四小團。各搓成扁圓如饅頭狀。以鐵絲連接之。作為輪。如圖 3。其鐵絲之尺寸。依圖 2 短邊加長。法以鐵絲之甲端。插入饅頭狀之黏土。乙端向圖 2 之孔穿過。再插入饅頭狀之黏土。成圖 4。

四 先將犬裝置於圖 4 上。其四足可暗插鐵絲。使堅

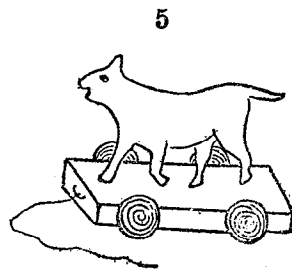

牢。次以線縛於圖2屈曲鐵絲。如圖5。全體製造既成。則塗以適宜之顏色。

玩法 以手牽線。則黏輪旋轉而進行矣。

### 第十三 音琴

材料 檜木 薄銅片 馬口鐵皮 小釘 漿糊

工具 尺 刀 鉛筆 鑽子 剪刀

製法 一 截取長二寸。闊四分。厚二分五釐之木料一塊。如圖1。以鉛筆畫線。用刀以甲處厚約五釐爲度。斜削之。成齒形六。凹形七。

二 用長一寸六分。闊三分之極薄銅片。依圖1凹形之距離。以小刀尖畫截。如圖2齒形狀。爲本具之發

聲器。次用極薄漿糊黏於圖1。為3。

三 用長二

寸三分闊

四分之馬

口鐵皮。兩

端各量一

分。以剪刀

剪如圖4。

復各穿一

孔。置於圖3上。用小釘釘固其左右端。如圖5即成。

玩法 以口銜有齒形部吹之。即有聲音發出。

1

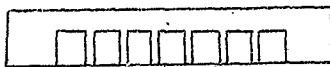

2



3

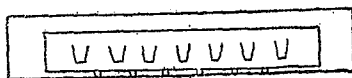

4



十八

5

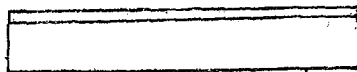

# 第十四 毬

材料 小毛竹根 竹竿 小銅鈕 線 顏料

工具 竹鋸 刀 尺 鑽子 砂皮

製法 一 取圓徑約一寸餘之毛竹根。以竹節密緊爲妙。次鋸取其兩端均有節者。長約一寸。如圖1。虛線所示。於兩端用刀漸漸削之。使口緣薄至一分餘爲度。如圖2。於上下左右端。穿小孔四。其距離相等。左右二孔。

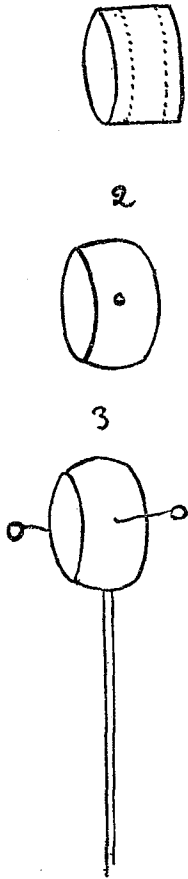

以能容線爲度。上下二孔。以能容竹竿爲度。

二 取寸餘長之線二條。一端各縛以小銅鈕。一端向左右二孔穿入。而作結於內面。或縛以短竹籤。使不脫出。再取六寸長之竹竿。削成細圓形。以插入上下二孔中。宜緊不宜寬。

三 製造既成。則先用砂皮磨之。次以顏色塗之。  
玩法 持其柄搖之。兩耳能還自擊之。

### 第十五 鐵提桶

材料 馬口鐵皮 竹竿 顏色 鐵以鉛三分錫七分合煉之

工具 鉛筆 剪刀 小鋸 圓棒 鉛筆圓規 鑽子

製法 一 就馬口鐵皮上。用鉛筆畫長六寸。闊二寸四



分之長方形。依圖 1 所註尺寸。畫線。用剪刀翦去其多餘部。兩耳上端。再各穿一孔。如圖 2。

二 以翦就之馬口鐵皮。襯以圓棒。用小鎚徐徐擊之。使兩邊重疊。而成圓筒形。如圖 3。依圓筒形底面圓徑爲度。再翦成圓形馬口鐵皮一枚。如圖 4。

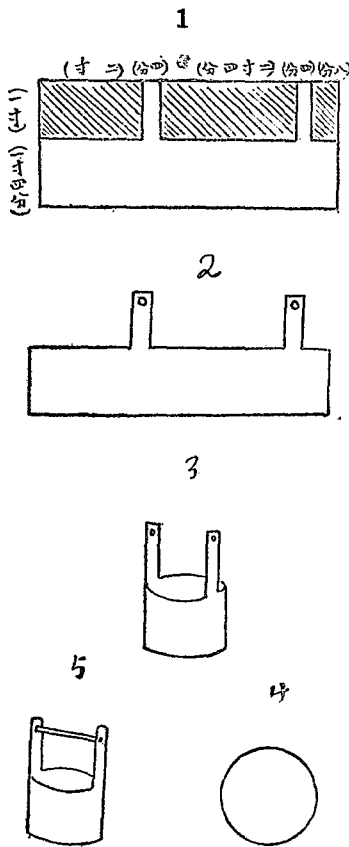

三 先以白鐵銲接圓筒兩面相重疊處。及其底面圓形馬口鐵皮。次以竹片削成小圓柱形。以能容提桶上端兩耳小孔爲度。又次則塗以適宜之顏色。

## 第十六 大刀

材料 松木水或杉 顏料

工具 木工用具 砂皮

製法 一 用長三尺。闊二寸。厚四分之一松板。一端量六寸許。用鋸鋸成如圖1刀形式。他一端以刀削成徑三分之圓柱形。并削刀口之木使薄。

二 再取長二寸。闊八分。厚四分之一木板。於中央鑿小長方形孔。以能容圖1甲處爲度。宜緊不宜寬。四角

須削成圓形。如圖 3。

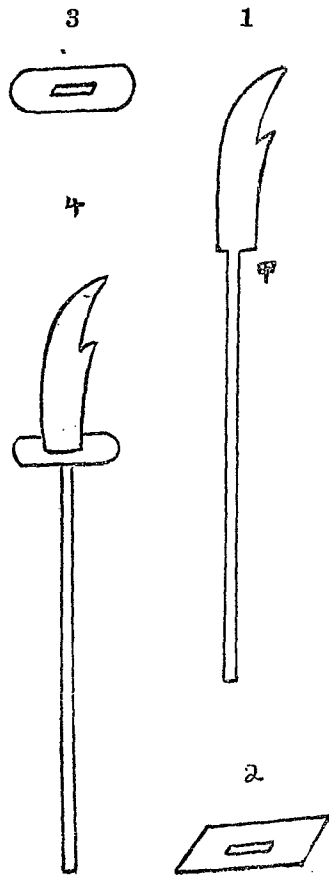

三 製造既成。用鉋薄削其面。使平準。再用砂皮磨之。

使光潔。更塗以適宜之顏色。使美麗可觀。

### 第十七 腰刀

材料 同前題

工具 同前題

製法 一 用長一尺一寸。闊二

寸。厚四分之松板。一端量九寸

許。用鋸鋸成如圖1刀形式。他

一端以刀削成每邊三分之方

柱形。并削刀口之木使薄。

二 再取長二寸。闊八分。厚四

分之木板。於中央鑿方形之

孔。以能容圖1甲處為度。宜

緊不宜寬。四角亦如前題法。削成圓形。如圖3。

三 製造既成。則亦如前題法。用砂皮磨之。再以適宜

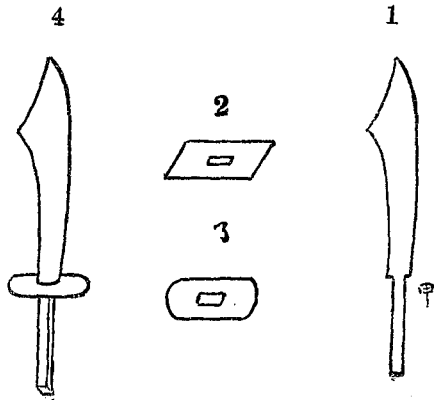

之顏色塗之。

### 第十八 戈

材料 木棒 棉線 顏色

工具 木工用具 砂皮

製法 一 取長三

尺。每邊闊五分

之。長方柱形木棒。如

圖 1 所示。量上端

四寸許。用刀漸漸

削成圓節。頂部宜

尖。圓節下之木料。

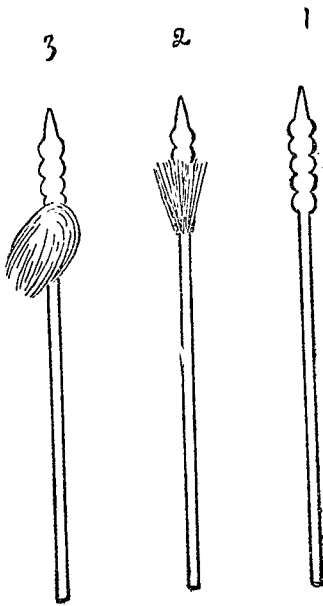

用平鉋削去四稜。改爲八角柱。由八角柱之稜。改爲十六角柱。由十六角柱。變削爲三十二角柱。由三十二角柱。則漸次削成圓柱之形。

二 以棉線數百條。各剪成四寸長。如圖 2 所示。圍附於圖 1 上端之四周。用稍粗之線。緊縛其下部之線。而鬆散其上部之線於下。如圖 3。

三 製造既成。則以砂皮磨之。再用顏色飾之。

### 第十九 棍子

材料 檜木 顏料

工具 木工用具

製法 一 取長一尺六寸。每邊闊一寸二分之長方柱。

一端量一尺長。仿圖 1

(一尺二寸)

(四寸)

所示。將四稜用刀剗成弧形。并用銼刀銼之。下端如前題法。削成徑五分之圓柱形。如圖 2。

二 製造既成後。亦如前法。先以砂皮擦之。次以顏色塗之。

附言 以上四種。為兵器之玩具。兒童得之。則手舞足蹈。躍躍欲試。最足以養成軍國民之思想。

## 第二十 紙笛

材料 硬柏紙 彩色紙 小竹管

玩具圖說二集

二十七

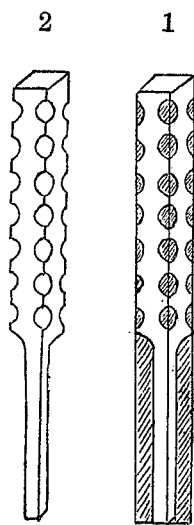

工具 剪刀 漿糊

製法 一 先以硬紙切

成闊一寸。長四寸之長

方形。於其中央。如圖 1

所示虛線。用刀輕切之。

使可折轉。紙之一端。穿

一圓孔。孔中插以小竹

管。夾以箬葉。使能發音。

式如 2 圖。

二 用彩色紙剪成長方六角形。塗漿糊以之貼於硬

紙之上。式如圖 3。黏好後即成如圖 4。

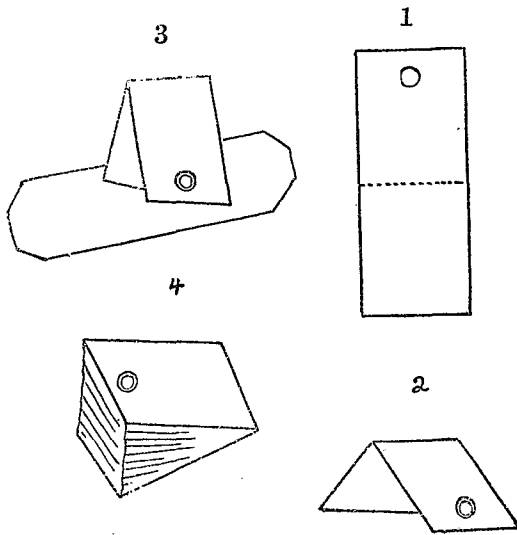



玩法 以手一捏一放。即能發聲。

說理 本具應用氣壓之理。使發種種聲音。酷肖各種動物。玩之極有興趣。

附言 於此紙笛之上。更加以各種動物之形。則尤覺巧妙有趣。

## 第二十一 跳猴

材料 竹筆套 竹篾 線 厚紙

工具 尺 刀 鑽子

製法 一 取長二寸餘之竹筆套一個。於一端鑽一孔。如圖 1。

二 以二寸五分之竹篾。穿入竹筆套孔中。然後將線

縛篾之兩端。使篾彎曲成弓形。如圖1。

三 再取二寸長

之竹篾一根。一

端聯線之中央。

向後纏繞十數

次。與竹筆套一端並執。如圖2。以厚紙

繪猴樣。剪就之。裝於線之中間。

玩法 置於桌上。手一放鬆。即跳舞起來。如再裝以猴頭

猴足。施以彩色。尤為可觀。

說理 本具因線有彈力。放鬆則彈力放。故能跳舞。

第二十一 映光鏡

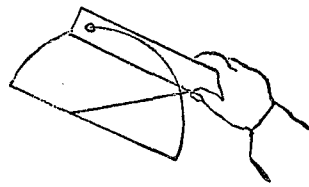
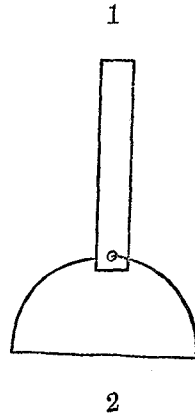

材料 平玻璃 厚紙 彩色紙 麥稈草 漿糊

工具 剪刀 尺

製法 一 取長四寸。闊一寸之玻璃板三枚。造一三角

形之管。用紙黏合之。如圖1。一方之穴。則用紙貼塞之。其中置紅黃青綠等色之麥稈草。入口處用玻璃蓋之。

二 用與玻璃板等長之厚紙。裹

三角形玻璃管全體成圓形。其

外面更用美麗彩色紙包之。如

圖3。上端亦用紙貼之。惟須穿



一小孔。如圖 4。

玩法 自小孔中窺望。看時頻動其鏡。則彩色之麥稈草。

變成種種之形狀。其奇巧不可言喻。

說理 本具應用玻璃映光之作用。而成奇異之形色。極

變化靈動。亦極饒興趣。

### 第二十三 麥稈馬

材料 麥稈 顏色

工具 剪刀

製法 一 取染就之麥稈。先浸漬於水中令軟。使編織可就平貼。

二 如圖 1 所示。起手先以麥稈一根。向正面雙摺。中

留一稭之空

隙。次如 2 圖。

以乙加於甲

稭之上。再貫

以丙。其兩端

復仍甲法。摺

與平行。同法

加入二稭。順起止圖。數其方格之數。編向上下。即成。

附染色法 麥稭之染法。用洋紅、黃粉、萌黃粉、紫粉等。以

水或火酒溶解之。取麥稭漸漬其中。次更浸於燒明礬

之水溶液中。約數小時之久。庶所染之色。不易褪去。

1

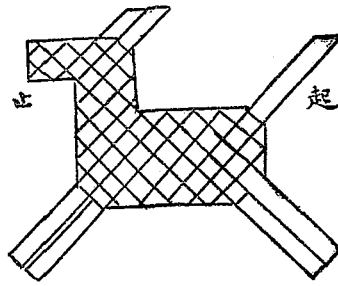

2

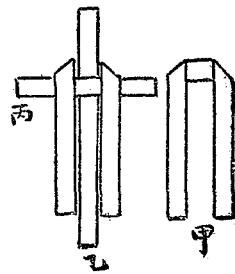

### 第二十四 菱車

材料 老菱 竹片 竹竿

線

工具 尺 刀 竹籤

製法 一 取老菱一枚。照圖

1 虛線。將上下端。及其側面。

各穿一孔。將菱肉

用竹籤挖出之。成

爲空殼。如圖 2。

二 取竹片先削

成長二寸。闊四

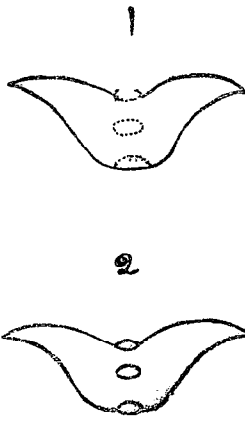
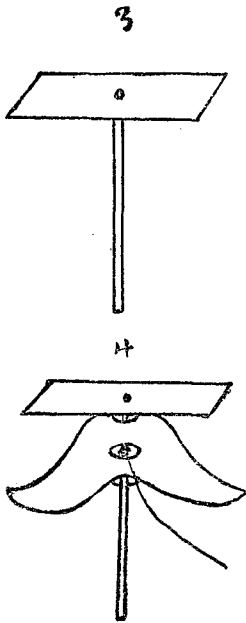

分。厚一分之扁平棒。就其中點穿一孔。另製一圓棒爲腳。插入之。如圖3。腳長二寸五分。圓徑約一分。插入孔中。以不脫出爲妙。

三 將竹竿插入菱殼中。用線縛菱殼中央部之孔內竹竿處。旋持下端竹竿轉之。使線繞於竹竿上。成圖4。

玩法 左手持菱殼左端。右手持線端。急引之。旋持線放之。如此循環不已。則竹片能旋轉矣。

## 第二十五 飛機

材料 桂木 小螺絲釘 橡皮帶 薄紙 鐵絲 小玻璃球 膠液 漿糊

工具 尺 刀 細鉋 小鋸 砂皮 鑽子

製法 一 取桂木鋸為長一尺六寸。闊二分五釐。厚亦

二分五

釐之木

條一枚。

用細平

鉋鉋削

四周。使

之平滑。

次用小螺絲釘二枚。釘在木條前後。如圖1所示。作為

飛機身。

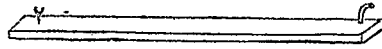

2

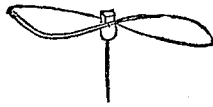

3

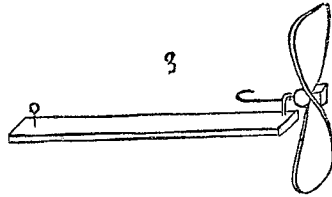

4

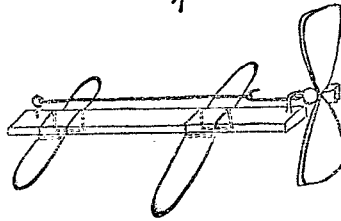



二 再取長六寸四分。闊八分。厚分餘之薄桂木片一枚。放沸水壺嘴口。約片刻許。使木片得沸水蒸氣。質略變軟。用手輕輕將他扭曲成彎形。在正中鑽一小孔。另取一小木。亦鑽一小孔。以膠黏於彎曲桂木片孔口。用鐵絲穿貫其中。復用有孔小玻璃球。附於其底。如圖 2 所示。作爲旋葉。再穿貫飛機身前釘內。將鐵絲一端扭曲。爲一鉤。如圖 3 所示然。

三 用竹篾或細鐵絲做外框。糊以薄紙。製成大小飛機翼二個。大翼長一尺五寸二分。闊二寸四分。尾端稍圓。小翼長五寸六分。闊一寸六分。然後用細鐵絲縛在機身。如圖 4。

四 取長橡皮帶一條。將機身兩端鈎住。式如圖4所示。然後掛在空處。視其有無歪斜。如或不正。則再將兩翼安置妥善。務使左右重量平均。

玩法 將旋葉以手旋轉之。使橡皮帶絞緊。乃向空中放之。旋葉藉橡皮帶之力。打動空氣。直向上飛。至橡皮帶力盡。始徐徐而下。

## 第二十六 長方淺盆

材料 厚紙 色紙 韌皮紙 漿糊

工具 尺 三角板 刀 剪刀

製法 先於厚紙上。畫長邊二寸四分。短邊一寸八分之長方形。次距離各邊四分。各畫直線垂線。於各隅直線

垂線之相交處。置以三角板六十度之角。畫斜線。翦去其多餘之部。半切中間各線。折轉其四邊。用韌皮紙糊其全體結合處。并用彩色紙糊其外面。惟盆之內部。宜先用彩色紙糊就。然後結構之。

說明 本具亦為兒童玩具。用以盛物。極為雅觀。為社會上所習見者。

第二十七 叫貓

材料 黏土 厚韌皮紙 小竹管 白粉 顏色 樹膠 漿糊

1

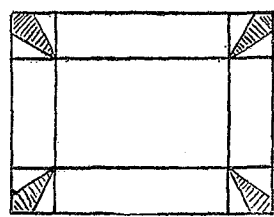

2

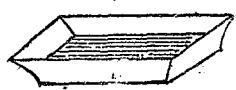

工具 墊板 竹篾 圓棒 畫筆

製法 一 取黏土一團。先搓成圓柱形。次將內容黏土

挖空之。使

如圓筒然。

全體高一

寸二分。直

徑八分。周

壁黏土。厚

約二分許。

如圖 1 所示。捏甲乙二角。作為兩耳。再用竹篾修飾目口鼻諸器官。

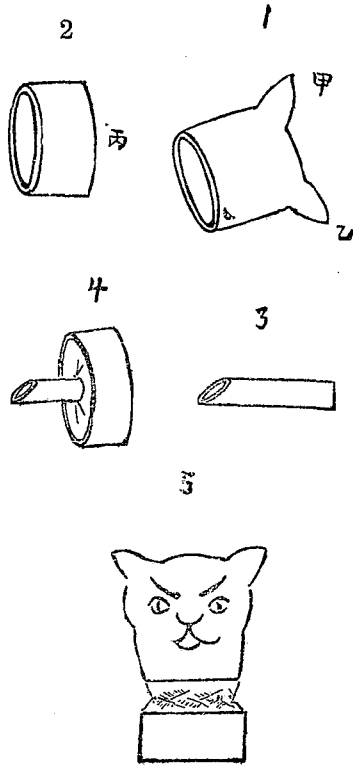

二 再取黏土一團。如前法捏成一端有黏土。一端無黏土之圓碗然。徑與圖 1 等。有黏土之一端。作爲本具之底面。如圖 2 丙。

三 用長六分之小竹管。以刀斜削其一端。夾以箬葉。爲本具之發聲器。如圖 3。插入圖 2 之中央。以貫通底面黏土爲度。如圖 4 式。

四 將圖 1 與圖 4。用厚韌皮紙黏接。爲 5。先以白粉調膠。塗其全體。再繪以耳目口鼻等器官之顏色。次更塗全體以薄膠。使有光澤。

玩法 以左手持底面。右手持貓頭。捏之。卽有聲音發出於底面之孔。

# 第二十八 叫孩

材料 同前題

工具 同前題

製法 一 取黏土一團。先搓成長圓柱形。高可二寸。徑可一寸二分。次用竹篔修飾如人形狀。其內容黏土。亦

挖空之。

周壁黏土。亦約

厚二分五釐。如圖1所示。於

背部穿徑五分圓之圓孔。

二 用長五分之小竹管。於

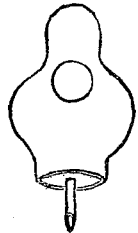
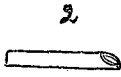
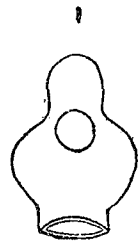

一端亦用刀斜削之。如圖 2。另取黏土一小團。搓成扁圓薄板。徑以圖 1 下端圓孔爲度。以小竹管插入扁圓薄板中央。再黏接於圖 1 下端圓孔。成圖 4。

三 再取黏土一團。搓成短圓柱形。用手指捏成一端有黏土之內空外圓碗形狀。如圖 5。高約八分。徑與圖 1 下端等。以便黏接。

四 將圖 4 與圖 5。用厚韌皮紙黏接。爲 6。次如前題法。調膠塗顏色。卽成。

玩法 以左手持底面。右手持人形。捏之。卽有聲音發出於背部圓孔。

## 第二十九 木牛

材料 木板 小竹管 鐵絲 線 顏色 小釘 彩

油

工具 木土用具 砂皮 畫筆

製法 一 取長六寸。闊四寸。厚四分之木板。於其一面。

先用砂皮磨之。使光潔。次如圖1。繪如牛形狀。用小鋸

沿線鋸去其多餘之木板。成圖2。

二 再取長

六寸。闊二寸。厚三分之木板。就短邊兩端。

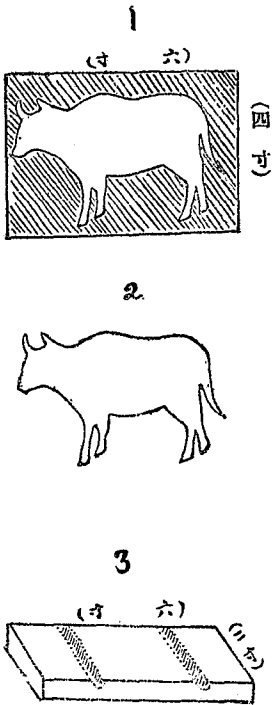



各量一寸五分許。用小刀刻成三分闊之弧形。并用銼刀銼之。如

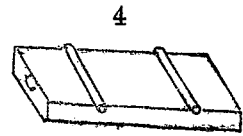

4

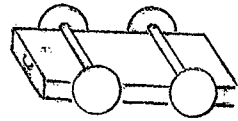

5



圖3。取與短邊等長之小竹管兩枚。釘合於弧形部。於左短邊之中央。插釘曲鐵絲。作為牽手。如圖4。

三 另鋸徑一寸。厚三分之圓木板四枚。於中心部穿

一孔。次以稍粗鐵絲通過圖4小竹管。長約二寸餘。兩端分插一圓輪板。以不脫出為要。作為轉輪。如圖5。

四 將牛之四足。用釘釘固於長方形板上。使直立。全體製造既成。則以砂皮磨之。使光潔。再以顏色繪牛之形狀。左右面能一式者更妙。長方形板及轉輪。可任意塗色。短邊之屈鐵絲。可繫以線。如圖 6 所示。更以彩油髹其全體。

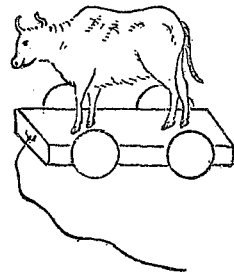
玩法 以手牽線。則木輪旋轉而進行矣。

### 第三十 木馬

材料 同前題

工具 同前題

製法 本題依照前題法而製成之。式如 1 2 3 4 5 6 六圖。惟圖 1 馬身之長邊。應加長二寸。短邊應加長一

寸。以馬較牛高大也。圖 3 則就長邊加長二寸。即可。

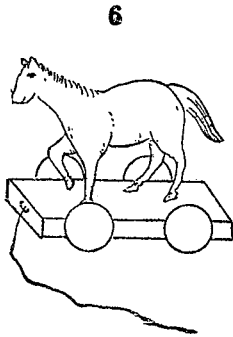
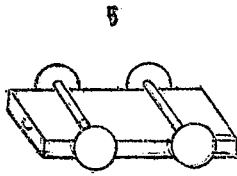
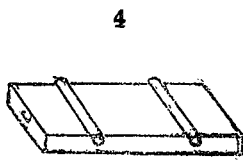
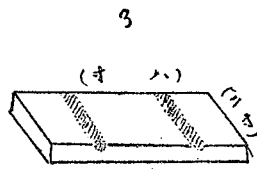
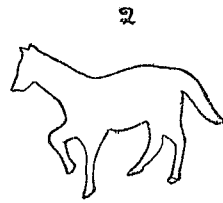
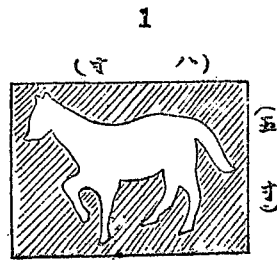

玩法 同前題。

### 第三十一 木犬

材料 同第二十九題

工具 同第二十九題

製法 本題亦依照第二十九題法而製成之。式如 1 2

3 4 5 6 六

圖。惟圖 1 犬  
身之長邊。應  
減短二寸。短  
邊應減短一  
寸。以犬較牛

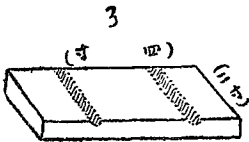
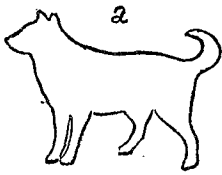
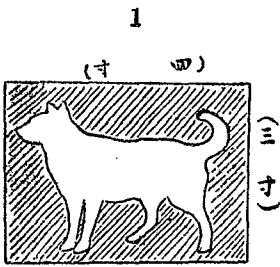

低小也。圖 3

則就長邊減

短二寸。即可。

4

玩法 同第二

十九題。

### 第三十二

### 木羊

材料 同第二

十九題

工具 同第二 1

十九題

製法 本題亦

玩具圖說二集

(寸 六)

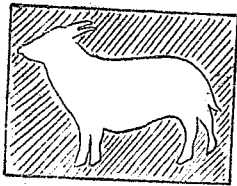

(寸 三)



3

(寸 六)

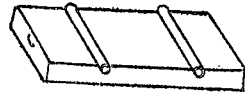

5

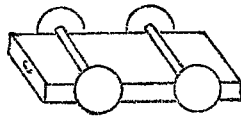

6

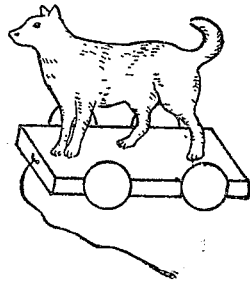

四十九

依照第二

十九題而

製成之式

如 1 2 3

4 5 6 六

圖。尺寸則依照前題。

### 第三十三 甕中貓

材料 厚紙 圖畫紙 鐵絲 色花紙 漿糊 顏色

工具 剪刀 三角板 刀 畫筆

製法 一 就厚紙上。畫長邊四寸四分。短邊三寸六分

之長方形。依圖 1 所示尺寸畫線。剪去其多餘之部。半

4

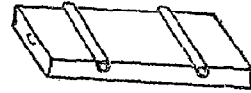

5

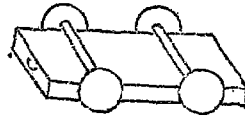

6

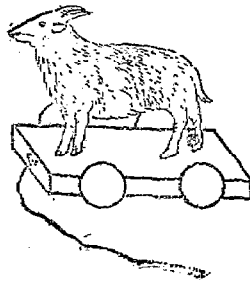

切中間界線摺轉之。用韌皮紙黏合。作爲囊。如圖 2。先時預穿小孔於兩側之下方。貫以屈曲之鐵絲。如圖 2 所示甲。鐵絲之丙端丁端。各彎曲作爲柄。使不游移。就屈曲鐵絲之中央。復綴一鐵絲。使固定。上通囊口。如圖 2 所示乙。

綴以紙製之貓頭。二貓頭用白色

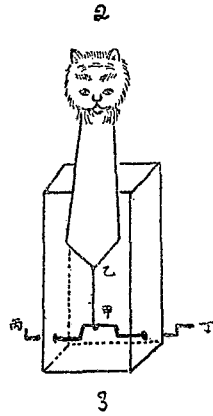

1

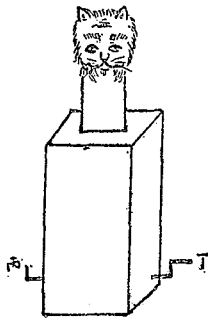
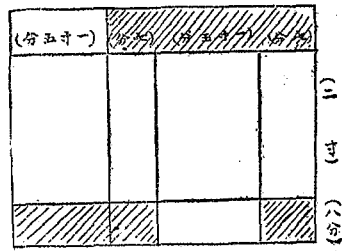

厚紙爲之。以彩色繪面目。然後剪下。膠固鐵絲之端。甕口僅開細縫。祇容貓頭之伸縮。不可太寬。使人窺見其祕。甕內之佈置既定。然後糊固甕口。如圖3。全體製造既成。再以色紙糊飾其表面。

玩法 左手持甕。右手執丁柄搖轉之。甕中鐵絲上下。貓頭亦伸縮不已。

### 第三十四 叫管

材料 大小圓竹 小木料

工具 尺 刀 鑽子

製法 一 取小圓竹。截成長二寸。距離上端五分許。用竹鋸略截竹之直徑三分之一。次以小刀向上斜削之。



使成斜孔。如圖 1。另取細小木料。製成一圓棒。長四分許。圓徑以能容於管中爲度。更斜削其一端。平削其正面。以備插入時與竹管內壁稍離。使能發聲。

二 再取較大之小

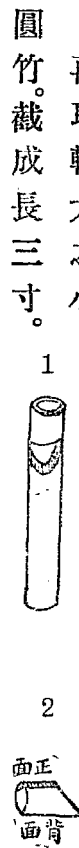

圓竹。截成長三寸。距離下端四分許。

穿鑿一孔。如圖 3。

將圖 1 之下端小

圓竹。用刀削成圓

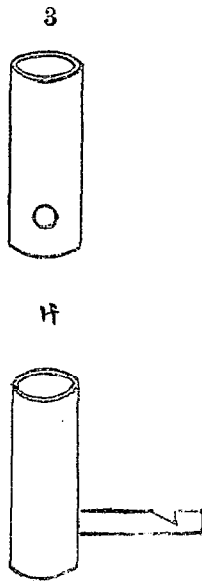

徑。以能容於圖 3 所穿圓孔爲度。插入之。成圖 4。

玩法 以口銜圖 4 右端。卽有聲音發出。

附言 本具之較大圓竹。爲裝飾而設。非有關應用處也。

### 第三十五 鼠

材料 厚柏紙 黏土 橡皮帶 紅色紙 線 竹絲

韌皮紙 漿糊

工具 剪刀 小刀 小圓竹棒

製法 一 用厚柏紙一塊。先剪成如圖 1 式。依虛線對半稍彎曲之。以韌皮紙用漿糊黏接。成如船狀。法以甲端須稍尖。作爲口。乙端以伸出多餘之厚柏紙。彎轉黏合。如圖 2。長約二寸四分。高約八分。於兩旁加插屈曲鐵絲。便鈎接黏土輪。宜堅牢。

二 取黏土一小團。搓成圓柱形。中間須稍凹。長以能

容圖 2 丙部爲度。約徑四分。如圖 3 所示。用細小竹棒。於兩端貫穿兩孔。作爲轉輪。

三 取橡皮帶長約二寸五分。就其中央端。鉤住圖 2 之屈曲鐵絲一端。次以橡皮帶交互絞之。而各分穿圖 3 泥輪之兩孔。再交互絞之。用線縛於圖 2 之屈曲鐵絲他

端。如圖 4 所示。更以二尺長之線。縛於泥輪而繞之。

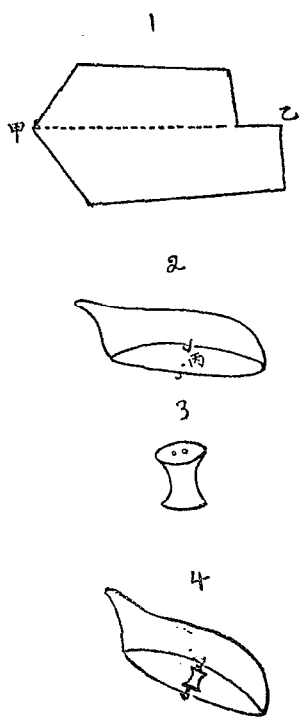

線端向內部穿出於背面。繫以短竹絲。如圖 6。

四 於首頭之兩旁。各穿一孔。取紅色紙剪成如圖 5 式。對半摺之。以尖端穿入孔中。作為兩耳。尾部亦再穿一孔。取厚柏紙剪成長二寸餘之狹長條。如圖 7 所示。一端闊約三分。插入尾部之孔。作為尾。製造既成。則以墨筆繪兩目。再用墨汁遍灑背面。使酷肖鼠色。

玩法 以手持背部短竹絲。引而放之。則黏土輪之橡皮

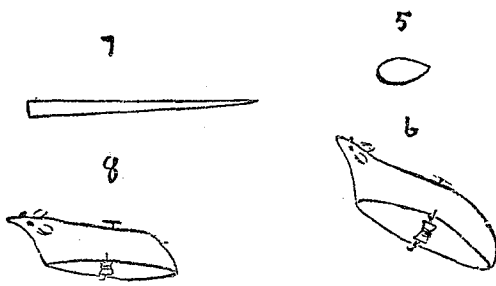

帶收緊而旋轉。如鼠之進行爬走狀。爲極靈巧之玩具也。

### 第三十六 胡琴

材料 毛竹管 竹片 弦線 櫻欄絲 硬柏紙 松

香 顏色

工具 竹工用具 砂皮 火柴 剪刀

製法 一 用直徑一寸六分之毛竹管。鋸取長二寸之圓筒。一端近口緣處。相對鑿一孔。如圖1。另取長一尺。厚闊三分之竹片。用刀漸漸削成圓柱形。上端如圖2所示。再鑿二孔。便插入短竹竿。下端則以能容圖1所鑿二孔爲度。

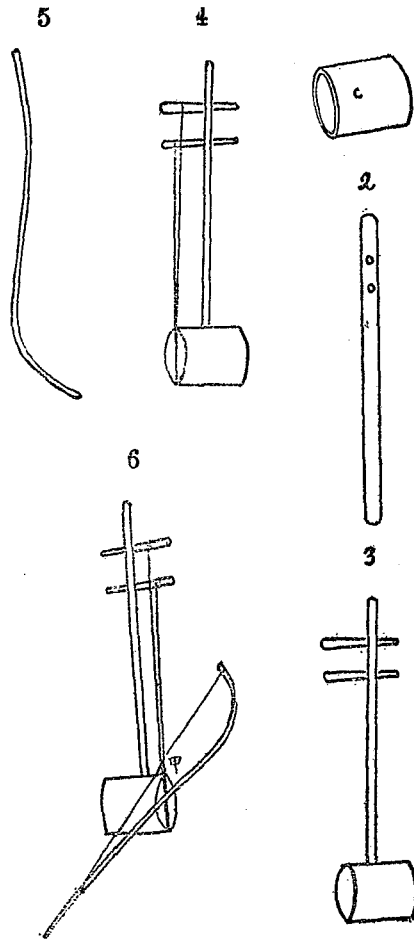

二 再取長二寸餘之竹片。其圓徑以一端能容圖 2  
之孔爲度。一端則須稍大。次裝置之。成圖 3。先就圓  
筒之一面。糊以硬柏紙。用弦線兩根。各分縛於上端

二橫柱。再共縛於圓筒之底面。此時底面或先穿孔，或以釘鉤均可，如圖 4 所示。

三 另取一尺長之竹竿。用刀削成適宜粗細之扁棒。於微火上烘之。入水使冷。就上端徐徐彎曲之。如圖 3。取櫻欄絲數條。縛其一端。次以櫻欄絲端。向弦線穿過。而縛其他端。如圖 6 式。

四 全體製造既成。則用砂皮磨之。使光潔。次塗以顏色。依圖 6 甲處。於圓筒上塗以松香。圓筒之硬柏紙上。用小竹片攔弦線。即完畢手續矣。

玩法 左手持直柱。按弦線。右手持弓形之左端。動引之。即發有聲音矣。

附言 本具工作粗率。僅供兒童之娛玩。其精緻可按聲調者。本書概不詳述之。



國民遊戲

暇時行樂。人情之常。惟向來習慣。大抵從事博戲。有害無益。本館特出新意。編輯遊戲玩具。或為牌。或為圖。以引起國民對於社會之觀念。尙武之精神。及普通之智識。於遊戲之中。寓教誨之意。未始非補助教育之用也。

飛艇進行圖	國旗牌	英文字母牌	九九數牌	動物牌	五彩從軍圖	五彩交通進化圖	五彩修身圖	歷史遊戲圖	都會旅行圖
三角	二角	一角	一角半	三角	一角	一角	一角	四分	四分
二十四孝圖	五彩打獵圖	運動圖	賽跑圖	跑馬圖	中國鐵路圖	中國航路圖	環遊世界圖	名勝遊覽圖	西湖覽勝圖
四分	四分	四分	四分	四分	四分	四分	四分	六分	六分

# 手工叢書

**摺紙圖說** 一冊二角五分

摺紙爲兒童所最喜。是書搜羅摺紙方法。多妙。骨物形最有趣之。作。每圖詳細說明。一閱便知。

**續摺紙圖說** 一冊二角五分

是書就簡易物體及有趣味之動物。繪圖立說。以期惹起兒童之興味。啓迪兒童之智慧。

**剪紙圖說** 一冊三角

全書集剪紙方法百餘種。由淺入深。按序編列。造意新奇。說理詳明。兒童習之。易於領會。

**玩具圖說** 三冊六角

本書將玩具百餘種。詳述製法。繪圖甚明。可爲學校手工科之範本。并可爲玩具工廠參考。

**麥稈工圖說** 一冊二角五分

全書共分四章。第一二三章述麥稈製作品圖說詳明。第四章述採集材料及漂染方法。均切實用。

**麥稈辨圖說** 一冊二角五分

本書述麥稈工之由來。及各國麥稈辨賣易之狀況。麥稈辨與社會之關係等。

**稻藁工圖說** 一冊三角

是書詳述稻藁之製法。各課附圖以便證明。鄉村小學可利用爲手工教材。

**編物圖說** 一冊二角

是書第一編述編物之預備。第二編述編物之方法。列圖豐富。理論詳明。

商務印書館發行

# 商務印書館發行

(教) (育) (部) (審) (定)

學生玩具

益智圖 二册

益智續圖 一册

益智字圖 一册

益智燕几圖 二册

學校獎品

全書六册定價二元 ● 另附圖版每副三角

此圖為崇明童松君先生創格。以正方形剖成十五片。備圓缺尖斜曲直諸體。仿七巧圖法演成。不增不減。而妙合自然。其益人神智。誠有不可思議者。初刻久已風行海內。續刻愈變愈奇。其字圖尤龍跳虎臥。不啻晉帖唐碑。三刻仿元人黃伯思燕几圖。亦較原圖之製為精雅適用。由先生哲嗣旭滄心安兩君。以全書呈農工商部註冊。取有版權。並呈教育部審定。准作為學生玩具。學校獎品。今以原版交本館。用上等連史紙加工精印。歸一家發行。本館復以機器製成銜質圖版。加以漆飾。尤為美觀。

元又(400)

