

一月二十日發行(每月一冊)二十日發行

學 生

第 三 卷 第 一 號

本 號 要 目

新學生
 我之學生尙武觀
 吾輩之正鵠
 學生之名實觀念
 美國教育之近况
 航空機發明家
 生理上之標準男子
 飛行機之構造分解
 渤海地域之研究
 初乳何以有下痢劑作用耶
 實驗青色照相之心得
 大戰爭中之飛行界
 太原遊記
 晚周漢魏文鈔序
 女學生

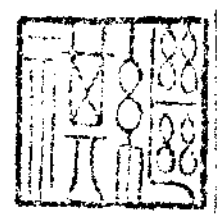

味 子 談 宋 无 太 天 俞 于 嵇 王 侯 黃 王
 魁 偉 綬 東 我 玄 民 肇 偉 鳳 汝 鴻 遠 理
 堂 楮 楷 恭 章 我 玄 民 康 偉 墀 鼎 鑑 庸 堂

上 海 商 務 印 書 館 行

普通教科書

諸君
欲得今日最適宜
之教科書乎
請採用
教育部最近審定
之

本館依據部令將前編共和國教科書重行修訂更名普通教科書已於去年陽歷十二月七日奉部批准 茲將部批錄下

教育部批

各書內容悉與從前審查該館所輯共和國教科書相同中有一二課改纂字句處亦屬妥善查該書更改名稱核與審定規程尚無不合

謹按本書為教育部最近審定核准之本在今日可稱最為適用原用共和書者改用本書可以一氣銜接不致紊亂尤為便利

國民學校用

每種八冊

新修身教科書 實洋各三分
新國文教科書 實洋各五分
新算術教科書 實洋各三分

高等小學用

每種六冊

新修身教科書 實洋各三分
新國文教科書 實洋各五分
新歷史教科書 實洋各三分
新地理教科書 實洋各三分
新算術教科書 實洋各三分
新理科教科書 實洋各三分

以上各書春季秋季均各完備并有教授法經教育部審定專供教員之用此外尚有法制、英文、農、商業、習字、圖畫、手工、縫紉、唱歌、體操等書均經教育部審定



江蘇省立第四師範學校學生雷家駿

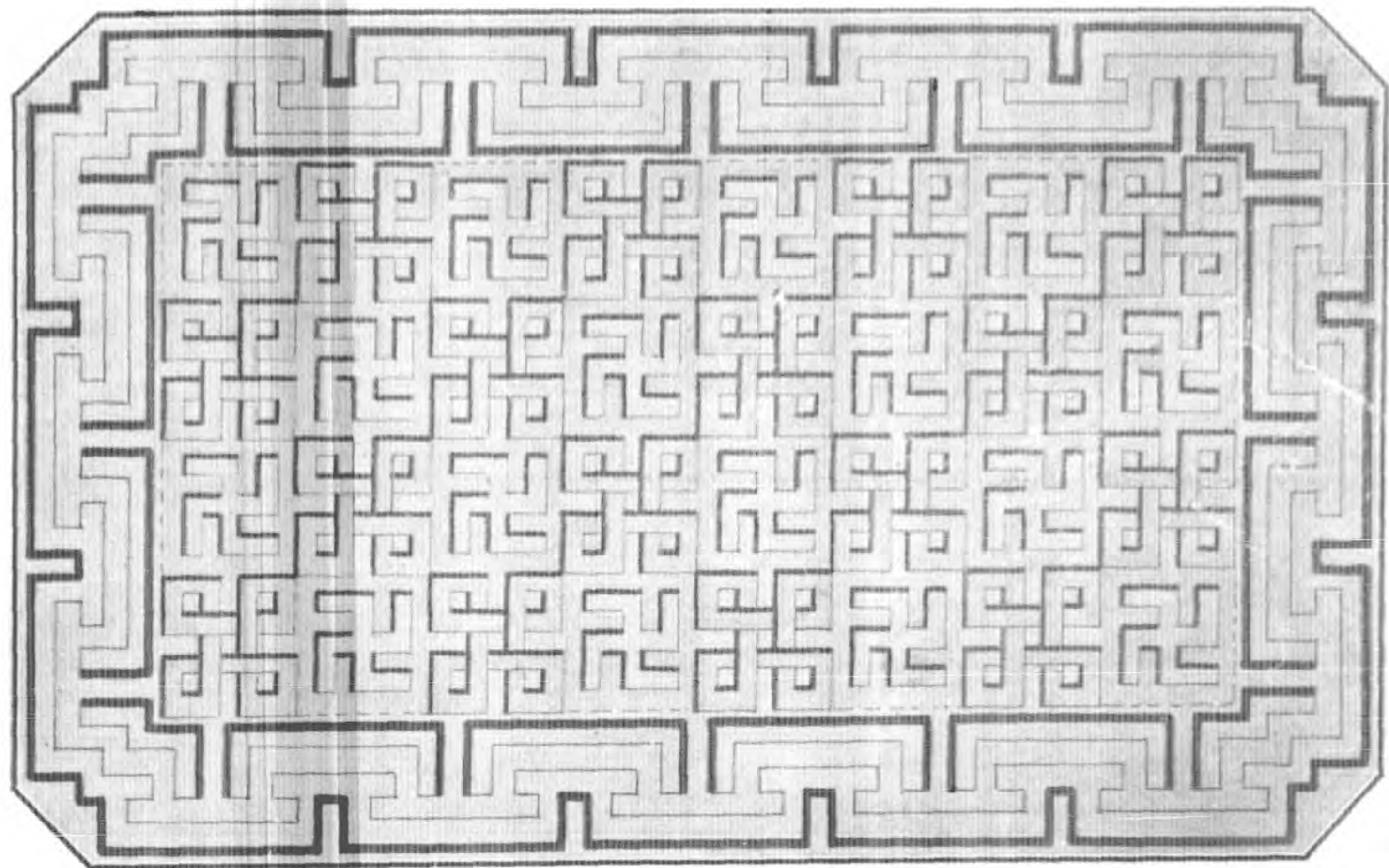

浙 江 省 立 第 四 中 學 何 大 華 圖 案

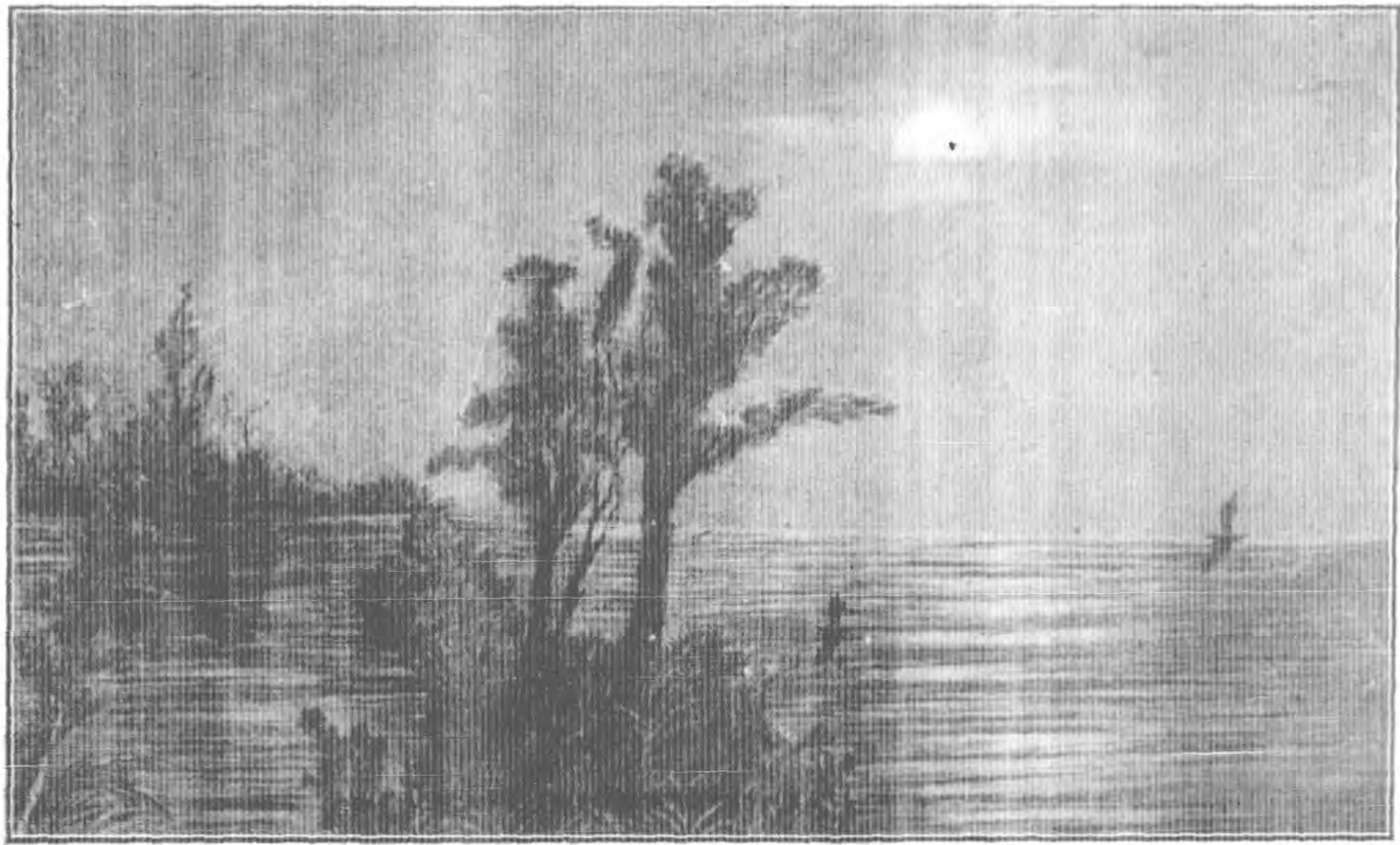

廣 州 華 強 學 校 俞 祖 桷 繪



仿蘇東坡

傲蕊臨風白

浙江黃巖扶雅中學校

三年級生羅守新作



扶雅中學校



江蘇第一師範學校朝模相

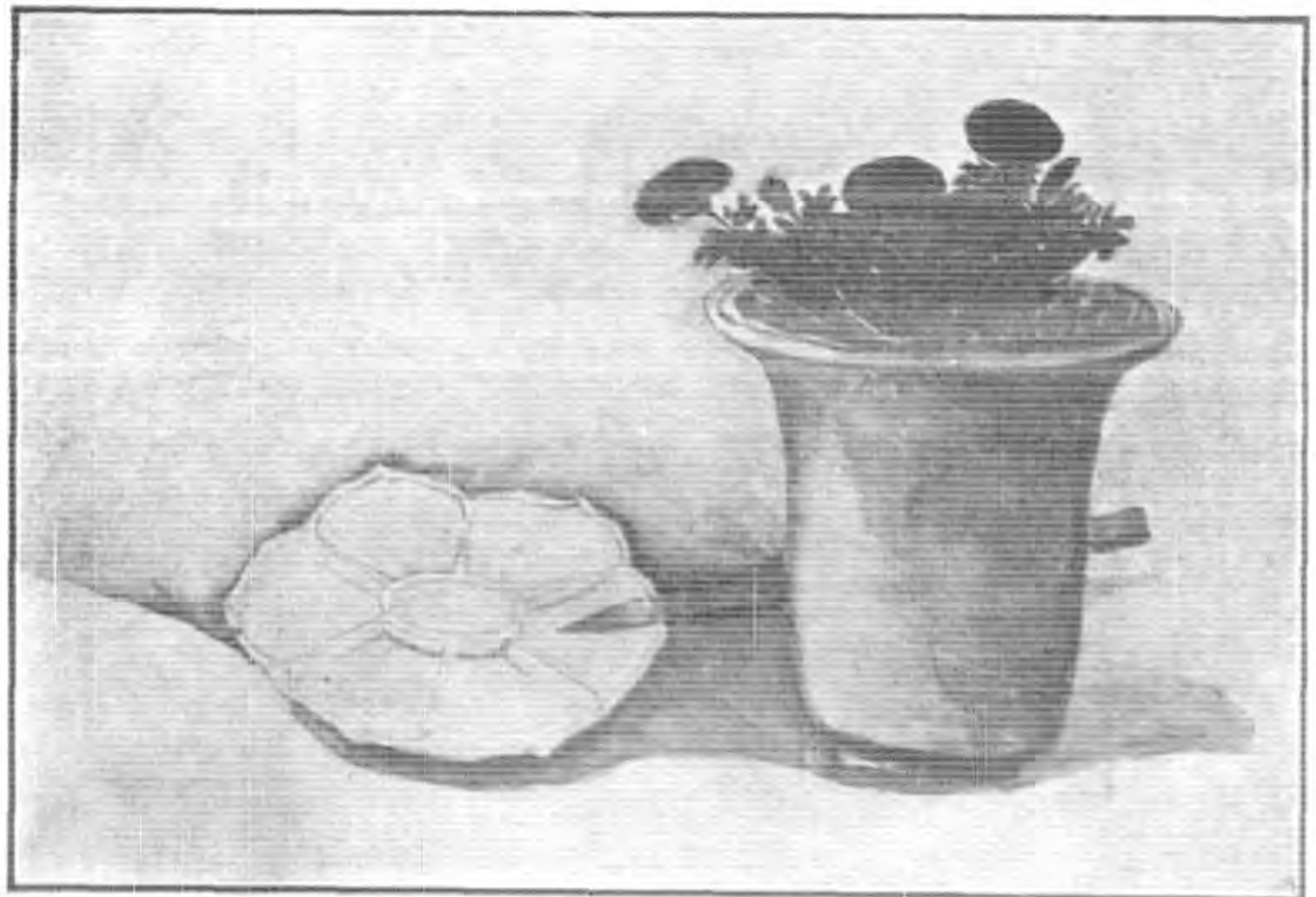

常熟女子學校畢業速樂繪

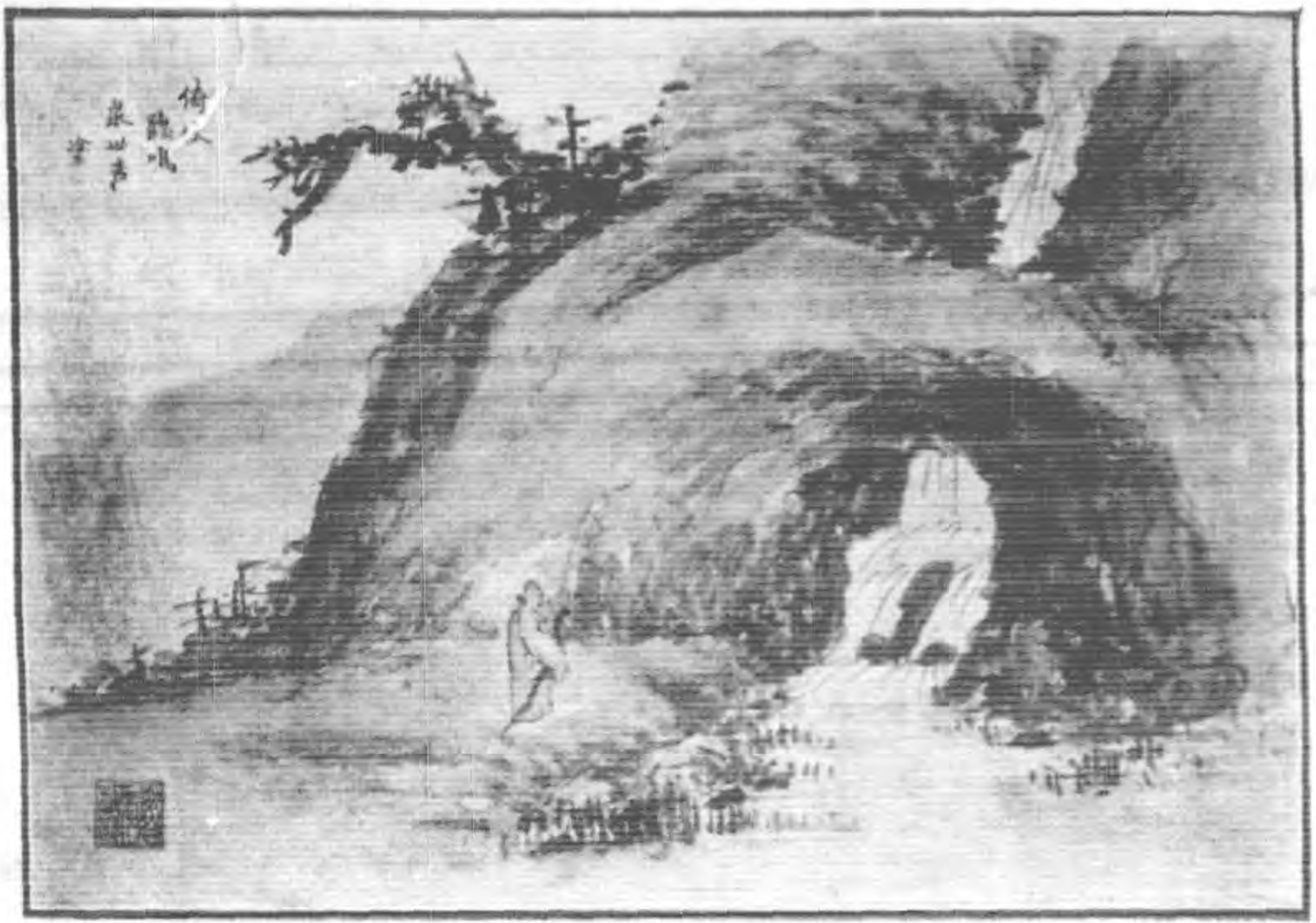

巴縣中學何世吉繪





江蘇第七中學曹鴻德繪



吉林省立第一師範學校旅行攝影

學。生。雜。誌

論。說

論。說

新。學。生

新。學。生

今日之最有希望者非學生乎孜孜求學學優致良社會振興國家者惟賴今日之學生今日之最無希望者非學生乎能力幼稚惟學是務任他風雲變幻當此學生時代自可無所與聞維然日居月諸歲不我與吾因時序之遷移而深有感於今日之學生焉

學生與新年 新年者一年一度何足爲奇但本屆之新年得毋與已往新年有不同之感想乎民國帝國乃國體之關係適於新年發現之學生於此當同具無涯之感想是則今年之學生遭際固獨異也

學生與新知 人生斯世視知識之優劣區別其人格之高下學生之知識正日新而月異則其人格之高下不必俟諸異日可於今日預決之我欲如何則如何耳世界之新知識



竭吾能力以取之。嶄然露頭角。殊非難事。語云。求人不如求己。今之學生。益當書諸紳也。

學生與新校。學生一普通名詞也。有小學生。有中學生。有高等學生。有專門學生。當此改歲之初。必有新入校者。亦有因事實上之關係。去故校而轉入他校者。一轉移間。卽有許多之新氣象。新教授。以廣聞見。精神之愉快。何如也。

今日之學生。無往而無新之一字。觸吾感覺。吾竟名之新學生。夫復何愧。新學生。新學生。何一非中華之新國民。新人才。然而異日之責務重大。惟此新學生。是賴。新學生。其奮勉以興。

我之學生尙武觀

味 愆

自軍國民教育之說興。而國內掌教育之士。夫相率叫囂奔走。咸注意於此問題。一年以來。始之以增加體操鐘點。繼之以舉行聯合運動會。又繼之以籌辦公共體育場。又繼之以訓練童子軍。凡此諸端。彰彰在人耳目。雖現在全國尙未能一致進行。然自軍國民教

育說發生以後計其歲月核其成績不得謂非提創者之一無效果我學生界尙武精神從此將如飛機戾空莫由抵禦礮彈射遠不可嚮邇乎然竊猶有疑焉

醫師治病必尋其病之源河工治水必探其水之本故吾論尙武問題必根據於我國社會上向來之習慣我國社會上向來之習慣非所謂重文輕武者乎猶憶十餘年前科舉初廢學校初興時代一般社會人士無不目體操爲洋操吾人入學讀書不但父母禁止不許練習洋操卽教師亦視體操爲隨意科目無足重輕故與吾年相若者於體育一端殊可謂未嘗受若何之鍛鍊至今日吾人培養子弟雖知體育訓練爲必要然而前乎吾而年齡在四五十歲以上者苟就而與之談體育十之八猶掩耳疾走而不之顧夫然則此輩人之子若孫入學校而爲學生其所受家庭教育仍不知體育爲何物如此而謂學生界之尙武精神易發達乎抑不易發達乎

抑猶有進者如上述之成績就表面觀之進行誠不可謂不迅疾試細察其內容長校務者大率與吾年相若者也吾雖明言之今日吾人培養子弟已知體育訓練爲必要然安知其中不猶有舊見解根深蒂固迫於功令勉強出此者乎迫於功令勉強出此則辦學者必不注意於精神之所在而惟形式之是求於是學生亦拘於校章敷衍了事其結果

終爲被動的尙武而非自動的尙武。然吾之所望於學生鍛鍊身體以期發達尙武之精神殆不若是也。

我國人有恆言曰南船北馬。此以言我國南北地勢之不同而詎知民性亦因此而異。吾南人也。以根於俗習。半生來未嘗跨馬。昔今縱有大馬金刀之志。終不敢飛躍而上。任意馳騁。至於乘船。無非臨流不膽怯。若所謂泅泳術駕駛術。概未之夢見。今日者大地交通。五洲列國。若比戶。渡重洋。臨絕域。吾志在四方之學生。不第人人有是想。或竟能人人有是事。則**自動的尙武**要已於校中運動。應有項目以外。尙宜擇暇練習。馳馬泅水。二術之二術也。於吾人體育之發達。在在有密切之關係。讀者慎弗以鄙人於體育爲門外漢。其論調必皮裏膜外。格不相入。而抑知下之所述。乃素聞之於體育專家之言。鄙人不過演繹成文。介紹其言論於我學生前已耳。

茲先言馳馬。古來言馳馬術者多矣。一言以蔽之曰人馬一致。曷謂人馬一致。卽鞍上人與鞍下馬意志合一。馬本無意志。若吾人徐徐教練之。不必定需長時間。馬自能順人之意志。爲意志行他種運動。身體中樞各機關之獲益。固不爲小而腰部則大率無甚關係。馳馬不然。以腰部爲至要之點。馬之進行而吾人腰部常起反動。兩肩則取平正。

之。姿。勢。使。上。體。各。機。關。自。然。發。達。以。腿。部。傳。命。令。於。馬。而。臀。部。未。嘗。實。坐。馬。背。故。善。乘。馬。者。常。以。兩。手。兩。腿。之。作。用。加。以。柔。軟。之。腰。自。不。難。一。鞭。揮。去。馳。騁。自。如。矣。且。也。乘。馬。之。際。既。充。實。氣。力。於。全。身。非。但。血。液。運。行。筋。肉。發。達。且。各。種。病。根。亦。自。此。而。煙。消。雲。散。嘗。聞。日。本。騎。兵。初。習。馳。馬。術。者。必。使。飛。越。障。礙。物。騎。者。果。勇。往。直。前。毫。無。恐。怖。自。不。難。一。躍。而。過。非。然。者。身。墜。馬。下。馬。反。驚。馳。嘻。豈。馬。不。進。歟。人。自。不。進。耳。夫。然。則。馳。馬。之。術。又。與。心。理。學。通。消。息。當。此。春。日。融。和。我。學。生。曷。勿。於。綠。楊。殘。照。中。跨。鞍。而。顧。盼。自。雄。耶。

次復言泅水。我國人對於泅泳一事向視為舟子之所有事他人概不必過問夫舟子操舟為業恃水為生終年出入於驚濤駭浪之中固必知泅泳庶可以防不測不知吾人舉足出門遇有川流亦將買棹以渡諺云同舟共一命其責本非舟子所能獨任而謂吾人不知泅泳術也可乎所惜者舟子之知泅泳悉出於經驗實無學術之可言且泅泳於水視馳馬於陸情形大不相同偶一不慎災遭滅頂事非可視同兒戲就余所知實為一種最簡單之方法從事之初宜就淺灘練習浮木板於水兩手依附木板兩脚則上下運動如是而行之再將單布袴以繩繫其兩脚管灌水於袴內復以繩繫其腰袴灌水而澎漲人伏其上可至漸深之處兩手兩脚上下運動如是而行之泅泳術已入門矣

欲求其精。殆非片語所能盡。總之果得其術。而又持之以鎮靜謹慎。則乘長風破萬里浪。自無畏縮之足虞。况夫善泅泳者。必習冷水浴。冷水浴於衛生上之關係。實至密切。曾點曰。莫春者。春服既成。冠者五六人。童子六七人。浴乎沂。風乎舞雩。詠而歸。我學生亦有意於斯乎。

以上所言。皆學生自動的尙武也。自動的尙武。多端要莫若斯二者之足以切實應用。亦即所謂實用主義之尙武也。或曰。子不云乎。今日一般家庭中之父兄。猶有不知體育爲何物者。長校務之師長。提創體育。半迫於功令。勉強行之。難免有禁止學生課外運動者。將奈何。曰。斯誠有之。抑知彼父兄師長之。以運動是懼。實懼學生之蹈危險耳。運動之要訣。不外乎謹慎。小心果能謹慎。小心自不致身蹈危險。久而久之。彼父兄師長司空見慣。既見學生體力之發達。精神之強健。而又絕無危險之事。至此效果已見。當信仰講求體育之必要。尙何禁止學生運動爲我之學生尙武觀如是而已。

吾輩之正鵠

湖南農業學校
獸醫本科學生 于 偉

本志發刊已年餘。我學生界諸君各出見解以相勸勉者甚多。予不文亦嘗謬與芹獻之列。然此年餘之中。世局人事。幾經變更。我人心理。難免動搖。則正鵠一條。尤爲

當然之急。爰偷閒暇。撰成此篇。以資商榷。

修養之正鵠

今日之世界。一有力無理之世界。吾輩所公認者也。欲挽此頹風。必自國與國有道德始。國與國有道德。必自一國之人。人人有道德始。一國之人。人人有道德。非可猝然而致。必先由上等社會之人提倡。然後下等社會之人被動的。亦有道德。而世界乃趨於大同。此尤爲吾輩所公認者也。職是之由。則中國之自強。中國人心之改良。吾輩修養上之儲蓄。肆力推行。自爲重要。顧予於此點。尙有忠告者。卽吾輩之修養。當取實踐主義。毋徒托空言是也。曷言乎修。修身之義。若言語。若動作。若百般之營業。務必謹守法律範圍。不干犯乎禮義。斯可焉。曷言乎養。養心之義。若詞色。若性質。若氣宇之活潑。志念之沉毅。必有以自正。斯可焉。夫中國古來修養之書。汗牛充棟。而有道之士。代乏其人。豈彼天靳無裨民智。討其輿緒。毋亦但憑理論。不尙實行。韓非有說。難而不能說。馬融著忠經。而不能忠。僅腴其言。言何可用。身之不正。何裨治道。故吾輩苟言修養。非身體力行。不爲功。取古人之嘉言懿行。務求實踐。其高談激論。一律摒棄。品格旣端。可藏居於一鄉。一鄉自化。行之一國。一國可治。子夏曰。賢賢易色。事父母能竭其力。事君能致其身。與朋友交。言而有信。雖曰未學。吾必謂之學矣。斯旨也。探原之論也。吾知學生界諸

君爲責任故。其平昔之修養。必久如予之所主張者。而此論爲無的的放矢也。則不獨爲吾國幸。抑且爲世界之前途幸。

學藝之正鵠

居今日而徒言道德。果足以起末世之沉疴乎。不能也。徒言道德。以起末世之沉疴。不第不收道德之效能。有損道德之價值。抑亦違反道德之意義。必也。輔之以學術。庶能完其功用焉。故予於學生界諸君。對於學藝上之研究。亦有忠告曰。學業之堅持。學力之發展。嘗見近日學校中。每每一次招考插班生。應考人數。動逾原額。或一屆學級畢業。人數必極爲寥寥。此其故何耶。間嘗求之。雖其故甚繁。大抵由於求學者。志不堅持所致。其初考入一學校也。並無宗旨。茫茫然而入。及其入也。則又見異思遷。茫茫然而出。於是始或學師範者。一轉而學實業。既學實業。又以爲不足。再轉而學法政。出彼入此。靡有定識。數年而後。甚且並一紙證書亦莫得焉。夫欲推進一國之學術。必賴各種科學之固定。由固定而進化。由進化而優美。人人如此。然後國之文明。乃可以論。故求學之先。必定宗旨。宗旨既定。則於其學業。必宜堅持。實爲吾輩研究學藝之第一步。雖中國如何挫折。如何引誘。此志不可移。易次之。則學力之發展。亦爲吃緊。吾輩研究學藝。非僅誦讀張本而已。必將心領而神會。非僅心領神會而已。必將有所微得。關於微得。

之術。昔人曾有簡法。始則務求其有疑。有疑務求其不疑。乃體切於已得。更誅求於未得。而又遇物加意觸類旁通。於是成一家言。廣其流傳。告知有衆。則學力之發展。此其大方矣。試運目中原科學之知識。缺乏依然五十年前現狀也。再運目及乎歐洲。其科學理解。已高唱入雲矣。使依此等之作用。擷彼精華。資爲先導。掖我祖國。追蹤後塵。比肩之說。寧異議耶。

思想之正鵠

吾輩修養上之儲蓄。既豐富矣。學藝上之知識。可自立矣。而就中又有一極堪注意之大節目。不可不贅言者。則思想之正鵠焉。何以言之。因向者中國學子。凡立一藝行一事。其思想上。僅就一國之內。通盤籌算。其範圍固極狹小。其眼光亦復不能超脫。今則大地交通。文明如絙。交流作用。似環無端。吾輩學子。託足於此。則無論立一藝也行一事也。其思想上。不可不有一全球之盤算焉。換言之。乃必要世界之觀念。世界之眼光。是各出利器。羣相角逐。最後之勝果。誰操者。於戲。吾輩之責任。固不僅拘拘於此。東亞之一部矣。予書至此。予心滋悅。予心滋慰。予固陋不文。甚願中國之學生。有能掉臂於世界偉人之林者也。

學生之名實觀念

論說 學生之名實觀念

廣東南海談綬楷

九

宇宙至大也。人民至衆也。事務至蹟也。然而名實兩字盡之矣。名者何。空言無補。掩耳盜鈴之謂也。實者何。特立獨行。實事求是之謂也。大抵治世貴實事。亂世務虛名。愈亂則愈務名。其弊直至於不可收拾。於是精神渙散。魂魄越離。走肉行尸。空存軀殼。是則虛名者。豈非亡國之一大尤物哉。夫然則人之對於虛名。宜如何排除之。對於躬行實踐。宜如何深體而力行之耶。而學生之名實觀念。則尤爲重要。蓋學生者。他日中國之主人翁也。國之興亡繫之。種之強弱係之。負匪輕之仔肩。存莫大之希望。皆不得不於學生。是賴審如是。則學生之對於名實觀念。益不可緩矣。予學生也。處其境。嘗其味。悉其弊。洞其迷。故特爲此說。以與我學生同志一商榷之。

(甲)學業上之名實觀念

今之學生。務名而賤實者多矣。而於學業上尤甚。方其入學也。朝言法政。暮言師範。忽而實業。忽而文學。汲汲焉皇皇焉。疑若不可以一朝居。試就而詢之曰。子何爲而入學也。則曰。父兄命我學。我亦姑入學而已。更詢其何以朝夕易地。僕僕往來。則曰。初則彼校。愈於此校也。既入而始知其不然。又聞甲校。愈於乙校也。又顧而之他焉。嗚呼。慕學之名。無學之實。竊學之名。去學之實。以父兄血汗之資。供來往遷移之費。豈知學業之成就。全視恆心之有無。無恆則巫醫。且不可作。况爲學乎。又

其在校中也。挾幾冊。法定之課本。數頁油印之講義。上課則攜之。以俱。往下課則束之。於高閣。平日既不事溫習。迨夫考試。則要求教師之出題範圍。以減省功課之繁。爲臨渴掘井之謀。幸而允許。則欣幸無既。拚死於此指定之一部分中。勉強記憶。考試既畢。則已忘矣。不幸而不見允。則聚衆抗議。罷學以爭。此又學生之惡習也。夫學生之責任至艱且鉅。則對於學問。上宜如何勤勉不倦。奮發有爲。以期成功。而爲他日實行之準備。豈可徒襲皮毛粉飾外觀。敷衍一時糊混。一享者哉。而乃不然者。則虛名一念。誤之也。欲免此弊。其以實學補救之。

乙) 道德上之名實觀念

今日之道德。衰弱極矣。圖挽救者。舍學生其莫屬矣。然反觀今之學生。不惟不圖挽救之方。且從而破壞之焉。詐虞相尙。欺僞成風。聖賢其口盜。其心恬不爲怪。須知學生有正己化人之責。其身不正。雖令不從。他日入世。何以表率於人。何以垂訓於後。夫以一週時間修身。僅占其一時。以最短之時間。何能遽言德育之普及。如是則雖日言德育。唇敝舌焦。猶之無益也。雖然。此特小學爲然耳。若中學以上之學生。則皆已成年之人。各有自動自治之力。必欲賴師長之教。而後始帖然就範者。末矣。是在乎人自爲之耳。誠能敦品勵行。植躬守規。言不妄。行不妄。行戒奢侈。重公

德守三省之遺。規行四勿之實踐。如是則百丈狂瀾。或可藉此以挽救於萬一。否則明知故犯。涓涓不塞。滔天之勢成矣。須知道德者正己之嚴師。化人之良友。社會之風。而國家之粹也。此而可以務名出之。更孰不可以務名出之。學生乎。其注意於道德上的名實觀念乎。

(丙) 行事上之名實觀念

居今日而言學生之行事。則翼翼乎其難矣。務名者十之八九。求實者十之一二。一二之不敌八九也。昭昭明矣。然或併此僅存一二之實而亦無之。則虛名充於天地。實事滅於無形。學界之隱憂方大也。曷言乎其行事之務名也。自中日交涉失敗。而後國人憤恨大聲疾呼。國恥日之擬定也。儲金團之發起也。余未嘗不私心慶慰。以為愛國心未盡泯也。學生亦從而附和之。於是「國恥紀念」毋忘五月七日之國恥。等字。有書於壁上者。有印於郵牋者。有題於卷面者。有寫於箋頭者。焉。此臥薪嘗膽。觸目驚心之謀。未始非一好消息也。吾嘗就而詢之曰。汝何為而若是也。曰。我亦不知其然也。但人為之。我亦為之。姑且效顰而已。吾聞其言而悲。與憤交集矣。夫國恥何事也。而可以趨時出之乎。今日念之。明日忘焉。此則亡國之豫兆。遑論雪恥哉。然此特其一例耳。類乎此者。不知凡幾。吾亦不欲言之矣。甚哉。行事上名實之不可

不辨也。悲哉。學生行事。上名實之不能辨也。

(丁)言論上之名實觀念

言論之於名實。尤有莫大之關係焉。中庸曰。言

顧行。行顧言。尚書曰。言之匪艱。行之維艱。今之學生。於言論之名。則人人蹈其窠臼。於言論之實。則人人不能行。故其著爲言論。則實業之宜興也。漏卮之宜塞也。利權之宜挽也。武備之宜修也。外交之以黑鐵赤血爲後盾也。財政之以開源節流爲根基也。未嘗不言之有。故持之成理。然究其所本。非抄襲故紙。人云亦云。則請人捉刀。自欺欺人。其詞也非高深難期。卽模稜兩可。友人某。昔在學生時代。素有能名。言多中肯。逮入仕途。致函於人曰。『吾嘗憶前在學生階級時。嘗曰敷衍二字。爲亡中國之最烈毒藥。至於官場之慣作敷衍手段者。固恨之刺骨。及今既入官場。竟隨俗變化。若受其傳染病焉。』嗚呼。今之學生。言而不能行者。毋乃類是某君之言。不亦深可味歟。故學生之言論。最不可好高務遠。且必推之於己能行。而後始能言。寧失之於平淡易行。勿失之於放言高論。以避名就實。庶乎他日入世言行。可以相顧乎。

如上所言。不過其犖犖大端而已。至於細目。則略而勿詳焉。綱舉目張。一隅三反。是在乎我學生之隨地隨時行審察之功。有則改之。無則加勉耳。蓋以名實二字。如水火之不相

論 說

學生之名實觀念

十四

容也。如冰炭之不並存也。故名勝則實負。天下之隱憂。方長實至。則名歸。事務之成功立。見何去何從。是在學者。



美國教育之近况

孫潤江先生演說辭

江蘇代用師範 宋稟恭筆述
學校三年生 談

觀瀾此次赴美。為日無多。於實業上所得者固少。而於教育上所得者尤鮮。今既承貴校諸君不棄。爰就觀瀾之所見聞與所感想。約略供獻於諸君。惟言語不通。不免多所缺憾耳。

余之目的。在考察實業。至於教育一項。則僅就行程所經。約略觀覽及之耳。所參觀之學校。不下二、三十所。而以中學校等美稱高、小學校為最多。其次則師範與實業。今請略伸其緒如左。其他當於異日遊記中詳之。

一、勞舍革兒 (Los Angeles) 中學校。
男女同校。美國教育界所研究而未能解決之問題也。西美全係同校。東美則分校者多。

講演 美國教育之近况

此校亦男女共同肄業。校舍建於土阜上。學生二千餘人。已創辦十餘年。其歷年進步之成績。固可按冊而稽也。運動場甚廣。可容萬人。蓋美人之於體育。異常注重。就一般社會言之。其人愈上流。其體魄愈強健。無論何人。幾無一不以體育會。體育俱樂部等。為其憩息娛樂之機關。其在校學生。尤必視其他為強壯。此與吾國適成反比例者也。關於女子部之設備。則有烹飪室。裁縫室。除普通教室外。更有大講堂。凡幻戲（活動寫真）及練習跳舞等。均於此行之。又有游泳池。深四尺至五尺。所以練習游泳也。他若物理化學生物各科之實驗室及教授室。每人僅佔二三尺地。因人多地狹。不得不如此也。學校中講義甚少。第闡明新授之知識而已。實全借重於筆錄也。此外更有圖案室。木工場。鐵工場。錫工場。圖案室者。製圖案之室也。凡將欲製之物品。先繪圖案。由教師訂正之。而後施之實事。所以省時節費。而寓精益求精之意也。其工場以程度之高下。由簡趨繁。有條不紊。分一二三四等區。鐵工場之光線。悉取北向。錫工場則為製鐵器械模型之所。因鐵價值昂而製作難。先以此為試驗地也。其教室外有鐵箱。所以存儲衣物。甚整潔。學生上課時。所攜書物不多。故教室秩序亦甚整齊。

二、繫子堡 (Pittsburgh) 卡匿奇實業學校。

卡匿奇者。美之鋼鐵大王也。本芝加哥（Chicago）人。方十四歲時。猶一窶人子耳。後爲繁子堡工人。頗能勤苦。晚輒挑燈觀書。十五六歲。父母相繼歿。其後四年。爲郵差。更數年。遂爲電報局局長。自此乃致力於鋼鐵事業。迄今已有六千萬之鉅資。是其個人之歷史。足以引起吾國人對於實業之奮發心者也。大王共有鋼鐵場八。余僅覽其一。乘電車。竟日。猶未克窮全部。其規模之宏大。可想見矣。又大王於創辦實業學校外。更設圖書館。全國巨邑。無不有之。居嘗謂余之。所以得如此者。多觀書之功也。而一般貧苦子弟。輒病無所得書。吾之多建圖書館。蓋卽以惠貧苦之子也。其爲余言時。亦如是。校之附近有卡氏最大之圖書館。卡氏創設斯校。先捐助四百萬。繼又七百萬。存之銀行。五釐起息。年得三十五萬。卽爲該校之常年經費。近又捐助二百七十萬美金。爲建築費。其慷慨捐助。東亞蓋無其人也。至於校內情形。則學生凡三千三百餘人。程度雖僅中等。而皆切於實用。其工場甚大。分科授之。有二年畢業者。有三年畢業者。亦有四年畢業者。因程度之難易而異。此外另有學生七班。（一）晚學生。千六百人。每晚課三小時。其入學程度。與中學之三年級學生相當。（二）印書（日班）四年畢業。（三）木工（建築房屋）三年畢業。（四）盥洗。二年或三年畢業。（五）鐵工（機器）三年畢業。（六）機械製造（普通器具）三年畢業。

(七)陶工(畢業期限未詳)凡日用什物無不爲之。此等學生但求實用無學位也。
三紐約(New York)教育器具陳列所。

凡各種器具宜於何等學校者皆有標本。陳列無遺。且附有說明書。昔有吾國某遊美。購教育器具一攜歸。而調查員以爲違禁品也。實則價廉物美。於教育上大有裨益。何違禁之有。

四費城(Philadelphia)中學校。

其於設備上與鯊子堡之實業學校略同。茲不贅。

五香姆檣中學校。

該校在芝加哥北。當美國中部著名之學校也。亦有工場。分鐵工木工製造器械等部。惟不分科耳。

六意大利諾大學。

其辦法分三種。一實驗。二教育。三講演。而講演又分校內講演及校外函授兩種。邇來美國正提倡精神實用主義。體魄須強健而教授以年久見功效。此係某校校長爲余言之。而美國政府對於任事年久之教職員有種種獎勵之條件。而一般社會則以謀

實業之進步者爲上流。教育界次之。若政界則美人視爲下流。不足齒者。是則又與吾國社會情形成一絕對之反比例也。

其教授法分二種。叮嚀重複是也。於各種科學多以圖畫說明之。其教授參考書大抵以各種實業經營之歷史充之。所以利用其經驗。教員之定各科分數也。依歷年爲比較而分上中下三等。故於未考之前而學生之優劣爲教師者已瞭如指掌矣。凡此皆近三四年來所新有之法。而吾國可以之爲法則者也。

美國南部及西部多荒地。其餘各地農業皆極發達。而北部尤甚。故農業學校亦遍地林立。若東部則工商業發達而實業學校亦最多。

七。薛荔堡高等小學校。

該校有鐵工木工場。約於七八年級習之。每日課五小時。上午輒多於下午。

八。紐約女子商業學校。

美俗重實業。故不惟男子事職業。女子亦然。而女子之職業以打字爲多。故此校特設打字機之一種技能。

九。鱉子堡師範學校。

其設備與中學同而內容之區別則非於頃刻間之參觀所得知也。
十輪轉博物苑。

以輪流運輸新有之事物及新奇之知識爲目的。凡一新知識發現由甲傳乙由乙傳丙不及一年而所謂新知識者已通國皆知矣。此則殊令人滿意者也。

上述之學校均爲有名而足以代表全美之學校者。若勞仙革兒中學校則在美國之東部。繁子堡卡匿奇之實業學校則在西部。香姆檳中學校則在其中部。約略述之不能詳也。

總之美國之小學校即小工場也。中學校中等工場也。高等大學則大工場也。至於實業學校更無論矣。夫美國實業教育之發達蓋有相伴而增進者。其進行也有方針。其設施也有計劃。全國上下萬衆一的而返視吾國則何如是則最足促吾國教育界實業界之反省者也。



不求軒因勉錄

交通部上海工業專門學校中院二年生 鄒恩潤

學生十思

人心一息之頃。不在天理。便在人欲。未有在天理人欲之間而中立者也。人不能無所思。則一息之頃之所思。不在天理。便在人欲。亦未有在天理人欲之間而中立者也。所思在天理。則誠於中。形於外。所行之事。自合於天理。若莫之致而至者。所思在人欲。則生於心。害於事。所行之事。自合於人欲。若莫之為而為者。故人不可不慎其所思。而為學生者。最易誤用其所思者也。學而不思。則悠悠蕩蕩。日即懶慢。既無惕然愧懼之念。亦無奮然勇決之志。故不可以不潛玩沈思。而為學生者。最易浮躁其氣。不知所思者也。由前之說。則知思不兼用。之。務。智。由。先。生。曰。吾。人。意。識。之。區。域。若。有。一。種。之。觀。念。占。領。則。善。觀。念。固。無。從。發。生。為。善。其。比。例。正。同。此。即。思。不。兼。用。之。說。苟思其所當思。思既有所專。則雜念自息。由後之說。則知思可與奮。呂。新。吾。先。生。曰。少。年。只。要。想。我。見。在。幹。些。甚。麼。事。到。頭。成。個。甚。麼。人。道。便。有。多。少。愧。汗。如。何。放。得。自。家。過。此。即。思。可。與。奮。之。說。苟潛玩深

修養 不求軒因勉錄

思必愧悻奮發。不能自己。然則吾儕青年有志之士。可不思哉。作學生十思。

(一) 思國家

吾人戴蒼蹈塊。形處於大地。得從容不迫。從事學問。人莫予侮。不敢沮尼。伊誰之力。而克臻此。此最不可不深長思也。吾敢毅然斷之曰。吾人得自由。從事學問。國家之力也。吾人就學國內。未出鄉井。日未睹無國家者受人凌虐之狀。故習焉安焉。未嘗念及吾人得自由。求學任意入校。其功果何在也。諸君亦嘗聞諸越南亡人之言乎。苟非一戶眷屬。敢有四人集於一室。則緹騎且至。是欲聚一國之英材。而教育之。濟濟多士。同校琢磨。安可得耶。人民在國中。由此省適彼省。猶須乞政府（指法政府）之許可。由舟而車。由車而舟。皆易。憑照以為符信。不則以奸謀論。往往行百里而易券。且至三四也。而違論適異國。以游學也。即有一二欲冒險鑿空以出。而父母為戮。墳墓暴骨。誰非子其能安焉。所敘越南事多本梁著記越南亡人之言是欲負笈海外求學。以自樹立。又安可得耶。此吾所以敢毅然斷之曰。吾人得自由。從事學問。國家之力也。立國之道。莫要於開民智。滋民力。而欲開民智。滋民力。舍教育未由。則吾人思國家恩我之厚。而所以報國之道。其知所從事矣。凡吾學生。安可不一思也。

(二) 思父母

學者在校。能時時刻刻。夢寐無間。以父母之心為心。則外誘不能入。

品學。猛進。無限量矣。天下至苦之心。莫父母若。天下至愛之心。亦莫父母若。聞子敦厚而能完其高尚之品格焉。而爲之喜。聞子頑懦而不能完其高尚之品格焉。而爲之憂。聞子勤敏而能完學校之功課焉。而爲之喜。聞子愚惰而不能完學校之功課焉。而爲之憂。人子在校。父母身雖在家庭之中。而軫念之心。已隨其子入校矣。嗚呼。吾人無時無刻不在。父母慈愛仁祥之天地中。而父母實無時無刻不在。愁勞困頓之日月中也。此王褒所以每讀哀哀父母。生我劬勞之詩。未嘗不爲之三復流涕也。歟。學者若能時思父母。以父母至苦之心。自振以父母自愛之心。自愛則精神爽奮。百廢俱興。蹈規持敬。莊敬日強。如含露之朝葉。如奮湧之源泉。庶可以慰堂上倚閭之思。滅夢寐念子之痛。學子盡孝。莫是過矣。詩曰。欲報之恩。昊天罔極。凡吾學生。安可不一思也。

(三) 思師友

曾文正曰。師友夾持。雖懦夫亦有立志。師友之恩惠亦大矣。歷觀古來偉大人物。鮮不得其師友淵源者。蓋一人之聞見有限。有師友以夾持之。則所學日博矣。一人之德性易搖。有師友以夾持之。則德性日堅矣。師之循循善誘。誨而不厭。何爲哉。爲修吾德。進吾業也。友之忠告善導。不憚其煩。何爲哉。爲修吾德。進吾業也。則吾時思師友。以師友望吾之心。自望以師友責吾之言。自責。所進豈可限量哉。昔者謝上蔡先生與

伊川先生別一年復見。問其所進。曰：但去得一矜字耳。伊川曰：何故？曰：點檢病痛盡在此處。伊川歎曰：此所謂切問而近思者也。夫去矜。進德之基也。一年非甚久之時也。以非甚久之時而成進德之基。其所進爲何如耶？吾嘗沈思深念。以爲上蔡別伊川。雖一年。實未嘗一時一刻之別伊川也。吾知其雖別伊川。而一視聽一言動。未嘗不思伊川也。未嘗不思伊川。則非禮不敢視聽言動也。雖夢寐之間。造次之際。未嘗不思伊川也。則夢寐之間。如嚴師臨前。造次之際。如侍師座右。若是其德。雖欲不進。安可得也。嗚呼！師友之道。不講也久矣。爲師者不盡師道。爲友者不盡友道。苟且敷衍。莫知所爲。欲得師友夾持之益。所異於蒸沙求飯。磨磚求鏡者。幾希。此所以立志者如麟角鳳毛。而懦夫乃充塞於學界也。夫。凡吾學生。安可不一思也。

(四)思先哲

事物之理。剖析入微。吾惟以耳聞之。應乎時世。爲秩序之進化足矣。書籍之博。汗牛充棟。吾惟以目閱之。應乎時世。爲秩序之進步足矣。持身之道。處世之方。究之惟精。言之綦詳。吾惟加實踐之功。身體力行之足矣。此皆先哲之賜也。苟事物之理。雖剖析入微。吾若無聞焉。或雖聞之。無所自得。猶若無聞焉。書籍之博。雖汗牛充棟。吾若無觀焉。或雖觀之。無所自得。猶若無觀焉。持身之道。處世之方。雖究之惟精。言之綦詳。吾

則馬耳東風過而不留。反其道以持身。違其方以處世。至隕越顛墜。悔何及矣。是非先哲之咎。乃吾儕自作之孽也。非特自作之孽而已。先哲爲之椎輪。吾不能受其遺教。漸成大輅。則亦已耳。乃並椎輪而亦沒之。則對於先哲。又當增加其罪。而後公允也。若吾國之木牛流馬。卽具泰西機器之意也。羅盤鍼。泰西海輪之嚆矢也。他國人研究精進。吾國則闕無聞焉。可恥孰甚。是皆不思先哲經營之苦。故前有古人開其端。而後無來者繼其成也。竊以爲爲學生者。當時思先哲之遺澤。不敢自暴自棄。讀其書。思其人。或師焉。或友焉。尋師友於書卷之中。神交千古。其樂何如。誠意既專。將吾先哲之學理發揮而光大之。誠易易也。寐而夢焉。若先哲之在吾旁也。寤而悵焉。恐恐然惟懼負吾先哲也。如此性情。安得不日趨於厚。學術安得不日進高明。是在吾有志之士。好自爲之而已。凡吾學生。安可不一思也。

(五) 思幸福

學生之時代。人生最快樂之時代也。亦卽人生最享幸福之時代也。國事有政府負其責任。家事有父兄負其責任。爲學生者。坐得國家之保障。坐受家庭之供給。無家常瑣事之勞。其身無世態冷煖之櫻。其心惟專心一志。孜孜求學而已。而求學又爲養心怡性之事。情韻趣味。生機盎然。至快樂也。凡人每至成年以後。回顧幼年求學。

修 養 不來軒困勉錄

六

時之景象。輒津津道之。歎謂此等幸福不能復享矣。而為學生者。每日處快樂之境。幸福之地。忘其為快樂幸福。久而不自知其為快樂幸福。甚而自戕賊其快樂幸福也。此無他。不思而已矣。思吾今日之幸福。非吾自力之所能致也。亦受國家之恩。父母之恩。而已。則此時幸福快樂矣。欲繼續此幸福。與否則。學生自身之力也。苟不悟其幸福為可寶貴。乃自戕其德性。自墮其學業。其幸福可即時消滅。而變為受苦之奴隸。此奴隸之勿以役皆奴隸也。形苟悟其幸福為可寶貴。自修其德。日進其學。匪特可以保持此短時期。生人求學時代大約之幸福。且可以繼續此幸福。而終身受用無窮。是亦在乎自為之而已。凡

吾學生安可不一思也。

(六) 思光陰

學問之高深遠大。決無止境之可言。而光陰則至有限。吾人姑以七

八歲為求學之始期。廿七八歲為求學之終期。其間光陰至多不過二十年耳。人生百年如白駒過隙。真所謂寄蜉蝣於天地。哀吾生之須臾也。而此二十年之光陰。其過去之速。更不待言。而在此二十年間。一生學問之基礎。在此。一生事業之根源。亦在此。一生之升沈榮瘁。無不造因於此。其光陰之寶貴。雖尺璧千金。無能喻其萬一。而少年於此。最可寶貴之時間。猶有迷意志而徒耗精力者。至可惜也。以有限之光陰。從事靡窮之學問。力起

直追猶恐不及。况乃虛耗光陰於無用乎。吳康齋先生嘗曰：倦臥夢寐中，時時驚恐，爲過時不能學也。昔賢愛惜光陰，可敬若是。吾輩最良之模範也。吾每誦曾文正戒子弟書，至日月逝矣，再過三年，則滿三十，不能不趁三十以前立志猛進也。數語未嘗不悵悵以悲也。欲止吾悲，亦惟有當此求學時代，有一時一刻之時間，必求一時一刻之學問。夙興夜寐，孜孜不倦而已。豈可悠悠蕩蕩，憤憤終日，在學校中過此數年時光，畢業期至，文憑到手，於願已足，而曾未撫躬自問，靜心平氣，一念虛度光陰之可痛耶！日月逝矣，時不再來，勿令老大徒傷悲。凡吾學生，安可不一思也。

(七) 思希望

希望者理想而非實迹。未來而非現在也。然有希望則理想可現，諸實迹未來轉瞬即現在也。學生者未入實迹界而在理想界，不僅現在而屬未來也。故天下最有希望者莫如學生。願希望者非徒詡然自謂曰：吾希望，吾希望，而遂得爲希望也。希望必定其宗旨，希望必備其手段，同一希望也。苟其希望不在學問上，不在德性上，不在事業上，藻繪乾坤，經緯河嶽，非所企也。惟爭名奪利，謀衣食，長妻子，自伍於庸碌之人，是望若而人者，雖自以爲希望，其實際已爲欲望，而非希望矣。爲人而惟欲望，是務惟欲望，是營。不知天地間有所謂高尚事業，有所謂遠大學問，是衣冠而禽獸也。妄自菲薄，孰

是過焉。此希望所以必定其宗旨也。希望者賴人力經營之。非天然已成。待人用之。無禁取之不竭者也。於是乎欲達其希望。必備其手段。吾希望吾將來為政治家。為國家有所輔助。則如羣學。國家學。行政學。資生學。財政學。哲學。各事皆不可不從事研究焉。吾希望吾將來為教育家。為社會有所盡力。則如兒童心理。教授方法。各事皆不可不從事研究焉。此姑舉一二端以為喻。其餘類此者。累千紙而不能盡。要之徒有希望而無手段。雖婦人孺子。敢決其必無能達其希望之一日。此希望所以必備其手段也。今吾人平日不思天下之最有希望者。莫吾輩若。所以不自知其希望何在。希望且無。宗旨何有。手段更何有。是已自伍於芸芸下等動物之列。而不自知也。不亦哀哉。凡吾學生。安可不一思也。

(八) 思責任

吾嘗聞之師曰。老者將去。幼者不及待其來。惟汝青年之學生。擔負挽弱救亡之責任。吾每念此。未嘗不惕然自警。慙然汗流浹背也。吾學生之責任。如此其重且大。則所以副此責任者。何道焉。不可不有以自勉也。凡受社會之推崇。期望愈至者。則其責任亦愈重。不然是通社會之債。而不償者也。此對於社會。不可不負其責任也。老者將去。幼者不及待其來。誠如吾師之所言。則國家之盛衰興亡。與吾青年之升沈榮瘁。有密切之關係焉。其盛其興。吾青年之受榮。獨至其衰其亡。吾青年之受禍。亦獨慘。此對

於一己不可不負其責任也。嗚呼。吾青年之責任重矣大矣。蔑以加矣。而所以副此責任者何道焉。不可不有以自勉也。豈可悠悠終日。頹然自放。而不念靡窮之禍之接踵其後也。凡吾學生安可不一思也。

(九) 思勵學 吾儕學生受社會之恩大矣。而所以報之者惟勵學而已。彼軍人之血戰。直接以衛國者也。吾學生之勵學。則間接以衛國者也。其所以衛國之手段。雖殊。而所以衛國之宗旨。則同。且軍人血戰之直接。衛國為消極的。而學生勵學之間接。衛國為積極的。泰西精神文明物質文明。皆得一言以蔽之曰。勵學之功也。吾國戰國時代。學術之盛。理論之精。亦得一言以蔽之曰。勵學之功也。吾嘗聞諸吾師。德國學校。無年不有新發明之學理及工藝。是亦得一言以蔽之曰。勵學之功也。工欲善其事。必先利其器。軍人欲善其事。愈不可不利其器。欲利其器。非恃學生勵學以發明之將誰恃。勵學之於國。如此其偉大而有力也。然勵學亦難言矣。求實際而勿務虛榮。貴心得而勿蹈敷衍。平心靜氣。毋浮躁。偏急。穩固。安詳。毋忽略。因循。則庶幾乎則庶幾乎。昔人譏霍光不學無術。一人不學無術。危及一身。猶可言也。積人人不學無術。以成一不學無術之國。則殆矣。凡吾學生安可不一思也。

修養

不求軒因勉錄

十

(十)思敦品

王陽明先生曰。資雖警敏。世情機心。不肯放棄。使不聞學。猶有敗露悔改之時。若又使之有聞。見解愈多。趨避愈巧。覆藏愈密。一切圓融智慮。爲惡不可復悛矣。至哉言乎。吾以此知敦品之功之不可以已也。近來吾國之智育。不可不謂較前進步。而人心日壞。學風日偷。智育與德育。幾有不兩立之勢。不若村夫野婦。尙有樸實之天真。能知信義之大節。斯可慨也。吾儕當知有品無學。繪事後素。猶可爲也。有學無品。鄉原亂德。不可爲也。且不學無術。害及一身。其罪小。以學濟奸。害及社會。其罪大。吾人勵學。本以報社會之恩。今乃反爲社會之蠹。是不特逋社會之債。而不償。且從而嫁禍焉。其罪當加人一等也。而推其所以爲禍如是之烈。要皆有學無品爲之厲階。吾以此知敦品之功之不可以已也。社會受此惡果。而其惡因。乃造成於在校之時。故竊以爲在校求學。首當清白乃心。高尙乃志。操行真誠。踐履篤實。不然卑鄙偏狹之性。卽爲後日詭詐傾軋之風。貪分指考試務外之心。卽爲後日受賄虛僞之習。其幾甚微。爲禍至烈。有志之士。用力不可以不預也。用力之法。維何。顏之克己。曾之日省。敦品之法也。凡吾學生。安可不一思也。



傳 記

航空機發明家

无 我

航空機之種類

凡浮游於空中得進退自由之交通機關。概名航空機。今之所謂航空機者。凡有三種。第一種曰飛行機。全機因空中板 *Aeroplane* 之作用與發動機之推進力。而飛行於空中者。是也。第二種曰飛行艇。於輕氣球中備發動機。無論風向如何。得自由飛行於空中者。是也。第三種曰亨利古普脫。其航空力全由推進機之作用。與前二者絕異。然其形式雖較進步。而構造尚極幼稚。故推行未廣。近所盛行。者。惟飛行機及飛行艇二種。顧飛行機用於近距離處。雖甚利便。而尚不能為交通機關而廣用之。今日最發達者。厥唯飛行艇而已。

飛行艇發明家徐伯林傳

徐伯林為德國瓦敦堡王國之貴族。一千八百三十八年七月。生於君士坦智。少時修學

傳 記

航空機發明家

於斯德都瓦爾。十八歲入羅特温堡之士官學校。凡三年。得補士官候補生。美國南北戰爭之役。徐伯林與焉。又普奧之戰（一八六六年）及普法之戰（一八七〇年至一八七一年）立功甚偉。自一八八五年至一八九〇年。代表瓦敦堡而為德意志聯邦間之公使。未幾又被推為帝國參議院議員。一八九〇年升任陸軍中將。旋即休職而為瓦敦堡王之侍從武官長。

徐伯林自幼即以膽略聞於國。善泅水。嘗游泳於尼亞瓦拉大瀑布而跳越其上。普奧戰爭時。以少年士官臨陣。穿軍服。橫絕馬茵河。泳至彼岸。傳令而歸。勇敢之氣令人舌橋焉。

飛行艇之發明

徐伯林之從事於航空機研究。實始自一八七〇年。普法戰爭之間。當時世人多疑其不能供諸實用。彼殊自信。不為動。會一八九〇年。由陸軍中將退職後。遂專心從事於此。祖遺資產。為之盡傾。不意此苦心經營之飛行艇。經德國飛行艇調查委員調查後。斥為不適實用。而全功歸諸水泡。然徐伯林百折不撓之志。絕不因此而稍灰。仍銳意精進。以冀益有所發明。

徐伯林雖一時事業中止。因又建一有限之公司。以籌研究時必需之資本。迨一八九八

年再從事其業。以鋁爲骨而被以麻布及絹。內部分爲無數小室。以容麻布之氣囊。氣囊中所納輕氣之總量約四十萬立方呎。外形之長約四百二十呎。直徑三十八呎。有搖籃二。搖籃中各有十六匹馬力之原動機。此兩原動機不相聯絡。而同運轉。其密著於氣球部之推進機。螺旋推進機。有上下動與水平動二種。各隨其目的而使用之。遇必要時。則設移動錘。使氣球之前部上下無阻。此錘沿鋼製之支柱。以卷揚機之裝置。搖動之。可使全機於若干距離之間。得以自由升降。既不必投砂囊。亦不必用瓣。其外被之構造。頗爲重要。則務使之滑澤。以避外來之損傷。而於氣囊保護甚至。又在此等氣囊與外被之間。特設容留空氣之餘地。以避溫度變化之影響。不至因太陽射熱。而氣球暴起。暴落。有激烈之變動。一切既成。乃於一九〇〇年七月一日。於君士坦智附近。擇地試驗。以卷揚機械。忽然破損。氣球上與二搖籃相聯之各種裝置。因之屈曲。而推進機失其效用。故不能。有充分之速度。(最速一秒中不過十二呎)加以繩又錯亂。難於操作。遂落湖上而止。自修繕既畢。十月二十一日。復爲第二次之試驗。此次留於空中。凡二十八分。每一秒時。有行三十呎之速度。以旋轉運動不休。仍不能甚速。時亞爾薩斯羅德林氣象臺長黑格。塞別乘氣球。攜器械。卽空中觀之。以爲較諸從前。航行者。此爲最速云。

再接再厲之徐伯林

徐伯林屢遭失敗。資費乏絕。不復能爲試驗。斯德都瓦爾創立之氣球獎勵協會。亦因之而解散。徐伯林處此逆境。心不稍灰。沉思無計。遂草一激昂悲壯之檄文。訴告苦心於全國熱心家。爲斯文所感動者甚多。紛紛自遠寄資。於是得造第二次飛行艇焉。鑑於一九〇〇年之經驗。大加改良。其中最主要者。則爲不加重量而僅增動力於各搖籃。置發動機其重爲八亨特來特威脫（一亨特來特威脫爲英十二磅約合我國八十四斤）有八十五馬力。氣球之長爲八十五呎。較前短六呎。直徑稍增。則爲三十八呎。其中藏氣囊十六。可容輕氣三十六萬七千方呎。較前減三萬二千立方呎。全體重量爲九噸。推進機四。較前稍大。前後有麻布製之直立平板三。以司平面方向之進行。三平板與搖籃之間。有水平之板。互相重疊。司上昇及降下之運動。其轉變方向。則爲前面之搖籃所司。此新式飛行艇。當一九〇五年十一月三十日。在薄頓湖爲第一次之試驗。初擬以之連結於竹筏。由湖岸逆風曳筏而行。時適湖面水少。不適運筏。故別用一船載之。令一小舟曳之而行。不意風勢甚激。曳船之繩中斷。此繩因連結於氣球。致令其前端沒入水中。并受微損。於是費六星期之時日。繕修始畢。一九〇六年一月十七日。行第二次試驗。此次

以浮泛力極強。船體直昇至千五百呎之高處。時西南風大作。操舵者乏於經驗。致發動機忽生障礙。不復進行。唯在空中擺蕩。下降後雖無大傷。而以觸於樹木。表面稍有鱗裂。不意是夜風勢猛烈。竟將氣球全體破壞。至是徐伯林之一切希望。又完全失敗。此試驗之結果。雖未有如何明顯。然三十六馬力之發動機。一秒時得有三十呎之速度。較諸百七十馬力之比例。速度遠勝。則已昭然無疑矣。

徐伯林屢蹶屢振。未幾第三號之飛行艇。又告成矣。遂於一九〇六年十月九日。再事試驗。此次之結果。成績甚佳。至是而世人信仰徐伯林之心。又漸漸恢復。德國政府亦給五十萬馬克以補助之。

飛艇完成

一九〇六年第三號之飛行艇。成績既甚優。翌年加意改良。遂製出第四號飛行艇。於是年九月十四日。偕德國陸軍大臣亞納姆試乘。十月二十二日。又與皇弟亨利親王同昇。自此彼之發明事業。世人益注意之。一九〇八年。彼欲大試飛行。遂招乘客十四人。準備一切。於七月二日。午前八時。由薄頓湖之孟瑞爾江口。停留場出發。以一時間三十哩之速度。先橫略湖面。達君士坦智市。踰瑞士之天險。經過羅瑞倫蘇黎世等市。御劇烈之逆

風以行。至奧國勃來丁市。無恙而歸。此行凡歷十二時。計程三百六十杆。頗受全國之歡迎。而德皇喀塞爾亦以懇切之祝電賀其成功。瓦敦堡（徐伯林故里）王亦偕王妃與徐伯林同乘而飛行。本國國會滿場一致決議祝賀。然此十二時間之大飛行。猶不自以為足。同年七月又籌備二十四時間之大飛行。擬取道來因河至巴塞爾。經士都拉堡曼亨等處而達綿斯。由此經窩牧斯彼耳斯德都瓦爾而歸。德政府特命各地官吏。凡關飛行之事。一切與以便宜。又派遣氣車於各處。一一報告飛行之狀。飛行艇遂以十四日出發於孟瑞爾江口。進至君士坦智。不意中途十七氣囊中之第一個忽受損傷。於是折回。從事修繕。八月四日始再起程。

遭難

一九〇八年八月四日午前六時四十五分。徐伯林與其機關部人員共乘飛行艇。由弗勒得力斯哈芬出發。向綿斯進行。同日午後十二時頃。到達。暫憩。翌日午前一時。由此啓程。八時左右。馳至愛希得爾定根附近。忽一發動機突生障礙。行動不能自由。遂即於野間下降。發急電至本營。催令技師攜材料速赴修繕。預定是夕修竣。再昇。不意午後狂風大起。繫艇之錨練忽斷。艇體突昇至空中。驟然落下。與梨樹相擊。轟然一聲。氣球爆發。全

部火起。霎時之間。悉成灰燼。幸是時乘員皆不在艇。人俱無恙。變生倉卒。徐伯林大失望。全國之人聞此凶報。立捐義金。達二百八十萬元之巨額。德政府亦補助之。於是有所謂國有徐伯林第一號之飛行艇出現矣。

第五飛行艇及國有徐伯林第一號

徐伯林之第五飛行艇。其形與第三飛行艇略異。長僅八米。徑亦較前爲小。前用百十馬力之機關。今則改用八十五馬力之發動機。二又於後面置與兩旁相同之傾斜安定板。其間備二重之小直立舵。(第四飛行艇有極大之直立舵附其後端)艇首兩旁有三面之水平舵。又有電話機聯繫於二搖籃上。此爲前艇所無者。

第一次之飛行爲一九〇八年十月二十三日。飛行於薄頓河及君士坦智市。凡歷四時間。二十五日更爲二時間之飛行。成績甚優。二十六日又飛行三小時。此次以發動機不甚靈便。未能如意。二十七日更與德皇子亨利同乘。以一時間五十杆之速度。飛行至六時之久。十一月七日又與皇太子弗勒得力威廉同乘。是日德皇喀塞爾亦臨視。本定十一月十日德皇親自試乘。後以故作罷。僅於是日親臨觀覽。回宮後以黑鷺勳章賜徐伯林。

一九〇九年春。國有徐伯林之第一號成。遂於四月一日早。自孟瑞爾江口出發。飛行五時間之後。九時至民亨。暴風驟起。終夜浮盪於魯吉根方面。二日之夜始歸。計程七百五十杆。凡歷十一小時。五月。徐伯林第二號成。遂於二十九日夜九時。自本營出發。取道北方。三十日夜七時。踰伯靈九十哩。遙之哈列市。更進十餘里。至畢脫爾福羅特市。此處距出發點直徑約三百餘里。今紆迴其途。已達五百哩。始轉舵而返。三十一日午前十時。至斯德都瓦爾。是處距出發點不過八十哩矣。不意觸於樹木。稍受損傷。乃至哥丁奔修治。以六月二日之夕。安抵孟瑞爾江口。是役也。其飛行行程約爲一千一百杆。凡歷三十八小時。平均速度一時間爲二十三哩。以如此之長距離。飛行而機關一無障害。誠空前未有之事也。

徐伯林極盛之時代

是時。徐伯林大功告成。德國政府。遂於一九〇九年夏。設立一空中旅行之大交通公司。欲於全國劃定飛行艇之線路。定佛朗渡。設立中央繫留場。得沿來因河而上下。以至芬斯留克等景物清幽之處。便乘客之游覽及旅行。更於幾爾斯德都瓦爾等處。設立碇泊所。西北則於漢堡設中央繫留所。支線縱橫。布滿全國。又擬於弗勒得力斯哈芬築大繫

留場一九一〇年夏新公司又製飛艇二艘有十三至十四米突之速度可搭客二十人凡所製飛艇及各處繫留場碇泊所輕氣製造廠等需費約共二百三十萬馬克於是集股三百萬馬克以千馬克爲一股國家給與製造販賣飛行艇之特權其後愈益改良所用船材益輕容積益大乘客可增多十人至十五人此計畫實行則飛揚力必大而機關之動力亦增速度於以益高雖遇烈風飛行自若年中可行之日多則旅行遊覽之用將日繁而在軍事上亦爲最有價值之物矣。

航空界之近狀

自是各國對於飛行事業非常競奮一九〇九年夏秋之間歐美飛行界競爭頗甚八月二十二日在法國雷謨開飛行競技會有名之飛行家法爾孟氏以三時四分之短時間飛行百八十杆之距離德國亦有新式飛行機克拉烏脫號在佛朗渡馬因上昇之事徐伯林第三號飛行艇於二十七日由弗勒得力斯哈芬本營出發至諾爾痕堡以二十八日抵伯靈當時德皇及后諸皇族與全國國民咸以熱誠歡迎是時飛行家一時輩出有成功者亦有失敗者如九月七日勒番勃爾於郁維西地方試乘拉伊脫式飛行機昇至六十杆之高處卒然墜落而死此失敗中之最著者也又如九月八日英國飛行家古狄

大尉在阿爾達西特昇騰。巡行拉芬司潑雷。飛越兵營若干座。經過福倫薄洛。以六十三分之時間。飛行四十哩以上之路程。其成績亦不可多得者也。

徐伯林之航空機論

徐伯林嘗就航空機述其意見。略謂將來空中旅行必用極大之飛行艇。若飛行機者。祇足供近距離之用而已。飛行艇之長途旅行。必備發動機二。其一所以備一朝破損之用。蓋發動機之破損。最為危險也。今後當研究之問題。為減輕飛行艇之重量。然欲昇至高距離時。大艇實遠勝於小艇。人有謂余欲建造一可乘百人之飛行艇者。此謬言也。特於一時間能行四十哩。二日間能行二千哩。或速度稍緩。四日半能行四千哩之飛行艇。其出現之期。必不甚遠。就氣象之觀測論之。則自海蓋塞爾博士為學術的飛行研究會會長以來。各國多設氣象臺。觀測風向。惟海上之風向。最當注意。近時飛行艇欲航行於海上。七百哩以上。尚為困難也。

飛行艇之各種形式

飛行艇有種種形式。如塞凡洛 (Evero) 式。巴塞服爾 (Parseval) 式。特拉服伯 (Comet de la Vaulx) 式是也。今就其中克來曼培耶爾號之構造略述之。此艇為巴黎有名氣

車製造家愛姆克留曼之所有。其氣球長百八十三、六呎。徑三十四、七呎。容量十二萬三千六百二立方呎。由鋼管所成。三面之水平舵。則在氣球體結構之前端。其最前端有十六、五呎之推進機。其培耶爾克留曼式之發動機。有百二十馬力。一分間能使推進機迴轉三百次。並有記發動機迴轉數之表。有鋁之薄片製成之船室。以便乘客。其設備殆無遺憾。其中最足注意者。為其特種之尾。此尾聯結於氣球後之細小處。為四個克拉蒲形 (Cru) 之氣囊。其作用能使氣球增其安定之度。

特拉服式飛行艇之創造者。為法國有名之飛行家特拉服伯爵。嘗語人曰。各國政府不出十年。必皆有附有推進機之飛行艇隊。此飛行艇隊效力之大。必與海軍中之潛航艇相等。搭載乘客一千人。一時間有二十二節速度之飛行艇。余今已能製之。凡空氣之抵抗力。艇之抵抗力及其他機械學上各種問題。悉已解決。必能操推進機自由飛行於空中焉。茲所以遲遲者。以其需費甚巨。非政府及大富豪。決不能以個人之資建造之。空中戰艦不必載重量甚大之各種兵器。僅攜少許密林脫彈藥。得於敵軍之參謀本部上投下。則百萬敵軍。並將奔突失措矣。又美國之電話發明者格拉哈姆倍爾。亦預言製造此種空中戰艦。吾美常為世界先。於此誠不遑多讓。後此必能製成一時間能行百五十哩。

傳記

航空機發明家

十二

或二百哩之大飛艇。今晨在美。翌日便又在歐洲朝食。此時機殆不遠矣。其言果能見諸實事與否。非具專門智識不能驟決。雖然徵諸從前汽船汽車之發明。可知此種理想之非無據也。

(未完)

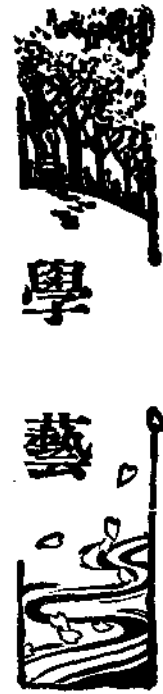

生理上之標準男子

太玄

男子自二十五至三十歲之間身體之發育已達極度精神強壯體魄健全具有軍國民之資格矣。然人之保育身體自生理上言亦有一定之標準。苟不循此逕塗而意緒闌珊於體育不加注意則身體各部即不能達於生理上之標準。試詮述之。

男子之身長與體重 吾國壯年男子之體格檢查都不完備。約計之平均身長五尺六寸。體重九十五斤。比諸歐美之男子身長約低二寸。體重約輕十五斤。夫體格偉碩心身亦與之俱強。理有一定。無待諮詢。今吾國男子之體格縱不能與白人同等。然欲平均延長至五尺七寸。有奇。增重至於百斤。則亦有可致之道。德人古博氏見日本角力家之魁岸。語人曰：「鍛鍊之功。竟能使體格偉大如此乎。」可知鍛鍊身體之非無效矣。

男子之面

面部之緊要地位。所以表現感情之各器官。一一調和與否。及有尊嚴。

學 藝

生理上之標準男子

與美之態度。足以致人欽崇。與否是爲人生最大之事項。西洋之學問家及牧師中頗有足致欽崇之貌。但與其人一相接近。便覺肅然起敬。而一觀我國之學問家及僧人。其具此貌者。殆寥寥無幾。然則其器官其態度必如何方能具此資格。質言之。面部宜豐肌而不露骨。天庭廣闊。眉濃而粗。稍稍彎曲。作弓形。方足以增威重。若肌肉內陷。頰骨外露。一見卽令人有不快之感。眉毛之上端宜平。若略向上。或略向下。則有強徒或滑稽家之態。目宜略大。角膜虹彩之色宜黑白分明。眼梢正平。稍上翹則似張脈僨。輿稍下曲亦足損其嚴重。至於鼻。女子以小而隆凸者爲美。男子則以高大爲有威。低而平者寒賤之相。口宜視目鼻較小。口裂亦宜正平。脣宜厚薄合度。口過闊則姿態醜惡。脣過厚則有椎鈍之形。過薄亦有佻健之狀也。齒宜整齊而潔白。一無缺損。且堅固耐久。如長短不齊。排列參差。甚或錯雜。豁脫。而以他物質嵌補。色澤陸離。非特爲觀瞻之類。并不能細細咀嚼食物。是於胃腸之消化亦頗有妨。耳廓宜大。邊緣宜圓。小而尖銳。視之幾類牛馬。今之風尙壯年亦多有鬚良。以歐美習慣。男子無鬚。適示其貌之文弱。故甫達壯年。卽八字雙翹。此影響今亦浸淫及於我國矣。惟衆人之中。有僅僅留鬚者。有鬚髯並留者。各隨其意之所嗜。總之。有鬚髯者。殊見其莊重也。皮膚色黃。故髮宜漆黑。小痣雀斑。迹象都泯。濃鬚之下。脣

的。的。而。紅。齒。體。體。而。白。色。彩。之。調。和。必。達。此。度。方。可。為。歎。歎。之。丈。夫。夫。此。固。皆。非。無。術。以。致。之。其。術。維。何。下。詳。言。之。

男子之內臟

西醫嘗言我國之人無論男女心肺較小而胃腸及肝較大其他脾腎膀胱以身體之比例亦視西洋人為大總之胸廓狹隘而腹腔寬弘則斷然無疑也夫胸廓狹隘則心肺不能多容而形體自小空氣之呼吸血液之循環亦皆隨之而不完全如是而欲求身體之強固勢必不能略一運動將喘息隨之矣惟然故宜擴張其心肺使與腹部之內臟相均衡腦之體積必謂較大者為良較小者則否此說亦未得確證蓋大腦為思慮所出之最高機關小腦為調節筋肉運動之樞要則大腦之當力求較大於今亦與心肺二臟同也又吾國人之脊骨或曲向前方或撓向後方其正直者蓋不多見故與西人並行彼則體高而脊背勁挺開步有常度我則體低而脊背彎曲步履不規則凡此種種皆亟宜改良者也

男子之表情

此與前述面部之狀態關係至密夫感情之表示為心之作用及於筋肉者也樂則收縮環口筋（在口周圍之筋肉）悲則鼻尖下垂鼻孔半閉怒則目張而皺眉筋（在兩眉之間之筋肉）縮何莫非感情及於筋肉之影響乎惟我國男子舉止

恆乖別無可悲之事而忽現愁容似有大戚別無欣喜之事而無端哆口笑容不斂比比皆然所謂嚴肅之中寓溫和怡悅之態度者舉國中所見蓋寡嘗見一學生某常常笑顏表其至樂之情後受某校入學之試驗當口頭問答時校長詰之答曰無事可笑也校長曰男子當緘口甚堅不輕解頤某感其言由是注意表情法今且精神炯炯品格高數等矣心身之關係顧不大哉

男子之言語及聲音

男子之聲音不可尖銳不可輕浮當語語清朗使聽者覺其駿快而其語法勿過緩亦勿過疾鎮定顯豁有抑揚頓挫而無鄙野之態又當俟他人語畢而後徐徐啓口我國普通之男子聲多高銳語速而多辯不知變換音調性尤急疾不及待人語之終輒於半途攙入言者見其如此言之益疾故談判等事於不經意之間漏洩祕密者職此故也

男子之飲食物

一人一日之所食約計炭水化物（小粉糖質之類）十四兩脂肪一兩蛋白質一兩五錢鹽類一錢五分水二升分爲三次不論何種職業得此已足維持其康健炭水化物植物性食物中有之脂肪及蛋白質則非動物性食物不能豐足（植物性食物中所含甚少）惟田舍男子不能多得肉類所需之滋養料不得不取足於

蔬。果。蔬。菜。今。北。方。之。人。至。以。番。薯。爲。主。餐。則。勢。必。盡。其。量。之。所。能。容。多。食。多。飲。使。養。料。之。足。供。其。用。然。胃。中。數。十。方。寸。之。地。安。能。容。此。於。是。往。往。有。胃。腸。病。之。發。生。也。惟。生。理。上。自。然。之。需。要。蛋。白。脂。肪。皆。有。定。量。食。後。二。三。小。時。間。縱。胃。中。之。物。消。化。未。盡。而。食。慾。輒。復。起。因。又。有。小。食。之。進。焉。卽。俗。所。稱。點。心。日。本。所。謂。閒。食。是。積。漸。成。久。遂。爲。故。常。客。至。苟。非。飯。時。無。論。遲。早。必。以。是。供。之。是。直。饗。養。而。已。食。物。如。此。猥。多。腹。部。安。得。而。不。特。別。寬。廣。而。體。中。之。運。動。能。力。遂。多。耗。費。於。消。化。知。力。鮮。少。感。情。銳。敏。之。男。子。因。以。日。多。由。生。理。上。言。之。心。肺。壯。強。筋。力。斯。盛。胃。腸。發。達。感。情。愈。銳。深。願。研。求。生。理。諸。君。有。鏡。於。此。飯。時。食。鳥。獸。魚。類。之。肉。不。妨。較。多。而。三。餐。以。外。雖。瓜。子。不。取。一。粒。卽。瞻。對。賓。客。或。身。爲。燕。朋。苟。非。其。時。亦。不。動。食。指。庶。幾。克。成。莊。敬。日。強。之。男。子。

男子之知情意

生理之大體已如前述。關於心理上之事。茲亦涉及一二。以余

理想之標準。爲男子者。感情不當過敏。其應事接物。不論綜合分解。認可否定。必熟思審處。乃下斷語。尤不可無強毅堅忍之意志。力鬪苦痛之武勇。縱深憫他人之苦痛。而欲拯濟之。亦必善用其情。而勿局於狹隘。睹一乞丐之可憐。而有動於中。罄所有金錢器物。以與之。此決非男子之所爲。男子者。宜如釋迦基督。以大慈大悲之念。廣表同情。而爲之普

謀。生。計。近。世。普。通。之。男。子。感。情。過。於。銳。敏。而。知。力。意。志。甚。覺。薄。弱。故。於。文。學。較。有。進。步。科。學。之。思。想。則。但。拾。取。歐。美。之。糟。粕。而。極。深。研。幾。鏗。而。不。舍。之。志。力。弗。堅。因。是。而。以。偉。大。之。發。明。貢。獻。於。世。界。者。絕。無。而。僅。有。質。言。之。極。纖。細。事。而。為。之。刺。戟。為。之。感。動。偶。然。失。意。而。深。憂。極。悲。至。於。厭。世。鼎。鼎。有。為。之。少。年。何。淺。之。乎。為。丈。夫。乃。爾。耶。

為標準男子之法

欲達標準之身長體重當以延長四肢寬廣胸廓為先務

之。急。延。長。寬。廣。云。者。以。不。害。其。處。之。發。育。而。適。宜。使。用。之。是。也。適。宜。使。用。之。法。不。外。為。優。良。之。運。動。即。平。均。使。用。四。肢。之。伸。筋。屈。筋。是。已。如。體。操。登。山。賽。跑。柔。術。擊。劍。等。日。依。規。則。正。確。行。之。且。令。其。軀。體。或。反。折。或。屈。曲。以。舒。其。血。行。營。深。呼。吸。以。使。空。氣。血。液。之。新。陳。代。謝。如。是。久。之。自。能。收。效。或。以。行。此。運。動。於。身。長。體。重。並。無。影。響。而。疑。此。外。尚。有。特。別。方。法。不。知。是。特。行。之。無。恆。且。不。依。規。則。故。至。效。驗。鮮。寡。往。來。校。藝。之。場。擊。劍。柔。術。練。習。者。多。或。過。於。心。熱。并。學。科。而。拋。荒。或。作。輟。時。多。薄。常。程。而。厭。棄。不。規。則。之。運。動。視。歐。美。人。之。日。有。常。課。且。各。部。運。動。均。等。如。天。平。之。絕。無。偏。倚。者。遠。弗。逮。焉。其。效。安。得。而。見。乎。此。外。則。精。神。早。熟。嗜。欲。放。縱。思。慮。不。宏。僅。及。主。觀。之。事。鬱。伊。太。甚。時。萌。厭。世。之。心。此。亦。身。量。不。如。西。人。之。一。大。原。因。也。頭。之。各。部。欲。合。於。標。準。則。以。平。靜。感。情。強。固。意。志。為。最。要。表。情。者。為。感。情。

及於筋。肉。之。作。用。已。如。前。述。惟。此。作。用。賡。續。而。不。已。其。應。響。將。徧。及。於。各。部。詳。言。之。人。易。怒。者。眉。目。之。外。端。皆。上。向。而。有。犍。厲。之。相。易。笑。者。環。口。筋。舒。緩。不。束。此。處。筋。肉。遂。成。惰。性。而。無。嚴。肅。之。容。其。他。能。實。行。衛。生。與。否。於。面。貌。亦。至。有。關。係。治。髮。清。潔。則。髮。濃。常。行。呼。吸。則。鼻。孔。大。營。養。充。分。澡。沐。不。怠。則。皮。膚。之。光。澤。佳。日。漱。齒。五。次。（晨。起。臨。臥。及。三。餐。之。後）不。怠。則。齒。堅。而。色。白。凡。此。之。類。運。之。以。精。神。持。之。以。毅。力。實。足。以。左。右。狀。貌。使。內。臟。平。均。發。達。之。道。除。行。深。呼。吸。取。新。鮮。空。氣。外。宜。將。所。進。多。滋。養。之。食。物。消。化。淨。盡。不。令。留。積。滯。之。時。機。多。食。魚。鳥。獸。類。之。肉。非。隔。五。小。時。不。再。食。一。洗。從。來。小。食。之。惡。習。又。雜。食。新。鮮。之。野。菜。水。果。野。菜。類。柔。脆。之。物。能。生。食。者。食。之。尤。宜。以。其。天。然。之。汁。能。使。吾。身。之。血。液。清。新。也。惟。我。國。亦。尚。以。人。糞。為。肥。料。則。寄。生。蟲。之。害。不。可。不。防。總。之。肉。類。雜。食。稍。多。則。筋。肉。發。達。於。身。長。體。重。收。效。特。宏。平。靜。感。情。強。固。意。志。之。法。仍。在。擴。張。胸。廓。輕。胃。腸。之。負。擔。多。行。野。外。運。動。以。強。其。體。小。說。戲。劇。等。足。動。感。情。之。物。皆。不。屬。目。善。培。其。科。學。之。知。識。熟。練。推。理。及。決。斷。之。能。力。又。時。觀。摩。偉。人。豪。傑。之。言。行。而。學。其。知。操。之。堅。強。自。能。養。成。強。毅。果。敢。克。勝。大。任。之。才。而。聲。音。亦。弘。壯。而。鄭。重。言。語。並。稱。量。而。出。秩。然。有。序。矣。嘗。見。人。有。十。歲。為。神。童。二。十。為。才。子。三。十。則。復。為。恆。人。者。是。豈。余。之。所。謂。標。準。男。子。哉。

一言以蔽之。少年時代。不論事端。弘細皆宜。嚴守正確之秩序。苟有時徹夜讀書。有時竟日運動。有時精神旁騖。而不著簡編。有時丁夜方休。而酣寢達午。有時窮極驕盈。席羅山海之珍錯。有時盤無兼味。忽崇藜藿之素風。凡此之人。其思想不能貞固。其詣力不能堅忍。偶然興奮如火之燃。不久便弛如冰之泮。歌哭不常。行止無節。是直近頃流行神經衰弱之病。夫而已。去標準之男子。抑何遠哉。

飛行機之構造分解

天民

莫利斯曼式飛行機詳說

今世界最優越之飛行機為各國採用者。厥惟法國莫利斯曼式之複葉飛行機。茲剖解其各部之構造。而大略說明之。並述其他飛行機構造法之梗概焉。第一圖即莫利斯曼式飛行機之略圖。其各部之名稱如次。

- (1) 上主翼
- (2) 下主翼
- (3) 尾部上安定板
- (4) 尾部下安定板
- (5) 前方昇降舵
- (6) 後方昇降舵
- (7) 方向舵
- (8) 上左補助翼
- (9) 上右補助翼
- (10) 下左補助翼
- (11) 下右補助翼
- (12) 座乘席
- (13) 發動機
- (14) 推進螺旋
- (15) 油槽(兼用為同乘者座席)
- (16) 操縱者座席
- (17) 操縱把手

圖 一 第

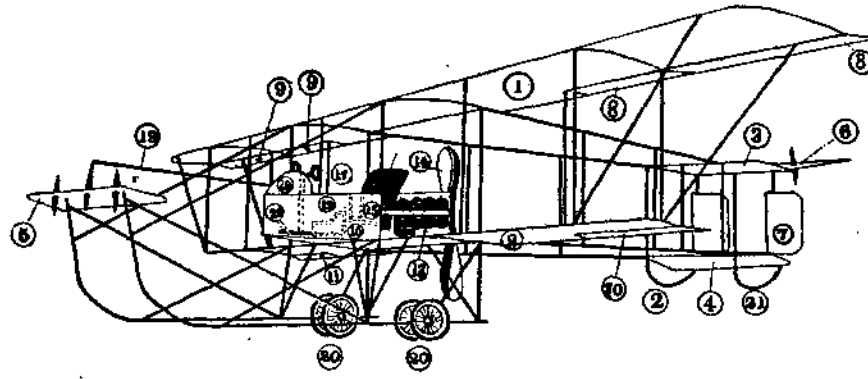

(18) 防風裝置

(19) 昇降舵操作桿

(20) 車輪

(21) 橋

(22) 方向舵操作作用

踏靴

以下逐次將各部說明之。

(1) 上主翼其全長計十五邁當有半。(此為本飛行機之全長) 其廣二邁當為矩形面積有二十九平方邁當。(2) 下主翼較上主翼稍短其全長計十一邁當五十廣二邁當為矩形表面積為二十一平方邁當而此二翼間之距離凡二邁當上主翼可分為五個下主翼可分為三個是於構成及分解極為便利雖在構成中而上主翼兩端二邁當五十之處亦可自由折疊以便於儲藏又兩翼之骨全為木製周圍有稍粗之骨其中於四十密里邁當間又有一小骨此小骨蓋構成翼之撓翼面者也各部皆不取膨大特削去其肉以輕減重量其兩面張以堅牢之綿布布上施以塗料俾其耐水而經久並助布之

學 藝

飛行機之構造分解

九

管斜柱其柱乃因於鋼板製接手而連於主翼者又各支柱之間於對角線方向緊張鋼線以堅固其構造又對於一本之緊張線則有一個之伸縮金物俾得自由加減其緊張度焉。

其支柱全屬空心蓋取其質輕而強固也(第一圖所示斷面)作此空柱最須注意木亦

須選擇良材以能得木理真直者為尙。

第 二 圖

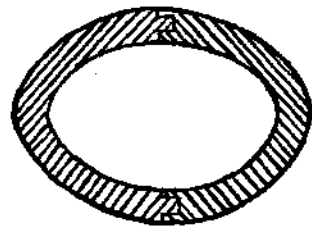

(3) 尾。部。上。安。定。板。亦。為。矩。形。長。三。邁。當。八。十。廣。一。邁。當。三。三。(4) 尾。部。下。安。定。板。稍。為。圓。形。其。直。徑。凡。三。邁。當。其。構。造。與。主。翼。無。異。以。裝。附。於。主。翼。後。端。二。邁。當。五。十。之。處。(5) 為。前。方。昇。降。舵。裝。附。於。主。翼。前。端。三。邁。當。五。十。之。處。其。形。狀。長。三。邁。當。八。十。廣。七。十。密。里。邁。當。(6) 為。後。方。昇。降。舵。以。鉸。鏈。裝。附。於。尾。部。上。安。定。板。之。後。端。其。幅。視。前。方。昇。降。舵。為。少。狹。而。此。兩。昇。降。舵。之。操。作。則。前。方。昇。降。舵。之。中。央。藉。於。(7) 之。操。作。桿。而。連。綴。於。操。縱。席。之。把。手。又。前。昇。降。舵。與。後。昇。降。舵。以。別。之。鋼。索。為。反。射。作。用。而。相。連。絡。而。前。方。昇。降。舵。其。廣。三。分。一。之。處。則。被。撐。柱。以。之。為。中。心。而。運。動。焉。(8)(9)(10)(11) 之。各。補。助。翼。皆。以。鉸。鏈。裝。附。於。主。翼。之。後。端。兩。下。補。助。翼。以。鋼。索。二。條。連。絡。於。操。縱。把。手。上。下。兩。翼。以。別。索。繫。之。上。下。

共爲同一之操作。以上各翼其骨皆爲木製而張以堅緻之綿布。又(7)之二枚方向舵其大小爲縱一邁當十八橫六十七密里邁當其表面積二枚約一平方邁當有半。以鋼索連於操縱者之操縱靴(22)乘坐筐(12)以木製之其周圍張以布以供防風及展望之用。又別有(18)之防風裝置以蔽覆操縱者之大部分。而此乘坐筐之中有坐位二(15)(16)(16)爲同操縱者之位及(17)之操縱桿(22)之方向舵操縱靴其他航空所必需之器具地圖等悉儲於此內(13)爲發動機裝備法國路諾式七十四馬力輕油發動機(14)之推進螺機爲木製其直徑二邁當九十節步爲二邁當二十一分時間之迴轉數凡九百回。又(16)同乘者之坐位乃並用燃料油槽者也(20)爲車輪一方各二個即共有四個。每二輪裝附於同一之車軸其車軸之上有橡皮帶之貫衝裝置俾於離陸及到陸之際地上疾走時所起之激動可不直接傳達於機焉。次則當將操縱裝置約略記述之。而現今構造飛行機所用之材料更當先爲簡單之說明。在於金屬鋁之時代既屬過去。至於今茲不求徒有輕量之材質寧以有十分之強度者爲尙。鋁之重量雖輕然抵抗力頗弱惟受壓迫極少之部分(接手)可應用之。蓋鋁既不能形成吾人所欲利用之形狀。又於受彎曲之部分及受振動之部分殆全不能用之。故現今使用最多之金屬厥惟

鋼鐵其重量雖比鋁為大而強度則六倍或七倍之故受張力之部分與彎曲部分及受轉振之部分殆無不用之蓋與木材同為飛行機構造上之主要材料矣至於木材則須選擇輕量而強韌者今普通使用者為亞美利加松木惟須受極大重量之部分及他材

接合之處則概用櫟木昔時頗有用竹材者而現

今殆棄而不用矣蓋以竹

之強度雖大而接合頗難

故也其他用品尚有綿布

麻布塗料等物茲從略

如前所述操縱裝置悉儲

於座乘筐之內第三圖第

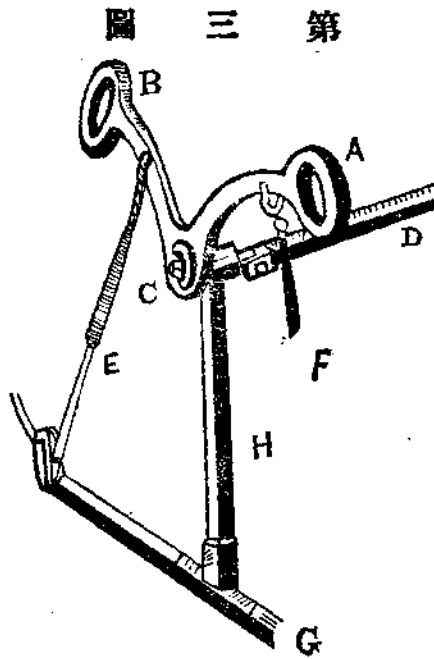

四圖所示者乃其操縱桿也A與B者操縱者以兩手握之而上下例如飛行機左側下右側上為側面傾斜時欲救正之則當下A之方(即右手之方)而上左手之方(此時C部為支點)如是則E之鋼索伸其連絡之右補助翼上舉而左方以其鋼索緊



圖 四 第

圖 五 第

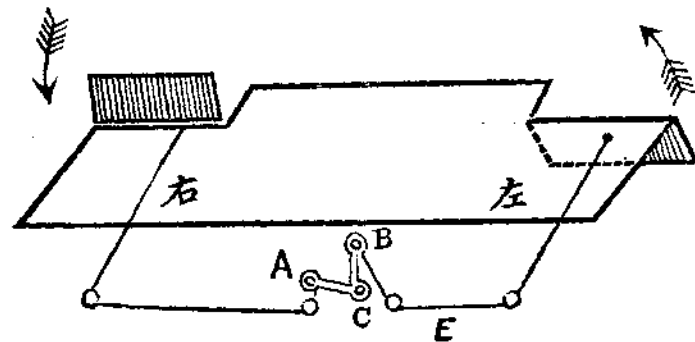
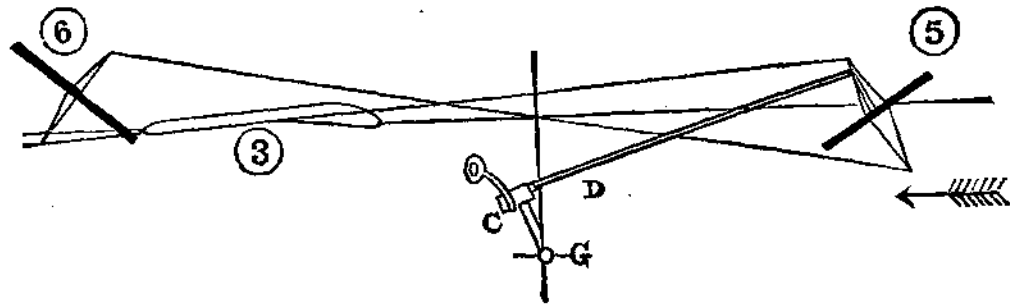

學 藝

飛行機之構造分解

縮故左方之補助翼下降以增風壓左側上右側下遂得復歸於正規之位置若傾於右側之時則為與此反對之操縱而保持橫方桿之安定又於此把手C軸之前復有一接手接連於鋼管D(17)以連絡於昇降舵即以此把手向前後轉動而操縱昇降舵焉如欲上昇則引此把手於後方操縱者之身體自然反曲於後其時前方昇降舵傾斜於上方後方昇降舵與之為反射之傾斜故飛行機以其重心為中心而前方向上後方向下飛行機遂為上昇之姿勢若欲飛行機降下則其操作反是關於本項與在飛行機操縱法之下所述者為同一之操作而行此操作之際乃以C點(第五圖)為支點者也第六圖所示為操作方向舵之靴乃踐踏A與B之兩足者由是而E、D之鋼索出而連絡於方向舵而此靴與構造乘座筐之機以鉸鏈



圖 六 第

相連。今欲使機旋回於左方。則踏B之左足。如是則E之索緊張。故舵偏於左而飛行機遂左旋矣。如此之飛行機操縱。純適於自然。故操縱者之操作。毫無困難也。

至其他小部分之說明。叙述頗煩。以限於篇幅。故姑從略。

今用此莫利斯曼式飛行機為基礎公式。而換算之。則如次。

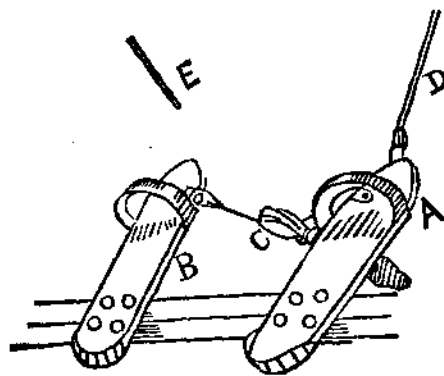
本飛行機主翼。如前所述為五十平方邁當。其衝角為四度（約0.07）而其速度每秒為二十五邁當時。則其全重量當為幾何。本問題可以次之公式解決之。即

$$P = K \cdot S \cdot V^3 \cdot I$$

以之適合於各數量。則為

$$P = 0.36 \times 50 \times 625 \times 0.07 = 787 \text{ 基羅格蘭姆}$$

即全重量為七百八十七基羅格蘭姆也。然實際飛行機之全重量為五百基羅格蘭姆。其相差之二百八十七基羅格蘭姆。即搭乘者油類及其他必要物之搭載量也。由是而言。則可得搭乘之人員。及可得飛行之時間。始可以決定矣。

飛行機之說明。已略舉於此。茲更述飛行機未來之發達。以為結論。

千九百有五年時。飛行機始漸為世人所共認。其後日新月異。進步聳著。至今而航空機。

關。遂。大。蜚。聲。於。世。界。矣。然。此。後。尙。當。有。使。世。人。刮。目。之。一。日。可。無。疑。也。今。飛。行。機。之。速。力。每。時。達。於。一。百。六。十。基。羅。邁。當。以。上。其。航。空。時。間。可。繼。續。至。十。三。時。間。以。上。之。久。然。此。非。通。常。飛。行。機。之。能。率。乃。爲。特。種。目。的。而。作。之。飛。行。機。也。現。今。普。通。之。飛。機。速。力。每。時。爲。九。十。基。羅。邁。當。乃。至。百。基。羅。邁。當。航。空。時。間。爲。四。時。間。乃。至。六。時。間。其。搭。載。量。以。人。員。二。名。乃。至。四。名。爲。限。且。尙。有。種。種。之。障。礙。而。於。天。時。不。良。之。際。猶。不。能。飛。行。此。飛。行。機。今。日。尙。不。能。供。於。實。用。之。主。因。也。

然。則。此。後。之。飛。行。機。果。當。於。如。何。之。方。面。而。施。以。研。究。乎。此。無。可。疑。者。研。究。改。良。之。處。必。當。以。強。韌。之。原。動。機。速。力。及。運。搬。力。之。增。加。爲。主。且。於。其。構。造。上。必。當。廢。棄。布。及。木。材。而。全。以。金。屬。製。作。之。又。必。當。使。自。動。安。定。裝。置。悉。臻。於。完。全。以。預。防。危。險。之。發。生。人。智。之。發。達。無。窮。將。來。以。人。力。戰。勝。天。候。飛。行。極。安。全。之。航。空。機。以。占。有。空。中。會。有。其。期。無。庸。疑。也。自。軍。事。上。觀。之。其。偵。察。之。自。由。及。投。下。爆。彈。之。劇。烈。足。以。破。壞。從。來。之。戰。術。使。地。上。至。極。優。越。之。武。器。悉。歸。於。無。效。而。全。聽。命。於。空。中。戰。爭。之。結。果。自。其。輸。運。上。觀。之。則。於。空。中。有。自。由。之。航。路。雖。如。何。之。斷。崖。大。海。亦。毫。無。所。慮。可。迅。速。而。達。於。生。存。競。爭。激。烈。之。現。時。社。會。使。用。飛。行。機。者。必。占。優。勝。之。地。位。更。可。知。也。又。自。娛。樂。之。點。言。之。則。利。用。如。斯。高。尙。之。

學 藝 渤海地域之研究

十六

科。學。的。機。械。凡。心。所。欲。至。之。地。皆。可。自。由。游。覽。古。所。謂。凌。雲。御。風。挾。日。月。摘。星。辰。徒。縈。夢。想。而。不。能。實。詣。其。境。者。至。是。而。皆。可。實。現。之。矣。目。窮。萬。里。氣。吞。八。荒。其。快。心。爲。何。如。哉。

渤海地域之研究

北京高等師範學校
校史地理部學生

俞肇康



北京高等師範學校地理部會第六次演講會第三題附圖

中華民國四年一月

張振白繪

地之形狀。時有變更。變更之起。由於內外二力。Endogene and Exodogene 火山迸發。地盤陷落。此內力也。風沙剝蝕。江河刷齧。此外力也。有斯二力。遂使川流改相。山谷易形。今昔異觀。令人莫測。若渤海地域者。亦滄海桑田之一證也。渤海在今日爲黃海之支海。其形斜長。長徑自東北

而西南約三百五十海里。短徑二百海里。西界直隸。南界山東。東爲遼東。山東兩半島所東。惟一小部份與黃海相溝通。溝通處名直隸海峽。峽北爲遼東半島之老鐵山頭。南爲山東半島之登州頭。二處相距百九十里。中互廟島列島爲渤海黃海之界線。四岸地皆緩斜。多淺灘。最深處不過百二十尺。東北南三面皆山地。西方則直隸平原也。河之流入者。奉天有遼河。沙河。大小凌河。直隸有灤河。潮河。白河。山東有馬頰。徒駭。黃河等。就以遼河黃河爲最大。此渤海之現狀也。

渤海現狀。既如上述。今後之渤海。其變遷升降。雖不可知。若過去之渤海。考之羣書。證明現勢。比例而觀。時呈出入。推厥原由。則地域受變更之作用。而漸次下降之故也。渤海地域。漸次下降之證。其事有二。曰渤海沿岸土地之淪沒。曰遼東山東兩半島之相連。試分別述之。如次。

渤海沿岸土地之淪沒。

(一) 碣石之淪沒。古之碣石。位渤海北。夏時在陸。(尙書禹貢。夾右碣石入於河。又大行恆山。至於碣石。山海經。碣石之山。繩水出焉。東流注於河。)周時碣立海岸。(爾雅釋名。碣石者。碣然而立於海旁。)至後魏及唐時。入海。幾淪水面。(水經注。河之入

海、舊在碣石、今川流所導、非禹瀆也、又張圻云、碣石在海、蓋淪於海水也、又地理志曰、碣石在驪成縣西南、又枕海有道如甬道數十里、當山頂有巨石如柱、往往而見、立於巨海之中、潮水大至則隱、及潮波退、不動不沒、不知深淺、世名之天橋柱也、孔穎達曰、碣石在平州東、離海三十里、遠望其山、穹窿如冢、有石特出山頂、其形如柱、當即禹貢之碣石、後世所稱之碣石、（即方輿記要、碣石在永平府昌黎縣西北二十里）非禹貢之碣石也、（孔穎達曰、齊文登營州之碣石、蓋營州無碣石、平州之碣石已亡、特假營州臨海之大山登之、以修故事、後世所稱之碣石、蓋即營州之碣石耳、）

（二）黃河下流之淪沒、方碣石之淪沒也、黃河下流、（禹貢時黃河由今白河口入海）亦同時下降、禹貢所謂夾右碣石入於河、山海經所謂繩水東流注於河、可知、夏時、河入海處、在碣石之東南、周時、在碣石之西、（因周時碣石立於海旁、）後魏時、河雖改道、而海岸仍漸嚙入、水經注云、「昔在漢世、海水波囊、吞食地廣、」此黃河下流漸次下降之明證也、

（三）遼河下流之淪沒、遼河即水經注之大遼水、大凌河即水經注之白狼水、（本熱河志承德府志張石州韓樸存及日人白鳥庫吉之說、）水經注云、「遼水過房縣

西。右。會。白。狼。水。一。又。云。一。過。安。市。縣。西。南。入。海。但。今。大。凌。河。經。錦。州。東。境。由。狼。垞。入。海。遼。河。至。營。口。西。南。入。海。而。與。水。經。注。所。云。不。合。依。韓。氏。樸。存。之。說。以。爲。一。準。以。地。勢。其。故。道。尙。可。略。言。今。遼。河。口。之。西。大。凌。河。口。之。東。爲。大。淺。沙。灣。在。昔。當。爲。平。海。岸。大。凌。河。故。道。當。由。狼。垞。東。流。經。此。平。岸。注。遼。一。此。亦。遼。河。下。流。同。受。下。降。之。一。證。也。由。上。所。述。渤。海。沿。岸。土。地。之。淪。沒。遼。水。白。狼。各。自。入。海。下。降。之。在。北。岸。者。也。礪。石。苞。淪。河。口。西。襄。下。降。之。在。西。岸。者。也。然。川。流。永。下。常。帶。沙。土。堆。積。於。河。口。兩。旁。成。冲。積。地。或。堆。積。於。河。口。中。間。成。大。沙。洲。而。遼。河。黃。河。之。口。不。獨。無。沙。洲。堆。積。反。日。形。削。入。較。遠。之。處。必。更。甚。焉。故。水。經。注。云。一。昔。在。漢。世。海。水。波。襄。吞。食。地。廣。一。又。漢。平。帝。時。司。掾。王。瓚。言。曰。往。者。天。常。連。雨。東。北。風。海。水。溢。西。南。出。侵。數。百。里。一。故。張。垞。云。一。昔。燕。齊。遼。曠。分。置。營。州。今。城。屈。海。濱。海。水。北。侵。城。垂。淪。者。半。王。瓚。之。言。信。而。有。徵。礪。石。入。海。非。無。證。矣。彼。時。地。學。未。明。土。地。淪。陷。歸。諸。連。雨。今。以。緩。慢。下。降。Subsidence 之。理。釋。之。甚。易。瞭。然。者。也。

遼。東。山。東。兩。半。島。之。相。連。地。之。下。降。可。分。二。種。一。霎。時。下。降。一。緩。慢。下。降。霎。時。下。降。多。限。一。部。斷。層。Dislocation 是。也。緩。慢。下。降。範。圍。較。廣。渤。海。之。下。降。緩。慢。下。降。也。故。其。下。降。

之區域甚廣其東北西南兩方已有顯著之例而其東方登州頭廟島列島及老鐵山頭一帶亦不難證明之也。

(一)古時行政區域相連 中國劃分行政區域之制肇於九州黃帝之時遼東山東兩半島皆屬青州舜時於遼東半島分置營州禹貢青州又跨有兩半島商殷仍之(周公職錄黃帝割地布九州漢書地理志黃帝方制萬里畫野分州方輿記要舜時分青東北爲營州又夏有天下還爲九州又海岱惟青州又瀋陽中衛禹貢青州地又殷商革命詩稱九有因夏之制無所變更)夫上古之世分劃州域皆依天然之區域(如濟河惟兗州淮海惟揚州海岱及淮惟徐州等)而舜以前及夏商之青州皆跨今百九十里之海峽於理爲可疑且史稱黃帝始剡木爲舟剡木爲楫海上交通裁發明而欲航行一海峽連行政區域於一處尤爲必無之事至舜之分置營州或因地域廣大而設決非爲領域之不便也。

(二)地形之相連 渤海之東南山脈連亘與其縱長相平行在遼東半島爲千山山脈趨向自東北而西南入海峽爲廟島列島再西南入山東半島起而爲勞山山脈及泰山山脈其北岸爲松嶺山脈西及西南方廓爲一大平原平原之西爲大行恆山之

脈。由近世地學家之考察。自漢江上流東北向沿太行恆山爲一大斷層。又自淮水北沿泰山山脈廟島列島接千山山脈。又爲一大斷層。兩斷層之間成一大地溝 Graben。即今直隸南部山東西部平原渤海及遼河流域是也。是以近來地理學者以爲泰山勞山之脈與遼東之長白山之脈同爲一系。而不以勞山泰山之脈屬秦嶺山系。是大地溝至洪積沖積兩紀時代漸被黃土堆積及黃河之砂土所沖積。乃成今直隸南部山東西部平原。顧當時渤海出口。諒在今山東曹州府江蘇徐州府一帶。今黃河下流及蜀山昭陽微山等湖。恐其遺跡也。嗣後漸被砂土所積。於是渤海之水別尋出口。破今之直隸海峽而連於黃海。

(三)地質之相似。構成此遼東山東兩半島及廟島列島之岩石。多係太古代 Archean Era 之變質岩。如片麻岩 Gneiss 片岩 Schist 等。及古生代 Palaeozoic Era 之花崗岩 Granite 石灰岩 Limestone 等。兩半島至中生代 Mesozoic Era 之初。已出海面。故其地質成於古生代。罕見中生代之跡。現今地質學家每以遼東山東並稱。蓋因地質相同也。

地相構造多形。塊坳高者爲山。低者爲谷。此名只限於在陸者也。苟在水中。高者隆。而

舉 竊 初乳何以有下痢劑作用耶

二十二

為島低者為海而今廟島列島為一地腰後漸受下降之力低處淪入海底高者猶峙海面同時又受水沖擊剝蝕之力島漸小而峽漸大終形成今之廟島列島之間各有水道至今猶有急湍於是兩半島距離愈遠兩半島之分離必經多年下降之力與急湍剝削之力而成有夏以前雖不能知其絕對的連合然亦不能定其絕對的分離要之此兩半島在昔必相連自夏以前兩半島相距必無如今日之遠兩半島交通之路必取道於斯海峽者固甚易也

初乳 Colostrum 何以有下痢劑作用耶

湖南農業學校 獸醫科學生 于 偉

凡當分娩後之家畜必分泌一種黃色之乳汁此乳汁稱初乳與常乳異初乳中現多數之初乳小體具強臭臭中少帶鹽氣呈微酸性之反應粘厚而比重大平均約一〇六八經三日乃至十四日則漸變為常乳故初乳又稱母乳此乳汁現今世界各醫學家公認其有天然的下痢之特種作用為排泄仔畜胎便之必要妙劑徵諸實驗甚為的確其成分及漸變之狀態有如左表

之分 十時後 十四時後二 十八時後四 三分後 日

比重	一·〇六八	一·〇四六	一·〇四三	一·〇四二	一·〇三五
脂肪	三·五四	四·六六	四·七五	四·二一	四·〇八
蛋白質	一六·五六	九·三二	六·二五	二·三一	一·〇三
乾酪素	二·六五	四·二八	四·五〇	三·二五	三·三三
糖類	三·〇〇	一·四二	二·八五	三·四六	四·一〇
灰分	一·二八	一·五五	一·〇二	〇·九六	〇·八二

願關於此項之初乳。予不能不大疑其何以具此下痢劑之作用者。同此一乳汁。同此一牛之乳汁。在常乳則無此特種作用。在初乳則有之。而又僅能保持此異常作用。至三四日之久。此中曲蘊。現今學者。雖未曾揭出。而實有供吾人研究之價值。不可安然放過。不可不三致思者在。

將為乳汁成分之關係乎。彼初乳與常乳。固具同等之成分。無相異者。在初乳雖多一種之初乳小體。而據實驗上之考察。亦不過一種類似白血球有脂肪顆粒之細胞耳。試截乳房壁之乳腺細胞。與此等初乳小體兩相對校。亦無不同之點。則此初乳小體。為係初乳由乳房壁通過時。乳腺細胞所生之不完全解體物。無他種之能力。此確而可信者也。

學 藝 初乳何以有下痢作用耶

常乳之成分

	平 均	最 高	最 低
水	八七·五〇	九〇·〇〇	八五·〇〇
固形物	一二·五〇	一五·〇〇	一二·〇〇
脂肪	三·四〇	六·〇〇	二·〇〇
乾酪素	三·二〇	四·五〇	二·〇〇
其他之蛋 白質	〇·七〇	一·一五	〇·二八
乳糖	四·五〇	六·〇〇	三·〇〇
灰分	〇·七〇	〇·九〇	〇·六〇

抑成分多寡之故乎。以言乎蛋白質之多寡。則無論其增加量。屆若何之程度。固自來。乏此種之下痢作用者。至於云係脂肪。乾酪素。糖類。灰分等等分量之增加所致。然其增加其視依實驗上配合之比例。給與常乳。無下痢之事實者。亦無殊焉。則多寡上之關係。當然無效。然則器械的生理之作用耶。或者仔畜哺吸此項初乳時。仔畜因其為第一次之通過腸。

管壁表面粘膜上。倏忽感受一種之器械作用。遂生下痢歟。然此等之懸揣。雖似可信。而在實驗上。亦殊難憑。蓋成人（或成畜）依配合之比例內用時。則呈一樣之下痢。顯然可見者也。然則何由而具此作用。無已。其由於臭氣與反應上之關係乎。曷言乎臭氣與反應上之關係。予前不云乎。初乳呈微酸性之反應。具強臭。臭中少帶鹽氣乎。此少帶鹽氣之氣體。究係何種之氣體。而具此強刺激性之臭氣耶。此初乳反應。又明明呈微酸性者也。對於腸管壁。能無所作用乎。在成分上。既不能與常乳判別。而此發生之氣體。與所呈之反應。又適為常乳之所無。常乳呈兩性反應。則當然此發生之臭氣。與所呈之反應。處於嫌疑之地位。而吾人不能不對之加以索解者也。以予之推論。當初乳通過仔畜腸管壁時。初乳即施放其微酸性反應之作用。同時此少帶鹽氣之臭氣。亦刺激腸管壁表面上之粘膜。腸管壁表面上之粘膜之局部神經。因而被其刺激。遂執行所謂疾趨的蠕動機能。而胎便於以排泄。此時不第此臭氣與反應。有此特種作用。而在仔畜亦復具有素因。即仔畜因其發生之程序。其神經甚敏。且因無消化作用之習慣（詳見發生學）故當此少帶鹽臭之氣體。與呈微酸性反應之初乳。通過腸管壁施放作用時。兩兩相湊。遂引起下痢之現象。

學 藝

初乳何以有下痢劑作用耶

若成人（或成畜）適用初乳配合之比例亦引起下痢者此其故亦至為明瞭蓋成人（或成畜）之腸管壁雖在幼時有哺乳之習性然年既長大日與植物性動物性飼料相接觸久久此習性已漸歸於忘却其對於初乳之性質殆與仔畜對於初乳之性質無異加以此初乳又大異乎常乳故當初乳通過腸管壁時忽因此初乳發生少帶鹽氣之強臭大施其刺激作用同時其微酸性反應復助理之而粘膜下神經乃被衝動亦引起蠕動機能奏下痢之效焉至於經三四日此初乳即漸變為常乳此作用亦漸歸於消滅此由母畜與仔畜兩方面體質變更上之故所致屬於自然界之妙用與吾人所欲知之點無若何之關係

予之推論如此至其合理與否予亦不敢斷定著之本誌以讓海內外醫學家覃思公識如能矜其仰屋之勤不吝教誨撰文啓予所無任禱祝者矣

實驗青色照相之心得

江蘇省立第三師範學校學生 嵇鳳墀

青色照相為照相術中最淺近之一種藥品既易致手續亦簡單故各界多應用之余校授理化科時亦有青色照相之實驗茲就實驗所述之以供研究并望專家錫以匡正焉

(一)事前準備 實習之前須將應用物品準備妥當免致臨事掣肘茲將應行準備之點列左

(1)暗室 尋常試驗不必特別建築可將尋常房間用屏障等遮斷光線之來源僅留案前一處以紅布遮之(或於夜間用紅燈亦可)為配藥塗藥之用

(2)藥品 枸橼酸鐵阿摩尼亞及赤血鹽各一瓶先由藥房購置藏暗室中

(3)水 理化實驗均用蒸溜水取其純潔無雜質也照相用水配藥亦必用蒸溜水否則恐招失敗惟蒸溜水自製頗難購買價亦不廉可以雨水泉水冰水雪水等為代用品置之淨器儲之暗室備用

(4)紙 以質地堅密潔白光滑耐於洗滌者為貴用水彩畫紙或白洋紙切成適宜大小以備應用

(5)影片標本等 如影畫之玻片(種板)薄紙上之圖表字畫透明之花葉標本等

(6)毛筆 大小各一大者以能多含水分而不脫毛者為佳小者可用長峯小楷羊毫須求筆端尖細者前者塗布藥液用後者題字修補等用

(7)水盆 須備二隻一用以洗滌印就之畫紙一用以洗滌汚手毛筆等

(8) 天平 用以衡藥品。

(9) 量杯 (或量筒) 玻璃杯 (或玻璃筒) 之刻有數字者 用以量水。

(10) 補助藥品 如鹽酸、醋酸、草酸、阿摩尼亞水、鉀鈉之鹽類等。

(11) 其他應用物品 如玻璃杯、抹布、圖畫釘、小刀、剪刀之類。

(二) 配藥法 將行實驗須先配藥品配合之適當與否可預卜成績之優劣者也。將枸橼酸鐵阿摩尼亞與赤血鹽各以適宜之比例與蒸溜水配合分置有色 (黃或藍) 之瓶。臨時各以等容積混和 (不可透光) 然以隨配隨用為妙。茲將其配合之分量列左。

第一種

甲。液。 枸橼酸鐵阿摩尼亞……一倍
蒸溜水……四倍

乙。液。 赤血鹽……一倍
蒸溜水……四倍

第二種

甲。液。 枸橼酸鐵阿摩尼亞……一〇倍
蒸溜水……五〇倍

乙。液。 赤血鹽……八倍
蒸溜水……二五倍

第三種

甲。液。 枸橼酸鐵阿摩尼亞……一或八分之一倍
蒸溜水……八倍

乙。液。 赤血鹽……一或四分之一倍
蒸溜水……八倍

按藥品配合比例。人各不同。上舉三種較爲切當。然以實驗之結果。確以第一種爲最優。配合分量。如枸橼酸鐵阿摩尼亞赤血鹽等爲固體者。常用格蘭姆計算。如水之爲液體者。則用立方糲計算。一格蘭姆之重。與一立方糲之容相當。例如云赤血鹽一倍。水四倍者。卽云赤血鹽一格蘭姆與水四立方糲之比例也。（衡重用天平。量容用量杯或量筒）

（三）紙上塗藥法。取裁成大小適宜之白洋紙。用圖畫釘固定四角於板上。用毛筆蘸藥液塗布紙上。務宜注意均勻。勿漏白。亦勿過厚。蓋漏白則印畫不完全。過厚則起雲象。印圖不雅。塗畢。置暗室中乾燥之。（同時手指毛筆上之殘藥宜於暗室內洗滌淨潔）

（四）曬照法。於暗室中反置曬照架。將種板之藥面（或字畫紙之反面）向上。嵌入復以藥紙之藥面向下。與種板藥面貼合。（藥紙宜較種板略大。曬照時可於種板邊之無畫處。觀紙上之變色）蓋上木板。以彈簧彈緊。反轉曝於日光。（倘影半身小照。可預將蛋形黑紙襯於種板與藥紙之間）紙面則由淡草綠色而漸變爲暗青色。曬照時間。全恃經驗而定。初次實驗。難得好成績。然不必以此灰心。連曬數次。自能得法。大約以曬至紙面呈藍紫色爲度。（卽於種板四旁無畫處露出之藥紙上。觀察得之）或謂曬照時日

光不宜過強。宜置曬照架於光明無日之處。使光線之透入平穩。如陰晴天氣。然如是所得之照。則最清爽。惟所費時間較多。非遇陰天。人皆不肯從之云。

注意。曬照之時。不可將種板反置（即以藥面向日）。非惟藥面有摩擦損傷之患。且使陽光透過種板藥面。不能直接觸於紙之藥面。陽光自東移西。紙上感光。前後不能一致。如是所印之字畫等。必糊不清。陰天此弊雖少。惟結果總不如正置之優耳。

(五) 洗照法。將曬照架持至暗室（室中宜預備水盆玻璃片等應用之物）。取出藥紙。浸入水盆約數十分鐘。見紙上字畫青白分明。即可取出。如所顯畫不鮮明。可再入淡鹽酸水（水百分中約入鹽酸二三分）內。約三分鐘。則顏色更覺鮮麗。復以清水洗淨。取出。以畫面貼於玻璃片上。用手指抹去氣泡。斜靠玻璃片於壁上。俟乾。劃去照紙四邊。貼於臺紙上。

(六) 照紙修補及題字等法。

(1) 淡色法。以上法所印之照。如嫌太深。可用阿摩尼亞水溶液（約水二〇分中。混阿摩尼亞水一分）洗之。是時畫呈紫色。俟紙面顯畫瞭然。速取出。入鹽酸溶液（見前）內。復其原色。再以清水洗滌。貼玻璃片上乾之。

(2) 修補法。紙上無畫處。如有藍斑。可用毛筆蘸修酸液(水三分。結晶修酸一分)點之日中曬之。其斑立去。若畫上有白點。則以筆尖蘸赤血鹽。枸橼酸。鐵阿摩尼亞水溶液。用心修補。曝之。洗之。乾之。如前法。

(3) 題字法。印就之畫。照如風景等。須題字者。若欲得藍字。可用小楷毛筆蘸枸橼酸。鐵阿摩尼亞赤血鹽混合液。書於無畫處。曬乾。洗之。欲得白字。則以濃修酸或炭酸鉀溶液(約藥品一分。用水二分溶之)書於有畫處。少停。以清水洗淨。曝乾之。若係修酸寫者。宜先曝後洗。

(4) 滅照法。印就畫紙。如醜劣不堪。修補不欲保存者。可用阿爾加里性鹽類洗之。例如用青化鉀濃溶液洗之。則褪色最速。頃刻即成白紙。以其鹹性最強故也。惟青化鉀為劇毒之品。苟不注意。殊屬危險。不如用炭酸鉀或炭酸鈉或阿摩尼亞水等代之。為是。

(七) 赤血鹽之代用品。主要藥品赤血鹽。若一時缺乏。不耐置備時。可用黃血鹽暫代。因赤血鹽即由黃血鹽製成。其化學變化亦由於黃血鹽而非赤血鹽故也。(見後)用時分際可較赤血鹽略少。洗照時水中鹽酸亦須略增。惟成績之色彩終欠美麗耳。

(八)青色照相之化學變化。凡黃血鹽之溶液遇第二鐵鹽(如鹽化第二鐵)則生深青色之沉澱(扁廉士顏料主成分)而赤血鹽則否。然赤血鹽與有機物共曝於日光時則變為黃血鹽。逢第二鐵鹽則變為青色。青色照相即利用此作用也。當藥紙(見前)曝於日光時畫像暗黑處不透日光故在其下之赤血鹽不生變化。其他之部分因透日光而在其下之赤血鹽及枸橼酸有機物接觸日光變為黃血鹽。作用於鐵鹽(枸橼酸鐵阿摩尼亞)而生勃爾息恩青。染紙為青色尋常水不能洗去而未見光之藥品可用清水徐徐洗去也。

圖解代數

上海工業專門學校中
院四年級生 吳長城

數之代以字者曰代數。圖解代數者數之解以圖者也。代數第能表數之大小多少。圖解代數兼能表數之位置方向。凡數學問題都可用圖證明。旁至各種科學應用圖解代數者甚多。誠以運用利便。解理確切。且饒有趣味焉。晚近歐美數學家互相闡明。效用益著。我國朱貢三先生著有專書詳論其理。證之以術。余課餘瀏覽。樂而忘倦。爰演數題。以與讀者一商榷也。

未演草之前。略說圖解代數之定義暨界線。如一圖。X'X 及 Y'Y 二線。相交成正角。X'X 曰橫軸。

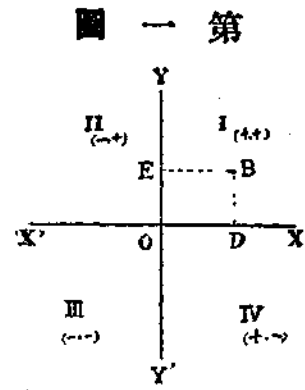

第一圖
Y'Y 曰縱軸。兩軸相交之點 O 曰原點。
在平面上任取一點 B (一圖) 作 DB 正交於 X'X 作 EB 正交於 Y'Y。DB 稱謂縱距。EB 曰橫距。前者可稱 y。後者可稱 x。總言之。凡線之與 Y'Y 並行者曰縱距。與 X'X 並行者曰橫距。縱橫距者。圖解代數之根。猶屋宇之基礎也。發明是者。係法國數學家待嘉德 Descartes 而

古時希臘數學家歐几里得 Euclid 曾創以線表數之法。實為近世圖解代數之先導。兩軸相交。分平面為四等分。每分曰象限。以 I II III IV 記其次序 (一圖) 凡點之在第一象限內者。縱橫距皆正。在第二象限內。則橫距為負。縱距為正。在第三象限內。縱橫距皆負。在第四象限內。橫距為正。縱距為負。知縱橫距正負之變化。而後可與言點之作法。
例 今知 x 值為 11。y 值為 6。求適合此二值之點。

解 x 與 y 之值。悉為正號。定在第一象限內。擇得 P 點 (二圖) 此點即適合此二值之點。

例 知 x 值為 8。y 值為 -4。求點之適合是值者。
解 D 點 (一圖) 適合是值。

第二圖

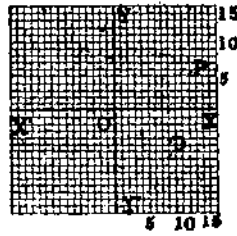

第 三 圖

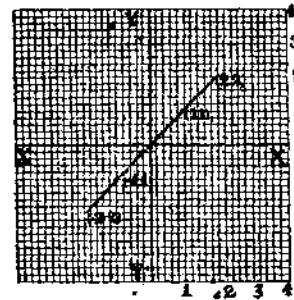

第 四 圖

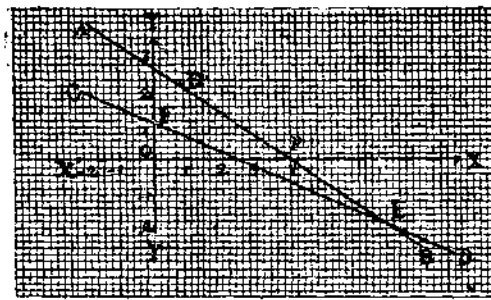

例 知 x 值為 0 。 y 值為 0 。
解 O 點即原點。(二圖)適合是值。

上所云者為 x 及 y 值之已知者。設一次方程式中含有二個未知數。如 $x \parallel y$ 此種方程式。又名無定方程式。以解此方程式。可得無數 x 及 y 之值。如 $(1,1)$ $(-1,-1)$ $(2,2)$ $(-2,-2)$ 等均合此方程式。連此種點而成一直線。如三圖。名曰一次方程式之界線。即凡在此線內之點。無一不合於 $x \parallel y$ 之方程式者也。點之作法。未知數之求法。已如上所述矣。於是聯立一次方程式之問題。均可隨手而解。

設 $2x + 3y = 8 \dots\dots\dots (1)$ $3x + 7y = 7 \dots\dots\dots (2)$

解 先求二點 P 及 D' 。(四圖)適合方程式(1)。作直線 BA 通過 D' P 二點。則 BA 線中各點之縱橫距。均合於方程式(1)。

再作 DC 線。表明方程式(2)。則 DC 線中各點之縱橫距。均適合於(2)。然 DC 線中只有一點。能適合於(1)。即圖中 E 點。此點即兩線之交點。於是測定 E 點

圖 五 第

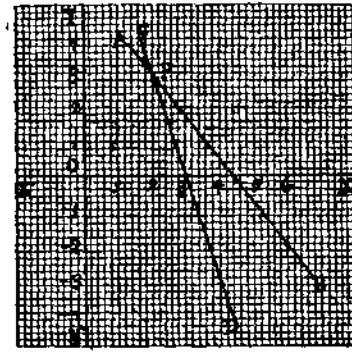

之縱橫距。即得 $x = 7, y = -2$

附誌 圖中P及D'二點。何以適合於方程式(1)。先論P之縱橫距。縱距為0。橫距為4。即 $y = 0; x = 4$ 茲以 x 及 y 之值代入方程式(1)得 $2 \times 4 + 3 \times 0 = 8; 8 = 8$ 故P點適合方程式(1)。由此而論D'點亦易明矣。至於DC線之所以合於方程(2)以有F及E二點也。

設 $5x + 4y = 22 \dots\dots (1)$ $3x + y = 9 \dots\dots (2)$

解 用前法作BA線表(1)。(五圖)及DC線表(2)。二線相交於P點。此點之縱橫距。適合於(1)及(2)。於是得 $x = 2, y = 3$

設甲乙二人外出。甲於五點鐘內能行七里。乙於三點鐘內能行五里。今知甲先行八點鐘。問越幾點鐘。乙能追及甲。並在何處。

解 以時間為橫距。里數為縱距。如六圖。作DO表甲於十點鐘內行十四里。AO即表甲之路線。

圖 六 第

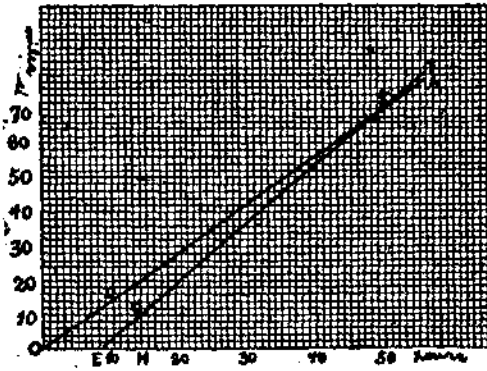

學 藝 圖解代數

乙於甲啓行後八點鐘前進。FE表其連續進行。圖中HE爲六點鐘。CH爲十里。於是可知乙追及甲。須越四十二點鐘。離啓程處七十里。

設甲步行於一英里長之圓軌道。於二十分鐘行一周。乙坐汽車於同處同時起程。取反對方向。於五分鐘內行一周。問二人於何時及何處相遇。其距離由甲之方向計之。

圖 七 第

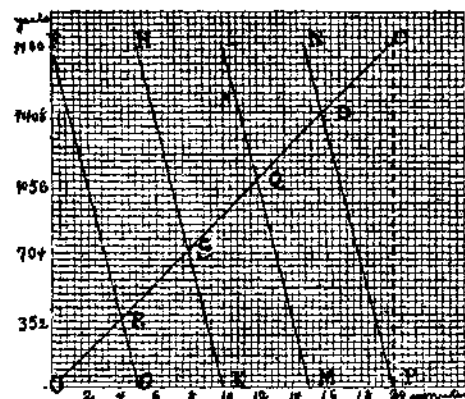

解 如七圖以時間爲橫距。碼數爲縱距。CO表甲於二十

分鐘行一英里。以F爲乙之起程處。最初五分鐘之速度爲GF。其次五分鐘之速度爲KH。其次五分鐘之速度爲ML。最後五分鐘之速度爲PN。其交點RSQD爲二人晤面之處。由交點之橫距。測定時間爲二人啓程後

四分八分十二分十六分二十分鐘。由交點之縱距。測定碼數（由甲之方向計之）爲距啓程處三百五十二碼。七百〇四碼。一千〇五十六碼。及一千四百〇八碼。

圖解代數。兼可以算二次三次方程式。立方根及對數等。變化奇妙。指理明切。誠數學家所亟宜研究者也。

年六十六百九千一曆陽 年辰丙次歲

版出曆日記日

國民日記

學校日記

袖珍日記

日曆

洋裝一冊 五角

洋裝一冊 五角

洋裝一冊 一角六分
另有小本一冊 一角四分
如購鉛筆 另加五分

一厚組 一角六分

上列四種。每日一張。前三種附插圖表甚多。皆極新穎。

七曜日記 十二幅 五分

上列一種。每月用一幅懸之壁間。隨時記載。可免遺忘。

行發館書印務商

商務印書館發行

本年陽曆一月分出版

研究適用

英文雜誌

第二卷一號

特別增刊

出版廣告

本號內容豐富頁數加倍
照定價(角半)暫加一角

郵費照每册定價(分半)
暫加一分第二號起頁數
增多價目仍舊閱者鑒之

本雜誌業奉教育部批准，作為教員參考或學生研究書，而程度淺深咸備，無論學程如何，讀之皆可得益，本期為仰答讀者諸君盛意，發行特別增刊，茲已出書，特將本號要目列下：

言論有讀書之益，體育之益，著述英文之講演，莎士比亞之兩女傑，文學有伊爾文開見瑣記，莎氏樂府本事，商業有保險須知及保險軍程式譯解，銀行會話，海關會話，雜俎有戰事中之鳥，戰事中電氣之作用，裝配因戰被殘者之手足，揭示用英文之研究，其他又有英文教授法，英文文字源流，作文，繙譯，信札，時事各門，均有漢文譯註，兩首列精良插畫及西洋新年吉語，尤為應時之特色。

自本期起特增初學一部，另訂一册，作為附錄，內容分文法，讀本，短段故事，淺易作文，繙譯徵文各門，卷首且用中文概論研究英文之各種方法，即學程絕淺者，亦可一覽了然，每期必有三十二面，用以為學校課本，足供學生一月之用，所印無多，購者從速。

美國惠爾斯來大學校學士
無錫朱胡彬夏女士編輯

婦女雜誌

大改良廣告

本雜誌自第一卷第一號起，改良體例，分爲社說、學藝門、家政門、記述門、中外大事記、國文範作、文苑、小說、雜俎、餘興十門。敦請美國惠爾斯來大學校學士朱胡彬夏女士主任編輯。胡女士籍隸無錫，留學日本東京女子實踐學校，旋改赴美國入胡桃山女校，繼入惠爾斯來大學校，得學士學位。後又入康奈爾大學，參考女學。書實地調查數月，並奉教育部委任爲萬國幼兒幸福研究會委員，赴華盛頓代表與會。在本國歷在吳江同里麗則女學校及浦東中學校擔任教務。學問經驗兩臻其勝。今出其所學，主任本誌編輯，想爲閱者所歡迎。第二卷一號業已出版，要目列下：
婦女雜誌社謹啓

二十世紀之新女子

社說
學藝門

朱胡彬夏

簡易療病法
簡明解剖學述要

女醫生李浣秋

家庭經驗談 (徵文當選)
論住家在教育上宜以分居爲必要

朱志淑
詹雁來

河南女子師範學校畢業訓詞
吳江風俗記 (徵文當選)

史寶安
丁逢甲
黃佩珍

民國四年之中國
一年半之歐戰

中外大事記
國文範作

教授國文作法之狀況
記保加利亞之婦人

文苑

李貞女傳
清故節孝君陳母倪太孺人墓志銘
陳母沈太君誄

此外要目繁多不及備載

真言
真言

貝李素筠
錢基博

王儲存
諸福坤
胡韞玉

商務印書館發行

月出一册
每册一角

教育雜誌

全年一元
郵費外加

第八卷第一號要目

●主 教育獨立 張	●言 論 朱元善	●實 用主義產出之第二年 黃炎培	●東 西兩大陸教育不同之 黃炎培	●根 本談 黃炎培	●社 會大勢與今後之教育 侯鴻鑑	●今 之師範教育問題 賈豐臻	●民 國四年教育之回顧 賈豐臻	●新 理想主義之教育 過瑤圃	●講 演 天民	●勤 勞學校之實際施設 天民	●學 術 天民	●動 的教育學之建設 太玄	●實 驗 太玄	●分 團式動的教育法 天民	●史 傳 天民	●法 國大布格遜傳 錢智修	●哲 學家 錢智修	●美 國小學校學科課程之變 遷發達 太玄	●特 別記事 太玄	●湘 省教育視察記 蔣維喬	●戰 爭與國民教育 蔣維喬	●其 他要目不及備載 天民
-----------------	----------------	------------------------	------------------------	-----------------	------------------------	----------------------	-----------------------	----------------------	---------------	----------------------	---------------	---------------------	---------------	---------------------	---------------	---------------------	-----------------	-------------------------------	-----------------	---------------------	---------------------	---------------------

月出一册
每册八分

少年雜誌

全年八角
郵費外加

第六卷第一號要目

時事畫	新年祝詞	學生宜崇尚實業說	說值日服務之益	孝親說	擇業貴精論	商戰論	新年中之製作	知警備之動物	最易製最準確之晴雨計	特別徵文	休假中之心得	毛鳳洲	章長麟	龍	臺灣番人正月之祭熊	治傷風之實驗談	北極人民之風俗	我之鄉村狀況	小兒擊石	金針釣魚	九子仙棋	尙武童子軍操演記	冬夜讀書記	踏雪尋梅記	其他要目不及備載
味	許伯榮	何家璧	陳爾祥	蔣若柑	張振基	味	味	味	閻開智	章長麟	味	味	味	味	裕清	周厚鑑	味	味	王榮欽	味	胡魯文	王道全			



大戰爭中之飛行界

王汝鼎

是書原名 Aircraft in the Great War 係英國 Claude Grahame-White 及 Harry Hasper 所著。爲歐美最新出版物之一。書中羅列此次戰爭所發生之新潮流新事實。至詳且晰。讀之可以知今後軍事上之趨勢矣。吾國年來似亦注意及此。若航空學校之創設。若某國飛機之訂購。固早已在人耳目。近日廣東當道。且已延請吾國飛行家譚根君。定期飛演。而前日大陸報。又有譚君將次抵滬之預告。足見我國官民之不甘落人後也。今是類出版。尙未多覩。遂而譯之。夫豈容已。惟是書卷帙繁富。幸每章各自爲篇。不相統屬。故得擇尤以供國民快睹。讀者諒之。譯者識。

百折不撓之精神

少年之辭典中、無失敗二字、立敦 Lytton

譯述 大戰爭中之飛行界

於此劇心怵目之空前大戰爭中。種種赴湯蹈火之事實。可泣可歌。悉緣人類相傳之英雄性而起。賭勝於百怪。震駭之陣。馳逐於千丈雲漢之際。一小時間。穿程百哩。敵如鷲鷹之來。襲彈若流星之紛飛。又有巨颶掃盪其間。在在足以召傾覆而落於敵手。然而笑逐危機。視死如歸。此則飛行家之所爲也。

戰爭出英雄。此自古而然。嗚呼。若彼其人者。亦足以豪矣。彼其人者。駕飄然一葉之艇。凌槍林彈雨之上。應付敏健。歷時不怠。歸則出其輕妙之滑稽。手筆致書於其故人。時適有一德礮。常追伺於其下。故書中有云。

彼輩有一礮。吾等命之曰挨黑擺而脫。(Archibald)有若干日。其轟擊之效甚著。而自餘之日。則反是亦惡作劇哉……一日。吾儕正出現於雲端。吾聞彼慘酷之炸烈彈。戛然長嘯。掠吾機而過。其聲在吾機機聲之上。於是即知彼挨黑擺而脫已惠然而來。歡迎矣……雖然。挨黑擺而脫實吾輩之一眼中釘也。今者其射擊之方法。已得有非常之進步。又安可不有以防禦之乎。

嗚呼。使挨黑擺而脫而得利於天際。則死耳。死耳。尙何言哉。死之云者。艇破人墜。擲自太空之謂也。礮手日即於靈敏斯死。機日接而日近。須知挨黑擺而脫。非屢發不中者。英法

飛行家之已出者至今乃未歸也。此或係飛行之際猝遇霧霧彼等欲窺見其所欲窺見者乃不得不降機相就而不知不虞之礮已張口而發聲無情之彈竟凌空而飛至遂以折其翅而翻其翻宛如寶石於巾飛墜而下焉亦未可知也。今除兵燹蹂躪之區斷墳遍野瘡痍滿目外更有戰地訪員行蹤所至穆然而立發其幽思如達維思先生 Mr. R. chard Harding Davis 其人者亦可以見一般矣。其所遞戰報中有云。

一、舊墜之飛機橫臥道左……德人植一木質之十字架於其墓頂題曰弗利爾先生
一千九百十四年八月二十二日 Herr Plier, August 22, 1914……此人曾以鮮花滿
罩其墳。

此卽飛行家屢冒艱險至末一幕之悲劇也。當其出也談笑以臨之揮手以送之男兒行耳義不返顧一去數時杳無消息夜深矣四顧茫茫不見其影然其同伴望彼之心猶未絕也。一日矣又一日矣又數日矣海天蒼蒼伊人在於是有風聞而至者報道某田某郊或某瓦礫堆之畔有雨淋日炙之破艇在焉遂以入之損失報告以爲是卽失蹤飛行家之所駕也。

嗟夫英雄一去不回則既付其英雄性之價值矣求仁得仁又何怨焉獨彼爲之友而與

之共事者。緬懷彼此相依爲命之情。回想其去時聲音容貌。當其最後一剎那間。所見於彼之一顰一笑。一舉一動之態。尙低徊念之而不能去。云余等接讀前敵之征書。有若干封。卽爲是輩所書。然彼輩未嘗以其友爲鑒。而裹足不前也。彼輩鼓其無上之勇。繼其死友未竟之志。仍一如其死友之所爲焉。書中有一節云。

哀哉某君也。吾儕在莫佩奇 *Maubeuge* 軍營中。吾與之同舍而宿。彼爲一端莊綿密之士。方其上升之時。彼言曰。設吾見俘於德人。吾將常伴煙草。以了此生矣。遂取其煙草。殊不知此煙草。迄未爲彼享用。大約已入之於德人矣。在地礮擊連綿在天。敵艇縱橫。雖如是而飛行家之於此次戰爭。固已克盡其能。得有精確良好之成績。縱與死機爲緣。固無有一人空亡其身者也。

偵敵之上策

行軍之最不易者、爲探討敵人之軍略、並於各種之謀報中、稽核其確實之情形、拿破崙

飛機者。軍用上之一物。於此次大戰爭中。已翹然顯其特具之功用。有用之於探察者。有用之於毀滅敵物者。有用之於爲礮火之嚮導者。亦有用之於傳遞軍書及運載軍官之須頃刻。越長途而抵前敵者。惟其最上之任務。足影響於戰事之全局者。則爲偵察。

讀者試一讀大不列顛此次戰爭中陸續發布之公報即可。知此事之如何重要矣。炸彈之下擲空中之決鬪雖亦時而奏效然今以偵察爲其惟一之天職要亦有其顛撲不破之理由存也。夫飛行術今方在幼稚時代故飛機之於今日縱可一飛冲天終不能混人簡陋之缺憾使戰爭而更遲五年者則飛機之製造將必有專用於戰鬪者又必有專用於擲彈者其事又當別論。特在今日則戰鬪擲彈之或效或不效悉視其人之智勇如何而殊不在於機耳。

若夫其在偵察界中則以經多數機師之聚精會神力圖改良已能使機在疆場之上無分晝夜無間晴雨巡行自如此不能不令人追憶四年前泰晤士報陸軍訪員之預言也。彼自壁嘉狄 Picardy 觀法軍大操第一次演習飛機後即曰。

苟飛機而授之一精能之舵師與一銳敏之探員吾敢決偵察界必悉行爲之改觀而作一新紀元。

今偵騎雖仍繼續其職不能偏廢有時並補飛機之不足然此預言固已大著明效矣。在此次大戰爭中所探之範圍凡偵騎三日所不能盡者在飛機則飛不三小時已可取而盡得之闕彼敵陣言歸我營神之至速之至也。

(未完)

商 務 印 書 館 出 版

教 育 部 審 定

英 文 讀 本

<p>高等英文第二新讀本 <small>(原名共和國教科書)</small> 教科書 高等 英文讀本 紙面 五四 每册六三角</p>	<p>普通中學英文讀本 <small>(原名共和國教科書)</small> 教科書 普通 英文讀本 第一册 紙面 五角 第二册 紙面 六角 第三册 紙面 七角 第四册 紙面 八角 第五册 紙面 九角</p>	<p>國民英文讀本 <small>(原名共和國英文讀本)</small> 第一册 一角二分 第二册 二角 第三册 四角 第四册 六角</p>	<p>中國英文讀本 第一册 一角五分 第二册 二角五分 第三册 四角五分 第四册 五角五分</p>	<p>正訂英文新讀本 第一册 五角五分 第二册 六角五分 第三册 七角五分 第四册 八角五分 第五册 九角五分 第六册 一元二角五分</p>
<p>正訂 新世紀英文讀本 第一册 二角五分 第二册 三角五分 第三册 四角五分 第四册 五角五分 第五册 七角五分</p>	<p>正訂 中學英文教科書 活葉本 第一册 四角 活葉本 第二册 四角 活葉本 第三册 四角 活葉本 第四册 四角 活葉本 第五册 四角 活葉本 第六册 四角 活葉本 第七册 四角 活葉本 第八册 四角 活葉本 第九册 四角 活葉本 第十册 四角</p>	<p>正訂 實用英語教科書 第一册 三角 第二册 三角 第三册 三角 第四册 三角 第五册 三角 第六册 三角 第七册 三角 第八册 三角 第九册 三角 第十册 三角</p>	<p>正訂 英語易通 第一册 七角 第二册 七角 第三册 七角 第四册 七角 第五册 七角 第六册 七角 第七册 七角 第八册 七角 第九册 七角 第十册 七角</p>	<p>最新華英啟蒙集 第一册 一角二分 第二册 一角二分 第三册 一角二分 第四册 一角二分 第五册 一角二分 第六册 一角二分 第七册 一角二分 第八册 一角二分 第九册 一角二分 第十册 一角二分</p>
<p>正訂 初級英語讀本 第一集 二角 第二集 二角 第三集 二角 第四集 二角</p>	<p>新法英語課本 第一集 四角 第二集 四角 第三集 四角 第四集 四角</p>	<p>新法英語課本教授法 第一集 三角 第二集 三角 第三集 三角</p>		



文苑

太原遊記

侯鴻鑑

燕。晉。為。西。北。大。省。山。川。雄。秀。物。產。豐。富。古。所。謂。可。戰。可。守。之。區。也。燕。固。為。帝。王。之。都。晉。且。為。高。原。之。地。游。歷。其。間。足。以。拓。心。胸。壯。膽。魄。豈。僅。在。考。風。問。俗。歌。詠。流。連。而。已。哉。乙。卯。夏。余。襆。被。往。游。燕。晉。間。由。北。都。夜。乘。汽。車。至。石。家。莊。天。未。曉。黑。夜。徒。步。半。里。許。止。旅。館。詰。朝。赴。正。太。車。之。太。原。車。發。時。晨。光。熹。微。中。見。有。豐。碑。聳。立。石。墓。煥。然。者。乃。燕。晉。聯。軍。大。將。吳。公。祿。貞。之。墓。也。墓。側。有。憑。弔。樓。巍。然。獨。峙。掩。映。於。蒼。松。絲。柳。間。回。念。南。北。戰。爭。吳。公。以。身。殉。民。軍。朝。陽。東。豔。墓。木。南。傾。過。者。猶。想。見。當。年。戰。血。帷。幕。同。殷。此。日。雄。風。樓。臺。壯。色。道。出。井。陘。山。圍。城。郭。僅。留。一。山。口。此。為。韓。信。破。趙。之。地。所。謂。建。大。將。旂。鼓。出。井。陘。口。者。是。矣。過。娘子。關。此。為。燕。晉。咽喉。崇。山。峻。嶺。天。險。也。關。新。故。各。一。關。門。四。關。石。路。一。隙。有。一。夫。當。關。萬。夫。莫。開。之。險。長。城。環。接。古。堞。烽。墩。雄。峙。前。後。聽。澗。聲。潺潺。急。湍。冲。大。石。以。行。一。俯。仰。間。令人。驚。怖。甚。汽。車。緩。行。繞。越。山。嶺。燕。晉。九。百。餘。里。愈。西。行。愈。委。曲。一。路。山。徑。盤。旋。崎。嶇。甚。

文苑

太原遊記

矣。過太行山，頓使雄心飛躍，覺氣象萬千。不虞車道愈緩，愈高，愈曲折，瞬息之間，使巖巖在望之奇峯疊嶂，竟等諸平淡無奇之邱陵過矣。少選太原，將至回首遠矚，車行較捷，風景大殊，俯首思之，乃恍然於車行旋繞時，已至山之腰，且及山之肩背，故迷離雲霧之中，不覺太行之卑矣。噫，吾人爲學求道行之愈高者，不覺高者之爲卑，不其然乎？吾是以借燕晉之遊而悟學道之旨焉。

太原爲晉省之都會，地勢高而爽，塏物產饒而儉樸，風俗習尙與燕省異。京都首善之區，豪貴競逐，聲華互馳，太原偏居西北，人民生活程度甚低，舊俗相沿，多淳厚篤實，社會文化雖遲，道路交通雖阻，然一種淳樸之風，有示人可以效法而醒藥東南之薄俗者。余至太原，凡兩日，游歷參觀，考察其政教風俗，以及物產工品等，有可識者數端。教育行政，雖窳陋而學校任務者尙多，實心任事之流，科學知識雖較淺，而研究教授者未嘗無虛懷若谷之人，藏寶於地，雖未開採，而煤鐵之礦，其面積占全省十之六七，贖回礦產權於外人之手，其事尤堪佩。晉人魄力之雄厚也，工業雖未發達，而工藝品之出產，建築物之堅實，殊有出人意料外者。見聞所及其足補數年遊橐中未收之資料，殊多也。三晉士大夫相爲款接，與東南浮華文弱之風固絕異，而余真實勞苦之教育主義，遂爲彼都人士所

歡迎。此余充分滿足於胸臆間者。所以積兩日游蹤。正不同過眼雲山。有淡然若忘之象也。惟晉祠未謁。無解渴之泉。豫讓橋未登。徒足想像復仇之概。不免猶有遺憾耳。幸也。採山中之岩石。分一撮之礦苗。藉以覘古代動植物遺迹。及啓民生千萬年之利權。增學識上之一得。尤所快然。足以自慰者矣。雜記游史甚願。後之遊者。親太原士大夫敦厚之風。救斯世囂張之習。採實利主義。出千萬年儲藏之寶。以利民生。以濟貧困。是則希望於後來者。先以質之太原士大夫。以爲何如。

謁仲雍言子墓

江蘇省立第五
中學校三年生 莊國楨

四年十一月三日。吾校旅行至常熟。遊虞山。謁仲雍言子之墓。夫荒原蔓草間。所謂古人墟墓者。纍纍然隨地皆是。與仲雍言子之墓無以異也。曷爲仲雍言子之墓。傳至今日。二千年而人民尙能記憶之。豈以山之靈而傳其名歟。抑以人之名而傳其山歟。余嘗考諸史。當春秋以前。吳爲荆蠻之地。文身斷髮。飲食言語衣服。不與華同。仲雍本周太王子。與其兄太伯。以避季歷。而託名採藥至此。荆蠻之人。義之立以爲君。於是子孫相繼。傳至春秋。而吳益大。是不啻爲周開殖民地也。爲周開殖民地。亦卽開荆蠻之文化也。仲雍卒而葬於虞山之東。茲山遂以名焉。言子本吳人。不遠千里。北上至魯。從學於孔子。學成。

文苑

記本校二期生測圖事

四

而歸。展其所學。行孔子之道。於南方。開南方。閉塞不通之俗。故當其自孔門而歸也。孔子嘗有言曰。吾道其南矣。於此可見。言子之志。早欲統一南北文化。孔子亦預料其能傳道也。及言子既以夫子之道。行於南方。故南方文學。日益盛。智識日益開。宜乎後人之稱爲南方夫子也。言子卒而亦葬於虞山之麓。二墓高下相望。巍然並存。卽此而論。可知二人皆開南方文化者也。一則以中國之人而竄奔蠻夷。以變蠻夷之俗。一則以蠻夷之人。北學中國之道。傳之於勾吳。以開勾吳之化。生則同開南方之化。死則同葬一地。雖前後相距有千年之久。而埋骨之邱墓。仍相合也。使勾吳無此二人。則荆蠻不知何日能稱爲文物之邦。而被髮文身之俗。何日始能改易。其不歸於天演之淘汰也。幾希是亦吳地之大幸也。故歷代之來。治於吳者。無不爲之修葺其墓。使後人誌之不忘。傳至今日。雖有二三千餘年。而文人學士。過其墓者。無不悚然起敬。可見聖賢之欲垂名於萬世。不與澌然而俱盡者。固自有在矣。

記本校二期生測圖事

駐保定陸軍軍官學校
步兵五連第二期生 周傳銘

管子云。不知地利。不能行軍。所謂地利者。卽今日利用地形之謂也。地形之有關於戰術。自古已然。故現今東西各國之陸軍軍官學校。皆視爲極重要之學科。列入四大教程。

戰術兵器築城地形) 以內而地形之要。又在測圖。余譚陋不文。隨列班行。謹就所歷。聊紀於左。

(1) 測圖之起緣及其目的與種別 凡百學業。空談理論。不如實地練習。從實習而心得。積心得而成經驗。經驗既富。則運用之妙。有不期然而自然者。此吾陸軍軍官學校對於地形一科。所以有兩週實習之預定時間也。故測圖之目的。不在測量地區之大小。而在熟諳器械之應用。與測圖一般之方法。使得確實了然於心。以備將來之運用。依此目的。可別為正測圖與略測圖兩種。正測圖者。以精密之器械。(如德之齊普尼格耳日之普梭魯) 詳細描畫地殼上之形狀。而用測斜儀為測板測圖。即其一也。略測圖者。以簡單之器械。與迅速敏捷之手段。僅描畫戰術上所必需之件。以補原有地圖之不足。與變遷。如迅速測圖。日算測圖。路上測圖等。是種類不同。實施之方法亦異。特分述於下之各條。

(2) 測圖地之選定 本校第一期生之測圖地。選定於長辛店。地面廣闊。足容全期生徒之實施。且有鐵路運輸。依次實習。期滿歸校。至便當也。第二期生則因國家財政上之關係。及他種原因。乃選定保定城北之滿城縣附近。以為正測圖之實習地。然地陋而僻。

給養維艱。又不足以容全期之生徒。不得已。彼往此來。分班輪習。而執事者之經營。不知費幾許苦心矣。

(3) 測圖班之編組。軍官學校。全校生徒計千八百餘人。此次二期生測圖者且千人。計步兵五連。騎一礮一工程輜重各一。各連人數不齊。而測圖班之編組。則以連為主體。

每連分爲若干班。每班三人。測手一。副者一。助者一。班內不及三人。則分配於他班。以成四人者有之。正測圖輪流之次數。以步一步二步三各連爲第一次。步四步五及礮連次之。再次者爲騎兵與工輜連。余所屬之連號爲步五。計三十八班。余所居之班數爲二十四。與余同班者。有鄂籍之余君占先。關中之蕭君鳳鳴。交換之次數爲二。故第一日開始。則爲迅速測圖焉。

(4) 迅速測圖地形勢之概要與實施。四年十月十九日。秋高氣爽。日煖風和。是爲測圖實施之第一

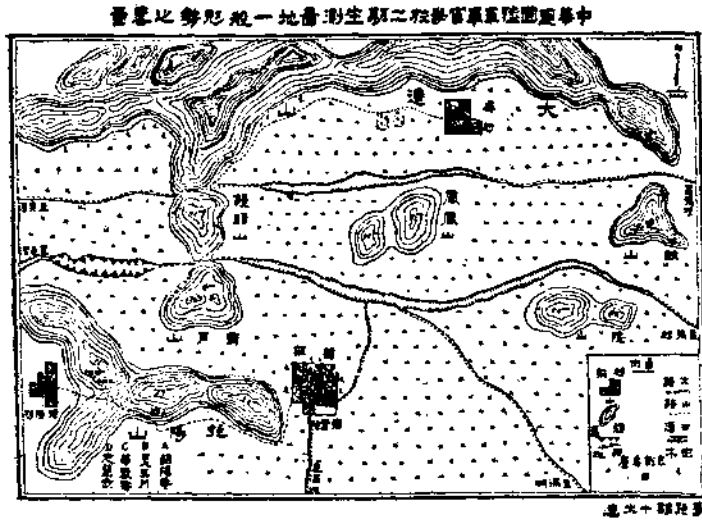

圖中地形測圖第二期學生測圖第一地形之概要

日。午前七時四十分。依本連長命。衣禮服。著皮鞋。足裏綁腿。腰束皮帶。左脇掛圖囊與測板。囊盛測斜儀一方。羅針一。垂球一。以及小刀。細針。橡皮。鉛筆。比規。代西米尺等件。板內夾指羅針一。透明紙及方格紙各一。右脇懸雜囊與水瓶。囊入飯盒。盒爲膏梁莖製。形方而長。底蓋吻合。密如也。內儲饅頭五。牛肉二兩。醬漬蘿蔔一方。備中食也。裝成。測手攜測板與三足架。圖紙附焉。副者負長三米之標桿。二。規視板四。助者肩長六米之竹桿一。齊集於內院。履聲橐橐。整隊而行。至校南三里許之留守廟。少息。由本科教官。說明一般要領與應行注意事項。規定原點標高比例尺及歸還時刻後。卽行偵察測圖地之形勢。廟在保府城南。南臨大清河。河寬不盈丈。深尺有半。漲落無常。測圖基綫。選定於其南岸。向北擴張。森林村落錯雜。其間凹道。墓地起伏無常。火藥庫。菓子園亦間有之。營房比鄰。耕地如織。巡視一周。而時已正午。午後實施之翌日。千二百米之基綫。量已畢。越二日。擴張圖根。又竣。碎部測量亦同時告成。至二十三日。整飾素圖。而迅速測圖已完成矣。

(5) 測板測圖出發前之準備及途中之經過。十月二十四日之前一夜。爲測板測圖之治裝。依教育長之規定。每人攜帶棉被一。褂褲一。襪子布鞋一。棉衣一。面巾一。洗臉具一。地形學全部。直綫板一。牙刷一。外裹毛毯。縛以麻繩。長八十生的。并繫自己之名牌於

其上。捆載先行。其他之測圖器械及附屬品。如測板圖紙三足架標桿竹槓測鎖測針鉛垂規視板木椿鐵鏈攜帶圖板透明紙方格紙等。亦裝箱車載。學生所攜帶之件。除與前述相同外。增攜三角板曲綫板各一。測圖手簿私用手簿及地形學附錄各一。服裝則加外套。斜附於身。午前八時。由校西行八里。循府城北行四十里。達滿城縣。城小而堅。僅有南北兩門。縱長不及里。街市窄狹。商民所陳。多尋常日用之品。全城無一洋貨店。貨幣多用制錢。其牌號多取象形之義。例如藥店則懸木製膏藥以爲標。酒館則繪酒壺於其牌。以爲誌。諸如此類。不可勝紀。居民約千戶。有高等小學女子學校師範學校各一所。種桑所一。其形勢亦頗可觀。惜爲時間所限。未能參觀其內容。或曰。此城建設於明之燕王。依山設險以自固。惜今日兵器進步。雖高城深池。亦不能藉以自衛耳。再北行八里。達宿營地之韓村。時午後二點三十分也。

(6) 宿營地之情況。當由滿城北行也。礮兵連分而折入陶山左。四五兩連合至韓村。村中居民約五十戶。設有初等小學一所。生徒約三十人。居民以農爲業。土質鬆疎。少黏性。又無溝渠溪澗足以蓄水。故不宜植稻。以麥爲主。棉粟豆瓜菜高粱玉米副之。麥爲上食。然莊家（北方耕者之稱）所食。多野菜雜糧之混合品。粗陋不堪入口。吾輩軍人日食

百錢。比肉食者雖覺粗糲而難下箸。其視農民爲何如耶。稼穡艱難。不可不知。村之路畔。多蒔草蓆。草蓆榨油。可作醫藥之瀉劑。且爲汽機及槍礮上擦洗之重要植物油。然種植不甚合法。故出產殊微。居民俗甚純樸。婦女則曲頭小脚。寬衣大袖。男則辮髮下垂。短襟工作。終年不休。其力所不能勝者。代以驢馬。或騎或馱。或輓。均不一定。婦女探親。亦多騎驢。以往習俗使然。不足爲怪。村中飲料。悉取之於二井。因吾輩軍人遠道而來。特劃一井以供飲用。而示優待。吾聞日本軍人野操。有由舍主給養之例。（飲食由村民代辦。軍官照價給以手票。此項手票。可以納繳公款。）則謂其國民有愛國心。以此方之日本國民。亦不能獨美於前。孰謂中國國民無教育。無愛國心耶。宿營地在村之南端。方約三十米。左右設天幕各五。中設一三棱形幕。爲全連官長之居所。蓋欲便於管理也。幕營我國發明最早。傳曰。楚幕有鳥。實爲幕營之證。今所用者。爲黃番布製之圓錐形。高二米。中支木柱。尖設通氣孔三。周以繩爲筋。下引於底。固以椿覆以土。外設淺溝。中開門以備出入。夜則綴之以鉤。以防賊風侵入。幕底之徑約三米半。下布麥莖。再敷毛毯於其上。內容十二人。眠時頭置底周。足集中心。然若遇雨。切忌觸幕。觸則吸引雨水。順流下滴。此幕相沿已久。易被間諜查知其兵力之大小。且甚笨重。運輸架設均不便利。故日本經日俄戰後。即

每人改用毛布一方。一端有幹。一端有釦。可以隨人數之多少而連綴之。最大者能容四十人。單簡便利。不爲地形之大小所限。雖有間諜。亦無由判知其兵力之多寡也。下午六時晚餐。飯則按幕分給。菜則人各一份。以鋅製之蓋盛之。按日本之軍用飯菜碗及水瓶。飯盒等。均用鋁金製之。蓋利用其性堅色白質輕。而不酸化於尋常空氣與熱度之特性也。此項金類。日本亦從歐洲輸入。當明治三十六年時之輸入額。年僅二十萬斤。近則逐年增加。至大正二年。已達二百萬斤。其成品多轉售於我國也。九時就寢。朔風凜烈。夜半風高。同人多寒。蓋因砂土色白而不隱熱。入夜溫度卽放散。故晝夜之溫度差甚大。早食時。冷羹殘月。風起塵揚。雖混土而食。亦覺其樂而不見其苦。蓋無論操何執業。苟先抱樂觀主義。自然有勇往邁進之精神。忘其動作之勞苦。庶幾足以促其進步。吾願吾學生界同具此觀念。抱此奮鬪之精神。以求吾之大欲焉。

(7) 測板測圖之實施及器械之利害。二十五日七時四十分。全連集合於村北。分爲二多角形之測量。一在東之鳳凰山。一在西之饅頭山。分配既畢。自行偵察。偵察畢。卽繪所測地域之略圖。蓋略圖具然後。全部實施之計劃乃可得而定也。校內所用之測量器械。舊者三之一。原購自日。新者三之二。爲天津某公司承造。然新者有數缺點焉。測斜儀

所附水準器之玻管。原須有一米長半徑之弧度。則水泡運動。方能迅速。是器所用之玻管。爲一直綫。氣泡運動極遲緩。甚至有無法使之水平者。或雖直。規水。平。反規。則。又。低。下。矣。此宜改良者一。規板所刻之分割。應相當於斜邊百分之一。新者全長超出四五密米。毫釐千里。關係匪輕。此宜改良者二。規板直豎。應與斜邊成直角。該器不向外張。則向內傾。是由於結構不合法。此宜改良者三。外心桿原爲水準之補助。然多不能豎。欲豎。則。不。正。是。由。於。鑄。模。未。加。修。正。此。宜。改。良。者。四。以。余。意。度。之。製。作。者。必。未。知。此。器。械。之。應。用。不。則。何。相。差。若。是。吾。國。工。藝。不。振。多。由。製。作。者。徒。知。模。仿。外。形。不。明。製。造。與。應。用。之。原。理。稍。具。規。模。即。爲。自。得。故。每。與。舶。來。品。比。較。相。形。見。絀。一。經。購。用。信。用。掃。地。反。咎。國。民。無。愛。國。心。不。知。爲。叢。驅。雀。爲。淵。驅。魚。外。貨。日。漲。國。製。日。消。是。誰。之。過。歟。

(8) 測圖地之風景及歸途 二十六日。多角形測畢。二十七日。爲橫綫之測量。二十八日。行碎部測量。翌日午前。行手簿之計算。午後例應治裝休息。備翌日之行軍。然余耳抱陽山之風景久矣。今年暑休。原擬偕友一息。後因友作京津游。未能如願。今因測圖之便。遂作游山之請。經連長之許可。方得遂吾之所欲。宿營地以北。多山。皆綿亘不斷。奇峯絕壁。直插雲霄。雖百里而遙。可遠望也。或曰。是山首承太行。尾銜長白。脈遠麓長。概可想。

見山質都爲板片或塊狀之脆岩。大者如方棹。小者似菱角。無草木以爲蔽。村民鋸片代瓦。砌方堆牆。其有不能接合者。取堊和炭以彌縫。其闕遠望之。若生成石屋。然山中露巖突出。攀登弗易。中有廟宇者。僅眺山與抱陽山。眺山。鮮人居。廟宇。頽唐。抱陽。由宿營地。西行約千米。爲抱陽之鞍。鞍之陽。傾斜甚急。匍匐而上。見古寺一。榜曰朝陽菴。菴地方畝。堆石作棧道狀。立寺其上。匠心經營。煞費心緒。南面而坐者。爲泥塑之佛像。三北面而立者。爲韋陀像。東偏有室三椽。寺僧居也。廟無恆產。僧無以爲養。故去之。近則一片荒涼。門戶俱圯矣。同人不欲再上。余意不爲然。每謂人生所遭遇之困苦。卽所以試驗吾人奮鬪之精神。苟有百折不回之氣概。再接再厲。未有不成功者。若一經失敗。卽自餒其氣。則吾人之前途事業。爲此困苦所役止。決無上進之時。機游雖近戲。何不類是。於是續行前進。露巖林立。攀援更難。及鞍。回顧從游者。僅五十餘人矣。鞍之背。較前尤難。俯視若墜。幾無立足地。如是返者返。迂迴者迂迴。繞道者繞道。余等二十餘人。卒循捷徑。北行里許。達於廟前。余足頗健。前余行者十三人。後余行者尙有十五人。繞道者多迷於中途。卒不至也。首寺爲靈玉川。內小而外闊。玉川者。保定之古稱也。中供佛像三。重修於清嘉慶。石地方畝。青而不染。春可省耕。夏可避暑。惜余來非其時。故石亦無用。或曰。此一畝石也。爲景之一。

石之側。倒巖突出。懸空作傾頽狀。下窻及丈。高半之人可徘徊其下。如走廊者。長約百步。故曰百步廊。爲景之二。廊中有石窩。光滑如脂。作橢圓形。或曰昔有大蛛棲息於此。蛛去窩存。故曰名蛛窩。後人以其有光澤也。又曰明珠窩。爲景之三。廊盡鑿石成梯。梯固而緩登。臨極無危險。曰登天梯。爲景之四。梯末有樹一株。透石隙而出。旁無粘土。吸泉而自存。僧云山托於樹。名曰托山樹。余戲曰。以若大之山。寄托於圍尺之樹。樹固不自量。山亦不自重也。游者相視而笑。爲景之五。再進數伍。爲華嚴菴。菴亦供佛像。其西偏僅存舊址。其東屋宇則梁木牆垣并頽。神像則四肢頭顱共斷。無足觀也。降而西北。定慧寺在焉。寺東爲僧居。耕種自給。粗而無文。大好山林。不使有識者居之。林泉減色矣。寺中豎碑峨立。最古者爲元碑。風霜剝蝕。字裏行間。不能遽辨。有謂此寺肇於隋之開皇。建於宋之景德。不知確否。碑之東有石房二間。凹入山內。頗古樸。相傳爲張燕公（名說）讀書之所。顏曰讀書堂。人傑地靈。事或有之。爲景之六。再進爲佛像處。其後東偏爲滴水塘。築室以蔽之。塗其戶曰霖雨蒼生。乳泉也。有池方丈。深尺有半。中蓄泉。光可鑑人。上爲倒懸之石筍。筍有長短。泉透石隙。以達於筍尖而下滴。源源而來。如期而至。故滴音有高低。節奏不亂。初入尙不自覺。見懸巖中嵌有石字二。曰聽泉。顧名思義。靜坐聽之。泉香而清。音幽而雅。始得領

略此中滋味。計其兩日之所滴。足以供四人一日之所耗。（按平均每人每日需水一斗）量亦多矣。合出雲洞而爲景之八。其意蓋仿長安瀟湘八景之例也。歟。出雲洞在靈玉川之北。外口堆亂石。深不可測。想爲古時硫砒類之礦床。久而消失。故生是洞。當地氣上騰時。氣自口出。鄉人惑之以爲雲。故名。覽畢。循寺後。登極峯。總覽全形。繪一略圖。移時繞道山背而達韓村。時將晚餐矣。餐畢。作歸計。翌日五時起。七時出發。改道南歸。天久未雨。土塵沒脛。北方多凹道。雨時如水溝。晴天似香爐。蓋爲車轍馬跡所踐踏。然道路之便否。關係於文化上軍事上極爲重要。交通便利。民智易開。此淺而易見者。運輸不便。進行遲緩。皆爲兵家之所忌。故各國對於交通事業。平時無不竭力進行。以期徵調敏捷。北地平野。平時車馬極多。若能就原有之道。稍加擴張。堆以砂礫。附以二十乃至五十度之凸弧。兩側凹下。傍設水溝。雨水下降。左右分流。不致破壞路面。輪轉亦較迅速。是在乎執政者之提倡於上。士紳輔助於下。方克有濟。吾又怪乎同一土地。一經外人租借。加以經營。不期年則整然可觀。居者羣趨若鶩。而其發縱指矢者。猶是中國人也。豈中國人之土。必經外人經營。然後完善耶。抑國人工於謀人。而拙於謀己耶。吾誠百思不得其解矣。

(9) 目算測圖之地點及實施 三十一日爲測板測圖之整飾及著墨。十一月一日爲

目算測圖。目算測圖者。以極簡單之器械。憑自己之步度及目力。以測量軍事上極重要之地貌地物。雖以時間之久暫。定地圖之詳略。然總期精確明瞭為主。其地點選定於校北之尙莊附近。實施之方法。與迅速測圖相類似。不過爲個人之獨立行動。而不必借助於他人。翌日圖成。基線全長約三千米。南北之擴張約二千米云。

(10) 路上測圖之實施要領及地點。路上測圖者。軍隊行進於後方。測者先導前進。一面行進。一面描畫。且對於道路上左右之地區地物。在三百米以內。於戰術上有關係者。必須詳確調查。兼有判斷其價值之能力。圖之所不能表示者。詳於記載。通常以道路爲骨幹。以村落爲主體。手段尤須靈敏。蓋此種技術。爲軍官所至不可少。雖軍士亦必須知之。十一月三日。爲路上測圖之實施。自校西行。經保府城而西。以火車站爲起點。向西北出發。計時四點鐘。而已測道路之全長。爲五千二百米。其手段亦云敏捷矣。四日測圖之實習畢。得校長命。休息兩日。一日爲內務之整頓。六日放假。余則於紀事之餘。修正測圖地一般形勢之略圖焉。

遊壽邱記

甲寅舊作

南京河海工程專門學校特科生 許心武

潤州城內多土山。其間可取者三四。壽邱最善。壽邱居邑之東偏。縱橫十餘畝。高十尋。臨

河環其下者多蔬圃。多祠廟。以是地至僻。居民至希。雅有山水之勝焉。北瞰長江。自西而東。既顯既隱。皎若白虹。金焦對峙。北固居中。其色蒼翠。其勢穹窿。城南諸山。爭奇競崇。虎奔龍騰。巨然而莫知其所窮。余於甲寅秋有事於茲邑。因得以旦莫之暇。徧登諸山。獨於斯山也。流連而弗忍去。夫京口擅江山之美。曠大觀者必於三山。尋幽境者必於南郊。今乃有樂於此。既無宮室之盛。且鮮深林之美。不亦慎乎。蓋甚樂者情無所專。在因所遇。而適苟有所戀慕。而往求焉。則甚苦矣。是故逐欲於朝者。情有所戀也。遯志於野者。亦有所戀也。吾與於戀也。吾何擇焉。吾無與於戀也。吾何取焉。且夫魚泳於水。觀者羨其樂。而彼不覺也。客泛於舟。岸者豔其逸。彼且以爲苦焉。此游於境之外者。常較得於境之內也。然則彼宮室深林之美。吾於是焉。求之奚不可者。宜其於茲山。流連而不忍去矣。於是攜茶挾卷以登。蔭木籍草。展篇詠哦。或窮日不厭。亦不見有外物來擾。間聞鳥語啾啾。若相酬和而已。時或手倦拋書。凝思長想。睇眸注矚。恍若景象皆變。土邱也。巍然而高矣。疎林也。萃然而森矣。細流也。浩然而薄矣。凡目之所接。無有不十百其大者。身未越乎城隍。而有天台之境。斯亦奇矣。忽有所觸。呈象皆幻。嗟乎。吾烏知夫方內之景物若者。幻若者。非幻耶。方其幻也。吾適吾志焉。方其非幻也。吾適吾志焉。今夫善變且幻者。莫若雲。其偶然。

爲山也。吾亦山之而已。又偶然爲水也。吾亦水之而已。方其聚也未嘗有。方其散也未嘗無。吾鳥從而辨其幻與非幻哉。苟可以適吾志焉。幻焉可也。非幻焉可也。是故因景以娛情。而心無所住者。隨在皆有可樂。豈必如莊周之徒。去之於無何有之鄉。廣莫之野。然後謂之逍遙耶。朝來而莫返者。既有日矣。行且別茲山而去。是不可以無記。

中秋夜珠江泛月記

廣東南海縣立中學
第八級二年生 談綬楷

廣州中國南部一大都會也。庾嶺之陽。瀘水南流。龍川西趨。西江東赴。匯於珠江。入海。省城適扼其衝。地得輪舶交通之便。景擅古蹟名勝之美。以故商賈雲屯。檣帆林立。游人蟻聚。士女彙集。古人稱珠江夜月尤爲羊城八景冠。良有以也。歲在乙卯。節屆中秋。予遊興頓作。弗克自己。因訪二三同學而告之曰。時逢佳節。月吐清光。盍與子作珠江遊乎。友報可。乃相與攜手出門。緩步當車。買舟珠江。放乎中流。時也衣香人影。閃動三城。月色波光。涵空一碧。簫鼓達旦。笙歌徹衢。明星熒熒。燃花燈也。粵俗中秋夜人家於屋角豎長竿懸燈數十盞。景如貫珠。謂之慶賀中秋。黑煙縷縷。鳴汽笛也。危樓層層。酒帘飄也。王道坦坦。堤路遙也。車聲鱗鱗。舟影搖搖。士女出遊之盛也。已而江流漸急。水聲澎湃。舟人前指謂予曰。此海珠也。故老相傳。昔有胡賈自異域負其國之鎮珠至粵。半途珠復走還。飛入江中。遂化爲石云。予曰。此齊東野人之

語也。蓋三江之水肆其建瓴之勢。挾上遊之沙石而下。至於珠江。其勢遽緩。砂礫沉積。遂成爲洲。日久乃化爲石。此卽地文地理學中所謂運輸的而爲沈澱作用。兼建設的而爲堆積作用也。以其岷居水中。江流冲刷。故其形不方而圓。有類於珠。此海珠之所得名歟。胡賈之說。殆後人牽強附會之辭耳。其地漢時建慈慶寺。宋時李昉英讀書其間。卽地建樓。額曰重。二乃風月無邊之隱謎也。清康熙中。巡撫棲鳳李公。築得月樓。與民同樂。與重二樓後。先輝映。其地久爲吾粵人士遊宴之所。逮夫光復以後。置爲警署。雖江山如故。風景依然。而深鎖重門。禁人遊覽。幾如蓬萊仙嶠。可望而不可卽矣。人世滄桑。可勝慨哉。頃之舟行愈遠。欸乃時聞。櫓聲與柝聲共響。水光與天光一色。但見月明如晝。銀河在天。碧空無盡。嵐翠疊煙。凝眸遠眺。氣象萬千。仰首四顧。景慕前賢。漁歌唱和。詩酒流連。大江去也。清風颯然。予樂甚。扣舷而歌曰。今夕何夕兮。泛舟水鄉。珠江千里兮。一葦可航。行樂及時兮。莫負韶光。煙波淼茫兮。蒹葭蒼蒼。秋水伊人兮。天各一方。夜涼似水兮。露溼衣裳。無邊風月兮。樂且未央。客亦倚歌而和之。水聲歌聲。吞吐相答。迺命舟子。返棹江干。艤舟於垂楊岸下。肆筵於攀桂樓前。水陸並陳。延清風以入座。酒肴羅列。邀明月而同杯。樽開綠蠓。潭對白鵝。海闊天空。目收山河之影。燈紅酒暖。會垂壺。碟之名。弔檻外之江流。滔滔不

返。對。樓。頭。之。淑。景。飄。飄。欲。仙。而。况。玉。笛。三。弄。金。杵。頻。敲。際。此。月。白。風。清。有。不。心曠神怡者乎。客謂予曰。古人有言。江山風月。問者便是主人。吾等不敏。今夜亦竊主之歟。予曰。唯唯否否。天地逆旅。古今傳舍。古之人如太白東坡等。當日亦何嘗不爲風月之主哉。然人生朝露。百年易盡。江山風月。萬古常存。昔爲之主者。今逮及於吾身。而今夕之江山風月。猶是當年之江山風月也。太白東坡等。而今安在哉。彼其迎新送舊。寒來暑往。後之視今。亦猶今之視昔。是則江山風月。乃真主人。而吾等實爲過客也。二客聞之。相顧而笑。爰舉兕觥。載斟載酌。疊餅既罄。玉山其頽。不覺皓魄西傾。而東方已白矣。

晚周漢魏文鈔序

黃遠庸

古。無。分。業。之。說。其。思。想。辯。論。不。由。名。學。故。常。以。一。科。之。學。包。舉。萬。類。歐。洲。古。代。學。者。舉。一。切。物。理。心。理。政。治。道。德。之。理。論。悉。歸。之。於。哲。學。吾。國。自。古。亦。以。一。切。學。問。納。之。於。文。其。分。合。異。同。之。迹。蓋。難。言。之。韓。退。之。曰。所。謂。文。者。必。有。諸。其。中。是。故。君。子。慎。其。實。又。其。自。述。爲。文。謂。非。三。代。兩。漢。之。書。不。敢。觀。非。聖。人。之。志。不。敢。存。行。之。乎。仁。義。之。途。遊。之。乎。詩。書。之。源。無。迷。其。途。無。絕。其。源。歐。陽。永。叔。之。序。藝。文。志。自。孔。老。荀。孟。田。駢。慎。到。列。莊。諸。家。之。學。皆。指。爲。藝。文。而。綜。論。之。曰。自。漢。以。來。史。官。列。其。名。氏。篇。第。以。爲。六。藝。九。種。七。略。至。唐。始。分。爲。四。

類曰經史子集。又謂六經之道。簡嚴易直。而天人備。故其愈久而益明。其餘作者衆矣。質之聖人。或離或合。然其精深淵博。各盡其術。而怪奇偉麗。往往震發於其間。凡此皆足明文與道之不分。其所謂道。卽學也。而學者常言文以載道。又以明文藝之不能獨立。若由今之說言之。科學與文藝。皆各有其獨立之區域。而文藝之中文學與文章。又實爲二事。文章者。梁君所謂綜事布意。不以耀觀覽。在今則文法學。修辭學之類。屬之凡古文家所稱作文之法。意多主於修辭。若文法之學。吾國尙以馬氏眉叔所著文通爲嚆矢。若夫文學在今日。則爲藝術之一部。藝術之簡單定義曰。人類之想像。舉自然而理想化之。美術也。凡建築園藝。雕塑繪畫。舞蹈詩歌之類。皆屬之。其要素有三。一曰自然。二曰想像。三曰美之製作。故文學者。乃以詞藻而想像自然之美術也。其範疇屬於情感。不屬於事實。其主旨在導人入於最高意識。非欲以之濬發智慮。故最簡明之解說曰。文學者爲確實學術以外之述作之總稱。而通常要以美文爲限。其他種紀載而詞旨優美者。祇能名爲有文學之趣味。不能名爲獨立文學之作品。下走於新舊文藝。都無所知。若質率道其胸臆。則吾國自唐宋以後。古文派大興。文必載道。所謂文章。既必附麗於他種確實之學術。而後存其所謂文法。有時言陰陽剛柔。近於想像化之方法。有時言格律氣局。近於

修辭之緒。餘自宋以後。專以八家爲歸。或割截尋摘。以爲學。蓋以便於八股。又甚遠於所謂道。卽確實之學術者。桐城派以義理考據詞章三者不可闕一。故師承之者。謂爲源流。乘賅粹然。一出於醇雅。所謂三者不可闕一。卽載道之說之餘。沫所謂醇雅。殆卽所謂神理氣味聲色之事。神其說者。謂有家法。頗近悠眇。要之圭臬。之以爲文。欲以成獨立之文學。則不足。欲以成明達事理之文章。則又有餘。而又有不足。故鄙人向日持論。謂今欲發揮情感。溝通社會。潮流必須提倡新文學。今欲濬發智慮。輸入科學。綜事布意。明白可觀。則必提倡一種近世文體。使之合於文法及名學。吾國旣公認爲文學之國。自古著作。若千萬卷。殆無一不有文學之趣味。其足供吾人之咀嚼。而涉獵者。或畢生莫能盡。必將條分縷析。發輝光大。此所謂文藝復興之說也。近世以來。學者病國羣文質之俱敝。舊者重文詞。而謬於理解。新者重學說。而拙於詞章。故改革文體。菲薄古文之風。頗復潛滋。暗長。若二三名人之薄韓文。而宗子厚。若梁君漱溟之欲舉晚周漢魏爲教科資料。而刪唐宋以下。此皆新潮流所鼓盪而出者也。梁君深病古文辭之毗於美術。不適於著述學術。以爲適用文字。唯晚周漢魏爲近。因輯此鈔。且謂此非教科書。聊爲世人破古文辭之迷執。開改革之先聲而已。夫古文辭之爲一孔之見。蓋非吾曹後生小子始創之異論也。包氏

慎伯之言曰。近有謂古有文筆之別。無古文之稱。而斥稱古文者爲陋。然漢人以字體而別今古文。至宋既有時文之名。則別稱古文亦何不可。古文之名。以北宋而盛。其學至南宋而大衰。以迄於今。別裁雜出。支離無紀。且七百年所已。近姚姬傳選古文辭。條別諸家得失。惲子居自述力學所得。實亦煥乎可采。不謬將來。其言一似頗尊所謂古文者。然其自負。乃是兼備衆體。其所爲文。尤宏達恣肆。不類古文。蓋已陽尊之而陰畔之矣。晚近治古文者。率與漢學派爲敵。然漢學家爲文。重訓詁。條理不尙。浮詞麗藻。及氣息神理之說。而古文家本以韓愈爲宗。故大率爲理學家之兼業。其所謂道。大抵言性理禮教。所謂是非。不謬於聖人者也。以故義淺文薄。徒託於道統。以自雄氣味神理。以自晦質而言之。專制之遺。蛻一孔之謬。見而已。是以包氏亦痛切斥之。略謂事無大小。苟能明其始末。究其義類。皆足以成至文。固不必悉本忠孝攸關家國。凡是陋習。染人爲易。又謂文體既殊。體裁各別。然惟言事與紀事最難。言事之文。必先洞悉所事之條理。原委抉明。正義然後述。現事之所以失。而條畫其補救之方。紀事之文。必先表明緣起。深究得失之故。然後述其本末。則是非明白。不惑將來。此意卽與梁君所謂綜事布意。不以耀觀覽者。允合。而古文之不切於綜事布意者。抑可知矣。故包氏又有言曰。自唐氏有爲古文之學。上者好言道。

其次好言法說者曰言道者言之有物者也言法者言之有序者也然離事與禮而言道者自退之始而子厚和之至明允永叔迺用力於推究世事而子瞻尤爲達者然門面言道之語滌除未盡以致近世治古文者一若非言道無以自尊其文天下之事莫不有法法之於文也尤精而嚴所謂法者精而至博嚴而自通又謂退之諸文序爲差劣偶著新奇旋成惡札論者不察推爲功宗其有尋繹前人名作摘其微疵抑揚生議以尊己見所謂蠹生於木而反食其木又或尋常小文強推大義二者之蔽王曾爲多此言雖爲退之發然所謂古文家者十有七八皆坐此累大抵論教必尊孔論倫理必尊禮教論文必尊所謂古文皆專制一孔之見其於今日決當唾棄今欲綜事布意著述學術則學自有科安能限於所謂道謂非言道者卽不得爲文學術既繁新義孳乳要在精求訓詁條旨明達歸於名之可立言之有序又安能桎梏於所謂氣息神理者以陷於深文晦義沈浮不實乎故梁君所謂破文之迷執開改革之先聲者誠將質之百世而無疑惟謂古文毗於美術竊病其將欲抑之實以尊之古文言道言理學真有類於包氏所謂尋常小文強推大義者究令實明大義非屬強推然其範疇既屬濬啓智性非以發人情感則亦不爲美術美術之文惟六朝最發達矣以彼其時崇信黃老愛重自然故想化之文最爲贍富斐

顧論謂有講言之具者盛稱空無之美形器之故有徵空無之義難檢辨切之文可悅似象之言足惑遂薄綜世之務賤功烈之用高浮游之烈埤經實之賢於是文者銜其辭訥者贊其旨立言藉其虛無謂之玄妙凡以明其時人士長於想像化於自然故其時文藝以詩賦爲多卽奏議論辨每尙駢儷近於賦體南朝以有韻者爲文無韻者爲筆故牧之有杜詩韓筆玉溪有任昉文筆縱橫之語(包氏語)尤與西方文學以律詩散詩爲大宗者相合蕭子顯南齊書傳論謂文章者蓋情性之風標神明之律呂蘊思含毫遊心內運放言落紙氣連天成莫不稟以生靈遷乎愛嗜亦已駸駸乎發明文學獨立及其事之屬於天然與情感者矣若夫魏武典論謂文章者經國之大業不朽之盛事年壽有時而盡榮樂止乎其身二者必至之常期未若文章之無窮斯蓋獨立之韶鐸六朝文學之先路也梁君旣致力於文章顧其爲文風裁峻上瀾趣溢發覽觀歐史文藝改革爲中棋滌瑕蕩穢日月光華之首基吾國文學之革新亦將重有賴於梁君等也梁君書來屬序其書並自據其懷抱下走非能有懷抱者特一二意緒耳嗚乎吾曹此等激迫於新潮所順流而出之意緒或至爲老師宿儒所張目顧乃覺其可寶貴而供朝夕之玩味者自若將亦敝帚千金之遺習歟抑其別有意會頗有合於自然進化之軌轍者歟

解詁王魯條駁序

四川成都國學學校學生 季 陽

王魯之說。始於董子。成於何君。繁露言春秋應天作新王之事。又云春秋有王法。其意不可見。何氏因之。誤主其說。不知董子以王意不可見。乃假王魯以見素王之意。故云孔子作春秋。先正王而繫萬事。見素王之文焉。是董子言王魯意在素王也。太史公引董子。吾因其行事。而加乎王心焉。以爲託諸空言。不如見諸行事之深切著明。孟子引孔子曰。其事則齊桓晉文。其義則丘竊取之。又曰。春秋天子之事。孝經鈞命訣曰。孔子在庶。德無所施。功無所就。志在春秋。行在孝經。庶卽素也。演孔圖云。麟出周亡。故立春秋制。素王拾遺記云。水精之子。繼衰周而爲素王。是爲素王之證。何君誤解董子以魯爲王。果王也乎。有時譏僭諸公。譏作三軍。是春秋仍以侯禮責魯也。又有時譏不朝不貢。是春秋仍君天王而臣魯侯也。夫春秋爲編年之書。每年必繫春。王凡天子之命。不可抗。天子之臣。不可與盟。天子之使。不可擅。執明知晉侯召王而經。必曰狩。鄭伯射王而經。必曰伐。是春秋以周爲尊。不以魯爲尊也。傳曰。爲尊者諱。敵爲親者諱。敗自然。周尊而魯親也。况天無二日。民無二王。春秋之義。一年不二君。定公六月卽位。譏無正始。魯旣不可有二君。一時豈可以有二王乎。若据朝文。薨例而言。尤不知春秋之義。傳云。天子曰崩。諸侯曰薨。春秋以魯爲

內故傳曰內其國而外諸夏。是外諸侯稱卒。惟魯稱薨。稱薨則非王。外書卒。所以別內外也。何君以外諸侯既皆稱卒。而內大夫亦稱卒。是尊魯於諸侯一等。不解內外之例。所以留王魯之誥。且魯青州之方伯也。青州小國。無不朝魯。故曹邾滕薛杞紀各繫來朝之文。七卒正中。惟莒不朝。莒之不朝。猶蔡之不聘。春秋皆夷之。來朝者皆青州屬國。非以爲王也。當日孔子六經。胥據衰而作。以魯爲主。所謂從中起例。上行朝覲。下行聘問。魯之朝周朝二伯。猶卒正連帥之朝魯。此皆明文可證。至於天王下聘。大夫如卒。亦同此例。由魯上推。則有二等。又由上而推。則有皇帝二等。再下之屬長微國。共合爲九等。如九錫九命。大數以九而終。易曰乾元用九。乃見天則是魯本百里侯國。以侯而稱公者。王後也。非王也。以爲王。則魯不得並宋稱公。又不當如齊如晉如楚如者朝文也。內朝曰如。齊爲一匡之伯。晉楚爲中分之伯。魯爲方伯。例應朝之。何氏厥義拘牽。究未知春秋之作爲天下不爲魯國爲萬世不爲當時始而以春秋撥一國之亂。繼而以春秋撥天下之亂。終而以春秋撥萬世之亂。故獲麟傳曰撥亂世反之正。莫近乎春秋。又曰制春秋之義。以俟後聖。据此概見孔子創制之意也。然生今反古。不敢明言。故託之素王。素王者。空王也。有德無位。故謂之空王。祖述堯舜。憲章文武。僉託辭也。班孟堅曰。仲尼沒而微言絕。七十子喪而大義

乖。自孔子以春秋屬商而後齊魯之分。三家峙立。漢晉諸儒。分門注釋。頗不乏人。逮今傳者。左傳有杜元凱。穀梁有范武子。杜則從史從赴。自開便門。范則東塗西抹。居意好名。兩家於經義。固多不通之條。惟何君崛起東漢。范書稱其作春秋公羊解詁。覃思不闕。門十有七年。其書好引讖緯。於孔門微言。多所發明。至唐太宗時。撰定正義而後。宋歐陽修猶欲刪去讖緯之文。此唐宋諸儒不明經義。不足與議。范書又稱何君與其師博士羊弼。追述李育意以難二傳。作公羊墨守。左氏膏肓。穀梁廢疾。墨守者。言公羊之意。如墨翟之守城。不能攻也。同時有鄭康成。乃發墨守。鍼膏肓。起廢疾。夫箸書。培擊文人。常事。晉世劉炫規杜氏之過。凡一百五十餘條。名曰規過。又曰攻昧。劉氏意在矜伐。性好非毀。二書皆不能中其竅要。惟鄭君號稱經神。其六藝論云。孔子西狩獲麟。自號素王。爲後世受命之君。制明王之法。而發墨守數條。不駁王魯。想何君箸解詁。好言王魯。今僅見四條。其書已佚。不必具論。夫王魯爲三頌。師說三頌者。周頌魯頌商頌也。樂緯動聲儀云。先魯後殷。新周故宋。言先魯者。先序於商頌之前。後殷者。殷序於魯頌之後。是緯者。微也。傳曰。定哀多微辭。是也。考六經中言三代者。不可勝計。言殷周者。則未有不言夏者。詩不序夏。以魯代之。不惟王者之例明。而紉杞之例。皆有稿證。首序周。末序殷。而新周故宋之例。亦藉此而明。

論語郁郁乎文哉。吾從周。周爲文則殷自爲質。一文一質。一東一西。魯居其中。故曰文質彬彬。然後君子。以春秋三世而論。周頌爲所見。世商頌爲傳聞。世魯頌當爲所聞。世傳曰。內其國而外諸夏。內諸夏而外夷狄。如以魯爲王畿。則殷周爲諸夏。如以魯爲諸夏。則殷周爲夷狄。魯居其間。周禮謂之地中。居東則見西。居西則見東。周殷對待魯居其中。所謂黃衣狐裘。黃黃者。此也。想周殷皆王。魯與其列。非王者而亦王者。况魯又王後乎。故曰。王魯爲三頌師說。知此則始可與言詩也。而何君乃以王魯爲解詁之奧義。是不知內魯之咎。今就何注言王魯有明文者。駁之。共十七條。以昭經義。

梅軒待月記

重慶聯合縣立
中學校學生 劉運籌

別墅東偏。有精舍三楹。環植老梅。聊代點綴。余自束髮讀書其中。每當冬老春回。梅輒吐蕊。張萼競豔。乎冰雪。聯盟乎松竹。清香遠溢。鐵骨傲寒。斯植物中之清品也。冥色漸薄。呼童子敲冰。煮茗待月。出而賞之。於是正襟危坐。手張船山梅花詩燈下。披讀須臾。月色照牆。萬籟澄寂。怪石森聳。疏影滿地。斯時也。大有一片冰心在玉壺之象。愴然淪茗。對景吟哦。忽犬鳴扉啓。有客岸然入。謂余曰。今夜月色大佳。何不借此賞梅。余應之曰。梅花盡放。是宜因之賞。月客既首肯。呼童子斟茶代酒。以消寒夜。更爲詩歌。寫其清景。笑語達旦。鷄

唱不知比客興辭乃泚筆而為之記。

約同志鄧尉探梅簡

江蘇省立第二中學校學生 沈源

綺窗風靜。明月人孤。書傳隴首之音。暗香欲動。春入羅浮之夢。芳信尚遙。擬效孟浩然之踏雪尋梅。則村北村南。幾於芒鞋訪遍。惟出胥江西行不半程。有鄧尉山。其麓為土人種梅之地。值此早春。花開萬樹。所謂香雪海者。一白無垠。身入其間。清香四溢。令人意遠。吾知何遜在揚州。未能過也。又豈武陵人之桃源。以繁豔稱哉。足下其能同吾游乎。敢請執鞭以從之。

菩薩蠻

南京省立第一農業學校學生 顧憲融

長檠短夢低迷綠。梨花風裏傳銀燭。一桁海紅簾。月痕妍不妍。嬌雲如夢別。斲了梨花節。愁緒化春潮。宵來生枕凹。

暮春憶舊同學

安徽省立第四師範學校學生 包直

孃孃宅邊柳。青青墻下草。萬物得其性。欣欣向榮好。我欲及時樂。不為送春惱。忽憶舊同遊。天涯人遠同春老。別離情何深。慰問書何少。拚得不知愁。偏是愁來擣。君兮君兮近何如。惟有尺素書。尺書無多字。一字一唏噓。文章有神交。有道豈必朝夕共起居。

文苑

約同志鄧尉探梅簡 菩薩蠻 暮春憶舊同學

文苑

友人招飲樂陶陶酒家讀雙溪詞客壁間詞慨然有作 寒假四詠 綠窗消

三十

友人招飲樂陶陶酒家讀雙溪詞客壁間詞慨然有作

北京中華大學一年生 韋漢雄

半壁鶯花世界新。當年影事已成塵。何堪更唱雙溪調。法曲淒涼聽不真。
誰把新聲付琵琶。大江東去浪淘沙。銷磨一代人才盡。嶺海詞宗更幾家。

選二 寒假四詠

浙江第一中學四年級生 蔣本湘

煨炭

深山大澤已無材。敢把丹心抵寸灰。不信書生寒至此。轟轟事業券將來。

覓硯

半世磨礱完此身。本來風骨太磷珣。但看少得回春力。不似從前冷逼人。

綠窗消夏詞

上海民立中學學生 張彥士

半庭叢竹半庭花。寂寂幽居謝俗譁。試向白蓮香處立。涼痕如水濺輕紗。

新晴

前人

匝地溼雲流。簾櫳霽色浮。幽禽啼不絕。春信到花頭。

舟經道士觀

四川犍為縣高小學校學生 李濟春

扁舟道士觀。暖日照清江。灘險人無語。潮平樹有聲。停橈知水落。穩渡勝山行。寄語乘風者。安危在自明。

虎邱劍池

江蘇省立第一師
範本科二年生 王章人

霸業銷沈劍氣寒。千年池水不曾乾。祖龍未洩魚腸恨。歲歲猶勞白虎看。

真孃墓

前人

吳中豔質號真孃。短碣頽然倚夕陽。芳草西冷橋畔。侶月明。應共話蘇杭。

元日試筆

江西龍南立志
高等小學學生 鍾顯均

忽忽春風又一年。新詩吟就倍流連。愧無事業驚時俗。幸有詩書對聖賢。大造生才非偶爾。英雄入世豈徒然。韶光駒隙催人急。好向前程猛著鞭。

論詩 集句

上海復旦
公學學生 倪文濤

前人矩步後人師。嚴尤妙語雷同自不知。張船舉世詩人宗李杜。柴雲不知李杜又宗誰。方孝

乙卯六月粵中大水為災感賦

交通部上海工業專
門學校中院二年生 桂銘敬

河清欲俟竟何如。翻說汪洋到海隅。泛濫百年曾未見。奔騰三日尙難除。同時巨浸西東北。異地奇災贛皖蘇。我亦天涯愁望遠。流亡願寫鄭君圖。

大雪賞梅

湖南省立甲種農業學
校獸醫本科二年生 于 偉

北風吹得散花新。鋪地如茵分外明。賸有瘦梅成骨立。蒼巖深處見精神。
遙憶家園竹外樓。雲深草淺小山幽。好風好景都虛擲。負我同盟萬里鷗。
(鐵耶有林泉之約)

撲鼻吹來異樣香。尋詩自覺我人狂。清芳借問林和靖。濃淡何如舊日妝。
滿地瓊珠咫尺天。誰家隔樹起炊煙。分明一樣好山水。插得梅花便欲仙。

夜雨

直隸省立正定
中學校學生 何芭孫

雨勢三更急。愁人夢已驚。風搖燈影暗。雷促電光明。酒爲寒衾解。秋從曉簾生。落花誰共惜。鳥已傍檐鳴。

曉霧

前人

侵曉生朝霧。陰陰似雨濃。近村惟見樹。隔寺但聞鐘。客有迷途恨。花疑老眼逢。須臾雲淨掃。紅日指前峯。

冬夜

江蘇省立第七
中學校一年生 蔡林

寒夜爐邊坐。疎窗襲暗風。松聲穿牖北。竹影度廊東。酒漬猶留袖。詩情欲寄筒。掀簾樓外看。孤月正朦朧。



女學生

王理堂

第一章 孤女

荆山之尸。淮水之濱。有小村落焉。茅屋數十椽。松楸匝植。清風嫋嫋。空氣新鮮。景緻幽秀。天造地設之勝境。一見令人心醉。居是者七八家。操捕魚業。不理稼穡事。村之東村。有新寢室兩重。閉閤高峻。基址敞闊。負山帶水。生面別開。門前闢小園一。大不半畝。種佳菊百餘本。不雜他卉。四圍護以竹籬。建築齊整。每值夕陽半規。縵雲朶朶。時輒見道裝白髮之老人。攜一妙齡女子。隱約籬中。躬自灌溉。神采煥發。翩然若仙。跡其平居。或斧樵山頂。掃石題詩。或垂釣河干。得魚換酒。孤雲野鶴。浩蕩天機。不問而知其隱。於此者。翳何人。翳何人。竟別饒風味。爾答者曰。秦僂。

秦僂。逸其名。字笑儂。金陵人。前清光緒年之拔貢生。詩詞歌賦。頗擅其長。家計素封。醉心軒冕。一若光宗族寵交游。舍此道無他途者。凡磕頭請安之格式。拜謁唱喏之聲調。與夫

寫白摺遞手本種種奇形醜態。早於芸窗埋首時。練習盡致。某大憲者。使之鄉人也。使與之有葭李親。運動多方。藉以資進。獵得皖北某州職。揚鞭攬轡。顧盼無儔。自以爲枝棲有著。展驥可期。黑頭公卿。正如拾芥。詎年華蓬轉。境與心違。某憲以貪婪上聞。慘遭削職。與援既失。汲引伊誰。曾幾何時。行年六十矣。風鬟霧鬢。精力俱頹。壯志糾糾。已隨朝月暮雲。沒收殆盡。加以清治多乖。滿人將去。世界潮音。宦海波戲。正未知伊於胡底。使靜觀默察。悔與倦俱。慨然解組歸田。早求稅駕。帆道過此。賞其幽而居焉。乃前清宣統三年正月。事。使弟名仲鶴。字傲秋。少使十三歲。獨擅英姿。妙工音律。精明幹練。較使超出百倍。妻吳氏。幼育名門。長明大義。偕居使任。琴瑟甚敦。乃於前清光緒十九年六月十三日午時。有一女子。揚呱呱之聲。出現於其閨內。厥名曰蘭兒者。是卽茲編之主人。而時勢所產之英雄也。惜天道靡常。盛筵易散。蘭兒生甫兩月。其父以病瘵死。母也不諒。視死如歸。比翼在天。永酬同穴。致此如金如玉之嬰孩。一變而爲無怙無恃之孤女。

使妻亦早卒。遺子曰席珍。席玉。使以初願未償。誓不再娶。此次同歸茲土。相數晨夕者。除使之家人外。尙有男女僕各一人。堪供指使。使子性鈍。語不可了。蘭兒聰穎絕倫。使愛之若掌上珠。方七歲時。教之識字。過目不忘。十四歲能詩且善書。於古籍無不讀。心竊慕木

蘭蘇蕙之爲人。因自取名曰效蘭。取字曰蕙。如以表其意。女學士之名。由是大噪。富家巨室。委禽者日必至。僂擇婿綦苛。恰無當意。嗣鄉僚胡翁璧菴。欲以重幣聘爲媳。再三挽某君執柯焉。僂亦愛其子慧。慨然諾之。蘭兒之婚事甫定。今之件僂種菊。以謝此大好黃昏者。芳年十有七矣。

蘭兒罔知家事。弗工刺繡。惟喜與太白養之相對。焚香拂几。簡練揣摩。無間朝夕。偶懷逸興。輒事探驪。片羽吉光。漫無紀束。大掃女子不文之垢。猶記其十五歲時。爲「秋景」詩曰。塞遠來秋鴈。天寒噪暮鴉。野風搖落葉。山月照黃花。幽壑瀉泉細。危松倚竹斜。吟詩復弄笛。茅屋異人家。

其十六歲時。爲「偶成」詩曰。

今古如朝暮。江山幾晦明。潭深龍睡足。網密鳥飛驚。靈嶽形方慘。奔濤氣不平。仰空舒長嘯。鸞鶴暮雲橫。

以纖纖一弱女子。而有如許之知識與理想。有如許之魄力與奇氣。雖繪藻未必盡工。吐納或有未當。而一種自由獨立不拾餘唾之概。於此可見。較諸尋常才女。批風抹月拈草弄花者。相去已不可道里計。其叔奇之詫之。而不能禁也。如是度和平之歲月。有年。

第二章 求學

滿清末葉。迫於世界潮流。維新之機大動。愛國之輩。羣知舊學不足以存世。乃取法歐美。倡辦學堂。更鑒於女學不興。分利者衆。尤不足以競爭於生計界。乃復倡辦女學堂。以振之前呼。後應。舉國翕然。秦家之僕。有夕赴市購果餌。拾得正蒙女學堂招生廣告一紙。歸以授蘭兒。蘭兒閱罷大喜。亟請於使。擬即入肄業。稍沾文明餘澤。使固暮氣沈沈。且素以新學爲詬病者。置弗許。蘭兒失所望。悒悒不樂。枕邊袖底。淚痕積寸許。厚席珍席玉之妻。蘭兒之嫂也。聞此訕笑倍至。蘭兒不之辯。閱旬餘。復請之使。懇切逾於前次。使稔其傲。且以愛之也。不忍峻拂。擇日送之前往。以成其求學之願。

正蒙女學堂。設立於某縣城內。係破天荒之組織。因風氣蔽塞。來學者甚寥寥。堂中監督。以一龍鍾衰朽。僅識隻字之老婦任之。問其資格。則某紳士之妻也。教授管理。一無所能。其他教員。更屬餘子碌碌。所倚爲長城特若泰山者。惟正教員黃女士而已。女士名任天。湖北黃岡人。三十許歲之女傑也。於開學之日。以親切有味平易近人之語。演語於諸學生之前。曰。

諸生來入學堂。知道學堂的意思麼……我們中國。自與外洋通商以來。勢力日弱。外人

鷹麟虎視。天天想瓜分我國。我國一般明白之人。皆知民智不開。民氣不壯。將來斷不能生活。所以趕緊取法外洋。將男女學堂一齊都辦起來。他們男子進學堂。爲的是中國。我們女子進學堂。爲的也是中國。諸生都要看得清楚。現在名勝地方。所辦之女學堂。已經不少。可惜辦法未能盡善。遂致成效毫無。名譽大壞。人人且痛罵學堂不好。其實。是辦學堂的人不好。那是學堂不好呢。我們今天既辦學堂。總要諸事認真。極力望諸生上進。諸生既來學堂。總要專心學問。努力前途。將來對於國家。能盡一分子的責任。就算是中國的幸福了。

演說後。高聲問學生曰。諸生靜思之。有不解之字句否。諸生中之稍有知識者。遂舉通商瓜分。民智。民氣。責任。幸福。等名詞。一一質問。黃女士明晰答覆之。此時之蘭兒。已於不知不覺間。爲其電氣所觸。磁石所引。而慕效之。親愛之。尊重之。若其第二之慈母。女士擔認之教科。爲修身。國文。算術。體操等。授課時。莊重笑言。以身作則。滔滔雄辯。委曲提撕。雖化雨春風。不能擬其萬一。繼見蘭兒之文。大器重之。引爲獨一無二之高足弟子。暇輒招入己室。與之語古往今來事。並授以法國羅蘭夫人傳。以激發其勇猛愛國之興趣。蘭兒之志乃益高。而其文乃益進。渾樸之氣。寫以清醒之筆。見者幾驚爲名家宿構。不

知其出於髻齡之女子手也。黃女士時揄揚於監督及諸同事之前。謂其文如其貌。豔若桃李。而冷若冰霜。奇特若夏雲。而蒼勁若松柏。非中國女界之人才。而世界女界之人才也。雖然。彼其對於蘭兒。固喜出望外矣。至其對於堂中部署及管理方法。均未能躊躇滿志。酒餘燈下。屢有所陳。述於監督。企其因陋就簡。力臻完善。藉收大好之效果。

堂中監督。自黃女士到堂後。聆其言論。睹其舉趾。察其思想。心竊疑其怪誕。深恐納學生於異軌。以敗壞其本堂名譽。畏之惡之。忌之嫉之。時時向他教員及諸生前。揭其短。叨叨絮絮。謂「我輩少年。那得放肆如此。」謂「我生六十歲。未見這樣女子。你們千萬不要學他。」蓋其初聘女士時。以其內姪女之薦。而慕其爲女師範之畢業生耳。久之鑿柄不容。動多掣肘。女士更悒悒不自安。忽一日。具呈控訴於邑宰。歷指其濫竽學務。貽誤後生之咎。全縣聞此事者。直如旱地起霹靂。相率大譁。邑宰與監督之夫。固一孔出氣者。施其模稜敷衍之故技。以「通融辦理」四字了事。女士不得伸。遂決然辭職。光明磊落以去。

第三章 輟學

黃女士之未去也。寢不安席。食不甘味。蹙蹙然爲中國前途憂。及其將去也。學生廿餘人。無不惋惜慰留之。皇皇然爲一己前途憂。及其既去也。堂中諸事。一落萬丈。缺此略彼。儼

同未改良之私塾。滄桑之感。悵觸迴腸。屈指計之。僅及四月耳。女士臨去時。贈蘭兒詩一首。亟錄之。

衆生沈醉憑誰語。教育猶如泗裏蛙。謂徒言也寂寂一身常自主。茫茫四海等無家。人權未必鬚眉異。天演已將優劣差。識得女龍淮水上。應無遺憾到天涯。

後附跋語兩行。亦錄之如下。

自慚無學。忝執教鞭。幸遇知音。此行無愧。相歡未幾。遽賦驪歌。天涯海角。我勞如何。聊誌數言。以留鱗爪。庚戌五月任天識

蘭兒此後。求學之熱潮。一降至零度以下。每當尋常女子。奔走於歡場。衍衍於飲食之時。彼則俯仰。歛噓。常若有身世無窮之感。甚不願以學堂好名目。以幾本教科書。虛擲光陰於無用之地。功課餘暇。詩成七步。其觸手成雋之文。亦足見其去志矣。

嗟彼蜩與鳩。決起搶榆枋。祇解蓬蒿樂。數仞自翱翔。

大鵬將圖南。乘風怒飛起。兩翼垂天雲。擊水三千里。

是校距蘭兒家。僅二里許。秦僂得不時往還。睹其校風。心滋不悅。每使女僕齎服飾。輒示以意。蘭兒心思焦灼。幾不欲半日居。幸暑假在邇。得以勉就一學期。束裝遂歸。

閱者思之。伊時學堂辦法。不但未全完備。足授守舊者以口實。即使完備矣。而被槁木死灰。不識時務之守舊家。亦望望然去之。若將浼焉者。新舊之不交融。直接爲文化進步。上一大障礙。間接卽國力進步。上一大障礙也。蘭兒至家。與秦使商擬於暑假後。赴金陵或他處肄業。藉遂無窮之希望。秦使曰。舉一反三。他處當亦猶是。何必關河風雨。作艱辛之跋涉。無謂之營求乎。蘭兒以爲然。不復再作他想。假期已過。各學子紛紛到堂。其以家庭阻力。半途退學者。間亦有之。秦使決意不使蘭兒往。蘭兒亦決意輟業。

丁蘭兒在堂內時。漢文優長。科學出衆。每試輒冠儕輩。監督甚愛之。至是馳札相招。蘭兒託病辭。監督必欲得之也。未逾日來札連翩焉。蘭兒終不應。最後裁尺素以謝絕之曰。

夫子大人函丈。敬稟者。過蒙垂愛。勸問殷殷。學生無知。本當從教。奈近日弱體時。與病連。精力頹靡。實難受課。兼之叔兄不諒。阻礙重生。事與心違。徒呼荷荷。莊子曰。宋人資端甫而適諸越。越人斷髮文身。無所用之。其學生之謂矣。螻蟻微懷。不勝縷縷。諒在。高明。定能曲宥也。餘不多瀆。肅請金安。學生秦效蘭謹覆。

嗟嗟。蘭兒此後之生涯。當與學堂斷絕關係。固臆料所能及。而無庸爲諱者。然其求學半年。亦非全無心得。凡學堂之規則。與科學之門徑。經此番實地練習。已稍有感觸。可謂於

其學識中別開一境界。

韶光易變。飄忽一年。清室推翻矣。民國成立矣。政體既變。耳目一新。柳上風生。春方云暮。日暖風輕。蘭兒之喜書告至。而蘭兒之恨史竟埋伏。此喜書中而與喜書以俱至。我不暇爲蘭兒賀。我直爲蘭兒弔。

初胡翁仕皖北。微有蓄積。宦囊裕如。不似清風兩袖者。光復時。皇皇返梓。息影柴門。其子立文。字煥夫。與蘭兒同庚。讀書私塾中。美丰姿。富辯才。所有酬應。輒使之以代。鄉里僉重視之。恆於胡翁前。稱其能。翁遂以爲可託。家務漸與其半。金錢出入。均經掌納。惜少不更事。操守未堅。以孔方朽索。故浸與狎邪子遊。品行日趨卑下。翁知之而不忍責。佯爲不知也者。掩耳盜鈴。得過且過。星星之火。可以燎原。立文之肘無所掣。立文之惡日益張。立文之母。數商翁。盍娶媳以矯其弊。翁然之。遂請期於民國二年正月初六日。其喜書達於秦。使處。爲元年十月十八。

第四章 遠嫁

曾未幾時。佳期將屆。秦使賃采船兩艘。備載妝奩其上。已與蘭兒及男女僕分乘之。風順征帆。飄若秋葉。山迎水送。魚躍鳩呼。儼爲蘭兒此行表樂觀態度。蘭兒經此。得未曾有之。

事。容貌上雖強自鎮靜。然其柔腸已碎裂幾千萬片。腦筋中之思想部。並不知宜注何點。無殊萬疊雲山紛亂不可名狀。出文具摹帖以自解。欲求工而不得。信手塗鴉。胡蘆大笑。但毫無倦意。佛說『境惟心造』。此風此帆。此山此水。此魚此鳩。在蘭兒觸之。覺有餘樂。若以勞人思婦。丁其間。則當覺有餘悲矣。無何。宿鳥歸林。高峯蔽日。澄湖練明。遙海上月。俛與舟子絮絮語。詢將達何地。舟子以臨淮對。問係古濠梁否。答曰然。

翌晨。東南風大作。呼呼有聲。白浪掀天。與俛舟成極端的反對之方向。蘭兒振衣離榻。格格思吐。憮然謂女僕曰。馮夷作祟。威肆石尤。其我之逆運乎。乃爲大風賦。

大風起兮浪翻天。長淮東去兮水勢蜿蜒。鴻雁驚寒而飛起。蛟龍潛伏而貪眠。竊以險阻計及前途兮。不知生愁慮之幾千。於是古渡雲低。荒邨烟沒。柳眼迷青。桃腮凍赤。靚寰宇之蒼茫。望荆塗而不得。網罟絕兮漁人憂。鳥啞啞兮狄啾啾。臨碧濤以有感。悲逐水之沙鷗。無奇才以建白。攬綠鬢而增羞。吁嗟危兮扁舟。不可以託些。又何遠泛乎滄洲。

吟既手錄一通。著女僕呈秦俛。請施郢質。俛見而嘆曰。文字寫人性情。寫人福澤。茲篇步驟不差。惜未能與會淋漓耳。遂取筆批十九字於其上云。

姪女乎。狂風驟雨。靈族之常。勿出愁言。令人掃興。

女僕攜回付蘭兒。佩以溫語。並曰。聞之老東人。膳後當由津浦鐵路搭輪車前往。不與馮夷負氣也。蘭兒隨宦多年。未聞外事。固不知天下地上。有所謂輪車也。卽其求學時期。耳鼓中有輪車之名矣。究不解輪車之何似。更不解輪車之若何妙用。今忽聞將搭輪車。素心爲之一展。

早餐後。男僕登岸。雇搬夫六七人。運妝奩及零星用具赴車棧。僕及蘭兒乘肩輿踵至。有頃。中班車自蚌埠來。因購二等票乘焉。蘭兒是日。雖多聞所未聞。見所未見。而人語嘈嘈。輪機轉轉。轉覺遜民船之靜。蓋蘭兒平日。最惡躁動。其生性使然。並非由於數千年女子積習也。觀其昔時所爲小園之門聯。『賞月舒懷抱。餐霞養性天。』之句。可以知矣。雖然。其今日所乘之車。差幸猶爲二等。脫不幸而乘三等者。則言語雷動。輪機風馳。當不禁煩惱死。已鐘鳴五下。抵浦口。搭小輪渡江。抵下關。下關爲秦儂釣遊地。風俗人情。語言習慣。最爲練達。指揮操縱。遊刃有餘。僦屋僑居。恭候百兩之迎迓。

屈指及期已。陰雲四布。霖雨連朝。道路泥濘。沾手塗足。以興高采烈之朱陳。不得已草草竣事。愁風愁雨。迭起環生。顛倒播弄。無微弗屆。其果好事多磨歟。抑皇穹將苦蘭兒。而故

爲之兆歟。蘭兒初抵金陵。縱開慧眼。睹山水之明媚。城郭之鞏固。竹木之脩茂。人物之清秀。在在皆超出於淮濱荆厂。覃思其叔父征鞍初解。捨此不居。當別有深意者在。而其藁砧得此勝境。以薰以染。漸摩漸盪。當別有出人頭地者在。

胡翁居宅。爲最高大之平房三層。蘭兒所居者。乃第三層正室也。其他人之居。與廚竈安置。無關本文。概不牽入。室後有花園。荒蕪久不治。每值春夏。荆棘蕨蕤。自翁歸來。命僕事誅鋤焉。芟其蕪。行其塗。清濁辨質。美惡異位。漸堪遊目矣。然翁無花癖。培養澆注。漫不經意。殘餘之卉。聊若晨星。散步其中。殊覺寡味。丁立文喜期伊邇時。房屋垣墉。大加修整。煥然可觀。彼荒涼之花園。亦添植嘉葩。卅餘本。藉溫如風。收滋榮效。其意若謂是清秀敷舒。含葩吐蕊者。將爲新嫁娘。騁懷物歟。

(未完)



知新室隨錄

天 民

植物之睡眠與冬眠

植物之睡眠及睡眠運動之語。通常教科書內多有之。然始稱此語者。乃碩學林湟氏也。林湟氏實非探究如現時植物生理學家所知之事實。不過就其薄暮時之現象而附以是名耳。雖然。夜間蒲公英、松葉、牡丹等花之閉合。及荷蘭紫雲英、酢漿草之閉合。非真之睡眠也。徵之實驗。此等植物夜間之成長。實較晝間為尤盛。即其葉內營養物質之轉輸。於夜間亦甚活潑。而彼之閉合運動。其目的專以防夜間溫度下降及露滴侵害其組織及花粉耳。但冬眠之名稱。則與此睡眠迥別。蓋其意即謂活動之休止也。

雜 纂 知新室隨錄

蚤之壽命

蚤能妨害人之安眠。且有為種種之病原如巴格脫利阿病原原虫及其他寄生虫之媒介者。實至為可怖者也。由此而觀。調查蚤之壽命。豈非極要之事乎。近頃據高起爾及雷薄特兩氏之實驗。蚤吸飲人血之後。能生活九十日之久。又嘗捕一蚤絕其食而置之冰箱中。尚能生活四十一日。云。又由尼哥爾博士之實驗。鼠身之蚤。由鼠身取下而別置之。平均能生活一週間。其生存之期。在溫度低下之處。最長。而於極度之乾燥或溼潤之處。則較短。茲特可注目者。即以蚤之幼虫及蛹置於其生育之場所（穀屑、鋸屑、塵埃等）雖一年以上。亦得生存也。

太陽即磁石說

最近北美洲加利福尼亞之太陽觀測所約奇希海爾博士。發表太陽磁石說。此事以前亦有唱導者。然不過以太陽之光線（即太陽之周圍）有真珠樣美麗之暈

光。推測為磁力線而已。今希海爾博士則謂太陽之光。其源實由於磁石之力。故其光之震動狀態含有一種特殊之性質。因備有高百五十英尺直立望遠鏡與長七十五英尺分光鏡之新裝置。每遇機會則攝照太陽之光線。約費五年之歲月始發見太陽磁極在於視迴轉極之附近云。

拳術大要

江蘇省立第九
中學三年生

徐廷峻

拳法者乃百技之藝也。蓋訓練純熟則身體活潑手腕便利。足脛輕固。進退得宜。而其妙也頗起倒揮。而其猛也披劈橫拳。而其快也活捉朝天。而其柔也知當閃劈。勢勢相承。變化無窮。幻焉冥焉。人不得而窺其端倪。棍刀鎗劍矛楯諸器之運用。莫不基於此。迨近世火器發明。棍刀鎗劍諸具廢。而拳法亦鮮有問徑矣。雖然。火器利遠而不利近。苟短兵相接。刀刃是賴。活動手足。慣勤肢體。拳法又何可廢乎。故今日之學校。設有拳術兼操器械。惟願學者勿憚勞苦。勿重形式。勿弄花法。勿泥空

架。當求其運用之方也。嗚呼。當茲國步艱難。羣宜憤發。勤勉。振晚世之儒風。舍康健勇武其奚由。吾又不得不推重拳術也。茲撮其大要系於篇後。并附以少林棒彈腿諸法。少林棒所以操練腕力。彈腿所以活動足部筋絡。亦拳術之一助也。

(一) 凡拳術操練之時。頭要鼎。項要靈。肩要垂。

(二) 氣貫丹田。扎腰眼。兩肩順。兩肘。兩肘順。兩手。兩腳立地。十趾著力。此立法也。

(三) 凡拳術有勾手。有鴨手。有鷹手。有猴手。有採手。有揉手。有磕手。有替手。有幌手。有劈手。有奔手。有攔手。此手掌之法也。

(四) 凡拳術須用鏈。(拳)有冲鏈。有登鏈。有彈鏈。有連鏈。有冲天鏈。此拳手之法也。

(五) 凡拳術有進步。有退步。有箭步。有賣步。有偷步。有單進步。有雙進步。有連環步。有鴛鴦步。有寒雞步。有雙環步。有正步。有雙正步。有尖步。有跣步。此步法也。

(六) 凡拳法有虛有實。有進有退。有剛有柔。有長有短。有上有下。有左有右。有前有後。有遠有近。有寬有窄。有弓劍。有前腿彎如弓。後腿直如矢。所以護小腹而固脚力也。兩肘鬆。似流星。眼如電光。腰如蛇行。腿如鑽。出手如放箭。回手如閃電。此運用法也。

(七) 凡拳術有登腿。有剝腿。有彈腿。有排腿。有十字腿。有擺腿。有掃蹠腿。有旋風腿。有回馬腿。有劍彈腿。有歸腿。有臥盤腿。有撥腿。有驅腿。此運動兩腿之法也。

(八) 拳之精妙之處。固不可盡形之筆墨。然不外乎八法。(一)觀法。(二)手法。(三)步法。(四)身法。(五)進法。(六)打法。(七)拿法。(八)跌法。訣曰。貓穿狗讓。寒雞步。鷹眼猴手。狐狸心。得乎此則拳術精矣。

少林棒創於少林寺。其用甚宏。姑列其名稱。

- (一) 韋馱獻杵
- (二) 金剛托鉢
- (三) 翻江攪海
- (四) 黃龍翻身
- (五) 烏龍絞尾
- (六) 秦王摩旗
- (七) 銀龍擺爪
- (八) 天王撐傘
- (九) 白蛇吐信

(十) 臥虎抓山 (附以粗繩兩條。上附橫樑。下系木之兩端。木之中間。墜以石。此木距地約三尺許。石置地。上練習時。以兩手分置繩旁之木。攪繩則石起。再輕輕放下。如兩人各立木端。共轉此木。亦可石之重三十斤至二百斤)。

十路彈腿。大摩祖師所傳。其法甚多。列其常用者。

十路於後

- 頭路冲錘腿 頭路式法一溜草邊
- 二路十字腿 二路式法十字奔脚尖
- 三路蓋馬腿 三路式法蓋馬夜行式
- 四路撐探腿 四路式法撐探霸路欄
- 五路栽跨腿 五路式法栽跨人難擋
- 六路單展腿 六路式法單展
- 七路棚鎖腿 七路式法棚鎖
- 八路鑽環腿 八路式法鑽環
- 九路盤肘腿 九路式法盤肘

雜纂 釋乞 注語隨錄

十路劍彈腿 十路式法劍彈

釋乞

浙江第二中學
校一年級生

汪念模

縱覽經典。求乞字多作乞。然說文唯有气字。解曰。雲气也。象形。則又與求乞義無與。由是異說紛起。各釋其義。吾謂求乞之乞。乃气之誤體。觀於說文訖訖訖吃等字。之从乞聲者。篆文皆作气。而可知也。故古書諸乞字。猶有讀如气之本音。不盡作去訖切者。左昭公十六年傳正義曰。乞之與乞。一字也。取則入聲。與則去聲也。去聲即讀爲气矣。漢書朱買臣傳曰。糧用乏。上計吏卒更乞。乞之。又曰。買臣乞其夫錢令葬。兩乞字。顏師古並音氣。音氣。亦即讀爲气矣。然乞雖爲气之誤體。而求乞作气。猶非其本字。乃其同音通借之字也。其本字宜若何。謹按說文。氣。饋客之芻米也。从米。气聲。引伸其義。從人。求。饋。亦謂之氣。此猶說文斂收也。而廣雅訓斂爲予。說文段借也。而後漢書注訓段爲貸。說文貸施也。而荀子注訓行貨爲行乞。其引伸相通之例。一也。故廣雅釋乞字。

四

有求予二訓。予也。之訓。即氣之本義。求也。之訓。即氣之引申義也。由是觀之。乞之本字。實當作氣。作气者。氣之通借。作乞者。气之誤體。殆無疑矣。

法語隨錄

湖南省立第一師範學校學生

李榮

人生當戒一驕字。驕於富貴。非以處富貴。終敗於富貴。驕於才學。非以處才學。終傷於才學。驕於道德。非所以事道德。終有害道德。孔子曰。富而無驕。所以戒富貴之驕也。又曰。如有周公之才之美。使驕且吝。其餘不足觀也。已。所以戒才學之驕也。地之於車。莫仁於羊腸。莫不仁於康衢。蓋行羊腸者。有戒心。行康衢者。無戒心。有戒心者。得以全。無戒心者。必致傾水之於舟。莫仁於瞿塘。莫不仁於溪澗。蓋行瞿塘者。有畏心。行溪澗者。無畏心。有畏心者。無危事。無畏心者。終必覆人生。處世亦猶是理。處窮困時。猶車舟之於羊腸。瞿塘也。處富貴時。猶車舟之於康衢。溪澗也。然車舟戒險。則全。玩平。則覆。故人恆成於窮困。而敗於富貴。



專
件

學生組織科學研究會意

見書

北京清華學
校高等科生葉企孫

我國以四萬萬之衆。八十五萬餘方里之地。大海環其東南。峻嶺繞其西北。天賦沃野。物產豐饒。而卒受辱於敵國。城下之盟。數見不鮮。以如是之大好河山。而不能與列強並駕齊驅。予深恥之。然而國之強弱。必有其故。我國衰頹之故。予嘗思之。予嘗重思之。久乃得之曰。我國人不究心於科學。此我國之所以弱也。夫研究科學之效用。始於發見新理。及新理既得。乃應用之於一切機械製造。以便民生。以制敵國。此科學之大用。國人所耳熟者也。予不願多爲空論。請以實事證之。今日西歐之戰場。英法德三國。非號稱勢均力敵者乎。試觀其科

專
件

學生組織科學研究會意見書

學之成績。以算學論。英有漢米登。法有代加得。德有來本之。而我國則無有也。以天學論。英有奈端。法有拉伯拉斯。德有哥白尼。而我國則無有也。以理化論。英有法拉台。法有巴士克爾。德有哥烏斯。而我國則無有也。彼英法德之著名學者。吾今所稱道。皆二三百年以前之人。然其所樹科學之基礎。後人推而衍之。利用之。至於今日。新月盛。靡有窮期。此科學所以爲立國之基礎。英法德所以鼎峙西歐。莫相上下也。予觀世局紛紜。戰爭日烈。知非研究科學。不足以救中國之弱。然則研究科學之法。將若之何。而後可。請即科學之性質及先進國之成法。爲我國學生一言之。科學本於實驗觀察。然實驗觀察之困難。有非局外人所知者。或一人之財力不足。以給之。或一人之能力不足。以成之。或殫思學生猶不足以竟之。歐美先哲。知研究科學若是之難也。因設爲學會之法。集多數之學者。合羣力而進行。己有所得。則告於人人。人人有所得。亦告於己。有新理。則互相交換。

一

專 件

學生組織科學研究會意見書

有疑難。則互相質問。如是行之。故步自封之病。庶乎免矣。且一人之財力。所不能給者。則由學會公給之一人。之能力。所不能成者。則由會員共成之。殫思畢生。猶不足以竟之者。則由他會員繼續之。此法既行之後。歐陸科學之進步。較未有學會以前。不啻十倍。至於今英有皇家學會。法有巴黎科學院。德有柏林學會。此數學會之會員。皆國中碩學。其費用。則由政府供給。使學者得專心一志。無謀生之患。其他如美如俄如意等。亦莫不然而此數國之科學程度。卒較他國為高。其國力亦較他國為厚。斯乃合羣力以研究科學之效果。豈偶然哉。今試觀我國政府。亦漸知學會之重要。中央學術評定會之設立。已見明文。卒因經費支絀。程度太低。行之不久。即歸消滅。豈學會之制。卒不能發達於中國。而中國卒不可強乎。曰是必不然。凡事求學。必由小而大。由淺而深。學會亦然。欲集多數之碩學。研究程度高深之學術。必先集少數之學生。研究程度較淺之學術。昔富

二

蘭克林未達時。與其友人組織一會。討論學術。會員止十二人。迨後日漸擴充。當美利堅創業之時。多所襄贊。至今為美洲學術界之明星。即時立於本悉佛尼亞省。城之哲學會也。然則天下之事。固當由小而大。十二人之學會。尙能推之於全國。况多於十二人者乎。今我國學會。寥寥若晨星。無論其程度高深者。即其較淺者。亦不多觀。歐美學生。課餘之暇。多從事於會務。以廣見聞。而資閱歷。我國學生。則不然。但孜孜於課程。謀考分之及格。課程以外。所得無幾。故雖大學畢業。出外任事。猶是書生之見。無補實用。此皆不廣見聞。不習會務之病也。為今之計。欲謀科學之發達。當自設立學會始。欲設立高深之學會。當自學生組織研究科學會始。予有此說久矣。猶恐紙上空談。戾於實事。願將此策一實行之。本學年之始。與同級十餘人。組織研究科學會。幸底於成。區區成績。不無可觀。茲將其組織法。逐條說明於後。以與我國學生共商榷之。

第一條 定名 此種學會。可以某校某級研究科學會名之。如專注重某種科學。則可以科學之名目別之。

第二條 宗旨 課餘之暇。研究科學。其所研究者。非欲躡等以求高深。不過增長科學之經驗及趣味。且可補教師所不及其效用。實與正課相輔而行。至於科學之界限。予意止限於物質方面者。如物理化學動物地質等。若哲學心理學等。理論玄深。初學得其皮毛。反足爲害。又若政治經濟等。語涉當局。非學生所宜干預。皆不在研究範圍以內。此種學會。凡中學以上之學生。均可組織。

第三條 會員 會員以同級生爲最相宜。因程度不致太差故也。會員之數。宜加限制。約以十人至二十人爲折中之數。如一級有三四十人。則可分組二會。（富蘭克林所組織十二人之學會。成績昭著。外間欲入會者甚多。皆請富氏擴充員額。富氏不允。以爲諸君既有志會務。可集合若干人。分組一會。若擴充員額。則統治

困難。必鮮善果。鄙人此條。係採用富氏之說。）

第四條 職員 此等學會。會員有限。事務簡單。舉會長一人。即能兼理一切事務。

第五條 會費 所用試驗器具。可與學校之試驗室或教師商借。如學校本無此器。可呈請校長酌量購買。以供研究。至於學生財力所能出之會費。正可供給文具等之雜用。試驗器械及參考書籍。必由學校設備。

第六條 開會 或一星期或兩星期開會一次。開會時足資研究之材料。可分四種。一、演講。科學書籍。汗牛充棟。故凡讀某書。即可將書中要義。於開會時演講。使會員中未閱此書者。亦能得其大旨。不必再勞過目矣。此演講之益也。如讀天演論。可以「達爾文天演學說之證據」爲題。讀羣學肄言。可以「斯賓塞赫胥黎二氏學說之異同」爲題。二、報告。處今日日新之時代。新器新理。常散見於報章雜誌中。每次開會之前。可輪派會員一人。採集一二星期內報章雜誌所載之新理新

器於開會時報告會員。是亦一人勞而衆人得益之意也。如「今日歐戰所用之利器」「華文打字機之發明」等題屬之。三、討論天下學理繁矣博矣。一人之眼光。每不能觀一物之全體。故必集數人而共觀之。此討論之用意也。凡開會之前十餘日。由會長指定數人討論某題。使有充分之預備。至於討論之題。如「蝗禍蔓延撲滅之法何者爲最良」「學生起居飲食之改良」等是也。四、辨論。欲觀一物之全體固難矣。然猶不若辨別是非之難也。蓋得一物之全體。始能斷其是非。否則據一面之詞。必無當矣。故科學辨論實爲至難之事。且實驗之事。有目共睹。不可爭也。其可辨者。祇學說理論之優劣。如「天左旋天右旋」二者孰合。「原子學說與電子學說孰優孰劣」等題耳。故科學辨論不宜於初學。非研究有素。必蹈於空論。吾所以言之者。不過備一格耳。凡開會時。可請教師指示一切。



▲賈逵從祀孔廟之建議。署參政院參政劉師培。以漢儒賈逵學行卓絕。請從祀孔廟。以挽世風而維經術。其原呈云。竊考杜佑通典諸書。唐太宗二十一年。詔以賈逵等二十二人配享孔子廟堂。迄明中葉。罷黜逵祀。清承明舊。未遑議復。師培於前清宣統三年。在學部諮議官差內。曾將賈逵應祀文廟各緣由。呈請都察院代奏。旋奉四月二十日諭旨。交禮部議奏。欽此等因。嗣以禮部改爲典禮院。迄未議行。玆當文教昌明之日。祀孔典禮。視昔有加。則從祀先儒。自當酌予增益。以光盛典。考之後漢書逵傳。謂逵字景伯。扶風平陵人。自爲兒童。常在太學。性愷悌。多智思。儻有大節。永平中爲郎。與班固並校秘書。建初元年。入講北宮白虎觀南宮雲臺。

記載

後遷衛士令左中郎將待中領騎都尉。甚見信用。永平十三年卒。年七十三。後世稱爲通儒。是逵爲東漢紳儒。早爲史家定論。至其學術。大抵綜貫羣經。博物多識。所注之經。具詳隋書經籍志。其治古文尙書也。上承塗暉之傳。又親睹杜林漆書。爲之作訓。復以古文訓詁。與經傳爾雅相應。撰歐陽大小夏侯古文同異集爲三卷。今遺說所存。雖僅百一。然許慎五經異義。恆引古尙書說。其大端均出於逵。此逵有功尙書之證也。若毛詩之學。逵父賈徵。受業謝曼卿之門。逵傳父業。於齊魯韓詩與毛詩異同者。曾奉詔撰書。事詳前史。唐陸德明經典釋文。亦曰後漢鄭衆賈逵傳毛詩。此逵有功毛詩之證也。逵又從杜子春受周禮。作周官解詁。以傳記轉相證明。書雖弗傳。然羣籍所引周禮注。有獨標賈氏者。有與馬融同說。合稱賈馬者。計二十條。均足補二鄭之闕。此逵有功周禮之證也。逵於春秋治左氏傳及國語。兼通五家穀梁之說。故左傳國語。均有解詁。復撰左氏長經章

句。創通條例。遠出穎容服虔之上。此達有功。春秋之證也。又考後漢書達傳有云。建初八年。詔諸儒各選高才。生受左氏穀梁春秋古文尙書毛詩。由是四經遂行於世。蓋兩漢經學。有今文古文之分。今文多涉緯書。古文獨宗故訓。古學傳授。均自遠出。由漢迄今。毛詩左穀。幾於家有其書。律以木本水源之義。澤宮祀典。奚容久缺。又達注國語。其遺說散見羣書。訓詮字義。恆與許慎說文相同。慎子許冲於建光元年表獻說文。表稱光帝詔賈逵修理舊文。臣父從受古學。是達爲許慎之師。故慎作說文。多宗達說。今慎既從祀。達獨未與。揆之於義。亦有未安。抑師培尤有進者。達治羣經。與章句之儒迥別。於微言大義。推闡獨深。其條奏左傳長義曰。臣謹摘出左氏三十事。尤著明者。斯皆君臣之正義。父子之紀綱。其餘同公羊者。什有七八。或文簡小異。無害大體。至如祭仲紀季伍子胥叔術之屬。左氏義深於君父。公羊多任於權變。其相殊絕。固已甚遠。又云。今左氏崇君父。卑

臣子。彊幹弱枝。勸善戒惡。至明且切。蓋春秋三傳。惟左傳獨合聖經。註左傳者數十家。惟達克銓微旨。師培曾祖故候選訓導文淇。祖父故薦舉八旗官學教習毓崧。伯父故同知壽會。當前清道咸同光之世。均以治左傳漢注之學。列傳國史。三世儒林。師培少承先業。服膺達說。竊以達說大純。漢罕其匹。彼於公羊反經行權說。斥爲閉君臣之道。此卽大權必出朝廷之義也。於公羊譏周王魯。斥爲背正名之訓。此卽君統萬世一繫之旨也。其他粹言。並與此符。以紀季專邑爲叛君。以衛輒拒父爲悖德。上契堯舜周孔之傳。下開濂洛關閩之緒。傳經衛道。厥功至巨。方今國體問題。表決在卽。遠邇一詞。贊成君憲。觀於羣情所趨向。愈徵達說之大醇。自非力與表章。不足昭公論而符民意。至後漢書達傳。雖有不修小節之譏。惟考文廟從祀先儒。漢有鄭玄。晉有范寧。玄傳之言曰。不樂爲吏。父數怒之。而晉書寧傳。亦載寧守豫章。爲刺史王凝之所奏。謂肆其貪濁。所爲狼籍。乃議

者不聞鄙其行。誠以舊史所載。不盡昭實之詞。而知人論世。不當繩之於微眚。况遠傳又言。遠母有疾。帝令馬防加賜。謂遠無人事。於外屢空。則從孤竹之子於首陽。清節高標。於斯可觀。願云不修小節。說乃互歧。蓋遠治古學。漢臣多治今文。由是伐異黨同。飾詞相詆。史臣不察。因綴傳末。無稽之言。似亦不容深執。伏懇大總統弘稽古之風。篤崇儒之典。於賈遠從祀孔廟之處。飭下政事堂禮制館議行。則經術世風。交受厥益云。

▲歸併全國兵工廠之計畫 國內兵工廠。本有漢陽上海天津德州四處。前此全國兵工廠督辦薩鎮冰氏。有併四廠為二大廠之計畫。即將上海製造局併歸漢陽。將德州機器局併歸天津。祇以遷移合併。所需經費甚巨。迄未實行。今薩督辦決擬先將滬局製造手槍之機械全部。移至漢陽。其他陸續遷移。至漢陽兵工廠若何擴張。尚未決定。薩督辦猶恐漢陽未足為堂奧。並擬於河南鄭州附近。再築一大工廠。惟為經費所限。恐一時

尚未能實行。

▲航空學校秦校長之黑夜飛行 航空學校自設立以來。飛行已有多次。從前秦校長率教員歐伯爾厲汝燕學員章斌為飛行保定之游。現因定為高等畢業航站。此三年二月內事也。征剿白狼之役。秦校長又率領教員學員。飛航於陝甘兩省。地面跨山越河。無一難者。此三年四月至七月內事也。追秦校長自某國參觀軍操回校。言及於歐洲戰爭。皆以黑夜飛行著名。欲冒險為之。以為吾國黑夜飛行倡。爰於某日晚八點鐘。在南苑試驗場夜間飛行。以燈火為記。飛至數百米達高度。於南苑四面一週。全校教員學員及辦事員。均到場觀望。將來該校必有夜飛課程之規定矣。

▲湘鄂合辦江湖工程學校 湘鄂合辦江湖工程學校。發起於湖南水利分局長魏子澍君。已經段巡按認可。魏氏特電告省使查照。省使特派文案處擬定章程。擬定先設測量建築二班。每班額設六十人。以中學畢

業或與中學程度相當學生考入肄業。學額湘鄂兩省各考送一半。三年畢業。其教授學課。仿照中央河海工程學校之規定。所有學生。僅收膳宿費。書籍用器。俱由校備。定為簡章五十四條。該校職員。規定校長一人。名譽校長一人。教務長一人。校監二人。教員無定額。俱由校長聘充。其中校長教務長。由兩省使會委。已派定湘省水利分局長魏君為校長。鄂省水利分局長王君為名譽校長。鄂城候補知事文瓊為教務長。開辦經費。預定洋八百元。經常之教職員與雜役薪工。月需洋一千元。辦公雜費。及購辦儀器書籍等項。月定洋四百元。定明年上學期開辦。連同開辦費。計洋一萬七千六百元。兩省各撥洋八千八百元。鄂省撥款。已定在湘鄂合辦米捐項下撥用。湘省之款。則在清丈淤荒收入款費支撥。至其校址。聞已勘定以游擊廢署撥充云。

▲演說競爭會 十二月二十五日上海寰球中國學生會假座四川路青年會禮堂開第二次演說競爭會。

蒞會者男女來賓有六百人之譜。是日會場秩序(一)主席張菊生君報告開會宗旨。(二)許哲君演說。(三)惠雲芳君演說。(四)吳文蔚君演說。(五)鄭女士鋼琴獨奏。(六)魏毅章君演說。(七)孫毓麒君演說。(八)羅良鑄君演說。(九)史文欽君沈卿雲君合奏國樂。(銅絲琴琵琶)。(十)王宗軾君演說。(十一)姚韶聞君演說。(十二)劉忠純君演說。(十三)鄭女士鋼琴獨奏。(十四)評判員黃韜之君報告。(十五)張菊生君給獎。其優劣。以思想為第一。結構為第二。態度音調為第三。第一名贈金牌。第二三名贈銀牌。又贈第一名所肄業之學校優勝旗一方。演說員之演說。先由主席報告其演說題目。許哲君演說題(中國人之對於國恥)惠雲芳君(救國的教育)吳文蔚君(今日中國學生之責任)魏毅章君(中國積弱之原由)孫毓麒君(自鳴鐘與學生)羅良鑄君(愛國學生之興味)王宗軾

君(少年之時期)姚詔聞君(請看今日之中國)劉忠純君(師範生之修養)諸君侃侃而談。聽者忘倦。繼由黃朝之君報告。金陵大學羅良鑄君第一。復旦公學孫毓麒君第二。省立第六師範王宗軾君第三。省立第五師範劉忠純君第四。金陵大學許哲君第五。繼由張菊生君分給獎品畢。又贈金陵大學優勝旗一方。旗爲黃色素緞。週有色線。中央有文曰寰球中國學生會民國四年第二次演說競爭會優勝旗。一時鼓掌雷動。振鈴散會。時已六街燈火矣。

▲日人調查山東地質談 近頃日人對於山東實業。銳意經營。特委軍阪理博士。親蒞該省實行調查。現已竣事歸國。茲譯青島新報記載。該博士與彼國新聞記者之談話如左。以供留心礦業者之研究。前閱有名之西人利稀徒好夫忍氏關於山東省地質學之說。謂山東之炭田。爲下部石炭期之石炭。又据七八年前。美國研究所派遣之學者吾伊利斯及布拉茲苦伊魯達兩

記載

氏之調查。報告山東之炭田。稱爲上部石炭期之石炭。據以上兩學說觀之。全然反對。按地質學上地層。分爲太古代、古生代、中生代、新生代、四部分。而滿洲附近之煙台及本溪湖。又朝鮮屬之平壤等之炭田。炭質頗古。所有炭層。乃爲古生代植物之羊齒類之炭化。當古生代之末期。卽屬爲二疊期。若滿洲撫順之炭田。炭質頗新。乃係松柏杉等之炭化。當屬新生代之第三紀層。此係矢部博士等從其研究上所斷定者也。涇川炭田。較滿韓炭田頗古。然在實地調查上。亦頗難說明也。青島附近之地方。係由太古代之岩石而成。自勞山而東。有水成岩焉。而膠州灣之周圍。所有花崗石岩之間。多有片麻岩。在靈山島白沙河間產有石炭基層。獨膠州灣近處。溫泉涌出。又花崗岩之石英中。復混有金塊。金砂頗多。在十年前美國宣教師某之報告有云。淄川河原附近之沙中。金剛石。多所發見。然則關於山東省地質礦物之研究。確屬有益無疑。北而寧海州。南而沂州。金

五

記載

之產出。實無窮盡也。

▲外人經營礦產之調查。據某方面調查。現在外人所經營之中國礦。共計十五處。其礦類所在省區資本如左。

(礦別)	(所在省)	(經營者國別)
石碑嶺炭礦	吉林	俄國
一面坡炭礦	吉林	俄國
札來諾爾炭礦	黑龍江	俄國
撫順炭礦	奉天	日本
烟台炭礦	奉天	日本
本溪湖炭礦	奉天	日本
廟溝炭礦	奉天	日本
坊子炭山炭礦	山東	德國
金嶺鎮鐵礦	山東	德國
開平灤州鐵礦	直隸	英國
門頭溝炭礦	京兆	英國

井陘臨河口炭礦	直隸	英國
焦作炭礦	河南	英國
個舊錫礦	雲南	法國
陝西煤油礦	陝西	美國

六



難題待解 (池水溉田)

奉天省立第五師範學校學生 何九經

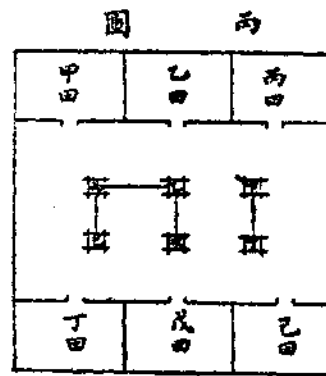
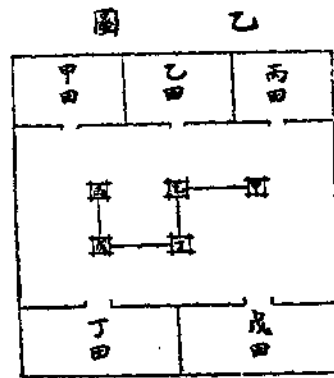
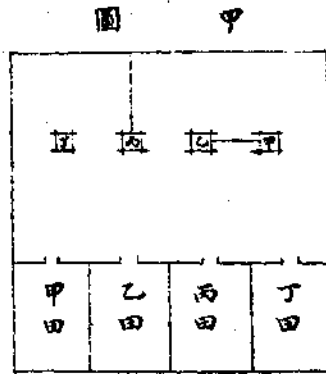

有甲乙丙丁諸田與甲乙丙丁諸池。如上三圖。圖中黑線均為泥牆。今欲各開水道。引池水溉同名之田。(如甲池溉甲田。乙池溉乙田之類)不使途徑混淆。亦不得穿牆而過。問各水道之路線如何。試就各圖分別作線以明之。

商 務 印 書 館 出 版

陸軍部
鑒定



八 冊 每 冊 一 角 五 分

近者武成建廟。合祀關岳。又以古今名將一十四人為陪祀。本館特就諸公之事跡。編輯成書。顏曰：模範軍人。或一人一傳。或數人合傳。採摭史料。搜羅遺聞。以淺顯之文筆。述偉大之事業。凡我軍人及一般國民。皆宜人手一編。以為私淑之師。資而振尙武之精神。

陸軍部批 該書詳加審查於軍界頗有裨益應即准其發行

第 一 冊	第 二 冊	第 三 冊	第 四 冊	第 五 冊	第 六 冊	第 七 冊	第 八 冊
關 岳 壯 程	張 雲 飛 趙 雲 王 玄 謝 若 韓 擒 李 賀 韓 若 擒	尉 遲 敬 德 蘇 方 儀 李 子 儀	曹 彬 王 彥 秋 彥 韓 世 劉 錡	郭 兀 郭 烈 徐 春 徐 春 常 春	馮 勝 藍 玉 藍 玉 威 繼 周 遇		

THE STUDENTS' MAGAZINE

學生雜誌

編輯人 沈寶鏊

Vol. III

January, 1916

No. 1

William Nast College

By Chi Tsai-fung

William Nast College, Kiukiang

Kiukiang, the seat of William Nast College, is situated on the bank of the Yang-tze just where that greatest of eastern rivers rolls past the Lu Mountains (廬山), with its wealth of natural beauty and treasures of ancient lore. This location gives prominence to the city and has helped to make William Nast College known far and wide for its eminence in educational lines. South of the college campus lies the Kantang Lake (甘棠湖) which offers a charming and beautiful scenery. From the top of the main building of the college, one may see palatial steamers plying up and down on the river from Shanghai to Hankow, and the beginning of the railroad to the provincial capital, Nanchang (南昌). Behind the city, the Lu Mountains rise like a deep blue rampart on the southern

horizon, and seem like a link between earth and sky. They look like an immense heap of the finest fleecy cotton in the winter when they wear their mantle of snow. To the east of the college lie countless acres of fields under cultivation. Indeed, the natural landscape is so charming and lovely that language is entirely inadequate to express its attractiveness.

William Nast College started as a small day school in the year 1881. Favored by its happy location it has had constant growth during more than a score of years. At present the campus covers about 24 acres of land. In the year 1901, the institution was raised to the rank of a college and received the name "William Nast College of Central China," in honor of Rev. William Nast, D.D. It was incorporated under the laws of the state of Ohio in 1904.

There are now nine buildings on the campus, the largest and the most substantial of which is the main college building. It is located in the eastern part of the campus and contains chemical, physical, and biological laboratories; a Y.M.C.A. hall; ten class rooms; and a dormitory on the third floor which accommodates one hundred students. Next in point of size is "Kull Memorial Hall." In addition to these is the dormitory for both the intermediate and high school students. There are six other buildings, the residences of Chinese and foreign professors. A new church, a library, and an astronomical observatory have been planned and will soon be under construction.

The curriculum of the school provides for three departments, intermediate school, high school, and the college of liberal arts. The latter plans to do the same grade of work as the colleges of western nations. Great attention is being paid to the

Chinese language and literature, and a failure in this department would be considered as great a failure as in science or in English language. There are many institutions which neglect this important phase of education in China; but the aim and the purpose of this institution is to turn out great and strong Chinese for China and the world. Every Chinese student must come to realize the importance and significance of his own language, literature, and history. The professors of this institution already realize it, so they place special emphasis on these subjects.

China is now opened to the whole world. She needs numberless educational institutions of her own, for education is the mother of civilization and the promoter of progress. I hope the day will soon come when every province will have a university, every district a high school, every magistracy an intermediate school, and every village a primary school, so that every boy and girl can have a chance to obtain an education.

No matter what form of government China will eventually adopt, she constantly needs great leaders—statesmen, social reformers, and religious promoters—and men of modern education. China should be grateful to institutions like this for they are incessantly turning out such men for her, men who can lead the country, and are strong in body, mind, and soul.

九江同文書院姬在禮

An Excursion to Hongkong

By K. M. Chan

“A travelling life is always happier than a home-keeping one,” is an opinion which has ever impressed deeply on my mind. When I was in Peking I thought of going to Shanghai,

and when I was in Shanghai I was much inclined to go somewhere else. This thought upon which I had often dwelt, had not been put into execution until one day my intimate friend suggested to me an excursion to Hongkong and asked me to be his companion. I accepted his plan with much pleasure.

On the night of October 15—a night that might have been considered as bright as day—we embarked in a vessel of the China Merchant Co. Soon after, our farewells were exchanged with our friends who came to bid us *bon voyage*. We did not part without cheers. We chose a neat cabin. As the time came, the vessel set sail for the open sea.

As she steamed out of the harbour the night was far advanced. We, on the deck, could see lights of other steamers at a distance and the warning lights of the lighthouses at intervals, till finally we found nothing worthy of notice except the two moons that were as bright as they should be. One of them was above us in the sky and the other below in the sea. Having returned to our cabin we agreed to rest ourselves in order that on the following morning we might be refreshed enough to satisfy our eyes with the heavenly beauties.

Next morning, as soon as we got up we saw the sun rise up above the horizon and that a portion of the sky was crimson. Its reflection in the water was as I thought the most charming that ever I saw. "Surely," said I, "it promises us a fine day." Gentle breezes blew everywhere around us. At noon, we were under the cloudless vault of heaven.

As our liner glided along, junks come welcoming her and bowing courteously many times even though she passed them un-

noticed. Onward still, she passed rocks that resembled towers rising out of the surface of the sea. They were whitened by the brine water dashing at them as they stood.

Casting my eyes over the surface of the wide, shiny, emerald expanse, I observed the merry fish dancing with their silvery bodies, and where the eagles loved to linger for their prey. Sometimes, the eagles swooped down swiftly from their lofty positions, as if to teach their friends, the fish, to fly in the air. But these aquatic people were clever, for they were already experts in flying up and down although they had never been taught before. Consequently, as soon as they were at the point of being caught, they instantly slipped off and showed their ability before those skilful teachers.

Happy as we were, we did not know that evening was drawing near. The sun went gradually down the horizon. We ordered refreshments. After that, we enjoyed the sea-breeze until dark. Before we fell asleep, we were entertained with music by our neighbour.

The succeeding days of the voyage were spent with equal delight. The sea was calm and the weather pleasant. No strong wind, no rain, but a scorching sun! We came in sight of hills on the third day of our being at sea. The view from the ship overlooking the hills was particularly attractive.

We took our lodging in Kowloon (九龍), the mainland of the Continent of Asia. On the following days, we made trips to nearly every well-known part of Hongkong.

The city is built at the foot and up the sides of the mountains and no wonder it has sloping roads. We were told that Hongkong was once inhabited by over 400,000 citizens. The majority of the inhabitants are Chinese, who are chiefly mer-

chants, students and labourers working in the three ship-building docks, the cement factory and one arsenal. We went by tram-cars through the city, from Kennedy Town to Sau Ki Wan (筲箕灣). We also went up the Peak by the Peak Tramway. During our journeys on the tramcars, we passed the Hongkong University, the markets, the Post Office, the Shanghai Bank, the City Hall, in which are the museum and the library, the large Law Court and the Public Garden. We visited the few reservoirs which resembled small lakes.

On the tenth day, we went on foot to Tsa Tin (沙田). As we passed over hills, nothing called our attention so much as the fine harbour and the country houses which reminded us of the happiness of a country life. After our arrival at our destination, we saw a large tract of sandy beach and boundless fields of withered grass. Having amused ourselves for some time, we refreshed ourselves with cakes and fruits. But hark! a whistle was heard. It was the whistle of the down train running from Canton to Tsim Tsa Tsui (尖沙嘴). We hastily ran to the station and luckily we were in time to catch it.

On the eleventh day, we embarked at noon on the same ship for Shanghai. Once more, she sailed with us aboard on the wintry sea. All went on well at that time except that there was a little rain. Next morning, I was greatly shocked by the sight of the altered scene. Rain poured down in streams. Strong wind was blowing,

“ And the lordly ship felt its staggering blow,

And the little boats darted to and fro.”

Apart from these, rolling billows came one after another.

“ Mountains and caves were there, and yet were not ; for what

was then the one, was then the other; then all was but a boiling heap of rushing water."

Looking around, I noticed some boats seemed as if they were in distress, that they could not live in such an angry sea. But still, our ship was striving forward, now high upon the curling billows, now low down in the hollows of the sea. I could by no means say that it had been discouraged for it still pursued its course willingly. If it were a soldier, I am certain that you would praise its bravery.

When night came, both wind and rain ceased while the hoary billows pushed one another onward with roaring noise. Yet, during the night, although there were no moon and stars, the Pacific Ocean appeared whiter than snow.

Slowly and patiently, the ocean-rider reached Shanghai in three more days. Ha! Ha! quiet as that ship was, she could still be victorious over the angry waves!

文生氏高等英文學校正科生陳錦文

A Trip to Sung Wang Terrace

Taking advantage of a holiday, I made an excursion by steam launch to Kowloon (九龍) in company with some of my school mates. It was a fine autumn day and the golden sun shone brightly on the water.

As soon as we went aboard the whistle blew and the launch leaving the wharf behind began her journey by pushing forward through the waves. In about half an hour we arrived at our

destination. After landing and taking several streets we came to a city gate where there are some rusty cannons said to be mounted there during the earlier period of the Tsing Dynasty.

Entering the city we reached the Sung Wang Terrace (宋王台), which was so called because one King of Sung used to take refuge there. On a large stone there many poems have been written by visitors of the times in commemoration of the famous place. Though some of them showed but little poetical worth, yet any one can imagine how beautiful and remarkable the scenery is, which would even arouse in simple heads a taste for poetical works.

From the terrace, we may see a large mass of water with white gulls flying to and fro above the waves and a number of fishing-boats anchored along the banks.

We stayed there amusing ourselves for some time in this scenery. When the evening was far advanced, we were compelled to part with the scene and returned home in triumph.

香港卓羣學校學生蔣瑞霖

Some Proverbs on Time

1. Time is money.
2. Lost time is never found again.
3. Take time while time is, for time will away.
4. A little time may be enough to hatch great mischief.
5. Time brings all to light.