

幼稚教育

郭祖超編著 袁 昂

世界書局印行

幼稚教育

郭祖超 編

孫本文題



中華民國二十二年三月出版

幼稚教育(全一冊)

(每冊定價銀五角)

(外埠附加郵費匯費)

不 准 翻 印

編 著 者

袁 祖 超

郭 昂

出 版 者

世 界 書 局

超 昂

印 刷 者

世 界 書 局

超 昂

發 行 所 雙 上 各 會 海 世 界 書 局



像爾倍祿福

序言

蘇俄最近的教育方法，以自然，勞動，社會三者爲出發點。從研究自然觀察自然方面，使兒童了解人生與自然的關係，人類動作的由來。從模仿人類的動作方面，可使兒童了解勞動的意義——勞動的使命，一方在維持個人的生活，一方在改善團體的環境。兒童必須認識分工，合作，交際爲增加勞動效率的至要方法，也爲征服自然的惟一途徑。所以自然，勞動，社會三者有相互爲用的關係；學校中全部教材，均可用此三條線索來聯絡貫通。不過研究自然，實習勞動，了解社會的能力習慣，在幼稚時期即須開始訓練。蘇俄幼稚教育的勃興，無怪其然了。

我國近來也漸注意幼稚教育，可是從事研究的人還不多，出版的書籍也寥寥。作者袁君昂曾在東大附小任教多年，繼續在中大研究，本其經驗心得，與同學郭君祖超合編是書。書中列舉中美幼稚園的實施概況，以備從事幼稚教育的人參考。篇幅雖無多，頗切實用，故樂

爲一言以弁其端。

二十一年八月廖世承序

自序

這書是我們對幼稚教育第一次的產品，我們不敢相信牠對幼教界會有任何特殊的貢獻；但深願同志們多多的注意牠！

要整理教育的園地，一定先要從幼稚園起；尤其是幼稚園在中國還是初次發現的新大陸，還是荆棘滿地的荒野。

我們深信將來一定會有許多同志共同努力來開闢的；但我們不敢希望，他們是因注意本書而發出那種宏願的！

廖世承先生給我們序文，孫本文先生給我們題字，顧鍾樑先生替我們畫福氏像，薛天漢先生為我們校正，特地在此誌謝！

屠哲梅先生和謝逸齡先生等給我們以參考的材料，一併在此謝！

一九三二，九，作者寫於中央大學。

世界書局出版

小

學

朱翊
新編

教

一册一元四角

材研究

本書根據教育部高中師範科「小學教材研究」課程標準編輯。計有六大特點：一、精確提示原理原則；二、分科說明目的範圍；

三、分類解釋性質價值；四、充分收集實際教材；五、設備教具多附實例；六、設計組織特別重視。分上下兩篇，上篇重理論的探討。下篇爲分論。分科敘述，重在教材實際的分析，及其相關問題的精密研究。

都十五萬言，足供高中師範學生研習討論。實驗小學採作教材及小學教師實際參考之用。

目次

一	幼稚教育的目的	一
二	幼稚園的創始	七
三	幼稚園的設備	一一
四	幼稚園的課程	二二
五	幼稚園活動時間表的編排	八五
六	幼稚教育的方法	九四
七	幼稚園的教師	一一七
八	幼稚園的組織	一二二
九	幼稚園教材舉例	一二五
十	中國幼稚教育的趨勢	一四一

一 幼稚教育的目的

自從幼稚教育變為公共的社會的職責以後，代替家庭的幼稚教育設施機關，一天一天的加增，於是幼稚教育的目的便明顯的更擴大的昭示給一般平民羣衆了。

1. 利用人類特長的幼稚期

今日宰制全世界的人類是從蒙昧粗鄙的生物進化而來的，在這個過程中，非特逐漸的增加了知識和技能，并且也逐漸的延長了幼稚時期。

吾們看到初生的幼兒是怎樣的柔弱！

哲學家盧鐵斯 (Lucretius) 曾這樣的說：

「初生的嬰兒好像是一個被怒濤衝到岸上來的水手。天然的勢力把他從母胎裏拿

到光明的海岸上來，這時候他既沒有衣服可以禦寒，又沒有語言可以達意，真可說沒有一點生存的能力，只能匍伏在地上作悲哀的啼哭罷了！

陸軍少佐鮑愛溫 (J. W. Powell) 也有相同的論調，他說：

『凡人與禽獸所共有的東西初生的嬰孩沒有的。對於種種美術他不能欣賞，對於種種法律他不能明瞭；對於種種方言他不能說，對於種種哲學他毫無意見，對於種種思維他不能領悟；就是他的身體也不及野獸來得強；但是後來他能把世界上所有美術制度言語意見以及思維等漸漸地學會了，並且能超越野獸之上與原來初生的形狀相距不可以道里計，這就是人與禽獸大分別的地方。』

吾們再看一看其他動物的幼稚期是怎樣，來證明幼兒的懦弱和無能。

吾們先說變形蟲 (Amoeba) 差不多是沒有幼稚期的，生來就是成熟的，因為由一個細胞分裂以後，便不分母子，成爲兩個變形蟲了。

蚯蚓生卵，孵化以後，不到幾日便長大了，所以蚯蚓的幼稚期不過幾日而已；比蚯蚓高一

些的動物如螺小螺生後十餘天就變成大螺他的幼稚期只有十餘日再進一步魚類的幼稚期也不過數月，鳥類的幼稚期三四個月，貓和猴子的幼稚期算得長了，但總不及人。

人自呱呱墮地，祇能吃和叫，及幾種簡單的感覺的動作而已。等到一月後才能笑，半年後才出牙，一年後才能行走，半年後才能說話，二十年後才算成立，二十五年後方可稱成人。人類的幼稚期所以要這樣長自有他豐富的意義在。

對個人而言，幼稚期就是可塑性 (Plasticity) 的意思。『人的環境比較各種動物來得複雜，』這一句話我們都承認的。我們看其他各動物，如變形蟲，他的環境非常簡單，一勺水，他便能伸縮行動，一點草，他就能生存；蚯蚓的環境和生活就較為複雜了，居住在泥土中，必須有鑽掘的能力，方可生活，且有時土洞滿水，必須有爬行的能力，方可遠走，環境既然如此，他一定要有適應環境的能力，利器，方可活命，否則難免天演淘汰。

鳥的環境比蚯蚓更為複雜，往來空中必須具飛翔的能力；食物稀少必須有尋索之技能。其環境既複雜，他的身體和神經必須複雜，以謀適應，不然不得生存。

猴子的生活環境比鳥的更要複雜些；居住山林有猛虎毒蛇爲之勁敵，必須具有矯健趨避之能力，才能應付生存。

人的環境生活比較猴子更複雜萬倍。數千萬萬人成了一個社會，我們在這種社會裏做人，一定要學言語文字，要知風俗人情。什麼戰爭，什麼競爭，都要賴我們的武力智力去制勝的；什麼美術，什麼制度，什麼道德，都要賴我們的適應能力去學習的。

吾們的環境生活既然這樣複雜，吾們的適應能力就要增加；要發展適應的能力非有發展的時期和可以發展的性質不可。吾們的幼稚期就是含有這兩方面的意思；一方面幼稚期是發展能力的時期，一方面幼稚期具可以發展的性質，此即所謂可塑性或謂可教性。(Educability)

初生的嬰孩不像小魚小鳥，魚鳥的各種活動可以說生來就能做的，吾們人的活動大部份是生後學得的。兒童的身體頭腦都要漸漸的發展，兒童的道德要逐漸的涵養；兒童的謀生能力也要逐漸的儲蓄；人生一切的活動都要在幼稚期內發展的。還有一個意思，幼稚期

是發展個人能力的最好機會，什麼言語，什麼習慣，什麼道德，什麼能力，在幼稚期學習最速，養成最易，發展最快。

現在人的環境既然複雜了，學的時期當然要長，如果專靠先天的遺傳，而不加後天的學習，必不能適應這樣複雜的環境。動物的環境簡單，學的時期較短，至於下等動物的環境格外簡單，他們適應環境的能力可以全靠先天的遺傳，因而他們的幼稚期就格外的短了。這樣看來，環境愈複雜，幼稚期愈長，學習的機會愈多，學習的機會愈多，天賦的智力發展愈大，然後才可以適應這複雜的環境。所以人的幼稚期實在是預備適應環境的重要時期。

再就社會方面來說；動物無文化之可言，人類是有很高的文化。文化是由人類用智慧造成，不是生物的遺傳，乃是一種社會遺傳，就是用人為的能力，一代一代的保持，一代一代的遺傳的。幼稚期是接收文化的時期，因為成人的學習能力沒有兒童的大，幾千年來文化的遺傳實在是幼稚期的功用。

不但傳遞文化，而且還要促進文化，遺傳下來的動作和能力是固定的，固定的動作就不

容易有進步。人類的動作大概是靠後天的培養；人類的知識，完全是靠後天的學習。人類知識愈高，能力愈大，所做的事業愈廣，所發明的創造的東西也愈多，社會的文化因此也就增高了。

人類幼稚期的意義多麼的豐富！人類幼稚期的功用多麼的偉大！但是，如果吾們放棄牠，便失去了牠特長的一切意義和價值。至今尙在野蠻時代的民族，兒童和成人過着同樣的生活，沒有特殊的教育設施，就是一個明證。所以利用這個特長的時期而施以幼稚教育，牠的意義和價值更重要，更偉大。

2. 適應現代社會經濟組織的要求

在世界未到現今階段的前夕，兒童的教育還是私人的責任，只不過靠着交通作用，互相傳遞的一種日常生活教育，無所謂教育設施，更無所謂特殊的教育機關。到了文明期的社會，教育才變成受公共意志支配的一種事業。雖然幼稚教育的發展最後，但同樣的，牠是因家庭或私人負不了這種職責而起的一種特殊設施的教育。

吾且引常州莊俞先生的說話來做個例證：

「在昔家庭之組織，男子就職於外，女子主政於內，天經地義，萬家一概。故兒童自初生以至七歲就傅前，其教育職務皆主婦任之。今則生活日艱，職業益重，女子亦欲從事社會，於是兒童有無寄託之感矣。况上海乃繁華之區，普通居戶，數家合賃一廡，兒童嬌弱之體，無衛生之可言，兒童活潑之性，無發展之餘地；萬一同胞衆多，非主婦一人之力所得照顧。主婦所受教育有限，兒童不得良好之教導，尤爲根本之慮，以此種種，幼稚園尙矣。」

教育的過程走着社會的過程；社會的經濟組織既變遷，當然教育的事實即須隨之而變遷；幼稚教育既同在教育之領域，當亦不能例外。

總之，現在特殊設施的幼稚教育是利用人類特長的幼稚期，另一方面是適合社會經濟組織的要求。吾們研究或辦理幼稚教育的人大概都承認這個結論的吧。

二 幼稚園的創始

誰都知道幼稚教育的老祖宗是德國的大教育家福祿倍爾 (Friedrich Wilhelm August Froebel)。他所貢獻給我們的，多麼值得我們的紀念！然而他的身世卻是非常可憐！他的一生總是在困苦中掙扎著，在患難中奮鬥著。其耐勞耐苦，堅忍不拔的精神，真值得我們的崇拜！我們且看：

1. 福氏的家庭 一七八二年四月二十一日福氏生於德國 荷皮爾威斯白 (Oberweissbach) 地方。他父親是當地的路德 (Luther) 派牧師。生後九月，就失了母親。四歲的時候，他父親娶了個繼母。可是她待他非常不好，不許他自由，所以他非常苦悶。

2. 福氏所受的教育 起初父親自己教他讀書，後入村內女子小學。十一歲入高級小學，他最喜歡宗教和算術。十五歲時做林務官的徒弟，因得研究植物學和數學。十七歲進恩拿 (Jena) 大學，過了兩年半，因為學費缺乏，只得退學。

二十三歲時，擔任法蘭克夫爾托村 (Frankfurt-am-main) 模範學校的教師，才知道裴斯塔洛齊 (Johann Heinrich Pestalozzi) 的教育法。他便到瑞士去從裴氏研究了二年

多的教育。一八一一年入克丁克 (Göttingen) 大學，翌年轉到柏林 (Berlin) 大學，三年後福氏做了柏林大學礦物博物館的助手，利用空暇，研究盧梭 (Rousseau) 和裴斯塔洛齊等的教育思想。

3. 福氏創設幼稚園的經過 一八一六年在克利斯孝姆 (Griesheim) 地方創立新教育所，翌年搬到喀伊霍 (Keilhan) 地方，學生一天一天的增多。校內功課，半日讀書，半日工作，一八二八年後，很是興盛。可是後來因為世人的誤會，只得把校務讓給友人。

他脫離喀伊霍後，便到瑞士從事教育。一八三三年瑞士政府聘他做布爾德爾福 (Bergdorf) 孤兒院院長。那時他覺得「幼兒教育，如果不完全；學校教育，也沒有基礎。」他創辦幼稚園的思想，便從此發生。一八三七年在喀伊霍附近布羅克堡 (Blankenburg) 地方設一幼兒教育所。兩年以後，改名幼稚園 (Kindergarten) 這個「幼稚園」的名字，才正式成立。後來遷到列庇士敦 (Liebenstein) 地方。這裏山青水秀，的是避暑勝地，在涼風拂面的樹蔭下，時常看見一個老頭兒陪着小孩們玩耍，這就是福氏和他的學生呀。幼稚園經他一番

提倡，很有蒸蒸日上之趨勢，到一八四七年，全國幼稚園已有十所。一八四九年更有保姆養成所之設立，以訓練幼稚園師資。可惜當時的社會，和以前中國一般，冬烘先生反對學校一樣。對於福氏的主張，大肆攻擊。一八五一年普羅森（Preussien）的文部大臣賴烏曼爾（Raumer）突然下令禁止，幼稚園便受到極大的打擊。福氏等竭力疏通，終歸無效。可憐不到一年（一八五二年六月二十一日）那幼稚園的老祖宗竟鬱鬱的死了！然而公道自在人心，政府雖下令禁止。他的學說，卻深得世人的同情，終究靠了馬洽和爾智（Marenholtz）夫人彼得（Berta）等的努力，才於一八六〇年把禁令取消。一八七六年許國民學校設立幼稚園。

4. 福氏的著作 總看福氏一生，環境的不適，世人的誤解，使他的事業上受到莫大的打擊。又因他受教育的時候，也是奔波無定，所以他一生的著作，當然比不上坐在沙發椅上，含起雪茄煙，烘着熱水汀的著作家來得多。可是著作雖少，價值極大。一八二六年有「人的教育」（Education of Man）出版，一八四三年有「母的唱歌」（Songs for Mothers and

(Nursery) 出版。這兩本書真是千古不朽的名著。可惜這裏篇幅有限，不能多多介紹，讀者要研究他的學說，正是大可一讀。

從上面幾節看來，福祿倍爾身世的淒涼，創辦幼稚園的困苦，便可一目了然。誰料到轉輾流離的失意者竟做到千古聞名的教育家呢！無論什麼新創的事業，起初從未有一帆風順的幸福。一部份守舊者覺得新的學說盛行了於他有不利，便不惜竭力反對，以鞏固自己的地位；一部分平庸分子覺得這種新創的事業從來沒有見過，便因為舊思想的保守性，不期然而然的加以懷疑，何怪福氏的初設幼兒保育所，那得不吃盡風浪，飽嘗辛苦呢？但是實際有益的事業，決不為一時的蒙蔽所消滅。福氏生前雖則鬱鬱不得志，看到現在各處幼稚園的盛行，也可以含笑九泉罷！研究幼稚教育的同志們，切勿忘記了你們的老祖宗福祿倍爾！

三 幼稚園的設備

幼稚園的目的既在供給兒童以良好的食物，充分的休息，適當的遊戲，及社交的機會，所

以在設備方面也不得不講究一些來達到這些目的。

同時因為設備是環境之一部分，與教育關係極密切，所以不能不儘可能的置備。不過在此吾們都要牢記着：最好用自製的東西，買國貨的材料。

現在姑把幼稚園應有的設備分類寫在後面：

1. 普通設備

園牌

國旗

黨旗

總理遺像

請走後門牌

園旗

小桌子

小椅子（見圖）

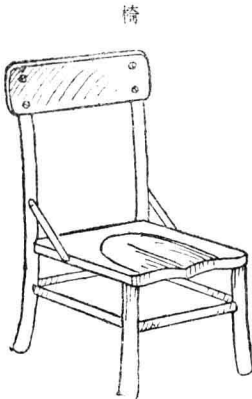

分三號

A 高 1 呎 2 吋 B 高 1 呎 1 吋 C 高 1 呎 4 吋（直闊都為一呎一吋橫面等）

櫃

鞋 櫃

櫥
(置書籍衣服每人一個抽屜)

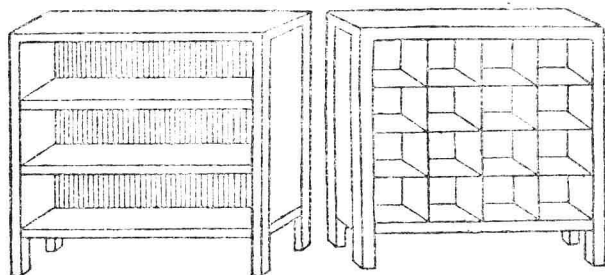

-
- 小長櫈
 - 小書架
 - 洗面架
 - 面盆
 - 肥皂盆
 - 手巾
 - 便桶椅
 - 痰盂
 - 大地毯
 - 藤方桌
 - 籐搖椅
 - 籐椅

花盆架

大鏡子

字紙籠

大布幕

衣鈎

黑板

寒暑表

鐘

花瓶

辦公桌

辦公櫈

置物箱

文件櫥

釘書機

清潔用品（擦帚，畚箕，噴壺）

茶杯

小盆子

大盆子

水壺

送茶盤

餅乾箱

大茶箱

小汽爐

小茶壺

2. 兒童玩具和材料

a. 營造的材料

中號積木

大號積木

五彩方木

六面圖

插木板

木製玩具

b. 手工材料

工作機

老虎鉗

鑿子

鋸子

釘槌

工作衣服

木片及木條

鑽子

螺絲釘

鉛絲

漆布

劈木刀

(上列係木工用)

剪刀

厚紙

裁紙刀

色紙

圖畫紙

針

線

銅釘

別針

麵粉

漿糊刷子

漿糊杯子

舊雜誌

剪貼簿子

打洞機

(上列係紙工用)

布

各色線

針(大,中,小)

剪刀

刺片(各種圖形)

(上列係縫紉用)

沙箱(如圖)

沙箱用具(小鏟,耙,竹桶)

黏土

黏土籠

木珠

套衣

沙 箱

顏色油漆
漆布

(上列係塑像用具)

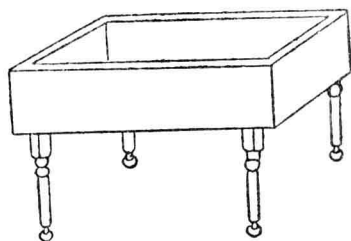

內用洋鉛皮或玻璃鋪底，有時可利用爲河道，長4呎半，廣2呎半，高1呎半至2呎。沙內恐有蟲潛伏，須先以火燒之。四脚有輪可隨意推動。

鉛筆

粉筆

圖畫紙

顏色

蠟筆

c. 圖畫材料

(穿織用具)

骨針

各色絨線

編物針

穿線板

織線機

- 新聞紙
- 水碗
- 塗鴉圖
- 輪廓圖
- 毛筆
- 五色粉筆
- 動物圖印
- d. 遊戲用具
- 跳繩的軟繩子
- 木槍
- 蹺蹺板
- 雙木滑梯

滑 梯

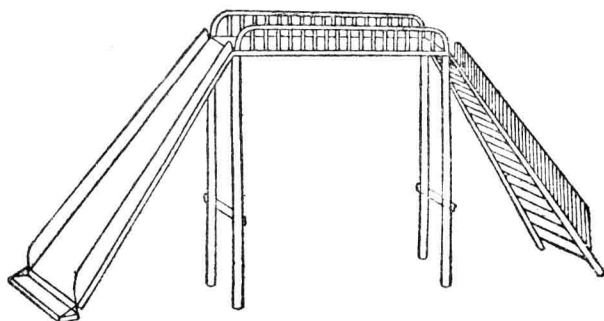

滑梯（見圖）

梯高7呎，闊2呎1吋，下腳與襯梯相距3呎5吋，梯橋每節高6吋半。板長11呎7吋，頭長1呎7吋，闊1呎8吋半，邊高2吋半，厚2吋，板形離1呎。

浪 船

鐵 環
浪 船
(見 圖)

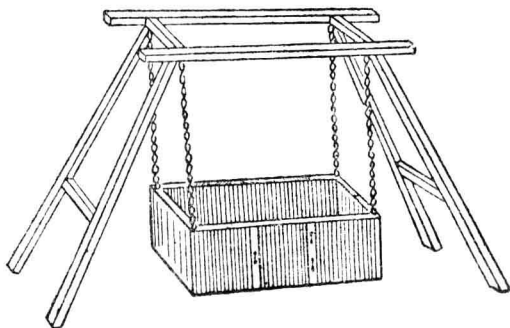

-
- 荳 莢
 - 三 輪 車
 - 秋 千
 - 搖 馬
 - 皮 球 (大, 中, 小)
 - e. 表 演 用 具
 - 小 傢 具
 - 衣 服 被 褥 枕 和 洋 娃 娃 用 具
 - 縐 紙 帽
 - 布 做 的 貓
 - 硬 紙 鞋
 - 男 女 孩 跳 舞 衣

假面具（兔狐，雀子，青蛙，蜜蜂）

蠟製的走獸飛禽

洋娃娃的用具

布做的洋娃娃

襪子做的貓

洋娃娃

f. 音樂用品

小鋼琴

八音琴

拍板，小雙鈴

小磬，木魚

小鈸，小鐘

小鼓，小鑼

中國管弦樂器

音樂片

唱片

留聲機

鋼琴

g. 常識材料

磅秤

日曆

英呎

三角板

金魚缸

兔子籠

飛禽籠

蠶匾

灌花壺

盆花

小菜圃

衛生掛圖

h. 書籍圖畫

兒童故事遊戲

新學制形象藝術教科書

兒童文學讀本

謎語

笑話

少年文學叢書

兒童世界叢刊

兒童小說

兒童文學圖畫

兒童歌謠集

家庭童話

兒童衛生叢書

我的書

歌謠

兒童叢書公民故事

兒童報社叢書

民間故事叢書

兒童百科叢書

兒童文學叢書

(上列係教師用書)

兒歌

短篇故事

四 幼稚園的課程

兒童因為自然的成長發達，他們的身心，時常在那裏發動，時常要求活動的材料，他們四周的環境，便是知識之泉源。從這種環境裏，兒童所得的經驗，不外下列三種：

1. 從自然界得到的經驗 花草樹木，鳥獸蟲魚，以及山川土石，都是教學的好資料，在沒有經驗過的小孩，決不知道這是花，那是草，這是貓，那是狗，兒童對於自然界的一切現象，時

中國故事

家庭教育

看圖識字

小朋友

兒童故事

畫報

時發生疑問，教師便應當利用這個時機，供給他們許多自然界的知識。

2. 從人事界得到的經驗 兒童在家庭的生活裏，團體的活動裏，也可得到許多的經驗。如待人接物的方法，誠實公正的態度，都是從日常生活裏獲得的。

3. 從人類知識得到的經驗 兒童因為生理的發展，求知的衝動，當閒暇的時候，時常咿咿唔唔的唱歌；或者時常要求他的教師及母親講故事給他聽。從這裏他們便得到許多文學上，音樂上，美術上的種種經驗。

上面所講的是兒童所得的經驗，課程和教材，便從這幾種經驗裏分化出來。教材的選擇，須視其價值而定，現在把他們寫在下面：

1. 社會的價值 兒童時常和父母師長接觸，便學得對於長上應有的態度；時常參加團體生活，便知道團體中應守的規律。如果教師和父母能够指導得當，一切社會上所需要的道德，習慣，像守秩序，服從，清潔，同情，親愛，尊敬等，都可以在這時期養成。

2. 文學的價值 詩歌，謎語，故事，童話等是幼兒們很喜歡聽的。簡單的文學也是他們喜

歡讀的。在這時期應該用容易理解並且高尚的作品，以造成他們的基礎文學，和對於文學的趣味，不過卑鄙的作品，絕對不可用的。

3. 科學的價值 兒童們因為經驗的缺乏，方法之不當，對於觀察事物，很多非科學的態度。時常把植物當做無生命，流水當做有生命看待；做教師的便當時時留心，相機指導，使他們得到相當的科學知識和科學方法。

4. 藝術的價值 兒童時常把自己的意思，用積木，黏土，圖畫，遊戲，唱歌等表演出來，雖則美感極幼稚，作品極粗陋。然而確是建築，雕刻，塑像，繪畫，舞蹈等初步的藝術，不可忽視的。

5. 產業的價值 在兒童的遊戲裏，時常有學做賣買，種田等的事情，並且喜歡自己種花草，做東西，如果得到相當的結果，一定非常快活。

各種教材的價值已略述於上，但教材之目的，內容等項，一方面要顧到兒童之自身，一方面要顧到社會的實況，所以各國各地不能盡同，現在舉二例如下：一是我國十八年教育部所頒布的幼稚園課程暫行標準；一是美國哥倫比亞大學師範院阪塞博士及頓物幼稚園課

程修改委員會所擬的幼稚園課程，以資比較。

1. 十八年八月教育部所頒布的幼稚園課程暫行標準：

第一 幼稚園教育總目標

- (一) 增進幼稚兒童應有的快樂和幸福。
- (二) 培養人生基本的優良習慣。(包括身體行為等各方面的習慣)
- (三) 協助家庭教養幼稚兒童，並謀家庭教育的改進。

第二 課程範圍

(一) 音樂

(1) 目標：

- (甲) 滿足唱歌的慾望。
- (乙) 啓發並增進欣賞音樂的機能。(包括口唱和樂器的兩種)
- (丙) 發達節奏的感覺，並訓練節奏的動作。

(丁)發展親愛協同的情感。

(戊)引起對於事物(如貓狗,耕田,洗衣之類)的興趣。

(2)內容大要:

(甲)以下各種歌詞的聽唱表情:

(子)關於家庭生活的。

(丑)關於紀念和慶祝的。

(寅)關於時令和節目的。

(卯)關於自然現象的。

(辰)關於習見的動植物的。

(巳)關於日常工作的。

(午)關於愛國的。

(未)關於社交的。

(申)關於表演用的。

(乙)節奏的聽和演奏。

(丙)通常樂(小鑼小鼓小木魚等都可應用)音的欣賞和演奏。(如聽音起坐,立行等)

(丁)歌的試行創作。

(3)最低限度:

(甲)唱歌的聲音清晰,拍子大致無誤。

(乙)對於簡單的律動,(如快慢高低等)有辨別和反應的能力。

(丙)明了四首以上歌詞的意義,并能表情。

(丁)有獨唱兩首簡單的歌詞的能力。

(二)故事和兒歌

(1)目標:

(甲)引起對於文學的興趣。

(乙)發展想像。

(丙)啓發思想。

(丁)練習說話，增進發表能力。

(戊)發展對於故事的創作能力，培養快樂高尚和愛等的情感。

(2)內容大要：

(甲)以下各種故事的欣賞演習：(如口述，表演，發表，創作等)

(子)神仙故事。

(丑)民間傳說。

(寅)物話。

(卯)歷史故事。

(辰)笑話。

(巳) 寓言

(乙) 各種故事畫片的閱覽。

(丙) 各種有趣味而不惡劣的兒童歌謠謎語的欣賞吟唱和表情。

(3) 最低限度：

(甲) 能述說四則最簡的故事而意思很明了。

(乙) 能創作一則最簡的故事而有明顯的內容。

(三) 遊戲

(1) 目標：

(甲) 順應愛好遊戲的自然性向，而與以適當的遊戲活動。

(乙) 發展粗大肌肉的連合作用，并訓練感覺和軀肢的敏活反應。

(丙) 訓練互助協作等社會性。

(2) 內容大要 下列各種遊戲的練習：

(甲)計數遊戲。(如拋擲皮球等，可兼習計數)

(乙)故事表演和唱歌表情的遊戲。

(丙)節奏的(例如聽音而作鳥飛獸走的遊戲)和舞蹈的遊戲。

(丁)感覺遊戲。(如閉目摸索，聽音找人等練習觸覺，聽覺，視覺等的遊戲)

(戊)應用簡單用具(如秋千滑梯等)的遊戲。

(己)摹擬遊戲。(如小兵操，貓捉老鼠等的摹擬動作)

(庚)我國各地方固有的各種良好的遊戲。

(3)最低限度：

(甲)能參加羣兒的集合，成行成團，而覺協調。

(乙)能使用園中所設備的三種以上遊戲器具。

(丙)知道遊戲的簡要規則。

(四)社會和自然

(1) 目標

(甲) 引導對於自然環境和人民活動的觀察，並培養其興趣。

(乙) 增進利用自然，滿足生活，組織團體等的最初步的經驗。

(丙) 引導「對於人和社會自然的關係」的認識。

(丁) 養成愛護自然物和衛生樂羣等的好習慣。

(2) 內容大要：

(甲) 關於衣食住行等生活需要，衛生方法，以及家庭，鄰里，商舖，郵局，救火組織，公園，交通機關等社會組織的觀察研究。

(乙) 日常禮儀的演習。

(丙) 紀念日和節日（如元旦，國慶，總理忌辰，誕辰，五九，五卅，以及其他令節）的研究舉行。

(丁) 身體各部的認識和簡易衛生規律（如不吃擔上的糖果，不吃雜食，食前

必洗手，食後必洗臉，不隨地便溺，不隨地吐痰，不吃手，不用手挖耳揉眼，早睡早起，愛清潔等）的實踐。

(戊)健康和清潔的查察。

(己)黨旗，國旗，總理遺像……等的認識。

(庚)習見鳥，獸，魚，花草，樹木，和日，月，雨，雪，陰，晴，風，雲等自然現象的研究認識。

(辛)月日星期日子，和陰晴雨雪等逐日天象的填記。

(壬)附近或本園內動植物的觀察採集，並飼養或培植。

(癸)集會的演集。(以培養公正仁愛和平的態度精神為主)

(3)最低限度：

(甲)認識自己日常生活所用的主要衣食住行各項物品。

(乙)略知家庭鄰里商舖工場農田以及地方公共機關的作用。

(丙)知道四肢五官的機能作用。

(丁)認識家禽家畜和五種以上植物，並太陽風雨的作用。

(戊)認識總理遺像和黨旗國旗。

(己)對於師長家長有相當的禮貌。

(庚)有愛好清潔的習慣。

(五)工作。

(1)目標：

(甲)滿足對於工作的自然需要。

(乙)培養操作習慣，增進工作技能，并鍛鍊感覺能力。

(子)發育粗大的基本動作，以爲後日精細動作發育的基礎。

(丑)使身上各種動作，常常有表演的機會。

(丙)訓練關於羣體的活動力，例如：

(子)自信自重堅忍專心勤奮互助熱心服務等的精神。

(丑)自動的能力。

(寅)領袖才和服從領袖的精神。

(卯)批評能力和接受批評的度量。

(辰)不浪費時間和材料的習慣。

(巳)遵守秩序的習慣。

(丁)發展智力。

(子)鍛鍊思想。

(丑)培養發表創造和建設的能力。

(寅)發展欣賞能力。

(2)內容大要 由兒童各隨所好，實做以下範圍內的任何工作：

(甲)沙箱裝排——在沙盤沙箱等中，利用各種玩具，物品，堆裝觀察研究過的許多立體的東西，如村舍，城市，山景，園景，江河，動物場，植物園或其他模型等。

(乙) 恩物裝置——用大小積木裝置成房屋或其他建築物等。

(丙) 畫圖——自由單色畫或彩色畫。彩色畫可用各種現成圖物，使兒童自己設色；或用自己所製的圖物，施以彩色。

(丁) 剪貼——用剪刀剪各種圖形；或以紙摺各種物件；（如桌椅之類）或將剪的摺的撕的圖形用漿黏在紙上；或用紙條，織成各種花紋。

(戊) 泥工——用泥做成模型如桃李杯盤糕餅等物，並研究泥的性質等。

(己) 縫紉——縫紉的動機，大概由玩弄玩偶而來，如裝飾玩偶的房屋，或為玩偶做小衣服，小被，小窗簾等，這種工作，應由年齡稍大的擔任，年齡較小的兒童，可用硬紙刺孔成爲蘋果，蘿蔔，或貓狗之類，讓他們用顏色線穿編。

(庚) 木工——用簡單木工器具，如錐鋸之類，並能計劃做成幾種簡單的玩具模型，（如牀，桌椅，鞦韆架等）而且知道做的方法和順序。（例如做一桌，知道四腳應一樣長；桌面和腳的比例應相當；四腳應釘在桌面之下等）

(辛) 織工——能用最粗的梭，織線帶等。

(壬) 園藝——種菜，種豆，種普通花卉等。

(附註) 以上各種工作，最好都有。但可視環境的情形而選擇；並可視兒童的需要而增設其他工作。

(3) 最低限度：

(甲) 能獨做簡單的工作而不求助於人。

(乙) 能愛惜工具和材料。

(丙) 能整理工具，材料，作品，和安置工具，材料，作品的地方。

(丁) 能保持地上的清潔。

(戊) 能不弄髒身體和衣服。

(己) 能用鉛筆毛筆或蠟筆。

(庚) 能用剪刀。

(辛)能選擇顏色。

(壬)能排列圖形。

(癸)能種活一兩種蔬菜或花卉。

(六)靜息

(1)目標：

(甲)直接的，滿足精神康健。

(乙)間接的，增進精神活動的效率。

(2)內容：

(甲)靜默——仿照蒙台梭利的辦法舉行定時的靜默。聽得某種聲音符號後，(或振鈴，或聞某種音調的聲音)都須端坐，教師指導值日兒童取靜牌(灰色黑字牌)豎在黑板邊上，同時觀察有無不靜默的兒童。等到大家靜了，然後叫大家閉起眼睛來。這時(子)或合掌把頭垂下，支頤休息；(丑)或隱几而臥；(寅)或就

桌而臥。教師退處一隅，兩三分鐘後，再作一種聲音符號，使大家仰起頭來。

聲音符號，行了一兩個月後，也可以變換，有時可參入遊戲的意味，時間可逐漸加長。例如教師於一室人靜後，退到別一室去，隔二三分鐘後，以和悅的聲音叫一個兒童的姓名。被叫到的兒童，便飛也似的跑到她的懷裏，然後再叫一個兒童的姓名，一一如法跑去，直到人走完了爲止。這個遊戲，或者可稱爲「飛燕歸巢」，事前可向兒童說明。靜息功課，在蒙氏兒童院中，每天不止一次，如定一天一次，以在十時左右（吃小點者，可在十時後）爲最相宜。

(乙) 靜臥——凡行全日制的，最好爲各個兒童備臥具，午飯後退休靜臥。凡小兒童，應睡二小時以上，年齡較大的，睡一小時半。醒時不當擾及他人。（按英國新式幼稚園對於此點極爲注重）

(七) 餐點

(1) 目標：

(甲)適應需要——兒童食量小，所以進食時間的距離須短，自早餐至午刻，有五時之久，中間一定需要少許餅乾之類充飢。

(乙)練習飲食時所應有的禮節。

(丙)養成飲食應有的清潔習慣。

(2)內容 每日上午十時左右，每兒食適當的物品，(山芋，餅乾之類)和飲開水一杯。(經費寬裕者，可用牛奶代水)或吃水果少許。

第三 教育方法要點

(一)以上所列各種活動(音樂，遊戲，故事，社會和自然，工作等)於實際施行時，應該打成一片，無所謂科目。打成一片的方法，應該以一種需要的材料，(應時的如三月的植樹節，十月的國慶，秋天的紅葉，冬天的白雪等；在環境內發現的如替玩偶做生日，公葬某種已死的益鳥，開母姊會等)做一日或兩三日內作業的中心；一切活動，都不離乎這個中心的範圍。

(二) 幼稚兒童每天在園的時間，全日約六小時，在都市有特殊情形的幼稚園，可用半日制。每日上午約三小時，中間除定時餐點靜息和全日制的中午停止作業進午餐和定時靜臥外，各種活動，不與呆板的分節規定。（如每時應教何種功課）但是教師應該胸有成竹，在繁重作業之後，引導兒童作輕便的活動；在桌間作業之後，引導兒童作戶外的運動……並可相機在某種活動之後，間以幾分鐘的休息，以調節兒童的身心。

(三) 各種作業，可由兒童各從所好，自由活動。但是團體作業，每日也應有一次，由教師用暗示法，吸引兒童共同操作。當團體作業時，如有少數兒童不願參加，不必強迫。

(四) 故事，遊戲，音樂，社會和自然，大部分都可由教師引導，施行團體作業。工作則大部分應該由兒童個別活動，由教師個別指導。——此等活動，可將全部作業分為若干項目，（例如圖畫，剪貼，積木……）由兒童分組合作，分工活動。但須注意二事：

(1) 分組，以兩三人為一組合作一事為最有效。

(2) 分工，兒童往往未做完這事，又去做那事，或半途而廢，或苟且塞責。教師應該訓練他們，使他們有責任心。訓練的方法：或用表記錄，能做完成的。與以獎的符號，否則與以戒的符號；或對做完成的，表示好感。對未做完成的，表示冷淡。……

(五) 教師應該充分的預備，以免臨時困難。預備的事項，應該隨兒童活動的趨向而定。例如在國慶紀念的活動之前，教師對於兒童在國慶紀念的活動中，預料應有若干問題和事實發生，就應該向這一方面搜集材料，準備技能……以便應付。

(六) 教師所提出的引導兒童活動的材料，和指導兒童活動的方法，以及一切進行……都須體察兒童的心理，切合兒童的經驗。

(七) 幼稚教育所用的材料，不是空話，而是日常可見可接觸，至少可想像的實物，實事。幼稚教育所用的場所，不限於室內，而須以戶外的自然界，家庭，村，市，工商業……為最好的活動之地。

(八) 幼稚園的設計教學，須注意左列各點：

(1) 從兒童自由活動中，發現設計的題材。(例如一個兒童在沙箱中栽種白菜，教師發現後，便可集合許多兒童設計種菜) 這是設計教學中一個很好的機會，應該利用。

(2) 在設計中應有的一切活動，應該早就體察兒童的能力，把兒童不能做，或做不成功的部分省去，以免兒童因不能做而廢止，或因中途失敗而懊喪。

(3) 設計的材料，以易達目的，易得結果為最好。在一個設計中，又須分為許多小段落，每一小段落有一小目的，可得一小結束；那麼兒童照著做去，得達目的，得有結果，也自然發生興趣而自肯努力了——萬一整個的設計，做到中途而多數兒童的興趣已轉移了，那麼教師也可把這個設計放下，便從事於多數兒童興趣所在的設計；等到相當的時期到來，再行設法繼續。

(九) 教師是兒童活動中的把舵者，要使兒童跟著他的趨向而進行；在未達目的前，不要改變宗旨。所發的暗示，也當一貫而不雜亂；在兒童反應而未到完成時，不可再有

另一種的新暗示。

(十)教師是最後裁判者，兒童的問題，應由兒童自己解決。到兒童的確不能解決時，教師才可從旁啓發引導。

(十一)教師應利用獎勵，以鼓勵兒童對於某種作業的興趣。幼兒的獎勵，以言語和玩具的贈與爲最有效，標幟符號等的獎勵次之。獎勵所應注意的：

(1)獎勵不可常用，常用則濫而失效。

(2)在羣衆中優勝，固然當獎，個人前後比較而突然有進步的也應該獎勵。

(十二)有幾種技能，應該用「練習」的方法，使兒童純熟。練習必須顧到的條件如左：

(1)時間應該短，以保持兒童對於練習的興趣和注意。

(2)次數的分配，應該合於分佈練習的原則。(開始時每天在一定的短時間內連續練習，熟後乃間歇練習，純熟後才停止)

(3) 練習所用的材料，須估計其有無真正價值；不必練習的，不要枉費工夫。

(4) 練習的方法，須考量其是否最優良；誤用了方法，(例如不用實物，而練習抽象符號) 也一定勞而無功。

(5) 練習時，不但需注意兒童所表現的成績，並且要注意兒童所用的方法，是否合宜。不合的，一定要隨時矯正。

(十三) 園中的事務，凡兒童能做的，如掃地，揩桌子，拔草，分工管理園具等，應充分的由兒童去做。

(十四) 每半年舉行「體格檢查」一次，每月舉行「體高體重檢查」一次，每日舉行「健康并清潔檢查」一次。(法詳小學體育自然等科課程標準) 兒童身體上的缺陷和各種疾病，教師應該設法補救——教師不但應有母親和師長的智能，並須具有看護的身手，治病的常識。

(十五) 教師對於兒童的身體，性情，好尚，以及家庭，環境……都應注意。最好備一本

小冊子。將觀察所得的記錄起來，以爲研究和施教的資料。

(十六) 教師應該常常到兒童家庭去，或請家長到園中來，……盡力聯絡感情，宣傳幼稚教育和家庭教育的方法。

(十七) 幼稚園除利用戶外的自然和社會外，依左列標準設備一切：

(1) 要合乎我國的民族性。我國的民族性是誠樸堅忍和歐美日本不同的；幼稚園的設備，不必過於華美，而須注意堅固；不必多取洋式或舶來品，而須盡量中國化。

(2) 要合乎當地社會情形。我國地方遼闊：都市，鄉村，南方，北土，富饒地，貧瘠區：……社會情形，各各不同，幼稚園的設備，應該多取當地常見的物品，而不和社會的實際情形分離。

(3) 要適應兒童的需要。要體察兒童的生理狀況，心理狀態，生活情形，隨其需要而設備：(甲)量不宜太簡陋，期够用；(乙)質應便於兒童，以求適用。

(4) 要不背教育的意義。積極方面：要(甲)可以發展兒童創造力和激引兒童想

程：

像力的；(乙)可由兒童自己使用并自己裝置或拆開的；(丙)可以引起兒童的興趣和美感的；(丁)可以引起兒童的情愛的；(戊)可以發展兒童的智力的；(己)有益於兒童身體的。消極方面要(甲)有礙衛生的不取；(乙)要發生危險的不取；(丙)兒童不感興趣的不取；(丁)兒童所不能應用的不取；(戊)有損美觀的不取。

(5)要利用廢物，天然物，和日用品。廢物如舊書，舊報，破布，無用的玻璃片，玻璃瓶，布片，破碗片；天然物如果核，樹葉，花瓣，種子，蛤壳，貝壳，鳥羽，石子……；日用品如肥皂，洋燭……都可利用了。做成教育用品裝飾品和作業材料等。這不但省錢，并可啓發兒童的創造心。

2. 美國哥倫比亞大學師範院阪塞博士及頓物幼稚園課程修改委員會所擬幼稚園課

甲	新的
活動	材料
	一結
	果方
	法

<p>2. 照料衣服。</p>	<p>1. 定幼稚園房間的方法。</p>
<p>外衣，帽子，套鞋，手套，鉤子。</p>	<p>門上的名稱或符號。</p>
<p>欣賞： 1. 認定自己在更衣室的地位。 2. 將衣服掛在鉤子上。 3. 將套鞋齊集。 4. 敏捷的穿衣和脫衣。 5. 掛衣服的方法。 6. 將泥鞋弄乾淨然後入室。 7. 整理各物。</p>	<p>習慣： 在院內自己照料自己。</p>
<p>解釋刮刀的用處，并鼓勵使用之。</p> <p>生監察其秩序。</p>	<p>各於其坐位上簽姓名與符號。宜常引兒童入室以養成習慣。兒童在院內聚集時，宜派一學生監察其秩序。</p>

<p>4. 接受關於團體的簡單指使。</p>	<p>3. 反應指示的符號。</p>
<p>結隊而來，出入房屋，上學放學。</p>	<p>鋼琴，鈴子，哨子，三角磬。</p>
<p>欣賞： 1. 在校內遊戲場上，以及歸途中尊重他人的權利。 習慣和態度： 1. 有人與他接觸的，即刻上前應對。 2. 走路自然而敏捷。 3. 上學回家都能準時。</p>	<p>習慣： 反應靈敏。 知識： 服從命令。</p>
<p>討論指使的理由。</p>	<p>將同一的刺激再三反覆，期得同一的反應。</p>

6. 定校舍	<p>5. 學習名詞。</p>
洗面處，大	<p>教員，學校，校長，工程師，醫生，看護，同伴。</p>
習慣：	<p>習慣：</p> <p>1. 用適當名詞稱呼他人。</p> <p>2. 很有禮貌的招呼長者和同伴譬如某先生某女士再會再會之類。</p> <p>嫻熟的使用知識：</p> <p>1. 見著怎樣的人應該稱先生，見著怎樣的人應該稱女士或夫人。</p> <p>2. 怎樣介紹二個初見面的人。</p>
繞行校舍一周。	<p>繞行校舍一週。</p> <p>介紹各職員與學生相見。</p> <p>為養成習慣起見，就用這類的活動做遊戲。</p>

<p>7. 避火的訓練。</p>	<p>各部的 方法。</p>
<p>房屋和太平門，警號，鄰居的火箱，房屋各層，字畫。</p>	<p>門，校長辦公室，學校園各部。</p>
<p>欣賞： 1. 火勢和消防隊的工作。 習慣與態度： 1. 能敏捷的安靜的反應警號。</p>	<p>嫻熟的使用知識： 1. 不踐踏草地和花台。 2. 不越位。 1. 能够找到校舍的各部分。 2. 能够指導他人。 3. 覺得自己有幫助他人的責任。</p>
<p>練習避火。 關於火柴，火油，廢物，以及其他易於燃燒物的談話。 考察火箱，并談論成人如何使用火箱。</p>	<p>分給兒童各種事務，討論規則或指導的理由。</p>

<p>8. 定各種東西的方位。</p>	
<p>碗櫃, 小房, 衣櫃, 架子, 盒子, 貯藏室, 樓房。</p>	
<p>欣賞: 1. 每件東西, 均安放在一定的地方。 習慣與態度: 1. 安放東西在適當的地方。</p>	<p>嫻熟的使用知識: 2. 走得快, 但不跑。 3. 聞警即行, 不眷念什物。 1. 能認定火箱最接近的地方。 2. 能了解「太平門」的意思。</p>
<p>指示兒童各種東西在什麼地方, 并且解釋爲什麼藏在那個地方。 簽名字或號數於碗櫃, 架子, 盒子等物之上。</p>	<p>關於此種活動宜常表演之。</p>

	<p>9. 擇業。</p>
	<p>動物或植 物，器具或 物質，如積 木，籬人，黏 土，小珠子， 縫紉的材 料，木工的 材料，油漆</p>
<p>嫺熟的使用知識： 1. 知道各種東西的藏所。 2. 專門名詞：前後，左右，上下， 頂，底，中。</p>	<p>欣賞： 1. 取放材料的責任。 2. 惜物。 3. 節省材料。 習慣與態度： 1. 很公正很老實的批評自 己的工作和同學的工作。 2. 選擇適當的材料，以從事</p>
<p>常常令兒童往取什物，并服從 指示。</p>	<p>先將材料預備妥當，以便使用。 對於材料之大小，顏色，種類，加 以選擇。 指導各兒童對於團體的活動 的結果，批評其善惡。 當兒童使用材料不恰當的時 候，或將失敗的時候，教員都 應加以幫助。</p>

<p>10. 報告時間。</p>	
<p>鐘盤，鬧鐘，或錶，鐘，故事，日晷，女僕，搖籃。</p>	<p>的材料，斬截的材料。</p>
<p>欣賞： 1. 曉得鐘錶的用處。 2. 曉得鐘錶構造的進步。 習慣與態度：</p>	<p>工作。 3. 能發起活動並能有結果。 4. 借東西與人，不即索還。 5. 能把未做完的事情記下來，肯負責任到做完。 6. 工作不草率。 嫻熟的使用知識： 1. 分清楚你的我的。</p>
<p>談論關於某種活動應該在什麼時候舉行。 令兒童觀察鐘錶和日晷，並用手指出某處為幾點鐘。</p>	<p>在必要時令兒童求助於人，并使其知道如何能得到他人的幫助，及不忘幫助他人。</p>

-
1. 覺得有應該遵守時間和秩序的責任。
 2. 用手做鐘面，覺得快樂。
- 嫻熟的使用知識：

1. 知道早晨，下午，夜，晚。
2. 知道鐘錶的名稱——如何者為新式鐘，何者為舊式鐘或錶。
3. 知道鐘表面上的時刻記號的位置。
4. 能應用合式的字彙，如鐘面，鐘擺，日晷，長短針，遲早，快慢。

用日晷告正鐘點，用影子遊戲。表演擺的擺動。唱歌和講故事。將兒童分作若干組，啓發其數目的觀念，以養成逐漸有數數目的慾望。

	<p>11. 了解日曆的用處。</p>	<p>教員的日記，寫在黑板上面，很厚的日曆一本，描寫紀念日星期日的圖書，故事，歌</p>	<p>欣賞： 1. 在室內幫助他人紀錄，很覺快活。 2. 數目的用處。 3. 日曆的用處。 習慣與態度： 1. 數數。 2. 討論日曆中的紀念日。</p>
<p>5. 能够說出何時上學，何時放學。 6. 能讀一到十二的數目。 7. 能寫一到十二的數目。</p>	<p>鼓勵學生參與室內的紀錄。（在黑板上面） 令兒童註明他自己的生日。 在各兒童生日的時候，都和他做個簡單的慶祝。 凡聚會的時候，令兒童數一數到會的人數，并用筆記下。 當需用日曆的時候，就使用日</p>		

<p>1. 洗手。</p>	<p>乙 的 衛 生 的 活 動</p>	
<p>水, 臉盆, 肥皂, 故事!</p>	<p>材 料</p>	<p>謠。(關於時令的)</p>
<p>習慣: 1. 在吃東西之前, 或梳頭之</p>	<p>結 果</p>	<p>嫻熟的使用知識: 1. 知道上課時期和放假時期。 2. 知道自己生時的年月日。 3. 知道數目的次序。 4. 能數一到十五的數目。 5. 知道年月日春夏秋冬早晨下午星期新年。</p>
<p>指示兒童用具在什麼地方。指示各種東西使用的方法。</p>	<p>方 法</p>	<p>曆。 使用關於時令的圖畫, 遊戲, 歌謠。 在需要認識符號和實際應用數目的活動裏, 可以啓發他算術的意味。</p>

<p>3. 清潔身體。</p>	<p>2. 不要將東西放在口裏。</p>	
<p>洗澡，牙齒，頭髮，指甲，飲食，戶外</p>	<p>具。手指，手，玩</p>	<p>— 豬兄，紙。</p>
<p>習慣： 1. 每星期洗澡二次。 2. 洗齒。</p>	<p>知識： 1. 知道放不潔的東西在口裏會生病。</p>	<p>後，或在某種活動弄污手之後，即須洗手。 2. 洗手洗得很清潔，擦得很乾爽，不得開坼。 3. 很經濟的使用肥皂和紙。</p>
<p>當正式功課不相宜的時候，對於簡單衛生的原理，也可講給兒童聽。</p>	<p>常時照管他們。 令兒童覺得對於自己和團體，都有一種責任。</p>	<p>講述不清潔的危險。</p>

4. 梳妝器	
幼稚園和	遊戲，圖畫。
習慣：	<p>嫻熟的使用知識</p> <ol style="list-style-type: none">1. 怎樣刷牙齒，梳頭髮，及剪指甲。2. 怎樣應用自來水管。3. 正餐之外，不吃糖食。4. 多食水菓。5. 戶外遊戲的益處。6. 兒童應睡足幾小時。
規定梳洗的時間。	對於手巾正當的用法應加以特別注意。

具用法。	5. 隨天氣著衣。
普通學校用的梳妝器具。	外衣, 帽子, 套鞋, 毛織緊身, 手套。
<p>1. 梳妝依時。</p> <p>2. 梳妝即出, 不逗留室內。</p> <p>知識:</p> <p>1. 怎樣使用梳妝具。</p>	<p>欣賞:</p> <p>1. 關於天氣與著衣的關係。</p> <p>習慣與態度:</p> <p>1. 著好了衣履, 始離貯衣室。</p> <p>2. 穿起自己套鞋, 並扣好外衣的扣子。</p> <p>3. 自己穿衣, 不靠旁人幫助。</p> <p>嫻熟的使用知識:</p>
<p>規定時間以外須要梳洗的時候, 應加以特別注意。</p> <p>引導兒童到普通學校參觀梳妝器具。</p>	<p>考察所著的衣履, 是否適當。</p> <p>鼓勵兒童自助。</p> <p>討論在溫暖室裏, 是否要穿套鞋緊身或大衣。</p> <p>討論夏天爲什麼著薄衣服冬天爲什麼著厚衣服。</p>

<p>7. 坐和立。</p>	<p>6. 檢查身體。</p>	<p>關於秤的，量的，檢查的，和紀錄的器具。</p>	<p>習慣與態度： 1. 不怕。 嫻熟的使用知識： 1. 能脫穿衣履。 2. 能知清潔牙齒與體重身長的重要。 3. 能應用名詞——如高，較高，最高，矮，較矮，最矮等。</p>
<p>椅子，蓆子，欣賞：</p>	<p>2. 男孩在院內不戴帽。</p>	<p>1. 在暖房裏面，不著緊身或外衣。</p>	<p>對於全校身體檢查的時刻和地點須通盤籌劃。 對於兒童解釋：他們何以要受體格檢查。</p>
<p>用圖畫，故事，歌謠來描寫這種</p>			

粗氈, 手巾,
紙張, 五色
鉛筆, 剪刀,
積木。

習慣與態度：

1. 適當的位置——日光充足, 地位合式。
2. 拿玩具時, 不妨礙他人。
1. 不擁擠, 不亂嘈。
2. 手足不越位。
3. 與他人並坐或並立, 距離適當。
4. 不用手巾時, 能將手巾放在荷包內。
5. 咳嗽時, 能用手巾遮蓋口和鼻。
6. 坐起行走, 均得當。

活動。

表演手巾的用法, 刷牙齒, 拿椅子等。

制定簡單衛生的規則, 及兒童和教員在室內行動的規則。將擬定的規則付印, 并布告施行。
遵守前項規則的兒童加以獎勵。

8. 擇地位 工作。	窗子, 門, 寒 暑表, 送風 機, 房, 地板, 桌子。	7. 搬椅子時, 椅腳向下。 嫻熟的使用知識:	1. 移動時均向同一的方向。 2. 怎樣攜帶蓆子和氈子。 3. 把椅子交給成人,
欣賞:	1. 打理房間。 2. 布置房間。 習慣與態度:	1. 考察室內溫度情形。 2 清潔地板。 嫻熟的使用知識:	講述選擇地位的最好方法: 如欲使兒童做團體的工作, 應 該幫助兒童選擇一個適當 的地位, 以便在該處能工作 數日而不致受他兒的騷擾。 一週之間, 須有很多計劃。 在狹窄的房屋內, 兒童當工作

<p>散步， 拉扯， b. 攀登，</p>	<p>走。行，隊走，跳 競進列遠</p>
<p>鞦韆， 及其 玩車， 搖籃， 樓梯， 滑車，</p>	<p>具，紀念日 所用的簡 單衣服。</p>
<p>習慣與態度： 遊玩自樂。 欣賞：</p>	<p>嫻熟的使用知識： 2. 行走時有挺直的姿勢。 1. 表演此種活動。 2. 能傾聽音樂。 3. 反應音樂，適合節拍。 4. 能够分別疾走，跳，單足跳， 跑，走。 5. 能應音樂，以生新動作。 6. 能上樓下樓。</p>
<p>學校要設備各種小的器具。 如果校內沒有為小兒童特別 另設遊戲場所，那麼和較大</p>	<p>獎勵創造的遊戲。 照做。</p>

滑走，乘車，把舵，搖擺，打鞦韆。他適當器具。

嫻熟的使用知識：

1. 駕馭四肢。
 2. 謹慎遊戲。
 3. 失敗不頹喪。
1. 應用器具得當。
2. 遊戲時能用適當的專門名詞。
3. 有列隊，排圈，轉灣，擇遊伴及趨向一定目標的能力。
4. 有結合多人遊戲的能力。
5. 能接受及發出簡單的命令。
6. 能聯合多種簡單的動作。

兒童在一塊兒遊戲時，教員應特別留心照料。

<p>c. 拋球， 拍手 拋擲， 接受， 摩擦， 旋指， 突跳， 滾環。</p>	<p>積木，鐵環， 自由車環， 繩子，菽豆 袋，十柱戲 中之木柱， 球，鑊鉢， (Cymbals)</p>	<p>而或一個有組織的遊戲。</p> <p>嫻熟的使用知識：</p> <ol style="list-style-type: none"> 1. 怎樣玩球——近球避球。 2. 能數出每個遊戲需用多少。 3. 怎樣滾鐵環。 4. 怎樣拍唱。 	<p>教員宜略加指導： 兒童對於遊戲所表示的意見 應加以採納。 兒童遊戲，覺得困倦，應即休息。</p>
<p>d. 吹。</p>	<p>管子，毛管， 乾種子，紙 袋，風車。</p>	<p>知識： 1. 知道不應向人家面皮吹氣。</p>	

2. 世事的 表演, 表 演火車,	e. 篩, 撫 拍, 鑄 型, 攪, 注, 入, 傾出, 搗碎。	
椅子, 積木, 棍子, 穿孔 鉗, 火車票,	沙床, 沙泥, 黏土, 篩子, 調羹, 鏟子, 提桶, 碟子, 麵棍, 平板。	
欣賞: 1. 作事的快樂。 2. 傭人的責任。	知識: 1. 能區別湯匙與茶匙。 2. 適當的字彙——如攪動, 篩子, 鑄型, 充實, 空虛等。	2. 知道不應和人共用一飲 具。
此種活動係從兒童興趣中產 生。 考查並供給兒童關於此種活	不可用太乾燥的沙泥, 否則沙 土飛騰有礙衛生。	

工, 棕靈	物, 苦	的, 遷	烘, 麵包	孩, 醫生	紙, 小	送, 新聞	夫, 鐵匠	警, 救火	農, 巡	物, 兵士	船, 馬動	汽, 車小
			的, 材料。	的, 和縫紉	沙, 床黏糊	錘, 馬蹄鐵	箱, 貨車鐵	章, 旗幟, 衣	冊, 帽子, 徽	衣, 服, 袖珍	帳, 篷, 簡單	梯, 子, 繩子,

習慣與態度：

1. 願意給與或接受關於改
進的貢獻及批評。
2. 火車中讓坐，請來賓坐。

知識：

1. 佈置的能力。
2. 選擇材料的能力。
3. 製造車票、帽子、徽章、旗幟
等等。
4. 思考能力。
5. 分配職務的能力。
6. 表演生活活動的能力。
7. 雇傭的名目及責任之知

動之知識。

每年內當複習此種活動數次，
每次宜有進步。
依照兒童意思，由教師及兒童
合力製造衣服。
如遇工作機會不可錯過，并須
有相當出品。

<p>(B-o- vnr)</p>	<p>a. 表演 鐵匠。</p>
	<p>真的馬蹄 鐵, 鐵砧, 鐵 錘, 馬蹄釘, 圖畫, 故事, 歌謠。</p>
<p>識: 如工程師, 管理者, 收票 者, 閘者等等。</p>	<p>欣賞: 1. 馬的需要。 2. 馬的用處。 3. 變遷旅行的方法。 習慣與態度: 1. 考察養馬的方法。 知識: 1. 馬穿鞋子。 2. 馬鞋大小之不同。 3. 冬天馬穿鋒利的鞋子。</p>
	<p>參觀鐵匠店, 考察馬和馬鞋, 討論馬鞋的材 料和作法。 表演鐵匠之工作, 并唱歌, 隨節 拍動作。 獎勵兒童報告考察馬的經驗。</p>

<p>b. 表演 動物, 管理</p>	
<p>帳篷, 手杖, 動物玩具, 積木, 舟, 五 色粉筆, 繪</p>	
<p>欣賞: 1. 野外的興趣。 2. 純熟捕捉, 看管, 訓練動物的方法。</p>	<p>4. 馬鞋係用釘釘上。 5. 釘馬蹄釘之形狀。 6. 熱的鐵可以變更形狀。 7. 釘馬蹄釘時, 馬怎樣站立。 8. 正確使用名字, 如鐵砧, 熔鐵爐, 火花之類, 9. 煤炭生火。 10. 煤鐵都從礦裏開出來。</p>
<p>獎勵兒童報告管理動物的結果。 示以動物的圖形, 並講述動物的故事。</p>	

畫的器具，	剪刀，黏土，	野獸的裝	飾，（故事）	獅和鼠。（	圖畫）
習慣與態度：	1. 手不近籠。	知識：	1. 認識野獸的圖形或模型，	如駱駝，河馬，象，獅，熊，猴等。	2. 牧畜動物，須細心耐煩，始
參觀動物院。	雕刻或畫動物，宜時常舉行。	表演陳列所建造籠子飼養動物。	常常實驗帳篷的生活。		獲良效。
3. 能描寫一個動物的特性。	4. 關於野獸一定要用鐵欄，	家畜可以自由行動，不必	關住，兒童至少能知道三	種野獸和家畜的名稱。	5. 能畫還能雕兩個動物，并

		<p>6. 能用黏土做成二個動物模型。</p> <p>7. 陳列所是展覽動物的地方。</p> <p>8. 入所參觀，須買入場券。</p>	
<p>e. 表演 農夫。</p>	<p>沙床，玩具， 積木，棍子， 紙張，漿糊， 剪刀，五色 粉筆，故事 圖畫。</p>	<p>欣賞：</p> <p>1. 依賴農夫的地方。</p> <p>2. 食物的來源。</p> <p>3. 戶外生活。</p> <p>習慣與態度：</p> <p>1. 希望曉得食物從什麼地</p>	<p>鼓勵兒童各談農場的經驗，或 講述經過野外時曾見何物。 列舉農場上可得何物，并說明 如何始能獲得，及何物可以 幫助生產。</p> <p>就沙床上描寫一幅農場的景</p>

方來的。

知識： 2. 到野外去觀察一切。

1. 農場即是較大的花園。

2. 農夫便是耕種田地的人。

3. 農人畜養雞牛羊等動物。

4. 牧場便是牛羊在那兒吃草的地方。

5. 牛能供給我們牛乳。

6. 牛肉便是牛肉。

7. 米麥，蕃薯和豆類等都在

農場上產生。

8. 羊能供給我們羊毛。

緻，并把種子播在田裏。

若能到鄰舍去看雞舍或牛舍，

最好就去。

講述動物屋舍，何以需要鐵欄

和飲食。

兒童做手工時，須加以幫助，並

指示怎樣摺紙和著色。

3. 精神的	
各種有趣	
欣賞：	<p>9. 能運用牛羊田地牧場等名詞。</p> <p>10. 能剪裁各動物，</p> <p>11. 關於田野，倉庫，動物等圖畫，能够著色。</p> <p>12. 城市房屋稠密，鄉間房屋稀散。</p> <p>13. 農人把出產品賣給雜貨商人。</p> <p>14. 農人用草喂牛羊，用穀喂雞，用米喂豬。</p>
兒童所表演的故事和歌謠，須	

<p>表演。 a. 詩歌 中之 特質。</p>	<p>的 故事， 歌 謠。</p>	<p>習慣與態度： 1. 取舍各種材料時之快樂。 1. 能了解所表演的特質。 知識： 1. 有選擇適當材料的能力。 2. 理想與事實，皆須顧及。 3. 服從議決案。 4. 看了故事，能將其中情節重新組織表演出來。 5. 勇於參與表演。 6. 能向大眾演講有條有理，抑揚得宜。</p>	<p>先令其熟悉，然後表演。 令兒童自行選擇故事表演，并計劃表演方法。 兒童的解釋，碰到完全錯誤的時候，教員始加以糾正。 依照兒童的意思，由教員與兒童合力製造衣服。 用最簡單的故事，但不能用嬰兒式的談話。 對於生字，宜加解釋，如草，牧場，門，井等。</p>
-------------------------------------	-------------------------------	---	--

雪團，球滾，子玩，跳繩，陀螺，彈旋，玩石，風箏，環放，戲滾，的遊

b. 時令

各種必需
的材料。

欣賞：

1. 看他人遊戲。

2. 參與遊戲必需的技能。

習慣與態度：

1. 願意輪流使用材料。

知識：

1. 知道每種遊戲簡單的規

則。

2. 能參與此種活動。

3. 知道各種材料的可能性。

4. 能指示旁的兒童遊戲的

方法。

令兒童常與材料接近，並引起

其活動的動機。

用鼓勵的語言如：「我們大家

看看約翰怎樣將繩子繞在

陀螺上面」以激起其向上

之雄心，使用材料時間的長

短，由兒童和教員共同制定。

<p>c. 旋陀螺。</p>	<p>戲。蹴石</p>
<p>陀螺，繩子。</p>	
<p>欣賞： 1. 手續靈巧的快樂。 2. 成功的快樂。</p> <p>習慣與態度： 1. 觀察旋轉運動。 2. 分別所用陀螺之種類。</p> <p>知識： 1. 能知道將繩子繞在陀螺</p>	<p>5. 練習的時候，自知節制。 6. 能批評活動的結果，如滾環距離的遠近，跳繩子各人次數的多少。</p>
<p>戲。</p>	<p>陀螺可由兒童家中自行帶來，並依着他的意思做各種遊</p>

<p>d. 多人 的跳 舞，匈 牙利</p>	
<p>丹麥 跳舞， 式的 牙利 舞，匈 牙利</p>	
<p>描寫跳舞 單的衣服， 單的衣 服，簡 他樂器， 鋼琴及其 欣賞： 1. 同他人遊戲。 2. 跳舞的快樂。 習慣與態度： 1. 跳舞自始至終，興趣濃厚。 2. 反應音樂，極為敏捷，</p>	<p>鋼琴及其 他樂器， 單的衣 服，簡 他樂器， 鋼琴及其 欣賞： 1. 同他人遊戲。 2. 跳舞的快樂。 習慣與態度： 1. 跳舞自始至終，興趣濃厚。 2. 反應音樂，極為敏捷，</p>
<p>關於衣服的談話，兒童應練習 替泥人穿衣，并用彩筆畫衣</p>	<p>上面。 2. 能拋陀螺。 3. 能旋陀螺。 4. 當陀螺還在旋轉的時候， 能捉陀螺。</p> <p>先討論某國的人情風化，和節 拍的意味，然後把跳舞介紹 給兒童。 過於年幼的兒童，不宜教授跳 舞。</p>

<p>式的 跳舞。</p>	<p>1. 藏躲和 找尋。</p>
	<p>小孩子，水 菓，花，青 菜，圖畫， 玩具，幾 何圖形， 音樂器械， 石頭，介 殼。</p>
<p>1. 能表演三種這樣的跳舞 隨音樂而變換。 2. 聽了音樂便能知道應表 現何種跳舞。 3. 能用五彩筆描繪衣服和 景幕。</p>	<p>欣賞： 1. 活動時的快樂。 2. 藏躲時的快樂。 3. 找尋時的快樂。 4. 試猜時的快樂。 習慣與態度：</p>
<p>服。</p>	<p>令兒童拿出需要之物，並說明 用法。 用聲音來定方向： 一個小孩或幾個小孩的聲 音。 當一個兒童或一個教員，講話</p>

單字，字母，發音器，故事。

1. 思想和動作的靈敏。
 2. 能區別聲音和方向。
 3. 能定某物之方位。
 4. 選擇合於藏躲的地方。
 5. 藏躲地方，嚴守秘密。
- 知識：

1. 由氣味能認定其為玫瑰花，為莖菜，或為荷葉，蓮等。
2. 由觸覺能斷定其為方為圓。
3. 由味覺能斷定其為鹽，為糖，為醋。
4. 能應詩歌中之節拍。

唱歌或敲一個東西的時候，令兒童閉起眼睛來試猜這是什麼。

用視覺來定方位：

由一個兒童或教員把東西藏起來，令各兒童去尋。

用觸覺來定方位：

用布將兒童的眼睛包好，然後給他東西，令其摸索，猜出那東西是什麼？

用味覺嗅覺來定方位：

先把一個兒童的眼睛用布包好，其餘兒童或教員，用一

六是構造的積木，用繩子穿著玩，很有作業意味，第七——九種是組織圖形的，第十種不相宜；十一二種不適用於過小的兒童；第十三畫點，太機械，太微細，不如用粉筆或蠟筆等自由畫；十四剪紙，十五黏紙都可用；十六十七和十九適用於初小一年級生；第十八摺紙和泥工都很好。

2. 進行順序：

- 三——四歲（實足年齡，下同） 沙床，（分作，合作） 串珠，（分作） 第三種恩物，（分作） 第四種恩物，（分作） 撕紙，（分作） 蠟筆畫，粉筆畫，（分作） 泥工，（分作）
- 四——五歲 黏紙，第八九種恩物，（均分作） 第五六種恩物，（分作或合作）
- 五——六歲 剪紙，摺紙，（均分作） 新大積木，（分作，合作） 海爾氏式大積木，（合作或分作）

3. 教學步驟：

A 引起動機：

- a. 利用天然的變化。
 - b. 利用設備的改換。
 - c. 利用實際的問題。
 - d. 利用談話或故事。
- B 決定目的：
- C 計劃：
- a. 分作或合作。
 - b. 應用什麼材料。
- D 實行：
- a. 提醒兒童目的。
 - b. 鼓勵成功的興趣。
 - c. 設法擴充職業範圍。

d. 設法引起兒童對於技能的注意。

(a) 矯正姿勢。

(b) 略探學理原則。

E 批評 批評要件有四：

a. 鼓勵兒童自己解釋。

b. 不過重技術。

c. 指出優點加獎。

d. 注重創造和建設。

4. 需要養成的習慣：

A 認清名稱和件數。

B 記牢放東西的地方。

C 工作和遊戲不得同在一地。

D 依照次序做東西。

E 安放東西有一定地點。

F 做完一件再做一件。

G 自己拆自己藏。

H 除合作外，不能拿別人東西。

I 合作時合作，分工時分工。

J 舉動要輕。

K 注意時間之長短。

L 保留成績。

於此要特別注意的，上面不過是一部分的工作，實際上不能單獨進行，要和其他科目打成一片，在教法一章內還有詳細的討論。

五 幼稚園活動時間表的編排

我們應當給予兒童以自然活動的機會，不能強迫他們時時服從成人的命令，而放棄他們自己的志願。尤其是對於活潑潑地天真爛漫的幼稚生，我們不能任意加上許多呆板而桎梏的規定，摧殘他們活潑的天性。照這一點看來，幼稚園的活動事項最好是不排定時間表。但是從另一方面看來，教育是要求最經濟的方法的，教師與兒童間沒有一種公定的時間，教師固無從指導，兒童也無由活動，所以一個時間表仍是需要的。

在這個時間表編排以前，吾們先要問這個幼稚園是全日制還是半日制。其次我們要注意幼稚園的四個目標：

1. 使兒童有遊戲的地方。
2. 使兒童有適宜的食料。
3. 使兒童有休息的時間。
4. 使兒童有社交的機會。

換句話說，這張表能否含有上列四個目標？在中國有許多地方幼稚園的時間中有讀書

識字的功課，這似乎不顧及幼稚園的任務，因循家長的要求，這是最壞的一種現象。所以在另一方面吾們也要問這張表上的功課是否超過幼稚園的目的。此外還有幾個問題我們須注意的：

1. 什麼時令

給幼稚生排時間表，教師如果用術語來說話，就好像對牛彈琴，莫明其妙，當然是不適宜的。吾們一定要用日常的事項來編排的；日常事項多隨時令變遷的，所以時令在時間表中關係十分重要。假使我們以故事為中心聯絡各科進行，那麼故事的材料一定要和時令有關係，譬如風和日暖花香鳥語的時候，故事上就可以講到百花仙子，農夫忙碌播種的時候，就可以講種田的故事。假使吾們是用設計教學法的，那麼吾們便可取個教育單元；這個單元必須與時令有些聯繫；譬如年終歲底，就拿洋娃娃過年做單元，雙十節左右便以慶祝會做單元。這樣切合時令的教材才能適合兒童的需要，才能引起兒童的興趣。

2. 什麼境地

第二，吾們還要注意到境地的問題，有許多事情吾們可以叫兒童在室內做的，但有許多非叫兒童到室外去做不可，譬如校園裏的柳樹上忽然來了一羣搬家的蜜蜂，這在平日不易多見的事情，吾們叫兒童觀察不可失去機會，不能說先儘室內工作做完以後再出來觀察，要看立刻就要出來的；這是境地不同的問題，對於功課上關係極密切的。還有到野外去觀察研究自然，在時間分量上特別要注意才是。

3. 什麼氣候

日子長短與天氣寒暑等問題與時間表也是直接有關係的；如在夏季，天氣酷暑，可以早些上課，早些散學，休息的時間分量要多些，因為日子太長。如在冬天，氣候寒冷，上課最好遲些，溫度降到一定的限度，要停止戶外活動，與夏季過熱的天氣停止上課一樣。所以時間表要常常變更，每三四月至少要變更一次。

編排幼稚園活動的時間表起碼要依照上列的幾個原則，或要件。自然最好由我們與兒童隨時商定，自由伸縮，不必訂固定的永久的時間表。

南京市私立鼓樓幼稚園活動時間表

節次	時 間	分鐘	課 程
1	9:00—9:10	10	談 話
2	9:10—9:30	20	常 識
3	9:30—10:00	30	圖 工
4	10:00—10:20	20	戶 外 活 動
5	10:20—10:30	10	整 潔
6	10:30—10:40	10	點 心
7	10:40—11:00	20	歌 謠 故 事
8	11:00—11:30	30	唱歌節奏遊戲
9	2:00—2:30	30	閱 讀
10	2:30—3:00	30	寫 字 日 記
11	3:00—3:20	20	戶 外 活 動
12	3:20—3:40	20	整 潔
13	3:40—4:00	20	數 法

現在舉幾只有名的幼稚園的活動時間表在下面，以供參考：

南京女中實小幼稚園活動時間表		
分數	時 間	項 目
20	9: — 9:20	早 會
40	9:20—10:	工 作
15	10: —10:15	談 話
25	10:15—10:40	戶 外 活 動
30	10:40—11:10	靜 息 及 餐 點
20	11:10—11:30	音 樂
10	1:20—1:30	文 藝 欣 賞
10	2:20—2:30	記 日 記

錫中實小幼稚園活動時間表

起訖時間	分數	作	業
9:0 - 9:15	15'	自	由 活 動
9:15 - 9:45	30'	紀念週	甲 乙 研究(談話故事)
9:45 - 10:05	20'	指	導 運 動
10:05 - 10:35	30'	指	導 工 作
10:35 - 10:50	15'	餐	點
10:50 - 11:20	30'	音	樂
11:20 - 11:40	20'	遊	戲
1:20 - 1:40	20'	靜	息
1:40 - 2:0	20'	讀	法
2:0 - 2:10	10'	戶	外 遊 戲
2:10 - 2:30	20'	算	術 遊 戲
2:30 - 2:35	5'	夕	會

蘇州市立城中實驗小學幼稚園活動時間表		
分數	時 間	項 目
45'	9:00—9:45	自由工作
20'	9:45—10:05	談 話
25'	10:05—10:30	休 息
20'	10:30—10:50	餐 點 靜 息
30'	10:50—11:20	唱 歌 節 奏
10'	11:20—11:30	故 事
30'	1:30—2:00	課 前 活 動
30'	2:00—2:30	遊 戲

上面的幾張時間表是今年（一九三一）春由作者親自函索得來的，在這裏當然要謝謝寄給我的幾位先生！

表裏的活動事項似乎不一致，其實沒有多大妨礙，因為中國的幼稚園尚在嘗試創造的時期；不過能遵照教部頒行的幼稚園課程標準做去也是好的。

六 幼稚教育的方法

新舊方法的比較 不幸得很，從來以教師為中心的教學方法，至今還有遺留在幼稚園裏的，在這種教學法之下，不知道把多少天真活潑的小孩，無形中犧牲了。對於福氏創設幼稚園的初衷，也相去天壤了。初生的幼兒好像潔淨無瑕的白紙，不論美麗的，悅目的顏色，或醜陋的，難看的顏色，一經着上，便不會脫去。因為兒童所得的經驗習慣，尤其是幼稚園裏的幼稚生，一經養成，很難改變。「染於蒼則蒼，染於黃則黃；」「差以毫厘，失之千里。」在幼稚園中的教師們應當時時記在心頭呀！幸而現在一般教育大家和幼稚教師們漸漸能夠覺

悟，注重個性，設計教學等聲浪，逐漸的高漲起來。假使把他們新舊比較一下，便可發見許多不同之點：

新舊教學方法比較表：

舊 教 學 方 法

1. 教師是主體兒童是附從。
2. 劃一的教育。
3. 用教師的主見來指導。
4. 兒童靜聽着教師的講授。是被動的。
5. 以服從爲第一。
6. 教材由教師供給。
7. 兒兒很怕責罰和打罵。
8. 預備兒童將來的生活。

新 教 學 方 法

- 兒童是主體教師是指導。
- 個性的教育。
- 把兒童的興趣做中心。
- 兒童自己談話工作，是自動的。
- 以自己活動爲主。
- 教材由兒童自決。
- 兒童能够自制，並且愉快。
- 注重現在的生活。

9. 注重知識的量。

注重知識的質。

上面不過舉其犖犖大者，假使一一列舉，恐怕寫上幾十萬字也寫不完呢。總之這種注入式的，不顧兒童需要的教學，結果所得只是虛偽和呆板；而兒童所學習的，卻不是教師所希望的。盧梭說：「你以為你在那兒教他五大洲的實況，其實他在那兒學一張紙上的地圖。」還說：「你把思想的事情都替他做完了，你還要他去想什麼呢？」這是多麼沉痛的話呀！我們要知道：教育的價值，便在兒童生活的過程中，所以「手，眼睛，耳朵，以及身體的全部都是知識的淵藪，而教員變成發起人，課本變做試驗品。」（見（Dewey: *School of Tomorrow*, Chapter III.）要這樣，才不至辜負了兒童，不至辜負了福氏！

福氏教學法 其實這許多話，用不到今天我們再聲嘶力竭地喊着，因為福祿倍爾對於兒童個性，自然發展早已明明白白地說過了，不過因為後來落伍的教師，走入歧途，不能繼承他的遺志，因而弄到糟糕。我們且把福氏的教法來看一下，便可明白：

揀選幼稚園課程的條件。

1. 包括兒童從天然物內所得來的經驗。
 2. 包括家庭和社會的生活。
 3. 人類所求得的知識如美術文學音樂等對於兒童的知識上須滿足他的慾望。
- 幼稚園的教材：

1. 家庭生活和社會生活等的選擇，須視天氣而定。
2. 矯正並擴充兒童的經驗。
3. 培植兒童善的態度和習慣。
4. 選擇幼稚園兒童所需要的而且有興趣的教材。
5. 關於家庭和社會生活的知識，應該使他們明白其價值。
6. 兒童拿了極有興味的東西到園裏來，便可利用這個機會去研究。

福氏教材提要：

九十、十一月的題目：

1. 家庭的生活

a. 招呼家庭中的事情。

b. 預備家庭中的食物及其他。

2. 食物的由來 田地鄉村等。

3. 合時的活動與興味。

a. 收穫。

b. 收穫後預備歐西的感恩節。

正、二、三月的題目：

1. 社會的生活。

a. 人的房屋。

b. 公共街道，電車，電燈，公共房屋是城市中人所需要的。

2. 合時的活動和興味 雪時溜冰，培養動植物等。

四、五、六月的題目：

1. 做衣服。

a. 到布店買材料。

b. 做衣服。

2. 合時的活動和興味。

a. 觀察春景。

b. 鳥的生活。

c. 花園的情形。

d. 雛雞的初生。

e. 戶外遊戲。

福氏教育方法原則：

1. 自己活動的原理。

2. 供給良好的教材。
3. 反對合一的原理。
4. 進化的繼續的發達。
5. 固有性質的發展。
6. 情意的尊重。
7. 象徵主義。
8. 社會生活的初步。
9. 遊戲和作業。

上面不過把福氏的教法，很簡括地說出，詳細的內容，這裏恕不詳述。讀者需要更進一步的研究，可看幼稚園創始一章內所述福氏的兩本著作，有很詳細的報告，至於現在一般幼稚園所通用的教法便是設計法。下面作一個簡括的介紹。

設計法概要 幼稚園裏最普通而最適當的是設計法。所謂設計，便是有目的的活動。（

A Project is a Purposeful activity) 我們要計劃一件事情，便是一個設計，不論他是建設的活動，事物的搜考，技巧的練習，或是藝術的欣賞，以及其他一切有目的的計劃都是設計。至於設計法 (Project Method) 便是說：凡是適當的有興趣的生活動作，為兒童自願參加的，或經教師的誘導而樂於從事的，都應該當做各種教育作業的基礎。目的既然是兒童所有，所以一切活動必定已經有了動機，假使給以相當的機會，他們便自願計劃，自願實行，以實現他的目的，並且還能從所得結果批評他計劃和實行之是否妥當。教師只要從旁指導，兒童自會與高彩烈，按着步驟做去。這裏要注意的，設計法應當和「學習定律」(Laws of Learning) 相吻合，庶不致入於歧途。

設計法的種類 從牠的內容之不同，約有下列幾項：

1. 建設的設計 這項不但包含積木，剪紙，造屋，種菜等物質的建設；凡故事詩歌，劇本等的講述表演以及開會等等都包括在內。凡是研究問題以輔助設計進行的都包含在這一項下。

2. 熟練的設計 凡需要機械或技巧的原素的，便是熟練的設計，如書法，計數，語言，音樂等技巧或機械方面以及工作工具之應用等都是。

3. 休閒的設計 這裏包含音樂、美術的欣賞、舞蹈、遊戲之享受等等。凡使兒意情感愉快，休息身心的活動，都包括在內，所以對於兒童健康方面很有關係。

上述的三種設計，應用時並不截然有限的，一個整個的設計常包含建設，熟練，休閒各項。因為在兒童的活動裏，沒有這樣分疆劃界的事情。現在硬把他們分成三類，不過是為敘述的便利而已。應用時須得打成一片才行。

各科教學方法 在課程的一章裏，教學方法的注意點曾略述一二，現在再詳細地述之如下：

1. 談話 談話教學方法之注意點如左：

a. 談話應該把兒童的興趣做中心，並須發揮各種談話的特色，有的重在說明，有的重在想像，有的重在觀察，有的重在表容，做教師的應當考察其內容，儘量發揮其價值，

但是對於幼兒的興趣，不可忽略。

b. 談話時教師應該以極親密、極高尚的態度，對付兒童。因為這是他們最快樂的時
間，而且正是教師開發其知識，發揮其情感，供給有益的暗示，刺激善良的行為的好機
會。

c. 童話中人物的行為，不妨善惡互有，使他們知道世界上有善惡兩面。但是危險行
為的談話，不可過於描寫，因為他們很喜歡模仿童話中人的行為，致發生流弊。

d. 含有教訓的談話，應當使教訓事項，融解在童話中，使他們在不知不覺間自己覺
悟。假使明明白白地作道德的教訓，不但沒有興趣，且易發生反感。

e. 古代傳下來的童話，有不合時代潮流的（如帝王思想，男尊女卑等）應當細細
的考量，加以刪改。

f. 文豪的傑作，在成人看來，雖則盡善盡美。可是兒童未必了解，不能欣賞的地方很
多，所以先要把他兒童化簡單化，然後可以作談話的材料。

g. 幼兒們對於談話起初不歡喜過多，而歡喜重複。所以教師對於已知的談話，有時也不妨多說幾遍，不過到想像逐漸豐富的時候，不歡喜老調而歡喜新資料了。所以教師應當看兒童能力之高低，而選擇適當的材料。

h. 教師對於一種談話，須先自己斟酌一番，在一二個幼兒前試驗一下，然後說給許多幼兒聽，那末比較容易有效果。假使由幾本童話集中，驟然挪來幾個，和幼兒談談，結果沒有不失敗的。

i. 教師的說話，須用正確的國語，凡是方言，鄙語，必須避掉，大概幼兒們所說的話，方言居多，教師應設法改正他。不過驟然施行，未免妨礙他們的自由發言。最好教師要常常說國語，使他們不知不覺中模仿純熟。

j. 教師的說話，要使他們能夠完全理解。因為他們能夠理解了牠的內容，才能够滿足。所以教師應當時時考查他們的理解程度，做自己的反省。

k. 教師要時常使兒童談談經驗，希望等，以練習他們的語言。不過幼兒們自由談話

的時候，很可自由發言。一經人家指定，便覺得困難。所以自由談話，不必在規定時間內，最好以隨時指導為妙。

l. 幼兒們時常有要求增多經驗，語彙，和發表的方法，所以教師要加以適當的指導。

m. 教師應該用和幼兒同一的精神，同一的態度，同一的感情，來談話，來聽話，所以在談話中，要時時作交換意見，交換感情的問答，即使有種種不同的地方，也不妨的，不過教師要不絕地好好整理他，以引他們到同一的地方。幼兒的坐位，以環繞教師，接近教師的那樣排列，比較便利。

- n. 驚懼，悲哀等劇烈的情感，不可使之過度；殘忍的思想，也不可挑撥他。
- o. 良好的童話，應該有下列諸條件：

(1) 凡是描寫原始的生活，幼兒的生活，英雄的少年生活，動物的英雄行為，容易引起幼兒的趣味。

(2) 話中人物的行動，及其四周事物之變化，應該描寫得豐富，因為行動和變化，

能够使幼兒們的想像，格外鮮明。

(3) 話中人物的行爲，他的計劃，要單純而無疑，幼兒不適於分解複雜的計劃，他們的想像，反動，是立即的，直接的，所以用遷緩的方法，以達目的，其注意力不易集中。

(4) 談話的材料以幼兒的經驗爲準繩。過於奇怪的空想，要避免的。不過他們時常感到外界的壓迫，和自己的能力薄弱，所以往往希望自由世界，成人們如果能用流暢的語言，使他們聽得英雄的談話，以達到他們的希望，使之入於快感，那末他的利益，真不淺了。不過內容材料，要迎合兒童的經驗，有許多外國人的談話，移到中國來，不一定適合，這點也要顧到。

(5) 直觀的描寫是必要的。凡人物，景色，住家，服裝，隨帶物品等的特徵，以及言語，舉動，應對等等的樣子，必須具體描寫，使他們好像親眼看見一樣。

(6) 適度的反覆也是必要的。童話中相同的地方頗多，所以談到甲的童話時，應該和相似的乙的童話相對照，以確實他們的記憶。

(7) 適度的對話，也要用的，因為這樣直接的談話，很可以引起幼兒的興味。

(8) 臨機的說明，也是必要的。談話時如果遇有未知的事物，教師應該帶便巧為說明。

(9) 適度的表演，也可利用。比方足蹈，手舞，以及其他種種實地描寫，很可以點綴談話中的人物及事件，並且很可以引起全般幼兒的欣賞。

2. 遊戲 遊戲教學方法之注意點如左：

a. 在自由遊戲時，應該任他自由，并且要尊重他的自己活動及自己選擇。果然，危險不可不防，但是，不可加以干涉。各個幼兒，因為身體各部分發達的狀況及家庭生活的不同，通學的遠近，所以要求的運動，也時常發生差異，所發生的疲勞，也各不相同，在這個時候，如果任他自由，很可適應他自然的要求。

b. 在遊戲中，各種行為，都可單純化，具體化，以造成人生最有用的生活基礎。反之，那種不用的行為，或有害的行為，要使牠消散乾淨。

c. 幼兒在遊戲時，因為注意事物，觀察事物，創造事物。並且身體又極自由，所以感得活動，感得成功，因此自信自覺的觀念，從此逐漸提高，在這個時候，教師必須獎勵幼兒的自奮心，使他不致碰着困難，即萌退志。如果能够照這樣做去，那末幼兒可以逐漸地正當地敏捷地實現意志。

d. 如果使他們做體育的動作，應該防止他們身體的畸形發達。因為幼兒的內臟和肌肉，尙未充分發達，所以不適用於肌肉增大的運動及體力鍛鍊的運動。體操的動作，以在圓陣中或行進中使他模仿為妙，或用適當的方法，教他表情遊戲。整姿勢，深呼吸，要特別注意，不可給他以有害的刺激。

e. 幼兒往往因興味濃厚，遊戲過度，甚至陷於疲勞的狀態，所以在遊戲中，要給以相當的休息。

f. 雖然，幼兒對於刺激，反應很利害，所以一面雖在休息，可是他一方面因為朋友間相互的刺激，而被擾亂者不少，在那個時候，做教師的，或使他們一齊閉目，或使他們一

齊坐在地板上，或使他們做輕易的工作。總之，要用適宜的方法，使之休息。

g. 不喜歡運動的時候，不可勉強他，可是那時候，教師要好好注意幼兒的狀態，幼兒中，有些因為在家不得適當的朋友，所以不慣共同遊戲，常取傍觀的態度，那時教師要用輕易的運動，以誘掖他，指導他。對於一時不爽快的幼兒，除非疾病，務須獎勵他遊戲，普通幼兒一到了遊戲，即成快活。

h. 運動的速度，如果由大人指導，大概容易流於遲緩，所以不可不注意。

i. 如果是隨音樂的運動，須注意音樂和動作的調和，在一方唱歌，一方動作時，對於幽美的唱歌，須伴以幽靜的動作，對於雄壯的唱歌，須伴以活潑的動作。可是有力的運動，時常有礙於發音，所以不可不注意。

j. 多反覆練習，運動就得自由，興味更覺濃厚，做教師的，只要他快活，自由，敏捷，不必過望外觀上的技能。

k. 幼兒富於被暗示性，很能模仿他兒的活動，所以幼兒引導幼兒，也是要緊的。

1. 幼兒對於玩具，時常把他當活物看待，所以對付玩具，不可不和幼兒的希望相一致。

m. 童話劇的用具，以幼兒們自己做的為妙，劇中人物，以相互交替，並且容易做得到的為妙。凡一切過於裝飾，爭競技巧，必須避掉。

n. 凡玩具，運動具等，應該好好使他保全。

o. 幼兒使用運動器具，如果一純熟，決不會十分誤事，所以在未到熟習期以前，是最危險的。不可不特別警戒。

p. 幼兒期特有的衛生，除了遊戲運動外，還要注意新鮮的空氣，充分的睡眠，定時的飲食，更要注意牙齒、手指及下衣等的清潔。

q. 過於保護干涉，則抵抗力弱；過於放任，則又不免發生疾病，所以兩者都不是正當的方法，最要緊的，是謀全身的發達。

3. 工作 工作教學方法之注意點如左：

a. 工作雖然是豫想獲得結果，可是不注重成績物，他所注重的是在活動過程中，心上所得的影響，比方肌肉練習，感官敏捷，初步的物質支配，以及秩序，忍耐，正確，自獨創等良好品性的涵養。所以幼稚園的教師，只要注意於身心上的涵養，不必苦心外觀上的好成績。

b. 幼兒的成績物，以大人的眼光看來，即使沒有價值，但如果真是幼兒們所創造，當然要特別看重他。

c. 關於物的性質，特徵及其處理方法，應該尊重幼兒們自己的發見，那時候，他們往反覆復反覆，費了許多的時間，教師們最好不必加以干涉，可是在必要的時候，對物的名稱，特徵，用途等，不妨加以問答，以檢查他們的知識，練習他們的語言。

d. 關於作業，應該使他明瞭順序及要領，幷要使他覺得技術的必要。

e. 沒思想，沒計畫的發展，徒然給他許多材料，非但有限於亂雜及浪費，且反起以礙作業的進步，所以教師們應隨作業的發展，供給他適當的材料。

f. 據以前所述，恩物不必拘泥舊有的方法，應該由幼兒的興趣，任他們自由使用。

g. 愛護動植物，不但可以獲得自然界的知識，更可調和幼兒們粗野的天性，喚起幼兒們的同情心，和養成他們同胞互助的精神，所以他們對於生物的態度，做教師的不可不注意的。

h. 工作應使個別自由，但在協同作業時，應酌量幼兒的興味，而用適當的方法。

i. 工具應酌量幼兒的程度，適宜使用，在最初的時候，要課以輕易的作業，使他逐漸慣用，又處理用具是涵養有秩序習慣的頂好機會。所以要好好利用，能够如此，可以預防危險。

上面是關於工藝方面的，下邊討論美術方面的注意點。

j. 因為再三描寫及慣用工具，自然由記號的描寫，漸進於實物的擬似。這時多為描寫經驗的時期，所以不可不以自由發表為主眼。

k. 如果離開了幼兒的興味，專使他們練習技巧和表現的方法，是不適宜於這時期

幼兒的，所以在他們自由發表的時候，教師們應該時時加以注意，指導他們自己去探求方法。假使勉強他去模仿教師或技巧，正所以束縛幼兒的自由手腕，喪失幼兒的生氣。

1. 自由發表，可以養成藝術家圖畫家的基礎，所以無論何時，應獎勵這點，不可使之臨畫。

m. 在自由發表的時候，幼兒往往畫些沒意味的事實，這時候，教師不可無理禁止他，便更進一步，研究他的原因。

n. 這個時期的終了，對於寫生畫不過僅得其初步。幼兒們最初對於目前放置的事物，並不要描寫他，即使有，也不過隨他的概念亂塗，可是到了後來，逐漸能注意實物的特徵，着手繪圖，那時幼兒們很喜歡自己的發見，滿足自己的獨創，所以教師不可強加干涉，應時時加以批評、誘掖、忍耐，等待他的發達。

o. 因為繪畫經驗的進步，玩賞力，描寫力也隨之發達，所以對於這兩方面，要適宜指

導。

p. 教師要使他們時常接觸自然美和名畫，以養成他們的美感，還要時常就畫的內容，加以問答，使他們了解美的要素。

q. 對於用具的處理，不但在藝術上要注意，就是在經濟上，衛生上，也有相當的價值。

3. 音樂 音樂教學方法的注意點如左：

a. 唱歌應以趣味及愉快為中心，不可傳授音樂上的知識技能。

b. 音樂的趣味，和文學美術一樣，由欣賞佳作而發達，所以做教師的，應該常常唱名曲，奏樂器給他們聽。

c. 輕輕地唱歌，重打拍子，所以使他們輕快容易。在一面唱歌，一面跳舞的時候，不可大聲。

d. 聲域中以中音為最普通，用頭音也好。

e. 唱歌要用說話，如果為表示音的高低強弱而用記憶，是不大好的。

f. 幼兒們在聽得和自己同音色同音調的聲音時，最容易慣習音樂的要素，所以應利用同組中的優良兒。

g. 因為聽音機能的發達，在發音機能之後，所以唱歌上發生障礙不少。幼兒們大概最初不能辨別音調，和音癡相似，可是次第多能變為正常，所以做教師的，應該忍耐，以待其發達。

h. 合唱在涵養共同心的上面，有許多利益，因為這種共同意識，是基於同甘苦的，那時候教師應該同唱。可是教師如果常常和他們合唱，容易助長他們的依賴心，又因教師的聲音過大，足以壓倒他，結果不能聽到幼兒聲音，所以為提高幼兒的技能和進步起見，教師以不一起唱為宜。

i. 齊唱時因為團體的勢力，他們往往容易發為高聲，所以不可不注意。

j. 如果以唱歌和表情操相結合，第一要使他十分了解歌曲，其次教他動作，最後使之練習唱歌。

k. 音樂的趣味，不僅孤立的部分的練習，可以收效，應該使幼稚園全體，都在音樂的諧調中。

5. 社會自然——社會自然教學方法之注意點如左：

a. 觀察須應必要，隨時施行，不必特定時間。

b. 應以實地實物教授為原則。

c. 在實物不便觀察或觀察而易誤謬的時候，應該同時用模型或掛圖，可是模型或掛圖的要點，如形色，分配等，不可不和實物一樣。

d. 說明要簡單，並且要適合幼兒的理解力。教師可根據問答，試驗幼兒們理解的程度。

e. 獲得知識的重要階段，就是提示和反應，幼兒的經驗，是淺薄的，不適用於造成科學的概念，所以不可強用複雜的方法。

f. 觀察實驗的結果，應該利用。知識如不利用，不能明瞭，且易忘卻，所以每有機會，應

該注意使用。

g. 爲使兒童既知的知識明瞭及活潑起見，所以要利用寓言，比方，假設，擬人等的事。

h. 由季節及年中行事所發生的實地實物的經驗，可以預先想到的，教師應利用機會，準備研究。

i. 花壇，菜圃，公園，工場，郊野，博物館，及其他種種，要常常利用，複雜的機械，不易於幼兒的理解，可是對於原始的木匠鐵匠鞋匠等作業的方法，容易使他們知道。

七 幼稚園的教師

幼稚園教師應具的條件 幼稚期既然是這樣的重要，負着保育幼兒責任的幼稚園教師們，當然不是任何人都可以做的。幼稚期所受教育之好壞，足以影響其終身的行爲；因爲這時候幼兒們求知慾的衝動，經驗的缺乏，只要任何人給他一條前進的路，他就毫無猶豫

的跑了，至於是否可走，有何危險，卻是不去顧問的。那麼不良的教師去教着無知的幼兒，不是等於「盲人騎瞎馬，夜半臨深池」，危險到萬分麼？所以要擔任幼稚園的教師，不得不有下列的條件：

1. 有充分的常識 幼兒們對於人事界自然界的一切，他所接觸的總要發生疑問：雲那裏來的？夏天爲什麼有冰雹？冬天的水爲什麼結冰？秋天的樹木爲什麼枯黃？燕子冬天到那裏去？蠶怎樣會吐絲作繭？以及買東西爲什麼用秤？十月十日是什麼日子？生的東西爲何不能吃？三月十二是什麼日子？到上海去怎樣走法？那一個發明造屋？等等這許多問題都是他們所急於解決的。那麼，幼稚園裏的教師，非有十分豐富的常識，決不能應付他們求知的慾望。最可恨的便是一般胸無點墨的教師們，碰到兒童問這樣的問題，實在因爲他們自己不能解決，或則置之不睬，或則怒目相加，高明些的儘管把自己預備好的材料，洋洋灑灑的講給兒童聽。這樣最可痛恨的便是教師，最可憐的便是幼兒。所以教師碰到他們任何問題，應該忠實的告訴他，不可用抑制的或欺騙的方法混過。

2. 深知兒童心理 第一次走到一個大都市，不是去請教站崗，也需檢查地圖，否則他決不會達到他的目的地。兒童心理學便是指導我們怎樣去處置兒童的地圖。雖則歷來家庭中的母親，鐵板敲朴下的私塾先生，從來沒有聽見過「兒童心理」四個字，卻也把我們的父親，母親，祖父母……一代一代的養大起來，難道不知道兒童心理便不行麼？但是要知道這種偶然的成功，犧牲必定很大，決不是經濟的辦法，我們知道了，兒童對於做不成功的事情是不喜歡的，便不應當把成人的事情給他做；兒童不情願長時間的呆坐，便應當時常給以活動的機會；兒童在公園裏有摘花的事情，便應當教以公德的重要；種種的事情，沒有一切的明瞭，不能與以相當的指導。即使養牛飼馬的牧人，也得知道牛馬的脾氣，何況來應付天真爛漫的幼兒們，可以不知道他們的心理麼？

3. 有善於處置兒童的能力 教師深悉了兒童的心理，還要有良好的方法去應付他。譬如發現一個小孩喜歡說謊話，對他說：「你不可以說謊話！」是沒有用的；即使打了他一頓，雖則在你面前也許可以不說謊，但他知道你面前不可以說謊，別人面前可以說的。謊話的

習慣非特沒有解除，反增加了「虛偽」的掩飾。善於處理兒童的教師，便應當找出他說謊的原因，如其因為說了謊話可以表示他的聰明，便讓他在說謊話的時候，與以相反的——表示愚笨的——結果；如其因為說了謊話，可以敷衍塞責，便教他把敷衍過的事情重做，重做成功後與以相當的讚賞。這種便是效果律（Law of Effect）的應用。其他集會，工作，遊戲等等的時候，發見特殊的意外，教師須得隨機應變，很自然地乖巧地去應付，而不至到束手無策的地步。

4. 善於利用環境 聰明的教師們，不是捏着教育部頒佈的課程綱要，學校裏的教學大綱，死板板地進行的。他們能夠隨時隨地利用他的環境，而進行良好的教學。譬如校外驟然間發生了腦膜炎，幼兒們大家需要研究的時候，便把腦膜炎的發生，症狀，預防，治療等……同他們研究；他決不先去翻一翻課程綱要有沒有，教學大綱上排在那一週，這樣遲疑不決的。因為課程綱要，教學大綱，究竟是死的；教學這事情是活的，活的事情，不能為死的拘束，這是不容疑義的。只要幼兒們有這樣的需要，比照教學大綱，死板板地進行而引起幼兒厭惡

的好得多。

5. 深悉社會上的情形 教育是隨着時間空間而變遷的，教育的目標，根本從社會而轉移。雖則我們並不要把幼兒鑄範成一個死心塌地服從社會的個人——其實教育根本不是鑄範的工作——然而我們也不希望兒童將來成爲「反社會」的個人，那麼現在是什麼時代？這裏是什麼社會？做教師的應當記在心頭。然後他的教學進程，不致和社會乖離。譬如在民治思想澎湃的現在，不應使「皇帝」、「將相」的觀念再存留在幼兒的腦海裏；在社會主義思潮充斥的今朝，不應使「發財」、「升官」徘徊於兒童的腦際，這也是教師們應當認清的事情。

6. 有以身作則的精神 教師的言語舉動，對於幼兒的行爲有莫大的影響。在這個時代，幼兒常模仿成人的行爲，不知不覺間便養成了他的習慣。兒童所需要的是親愛，活潑，清潔等等的習慣。教師自身便應當以身作則，做幼兒們的模範，斷不可口是心非，嘴裏說要清潔，自己却骯髒萬分；叫幼兒們鎮靜，自己則咆哮如雷。這樣只有給他們以欺騙，虛偽的暗示，而

斷定他們將來的爲非作惡。指導幼兒的教師們，這也是不可少的條件。

如何訓練幼稚園的教師 幼稚園的教師應有的條件既這樣多，所以良好的教師一定要受專業的訓練。現在一般的幼稚師範科就是爲這個目的而設立的。不過在中國要想普及幼稚教育，至少需要教師一百五十萬人。

這一個最困難的問題，不但是經費浩大，並且訓練不得其法，往往造成許多浮游分子，不去幹幼稚教育的事業。我們要顧及經濟的節省，人才的適用，除掉專業訓練的學校外，可以兼用藝徒制的辦法，一個幼稚教師收容一二個徒弟，徒弟得着實際的經驗，教師於無形中得着助手，一舉兩得。

八 幼稚園的組織

幼稚園的組織，各園均不相同，你有你的組織，我有我的組織。其組織之複雜簡單視事業而定。事業愈發達，組織必愈加精密複雜，否則必疏懈簡單。且經費寬裕，設備周到的組織必

複雜；經費謁蹶，設備平凡的，組織必簡單。要在千變萬化的狀態之下，肯定一個組織適合於一切學校，那當然是不可能的事。不過就大體上講，一切幼稚園的組織總脫不了教師和幼兒兩方面：教師有教師的組織，兒童有兒童的組織。這兩者是相對的，不是彼此上下的。這樣才可稱為完全的組織。假使僅有教師方面的組織而幼兒方面沒有自身的組織，這種惟有稱為「教師的幼稚園」，不是「兒童的幼稚園」。因為兒童完全處於附從的被動的地位，這樣我們不得認為適當。

在教師方面的組織大概可分保育，研究，事務三系。保育是擔任養護，集會，醫藥，調查等事項；研究系擔任談話，藝術，遊戲，識字等項；事務系包含交際，校具，學籍，圖書，玩具等等。在兒童方面的組織，完全利用兒童自己的活動做他們公衆的事情，如衛生局，巡察團，圖書館等，只要兒童自己能做的事情；儘管可利用他們餘下的工夫，讓他們各自發揮其本領。兒童得到了正當的活動，一切胡鬧，爭鬥等的事情也可以免掉許多，教師也可省去許多麻煩。現在擬一個具體例子在後面，以資參考：

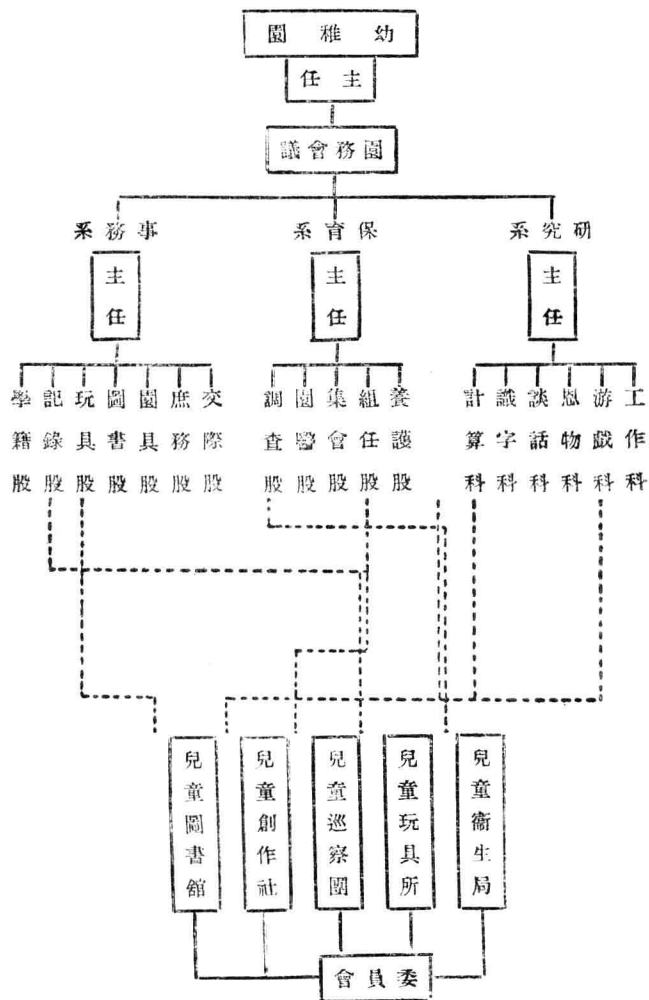

九 幼稚園教材舉例

無論理論上說得天花亂墜，怎樣的好，找不出實際的例證，總會叫人不敢相信的。所以我們不怕多事的再要把幼稚園的教材舉例說明；但是如果拿幼稚園的教材一種一種縱的來敘述，恐怕資料太多，並且不需要這樣做法，因為幼稚園的功課天天差不多的；因此這裏就把一天的生活做代表。

來源——南京女中實小幼稚園

日期——十九年十月十七日（星期五）

出席兒童——三十二人

1. 早會（九——九，二〇）

先生打鐘，兒童就將自己玩的積木依長短整理好，皮球放在櫃子裏，鑼鼓鈸鈴等掛在原處，騎的竹馬歸好，洋娃娃的棹椅放齊，洋娃娃也放好，看過的圖也放在書架上，用過的蠟筆

也放好，一切東西都收拾整齊。幼兒們圍坐在墊子（由校役預先放好）上，聽琴聲後起立唱請安歌。唱完坐下點名。有幾個兒童不到，有許多兒童代說『不來！不來！』一時聲音很吵。先生說：『許多人講「不到」好聽嗎？』幼兒說『不好聽！』點名完了查清潔，先生講：『看那個的手帕清潔就可以站在前面，吾們要看有幾個人有清潔的手帕。』兩位先生同查兒童的手帕，見有潔淨手帕的就請他站在前面。『今天有八個小朋友帶清潔的手帕，其餘小朋友有的帶的不乾淨手帕，有的沒有帶手帕來。』這時那幾個不帶手帕的人覺得自己有錯處，便立起來說『吾明天帶來！』先生對全體說：『吾們下次還要查手帕，你們想要不要多幾個人來站在前面？』幼兒說『要！要！』『現在請帶手帕的人去坐好。』先生繼續的發問『今天星期幾？』有一個舉手說：『星期五。』『昨天星期幾？』有許多兒童回答說：『星期四。』『不錯。』先生說：『昨天請小朋友回家去問的什麼事？』多數兒童忘記了，只有一個說：『吾們家裏吃的豆子。』先生就給兒童看青的毛豆莢，立刻有幾個兒童開口說：『我家吃的是這種豆，——這是毛豆，——吾們家裏也有……』先生覺得他們很歡喜表示

他家有豆子，同時覺得他們一時太吵了，所以先生立刻說：『那家吃過這毛豆的快舉手！』差不多全體舉手，只有一個不肯響的新生和幾個不足三歲半的沒有舉手，也沒有表示什麼，先生看到許多手都舉着就說：『好！你们都吃過了，你的手放好，那嗎，請一位小朋友告訴我們豆子怎樣做來吃的？』許多小朋友都搶着說：先生令舉手人說：『把豆剝出來燒』『有什麼東西可以和豆子一起燒？』『肉……菜……』先生就拿了豆腐乾說：『有沒有拿這個東西一起煮的？』『有！有！』『今天我們有了豆子和豆腐乾，要不要像家裏那樣做來吃？』『要的！要的……』『那末，我們先要做什麼事？』沒有人回答，繼之又問：『這樣有殼的豆子就可以煮嗎？』『要剝……要剝……』『好，我們先要剝豆子；現在小朋友看看自己手可以剝豆子嗎？』『我的手可以剝豆子嗎？』兒童都看自己的手，同時回答說：『不可以的，豆子也要髒了！』『不錯！髒的吃了怎樣？』『要生病的，肚子要痛的！』『是的那末，我們自己知道自己的手不乾淨，快些洗手去罷；洗了手你們就坐到桌子旁邊剝豆。』大的兒童看見自己的手髒了就去洗，先生再巡視那些不去洗手的兒童，有的手太不乾淨就立刻叫

他們也去洗手，還有乾淨的兒童就令他們坐在桌旁。

2. 工作（九，二〇——）

兒童洗好了手都圍坐在桌旁，先生將五斤毛豆分給兒童剝，大班兒童都知道剝法，有許多中班和小班幼兒不知道剝法，先生就從旁指導，有幾個三足歲左右的兒童，他們的手力不足，剝不開，先生就幫他捏開一線，他們就會剝了。有一個小孩要用嘴來咬開，並且豆子也咬碎了，先生就把他咬碎的豆子來和旁的小朋友用手剝的豆子比較；旁邊有一個小孩指碎的豆子說：『這豆子碎了，髒了！』那個三歲的小孩子覺得也不好，先生再特別的給他看怎樣剝法，後來他雖然剝得不多，可是不咬了。先生看見幾個大班的小朋友快剝完了，先生就預備好豆腐乾和一盆清水，等小朋友來洗和切，有幾個小孩注意先生拿的東西，先生講：『這個豆腐乾很髒，』一個兒童說：『要洗洗乾淨。』先生就請他來洗，但是不能洗得週到，所以先生又幫助了一些。還有旁的小朋友也歡喜洗，所以另請一個來洗一塊；十塊豆腐乾經過八九個小孩的手都洗乾淨了。先生再說：『這豆腐乾這樣大的就燒嗎？』『要切切碎！』

就請一個孩子去找兩把刀子。（在先生的辦公桌上）刀子找來了，先生就自己切了一塊。剝完豆子的兒童們都注意先生怎樣切法，先生就向最近的一個說：『你歡喜來切嗎？』『要！』孩子回答說。後再請一位小朋友與前一個同切，後來中班中有幾個剝好的也來圍住看他們切豆腐乾，等前兩個都切好了，再請別人來切；現在那幾個歡喜切的人都有切過的機會。十塊豆腐乾都切好了，有一個小朋友切得很純熟，也很有腕力，一霎眼便切一塊，有的兒童力小，切得慢些，有兩個中班小朋友的刀子差不多切在手指上，很危險；所以這種兒童在做事時先生當格外留心，於必要時可以幫他一下。

豆剝完了，都盛在碗裏，豆殼都收在紙籃子裏；有的小朋友把豆殼落在地上，就叫他拾起來擲入紙籃裏；豆腐乾已切好盛在碗裏，先生說：『我們可做什麼？』『要煮了！』先生就將三個洋油爐子分在三班桌子前。因為鍋子小，可以分三鍋，每班一鍋，把火爐子放在另外的一个桌上，離開兒童的桌子約尺餘遠，因為恐怕油炸起來的緣故。洋油爐點起，各班請一小朋友將鍋子放在爐子上；又請一位小朋友將豆油倒在鍋子裏，燒了一會，油上的沫沒有

了。先生（因怕油炸起來不請小孩子做）將豆子先倒入後，請另一小朋友將豆腐乾倒入；還請他用鏟子在鍋裏拌拌，到放鹽醬油和水都請一個小朋友做；在大班裏差不多每樣事情多由先生指導，兒童自己動手做；兒童很高興做，只有一個小朋友不願做一點事；中班兒童由先生指導也能做許多事；小班兒童只能傳遞東西而已。

3. 談話（十——人生自然研究，批評工作）

三鍋豆子都在鍋裏燒，等他們熟；先生打鐘，請兒童回到墊子上坐定，先生問：『吾們今天忙的什麼？』『燒豆。』『誰能告訴吾們怎樣預備煮豆？』『先剝豆……放油在鍋裏燒……豆放鍋裏還要鹽醬油……』兒童都搶着回答。先生繼問：『請一位小朋友講給吾聽爲什麼加水？』『怕燒乾怕燒焦。』『爲什麼要放鹽？』『太淡不好吃。』『爲什麼要放醬油？』『好吃，要牠鹹些。』『爲什麼用油來炒？』『可以好吃。』先生說：『講的不錯；現在有誰能告訴吾燒豆要用多少東西？』請了一個舉手的講：『豆子，水，鹽和油。』『他們還忘記什麼？』『醬油豆腐乾。』『不錯；現在有誰知道吾們用的油是那裏來的？』『買來的。』『賣』

的油那裏來的？』『店裏的蔴油……』『今天吾們用的油是什麼油？』『豆油。』『那末，是不是蔴油？』『不是！』『豆油是什麼做的？』有一位小朋友說：『是豆做的。』『不錯！他曉得，說得對了；豆油是豆子做的；那麼是什麼豆子做的呢？有誰能告訴吾們呢？』『毛豆。』少數的人說：『不錯，豆油是毛豆做的；那麼醬油是什麼做的？』沒有人答。先生又問：『有誰的家裏做醬的？』有五個小孩子舉手。『你們家裏的醬拿什麼東西做的呢？』『豆子。』『不錯，豆子可以做醬；有誰可以告訴吾們醬油是從那裏來的？』沒有人作聲。先生再追問：『你們家裏的醬放在那裏？』『缸裏。』『缸裏的醬有沒有顏色？』『紅的。』『有湯沒有？』『有的。』『那麼那一個可以告訴吾們那裏的紅湯到底是什麼？』『湯呀！醬呀……』『有人說對了是醬油；現在請一位小朋友告訴吾們醬油是什麼做的？』『醬裏來的。』『吾們剛在講過醬是什麼做的？』『豆子。』『那麼醬油就是什麼做的？』『豆子。』『不錯！現在知道豆腐是什麼用？』『煮來吃，做醬油……豆油……』『還有什麼吾們昨天講過的？』『豆腐，豆腐乾。』『我們今天用的東西都是什麼做的？』『豆子。』『不錯！還請小朋友想』

「想豆子再可以做什麼？」

4. 戶外活動（十，二〇——）

研究討論之後，小朋友往往感覺得疲乏；所以繼之戶外遊戲，以調劑精神。趁天高氣爽陽光很好的時候，先生和小朋友一起在外；小朋友都要和先生踢球，打秋千，滑梯，蹺板，搖馬，騎竹馬等，樂不可支。吾們的遊戲場裏有滑梯三，蹺板搖露天河盤各一，另有鴿籠，兔罉各一場地一角為菜園，種有豌豆，蠶豆，和菠菜。小朋友不單是遊玩運動器具，同時喂喂兔子，鴿子，澆灌菠菜，拔去菜豆間之野草等，他們的身體活動得快樂，把以前的困苦忘記了，精神也完全恢復了。

5. 清潔整理（十，四〇——）

食物前當洗手，吾們每日實行的，所以餐點之前有幾分鐘給兒童洗手，各人用自己的手巾，有沙眼的和沒有的分在兩處；各人認識自己的地位，整潔畢自歸坐位，分三桌坐定，平時大家背誦已習過的兒歌，或唱會唱的歌；那天的餐點就是燒的毛豆，從十時許燒到現在已

經很熟了，兒童一到坐位兩個圓圓的眼睛都向着鍋裏望，兒童都很集中在燒的豆；先生覺得他們都坐靜了，就請一兒童分筷子等；先生將鍋裏的豆都分好在盆子裏，再請一兒童來派給小朋友。每人拿到筷子盆子都說：『謝謝！』等到分完了就說『小朋友請吃！』大家都說『謝謝！』就一齊吃，值日生看到自己桌上的小朋友差不多吃完了，就收拾盆子筷子抹桌子等；同時先生就開一張安靜的留聲機片，（有時奏安靜的琴）請大家在桌上靜息。這是小朋友最適當的休息，能閉目安神，醫生承認每天飯後，身體方面至少有十五分鐘安息以助消化；既然這樣，吾們決實行從幼年起就養成這個習慣。兒童中有不願閉目的也不去勉強他，不過所要注意就是養成不擾亂他人的安靜，和自己凝靜的習慣，先生防制故意作聲。

6. 音樂（十一，一〇——）

先生彈昨天教的新歌，（秋天）因兒童對於歌詞方面還不清楚，先生彈好後問：『這是什麼歌？』『秋天，』『歌裏講秋天收些什麼？』『豆子……棉花……菜子。』『兒童還收

什麼？」兒童答不出，於是先生獨自不用琴唱一次，請兒童注意歌裏講什麼，兒童回答很含糊，所以先生問：「你們家裏有沒有種瓜的？」『有有……西瓜——南瓜——冬瓜等。』「那一家種的瓜在架子上生的舉手！」幾個兒童舉手說：「先生瓜架上的瓜也收了。」『還有吾們吃的飯是那裏來的？』『米燒的。』『米那裏來的？』『米從店裏買來的。』『店裏的米從那裏來的？』『鄉下人種的……錢買的。』『吾們吃的米是鄉下人種的稻；鄉下人中男的就是農夫，女的就是農婦。』（因為歌中有農夫農婦，兒童對於這種名稱不熟悉，所以用這方法解釋）『農夫農婦先種早稻，後種晚稻，所以秋天先收什麼？』『早稻。』『早稻收過收什麼？』『收晚稻。』『對了，小朋友！你們想農夫農婦的工作忙嗎？』『忙的。』『那麼他們收這許多東西快活嗎？』『快活的……他們有吃了。』『現在我唱這歌給你們聽，看誰聽得出農夫農婦大家要說什麼快樂的話？』先生不用琴，從頭唱起，字句聽得出，唱到『大家都說收成好，一年吃着用不了』比較再響一點，並且表示快樂的樣子，唱畢後問兒童：『農夫農婦說什麼話？』『用不了……收成好……一年……』『你們說的不對，他

們大家都說收成好一年吃着用不了。」因為兒童對於這句「吃着用不了」不清楚，所以先生又問「他們收了許多東西，那麼你猜他吃得了這些東西麼？」「吃不了。」「對的，吃也吃不了。」「他們還賣出去。」「那末賣掉的許多錢用得了麼？」「用不了。」「對的，他們一年吃着用不了。」後請會唱的兒童跟先生同唱，以後揀幾個會唱的到前面來唱，一面讚賞先學會的兒童，同時他們能領兒童們唱了三遍，歌的內容清楚了；他們大約用了十分鐘學習這歌；精神有些困乏，身體應當有一種相當的活動，所以先生繼之彈一挑担的曲調；這個是這幾天新學的，今天是第三天，先生彈了這琴譜，兒童趕快的舉手說：「挑担，」「先生吾們要做吾們要做！」先生問：「你們說是挑担，那末你們是歡喜學什麼人？」「挑担的人。」「賣東西的……賣豆子的……賣菜的……」「那麼各人自己去做挑担的人。」他們都很高興的做起來，只剩下幾個平時不好動的兒童，大概是身體瘦弱的和幾個年齡最小的，當他們看別人做時覺得高興；先生也試試鼓勵他們，請他們一同去做，有的因此肯做了，還有的仍是不肯，也不強迫他做，大家依音拍都學挑担人的形狀，彎着身體，似乎用力的

好容易拿起走，一手架在肩上，以手扶担，嘴裏還依琴學叫『唷，——……』多數兒童的腳聲錯了，於是重新請一個對的兒童來做一會作為示範，繼之再跟他學，學了一會，他歡喜跳了就彈跳的音樂給他們跳，兒童還要求『我們要聽琴不彈，即伏下。』先生說『好』這個遊戲是練習有什麼人在那裏聽琴，聽到琴聲遲伏下的，請他回來復坐且再試彈幾次，此後跳音樂重改為進行曲，令兒童們跑；有幾個人的腳聲亂了，所以先生中止，問：『這是什麼琴？』『是跑。』『好，我們當心腳。』這樣的玩一直到最後剩下兩人做決賽，那聽琴後最先伏下去的就是勝，兒童都歡賀那個勝利的朋友。

附歌（秋天）

秋 天



秋天高 秋氣爽 豆棚瓜架 果子老



棉花結得一顆顆 早稻熟過 熟晚稻



收的收 藏的藏 農夫農婦 工作忙

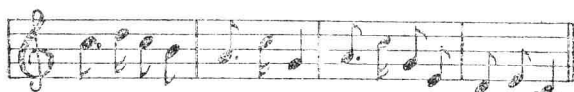

大家都說 收成好 一年吃着 用不了

Slow Loading And Unloading



7. 睡眠（一，三〇——）

一時左右大的兒童絡繹來園，大家都歡喜在戶外遊戲，那時不給兒童一種適當的休息，一定要覺得疲乏；所以每天下午一時三十分聽見鐘聲大家都進教室拿自己的墊子去找一個適當的地方，桌子上，地毯上，窗框上將墊子放上就躺下。有的小朋友躺下睡着了，先生見到有兒童睡着的就給他蓋上一點東西，怕他受寒。休息了二十分鐘，先生輕輕彈一下琴，（有時只說請他們起來）沒有睡着的兒童就帶了墊子圍坐，睡着的就任他睡。容易睡着的兒童大概年齡小些，或者他的身體是疲乏需要睡眠了，所以不去吵醒他，聽其自然的醒來；有的兒童有一小時餘的安眠，比叫他醒來勉強聽故事，遊戲，做事等有益得多哩！

8. 文藝欣賞（一，五〇——）

先生問：『今天我們燒的是什麼？』『豆子。』『你們有豆子的故事嗎？』『沒有，請先生講！』『好，我有一個豆子的故事講給你們聽……』

從前有一個鄉下的老太太，他種了許多豆子。一天，他去採了豆子回來，剝了要燒，他將豆

子倒在鍋裏的時候，有一顆小豆子，一跳跳在地上，老太太沒有知道。後來他燒火的時候，有根柴也落在地上；燒了一會，爐子裏的火爆起來，有一塊紅的炭也跳出來落在地上。一顆小豆子看見落在他旁邊的炭就說：『炭先生你那裏來的？』炭先生說：『我從灶裏跳走來的，不然是要給老太太燒成灰了！』那個柴聽見了也說：『我也是這樣的，不也給她燒成灰了！』豆子說：『我是三個人一樣的，不然是要給她燒成湯了！我們現在快逃出去罷，外面好玩呢！』紅炭和柴都說：『肯肯肯！』他們三個人就起身逃出來了，他們走了許多路，後來走到一個河邊不能過去了。柴想了一個好法子，他說：『我可以浮在水做橋，你們可以坐在我身上浮過去。』豆子和炭都說：『好好好！』豆子說：『炭先生你先走罷。』炭先生就走上。那時炭浮在河中間，紅的炭將柴燒斷了，所以炭就沉到河底下去了，柴變成了兩斷；小豆子在岸上看見他們這樣，『哈哈！哈哈！』笑得肚子也裂開了。後來有一個裁縫店裏的女孩子聽那裏有哭聲，她找來找去，找着了就是這一顆小豆子在那裏哭；仔細一看，原來他的肚子裂開了。她立刻跑回家找着一根針，穿上黑線，趕快拿來替豆子縫攏，縫好了，豆子很快

活，謝謝她。以後豆子的肚子上總有一條黑縫了。

故事講完，先生令兒童看豆子的圖背面有「毛豆」二字。順便就將這二字介紹給兒童，不勉強學識，目的僅在使兒童得到毛豆的印象。兒童的注意力集中了好久，身體覺得需要活動了。有的兒童說：『我們要玩昨天送豆子的遊戲。』先生答應叫他們自己預備，所以兒童起來立成圈子，雙手放在背後。先生看見他們都準備好了，就請一位小朋友出來送豆子，他在圈外繞着走，後來把一顆豆子放在立圈的一個小朋友；那個受到豆子的快出來追那送豆子的人，追了一圈，那送豆子早搶到空位了，那時第二個人就變做送豆子的人，這樣的重復做了幾次，差不多每個都有機會做送豆子的。

9. 記日記（二，二〇——）

日記的本子是由本校實驗小學規定的，內容有記天氣，日月，星期幾，和本日兒童到園人數，還有圖畫拿來表示今天的事情，以下留出空地，作家長和學校通信之用，大概一星期帶回家一次，每本可用一日；初用日記本時覺得困難，後因先生從旁指導慢慢的會用了。日記

完畢唱明天會歌。二時三十分放學。

十 中國幼稚教育的趨勢

世界各種文化發展的過程，酷似走着相同的途徑，縱然在時期上有先後。吾們曉得美國幼稚教育的進展是分四個時期的：第一期稱做德國式的幼稚教育，自一八五五至一八七〇年，大約歷二十年，幼稚教育的方法和設施完全是德國貨，有些操在德人手裏；第二期自一八七〇到一八八〇年為美國人自辦期；第三期自一八八〇到一八九〇年，是他們的自覺期；以後他們由自覺而創造，在幼教上自己建樹了一切，便入於第四期。

同樣，我們拿中國的幼稚教育趨勢看也有這幾個自然的時期：

1. 日本式 一九〇四——一九二二年。
2. 自辦期 一九二二——一九二七年。
3. 自覺期 一九二七——

不過因為幼稚教育在中國誕生的年齡很小，過去一般人的不注意，所以到現在還在自覺期並沒有入建樹期。以下我就把事實明白的來敘述，做這些階段有力的例證：

1. 日本式

中國販賣日本式的幼稚教育時間很長，大約有十七八年左右，從光緒二十九年到民國十一年都歸入這個時期。

光緒二十九年的秋天，湖北省聘請日本保姆三人首先創立幼稚園於武昌，幼稚生年齡自六歲到十歲為限。這是日本式幼稚教育在中國的呱呱第一聲。

同年的十一月新法令載有蒙養院章程及家庭教育法章程，當時名蒙養院而不稱幼稚園。

光緒三十年至三十一年，上海務本女塾及上海城東女塾先後附設幼稚舍。宣統末年，私立京師第一蒙養園保姆班成立。

光緒三十三年，吳朱哲女士由日本返國，建設附設保姆傳習所於上海公立幼稚舍，時有

學生三十六人。

民國元年九月教育部令十四號師範教育令第十條乙項爲女子師範學校附屬小學外應設蒙養院；女子高師於附屬小學外應設附屬女子中學并設蒙養院。

民國四年七月教育部令國民學校令施行細則之六章，復詳定蒙養院之設置。

這些事實都是日本式幼稚教育期中較爲顯著而重要的例子，不論蒙養院或幼稚園其內容差不多是同出於一軌的。

2. 自辦期

從上期進到本期大約自民國十一年到十六年，這裏並沒有截然的界限；換句話說，到了這個時期並不是日本式的幼稚園一個也看不見了，何況帝國主義者有許多租界和租借地在中國呢！據十四年五月的調查，日本設幼稚園於南滿洲，計有三所，學生二千三百另八人；在山東濟南設立濟南小學及幼稚園，學生有二百三十九人。

不過從這個時期起，幼稚教育正式列入中國的學制系統中了；此後便受一般人的注意

和研究。如民國十一年十月一日公佈教育法令幼稚園收受六歲以下之兒童。

這一期的幼稚教育爲國人所自辦，內容不帶宗教色彩，方法以福祿倍爾（Froebel）式爲本位，也有採用蒙台梭利（Montessori）法者，如南京鼓樓幼稚園以及各省立中學實驗小學的幼稚園是。

3. 自覺期

從民國十六年以後才入自覺期；我們可把各方面的情形來看：

- a. 法規方面 十七年第一次全國教育會議邵爽秋博士曾提議下列二案：（1）請大學院提倡嬰孩學校；（2）設立嬰孩學校以代慈善性質的教育機關。又民國十九年四月第二次全國教育會議之改進初等教育計劃中規定：（1）小學幼稚園以市立爲原則，中央與省分擔補助費；（2）坊鎮鄉，私人法人都可設立小學幼稚園，市縣政府與以補助；（3）市內以每坊設立一小學幼稚園爲原則；（4）各市應酌量地方需要，設置嬰兒園。
- b. 師資方面 在這期以前幼稚師範除南京女師附設以外，很少有專業訓練的機關；

到了這期，幼稚師範遂加多了，有的是大學附設的，如大夏幼稚師範科；也有的是獨立設置的，真如雨後春筍一樣的蓬勃。

c. 研究方面 幼稚教育的自覺期最大的特色就是一般人起來從事幼教的研究。南京鼓樓幼稚園在民國十五年冬曾發刊幼稚教育，到十六年即聯絡南京各校組織兒童教育社；該社以研究小學教育，幼稚教育，家庭教育，注重實際問題，供給具體教材的宗旨。自覺期是一方面醒悟，一方面創造，這個過程也許是很容易蛻變的；事實上現在已有人提出創建中國貨的幼稚園的口號了；且看陶知行先生的創設鄉村幼稚園宣言中的一段文字：

『……我們現在所要舉辦的鄉村幼稚園……我們下了決心要把外國的幼稚園化成中國的幼稚園，把費錢的幼稚園化成省錢的幼稚園，把富貴的幼稚園化成平民的幼稚園……』

但是我敢斷言現在中國還沒到幼稚教育的建樹期，不過建樹期是在前程等着我們哩！

最後我要申說的；講中國幼稚教育的趨勢，我們把歷年來幼稚生增加的人數來敘述，本也可以表示一些，可惜歷年的幼稚生整個的統計是搜不到，即有這種材料也是殘缺不全的，當牠為標準太不可靠，只有待將來搜集完備後再說了。