

PROGRESSION DE DESSIN TECHNIQUE

CAP 1^{ère} Année

A : staff/céramique
B : peinture décoration

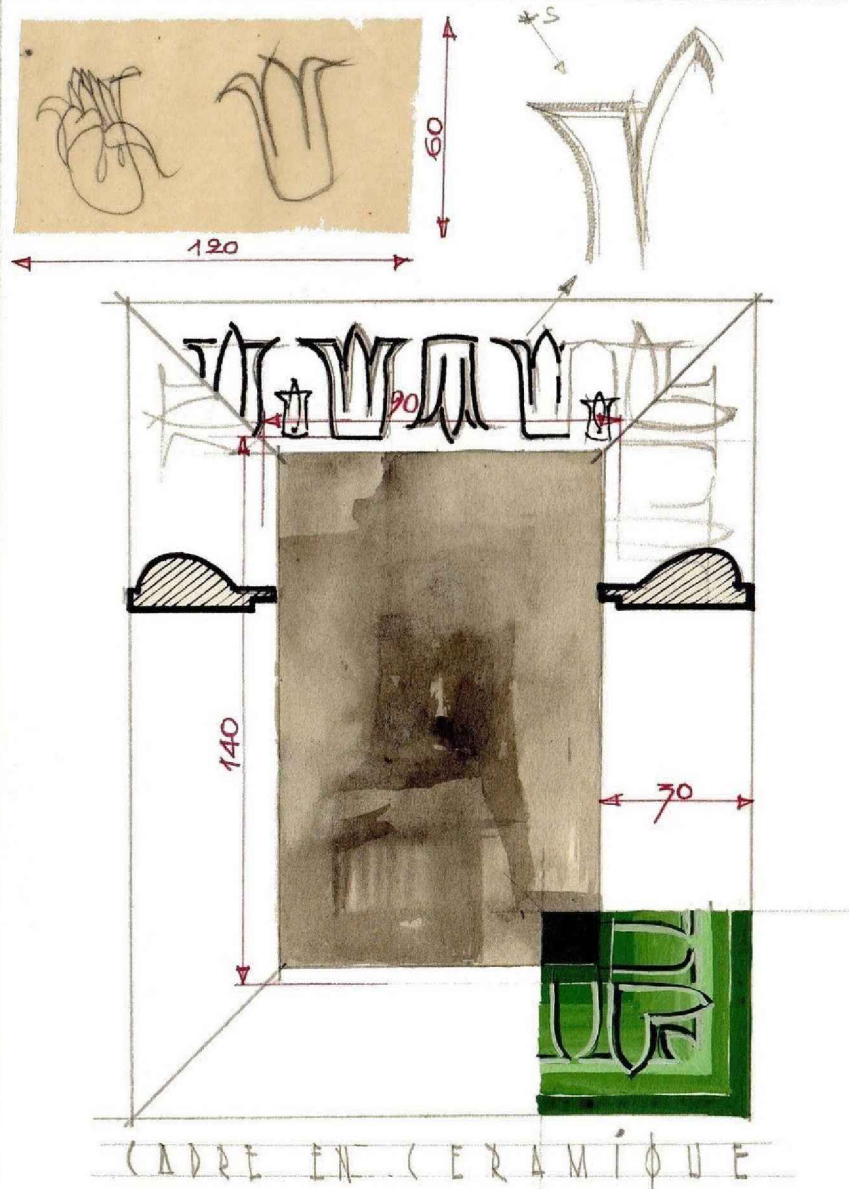

$\frac{1}{4}$ RAISIN VERT.

Jean Claude Poiley

Jean Claude POILEY

REMERCIEMENTS

Je remercie Pierre Duru chef de travaux au: <http://lycee-gueatremes.fr> pour m'avoir confié la progression de Jean Claude Poiley Vers 1978.

Je tiens aujourd'hui à retransmettre cette bible du dessin technique au plus grand nombre de personnes grâce à Google livres.

PREFACE

Le métier de staffeur ornemaniste exige des connaissances approfondies en dessin technique mais aussi en perspective, dessin d'art, histoire de l'art, technologie professionnelle. Jean Claude Poiley, Professeur de dessin technique au cet du Gué -à-tresmes de 1957/58 à 1964:65 nous a apporté par l'exemple de sa progression l'excellence dans cette matière.

Je suis arrivé au Gué à Tresmes la veille de la rentrée scolaire avec mes parents après avoir passé le concours au Mans où j'ai été accueilli avec beaucoup d'attention par un personnage dont j'ignorais encore les compétences, il se nommait Jean Claude Poiley.

J'ai appris très rapidement à apprécier sa pédagogie, son savoir et savoir faire dont vous pouvez découvrir le contenu dans sa progression.

Je lui envoie par la pensée une pluie de sapins qui représentaient son symbole.

Gérard Rondeau

SOMMAIRE

REMERCIEMENTS	2
PREFACE	3
SOMMAIRE	4
NOTIONS DE GEOMETRIE	6
1 Notions préliminaires	7
- le point, la ligne...	
2 Les angles	12
- le trait	
3 Les angles	16
- le trait (pinceau)	
4 Les surfaces simples	21
- le trait (pinceau)	
5 Les surfaces complexes	25
- le triangle, le trait, les valeurs	
6 Les surfaces complexes	30
- les couleurs primaires, les couleurs secondaires	
7 Observation	36
- les formes inscrites dans certaines masses géométriques	
8 Le trait	41
- le trait	
9 Les principales surfaces géométriques	44
- les valeurs, le trait	
10 Les formes inscrites dans certaines masses géométriques	48
- observation	
11 Les principales surfaces géométriques	51
- imagination (papier découpé et gouache)	
12 Le raccordement et mise à l'échelle	56
- les couleurs complexes	
13 Les courbes usuelles	62
- le trait, les couleurs complexes (aquarelle)	
14 Les voutes en ogives	67
- les différentes valeurs dans l'importance du trait, mise en page	
15 Initiation à l'Architecture	72
- le trait	
16 Les moulures	78
- initiation à la composition décorative et dessin professionnel	
17 Les masses géométriques	83
- mémoire	
18 Géométrie dans la décoration	86
- papier découpé	
19 Géométrie dans la décoration	89
- les couleurs (blanc coloré)	

20		
21	Tracé descriptif appliqué aux métiers	92
	- imitation à la composition décorative	
22	Tracé descriptif appliqué aux métiers	97
	- les couleurs	
23	Tracé descriptif appliqué aux métiers	101
	- les valeurs	
24	Tracé descriptif appliqué aux métiers	106
	- le trait	
25	Tracé descriptif appliqué aux métiers	109
	- les masses découpées, la couleur	
	OUVRAGES UTILES	112

PROGRESSION
DETAILLÉE

1^o ANNEE
DOSSIER TRAV. PEDAGOGIQUES

1

1. AB

EXERCICE

DES. GEO.

DES. ARTIST.

FAMILLE DE LEÇONS

- Bases de la géométrie
- La ligne.

le trait

THEME

- La ville
- Deux plans de maisons

BUTS PÉDAGOGIQUES

- Connaissance des éléments principaux de la géométrie

MARCHE DE LA LEÇON

1. Établissement d'un quadrillage pour la construction du dessin.
2. Dessin de 2 plans.
3. Tracé de lignes horizontales fines ou moins rapprochées figurant le ciel.
4. En ^{ment} des surfaces pour l'aspect de fenêtres et de portes.
5. Repassage à l'encre par des traits fins ou moins gros.

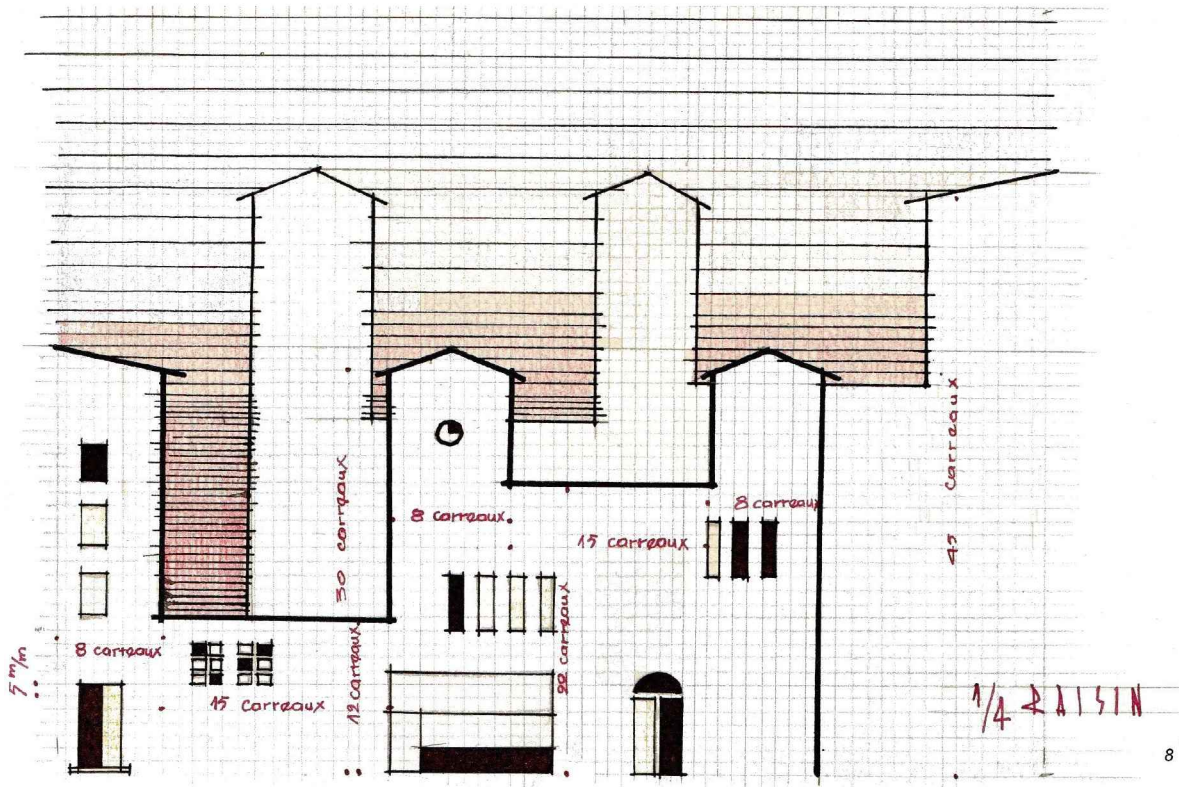

THÈMES

1957-1958	" la ville fortifiée "
1958-1959	" la tapisserie "
1959-1960	" Construction d'une cathédrale "
1960-1961	" Construction d'un Building "
1961-1962	" Propriété privée "
1962-1963	" Paysanisme "
1963-1964	" Joy Parc "
1964-1965	
1965-1966	
1966-1967	
1967-1968	
1968-1969	
1969-1970	

1

CADRE

NOTIONS PRÉLIMINAIRES

Le Point - Le point est le lieu où plusieurs lignes se

La ligne - La ligne est déterminée par l'intersection de 2 surfaces qui se coupent.

La Surface - La surface est la portion de plan limitée par des lignes droites, courbes, droits et courbes.

Le Volume - Le volume est la portion de l'espace occupée par le corps.

Les Angles - l'angle droit vaut 90°
" " obtus " " plus de 90°
" " aigu " " moins de 90°

La Perpendiculaire -

La perpendiculaire est une dr. qui, rencontrant une autre droite forme 2 angles adjacents égaux.

des Parallèles -

Les parallèles sont 2 ou plus. plusieurs lignes qui ne se rencontrent jamais.

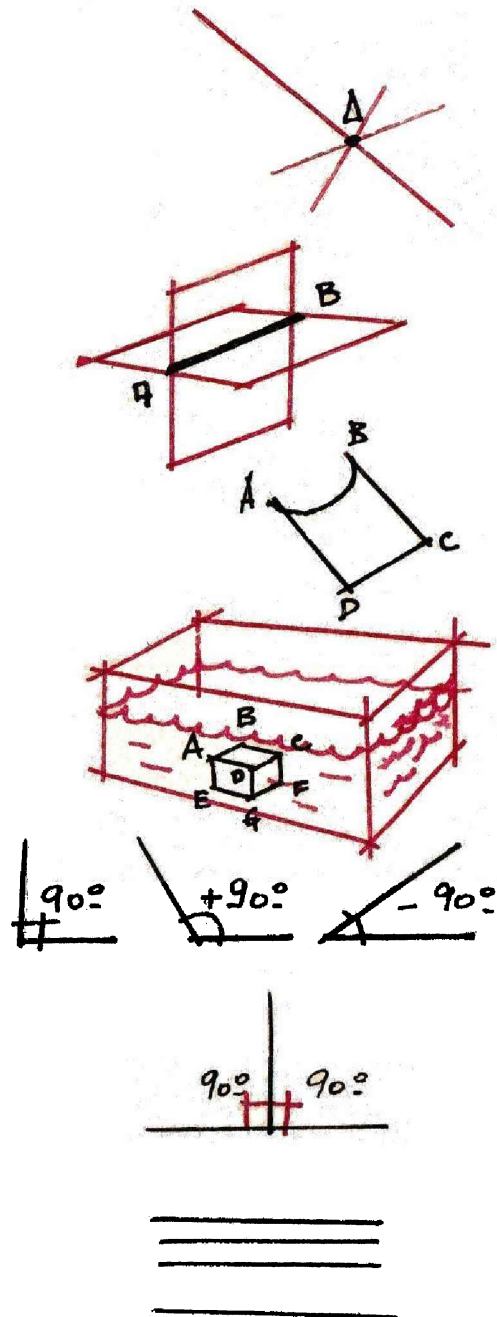

②

1. AB

EXERCICE

DES. GÉO.

DES. ARTIST.

FAMILLE DE LEÇONS

. Les Angles

Le trait

THEME

"Le Jeu d'échecs"

BUTS PÉDAGOGIQUES

- . Utilisation correcte des instruments de dessin.
- . Familiarisation avec les divers angles.

- . Soins dans l'exécution.
- . Degradés progressifs.
- . Imagination et simplification.

MARCHE DE LA LEÇON

- ① - Etablissement du damier de fond.
- ② - Dessin des masses côténières faisant un angle quelconque à leur partie.
- ③ - Dessin à la plume des figures - ↳ Supérieure

OBSERVATIONS

. En général, manque de soins dans l'exécution.

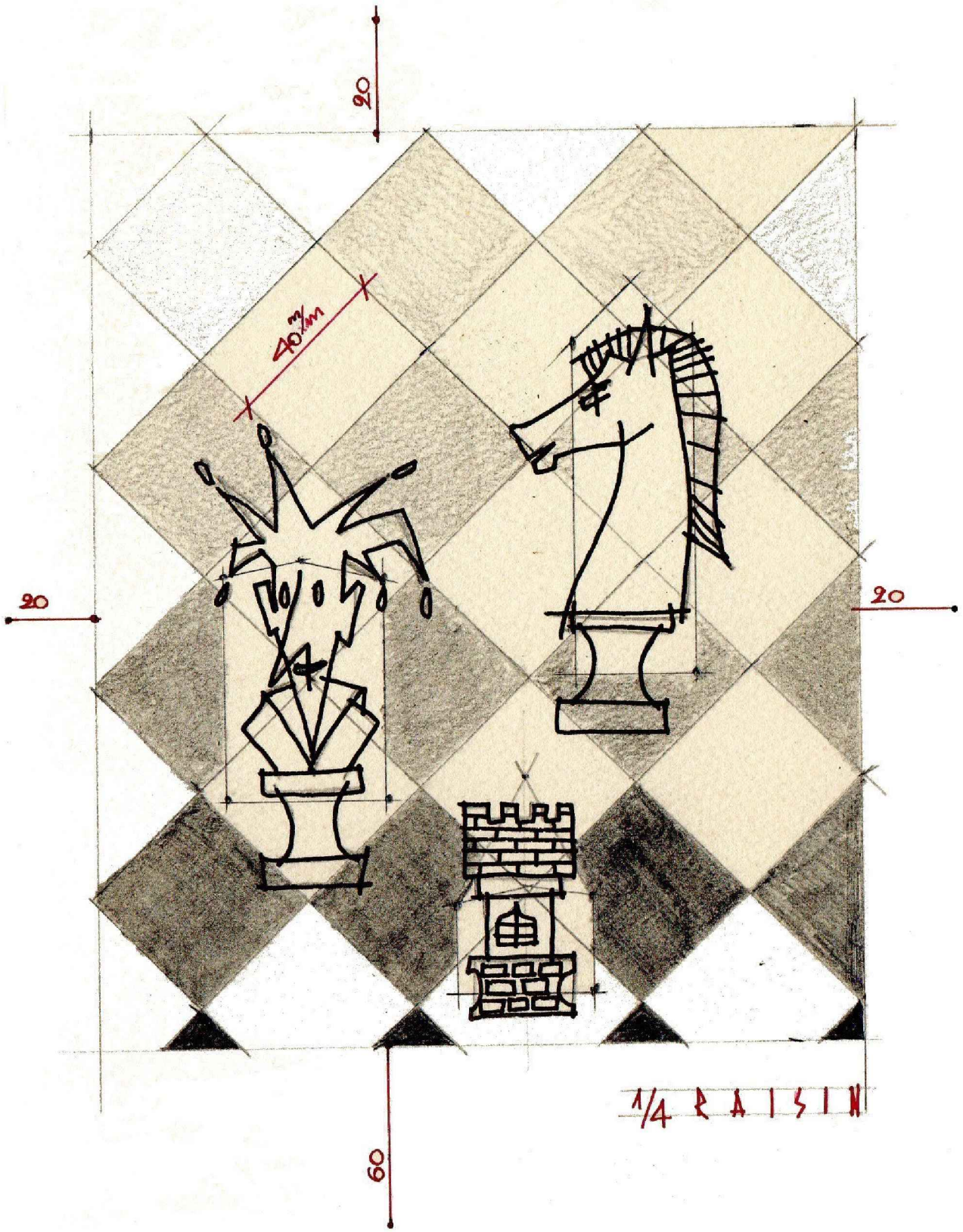

THÈMES

- 1957-1958 - Golf miniature.
- 1958-1959 - Éléments d'une ville.
- 1959-1960 - Ville et Cathédrale.
- 1960-1961 - Palais de jeux.
- 1961-1962 - Jardin extraordinaire.
- 1962-1963 - Labyrinthe -
- 1963-1964 - Eden.
- 1964-1965
- 1965-1966
- 1966-1967
- 1967-1968
- 1968-1969
- 1969-1970

②

LES ANGLAIS

(AHLER)

Se reporter au n° 1

3

1. AB

EXERCICE

DES. GEO.

DES. ARTIST.

FAMILLE DE LEÇONS

. Les Angles, les surfaces, le trait (pinceau)

THEME

"Le jeu d'échecs" (suite)

BUTS PÉDAGOGIQUES

. Reprise du même thème avec des moyens d'exécution différents

exécution d'un dessin correct linéaire à la pointe du pinceau

MARCHE DE LA LEÇON

- ①. Etablissement du damier avec l'aide en volume par un dégradé de gris exécuté à la gouache.
- ②. Dessin de mêmes masses que celles du précédent dessin avec pose des 3 couleurs primaires.
- ③. Illustration de ces masses au trait linéaire exécuté au pinceau.

OBSERVATIONS

. Plus grande application dans l'exécution.

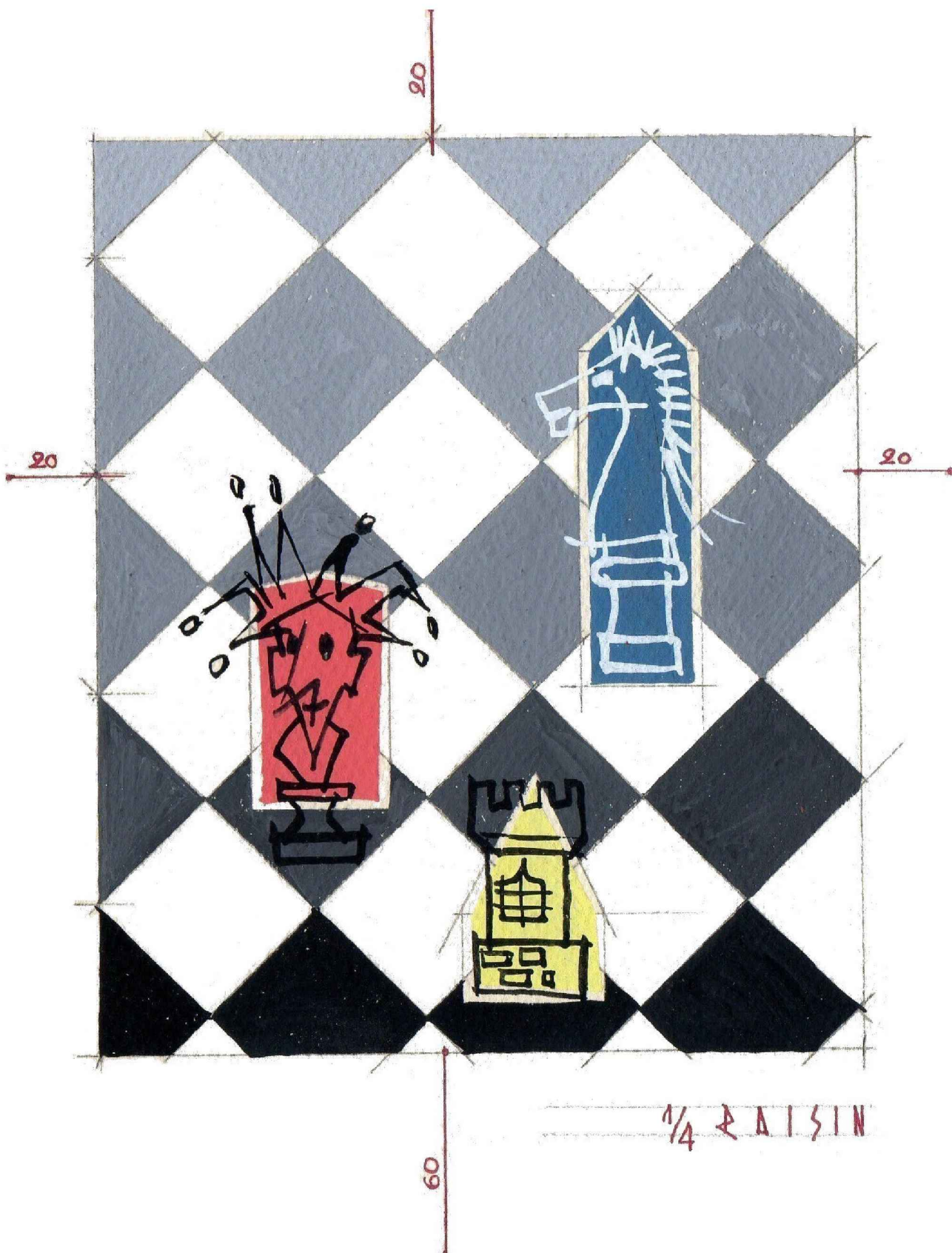

THÈMES

- 1957-1958 - Golf miniature (en vue d'une exécution)
- 1958-1959 - Cible aérienne (figurée par une ville ^{future})
- 1959-1960 - Son et lumière (N. Dame de PARIS)
- 1960-1961 - Château en Espagne.
- 1961-1962 - Jardin extraordinaire.
- 1962-1963 - Labyrinthe.
- 1963-1964 - Eden.
- 1964-1965
- 1965-1966
- 1966-1967
- 1967-1968
- 1968-1969
- 1969-1970

③

CAHIER

LES SURFACES SIMPLES

Le carré - Le carré est un parallélogramme qui a un angle droit compris entre 2 côtés égaux.

Le rectangle - Le rectangle est un parallélogramme qui a un angle droit.

Le losange - Le losange est un parallélogramme qui a 2 côtés consécutifs égaux.

Le trapèze - Le trapèze est un quadrilatère convexe qui a 2 côtés \parallel

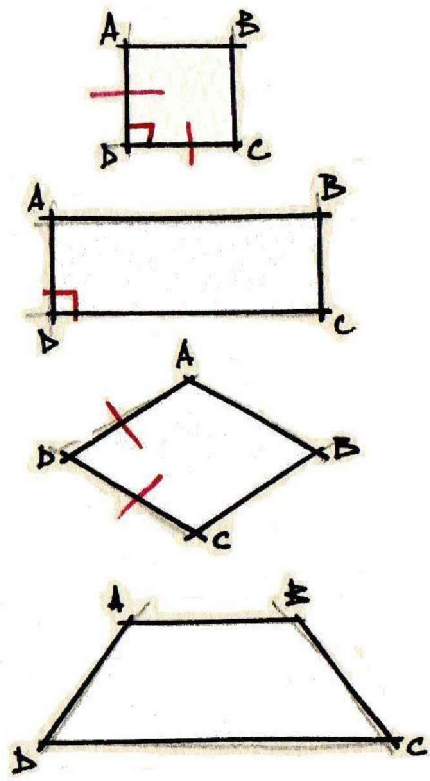

④

CAHIER

LES SURFACES SIMPLES

(voir leçon n° 3)

④

1. AB

EXERCICE

DES. GEO.

DES. ARTIST.

FAMILLE DE LEÇONS

. les surfaces simples

. le trait (finicéau)

THÈME

. la petite ville

BUTS PÉDAGOGIQUES

. Utilisation de surfaces
positionnées de plusieurs
surfaces géométriques

. Surfaces enrichies
par un trait linéaire
au finicéau.

MARCHE DE LA LEÇON

- ①. Établissement du groupement de surfaces avec une série de figures découpées en papier.
- ②. Report sur la feuille et coloration des interpénétrations avec des gris légèrement colorés.
- ③. Adaptation d'édifices aux formes de structure et dessin au finicéau de ceux-ci à l'intérieur des masses.

OBSERVATIONS

Meilleure exécution de détails

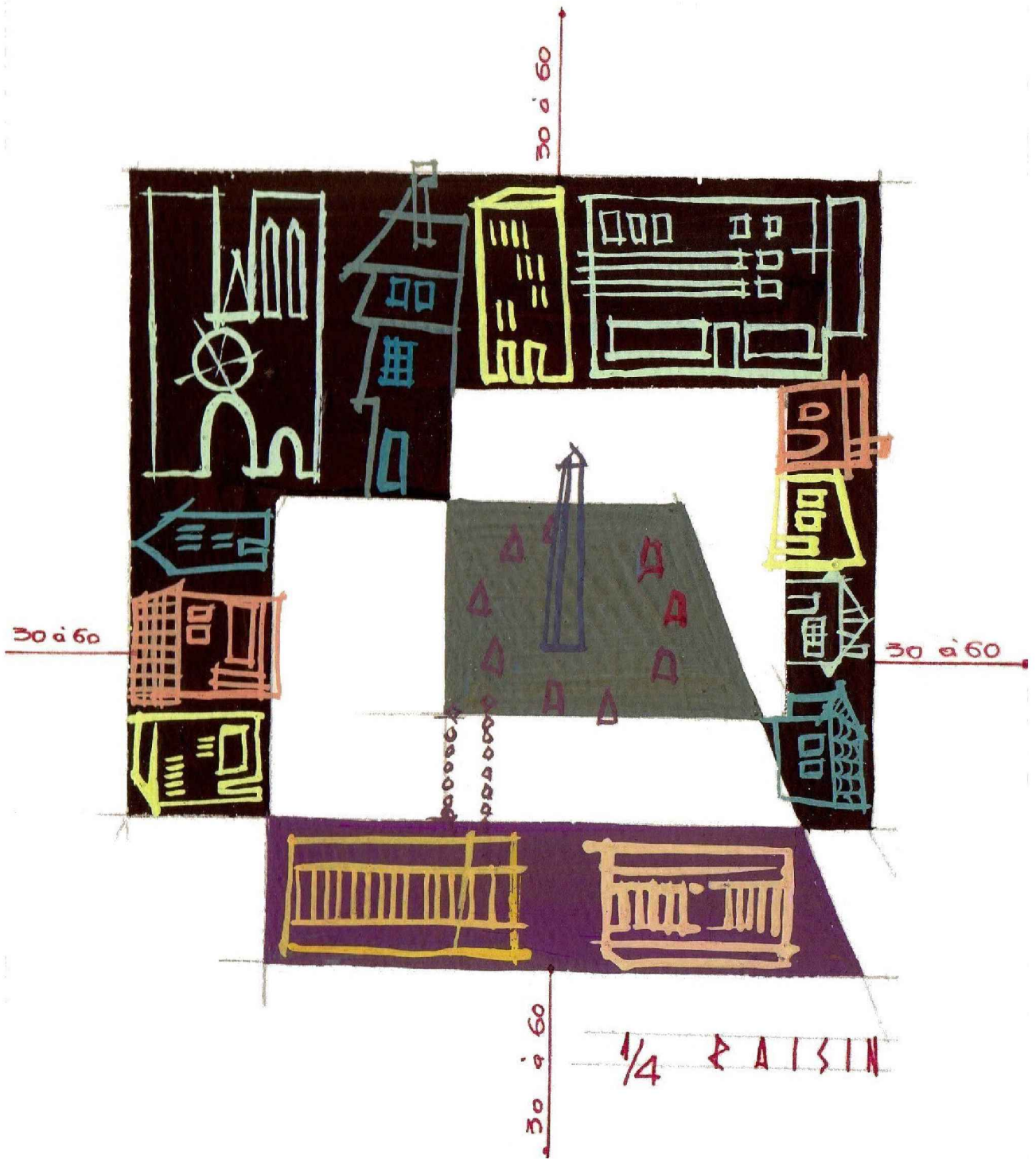

THÈMES

- 1957-1958 - "Paris" (projet adoptable à un foulard)
- 1958-1959 - "Une ville ..." (fais étranger)
- 1959-1960 - "Visions du Cirque".
- 1960-1961 - "Rassemblement du soir au Château
du G.H.E. A. TRESMES."
- 1961-1962 - "Sous et lumières"
- 1962-1963 - "Éclairage fixant"
- 1963-1964 - "Féerie lumineuse"
- 1964-1965
- 1965-1966
- 1966-1967
- 1967-1968
- 1968-1969
- 1969-1970

5

1. AB

EXERCICE

DES . FIO.

DES . ARTIST.

FAMILLE DE LEÇONS

- les surfaces complexes

THEME

"Vitrail (une fleur simple)"

BUTS PEDAGOGIQUES

- Observation d'un document dans sa composition géométrique.

- Transformation de cette fleur en une masse géométrique composée exclusivement de triangles. / les 4 genres de triangles

Observation d'une fleur naturelle et analyse

MARCHE DE LA LEÇON

- 1 Reproduction d'une fleur quelconque sur un quadrillage
- 2 Augmentation $\times 2$ de celle-ci et transformation en masse géométrique
- 3 Passage à l'aquarelle de ces triangles d'une seule couleur douce obtention d'un camaïeu.
- 4 Finition du vitrail.

1/8 RAISIN VERTICAL

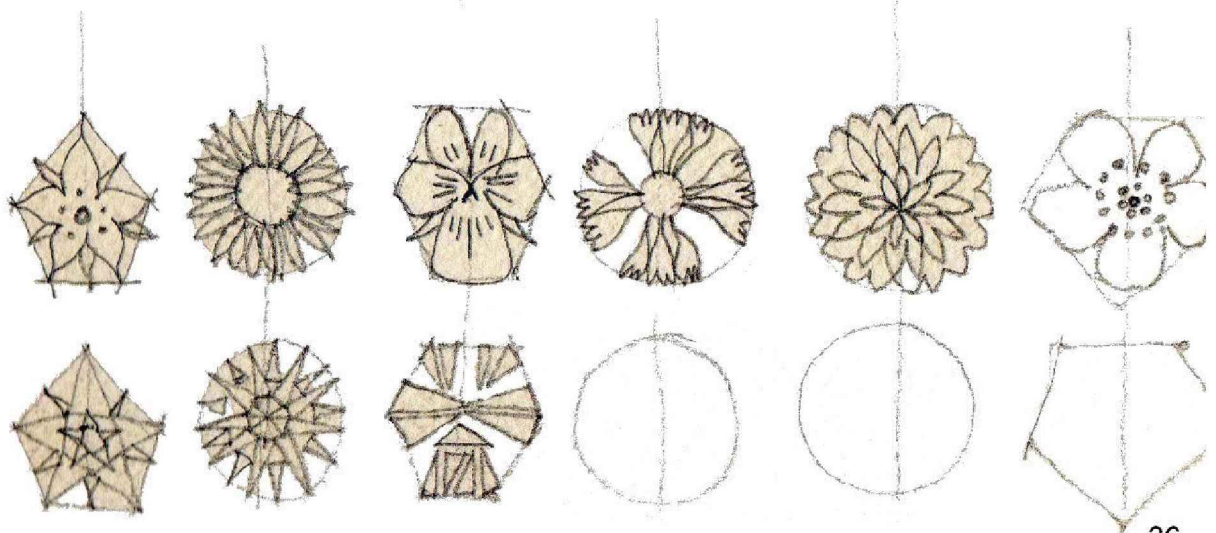
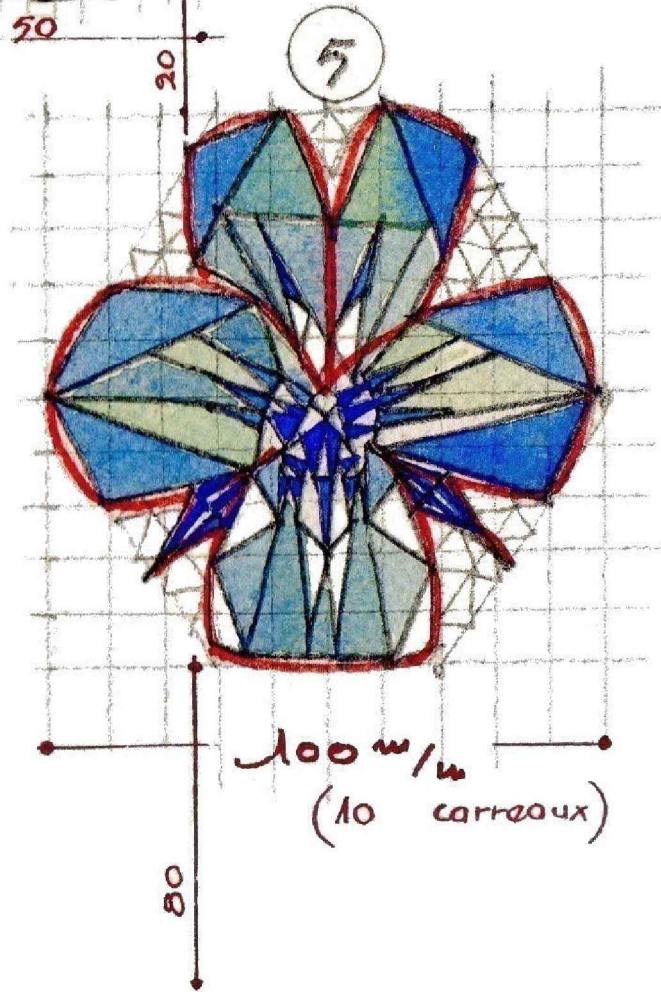
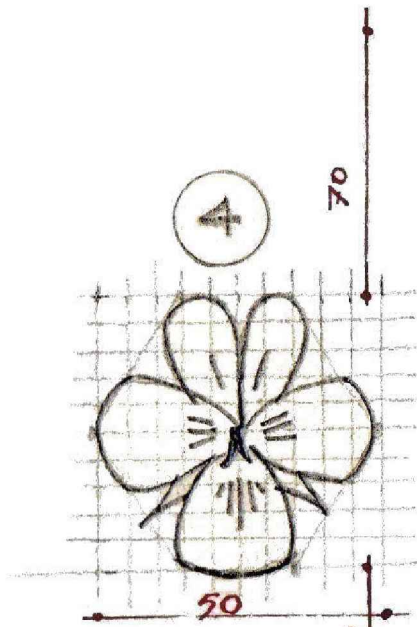

THÈMES

- 1957-1958 " le poisson " (vitrail)
1958-1959 " l'oiseau " (" ")
1959-1960 " la coquille St. Jacques " (" ")
1960-1961 " la main du Seigneur "
1961-1962 " la main du Seigneur "
1962-1963 " la main du Maître "
1963-1964 " la main du Createur "
1964-1965
1965-1966
1966-1967
1967-1968
1968-1969
1969-1970

5

(A H I E R)

LES SURFACES COMPLEXES

Le Triangle - le triangle est une surface ayant 3 cotés ou dit triangle :

- a) " " scalène - qui a 3 cotés inégaux.
- b) " " équilatéral - qui a les 3 cotés égaux.
- c) " " isocèle - qui a 2 cotés égaux.
- d) " " rectangle - qui a 1 angle droit.

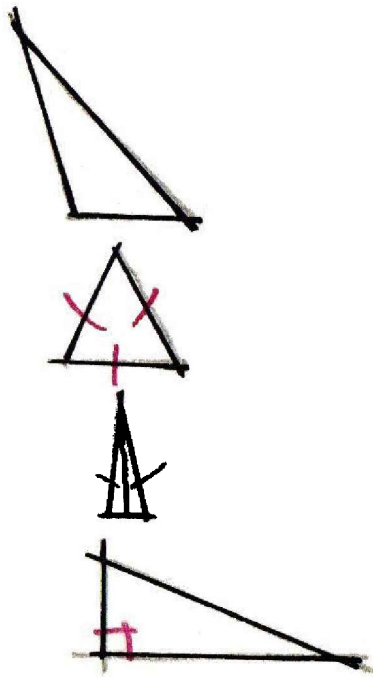

6

1.1B

EXERCICE

DES. GEO.

DES. ARTIST.

FAMILLE DE LEÇONS

- les surfaces complètes
(les divisions du cercle)
le polygone

- les couleurs
primaires.
- les couleurs
secondaires
(aquarelle)

THEME

"Rosace" en vitrail.

BUTS PÉDAGOGIQUES

- Simplification d'un
élément suivant l'é-
chelle.
- Adaptation d'un élém.
de ces éléments dans
un polygone.

- Répartition
judicieuse de
taches de couleurs
dans la rosace

MARCHE DE LA LEÇON

1. Dessin d'un polygone quelconque et mise en
place à l'intérieur de fleurs (id. à la 4.25)
plus ou moins grandes donc plus ou moins
2. Couleur, ayant adopté un parti simplifié
définitif.

OBSERVATIONS

les fleurs ne sont pas suffisamment stylisées. les rosaces manquent de précision.



LES COULEURS PRIMAIRES

80
150^m/m

1/4 RAISIN VERTICAL

LES COULEURS SECONDAIRES

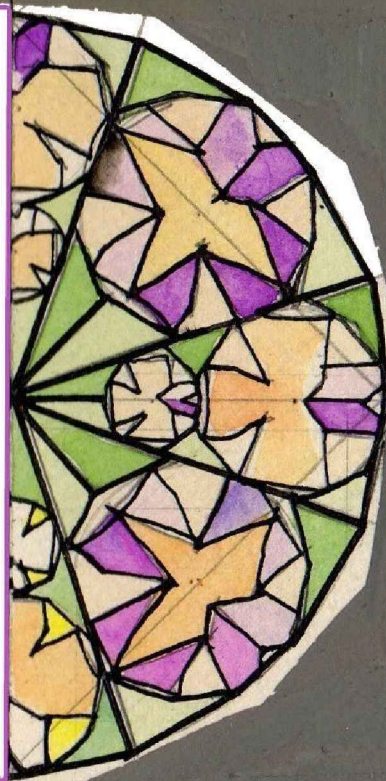

150^m/m

80

1/4 RAISIN VERTICAL

THÈMES

- 1957-1958 - Rosace (pour la chapelle des pêcheurs de
Villefranche s/Mer décorée par J. COCTEAU)
- 1958-1959 - Vitrail composite (oiseaux tête-à-tête)
- 1959-1960 - Rosace (pour une basilique)
- 1960-1961 - Vitrail (lieu de pèlerinage)
(pour la chapelle d'un couvent)
- 1961-1962 - Mur lumineux (verre coloré sur
paroi intérieure)
- 1962-1963 - Mur lumineux (verre coloré sur
paroi extérieure)
- 1963-1964 - Mur lumineux (verre coloré sur
paroi intérieure)
- 1964-1965
- 1965-1966
- 1966-1967
- 1967-1968
- 1968-1969
- 1969-1970

6

C A H I E R

LES SURFACES COMPLEXES (SUITE)

Le Cercle - le cercle est une portion de plan limitée par une seule ligne :

La circonférence - celle-ci est une ligne plane, courbe fermée, dont tous les points sont à égale distance d'un point fixe.

Le Polygone - le polygone est une portion de plan possédant 3 côtés et plus

ou distingue :

le polygone irrégulier dont les côtés sont inégaux

le polygone régulier, inscriptible dans un cercle dont les côtés sont égaux.

- le Triangle équi 3c.
- le Carré - 4c.
- le Pentagone - 5c.
- l'hexagone - 6c.
- l'Octogone - 8c.
- le Dodecagone - 10c.
- le Dodécaagone - 12c.
- le Pentécagone . 15c.

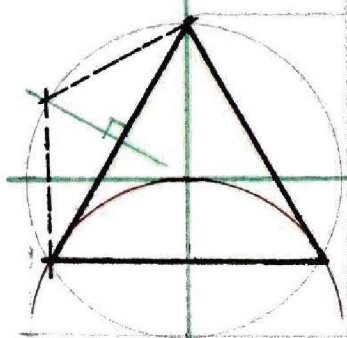

3 ET 6 COTES

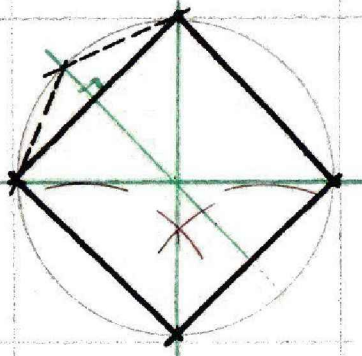

4 ET 8 COTES

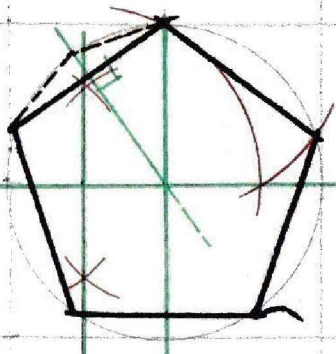

5 ET 10 COTES

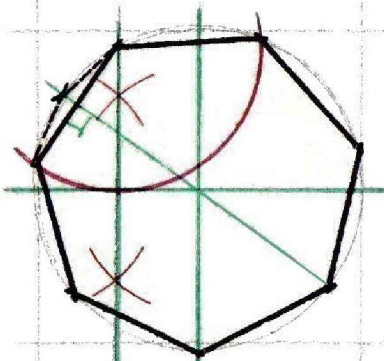

7 ET 14 COTES

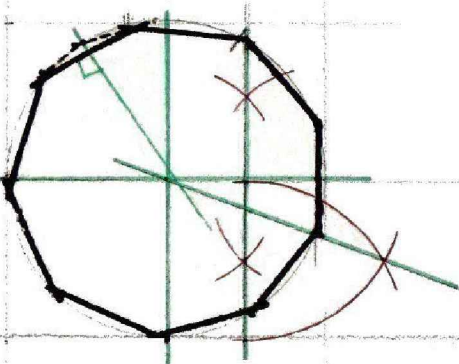

9 ET 18 COTES

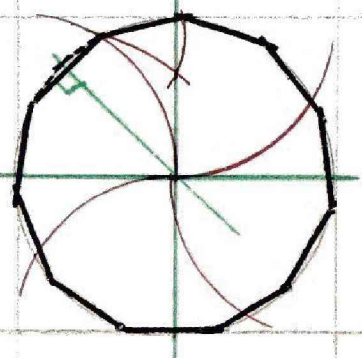

11 ET 22 COTES

EXERCICE →

7

DES. GEO.

1. AB

DES. ARTIST.

FAMILIE DE LEÇONS

. Observation.

. les formes inscrites dans certaines masses géométriques.

THEME

. les dif. nœuds de cordages.

BUT PÉDAGOGIQUE

. Développement de l'observation des masses générales et des caractéristiques principales d'une forme quelconque.

MARCHE DE LA LEÇON

- ① Enfoncement judicieux et collage d'un petit rectangle de couleur sur la feuille blanche.
- ② Répartition correcte de 3 masses quelc. dans cette feuille.
- ③ Dessin au crayon d'un nœud simple inscrit dans une figure geo. évoquée par la forme générale du nœud.
- ④ Dessin à la plume d'un nœud gaucé
- ⑤ Dessin à la pointe du fincceau et en blanc d'un nœud droit.

OBSERVATION

Il s'agit que très peu habitués au maniement du fincceau, exécution médiocre, du 3^e dessin comparativement aux 2 précédents

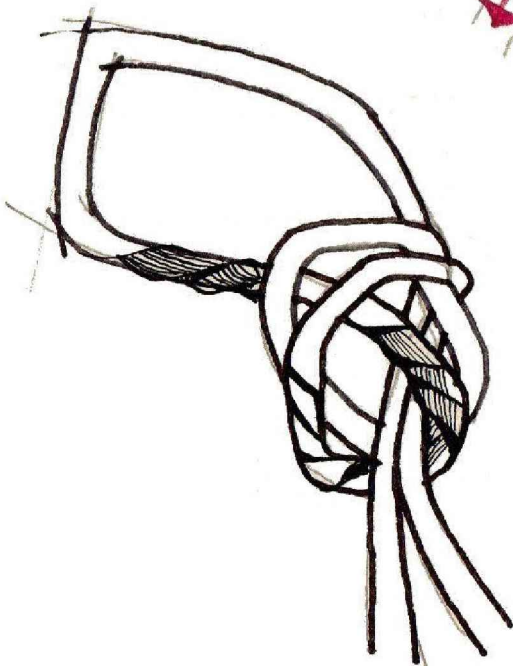
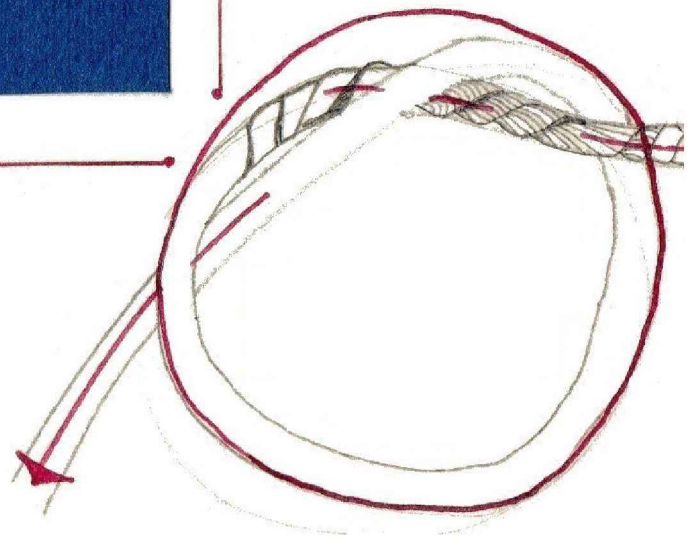
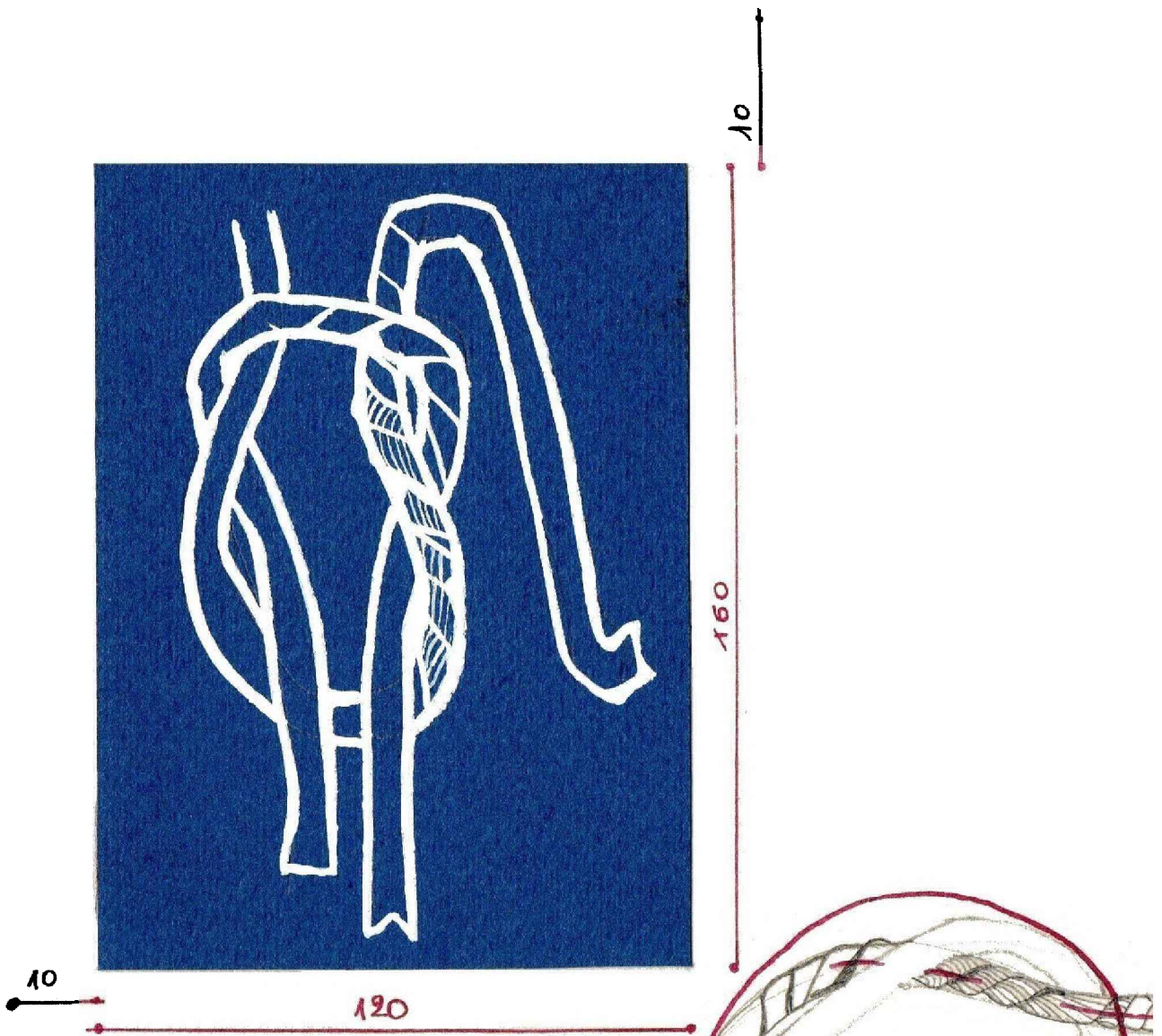

$\frac{1}{4}$ RAISIN

THÈMES

1957-1958 - les différents usages de cordages.

1958-1959 - les différentes ligatures (branchages)

1959-1960 - les attaches (pour éléments en rotin)

1960-1961 - les attaches (pour éléments en rotin)

1961-1962 - les attaches (pour éléments en rotin)

1962-1963 - les attaches (pour éléments en rotin)

1963-1964 - les attaches (pour éléments en rotin)

1964-1965

1965-1966

1966-1967

1967-1968

1968-1969

1969-1970

LES MASSES GEOMETRIQUES

Evocation d'une masse geometrique par une silhouette d'objet quelconque

• Dans l'établissement d'un dessin, qu'il soit à vue ou documentaire, il est nécessaire de tracer tout d'abord les formes générales.

• Pour obtenir une silhouette solide et bien caractéristique, il est facile d'inscrire chaque forme simple, ou compliquée dans une surface geometrique s'adaptant au mieux à cette forme première

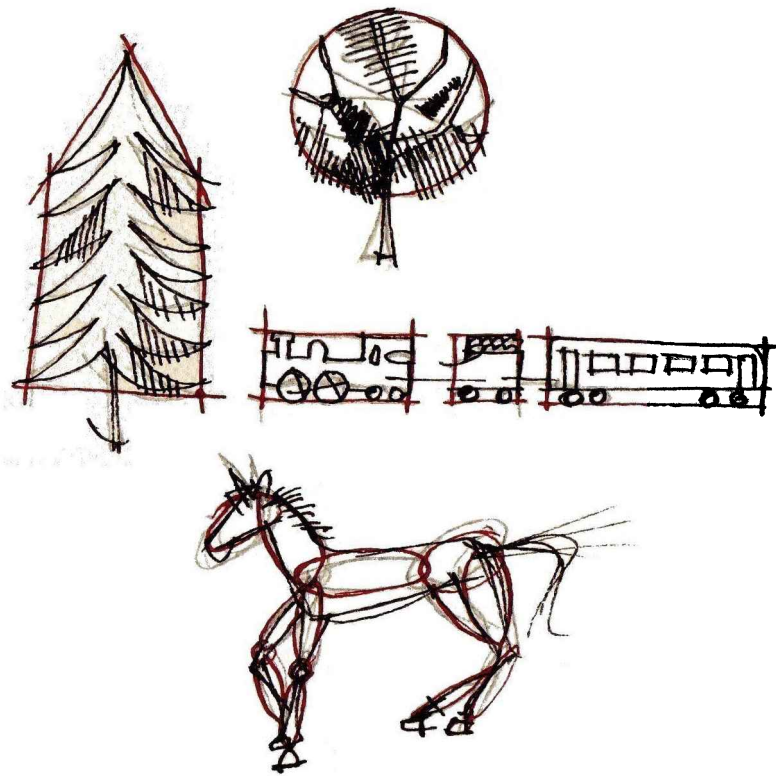

EXERCICE

⑧

DES. GEO.

1. AB

DES. ARTIST.

FAMILLE DE LEÇONS

. le trait.

. le trait.

THEME

. la lentille / formée par un polyg. quelc.)

BUT PÉDAGOGIQUE

. exploitation des 2 dessins précédents dans une conclusion réunissant une forme générale polygonale et un dessin détaillé de détails / à l'intérieur de cette forme.

MARCHE DE LA LEÇON

- ① Pose d'un calque sur le dessin n° 6 et transformation du vitrail en lentille. Représentation dans celle-ci de 3 motifs vus précédemment.
- ② Dessin, d'après documents, d'un gueridon.
- ③ Collage du calque sur ce gueridon (sur a. flat)
- ④ Apport logique d'un objet représenté en photographie et découpé.

OBSERVATION

. Résultat excellent, pour la majorité, du fait d'un travail demandant un gros effort de patience et de volonté.

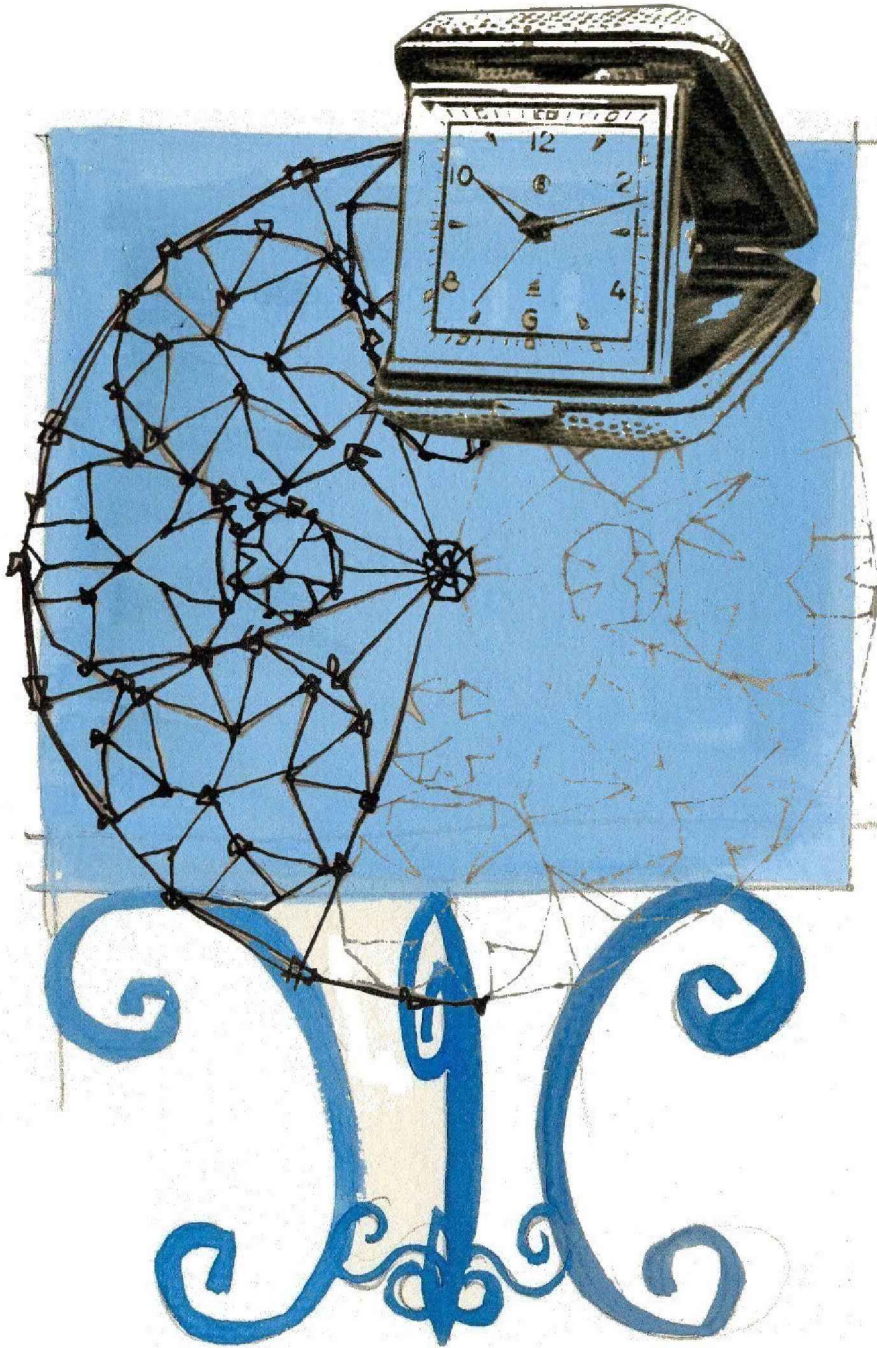

o .

. 10 .

THÈMES

- 1957-1958 - Voûte (ayant une destination identique au u.o.B. et employant les mêmes éléments)
- 1958-1959 - Totem (Entrée d'un camp scout au Jamboree)
- 1959-1960 - Ouvrage d'osier (porte-fais))
- 1960-1961 - Ouvrage d'osier (corbeille à fais)
- 1961-1962 - Ouvrage d'osier (corbeille à fûts)
- 1962-1963 - Ouvrage d'osier (siège)
- 1963-1964 - Ouvrage d'osier (Langquette)
- 1964-1965
- 1965-1966
- 1966-1967
- 1967-1968
- 1968-1969
- 1969-1970

EXERCICE



9

DES. GEO.

1. AB

DES. ARTIST.

FAMILLE DE LEÇONS

• Les Principes Surf. géométriques.

• les volumes.
• le trait.

THEME

• Les objets familiers « (tirés toile imprimée) »

BUTS PÉDAGOGIQUES

- Comparaison entre les volumes neutres et les volumes colorés.
- Etablissement d'un jeu de fond au trait
- Opposition de la surf. traitée en relief et de la surf. indiquée au trait

MARCHE DE LA LEÇON

- ① Recherche de plusieurs formes d'après documents
- ② Etablissement, à l'intérieur de l'objet, des formes geo. évoquées par la silhouette
- ③ Etablissement de 3 bandes d'objets
 - en gris neutre, positif
 - " " " négatif
 - en gris coloré identique aux autres
- ④ Jeu de fond au trait (plume) par la valeur.

OBSERVATION

Résultats moyens quant au rapprochement de volumes -



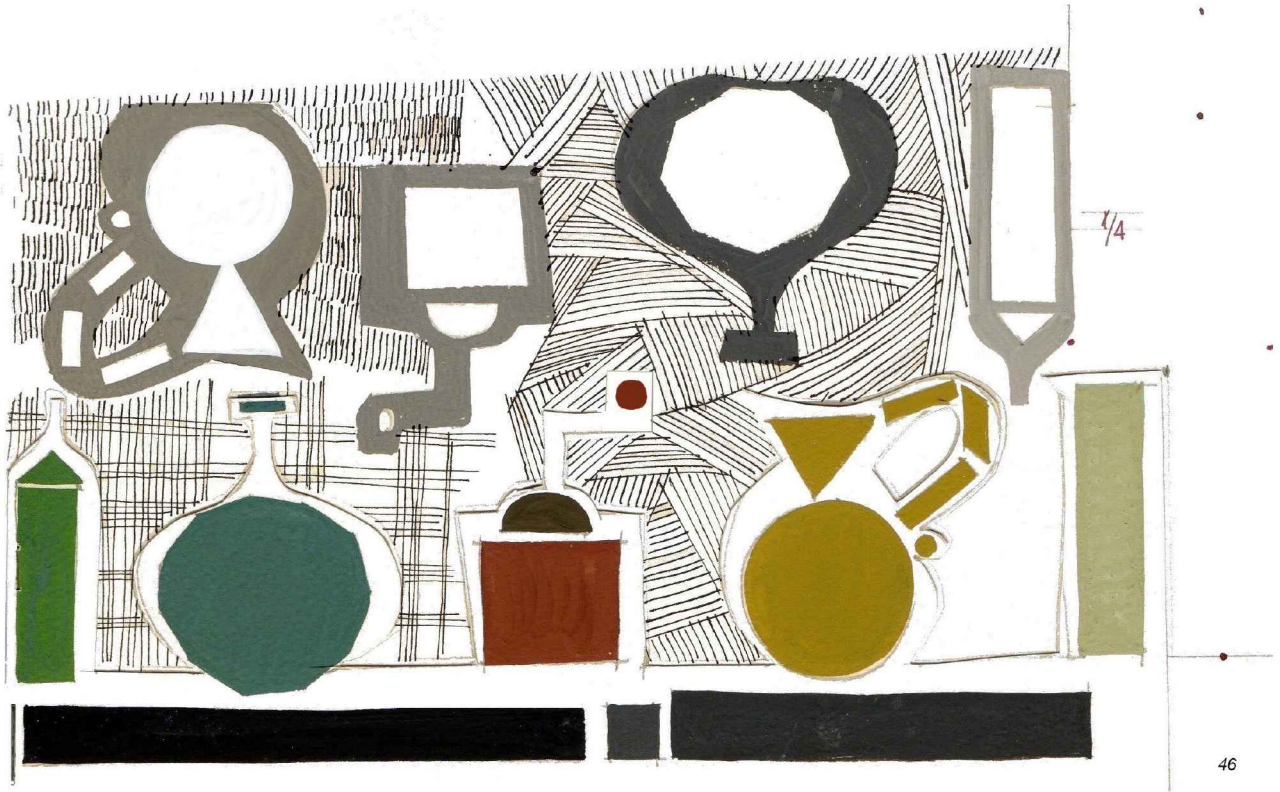

THÈMES

- 1957-1958 "les sujets de céramique" (feu de fond adapté à un tissu d'ameublement)
- 1958-1959 " " " (feu de fond adapté à l'agrandissement d'un vaisselier)
- 1959-1960 "les sujets de verre" (transparence - reflets - ombres etc...)
- 1960-1961 "les sujets de terre cuite" (opacité - caractères de formes etc.)
- 1961-1962 "les sujets de terre cuite" (construction - perspective)
- 1962-1963 "les sujets de terre cuite" (décomposition géométrique, ombres)
- 1963-1964 "les sujets de terre cuite" (analyse de la structure et de la silhouette)
- 1964-1965
- 1965-1966
- 1966-1967
- 1967-1968
- 1968-1969
- 1969-1970

EXERCICE →

10

DES. GEO.

1. AB

DES. ARTIST.

FAMILLE DE LEÇONS

• les formes inscrites dans certaines masses géométriques.

• Observation

THEME

• "Les sapins"

BUTS PÉDAGOGIQUES

- Comment traiter un objet quelconque
 - dans sa masse générale.
 - dans le détail.
- Dessin collectif exécuté durant le cours + notes personnelles.

MARCHE DE LA LEÇON

- ① Dessin, d'après nature, de la silhouette et de masses générales de l'arbre (à cheval sur les 2 feuillets du dépliant)
- ② Dessin, sur le premier feuillet, d'une "loupe" prétexte pour la présentation de l'étude documentaire d'un détail de l'arbre
- ③ Collage des notes personnelles de l'élève sur l'intérieur du dépliant.

OBSERVATION

Résultats collectifs satisfaisants et travail personnel abondant et sérieux

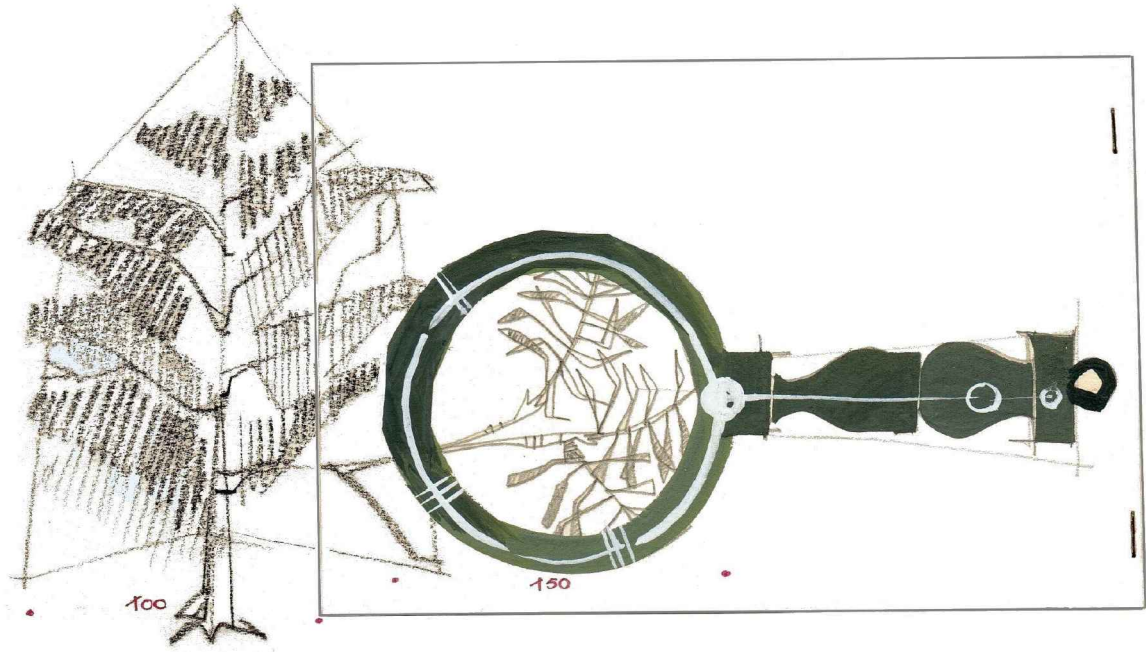

1/2 RAISIN DANS LA LONG.

THÈMES

- 1957-1958 " Les safris "
- 1958-1959 " Vacances à la montagne "
- 1959-1960 " Les classes de neige "
- 1960-1961 " Le collectionneur "
- 1961-1962 " La lunette d'affiche "
- 1962-1963 " Le regard sur le domaine "
- 1963-1964 " L'œil du spectateur "
- 1964-1965
- 1965-1966
- 1966-1967
- 1967-1968
- 1968-1969
- 1969-1970

EXERCICE →

11

1. AB

DES. GEO.

DES. ARTIST.

FAMILLE DE LEÇONS

• les principales
Surfaces géométriques

• Imagination
(papier découpé et
gouache)

THEME

• "Le menu de Noël"

BUTS PÉDAGOGIQUES

• Exploitation de l'étude précédente dans
l'établissement d'un petit dépliant en
vue du réveillon de Noël.

MARCHE DE LA LEÇON

- ① Lire en face de l'illustration du 1^{er} feuillet
titre et découpage en négatif de
cristaux de neige.
- ② Établissement sur le 2^e feuillet d'une
petite scène de Noël.
- ③ Synthèse des personnages et de objets
en adoptant le procédé de la leçon n° 9
- ④ Coloration à la gouache en ayant obliga-
toirement une opposition entre des
gris très peu colorés et des couleurs très vives.

OBSERVATION

Bonne compréhension du procédé
choisi et de l'emploi des couleurs évoquant Noël

REVEILLON DE

NOËL

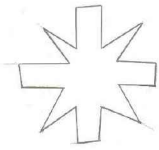
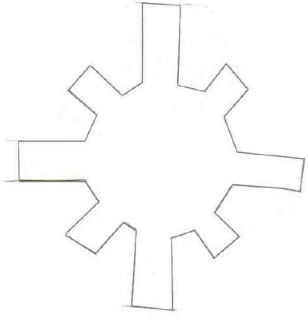

MENU

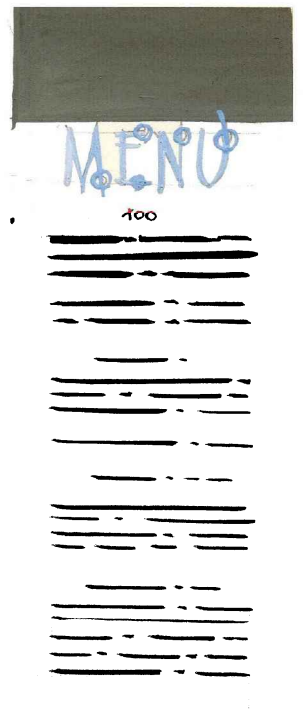

1/4 RAISIN DANS LA LONG. 53

20

100

20

REVEILLON DE

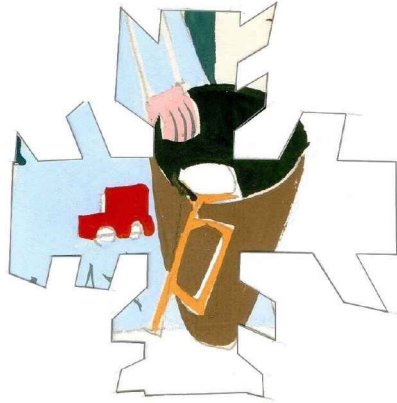
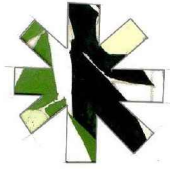

15 25 40

NOEL

80

MENU

100

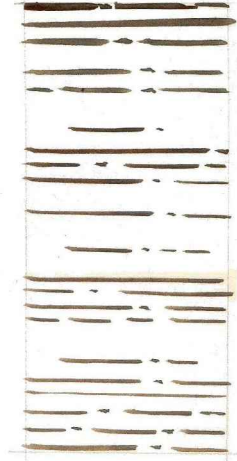

1/4 RAISIN DANS LA LONG. 54

THÈMES

1957-1958 Menu pour le réveillon de Noël

1958-1959 Carte de vœux pour le nouvel an.

1959-1960 Carte de vœux pour le nouvel an.

1960-1961 Menu pour le Nouvel An.

1961-1962 Menu pour le Nouvel An.

1962-1963 Carte d'invitation.

1963-1964 Carte d'invitation.

1964-1965

1965-1966

1966-1967

1967-1968

1968-1969

1969-1970

EXERCICE →

19

1.18

DES. GEO.

DES. ARTIST.

FAMILLE DE LEÇONS

- les raccourcis
- la mise à l'échelle.

• Les couleurs compl.
• (Mosaïque)

THÈME

- "Le vaisseau dans la bouteille" (mosaïque)

BUTS PÉDAGOGIQUES

- Observation de documents
- Transposition de l'objet et interprétation dans une technique quelconque.

MARCHE DE LA LEÇON

- ① D'après documents, dessin d'un bateau et tracé de son enveloppe à l'encre sépia.
- ② Tracé à l'encre noire de son squelette.
- ③ Mise de ce vaisseau en cale sèche.
Elaboration et exécution d'un système de support en papier découpé.
- ④ Collage d'un personnage photographié découpé dans une revue. Ce personnage devant être adapté historiquement au caractère du bateau et à son échelle.
- ⑤ Mise en bouteille du bateau et exécution de la mosaïque.

OBSERVATIONS

Résultats excellents pour la 1^{re} phase du travail
satisfaisants pour la 2^e. " " " 56



1/4 RAISIN D' LA LONGUE 57

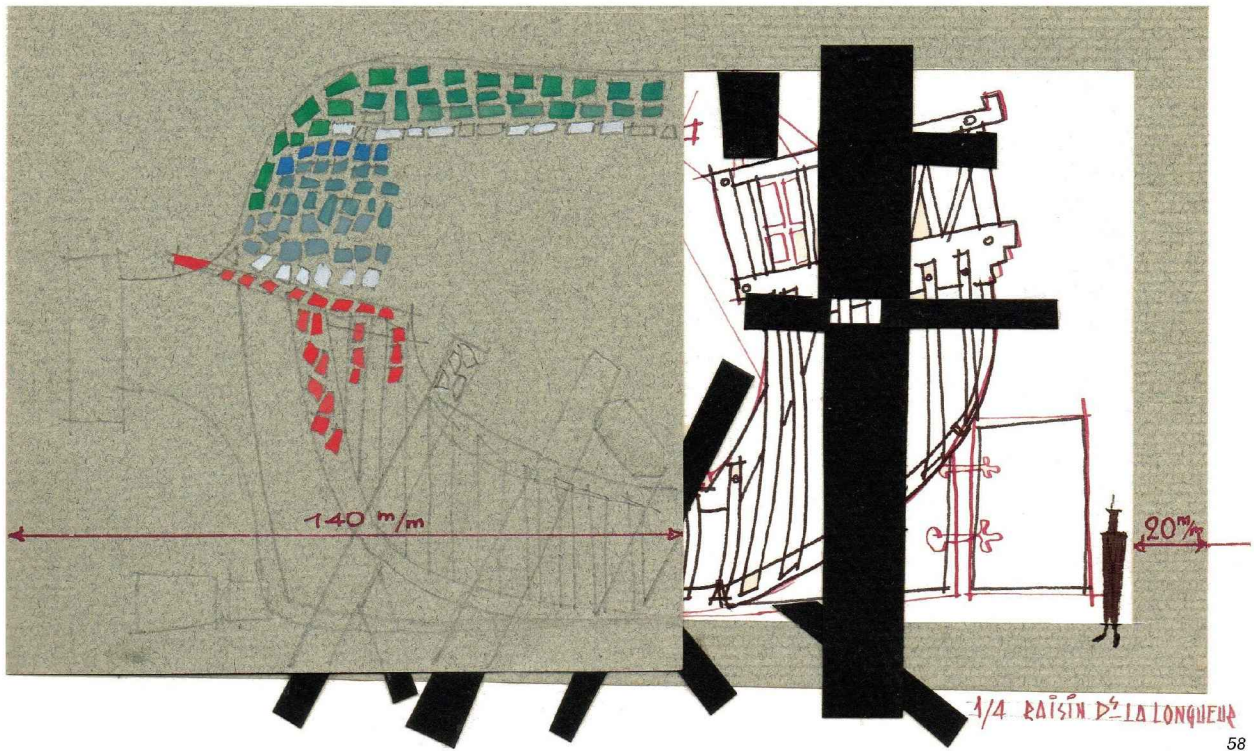

THÈMES

1957-1958	Mosaïque (pour le bar de l'aéroport d'Orly)
1958-1959	" " (pour le cinema GAUMONT RICHELIEU)
1959-1960	" " (panneau escamotable pour desus de pont)
1960-1961	" " (panneau fixe pour une fraisoumerie)
1961-1962	" " (panneau fixe pour une salle de bain de l'AN 2000)
1962-1963	" " (panneau fixe pour une cuisine fresh-toutous)
1963-1964	Peinture (paroi pour un aquarium)
1964-1965	
1965-1966	
1966-1967	
1967-1968	
1968-1969	
1969-1970	

LES RACCORDEMENTS

- Les raccordements sont des constructions élémentaires propres à l'établissement de figures plus complexes intervenant dans un dessin quelconque qui il soit décoratif architectural ou industriel

Exécution.

- ⇨ Dans le cas du raccordement d'une droite et d'une courbe, il est recommandé de tracer tout d'abord la courbe la ligne droite s'ajoutant plus facilement de cette dernière qu'inversement.

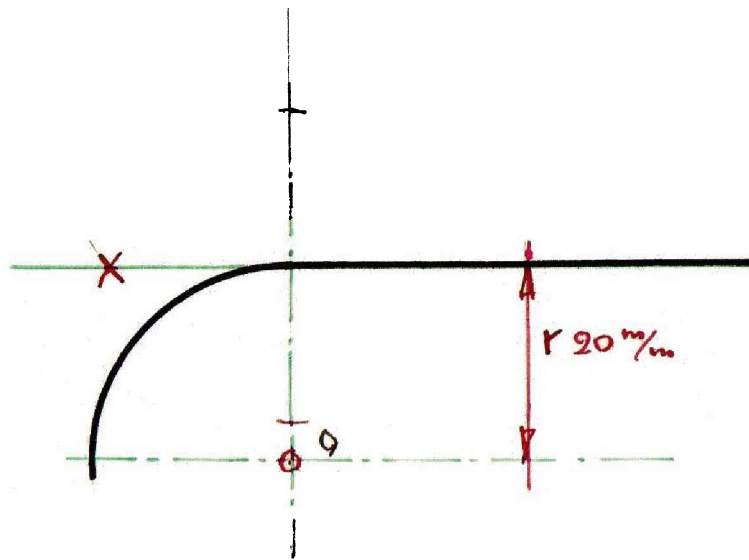

DROITE À COURBE

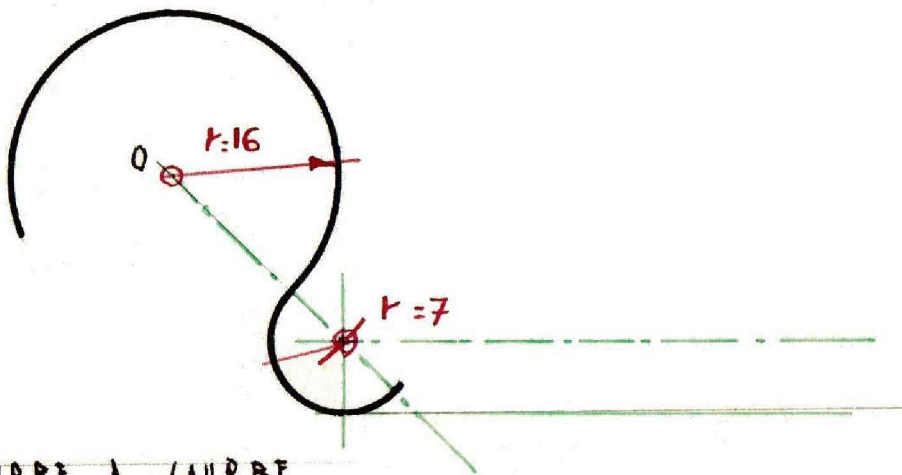

COURBE À COURBE

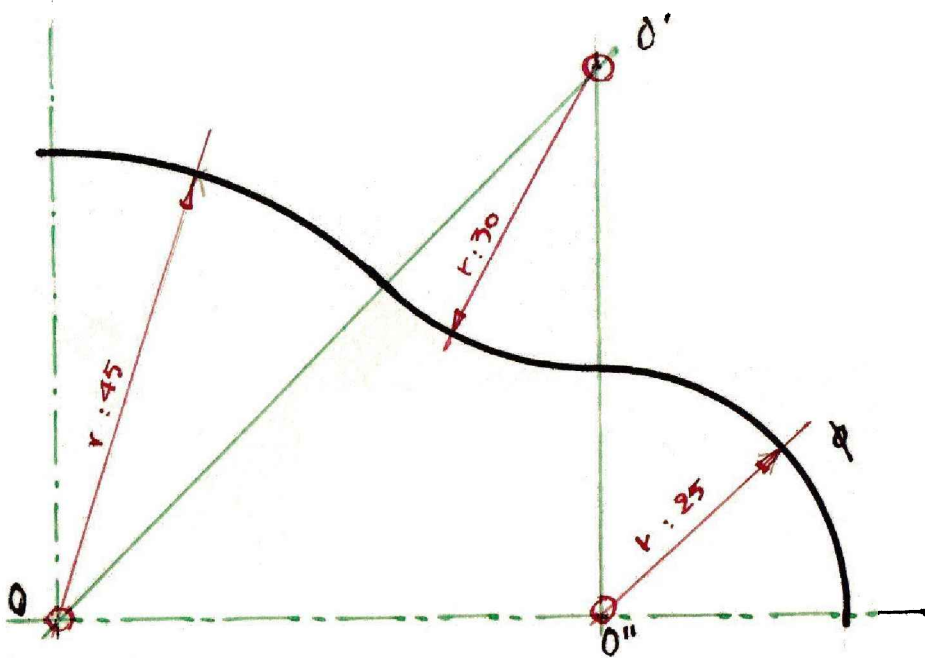

EXERCICE →

13

1. AB

DES. FID.

DES. ARTIST.

FAMILLE DE LEÇONS

- les courbes usuelles

- le trait
- les couleurs compl. (aquarelle)

THÈME

- Vitrail d'après la légende "le vaisseau des tempêtes"

BUTS PÉDAGOGIQUES

- Recherche de la rigueur dans l'exécution
- Moyen d'expression et technique différents de la première interprétation

MARCHE DE LA LEÇON

- ① Revenir au colloque du précédent dessin et observation, de documents de vitraux modernes, à joints de ciment.
- ② Exploitation des éléments du squelette et coloration de ceux-ci en gris neutre
- ③ Coloration, à l'aquarelle, de vitraux d'une certaine couleur et de la complémentaire de celle-ci
- ④ Obtention d'un contraste dans la coloration

OBSERVATIONS

- Résultats assez bons, mais, suivant les moyens, des élèves en général, possible. Etc. d'une plus grande précision.

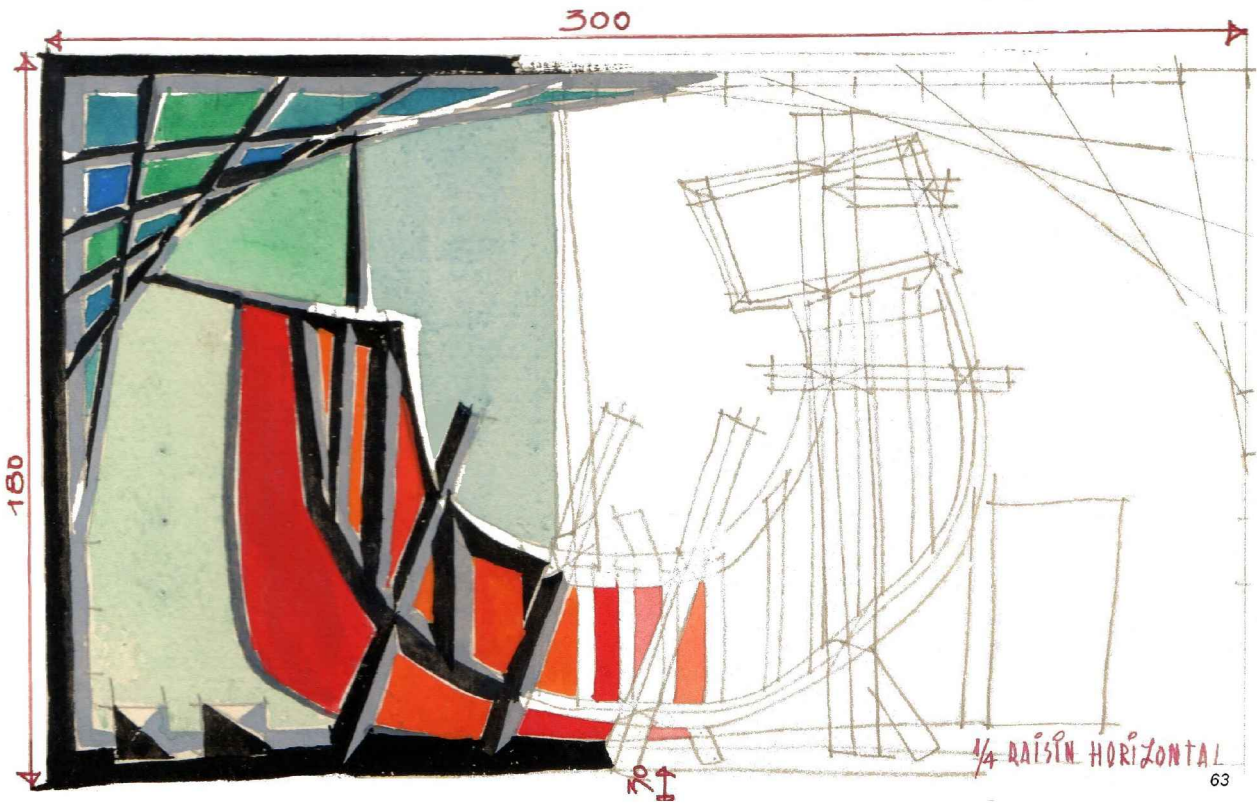

THÈMES

- 1957-1958 Vitrail (pour une agence aérienne)
- 1958-1959 " " (pour l'éclairage d'ambiance d'un
cuisina)
- 1959-1960 " " (cloison en verre coloré pour un
magasin de Décoration)
- 1960-1961 " " (travail extérieure pour
une villa de bord de mer)
- 1961-1962 " " (Cloison lumineuse pour un
LIVING ROOM.)
- 1962-1963 " " (lumière filtrée pour un complexe
architectural)
- 1963-1964 " " (combinaisons colorées d'un vitrail
sur des motifs de couleurs diff^(s))
- 1964-1965
- 1965-1966
- 1966-1967
- 1967-1968
- 1968-1969
- 1969-1970

LES COURBES USUELLES

- Les courbes usuelles ^{données ici en exemple} sont des figures rencontrées couramment en architecture ou en décoration intérieure.
- La forme d'un vase ou d'un gueridon demande à être esquissée géométriquement à la conception.
- Certaines courbes sont apparemment similaires de forme ou de caractère, et il est donc nécessaire de les étudier séparément sur le papier pour en rétablir la différence.
Ex: l'ovale (qui se trace au compas) et l'ellipse (à main levée après établissement de points de repère)

OVI

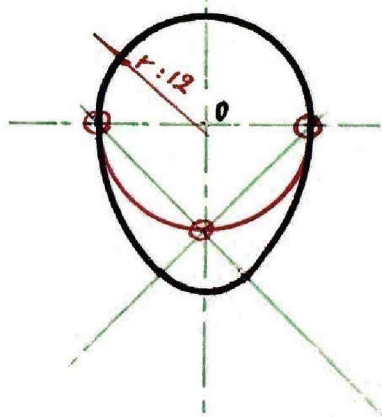

OVALE

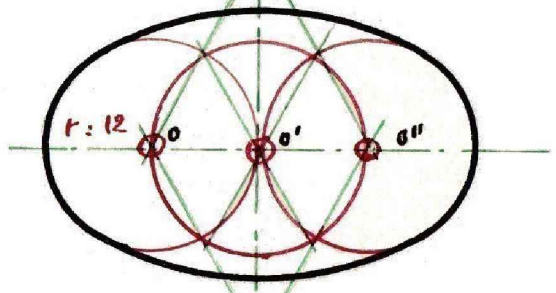

ELLIPSE

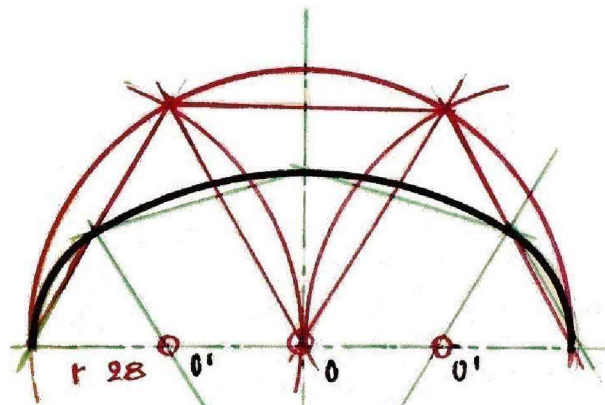
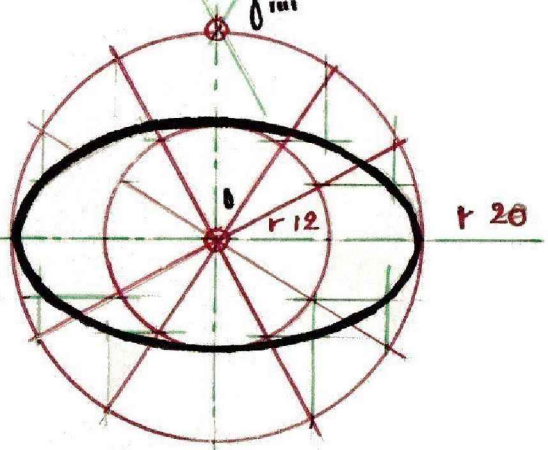

ANSES DE PANIER

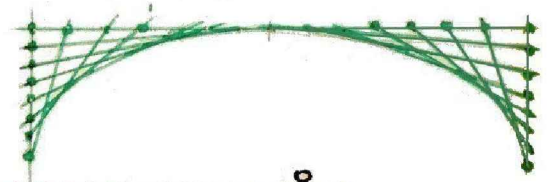

ARC RAMPANT

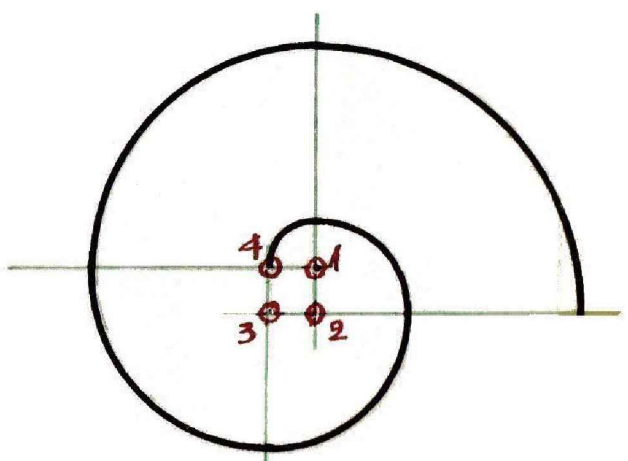
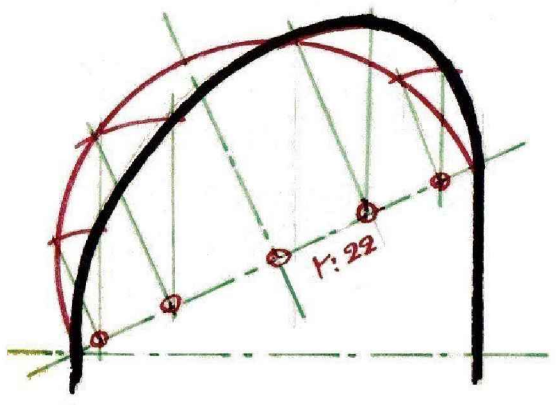

SPIRALE

EXERCICE →

14

1. AB

DES. GEO.

DES. ARTIST.

FAMILLE DE LEÇONS

• les voûtes en ogive.

• les dif. valeurs de l'importance du trait.
• Mise en page.

THEME

"Notre Dame de Paris" de V. Hugo.

BUTS PEDAGOGIQUES

• Adaptation d'un exemple d'arc dans un certain cadre.

• Emploi de la technique: gravure (carte à gratter) vue de l'illustration d'une œuvre littéraire.

MARCHE DE LA LEÇON

- 1) Explication de la technique gravure et son adaptation au dessin linéaire sur carte grata. Exemples donnés par des documents d'œuvres de DÜRER.
- 2) Ordonnance d'une architecture générale de la ville de Paris vue des Tours de Notre Dame tenant compte de l'emplacement de 3 points précis: le parvis - la place de Grève - la copie
- 3) Exécution à la plume } des miracles -
- 4) Pose sur cette vue aérienne d'un 1^o plan figuré par les arcades de chemins de ronde. Tracé aux compasses de ces voûtes } de N. D.
- 5) Tracé en lettres minuscules d'un extrait du roman dans le vide restant



THÈMES

- 1957-1958 " le monastère "
- 1958-1959 " la Cathédrale " - LE PÈRE d'Émile Zola
- 1959-1960 " Ambraise J. Sébastien BACH "
- 1960-1961 " Meurtre dans la cathédrale " pièce
de théâtre.
- 1961-1962 " Salle romane "
- 1962-1963 " Exposition à Chaux "
- 1963-1964 " Architecture. Sculpture et Imageries "
- 1964-1965
- 1965-1966
- 1966-1967
- 1967-1968
- 1968-1969
- 1969-1970

LES VOUTES EN OGIVE

En architecture les parties supérieures de ouvertures / portes et fenêtres ont varié suivant le époque.

• Nous trouvons en exemple :

- - le plein cintre à l'époque romane
- - l'ogive parfaite à l'époque gothique
- - l'ogive à entre-courbure d'inspiration Renaissance

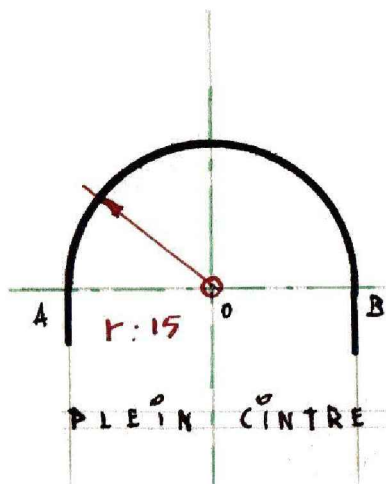

PLEIN CINTRE

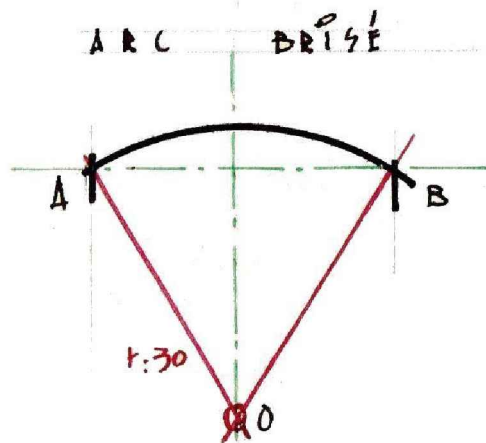

ARC BRISÉ

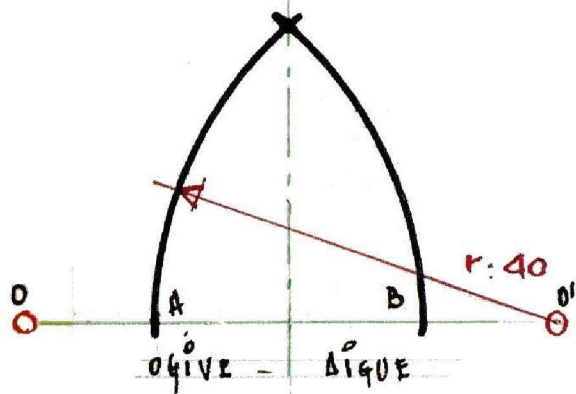

OÙVE - AIGUE

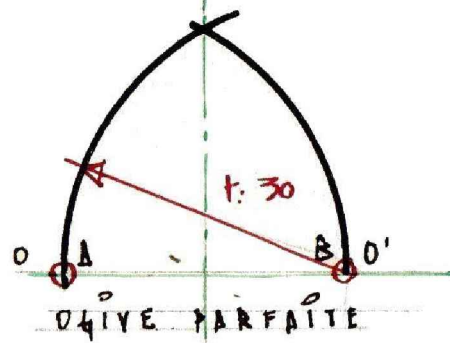

OÙVE PARFAITE

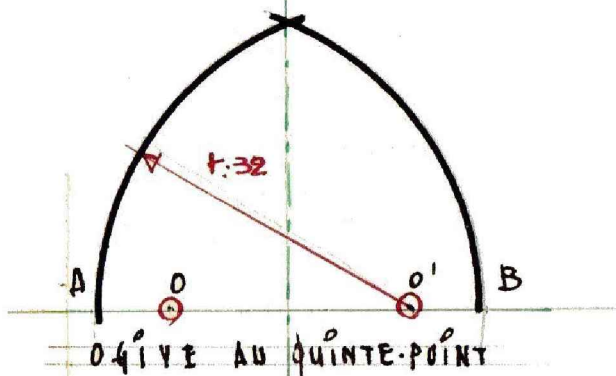

OÙVE AU QUINTE-POINT

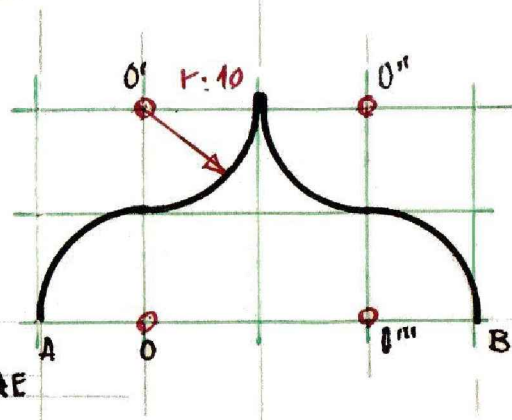

OÙVE À CONTRE-COUBRE

EXERCICE →

15

1. AB

DES. GEO.

DES. ARTIST.

FAMILLE DE LEÇONS

• Initiation à l'Ar.
chitecture

• le trait.

THEME

• "Le Pavillon"

BUTS PEDAGOGIQUES

• Vue en section d'un
édifice.
• Vue extérieure du "

• les espacements de traits
• les valeurs
• les couleurs
• le trait à la règle.
• "à main levée".

MARCHE DE LA LEÇON

- ① Prise d'un document sur un calque.
- ② Rétablissement de l'édifice en géométral si celui-ci se trouvait primitivement en perspective.
- ③ Section verticale (traits épais + hochurs fins)
- ④ Pose d'un calque et représentation de l'édifice en vue extérieure
- ⑤ Passage à l'encre noire de la silhouette " " à l'encre rouge de l'enrichissement intérieur.

OBSERVATIONS

Résultats médiocres dans la finesse des hochurs et dans leurs intervalles

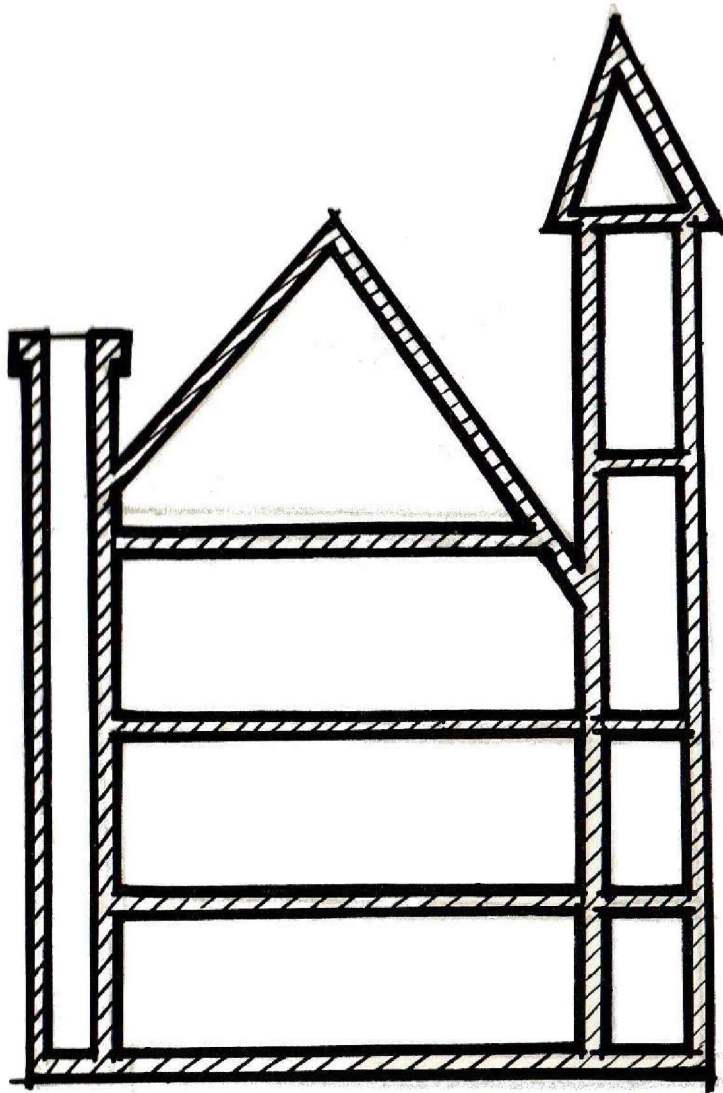

1/4 RAISIN VERT.



1/4 RAISIN VERT.

THÈMES

1957-1958	" l'immeuble "	style ancien
1958-1959	" l'édifice collectif "	style moderne
1959-1960	" Pavillon de West-End "	
1960-1961	" Démolition d'un vieil immeuble "	
1961-1962	" Residence particulière "	
1962-1963	" Villa composée "	
1963-1964	" Villa composée "	
1964-1965		
1965-1966		
1966-1967		
1967-1968		
1968-1969		
1969-1970		

L'ARCHITECTURE

Definition

Ensemble des règles et connaissances
qui sont ou se sert pour construire,
disposer et décorer les
édifices privés ou publics.

• L'Architecture se divise en cinq
branches principales :

- ① l'Architecture civile
(palais, théâtre, halls etc..)
- ② l'Architecture religieuse
(temples, églises, chapelles
etc..)
- ③ l'Architecture militaire
(forteresses, remparts etc..)
- ④ l'Architecture navale
(ports, construct^s maritimes)
- ⑤ l'Architecture hydraulique
(canaux, barrages etc..)

• Si la forme extérieure de
édifices a changé au courant de
siècles, leur construction par contre
s'est toujours basée sur des principes
presque identiques.

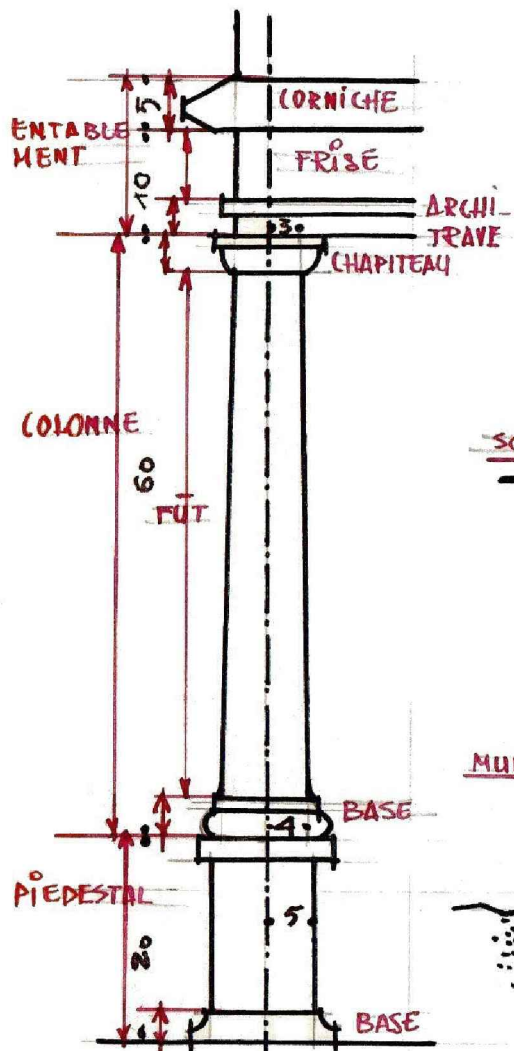

ORDRE CLASSIQUE

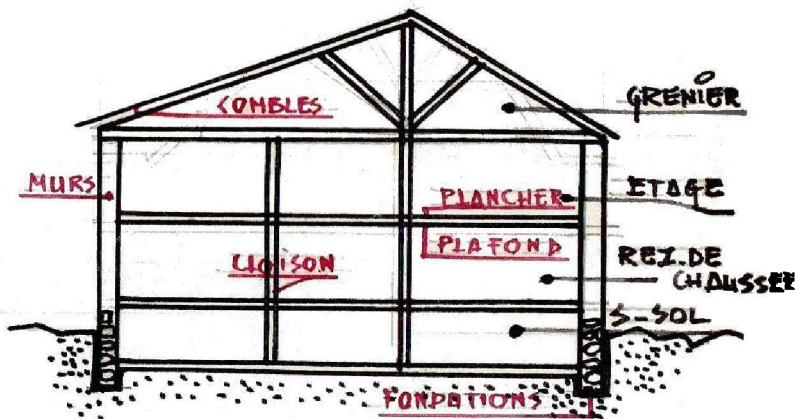
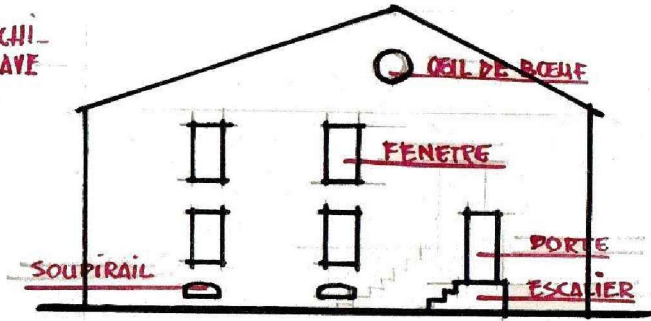

MAISON MODERNE

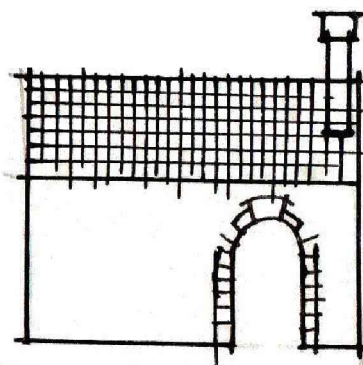
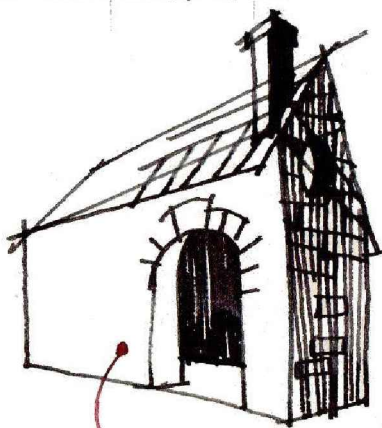

EXERCICE →

16

1. AB

DES. GEO.

DES. ARTIST.

FAMILLE DE LEÇONS

. les moulures

THÈME

: le cadre en céramique (motif floraux)

BUTS PÉDAGOGIQUES

- . Adaptation des profils étudiés à une technique.
- . Familiarisation avec les différentes vues représentées du descriptif.

Pas tant de formes précises (les fleurs) simplification et stylisation maximum de celles-ci. Mise en place du résultat sur une forme quelconque suivant l'ordre quelconque.

MARCHE DE LA LEÇON

- 1 Recherche d'un document et prise de celle-ci.
- 2 Stylisation de la fleur. Ici / au colque.
- 3 Ordonnance des fleurs sur la moulure suivant le principe de répétition d'alternance.
- 4 Impression de gravure donnée par un double filet (foncé et clair) etc...
- 5 Recherche d'un profil de moulure
- 6 Suivant le caractère du motif décoratif choisi, recherche de la couleur dans un petit carré placé en bas du cadre
- 7 Collage d'une photographie du format du cadre

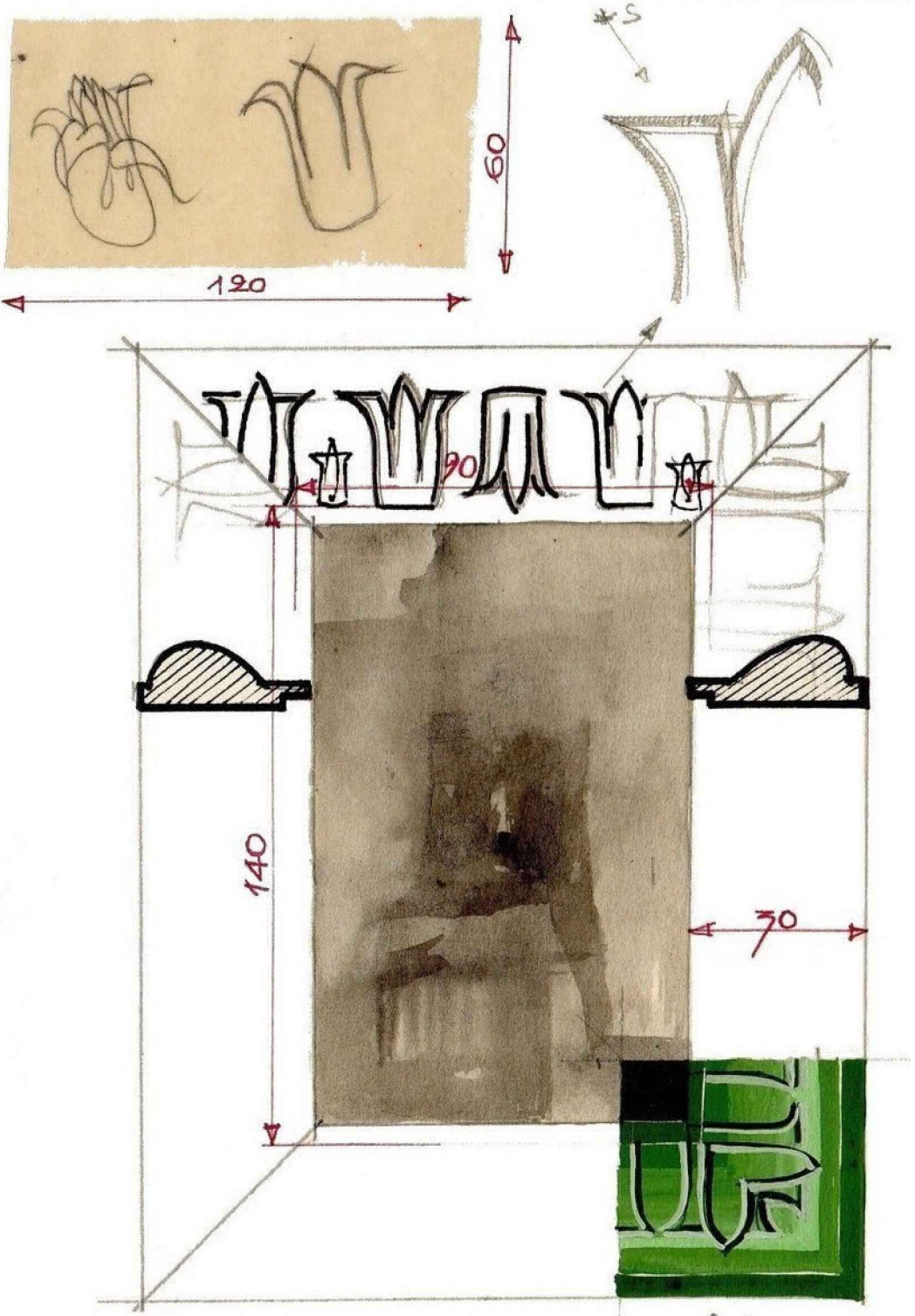

CADRE EN CERAMIQUE

1/4 RAISIN VERT.

THÈMES

- 1957-1958 - Cadre de style ancien (Louis XIV - Louis XV)
bois doré.
- 1958-1959 - Cadre de style ancien (Louis XV - Louis XVI)
bois naturel.
- 1959-1960 - Cadre moderne (inspiration - art
féruvien) - céramique.
- 1960-1961 - Cadre moderne (technique - tache
d'encre) - céramique.
- 1961-1962 - Frise de style ancien (art roman)
- 1962-1963 - Ornement et composition (Chapiteau
de style ancien) (roman)
- 1963-1964 - Ornementation géométrique (Chapiteau
de style ancien) (roman)
- 1964-1965
- 1965-1966
- 1966-1967
- 1967-1968
- 1968-1969
- 1969-1970

LES MOULURES

Définition.

Saillie à profils variés que l'on exécute au travail de menuiserie d'architecture de serrurerie pour en enrichir l'aspect.



Cet élément décoratif se rencontre à des échelles très variées.

en architecture : les temples grecs et les palais florentins

en menuiserie : les lambris, les portes, les panneaux décoratifs des intérieurs du XVIII^e S.

en serrurerie : les serrures de grands hôtels du XVII^e et du XVIII^e S.
les façades de magasins du XX^e S.

en céramique : les cadres pour photo gravure etc..

ELEMENTS DROITS

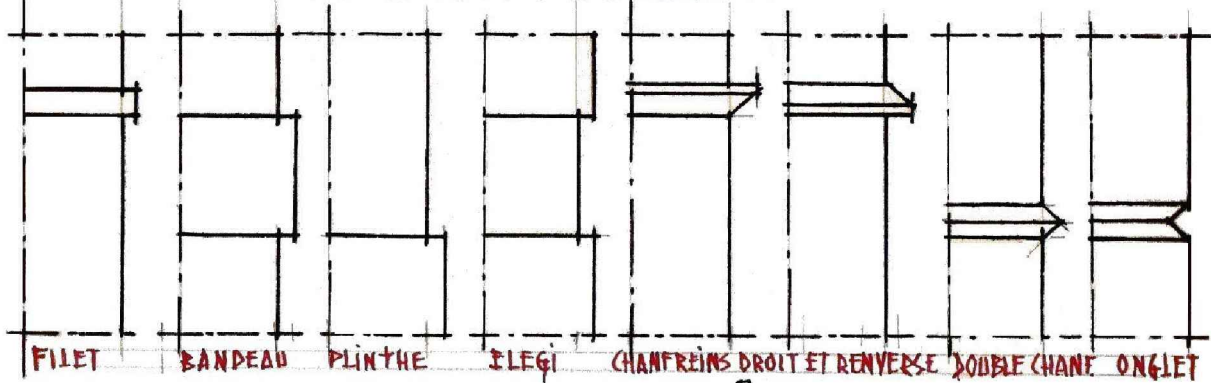

ELEMENTS COURBES CLASSIQUES

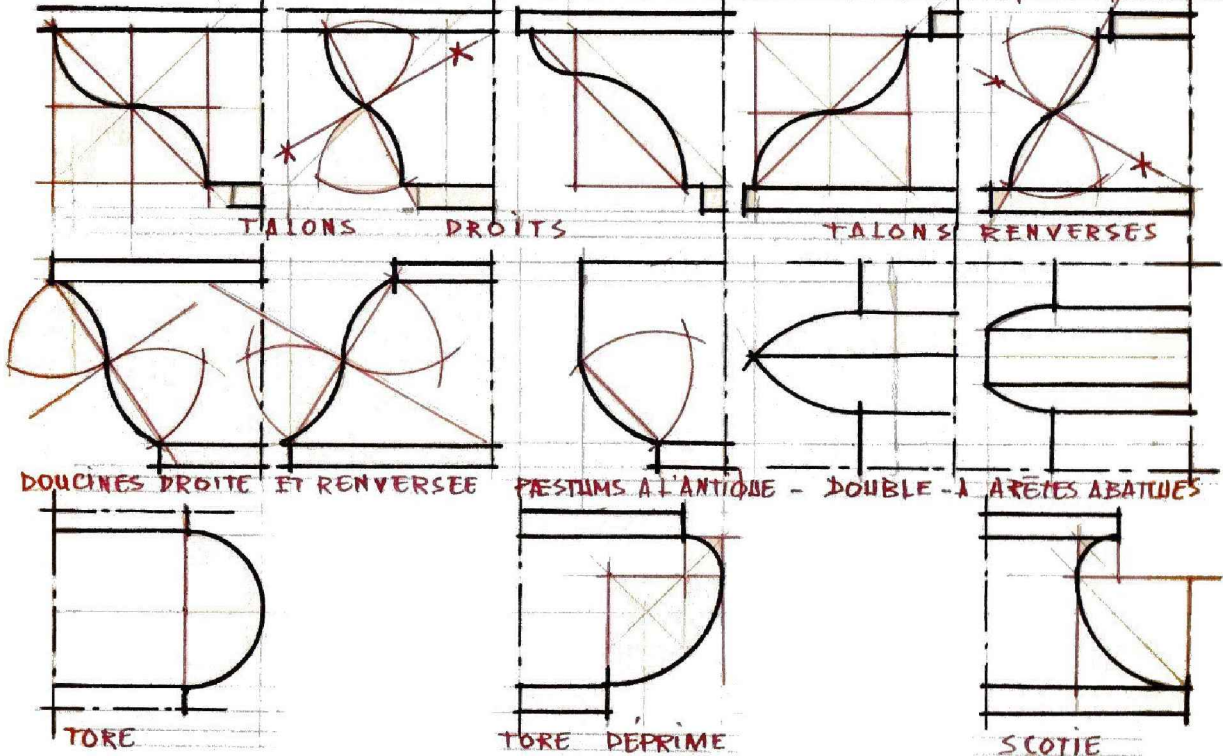
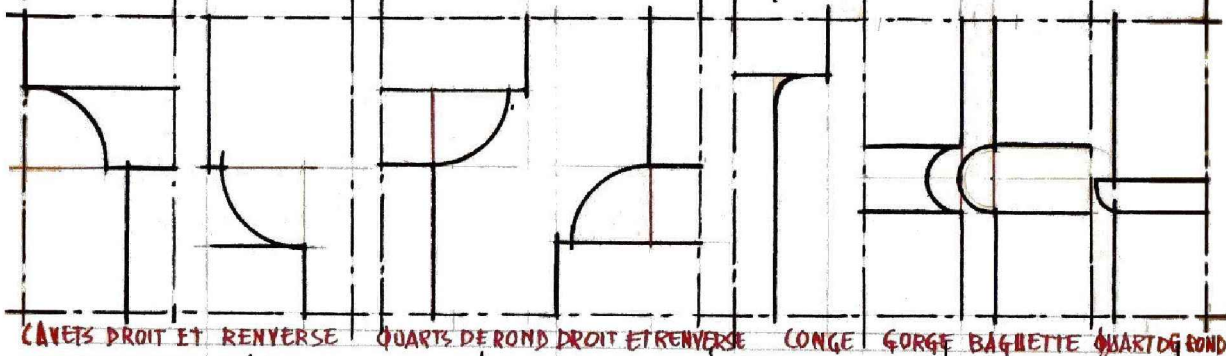

EXERCICE →

17

DES. GÉO.

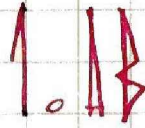

DES. ARTIST.

FAMILLE DE LEÇONS

• les masses géométriques

• Mémoire

THÈME

• "la base, comme la cuisine"

BUTS PÉDAGOGIQUES

• Stylisation et transformation en masses géométriques d'éléments concrets

• Transformation de formes et de masses en vue d'un travail postérieur.

MARCHE DE LA LEÇON

① Recherche sur le côté gauche de la feuille d'éléments correspondant à la fête de Pâques

② Transformation des précédentes figures en masses géométriques et coloration en négatif de ces éléments

OBSERVATIONS

travail soigné et bonne compréhension du but à atteindre

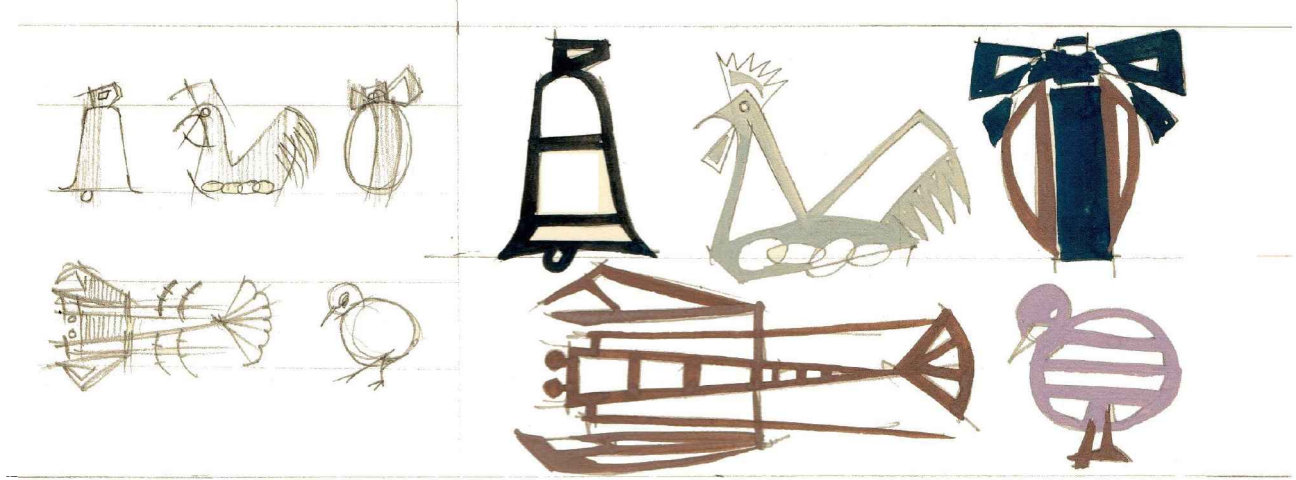

1/4 RAISIN HORIZONTAL
(10N4)

THÈMES

- 1957-1958 - Animaux et sujet évoquant la fête de Pâques.
- 1958-1959 - " " " " devant être transformés en bonhomme.
- 1959-1960 - Animaux évoquant la fête de Pâques
- 1960-1961 - Verbes déformants -
- 1961-1962 - Verbes déformants -
- 1962-1963 - Verbes déformants -
- 1963-1964 - Verbes déformants -
- 1964-1965
- 1965-1966
- 1966-1967
- 1967-1968
- 1968-1969
- 1969-1970

EXERCICE ⇨

18

DES. GEO.

1. AB

DES. ARTIST.

FAMILLE DE LEÇONS

• Géométrie dans la décoration

• Papier découpé (décor d'une table)

THÈME

• " la table de Tâque "

BUTS PÉDAGOGIQUES

• Adaptation à un décor quelconque de principes géométriques.

• Décoration d'un objet ou d'un ensemble suivant un thème précis

MARCHE DE LA LEÇON

- 1 Dessin de la silhouette de la table et recherche de la chute de la nappe (dessin de plis et de son enrichissement décoratif)
- 2 Collage de nappes et figures par B rectangles de carte à gilet, colorés et gravés du couvert, des assiettes et des verres
- 3 Collage d'un grand rectangle coloré sur qui fonce et grave d'un des éléments étudiés sur le précédent dessin.

OBSERVATIONS

Exécution généralement soignée

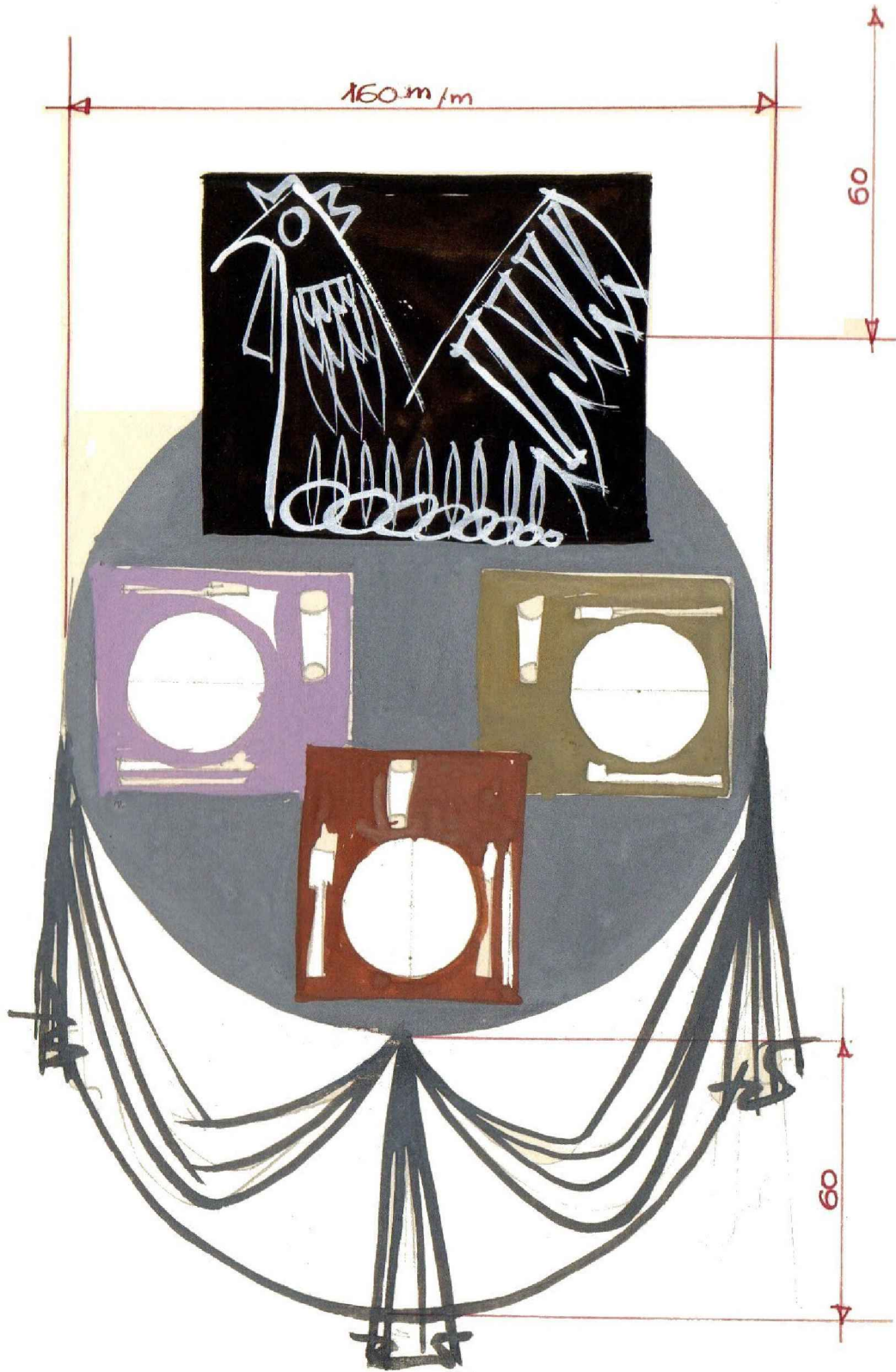

$\frac{1}{4}$ RAISIN

THÈMES

- 1957-1958 - Stand de présentation de coufferies.
- 1958-1959 - Vitrine pour une présentation " " "
- 1959-1960 - Carreaux décoratifs (céramique)
pour des portes de meuble.
- 1960-1961 - Sujets décoratifs.
- 1961-1962 - Pièces de girouette.
- 1962-1963 - Appliques.
- 1963-1964 - Mobiles.
- 1964-1965
- 1965-1966
- 1966-1967
- 1967-1968
- 1968-1969
- 1969-1970

EXERCICE →

19

DES. GEO.

1. AB

DES. ARTIST.

FAMILLE DE LEÇONS

• Géométrie dans la décoration

• Les couleurs (Blancs colorés)

THÈME:

• "Étalage d'un confiseur."

BOIS PÉDAGOGIQUES

• Abouitissement de précédentes études dans un décor placé sur une surface agrandie à l'échelle

• Coloration de ces masses en considération:
- des matériaux devant exister dans la vitrine
- des tons évoquant la fête de Pâques.

MARCHE DE LA LEÇON

- ① Mise en place du cadre et dessin de son enseigne.
- ② Dessin des objets en papier bristol (Poule et accessoires)
- ③ " " des articles en chocolat (cloches, œufs etc...)

OBSERVATIONS

Mediocrité dans la présentation et dans la répartition des masses.



THÈMES

- 1957-1958 - Intérieur du magasin d'un confiseur.
- 1958-1959 - Présentation front le magasin d'un bifonctier.
- 1959-1960 - Plan d'un salon pour le living room d'un aviateur.
- 1960-1961 - Panneau décoratif pour le living room d'un hôtelier.
- 1961-1962 - Girouettes pour un parc d'attractions.
- 1962-1963 - Éléments de décoration extérieure.
- 1963-1964 - Éléments de décoration pour un aquarium.
- 1964-1965
- 1965-1966
- 1966-1967
- 1967-1968
- 1968-1969
- 1969-1970

EXERCICE →

21

1. AB

DES. & IO.

DES. ARTIST.

FAMILLE DE LEÇONS

Tracé descriptif
oblique aux horizontales

Imitation à la
comp. descriptive.

THÈME

"la grille" en fer forgé

BUTS PÉDAGOGIQUES

Parallélisme existant
entre l'étude du détail V.G.
et l'étude générale à l'échelle

Recherche d'un motif
partant d'élé. géométr.
et se complétant
suivant les principes
concernant les
comp. descriptive.

MARCHE DE LA LEÇON

- ① Recherche au crayon sur papier brouillon
du motif à étudier.
- ② Découpage des menus morceaux dans
du papier, bulle de couleur et collage
dans la partie gauche de la feuille.
Les colliers seront représentés en papier noir.
- ③ Après l'étude du détail, établir sur
la partie droite de la feuille, de la vue
générale de la grille (E.H. 10 A.M.)
celle-ci sera remplie à l'encre noire.

OBSERVATION

Donne une compréhension du principe d'ass.

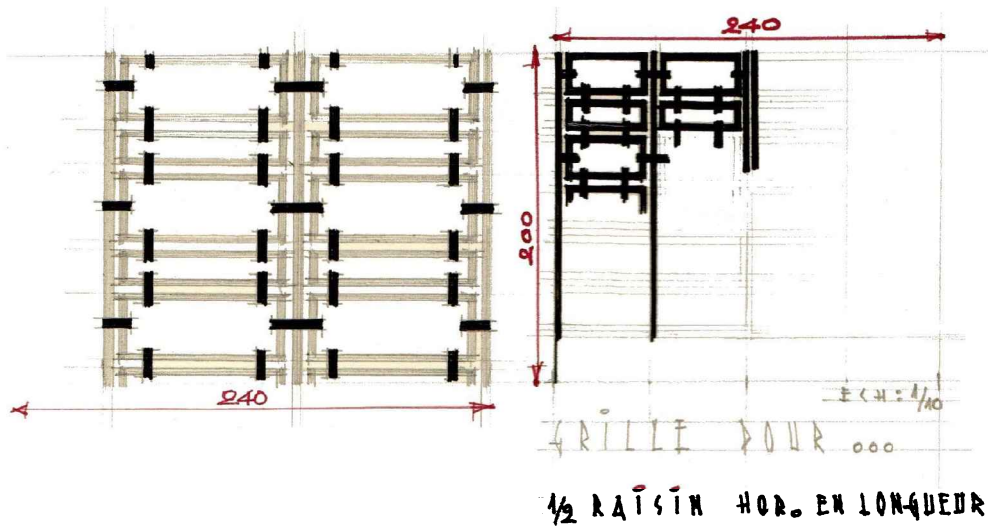

THÈMES

- 1957-1958 - Dormants en fer forgé pour un
"LIVING ROOM"
- 1958-1959 - Cache radiateur "
- 1959-1960 - Rampe d'escalier droit -
- 1960-1961 - Grille pour balconnet de fenêtre
- 1961-1962 - Grille pour mur face -
- 1962-1963 - Grille d'entrée d'un édifice ancien
- 1963-1964 - Contrepoids pour panneaux mobiles
- 1964-1965
- 1965-1966
- 1966-1967
- 1967-1968
- 1968-1969
- 1969-1970

MATÉRIAUX EMPLOYÉS D'S LE BATIMENT

VARIÉTÉS ET ASSEMBLAGES

- ① Assemblage de pièces de métal :-
(Charpentes métalliques, grilles en fer forgé etc.)
- 2 pièces sont jointes :-
soit par simple soudure
soit par rivets, boulons ou colliers entourant ces deux pièces.

- ② Assemblage de pièces de bois -
(Charpentes de bois, ébénisterie etc...)
- 2 pièces sont jointes :-
soit par simple collage d'assemblage :-
(tenons et mortaises)
(en fourche)
(queue d'aronde etc...)
- soit par renforcement de cet assemblage :-
(chevilles)
(équerres métalliques etc.)

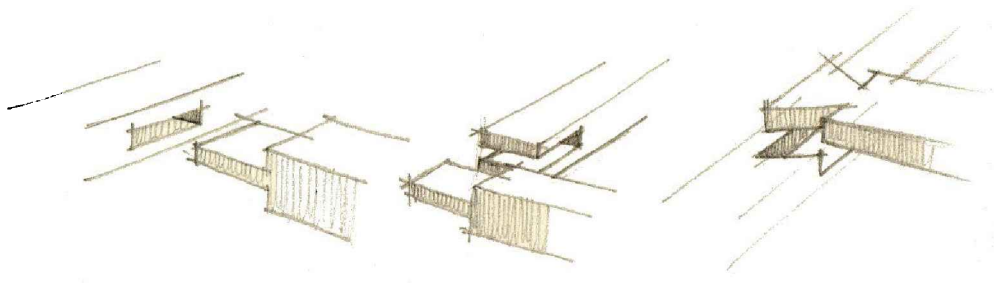
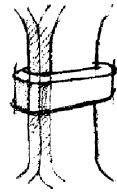
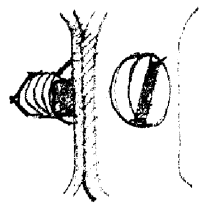

EXERCICE

22

1. AB

DES. GEO.

DES. ARTIST.

FAMILLE DE LEÇONS

. Trace descriptive appliquée aux métiers

. Les couleurs

THÈME

"la mosaïque" adaptée au décor d'une cuisine

BUTS PÉDAGOGIQUES

. Adaptation d'un matériel ancien de fabrication, dans un cadre moderne

. Utilisation des possibilités de ce matériau quant à la couleur:

MARCHE DE LA LEÇON

- ① Dessin à l'ÉCH $\frac{1}{10}$ de masses, formant l'entourage futur du panneau mosaïque (faïence, égris, flocons suspendus).
- ② Les masses sur papier blanc seront découpées et collées sur du papier gris.
- ③ Une bande à droite de l'ensemble indiquera la couleur générale de la pièce.
- ④ Établissement du décor du panneau basé sur des formes géométriques simples (raies, masses, filets etc....)

OBSERVATION

Sobriété contestable quant au décor mais effort évident dans l'exécution

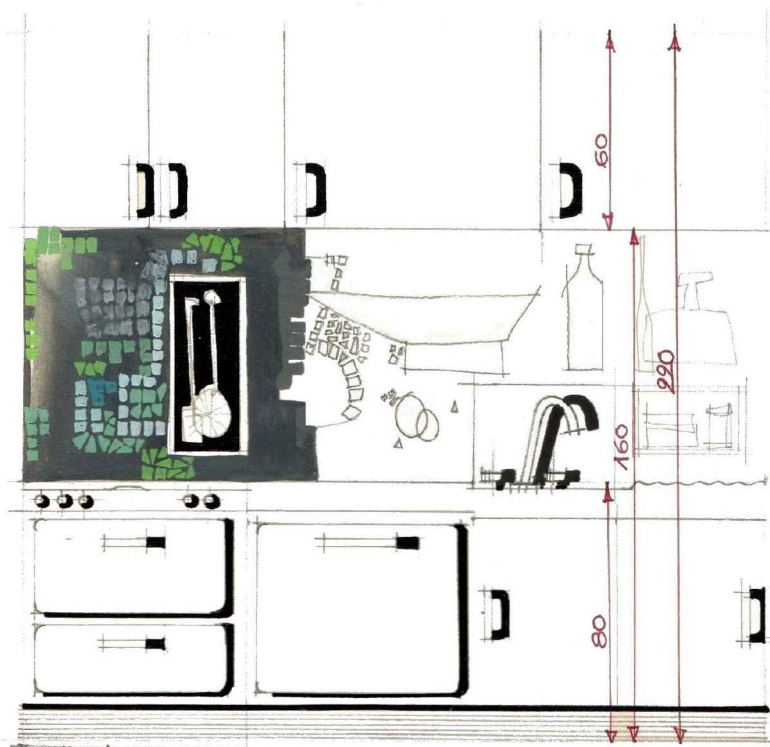

E.C.H. 1/10



1/4 RAÏSIN HORIZONTAL 98

THÈMES

- 1957-1958 - Panneau décoratif en mosaïque pour
une salle de bain.
- 1958-1959 - " " " "
- 1959-1960 - une frise.
- 1959-1960 - Delta de table en mosaïque pour
un bar meridional.
- 1960-1961 - Décor vertical en mosaïque et
de faïence pour le même bar.
- 1961-1962 - Décor vertical et horizontal en
mosaïque pour une frise.
- 1962-1963 - Surfaces de mosaïque et de
faïence pour une vasque naturelle.
- 1963-1964 - Décoration accessoire (pour une
aquarium)
- 1964-1965
- 1965-1966
- 1966-1967
- 1967-1968
- 1968-1969
- 1969-1970

MATÉRIAUX EMPLOYÉS DANS LE BATIMENT

VARIÉTÉS ET ASSEMBLAGES

① Assemblages de pierres:

- Dans l'antiquité de nombreux édifices furent constitués de pierres taillées, simplement posées les unes sur les autres sans mortier.
- De cette époque, jusqu'à nos jours les lits et les joints, ont été renforcés par du mortier de différentes constitutions variant suivant les époques et les pays.
- De nos jours l'appareil de brique tend à faire place:
 - aux surfaces lisses constituées par du ciment armé
 - aux architectures à armature métallique
 - aux constructions à éléments préfabriqués.

EXERCICE

(23)

DES. GEO.

1. AB

DES. ARTIST.

FAMILLE DE LEÇONS

• Tracé descriptif appliqué aux métiers

• Les valeurs.

THÈME

• "La forte cochère"

BUTS PÉDAGOGIQUES

• Tracé d'un appareil de fins suivant les principes conventionnels

• Comme pour le n^o 19, effort d'ombres géométriques simplifiées.

MARCHE DE LA LEÇON

- ① Tracé, à l'encre noire, de la forte, sur calque, d'après un dessin exécuté au tableau par le professeur.
- ② Pose de taches, au lavis, formant valeurs sur un caisson blanc.
- ③ Collage du calque sur le caisson, les détails architecturaux traités au trait de fin et les masses traitées au lavis.

OBSERVATION

• Soit relatif dans l'exécution d'un tracé au trois lignes.
(régularité, jeu de, et finisseurs, profonds)

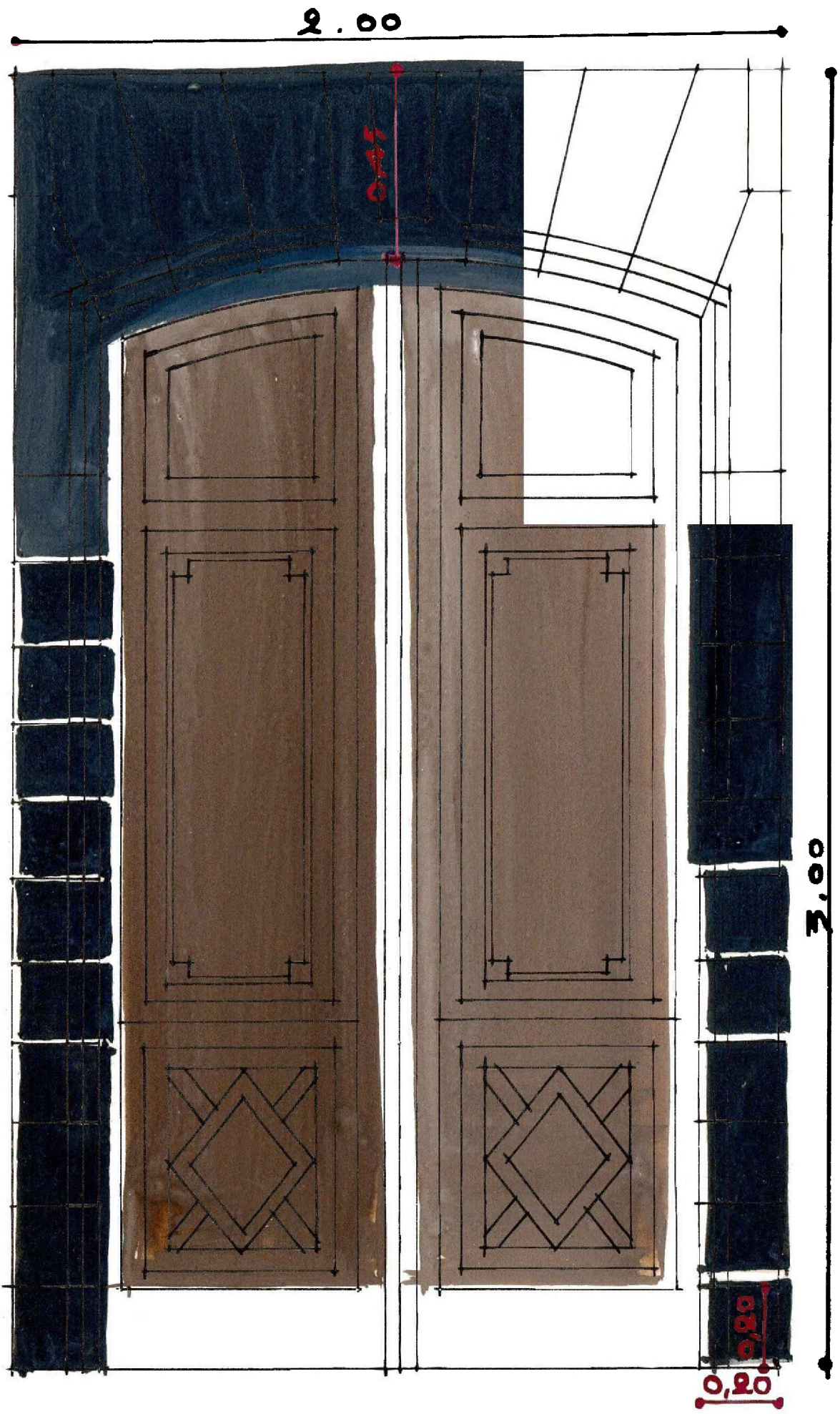

スケール : 1/10

1/4 RAISIN VERT.

THÈMES

1957-1958 - Entrée d'Hôtel 18^e Siècle.

1958-1959 - Entrée de château 19^e Siècle.

1959-1960 - Fenêtre avec balconnet 18^e Siècle.

1960-1961 - Ensemble porte d'entrée - Fenêtre - 19^e Siècle.

1961-1962 - Éléments d'architecture - 18^e Siècle.

1962-1963 - Façade générale d'un édifice
19^e Siècle.

1963-1964 - Façade générale d'un Hôtel particulier
18^e Siècle.

1964-1965

1965-1966

1966-1967

1967-1968

1968-1969

1969-1970

MATÉRIAUX EMPLOYÉS DANS LE BATIMENT VARIÉTÉS ET ASSEMBLAGES

3 bis Variétés de pierres :

- Les pierres de grandes dimensions, non taillées proprement le nom de blocs.
- Celles qui sont taillées se nomment pierres de taille.
- Les pierres de petite dimensions sont nommées moellons.
- Celles qui sont grossièrement taillées pour leurs usages sont des Libages.
- Les pierres artificielles ou factices sont des matériaux à base de plâtre de ciment ou de mortier dont on se sert pour certains travaux moulés ou agglomérés.
 - les briques cuites ou crues,
 - les poteries
 - le pisé sont classés parmi les pierres artificielles.

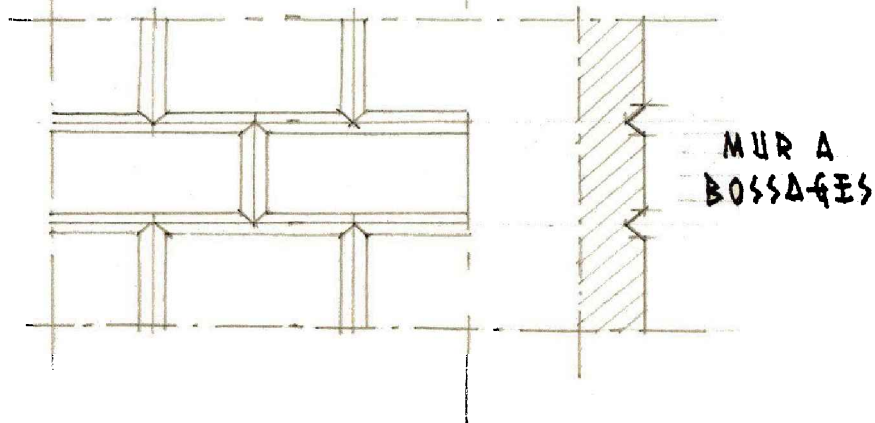
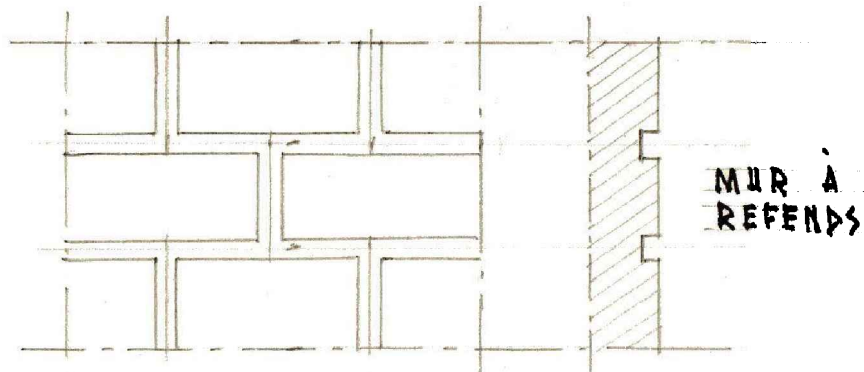
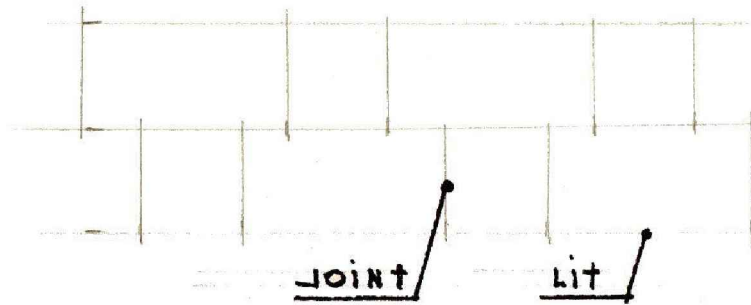

EXERCICE ↗

24

DES. GEO.

1. AB

DES. ARTIST.

FAMILLE DE LEÇONS

- trace descriptif appliqué aux métiers

THÈME

- "La gare" panneau décoratif (gare de MEAUX)

BUTS PÉDAGOGIQUES

- Intervention des dessins géométriques dans la décoration d'un panneau

- Opposition du trait aux masses géométriques (calque sur caisson)

MARCHE DE LA LEÇON

- ① trace, sur calque, d'une gare de triage (raccordements courbes, à courbes et dr. & courbes) au trait
- ② Etablissement, sous cette vue aérienne, de masses colorées fondant à l'enflocement des édifices constituant cette gare...
- ③ Coloration de ces masses dans des teintes vives.
- ④ Représentation dans cette maquette d'une exécution V.G. comportant une plaque de verre dépoli et gravée poisée et fixée sur un fond coloré.

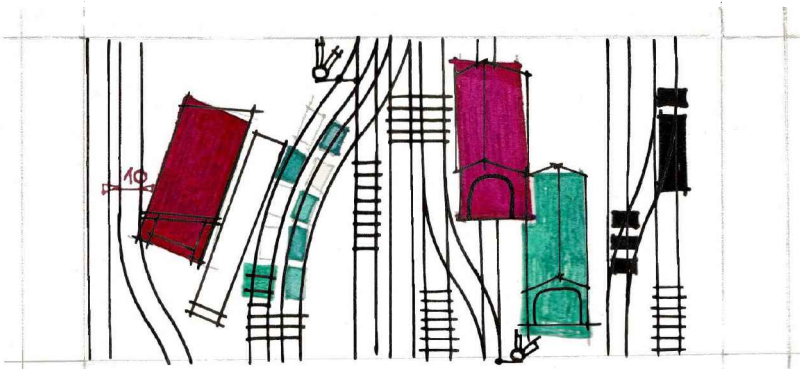

$\frac{1}{2}$ RAISIN HORIZ.

THÈMES

- 1957-1958 - "L'oiseau et la Demoiselle" de Privero
- panneau décoratif pour une salle
de lecture.
- 1958-1959 - "Amouris" ou "motif décoratif" sur
flaque de cuivre pour hotte de cheminée.
- 1959-1960 - "Trois de monnaie" projet pour
le nouveau frame Louis.
- 1960-1961 - "Négatif" panneau pour une
vitrine de photographie.
- 1961-1962 - "Négatifs" panneaux de paravent
pour une chambre.
- 1962-1963 - "La ville" panneau décoratif pour
une pièce de théâtre.
- 1963-1964 - "Abstrait" panneau décoratif pour
une pièce de théâtre.
- 1964-1965
- 1965-1966
- 1966-1967
- 1967-1968
- 1968-1969
- 1969-1970

EXERCICE ↗

25

1. AB

DES. GEO.

DES. ARTIST.

FAMILLE DE LEÇONS

• Tracé descriptif appliqué aux métiers

• les masses de couleurs
• la couleur.

THÈME

• "la maquette" — troupe - l'œil -

BUTS PÉDAGOGIQUES

• Représentation en relief d'une carte d'état-major ou en plan.

(Indication en relief des différentes tranches indiquant l'altimétrie du terrain)

• théorie sur les travaux exécutés par les

TRAVAUX PUBLICS
et le GENIE CIVIL

• Dessin au trait du paysage.

• Coloration de celui-ci en respectant la teinte locale de chaque masse

MARCHE DE LA LEÇON

- ① Recherche d'une portion de carte géographique et familiarisation avec les indications codifiées
- ② Établissement sur une première feuille, du relief du paysage au trait
- ③ Sur une deuxième feuille, coloration de ce paysage

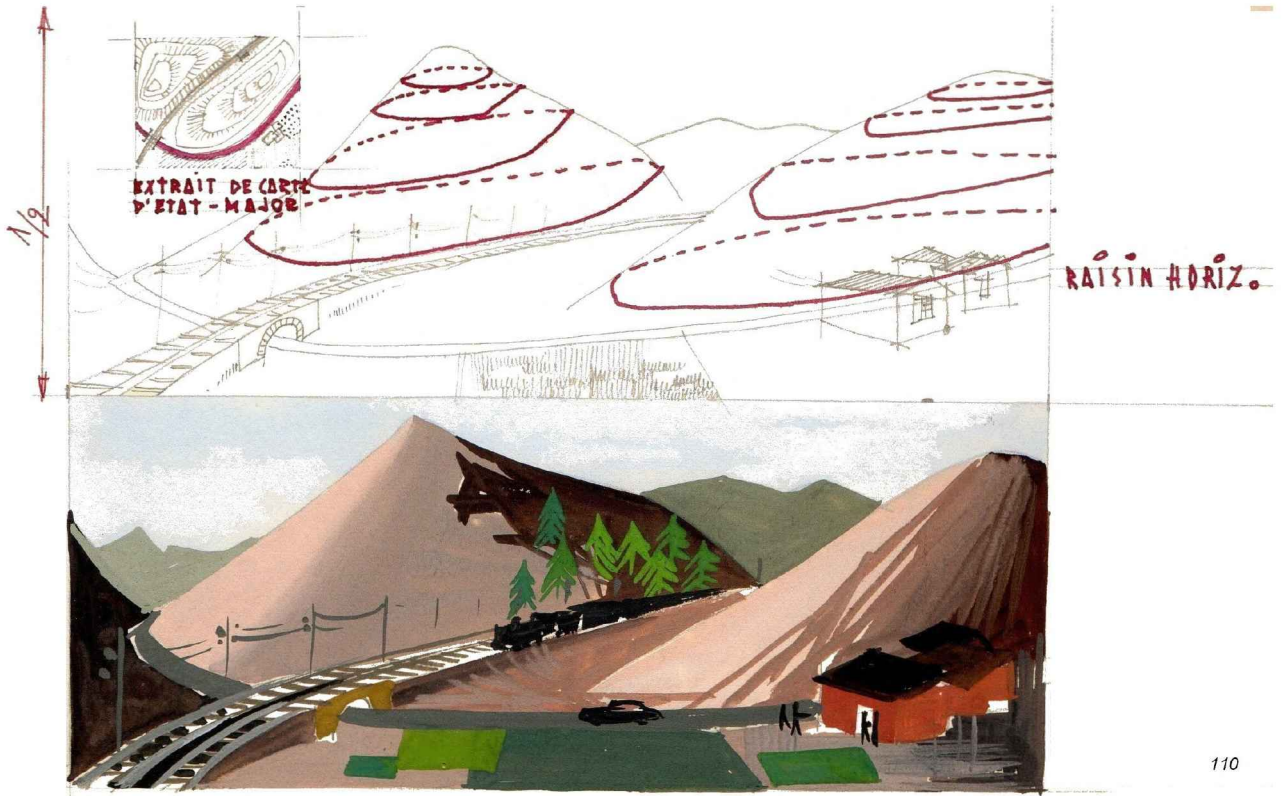

THÈMES

- 1957-1958 "Paysage" composition d'éléments de provenances différentes
- 1958-1959 "L'éruption du Vésuve" (travaux de théâtre)
maquette pour la scène du CHATELET (1958)
- 1959-1960 "Le Séisme au Japon" (travaux de cinéma)
pour un film de MELIÈS
- 1960-1961 "Le passage de la mer Morte" (travaux)
pour le film "les dix Commandements"
- 1961-1962 "La Cascade" (fontaine pour une résidence particulière)
de Cecil B. de Mille
- 1962-1963 "Le Paradis terrestre" (Bassin pour un décor d'opérette)
- 1963-1964 "Eden 2000"
- 1964-1965 (Parc pour une propriété privée)
- 1965-1966
- 1966-1967
- 1967-1968
- 1968-1969
- 1969-1970

OUVRAGES UTILES

- Je recommande l'ouvrage « cours d'Architecture qui comprend les ordres de vignoles... » avec la possibilité de le recopier en pdf sur: http://books.google.fr/books?uid=17419682478242029594&as_coll=1003&source=gbs_lp_bookshelf_list .

- Grammaire de l'Architecture (histoire de l'art) de Emily Cole aux éditions Dessain et Tolra.

- Dessin technique, lecture de plan de H.Renaud aux éditions Foucher

- Traité de perspective de L.Parrens aux éditions Eyrolles.

- L'Architecture de jonatan Glacey aux éditions Grund.

- Initiation au métier d'Architecture d'intérieur de Christian Tacker aux éditions Eyrolles.

- Dessiner des projets d'aménagement à main levée de Gilles Ronin aux éditions Dessain et Tolra.

- Encyclopédie sur la plâtrerie, le staff et le stuc (deux volumes) réalisée par l'association ouvrière des compagnons du tour de France 82 rue de l'hotel de ville 75180 Paris cedex 04, site: <http://librairie-compagnons.com/> .

- Techniques et pratique du staff de Gérard Rondeau, Maurice Pons et Stéphane Rondeau aux éditions Eyrolles.

- Le guide du moulage de Jean Pierre Delpech aux éditions Eyrolles.

- Le moulage de Pascal Rosier aux éditions Dessain et Tolra.

- L'art de la sculpture sur pierre de Jean Pierre Grimaux aux éditions Eyrolles.

- La taille de la pierre de l'école atelier de restauration centre historique de léon aux éditions Eyrolles.

- La sculpture sur bois de Médina Ayllon aux éditions Eyrolles.



ELEMENTS POUR UNE CHAMBRE
STYLE CHARLES X

PLAN DE LA CHAMBRE
DE LA REINE
RONDÉAU 2A

