

DG131-23



昭和 5 9 年 分

相 続 税 財 産 評 価 基 準

(石 川 県)

金 沢 国 税 局

DG131
23



84W26408

1. こ
び贈
2. こ
関す
3. こ
ろに
(注
4. こ
税局
の

131
3

相続税財産評価基準の適用について

1. この評価基準は、昭和59年中に、相続、遺贈又は贈与のあったものに係る相続税及び贈与税の財産の評価について適用する。
2. この評価基準に定めのない財産については、課税時期に適用される相続税財産評価に関する基本通達（以下「評価基本通達」という。）に定めるところにより評価する。
3. この評価基準の評価方法等については、それぞれの部及び評価基本通達に定めるところにより評価する。

（注）この評価基準における固定資産税評価額とは、地方税法（昭和25年法律226号）第381条（固定資産課税台帳の登録事項）の規定により、土地課税台帳若しくは土地補充課税台帳（同条第8項の規定により土地補充課税台帳とみなされたものを含む。）又は家屋課税台帳若しくは、家屋補充課税台帳に登録された基準年度の価格又は比準価格をいう。

4. この評価基準によって評価することが著しく不相当と認められるものについては、国税局長の指示を受けて評価する。

（注）「著しく不相当と認められる」とは、例えば、地域開発等急激な社会、経済環境の変化に伴う地価の著しい変動等により、年の中途から評価基準の改訂を要する場合等をいう。

目次

	頁
I. 土地の部（宅地、農地、山林、原野）	I - 1
1. 宅地、農地、山林、原野の評価方法等	I - 2
2. 別表1 宅地造成費の標準価額	I - 5
3. 別表2 宅地、田、畑、山林、原野の評価基準表	I - 6
II. 路線価設定地域図の部	II - 1
III. その他の部	III - 1
1. 牧場、池沼	III - 2
2. 鉱泉地	III - 2
3. 雑種地	III - 3
4. 家屋	III - 3
5. 果樹	III - 4
6. 立木	別冊
7. 立竹	III - 4
8. 牛豚	III - 4
9. 電話加入権	III - 4
10. 保有米及び未収穫米	III - 5
11. 農業投資価格	III - 5
12. 気配相場のある株式として国税局長が指定した銘柄	III - 5
IV. 参考資料	IV - 1
1. 残価率表	IV - 2
2. 複利表	IV - 3
3. メートル法換算基準表	IV - 3

宅地、農地、山林、原野の評価方法等

I. 土地の部 (宅地、農地、山林、原野)

宅地、農地、山林、原野の評価は、別表2「宅地、田、畑、山林、原野の評価基準表」により、次に掲げる方法により行う。

1. 宅地及び宅地の上に存する権利

(1) 宅地の評価方式及び評価方法

宅地の価額は、適用地域に従い、それぞれ次に掲げる方式及び評価方法により評価する。

イ. 路線価方式

別表2の「路線」の表示のある宅地（以下「路線価設定地域」という。）は、路線価設定地域図に記載の路線価を基として評価する。

ロ. 倍率方式

路線価設定地域以外の宅地は、固定資産税評価額に別表2の適用地域ごとに定める倍率を乗じて、別表2「宅地、田、畑、山林、原野の評価基準表」により評価する。

(2) 借地権割合

イ. 路線価設定地域内の借地権割合は、路線価設定地域図の「適用上の留意事項」の3に掲げる割合による。

ロ. 倍率地域内の借地権割合は、別表2の「借地権割合」欄に掲げる割合による。

(3) 貸宅地等の評価

イ. 貸宅地、貸家建付地、借地権、貸家建付借地権、転貸借地権及び転借権の価額は、次表に掲げる算式により評価する。

貸宅地	$(M) \times (1 - \frac{A}{100}) =$	(評 価 額)	円
貸家建付地	$(M) \times (1 - \frac{A}{100}) \times B =$	(評 価 額)	円
借地権	$(M) \times (1 - \frac{A}{100}) \times C =$	(評 価 額)	円
貸家建付借地権	$(M) \times (1 - \frac{A}{100}) \times C \times D =$	(評 価 額)	円
転貸借地権	$(M) \times (1 - \frac{A}{100}) \times E =$	(評 価 額)	円
転借権	$(M) \times (1 - \frac{A}{100}) \times F =$	(評 価 額)	円

別表 1	宅地造成費の標準価額	1 - 5	円
別表 2	宅地、田、畑、山林、原野の評価基準表	1 - 6	頁

I. 土地の部 (宇野、豊、山、魚)

目次

1	宇野、豊、山、魚の土地の部
2	宇野、豊、山、魚の土地の部
3	宇野、豊、山、魚の土地の部

宅地、農地、山林、原野の評価方法等

宅地、農地、山林、原野の評価は、別表2 宅地、田、畑、山林、原野の評価基準表により、次に掲げる方法によって行う。

1. 宅地及び宅地の上に存する権利

(1) 宅地の評価方式及び評価方法

宅地の価額は、適用地域に従い、それぞれ次に掲げる方式及び評価方法により評価する。

イ. 路線価方式

別表2 の「路」の表示のある宅地（以下「路線価設定地域」という。）は、

路線価設定地域図に記載の路線価を基として評価する。

ロ. 倍率方式

路線価設定地域以外の宅地は、固定資産税評価額に別表2 の適用地域ごとに定める倍率を乗じて計算した金額によって評価する。

(2) 借地権割合

イ. 路線価設定地域内の借地権割合は、路線価設定地域図の「適用上の留意事項」の3に掲げる割合による。

ロ. 倍率地域内の借地権割合は、別表2 の「借地権割合」欄に掲げる割合による。

(3) 貸宅地等の評価

イ. 貸宅地、貸家建付地、借地権、貸家建付借地権、転貸借地権及び転借権の価額は、次表に掲げる算式により評価する。

貸宅地	(自用宅地とした場合の評価額) (借地権割合) (評価額) _____円 × (1 - 0. _____) = _____円
貸家建付地	(自用宅地とした場合の評価額) (借地権割合) (借家権割合) (評価額) _____円 × { 1 - (0. _____ × 0. _____) } = _____円
借地権	(自用宅地とした場合の評価額) (借地権割合) (評価額) _____円 × 0. _____ = _____円 M
貸借家建付権	(M) (借家権割合) (評価額) _____円 × (1 - 0. _____) = _____円
転貸借地権	(M) (借地権割合) (評価額) _____円 × (1 - 0. _____) = _____円
転借権	(M) (借地権割合) (評価額) _____円 × 0. _____ = _____円

ロ. 借地権割合が30%に満たない場合は、貸宅地又は貸家建付地の価額について評価減をするが、借地権、貸家建付借地権、転貸借地権、又は転借権の評価はしない。

(4) 小規模宅地等についての相続税の課税価格の計算の特例（措置法第70条）

個人が相続または遺贈により取得した財産のうち、被相続人または被相続人と生計を一にしていた親族の事業の用または居住の用に供されていた宅地（借地権を含む）がある場合には、その被相続人などが事業の用または居住の用に供していた宅地のうち200㎡までの部分について相続税の課税価格に算入すべき価額は、評価基本通達の定めによって評価した価額に次に掲げる割合を乗じて計算した金額とする。

① 200㎡までの部分の全部が被相続人等の事業の用に供されていた宅地等である場合	100分の60
② 200㎡までの部分の一部が被相続人等の事業の用（他の部分が居住の用）に供されていた宅地等である場合	
① 事業の用に供されていた宅地等	100分の60
② 居住の用に供されていた宅地等	100分の80

この場合、これらによって計算した金額が200㎡までの部分の宅地の通常の方法による評価額の70%を超えるときは、全体として70%で評価する。

③ 200㎡までの部分の全部が被相続人等の居住の用に供されていた宅地等である場合	100分の70
--	---------

2. 農地及び農地の上に存する権利

(1) 農地の区分

農地は次に掲げる区分による。この区分は別表2の「田」、「畑」欄に次のとおり表示した。

- イ. 純農地 ……………（純）
- ロ. 中間農地 ……………（中）
- ハ. 市街地周辺農地 ……………（周）
- ニ. 市街地農地 ……………表示はないが上記イ、ロ、ハのうち、次のいずれかに該当する農地

- (イ) 農地法第4条又は第5条の規定により転用許可を受けた農地
- (ロ) 市街化区域内にある農地のうち、県知事に転用の届出が受理された農地
- (ハ) 農地法の規定により転用許可を要しない農地として県知事の指定を受けた農地

(2) 農地の評価方式及び評価方法

農地の価額は、農地の区分に従い、それぞれ次に掲げる方式及び算式により評価する。

イ. 純農地及び中間農地

倍率方式 …………… その農地の固定資産税評価額 × 別表2 に掲げる倍率

ロ. 市街地周辺農地

市街地周辺農地は、別表2 に倍率を定めている地域にある農地については倍率方式、それ以外の地域にある農地については比準方式によりそれぞれ評価する。

(イ) 倍率方式 …… (その農地の固定資産税評価額 × 別表2 に掲げる倍率) × 0.8

(ロ) 比準方式 …… (その農地が宅地であるとした場合の1平方メートル当りの価額 - 別表1 に掲げる宅地造成費) × 0.8 × 地積

ハ. 市街地農地

市街地農地は、別表2 に倍率を定めている市街地周辺農地の地域にある農地については倍率方式、それ以外の地域にある農地については比準方式によりそれぞれ評価する。

(イ) 倍率方式 …… その農地の固定資産税評価額 × 別表2 に掲げる倍率

(ロ) 比準方式 …… (その農地が宅地であるとした場合の1平方メートル当りの価額 - 別表1 に掲げる宅地造成費) × 地積

(3) 小作に付されている農地

小作に付されている農地の価額は、自作地である場合の価額から耕作権の価額又は相続税法第23条(地上権及び永小作権の評価)の規定による価額を控除した金額により評価する。

(4) 耕作権

耕作権の価額は、農地の区分に従いそれぞれ次に掲げるところにより評価する。

イ. 純農地及び中間農地

自作地とした場合における価額の100分の50に相当する金額

ロ. 市街地周辺農地及び市街地農地

自作地とした場合における価額に、次表に掲げる割合を乗じて算出した金額によって評価する。

適用区域	耕作権割合	
石川県	市街化区域内	100分の35
	上記以外	100分の40
福井県	全地域	100分の35
富山県	全地域	100分の40

ただしこの割合により評価することが実情に即さないと認められるときは、その農地が転用される場合に通常支払われるべき離作料の額、その農地の付近にある宅地に係る借地権価額等を参しゃくして求めた価額によって評価することとしても差し支えない。

3. 山林、原野及び山林、原野の上に存する権利

(1) 山林(原野)の区分

山林(原野)は、次に掲げる区分による。この区分は別表2の「山林・原野」欄に次のとおり表示した。

イ. 純山林(原野) …… (純)

ロ. 中間山林(原野) …… (中)

ハ. 市街地山林(原野) …… (市)ただし、法規制及び急斜面等で宅地造成が困難なものを除く。

(2) 山林(原野)の評価方式及び評価方法

山林(原野)の価額は、次に掲げる方式及び算式により評価する。

イ. 純山林(原野)及び中間山林(原野)

倍率方式 …… その山林(原野)の固定資産税評価額 × 別表2 に掲げる倍率

ロ. 市街地山林(原野)

比準方式 …… (その山林(原野)が宅地であるとした **別表1** に掲げ
 場合の1平方メートル当りの価額 する宅地造成費)
 ×地積

なお、上記(1)のハのただし書の山林(原野)については、近傍類似の中間山林(原野)又は純山林(原野)に準じて評価する。

また、縄延びのある山林については、縄延びを織り込んで実際の地積を求めたうえ、原則として、次の算式により評価額を計算する。

(算式)-----その山林(原野)の固定資産税評価額 × $\frac{\text{実際の面積}}{\text{公簿面積}}$ (縄延びの割合) × **別表2** に掲げる倍率

(3) 貸し付けられている山林(原野)

貸し付けられている山林(原野)の価額は、上記に掲げる方式により評価した山林(原野)の価額から相続税法第23条(地上権及び永小作権の評価)の規定又は財産評価通達「54」の定めにより評価した山林(原野)に係る地上権又は賃借権の価額を控除した金額によって評価する。

4. その他

イ. **別表2** の「町名又は大字名」及び「丁目又は字名等」欄に表示した町名等は、土地台帳又は住居表示の町名等のほか通称名を用いたところもある。

ロ. **別表2** の「市調の別」欄に「市」とあるのは市街化区域を、「調」とあるのは市街化調整区域を、斜線は都市計画法第7条の都市計画区域の区分を定めていない地域を示す。

ハ. **別表2** の「丁目又は字名等」欄に道路名又は幅員を表示していない道路(都市計画法第5条に定める都市計画区域内に付設のもの)とは、建築基準法第42条の規定による道路である。

ニ. **別表2** の「丁目又は字名等」欄に農用地区域と表示のあるものは、農業振興地域の整備に関する法律第8条第2項第1号に規定する農用地区域内にある農地をいう。

別表 1

宅地造成費の標準価額

1. 農地の宅地造成費(1平方メートル当たり)

宅地造成費の標準価額		摘 要
150円+290円×土盛の高さ (「土盛の高さ」の単位は10cmとする)		1. 土盛を要する高さは、原則として道路と同じ高さとするが、付近の宅地の状況から、これによることが適当でないときは、付近の宅地の状況を勘案して定める。 2. 標準宅地造成費は、地形、土地の状況により100分の25以内の加算をすることができる。 3. 上記の造成費を控除して求めた宅地比準価額が、隣接する中間農地又は純農地の評価額を下回る場合は、隣接する中間農地又は純農地の評価額にとどめることとする。
計	土盛の高さ 1㎡当たり	
	0cm 150円	
	30 1,020	
算	60 1,890	
	90 2,760	
例	120 3,630	
	150 4,500	

2. 山林、原野の宅地造成費(1平方メートル当たり)

宅地造成費の標準価額		摘 要
傾 斜 度	1㎡当たり	1. 傾斜度に応ずる宅地造成費の適用に当たっては、地形、土地の状況により100分の30以内の増減をすることができる。 2. 上記の造成費を控除して求めた宅地比準価額が、隣接する中間山林(原野)又は純山林(原野)の評価額を下回る場合は、隣接する中間山林(原野)の評価額にとどめることとする。 3. 傾斜度に応ずる宅地造成費は、原則として傾斜地(山腹)を加工し、擁壁を施して単独造成工事を施工するとした場合の造成費の標準価額であるから、これと著しく立地条件を異にする等で、この標準価額を適用することが不適当な土地の造成費は、この項にかかわらず、個別に評定することとする。 (傾斜度の判定) 1. 傾斜度を測定する起点は、評価すべき土地に最も近い道路面の高さ又は評価すべき土地の最下端とし、傾斜の頂点は評価すべき土地の頂点とする。 2. 傾斜の度合が異なる多面的な土地についての傾斜度は、それぞれの面の傾斜度の平均値とする。
5度以下	1,500円	
10 "	2,900	
15 "	4,200	
20 "	5,500	
25 "	7,000	
30 "	7,900	

別表 2

宅地・田・畑・山林・原野の評価基準表

税 務 署 別 目 次

税務署名	市町村名	頁	税務署名	市町村名	頁	税務署名	市町村名	頁
金 沢	金 沢 市	1 - 7	小 松	白 峰 村	1 - 33	七 尾	中 島 町	1 - 52
	内 灘 町	1 - 21		小 松 市	1 - 34		能 登 島 町	1 - 52
	津 幡 町	1 - 22		加 賀 市	1 - 40		押 水 町	1 - 52
	宇 ノ 気 町	1 - 23		山 中 町	1 - 43		志 雄 町	1 - 52
	七 塚 町	1 - 23		根 上 町	1 - 44		志 賀 町	1 - 52
	高 松 町	1 - 24		寺 井 町	1 - 44		富 来 町	1 - 53
松 任	松 任 市	1 - 24	七 尾	辰 口 町	1 - 45	輪 島	輪 島 市	1 - 54
	野 々 市 町	1 - 28		川 北 町	1 - 46		珠 洲 市	1 - 54
	美 川 町	1 - 31		七 尾 市	1 - 46		門 前 町	1 - 55
	鶴 来 町	1 - 31		羽 咋 市	1 - 49		穴 水 町	1 - 55
	河 内 村	1 - 33		鹿 西 町	1 - 51		能 都 町	1 - 55
	鳥 越 村	1 - 33		鳥 屋 町	1 - 51		柳 田 村	1 - 56
	吉 野 谷 村	1 - 33		鹿 島 町	1 - 51		内 浦 町	1 - 56
	尾 口 村	1 - 33		田 鶴 浜 町	1 - 52			

署名		金 沢		適用地域名		評価方式又は評価倍率等									
市町村名	音順	町名又は大字名	丁目又は字名	市調の別	借地権割合(%)	宅地(倍)		畑(倍)		山原(倍)	林野(倍)				
						純	田(倍)	純	畑(倍)						
金	青草町	相合谷町		市	路	路	—	—	—	—	—				
												20	3.6	(純) 4.4	(純) 5.3
	暁町	道路沿い	道路沿い以外	市	路	路	(周) 比 準	(周) 比 準	(市) 比 準	—	—	—			
													(中) 27.0	(中) 42.6	(中) 52.5
	赤土町	農用地区域以外	農用地区域	調	路	路	(中) 19.7	(中) 29.0	(純) 9.9	—	—	—			
													(純) 11.1	(純) 15.1	(純) 9.9
													3.6	(純) 4.9	(純) 5.6
	浅丘町	朝加屋町	浅川町	市	調	路	路	(周) 比 準	(周) 比 準	(市) 比 準	—	—			
													20	3.8	(純) 4.3
	沢	浅野本町	1丁目~2丁目	市	調	路	路	(周) 比 準	(周) 比 準	(市) 比 準	—	—			
3.5													(純) 6.1	(純) 7.9	(純) 8.8
旭町		旭町1丁目~3丁目	道路沿い	道路沿い以外	市	路	路	(周) 比 準	(周) 比 準	(市) 比 準	—	—			
													(周) 5.8	(周) 5.8	(市) 比 準
朝日牧町		小豆沢町	油車	市	調	路	路	(周) 比 準	(周) 比 準	(市) 比 準	—	—			
													20	3.6	(純) 4.9
市		天池町	道路沿い	道路沿い以外	市	路	路	(周) 比 準	(周) 比 準	(市) 比 準	—	—			
													20	3.6	(純) 4.4
		荒屋町	農業地区域以外	農業地区域	調	路	路	(中) 37.4	(中) 62.4	(中) 48.5	—	—	—		
														(中) 22.8	(中) 34.3
	(純) 14.1													(純) 17.1	(純) 9.0
	荒山町	有松	1丁目~5丁目	市	調	路	路	(周) 比 準	(周) 比 準	(市) 比 準	—	—			
													20	2.7	(純) 4.5
	栗崎町	栗崎1丁目~5丁目	栗崎新町	調	路	路	(中) 44.7	(中) 73.8	(中) 92.0	—	—	—			
													(中) 21.8	(中) 37.4	(中) 92.0
													(純) 14.1	(純) 27.2	(純) 19.0

署名		金 沢		適用地域名		評価方式又は評価倍率等									
市町村名	音順	町名又は大字名	丁目又は字名	市調の別	借地権割合(%)	宅地(倍)		畑(倍)		山原(倍)	林野(倍)				
						純	田(倍)	純	畑(倍)						
金	池田町	池田町立町	1番丁~4番丁	市	路	路	—	—	—	—	—				
												20	3.4	(純) 4.1	(純) 4.8
	石黒町	石引	泉	1丁目~4丁目	市	路	路	(周) 比 準	(周) 比 準	(市) 比 準	—	—			
													20	3.4	(純) 4.1
	泉ヶ丘	泉野町	泉野	1丁目~2丁目	調	路	路	(中) 47.8	(中) 54.0	(中) 61.0	—	—			
													(中) 19.7	(中) 29.0	(純) 9.9
													(純) 11.1	(純) 15.1	(純) 9.9
	泉野町	泉野	1丁目~6丁目	市	調	路	路	(周) 比 準	(周) 比 準	(市) 比 準	—	—			
													(中) 19.7	(中) 29.0	(純) 9.9
	泉野出町	泉本町	1丁目~7丁目	市	調	路	路	(中) 47.8	(中) 54.0	(中) 61.0	—	—			
(中) 22.8													(中) 33.2	(中) 61.0	
沢	出雲町	道路沿い	道路沿い以外	市	調	路	路	(周) 比 準	(周) 比 準	(市) 比 準	—	—			
													(中) 22.8	(中) 33.2	(中) 61.0
	磯部町	農用地区域以外	農用地区域	道路沿い	道路沿い以外	調	路	路	(周) 比 準	(周) 比 準	(市) 比 準	—	—		
														(中) 9.4	(中) 9.4
	板ヶ谷町	市瀬町	系田町	系田新町	1丁目~2丁目	市	路	路	(中) 30.0	(中) 55.0	(中) 51.5	—	—		
														(中) 18.7	(中) 30.0
	茨木町	道路沿い	道路沿い以外	市	調	路	路	(純) 14.1	(純) 19.1	(純) 58.0	—	—			
													(中) 18.7	(中) 30.0	(中) 51.5
													(純) 14.1	(純) 19.1	(純) 58.0
	今泉町	今昭町	農用地区域以外	道路沿い	道路沿い以外	調	路	路	(純) 14.1	(純) 19.1	(純) 58.0	—	—		
(中) 18.7														(中) 30.0	(中) 51.5
今泉町	今昭町	農用地区域以外	道路沿い	道路沿い以外	調	路	路	(純) 14.1	(純) 19.1	(純) 58.0	—	—			
													(中) 18.7	(中) 30.0	(中) 51.5
													(純) 14.1	(純) 19.1	(純) 58.0
今泉町	今昭町	農用地区域以外	道路沿い	道路沿い以外	調	路	路	(純) 14.1	(純) 19.1	(純) 58.0	—	—			
													(中) 18.7	(中) 30.0	(中) 51.5
今泉町	今昭町	農用地区域以外	道路沿い	道路沿い以外	調	路	路	(純) 14.1	(純) 19.1	(純) 58.0	—	—			
													(中) 18.7	(中) 30.0	(中) 51.5
													(純) 14.1	(純) 19.1	(純) 58.0

署名		金 沢									
市町村名	適用地域名			市調の別	借地権割合(%)	評価方式又は評価倍率等					
	音順	町名又は大字名	丁目又は字名			宅地(倍)	田(倍)	畑(倍)	山原	林野(倍)	
金	い	今 昭 町	農用地区域		調	路	路	(純) 13.1	(純) 17.1	—	
			入 江	1丁目~3丁目				道路沿い	(周) 比 準		(周) 比 準
	道路沿い以外	(周) 6.0		(周) 6.0							
	い	岩 出 町	道路沿い		市	路	路	(周) 比 準	(周) 比 準	(市) 比 準	
			道路沿い以外					(周) 4.6	(周) 4.6		
			農用地区域以外	道路沿い				(中) 13.5	(中) 22.8		(中) 24.3
	い	岩 出 町	道路沿い以外		調	路	路	(純) 6.1	(純) 8.1	(純) 9.0	
			農用地区域					(純) 6.1	(純) 8.1		
			農用地区域	(純) 6.1				(純) 8.1			
	金	い	上 山 町			調	路	路	(純) 4.1	(純) 4.8	(純) 3.5
				魚 帰 町					20	3.4	
	い	鶯 町	道路沿い		市	路	路	(周) 比 準	(周) 比 準	(市) 比 準	
道路沿い以外			(中) 38.4	(中) 52.0				(中) 89.0			
い	鶯 町	道路沿い以外		調	路	路	(中) 28.0	(中) 45.7	(中) 21.2		
							(周) 比 準	(周) 比 準		(市) 比 準	
沢	い	卯 辰 町	道路沿い		市	路	路	(中) 36.4	(中) 47.8	(中) 92.0	
			道路沿い以外					(中) 31.2	(中) 38.4		(純) 20.0
沢	い	打 尾 町			調	路	路	(純) 4.5	(純) 6.1	(純) 4.9	
								20	4.6		(純) 4.5
市	う	打 木 町	道路沿い		市	路	路	(周) 比 準	(周) 比 準	(市) 比 準	
			道路沿い以外					(周) 7.4	(周) 7.4		
市	う	打 木 町	農用地区域以外	道路沿い	調	路	路	(中) 21.8	(中) 31.2	(純) 5.0	
			道路沿い以外					(中) 14.5	(中) 21.8		
市	う	打 木 町	農用地区域		調	路	路	(純) 8.1	(純) 13.1	(純) 5.0	
								(純) 8.1	(純) 13.1		
市	う	打 木 町	道路沿い		市	路	路	(周) 比 準	(周) 比 準	—	
			道路沿い以外					(周) 8.8	(周) 8.8		
市	う	打 木 町	道路沿い		調	路	路	(中) 52.0	(中) 78.0	—	
			道路沿い以外					(中) 28.0	(中) 47.8		
市	う	打 木 町	国道159号線沿い		市	路	路	(周) 比 準	(周) 比 準	(市) 比 準	
			道路沿い					(周) 比 準	(周) 比 準		
市	う	打 木 町	道路沿い以外		調	路	路	(周) 6.6	(周) 6.6	(中) 101.0	
			農用地区域以外					(中) 20.8	(中) 35.3		(中) 35.4
市	う	打 木 町	道路沿い		調	路	路	(中) 19.7	(中) 27.0	(純) 8.0	
			道路沿い以外					(中) 19.7	(中) 27.0		

署名		金 沢										
市町村名	適用地域名			市調の別	借地権割合(%)	評価方式又は評価倍率等						
	音順	町名又は大字名	丁目又は字名			宅地(倍)	田(倍)	畑(倍)	山原	林野(倍)		
金	う	梅 田 町	農用地区域		調	路	路	30	3.0	(純) 11.1	(純) 16.1	(純) 8.0
			う	鱒 町				農用地区域		市	路	路
	う	上 平 町			農用地区域		調	路	路			
			う	榎 尾 町	農用地区域					市	路	路
	う	枝 町			農用地区域		調	路	路			
			う	枝 町	農用地区域					調	路	路
	う	枝 町			農用地区域		調	路	路			
			う	枝 町	農用地区域					調	路	路
	う	枝 町			農用地区域		調	路	路			
			う	枝 町	農用地区域					調	路	路
	う	枝 町			農用地区域		調	路	路			
			う	枝 町	農用地区域					調	路	路
う	枝 町	農用地区域			調	路	路	(純) 12.1	(純) 16.1			
		う	枝 町	農用地区域				調	路	路	—	—
う	枝 町			農用地区域		調	路				路	(周) 比 準
		う	枝 町	農用地区域				調	路	路		(中) 50.0
う	枝 町			農用地区域		調	路				路	(中) 29.0
		う	枝 町	農用地区域				調	路	路		(純) 19.2
う	枝 町			農用地区域		調	路				路	40
		う	枝 町	農用地区域				調	路	路		(周) 比 準
う	枝 町			農用地区域		調	路				路	—
		う	枝 町	農用地区域				調	路	路		(周) 比 準
う	枝 町			農用地区域		調	路				路	(中) 37.4
		う	枝 町	農用地区域				調	路	路		(中) 25.0
う	枝 町			農用地区域		調	路				路	(周) 比 準
		う	枝 町	農用地区域				調	路	路		(周) 6.7
う	枝 町			農用地区域		調	路				路	(中) 41.6
		う	枝 町	農用地区域				調	路	路		(中) 25.0
う	枝 町			農用地区域		調	路				路	(周) 比 準

署名		金 沢		適 用 地 域 名		借地権		評 価 方 式 又 は 評 価 倍 率 等				
市町村名	音順	町名又は大字名	丁目又は字名	市調の別	割合 (%)	宅地 (倍)	田 (倍)	畑 (倍)	山原	林野 (倍)		
金 沢 市	お	大野町	道路沿い以外	市			(周) 12.4	(周) 12.4	(市) 比 準			
			道路沿い	調			(中) 42.6	(中) 68.6	(中) 86.0			
			農用地区域以外				(中) 18.7	(中) 32.2	(純) 20.0			
			道路沿い以外				(純) 14.1	(純) 20.1				
	大場町	道路沿い	調			(中) 18.7	(中) 26.0					
		農用地区域以外				(中) 14.5	(中) 20.8					
	農用地区域				(純) 11.0	(純) 13.1						
	大樋町	市						(市) 比 準				
	大平沢町	市		20	3.6	(純) 4.1	(純) 4.8	(純) 3.5				
	お	沖 町	道路沿い	調	路 路		(周) 比 準	(周) 比 準				
			道路沿い以外				(周) 9.5	(周) 9.5				
			農用地区域以外				(中) 30.0	(中) 55.0				
			道路沿い以外		(中) 20.8	(中) 33.2						
	農用地区域		(純) 14.1	(純) 20.1								
	奥新保町	市		20	1.7	(純) 4.5	(純) 5.3	(純) 3.4				
	お	大河端町	道路沿い	調	路 路		(周) 比 準	(周) 比 準	(市) 比 準			
			道路沿い以外				(周) 7.8	(周) 7.8				
			農用地区域以外				(中) 33.2	(中) 57.0	(中) 51.5			
			道路沿い以外		(中) 20.8	(中) 34.3						
	農用地区域		(純) 12.1	(純) 16.1								
押 野	市				(周) 比 準	(周) 比 準						
道路沿い	市			(周) 9.3	(周) 9.3							
道路沿い以外												
鴛原町	市		20	3.6	(純) 4.1	(純) 4.8	(純) 3.5					
乙丸町	市				(周) 比 準	(周) 比 準						
小原町	市		20	2.4	(純) 4.1	(純) 4.8	(純) 3.1					
大菱池町	市		20	2.8			(純) 3.5					
尾山町	市											
打谷町	市		20	2.6	(純) 4.1	(純) 4.8	(純) 3.5					
尾張町	市											
1丁目~2丁目												
か	加賀朝日町	市		20	5.5	(純) 4.9	(純) 5.6	(純) 3.4				

署名		金 沢		適 用 地 域 名		借地権		評 価 方 式 又 は 評 価 倍 率 等				
市町村名	音順	町名又は大字名	丁目又は字名	市調の別	割合 (%)	宅地 (倍)	田 (倍)	畑 (倍)	山原	林野 (倍)		
金 沢 市	お	蚊爪町	道路沿い	調	路 路		(中) 34.3	(中) 53.0				
			農用地区域以外				(中) 20.8	(中) 34.3				
			道路沿い以外				(純) 13.1	(純) 17.1				
			農用地区域		(中) 22.8	(中) 34.3	(純) 4.6					
	角間町	市		20	8.3	(純) 4.9	(純) 6.1					
	笠市町	市										
	笠舞	市										
	笠舞本町	市										
	1丁目~2丁目											
	1丁目~3丁目											
	椴見町	市		20	3.6	(純) 4.1	(純) 4.8	(純) 3.5				
	春日町	市										
	片町	市										
	1丁目~2丁目											
	お	堅田町	道路沿い	調	路 路		(周) 比 準	(周) 比 準	(市) 比 準			
			道路沿い以外				(周) 5.3	(周) 5.3				
			農用地区域以外				(中) 15.6	(中) 22.8	(純) 4.6			
			道路沿い以外		(純) 9.5	(純) 14.1						
	農用地区域		(周) 比 準	(周) 比 準								
	桂 町	市										
道路沿い	調	路 路		(中) 52.0	(中) 75.8							
道路沿い以外				(中) 28.0	(中) 37.4							
お	金市町	道路沿い	調	路 路		(周) 比 準	(周) 比 準					
		道路沿い以外				(周) 6.5	(周) 6.5					
		農用地区域以外				(中) 72.8	(中) 143.5					
		道路沿い		(中) 35.3	(中) 51.0							
道路沿い以外		(中) 22.8	(中) 34.3									
農用地区域		(純) 14.1	(純) 17.1									
金石北西東本町	市											
1丁目~4丁目												
1丁目~4丁目												
1丁目~3丁目												
金川町	市		20	6.2	(純) 4.5	(純) 6.1	(純) 3.6					
お	上荒屋	道路沿い	調	路 路		(周) 比 準	(周) 比 準					
		道路沿い以外				(周) 7.3	(周) 7.3					

署名		金 沢								
市町村名	音順	適用地域名		市調の別	借地権割合(%)	評価方式又は評価倍率等				
		町名又は大字名	丁目又は字名			宅地(倍)	田(倍)	畑(倍)	山原	林野(倍)
金	上荒屋	1丁目~6丁目	道路沿い	調	路	路	(中) 39.4	(中) 73.8	—	—
			道路沿い以外				(中) 21.8	(中) 35.3		
	上近江町			市						
	上柿木町									
	上中町				25	3.5	(純) 4.4	(純) 6.1	(純) 3.6	
	神野町	道路沿い	道路沿い以外	市			(周) 比 準	(周) 比 準	—	—
							(周) 11.9	(周) 11.9		
	上安原町	道路沿い	道路沿い以外	調	路	路	(中) 21.8	(中) 31.2		
							農用地区域以外	(中) 14.5		
	神谷内町	道路沿い	道路沿い以外	市			(周) 比 準	(周) 比 準	(市) 比 準	
農用地区域							(周) 4.0	(周) 4.0		
上涌波町	道路沿い	道路沿い以外	調			(中) 43.6	(中) 60.3	(中) 58.6		
						農用地区域	(中) 27.0	(中) 29.0		(純) 9.0
川岸町			市		20	5.2	(純) 4.5	(純) 5.3	(純) 3.4	
河原市町	農用地区域以外	道路沿い	調			(中) 13.5	(中) 22.8	(純) 3.5		
						道路沿い以外	(純) 6.1			(純) 8.8
神田	1丁目~2丁目	道路沿い	市			(周) 比 準	(周) 比 準	—	—	
						道路沿い以外	(周) 8.8			(周) 8.8
観音堂町	農用地区域以外	道路沿い	調			(中) 36.4	(中) 66.5			
						道路沿い以外	(中) 20.8			(中) 31.2
上原町	農用地区域	道路沿い				(純) 13.1	(純) 19.1			
						道路沿い以外	(純) 4.1			(純) 4.8
観法寺町	道路沿い	道路沿い以外	市			(周) 比 準	(周) 比 準	(市) 比 準		
						道路沿い以外	(周) 8.5			(周) 8.5

署名		金 沢								
市町村名	音順	適用地域名		市調の別	借地権割合(%)	評価方式又は評価倍率等				
		町名又は大字名	丁目又は字名			宅地(倍)	田(倍)	畑(倍)	山原	林野(倍)
観法寺町			道路沿い	調	路	路	(中) 22.8	(中) 31.2	(中) 35.3	
			道路沿い以外				(中) 16.6	(中) 27.0	(純) 8.0	
上辰己町					25	3.6	(純) 4.8	(純) 5.6	(純) 3.6	
菊川		1丁目~2丁目		市						
菊水町					20	2.6	(純) 4.1	(純) 4.8	(純) 3.1	
木越町	木越1丁目~3丁目	農用地区域以外	道路沿い	調	路	路	(中) 29.0	(中) 46.8	—	—
			道路沿い以外				(中) 16.6	(中) 25.0		
岸川町	農用地区域以外	道路沿い	調			(中) 17.6	(中) 25.0	(純) 6.6		
						道路沿い以外	(純) 10.1			(純) 14.1
北町	道路沿い	道路沿い以外	市			(周) 比 準	(周) 比 準	—		
						農用地区域	(中) 42.6			(中) 61.3
北方町	道路沿い	道路沿い以外	調			(中) 25.0	(中) 35.3			
						農用地区域	(中) 4.5			(純) 5.1
北千石町					20	2.8	(純) 4.9	(純) 5.6		
北塚町	道路沿い	道路沿い以外	調			(中) 30.0	(中) 49.0	—		
						農用地区域以外	(中) 17.6			(中) 30.0
北寺町	農用地区域以外	道路沿い	調			(中) 28.0	(中) 44.7			
						道路沿い以外	(中) 16.6			(中) 26.0
北袋町	農用地区域	道路沿い				(純) 13.1	(純) 18.1			
						道路沿い以外	(純) 4.5			(純) 6.1
北間町	道路沿い	道路沿い以外	市			(周) 比 準	(周) 比 準	—		
						道路沿い以外	(周) 7.8			(周) 7.8
北森本町	農用地区域以外	道路沿い	調			(中) 32.2	(中) 56.0			
						道路沿い以外	(中) 19.7			(中) 33.2
木ノ新保	農用地区域	道路沿い				(純) 12.1	(純) 16.1			
						道路沿い以外	(純) 4.7			(純) 4.7
北森本町	旧国道沿い	道路沿い	調			(周) 比 準	(周) 比 準	(市) 比 準		
						道路沿い以外	(周) 8.5			(周) 8.5

署名		金 沢		適 用 地 域 名		借地権 評価方式又は評価倍率等				
市町村名	音順	町名又は大字名	丁目又は字名	市調の別	割合 (%)	宅地 (倍)	田 (倍)	畑 (倍)	山原	林野 (倍)
5.3	0.1		道路沿い	市	40		(周) 比 準	(周) 比 準	(市) 比 準	
			道路沿い以外				(周) 6.8	(周) 6.8		
8.0	3.6	北森本町	道路沿い	調	30	3.5	(中) 27.0	(中) 42.0	(中) 31.3	
			農用地区域以外				(中) 18.7	(中) 30.0		
—	3.1		道路沿い以外				(純) 12.1	(純) 17.1	(純) 8.0	
3.1	—	北安江町	農用地区域	市			(周) 比 準	(周) 比 準		
—	6.6	京町	道路沿い	調	路	路	(中) 44.7	(中) 66.5		
			道路沿い以外				(中) 37.4	(中) 51.0		
6.6	—	清川町		市			—	—	(市) 比 準	
			清瀬町				2.8	(純) 4.5		
—	3.4	桐山町		調	20	3.9	(純) 4.5	(純) 5.1	(純) 3.6	
			国見町				3.0	(純) 4.1		
—	3.4	窪1丁目～7丁目	道路沿い	調	路	路	(周) 比 準	(周) 比 準	(市) 比 準	
			農用地区域以外				(中) 52.0	(中) 86.3		
3.4	—		道路沿い以外				(中) 34.3	(中) 68.6	(純) 9.0	
			農用地区域	(純) 19.2	(純) 24.2					
—	3.5	熊走町		調	20	2.2	(純) 4.5	(純) 5.1	(純) 3.1	
			倉ヶ嶽				2.6			
—	3.5	車町		調	30				(純) 3.6	
			黒田				1丁目～2丁目	(周) 比 準		
3.5	—	鞍月新町	道路沿い	市	路	路	(周) 6.3	(周) 6.3		
			道路沿い以外							
—	3.5	見定町		調	20	2.6	(純) 4.1	(純) 4.8	(純) 3.1	
			兼六町							
—	3.5	兼六元町		調	20	2.6	(純) 4.1	(純) 4.8	(純) 3.1	
			香林坊				1丁目～2丁目			
—	3.5	小林坊		調	20	3.3	(純) 4.1	(純) 4.8	(純) 3.5	
			小金町							
—	3.5	古郷町		調	20	3.3	(純) 4.1	(純) 4.8	(純) 3.5	
			御供田町				道路沿い	(周) 比 準		
—	3.5		道路沿い以外	市	路	路	(周) 9.6	(周) 9.6		

署名		金 沢		適 用 地 域 名		借地権 評価方式又は評価倍率等				
市町村名	音順	町名又は大字名	丁目又は字名	市調の別	割合 (%)	宅地 (倍)	田 (倍)	畑 (倍)	山原	林野 (倍)
—	0.0	御供田町	道路沿い	調			(中) 38.4	(中) 50.0		—
			道路沿い以外				(中) 25.0	(中) 31.2		
—	0.0	御所町	道路沿い	市			(周) 比 準	(周) 比 準	(市) 比 準	
			道路沿い以外				(周) 6.9	(周) 6.9		
—	0.0	御所町	道路沿い	調			(中) 27.0	(中) 40.5	(中) 53.5	
			道路沿い以外				(中) 18.7	(中) 29.0		
—	0.0	小坂町	道路沿い	市			(周) 比 準	(周) 比 準	(市) 比 準	
			道路沿い以外				(周) 5.2	(周) 5.2		
—	0.0	小坂町	道路沿い	調			(中) 36.4	(中) 47.8	(中) 58.6	
			道路沿い以外				(中) 23.9	(中) 35.3		
—	0.0	小將町		市			—	—		—
			小立野				1丁目～5丁目	(周) 比 準		
—	0.0	琴坂町		調	20	2.8	(純) 4.9	(純) 5.6	(純) 3.6	
			小野町					(純) 4.5		
—	0.0	此花町		市	路	路	—	—		—
			小橋町							
—	0.0	小菱池町		調	20	2.8	(純) 4.1	(純) 4.8	(純) 3.5	
			道路沿い				(周) 比 準	(周) 比 準		
—	0.0	古府町	道路沿い以外	市			(周) 13.2	(周) 13.2		
			国道8号線沿い				(中) 156.0	(中) 222.0		
—	0.0	古府町	上記以外の道路沿い	調	路	路	(中) 39.4	(中) 59.2		—
			道路沿い以外				(中) 21.8	(中) 38.4		
—	0.0	小二又町		調	20	3.6	(純) 5.7	(純) 7.4	(純) 8.6	
			駒帰町				4.5	(純) 4.5		
—	0.0	小嶺町		調	20	3.6	(純) 4.5	(純) 5.3	(純) 3.1	
			子来町				道路沿い	—		
—	0.0	子来町	道路沿い以外	市	路	路	(中) 45.7			
			道路沿い				(周) 比 準	(周) 比 準		
—	0.0	五郎島町	道路沿い	市			(周) 比 準	(周) 比 準	(市) 比 準	
			道路沿い以外				(周) 8.2	(周) 8.2		

署名		金 沢								
市町村名	適用地域名			市調の別	借地権割合(%)	評価方式又は評価倍率等				
	音順	町名又は大字名	丁目又は字名			宅地(倍)	田(倍)	畑(倍)	山原	林野(倍)
金	こ	五郎島町	農用地区域以外	道路沿い	路	路	(中) 39.4	(中) 50.0	(中) 95.0	
			農用地区域	道路沿い以外			(中) 21.8	(中) 27.0		
	才田町	農用地区域以外	道路沿い	調	30	2.8	(純) 15.1	(純) 28.2	(純) 20.0	
			道路沿い以外				(中) 14.5	(中) 22.8		
			農用地区域				(純) 9.5	(純) 11.1		
	西念町	道路沿い	道路沿い以外	調			(周) 比 準	(周) 比 準		
							(中) 42.6	(中) 61.3		
	材木町	幸町	道路沿い	市			(中) 23.9	(中) 35.3		
							(中) 23.9	(中) 35.3		
	沢	さ	佐寄森町	道路沿い	調			(周) 比 準	(周) 比 準	(市) 比 準
道路沿い以外				(周) 9.4				(周) 9.4		
桜町		国道8号線沿い	道路沿い	調			(中) 23.9	(中) 37.4	(中) 51.5	
			道路沿い以外				(中) 18.7	(中) 29.0		
桜田町		国道8号線沿い以外の道路沿い	道路沿い	調			(純) 11.1	(純) 15.1	(中) 51.5	
			道路沿い以外				(周) 比 準	(周) 比 準		
			道路沿い				(中) 111.3	(中) 192.0		
里見町		醒ヶ井町	三社町	市			(中) 33.2	(中) 61.3	(純) 4.0	
							道路沿い以外	(中) 21.8		
三十刈町		山王町	1丁目~2丁目	市			(周) 比 準	(周) 比 準		
	道路沿い		(周) 6.0				(周) 6.0			
四王寺町	四十万町	しじま台	調			(純) 4.5	(純) 5.3	(純) 3.4		
						道路沿い	(中) 37.3			(中) 73.8
し	四十万町	しじま台	調			(周) 比 準	(周) 比 準	(市) 比 準		
						道路沿い	(中) 37.3			(中) 73.8

署名		金 沢									
市町村名	適用地域名			市調の別	借地権割合(%)	評価方式又は評価倍率等					
	音順	町名又は大字名	丁目又は字名			宅地(倍)	田(倍)	畑(倍)	山原	林野(倍)	
金	こ	四十万町	1丁目~2丁目	調	路	路	(中) 20.8	(中) 41.6	(純) 10.0		
			3丁目~6丁目				道路沿い以外	(中) 20.8			(中) 41.6
	地代町	寺中町	道路沿い	調			20	2.2	(純) 4.9	(純) 5.6	(純) 3.4
							道路沿い以外	(周) 比 準	(周) 比 準		
	芝原町	四坊町	道路沿い	調			20	3.5	(中) 37.4	(中) 43.6	
			道路沿い以外						(中) 21.8	(中) 41.6	
			道路沿い						(中) 21.8	(中) 41.6	
	四坊高坂町	清水町	農用地区域以外	調				2.7	(純) 4.3	(純) 5.3	(純) 3.5
			道路沿い						(中) 11.4	(中) 19.7	
	清水谷町	示野町	農用地区域	調				3.9	(純) 5.4	(純) 6.8	(純) 4.0
道路沿い以外			(純) 4.9						(純) 5.6		
示野中町	下近江町	道路沿い	市					(純) 4.5	(純) 5.1	(純) 3.1	
		道路沿い以外						(周) 比 準	(周) 比 準		
下近江町	下鴛原町	国道8号線沿い	調					(周) 13.2	(周) 13.2		
		国道8号線沿い以外の道路沿い						(中) 114.0	(中) 191.0		
下鴛原町	下柿木畠	道路沿い	調					(中) 34.3	(中) 56.0		
		道路沿い以外						(中) 23.9	(中) 35.3		
下谷町	下堤町	国道8号線沿い	調					(中) 114.0	(中) 191.0		
		国道8号線沿い以外の道路沿い						(中) 34.3	(中) 56.0		
下本多町	下松原町	道路沿い	市					(中) 23.9	(中) 35.3		
		道路沿い以外						(中) 23.9	(中) 35.3		
下安原町	下安原町	5番丁~6番丁	調					(中) 21.8	(中) 31.2	(純) 4.0	
		農用地区域以外						(中) 13.5	(中) 21.8		

署名		金 沢		適用地域名		評価方式又は評価倍率等				
市町村名	音順	町名又は大字名	丁目又は字名	市調の別	借地権割合(%)	評価方式又は評価倍率等				
						宅地(倍)	田(倍)	畑(倍)	山原	林野(倍)
金 沢 市	下安原町	農用地区域		調	路	路	(純) 9.1	(純) 11.1	(純) 4.0	
						路	(純) 5.3	(純) 6.4	(純) 4.4	
	下涌波町			調	20	5.6	(純) 5.3	(純) 6.4	(純) 4.4	
	十一屋町									
	十三間町									
	十三間町	中丁				—	—	—	—	
	十間町			市	路	路				
	昌永町									
	城南	1丁目~2丁目					(周)比準	(周)比準	(市)比準	
正部町			20	8.1	(純) 4.5	(純) 5.1	(純) 3.4			
城力町		2.2		(純) 5.3	(純) 3.5					
昭和町			市	路	路	—	—	—		
白菊町										
白見町			20	3.3	(純) 4.1	(純) 4.8	(純) 3.5			
新神田	1丁目~5丁目						(市)比準			
神宮寺町	1丁目~5丁目		市	路	路	(周)比準	(周)比準			
神宮寺	1丁目~5丁目									
新堅町	3丁目					—	—			
新保町			20	2.3	(純) 4.1	(純) 4.8	(純) 3.0			
新保本	1丁目~3丁目					(周)比準	(周)比準			
進和町	道路沿い		市			(周)比準	(周)比準	—		
	道路沿い以外					(周) 5.7	(周) 5.7			
末町	道路沿い		路	路	(中) 45.7	(中) 94.5	(中) 80.0			
	道路沿い以外				(中) 28.0	(中) 58.0	(純) 8.0			
	農用地区域				(純) 12.1	(純) 22.1				
末広町	道路沿い		市		(周)比準	(周)比準	—			
	道路沿い以外		調		(中) 37.3	(中) 53.0	(中) 85.0			
菅池町			20	3.6	(純) 4.4	(純) 5.3	(純) 3.5			
杉浦町						—	—			
須崎町	道路沿い		市	路	路	(周)比準	(周)比準	—		
	道路沿い以外				(周) 7.8	(周) 7.8				

署名		金 沢		適用地域名		評価方式又は評価倍率等				
市町村名	音順	町名又は大字名	丁目又は字名	市調の別	借地権割合(%)	評価方式又は評価倍率等				
						宅地(倍)	田(倍)	畑(倍)	山原	林野(倍)
須崎町	須崎町	農用地区域以外	道路沿い	調	20	(中) 31.2	(中) 56.0			
			道路沿い以外			(中) 19.7	(中) 33.2			
	農用地区域	(純) 13.1	(純) 16.1							
折違町					—	—				
鈴見町	鈴見町	道路沿い	市	路	路	(周)比準	(周)比準	(市)比準		
		道路沿い以外				(周) 3.6	(周) 3.6			
	鈴見台1丁目~5丁目	農用地区域以外	道路沿い	調	(中) 55.0	(中) 78.0	(中) 91.0			
農用地区域	道路沿い以外	(中) 30.0	(中) 44.7		(純) 8.5					
砂子坂町			20	1.7	(純) 4.5	(純) 5.3	(純) 3.4			
住吉町				2.4	(純) 4.2	(純) 4.8				
千木町	千木町	道路沿い	市	路	路	(周)比準	(周)比準			
		道路沿い以外				(周) 9.1	(周) 9.1			
	農用地区域以外	国道8号線沿い	(中) 69.5	(中) 139.0						
千木町	農用地区域以外	道路沿い	調	路	路	(中) 33.2	(中) 54.0			
		道路沿い以外				(中) 17.6	(中) 31.2			
瀬領町		農用地区域			(純) 13.1	(純) 17.1				
瀬領町			20	4.3	(純) 4.4	(純) 5.3	(純) 5.9			
専光寺町	専光寺町	道路沿い	市	路	路	(周)比準	(周)比準	(市)比準		
		道路沿い以外				(周) 9.7	(周) 9.7			
	農用地区域以外	道路沿い	(中) 22.8	(中) 34.3	(中) 52.5					
農用地区域	道路沿い以外	(中) 26.0	(純) 14.0							
千田町		農用地区域以外	調	路	路	(純) 11.1	(純) 15.2			
農用地区域	道路沿い	(中) 25.0				(中) 38.4				
千田町		道路沿い以外			(中) 19.7	(中) 30.0				
千田町		農用地区域			(純) 13.1	(純) 17.1				
千日町			市		—	—				
千杉町			20	2.2	(純) 4.9	(純) 5.6	(純) 3.4			
田井町		道路沿い		市	路	路	(周)比準	(周)比準	(市)比準	
大工町		道路沿い以外	(周) 3.7				(周) 3.7			
大工町					—	—	—			

署名		金 沢		適用地域名				借地権					評価方式又は評価倍率等										
市町村名	音順	町名又は大字名	丁目又は字名	市調の別	借地権割合(%)	宅地(倍)	田(倍)		畑(倍)		山原(純)	林野(倍)	宅地(倍)	田(倍)		畑(倍)		山原(純)	林野(倍)				
							(純)	(中)	(純)	(中)				(純)	(中)	(純)	(中)						
金	沢	平 町		市	20	3.6	(純) 4.1	(純) 4.8	(純) 3.5				2.9	(純) 9.1	(純) 13.1								
		平等本町				2.6		(純) 3.4															
		大和町		市	路	路	—	—	—	—													
		高池町		市	20	2.6	(純) 4.1	(純) 4.8	(純) 3.4														
	た	高尾町	高尾1丁目～2丁目 高尾南1丁目～3丁目	農用地区域以外	道路沿い	市	路	路	(周) 比 準	(周) 比 準	(市) 比 準												
					道路沿い以外				(中) 52.0	(中) 86.0	(中) 94.0												
					農用地区域				(中) 34.3	(中) 68.6	(純) 9.0												
		高岡町				市	路	路	(純) 18.1	(純) 26.2	(純) 9.0												
									—	—	—												
		高坂町				市	20	4.7	(純) 4.5	(純) 5.1	(純) 5.4												
									—	—	—												
		高 畠	1丁目～3丁目			道路沿い	市	路	路	(周) 比 準	(周) 比 準	(市) 比 準											
						道路沿い以外				(周) 11.6	(周) 11.6	(市) 比 準											
			田上町	田上新町	田上1丁目～2丁目	道路沿い	調	路	路	(中) 35.3	(中) 58.0	(中) 68.0											
農用地区域以外	(中) 22.8					(中) 34.3				(純) 9.0													
田上本町				道路沿い	市	路	路	(純) 9.6	(純) 11.1	(純) 9.0													
				農用地区域				(周) 比 準	(周) 比 準	(市) 比 準													
高柳町			道路沿い	調	路	路	(周) 11.3	(周) 11.3	(市) 比 準														
			道路沿い以外				(中) 35.3	(中) 58.0	(中) 50.5														

署名		金 沢		適用地域名				借地権					評価方式又は評価倍率等							
市町村名	音順	町名又は大字名	丁目又は字名	市調の別	借地権割合(%)	宅地(倍)	田(倍)		畑(倍)		山原(純)	林野(倍)	宅地(倍)	田(倍)		畑(倍)		山原(純)	林野(倍)	
							(純)	(中)	(純)	(中)				(純)	(中)	(純)	(中)			
金	た	忠 縄 町	農用地区域以外	道路沿い以外	調	路	路													
			農用地区域																	
	館 山 町			農用地区域以外	道路沿い	調	路	路												
				農用地区域	道路沿い以外				30	7.5	(中) 41.6	(中) 70.5	(中) 54.5							
	辰 己 町			道路沿い	調	路	路													
				道路沿い以外				25	3.6	(中) 19.7	(中) 31.2	(中) 41.4								
	田 中 町			農用地区域以外	国道8号線沿い	調	路	路												
				農用地区域	道路沿い				20	2.7	(中) 71.7	(中) 140.0								
	田 島 町			道路沿い	調	路	路													
				道路沿い以外				(中) 31.2	(中) 48.8											
	玉 井 町			農用地区域		調	路	路												
					(中) 22.8				(中) 32.2											
	玉 川 町			農用地区域		調	路	路												
					(純) 13.1				(純) 19.1											
玉 鉦 町	玉鉦1丁目～5丁目		道路沿い	調	路	路														
			道路沿い以外				(周) 比 準	(周) 比 準	(市) 比 準											
俵 原 町			道路沿い	調	路	路														
			道路沿い以外				20	5.4	(純) 4.4	(純) 5.3	(純) 3.4									
近 岡 町			道路沿い	調	路	路														
			道路沿い以外				2.8	(純) 4.9	(純) 5.6											
茅 原 町			道路沿い	調	路	路														
			道路沿い以外				(周) 比 準	(周) 比 準	(市) 比 準											
中 央 通 町			道路沿い	調	路	路														
			道路沿い以外				20	4.8	(純) 4.3	(純) 5.3	(純) 3.4									
鉾 子 町			農用地区域以外	道路沿い	調	路	路													
			農用地区域	道路沿い以外				25	3.4	(中) 16.6	(中) 29.0	(中) 39.5								
塚 崎 町			道路沿い	調	路	路														
			道路沿い以外				(中) 11.4	(中) 20.8	(純) 9.0											
月 浦 町			農用地区域		調	路	路													
				(純) 5.5				(純) 7.9	(市) 比 準											
月 浦 町			道路沿い	調	路	路														
			道路沿い以外				(周) 6.1	(周) 6.1	(市) 比 準											
月 浦 町			道路沿い	調	路	路														
			道路沿い以外				(中) 21.8	(中) 38.4	(中) 38.4											
月 浦 町			道路沿い	調	路	路														
			道路沿い以外				(中) 12.5	(中) 21.8	(中) 8.0											
月 浦 町			道路沿い	調	路	路														
			道路沿い以外				(周) 比 準	(周) 比 準	(市) 比 準											

署名		金 沢		適用地域名		評価方式又は評価倍率等					
市町村名	音順	町名又は大字名	丁目又は字名	市調の別	借地権割合(%)	評価方式又は評価倍率等					
						宅地(倍)	田(倍)	畑(倍)	山原	林野(倍)	
金 沢	つ	月浦町	道路沿い以外	市		(周) 4.6	(周) 4.6	(市) 比 準			
			農用地区域以外	道路沿い	路		(中) 13.5	(中) 22.8	(中) 39.4		
				道路沿い以外	路		(純) 7.1	(純) 10.1	(純) 8.8		
		農用地区域	調		(中) 12.5	(中) 22.8	(中) 37.4				
		月影町	道路沿い	調	25	4.7	(純) 7.6	(純) 9.7	(純) 8.8		
			道路沿い以外	調			(純) 7.6	(純) 9.7	(純) 8.8		
	と	土子原町	道路沿い	市	20	2.8	(純) 4.3	(純) 4.6	(純) 3.1		
			道路沿い以外	市			(周) 比 準	(周) 比 準			
			道路沿い	調	30	3.3	(周) 3.8	(周) 8.0	(中) 80.0		
		土清水町	道路沿い	調			(中) 55.0	(中) 107.0			
			道路沿い以外	調			(中) 29.0	(中) 47.8	(純) 9.0		
		つつしが丘	道路沿い	市	路	路	(周) 比 準	(周) 比 準	(市) 比 準		
沢	鞍筒町	道路沿い以外	市	路	路	(周) 6.6	(周) 6.6				
		坪野町	市	20	2.8	(純) 4.5	(純) 5.1	(純) 3.1			
		釣部町	市		3.6	(純) 4.8	(純) 5.6				
市	て	寺地町	1丁目~5丁目	市	路	路					
			1丁目~2丁目	市		(周) 比 準	(周) 比 準				
	と	寺津町	1丁目~2丁目	市	路	路	(周) 比 準	(周) 比 準	(市) 比 準		
			1丁目~4丁目	市	路	路	(周) 比 準	(周) 比 準			
	と	東刀町	1丁目~2丁目	市	路	路	(周) 比 準	(周) 比 準	(市) 比 準		
			1丁目~4丁目	市	路	路	(周) 比 準	(周) 比 準			
	と	富樫町	1丁目~2丁目	市	路	路	(周) 比 準	(周) 比 準	(市) 比 準		
			1丁目~3丁目	市	路	路	(周) 比 準	(周) 比 準			
	と	富富	1丁目~2丁目	市	路	路	(周) 比 準	(周) 比 準	(市) 比 準		
			1丁目~3丁目	市	路	路	(周) 比 準	(周) 比 準			

署名		金 沢		適用地域名		評価方式又は評価倍率等					
市町村名	音順	町名又は大字名	丁目又は字名	市調の別	借地権割合(%)	評価方式又は評価倍率等					
						宅地(倍)	田(倍)	畑(倍)	山原	林野(倍)	
金 沢	と	利屋町	国道8号線沿い	市		3.8	(中) 14.5	(中) 21.8			
			農用地区域以外	上記以外の道路沿い	調	30	4.0			(純) 4.0	
				道路沿い以外	調		3.2	(純) 10.1	(純) 13.1		
		農用地区域	調								
		常盤町	道路沿い	市	20		(周) 比 準	(周) 比 準	(市) 比 準		
			道路沿い以外	調			(中) 37.4	(中) 52.0	(中) 82.0		
	な	戸水町	道路沿い	市	路	路	(周) 比 準	(周) 比 準			
			道路沿い以外	市		(周) 8.7	(周) 8.7				
		道路沿い	調			(中) 37.4	(中) 50.0				
		道路沿い以外	調			(中) 23.9	(中) 31.2				
	沢	柄尾町	道路沿い	市	20	2.8					
			戸室新保	市		2.7	(純) 4.9	(純) 5.6	(純) 3.4		
と	戸室別所	道路沿い	市								
		道路沿い以外	調		3.9						
市	な	豊穂町	道路沿い	市			(周) 比 準	(周) 比 準	(市) 比 準		
			道路沿い以外	市		(周) 13.0	(周) 13.0				
		農用地区域以外	道路沿い	調		(中) 21.8	(中) 31.2				
			道路沿い以外	調		(中) 16.6	(中) 21.8	(中) 38.4			
	と	寺地町	1丁目~2丁目	市	路	路	(純) 10.1	(純) 11.1			
			1丁目~2丁目	市		(周) 比 準	(周) 比 準				
	と	寺津町	1丁目~2丁目	市	路	路	(周) 比 準	(周) 比 準			
			1丁目~2丁目	市		(周) 9.0	(周) 9.0				
	と	出羽町	1丁目~2丁目	市	路	路	(中) 42.6	(中) 48.8			
			1丁目~2丁目	市		(中) 26.0	(中) 31.2				
と	伝燈寺町	1丁目~2丁目	市	路	路	(純) 14.1	(純) 17.1				
		1丁目~2丁目	市		(周) 比 準	(周) 比 準	(市) 比 準				
と	問屋町	1丁目~2丁目	市	路	路	(周) 比 準	(周) 比 準	(市) 比 準			
		1丁目~3丁目	市	路	路						
と	堂町	1丁目~2丁目	市	路	路	(純) 4.5	(純) 5.1	(純) 5.6			
		1丁目~3丁目	市		2.6	(純) 4.1	(純) 4.8	(純) 3.1			
と	東刀町	1丁目~2丁目	市	路	路	(周) 比 準	(周) 比 準				
		1丁目~4丁目	市	路	路	(周) 比 準	(周) 比 準				
と	藤六町	1丁目~2丁目	市	路	路	(周) 比 準	(周) 比 準	(市) 比 準			
		1丁目~3丁目	市	路	路	(周) 比 準	(周) 比 準				
と	富樫町	1丁目~2丁目	市	路	路	(中) 44.7	(中) 53.0	(中) 115.0			
		1丁目~3丁目	市	路	路	(中) 30.0	(中) 38.4	(純) 10.0			

署名		金 沢		適用地域名				評価方式又は評価倍率等				
市町村名	音順	町名又は大字名	丁目又は字名	市調の別	借地権割合(%)	評価方式又は評価倍率等						
						宅地(倍)	田(倍)	畑(倍)	山原	林野(倍)		
金	な	長坂町 長坂1丁目 長坂2丁目 長坂台	農用地区域	調		(純) 24.2	(純) 31.2	(純) 10.0				
			長田町	市	路	路	—	—	—			
			長田	市			(周) 比 準	(周) 比 準	(市) 比 準			
	金	な	中戸町	1丁目~2丁目	市	20	3.6	(純) 4.4	(純) 5.3	(純) 3.6		
				長土塀	市			—	—			
				中橋町	市			(周) 比 準	(周) 比 準			
				中村町	市			(周) 比 準	(周) 比 準			
				道路沿い	市			(周) 10.5	(周) 10.5			
				道路沿い以外	市			(中) 23.9	(中) 33.2			
				農用地区域以外	調			(中) 15.6	(中) 22.8			
沢	な	中屋町	農用地区域以外	調			(純) 10.1	(純) 11.1				
			農用地区域	調			(純) 10.1	(純) 11.1				
			中山町	市	20	2.7	(純) 4.9	(純) 5.6	(純) 3.4			
			梨木町	市	20	4.7	(純) 4.8	(純) 5.8	(純) 3.5			
			七ツ屋町	市			—	—	—			
			七曲町	市	20	4.7	(純) 4.4	(純) 5.3	(純) 3.3			
			鳴瀬元町	市	25	4.5	(純) 4.5	(純) 5.1	(純) 3.6			
			鳴和町	市			(周) 比 準	(周) 比 準	(市) 比 準			
			道路沿い	調			(中) 36.4	(中) 59.0	(中) 57.0			
			道路沿い以外	調			(中) 23.9	(中) 36.4	(純) 14.6			
市	な	鳴和	1丁目~2丁目	市			(周) 比 準	(周) 比 準	—			
			西泉	市			(周) 比 準	(周) 比 準	—			
		に	錦町	1丁目~6丁目	市			(周) 比 準	(周) 比 準	(市) 比 準		
				西市瀬町	市	20	4.7	(純) 4.1	(純) 4.8	(純) 3.5		
				西金沢	市			(周) 比 準	(周) 比 準	(市) 比 準		
				西金沢新町	市			(周) 比 準	(周) 比 準	(市) 比 準		
				道路沿い	市			(周) 8.7	(周) 8.7			
				道路沿い以外	市			(中) 61.3	(中) 116.0			
				農用地区域以外	調			(中) 33.2	(中) 52.0	(中) 75.0		
				道路沿い以外	調			(中) 33.2	(中) 52.0	(中) 75.0		

署名		金 沢		適用地域名				評価方式又は評価倍率等				
市町村名	音順	町名又は大字名	丁目又は字名	市調の別	借地権割合(%)	評価方式又は評価倍率等						
						宅地(倍)	田(倍)	畑(倍)	山原	林野(倍)		
金	な	錦町	農用地区域	調			(純) 16.2	(純) 25.2	(中) 75.0			
			西町	市			—	—	—			
			西町の内通	市			(周) 比 準	(周) 比 準				
			道路沿い	市			(周) 比 準	(周) 比 準				
			道路沿い以外	市			(周) 7.3	(周) 7.3				
			二宮町	市			(中) 38.4	(中) 61.3				
			道路沿い	調			(中) 23.9	(中) 35.3				
			道路沿い以外	調			(中) 23.9	(中) 35.3				
			道路沿い	市			(周) 比 準	(周) 比 準	(市) 比 準			
			道路沿い以外	市			(周) 6.8	(周) 6.8				
沢	な	額乙丸町	道路沿い	市			(中) 38.4	(中) 72.8	(中) 71.0			
			道路沿い	市			(中) 38.4	(中) 72.8	(中) 71.0			
			道路沿い以外	調			(中) 21.8	(中) 89.4	(純) 9.0			
			道路沿い以外	調			(中) 21.8	(中) 89.4	(純) 9.0			
			額新保1丁目~3丁目	市			(周) 比 準	(周) 比 準	(市) 比 準			
			道路沿い	調			(中) 39.4	(中) 72.8	(中) 71.0			
			道路沿い以外	調			(中) 21.8	(中) 39.4	(純) 9.0			
			道路沿い以外	調			(中) 21.8	(中) 39.4	(純) 9.0			
			額新町	市			(周) 比 準	(周) 比 準	(市) 比 準			
			1丁目~2丁目	市			(周) 8.2	(周) 8.2				
市	な	額谷町	額谷1丁目~3丁目	調			(中) 39.4	(中) 79.0	(中) 20.2			
			道路沿い	調			(中) 39.4	(中) 79.0	(中) 20.2			
		道路沿い以外	調			(中) 22.8	(中) 42.6	(純) 9.0				
		道路沿い以外	調			(中) 22.8	(中) 42.6	(純) 9.0				
		納年町	市	20	3.6	(純) 4.5	(純) 5.1	(純) 3.6				
		道路沿い以外	市			(周) 比 準	(周) 比 準	(市) 比 準				
		道路沿い以外	市			(周) 4.5	(周) 4.5					
		野田町	市			(中) 50.0	(中) 54.0	(中) 121.0				
		農用地区域以外	調			(中) 32.2	(中) 41.6	(純) 10.0				
		農用地区域	調			(純) 24.2	(純) 31.2	(純) 10.0				
は	な	野町	1丁目~5丁目	市			(周) 比 準	(周) 比 準	(市) 比 準			
			博労町	市			—	—	—			
			橋場町	市			—	—	—			
			梶尾町	市	20		(純) 4.1	(純) 4.8	(純) 3.5			
			農用地区域以外	調			(中) 9.5	(中) 13.5	(純) 4.4			
			農用地区域	調	25	2.6	(純) 7.6	(純) 9.7	(純) 9.0			

署名		金 沢		適用地域名		借地権割合 (%)	評価方式又は評価倍率等							
市町村名	音順	町名又は大字名	丁目又は字名	市調の別	宅地 (倍)		田 (倍)	畑 (倍)	山原	林野 (倍)				
金	は	八田町	農用地区域以外	道路沿い	調	30	3.5	(中) 20.8	(中) 30.0					
			農用地区域以外	道路沿い以外				(中) 15.6	(中) 22.8					
		花里町	農用地区域		市	路	路	(純) 9.7	(純) 14.1	(純) 9.0				
			道路沿い	道路沿い以外				(周) 比 準	(周) 比 準					
		羽場町			市	路	路	4.7		(純) 3.5				
		日尾町						2.6	(純) 4.1	(純) 4.8			(純) 3.1	
		東町			市	路	路	3.3		(純) 3.5				
		東荒屋町						4.7	(純) 5.5	(純) 7.3			(純) 3.6	
		東市瀬町			市	路	路	4.7	(純) 4.5	(純) 6.1	(純) 3.5			
			道路沿い					(周) 比 準	(周) 比 準					
		道路沿い以外		(周) 9.3	(周) 9.3	(市) 比 準								
沢	ひ	東蚊爪町	農用地区域以外	道路沿い	調									
			農用地区域以外	道路沿い以外			(中) 20.8	(中) 30.0						(中) 41.4
		農用地区域			市	路	路	(純) 12.1	(純) 17.1					
東兼六町				(周) 6.9				(周) 6.9	(市) 比 準					
市	ひ	東長江町	農用地区域以外	道路沿い	調									
			農用地区域以外	道路沿い以外								(中) 18.7	(中) 28.0	(中) 31.3
			農用地区域									(中) 11.4	(中) 19.7	(純) 8.0
		農用地区域			市	路	路	(純) 9.5	(純) 11.1					
東原町			20	3.6				(純) 4.3	(純) 4.6			(純) 3.4		
		道路沿い			市	路	路			(市) 比 準				
東御影町				(中) 38.4				(中) 50.0	(中) 83.0					
		道路沿い以外			市	路	路	(中) 29.0	(中) 33.2					
東山		1丁目~3丁目						(市) 比 準						
		1丁目~3丁目	道路沿い		市	路	路	(周) 比 準	(周) 比 準					
光が丘		1丁目~3丁目	道路沿い以外					(周) 比 準	(周) 比 準					
		道路沿い			市	路	路	(周) 比 準	(周) 比 準					
足田町		道路沿い以外		(周) 9.9				(周) 9.9						
		1丁目~2丁目			市	路	路							
彦三町		1丁目~2丁目						(周) 比 準	(周) 比 準					
		1丁目~6丁目	道路沿い		市	路	路	(周) 比 準	(周) 比 準					
久安		1丁目~6丁目	道路沿い					(周) 比 準	(周) 比 準					

署名		金 沢		適用地域名		借地権割合 (%)	評価方式又は評価倍率等								
市町村名	音順	町名又は大字名	丁目又は字名	市調の別	宅地 (倍)		田 (倍)	畑 (倍)	山原	林野 (倍)					
金	ひ	久安	1丁目~6丁目	道路沿い以外	市	路	路	(周) 6.9	(周) 6.9						
			菱池小原町						20			2.8	(純) 4.1	(純) 4.8	(純) 3.5
		瓢箪町			市	路	路								
		日吉町													
		平栗			市	路	路	20	2.2	(純) 4.5	(純) 5.5	3.4			
		広岡町								(周) 比 準	(周) 比 準				
		広坂		1丁目~2丁目			市	路	路						
		深谷町		農用地区域以外	道路沿い	調				40	4.4			(中) 10.4	(中) 16.6
			農用地区域以外	道路沿い以外			(純) 6.1	(純) 8.8	(純) 4.0						
				農用地区域			市	路	路	20	3.5	(純) 4.8	(純) 5.3	(純) 4.0	
福阜町						(純) 4.8				(純) 5.3	(純) 4.0				
沢	ふ	福久町	農用地区域以外	国遣8号線沿い	調										
			農用地区域以外	道路沿い								(中) 71.7	(中) 142.0		
			農用地区域以外	道路沿い以外								(中) 35.3	(中) 45.7		
		農用地区域			市	路	路	(純) 13.1	(純) 17.1						
		道路沿い		(周) 比 準				(周) 比 準							
		道路沿い以外			市	路	路	(周) 8.6	(周) 8.6						
福増町		農用地区域以外	道路沿い	調								(中) 25.0	(中) 35.3		
		農用地区域以外	道路沿い以外									(中) 14.5	(中) 23.9		
		農用地区域			市	路	路	(純) 9.1	(純) 12.1						
袋板屋町				25				3.2	(純) 4.6			(純) 6.1	(純) 3.6		
市	ふ	袋阜町	農用地区域以外	道路沿い	調										
			農用地区域以外	道路沿い以外								(中) 26.0	(中) 41.6		
			農用地区域									(中) 19.7	(中) 29.0		
		道路沿い			市	路	路	(周) 比 準	(周) 比 準						
藤江南1丁目~3丁目		道路沿い以外		(周) 8.3				(周) 8.3							
		藤江北1丁目~4丁目	国道8号線沿い		調										
		藤江北1丁目~4丁目	国道8号線以外の道路沿い									(中) 127.5	(中) 191.0		
		道路沿い以外			市	路	路	(中) 42.6	(中) 78.0						
伏見新町				(中) 23.9				(中) 45.7							
		1丁目~3丁目			市	路	路	(周) 比 準	(周) 比 準						
伏見台		1丁目~3丁目						(市) 比 準							

署名		金 沢		適用地域名				評価方式又は評価倍率等														
市町村名	音順	町名又は大字名	丁目又は字名	市調の別	借地権割合(%)	宅地(倍)	田(倍)	畑(倍)	山原	林野(倍)	評価方式又は評価倍率等											
											宅地(倍)	田(倍)	畑(倍)	山原	林野(倍)							
金	ふ	普正寺町	道路沿い	市	調	路	路	(周) 比 準	(周) 比 準	(市) 比 準												
			道路沿い以外					(周) 7.4	(周) 7.4													
		農用地区域以外	道路沿い	(中) 23.9				(中) 58.0														
			道路沿い以外	(中) 16.6				(中) 34.3														
	農用地区域	(純) 13.1	(純) 16.2	(中) 59.0																		
	二口町	市	(周) 比 準	(周) 比 準																		
	二ツ寺町	道路沿い	市	調	路	路	(周) 8.0	(周) 8.0														
		道路沿い以外					(中) 23.9	(中) 37.4														
		農用地区域以外	道路沿い				(中) 19.7	(中) 29.0														
			道路沿い以外				(純) 11.1	(純) 14.1														
	農用地区域	(周) 比 準	(周) 比 準																			
	二ツ屋町	道路沿い	市	調	路	路	(周) 7.4	(周) 7.4														
道路沿い以外		(中) 34.3					(中) 56.0															
道路沿い		(中) 23.9	(中) 35.3																			
道路沿い以外		(純) 4.5	(純) 5.3				(純) 3.4															
二俣町	市	(中) 22.8	(中) 31.2																			
二日市町	農用地区域以外	道路沿い	調	路	路	(中) 15.6	(中) 25.0															
		道路沿い以外				(純) 10.1	(純) 13.1															
	農用地区域	(中) 13.5	(中) 22.2																			
	国道304号線沿い	(中) 8.3	(中) 11.1			4.0																
不動寺町	農用地区域以外	上記以外の道路沿い	調	路	路	(純) 4.3	(純) 4.6															
		道路沿い				(純) 4.4	(純) 4.7															
	農用地区域	(中) 8.3	(中) 11.1																			
不室町	市	(純) 4.3	(純) 4.6																			
古屋谷町	調	(純) 4.4	(純) 4.7																			
平和町	市	—	—	—																		
別所町	調	—	—	—																		
は	法光寺町	国道159号線沿い	市	調	路	路	(周) 比 準	(周) 比 準	(市) 比 準													
		上記以外の道路沿い					(周) 7.4	(周) 7.4														
		道路沿い以外	(周) 6.8				(周) 6.8															
		道路沿い	(中) 36.4				(中) 51.0	(中) 53.5														

署名		金 沢		適用地域名				評価方式又は評価倍率等														
市町村名	音順	町名又は大字名	丁目又は字名	市調の別	借地権割合(%)	宅地(倍)	田(倍)	畑(倍)	山原	林野(倍)	評価方式又は評価倍率等											
											宅地(倍)	田(倍)	畑(倍)	山原	林野(倍)							
ま	は	法光寺町	道路沿い以外	調	路	路	(中) 22.8	(中) 33.2	(純) 9.0													
			芳 齊				1丁目~2丁目	—	—												—	
		法島町	1丁目~3丁目	(周) 比 準			(周) 比 準	(市) 比 準														
				(中) 16.6			(中) 34.3	(中) 59.0														
	保古町	市	(純) 13.1	(純) 16.2	(中) 59.0																	
	堀川町	調	(周) 比 準	(周) 比 準																		
	堀切町	市	(周) 8.0	(周) 8.0																		
	本 町	調	(中) 23.9	(中) 37.4																		
	本多町	市	(中) 19.7	(中) 29.0																		
	馬替町	調	(純) 11.1	(純) 14.1																		
	馬替1丁目~3丁目	市	(周) 比 準	(周) 比 準	(市) 比 準																	
	道路沿い	(中) 40.5	(中) 72.8	(中) 71.0																		
道路沿い以外	(中) 21.8	(中) 39.4																				
牧 町	調	(周) 比 準	(周) 比 準	(市) 比 準																		
牧山町	市	(純) 5.7	(純) 7.1	(純) 9.0																		
間明町	調	(純) 4.3	(純) 4.6	(純) 3.8																		
間明1丁目~2丁目	市	(周) 比 準	(周) 比 準	—																		
曲子原町	市	(中) 21.8	(中) 35.3																			
増 泉	調	(中) 23.9	(中) 35.3																			
松島町	市	(純) 4.5	(純) 5.3	(純) 3.4																		
道路沿い	(中) 22.8	(中) 31.2																				
道路沿い以外	(中) 15.6	(中) 25.0																				
国道8号線沿い	(純) 10.1	(純) 13.1																				
上記以外の道路沿い	(中) 13.5	(中) 22.2	4.0																			
道路沿い以外	(中) 8.3	(中) 11.1																				
道路沿い	(純) 4.3	(純) 4.6																				
道路沿い以外	(純) 4.4	(純) 4.7																				
農用地区域以外	(中) 8.3	(中) 11.1																				
農用地区域	(中) 8.3	(中) 11.1																				
1丁目~3丁目	(中) 8.3	(中) 11.1																				
松寺町	市	(純) 4.3	(純) 4.6																			
道路沿い	(中) 21.8	(中) 38.4	—																			
道路沿い以外	(周) 比 準	(周) 比 準																				
農用地区域以外	(周) 9.5	(周) 9.5																				
道路沿い	(中) 30.0	(中) 52.0																				
道路沿い以外	(中) 19.7	(中) 28.0																				
農用地区域	(純) 14.1	(純) 19.1																				
松根町	調	(純) 4.3	(純) 4.6	(純) 3.1																		
松村町	市	(周) 比 準	(周) 比 準	—																		
松村1丁目~7丁目	調	(周) 8.8	(周) 8.8																			
道路沿い	(中) 38.4	(中) 69.6																				

署名		金 沢		適用地域名				評価方式又は評価倍率等				
市町村名	音順	町名又は大字名	丁目又は字名	市調の別	借地権割合(%)	宅地				林野(倍)		
						宅地(倍)	田(倍)	畑(倍)	山原			
ま	金	松村町 松村1丁目～7丁目	道路沿い以外	調		(中) 21.8	(中) 35.3			—		
			道路沿い	市		(周) 比 準	(周) 比 準	(市) 比 準				
		大豆田本町	道路沿い以外	調		(周) 5.6	(周) 5.6					
			道路沿い	市		(中) 37.4	(中) 57.0	(中) 59.0				
			道路沿い以外	調		(中) 25.0	(中) 25.3					
	沢	丸の内	道路沿い	市		(周) 比 準	(周) 比 準	(市) 比 準				
			道路沿い以外	調		(周) 6.2	(周) 6.2					
		三池町	道路沿い	市		(中) 38.4	(中) 54.0	(中) 58.0				
			道路沿い以外	調		(中) 25.0	(中) 36.4	(純) 10.0				
			道路沿い	市								
み	市	三浦町	道路沿い	市								
			道路沿い以外	調								
		御影町	道路沿い	市		(周) 比 準	(周) 比 準	(市) 比 準				
			道路沿い以外	調								
			道路沿い	市								
	沢	水淵町	道路沿い	市	20	3.6	(純) 4.9	(純) 6.8	(純) 3.6			
			道路沿い以外	調								
		水溜町	道路沿い	市	20	2.4	(純) 4.3	(純) 4.6	(純) 3.1			
			道路沿い以外	調								
			道路沿い	市			(周) 比 準	(周) 比 準	(市) 比 準			
市	み	三口新町 1丁目～4丁目	道路沿い	市		(周) 比 準	(周) 比 準	(市) 比 準				
			道路沿い以外	調		(周) 6.0	(周) 6.0					
		三小牛町	道路沿い	市	25	2.1	(中) 9.4	(中) 11.6	(純) 4.7			
			道路沿い以外	調			(純) 5.1	(純) 6.8				
			道路沿い	市			(周) 比 準	(周) 比 準	(市) 比 準			
	む	三ツ屋町	道路沿い	市		(周) 5.2	(周) 5.2					
			道路沿い以外	調								
		みどり	1丁目～3丁目	市		(周) 比 準	(周) 比 準					
			道路沿い	市								
			道路沿い以外	調		(周) 13.2	(周) 13.2					
緑が丘	2丁目の一部	調		(中) 22.8	(中) 32.2							
	道路沿い	市		(周) 比 準	(周) 比 準							
	道路沿い以外	調		(中) 116.0	(中) 200.0							

署名		金 沢		適用地域名				評価方式又は評価倍率等				
市町村名	音順	町名又は大字名	丁目又は字名	市調の別	借地権割合(%)	宅地				林野(倍)		
						宅地(倍)	田(倍)	畑(倍)	山原			
み	金	南新保町	上記以外の道路沿い	調		(中) 39.4	(中) 64.4					
			道路沿い以外	市		(中) 25.0	(中) 31.2					
		南塚町	道路沿い	調		(中) 27.0	(中) 49.8					
			農用地区域以外	市		(中) 18.7	(中) 31.2					
			農用地区域	調		(純) 13.1	(純) 16.1					
	沢	南千谷町	道路沿い	市	20	2.8	(純) 4.9	(純) 5.6	(純) 3.1			
			道路沿い以外	調								
		南広岡町	道路沿い	市			(周) 比 準	(周) 比 準	(市) 比 準			
			道路沿い以外	調			(周) 7.4	(周) 7.4				
			道路沿い	市			(中) 41.6	(中) 62.4	(中) 38.4			
市	南森本町	農用地区域以外	調		(中) 25.0	(中) 38.4						
		農用地区域	市		(中) 16.6	(中) 30.0	(純) 8.0					
	宮野町	道路沿い	市	25	3.9	(純) 4.5	(純) 5.1	(純) 3.8				
		農用地区域以外	調			(中) 70.5	(中) 141.0					
		農用地区域	市			(中) 35.3	(中) 52.0					
む	沢	宮保町	道路沿い	調		(中) 21.8	(中) 34.3					
			道路沿い以外	市		(中) 21.8	(中) 34.3	(市) 比 準				
		弥勒町	道路沿い	市		(純) 13.1	(純) 17.1					
			農用地区域以外	調		(周) 比 準	(周) 比 準	(市) 比 準				
			農用地区域	市		(周) 8.0	(周) 8.0					
	市	弥勒町	道路沿い	調		(中) 42.6	(中) 64.4					
			農用地区域以外	市		(中) 26.0	(中) 39.4	(中) 61.0				
		三馬	道路沿い	調		(中) 17.6	(中) 30.0					
			農用地区域	市		(純) 12.1	(純) 17.1					
			1丁目～3丁目	市		(周) 比 準	(周) 比 準					
む	向中町	道路沿い	市									
		道路沿い以外	調									
	武蔵町	道路沿い	市									
道路沿い以外		調		(周) 比 準	(周) 比 準	(市) 比 準						
む	無量寺町	道路沿い	調		(中) 43.6	(中) 69.5	(中) 64.0					
		道路沿い以外	市		(中) 22.8	(中) 38.4						
	道路沿い	調										

署名		金 沢		適用地域名		評価方式又は評価倍率等							
市町村名	音順	町名又は大字名	丁目又は字名	市調の別	借地権割合(%)	評価方式又は評価倍率等							
						宅地(倍)	田(倍)	畑(倍)	山原	林野(倍)			
金	め	颯 杉 町		市	20	2.8	(純)	4.5	(純)	5.3	(純)	3.5	
							元 町	1丁目~2丁目					
	本 江 町	道路沿い				(周)	比 準	(周)	比 準				
		道路沿い以外											
	元 菊 町												
	百 坂 町	国道159号線沿い						(周)	比 準	(周)	比 準		
		上記以外の道路沿い									(市)	比 準	
		道路沿い以外						(周)	6.8	(周)	6.8		
		農用地区域以外	道路沿い					(中)	43.6	(中)	51.0	(中)	54.5
			道路沿い以外					(中)	29.0	(中)	33.2		
		農用地区域					(純)	14.1	(純)	17.1	(純)	9.0	
	も	森 戸 1 丁目 ~ 2 丁目	道路沿い										
			道路沿い以外										
		森 戸 1 丁目 ~ 2 丁目	国道8号線沿い						(周)	比 準	(周)	比 準	
国道8号線沿い以外の道路沿い													
道路沿い以外													
森 山		1丁目~2丁目											
諸 江 町 上 丁		道路沿い						(周)	比 準	(周)	比 準		
		道路沿い以外						(周)	5.8	(周)	5.8		
諸 江 町 中 丁		道路沿い						(周)	比 準	(周)	比 準		
		道路沿い以外						(周)	5.8	(周)	5.8	(市)	比 準
諸 江 町 下 丁	道路沿い						(周)	比 準	(周)	比 準			
	道路沿い以外						(周)	5.5	(周)	5.5			
館 町	農用地区域以外	道路沿い					(中)	56.0	(中)	105.0	(中)	75.0	
		道路沿い以外					(中)	22.8	(中)	45.1	(純)	8.0	
	農用地区域					(純)	15.2	(純)	18.2				
矢 木	1丁目~3丁目	道路沿い					(周)	比 準	(周)	比 準	(市)	比 準	
		道路沿い以外					(周)	8.1	(周)	8.1			
	道路沿い					(中)	39.4	(中)	73.5	(中)	59.5		
	道路沿い以外					(中)	18.7	(中)	35.3				
薬 師 町													

署名		金 沢		適用地域名		評価方式又は評価倍率等																									
市町村名	音順	町名又は大字名	丁目又は字名	市調の別	借地権割合(%)	評価方式又は評価倍率等																									
						宅地(倍)	田(倍)	畑(倍)	山原	林野(倍)																					
金	薬 師 堂 町	道路沿い		市								(周)	比 準	(周)	比 準																
												(周)	8.8	(周)	8.8																
		道路沿い以外		調										(中)	46.8	(中)	52.0														
														(中)	23.9	(中)	33.2														
	安 江 町	道路沿い		市																											
																	道路沿い以外														
		国道159号線沿い		調																											
																		上記以外の道路沿い													
	柳 橋 町	道路沿い以外		市																											
																	道路沿い														
		道路沿い以外		調																											
																		(中)	48.8	(中)	44.7	(中)	60.0								
	山 川 町	道路沿い		市		20	2.3																								
																	道路沿い以外														
山 科 町	農用地区域以外	道路沿い											(周)	比 準	(周)	比 準															
		道路沿い以外											(周)	10.1	(周)	10.1															
	農用地区域	道路沿い											(中)	50.0	(中)	83.0															
		道路沿い以外											(中)	35.3	(中)	50.0															
	農用地区域											(純)	17.1	(純)	20.2	(純)	9.0														
	山 の 上 町	道路沿い		市																											
道路沿い以外																															
道路沿い								(中)	36.4	(中)	47.8	(中)	90.0																		
弥 生	1丁目~3丁目		市																												
																道路沿い															
夕 日 寺 町	農用地区域以外	道路沿い											(中)	17.6	(中)	28.0															
		道路沿い以外											(中)	11.4	(中)	19.7															
	農用地区域											(純)	9.5	(純)	11.1	(純)	8.0														
柚 木 町	道路沿い		市																												
																道路沿い以外															
弓 取 町												(周)	比 準	(周)	比 準																
湯 谷 原 町	道路沿い		市		20																										
																(純)	4.9	(純)	5.6												
																湯 涌 町	道路沿い		調												
																															(中)
																湯 涌 荒 屋 町	道路沿い		市												
湯 涌 河 内 町	道路沿い		市		30																										
																(純)	4.9	(純)	5.6												
																湯 涌 田 子 島 町	道路沿い		調												
																															(中)
湯 涌 曲 町												(純)	4.9	(純)	4.9																

署名		金 沢		適用地域名				評価方式又は評価倍率等				
市町村名	音順	町名又は大字名	丁目又は字名	市調の別	借地権割合(%)	宅地				林野(倍)		
						宅地(倍)	田(倍)	畑(倍)	山原			
金 沢	よ	八日市	1丁目～5丁目	道路沿い	市 路	30	1.7	(周) 比 準	(周) 比 準	—		
			道路沿い以外	(周) 4.0				(周) 4.0				
		八日市出町	道路沿い	(周) 比 準				(周) 比 準				
			道路沿い以外	(周) 7.2				(周) 7.2				
	横 川	1丁目～7丁目	(周) 比 準	(周) 比 準								
		横 谷 町	道路沿い	(周) 比 準	(周) 比 準	市 調	30	1.7	(純) 4.1	(純) 4.8	(純) 3.5	
	道路沿い以外		(周) 9.4	(周) 9.4								
	道路沿い		(中) 35.3	(中) 51.0								
	道路沿い以外		(中) 22.8	(中) 33.2								
	れ	横 山 町	道路沿い	(周) 比 準	(周) 比 準	市 調	30	2.4	(純) 4.1	(純) 4.8	(純) 3.1	
			道路沿い以外	(周) 6.5	(周) 6.5							
			道路沿い	(中) 26.0	(中) 41.6				(中) 36.4			
道路沿い以外			(中) 15.6	(中) 25.0	(純) 8.1							
わ	米 泉 町	1丁目～10丁目	(周) 比 準	(周) 比 準	市 調	20	3.1	(純) 4.1	(純) 4.8	(純) 3.1		
		道路沿い	(周) 比 準	(周) 比 準								
	米 丸 町	道路沿い	(周) 比 準	(周) 比 準								
		道路沿い以外	(周) 比 準	(周) 比 準								
ろ	蓮 花 町	道路沿い	(周) 比 準	(周) 比 準	市 調	30	2.4	(純) 4.1	(純) 4.8	(純) 3.1		
		道路沿い以外	(周) 比 準	(周) 比 準								
	蓮 如 町	道路沿い	(周) 比 準	(周) 比 準								
		道路沿い以外	(周) 比 準	(周) 比 準								
わ	若 草 町	道路沿い	(中) 28.0	(中) 40.5	市 調	30	2.4	(純) 4.1	(純) 4.8	(純) 3.1		
		道路沿い以外	(中) 18.7	(中) 29.0								
	稚 日 野 町	道路沿い	(周) 比 準	(周) 比 準								
		道路沿い以外	(周) 10.8	(周) 13.3								
わ	若 松 町	道路沿い	(中) 43.6	(中) 64.4	市 調	30	2.4	(純) 4.1	(純) 4.8	(純) 3.1		
		道路沿い以外	(中) 26.0	(中) 39.4								
	若松1丁目～2丁目	道路沿い	(中) 26.0	(中) 39.4								
		道路沿い以外	(純) 11.6	(純) 14.6								
わ	若松1丁目～2丁目	農用地区域以外	(純) 11.6	(純) 14.6	市 調	30	2.4	(純) 4.1	(純) 4.8	(純) 3.1		
		農用地区域	(純) 11.6	(純) 14.6								

署名		金 沢		適用地域名				評価方式又は評価倍率等								
市町村名	音順	町名又は大字名	丁目又は字名	市調の別	借地権割合(%)	宅地				林野(倍)						
						宅地(倍)	田(倍)	畑(倍)	山原							
金 沢	わ	若 宮 町	道路沿い	(周) 比 準	(周) 比 準	市 調	30	3.7	(純) 15.6	(純) 25.0	(純) 3.8					
			道路沿い以外	(周) 12.4	(周) 12.4											
			道路沿い	(中) 46.8	(中) 52.0											
			道路沿い以外	(中) 23.9	(中) 33.2											
	あ	涌 波 1 丁目～4 丁目 (涌波町)	道路沿い	(周) 比 準	(周) 比 準	市 調	30	3.7	(純) 15.6	(純) 25.0	(純) 3.8					
			道路沿い以外	(周) 7.4	(周) 7.4											
			農用地区域以外	(中) 59.2	(中) 107.0				(中) 75.0							
			農用地区域	(中) 31.2	(中) 47.8				(純) 8.0							
	あ	割 出 町	道路沿い	(周) 比 準	(周) 比 準	市 調	30	3.7	(純) 15.6	(純) 25.0	(純) 3.8					
			道路沿い以外	(周) 7.7	(周) 7.7											
		あ	アカシア	1丁目～2丁目	(周) 比 準				(周) 比 準	市 調		30	3.7	(純) 15.6	(純) 25.0	(純) 3.8
			旭ヶ丘	(周) 比 準	(周) 比 準											
あ	大 根 布	6丁目～7丁目	(純) 16.2	(純) 22.3	市 調	30	3.7	(純) 15.6	(純) 25.0	(純) 3.8						
		向陽台	1丁目～2丁目	(純) 16.7				(純) 24.4	(純) 4.0							
	大 学	1丁目～2丁目	(周) 比 準	(周) 比 準				(市) 比 準								
	大 清 台	1丁目	(周) 比 準	(周) 比 準				(市) 比 準								
あ	千 鳥 台	1丁目	(周) 比 準	(周) 比 準	市 調	30	3.7	(純) 15.6	(純) 25.0	(純) 3.8						
		鶴ヶ丘	1丁目～5丁目	(純) 16.7				(純) 24.4	(純) 4.0							
	緑 台	1丁目～2丁目	(周) 比 準	(周) 比 準				(市) 比 準								
	向栗ヶ崎	3丁目～5丁目	(周) 比 準	(周) 比 準				(市) 比 準								
あ	上 記 以 外	農用地区域以外	(純) 11.6	(純) 14.6	市 調	30	3.7	(純) 15.6	(純) 25.0	(純) 3.8						
		農用地区域	(純) 11.6	(純) 14.6												

署名		金 沢		適用地域名				市調の別	借地権割合(%)	評価方式又は評価倍率等				
市町村名	音順	町名又は大字名	丁目又は字名	宅地(倍)	田(倍)	畑(倍)	山原			林野(倍)				
津	あ	浅田	農用地区域以外	旧国道と七尾線の間の道路沿い	4.4	(周) 55.0	(周) 108.0	(中)	52.5					
				その他の道路沿い		(中) 45.5	(中) 93.0							
				道路沿い以外		(中) 18.5	(中) 33.0							
				農用地区域	30	(純) 12.2	(純) 17.2	(純)	4.4					
	お	太田	農用地区域以外	国道8号線及び都計道路の道路沿い	3.5	(周) 49.5	(周) 107.0	(中)	52.5					
				その他の道路沿い		(中) 41.3	(中) 84.0							
				道路沿い以外		(中) 18.5	(中) 31.0							
				農用地区域	30	(純) 12.2	(純) 17.2	(純)	4.4					
	か	加賀爪	農用地区域以外	行政センター前通りと国道159号線の間の道路沿い	2.3	(周) 59.0	(周) 152.0	(中)	52.5					
				その他の道路沿い		(中) 43.3	(中) 91.0							
				道路沿い以外		(中) 23.7	(中) 31.0							
				農用地区域	40	(純) 12.2	(純) 17.2	(中)	18.2					
幡	渦端	農用地区域以外	農用地区域	30	(中) 18.5	(中) 33.0	(純)	5.4						
					(純) 11.2	(純) 15.2								
	川尻	農用地区域以外	農用地区域	4.8	(中) 15.4	(中) 30.0	(純)	10.1						
					(純) 7.2	(純) 10.1								
	き	北中条	農用地区域以外	国道159号線・旧国道及び都計道路の道路沿い	3.0	(周) 58.0	(周) 117.0	(中)	52.5					
				その他の道路沿い		(中) 38.0	(中) 86.0							
道路沿い以外				(中) 18.5		(中) 36.0								
			農用地区域	30	(純) 12.2	(純) 17.2	(純)	5.4						
			農用地区域以外	2.8	(中) 47.4	(中) 81.0								
			道路沿い		(中) 18.5	(中) 33.0	(純)	11.1						
			道路沿い以外	(純) 8.4	(純) 11.1									
し	庄	農用地区域以外	中央町り沿い	50	—	—	(中)	52.5						
			上記以外の道路沿い		(周) 59.0	(周) 128.0								
			道路沿い以外		(中) 32.0	(中) 70.0								
				農用地区域	40	(純) 13.2	(純) 18.2	(中)	18.2					
				中央通りのうち久世酒造店横通りからむらさ呉服店横通りまで	50	1.6	—	—	—					
			中央通りのうち上記以外	1.7		—	—							

署名		金 沢		適用地域名				市調の別	借地権割合(%)	評価方式又は評価倍率等				
市町村名	音順	町名又は大字名	丁目又は字名	宅地(倍)	田(倍)	畑(倍)	山原			林野(倍)				
津	し	清水	農用地区域以外	庄町通以東七尾線の間の道路沿い	50	1.8	(周) 58.0	(周) 125.0	(中)	52.0				
				その他の道路沿い		2.0	(中) 44.3	(中) 88.0						
				道路沿い以外		40	3.1	(中) 33.0			(中) 66.0			
				農用地区域	40	(純) 13.2	(純) 17.2	(中)	18.2					
	つ	津幡	農用地区域以外	中央通り沿い	50	2.2	—	—	(中)	52.5				
				野山団地、津幡グリーンハイツ		2.8	—	—						
				中津幡グリーンハイツ		3.2	—	—						
				七尾線以西の道路沿い	2.7	(周) 58.0	(周) 125.0	(中)	52.5					
				その他の道路沿い		(中) 44.3	(中) 88.0							
				道路沿い以外	40	2.1	(中) 28.8	(中) 66.0	(中)	18.2				
				農用地区域	(純) 13.2	(純) 17.2								
	な	中須賀	農用地区域以外	道路沿い	2.3	(中) 47.4	(中) 81.0	(純)	5.4					
道路沿い以外				(中) 21.6		(中) 43.3								
農用地区域				(純) 10.2		(純) 14.2								
幡	中橋	農用地区域以外	農用地区域	30	(中) 20.6	(中) 41.3	(純)	6.2						
			農用地区域		(純) 8.4	(純) 11.1								
の	能瀬	農用地区域以外	農用地区域	4.1	(中) 17.5	(中) 34.0	(純)	4.4						
			農用地区域		(純) 6.9	(純) 9.4								
ふ	舟橋	農用地区域以外	農用地区域	3.0	(中) 18.5	(中) 41.3	(純)	4.4						
			農用地区域		(純) 7.5	(純) 10.1								
町	み	南中条	農用地区域以外	国道159号線・旧国道及び都計線の道路沿い	40	3.5	(周) 54.8	(周) 108.4	(純)	5.4				
				その他の道路沿い		(中) 40.0	(中) 85.0							
				道路沿い以外		30	3.2	(中) 18.5			(中) 36.0			
				農用地区域	30	(純) 11.1	(純) 17.2	(純)	6.4					
				行政センター前通りから国道159号線の間の道路沿い	40	2.6	(周) 63.3			(周) 125.0				
			その他の道路沿い	2.9	(中) 48.5	(中) 93.0	(純)	6.4						
			道路沿い以外		(中) 24.7	(中) 36.0								
			農用地区域	30	(純) 10.2	(純) 14.2	(純)	4.0						
			農用地区域以外	3.9	(中) 16.5	(中) 27.8								

署名		金沢		適用地域名		評価方式又は評価倍率等					
市町村名	音順	町名又は大字名	丁目又は字名	市調の別	借地権割合(%)	評価方式又は評価倍率等					
						宅地(倍)	田(倍)	畑(倍)	山原	林野(倍)	
津幡町	り	領家	農用地区域		30	3.9	(純) 6.0	(純) 7.0	(純)	4.0	
			農用地区域以外			4.5	(中) 17.5	(中) 28.8			
			農用地区域				(純) 4.9	(純) 5.0			
宇	う	宇ノ気	農用地区域以外		30		(中) 29.8	(中) 41.2	(中) 56.0		
			道路沿い				(中) 14.4	(中) 21.6	(中) 28.5		
			上記以外				(純) 6.3	(純) 9.5	(純) 3.5		
			農用地区域				1.7	—	—		
			農用地区域以外				2.7	(中) 59.7	(中) 88.5		(中) 66.0
			上記以外の道路沿い				30	2.8	(中) 32.0		(中) 42.2
	の	お	大崎	農用地区域以外		40		(中) 27.8	(中) 42.2	(中) 66.0	
				道路沿い				(中) 15.5	(中) 22.7	(中) 28.5	
				上記以外				(純) 7.3	—	(純) 3.5	
				農用地区域				2.5			
				農用地区域以外				(中) 19.6	(中) 31.0	(中) 66.0	
				道路沿い				(中) 16.5	(中) 23.7	(中) 23.4	
気	か	狩鹿野	農用地区域以外		30		(中) 21.6	(中) 32.0			
			道路沿い				(中) 16.5	(中) 26.8			
			上記以外				(純) 5.9	—		(純) 3.5	
			農用地区域				3.9	(中) 21.6		(中) 32.0	
			農用地区域以外				(中) 16.5	(中) 26.8			
			道路沿い				(純) 5.9	—			
	の	な	七窪	農用地区域以外		40		(中) 39.0	(中) 58.6	(中) 66.0	
				道路沿い				(中) 18.5	(中) 29.8	(中) 29.5	
				上記以外				(純) 7.7	—		
				農用地区域				30	(中) 18.5	(中) 28.8	(純) 3.5
				農用地区域以外				2.6	(中) 15.5	(中) 25.7	
				道路沿い				(純) 6.7	—		
の	も	森	農用地区域以外		40		(中) 45.3	(中) 69.0	(中) 66.0		
			道路沿い				2.6	(中) 45.3	(中) 69.0	(中) 66.0	

署名		金沢		適用地域名		評価方式又は評価倍率等					
市町村名	音順	町名又は大字名	丁目又は字名	市調の別	借地権割合(%)	評価方式又は評価倍率等					
						宅地(倍)	田(倍)	畑(倍)	山原	林野(倍)	
宇ノ気町	よ	横山	農用地区域以外		30		(中) 17.5	(中) 28.8	(中) 29.5		
			上記以外				(純) 8.1	—	(純) 3.5		
			農用地区域				(中) 37.0	(中) 54.5	(中) 57.0		
	の	あ	秋浜	農用地区域以外		30		(中) 16.5	(中) 26.8	(中) 28.5	
				道路沿い				(純) 5.7	—	(純) 3.5	
				上記以外				2.9	(中) 14.4	(中) 17.5	(純) 2.7
塚	七	き木津	農用地区域以外		40		(中) 14.4	(中) 21.6	(中) 28.5		
			道路沿い				(中) 15.5	(中) 22.7	(中) 28.5		
			上記以外				(純) 7.3	—	(純) 3.5		
			農用地区域				2.5				
			農用地区域以外				(中) 19.6	(中) 31.0	(中) 66.0		
			道路沿い				(中) 16.5	(中) 23.7	(中) 23.4		
	の	は	浜北	農用地区域以外		30		(中) 21.6	(中) 32.0		
				道路沿い				(中) 16.5	(中) 26.8		
				上記以外				(純) 5.9	—		(純) 3.5
				農用地区域				3.9	(中) 21.6		(中) 32.0
				農用地区域以外				(中) 16.5	(中) 26.8		
				道路沿い				(純) 5.9	—		
の	ま	松浜	農用地区域以外		40		(中) 39.0	(中) 58.6	(中) 66.0		
			道路沿い				(中) 18.5	(中) 29.8	(中) 29.5		
			上記以外				(純) 7.7	—			
			農用地区域				30	(中) 18.5	(中) 28.8	(純) 3.5	
			農用地区域以外				2.6	(中) 15.5	(中) 25.7		
			道路沿い				(純) 6.7	—			

署名		金 沢		適用地域名				評価方式又は評価倍率等				
市町村名	音順	町名又は大字名	丁目又は字名	市調の別	借地権割合(%)	宅地(倍)		畑(倍)		山原	林野(倍)	
						(中)	(純)	(中)	(純)			
高松市	う	内高松	農用地区域以外	道路沿い 道路沿い以外	25	2.9	(中) 16.5	(中) 24.7	(純) 4.0			
			農用地区域				(中) 11.3	(中) 14.4				
	た	高松	駅前伊丹町通り	国・県道及び町道沿い 上記以外	40	1.5	—	—	(純) 3.2			
			農用地区域以外				(中) 38.0	(中) 78.0			(中) 53.0	
			農用地区域				(中) 22.6	(中) 31.0			(中) 26.5	
			農用地区域				(純) 5.5	(純) 7.3			—	
	な	長柄	農用地区域以外	国道沿い 上記以外	25	3.3	(中) 31.9	(中) 53.5	(純) 3.2			
			農用地区域				(中) 12.4	(中) 16.5				
			農用地区域以外				(純) 4.1	(純) 4.4				
			農用地区域				(中) 31.9	(中) 53.5				
ふ	二ツ屋	農用地区域以外	国道沿い 上記以外	25	3.9	(中) 12.3	(中) 16.5	(純) 3.2				
		農用地区域				(純) 4.1	(純) 4.4					
		農用地区域以外				(中) 31.9	(中) 53.5					
		農用地区域				(中) 12.4	(中) 16.5					
町	上記以外	農用地区域以外	道路沿い 道路沿い以外	3.9	3.9	(中) 15.5	(中) 24.7	(純) 3.2				
		農用地区域				(中) 11.3	(中) 15.5					
		農用地区域				(純) 4.1	(純) 4.4					

署名		松 任		適用地域名				評価方式又は評価倍率等				
市町村名	音順	町名又は大字名	丁目又は字名	市調の別	借地権割合(%)	宅地(倍)		畑(倍)		山原	林野(倍)	
						(中)	(純)	(中)	(純)			
高松市	あ	相木町	県、市道沿い	市	路	路	路	(周) 比 準	(周) 比 準	(純) 2.7		
			上記以外					(周) 2.8	(周) 2.8			
	あ	旭町	国道沿い	市	調	40	2.4	(中) 50.0	(中) 88.0	—		
			農用地区域以外					(中) 17.0	(中) 30.0			
	あ	荒屋柏野町	農用地区域	市	調	35	4.4	(純) 12.0	(純) 19.0	(純) 2.7		
			農用地区域以外					(中) 19.0	(中) 31.0			
	あ	一塚町	農用地区域	市	路	路	路	(周) 比 準	(周) 比 準	(純) 2.7		
			農用地区域					(周) 2.3	(周) 2.3			
	あ	石同町	国道沿い	市	調	40	3.8	(中) 78.0	(中) 139.0	—		
			農用地区域以外					(中) 53.0	(中) 96.0			
あ	石同新町	農用地区域	市	調	35	3.8	(純) 23.3	(純) 43.3	(純) 2.7			
		農用地区域					(中) 18.0	(中) 28.0				
あ	乾町	農用地区域以外	市	路	路	路	(周) 7.1	(周) 7.1	(純) 2.7			
		農用地区域					(周) 5.1	(周) 5.1				
あ	今平町	農用地区域以外	市	調	40	3.1	(中) 17.0	(中) 28.0	(純) 2.7			
		農用地区域					(純) 4.6	(純) 7.3				
あ	石立町	農用地区域	市	調	35	3.1	(純) 4.5	(純) 7.3	(純) 2.7			
		農用地区域					(中) 18.0	(中) 30.0				
あ	内方新保町	農用地区域	市	調	40	3.1	(純) 12.6	(純) 19.0	(純) 2.7			
		農用地区域					(純) 4.6	(純) 7.3				
あ	漆島町	農用地区域	市	路	路	路	(周) 比 準	(周) 比 準	(純) 2.7			
		農用地区域					(中) 19.0	(中) 35.0				
あ	乙丸町	農用地区域以外	市	調	40	3.8	(純) 12.6	(純) 20.0	(純) 2.7			
		農用地区域					(純) 4.6	(純) 7.3				
あ	小川町	農用地区域	市	調	35	3.4	(純) 4.6	(純) 7.3	(純) 2.7			
		農用地区域					(中) 19.0	(中) 35.0				
あ	鍛冶町	農用地区域	市	調	40	3.8	(純) 12.6	(純) 20.0	(純) 2.7			
		農用地区域					(純) 4.6	(純) 7.3				
あ	笠間町	農用地区域	市	調	40	3.8	(純) 12.6	(純) 20.0	(純) 2.7			
		農用地区域					(純) 4.6	(純) 7.3				
あ	上柏野町	農用地区域	市	調	40	3.8	(純) 12.6	(純) 20.0	(純) 2.7			
		農用地区域					(純) 4.6	(純) 7.3				

署名		松 任		適用地域名		市調 の別	借地権 割合 (%)	評価方式又は評価倍率等				
市町 村名	音 順	町名又は 大字名	丁目又は 字名	宅地 (倍)	田 (倍)			畑 (倍)	山 原	林 野 (倍)		
松	か	上柏野町	農用地区域以外	40	3.2	(中) 21.0	(中) 34.0	(純) 2.7	—			
			農用地区域		(純) 12.0	(純) 17.0						
		上二口町	団地	3.4	—	—						
			農用地区域以外	2.8	(中) 18.0	(中) 28.0						
		農用地区域	(純) 13.6		(純) 21.0							
		上島田町	3.1	(純) 4.5	(純) 7.3							
	上安田町	団地	2.3	—	—							
		上記以外	35	2.7	(純) 4.6	(純) 7.2						
	上小川町	3.4		—	—							
	柏町	3.8	—	—								
	き	北安田町	農用地区域以外	40	2.0	(中) 26.0	(中) 41.0	(純) 2.7	—			
			農用地区域		(純) 15.3	(純) 24.5						
	北島町	35	3.2	(純) 4.6	(純) 7.4							
	任	倉光西	2丁目 団地	市	45	2.3	(周) 比 準	(周) 比 準	—			
一部			調	40	2.3	(周) 比 準	(周) 比 準					
倉光町		一部	市	45	路	2.3	(周) 比 準	(周) 比 準				
		国道沿い			2.3	(周) 比 準	(周) 比 準					
		県・市道沿い			1.8	(周) 2.5	(周) 2.5					
		上記以外			(中) 57.0	(中) 102.0						
黒瀬町		国道沿い	市	40	2.2	(中) 44.0	(中) 73.0					
		農用地区域以外			(純) 22.0	(純) 22.0						
倉部町		農用地区域	調	35	3.5	(純) 4.6	(純) 7.4					
		農用地区域以外			40	3.0	(中) 18.0	(中) 24.0				
剣崎町	農用地区域	調	40	2.3		(純) 12.1	(純) 15.0	(純) 2.7				
	県道安吉線沿い				(中) 43.0	(中) 64.0						
	団地				—	—						
	農用地区域以外				(中) 27.0	(中) 41.0						
源兵島町	農用地区域	市	40	2.3	(純) 12.6	(純) 19.0						
	国道沿い			1.6	(周) 2.1	(周) 2.1						
上記以外	2.4	(周) 2.0	(周) 2.0									

署名		松 任		適用地域名		市調 の別	借地権 割合 (%)	評価方式又は評価倍率等				
市町 村名	音 順	町名又は 大字名	丁目又は 字名	宅地 (倍)	田 (倍)			畑 (倍)	山 原	林 野 (倍)		
松	け	源兵島町	農用地区域以外	調	40	2.4	(中) 17.0	(中) 23.0	—			
			農用地区域			(純) 12.0	(純) 18.0					
	木津町	鶴来線沿い	調	40	3.9	(中) 37.0	(中) 57.0	—				
		農用地区域以外			(中) 25.0	(中) 37.0						
	幸明町	農用地区域	市	40	2.7	(純) 13.5	(純) 21.0	(純) 2.7				
		国道沿い			2.8	(周) 比 準	(周) 比 準					
	こ	五歩市町	国道沿い	市	40	3.5	(周) 5.4	(周) 5.4	(純) 2.7			
			県、市道沿い				(周) 2.7	(周) 2.7				
		御影堂町	上記以外	調	35	(中) 82.0	(中) 111.0	—				
			国道沿い			2.5	(中) 23.0		(中) 40.0			
	し	小上町	農用地区域	調	40	2.2	(純) 14.4	(純) 25.2	—			
			農用地区域以外				1.7	(中) 57.0		(中) 95.0		
		下柏野町	農用地区域以外	市	40	2.4	(中) 26.0	(中) 44.0	(純) 2.7			
			農用地区域				(純) 14.4	(純) 25.2				
新田町		国道沿い	市	35	3.0	(純) 4.5	(純) 7.3	(純) 2.7				
		農用地区域				1.7	(中) 52.0		(中) 91.0			
島田町	農用地区域以外	調	40	2.4	(中) 17.0	(中) 30.0	—					
	農用地区域				(純) 12.0	(純) 19.0						
菅波町	国道沿い	市	35	3.1	(周) 比 準	(周) 比 準	—					
	農用地区域				(周) 3.0	(周) 3.0						
菅波町	農用地区域	調	40	2.7	(純) 4.5	(純) 7.3	(純) 2.7					
	農用地区域以外				(中) 34.0	(中) 63.0						
上記以外	3.0	(中) 18.0	(中) 33.0									
農用地区域	(純) 11.5	(純) 18.0										

署名		松 任		適用地域名				評価方式又は評価倍率等				
市町村名	音順	町名又は大字名	丁目又は字名	市調の別	借地権割合(%)	宅地(倍)		畑(倍)		山原	林野(倍)	
						(中)	(純)	(中)	(純)			
松	せ	専福寺町	長竹線沿い	調	40	2.9	(中) 50.0	(中) 81.0				
			農用地区域以外			2.6	(中) 33.0	(中) 52.0		—		
			農用地区域			(純) 23.5	(純) 36.0					
	そ	相川町	農用地区域以外	調	35	3.4	(中) 17.0	(中) 26.0				
			農用地区域			(純) 12.5	(純) 19.0	(純) 2.7				
		相川新町				3.0	(純) 4.6	(純) 7.7				
	た	辰己町		市	路	路	—	—				
				調	45	2.6	(中) 83.0	(中) 137.0				
		田中町	国道沿い	調	45	2.2	(中) 59.0	(中) 106.0				
			県、市道沿い			2.1	(中) 38.0	(中) 67.0				
			農用地区域以外			(純) 24.5	(純) 45.0					
			農用地区域			40	2.7	(中) 21.0	(中) 36.0			
竹松町		農用地区域以外	調	40	(純) 12.7	(純) 18.5						
		農用地区域			35	3.1	(純) 4.5	(純) 7.3	(純) 2.7			
ち		茶屋町	県、市道沿い	市	路	路	(周) 比 準	(周) 比 準				
			上記以外			(周) 2.2	(周) 2.2					
	千代野西	1~8丁目	40			3.8	—	—				
	千代野東	1~5丁目										
て	出合島町		調	35	3.1	(純) 4.6	(純) 7.2					
市	と	徳丸町	一部	市	40	路						
			国道沿い			2.7						
			県道鶴来線沿い			2.4	(周) 比 準	(周) 比 準				
			〃 三日市線沿い			2.2						
			〃 矢作線沿い			2.3						
			上記以外			2.7	(周) 3.4	(周) 3.4				
			国道沿い			(中) 78.0	(中) 143.0					
			県道三日市線沿い			1.9	(中) 57.0	(中) 95.0				
			〃 矢作線沿い			2.4	(中) 53.0	(中) 90.0				
			上記以外			2.6	(中) 36.0	(中) 63.0				
	徳光町		調	35	3.3	(純) 4.5	(純) 7.3	(純) 2.7				
	殿町		市	路	路	—	—					

署名		松 任		適用地域名				評価方式又は評価倍率等				
市町村名	音順	町名又は大字名	丁目又は字名	市調の別	借地権割合(%)	宅地(倍)		畑(倍)		山原	林野(倍)	
						(中)	(純)	(中)	(純)			
松	中町		市	路	路	—	—					
			調	40	4.5	(中) 41.0	(中) 61.0					
	中新保町	宇ノ気線道路沿い	調	40	2.2	(中) 33.0	(中) 49.0					
		農用地区域以外			(純) 15.0	(純) 33.0						
	中奥町	農用地区域	調	40	2.5	(中) 81.0	(中) 147.0					
		国道沿い			(中) 43.0	(中) 99.0						
		県、市道沿い			(中) 30.0	(中) 51.0						
		農用地区域以外			2.6	(純) 16.5	(純) 34.0					
	な	長竹町	国道沿い	調	40	(中) 77.0	(中) 134.0					
			県、市道沿い			2.0	(中) 48.0	(中) 85.0				
	成町	農用地区域以外	市	35	2.3	(中) 29.0	(中) 51.0					
		農用地区域			(純) 21.0	(純) 32.0						
任	長島町	県、市道沿い	調	35	2.5	(周) 比 準	(周) 比 準					
		上記以外			2.2	(周) 3.7	(周) 3.7					
		農用地区域以外			2.7	(中) 33.0	(中) 48.0	(純) 2.7				
市	西新町	農用地区域	市	路	路	(周) 比 準	(周) 比 準					
		農用地区域			(周) 2.2	(周) 2.2						
	に	西美沢野町	調	35	3.8	—	—					
		西美沢野 1丁目										
	ぬ	西柏町	市	40	3.8	—	—					
		西柏町 1~3丁目										
は	布市町	県、市道沿い	市	路	路	(周) 比 準	(周) 比 準					
		上記以外			(周) 1.9	(周) 1.9						
	馬場町	県、市道沿い			(周) 比 準	(周) 比 準						
	上記以外	(周) 2.8			(周) 2.8							
番匠町	博労町	調	40	(周) 比 準	(周) 比 準							
	上記以外			(周) 2.8	(周) 2.8							
ふ	番匠町	旧8号線沿い	調	40	2.6	(中) 57.0	(中) 92.0					
		農用地区域以外			2.3	(中) 41.0	(中) 68.0					

署名		松 任		市町村名		適用地域名		借地権割合(%)		評価方式又は評価倍率等					
音順	町名又は大字名	丁目又は字名	市調の別	借地権割合(%)	宅地(倍)	田(倍)	畑(倍)	山原	林野(倍)						
松	は	番匠町	農用地区域	調	40	2.3	(純) 20.5	(純) 35.0		—					
		橋爪町	農用地区域以外			2.8	(中) 26.0	(中) 46.0							
	農用地区域		(純) 14.5				(純) 27.0								
	橋爪新町	農用地区域以外	2.7			(中) 18.0	(中) 31.0								
		農用地区域				(純) 12.5	(純) 17.5								
	八田町	農用地区域以外	3.1			(中) 26.0	(中) 41.0								
		農用地区域				(純) 11.1	(純) 14.5	(純) 2.7							
	八田中町	宇ノ気線道路沿い	4.4			(中) 42.0	(中) 64.0								
		農用地区域以外				(中) 26.0	(中) 42.0								
	番田町	農用地区域	3.1			(純) 11.0	(純) 14.5								
		団地				2.3	—	—							
	東一番町～東三番町	上記以外	2.8				(純) 4.6	(純) 7.2							
		東新町				市	路	路			—	—			
	任	平松町	国道沿い			調	40	2.2			(中) 77.0	(中) 125.0	(純) 2.7		
農用地区域以外			(中) 25.0	(中) 41.0											
農用地区域		2.5	(純) 14.7	(純) 25.0											
農、市道沿い			1.9	(中) 32.0	(中) 45.0										
平木町	農用地区域以外	2.7		(中) 26.0	(中) 40.0										
	農用地区域		(純) 13.3	(純) 19.5											
市	七郎町		調	35	3.5	(純) 4.6	(純) 7.4								
	東美次野町				3.8	—	—								
	東柏町				2.1	(周) 3.5	(周) 3.5								
		国道沿い				(周) 3.3	(周) 3.3								
ふ	福留町	上記以外	調	40	2.2	(中) 24.0	(中) 35.0								
		農用地区域以外				(純) 12.5	(純) 17.5								
	古城町				市	路	路	—	—						
		農用地区域						40	2.9	(周) 比準	(周) 比準				
蕪城	1～5丁目	調	40	2.9	(中) 40.0	(中) 67.0									
福増町	宮永～福増～五歩市の道路沿い														

署名		松 任		市町村名		適用地域名		借地権割合(%)		評価方式又は評価倍率等					
音順	町名又は大字名	丁目又は字名	市調の別	借地権割合(%)	宅地(倍)	田(倍)	畑(倍)	山原	林野(倍)						
松	ふ	福増町	団地	調	40	2.6	—	—		—					
			農用地区域以外			2.9	(中) 25.0	(中) 42.0							
	農用地区域	(純) 14.5	(純) 20.0												
	福正寺町	農用地区域以外	2.7			(中) 24.0	(中) 37.0								
		農用地区域				(純) 14.6	(純) 19.5	(純) 2.7							
	福新町		2.4			(純) 4.6	(純) 7.2								
	福永町	団地	2.3			—	—								
		上記以外				1.9	(純) 8.5	(純) 14.0							
	藤木町		(純) 4.5												
	ほ	法仏町	35			(純) 4.6	(純) 7.3								
		坊丸町													
	ま	松本町	市			4.5	(周) 5.3	(周) 5.3							
			農、市道沿い			4.8	(周) 3.8	(周) 3.8							
			上記以外			3.7	(中) 17.0	(中) 26.0							
農用地区域以外	(純) 4.6	(純) 7.2													
任	三浦町	農用地区域	調	40	2.7	(中) 81.0	(中) 160.0	(純) 2.7							
		国道沿い			3.5	(中) 36.0	(中) 72.0								
		鶴来線沿い				(中) 18.0	(中) 37.0								
		農用地区域以外			2.4	(純) 12.5	(純) 22.0								
農用地区域	2.0	(中) 52.0	(中) 97.0												
宮丸町		国道沿い	市	40	2.0	(中) 25.0	(中) 40.0								
	農、市道沿い	2.9				(中) 17.0	(中) 28.0								
	農用地区域以外					(純) 12.5	(純) 16.7								
み	宮永町	農用地区域	調	40	2.9	(純) 12.5	(純) 16.7								
		農、市道沿い				2.7	(周) 2.2	(周) 2.2							
上記以外	2.5	(周) 3.1	(周) 3.1												
宮永市町		市	市	40	2.7	(周) 2.2	(周) 2.2								
	農、市道沿い	3.6				(中) 40.0	(中) 69.0								
	上記以外					2.3	(中) 20.0	(中) 35.0							
農用地区域以外	2.3	(純) 14.5	(純) 26.0												
農用地区域		3.1	(周) 4.0	(周) 4.0											
宮永市町	農、市道沿い		市	40	2.7	(周) 3.1	(周) 3.1								
	上記以外	2.5				(中) 20.0	(中) 35.0								
農用地区域以外															

署名		松 任		適用地域名				評価方式又は評価倍率等				
市町村名	音順	町名又は大字名	丁目又は字名	市調の別	借地権割合(%)	宅地			山原	林野		
						(倍)	(倍)	(倍)				
松	み	宮永市町	農用地区域	調	40	2.5	(純) 14.5	(純) 26.0	—	—		
			農用地区域以外			4.2	(中) 38.0	(中) 65.0				
		宮永新町	農用地区域以外			市	2.3	(中) 19.0			(中) 32.0	
			農用地区域				(純) 14.0	(純) 25.0				
	水登町	国道沿い	市	1.3		(周) 1.7	(周) 1.7					
		上記以外		(周) 4.7		(周) 4.7						
		農用地区域以外		調		(中) 17.0	(中) 22.0					
		農用地区域				3.5	(純) 4.6	(純) 7.3				
	宮保町	農用地区域以外	調	35		(中) 19.0	(中) 28.0					
		農用地区域				(純) 8.5	(純) 14.5					
	水島町	国道沿い	市	40		2.2	(周) 3.5	(周) 3.5				
		上記以外				(周) 2.25	(周) 2.5					
農用地区域以外		調			2.3	(中) 17.0	(中) 22.0					
農用地区域					(純) 4.6	(純) 7.3						
美沢野町		調	35	3.7								
みずほ	1~6丁目			3.2	—	—						
任	む	村井町	一部	市	40	路	路	(周) 比 準	(周) 比 準	(純) 2.7		
			県、市道沿い			(周) 2.9	(周) 2.9					
			上記以外			(中) 77.0	—					
			国道沿い			(中) 25.0	(中) 42.0					
			県、市道沿い			調	(中) 17.0	(中) 30.0				
			農用地区域以外				2.0	(純) 13.0	(純) 20.0			
村井東	1~2丁目	市	2.3	—	—	—						
	団地 一部											
村井新町		調	35	3.3	(純) 4.5	(純) 7.3	(純) 2.7					
向島町				3.1								
安田町					—	—	—					
や	ハッ矢町	県、市道沿い	市	路	路	(周) 比 準	(周) 比 準	(純) 2.7				
		上記以外				(周) 2.5	(周) 2.5					
安吉町	農用地区域以外	調	40	1.9	(中) 20.0	(中) 29.0	—					

署名		松 任		適用地域名				評価方式又は評価倍率等						
市町村名	音順	町名又は大字名	丁目又は字名	市調の別	借地権割合(%)	宅地			山原	林野				
						(倍)	(倍)	(倍)						
松	や	安吉町	農用地区域	調	40	1.9	(純) 11.0	(純) 17.0	—	—				
			農用地区域以外			3.5	(純) 4.6	(純) 7.2			(純) 2.7			
	八日市町	四日市町	横町	県、市道沿い		市	路	路			(周) 比 準	(周) 比 準		
				上記以外							(周) 4.5	(周) 4.5		
				県、市道沿い							調	3.8	(中) 31.0	(中) 31.0
				農用地区域以外								4.0	(中) 26.0	(中) 26.0
	横江町	農用地区域	調	35		3.3	(純) 15.0	(純) 27.5						
		農用地区域				3.6	(純) 4.6	(純) 7.2						
	米光町					2.8	(純) 10.7	(純) 15.5			(純) 2.7			
	米永町					2.9	(純) 4.6	(純) 7.3			—			
	四ッ屋町					3.3	(純) 4.5	(純) 7.3			—			
	吉田町					2.2	(中) 17.0	(中) 24.0			(純) 2.7			
寄新保町	農用地区域以外	調	35	2.2	(純) 4.5	(純) 7.3	(純) 2.7							
	農用地区域													
野	あ	栗田	道路沿い	市	路	路	(周) 比 準	—						
			上記以外				(周) 6.6							
			農用地区域以外				調		(中) 60.0					
			道路沿い						(中) 42.5					
			農用地区域				市		(純) 15.7					
			路線価設定地域以外 (ただし田は路線価設定 地域を適用)						調	40	5.0			
稲荷町	道路沿い	市	40	路	路	(周) 比 準	—							
	上記以外					(周) 4.2								
扇ヶ丘	窪、野々市線 有松、四万線 沿い	市	40	路	路	(周) 比 準	—							
	上記以外					(周) 6.7								
押越町	1丁目~2丁目					(周) 6.2								

署名		松任		適用地域名				評価方式又は評価倍率等				
市町村名	音順	町名又は大字名	丁目又は字名	市調の別	借地権割合(%)	宅地(倍)		畑(倍)	山原	林野(倍)		
						田(倍)	田(倍)					
野々々市町	お	押野町	道路沿い	市	路	路	(周)	6.1				
			上記以外				(周)	7.4				
		御経塚町	国道8号線沿い	市	路	路	45	(周)	6.4			
			県道倉部、金沢線沿い					(周)	6.8			
			上記以外					(周)	6.6			
			国道8号線沿い					45	(中)			120.0
									あやめ団地			(中)
			上記以外					(中)	43.5			
		農用地区域	(純)	14.9								
		上林1丁目～4丁目	調	路	路	40	(中)	38.5				
							農用地区域以外	(中)			15.6	
							農用地区域	(純)			5.8	
		清金	調	路	路	3.2	(中)	34.5				
							農用地区域以外	(中)			18.7	
		農用地区域	(純)	6.6								
川位	市	路	路	路	路	(周)	比準					
						道路沿い	(周)			比準		
郷町	調	路	路	路	40	(中)	90.0					
						国道8号線沿い	(中)			61.0		
						農用地区域以外	(中)			32.0		
						道路沿い	(中)			32.0		
農用地区域	(純)	10.9										
三納	市	路	路	路	路	(周)	比準					
						道路沿い	(周)			比準		
						上記以外	(周)			9.5		
						農用地区域以外	40			(中)	72.0	
										道路沿い	(中)	36.5
道路沿い以外	(中)	36.5										
農用地区域	(純)	11.9										
下林1丁目～2丁目	調	路	路	路	40	(中)	52.0					
						農免道路及び県道、松任、矢作線沿い	(中)			44.5		
						農用地区域以外	(中)			39.5		
						道路沿い	(中)			39.5		
農用地区域	(純)	13.1										
下林3丁目	市	路	路	路	路	(周)	7.4					

署名		松任		適用地域名				評価方式又は評価倍率等				
市町村名	音順	町名又は大字名	丁目又は字名	市調の別	借地権割合(%)	宅地(倍)		畑(倍)	山原	林野(倍)		
						田(倍)	田(倍)					
野々々市町	し	下林3丁目	上記以外	市	路	路	(周)	8.2				
			農用地区域以外				道路沿い	(中)			53.0	
							道路沿い以外	(中)			34.5	
		農用地区域	(純)	13.7								
		下林4丁目	市	路	路	路	路	(周)	比準			
		新庄1丁目～2丁目	調	路	路	路	40	(中)	41.5			
								農用地区域以外	(中)			26.0
								道路沿い	(中)			26.0
		農用地区域	(純)	8.2								
		新庄3丁目～5丁目	市	路	路	路	路	(周)	比準			
		新庄6丁目	調	路	路	路	40	(中)	43.5			
								農用地区域以外	(中)			29.0
		道路沿い	(中)	29.0								
		農用地区域	(純)	10.0								
		白山町	市	路	路	路	路	(周)	比準			
菅原町	市	路	路	路	路	(周)	比準					
住吉町	市	路	路	路	路	(周)	比準					
未松町1丁目～3丁目	調	路	路	路	40	(中)	34.5					
						農用地区域以外	(中)			18.7		
道路沿い	(中)	18.7										
農用地区域	(純)	8.1										
太平寺	市	路	路	路	路	(周)	比準					
高橋町	市	路	路	路	路	(周)	比準					
						道路沿い	(周)			比準		
田尻町	調	路	路	路	45	(周)	5.3					
						国道8号線及び国道305号線沿い	(周)			5.3		
						上記以外	(周)			5.4		
						農用地区域以外	40			(中)	44.5	
										道路沿い	(中)	28.0
道路沿い以外	(中)	28.0										
農用地区域	(純)	12.4										
徳用町	市	路	路	路	45	(周)	6.5					
						国道8号線及び県道沿い	(周)			6.5		
						上記以外	(周)			6.5		
農用地区域以外	(中)	55.0										
道路沿い	(中)	55.0										
農用地区域	(純)	40.5										

署名		松任											
市町村名	適用地域名			借地権割合(%)	評価方式又は評価倍率等								
	音順	町名又は大字名	丁目又は字名		市調の別	宅地(倍)	田(倍)	畑(倍)	山原	林野(倍)			
野々々市町	と	徳用町	農用地区域		調	40	5.2	(純) 20.5					
			2丁目				(周) 比準						
		藤平田	上記以外		市	路	路	(周) 9.5					
			農用地区域以外	県道矢作線沿い				(中) 61.0					
				上記以外				(中) 28.0					
	農用地区域		(純) 12.0										
	中林	1丁目・2丁目及び3丁目の一部		調	40	路	(中) 49.0						
		農用地区域以外	上記以外				4.6	(中) 36.5					
			道路沿い以外				(中) 25.0						
	長池町	農用地区域以外	道路沿い	調	40	路	(中) 54.0						
			道路沿い以外				(中) 29.0						
	野代町	1丁目～3丁目	道路沿い(田→3枚目迄)		市	40	路	路	(周) 4.3				
			上記以外						(周) 4.6				
	ふ	二日市町	路線価設定地域以外(ただし田は路線価設定地域を適用)		市	40	路	路					
			国道8号線沿い(田→3枚目迄)						路	路	(周) 比準		
			県道沿い(田→3枚目迄)								40	路	路
			上記以外										
			国道8号線沿い						調	45			
		農用地区域以外	県、町道沿い	5.0	(中) 42.5								
			農用地区域		(純) 13.2								
藤平		農用地区域以外	道路沿い	調	45	路	路	(中) 29.0					
			道路沿い以外					5.8	(中) 17.6				
本町		1丁目～4丁目	農用地区域		市	路	路	路	(純) 8.0				
	道路沿い		(周) 比準										
本町	5丁目6丁目	上記以外		市	路	路	路	(周) 5.2					
		国道305号線沿い(田→3枚目迄)						(周) 4.0					
		上記以外						(周) 4.3					

署名		松任											
市町村名	適用地域名			借地権割合(%)	評価方式又は評価倍率等								
	音順	町名又は大字名	丁目又は字名		市調の別	宅地(倍)	田(倍)	畑(倍)	山原	林野(倍)			
野々々市町	ほ	堀内町	一部		市	40	路	路					
			農免道路沿い						市	路	路	5.4	(周) 5.5
			上記以外									調	路
			農免道路沿い						6.5	(中) 78.0			
			農用地区域以外	道路沿い					5.8	(中) 53.0			
		道路沿い以外		5.0	(中) 32.0								
		農用地区域		(純) 12.4									
		み	三日市町	国道8号線沿い及び万葉台団地(田→3枚目迄)		市	40	路	路	(周) 4.7			
				国道305号線沿い						5.8			
				上記以外						6.2	(周) 5.2		
	国道8号線沿い			4.1	(中) 86.0								
	国道305号線沿い			4.4									
	や	柳町	農用地区域以外	県、町道沿い	調	40	路	路	(中) 53.0				
				県、町道沿い以外					(中) 29.0				
			農用地区域						4.6	(純) 12.4			
			国道157号線沿い						市	路	路	(周) 比準	
			上記以外									(中) 61.0	
	よ	横宮町	農用地区域以外	道路沿い	調	40	路	路	(中) 31.0				
				道路沿い以外					(純) 10.5				
	れ	蓮花寺町	旧国道8号線沿い(田→3枚目迄)		市	40	路	路	(周) 3.6				
上記以外			(周) 4.3										
わ	若松町	国道8号線沿い(田→3枚目迄)		調	40	路	路	3.4	(中) 68.5				
		農用地区域以外	市					路	路	4.9	(中) 31.0		
農用地区域				(純) 10.5									
		国道157号線沿い		市	40	路	路	(周) 比準					
		上記以外						(周) 4.3					

署名		松任		適用地域名				評価方式又は評価倍率等																												
市町村名	音順	町名又は大字名	丁目又は字名	市調の別	借地権割合(%)	宅地(倍)	田(倍)	畑(倍)	山原	林野(倍)																										
											宅地(倍)	田(倍)	畑(倍)	山原	林野(倍)																					
美川町	今町	県、町道沿い			40	2.3	—	—																												
		上記以外				2.6	—	—																												
	井関町	県、町道沿い				40	3.0	(中) 21.0												(中) 29.0	(周) 比 準	(周) 比 準														
		農用地区域以外																																(純) 4.8	(純) 7.7	
		農用地区域																																		
	永代町	県、町道沿い				40	2.2	—												(周) 比 準	(周) 比 準															
		上記以外																																2.5	(中) 58.0	
	鹿島町	県、町道沿い				40	3.8	(中) 21.0												(中) 27.0	(周) 比 準	(周) 比 準														
		上記以外																																	(純) 8.2	(純) 11.4
	北町	県、町道沿い				40	4.4	—												(周) 比 準	(周) 比 準															
		上記以外																																	1.9	(中) 58.0
	新町	県、町道沿い				45	2.2	—												(周) 比 準	(周) 比 準															
		上記以外																																	(中) 58.0	(中) 58.0
	神幸町	県、町道沿い				40	—	(周) 比 準												(周) 比 準																
		上記以外																																	(中) 58.0	(中) 58.0
	末広町	県、町道沿い				40	1.7	(周) 比 準												(周) 比 準			(純) 2.7													
		上記以外																																	(中) 58.0	(中) 58.0
	末正町	県、町道沿い				40	3.1	(中) 23.0												(中) 40.0	(周) 比 準	(周) 比 準														
		農用地区域以外																																	(純) 9.7	(純) 16.5
		農用地区域																																		
手取町	県、町道沿い		40	3.7	(中) 27.0	(中) 42.0	(周) 比 準	(周) 比 準																												
	農用地区域以外																				(純) 10.0	(純) 21.0														
	農用地区域																																			
中町	中町通り		50	2.0	—	—																														
	北陸線以南 県、町道沿い																				(周) 比 準	(周) 比 準														
																							北陸線以北													
	農用地区域以外																				(中) 31.0	(中) 59.0														
	農用地区域																						(純) 13.0	(純) 24.0												
長屋町	県、町道沿い		40	4.1	(中) 28.0	(中) 54.0	(周) 比 準	(周) 比 準																												
	農用地区域以外																				(純) 15.5	(純) 26.0														
	農用地区域																																			

署名		松任		適用地域名				評価方式又は評価倍率等																																
市町村名	音順	町名又は大字名	丁目又は字名	市調の別	借地権割合(%)	宅地(倍)	田(倍)	畑(倍)	山原	林野(倍)																														
											宅地(倍)	田(倍)	畑(倍)	山原	林野(倍)																									
美川町	に西米光町	県、町道沿い		40	3.6	—	—																																	
		農用地区域以外																			(中) 21.0	(中) 28.0																		
		農用地区域																					(純) 4.6	(純) 7.7																
	連池町	県、町道沿い																			40	2.4	—	(中) 58.0	(周) 比 準	(周) 比 準														
		上記以外																																				(中) 58.0	(中) 58.0	
	平加町	県、町道沿い																			40	3.7	(中) 27.0	(中) 51.0	(周) 比 準	(周) 比 準														
		農用地区域以外																																					(純) 15.0	(純) 24.0
		農用地区域																																						
	南町	県、町道沿い																			40	2.9	(周) 比 準	(周) 比 準																
		上記以外																																					(中) 31.0	(中) 59.0
	湊町	県、町道沿い																			40	2.5	—	—																
		農用地区域以外																																					(中) 29.0	(中) 34.0
農用地区域		(純) 9.7	(純) 16.5																																					
本吉町	県、町道沿い		40	3.2	—	—																																		
	農用地区域以外																				(中) 27.0	(中) 52.0																		
	農用地区域																						(純) 15.0	(純) 23.2																
和波町	県、町道沿い		40	2.8	(周) 比 準	(周) 比 準																																		
	上記以外																				(中) 31.0	(中) 59.0																		
鶴来町	明島町	住宅団地		40	3.4	—	—																																	
		上記以外																			(純) 4.6	(純) 7.4																		
	朝日町	農用地区域以外																			40	3.2	(中) 18.0	(中) 28.0																
		農用地区域																																					(純) 4.7	(純) 7.6
	安養寺町	住宅団地																			40	4.0	—	—																
		農用地区域以外																																					(中) 18.0	(中) 28.0
	農用地区域		(純) 4.7																		(純) 7.6																			
	荒屋町	県道鶴来、松任線沿い																			40	4.0	(周) 比 準	(周) 比 準																
農用地区域以外		(中) 18.0	(中) 28.0																																					
農用地区域				(純) 4.7	(純) 7.6																																			
行町	県道鶴来、松任線沿い		40	3.4	(中) 18.0	(中) 28.0																																		
	農用地区域以外																				(中) 18.0	(中) 28.0																		

署名		松任		適用地域名				評価方式又は評価倍率等				
市町村名	音順	町名又は大字名	丁目又は字名	市調の別	借地権割合(%)	宅地(倍)		畑(倍)		山原	林野(倍)	
						宅地	田	畑	山原			林野
鶴	あ	行町	農用地区域			3.4	(純) 4.7	(純) 7.6				
	い	井ノ口町	農用地区域以外			3.0	(中) 18.0	(中) 28.0				
			農用地区域				(純) 4.6	(純) 7.4				
		今町					2.0	(周) 比 準	(周) 比 準			
	お	小柳町	県道野々市・鶴来線沿い				4.2	(周) 比 準	(周) 比 準			
			住宅団地					—	—			
			農用地区域以外					3.3	(中) 20.0	(中) 37.0	(純) 2.7	
			農用地区域						(純) 5.0	(純) 7.8		
	か	大 国 町	県、町道沿い				2.5	(周) 比 準	(周) 比 準			
			上記以外					1.9	(中) 32.0	(中) 57.0		
	大 竹 町					3.6	(純) 4.6	(純) 7.4				
	か 上 東 町					1.9						
	く 桑 島 町					3.3						
来	さ	三ノ宮町	県道鶴来、美川線沿い				(周) 比 準	(周) 比 準	(市) 比 準			
			農用地区域以外					3.1	(中) 12.5	(中) 29.0		
			農用地区域						(純) 4.6	(純) 8.6		
		坂 尻 町	住宅団地				4.0	—	—			
			農用地区域以外					3.1	(中) 23.0	(中) 38.0		
町	し	白 山 町	農用地区域					(純) 6.1	(純) 8.7			
			農用地区域						1.9	—	—	
	し	柴 木 町	農用地区域以外						(中) 18.0	(中) 28.0	(純) 2.7	
			農用地区域						2.8	(純) 4.6	(純) 7.4	
			農用地区域							(周) 比 準	(周) 比 準	
			農用地区域						3.4	(中) 24.0	(中) 50.0	
	し	新 町	農用地区域						(純) 7.9	(純) 16.0		
			農用地区域						2.3	—	—	
	せ 清 沢 町	国、県道沿い										
		上記以外						1.9	(周) 比 準	(周) 比 準	(市) 比 準	
	そ 曾 谷 町	農用地区域以外							(中) 18.0	(中) 28.0		
		農用地区域							(純) 4.6	(純) 7.4	(純) 2.7	
	ち 知 気 寺 町	住宅団地							4.2	—	—	

署名		松任		適用地域名				評価方式又は評価倍率等							
市町村名	音順	町名又は大字名	丁目又は字名	市調の別	借地権割合(%)	宅地(倍)		畑(倍)		山原	林野(倍)				
						宅地	田	畑	山原			林野			
鶴	ち	知 気 寺 町	農用地区域以外												
			農用地区域						2.8	(中) 19.0	(中) 35.0	(純) 2.7			
		知 守 町								(純) 4.7	(純) 8.7				
	つ	月 橋 町	県道野々市・鶴来線沿い								2.0	(周) 比 準	(周) 比 準	(市) 比 準	
			住宅団地									4.1	—	—	
			農用地区域以外									3.3	(中) 21.0	(中) 37.0	
	と	道 法 寺 町	農用地区域									4.6	(周) 比 準	(周) 比 準	(市) 比 準
			農用地区域									4.0	—	—	(純) 2.7
			農用地区域以外									3.6	(中) 19.0	(中) 35.0	
			農用地区域										(純) 4.7	(純) 8.7	
	富 光 寺 町									4.0	—	—			
な	中 島 町	県道野々市・鶴来線沿い										4.0	(周) 比 準	(周) 比 準	(市) 比 準
		農用地区域以外										3.1	(中) 26.0	(中) 51.0	
		農用地区域										(純) 4.6	(純) 8.7		
な	中ノ郷町	住宅団地									4.0	—	—		
		農用地区域以外										3.6	—	—	
ね	熱 野 町	農用地区域										2.6	(中) 17.0	(中) 27.0	
		農用地区域											(純) 4.6	(純) 7.4	
		農用地区域										4.6	(周) 比 準	—	
ひ	七 原 町	住宅団地										4.0	—	—	
		農用地区域以外										4.0	—	—	
	七 原 新 町	農用地区域										3.5	(中) 26.0	(中) 40.0	
		農用地区域											(純) 5.6	(純) 8.7	(純) 2.7
ひ	日 御 子 町	住宅団地										4.0	—	—	
		農用地区域以外										3.2	(中) 20.0	(中) 32.0	
		農用地区域											(純) 4.7	(純) 7.6	
ひ	日 吉 町	住宅団地										4.0	—	—	
		農用地区域以外										3.1	(中) 16.0	(中) 31.0	
		農用地区域										(純) 4.6	(純) 7.4		
		農用地区域										3.2	(周) 比 準	(周) 比 準	
		農用地区域以外											(中) 30.0	(中) 52.0	

署名		松任		市町村名		適用地域名		借地権割合(%)		評価方式又は評価倍率等				
音順	町名又は大字名	丁目又は字名		市調の別	借地権割合(%)	宅地(倍)	田(倍)	畑(倍)	山原	林野				
鶴	日吉町	農用地区域		市調の別	40	3.2	(純) 8.0	(純) 12.0	(純) 2.7	(純) 2.7				
		農用地区域以外				1.9	(周) 比 準	(周) 比 準	(市) 比 準					
	日向町	農用地区域以外				4.0	(中) 19.5	(中) 29.0						
		農用地区域				3.5	(純) 4.7	(純) 7.6						
		農用地区域以外				3.4	(中) 24.0	(中) 36.0						
	ふ	部入道町	農用地区域			3.4	(純) 4.7	(純) 7.6						
			農用地区域以外			1.8	(周) 比 準	(周) 比 準						
	来	深瀬新町				4.4	—	—						
			1~4丁目			1.9								
	町	水戸町				2.0	(周) 比 準	(周) 比 準	(市) 比 準					
						4.7								
		み	明法島町			農用地区域以外		3.5	(中) 17.0		(中) 27.0			
農用地区域				4.6	(周) 比 準	(周) 比 準	(純) 2.7							
も	森島町	農用地区域以外		3.5	(中) 18.0	(中) 28.0								
		農用地区域		3.5	(純) 4.7	(純) 7.6								
		農用地区域		3.1	(中) 26.0	(中) 31.0	(純) 2.7							
や	八幡町	農用地区域		3.1	(純) 7.5	(純) 15.0								
		農用地区域以外		3.1	(中) 26.0	(中) 31.0	(純) 2.7							
		農用地区域		3.1	(純) 7.5	(純) 15.0								
河内村	全			25	5.3	(純) 4.6	(純) 7.4	(純) 2.7						
鳥越村	全			25	4.3	(純) 4.6	(純) 7.4	(純) 2.7						

署名		松任		市町村名		適用地域名		借地権割合(%)		評価方式又は評価倍率等				
音順	町名又は大字名	丁目又は字名		市調の別	借地権割合(%)	宅地(倍)	田(倍)	畑(倍)	山原	林野				
吉野谷村	全			市調の別	20	4.4	(純) 4.6	(純) 7.4	(純) 2.7					
						20	4.4	(純) 4.6	(純) 7.4	(純) 2.7				
尾口村	全			市調の別	20	4.5	(純) 4.6	(純) 7.4	(純) 2.7					
						20	4.5	(純) 4.6	(純) 7.4	(純) 2.7				
白峰村	白峰八号			市調の別	25	5.0	(純) 4.6	(純) 7.4	(純) 5.5					
	上記以外					25	5.0	(純) 4.6	(純) 7.4	(純) 2.7				

署名		小松		適用地域名		評価方式又は評価倍率等														
市町村名	音順	町名又は大字名	丁目又は字名	市調の別	借地権割合(%)	評価方式又は評価倍率等														
						宅地(倍)	田(倍)	畑(倍)	山原	林野(倍)										
小松市	あ	芦田町	1丁目~2丁目	市	路	路	(周)	2.3	(周)	2.3										
		相生町																		
	い	旭町					市	路	路	路										
		始屋町																		
	い	有明町	国道8号線沿い					市	路	路										
			上記以外				2.1												(周)	2.2
	い	あ					住吉橋から大川石油まで(バス通り)	市	路	路										
							上記以外												2.6	(周)
	い	あ	安宅町				へ、ヨ、タ、子各字	市	調	調			25	2.9	(中)	36.0	(中)	33.0	(純)	3.4
							上記以外								2.6	(中)	16.0	(中)		
	い	あ					農用地区域	市	調	調			25	2.6	(純)	14.0	(純)	17.0		
い	あ	安宅新町		市	調	調	25	3.0	(周)	3.0	(周)	3.0								
い	あ	あけぼの町		市	調	調	25	3.0	(純)	5.0	(純)	8.2	(純)	—						
い	あ	荒屋町		市	調	調	25	1.8	(純)	5.0	(純)	8.2	(純)	3.4						
い	あ	青路町		市	調	調	25	1.8	(純)	5.0	(純)	8.2	(純)	3.4						
い	あ	荒木田町		市	調	調	25	1.8	(純)	5.0	(純)	8.2	(純)	3.4						
い	あ	粟津町	北森酒造からグランドホテル經由粟津電話局までと、法師旅館からのとや寮前及びヲ6~4番地經由中野寝装店から花月荘までの間と周辺路線	市	調	調	25	1.8	(周)	4.6	(周)	4.6	(純)	3.4						
			上記以外						45	(中)	36.0	(中)			59.0					
い	あ	泉町		市	調	調	25	1.8	(中)	36.0	(中)	59.0								
い	あ	育成町	1~66	市	調	調	25	1.8	(周)	2.1	(周)	2.1								
			67~止						2.2	(中)	56.0	(中)			—					
い	あ	大丸町	農用地区域以外	市	調	調	25	1.8	(中)	11.0	(中)	15.0								
			農用地区域						2.4	(純)	10.0	(純)			14.0					
い	あ	糸町		市	調	調	25	1.8	(中)	11.0	(中)	15.0								
									2.0	(純)	10.0	(純)			14.0					
い	あ	今江町	旧国道及び国道8号線沿い	市	調	調	25	1.8	(周)	2.2	(周)	2.2	(市) 比 準							
			上記以外						3.2	(周)	2.6	(周)			2.6					
い	あ		3丁目の国道8号線沿い	市	調	調	25	1.8	(中)	50.0	(中)	69.0	(純)	3.4						

署名		小松		適用地域名		評価方式又は評価倍率等																
市町村名	音順	町名又は大字名	丁目又は字名	市調の別	借地権割合(%)	評価方式又は評価倍率等																
						宅地(倍)	田(倍)	畑(倍)	山原	林野(倍)												
小松市	い	う	5丁目の国道8号線沿い	市	調	調	25	2.0	(中)	60.0	(中)	65.0	(純)	3.4								
			9丁目						2.8	(中)	66.0											
	い	う	3丁目の国道8号線沿い以外						市	調	調	25			2.0	(中)	38.0	(中)	56.0			
			ち字の道路沿線													2.0	(中)	23.0	(中)			25.0
	い	う							上記以外	市	調	調			25	2.0	(中)	19.0	(中)	19.0	(純)	3.4
									農用地区域								1.9	(純)	13.0	(純)		
	い	う	岩淵町							市	調	調			25	2.0	(純)	5.0	(純)	8.2		
	い	う	井口町						金閣辻のや別館から田島鉄工及びホ45番地まで	市	調	調			25	4.0	(周)	1.6	(周)	1.6		
									上記以外								1.8	(周)	1.7	(周)		
	い	う								市	調	調			25	1.8	(純)	5.0	(純)	8.2		
い	う	浮城町		市	調	調	25	1.8	(周)	1.8	(周)	1.8										
い	う	梅田町		市	調	調	25	1.8	(純)	5.0	(純)	8.2										
い	う			市	調	調	25	4.0	(周)	2.3	(周)	2.3										
い	う	浮柳町	ト、ル各字全部及びニ、へ、リ、ソ、丙各字の道路沿い	市	調	調	25	2.8	(中)	47.0	(中)	60.0	(純)	3.4								
			ニ、へ、リ、丙各字の農用地区以外						(中)	27.0	(中)	33.0										
い	う		上記以外	市	調	調	25	2.8	(中)	14.0	(中)	18.0										
			農用地区域						(純)	13.0	(純)	16.0										
い	う	打越町		市	調	調	25	3.6	(周)	2.9	(周)	2.9										
い	う	漆町		市	調	調	25	2.1	(純)	5.0	(純)	8.2										
い	う	鶴川町		市	調	調	25	2.1	(純)	5.0	(純)	8.2	(純)	3.4								
い	う	大川町	1丁目~3丁目	市	調	調	25	2.1	(周)	1.8	(周)	1.8										
い	う	御宮町		市	調	調	25	2.1	(周)	2.1	(周)	2.1										
い	う	大島町	ロ、ホ、ヌ各字の道路沿い	市	調	調	25	2.2	(中)	30.0	(中)	53.0	(純)	3.4								
			上記以外						(中)	11.0	(中)	16.0										
い	う		農用地区域	市	調	調	25	2.2	(純)	6.0	(純)	13.0										
い	う	御館町	甲字 道路沿い	市	調	調	25	2.2	(中)	29.0	(中)	29.0										
			上記以外						(中)	14.0	(中)	14.0										

署名		小 松		適用地域名		評価方式又は評価倍率等					
市町村名	音順	町名又は大字名	丁目又は字名	市調の別	借地権割合(%)	宅地(倍)		畑(倍)		山原	林野(倍)
						宅地(倍)	田(倍)	畑(倍)	山原		
小	お	御館町	上記以外	調	25	2.2	(中) 12.0	(中) 14.0			
			農用地区域				(純) 11.0	(純) 12.0			
	沖町	調	25	2.3	ホ、ヌ各字の道路沿い	(中) 41.0	(中) 64.0				
					ヘ	(中) 44.0	(中) 68.0				
					リ字及びホ、ヘ、ヌ各字の上記以外	(中) 21.0	(中) 34.0				
					イ、ロ、ハ、ニ各字	(中) 19.0	(中) 23.0				
					農用地区域	(純) 14.0	(純) 20.0				
	扇町	市	40	2.6	(周) 2.2	(周) 2.2					
	小野町	調	25	1.6	(純) 5.0	(純) 8.2					
	松	上小松町	市	路路	戌字	(周) 2.1	(周) 2.1				
					丙字の国道8号線沿い	40	2.0			(周) 2.0	(周) 2.0
					上記以外	(中) 96.0	—				
		調	丙字、乙字の上記以外及び丁字の全部	(中) 39.0	(中) 69.0						
			甲字	(中) 23.0	(中) 42.0						
			農用地区域	(純) 14.0	(純) 22.0						
か		上牧町	市	40	2.0	(周) 2.4	(周) 2.4				
						ろ字	(中) 22.0			(中) 42.0	
		調	上記以外	(中) 11.0	(中) 20.0						
			農用地区域	(純) 10.0	(純) 19.0						
	上寺町		市	路路	(周) 1.8			(周) 1.8			
梯町	市	40	2.8	ト、リ、ホ各字の道路沿い	(周) 2.5	(周) 2.5					
				上記以外	(周) 2.3	(周) 2.3					
	調	ヘ字の道路沿い	(中) 45.0	(中) 85.0							
		ヘ字の上記以外	(中) 15.0	(中) 27.0							
		上記以外	(純) 5.0	(純) 8.2							
	金屋町	市	20	1.7							
	川辺町	市	40	2.0	—	(周) 1.9					
上八里町	調	20	1.6	(純) 5.0	(純) 8.2	(純) 3.4					

署名		小 松		適用地域名		評価方式又は評価倍率等					
市町村名	音順	町名又は大字名	丁目又は字名	市調の別	借地権割合(%)	宅地(倍)		畑(倍)		山原	林野(倍)
						宅地(倍)	田(倍)	畑(倍)	山原		
小	か	軽海町		市	40	1.4	(周) 1.7	(周) 1.7			
							調	25			
	上荒屋町	市	35	1.8	(周) 1.7	(周) 1.7					
					調	25			(純) 5.0	(純) 8.2	
	北浅井町	市	40	2.2	路路	(周) —	(周) —				
					イ字	(中) 22.0	(中) 34.0				
					は字の道路沿い	(中) 27.0	—				
					甲字	(中) 39.0	—				
					上記以外	(中) 16.0	(中) 23.0				
	農用地区域	(純) 5.0	(純) 8.2								
	希望ヶ丘	市	40	2.3	—	—					
	木場町	調	25	2.1	(純) 5.0	(純) 8.2					
	草野町	市	40	—	ニ字の106～119	(周) 1.9	(純) 3.4				
					ト字及びニ字	(中) 38.0					
					上記以外	(純) 5.0	(純) 8.2				
串町	市	40	3.1	(周) 2.7	(周) 2.7	(市) 比準					
				調	25	(中) 30.0		(中) 36.0	(純) 3.4		
串茶屋町	市	40	2.6	庚及び丙字	(中) 30.0	(中) 36.0					
				上記以外	(純) 5.0	(純) 8.2					
				甲、上野の道路沿い	(周) 2.4	(周) 2.4			(市) 比準		
調	上記以外	(純) 30.0	(純) 32.0								
	い字及び戊字の道路沿い	(純) 5.0	(純) 8.2			(純) 3.4					
古城町	市	路路	40	2.0	(周) 1.8	(周) 1.8					
					路線価以外	(市) 比準					
小寺町	市	路路	(周) 1.8	(周) 1.8	(市) 比準						
小馬出町	市	40	—	—							
小島町	市	40	1.7	(周) 1.8	(周) 1.8						
				農用地区域以外	(中) 14.0			(中) 20.0	(純) 3.4		
農用地区域	(純) 13.0	(純) 19.0									
河田町	調	25	1.8	(純) 5.0	(純) 8.2						

署名		小 松												
市町村名	音順	適用地域名			借地権割合 (%)	評価方式又は評価倍率等					山原	林野		
		町名又は大字名	丁目又は字名	市調の別		宅地 (倍)	田 (倍)	畑 (倍)	山原	林野 (倍)				
小	こ	古府町		調	25	1.6	(純) 5.0	(純) 8.2						
		光陽町												
		小山田町								(純) 5.0	(純) 8.2	(純) 3.4		
		湖東町						1.8						
	さ	市	細工町		市	路	路	(周) 2.0	(周) 2.0					
			材木町											
			栄町											
			桜木町					40	2.0	(周) 2.3	(周) 2.3			
		調	佐々木町		調	25	1.8	(純) 5.0	(純) 8.2					
			三谷町					1.7						
			佐美町					市	35	1.8	(周) 1.6	(周) 1.6		
			幸町	1~3丁目							(純) 5.0	(純) 8.2	(純) 3.4	
里川町		市	路	路	(周) 2.0	(周) 2.0								
松	市			市	40		(周) 2.2	(周) 2.2						
		ホ字				(中) 38.0	(中) 45.0							
		庚字				(中) 29.0	(中) —							
		ニ字				調	25	2.1	(中) 30.0	(中) 35.0				
		己字	(中) 22.0						(中) 32.0					
		イ、癸、辛、寅の各字	(中) 20.0						(中) 22.0					
		上記以外	(中) 14.0						(中) 19.0					
	農用地区域	(純) 13.0	(純) 17.0											
	し	新町		市	路	路		(周) 1.8						
		新鍛冶町												
新大工町														
市	清水町		市	路	路									
	城南町					40	1.7	(周) 1.5	(周) 1.5					
	島田町					市	路	路	25	(中) 57.0				
		ト、ホ及びへ字の美原町に接する道路沿い								(周) 2.3	(周) 2.3			
		上記以外							40	2.7	(中) 43.0			
リ字の道路沿い		調												

署名		小 松														
市町村名	音順	適用地域名			借地権割合 (%)	評価方式又は評価倍率等					山原	林野				
		町名又は大字名	丁目又は字名	市調の別		宅地 (倍)	田 (倍)	畑 (倍)	山原	林野 (倍)						
小	島田町			調	25	2.7	リ字の上記以外		(中) 18.0	(中) 31.0						
							イ、ロ、ハ各字の道路沿い		(中) 31.0	(中) 54.0						
							チ字の道路沿い									
							ト字(道路沿い及び農用地区域以外)		(中) 26.0	(中) 45.0						
							ニ字		(中) 17.0	(中) 27.0						
							上記以外		(中) 12.0	(中) 14.0						
							農用地区域		(純) 11.0	(純) 13.0						
	城北町			市	40	2.2	2.1	(周) 2.1	(周) 2.1	(純) 3.4	(純) 3.4	(市) 比準				
													国道8号線沿い		(周) 2.1	(周) 2.1
													上記以外		3.3	(周) 2.9
	白江町			調	25	2.0	2.0	ロ、ハ、ニ、ホ、ヘ、ト、チ、リ、カ各字		(中) 53.0	(中) 81.0					
								ヨ、レ、ソ、ヌ、ル各字		(中) 18.0	(中) 37.0					
			農用地区域						(純) 11.0	(純) 14.0						
白松町		市	40	2.3												
し	下八里町		調	20	1.3	(純) 5.0	(純) 8.2	(純) 3.4								
島田町			市	40	2.0	1.9	(周) 1.9	(周) 1.9	(市) 比準	(市) 比準						
											小松市南支所から八幡神社まで及び国道8号線と北陸本線の間		(周) 2.3	(周) 2.3		
											上記以外		(周) 2.3	(周) 2.3		
											ロ、ハ、ニ各字の道路沿い		2.6	(純) 24.0		(純) 3.4
											上記以外	調	25	(純) 5.0	(純) 8.2	
白山田町			市	路	路	2.2	ロ字道路沿い		(周) 1.8	(周) 1.8	(純) 3.4					
							上記以外		40							
							調	25	(純) 5.0	(純) 8.2						
白嶺町			市	40	1.9	1.9	1丁目~3丁目		(周) 1.9	(周) 1.9						
									(周) 3.0	(周) 3.0						
							下粟津町		は、に、を、る、各字の道路沿い		3.4	(純) 30.0				
四丁町			調	25	3.4	5.0	上記以外		(純) 5.0	(純) 8.2	(純) 3.4					
									(純) 5.0	(純) 8.2						
							市	35	2.8	(周) 2.1	(周) 2.1					
す	末広町		市	路	路	1.8	(周) 1.8	(周) 1.8								
											調	25	1.7	(純) 5.0	(純) 8.2	

署名		小松		適用地域名		借地権割合(%)		評価方式又は評価倍率等				
市町村名	音順	町名又は大字名	丁目又は字名	市調の別	割合	宅地(倍)	田(倍)	畑(倍)	山原	林野(倍)		
小松市	す	須天町	1丁目~2丁目	旧国道沿い 上記以外	市	40	1.7	(周) 1.8	(周) 1.8	—	—	
			2.1			(周) 2.1	(周) 2.1	—	—			
	せ	千代町			調	25	2.3	(純) 5.0	(純) 8.2	(純) 3.4	—	
						市	40	(周) 2.5	(周) 2.5	—	—	
	せ	清六町	甲字		調	25	2.1	(中) 19.0	(中) 27.0	—	—	
			上記以外				(中) 12.0	(中) 15.0	—	—		
			農用地区域				(純) 11.0	(純) 14.0	—	—		
	小		千木野町		市	路	40	1.9	(純) 5.0	(純) 8.2	(純) 3.4	—
							路	路	(周) 2.1	(周) 2.1	—	—
							40	(周) 2.4	(周) 2.4	—	—	
そ	園町	ヌ字の国道8号線沿い		調	25	2.3	(中) 94.0	—	—	—		
		ヌ字の上記以外				(中) 46.0	(中) 73.0	—	—			
		農用地区域以外				(中) 42.0	(中) 54.0	—	—			
		農用地区域				(純) 14.0	(純) 21.0	—	—			
松		鷹匠町		市	路	路	(周) 1.6	(周) 1.6	—	—		
		大文字町				(周) 2.0	—	—	—			
市	た	宝町	国道8号線沿い		市	40	2.0	(周) 3.3	—	—		
			上記以外				40	2.0	(周) 3.3	—	—	
小松市	高	堂町			調	25	2.3	(純) 5.0	(純) 8.2	(純) 3.4	—	
						市	40	1.6	(周) 1.9	(周) 1.9	—	—
	た	大領町	国道8号線沿い		市	40	2.7	(周) 2.2	(周) 2.2	—	—	
			上記以外				(中) 39.0	(中) 38.0	—	—		
			農用地区域				(中) 14.0	(中) 15.0	—	—		
	た	大領中町	つ字の農用地区域以外		調	25	2.8	(純) 13.0	(純) 14.0	—	—	
			上記以外				(中) 14.0	(中) 15.0	—	—		
			農用地区域				(純) 13.0	(純) 14.0	—	—		
	ち	地子町	イ、ロ字の道路沿い		市	40	2.3	(周) 2.2	(周) 2.2	—	—	
			上記以外				(中) 44.0	(中) 61.0	—	—		
農用地区域以外			(純) 13.0				(純) 14.0	—	—			
ち	拓栄町			調	25	20	1.5	(純) 5.0	(純) 8.2	—		
						市	路	路	—	—	—	

署名		小松		適用地域名		借地権割合(%)		評価方式又は評価倍率等				
市町村名	音順	町名又は大字名	丁目又は字名	市調の別	割合	宅地(倍)	田(倍)	畑(倍)	山原	林野(倍)		
小松市	ち	茶屋町		市	路	路	—	—	—	—		
							路	路	—	—	—	
	つ	鶴ヶ島町	タ、ヌ		調	25	2.4	(中) 62.0	(中) 71.0	—	—	
			ヨ、ル				(中) 27.0	(中) 35.0	—	—		
			上記以外				(中) 15.0	(中) 19.0	—	—		
			農用地区域				(純) 14.0	(純) 18.0	—	—		
	小	て	津波倉町		市	35	1.9	(純) 5.0	(純) 8.2	—	—	
							路	路	(周) 3.0	(周) 3.0	(純) 3.4	—
							調	25	2.3	(純) 5.0	(純) 8.2	—
	小	と	月津町		市	40	3.4	—	—	—	—	
路							路	(周) 1.6	(周) 1.6	—	—	
小松市	殿	天神町		市	路	路	—	—	—	—		
							路	路	—	—	—	
	と	寺町	1丁目~2丁目		調	25	2.1	—	—	—	—	
			土居原町				(周) 1.9	—	—	—		
松	戸	津町		市	40	1.7	(周) 2.7	(周) 2.7	(純) 3.4	—		
						調	25	(純) 5.0	(純) 8.2	—	—	
小松市	中	町		市	40	路	路	—	—	—		
						路	路	(周) 3.2	(周) 3.2	—	—	
	な	長崎町	ア、タ、サ、ヤ、ワ各字全部及び ビ、フ、ヘ各字の道路沿い		調	25	2.1	(中) 62.0	(中) 66.0	(純) 3.4	—	
			甲、乙各字の道路沿い				(中) 32.0	(中) 59.0	—	—		
			上記以外				(中) 12.0	(中) 21.0	—	—		
	な	長田町	農用地区域		調	25	3.0	(純) 11.0	(純) 19.0	—	—	
			イ、ロ各字の国道8号線沿い				(中) 50.0	—	—	—		
			ホ、フ、ワ各字の道路沿い				(中) 31.0	(中) 57.0	—	—		
	な	中海町	イ、ロ、フ各字の農用地区域以外		市	40	1.9	(中) 12.0	(中) 23.0	—	—	
			上記以外				(純) 11.0	(純) 19.0	—	—		
農用地区域			(純) 5.0				(純) 8.2	—	—			
に	西	町		市	40	4.0	—	—	(純) 3.4	—		
						調	25	2.8	(純) 5.0	(純) 8.2	—	—

署名		小松		適用地域名		評価方式又は評価倍率等					
市町村名	音順	町名又は大字名	丁目又は字名	市調の別	借地権割合(%)	宅地(倍)		畑(倍)		山原	林野(倍)
						宅地(倍)	田(倍)	畑(倍)	山原		
小	に	錦町		市	路	路	(周) 1.8	(周) 1.8			—
		西野海町	1丁目~4丁目	市	40	3.1	—	—			
		西荒谷町		調	20	2.3	(純) 5.0	(純) 8.2			
		西原町		市	40	1.9	(周) 1.8	(周) 1.8	(純) 3.4		
		西本折町		調	25		(純) 5.0	(純) 8.2			
	ぬ	額見町			市	路	路	(周) 1.8	(周) 1.8		
		野田町			調	25	2.0	1.6	(純) 5.0	(純) 8.2	
		能美町			市	路	路	(周) 1.8	(周) 1.8		
		野立町			調	25	2.1	1.9	—	—	
	は	浜田町			市	路	路	(周) 2.0	(周) 2.0		—
白山町				調	40	3.2	(中) 46.0	(中) 30.0			
浜佐美本町				市	路	路	(周) 1.9	(周) 1.9			
浜佐美町				調	20	1.4	(周) 2.6	(周) 2.6	(純) 3.4		
埴田町				市	40	2.1	(周) 2.6	(周) 2.6			
馬場町				調	20	1.5	(純) 5.0	(純) 8.2			
市	光	林町		市	25	2.7					
		東町		調	40	3.2	(周) 2.6	(周) 2.6	(純) 3.4		
	日の出町	国道8号線沿い		市	路	路	(周) 2.0	(周) 2.0			
		上記以外		調	40	2.2	(周) 1.8	(周) 1.8			
	日の出町	北陸線踏切から国道8号線まで		市	路	路	(周) 1.6	(周) 1.6			
		1丁目		調	25	2.1	(周) 2.1	(周) 2.1			
	日の出町	2丁目~4丁目		市	路	路	(周) 1.9	(周) 1.9			
	日吉町			調	25	2.0	(純) 5.0	(純) 8.2			
	一針町	蛭川町			市	40	3.3	(周) 3.0	(周) 3.0		
		ロ字の国道8号線沿い		調	25	2.2	(中) 54.0	(中) —			
又字の国道沿い			市	路	路	(中) 37.0	(中) 70.0				
ロ、又各字の道路沿い以外			調	25	2.4	(中) 21.0	(中) 41.0				
		上記以外		調	25	(中) 13.0	(中) 22.0				

署名		小松		適用地域名		評価方式又は評価倍率等					
市町村名	音順	町名又は大字名	丁目又は字名	市調の別	借地権割合(%)	宅地(倍)		畑(倍)		山原	林野(倍)
						宅地(倍)	田(倍)	畑(倍)	山原		
小	一針町	農用区域		調	25	2.4	(純) 12.0	(純) 18.0			
		国道8号線沿い		市	40	2.5	(周) 2.2	(周) 2.2			
		上記以外		調	25	3.9	(周) 3.4	(周) 3.4			
	平面町	カ字の国道8号線沿い		調	25	2.5	(中) 49.0	(中) 77.0			
		イ字及びへ、ヨ、ト、甲各字の道路沿い。カ字の国道8号線以外の道路沿い。		市	35	2.2	(中) 30.0	(中) 37.0			
		へ、カ、ヨ、甲字の農用区域以外		調	25	2.5	(中) 18.0	(中) 23.0			
	東山町	上記以外		市	35	2.2	(中) 13.0	(中) 17.0			
		農用区域		調	25	2.5	(純) 12.0	(純) 15.0			
	日末町	一部		市	35	2.2	(周) 1.9	(周) 1.9	(市) 比準		
	日用町	上記以外		調	25	2.2	(純) 5.0	(純) 8.2	(純) 3.4		
農用区域			市	20	1.8						
不動島町	古河町		市	路	路	(周) 2.1	(周) 2.1				
	農用区域以外		調	25	2.4	(中) 24.0	(中) 36.0				
	農用区域		市	40	2.1	(周) 1.8	(周) 1.8				
符津町	粟津駅前から国道8号線までと国鉄陸橋まで。		市	40	2.2	(周) 2.1	(周) 2.1	(市) 比準			
	国道8号線沿い		調	25	2.4	(中) 24.0	(中) 36.0				
	上記以外		市	40	1.8	(周) 2.1	(周) 2.1	(市) 比準			
二ツ梨町	へ字		調	25	1.8	(純) 5.0	(純) 8.2	(純) 3.4			
	国道8号線沿い		市	40	1.8	(中) 83.0	(中) —				
福乃宮町	上記以外		調	25	2.2	(中) 27.0	(中) —				
	国道8号線沿い		市	路	路	(周) 1.9	(周) 1.9				
本鍛冶町	1丁目		調	25	1.7	(中) 67.0	(中) 45.0				
	2丁目~5丁目		市	路	路	(周) 2.0	(周) 2.0				
	1丁目		調	25	1.7	(中) 67.0	(中) 45.0				
	2丁目~5丁目		市	路	路	(周) 2.0	(周) 2.0				
本大工町	1丁目		調	25	1.7	(中) 67.0	(中) 45.0				

署名		小松		適用地域名		評価方式又は評価倍率等					
市町村名	音順	町名又は大字名	丁目又は字名	市調の別	借地権割合(%)	評価方式又は評価倍率等				林野(倍)	
						宅地(倍)	田(倍)	畑(倍)	山原		
小	ほ	本大工町	2丁目	市	路	路	(周) 1.9	(周) 1.9		—	
		坊丸町	農用地区域以外	調	25	1.7	(中) 11.0	(中) 15.0	(純) 3.4		
			農用地区域				(純) 10.0	(純) 14.0			
	本江町		市	路	路	(周) 2.2	(純) 5.0	(純) 8.2			
	松任町		市	路	路						
	丸内町		市	路	路	40	1.8	(周) 1.8	(周) 1.8		
	丸の内公園町		市	路	路						
	丸の内	1丁目~2丁目	市	路	路		(周) 1.8	(周) 1.8			
	松梨町	農用地区域以外	調	25	2.1	(中) 11.0	(中) 16.0				
		農用地区域				(純) 10.0	(純) 15.0				
	松崎町		市	路	路	1.9	(純) 5.0	(純) 8.2	(純) 3.4		
	松生町		市	路	路	40	3.2		(周) 2.8		
	牧口町		市	調	20	1.7	(周) 1.7	(周) 1.7	(純) 3.4		
							(純) 5.0	(純) 8.2			
美原町		市	路	路							
三日市町		市	路	路	25	1.8	(純) 5.0	(純) 8.2			
三田町		市	調	25	1.8	(周) 1.8	(周) 1.8				
						(純) 5.0	(純) 8.2				
南浅井		市	調	25	2.4	(周) 1.8	(周) 1.8				
						(純) 5.0	(純) 8.2				
みどり町		市	調	25	1.5						
みのわ地方		市	調	25	2.0	(周) 1.8	(周) 1.8	(純) 3.4			
						(純) 5.0	(純) 8.2				
向野地方		市	調	25	1.6	(周) 1.4					
						(純) 21.0					
む	向本折町	市民病院から二字經由石川橋の用水路沿い午字5番地を左折(※)小林ヤンマー商会前の旧国道須天町までの間と燈明寺前通りから大領中町に至る路線		市	路	路	(周) 1.8	(周) 1.8	(純) 3.4		
		ネ、ハ、マ、ロ、ワ、寅、卯、巳、牛、未各字の路線価以外	調	40	2.7	(周) 2.1	(周) 2.1				
						(純) 3.4	(周) 2.9	(周) 2.9			
		二字の道路沿い	調	25	2.3	(中) 62.0					
上記以外	(中) 11.0	(中) 20.0									

署名		小松		適用地域名		評価方式又は評価倍率等					
市町村名	音順	町名又は大字名	丁目又は字名	市調の別	借地権割合(%)	評価方式又は評価倍率等				林野(倍)	
						宅地(倍)	田(倍)	畑(倍)	山原		
小	む	向本折町	農用地区域	調	25	2.3	(純) 5.0	(純) 8.2	(純) 3.4		
				市	40		(周) 2.3	(周) 2.3			
	村松町		市	調	25	1.8	(純) 5.0	(純) 8.2			
	も	本折町		市	路	路					
	大和町		市	路	路			(周) 1.8			
	八幡町		市	調	40	3.1	(周) 3.0	(周) 3.0	(純) 3.4		
	八幡	甲字	調	25	2.6	(中) 28.0	(中) 48.0				
						農用地区域	(純) 10.0			(純) 19.0	
	矢崎町	国道8号線沿い	市	調	40	1.9	(周) 1.9	(周) 1.9	(市) 比準		
							上記以外	(周) 1.6			(周) 1.6
	や	国道8号線沿い	市	調	25	2.2	(純) 5.0	(純) 8.2			
松	矢田野町	国道8号線沿い	市	調	40	2.0	(周) 1.6	(周) 1.6	(市) 比準		
							上記以外	3.0			(周) 3.5
イ、ト、チ、リ、ヌ、マ、フ、コ、55、56各字の国道8号線沿い	調	2.1	(中) 48.0	(中) 70.0							
			ト、チ、リ、ヌ各字の国道8号線沿い以外。ハ、タ、ケ各字の道路沿い。	(中) 45.0			(中) 50.0				
イ、ハ、タ、マ、ケ、フ、コ、55、56各字の道路沿い。	調	40	1.9	(中) 19.0	(中) 24.0						
				上記以外							
矢田町		市	調	25	1.8	(純) 5.0	(純) 8.2	(純) 3.4			
矢田新町		市	調	25	1.8	(純) 5.0	(純) 8.2	(純) 3.4			
遊泉寺町		市	調	20	1.3						
ゆ	湯上町		市	調	25	1.7	(周) 1.6	(周) 1.6			
							(純) 5.0	(純) 8.2			
よ	八日市町		市	調	40	1.7	(周) 1.6	(周) 1.6			
							路線価以外				
吉竹町		市	調	25	2.4	(周) 2.3	(周) 2.3	(純) 3.4			
り	竜助町		市	調	20	1.3	(純) 5.0	(純) 8.2	(純) 3.4		
立明寺町		市	調	20	1.3	(純) 5.0	(純) 8.2	(純) 3.4			

署名		小松				評価方式又は評価倍率等								
市町村名	音順	適用地域名			借地権割合(%)	評価方式又は評価倍率等								
		町名又は大字名	丁目又は字名			市調の別	宅地(倍)	田(倍)	畑(倍)	山原	林野(倍)			
れ	運代寺町				調	25	2.0	(純) 5.0	(純) 8.2					
						市	40	3.9	(周) 2.5			(周) 2.5		
							調	25	2.2			(純) 11.0	(純) 23.0	(純) 3.4
								20	1.9			(純) 5.0	(純) 8.2	
わ	若杉町		イ、ロ、ハ、ニ各字全部		調	25	2.2	(純) 11.0	(純) 23.0	(純) 3.4				
			上記以外			20	1.9	(純) 5.0	(純) 8.2					
			上記以外			20	1.9	(純) 5.0	(純) 8.2					
			上記以外			20	1.9	(純) 5.0	(純) 8.2					
あ	合河町		ロ、ハ、ニ、ホ各字道路沿い			40	1.8	(周) 比 準	(周) 比 準					
			ロ字道路沿い以外					(中) 25.0	(中) 42.0					
			ハ、ニ、ホ各字道路沿い以外			25		(中) 25.0	(中) 40.0					
			上記以外				2.7	(純) 5.0	(純) 8.2					
	伊切町	エ、テ各字道路沿い		40		(周) 比 準	(周) 比 準							
		上記以外		25		(純) 5.0	(純) 8.2							
	動橋町	駅前から橋本酒造まで。動橋大橋から北国銀行經由国鉄踏切まで。		45	1.5	(周) 比 準	(周) 比 準							
		イ、ロ、ハ、ネ、ナ、ウ各字の上記以外全部			1.9									
		ホ、ヘ、ル、ワ、カ、ヨ、タ、レ、ラ、ム、井、オ各字の道路沿い				(中) 24.0	(中) 53.0							
		ワ、カ、ヨ、タ各字道路沿い以外				(中) 24.0	(中) 53.0							
	賀		レ、ラ、ム		45		(中) 16.0							
			ホ、ヘ、ル、井、オ			2.6	(中) 14.0	—						
ヲ字全部				(中) 12.0										
上記以外				(純) 5.0		(純) 8.2	(純) 3.4							
う	潮津町	イ、ロ、チ、ユ各字の一部		路 路		(周) 比 準	(周) 比 準							
		上記の路線価以外					(周) 比 準	(周) 比 準						
		上記以外			40	2.2	(中) 29.0	(中) 49.0						
		農用地区域				(純) 7.0	(純) 10.0							
か	加茂町	ハ、チ、ヲ、カ、レ、ソ各字国道8号線沿い		25		(周) 比 準	(周) 比 準							
		上記各字の県、市道沿い					(純) 5.0	(純) 8.2						
		上記以外					(純) 5.0	(純) 8.2						
		全区(1区~6区)			路 路		(周) 比 準	(周) 比 準	(市) 比 準					
片山津温泉	上記以外		45	1.9	(周) 比 準	(周) 比 準	(市) 比 準							

署名		小松				評価方式又は評価倍率等								
市町村名	音順	適用地域名			借地権割合(%)	評価方式又は評価倍率等								
		町名又は大字名	丁目又は字名			市調の別	宅地(倍)	田(倍)	畑(倍)	山原	林野(倍)			
か	加	片山津町	井、オ各字全部		45	1.9	(中) 22.0	(中) 47.0	(中) 89.0	(市) 比 準				
			リ、タ、ソ、ム、セ各字全部									(周) 比 準	(周) 比 準	
			ハ、ニ、ホ、ヘ、ト、チ、ツ、ネ、キ、甲各字道路沿い									(中) 25.0	(中) 51.0	
			ニ、ホ、ヘ、ト、各字道路沿い以外									(中) 28.0	(中) 57.0	
			チ字									(中) 22.0	—	
			ネ字									(中) 47.0	(中) 89.0	
			ツ字									(中) 51.0	(中) 72.0	
			ク字全部									—	(中) 43.0	
			ヤ字全部									(中) 11.0	(中) 22.0	
			上記以外									(純) 9.0	(純) 18.0	(純) 3.4
			農用地区域											
			く	熊坂町								子字の国道8号線沿い		40
子字の県、市道沿い		25			(純) 5.0	(純) 8.2								
上記以外		40			2.0	(周) 比 準	(周) 比 準							
ロ、ハ、ホ、ヘ、ト各字の国道8号線沿い		25			1.8	(純) 5.0	(純) 8.2							
こ	小菅波町	上記各字の県、市道沿い		25	1.8	(純) 5.0	(純) 8.2							
		上記以外								(中) 29.0	(中) 55.0			
		イ、ロ、ハ、ニ、ホ各字(一部)						路 路		(周) 比 準	(周) 比 準	(市) 比 準		
		上記路線価以外とリ、カ、ヤ各字						45	2.0	(周) 比 準	(周) 比 準			
さ	作見町	国道8号線沿い		40	2.2	(中) 11.0	(中) 22.0							
		レ字全部								(純) 5.0	(純) 8.2			
		上記以外						25		(純) 5.0	(純) 8.2			
		農用地区域								(純) 5.0	(純) 8.2			
し	庄町	リ、ヌ、ル、ヲ、ワ各字の国道8号線沿い		40	2.0	(周) 比 準	(周) 比 準							
		県、市道沿い						25		(純) 5.0	(純) 8.2			
		上記以外								(純) 5.0	(純) 8.2			
		加賀温泉駅前						1.9	(周) 比 準	(周) 比 準				
上記以外		2.7	(純) 5.0	(純) 8.2										
道路沿い		40	1.9	(周) 比 準	(周) 比 準									
上記以外				(純) 5.0	(純) 8.2									
カ、ワ各字の国道8号線沿い		1.8	(周) 比 準	(周) 比 準										

署名		小松		適用地域名				評価方式又は評価倍率等								
市町村名	音順	町名又は大字名	丁目又は字名	市調の別	借地権割合(%)	評価方式又は評価倍率等			山原	林野						
						宅地(倍)	田(倍)	畑(倍)								
加賀市	し	庄町	上記以外		25	(純) 5.0	(純) 8.2	(純) 3.4								
			篠原町		タ、レ、ソ、各字の道路沿い	40	(周) 比 準				(周) 比 準					
		柴山町	上記以外	25	(純) 5.0	(純) 8.2										
			せ、67各字の道路沿い	40	(周) 比 準	(周) 比 準										
		そ	曾宇町	エ字の道路沿い		40	(純) 21.0				(純) 43.0					
				上記以外		25	(純) 5.0				(純) 8.2					
	賀	た	大聖寺荒	麻皇町		路	路	-								
				相生町												
				今出町												
				一本橋町												
				魚町												
				上木町								25	1.7	(純) 5.0	(純) 8.2	(純) 3.4
越前町																
大新町																
岡町				愛宕町外								40	1.9	(中) 17.0	(中) 31.0	(純) 3.4
				路線価以外の道路沿い												
				上記以外												
萩生町				農用地区域以外								25	1.8	(中) 21.0	(中) 38.0	
	農用地区域	(純) 12.0	(純) 19.0													
市	た	上福田町	農用地区域		路	路	(周) 比 準	(周) 比 準	-							
			新旗陽町													
			曙町													
			新栄町													
			朝日町													
			観音町													
			片原町													
			鍛冶町													
			金子町													
			亀町													

署名		小松		適用地域名				評価方式又は評価倍率等								
市町村名	音順	町名又は大字名	丁目又は字名	市調の別	借地権割合(%)	評価方式又は評価倍率等			山原	林野						
						宅地(倍)	田(倍)	畑(倍)								
加賀市	た	大聖寺上福田町	新川町		路	路										
			松島町番場町1-1からト29まで													
			松島団地								40	2.5	(周) 比 準	(周) 比 準		
			路線価以外の道路沿い													
			農用地区域以外								2.8	(中) 16.0	(中) 25.0	(純) 3.4		
			農用地区域									(純) 9.0	(純) 15.0			
			京町								路	路	-			
			北片原町													
			五軒町													
			木呂場町													
			神明町													
			下屋敷町													
新屋敷町																
十一町	路	路	(周) 比 準	(周) 比 準												
新町																
新組町	40	2.3	(中) 11.0	(中) 19.0	(純) 3.4											
天神下町からル甲38まで																
路線価以外の道路沿い																
敷地	上記以外	2.1	(純) 9.0	(純) 15.0												
	農用地区域															
下福田町	道路沿い	25	2.1	(周) 比 準	(周) 比 準											
	道路沿い以外			(中) 18.0	(中) 35.0											
菅生町	農用地区域	40	1.9	(純) 9.0	(純) 15.0											
菅生	口字			(中) 21.0	(中) -	(純) 3.4										
菅生	上記以外	25	(純) 5.0	(純) 8.2												
瀬越町	路	路	-													
関町																
鷹匠町																
田原町																

署名		小松		市町村名		適用地域名		評価方式又は評価倍率等																																			
市町村名	音順	町名又は大字名	丁目又は字名	市調の別	借地権割合(%)	評価方式又は評価倍率等																																					
						宅地(倍)	田(倍)	畑(倍)	山原	林野(倍)																																	
加賀市	地方町	大聖寺 大名竹町	西町今出町から10-1-3まで 路線価以外の道路沿い 上記以外 農用地区域	路	路	—	—	—	(中)	90.0	(純)	3.4																															
													寺町	鉄砲町	天神下町	殿町	中町	中新町	仲町	永町	関町から松任田地への交差点まで 路線価以外の道路沿い	路	路	—	—	(周)比準	—	(純)	3.4														
																														馬場町	八間町	番場町	道路沿い 上記以外 農用地区域	路	路	—	—	(中)	17.0	(中)	35.0	(純)	3.4
	三ツ町	三ツ町	道路沿い 上記以外	路	路	—	—	(中)	18.0	(中)	35.0	(純)	3.4																														

署名		小松		市町村名		適用地域名		評価方式又は評価倍率等																									
市町村名	音順	町名又は大字名	丁目又は字名	市調の別	借地権割合(%)	評価方式又は評価倍率等																											
						宅地(倍)	田(倍)	畑(倍)	山原	林野(倍)																							
加賀市	た	大聖寺 三ツ町	農用地区域	路	路	2.5	(純)	9.0	(純)	15.0	(純)	3.4																					
													南町	耳聞山仲町	耳聞山町	山田町	弓町	—	—	(周)比準	(周)比準	(市)比準	—										
																								津波倉町	口、ハ、ニ、ホ、各字道路沿い 上記以外	路	路	—	—	(周)比準	(周)比準	(純)	3.4
																								百々町	一、三、四、五、六各字 上記以外	路	路	—	—	(周)比準	(周)比準	(純)	3.4
	七日市町	又字 国道8号線沿い 県、市道沿い 上記以外	路	路	—	—	(周)比準	(周)比準	(純)	3.4																							
											南郷町	カ、レ各字道路沿い カ、レ各字道路沿い以外 上記以外	路	路	—	—	(中)	20.0	(中)	38.0	(純)	3.4											
	中代町	ニ、ホ、リ、 ス、ル各字 国道8号線沿い 県、市道沿い 上記以外	路	路	—	—	(周)比準	(周)比準	(純)	3.4																							
											西島町	チ、リ、ヌ、ル、 ワ、カ各字 国道8号線沿い 県、市道沿い 上記以外	路	路	—	—	(周)比準	(周)比準	(純)	3.4													
	箱宮町	チ、ヌ、ヲ、カ、タ、レ、ラ、ム、オ、 ク、ヤ各字国道8号線沿い 上記以外	路	路	—	—	(周)比準	(周)比準	(純)	3.4																							
											分校町	前山、国道8号線沿い ヌ、カタ、ケ、フ、ノ、い、は、に、と、 ち、ぬ各字の国道8号線沿い 上記以外	路	路	—	—	(周)比準	(周)比準	(純)	3.4													
	別所町	オ字 国道8号線沿い	路	路	—	—	(純)	5.0	(純)	8.2											(純)	3.4											
											保賀町	オ字 国道8号線沿い	路	路	—	—	(周)比準	(周)比準	(純)	3.4													

署名		小松		適用地域名		評価方式又は評価倍率等					
市町村名	音順	町名又は大字名	丁目又は字名	市調の別	借地権割合(%)	宅地(倍)		畑(倍)		山原	林野(倍)
						(周)比準	(純)比準	(周)比準	(純)比準		
加賀市	ほ	保賀町	オ字、県、市道沿い	25	1.8	(周)比準	(周)比準				
			上記以外			(純)5.0	(純)8.2				
	細坪町	ヌ、ル、ヲ、ワ、カ各字道路沿い	40	2.3	(周)比準	(周)比準	(純)3.4				
		ヌ、ル各字道路沿い以外			(中)24.0	(中)47.0					
		ヲ、ワ、カ			(中)21.0	(中)40.0					
		上記以外			(純)5.0	(純)8.2					
	ま	松山町	イ、ロ各字国道8号線沿い	40	2.1	(周)比準	(周)比準				
			上記以外			(純)5.0	(純)8.2				
	み	三木町	1~4丁目	25	1.8	(中)15.0	(中)33.0	(純)3.4			
			農用地区域以外			(純)5.0	(純)8.2				
や	山代温泉	1区~20区	路	路	(周)比準	(周)比準	(市)比準				
		上記路線以外の各区(1区、14区の一部)			(中)31.0	(中)63.0					
		山林13、14区道路沿い以外			(純)9.0	(純)16.0					
		農用地区域以外			(純)5.0	(純)8.2					
		道路沿い			(中)31.0	(中)63.0					
		道路沿い以外			(純)9.0	(純)16.0					
上記以外	25	(純)5.0	(純)8.2	(純)3.4							
山中町	う	上野町	ル字(道路沿い)	40	2.7	(市)比準					
			上記以外			(純)8.2					
	上原町	イ字(道路沿い)及びル、ヲ、ワ、カ、ヨの各字	2.1	(周)比準	(周)比準	(純)3.4					
		上記以外		(純)5.0	(純)8.2						
	か	河鹿町	ヘ字(大聖寺川沿い)	45		(市)比準					
			上記以外			(純)3.4					
	こ	こおろぎ町	ニ字	40		(周)比準	(周)比準	(市)比準			
			イ、ロ各字の道路沿い及び大聖寺川沿い			(周)比準	(周)比準				
	上記以外	1.8	(純)5.0	(純)8.2	(純)3.4						
	さ	栄一町	45	1.5	(純)5.0	(純)8.2	(純)3.4				
し	下谷町	40	2.3	(周)比準	(周)比準	(純)3.4					

署名		小松		適用地域名		評価方式又は評価倍率等					
市町村名	音順	町名又は大字名	丁目又は字名	市調の別	借地権割合(%)	宅地(倍)		畑(倍)		山原	林野(倍)
						(周)比準	(純)比準	(周)比準	(純)比準		
山中町	し	下谷町	イ、ロ、ハ、ニ各字の道路沿い及び大聖寺川沿い	40	2.3	(市)比準					
			上記以外			(中)51.0					
	す	菅谷町	イ、ロ、ハ、ニ各字の道路沿い以外	25		(純)5.0	(純)8.2	(純)3.4			
			上記以外			(周)比準	(周)比準	(中)37.0			
	つ	塚谷町	イ字	40		(純)5.0	(純)8.2	(純)3.4			
			上記以外			(周)比準	(周)比準	(市)比準			
	な	中田町	イ、ロ、ニの各字	40	2.6	(市)比準					
			ホ、ヘ各字の道路沿い			(純)5.0		(純)8.2			
	に	西桂木町	上記以外	45	1.5	(純)3.4					
			上記以外			(純)3.4					
は	長谷田町	レ、ヌの各字	40	2.6	(周)比準	(周)比準	(純)3.4				
		ロ、リ、ヨ、タ各字の道路沿い			(中)23.0	(中)45.0					
		リ、タ各字の道路沿い以外			(中)21.0	(中)36.0					
		上記以外			(純)5.0	(純)8.2					
ひ	東町1丁目	ハ字の道路沿い	50	1.5	(市)比準						
		上記以外			(純)3.4						
ふ	富士見町	ホ、カ各字の大聖寺川沿い	40	1.4	(市)比準						
		上記以外			(純)3.4						
は	本町	ホ字の大聖寺川沿い	50	1.5	(市)比準						
		上記以外			(純)3.4						
み	南町	1丁目~2丁目	45		(市)比準						
		上記以外			(純)3.4						
や	薬師町	ロ字の道路沿い及び大聖寺川沿い	45		(市)比準						
		上記以外			(純)3.4						
ゆ	湯の出町	上記以外	50	1.4	(市)比準						
		上記以外			(純)3.4						
し	湯の本町	20	2.4	(純)5.0	(純)8.2	(純)3.4					
し	上記以外	20	2.4	(純)5.0	(純)8.2	(純)3.4					

署名		小松								
市町村名	適用地域名			借地権割合(%)	評価方式又は評価倍率等					
	音順	町名又は大字名	丁目又は字名		市調の別	宅地(倍)	田(倍)	畑(倍)	山原	林野(倍)
根上町	あ	赤井町		調	25	2.6	(純) 5.0	(純) 8.2	(純) 3.4	
	お	大浜町		市	40	1.8	(周) 1.9	(周) 1.9	(市) 比準	
	こ	五間堂町		調	25	2.1	(純) 5.0	(純) 8.2	(純) 3.4	
	し	下江町		市	40	3.3	(周) 2.8	(周) 2.8	(純) 3.4	
				調	25		(純) 5.0	(純) 8.2		
	た	高坂町		市	40	3.0	(周) 2.9	(周) 2.9	(市) 比準	
				調	25		(純) 5.0	(純) 8.2		
	た	大成町	寺井駅前通り	市	50	1.9	2.0	(周) 2.1	(周) 2.1	
			チ、ト字							
			上記以外							
	と	道林町	ワ、ヲ、ス各字	調	25		(純) 12.0	(純) 8.2	(純) 3.4	
			上記以外							
			ホ、ヘ、ト、チ各字							
	な	中江町		市	40	1.7	(周) 1.7	(周) 1.7		
上記以外										
は	中庄町		市	40	2.1	(周) 2.0	(周) 2.0	(純) 3.4		
		上記以外								
に	西任田町		調	25		(純) 5.0	(純) 8.2			
		上記以外								
ま	西二口町		市	40	2.6	(周) 2.3	(周) 2.3			
		上記以外								
や	浜町		市	40	1.5	(周) 1.7	(周) 1.7	(市) 比準		
		上記以外								
わ	浜開発町	丙字	市	40	1.6	(中) 16.0	—	(純) 3.4		
		上記以外								
ふ	福岡町		市	40	1.5	(周) 2.1	(周) 2.1			
		上記以外								
			調	25	2.0	(純) 5.0	(純) 8.2			

署名		小松								
市町村名	適用地域名			借地権割合(%)	評価方式又は評価倍率等					
	音順	町名又は大字名	丁目又は字名		市調の別	宅地(倍)	田(倍)	畑(倍)	山原	林野(倍)
根上町	ふ	福島町	ウ字	市	40	2.0	(中) 35.0	(中) 47.0	(市) 比準	
			上記以外							
	よ	吉原町		市	30	3.0	(周) 3.0	(周) 3.0		
			上記以外							
し	吉原釜屋町		市	40	3.3	(周) 2.1	(周) 2.1	(市) 比準		
		上記以外								
			調	25		(純) 5.0	(純) 8.2	(純) 3.4		
井町	あ	栗生	ハ、ホ、ト各字	市	40	1.5	(中) 17.0	(中) 34.0		
			レ、ネ、ク各字の県道松任、寺井線沿い							
			上記以外							
			上記以外							
	い	秋常		調	25	2.0	(純) 5.0	(純) 8.2		
			上記以外							
	う	石子		市	40	1.7	(周) 1.9	(周) 1.9	(純) 3.4	
			上記以外							
	お	牛島	国道8号線、及び県道松任、寺井線沿い	市	40	2.7	(中) 23.0	—		
			上記以外							
こ	小杉	ト、チ、リ各字	調	25		(純) 5.0	(純) 8.2			
		上記以外								
さ	小長野	県道松任、寺井線沿い	市	40	1.7	(周) 2.1	(周) 2.1			
		上記以外								
し	佐野	イ、ロ、ホ、ヘ、ト、ハ、ニ、チ各字	調	25	2.7	(中) 23.0	(中) 45.0			
		上記以外								
し	三道山		市	40	2.2	(周) 2.2	(周) 2.2	(市) 比準		
		上記以外								
し	新保		市	40	2.7	(周) 3.2	(周) 3.2	(純) 3.4		
		上記以外								
			調	25		(中) 24.0	(中) 45.0	(純) 3.4		
			調	25		(純) 5.0	(純) 8.2			

署名		小松		適用地域名		評価方式又は評価倍率等						
市町村名	音順	町名又は大字名	丁目又は字名	市調の別	借地権割合(%)	評価方式又は評価倍率等				林野(倍)		
						宅地(倍)	田(倍)	畑(倍)	山原			
寺	す	末信		市	40	2.3	(周) 3.0	(周) 3.0				
				調	25		(純) 5.0	(純) 8.2				
				市	45	2.6						
	45	2.7										
	て	寺井		鶴来信用金庫から林毛糸店を右折し村中ストア經由中川文具店まで	市	50	2.6	(周) 2.6	(周) 2.6			
								橋爪菓子店からウ80番地まで				
								北村菓子店から朝倉溶工所まで、北村菓子店から鈴木家具店まで				
								ロ、ハ、ヘ、ト、チ、リ、ル、ヲ、ワ、ヨ、タ、レ、ナ、ラ、ム、ノ、オ、ト、ら、や、ま、子、イ、ニ、カ、ソ、ツ、ウ、は、ほ、へ、ち、り 各字の上記以外。を、た、れ、ぬ、る、わ、か、よ各字の県道、松任、寺井線沿い以外			(純) 3.4	
	井			を、た、れ、ぬ、る、わ、か、よ 各字の県道、松任、寺井線沿い	調	25	2.7	(中) 18.0	(中) 36.0			
								イ、ニ、ソ、ほ、わ、か各字	(純) 5.0	(純) 8.2		
上記以外												
町	ひ	東任田		市	40	2.4	(周) 2.3	(周) 2.3				
				調	25		(純) 5.0	(純) 8.2				
	ま	末寺		ホ、ヘ、ハ、ニ各字の道路沿い	市	40	2.7	(周) 2.6	(周) 2.6			
					調	25		(中) 22.0	—			
	ゆ	湯の谷		上記以外	市	30	2.3	(周) 2.6	(周) 2.6	(市) 比準		
					調	25		(純) 5.0	(純) 8.2			
よ	吉光		ホ、ト、チ各字	市	40	1.5	(周) 2.0	(周) 2.0				
				調	25	2.0	(中) 18.0	(中) 36.0	(純) 3.4			
							農用地区域	(純) 14.0	(純) 19.0			
上記以外	(純) 5.0	(純) 8.2										
わ	和田											

署名		小松		適用地域名		評価方式又は評価倍率等				
市町村名	音順	町名又は大字名	丁目又は字名	市調の別	借地権割合(%)	評価方式又は評価倍率等				林野(倍)
						宅地(倍)	田(倍)	畑(倍)	山原	
辰口町	た辰口	松崎旅館から山口酒店まで		市	40	2.0	(純) 5.0	(純) 8.2	(純) 3.4	
							上記以外	25	2.1	

署名		小松								
市町村名	適用地域名			借地権割合(%)	評価方式又は評価倍率等					
	音順	町名又は大字名	丁目又は字名		市調の別	宅地(倍)	田(倍)	畑(倍)	山原	林野(倍)
川北町	し	下田子島	辰、ほ、へ、に各字県道、松任、寺井線沿い	市調の別	40	1.9	(周)比準	(周)比準	(純)3.4	
			辰、ほ、へ、に各字の上記以外							
			農用地区域							
	た	橋	ロ、ツ、ネ、マ、ケ各字県道松任、寺井線沿い	市調の別	40	1.9	(周)比準	(周)比準	(純)3.4	
			ロ、ツ各字道路沿い以外							
			ネ、マ、ケ各字の県道、松任、寺井線沿い以外及びイ、ハ各字							
			農用地区域							
	上記以外			市調の別	25		(純)5.0	(純)8.2		

署名		七尾								
市町村名	適用地域名			借地権割合(%)	評価方式又は評価倍率等					
	音順	町名又は大字名	丁目又は字名		市調の別	宅地(倍)	田(倍)	畑(倍)	山原	林野(倍)
七尾市	あ	相生町		市調の別	路	路				
		青山町		市調の別	30	2.2				
		赤浦町		市調の別	35	4.3	(純)4.4	(純)4.7	(純)2.8	
		麻生町		市調の別	30	3.0				
		旭町		市調の別	30	2.2				
		阿良町		市調の別	路	路	-	-	-	
		青葉台町		市調の別	40	4.6	-	-	-	
		飯川町	国道沿い及び37,40,101 上記以外	市調の別	40	1.9				
		庵町		市調の別	35	3.0	(純)4.4	(純)4.7	(純)2.8	
		七尾市	い	池崎町		市調の別	30	2.2		
生駒町				市調の別	路	路	-	-	-	
石崎町	国道沿い			農用地区域以外	市調の別	40	4.8	(周)比準	-	-
	大島浜団地			農用地区域				(純)4.4	-	-
石崎町	上記以外			農用地区域	市調の別	40	5.3	(周)比準	(周)比準	(純)2.8
	上記以外			農用地区域				(純)4.4	(純)4.7	
一本杉町				市調の別	路	路	-	-	-	
今町				市調の別	路	路	-	-	-	
う	魚町				市調の別	40	3.2	(中)54.0	(中)83.0	(中)76.0
	後島町				市調の別	30	3.0	(純)4.4	(純)4.7	(純)2.8
	鶴浦町		市調の別	路	路	-	-	-		
え	馬出町		市調の別	路	路	-	-	-		
	江曾町	国道沿い 上記以外	市調の別	40	1.9					
お	江泊町		市調の別	35	3.0	(純)4.4	(純)4.7	(純)2.8		
	大田町	109-22-2~223の国道沿い	市調の別	40	4.6					
		上記以外				35	3.1			
	大手町		市調の別	路	路	-	-	-		
	大泊町		市調の別	30	2.8					
	大野木町		市調の別	30	3.0	(純)4.4	(純)4.7	(純)2.8		

署名		七尾		市町村名		適用地域名		評価方式又は評価倍率等				
音順	町名又は大字名	丁目又は字名	市調の別	借地権割合(%)	宅地(倍)	田(倍)	畑(倍)	山原	林野(倍)			
お	岡町			30	3.0							
	奥原町			35	4.1	(純) 4.4	(純) 4.7	(純)	2.8			
	小栗町			30	3.0							
か	鍛冶町					-	-					
	上府中町					(周)比準	(周)比準					
	亀山町			路	路					-		
き	川原町											
	木町											
七	北藤橋町											
	熊淵町				2.8							
く	黒崎町			30		(純) 4.4	(純) 4.7	(純)	2.8			
	小池川原町				3.0							
尾	小川内町				2.8							
	郡町			路	路	-	(周)比準			-		
国	下町	チ,リ,ル		40	3.6	(純) 4.4	(純) 4.7	(純)	2.8			
		上記以外		35	3.2							
国	分町	県道沿い		40		(周)比準	(周)比準	(市)比準				
		上記以外		35	3.2	(純) 4.4	(純) 4.7	(純)	2.8			
こ	柑子町			30	3.0							
		国鉄七尾線の東側でかつ桜川の東側		路	路	(周)比準	(周)比準	(市)比準				
市		旧国道沿い			2.0							
		又			2.8							
小	島町	上記以外のハ,ニ,ホ,ヘ,メ,ル,リ		40	4.9	(周)比準	(周)比準	(市)比準				
		上記以外のイ,ロ,ト,レ			4.4							
		大開地			2.5	-	-					
		上記以外			3.4	(周)比準	(周)比準	(市)比準				
寿	町			路	路							
米	町											
さ	栄町			40	2.9	(周)比準	(周)比準	(純)	2.8			
	桜町			路	路	-	-					
佐	々波町			30	3.0	(純) 4.4	(純) 4.7	(純)	2.8			

署名		七尾		市町村名		適用地域名		評価方式又は評価倍率等				
音順	町名又は大字名	丁目又は字名	市調の別	借地権割合(%)	宅地(倍)	田(倍)	畑(倍)	山原	林野(倍)			
七	佐野町			30	3.0	(純) 4.4	(純) 4.7	(純)	2.8			
	佐味町	1の部及び国道沿い		40	3.0	(中) 34.0	(中) 41.0		-			
さ		上記以外		35	3.2	(純) 4.4	(純) 4.7	(純)	2.8			
	作事町			路	路	-	-					
七	沢野町			30	3.1	(純) 4.4	(純) 4.7	(純)	2.8			
	山王町	臨港貨物線より西側				(周)比準	(周)比準					
		上記以外		45	2.5							
七	清水平町			30	3.0	(純) 4.4	(純) 4.7	(純)	2.8			
	下町			40	2.0							
し	昭和町			路	路	-	-					
	白鳥町			30	3.0	(純) 4.4	(純) 4.7	(純)	2.8			
尾	白馬町	県道沿い(細口~七尾自動車検査場)			3.6	(周)比準	(周)比準	(市)比準				
		七尾商業団地		40	6.0	-	-					
		上記以外		35	3.0	(純) 4.4	(純) 4.7	(純)	2.8			
新	保町	国道沿い		40	2.8	(中) 27.0	(中) 41.0	(中)	29.0			
		上記以外		35	4.1	(純) 4.4	(純) 4.7	(純)	2.8			
神	明町			路	路	-	-					
菅	沢町			30	3.0	(純) 4.4	(純) 4.7	(純)	2.8			
須	能町			路	路	-	-					
袖	ヶ江町			35	4.1							
祖	浜町					(純) 4.4	(純) 4.7	(純)	2.8			
滝	尻町			30	2.8							
竹	町			路	路	-	-					
直	津町			30	2.8	(純) 4.4	(純) 4.7	(純)	2.8			
橋	町			路	路	-	-					
多	根町			30	2.8	(純) 4.4	(純) 4.7	(純)	2.8			
ち	千野町	い,ろ,は		40	3.7	(周)比準	(周)比準	(市)比準				
		に,ほ,へ				(純) 4.4	(純) 4.7	(純)	2.8			
		上記以外		35	2.9	(中) 27.0	(中) 39.0	(中)	36.0			
						(純) 4.4	(純) 4.7	(純)	2.8			

署名		七尾		適用地域名		市調の別	借地権割合(%)	評価方式又は評価倍率等				
市町村名	音順	町名又は大字名	丁目又は字名	宅地(倍)	田(倍)			畑(倍)	山原	林野(倍)		
七尾市	つ	津向町	つつじが丘	40	2.5	-	-	-				
			国鉄七尾線の東側でかつ桜川の東側	路	路	(周)比準	(周)比準	(市)比準				
			ハ, ホ, ト	40	2.4	(中)26.0	(中)40.0	(純)2.8				
	て	天神川原町	上記以外	ヌ, ル, ヲ	40	(周)比準	(周)比準	-				
				農用地区域以外 農用地区域	35	3.4	(中)22.0	(中)39.0	(中)42.0			
	七	東浜町	常盤町	上記以外	30	2.8	(純)4.4	(純)4.7	(純)2.8			
				路	路	-	-	-				
		徳田町	徳田第一, 旭ヶ丘団地	上記以外	40	2.3	(純)4.4	(純)4.7	(純)2.8			
				ニ, ケ, ホ, リ	2.4	-	-	-				
	と	所口町	上記以外	甲	40	2.5	(周)比準	(周)比準	-			
				農用地区域以外 農用地区域	3.1	(純)4.4	(純)4.7	-				
	尾	殿町	富岡町	上記以外	3.0	(純)4.4	(純)4.7	(純)2.8				
				路	路	-	-	-				
				30	3.0	(純)4.4	(純)4.7	(純)2.8				
	な	中狭町	なぎの浦	上記以外	40	2.6	-	-	-			
				30	2.2	(純)4.4	(純)4.7	(純)2.8				
	に	西三階町	西藤橋町	上記以外	45	3.1	(周)比準	(周)比準	-			
				30	2.2	(純)4.4	(純)4.7	(純)2.8				
	ぬ	温井町	塗師町	上記以外	30	2.2	(純)4.4	(純)4.7	(純)2.8			
				路	路	-	-	-				
は	八田町	上記以外	口	40	3.2	-	-	-				
			35	2.9	(純)4.4	(純)4.7	(純)2.8					
			30	2.2	-	-	-					
ひ	東三階町	日室町	上記以外	3.0	-	-	-					
			路	路	-	-	-					

署名		七尾		適用地域名		市調の別	借地権割合(%)	評価方式又は評価倍率等				
市町村名	音順	町名又は大字名	丁目又は字名	宅地(倍)	田(倍)			畑(倍)	山原	林野(倍)		
七尾市	七	藤野町	イ, ロ, ハ	40	2.9	(周)比準	(周)比準	(純)2.8				
			農用地区域以外 農用地区域	(純)4.4	(純)4.7							
			上記以外	(中)22.0	(中)38.0	(中)42.0						
	ふ	藤橋町	未	寅	40	3.3	(周)比準	(周)比準				
				農用地区域以外 農用地区域	(純)4.4	(純)4.7						
	七	府中町	上記以外	丑	40	2.8	-	-	-			
				農用地区域以外 農用地区域	2.5	(純)4.4	(純)4.7	(純)2.8				
	尾	古府町	上記以外	甲	路	路	-	-	-			
				い, に, へ	40	3.0	(周)比準	(周)比準	(市)比準			
				農用地区域以外 農用地区域	(純)4.4	(純)4.7	(純)2.8					
	ほ	細口町	上記以外	ろ, ほ, ち, り, ぬ る, た, れ, そ	40	3.0	(純)4.4	(純)4.7	(純)2.8			
				農用地区域以外 農用地区域	(中)24.0	(中)39.0	(中)32.0					
ま	松本町	上記以外	古府町	30	3.0	(純)4.4	(純)4.7	(純)2.8				
			古屋敷町	30	3.0	(純)4.4	(純)4.7	(純)2.8				
			報国町	40	3.5	(周)比準	(周)比準	(市)比準				
市	町屋町	満仁町	い, ろ, は, に	40	3.5	(純)4.4	(純)4.7	(純)2.8				
			農用地区域以外 農用地区域	35	3.0	(純)4.4	(純)4.7	(純)2.8				
わ	松百町	上記以外	オ及び国道沿い	40	4.6	(中)27.0	(中)41.0	(中)29.0				
			農用地区域以外 農用地区域	30	3.0	(純)4.4	(純)4.7	(純)2.8				
			路	路	-	(周)比準	-					
市	万行町	上記以外	1~5	40	2.7	(周)比準	(市)比準					
			75	35	2.7	(純)4.4	(純)4.7	(純)2.8				

署名		七尾		適用地域名		市調の別	借地権割合(%)	評価方式又は評価倍率等				
市町村名	音順	町名又は大字名	丁目又は字名	宅地(倍)	田(倍)			畑(倍)	山原	林野(倍)		
七尾市	み	三島町		路	路	-	-	-	-	-		
		三室町		30	3.0	(純) 4.4	(純) 4.7	(純) 2.8				
		水上町			2.8							
		御被町		路	路	-	-	-	-	-		
		湊町		路	路	-	-	-	-	-		
		南藤橋町	南藤橋通り		45	2.9	(周)比準	(周)比準				
			上記以外		40	2.9	(周)比準	(周)比準				
		南ヶ丘		40	4.3	-	-	-	-	-		
		む	虫崎町		30	3.0	(純) 4.4	(純) 4.7	(純) 2.8			
		七も	本府中町	臨港貨物線より北側		路	路	(周)比準	(周)比準	(市)比準		
上記以外				45	2.0	(純) 4.4	(純) 4.7	(純) 2.8				
七尾	や	矢田新町	臨港貨物線より西側		路	路	(周)比準	(周)比準	-			
			上記以外の国道沿い		40	3.0	(周)比準	(周)比準				
		上記以外		40	3.4							
		山崎町		30	2.8	(純) 4.4	(純) 4.7	(純) 2.8				
七尾市	や	大和町	臨港貨物線より西側		路	路	(周)比準	(周)比準				
			上記以外		40	2.8	(中) 27.0	(中) 41.0				
		八幡町	い,ろ,は		40	3.4	(純) 4.4	(純) 4.7	(純) 2.8			
			上記以外		35	3.1						
七尾市	や	矢田町	ロ,ハ,ニ,ト,ネ 1号		40	5.2	(周)比準	(周)比準	(周)比準			
			緑ヶ丘団地		40	4.5	-	-	-			
		上記以外		40	3.4	(中) 33.0	(中) 46.0	(中) 49.0				
七尾市	ゆ	湯川町		30	3.0	(純) 4.4	(純) 4.7	(純) 2.8				
		若林町		35	2.7							
七尾市	わ	和倉町	金波荘ホテルからホテルななかまで		55	1.2	-	-	-			
			渡月橋からなぎさ亭まで		55	1.1	-	-	-			
		和歌崎	海側		50	2.6	(周)比準	(周)比準				
			上記以外		50	2.4	(周)比準	(周)比準				

署名		七尾		適用地域名		市調の別	借地権割合(%)	評価方式又は評価倍率等				
市町村名	音順	町名又は大字名	丁目又は字名	宅地(倍)	田(倍)			畑(倍)	山原	林野(倍)		
七尾市	わ	和倉町	上記以外のヨ		50	1.9				-		
			上記以外のヌ,ヲ,ワ			2.3	(周)比準	(周)比準	(市)比準			
			リ,ル,キ,ニ,チ			2.2						
			上記以外	和倉町	しらさぎ団地		40	5.0	-	-	-	
					和倉団地			4.1				
					和倉西しらさぎ台別荘予定地			-	-	-	(中) 75.0	
					上記以外			2.8	(純) 4.4	(純) 4.7	(純) 2.8	
七尾市	あ	旭町	一部		路	路	-	-	-			
			上記以外		50	3.0	(周)比準	(市)比準				
		栗原町	国道沿い		40	3.7	(純) 4.5	(純) 4.7	(純) 2.8			
			上記以外		35	3.9	(中) 20.0	(中) 34.0	(中) 54.0			
		栗生町	国道及び飯山商店街通り		40	3.3	(純) 4.5	(純) 4.7	(純) 2.8			
			上記以外		35	1.8						
		飯山町	一の宮町		35	4.0						
			石野町	県道水見、羽咋線沿い		40	2.5	(周)比準	(周)比準	-		
		七尾市	う	上江町	上記以外		35	2.0	(純) 4.5	(純) 4.7	(純) 2.8	
					宇土野町		35	2.0				
七尾市	お	大川町	大川町		30	1.9						
			1丁目		40	2.6						
		大川町	2丁目		40	2.4						
			上記以外		40	2.8	(周)比準	(周)比準	(市)比準			
		大川町	国道沿い	ウメダカープラザから羽咋ダイハツまで		40	2.1	(周)比準	(周)比準	(市)比準		
			上記以外	羽咋大橋から香華園まで		40	2.0					
		大川町	上記以外		40	2.0						
太田町	県道水見、羽咋線沿い		35	2.5								
尾長町	上記以外		35	2.0	(純) 4.5	(純) 4.7	(純) 2.8					

署名		七尾		適用地域名		市調の別	借地権割合(%)	評価方式又は評価倍率等				
市町村名	音順	町名又は大字名	丁目又は字名	宅地(倍)	田(倍)			畑(倍)	山原	林野(倍)		
か	羽	垣内田町		40	3.6							
		鹿島路町		35	2.8							
		上中山町		30		純 4.5	純 4.7	純 2.8				
		上白瀬町		35	1.6							
		金丸出町		35								
	市	羽	川原町	一部	路	路	-	-	-			
			川原町	上記以外	45	2.6						
			御坊山町	1~4, 7, 8		2.2						
			御坊山町	チ	40		(周)比準	(周)比準	(市)比準			
			御坊山町	メ		2.4						
市	昨	酒井町		30	2.1							
		四町		35	2.6							
		志々見町		40		純 4.5	純 4.7	純 2.8				
		寺家町		40	3.5							
		柴垣町		40	2.9							
	市	し	島出町		路	路	(周)比準	(周)比準	(市)比準			
			下曾弥町		35	2.2	純 4.5	純 4.7	純 2.8			
			白瀬町		40	3.6	(中) 18.0	(中) 45.0	(中) 47.0			
			新保町	国道沿い	35	3.6						
			新保町	上記以外	35	3.6						
ち	す	菅池町		30								
		千石町		35	1.9							
		千田町		35		純 4.5	純 4.7	純 2.8				
		滝町		30	1.9							
		滝谷町		35	2.3							
ち	す	千路町		40	3.8							
		千代町		40	3.8							

署名		七尾		適用地域名		市調の別	借地権割合(%)	評価方式又は評価倍率等				
市町村名	音順	町名又は大字名	丁目又は字名	宅地(倍)	田(倍)			畑(倍)	山原	林野(倍)		
ち	ち	千里浜町	一部	路	路			(市)比準				
		千里浜町	上記以外	40	2.9			(周)比準	(中) 38.0			
		中央町		路	路	(周)比準		(市)比準				
		土橋町		35	2.0	純 4.5	純 4.7	純 2.8				
		円井町		35	2.0	純 4.5	純 4.7	純 2.8				
	つ	鶴多町	ホの部		40	3.1	(中) 36.0	(中) 42.0	(中) 48.0			
			上記以外	農用地区域以外	2.8							
		鶴多町	農用地区域		2.8							
		中川町		35	1.5	純 4.5	純 4.7	純 2.8				
		西釜屋町	国道沿い	40	2.7	(周)比準	(周)比準	(周)比準				
は	昨	西釜屋町	上記以外	3.6		純 4.5	純 4.7	純 2.8				
		羽咋町	農用地区域以外		3.6	(中) 36.0	(中) 42.0	(中) 48.0				
		羽咋町	農用地区域	35	2.5	純 4.5	純 4.7	純 2.8				
		東釜屋町	農用地区域以外		2.5	(中) 36.0	(中) 42.0	(中) 48.0				
		東釜屋町	農用地区域		2.5	純 4.5	純 4.7	純 2.8				
	市	ひ	東川原町	ホ, ヘ, ト (旧羽咋町)	3.1							
			東川原町	ト(上記以外), チ, 苗代(旧川原町)	45	3.0			(市)比準			
			東川原町	ワ	45	2.8	(周)比準	(周)比準				
			東川原町	苗代(旧川原町を除く), 砂田	40	3.9						
			東川原町	県道氷見, 羽咋線沿い	40	3.9						
ふ	ひ	東的場町	上記以外	2.1		(中) 36.0	(中) 42.0	(中) 48.0				
		東的場町	農用地区域以外	35	2.5	純 4.5	純 4.7	純 2.8				
		東的場町	農用地区域		2.5	(中) 36.0	(中) 42.0	(中) 48.0				
		菱分町		30	2.1	純 4.5	純 4.7	純 2.8				
		兵庫町	寅, 辰, 己, 午, 未	40	2.6			(周)比準	(市)比準			
	ふ	深江町	兵庫町	上記以外	30	2.6			(中) 45.0	(中) 59.0		
			兵庫町	イ, ロ, ハ, ニ及び農用地区域	30	2.6	純 4.5	純 4.7	純 2.8			
			兵庫町	上記以外	40	2.5	(中) 18.0	(中) 32.0	(中) 28.0			
			深江町		40	3.7	純 4.5	純 4.7	純 2.8			
			深江町		40	3.7	純 4.5	純 4.7	純 2.8			

署名		七尾		市町村名		適用地域名		市調の別		借地権割合(%)		評価方式又は評価倍率等				
音順	町名又は大字名	丁目又は字名								宅地(倍)	田(倍)	畑(倍)	山原	林野(倍)		
羽	ふ	福水町								30	1.8	(純) 4.5	(純) 4.7	(純) 2.8		
		本町								路	路	(周) 比準	(周) 比準	(市) 比準		
	ほ	本江町								30	1.8	(純) 4.5	(純) 4.7	(純) 2.8		
		堀替新町									4.2					
	ま	松ヶ下町	砂田, 松ヶ下								40		(周) 比準	(周) 比準		
			柳橋								30	2.2			(市) 比準	
		上記以外		農用地区域以外						35		(純) 4.5	(純) 4.7	(純) 2.8		
		子浦川以西								路	路	(周) 比準	(周) 比準			
	的	場町	子浦川以东		農用地区域以外						40	3.0	(中) 33.0	(中) 42.0		
			上記以外		農用地区域											
昨	み	神子原								30	1.8	(純) 4.5	(純) 4.7	(純) 2.8		
		三ツ屋								40	2.0					
	国道沿い								45	2.5	-	-	-			
市	南中央町	上記以外		農用地区域以外						40	3.4	(周) 比準	(周) 比準	(市) 比準		
		上記以外		農用地区域						35		(純) 4.5	(純) 4.7	(純) 2.8		
	柳田町	国道沿い								40	4.4	-	(周) 比準	(市) 比準		
		上記以外								35	2.9	(純) 4.5	(純) 4.7	(純) 2.8		
	柳橋町	堂田								40	3.9	(中) 49.0	(中) 60.0	-		
		柳橋									2.1	(中) 36.0	(中) 42.0	(中) 48.0		
	上記以外		農用地区域以外									2.6				
	上記以外		農用地区域								35		(純) 4.5	(純) 4.7	(純) 2.8	
	よ	四柳町									2.0	(純) 4.5	(純) 4.7	(純) 2.8		
		吉崎町									1.9					
上記以外																
鹿西町	か	金丸		又, れ						40	2.0	(純) 4.2	(純) 4.0	(純) 2.5		
		上記以外									2.0					

署名		七尾		市町村名		適用地域名		市調の別		借地権割合(%)		評価方式又は評価倍率等				
音順	町名又は大字名	丁目又は字名								宅地(倍)	田(倍)	畑(倍)	山原	林野(倍)		
鹿	と	徳丸								40	2.5	(純) 4.2	(純) 4.0	(純) 2.5		
		西馬場								30	2.4					
	西の町	能登部上	県道沿い								40	2.3	(周) 比準	(周) 比準	-	
			上記以外									2.2	(純) 4.2	(純) 4.0	(純) 2.5	
	能登部下	県道沿い										2.6	(周) 比準	(周) 比準	-	
上記以外										2.2	(純) 4.2	(純) 4.0	(純) 2.5			
上記以外										25	1.9					
鳥	す	末坂	県道沿い(七尾~羽咋線)								30	2.3	(周) 比準	(周) 比準	-	
			上記以外									3.3	(純) 4.0	(純) 4.0	(純) 2.5	
	せ	瀬戸	県道沿い(七尾~羽咋線)								30	1.8	(周) 比準	(周) 比準	-	
			上記以外									2.2	(純) 4.0	(純) 4.0		
	は	羽坂	県道沿い(七尾~羽咋線)								25	2.2				
上記以外										4.0	(周) 比準	(周) 比準	(純) 2.5			
屋	よ	良川	良川駅から良川自動車商会まで								40	2.2	(周) 比準	(周) 比準		
			良川駅から一青交差点まで									2.7				
	鳥屋公民館から良川公民館まで										30	3.0	(純) 4.0	(純) 4.0		
上記以外										25	1.8					
鹿島町	あ	在江	国道沿い(農用地区域以外)								30	2.3	(純) 4.0	(純) 4.1		
			上記以外									1.8	(周) 比準	(周) 比準		
	い	井田	国道沿い(農用地区域以外)								30	1.7	(純) 4.0	(純) 4.1	(純) 2.5	
			上記以外									4.2	(周) 比準	(周) 比準		
	く	久乃木	国道沿い(農用地区域以外)								40	4.2				
上記以外										1.9	(純) 4.0	(純) 4.1				
た	高島	国道沿い(農用地区域以外)								40	2.4	(周) 比準	(周) 比準	(市) 比準		
		上記以外									2.0	(純) 4.2	(純) 4.0	(純) 2.5		
に	二宮	山本正太郎理容店から二宮川まで								40	2.4	(周) 比準	(周) 比準	(市) 比準		
		上記以外の国道沿い		農用地区域以外							2.0			(純) 2.5		

署名		七尾		適用地域名				評価方式又は評価倍率等				
市町村名	音順	町名又は大字名	丁目又は字名	市調の別	借地権割合(%)	評価方式又は評価倍率等						
						宅地(倍)	田(倍)	畑(倍)	山原(倍)	林野(倍)		
鹿島町	に	二宮	上記以外の国道沿い	農用地域	40	2.4	純 4.0	純 4.1	純 2.5			
			上記以外									
	み	水白		30	2.3							
	上記以外				25	1.8						
田鶴浜町	お	大津			30	2.3	純 5.5	純 4.6	純 2.5			
			し			白浜					1.9	
	た	田鶴浜	滝中珠算塾から杉森菓子店まで		40	2.6	(周)比準	(周)比準	-			
			国道沿い				純 5.5	純 4.6	純 2.5			
		上記以外										
	ふ	舟尾	国道沿い		30	2.5	(周)比準	(周)比準	-			
上記以外			2.4			純 5.5	純 4.6	純 2.5				
	上記以外				25	2.2						
中島町	か	笠師			30	1.5	純 3.8	純 4.5				
			鹿島台			2.1						
	こ	小牧台										
	そ	外										
	た	田岸			40	2.2	(周)比準	(周)比準	純 2.9			
			と			豊田	2.0					
	な	中島	中島農協から大黒衣料店まで		40	2.0	純 3.8	純 4.5				
は	浜田	上記以外	1.7									
よ	横見			30	2.0							
	上記以外				25	1.5						
能登島町	え	鰻目			30	2.9	純 3.8	純 3.9	純 2.7			
			こ			向田					3.0	

署名		七尾		適用地域名				評価方式又は評価倍率等				
市町村名	音順	町名又は大字名	丁目又は字名	市調の別	借地権割合(%)	評価方式又は評価倍率等						
						宅地(倍)	田(倍)	畑(倍)	山原(倍)	林野(倍)		
能登島町	す	須曾			30	2.4						
			ね			閨					2.1	
	の	野崎		30	2.4	純 3.8	純 3.9	純 2.7				
	は	半浦		25	2.1							
	上記以外											
水町	い	今浜	国道沿い		40	1.6						
			上記以外			30					1.4	
	お	小川			40	1.9						
	し	宿				1.7	純 3.9	純 4.0	純 2.5			
	み	南吉田			25	1.5						
	め	免田				1.7						
	上記以外					1.8						
志雄町	お	荻市	国道沿い		30	3.0	純 3.8	純 3.8				
			上記以外			25						
	子	浦	田村食品店から志雄タクシーまで		40	1.9	(周)比準	(周)比準				
			上記以外									
	し	敷浪				2.1			純 2.3			
敷	波	国道沿い		30	2.2	純 3.8	純 3.8					
		上記以外			2.0							
や	柳瀬			25	1.9							
	上記以外											
志賀町	あ	甘田			30							
			岩田								1.7	純 3.7
	い	印内			25							
	出雲											

署名		七尾		適用地域名		評価方式又は評価倍率等					
市町村名	音順	町名又は大字名	丁目又は字名	市調の別	借地権割合(%)	評価方式又は評価倍率等					
						宅地(倍)	田(倍)	畑(倍)	山原(倍)	林野(倍)	
志	お	大島				1.4					
											く
	し	新林		30	1.8	純	3.7	純	4.6	純	
											す
	末吉	加茂野理容院から古川橋まで 上記以外		40	2.3						
											た
	館開		農用地 区域以外 農用地 区域	40	2.3	純	3.7	純	4.6	純	
											谷屋
	つ	坪野		30	2.0						
											と
な	長沢		30	1.7							
											の
ひ	火打谷		25	1.8							
											ふ
は	仏木		30	1.7							
											ま
松ノ木			30	2.5						(市)比準	
											牧山
や	矢蔵谷	大和団地分譲地内 上記以外	30	2.5						(市)比準	
											宿女
矢田			30	4.1							
											よ
わ	若葉台		30	4.1							

署名		七尾		適用地域名		評価方式又は評価倍率等						
市町村名	音順	町名又は大字名	丁目又は字名	市調の別	借地権割合(%)	評価方式又は評価倍率等						
						宅地(倍)	田(倍)	畑(倍)	山原(倍)	林野(倍)		
富	上	記以外			25	1.8	純	3.7	純	4.6	純	2.6
	さ	酒見		40	2.7							
											た	高田
	ち	地頭	バスターミナルから服部等酒店まで 上記以外	45	2.2	純	3.9	純	3.8	純		
											な	中浜
	り	領家		40	1.9							
											上	記以外

署名		輪島		適用地域名		市調の別	借地権割合(%)	評価方式又は評価倍率等				
市町村名	音順	町名又は大字名	丁目又は字名	宅地(倍)	田(倍)			畑(倍)	山原	林野(倍)		
輪島市	あ	海士町		3.9	-	-						
	い	稲舟町	農用地区域以外 農用地区域	45	2.7	(周)比準 (純)3.1	(周)比準 (純)5.9	(純)2.0				
	お	小伊勢町		3.5	(周)比準	(周)比準						
	か	河井町		1部から4部まで	路	路						
				5部	50	1.9	-	-				
				6部	50	1.8						
				15部から24部まで	路	路						
				上記以外	50	2.0	(周)比準	(周)比準				
	し	新橋通	国道沿い 上記以外	40	3.3							
	す	杉平町	国道沿い 上記以外	45	2.4							
	た	宅田町		45	2.7	(周)比準	(周)比準					
	ち	中段町	国道沿い	45	4.4							
			上記以外	45	3.4							
	つ	塚田町		45	3.2	(純)3.1	(純)5.9					
	と	稲屋町		45	2.5	(周)比準	(周)比準					
	な	長井町	国道沿い	40	3.2	(周)比準	(周)比準	(純)2.0				
			上記以外	40	3.2	(純)3.1	(純)5.9					
	ふ	鳳至町	上町	いろは橋から川崎商店まで	50	1.8						
				川崎商店から稲村菓子店まで	50	1.9						
				上記以外	50	1.8						
国道沿い				50	2.9	-	-					
上記以外				50	3.3							
石浦町	50	3.1										
二勢町	50	2.3										
二ツ屋町	45	4.5										
ほ	堀町	1字~5字	45	3.8	(周)比準	(周)比準						
				3.7								

署名		輪島		適用地域名		市調の別	借地権割合(%)	評価方式又は評価倍率等				
市町村名	音順	町名又は大字名	丁目又は字名	宅地(倍)	田(倍)			畑(倍)	山原	林野(倍)		
輪島市	は	堀町	上記以外	45	3.8	(周)比準	(周)比準					
	ま	町野町	曾々木	40	6.8	(純)3.1	(純)5.9					
			上記以外	35	2.1							
	や	山岸町	い部、ろ部のうち県道より国鉄七尾線の間	45	2.8	(周)比準	(周)比準	(純)2.0				
			上記以外	45	2.8	(純)3.1	(純)5.9					
	よ	横地町	県道沿い 上記以外	45	2.8	(周)比準	(周)比準					
わ	輪島崎町		35	3.9	-	-						
上	上記以外		35	2.1	(純)3.1	(純)5.9						
珠洲市	い	飯田町	大町通り(能登飯田駅から神徳旅館まで)	50	1.4							
			能登飯田駅から吾妻橋まで	50	1.4							
			上記以外の14部	45	1.2							
			上記以外の13部	45	1.4							
			15, 16部	珠洲飯田駅から日本エタニットまで	50	1.2						
				共同訓練所から新出美正堂まで	50	1.4						
			上記以外	中田亭からいずみや呉服店まで	50	1.4						
				15部	45	1.3						
			16部	45	1.5							
			5部, 12部	45	1.3							
9部	45	2.2	(周)比準	(周)比準	(純)2.2							
10部	45	1.2										
11部	国道沿い	45	1.7									
	上記以外	45	1.5									
26部, 27部	45	1.4										
上記以外	45	1.4										
う	上戸町	1部	45	2.2								
		2部	45	2.2								
		国道沿い 上記以外	45	1.9								
上記以外	40	1.9	(純)4.2	(純)3.9								

署名 輪 島

市町村名	適用地域名			市調の別	借地権割合 (%)	評価方式又は評価倍率等				
	音順	町名又は大字名	丁目又は字名			宅地 (倍)	田 (倍)	畑 (倍)	山原	林野 (倍)
珠洲市	の	野々江町	タ, ナ, ラ, シ, メの部の道路沿い	/	40	1.4	(周) 比 準	(周) 比 準	(純) 2.2	
			ワの部			1.6	(純) 4.2	(純) 3.9		
			上記以外			1.7				
	ほ	宝立町	鶺鴒, 春日野		1.3					
			上記以外		35	2.0				
	わ	若山町	出田		40	1.6	(中) 10.4	-		
上記以外			35	(純) 4.2	(純) 3.9					
上記以外			35	2.5						
門前町	お	鬼屋	梅村洋装店から下馬屋に至る国道沿い	/	40	1.3			(純) 2.3	
			上記以外			1.9				
	き	北川			35	2.0				
					40	2.4				
	く	黒島	国道沿い		40	1.9	(純) 4.3	(純) 5.6		
			上記以外							
	し	清水								
	た	館								
	つ	剣地			35	1.6				
					45	1.3				
は	走出	国道沿い	40	1.7	(純) 4.3	(純) 5.6				
		上記以外					2.0			
ひ	日野尾		40	1.9	(純) 4.3	(純) 5.6				
							2.0			
ふ	深田									
も	本市		35	2.0						
上記以外			30							
穴水町	い	岩車	3字~10字のうち別荘予定地	/	30	2.1	(純) 3.8	(純) 6.5	(中) 42.7	
			上記以外			(純) 3.2				
う	鶺鴒島	イ, ニ	農用地区域以外	40	2.6	(周) 比 準	(周) 比 準			

署名 輪 島

市町村名	適用地域名			市調の別	借地権割合 (%)	評価方式又は評価倍率等					
	音順	町名又は大字名	丁目又は字名			宅地 (倍)	田 (倍)	畑 (倍)	山原	林野 (倍)	
穴水町	う	鶺鴒島	上記以外	/	40	2.6	(純) 3.8	(純) 6.5	(純) 3.2		
			乙ヶ崎			3.0					
	お	大町	ろ		道路沿い	50	2.0	(周) 比 準			(周) 比 準
					上記以外			(中) 8.3			(中) 14.1
			い, ハ, ホ		道路沿い		1.7	(周) 比 準			(周) 比 準
					上記以外			(中) 8.3			(中) 14.1
			ニ, ト, チ, リのうち 鉄道線から河内の間		道路沿い		1.5	(周) 比 準			(周) 比 準
					上記以外			(中) 8.3			(中) 14.1
	ニ, ト, チ, リのうち 上記以外	道路沿い	45		(周) 比 準	(周) 比 準					
		上記以外			1.7	(中) 8.3	(中) 14.1				
	川島	イ			50	1.5	(周) 比 準	(周) 比 準			
			ロ, ハ, カ								
か	鹿波	レ, ソ, ツ, ナ, ヨ, ネ	45	1.8	(純) 3.8	(純) 6.5	(中) 17.0				
		上記以外			2.1						
く	此木	モ部のうち別荘予定地	30	2.1	(純) 3.8	(純) 6.5	(中) 17.0				
		上記以外			(純) 3.2						
そ	曾良	2字のうち別荘予定地	30	2.1	(純) 3.8	(純) 6.5	(中) 17.0				
		上記以外			(純) 3.2						
ね	根木	14字のうち別荘予定地	30	2.1	(純) 3.8	(純) 6.5	(中) 17.0				
		上記以外			(純) 3.2						
上記以外											
能都町	う	宇出津	新1字	/	50	1.5					
						千間書店から田村贈答品店まで 中山精肉店から浜口長生堂まで 水口自転車店から山田時計店まで	1.4				
						上記以外	2.7				
タの部		石田タイヤ商会から野村食品店まで		1.9							

署名		輪島		適用地域名				評価方式又は評価倍率等				
市町村名	音順	町名又は大字名	丁目又は字名	市調の別	借地権割合(%)	宅地(倍)	田(倍)	畑(倍)	山原	林野(倍)		
能都町		宇出津	扇寿園からさつま呉服店まで		50	1.6						
			国鉄宇出津駅からマルゲンセンターまで			1.4	-	-	-			
			タの部			上記以外の1番地~37番地	1.5					
						77番地~79番地						
						上記以外	2.6					
			ホ, ト, ヘ, キの部				1.7					
			ムの部			国道沿い	1.6					
						上記以外	1.5					
			クの部				3.1	(周)比準	(周)比準			
						ウの部	1.3					
			ラ, レの部				1.8					
						1字	4.3					
			山分			1番地~10番地	2.5			(純) 2.2		
						上記以外	1.9					
						3字	4.4					
上記以外		1.9										
		2.4	(純) 3.6	(純) 6.5								
鷺川		40	3.4									
	さ崎山	45	2.1	(周)比準	(周)比準							
ふ藤波	国道沿い	40	4.1	-								
	上記以外			(純) 6.5								
上記以外		30	2.6	(純) 3.6								
柳田村		い石井			40	2.3						
			か上町			宇出津・町野線沿い	30	4.4				
						上記以外						
			さ笹川					(純) 3.8	(純) 4.4	(純) 2.3		
			や柳田				40	2.1				
上記以外		30										

署名		輪島		適用地域名				評価方式又は評価倍率等				
市町村名	音順	町名又は大字名	丁目又は字名	市調の別	借地権割合(%)	宅地(倍)	田(倍)	畑(倍)	山原	林野(倍)		
内浦町		い市の瀬	下市の瀬		40	4.5						
			上記以外			35	2.6					
		お小木	15字				50	4.6				
			17字, 18字					4.1	(純) 4.1	(純) 5.3		
		10字					45	3.6				
			1丁目~3丁目					6.7				
		上記以外					50	3.5				
			本町通り					1.7	-	-	(純) 2.1	
		上記以外の鍛冶町					45	2.6				
			御坊町・長谷川					4.5	(純) 4.1	(純) 5.3		
上記以外の国道沿い			40	2.8								
	イ, ロ, ハ(道路沿い)			(中) 18.7	(中) 33.9							
上記以外			30	2.6								
				(純) 4.1	(純) 5.3							

II. 路 線 価 設 定 地 域 図 の 部

1. 各図の路線価は1平方メートル当たりとし、100円単位で示した。
2. 路線価設定地域内の地区区分の適用地域は、道路を中心としての全地域とする。
3. 路線価設定地域外の地区区分の適用地域は、道路を中心とする。

地 域 区 分	適 用 地 域	正 面 路 線 価 (1平方メートル当たり)				
		6万円以上	4万円以上	2.5万円以上	2千円以上	1千円以上
繁華街、高度商業、普通商業 及び併用住宅の各地域	金沢市	50	50	50	—	—
	松任市、野々市町	50	50	50	—	—
	小松市、加賀市	50	50	45	—	—
	七尾市、羽咋市、輪島市	50	50	45	40	—
上記以外の地域	金沢市	50	50	45	40	40
	松任市、野々市町	50	50	45	40	40
	小松市、加賀市	50	50	45	40	40
	七尾市、羽咋市、輪島市	50	50	45	40	40

税 務 署 別 目 次

税務署名	市 町 名	頁	税務署名	市 町 名	頁
金 沢	金 沢 市	II - 9	小 松	小 松 市	II - 244
	内 灘 町	II - 192		加 賀 市	II - 266
松 任	松 任 市	II - 204	七 尾	七 尾 市	II - 296
	野 々 市 町	II - 218		羽 咋 市	II - 306
			輪 島	輪 島 市	II - 316

種別	種名	所在地	種名	所在地	種名	所在地	種名	所在地
鳥	野鳥	野鳥	野鳥	野鳥	野鳥	野鳥	野鳥	野鳥
			野鳥	野鳥	野鳥	野鳥	野鳥	野鳥
	野鳥	野鳥	野鳥	野鳥	野鳥	野鳥	野鳥	野鳥
			野鳥	野鳥	野鳥	野鳥	野鳥	野鳥
	野鳥	野鳥	野鳥	野鳥	野鳥	野鳥	野鳥	野鳥
			野鳥	野鳥	野鳥	野鳥	野鳥	野鳥
	野鳥	野鳥	野鳥	野鳥	野鳥	野鳥	野鳥	野鳥
			野鳥	野鳥	野鳥	野鳥	野鳥	野鳥
	野鳥	野鳥	野鳥	野鳥	野鳥	野鳥	野鳥	野鳥
			野鳥	野鳥	野鳥	野鳥	野鳥	野鳥
野鳥	野鳥	野鳥	野鳥	野鳥	野鳥	野鳥	野鳥	
		野鳥	野鳥	野鳥	野鳥	野鳥	野鳥	

種別	種名	所在地	種名	所在地	種名	所在地	種名	所在地
鳥	野鳥	野鳥	野鳥	野鳥	野鳥	野鳥	野鳥	野鳥
			野鳥	野鳥	野鳥	野鳥	野鳥	野鳥
	野鳥	野鳥	野鳥	野鳥	野鳥	野鳥	野鳥	野鳥
			野鳥	野鳥	野鳥	野鳥	野鳥	野鳥
	野鳥	野鳥	野鳥	野鳥	野鳥	野鳥	野鳥	野鳥
			野鳥	野鳥	野鳥	野鳥	野鳥	野鳥
	野鳥	野鳥	野鳥	野鳥	野鳥	野鳥	野鳥	野鳥
			野鳥	野鳥	野鳥	野鳥	野鳥	野鳥
	野鳥	野鳥	野鳥	野鳥	野鳥	野鳥	野鳥	野鳥
			野鳥	野鳥	野鳥	野鳥	野鳥	野鳥
野鳥	野鳥	野鳥	野鳥	野鳥	野鳥	野鳥	野鳥	
		野鳥	野鳥	野鳥	野鳥	野鳥	野鳥	

頁	市	種	名	種	名	頁	市	種	名
183 - II	市	小	野鳥	野鳥	野鳥	183 - II	市	金	野鳥
282 - II	市	野鳥	野鳥	野鳥	野鳥	282 - II	市	野鳥	野鳥
283 - II	市	野鳥	野鳥	野鳥	野鳥	283 - II	市	野鳥	野鳥
303 - II	市	野鳥	野鳥	野鳥	野鳥	303 - II	市	野鳥	野鳥
318 - II	市	野鳥	野鳥	野鳥	野鳥	318 - II	市	野鳥	野鳥

適用上の留意事項

1. 各図の路線価は1平方メートル当たりとし、1,000円単位で示した。
ただし、2万円以下は、1,000円単位で100円単位まで表示した。
2. 路線価設定地域内の地区区分の適用地域は、道路を中心としての全地域とする。
3. 路線価設定地域内の借地権割合は次による。

地域区分	適用地域	正面路線価 (1平方メートル当たり)				
		6万円以上	3万円以上	1,5万円以上	9千円以上	3千円以上
繁華街、高度商業、普通商業 及び併用住宅の各地域	金沢市	60%	50%	50%	—%	—%
	松任市、野々市町	50	50	50	—	—
	小松市、加賀市	50	50	45	—	—
	七尾市、羽咋市、輪島市	50	50	45	45	—
上記以外の地域	金沢市	50	50	45	40	40
	松任市、小松市、加賀市、 七尾市、羽咋市、輪島市	—	50	45	40	40
	野々市町	—	50	45	40	40
	内灘町	—	50	40	40	40

表1 基本となる各図の面積別借地権割合
奥行価格還元率表

奥行 「メートル」	地区区分	(借)			
		高度商業地区	普通商業地区 併用住宅地区	普通住宅地区 家内工業地区	中小工場地区 大工場地区
10.00未満		1.00	1.00	1.00	(借地権割合)
10.00以上 15.00未満		0.98	0.98	0.98	(借地権割合)
15.00以上 20.00未満		0.96	0.96	0.96	(借地権割合)
20.00以上 25.00未満		0.94	0.94	0.94	(借地権割合)
25.00以上 30.00未満		0.92	0.92	0.92	(借地権割合)
30.00以上 35.00未満		0.90	0.90	0.90	(借地権割合)
35.00以上 40.00未満		0.88	0.88	0.88	(借地権割合)
40.00以上 45.00未満		0.86	0.86	0.86	(借地権割合)
45.00以上 50.00未満		0.84	0.84	0.84	(借地権割合)
50.00以上 55.00未満		0.82	0.82	0.82	(借地権割合)
55.00以上 60.00未満		0.80	0.80	0.80	(借地権割合)
60.00以上 65.00未満		0.78	0.78	0.78	(借地権割合)
65.00以上 70.00未満		0.76	0.76	0.76	(借地権割合)
70.00以上 75.00未満		0.74	0.74	0.74	(借地権割合)
75.00以上 80.00未満		0.72	0.72	0.72	(借地権割合)
80.00以上 85.00未満		0.70	0.70	0.70	(借地権割合)
85.00以上 90.00未満		0.68	0.68	0.68	(借地権割合)
90.00以上 95.00未満		0.66	0.66	0.66	(借地権割合)
95.00以上 100.00未満		0.64	0.64	0.64	(借地権割合)
100.00以上 105.00未満		0.62	0.62	0.62	(借地権割合)
105.00以上 110.00未満		0.60	0.60	0.60	(借地権割合)
110.00以上 115.00未満		0.58	0.58	0.58	(借地権割合)
115.00以上 120.00未満		0.56	0.56	0.56	(借地権割合)
120.00以上 125.00未満		0.54	0.54	0.54	(借地権割合)
125.00以上 130.00未満		0.52	0.52	0.52	(借地権割合)
130.00以上 135.00未満		0.50	0.50	0.50	(借地権割合)
135.00以上 140.00未満		0.48	0.48	0.48	(借地権割合)
140.00以上 145.00未満		0.46	0.46	0.46	(借地権割合)
145.00以上 150.00未満		0.44	0.44	0.44	(借地権割合)
150.00以上 155.00未満		0.42	0.42	0.42	(借地権割合)
155.00以上 160.00未満		0.40	0.40	0.40	(借地権割合)
160.00以上 165.00未満		0.38	0.38	0.38	(借地権割合)
165.00以上 170.00未満		0.36	0.36	0.36	(借地権割合)
170.00以上 175.00未満		0.34	0.34	0.34	(借地権割合)
175.00以上 180.00未満		0.32	0.32	0.32	(借地権割合)
180.00以上 185.00未満		0.30	0.30	0.30	(借地権割合)
185.00以上 190.00未満		0.28	0.28	0.28	(借地権割合)
190.00以上 195.00未満		0.26	0.26	0.26	(借地権割合)
195.00以上 200.00未満		0.24	0.24	0.24	(借地権割合)
200.00以上 205.00未満		0.22	0.22	0.22	(借地権割合)
205.00以上 210.00未満		0.20	0.20	0.20	(借地権割合)
210.00以上 215.00未満		0.18	0.18	0.18	(借地権割合)
215.00以上 220.00未満		0.16	0.16	0.16	(借地権割合)
220.00以上 225.00未満		0.14	0.14	0.14	(借地権割合)
225.00以上 230.00未満		0.12	0.12	0.12	(借地権割合)
230.00以上 235.00未満		0.10	0.10	0.10	(借地権割合)
235.00以上 240.00未満		0.08	0.08	0.08	(借地権割合)
240.00以上 245.00未満		0.06	0.06	0.06	(借地権割合)
245.00以上 250.00未満		0.04	0.04	0.04	(借地権割合)
250.00以上 255.00未満		0.02	0.02	0.02	(借地権割合)
255.00以上 260.00未満		0.00	0.00	0.00	(借地権割合)

相続税財産評価に関する基本通達

(抄)

(路線価方式による評価)

- 13 路線価方式により評価する宅地の価額は、その宅地の面する路線に付された路線価(水路価を含む。以下同じ。)を基とし、15《奥行価格通減》から20《不整形地、無道路地、袋地等、崖地等の評価》までの定めにより計算した金額によって評価する。

(路線価)

- 14 前項の「路線価」は、宅地の価額がおおむね同一と認められる一連の宅地が面している路線(不特定多数の者の通行の用に供されている道路または水路をいう。以下同じ。)ごとに設定する。

路線価は、路線に接する宅地で次に掲げるすべての事項に該当するものについて、売買実例価額、精通者意見価格等を基として評定した1平方メートル当りの価額とする。

- (1) その路線のほぼ中央部にあること。
- (2) その一連の宅地に共通している地勢にあること。
- (3) その路線だけに接していること。
- (4) その路線に面している宅地の標準的な間口距離および奥行距離を有するく形または正方形のものであること。

(注) (4)の「標準的な間口距離および奥行距離」にはそれぞれ付表1の奥行価格通減率、付表5の間口狭小補正率および付表7の奥行短小補正率がいずれも1.00であり、かつ、付表6の奥行長大補正率の適用を要しないものが該当する。

(奥行価格通減)

- 15 一方のみが路線に接する宅地の価額は、路線価にその宅地の奥行距離に応じて付表1「奥行価格通減率表」に定める通減率を乗じて求めた価額にその宅地の地積を乗じて計算した価額によって評価する。

(側方路線影響加算)

- 16 正面と側方に路線がある宅地(以下「角地」という。)の価額は、次の(1)および(2)に掲げる価額の合計額にその宅地の地積を乗じて計算した価額によって評価する。

- (1) 正面路線(路線価の高い方の路線をいう。以下同じ。)の路線価に基づき計算した価額
- (2) 側方路線(路線価の低い方の路線をいう。)の路線価を正面路線の路線価とみなし、その路線価に基づき計算した価額に付表2「側方路線影響加算率表」に定める加算率を乗じて計算した価額

(二方路線影響加算)

- 17 正面と裏面に路線がある宅地の価額は、次の(1)および(2)に掲げる価額の合計額にその宅地の地積を乗じて計算した価額によって評価する。

- (1) 正面路線の路線価に基づき計算した価額
- (2) 裏面路線(路線価の低い方の路線をいう。)の路線価を正面路線の路線価とみなし、その路線価に基づき計算した価額に付表3「二方路線影響加算率表」に定める加算率を乗じて計算した価額

(三方または四方路線影響加算)

- 18 三方または四方に路線がある宅地の価額は、16《側方路線影響加算》および前項に定める方法を併用して計算したその宅地の価額にその宅地の地積を乗じて計算した価額によって評価する。

(三角地の評価)

- 19 三角地の価額は、15《奥行価格通減》の定めにより計算した価額に三角地の最小角の度数および面積に応じて付表4「三角地補正率表」に定める三角地補正率を乗じて求めた価額にその三角地の地積を乗じて計算した価額によって評価する。

この場合における補正率は、「角度補正率表」および「面積補正率表」によって求めた補正率のうち、いずれか大きい方の率によるものとする。

(不整形地、無道路地、袋地等、崖地等の評価)

- 20 不整形地、無道路地、袋地等、崖地等の評価は、その形状等に応じ、それぞれ次に掲げるところによる。

(1) 不整形地

不整形地の価額は、その不整形の程度、位置および地積の大小に応じ、次のイからハまでに掲げる価額を基とし、その近傍の宅地との均衡を考慮して、その価額からその価額の100分の30の範囲内において相当と認める金額を控除した価額によって評価する。

イ、次図のように不整形地を区分して整形地がえられる宅地は、その区分してえられる不整形地について、

15《奥行価格通減》から前項までの定めによって計算した価額

—— 線 不整形地
----- 線 整形地に区分した線

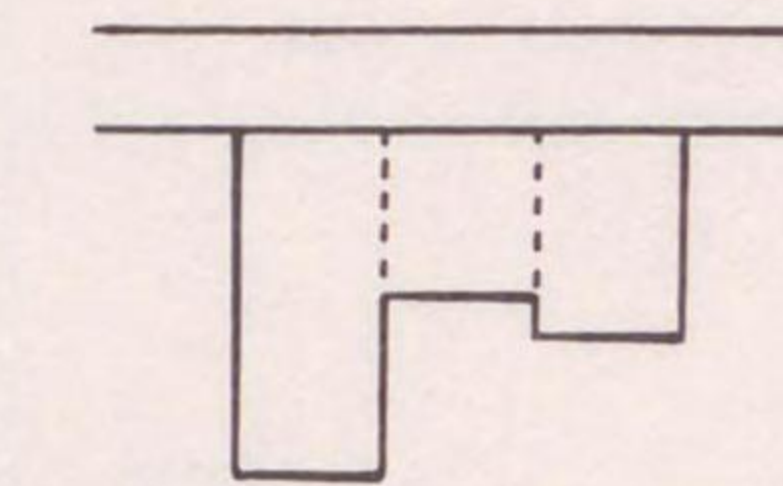

ロ、次図のような宅地は、その宅地の地積をその間口距離で除してえた計算上の奥行距離を基として、15《奥行価格通減》から18《三方または四方路線影響加算》までの定めによって計算した価額

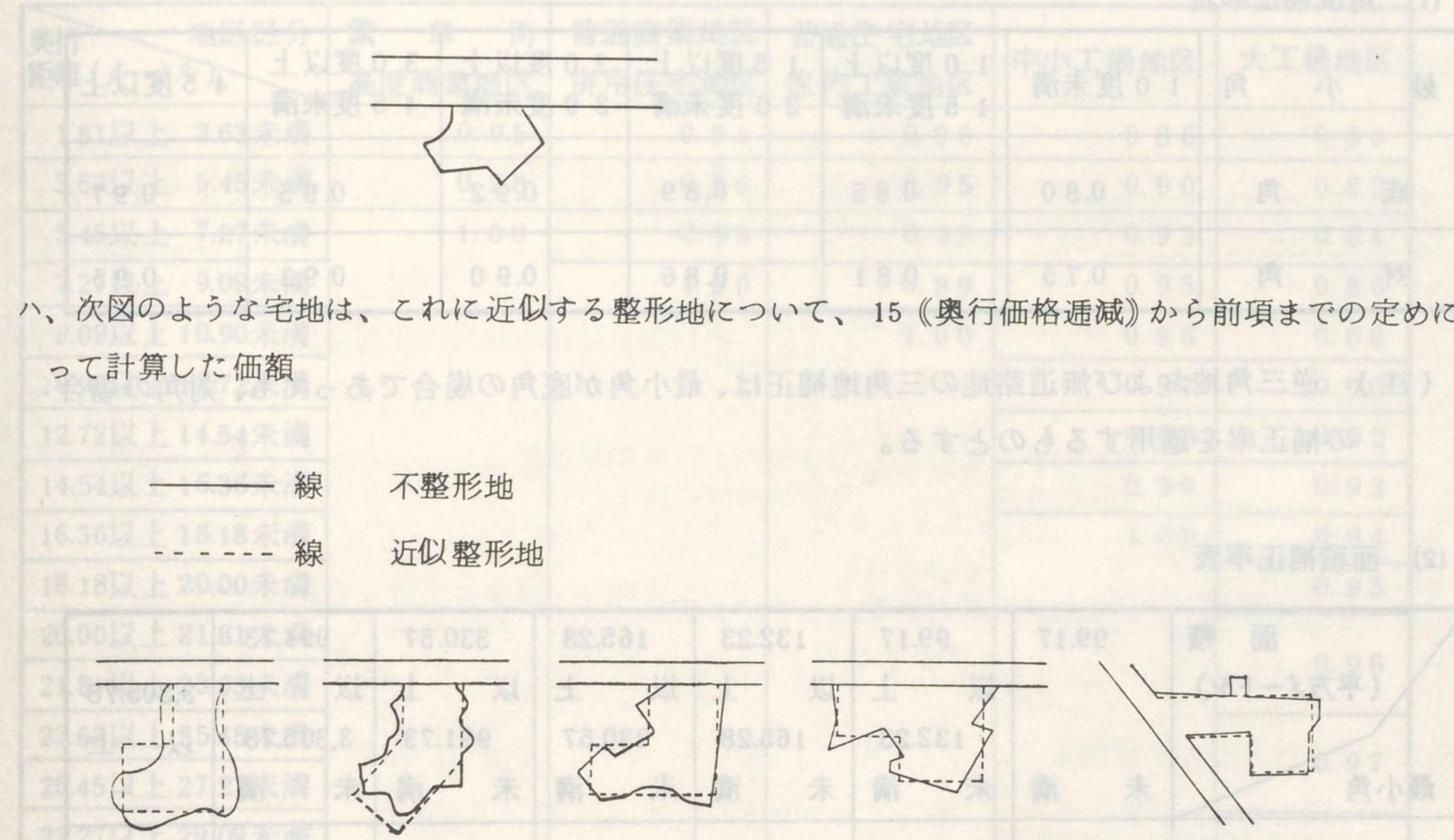

ハ、次図のような宅地は、これに近似する整形地について、15《奥行価格通減》から前項までの定めによって計算した価額

(2) 無道路地

無道路地の価額は、原則として、実際に利用している路線に接する宅地とあわせて評価した価額から無道路地以外の宅地の価額に相当する価額を控除した価額を基とし、その近傍の宅地との均衡を考慮して、その価額からその価額の100分の30の範囲内において相当と認める金額を控除した価額によって評価する。

(3) 袋地等

次に掲げる宅地(不整形地、無道路地および三角地を除く。)の価額は、15《奥行価格通減》の定めにより計算した1平方メートル当りの価額に、それぞれ次に掲げる補正率表に定める補正率を乗じて求めた価額にこれらの宅地の地積を乗じて計算した価額によって評価する。この場合において、地積が大きいもの等にあつては、近傍の宅地の価額との均衡を考慮し、それぞれの補正率を適宜修正することができる。

イ、袋地および間口の狭小な宅地、付表5「間口狭小補正率表」

ロ、奥行が長大な宅地、付表6「奥行長大補正率表」

ハ、奥行が短小な宅地、付表7「奥行短小補正率表」

(4) 崖地等

崖地等で通常の用途に供することができないと認められる部分を有する宅地の価額は、その宅地のうちに存する崖地等が崖地等でないとした場合の価額に、その宅地の総地積に対する崖地部分等通常の用途に供することができないと認められる部分の地積の割合に応じて付表8「崖地補正率表」に定める補正率を乗じて計算した価額によって評価する。

付表 1

奥行価格通減率表

奥行距離(メートル)	地区区分	繁華街 高度商業地区	普通商業地区 併用住宅地区	普通住宅地区 家内工業地区	中小工場地区	大工場地区
16.36 未満		1.00	1.00	1.00	1.00	1.00
16.36 以上 18.18 未満		0.99				
18.18 以上 20.00 未満		0.98				
20.00 以上 21.81 未満		0.97	0.99			
21.81 以上 23.63 未満		0.96	0.98			
23.63 以上 25.45 未満		0.95	0.97			
25.45 以上 27.27 未満		0.93	0.96	0.99		
27.27 以上 29.09 未満		0.92	0.95	0.98		
29.09 以上 30.90 未満		0.90	0.93			
30.90 以上 32.72 未満		0.89	0.92	0.97		
32.72 以上 34.54 未満		0.87	0.91	0.96		
34.54 以上 36.36 未満		0.86	0.90	0.95		
36.36 以上 38.18 未満		0.84	0.89	0.94		
38.18 以上 40.00 未満		0.83	0.88			
40.00 以上 41.81 未満		0.81	0.87	0.93		
41.81 以上 43.63 未満		0.80	0.86	0.92		
43.63 以上 45.45 未満		0.79	0.85	0.91		
45.45 以上 47.27 未満		0.78	0.84			
47.27 以上 49.09 未満		0.77	0.83	0.90		
49.09 以上 50.90 未満		0.76	0.82			
50.90 以上 52.72 未満		0.75	0.81	0.89	0.98	
52.72 以上 54.54 未満		0.74	0.80			
54.54 以上 56.36 未満		0.73	0.79			
56.36 以上 58.18 未満		0.72	0.78	0.88		
58.18 以上 60.00 未満		0.71	0.77			
60.00 以上 61.81 未満		0.70	0.76		0.96	
61.81 以上 63.63 未満		0.69	0.75	0.87		
63.63 以上 65.45 未満		0.68	0.74			
65.45 以上 67.27 未満		0.67	0.73			
67.27 以上 69.09 未満			0.72	0.86	0.94	
69.09 以上 70.90 未満		0.66	0.71			
70.90 以上 72.72 未満		0.65	0.70	0.85		
72.72 以上 81.81 未満		0.64	0.69	0.84	0.92	
81.81 以上 90.90 未満		0.62	0.68	0.83	0.90	
90.90 以上 100.00 未満			0.67	0.82	0.88	
100.00 以上 109.09 未満		0.61	0.66	0.81	0.86	
109.09 以上		0.60	0.65	0.80	0.85	

付表 2

側方路線影響加算率表

地区区分	加算率	
	角地の場合	準角地の場合
高度商業街区	0.150	0.075
普通商業地区 併用住宅地区	0.100	0.050
普通住宅地区 家内工業地区	0.070	0.035
中小工場地区 大工場地区	0.050	0.025

(注) 準角地とは、次図のように一系統の路線の屈折部の内側に位置するものをいう。

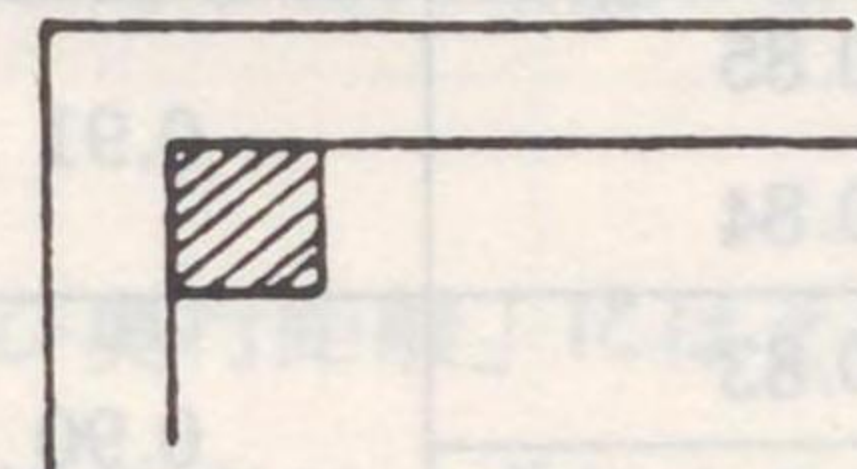

付表 3

二方路線影響加算率表

地区区分	加算率
高度商業街区	0.07
普通商業地区 併用住宅地区	0.05
普通住宅地区 家内工業地区	0.03
中小工場地区 大工場地区	0.03

付表 4

三角地補正率表

(1) 角度補正率表

最小角	10度未満	10度以上 15度未満	15度以上 20度未満	20度以上 30度未満	30度以上 45度未満	45度以上
底角	0.80	0.85	0.89	0.92	0.95	0.97
対角	0.75	0.81	0.86	0.90	0.93	0.95

(注) 逆三角地および無道路地の三角地補正は、最小角が底角の場合であっても、対角の場合の補正率を適用するものとする。

(2) 面積補正率表

面積 (平方メートル)	99.17	99.17	132.23	165.28	330.57	991.73	
最小角	未 満	以 上	以 上	以 上	以 上	以 上	3,305.78
		132.23	165.28	330.57	991.73	3,305.78	以 上
30度未満	0.75	0.75	0.80	0.85	0.90	0.95	0.98
30度以上	0.80	0.85	0.85	0.90	0.95	0.98	0.98

付表 5

間口狭小補正率表

間口距離(メートル)	繁華街 高度商業地区	普通商業地区 併用住宅地区	普通住宅地区 家内工業地区	中小工場地区	大工場地区
1.81未満	0.80	0.80	0.80	0.80	0.80
1.81以上 3.63未満	0.90	0.90	0.86	0.84	0.82
3.63以上 5.45未満	1.00	0.97	0.95	0.92	0.84
5.45以上 7.27未満		1.00	0.99	0.96	0.90
7.27以上 9.09未満			1.00	0.99	0.95
9.09以上 10.90未満				1.00	0.97
10.90以上 14.54未満					0.98
14.54以上 18.18未満					0.99
18.18以上					1.00

付表 6

奥行長大補正率表

奥行距離 間口距離	4以上5未満	5以上6未満	6以上7未満	7以上8未満	8以上9未満	9以上
補正率	0.99	0.98	0.97	0.95	0.92	0.90

付表 7

奥行短小補正率表

奥行距離(メートル)	地区区分	繁華街 高度商業地区	普通商業地区 併用住宅地区	普通住宅地区 家内工業地区	中小工場地区	大工場地区
1.81以上 3.63未満		0.95	0.91	0.90	0.86	0.80
3.63以上 5.45未満		0.98	0.96	0.95	0.90	0.82
5.45以上 7.27未満		1.00	0.99	0.98	0.93	0.84
7.27以上 9.09未満			1.00	0.99	0.95	0.86
9.09以上 10.90未満				1.00	0.96	0.88
10.90以上 12.72未満					0.97	0.90
12.72以上 14.54未満					0.98	0.92
14.54以上 16.36未満					0.99	0.93
16.36以上 18.18未満					1.00	0.94
18.18以上 20.00未満						0.95
20.00以上 21.81未満						0.96
21.81以上 23.63未満						0.97
23.63以上 25.45未満						0.98
25.45以上 27.27未満						0.99
27.27以上 29.09未満						0.99
29.09以上 30.90未満						0.99
30.90以上 32.72未満						0.99
32.72以上 34.54未満						0.99
34.54以上 36.36未満						0.99
36.36以上						1.00

付表 8

崖地補正率表

崖地地積	0.10以上	0.20以上	0.30以上	0.40以上	0.50以上
総地積	0.20未満	0.30未満	0.40未満	0.50未満	0.60未満
補正率	0.95	0.90	0.85	0.80	0.75
崖地地積	0.60以上	0.70以上	0.80以上	0.90以上	0.95以上
総地積	0.70未満	0.80未満	0.90未満	0.95未満	0.95以上
補正率	0.70	0.65	0.60	0.55	0.50

図算指紙画の(左式面難積)紙字

【計算例1】

【計算例2】

【計算例3】

【計算例4】

【計算例5】

【計算例6】

【計算例7】

【計算例8】

【計算例9】

【計算例10】

宅地（路線価方式）の画地計算例

1 奥行価格逓減

【計算例1】 普通商業地区における計算例

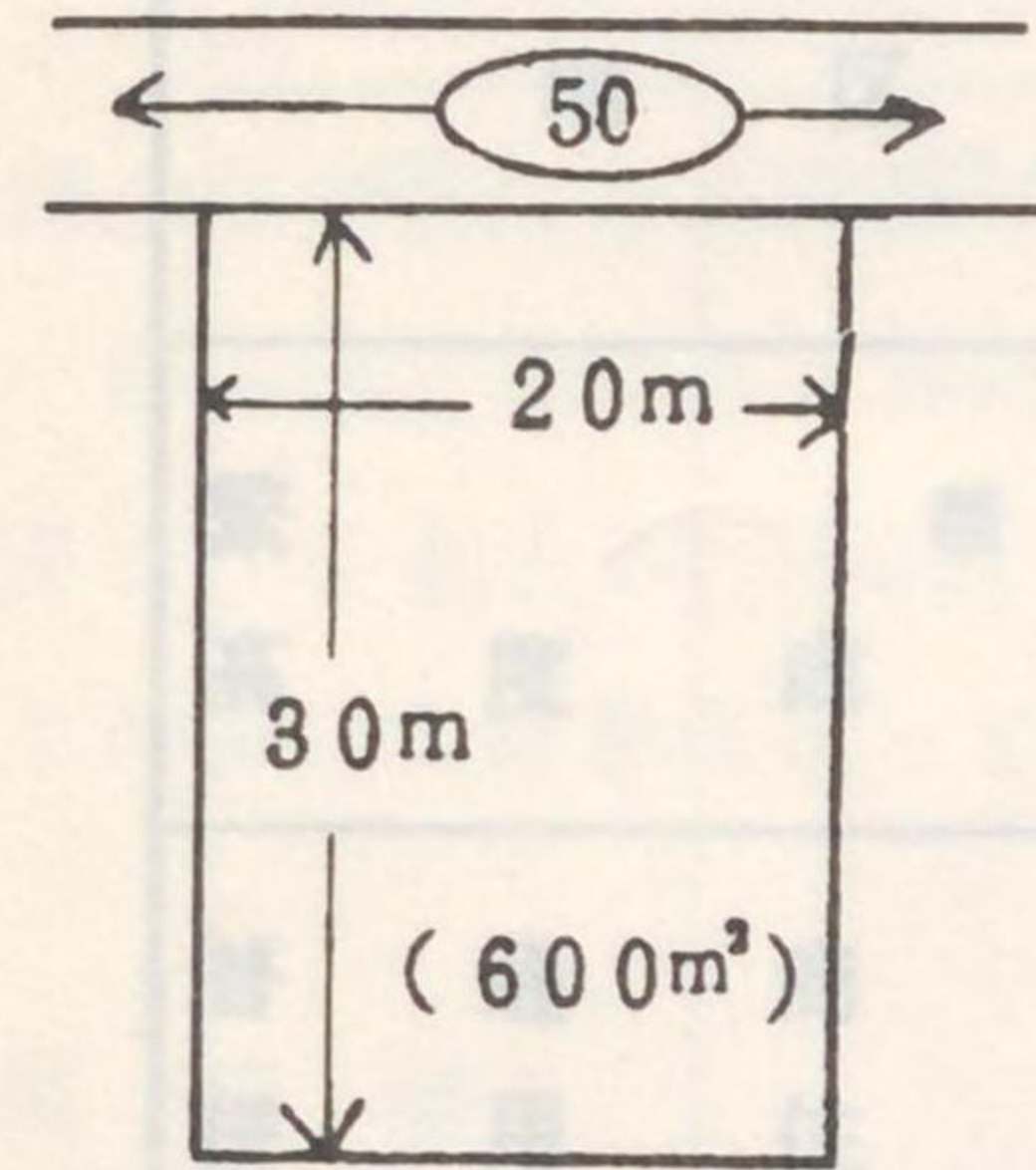

(路線価)	(奥行30mに応ずる 奥行価格逓減率)	=	(1㎡当り評価額)
50,000円	× 0.93	=	46,500円
(1㎡当り 評価額)	地積	=	(評価額)
46,500円	× 600㎡	=	<u>27,900,000円</u>

2 側方路線影響加算

【計算例2】 普通商業地区における計算例

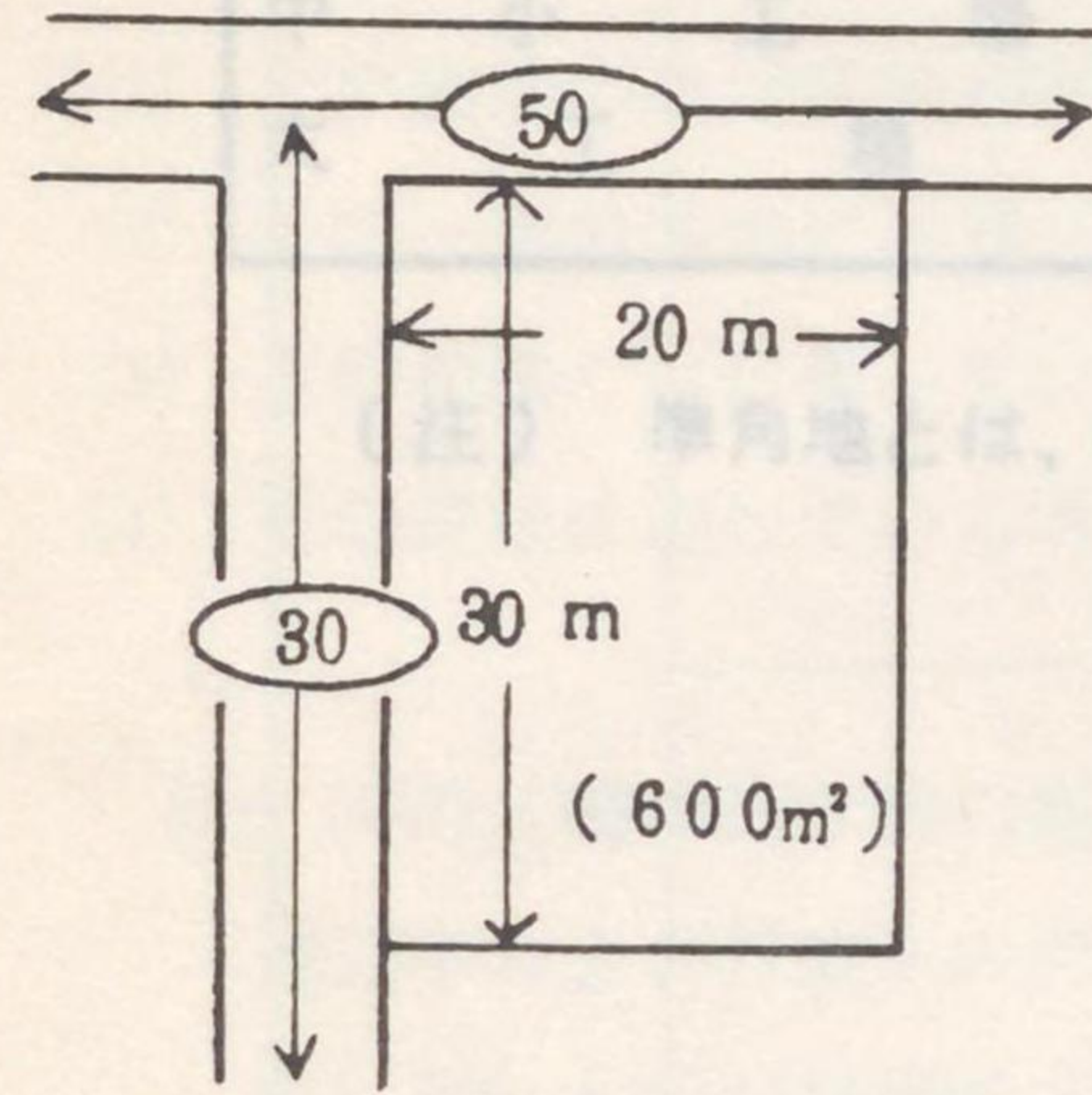

(正面路線価)	(奥行30mに応ずる 奥行価格逓減率)	=	(修正後の正 面路線価)
50,000円	× 0.93	=	46,500円
(側方路線価)	(奥行20mに応ずる 奥行価格逓減率)	×	(側方路線影 響加算率)
30,000円	× 0.99	×	0.10
(修正後の正 面路線価)	(加算金額)	=	(1㎡当り評価額)
46,500円	+ 2,970円	=	49,470円
(1㎡当り 評価額)	地積	=	(評価額)
49,470円	× 600㎡	=	<u>29,682,000円</u>

【計算例3】 普通商業地区における準角地（次のように一系統の路線の屈折部の内側に位置する宅地）の計算例

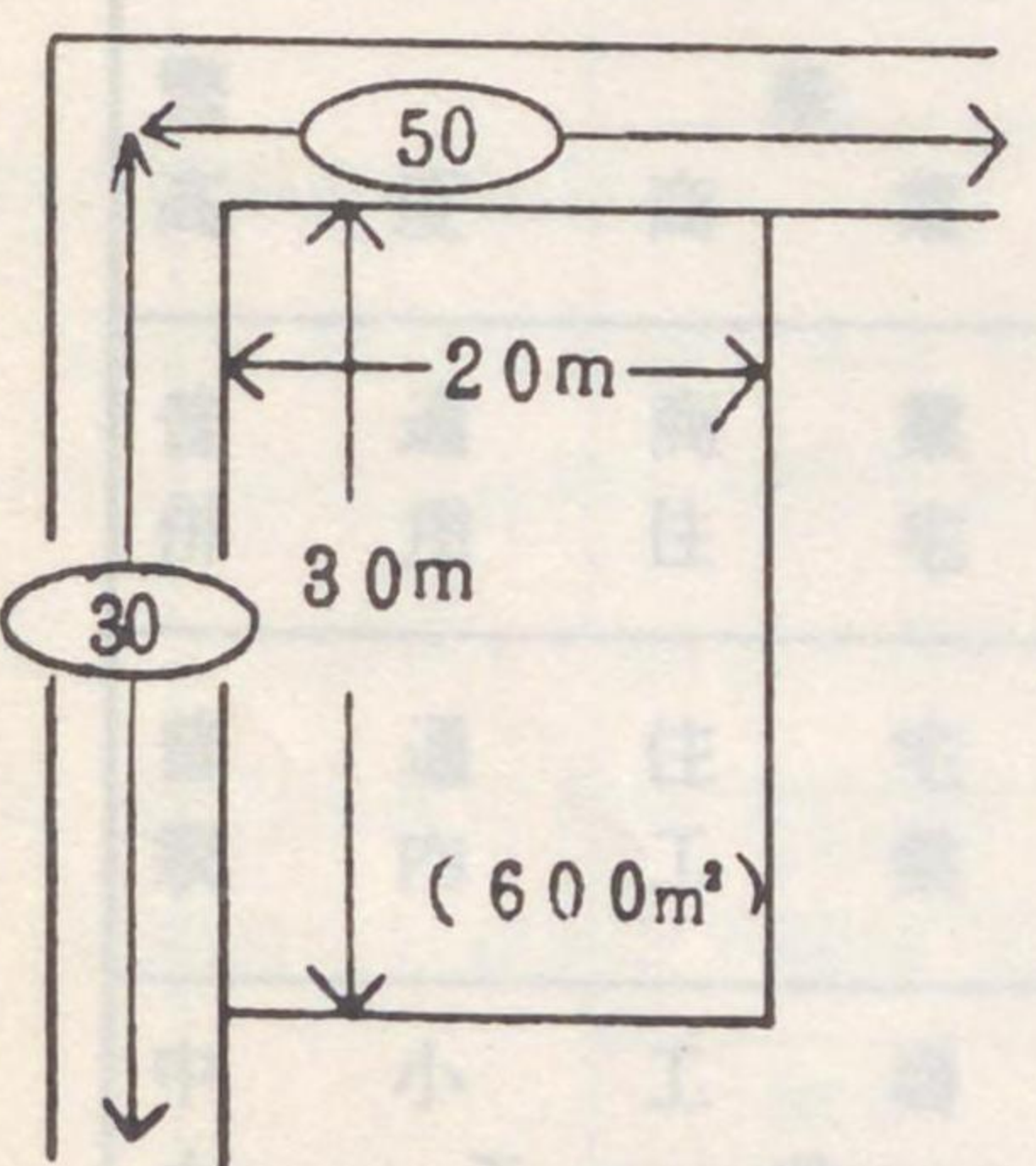

(正面路線価)	(奥行30mに応ずる 奥行価格逓減率)	=	(修正後の正 面路線価)
50,000円	× 0.93	=	46,500円
(側方路線価)	(奥行20mに応ずる 奥行価格逓減率)	×	(側方路線影 響加算率)
30,000円	× 0.99	×	0.05
(修正後の正 面路線価)	(加算金額)	=	(1㎡当り評価額)
46,500円	+ 1,485円	=	47,985円
(1㎡当り 評価額)	地積	=	(評価額)
47,985円	× 600㎡	=	<u>28,791,000円</u>

3 二方路線影響加算

【計算例4】 普通商業地区における計算例

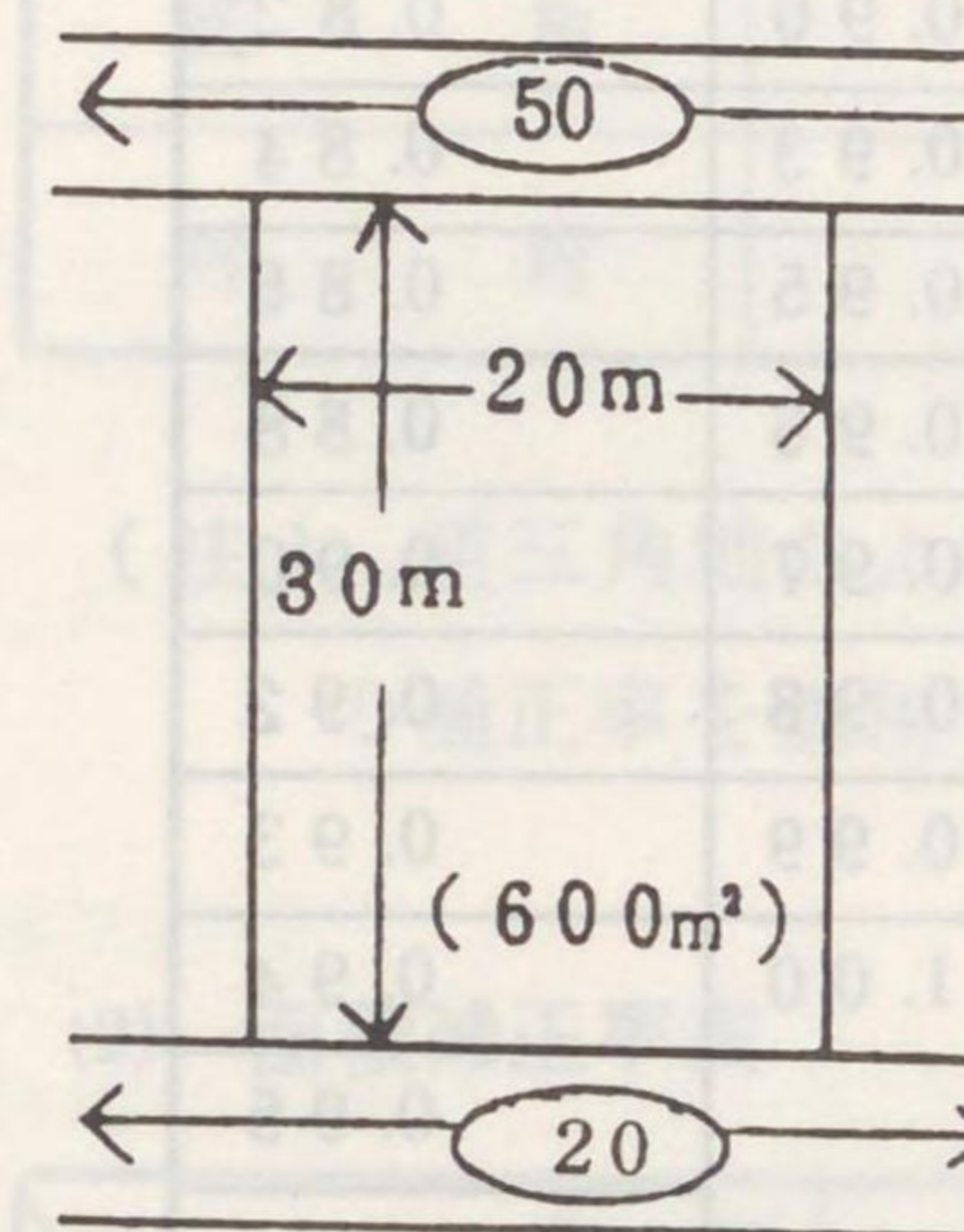

(正面路線価)	(奥行30mに応ずる 奥行価格逓減率)	=	(修正後の正 面路線価)
50,000円	× 0.93	=	46,500円
(裏面路線価)	(奥行30mに応ずる 奥行価格逓減率)	×	(二方路線影 響加算率)
20,000円	× 0.93	×	0.05
(修正後の正 面路線価)	(加算金額)	=	(1㎡当り評価額)
46,500円	+ 930円	=	47,430円
(1㎡当り 評価額)	地積	=	(評価額)
47,430円	× 600㎡	=	<u>28,458,000円</u>

4 三方または四方路線影響加算

【計算例5】 普通商業地区における計算例（三方路線に面する宅地の場合）

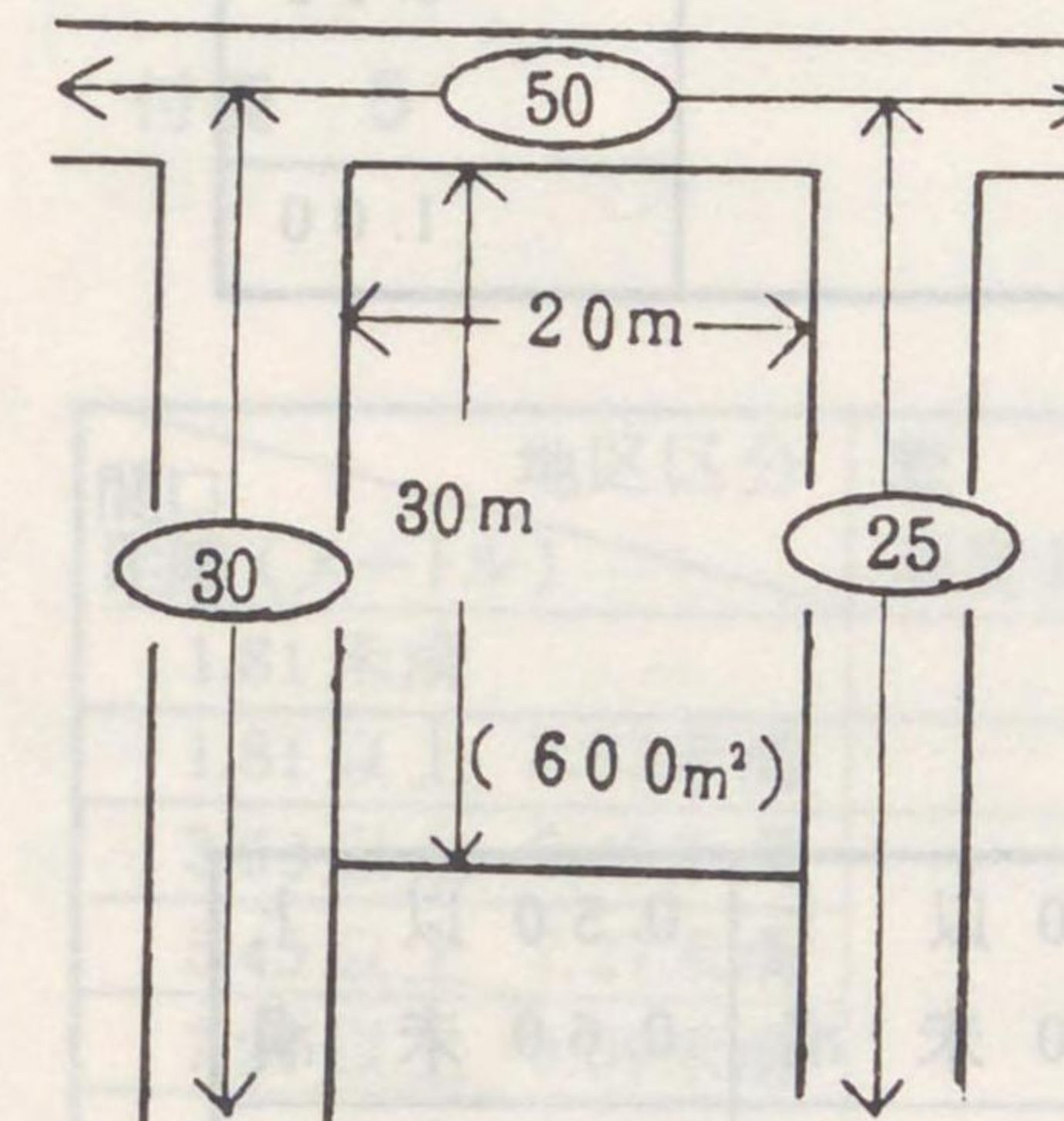

(正面路線価)	(奥行30mに応ずる 奥行価格逓減率)	=	(修正後の正 面路線価)
50,000円	× 0.93	=	46,500円
(側面路線価)	(奥行20mに応ずる 奥行価格逓減率)	×	(側方路線影 響加算率)
30,000円	× 0.99	×	0.10
(側面路線価)	(奥行20mに応ずる 奥行価格逓減率)	×	(側方路線影 響加算率)
25,000円	× 0.99	×	0.10
(修正後の正 面路線価)	(加算金額)	+ (加算金額)	(加算金額)
46,500円	+ 2,970円	+ 2,475円	=
(1㎡当り 評価額)	地積	=	(1㎡当り 評価額)
51,945円	× 600㎡	=	<u>31,167,000円</u>

【計算例6】 普通商業地域における計算例（四方路線に面する宅地の場合）

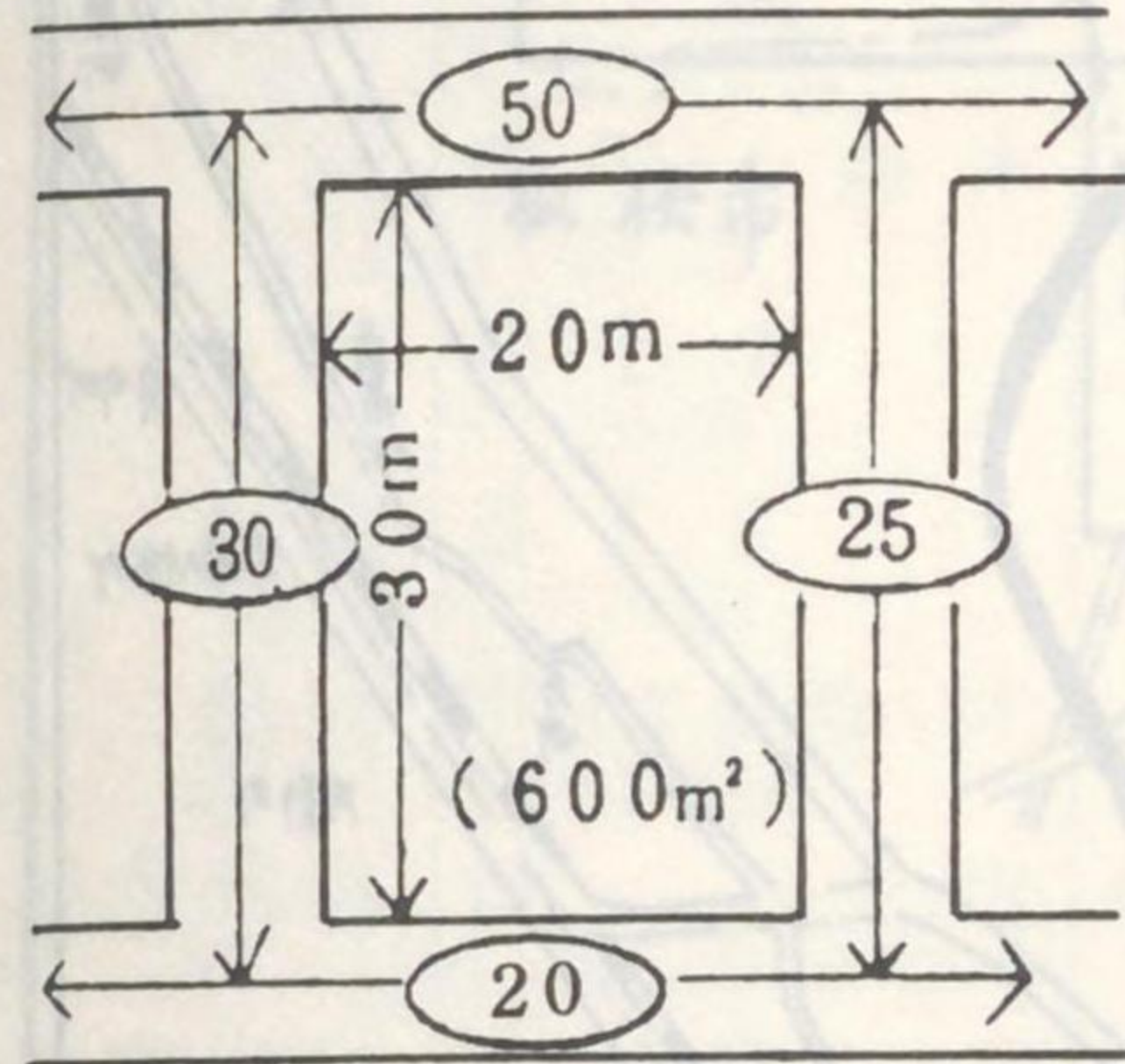

(正面路線価)	(奥行30mに応ずる 奥行価格逓減率)	(修正後の正 面路線価)	
50,000円	× 0.93	=	46,500円
(側方路線価)	(奥行20mに応ずる 奥行価格逓減率)	(側方路線影 響加算率)	
30,000円	× 0.99	× 0.10	= 2,970円
(側方路線価)	(奥行20mに応ずる 奥行価格逓減率)	(側方路線影 響加算率)	
25,000円	× 0.99	× 0.10	= 2,475円
(裏面路線価)	(奥行30mに応ずる 奥行価格逓減率)	(二方路線影 響加算率)	
20,000円	× 0.93	× 0.05	= 930円
(修正後の正 面路線価)	(加算金額)	(加算金額)	(加算金額)
46,500円	+	2,970円	+
2,475円	+	930円	=
52,875円			
(1㎡当り 評価額)	地積	(評価額)	
52,875円	× 600㎡	=	<u>31,725,000円</u>

6 崖地等

【計算例8】 普通住宅地における計算例

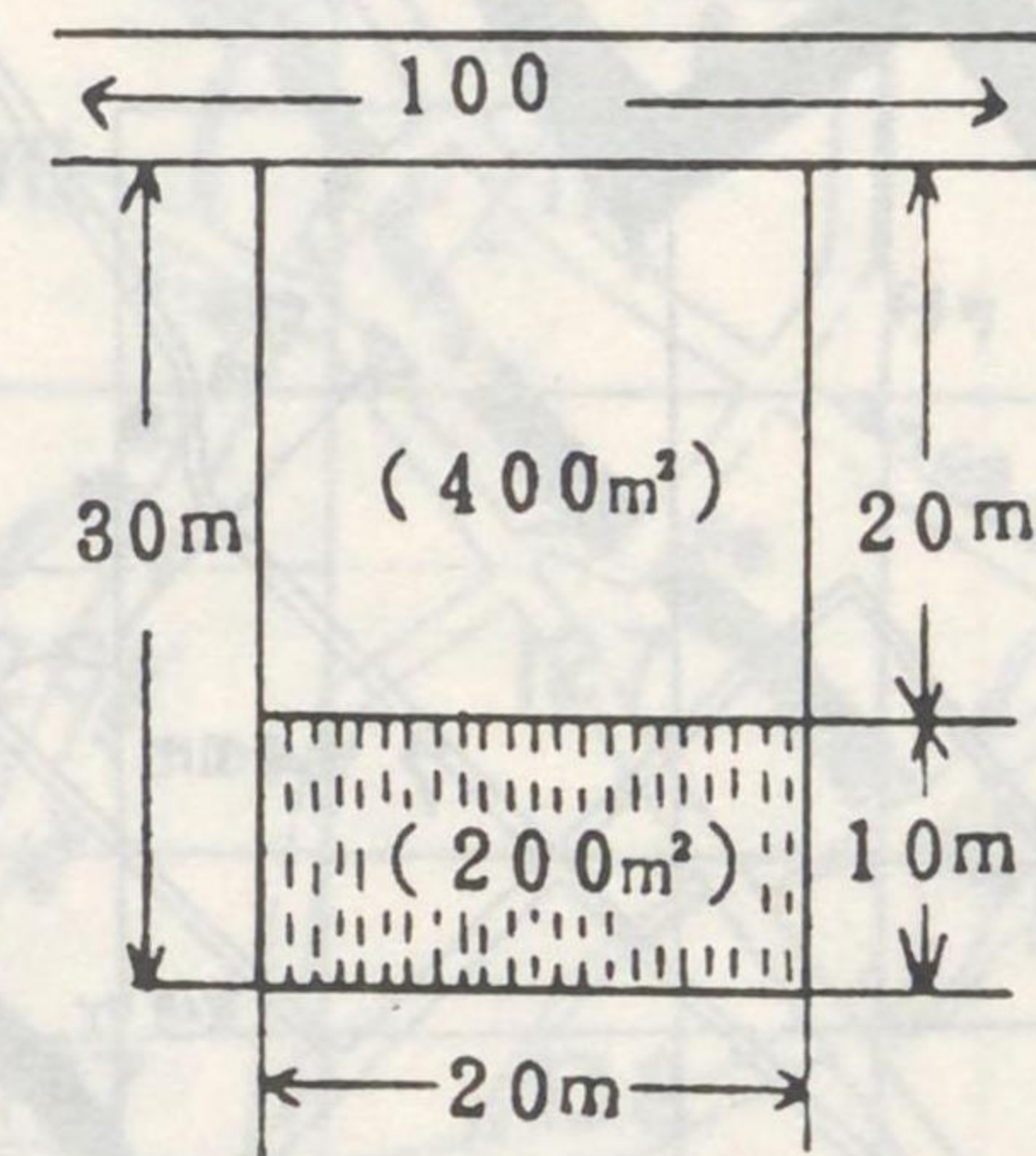

(路線価)	(奥行30mの場合の 奥行価格逓減率)	(修正後の正 面路線価)	
100,000円	× 0.97	=	97,000円
(崖地地積)	(総地積)		
200㎡	÷ 600㎡	=	0.33
(修正後の正 面路線価)	(崖地地積) (総地積)の割合に応ずる崖地補正率	(1㎡当り 評価額)	
97,000円	× 0.85	=	82,450円
(1㎡当り 評価額)	地積	(評価額)	
82,450円	× 600㎡	=	<u>49,470,000円</u>

5 三角地の評価

【計算例7】 普通商業地区における計算例

三角地補正率

角度補正率0.93の方が面積補正率0.90より大きいので三角地補正率は角度補正率の0.93となる

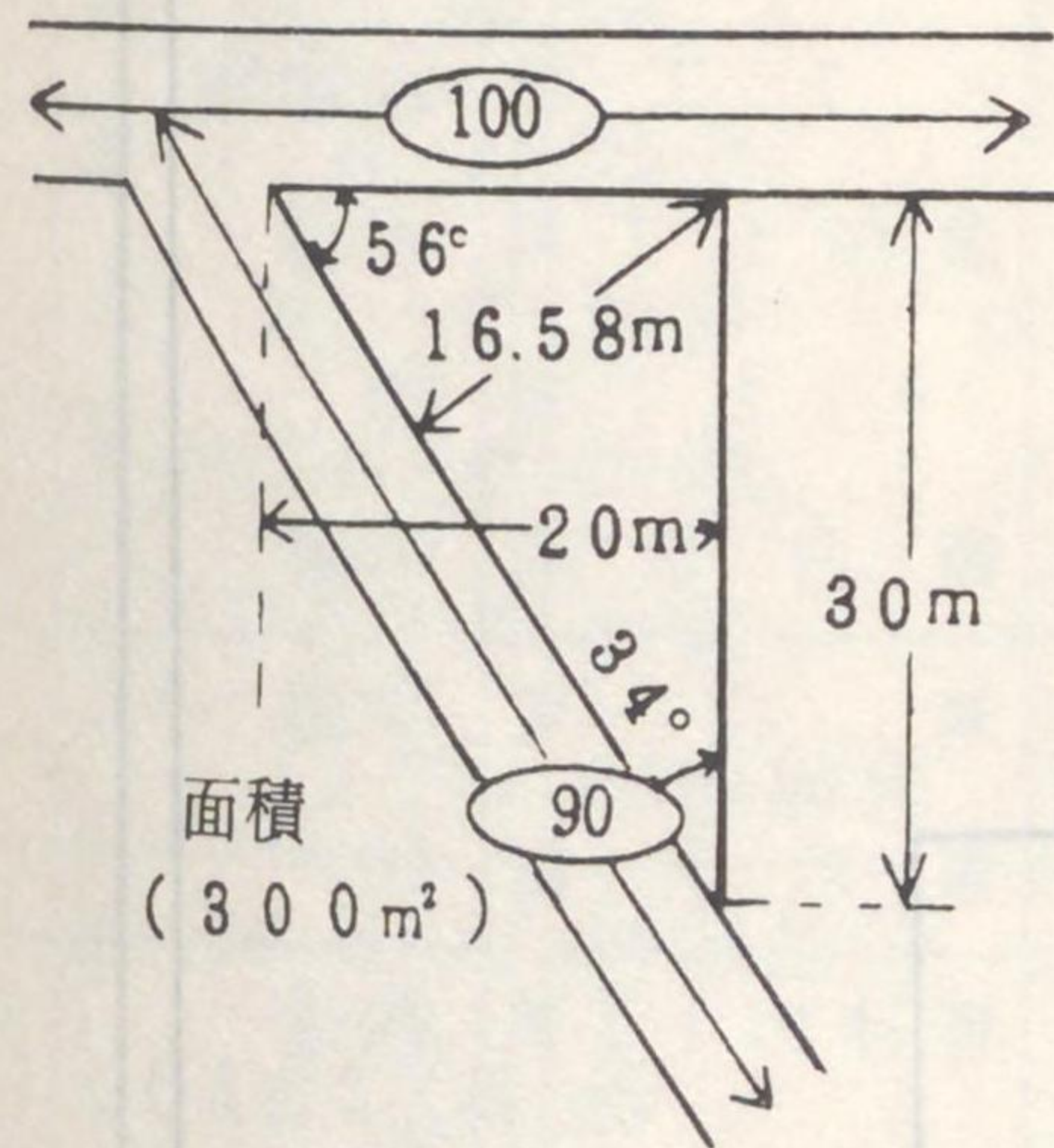

(正面路線価)	(奥行30mに応ずる 奥行価格逓減率)	(角度補正率)	(修正後の正 面路線価)	
100,000円	× 0.93	× 0.93	=	86,490円
(側方 路線価)	(奥行16.58mに応ず る奥行価格逓減率)	(側方路線 影響加算率)	(加算金額)	
90,000円	× 1.00	× 0.10	=	9,000円
(修正後の正 面路線価)	(加算金額)	(1㎡当り評価額)		
86,490円	+	9,000円	=	95,490円
(1㎡当り 評価額)	地積	(評価額)		
95,490円	× 300㎡	=	<u>28,647,000円</u>	

15 金沢市路線価設定地域図



金沢市路線価設定地域図索引

音順	町名	番号	音順	町名	番号	音順	町名	番号	音順	町名	番号	音順	町名	番号	音順	町名	番号
	青草町	93		泉1丁目	125		茨木町	117 127		大額3丁目	172		金石北1丁目	33 45		菊川2丁目	127 128
	暁町	107 108 118 119		" 2丁目	125 137		今昭町	28 39		大野町1丁目	22 23		" 2丁目	33		木越町	10 17 18 27 28
	赤土町	54 63 64 65 75		" 3丁目	135 137		入江1丁目	104		" 2丁目	23		" 3丁目	33		木越1丁目	18
	浅野本町	70 71 81		泉が丘1丁目	137	い	" 2丁目	103 104		" 3丁目	23		" 4丁目	22 33		" 2丁目	18
	浅野本町1丁目	80 81		" 2丁目	137		" 3丁目	103		" 4丁目	13 22 23 33 34		金石西1丁目	44		" 3丁目	18 28
	" 2丁目	70 71 80 81		泉野1丁目	138		岩出町	31		" 5丁目	22 23		" 2丁目	32 44		木ノ新保7番丁	79 80
	旭町	121 131		" 2丁目	138 145		鶯町	94		" 6丁目	22 23		" 3丁目	33 44 45	き	北町	67 68 77 78
	旭町1丁目	131 141		" 3丁目	127 137 138		梅田町	21		" 7丁目	22 23		" 4丁目	32 33		北塚町	87 88 101
	" 2丁目	123 131		" 4丁目	137 138	う	卯辰町	94 95		沖町	60 70		金石東1丁目	45		北寺町	26 27 37
	" 3丁目	123 131 141		" 5丁目	138 145		打木町	85 98 99 110		押野1丁目	124 135		" 2丁目	45		北間町	5 8 9 15 16
あ	油車	117 127		" 6丁目	137 138 145 146		畝田町	46 47 56 57		" 2丁目	123 134 135		" 3丁目	45		北安江町	69 70 79 80
	荒屋町	29 30		泉野町	145		畝田東～西	46 47 56 57		" 3丁目	123 134		金石本町	44 45		京町	70 80
	有松1丁目	137 144 145		泉野出町	154		鱗町	117 127		乙丸町	71		上荒屋1丁目	122 132		清川町	117 127
	" 2丁目	136 137 144 145		泉野出町1丁目	145 146		円光寺町	152 153		尾山町	105		" 2丁目	121 132		窪1丁目	161
	栗崎町	7 8 14 24		" 2丁目	145 146	え	円光寺1丁目	154		尾張町1丁目	93 94 107	か	" 3丁目	121 132		" 2丁目	161
	栗崎新町	14	い	" 3丁目	145 146		" 2丁目	153		" 2丁目	93 94		" 4丁目	121		" 3丁目	161 168
	栗崎1丁目	7 8 14 15		" 4丁目	145 146 153 154		円光寺本町	153		蚊爪町	5 9		" 5丁目	121		" 4丁目	161 161
	" 2丁目	4 7 8		泉本町1丁目	135		枝町	127		笠市町	80 93		" 6丁目	121		" 5丁目	152 161
	" 3丁目	7 8		" 2丁目	125 126 135		永安町	164		笠舞町	139		上近江町	93	く	" 6丁目	153 161
	" 4丁目	4 7		" 3丁目	125 135		扇町	107 118		笠舞1丁目	139 141		上柿木畠	117		" 7丁目	152 153 161
	" 5丁目	7 14		" 4丁目	125 126		大浦町	10 17 27 38		" 2丁目	128 139		上安原町	87 100 111		黒田1丁目	102 113
	池田町1番丁	117		" 5丁目	125		大桑町	139 147 155 156 163		" 3丁目	128		上有松町	136 144 145		" 2丁目	113
	" 2番丁	117		" 6丁目	125 126		大桑新町	140 148		笠舞本町1丁目	139 141	か	神野町	100 101 112		鞍月新町	35 36
	" 3番丁	117		" 7丁目	125		大河端町	15 16 26		" 2丁目	129 139		神谷内町	52 53	け	兼六町	107 118
	" 4番丁	117		出雲町	77 90 91	お	大手町	93 105 107		春日町	72 81 82		神田1丁目	104 115 116		兼六元町	107
	" 立丁	117		磯部町	50 59 60		大友町	36 47 48		片町1丁目	117		" 2丁目	115		香林坊1丁目	105 117
い	石引1丁目	118 128 129		糸田町	114 124 125		大場町	10 11 12 19 20		" 2丁目	117		観音堂町	55 56 65 66		" 2丁目	105
	" 2丁目	128 129		糸田1丁目	114 115		大樋町	72		堅田町	31 43		観法寺町	21	こ	小金町	71 72 81 82
	" 3丁目	118		" 2丁目	114		大額町	173		桂町	33 34 45 46		川岸町	127		小坂町	52 61 62 71 72 83
	" 4丁目	118 128		糸田新町	115 125		大額1丁目	166 172		金市町	29 30 40	き	菊川1丁目	128 139		小将町	107 118
							" 2丁目	166 172									

音順	町名	番号
	小立野	
	"	
	"	
	"	
	"	
こ	小橋	
	古所	
	御供	
	御所	
	子来	
	五郎	
	此花	
	西念	
	材木	
	幸	
	佐奇	
	桜	
	桜田	
さ	里見	
	醒ヶ	
	三社	
	三十	
	山王町	
	"	
	四十	
	しじま台	
	"	
し	四十万	
	"	
	"	

金 沢 市 路 線 価 設 定 地 域 図 索 引

音順	町 名 番 号	音順	町 名 番 号	音順	町 名 番 号	音順	町 名 番 号	音順	町 名 番 号	音順	町 名 番 号
ぬ	額新町 1丁目 166	ひ	疋田町 39 40 51 52	ま	松寺町 27 37 38 50	み	湊 3丁目 8 9 15 25	や	山科町 153 154 161 162		
	" 2丁目 166		久安 1丁目 13		松村町 56 57 67		" 4丁目 34 35		山の上町 81 82		
	額新保 1丁目 166 166		" 2丁目 152		松村 1丁目 56 66 67		緑が丘 138 146		弥生 1丁目 126 127		
	" 2丁目 166 166 172		" 3丁目 144 152		" 2丁目 66 67		南新保町 48 49 57 58 59		" 2丁目 17		
	" 3丁目 166 171 172		" 4丁目 144 152		" 3丁目 66 67 76		南塚町 101		" 3丁目 17 16		
	額谷町 172 175		" 5丁目 144		" 4丁目 66 76		南広岡町 92		弓取町 26 37		
	額谷 1丁目 172 173		" 6丁目 136 144		法島町 138 139		南森本町 12 20 21 31		ゆ	八日市 1丁目 134	
	" 2丁目 172 175		日吉町 92		法光寺町 40 41 52 53		宮保町 39 51			" 2丁目 133 134	
	" 3丁目 172 175		瓢箪町 80 93 94		保古町 113 114 124		弥勒町 30			" 3丁目 22 23 133 134	
	の		野町 1丁目 116 117 125 127		広岡町 79		保古 1丁目 114 124			向中町 91 92	" 4丁目 123 134
" 2丁目 116 125		広坂 1丁目 117	" 2丁目 114 124	武蔵町 93	" 5丁目 123 134						
" 3丁目 125		" 2丁目 117	" 3丁目 114	無量寺町 34 46 47	八日市出町 113 123						
" 4丁目 125		福久町 19 20 29 30 40	堀川町 80	も	元町 1丁目 81						
" 5丁目 125		福増町 99 111	本町 1丁目 93		" 2丁目 81	横川 1丁目 143 151					
野田町 147 154 155 156	袋島町 75 76 88	" 2丁目 80 92 93	三池町 51 52 61 62	元菊町 92	" 2丁目 143 144 151 152						
は	博労町 93 105	普正寺町 44 45 54 55 64	本多町 1丁目 128	三浦町 49	" 3丁目 143 144						
	橋場町 94 107	藤江北 1丁目 57 67	" 2丁目 117 127 128	三口町 37	" 4丁目 143 144						
	花里町 148	" 2丁目 57 67	" 3丁目 117 127	三口新町 148	" 5丁目 136 143 144						
ひ	東蚊爪町 2 3 5 6 9 10 16 26	" 3丁目 57 67	馬替町 139 166	三口新町 1丁目 140 143 144	" 6丁目 143						
	東兼六町 118	" 4丁目 57	馬替 1丁目 139 166	" 2丁目 148	" 7丁目 135 136 143						
	東長江町 83 96 97	藤江南 1丁目 67 77	" 2丁目 139 166	" 3丁目 140 148	横枕町 40 41						
	東御影町 108	" 2丁目 67 77	" 3丁目 139 166	三ツ屋町 26 37	横山町 107 108						
	東山 1丁目 94 107	" 3丁目 67 77	間明町 102	三馬 1丁目 160	吉原町 30 31 41 42						
	" 2丁目 81 94 96	伏見新町 153 154	間明 1丁目 102 103	" 2丁目 152 160	米泉町 1丁目 135 136						
	" 3丁目 81 94	伏見台 1丁目 153	間明 2丁目 102 103	" 3丁目 160	" 2丁目 135						
	光が丘 1丁目 166	" 2丁目 153	増泉 1丁目 116 126	水溜町 117 127	" 3丁目 135						
	" 2丁目 166 167 172 173	" 3丁目 153	" 2丁目 115 116	みどり 1丁目 87 100	" 4丁目 135 136						
	" 3丁目 172 173	二口町 68 78 91	" 3丁目 115 116 125 126	" 2丁目 100	" 5丁目 124 125 135 136						
彦三町 1丁目 93 94	二ツ寺町 65 66 75	" 4丁目 115 125	" 3丁目 100	" 6丁目 124 135							
" 2丁目 93	二ツ屋町 58 68	" 5丁目 115 125	湊 1丁目 1 2 3 6	" 7丁目 124							
		松島町 101 112	" 2丁目 2 5 6 9	" 8丁目 124 125							

音順	町 名
よ	米泉町
ろ	"
ろ	米
ろ	六
ろ	雅日
わ	若
わ	若
わ	若
わ	若
わ	松
わ	"
わ	涌波
わ	"
わ	"
わ	"
わ	割

金 沢 市 路 線 価 設 定 地 域 図 索 引

音順	町 名 番 号	音順	町 名 番 号	音順	町 名 番 号	音順	町 名 番 号	音順	町 名 番 号	音順	町 名 番 号	音順	町 名 番 号
	米泉町 9丁目 ⑫												
よ	" 10丁目 ⑭⑮												
	米丸町 ⑩												
ろ	六丁目 ⑥⑧												
	雅日野町 ⑦⑧												
	若草町 ⑬⑭⑮⑯												
	若宮町 ⑥⑦⑧⑨												
	若松町 ⑫⑬⑭⑮												
	若松 1丁目 ⑫⑬												
わ	" 2丁目 ⑬												
	涌波 1丁目 ⑮												
	" 2丁目 ⑮⑯												
	" 3丁目 ⑮⑯⑰												
	" 4丁目 ⑰												
	割出町 ⑳㉑㉒㉓												

地区区分	記号
繁華街及び高度商業地区	△
普通商業地区及び併用住宅地区	○
中小工場地区	◇
大工場地区	◇
普通住宅地区及び家内工業地区	無



	当	
2	3	

金沢署 金沢市 1



地区区分	記号
繁華街及び高度商業地区	△
普通商業地区及び併用住宅地区	○
中小工場地区	◇
大工場地区	⊙
普通住宅地区及び家内工業地区	無

		1
	当	3
5	6	

金沢署	金沢市	2
-----	-----	---



地区区分	記号
繁華街及び高度商業地区	△
普通商業地区及び併用住宅地区	○
中小工場地区	◇
大工場地区	◇
普通住宅地区及び家内工業地区	無

1		
3		
a	a	



	1	
2	当	
6		

△	繁華街及び高度商業地区
○	普通商業地区及び併用住宅地区
◇	中小工場地区

金沢署 金沢市 3



地区区分	記号
繁華街及び高度商業地区	△
普通商業地区及び併用住宅地区	○
中小工場地区	◇
大工場地区	⊙
普通住宅地区及び家内工業地区	無

5		
6	当	
10	9	8



	2	3
5	当	
6	7	8

△	繁華街及び高度商業地区
○	普通商業地区及び併用住宅地区
◇	中小工場地区
⊙	大工場地区

金沢署 金沢市 4

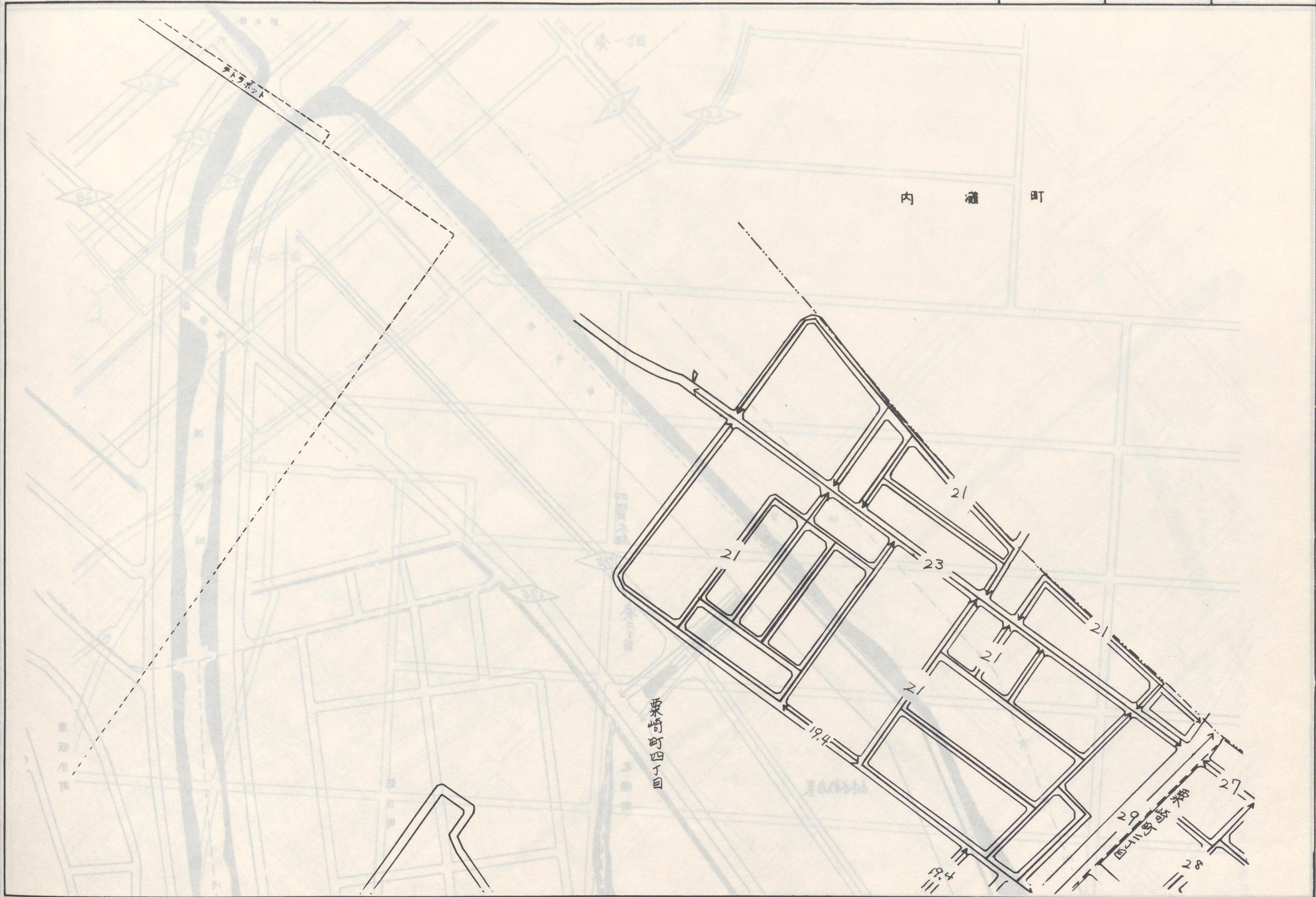

地区区分	記号
繁華街及び高度商業地区	△
普通商業地区及び併用住宅地区	○
中小工場地区	◇
大工場地区	◇
普通住宅地区及び家内工業地区	無

金沢

8	7	
---	---	--



		2
	当	6
8	9	10

△	繁華街及び高度商業地区
○	普通商業地区及び併用住宅地区
◇	中小工場地区
◇	大工場地区

金沢署 金沢市 5

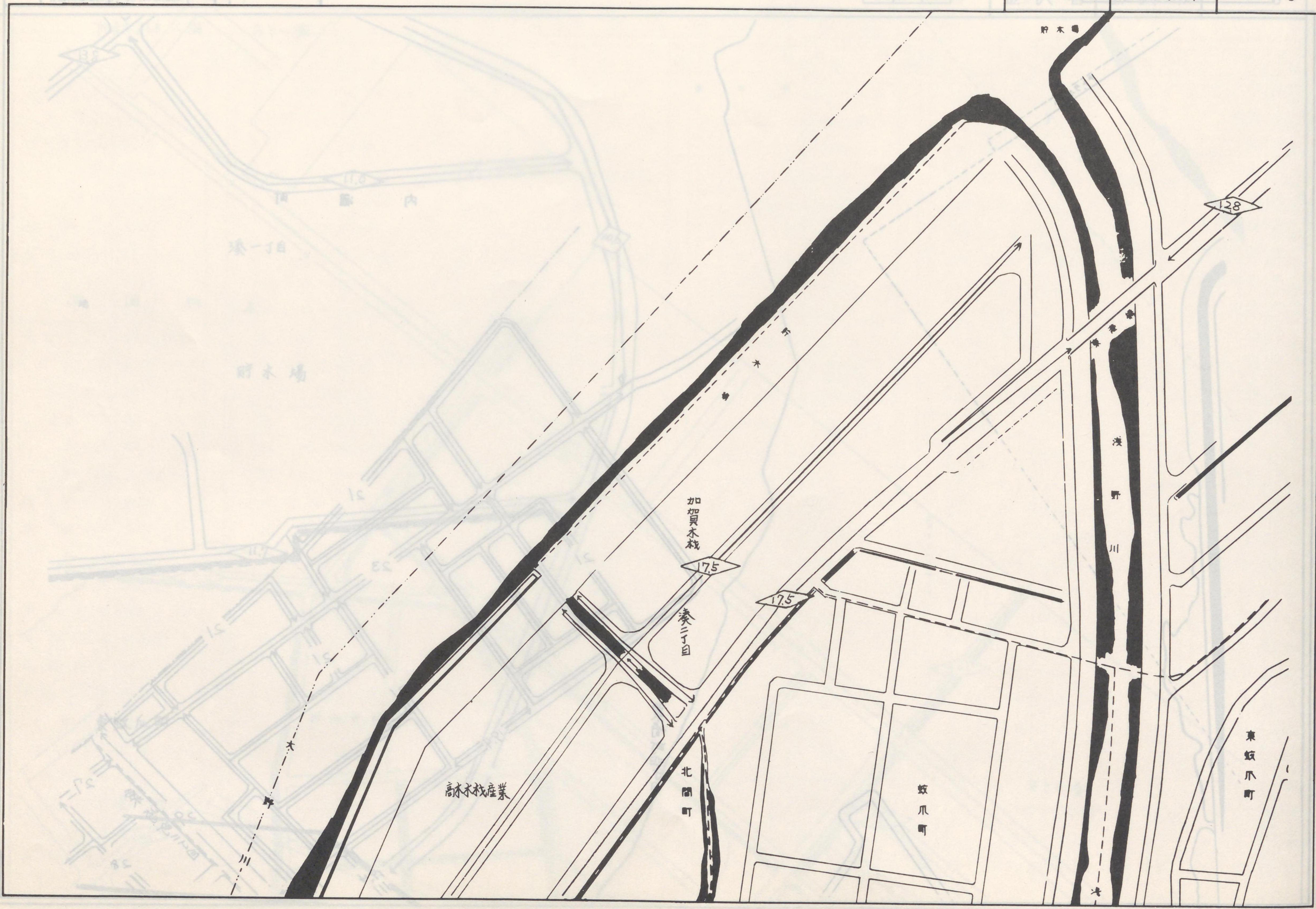

地区区分	記号
繁華街及び高度商業地区	△
普通商業地区及び併用住宅地区	○
中小工場地区	◇
大工場地区	⊙
普通住宅地区及び家内工業地区	無

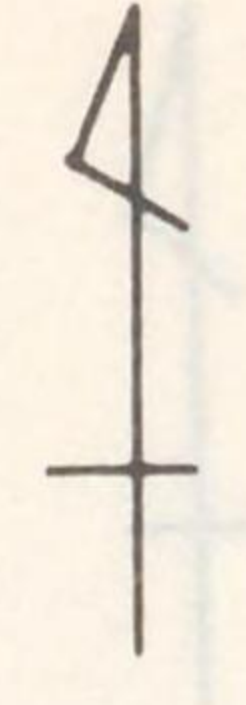

4	2	3
5	当 區	9
9	10	16

△	繁華街及び高度商業地区
○	普通商業地区及び併用住宅地区
◇	中小工場地区

金沢署 金沢市 6



地区区分	記号
繁華街及び高度商業地区	△
普通商業地区及び併用住宅地区	○
中小工場地区	◇
大工場地区	◇
普通住宅地区及び家内工業地区	無

4	
当	8
13	15

金沢署 金沢市 7

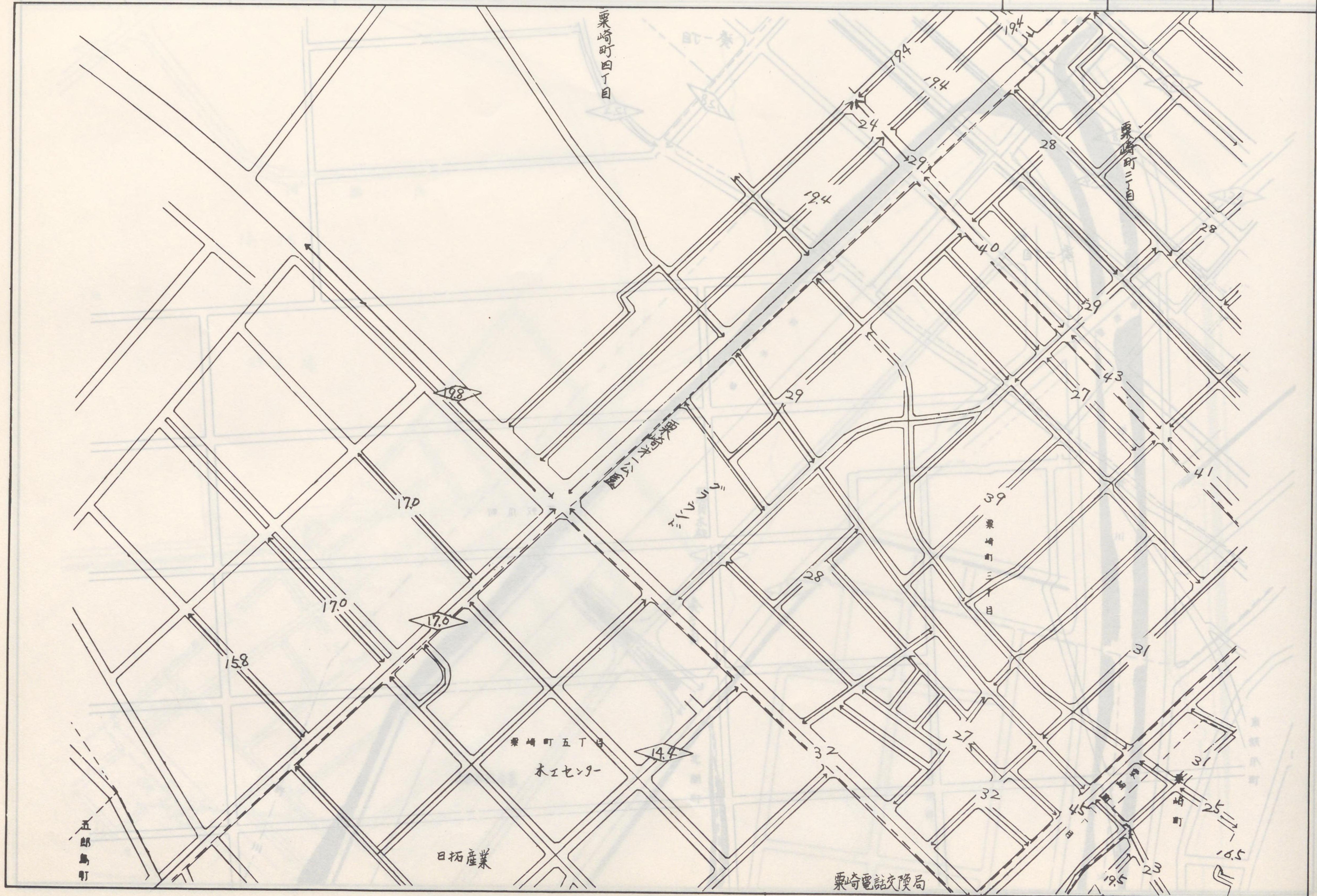

地区区分	記号
繁華街及び高度商業地区	△
普通商業地区及び併用住宅地区	○
中小工場地区	◇
大工場地区	⊙
普通住宅地区及び家内工業地区	無

4		5
7	田	9
14	15	16

金沢署 金沢市 8

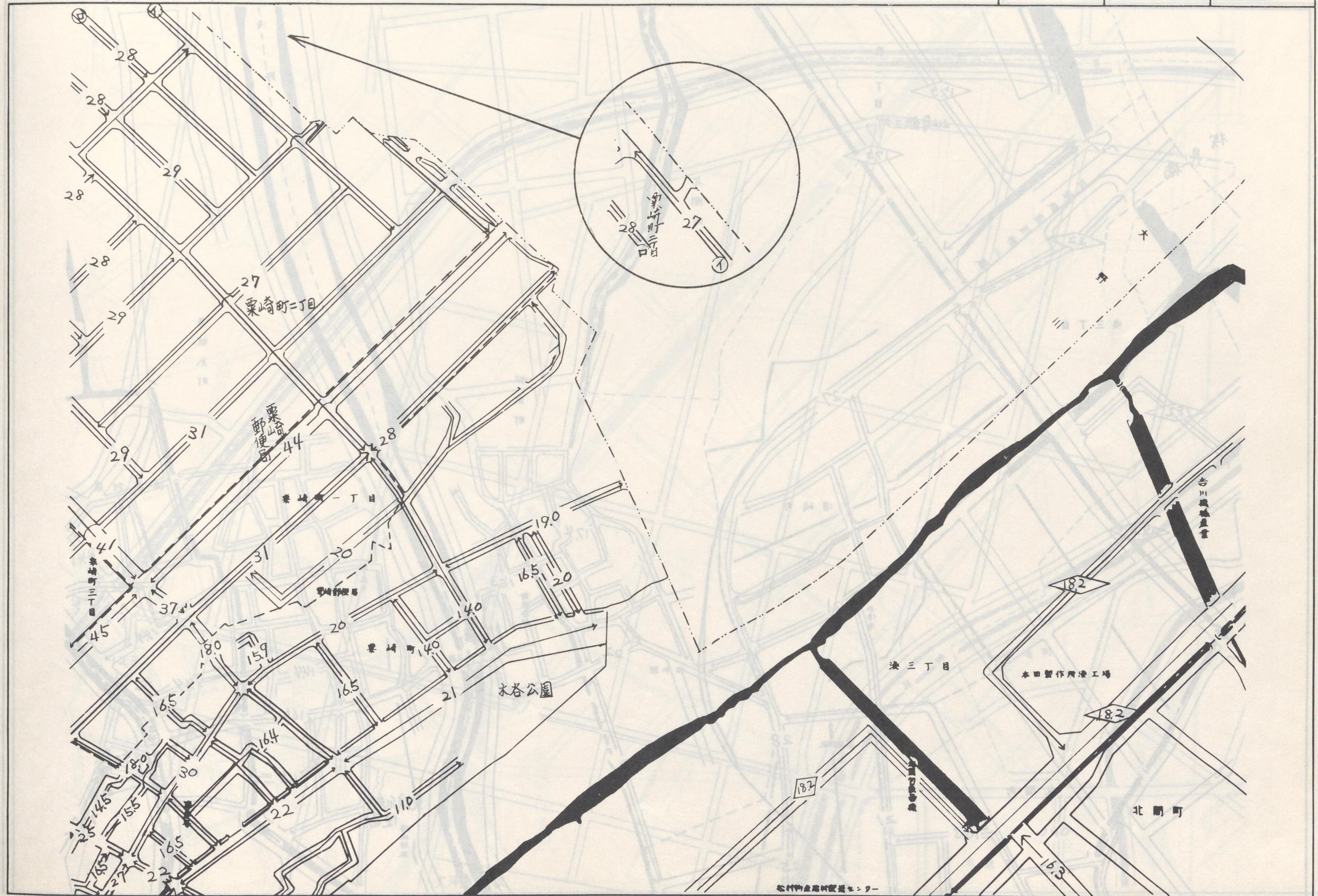

地区区分	記号
繁華街及び高度商業地区	△
普通商業地区及び併用住宅地区	○
中小工場地区	◇
大工場地区	◇
普通住宅地区及び家内工業地区	無

8	9	10
15	16	17



5	6
8	10
15	17

△	○	◇
△	○	◇
△	○	◇

金沢署 金沢市 9



地区区分	記号
繁華街及び高度商業地区	△
普通商業地区及び併用住宅地区	○
中小工場地区	◇
大工場地区	◇
普通住宅地区及び家内工業地区	無

15	16	17
18	19	20



5	6	
9	10	
16	17	18

△	○	◇	◇
△	○	◇	◇

金沢署 金沢市 10



地区区分	記号
繁華街及び高度商業地区	△
普通商業地区及び併用住宅地区	○
中小工場地区	◇
大工場地区	◇
普通住宅地区及び家内工業地区	無

10	11	12
13	14	15



18	19	20
----	----	----

1	2	3	4	5
6	7	8	9	10
11	12	13	14	15

金沢署 金沢市 11

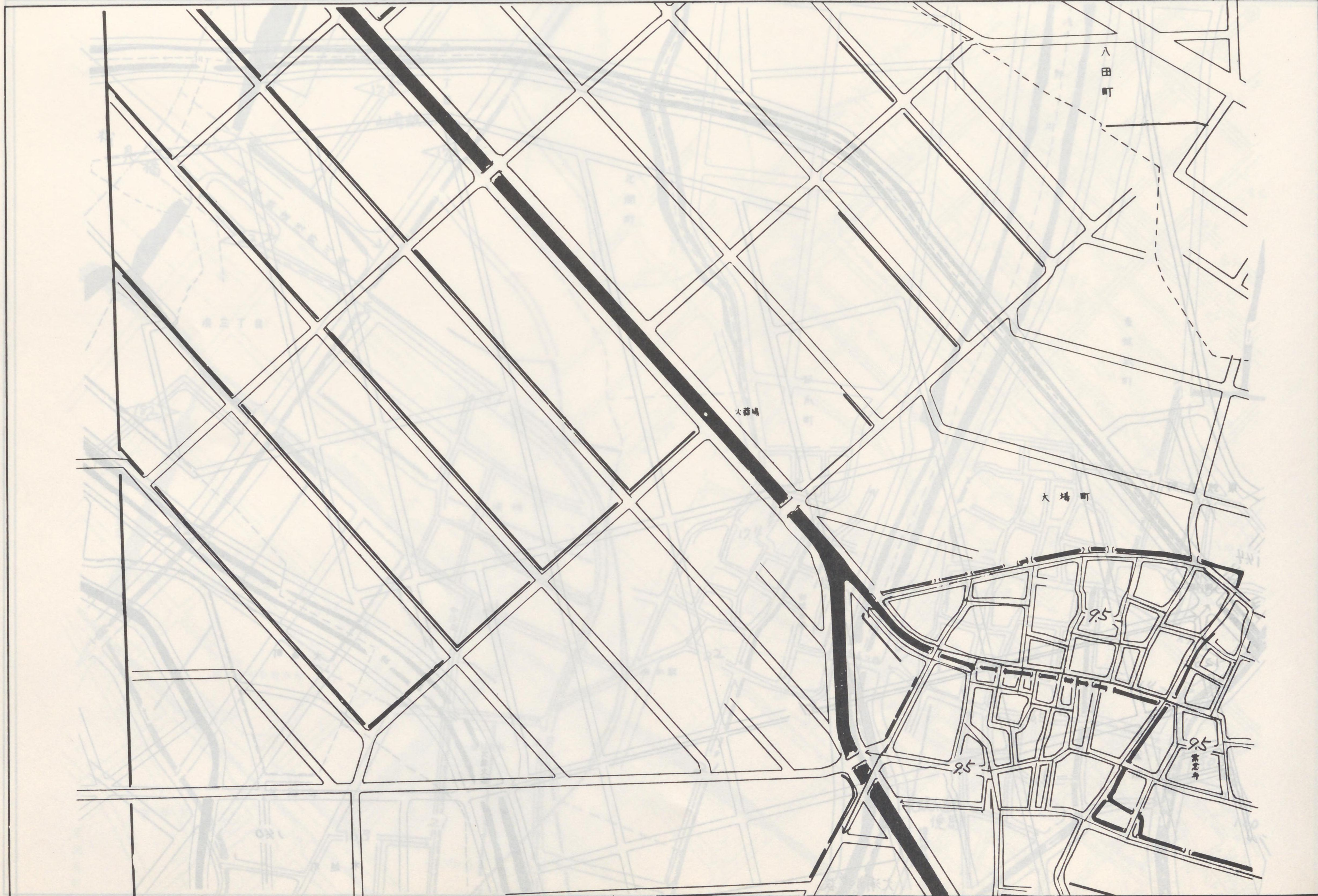

地区区分	記号
繁華街及び高度商業地区	△
普通商業地区及び併用住宅地区	○
中小工場地区	◇
大工場地区	⊙
普通住宅地区及び家内工業地区	無

11	当	
19	20	21

金沢署 金沢市 12



地区区分	記号
繁華街及び高度商業地区	△
普通商業地区及び併用住宅地区	○
中小工場地区	◇
大工場地区	◇
普通住宅地区及び家内工業地区	無

		7
	当	14
22	23	24

金沢署 金沢市 13

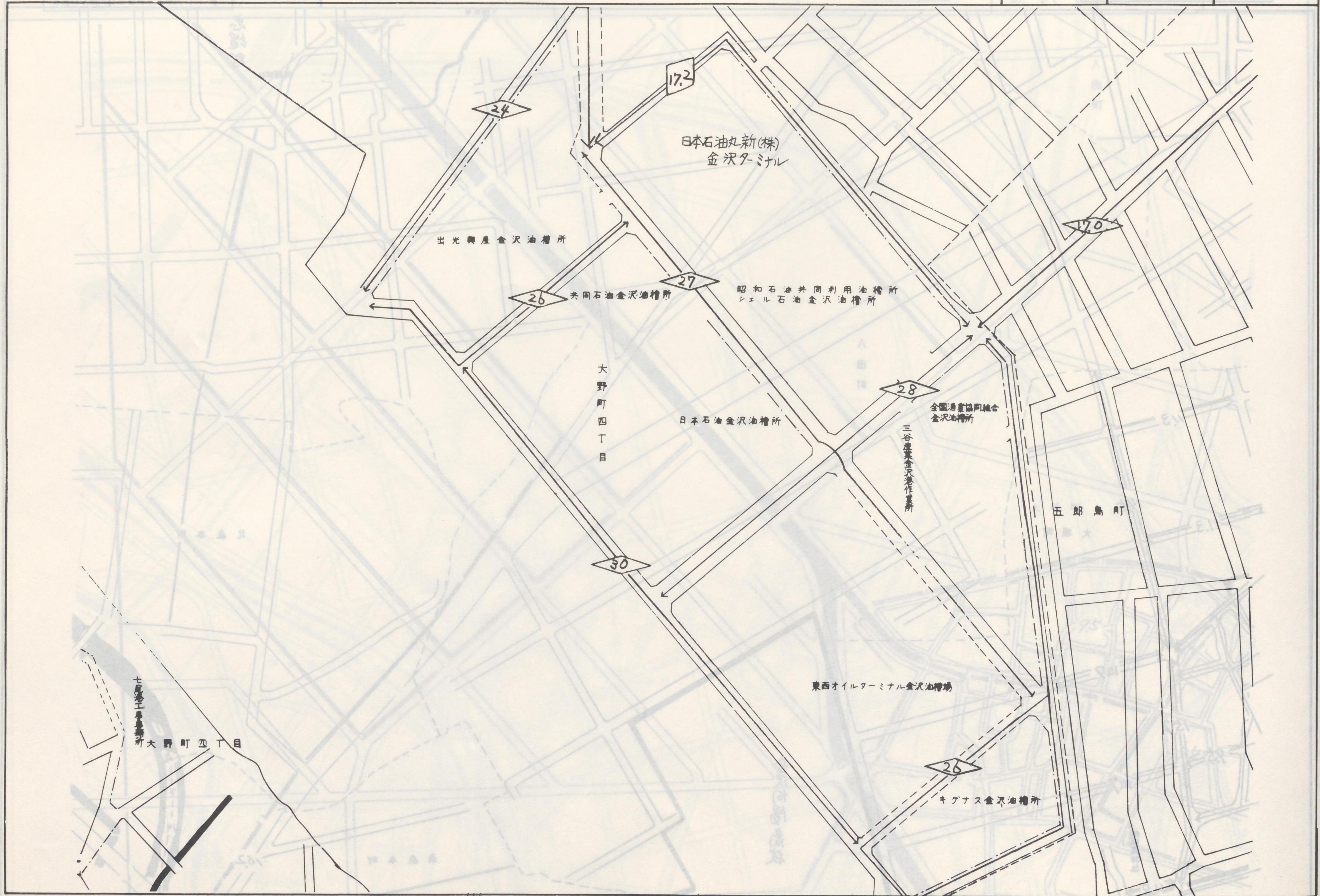

地区区分	記号
繁華街及び高度商業地区	△
普通商業地区及び併用住宅地区	○
中小工場地区	◇
大工場地区	◇
普通住宅地区及び家内工業地区	無

	7	8
13	14	15
23	24	25

金沢署 金沢市 14



地区区分	記号
繁華街及び高度商業地区	△
普通商業地区及び併用住宅地区	○
中小工場地区	◇
大工場地区	◇
普通住宅地区及び家内工業地区	無

7	8	9
14	15	16
24	25	26

金沢署 金沢市 15



地区区分	記号
繁華街及び高度商業地区	△
普通商業地区及び併用住宅地区	○
中小工場地区	◇
大工場地区	◇
普通住宅地区及び家内工業地区	無

8	9	10
15	16	17
25	26	27

金沢署 金沢市 16



地区区分	記号
繁華街及び高度商業地区	△
普通商業地区及び併用住宅地区	○
中小工場地区	◇
大工場地区	◇
普通住宅地区及び家内工業地区	無

9	10	
16	当 図	18
26	27	28

金沢署 金沢市 17



地区区分	記号
繁華街及び高度商業地区	△
普通商業地区及び併用住宅地区	○
中小工場地区	◇
大工場地区	◇
普通住宅地区及び家内工業地区	無

11	11	11
20	20	20
30	30	30



10	12	11
17	当	19
27	28	29

△	○	◇
△	○	◇
△	○	◇

金沢署 金沢市 18



地区区分	記号
繁華街及び高度商業地区	△
普通商業地区及び併用住宅地区	○
中小工場地区	◇
大工場地区	◇
普通住宅地区及び家内工業地区	無

11	01
12	02
13	03
14	04



11	12
18	20
28	30

金沢署 金沢市 19



地区区分	記号
繁華街及び高度商業地区	△
普通商業地区及び併用住宅地区	○
中小工場地区	◇
大工場地区	○
普通住宅地区及び家内工業地区	無

11	12	
19	20	21
29	30	31

金沢署 金沢市 20



地区区分	記号
繁華街及び高度商業地区	△
普通商業地区及び併用住宅地区	○
中小工場地区	◇
大工場地区	◇
普通住宅地区及び家内工業地区	無

12		
20	北	
30	31	

金沢署 金沢市 21

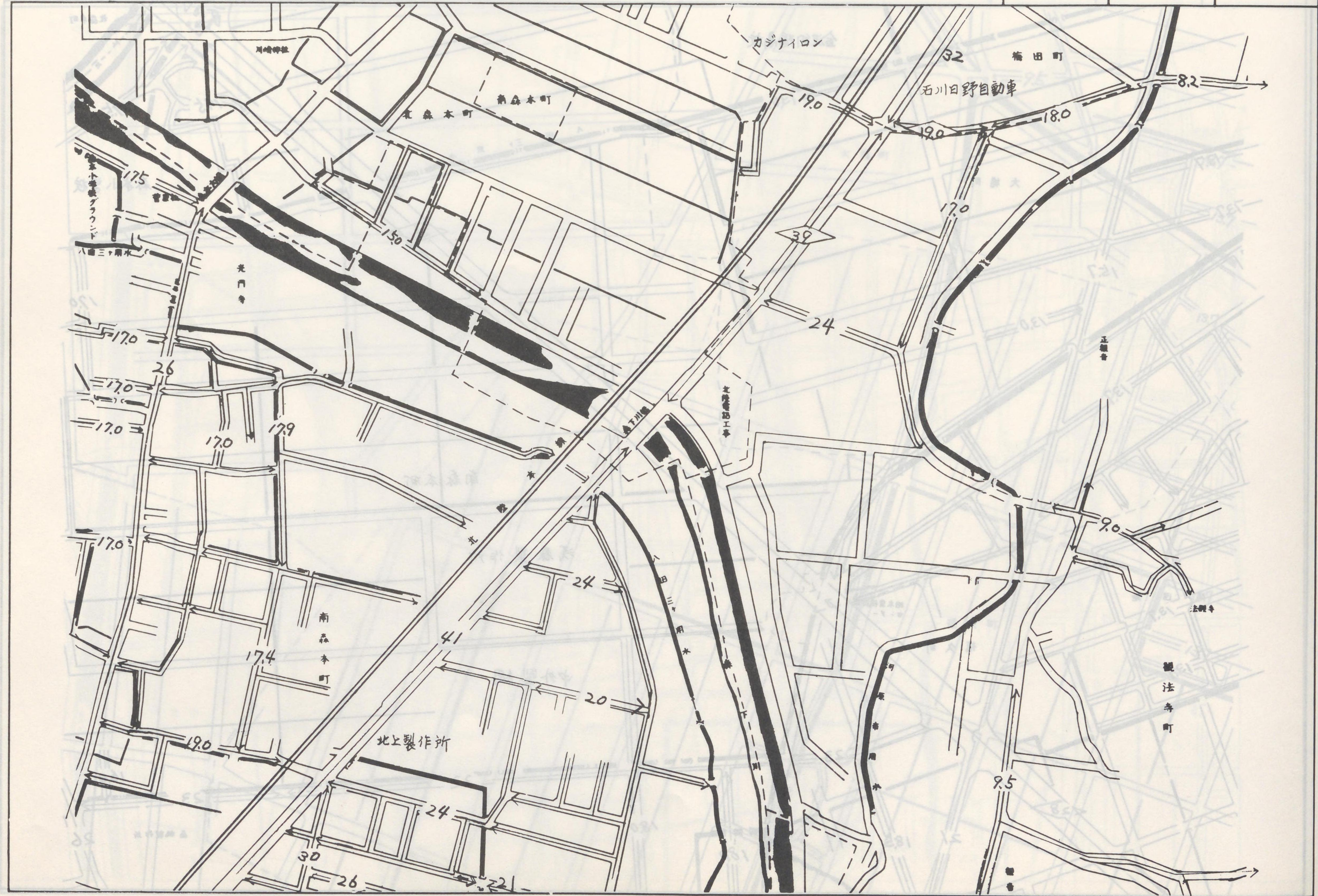

地区区分	記号
繁華街及び高度商業地区	△
普通商業地区及び併用住宅地区	○
中小工場地区	◇
大工場地区	⊙
普通住宅地区及び家内工業地区	■

31	32	33
34	35	36
37	38	39

13	14	15
23	24	25
32	33	34

△	○	◇	⊙	■
△	○	◇	⊙	■
△	○	◇	⊙	■

金沢署 金沢市 22

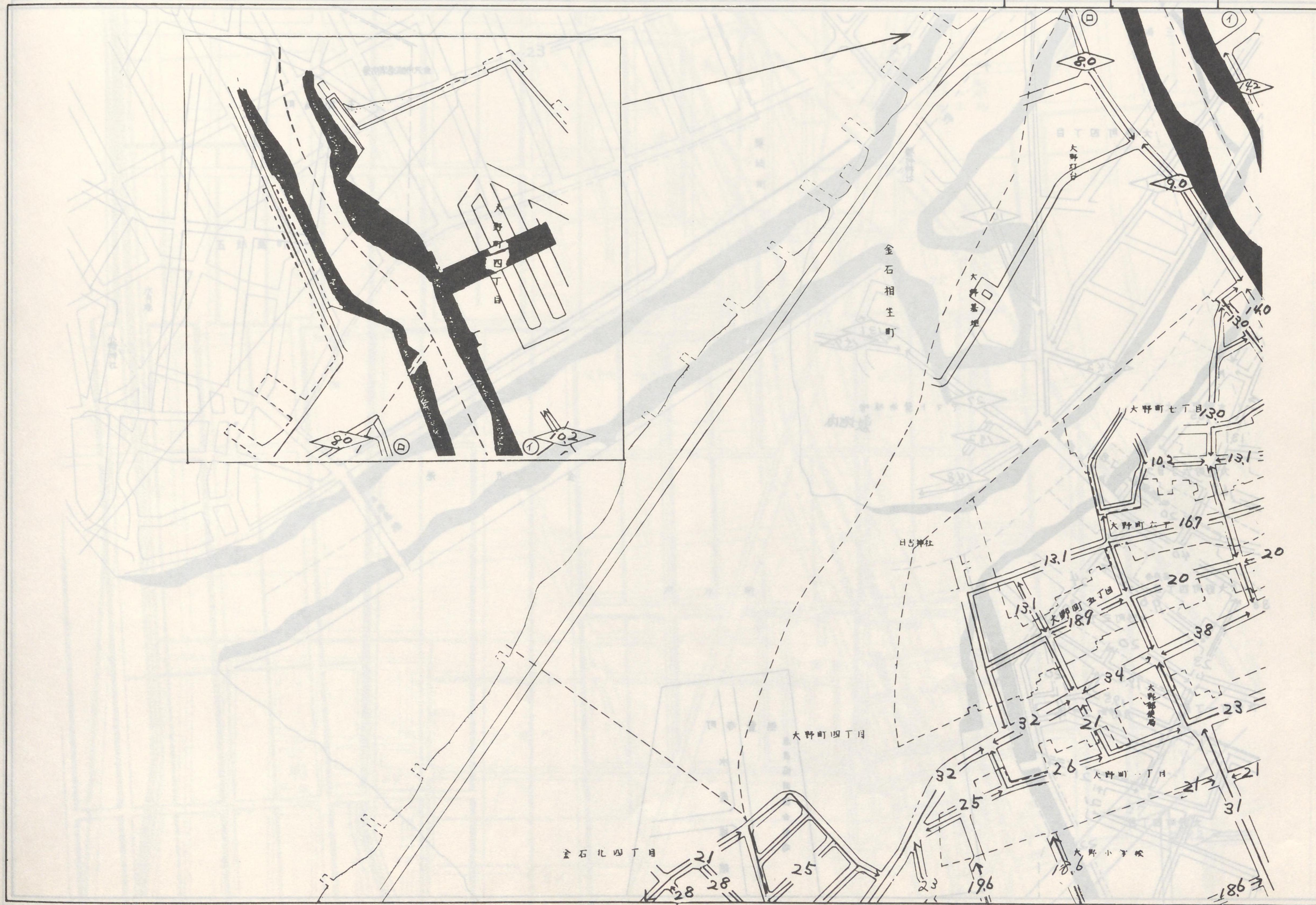

地区区分	記号
繁華街及び高度商業地区	△
普通商業地区及び併用住宅地区	○
中小工場地区	◇
大工場地区	◇
普通住宅地区及び家内工業地区	無



12	13	14
22	24	24
33	34	35

金沢署 金沢市 23

