

四庫未收書輯刊編纂委員會編

四庫未收書輯刊

北京出版社

壹輯·壹册

四庫未收書輯刊



四庫未收書輯刊編纂委員會編

北京出版社

前言

自清乾隆時《四庫全書》及《四庫全書總目》編纂完畢，二百餘年來，為之而展開的一系列批評、考證和研究，逐漸形成了一門「四庫學」。本世紀二十年代末，三十餘位國學大師開擬了一串有二萬餘條目錄的書目，名曰《四庫未收書分類目錄》，試圖補《四庫全書》之未備，並將「四庫學」發揚光大。時至今日，隨着對《四庫全書》進行的一系列實質性的增補，「四庫學」已蔚為「顯學」。

《四庫未收書分類目錄》主要收錄清乾隆時四庫館臣未見和清乾隆以降至清末問世的書籍，幾乎網羅了當時存世的《四庫全書》以外的優秀典籍。國學大

師們在新思潮的影響下，摒棄狹隘的民族思想，超越學術派別的偏見，對整個目錄進行了嚴肅認真的遴選和編排，不僅著錄了所選每種書之書名、著者和版本，並仿《四庫全書總目》體例，為各類書撰寫了「序言」和「按語」；將重要者定為「著錄」，擬影印出版；次要者定為「存目」，僅存目錄。後因「九一八事變」，影印出版計劃遂遭擱淺。

《四庫未收書輯刊》正是在《四庫未收書分類目錄》的框架內徵訪善本秘笈編纂而成。既為保存古代優秀典籍、弘揚中華傳統文化；亦為了却先輩國學大師們的夙願。

參與《四庫未收書分類目錄》擬目工作的三十餘位國學大師，他們各自在

經學、史學、釋道諸子、詩詞小說和目錄版本學方面都瞻見博聞，超然玄著，有極高的學術造詣。如柯劭忞：清光緒進士，一代儒宗，一九一四年任清史館總纂兼館長，著有《春秋穀梁傳補注》、《新元史》、《蓼園詩鈔》等；江瀚：一九一二年任京師圖書館館長，以治《詩經》名重當時，著有《詩經四家異文考補》、《孔學發微》等；尚秉和：清光緒進士，精研《易》學，著有《辛壬春秋》、《焦氏易詁》等；傅增湘：清光緒進士，曾任故宮博物院圖書館館長，著名藏書家，精於目錄版本校勘，著有《藏園群書經眼錄》、《雙鑑樓善本書目》、《清代殿試考略》等；羅振玉：清末任學部參事，古文字及考古學家，著有《殷墟書契前編》、《殷墟書契後編》、《流沙墜簡考釋》、《三代吉金文存》等；葉啟勳：家學淵源，以目錄版本見長，著有《四庫全書》目錄版本考》、《拾經樓藏

書題識》等；胡玉縉：俞樾、黃以周高足，長於三《禮》、小學及目錄版本，著有《說文舊音補注》、《四庫全書總目提要》補正》等；王式通：清光緒進士，曾任清史館纂修和故宮博物院管理委員會副委員長，精研歷史地理，著有《弭兵古義》等；奉寬：精通滿蒙文字，長於典章制度，著有《元國書字母表解》、《元國書官印考釋》等；王樹枏：清光緒進士，曾任清史館國史編纂處總纂，蔣枕圖史，時人目為通儒，著有《廣雅補疏》、《離騷注》、《新疆山脈圖志》等；賈恩紱：長於方志地學，著有《直隸通志》、《水經注糾謬》等；夏孫桐：清光緒進士，曾任清史館總纂，擅長史傳詩文，著有《悔龕詞》、《觀所尚齋詩存》等；倫明：坐擁書城，精研目錄版本學，著有《續書樓藏書記》、《辛亥以來藏書紀事詩》、《漁洋山人著述考》等；謝國楨：治明清史學，精義入神，著有

《增訂晚明史籍考》、《清開國史料考》等；楊鍾羲：清光緒進士，以集部詩詞見長，著有《雪橋詩話》、《駢體文略》等；周叔迦：窮究佛旨，綜理二乘，著有《牟子叢殘》、《唯識研究》、《中國佛教史》等。在近現代中國學術活動中，有如此眾多的國學大師親身參與同一項學術研究，是絕無僅有的。

國學大師們在一些『序言』、『按語』以及『整理筆記』中，對《四庫未收書分類目錄》之目錄體系的確立、類目的劃分以及典籍的遴選都有精闢的論述，其中也貫穿着他們精深的學術思想，特別是對清乾隆以後至清末學術積累及其嬗變的認識和總結。

如在『易類·序』中認為『《四庫全書總目》分其為二派六宗』，而自乾嘉以

來，『說《易》之家莫不以京、焦、虞、鄭為依歸，而專闡明義理較少』，因而『非能盡其全體大用也。』指出清代《易》學的局限。究其實，這種推崇漢學，訛議宋儒的風尚，表現在清代整個經學研究上。『詩類·序』又指出了這種風尚的細小變化：『有清之初，閻若璩作《毛朱詩說》，謂「朱不盡非，毛不盡是」，蓋不失為持平之論。而朱鶴齡《詩經通義》則專主《小序》，而力駁廢《序》之謬。陳啟源《毛詩稽古編》亦以毛、鄭為宗，往往掎擊朱熹《詩集傳》。其實鄭箋多與毛異，故陳奐《詩毛氏傳疏》遂黜鄭箋，以申毛《詩》一家之說，然或無傳，顧每陰用鄭義藉補毛闕。迨道光間魏源說《詩》，又翩然反之，輒援齊、魯、韓三家舊說，以攻毛、鄭，是殆亦相激使歟。』主張『承學之士，要在深味孟子「以意逆志」之言，而默會漢儒「詩無達詁」之訓。』并綜理漢宋之

學，指出《詩經》的本質：「《詩》之要點有四：《詩》之本身為文學作品，其描寫情感景物，細緻入微，為中國文學之祖，故以批評文學之眼光論《詩》，此為治《詩》之一法；顧《詩》雖為文學作品，必有其時代之背景與作者之感情，考其世本地望、當時朝政禮俗善否，與夫詩人之旨，亦為重要工作之一；《詩》為周人所作，所用古訓、古音，多與今日不同，居今日而欲理董古代音訓，舍《詩經》無可據者，此小學家之所當究也；至於典章制度，以及草木鳥獸之名，亦多識者之所留心。」國學大師們正是基於這些觀點，擬定了『詩類』目錄。在擬目後的『詩類·整理筆記』中寫道：「《詩》有今、古文之別。今文者，齊、魯、韓三家《詩》也；古文者，毛《詩》也。其說義往往與三家不同，今文家多訾為偽，然其義亦有長於三家者。漢儒治《詩》，訓詁聲韻，是其所長，乃若

訓說《詩》旨，多涉牽強；宋人治《詩》，於音訓雖疏，然其涵蘊體貼，「以意逆志」，此亦「知人論世」之道也。是以宋人說《詩》，其精當處往往超軼漢人之上。前四庫館臣撰《四庫全書總目》，獨尊漢學，毋乃限於門戶之見也乎。

《詩序》之說，自漢以來，紛如聚訟，訖今莫決；今觀三家《詩》，亦皆有《序》，非獨毛《詩》為然。蓋《序》是漢代經師隨文所加，本非定解。宋儒若朱子、程大昌、王柏等皆力攻《毛序》，斯為特見。前《四庫全書總目·詩類·序》譏程大昌、王柏等為「橫刪聖經」，並斥不採，何耶。『國學大師們超越門戶拘牽，梳理清代經學研究嬗變之跡，論《詩》今古文之短長，評論公允，言簡義賅，較之《四庫全書總目》一味崇漢黜宋之言，尤能實事求是。』

對於一些新學科的出現，國學大師們從全新的角度進行了分析論述，從中

可以看到他們對舊學的反思及其確立、劃分新學科之類目以及分類原則的根據。『小學類·甲骨之屬·序』：『甲骨刻辭者，殷商一代卜貞之辭也。殷人祀鬼，其俗尚卜，舉凡王室征伐、遊獵、祭祀，以及天象變異、歲時豐歉、人事往還，莫不用龜卜以占其吉凶。卜貞之辭，刻於甲骨，史官儲之，逮殷室亡而斯物沈蕪，迄今歷三千祀矣；有清光緒之年，始復顯於人間。於時中外篤古之士，競相研求，若羅振玉、劉鐵雲、孫詒讓、王國維諸君子，或為著錄，或為考釋，後殷契之學，成為耑門。訖乎近世，為者益衆，鑽研益精，其見偁於藝林者，已蔚然為大國矣。而承學之士，或以其發見也晚，部類未立，以之附麗於「金石」之末，非其宜也。夫殷墟卜辭，其事則史，其文字則殷商之真古文也。自秦一字內，斯相奏同文，而後古文滅絕，字學大壞。漢許慎集古今書體，為

《說文解字》，深究字例之條，為之類聚群分，而綱領初明。今觀其書，於文字偏旁，昧於所從者，在在而有，其故何也。蓋文字發生，以至凝成定形定讀，其中歷經嬗變，不考夫古文，不足以究其原；不辨乎俗體，不足以明其變。許君生乎西漢之季，古文已亡，不惟殷商文字無由獲睹，即周初之鼎彝銘文，亦未常多見，而其叙言秦書八體，亡新居攝，時有六書，體勢雖衆，則皆當時通行之文字。即其所謂古文者，亦僅孔壁中書，乃六國文字，非真古文也。未能復見遠流，而欲究洞秘妙，不已難乎。然則居今日而究古今文字嬗變之迹，以匡許君所未逮，舍甲骨文而莫由。』因此認為應「入「甲骨」於「小學」之部」。此類一分，於古文字研究新闢一部域，遂納甲骨研究於科學軌途。

『小學類·音韻之屬·序』：『近世歐學東漸，瑞典學人高本漢，以世界音標

代字母，而搜集各地之方音以作古音之比較，中土人士多效之。然其術，視反切舊法尤為精密。此又後學勝於前修者也。」并明確規定「音韻類」應從三方面擬目：『溯源《詩》《易》，旁摭諸子，下及楚辭漢賦，《說文》形聲偏旁，以考唐虞三代秦漢之音者，古韻之學也；以《廣韻》為宗，由《廣韻》上徵《切韻》，下證《集韻》、《平水韻》，以考魏晉六朝唐宋之音者，今韻之學也；辨字母之清濁輕重，區韻攝之開闔夤侈，使反切之術，部居秩如，眇合無間者，等韻之學也。』因為「明乎古韻可以識往，明乎今韻可以察變，明乎等韻可以審音。」至今尚為篤論。

國學大師們認為《四庫全書總目·政書類》的內涵不甚明確，亦不適應清中葉以來政治社會變化的需要，故重新界定了「政書類」的內涵。「政書類·序」：

「政治典章，隨時代為轉移，亦由疏闊而臻於縝密者，因革弛張，備稱紛紜。故官私錄載，成書甚夥，流傳既廣，蔚為文獻之淵藪；借鏡考徵，咸資賴之。前目取錢溥《秘閣書目》「政書」之名以標稱，復依六官職事以析屬，位次群書，尚協包括。惟自道光中葉，中外訂約，海禁大開；交涉事蹟，初設總署以綜折衝，嗣該外部以專典守，而位冠列曹，尤為創局；其約章成案，自應循例關屬以居之。又居官政錄，謀國論言，前目或登「文集」，或則「傳記」，又或入之「雜史」，乃核其所載，類皆公牘；而政情民風，多裨參助，固不能以尋常文藝、一人治譜視之；亦納諸本類。」

中國傳統舊學重儒輕農，故《四庫全書總目·農家類》合「著錄」、「存目」僅十九種；而《四庫未收書分類目錄·農家類》共擬目二百三十種，參考諸家分

類法，定為九類，較之前人分類更為科學。『農家類·序』：『前《四庫全書總目》以「農家」類目繁夥，出藝植、牧漁於「農家」而入「譜錄」，實近效初堂之例，遠法鄭樵豢養、藝植之體，而疏於辨體不辨義之旨；故限律雖嚴，每有牴牾，是則楚失而齊亦未得也。惟《齊民要術》、《農政全書》諸書，因事立例，部居州次，分類較為詳備。包世臣撰《齊民四術》，分農政七目：曰辨穀、曰任土、曰養種、曰作力、曰蠶桑、曰樹植、曰畜牧，雖甚得體，猶嫌未周。茲編遠參賈思勰、徐光啟之旨，近廣包世臣之例，折衷群義，析為九類：一曰總錄之類、二曰蠶桑之類、三曰藝植之類、四曰豢養之類、五曰水利之類、六曰災荒之類、七曰授時之類、八曰器具之類、九曰物產之類。凡茲九類，俱關農事，互見功能，合則全美，離則悉傷，萃衆而一之，固未嘗棄事而失理也。』并進一

步認為：「古佚農書，或屬罕見，然若《書》之「無逸」，《詩》之「豳風」，《大戴記》之「夏小正」，《小戴記》之「月令」，《爾雅》之「釋草」，《管子》之「牧民」，《呂氏春秋》之「任地」諸篇，俱應用裁篇別出之法，冠於「農家」之首，皆所以網掇遺言，不使稍有亡佚者也。」國學大師們這種「辨體」「辨義」，兼顧「事」「理」的分類思想無疑是進步而又科學的。

由此可見，《四庫未收書分類目錄》在文獻學和目錄學上都極具權威性。從而使在《四庫未收書分類目錄》框架內編纂的《四庫未收書輯刊》，在文獻的保存、類目的劃分、底本的遴選上都有充分合理的依據和可靠的學術保證。

《四庫未收書分類目錄》中包含了一部分《四庫全書存目叢書》、《四庫禁燬

《書叢刊》和《續修四庫全書》已收錄之書，我們此次編纂影印出版《四庫未收書輯刊》，特將這一部分重複出現之書全部從目錄中剔除，盡力避免重複浪費，用有限的財力使更多的中國古代優秀典籍化身千百，濡溉學林。

《四庫未收書輯刊》的編纂工作開始於兩年前，整個工作分為六個步驟，次第展開：一、首先建立《四庫未收書分類目錄》數據庫；二、對同書異名進行標注；三、再建立《四庫全書存目叢書》、《四庫禁燬書叢刊》和《續修四庫全書》數據庫，並與《四庫未收書分類目錄》覈對，剔除《四庫未收書分類目錄》中與其重複部分；四、在全國範圍內徵訪善本；五、選擇底本，配補缺卷殘葉；六、拍攝、還原、拼接書稿。

《四庫未收書輯刊》由劉享龍先生投資，北京出版社出版。

『尊重歷史、保存典籍，擇善而從、整舊如舊』是我們此次編纂出版《四庫未收書輯刊》所遵循的宗旨。為此，同仁勉力盡職，祈無負時運之濟。

羅 琳

一九九七年十二月

凡例

一、本叢書所收之書以本世紀二十年代末三十餘位國學大師編訂的《四庫未收書分類目錄》中開列之書為主，酌收本叢書顧問、編委擬添之書。

二、本叢書所收之書不與《四庫全書存目叢書》、《四庫禁燬書叢刊》、《續修四庫全書》所收之書重複。

三、本叢書共收錄典籍近兩千種，分十輯精裝影印出版，每輯三十冊，共三百冊；每輯據所收部類按經、史、子、集排序，每輯第一冊附此輯總目錄。

四、本叢書另附『目錄索引』一冊，包括分類目錄、書名索引、作者索引。其中分類目錄的類目設置一仍《四庫未收書分類目錄》之舊，並將十輯之目

錄總排序。

五、本叢書所收之書的版本均盡力遵《四庫未收書分類目錄》著錄之版本徵訪。

六、本叢書所收每種書書前均加書名頁，其中著錄書名、卷數、作者、版本；

各冊之前均加本冊目錄頁。

七、本叢書每輯之第一冊均附前一輯增減後之顧問、編委等名單。

四庫未收書分類目錄·擬目

經部

柯劭忞 江瀚 尚秉和 胡玉縉 徐審義

姜忠奎 王照 楊策

史部

王樹枏 王式通 奉寬 傅增湘 葉啓勳

賈恩紱 謝國楨 戴錫章 湯中 羅振玉

子部

倫明 劉培極 江庸 胡敦復 馮承鈞

周叔迦

集部

夏孫桐 楊鍾羲 章華 何振岱 王重民

向達 孫楷第 梁鴻志

四庫未收書輯刊·學術顧問

季羨林

顧廷龍

王鍾翰

張岱年

周一良

侯仁之

楊明照

楊向奎

羅繼祖

蕭璋

謝興堯

劉乃和

冀淑英

何茲全

王紹曾

黃永年

蔡美彪

孫欽善

倪其心

昌彼得

吳哲夫

四庫未收書輯刊·特邀顧問

徐引箎

李廷傑

張玉範

陳杏珍

王世偉

宮愛東

王效良

金沛霖

曾繁仁

陽海清

潘寅生

王運堂

金恩輝

賈寶琦

李廣山

何齡修

胡昭曦

周彥文

陳仕華

四庫未收書輯刊·編纂委員會

榮譽主編

傅振倫

主編

羅琳

副主編

張建輝（常務）

楊良志

鞏濱

劉蕃

馬池蘭

編委

吳廣義

杜澤遜

劉榮

丁廣舉

宋平生

吳格

黃潤華

李際寧

陳力

陳秉仁

王清原

童正倫

石洪運

徐麗華

高瑄

劉乃英

徐憶農

蕭魯陽

駱兆平

鮑時祥

沈治宏 朱憲 劉小萌 戴利華 周金龍

周寧麗 陶宗寶 王志梅 鄂凌娟 劉積英

張曉萍 王海燕 李曉亞 厲莉 毛景華

段秀芝 高健 戴和冰 林子雄 顧大前

邱瑞中 李曉秋 李峰 彭道傑 胡剛

四庫未收書輯刊·工作委員會

主任 羅琳

副主任 吳廣義 張建輝

委員 丁廣舉 鞏濱 劉榮 劉蕃 戴和冰

杜澤遜 楊良志

四庫未收書輯刊·出版委員會

顧問

周應鵬

張添喜

郭賢登

主任

朱述新

陶信成

副主任

楊良志

張建輝

吳廣義

委員

孫恆年

解重慶

管理洪

李曉波

李樹青

李海兵

梁健強

四庫未收書輯刊·第壹輯總目錄

第壹册

孔易七卷 [清] 孫承澤撰

一

周易彙統四卷圖一卷 [清] 佟國維撰

一一五

周易本義闡旨八卷 [清] 胡方撰

二六一

蒙泉山館周易本義補說六卷 [清] 蔡紹江撰

五二七

漢儒易義針度四卷附近科文式一卷諸法指明一卷 [清] 朱昌壽撰

七〇九

第貳册

易卦私箋二卷 [清] 蔣銜撰

一

易經補義十二卷雜記一卷 [清] 葉酉撰 八一

周易闡象五卷 [清] 蔡首乾撰 三一三

學易討原一卷 [清] 姚文田撰 四六七

湘鄉漫錄二卷附易經集說一卷 [清] 查彬撰 四八一

芸窗易草五卷 [清] 閻斌撰 六三五

第叁册

書經章句訓解十卷 [明] 尹洪撰 一

尚書副墨六卷 [明] 楊肇芳撰 楊胤奇刪補 三一九

第肆册

毛詩鄭箋纂疏補協二十卷附詩譜一卷 [明] 屠本峻撰 一

詩經胡傳十二卷〔明〕胡紹曾撰

三三七

毛詩訂詁八卷附錄二卷〔清〕顧棟高撰

六一五

第五册

周禮會通六卷〔清〕胡翹元撰

一

周禮就班二卷〔清〕不著撰者

一三五

儀禮大要二卷〔清〕任兆麟撰

一七一

讀禮條考二十卷〔清〕王曜南撰

一九九

逸禮大誼論一卷附逸齊論語一卷〔清〕汪宗沂撰

四二三

古經服緯三卷〔清〕雷鐔撰 雷學洪釋

四四九

四禘通釋三卷〔清〕崔適撰

五三三

律呂原音四卷〔清〕永恩撰

五七七

律音彙考八卷〔清〕邱之桂撰

六七一

第陸册

春秋質疑十二卷〔明〕魏時應撰

一

麟旨明微十二卷〔明〕吳希哲撰

四一一

第柒册

孝經述二卷附辯義一卷〔清〕賀長齡輯注 傅壽彤述

一

重刊補釘四書淺說十三卷〔明〕陳琛撰

三七

四書也足園初告六卷〔明〕王宇撰

三四五

第捌册

四書明儒大全精義三十八卷〔清〕湯傳桀輯

第玖册

四書五經字考十一卷〔清〕毛錫綬輯

十三經拾遺十六卷〔清〕王朝渠撰

五經文字偏旁攷三卷〔清〕蔣驥昌撰

同聲千字文十卷續六卷〔清〕朱紫撰

第拾册

詩韻輯略五卷〔明〕潘恩撰

韻畧易通二卷〔清〕李棠馥撰

古今韻略五卷〔清〕邵長蘅撰

二三九

一六九

一

三七九

二八三

一三一

一

一

韻學原委三卷 [清] 王植撰

三九五

韻字辨同五卷 [清] 翁方綱撰

五一七

歧疑韻辨五卷口音辨訛一卷

韻字旁通一卷轉音撮要一卷字形彙考一卷 [清] 杜蕙撰

五九一

第拾壹册

史記評林一百三十卷·之一 [明] 凌稚隆輯

一

第拾貳册

史記評林一百三十卷·之二 [明] 凌稚隆輯

一

史記半解不分卷 [清] 湯諧撰

五四一

第拾叁册

後漢書旁證不分卷〔清〕王先謙撰

後漢書補表八卷〔清〕錢大昭撰

六八三

第拾肆册

宋元資治通鑑六十四卷〔明〕王宗沐撰

一

第拾伍册

通鑑韻書三十二卷〔清〕沈尚仁撰

一

通鑑紀事本末前編十二卷〔明〕沈朝陽撰

三四九

欽明大獄錄二卷〔明〕不著輯者

六三七

第拾陸册

國語九卷〔明〕閔齊伋裁注

一

戰國策十二卷 [明] 閔齊伋裁注 一三七

張陸二先生批評戰國策抄四卷 [明] 王篆輯注 三六五

粵氛紀事十三卷 [清] 謝山居士撰 四七五

戡定新疆記八卷 [清] 魏光燾撰 六七一

第拾柒冊

補續羣輔錄八卷 [清] 吳運焜輯注 一

初月樓聞見錄十卷 [清] 吳德旋撰 一四一

希有錄春集二卷夏集二卷

秋集二卷冬集一卷閏集一卷 [清] 朱桂輯 二二三

讀史正氣錄十八卷 [清] 姚德鈞 劉秉衡輯 四四一

太學坊表八卷〔清〕朱百谷撰

五七七

第拾捌册

成仁譜二十六卷〔清〕盛敬撰

一

宋名臣言行畧十二卷〔明〕劉廷元撰

三五九

皇明異姓諸侯傳二卷表一卷〔明〕鄭曉撰

五八九

東林同難錄一卷列傳一卷

附傳一卷〔明〕楊坤等輯〔清〕繆敬持補輯

六六九

第拾玖册

前明忠義別傳三十二卷〔清〕汪有典撰

一

苧蘿誌八卷〔明〕張夬路邁輯

三二三

詞科掌錄十七卷餘話七卷 [清] 杭世駿輯

四五三

第貳拾冊

晉書纂六十卷援據一卷 [明] 蘇文韓撰

一

第貳拾壹冊

史評小品二十二卷 [明] 江用世輯

一

看鑑偶評五卷 [清] 尤侗撰

四二七

兩漢萃寶評林二卷 [明] 焦竑輯 李廷機注 李光縉彙評

四九五

明史斷畧四卷 [清] 彭而述撰

五七一

為可堂初集十卷 [清] 朱一是撰

六六九

第貳拾貳冊

遼東疏稿四卷〔明〕畢自肅撰

一

疏草三卷附錄一卷〔明〕黃宗昌撰

六三

孫文定公奏疏十二卷〔清〕孫嘉淦撰

一六七

國朝名世宏文八卷〔清〕平漢英輯

四五五

第貳拾叁册

壇廟祀典三卷〔清〕不著撰者

一

在官法戒錄四卷〔清〕陳弘謀輯

一七九

漕運則例纂二十卷〔清〕楊錫紱撰

二五七

第貳拾肆册

河東鹽法備覽十二卷〔清〕蔣兆奎撰

一

山東鹽法志十四卷圖考一卷〔清〕莽鶴立等撰 三二九

兩淮鹺務考略十卷〔清〕不著撰者 六二九

第貳拾伍册

賑紀八卷〔清〕方觀承輯 一

欽定八旗則例十二卷〔清〕鄂爾泰等纂修 一七三

王儀部先生箋釋三十卷首一卷

末一卷〔明〕王肯堂原釋〔清〕顧鼎重輯 二六三

第貳拾陸册

大清律集解附例三十卷圖一卷

服制一卷律例總類六卷〔清〕朱軾 常鼎等纂修 一

新例要覽八卷附現行處分一卷〔清〕不著撰者

六二一

第貳拾柒冊

月日紀古十二卷〔清〕蕭智漢輯

一

江西考古錄十卷〔清〕王謨撰

四一五

蜀故二十七卷〔清〕彭遵泗輯

五三七

第貳拾捌冊

九華紀勝二十三卷首一卷〔清〕陳蔚撰

一

石鐘山志十六卷首一卷〔清〕李成謀 丁義方撰

二〇九

河渠紀聞三十卷·之一〔清〕康基田撰

五〇九

第貳拾玖冊

河渠紀聞三十卷·之二 〔清〕康基田撰

第叁拾册

金石存十五卷 〔清〕吳玉搢撰

焦山鼎銘考一卷 〔清〕翁方綱撰

歷朝史印十卷 〔清〕黃學圯撰

唐書藝文志注四卷 〔清〕不著撰者

文選樓藏書記六卷 〔清〕阮元撰 李慈銘校訂

一

一

一九五

二一三

三三五

五八一

壹輯 · 壹冊目錄

孔易七卷〔清〕孫承澤撰

一

周易彙統四卷圖一卷〔清〕佟國維撰

一一五

周易本義闡旨八卷〔清〕胡方撰

二六一

蒙泉山館周易本義補說六卷〔清〕蔡紹江撰

五二七

漢儒易義針度四卷附近科文式一卷諸法指明一卷〔清〕朱昌壽撰

七〇九

〔清〕孫承澤撰

孔
易
七
卷

清康熙六年孫氏家塾刻本

北平孫退谷先生著

孔易釋文

城南書舍藏板

孔易序

解經
樓
藏

讀書不求甚解向以為鹵莽之
見今乃知最精細之言也何則
大道本徑而人迂求之求解則
章句之紛紜求甚解必意見之

孔易序一

穿鑿而易尤甚漢魏以來諸儒
或畸理或畸數或兼理數或切
象或離象或審位或叅位時非
不各矜珠探赤水霧披青天乃
引繩傳翼未免羊亡多岐則亦

求甚解之過也孔子不云乎書

不盡言言不盡意子輿氏亦云
引而不發躍如也以甚解求解
與不求甚解之解其得失何如
乎北海孫先生以易學名世自

孔易序二

隱退谷十年著述克棟至所編
易宗綜宋儒之長發先聖之蘊
學者靡不著蔡奉之先生一旦
廢卷而起曰是猶之乎以甚解
求易也絕韋之論次具在如之

何其別構競長於是盡刪陳詮
條析傳系以大象䷗卦畫彖傳
附彖爻傳附爻名曰孔易惟于
傳中關鍵如內外往來之宜承
乘比應之義間一拈及而其喫

孔易序三

緊指歸開卷了然如所云乾之
一畫其萬有一千五百二十之
策所自出乾之彖其六十四卦
之彖歟抑何其辭簡旨該豈僅
正費王之割裂完經哉余從先

生質易有年今得沉研此書不
覺疑聞殆見灑然冰釋始知余
秀巖易編終未免眷眷筆墨緣
思以甚解求易能無辭費之譏
與

孔易序四

西蜀秀巖隱史胡世安撰



孔易序

夫易四聖人之書也胡獨曰孔易也蓋易創於羲皇演於文周成於孔子者也何以言之八卦初列有畫無文彖文既作意主占卜故周易與連山歸藏俱掌太卜不列學宮當時干戈羽籥在東序

孔易序一

絃誦與禮在瞽宗書在上庠而易不與焉非有大故決大疑無過太卜而問焉者迨孔子十翼出則易始爲窮理盡性至命之書門弟子轉相授受學士專門習之尊之曰經實自孔子始也然孔子豈易得此哉孔子自叙其學曰好古敏

求於古無不好也於求無不敏也而於易持甚假年學易論語以爲五十漢儒考正以爲時七十也七十之年猶異假我則是生平無一時不學易所謂韋編之絕寧獨玩詞玩占而已哉神而明之蓋與三聖渾而爲一矣余束髮受易幸

孔易序二

借起家沉研其中歷有歲年然株守師說謂伏羲有伏羲之易文周有文周之易孔子有孔子之易不必求合何歎曰易不可爲典要也初以爲讀易之法固如是矣然而疑焉夫不可爲典要者易之時也位也至於理先後一揆寧有不

合者乎自居退谷日抱大易讀於荒崖
寂寞之濱一旦有省謂讀易而求解於
三聖不如求解於孔子蓋孔子於易固
無一字不解者也十翼中以大象解義
之畫以彖傳解文之彖以小象解周之
爻其所解或即三聖之意而解之或推

孔易序三

三聖之意而解之或一解不已再四以
解之或畧加虛字詠嘆以解之真心體
會大義了然覺孔子之易與三聖之易
靡一不合也於是詮註孔易藏之中笥
西川胡公世安携所著秀巖易編過相
訂正余出孔易以示胡躍然興起擊節

不置慨欲捐貲爲之付梓余謂伊川先
生七十二而易傳成秘不示人曰尚異
少有所進余何人斯敢以自足復遲六
年余年七十有五感胡公之先逝重加
裒益刻之家塾夫余師法朱子者也朱
子之言曰某作本義初欲將文王卦辭

孔易序四

只大綱畧說其所以然之故却於孔子
彖傳中發之爻象亦然但未暇整頓耳
此朱子晚年註易之法也余以經還經
以聖證聖正朱子所欲整頓者也或於
易爲千慮之一得乎

康熙六年丁未秋七月退谷孫承澤識

於城南書舍



孫煒書



孔易序五

孔易目次

北平孫承澤學

卷之一

乾坤 屯 蒙 需 訟 師 比

小畜 履 泰 不

卷之二

同人 大有 謙 豫 隨 蠱 臨 觀

噬嗑 賁 剝 復 无妄 大畜 頤

大過 坎 離

孔易目次

卷之三

咸 恒 遯 大壯 晉 明夷 家人

睽 蹇 解 損 益 夬 姤

萃 升 困

卷之四

井 革 鼎 震 艮 漸 歸妹

豐 旅 巽 兌 渙 節 中孚

大過 既濟 未濟

卷之五

繫詞上傳

卷之六

繫詞下傳

卷之七

說卦傳

序卦傳

雜卦傳

孔易目次終

孔易目次

二

孔易卷之一

北平後學孫承澤學

乾上

天行健君子以自強不息

此釋乾卦畫乾下乾上四字也他卦之象必志卦各今此但言天行健而不以乾稱蓋健即乾也天上有天渾天象也以渾天言之半出地上半在地下重乾之象運轉不停非行健而何以天度言之三百六十五度四分度之一一日一周天而又過一度今日周矣而明日又周此健之不息君子觀天之行健而自強若此與天同其健矣君子者王用易者而言以者以此象而體之於身也自者在我而不在人也強者此心之健也不言聖人不言君而言君子者言聖人則恐人以爲難能而自沮言君則失之拘言君子則通生知學者知在上在下者而言之也

孔易

卷之一

一

乾元亨利貞

大哉乾元萬物資始乃統天雲行雨施品物流形大明終始六位時成時乘六龍以御天乾道變化各正性命保合太和乃利貞首出庶物萬國咸寧

此釋乾象辭乾元亨利貞五字也文王柔辭本以乾之爲卦大亨而利於貞正夫子傳柔又因文王之辭發其言外之意焉後皆放此若以夫子之意推之乾元太極也乾得太極

之動以健為元贊曰大哉大无以加即太極也元大也始也長也无可得而名之故以元名之尊之也太極之律萬物之所資以始也乃統天凡物以一該眾曰統天者乾之體乾者天之理以理統氣也萬物資始元也雲行雨施品物流行亨也乾道變化各正性命保合太和利貞也若以象言之萬物資始謂乾之初畫萬物出乎震也雲行雨施謂乾之中畫雲兩坎也品物流行萬物之成也謂乾之上畫萬物成於艮也此以乾三畫分而言之也品有三義指三畫之乾言之大明終始艮者萬物之所成終而成始者也下卦之乾以此終上卦之乾又自此始然後成六位謂上加三畫而成六位也成六位則時乘六龍以御天六陽成六爻之乾矣一爻復也二爻臨也三爻泰也四爻大壯也五爻夬也六爻乾也自此而變乾之初爻為姤變乾之二爻為遯變乾之三爻為否變乾之四爻為觀變乾

孔易

卷之一

二

之五爻為剝變乾之六爻為坤而乾體化矣故變為化之漸化為變之成也由是而各正性命利也由是而保合太和正固之象貞也如是乃可謂之利貞非他卦之利貞比然則坤之畫又自乾而生歟首出庶物萬物咸寧聖人體資始萬物之道而出乎庶物之上而致乎萬國之咸寧也首出庶物元而亨也萬國咸寧利而貞也乾為首故有首出庶物之象先儒謂萬有一千五百二十之策當萬物之數皆從乾出故言萬物資始然則乾之一十四卦皆自六陽六陰之卦而來六陰之卦又自六陽之變而來六陽之卦又自三陽之卦而來三陽之卦又自一陽之畫而來然則乾之象其六十四卦之象歟孔象傳並象與文言古易各自為一編自費直以傳說經而鄭玄王弼綴連象爻以省兩讀弼又加象曰象曰文言曰以別之

元者善之長也亨者嘉之會也利者義之和也貞者事之幹也君子體仁足以長人嘉會足以

合禮利物足以和義貞固足以幹事君子行此

四德者故曰乾元亨利貞

此一節本穆姜釋隨元亨利貞之言夫子取之以釋乾微易數字耳乾之四德即人之四端也元為仁亨為禮利為義貞為智元者生理之始即乾之仁萬善之長也亨者生理之通即乾之禮百嘉之所會也利者生理之遂即乾之義各得其宜而和者也貞者生理之固即乾之智萬事以之而為幹也貞者正固也正固為智者知是非則正知斯弗去則固也幹槓幹也君子法乾之元而仁以長人仁者人也元萬善之長足以長人也法乾之亨

孔易

卷之一

三

而嘉會以合禮觀會通以行其典禮也法乾之利物而和義使物物各得其宜也法乾之貞固而幹事不為事物之所奪也如此則君子即乾矣故曰乾元亨利貞乾元亨利貞猶言性仁義禮智也以四德配四時則元者下卦之乾也三陽之泰春也亨者上卦之乾也六陽之乾夏也利者下乾之變也三陰之否秋也貞者上乾之變也六陰之坤冬也

乾元者始而亨者也利貞者性情也乾始能以

美利利天下不言所利大矣哉大哉乾乎剛健

中正純粹精也六爻發揮旁通情也時乘六龍

以御天也雲行雨施天下平也

再明元亨利貞也上文作四德解此則作兩截解與彖意同始而亨者也以亨解乾元則

所亨者元以始而亨也利貞者性情也收斂歸藏乃見性情之實也卦為性爻為情乾元能以美利利天下矣不指言所利之事則所利大矣若坤言利牝馬屯言利建侯則所利未大也大矣哉已嘆矣大哉乾乎申嘆之也剛以質言健以性言中正以爻位言美九五也純粹精純則不雜於陰柔粹則不雜於邪惡蓋剛健中正之至極而精者又純粹之至精也六爻發揮旁通情也六爻本六陽也旁通則旁通於諸卦者也六十四卦皆乾之旁通也時乘六龍以御天雲行雨施天下平中象辭也天下平即萬國寧也

初九潛龍勿用

九二見龍在田利見大人

九三君子終日乾乾夕惕若厲无咎

孔易

卷之一

四

九四或躍在淵无咎

九五飛龍在天利見大人

上九亢龍有悔

用九見羣龍无首吉

潛龍勿用陽在下也見龍在田德施普也終日

乾乾反復道也或躍在淵進无咎也飛龍在天

大人造也亢龍有悔盈不可久也用九天德不

可為首也

此釋乾六爻象辭也先儒謂之小象 乾曰陽在下坤曰陰始凝陰陽之稱始此 陽謂

九下謂初陽即龍下即潛也德施普德以龍言施普以在田言也反復道者謂三爻下卦之終而又將復始也上下反復皆乾也進无咎謂躍而在淵雖進亦无咎也大人造謂居中得正而有所作為也不可久謂上陽已亢盈極則虛也天德不可為首天德以剛德言也謂六爻皆變而不見乾故不可為首也

初九曰潛龍勿用何謂也子曰龍德而隱者也

不易乎世不成乎名遯世无悶不見是而无悶

樂則行之憂則違之確乎其不可拔潛龍也

此文言傳釋乾六爻也初以潛龍為象不為世之所易不隨之變也不自成其名不欲自顯也不為世所易故遯世无悶不成乎名故不見是而无悶樂則行之行已志也憂則違

孔易

卷之一

五

之不為世與名也纔易於世纔成乎名憂隨之矣確乎不可拔然後足以為潛龍也夫子解周公之小象如此

九二曰見龍在田利見大人何謂也子曰龍德

而正中者也庸言之信庸行之謹閑邪存其誠

善世而不伐德博而化易曰見龍在田利見大

人君德也

龍德正中正中猶言適當其中也九二木可言正故也庸者中之用二動則中之用行矣位陰不正故當閑邪爻陽則實故能存誠善世不伐以其在田則與世接故也德博而化人利見之也

九三曰君子終日乾乾夕惕若厲无咎何謂也
子曰君子進德修業忠信所以進德也修辭立
其誠所以居業也知至至之可以與幾也知終
終之可與存義也是故居上位而不驕在下位
而不憂故乾乾因其時而惕雖危无咎矣

終日乾乾而夕惕若則何為哉進德修業而
已忠信所以進德修辭立誠所以居業釋君
子也知德之可至則至之知業之可終則終
之至謂至乾之五終謂終乾之三也可以與
幾德由微而著也可與存義而止則止其當
止也居上位而不驕在下體之上也在下位
而不憂在上體之下也不驕不憂故危而无
咎也九三但知有德不知有位者也

孔易

卷之一

六

九四曰或躍在淵无咎何謂也子曰上下无常
非為邪也進退无恒非離羣也君子進德修業
欲及時也故无咎

九四或躍在淵於時可進可退於德業則惟
有進修而已四動之五進而上也或躍也動
而之初退而下也在淵也上下无常非為邪
也九四不當位或疑為邪然動則得正非為
邪也進退无恒非離羣也羣謂羣陽也進而
之上非離下之羣也退而下非離上之羣
也君子進德修業欲及時而已欲及時隨時
變易以從道也如此故无咎也九四近五而
應下故有此義

九五曰飛龍在天利見大人何謂也子曰同聲

相應同氣相求水流濕火就燥雲從龍風從虎
聖人作而萬物覩本乎天者親上本乎地者親
下則各從其類也

此言天下之利見聖人也大凡天地之間同
聲同氣同類者莫不各以類相感聖人作而
萬物覩蓋聖人能盡人物之性所以皆利見
之

上九曰亢龍有悔何謂也子曰貴而无位高而
无民賢人在下位而无輔是以動而有悔也

上九當已亢位動則有悔若以象言則九陽
貴也居上而不當位貴而无位也上位高也
无應則為无民高而无民也賢人在下位九
三剛正之賢在下卦而非正應則上无輔是

孔易

卷之一

七

潛龍勿用下也見龍在田時舍也終日乾乾行
事也或躍在淵自試也飛龍在天上治也亢龍
有悔窮之災也乾元用九天下治也

此專以人事論乾也潛龍勿用身在下也見
龍在田時舍也非常居也終日乾乾行事進
德修業也或躍在淵進退自疑故自試也飛
龍在天在上而為治也亢龍有悔位窮於上
陽窮於九故為災也用九雖不可為首有天
德焉天下治也

潛龍勿用陽氣潛藏見龍在田天下文明終日
乾乾與時偕行或躍在淵乾道乃革飛龍在天

乃位乎天德亢龍有悔與時偕極乾元用九乃

見天則

此以天道明乾也潛龍勿用陽氣潛藏隱伏於下也見龍在田天下文明則著見矣終日乾乾與時偕行下乾體成可行則行也或躍在淵乾道乃革革下而進上也飛龍在天乃位乎天德以九居五德與位宜也亢龍有悔與時偕極上乾已極可止則止也乾元用九乃見天則剛而不過乃天則也

君子以成德為行日可見之行也潛之為言也

隱而未見行而未成是以君子弗用也

此再贊初九也以九二之見對潛言之君子以成德為行日可見之行也此指九二之利

孔易

卷之一

八

見也潛之為言也之下正釋初九謂潛則不然矣隱而未見行而未成其可用哉

君子學以聚之問以辯之寬以居之仁以行之

易曰見龍在田利見大人君德也

此再贊九二大人之德其義易明學聚問辯致知之事寬居仁行力行之事學問寬居積於中者仁行發於外者位雖在下而君人之德已著矣

九三重剛而不中上不在天下不在田故乾乾

因其時而惕雖危无咎矣

九三下乾之間重剛也居下體之上不中也上不在天不在五也不在田不在二也故乾乾因其時而惕時謂終日與夕也惟乾乾而惕雖危而无咎矣

九四重剛而不中上不在天下不在田中不在

人故或之或之者疑之也故无咎

九四亦介上下乾之間重剛也不中謂在上體之下也上不在天不在五也不在田不在二也中不在人不在三也近五應初進退无常故或之或之者有疑故也進退不果能无疑乎惟其疑而自試故无咎

夫大人者與天地合其德與日月合其明與四

時合其序與鬼神合其吉凶先天而天弗違後

天而奉天時天且弗違而况於人乎况於鬼神

乎

孔易

卷之一

九

此再贊九五之大人也與天地合其德以存於中者言之與日月合其明以著於外者言之與四時合其序以德化之運言之與鬼神合其吉凶以治化之迹言之先天弗違天與聖人合也後天奉時聖人與天合也天人鬼神一理而已其能違乎

亢之為言也知進而不知退知存而不知亡知

得而不知喪其唯聖人乎知進退存亡而不失

其正者其唯聖人乎

此再論上九也進已過於五不能退而應三知進而不知退也九雖尚存將變而六知存而不知亡也上雖有九變則喪九知得而不知喪也所以然者以九五居上交不當位失正也知進退存亡而不失其正者其唯聖人乎聖人則知窮則變變則通通則久也

坤下

地勢坤君子以厚德載物

此釋坤卦書坤下坤上四字也天以氣運故曰天行地以形載故曰地勢本義云地坤之象亦一而已故不言重而言其勢之順則見其高下相因之無窮然就勢而見其順則順又其厚若非體厚則高者墮下者陷矣故下文既以厚承之君子用此卦象敦厚其德亦如重坤之厚以容受承藉乎物焉

坤元亨利牝馬之貞君子有攸往先進後得主利

西南得朋東北喪朋安貞吉

至哉坤元萬物資生乃順承天坤厚載物德合

孔易

卷之一

十

无疆含弘光大品物咸亨牝馬地類行地无疆

柔順利貞君子攸行先迷失道後順得常西南

得朋乃與類行東北喪朋乃終有慶安貞之吉

應地无疆

此釋坤象辭也坤之元即乾之元也坤透體皆乾乾元在坤故曰坤元資生者生其所始也一元之氣於是乎成形亨乾之亨利乾之利貞乾之貞順承乾而已故曰牝馬之貞乾健而坤從如牡行而牝從馬乾而牝坤也乾無疆而坤德則合之坤無疆而君子之德則合之三才一而已陰道從陽先則迷而失道後則順而得常常者利養萬物之常坤主利物而已西南得朋陰之類也固其常也東北喪朋陽之從也正其慶也慶者以其從陽而

利物此君子安貞之吉應乎地之無疆者也

象抄曰首出无首乾道得朋喪朋坤道乾不首出與庶物為伍矣乾有首全體非乾矣西南不得朋乾坤不列矣東北不喪朋坤不承乾矣得朋而曰乃與類行喪朋而曰乃終有慶何乾以奇立坤以偶行巽離兌皆坤朋也何以西南言得兌與行所以承兌得離與行所以承坎得巽與行所以承震合之皆為坤承乾何以東北欲喪巽喪成歸於震而巽乃終離喪成歸於坎而離乃終兌喪成歸於艮而兌乃終合之皆為成歸於乾而坤乃終象義曰天地之間止有一春夏秋冬而已六陽之時陰伏於陽而佐陽用事乾之元亨即坤之元亨也六陰之時陰雖用事而陽實在上乾之利貞即坤之利貞也乾用事在元亨之時故言元亨之義詳坤用事在利貞之時故言利貞之義詳

孔易

卷之一

十一

坤至柔而動也剛至靜而德方後得主而有常

含萬物而化光坤道其順乎承天而時行

此夫子之文言再以釋坤象也至柔至靜以坤之牝言坤之本體動而剛方以坤之馬言以順承天也乾動直而有靜專坤靜翕而有動闢也後得主而有常後順得常也含萬物而化光含弘廣大也含萬物而化其形者陰含陽故也坤道其順乎至柔至靜也承天而時行動以剛而能承乾也胡仲虎云乾文言釋元亨利貞自元而亨亨而利利而貞乾以君之所主在元也坤文言則首釋牝馬之貞自貞而利利而亨亨而元坤以藏之所主在貞也

初六履霜堅冰至

履霜堅冰陰始凝也馴至其道至堅冰也

此釋坤爻象辭君子履霜而知堅冰之至矣其至雖漸有必至焉蚤辨者辨諸此

積善之家必餘慶積不善之家必餘殃臣

弑其君子弑其父非一朝一夕之故其所由來

者漸矣由辯之不早辯也易曰履霜堅冰至蓋

言順也

此文言釋爻詞下倣此語云積漸漸斯積也積之於陰報必有餘早屬初不早辯何以戒哉故坤之作本於乾之知

六二直方大不習无不利

孔易

卷之一

十一

六二之動直以方也不習无不利地道光也

乾之動直坤承天之動以動焉所以遂乾之直也故以直繫坤動直而德方則合乾之大矣蓋地道光大其功順成莫之爲而爲也日不習无不利夫有所習而利則利止於所習者矣

直其正也方其義也君子敬以直內義以方外

敬義立而德不孤直方大不習无不利則不疑

其所行也

二中正而在內卦敬以直內也二應乎五五乃外卦義以方外也直言內方言外詳見爻辭敬以直內以敬而爲中心之主直也義以方外以義而爲制事之宜方也敬義立而德

不孤大也不疑其所行則不習无不利矣

象抄曰君子敬以直內義以方外龜山先生曰盡其誠心而无偽也所謂直也若施之於事則厚薄隆殺一定而不可易爲有方矣敬與義本无二所主者敬而義則自此出故有內外之辨其實義亦敬也又曰人之生也直是以君子无所往而不用直直則心得其正矣直言其正以此訂詰曰李子思云文言字字皆有位置非苟然也乾九三言誠坤六二言敬誠敬者乾坤之別也先儒誠敬之學起於此乾九二言仁坤六二言義仁義陰陽之辨也先儒論仁義之用取諸此程子云乾九三言聖人之學坤六二言賢人之學此其大致也若夫敬以直內義以方外則雖聖人不越乎此无異道故也

六三含章可貞或從王事无成有終

孔易

卷之一

十二

含章可貞以時發也或從王事知光大也

陰雖有美含之以從王事弗敢成也地道也妻

道也臣道也地道无成而代有終也

坤王含收斂謹畏待時而行故成曰弗敢有終曰代含之至也誠齋易傳曰爲臣不任事求任事罪一也不任事則奸求任事則諂六三含其光明而不銜或從王事而毋必此所以光大也或云者非不任事也非求任事也智光大故能含章象抄曰日乾夕惕繫於乾三其實通乾六爻而皆有事无成有終繫於坤三其實通坤六爻而皆有事此人道成位乎中之義也

六四括囊无咎无譽

括囊无咎慎不害也

天地變化草木蕃天地閉賢人隱易曰括囊无

咎无譽蓋言謹也

括囊无咎无譽劉氏曰有咎非括囊也有譽亦非括囊也世之避咎而趨譽者衆矣不知譽且為咎譽成而咎滋多无咎之道其无譽乎又曰括囊之道順天地之閉而然時閉則閉无毫髮之私

六五黃裳元吉

黃裳元吉文在中也

黃坤土中色裳下干衣象坤下乾德順位中稱元吉蘇子瞻云黃而非裳則君也裳而非

孔易

卷之一

六

黃則臣兩非賢臣也六五陰之盛而有陽德焉故稱裳以明其臣稱黃以明其德元大而善也王肅云坤為文五在中故曰文在中也

君子黃中通理正位居體美在其中而暢於四

支發於事業美之至也

此釋六五黃裳之義黃中正位美在其中皆以黃言通理居體暢於四支皆以裳言君子在中有如是之美故發於外亦有如是之美所謂誠則形形則著所性根於心施於四體和順積於中英華發於外也此所以為美之至歟

上六龍戰于野其血玄黃

龍戰于野其道窮也

陰疑于陽必戰為其嫌於无陽也故稱龍焉猶

未離其類也故稱血焉夫玄黃者天地之雜也

天玄而地黃

陰進于六至于野矣陰之極也而天地雜焉雜而必以陽為主故稱龍主而猶未離乎陰故稱血疑而雜雜而戰戰而血而玄黃而龍已儼然在矣謂坤無陽也可乎

用六利永貞

用六永貞以大終也

坤安貞變而為乾則為永貞安者順而不動永者健而不息陽先於陰而陽之不為首之極以大終

孔易

卷之一

五

震下坎上

雲雷屯君子以經綸

此釋屯卦畫震下坎上四字也屯者結而未解者也解絲芬者經之綸之單絲為經合絲為綸謂震坎各一陽合而為二陽之卦也坎為雲震為雷雷雖動矣雲蓄雨而未降故曰雲雷屯君子以經綸所以解屯難也雲雷方興雨欲下而未下若天之有所經綸也

屯元亨利貞勿用有攸往利建侯

屯剛柔始交而難生動乎險中大亨貞雷雨之

動滿盈天造草昧宜建侯而不寧

此釋屯象辭也剛柔始交謂乾一索於坤而得震也難生謂坎也此夫子發象外之意蓋

剛柔始交則成震震下震上則為震卦今上體成坎故難生也動乎險中動為震險謂坎也大亨貞釋元亨利貞也不言利者利止於建侯也雷雨震坎之象滿盈屯塞而未解也天造草昧造者天運之始也天造之初草而未齊昧而未明此以屯之時言也宜建侯而不敢自寧此以亨屯之事言也宜利也

夫子釋象每於章首大畧先釋卦名釋卦變釋爻變而後釋象辭惟八純卦不釋卦爻之變何立子先生訂語云凡卦辭總一卦之大義爻則探卦辭之所指因六爻而明之其各卦繫辭之意孔子已有象象傳學者不宜於傳外生意解傳則知經矣此先生讀易法也向年與先生同垣惜未能深領先生易學今讀其遺書錄之志

慨後學孫承澤識

初九磐桓利居貞利建侯

孔易

卷之一

夫

雖磐桓志行正也以貴下賤大得民也

此釋屯爻象辭屯卦二陽皆可為主但五爻陷失勢初震動得時故初為卦主然濟屯之才雖大非貞弗濟故曰雖盤桓志行正也只足以濟世安民為主行一不義殺一不辜而得天下皆不為也便為志行正便為居貞貴謂陽賤謂陰初九一陽居三陰之下貴下賤象唯初能大得民此其利建之以為侯與

六二屯如遭如乘馬班如匪寇婚媾女子貞不字

十年乃字

六二之難乘剛也十年乃字反常也

六二柔順中正惟以從五為守常而內忌於初故屯適不進乃以初之比為寇曰吾非初

之婚媾也雖九五屯塞未合卒不與初而失正如女貞不字久而弗變然天下無長屯之理數極必反屯極必通十年乃字言終得九五正應而反還於常也但女子之貞非丈夫之事初九康屯之主而以寇視之豈明識之士然方難之初近乘初九方與之震抗而不吝雖不為濟世之才可以為難矣 六二之難難字是平聲

六三即鹿无虞唯入于林中君子幾不如舍往吝

即鹿无虞以從禽也君子舍之往吝窮也

六三不可動而動猶无虞而即鹿以徒有逐田獵之禽之心蓋貪心所使也經言不如舍辨之審也傳言舍之去之決也往則有羞吝而必至于困窮矣

六四乘馬班如求婚媾往吉无不利

孔易

卷之一

七

求而往明也

六四居上而陰柔非濟屯之才故乘馬而不進初九在下而剛明為六四之應故求助則必往此六四有自知之明能求賢以自輔也

九五屯其膏小貞吉大貞凶

屯其膏施未光也

陽德所施本光大以其陷于坎中為二陰所掄有膏潤而不得施故曰施未光蓋時勢使然也

上六乘馬班如泣血漣如

泣血漣如何可長也

上六陰屯已極三非其應而五又在坎中不足歸窮無所之有泣血連加而已易窮則變變則通上六惑于近而不早自附於初九徒泣何益只何可長者言何可長如此也非告語之可及惟深憫之亦觀其變也變則庶乎通矣 孔義曰上六則終于屯而已一卦三爻在初故吉凶隨其向背也

☵ 坎下 艮上

山下出泉蒙君子以果行育德

此釋蒙卦畫坎下艮上四字也艮上而坎下為山下出泉周子所謂靜而清也原泉混混放乎四海果行之象泉出于山方其未發有育德之象育德即蒙以養正也果行即孟子所謂泉之始達沛然莫禦者也力行者似蕙養法者似愚故取蒙象

孔易

卷之一

六

蒙亨匪我求童蒙童蒙求我初筮告再三瀆瀆則

不告利貞

蒙山下有險險而止蒙蒙亨以亨行時中也匪

我求童蒙童蒙求我志應也初筮告以剛中也

再三瀆瀆則不告瀆蒙也蒙以養正聖功也

此釋蒙象辭也山下有險艮山而坎險也險而止坎險而艮止也蒙亨蒙有可亨之理卦體有能發之才以亨行也時中言其隨時得中以六居五以九居二時中之義非當位也匪我求童蒙童蒙求我為志應者五之志先應二則二之志方應五也初筮告以二之剛中而告之也再三瀆瀆則不告師嚴道尊也蒙以養正聖功也解利貞二字蒙以養正作

聖之功赤子之心純一未發於此養之不失其正作聖之功也洪範以蒙恒風若對聖時風若蓋蒙者聖之對也

初六發蒙利用刑人用說桎梏以往吝

利用刑人以正法也

此釋蒙爻象辭六陰蒙者初開日發借刑以開其本貞豈聖人之得已哉故曰以正法也慎之也

九二包蒙吉納婦吉子克家

子克家剛柔接也

二五剛柔交接以歸包象以夫納婦以子克家皆謂五也 蒙以坎為至主爻在二 象

孔易

卷之一

九

抄曰屯二柔不字之女子二剛克家之男子此剛柔男女之剛

六三勿用取女見金夫不有躬无攸利

勿用取女行不願也

三不當二而應上故為見金夫不有躬之女

六四困蒙吝

困蒙之吝獨遠實也

陰資陽為明六四陰居陰位與上下二陰比獨遠于陽陰謂虛陽謂實

六五童蒙吉

童蒙之吉順以巽也

六五以柔居剛下從九二順以異者有舍已從人之義

上九擊蒙不利為寇利禦寇

利用禦寇上下順也

上擊三者也不為寇而禦寇則上下順矣禦寇者艮止也因其固有非強其本無故順象抄曰蒙初曰利用刑人二有包有納有克專以儀刑感化為事此所以為剛柔接此所以為時中上以擊為事即利禦寇而不為寇與二去以千里

乾下坎上

雲上於天需君子以飲食宴樂

此釋需卦畫乾下坎上四字也雲氣蒸而上升雨可立需直飲食如常宴開安樂以待其

孔易

卷之一

三

至若人事無據其何以需以是見需之義非徒須耳

需有孚光亨貞吉利涉大川

需須也險在前也剛健而不陷其義不困窮矣

需有孚光亨貞吉位乎天位以正中也利涉大

川往有功也

此釋需象辭也需須也者需乃須待之義也乾之剛健方進而坎險在前不容遽進故有需待之象惟能需待故不陷於坎也不陷於坎則不困窮矣位乎天位以正中指九五而言五天位也以九居五正而且中也大川坎水也利涉大川則其往有功矣

初九需于郊利用恒无咎

需于郊不犯難行也利用恒无咎未失常也

此釋需象辭初九坎險之難在前惟需則不犯難惟恒則不失常也

九二需于沙小有言終吉

需于沙衍在中也雖小有言以吉終也

九二衍在中以寬綽也才剛位柔寬衍之義坎雖險而寬說險者平矣故衍在中也中謂二也雖小有言而以吉終者以與五同德也

九三需于泥致寇至

需于泥災在外也自我致寇敬慎不敗也

初需于郊止而不敢進二需于沙進而不敢逼三進而逼于水矣泥者逼于水者也雖逼

孔易

卷之一

三

于水未溺于水也何也坎之災猶在外也災在外而我逼之是水不溺人而人狎水者也狎水夾者勿咎水致寇敗者勿咎寇自我致之故也雖然善備无寇善禦无敗既有寇矣敬慎以禦之猶不敗也

六四需于血出自穴

需于血順以聽也

乾健知險故三能敬雖迫坎之險而不敗坤順知阻惟四能順雖陷坎之險而可出敬與順固處險之道也

九五需于酒食貞吉

酒食貞吉以中正也

陽彙而進陰引而退九五以陽剛居中得正而位乎天位險者夷難者解天下治平矣於此何為哉涵養休息與天下相安於無事而已

上六入于穴有不速之客三人來敬之終吉

不速之客敬之終吉雖不當位未大失也

外卦險體二陰皆有穴象四出自穴而上則入于穴何哉六四柔正能需猶可出於險故日出者許其將然也上六柔而當險之中惟入于險而已故曰入者言其已然也然雖已入于險非意之來敬之終吉君子未嘗無處險之道也象義云上上六得正本自當位然柔當居下而反在上故以不當言之然能敬不速之客故未大失

☰ 坎下
☰ 乾上

孔易

卷之一

五

天與水違行訟君子以作事謀始

此釋訟卦畫坎下乾上四字也天一生水天與水非違行者也然本乎天者親上而水无有不下則相違矣天西轉而水東流又相違矣人性其初本不違也其情相違則至于訟此訟之所以成也君子以作事謀始善始之意可以占終與其終凶不若戒之于始也

訟有孚窒惕中吉終凶利見大人不利涉大川

訟上剛下險險而健訟有孚窒惕中吉剛來

而得中也終凶訟不可成也利見大人尚中正

也不利涉大川入于淵也

此釋訟象辭也上剛乾也下險坎也險而健坎險而乾健也此訟之所以名也二五成卦

之主剛險相對然九二剛來得中故有孚窒惕不成訟而吉終則成而凶矣九五中正天理之至當也人能見理何訟之能成不上從天理之正則下陷人欲之險故涉川則入淵聖人垂象深切著明如此

按易大傳曰易之為書也不可遠為道也屢遷變動不居周流六虛上下无常剛柔相易卦變之說本此後漢虞翻蜀才輩解訟之剛來得中謂自遯卦來賁之柔來文剛謂自泰卦來其說似矣而程子于解賁傳非之云乾坤合而為泰豈有泰復變為賁之理朱子則謂若論伏羲畫卦則六十四卦一時俱了雖乾坤亦无能生諸卦之理若如文王孔子之說則縱橫曲直反復相生无所不可所著者卦變圖而又以為卦變蓋易中之一義非畫卦作易之本旨也

初六不永所事小有言終吉

孔易

卷之一

五

不永所事訟不可長也雖小有言其辯明也

此釋訟爻象辭初六九四訟之敵也然六之才弱而位下故其訟也不永則易收小言則易釋而終吉

九二不克訟歸而逋其邑人三百戶无眚

不克訟歸逋寘也自下訟上患至掇也

不克訟言訟不勝也為其以下訟上也歸而逋寘似矣然使所逋寘之邑為大邑則豈貶損以自處之道乎故其邑人三百戶乃十里為成九百夫之地邑之小者所歸而逋寘必如此小邑苟自藏隱不敢與五為敵則可以无眚災矣

六三食舊德貞厲終吉或從王事无成

食舊德從上吉也

訟之六三即坤之六三也坤六三雖無成而
有終但不敢為倡而已訟六三止云無成則
始終皆無矣從上
正是食舊德處

九四不克訟復即命渝安貞吉

復即命渝安貞不失也

命天命也爭利爭名好剛好勝總是不能引
命自安謂天下事可以人力獲取耳九四居
柔故能反其不受命之強項而復就于命渝
變也始之欲訟是變其正也復即于命則雖
變而不失
其正矣

九五訟元吉

孔易

卷之一

訟

訟元吉以中正也

訟又皆不正獨惟九五一爻以中而正以中
正則能大畏民志不止聽斷而已

上九或錫之鞶帶終朝三褫之

以訟受服亦不足敬也

錫出或然見無可錫之理乃上九以訟得之
夫服非所據而理無不返則終朝之三褫必
也雖不見褫亦不足敬也不足敬三字其辱
甚于褫之者矣



地中有水師君子以容民畜眾

此釋師卦畫坎下坤上四字也水行地中有
以容之則聚是以君子容民畜眾師眾也蓋

兵農合一居則為比族黨之民役則為卒
伍軍旅之眾畜於無事之時而用於有事之
日此眾即
此民也

師貞丈人吉无咎

師眾也真正也能以眾正可以王矣剛中而應
行險而順以此毒天下而民從之吉又何咎矣

此釋師象辭也師眾也釋師之義真正也九
二雖得中而非正故以正戒之若九二變則
為六二然後為正故也師能左右之曰以用
眾而不失其正可以王矣朱子謂可以為王
者之師是也剛中而應剛中二也應者六五
也行險而順下坎而上坤也以此毒天下而
民從之吉又何咎行師不免于殘毒斯民然
而民從之者以其順民心也羣陰從陽故曰

孔易

卷之一

師

民從之既吉而又无咎既能取勝而人无有
咎之者也

初六師出以律否臧凶

師出以律失律凶也

此釋師爻象辭師之初日師出初陰柔不中
在險陷之始故以失律為戒失律者否臧也

九二在師中吉无咎王三錫命

在師中吉承天寵也王三錫命懷萬邦也

承天寵明非將力也使將之知有君也懷萬
邦明非私將也亦啓君之心天下也

六三師或輿尸凶

師或輿尸大无功也

謂之或則不必其如是以其柔居剛不中不正特爲之戒耳

六四師左次无咎

左次无咎未失常也

凡師三宿爲次兵尚右右爲前左爲後故以左次爲退舍此不論才之優劣功之殿最賢于三也

六五田有禽利執言无咎長子帥師弟子輿尸貞

凶

長子帥師以中正也弟子輿尸使不當也

象言師用老成剛中貞吉爻言用老成下麻或參以新進雖貞亦凶一使字過若也

孔易

卷之一

五

上六大君有命開國承家小人勿用

大君有命以正功也小人勿用必亂邦也

弟子輿尸戒于師始小人勿用戒於師終蘇子瞻曰聖人之師其始不求苟勝故其終可以正功

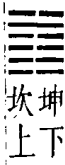

地上有水比先王以建萬國親諸侯

此釋比卦畫坤下坎上四字也坎爲水坤爲地比之至親而无間者莫如地水故比之象如之君尊民卑勢至絕遠若之何而可比先王體地水之義唯分建萬國以親諸侯親諸侯以親萬民轉胥親比而天下無不比者矣

比吉原筮元永貞无咎不寧方來後夫凶

比吉也輔也下順從也原筮元永貞无咎以剛

中也不寧方來上下應也後夫凶其道窮也

此釋比卦象辭也此吉也者比得其人有吉道也比輔也者比有相輔之義下順從者下卦順從于上也以剛居中剛五也惟其剛中故原筮元永貞而无咎也六二應九五上下應也上六處終其道窮也

初六有孚比之无咎有孚盈缶終來有它吉

比之初六有它吉也

此釋比爻象辭易重初初者未變之心也故曰有孚充積之而至盈缶有他吉也他吉者

孔易

卷之一

五

非意之吉由四以比五也東萊易說曰構一比字在初六上見聖人筆法

六二比之自內貞吉

比之自內不自失也

自內者由已也守其中道不自失也此卦五陰皆主比五而比之爲道則在守正

六三比之匪人

比之匪人不亦傷乎

舍五比上爻不言凶而象惻然憫之曰不亦傷乎使知猛省

六四外比之貞吉

外比于賢以從上也

六四柔順得正舍正應陰柔之初而外比九五得所比之正矣然豈僅以五之賢剛明中正哉抑以安其從上之分也

九五顯比王用三驅失前禽邑人不誠吉

顯比之吉位正中也舍逆取順失前禽也邑人不誠上使中也

陽明為顯九五顯以元永貞之德親比天下如太陽中天而來者後者皆無容心耳禮天子不合圍圍止三面開其前以逸禽之去前禽指上六邑人指六二二與五應不待告誠而無惟恐失禽之心益二有中德九五之上同德感孚不謀自合若使之也

上六比之无首凶

孔易

卷之一

无

比之无首无所終也

胡仲虎曰陰柔在上其德不足以為首无以比下其究不能有終

☰

乾下
巽上

風行天上小畜君子以懿文德

此釋小畜卦畫乾下巽上四字也風行天上有氣而無質能畜而不能久曰小畜君子大則道德小則文德故體之以美其文德之小曰文而必曰德者見文乃德之輝也

小畜亨密雲不雨自我西郊

小畜柔得位而上下應之曰小畜健而巽剛中

而志行乃亨密雲不雨尚往也自我西郊施未

行也

此釋小畜象辭也小畜何以言亨六居四柔得位也五陽一陰勢必萃而歸於陰上下應也巽乘乾蓋巽以行健必孚於九五合志剛中而可行也上往者陽未受畜尚往而上為密雲蓋自我陰方之氣先倡故陽不和不能成雨其功施未行也以巽畜乾之難如此胡仲虎曰曰剛中而志行曰施未行兩行字相應陽被畜而志猶可行陰雖得位而施未行可

初九復自道何其咎吉

復自道其義吉也

此釋小畜爻象辭健體在下前遠於陰初九正應在四雖為四之所畜陽不能從陰也自

孔易

卷之一

无

道者初剛九亦剛自有之道也自有道而自復之日義吉又何咎

九二牽復吉

牽復在中亦不自失也

二陽上進漸近於陰下比初九德又剛中相牽而復與初同吉何失之有

九三輿說輻夫妻反目

夫妻反目不能正室也

迫近於陰而不能以道自守為所束縛說輻象也迫阻抑之極而忿不能平復與之爭爭何益哉自復者自也不自失者自也不正之咎亦歸之自而已

六四有孚血去惕出无咎

有孚惕出上合志也

卦獨一陰畜陽者也諸陽之志繫於四四苟欲以力畜之則一柔敵眾剛必見傷害惟盡其孚誠以應之則可以感之矣故其傷害遠其危懼免也如此則可以无咎不然則不免乎害矣此以柔畜剛之道也象言上合志者四既有孚則五信任之與之合志所以得惕去而无咎也惕出則血去可知五既合志衆陽皆從之矣孔義曰可見四之能畜乾者非四之力也

九五有孚攣如富以其鄰

有孚攣如不獨富也

三爻同力畜乾六四為畜之主然陰則虛乏九五陽為富居正處尊勢能有為故能推其

孔易

卷之一

三

富以助六四是富以其鄰也不獨有其富而與四共之所謂上合志也

上九既雨既處尚德載婦貞厲月幾望君子征凶

既雨既處德積載也君子征凶有所疑也

四之畜道承于終故于終爻示戒密雲不雨為陰言也今既雨矣剛中志行為陽言也今既處而不行矣尚德載婦貞厲又為陰言月幾望君子征凶又為陽言蓋陰畜陽至此已成陰雖正亦厲陽有動必凶所以為君子謀也夫子但于爻辭增一二虛字讀之聳然

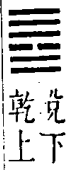

上天下澤履君子以辯上下定民志

此釋履卦畫兌下乾上四字也乾天兌澤為履所以辯上下而定民志也乾上坤下天地

定位何以反各曰否蓋彼以上下不交取義此則以辯上下取義地固下矣澤又在地之下故尤可以辯上下也上下辯則民志定此履之所以又訓禮也

履虎尾不噬人亨

履柔履剛也說而應乎乾是以履虎尾不噬人

亨剛中正履帝位而不疚光明也

此釋履象辭也柔履剛依朱子本義則柔履踐乎剛蓋以乾為虎而兌履之也依伊川傳為柔履藉於剛非履踐乎剛二說俱正說而應乎乾健故雖履虎尾而不噬人噬者兌之口不噬者不噬乎乾也剛中正履帝位而不疚光明以乾之九五言之蓋九四當兌口上上與三為應皆為兌口所噬惟九五剛中正不為兌所噬故言不疚也

孔易

卷之一

三

初九素履往无咎

素履之往獨行願也

此釋履爻象辭履不處也初九陽剛在下素其位而行不與物亂獨行其志願何咎哉呂伯恭曰此是教人出門第一步

九二履道坦坦幽人貞吉

幽人貞吉中不自亂也

九二以陽剛之才居下卦之中可以進為而行其道蓋坦然而無難矣然猶守之以山林幽獨之操可謂能正固而不以外物自亂其中者也

六三眇能視跛能履履虎尾噬人凶武人為于大

君

眇能視不足以有明也跛能履不足以與行也

啞人凶位不當也武人爲于大君志剛也

六三病根總歸志剛二字才弱而志剛鮮不及於患矣

九四履虎愬愬終吉

愬愬終吉志行也

九四剛德能濟以柔有愬愬然多懼之狀始雖虞危終必吉而得行其志矣 三之所履者剛故啞人四之所履者柔故終吉 初獨行願遠君也四志行近君也

九五夫履貞厲

孔易

卷之一

三

夫履貞厲位正當也

君德以剛爲主則夫之厲亦正如乾上亢乎其所得不亢者也雖悔何辭而履五夫乎其所得不夫者也雖厲何辭故曰位正當 孔義曰以九五之中正而夫决猶有貞厲之戒此所以履帝位而不疚也夫

上九視履考祥其旋元吉

元吉在上大有慶也

程子曰人之吉凶係在所履善惡之多寡吉凶之小大也若其所履善而吉至其終周旋无虧乃大有福慶之人也人之行貴乎有終訂詰曰在上二字可釋至於上而猶視履考祥此其所以爲元吉也

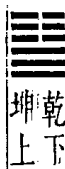

乾下坤上

天地交泰后以財成天地之道輔相天地之宜以左右民

此釋泰卦畫乾下坤上四字也地天爲泰而不言地天泰必曰天地交泰者蓋天地定位不可易也特其氣相爲流通耳人君觀天地交泰之象故以之裁成其道而輔相贊助之裁成其道輔相其宜所以左右民也裁成輔相左右所以通之也取泰通象

泰小往大來吉亨

泰小往大來吉亨則是天地交而萬物通也上下交而其志同也內陽而外陰內健而外順內

孔易

卷之一

三

君子而外小人君子道長小人道消也

此釋泰象辭也天地交而萬物通釋亨之一字也乾爲天坤爲地乾下而坤上天地之交也天地交則有生物之功萬物通也通者亨也乾爲君坤爲臣乾下而坤上上下交也上下交而各得正應其志同也同則亨矣此釋泰之亨內陽而外陰以下釋小往大來之義內陽者乾而外陰者坤也內健者乾而外順者坤也內君子者指乾陽外小人者指坤陰也陰陽以爻言健順以卦言君子小人以人道言乾陽在內則君子道長坤陰在外則小人道消也不釋吉者小往大來上下交通皆吉之象

初九拔茅茹以其彙征吉

拔茅征吉志在外也

此釋泰爻象辭初九之陽首應弓旌之賢也
身猶在下尚遠于君僅能引彙而進自此羣
賢翁聚將可得時行道吉可知也然不云志
在君者君子之仕也合則留不合則去初方
應聘而出得君
與否未可知也

九二包荒用馮河不遐遺朋亡得尚于中行

包荒得尚于中行以光大也

九二以乾德居中剛而能柔蓋博大明決至
公無我之士也故仁無不包義無不正遠無
所疑近無所比非中行光大者其誰能之此
之謂乾道

九三无平不陂无往不復艱貞无咎勿恤其孚于

食有福

孔易

卷之一

雷

无往不復天地際也

四居三陰之下羣陰所從以接陽三居二陽
之上羣陽所依以接陰二爻正相交之地曰
天地際也提一際字而平陂往復之義艱貞
勿恤之旨具含之矣 象義曰天地際者陰
陽于此界限言
其不可不謹也

六四翩翩不富以其鄰不戒以孚

翩翩不富皆失實也不戒以孚中心願也

陰以處下為位之實也今三陰升而居上失
位久矣九三陽盛而衰六四乘其衰而來復
翩翩然矣此其願欲之所同者不待富而其
類從之不待戒令而信也嗚呼君子危矣

六五帝乙歸妹以祉元吉

以祉元吉中以行願也

上下相交其志同歸於中行所以泰也九二
之尚於中行即指六五中以行願也九二言
事不及福臣也六五言福不及事君也臣以
尚而結主君以願而任賢此所以為泰也

上六城復于隍勿用師自邑告命貞吝

城復于隍其命亂也

天命治亂每因人事城復於隍人事亂矣故
天命之亂從之胡仲虎曰告命以治之則不
付之於不
可為也

坤下
乾上

天地不交否君子以儉德辟難不可樂以祿

孔易

卷之一

否

此釋否卦畫坤下乾上四字也天向上而地
向下天地不交之象君子患難之秋也故以
儉德辟難天地否塞而不交君子豈以祿為
榮哉上不能得下而下亦不以上之祿為榮
也邵國賢曰泰之時裁成輔相君子與有力
焉今也不然是謂儉德

否之匪人不利君子貞大往小來

否之匪人不利君子貞大往小來則是天地不

交而萬物不通也上下不交而天下无邦也內

陰而外陽內柔而外剛內小人而外君子小人

道長君子道消也

此釋否象辭也乾上坤下兩不相交則无生
物之功矣故萬物不通也君上臣下心不能

與則取亂之道故无邦也无邦謂无君國子民之道也此解匪人二字內陰者坤而外陽者乾也內順者坤而外健者乾也內小人指坤陰而外君子指乾陽也陰陽以爻言剛柔以卦言君子小人以人言陰在內則小人道長陽在外則君子道消也小人道長君子道消釋不利君子貞也泰言健順而不言剛柔者順非惡德而柔有柔惡

初六拔茅茹以其彙貞吉亨

拔茅貞吉志在君也

此釋否爻象辭泰初言志在外否初言志在君當小人道長之時聖人截乎君臣之辨使羣小知大君在上不容引類妄進斯所以為正而得吉也合泰否兩初爻而並觀則知聖人之待君子何其厚抑小人何其嚴

孔易

卷之一

美

六二包承小人吉大人否亨

大人否亨不亂羣也

亂字從包承來可見小人當從正君子當遠邪

六三包羞

包羞位不當也

以陰居陽為不當進而至極不當抑甚焉位之不可不謹如此

九四有命无咎疇離祉

有命无咎志行也

泰之命亂故泰復否否之有命故否復泰而志行 孔義曰泰之過中君子以觀貞而食

福否之過中君子以有命而離祉然則君子固常立於福祉之中也

九五休否大人吉其亡其亡繫于苞桑

大人之吉位正當也

自泰為否也易自否為泰也難惟大人應時乘乾為萬物快觀者正當五位始克任休否之吉然其心猶勿恃否之可休勿安休之為吉日其亡乎其亡乎繫于苞桑乎若是而後吉可保也

上九傾否先否後喜

否終則傾何可長也

爻言傾否有傾之之義釋言否終則傾有自傾之義若三陽不必用吾力者爻以示君子

孔易

卷之一

毛

反否之功象以示小人為否之戒否終將自傾雖微大君傾之亦无久存之理縱欲繫留其可得乎泰之終聖人欲固之使存否之終欲推之使亡

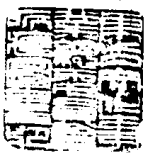

北平後學孫承澤學

北平後學孫承澤學

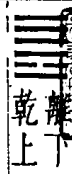

天與火同人君子以類族辨物

此釋同人卦畫離下乾上四字也天與火同類也故以類族乾陽而離陰故以之辨物乾各從其類故有類族之象又離為文明亦有辨物之象聖人於同人卦發明同中之異不使之苟同也

同人于野亨利涉大川利君子貞

同人柔得位得中而應乎乾曰同人同人曰同人于野亨利涉大川乾行也文明以健中正而

孔易

卷之二

一

應君子正也唯君子為能通天下之志

此釋同人象辭也柔得位得中而應乎乾六君二柔得位也二下卦之中得中也利涉大川乾行也以剛健行故无往不濟也與五正應應乎乾也文明以健離文明而乾健也中正而應即所謂位得中而應乎乾也文明者同人之文健者同人之志中正者同人之道應者同人之情此君子之正也正亦以二五言公則一致私則萬殊通天下之志惟公能之誠齊易傳曰同乎人者公而大則天下歸之故亨天下歸之何險不濟故利涉大川然則當無所不同乎曰不然利在君子以正道相同而已

初九同人于門无咎

出門同人又誰咎也

此釋同人爻象辭也人不能同為隔藩墻也出門則無所限隔矣爻同人于門象加出字意愈明

六二同人于宗吝

同人于宗吝道也

二五相應在他卦至吉矣于同人則為道之吝道大同無我雖同于宗道未大也

九三伏戎于莽升其高陵三歲不興

伏戎于莽敵剛也三歲不興安行也

九三過剛不中上無正應惟二一陰欲近此而同之又懼九五剛正之敵在上乃伏藏兵

孔易

卷之二

二

戎于林莽之中升于高陵以窺之三歲卒不敢興終安能行乎

九四乘其墉弗克攻吉

乘其墉義弗克也其吉則困而反則也

陽欲同陰陰欲同陽陰陽之常也六二之陰不惟三欲同之唯四亦然三猶邀擊於野外四則儼然馮陵其墉而攻之然卒不能攻者非力之弱也乃顧義之困反循軌則故耳

九五同人先號咷而後笑大師克相遇

同人之先以中直也大師相遇言相克也

二五正應實以中直作合三四競起而問之必克去兩爻則二與五相遇矣故曰言相克也輯聞曰師莫大乎君心而兵革為小克莫難於小人而敵國為易

上九同人于郊无悔

同人于郊志未得也

同人以同為志于郊豈其志哉又明无黨之為快象惜獨立之為窮

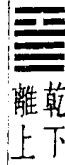

火在天上大有君子以遏惡揚善順天休命

此釋大有卦畫乾下離上四字也火在天上離日當中之象天日清明物無遁形故以之遏惡揚善而順天之休命也

大有元亨

大有柔得尊位大中而上下應之曰大有其德

孔易

卷之二

三

剛健而文明應乎天而時行是以元亨

此釋大有象辭也柔得尊位大中謂六自初而五得君位而應上體之中也上下應之謂上下五陽皆從六五也其德剛健而文明剛健乾而文明離也應乎天離之六五下應乎九二之乾也時行者以六居五非正位也時中也大有以離日照于天得中而行道也元亨者九二乾元六五應之而亨通也

初九无交害匪咎艱則无咎

大有初九无交害也

此釋大有象辭也以六五大之世初九獨子然無交則害于義矣然匪已之過咎以所處之地然耳初行危言遜艱以自守則無交自有任其咎者矣揚誠齋謂象申明無交

害亦非咎初九也傷大有之世猶有此遺恨也深得聖人言外之意 聖人釋此爻即以爻辭釋之不立一語然曰大有則其時也曰初九則其位也已為三百八十四爻之明例矣

九二大車以載有攸往无咎

大車以載積中不敗也

大有之時雖上下皆應然任天下之重者唯二而已九二居乾之中初與三皆陽所積者厚故大車載物雖重而不敗使非積中而冒然任重必有破轅折軸之虞矣

九三公用亨于天子小人弗克

公用亨于天子小人害也

孔易

卷之二

四

爻言小人弗克象言小人害弗克則必至于害矣

九四匪其彭无咎

匪其彭无咎明辯哲也

六五柔中之君九四以剛近之非六五之所能安也下三陽皆健體四乃明之首也以離明辯別事理而能照晰則知彭彭之匪我有而不蹈僭逼之嫌矣所以免于咎者以此

六五厥孚交如威如吉

厥孚交如信以發志也威如之吉易而无備也

六五之孚于二者有天然之信發人之志意有天然之威不由於戒備非文明應天之至何由與於斯乎此所以大有也

上九自天祐之吉无不利

大有在上自天祐也

上下應之日大有上應五者也故曰履信思順尚賢而自天祐之也

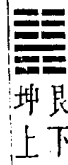

地中有山謙君子以裒多益寡稱物平施

此釋謙卦畫艮下坤上四字也地中有山地與山平山雖高而屈於地也君子觀謙之象地與山平故裒多益寡稱物平施所謂平者非无差等也稱物而施適平而止所謂執其兩端用其中也坤為均平也

謙亨君子有終

孔易

卷之二

五

謙亨天道下濟而光明地道卑而上行天道虧

盈而益謙地道變盈而流謙鬼神害盈而福謙

人道惡盈而好謙謙尊而光卑而不可踰君子

之終也

此釋謙象辭也天道下濟而光明陽自上而下來三也地道卑而上行六自三而往居上也光明艮象在上為盈在下為謙天道虧盈而益謙以下廣謙義變傾壞也流謂聚而歸之虧益者日月陰陽之運變流者川澤山谷之形害福者祥災禍福之應好惡者予奪進退之情一謙而有四益一盈而有四害三才之道一爾言天地鬼神人道皆貴謙而不貴盈也盈則虧消則長天道虧盈而益謙也高者傾卑者受地道變盈而流謙也高明之家

鬼闕其室黍稷非馨明德惟馨鬼神害盈而惡謙也滿招損謙受益人道惡盈而好謙也

一陽在下體之上上尊也下卑也下之上則卑而不可踰也艮山本高雖屈居坤下而不

失其山之高也下濟與甲皆釋謙字光明上行皆釋亨字謙尊而光釋君子有終義皆指

三也三居下卦之上尊也居上卦之下卑也光即艮之象不可踰山之象言人能謙則居尊而愈光居卑而人不

能過此君子之終也

初六謙謙君子用涉大川吉

謙謙君子卑以自牧也

此釋謙爻象辭也初六居下卦之下曰謙謙用涉大川畏險求濟用謙謙也不謙不濟何涉之利牧養也謙何侯夫養日盈日斲日不除謙日養日不長故謙貴養也

孔易

卷之二

六

六二鳴謙貞吉

鳴謙貞吉中心得也

積中發外實大聲宏者曰鳴二鳴謙由于中心所自得而人皆聞之非二之自鳴也

九三勞謙君子有終吉

勞謙君子萬民服也

艮終承坤致役萬物非勞不謙勞而不伐厚之至也故民服三卦至以象辭有終君子屬焉

六四无不利撝謙

无不利撝謙不違則也

上承謙德之君非謙則傲傲者違承上之則下乘勲勞之臣非謙則忌忌者違乘下之則違其則者乖其宜也惟謙則施之上下无不利矣

六五不富以其鄰利用侵伐无不利

利用侵伐征不服也

六陰爻虛而不富蓋象其謙也夫謙德之柄也足以用人况六五之君而謙則其鄰之相比者樂為之用以之侵伐無不利所謂師克在和是已

上六鳴謙利用行師征邑國

鳴謙志未得也可用行師征邑國也

上為柔順之極亦曰鳴謙然而位處乎上非其志之所安謙順之極則象之所與故可用

孔易

卷之二

七

行師征邑國而已

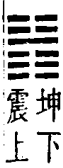

雷出地奮豫先王以作樂崇德殷薦之上帝以

配祖考

此釋豫卦畫坤下震上四字也雷在地中為復雷出地奮為豫雷出地奮陰陽和矣故為豫作樂起于冬至黃鍾之宮震為雷雷有聲者也故有作樂之象殷盛也禮有殷奠殷祭言盛也

豫利建侯行師

豫剛應而志行順以動豫豫順以動故天地如

之而况建侯行師乎天地以順動故日月不過而四時不忒聖人以順動則刑罰清而民服豫之時義大矣哉

此釋豫象辭也剛應者九四之剛自初來又與初相應也志行者陽之志行也順以動坤順而震動也豫和豫也順以動不和豫乎惟其順動天地亦不能違則建侯行師必利矣天地以順動以下廣豫義以天地之順動而形聖人之順動也日月不過四時不忒者天地之順動也刑罰清而民服者聖人之順動也前言建侯行師利在順動至此言不待刑罰而民自服極言順動之道大也豫之時義大矣哉贊豫順之道大也諸卦或言時或言時用或言時義言時者專以其時言也言時用者以其時與用言也言時義者兼時與義

孔易

卷之二

八

言之也

初六鳴豫凶

初六鳴豫志窮凶也

此釋豫爻象辭卦所以為豫者四也而初和之至不勝其恣而鳴志窮于豫能無凶乎

六二介于石不終日貞吉

不終日貞吉以中正也

程子云二以中正自守其介如石其去之速不俟終日處豫不可安且久久則溺矣如二可謂見幾而作者也

六三盱豫悔遲有悔

肝豫有悔位不當也

肝豫與介石相反遲與不終日相反中瓦與不中正故也

九四由豫大有得勿疑朋盍簪

由豫大有得志大行也

九四由和順之道致時于豫故大得上下之應然上有逼君之疑下有得衆之疑已既有疑人亦疑焉何能致盍簪之朋乎大臣之道直身任天下之事而已無他顧也

六五貞疾恒不疚

貞疾乘剛也恒不疚中未亡也

以陰陽言則九四爲由豫以君臣言則九四爲強臣五乘其上所以疾也然五爲大四中

孔易

卷之二

九

安得亡 孔義曰於此見中也者生人之命脉中未亡貞疾恒不疚也

上六冥豫成有渝无咎

冥豫在上何可長也

在上所以釋冥何可長所以釋渝豫樂之極何可長久於此而不知變則有咎矣



震下兌上

澤中有雷隨君子以嚮晦入宴息

此釋隨卦畫震下兌上四字也澤中有雷雷息於澤也兌正秋而雷乃收聲之象也天之秋日之將夕也兌西爲夕嚮晦也雷息於澤君子以之宴息君子隨時之義如此

隨元亨利貞无咎

隨剛來而下柔動而說隨大亨貞无咎而天下

隨時之義大矣哉

此釋隨象辭也隨自否來否之上九變爲初九以剛而處柔之下是剛來下柔也卦變之義夫子於此卦始明言之上乾變爲兌下坤變爲震震動而兌隨故動而說也大亨貞釋元亨利貞也元亨利貞與乾同夫子釋此以大亨貞則與釋乾異矣春秋穆姜釋此以爲四德夫子但以大亨貞言之何也所以尊乾也无咎謂若得大亨正者而隨之則无咎耳天下之隨君子隨其德也君子之隨時變易以從道也隨時之義大矣哉贊隨時之道大也

初九官有渝貞吉出門交有功

孔易

卷之二

十

官有渝從正吉也出門交有功不失也

此釋隨爻象辭也官王也渝變也心有所隨官有渝也從正則吉出門則交有功出門不比於二陰而從四破私局而從正大也

六二係小子失丈夫

係小子弗兼與也

係初則失五故從正者當專一而無一毫私係也

六三係丈夫失小子隨有求得利居貞

係丈夫志舍下也

六三係四失初非應而比故亦曰係有求得居貞之戒 訂詁曰三之係四其志僅在舍

初而已孰知四之亦當舍而不當係乎此言
外意蓋初四俱非正應也

九四隨有獲貞凶有孚在道以明何咎

隨有獲其義凶也有孚在道明功也

九四之隨九五以陽從陽獲乎上有道者也
顧處臣位之極勢且陵君而得天下之隨雖
正亦凶雖然能忠誠乎主無不當於道灼然
以明哲自全又何咎焉象復舉有孚在道而
歸於明之功聖
人之教滋深矣

九五孚于嘉吉

孚于嘉吉位正中也

九五陽剛中正能勉知忱悔於九德之行君
明臣良一德孚契吉孰大焉

孔易

卷之二

十一

上六拘係之乃從維之王用亨于西山

拘係之上窮也

胡仲虎曰拘係之所以象隨之極固結而不
可解也至誠之極可以固結神明而况于人

乎窮
極也



巽下
艮上

山下有風蠱君子以振民育德

此釋蠱卦畫巽下艮上四字也山下有風為
蠱風以動之振民也艮為山靜育德也此言
君子當蠱之時能振民
育德則可以飭蠱也

蠱元亨利涉大川先甲三日後甲三日

蠱剛上而柔下巽而止蠱蠱元亨而天下治也

利涉大川往有事也先甲三日後甲三日終則

有始天行也

此釋蠱彖辭也剛自初而之上柔自上而來
初以自泰來言之也巽而止下巽上艮也上
下不交上巽下止所以積弊而至于蠱也然
二五相應故有元亨之象而天下治所以然
者以亨治蠱亂極而治也蠱極有事利在涉
險故曰往有事也天行天運也亂之終治之
始此天運然也聖人能原始要終者先甲所
以原其始後甲所以要其終也

初六幹父之蠱有子考无咎厲終吉

幹父之蠱意承考也

孔易

卷之二

十一

此釋蠱爻象辭也蠱以裕為吝以幹為貞而
以貞為悔厲者積厥須漸振更化戒太速也
然意實承考雖厲
何傷有悔非咎

九二幹母之蠱不可貞

幹母之蠱得中道也

子幹母蠱但當柔行巽入難以堅貞九二以
剛居柔剛柔得中故能不激不隨事濟而恩
不傷
也

九三幹父之蠱小有悔无大咎

幹父之蠱終无咎也

九三過剛不中而巽體得正故有小悔而无
大咎夫子下一終字恐阻人幹蠱之心耳

六四裕父之蠱往見吝

裕父之蠱往未得也

蠱裕之則日深偷安於目前往而見其吝矣

六五幹父之蠱用譽

幹父用譽承以德也

六五柔中居尊而九二承之以德程子曰其德在臣其譽在君

上九不事王侯高尚其事

不事王侯志可則也

士何事曰尚志志可則也正是高尚之事

孔易

卷之二

三

䷁ 兌下坤上

澤上有地臨君子以教思无窮容保民無疆

此釋臨卦畫兌下坤上四字也澤上有地地與澤相臨也兌為口朋友講習者也有教象坤為民无疆亦坤也故君子觀澤上有臨之象教思无窮容保民无疆也

臨元亨利貞至于八月有凶

臨剛浸而長說而順剛中而應大亨以正天之

道也至于八月有凶消不久也

此釋臨象辭也剛浸而長自一陽而二陽也兌為澤故以浸言說而順下兌上坤也剛中而應九二以剛居中與六五應也此所以為大亨以正也若自二陽進而三陽則成乾矣

此天道也至于八月有凶消不久也觀之二陽不久則消非如臨之二陽剛浸而長所以凶也臨十二月之卦觀八月之卦臨觀反對則四陰長于下二陽消于上矣聖人于二陽方長之時而預慮其消故曰懼以終始其要无咎象抄曰復一剛反滿局都是陽生之氣臨二剛浸長滿局都是陰消之氣震一剛為主一君二民君子之道兌二剛為主二君一民小人之道也

初九咸臨貞吉

咸臨貞吉志行正也

此釋臨爻象辭也咸所謂无心之感也初九與六四感應皆正此賢人在下位志惟行正无心求接於大臣而大臣自尊信之也

孔易

卷之二

四

九二咸臨吉无不利

咸臨吉无不利未順命也

二陽浸長與五正應其志得行故咸臨吉更曰无不利但六五陰柔在上二以剛中應之未肯苟從以順其命也士貴介操如此初九守貞固九二未順命所以待眾陰者固有其道矣

六三甘臨无攸利既憂之无咎

甘臨位不當也既憂之咎不長也

甘則逐於情憂則復於性失已則无攸利守已則咎不長

六四至臨无咎

至臨无咎位當也

六四坤兌之交臨道至於此无咎蓋以陰位陰得其正以應初陽為當也

六五知臨大君之宜吉

大君之宜行中之謂也

卦五九二之剛五與之應柔順居中无一毫自用之行得大君之宜成知臨之功蓋內行其中德也

上六敦臨吉无咎

敦臨之吉志在內也

兌終為說甘臨者小人之事良終為厚敦臨者君子之德陰以陽為主故志在內 胡仲

孔易

卷之二

五

虎曰上六非與內之二陽應而其志在二陽斯為厚之至也

坤下 巽上

風行地上觀先王以省方觀民設教

此釋觀卦畫坤下巽上四字也風行地上則畫地之物无不受焉故先王以之省方觀民設教省方觀民風行地上之象風以動之教化之象

觀盟而不薦有孚顒若

大觀在上順而巽中正以觀天下觀盟而不薦

有孚顒若下觀而化也觀天之神道而四時不

忒聖人以神道設教而天下服矣

此釋觀象辭也大觀在上謂二陽也順而巽下坤而上巽也中正以觀天下五也五剛健中正者也顒若下觀上之象孚則化矣觀天之神道以下極論觀之所以有孚以天道而形容聖人也卦以盟而不薦取義故以神道設教言之蓋盟薦所以事神以我之神而交彼之神者也觀天之神道而四時不忒此以天道言也聖人以神道設教而天下服此以聖人之道言也

初六童觀小人无咎君子吝

初六童觀小人道也

六二闕觀利女貞

闕觀女貞亦可醜也

孔易

卷之二

六

此釋觀爻象辭也初二皆陰故皆有幼穉象初位陽故為童二位陰故為女童觀是茫然無所見者女觀是所見小而不見全體者也一以為小人道一以為可醜則觀之道可知已

六三觀我生進退

觀我生進退未失道也

諸爻皆欲觀五惟近者得之六四最近故決于進六三上下之間可以進退之地故不必觀五但觀我所為而為進退未失觀之道也 楊誠齋曰六三察已以從人九五察人以

修

六四觀國之光利用賓于王

觀國之光尚賓也

九五有剛明之德而四近之故願出而觀其光六四俟明德之君而後進故其君尊尚之而賓其人下不輕一身則上不輕一士矣

九五觀我生君子无咎

觀我生觀民也

九五一卦之主當君子之大觀者正以能觀我所自生也觀我所自生即觀民所自生也惟能盡性乃能盡人物之性故觀天下之道取諸觀我而足矣

上九觀其生君子无咎

觀其生志未平也

孔易

卷之二

七

二陽大觀不日吉曰亨僅稱无咎何觀陰盛逼陽之卦也聖人特取大觀之象以示法然勢實漸危故兩爻皆曰君子无咎謂際此之時必如是乃克免咎意深矣志未平程傳是志意未得安楊止庵易曰四柔雖盛而兩剛中正不特不為四柔陰盛者所消而反以相求成化易之因變起義如此至于六爻則亦悉備此義而默寓夫柔有必進消剛之勢

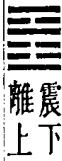

雷電噬嗑先王以明罰勅法

此釋噬嗑卦畫震下離上四字也雷電當作電雷雷所以動物電所以照物罰之明象電之照法之勅象雷之動也

噬嗑亨利用獄

頤中有物曰噬嗑噬嗑而亨剛柔分動而明雷

電合而章柔得中而上行雖不當位利用獄也

此釋噬嗑彖辭也以頤中有物言者蓋此卦之體類頤獨以九四梗其中如物耳亨者以噬而合然後亨也剛柔分三剛三柔分而不雜明而辯也動而明震動而離明也雷電合而章震雷而離明明而威也六五以柔居五雖不當位然而利用獄蓋用獄惟柔而明者能之柔而不明則晦矣明而不柔則慘矣惟惟柔而且明所以利用獄也

初九履校滅趾无咎

履校滅趾不行也

此釋噬嗑爻象辭也繫言小人不恥不仁不畏不義不見利不勸不威不懲小懲而大誠

孔易

卷之二

六

小人之福也履校小懲也故不行乃可以免咎行則惡積罪大矣

六二噬膚滅鼻无咎

噬膚滅鼻乘剛也

朱子語錄云噬膚而沒其鼻於器中言易合而深噬之也孔義曰以中正故有噬膚之易以乘剛故有滅鼻之深

六三噬腊肉遇毒小吝无咎

遇毒位不當也

六三以柔弱之才居剛決之位此弱於齒而噬夫堅者也能不遇毒乎故曰位不當也

九四噬乾肺得金矢利艱貞吉

別艱貞吉未光也

肉之連骨者曰肺肺而乾其堅至矣以剛直之才

六五噬乾肉得黃金貞厲无咎

貞厲无咎得當也

六五以柔居中以柔而噬不用其剛蓋哀矜庶獄者人君不忍之仁乃當然之義也故曰得當 像象曰九四曰金矢以陽爻爲金也而居陰位則隨陽所爲而直此金矢之義也六五曰黃金以陽位爲金也而得陰爻則因陽爲主而中此黃金之義也 象云得當以事言謂聽訟而得其當也彖言不當以位言謂柔居五故戒之貞厲而始无咎也

上九何校滅耳凶

孔易

卷之二

九

何校滅耳聰不明也

聰古聽字滅耳之凶其剛復自用乎



離下 艮上

山下有火賁君子以明庶政无敢折獄

此釋賁卦畫離下艮上四字也山下有火以離艮二象言明庶政取離之明无敢折獄取艮之止

賁亨小利有攸往

賁亨柔來而文剛故亨分剛上而文柔故小利

有攸往天文也文明以止人文也觀乎天文以

察時變觀乎人文以化成天下

此釋賁之象辭也賁自泰來故曰柔來而文剛分剛上而文柔謂上六之柔下來二爲文剛九二之剛分而之上爲文柔也天文指上文剛文柔而言離文明而艮止其道光明天文也日月運行而經星各止其次舍離艮之象也離文明而艮止文明以止人文也明德止善之謂止仁止敬止忠止孝然有文此人之文也觀乎天文以察時變曆象日月星辰以敬授人時也觀乎人文以化成天下人倫以正則化成於天下也郭居正曰石經天文也之上有剛柔相錯四字

初九賁其趾舍車而徒

舍車而徒義弗乘也

孔易

卷之二

干

此釋賁爻象辭也六二文剛初九其見文者也自二言之初其趾則六二所以文初九者爲車矣初九陽剛在離之始剛則不屈於慾離則本有其明以四爲正應不比二故義不乘其車而徒行則所以賁者可知已

六二賁其須

賁其須與上興也

二與三皆無應與故二自附三而動如須附順而動二柔居中正三剛而得正得其附矣上者以爻位三在二位上也

九三賁如濡如永貞吉

永貞之吉終莫之陵也

賁至於濡賁之至也九三與上九皆陽無應故與上下陰有相濡之象相濡者懼其溺三本剛正能永守其貞則陰柔終莫之陵而吉以此知柔而至於陵剛者剛自失也

六四賁如皤如白馬翰如匪寇婚媾

六四當位疑也匪寇婚媾終无尤也

四位變革之介文不勝質曰賁如皤如書皤皤良士言鬢之皤然白耳檀弓云戎事乘皤白色也四乘三之剛有馬象三為互坎之盜有寇象夫六四當可疑之位者以近三而易于比耳初九之舍車而徒凡以為四也况四其初之正應乎因是潔白其馬以質而往從初之賁視三為寇而莫之媾終復何尤

六五賁于丘園束帛戔戔吝終吉

孔易

卷之二

三

六五之吉有喜也

六五無正應而求諸野以求帛之戔戔賁于丘園雖于賁之時見謂儉而吝而象以為吉而有喜也彼乎契隱淪之意有出于繁縟之外者矣

上九白賁无咎

白賁无咎上得志也

六五已有反本之漸至上九則反本而復于無歸矣蓋皆賁極之象也 易簡錄曰六爻精神歸結處 在五上兩爻



山附於地剝上以厚下安宅

此釋剝卦畫坤下艮上四字也山附於地陽附於陰也君之所附者民也故上以厚下安宅坤為地在下者故以之厚下艮為門闕宅也故以之安宅象取陰剝陽象取陽附陰也 註曰剝之為義從下而起故在上之人當須豐厚於下安物之居以防於剝也

剝不利有攸往

剝剝也柔變剛也不利有攸往小人長也順而

止之觀象也君子尚消息盈虛天行也

此釋剝之象辭也以柔變剛以五陰剝一陽故也小人方長一陽不消不止也順而止之以坤艮言也此以二象之義觀之也雖然消者必息盈者必虛陽消矣有息之理陰盈矣有虛之理天道也故曰天行也

孔易

卷之二

三

初六剝牀以足蔑貞凶

剝牀以足以滅下也

此釋剝爻象辭也人以牀為安牀以足為安蔑貞蔑陽之正道也剝蔑自下始不自下止也故斷其凶

六二剝牀以辨蔑貞凶

剝牀以辨未有與也

辨者上下之際二陰為陽以為正應上應五則五為貫魚之君近比三則三不同剝陽之志剝而止於辨者以未有與之同心未能驟進而剝君子之膚也

六三剝之无咎

剝之无咎失上下也

六三與上九應者也上下象陰剝陽而已應之剝卦之无咎者獨此非謂剝而无咎也趙庸齋曰三以失上下而无咎猶坤以喪朋而有慶

六四剝牀以膚凶

剝牀以膚切近災也

坤以象牀艮以象人牀剝盡以及人害莫甚矣崔憬云膚薦席也橫渠曰不言蔑正剝道成矣

六五貫魚以宮人寵无不利

以宮人寵終无尤也

孔易

卷之二

三

五以陰居尊后象以宮人寵言率羣陰均承上九之寵貫魚以次及使無競進意所謂順而止也五本以陰剝陽今率羣陰以受寵於陽則陰受制於陽矣何過尤哉蘇子瞻曰寵均則勢分勢分則害淺豈以自安亦以安人故无不利

上九碩果不食君子得輿小人剝廬

君子得輿民所載也小人剝廬終不可用也

當衆實搖落一果猶留於上日不食不可食也輿在下而載上衆小人順一君子之象廬在上而覆下一君子庇衆小人之象君子得輿則小人俱存小人剝廬則身與賢俱盡矣象抄曰聖人以剝之无咎許三以宮人寵許五而要終則斷以為不可用

震下坤上

雷在地中復先王以至日閉關商旅不行后不

省方

此釋復卦畫震下坤上四字也象以陽動取義象以養物於靜取義雷在地中養動於靜也先王以南至之日閉關商旅不行后不省方皆所以養其德於陰靜之中也闔戶之謂坤閉關也震為大塗商旅所行也闔戶故不行而方亦不省矣

復亨出入无疾朋來无咎反復其道七日來復利有攸往

復亨剛反動而以順行是以出入无疾朋來无

咎反復其道七日來復天行也利有攸往剛長

孔易

卷之二

四

也復其見天地之心乎

此釋復象辭也剛反對剛長反者言剝之剛窮上反下而為復也長者言復之剛自下進上歷臨泰而至于乾也以其既去而來反也故亨以其既反而長也故利有攸往剛反言方復之初剛長言已復之後行亦動也言下體雖震動然上體乃坤順以順而動所以出入往來无疾无咎天行者陰陽消息天運之自然也故反復其道七日來復陽剛用事君子道長所以利有攸往見天地之心者天地無心生之不息者乃其心也剝落之時天地之心幾于滅息矣今一陽來復可見天地生物之心無一息之閒斷也蔡淵曰陽自建午之月漸消漸剝至建子之月而為復不言月而言日猶詩所謂一之日二之日也李隆山曰八月之凶數月七日之復數日一幸其消之遲一幸其長之速也

初九不遠復无祇悔元吉

不遠之復以脩身也

此釋復爻象辭也初九正一陽來復未涉於悔之途者若待其悔而後復則遠矣此脩身者幾先之功也

六二休復吉

休復之吉以下仁也

二以陰爻幸處中正而切比於初志從於陽能下仁也復之休美者也易六十四卦未嘗言仁僅見於此是知不遠復便是仁也故孔子曰仁遠乎哉

六三頻復厲无咎

孔易

卷之二

彖

頻復之厲義无咎也

人唯恐不知復耳使能知復何咎之有聖人慮人以頻復自危而畫於復故特以无咎開其改過之門蓋曰頻失而頻復觀其蹟則危揆其義則无咎雖危也不猶愈於迷復者乎然提出一厲字使人聳然

六四中行獨復

中行獨復以從道也

上下各二陰四處其中而應初故能復非以應初為復也曰從道者惟道是從不繫於其類所謂獨也胡仲虎曰脩身以道脩道以仁小象曰脩身曰仁曰道惟初九當之

六五敦復无悔

敦復无悔中以自考也

初為復之主爻正應在四五去初遠又非其應以坤中體厚其下而從之也亦附於四而巳敦者附益而加厚之意與敦臨意同四體柔居剛无應失位本有悔能自考省不失坤中體厚之道則无悔矣自考二字是敦復之學復以自知乾之知始也敦復无悔坤之厚終也

上六迷復凶有災眚用行師終有大敗以其國君凶至于十年不克征

迷復之凶反君道也

迷復非迷而不復也乃迷其復也有災眚以下甚言迷復之不可如此蓋君道貴復迷則

孔易

卷之二

彖

反於君道矣

震下

乾上

夫下雷行物與无妄先王以茂對時育萬物

此釋无妄卦畫震下乾上四字也天下雷行陽氣普徧物皆與之故曰物與也无妄誠也誠者天之道也誠者物之終始故物與无妄也相與无妄相與以誠也先王以茂對時育萬物惟天下之至誠能盡其性則能盡物之性盡物之性則可以與天地參矣

无妄元亨利貞其匪正有眚不利有攸往

无妄剛自外來而為主於內動而健剛中而應

大亨以正天之命也其匪正有眚不利有攸往

无妄之往何之矣天命不祐行矣哉

此释无妄彖辭也剛自外來而為主於內者謂九自三而來初為動之主也動而健震動而乾健也剛中而應九五剛中而六二應之也大亨以正天之命也天謂上乾其匪正有告謂六二九四上九不正也五若動亦匪正也不正而行行而不正皆妄也故不利有攸往无妄天理也无妄之往何之矣止於天理又何往焉往則妄也妄則天理所不祐其可行乎誠齋易傳曰程子言動以天故无妄動以人欲則妄此得聖人本意矣誠者天之道妄者人之欲无一毫之妄誠之至也无妄所以元亨者利在貞而已正則誠邪則妄若匪正而動則動必有告而不利有攸往矣非无妄之不利於往也不正而妄則不利於往也

孔易

卷之二

无

初九无妄往吉

无妄之往得志也

此释无妄爻象辭也初九正以剛居內而為主者震陽初動純一不二日无妄以此而往所謂動以天者也動以天而无妄焉往而不吉不得志哉

六二不耕獲不菑畲則利有攸往

不耕獲未富也

六二柔順之至因其時順其理不以耕求獲不以菑求畲無所望而有得焉者也未富者言其無計功謀利之心也

六三无妄之災或繫之牛行人之得邑人之災

行人得牛邑人災也

无妄之災順受而已行人得牛邑人得災豈意之所及者乎關傳云无妄而災災也有妄則災其所宜非災之也

九四可貞无咎

可貞无咎固有之也

九四剛陽而居乾體復无應與是貞其固有所本无妄也本无妄故可貞无咎

九五无妄之疾勿藥有喜

无妄之藥不可試也

九五剛健中正无妄矣但以與二為應有應則不能無私故以為疾然五以中正居尊二

孔易

卷之二

无

上九无妄行有眚无攸利

无妄之行窮之災也

象言匪正有眚爻以屬之上九蓋上九乾之窮匪乾之正乃天道極而必變之時也孔義曰九五无妄者也雖疾而勿藥則有喜上九无妄者也窮而行斯災矣

乾下

天在山中大畜君子以多識前言往行以畜其德

德

此释大畜卦畫乾下艮上四字也渾天天包地下天之陽氣自地而上以至於山山能畜

聚非天在山中乎乾為言為行為德良能畜之也

大畜利貞不家食吉利涉大川

大畜剛健篤實輝光日新其德剛上而尚賢能止健大正也不家食吉養賢也利涉大川應乎天也

天也

此釋大畜象辭也剛健乾也篤實艮也艮亦有光明象輝光日新也剛上而尚賢上九也自壯來九自四而上故也能止健以艮乾言也止者艮而健者乾也二五易位則大正也不家食吉養賢也養其剛上之賢也應乎天者二五相應二乾而五天位也

初九有厲利已

孔易

卷之二

无

有厲利已不犯災也

此釋大畜爻象辭也六四挾大君之勢其力足以災人初或進而止則犯其災矣利已者不犯災也需曰不犯難謂坎水之險此日不犯災謂艮山之阻也

九二輿說輶

輿說輶中无尤也

初為輶二為輿輶處輿下輶脫則輿不行以象二與初同體同德初止而二亦止无尤謂中心願也與小畜反目異漢上易曰初剛正也二剛中也四五柔也柔能畜剛剛知其不可遽犯而安之時也

九三良馬逐利艱貞日閑輿衛利有攸往

利有攸往上合志也

九三得位初二從之三陽上進為良馬逐久止驟行易于恣肆故以艱貞戒之輿指二指初九三與之日閑而合上畜之志則不失其馳安行軌道利往也 孔義曰三與上合志畜而通者也雖良馬之逐當思其艱而守于正又自警戒曰其閑我輿衛乎如是則利有攸往矣

六四童牛之牯元吉

六四元吉有喜也

六四之止如童牛加牯禁于未發之謂豫何吉如之

六五豮豕之牙吉

孔易

卷之二

辛

六五之吉有慶也

六五之止如去勢之豕又加以繫其牙則制專制心有道天下受其慶矣 毒厚齋曰大畜之畜陽者六四六五九居上為之助者也外無陽爻則坤順而不能畜內無陰爻則同類而不相畜然則成大畜之義者在艮之上九而能畜乾之陽者在艮之六四六五也

上九何天之衢亨

何天之衢道大行也

何者驚喜之詞何天之衢乃如是非乎所謂一旦豁然也 訂詁曰李氏詩千年古道萬年堤老牯駟駟不解迷牧子不知何處去亂山芳草鷓鴣啼最深于畜上天衢亨之吉

震下

艮上

山下有雷頤君子以慎言語節飲食

此釋頤卦畫震下艮上四字也山止於上雷動於下頤之象也震為決躁艮止之故慎言語噬嗑有飲食之象頤中无物故節飲食節飲食象山之止物慎言語象雷之藏聲慎言語所以養德節飲食所以養體言語自口而出飲食自口而入者也故頤卦以之

頤貞吉觀頤自求口實

頤貞吉養正則吉也觀頤觀其所養也自求口

實觀其自養也天地養萬物聖人養賢以及萬

民頤之時大矣哉

此釋頤之象辭也頤下動上止動需養于物而止制節于已命以坊欲理以裁惑則貞之

孔易

卷之二

三

吉也蓋養之以正故吉也觀頤者觀其養之得失正則吉否則凶而所養之得失一本于口實之自求故曰觀其自養也四句只一意舊分養人自養非是且卦中亦無養人象喫緊在自字能中虛以茹能止于所止養得其正矣即天地所以養萬物聖賢所以養萬民之道不外是矣養之時不亦大矣乎哉當其可之謂時故單言時

初九舍爾靈龜觀我朵頤凶

觀我朵頤亦不足貴也

此釋頤爻象辭也初抱陽德而下伏宜為靈德自養之龜至貴固自在我乃舍之而觀上之朵頤蓋不無欲羨之意焉故設為爾我之辭以詰之不足貴言有貴于已者而自喪之也

六二顛頤拂經于丘頤征凶

六二征凶行失類也

六二無應欲從初則為顛若就上則為拂二與上非其類也胡仲虎曰養道以安靜為無失二動體故顛拂而凶四五靜體故雖顛拂亦吉震三爻凶艮三爻吉可見矣

六三拂頤貞凶十年勿用无攸利

十年勿用道大悖也

養正宜靜三居動極縱與上正應而援上失已養正之美拂矣雖貞亦凶十數之終戒其終勿用此所以无攸利也惟其躁於利故至此不日悖而曰大悖也

六四顛頤吉虎視眈眈其欲逐逐无咎

孔易

卷之二

三

顛頤之吉上施光也

上之于下以自養則不可求以養人則不可不求此四頤雖顛而吉也而下之專求之繼其所以下初之賢養德以養人者其施豈不光乎

六五拂經居貞吉不可涉大川

居貞之吉順以從上也

五君位以養天下為經才柔不克養反倚養于上九故拂經順從能臣以養天下亦足以安常自固雖非濟艱之任亦吉道也故提出一吉字以與之

上九由頤厲吉利涉大川

由頤厲吉大有慶也



巽下兌上

澤滅木大過君子以獨立不懼遯世无悶

此釋大過卦畫巽下兌上四字也澤至於滅木蓋澤溢而浩浩湯湯時也可謂大過矣澤雖滅木木之屹然者自若獨立不懼之象天下非之而不顧舉世不知而不悔故也

大過棟橈利有攸往亨

大過大者過也棟橈本末弱也剛過而中巽而

說行利有攸往乃亨大過之時大矣哉

孔易

卷之二

三

此釋大過象辭也大者過謂陽爻過於陰也下本上末巽下陰兌上陰本末弱也四陽之卦多矣此獨謂之過者以本末弱也剛雖動而皆得中謂二五也巽而說行下巽而上兌也利有攸往乃亨過而得中也又遯之六二往壯之初九往五也六二往五而二成九初九往五而五成九亨也故利有攸往而後亨也大過之時非有大過人之才不能往而亨也大過之時大矣哉贊辭也

初六藉用白茅无咎

藉用白茅柔在下也

此釋大過爻象辭也初柔在下而承剛雖處平下然知敬慎則不敗也象傳曰以此過慎之道承藉過重之剛枯者近之必回生橈者應之必隆起

九二枯楊生稊老夫得其女妻无不利

老夫女妻過以相與也

程子曰九二當大過之初得中而居柔與初密比而相與初既切比于二二復无應于上其相與可知是剛過之人而能以中自處用柔相濟者也凡卦皆上下相應唯大過以所比為親故二與初相與五與二相與

九三棟橈凶

棟橈之凶不可以有輔也

三四在一卦中皆取棟象三剛居剛過剛則折以卦中棟橈屬之惟其過剛也同體之初既弱應爻之上又弱而剛愎之人非柔可以輔之也

孔易

卷之二

四

九四棟隆吉有它吝

棟隆之吉不橈乎下也

大過之時非陽剛不能濟以剛處柔為得宜矣故棟隆而吉也以其應初故虞其吝惟不下繫則不因下之弱而橈何吝乎

九五枯楊生華老婦得其士夫无咎无譽

枯楊生華何可久也老婦士夫亦可醜也

上居陰窮為老婦陽下陰上配合之常可以无咎但生稊則生意猶續生華則生意盡矣亦云可醜何譽之有

上六過涉滅頂凶无咎

過涉之凶不可咎也

涉涉澤也子瞻謂過涉至于滅頂將有所救也勢不可救而徒犯其凶然其意則不可咎也朱子本意與此說同然不如此无咎二字說不去大抵陰宜慎而不宜過故藉茅則吉滅頂則凶陽宜濟而不宜過故二四則利三五則不利然則易之所謂大過者乃取于无過也



坎下
坎上

水洊至習坎君子以常德行習教事

此釋坎卦畫坎下坎上四字也坎為水重坎故云洊坎之水流故云至善乎已為德行乃自處險之道常之則不以夷險易其節以善及人為教事乃教人以處險之道習之則更

孔易

歷多而處
置合理

卷之二

五

習坎有孚維心亨行有尚

習坎重險也水流而不盈行險而不失其信維

心亨乃以剛中也行有尚往有功也天險不可

升也地險山川丘陵也王公設險以守其國險

之時用大矣哉

此釋習坎象辭也習坎重險也上下皆險也水流而不盈陽動陰中故流陽陷陰中故不盈也行險而不失其信謂孚也水性有常消息與月相應月臨地之坎位或對地之坎位則潮必至觀于潮可以知其信矣維心乃以剛中也指二五言也二五居中象

行有尚往有功也謂二動應五也往者二而功者五也此且自臨取義天險上坎也地險下坎也五為天位故曰天險二為地位故曰地險險之時用大矣哉不言坎而言險坎有限義有險義但言險之用大非以坎陷言也

初六習坎入于坎窞凶

習坎入坎失道凶也

此釋坎爻象辭也處坎之時往則有功不能往而入于坎中已失其道難以盡委于時也訂詁曰剛中出險之道也初以陰居重險之下與剛中相反

九二坎有險求小得

求小得未出中也

孔易

卷之二

美

坎之六爻俱無應援但以陰陽相比為義九二在坎險之中承三而與之相得據陰有實故求小得然三體柔弱未足為援未能出于險中也

六三來之坎坎險且枕入于坎窞勿用

來之坎坎終无功也

三居陽位奮圖出陰奈才不剛位不正天未悔禍往來皆坎亦終入于坎窞已矣雖勞何功所以戒之勿用必得其道乃可往有功也

六四樽酒簋贰用缶納約自牖終无咎

樽酒簋贰剛柔際也

四以柔正上承五之剛中雖非正應然急欲出險真情相向不待縛禮何咎乎子瞻曰樽

酒盜貳用而薄禮也納約自備簡陋之至也夫同利者不交而歡同患者不約而信四非五無與爲至五非四無與爲蔽觀之以薄禮行之以簡陋而終不相咎四與五之際也

九五坎不盈祇既平无咎

坎不盈中未大也

九五剛中處險之間然而未能大有功者以有一陰在上也水必盈科而後行既平而後出坎今尚未能故云中未大也大則出矣訂詁曰未大釋不盈

上六繫用徽纆寘于叢棘三歲不得凶

上六失道凶三歲也

言叢棘則在地上非坎窞此坎之終也六陰柔居險絕繫之寘之至于三歲終不改圖莫

孔易

卷之二

三

得出險之道故凶

離下

離上

明兩作離大人以繼明照于四方

此釋離卦畫離下離上四字也明兩作離離爲日天无二日故以明兩作言之今日之日明日之日相繼之象以君德言之新而又新緝熙光明之象也故大人以繼明照四方四方取四陽爻而言也

離利貞亨畜牝牛吉

離麗也日月麗乎天百穀草木麗乎土重明以麗乎正乃化成天下柔離乎中正故亨是以畜

麗乎正乃化成天下柔離乎中正故亨是以畜

牝牛吉也

此釋離之象辭也日月麗乎天謂上麗也百穀草木麗乎土謂下離也重明以麗乎正此舉成卦言上下皆離也柔離乎中而六二兼麗乎正也麗乎中正同德相應所以亨也此釋利貞亨也離得坤之中爻者是以畜牝牛吉也

初九履錯然敬之无咎

履錯之敬以辟咎也

此釋離爻象辭也舉足之初參差不齊曰履錯然初居離始未有所麗一昧于從其咎大矣惟將進之始知所敬慎庶幾可辟蓋初承二而應四二可與麗也四不可與麗也敬之不過決擇于斯二者而已

孔易

卷之二

三

六二黃離元吉

黃離元吉得中道也

卦以麗爲義取二五也而獨二爲柔順中正故獨贊之不激不隨不偏不倚麗之最善故稱黃焉程子曰不云正者離以中爲重所以成文明由中也正在其中矣

九三日昃之離不鼓缶而歌則大耋之嗟凶

日昃之離何可久也

三以剛居剛變震爲躁動自恣哀樂不常故著此深戒之見明之當繼也

九四突如其來如焚如死如棄如

突如其來如无所容也

九四不中不正剛氣燥暴其害如此易畧曰
火生于木而能焚木明生于人而能害人
善用明者才竭

六五出涕沱若威嗟若吉

六五之吉離王公也

五離剛之主然以陰居尊中而不正又逼于
九四之陽故有危懼之勢以其明德在中憂
深慮遠至于出涕威嗟是以獲吉麗王公之
位者當憂王公之憂也

上九王用出征有嘉折首獲匪其醜无咎

王用出征以正邦也

以至明之王行不得已之征象曰以正邦明
非贖武也誠齋易傳曰上九以剛明之極

孔易

卷之二

三

而居上此王者除元惡以大正其邦之事也
其成王顯顯令德四征不庭之時乎程子謂
去其首惡而非及其醜類得之矣

孔易卷之三

北平後學孫承澤學

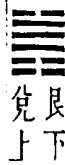

艮下
兌上

山上有澤咸君子以虛受人

此釋咸卦畫艮下兌上四字也山澤通氣者
也山體內虛澤氣上通交感也君子體之虛
其中以受人

咸亨利貞取女吉

咸感也柔上而剛下二氣感應以相與止而說

男下女是以亨利貞取女吉也天地感而萬物

孔易

卷之三

一

化生聖人感人心而天下和平觀其所感而天

地萬物之情可見矣

此釋咸象辭也咸感也釋咸義柔上而剛下
謂否六三之柔往之于上上九之剛下來于
三也感應以相與男感則女應之女感則男
應之相與也止而說艮止而兌說也男下女
艮在下兌在上艮男下兌女也天地相感則
萬物化生天陽地陰兩相交感也故萬物化
生聖人感人心猶男之感女也故天下和平
觀其所感則天地萬物之情可見矣咸夫婦
之卦有交感義故言情也二氣感應以相
與則亨矣止而說男下女則貞矣夫子釋象
簡明如此上經首乾象傳言性下經首咸
象傳言情復之象言天地之心咸言人心學
易者所宜玩也

初六咸其拇

咸其拇志在外也

此釋咸爻象辭也初六在艮之下艮為指在下故稱拇感初六之拇者九四也當咸之初所感尚淺如拇雖動足猶未移故不言吉凶悔吝然四乃初之正應觀其拇之動而知其志在外卦之九四矣卦以相與成咸爻以相感為累宜靜而不宜動也

六二咸其腓凶居吉

雖凶居吉順不害也

拇少升而上則腓說文脛臑也即足肚也在股足之間二象感六二之腓者九三也二不能遠俟玉應之五而近感所比之三如腓隨股動凶矣必居以俟五則吉二五相應為順

孔易

卷之三

二

于理不害也

九三咸其股執其隨往吝

咸其股亦不處也志在隨人所執下也

自腓而上者股居下體上象三感九三之股者六二也二之腓隨股而動九三因其隨而係戀之舍上爻之正應而近昵其隨我者是不能靜以自處而志在所隨之人而下係戀也

九四貞吉悔亡憧憧往來朋從爾思

貞吉悔亡未感害也憧憧往來未光大也

四當心位時有初六之正應其所本有也故告之曰爾惟正靜為王所謂貞也任其自然

感且無之何有于害而悔若憧憧往來則爾之朋類多矣揆之于爾之正應豈光大無私之道哉

九五咸其脢无悔

咸其脢志末也

王弼曰脢者心之上口之下其脢膈之間乎咸五之脢者上六也脢與頰舌最為比近易相為感然正應自在惟勿變則得其應无悔然五之志在上豈能如二之居吉乎繫辭曰其初難知其上易知本末也以上為末

上六咸其輔頰舌

咸其輔頰舌勝口說也

孔易

卷之三

三

兌為口舌偶畫居上為輔頰舌之象感上六之輔頰舌者九五也雖以近比相繫然非其正應僅勝口說相與無復心實也上為兌主三為艮主二少相與自有不可易者在蓋醒之也

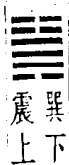

雷風恒君子以立不易方

此釋恒卦畫巽下震上四字也雷風相薄此天下之至變易者然萬古變易之雷風即萬古不易之雷風君子之立不易方以此

恒亨无咎利貞利有攸往

恒久也剛上而柔下雷風相與巽而動剛柔皆

應恒恒亨无咎利貞久於其道也天地之道恒久而不已也利有攸往終則有始也日月得天而能久照四時變化而能久成聖人久於其道而天下化成觀其所恒而天地萬物之情可見矣

此釋恒象辭也恒久也釋恒義剛上而柔下謂泰初九之剛往之於上六四之柔下來於初也雷風相與震雷而巽風也巽而動下巽而上震也剛柔皆應六爻皆相應也不時无咎當利於貞蓋正固則有久之道也此以恒為卦故有久義天地之道恒久而不已以其常相應也利有攸往終則有始也取其恒久之義日月得天以下極言恒久之道蓋日月

孔易

卷之三

四

四時以至聖人天地萬物莫不以恒久為道也天地萬物之情亦以恒夫婦之道故言情也

初六浚恒貞凶无攸利

浚恒之凶始求深也

此釋恒爻象辭也浚深也四應初理之常初求四亦理之常然挾陰柔之資持巽入之術相求之始不量其交之淺深而遽深求于其上豈所利乎始字是病根

九二悔亡

九二悔亡能久中也

以陽居陽常也九二以陽居陰非其常也宜悔而亡者二五相應皆恒久于中道者也

九三不恒其德或承之羞貞吝

不恒其德无所容也

九三過中不能持久又居巽極為進退是不恒其德之象即或承之者且用為羞而已甘之乎承謂九二九二恒中以貞而羞與之仇為吝曰无所容

九四田无禽

久非其位安得禽也

田者震動馳騁之事九四震王奮力求恒然位不中非可久者而所應柔柔虛故无禽孔義曰田必有禽自是常理四失其中正之道也

六五恒其德貞婦人吉夫子凶

孔易

卷之三

五

婦人貞吉從一而終也夫子制義從婦凶也

五得中六柔靜專應九二為恒其德貞此在婦人終當從一耳夫子制義宜變通而專靜柔從則婦之吉還為凶矣

上六振恒凶

振恒在上大无功也

王輔嗣曰靜為躁君安為動王故安者上之所處也靜者可久之道也處卦之上居動之極以此為恒无施而得也

☰

艮下 乾上

天下有山遯君子以遠小人不惡而嚴

遯亨小利貞

此釋遯卦畫艮下乾上四字也天喻君子山喻小人小人浸長如山之侵天以下陵上君子遯避若天之遠山天則不可階也如此遠小人所謂不惡而嚴小人自不敢犯也

遯亨遯而亨也剛當位而應與時行也小利貞

浸而長也遯之時義大矣哉

此釋遯象辭也剛當位而應剛謂九五應謂六二九五有中正之德六二能承順之似可不必於遯然陰進居二意欲侵陽可畏哉君子當此宜與時行也小而戒以守正者蓋以陰浸而長故也時義者時在天義在我大矣哉非知權而達變者其孰能知之

初六遯尾厲勿用有攸往

孔易

卷之三

六

遯尾之厲不往何災也

此釋遯爻象辭也四陽在前遯去二陰逐其後初陰最在後尾君子之後而逐之遯故稱遯尾以初陰敵四陽未必不災故稱厲往而相迫聖人所惡故戒其勿往因以不往何災之論

六二執之用黃牛之革莫之勝說

執用黃牛固志也

六二逼近諸陽九陽所畏而遯者然位中正與五應則尚不安于君子之遯告以執之勉其留賢也黃牛革柔而堅以固君子之志使不遯耳如此則為小之利貞也

九三係遯有疾厲畜臣妾吉

係遯之厲有疾憊也畜臣妾吉不可大事也

九三雖陽與二陰同體相比有所係戀曰係夫優柔容與之態可係臣妾已耳以決去就之大事其將能乎疾厲宜矣

九四好遯君子吉小人否

君子好遯小人否也

四應初相好者也以其乾體陰不能于翩然去之可謂以義制情者矣君子哉豈小人牽于私者所能乎

九五嘉遯貞吉

嘉遯貞吉以正志也

孔易

卷之三

七

九五正當位而應與時行者所以為嘉所以為貞而吉 訂詰云跡雖與小人伍而心不亂于小人之羣也與內難而能正其志同意

上九肥遯无不利

肥遯无不利无所疑也

子夏傳曰肥饒裕也正與憊反四陽之中三爻繫陰四爻五爻應陰无可疑至上九而无矣又子夏所謂戰勝而肥者也

☰ 乾下
☳ 震上

雷在天上大壯君子以非禮弗履

此釋大壯卦畫乾下震上四字也雷在天上四陽之卦陽壯於陰故為大壯以天而動克

其陰濁之私故君子以非禮弗履禮者天理之陽而非禮者人欲之陰也震為足有履象所履者乾乾為天天理也乾嘉會合禮則无非禮矣

大壯利貞

大壯大者壯也剛以動故壯大壯利貞大者正也正大而天地之情可見矣

此釋大壯象辭也大者壯謂陽至于四畫而壯于陰也剛以動剛謂乾動謂震也柔不能壯剛則壯剛而不動亦無以見其壯故下剛而上止為畜下剛而上動為壯大壯利貞言大壯之所以貴者尤在于正正所以成其大也人心正大即天地之情故曰正大而天地之情可見天地之無私覆無私載一正大而已矣非大者之正乎天與地合非天地之情

孔易

卷之三

八

于此其所以言大者正言正大見天地之情而非他卦比也正大之說先儒言者詳矣但多言其理少於卦爻封氣有情今推之如此學者詳之

初九壯于趾征凶有孚

壯于趾其孚窮也

此釋大壯爻象辭也壯于趾而征進其凶信矣易者時位也違時位而動未有不凶者征而凶則不征而吉矣

九二貞吉

九二貞吉以中也

二之能正非謂剛居柔以其居下卦之中也壯而得中必克時其絀伸不迫不縱潛消二

陰于無跡故曰貞吉以其不用壯也

九三小人用壯君子用罔貞厲羝羊觸藩羸其角

小人用壯君子罔也

石介曰壯惟小人用之君子則否罔不用也揚誠齋曰小人如羝焉喜于鬪而狃于勝喜于鬪故技止一觸之勇狃于勝故怒及無心之藩然終羈累其角而後已深明用壯之不可也

九四貞吉悔亡藩決不羸壯于大輿之輹

藩決不羸尚往也

誠齋易傳曰九四居近君之位得眾陽之助而能以剛居柔不用其壯此其所以貞也故

孔易

卷之三

九

吉而悔亡九三觸藩而羸九四不觸而決者九三遇九四之藩而九四之上皆陰爻也豈惟藩之決亦無羸角之憂豈惟角不羸亦有往進之喜輿之大可往而進也輹之壯尤可往而進也三十輻俱壯而輿可往四陽俱協而時可往

六五喪羊于易无悔

喪羊于易位不當也

易傳曰六五當眾陽盛強于下之時乃能使眾陽怙然而自喪者正以柔順和易之德而調伏之也故无悔然則六五之才雖與位不相當乃所以為相當也德踰于位位踰于才故也羊即四陽也

上六羝羊觸藩不能退不能遂无攸利艱則吉

不能退不能遂不詳也艱則吉咎不長也

六質陰暗而居動極不能詳審者也凡人處世以爲易則不詳知其艱無不詳者詳必不罔故咎不長也 王輔嗣曰未有違謙越禮能全其壯者也故陽爻皆以處陰位爲美用壯處壯則觸藩矣

坤下離上

明出地上晉君子以自昭明德

此釋晉卦畫坤下離上四字也明出地上方進之日也進進不已之象君子以之自昭明德明德本明又當自昭之使大明升于天而不入于地也

晉康侯用錫馬蕃庶晝日三接

孔易

卷之三

十

晉進也明出地上順而麗乎大明柔進而上行

是以康侯用錫馬蕃庶晝日三接也

此釋晉彖辭也晉進也釋卦名也明出地上離乘坤也順而麗乎大明坤附離也柔進而上行指六五上進而居尊位也下有坤順之康侯上有柔中之明主是以錫馬蕃庶晝日三接上下相際如此之盛也

初六晉如摧如貞吉罔孚裕无咎

晉如摧如獨行正也裕无咎未受命也

此釋晉爻象辭也初柔順行正其應在四罔孚者四離火上炎不與下孚且晉卦有進而無退日初獨也然而吉无咎者貞與裕耳蓋弗獲于上惟守貞則吉不信乎朋友惟寬裕

則无咎初方在下未有官守言責乃如此故原之日未受命也

六二晉如愁如貞吉受茲介福于其王母

受茲介福以中正也

二以進爲憂而不以進爲喜貞若此可謂得吉矣可以受庶馬三接之大福于柔進之君矣蓋以其在下卦之中一柔居之爲正也

六三衆允悔亡

衆允之志上行也

初極下二甫出地皆欲進而未臻其至三已出地上率衆柔與之俱進而衆志皆信與罔孚異晉進而麗于大明三之柔當之矣故曰志行 訂詁曰欲其不暱四而從五也以大

孔易

卷之三

十一

明在上衆志所同也

九四晉如鼫鼠貞厲

鼫鼠貞厲位不當也

四居大明之下晝伏者也處坤晦之上夜動者也又爲互艮之終有鼠象詩所患鼫鼠食黍以此人而晉高位其爲正人之害可勝道哉故曰貞厲日位不當

六五悔亡失得勿恤往吉无不利

失得勿恤往有慶也

待衆允而悔亡者六三是已不待衆允而悔亡者六五是已六五爲自昭明德之主天下臣民莫不順而麗之何悔不亡苟能得失不累於心勿勞憂恤持此以往吉无不利也胡

仲虎曰用其明于計功謀利明反為累勿恤所以有慶

上九晉其角維用伐邑厲吉无咎貞吝

維用伐邑道未光也

誠齋傳曰上九以剛明之資進而至於首又進而至於角剛之極也明極者必窮物剛極者必觸物故不勝其剛而无所用之維思伐人而已其伐人也不能威服天下亦維用伐其私邑而已聖人於此以為若不用剛明而有自危之心尚可許其吉而无咎或挾其剛明而自以為真固則為吝而已矣吝則維用伐邑於晉道未為光大此其所以可吝也晉卦以柔進得名故柔爻多吉晉之道惡剛也

離下坤上

孔易

卷之三

十一

明入地中明夷君子以莅衆用晦而明

此釋明夷卦畫離下坤上四字也明入地中明夷君子體坤之象以莅衆坤象也體明入地中之象用晦而明離文明也象言晦其明象言用晦而明義稍不同晦其明言有明而晦之也用晦而明言以自晦而為明也雷氏曰明出地上晉明入地中明夷可以知渾天之說矣

明夷利艱貞

明入地中明夷內文明而外柔順以蒙大難文王以之利艱貞晦其明也內難而能正其志箕子以之

此釋明夷象辭也明夷之象在利艱貞而已貞正也二得正位而六五不正乃下正而上不正之時也內文明而外柔順者文王也文王有聖德以服事殷故曰文王以之利艱貞當艱難而守正能晦其明者也內難而能正其志所謂利艱貞也箕子佯狂為奴能晦其明而正其志者故曰箕子以之此明夷之道也

初九明夷于飛垂其翼君子于行三日不食有攸

往主人有言

君子于行義不食也

此釋明夷爻象辭也初九當明夷之時于飛垂翼不為所容決矣君子見其幾微而行雖至三日不食不顧也雖至所往主人有言不顧也揆之于義當如此耳

孔易

卷之三

十二

六二明夷夷于左股用拯馬壯吉

六二之吉順以則也

六二之明為五所蒙者也股人之所行其股傷則不能行矣幸麗于二陽能拯我以壯馬則可蒙大難而无害蓋二柔順中正故能速于拯而得其則也

九三明夷于南狩得其大首不可疾貞

南狩之志乃大得也

乃字可玩所謂有湯武之志則可

六四入于左腹獲明夷之心于出門庭

入于左腹獲心意也

腹坤象坤體之下故曰左腹也尊右故也腹幽隱之處六四近六五入于左腹者也知昏王之心意不復可格故遠而去之出于門庭若微干是也

六五箕子之明夷利貞

箕子之明夷言箕子之明見夷矣然而不可息也故曰利貞不貞則全驅避難苟容之士而已

而

上六不明晦初登于天後入于地

初登于天照四國也後入于地失則也

上六獨不日明夷而日不明而晦所以五爻之明皆所為夷矣卒乃自傷而遂隕絕厥命

孔易

卷之三

吉

則亦何益之有則君則也失則所以為紂順則所以為文王



離下 巽上

風自火出家人君子以言有物而行有恒

此釋家人卦畫離下巽上四字也離在內巽在外風自火出實則家人為風化之本君子所以正其家者言有物行有恒而已

家人利女貞

家人女正位乎內男正位乎外男女正天地之大義也家人有嚴君焉父母之謂也父子兄弟兄弟夫夫婦婦而家道正正家而天下定

兄兄弟弟夫夫婦婦而家道正正家而天下定

兄兄弟弟夫夫婦婦而家道正正家而天下定

矣

此釋家人彖辭也彖辭但以女貞為言而夫子因女正而推及一家之正二陰位也陰爻居之女正位乎內也五陽位也陽爻居之男正位乎外也男女正天下之大義也九居五天位也六居二地位也得宜之謂義行而宜之亦為義此義字釋利字正字釋貞字也家人有嚴君焉父母之謂也以下極論家之所以正父盡父之道子盡子之道兄盡兄之道弟盡弟之道夫盡夫之道婦盡婦之道父慈子孝兄友弟恭夫唱婦隨則家道正正家而天下自此定矣

初九闕有家悔亡

闕有家志未變也

孔易

卷之三

吉

此釋家人爻象辭也九剛正有正家之本其體離初有先見之明故及其志未變而防閑之

六二无攸遂在中饋貞吉

六二之吉順以巽也

巽剛在五二能順之无所自遂王中饋而已何貞吉如之

九三家人嗃嗃未失也婦子嘻嘻終吝

家人嗃嗃未失也婦子嘻嘻失家節也

王彌曰處下卦之極為一家之長行與其慢也寧過乎恭家與其責也寧過乎嚴

六四富家大吉

富家大吉順在位也

六四柔虛乘承應背陽實已居其間而順受之曰富家孔子恐人以財為富釋之曰順在位者在者守位而不離即正位也禮運云父子篤兄弟睦夫婦和家之肥也

九五王假有家勿恤吉

王假有家交相愛也

五剛而得中威而能愛盡乎治家之道者故能感格其家而人無不化可以勿憂恤而吉也假與格通訂詁曰非交不足以言假

上九有孚威如終吉

威如之吉反身之謂也

孔易

卷之三

夫

自初至五男女陰陽之位無一不得其正上處其上以剛實要終合一家而無不孚剛爻異體威如之象開節是家法孚威是身教竟歸之于反身終吉

離上

兌下

上火下澤睽君子以同而異

此釋睽卦畫兌下離上四字也離火炎上兌澤潤下故謂之睽然離火兌澤同出于坤者也其本則同其末乃異故君子觀此象以同而異也象義取以異而同象義取以同而異

睽小事吉

睽火動而上澤動而下二女同居其志不同行

說而麗乎明柔進而上行得中而應乎剛是以

小事吉天地睽而其事同也男女睽而其志通

也萬物睽而其事類也睽之時用大矣哉

此釋睽象辭也火炎上火動而上也水就下澤動而下也火自上澤自下上下睽而不合也離女兌女相與同居而志不同行則二女睽而不合也說而麗乎明以卦體言也兌體而離麗也卦自壯亦自遜柔進而上行則以自遜言之蓋初二進而四上行也得中而應乎剛謂六五得中而應九二之剛也小事吉者以柔居尊位陰為小雖應乎剛所吉止于小事也若使九剛而居中正則大事吉矣聖人因是以明睽之義恐人以睽違為終不合之義或疑其吉故詳明之天下之理有以睽異而同者矣天在上地在下上下雖睽矣而其以生物為事則同也男位乎外女位乎內內外雖睽矣而其室家之志則通也萬有不

孔易

卷之三

七

齊則萬物睽矣而分殊理一其事類也睽之時用如此其吉豈止于小事乎因其小而推之大

初九悔亡喪馬勿逐自復見惡人无咎

見惡人以辟咎也

此釋睽爻象辭也初與四敵應動而成睽悔其所矣然陽剛得正行之以說故悔亡睽離之時去而弗追靜以俟之來而弗拒悅以接之泊然若不見其睽者夫惟不見其睽而後睽可合善處睽矣

九二遇于巷无咎

遇于巷未失道也

二五皆不當位卦由此成睽然本自正應偶于意外相值遂爾契合以定同趣之交則遇巷之說也象曰未失道謂非在已求合也

六三見輿曳其牛掣其人天且劓无初有終

見輿曳位不當也无初有終遇剛也

柔居剛位非所宜據而承乘應又不中不正之陽心疑目眩若見其輿在後而為二所曳牛在前而為四所掣仰受傷于上而其人天且劓邪見羣起皆非實事然睽極則合疑甚則解曰无初有終

九四睽孤遇元夫交孚厲无咎

交孚无咎志行也

孔易

卷之三

大

初四皆无應而四稱睽孤在下猶可獨立在上不可无輔也初陽德稱夫處卦始稱元兩窮而後相遇者不約而交相信夫未遇之睽孤不免于厲及交孚共濟志其行矣

六五悔亡厥宗噬膚往何咎

厥宗噬膚往有慶也

處睽非位宜有悔矣得中應剛體无偏繫故悔亡離兌同出於坤曰宗二尊五為王五親二為宗分嚴情親其合也猶噬膚之易往有慶譽然必君求賢而後賢應之故五當先往

上九睽孤見豕負塗載鬼一車先張之弧後說之

弧匪寇婚媾往遇雨則吉

遇雨之吉羣疑亡也

九四睽孤无應也上與三應稱睽孤者剛明之過猜疑太甚无往而不見可疑也見六三牽輿之牛矣以為負塗之豕載人之輿矣以為載鬼之車于是先張弧以為寇而欲射之後知為我婚媾脫弧而不之射焉惟剛明之過也故生疑亦惟剛且明也能釋其疑往而與合則陰陽和而為雨乃吉

艮下坎上

山上有水蹇君子以反身脩德

此釋蹇卦畫艮下坎上四字也山上已非平夷之地又有水焉蹇也異乎山上有澤者矣山上有澤兌澤容之山上有水險之甚者故不長于行也君子行有不得反求諸己而已故以之反身

孔易

卷之三

九

蹇利西南不利東北利見大人貞吉

蹇難也險在前也見險而能止知矣哉蹇利西南往得中也不利東北其道窮也利見大人往

有功也當位貞吉以正邦也蹇之時用大矣哉

此釋蹇彖辭也蹇難也險在前也坎為難坎在上則險在前也又為見險能止之象坎險而艮止也險而知止知矣知可止則止之義者也艮坎俱有光明之象所以言知西南坤方蹇利西南五往得中坎變而坤去險阻之順境也蹇東北之卦不利東北蹇而之蹇蹇斯極也利見大人二往見五往則有功也位貞吉以九五本體得正而吉也能正位則能正邦矣蹇之時用大矣哉蹇之時大而濟蹇之用亦大也

初六往蹇來譽

往蹇來譽宜待也

此釋蹇爻象辭也進趨坎謂之往反止艮謂之來王注處難之始居艮之初獨見前議觀險而止以待其時知矣哉 知即譽也

六二王臣蹇蹇匪躬之故

王臣蹇蹇終无尤也

二已離下與五相應所謂王臣也然遇時之蹇不得不以蹇處之止而不行非以其身之故而避難也蓋當蹇且蹇要于究竟有濟耳故曰終无尤

九三往蹇來反

孔易

卷之三

干

往蹇來反內喜之也

諸爻惟三有剛實之才可以濟蹇但與五非此非應惟反而就二則可與同濟故爻言來反而傳以內喜釋之言二亦喜三之來如春秋書季子來歸以為國人所喜也在四而來連者比三也故言當位實在上而來碩者應三也故言志在內三為內體艮之主爻故也

六四往蹇來連

往蹇來連當位實也

四位大臣陰虛才柔若獨往无救于蹇反而連三合五相與共濟時難蓋九居三當位而實其陽剛與五同德此四所以來連之也

九五大蹇朋來

大蹇朋來以中節也

五動而不失中正之節故能使朋來以成五那之功

上六往蹇來碩吉利見大人

往蹇來碩志在內也利見大人以從貴也

上當出險之時恐六陰柔往猶蹇耳來應九三陽剛之碩人共從九五尊貴之大人合朋來以成濟險之功爻獨上言吉蹇極變為解也

坎下震上

雷雨作解君子以赦過宥罪

此釋解卦畫坎下震上四字也震雷坎雨作解君子以之赦過宥罪赦者不問宥者寬之

孔易

卷之三

三

過誤者赦有罪者薄懲之也此人君解難之道歟

解利西南无所往其來復吉有攸往夙吉

解險以動動而免乎險解利西南往得衆也

其來復吉乃得中也有攸往夙吉往有功也天地解而雷雨作雷雨作而百果草木皆甲拆解之時大矣哉

之時大矣哉

此釋解之象辭也解險而動坎險而震動也解乎坎險之難而動者也動則脫乎坎險矣故謂之解解利西南往得衆也西南坤坤為衆往則得衆也无所往其來復吉因蹇難已解之後亦欲九之不往四而復於初也卦自臨來復於初乃得於六二中體相比而成臨

也有攸往風吉往有功也勉二之速進而往五也往則有作解之功矣勉四之復初者利西南之象也欲其震動之歸於坤順也勉二之進五者欲以九二剛中之臣濟六五柔中之君也隨時取義不同如此夫子既釋彖辭又從而申解之義曰天地解而雷雨作雷雨作而百果草木皆甲拆百果草木皆解也未贊曰解之時大矣哉王弼曰解之時非險難之時故不言用解之名

初六无咎

剛柔之際義无咎也

此釋解爻象辭也初六柔而不正本有咎者與四相應剛柔相際故无咎以位言之本皆未當故以義勉之使其知變也

孔易

卷之三

三

九二田獲三狐得黃矢貞吉

九二貞吉得中道也

五四君相之位初三上小人之致難者三狐也九二剛中而應五之所仗解難者也田獲三狐以其得黃矢耳弓矢者器也然須藏器待時不激不露方得中道不徒象矢而又取象于黃故象以得中道解之

六三負且乘致寇至貞吝

負且乘亦可醜也自我致戎又誰咎也

車服所以旌有德負者而乘祗以播惡何足貴者戎自我致於人何尤所致者寇則我為罪之也

九四解而拇朋至斯孚

解而拇未當位也

九四體震為足而三附之象拇小人據非其位當解者莫如三而汝也曰而拇者以為四所近而離也小人離而不解則君子之朋必疑夫惟解而拇乃後朋至而相孚朋謂二以其同陽德也四若當位履正則邪媚如三安得附之焉用解

六五君子維有解吉有孚于小人

君子有解小人退也

聖人慮後世姑息于小人故必小人退聽而後可丘建安曰庸君世主固有外迫公議必欲去小人而內牽私愛姑飾詞以掩天下之耳目者故開道之如此

孔易

卷之三

三

上六公用射隼于高墉之上獲之无不利

公用射隼以解悖也

胡仲虎曰諸爻惟六三為小人之九悖之一字其惡著矣兌下

山下有澤損君子以懲忿窒慾

此釋損卦畫兌下艮上四字也山下有澤損君子何所取象以之懲忿窒慾也損本泰體損三益上故為損君子之所當損者忿與慾也中男多忿少女多慾忿者氣若山湧慾者溪壑無厭懲者過而絕之如澤之絕山窒者塞而不流如山之塞澤也又兌說則忿為之慾艮止則慾為之窒

損有孚元吉无咎可貞利有攸往曷之用二簋可用享

損損下益上其道上行損而有孚元吉无咎可

貞利有攸往曷之用二簋可用享二簋應有時

損剛益柔有時損益盈虛與時偕行

此釋損象辭也損下益上其道上行損三以益上也上行益在上也損而有孚則元吉无咎可貞而利有攸往矣時者適時宜也以全體言之當損之時乃可儉約以爻言之則損之六爻惟三當可損之時初則酌損四則惟損其疾而已二上費損五則益矣卦具損益之義故不專言損而兼言益夫二簋享禮之甚損者也然而非固損之亦惟其時而已二

孔易

卷之三

益

蓋之亨有時損剛而益柔亦有時損益盈虛與時偕行耳損以三上為成卦之主剛上為益上柔下為損下故曰損下益上其道上行道者當然而然之謂也道即所謂孚即所謂時也

初九已事遄往无咎酌損之

已事遄往上合志也

此釋損象辭也初四正應初以陽居陽盈矣四以陰居陰虛矣以已之盈益四之虛初之事也急已事速往以益同志則无咎然陽剛好進初體輕銳戒以酌損之乃所以上合六四之志也

九二利貞征凶弗損益之

九二利貞中以爲志也

二以剛居柔而體悅更往損之將媚以徇五則凶惟二居中以中爲志勉以利貞蓋貞之弗損乃以益之也

六三三人行則損一人一人行則得其友

一人行三則疑也

卦所稱損剛益柔以損三益九言也三本乾之三陽與初九九二同行者也乃損而爲陰以益上是三人行損一人也九三上而爲上則上六下而爲三於是乎剛柔偶合以相翊是一人行則得其友也夫人情一則信而專三則疑而不專夫子所以日致一也

六四損其疾使遄有喜无咎

孔易

卷之三

益

損其疾亦可喜也

初方已其事而速於益四四以初之陽剛而損其陰柔之疾惟速則有喜不然彼方汲汲此乃悠悠非受益之道也

六五或益之十朋之龜弗克違元吉

六五元吉自上祐也

居中而柔順虛中損而有孚者也故能受天下之益而元吉自上祐之天之所助者順也上九弗損益之无咎貞吉利有攸往得臣无家弗損益之大得志也

當節損之世下皆損已以益其上上又能不損其下宜其无咎宜其貞吉宜其利有攸往

宜其得臣无家无往而不得志故曰大得志也
也得臣謂得天下臣民之心无家謂无自私
其家之益

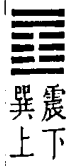

風雷益君子以見善則遷有過則改

此釋益卦畫震下巽上四字也風以散之雷以動之所以益物故為益也君子觀象乃以之見善則遷有過則改何也體有益物之象而益已也遷善如風之速改過如雷之決

益利有攸往利涉大川

益損上益下民說无疆自上下下其道大光利

有攸往中正有慶利涉大川水道乃行益動而

孔易

卷之三

美

異日進无疆天施地生其益无方凡益之道與

時偕行

此釋益彖辭也益損上益下損四益初也民說无疆益在下也自上下下以否之九三而下居初也大光陽也柔往剛來二五中正相應乃有慶也有慶即所謂益也水道乃行巽遇震也動而巽震動而遇巽也乾之四爻下交坤為初地受天施之象天施地生其益大而无方也凡益之道與時偕行即損之所謂損剛益柔有時者也損固有時益亦有時益之六爻唯初二得益之位三則益之用凶事而已四五益下者也上則莫益之矣此所謂也時

初九利用為大作元吉无咎

元吉无咎下不厚事也

此釋益爻象辭也在下者不厚任事初九為上所益大作元吉乃得无咎以下厚事也

六二或益之十朋之龜弗克違永貞吉王用亨于

帝吉

或益之自外來也

二虛中處下受益于五以爻位皆陰故戒以永貞曰享帝吉者明貞之必受益而人臣不可不貞也
外謂五

六三益之用凶事无咎有孚中行告公用圭

益用凶事固有之也

孔易

卷之三

毛

朱子曰益之用凶事猶書言用降我凶德嘉績于朕邦非困之也乃欲其困心衡慮而固

有之也

六四中行告公從利用為依遷國

告公從以益志也

公本有孚惠心而四以中行告之益下為志即是中行而不從者乎遷國而從无不從可知

九五有孚惠心勿問元吉有孚惠我德

有孚惠心勿問之矣惠我德大得志也

王輔嗣曰為益之大莫大于信為惠之大莫大于心因民之所利而利之惠而不費惠心

者也以誠惠物物亦應之故曰有孚惠我德
勿問之矣決詞也民信之如此則益下之志
乃大得也

上九莫益之或擊之立心勿恒凶

莫益之偏辭也或擊之自外來也

子夏傳益窮反損故
有自外而擊之者

䷀
兌下

澤上於天夫君子以施祿及下居德則忌

此釋夫卦畫乾下兌上四字也澤上於天其
勢不居必決而下故卦為夫君子體之當施
祿以象其雨之沛不當居德以象其不雨也
居謂積而不散也澤上於天施祿之象若積

孔易

卷之三

天

而不散則不可也
故曰居德則忌

夫揚于王庭孚號有厲告自邑不厲即戎利有攸
往

夫決也剛決柔也健而說決而和揚于王庭柔

乘五剛也孚號有厲其危乃光也告自邑不利

即戎所尚乃窮也利有攸往剛長乃終也

此釋夫象辭也夫決也以五剛而決一柔也
健而說乾健而兌說也決而和以健決之而
不失其和說也亦以乾兌言也以二五相孚
而號召眾陽號令信矣然以一柔在上下乘
五剛猶有危厲一陰之難去如此知其危厲
而力去之則可以光也告自邑不利即戎陰

方窮蹙於上或反於下寇不可迫所尚乃窮
也然利有攸往者九不自變往變其六則由
夫而乾剛長乃終也上交卦之終也六陽乾
之終也

初九壯于前趾往不勝為咎

不勝而往咎也

此釋夫爻象辭也陰居高位而初欲決之不
量力之甚故周公言往不勝而夫子斷之曰
不勝而往益勝
在往先者无咎

九二惕號莫夜有戎勿恤

有戎勿恤得中道也

莫夜之戎勢本可畏而云勿恤者九之剛能
前定二之柔能敬謹此中道也必如是而後

孔易

卷之三

无

可以勿恤不然
何恃而弗恐

九三壯于頄有凶君子夫夫獨行遇雨若濡有愠
无咎

君子夫夫終无咎也

三居五陽之中本為君子獨與上應一不決
即有所係吝矣故必夫而又夫趙汴水曰遇
雨之反无咎
善補過也

九四臀无膚其行次且牽羊悔亡聞言不信

其行次且位不當也聞言不信聰不明也

无膚次且總是欲進不能為其以陽居陰不
中不正也牽羊悔亡代為之計如此謂不信

何程子曰聞善而能用克己以從義惟剛明者能之

九五莧陸夬夬中行无咎

中行无咎中未光也

夬之時以能夬為中言當以夬夬之中行之方得无咎然五之中心猶有條焉而迫于不得已者乎蓋三五皆稱夬夬三應上五比上皆當決柔之任故欲其決而又決而不繫累于柔也

上六无號終有凶

无號之凶終不可長也

上當兌口宜有號也然同類相助有孚斯號今黨類已盡无所號矣方互相援引之時自

孔易

卷之三

三

為長久之固寧知終不長哉

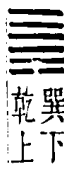

天下有風姤后以施命誥四方

此釋姤卦畫巽下乾上四字也天下有風與萬物相遇巽風天之命令故后體之以施命誥於四方風能動四方者也

姤女壯勿用取女

姤遇也柔遇剛也勿用取女不可與長也天地

相遇品物咸章也剛遇中正天下大行也姤之

時義大矣哉

此釋姤彖辭也姤遇也解卦名也遇者不期而會柔遇剛者以巽柔而遇乾剛也勿用取女不可與長不正之女不可與久處也陽上陰下男不下女故有勿取之象巽為長故取長義此下文因推明剛柔相遇之義上下相遇品物咸章也上乾為天巽自坤生地也乾與巽交天地相遇也乾始萬物巽齊萬物品物咸章也剛遇中正天下大行也剛遇中正謂以九二剛中之臣遇九五中正之君所以道大行乎天下也姤之時義大矣哉姤之時一陰生五陽之下陰陽消長之幾係焉時之大也天地君臣相遇斯有成功義之大也文王之易但以陰生為戒夫子則發明文王言外之意也

初六繫于金柅貞吉有攸往見凶羸豕孚蹢躅

繫于金柅柔道牽也

孔易

卷之三

三

此釋姤爻象辭也一陰始進聖人危之故以金柅之貞戒小人復以羸豕之孚曉君子蓋柔易牽難制不可因繫而忘警也

九二包有魚无咎不利賓

包有魚義不及賓也

姤一陰遇五陽蓋將以為人盡夫也而二則其遇之最先者能制之以道而無容他適焉如包之有魚制之於內使不得逸於外則是二於初有以過其上進之路雖與四為正應而四為賓義不得以及之矣

九三臀无膚其行次且厲无大咎

其行次且行未牽也

夫一陰在上下之五陽皆趨而上姤一陰在下上之五陽皆反而下陰陽相求之情也九三志亦在初但初二應四與三無繫三介乎其間求與之遇而所乘及承皆剛進退不能故行次且未牽與柔道率相反三剛知厲不復牽引于初而行矣

九四包无魚起凶

无魚之凶遠民也

陽為君陰為民初雖應四而近二故二包有魚而四无也民之去已猶已遠之

九五以杞包瓜含章有隕自天

九五含章中正也有隕自天志不舍命也

杞指二瓜指初九五姤之主初六遠不相及以九二包之包即含瓜即章物相雜日文故

孔易

卷之三

三

陽之包陰為含章也然二包初實五以之非五居中正位與二應何以有此命屬天志不舍于命是剛大行義

上九疇其角吝无咎

姤其角一窮吝也

剛之上窮者角以角為姤物所不樂遇也故吝然吝只不大行勿牽于柔故无咎語義之防微矣

坤下



澤上於地萃君子以除戎器戒不虞

此釋萃卦畫坤下兌上四字也澤上於地萬物萃聚之時易生變亂故君子以之除戎器

戒不虞也

萃亨王假有廟利見大人亨利貞用大牲吉利有攸往

萃聚也順以說剛中而應故聚也王假有廟致孝亨也利見大人亨利貞用大牲吉利有攸往順天命也觀其所聚而天地萬物之情可見矣

此釋萃象辭也萃聚也君臣聚精會神以聚天下之象也順以說坤順而兌說也剛中而應二五相應也君臣相應故聚也王假有廟以一已之精神而聚祖考之精神致孝亨也

孔易

卷之三

三

祀明堂而民知孝孝於祖考所以聚斯民孝敬之心也利見大人亨利貞用大牲吉以人而欲見中正之大人故亨也用大牲吉以人心之聚而告神明用大牲則吉也人心不聚而欲聚祖考之精神雖有大牲神其吐之矣利有攸往順天命也觀其所聚而天地萬物之情可見矣極言萃聚之情也

初六有孚不終乃亂乃萃若號一握為笑勿恤往无咎

无咎

乃亂乃萃其志亂也

此釋萃爻象辭也位可應四而時當萃五去就兩難決擇靡定則志亂志亂則孚之不終萃之不決何責哉

六二引吉无咎孚乃利用禴

引吉无咎中未變也

二與五正應居中得正為三陰之主必引初六六三同萃于五乃君臣之大義故吉无咎孚二孚于五也能孚雖薄祀利享矣禴者約也中未變言二處同羣陰終與剛中應耳

六三萃如嗟如无攸利往无咎小吝

往无咎上巽也

三不得萃而嗟只宜往從上六巽順之正應耳不可妄求故告以往无咎往固小羞然理所當往何恤

九四大吉无咎

孔易

卷之三

吉

大吉无咎位不當也

以陽居陰得上下之聚而非君位非大吉安得无咎

九五萃有位无咎匪孚元永貞悔亡

萃有位志未光也

乃位乎天德豈徒萃有位而已乎但曰萃有位豈能光也故匪孚

上六齋咨涕洟无咎

齋咨涕洟未安上也

萃極則散勢之危說極則悲情之變故其所齋者咨嗟涕泣漣洟而已象有令之警惕意

坤上

地中生木升君子以順德積小以高大

此釋升卦畫巽下坤上四字也木生於地自下而升上之象君子體之以順德積小以高大坤順也巽下有順之義積小而高大由微而至著也坤為積巽為高亦升之義也

升元亨用見大人勿恤南征吉

柔以時升巽而順剛中而應是以大亨用見大人勿恤有慶也南征吉志行也

人勿恤有慶也南征吉志行也

此釋升彖辭也柔以時升若自觀來則下體之坤升於二陽之上二升而四三升而五也若以小過相易言之則是小過之九自四降而居二小過之六自二升而居四也柔以時

孔易

卷之三

吉

升當可升之時而升者也巽而順下巽而上坤也剛中而應九二剛中上應乎六五也二五相應是以大亨而用見大人也勿恤謂有慶也南征謂其志上行也

初六允升大吉

初六允升大吉

允升大吉上合志也

此釋升爻象辭也巽主入則初一爻是也天下之入人無如信者允信也初以信而升故二陽與之合志

九二孚乃利用禴无咎

九二之孚有喜也

程子曰二能以孚誠事上不惟臣道无咎可以行剛中之道澤及天下矣是有喜也

九三升虛邑

升虛邑无所疑也

九三以陽剛之才正而且巽當升之時而進臨于坤如入无人之邑孰疑阻之哉

六四王用亨于岐山吉无咎

王用亨于岐山順事也

六四以順而升是大臣以忠順事君猶王者以精誠事神也隨上取隨之極此取順之極故皆

六五貞吉升階

貞吉升階大得志也

孔易

卷之三

美

六五節象言柔以時升應乎剛中者先言貞吉而後升階者謂升而不正則不吉雖有升階之志未可言得也

上六冥升利于不息之貞

冥升在上消不富也

上六坤體冥昧者也知進而不知止者也上无所升聖人則曰位不可升德則不可不升也以德而言則利于不息之貞聖人因升之終而勉人之進德也消息一理耳息則富而消則不富也



坎下兌上

澤无水困君子以致命遂志

此釋困卦畫坎下兌上四字也澤无水則涸矣澤之困者君子觀此象而致命遂志當困之時惟知其莫之致而至之命以遂其道義之志而已

困亨貞大人吉无咎有言不信

困剛揜也險以說困而不失其所亨其唯君子

乎貞大人吉以剛中也有言不信尚口乃窮也

此釋困象辭也剛揜謂四五之剛為三上所揜二之剛為初六所揜剛為柔揜乃剛為柔困君子不得志之時也然君子身雖可困而道則常亨雖處坎險之中而有兌說之象所以亨也貞大人吉以剛中也謂九五以剛德居中為大人所以吉也兌口有言三坎不孚處困之時當以心亨不在勝口說也勝口說反以所致困危行言孫可也聖人之為君子

孔易

卷之三

毛

慮也深矣

初六臀困于株木入于幽谷三歲不覿

入于幽谷幽不明也

此釋困爻象辭也无才居危故傷而不安然使明者處此猶可醒悟以自振拔今居暗甚陷溺不明終于困而已

九二困于酒食朱紱方來利用亨祀征凶无咎

困于酒食中有慶也

二為陰掩只得居中自養坎為酒兌為食為困于酒食之象然與五同德又有朱紱方來之慶惟利用亨祀以通神明而已一妄動于征則凶為時尚未可動也九二剛中貞靜處

困故无
咎有慶

六三困于石據于蒺藜入于其宮不見其妻凶

據于蒺藜乘剛也入于其宮不見其妻不祥也

陰不中正承乘皆剛前不能推四而進後不能據二以安危亡立至上其可得見耶不祥矣甚

九四來徐徐困于金車吝有終

來徐徐志在下也雖不當位有與也

四應初而以九居柔處位不當是四之來初者不遑而初乃困于二之剛四可羞矣然初在下四之應也故終有與也

孔易

卷之三

三

九五劓剛困于赤紱乃徐有說利用祭祀

劓剛志未得也乃徐有說以中直也利用祭祀

受福也

上下俱傷曰劓剛賢臣未遇曰困于赤紱然徐則必遇而有說特利用祭祀之誠而受福也 大全曰九五君也亦言困者下無應也 然二雖非應而同德故一時雖困乃遲久而有說也 二五取象皆相應二曰朱紱五日赤紱紱所以行也 二五不應欲遠行得乎故二方來五乃徐有說 二曰享祀五日祭祀亦以二五當困之時必誠一切至于祭享然則或有可通之理也

上六困于葛藟于臲臲曰動悔有悔征吉

困于葛藟未當也動悔有悔吉行也

上以陰柔居困極為才弱而時窮然處困之序有自通之路知三之柔不可率而捨之知二陽之剛不可乘而去之兌變而為震奮發有為則是以吉道而行也

孔易

卷之三

三



孔易卷之四

北平後學孫承澤學



木上有水井君子以勞民勸相

此釋井卦畫巽下坎上四字也木承水而上之乃器汲水而出井之象井有養道君子觀之勞來其民各盡乃力坎為勞卦勸勉其民使相佐助巽為申命也

井改邑不改井无喪无得往來井汔至亦未繙

井羸其瓶凶

巽乎水而上水井井養而不窮也改邑不改井

孔易

卷之四

乃以剛中也汔至亦未繙井未有功也羸其瓶

是以凶也

此釋井象辭也巽乎水而上水以木巽入於水取水而上者井也往來井井養而未始窮也以剛中者二五皆剛也汲井將至井口猶未盡繙未有功也忽羸其瓶凶矣往欲有功安可垂成而敗謂當敬慎也孟子謂掘井九仞不及泉猶未棄井亦此意也况將汲而羸其瓶乎

初六井泥不食舊井无禽

井泥不食下也舊井无禽時舍也

此釋井爻象辭也初六陰柔居下而无應則棄而不之井也泥滓不潔誰其食之井在

既廢會併無矣由不能力圖日新日時舍也

九二井谷射鮒甕敝漏

井谷射鮒无與也

九二陽剛本有用之泉不能上出濟人顧旁注射鮒如水之在甕甕敝壞而漏泄也二五不相應稱无與

九三井渫不食為我心惻可用汲王明並受其福

井渫不食行惻也求王明受福也

陽居得其正巽入之功畢其井渫然潔矣然不得中非井邑所會有不食之象可用汲者其惟九五之王乎互離明象雖曰非應而居上有出水之才水渫有必出之理汲以及物

孔易

卷之四

上下並受福矣求字斷句宗義王以求賢為明養人為德人得其養為福

六四井甃无咎

井甃无咎脩井也

六四才柔雖未能施井養之用而近承九五中正之至能自脩治為可汲之井故无咎

九五井冽寒泉食

寒泉之食中正也

九五王明在上坎北方卦為寒泉井爻獨此見泉字以嚴列出之有源也王用汲而為不窮之養日食求寒泉之可食免行路之心惻所謂並受其福者也蓋王中心居正乃可養天下故託象以發之

上六井收勿幕有孚元吉

元吉在上大成也

初井泥二射鮒泉幾廢矣三漂之四甃之則井修而可食故五日井冽寒泉食上為井口井收勿幕則功能養而井道大成矣



澤中有火革君子以治歷明時

此釋革卦畫離下兌上四字也澤中有火古為徐氏以為日在咸池之象得之矣蓋日入於澤晝變為夜日出於澤夜復變晝晝之象也日之運行曆法之所從始也日之遲疾四時之所以成也故君子以之治曆明時又曆至久必差差則必更故治歷明時取革之義

孔易

卷之四

三

革已日乃孚元亨利貞悔亡

革水火相息二女同居其志不相得曰革已日

乃孚革而信之文明以說大亨以正革而當其

悔乃亡天地革而四時成湯武革命順乎天而

應乎人革之時大矣哉

此釋革象辭也兌澤地之水離日天之火水能滅火水息火也火能乾水水息火也此息非生息之息乃休息之息水革火而滅之火革水而溫之也二女同居離為中女兌為少女也其志不相得亦如睽之不同行也睽火炎上而澤就下上下各行其志故曰不同行革則上澤下火有相與之道故曰其志不相得以其離火在下而炎上之性則有息水

之道兌澤在上而潤下之性則有息火之道也革已日乃孚革而信之孚即信也文明以說離文明而兌說也以二體言也大亨以正以上下中正言也如此故能革而當也革而當其悔乃亡也天地革而四時成謂陽本於天陰本於地自一陽至五陽而變坤之陰自一陰至六陰而變乾之陽所以四時成也以天地之革言也革之時可謂大矣

初九鞶用黃牛之革

鞶用黃牛不可以有為也

此釋革爻象辭也初九當革之初非有時有位者宜固執之堅忍之如黃牛之革不日未可以有為而日不可有為戒之之嚴也

六二已日乃革之征吉无咎

孔易

卷之四

四

已日革之行有嘉也

中正文明而濟之以陰柔緩而能審故以征則吉以行則慶

九三征凶貞厲革言三就有孚

革言三就又何之矣

三過剛不中居離之極欲其從容詳審日革言三就謂謀之再三而後可成也又何之者決之之詞

九四悔亡有孚改命吉

改命之吉信志也

九四之革无悔而有孚非信其改命之跡信其改命之志也

九五大人虎變未占有孚

大人虎變其文炳也

以大人中正之道變革之炳然昭著不待占
決知其至當而天下共見之也

上六君子豹變小人革面征凶居貞吉

君子豹變其文蔚也小人革面順以從君也

上六革道成矣君子禮樂相先有豹文之蔚
小人回面內向有從君之順征則復變故居
貞吉無爲
而化成也

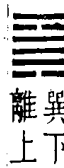

木上有火鼎君子以正位凝命

孔易

卷之四

五

此釋鼎卦畫巽下離上四字也下巽爲木上
離爲火蒸然火出則木上有火爲亨鼎之象
君子觀鼎之象以正位凝命正者端莊鎮重
之謂鼎簠之位命簠之實鼎之器正然後可
凝其所受之實君之位正然後可凝其所受
之命革以改命鼎以凝命蓋凝其已改之命
也

鼎元吉亨

鼎象也以木巽火亨飪也聖人亨以享上帝而

大亨以養聖賢巽而耳目聰明柔進而上行得

中而應乎剛是以元亨

此釋鼎象辭也卦有象有用有德卦之名鼎
指其象也木巽于火之下亨飪之功也古聖

豈爲口體之養哉祭祀也賓客也一犧牲以
薦誠一備物以致養而聖賢之養尤大焉亨
飪之所宜先其用也兼聽故聰博覽故明必
其中虛其志巽者能之剛復自用者不能也
巽以爲主然後能成離明之德巽離皆陰卦
初之巽有聰明而无昏昧五之柔得中而能
應則不偏於柔暗不失於巽懦其德也備
象不可置於用有是用要必本於德三者備
是以致鼎時
之大亨也

初六鼎顛趾利出否得妾以其子无咎

鼎顛趾未悖也利出否以從貴也

此釋鼎爻象辭也鼎而顛悖矣而以爲未悖
者鼎賤穢而貴新惟出否則可以取新而從
貴矣程子曰從貴只重取新不重應四未
悖者以瀉否也貴對否言否穢爲賤新爲貴

孔易

卷之四

六

貴出否將以受實也故曰從貴趾譬妾從貴
卽譬以其子象取倒體又象中設象奇甚

九二鼎有實我仇有疾不我能卽吉

鼎有實慎所之也我仇有疾終无尤也

九二陽實居中此臣之有才德而任重者也
六五方且應之不惟疎遠者疾雖與我密比
爲仇耦者亦且有疾心矣顧君子不能使人
不我疾而能使疾者不我能卽則以剛中自
守實慎所之彼不得而乘其隙也夫我之尤
乎疾者恐就我而中以疾也能使疾不我就
雖疾終何尤哉若而臣者蓋受鼎而以實自
獻于五五所持賴以凝天命吉何如之

九三鼎耳革其行塞雉膏不食方雨虧悔終吉

鼎耳革失其義也

鼎以丑行六五也九三越五而應上失其義矣故行塞而不過雖有雉膏之美不見食也必以剛正自守則明良相遇悔虧終吉而得其義矣

九四鼎折足覆公餗其形渥凶

覆公餗信如何也

九四才地本非不美折足覆餗過在應初而已事遂如此其信任果何如也

六五鼎黃耳金鉉利貞

鼎黃耳中以爲實也

金鉉指上九鉉以舉鼎之耳也上九又謂玉鉉金以爻之九陽取玉以爻位剛柔相濟取五虛中能受佐以上九陽剛之臣必日利貞者執中爲實無違師保之訓乃克凝命而固

孔易

卷之四

七

鼎

上九鼎玉鉉大吉无不利

玉鉉在上剛柔節也

九陽橫亘鼎耳之上有鉉象烹飪之事以剛柔得節爲功水火冬夏寒煖皆剛柔也烹人曰掌共鼎饌以給水火之齊齊卽節也



海雷震君子以恐懼脩省

此釋震卦畫震下震上四字也上下皆震故爲海雷君子以之恐懼作于心脩省見于事恐懼者憂其變之來初震象脩省者思其變之弭海震象

震亨震來虩虩笑言啞啞震驚百里不喪七鬯

震亨震來虩虩恐致福也笑言啞啞後有則也

震驚百里驚遠而懼邇也出可以守宗廟社稷

以爲祭主也

此釋震象辭也不釋震亨者朱子謂震有亨道不待言也恐致福謂有震恐之心則敬天之怒母敢逸豫恐懼而致福也後有則謂先恐懼而後笑言不失其則也恐懼易至於失則恐懼而致福故不失則也驚遠懼邇謂遠者驚邇者懼也震驚而不喪七鬯謂當祭之時敬心不亂故可以爲祭主也

初九震來虩虩後笑言啞啞吉

孔易

卷之四

八

震來虩虩恐致福也笑言啞啞後有則也

此釋震爻象辭也一陽動乎下爲震之主故辭與彖同明爲初九而發

六二震來厲億喪貝躋于九陵勿逐七日得

震來厲乘剛也

初剛動奮震來厲矣六二乘其剛大有喪貝之象二柔順中正得喪勿逐高躋于九陵之上蓋震厲所不及之處也恐懼如是處震之大方也雖棄去若遺終當復得矣

六三震蘇蘇震行无眚

震蘇蘇位不當也

震以動爲用蘇蘇緩散而不震起以陰居陽所居不正故如此是以勉之以震行也

九四震遂泥

震遂泥未光也

初與四皆震之所以為震者然初始震也剛得位而能上達四洊震也剛失位陷于四陰沉滯而未光

六五震往來厲億无喪有事

震往來厲危行也其事在中大无喪也

六五乘九四之剛當其往來之衝危道也五以柔居剛得中者也能有事其中而固守之故大無所喪所謂不喪七也即此爻也

上六震索索視矍矍征凶震不于其躬于其鄰无

咎婚媾有言

卷之四

九

震索索中未得也雖凶无咎畏鄰戒也

上六震而失其守索索矍矍視蘇蘇益甚矣何者中未得也何征之不凶哉若能于震未及躬而先有主于震鄰之日則敬戒之心足以當震驚之至雖婚媾不諒而有言然得无咎矣震以恐懼脩省為義初之號號五之有事尚矣若二之躋九陵三之行无青上之畏鄰戒亦皆能恐懼脩省者故爻無凶辭焉



兼山艮君子以思不出其位

此釋艮卦畫艮下艮上四字也兼謂重複也兩山並立不相往來止之象也不出位身止

也思不出其位心止也亦兼山之義也

艮其背不獲其身行其庭不見其人无咎

艮止也時止則止時行則行動靜不失其時其道光明艮其止止其所也上下敵應不相與也

是以不獲其身行其庭不見其人无咎也

此釋艮之象辭也艮止也解艮之名義也時止則止時行則行謂靜之中有動也動靜而不失其時其道光明陽居上光明之象也艮其止止其所也言兩象各止其所也上下敵應不相與謂上下體艮爻但剛以剛應柔以柔為陰陽相與之理也八純卦皆然而艮其所是以不獲其身以陰陽不相與是以行

孔易

卷之四

十

其庭不見其人也其不獲其身无我也其不見其人无物也此艮之所以為止也此即艮之所

初六艮其趾无咎利永貞

艮其趾未失正也

此釋艮爻象辭也以陰居初不得為正日未失正者蓋咎生于動初在感安柔靜而止惟不動故无咎常守此正而不失可也

六二艮其腓不拯其隨其心不快

不拯其隨未退聽也

二有中正之德靜而欲止三剛居二之上為下卦至其止限失宜在三不在二不能拯

其失乃隨之非心之所快故曰未退聽也未退聽正解其心不快

九三艮其限列其夤厲熏心

艮其限危熏心也

九三一奇橫于卦中有限之象一陽間四陰列夤之象限上下體之際夤曰脅是為脊骨身之能屈伸處此非可止之所若恃剛而強止焉心反失厥止危而不安是厲熏灼其心也

六四艮其身无咎

艮其身止諸躬也

艮其身思不亂營官不妄發即從身處止之耳即身為止故時止而時行時行亦止也

孔易

卷之四

十一

六五艮其輔言有序悔亡

艮其輔以中正也

言以中為正六五陰居陽疑于有悔然柔靜得中言止于序而正故悔亡也

上九敦艮吉

敦艮之吉以厚終也

敦居艮之終終於厚者也此艮止之極矣故吉不歸三而歸上敦艮是成終之學

巽上

山上有木漸君子以居賢德善俗

此釋漸卦畫艮下巽上四字也山上有木其長以漸君子觀之以居賢德善俗進德以漸

善俗亦以漸故也艮為山有居賢德之象巽為巽入有化民善俗之象

漸女歸吉利貞

漸之進也女歸吉也進得位往有功也進以正可以正邦也其位剛得中也止而巽動不窮也

此釋漸彖辭也進得位謂否之六三上往而之四六四得位故曰往有功也進以正豈惟宜其家人哉家齊而後國治可以正邦者也此發明利貞之義其位剛得中也中猶中孚之中非謂五也六三往而為六四九四復下而為九三位剛而得中者也然必九先下而之三六乃上而之四乃為男下女也今但言女而不言男者以自女歸吉而釋其義故也止而巽動不窮也下止而上巽也如此則動而正无窮悔矣无窮非謂不已謂不至於窮

孔易

卷之四

十一

如未濟男之窮之窮

初六鴻漸于干小子厲有言无咎

小子之厲義无咎也

此釋漸爻象辭也居漸之初而用剛急進恃上之援則失漸義矣故必厲而始无咎也

六二鴻漸于磐飲食衎衎吉

飲食衎衎不素飽也

王介甫曰于磐衎衎皆安意也進以漸非竊據者得君以展布事功而无尸素之歎矣

九三鴻漸于陸夫征不復婦孕不育凶利禦寇

夫征不復離羣醜也婦孕不育失其道也利用

禦寇順相保也

九三過剛無與上比四陰進失所止妄有所交故為鴻漸于陸夫征婦孕之象鴻木鳥剛進而過涉舍水而陸失安養之所矣夫無與而妄交則夫非夫婦非婦有往而無復有孕而不育惟禦其私邪順理相保則夫不離羣婦不失道矣

六四鴻漸于木或得其桷无咎

或得其桷順以巽也

揚中立曰君子漸進高位不幸在剛暴小人之上而不忘者以乘剛而能順巽所以得安

九五鴻漸于陵婦三歲不孕終莫之勝吉

終莫之勝吉得所願也

孔易

卷之四

三

孔仲達曰五與二合各履正而居中三四不能久塞其路終得遂其所懷

上九鴻漸于陸其羽可用為儀吉

其羽可用為儀吉不可亂也

王輔嗣曰進處高潔不累于位无物屈其心而亂其志

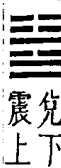

澤上有雷歸妹君子以永終知敝

此釋歸妹卦畫兌下震上四字也澤上有雷將蟄之象天地生物於此乎終歸妹者女之終也故君子以永終知敝若不為說所動不以柔勝剛則可以有終而无敝矣凡事皆然不獨歸妹為然也

歸妹征凶无攸利

歸妹天地之大義也天地不交而萬物不興歸

妹人之終始也說以動所歸妹也征凶位不當

也无攸利柔乘剛也

此釋歸妹象辭也卦言歸妹征凶而无攸利則歸妹者不吉之卦不可用也此文王之易也夫子贊易則復以歸妹之吉而利者言之曰歸妹豈特雷澤相與而已哉天地亦如之天地必交而後泰者天地之歸妹也乃天地之大義也天地不交則不泰不泰則萬物不與而化育之功息矣人道亦如之人道而有歸妹者男女之有終生育之始也夫无終則无始而人類絕矣故歸妹而善斯大吉而无不利矣男女之道必如雷風之恒風雷之益

孔易

卷之四

四

以長女而配長男或動而以巽從則為道之常或巽而後動則為道之益也乃歸妹不然以少女而從長男乃說以動者若曰姊猶室而妹乃適人故曰歸妹此卦之所由名也其征凶者何也陰陽皆失其位男无以正乎外女无以正乎內也无攸利者何也以柔而乘剛女壯而驕陰加陽也何利之有古今女禍皆柔之乘乎剛也可不戒哉

初九歸妹以娣跛能履征吉

歸妹以娣以恒也跛能履吉相承也

此釋歸妹象辭也初二之娣也娣無專行如跛之履則征吉以恒道承其主也

九二眇能視利幽人之貞

利幽人之貞未變常也

九二剛中賢正之女眇能視不全用其明幽人之貞不躁妄於動婦之常理如是也

六三歸妹以須反歸以娣

歸妹以須未當也

初四之匹也而四方與三以不正相昵三越禮以須四四愆期以待三而其如不正何

九四歸妹愆期遲歸有時

愆期之志有待而行也

四以陽居陰為兌三所悅其志不正終受初之歸者時也欲待三而行者志也

六五帝乙歸妹其君之袂不如其娣之袂良月幾望吉

望吉

孔易

卷之四

五

帝乙歸妹不如其娣之袂良也其位在中以貴

行也

五尊而應二故為帝乙歸妹以中德為貴豈效娣袂為良女德之盛幾望之月矣吉孰尚焉

上六女承筐无實士刲羊无血无攸利

上六无實承虛筐也

處歸妹之終而无應是女之窮也夫位配而不相應無筐篚之將無宴享之義日承筐無實到羊無血實到羊無血

離下
震上

雷電皆至豐君子以折獄致刑

此釋豐卦畫離下震上四字也雷電皆至其卦為豐君子觀電之明以之折獄法雷之威以之致刑也

豐亨王假之勿憂宜日中

豐大也明以動故豐王假之尚大也勿憂宜日

中宜照天下也日中則昃月盈則食天地盈虛

與時消息而況於人乎況於鬼神乎

此釋豐象辭也豐大也釋豐之名義也明以動以二體言離明也而震動也王假之尚大也所尚者大如所謂王請大之也宜日中宜照天下也勉之也謂宜至五而大之則可以

孔易

卷之四

六

照天下也至於五大矣中矣然日中則昃月盈則食不可不謹也天地盈虛與時消息盈者必虛息者必消卦自泰否而來上下本乾坤體故以天地言之泰者否之漸也陽至於泰陽既盈矣而否已伏陰至於否陰將盈矣而泰已藏天地之盈虛與時消息也而況於人乎盛極必衰人之盈虛與時消息也而況於鬼神乎伸者必屈鬼神之盈虛消息也九之至四本未盈也已謂之豐豫為之戒也若往而至五則成既濟矣豈豐卦乎卦辭欲其至五勉之也象辭以盈為戒就九之居四而言言之也

初九遇其配王雖旬无咎往有尚

雖旬无咎過旬災也

此釋豐爻象辭也初九雖非明王以明之初當九四動之初明以動也旬均也遇其配王

雖均陽剛而无咎往則有尚矣過旬之災見明與動之不容少偏也

六二豐其蔀日中見斗往得疑疾有孚發若吉

有孚發若信以發志也

六二中正為明主而五不足以應故為蔀蔽其中天之日而見斗于晝五方蔀往則徒得其疑疾惟有孚而發其志意則吉也

九三豐其沛日中見沫折其右肱无咎

豐其沛不可大事也折其右肱終不可用也

日中見斗已非所宜至見沫則暗甚矣以九三陽剛應上六之陰柔故也上六正應乃不竟安所恃以用哉

孔易

卷之四

七

九四豐其蔀日中見斗遇其夷主吉

豐其蔀位不當也日中見斗幽不明也遇其夷

主吉行也

以陽位陰四不當位豐蔀見斗皆四之為惟遇其夷主四初之往而得相遇則震以明而動矣吉利于行故與二之往得疑異

六五來章有慶譽吉

六五之吉有慶也

白二之五則曰往五暗主也往則得疾自五致二則曰來二文明者也來之則有慶譽而吉

上六豐其屋蔀其家闕其戶闕其无人三歲不覿

凶

豐其屋天際翔也闕其戶闕其无人自藏也

上六之應三今九三亦不為所用上雖欲見之而不得自上至三歷三位曰三歲不覿誠齋云家揜門空豈復覿其戶之有人迹乎謂人以其昏暗自高皆棄絕之自閉藏而不與親也

艮下離上

山上有火旅君子以明慎用刑而不留獄

此釋旅卦畫艮下離上四字也火非山上之物而在山上非久處者也故其象為旅君子

孔易

卷之四

六

觀山上有火之象非可久之道故不留獄然猶恐其志在不留而失於謹審也故必明慎之焉明而曰慎恐恃其明也慎者治獄之道也

旅小亨旅貞吉

旅小亨柔得中乎外而順乎剛止而麗乎明是

以小亨旅貞吉也旅之時義大矣哉

此釋旅象辭也柔得中乎外五也順乎剛上下二剛也止而麗乎明艮止而離麗也在外旅之象柔中順剛所以小亨以止麗明亦有貞吉之義當旅之時尤為難處故曰旅之時義大矣哉

初六旅瑣瑣斯其所取災

旅瑣瑣志窮災也

此釋旅爻象辭也趙汴水云士君子志行道商賈志懋遷旅初不能識其大者災乃自取非適爾也

六二旅即次懷其資得童僕貞

得童僕貞終无尤也

王輔嗣曰旅不可以處盛故其美盡于童僕之正既得童僕即次懷資皆无所失矣

九三旅焚其次喪其童僕貞厲

旅焚其次亦以傷矣以旅與下其義喪也

居剛而用剛平時猶不可況旅乎

孔易

卷之四

九

九四旅于處得其資斧我心不快

旅于處未得位也得其資斧心未快也

旅于此因處于此安得伸其才行其志乎

六五射雉一矢亡終以譽命

終以譽命上逮也

五為君王者无外不可言旅故象射雉猶人主得文明之位使賢皆旅進于朝以成文明之治故象贊之上逮柔中下賢之德上達于天也

上九鳥焚其巢旅人先笑後號咷喪牛于易凶

以旅在上其義焚也喪牛于易終莫之聞也

下順者旅之義也上失其柔雖有知者莫之告矣

巽下巽上

隨風巽君子以申命行事

此釋巽卦畫巽下巽上四字也巽為風風之與風前後相隨重巽之象也君子觀隨風之象以申命行事以巽而入事乃行也

巽小亨利有攸往利見大人

重巽以申命剛巽乎中正而志行柔皆順乎剛

是以小亨利有攸往利見大人

此釋巽象辭也重巽以申命重巽上下皆巽也風者天之號令命者君之號令巽為風故

孔易

卷之四

干

為命申亦重也重巽所以申命也剛巽乎中正而志行九五之剛入乎上而中正九二之剛入乎下而得中剛中相應所以志行也柔皆順乎剛初六順九二六四順九五也

初六進退利武人之貞

進退志疑也利武人之貞志治也

此釋巽爻象辭也初承二而應四重卦無正應從四從二進退不能自決故利矯以武之貞疑亂也

不疑即治

九二巽在牀下用史巫紛若吉无咎

紛若之吉得中也

巽疑卦二以不正自疑用史巫占問之入而紛若疑之甚然致吉者以中耳陽居中配五

異利見于大
人非諂畏也

九三頻異吝

頻異之吝志窮也

三居兩異之間曰頻異九以剛處剛甲異非
其本心為陰所乘志意窮蹙勉強至此故曰
吝

六四悔亡田獲三品

田獲三品有功也

四居五下巽順而盡事君之體故初六九二
九三莫不巽順之如田獵有三品之獲大臣
謙恭下士收拾天下之人才其有功于國大
矣何悔

孔易

卷之四

主

九五貞吉悔亡无不利无初有終先庚三日後庚

三日吉

九五之吉位正中也

九五有中正之德所謂大人也故貞吉悔亡
元不利申命行事者也事有弊壞則有變更
弊則無始變則有終變者更也先庚後庚如
先甲後甲甲云有始元之義也庚云有終貞
之義也

上九巽在牀下喪其資斧貞凶

巽在牀下上窮也喪其資斧正乎凶也

上九九二皆以陽居陰失位之象皆為巽于
牀下而上窮九不中下趨弱喪也蓋陽本能

斷位柔過巽則失其
所有之斷而必凶也

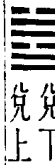

麗澤兌君子以朋友講習

此釋兌卦畫兌下兌上四字也兌為澤坎水
而室其下水不流故為澤內外皆兌兩澤也
兩澤相麗則水流通而相滋所以為兌君子
觀兩澤相滋之象故朋友講習同門曰明合
志曰友皆取兩義兌為口兩口相講之義故
講兌而又兌故習習者重也

兌亨利貞

兌說也剛中而柔外說以利貞是以順乎天而

應乎人說以先民民忘其勞說以犯難民忘其

孔易

卷之四

主

死說之大民勸矣哉

此釋兌彖辭也兌之所以亨者以上下相說
而為亨也剛中而柔外九居二體之中而六
居二體之上也說以利貞說而不正非利也
說而得正所以為利也順乎天而應乎人上
卦六在上天也下卦六在三人也又從而推
兌說之義曰說以先民則民忘其勞以佚道
使民雖勞不怨也說以犯難則民忘其死以
生道殺民雖死不怨殺者也說之義其大如
此此民之
所以勸也

初九和兌吉

和兌之吉行未疑也

此釋兌爻象辭也和兌是人心最初之真說
未有所以係累其心者故行未疑也

九二孚兌吉悔亡

孚兌之吉信志也

孚兌其志有以自信不為外物所移故吉而悔亡

六三來兌凶

來兌之凶位不當也

柔而不中故來就在下之陽而有妄說之凶

九四商兌未寧介疾有喜

九四之喜有慶也

四商譽于三五之間聖人教之能介然立說而從五則君臣同德喜且有慶矣

孔易

卷之四

三

九五孚于剝有厲

孚于剝位正當也

剝陽者陰也豈可以上之柔佞不足畏而可孚乎才勢未可恃也故位正當與夫履同

上六引兌

上六引兌未光也

上與三兩陰爻為說王互相牽引為說曖昧之甚也易所用者剛中而已

巽上

巽下

風行水上渙先王以享于帝立廟

此釋渙卦畫坎下巽上四字也風行水上水為之散渙散之象也先王觀渙之象而思以

聚之享帝與天神接立廟與祖禰交皆聚已之精神以合其渙者也

渙亨王假有廟利涉大川利貞

渙亨剛來而不窮柔得位乎外而上同王假有

廟王乃在中也利涉大川乘木有功也

此釋渙彖辭也渙之亨在二與四同功二之剛來居坎中而不窮以中也四之柔得位乎外而上同同五也五有二四同功之用何險不為流散渙所以亨也王乃在中者非謂在廟中也王者之心渾然在中則不薦之孚無言之奏直有出於儀文之外者宜其精神與

祖考相為感格也當日號令四出民皆願之則以涉大川而作舟楫者有四故也往有功者有利涉之功也易以巽言利涉大川者皆以木言

孔易

初六用拯馬壯吉

孔易

卷之四

三

初六之吉順也

初六之吉順也

此釋渙爻象辭也馬壯謂九二用之者初六也天下惟柔能用剛下人者能用人順其機耳拯之者渙之也故初不言渙

九二渙奔其机悔亡

九二渙奔其机悔亡

渙奔其机得願也

二目初為机初謂二為馬初合力于二以為拯二急就下初以為安此初之用二稱順而得所願也

六三渙其躬无悔

六三渙其躬无悔

渙其躬志在外也

諸爻獨三與上應求援而出險志在于外也
坎上當渙之時應上得外之助故渙其躬險
將脫耳

六四渙其羣元吉渙有丘匪夷所思

渙其羣元吉光大也

六四與下二陰為羣不應初不比三特以渙
其羣屬之蓋志在上同心無私繫所以光大
而元吉也

九五渙汗其大號渙王居无咎

王居无咎正位也

孔易

卷之四

五

渙之主不私於應故能均布大號如是則可
以濟天下之渙居王位為稱而无咎

上九渙其血去逖出无咎

渙其血遠害也

上居渙之極遠出渙外雖下與三應陽剛之
才無所繫戀故能去之遠而無害蓋在險中
者貴乎出險而在險
外者戒乎入險也

兌下
坎上

澤上有水節君子以制數度議德行

此釋節卦畫兌下坎上四字也為限以鍾水
日澤澤上有水小則宜增高其限以阻止之
大則宜量通其限以趨平之皆所為節也數
度者因數而定其度也德行者即德而見之

行也法不立不定故貴制學不講不明故貴
議

節亨苦節不可貞

節亨剛柔分而剛得中苦節不可貞其道窮也

說以行險當位以節中正以通天地節而四時

成節以制度不傷財不害民

此釋節象辭也夫乾純剛也坤純柔也純則
无節今分坤五之柔而來三以節乾分乾三
之剛而往五以節坤分則有節矣剛得中者
以九五言九往居五得上卦之中也向也坤
以柔居中柔安能節今以剛而得中則大君
有甘節之吉而可以通行于天下此節之所
以亨也亨通也若苦節之人既以節為苦則
不知節之甘故其道窮塞而不可通也說以

孔易

卷之四

五

行險以二體言下兌上坎也云行險者人情
易流立法以限之法險道矣當位以節中正
以通申言九五所居之善也陽剛得位為節
之主以行節之道履中體正具節之德以妙
節之用象之所謂節亨者此也天地節而四
時成推言節之道甚大天地亦以有節故能
成四時也聖人觀節道以制為長短大小之
度品式備具一範于禮不傷財量入為出也
不害民時使薄斂也皆節道之有關於天下
而大禮與天地同節者也

初九不出戶庭无咎

不出戶庭知通塞也

此釋節爻象辭也初一奇塞兌底節坎流蓋
處節之初早知通塞而不出者苟執禹稷之
出咎類子之處則膠矣

九二不出門庭凶

不出門庭失時極也

九五中正之主一往能通者初在下不與五相當其節正在不出二與五應乃兩剛不相得五可往而二亦不出則失時之極矣何取于節程傳解失時失其所宜也

六三不節若則嗟若无咎

不節之嗟又誰咎也

三乃成節之主爻坎至此入澤少有不節非所自安輒生嗟嘆嗟則能節矣又誰能而咎之

六四安節亨

孔易

卷之四

毛

安節之亨承上道也

四入坎而互艮見險能止下應兌悅安節之象以上承九五之甘節天下財不傷民不害所以亨也

九五甘節吉往有尚

甘節之吉居位中也

甘臨无攸利者在下用甘俟而進也甘節往有尚者在上用甘民悅隨也

上六苦節貞凶悔亡

苦節貞凶其道窮也

上六所以苦節不可貞而貞之者也然以貞而凶雖凶而悔亡蓋雖苦而實節也



兌下 巽上

澤上有風中孚君子以議獄緩死

此釋中孚卦畫兌下巽上四字也風感水受中孚之象君子真誠惻怛由中而生於獄將決而議之務求入中之出既決則寬緩之且求其死中之生王制曰刑者側也側者成也一成而不變故君子盡心焉 讀書錄曰君子議獄緩死出於中心之實故取中孚之義中孚全體則中虛二體則中實中虛如心之無物中實如心之有理

中孚豚魚吉利涉大川利貞

中孚柔在內而剛得中說而巽孚乃化邦也豚

魚吉信及豚魚也利涉大川乘木舟虛也中孚

孔易

卷之四

夫

以利貞乃應乎天也

此釋中孚象辭也柔在內而剛得中者三四之柔包於四剛之內二五之剛俱得中也說而巽下兌而上巽也說而巽則可以孚矣孚故能化邦也信及豚魚豚魚物之信者因其信而信之也乘木舟虛舟虛取中虛之象也巽為木兌為金而剝其中舟所以虛也重載不若虛舟之為安也利貞以應乎天中孚則誠矣誠者天之道也卦辭利貞本勉其信之近義而夫子又充而廣之也

初九虞吉有他不燕

初九虞吉志未變也

此釋中孚象辭也初九陽剛得正居中孚之始度其可孚感者無如正應之六四為吉

故志有常乎苟舍六四而有他志則變其初非所安矣乎于何有孔義曰嘆者憂虞人心自然之競慎凡有真信必有真虞虞而志始定也

九二鳴鶴在陰其子和之我有好爵吾與爾靡之

其子和之中心願也

爻言二有爵而五靡之爾之靡吾與之也象言五好德而自和二五之靡五願之也他卦二五必取剛柔相應獨中孚不然以剛應剛无所繫援誠之至也誠故能孚

六三得敵或鼓或罷或泣或歌

或鼓或罷位不當也

六三不中正居比四之位四孚於五三欲四之孚已四嫌其無實不來孚也故三之情狀

孔易

卷之四

无

無常如此

六四月幾望馬匹亡无咎

馬匹亡絕類上也

四為巽主下絕同類之三而孚於五雖非正應然當位而孚於中實之君故无咎也

九五有孚學如无咎

有孚學如位正當也

爻惟九五言孚以剛健應天中正而居尊位孚之主也合九二為一體包二陰以成中孚上維下繫若固結而不可解孚乃化邪將在茲矣此卦中虛而二五中實五又為之毛則使一卦六爻如一氣然而靡不為之用者惟九五也

上九翰音登于天貞凶

翰音登于天何可長也

處信則終信終則衰忠篤內喪華美外聘故日翰音登天正亦凶矣何可長者言必敗于也信

䷲ 艮下震上

山上有雷小過君子以行過乎恭喪過乎哀用

過乎儉

此釋小過卦畫艮下震上四字也候果曰山大而雷小山上有雷小過于大故曰小過小過之時人習惕易奢後君子矯之以行過乎恭喪過乎哀用過乎儉是非君子之得已也

孔易

卷之四

孚

蓋順時而自取焉耳世之治也反一无跡則以道為功世之否也因貳以濟則以過為功其過也乃其所以為不及也與

小過亨利貞可小事不可大事飛鳥遺之音不宜

上宜下大吉

小過小者過而亨也過以利貞與時行也柔得

中是以小事吉也剛失位而不中是以不可大

事也有飛鳥之象焉飛鳥遺之音不宜上宜下

大吉上逆而下順也

此釋小過象辭也小者過而亨謂五也五居三四之上為一卦之主故曰過而亨也過以

利貞與時行謂隨小過之時而用其正也柔得中六二六五也柔得中故可小事剛失位而不中謂三四也九四失位而不中九三雖不失位亦不中故不可大事也飛鳥遺之音不宜上宜下上則過下則未過上則逆下則順也 孔義曰小過以小者過而亨蓋時有當過者時當過而過是以利貞而過也宜于小不宜于大宜于下不宜于上此小過之義也

初六飛鳥以凶

飛鳥以凶不可如何也

此釋小過爻象辭也初柔而處下本順也乃上應于四不安艮止之常而妄微震動之事如小鳥高飛力盡必墮以凶何疑

孔易

卷之四

三

六二過其祖遇其妣不及其君遇其臣无咎

不及其君臣不可過也

以家之象言之三為父四為祖五高而陰者也則為妣矣以國之象言之五君也二三四皆比肩而為臣二與五遇則非惟過三并過四矣為過祖遇妣之象似乎絕百寮離羣類以當尊然而君之分不可及臣之分不可過二又居中處順雖功高位極而執卑守恭仍與三四等故云遇其臣言无以異于三四之為臣也

九三弗過防之從或戕之凶

從或戕之凶如何也

陽弗能過陰又以剛正為羣陰所嫉可無防與若不防而反從之則或戕我而凶矣

九四无咎弗過遇之往厲必戒勿用永貞

弗過遇之位不當也往厲必戒終不可長也

九四弗過與三同獨得无咎者三位陰上以剛而四位陰下以柔也正以居柔失位無以制陰適相遇可也使有心往而即焉則厲可無戒與蓋此遇乃一時之微權耳時移勢改當自有震行之法惡可長永固守此以為正平

六五密雲不雨自我西郊公弋取彼在穴

密雲不雨已上也

六五陰升而上無陽之和不成澤其象為密雲不雨自我西郊陰為倡也卦合重爻乃坎坎為穴二陽在穴中故公弋取彼在穴示以求陽之助也密雲不能成雨不可大事也但

孔易

卷之四

三

可弋取在穴之二宜下也

上六弗遇過之飛鳥離之凶是謂災眚

弗遇過之已亢也

六五已過日已上上六又過日已亢上亢弗與三遇而一意過之如鳥終不餘力高飛不已其離于繒繳必矣離猶詩鴻則離之離



冰在火上既濟君子以思患而豫防之

此釋既濟卦畫離下坎上四字也水潤下則火不燥火炎上則水不寒水火相濟之象然水能克火亦不可不慮其患也故君子觀此象思患而豫防之坎為心為難故曰思患離

明故知豫防 讀書錄曰既濟乃已盛而有
將衰之兆故當豫防

既濟亨小利貞初吉終亂

既濟亨小者亨也利貞剛柔正而位當也初吉

柔得中也終止則亂其道窮也

此釋既濟彖辭也小者亨大者固亨而小者亦无不亨也利貞剛柔正而位當也初三與五本陽位也而剛居之二四與上本陰位也而柔居之六爻剛柔得正各當其位又皆正應所謂既濟也陽已得位大者不待言也陰亦得位則小者无不亨矣終止則亂其道窮也物極則返既濟之窮則變而未濟矣

初九曳其輪濡其尾无咎

孔易

卷之四

三

曳其輪義无咎也

此釋既濟爻象辭也曳其輪未進也濡其尾未涉也濟事者當欲濟未可濟之時其慎如此于義何咎

六二婦喪其茀勿逐七日得

七日得以中道也

六二以離中女當坎中男象婦茀所以蔽車也象二欲乘車適五而六四當其車前如喪茀而不可適夫矣此蓋良臣阻于讒之象然濟世之具在我惟靜以俟之不久當自合蓋中正之道無終廢之理故勿逐而七日得也

九三高宗伐鬼方三年克之小人勿用

三年克之憊也

九三離日將昃剛得正而位不中聖人深致警焉上六陰柔遠在險坎鬼方之象離為戈兵征伐之象由三爻至上三年之象密比四陰用小人之象

六四繻有衣袽終日戒

終日戒有所疑也

四居坎始初吉之時已過終亂之兆亦萌以憂疑之日處多懼之位宜自朝至夕不敢忘戒備也

九五東鄰殺牛不如西鄰之禴祭實受其福

東鄰殺牛不如西鄰之時也實受其福吉大來

孔易

卷之四

三

也

此爻皆以五不如二故於東西之解穿鑿為甚不知實受其福只說本文味象辭自見蓋既濟已過時只宜守儉自受其福不似初吉之時可為殺牛之祭也離東坎西天然本象又何俟他求哉 四時之祭春祠夏禴秋嘗冬蒸禴用聲而已蒸則百物皆備殺牛冬祭禴隨時而可過用也禴夏祭禴隨時而不可過用也

上六濡其首厲

濡其首厲何可久也

既濟之極險體之上水火反復之變可危矣乃陰柔處之忽而不戒以至于窮也故言厲蓋既濟一變則倒轉為未濟首反向下其象如濡何可久彖辭所謂終止則亂耳

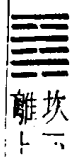

火在水上未濟君子以慎辯物居方

此釋未濟卦畫坎下離上四字也火性炎上水性潤下雖復同體功不相成所以未濟也君子必慎辯物宜使各居其方離南坎北則水火不相息矣坎為加憂所以慎也離為明所以辯也火上下水各居其方也

未濟亨小狐汔濟濡其尾无攸利

未濟亨柔得中也小狐汔濟未出中也濡其尾

无攸利不續終也雖不當位剛柔應也

此釋未濟彖辭也未濟所以亨者柔得中也謂六五也坎初爻小狐也狐之涉水小者在

孔易

卷之四

三

後汔幾也初往之四幾濟矣而未及五則未出坎中也四猶互坎也初在下為尾進為坎水所濡故濡其尾謂初為尾四濡之也既濡尾則不利有攸往矣故无攸利何以續其終哉不當位謂六爻失位也初三五陽也而柔據之二四上陰也而剛據之失位也然雖失位而六爻各有正應既有正應則天下事尚可濟所以為亨也 易學曰伊川講易成都有桶匠過之指未濟卦曰三陽皆失位凡卦初三五為陽位六以陰居之故失六十四卦惟未濟為然未濟雖不當位而剛柔相應應則陰得陽以為助而終濟矣故亨也文王以未濟終易孔子釋彖已畢復申此旨以示易無終窮之理達斯義者而後可與語易

初六濡其尾吝

濡其尾亦不知極也

此釋未濟爻象辭也六以陰居下非能濟之才而冒于進蓋亦不自虞續終之難也

九二曳其輪貞吉

九二貞吉中以行正也

初之濡欲進而不能故吝二之曳能進而不欲故貞九居二非正然以位之中行正則吉也

六三未濟征凶利涉大川

未濟征凶位不當也

六三將出險矣然猶未出也以前有互坎在也乃以陰居陽身在險中遽欲躁進寧無凶乎夫征者進而為之意無亦先計所以能出險難者而後可倚之濟上有陽正應險終

孔易

卷之四

三

可出利涉于險往從之可也

九四貞吉悔亡震用伐鬼方三年有賞于大國

貞吉悔亡志行也

九四以剛居陽宜有悔矣然處未濟之時貞守陰位而不輕用其剛則獲吉而悔可亡斯道也古人嘗用以征伐鬼方遲之三年始奏功受賞蓋惟其剛柔相濟不輕用其剛故功成而志得行也

六五貞吉无悔君子之光有孚吉

君子之光其暉吉也

六五雖不當位與九二剛柔相應同心濟難者也離中光明乃君與賢臣有孚以致其光

故其光也吉而非剛明自任之光也管輅曰
日中為光朝日為暉天中則日在上朝則日
在下上之光以下之
輝斯无悔而獲吉矣

上九有孚于飲酒无咎濡其首有孚失是

飲酒濡首亦不知節也

既濟之終有亂之理故上六以濡首為人事
之危未濟之終有濟之理故上九以濡首為
人事之失六五以九二為孚則上九之孚者
六三也濟以孚為美而所以用此孚者不可
忽也酒以成禮飲似无咎然六三以坎從離
酒自下升入于上上九自離入坎首反向下
入于酒至飲而濡首其甚矣患難將終天下
將濟之時豈可有失有孚失是則不知節矣
節者節候之節蘇子謂事之會也
訂詰日上篇首乾坤終坎離下篇首咸恒終

孔易

卷之四

三

既濟未濟亦坎離也天地之道不過于陰陽
五行之用莫先于水火上篇首天地陰陽之
正也故以水火之正終焉下篇首夫婦陰陽
之交也故以水火之交終焉

孔易卷之五

北平後學孫承澤學

繫辭上傳

繫辭上下傳孔子統論一經之卦爻大體凡
例如論先聖作易之由則見於包犧氏仰觀
俯察及易有太極及河圖洛書等章如論用
易之法則見於大衍之數與夫卦爻之剛柔
象數之變化三極之道幽明之故鬼神之情
狀皆搜抉無隱其稱大傳則因太史公所稱
以別於其師揚何等所者行世易傳云爾程
子曰聖人用意深處全在繫辭蓋子貢所謂
性與天道不可得而
聞者繫辭發明殆盡

天尊地卑乾坤定矣卑高以陳貴賤位矣動靜有

孔易

卷之五

一

常剛柔斷矣方以類聚物以羣分吉凶生矣在天
成象在地成形變化見矣是故剛柔相摩八卦相
盪鼓之以雷霆潤之以風雨日月運行一寒一暑
乾道成男坤道成女乾知大始坤作成物乾以易
知坤以簡能易則易知簡則易從易知則有親易
從則有功有親則可久有功則可大可久則賢人
之德可大則賢人之業易簡而天下之理得矣天
下之理得而成位乎其中矣

此章專論伏羲先天之易天尊地卑卑高動靜
類聚羣分成象成形是皆天地自然之法象伏

義仰觀俯察見天地而得乾坤之象見卑高下兩識貴賤之位見動靜而定剛柔之體見類聚羣分而明吉凶之故見天地之成象成形而知變化之由於是畫卦以象之以乾之剛摩柔而生震坎艮以坤之柔摩剛而生巽離兌而八卦成八卦交錯相盪而八卦之上各生八卦而六十四卦成由是造化間鼓之以雷霆而為震艮潤之以風雨而為巽兌日月運行夫寒暑而為坎離以至得乾之剛者為長男為中男為少男得坤之柔者為長女為中女為少女凡成男成女之類無一不在於卦畫之中若此者皆由乾至始物而坤作成之也乾坤之功可謂至溥而無際矣然乾以易知惟專直而大自生其至大始也初不見其難坤以簡能惟翕關而廣自生其作成物也初不以為繁蓋其功雖至溥而無際其德則至要而不繁者也人之心如乾之易則明白易知人之行事如坤之簡則要約易從易知則同心者衆故有親易從則協力者衆故有

孔易

卷之五

二

功有親則德不孤而可久所以為賢人之德有功則業日廣而可大所以為賢人之業由可久進而為日新之德雖與乾道同其久可也由可大積而為富有之業雖與坤德合其無疆可也故曰易簡而天下之理得天下之理得而成位乎其中矣謂天位乎上地位乎下而人亦能成位乎天地之中至是真能與天地並立而為三才矣君子從事於先天之學其功用至於如此此一章乃孔子首明易始乾坤之理至第二章設卦觀象繫辭焉而明吉凶剛柔相推而生變化是故吉凶者失得之象也悔吝者憂虞之象也變化者進退之象也剛柔者晝夜之象也六爻之動三極之道也是故君子所居而安者易之章

也所樂而玩者爻之辭也是故君子居則觀其象而玩其辭動則觀其變而玩其占是以自天祐之吉无不利

上章言造化自然之易為作易之本此章乃言周易繫辭之旨聖人設卦言文王周公將伏羲六十四卦陳列以觀其象總之有一卦之象析之有六爻之象觀此象而繫之以辭以明一卦一爻之吉凶又以為未足以盡吉凶之變也於是以剛柔二畫相推而生變化柔推剛則剛變而化柔剛推柔則柔變而化剛也變化一生則吉凶之至亦多故矣辭言吉凶以其於人事有得失之象辭言悔吝以其於人事有憂患於中虞度於外之象得則吉失則凶吉凶相對而悔吝居其中間悔自凶而趨吉吝自吉而向凶也上文所謂觀象繫辭以明吉凶者此也卦爻之

孔易

卷之五

三

有變化者進退之象柔變乎剛進之象剛化乎柔退之象進者息而盈也退者消而虛也卦爻之有剛柔者晝夜之象剛者陽明故為晝象柔者陰晦故為夜象也剛而柔柔而復剛晝而夜夜而復晝也六爻之動天之道德陰或變陽陽或化陰地之道德有剛柔人之道有仁義莫不皆然相推而生變化者此也聖人之作易可謂備矣人之學之也當何如是故君子有所居而安者匪他唯六十四卦易之序耳有所樂而玩者匪他唯三百六十四爻之辭耳是故君子无所感而靜也則以其時位觀其卦之象而玩其辭有所感而動也則觀其爻之變而玩其占凡一動一靜皆循乎理而无違是以自天祐之吉无不利所謂君子修之吉也易道之有功於人也何其大也

象者言乎象者也爻者言乎變者也吉凶者言乎

其失得也悔吝者言乎其小疵也无咎者善補過也是故列貴賤者存乎位齊小大者存乎卦辨吉凶者存乎辭憂悔吝者存乎介震无咎者存乎悔是故卦有小大辭有險易辭也者各指其所之

此章言聖人作象爻教人之意夫曰象者乃文王所繫之辭以言乎一卦之形象也曰爻者乃周公所繫之辭以言乎一節之變動也象與爻之所陳有曰吉與凶者凡以言乎象與變之得失也有曰悔吝者凡以言乎其小疵也有曰无咎者凡以言乎其善補過也此所謂繫辭焉以明吉凶也故君子之所欲觀變玩占者亦惟求諸象與辭而已矣何以謂觀變於象是故列貴賤者存乎位君子列其變與不變之爻以觀之甲者賤而高者貴而貴賤之象可見矣齊小大

孔易

卷之五

四

者存乎卦君子齊其變與不變之卦以觀之則陽大陰小而小大之象可見矣何以謂玩占於辭夫辭所以明乎象者也辭有吉有凶有悔吝有無咎而象之吉凶悔吝无咎皆可占而決矣君子辨其變動所值之辭果吉邪則趨之果凶邪則避之故曰辨吉凶者存乎辭所值雖未至於吉且凶也而有吉凶之端曰悔吝焉是之謂介能於此而憂之則不至於悔吝矣故曰憂悔吝者存乎介且悔者无咎之門也所值或得无咎必當知悔以動其補過之心故曰震无咎者存乎悔凡此皆趨吉避凶之道也夫易書之辭皆聖人之所繫也卦有小大而位之貴賤可以類推由其有小大貴賤也故辭有險易辭也者所以明乎象者也故各指其所之以明乎吉凶焉然則用易君子能仰其辭而求之則可以通幽明之故盡事物之情矣此觀變玩占之要也

易與天地準故能彌綸天地之道仰以觀於天文

俯以察於地理是故知幽明之故原始反終故知死生之說精氣為物游魂為變是故知鬼神之情狀與天地相似故不違知周乎萬物而道濟天下故不過旁行而不流樂天知命故不憂安土敦乎仁故能愛範圍天地之化而不過曲成萬物而不遺通乎晝夜之道而知故神无方而易无體

易指易書而言易中之道與天地相準蓋作易聖人與天地參故所作之易其道甚大與天地齊平而无差等也惟其相準故能彌綸天地之道彌者徧包之義綸者條理之義謂於天地之道徧包而不遺有條理而不紊也聖人之用易也仰以觀於天文知日月之運行風雲之動盪

孔易

卷之五

五

俯以察於地理如山澤之流時水火之燥濕皆因其至著之象而知其至微之理先儒所謂體用一源顯微无間即所謂幽明之故也原始反終即終之氣聚而成形出於大化也而知死之說即人之氣聚而精凝顯而可見為物也而不可見為變也而知乎鬼之歸之精狀易具陰陽之理而聖人用易以窮陰陽之理如此又若天地之大聖人之用易也與之配合無間而能不違其知周乎萬物而道濟天下也與天地之廣大而無外者皆不差忒而能不過旁行以應變知之之精不失其常而能似乎天也隨寓而安敦篤乎好生之仁而能愛此則即道濟天下之仁而似乎地也是真能與天地相似矣然不似之而已也天地之化逝而不息者也聖人則裁成之使入於範圍之內有其節而不過品

物之類散而萬殊者也聖人則曲成之使在於
洪鈞之內无一物之或遺晝夜之道分陰分陽
者也聖人則通乎其道而知故聖而神也陰陽
无方而叵測易之妙也變化无體之可據此聖
人以易贊天地之道而彌綸之也 訂詁曰神
主天地言易主書言方體皆係於形器无方无
體正見其準與似處蓋相首尾之辭葉少蘊云
凡易見於有爲者皆言用用之者何體也而易
不以體對用故別
爲論之曰易无體

一陰一陽之謂道繼之者善也成之者性也仁者
見之謂之仁知者見之謂之知百姓日用而不知
故君子之道鮮矣顯諸仁藏諸用鼓萬物而不與
聖人同憂盛德大業至矣哉富有之謂大業日新

孔易

卷之五

六

之謂盛德生生之謂易成象之謂乾效法之謂坤
極數知來之謂占通變之謂事陰陽不測之謂神

上章言易能彌綸天地之道而道之所以爲道
尚未明言之也陰陽氣也其所以一陰一陽運
行而不已者乃道也道之體用夫固不離乎陰
陽矣陰靜之極而繼之以陽動是貞後繼之以
元元者善之長此所以爲善也善之所成各一
其性乃萬物之所各正此所以爲性也是道也
人人有之惟聖人爲能全體之聖人之外有有
之而得其一偏者仁者見之謂之仁知者見之
謂之知是已此君子之道之所以鮮也且君子
之道原於天地天地之生成萬物其仁顯而其
用藏如春夏之發生以顯秋冬所藏之仁秋冬
之收藏以藏春夏所顯之用其鼓動萬物而生
生不息也以無心成化而不與聖人同憂焉其

盛德大業見於生物成物之間者斯不亦至矣
哉何謂大業富有之謂也何謂盛德日新之謂
也富有者以言乎大而無外者也日新者以言
乎久而無窮者也陰陽之在造化者如此其在
易書者則何如是故易者生生不息之謂也易
之陽而爲乾者成象之謂也易之陰而爲坤者
效法之謂也此陰陽之在卦者然也占者極數
知來之謂也因占以作事者通乎卦爻之變之
謂也此陰陽之在著者然也夫乾也坤也占也
事也易之陰陽可測而知者也若夫陰陽之妙
不可測而知者其易之神乎神惟不測故无方
此其所以不離乎陰陽而亦不倚於陰陽也
上章言神无方而易无體猶以神易對言至此
則易即神矣結言陰陽亦相首尾之辭
讀書錄曰易言繼之者善也此善字實指理言
也孟子言性善此善字虛言性有善而無惡也
然孟子言性善實自繼之者之善來因繼之者
善故性有善而無惡也

孔易

卷之五

七

夫易廣矣大矣以言乎遠則不禦以言乎邇則靜
而正以言乎天地之間則備矣夫乾其靜也專其
動也直是以大生焉夫坤其靜也翕其動也闢是
以廣生焉廣大配天地變通配四時陰陽之義配
日月易簡之善配至德

夫易者陰陽之變也廣以量言坤之陰也取其
有容而厚載也夫以質言乾之陽也取其本體
之甚大也以言其遠則不可禦自乾言之極其
所至放之而準也以言其邇則靜而正自坤言
之以其至靜而寂然不動不偏不倚者也以言
乎天地之間則无所不備又合乾坤言之所謂
无一物之不體者也此數易之廣大也然未言
其本於乾坤也又推原其所以然之故直指乾

坤言之蓋乾坤者易之門也夫乾其靜也專其動也直先儒所謂不專一不能直遂也此以大而能生者也夫坤其靜也翕其動也闢先儒所謂不翕聚不能發散也此以廣而能生者也承上文生生之謂易而言之也乾奇也故曰專曰直皆自其奇者言之也坤偶也故曰翕曰闢皆自其偶者言之也廣大配天地變通配四時陰陽之義配日月易簡之善配至德此言乾坤能配此四者也觀此言則知乾坤者乃指陰陽健順之性而言而非直指為天地矣乾之大配天之乾坤之廣配地之廣也變通配四時言自復而乾自姤而坤包十二月配四時也陰陽之義配日月謂乾之二五變坤則成坎坤之二五變乾則成離配日月也以上言易之配天地也易簡之善配至德言乾坤簡配聖人之至德也此言易之配人事也此易皆指易書言乾坤亦指二卦之義言見易道之廣大如此君子不可不學易乎

孔易

卷之五

八

子曰易其至矣乎夫易聖人所以崇德而廣業也知崇禮卑崇效天甲法地天地設位而易行乎其中矣成性存存道義之門

易其至矣乎歎易道之極其至至即所謂太極也惟其易有太極此其所以為至也夫易如此其至聖人故以此而崇德廣業也德至於崇而後為至極不崇非至也業至於廣而後為至極不廣非至也聖人之德業乾坤也知崇效天欲其德之崇如天也禮卑法地欲其業之廣如地也窮理則知崇如天而德崇循理則禮卑如地而業廣天地設位而易行其中先分言天地此又合而言之天位乎上知之崇也地位乎下禮之卑也聖人以易位乎其中知如天禮如地所以成位而與天地參也成性存存道義之門蓋知與禮皆成之者性所固有性中一天地也知

與禮所以存存也道義之門言道義由此出矣知禮取其存乎性者而言道義取其中乎性者而言道出乎性所謂率性之謂道也義出乎性此所謂義非指四端而言謂行而宜之之義也知禮以其性之體言道義以其性之用言若自易推之則知崇效天者乾也禮卑法地者坤也成性存存道義之門即所謂乾坤易之門也乾道變化坤道其順乎乾坤道之門也乾利者義之和坤義以方外

聖人有以見天下之賾而擬諸其形容象其物宜是故謂之象聖人有以見天下之動而觀其會通以行其典禮繫辭焉以斷其吉凶是故謂之爻言天下之至賾而不可惡也言天下之至動而不可

孔易

卷之五

九

亂也擬之而後言議之而後動擬議以成其變化鳴鶴在陰其子和之我有好爵吾與爾靡之子曰君子居其室出其言善則千里之外應之況其邇者乎居其室出其言不善則千里之外違之況其邇邇者乎言出乎身加乎民行發乎邇見乎遠言行君子之樞機樞機之發榮辱之主也言行君子所以動天地也可不慎乎同人先號咷而後笑子曰君子之道或出或處或默或語二人同心其利斷金同心之言其臭如蘭初六藉用白茅无咎子曰

苟錯諸地而可矣藉之用茅何咎之有慎之至也夫茅之爲物薄而用可重也慎斯術也以往其无所失矣勞謙君子有終吉子曰勞而不伐有功而不德厚之至也語以其功下人者也德言盛禮言恭謙也者致恭以存其位者也舊此處乃乾上九下大有一章無所附麗正是此處錯簡宜補之易曰自天祐之吉无不利子曰天之所助者順也人之所助者信也履信思乎順又以尚賢也是以自天祐之吉无不利也不出戶庭无咎子曰亂之所生也則言語以爲階君

孔易

卷之五

一

不密則失臣臣不密則失身幾事不密則害成是以君子慎密而不出也子曰作易者其知盜乎易曰負且乘致寇至負也者小人之事也乘也者君子之器也小人而乘君子之器盜思奪之矣上慢下暴盜思伐之矣慢藏誨盜冶容誨淫易曰負且乘致寇至盜之招也

易之有象何也象者像也形容之也事物之宜也聖人見天下之殺亂而擬諸形容以象其物宜如說卦所陳諸卦之象而取之是故謂之象易之有爻何也爻者效也聖人見天下之動而觀其理之所聚而求其當行者以行其天理節文之常繫之以辭而斷吉凶是故謂之爻夫以

卦言至於六十四一卦一義可謂積之極矣然至曠之中有定理焉是故雖極天下之隱深而不可厭惡也以爻言至於三百八十四一爻一變可謂動之極矣然至動之中有常守焉是故雖極天下之紛擾而不可紊亂也聖人觀象繫辭其精詳如此學易者當何如哉擬其所立之象以出言則言必簡而合宜議其所合之爻以制動則動必惠而得吉成其變化其字指易言擬言議動則語默動靜必中於道易之變化不在於易而成於吾身矣此聖人作易教人本意也故舉鶴鳴以下七爻皆擬言議動之事中孚九二兼言動言之同人九五謹言者也大過初六謹動者也謙九三謹言者也大有上九謹動者也節初九謹言者也解六三謹動者也中孚九三爻義本卦明矣此又以言行樞機言之言行樞機不可不謹故因鶴鳴子和之義取千里外之從違言之也同人九五所謂二人言九五與六二也其利斷金言至誠可以通金石也其

孔易

卷之五

十一

臭如蘭謂其言之氣味相投也大過初六於本卦已詳此則言其謹慎之至以明謹動也謙九三亦於本卦已詳此則因謹言而發故曰語以其功下人曰德言盛禮言恭有德之言則盛有禮之言則恭也大有上九履信思順履者此身之舉動思者此心之發動也其義則已詳本卦矣節之初九不出戶庭本卦已釋此則謂言語爲亂之階故君不密則失臣臣不密則失身幾事不密則害成所以謹言也解六三爻義亦於本卦已詳此又言慢藏之誨盜冶容之誨淫蓋坎爲盜六三動則互兌爲少女之說故以誨盜誨淫言之欲其謹動也先儒但以此章七爻爲言卦之用不知皆因擬之而後言議之而後動兩語發之總不外乎隨處以慎其言動而三百八十四爻之指可類推矣

天一地二天三地四天五地六天七地八天九地

十天數五地數五五位相得而各有合天數二十
 有五地數三十凡天地之數五十有五此所以成
 變化而行鬼神也大衍之數五十其用四十有九
 分而爲二以象兩掛一以象三揲之以四以象四
 時歸奇於扚以象閏五歲再閏故再扚而後掛乾
 之策二百一十有六坤之策百四十有四凡三百
 有六十當期之日二篇之策萬有一千五百二十
 當萬物之數也是故四營而成易十有八變而成
 卦八卦而小成引而伸之觸類而長之天下之能

孔易 卷之五

七

事畢矣顯道神德行是故可與酬酢可與祐神矣
 子曰知變化之道者其知神之所爲乎

天一至地十原在後章朱子謂其錯簡移置於
 此章之首又本章天數五以下舊在再扚而後
 掛之下乾之策之上朱子取而移於本章之首
 而繼於天一至地十之下今從之天一至地十
 此河圖數也天數五謂天一三三五五七九
 九也地數五謂地二四六八地十也五
 位相得而各有合相得者謂天一與地二相得
 天三與地四相得天五與地六相得天七與地
 八相得天九與地十相得也有合者謂天一與
 地六合而居北地二與天七合而居南天三與
 地八合而居東地四與天九合而居西天五與
 地十合而居中也先儒謂天一生水地六成之
 地二生火地七成之天三生木地八成之地四
 生金天九成之天五生土地十成之是也凡天

地之數五十有五者合天一至地十積之共得
 五十有五此河圖之數所以成變化而行鬼神
 者也蓋天地之變化鬼神之神信屈皆不出乎河
 圖之數也自大衍之數五十五至天下之能事畢
 矣明揲著之法然天地之數五十有五而大衍
 之數五十其用四十有九與天地之數似乎不
 合古今諸儒多謂大衍虛天數之五而其用又
 虛大衍之一其言多未確余嘗考之前人而錄
 其畧蓋天地之數五十有五者天地之積數也
 大衍之數五十其用四十有九者天地之衍數
 也一與二成三二與三成五三與四成七四與
 五成九五與六成十一六與七成十三七與八
 成十五八與九成十七九與十成十九以其偶
 數言之爲十者五則得五以其奇數言之則
 三五七九一三五七九共得四十九大衍置偶
 數而用奇數故四十有九也若掛天一而再以
 前數合之則五與七合成十二老陽之奇也七
 與九合成十六少陰之奇也九與十一合成二

孔易 卷之五

七

十少陽之奇也十一與十三合成二十四老陰
 之奇亦老陰之策也十三與十五合成二十八
 少陽之策也十五與十七合成三十二少陰之
 策也十七與十九合成三十六老陽之策也故
 四象之奇之策皆自此變焉至於分二揲四之
 象皆寓乎中以三百八十四爻萬有一千五
 百二十之策旁通曲暢無不貫通學者更當於
 大衍索隱考之則得之矣自分而爲二以下言
 揲法也揲法古今亦多不同有六說焉宋人以
 楊氏忠輔之說爲得其六說者畢中和劉禹錫
 朱子之法其策得萬有一千九百四橫渠伊川
 之法其策得萬有二千六百七十二皆與萬有
 一千五百二十之策不合張轅一法莊綽一法
 蔡季通一法雖各得萬有一千五百二十之策
 而張轅則誤以二二之偶爲一揲之奇三五之
 奇爲兩揲之偶及用掛一於其間莊綽則三揲
 皆用四十九數而掛一俱不在奇偶數中季通
 則輒廢掛一之一著又從而別掛之殆非聖人

所謂其用四十有九者惟揚氏忠輔之法止揲左而不揲右初則信手中之此分而為二也置右手之半於大刻之內不揲以象地之靜取左手一著置於格東之一小刻而不用此掛一象三也次以左手之著四四而揲之於右象天在上而動運而西也此揲之以四也末後一揲餘一則以右手三著歸之足成一揲此奇也餘二則以右手六著歸之足成二揲此偶也餘三則以右手一著歸之足成一揲此奇也無餘則以右手八著歸之足成二揲此偶也此各奇也或奇或偶置於格東之次一刻此歸奇於揲象三年之闕也是為一變乃以右手餘著與先所置大刻者并而為一或四十四著或四十著信手中之置右手之半於大刻不揲亦不掛一直以左手之著四四揲之於右末後一揲餘一或二餘三或無餘則以右手之著如前歸之足成奇偶置於格東次二刻此闕後一揲為二變也乃以餘著與先第二次所置大刻者并而為

孔易

卷之五

西

一或四十著或三十六著或三十二著信手中分之置右手之半於大刻不揲亦不掛一直以左手之著四四揲之於右末後一揲餘一或二餘三或無餘則以右手之著如前歸之足成奇偶置於格東次三刻此闕後再揲為三變而一或為一或三十六著或三十二著或二十八著或二十四著此各策也本揲之以四故四六為老陰四七為少陽四八為少陰四九為老陽然後取先所置掛一及三劫之著并入策數復再分掛以求次爻所謂再劫而後掛也此再劫而後掛象再問也乾之策老陽策也每爻三十六爻得二百一十六坤之策老陰策也每爻二十四爻得一百一十六凡三百有六十此以變爻言若以少陽少陰不變爻則乾六爻各得二十八通為一百六十八坤六爻各得三十二通為一百九十二亦成三百六十今言乾二百一十有六坤百四十有四者止以二老變爻

論耳當期之日以氣盈論之一歲三百六十五日有奇以朔虛論之一歲三百五十四日有奇三百六十舉其中數言也二篇之策萬有一千五百二十有三說以老陽老陰言之老陽得六千九百一十二老陰得四千六百八共萬有一千五百二十此一說也以少陽少陰言之少陽得五千三百七十六少陰得六千一百四十四亦為萬有一千五百二十此一說也然以揲著每一爻合得變數言之則為老陽者八得二百八十有八為老陰者八得一百九十二為少陽者二十四得六百七十有八共得策千九百二十也六爻六之則為萬有一千五百二十此又一說也先儒但取前二說而不問揲著變數之合不合故揲著變數與二篇之策不同豈理也哉揚氏揲法信乎其為當也萬有一千五百二十當萬物數者非謂萬物止有此數乃言其大數耳如歲之氣盈朔虛非但三百六十也又歸奇於劫以

孔易

卷之五

五

象問五歲再問故再劫而後掛先儒多謂三歲必一問又兩歲再問周而復始朱子畫為定圖亦止如此韓康伯謂十九年七問為一章五歲兩問者二畧舉大凡者得之而未詳考之曆法自入章之始三歲而逢首問又三歲而逢次問又三歲而逢第三問為三歲一問者三然後兩歲始逢第四問此兩載逢問之後又三歲而逢第五問又三歲而逢第六問為三歲一問者二然後兩歲而逢第七問蓋一章之中通有七問三歲一問者五兩歲一問者二耳若以五歲再問言之則第三問之三歲第六問之三歲皆在五歲之中則為三歲一問者三五歲再問者二也然則掛劫所以象問者非謂三歲一問之後必有五歲之再問也不過言問有三歲而一者有五歲而再者故以一劫象其一問者以再劫象其再問者耳若夫四管者舊謂分二掛一揲四歸奇其管為四也後二變不掛則止成三管不知所謂再劫後掛者正以後則止成三管

不知所謂再劫後掛者正以後二變不掛故有是言耳若以左右手為再劫則中間既不分而為二自然不掛何待有是言乎惟其後二變不掛故云再劫而後掛也蓋四營者以每揲之間必有四者之不同或餘一或餘二或餘三或無餘其所經營不出於此四者耳三變而成一爻六爻則十有八變然後成卦引而伸之觸類而長之則六十四卦自此而成六十四卦之變亦自此而成如啓蒙所謂四千九百六十六卦皆觸類而長者也觸類而長至四千九百有六天下之能事畢矣顯道神德行道因辭顯行以數神可與酬酢謂互為賓主及復相變也可與神神者其知神之所為乎謂大衍卦爻變化之道非人所能為也或曰後兩變不掛朱子所關今何故取之曰著以得策為重如後兩變皆掛則不能得萬有一千五百二十之策是老陽少陰皆多二百五十六卦而老陰少陽皆欠二百五十

孔易

卷之五

去

六卦其大體有礙故不敢從也曰二篇之策自以六十四卦九六而言何必求合著爻之策乎曰著猶形也卦猶影也著既偏枯而不全欲令其卦之全其猶形不全而責影之全也可乎曰老陽老陰止八而少陽少陰各二十四不為偏枯乎曰以四象而論之其變若不齊以八卦而論之其變正等也

易有聖人之道四焉以言者尚其辭以動者尚其變以制器者尚其象以卜筮者尚其占是以君子將有為也將有行也問焉而以言其受命也如響无有遠近幽深遂知來物非天下之至精其孰能與於此參伍以變錯綜其數通其變遂成天地之

文極其數遂定天下之象非天下之至變其孰能與於此易无思也无為也寂然不動感而遂通天下之故非天下之至神其孰能與於此夫易聖人之所以極深而研幾也唯深也故能通天下之志唯幾也故能成天下之務唯神也故不疾而速不行而至子曰易有聖人之道四焉者此之謂也

孔易

卷之五

七

前章言君子居則觀其象而玩其辭動則觀其變而玩其占以象辭為一事以變占為一事耳今此章則分辭變象占為聖人之道四而其下以辭占為一事變象為一事互相發明也先儒謂以猶大象君子以之以以者用也以言者所告之事也求諸易之言則有辭玩辭則知言之所

如一與二合爲三以至十七與十九合爲三十
六之類是也通其參伍之變而天地之文於此
可見非成乎極其錯綜之數而天下之象於此
而辯非定乎如此非天下之至變者不能與於
此也所以研幾者至變也此指尚變尚象者言
之然尚辭尚占尚變尚象此皆易之用也蓋亦
求易之體乎易無思也無爲也寂然不動感而
遂通天下之故無思無爲即無極而太極也寂
然不動太極之靜也感而遂通天下之故太極
之動也若以著卦言則著卦之示人未嘗有心
也所謂無思無爲也寂然不動著之未揲也感
而遂通著之變化也若以人心言則無思無爲
者吾心之無極而太極也寂然者感之體感通
者寂之用也以人心之太極自爲感自爲應而
著之神即心之神也非天下之至神其孰能與
於此哉再申言之曰夫易聖人所以極其至深
之理研其幾微之事者也惟其極深故能通天
下之志仰上文所謂天下之至精者也惟其研

孔易

卷之五

六

幾故能成天下之務即上文所謂天下之至變
也唯其至神故不疾而速不行而至言心之至
神會易之至神不疾而自速不行而自至所以
能通天下之志而成天下之務也未後結之曰
易有聖人之道四
焉者此之謂也

子曰夫易何爲者也夫易開物成務冒天下之道
如斯而已者也是故聖人以通天下之志以定天
下之業以斷天下之疑是故著之德圓而神卦之
德方以知六爻之義易以貢聖人以此洗心退藏
於密吉凶與民同患神以知來知以藏往其孰能
與於此哉古之聰明睿知神武而不殺者夫是以

明於天之道而察於民之故是與神物以前民用
聖人以此齋戒以神明其德夫是故闔戶謂之坤
闔戶謂之乾一闔一闢謂之變往來不窮謂之通
見乃謂之象形乃謂之器制而用之謂之法利用
出入民咸用之謂之神是故易有大極是生兩儀
兩儀生四象四象生八卦八卦定吉凶凶生大
業是故法象莫大乎天地變通莫大乎四時縣象
著明莫大乎日月崇高莫大乎富貴備物致用立
成器以爲天下利莫大乎聖人探賾索隱鈎深致

孔易

卷之五

九

遠以定天下之吉凶成天下之亹亹者莫大乎著
龜是故天生神物聖人則之天地變化聖人效之
天垂象見吉凶聖人象之河出圖洛出書聖人則
之易有四象所以示也繫辭焉所以告也定之以
吉凶所以斷也

上章言聖人通天下之志成天下之務故此章
因而發明之夫易何爲者也蓋開物成務冒天
下之道如斯而已者也開物謂參伍以變錯綜
其數成天地之文而定天下之象也成務謂惟
幾故能成天下之務者也開物言作易之始事
成務言作易之終事先儒謂冒者包而有之也
惟其開物於先成務於後故能包乎天下之道
而有之也惟易能成天下之務故聖人以之通

孔易

卷之五

手

天下之人其所欲為之志以之定天下之人所作之事業以之斷天下人心之所疑此言聖人之用易也蓋通天下之道即開物之道也定天下之道也因此又言易之用蓋著之德圓而神四十九著奇陽之數變通不測故圖而神卦之德方以知六十四卦陰偶之數各有定象故方以知六爻之義易以貢易謂變易貢謂告也六爻之義因其四營成易以告於人也聖人以此流心退藏於密吉凶與民同患夫聖人之未作易也憂患後世可謂深矣及其既作易也則著之神卦之知六爻之易有以代聖人之口而獻其象以告天下聖人前乎憂患之心可以一洗而退藏於無思無為寂然不動之中矣而聖人方且吉凶與民同患焉所筆感而遂通天下之故者也蓋易無思無為寂然不動感而遂通者也若聖人以此洗心退藏於密而吉凶不與民同患則豈聖人純亦不已之心哉故云為動作亦

孔易

卷之五

主

一闕謂之變闕而闕闕而闕靜復動動復靜易之變也往來不窮闕則往闕則來往而來而往此易之通也見乃謂之象象即此易之見於外者形乃謂之器器即此易之形而下者制而用之謂之法聖人之制用无非此易也利用出入民咸用之謂之神或出或入无所不利百姓之日用无非此易也然易之所以為易者太極也太極者總天地萬物之理而各之所謂極至之理也有太極則生兩儀有兩儀則生四象有四象則生八卦此以揲著言之分而為二兩儀也揲而得老陽老陰少陽少陰四象也既得四象則乾坤震巽坎離艮兌由此生焉此以著策言之也先儒以此為加一倍法以伏羲八卦言之謂太極生一奇一偶為兩儀兩儀之上各加一奇一偶或四象四象之上各加一奇一偶成八卦既生則或吉或凶由此而定矣吉凶由此而定則天下可以趨吉避凶大業由此生矣此

河圖至朱子而後正之其謂劉牧誤置然劉牧之前其誤久矣易卦本取河圖非取洛書特與洛書旁通耳至此又言易有四象所以示也言陰陽老少也繫辭焉所以告也言卦爻之辭也定之以吉凶所以斷也言大業以吉凶而生也此三句又應上易有太極一節也此下舊有大上有九一爻朱子以為恐當在前七爻章橫渠謂當在下繫今按乾上九文言重出而此章无所附麗正是錯簡故以補於上章何氏訂詁謂取大有上九爻解以結上文勉人學易非錯簡然易爻勉人學易者多矣何獨取此依朱子說為是

子曰書不盡言言不盡意然則聖人之意其不可

見乎子曰聖人立象以盡意設卦以盡情偽繫辭

焉以盡其言變而通之以盡利鼓之舞之以盡神

孔易

卷之五

三

乾坤其易之緼邪乾坤成列而易立乎其中矣乾坤毀則無以見易易不可見則乾坤或幾乎息矣是故形而上者謂之道形而下者謂之器化而裁之謂之變推而行之謂之通舉而措之天下之民謂之事業是故夫象聖人有以見天下之賾而擬諸其形容象其物宜是故謂之象聖人有以見天下之動而觀其會通以行其典禮繫辭焉以斷其吉凶是故謂之爻極天下之賾者存乎卦鼓天下之動者存乎辭化而裁之存乎變推而行之存乎

通神而明之存乎其人默而成之不言而信存乎德行

上章論聖人以神明作易此教學者以神明讀易也言之難明者不能盡形之於書意之難傳者不能盡見之於言聖人欲闡發天地之精蘊以告人也其道何由包義氏有憂焉故立象以盡意八卦成列而天地之撰神明之德皆可以意會矣因而重之設為六十四卦以觀其愛惡之相攻遠近之相取以盡其情偽而天下之賾又無不見矣至於文王周公又慮天下後世之人不能觀象以得其意也故隨其卦之大小象之失得憂虞繫之辭以盡其言使夫人之觀象玩占者又可因言以得意而前聖之精蘊益以闡矣於是教人卜筮觀其變而通之以盡天下之利凡皆聖人立象設卦之功也占得其辭之吉則喜而應事得其辭之凶且悔吝則懼以終

孔易

卷之五

三

始其要无咎鼓之舞之威有以成其豐登以盡易道之神凡皆聖人繫辭之功也夫易道之有功於天下如此然豈聖人有意而創為之哉要不過以發明天地之蘊焉耳故曰乾坤其易之緼邪何以言之自夫天地之始闢也乾位乎上坤位乎下乾坤成列而易已立乎其中矣四德之相為循環易之體也萬物之隨帝以出入易之用也易與天地相為無窮必乾坤毀則無以見耳若易不可見則乾坤或幾乎息矣由是觀之易之為道其天地之所以為天地乎是故形而上者謂之道易是也形而下者謂之器天地是也聖人因其化而裁之即所謂裁成天地之道是已故謂之變推而行之法天以為治也即所謂敬授人時以佐佑民是已故謂之通舉變通之道措諸天下之民謂之事業而易道行乎天下矣凡此皆畫前之易聖人用之以行其神化也由是象賾畫卦而擬諸其形容故謂之象效動觀會通繫辭斷吉凶故謂之爻且天下之

曠至難見也如道有變動感有情偽事有失得
 憂虞之類卦之象莫不窮極而形容之故曰極
 天下之蹟者存乎卦天下之動恒難於占決也
 如吉凶悔吝以及无咎之類爻之辭莫不著明
 其故以決斷之玩而得之者自有以成其疊
 故曰鼓天下之動者存乎辭於是教人卜筮觀
 其卦爻所變晝夜之象或吉或凶或悔吝且无
 咎以我所占之事合而裁之即所謂動則觀其
 變而玩其占是已故曰化而裁之存乎變由是
 推其所占而行之違凶即吉趨時之利即所謂
 通變之謂事是已故曰推而行之存乎通若夫
 神明夫變通之法則存乎其人而所以能神而
 明之則存乎不言而信之德行上文五謂者皆
 言聖人作易之本此六存者則言夫人之用夫
 易也上言變通而歸之事業推自然之心易以
 行其神化也此言變通而歸之德行因卜筮之
 易而神明之以成已也由是言之易何止前民
 之用其吾人之所由以成已而成物者乎故曰

孔易

卷之五

語

夫易聖人所以崇德而廣業者此之謂也



孔易卷之六

北平後學孫承澤學

繫辭下傳

八卦成列象在其中矣因而重之爻在其中矣剛
 柔相推變在其中矣繫辭焉而命之動在其中矣
 吉凶悔吝生乎動者也剛柔者立本者也變通者
 趣時者也吉凶者貞勝者也天地之道貞觀者也
 日月之道貞明者也天下之動貞夫一者也夫乾
 確然示人易矣夫坤隤然示人簡矣爻也者效此
 孔易 卷之六 一

功業見乎變聖人之情見乎辭

上篇言聖人作易之理備矣此章居下篇之首
 專以動言蓋易書之作不過教人慎動以避凶
 趨吉而已欲慎動莫若以正故獨提貞之一言
 即易之所為立本而成列者也八卦成列謂乾
 一兌二離三震四巽五坎六艮七坤八也因而
 重之謂八卦之上各加八卦成六十四卦也八
 卦成列相對交錯六十四卦之象已在其中矣
 因而重之則三百八十四爻奇偶九六在其中矣
 矣剛柔相推於六位則雖未繫辭而六爻之變
 已在其中矣此三句言伏羲之易也繫辭焉而
 命之謂文王作卦辭周公作爻辭以命其吉凶
 雖未筮得九六而九六之動已在其中矣吉凶
 悔吝辭之所命也生乎卦爻之動者也謂占用
 九六也剛柔者立本者也此謂奇偶之畫也

通者趣時者也此謂九六之變也立本者一定不易者也變通者隨時變易者也吉凶貞勝者也貞者正而常也聖人用易雖曰趨吉避凶然貴乎常正變化推移吉者固以常正而吉凶者亦或以常正而凶君子於此豈可專趨吉避凶哉但知常守其正道耳若但趨吉避凶則當否剝之時君子將惟小人之從矣常守其正道而勝固可以吉守其正道而凶亦不避焉但以正道勝耳如大過之上六與節之上六是也知乎此然後善明易然後善用易也因而明貞之義曰天地之道貞觀者也日月之道貞明者也天下之動貞夫一者也天地以常正之道而示人者也以日月以常正之道而明照者也天下之動亦以一理為常守之正也此言吉凶非所計但貴乎能守其常正耳以易卦象推之天地之道指乾坤言也日月之道指坎離言也天下之動指六十四卦變動而言也又推明天地之所以貞觀蓋乾確然示人以易是乾以易為貞也坤

孔易

卷之六

二

隕然示人以簡是坤以簡為貞也確然者陽剛之健隕然者陰柔之順也聖人作易又也者不過效此貞一而作象也者不過像此貞一而立使不效像乎此則聖人之易與天地不相似矣爻象方動於著策之中吉凶即見於辭命之際故謂爻象之在書者為內吉凶之在事者為外理有同然觸之自應趨避得宜功業立見聖人所以諄諄焉而命之者蓋欲人擬之議之就其功業所謂變而通之以盡利也雖然唯恐人不與吉會者聖人之仁而唯恐人不與正合者尤聖人之義若乃教人不論吉凶必以貞勝而歸於一者則繫辭覺民之本指也故曰情見乎辭不爾而區區談吉凶則書史之術耳

天地之大德曰生聖人之大寶曰位何以守位曰仁何以聚人曰財理財正辭禁民為非曰義古者

包犧氏之王天下也仰則觀象於天俯則觀法於地觀鳥獸之文與地之宜近取諸身遠取諸物於是始作八卦以通神明之德以類萬物之情作結繩而為網罟以佃以漁蓋取諸離包犧氏沒神農氏作斲木為耜揉木為耒耨之利以教天下蓋取諸益日中為市致天下之民聚天下之貨交易而退各得其所蓋取諸噬嗑神農氏沒黃帝堯舜氏作通其變使民不倦神而化之使民宜之易窮則變變則通通則久是以自天祐之吉无不利黃

孔易

卷之六

三

帝堯舜垂衣裳而天下治蓋取諸乾坤剡木為舟剡木為楫舟楫之利以濟不通致遠以利天下蓋取諸渙服牛乘馬引重致遠以利天下蓋取諸隨重門擊柝以待暴客蓋取諸豫斷木為杵掘地為臼臼杵之利萬民以濟蓋取諸小過弦木為弧剡木為矢弧矢之利以威天下蓋取諸睽上古穴居而野處後世聖人易之以宮室上棟下宇以待風雨蓋取諸大壯古之葬者厚衣之以薪葬之中野不封不樹喪期無數後世聖人易之以棺槨蓋取

者也天時有生也地理有宜也人官有能也物曲有利也聖人通變宜民神化之以成能而已矣

是故易者象也象也者像也彖者材也爻也者效天下之動者也是故吉凶生而悔吝著也

此章專言卦之取象是故二字承上章論制器向象而言易未有文字之時但以卦畫之象示人而已所謂象者像也以彼方此之謂像神明之德像萬物之情在六畫中其所肖似之象未有不髣髴可見者此伏羲之易也象則舉一卦所具之材質而繫之辭以言其全體之象爻則廣摹天下之羣動而繫之辭以言其一節之象材可用而未離於樸天下之動則離琢多而情偽无乎不有故象必得辭而始顯此文王周公之易也更三聖人易理大備是故吉凶生而悔

孔易

卷之六

六

吝者令人可趨可避也
蔡氏攸曰昔者聖人之作易也始畫八卦而象在其中象與卦並生以寓天下之賾故曰易者象也蓋俯仰以觀遠近以取神明之德可通鬼神之情狀可得而況於人乎況於萬物乎及因而重之發揮於剛柔而生爻則擬諸其形容者其變不一而象亦為之滋矣故邑屋官庭舟車器械服帶簪履下至鳥獸蟲魚金石草木之類皆在所擬至纖至悉无所不有所謂其道甚大百物不廢者此也其在上古尚此以制器其在中古觀此以繫辭而王弼之言易乃曰得意忘象得象在忘言一切指為魚兔筌蹄殆非聖人作易前民用以教天下之意也

陽卦多陰陰卦多陽其故何也陽卦奇陰卦偶其德行何也陽一君而二民君子之道也陰二君而

一民小人之道也

此解六子之卦也震坎艮陽卦也而其畫一陽二陰則多陰矣巽離兌陰卦也而其畫一陰二陽則多陽矣夫既多陰矣而卦何以謂之陽既多陽矣而卦何以謂之陰哉設問辭也蓋少者多之所宗衆者一之所歸震坎艮雖多陰而奇者為主是以謂之陽卦也巽離兌雖多陽而偶者為主是以謂之陰卦也乃若其德行則何也陰陽雖相勝而无兩大陽為君道陰為民道不可易也人盡民也君一而已王必致一民无二王陽卦一君而二民以一君為主則民分正定此君子之道常道也陰卦二君而一民二君共為主則政出多門乃小人之道非常道也此陽卦之所以為貴而陰卦之所以為賤也

孔易

卷之六

七

易曰憧憧往來朋從爾思子曰天下何思何慮天下同歸而殊塗一致而百慮天下何思何慮日往則月來月往則日來日月相推而明生焉寒往則暑來暑往則寒來寒暑相推而歲成焉往者屈也來者信也屈信相感而利生焉尺蠖之屈以求信也龍蛇之蟄以存身也精義入神以致用也利用安身以崇德也過此以往未之或知也窮神知化德之盛也易曰困于石據于蒺藜入于其宮不見其妻凶子曰非所困而困焉名必辱非所據而據焉身必危既辱且危死期將至妻其可得見邪易

曰公用射隼于高墉之上獲之无不利子曰隼者禽也弓矢者器也射之者人也君子藏器於身待時而動何不利之有動而不括是以出而有獲語成器而動者也子曰小人不恥不仁不畏不義不見利不勸不威不懲小懲而大誡此小人之福也易曰履校滅趾无咎此之謂也善不積不足以成名惡不積不足以滅身小人以小善為无益而弗為也以小惡為无傷而弗去也故惡積而不可掩罪大而不可解易曰何校滅耳凶子曰危者安其

孔易

卷之六

八

之望子曰顏氏之子其殆庶幾乎有不善未嘗不知知之未嘗復行也易曰不遠復无祇悔元吉天地網緼萬物化醇男女構精萬物化生易曰三人行則損一人一人行則得其友言致一也子曰君子安其身而後動易其心而後語定其交而後求君子脩此三者故全也危以動則民不與也懼以語則民不應也无交而求則民不與也莫之與則傷之者至矣易曰莫益之或擊之立心勿恒凶

孔易

卷之六

九

夫子遂極天下之理而言之夫子謂天下何思何慮天下之動貞夫一者也何以思慮為哉必思而後從則其所從者亦狹矣道本同歸而一致天下自殊塗而百慮殊塗因憧憧往來而言百慮因朋從爾思而言也又因憧憧往來而明往來之理日月往來而明以之生日月无思也寒暑往來而歲以之成寒暑无思也往者為屈來者為信屈信相感而利以之生何以思慮為哉此謂往來之理同歸也尺蠖之屈將以求信龍蛇之蟄將以存身當其信則尺蠖之微亦屈以求信當其屈則龍蛇之大亦蟄以存身此謂屈信之理一致也精義入神以致用利用安身以崇德此又言人之於往來屈信之理同歸一也於神妙者非忘物也將以致用也凡所以利於致用而安其身者非狗物也所以崇我之德也出而致用入而崇德皆屈信往來之理也內外交相養互相發也過此以往未之或知先儒

謂盡力於精義利用而交養互發之機自不能
已自是以上亦无所用其力矣至窮神知化乃
德盛仁熟而自致也然未之或知者往而履也
自致者來而信也是亦感應自然之理所謂陰
陽推行有漸為化合一不測為神是也困之六
三解之上六噬嗑之初九上九否之九五皆自
安身言也鼎之九四因安身而轉歸精義也豫
六二復初九自精義言也能精義則知其致之
一故舉損之六三以繼之知其致之一而後能
安其身故又舉益之上九以繼之也而未復舉
大有上九者以言其致一之效也今以諸爻分
釋之困之六三不能安其身者也困于石則素
所困而困焉者也各必辱矣據于蒺藜則非所
據而據焉者也身必危矣既辱且危死期將至
故入于其官不見其妻凶也解之上六則以已
身之安而治其不安者也隼在高墉之上則不
安者也君子藏器於身待時而動則能安其身
久矣故其動无不利也括謂括結而无滯礙也

孔易

卷之六

十

動而不括則所向无滯是以出而有獲也噬嗑
之初九九三皆不能安其身者也小人不以不
仁為恥不以不義為畏其安為不仁不義之歸
不見利則不勸不威之則不懲君子小懲而大
誡正欲使之安其身故履被滅趾在君子觀之
亦不安矣而使小人之知誠則乃所以安小人
也善不積不足以成君子之名惡不積不足以
滅小人之身小人以小善為无益而弗為故无
一毫之善以小惡為无傷而不去故至于惡積
而不可掩罪大而不可解向使因懲而能誠于
初九則不至于何被滅耳之凶矣否之九五因
其不安以圖其安者也能知危者所以安其位
能知亡者所以保其存能知亂者所以有其治
君子安不忘危存不忘亡治不忘亂其亡其亡
繫于包桑所以危而能安也鼎之九四折足而
覆公餗不安亦甚矣蓋以其德薄位尊力小任
重故也然必曰知小而謀大者則以其无研精
於義之功也故此又因其身之不安而責其義

之不精所以引入精義處也若夫豫之六二則
君子之精義入神者也故曰知幾其神乎六二
君子上交於三而不諂下交於初而不瀆其知
幾者乎幾者動之微吉之先見者也非精義入
神其孰能知之君子見幾而作不俟終日知微
知彰知柔知剛者萬夫之望者也故曰介于石
不終日吉此成德事也若夫以用功言之復之
初九不遠復无祇悔如顏子者蓋近之矣有不
善未嘗不知知之未嘗復行其亦見幾而作者
乎此不遠之復所以為元吉也然利用安身固
本於精義入神而精義入神者蓋由能知天下
一致之理也如損之六三所謂三人行則損一
人一人行則得其友者正所以言致之一也致
一者以我之一致彼之一者也兩者相交致而
合為一者誠之至也天地之合其致則以氣之
一也男女之合其致則以情之一也萬物化醇
而本於天地之致一萬物化生而本於男女之
致一研義之精而至於此則有入神之妙矣然

孔易

卷之六

十一

恐學易者不知實踐諸身也又以身之事結
之益者損之對也損之六三精義事也益之上
九安身事也君子安其身而後動易其心而後
語定其交而後求脩此三者故能全也易謂和
易也不能安其身而危以動焉則民不之與矣
不能易其心而懼以語焉則民不之應矣不能
定其交而欲有求焉則民亦莫之與矣莫之與
則傷之者至故莫或益之而或擊之凡所以然
者以其立心勿恒而致凶也橫渠張子曰此又
終以昧於致用之戒

子曰乾坤其易之門邪乾陽物也坤陰物也陰陽
合德而剛柔有體以體天地之撰以通神明之德
其稱名也雜而不越於稽其類其衰世之意邪夫
易彰往而察來而微顯闡幽開而當各辨物正言

斷辭則備矣其稱名也小其取類也大其言遠其辭文其言曲而中其事肆而隱因貳以濟民行以明失得之報

乾坤易之門言六十四卦之變易皆自乾坤一卦而出也乾陽物也坤陰物也乾坤雖以性言然寓於陰陽則可以物言也道即器器即道之謂也凡六十四卦剛柔之體皆合德於乾坤之二卦也故聖人作易以體天地之撰以通神明之德撰造作也如異乎三子者之撰以通神明天地之所為也謂剛柔相推而生變化者體者以卦爻體之也神明之德謂無有遠近幽深遂知來物者通者以卦爻通之也其稱名也雜雖雜然而陳然不過於稽考其類如說卦中八卦之象各以其類也此即上繫所謂言天下之至賾而不可亂之意也其衰世之意邪以其詳吉

孔易

卷之六

士

凶悔吝之變非風俗淳厚之世所有故也蓋中古以來人情日變不得不詳詔之若當盛世則卦畫足矣焉用此為大易彰往而察來者也彰其已往之事而察其方來之變如所謂神以知來知以藏往之謂也天下之事有顯者有幽者顯者易玩故其辭微而隱所以使人深求而後得也幽者難通故其辭闡之明所以使人一見而易知也開謂開闡卦爻而各當其名各辯其物名謂六十四卦之象明其為陽物陰物也正言斷辭正其言正其卦爻之義也斷其辭定其卦爻之占也如此可謂備矣其稱名也小其取類也大如茅棘竟陸龜鼠豚魚之類物名之小而其取類皆本乎陰陽則大也此申釋當名辨物也其言遠其辭文如或躍在淵而有可進可退之義黃裳元吉而有守中居下之義此申釋斷辭也其言雖曲而於理則中如泰之包荒用馮河不遐遺朋亡得尚于中之類言雖曲而理則中也其事雖肆而其言則隱於姤之以祀

包瓜含章有隕自天之類事雖肆而言則隱也此申釋正言也因民心之疑貳以濟其行以明失得之報者此總結也民心因或失或得而有所疑故明其失得之報以不疑其所行也

易之興也其於中古乎作易者其有憂患乎是故履德之基也謙德之柄也復德之本也恒德之固也損德之脩也益德之裕也困德之辨也井德之地也巽德之制也履和而至謙尊而光復小而辨於物恒雜而不厭損先難而後易益長裕而不設困窮而通井居其所而遷巽稱而隱履以和行謙以制禮復以自知恒以一德損以遠害益以興利

孔易

卷之六

士

困以寡怨井以辨義巽以行權 中古謂文王也作易者其有憂患謂在羸里之時也包犧雖重六十四卦而未有辭文王始繫之辭則易之興也何以知其憂患邪於九卦之義知之也履德之基上天下澤定分不易然後其德有以為基而立謙德之柄卑以自牧所當執持而不失者也復德之本不遠之復善由此而生者也恒德之固久於其道非物欲所能變動也損德之脩德愈空慾所以脩身也益德之裕遷善改過所以長善也困德之辨困致命遂志所以驗其德也井德之地井无喪无得不改其所止也巽德之制巽順於理所以制事宜也此初陳九卦但辨其名也履和而至兌說之和至乾健也謙尊而光以九居三三之下體之上而互坎尊而光也復小而辨於物少陽之震下生甚微而不為坤陰所混也恒雜而不厭日月往來四時變化代明並育不相厭也損先難而

後易損其忿忿其初甚難習熟始易也蓋長祿
而不設見善則遷充其善心非假作為也困窮
而通其剛雖掩而不失其亨井居其所而遷井
雖不改而往來井井能及物也異稱而隱行權
稱物而隱伏不露也此再陳九卦所以明其義
也每句皆以兩字相反成文也履以和行知和
而和不以禮節不可行也謙以制禮禮自卑而
尊人不以謙制不能行禮也復以自知有善不
善必自知之所以不遠復也恒以一德始終惟
一不貳以二參以三也損以遠害損於自奉則
不害物物亦不害之也益以興利推己之益因
而利物其利博也困以寡怨行有不得反求諸
己又何怨也井以辨義已雖不遷而能及物人
已有辨也巽以行權權事之宜知所輕重也此
三陳九卦所以明其用也然辨之一字在三陳
之中皆有而所辨不同初以困為辨中以復為
辨終以井為辨困之辨辨已也復之辨辨物也
井之辨辨人已也聖人處憂患而明此九德始

孔易

卷之六

古

於履履踐於已也終於巽巽順乎人也有履踐
不能巽順或過於剛健有巽順而不能履踐故
過於柔順剛健柔順貫乎始終此文王之所以
為文王也

易之為書也不可遠為道也屢遷變動不居周流
六虛上下无常剛柔相易不可為典要唯變所適
其出入以八外內使知懼又明於憂患與故无有
師保如臨父母初率其辭而揆其方既有典常苟
非其人道不虛行

此章因論卦變而言易之為用雖變易之為理
則常欲人觀象玩辭而得之也易之為書不可
遠者猶言不可須臾離也其為道也屢遷所謂
隨時變易以從道也變動不居至惟變所適言

其道之屢遷也變動不居周流六虛六虛者卦
之六位也變通者九六也九變則成八六變則
成七不定居而周流乎六位之虛也六位止言
其位而不言其剛柔之爻故以虛言也上下无
常周流六虛剛柔相易變動不居也惟其无常
而相易故不可為典要謂其无定準也惟變之
所適而已此明道之屢遷也自其出入以度內
外下至道不虛行明易之不可遠也出謂爻之
自內而之外者也入謂爻之自外而之內者也
度猶過也由此度彼由彼度此之謂也此即所
謂周流六虛也其度內外而變動不居所以使
人之知懼也其辭之所繫明於憂患與其所以
然之故雖无有師保之嚴亦如臨父母之側言
其訓戒雖不嚴厲而其憂患後世之深如父母
之於子也入易之初但循其卦爻之辭以揆其
嚮方既莫不有典常之可據所謂言天下之至
動而不可亂觀其會通以行其典禮者也然必
待其人而後行所謂人能弘道非道弘人所以

孔易

卷之六

記

勉人之不可
遠乎易也

易之為書也原始要終以為質也六爻相雜唯其
時物也其初難知其上易知本末也初辭擬之卒
成之終若夫雜物撰德辨是與非則非其中爻不
備噫亦要存亡吉凶則居可知矣知者觀其象辭
則思過半矣二與四同功而異位其善不同二多
譽四多懼近也柔之為道不利遠者其要无咎其
用柔中也三與五同功而異位三多凶五多功貴
賤之等也其柔危其剛勝邪

孔易

卷之六

六

此章統論爻畫而歸重於象辭說易之恠莫備於此易之為書原始要終以為質者始於初爻或陽惟其時物之宜也其初吉凶未定故其辭多擬議而難知其終則吉凶已成故其辭決定而易知也本末也者初為本而終為末也若夫雜物已下則舉中爻言之採雜八卦之物擇定六爻之德辨其德與位之當否則非其中爻不備也中爻即所謂互體也雖以互體為象然亦要其六爻之存亡吉凶而觀之則其義居然可知又豈以中爻為限哉若知者於此觀其象辭則思過半矣又豈以六爻為限哉蓋象或論二體或論一二爻之相易故也雖言不專泥於中爻然中爻亦不可不知也二與四同功而異位同功謂同為柔而又同一互體也而其善則不同二與五應則多譽四與五近則多懼也譽固善也戒懼亦善也以柔居二觀四為遠於五若不與矣然其所以多譽而其要无咎者以其用

柔而得中也三與五同功而異位同功謂同為剛而又同一互體也而其位亦不同三處下位之極則多凶五居尊位則多功也三處而五貴故也至於三之所以多凶者蓋以柔處之則不當位而危以剛居之則重剛不中亦為太勝故多凶也二四三五同為中爻而其所居不同則有譽懼凶功之異也此合六爻而發明以初上對言二四對言三五對言蓋初難知不如上之易知四多懼不如二之多譽三多凶不如五之多功也然此亦大槩論爻位耳然僅曰要曰多曰過半則雖聖人猶未敢輕言之也韋編三絕有以夫

易之為書也廣大悉備有天道焉有人道焉有地道焉兼三才而兩之故六六者非他也三才之道也道有變動故曰爻爻有等故曰物物相雜故曰

文文不當故吉凶生焉

易之為書也廣大悉備有天道焉陰與陽也有人道焉仁與義也有地道焉柔與剛也兼三才而兩之故為六爻六者非他三才之道即所謂陰陽剛柔仁義也三才之道六位是也有所變動故曰爻謂九六也九六奇偶隨其六位所居以為等故曰物物指陰陽言之也物相雜則有文章故曰文文不當故吉凶生焉當則吉不當則凶但言不當者文勢然也如上繫潤之以風雨不言散也

易之興也其當殷之末世周之盛德邪當文王與紂之事邪是故其辭危危者使平易者使傾其道甚大百物不廢懼以終始其要无咎此之謂易之

孔易

卷之六

七

道也

此章言文王作易之大旨易之興在文王美里之時蓋殷之末世而周之盛德也而其辭危者夫子殷後雖美文王之盛德亦不能不感傷乎殷之末世也以其辭危而知其為文王與紂之事也其辭危如所謂操心危之危危者使平易險也平則不險矣故其心危懼者易之辭使之平夷而无憂也易者險易之易也其心平夷自以為安者易之辭使之傾危而知懼也其道甚大无一物之不體懼之以終始之爻位欲使天下後世之无咎而已此文王作易之道也

夫乾天下之至健也德行恒易以知險夫坤天下之至順也德行恒簡以知阻能說諸心能研諸侯之慮定天下之吉凶成天下之亶亶者是故變化

云為吉事有祥象事知器占事知來天地設位聖人成能人謀鬼謀百姓與能八卦以象告爻象以情言剛柔雜居而吉凶可見矣變動以利言吉凶以情遷是故愛惡相攻而吉凶生遠近相取而悔吝生情偽相感而利害生凡易之情近而不相得則凶或害之悔且吝將叛者其辭慚中心疑者其辭枝吉人之辭寡躁人之辭多誣善之人其辭游失其守者其辭屈

候之二字衍文王弼畧例可考

此繫辭之末章也總論聖人體乾坤易簡之德以知險阻故能作易以前民用夫乾天下之至

孔易

卷之六

九

健也德行恒易矣易者每事坦夷多至於不知險則其健有時而息矣豈足為至健哉坤天下之至順也德行恒簡以至阻簡者每事率畧多至於不知阻則其順有時而失矣豈足為至順哉乾坤則能以易簡說諸心以險阻研諸慮所以能定天下之吉凶成天下之亶亶說諸心所以定其吉凶研諸慮所以成其亶亶也亶亶者方來未已之意言事之日生日至者也知險知阻乾坤之知也能說能研乾坤之能也是故以下又以聖人作易言之變化云為謂以易之變化而見之於言動也即上繫所謂以言者尚其辭以動者尚其變上分而言之此合而言之也吉事有祥幾者動之微吉之先見至誠之道可以前知者也此則兼言動而言之也象事知器所謂以制器者尚其象也占事知來所謂以卜筮者尚其占也天地設位而聖人居中以成其能象其奇偶而致其用聖人之能事所以成天地之能事也不惟成天地之能事而吉凶與民

同患盡人謀也與鬼神合其吉凶盡鬼謀也易之中人謀鬼謀无所不盡雖百姓日用而不知可與能焉是則聖人又能成百姓之能事也八卦以象告指上下各體而言之也爻象以情言指上下同體而言之也剛柔雜居而吉凶可見即上章所謂物相雜故曰文而吉凶生焉者也變動以利言如爻象之中所謂无不利之類也吉凶以情遷謂如象以此爻為吉而象以此爻為凶象以此爻為凶而象以此爻為吉之類是也愛惡相攻而吉凶生遠近相取而悔吝生情偽相感而利害生皆指爻位相與而言之也爻位相與愛者攻其所惡惡者攻其所愛愛勝惡則吉惡勝愛則凶也遠取遠則多吝近取近則多悔也情感情則利生偽感偽則害生也凡易之情近而不相得則凶或害之悔且吝此以比爻言之也近而不相得則凶者如坎之三離之四是也或害之如解之三夬之四是也蓋遠近相取悔吝固生而近不相得則尤有切近之災

孔易

卷之六

九

故也因言情偽之相感而遂以六辭終之將叛者有離叛之志故其辭慚也中心疑者其心疑亂故其辭枝也吉人靜止故其辭寡躁人輕動故其辭多誣善之人其心妄故其辭游失其守者其心窮故其辭屈也卦爻之辭亦猶是也然六辭之中吉居其一而躁叛疑誣失居其五猶吉居其一而凶悔吝居其三也六疑之別聖人因情偽相感利害生而及之也先儒又謂自四相言之可以見聖人之知險知阻自六辭言之可以見聖人之能說諸心能研諸慮也

按上繫始於乾坤之易簡而終之以不言而信下繫始於乾坤之易簡而繼之以吉人之寡辭皆欲使人心會易而造乎忘言之妙也又上繫之言皆鋪叙易道之廣大下繫之言則指其爻象之精要學易者尤不可不知也

孔易卷之七

北平後學孫承澤學

說卦傳

吳氏澄曰說卦者備載卦位卦德卦象之故而著其說意者如八索之書所載有若此者而夫子筆削之以為傳爾

昔者聖人之作易也幽贊於神明而生著參天兩地而倚數觀變於陰陽而立卦發揮於剛柔而生

爻和順於道德而理於義窮理盡性以至於命

昔者聖人之作易謂文王也幽贊於神明而生著者神明能知吉凶而不能告人聖人生者以

孔易

卷之七

一

通神明之德是幽贊於神明也生者猶言生出擇著法來以求卦也參天兩地而倚數者以卦畫言之陰陽本各一畫陰之一畫虛其中而為二則兩也陽之一畫實其兩而成三則參也由此而倚數三其三故老陽為九兩其三故老陰為六兩其二而一其三故少陽為七兩其三而一其二故少陰為八也觀變於陰陽而立卦變即十八變而成卦之變觀其七八九六之數而生卦也發揮於剛柔而生爻者發揮即六爻發揮之發揮七八九六成質而為柔七八不變而九六變故因其變而生爻也於著卦之德則和順之而一無所逆於六爻之義則條理之而各有其序以此窮天地之理以此盡人物之性聖人作易之功至是與天地為一矣天命自然而然然則聖人之易亦豈心思智慮之所為哉象義曰和順於道德而理於義以下兩句先儒多只作性理解於易卦未盡蓋此道乃乾道坤道之道德乃卦之德方以知之德義乃六爻之

義易以貢之義以乾言之健其道也元亨利貞其德也潛見惕躍飛亢其義也卦有二體七八九六之不同和會順從其卦之道卦之德而立象辭卦有六爻遠近承乘愛惡之不同理之使有條而不亂也窮理盡性以至於命者上理字是虛字此理字是實字窮一卦六爻之理盡一卦六爻之性乃至於命自初至上自潛至亢消息盈虛天命存焉程子嘗指枉而言曰此木可以為枉理也其曲直者性也其所以曲直者命也以此推聖人作易之旨無餘蘊矣俞琰曰先言著爻言數次言立卦生爻此聖人作易之本卦爻具然後言道德義理性命此聖人之極功

昔者聖人之作易也將以順性命之理是以立天

之道曰陰與陽立地之道曰柔與剛立人之道曰

孔易

卷之七

二

仁與義兼三才而兩之故易六畫而成卦分陰分

陽迭用柔剛故易六位而成章

此章言卦畫順性命之理即上章所謂和順於道德而理於義窮理盡性以至於命者以一言蔽之也性者人之理命者天地之理天之陰陽地之柔剛人之仁義是也聖人作易順此性命之理而已故立兩畫於上以象天立兩畫於下以象地立兩畫於中以象人所謂兼三才而兩之故易六畫而成卦者也分陰分陽謂六位也初三五為陽位二四六為陰位也迭用柔剛謂六爻六爻或用九之剛或用六之柔也剛柔迭用此六位之所以成章也以畫言則謂之六畫以位言則謂之六位以爻言則謂之六爻上言兼三才而兩之則天地與人各以二畫分今言分陰陽而用柔剛則六位皆為陰陽六畫皆為柔剛也不言仁義者仁義即陰陽柔剛之理也

天地定位山澤通氣雷風相薄水火不相射八卦錯數往者順知來者逆是故易逆數也

此章著先天圖象即邵子所謂先天八卦是也天地定位乾正南而坤正北也山澤通氣兌東南而艮西北也雷風相薄震東北而巽西南也水火不相射離東而坎西也天地以上下直對水火以東西橫對雷風山澤以四角斜對此先天圖之卦位也即造化之形象觀之天上地下日東月西山起於西北澤鍾於東南雷盛於陽方風盛於陰方理之自然者也若自八卦所生之序言之則乾一兌二離三震四巽五坎六艮七坤八也又以其序錯置於逐卦之上則六十四卦之序得矣乾居首坤居終復居居中以八卦之位言則如上文天地定位以至水火不相射是也推之六十四卦則復北當冬至離東當春分姤南當夏至坎西當秋分故復居陽首而

孔易

卷之七

三

乾終之姤居陰首而坤終之以生卦之序考之則自復至乾皆已往之卦也故曰數往者順自姤至坤皆未來之卦也故曰知來者逆此以先天六十四卦圖而言之也然而以厥初生卦之序言之則自乾一以至坤八皆是未生之卦皆逆數者也故曰易逆數也以上皆邵子之說諸儒發明如此
俞琰曰數往者順知來者逆觀先天圖可見橫圖以左往右為順自右來左為逆圖圖以自北往南為順自南來北為逆二圖皆從中起故自震而往歷離兌至乾則順自巽而來歷坎艮至坤則逆來往既以逆順言而獨以逆數言易何也曰自乾一兌二離三數至震四逆也又自巽五坎六艮七數至坤八亦逆也或曰易之筮占專為知來設故曰易逆數也如所謂占事知來物所謂以前民用皆逆數之謂也
朱子答袁樞云要看得聖人作易直截分明不如此看卷首橫圖自始初止有兩畫時漸次看

起以至生六畫之後其先後多寡既有次第而位置分明不費辭說於此看得方見六十四卦全是天理自然揆排出來聖人只是見得分明便只依本畫出原不曾用一毫智力添助又云某看康節此易圖了都看別人底不得他說箇太極生兩儀兩儀生四象處又都无甚玄妙只是更无人識愚於邵子諸圖中惟取此兩圖其他若八卦方位圖又為六十四卦方位圖而包六十四卦方位圖於內要之贅疣駢枝其所列東西南北方位皆无所祖述蓋釐定位通氣相薄不相射之文

雷以動之風以散之雨以潤之日以暄之艮以止之兌以說之乾以君之坤以藏之

此章亦以先天八卦對待而言其用也但上章則言先天八卦之位此則言畫卦之序也雷以

孔易

卷之七

四

動之初畫之奇也風以散之初畫之耦也雨以潤之中畫之奇也日以暄之中畫之耦也艮以止之上畫之奇也兌以說之上畫之耦也乾以君之三畫之奇也坤以藏之三畫之耦也震巽坎離以其象言艮兌乾坤以其卦言動止說以其性言散潤暄以其功言君以其道言藏以其德言也學者觀此則知邵子次序二圖皆出於先天自然之象而不可廢矣

帝出乎震齊乎巽相見乎離致役乎坤說言乎兌

戰乎乾勞乎坎成言乎艮萬物出乎震震東方也

齊乎巽巽東南也齊也者言萬物之潔齊也離也

者明也萬物皆相見南方之卦也聖人南面而聽

天下養明而治蓋取諸此也坤也者地也萬物皆

致養焉故曰致役乎坤兌正秋也萬物之所說也故曰說言乎兌戰乎乾乾西北之卦也言陰陽相薄也坎者水也正北方之卦也勞卦也萬物之所歸也故曰勞乎坎艮東北之卦也萬物之所成終而所成始也故曰成言乎艮

邵子以前圖為伏羲先天之學此圖為文王後天之學蓋上章八卦自然之體此章八卦流行之用也以形體謂之天以主宰謂之帝帝即所謂妙萬物之神也帝出乎震春分震卦用事位乎正東啓蟄之時勾者初萌甲者初拆也齊乎巽立夏巽卦用事位乎東南仁厚之氣為之披拂洪纖之類畢萃也勾者畢出萌者盡達齊也相見乎離夏至離卦用事位乎正南文明之地

孔易

卷之七

五

皆相見也致役乎坤立秋坤卦用事位乎西南萬物將成坤為養之猶臣之致役於君者也說言乎兌秋分兌卦用事位乎正西華者就實萬物告成其性皆說也戰乎乾立冬乾卦用事建亥之月為六陰之坤陰陽相薄於是乎戰也勞乎坎冬至坎卦用事位乎正北酬酢萬物而倦勤之時所謂勞也勞至於倦勞之至也成言乎艮立春艮卦用事歲功自此而成也既以八言而明八卦之義又從而申之萬物出乎震先言乎帝此言萬物者神妙萬物而為言帝不可得而見所見者萬物也齊言萬物潔齊者潔猶新也初焉草昧而不齊汚穢而不潔至此而後潔齊也離萬物相見於南方聖人南面而聽天下嚮明而治所以取此也坤言地而不言方者萬物致養於地非致養於西南之方也故取其質言也兌言正秋而不言西者萬物以秋而成取其時而不取其方也乾陰陽之相薄者卦氣之亥為陰卦位之亥為陽也坎為萬物所歸歸根

復命之時也艮萬物之成終成始者前乎萬物以之成其終而後乎萬物以之成其始也此言天之生物於一歲者也按此乃後天八卦方位蓋本河圖之數河圖一六居北而為水坎之位也二七居南而為火離之位也二八居東而為木震之位也四九居西而為金兌之位也坤艮為土以其生者言之火生土土生金而土在火金之間故坤居西南也以其剋者言之則木剋土土剋水而土在木水之間故艮居東北焉然坤艮皆土而坤西南陰方也艮為陽土而東北陽方也乾為金異為木金能生水故乾先乎坎而居西北木能生火故巽先乎離而居東南然乾兌皆金而兌正西乾西北者蓋兌為陰金亦為陰以陰居陰則得其正位也震巽皆為木而震正東巽東南者蓋震為陽木亦為陽以陽居陽則得其正位也或問乾天坤地今止各居一方或謂長子代父長女代母而乾坤處無為之地者然乎曰太極生兩儀兩儀生四象四象生

孔易

卷之七

六

八卦天地兩儀也而乾坤八卦之名耳以純陽純陰取象於天地耳
神也者妙萬物而為言者也動萬物者莫疾乎雷撓萬物者莫疾乎風燥萬物者莫熯乎火說萬物者莫說乎澤潤萬物者莫潤乎水終萬物始萬物者莫盛乎艮故水火相逮雷風不相悖山澤通氣然後能變化既成萬物也

此章言義文二圖先天後天合一之妙神者即前章所謂帝也帝以其主宰言神以其妙用言然前章之帝專主乎天而此章之神兼包乎地何也以其下言六子不及乾坤故知神之一字包乾坤也大哉乾元萬物資始至哉坤元萬物資生非妙萬物而為言乎下以六子言之則乾

坤之神行乎六子之中者也動萬物者莫疾乎雷震之由也撓萬物者莫疾乎風巽之齊也燥萬物者莫燥乎火離之見也說萬物者莫說乎澤兌之說也潤萬物者莫潤乎水坎之歸也終始萬物莫盛乎艮者艮之成也此以流行之卦氣言易之用也然而用必有體是以水火惟不相射而相速也故坎不得離則物無以相見離不得坎則物無以歸藏雷風惟相薄而不相悖也故巽不得震則物無以萌動震不得巽則物無以潔齊山澤惟相接而通氣也故艮不得兌則物無由利遂兌不得艮則物無以成終而成始此以對待之卦位言易之體也夫先天後天之相為體用如此然後能變化既成萬物變化謂乾成萬物謂坤也乾道變化而坤作成物也上文以神包乾坤而言此則以乾坤而終之也愚按陰陽有流行有對待以其陰陽流行者言之雖若先後之有序以其陰陽對待者言之未嘗不相為用也後天八卦言其流行之用也先

孔易

卷之七

七

天八卦言其對待之體也夫子恐學者以先後天卦位不同而疑聖人之有兩易故於此貫通之知此則知隨時變易之道矣

乾健也坤順也震動也巽入也坎陷也離麗也艮

止也兌說也

此章言八卦之性情也胡仲虎曰夫子於下文言八卦之象故先言其性情象者其似性情者其真也

乾為馬坤為牛震為龍巽為雞坎為豕離為雉艮

為狗兌為羊

此所謂遠取諸物也

乾為首坤為腹震為足巽為股坎為耳離為目艮為手兌為口

此所謂近取諸身也

乾天也故稱乎父坤地也故稱乎母震一索而得男故謂之長男巽一索而得女故謂之長女坎再索而得男故謂之中男離再索而得女故謂之中女艮三索而得男故謂之少男兌三索而得女故謂之少女

乾純陽象天坤純陰象地六子皆自乾坤而生故乾稱父坤稱母震坎艮皆坤體乾之陽來交

孔易

卷之七

八

於坤之初而得震則謂之長男交於坤之中而得坎則謂之中男交於坤之末而得艮則謂之少男巽離兌皆乾體坤之陰來交於乾之初而得巽則謂之長女交於乾之中而得離則謂之中女交於乾之末而得兌則謂之少女索者陰陽之相求也陽先求陰則陽入陰中而為男陰先求陽則陰入陽中而為女日一索再索三索蓋以三畫自下而上之次序言稱者尊之之詞謂者猶彼此相謂不敢同於尊之詞也此章以家之八位擬八卦又言六子皆生於乾坤如此乾為天為圓為君為父為玉為金為寒為冰為大赤為良馬為老馬為瘠馬為馵馬為木果坤為地為母為布為釜為吝嗇為均為子母牛為大輿為文為眾為柄其於地也為黑

震爲雷爲龍爲玄黃爲專爲大塗爲長子爲決躁
爲蒼筤竹爲萑葦其於馬也爲善鳴爲鼻足爲作
足爲的類其於稼也爲反生其究爲健爲蕃鮮
異爲木爲風爲長女爲繩直爲工爲白爲長爲高
爲進退爲不果爲臭其於人也爲寡髮爲廣顙爲
多白眼爲近利市三倍其究爲躁卦

坎爲水爲溝瀆爲隱伏爲矯輮爲弓輪其於人也
爲加憂爲心病爲耳痛爲血卦爲赤其於馬也爲
美脊爲亟心爲下首爲薄蹄爲曳其於輿也爲多

孔易

卷之七

九

告爲通爲月爲盜其於木也爲堅多心

離爲火爲日爲電爲中女爲甲冑爲戈兵其於人

也爲大腹爲乾卦爲鼈爲蟬爲羸爲蚌爲龜其於

木也爲科上槁

艮爲山爲徑路爲小石爲門闕爲果蓏爲闕寺爲

指爲狗爲鼠爲黔喙之屬其於木也爲堅多節

兌爲澤爲少女爲巫爲口舌爲毀折爲附決其於

地也爲剛鹵爲妾爲羊

此章廣八卦之象凡百十有二本義以爲多有不可曉蓋有當解者有不必強解者其中有相

對取象者如乾爲天坤爲地之類是也上文爲
爲馬此則爲良馬老馬春馬駁馬良取其德老
取其知春取其骨駁取其力皆取其健也上文
坤爲牛此則爲子母牛取其生生有繼兼取其
順也乾爲木果結於上而圓坤爲大輿載於下
而方震爲決躁巽爲進退爲不果剛柔之性也
震巽獨以其究言剛柔之始也坎內陽外陰水
與月則內明外暗離內陰外陽火與日則內暗
外明坎中實故於人爲加憂爲心病爲耳痛離
中虛故於人爲大腹艮爲闕寺爲指陽之止也
兌爲巫爲口舌陰之說也有相反取象者震爲
大塗反而艮則爲徑路大塗陽闕乎陰無險阻
也徑路陽阻而下陰不能闕也巽爲長爲高反
而兌則爲毀折長且高者陽之上達毀而折者
陰之上窮也有相因取象者乾爲馬震得乾初
之陽故於馬爲善鳴鼻足作足的類震陽下而
陰上也坎得乾中爻之陽故於馬爲美脊亟心
下首薄蹄曳坎陽中而陰外也善鳴似乾馬之

孔易

卷之七

十

良美脊似乾馬之脊也作足者陽下而強薄蹄
者陰下而弱也坤爲大輿坎爲輿爲多背坤中
虛而力能載坎中滿而下无力也巽爲木輮陽
而根陰也坎中陽故於木爲堅多心艮上陽故
於木爲堅多節離中陰而虛故於木爲科上槁
震爲專乾爲木果震之一陽花之專乾之三陽
果之結乾爲木果艮爲果蓏果陽在上果蔽陽
上而陰下也有一卦之中自相因取象者坎爲
隱伏因而爲盜巽爲繩直因而爲工艮爲門闕
因而爲闕寺兌爲口舌因而爲巫有不言而互
見者乾爲君以見坤之爲臣乾爲圖以見坤之
爲方吝者陰之翕也以見陽之闕均者地之
平也以見天之高爲文者物生於地雜而可見
也知其始於天者不可見矣爲柄者有形之可
執也乾之氣不可執矣離爲乾卦以見坎之爲
濕坎爲血卦以見離之爲氣巽爲臭以見震之
爲聲巽離兌三女震爲長子而坎艮不言者尊
嫡也於陽之長者尊之也兌少女爲妾而巽離

不言者少女從姊為姊於陰之少者卑之也乾為馬震坎得乾之陽皆言馬而艮不言者艮止也止之性非馬也他可以觸類而通矣廣八卦余初逐句釋之殊覺牽合因從大集中錄胡氏之說

按胡氏炳文字仲虎所著易通釋專宗本義然大有證悟非一意蹈襲者近讀其文集蓋篤行君子也所居隨齋自為記其畧言屋三隅有隙地表不丈尋或樹以桑果或蔬以菘韭隨宜奉雙親不能時得甘旨菽水盡歡隨分有過我者相與分席談論終日或不于顧亦不强邀以來隨人夜漏下未二三刻禁燈職行甚嚴于日曠即扇門闌坐隨時客問天下事如何予不敢出諸口隨天有詠之仕者予笑不答隨我此其人真有得於易之隨者附記之

序卦傳

孔易

卷之七

士

序卦傳者孔子因文王之序卦就其理以序之也吳幼清曰羲皇六十四卦之序始乾終坤蓋奇畫偶畫之上每加一奇一偶二而四四而八八而十六十六而三十二以極於六十四乃其生卦自然之序非人所安排也後之易各因羲皇之卦而其序不同如連山之序何如矣始乾坤終既濟未濟者周文王六十四卦之序也蓋文王既立卦名之後而次其先後之序如此

有天地然後萬物生焉

焦弱侯云不言乾坤而言天地天地即乾坤也凡陽

畫皆乾陰畫皆坤而三百八十四爻无非乾坤也諸卦言受而乾坤不言受乾坤眾卦之父母也

盈天地之間者唯萬物故受之以屯屯者盈也屯

者物之始生也崔憬云此仲尼序文王次卦之意不序乾坤之次者以一生二二生

三三生萬物則天地次序可知而萬物之先後宜序也物生必蒙故受之以

蒙胡庭芳云乾坤後次屯蒙者震坎艮以三男代父母用事雖无乾坤正體然三男實坤三索於

乾而得有互體之坤蒙者蒙也上蒙字卦名下亦是坤與三男會也蒙者蒙也蒙字物之象也物

之稱也物稱不可不養也故受之以需需者飲食

之道也飲食必有訟故受之以訟訟必有眾起故

受之以師師者眾也眾必有所比故受之以比

比胡庭芳云需訟之後坤遇坎而為師比自屯至比三男

卦震艮各一用坎獨六用者亦見天地間水為最

多猶人一身无非血脈之流轉也此者比也上比卦名下比

有所畜故受之以小畜物畜然後有禮故受之以

孔易

卷之七

士

履胡庭芳云師比後乾方與巽兌會成小畜履此

長少二女代兄從父始入用惟離中女未用耳

也陰陽之氣一周矣履而泰然後安故受之以

泰泰者通也物不可以終通故受之以否

否胡庭芳云小畜履後乾坤自相遇成泰否然乾坤十變方泰何其

難泰一變即否何其易履其交處其會者宜知警

戒為變化持守之道可也鄧汝極云屯蒙而下卦

全于八天五為紀地六為制積之五六合陰陽各

三十畫二氣各平以盈而天地交物不可以終否故受之以同人

與人同者物必歸焉故受之以大有

大有胡庭芳云泰否處乾自與離相遇為同人大有至有大者不可

此則離始人用而三女之卦全用矣

以盈故受之以謙有大而能謙必豫

次故受之以豫胡庭芳云同人大有後坤又自與也也故受之以豫長震相遇成謙豫亦為長少二男之從母也至此震限二男復用事矣豫必有隨故受之以隨以喜隨

人者必有事故受之以蠱蠱者事也有事而後可

大故受之以臨臨者大也項平甫云臨不訓大臨者以大臨小凡稱臨者

皆大者之事故以大稱之若豐者大也則真訓大也物大然後可觀故受之

以觀可觀而後有所合故受之以噬嗑李鼎祚本噬上

有噬者合也物不可以苟合而已故受之以賁賁

者飾也致飾然李鼎祚本作而後亨則盡矣故受之以剝

剝者剝也物不可以終盡剝窮上反下故受之以

孔易

卷之七

七

復復則不妄矣故受之以无妄不妄與无妄當辨

妄也余德新云自有事而大太而可觀可觀而合

合而歸所謂忠信之薄而偽之始也故一變而為

剝剝而復則真實獨存而不妄矣有无妄然後可畜故受之以大

畜物畜然後可養故受之以頤頤者養也呂圭叔云萬物

盛多而後養道備也需之不養則不可有以字

動故受之以大過物不可以終過故受之以坎坎

者陷也陷必有所麗故受之以離離者麗也

焦弱侯云陰陽之氣專則生化之理滅故至陽之中必有陰而至陰之中必有陽至其極則相生離為火而中畫陰也坎為水而中畫陽也肅出平赫赫發乎此天地之至理也來矣鮮云

物不可以終通終不終盡終過以理之自然言也造化乃如此也有大者不可以盈不養則不可動以理之當然言也人事乃如此也周省貞云陷必有所麗與物不可終窮同意雜卦不以他卦而以夫終亦物不可終窮意也王昭素本於離者麗也下增麗必有所感故受之以咸二句真蛇足矣

有天地然後有萬物有萬物然後有男女有男女

然後有夫婦有夫婦然後有父子有父子然後有

君臣有君臣然後有上下有上下然後禮義有所

錯不言威者何夫婦之道即威也夫婦之道不可

以不久也故受之以恒咸恒為下經之王自既未濟及晉明夷外諸卦皆艮

孔易

卷之七

七

兌巽震之會遇于令升云上經始于乾坤有生之本也下經始于咸恒人道之首也恒者久

也物不可以久居其所故受之以遯遯者退也物

不可以終遯故受之以大壯物不可以終壯故受

之以晉晉者進也進必有所傷故受之以明夷夷

者傷也傷於外者必反其家故受之以家人家道

窮必乖故受之以睽睽者乖也乖必有難故受之

以蹇蹇者難也蔡介夫云屯蹇皆為難義但屯者始生之難蹇者所遇之難物

不可以終難故受之以解解者緩也緩必有所失

故受之以損損而不已必益故受之以益胡庭芳云咸十

卦變之盡為損而艮上兌下恒十卦變之盡為益而巽上震下亦猶上經乾坤十變而有否泰也按爻陰陽亦各三十畫泰否天道之大運所以體其全損益人道之大權所以用其中益而不

已必決故受之以夫夫者決也決必有所李鼎祥本无所遇故受之以姤乾體止此自乾至姤凡四十四卦姤者遇也物

相遇而後聚故受之以萃萃者聚也聚而上者謂之升故受之以升坤體止此升而不已必困故受之以

困困乎上者必反下故受之以井井道不可不革故受之以革革物者莫若鼎故受之以鼎王者器者

莫若長子故受之以震馮氏云自乾坤四十有九卦而革去故五十卦而鼎孔易 卷之七 五

取新震乃長男代父易之序也震者動也物不可以終動李鼎祥本動下有動必止之故受之以艮艮者止也物不可以終

止故受之以漸漸者進也焦弱侯云晉者明出地上進而明也徒進不足以盡之漸者山上有水以漸而進者也漸者進之

方而漸非進也凡若此類皆取其大意以明卦之序非以封義進必有所歸故受之以歸妹閻彥升云晉所謂進者有進而已此進必有傷也漸之所

謂進者漸進而已烏有不得所歸者乎得其所歸者必大故受之以豐朱子發云前日與人同者此日得其所歸者必大大有次同人者

處大之道也豐次歸妹者致大之道也豐者大也窮大者必失其居故受之以旅旅而无所容故受

之以巽巽者入也入而後說之故受之以兌兌者說也說而後散之故受之以渙渙者離也物不可

以終離故受之以節節而信之故受之以中孚有其信者必行之故受之以小過胡庭芳云咸恒一變損益再變漸歸

陰陽各從其類也有過物者必濟故受之以既濟物不可窮也故受之以未濟終焉程子云易者變

濟之後受以未濟則未窮也象義曰序卦之意有以相因為序有以相反為序相因之序如屯蒙需訟是也相反之序如泰否

同人是也天地之間不出相反相因而已愚按序卦取義但以相承而通之或一卦承上起

孔易 卷之七 六 下取義有不同者所以易為變易之書也大抵序卦相承而生者時勢之必然也聖人因其時

勢以為卦序者所以制其變也呂氏要指云易變易也天下有可變之理聖人有能變之道反需為訟泰為否隨為蠱晉為明

夷家人為睽此不善變者也反剝為復遯為壯蹇為解損為益困為井此善變者也文王示人以可變之機則危可安亂可治特在一轉移間

爾後天地之學其以人事贊天地之妙歟 雜卦傳 張南軒曰序卦所以言易道之常雜卦所以

言易道之變此古有是言也殊不知易之雜卦乃言其卦畫反對各以其類而言之非雜也於雜之中而不雜者存焉 蔡介夫曰序卦傳所云流傳也雜卦傳所云對待之易也故二傳之作聖人所不容

也 關

乾剛坤柔比樂師憂有親則樂動衆則憂臨觀之義或與或

求教思无窮故爲與屯見而不失其居蒙雜而著

物始生故見未得位而利居貞故不失其居蒙震

然而生故雜二爲蒙主而能治之使明故著震

起也艮止也損益盛衰之始也震陽動於下大畜

時也无妄災也萃聚而升不來也謙輕而豫怠也

噬嗑食也賁无色也兌見而巽伏也隨无故也蠱

則飭也剝爛也復反也晉晝也明夷誅也井通而

困相遇也咸速也恒久也渙離也節止也解緩也

孔易時勢蹇難也時勢急難難既解故安於佚樂而睽

外也家人內也否泰反其類也大壯則止遯則退

也慮後陽之恃其壯故不欲九四之進而欲其正

大有衆也愛而同人親也愛而革去故也鼎取新

也小過過也中孚信而無也豐多故也親寡旅也

離上而坎下也小畜寡也履不處也小畜以卦陰

止而不能止履以和說而需不進也訟不親也乾

蹇剛強欲進而遂其進需不進也訟不親也乾

於坎下故不進乾大過顛也姤遇也柔遇剛也漸

違坎而去故不親大過顛也姤遇也柔遇剛也漸

女歸待男行也頤養正也既濟定也歸妹女之終

卷之七

七

也未濟男之窮也夬決也剛決柔也君子道長小

人道憂也胡庭芳云雜卦以乾爲首不終之以他

陰決去一陰則復爲純乾矣

自大過顛以下卦不反對疑有錯簡蔡伯靜爲

改正之曰大過顛也頤養正也既濟定也未濟

男之窮也歸妹女之終也漸女歸待男行也姤

遇也柔遇剛也夬決也剛決柔也君子道長小

人道憂也依蔡氏所定卦既對韻亦協吳草廬

從之

胡仲虎云天地間剛柔每每相雜至若君子之

爲剛小人之爲柔決不可使相雜也雜卦之未

特分別君子小人之道言之聖人贊化育扶世

變之意微矣

又云易終於雜卦而交易變易之義愈可見矣

自乾坤至困三十卦與上經之數相當而雜下

經十二卦于其中自咸至夬三十四卦與下經

之數相當而雜上經十二卦于其中此變易之

義也坎離交之中者本居上經三十卦內今附

于下三十四卦震艮巽兌交之偏者本居下經

三十四卦內今附于上三十卦至若无反對者

上經六卦下經三卦今附于上者二卦附于下



卷之二

六

〔清〕佟國維撰

周易彙統四卷圖一卷

清康熙刻本

周易程子傳序

五書續成記

易變易也隨時變易以從道也其為書也廣大悉備將以順性命之理通幽明之故盡事物之情而示開物成務之道也聖人之憂患後世可謂至矣去古雖遠遺經尚存然而前儒失意以傳言後學誦言而忘味自秦而下蓋無傳矣予生千載之後悼斯文之湮晦將俾後人沿流而求源此傳所以作也易有聖人之道四焉以言者尚其辭以動者尚其變以制器者尚其象以卜筮者尚其占吉凶消長之理進退存亡之道備於辭推辭考卦可以知變象與占在其中矣君子居則觀其象而玩其辭動則觀其變而玩其占得於辭不達其意者有矣未有不得於辭而能通其意者也至微者理也至著者象也體用一源顯微之間觀會通以行其典禮則辭无所不備故善學者求言必自近易於近者非知言者也予所傳者辭也由辭以得其意則在乎人焉有宋元符二年己卯正月庚申河南程頤正叔序

易之為書始於伏羲八卦該盡天地萬物之理而文王周公繫之以辭闡其未發之機孔子象傳文言通釋易之大旨而明乎象占者也後學由辭達義則端緒可辨矣然以仲尼之聖猶三絕韋編而嘆之曰其道甚大蓋其道體至神微妙而莫測簡易而難從易即道也道為天地之本天地為萬物之本以天地觀萬物則萬物為物以道觀天地則天地亦物也道之道盡於天矣天之道盡於地矣地之道盡於物矣天地萬物之道盡於人矣人能知其天地萬物之道所以盡於人者然後能盡民也能盡於民則能盡萬物能盡萬物則能盡天地能盡天地則合於道矣道即理也理也者治理天理者也天何理耶四德終始四時順行不待理而謂之理以其無所理故謂之理也理即心也盡其心者知其性也至哉斯言蓋性也者心之體心也者性之發易為天地之用心為性之用也天地無往而非易人無往而非心善明乎易者則明其心善明其心者則明乎易矣此道玩於腐儒諷誦之餘隱於百姓日用之末若離心求易豈不遠

乎哉予少習武事未嘗讀書偶於周易傳義大全採

取伊川先生及宋諸儒說中精粹而易明者稍加融

貫彙集成帙夫易道之大敢云窺其高厚者哉後之

高明以為何如耳

大清康熙壬午中秋前二日佟國維序

序

三

周易目錄

孟書積成記

卷之一

上經

乾 坤 屯 蒙 需 訟

師 比 小畜 履 泰 否

同人 大有 謙 豫 隨 蠱

臨 觀 噬嗑 賁 剝 復

无妄 大畜 頤 大過 坎 離

卷之二

周易彙編

目錄

四

下經

咸 恒 遯 大壯 晉 明夷

家人 睽 蹇 解 損 益

夬 姤 萃 升 困 井

革 鼎 震 艮 漸 歸妹

豐 旅 巽 兌 渙 節

中孚 小過 既濟 未濟

卷之三

繫辭上傳 繫辭下傳

卷之四

說卦傳 序卦傳 雜卦傳

周易彙統

目錄

五

周易圖目

河圖圖

洛書圖

伏羲八卦次序圖

伏羲八卦方位圖

伏羲六十四卦次序圖

伏羲六十四卦方位圖

文王八卦次序圖

文王八卦方位圖

周易彙統

圖目

六

錯綜往來變化圖

八卦取象歌

分宮卦象次序

上下經卦名次序歌

上下經卦變歌

河圖

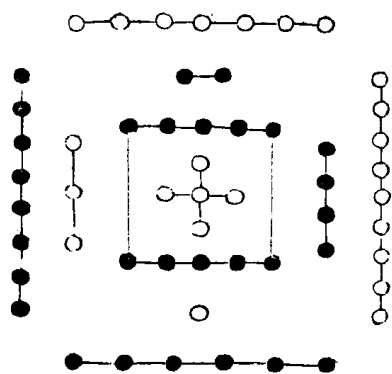

洛書

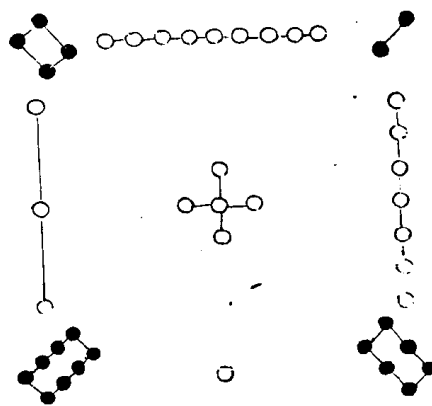

右繫辭傳曰河出圖洛出書聖人則之又曰天一地
 二天三地四天五地六天七地八天九地十天數五
 地數五五位相得而各有合天數二十有五地數三
 十凡天地之數五十有五此所以成變化而行鬼神
 也此河圖之數也洛書蓋取龜象故其數戴九履一
 左三右七二四為肩六八為足邵子曰圓者星也曆
 紀之數其肇於此乎方者土也畫州井地之法其放
 於此乎蓋圓者河圖之數方者洛書之文故義文因
 之而造易禹箕叙之而作範也西山蔡氏曰古今傳

記自孔安國劉向父子班固皆以為河圖授羲洛書
 錫禹關子明邵康節皆以為十為河圖九為洛書蓋
 大傳既陳天地五十有五之數洪範又明言天乃錫
 禹洪範九疇而九宮之數戴九履一左三右七二四
 為肩六八為足正龜背之象也唯劉牧意見以九為
 河圖十為洛書託言出於希夷既與先儒舊說不合
 又引大傳以為二者皆出於伏羲之世其易置圖書
 並無明驗但謂伏羲兼取圖書則易範之數誠相表
 裏為可疑耳其實天地之理一而已矣雖時有古今
 周易彙統 九

先後之不同而其理則不容有二也故伏羲但據河
 圖以作易則不必預見洛書而已逆與之合矣大禹
 但據洛書以作範則亦不必追考河圖而已暗與之
 符矣其所以然者何哉誠以此理之外无復它理故
 也

伏羲八卦
 次序之圖



周易彙統 十
 右繫辭傳曰易有太極是生兩儀兩儀生四象四象
 生八卦邵子曰一分為二二分為四四分為八也說
 卦傳曰易逆數也邵子曰乾一兌二離三震四巽五
 坎六艮七坤八自乾至坤皆得未生之卦若逆推四
 時之比也後六十四卦次序倣此

伏羲八卦

方位之圖

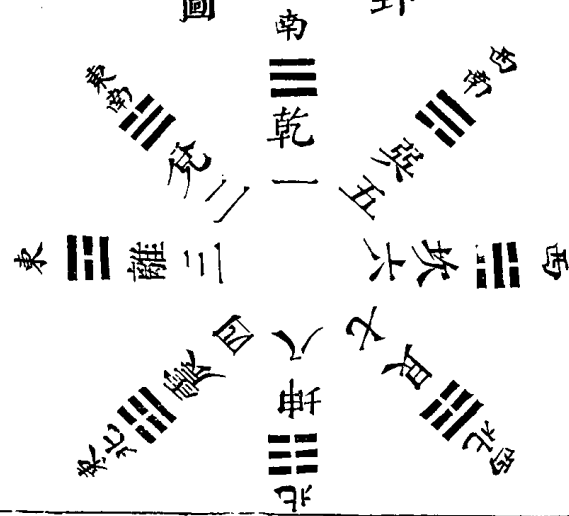

周易彙統

圖

右說卦傳曰天地定位山澤通氣雷風相薄水火不相射八卦相錯數往者順知來者逆邵子曰乾南坤北離東坎西震東北兌東南巽西南艮西北自震至乾為順自巽至坤為逆後六十四卦方位倣此邵子曰乾坤縱而六子橫易之本也又曰震始交陰而陽生巽始消陽而陰生兌陽長也艮陰長也震兌在天之陰也巽艮在地之陽也故震兌上陰而下陽巽艮上陽而下陰天以始生言之故陰上而陽下交泰之義也地以既成言之故陽上而陰下尊卑之位也乾

坤定上下之位坎離列左右之門天地之所闔闢日月之所出入春夏秋冬晦朔弦望晝夜長短行度盈縮莫不由乎此矣又曰此一節明伏羲八卦也八卦相錯者明交相錯而成六十四也數往者順若順天而行是左旋也皆已生之卦也故云數往也知來者逆若逆天而行是右行也皆未生之卦也故云知來也夫易之數由逆而成矣此一節直解圖意若逆知四時之謂也

周易彙統

圖

伏義十六卦 四卦次序

周易彙統

坤制比觀豫晉萃否謙艮蹇解小旅咸逐師蒙坎洪解未困訟升蠱井與恒鼎大姤復頤屯益震噬隨无明賁既家豐離羊同臨損節中歸睽兌履泰大需小大大夫就

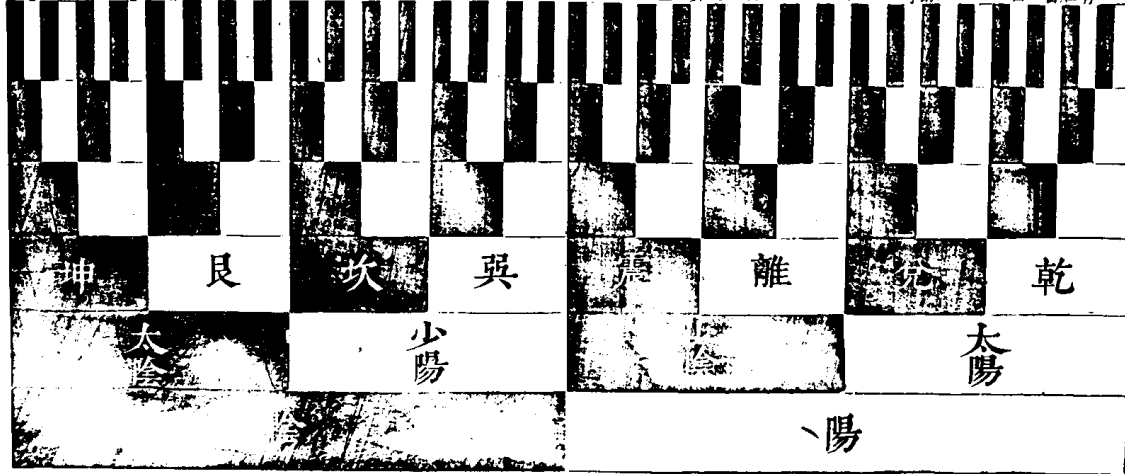

六四卦 三三卦 十六卦 八卦 四象 兩儀

太極

右前八卦次序圖即繫辭傳所謂八卦成列者此圖即其所謂因而重之者也故下三畫即前圖之八卦上三畫則各以其序重之而下卦因亦各衍而為八也若逐爻漸生則邵子所謂八分為十六十六分為三十二三十二分為六十四者尤見法象自然之妙也

伏義六十四卦方位

居身身系

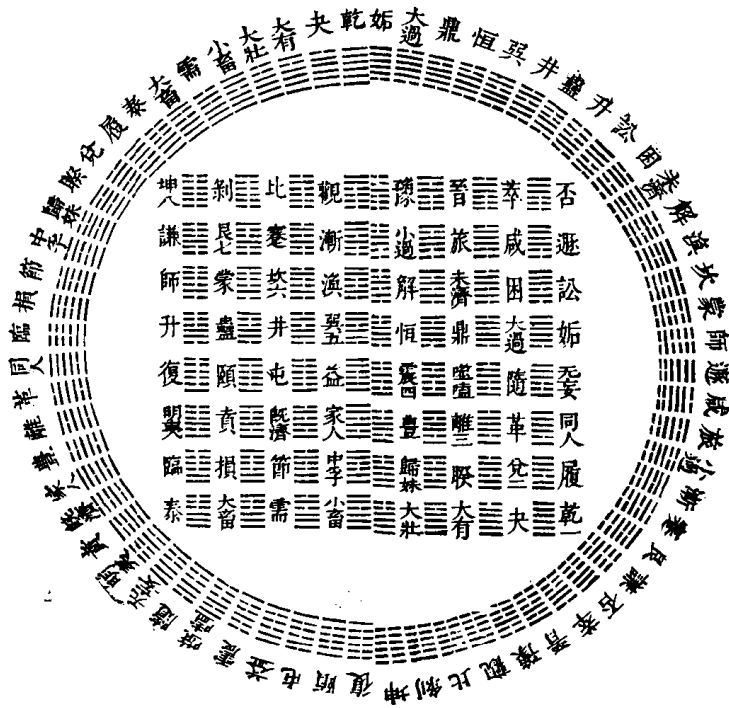

邵子曰太極既分兩儀立矣陽上交於陰陰下交於
 陽而四象生矣陽交於陰陰交於陽而生天之四象
 剛交於柔柔交於剛而生地之四象八卦相錯而後
 萬物生焉是故一分爲二二分爲四四分爲八八分
 爲十六十六分爲三十二三十二分爲六十四猶根
 之有幹幹之有枝愈大則愈小愈細則愈繁是故乾
 以分之坤以翕之震以長之巽以消之長則分則
 消消則翕也乾坤定位也震巽一交也兌離坎艮再
 交也故震陽少而陰尚多也巽陰少而陽尚多也兌

居身身系

離陽浸多也坎艮陰浸多也又曰无極之前陰合陽
也有象之後陽分陰也陰爲陽之母陽爲陰之父故
母孕長男而爲復父生長女而爲姤是以陽起於復
而陰起於姤也又曰陽在陰中陽逆行陰在陽中陰
逆行陽在陽中陰在陰中則皆順行此真至之理按
圖可見矣又曰復至乾凡百一十有二陽姤至坤凡
八十陽姤至坤凡百一十有二陰復至乾凡八十陰
又曰坎離者陰陽之限也故離當寅坎當申而數常
踰之者陰陽之溢也然用數不過乎中也又大易吟

周易彙統

十六

曰天地定位否泰反類山澤通氣損成見義風雷相
薄恒益起意水火相射既濟未濟四象相交成十六
事八卦相盪爲六十四又詩曰耳目聰明男子身洪
鈞賦子不爲貧須探月窟方知物未躡天根豈識人
乾遇巽時觀月窟地逢雷處見天根天根月窟閑來
往三十六宮都是春問邵子云先天之學心法也圖皆
從中起萬化萬事生于心何也曰其中白處便是太
極三十二陰三十二陽便是兩儀十六陰十六陽底
便是四象八陰八陽底便是八卦又曰萬物萬化皆

從這裏流出是心法皆從中起也問圖雖无文吾終
日言之不離乎是何也曰先天圖今所寫者是以一
歲之運言之若大而古今十二萬九千六百年亦只
是這圈子小而一日十二時亦只是這圈子都從復
上推起去又曰以月言之自坤而震月之始生初三
日也至兌則月之上弦初八日也至乾則月之望十
五日也至巽則月之始虧十八日也至艮則月之下
弦二十三日也至坤則月之晦三十日也又曰一日
有一日之運一歲有一歲之運大而天地之終始小

周易彙統

十七

而人物之生死遠而古今之世變皆不外乎此只是
一箇盈虛消息之理如納甲法乾納甲壬坤納乙癸
離納已坎納戊巽納辛震納庚兌納丁艮納丙亦是
此易訓變易又訓交易是博易之義觀先天圖便可
見東邊一畫陰便對西邊一畫陽蓋東一邊本皆是
陽西一邊本皆是陰東邊陰畫本皆是自西邊來西
邊陽畫都是自東邊來姤在酉是東邊五畫陽過來
復在東是西邊五畫陰過來互相博易而成易之變
雖多般然此是第一變又曰陽中有陰陰中有陽兩

邊交易各各相對其實非此往彼來只是其象如此然聖人當初亦不恁地思量只是畫一箇陰畫一箇陽每箇便生兩箇就一箇陽上又生一箇陽一箇陰就一箇陰上又生一箇陰一箇陽只管恁地去自一爲二二爲四四爲八八爲十六十六爲三十二三十二爲六十四既成便如此齊整皆是天地本然之妙元如此但畧假聖人手畫出來問先天圖有自然之象數伏羲當初亦知其然否曰也不見得如何但橫圖據見在底畫較自然圓圖便是就這中間初做兩

周易彙統





六





博易而成此圖若不從中起以向兩端而但從頭至尾則此等類皆不可通矣試用此意推之當自見得也先天乃伏羲本圖非康節所自作雖无言語而所該甚廣凡今易中一字一義无不自其中流出者問先天圖與太極圖不同如何曰中間虛者便是太極他圖說從中起今不合方圖在中間塞却待取出放外他兩邊生者卽是陰根陽陽根陰這箇有對從中出者无對問先天圖如何移出方圖在下曰是某挑

周易彙統

九

文王八卦次序

乾爻  艮坎震
震長男  得乾初爻
坎中男  得乾中爻
艮少男  得乾上爻

坤母  兌離巽
巽長女  得坤初爻
離中女  得坤中爻
兌少女  得坤上爻

文王八卦

南 離

北 坎

方位之圖



周易彙統



子

右前說卦邵子曰此文王八卦乃入用之位後天之學也邵子曰至哉文王之作易也其得天地之用乎故乾坤交而為泰坎離交而為既濟也乾生於子坤生於午坎終於寅離終於申以應天之時也置乾於西北退坤於西南長子用事而長女代母坎離得位而兌艮為偶以應地之方也王者之法其盡於是矣又曰易者一陰一陽之謂也震兌始交者也故當朝夕之位坎離交之極者也故當子午之位巽艮不交而陰陽猶雜也故當用中之偏乾坤純陽純陰也故

當不用之位也又曰兌離與得陽之多者也艮坎震得陰之多者也是以為天地用也乾極陽坤極陰是以不用也又曰震兌橫而六卦縱易之用也

周易彙統



子

錯綜往來變化圖

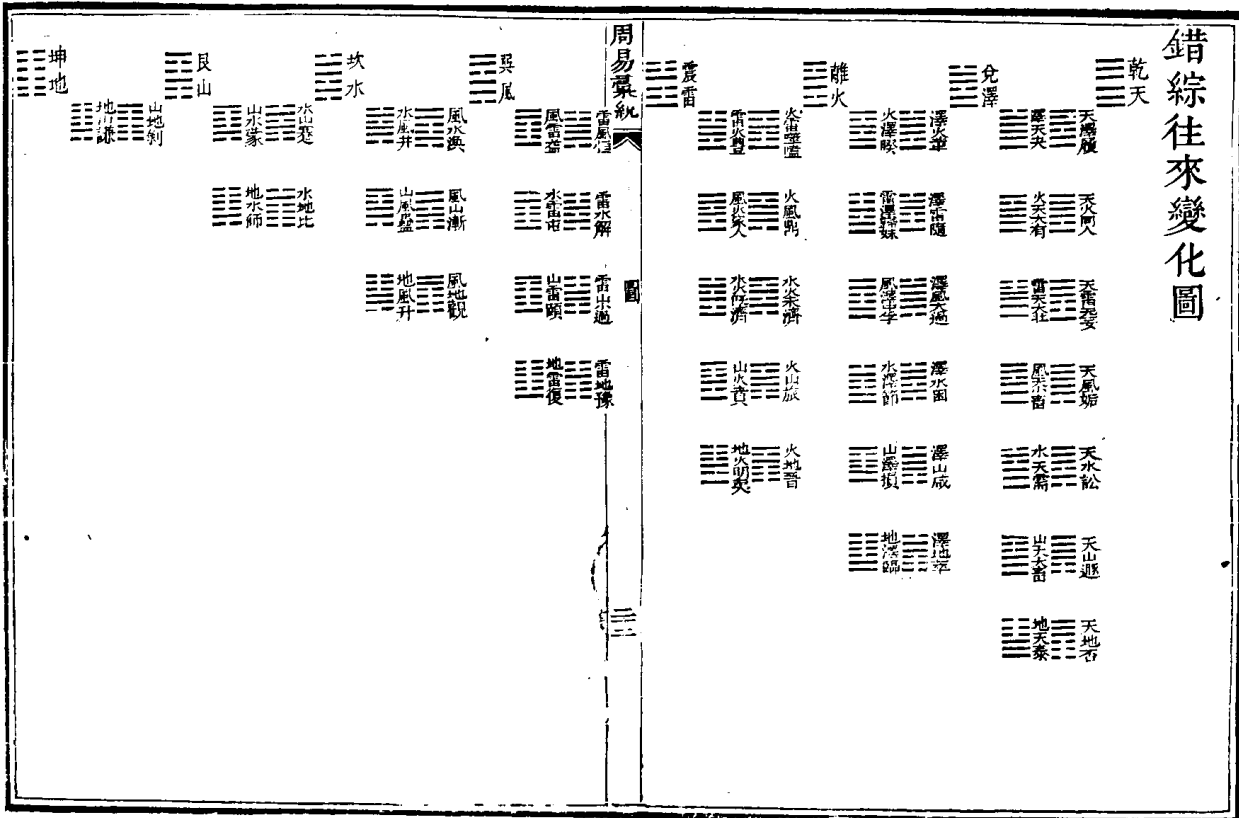

在上之卦謂之外卦在下之卦謂之內卦本卦外錯

諸卦謂之錯內綜諸卦謂之綜所謂錯綜往來變化

者謂之上下錯綜往來變化非指一爻從某卦來一

爻從此卦往如此說皆好奇務高之意未詳錯綜往

來變化之旨非文王之錯綜往來變化之義也錯綜

往來變化而成六十四卦如乾卦三爻錯於兌卦之

上謂之乾錯兌兌卦三爻綜於乾卦之下謂之兌綜

乾在上為之往在下為之來乾兌成履謂之變乾非

乾體兌非兌體謂之化非別有錯綜往來變化之義

周易彙統

雖聖人復出錯綜往來變化之道亦不異此圖也

或問河圖洛書曰河圖出自伏羲以成八卦是天地

生成之數天數五一三五七九地數五二四六八十

此天地之數十大衍之數天數二十有五地數三十

天地之數合而五十有五此河圖之數也洛書出自

大禹以成洪範九疇九宮之數戴九履一左三右七

二四為肩六八為足數皆從中起河圖外象八卦方

位五十居中象大極洛書縱橫十五外亦象八卦方

位中五象大極但不用十數耳故曰聖人則之也○

參天者一三五參而成九謂之參天兩地者二四兩而成六謂之兩地此說亦從生數出○陽用九者用其陽之生數也陰用六者亦用其陰之生數也陽之生數一三五是也陰之生數二四是也故陽用九而陰用六正其對也若謂陽用陽之極數而陰何不用其陰之極數耶除此用陰陽之生數則用九用六之道別無相合之理也○問如何是易有象占時位曰一卦皆有象占時位而一爻之中亦具象占時位者也天地水火雷風山澤是象也吉凶悔吝是占也六十四卦是時也三百八十四爻是位也明乎象占時位則卦爻之理思過半矣○問有卦在天地水火雷風山澤不能取象者何也曰諸卦皆以天地水火雷風山澤取象惟夬歸妹大過中孚姤小畜咸遯臨師小過頤觀剝十四卦不以天地水火雷風山澤取象夬取五陽決去一陰之象歸妹取長男下嫁少女之象大過取上下二陰過於四陽之象中孚取上下四陽中含二陰之象姤取一陰而遇五陽之象小畜取一陰蓄止五陽之象咸取少男少女交感之象遯取

周易彙統

論

二陰居內逐退四陽之象臨取二陽並進而臨四陰之象師取一陽得位而統眾陰之象小過取上下四陰而逼於二陽之象頤取上下二陽而中四陰如唇口之象觀取二陽為眾陰所觀之象剝取五陰剝落一陽之象○讀易者要平心正志從容勿畧自表而裏存意象占精詳時位默識貫通方明萬物一理伏羲畫易無過從一而起生而為兩儀四象八卦八卦錯綜往來變化而成六十四卦三百八十四爻聖人之義備矣後人讀易反在卦爻之外窮極高遠雜亂支離豈不哀哉不知卦爻之外伏羲更有何說思之至簡至易之道只要人明乎天道法天行健自強不息則吉无不利而免凶咎悔吝矣

周易彙統

論

周易卦歌

八卦取象歌

☰ 乾三連 坤六斷

☲ 震仰盂 艮覆碗

☱ 離中虛 坎中滿

☵ 兌上缺 巽下斷

分宮卦象次序 乾坎艮震為陽四宮 巽離坤兌為陰四宮 每宮陰陽八卦

乾為天 天風姤 天山遯 天地否

風地觀 山地剝 火地晉 火天大有

坎為水 水澤節 水雷屯 水火既濟

澤火革 雷火豐 地火明夷 地水師

艮為山 山火賁 山天大畜 山澤損

火澤睽 天澤履 風澤中孚 風山漸

震為雷 雷地豫 雷水解 雷風恒

地風升 水風井 澤風大過 澤雷隨

巽為風 風天小畜 風火家人 風雷益

天雷无妄 火雷噬嗑 山雷頤 山風蠱

離為火 火山旅 火風鼎 火水未濟

山水蒙 風水渙 天水訟 天火同人

坤為地 地雷復 地澤臨 地天泰

周易彙統

庚

雷天大壯 澤天夫 水天需 水地比

兌為澤 澤水困 澤地萃 澤山咸

水山蹇 地山謙 雷山小過 雷澤歸妹

上下經卦名次序歌

乾坤屯蒙需訟師 比小畜兮履泰否

同人大有謙豫隨 蠱臨觀兮噬嗑賁

剝復无妄大畜頤 大過坎離三十備

咸恒遯兮及大壯 晉與明夷家人睽

蹇解損益夬姤萃 升困井革鼎震繼

艮漸歸妹豐旅巽 兌渙節兮中孚至

小過既濟兼未濟 是為下經三十四

上下經卦變歌

訟自遯變泰歸妹 否從漸來隨三位

首困噬嗑未濟兼 蠱三變賁井既濟

噬嗑六五本益生 賁原於損既濟會

无妄訟來大畜需 咸旅恒豐皆疑似

晉從觀更睽有三 離與中孚家人繫

蹇利西南小過來 解升二卦相為贅

鼎由巽變漸渙旅 渙自漸來終於是

周易彙統

辛

周易卷之一
上經

乾下 乾為天

乾元亨利貞

聖人始畫八卦三才之道備矣因而重之以盡天下之變故六畫而成卦重乾為乾乾天也天者天之形體乾者天之性情乾健也健而無息之謂乾夫天專言之則道也分而言之則以形體謂之天以主宰謂之帝以功用謂之鬼神以妙用謂之神以性情謂之乾乾者萬物之始故為天為陽為父為君元亨利貞謂之四德元者萬物之始亨者萬物之長利者萬物之遂貞者萬物之成唯乾坤有此四德在他卦則隨事而變焉故元專為善大利至於正固亨貞之體各稱其事四德之義廣大矣

初九潛龍勿用

下爻為初九陽數之盛故以名陽爻理无形也故假象以顯義乾以龍為象龍之為物靈變不測故以象乾道變化陽氣消息聖人進退初九在一卦之初為始物之端陽氣方萌聖人側微若龍之潛隱未可自用當晦養以俟時

九二見龍在田利見大人

田地上也出見於地上其德已著利見大德之君以行其道君亦利見大德之臣以其成其功天下利見大德之人以被其澤大德之君九五也乾坤純體不分剛柔而以同德相應也

九三君子終日乾乾夕惕若厲无咎

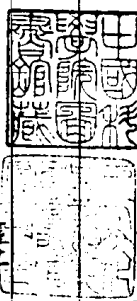

至十一

三雖人位已在下體之上未離於下而尊顯者也日夕不懈而兢惕則雖處危地而无咎九三才剛而位危故須著乾乾惕厲方可无咎也

九四或躍在淵无咎

淵龍之所安也或疑辭謂非必也躍不躍唯及時以就安耳

九五飛龍在天利見大人

進位乎天位也聖人既得天位則利見在下大德之人與共成天下之事天下固利見夫大德之君也

上九亢龍有悔

九五者位之極過此則亢矣上九至於亢極故有悔也有過則有悔唯聖人知進退存亡而无過則不至於悔也

用九見羣龍无首吉

天德不可為首迎之不見其首隨之不見其後是謂六龍時乘循環无端吉之道也然以至剛至健而為之先非吉道也故日用九見羣龍无首吉

彖曰大哉乾元萬物資始乃統天

彖即文王所繫之辭傳者孔子所以釋經之辭也此專以天道明乾義又析元亨利貞為四德以發明之而此節首釋元義也大哉歎辭元大也始也乾元天德之大始故萬物之生皆資之以為始也又為四德之首而貫乎天德之始終故曰統天

雲行雨施品物流形

雲行雨施
乾之亨處

大明終始六位時成時乘六龍以御天

始即元也終謂貞也不終則无始不貞則无以為元也此言聖人大明乾道之終始則見卦之六位各以時成而乘此六陽以行天道是乃聖人之元亨也

乾道變化各正性命保合太和乃利貞

變者化之漸化者變之成物所受為性天所賦為命太和陰陽會合沖和之氣也各正者得於有生之初保合者全於已生之後此言乾道變化无所不利而萬物各得其性命以自全以釋利貞之義也

首出庶物萬國咸寧

周易彙統 上經卷一

卦下辭為彖夫子從而釋之通謂之彖彖者言一卦之義故知者觀其彖辭則思過半矣大哉乾元贊元始萬物之道大也乾道首出庶物而萬彙亨君道尊臨天位而四海從王者體天之道則萬國咸寧矣

象曰天行健君子以自強不息

卦下象解一卦之象爻下象解一爻之象諸卦皆取象以為法乾道覆育之象至大非聖人莫能體欲人皆可取法也但言天行則見其一日一周而明日又一周若重複之象非至健不能也君子法之不以人欲害其天德之剛則自強而不息矣

潛龍勿用陽在下也

陽氣在下君子處微未可用也

見龍在田德施普也

陽氣見於地上德化及物其施普也

終日乾乾反復道也

進退動息必以道也

或躍在淵進无咎也

量可而進適其時则无咎矣

飛龍在天大人造也

大人之為聖人之事也

亢龍有悔盈不可久也

周易彙統 上經卷一

盈則變有悔也

用九天德不可為首也

用九天德也陽氣渾然未可有首尾之分也

文言曰元者善之長也亨者嘉之會也利者義之和也貞者事之幹也

元者生物之始謂之仁也亨者生物之通而嘉美謂之禮也利者生物之遂各得其宜謂之義貞者生物之成謂之智草木正出曰幹

君子體仁足以長人

體乾之仁乃為君長之道足以長人也

嘉會足以合禮

得會通之嘉美
乃合於禮也

利物足以和義

唯和於義乃
能利物也

貞固足以幹事

正固而无邪所
以能幹事也

君子行此四德者故曰乾元亨利貞

非君子自強不息无以
合此乾元亨利貞也

初九曰潛龍勿用何謂也子曰龍德而隱者也不易

周易彙統

上經卷一

五

乎世不成乎名遯世无悶不見是而无悶樂則行之

憂則違之確乎其不可拔潛龍也

初九陽之微龍德之潛隱乃聖人在下守其道不
隨世而變晦其行而自信自樂見可而動知難而

避其守堅不可
奪潛龍之德也

九二曰見龍在田利見大人何謂也子曰龍德而正

中者也庸言之信庸行之謹閑邪存其誠善世而不

伐德博而化易曰見龍在田利見大人君德也

以龍德而處中正者也為得中正之義庸言庸謹
造次必於是也唯在閑邪存誠而已善世而不伐

不有其善也德博而化正已而物正
也皆大人之事雖非君位君之德也

九三曰君子終日乾乾夕惕若厲无咎何謂也子曰

君子進德修業忠信所以進德也修辭立其誠所以

居業也知至至之可與幾也知終終之可與存義也

是故居上位而不驕在下位而不憂故乾乾因其時

而惕雖危无咎矣

忠信至於心者无一念之不誠修業見於事者无
一言之不實也雖有忠信之心然非修辭立誠則

无以居之知至至之進德之事知終終之居業之
事所以終日乾乾而夕猶惕若者可上可下不驕

不憂故
无咎也

九四曰或躍在淵无咎何謂也子曰上下无常非為

周易彙統

上經卷一

六

邪也進退无恒非離羣也君子進德修業欲及時也

故无咎

或躍或處上下无常或進或退去就從宜非為邪
枉非離羣類進德修業欲及時耳時行時止不可

恒也故云或躍在淵就所
安之義隨時而未可必也

九五曰飛龍在天利見大人何謂也子曰同聲相應

同氣相求水流濕火就燥雲從龍風從虎聖人作而

萬物覩本乎天者親上本乎地者親下則各從其類

也

聖人得位人之類莫不歸仰同聲相應同氣相求
也流濕就燥從龍從虎皆以氣類故聖人作而萬

物觀見也利見大人言二五上下相見共成其事也本乎天者日月星辰本乎地者如蟲獸草木陰陽各從其類也

上九曰亢龍有悔何謂也子曰貴而无位高而无民

賢人在下位而无輔是以動而有悔也

貴而无位高而无民賢人在下位而无輔雖極高貴而時則過亢矣所以動而有悔也

潛龍勿用下也

以在下未用也

見龍在田時舍也

隨時而止也

周易彙統 上經卷一

終日乾乾行事也

進德修業也

或躍在淵自試也

隨時自用也

飛龍在天上下治也

聖人得位上下治也

亢龍有悔窮之災也

窮極而災至也

乾元用九天下治也

用九之道天與聖人得其用則天下治矣

潛龍勿用陽氣潛藏

陽氣微潛之時未及生物

見龍在田天下文明

龍德見於地上生物之時也所以天下見其文明之化也

終日乾乾與時偕行

隨時而行止

或躍在淵乾道乃革

離下而上升上下革矣

周易彙統 上經卷一

飛龍在天乃位乎天德

正位乎上位當天德也

亢龍有悔與時偕極

時既極則處時者亦極矣

乾元用九乃見天則

用九天之法則也

乾元者始而亨者也

始終之道必有亨義理勢然也

利貞者性情也

利貞便是乾之性情也

乾始能以美利利天下不言所利大矣哉

乾始之道生物之本天下蒙其美利而不言所利者故贊其大矣哉

大哉乾乎剛健中正純粹精也

乾健以體用言中正者无過不及四者乾之德也純者不雜於陰柔粹者不為物染精者又純粹之極也

六爻發揮旁通情也

旁通猶言曲盡

時乘六龍以御天也雲行雨施天下平也

周易彙統

上經卷一

九

以六爻發揮旁通盡其情義乘六爻之時以當天運則天之功用著矣故見雲行雨施陰陽溥暢天下和平之道也

君子以成德為行日可見之行也潛之為言也隱而未見行而未成是以君子弗用也

德之成其事可見者行也德成而可施於用初方潛隱未見其行未成未著也是以君子弗用也

君子學以聚之問以辨之寬以居之仁以行之易曰

見龍在田利見大人君德也

聖人在下雖顯而未得位則進德修業而已學聚問辨進德也寬居仁行修業也德已著利見大人而進以行之耳

九三重剛而不中上不在天下不在田故乾乾因其

時而惕雖危无咎矣

重剛謂其陽爻陽位也三上未至於天而下已離於田危懼之地也因時順處乾乾兢兢以防危故雖危而无咎也

九四剛而不中上不在天下不在田中不在人故或

之或之者疑之也故无咎

四不在天不在田而出人之上矣危地也疑者未決之辭處非可必也或進或退唯所安耳所以无咎也

夫大人者與天地合其德與日月合其明與四時合

周易彙統

上經卷一

十

其序與鬼神合其吉凶先天而天弗違後天而奉天

時天且弗違而況於人乎況於鬼神乎

大人與天地日月四時鬼神合者合乎道也聖人先於天而天同之後於天而能順天者合於道而已合於道則人與鬼神豈能違也

亢之為言也知進而不知退知存而不知亡知得而

不知喪

亢之至極所以動而有悔也

其唯聖人乎知進退存亡而不失其正者其唯聖人

乎

極之甚為亢至於亢者不知進退存亡得喪之理也聖人則知而處之皆不失其正故不至於亢也朱子曰文言六爻皆是言聖人之德只所處之位不同初爻言不易乎世不成乎名遯世无悶不見是而无悶樂則行之憂則違之潛龍也已說聖人之德了只是潛而未用耳到九二却恰好其化已能及人矣蓋正是臣位所以處之而安到九三居下之上位已高了那時節无可做只得恐懼進德修業乾乾不息此便是伊周地位九四位便乖或躍在淵伊周謂淵者龍之所安恐未然田是平所在縱有水亦淺淵是深不可測躍離乎行而未至乎飛行尚以是躍則不以是一跳而起足不踏地跳得便上天去不得依舊在淵裏皆不可測下離乎行上近乎飛上不在天下不在田中不在人故或之或之者疑之也不似九二安穩此時進退不得皆不由我只聽天時了以聖人言之便是舜歷試之時九五飛龍是聖人上下皆得其位而行其道之時也到上九又亢了看來人處大運中无周易彙統上經卷一十一

一時閑吉凶悔吝一息不會停如大輪一般一恁袞將去聖人只隨他恁地去看道理如何這裏則將這道理處之那裏則將那道理處之

坤下 坤為地 坤上 坤為地

坤元亨利牝馬之貞

坤乾之對也四德同而貞體則異乾以剛固為貞坤則柔順而貞牝馬柔順而健行故取其象曰利牝馬之貞

君子有攸往

君子所行柔順而利且貞合坤德也

先迷後得主利

陰而先陽則為迷錯居後乃得其常主利利萬物則主於坤生成皆地之功也

西南得朋東北喪朋安貞吉

西南陰方東北陽方陰必從陽離喪其朋類乃能成化育之功而有安貞之吉得其常則安安於常則貞是以吉也

象曰至哉坤元萬物資生乃順承天

此以地道明坤之義而首言元也至極也比大義差緩始者氣之始生者形之始順承天施地之道也

坤厚載物德合无疆

乾稱大故坤稱至至義差緩不若大之盛也聖人於尊卑之辨謹嚴如此萬物資乾以始資坤以生父母之道也順承天施以成其功坤之厚德持載萬物合於乾之无疆也

含弘光大品物咸亨

合言无所不包容弘言无所不寬裕光言无所不著明大言无所不廣被言坤之亨德合无輿謂配也乾

牝馬地類行地无疆柔順利貞君子攸行

取牝馬為象者以其柔順而健行地之類也行地无疆謂健也乾健坤順坤非健何以配乾未有乾行而坤止也其動也剛不害其為柔也柔順而利貞乃坤德也君子之所行也君子之道合坤德也

先迷失道後順得常西南得朋乃與類行東北喪朋

乃終有慶安貞之吉應地无疆

先迷後得以下言陰道也先唱則迷失陰道後和則順而得其常理西南陰六從其類得朋也東北陽方離其類喪朋也離其類而從陽則能成生物之功終有吉慶也與類行者本也從於陽者用也

周易彙統

上經卷一

十三

陰體柔躁故從於陽則能安貞而吉應地之道之无疆也陰柔而不安貞豈能應地之道

象曰地勢坤君子以厚德載物

坤道之大猶乾也非聖人孰能體之地厚而其勢順傾故取其順厚之象而云地勢坤也君子觀坤之象以深厚之德容載庶物

初六履霜堅冰至

象曰履霜堅冰陰始凝也馴致其道至堅冰也

陰始生於下至微也聖人於陰之始生以其將長則為之戒陰之始凝而為霜履霜則當知陰漸盛而至堅冰矣猶小人始雖甚微不可使長長則至於盛矣馴致其道至堅冰也

六二直方大不習无不利

象曰六二之動直以方也不習无不利地道光也

二陰位在下故為坤之主統言坤道中正在下地之道也以直方大三者形容其德用盡地之道矣由直方大故不習而无所不利不習謂其自然在坤道則莫之為而為也直便是直方便是剛大便即剛也地道光顯由直方大也

六三含章可貞或從王事无成有終

象曰含章可貞以時發也或從王事知光大也

三居下之上得位者也為臣之道當含晦其章美有善則歸之於君乃可常而得正上无忌惡之心下得柔順之道也可貞謂可固守之又可以常久而无悔咎也或從上之事不敢當其成功唯奉事以守其終耳然義所當為者則以時而發不有其功耳不失其宜乃以時也唯其知之光大故能含

周易彙統

上經卷十

十四

晦

六四括囊无咎无譽

象曰括囊无咎慎不害也

四居近五之位而无相得之義乃上下閉隔之時其自處以正危疑之地也若晦藏其知如括結囊口而不露則可无咎不然則有害也既晦藏則无譽矣

六五黃裳元吉

象曰黃裳元吉文在中也

坤雖臣道五實君位故為之戒云黃裳元吉黃中色裳下服守中而居下則元吉謂守其分也元大而善也又象皆言守中居下則元吉黃中之文不過也內積至美而居下故為元吉也

上六龍戰于野其血玄黃

象曰龍戰于野其道窮也

陰從陽者也然盛極則抗而爭六既極矣復進不已則必戰故云戰于野野謂進至於外也既敵矣必皆傷故其血玄黃陰盛至於窮極則必爭而傷也

用六利永貞

象曰用六永貞以大終也

坤之用六猶乾之用九也陰道柔而難常故用六之道利在常永貞固以其能永貞故以大終也

文言曰坤至柔而動也剛至靜而德方

動剛故應乾不違德方故生物有常

周易彙統

上經卷一

十五

後得主而有常

陰為陽後故後得主而有常

含萬物而化光

含容萬類其功化光大也

坤道其順乎承天而時行

承天之施行不違時贊坤道之順也

積善之家必有余慶積不善之家必有余殃臣弑其

君子弑其父非一朝一夕之故其所由來者漸矣由

辨之不早辨也易曰履霜堅冰至蓋言順也

直其正也方其義也君子敬以直內義以方外敬義

立而德不孤直方大不習无不利則不疑其所行也

直言其正也方言其義也君子至敬以直內守義以方外敬立而內直義形而外方義形於外非在外也敬義既立其德盛矣不期大而大矣德不孤也无所用而不周无所施而不利孰為疑乎

陰雖有美合之以從王事弗敢成也地道也妻道也

臣道也地道无成而代有終也

為下之道不居其功合晦其章美以從王事代上以終其事而不敢有其成功也猶地道代天終物而成功則主於天也妻道亦然

天地變化草木蕃天地閉賢人隱易曰括囊无咎无

周易彙統

上經卷一

十六

譽蓋言謹也

天地交感則變化萬物草木蕃盛君臣相際而道亨天地閉隔則萬物不遂君臣道絕賢者隱遯四於閉隔之時括囊晦藏則雖无令譽可得无咎言當謹自守也

君子黃中通體

正位居體

美在其中而暢於四支發於事業美之至也

黃中文居中君子文中而達於理居正位而不失為下之體五尊位在坤則惟取中正之美美積於中而通暢於四體發見於事業德美之至盛也

陰疑於陽必戰為其嫌於无陽也故稱龍焉猶未離

於中而通暢於四體發見於事業德美之至盛也

陰疑於陽必戰為其嫌於无陽也故稱龍焉猶未離

其類也故稱血焉夫玄黃者天地之雜也天玄而地

黃

陽大陰小陰必從陽陰既盛極與陽偕矣是疑於陽也
不相從則必戰卦雖純陰恐疑無陽故稱龍見其與陽戰也
于野進不已而至於外也盛極而進不已則戰矣雖盛極不離陰類也而與陽爭其傷可知故稱血陰既盛極至與陽爭雖陽不能無傷故其血玄黃玄黃天地之色謂皆傷也建安丘氏曰坤卦六爻初上爻言陰道之消長中四爻言臣道之顯晦初六陰之微故曰履霜堅冰至忌其長也上六陰之極故曰龍戰于野若其窮也此以陰道之消長言也二與五居得中位臣道之顯者二位內故曰直方大言其德之盛也五位外故曰黃裳元吉言其業之美也三與四居位不合則有時而發也四爻位俱陰靜而有動故曰含章
周易彙統 上經卷十 十七
囊括則無時而可出矣此以臣道之顯晦言也

震下坎上

水雷屯

六三

屯元亨利貞勿用有攸往利建侯

屯有大亨之道而處之利在貞固非貞固何以濟屯方屯之時未可有所往也天下之屯豈獨力所能濟必廣資輔助故利建侯也

象曰屯剛柔始交而難生

始交謂震難生謂坎

動乎險中

以雲雷二象言之則剛柔始交也以坎震二體言之動乎險中也剛柔始交未能通暢則艱屯故云難生又動於險中為艱屯之義也

周易彙統

上經卷十

六

大亨貞雷雨之動滿盈

所謂大亨而貞者雷雨之動滿盈也陰陽始交則艱屯未能通暢及其和洽則成雷雨滿盈於天地之間生物乃遂屯有大亨之道也所以能大亨由夫貞也非貞固安能出屯人之處屯有致大亨之道亦在夫貞固也

天造草昧宜建侯而不寧

此言時事天造謂時運也草草亂無倫序昧冥昧不明當此時運所宜建立輔助則可以濟屯雖建侯自輔又當憂勤兢兢不遑寧處聖人之深戒也

象曰雲雷屯君子以經綸

坎不云雨而云雲者雲為雨而未成者也未能成雨所以為屯君子觀屯之象經綸天下之事以濟

於屯難經繪密則謀慮熟
然後紛紜定而世道濟矣

初九磐桓利居貞利建侯

象曰雖磐桓志行正也以貴下賤大得民也

初以陽爻在下乃剛明之才當屯難之世居下位
者也未能便往濟屯故磐桓也方屯之初不磐桓
而遠進則犯難矣故宜居正而固其志凡人處屯
難則鮮能守正苟無貞固之守則將失義安能濟
時之屯乎居屯之世方屯於下所宜有助乃居屯
濟屯之道也故取建侯之義謂求輔助也然有濟
屯之志與濟屯之用志在行其正也九當屯難之
時以陽而來居陰下為以貴下賤之象以剛明能
濟屯難之才而居下
所以大得民心也

六二屯如遭如乘馬班如匪寇婚媾女子貞不字十

周易彙統 上經卷十 十九

象曰六二之難乘剛也十年乃字反常也

二以陰柔居屯之世雖正應在上而過於初剛故
屯難遭如助辭也乘馬欲行也欲從正應而復
班如不能進也班分布之義下馬為班與馬異處
也二當屯世雖不能自濟而居中得正有應在上
不失義者也然過近於初陰乃陽所求柔者剛所
陵柔當屯時固難自濟又為剛陽所逼故為難也
設匪逼於寇難則往求於婚媾矣婚媾正應也寇
非理而至者二守中正不苟合於初所以不字苟
貞固不易至於十年屯極必通乃獲正應而字苟
矣以女子陰柔苟能守其志節久必獲通况君子
守道不同乎如此
則與常相反矣

六三即鹿无虞惟入于林中君子幾不如舍往吝

象曰即鹿无虞以從禽也君子舍之往吝窮也

六三以陰柔居剛柔既不能安屯居剛而不中正
則妄動雖貪於所求既不足以自濟又無應援將
安之乎如即鹿而无虞人也入山林者必有虞人
以導之无導之者則惟陷入林莽中君子見事之
幾微不若舍而勿逐
往則徒取窮吝而已

六四乘馬班如求婚媾往吉无不利

象曰求而往明也

六四以柔順居近君之位得於上者也而其才不
足以濟屯故欲進而復止乘馬班如也已既不足
以濟時之屯若能求賢以自輔則可濟矣初陽剛
之賢乃是正應已之婚媾也若求此陽剛之婚媾
往與共輔陽剛中正之君濟時之屯則吉而
无所不利也然求賢自輔而後往可謂明矣

九五屯其膏小貞吉大貞凶

象曰屯其膏施未光也

九五雖以陽剛中正居尊位然當屯之時陷於險
中雖有六二正應而陰柔才弱不足以濟屯難九
五坎體有膏潤而不得施為屯其膏之象在小人
處小事固守則可在大人處大事固守不施膏澤
則不免於凶吝也然膏澤不
下及是以德施未能光大也

上六乘馬班如泣血漣如

象曰泣血漣如何其長也

六以陰柔居屯之終在險之極而无應援居則不
安動无所之乘馬欲往復班如不進窮厄之甚至
於泣血漣如屯
之極何可長也

建安丘氏曰屯六爻二陽四陰凡卦以陰陽爻之少者為主故二陽為四陰之主然五坎體陷而失勢初震體動而得時故初又為屯之主也其日利居貞利建侯則卦之所主可知矣至九五則但日屯其膏小貞吉而已其餘陰爻皆因初以起義四應初則往吉三不應初則往吝二乘初而應五則違如而不能進上遠初而處

周易彙統

上經卷一

二十一



坎下 山水蒙 艮上

三十五

蒙亨匪我求童蒙童蒙求我初筮告再三瀆瀆則不告利貞

蒙有開發之理亨之義也卦才時中乃致亨之道六五為蒙之主而九二發蒙者也我謂二也二非蒙主五既順與於二二乃發蒙者也故主二而言匪我求童蒙童蒙求我五居尊位有柔順之德而方在童蒙與二為正應而中德又同能用二之道以發其蒙也二以剛中之德在下為君所信齊當以道自守待君至誠求已而後應之則能用其道匪我求於童蒙乃童蒙求於我也筮占決也初筮告謂至誠一意以求已則告之再三則瀆慢矣故不告也發蒙之道利以貞正又二雖剛中然居險故宜有戒

周易彙統

上經卷一

二十二

象曰蒙山下有險險而止蒙

以卦象卦德釋 卦名有兩義

蒙亨以亨行時中也匪我求童蒙童蒙求我志應也

山下有險內險不可處外止莫能進未知所為故為蒙昧之義蒙亨以亨行時中蒙之能亨以亨道行所謂亨道時中也時謂得君之應中謂處得其時中得中則時也匪我求童蒙童蒙求我志應也二以剛中之賢處於下五以童蒙居上非是二求於五蓋五之志應於二也

初筮告以剛中也再三瀆瀆則不告瀆蒙也

初筮謂誠一而來求決其蒙則當以剛中之道告而開發之再三瀆數也來筮之意煩數不能誠一則瀆慢矣不當告也告之必不能信受徒為煩瀆故曰瀆蒙也

蒙以養正聖功也

卦辭曰利貞彖復伸其義以明不止為戒於二實養蒙之道也未發之謂蒙以純一未發之蒙而養其正乃作聖之功也發而後禁則打格而難勝養正於蒙學之至善也蒙之六爻二陽為治蒙者四陰皆處蒙者也

象曰山下出泉蒙君子以果行育德

山下出泉出而遇險未有所之蒙之象也若人蒙稗未知所適也君子觀蒙之象以果行育德觀其始出而未能通行則以果決其所行觀其

初六發蒙利用刑人用說桎梏以往吝

象曰利用刑人以正法也

周易彙編

上經卷一

十二

初以陰暗居下下民之蒙也爻言發之之道發下民之蒙當明刑禁以示之使之知畏然後從而教導之自古聖人為治設刑罰以齊其眾明教化以善其俗刑罰立而後教化行雖聖人尚德而不尚刑未嘗偏廢也故為政之始立法居先治蒙之初威之以刑者所以說其昏蒙之桎梏淫濫拘束也不去其昏蒙之桎梏則善教無由而入既以刑禁率之雖使心未能喻亦當畏威以從不敢肆其昏蒙之欲然後漸能知善道而革其非心則可以移風易俗矣苟專用刑以為治則蒙雖畏而終不能發苟免而无耻治化不可得而成矣故以往則可吝發蒙之初法不可不正懲戒所以正法也

九二包蒙吉納婦吉子克家

象曰子克家剛柔接也

包合容也二居蒙之世有剛明之才而與六五之君相應中德又同當時之任者也必廣其合容

矜昏愚則能發天下之蒙成治蒙之功其道廣其施博如是則吉也卦唯二陽爻上九剛而過唯九

二有剛中之德而應於五用於時而獨明者也苟恃其明專於自任則其德不弘故雖婦人之柔闇尚當納其所善則其明廣矣又以諸爻皆陰故云婦堯舜之聖天下所莫及也尚日清問下民取人為善也二能包納則克濟其君之事猶子能治其家也五既陰柔故發蒙之功皆在於二以家言之五爻也二于也二能主蒙之功乃人子克治其家也二與五剛柔之情相接故得行其剛中之道

六三勿用取女見金夫不有躬无攸利

象曰勿用取女行不順也

三以陰柔處蒙闇不中不正女之妄動者也正應在上不能遠從近見九二為羣陰所歸得時之盛故舍其正應而從之是女之見金夫也女之從人當由正禮乃見人之多金說而從之不能保有其身者也无所往而利矣女之如此其行邪僻不順不可取也

周易彙編

上經卷一

十五

六四困蒙吝

象曰困蒙之吝獨遠實也

四以陰柔而蒙闇无剛明之親援无由自發其蒙困於昏蒙者也其可吝甚矣吝不足也謂可少也遠於陽剛賢明之人可謂

六五童蒙吉

象曰童蒙之吉順以巽也

五以柔順居君位下應於二以柔中之德任剛明之才足以治天下之蒙故吉也童取未發而資於人也為人君者苟能至誠任賢以成其功何異乎出於已也舍已從人順從也降志下求卑巽也

上九擊蒙不利為寇利禦寇

象曰利用禦寇上下順也

九居蒙之終是當蒙極之時人之愚蒙既極為寇為亂者當擊之然九居上剛極而不中故戒不利為寇治人之蒙乃禦寇也肆為貪暴乃為寇也若以正而擊不正皆得其順道矣建安丘氏曰蒙卦六二陽四陰故以二陽為四陰之主然九二得中得時上九過中失時故二又為蒙之主其曰包蒙吉納婦吉則爻之所指可見矣至上九則但擊蒙禦寇而已其止下四陰爻皆因二以起義五應二則為童蒙之吉初承二則為發蒙之利四遠二不明者也則為困蒙之吝三乘二不順者也聖人不言蒙蒙待之故此爻不言蒙

周易彙統

上經卷一

三



乾下 坎上 水天需

需有孚光亨貞吉利涉大川

需者須待也以二體言之乾之剛健上進而遇險未能進也故為需待之義以卦才言之五居君位為需之主有剛健中正之德而誠信克實有孚也有孚則光明而能亨通得貞而吉也以此而需何所不濟雖險無難矣故利涉大川也

象曰需須也險在前也剛健而不陷其義不困窮矣

需之義須也以險在前未可遽進故需待而行也以乾之剛健而能需待不輕動故不陷於險其義不至於困窮也剛健之人其動必躁乃能需待而動處之至善者也故夫子贊之云其義不困窮矣

周易彙統

上經卷一

三六

需有孚光亨貞吉位乎天位以正中也

五以剛實居中為孚之象而得其所需亦為有孚之義以乾剛至誠故其德光明而能亨通得貞正而吉也所以能然者以居天位而得正中也居天位指五以正中也

利涉大川往有功也

既有孚而貞正雖涉險阻往則有功也需道之至善也以乾剛而能需何所不利

象曰雲上於天需君子以飲食宴樂

雲氣蒸而上升於天必待陰陽和洽然後成雨雲方上於天未成雨也故為需待之義陰陽之氣交感而未成雨澤猶君子畜其才德而未施於用也君子觀雲上於天需而為雨之象懷其道德安以待時故曰君子以飲食宴樂也

初九需于郊利用恒无咎

象曰需于郊不犯難行也利用恒无咎未失常也

需者以遇險故需而後進初最遠於險故為需於郊郊曠遠之地也處於曠遠利在安守其常則无咎也不能安常則躁動犯難豈能需於遠而无過也用恒而待未失常也

九二需于沙小有言終吉

象曰需于沙衍在中也雖小有言以吉終也

坎為水水近則有沙二去險漸近故為需于沙漸近於險難雖未至於患害已小有言矣凡患難之辭大小有殊小者至於有言言語之傷至小者也以剛陽之才而居柔守中寬裕自處需之善也雖去險漸近而未至於險故小有言語之傷而无大害終得其吉也唯能善處故小有言以吉終也

周易彙統

上經卷一

三

九三需于泥致寇至

象曰需于泥災在外也自我致寇敬慎不敗也

泥逼於水也既進逼於險當致寇難之至也三之致寇由已進而迫之故云自我寇自己致若能敬慎量宜而進則无喪敗也

六四需于血出自穴

象曰需于血順以德也

四以陰柔之質處於險而下當三陽之進傷於險難者也故云需于血既傷於險難則不能安處故云出自穴然六四柔得其正順以聽之未至大凶也

九五需于酒食貞吉

象曰酒食貞吉以中正也

五以陽剛居中得正位乎天位克盡其道矣以此而需何需不獲故宴安酒食以俟之所須必得也既得貞正而所需必遂吉以中正也

上六入于穴有不速之客三人來敬之終吉

象曰不速之客來敬之終吉雖不當位未大失也

需以險在前需時而後進上六居險之終終則變矣在需之極久而得矣陰止於六乃安其處故為入于穴有不速之客三人謂下之三陽乾之三陽非在下之物需時而進者也需既極矣故皆上進不速不促之而自來也上六既需得其安處羣剛之來以至誠盡敬待之雖甚剛暴豈有侵陵之理故云敬之終吉也上六无位故不當位未有大失也

周易彙統

上經卷一

三六

東萊呂氏曰需初九九五二爻之吉固不待言至於餘四爻雖時有悔吝然終歸於吉如二則小有言終吉如三之象則曰敬慎不敗四之象則曰順以聽也上則曰有不速之客三人來敬之終吉大抵天下之事若能於曲停待終是少錯



次下 天水訟

五十五

訟有孚窒惕中吉終凶

訟以二體言之上剛下險剛險相接能无訟乎又人內險阻而外剛強所以訟也訟之道必有其孚實中无其實乃是誣妄凶之道也卦之中實為有孚之象訟者與人爭辯而待決於人雖有孚亦須窒塞未通不窒則已明无訟矣事既未辯吉凶未必不可也故有畏惕中吉得中則吉也終凶終極其事則凶也

利見大人不利涉大川

訟者求辯其曲直也故利見於大人大人則能以其剛明中正決所訟也訟非和平之事當擇安地而處不可陷於危險故不利涉大川也

周易彙統

上經卷一

五

象曰訟上剛下險險而健訟

訟之為卦上剛下險險而又健也又為險健相接內險外健皆所以為訟也若健而不險不生訟也險而不健不能訟也險而又健是以訟也

訟有孚窒惕中吉剛來而得中也

訟之道固如是又據卦才而言九二以剛自外來而成訟則二乃訟之主也以剛處中中實之象故為有孚必窒塞而有惕懼而後訟二以陽剛自外來而得中為以剛來訟而不過之義是以吉也

終凶訟不可成也

極意於其訟事則凶故曰不可成也

利見大人尚中正也

訟者求辯其是非也辯之當乃中正也故利見大人以所尚者中正也

不利涉大川入於淵也

與人訟者必處其身於安平之地若蹈危險則陷其身矣乃入於深淵也卦中有中正險陷之象

象曰天與水違行訟君子以作事謀始

天上下下相違而行二體違戾訟之由也若上下相順訟由何與君子觀象知人情有爭訟之道故凡所作事必謀其始絕訟端於事之始則訟无由生矣謀始之義廣矣若慎交結明契券之類是也

初六不永所事小有言終吉

象曰不永所事訟不可長也雖小有言其辯明也

六以柔弱居下不能終極其訟者也故於訟之初因六之才為之戒曰若不長永其事則雖小有言

周易彙統

上經卷一

五

終得吉也

九二不克訟歸而逋其邑人三百戶无眚

象曰不克訟歸逋竄也自下訟上患至掇也

二五相應之地而兩剛不相與相訟者也九二自外來以剛處險為訟之主乃與五為敵五以中正處尊位其可敵乎是為訟而義不克也若能知其義之不可退歸而逋避以寡約自處則得无過咎也自下而訟其上義乖勢屈禍患之至猶拾掇而取之也

六三食舊德貞厲終吉或從王事无成

象曰食舊德從上吉也

三雖居剛而應上然質本陰柔處險而介二剛之間危懼非為訟者也祿者稱德而受食舊德謂處

其素分貞謂堅固自守厲終吉謂雖處危地能知危懼則終必獲吉也守素分而无求則不訟矣處危謂在險而承乘皆剛與居訟之時也或從王事无成謂從上而成不在已也

九四不克訟復即命渝安貞吉

象曰復即命渝安貞不失也

四以陽剛而居健體不得中正木為訟者也承五履三而應初五君也義不克訟三居下而柔不與之訟初正應而順從非與訟者也四剛健欲訟无與對敵其訟无由而與故不克訟也又居柔以應柔亦為能止之義既義不克訟若能克其剛忿欲訟之心復即就於命革其心平其氣變而為安貞則吉矣命謂正理也失正理為方命故以即命為後也方不順也書云方命圮族孟子云方命虐民夫剛健而不中正則躁動故不安處非中正故不貞所以好訟也若義不克訟而不訟反就正理變其不安貞為安貞則吉矣

周易彙統

上經卷一

三

九五訟元吉

象曰訟元吉以中正也

以中正居尊位治訟得其中正所以元吉也元吉大吉而盡善也

上九或錫鞶帶終朝三褫之

象曰以訟受服亦不足敬也

九以陽居上剛健之極又處訟之終極其訟者也人之肆其剛強窮極於訟取禍喪身固其理也設或使之善訟能勝窮極不已至於受服命之實是亦與人仇爭所獲其能安保之乎故終朝而三褫也

建安丘氏曰以六爻言之則上乾三爻與下坎三爻訟也九五居尊為聽訟之主故訟元吉餘五爻則皆訟者也然天下之人惟剛者訟柔者不訟初與三柔也故初不承所事而終吉三食舊德而終吉二四上剛也二與五對揆勢不敵而不訟四與初對顧理不可而不訟亦以其居柔故三无青而四安貞也獨上九處卦之窮下與三對柔不能抗故有錫鞶帶之辭焉然一日三褫辱亦甚矣訟之勝者何足敬乎

周易彙統

上經卷一

三



坎下 地水師

三五三

師貞丈人吉无咎

一陽而為衆陰之主統衆之象也師之道以正為本故師以貞為主其動雖正帥之者必大人則吉而无咎也然帥師總衆非衆所尊信畏服則安能得人心之歸從貞者正也伐暴除殘兵出有名也丈人者諳練老成才猷素著也吉者戰勝攻取克奏膚功也无咎者无驕貪窮黷之失也通節又當以貞為主

象曰師衆也貞正也能以衆正可以王矣

能使衆人皆正可以王天下矣得衆心服從而歸正王道止於是也

剛中而應行險而順

周易彙統

上經卷一

三三

言二也以剛處中剛而得中道也六五之君為正應信任之專也雖行險道而以順動所謂義兵王者之師也上順下險行險而順也

以此毒天下而民從之吉又何咎矣

毒害也師旅之興不无害於天下然以其有是才德是以民悅而從之也

象曰地中有水師君子以容民畜衆

地中有水水聚於地中為衆聚之象故為師也君子觀地中有水之象以容保其民畜聚其衆也

初六師出以律否臧凶

象曰師出以律失律凶也

初師之始也故言出師之義及行師之道在那國與師而言合義理則是以律法也謂以禁亂誅暴

而動苟動不以義則雖善亦凶道也善謂克勝凶謂殃民害義也在行師而言律謂號令節制行師之道以號令節制為本所以統制於衆不以律則雖善亦凶雖使勝捷猶凶道也制師无法幸而不敗且勝者時有之矣聖人之所戒也律有二義有出師以不義者有行師而无號令節制者皆失律也

九二在師中吉无咎王三錫命

象曰在師中吉承天寵也王三錫命懷萬邦也

師卦唯九二一陽為衆陰所歸五居君位是其正應二乃師之主專制其事者也居下而專制其事唯在師則可自古命將闔外之事得專制之在師專制而得中道故吉而无咎蓋恃專則失為下之道不專則无成功之理故得中為吉凡師之道威和並至則吉也既處之盡其善則能成功而安天下故王錫寵命至於三也凡事至於三者極也六五在上既專倚任復厚其寵數蓋禮不稱則威不重而下不信也唯師專主其事而為衆陰所歸故其義最大人臣之道於事无所敢專唯闔外之事則專制之雖制之在已然因師之力而能致者皆君所與而職當為也

周易彙統

上經卷一

三四

六三師或輿尸大无功也

象曰師或輿尸大无功也

三居下卦之上居位當任者也不唯其才陰柔不中正師旅之事任當專一二既以剛中之才為上信倚必專其事乃有成功若或更使衆人主之凶之道也輿尸衆主也蓋指三也以三居下之上故發此義軍旅之事任不專一覆敗必矣

六四師左次无咎

象曰左次无咎未失常也

師之進以強勇也四以柔居陰非能進而克捷者也知不能進而退故左次退舍也量以進退乃所當也故无咎見可而進知難而退師之常也唯其退之得宜不論才之能否也度不能勝而完師以退愈於覆敗遠矣可進而退乃為咎也易之發此義以示後世其仁深矣

六五田有禽利執言无咎長子帥師弟子與尸貞凶

象曰長子帥師以中行也弟子與尸使不當也

五君位與師之主也故言與師任將之道師之與必以寇賊姦宄為生民之害不可懷來然後奉辭以誅之若禽獸入于田中侵害稼穡穡於義宜獵取則獵取之如此而動乃得无咎若輕動以毒天下其咎大矣任將授師之道當以長子帥師二在下而為師之主長子也若以弟子衆主之則所為雖

周易彙統

上經卷一

三

正亦
凶也

上六大君有命開國承家小人勿用

象曰大君有命以正功也小人勿用必亂邦也

上師之終也功之成也大君以爵命賞有功也開國封之為諸侯也承家以為卿大夫承受也小人者雖有功不可用也故戒使勿用師旅之與成功非一道不必皆君子也故戒以小人有功不可用也賞之以金帛祿位可也不可使有國家而為政也小人平時易致驕盈况挾大功乎建安丘氏曰師卦以九二一陽統衆陰有大將總兵之象故卦名曰師出師之道不可不正故曰師貞帥師之任不可非人故曰丈人吉无咎蓋只七字而用師之道盡矣初六師之始故曰師出以律上六師之終故曰開國承家其次序然也中四爻六五為任將之君故以長子弟子係之二三四三

爻則皆用之將也九二以剛居中威而不暴持重之將也故有師終之吉即五所謂長子也六三以柔居剛輕躁妄動債師之將也故有與尸之凶即五所謂弟子也六四以柔居柔僅知自守蓋度德量力之人固无戰勝之功亦无喪敗之禍止於左次无咎而已四之无咎不如二之吉而三之凶又不如四之无咎聖人以萬世用兵利害而權輕重於吉凶无咎四字之間後之出師命將者盍亦鑒之於斯乎

周易彙統

上經卷一

三六



坤上 水地比

三五章

比吉原筮元永貞无咎

水在地物之相比无間故為比也。比吉道也。人相親比自為吉道。故雜卦云：比樂師。憂人相親比必有其道。苟非其道，則有悔咎。故必推原占決其可。比者而比之。筮謂占決卜度。非謂以著龜也。所以得元永貞，則无咎。元謂有君長之道。永謂可以常久。貞謂得正道。上之比下，必有此三者。下之從上，必求此三者。則无咎也。

不寧方來後夫凶

人之不能自保其安寧，方且來求親比，得所比則能保其安當。其不寧之時，固宜汲汲以求比。若獨立自恃，求比之志不速，而後則雖夫亦凶矣。夫猶凶况柔弱者乎。夫剛立之稱，傳曰：子南天也。若遲而後至，則此交已固。彼來已晚，而得凶矣。

象曰：比吉也，比輔也，下順從也。

比吉也。比者，吉之道也。物相親比，乃吉道也。比輔也。釋比之義，比者相親輔也。下順從也。解卦所以為比也。五以陽居尊位，羣下順從以親輔之，所以為比也。

原筮元永貞无咎以剛中也，不寧方來上下應也，後夫凶其道窮也。

夫凶其道窮也。

象曰：地上有水，比先王以建萬國，親諸侯。

夫物相親比，而无間者，莫如水在地上，所以為比也。先王觀比之象，以建萬國，親諸侯，建立萬國，所以比民也。親撫諸侯，所以比天下也。

初六有孚比之无咎，有孚盈缶終來有他吉

初六比之始也。相比之道，以誠信為本。中心不信而親人，人誰與之。故比之始，必有孚誠。乃无咎也。孚信之在中也。誠信充實於內，若物之盈滿於缶中，也。缶質素之器，言若缶之盈實，其中外不加文飾，則能終來有他吉也。他非此也。外也。

六二比之自內貞吉

象曰：比之自內不自失也。

二與五為正應，皆得中正，以中正之道相比者，也。二處於內，自內謂由己也。擇才而用，雖在乎上，而以身許國，必由於己。已以得君道合而進，乃得正而吉也。以中正之道應上之求，乃自內也。不自失也。

六三比之匪人

象曰：比之匪人，不亦傷乎。

三不中正，而所比皆不中正。四陰柔而不中，上六亦陰柔而不中。匪人也。比於匪人，其失可知。悔吝不假言也。故可傷也。

六四外比之貞吉

象曰：外比於賢，以從上也。

四與初不相應，而外五比之，乃得貞正而吉也。夫陰柔不中之人，能比於剛明中正之賢，乃得正而吉也。

九五顯比王用三驅失前禽邑人不誠吉

象曰顯比之吉位正中也舍逆取順失前禽也邑人

不誠上使中也

五居君位處中得正盡比道之善者也人君比天下之道當顯明其比道而已如誠意以待物恕已以及人發政施仁使天下蒙其惠澤是人君顯比天下之道也如是天下就不親比於上故聖人以九五盡比道之正取三驅為喻曰土用三驅失前禽邑人不誠吉先王以四時之政不可廢也故推其仁心為三驅之禮乃禮所謂天子不合圍也成湯祝網是其義也天子之政圍合其三面前開一路使之可去不忍盡物好生之仁也只取其不用命者不出而反入者也禽獸前去者皆免矣故曰失前禽王者顯明其比道天下自然來輔邑人不誠吉言其至公无私无遠邇親疎之別也邑者居周易彙統 上經卷一 三

上六比之无首凶

象曰比之无首无所終也

六居上比之終也首謂始也凡比之道其始善則其終善矣有其始而无其終者或有矣未有其始而有終者也故比之无首至終則凶也此據比終而言然上六陰柔不中處險之極固非克終者也始比不以道隙於終者天下多矣建安丘氏曰比卦六爻一陽五陰九五居得尊位為顯比之主五陰爻皆求比者也此貴急不貴緩象曰後夫凶是也初六比之始先於此者故有他吉上六比之終後於此者故无首凶二以應五而內比四以承五而外比以柔比剛得比之正者故皆曰貞吉三於五非近非應不知比五反應上六

无位之爻此所以有匪人之傷也歟

周易彙統

上經卷一

四十一

䷗ 乾下

風天小畜

三五四

小畜亨密雲不雨自我西郊

畜止也雲陰陽之氣二氣交而和則相畜固而成雨陽倡而陰和順也故和若陰先陽倡不順也故不和不和則不能成雨雲之畜聚雖密而不成雨者自西郊故也東北陽方西南陰方自陰倡故不和而不能成雨以人觀之雲氣之興皆自四遠故云郊據四而言故云自我畜陽者四畜之主也

彖曰小畜柔得位而上下應之曰小畜

言成卦之義也以陰居四又處上位柔得位也上下五陽皆應之為所畜也以一陰而畜五陽能係而不能固是以為小畜也彖解成卦之義而加曰字者皆重卦名文勢當然單名卦惟革有曰字亦然也

周易彙統

上經卷一

四二

健而巽剛中而志行乃亨

以卦才言也內健而外巽健而能巽也二五居中剛中也陽性上進下復乾體志在於行也言能亨則由剛中言畜陽則以柔巽故畜雖小而能亨也

密雲不雨尚往也自我西郊施未行也

畜道不能成大如密雲而不成雨陰陽交而和則相固而成雨二氣不和陽尚往而上故不雨蓋自我陰方之氣先倡故不和而不能成雨其功施未行也

象曰風行天上小畜君子以懿文德

乾之剛健而為巽所畜夫剛健之性惟柔順為能畜止雖可以畜止之然非能固制其剛健也但柔順以擾係之耳故為小畜也君子觀小畜之義以懿美其文德畜聚為蘊畜之義君子所蘊畜者大

則道德經綸之業小則文章才藝君子觀小畜之象以懿美其文德文德方之道義為小也

初九復自道何其咎吉

象曰復自道其義吉也

初九陽爻而乾體陽在上之物又剛健之才足以上進而復與在上同志其進復於上乃其道也故云復自道復既自道何故咎之有無咎而又有吉也諸爻言無咎者如是則無咎矣故云無咎者善補過也雖使爻義本善亦不害於不如是則有咎之義初九乃由其道而行無有過咎故云何其咎甚明也

九二牽復吉

象曰牽復在中亦不自失也

九二以陽剛而在下體之中亦欲上進非六四所能畜故與陽類牽連而進復其本位不失其中道所以吉也

九三輿說輻夫妻反目

象曰夫妻反目不能正室也

三以陽爻居不中而密比於四陰陽之情相求也又睚眦而不中為陰畜制者也故不能前進猶車輿說去輪輻言不能行也夫妻反目陰制於陽者也今反制陽如夫妻之反目也反目謂怒目相視不順其夫而反制之也婦人為夫寵惑既而遂反制其夫未有夫不失道而妻能制之者也故說輻反目三

六四有孚血去惕出无咎

象曰有孚惕用上合志也

卦獨一陰畜衆陽者也諸陽之志係於四四苟欲以力畜之則一柔敵衆剛必見傷害唯盡其乎誠以應之則可以感之矣故其傷害遠其危懼免也如此則可以无咎不然則不免乎害矣此以柔畜剛之道也以人君之威嚴而微細之臣有能畜止其欲者蓋有孚信以感之也

九五有孚學如富以其鄰

象曰有孚學如不獨富也

小畜衆陽爲陰所畜之時也五以中正居尊位而有孚信則其類皆應之矣故曰學如五必有其類與之相濟是富以其鄰也五以居尊位之勢如富者推其財力與鄰比共之也故曰富以其鄰

上九既雨既處尚德載婦貞厲月幾望君子征凶

周易翼統

上經卷一

四

象曰既雨既處德積載也君子征凶有所疑也

九以巽順之極居卦之上處畜而止者也爲四所止也既雨和也既處止也陰之畜陽不和則不能止既和而止畜之道成矣大畜畜之大故極而散小畜畜之小故極而成尚德載四用柔順之德積滿而至於成也陰柔之畜剛非一朝一夕能成由積累而至可不戒乎載積滿也詩云厥聲載路婦貞厲婦謂陰以陰而畜陽以柔而制剛婦若貞固守此危厲之道安有婦制其夫臣制其君而能安者乎幾望將盈之時君子動則凶也君子謂陽征動也戒君子不可有行矣易爲君子謀明矣建安丘氏曰小畜以巽畜乾巽陰卦陰小也故爲小畜在六爻上三爻巽爲畜者也下三爻乾受畜者也初與四應未受四之畜故初復自道而四有孚血去也二與五應漸爲五所畜故二牽復而五有孚學如也此四爻皆未成畜者至三與上以同德相應始爲上所畜而不能進焉故三言與說輻

上言既雨既處也畜而至此畜道成矣

周易翼統

上經卷一

四



兌下 天澤履

五五〇六

履虎尾，不咥人，亨。

履禮也。人所履之道也。天在上而澤在下，以柔履藉於剛，上下各得其義，事之至順，理之至當也。人之履行如此，雖履至危之地，亦无所害。故履虎尾而不見咥，所以能亨也。

彖曰：履柔履剛也。

以二體釋卦名義。

諺而應乎乾，是以履虎尾，不咥人，亨。

兌以陰柔履藉乾之陽剛，柔履剛也。兌以說順應乎乾剛而履藉之下，順乎上陰承乎陽，天下之至理也。所履如此，至順至當，雖履虎尾亦不見傷害，以此履行其亨可知矣。

周易彙統

上經卷一

五

剛中正，履帝位而不疚，光明也。

九五以陽剛中正尊履帝位，苟无疾病得履道之至善，光明者也。疾謂疵病，夫履是也，光明德盛而輝光也。

象曰：上天下澤，履君子以辯上下，定民志。

天在上澤在下，上下之正理也。人之所履當如是，故取象為履。君子觀履之象，以辯別上下之分，以定其民志。夫上下之分，明然後民志有定，民志定然後可以言治。民不定，天下不可得而治也。古之時，公卿大夫而下，位各稱其德，終身居之，得其分也。位未稱德，則君舉而進之，士修其學，學至而君求之，皆非有預於己也。農工商賈，勤其事而所享有限，故皆有定志。而天下之心，可一。後世自庶士至公卿，日志於尊榮，農工商賈，日志於富侈，億兆之心，交騖於利，天下紛然，如之何其可一也。欲

其不亂難矣。此由上下无定志也。君子觀履之象而分辯上下，使各當其分，以定民志也。

初九：素履，往无咎。

象曰：素履之往，獨行願也。

履不處者，行之義。初處至下，素在下者也。而陽剛之才，可以上進，若安處卑下之素，而往則无咎矣。夫人不能自安於貧賤之素，則其進也，乃貪躁而動，求去乎貧賤耳。非欲有為也。既得其進，驕溢必矣。故往則有咎，賢者則安履其素，其處也樂，其進也將有為也。故其進則有為，而无不善，乃守素履也。

九二：履道坦坦，幽人貞吉。

象曰：幽人貞吉，中不自亂也。

周易彙統

上經卷一

四

九二履柔寬裕，得中其所履坦坦，然平易之道也。雖所履得坦易之道，亦必幽靜安恬之人處之，則能貞固而吉也。九二陽志上進，故有幽人之戒。

六三：眇能視，跛能履，履虎尾，咥人凶，武人爲于大君。

象曰：眇能視，不足以有明也；跛能履，不足以與行也；咥人之凶，位不當也；武人爲于大君，志剛也。

三以陰居陽，志欲剛而體本陰，柔安能堅其所履，故如盲眇之視，其見不明，跛蹙之履，其行不遠，才既不足，而又處不得中，履非其正，以柔而務剛，其履如此，是於危地，故曰履虎尾，以不善履履危地，必及禍患。故曰咥人凶。武人爲于大君，如武暴之人，而居人上，肆其躁率而已，非能順履而遠到也。不中正而志剛，乃爲羣陽所與，是以剛躁蹈危而得凶也。

九四履虎尾愬愬終吉

象曰愬愬終吉志行也

九四陽剛而乾體雖居四剛勝者也在近君多懼之地无相得之義五復剛決之過故為履虎尾愬愬畏懼之貌若能畏懼則當終吉蓋九雖剛而志柔四雖近而不處故能兢慎畏懼則終免於危而獲吉也

九五夬履貞厲

象曰夬履貞厲位正當也

夬剛決也五以陽剛乾體居至尊之位任其剛決而行者也如此則雖得正猶危厲也古之聖人居天下之尊明足以照剛足以決勢足以專然而未嘗不盡天下之議雖蕩蕩之微必取乃其所以為

周易彙統

上經卷一

聖

聖也履帝位而光明者也若自任剛明決行不顧雖使得正亦危道也可固守乎有剛明之才苟專自任猶為危道况剛明不足者乎

上九視履考祥其旋元吉

象曰元吉在上大有慶也

上處履之終於其終視其所履行以考其善惡禍福若其旋則善且吉也旋完備无不至也人之所履考視其終若終始周无咎善之至也是以元吉人之吉凶係其所履善惡之多寡吉凶之小大也

建安丘氏曰履以上天下澤為象則履者禮也象言履虎尾踐履之象也在六爻則皆主踐履之義言之初上履之始終也初言往上言旋一進一反而履之象見矣中四爻以剛履柔者吉以柔履剛

者凶以剛履剛者厲以剛履柔者能行而不輕於行九二之幽人貞吉九四之愬愬終吉是也以柔履剛者不能行而強於行六三之跛履是也以剛履剛者能行而果決於行九五之夬履是也王輔嗣曰陽爻處陰位謙也故此一卦皆以陽處陰為善

周易彙統

上經卷一

聖八

坤上

地天泰

聖書三

泰小往大來吉亨

泰通也小謂陰大謂陽往往之於外也來來居於內也陽氣下降陰氣上交也陰陽和暢則萬物生遂天地之泰也以人事言之大則君上小則臣下君推誠以任下臣盡誠以事君上下之志通朝廷之泰也陽為君子陰為小人在下天下之泰也泰往處於外是君子得位小人在下天下之泰也泰之道吉而且亨也不云元吉元亨者時有汚隆治有大小雖泰豈一槩哉言吉亨則可包矣

象曰泰小往大來吉亨則是天地交而萬物通也上

下交而其志同也

小往大來陰往陽來也則是天地陰陽之氣相交而萬物得遂其通泰也在人則上下之情交通而其志意同也

周易彙統 上經卷一 聖元

內陽而外陰內健而外順內君子而外小人君子道長小人道消也

象曰天地交泰后以財成天地之道輔相天地之宜以左右民

天地交而陰陽和則萬物茂遂所以泰也人君當體天地通泰之象而以財成天地之道輔相天地之宜以左右生民也財成謂體天地交泰之道而財制成其施為之方也輔相天地之宜天地通泰則萬物茂遂人君體之而為法制使民用天時因地利輔助化育之功成其豐美之利也如春氣發地萬物則為播種之法秋氣成實萬物則為收斂之法乃輔相天地之宜以左右輔助於民也民之

生必賴君上為之法制以教率輔翼之乃得遂其生養是左右之也

初九拔茅茹以其彙征吉

象曰拔茅征吉志在外也

初以陽爻居下是有剛明之才而在下者也時之否則君子退而窮處時既泰則志在上進也君子之進必與其朋類相牽援如茅之根然拔其一則牽連而起矣如根之相牽連者故以為象彙類也賢者以其類進同志以行其道是以吉也故取茅茹彙征之象

九二包荒用馮河不遐遺朋亡得尚于中行

象曰包荒得尚于中行以光大也

九二以剛中之德上應於五而主乎治泰者也然九二之德有包荒合容之量能用馮河剛果之才不遺遐遠之事而又能絕去朋比之私則庶幾哉可以維泰之中而不虞其過矣如此則合於九二之德故曰得尚于中行言能配合中行之義也

周易彙統 上經卷一 五十一

九三无平不陂无往不復艱貞无咎勿恤其孚于食有福

象曰无往不復天地際也

三居泰之中在諸陽之上泰之盛也物理如循環在下者必升居上者必降泰久而必否故於泰之盛與陽之將進而為之戒曰无常安平而不險陂者謂无常泰也无常往而不返者謂當復也平者陂往者復則否矣當知天理之必然方泰之時不敢安逸常艱危其思慮正固其施為如是則可以无咎處泰之道既能艱貞則可常保其泰不勞憂恤得其所求也不失所期為乎如是則於其祿食

有福益也祿食謂福祉善處泰者其福可食也蓋德善日積則福祿日臻德踰於祿則雖盛而非滿自古隆盛未有不失道而喪敗者也

六四翩翩不富以其鄰不戒以孚

象曰翩翩不富皆失實也不戒以孚中心願也

六四處泰之過中以陰居上志在下復上二陰亦志在趨下翩翩疾飛之貌四翩翩就下與其鄰同也鄰其類也謂五與上夫人富而其類從者為利也不富而從者其志同也三陰皆在下之物居上乃失其實其志皆欲下行故不富而相從不待戒告而誠意相合也夫陰陽之升降乃時運之否泰或交或散理之常也泰既過中則將變矣聖人於三尚云艱貞則有福蓋三為將中知戒則可保四已過中矣理必變也故專言始終反復之道也

周易彙統

上經卷一

五三

六五帝乙歸妹以祉元吉

象曰以祉元吉中以行願也

帝乙制王姬下嫁之禮法者也自古帝女雖皆下嫁至帝然後制為禮法使降其尊貴以順從其夫也六五以陰柔居君位下應於九二剛明之賢五能倚任其賢臣而順從之如帝乙之歸妹然降其尊而順從於陽則以之受祉且元吉也元吉大吉而盡善者也謂成治泰之功也

上六城復于隍勿用師自邑告命貞吝

象曰城復于隍其命亂也

掘隍土積累以成城如治道積累以成泰及泰之終將反於否如城土頽圯復反於隍也上泰之終六以小人處之行將否矣勿用師君之所以能用其衆者上下之情通而心從也今泰之將終失泰

之道上下之情不通矣民心離散不從其上豈可用也則亂衆既不可用方自其親近而告命之雖使所告命者得其正亦可羞吝邑所居謂親近大率告命必自近始凡貞凶貞吝者有二義有貞固守此則凶吝者有雖得正亦凶吝者此不云貞凶而云貞吝者將否而方告命為可羞吝否不由於告命也

建安丘氏曰泰通也卦以小往大來為義故內三陽爻屬泰外三陰爻屬否初九言拔茅則君子進用之始九二言包荒則大臣致泰之功九三言无平不陂則世道盛衰消長之會此三爻皆以泰言也至六四言翩翩不富則泰已過中而否欲來之時也六五言帝乙歸妹則人君保泰之事上六言城復于隍則泰轉而為否矣天下豈有常泰之時乎

周易彙統

上經卷一

五三

坤下 天地否

否之匪人

否塞也天地交而萬物生於中然後三才備人為最靈故為萬物之首凡生天地之中者皆人道也天地不交則不生萬物是無人道故曰匪人謂非人道也消長闔闢相因而不息泰極則復否終則傾无常而不變之理人道豈能无也既否則泰矣

不利君子貞大往小來

夫上下交通剛柔和會君子之道也否則反是故不利君子貞君子正道否塞不行也大往小來陽往而陰來也小人道長君子道消之象故為否也

象曰否之匪人不利君子貞大往小來則是天地不

周易彙統

上經卷一

五三

交而萬物不通也上下不交而天下无邦也內陰而

外陽內柔而外剛內小人而外君子小人道長君子

道消也

夫天地之氣不交則萬物无生成之理上下之義不交則天下无邦國之道建邦國所以為治也上施政以治民民戴君而從命上下相交所以治安也今上下不交是天下无邦國之道也陰柔在內陽剛在外君子居於外小人來處於內小人道長君子道消之時也

象曰天地不交否君子以儉德辟難不可榮以祿

天地不相交通故為否否塞之時君子道消當觀否塞之象而以儉損其德避免禍難不可榮居祿位也否者小人得志之時君子居顯榮之地禍患必及其身故宜晦處窮約也

初六拔茅茹以其彙貞吉亨

象曰拔茅茹吉志在君也

泰與否皆取茅為象者以羣陽羣陰同在下有牽連之象也然否之初其惡未形以眾類上進之時是小人道長之卦不利君子之正也以下三陰言之則皆為時之小人唯初六之過未形易於從善聖人於此即以正勉之蓋小人而能正則吉故有可亨之理也

六二包承小人吉大人否亨

象曰大人否亨不亂羣也

六二其質則陰柔其居則中正以陰柔小人而言則方否於下志所包畜者在承順乎上以求濟其不為身之利小人之吉也大人當否則以道自處豈肯枉已屈道承順於上唯自守其否而已身之否乃其道之亨也或曰上下不交何所承乎曰正則否矣小人順上之心未嘗无也

周易彙統

上經卷一

五三

六三包羞

象曰包羞位不當也

三以陰柔不中不正而居否又切近於上非能守道安命窮斯濫純乎小人矣宜其不顧屈辱而包羞忍耻者也

九四有命无咎疇離祉

象曰有命无咎志行也

四以陽剛健體居近君之位是以濟否之才而得高位者也足以輔上濟否然當君道方否之時處逼近之地所惡在居功取忌而已若能使動必出於君命則无咎而其志行矣則可以濟時之否其

疇類皆附離其福社離麗也君子道行則與其類同進以濟天下之否疇離社也

九五休否大人吉其亡其亡繫于苞桑

象曰大人之吉位正當也

五以陽剛中正之德居尊位故能休息天下之否大人之吉也大人當位能以其道休息天下之否以循致於泰猶未離於否也故有其亡之戒否既休息漸將反泰不可便為安肆當深慮遠戒常虞否之復來日其亡矣其亡矣其繫于苞桑謂為安固之道如維繫于苞桑也桑之為物其根深固苞謂叢生者其固尤甚聖人之戒深矣繫辭曰危者安其位者也危者保其存者也亂者有其治者也

上九傾否先否後喜

周易彙統 上經卷一

象曰否終則傾何可長也

上九否既極矣故否道傾覆而變也先極否也後傾喜也否傾則泰矣後喜也建安丘氏曰否卦以大往小來為義故內三陰爻屬否外三陽爻屬泰初六言拔茅則小人用事之始六二言包承則小人得志之時六三言包羞則小人欲傷善而未能之意此三爻皆以否言也至九四言有命无咎則否以過中而泰欲來之時也九五言繫于苞桑則人君休否之事上九言先否後喜則否傾而為泰矣天下豈有終否之時乎



離下 天火同人

同人于野亨利涉大川利君子貞

野謂曠野取遠與外之義夫同人者以天下大同之道則聖賢大公之心也无遠不同既天下皆同何險阻之不可濟何艱危之不可亨故利涉大川利君子貞上言于野止謂不在疆此言宜以君子正道君子之貞謂天下至公大同之道故雖居千里之遠生干歲之後若合符節推而行之四海之廣兆民之眾莫不同小人則唯用其私意所比者雖非亦同故同人之道利在君子之貞正也

象曰同人柔得位得中而應乎乾曰同人

言成卦之義柔得位謂二以陰居陰得其正位也五中正而二以中正應之得中而應乎乾也五剛健中正而二以柔順中正應之各得其正其德同也故為同人五乾之主故云應乎乾象取天火之象而象專以二言也

周易彙統 上經卷一

同人于野亨利涉大川乾行也文明以健中正而應

君子正也唯君子為能通天下之志

乾之行也无私利涉大川天德也以文明中正之德相應君子之正也天下之志萬殊理則一也君子明理故能通天下之志也聖人視億兆之心猶一心者通於理而已文明則能燭理故能明大同之道然後能中正合乎乾行也

象曰天與火同人君子以類族辨物

不云火在天下而云天與火者天在上火性炎上大與天同故為同人之義君子觀同人之象而以類族辨物各以其類族辨物之同異也凡同異者君子能辨明故處物不失其方也

初九同人于門无咎

象曰出門同人又誰咎也

九居同人之初而无係應是无偏私同人之公者也故為出門同人出門謂在外在外則无私昵之偏其博而公如此則无過咎也

六二同人于宗吝

象曰同人于宗吝道也

二與五為正應故曰同人于宗宗謂黨也同於所係應是有所偏與在同人之道為私狹矣故可吝

九三伏戎于莽升其高陵三歲不興

象曰伏戎于莽敵剛也三歲不興安行也

周易彙統

上經卷一

三

三以陽居剛而不得中是剛暴之人也在同人之時志在於同卦唯一陰諸陽之志皆欲同之三又與之比然二以中正之道與五相應三以剛強居二五之間欲奪而同之然理不直義不勝故不敢顯發伏藏兵戎于林莽之中懷惡而內負不直故又畏懼時升高陵以顧望如此至於三歲之久終不敢與此爻深見小人之情狀然不日凶者既不敢發故未至凶也

九四乘其墉弗克攻吉

象曰乘其墉義弗克也其吉則困而反則也

四剛而不中止其志欲同二亦與五為仇者也墉垣所以隔限也四切近於五如隔墉耳乘其墉欲攻之知義不直而不克也苟能自知義之不直而不攻則為吉也若肆其邪欲不能反思義理矣行攻奪則其凶大矣三以剛居剛故終其強而不能反四以剛居柔故有困而能反之義能反則吉矣

畏義而能改其吉宜矣

九五同人先號咷而後笑大師克相遇

象曰同人之先以中直也大師相遇言相克也

九五同于二為三四二陽所隔五自以義直理勝故不勝憤抑至於號咷然邪不勝正雖為所隔終必得合故後笑也大師克相遇見二陽之強也故用大師克之而後得遇也

上九同人于郊无悔

象曰同人于郊志未得也

郊在外而遠之地也上九居外而无應終无與同者也處遠而无與故雖无同亦无悔也建安丘氏曰同人六爻以六二一陰為卦主上下五陽皆欲同之同人之道貴廣不貴狹卦言于野

周易彙統

上經卷一

五

亨是也在諸爻以比應為同故不能盡卦義合而論之有應而同者有比而同者有遠而无與同者有爭而不能同者二與五應以正道相同在二言于宗五言相遇此應而同者初在卦下出即遇二无爭于五故同人于門此比而同者上處卦外无應于五亦无得於二故同人于郊此遠而无與同者三四介乎二五之間與五爭二而不知天理之同物莫能間故三伏戎不與四乘墉弗克此爭而不能同者同人之道難矣哉然則世之與人同者與其為初之比而同不若五之應而同者之出於正為三四之爭而不能同不若上之遠而无與同者之无所爭也

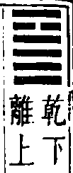

乾下 離上 火天大有

五十五

大有元亨

大有盛大豐有也由剛健文明應天時行故能元亨也

象曰大有柔得尊位大中而上下應之曰大有

言卦之所以為大有也五以陰居君位柔得尊位也處中得大中之道也為諸陽所宗上下應之也夫居尊執柔固眾所歸也而又有虛中文明大中之德故上下同應之所以為大有也

其德剛健而文明應乎天而時行是以元亨

卦之德內剛健而外文明六五之君應於乾之九二五之性柔順而明能順應乎二二乾之主也是應乎乾也順應乾行順乎天時也故曰應乎天而時行其德如此是以元亨也

周易彙編

上經卷一

五元

象曰火在天上大有君子以遏惡揚善順天休命

火高在天上照見萬物之衆多故為大有大有繁庶之義君子觀大有之象以遏絕衆惡揚明善類以奉順天休美之命萬物衆多則有善惡之殊君子亨大有之盛當代天工治養庶類治衆之道在遏惡揚善而已惡懲善勸所以順天命而安羣生也

初九无交害匪咎艱則无咎

象曰大有初九无交害也

九居大有之初未至於盛處卑无應與未有驕盈之失故无交害无交則无害矣然富有本匪有咎也人因富有自為咎耳若能享富有而知難處則自无咎也處富有而不能思艱兢畏則驕侈之心生矣所以有咎也

九二大車以載有攸往无咎

象曰大車以載積中不败也

九以陽剛居二為六五之君所倚任剛健則才勝居柔則謙順得中則无過其才如此所以能勝大有之任如大車之材強壯能勝載重物也可以任重行遠故有攸往而无咎也

九三公用亨于天子小人弗克

象曰公用亨于天子小人害也

三居下體之上在下而居人上諸侯之象也公卿上承天子天子居天下之尊率土之濱莫非王臣在下者何敢專其有凡土地之富人民之衆皆王者之有也此理之正也故三當大有之時居諸侯之位有其富盛必用亨通乎天子謂以其有為天子之有也乃人臣之常義也若小人處之則專其

周易彙編

上經卷一

六一

富有以為私不知公已奉上之道故曰小人弗克也

九四匪其彭无咎

象曰匪其彭无咎明辨晷也

九四居大有之時已過中矣過盛則凶咎所由生也故處之道匪其彭則得无咎謂能謙損不處其太盛則得无咎也四近君之高位苟處太盛則致凶也彭盛多之貌詩載驅云汶水湯湯行人彭彭彭彭言武王戎馬之盛也

六五厥孚交如威如吉

象曰厥孚交如信以發志也威如之吉易而无備也

六五當大有之時居君位虛中為孚信之象人君執柔守中而以孚信接於下則下亦盡其信誠以

事於上上下下孚信相交也以柔居尊位當大有之時人心安易若專尚柔順則陵慢生矣故必威如則吉威如有畏嚴之謂既以柔和孚信接於下眾志說從又有威嚴使之有畏善處有者也吉可知矣

上九自天祐之吉无不利

象曰大有上吉自天祐也

上九在卦之終居无位之地是大有之極而不居其有者也處離之上明之極也唯至明所以不居其有不至於過極也有極而不處則无盈滿之災能順乎理者也五之孚信而履其上為蹈履誠信之義五有文明之德上能降志以應之為尚賢崇善之義其處如此吉道之至也自當亨其福慶自天祐之行順乎天而獲天祐故所在皆吉无所不利也繫辭曰祐者助也天之所助者順也人之所

周易統

上經卷一

六十一

助者信也履信思乎順又以尚賢也是以自天祐之吉无不利也

誠齋楊氏曰八卦乾為尊六十四卦泰為盛然乾之上九悔於亢泰之上六吝於亂盛治備福孰若大有者六爻亨一吉二无咎三至上明而羣賢集无一敗亂之小人无一害治之非德士生其世也縕袍華於珮玉飲水甘於列鼎而况九二之大臣九三之諸侯上九功成身退之耆舊乎嗚呼盛哉



艮下 坤上 地山謙

三三六

謙亨君子有終

謙退讓也謙有亨之道也有其德而不居謂之謙人以謙與自處何往而不亨乎君子有終君子志存乎謙與達理故樂天而不競內充故退讓而不矜安履乎讓終身不易自卑而人益尊之自晦而德益光顯此所謂君子有終也在小人則有欲必競有德必伐雖使勉慕於謙亦必不能安行而固守不能

象曰謙亨天道下濟而光明地道卑而上行

此明謙而能亨之義天之道以其氣下濟故能化育萬物其道光明濟當為際謂下交也地之道以其處卑所以其氣上行交於天皆以卑降而亨也

周易統

上經卷一

六十三

天道虧盈而益謙地道變盈而流謙鬼神害盈而福謙人道惡盈而好謙謙尊而光卑而不可踰君子之終也

終也

天道以行而言盈者則虧謙者則益日月陰陽是也地道以勢而言盈滿者傾變而反陷卑下者流注而益增也鬼神謂造化之跡盈滿者禍害之謙損者福祐之人情疾惡於盈滿而好與於謙與也謙者人之至德故聖人詳言所以戒盈而勸謙也謙為卑與自處雖卑屈而其德實光明不可加尚是不可踰也君子至誠於謙恒而不變有終也故尊光

象曰地中有山謙君子以裒多益寡稱物平施

地體卑下山之高大而在地中外卑下而內蘊高大之象故為謙也不云山在地中而曰地中有山

言甲下之中蘊其崇高也君子觀謙之象山而在
地。下。是。高。者。下。之。卑。者。上。之。見。抑。高。舉。下。損。過。益。
不。及。之。義。以。施。於。事。則。哀。取。多。者。增。益。寡。
者。稱。物。之。多。寡。以。均。其。施。與。使。得。其。平。也。

初六謙謙君子用涉大川吉

象曰謙謙君子卑以自牧也

初六以柔順處謙又居一卦之下為自處卑下之
至謙而又謙也故曰謙謙能如是者君子也自處
至謙眾所共與也雖用涉險難亦
无患害况居平易乎何所不吉也

六二鳴謙貞吉

象曰鳴謙貞吉中心得也

二以柔順居中是為謙德積於中謙德充積於中
故發於外人有聞見者也故曰鳴謙居中得正之
德也故
日貞吉

周易彙疏
上經卷一
李

九三勞謙君子有終吉

象曰勞謙君子萬民服也

三以陽剛之德而居下體為眾陰所宗履得其位
為下之上是上為君所任下為眾所從有功勞而
持謙德者也故曰勞謙既能勞謙又須君子行之
有終則吉夫樂高喜勝人之常情平時能謙固已
鮮矣况有功勞乎九三以剛居正能終
者也此爻之德最盛故象辭特重之

六四无不利撝謙

象曰无不利撝謙不違則也

四居上體切近君位六五之君又以謙柔自處九
三又有大功德為上所任眾所宗而已居其上當

恭畏以奉謙德之君卑以讓勞謙之臣動作施
為无所不利於撝謙也撝施布之象如人手之撝
也動息進退必施其謙蓋居多
懼之地又在賢臣之上故也

六五不富以其鄰利用侵伐无不利

象曰利用侵伐征不服也

富者眾之所歸唯財為能聚人五以君位之尊而
執謙順以接於下眾所歸也故不富而能有其鄰
也鄰近也不富而得人之親也為人君而持謙順
天下所歸心也然君道不可專尚謙柔必須威武
相濟然後盡君道之宜而无所不利也
蓋五之謙柔當防於過故發此義也

上六鳴謙利用行師征邑國

象曰鳴謙志未得也可用行師征邑國也

六以柔處柔順之極又處謙之極也以極謙而反
居高未得遂其志而至發於聲色故曰鳴謙雖居
无位之地非任天下之事然人之行已必須剛柔
相濟上六謙之極也至於太甚則反為過矣故利
以剛自治邑國已之私有行師
謂用剛征邑國謂自治其私也
建安丘氏曰謙卦六爻五陰一陽陽實陰虛陰皆
有求於陽者故以九三一陽為卦之主其諸陰爻
則以去三遠近取義二四兩爻與三最近皆有得
乎陽者故二鳴謙貞吉而四无不利撝謙也初在
下欲進而求三則隔乎二五在上欲下而求三
則隔乎四皆无得乎陽者故初用涉而五侵伐上
行師也

坤下 震上

雷地豫

下畫六

豫利建侯行師

豫和悅也順而動也豫之義所利在於建侯行師夫建侯樹屏所以共安天下諸侯和順則萬民悅服兵師之與衆心和悅則順從而有功故悅豫之道利於建侯行師也又上動而下順諸侯從王師衆順令之象君萬邦聚大衆非和悅不能使服從也

象曰豫剛應而志行順以動豫

剛應謂四為羣陰所應也志行謂陽志上行動而上下順從其志得行也順以動豫震動而坤順為動而順理而動又為動而衆順所以豫也

豫順以動故天地如之而况建侯行師乎天地以順

周易彙考

上經卷一

李

動故日月不過而四時不忒聖人以順動則刑罰清而民服豫之時義大矣哉

象曰雷出地奮豫先王以作樂崇德殷薦之上帝以

配祖考

雷者陽氣奮發陰陽相薄而成聲也陽始潛閉地中及其動則出地奮震也始閉鬱及奮發則通暢和豫故為豫也坤順震發和順積中而發於聲樂之象也先王觀雷出地而奮和暢發於聲之象作聲樂以褒崇功德其殷盛至於薦之上帝推配之以祖考殷盛也禮有殷奠謂盛也薦上帝配祖考至也

初六鳴豫凶

象曰初六鳴豫志窮凶也

初六以陰柔居下四豫之主也而應之是不中正之小人處豫而為上所寵其志意滿極不勝其豫至於發於聲音輕淺如是必至於凶也鳴發於聲也

六二介于石不終日貞吉

象曰不終日貞吉以中正也

逸豫之道放則失正故豫之諸爻多不得正才與時合也唯六二一爻處中正又無應為自守之象當豫之時獨能以中正自守可謂特立之操是其節介如石之堅也介于石其介如石也人之於豫樂心悅之故遲遲致於耽戀不能已也二以中正自守其介如石其去之速不俟終日故貞正而吉也處豫不可安且久也久則溺矣如二可謂見幾而作者也夫子因二之見幾而極言知幾之道曰

周易彙考

上經卷一

李

知幾其神乎君子上交不諂下交不瀆其知幾乎幾者動之微吉之先見者也君子見幾而作不俟終日易曰介于石不終日貞吉介如石焉寧用終日斷可識矣君子知微知彰知柔知剛萬夫之望所謂幾者始動之微也吉凶之端可先見而未著者也

六三盱豫悔遲有悔

象曰盱豫有悔位不當也

六三陰而居陽不中不正也以不中正而處豫動皆有悔盱上視也上瞻於四四豫之主故六三溺於豫而有悔也事當速悔若悔之遲則有悔也

九四由豫大有得勿疑朋盍簪

象曰由豫大有得志大行也

九四為動主動而衆陰悅順為豫之義故云由豫大有得言得大行其志以致天下之豫也勿疑朋盍簪四居大臣之位承柔弱之君而當天下之任危疑之地也唯當盡其至誠勿有疑慮則朋類自當盍聚夫欲上下之信唯至誠而已苟盡其至誠則何患乎其无助也簪聚也簪之名簪取聚髮也卦唯九四一陽為主五陰順從故曰朋盍簪也

六五貞疾恒不死

象曰六五貞疾乘剛也恒不死中未亡也

六五以陰柔居君位當豫之時沉溺於豫不能自立者也衆之所歸皆在於四五又乘九四之剛衆不附而處勢危故為貞疾之象然以其得中故又為恒不死之象也

上六冥豫成有渝无咎

周易彙統 上經卷一

象曰冥豫在上何可長也

上六陰柔不中而當豫極之時以君子居斯時亦當戒懼况陰柔乎乃耽肆於豫昏迷不知反者也上六在豫之終故為昏冥已成也若能有渝變則可以无咎矣在豫之終有變之義也建安丘氏曰豫以和豫逸豫為義六爻唯九四由豫與卦辭同至於諸爻皆有心於求豫則夫豫之正流為逸豫矣故在豫以四之一陽為主初以應四而豫故曰鳴豫凶三以比四而豫故曰肝豫悔五以乘四而不知所豫故有貞疾恒不死之證上去四雖遠而與震同體則亦冥然為豫而已皆有涉乎四者也唯六二柔順中正與四无係獨能介于石不終日焉蓋見幾者也故爻以貞吉歸之豫之不可溺也蓋如此



震下 澤雷隨

隨元亨利貞无咎

隨順也從也隨之道可以致大亨也君子之道為衆所隨與已隨於人及臨事擇所隨皆隨也隨得其道則可以致大亨也凡人君之從善臣下之奉命學者之從義臨事而從長皆隨也隨之道利在於貞正隨得其正然後能大亨而无咎矣

象曰隨剛來而下柔動而說隨大亨貞无咎而天下

隨時

卦所以為隨以剛來而下柔動而說也謂乾之上九來居坤之下坤之初六往居乾之上以陽剛來下於陰柔是以上下以貴下賤能如是物之所說隨也又下動而上說動而可悅也所以隨也如

周易彙統 上經卷一

是則可以大亨而得正則為无咎不能亨不得正則非可隨之道豈能使天下隨之乎天下所隨者時也故云天下隨時

隨時之義大矣哉

隨時之義非造道之深知幾能權者不能與於此也故贊之云

象曰澤中有雷隨君子以嚮晦入宴息

雷在於澤中為隨之象君子觀象以隨時而已隨時之宜萬事皆然如雷出地奮豫以之作樂崇德雷在天上大壯以之非禮弗履天下雷行无妄以之對時育物皆法雷之動也如雷在地中復以之閉關息旅后不省方澤中有雷隨以之嚮晦入宴息皆法雷之靜也君子隨時之義也

初九官有渝貞吉出門交有功

象曰官有渝從正吉也出門交有功不失也

九居隨時而震體且動之主有所隨者也官主守也既有所隨是其所主守有變易也故曰官有渝貞吉所隨得正則吉也有渝而不得正乃過動也出門交有功出門謂非私暱交不以私故其隨當而有功也

六二係小子失丈夫

象曰係小子弗兼與也

二應五而比初隨先於近柔不能固守故為之戒云若係小子則失丈夫也初陽在下小子也五正應在上丈夫也二若志係於初則失九五之正應是失丈夫也係小子而失丈夫捨正應而從不正其咎大矣二有中正之德非必至如是也在隨之時當為之戒也

六三係丈夫失小子隨有求得利居貞

象曰係丈夫志舍下也

丈夫九四也小子初也三雖與初同體而切近於四故係於四也上係於四故下失於初舍初從上得隨之宜也上隨則善也然四无應无隨之者也近得三之隨必與親善故三之隨四有求必得也雖然固不可非理枉道以求隨於上故云利居貞自處於正則所謂有求而必得者乃正事君子之隨也

九四隨有獲貞凶有孚在道以明何咎

象曰隨有獲其義凶也有孚在道明功也

九四以陽剛之才處臣位之極若於隨有獲則雖正亦凶然居近君之位而有獲其義固凶唯乎誠

積於中動為合於道以明哲處之則何咎之有古之人有行之者伊尹周公孔明是也以至誠存乎中是有孚也其施為无不中道在道也是以下信而上不疑位極而无逼上之嫌勢重而无專強之過非聖人大賢則不能也其次如唐之郭子儀威震主而主不疑亦由中有誠孚而處无甚失也非明哲能如是乎

九五孚于嘉吉

象曰孚于嘉吉位正中也

九五居尊得正而中實是其中誠在於隨善其吉可知嘉善也自人君至於庶人隨道之吉維在中正隨善而已故為隨善之義也

上六拘係之乃從維之王用亨于西山

象曰拘係之上窮也

上六以柔順而居隨之極極乎隨者也拘係之謂隨之極如拘持縻係之乃從維之又從而維繫之也謂隨之固結如此王用亨于西山隨之極如是昔者太王用此道亨王業于西山太王避狄之難去幽來岐幽人老稚拔携以隨之如歸市蓋其人心之隨固結如此用此故能亨盛其王業於西山故曰王用亨于西山

建安丘氏曰卦以物隨為義爻以隨物為義六爻以陰隨陽者言則上之陽可隨而下之陽不可隨此三隨四所以有得上隨五所以用亨而二隨初所以有係小子之失以陽得陰之隨者言則五君位當為人所隨四臣位不當為人所隨此四得陰之隨所以貞凶五得陰之隨所以貞吉隨之不可苟也如此



巽下 艮上 山風蠱

三五五

蠱元亨利涉大川

蠱壞亂也既蠱則有復治之理自古治必因亂亂則開治理自然也如卦之才以治蠱則能致元亨也蠱之大者濟時之艱難險阻也故曰利涉大川

先甲三日後甲三日

甲數之首事之始也治蠱之道當思慮其先後三日蓋推原先後為救弊可久之道先甲謂先於此究其所以然也後甲謂後於此慮其將然也一日二日至於三日言慮之深推之遠也究其所以然則知救之之道慮其將然則知備之方善救則前弊可革善備則後利可久此古之聖王所以新天下而垂後世也後之治蠱者不明聖人先甲後甲之誠慮淺而事近故勞於救世而亂不革功未及成而弊已生矣甲者事之首庚者變更之首制作政教之類則云甲舉其首也發號施令事則云庚庚猶更也

周易彙編

上經卷一

三

象曰蠱剛上而柔下巽而止蠱

以卦變及二體之義而言剛上而柔下謂乾之初九上而為上九坤之上六下而為初六也陽剛尊而在上者也今往居於上陰柔卑而在下者也今來居於下男雖少而居上女雖長而在下尊卑得正上下順理治蠱之道由剛之上柔之下變而為巽巽艮止也巽順也下巽而上止止於巽順也以巽順之道治蠱是以元亨也

蠱元亨而天下治也利涉大川往有事也先甲三日

後甲三日終則有始天行也

象曰山下有風蠱君子以振民育德

山下有風風遇山而同則物皆散亂故為有事之象君子觀有事之象以振濟於民養育其德也在已則養德於天下則濟民君子之所事无大於此二者二者為己為人之道也

初六幹父之蠱有子考无咎厲終吉

象曰幹父之蠱意承考也

初六雖居最不成卦由之有主之義居內在下而為主子幹父蠱也子幹父蠱之道能堪其事則為有子而其考得无咎不然則為父之累故必惕厲則得終吉也處卑而尸尊事自當兢兢畏以六之才雖能巽順體乃陰柔在下无應而主幹非有能濟之義若以不克幹而言則其義甚小故專言為子幹蠱之道必克濟則不累其父能厲則可以終吉乃備見為子幹蠱之大法也

周易彙編

上經卷一

三

九二幹母之蠱不可貞

象曰幹母之蠱得中道也

九二陽剛為六五所應是以陽剛之才在下而幹夫在上陰柔之事也故取子幹母蠱為義二巽體而處柔順義為多幹母之蠱之道也夫于之於母當以柔巽輔導之使得於義不順而致敗蠱則子之罪也從容將順豈无道乎若伸已剛陽之道遽然矯拂則傷恩所害大矣亦安能入乎在平屈已下意巽順將承使之身正事治而已故曰不可貞謂不可貞固盡其剛直之道如是乃中道也二巽體而得中是能巽順而得中道合不可貞之義得幹母蠱之道也

九三幹父之蠱小有悔无大咎

象曰幹父之蠱終无咎也

三以剛陽之才居下之上主幹者也子幹父之蠱也
也以陽處剛而不中邪之過也是有小悔然而
異體雖剛過而不為無順順事親之本也又居得正終無大過咎也

六四裕父之蠱往見吝

象曰裕父之蠱往未得也

以陰居陰柔順之才也所處得正故為寬裕以處
其父事者也夫柔順之才而處正僅能循常自守
而已若往幹治父蠱之事則不能勝而見吝以陰柔而無應助往安能濟

六五幹父之蠱用譽

象曰幹父用譽承以德也

五居尊位以陰柔之質當幹蠱之時而下應於九
二是能用剛中之賢也雖能下應剛中然已實陰
柔故不能為創始開基之事承其舊業則可矣故
為幹父之蠱夫創業之事非剛明之才則不能繼
世之人雖柔弱之資苟能用剛賢則可以為善繼而成令譽也

周易彙統

上經卷一

十一

上九不事王侯高尚其事

象曰不事王侯志可則也

上九居蠱之終無係應於下處事之外也以剛明
之才無應援而處事之外是賢人君子不偶於時
而高潔自守不累於世務者也故云不事王侯高
尚其事古之人有行之者伊尹太公望之類曾子
子思之徒是也不屈道以徇時既不得施設於天
下則自善其身尊高敦尚其事守其志節而已士
之自高尚非一道也有懷德抱道不偶於時而高
潔自守者有知止足之道退而自保者有量能度
分安於不求知者有清介自守不屑天下事獨潔
其身者所處雖有得失小大之殊皆自高尚其事

者也象所謂志可則者進退合道者也

建安丘氏曰六爻取家事為象上為父故本爻不
稱父而他爻言父五為母故本爻不言母而他爻
言母在下四爻則皆子也然子幹父母之蠱惟剛
柔相濟者為善初爻柔位剛故无咎二爻剛位柔
故得中三爻位俱剛過於剛者故小有悔四爻位
但柔過於柔者故行未得此四位剛柔之異而得
失之判也然上五二爻以家事言則上為父五為
母眾爻為子以國事言則五為君下四爻為用事
之臣上一爻為不事之臣故曰不事王侯高尚其
事觀下五爻以幹父言則父之位存矣觀上一爻
以王侯言則君之位存矣此易之道所以屢遷而不可為典要也

周易彙統

上經卷一

十一



兌下 地澤臨

三五七

臨元亨利貞

臨臨下臨民之義以卦才言也臨之道如卦之才則大亨而正也

至于八月有凶

二陽方長於下陽道嚮盛之時聖人豫為之戒曰陽雖方盛至于八月則其道消矣是有凶也聖人為戒必於方盛之時方盛而慮衰則可以防其滿極而圖其永久若既衰而後戒亦无及矣自古天下安治未有久而不亂者蓋不能戒於盛也方其盛而不知戒故狂安富則驕侈生樂舒肆則綱紀壞忌禍亂則彘孽萌是

彖曰臨剛浸而長說而順剛中而應大亨以正天之道也

周易彙統 上經卷一

三五

浸漸也二陽長於下而漸進也下兌上坤和說而順也剛得中道而有應助是以能大亨而得正合天之道剛正而和順天之道也化育之功所以不息者剛正和順而已以此臨人臨事臨天下莫不為說說乃和也

至于八月有凶消不久也

陰陽消長若循環然雖則二陽浸長於下當慮陰消不能久而至八月有凶也故聖人深言消長之機其來甚速吉凶靡定君子所當戒懼也

象曰澤上有地臨君子以教思无窮容保民无疆

澤上有地為臨也君子觀親臨之象則教思无窮親臨於民則教導之意思也无窮至誠无敬也觀

合容之象則有容保民之心无疆廣大无疆之義限也合容有廣大之意故為无窮无疆之義

初九咸臨貞吉

象曰咸臨貞吉志行正也

咸皆也以二陽而臨四陰陽雖長而陰猶盛非協力不足以勝也故曰咸臨當臨之始初能固守其正以從二則陽剛浸長

九二咸臨吉无不利

象曰咸臨吉无不利未順命也

二以剛中之勢上進已當臨陰之任矣二率初陽同往而臨得行其志所臨吉而无不利也故曰咸臨吉无不利也

周易彙統 上經卷一

三六

六三甘臨无攸利既憂之无咎

象曰甘臨位不當也既憂之咎不長也

三居下體之上臨人者也陰柔而說體又處不中正以甘說臨人者也在上而以甘說臨下失德之甚无所利也兌性既說又乘二陽之上陽方長而上進故不安而益甘既知危懼而憂之若能持謙守正至誠以自處則无咎也邪說由已能憂而改之復何咎乎

六四至臨无咎

象曰至臨无咎位當也

四居上體之下地也與下體兌澤切近臨之至也臨道尚近四居正位而親臨於下是以无咎所處也

六五知臨大君之宜吉

象曰大君之宜行中之謂也

五以柔中順體居尊位自任者其智小任人而不自任者其智大况當二剛浸長之時六五在上與九二為正應不忌其進而以柔道接之則剛中而應是兼眾智以臨天下大君之宜孰大於此吉可知矣

上六敦臨吉无咎

象曰敦臨之吉志在內也

上六坤之極順之至也而居臨之終敦厚於臨也與初二雖非正應大率陰求於陽又其至順故志在從乎二陽等而順甲高而從下敦厚之至也故曰敦臨所以吉而无咎陰柔在上非能臨者宜有咎也以其敦厚於順剛是以吉而无咎六居臨之終不取極義臨无過極故止為厚義上无位之地止以在上言也

建安丘氏曰臨有凌逼之義以下之二陽而凌乎上之四陰也然二當任而初不當任故二為臨主是以在二曰咸臨吉无不利而初曰咸臨貞吉而已其上四陰則皆受陽之臨者而遠者吉近者凶三其最近者也故甘臨无攸利四五則漸遠矣故四至臨无咎五知臨吉也唯上去陽獨遠而志應乎內故有敦臨吉无咎之辭焉豈非臨之道利遠而不利近者乎

坤下 風地觀

觀盥而不薦有孚顒若

觀視也君子居上為天下之表儀必極其莊敬則下觀仰而化也故為天下之觀當如宗廟之祭始盥之時不可如既薦之後則下民盡其至誠願然瞻仰之矣盥謂祭祀之始盥手酌鬱鬯於地求神之時也薦謂獻腥獻熟之時也盥者事之始人心方盡其精誠嚴肅之至也至既薦之後精一不若始盥之時矣居上者正其表儀以為下民之觀當莊嚴如始盥之初則天下之人莫不盡其孚誠顒然瞻仰之矣

象曰大觀在上順而巽中正以觀天下

五居尊位以剛陽中正之德為下所觀其德甚大故曰大觀在上下坤而上巽是能順而巽也五居中正以順巽中正之德為觀於天下也

觀盥而不薦有孚顒若下觀而化也觀天之神道而四時不忒聖人以神道設教而天下服矣

天道至神故曰神道觀天之運行四時无有差忒則見其神妙聖人見天道之神體神道以設教故天下莫不服也夫天道至神故運行四時化育萬物无有差忒至神之道莫可名言唯聖人默契體其妙用設為政教故天下之人涵泳其德而不知其功鼓舞其化而莫測其用自然仰觀而戴服故曰以神道設教而天下服矣

象曰風行地上觀先王以省方觀民設教

風行地上周及庶物為由歷周覽之象故先王體之為省方之禮以觀民俗而設政教也天子處省

四方觀視民俗設為政教如奢則約之以儉儉則示之以禮是也省方觀民也設教為民觀也

初六童觀小人无咎君子吝

象曰初六童觀小人道也

六以陰柔之質居遠於陽是以觀見者淺近如童稚然故曰童觀陽剛中正在上聖賢之君也近之則見其道德之盛所觀明顯初乃遠之所見不遠如童蒙之觀也小入下民也所見昏淺不能識君子之道乃常分也不足謂之過

六二闕觀利女貞

象曰闕觀女貞亦可醜也

陰柔居內而觀乎外所見不大闕觀之象也在女子則可故曰闕觀利女貞也

周易彙統

上經卷一

七九

六三觀我生進退

象曰觀我生進退未失道也

三居下體之上處順之極雖非中正觀其所生而隨宜進退則未為失道也

六四觀國之光利用賓于王

象曰觀國之光尚賓也

四雖陰柔而與體居正切近於五九五陽剛中正居尊位聖賢之君也六四觀見國之盛德光輝又尚賓禮於賢所以願進於朝廷効其智力也故云利用賓于王也

九五觀我生君子无咎

象曰觀我生觀民也

九五居人君之位時之治亂俗之美惡乎已而觀已之生若天下之俗皆善美則是已之所為政化善也乃无咎矣若天下之俗未合君子之道則是已之所為政治未善得无咎乎

上九觀其生君子无咎

象曰觀其生志未平也

上九以陽剛之德處於上為下之所觀而不當位是賢人君子不在於位而道德為天下所觀仰者也觀仰故自觀其生若皆合君子之道則无咎也苟未至於君子則何以使人觀仰矜式哉

建安丘氏曰觀有觀示之義以上二陽而示乎下四陰也然九五得位而上九不得位故五為觀王是以在五曰觀我生而上九曰觀其生而已其四陰則皆以陽為觀者而近者吉遠者凶初其最遠者

周易彙統

上經卷一

八一

也故曰童觀君子吝二三則漸近也故二曰闕觀女貞三曰觀我生進退也唯四去陽獨近盡所觀之美故有觀光賓王之象焉豈非觀之道利近而不利遠者乎

震下
離上

火雷噬嗑

三五十三

噬嗑亨利用獄

噬齧也。嗑合也。卦自有亨義也。天下之事所以不得亨者以有間也。噬而合之則亨通矣。利用獄者噬而嗑之道宜用刑獄也。天下之間非刑獄何以去之。不云利用刑而云利用獄者卦有明照之象利於察獄也。獄者所以究治情偽得其情則知為問之道然後可以設防與致刑也。

象曰頤中有物曰噬嗑

以卦體釋
卦名義

噬嗑而亨

頤中有物故為噬嗑。有物間於頤中則為害。嗑而嗑之則其害亡。乃亨通也。故云噬嗑而亨。

周易彙統

上經卷一

八二

剛柔分動而明雷電合而章

以卦才言也。剛爻與柔爻相間剛柔分而不相雜為明辨之象。明辨察獄之本也。動而明下震上離其動而明也。雷電合而章。雷震而電耀相須並見合而章也。照與威並行用獄之道也能照則无所隱情有威則莫敢不畏。上既以二象言其動而明故復言威照並用之意。

柔得中而上行雖不當位利用獄也

治獄之道全剛則傷於嚴暴過柔則失於寬縱五為獄之主以柔處剛而得用獄之宜也。

象曰雷電噬嗑先王以明罰勅法

雷電相須並見之物亦有噬象。雷明而雷威先王觀雷電之象法其明與威以明其刑罰歸其法令法者明事理而為之防者也。

初九履校滅趾无咎

象曰履校滅趾不行也

九居初最下為下民之象受刑之人也。當用刑之始罪小刑輕校木械也。其過小故屨之於足以滅傷其趾。人有小過校而滅其趾則當懲懼不敢進於惡矣。故得无咎。繫辭云小懲而大誡此小人之福也。言懲之於小與初故得无咎也。

六二噬膚滅鼻无咎

象曰噬膚滅鼻乘剛也

六二居中得正是用刑得其中正也用刑得中正則罪惡者易服故取噬膚為象中正之道易以服人雖嚴刑滅鼻而治剛強之人義不相妨故曰滅鼻无咎也。

周易彙統

上經卷一

八三

六三噬腊肉遇毒小吝无咎

象曰遇毒位不當也

三居下之上用刑者也。六居三處不當位自處不得其當而刑於人則人不服而怨懟悖犯之如蓄乾腊堅韌之物而遇毒惡之味反傷於口也用刑而人不反致怨傷是可鄙吝也。然當噬嗑之時大要噬間而嗑之雖其身處不當而強梗難服至於遇毒然用刑非為不當也。故雖可吝而亦小噬而嗑之非有咎也。

九四噬乾肺得金矢利艱貞吉

象曰利艱貞吉未光也

九四居近君之位當噬嗑之任者也。四以過中是其間愈大而用刑愈深也。故云噬乾肺肉之有骨

者至堅而難噬者也噬至堅而得金矢金取剛矢
取直古之獄訟入鈞金束矢而後聽之九四陽德
剛直雖用剛直之道利在克
艱其事而貞固其守則吉也

六五噬乾肉得黃金貞厲无咎

象曰貞厲无咎得當也

五居尊位乘在上之勢以刑於下其勢易也故為
噬乾肉得黃金黃中色金剛物亦謂鈞金五居中
為得中道處剛中而四輔以剛得黃金也六五雖
處中剛然實柔體故戒以必正固而懷威厲則无
咎也

上九何校滅耳凶

象曰何校滅耳聰不明也

周易象說

上經卷一

全一

上九噬之極為受刑者繫辭所謂惡積而不可捨
罪大而不可解者也故何校而滅其耳凶可知也
何負也

建安丘氏曰噬嗑去間之卦也故六爻皆言用獄
之事初上无位為受刑之人初過小而在下為用
獄之始故以屨校滅趾為象上惡極而枯終為用
獄之終故以何校滅耳為象餘爻有位為治獄之
人然卦才之剛柔不同故所噬之難易亦異六二
以柔居柔純乎柔者故象噬膚易噬之物也六五
以柔居剛為剛柔得中於象為噬乾肉乾肉比膚
則難矣六三柔中有剛故為噬腊肉腊肉有骨矣
比乾肉又難也九四剛中有柔故為噬乾肺肺則
骨大於腊肉之最難者也然二噬膚滅鼻三噬腊
遇毒四噬乾肺艱貞五噬乾肉貞厲者皆言治獄
之道不可不謹也至於占辭三爻无咎四獨吉者
則治獄又以剛為尚
也柔豈去間之道哉



離下 山火賁

賁亨小利有攸往

賁飾也物有飾而後能亨故曰无本不立无文不
行有實而加飾則可以亨矣文飾之道可增其光
彩故能小
利於進也

象曰賁亨柔來而文剛故亨分剛上而文柔故小利

有攸往天文也

以卦變釋卦辭剛柔之
交自然之象故曰天文

文明以止人文也

卦為賁飾之象以上下二體剛柔交相為文飾也
下體本乾柔來文其中而為離上體本坤剛往文
其上也為艮乃為山下有火正於文明而成賁也
天下之事无飾不行故賁則能亨也柔來而文剛
故亨柔來文於剛而成文明之象文明所以為賁
也賁之道能致亨實由飾而能亨也分剛上而文
柔故小利有攸往分乾之中爻往文於艮之上也
而能利者以有本也賁飾之道非能增其實也但
加之文彩耳往者加進也蓋離明足以致亨文柔
又能小進也天文也文明以止人文也此承上文
言陰陽剛柔相文者天之文也止於文明者人之
文也止謂處於文明也質必有文自然之理一不
獨立二則有文非知道者孰能識之天文天之理
也人文人之
之道也

觀乎天文以察時變

天文謂日月星辰之錯列寒暑陰陽之
代變觀其運行以察四時之遷改也

觀乎人文以化成天下

人文人理之倫序觀人文以教化天下
成其禮俗乃聖人用賁之道賁之象也

象曰山下有火賁君子以明庶政无敢折獄

山者草木百物之所聚生也火在下而上照庶類
皆被其光明為賁之象也君子觀山下有火明照
之象以修明其庶政成文明之治而无敢果於折
獄也折獄者人君之所致慎也豈可恃其明而輕
自用乎乃聖人之用心也為戒深矣象之所取唯
以山下有火明照庶物以用明為戒而賁亦自有
无敢折獄之義折獄者專用情實有文
飾則没其情矣故无敢用文以折獄也

初九賁其趾舍車而徒

象曰舍車而徒義弗乘也

周易彙統

上經卷一

六五

初九以剛陽居明體而處下君子有剛明之德而
在下者也君子在无位之地无所施於天下唯自
賁飾其所行而已趾取在下而所以行也君子修
飾之道正其所行守節處義其行不苟義或不當
則舍車輿而寧徒行謂君子寧舍非道
之車而安於徒步故曰舍車而徒也

六二賁其須

象曰賁其須與上與也

卦之為賁雖由兩爻之變而文明之義為重二賁
賁之主也故主言賁之道然二與三皆无應與故
二自附三而動如須附頤而動二
柔居中正三剛而得正得其附也

九三賁如濡如永貞吉

象曰永貞之吉終莫之陵也

三處文明之極與二四二陰間處相賁賁之盛者
也故云賁如如辭助也賁飾之盛光彩潤澤故云
濡如永貞吉三與二四非正應相比而成相賁故
戒以常永貞正則吉二柔文一剛上下交賁為賁
之盛也

六四賁如皤如白馬翰如匪寇婚媾

象曰六四當位疑也匪寇婚媾終无尤也

四與初為正應相賁者也本當賁如而為三所隔
故不獲相賁而皤如皤白也未獲賁也馬在下而
動者也未獲相賁故曰白馬其從正應之志如飛
故云翰如匪為九三之寇讐所隔則婚媾遂其相
親矣已之所乘與動於下者馬之象也
初四正應終必獲親第始為其間隔耳

六五賁于丘園束帛戔戔吝終吉

周易彙統

上經卷一

六六

象曰六五之吉有喜也

六五以陰柔之質密比於上九剛陽之賢陰比於
陽復无所係應從之者也受賁於上九也丘謂在
外而近且高者園謂在外而近者指上九也六五
雖居君位而陰柔之才自不能賁與上之剛陽相
比而志從焉獲賁於外比之賢賁于丘園也束帛
戔戔謂六五本質柔弱約故吝然處中從剛終
為吉也

上九白賁无咎

象曰白賁无咎上得志也

上九賁之極也賁飾極則失於華偽唯能質白其
賁則无過失之咎白素也尚質素則不失其本真
所謂尚質素者非无
飾也不使華没實耳

建安丘氏曰賁之一卦以卦變言則柔來文剛剛
上文柔而為賁以二體言則下離上艮文明以止
而為賁以六爻言則三陽三陰相比相賁而為賁
然陰陽二物有應者以應而相賁無應者以比而
相賁四與初應求賁於初故初賁趾而四翰如也
二比三而賁乎三故二賁須而三濡如也五比上
而賁乎上故五賁丘圍而上白賁也初與四應而
相賁者也二與三五與上比而相賁者也此賁六
爻之大指也

坤下 山地剝

剝不利有攸往

剝落傷也羣陰長盛消剝於陽之時衆小人剝喪
於君子故君子不利有所往唯當與言晦迹隨時
消息以免小人之害也

豕孚蹢躅也柔變剛也不利有攸往小人長也

以卦體釋卦名義言柔進於陽變剛為柔也剝剝
也謂剝落也柔變剛也柔長而剛變也夏至一陰
生而漸長一陰長則一陽消至於建戌則極而成
剝是陰柔變陽剛也陰小人之道方長盛而剝消
於陽故君子不利有所往也

順而止之觀象也君子尚消息盈虛天行也

君子當剝之時知不可有所往順時而止乃能觀
剝之象也卦有顯止之象乃處剝之道君子當觀
而體之君子尚消息盈虛天行也君子存心消息
盈虛之理而能觀之乃合乎天行也理有消衰有
息長有盈滿有虛損順之則吉逆之則凶君子隨時
敦尚所以事天也

象曰山附於地剝上以厚下安宅

艮重於坤山附於地也山高起於地而反附著於
地地剝之象也上謂人君與居人上者觀剝之象
而厚固其下以安其居也下者上之本未有基本
固而能剝者也故上之剝必自下下剝則上危矣
為人上者知理之如是則安養人民以厚其本
乃所以安其居也書曰民惟邦本本固邦寧也

初六剝牀以足蔑貞凶

象曰剝牀以足以滅下也

陰之剝陽自下而上以牀為象者取身之所處也
自下而剝漸至於身也剝牀以足剝牀之足也剝
始自下故為剝足陰自下進漸消滅於貞正凶之
道也莫滅也謂消亡於正道也陰剝陽柔變剛是
邪侵正小人消
君子其凶可知

六二剝牀以辨茂貞凶

象曰剝牀以辨未有與也

辨分屬上下者牀之幹也陰漸進而
上剝至於辨愈茂於正也凶益甚矣

六三剝之无咎

象曰剝之无咎失上下也

衆陰剝陽之時而三獨居剛應剛與上下之陰異
矣志從於正在剝之時為无咎者也三之為可謂
周易彖統 上經卷一 九

善矣不言吉何也日方羣陰剝陽衆小人害君子
三雖從正其勢孤弱所應在無位之地於斯時難
乎免矣安得吉
也其義无咎耳

六四剝牀以膚凶

象曰剝牀以膚切近災也

始剝於牀足漸至於膚膚身之外也將滅其身矣
其凶可知陰長已盛陽剝已甚貞道已消故更不
言茂貞直
言凶也

六五貫魚以宮人寵无不利

象曰以宮人寵終无尤也

五羣陰之主也魚陰物故以為象五能使羣陰順
序如貫魚然反獲寵愛矣如宮人則无所不利也

以陰言且取獲
寵愛之義也

上九碩果不食君子得輿小人剝廬

象曰君子得輿民所載也小人剝廬終不可用也

諸陽消剝已盡獨有上九一爻尚存如碩大之果
不食將見復生之理上九亦居剝之極止有一陽
陽无可盡之理故明其有復生之義也君子得輿
在卦象衆陰宗陽共載之象小人剝廬若小人則
當剝之極剝其廬矣无所容身也更不論爻
之陰陽但言小人處剝之極則及其廬矣
建安丘氏曰剝者言一陽在五陰之上而為陰所
剝也故卦以上九為主其曰碩果不食幸一陽之
存也在下五陰爻則有與焉陽者吉无與乎陽者
凶六三應陽則无咎六五承陽則无不利以其有
與乎陽也餘三陰无陽可與則皆謂之凶然初六
六二去陽遠而剝未盡故初茂貞凶二亦茂貞凶
周易彖統 上經卷一 九
也至六四則已迫乎陽而剝極
矣故不言茂貞而直言凶也



震下 地雷復

三五六

復亨出入无疾朋來无咎

復亨既復則亨也陽氣復生於下漸亨盛而生育萬物君子之道既復則漸以亨通澤於天下故復則有亨盛之理也出入无疾出入謂生長復生於內入也長進於外出也陽之始生雖其氣甚微亦无害也故曰出入无疾既无害之而其類漸進而來則將亨盛故无咎也然一陽始生至微必待諸陽之來然後能成生物之功而无差忒以朋來而无咎也若君子之道既消而復豈能便勝於小人必待其朋類漸盛則能協力以勝之也

反復其道七日來復利有攸往

謂消長之道反復迭至陽之消至七日而來復始陽之始消也七變而成復故云七日謂七更也臨周易彙統 上經卷一 九二 云八月有凶謂陽長至於陰長歷八月也陽進則陰退君子道長則小人道消故利有攸往也

象曰復亨剛反動而以順行是以出入无疾朋來无咎

復亨謂剛反而亨也陽剛消極而來反既來反則漸長盛而亨通矣動而以順行是以出入无疾朋來无咎以卦才言其所以然也下動而上順是動而以順行也陽剛反而順動是以得出入无疾朋來而无咎也朋之來亦順動也

反復其道七日來復天行也利有攸往剛長也復其見天地之心乎

其道反復往來迭消迭息七日而來復者天地之道運行如是也消長相因天之理也陽剛君子之道

長故利有攸往一陽復於下乃天地生物之心也

象曰雷在地中復先王以至日閉闕商旅不行后不省方

雷者陰陽相薄而成聲當陽之微未能發也雷在地中陽始復之時也陽始生於下而甚微安靜而後能長先王順天道當至日陽之始生安靜以養之故閉闕使商旅不得行人君不省方觀復之象而順天道也在一人之身亦然當安靜以養其陽也

初九不遠復无祇悔元吉

象曰不遠之復以脩身也

初剛陽來復復之最先者也是不遠而復也失之而後有復則不至於悔大善而吉也祇宜音抵也周易彙統 上經卷一 九二 不遠復者君子所以脩身之道也知不善則速改以從善而已

六二休復吉

象曰休復之吉以下仁也

二雖陰爻處中正而切比於初志從於陽能下仁也復之休美者也復者復於禮也復禮則為仁初陽復復於仁也二比而下之所以美而吉也

六三頻復厲无咎

象曰頻復之厲義无咎也

三以陰躁處動之極復之頻數而不能固者也復貴安固頻復頻失不安於復也復善而屢失危之道也聖人開遷善之道與其復而危其屢失故云厲无咎不可以頻失而戒其復也頻失則為危屢

復何咎過在失而不在復也

六四中行獨復

象曰：中行獨復，以從道也。

此爻之義最宜詳玩四行羣陰之中而獨能復自處於正下應於陽剛其志可謂善矣當此之時陽氣甚微未足有為故不言吉也

六五敦復无悔

象曰：敦復无悔，中以自考也。

六五以中順之德處君位能敦篤於復善者也故无愆雖本善戒亦在其中矣陽復方微之時以柔居尊下復无助未能致亨吉也能无悔而已

周易象說

上經卷一

三

上六迷復凶有災眚用行師終有大敗以其國君凶

至于十年不克征

象曰：迷復之凶，反君道也。

以陰柔居復之終終迷不復者也迷而不復其凶可知有災眚災天災自外來肯已過山自作既迷不復善在已則動皆過失災禍亦自外而至蓋所招也迷道不復无施而可用以行師則終有大敗以之為國則君之凶也十年者數之終至于十年不克征謂終不能行也

建安丘氏曰復卦以初九為至其言不遠復无戚悔者喜一陽之來也其上五陰爻則有得乎陽者吉无得乎陽者凶二比初則曰下仁四應初則曰從道此皆有得乎陽者餘三陰无得乎陽者五去初雖遠以居得中位自厚於復无悔三處位不中以去初未遠類失而頻復者也故雖厲而可以无

咎獨上六一爻最遠乎初又居一卦之窮迷而不復者也故凶又曰初為明廢之君子知過則改上也二四為樂善之賢者舍已從人次也六五為不踐跡之善人自厚其身又其次也六三為改過不勇之人復而失失而復抑又其次也上六則物欲沉滯本心喪失下愚不移者也尚何復之可言哉民斯為下矣

周易象說

上經卷一

三

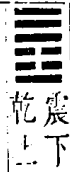

震下 天雷无妄

子畫

无妄元亨利貞其匪正有眚不利有攸往

无妄者至誠也至誠者天之道也天之化育萬物生不窮各正性命乃无妄也人能合无妄之道則所謂與天地合其德也无妄有大亨之理君子行无妄之道則可以致大亨矣无妄之道也卦言人由无妄之道利貞法无妄之道利在貞正失貞正則妄也雖无邪心苟不合法正理則妄也乃邪心也故有匪正則為過眚而不利有所往也

彖曰无妄剛自外來而為至於內

謂初九也坤初爻變而為震剛自外來也震以初爻為主成卦由之初為无妄之主動以天為无妄主也又剛正為主於內无妄之義也九居初正也

周易彖傳

上經卷一

九

動而德剛中而應大亨以正天之命也

下動而上德是其動剛健也剛健无妄之體也剛中而應五以剛居中正二復以中正相應是順理而无妄也故其道大亨通而貞正乃天之命也天命謂天道也所謂无妄也

其匪正有眚不利有攸往无妄之往何之矣天命不

祐行矣哉

所謂无妄誠也當獲大亨而利於正乃天命之當然也其有不正則不利有所往欲何往哉蓋其逆天之命而天不祐之故不可以有行也

象曰天下雷行物與无妄先王以茂對時育萬物

雷行於天下陰陽交和相薄而成聲於是驚蟄藏振萌芽發生萬物其所賦與洪纖高下各正其性

命无有差妄物與无妄也先王觀天下雷行發生賦與之象而以茂對天時養育萬物使各得其宜如天與之无妄也茂盛也茂對之為言猶盛行永言之比對時謂順合天時天道生萬物各正其性命而不妄王者體天之道養育人民以至昆蟲草木使各得其宜乃對時育物之道也

初九无妄往吉

象曰无妄之往得志也

九以陽剛為主於內无妄之象以剛變柔而居內中誠不妄者也以无妄而往何所不吉也故无妄也往吉

六二不耕獲不菑畲則利有攸往

象曰不耕獲未富也

周易彖傳

上經卷一

六

凡理之所然者非妄也六二居中得正又應五之中正居動體而柔順為動能順乎中正故有不耕獲不菑畲之象如是而往何所不利也

六三无妄之災或繫之牛行人之得邑人之災

象曰行人得牛邑人災也

三以陰柔不中不正處於无妄之時而有係於得失之事為有妄也故聖人因六三有妄之象而發明其理云或繫之牛行人得之以為有得邑人失牛乃是災也三以陰柔不中正妄有所繫故為之災也

九四可貞无咎

象曰可貞无咎固有之也

四剛陽而居乾體復无應與无妄者也剛而无私豈有妄乎可貞固守此自无咎也

九五无妄之疾勿藥有喜

象曰无妄之藥不可試也

九以中正當尊位下復以中正順應之可謂无妄之至者也其道无以加矣疾為之病者也以九五之无妄如其有疾勿以藥治既以陽剛中止而无妄安用治哉自有喜也

上九无妄行有眚无攸利

象曰无妄之行窮之災也

凡事至於極則有更變上九處於窮極之地則變而為妄也以妄而行則有過眚而无所利矣雲峯胡氏曰六爻皆无妄也特初九得位而為震動之主時之方來故无妄往吉上九失位而居乾

周易彙編

上經卷一

卷一

體之極時已去矣故其行雖无妄有眚无攸利是故善學易者在識時初曰吉二曰利時也三曰災五曰疾上曰眚非有妄以致之也亦時也初與二皆可往時當動而動也四可貞五勿藥上行有眚時當靜而靜也

☰☷ 乾下 艮上

山天大畜

卷一

大畜利貞不家食吉利涉大川

畜聚止也莫大於天而在山中艮在上而止乾於下皆蘊畜至大之象也在人為學術道德充積於內乃所畜之大也凡所畜聚皆是專言其大者人之蘊畜宜得正道故云利貞既道德充積於內宜在上位以享天祿施為於天下則不獨於一身之吉天下之吉也故云不家食吉也所畜既大宜施之於時濟天下之艱險乃大畜之用也故利涉大川也

彖曰大畜剛健篤實輝光日新其德

以卦之才德而言也乾體剛健艮體篤實人之才剛健篤實則所畜能大充實而有輝光畜之不已則其德日新也

周易彙編

上經卷一

卷一

剛上而尚賢能止健大正也

剛上陽居上也剛陽居尊位之上為尚賢之義止居健上為能止健之義止乎健者非大正則安能以剛陽在上與尊尚賢德能止至健皆大正之道也

不家食吉養賢也利涉大川應乎天也

大畜之人所宜施其所畜以濟天下故不食於家則吉謂居天位享天祿也國家養賢賢者得行其道也利涉大川謂有蘊畜之人宜濟天下之艱險也象更發明卦才云所以能涉大川者以應乎天也六五君也下應乾之中爻乃大畜之君應乾而行也所行能應乎天无艱險之不可濟况其他乎

象曰天在山中大畜君子以多識前言往行以畜其德

德

天為至大而在山中所畜至大之象君子觀象以
大其蘊畜人之蘊畜由學而大在多聞前古聖賢
之言與行考跡以觀其用察言以求其心
識而得之以畜成其德乃大畜之義也

初九有厲利已

象曰有厲利已不犯災也

大畜艮止畜乾也故乾三爻皆取被止為義艮三
爻皆取止之為義初以陽剛又健體而居下必上
進者也六四在上畜止於已安能敵在上之勢若
犯之而進則有危厲故在已而不進也在他卦則
四與初為正應相援者也在
大畜則相應乃為相止畜也

九二輿說輶

象曰輿說輶中无尤也

周易彙統

上經卷一

全

二為六五所畜止勢不可進也五據在上之勢豈
可犯也二雖剛健之體然其處得中道故進止无
失雖志於進度其勢之不可則止
而不行如車輿脫去輪輶不行也

九三良馬逐利艱貞日閑輿衛利有攸往

象曰利有攸往上合志也

三以剛健之才而在上者與合志而進其如良馬
之馳逐言其速也雖其進之勢速不可恃其才健
與上同志而忘備於慎也故宜艱難其事而由貞
正之道輿者用行之物衛者所以自防當自日常
閑習其車輿與其防衛則利有攸往矣三乾體而
居正能貞者也當有銳進故戒以知難與不失其
貞也志既銳於進雖剛明
有時而失不得不誠也

六四童牛之牯元吉

象曰六四元吉有喜也

四下應於初畜初者也初居最下陽之微者微而
畜之則易制猶童牛而加牯能畜止於未發之前
則大善
之吉也

六五豮豕之牙吉

象曰六五之吉有慶也

六五居君位止畜天下之邪惡若豮豕之牙也豕
剛躁之物而牙為猛利若強制其牙則用力勞而
不能止其躁猛而使之變也若豮去其勢則
牙雖存而剛躁自止其用如此所以吉也

上九何天之衢亨

象曰何天之衢道大行也

周易彙統

上經卷一

百

大畜畜之大故極而散天衢謂虛空之中雲氣飛
鳥往來故曰天衢天衢之亨謂其亨通曠濶无有
蔽阻也在畜道則變矣變而
亨非畜道之亨散而亨也
建安丘氏曰大畜六爻上三爻艮為畜者也下三
爻乾受畜者也初與四應受四之畜者故初言有
厲利已四言童牛之牯二與五應受五之畜者故
二言輿說輶而五言豮豕之牙此四爻皆已成畜
者也至三與上應始與上合志而同進故三言
良馬逐而上言天衢亨也畜而至此畜道散矣



震下 山雷頤

壹百零五

頤貞吉觀頤自求口實

頤養也頤之道以正則吉也人之養身養德養人養於人皆以正則吉也天地造化養育萬物各得其宜者亦正而已矣觀頤自求口實觀人之所頤與其自求口實之道則善惡吉凶可見矣

彖曰頤貞吉養正則吉也觀頤觀其所養也自求口實觀其自養也

貞吉所養者正則吉也所養謂所養之人與養之道自求口實謂其自求養身之道皆以正則吉也

天地養萬物聖人養賢以及萬民頤之時大矣哉

聖人極言頤之道而贊其大天地之道則養育萬物養育萬物之道正而已矣聖人則養賢才與之共天位使之食天祿俾施澤於天下養賢以及萬民也養賢所以養萬民也故聖人推頤之道贊天地與聖人之功曰頤之時大矣哉

象曰山下有雷頤君子以慎言語節飲食

以二體言之山下有雷雷震於山下山之生物皆動其根發其萌芽為養之象以上下之義言之艮止而震動上止下動頤頤之象以卦形言之上下二陽中含四陰外實中虛頤口之象所以養身也故君子觀其象以養其身慎言語以養其德節飲食以養其體不唯就口取養義事之至近而所係至大者莫過於言語飲食也在身為言語於天下則凡命令政教出於身者皆是慎之則必當而無失在身為飲食於天下則凡萬物用養於人者皆是節之則適宜而無傷推養之道養德養天

下莫不然也

初九舍爾靈龜觀我朵頤凶

象曰觀我朵頤亦不足貴也

初九假外言爾謂初也舍爾之靈龜乃觀我而朵頤我對爾而設初之所以朵頤者四也然非四謂之也假設之辭爾九陽體剛明其才智足以養正者也龜能咽息不食靈龜喻其明智而可以不求養於外也才雖如是然以陽居動體而在頤之時不能自守志在上行說所欲而朵頤者心既動則其自失必矣迷欲而失已以陽而從陰則何所不至是以凶也

六二顛頤拂經于丘頤征凶

象曰六二征凶行失類也

六二在頤養之時雖處中正不能自養必從剛陽若反下求於初則為顛倒故云顛頤顛頤則拂違經常不可行也若求養於丘則往必有凶丘在外而高之物謂上九也卦止二陽既不可顛頤于初若求頤于上九往則有凶在頤之時非道求養是以凶也故云征凶

六三拂頤貞凶十年勿用无攸利

象曰十年勿用道大悖也

頤之道唯正則吉三以陰柔之質而處不中正又在動體之極是柔邪不正而動者也其養如此拂違於頤之正道是以凶也得頤之正則所養皆吉三乃拂違正道故戒以十年勿用十數之終謂終不可用无所往而利也

六四顛頤吉虎視眈眈其欲逐逐无咎

象曰頤頤之吉上施光也

六四柔居上而得正所應初九又正而賴其養以施於下故雖頤而吉虎視眈眈下而專也其欲逐逐求而繼也又能如是則无咎也

六五拂經居貞吉不可涉大川

象曰居貞之吉順以從上也

六五陰柔居貞吉猶洪範用靜吉用作用凶所以不可涉大川六五不能養人反賴上九之養是已拂其常矣故守常則吉而涉險阻則不可也

上九由頤厲吉利涉大川

象曰由頤厲吉大有慶也

六五賴上九之養以養人是物由上九以養也位高任重故厲而吉陽剛之賢得委遇而濟天下故曰利涉

建安丘氏曰陽實陰虛實者養人虛者求人之養故四陰皆求養於陽者然養之權在上是二陽又又以上為主而初陽亦求養者也故直於與上九一爻曰由頤焉

兌上

澤風大過

大過棟橈利有攸往亨

大陽也四陽居中過盛故為大過上下二陰不勝其重故有棟橈之象又以四陽雖過而二五得中內與外說有可行之道故利有攸往而亨

象曰大過大者過也棟橈本末弱也剛過而中與而說行利有攸往乃亨

本謂初末謂上弱謂陰柔剛雖過而二五皆得中是處不失中道也下與上兌是以與順和說之道而行故利有攸往乃所以能亨也

大過之時大矣哉

周易彙統

上經卷一

百三

大過之時其事甚大故贊之曰大矣哉如立非常之大事與不世之大功成絕俗之大德皆大過之事也

象曰澤滅木大過君子以獨立不懼遯世无悶

澤潤養於木者也乃至滅沒於木則過甚矣故為大過君子觀大過之象以立其大過人之行君子所以大過人者以其能獨立不懼遯世无悶也天下非之而不顧獨立不懼也舉世不見知而不悔遯世无悶也如此然後能自守所以為大過人也

初六藉用白茅柔在下也

象曰藉用白茅柔在下也

初以陰柔與體而處下過於畏慎者也以柔在下用茅藉物之象不錯諸地而藉以茅過於慎也是

以无咎茅之爲物雖薄而用可重者以用之能成敬慎之道也慎守斯術而行豈有失乎大過之用也繫辭云苟錯諸地而可矣藉之用茅何咎之有慎之至也

九二枯楊生稊老夫得其女妻无不利

象曰老夫女妻過以相與也

九二當大過之初得中而居柔與初密比而相與初既切比於二二復无應於上其相與可知是剛過之人而能以中自處用柔相濟者也過剛則不能有所爲得中用柔則能成大過之功楊者陽氣易感之物陽過則枯槁而復生稊稊根也陽過而未至於極也九二陽過而與初老夫得其女妻之象老夫而得女妻則能成生育之功二不言吉方言无不利未遠至吉也

九三棟橈凶

周易彙統

上經卷一

百五十一

象曰棟橈之凶不可以有輔也

以大過之陽復以剛自居而不得中剛過之甚者也以過甚之剛動則達於中和而拂於衆心安能當大過之任乎故不勝其任如棟之橈傾敗其室是以凶也取棟爲象者以其无輔而不能勝重任也

九四棟隆吉有它吝

象曰棟隆之吉不橈乎下也

四居近君之位當大過之任者也居柔爲能用柔相濟既不過剛則能勝其任如棟之隆起是以吉也隆起取不下橈之義大過之時非陽剛不能濟以剛處柔爲得宜矣若又與初六之陰相應則過也既剛柔得宜而志復應陰是有它也有它則有累於剛雖未至於大害亦可吝也

九五枯楊生華老婦得其士夫无咎无譽

象曰枯楊生華何可久也老婦士夫亦可醜也

九五當大過之時本以中正居尊位然下无應助固不能成大過之功而上比過極之陰其所相濟者如枯楊之生華枯楊下生根稊則能復生上生華秀雖有所發无益於枯也上六過極之陰老婦也五雖非少比老婦則爲壯矣於五无所賴也故反稱婦得過極之陰得陽之相濟不爲无益也以士夫而得老婦雖无罪咎殊非美也雖云无咎无譽亦可醜也

上六過涉滅頂凶无咎

象曰過涉之凶不可咎也

大過之極非有大過人之才不能濟也上六柔弱不能濟如過涉滅沒其頂其凶可知於義爲无咎也

周易彙統

上經卷一

百六

建安丘氏曰大過四陽二陰陽過乎陰論全卦則三四兩爻重剛不中過者也重剛而不中則是過在三四而不在二五論爻位則二四以剛居柔不過者也故一吉而一利三五以剛居剛過者也故一凶一可醜是過在三五而不在二四觀爻所指之辭可見矣至初上二柔亦以不過者爲美然初陰伏於四陽之下承剛也故藉用白茅无咎上陰躡乎四陽之上乘剛也故過涉滅頂凶是知處大過之世不惟不欲剛之過而柔亦不容過於剛也



坎下 坎為水

主言室 主言九

習坎有孚維心亨行有尚

坎陷也陽實在中為中有孚信維心亨維其心誠一故能亨通至誠可以通金石蹈水火何險難之不可亨也行有尚謂以誠一而行則能出險有可嘉尚謂有功也

象曰習坎重險也水流而不盈行險而不失其信

習坎者謂重險也上下皆坎兩險相重也水流而不盈陽動於險中而未出於險乃水性之流行而未盈於坎既盈則出乎坎矣行險而不失其信陽剛中實居險之中行險而不失其信者也坎中實水就下皆為信義有孚也

維心亨乃以剛中也行有尚往有功也天險不可升

周易彙編 上經卷一

也地險山川丘陵也王公設險以守其國險之時用

大矣哉

維其心可以亨通者乃以其剛中也以其剛中之才而往則有功故可嘉尚高不可升者天之險也山川丘陵地之險也王公觀坎之象知險之不可陵也故設為城郭溝池之險以守其國保其民人是有用險之時其用甚大故贊之曰大矣哉

象曰水洊至習坎君子以常德行習教事

坎為水水流仍洊而至兩坎相習水流仍洊之象也水自涓滴至於江海洊習而不驟者也其因勢就下信而有常故君子觀坎水之象取其有常則常久其德行人之德行不常則偽也故當如水之有常取其洊習相受則以習熟其教令之事夫發政行教必使民熟於聞聽然後能從故當如水之

洊習也

初六習坎入于坎窞凶

象曰習坎入坎失道凶也

初以陰柔居坎險之下柔弱无援而處不得當非能出乎險也唯益陷於深險耳窞坎中之陷處已在習坎中更入坎窞其凶可知是以君子惡居下流者此也

九二坎有險求小得

象曰求小得未出中也

二當坎險之時陷上下二陰之中乃至險之地是有險也然其剛中之才雖未得出險中亦可小得也

周易彙編 上經卷一

六三來之坎坎險且枕入于坎窞勿用

象曰來之坎坎終无功也

以陰柔不中正而履重險之間來往皆險前險而後枕其陷益深不可用也枕倚著未安之意也

六四樽酒簋贰用缶納約自牖終无咎

象曰樽酒簋贰剛柔際也

六四陰柔而下无助非能濟天下之險者以其在高位故言為臣處險之道大臣當險難之時唯至誠見信於君其交固而不可間又能開明君心則可保无咎矣夫欲上之篤信唯當盡其質實而已多儀而尚飾莫如燕享之禮故以燕享喻之言當不尚浮飾唯以質實所用一樽之酒二簋之食復以瓦缶為器質之至也其質實如此又須納約自牖納約謂進結於君之道牖開通之義室之暗也

故設牖所以通明自牖言自通明之處以况君心
所明處詩云天之牖民如燠如籠然人心有所蔽
有所通所蔽者暗處也所通者明處也當就其明
處而告之求信則易也故云納約自牖能如是則
雖艱險之特
終得无咎也

九五坎不盈祗既平无咎

象曰坎不盈中未大也

九五在坎之中是不盈也盈則平而出矣祗音抵
也必抵於已平則无咎既日不盈則是未平而尚
在險中未得无咎也以九五剛中之才居尊位宜
可以濟於險然下无助也二陷於險中未能出餘
皆陰柔无濟險之才人君雖才安能獨濟天下之
險居君位而不能致天下出於險則為有咎必祗
既平乃得
无咎也

周易彙統

上經卷一

覓

上六係用徽纆寘于叢棘三歲不得凶

象曰上六失道凶三歲也

上六以陰柔而居險之極其陷之深也以其陷之
深取牢獄為喻如係縛之以徽纆囚寘於叢棘之
中不能出矣故云至於三歲
之久不得免也其凶可知
建安丘氏曰坎陷也以一陽而陷於二陰也上下
皆坎則二五皆陷然坎之性下下坎則為陷之太
甚故上坎為安以五得位而二不得位故五之祗
既平異二之求小得也其四陰爻則處陽外而陷
陰者最凶是以初言入于坎窞上言寘于叢棘以
在二五兩陽之外也若中二陰三則失位乘陽而
无功四則得位
承陽而无咎也



離下 離為火

離利貞亨畜牝牛吉

離附麗也萬物莫不皆有所麗有形則有麗矣在
人則為所親附之人所由之道所主之事皆其所
麗也人之所麗利於貞正得其正則可以亨通故
曰離利貞亨畜牝牛吉牛之性順而又牝焉順之
至也既附麗於正必能順於正道如牝牛則吉也
畜牝牛謂養其順德人之順德由養以成既麗於
正當養習以
成其順德也

象曰離麗也日月麗乎天百穀草木麗乎土

離附麗也如日月則麗乎天百穀草木則麗於土
萬物莫不各有所麗天地之中无无麗之物在人
當審其所麗麗得
其正則能亨也

周易彙統

上經卷一

覓

重明以麗乎正乃化成天下

以卦才言也上下皆離重明也二五皆處中正麗
乎正也君臣上下皆有明德而處中正可以化天
下成文明
之俗也

柔麗乎中正故亨是以畜牝牛吉也

以柔順麗於中正所以能亨人能養其
至順以麗中正則吉故曰畜牝牛吉也

象曰明兩作離大人以繼明照于四方

若云兩明則是二明不見繼明之義故云明兩明
而重兩謂相繼也作離明兩而為離繼明之義也
震巽之類亦取消隨之義然離之義尤重也大人
觀離明相繼之象以世繼其明德照臨於四方大
凡以明相繼皆繼明也舉其
大者故以世襲繼照言之也

初九履錯然敬之无咎

象曰履錯之敬以辟咎也

陽固好動又居下而離體陽居下則欲進離性炎上志在上麗幾於躁動其履錯然謂交錯也雖未進而跡已動矣動則失居下之分而有咎也然其剛明之才若知其義而敬慎之則无咎矣

六二黃離元吉

象曰黃離元吉得中道也

二居中得正麗於中正也黃中之色文之美也文明中正之美也故云黃離以文明中正之德上同於文明中順之君其明如是所麗如是大善之吉也

九三日昃之離不鼓缶而歌則大耋之嗟凶

周易彙統

上經卷一

百五

象曰日昃之離何可久也

九三居下體之終是前明將盡後明當繼之時人之始終時之革易也故為日昃之明也昃是將沒矣以理言之盛必有衰始必有終常道也達者順理為樂常用之器也鼓缶而歌樂其常也不能如是則以大耋為嗟憂乃為凶也大耋傾沒也人之終盡達者則知其常理樂天而已遇常皆樂如鼓缶而歌不達者則恐但有將盡之悲乃大耋之嗟為其凶也此處死生之道也耋與眊同

九四突如其來如焚如死如棄如

象曰突如其來如无所容也

九四離下體而升上體繼明之初故言繼承之義在上而近君繼承之地也以陽居離體而處四剛躁而不中正而剛盛之勢突如而來非善繼者也夫善繼者必有與讓之誠順承之道今四突如其

來失善繼之道也又承六五陰柔之君其剛盛陵線之勢氣焰如焚然故云焚如四之所行不善如此必被禍害故曰死如失繼承之義承上之道皆逆德也眾所棄絕故云棄如至於死棄禍之極矣故不假言凶也

六五出涕沱若戚嗟若吉

象曰六五之吉離王公也

六五居尊位而守中有文明之德可謂善矣然以柔居上在下无助獨附麗於剛強之間危懼之勢也唯其明也故能畏懼之深至於出涕憂慮之深至於戚嗟所以能保其吉也出涕戚嗟極言其憂懼之深耳時當然也居尊位而文明知憂畏如此故得吉若自待其文明之德與所麗之中正泰然不懼則安能保其吉也

周易彙統

上經卷一

百五

上九王用出征有嘉折首獲匪其醜无咎

象曰王用出征以正邦也

九以陽居上在離之終剛明之極者也明則能照剛則能斷能照足以察邪惡能斷足以行威刑故王者宜用如是剛明以辨天下之邪惡而行其征伐則有嘉美之功也征伐用刑之大者折首謂當折取其魁首所執獲者非其醜類則无殘暴之咎也書曰殲厥渠魁脅從罔治建安丘氏曰離麗也以一陰而麗二陽也上下皆離則二五皆麗然離之性上上離則炎上之太過故下離為安又二得位而五不得位也故二之黃離元吉異乎五之出涕沱若也其四陽或則集陰內而為陰所麗者最凶是以三言日昃之離四言焚如棄如以皆在二五兩陰之內也若初上二陽初明在下則知以敬而辟咎上剛在外則能以征而正邦也

周易卷之二

下經

兌上 澤山咸

咸亨利貞取女吉

咸皆也感也物之相感莫如男女而少復甚焉凡君臣以至萬物皆有相感之道相感則有亨通之理君臣父子夫婦兄弟朋友皆情意相感則和順而亨通事物皆然故咸有亨之理也利貞相感之道利在於正也不以正則入於惡矣取女吉以卦才言也卦有柔上剛下二氣感應相與止而說男下女之義以此義取女得正而吉也

象曰咸感也柔上而剛下二氣感應以相與止而說

周易彙統

下經卷二

男下女是以亨利貞取女吉也

咸之義感也在卦則柔爻上而剛爻下柔上變剛而成兌剛下變柔而成艮陰陽相交為男女交感之義又兌女在上艮男居下陰陽二氣相感相應而和合是相與也止而說止於說為堅愨之意艮止於下篤誠相下也兌說於上和說相應也以男下女和之至也是以能亨通而得正取女如是則吉也卦才如此大率感道利於正也

天地感而萬物化生聖人感人心而天下和平觀其

所感而天地萬物之情可見矣

既言男女相感之義復推極感道以盡天地之理聖人之用天地二氣交感而化生萬物聖人至誠以感億兆之心而天下和平天下之心所以和平由聖人感之也觀天地交感化生萬物之理與聖

人感人心致和平之道則天地萬物之情可見矣感通之理知道者默而觀之可也

象曰山上有澤咸君子以虛受人

澤性潤下土性受潤澤在山上而其漸潤通徹是二物之氣相感通也君子觀山澤通氣之象而虛其中以受於人夫人中虛則能受實則不能入矣虛中者无我也中无私主則无感不通以量而容之擇合而受之非聖人有感必通之道也

初六咸其拇

象曰咸其拇志在外也

初六在下卦之下與四相感以微處初其感未深豈能動於人故如人拇之動未足以進也拇足大指人之相感有淺深輕重之異識其時勢則所處不失其宜矣

周易彙統

下經卷二

六二咸其腓凶居吉

象曰雖凶居吉順不害也

二以陰在下與五為應故設咸腓之戒腓足肚行則先動足乃舉之非如腓之自動也二若不守道待上之求而如腓之動則躁妄自失所以凶也安其居而不動以待上之求則得進退之道而吉也二中正之人以其在咸而應五故為此戒復云居吉若安其分不自動則吉也

九三咸其股執其隨往吝

象曰咸其股亦不處也志在隨人所執下也

九三以陽居下體之上剛而不中也股者在身之下足之上不能自由隨身而動者也故以為象言九三不能自主志在隨人是所執者卑下之甚也以不中之陽感於所說而隨之如此而往可羞吝

也

九四貞吉悔亡憧憧往來朋從爾思

象曰貞吉悔亡未感害也憧憧往來未光大也

四在兩卦之中而居上當心之位故為感之主而言感之道貞正則吉而悔亡感不以正則有悔也又四說體居陰而應初故戒於貞感之道无所不通有所私係則害於感通乃有悔也聖人感天下之心无不通无不應者亦貞而已矣貞者虛中无我之謂也憧憧往來朋從爾思夫貞一則所感无不通若往來憧憧然用其私心以感物則思之所及其有能感而動所不及者不能感也是其朋類則從其思也以有係之私心既主於一隅一事豈能廓然无所不通乎繫辭曰天下何思何慮天下同歸而殊塗一致而百慮天下何思何慮夫子因感極論感通之道夫以思慮之私心感物所感狹矣

周易彙統

下經卷二

三

九五咸其脢无悔

象曰咸其脢志末也

九居尊位當以至誠感天下而應二比上若係二說上則偏私凌狹非中正之道也豈能感天下乎脢背肉也於心相背不能感物也雖不能感物而陽剛中正可以无悔也

上六咸其輔頰舌

象曰咸其輔頰舌滕口說也

輔頰舌皆所以言者而在身之上上六以陰居說之終處咸之極感人以言而无其實又允為口舌

故其象

如此也

建安丘氏曰咸六爻以人身取象上卦象上體下卦象下體初在下體之下為拇二在下體之中為腓三在下體之上為股此下卦三爻之序也四在上體之下為心五在上體之中為脢上在上體之上為口此上卦三爻之序也拇腓股隨體而動應感者也脢不能思無感者也輔頰舌以言為說不足以為感之主也皆不能盡乎感之道唯四居心位為感之主似知感之義者然无心者固无所感而有感之主亦不能以感感感之道其難哉大傳曰夫易无思也无為也寂然不動感而遂通天

周易彙統

下經卷二

四

震上

雷風恒

五

恒亨无咎利貞利有攸往

恒者常久也恒之道可以亨通恒而能亨乃无咎也恒所以能亨由貞正也故云利貞夫所謂恒久之道非守一隅而不知變也故利於有往唯其有往故能恒久也一定則不能常矣

彖曰恒久也剛上而柔下雷風相與巽而動剛柔皆

應恒

恒者長久之義也卦才有此四者成恒之義剛上而柔下謂乾之初上居於四坤之四下居於初剛爻上而柔爻下也二爻易處則成震巽震上巽下亦剛上而柔下也剛處上而柔居下乃恒道也雷風相與雷震則風發二者相須交助其勢故云相與乃其常也巽而動下巽順上震動為以巽而動

周易彙統

下經卷二

五

天地造化恒久不已者順動而已巽而動常久之道也

恒亨无咎利貞久於其道也

恒之道可致亨而无過咎但所恒宜得其正失正則非可恒之道故日久於其道也

天地之道恒久而不已也利有攸往終則有始也

天地之所以不已蓋有恒久之道人能恒於可恒之道則合天地之理也天下之理未有不動而能恒者也動則終而復始所以恒而不窮一定則不能恒矣唯隨時變易乃常道也故云利有攸往明理之如是懼人之泥於常也

日月得天而能久照四時變化而能久成聖人久於

其道而天下化成觀其所恒而天地萬物之情可見

矣

此極言常理日月陰陽之精氣耳唯其順天之道往來盈縮故能久照而不已得天順天理也四時陰陽之氣耳往來變化生成萬物亦以得大故常久不已聖人以常久之道行之有常而天下化之以成美俗也觀其所恒謂觀日月之久照四時之久成聖人之道所以能常久之理觀此則天地萬物之情理可見矣天地常久之道天下常久之理非知道者孰能識之

象曰雷風恒君子以立不易方

君子觀雷風相與成恒之象以常久其德自立於大中常久之道始終成其恒久之德故曰立不易也方

初六浚恒貞凶无攸利

周易彙統

下經卷二

六

象曰浚恒之凶始求深也

初居下而四為正應柔暗之人能守常而不能度勢四震體而陽性以剛居高志上而不下又為二三所隔應初之志異乎常矣而初乃求望之深是知常而不知變也浚深之也浚恒謂求恒之深也守常而不度勢求望於上之深堅固守此凶之道也泥常如此无所往而利矣

九二悔亡

象曰九二悔亡能久中也

九二以中德而應於五五復居中以中而應中其處與動皆得中也是能恒久於中也能恒久於中則不失中矣故曰悔亡也

九三不恒其德或承之羞貞吝

象曰不恒其德无所容也

位雖得正然過剛不中志從於上不能久於其所故為不恒其德其德不恒則羞辱或承之矣謂有時而至也貞吝固守不恒以為恒豈不可羞吝乎

九四田无禽

象曰久非其位安得禽也

以陽居陰處非其正如田獵而无禽徒用力而无功也處非其正雖有恒无用也何益之有哉

六五恒其德貞婦人吉夫子凶

象曰婦人貞吉從一而終也夫子制義從婦凶也

五應於二以陰柔而應陽剛居中而所應又中陰柔之正也故恒久其德為貞也夫以順從而為恒

周易彙統

下經卷二

七

者婦人之道在婦人則為貞故吉若丈夫而以順從於人為恒則失陽剛之正乃凶也

上六振恒凶

象曰振恒在上大无功也

上六在震之終震者動之速也在上其動无節以此為恒其凶宜矣

建安丘氏曰恒中道也中則能恒不中則不恒矣恒卦六爻无上下相應之義唯以二體而取中焉則恒之義見矣初在下體之下四在上體之下皆未及乎恒者故泥常而不知變是以初浚恒而四

田无禽也三在下體之上上在上體之上皆以過乎恒者故好變而不知常是以三不恒而上振恒

也唯二五得上下體之中似知恒之義者而五位剛爻柔以柔中為恒故不能制義而恒為婦人之

吉二位柔爻剛以剛中為恒而位不當亦不能盡守常之義故特言悔亡而已恒之道豈易言哉

遯亨 艮下 乾上

天山遯

至十

遯亨小利貞

遯退也避也去之之謂也遯者陰長陽消君子退藏之時也君子退藏以伸其道道不屈則為亨故遯所以有亨也小利貞謂其退而守正故曰小利貞

象曰遯亨遯而亨也

小人道長之時君子退退乃其道之亨也

剛當位而應與時行也

雖遯之時五以陽剛之德處中正之位又與六二以中正相應陰雖長而尚微君子當隨時消息可行則行可退則退故曰與時行也

周易彙統

下經卷二

八

小利貞浸而長也遯之時義大矣哉

陰方浸長處之為難故贊其時義大矣哉

象曰天下有山遯君子以遠小人不惡而嚴

天下有山山下起而乃止天上進而相違是遯避之象也君子觀其象以避遠乎小人遠小人之道若以惡聲厲色適足以致其怨忿唯在乎矜莊威嚴使知敬畏則自然遠矣

初六遯尾厲勿用有攸往

象曰遯尾之厲不往何災也

見幾先遯固為善也遯而為尾危之道也往既有危不若不往而晦藏可免於災也

六二執之用黃牛之革莫之勝說

象曰執用黃牛固志也

二與五為正應雖在相違遯之時二以中正順應於五五以中正親合於二其交自固黃中色牛順物革堅固之物二五以中正順道相與其固如執係之以牛革也莫之勝說謂其交之固不可勝言也在遯之時故極言之

九三係遯有疾厲畜臣妾吉

象曰係遯之厲有疾憊也畜臣妾吉不可大事也

陽志說陰三與二切比係乎二者也遯貴速而遠有所係累則安能速且遠害於遯矣故為有疾也遯而不速是以危也臣妾小人女子懷恩而不知義親愛之則忠其上係戀之私恩懷小人女子之道也故以畜養臣妾則得其心為吉也

周易彙統

下經卷二

九

九四好遯君子吉小人否

象曰君子好遯小人否也

九四與初六為正應是四與初有交好也故曰好遯君子雖其心有所好義之當遯則必剛絕其私愛勇退而不顧所以吉也小人溺於私好則不能遯故不也

九五嘉遯貞吉

象曰嘉遯貞吉以正志也

九五中正遯之嘉美者也處得中正之道時止時行乃所謂嘉美也故為貞正而吉九五非無係應然與二皆以中正自處是其心志及乎動止莫非中正而无私係之失所以為嘉也

上九肥遯无不利

象曰肥遯无不利无所疑也

上九以剛陽居卦外下无係應遯之遠而處之裕者也肥者寬裕自得之意其遯如此何所不利也建安丘氏曰遯剛退也二陰長而四陽退也而六二乃遯之所以為遯者故此爻不言遯而曰執之用黃牛之革莫之勝說蓋恐其迫陽之遯也遯貴速而遠緩則不能去矣其上四剛爻三與二最近係而不能遯故曰係遯有疾厲四遠二而應初則為好遯而有小人之戒五得中而應二則為嘉遯而有貞吉之戒以皆有累於陰也至上則取二遠且无應於內遯之從容優裕者故曰肥遯无不利惟初與二同體位在眾陽之後則又以不遯為无災也

周易彙統

下經卷二

十

☰ 乾上

雷天大壯

二五三

大壯利貞

大壯之道利於貞正大壯而不得其正強猛之為耳非君子之道壯盛也

彖曰大壯大者壯也剛以動故壯

所以名大壯者謂大者壯也陰為小陽為大陽長以盛是大者壯也下剛而上動以乾之至剛而動故為大壯者與壯之大也

大壯利貞大者正也正大而天地之情可見矣

大者既壯則利於貞正正而大者道也極正大之理則天地之情可見矣天地之道常久而不已者至大至正也正大之理學者然識心通可也

周易彙統

下經卷二

十一

象曰雷在天上大壯君子以非禮弗履

雷震於天上大而壯也君子觀大壯之象以行其壯君子之大壯者莫若克己復禮日勝之強故云君子以非禮弗履也

初九壯于趾征凶有孚

象曰壯于趾其孚窮也

初陽剛而處下壯於進者也最下而用壯以行又不得中可必信其窮困而凶也

九二貞吉

象曰九二貞吉以中也

二雖以陽剛當大壯之時然居柔而處中是剛柔得中不過於壯得貞而吉也

九三小人用壯君子用罔貞厲羝羊觸藩羸其角

象曰小人用壯君子罔也

九三以剛居陽過剛不中處壯之極者也在小人則為用壯在君子則為用罔小人尚力故用其壯而无所忌憚用壯无禮之勇也用罔不慮之決也君子小人以地言如君子有勇而失義為亂貞固守此則危道也羊壯於首羝為喜觸以藩籬當其前也蓋有當必觸喜用壯如此必羸困其角矣猶人尚剛壯所當必用必至摧困何異於羝乎其象如此也小人以壯敗君子以罔困皆失之矣

九四貞吉悔亡藩決不羸壯于大輿之輹

象曰藩決不羸尚往也

九四雖居陽剛處非其正也又在壯甚之時故戒以貞則吉而悔亡藩所以限隔也藩籬決開不復羸困其壯也高大之車輪輹強壯其行之利可知故云壯于大輿之輹輹輪之要處也謂壯于進也下乘三剛壯輹之象也

六五喪羊于易无悔

象曰喪羊于易位不當也

五以柔處剛其位不當也又四陽從下而上進之衝勢不容退故有喪羊之象然柔而得中不與剛抗能以和易處之則眾陽无所用其強壯故曰无悔也

上六羝羊觸藩不能退不能遂无攸利艱則吉

象曰不能退不能遂不詳也艱則吉咎不長也

六以陰柔處震之終而當壯極如羝羊之觸藩籬
進則身礙退則妨角進退皆不可也才本陰柔故
不能勝已以就義是不能退也陰柔之人雖極用
壯之心然必不能終其壯有摧必縮是不能遂也
其所為如此无所往而利也
壯則不利知艱而處柔則吉也
建安丘氏曰大壯剛進也二陰退而四陽進也而
九四乃壯之所以為壯者其曰藩決不羸壯于大
輿之輟蓋許陽之壯也壯貴進不暴過剛則失其
所以為壯矣其下三剛爻當隨四而壯不利自往
初三皆以剛居剛好進者也故初征凶而三羸其
角二以剛履柔居中能守不進者也故貞吉若上
之二陰五柔居中而能受陽之壯故雖喪羊而无
悔上柔居壯之終不能壯者而亦終用壯焉故有
不能退不能遂之戒王輔嗣云未有違謙越禮能
全其壯者也故陽爻皆以處陰位為美用壯處壯
則解
藩矣

周易彙統 下經卷二

十三



坤下 火地晉

重六

晉康侯用錫馬蕃庶晝日三接

晉為進盛之時大明在上而下順附諸侯承王之
象也故為康侯康侯者治安之侯也上之大明而
能同德以順附治安之侯也故受其寵數錫之馬
衆多也車馬重賜也蕃庶衆多也不唯錫與之厚
又見親禮晝日之中至
於三接言寵遇之至也

象曰晉進也明出地上順而麗乎大明柔進而上行
是以康侯用錫馬蕃庶晝日三接也

晉進也明出地上離在坤上也坤麗於離以順麗
於大明是順德上附於大明也明而順麗為能待
下寵遇親密之義是以為康
侯用錫馬蕃庶晝日三接也

周易彙統 下經卷二

十四

象曰明出地上晉君子以自昭明德

昭明之也傳曰昭德塞違昭其度也君子觀明出
地上而益明盛之象而以自昭其明德去蔽致知
昭明德於已也明明德於天下昭明
德於外也明明德在已故云自昭也

初六晉如摧如貞吉罔孚裕无咎

象曰晉如摧如獨行正也裕无咎未受命也

初居晉之下進之始也晉如升進也推如抑退也
於始進而言遂其進唯得正則吉也罔孚者在下
而始進豈遽能深見信於上苟上未見信則當安
中自守雍容寬裕无急於求上之信也苟欲信之
心切非汲汲以失其守則悻悻以傷於義矣
皆有咎也故裕則无咎君子處進之道也

六二晉如愁如貞吉受茲介福于其王母

象曰受茲介福以中正也

六二在下上无應援以中正柔順之德非強於進者也故於進為可憂愁謂其進之難也然守其貞正則當得吉故云晉如愁如貞吉王母謂陰之至尊者指六五也二以中正之道自守雖上无應援不能自進然其中正之德久而必彰大明在上與之同德必當求之而受介福於王母也介大也

六三衆允悔亡

象曰衆允之志上行也

三不中正宜有悔者以其與下二陰皆允上進是以為衆所信而悔亡也

九四晉如鼫鼠貞厲

象曰鼫鼠貞厲位不當也

周易彙統

下經卷二

主

以九居四非其位也非其位而居之貪據其位者也三陰皆在已下勢必上進故其心畏忌之貪而畏人者鼫鼠也故云晉如鼫鼠貪於非據而存畏忌之心貞固守此其危可知故貞厲也

六五悔亡失得勿恤往吉无不利

象曰失得勿恤往有慶也

六以柔居尊位本當有悔以大明而下皆順附故其悔得亡也失得勿恤言其不必憂恤也五但當往而上進三柔之志又在上行終必從已所以吉无不利也

上九晉其角維用伐邑厲吉无咎貞吝

象曰維用伐邑道未光也

上九以剛居卦之極故取角為象在晉之上進之極也可用其剛而伐邑以治其內必常懷惕厲自

危之心則吉而无咎矣若貞固而守此不進可為吝也

建安丘氏曰上陽體本光以四據其應陽不得用故道未光如屯陰為初九所據萃陰為九四所據故九五皆以未光言之又曰晉進也柔進而上行也故卦專主柔進為義六爻四柔二剛六五一柔自四而升已進者也故往吉无不利下坤三柔皆欲進者而九四以剛間之故有晉如鼫鼠之象三與五近下接二柔志在上行四莫能間故曰衆允悔亡二在下卦之中去五漸遠則憂其不得進故晉如愁如初最遠於五當進之始上與四應反為所抑故如摧如也上以剛居一卦之窮无可進之地故有晉其角之象

周易彙統

下經卷二

共

☷ 離下 地火明夷

三五九

明夷利艱貞

夷傷也為卦下離上坤日入地中明而見傷之象故為明夷君子當明夷之時利在知艱難而不失其貞正也在昏暗艱難之時而能不失其正所以為君子也

彖曰明入地中明夷內文明而外柔順以蒙大難文

王以之

明入於地其明滅也故為明夷內卦離離者文明之象外卦坤坤者柔順之象為人內有文明之德而外能柔順也昔者文王如是故曰文王以之當紂之昏暗乃明夷之時而文王內有文明之德外柔順以事紂象犯大難而內不失其明聖而外足以遠禍患此文王所用之道也故曰文王以之

周易彙編

下經卷二

七

利艱貞晦其明也內難而能正其志箕子以之

明夷之時利於處艱厄而不失其貞正謂能晦藏其明也不晦其明則被禍患不守其正則非賢明箕子當紂之時身處其國內切近其難故曰內難然箕子能藏晦其明而自守其正志箕子所用之道也故曰箕子以之

象曰明入地中明夷君子以莅眾用晦而明

明入地中外晦內明故君子以之莅眾也不極明察而用晦然後能容物和眾眾親而安是用晦所以為明也

初九明夷于飛垂其翼君子于行三日不食有攸往

主人有言

象曰君子于行義不食也

初九明體而居明夷之初見傷之始也九陽明上升者也故取飛象昏暗在上傷陽之明使不得上進是于飛而傷其翼也翼見傷故垂眾不敢上進戢身避禍也君子知幾義當速去蓋可以不食而不可以不去故曰三日不食有攸往也主人有言謂初與四應訝言謂其去之早也

六二明夷夷于左股用拯馬壯吉

象曰六二之吉順以則也

六二居明體而得中正處之善也雖處之得善然當陰闇傷明之時亦不免為其所傷但自處有道故不能深相傷害股在歷足之上左又非使用者夷于左股謂傷害其行而不甚切也雖然亦必自免有道馬壯則行速言救之道速則獲免而吉也

周易彙編

下經卷二

六

九三明夷于南狩得其大首不可疾貞

象曰南狩之志乃大得也

他卦三與上為正應在明夷則為以至明伐至暗之象也故曰明夷于南狩南者進在前之方狩者畋而去之之事大首指上六得其大首者斃厥渠魁也九三出而專南狩之權以應上六柔暗之敵為民除害一舉而獲其首惡之大者然九三以剛居剛故有不可疾貞之戒也

六四入于左腹獲明夷之心于出門庭

象曰入于左腹獲心意也

坤為腹四居上下之間明將入于暗中有入左腹獲明夷之心之象于出門庭謂其離之明及于六四之象也

六五箕子之明夷利貞

象曰箕子之貞明不可息也

此卦專言傷明之主上六處坤之上而傷明之極也五切近傷明者若顯其明則見傷害必矣故當如箕子之自晦藏則可以免於難雖晦藏其明而內守其正所謂內難而能正其志所以謂之仁與明也故曰箕子之明夷利貞也

上六不明晦初登于天後入于地

象曰初登于天照四國也後入于地失則也

上六坤體至極有不明晦之象然在一卦之上有初登于天之象坤陰之終明傷之極有後入于地之象

周易彙統

下經卷二

五

建安丘氏曰明夷以二體言則離明為坤暗所傷以六爻言則上爻為暗君自五而下皆為所傷所以下五爻皆曰明夷此受傷者也上一爻曰不明晦而獨不言明夷此傷人之明者也今以商周之事繫論則上一爻極暗入地為紂之昏棄五近晦為箕子之明夷四與上同體獲明夷之心于出門庭為微子之遜去三與上應南狩得其大首以明尅暗為武王之伐紂二在大臣之位藏明於暗夷于左股用拯馬壯吉為文王之姜里初去暗稍遠于飛垂其翼見傷即避其伯夷太公居海濱之事乎明夷六爻之義於此可見矣



離下 風火家人

三五十二

家人利女貞

家人之道利在女正則家道正矣夫夫婦婦而家道正獨云利女貞者夫正者身正也女正者家正也女正則男正可知矣

象曰家人女正位乎內男正位乎外男女正天地之大義也

象以卦才而言陽居五在外也陰居二處內也男女各得其正位也尊卑內外之道正合天地陰陽之大義也

家人有嚴君焉父母之謂也

周易彙統

下經卷二

三

家人之道必有所尊嚴而君長者謂父母也雖一家之小无尊嚴則孝敬衰无君長則法度廢有嚴君而後家道正家者國之則也

父父子子兄兄弟弟夫夫婦婦而家道正正家而天下定矣

下定矣

父子兄弟夫婦各得其道則家道正矣推一家之道可以及天下故家道正則天下定矣

象曰風自火出家人君子以言有物而行有恒

正家之本在正其身正身之道一言一動不可易也君子觀風自火出之象知事之由內而出故所言必有物所行必有恒也物謂事實恒謂常度法則也德業之著於外由言行之謹於內也言慎行脩則身正而家治矣

初九闕有家悔亡

象曰闕有家志未變也

初家道之始也闕謂防閑法度也治其有家之始能以法度為之防閑則不至於悔矣治家者治乎衆人也苟不闕之以法度則人情流放必至於有悔矣失長幼之序亂男女之別傷恩義害倫禮无所不至能以法度闕之於始則无是矣故悔亡也九剛明之才能闕其家者也不云无悔者羣居必有悔以能闕故亡耳

六二无攸遂在中饋貞吉

象曰六二之吉順以巽也

六二以柔順居中應婦之道也遂專成也婦人无所專成惟在王中饋而已所謂惟酒食是議者也

周易彙統

下經卷二

三

貞吉者居中得正固守順道故吉也

九三家人嗃嗃未失也婦子嘻嘻終吝

象曰家人嗃嗃未失也婦子嘻嘻失家節也

九三以剛居剛而不中過乎剛者也故有嗃嗃之厲之象如是則雖有悔厲而吉嘻嘻者嗃嗃之反以情勝義也嘻嘻笑樂无節則終至敗家而可羞吝也

六四富家大吉

象曰富家大吉順在位也

六四以巽順之體而居四得其正位居得其正為安處之義巽順於事而由正道能保有其富者也居家之道能保其富則為大吉也

九五王假有家交相愛也

象曰王假有家交相愛也

九五男而在外剛而處陽居尊而中正又其應順正於內治家之至正至善者也王假有家五君位故以王言假至也極乎有家之道也夫王者之道脩身以齊家家正而天下治矣自古聖王未有不以恭已正家為本故有家之道既至則不憂勞而天下治矣勿恤而吉也

上九有孚威如終吉

象曰威如之吉反身之謂也

上卦之終家道之成也故極言治家之本治家之道故必中有孚信則能常久而衆自化為善不由至誠已且不能常守也况欲使人乎故治家以有孚為本有孚有威則能終吉也

周易彙統

下經卷二

三

建安丘氏曰家人一卦先儒謂內卦三爻女子之事外卦三爻男子之事也女子之道始也為人女故初開有家中也為人婦故二在中饋終也為人母故三家人嗃嗃即象辭女正位乎內也男子之道始也為人子故四富家吉中也為人夫故五假有家終也為人父故上威如吉即象辭男正位乎外也

兌下 火澤睽

睽小事吉

為卦上離下兌離火炎上兌澤潤下二體相違睽之義也睽乖離散之時非吉道也以卦才言之雖處睽時而小事吉也

彖曰睽火動而上澤動而下二女同居其志不同行

彖先釋睽意次言卦才終言合睽之道而贊其時用之大火之性動而上澤之性動而下二物之性違異故為睽彖中少二女雖同居其志不同行亦為睽義女之少也同處長則各適其歸其志異也言睽者本同也本不同則非睽也

說而麗乎明柔進而上行得中而應乎剛是以小事

吉

周易彖統 下經卷二

三

兌說也離麗也又為明故為說順而附麗於民凡離在上而柔欲見柔居尊者則曰柔進而上晉鼎是也方睽乖之時六五以柔居尊位有說順麗明之善又符中道而應剛雖不能合天下之睽成天下之大事亦可以小濟是於小事吉也

天地睽而其事同也男女睽而其志通也萬物睽而

其事類也睽之時用大矣哉

推物理之同以明睽之時用乃聖人合睽之道也見同之為同世俗之知也聖人則明物理之本同所以能同天下而和合萬類也以天地男女萬物明之天高地下其體睽也然陽降陰升相合而成化育之事則同也男女異質睽也而相求之志則通也生物萬殊睽也然而得天地之和稟陰陽之

氣則相類也物雖異而理本同故天下之大羣生之眾睽散萬殊而聖人為能同之處睽之時合睽之用其事至大故云大矣哉

象曰上火下澤睽君子以同而異

上火下澤二物之性違異所以為睽離之象君子觀睽異之象於大同之中而知所當異也蓋天下無不同之理而有不同之事異其事而理故君子同而異也

初九悔亡喪馬勿逐自復見惡人无咎

象曰見惡人以辟咎也

九居卦初睽之始也雖以陽剛得正上无應援是有悔也而居睽之時四同德相與其悔可亡矣馬者所以行也睽初在下不能行有喪馬之象四既與之合則能行矣是勿逐而馬復得也惡人與人情乖異者若棄絕之則仇怨不已見之則惡氣釋然而散故曰見惡人无咎也

九二遇于巷无咎

象曰遇于巷未失道也

二以剛中之德居下上應六五之君道合則志行成濟睽之功矣而居睽離之時其交非固二當委曲求於相遇故曰遇于巷必能合而後无咎君臣睽離其咎大矣巷者委曲之途也遇者會逢之謂也當委曲相求期於會遇與之合也所謂委曲者以善道宛轉將就使合而已非枉已屈道也

六三見輿曳其牛掣其人天且劓无初有終

象曰見輿曳位不當也无初有終遇剛也

三與上本為正應非睽者也但三以孤陰而處於二剛之間則睽我者二與四也輿所以載已者也

牛所以引車者也六三居不當位欲進而應乎上則九二曳之於後九四掣之於前前者掣之而不得進後者曳之而不得止進退艱難故上乃刑之使服其人天且有髡劓之傷无初謂與上睽也有終謂與上合也以三應上以柔遇剛睽極自有復合之理也

九四睽孤遇元夫交孚厲无咎

象曰交孚无咎志行也

睽孤謂无應元夫謂得初九交孚謂同德相信然當睽時必危厲乃得无咎也

六五悔亡厥宗噬膚往何咎

象曰厥宗噬膚往有慶也

六以陰柔當睽離之時而居尊位有悔可知然而下有九二剛陽之賢與之為應以輔翼之故得悔

周易彙統

下經卷二

三

亡厥宗其黨也謂九二正應也噬膚噬其肌膚也當睽離之時五雖陰柔之才二以陽剛之道而輔翼之則可往而有慶復何過咎之有哉

上九睽孤見豕負塗載鬼一車先張之弧後說之弧

匪寇婚媾往遇雨則吉

象曰遇雨之吉羣疑亡也

上九與六三雖為正應然居睽極无所不疑其見三如豕之污穢而又背負泥塗見其可惡之甚也既惡之甚則猜成其罪惡如見載鬼滿一車也鬼本无形而見載之一車言其以无為有妄之極也先張之弧始疑惡欲射之也疑之者妄也妄豈能常故終必復於正三實无惡故後說之弧而弗射睽極而反故與三非復為寇讐乃婚媾也遇雨則吉者陰陽和暢睽極而通也所以吉也

縉雲馮氏曰內卦皆睽而有所待外卦皆反而有所應初喪馬勿逐至四遇元夫而初四合矣二委曲以求遇至五往何咎而二五合矣三與曳牛掣至上遇雨而三上合矣天下之理固不能久合亦未有終睽也

周易彙統

下經卷二

三



艮下 坎上 水山蹇

三五元

蹇利西南不利東北利見大人貞吉

西南坤方坤地也體順而易東北艮方山也體止而險在蹇難之時利於順處平易之地不利止於危險也處順易則難可紓止於險則難益甚矣蹇難之時必有大人則能濟天下之難故曰利見大人也濟難者必以大正之道而堅固其守故貞吉也

彖曰蹇難也險在前也

蹇險陷在前故為難也止而不得進故為蹇也

見險而能止知矣哉

能止所以為智者知其見險而能止之也

周易彙統

下經卷二

七

蹇利西南往得中也不利東北其道窮也利見大人

往有功也當位貞吉以正邦也蹇之時用大矣哉

處蹇之時濟蹇之道其用至大故云大矣哉天下之難豈易乎也非聖賢不能也其用可謂大矣順時而處量險而行從平易之道由至正之理乃蹇之時用也

象曰山上有水蹇君子以反身脩德

山之峻阻上復有水坎水為險阻之象上下險阻故為蹇也君子觀蹇難之象而以反身脩德君子遇險阻必反求諸己而益自脩有所未善則改之無歉於心則加勉乃自修其德也君子修德以俟時而已

初六往蹇來譽

象曰往蹇來譽宜待也

六居蹇之初往進則益入於蹇往蹇也言蹇之時以陰柔無援而進其蹇可知來者對往之辭上進則為往不進為來止而不進是有見幾知時之美來則有譽也

六二王臣蹇蹇匪躬之故

象曰王臣蹇蹇終无尤也

二以中正之德居艮體止於中正者也與五相應是中正之人為中正之君所信任故謂之王臣雖上下同德而五方在大蹇之中致力於蹇難之時其艱蹇至甚故為蹇於蹇也二雖中正以陰柔之才豈易勝其任然其志在濟君難雖未成功終无過咎也故曰匪躬之故也

九三往蹇來反

周易彙統

下經卷二

天

象曰往蹇來反內喜之也

三與上為正應上陰柔而无位不足以為援故上往則蹇也來下來也反還歸也三為下二陰所喜其所為反

六四往蹇來連

象曰往蹇來連當位實也

往則益入於坎險之深往蹇也與下同志眾所從附也故曰來連來則與在下之眾相連合也能與眾合得處蹇之道也

九五大蹇朋來

象曰大蹇朋來以中節也

五居君位而在蹇難之中又在坎險之中故為大蹇二在下以中正相應是其朋助之來也二五之應雖不能成其濟蹇之大功亦可以不失朋來中節之助耳

上六往蹇來碩吉利見大人

象曰往蹇來碩志在內也利見大人以從貴也

上六才柔本不足以濟難而得助猶可以有為下與三應即其助也唯不往而來與三同力則何蹇不濟所以吉也來碩應三也陽為大故曰碩大人五也上既得三之應則與之共見大人而成濟蹇之功矣先言來碩後言利見者

蓋上得三而後可以從五也

建安丘氏曰蹇難也詳六爻之義則處蹇者五也五在坎中需眾爻以出險故大蹇朋來蹇其蹇者二也二與五應與君同患難者故王臣蹇蹇餘四爻雖亦處蹇以不任濟蹇之責是以喜來而惡往

周易彙統

下經卷二

无

故爻以往來為辭然諸爻中唯三有剛實之才可以濟難以與五非近非應不能從五唯反而就二則可與之同往而濟君之蹇故爻言其來反而象以內喜釋之言二亦喜三之來也在四而言來連者比三也故象稱其當位實在上而言來碩者應三也故象稱其志在內蓋當蹇之世五方待三之來者也三來則眾爻俱來而蹇可濟矣獨初六才柔位卑未能有為故以來譽勉之



坎下 雷水解

三五三二

解利西南无所往其來復吉有攸往風吉

雷雨之作蓋陰陽交感和暢而緩散故為解解者天下患難解散之時也西南坤方坤之體廣大平易當天下之難方解人始離艱苦不可復以煩苛嚴急治之當濟以寬大簡易如是則人心懷而安故利於西南也无所往其來復吉有攸往風吉无所往謂天下之難已解散无所為也有攸往謂尚有所當解之事也來復吉謂進復先王之治道求復三代之規模所以為之吉也

彖曰解險以動動而免乎險解

坎險震動險以動也不險則非難不動則不能出難動而出於險外是免乎險難也故為解

解利西南往得眾也其來復吉乃得中也

周易彙統

下經卷二

手

吉往有功也天地解而雷雨作雷雨作而百果草木

皆甲坼解之時大矣哉

既明處解之道復言天地之解以見解時之大天地之氣開散交感而和暢則成雷雨雷雨作而萬物皆生發甲坼天地之功由解而成故贊解之時大矣哉王者法天道行寬宥施恩惠養育兆民至於昆蟲草木乃順解之時與天地合德也

象曰雷雨作解君子以赦過宥罪

天地解散而成雷雨故雷雨作而為解也赦釋之宥寬之過失則赦之可也罪惡而赦之則非義也故寬之而已君子觀雷雨作解之象體其發育則施恩仁體其解散則行寬釋也

初六无咎

象曰剛柔之際義无咎也

六居解初患難既解之時安寧无事唯自處得宜則為无咎矣

九二田獲三狐得黃矢貞吉

象曰九二貞吉得中道也

九二以陽剛得中之才上應六五之君用於時者也難方解而治之初其變尚易二既常用必須能去小人則可以正君心而行其剛中之道田者去害之事狐者邪媚之獸三狐指卦三陰時之小人也獲謂能變化除去之如田之獲狐也獲之則得中直之道乃貞正而吉也黃中色矢血物黃矢謂中直也

六三負且乘致寇至貞吝

周易彙統

下經卷二

三

象曰負且乘亦可醜也自我致戎又誰咎也

六三陰柔居下之上處非其位猶小人宜在下以負荷而且乘車非其據也必致寇奪之至雖使所為得正亦可鄙吝也負荷之人而且乘載為可羞惡也處非其據德不稱其器則寇賊之致乃已招取將誰咎乎

九四解而拇朋至斯孚

象曰解而拇未當位也

九四以陽剛之才居上位承六五之君大臣也而下與初六之陰為應拇在下而微者謂初也居上位而親小人則賢人正士遠矣斥去小人則君子之黨進而誠相得也四能解去初六之陰柔則湯剛君子之朋來至而誠合矣初六其應故謂遠之為解也

六五君子維有解吉有孚于小人

象曰君子有解小人退也

六五居尊位為解之主入君之解也君子所親此者必君子也所解去者必小人也故君子維有解則吉也小人去則君子進矣吉孰大焉有孚者驗也可驗之於小人之黨去則君子自進正道自行天下大治矣

上六公用射隼于高墉之上獲之无不利

象曰公用射隼以解悖也

上六尊高之地非君位故曰公當解極之時而獨有未解者乃害之堅強者也上居解極解道已至器已成也故能射而獲之既獲之則天下之患解已盡矣何所不利聖人於繫辭復伸其義曰隼者禽也弓矢者器也射之者人也君子藏器於身待時而動何不利之有動而不括是以出而有獲語成器而動者也

周易彙統

下經卷二

三

建安丘氏曰解散也散天下之難也然小人者難之根故蹇難之後猶當思於去小人解去小人之卦也在卦以六三一陰為主其爻曰負且乘致寇至言三以小人陰險之才處非其據而召天下之兵也在諸爻皆欲去三者二在三下而言獲狐者獲三也四處三上而言解拇者解三也上與三應而言射隼者射三也五解之主而言有孚于小人小人不去難根不除此作易聖人之所深懼也初六才柔位卑不任解難之責故爻无他辭但曰无咎而已此解六爻之大旨也



兌下 山澤損

三五

損有孚元吉无咎可貞利有攸往

損減損也凡損抑其過以就義理皆損之道損之道必有孚誠謂至誠順於理也損而順理則大善而吉所損無過差可貞固常行而利有所往也人之所損或過或不及或不常皆不合正理非有孚也非有孚則无吉而有咎

曷之用二簋可用享

損者損過而就中損餘所以存誠也故云曷之用二簋可用享二簋之約可用享祭言在乎誠而已

豕曰損損下益上其道上行

損之所以為損者以損於下而益於上也取下以益上故云其道上行也

周易彙統 下經卷二

三五

損而有孚元吉无咎可貞利有攸往曷之用二簋可用享二簋應有時損剛益柔有時

聖人恐人之泥言也故復明之曰二簋之質用之當有時非其所用而用之不可也謂文飾未過而損之與損之至過於甚則非也損剛益柔有時剛為過柔為不足損益皆損剛益柔也必順時而行不當時而損益之則非也

損益盈虛與時偕行

凡損益盈虛皆有時也

象曰山下有澤損君子以懲忿窒欲

山下有澤氣通上潤與深下以增高皆損下之象君子觀損之象以損於己在脩己之道所常損者

唯忿與欲故以懲戒其忿怒窒塞其意欲也

初九已事遄往无咎酌損之

象曰已事遄往尚合志也

損之義損剛益柔損下益上也初以陽剛應於四四以陰柔居上位賴初之益者也下之益上當損已而不自以為功所益於上者事既已則速去之不居其功乃无咎也若享其成功之美非損已益上也於為下之道為有咎矣四之陰柔賴初者也故聽於初初當酌度其宜而損已以益之過與不及皆不可也

九二利貞征凶弗損益之

象曰九二利貞中以為志也

二以剛中當損剛之時居柔而說體上應六五陰柔之君以柔說應上則失其剛中之德故戒所利在貞正也征行也離乎中則失其貞正而凶矣守其中乃貞也弗損益之不自損其剛貞則能益上乃益之也

六三三人行則損一人一人行則得其友

象曰一人行三則疑也

此爻乃損之所以為損也下體之乾三陽並進三人行也九三一爻損而上之三人行則損一人也剛柔偶合一人行則得其友也

六四損其疾使遄有喜无咎

象曰損其疾亦可喜也

四以陰柔居上與初之剛陽相應在損時而應剛能自損以從剛陽也損不善以從善也四損其柔而益之是損其不善也故曰損其疾疾謂疾病不善也損於不善唯使之過速則有喜而无咎人之損過唯患不速速則不致於深過為可喜也

六五或益之十朋之龜弗克違元吉

象曰六五元吉自上祐也

六五於損時以中順居尊位虛其中以應乎二之剛陽是人君能虛中自損以順從在下之賢也能如是天下孰不損已自盡以益之故或有益之事則十朋助之矣十眾辭龜者決是非吉凶之物衆人之公論必合正理雖龜策不能違也如此可謂大善之吉矣

上九弗損益之无咎貞吉利有攸往得臣无家

周易彙統

下經卷二

五

象曰弗損益之大得志也

九居損之終損極而當變者也以剛陽居上若用剛以損削於下非為上之道其咎大矣若不行其損變而以剛陽之道益於下則无咎而得其正且吉也如是則宜有所往往則有益矣在上能不損其下而益之天下孰不服從從之衆无有內外也故曰得臣无家得臣謂得人心之歸服无家謂无有遠近內外之限也

建安丘氏曰損者損下乾之陽以益上坤之陰也合六爻觀之損在下則益在上矣其在下卦初爻位俱剛可損也故曰酌損之二處柔得中不可損矣故曰弗損益至三則有餘於陽當損其一以奉上故曰損一人此三爻皆知損者也其在上卦四陰虛賴初之陽以為益故曰損其疾五受二之益而又得上之益故曰或益之上與三為往來之爻既得三之益不待損人以益已故曰弗損益此三

爻則處損而得益者也

周易彙統

下經卷二

五

益下 風雷益

益利有攸往利涉大川

益增益也益於天下之道也故利有攸往益之道可以濟險難利涉大川也

象曰益損上益下民說无疆自上下下其道大光

卦之為益以其損上益下也損於上而益下則民說之无疆謂无窮極也自上而降已以下下其道之大光顯也陽下居初陰上居四為自上下下之義

利有攸往中正有慶利涉大川木道乃行益動而巽

日進无疆

卦才下動而上巽動而巽也為益之道其動巽順於理則其益日進廣大无有疆限也動而不順於理豈能成大益也

周易彙編 下經卷二

天施地生其益无方

以天地之功言益道之大聖人體之以益天下也天道資始地道生物天施地生化育萬物各正性命其益可謂无方矣方所也方所則有限量无方謂廣大无窮極也大地之益萬物豈有窮極乎

凡益之道與時偕行

聖人利益天下之道應時順理與天地合與時偕行也

象曰風雷益君子以見善則遷有過則改

風烈則雷迅雷激則風怒二物相益者也君子觀風雷相益之象而求益於己為益之道无若見善則遷有過則改也見善能遷則可以盡天之善有過能改則无過矣益於人者无大於是

初九利用為大作元吉无咎

象曰元吉无咎下不厚事也

初九為震動之至上應六四近君之臣則初受四之任者重矣故利用為大作興之事而所作之事必須大善而吉則无咎矣

六二或益之十朋之龜弗克違永貞吉王用亨于帝

吉

象曰或益之自外來也

六二處中正而體柔順有虛中之象虛中以求益或有可益之事則眾朋助而益之十者眾辭眾人所是理之至當也龜者占吉凶辨是非之物言其至是龜不能違也永貞吉就六二之才而言二中

周易彙編 下經卷二

正虛中能得眾人之益者也然而質本陰柔故戒在常永貞固則吉也王用亨于帝吉如二之虛中而能永貞用以享上帝猶當獲吉况與人接物其意有不通乎祭天天子之事故云王用也

六三益之用凶事无咎有孚中行告公用圭

三居下體之上處動之極而應剛果於用之凶事則无咎也凶事謂患難非常之事三居下之上雖當凶事必有其孚誠而所為合於中道則誠意通於上而上信與之則可矣雖有誠意而所為不合中行不信通於上亦不可也圭者通信之物凡祭祀朝聘用圭玉所以通達誠信也有誠孚而得中道則能使上信之是猶告上用圭玉也其孚能通達於上故云有孚中行告公用圭也

六四中行告公從利用為依遷國

六四中行告公從利用為依遷國

象曰告公從以益志也

四當益時處近君之位居得其正以柔順輔上而
下應於初之剛陽可以益於上也唯處不得其中
故以中行爲戒也若行得中道則可告於上而獲
信從矣以柔巽之體非有剛特之操故利用爲依
遷國爲依依附於上也遷國順下而動也自古
國邑民不安其居則遷遷國者順下而動也

九五有孚惠心勿問元吉有孚惠我德

象曰有孚惠心勿問之矣惠我德大得志也

五剛陽中正居尊位又得六二之中正相應以行
其益何所不利以陽實在中有孚之象也以九五
之德之才之位而中心至誠在惠益於物其至善
大吉不問可知故云勿問元吉人君居得致之位
操可致之權苟至誠益於天下天下受其大福其
元吉不假言也有孚惠我德人君至誠益於天下
周易彙統 下經卷二 三

天下之人无不至誠愛戴
以君上之德澤爲恩惠也

上九莫益之或擊之立心勿恒凶

象曰莫益之偏辭也或擊之自外來也

上九以剛處益之極求益之甚者也利者衆人所
同欲也專欲益已其害大矣欲之甚則昏蔽而忘
義理求之極則侵奪而致仇怨求益之極衆人所
共惡故无益之者而或擊之矣立心勿恒凶聖人
戒人存心不可專利故
云勿恒如是凶之道也

建安丘氏曰益者損上乾之陽以益下坤之陰也
合六爻觀之損在上則益在下矣其在下卦初與
四爲往來之爻受四之益者故曰利用大作二得
五之益而又受初之益故曰或益之三處益時唯
凶事則不可不益故曰益用凶事此三爻皆受益
者也其在上卦四以順下之動而爲益故曰利用

遷國五以感人以誠而致益故曰有孚惠心上則
不知損已反以求人之益而人或擊之矣故曰莫
益之或擊之此三爻
則處益而當損者也

周易彙統

下經卷二

四

☰ 乾下

澤天夫

三五十四

夫揚于十庭孚號有厲

天者剛決之義衆陽進而決去一陰也君子道盛之時當顯行之於公朝使人明知善惡故云揚于王庭孚信之在中誠意也號者命衆之辭君子之道雖長盛而不敢忘戒備故至誠以命衆使知尚有危道雖以此之甚盛決彼之甚衰若易而无備則有不虞之悔是尚有危理必有戒懼之心則无患也聖人設戒之意深矣

告自邑不利卽戎利有攸往

邑私邑也告自邑先自治也以衆陽之盛決於一陰力固有餘然不可極其剛至於太過不利卽戎謂不宜尚壯武也卽從也利有攸往謂宜進而往也不尚剛武而其道益進乃夫之善也

周易彙統

下經卷二

聖

象曰夫決也剛決柔也健而說決而和

夫爲決義五陽決上之一陰也健而說決而和下健而上說是健而能說決而能和決之至善也

揚于王庭柔乘五剛也孚號有厲其危乃光也告自

邑不利卽戎所尚乃窮也利有攸往剛長乃終也

陰而乘陽非理之甚也知有危懼其道光大也專尚剛武乃至窮極矣剛長之終純乾也

象曰澤上於天夫君子以施祿及下居德則忌

澤上於天夫則天之所以澤萬物者決矣君子觀澤決於上而注於下之象則施布其祿澤以及於下也居者止也若自止其德而澤不下施則非夫決之義矣故忌

初九壯于前趾往不勝爲咎

象曰不勝而往咎也

九陽爻而乾體剛健在上之物乃在下而居決時壯于前進者也前趾謂進行也夫之初而壯于前趾往不勝宜矣夫五陽一陰君子豈不足以勝小人然居下而早用其壯固自有不勝之理不可不戒勝在往所以云爲咎也

九二惕號莫夜有戎勿恤

象曰有戎勿恤得中道也

夫者陽決陰君子決小人之時不可忘戒備也陽長將極之時而二處中居柔不爲過剛能知戒備處夫之至善也內懷兢惕而外嚴誠號雖莫夜有戎兵亦可勿恤也

九三壯于頄有凶君子夫夫獨行遇雨若濡有愠无

周易彙統

下經卷二

聖

咎

象曰君子夫夫終无咎也

三居下體之上又處健體之極剛果於決者也頄顛骨謂其剛壯見於面目乃有凶之道也獨行遇雨三與上六爲正應方羣陽共決一陰之時已若以私應之故不與衆同而獨行則與上六陰陽和合故云遇雨易中言雨者皆謂陰陽和也君子道長決去小人之時而已獨與之和其非可知唯君子處斯時則能夫夫謂夫其夫果決其斷也雖其私與當遠絕之若見濡汚有愠惡之色如此則无過咎也三健體而處正非必有是失也因此義以爲教耳

九四臀无膚其行次且牽羊悔亡聞言不信

象曰其行次且位不當也聞言不信聰不明也

臂无膚居不安也。行次且進不前也。次且進難之狀。九四以陽居陰剛決不足欲止則眾陽並進於下勢不得安猶臂傷而居不能安也。欲行則居柔失其剛壯不能強進故其行次且也。牽羊悔亡羊者羣行之物牽者挽拽之義言若能自強而牽挽以從羣行則可以亡其悔然既處柔必不能也。雖使聞是言亦必不能信用也。夫過而能改聞善而能用克已以從義唯剛明者能之。在它卦九居四其失未至如此之甚在夫而居柔其害大矣。

九五 覓陸夬夬 中行无咎

象曰 中行无咎 中未光也

五雖陽剛中正居尊位然切近於上六上六說體而卦獨一陰陽之所比也。五為決陰之主而反此之其咎大矣。故必決其決如覓陸然則於其中行之德為无咎也。中行中道也。覓陸今所謂馬齒覓是也。曝之難乾感陰氣之多者也。而脆易折五若如覓陸雖感於陰而決斷之易則於中行无過咎矣。不然則失其中正也。感陰多之物覓陸為易斷故取為象。

周易彙統

下經卷二

巽

上六 无號終有凶

象曰 无號之凶 終不可長也

陽長將極陰消將盡獨一陰處窮極之地是眾君子得時夫去危極之小人也。其勢必須消盡故云无號號咷畏懼終必有凶也。

建安丘氏曰 夬者決也。以五陽而決上之一陰也。故六爻以上陰為主而五陽則皆以上取義。凡陽之決陰遠則不能相及。唯比與應當之五比上者也。故曰覓陸夬夬三應上者也。故曰君子夬夬夬夬者言當決而又決不可係累於陰也。四介三五兩剛之間亦欲決上以進則礙五居則礙三故有

臂无膚行次且之象。至二去上遠則无相極之理矣。故但惕號以為莫夜有戎之備而已。初又最遠往不勝之戒也。

周易彙統

下經卷二

巽

姤女壯勿用取女

姤遇也邵子曰復次剝明治生於亂乎姤次夫明亂生於治乎時哉時哉未有剝而不復夫而不姤者防乎其防邪家其長子孫其昌是以聖人貴未然之防是謂易之大綱一陰始生而遇五陽其女之壯不待言可知矣有如此之女又安可取之哉聖人為戒明矣

象曰姤遇也柔遇剛也

姤之義遇也卦之為姤柔遇剛也一陰方生始與陽相遇也

勿用取女不可與長也天地相遇品物咸章也剛遇

中正天下大行也姤之時義大矣哉

周易彙統 下經卷二 巽

象曰天下有風姤后以施命誥四方

風行天下无所不周為君后者觀其周徧之象以施其命令周告四方也風行地上與天下有風皆為周徧庶物之象而行於地上徧觸萬物則為觀經歷觀省之象也行於天下周徧四方則為姤施發命令之象也

初六繫于金柅貞吉有攸往見凶羸豕孚蹢躅

象曰繫于金柅柔道牽也

姤陰始生而將長之卦一陰生則長而漸盛陰長則陽消小人道長也制之當於其微而未盛之時柅止車之物金為之堅強之至者也止之以金柅而又繫之止之固也固止使不得進則陽剛貞正之道吉也使之進往則漸盛而害於陽是見凶也羸豕孚蹢躅聖人重為之戒言陰雖未能強猛然

其中心在乎蹢躅躅跳躅也陰微在下可謂羸矣然其中心常在乎消陽也君子小人異道小人雖微弱之時未嘗无害君子之心防於微則无能為矣

九二包有魚无咎不利賓

象曰包有魚義不及賓也

魚陰物之美者指初六也初與四為正應魚本四之有也今九二先與初遇以陽納陰包而有之則二為主而四為賓矣此豈九四之利乎故口不利賓也

九三臀无膚其行次且厲无大咎

象曰其行次且行未牽也

九三居姤之時志求乎遇一陰在下是所欲也故處雖不安而其行則又次且也次且進難之狀謂不能遽舍也然三剛正而處巽有不終迷之義若知其不正而懷危懼不敢妄動則可以无大咎也非義求遇固已有咎矣知危而止則不至於大咎矣

九四包无魚起凶

象曰无魚之凶遠民也

包者所養畜也魚所美也四與初為正應當相遇者也而初已遇於二矣失其所遇猶包之无魚亡其所有也四當姤遇之時居上位而失其下下之離由已之失德也四之失者不中正也以不中正而失其民所以凶也曰初之從二以比近也豈四之罪乎曰在四而言義當有咎不能保其下由失道也豈有上不失道而下離者乎遇之道君臣民主夫婦朋友皆在焉四以下睽故主民而言為上而離必有凶變起者將生之謂民心既離難將作矣

包者所養畜也魚所美也四與初為正應當相遇者也而初已遇於二矣失其所遇猶包之无魚亡其所有也四當姤遇之時居上位而失其下下之離由已之失德也四之失者不中正也以不中正而失其民所以凶也曰初之從二以比近也豈四之罪乎曰在四而言義當有咎不能保其下由失道也豈有上不失道而下離者乎遇之道君臣民主夫婦朋友皆在焉四以下睽故主民而言為上而離必有凶變起者將生之謂民心既離難將作矣

九五以杞包瓜含章有隕自天

象曰九五含章中正也有隕自天志不舍命也

杞生於最高處瓜美物生低處以杞包瓜則至尊
逮下之意也既能如此自然有賢者出故有隕自
天也

上九姤其角吝无咎

象曰姤其角上窮吝也

角者上也上九高亢而剛極人孰與之以此求遇
固可吝也已則如是人之遠之非他人之罪也由
已致之故无
所歸咎也

建安丘氏曰姤遇也以一陰而遇五陽也故六爻
以初陰爲主而上五陽則皆以初取義凡陽之於
周易彙統下經卷二

陰遠則不遇唯近者得之二與初最近遇之最先
者故曰包有魚四雖應初而初爲二得非復已有
故包无魚三介二四兩剛之間亦欲遇初以居則
礙四進則礙二故有臂无膚行次且之象至五去
初遠則无相得之理矣故但含章以聽天命之自
然而已上又最遠者也故有姤角上窮吝之戒也

坤下

澤地萃

萃

萃亨王假有廟

王者萃聚天下之道至於有廟也羣生至衆也而
可一其歸仰人心莫知其鄉也而能致其誠敬鬼
神之不可度也而能致其來格天下萃合人心總
攝衆志之道非一其至大莫過於宗廟故王者萃
於人心聖人制禮以成其德耳萃下有亨字衍文
也

利見大人亨利貞

天下之聚必得大人以治之萃
不以正則致爭亂也故曰利貞

用大牲吉利有攸往

周易彙統下經卷二

畏

萃之時用大牲則吉
萃之時利有攸往也

象曰萃聚也順以說剛中而應故聚也

萃之義聚也順以說以卦才言也上說而下順爲
上以說道使民而順於人心下說上之政令而順
從於上既上下順說又陽剛處中正之位而下有
應助如是故能聚也欲天下之萃聚非如是不能
也

王假有廟致孝享也利見大人亨聚以正也用大牲

吉利有攸往順天命也觀其所聚而天地萬物之情

可見矣

象曰澤上於地萃君子以除戎器戒不虞

澤上於地為萃聚之象君子觀萃象以除治戎器用戒備於不虞凡物之萃則有不虞度之事故眾聚則有爭物聚則有奪大率既聚則多故矣故觀萃象而戒也除謂簡治也去弊惡也除而聚之所戒不虞也

初六有孚不終乃亂乃萃若號一握為笑勿恤往无

咎

象曰乃亂乃萃其志亂也

初六上應九四而隔於二陰當萃之時不能自守是有孚而不終志亂而妄聚也若呼號正應則眾以為笑但勿恤而往從正應則无咎矣

六二引吉无咎孚乃利用禴

周易彙統

下經卷二

兌

象曰引吉无咎中未變也

二雖陰柔而得中正與五為正應當萃者也然而相遠又在羣陰之間必相牽引則得其萃矣五居尊位有中正之德二亦以中正之道往與之萃乃君臣和合也其所共致豈可量也是以吉而无咎也孚乃利用禴孚信之在中誠之謂也禴祭之簡薄者也非薄而祭不尚備物直以誠意交於神明也孚乃者謂有其孚則可不

六三萃如嗟如无攸利往无咎小吝

象曰往无咎上巽也

三陰柔而不中正求萃於人萃如也為人棄絕嗟如也上下皆不與无攸利也唯往而從上雖无過咎亦可小羞吝也陰柔而不中正至於如此亦宜矣

九四大吉无咎

象曰大吉无咎位不當也

四當萃之時上比九五之君得君臣之聚也下比下體羣陰得下民之聚也得上下之聚可謂善矣然四以陽居陰非正也雖得上下之聚必得大善然後為无咎也故曰大吉无咎聖人為戒深矣

九五萃有位无咎匪孚元永貞悔亡

象曰萃有位志未光也

九五陽剛中正而居尊位既有其位又有其德中正无過咎而天下尚有未信服歸附者其道未光大也元永貞之道未至也在脩德以來之无思不服矣乃无匪孚其悔亡也

上六齋咨涕洟无咎

周易彙統

下經卷二

萃

象曰齋咨涕洟未安上也

上六陰柔自高天下孰肯與也求萃而人莫之與其窮至於齋咨涕洟也人之絕之由已自取又將誰咎為人惡絕不知所為則隕獲而至嗟涕洟真小人之情狀也建安丘氏曰萃聚也卦唯二陽而四陰皆有求萃於陽者然九五得位失權九四有權无位故五萃有位匪孚四大吉无咎二與五應萃五者也以其得正則二引吉无咎初與二比萃四者也以其不正則初乃亂乃萃三萃如嗟如聖人欲其舍四而往萃於五故初與三皆言往无咎而上以柔乘剛則齋咨涕洟而已



坤下 地風升

季至季三

升元亨用見大人勿恤南征吉

升者進而上也升進則有亨義而以卦才之善故元亨也。用此道以見大人不假憂恤前進則吉也。南征前也。

象曰柔以時升巽而順剛中而應是以大亨

柔升謂坤上行也巽既體卑而就下坤乃順時而上升以時也謂時當升也柔既上而成升則下巽而上順以巽順之道升可謂時矣剛中之道中順之德相應能巽而順其升以時是以元亨也。

用見大人勿恤有慶也南征吉志行也

大人升於位勿恤自有福慶及物也南征前進也福慶及於天下其志行也故吉也。

周易彙統

下經卷二

至

象曰地中生木升君子以順德積小以高大

木生地中長而上升為升之象君子觀升之象以順脩其德積累微小以至高大也順則可進逆乃退也萬物之進皆以順道也善不積不足以成名學業之充實道德之崇高皆由積累而至積小所以成高大升之義也。

初六允升大吉

象曰允升大吉上合志也

允者信從也初之柔巽唯信從於二信二而從之同升乃大吉也二以德言則剛中以力言則當任初之陰柔又無應援不能自升從於剛中之道以進故曰大吉也。

九二孚乃利用禴无咎

象曰九二之孚有喜也

二陽剛而在下五陰柔而居上二五在升時相應當內存至誠不假文飾於外誠積於中故曰利用禴尚誠敬也禴祭之簡質者也云孚乃謂既孚乃宜不用文飾專以其誠感通於上也如是則得无咎矣。

九三升虛邑

象曰升虛邑无所疑也

三以陽剛之才正而且巽上皆順之復有援應者以是而升如入无人之邑謂其上皆陰柔往无所疑也。

六四王用亨于岐山吉无咎

周易彙統

下經卷二

至

象曰王用亨于岐山順事也

四柔順之德處順居正昔者文王之德居岐山之而下柔順謙恭不出其位至德如此周之王業用是而亨也四能如是則亨而吉且无咎矣。

六五貞吉升階

象曰貞吉升階大得志也

五以下有剛中之應故能居尊位而吉然質本陰柔必守貞固乃得其吉也若不能貞固則信賢不篤任賢不終安能吉也階所由而升也任剛中之賢輔之而升猶登進自階言有由而易也指言九二正應然在下之賢皆用升之階也用賢則彙升矣。

上六冥升利于不息之貞

象曰冥升在上消不富也

六以陰居升之極昏冥於升知進而不知止者也其為不明甚矣然求升不已之心有時而用於貞正而當不息之事則為宜矣故曰利於不息之貞也
建安丘氏曰升卦之義以卦變言則柔以時升六自三上升而為四也以二體言則以巽升坤下三爻為方升之人上三皆受其升者以六爻言則六五貞吉升階居得尊位為升之主下四爻則皆來升者也初與三於五非近非應無嫌於五故初允升三升虛邑蓋可升而升者也如九二應五則礙而不得進故孚而用禴六四近五則進而不敢逼故亨而順事是知不可升而不升者也故二爻不言升至上處窮極之地不當升而猶升焉則是為冥升而已升之道可易言哉

周易彙統

下經卷二

晉

兌上

澤水困

五雷無妄

困亨貞大人吉无咎有言不信

如卦之才則困而能亨且得貞正乃大人處困之道也故能吉而无咎大人處困不唯其道自吉象天安命乃不失其吉也

象曰困剛揜也

卦所以為困以剛為柔所掩蔽也陷於下而掩於上所以困也陷亦掩也剛陽君子為陰柔小人所掩蔽君子之道困窒之時也

險以說困而不失其所亨其唯君子乎貞大人吉以

剛中也

周易彙統

下經卷二

晉

困而不失其所亨者能如其唯君子乎唯大人能處困凡人處之大則失節小則憂隕以其立心中耳

有言不信尚口乃窮也

當困而言人所不信欲以口免困乃所以致窮也

象曰澤无水困君子以致命遂志

澤无水困乏之象也君子當困窮之時既盡其防慮之道而不得免則命也當推致其命以遂其志知命之當然也則窮塞禍患不以動其心行吾義而已苟不知命則恐懼於險難隕獲於窮厄所守亡矣安能遂其為善之志乎

初六臀困于株木入于幽谷三歲不覿

象曰入于幽谷幽不明也

六以陰柔居於至卑又在坎險之下在困不能自濟者也必得在上剛明之人為援助則可以濟其困矣初與四為正應九四以陽而居陰為不正夫剛而不中又方剛於陰揜是惡能濟人之困猶株木之下不能以蔭覆於物株木无枝葉之木也居困而不能庇物故為株木譬所以居也譬困于株木謂无所庇而不得安其居居安則非困也入于幽谷陰柔之人非能安其所遇既不免于困則益迷暗矣動入于深困幽谷深暗之所也方益入於困无自出之勢故至於三歲不覲終困者也不覲不遇其所亨也

九二困于酒食朱紱方來利用亨祀征凶无咎

象曰困于酒食中有慶也

周易彙統

下經卷二

三

二以剛中之才而處困之時君子安其所遇无所動其心雖欲濟天下之困而未得遂其志故為困于酒食也二以剛中之德困于下上有九五剛中同德之君相求故云朱紱方來方來方且來也朱紱王者蔽膝之服也利用亨祀享祀以至誠通神明也在困之時利用至誠如享祀然其德既誠自能感通於上矣征凶无咎方困之時若不誠安處以俟命往而求之則犯難故凶而於義為无咎也

六三困于石據于蒺藜入于其宮不見其妻凶

象曰據于蒺藜乘剛也入于其宮不見其妻不祥也

六三以陰柔不中正之質處困而在險極者也石堅重之物蒺藜刺不可據之物三以剛險而上進則二陽在上力不能勝堅不可犯益自困耳困於石也以不善之德居九二剛中之上其不安猶藉

刺據于蒺藜也進退既皆益困欲安其所益不能矣宮其居所安也妻所安之主也知進退之不可而欲安其居則失其所安矣進退與處皆不可唯死而已其凶可知繫辭曰非所困而困焉名必辱非所據而據焉身必危既辱且危死期將至妻其可得見耶

九四來徐徐困于金車吝有終

象曰來徐徐志在下也雖不當位有與也

金剛也車載物者也二以剛在下載已故謂之金車四欲從初而阻於二故其來遲疑而徐徐是困于金車也然四與初乃正應在困之時為二所阻故有吝象後必合也故曰有終

九五劓劓困于赤紱乃徐有說利用祭祀

象曰劓劓志未得也乃徐有說以中直也利用祭祀

周易彙統

下經卷二

三

受福也

截鼻曰劓傷於上也去足為劓傷於下也上下皆掩於陰為其傷害劓劓之象也五君位也人君之困由上下无與也赤紱臣下之服取行來之義故以紱言人君之困以天下不來也天下皆來則非困也五雖在困而有剛中之德下有九二剛中之賢道同德合徐必相與而來共濟天下之困是始困而徐有喜說也利用祭祀之事必致其誠敬而後受福人君在困時宜念天下之困求天下之賢若祭祀然致其誠敬則能致天下之賢濟天下之困矣

上六困于葛藟于臲臲曰動悔有悔征吉

象曰困于葛藟未當也動悔有悔吉行也

物極則反事極則變困極矣理當變矣葛藟纏束之物臲臲危動之狀六處困之極為困所纏束而

居最高危之地困于葛藟與臲卼也動悔動輒有悔无所不困也有悔咎前之失也曰自謂也若能日如是動皆得悔當變前之所為有悔也能悔則往而得吉也困極而征則出于困矣故吉

建安丘氏曰困剛揜也卦以三柔揜三剛為象然剛為柔揜者吉下卦則以初三之柔揜九二之剛然初言困于株木三言困于石二則言困于酒食而象以為中有慶是初三凶而二吉也上卦以上六之柔揜四五之剛然四言徐有終五言徐有說而上則言困于葛藟而象以為未當是四五吉而其唯君子乎三剛爻之謂也

周易其統

下經卷二

困



巽下

水風井

李漢

井改邑不改井无喪无得往來井井

井之為物常而不可改也邑可改而之他井不可遷也故曰改邑不改井及之而不竭存之而不盈无喪无得也至者皆得其用往來井井也无喪无得其德也常往來井井其用也周常也周也井之道也

汔至亦未繙井羸其瓶凶

汔幾也繙輓也井以濟用為功幾至而未及用亦於未下繙於井同也君子之道貴乎有成所以五穀不熟不如莢稗掘井九仞而不及泉猶為棄井有濟物之用而未及物猶无有也羸敗其瓶而失之其用喪矣是以凶也羸毀敗也

周易其統

下經卷二

井

象曰巽乎水而上水井井養而不窮也改邑不改井

乃以剛中也汔至亦未繙井未有功也羸其瓶是以

凶也

巽入於水下而上其水者井也井之養於物不有窮已取之而不竭德有常也邑可改井不可遷亦其德之常也二五之交剛中之德其常乃如是卦之才與義合也井以濟用為功水未出而羸敗其瓶與未繙同何功之有是以凶也

象曰木上有水井君子以勞民勸相

木上有水井之象也君子觀井之象法井之德以勞徠其民而勸勉以相助相養之道也勞徠其民法井之用也勸民使相助相養法井之施也皆取井養之義也

初六井泥不食舊井无食

象曰井泥不食下也舊井无食時舍也

六以陰柔而居下泥之象也无水而泥人所不食也人不食則水不上无以及禽焉禽鳥亦不至矣見其不能濟物為時所舍置不用也

九二井谷射鮒甕敝漏

象曰井谷射鮒无與也

二雖剛陽之才而居下上无應而比初不上而下之象也井之道上行者也澗谷之水則旁出而就下二居井而就下失井之道然井水尚出則養人而濟物今乃下就汚泥注於鮒而已鮒或以為蝦井中微物耳射注也如谷之下流注於鮒也甕敝漏如水之在甕本可為用乃破敝而漏之不為用

也水之不能上而為用者由无應援之故也

九三井渫不食為我心惻可用汲王明並受其福

象曰井渫不食行惻也求王明受福也

九三以陽剛之才而居一井之半則泥者去注者深此潔治之井泉可食矣泉可食而人莫之食非惟我心之惻而行者過之亦為之惻然也然三有皆潔之泉苟上遇汲者之明則美泉見食而邑人皆被其井養之功猶下有陽剛之才而上遇王者之明則賢才見用而天下並受其利澤之福也

六四井甃无咎

象曰井甃无咎修井也

四雖陰柔而處正上承九五之君才不足以廣施利物亦可以自守者也故能修治則得无咎甃砌

渠也四雖才弱不能廣濟物之功修治其事不至於廢可也若不能修治廢其養人之功則失井之道其咎大矣

道其咎

九五井冽寒泉食

象曰寒泉之食中正也

五以陽剛中正居尊位其德其才可謂善美矣井冽寒泉食也冽謂甘潔也井泉以寒為美甘潔之寒泉可為人食也於井道為至善也然而不言吉者井以上出為成功未至於上未及用也故至上而後言元吉也

上六井收勿幕有孚元吉

象曰元吉在上大成也

井以上出為用居井之上井道之成也收汲取也幕蔽覆也取而不蔽其利无窮井之施廣矣大矣有孚有常而不變也博施而有常大善之吉也建安丘氏曰井卦六爻合而觀之一井也泉井實也先儒以三陽為泉三陰為井陽實陰虛之象也九二言井谷射鮒九三言井渫不食九五言井冽寒泉日射日渫日冽非泉之象乎初六言井泥不食六四言井甃无咎上六言井收勿幕日泥日甃日收非井之象乎以卦序而言則二之射始達之泉也三之渫已潔之泉也五之冽則可食之泉矣初之泥方掘之井也四之甃已修之井也上之收則出汲之井矣又以二爻為一例則初二皆在井下不見於用故初為泥而二為谷三四皆在井中將見用矣故三為潔而四為甃五上皆在井上而已見於用矣故五言食而上言收也

離下 澤火革

兌上

至美吉四

革已日乃孚元亨利貞悔亡

革者變其故也變其故則人未能遽信故必已日然後人心信從元亨利貞悔亡弊壞而後革之革之所以致其通也故革之而可以大亨革之而利於正道則可久而得去故之義無變動之悔乃悔亡也革而元甚益猶可悔也况反害乎古人所以重改作也

彖曰革水火相息二女同居其志不相得曰革

澤火相滅息又二女志不相得故為革息為止息又為生息物止而後有生故為生義革之相息謂也

已日乃孚革而信之

事之變革至於已日使人信之人心不信雖強行之不能成也

文明以說大亨以正革而賞其悔乃亡

離為文明兌為說文明則理无不盡事无不察說則人心和順革而能照察事理和順人心可致大亨而得貞正如是變革得其至當故悔亡也

天地革而四時成湯武革命順乎天而應乎人革之時大矣哉

聖人極言贊其革之時大矣哉

象曰澤中有火革君子以治曆明時

水火相息為革革變也君子觀變革之象推日月星辰之遷易以治曆數明四時之序也夫變易之

道事之至大理之至明跡之至著莫如四時觀四時而順變革則與天地合其序矣

初九鞶用黃牛之革

象曰鞶用黃牛不可以有為也

初九無時無援而動於下則有僭妄之過也鞶局束也革所以包束黃中色牛順物鞶用黃牛之革謂以順道自固不妄動也故不言吉凶也

六二已日乃革之征吉无咎

象曰已日革之行有嘉也

六二居柔順而得中正又文明之至上有剛陽之君同德相應中正則无偏蔽文明則盡事理應上則得權勢體順則无違悖時可矣位得矣才足矣處革之至善者也然臣道不當為革之先又必待

周易彙統

下卷卷二

空

上下之信故已日乃革之也如二之才德所居之地所逢之時足以革天下之弊新天下之治當進而上輔於君以行其道則吉而无咎也聖人因其有可戒之疑而明其義耳使賢才不失可為之時也

九三征凶貞厲革言三就有孚

象曰革言三就又何之矣

九三以重剛不中躁動於革者也然有當革之事豈可不為也在乎守貞正而懷危懼順從公論則可行之不疑革言猶當革之事審察當革之言至於三而皆合則可信也言重慎之至能如是則必得至當乃有孚也已可信而眾所信也如此則可以革矣故曰革言三就有孚也

九四悔亡有孚改命吉

象曰改命之吉信志也

九四革之盛也居水火之際革之勢也可謂當革之時也當革而革自然无悔矣革之既當唯在處之以至誠故有孚則改命吉行之以誠上信而下順其吉可知故曰有孚改命吉也

九五大人虎變未占有孚

象曰大人虎變其文炳也

九五以陽剛之才中正之德居尊位大人也以大人之道革天下之事无不當也无不時也所過變化事理炳然昭著不待占決知其至當而天下信也故曰未占有孚

上六君子豹變小人革面征凶居貞吉

象曰君子豹變其文蔚也小人革面順以從君也

周易彙統

下經卷二

壹

革之終革道之成也君子則已從革而變其著見若豹之彬蔚也小人昏愚難遷者雖未能心化亦革其面以從上之教令也小人既革其外革道可以為成也苟更從而深治之則為已甚已甚非道也故至革終而又征則凶也當貞固以自守革至於極而不守以貞則所革隨復變矣然小人自暴自棄也自暴者拒之以不信自棄者絕之以不為商辛才力過人聖人以其自絕于善故謂之下愚考其歸則誠愚也小人革面何也畏其威也故征凶過征則革面者又為敵矣其凶可知也建安丘氏曰革之象曰已日乃孚又曰革而當其悔乃亡孚謂信於人心當謂合乎天理此革之道也在革六爻初未可革故曰鞶用黃牛之革而象言其不可有為二之時可革矣故曰已日乃革而象稱其行有嘉三革之道已成无所事革故曰革言三就有孚而象又曰何之此革三爻之序也至六四則附下卦革之未善者而更改之故曰有孚改命吉改則輕於革矣五言大人虎變上言君子

豹變則論從革之效變者革之成改又不足論矣

周易彙統

下經卷二

六四

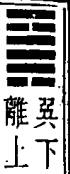

英下 大風鼎

三五六

鼎元吉亨

以卦才言也如卦之才可以致元亨也止當云元亨文美吉亨卦才可以致元亨未便有元吉也彖復止云元亨其美明矣

彖曰鼎象也

鼎大器也重寶也故其制作形模法象尤嚴鼎之名正也以形言則耳對植於上足分峙於下周圍內外高卑厚薄莫不有法而至正至正然後成安重之象故鼎者法象之器卦之為鼎以其象也

以木與火亨飪也聖人亨以享上帝而大亨以養聖賢

周易彖統

下經卷二

壹

以二體言鼎之用也以木與火所以亨飪也極其用之大則聖人亨以享上帝大亨以養聖賢也

巽而耳目聰明柔進而上行得中而應乎剛是以元亨

亨

以卦才言能如卦才可以致元亨也

象曰木上有火鼎君子以正位凝命

木上有火烹飪之象故為鼎君子觀鼎之象以正位凝命鼎者法象之器其形端正其體安重取其端正之象則以正其位謂正其所居之位君子所處必正取其安重之象則凝其命令安重其命令也凝聚止之義也

初六鼎顛趾利出否得妾以其子无咎

象曰鼎顛趾未悖也利出否以從貴也

六在鼎下趾之象也上應於四趾而向上顛之象也初顛趾傾出否惡以致潔新可也故顛趾利在出否也得妾以其子无咎六陰而卑故為妾得妾謂得其人也若得良妾則能輔助其主使无過咎也以其子致其主於无咎也六陰居下而卑與從陽妾之象也

九二鼎有實我仇有疾不我能即吉

象曰鼎有實慎所之也我仇有疾終无尤也

二以剛實居中鼎中有實之象鼎之有實上出則為用二陽剛有濟用之才與五相應上從六五之君則得正而其道可亨然與初密比彼必相求故戒能遠之使不來即我則吉也仇對也陰陽相對之物謂初也相從則非正而害義是有疾也二當以正自守使之不能來就己人能自守以正則不

周易彖統

下經卷二

壹

正不能就之矣所以吉也

九三鼎耳革其行塞雉膏不食方雨虧悔終吉

象曰鼎耳革失其義也

鼎耳六五也為鼎之主三以陽居巽之上剛而能巽其才足以濟務然與五非應而不同未得於君者也不得於君則其道何由而行革變革為異也三與五異而不合也其行塞不能亨也不得於君无以施其用雉膏甘美之物象祿位三有才用而不得六五之祿位是不得雉膏食之也然三終上進之物陰陽交暢則雨言五與三方將和合虧悔終吉謂不足悔終當獲吉也

九四鼎折足覆公餗其形渥凶

象曰覆公餗信如何也

鼎本以烹飪而致用今乃至於折足而覆餗則享上帝養聖賢之具皆廢矣宜其凶也四處大臣之位以剛居柔下復應柔力小不能任重且所用非人无以自輔卒至敗人家國之事而負君上之所託亦何異乎鼎之折足而覆餗也繫辭曰德薄而位尊知小而謀大力小而任重鮮不及矣言不勝其任也

六五鼎黃耳金鉉利貞

象曰鼎黃耳中以爲實也

五在鼎上耳之象也鼎之舉措在耳爲鼎之主也五有中德故云黃耳鉉加耳者也二應於五來從於耳者鉉也五二居中應中相應可謂至善然質本陰柔故戒以貞固也

上九鼎玉鉉大吉无不利

象曰玉鉉在上剛柔節也

鼎以上出爲用處終鼎之成功也在上鉉之象剛而溫者玉也九雖剛陽而居陰履柔不極剛而能適宜動靜不過則爲大吉无所不利矣建安丘氏曰五與上之鉉一也而有金玉之別何歟蓋金一於剛玉則剛而能溫也蓋五以柔中而受上之剛故取金鉉而言上九爻剛而位柔剛柔有節故取玉鉉而言而象亦以剛柔節釋之也又曰鼎卦六爻合而觀之一鼎也初畫精而虛在鼎之下爲足二三四畫奇而實居鼎之中爲腹五畫耦而虛在腹之上爲耳上畫奇而實貫耳之上爲鉉初爲足故曰顛趾二三四爲腹故曰有實日雉膏日公餗五爲耳故曰黃耳上爲鉉故曰玉鉉此豈非金鼎之象乎然初日趾四亦日足者以四應乎初而四之足卽初之趾也上日鉉而五亦日鉉者以五附乎上五之鉉卽上之鉉也五日耳三亦

日耳者則以三无應乎五而有鼎耳革異之象蓋易道變通不窮義各有當也

震下
震上

震為雷

至聖主

震亨震來虩虩笑言啞啞

陽生於下而上進有亨之義當震動之來則恐懼不敢自寧旋顧周慮虩虩然也處震如是則能保其安裕故笑言啞啞

震驚百里不喪匕鬯

雷之震動驚及百里之遠人莫不懼而自失唯宗廟祭祀執匕鬯者則不致於喪失人之致其誠敬莫如祭祀也所以舉鼎實鬯以灌地而降神盡其誠敬之心則雖雷震之威不能使之懼而夫守故臨大震懼能安而不自失者唯誠敬而已此處震之道也

象曰震亨

周易彙統

下經卷二

究

震有亨道也

震來虩虩恐致福也笑言啞啞後有則也震驚百里驚遠而懼邇也出可以守宗廟社稷以為祭主也

象曰洊雷震君子以恐懼脩省

洊重襲也上下皆震故為洊雷雷重仍則威益盛君子觀洊雷威震之象以恐懼自脩飭循省也君子畏天之威則修正其身思省其過咎而改之不唯雷震凡遇驚懼之事皆當如是也

初九震來虩虩後笑言啞啞吉

象曰震來虩虩恐致福也笑言啞啞後有則也

初九成震之主致震者在卦之下處震之初也知震之來當震之始若能以為恐懼而周旋顧慮

虩虩然不敢寧止則終必保其安吉故後笑言啞啞也

六二震來厲億喪貝躋于九陵勿逐七日得

象曰震來厲乘剛也

六二居中得正善處震者也而乘初九之剛九震之主震剛動而上奮孰能禦之厲猛也危也彼來既猛則已處危矣億度也貝所有之資也躋升也九陵陵之高也逐往追也以震來之厲度不能常而必喪其所有則升至高以避之也九言其重剛陵之重高之至也九陵言其重高之冬也勿逐七日得二之所貴者中正也遇震懼之來當守其中正无自失也億之必喪也故遠避以自守過則復其常矣是勿逐而自得也逐即物也以已即物失其守矣故戒勿逐遠避自守處震之大方也卦位有六七乃更始事既終時既易也不失其守雖一時不能禦其來然時過事已則復其常故云七日得

周易彙統

下經卷二

半

六三震蘇蘇震行无眚

象曰震蘇蘇位不當也

蘇蘇神氣緩散自失之狀三以陰居陽不正處不正於平時且不能安况處震乎故其震懼而蘇蘇然若因震懼而能行去不正而就正則可以无過眚也

九四震遂泥

象曰震遂泥未光也

九四居震動之時不中不正處柔失剛健之道居四无中正之德陷溺於重陰之間不能自震奮者也故云遂泥泥滯溺也以不正之陽而上下重陰安能免於泥乎遂无反之意處震懼則莫能守也

欲震動則莫能奮也震道亡矣豈復能光亨也

六五震往來厲億无喪有事

象曰震往來厲危行也其事在中大无喪也

六五雖以陰居陽為不正然以柔居剛又得中乃有中德者也所以中為貴也五之動上往則柔不可居下來則犯剛是往來皆危也當君位而處震動之時隨宜應變在中而已故當億度无喪失其所事而巳所有之事謂中德苟不失中雖有危不至於凶也

上六震索索視矍矍征凶震不于其躬于其鄰无咎

婚媾有言

象曰震索索中未得也雖凶无咎畏鄰戒也

周易彙統

下經卷二

主

索索消索不存之狀六以陰柔居震動之極其驚懼之甚志氣殫索也矍矍不安定貌志氣索索則視瞻徬徨以陰柔不中正之質而處震動之極故征則凶也震之及身乃于其躬也不于其躬謂未及身也鄰者近於身者也能震懼於未及身之前則不至於極矣故无咎婚媾有言謂同動者有怨咎之言畏鄰戒而不進

與震異矣故有言也建安丘氏曰震動也以一陽動於二陰之下也故震六爻以初四為主而四之震下牽二柔有五艮之體失其所以為震矣而全震之時用者獨在乎初故初震來虩虩而四震遂泥也其上四陰爻則皆為陽所震者二乘初剛不可犯也故震來厲億喪貝而三遠之則震蕙蕙而聲漸緩矣五乘四剛已无足畏故但震往來厲億无喪而上遠之則震索索然而无聲矣合二體觀之而重震之義明矣



艮下艮為山

三五十四

艮其背不獲其身行其庭不見其人无咎

艮止也人之所以不能安其止者動於欲也與其非外而是內不若內外之兩忘也便是不獲其身行其庭不見其人不見有物不見有我只見所當止也艮其背不獲其身為靜之止行其庭不見其人為動之止動靜皆得其止是以无咎也

象曰艮止也時止則止時行則行動靜不失其時其道光明

道光明

艮為止止之道唯其時行止動靜不以時則妄也不失其時則順理而合義在物為理處物為義動靜合理義不失其時也乃其道之光明也君子所貴乎時仲尼行止久速是也艮體篤實有光輝之義

周易彙統

下經卷二

主

艮其止止其所也

動靜不失其時皆止其所也

上下敵應不相與也是以不獲其身行其庭不見其人无咎也

象曰兼山艮君子以思不出其位

上下皆山故為兼山謂重復也重艮之象也君子觀艮止之象而思安所止不出其位也位者所處之分也萬事各有其所得其所則止而安之也故曰思不出其位也

初六艮其趾无咎利永貞

象曰艮其趾未失正也

六在最下趾之象趾動之先也艮其趾止於動之初也事止於初未至失正故无咎也以柔處下當趾之時也行則失其正矣故止乃无咎陰柔患其不能常也不能固也故方止之初戒以利在常永貞固則不失止之道也

六二艮其腓不拯其隨其心不快

六二居中得正既止其腓矣三為限則腓所隨也而過剛不中以止乎上二雖中正而體柔弱不能往而拯之是以其心不快也

九三艮其限列其夤厲熏心

象曰艮其限危熏心也

限分隔也謂上下之際三以剛居剛而不中為成艮之主決止之極也已在下體之上而隔上下之限皆為止義故為艮其限是確乎止而不復能進退者也在人身如列其夤夤也上下之際也列絕其夤則上下不相從屬言止於下之堅也止道貴乎得宜行止不能以時而定於一其堅強如此則處世乖戾與物際絕其危甚矣人之固止一隅而舉世莫與宜者則艱蹇忿艱焚撓其中豈有安裕之理厲熏心謂不安之勢薰煉其中也

六四艮其身无咎

象曰艮其身止諸躬也

六四以陰柔而不遇剛陽之君故不能止物唯自止其身則可无咎所以能无咎者以止於正也

六五艮其輔言有序悔亡

象曰艮其輔以中正也

六五君位也以陰柔之才不足當此義故止以在上取輔義言之人之所當慎而止者唯言行也五在上故以輔言輔言之所由出也艮其輔則不妄出而有序也言輕發而无序則有悔止之於輔則悔亡也有序中節有次序也輔與頰舌皆言所由出而輔在中艮其輔謂止於中也

上九敦艮吉

象曰敦艮之吉以厚終也

九以剛實居上而又成艮之主在艮之終止之至堅篤者也敦篤實也居止之極故不過而為敦人之止難於久終上九能敦厚於終止道之至善所以吉也

建安丘氏曰艮六爻以三上為主而九三連上二陰有互震之體失其所以為艮止之義矣而全艮之時用者獨在乎上故上敦艮吉而三艮其夤厲熏心也其下四陰爻則皆隨陽而止者五近上艮故艮其輔言有序四遠之則亦艮其身而无咎也二近下艮故艮其腓不拯其隨初遠之則但艮其趾未失正而已合二體觀之而重艮之義可識矣

巽上 風山漸

漸女歸吉利貞

以卦才兼漸義而... 乾坤之變為巽艮... 艮重而為漸在漸體而... 二爻交也... 二爻之交然... 後男女各得正位... 初終二爻雖不當位亦陽上陰... 下得尊卑之正... 男女各得其正亦得位也... 女之歸能如是之正則吉也... 男女之道萬事之先也... 利於貞正者蓋其固有非設戒也... 漸之義宜能亨而不云亨者蓋亨者通達之義非漸進之義也

象曰漸之進也女歸吉也

如漸之義而進乃女歸之吉也謂正而有漸也

進得位往有功也進以正可以正邦也其位剛得中也止而巽動不窮也

象曰山上有木漸君子以居賢德善俗

山上有木其高有因漸之義也君子觀漸之象以居賢善之德化美於風俗人之進於賢德必有其漸習而後能安非可陵節而遽至也在已且然教化之於人不可以漸其能入乎移風易俗非一朝一夕所能成故善俗必以漸也

初六鴻漸于干小子厲有言无咎

象曰小子之厲義无咎也

漸諸爻皆取鴻象鴻之為物至有時而羣有序不失其時序乃為漸也... 干水渚水鳥止於水之渚水至近也... 其進可謂漸矣... 行而以時乃所謂漸進不失漸得其宜矣... 居初至上也陰之才至弱也而

上无應援以此而進常情之所憂也君子則深誠遠照知義理之所安時事之所宜處之不疑小人幼子唯能見已然之事從眾人之知非能獨理也故危懼而有言蓋不知在下所以有進也用柔所以不躁也无應所以能漸也於義自无咎也

六二鴻漸于磐飲食衎衎吉

象曰飲食衎衎不素飽也

二居中得正上應於五進之安裕者也但居漸故進不速磐石之安平者自干之磐又漸進也二與九五之君以中正之道相應其進之安固平易莫加焉故其飲食和樂衎衎然吉可知也

九三鴻漸于陸夫征不復婦孕不育凶利禦寇

象曰夫征不復離羣醜也婦孕不育失其道也利用禦寇順相保也

平高曰陸平原也三在下卦之上進至於陸也陽上進者也居漸之時志將漸進而上无應援當守正以俟時安處平地則得漸之道若或不能自守欲有所牽志有所就則失漸之道四陰在上而密比陽所說也三陽在下而相親陰所從也二爻相比而无應相比則相親而易合无應則无適而相求故為之戒夫陽也夫謂三三若不守正而與四合是知征而不知復征行也復反也不復謂不反顧義理婦謂四若以不正而合則雖孕而不育蓋非其道也如是則凶也三之所利在於禦寇非理而至者寇也守正以開邪所以禦寇也

六四鴻漸于木或得其桷无咎

象曰或得其桷順以巽也

當漸之時四以陰柔進據剛陽之上陽剛而上進豈能安處陰柔之下故四之處非安地如鴻之進於木也木漸高矣而有不安之象鴻趾連不能握枝故不木棲橫平之柯唯平柯之上乃能安處謂四之處本危或能自得安寧之道則无咎也如鴻之於木本不安或得平柯而處之則安也居正而巽順宜无咎者也必以得失言者因得失以明其義也

九五鴻漸于陵婦三歲不孕終莫之勝吉

象曰終莫之勝吉得所願也

陵高阜也鴻之所止最高象處得尊位也然漸之時其道之行固亦非遽與二為正應而中正之德同乃隔於三四三比二四比五皆隔其交者也未能既合故三歲不孕然中正之道必有亨之理不正豈能隔害之故終莫之能勝但其合有漸耳終得其吉也

周易彙統

下經卷二

七

上九鴻漸于陸其羽可用為儀吉

象曰其羽可用為儀吉不可亂也

上九在至高之位又益上進是出乎位之外在他時則為過矣於漸之時居巽之極必有其序羽鴻之所用進也如鴻之離所止而飛于雲空在人則超逸乎常事之外者也進至於是不失其漸賢達之高致也故可用為儀法而吉也

建安丘氏曰六爻皆以鴻為象鴻水鳥也初言于進之始也二言于磐則進于干矣三言于陸則又進于磐矣至四于木五于陸則鴻之漸愈高而无可進之地故以鴻飛為象言遠者以其在天位之外也然漸卦以女歸為義故中四爻有夫婦之象五與二應夫婦之正配也故以婦三歲不孕終莫之勝為象三與四比夫婦之邪匹也故以婦孕不育失其道也為象蓋夫婦之交亦當以漸夫苟

患正配之難合而樂邪匹之易從則亦失漸之義矣

周易彙統

下經卷二

天

兌下 ● 雷澤歸妹

歸妹征凶无攸利

以說而動動而不當故凶位不當也征凶動則凶也如卦之義不獨女歸无所往而利也

彖曰歸妹天地之大義也

一陰一陽之謂道陰陽交感男女配合天地之常理也歸妹女歸於男也故云天地之大義也男在女上陰從陽動故為女歸之象

天地不交而萬物不與歸妹人之終始也說以動所

歸妹也征凶位不當也无攸利柔乘剛也

天地不交則萬物何從而生陰陽交而後有生息此是人於萬物之始終也說而動所以征則凶也

故曰无攸利也

象曰澤上有雷歸妹君子以永終知敝

雷震於上澤隨而動陽動於上陰說而從女從男之象也故為歸妹君子觀男女配合生息相續之象而以永其終知有敝也永終謂生息嗣續永久其傳知敝謂知物有敝壞而為相繼之道也女歸則有生息故有永終之義又夫婦之道當常永有終必知其有敝壞之理而戒慎之敝壞謂離隙歸妹說以動者也少女之說情之威動動則失正非夫婦正而可常之道久必敝壞不獨夫婦之道天下之事莫不有終有敝當思永終之戒也

初九歸妹以媿跛能履征吉

象曰歸妹以媿以恒也跛能履吉相承也

三五三

女之歸居下而尤正應婦之象也陽剛在婦人為賢貞之德而處卑順婦之賢正者也處說居下為順義婦之卑下雖賢何所能為不過自善其身以承助其君而已如跛之能履言不能及遠也然在其分為善故以是而行則吉也

九二眇能視利幽人之貞

象曰利幽人之貞未變常也

九二陽剛而得中上有正應而反陰柔之質動於說者也二雖賢不能自遂以成其內助之功適可以善其身而小施之如眇者之能視而已言不及遠也五雖不正二自守其幽靜貞正乃所利也

六三歸妹以須反歸以媿

象曰歸妹以須未當也

三居下之上本非賤者以失德而无正應故為欲有歸而未得其歸須待也待者未有所適也六居三不當位德不正也柔而尚剛行不順也為說之主以說求歸動非禮也上无應无受之者也无所適故須也女子之處如是人誰取之不可以為人配矣當反歸而求為婦媿則可也以不正而失其所也

九四歸妹愆期遲歸有時

象曰愆期之志有待而行也

九以陽居四四上體地之高也易剛在女子為正德賢明者也无正應未得其歸也過時未歸故云愆期女子居貴高之地有賢明之資人情所願娶故其愆期乃為有時蓋自有待非不售也待得佳配而後行也

周易彙統 下經卷二

今

六五帝乙歸妹其君之袂不如其娣之袂良月幾望吉

象曰帝乙歸妹不如其娣之袂良也其位在中以貴行也

六五居尊位妹之貴高者也下應於二為下嫁之象王姬下嫁自古而然至帝乙而後正婚姻之禮明男女之分雖至貴之女不得失柔異之道有貴驕之志故易中陰尊而謙降者則曰帝乙歸妹娣媵者以容飾為事者也衣袂所以為容飾也六五尊貴之女尚禮而不尚飾故其袂不及其娣之袂良也良美好也月望陰之盈也盈則敵陽矣幾望未至於盈也五之貴高常不至於盈極則不亢其夫乃為吉也女之處尊之道也

周易彙統 下經卷二

全

上六女承筐无實士刲羊无血无攸利

象曰上六无實承虛筐也

上六女歸之終而无應女歸之无終者也女當承事筐篚而无實則无以祭謂不能奉祭祀也故刲羊而无血亦无以祭也是夫婦之无終者也何所往而利哉建安丘氏曰震長男也兌少女也以少女從長男則歸妹之象也合六爻論之五言帝乙于歸妹之上則歸妹之主也二與五應居內卦之中而不言歸妹者則正妹之身也初三乃妹之娣媵皆稱娣于歸妹之下初在二下即娣之以吉相承于妹者三在二上即娣之以賤而躡居於貴者二以少女之身幽靜之節體陰而性陽質柔而德剛皆常德之不可變者其妹之賢者乎而五以帝乙之賢居柔履謙而歸其妹以德禮為光華而不以衣服為容飾故曰其君之袂不如其娣之袂良也初以陽明

安分為美三以柔邪上僭為嫌二又能不矜其才自遜其美何吉如之在九四為二五正應之間則言歸妹之愆期上陰柔處一卦之極則泛言夫婦之无終而不言歸妹

周易彙統 下經卷二

全

離下 震上

雷火豐

全至六

豐亨王假之勿憂宜日中

豐為盛大其義自亨極天下之光大者唯王者能至之假至也天位之尊四海之富羣生之象王道之大極豐之道其唯王者乎豐之時人民之繁庶事物之殷盛治之豈易周為可憂慮宜如日中之盛明廣照无所不及然後无憂也

象曰豐大也明以動故豐

豐者盛大之義離明而震動明動相資而成豐大也

王假之尚大也

豐大之道唯王者能致之故王者之所尚至大也

勿憂宜日中宜照天下也

宜如日中之盛明普照天下无所不至則可勿憂矣

日中則昃月盈則食天地盈虛與時消息而况於人乎况於鬼神乎

既言豐盛之至復言其難常以為誠也日中盛極則當昃月盈滿則有虧缺天地之盈虛尚與時消息况人與鬼神乎盈虛謂盛衰消息謂進退天地之運亦隨時進退也鬼神謂造化之迹於萬物盛衰可見其消息也於豐盛之時而為此誠欲其守中不至過盛處豐之道豈易也哉

象曰雷電皆至豐君子以折獄致刑

雷電皆至明震並行也二體相合故云皆至明動相資成豐之象離明也照察之象震動也威斷之

象折獄者必照其情實唯明克允致刑者以威於姦惡唯斷乃成故君子觀雷電明動之象以折獄致刑也君子折獄以明在上而麗於威震王者之事故為制刑立法以明麗於威震君子之用故為折獄致刑也

初九遇其配主雖旬无咎往有尚

象曰雖旬无咎過旬災也

雷電皆至成豐之象明動相資致豐之道非明无以照非動无以行故云配也如配天以配君子雖旬无咎旬均也豐之初四其用則相資其應則相成故雖是陽剛相從而無過咎也往而相從則能成其豐故云有尚有可嘉尚也

六二豐其蔀日中見斗往得疑疾有孚發若吉

象曰有孚發若信以發志也

二為明之主又得中正可謂明者也而上應六五之柔暗故為豐蔀見斗之象蔀障蔽也大則障蔽故日中而昏也往而從之則昏暗之主必反見疑唯在積其誠意以感發之則吉也

九三豐其沛日中見沫折其右肱无咎

象曰豐其沛不可大事也折其右肱終不可用也

沛一作旆謂幡幔也其蔽甚於蔀矣九三居明體之上陽剛得正本能明者也豐之道必明動相資而成三應於上上陰柔又无位而處震之終既終則止矣不能動者也三无上之應則不能成豐沫星之微小无名數者是見沫暗之甚也豐之時而遇上六日中而見沫者也是見沫暗之甚也豐之時而其无能為可知賢智之才遇明君則能有為於天下上无可賴之主則不能為如人之折其右肱

也若欲動而无右
肱无所歸咎也

九四豐其蔀日中見斗邁其夷王吉

象曰豐其蔀位不當也日中見斗幽不明也遇其夷
王吉行也

四雖陽剛為動之主六五暗主在上二應而四承
之所視均也故皆豐蔀見斗夷等也初四皆剛故
日夷處豐盛之時四以剛明之才上承暗主欲有
所發則已亦居陰明不足也故不若資人以同往
初剛在下而離體至明之才上與已應可以助已
若資之以輔五則皆蔽之主可開而豐盛之治可
保宜其
吉也

六五來章有慶譽吉

周易彙統 下經卷二

全

象曰六五之吉有慶也

六五質雖柔暗若能來致天下之明則有
慶譽而吉矣蓋因其柔暗而設此開之也

上六豐其屋蔀其家闕其戶闕其无人三歲不覲凶

象曰豐其屋天際翔也闕其戶闕其无人自藏也

上六豐其屋太高也蔀其家居不明也闕其戶闕
其无人也三歲之久不知變也不覲是不見人也
其凶可知也

建安丘氏曰豐大也以卦體言則明動相資而成
豐然卦以豐名而爻象反多戒辭者雜卦曰豐多
故是也六五為豐盛之主其諸爻皆從五者也五
以柔居君位而言來章者乃來二四剛明之臣也
四比五而二應五以五之暗也故二四皆有豐蔀
見斗之象二言有孚發若者發乎五也四言遇其

夷王者欲得初以共輔乎五也初去五最遠不能
自致則遇四之配主而同往焉此四爻所以吉也
獨九三不知從五而遠應上六故有折肱之患上
處豐盛之極障蔽之甚亦卒至自蔀其家而闕其
无人也豐其
可待乎哉

周易彙統

下經卷二

全



靈下 火山旅

旅小亨旅貞吉

旅羈旅也山止於下火炎於上為去其所止而不處之象故為旅如卦之才以小亨得旅之貞正而吉也

彖曰旅小亨柔得中乎外而順乎剛止而麗乎明是以小亨旅貞吉也

六上居五柔得中乎外也麗乎上下之剛順乎剛也下艮止上離麗止而麗於明也柔順而得在外之中所止能麗於明是以小亨得旅之貞正而吉也旅困之時非陽剛中有助於下不能致大亨也所謂得在外之中旅有旅之中也止麗於明則不失時宜然後得處旅之道也

周易彙統

下經卷二

全

旅之時義大矣哉

象曰山上有火旅君子以明慎用刑而不留獄

火之在高明无不照故君子觀明照之象則以明慎用刑明不可恃故戒於慎明而止亦慎象觀火行不處之象則不留獄獄者不得已而設民有罪而入豈可留滯淹久也

初六旅瑣瑣斯其所取災

象曰旅瑣瑣志窮災也

六以陰柔在旅之時處於卑下是柔弱卑下之人也瑣瑣猥細之狀當旅困之時不得志而困窮者也不務遠大而局於瑣屑此其所以自取災殃也

六二旅即次懷其資得童僕貞

象曰得童僕貞終无尤也

二有柔順中正之德柔順則眾與之中正則處不失其當故能保其所有童僕亦盡其忠信次舍旅所安也財貨旅所資也童僕旅所賴也得就次舍懷畜其資財又得童僕之貞良旅之善也中正之道處於何所而不得其安哉

九三旅焚其次喪其童僕貞厲

象曰旅焚其次亦以傷矣以旅與下其義喪也

處旅之道以柔順謙下為先三剛而不中又居下體之上與艮之上上有自高之象在旅而過剛自高致困災之道也上无應與而焚其次失所安也上離為焚象過剛則暴下故喪其童僕之貞信謂失其心也如此則危厲之道也

周易彙統

下經卷二

兌

九四旅于處得其資吝我心不快

象曰旅于處未得位也得其資吝心未快也

四以陽居陰處上之下用柔能下故雖處旅而得資吝心實有所不快也九四以剛明之才欲得時而行其志雖得資吝於旅為善其心志終未快也

六五射雉一矢亡終以譽命

象曰終以譽命上逮也

六五有文明柔順之德處得中道而上下與之處旅之至善者也羈旅之人動而或失則困辱隨之動而无失然後為善離為雉文明之物射雉謂取則於文明之道而必合如射雉一矢而亡之發无不中則終能致譽命也譽命聞也命福祿也五居文明之位有文明之德故動必中文明之道也五

君位人君元旅旅則失位故不取君義也

上九鳥焚其巢旅人先笑後號咷喪牛于易凶

象曰以旅在上其義焚也喪牛于易終莫之聞也

鳥飛騰處高者也上九剛不中而處最高又離體其亢可知故取鳥象在旅之時謙降柔而乃可自保而過剛自高失其所宜安矣巢鳥所安止焚其巢失其所安无所止也在離上為焚象陽剛自處於至高始快其意故先笑既而失安莫與故號咷輕易以喪其順德所以凶也牛順物喪牛于易謂忽易以失其順也離火性上為躁易之象上承鳥焚其巢故更加旅人字不云旅人則是鳥笑哭也建安丘氏曰雜卦云親寡旅也人之窮者也故處旅之道以得中為善甲則取辱高則名禍初處最下旅之卑者也故以瑣瑣而取災三在下之上上在上之上旅之高者也故三焚次喪僕上焚巢喪其唯六二乎

周易彙統

下經卷二

兌

巽上

巽為風

李孟三

巽小亨利有攸往利見大人

巽入也卦之才可以小亨利有攸往利見大人也巽與兌皆剛中正巽說義亦相類而兌則亨巽乃小亨者兌陽之為也巽陰之為也兌柔在外用柔也巽柔在內性柔也巽之亨所以小也

象曰重巽以申命剛巽乎中正而志行柔皆順乎剛

是以小亨利有攸往利見大人

重巽者上下皆巽也上順道以出命下奉命而順從上下皆順重巽之象也又重為重複之義君子體重巽之義以申復其命令申重復也丁寧之謂也道也陽性上其志在中正之道上行也又上下之柔皆巽順於剛其才如是雖內柔可以小亨也

周易彙統

下經卷二

坤

巽順之道无往不能入故利有攸往能與順於陽剛中正之大人則為利故利見大人也

象曰隨風巽君子以申命行事

兩風相重隨風也隨相繼之義君子觀重巽相繼以順之象而以申命令行政事隨與重上下皆順也上順下而出之下順上而從之上下皆順重巽之義也命令政事順理則民心合而民順從矣

初六進退利武人之貞

象曰進退志疑也利武人之貞志治也

六以陰柔居卑巽而不中處最下而承剛過於卑巽者也陰柔之人卑巽大過則志意恐畏而不安或進或退不知所從其所利在武人之貞若能用武人剛貞之志則為宜也勉為剛貞則无過卑恐畏之失也

九二巽在牀下用史巫紛若吉无咎

象曰紛若之吉得中道也

二居巽時以陽處陰而在下過於巽者也牀人之所安巽在牀下是過於巽過所安矣人之過於卑巽非恐怯則語說皆非正也二實剛中雖巽體而居柔為過於巽非有邪心也恭巽之過雖非正禮可以遠耻辱絕怨咎亦吉道也史巫者通誠意於神明者也紛若多也苟至誠安於謙巽能使通其誠意則吉而无咎謂其誠足以動人也人不察其誠意則以過巽為諂矣

九三頻巽吝

象曰頻巽之吝志窮也

三以陽處剛不得其中又在下體之上以剛亢之質而居巽順之時非能巽者勉而為之故屢失也

周易彙統

下經卷二

左

六四悔亡田獲三品

象曰田獲三品有功也

陰柔无援而承乘皆剛宜有悔也而四以陰居陰得巽之正在上體之下居上而能下也居上之下下巽於上也以巽臨下巽於下也善處如此故得悔亡所以得悔亡以如田之獲三品也三品及於上下也田獵之獲分三品一為乾豆一供賓客與充庖一頒徒御四能巽於上下之陽如田之獲三品謂遍及上下也

九五貞吉悔亡无不利无初有終先庚三日後庚三

日吉

象曰九五之吉位正中也

五居尊位為巽之主命令之所出也處得中正盡巽之善然巽者柔順之道所利在貞非五之不足在巽當戒也既貞則吉而悔亡无所不利也然命令之出有所變更也无初始未善也有終更之使善也若已善則何用更命也先庚三日後庚三日言出命更改之道當如是也庚者變更之始也凡事過中則變故謂之庚事之改更當原始要終如先甲後甲之義如是則吉也

上九巽在牀下喪其資斧貞凶

象曰巽在牀下上窮也喪其資斧正乎凶也

牀人安也在牀下過所安之義也九居巽之極過於巽者也資所有也斧以斷也陽剛本有斷以過巽而失其剛斷失其所有喪資斧也斧上而過巽至於自失在正道為凶也

周易彙統

下經卷二

左

建安丘氏曰巽順也以一陰而順乎上之二陽也在卦以二柔為巽主初柔居剛未安於巽故有進退之疑四柔居巽其安矣故有功三與五皆以剛居柔而二得中故五吉而三吝二與上皆以剛居柔而二得中故二吉而上凶大抵巽之為卦以初上則位與中俱失皆不能盡巽之道也唯以九居五位乎中正此所以貞吉而為申命之主歟



兌下 兌為澤

李士

兌亨利貞

兌說也說致亨之道也能說於物物莫不說而與之足以致亨然為說之道利於貞正非道求說則為邪諂而有悔咎故戒利貞也

象曰兌說也剛中而柔外說以利貞是以順乎天而

應乎人說以先民民忘其勞說以犯難民忘其死說

之大民勸矣哉

兌之義說也一陰居二陽之上陰說於陽而為陽所說也陽剛居中中心誠實之象柔爻在外接物和柔之象故為說而能貞也利貞說之道宜正也卦有剛中之德能貞者也說而能貞是以上順天周易彙統 下經卷二 全

理下應人心說道之至正至善者也若夫違道以千百姓之譽者苟說之道違道不順天干譽取一時之說耳非君子之正道君子之道其說於民如天地之施感於其心而說服無數故以之先民則民心說隨而忘其勞率之以犯難則民心說服於義而不恤其死說道之大民莫不知勸勸謂信之而勉力順從人君之道以人心說服為本故聖人贊其大

象曰麗澤兌君子以朋友講習

麗澤二澤相附麗也兩澤相麗交相浸潤互有滋益之象故君子觀其象而以朋友講習朋友講習互相益也先儒謂天下之可說莫若朋友講習固可說之大者然當明相益之象天下之說不可極惟朋友講習雖過說無害也

初九和兌吉

象曰和兌之吉行未疑也

初雖陽爻居說體而在最下无所係應是能卑下和順以為說而无所偏私者也以為說而无所偏私說之正也陽剛則不卑居下則能與處說則能和無應則不偏處說如是所以吉也

九二孚兌吉悔亡

象曰孚兌之吉信志也

二承比陰柔陰柔小人也說之則當有悔二剛中之德孚信內充雖比小人自守不失君子和不而不同說而不失剛中故吉而悔亡非二之剛中則有悔矣以自守而悔亡也私係於近悔也誠於接物信而不妄吉且悔亡

六三來兌凶

象曰來兌之凶位不當也

陰柔不中正為兌之主上无所應而反來就二陽以求說凶之道也

九四商兌未寧介疾有喜

象曰九四之喜有慶也

四上承中正之五而下比柔邪之三雖剛陽而處非正三陰柔陽所說也故不能決而商度未寧謂擬議所從而未決也兩間謂之介分限也故人有節守謂之介若介然守正而疾遠邪惡則有喜也從五正也說三邪也四近君之位若剛介守正疾遠邪惡將得君以行道福慶及物為有喜也若四者得失未有定視所從何如耳

九五孚于剝有厲

象曰孚于剝位正當也

九五得尊位而處中正盡說道之善矣而聖人復
設有厲之戒蓋堯舜之盛未嘗无戒也戒所當戒
而已雖聖賢在上天下未嘗无小人然不敢肆其
惡也聖人亦說其能勉而革而非不知其終惡
取其畏罪而強仁耳若誠心信小人之假善為實
善則危道也不備小人則善善道聖人為戒之意
深矣剝陰消陽者也蓋指上六故孚于剝則危也
以五在說之時而審比於上六故為之戒雖舜之
聖且畏巧言令色安得不戒也
說之惑人易入而可懼也如此

上六引兌

象曰上六引兌未光也

他卦至極則變兌為說極則愈說上六成說之主
居說之極說不知已者也故說既極矣又引而長
周易彙統 下經卷二 奎

之然而不至悔咎何也日方言其說不知已未見
其所說善惡也又下乘九五之中正无所施其邪
說故不言悔咎

而日引兌也
建安丘氏日兌說也以一陰而說乎下之二陽也
在卦以二陰為說主四陽則皆為所說者三以柔
居剛為下兌之主動而求陽之說故日來兌上以
柔居柔為上兌之主靜而誘陽之說故日引兌來
兌之惡易見故本爻引兌之情難知故比爻當
戒是以四陽爻在下兌者多吉在上兌者多凶初
剛在下與陰无係故和兌吉二已近三入說猶淺
故孚兌吉悔亡四入上兌處二五之間莫知所決
處說將極故孚于剝則有厲矣

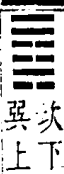

次下 風水渙 巽上

渙亨王假有廟利涉大川利貞

渙離散也人之離散由乎中心人心離則散矣治平
散亦本於中能收合人心則散可聚也故卦之美
皆主於中利貞合渙
散之道在乎正固也

象曰渙亨剛來而不窮柔得位乎外而上同

渙之能亨者以卦才如是也渙之成渙由九來居
二六上居四也剛陽之來則不窮極於下而處得
其申柔之往則得正位於外而上同於五之中與
順於五乃上同也四五君臣之位當渙而比其義
相通同五乃從中也當渙之時而
守其中則不至於離散故能亨也

王假有廟王乃在中也利涉大川乘木有功也

王假有廟之義在萃卦詳矣天下離散之時王者
收合人心至於有廟乃是在其中也在中謂求得
其中攝其心之謂也中者心之象剛來而不窮柔
得位而上同卦才之義皆主於中也王者拯渙之
道在得其中而已故得其民有道得其心斯得民
矣享帝立廟民心所歸從也歸人心之道无大於
此故云至於有廟拯渙之道極於此也治渙之道
當濟於險難而卦有乘木濟川之象上巽木也下
坎水大川也利涉險以濟渙
也木在水上乘木之象也

象曰風行水上渙先王以享于帝立廟

風行水上有渙散之象先王觀是象救天下之渙
敬至于享帝立廟也收合人心无如宗廟祭祀之
報出於其心故享帝立廟人心之所
歸也係人心合離散之道无大於此

初六用拯馬壯吉

象曰初六之吉順也

六居卦之初渙之始也始渙而拯之又得馬壯所以占也離散之勢辨之宜早方始而拯之則不至於渙也為教深矣初之柔順而託於剛中之才以拯其渙如得壯馬以致遠必有濟矣故吉也

九二渙奔其机悔亡

象曰渙奔其机得願也

二在渙離之時而處險中其有悔可知若能奔就所安則得悔亡也机者俯憑以為安者也俯就下也奔急往也二與初雖非正應而當渙離之時兩皆无與以陰陽親比相求則相賴者也故二目初為机初謂二為馬二急就於初以安則能亡其悔矣

六三渙其躬无悔

周易彙編

下經卷二

卷七

象曰渙其躬志在外也

三在渙時獨有應與无渙散之悔也然以陰柔之質不中不正之才上居无位之地豈能拯時之渙而及人也止於其身可以无悔而已

六四渙其羣元吉渙有丘匪夷所思

象曰渙其羣元吉光大也

四巽體而順正居大臣之位五剛中而正居君位君臣合力剛柔相濟以拯天下之渙者也方渙散之時用剛則不能使之懷附用柔則不足為之依歸四以巽順之正道輔剛中正之君君臣同功所以能濟渙也天下渙散而能使之羣聚可謂大善之吉也渙有丘匪夷所思贊美之辭也丘聚之大也方渙散而能致其大聚其功甚大其事甚難其用至妙夷平常也非平常之見所能思及也非大

賢智孰能如是哉

九五渙汗其大號渙王居无咎

象曰王居无咎正位也

五與四君臣合德以剛中正巽順之道治渙得其道矣唯在浹洽於人心則順從也當使號令浹洽民心如人身之汗浹於四體則信從而服矣如是則可以濟天下之渙居王位為稱而无咎大號大謂渙之時下謂處渙如是則无咎也在四已言元吉五唯言稱其位也渙之四五通言者渙以離散為害拯之使合也非君臣同功合力其能濟乎爻義相須時之宜也

上九渙其血去逖出无咎

周易彙編

下經卷二

卷八

象曰渙其血遠害也

上應三三在險極有傷害之象九以陽剛處渙之外有出渙之象故曰血去惕出无咎也建安丘氏曰當渙之時惟剛柔上下相合而不散者然後能拯渙在渙六爻初柔也二剛也二俯就初在下相合以任拯渙之責故初拯馬壯吉而二奔机得願也五剛也四柔也四上同五在上相合以成濟渙之功故四渙羣元吉而五渙汗无咎也此四爻皆協力以拯渙者至三上居相應之位以遠而不能相及故三則但能渙其躬之難而无悔上則不過渙血以遠害而已



兌下 水澤節

卷一

節亨苦節不可貞

事既有節則能致亨通故節有亨義節貴適中過則苦矣節至於苦豈能常也不可固守以為常不可貞也

象曰節亨剛柔分而剛得中

節之道自有亨義事有節則能亨也又卦之才剛柔分處剛得中而不過亦所以為節所以能亨也

通天地節而四時成節以制度不傷財不害民

節至於苦則不可堅固常守其道已窮極也內兌外坎說以行險也當位以節主節者也節以中正

則通過則苦矣天地有節故能成四時聖人立制以制度則侈肆至於傷財害民矣

象曰澤上有水節君子以制數度議德行

澤之容水有限過則盈溢是有節故為節也君子觀節之象以制立數度凡物之大小輕重高下文質皆有數度所以為節數多寡度法制議德行存諸中為德發於外為行人之德行當義則中節議謂商度求中節也

初九不出戶庭无咎

象曰不出戶庭知通塞也

戶庭戶外之庭門庭內之庭初以陽在下上復有應非能節者也又當節之初故戒之謹守至於

不出戶庭則无咎也初能固守終或淪之不謹於初安能有幸故於節之初為戒甚嚴也繫辭云亂之所生也則言語以為階言不出於口猶不出戶庭不可不節也

九二不出門庭凶

象曰不出門庭凶失時極也

二雖剛中之質然處陰居說而承柔處陰不正也居說失剛也承柔近邪也不從於五是不出門庭也不之於外是无應於五也是失時而凶也

六三不節若則嗟若无咎

象曰不節之嗟又誰咎也

六三不中正乘剛而臨險固宜有咎然柔順而和說若能自節而順於義則可以无過不然則凶咎必至可傷嗟也故不節若則嗟若已所自致无所歸咎也

六四安節亨

象曰安節之亨承上道也

四順承九五剛中正之道是以中正為節也以陰居陰安於正也當位為有節之象下應於初四坎體水也水上溢為无節就下有節也如四之義非強節之安於節者也故能致亨節以安為善強生而不安則不能常豈能亨也

九五甘節吉往有尚

象曰甘節之吉居位中也

九五剛中正居尊位為節之主所謂當位以節中正以通者也在已則安行天下則說從節之甘美

者也其吉可知以此而行其功大矣故往則有可嘉尚也

上六苦節貞凶悔亡

象曰苦節貞凶其道窮也

上六居節之極故為苦節既處過極故雖得正而不免於凶然禮奢寧儉故雖有悔而終得亡之也建安丘氏曰節六爻大率以當位為善不當位為不善初九六四九五當位者也故五吉四亨初无咎九二六三不當位者也故二凶而三嗟上雖當位而亦凶者則以其當節之極居上之窮故其取義又不同也若以兩爻相比者觀之則爻各相比而相反初與二比初不出戶庭則无咎二不出門庭則凶二反乎初者也三與四比四柔得正則為安節三柔不正則為不節三反乎四者也五與上比五得中則為節之甘上過中則為節之苦上反乎五者也聖人於爻義用意之精如此

周易彙統

下經卷二

百

兌下

風澤中孚

中孚豚魚吉利涉大川利貞

豚躁魚冥物之難感者也孚信能感於豚魚則无不至矣所以吉也忠信可以蹈水火况涉川乎守信之道在乎堅正所以利於貞也

彖曰中孚柔在內而剛得中

二柔在內中虛為誠之象二剛得上下體之中中實為孚之象卦所以為中孚也

說而與孚乃化邦也豚魚吉信及豚魚也利涉大川

乘木舟虛也中孚以利貞乃應乎天也

以說從其上乃能化於邦國也信能及於豚魚信道至矣所以吉也以中孚涉險難其利如乘木濟川而以虛舟也中孚而貞則應乎天矣天之道孚貞而已

周易彙統

下經卷二

百

象曰澤上有風中孚君子以議獄緩死

澤上有風感於澤中水體虛故風能入之人心虛故物能感之風之動乎澤猶物之感於中故為中孚之象君子觀其象以議獄與緩死君子之於議獄盡其忠而已於決死極於惻而已故誠意常求於緩緩寬也於天下之事无所不盡其忠而議獄緩死最其大者也

初九虞吉有他不燕

象曰初九虞吉志未變也

九當中孚之初故戒在審其所信虞度也度其可信而後從也雖有至信若不得其所則有悔咎故虞度而後信則吉也既有所信則當誠一若有它則不得其燕安矣燕安裕也初與四為正應四與

體而居正无不善也爻以謀始之美大故不取相應之義若用應則非虞也

九二鳴鶴在陰其子和之我有好爵吾與爾靡之

象曰其子和之中心願也

二剛實於中孚之至者也孚至則能感通鶴鳴於幽隱之處不聞也而其子和應和中心之願相通也好爵我有而彼亦係慕說好爵之意同也有孚於中物无不應誠同故也至誠无遠近幽深之間故繫辭云善則千里之外應之不善則千里之外違之言誠通也至誠感通之理知道者為能識之

六三得敵或鼓或罷或泣或歌

象曰或鼓或罷位不當也

敵對敵也謂所交孚者正應上九是也三四皆以虛中為成孚之主然所處則異四得位居正故亡

周易彙統

下經卷二

五

匹以從上三不中失正故得敵以累志以柔說之質既有所係唯所信是從或鼓張或罷廢或悲泣或歌樂動息憂樂皆係乎所信也唯係所信故未知吉凶然非明達之所為也

六四月幾望馬匹亡无咎

象曰馬匹亡絕類上也

四為成孚之主居近君之位處得其正而上信之至當孚之任者也如月之幾望盛之至也已望則敵矣故以幾望為至盛馬匹亡四與初為正應匹也古者駕車用四馬兩驂各一色馬者行物也初上應四而四亦進從五皆上行故以馬為象孚道在一四既從五若復下係於初則不一而害於孚為有咎矣故馬匹亡則无咎也上從五而不係於初是亡其匹也係初則不進不能成孚之功也

九五有孚學如无咎

象曰有孚學如位正當也

居九五之位為中孚之主以至誠而感孚天下之心拳拳然而固結之若拘學然則无咎也諸爻皆不言孚而九五獨言有孚者蓋非天下之至誠孰能與於此哉

上九翰音登于天貞凶

象曰翰音登于天何可長也

翰音者音飛而實不從處信之終信終則衰忠篤內表華美外颯故云翰音登天正亦滅矣陽性上進風體飛颯九居中孚之時處於最上孚於上進而不知止者也其極至於羽翰之音登聞於天貞固於此而不知變凶可知矣夫子日好信不好學其蔽也賊固守而不通之謂也

周易彙統

下經卷二

五

而五言有孚二言我爵爾靡而五言學如其交孚之實可見矣餘四爻初上則以實應虛三四則以虛應實而所居之位又復不中皆未能有孚者也初之應四初實而四虛也故初虞四之有他而四絕初之類而從五也三之應上三虛而上實也故三之應上則鼓罷歌泣之不常而上之應三則如翰音登天之无實也令中孚六爻而詳其虛實之義則剛中為孚之象昭昭矣

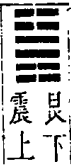

艮下 雷山小過

卷七 七

小過亨利貞

小過自有亨義利貞者過之道利於貞也不失時宜之謂正

可小事不可大事飛鳥遺之音不宜上宜下大吉

過所以求就中也可過者小事也事之大者豈可過也於大過論之詳矣飛鳥遺之音謂過之不遠也不宜上宜下謂宜順也順則大吉過以就之蓋順理也過而順理其吉必大

彖曰小過小者過而亨也

陽大陰小陰得位剛失位而不中是小者過也故為小事過過之小小者與小事有時而當過過之亦小故為小過事固有待過而後能亨者過之所以能亨也

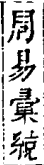

周易彖統 下經 卷二

亨

過以利貞與時行也柔得中是以小事吉也剛失位而不中是以不可大事也有飛鳥之象焉飛鳥遺之音不宜上宜下大吉上逆而下順也

過而利於貞謂與時行也柔得中小事吉以二五言也剛失位而不中不可大事以三四言中剛外柔飛鳥之象事有時而當過如過泰過哀過儉是也如飛鳥之遺音宜順下也能順乎宜所以大吉也

象曰山上有雷小過君子以行過乎恭喪過乎哀用

過乎儉

雷震於山上其聲過常故為小過天下之事有時當過而不可過甚故君子觀小過之象事之宜過

者則勉之行過乎恭喪過乎哀用過乎儉當過而過乃其宜也不當過而過則過也

初六飛鳥以凶

象曰飛鳥以凶不可如何也

初六陰柔在下小人之象又上應於四四復動體小人躁易而上有應助於所當過必至過甚况不當過而過乎其過如飛鳥之迅疾所以凶也

六二過其祖遇其妣不及其君遇其臣无咎

象曰不及其君臣不可過也

二有中正之德當小過之時二過三四而遇於五有過其祖而遇於妣之象不及其君遇其臣謂上進而不及於君適當臣道則无咎也過其祖遇其妣上逆也不及其君遇其臣下順也順則无咎矣

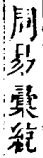

周易彖統 下經 卷二

无

九三弗過防之從或戕之凶

象曰從或戕之凶如何也

小過陰過陽失位之時三獨居正為陰所忌惡故有當過者在過防於小人若弗過防之則或從而戕害之矣如是則凶也三不失正故无必凶之義能過防則免矣

九四无咎弗過遇之往厲必戒勿用永貞

象曰弗過遇之位不當也往厲必戒終不可長也

四當小過之時以剛處柔剛不過也是以无咎既弗過剛合其宜矣故云遇之謂得其道也若往則有厲必當戒懼也往去柔而以剛進也勿用永貞陽性堅剛故戒以隨時順處不可固守其常也

六五密雲不雨自我西郊公弋取彼在穴

象曰密雲不雨已上也

五以陰柔居尊位雖欲過為豈能成功如密雲而不能成雨所以不能成雨自西郊故陰不能成雨也公弋取彼在穴弋射取之也射止是射弋有取義穴山空中穴也在穴指六二也五與二本非相應乃弋而取之五當位故云公謂公上也同類相取雖得之兩陰豈能濟大事乎猶密雲之不能成雨也

上六弗遇過之飛鳥離之凶是謂災眚

象曰弗遇過之已亢也

六陰而動體處過之極不與理遇動皆過之其達理過常如飛鳥之迅速所以凶也離過之遠也是周易彙統下經卷二 五 謂災眚是當有災眚也災者天殃眚者人為既過之極豈唯人眚天災亦至其凶可知天理人事皆然也

建安丘氏曰小過四陰二陽陰過於陽故為小過合六爻而論初上兩爻皆陰不中過者也故初飛鳥以凶上飛鳥離之凶皆戒其過也二五兩爻二比三五比四剛柔相濟位復得中不過者也故二言過其臣五言弋在穴亦无凶咎之戒此上下四陰爻之別也至三四兩陽在三則曰弗過防之防謂防下二陰也使三在二陰之上而不謹為之防則陰柔必至害已故曰從或戕之凶四曰弗過過之過謂過上二陰也使四在二陰之下一或輕動致五六之遇則危厲之事也故曰往厲必戒然陰在陽上其害猶可遠陰在陽下其禍不可測矣是以九三凶而九四无咎此又中兩陽爻之別也觀小過者苟能於爻位陰陽求之則過與不過之義得矣



離下 坎上 水火既濟

既濟亨小利貞初吉終亂

既濟之時大者既已亨矣小者尚有未亨也雖既濟之時不能无小未亨也小字在下語當然也若小亨則為亨之小也利貞處既濟之時利在貞固以守之也初吉方濟之時也終亂濟極則反也

象曰既濟亨小者亨也利貞剛柔正而位當也

既濟之時大者已亨矣唯有小者未亨也時既濟矣固宜貞固以守之卦才剛柔正當其位當位者其常也乃正固之義利於如是之貞也陰陽各得其正位所以為既濟也

初吉柔得中也終止則亂其道窮也

象曰水在火上既濟君子以思患而豫防之

水火既交各得其用為既濟時當既濟唯慮患害之生故思而豫防使不至於患也自古天下既濟而致禍亂者蓋不能思慮而豫防也

初九曳其輪濡其尾无咎

象曰曳其輪義无咎也

初以陽居下上應於四又火體其進之六統也然時既濟矣進不已則及於悔咎故曳其輪濡其尾乃得无咎輪所以行倒曳之使不進也獸之涉水必揭其尾濡其尾則不能濟方既濟之初能止其進乃得无咎也

六二婦喪其茀勿逐七日得

象曰七日得以中道也

象曰七日得以中道也

二以柔順文明中正之德上應九五故以婦言弗
婦人出門以自蔽者也喪其弗則不可行矣二不
為五之求用則不得行如婦之喪弗也然中正之
道豈可久廢也時過則行矣逐者從物也從物則
失其素守故戒勿逐自守不失七日當復得也卦
有六位七則變矣七日得謂時變也雖不為上所
用中正之道无
終廢之理也

九三高宗伐鬼方三年克之小人勿用

象曰三年克之憊也

九三當既濟之時以剛居剛用剛之至也既濟而
用剛如是乃高宗伐鬼方之事高宗必商之高宗
天下之事既濟而遠伐暴亂也威武可及而以救
民為心乃王者之事也唯聖賢之君則可若騁威
武忿不服食土地則殘民肆欲也故戒不可用小
人小人為之則貪忿私意也非貪忿則莫肯為也
周易彙統 下經卷二 見

六四繻有衣袽終日戒

象曰終日戒有所疑也

四在濟卦而水體故取舟為義四近君之位當其
任者也當既濟之時以防患慮變為急繻當作濡
謂滲漏也舟有罅漏則塞以衣袽又終日戒
懼不怠慮患當如是也不言吉方免於患也

九五東鄰殺牛不如西鄰之禴祭實受其福

象曰東鄰殺牛不如西鄰之時也實受其福吉大來也

五中實孚也二虛中誠也故皆取祭祀為義東鄰
陽也謂五西鄰陰也謂二殺牛盛祭也禴薄祭也

盛不如薄者時不同也二五皆孚誠中正之德二
在濟下尚有進也故受福五處濟極无所進矣故
爻象唯言
其時也

上六濡其首厲

象曰濡其首厲何可久也

既濟之極固不安而危也又陰柔處之而在險體
之上坎為水濟亦取水義故言其窮至於濡首危
處之其敗壞可立而待也
建安丘氏曰既濟合離坎成卦坎在外无險矣故
為既濟合六爻言之內三爻離明也初言曳輪无
咎二言喪弗勿逐三有伐鬼方而克之象此已濟
之事也外三爻坎險也在四則有衣袽之戒五則
嘆東鄰殺牛不如西鄰之時而上又有
濡首厲何可久之訓則既濟為未濟矣

周易彙統

下經卷二

見

坎下
離上

火水未濟

卷二十三
百十三

未濟亨小狐汔濟濡其尾无攸利

未濟之時有亨之理而卦才復有致亨之道唯在慎處狐能度水濡尾則不能濟其老者多疑畏故履冰而聽懼其陷也小者則未能畏慎故勇於濟汔當為危壯勇之狀小狐果於濟則濡其尾而不能濟也未濟之時求濟之道當至慎則能亨若如小狐之果則不能濟也既不能濟无所利矣

象曰未濟亨柔得中也

以卦才言也所以能亨者以柔得中也五以柔居尊位柔而應剛得柔之中也剛柔中處未濟之時可以亨也

小狐汔濟未出中也濡其尾无攸利不續終也雖不

周易彙統 下經卷二

五

當位剛柔應也

柔得中謂五以柔得中位也不續終是首濟而尾濡不能濟也雖陰陽不當位然剛柔皆相應未濟男之窮也三陽皆失位也

象曰火在水上未濟君子以慎辨物居方

水火不交不相濟為用故為未濟火在水上非其處也君子觀其處不當之象以慎處於事物辨其所當各居其方謂止於其所也

初六濡其尾吝

象曰濡其尾亦不知極也

六以陰柔在下處險而應四處險則不安其居有應則志行於上然已既陰柔四非中正之才不能

援之以濟也歌之濟水必揚其尾尾濡則不能濟濡其尾言不能濟也不度其才力而進終不能濟可羞吝者也

九二曳其輪貞吉

象曰九二貞吉中以行正也

未濟者君道艱難之時也五以柔處君位而二乃剛陽之才而居相應之地當用者也剛有陵柔之義木有利火之象方艱難之時所賴者才臣耳尤當盡恭順之道故戒曳其輪則得正而吉也制曳其輪殺其勢緩其進戒用剛之過也剛過則好犯上而順不足唐之郭子儀李晟當艱危未濟之時能極其恭順所以為得正而能保其終吉也

六三未濟征凶利涉大川

周易彙統 下經卷二

五

象曰未濟征凶位不當也

三以陰柔不中正之才而居險不足以濟未有可濟之道出險之用而征所以凶也然未濟有可濟之道險中有出險之理上有剛陽之應若能涉險而往從之則濟矣故利涉大川也三之陰柔豈能出險而往非時不可才不能也

九四貞吉悔亡震用伐鬼方三年有賞于大國

象曰貞吉悔亡志行也

九四剛陽居大臣之位上有虛中明順之主又已出於險未濟已過中矣有可濟之道也濟天下之艱難非剛健之才不能也九雖陽而居四故戒以貞固則吉而悔亡不貞則不能濟有悔者也震動之極也古之人用力之甚者伐鬼方也故以為美力勤而遠伐至於三年然後成功而行大國之責

必如是乃能濟也濟天下之道當貞固如是四居柔故設此戒也

六五貞吉悔亡君子之光有孚吉

象曰君子之光其暉吉也

五文明之主以柔而應剛其處得中虛其心而陽為之輔雖以柔居尊處之至中至善无不足也既得其貞故吉而无悔貞其固有非戒也以此而濟无不濟也五文明之主故稱其光君子德輝之盛而功稱之有孚也上云吉以貞也柔而能貞德之吉也下云吉以功也既光而有孚時可濟也

上九有孚于飲酒无咎濡其首有孚失是

象曰飲酒濡首亦不知節也

上九居未濟之極非得濟之位无可濟之理則當樂天順命而已若至誠安於義命則可无咎飲酒

周易象統

下經卷二

五

自樂也若飲酒不節而至於濡首則昔之有孚者今失於是矣

建安丘氏曰未濟合坎離成卦坎在內猶有險也故為未濟合六爻言之內三爻坎險也初言濡尾之吝二言曳輪之貞三有貞凶位不當之戒皆未濟之事也外三爻離明也四言伐鬼方有賞五言君子之光有孚上言飲酒无咎則未濟為既濟矣

周易卷之三

繫辭上傳

天尊地卑乾坤定矣卑高以陳貴賤位矣動靜有常

剛柔斷矣方以類聚物以羣分吉凶生矣在天成象

在地成形變化見矣

天尊地卑止天下之理得而成位乎其中矣天尊地卑尊卑之位定而乾坤之義明矣尊卑既判貴賤之位分矣陽動陰靜各有其常則剛柔判矣事有理一作萬事理也物有形也事則有類形則有羣善惡分而吉凶生矣象見於天形成於地變化之跡見矣陰陽之交相摩軋八方之氣相推盪雷霆以動之風雨以潤之日月運行寒暑相推而成造化之功得乾者成男得坤者成女乾當始物坤

周易象統

上繫卷三

一

富成物乾坤之道易簡而已乾始物之道易坤成物之能簡平易故人易知簡直故人易從易知則可親就而承順易從則可取法而成功親合則可以常久成事則可以廣大聖賢德業久大得易簡之道也天下之理易簡而已有理而後有象成位在乎中也

是故剛柔相摩八卦相盪鼓之以雷霆潤之以風雨

日月運行一寒一暑

此變化之成象者

乾道成男坤道成女乾知大始坤作成物乾以易知

坤以簡能易則易知簡則易從易知則有親易從則

有功有親則可久有功則可大可久則賢人之德可

大則賢人之業易簡而天下之理得矣天下之理得而成位乎其中矣

右第一章

聖人設卦觀象繫辭焉而明吉凶剛柔相推而生變化是故吉凶者失得之象也悔吝者憂虞之象也變化者進退之象也剛柔者晝夜之象也六爻之動三極之道也是故君子所居而安者易之序也所樂而玩者爻之辭也是故君子居則觀其象而玩其辭動則觀其變而玩其占是以自天祐之吉无不利

周易彙統

上繫卷三

二

右第二章

彖者言乎象者也爻者言乎變者也吉凶者言乎其失得也悔吝者言乎其小疵也无咎者善補過也是故列貴賤者存乎位齊小大者存乎卦辯吉凶者存乎辭憂悔吝者存乎介震无咎者存乎悔是故卦有小大辭有險易辭也者各指其所之

右第三章

易與天地準故能彌綸天地之道

易與天地準止故君子之道鮮矣聖人作易以準則天地之道易之義天地之道也故能彌綸天地

之道彌綸也綸理也在事為倫治絲為綸彌綸偏理也偏理天地之道而復仰觀天文俯察地理驗之著見之跡故能知幽明之故在理為幽成象為明知幽明之故知理與物之所以然也原究其始要考其終則可以見生死之理聚為精氣散為游魂聚則為物散則為變觀聚散則見鬼神之情狀萬物始終聚散而已鬼神造化之功也以幽明之故死生之理鬼神之情狀觀之則可以見天地之道易之義與天地之道相似故无差違相似謂同也知同乎萬物而道濟天下故无過義之所包知也其義周盡萬物之理其道足以濟天下故无過差旁行而不流旁通遠及而不流失正理順乎理樂天也安其分知命也順理安分故无所憂安土安所止也敦乎仁存乎同也是以能愛範圍俗語謂之模量模量天地之運化而不過差委曲成就萬物之理而无遺失通晝夜闔關屈伸之道而知其所以然如此則得天地之妙用知道德之本源所以見至神之妙无有方所而易之準道无右形

周易彙統

上繫卷三

三

體道者一陰一陽也動靜无端陰陽无始非知道者孰能識之動靜相因而成變化順繼此道則為善也成之在人則謂之性也在眾人則不能識隨其所知故君子之仁知者謂之知百姓則由之而不知故君子之道人鮮克知也

仰以觀於天文俯以察於地理是故知幽明之故原始反終故知死生之說精氣為物游魂為變是故知鬼神之情狀

原始反終故知死生之說但窮得則自知死生之說不須將死生便做一箇道理求人能原始知得生理便能要終知得死理若不明得便雖千萬般安排者亦不濟事原始則足以知其終反終則足以知其始死生之說如是而已矣故以春為始而原之其必有冬以冬為終而反之其必有春死生

者其與是類也魂謂精魂其死也歸乎天消散之意鬼是往而不反之義問易言知鬼神情狀果有情狀否曰有之又問既有情狀必有鬼神矣曰易說鬼神便是造化也問鬼神之事如何可以曉悟其理曰理會得精氣為物游魂為變與原始反終之說便能知也須是於原字上用工夫或曰游魂為變是變化之變否曰既是變則存者亡堅者腐更無物也鬼神之道只恁說與賢雖會得亦信不過須是自得也精氣者自無而有游魂者自有而無自無而有神之精也自有而無鬼之情也自無而有故顯而為物神之狀也自有而無鬼之情也自有而無故隱而為變鬼之狀也

與天地相似故不違知周乎萬物而道濟天下故不過旁行而不流樂天知命故不憂安土敦乎仁故能

愛

周易彙統

上繫卷三

四

仁者不憂樂天者也仁者在已何憂之有凡不在已逐物在外皆憂也樂天之命故不憂者之謂也若顏子單瓢在他人則憂而顏子獨樂者仁而已

範圍天地之化而不過曲成萬物而不遺通乎晝夜之道而知故神无方而易无體

範圍天地之化而不過者模範出一天地爾非在外也如此曲成萬物豈有遺哉通乎晝夜之道而知晝夜死生之道也晝夜死生之道知生之道則知死之道盡事人之道則盡事鬼之道死生人鬼一而二二而一者也冬寒夏暑陰陽也所以運動變化者神也神无方故易无體天地之化陰陽之氣也萬物陰陽之形也晝夜陰陽之理也此三者不外乎陰陽唯易則能陰能陽故无體神則陰陽不測故无方聖人盡神易之道故於天地之化能範圍之萬物能曲成之晝夜之道能通之

右第四章

一陰一陽之謂道

一陰一陽之謂道此理固深說則无可說所以陰陽者道既曰氣則便有二言開闔便是感既二則便有感所以開闔者道開闔便是陰陽老氏言虛而生氣非也陰陽開闔本无先後不可道今日有陰明日有陽如人言形影蓋形影一時不可言今日有形明日有影有便齊有離了陰陽更無道所以陰陽者是道也陰陽氣也氣是形而下者道是形而上者形而上者則是密也一陰一陽之謂道道非陰陽也所以一闔一闢謂之變者道也如一闔一闢謂之變

繼之者善也成之者性也

生生之謂易是天之所以為道也天只是以生為道繼此生理者即是善也善便有一箇元底意思元者善之長萬物皆有春意便是繼之者善也成之者性也成却待萬物自成其性須得

周易彙統

上繫卷三

五

仁者見之謂之仁知者見之謂之知百姓日用而不知故君子之道鮮矣顯諸仁藏諸用鼓萬物而不與聖人同憂盛德大業至矣哉

顯諸仁止陰陽不測之謂神運行之跡生育之功顯諸仁也神妙无方變化无迹藏諸用也天地不與聖人同憂天地不宰聖人有心也天地无心而成化聖人有形而无為天地聖人之盛德大業可謂至矣富有溥博也日新无窮也生生相續變易而不窮也乾始物而有象坤成物而體備法象者矣推數可以知來物通變不窮事之理也天下之動靜也天地之大德曰生其生可見也所以生之者用也故曰顯諸仁藏諸用鼓萬物而不與聖人

同憂聖人人也故不得无憂天則不為堯存不為桀亡者也天地鼓萬物如此聖人循天理而欲萬物同之所以有憂患天地以无心故不憂聖人致有為之事故憂聖人有為之功天地不宰之功此天地與人異處聖人有不能為天之所為處鼓動萬物聖人之神知則不可名

富有之謂大業日新之謂盛德

富有者大而无穷日新者久而无窮

生生之謂易

所以謂萬物一體者皆有此理只為從那裏來生之謂易生則一時生皆完此理人則能推物則氣昏推不得不可謂他物不與有也生生之謂易生生之用則神也天地陰陽其勢高下甚相背然必相須而為用也有陰便有陽有一便有二纒有一二便有三一二之間便是三已往便无穷老子周易彙疏上繫卷三

亦言三生萬物此是生生之謂易理自然如此維天之命於穆不已自是理自相續不已非是人為之如便可為雖使百萬般安排也須是有息時只為无為故不息中庸言不見而章不動而變无為而成天地之道可一言而盡也

成象之謂乾效法之謂坤極數知來之謂占通變之

謂事陰陽不測之謂神

兩在故不測

右第五章

夫易廣矣大矣以言乎遠則不禦以言乎邇則靜而

正以言乎天地之間則備矣

夫易廣矣大矣止易簡之善配至德易道廣大推遠則无窮近言則安靜而正天地之間萬物之理无有不同乾靜也專動也直專專一也直直易也唯其專直故其生物之功大坤靜翕動闢坤體動則開應乾闢闢而廣生萬物廣大天地之功也變通四時之運也一陰一陽日月之行也乾坤易簡之功乃至善之德也

夫乾其靜也專其動也直是以大生焉夫坤其靜也

翕其動也闢是以廣生焉

乾陽也不動則不剛其靜也專其動也直不專一則不能直遂坤陰也不靜則不柔其靜也翕其動也闢不翕聚則不能發散

廣大配天地變通配四時陰陽之義配日月易簡之

周易彙疏上繫卷三

善配至德

乾之大生以資其始坤之廣生以流其形此廣大配天地也闢闢往來終則有始此變通配四時也復言七日以陽生為義臨言八月以陰長為戒此陰陽之義配日月也中庸之德中人以上可俯而就此易知也中人以下可跂而及此易從也故曰易簡之善配至德

右第六章

子曰易其至矣乎夫易聖人所以崇德而廣業也知

崇禮卑崇效天卑法地

子曰易其至矣乎止道義之門易之道其至矣乎聖人以易之道崇大其德業也知則崇高禮則卑下高卑順理合天地之道也高卑之位則易在其中矣斯理也成之在人則為性成之者性也人

心存乎此理之所存乃道義之門也

天地設位而易行乎其中矣成性存存道義之門

天地設位而易行其中何不言人行其中蓋人亦物也若言神行乎其中則人只於鬼神上求矣不言理言誠亦可也而特言易者欲使人默識而自得之也成性存存道義之門亦是萬物各有成性存存亦是生生不已之意天只是以生為道成性存存道義之門道無體義有方也

右第七章

聖人有以見天下之賾而擬諸其形容象其物宜是

故謂之象

聖人有以見天下之賾止擬議以成其變化賾深遠也聖人見天下深遠之事而此擬其形容體象

周易彙統

上繫卷三

其事類故謂之象天下之動无窮也故觀其會通

會通綱要也乃以行其典禮典禮法度也物之則也繫之辭以斷其吉凶者爻也言天下之深遠難知也而理之所有不可厭也言天下之動无窮也而物有其方不可紊也擬變而設其辭商議以察其動擬議以成其變化也變化爻之時義擬議議而言之也舉鳴鶴在陰以下七爻擬議而言者也餘爻皆然也

聖人有以見天下之動而觀其會通以行其典禮繫辭焉以斷其吉凶是故謂之爻言天下之至賾而不可惡也言天下之至動而不可亂也擬之而後言議之而後動擬議以成其變化

至誠則動動則變爻則化故曰擬之而後言議之而後動擬議以成其變化也

鳴鶴在陰其子和之我有好爵吾與爾靡之子曰君

子居其室出其言善則千里之外應之况其邇者乎

居其室出其言不善則千里之外違之况其邇者乎

言出乎身加乎民行發乎邇見乎遠言行君子之樞

機樞機之發榮辱之主也言行君子之所以動天地

也可不慎乎同人先號咷而後笑子曰君子之道或

出或處或然或語二人同心其利斷金同心之言其

臭如蘭

釋同人九五爻義言君子之道初若不同而後實无間斷金如蘭言物莫能間而其言有味也

周易彙統

上繫卷三

初六藉用白茅无咎子曰苟錯諸地而可矣藉之用

茅何咎之有慎之至也夫茅之為物薄而用可重也

慎斯術也以往其无所失矣勞謙君子有終吉子曰

勞而不伐有功而不德厚之至也語以其功下人者

也德言盛禮言恭謙也者致恭以存其位者也亢龍

有悔子曰貴而无位高而无民賢人在下位而无輔

是以動而有悔也不出戶庭无咎子曰亂之所生也

則言語以為階君不密則失臣臣不密則失身幾事

不密則害成是以君子慎密而不出也子曰作易者

其知盜乎易曰負且乘致寇至負也者小人之事也乘也者君子之器也小人而乘君子之器盜思奪之矣上慢下暴盜思伐之矣慢藏誨盜冶容誨淫易曰負且乘致寇至盜之招也

右第八章

天一地二天三地四天五地六天七地八天九地十

自天一至地十合在天數五地數五上簡編失其次也天一生數地六成數纔有上五者便有五萬物變化鬼神之用也

天數五地數五五位相得而各有合天數二十有五

周易彙編 上繫卷三

十

地數三十凡天地之數五十有五此所以成變化而

行鬼神也

有理則有氣有氣則有數行鬼神者數也數氣之用也大衍之數五十數始於一備於五小衍之而成十大衍之則為五十五數之成也成則不動故損一以為用天地之數五十有五成變化而行鬼神者也變化言功鬼神言用天地自然之數盈虛消息往來不停變化雖妙而數有以成之若月令所謂鳩化為鷹雀化為鴿草木乃茂草木黃落可以曆數推而迎之此天地之數有以成其變化也鬼神雖幽而數有以行之若其神勾芒其神祝融其神蓐收其神玄冥各司其時各治其職者此天地之數有以行乎鬼神也

大衍之數五十其用四十有九分而為二以象兩掛

一以象三揲之以四以象四時歸奇於扚以象閏五

歲再閏故再扚而後掛乾之策二百一十有六坤之

策百四十有四凡三百有六十當期之日二篇之策

萬有一千五百二十當萬物之數也是故四營而成

易十有八變而成卦八卦而小成引而伸之觸類而

長之天下之能事畢矣顯道神德行是故可與酬酢

可與祐神矣

顯明於道而見其功用之神故可與應對萬變可贊祐於神道矣謂合德也人唯順理以成功乃贊

天地之化育也

周易彙編 上繫卷三

十

子曰知變化之道者其知神之所為乎

知變化之道則知神之所為也合與上文相連不合在下

右第九章

易有聖人之道四焉以言者尚其辭以動者尚其變

以制器者尚其象以卜筮者尚其占

易有聖人之道四焉止非天下之至精其孰能與於此言所以述理以言者尚其辭謂其言求理者則存意於辭也以動者尚其變動則變也順變而動乃合道也制器作事當體乎象卜筮吉凶當考乎占受命如響遂知來物非神乎曰感而通求而得精之至也

是以君子將有為也將有行也問焉而以言其受命

也如嚮无有遠近幽深遂知來物非天下之至精其

孰能與於此

卜筮之能應祭祀之能享亦只是一理著龜雖无
情然所以為卦而卦有吉凶莫非有此理以其有
是理也故以是問焉其應也如嚮若以私心及錯
卦象而問之便不應蓋沒此理今日之理與前日
已定之理只是一箇理故應也至於祭祀之享亦
同鬼神之理在彼我以此理向之故享也不容有
二只是
一理也

參伍以變錯綜其數通其變遂成天地之文極其數

遂定天下之象非天下之至變其孰能與於此易无

思也无為也寂然不動感而遂通天下之故非天下

周易彙說

上繫卷三

十一

之至神其孰能與於此

老子曰无為又曰无為而无不為當有為而以无
為為之是乃有為也聖人作易未嘗言无為惟
曰无思也無為也此戒夫作為也然下即曰寂然
不動感而遂通天下之故是動靜之理未嘗為一
偏之說矣寂然不動感而遂通者天理具備元无
少欠不為堯存不為桀亡父子君臣常理不易何
曾動來因不動故言寂然雖不動感便通感非自
外也寂然不動萬物森然已具在感而遂通感則
只是自內感不是外面將一件物來感於此也寂
然不動感而遂通此只言人分上事若論通則萬
理皆具更不
說感與未感

夫易聖人之所以極深而研幾也唯深也故能通天

下之志唯幾也故能成天下之務唯神也故不疾而

速不行而至

神无速亦无至須如此言者
不如是不足以形容故也

子曰易有聖人之道四焉者此之謂也

右第十章

子曰夫易何為者也夫易開物成務冒天下之道如
斯而已者也是故聖人以通天下之志以定天下之
業以斷天下之疑是故著之德圓而神卦之德方以
知六爻之義易以貢聖人以此洗心退藏於密吉凶
與民同患神以知來知以藏往其孰能與於此哉古
周易彙說 上繫卷三 十一

之聰明睿知神武而不殺者夫

生生之謂易天地設位而易行乎其中乾坤毀則
无以見易不可見乾坤或幾乎息矣易畢竟是
甚又指而言曰聖人以此洗心退藏於密聖人示
人之意至此深且明矣終无人理會易者此也密
也是甚物人能至此深思當自得之安有識得易
後不知退藏於密密是用之源聖人之妙處知不
專為藏往易言知來藏往至著卦而言同神故能
通天下之志方知故能定天下之業易貢故能斷
天下之疑易書成三者備憂患明
聖人得以洗濯其心退藏於密矣

是以明於天之道而察於民之故是與神物以前民

用聖人以此齋戒以神明其德夫

聖人以此退藏於密以此齋戒以神明其德夫要
須玩索言天之變遷禍福之道由民逆順取舍之

故故聖人作
易以先之

是故闔戶謂之坤闢戶謂之乾一闔一闢謂之變往
來不窮謂之通見乃謂之象形乃謂之器制而用之
謂之法利用出入民咸用之謂之神是故易有太極
是生兩儀兩儀生四象四象生八卦八卦定吉凶吉
凶生大業是故法象莫大乎天地變通莫大乎四時
縣象著明莫大乎日月崇高莫大乎富貴備物致用
立成器以為天下利莫大乎聖人探賾索隱鈎深致
遠以定天下之吉凶成天下之亶亶者莫大乎蓍龜

周易彙統

上繫卷三

古

是故天生神物聖人則之天地變化聖人效之天垂
象見吉凶聖人象之河出圖洛出書聖人則之易有
四象所以示也繫辭焉所以告也定之以吉凶所以
斷也

右第十一章

易曰自天祐之吉无不利子曰祐者助也天之所助
者順也人之所助者信也履信思乎順又以尚賢也
是以自天祐之吉无不利也子曰書不盡言言不盡
意然則聖人之意其不可見乎子曰聖人立象以盡

意設卦以盡情偽繫辭焉以盡其言變而通之以盡
利鼓之舞之以盡神乾坤其易之緼耶乾坤成列而
易立乎其中矣乾坤毀則无以見易易不可見則乾
坤或幾乎息矣

乾健坤順人亦不曾果是體
認得乾坤毀則无以見易

是故形而上者謂之道形而下者謂之器化而裁之
謂之變推而行之謂之通舉而措之天下之民謂之
事業

有形皆器也无形為道形而上為道形而下為器
須著如此說器亦道道亦器也繫辭曰形而上者
謂之道形而下者為之器又曰立天之道曰陰與

周易彙統

上繫卷三

五

陽立地之道曰柔與剛立人之道曰仁與義又曰
一陰一陽之謂道陰陽亦形而下者也而曰道者
唯此語截得上下最分明元來只此是道要在人
默而識之也如形而上者謂之道不可移謂字在
之字下此孔子文章形而上者謂之道形而下者
謂之器若如或者以清虛一天為天道則乃以器
言而非道也形而上者是无形體故謂之道形而
下者是有形體故謂之器无形迹者即道也如大
德教化是也有形迹者即器也見於事實是也又
曰聖人因天地之化裁節而立法使民知寒暑之
變故謂之春夏秋冬亦化裁之一端爾道不離形
特形而上者而已器具於道以形而下者也易之
論道器特以一形上下而言之也然道雖非器而
道必託於器禮樂刑賞是治天下之道也禮雖非
玉帛而禮不可以虛拘樂雖非鐘鼓而樂不可以
徒作刑本過惡也必託於甲兵必寓於鞭扑賞亦
揚善也必表之以旗常銘之以鐘鼎故形而上者

之道託於器而後行形而下者之器得其道而无
弊故聖人悟易於心覺易於性在道不溺於无在
於有也

是故夫象聖人有以見天下之賾而擬諸其形容象
其物宜是故謂之象聖人有以見天下之動而觀其
會通以行其典禮繫辭焉以斷其吉凶是故謂之爻
極天下之賾者存乎卦鼓天下之動者存乎辭化而
裁之存乎變推而行之存乎通神而明之存乎其人
默而成之不言而信存乎德行

易因爻象論變化因變化論神因神論人因人論
德行大體通論易道而終於默而成之不言而信
周易彙統 上繫卷三 十六
存乎德行

右第十二章

繫辭下傳

八卦成列象在其中矣因而重之爻在其中矣剛柔
相推變在其中矣繫辭焉而命之動在其中矣吉凶
悔吝者生乎動者也剛柔者立本者也變通者趨時
者也吉凶者貞勝者也天地之道貞觀者也日月之
道貞明者也天下之動貞夫一者也

天地之道常垂象以示人故曰貞
觀日月常明而不息故曰貞明

夫乾確然示人易矣夫坤隤然示人簡矣爻也者效

此者也象也者象此者也爻象動乎內吉凶見乎外
周易彙統 下繫卷三 十七

功業見乎變聖人之情見乎辭天地之大德曰生聖
人之大寶曰位何以守位曰仁何以聚人曰財理財
正辭禁民為非曰義

右第一章

古者包犧氏之王天下也仰則觀象於天俯則觀法
於地觀鳥獸之文與地之宜近取諸身遠取諸物於
是始作八卦以通神明之德以類萬物之情

近取諸身一身
之上百理具備

作結繩而為網罟以佃以漁蓋取諸離

聖人制器不待見卦而後知象以衆人
告之而不能知之故因卦以示之耳

包犧氏沒神農氏作斲木爲耜揉木爲耒耒耨之利
以教天下蓋取諸益口中爲市致天下之民聚天下
之貨交易而退各得其所蓋取諸噬嗑神農氏沒黃
帝堯舜氏作通其變使民不倦神而化之使民宜之
易窮則變變則通通則久是以自天祐之吉无不利
黃帝堯舜垂衣裳而天下治蓋取諸乾坤剡木爲舟
剡木爲楫舟楫之利以濟不通致遠以利天下蓋取

諸渙

周易彙統

下繫卷三

九

衣裳之垂固欲遠近之民下觀而化然川途之險
阻則有所不通唯夫舟楫之利既興則日月所照
霜露所墜莫不拭目觀化天下如一家中國如一
人矣是以剡其木而中虛剡其楫而未銳舟所以
載物而楫所以進舟致遠以利天下而取諸渙者
蓋渙之成卦上巽下坎象曰利涉大川乘木有功
也

服牛乘馬引重致遠以利天下蓋取諸隨

服牛乘馬皆因其性而爲之胡不
乘牛而服馬乎理之所不可也

重門擊柝以待暴客蓋取諸豫斷木爲杵掘地爲臼
臼杵之利萬民以濟蓋取諸小過弦木爲弧剡木爲
矢弧矢之利以威天下蓋取諸睽上古穴居而野處

後世聖人易之以宮室上棟下宇以待風雨蓋取諸
大壯古之葬者厚衣之以薪葬之中野不封不樹喪
期無數後世聖人易之以棺槨蓋取諸大過上古結
繩而治後世聖人易之以書契百官以治萬民以察
蓋取諸夬

右第二章

是故易者象也象也者像也彖者材也爻也者效天
下之動者也是故吉凶生而悔吝著也

右第三章

周易彙統

下繫卷三

九

陽卦多陰陰卦多陽其故何也陽卦奇陰卦耦其德
行何也陽一君而二民君子之道也陰二君而一民
小人之道也

右第四章

易曰憧憧往來朋從爾思子曰天下何思何慮天下
同歸而殊塗一致而百慮天下何思何慮日往則月
來月往則日來日月相推而明生焉寒往則暑來暑
往則寒來寒暑相推而歲成焉往者屈也來者信也
屈信相感而利生焉尺蠖之屈以求信也龍蛇之蟄

以存身也精義入神以致用也利用安身以崇德也
過此以往未之或知也窮神知化德之盛也易曰困
于石據于蒺藜入于其宮不見其妻凶子曰非所困
而困焉名必辱非所據而據焉身必危既辱且危死
期將至妻其可得見邪易曰公用射隼于高墉之上
獲之無不利子曰隼者禽也弓矢者器也射之者人
也君子藏器於身待時而動何不利之有動而不括
是以出而有獲語成器而動者也子曰小人不耻不
仁不畏不義不見利不勸不威不懲小懲而大誡此
周易彙統 下繫卷三 三

小人之福也易曰履校滅趾无咎此之謂也善不積
不足以成名惡不積不足以滅身小人以小善為无
益而弗為也以小惡為无傷而弗去也故惡積而不
可掩罪大而不可解易曰何校滅耳凶子曰危者安
其位者也亡者保其存者也亂者有其治者也是故
君子安而不忘危存而不忘亡治而不忘亂是以身
安而國家可保也易曰其亡其亡繫于苞桑子曰德
薄而位尊知小而謀大力小而任重鮮不及矣易曰
鼎折足覆公餗其形渥凶言不勝其任也子曰知幾

其神乎君子上交不諂不交不瀆其知幾乎幾者動
之微吉之先見者也君子見幾而作不俟終日易曰
介于石不終日貞吉介如石焉寧用終日斷可識矣
君子知微知彰知柔知剛萬夫之望

先見則吉可知不見故致凶見幾而作不俟終日
智之圓也介如石理素定也理素定故見幾而作
何俟終日哉

子曰顏氏之子其殆庶幾乎有不善未嘗不知知之
未嘗復行也易曰不遠復无祇悔元吉天地絪縕萬
物化醇男女構精萬物化生易曰三人行則損一人
周易彙統 下繫卷三 三

二人行則得其友言致一也子曰君子安其身而後
動易其心而後語定其交而後求君子修此三者故
全也危以動則民不與也懼以語則民不應也无交
而求則民不與也莫之與則傷之者至矣易曰莫益
之或擊之立心勿恒凶

右第五章

子曰乾坤其易之門邪乾陽物也坤陰物也陰陽合
德而剛柔有體以體天地之撰以通神明之德

或曰乾坤易之門其義難知餘卦則易知也曰乾
坤天地也萬物烏有出天地之外者乎知道者統

之有宗則然也而在卦觀之乾坤之道簡易故其辭平直餘卦隨時應變取舍无常至為難知也知乾坤之道者以爲易則可也

其稱名也雜而不越於稽其類其衰世之意邪夫易彰往而察來而微顯闡幽開而當名辨物正言斷辭則備矣

彰往察來往者如陰陽消長來者事之未來吉凶問彰往察來如神以知來知以藏往相似往是已定底如天地陰陽之變皆已見在這卦上了來謂方來之變亦皆在這上曰是微顯闡幽幽者不可見便就這顯處說出來顯者便就上面尋其不可見底教人知得如此顯道神德行相似德行顯然可見者道不可見者微顯闡幽是將道來事上看言那箇雖是粗底然皆出於道義之蘊微顯所以周易彙統下繫卷三

闡幽闡幽所以微顯只是一箇物事

其稱名也小其取類也大其旨遠其辭文其言曲而中其事肆而隱因貳以濟民行以明失得之報

右第六章

易之興也其於中古乎作易者其有憂患乎

如言仁者不憂又却言作易者其有憂患須要知用處各別也天下只有一箇憂字一箇患字既有此二字聖人安得无之

是故履德之基也謙德之柄也復德之本也恒德之固也損德之修也益德之裕也困德之辨也井德之

地也巽德之制也履和而至謙尊而光復小而辨於物恒雜而不厭損先難而後易益長裕而不設困窮而通井居其所而遷巽稱而隱

益長裕而不設謂固有此理而就上充長之設是撰造也撰造則爲偽也

履以和行謙以制禮復以自知恒以一德損以遠害益以興利困以寡怨井以辨義巽以行權

巽以行權義禮所順處所以行權

右第七章

易之爲書也不可遠爲道也屢遷變動不居周流六

周易彙統下繫卷三

三

虛上下无常剛柔相易不可爲典要唯變所適其出入以度外內使知懼又明於憂患與故无有師保如臨父母初率其辭而揆其方既有典常苟非其人道不虛行

右第八章

易之爲書也原始要終以爲質也六爻相雜唯其時物也其初難知其上易知本末也初辭擬之卒成之終若夫雜物揆德辨是與非則非其中爻不備噫亦要存亡吉凶則居可知也知者觀其彖辭則思過半

矣二與四同功而異位其善不同二多譽四多懼近也柔之爲道不利遠者其要无咎其用柔中也三與五同功而異位三多凶五多功貴賤之等也其柔危其剛勝邪

右第九章

易之爲書也廣大悉備有天道焉有人道焉有地道焉兼三才而兩之故六六者非他也三才之道也道有變動故曰爻爻有等故曰物物相雜故曰文文不當故吉凶生焉

周易彙統 下繫卷三

三

右第十章

易之興也其當殷之末世周之盛德邪當文王與紂之事邪是故其辭危危者使平易者使傾其道甚大百物不廢懼以終始其要无咎此之謂易之道也

右第十一章

夫乾天下之至健也德行恒易以知險夫坤天下之至順也德行恒簡以知阻能說諸心能研諸侯之慮定天下之吉凶成天下之亶亶者是故變化云爲吉事有祥象事知器占事知來天地設位聖人成能人

謀鬼謀百姓與能

天地設位聖人成能且行乎天地之中所以爲三才天地本一物也地亦天也只是人爲天地心是心之動則分了天爲上地爲下兼三才而兩之故六也

八卦以象告爻象以情言剛柔雜居而吉凶可見矣變動以利言吉凶以情遷是故愛惡相攻而吉凶生遠近相取而悔吝生情僞相感而利害生凡易之情近而不相得則凶或害之悔且吝將叛者其辭慙中心疑者其辭枝吉人之辭寡躁人之辭多誣善之人其辭游失其守者其辭屈

周易彙統 下繫卷三

三

右第十二章

周易卷之四

說卦傳

昔者聖人之作易也幽贊於神明而生著

幽贊於神明而生著用著以求卦非謂有著而後畫卦

參天兩地而倚數

天陽也陽象奇奇一畫中實得三分參天之數地陰也陰象偶偶一畫中虛比陽闕一分而得二分兩地之數倚依也言卦畫之數依此而起也故三奇為乾則三其參天之數而為九是為老陽三偶為坤則三其兩地之數而為六是謂老陰二奇一偶為巽離兌則二參一兩而為八是謂少陰二偶一奇為震坎艮則二兩一參而為七是謂少陽因七八九六之數以定陰陽老少之畫此立卦生爻之也

觀變於陰陽而立卦發揮於剛柔而生爻和順於道

德而理於義窮理盡性以至於命

和順於道德而理於義者體用也和順於道德而理於義義即是天道也易言理於義一也求是即為理義言理義不如且言求是易曉求是之心能煩不可忘理於義此理云者猶人言語之間常所謂理者非同窮理之理不道是窮得一理便到只窮了天下萬物之理又不得是窮得一理便到只是要積累多後自然見去窮理盡性矣日以至於命則全無着力處如成於樂樂則生矣之意同窮理盡性以至於命三事一時並了元无次序不可將窮理作知之事若實窮得理即性命亦可了如言窮理以至於命以序言之不得不然其實只是窮理便能盡性至命也窮理盡性至命一事也才

窮理便盡性盡性便至命如木可以為柱理也其曲直者性也其所以曲直者命也理性命一而已則知天命矣天命猶天道也以其用言之則謂之命命者造化之謂也理則須窮性則須盡命則不可言窮與盡只是至於命也張子曰程子說只窮理便是至於命亦是失於大快此義儘有次序須是窮理便能盡得已之性則推類又盡人之性既盡得人之性須盡併萬物之性一齊盡得如此然後至於天道也其間煞有事豈有當下便理會了學者須是窮理為先如此則方有學今言知命與至於命儘有遠近豈可以知便謂之至也

右第一章

昔者聖人之作易也將以順性命之理是以立天之道曰陰與陽立地之道曰柔與剛立人之道曰仁與

義兼三才而兩之故易六畫而成卦分陰分陽迭用

柔剛故易六位而成章

立天之道曰陰與陽立地之道曰柔與剛立人之道曰仁與義兼三才而兩之而不兩則无用又曰陰陽剛柔仁義只是一箇道理仲尼言仁未嘗兼義於易曰立人之道曰仁與義而孟子言仁必以義配蓋仁者體也義者用也知義之為用而不外焉者可與語道矣世之所論於義者多外之不然則混而无別非知仁義之說也立人之道曰仁與義據今日令人道廢則是今尚不廢者猶只是有那些乘彙卒珍滅不得

右第二章

天地定位山澤通氣雷風相薄水火不相射八卦相

錯數往者順知來者逆是故易逆數也

右第三章

雷以動之風以散之雨以潤之日以暵之艮以止之兌以說之乾以君之坤以藏之

右第四章

帝出乎震齊乎巽相見乎離致役乎坤說言乎兌戰乎乾勞乎坎成言乎艮萬物出乎震震東方也齊乎巽巽東南也齊也者言萬物之潔齊也離也者明也萬物皆相見南方之卦也聖人南面而聽天下嚮明周易彙統 說卦卷四 元

而治蓋取諸此也坤也者地也萬物皆致養焉故曰致役乎坤兌正秋也萬物之所說也故曰說言乎兌戰乎乾乾西北之卦也言陰陽相薄也坎者水也正北方之卦也勞卦也萬物之所歸也故曰勞乎坎艮東北之卦也萬物之所成終而所成始也故曰成言乎艮

南北之位所以定者在坎離也坎離又不是人安排得來莫非自然也艮止也生也止則便生不止則不生此艮終始萬物又曰陰陽消長之際无截然斷絕之理故相攬掩過終始萬物萬物盛乎艮此儘神妙須研窮這箇理

右第五章

神也者妙萬物而為言者也動萬物者莫疾乎雷撓萬物者莫疾乎風燥萬物者莫熯乎火說萬物者莫說乎澤潤萬物者莫潤乎水終萬物始萬物者莫盛乎艮故水火相逮雷風不相悖山澤通氣然後能變化既成萬物也

神是極妙之語天者理也神者妙萬物而為言者也帝者以主宰事而名

右第六章

乾健也坤順也震動也巽入也坎陷也離麗也艮止也兌說也周易彙統 說卦卷四 元

右第七章

乾為馬坤為牛震為龍巽為雞坎為豕離為雉艮為狗兌為羊

右第八章

乾為首坤為腹震為足巽為股坎為耳離為目艮為手兌為口

右第九章

乾天也故稱乎父坤地也故稱乎母震一索而得男

故謂之長男與一索而得女故謂之長女坎再索而得男故謂之中男離再索而得女故謂之中女艮三索而得男故謂之少男兌三索而得女故謂之少女

右第十章

乾為天為圓為君為父為玉為金為寒為冰為大赤為良馬為老馬為瘠馬為馱馬為木果

說卦於乾雖言為天又言為金為玉以至為馱馬為良馬為木果之類豈盡言天若此者所謂類萬物之情也故孔子推明之曰此卦於天文地理則為某物於鳥獸草木則為某物於身於物則為某物各以例舉不盡言也學者觸類而求之則思過半矣不然說卦所敘何所用之

易象

說卦卷四

三

坤為地為母為布為釜為吝嗇為均為子母牛為大輿為文為眾為柄其於地也為黑

震為雷為龍為玄黃為專為大塗為長子為決躁為蒼筤竹為萑葦其於馬也為善鳴為馵足為作足為的顙其於稼也為反生其究為健為蕃鮮

巽為木為風為長女為繩直為工為白為長為高為進退為不果為臭其於人也為寡髮為廣顙為多白眼為近利市三倍其究為躁卦

坎為水為溝瀆為隱伏為矯輮為弓輪其於人也為

加憂為心病為耳痛為血卦為赤其於馬也為美脊為亟心為下首為薄蹄為曳其於輿也為多眚為通為月為盜其於木也為堅多心

離為火為日為電為中女為甲冑為戈兵其於人也為大腹為乾卦為鱉為蠃為蚌為龜其於木也為科上槁

艮為山為徑路為小石為門闕為果蓏為闢寺為指為狗為鼠為黔喙之屬其於木也為堅多節兌為澤為少女為巫為口舌為毀折為附決其於地也為剛鹵為妾為羊

易象

說卦卷四

三

右第十一章

序卦傳

有天地然後萬物生焉盈天地之間者唯萬物故受之以屯屯者盈也屯者物之始生也物生必蒙故受之以蒙蒙者蒙也物之穉也物穉不可不養也故受之以需需者飲食之道也飲食必有訟故受之以訟訟必有眾起故受之以師師者眾也眾必有所比故受之以比比者比也比必有所畜故受之以小畜物

畜然後有禮故受之以履履而泰然後安故受之以泰泰者通也物不可以終通故受之以否物不可以終否故受之以同人與人同者物必歸焉故受之以大有有大者不可以盈故受之以謙有大而能謙必豫故受之以豫豫必有隨故受之以隨以喜隨人者必有事故受之以蠱蠱者事也有事而後可大故受之以臨臨者大也物大然後可觀故受之以觀可觀而後有所合故受之以噬嗑嗑者合也物不可以苟合而已故受之以賁賁者飾也致飾然後亨則盡矣

周易彙說

序卦卷四

三

故受之以剝剝者剝也物不可以終盡剝窮上反下故受之以復復則不妄矣故受之以无妄有无妄然後可畜故受之以大畜物畜然後可養故受之以頤頤者養也不養則不可動故受之以大過物不可以終過故受之以坎坎者陷也陷必有所麗故受之以離離者麗也

右上篇

有天地然後有萬物有萬物然後有男女有男女然後有夫婦有夫婦然後有父子有父子然後有君臣

有君臣然後有上下有上下然後禮義有所錯夫婦之道不可以不久也故受之以恒恒者久也物不可以久居其所故受之以遯遯者退也物不可以終遯故受之以大壯物不可以終壯故受之以晉晉者進也進必有所傷故受之以明夷夷者傷也傷於外者必反其家故受之以家人家道窮必乖故受之以睽睽者乖也乖必有難故受之以蹇蹇者難也物不可以終難故受之以解解者緩也緩必有所失故受之以損損而不已必益故受之以益益而不已必決故受之以夬夬者決也決必有所遇故受之以姤姤者遇也物相遇而後聚故受之以萃萃者聚也聚而上者謂之升故受之以升升而不已必困故受之以困困乎上者必反下故受之以井井道不可不革故受之以革革物者莫若鼎故受之以鼎王者器者莫若長子故受之以震震者動也物不可以終動止之故受之以艮艮者止也物不可以終止故受之以漸漸者進也進必有所歸故受之以歸妹得其所歸者必大故受之以豐豐者大也窮大者必失其居故受之以

周易彙說

序卦卷四

三

旅旅而无所容故受之以巽巽者入也入而後說之故受之以兌兌者說也說而後散之故受之以渙渙者離也物不可以終離故受之以節節而信之故受之以中孚有其信者必行之故受之以小過有過物者必濟故受之以既濟物不可窮也故受之以未濟終焉

右下篇

雜卦傳

乾剛坤柔比樂師憂臨觀之義或與或求屯兌而不

周易彙統

雜卦卷四

三

失其居蒙雜而著震起也艮止也損益盛衰之始也大畜時也无妄災也萃聚而升不來也謙輕而豫怠也噬嗑食也賁无色也兌見而巽伏也隨无故也蠱則飭也剝爛也復反也晉晝也明夷誅也井通而困相遇也咸速也恒久也渙離也節止也解緩也蹇難也睽外也家人內也否泰反其類也大壯則止遯則退也大有衆也同人親也革去故也鼎取新也小過過也中孚信也豐多故親寡旅也離上而坎下也小畜寡也履不處也需不進也訟不親也大過顛也姤

遇也柔遇剛也漸女歸待男行也頤養正也既濟定也歸妹女之終也未濟男之窮也夬決也剛決柔也君子道長小人道憂也

周易彙統

雜卦卷四

三

壹輯 1—260

〔清〕胡方撰

周易本義闡旨八卷

清嘉慶十七年蘭桂堂刻本

嘉慶七十年鑄

岡州

胡方信天氏著

盧觀恒曉亭氏編

周易本義闡言

蘭桂堂藏板

翻刻必究

曉亭盧公既歿之明年其
令嗣東川水部以所刻金
竹胡君周易本義闡旨一
書示余余受而讀之竊謂
宋儒注經略故實而專言
義理說者病之惟易獨不

序

一

然易自輔嗣之學行其義
幾遜於莊老不有朱子啟
蒙之作則著策占變之瀉
不明於世而又不欲以術
數之微流於納甲飛伏之
幻乃作本義以相爲表裏

然或以微言奧旨莫測其
淵今見胡氏此書句梳字
櫛義例昭然俾後之學者
一覽而知則胡氏誠朱子
之功臣矣而予乃因盧公
之志竊有感焉今夫士之

序

二

跼伏閭里矻矻窮年皓首
一經每有所得筆之於書
方其下一意立一說未嘗
不自詡以爲羽翼前人啓
廸來者足以傳之無窮顧
或終其身而不能卒業卒

矣而子孫不能世其學門
弟子不能廣其傳以致遺
藁散佚湮沒而不彰者何
可勝道我

朝稽古右文海內秘籍咸
歸四庫其以易學名者如

序

三

光山胡文良公著周易函
書身後數十年得以奏

御邀易名之典方今

聖學高深近以鮑氏知不

足齋叢書校刊益夥

特予表揚嶺南僻隘士之

有志斯文者或苦於無書
使咸喻盧公之志蒐名山
之藏付之剞劂作者之孤
詣以傳讀者之見聞愈廣
上以副

昌明之治下以消弁陋之

序

四

風俾士氣駸駸日上焉其
亦採風者之厚幸也夫

嘉慶十有九年歲在闕逢

闕茂粵東督學使者南昌

彭邦疇



序

朱子易經本義一書言近指遠潔靜精微學者每難驟窺其奧吾鄉金竹胡先生爲之闡旨發凡起例提要鉤元於本義隻字單詞無不有以究極其理而深得立言之蘊間自抒所見引伸觸類多發前人所未發其羽翼經傳啟迪後人功甚鉅也壬申秋先生

周易本義闡旨

序

一

元孫捷登奉其家藏鈔本示

余余嘉其不忘手澤因爲編校并錄本義於經文之後以便參閱謀付梓以行世庶聖經賢傳微言奧義昭若日星而金竹之苦心用以不沒讀是書者亦得有所感發云嘉慶十七年歲在壬申冬十月後學盧觀恒謹識

周易本義闡旨

序

二



上下篇義

乾坤天地之道陰陽之本故謂上篇之首坎離陰陽之成質故謂上篇之終咸恒夫婦之道生育之本故謂下篇之首未濟坎離之合既濟坎離之交合而交則生物陰陽之成功也故為下篇之終二篇之卦既分而後推其義以為之次序卦是也卦之分則以陰陽陽盛者居上陰盛者居下所謂盛者或以卦或以爻卦與爻取義有不同如剝以卦言則陰長陽剝也以爻言則陽極於上又一陽為眾陰主也如大壯以卦言則陽長而壯以爻言則陰盛於上用各於其所不相害也乾父也莫元焉坤母也非乾無與為一無為字敵也故卦有乾者居上篇有坤者居下篇而復陽生臨陽長觀陽盛剝陽極則

周易本義圖旨 編義

雖有坤而居上姤陰生遯陰長大壯陰盛夬陰極則雖有乾而居下其餘有乾者皆在上篇泰否需訟小畜履同人大有无妄大畜也有坤而在上篇皆一陽之卦也卦五陰而一陽則一陽為主故一陽之卦皆在上篇師謙預比復剝也其餘有坤者皆在下篇晉明夷萃升也卦一陰五陽者皆有乾也又陽眾而盛也雖眾陽說於一陰說之而已非如一陽為眾陰主也王弼云一陰為主非也故一陰之卦皆在上篇小畜履同人大有也卦二陽者有坤則居下篇小過雖无坤陰過之極也亦在下篇其餘二陽之卦皆一陽生於下而達於上又二體皆陽陽之盛也皆在上篇屯蒙頤習坎也陽生於下謂震坎在下震生於下也坎始於中也達於上謂一陽

至一作上或得正位也生于下而上一作達陽暢之極也陽生於下而不達於上又眾陰而陽復失正位陽之弱也震也解也上有陽而下无陽无本也艮也蹇也震坎艮以卦言

則陽也以爻言則皆始變微也而震之上艮之下无陽坎則陽陷皆非盛也惟習坎則陽上達矣故為盛卦二陰者有乾則陽盛可知需訟大畜无妄也无乾而為盛者大過也離也大過陽一有過字盛於中上下之陰弱矣陽居上下則綱紀於陰中惟兩陽然後為勝小過是也大過小過之名可見也離則二體上下皆陽陰實麗焉陽之盛也其餘二陰之卦二體俱陰陰盛也皆在下篇家人睽革鼎巽兌中孚也卦三陰二陽者敵也則以義為勝陰陽尊卑之義男女少長之序天地之大經也陽少於陰而居上則為勝蠱少陽居長陰上賁少男在中女上皆陽盛也坎雖陽卦而陽為陰所陷溺也又與陰卦重陰盛也故陰陽敵而有坎者皆在下篇困并渙節既濟未濟也或曰一體有坎為陽陷二體皆坎反為陽盛何也曰一體有坎陽為陰所陷又重為陰也二體皆坎陽生於下而達於上又二體皆陽可謂盛矣男在女上乃理之常未為盛也若失正位而陰反居尊則弱也故恒損歸妹豐皆在下篇女在男上陰之勝也凡女居上者皆在下篇咸益漸旅困渙未濟也惟隨與噬嗑則男下女非女勝男也故隨之彖曰剛來而下柔噬嗑彖曰柔得中而上行長剛非少陰可敵以

周易本義圖旨 編義

長男下中少女故為下之若長少敵勢力睥則陰在上為陵陽在下為弱咸益之類是也咸亦有下女之象非以長下少也乃二少相咸一說以相與所以致陵也故有利貞之戒困雖女少於男乃陽陷而為陰揜无相下之義也小過二陽居四陰之中則為陰盛中孚二陰居四陽之中而不為陽盛何也曰陽體實中孚中虛也然則頤中四陰不為虛乎曰頤二體皆陽卦而本末皆陽盛之至也中孚二體皆陰卦上下各二陽不成本末之象以其中虛故為中孚陰盛可知也

周易本義圖旨

篇義

三

周易本義目錄

卷之一

上經

乾 坤 屯 蒙 需 訟 師

比 小畜 履 泰 否 同人 大有

謙 豫 隨 蠱 臨 觀 噬嗑

賁 剝 復 无妄 大畜 頤 大過

坎 離

卷之二

下經

咸 恆 遯 大壯 晉 明夷 家人

周易本義圖旨

目錄

睽 蹇 解 損 益 夬 姤

萃 升 困 井 革 鼎 震

艮 漸 歸妹 豐 旅 巽 兌

渙 節 中孚 小過 既濟 未濟

卷之三

繫辭上傳 繫辭下傳

卷之四

說卦傳 序卦傳 雜卦傳

周易序

易之為書卦爻象象之義備而天地萬物之情見聖人之憂天下來世其至矣先天天下而開其物後天下而成其務是故極其數以定天下之象著其象以定天下之吉凶六十四卦三百八十四爻皆所以順性命之理盡變化之道也散之在理則有萬殊統之在道則无二致所以易有太極是生兩儀太極者道也兩儀者陰陽也陰陽一道也太極无極也萬物之生負陰而抱陽莫不有太極莫不有兩儀網緼交感變化不窮形一受其生神一發其智情偽出焉萬緒起焉易所以定吉凶而生大業故易者陰陽之道也卦者陰陽之物也爻者陰陽之動也卦雖不同所同者奇耦爻雖不同所同者九

周易本義圖目

序

一

河圖

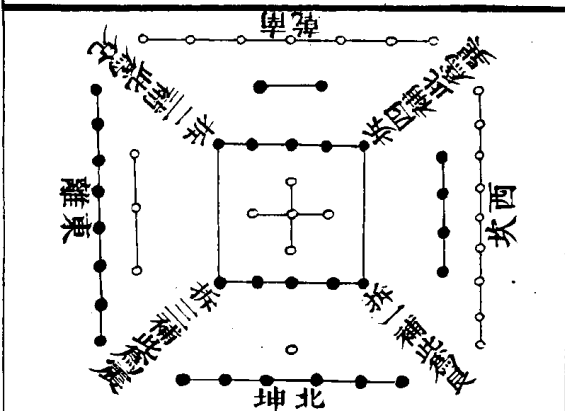

繫辭傳曰河出圖洛出書聖人則之又曰天一地二天三地四天五地六天七地八天九地十天數五地數五五位相得而各有合天數二十有五地數三十凡天地之數五十有五此所以成變化而行鬼神也此河圖之數也洛書

周易本義圖目

河圖圖

洛書圖

伏羲八卦次序圖

伏羲八卦方位圖

伏羲六十四卦次序圖

伏羲六十四卦方位圖

文王八卦次序圖

文王八卦方位圖

卦變圖

周易本義圖目

圖

一

伏義八卦次序

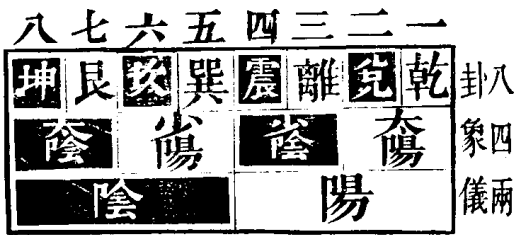

太極

繫辭傳曰易有太極是生兩儀兩儀生四象四象生八卦邵子曰一分为二二分为四四分爲八也說卦傳曰易逆數也邵子曰乾一兌二離三震四巽五坎六艮七坤八自乾至坤皆得未生之卦若逆推四時之比也後六十四卦次序放此

周易本義圖

洛書

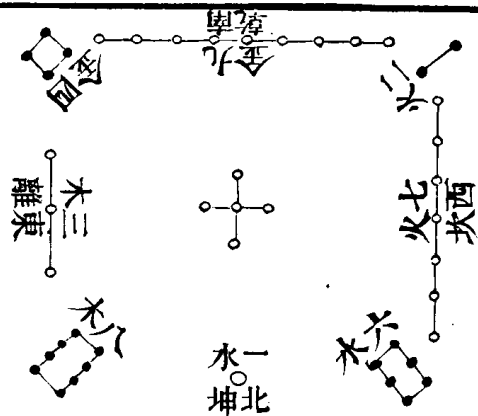

蓋取龜象故其數戴九履一左三右七二四爲肩六八爲足蔡元定曰圖書之象自漢孔安國劉歆魏關朗子明有朱康節先生邵雍堯夫皆謂如此至劉牧始兩易其名而諸家因之故今復之悉從其舊

伏義八卦方位



說卦傳曰天地定位山澤通氣雷風相薄水火不相射八卦相錯數往者順知來者逆邵子曰乾南坤北離東坎西震東北兌東南巽西南艮西北自震至乾爲順自巽至坤爲逆後六十四卦方位放此

伏義六十四卦次序

坤 比 觀 豫 晉 否 謙 艮 蹇 離 坎 咸 師 大 恒 鼎 大 姤 復 頤 屯 益 震 乾 無 明 賁 既 家 豐 離 華 同 臨 損 節 中 歸 頤 兌 履 泰 大 需 小 大 大 六 九 乾

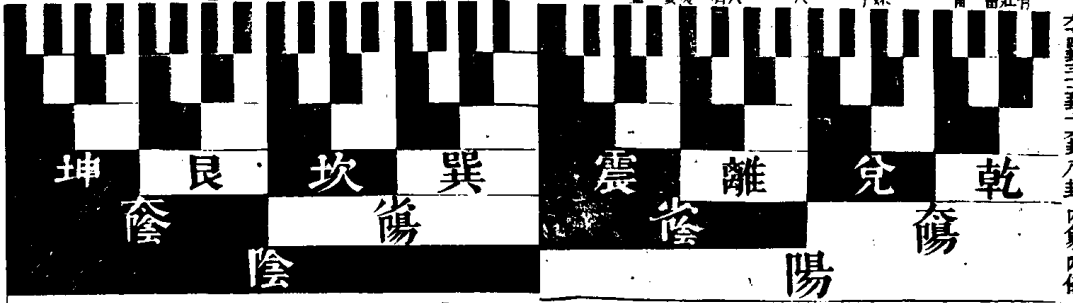

本圖至第十卦八卦四象兩儀

太極

前八卦次序圖即繫辭傳所謂八卦成列者此圖即其所謂因而重之者也故下三畫即前圖之八卦上三畫則各以其序重之而下卦因亦各衍而為八也若逐爻漸生則邵子所謂八分為十六十六分為三十二三十二分為六十四者尤見法象自然之妙也

伏義六十四卦方位

陰生於午中極於子中其陽在南其陰在北方布者乾始於西北坤盡於東南其陽在北其陰在南北二者陰陽對待之數圓於外者為陽方於中者為陰圓者動而為天方者靜而為地者也

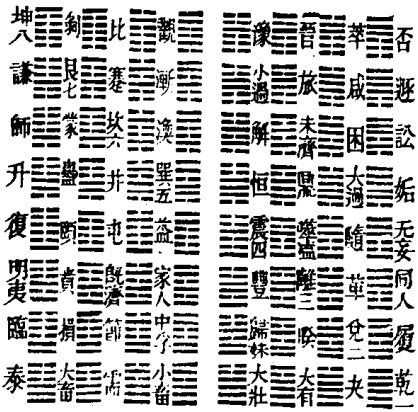

伏義四圖其說皆出邵氏蓋邵氏得之李之才挺之挺之得之穆脩伯長伯長得之華山希夷先生陳搏圖南者所謂先天之學也此圖圓布者乾盡午中坤盡子中離盡卯中坎盡酉中陽生於子中極於午中

文王八卦次序

兌離巽 坤母 兌少女 得坤上爻	震長男 艮坎震 坎中男 得乾中爻	巽長女 離中女 得坤中爻	艮少男 震長男 得乾上爻
--------------------------	---------------------------	--------------------	--------------------

五

文王八卦方位

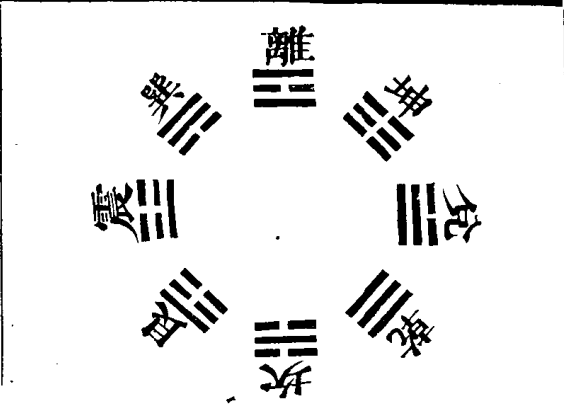

右見說卦邵子曰此
文王八卦乃入用之
位後天之學也

六

卦變圖

周易本義圖

象傳或以卦變為說今作此圖以明之
蓋易中之一義非畫卦作易之本指也

凡一陰一陽之卦各六皆自復姤而來五陰五陽卦同圖異

凡二陰二陽之卦各十有五皆自臨遯而來四陰四陽卦同圖異

- 觀 ䷓
- 晉 ䷢
- 艮 ䷳
- 蒙 ䷃
- 頤 ䷚
- 屯 ䷂
- 震 ䷲
- 解 ䷧
- 升 ䷭
- 小過 ䷽
- 蹇 ䷦
- 坎 ䷜
- 比 ䷇
- 豫 ䷏
- 謙 ䷎
- 師 ䷆
- 復 ䷗
- 履 ䷉
- 同人 ䷌
- 姤 ䷫

䷗	大壯	䷗	大壯
䷗	需	䷗	大畜
䷗	兌	䷗	睽
䷗	革	䷗	家人
䷗	離	䷗	无妄
䷗	鼎	䷗	中孚
䷗	異	䷗	大畜
䷗	訟	䷗	大畜
䷗	遯	䷗	大畜
凡三陰二陽之卦各二十皆自泰否而來			
䷗	損	䷗	節
䷗	賁	䷗	既濟
䷗	噬嗑	䷗	隨
䷗	益	䷗	恒
䷗	蠱	䷗	井
周易本義闡旨			
䷗	未濟	䷗	困
䷗	渙	䷗	咸
䷗	旅	䷗	漸
䷗	否	䷗	旅
䷗	咸	䷗	漸
䷗	困	䷗	未濟
䷗	井	䷗	蠱
䷗	恆	䷗	隨
䷗	隨	䷗	噬嗑
䷗	既濟	䷗	賁

䷗	豐	䷗	節
䷗	歸妹	䷗	損
䷗	泰	䷗	睽
䷗	中孚	䷗	兌
䷗	離	䷗	革
䷗	家人	䷗	无妄
䷗	无妄	䷗	大過
周易本義闡旨			
䷗	鼎	䷗	異
䷗	訟	䷗	遯
䷗	萃	䷗	晉
䷗	蹇	䷗	艮
䷗	小過	䷗	蒙
䷗	坎	䷗	解
䷗	升	䷗	屯
䷗	屯	䷗	頤
凡四陰四陽之卦各十有五皆自大壯觀而來			

☳震	☱明夷	☵臨	凡五陰五陽之卦各六皆自夬剝而來 <small>一陰一陽圖已見前</small>	☰大有	☶小畜	☱履	☲同人	☱姤	☱比	☱剝	☱豫	周易本義闡旨	九	☱謙	☱師	☱復	右易之圖九有天地自然之易有伏羲之易有文王周公之易有孔子之易自伏羲以上皆无文字只有圖畫最宜深玩可見作易本原精微之意文王以下方有文字即今之周易然讀者亦宜各就本文消息不可便以孔子之說為文王之說也
----	-----	----	---	-----	-----	----	-----	----	----	----	----	--------	---	----	----	----	--

周易本義卦歌	八卦取象歌	☰乾三連	☷坤六斷	☳震仰孟	☶艮覆碗	☵離中虛	☵坎中滿	☱兌上缺	☲巽下斷	分宮卦象次序 <small>乾坎艮震為陽四宮巽離坤兌為陰四宮每宮陰陽八卦</small>	☰乾為天	☱天風姤	☶天山遯	☷天地否	☳風地觀	☶山地剝	☲火地晉	☷火天大有	☵坎為水	☱水澤節	☳水雷屯	☷水火既濟	☲澤火革	☳雷火豐	☷地火明夷	☱地水師	周易本義闡旨	卦歌	☱艮為山	☲山火賁	☶山天大畜	☱山澤損	☲火澤睽	☱天澤履	☳風澤中孚	☱風山漸	☳震為雷	☱雷地豫	☳雷水解	☱雷風恒	☱地風升	☱水風井	☱澤風大過	☱澤雷隨	☱巽為風	☱風天小畜	☱風火家人	☱風雷益	☱天雷无妄	☲火雷噬嗑	☱山雷頤	☱山風蠱	☲離為火	☲火山旅	☲火風鼎	☲火水未濟	☱山水蒙	☱風水渙	☱天水訟	☱天火同人	☱坤為地	☱地雷復	☱地澤臨	☱地天泰	☱雷天大壯	☱澤天夬	☱水天需	☱水地比	☱兌為澤	☱澤水困	☱澤地萃	☱澤山咸
--------	-------	------	------	------	------	------	------	------	------	--	------	------	------	------	------	------	------	-------	------	------	------	-------	------	------	-------	------	--------	----	------	------	-------	------	------	------	-------	------	------	------	------	------	------	------	-------	------	------	-------	-------	------	-------	-------	------	------	------	------	------	-------	------	------	------	-------	------	------	------	------	-------	------	------	------	------	------	------	------

水山蹇 地山謙 雷山小過 雷澤歸妹

上下經卦名次序歌

乾坤屯蒙需訟師 比小畜兮履泰否

同人大有謙豫隨 蠱臨觀兮噬嗑賁

剝復无妄大畜頤 大過坎離三十箇

咸恆遯兮及大壯 晉與明夷家人睽

蹇解損益夬姤萃 升困井革鼎震繼

艮漸歸妹豐旅巽 兌渙節兮中孚至

小過既濟兼未濟 是為下經三十四

上下經卦變歌

訟自遯變泰歸妹 否從漸來隨三位

周易本義闡旨 卦歌 二

首困噬嗑未濟兼 蠱三變賁井既濟

噬嗑六五本益生 賁原於損既濟會

无妄訟來大畜需 咸恆恆豐皆疑似

晉從觀更睽有三 離與中孚家人繫

蹇利西南小過來 解升二卦相為贅

鼎由巽變漸渙旅 渙自漸來終於是

筮儀

擇地潔處為著室南戶置牀于室中央

牀大約長五尺廣三尺毋太近壁

著五十莖韜以纁帛貯以阜囊納之積中置於牀北

積以竹筒及堅木或布漆為之圓徑三寸如著之長半為

底半為蓋下別為臺函之使不偃仆

設木格於積南居牀二分之二

格以橫木板為之高一尺長竟牀當中為兩大刻相距一

尺大刻之西為三小刻相距各五寸許下施橫足側立案

上

置香爐一於格南香合一於爐南日炷香致敬將筮則灑掃

周易本義闡旨 筮儀 一

拂拭滌硯一注水及筆一墨一黃漆板一於爐東東上筮者

齊潔衣冠北面盥手焚香致敬齊側皆反

筮者北面見儀禮若使人筮則主人焚香畢少退北面立

筮者進立於牀前少西南向受命主人直述所占之事筮

者許諾主人右還西向立筮者右還北向立

兩手奉積蓋置於格南爐北出著於積去囊解韜置於積東

合五十策兩手執之熏於爐上

此後所用著策之數其說並見啟蒙

命之曰假爾泰筮有常假爾泰筮有常某官姓名今以某事

云云未知可否爰質所疑于神于靈吉凶得失悔吝憂虞惟

爾有神尚明告之乃以右手取其一策反於積中而以左右

手中分四十九策置格之左右兩大刻

此第一營所謂分而為二以象兩者也

次以左手取左大刻之策執之而以右手取右大刻之一策掛於左手之小指間

此第二營所謂掛一以象三者也

次以右手四揲左手之策揲食列反

此第三營之半所謂揲之以四以象四時者也

次歸其所餘之策或一或二或三或四而扚之左手无名指間

此第四營之半所謂歸奇於扚以象閏者也

次以右手反過揲之策於左大刻遂取右大刻之策執之而

周易本義闡旨

筮儀

二

以左手四揲之

此第三營之半

次歸其所餘之策如前而扚之左手中指之間

此第四營之半所謂再扚以象再閏者也一變所餘之策

左一則右必三左二則右亦二左三則右必一左四則右

亦四通掛一之策不五則九五以一其四而為奇九以兩

其四而為耦奇者三而耦者一也

次以右手反過揲之策于右大刻而合左手一掛二扚之策

置于格上第一小刻

以東為上後放此

是為一變再以兩手取左右大刻之著合之

或四十四策或四十策

復四營如第一變之儀而置其掛扚之策於格上第二小刻

是為二變復扶又反營于平反下同

二變所餘之策左一則右必二左二則右必一左三則右必四左四則右必三通掛一之策不四則八四以一其四而為奇八以兩其四而為耦奇耦各得四之二焉

又再取左右大刻之著合之

或四十策或三十六策或三十二策

復四營如第二變之儀而置其掛扚之策於格上第三小刻是為三變

三變餘策與二變同

周易本義闡旨

筮儀

三

三變既畢乃視其三變所得掛扚過揲之策而畫其爻於版

掛扚之數五四為奇九八為耦掛扚三奇合十三策則過

揲三十六策而為老陽其畫為口所謂重也掛扚兩奇一

耦合十七策則過揲三十二策而為少陰其畫為一所謂

拆也掛扚兩耦一奇合二十一策則過揲二十八策而為

少陽其畫為一所謂單也掛扚三耦合二十五策則過揲

二十四策而為老陰其畫為×所謂交也

如是每三變而成爻

第一第四第七第十第十三第十六凡六變並同但第三

變以下不命而但用四十九著耳第二第五第八第十一

第十四第十七凡六變亦同第三第六第九第十二第十

五第十八凡六變亦同

凡十有八變而成卦乃考其卦之變而占其事之吉凶

卦變別有圖說見啟蒙

禮畢翰著襲之以囊入櫝加蓋歛筆硯墨版再焚香致敬而

退

如使人筮則主人焚香揖筮者而退

周易本義闡旨

筮儀

四

易說綱領

朱子曰聖人作易之初蓋是仰觀俯察見得盈乎天地之間
无非一陰一陽之理有是理則有是象有是象則其數便自
在這裏其所謂象者皆是假此眾人共曉之物以形容此事
之理使人知所取舍而已自伏羲文王雖自畧而詳所謂占
筮之用則一蓋即那占筮之中而所以處置是事之理便
在那裏了故其法雖若粗淺而隨人賢愚皆得其用蓋文王雖
是有定象有定辭皆是虛說此箇地頭該是如此處置初不
粘着物上故一卦一爻足以包无窮之事不可只以一事指
定說他裏面也有指一事說處如利建侯利用祭祀之類其
他皆不是指一事說此見易之為用无所不該无所不徧但

周易本義闡旨

易說綱領

看人如何用之耳到得夫子方純以理言雖未必是義文本
意而事上說理亦是如此但不可便以夫子之說為文王之
說也

伏羲畫八卦只此數畫該盡天下萬物之理學者於言上會
得者淺於象上會得者深王輔嗣伊川皆不信象如今却不
敢如此說只可說道不及見這個了且從象以下說免得穿
鑿某嘗作易象說大率以簡治繁不以繁治簡

說易得其理則象數在其中固是如此然沂流以觀却須先
見象數的當下說得理不走作不然事無實証則虛理
易差也

聖人一部易皆是假借虛設之詞蓋緣天下之理若正說出

便只作一件用唯以象言則當卜筮時看是甚事都來應得易只是與人卜筮以決疑惑若道理當爲固是便爲若道理不當爲自是不可做何用更占却是有一樣事或吉或凶或兩岐道理處置不得所以用占易中利字多爲占者設

今人讀易當分爲三等看伏羲之易如未有許多象象文言語方見得易之本意只是要作卜筮用如伏羲畫卦那裏有許多文字言語只是某卦有某象如乾有乾之象坤有坤之象而已今人說易未曾明乾坤之象便先說乾坤之理所以說得都無情理及文王周公分爲六十四卦添入乾元亨利貞坤元亨利牝馬之貞早不是伏羲之意已是文王周公自說出一般道理了然猶是就人占處說及孔子繫詞作象

周易本義闡旨

易說綱領

二

象文言則以元亨利貞爲乾之四德又非文王之易矣

讀易之法竊疑卦爻之詞本爲卜筮斷吉凶而具訓戒至象象文言傳之作始因其吉凶訓戒之意而推說其義理以明之後人但見孔子所說義理而不復推本文王周公之本意因鄙卜筮以爲不足言而其所以言者遂遠於日用之實類皆牽合委曲偏主一事而言無復包含該貫曲暢旁通之妙若但如此時聖人當時自可別作一書明言義理以認後世何用假託卦象爲此艱深隱諱之詞乎故今欲凡讀一卦一爻便如卜筮所得虛心以求其詞義之所指以爲吉凶可否之決然後考其象之所以然者求其理之所當然者推之於事使上自王公下至庶民所以修身治國皆有可用竊爲以

此求之似得三聖遺意

看易須是看他未畫卦以前是怎生模樣却就這裏看他卦象象數非是杜撰都是合如此未畫以前便是寂然不動喜怒哀樂未發之中只是個至虛至靜而已忽然在至虛至靜之中有個象方說出許多象數吉凶道理易之爲書是懸空做出來如書便真個有這政事謀謨方做出書來詩便真個有這人情風俗方做出詩來易却都無這已往的事只是懸空做的未有交畫之先在易則渾然一理在人則湛然一心既有交畫方見得這交是如何這交又是如何然而皆就至虛至靜中做出許多象數來此所以爲靈

周易本義闡旨

易說綱領

三

易大概欲人恐懼修省今學易非必待遇事而占方有所戒只平居玩味看他所說道理於自家所處地位合是如何故云居則觀其象而玩其詞動則觀其變而玩其占孔子所謂學易正是平日常常學之

某作本義欲將文王卦詞只大綱依文王卦詞畧說至其所以然之故却於孔子象辭中發之且如大畜利貞不家食吉利涉大川只是占得大畜者爲利正不家食而吉利於涉大川至於剛上而尚賢等處乃孔子發明各有所主爻象亦然如此則不失文王本意又可見孔子之意但而今未暇整頓

耳某解一部易只是作卜筮之書今人說得來太精了更入粗

不得如某之說雖粗却入得精精義皆在其中若曉得某說則曉得義文之易本是如此元未有許多道理在方不失易之本意

近得趙子欽書云語孟說極詳易說太畧此譬如燭籠添一條骨子則障了一路明若能盡去其障使之統體光明乃更好蓋着不得詳說也

看易先看某本義了却看程傳以相參考如未看他易先看某說却也易看蓋不為他說所汨故也

周易本義闡旨

易說綱領

四

周易五贊

原象

太一肇判陰降陽升陽一而施陰兩而承惟皇昊義仰觀俯察奇偶既陳兩儀斯設既幹乃支一各生兩陰陽交錯以立四象奇加以奇曰陽之陽奇而加偶陽陰以章偶而加奇陰內陽外偶復加偶陰與陰會兩一既分一復生兩三才在目八卦指掌奇奇而奇初一日乾奇奇而偶兌次二焉奇偶而奇次三日離奇偶而偶四震以隨偶奇而奇巽居坎五偶奇而偶坎六斯觀偶偶而奇艮居次七偶偶而偶坤八斯畢初畫為儀中畫為象上畫卦成人文而朗因而重之一貞八晦六十四卦由內達外或問一貞八悔朱子曰如乾夫大有大

周易本義闡旨

原象

一

述旨

昔在上古民質民淳是非莫別利害不分風氣既開乃生聖人聰明睿知出類超羣仰觀俯察始畫奇偶教之卜筮以斷可否作為君師開鑿戶牖民用不迷以有常守降及中古世

變風移淳澆質喪民偽日滋穆穆文王身蒙大難安土樂天
惟世之患乃本卦義繫此彖辭爻及周公六爻是資因事設
教丁寧詳密必中必正乃亨乃吉語子惟孝語臣則忠鈞深
闡微如日之中爻暨未流淫於術數儂句成欺黃裳亦誤儂
音呂儂句龜所出地名臧昭伯如晉臧會求立為後竊其龜
儂句以下吉後果立會曰儂句不余欺也大哉孔子晚好是
書韋編既絕八索以祛乃作彖象十翼之篇專用義理發揮
經言居省象辭動察變占存亡進退陟降飛潛日毫曰釐匪
差匪繆假我數年庶无大咎恭惟三古四聖一心垂象炳明
千載是臨惟是學者不本其初文辭象數或肆或拘嗟予小
子既微且陋鑽仰沒身奚測奚究匪警滋荒匪識滋漏維用
周易本義圖旨 原象 二

明筮

存疑敢曰垂後
倚數之元參天兩地衍而極之五十乃備是曰大衍虛一无
為其為用者四十九著信手平分置右於几取右一著掛左
小指乃以右手揲左之策四四之餘歸之於初初左左手无
名指間右策左揲將指是安再初之奇通卦之算不五則九
是謂一變置此掛初再用存策分掛揲歸復準前式三亦如
之奇皆四八三變既備數斯可察數之可察其辨伊何四五
為少八九為多三少為九是日老陽三多為六老陰是當一
少兩多少陽之七孰八少陰少兩多一既得初爻復合前著
四十有九如前之為三變一爻通十八變六爻發揮卦體可

見老極而變少守其常六爻皆守彖辭是當變視其爻兩兼
首尾變及三爻占兩卦體或四或五視彼所存四二五一二
分一專皆變化成新成舊毀消息盈虛舍此視彼乾占用九
坤占用六泰愕匪人妬喜來復

稽類

八卦之象說卦詳焉考之於經其用勿專彖以情言象以象
告惟是之求斯得其要乾健天行坤順地從震動為雷巽入
木風坎險水泉亦雲亦雨離麗文明電日而火艮止為山兌
悅為澤以是舉之其要斯得凡卦六虛奇偶殊位奇陽偶陰
各以其類得位為正二五為中二臣五君初始上終貞悔體
分爻以位應陰陽相求乃得其正凡陽斯淑君子居之凡陰
周易本義圖旨 原象 三

警學

斯慝小人是為常可類求變非例測非常曷變謹此為則
讀易之法先正其心肅容端席有翼其臨於卦於爻如筮斯
得假彼象辭為我儀則字從其訓句逆其情事因其理意適
其平日否曰臧如目斯見日止日行如足斯踐毋寬以畧毋
密以窮毋固而可毋必而通平易從容自表而裏及其貫之
萬事一理理定既實事來尚虛用應始有體該本无稽實待
虛存體應用執古御今由靜制動潔靜精微是之謂易體之
在我動有常吉在昔程氏繼周紹孔與指宏綱星陳極拱惟
斯未啟以俟後人小子狂簡敢述而申
雙湖胡氏曰按五贊大要皆教人以象占之學

周易朱子圖說

附錄孔氏子國曰河圖者伏羲氏王天下龍馬出河遂則其文以畫八卦洛書者禹治水時神龜負文而列於背有數至九禹遂因而第之以成九類

胡王齋曰周禮夏官馬八尺以上為龍大戴禮曰甲蟲三百六十而神龜為之長

劉氏子駿曰河圖洛書相為經緯八卦九章相為表裏

陳室潛曰大抵經言其正緯言其變而二圖互為正變主河圖而言則河圖為正洛書為變主洛書而言則洛書為正河圖又為變天地間不過一陰一陽以兩其五行而太極常居其中二圖雖縱橫變動要只是參互呈見所以謂之相為經緯也表裏亦然蓋河圖不但可以畫卦亦可以明疇洛書不特可以明疇亦可以畫卦

邵子曰圓者星也曆紀之數其肇於此乎方者土也畫州井地之法其放於此乎蓋圓者河圖之數方者洛書之文故義

周易本義圖旨 朱子圖說

文因之而造易禹箕敘之而作範也

朱子曰圓者河圖之數言无那四角底其形便圓蔡九峯曰河圖體圓而用方聖人以之畫卦洛書體方而用圓聖人以之敘疇卦者陰陽之象也疇者五行之數也象非偶不立數非奇不行又曰河圖非无奇也而用則存乎偶洛書非无偶也而用則存乎奇偶者陰陽之對待乎奇者五行之迭運乎

朱子曰天地之間一氣而已分而為二則為陰陽而五行造化萬物始終无不管於是焉故河圖之位一與六共宗而居乎北二與七為朋而居乎南三與八同道而居乎東四與九為友而居乎西五與十相守而居乎中蓋其所以為數者不過一陰一陽一奇一偶以兩其五行而已

朱子曰天地生數到五便住那一二三四遇着那五便成六七八九五却自對五成十問河圖自五之外便成六七八九十皆從五過則一對五成六二對五成七三對五成八四對五成九到末五撞着個五便成十

所謂天者陽之輕清而位乎上者也所謂地者陰之重濁而位乎下者也陽數奇故一三五七九皆屬乎天所謂天數五也陰數偶故二四六八十皆屬乎地所謂地數五也天數地數各以類而相求所謂五位之相得者然也天以一生水而地以六成之地以二生火而天以七成之天以三生木而地以八成之地以四生金而天以九成之天以五生土而地以十成之此又其所謂各有合焉者也積五奇而為二十五積五偶而為三十合是二者而為五十有五此河圖之全數皆夫子之意而諸儒之說也

朱子曰相得如兄弟取其奇偶之相為次第辨其類而不容紊也黃勉齋曰自一至十特言奇偶之多寡爾初非以次序而言天得奇而為水故曰一生水一之極而為三故

周易本義圖旨 朱子圖說

日三生水地得偶而為火故曰二生火二之極而為四故也二極為四以一極為三以一運之圓而成三故一而三猶坎之為卦也一陽居中二陰居外二而四也六之成水陰多而水始盛七之成火猶離之為卦也一陰居中地二生火也天七包於外陰少陽多而火始盛坎屬陽而離屬陰以其內者為主而在外者成之也劉雲莊曰水陰也生於天一火陽也生於地二生於天始陰陽互根故其運於天居子位極陰之方而陽已生於子居午位極陽之方而陰已生於午若木生於天三專屬陽故其行於春亦屬陽金生於地四專屬陰故其行於秋亦屬陰其行於陰陽互言矣翁思齋曰水火金木不得土不能各成一器如天一生水一得五便為水之成地二生火二得五便為火之成天三生木三得五便為木之成地四生金四得五便為金之成又曰河圖陰陽之位生數為主而配之東北陽方則主之奇而與合者偶西南陰方則主之偶而與合者奇也胡雙峯曰五行質具於地氣行於天以質言則曰水火木金土取天地生成之序也以氣言則曰木火土金水取春夏秋冬運行之序也

至於洛書雖夫子之所未言然其象其說已具於前有以通

之則劉歆所謂經緯表裏者可見矣

朱子曰河圖四面太陽居一連九少陰居二連八少陽居三連七太陰居四連六數與位合為十也洛書之位一對九二對八三對七四對六亦與河圖不異河圖七八連於左九六連於右皆為十五生數一三五與十相守於中亦為十五洛書縱橫數之皆十五互為七八九六胡雙峯曰書之中視河圖准有五而無七然一九二八三七四六之合環而向之未嘗無十焉合圖書之數悉計之為數者百或曰河圖洛書之位與數所以不同何也曰河圖以五生數統五成數而同處其方蓋揭其全以示人而道其常數之體也洛書以五奇數統四偶數而各居其所蓋主於陽以統陰而肇其變數之用也

胡玉齋曰河圖以生成分陰陽以五生數之陽統五成數之陰而處其方陽內陰外生成相合交泰之義也洛書以奇偶分陰陽以五奇數之陽統四偶數之陰而各居其所陽正陰偏奇偶既分尊卑之位也河圖數十者對待以周易本義闡旨朱子圖說

立其體故為常洛書數九者流行以致其用故為變朱子特各舉所重者為言非謂河圖有體而無用洛書有用而無體也

曰其皆以五居中者何也曰凡數之始一陰一陽而已矣陽之象圓圓者徑一而圍三陰之象方方者徑一而圍四圍三者以一為一故參其一陽而為三圍四者以二為一故兩其一陰而為二是所謂參天兩地者也三二之合則為五矣此河圖洛書之數皆以五為中也然河圖以生數為主故其中之所以為五者亦具五生數之象焉其下一點天一之象也其上一點地二之象也其左一點天三之象也其右一點地四之象也其中一點天五之象也洛書以奇數為主故其中之所以為五者亦具五奇數之象焉其下一點亦天一之象

也其左一點亦天三之象也其中一點亦天五之象也其右一點則天七之象也其上一點則天九之象也其數與位皆三同而二異蓋陽不可易而陰可易成數雖陽固亦生之陰也

胡玉齋曰三同者圖書之一六皆在外三三八皆在東五皆在中三者在位數皆同也二異者圖書之二七在南而書則二七在西圖書之四九在西而書則四九在南二者之位數皆異也陽不可易專指一三五陰可易指二七四九二四以生數言雖屬陽然以偶數言則屬陰不得謂之陽矣故可易七九以奇數言雖屬陽然以成數言則可謂之陰矣成亦可易其曰成數雖陽固亦生之陰不曰生數雖陰固亦成之陽也蓋但主陰可易而言也劉雲龍曰圖書之一三五七九皆奇數陽也而一三五之位不易七九之位易者亦以天地之間陽動主變故也然陽於東北則不動於西南則互遷者蓋東北陽始生之方西南陽極盛之方陽主進數又心進於極而後變也胡雙峯曰圖書之數三同二異其居中者不可易矣獨西南二方之數相易者則金乘火位火入金鄉自相克制之義焉此造化所以必易二

周易本義闡旨朱子圖說

方之數者正以成其相克之象也自二方既易之後圓則左旋相生書則右旋相克造化不可无生亦不可无克不生則或幾乎熄不克則无以為之成就也

曰中央之五固為五數之象矣然則其為數也奈何曰以數言之則通乎一圖由內及外固各有積實可紀之數矣然河圖之一二三四各居其五象本方之外而六七八九十者又各因五而得數以附於其生數之外洛書之一三七九亦各居其五象本方之外而二四六八者又各因其類以附於奇數之側蓋中者為主而外者為客正者為君而側者為臣亦各有條而不紊也

董盤謂曰河圖之數不過一奇一偶相錯而已故太陽之位即太陰之數太陰之位即太陽之數少陰之位即少陽之數少陽之位即少陰之數見其迭陰迭陽陰陽相錯所以為生成也天五地十居中者地十亦天五之成數蓋一

二三四已合六七八九者以五乘之故也蓋數不過五也洛書之數固一二三四以對九八七六其數亦不過十蓋太陽占第一位已含太陽之數少陰占第二位已含少陰之數少陽占第三位已含少陽之數太陰占第四位已含太陰之數雖其陰陽各自為數然五數居中太陽居一得五而成六少陰居二得五而成七少陽居三得五而成八太陰居四得五而成九則與河圖一陰一陽相錯而為生成之數者亦無以異也蔡覺軒曰河圖位與數常相錯然五居中一得五而為六二得五而為七三得五而為八四得五而為九各居其方雖相錯而未嘗不相對也洛書位與數常相對然五數居中一得五而為後右之六二得五而為右之七三得五而為後左之八四得五而為前之九縱橫交綜雖相對而未嘗不相錯也

曰其多寡之不同何也曰河圖主全故極於十而奇偶之位均論其積實然後見其偶贏而奇乏也洛書主變故極於九而其位與實皆奇贏而偶乏也必皆虛其中也然後陰陽之數均於二十而无偏爾

周易本義闡旨

朱子圖說

五

胡玉齋曰河圖偶贏而奇乏者地三十天二十五也洛書奇贏而偶乏者天二十五地二十也

曰其序之不同何也曰河圖以生出之次言之則始下次上左次右以復於中而又始於下也以運行之次言之則始東次南次中次西次北左旋一周而又始於東也其生數之在內者則陽居下左而陰居上右也其成數之在外者則陰居下左而陽居上右也洛書之次其陽數則首北次東次中次西次南其陰數則首西南次東南次西北次東北也合而言之則首北次西南次東次中次西北次東北而究於南也其運行則水克火火克金金克木木克土右旋一周而土復克水也

翁思齋曰河圖運行之序自北而東左旋相生固也然對待之位則北方一六水克南方二七火西方四九金克東

方三八木而相克者已寓於相生之中洛書運行之序自北而西右轉相克固也然對待之位則東南南方四九金生西北方一六水東北方三八木生西南方二七火其相生者已寓於相克之中蓋造化之運生而不克則生者無從而裁制克而不生則克者有時而間斷此圖書生成之妙各全備也

曰其七八九六之數不同何也曰河圖六七八九既附於生數之外矣此陰陽老少進退饒乏之正也其九者生數一三五之積也故自北而東自東而西以成於四之外其六者生數二四之積也故自南而西自西而北以成於一之外七則九之自西而南者也八則六之自北而東者也此又陰陽老少互藏其宅之變也

朱子曰一六共宗一為老陽之位六為老陰之數四九為友四為老陰之位九為老陽之數此固二老之合然陽居陰位陰居陽位亦二老互藏其宅也二七為朋二為少陰之位七為少陽之數三八同道三為少陽之位八為少陰之位此則二少之合然亦陽居陰位陰居陽位亦二少互藏其宅也

周易本義闡旨

朱子圖說

六

洛書之縱橫十五而七八九六迭為消長虛五分十而一合九二合八三合七四合六則參伍錯綜無適而不遇其合焉此變化無窮之所以為妙也

胡玉齋曰洛書雖縱橫有十五之數實皆七八九六之迭為消長一得五為六而與南方之九迭為消長四得五為九而與西北之六迭為消長二得五為七而與東北之八迭為消長數之進者為長退者為消長者退則又消消者進則又長六進為九則九長而六消九退為六則六消而六又長矣七八做此虛五分十者虛其中五之外則縱橫皆十以十分之三之餘六者十分四之餘也參伍錯綜無適而不遇七八九六之合焉

然則聖人之則之也奈何曰則河圖者虛其中則洛書者總其實也河圖之虛五與十者太極也奇數二十偶數二十者

兩儀也以一二三四為六七八九者四象也折四方之合以
為乾坤離坎補四隅之空以為兌震巽艮者八卦也

朱子曰以四象觀之太陽位居一而數則九乾得其數而
兌得其位故乾為九而兌為一少陰位居二而數則八離
得其數而震得其位故離為八而震為二少陽位居三而
數則七坎得其數而巽得其位故坎為七而巽為三太陽
位居四而數則六坤得其數而艮得其位故坤為六而艮
為四今折六七八九之合以為乾坤離坎而在四正之位
依一二三四之次以為震兌巽艮而補四隅之空也

洛書之實其一為五行其二為五事其三為八政其四為五
紀其五為皇極其六為三德其七為稽疑其八為庶徵其九
為福極其位與數尤曉然矣

胡玉齋曰初一之五行包天地自然之數餘八法是大禹
參酌天時人事而類之不必盡協於火木土金之位也

日洛書而虛其中五則亦太極也奇偶各居二十則亦兩儀

周易本義圖旨

朱子圖說

七

也一二三四而合九八七六縱橫十五而互為七八九六則
亦四象也四方之正以為乾坤離坎四隅之偏以為兌震巽
艮則亦八卦也河圖之一六為水二七為火三八為木四九
為金五十為土則固洪範之五行而五十五者又九疇之子
目也是則洛書固可以為易而河圖亦可以為範矣且以河
圖而虛十則洛書四十有五之數也虛五則大衍五十之數
也積五與十則洛書縱橫十五之數也以五乘十以十乘五
則又皆大衍之數也洛書之五又自含五則得十而通為大
衍之數矣積五與十則得十五而通為河圖之數矣苟明乎
此則橫斜曲直无所不通而河圖洛書又豈有先後彼此之
間哉

周易本義圖旨

朱子圖說

八

胡玉齋曰洛書之五又自含五而得十者下一點含天一
之象上一點含地二之象左一點含天三之象右一點含
地四之象中一點含天五之象所謂五自含五而得十通
之五積之則又合五與十而為十五通在外四十而為河
圖之五十五也陳潛室曰河圖以生數統成數洛書以奇
數通偶數若不相似也然一必配六二必配七三必配八
四必配九五必居中而配十圖書未嘗不相似也河圖之
外成分是河圖猶洛書也異位者有比肩之義是洛書猶
河圖也蔡節齋曰河圖數偶者靜靜以動為用故河圖
之位合皆奇一合六二合七云云是故易之吉凶生乎動
蓋靜者必動而後生也洛書數奇者動動以靜為用故
洛書之位合皆偶一合九二合八云云是故易之吉凶見
乎靜蓋動者必靜而後成也胡玉齋曰先天八卦乾兌九
於老陽之四九離震生於少陰之三三八巽坎生於少陽之
二七艮坤生於老陰之一六一其卦未嘗不與洛書之位數
合後天八卦坎一六水離二七火震巽三八木乾兌四九
金坤艮五土其卦未嘗不與河圖之位數合此圖所以
相為經緯而先後天亦相為表裏之妙也胡雙峯曰河圖
洛書皆木數居東方伏養畫卦自下而上即木之自根而
幹幹而枝也其畫三木之生數也其卦八木之成數也重
至矣

伏羲橫圖說

朱子曰太極者象數未形而其理已具之稱形器已具而其
理无朕之目在河圖洛書皆虛中之象也太極之判始生一
奇一偶而為一畫者二是為兩儀其數則陽一而陰二在河
圖洛書則奇偶是也兩儀之上各生一奇一偶而為二畫者
四是謂四象其位則太陽一少陰二少陽三太陰四其數則
太陽九少陰八少陽七太陰六以河圖言之則六者一而得
於五者也七者二而得於五者也八者三而得於五者也九
者四而得於五者也以洛書言之則九者十分一之餘也八

者十分二之餘也七者十分三之餘也六者十分四之餘也
四象之上各生一奇一偶而為三畫者八於是三才畧具而
有八卦之名矣其位則乾一兌二離三震四巽五坎六艮七
坤八在河圖則乾坤離坎分居四實兌震巽艮分居四虛在
洛書則乾坤離坎分居四方兌震巽艮分居四隅也

朱子曰太極之義正謂理之極致耳有是理即有是物无
先後次序之可言故曰易有太極則是太極乃在陰陽之
中而非在陰陽之外也若以乾坤未判太極未分之時論
之則非也理即有是氣理一而已氣則無不兩者故
曰太極生兩儀董盤謂曰自兩儀生四象則太陽太陰不
動而少陰少陽則交自四象生八卦則乾坤震巽不動而
兌離坎艮則交蓋二老不動者陽儀還生陽之象陰儀還
生陰之象一少則交者陽儀乃生陰之象陰儀乃生陽之
象也乾坤震巽不動者陽象還生陽之象陰象還生陰之象
離艮坎則交者陽象乃生陰之象陰象乃生陽之象

伏羲圖說

周易本義闡旨 朱子圖說

九

邵子曰乾坤縱而六子橫易之本也又曰震始交陰而陽生
巽始消陽而陰生兌陽長也艮陰長也震兌在天之陰也巽
艮在地之陽也故震兌上陰而下陽巽艮上陽而下陰天以
始生言之故陰上而陽下交泰之義也地以既成言之故陽
上而陰下尊卑之位也乾坤定上下之位坎離列左右之門
天地之所闢闢日月之所出入春夏秋冬晦朔望晝夜長
短行度盈朔莫不由乎此矣

徐進齋曰一氣循環自復至乾為陽生物之始也故震兌
陰上而陽下為交泰之義蓋主動而言太極之用所以行
自施至坤為陰成物之終也故巽艮陽上而陰下為尊卑
之位蓋主靜而言太極之體所以立也朱子曰以橫圖觀
之自乾一而兌二而離三而震四巽五坎六艮七坤八以
次而生此易之所以成也而圖之左方自震之初為冬
至離兌之中為春分以至於乾之末方自震之初為冬
得其已生之卦猶自今日而順數昨日也故曰數往者順

其右方自巽之初為夏至坎艮之中為秋分以至於坤之
末而交冬至焉皆進而得其未生之卦猶自今日而逆計
來日也故曰知來者逆然本易之所以成則其先後始終
如構圖及圓圖右方之序而已故曰易逆數也

朱子答董誥曰先天圖自乾一橫排至坤八此則全是自然
故說卦云逆數也若如圓圖則須如此方見陰陽消長次第
雖自稍涉安排然亦莫非自然之理

胡雙峯曰觀此圖以四正卦居四方之正位乾坤坎離反
覆只是一卦以二反卦居四隅不正之位震反為艮巽反
為兌本只震巽二卦反而成四卦合而言之天位乎上地
位乎下日生於東月生於西山鎮西北澤注東南風起西
南雷動東北自然與天地造化合先天八卦對待以立
體如此其位則乾一坤八兌二艮七離三坎六震四巽五
各各相對而合成九數其畫則乾三坤六兌四艮五離四
坎五震五巽四亦各相對而合成九數九老陽之數乾之
象而无所不包也

伏羲六十四卦橫圖說

周易本義闡旨 朱子圖說

十

朱子曰此一節乃孔子發明伏羲畫卦自然之形體次第最
為切要康節之言曰一分為二二分為四四分為八八分為
十六十六分為三十二三十二分為六十四猶根之有幹幹
之有枝愈大則愈小愈細則愈繁而明道先生以為加一倍
法蓋以河圖洛書論之大極者虛中之象也兩儀者陰陽奇
偶之象也四象者河圖之一合六二合七三合八四合九洛
書之一合九二合八三合七四合六也八卦者河圖四實四
虛之數洛書四正四隅之位也以卦畫言之太極者象數未
形之全體也兩儀者一為陽而一為陰陽數一而陰數二也
四象者陽之上生一陽則為二而謂之太陽生一陰則為二
而謂之少陰陰之上生一陽則為二而謂之少陽生一陰則

為二而謂之太陰四象既立則太陽居一而含九少陰居二而含八少陽居三而含七太陰居四而含六此六七八九之數所由定也八卦者太陽之上生一陽則為三而名乾生一陰則為二而名兌少陰之上生一陽則為三而名離生一陰則為三而名震少陽之上生一陽則為三而名巽生一陰則為三而名坎太陰之上生一陽則為三而名艮生一陰則為三而名坤康節先天之說所謂乾一兌二離三震四巽五坎六艮七坤八者蓋謂此也至於八卦之上各生一陰一陽則為四畫者十有六經雖无文而康節所謂八分為十六者此也四畫之上又各生一陰一陽則為五畫者三十有二經雖无文而康節所謂十六分為三十二者此也五畫之上又各

周易本義圖旨 朱子圖說

士

生一陰一陽則為六畫之卦六十有四而八卦相重又各得乾一兌二離三震四巽五坎六艮七坤八之次其在圖可見矣又詩曰諸儒談易漫紛紛只見繁枝不見根觀象徒勞推互體玩辭亦是逞空言須知一本能雙幹始信千兒與萬孫喫緊包犧為人意悠悠千古向誰論

劉雲莊曰易畫生於太極故其理為天下之至精易畫原於圖書故其數為天下之至變太極理也形而上者也必有所依而後立故雖不雜乎圖書之數而亦不離乎圖書之數太極為理之原圖書為數之祖理之於數本非二致也

伏羲六十四卦圖說

邵子曰太極既分兩儀立矣

朱子曰此以第一爻而言左一奇為陽右一偶為陰所謂兩儀者也今此一奇為左三十二卦之初爻一偶為右三

十二卦之初爻

陽上交於陰陰下交於陽而四象生矣

朱子曰此以第一爻生第二爻而言陽下之半上交於陰上之半則生陰中第二爻之一奇一偶而為少陽太陰矣陰上之半下交於陽下之半則生陽中第二爻之一奇一偶而為太陽少陰矣所謂兩儀生四象也太陽一奇今分為左十六卦之第二爻少陰一偶今分為左十六卦之第二爻少陽太陰其分放此而初爻之二亦分而為四矣

陽交於陰陰交於陽而生天之四象剛交於柔柔交於剛而生地之四象

朱子曰此以第二爻生第三爻而言陽謂太陽陰謂太陰剛謂少陽柔謂少陰太陽之下半交於太陰之上半則生太陰中第三爻之一奇一偶而為艮為坤太陰之上半交於太陽之下半則生太陽中第三爻之一奇一偶而為乾為兌少陽之上半交於少陰之下半則生少陽中第三爻之一奇一偶而為離為震少陰之下半交於少陽之上半則生

周易本義圖旨 朱子圖說

士

少陽中第三爻之一奇一偶而為巽為坎所謂四象生八卦也乾一奇今分為八卦之第三爻坤一偶今分為八卦之第三爻餘皆放此而初爻二爻之四今又分為八矣乾兌艮坤生於二太故為天之四象離震巽坎生於二少故為地之四象

八卦相錯而後萬物生焉

朱子曰一卦之上各加八卦以相間錯則六十四卦成矣然第三爻之相交則生第四爻之一奇一偶於是一奇一偶各為四卦之第四爻而三爻亦分為十六矣第四爻又相交則生第五爻之一奇一偶於是一奇一偶各為二卦之第五爻而四爻亦分為三十二矣第五爻又相交則生第六爻之一奇一偶則一奇一偶各為一卦之第六爻而五爻亦分為六十四矣蓋八卦相乘為六十四而自三畫以上三加一倍以至六畫則三畫者亦加一倍而卦體橫分亦為六十四矣二數殊塗不約而會如合符節不差毫釐正是易之妙處

是故乾以分之坤以翁之震以長之巽以消之長則分則消消則翁也乾坤定位也震巽一交也兌離坎艮再交也故

震陽少而陰尚多也異陰少而陽尚多也兌離陽浸多也坎離陰浸多也又曰无極之前陰含陽也有象之後陽分陰也陰為陽之母陽為陰之父故母孕長男而為復父生長女而為姤是以陽起於復而陰起於姤也

翁思齋曰无極之前陰含陽也言自巽消而至坤翁靜之妙也有象之後陽分陰也言自震長而至乾分動之妙也陰含陽故曰母孕陽分陰故曰父生

又曰陽在陰中陽逆行陰在陽中陰逆行陽在陽中陰在陰中則皆順行此真至之理按圖可見矣

朱子曰圖左屬陽右屬陰自震一陽離兌二陽乾三陽為陽在陽中順行自巽一陰坎艮二陰坤三陰為陰在陰中順行坤无陽艮坎一陽巽二陽為陽在陰中逆行乾无陰兌離一陰震二陰為陰在陽中逆行

又曰復至乾凡百一十有二陽姤至坤凡八十陽姤至坤凡周易本義闡旨 朱子圖說 三

百一十有二陰復至乾凡八十陰 胡玉齋曰左邊一畫陽便對右邊一畫陰左邊一畫陰便對右邊一畫陽對待以立體而陰陽各居其半也

又曰坎離者陰陽之限也故離當寅坎當申而數常踰之者陰陽之溢也然用數不過乎中也

胡玉齋曰以四時言之春為陽而始於寅是離當寅而為陽之限秋為陰而始於申是坎當申而為陰之限數常踰之者離雖當寅而盡於卯中坎雖當申而盡於酉中是踰寅申之限而為陰陽之溢矣用數不過乎中者子位陽雖生而未出乎地至寅則溫厚之氣始用事午位陰雖生而未害於陽至申則嚴凝之氣始用事是用數仍不過寅申之中也

又大易吟曰天地定位否泰反類山澤通氣損成見義風雷相薄恒益起意水火相射既濟未濟四象相交成十六事八卦相盪為六十四

董天台曰以方圖分作四層看第一層四隅乾坤否泰四卦周圖二十八卦橫直皆乾一坤八之卦此見天地定位否泰反類也第二層四隅兌艮咸損四卦周圖二十卦橫直皆兌二艮七之卦此見山澤通氣咸損見義也第三層四隅坎離既濟未濟四卦周圖十二卦橫直皆離三坎六之卦此見水火相射既濟未濟也最裏一層震巽恒益四卦所謂風雷相薄恒益起意也足以曉然見先天法象自然之妙矣

又詩曰耳目聰明男子身洪鈞賦子不為貧須探月窟方知物未躡天根豈識人乾遇巽時觀月窟地逢雷處見天根天根月窟開來往三十六宮都是春

朱子曰先天圖自復至乾陽也自姤至坤陰也陽主人陰主物天根月窟指復姤二卦乃是說圖之從起處三十六宮之說邵子當日入卦之象不易者四乾坤坎離反易者二震反為艮巽反為兌本是四卦以反易為二卦以六變而成八也重卦之象不易者八乾坤坎離頭中乎大小過反易者二十八如屯反為蒙之類本五十六卦反易只二理流行而已常周流其間之意否曰是

周易本義闡旨 朱子圖說 四

朱子曰圓圖乾在南方坤在北方圖坤在南方乾在北乾位陽畫之聚為多坤位陰畫之聚為多此陰陽之各以類而聚也亦莫不有自然之法象焉又曰圓圖象天一順一逆流行中有對待如震八卦對巽八卦之類方圖象地有逆無順定位中有對待四角相對如乾八卦對坤八卦之類此則方圓圖之辨也圓圖象天天圓而動包乎地地方圖象地地方而靜圓乎天中圓圖者天道之陰陽方圖者地道之柔剛震離兌乾為天之陽地之剛巽坎艮坤為天之陰地之柔地道承天而行以地之柔剛應天之陰陽同一理也特在天者一逆一順卦氣所以運在地者惟主乎逆卦畫所以成耳

胡玉齋曰四象八卦之位邵子以陰陽剛柔四字分之朱子惟以陰陽二字明之其論四象既殊則論八卦亦異邵

子以乾兌離震為天四象以四卦自陽儀中來以巽坎艮坤為地四象以四卦自陰儀中來朱子則以乾兌艮坤生於太陽太陰故屬其象於天離震巽坎生於少陰少陽故屬其象於地二者各有不同也但詳玩邵子本意謂陰陽相交者指陽儀中之陰陽剛柔相交者指陰儀中之剛柔是以老少交少交老而生天地四象其機是然而無相未子易陽為太陽陰為太陰剛為少陽柔為少陰而二相交而生天四象二少相交而生地四象其分然而有別朱子之說雖非邵子本意然因是可以見圖之分陰陽者以交易而成象之或老或少初不易其分也

問邵子云先天之學心法也圖皆從中起萬化萬事生於心何也曰其中白處便是太極三十二陰三十二陽便是兩儀十六陰十六陽便是四象八陰八陽底便是八卦又曰萬物萬化皆從這裏流出是心法皆從中起也

新安程氏曰天地定位圖從中起也雷以動之風以散之方圖從中起也

易訓變易又訓交易是博易之義觀先天圖便可見東邊一周易本義圖旨 朱子圖說 五

畫陰便對西邊一畫陽蓋東一邊本皆是陽西一邊本皆是陰東邊陰畫本皆是自西邊來西邊陽畫都是自東邊來姤在酉是東邊五畫陽過來復在東是西邊五畫陰過來

問先天圖與太極圖不同如何曰中間虛者便是太極他圖說從中起今不合方圖在中間塞却待取出放外他兩邊生者即是陰根陽根陰這個有對從中出者無對問先天圖如何移出方圖在下曰是某挑出

文王八卦次序說

朱子曰乾索於坤而得女坤索於乾而得男初問畫卦時不見是恁地只是畫卦後便見有此象耳

胡王齋曰三男陽也乾之似也乃歸之於坤求而後得三女陰也坤之似也乃歸之於乾求而後得何也蓋三男本

坤體各得乾一陽而成此陽根於陰故歸之坤也三女本乾體各得坤一陰而成此陰根於陽故歸之乾也邵子曰母孕長男而為復父生長女而為姤陰陽互根之義見矣

文王八卦圖說

邵子曰至哉文王之作易也其得天地之用乎故乾坤交而為泰坎離交而為既濟也乾生於子坤生於午坎終於寅離終於申以應天之時也置乾於西北退坤於西南長子用事而長女代母坎離得位而兌艮為偶以應地之方也王者之法其盡於是矣

周易本義圖旨 朱子圖說 六

是反其所由生也子坤之所已成今上而交乾於午是反其所由生也故再變而為後天卦則乾退西北坤退西南也先天離當寅而云終於申者申乃坎之位離交坎而終於寅也東者離之本位其變則交於坎而向西是東自上下而西也西者坎之本位其變則交於離而向東是西自上下而東也故再變而為後天卦則乾既退則離上而得乾位坎下而得坤位也震代父始事而發生於東方巽代母繼事而長養於東南也先天主乾坤坎離之交其交也將變而無定位天時之不窮也故曰應天後天主坎離震兌之交其交也不變而有定位地方而有常也故曰應地

又曰易者一陰一陽之謂也震兌始交者也故當朝夕之位坎離交之極者也故當子午之位巽艮不交而陰陽猶襍也故當用中之偏乾坤純陽純陰故當不用之位也

蔡西山曰此論陰陽以易位為交陽本在上陰本在下艮一陽在上巽一陰在下故云不交震一陽在下兌一陰在上故為始交坎陽在中離陰在中故為交之極春陽之始故震居之秋陰之始故兌居之夏陽極陰生故離居之冬

陰極陽生故坎居之長一陽二陰巽二陽一陰猶有用乾
純陽坤純陰不為用東方為陽主用西方為陰不用故乾
坤居西陽艮巽居東陽也乾艮為陽坤巽為陰北為地之
陽南為地之陰故乾艮居北陽而巽坤居南陰也

又曰兌離巽得陽之多者也艮坎震得陰之多者也是以為

天地用也乾極陽坤極陰是以不用也又曰震兌橫而六卦

縱易之用也

朱子曰常考此圖而更為之說曰震南兌西者陽主進故
以長為先而位乎左陰主退故以少為貴而位乎右坎北
者進之中也離南者退之中也男北而女南者互藏其宅
也四者皆富四方之正位而為用事之卦然震兌始而坎
離終震兌輕而坎離重也乾西北坤西南者父母既老而
退居不用之地也然母親而父尊故坤猶半用而乾全不
用也艮東北巽東南者少男進之後而長女退之先故亦
皆不用也然男未就傅女將有行故巽稍向用而艮全未
用也四者皆居四隅不正之位然居東者未用而居西者
不復用也故下文歷舉六子而不數乾坤至其水火雷風
山澤之相偶則又用伏羲卦云陳陸山日離為日大明生
於東故在先居東日正照於午日中時也故在後天居

周易本義圖說

朱子圖說

七

南坎為月月生於西故在先天居西月正照於子夜分時
也故在後天居北先天則居生之地後天則居旺之地不
特坎離後天卦位皆以生旺為序震木旺於卯兌金旺於
酉土旺於中央故坤位皆以生旺為序震木旺於卯兌金旺於
陽金故乾次兌居西北震陽木巽陰木故巽次震居東南
皆以五行生旺為序此所謂易之用也胡王齋曰先天卦
乾以君言則所主在乾後天卦震以帝言則所主者在
震此正夫子發明義文尊陽之意也

卦變圖說

太極兩儀四象八卦者伏羲畫卦之法也說卦天地定位至
坤以藏之以見伏羲所畫八卦之位也帝出乎震以下文王
即伏羲已成之卦而推其義類之辭也如卦變圖剛來柔進
之類亦是就卦已成後用意推說以見此為自彼而來耳非
真先有彼卦而後方有此卦也故註說賁卦自泰卦而來先
儒非之以為乾坤合而為泰豈有泰復變而為賁之理殊不

知若論伏羲畫卦則六十四卦一時俱了雖乾坤亦无能生
諸卦之理若如文王孔子之說則縱橫曲直反覆相生无所
不可要在看得活終无所拘泥則无不通耳伊川不取卦變
之說至柔來而文剛剛自外來而為主於內諸處皆牽強說
了王輔嗣卦變又變得不自然某之說却覺得有自然氣象
只是換了一爻非是聖人合下作卦如此自是卦成了自然
有此象

胡雙峯曰按彖傳中本義所釋卦變訟泰隨否蠱噬嗑賁
无妄大畜咸恒晉睽蹇解升鼎漸渙只十九卦且所釋自
訟晉與圖同外餘皆不合如隨自困噬嗑未濟既濟來據
圖則自泰否來之類是也蓋圖雖因家傳而作而卦變則
无所不通不可以一定拘也嘗考此圖之變各生於兩卦
凡陽爻變陰則陽自下而上往居陰位陰自上而下居
陽位如復變師復初上為師之二復二下為師之初之類
是也凡陰爻變陽則陰自下而上往居陽位陽自上而下

周易本義圖說

朱子圖說

六

來居陰位如姤變同人姤初上為同人之二姤二下為同
人之初之類是也卦圖變法又自是一例不過陰陽爻移
上換下而與初九變為初爻之八初六變為初爻之七者
其例又不同要之卜筮所用必八九六七之變如起蒙三
十三圖變例乃為備也

易學啟蒙補畧

大衍之數五十

河圖洛書之中數皆五行之而各極其數以至十則合為五十矣河圖積數五十五其五十者皆因五而後得獨五之中其四十者分陰陽老少之數而其五與十者無所為則又以五乘十以十乘五而亦皆為五十矣洛書積數四十五而其四十者散布於外而分陰陽老少之數惟五居中而無所為則亦自合五數而并為五十矣

其用四十有九

大衍之數五十而著一摠百莖可當大衍之數者二故撰著之法取五十莖為一摠置其一不用以象太極而其當用之策凡四十有九蓋兩儀體具而未分之象也

分而為二以象兩掛一以象三揲之以四以象四時歸奇於劫以象閏五歲再閏故再劫而後掛

周易本義圖旨

啟蒙補畧

掛者懸於小指之間揲者以大指食指間而別之奇謂餘數劫者劫於中三指之兩間也昔凡四十有九信手中分各置一手以象兩儀而掛右手一策於左手小指之間以象三才遂以四揲左手之策以象四時而歸其餘數於左手第四指間以象閏又以四揲右手之策而再歸其餘策於左手第三指間以象再閏是謂一變其掛劫之數不五即九得五者三所謂奇也五除掛一即四以四約之為一故為奇即兩儀之陽數也得九者一所謂偶也九除掛一即八以四約之為二故為偶即兩儀之陰數也胡玉齋曰得五者三以第一變右手餘三則左手餘一右手餘二則左手餘二右手併掛一則左手餘三以右手之三一變左手餘三則右手併掛一則左手餘四以右手之九者一以第一變右手餘四則左手併掛一則左手餘五約之者揲之以四之義也又云凡四為奇是一四也凡八為偶是兩個四也一個四為一故為奇兩個四為二故為偶

一變之後除前餘數復合其見存之策或四十或四十四

分掛揲歸如前法是謂再變其掛劫者不四則八

得四者二所謂奇也不去掛一餘同前義

得八者二所謂偶也

胡玉齋曰得四者二即右一左二通掛一為四右二左一通掛一亦為四得四者凡有二樣也得八者二則右四左三通掛一為八右三左四通掛一亦為八是得八者凡有二樣也

再變之後除前兩次餘數復合其見存之策或四十或三十六或三十二分掛揲歸如前法是謂三變其掛劫者如再變例視其掛劫之奇偶以分所遇陰陽之老少是為一爻

三奇為老陽掛劫之數十有三除初掛之一為十有二以四約而三分之為一者三二奇象圓而圍三故三二之中

周易本義圖旨

啟蒙補畧

各復有三而積三三之數則為九過揲之數三十有六以四約之亦得九焉即四象太陽居一含九之數也兩奇一偶以偶為主為少陰掛劫之數十有七除初掛之一為十有六以四約而三分之為一者二為二者一奇象圓而用其全故二一之中各復有三二偶象方而用其半故一二之中復有二焉而積三三一二之數則為八過揲之數三十有二以四約之亦得八焉即四象少陰居二含八之數也兩偶一奇以奇為主為少陽掛劫之數二十有一除初掛之一為二十以四約而三分之為二者二偶象方而用其半故二二之中各復有二一奇象圓而用其全故一一

胡玉齋曰二爻變者凡十五卦如第一圖以乾為本卦二爻變自遷至大壯以坤為本卦二爻變自臨至觀是也後做此朱子曰凡變須就其變之極處看所以以上爻為主不變者是其常只順其先後所以以下爻為主又云二爻不變者下便是不變之本故以之為主

三爻變則占本卦及之卦之彖辭而以本卦為貞之卦為悔前十卦主貞後十卦主悔

胡玉齋曰三爻變者凡二十卦如第一圖以乾為本卦三爻變自否至泰以坤為本卦三爻變自泰至否是也如乾三爻變自否至泰恒為前十卦自益至泰為後十卦若所得變卦在前十卦內雖占兩卦彖辭却以本卦貞為主重在本卦彖辭也所得變卦在後十卦內雖亦占兩卦彖辭却以變卦為主重在本卦彖辭也茶虛齋曰總之三爻變而有初爻變者則占本卦彖辭三爻變而初爻不變者則占之卦彖辭朱子曰所以到那三爻變第三十二卦以後占變卦彖辭者何也到這裏時離那本卦分數多了到四畫五畫則更多矣

四爻變則以之卦二不變爻占仍以爻為主

周易本義闡旨

啟蒙補畧

五

胡玉齋曰四爻變凡十五卦如第一圖以乾為本卦四爻變自觀至臨以坤為本卦四爻變自大壯至遯是也後放此

五爻變則以之卦不變爻為占

胡玉齋曰五爻變凡六卦如第一圖以乾為本卦五爻變自利至復以坤為本卦五爻變自夬至姤是也後做此

六爻變則乾坤占二用餘卦占之卦彖辭於是一卦可變六十四卦而四千九十六卦在其中矣所謂引而伸之觸類而長之天下之能事畢矣今以六十四卦之變列為三十二圖得初卦者自初而終自上而下得末卦者自終而初自下而上變在第三十二卦以前者占本卦爻之詞變在第三十二卦以後者占變卦爻之詞

朱子曰變在第三十二卦以前占本卦詞變在三十卦以後占之卦詞蓋一爻二爻變在三十卦之前四爻五爻六爻變在三十卦之後此甚易見獨三爻變者凡二十卦十卦在三十卦之前十卦在三十卦之後然占法三爻變者雖占兩卦彖辭而變在前十卦者貞變在後十卦者主悔胡玉齋曰得初卦者自初而終自上而下如得乾卦者自變初六至坤上六之類得末卦者自終而初自下而上如得坤卦者自變復初九至乾上九之類三十二卦前後者如乾自初至恒坤自復至益以三十二卦之變前十卦皆以本卦為占也如乾自益至坤坤自恒至乾為三十二卦之後皆占變卦爻詞者即所謂三爻之變後十卦以四五爻變皆以之卦為占也○凡言初終上下者據圖而言言第凡卦前後者從本卦起

周易本義闡旨

啟蒙補畧

六

朱子周易五贊其卒章有云理定既實事來尙虛用應始有體該本无稽實待虛存體應用執古御今由靜制動註謂聖人作易只是說一個理都未曾有許多事却待他甚麼事來湊所謂事來尙虛而未有若論其理則先自定固已實矣理之用實故有理之體該萬物又初无形迹之可見故无稽考實理以待事物之來存此理之體已應无窮之用執古易書裏面言語以御今日之事理是靜的事是動的且如即鹿无虞云云其理謂將即鹿而无虞人必陷於林中若不合而往是取吝之道這個道理若後人做事如求官爵者求之不已亦是取吝之道求財利者求之不已亦是取吝之道又如潛龍勿用其理謂當此時只當潛晦不當用若占得此爻凡事便未可做每見前輩說易止把一事說某之說易所以異於前輩者正謂其理人人皆可用之不問君臣上下大事小事皆可用前輩止緣不把

做占說了故此易竟无用处

周易本義闡旨

啟蒙補畧

七

周易本義闡旨卷之一

新會胡 方信天氏著

同里盧觀恒曉亭氏編率男文舉佐臣校刊

翰墨林

周易上經一

周代名也易書名也其卦本伏羲所畫有交易變易之義故謂之易其辭則文王周公所繫故繫之周以其簡泰重大故分爲上下兩篇經則伏羲之畫文王周公之辭也并孔子所作之傳十篇凡十二篇中間頗爲諸儒所亂近世晁氏始正其失而未能盡合古文呂氏又更定著爲經二卷傳十卷乃復孔氏之舊云

周易本義闡旨

卷一 上經一

一

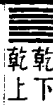

乾上

乾元亨利貞乾渠焉反

六畫者伏羲所畫之卦也一者奇也陽之數也乾者健也陽之性也本註乾字三畫卦之名也下者內卦也上者外卦也經文乾字六畫卦之名也伏羲仰觀俯察見陰陽有奇耦之數故畫一奇以象陽畫一耦以象陰見一陰一陽有各生一陰一陽之象故自下而上再倍而三以成八卦見陽之性健而其成形之大者爲天故三奇之卦名之曰乾而擬之於天也三畫已具八卦已成則又三倍其畫以

成六畫而於八卦之上各加八卦以成六十四卦也此卦六畫皆奇上下皆乾則陽之純而健之至也故乾之名天之象皆不易焉元亨利貞文王所繫之辭以斷一卦之吉凶所謂彖辭者也元大也亨通也利宜也貞正而固也文王以爲乾道大通而至正故於筮得此卦而六爻皆不變者言其占當得大通而必利在正固然後可以保其終也此聖人所以作易教人卜筮而可以開物成務之精意餘卦放此

周易本義闡旨

卷一

上經一

二

者但及所爲者正而後力能健故筮得此卦者其占當得大享而又利於固其正也凡占皆卦後能然當然之理則有卦義即帶見占義矣但占詞於此義有直言之者有指卦名義外別見之義以言之者此直言之之例非指卦中別見伏義所取餘之義以言之之例也註中六畫皆奇二句以上下皆乾爲主六畫皆奇不過指明上下皆乾耳陽性健則全陽之畫是純健之象合兩全陽成體是於乾健有兼倍有繼續之象故是至健之象以艮之兼山例之是兼倍以離之繼明例之是繼續乾雖具必伸之力量然用之必不得伸之地則亦不能不敗天下理之外皆健以真神之地天地聖人之健皆因與理爲體也故教保健以真神之地天地聖人之健皆因與理中勉其健教之并健與理保之也合理之謂正當然之謂能然不可不伸之地筮得六爻皆不變者方則不伸此卦方用此占易爲前民用自當就人事說說向人事外者皆失旨但不得說然一人一事耳乾本不離理無咎不在言貞即所以防吝能當乾而用之者是聖賢之品凶非所屑計不足與之言當象皆無其詞天地無心而虛則善化人有而實則易滯利貞之戒爲

人言也 在人剛大之氣本以直養而成既成之後又恐力重難返而配義不圓就乾言貞是隨時處中以不固爲固也即所謂見龍無首固念作狂聖人亦不容廢學故乾亦利貞

初九潛龍勿用

潛捷言反

初九者卦下陽爻之名凡畫卦者自下而上故以下爻爲初陽數九爲老七爲少老變而少不變故謂陽爻爲九潛龍勿用周公所繫之辭以斷一爻之吉凶所謂爻辭者也潛藏也龍陽物也初陽在下未可施用故其象爲潛龍其占曰勿用凡遇乾而此爻變者當觀此象而玩其占也餘爻放此

周易本義闡旨

卷一

上經一

三

象通言事物之乾未分何地何時之事物其乾亨貞皆無定形爻就各地各時之事物言其乾亨貞皆有異迹乾不離正事物之乾者只是其理健到此順理之事物能遂即是亨終不變其不離理之度即是貞如此爻潛之必處是乾潛而成是亨到底於潛用其必是貞不失其必與潛是利初陽者德之稚在下者時之含故潛爲其理乾體故稱龍乾不離理故是龍則潛陽清陰濁清則虛虛則能變化故龍方是純陽之象純陽則乾故純陽之象即乾之象乾之變即坤坤之變即乾乾之真以坤要終也辨坤之真以乾原始也爻變有顯幽象就不變者言關幽也爻就變者言微顯也卦爻之象作占者已然之事然其占皆言占者後此之事此爻已是乾則能亨不待言是論道論效皆筆已然具足不用代爲之謀唯貞屬未然未可知耳勿用慮未能真而告之也爻在筮中有七八者而非占者所用占者所用必是九六稱九六者預爲占者所用係詞也六爻除九三外皆上半著象下半告占九二見龍在田利見大人卦內見龍並同

二謂自下而上第二爻也後放此九二剛健中正出潛離隱澤及於物物所利見故其象爲見龍在田其占爲利見大人九二雖未得位而大人之德已著常人不足以當之故值此爻之變者但爲利見此人而已蓋亦謂在下之大

人也此以爻與占者相為主賓自爲一例若有見龍之德則爲利見九五在上之大人矣

剛以體言健以用言註中剛健兼性之存發言之也中就下卦之中取以理言故正即在其內在初之上亦健由雅而壯之象乾不離理則其中正之熱愈可知而爻位亦適有發露之象剛健中正釋龍出潛離隱釋見出潛變則或不肯見而物欲見之不得亦是其澤而此九五皆詳其正能不變也此及五爻不獨無咎悔可議亦并無利貞之勉乾之最盛者也占者未是極盛則反推之而利貞矣爻之中者或只象剛柔之中故不必連正言此獨取中理之象而連見正者以其乾爻也物所利見非告占者以已所爲事之詞故註作兩解

九三君子終日乾乾夕惕若厲无咎

九陽爻三陽位重剛不中居下之上乃危地也然性體剛健有能乾乾惕厲之象故其占如此君子指占者而言言

周易本義闡旨

卷一 上經一

四

能憂懼如是則雖處危地而无咎也

此爻不著危地剛健之象只著剛健而處危地之占不獨乾惕是剛健外事即一厲字連无咎爲句是言厲而能无咎不是正言厲於象總未之及也註中象字乃象外之象亦單指乾惕厲无咎則從乾惕推出非取於象矣外於此特著本象之例凡占詞告人以所爲之事皆是以此當占者因材而施教人不可自棄也本象爲占者因象所能然以爲所當然告之也剛健是其大凡是與羣龍同處重剛不中是其細微是異於四龍近於亢龍處居下之上則其地也下之難過於田然龍可躍可飛特不可亢耳今處此即危者以重剛不中故也註首三句只一意陽爻陽位不過釋明重剛耳重剛是乾有乾不中是理因而有礙此氣質之累也以其亦是乾爻則重剛亦尚是所性之勇不中亦未至不正故乾惕便可无咎正文厲字指地是實字註厲字連惕字指工夫是活字居上所以危者以不能免咎則怨惡者衆而僂辱及之也无咎則不危矣

九四或躍在淵无咎

躍羊

或者疑而未定之辭躍者无所緣而絕於地特未飛爾淵

者上空下洞深昧不測之所龍之在是若下於田或躍而起則向乎天矣九陽四陰居上之下改革之際進退未定之時也故其象如此其占能隨時進退則无咎也

此爻專以上下卦之間取處變革之象在淵者下無所著上無所援是離下未上之象境下去而上來則順境之道在躍或者對酌而未遠是九陽四陰處此之象乾不從理之九理之已明者以果爲從理之未明者以審顧爲從審顧處正求理之精而從之正力之健也改革之際後境方見其幾而全局未見則理亦方露其端而全體未露故躍是未明之理或足敬慎即乾惕之意而三而能柔較之重剛中行任簡之分也上下不得粘定君臣位凡境之進退皆是亦不必進退凡彼此相反皆可作是觀其爻象皆以一例餘即在田在天亦然也无咎者无快躍之失連五取象故爲未躍若單論本爻則大即以本爻爲躍地亦可從容未躍不必未在天方是也

九五飛龍在天利見大人

周易本義闡旨

卷一 上經一

五

剛健中正以居尊位如以聖人之德居聖人之位故其象如此而占法與九二同特所利見者在上之大人爾若有

其位則爲利見九二在下之大人也

此爻道與二同而極其致乾主從理理有大小從之各盡其量也剛健中正乾德也遇君位之來則亦居之無怯乾德如是爻若有其象中則正不待言故二無正象亦若有之此則又明見其象也

上九亢龍有悔

亢苦

上者最上一爻之名亢者過於上而不能下之意也陽極

於上動必有悔故其象占如此

龍而有亢象是聖罔念作狂之理解見象詞爲有此理所以象有利貞之戒也理以中爲至過中是太過九五是以中則此是過中之象亢連五看出若單看此爻則方是上耳何云過於上乎亢者上之過舉一以爲凡過之例過凡有所居皆位之類當理之上亦筭中非理之上乃是過凡過中之道術如夷惠清和之類皆是亢施之已無

益於性命施之人無益於教化皆是動而有悔。謂之元
即見是咎乾不離理過只失中未是不正則未召災禍故
无凶咎
吝之占

用九見羣龍无首吉

用九言凡筮得陽爻者皆用九而不用七蓋諸卦百九十
二陽爻之通例也以此卦純陽而居首故於此發之而聖
人因繫之辭使遇此卦而六爻皆變者即此占之蓋六陽
皆變剛而能柔吉之道也故為羣龍无首之象而其占為
如是則吉也春秋傳曰乾之坤曰見羣龍无首吉蓋即純
坤卦辭牝馬之貞先迷後得東北喪朋之意

此乾之坤之象占 剛而能柔即健於順非損剛為柔也
道因事物之理無不是順健而用以體理則健處皆順矣
直化為柔則非復龍唯剛掩於柔在隱顯之間乃是龍
無首 剛之全體有極分今於全體有不見處是不見其

周易本義闡旨

卷一

上經一

六

極分猶龍之全體有首今
以不見首為不見全體也

象曰大哉乾元萬物資始乃統天

象吐
亂反

象即文王所繫之辭傳者孔子所以釋經之辭也後凡言
傳者放此○此專以天道明乾義又析元亨利貞為四德
以發明之而此一節首釋元義也大哉歎辭元大也始也
乾元天德之大始故萬物之生皆資之以為始也又為四

德之首而貫乎天德之始終故曰統天

此單釋象詞一乾字即釋卦名義之例 釋卦名義各有
所以此及下卦皆使人知所以當卦之實也 以天道明
乾義謂以天道明象詞乾字之義非正言天道之乾也乾
之分量唯天地及生安之聖人能盡之故欲寫盡乾之分
量必須借天地生安之聖人以寫之 天道統聖人言生
安之聖亦天也 註著一析字便見非 釋象詞之元亨利
貞象詞之元亨利貞非析者今乃析之以當四德也發明
之字指天道之乾乾是行事之力量只見於行事中而

無自見故必言其所行之事乃可以發明之而天之時聖
之治是其乾所行之事也 象詞之元大也而天道之始
亦大矣象詞之亨言事物之通即事物之繼天道之通亦是
通是繼象詞之利言天道之成功亦在亨後 象
詞之貞是亨者之結果天道之名以有可相比附處也 象
亨利貞亦可借作四德之名以有可相比附處也 象
謂象若如此云云如此是乾之名也而天即乾也亦有可稱
大哉三句似云象詞稱元言大也而天即乾也亦有可稱
元者所謂元者何也天氣之始動是也何則以謂之大也其
始非自為一物之始而萬物資之始也何則以謂之大也其
統乎其始後之事以為始也 乾字先標明天與乾為體
可直稱乾以見下文言天之事是言乾也註天字貼乾字
德大始三字方貼元字 天之氣合萬物之氣故動即是
萬物之動但一動之中分本末則未亦資於本耳非天自
為一始而萬物另應之也 動之壯者動有必盡之勢統
者是盡之勢已在其中非以規模相授之謂 上句是橫分
大是以大為大下句是直分大是以長為大 上句是舉大
為強尤以久舉為強今能以萬物之氣動又以之動而不
已是能舉至大且久也故大處皆見乾處也 二句已足
是二句之驗耳

周易本義闡旨

卷一

上經一

七

雲行雨施品物流形

施始疏反
卦內同

此釋乾之亨也
流行是氣之在物中者亨而物與俱亨非以雲雨使之亨
雲行雨施紀亨之時又以在天之氣驗天在物之氣見物
之亨信是在物中之氣亨所為耳 無始與
始之息皆不能亨故是資始統天之驗

大明終始六位時成時乘六龍以御天

始即元也終謂貞也不終則无始不貞則无以為元也此
言聖人大明乾道之終始則見卦之六位各以時成而乘

此六陽以行天道是乃聖人之元亨也

天以體此理為乾聖人以法天為乾總是體此理耳大
明二句智以知之時乘句仁以行之知之之法之目
也 此卦天之象故法天可作法此卦看
六位六龍是借以寫時理之凡莫求穿鑿
乾道變化各正性命保合太和乃利貞

變者化之漸化者變之成物所受為性天所賦為命太和陰陽會合冲和之氣也各正者得於有生之初保合者全於已生之後此言乾道變化无所不利而萬物各得其性命以自全以釋利貞之義也

乾道變化亦以在天之氣言與雲行雨施同例。乾道即天事天即乾事即其道也天之色貌氣候皆天之事變化者色貌氣候盡改春夏之狀也變化皆去除之名與春夏之增益不同性命分於始時各有限量今生到滿足其限量無可復加方符其初之正分也。保守也與前生長之行相反合聚也與前迭見之分相反。保是包藏收束之意合是涵養融會之意。各正氣令形保合是形事氣形成乃得有形以事氣故保合在各正後。註各正二句正解各正保合四字之義謂以得之初者本如此故以今之如此為各正若保合則直稽生後之全言耳非謂各正生初事獨保合是生後事也。註无所不利二句謂各正明示人以各正而保合即潛隨其後蓋利之與亨有界限可分貞之與利形迹無異只氣候不同不見界限似總是利一般註并寫出兩句分合之狀也。利遂也即成也貞

周易本義闡旨

卷一

上經一

八

固其成也而唯各正保合乃天道成固之實非大槩成固而已也

首出庶物萬國咸寧

聖人在上高出於物猶乾道之變化也萬國各得其所而咸寧猶萬物之各正性命而保合太和也此言聖人之利貞也蓋嘗統而論之元者物之始生亨者物之暢茂利則向於實也貞則實之成也實之既成則其根蒂脫落可復種而生矣此四德之所以循環而无端也然而四者之閒生氣流行初无閒斷此元之所以包四德而統天也其以聖人而言則孔子之意蓋以此卦為聖人得天位行天道而致太平之占也雖其文義有非文王之舊者然讀者各以其意求之則並行而不悖也坤卦放此

註猶乾道句是首出句言後意謂聖人之首出亦有治道完備安靜休息如天變化之時非謂首出即變化之象也外觀之則安寧內觀之則寧靜也

象曰天行健君子以自彊不息

象者卦之上下兩象及兩象之六爻周公所繫之辭也○天乾卦之象也凡重卦皆取重義此獨不然者天一而已但言天行則見其一日一周而明日又一周若重複之象非至健不能也君子法之不以人欲害其天德之剛則自彊而不息矣

周易本義闡旨

卷一

上經一

九

之道於其身也君子有時不必從象取用而道是象之道則不離用象之道也。註不以人欲害是以字實際省察克治又不以實際生安君子亦不廢戒懼慎獨之學。強之也屬功夫不息已強也屬效驗兼言之者揆效驗於功夫而無微幸程功夫以效驗而無苟止也。天德仁義禮智也一天德如一天不息如天之行。潛龍勿用陽在下也

陽謂九下謂潛

此會意例易其語勢而出之凡言例者做此凡象傳象傳之意其為象詞所必用以成語及語勢所便及者是已見象詞中傳為之註釋則復矣須作因而決之與提撕之例乃另有孔子一層意而不可不復其為象詞不必用以此語及語勢所不便及者乃未見象詞中作註釋例可也。此提撕之例。提撕者反覆叮嚀之意。此反覆叮嚀之以見下之宜安也。龍因在下而潛聖人因在下而戒占者以勿用皆可見下之宜安。陽在下三字交詞原本之而言是言前句今倒出之在後。謂交詞云潛龍勿用占者得之則宜勿用也。後講中有其象占云蓋交是云云也語氣與此通用。下無可進之勢則止是

其理陽則能順理故有潛象非陽則下為勢所使不是自
已主張不得為潛也 象之潛能以陽在下起占者之勿
用又以潛龍之象起龍象畫占
師龍也則總以陽在下起也

見龍在田德施普也

此提擲之例見德之化人易修德者觀民可以觀生也
例出言前句在後謂爻詞云見龍在田此陽剛中正者出
潛離隱則德施已普之象也 見在田只離隱之象龍
見在田則離隱即德施普之象龍見則雲行雨施也

終日乾乾反復道也

復考服反
本亦作覆

反復重復踐行之意

此註釋之例釋爻詞中事之實際也見學當用困勉之
功六爻只此爻言學而即是言此可見學必在用此不
得他求也 反復之道非反復乎道即所謂人一已百指
乾乾言乾乾是功夫事意之詞反復是功夫事迹之詞一
各一實也學只患不足不妨有餘
故專取困勉說見中庸哀公章

或躍在淵進无咎也

周易本義闡旨

卷一 上經一

十

可以進而不必進也

此因爻詞而決之之例 此例為用爻詞者絕其遲疑也
決无咎之占 有進爻詞在前正由是決之 謂爻詞
云爻有或躍在淵之象而其占為无咎今思或躍在淵果
進无咎也 上句是取其事細釋之語氣 進字是補明
原詞而述之 可以進矣而又何必
進以徐審之如此則進必无悞矣

飛龍在天大人造也

造猶作也

此提擲之例 示人不得輕用此爻恐非其人者筮得之
有非分之想 為爻詞防為人悞用之患也 是從爻詞
見得其事而言之 謂爻詞以飛龍在天為九五之象而
占指之為大人是此象為大人造之象也 陽剛中正有
大人之象居五有造之象大人造又有飛龍在天之象
言此為大人造之象猶言唯大人造足以當而用之也
亢龍有悔盈不可久也

此因爻詞而決之之例 盈不可久原爻詞有悔言前句
上句帶此述在內下句乃決之以決有悔之占 謂爻詞

云爻之象為亢龍而盈不可久則其占為有悔今思盈果
不可久也悔何疑乎 不可久謂將傾之勢元以傾勢為
盈而不處之安得無悔 盈而不驕盈亦不傾但無驕心者
必不肯處盈處盈者必有驕心盈之必傾總驕之心傾也
君極上之位也而不易不當之以上而以五者以首不得
盡以上自處之理即如非極上也故為君亦非盈盈者盡
以上自處過乎
君之分者也

用九天德不可為首也

言陽剛不可為物先故六陽皆變而吉○天行以下先儒
謂之大象潛龍以下先儒謂之小象後倣此

註釋之例釋爻詞言外之意也爻言不為物先之可今謂
反見為物先之不可也 用九二字統象占之詞謂用九
之象占是反示人天德不可為首也此是戒占者當退步
使必用爻 理順物是後物而起為者遠理剛為惡有故
聖人憂之戒以補爻詞所未及註猶云以
此為不吉故以彼為吉正體釋反示之意

文言曰元者善之長也亨者嘉之會也利者義之和也貞者

周易本義闡旨

卷一 上經一

十

事之幹也

長丁文反下長
人同幹古且反

此篇申彖傳象傳之意以盡乾坤二卦之蘊而餘卦之說
因可以例推云○元者生物之始天地之德莫先於此故
於時為春於人則為仁而眾善之長也亨者生物之通物
至於此莫不嘉美故於時為夏於人則為禮而眾美之會
也利者生物之遂物各得宜不相妨害故於時為秋於人
則為義而得其分之和貞者生物之成實理具備隨在各
足故於時為冬於人則為智而為眾事之幹幹木之身而
枝葉所依以立者也

三節申象傳之意是再明乾義也前言聖人之乾只言明
天而天未見所謂天之實申者申明仁禮義智為在人
天之四者數博而道遠申明天是如此則明天御天之為
乾益明矣 元亨利貞四字即代仁禮義智四字謂人亦

其不可拔潛龍也 樂音洛確 苦學反

龍德聖人之德也在下故隱易謂變其所守大抵乾卦六

爻文言皆以聖人明之有隱顯而无淺深也

乾坤二卦之象傳不一出者備見記反觀玩之所得為學
易者反覆觀玩之法也大抵聖人之於六十四卦皆如此
但在此發例可冀人之自得之故不具載以省簡篇之繁
重耳此篇皆註釋之例節首設為問答之詞篇首之先
求其解而後解之也子字則門人所加潛龍勿用謂此
爻之象是潛龍占得此爻者當法之而勿用專述潛龍勿
用帶述耳何謂謂何謂潛龍龍德句仍又代爻詞述
之以待釋下面方是釋之謂龍德句仍又代爻詞述
龍之謂仰龍德而隱者之謂也以下釋潛龍勿用釋所
謂潛龍勿用不往之義非不動於富貴富貴君子之所輕
不動不足以見守之堅也名亦以得名之實閑係於已之
躬行非但名也不成是割舍不為二句皆不以上二句言此
此句言志終無用之望如逃世外然也上二句言此
之謂遊世無悶者拚此是久而安之非視為暫故安言不
獨安且真安也 不見是句又言識之定識不定者人非
之可搖無悶不可搖也無悶者原以理之至是可安也
故仍無悶是識之定樂則行之二句結不易乎世二句
君子以道行不行為樂憂非富貴貧賤也道行則天下受
其福故是樂道不行則天下受其窮故是憂樂憂猶云道
行不行之時行是行道於世遠是去世確乎句結遊世
則可破亦非確識為志之帥識不定則真志是妄志妄
不可拔三句是將前四句覆釋出潛龍來所謂結上起
下之詞一路申明隱即申明龍德潛龍句應首句而結
也此覆決之也潛龍謂潛處即不可見龍以一節規全體
萬理之精全可知矣首句由龍推見所謂潛此句由潛
証見其為龍聖人則必盡道之極致盡道之極致則是聖
也人

九二曰見龍在田利見大人何謂也子曰龍德而正中者也

庸言之信庸行之謹閑邪存其誠善世而不伐德博而化易

曰見龍在田利見大人君德也 行下孟反 邪以嗟反

正中不潛而未躍之時也常言亦信常行亦謹盛德之至
也閑邪存其誠无敦亦保之意言君德也者釋大人之為
九二也

龍德句亦代爻詞而述之 龍德代龍字正中代見在田
以下釋所謂龍德不伐以上言功大即并言本體聖
人之學皆本體自然之體而本體亦賴以愈安也庸言
二句是功夫事實亦事之體閑邪存其誠是事意亦事之庸言
包不言而信不動而敬在內已誠而仍求誠只是存之
而閑邪乃所以存誠邪若得生則雖於誠把捉無益也而
閑邪又在扶其誠誠不餒邪乃不生也即無養小體先立
大體環相為功之義戒懼慎獨之無惡時為善是存誠以
閑邪有德則好德好之至則生性於是危而不敢居矣故
於德有德則好德好之至則生性於是危而不敢居矣故
亦寫德之詞不伐非正言不伐是代言修德不已盛則
盛而修之不已則愈盛矣故有下句事博者德愈盛則
光輝之發愈廣似加大也即顯之意顯故物得被之而化
善出於性命之誠方是德善易顯誠不異顯善顯未能化

周易本義闡旨 卷一 上經一

五

五

九三曰君子終日乾乾夕惕若厲无咎何謂也子曰君子進
德修業忠信所以進德也修辭立其誠所以居業也知至至
之可與幾也知終終之可與存義也是故居上位而不驕在
下位而不憂故乾乾因其時而惕雖危无咎矣 幾音

忠信主於心者无一念之不誠也修辭見於事者无一言
之不實也雖有忠信之心然非脩辭立誠則无以居之知
至至之進德之事知終終之居業之事所以終日乾乾而
夕惕惕若者以此故也可上可不驕不憂所謂无咎也
存義也以上釋乾惕以下釋厲无咎唯進德脩業是無
容易無窮盡事為之須用乾惕故知乾惕是指此言而亦

唯剛健者又處危地必進德脩業則釋明進德脩業而取
於剛健危地而言亦可見矣 忠信以下正發明進德脩
業之體脩業折而盡其善之用 註中念字單以善念言善
念以真出於心為實而心未徹底是善則未是善念善念
猶非出於心也實之者在徹底善其心使之為根心之發
故至之是忠信內便是有諸內則自內言之為如外不自
言信總一有諸內便是有諸內則自內言之為如外不自
知善而能言亦不致言不善此即是脩詞但言之不必踐
不是立誠耳此句言所不踐重立誠不重脩詞猶云學
者皆脩詞而君子既修詞即立誠也 其字指詞立如脩
身則道立之君子既修詞即立誠也 其字指詞立如脩
之即道立之君子既修詞即立誠也 其字指詞立如脩
詞知至即盡心知性知終始則格物而已 兩知字亦功夫之
而心之徹底處則微矣故謂之微底處唯未發時得見之
者有分於此謂得之也 心之微底處唯未發時得見之
而下手此時善之亦使之中而已此時有中則已善之
也故即是致中 終者事之成存義者事無非義則義無
非事也 與幾是盡道之深分存義是盡道之橫分 進
德即尊德性 修業即道問學 總所以脩德居上二句是德
至而道疑 不驕是盡居上之道不憂亦是無失道而致
患中庸所謂言足以興默足以容是也
二句但就危地言非所得止此也

周易本義闡旨 卷一 上經一

七

九四曰或躍在淵无咎何謂也子曰上下无常非為邪也進
退无恒非離羣也君子進德脩業欲及時也故无咎 離去

內卦以德學言外卦以時位言進德脩業九三備矣此則
欲其及時而進也

前三條釋爻詞所正合之義此條釋爻詞兼合之義前三
條是爻詞未便自疏者此條是爻詞未便自表者總釋
或躍是就躍之正言无咎兼以躍之正言通以皆釋躍
字以釋無咎之故見躍非單或便得无咎又言通以皆釋躍
无咎欲人之不輕躍也 上下四句以上進為主下退為
說耳 不常於上則上者以爲邪不常於下則下者以爲
非進退無常於上則上者以爲邪不常於下則下者以爲
非為邪非離羣也 欲及時則進與上進同意亦與下退同故
者退者不過遺榮利以爲德業及人而德為業本故兼
上進時以治人為業故脩業即及人而德為業本故兼

言進德非平時能進脩及時不能進脩故自平時說起及
時專為上進言重在恐後時不重在恐先時 雖以躍當其
可亦標是本非不純乎无咎矣故得无咎亦以此也
九五曰飛龍在天利見大人何謂也子曰同聲相應同氣相
求水流濕火就燥雲從龍風從虎聖人作而萬物覩本乎天
者親上本乎地者親下則各從其類也 應去

作起也物猶人也親釋利見之意也本乎天者謂動物本
乎地者謂植物物各從其類聖人人類之首也故興起於
上則人皆見之

周易本義闡旨 卷一 上經一

七

後指為從類使人易曉 猶云彼之六者猶之本天者親上
本地者親下也然如是則是各從其類耳 本乎天地則
天地者其類此其明者故指其從為從類易曉 此聲所
以為聲者即彼聲所以為聲者則亦若互相本故可比以
有參以氣稟者按之未必即理而此種之性按之即理性
即理故聖人順而勸之非重在使人率性重在使人循理
因聖人之性與理為體故尊理也 性與理為體故尊理如
此性即如此此
註中故字之義

上九曰亢龍有悔何謂也子曰貴而无位高而无民賢人在
下位而无輔是以動而有悔也

賢人在下位謂九五以下无輔以上九過高志滿不來輔
助之也 此第二節申象傳之意
此釋爻詞所似未及之義 有尚人之迹者人知是亢求
亢之類能及之無尚人之迹者人不知是亢求亢之類
能及之求所不及則詞中無此可求矣此釋明亦有此
在內非謂只是言此貴而无位三句是巢許夷齊身分

不受位以為貴故無位不臨民以為高故无民賢人不輔則不與賢為偶傲無所施此皆不見道處貴高賢之迹也而卑身以為民勞其無輔是先傲賢之效德實亦不受也肯卑身以為民勞其無輔是先傲賢之效德實亦不受也如不能為賢人不輔則智短力窮又實不能為也是為動戒之而聖人以天下為心則自見得堪戒耳

潛龍勿用下也

註釋之例 釋爻詞中事之事體也 首篇言其所以然此言其所然兩不相蒙亦謂之申前意者以同一發明此爻之意也 是明君子不必於行道奪務進者之藉口也待用之語皆做此 潛與勿用皆不離乎下而聖人所以為龍之事一以為龍之事則是謂君子不必離乎下也見龍在田時舍也 舍音捨

言未為用也

註釋之例 爻詞是言方出潛離隱即言時尚舍而實在言外此發明言外之義也 謂爻言見而止在田則仍是時之所舍然已澤及於物可見君子之欲及物亦但在倫德不必汲汲於時用也此亦聖人示人之意歟 此亦為觀象玩詞者設

終日乾乾行也

與首條同例 前言乾乾是反復道此又言反復道非已甚之事是發明爻詞責人之恕使占者無可推諉也 學之功夫只思不足不患有餘困勉之道不論貧之高下皆為本分之事龍德如此亦行其本分之事耳或躍在淵自試也

未遽有為姑試其可

註釋之例 釋或字之實際也知詞之實際而後能用故為人發此 試謂考驗與自問不同孔子之為之兆中庸之徵諸庶民是也 觀我在於觀民聖人恐人之憑虛自信也

飛龍在天上治也

治平聲 居上以治下

提撕之例 首篇提撕大人二字此又提撕大人二字中之義 是從爻詞見得其事而言之 大人二字爻詞口中有衍義此其一也 謂由爻詞中大人之文觀之則此是大人造之象而由爻詞意中大人之義觀之則此是即有治下之事之象也 居上是造而即治下是大人造上治是大人造註脚前畧述之此詳述之也 德虛而可冒事實而不可冒以治著大人之辨非恐人之冒大人也

亢龍有悔窮之災也

因爻詞而決之之例 首篇已決之此覆決之也 猶云果是盈之不可久為之也以窮代盈以災代不可久申中帶發明也窮者往無復之不可加之意人情莫知其苗之碩於盈正觀不明兼觀此外為之加者無有則明矣如天子為上盈單觀天子未見觀天子之上無復上之者乃見也易盈以窮是使人以窮辨盈禍之出於天者為災天之所為不可易易不可久以災明是不可易之事處盈之必傾不可易者也

乾元用九天下治也

治去聲 言乾元用九見與他卦不同君道剛而能柔天下无不治 周易本義闡旨 卷一 上經一 亢

矣○此第三節再申前意

因爻詞而決之之例 決言之占也 首句即代用九見羣龍等七字因見羣龍云云不過用九之象故以用九包之加乾元二字補明爻詞是指六爻言也 天下治代吉字之詞吉無偏指舉其大者代明無所不該也 謂爻詞云用九則無所不吉極之治天下亦可今思之果然也乾元不同也全體故能治天下 乾元即大哉乾元之乾元乾即天之健之盡量見於天下 乾元即大哉乾元之乾元乾健之盡量之象則即天之健之象也故曰以乾元 猶云全卦乾元之象也而皆用九 用九剛而能柔也剛而能柔以健而運順也是能全體皆用九是全體皆能柔之象天下治是柔之功非直剛之功但柔以剛得則柔之功即剛之功耳

潛龍勿用陽氣潛藏

註釋之例 疏明潛與勿用之安而純也 爻詞人事法象占此以天道比明之天地無心二氣之運行前無意必後無二雜安而純也此言爻詞所言潛與勿用是言如此者潛是象象合下如此勿用亦期學易者學到如此也

見龍在田天下文明

雖不在上位然天下已被其化

註釋之例疏明化之精普之量以愈見爻詞極言聖人之德也前庸言之信四句言德所由成愈見德者愈見此學之妙不可不為也謂爻詞是言物化施普而所謂化普又如此者各止其分盡人道之極致意思說見貴卦致飾可觀而又各止其分盡人道之極致意思說見貴卦致飾下二字言普之至見龍一時未必能如此此要其終而也言

終日乾乾與時偕行

時當然也

註釋之例釋爻詞所以言之義本是初見謂之申者亦謂同是發明此爻之意也前三篇皆言此學此又言此學為時位所當為因人多謂患難為不暇講學之時今特正其誤謂患難正不可不講學之時也言聖人謂是時所當然故言之不得已非不諒人之不暇也時即身處危地之時地位中之道理難盡故地位中之學問宜盡

周易本義闡旨

卷一

上經一

三

或躍在淵乾道乃革

離下而上變革之時

提撕之例與前三篇異例則不是相承謂之申者亦謂同是發明此爻之意也提撕一番則人亦加一倍微覺故亦可當申倒出言前句在後謂爻詞云爻有或躍在淵之象蓋以陽居陰則能隨時處中而其位乃乾道之草位移凡物之位皆天命所與故曰天道上指五下指三以下是不得處下將要處上之時非以上卦為上已變處下而處上也同一龍德故似一人而變其位境來則當赴而方來則來與否未得真見故未得輕赴

飛龍在天乃位乎天德

天德即天位也蓋唯有是德乃宜居是位故以名之

謂爻詞果似云飛龍在天乃位乎天德之象也與上篇同例亦提撕大人二字中之義也上篇言治謂德之隱微難稽大段在觀治也此又言德謂治之精粗或混到底亦須觀德也是欲人內外兼省之意講此須串合大

人造上治方無岐出之病唯第二篇另釋利見不必牽担當爻詞謂由有天德推明上治又由上治推明大人造是謂象總有天德之象也乃位乎天德是稱有天德之詞謂是有天德而位天德乃自位其天德者之象也天德為天德者位之是則自則即位其天德

亢龍有悔與時偕極

註釋之例疏明亢似是隨時見時有不可隨者也本是龍德必無明見非時而處之者其處此極亦以爲時所當然而處之也偕者時有此理而隨之時有外見之形有內伏之幾形似可極而幾已不可極不能審幾則有隨時而實違時者矣而過剛則不能審幾二氣之剛原有過象則亦有此

乾元用九乃見天則

剛而能柔天之法也○此第四節又申前意

周易本義闡旨

卷一

上經一

三

天則者天所示人之法使人法之謂據大象只似天以剛爲法人以剛爲法天然就天行詳求之則如前所云元亨利貞又就元亨利貞細玩之則如下文所云剛健中正是剛未是天之法剛而能柔方是天之法也與理爲體天之法至善之所在也非善則是惡君子之不敢不法天不敢爲惡耳故聖人必勸人法天

乾元者始而亨者也

始則必亨理勢然也

此篇中明乾義象戒保乾以正明是謂乾兼正義前篇以元亨利貞明乾義亦以正即見其內也但未顯出於詞故此篇又再就之指出中正則乾義盡明矣三節本兼釋中正以正見中內故止釋中而無過不及二義而現在有元亨利貞顯見無當然而不然處無不及二義而明唯未有見無不當然而不然處無不及二義而釋無過不及二義總言元亨利貞是理勢見乾之元亨利貞是因理勢恰不巳所不得已非過也元起於無其理勢無從而釋以下後一段起於先一段其理勢可從先一段見見亨而直言言亨以見亨言始而亨進爲亨此節言亨是始後必有者故是言元以見亨始而亨進爲亨此節言

是始然以理以勢論之皆不徒始而必進為亨者也。以是非言勢以能言同是一事以為非則非不應始。始之則以為是矣以是則繼之方是矣此所謂理也。發盡則不能止發未盡則不能止而氣中含形是發未盡也。有於內不能不發於外此所謂勢也。天地有心則兼會論理無心亦須聽勢兩言之見無所逃也。

利貞者性情也

收斂歸藏乃見性情之實。此節直言利貞而其為因理勢向在言外未直說出。利貞是天之成物性情是物之受成止如其初之所受。言天之所受即言止成已之所始也。亨與始用事今與始同。事即與亨同事也。其理可以例見此方是成其所始則亨。明為發之未盡其有道於成之勢亦明矣故其為理勢所。然自見言外性即是命太和亦性命之材。質故以性括之有性情即在其中故兼言情。

乾始能以美利利天下不言所利大矣哉

始者元而亨也利天下者利也不言所利者貞也或曰坤

周易本義闡旨

卷一 上經一 三

利牝馬則言所利矣

此節釋剛健觀上二節似其事只理勢所使不見其健。不知其能因理勢處自是以健不健理勢不能使之因也。觀人之為惡是遠理勢可見上二節猶云唯健乎順此。節猶云於順能健以事連處見剛健直分之大以天下。二字見剛健橫分之大有此能者乾也乾字虛提以。見能即行四德之行所以有此能者乾也乾字密連無。下方言其實猶云所謂乾者能如是也始以始包亨承。上文始而亨言也然亦補出亨字方妥當云始亨密連無。間絕可判為異候者焉能是乾能也又能與始相去。既遠則利無可復加處不能不休息也利則利也利到成。時方見美始亨皆以利而利則利也利則利也利則利也。所謂利到無可復加處不能不休息也利則利也利則利也。候者天之乾也若無也天有如此時侯所以能到此時。處乾無不到遂使乾也前篇萬物統天亦有大有大之義但。只於元察見此過於四德察見是見之加詳而再贊之即。自斷前

大哉乾乎剛健中正純粹精也

言也

剛以體言健兼用言中者其行無過不及正者其立不偏。四者乾之德也純者不雜於陰柔粹者不雜於邪惡蓋剛。健中正之至極而精者又純粹之至極也或疑乾剛无柔。不得言中正者不然也天地之間本一氣之流行而有動。靜爾以其流行之統體而言則但謂之乾而无所不包矣。以其動靜分之然後有陰陽剛柔之別也。

此節結上三節之詞上節單言乾之剛健實際此節統。言乾義上節之大是剛健之大剛健以能行四德為大此。節之大是道之大道以統剛健中正為大者極全之意。極全則此未全未極全者非大矣此道虛懸天地之前唯。天地聖人能盡體之乾是乾則道之運道之形無不盡矣。正者道之形今按之天之乾則道之運道之形無不盡矣。獨言乾者就道之著者而言則形也其道本兼剛健中正而。若形總運之所為故統從運起名也卦之名亦隱隱中隱見。正不能健伏義亦非謂畫有健象無正象也上節只是。

周易本義闡旨

卷一 上經一 三

健事而用出於體用見即體見故兼體言之。至已代過正字正又言其體也乾元二節只寫用而此。并言體亦體見用內也現有元亨利貞直無不及加。以乾元二節見無過則中明矣行之有過不及皆虛公。之體不能自立而有所偏向偏向於過則行過偏向於不。及則行不及故行之無過則均離萬有如處其中不粘著。狀虛立者不失其虛也虛則均離萬有如處其中不粘著。一虛故是不倚亦是不偏體之能立亦以有定力在內。故正亦麗健而見天之虛體以氣無覺不受接也人之。虛不健以心言剛柔不偏所以能中非在克物欲註中。或疑云是言剛柔不偏不必牽入以生荆棘。柔不偏是此非要義不必牽入以生荆棘。

旁通猶言曲盡

二節釋明前篇大明首出二節之是乾義愈見乾義於人。即申明之也釋明只在此節此言六爻是盡乾之義。見下節體六爻之事亦盡乾之義也乾之義不外健正。而健正盡即發揮得乾盡發者出其藏揮者散其聚卦。得健正盡即發揮得乾盡發者出其藏揮者散其聚卦。只統象健正而健正之條目尚包蘊在中是藏聚也今折。

而見其條目是出其藏散其聚也 六爻之正者直見正
不正者反見正故皆是發揮正 未發揮則鬱於中既發
揮則達於外故曰通 通之義上情已見此句重旁字又
進言發揮之無餘也 旁者委曲情之轉換不一所之是
委曲者發揮亦與其委曲為委曲方能盡也 情在中之
物即包蘊之意 爻只有六何言旁通六爻中見躍飛為
類潛與三之反在不居上上之反在不居極上為一類
是有彼有此自見至飛自不居極上至潛為通增自飛至
見自潛至此居極上為通減是彼此中各有增減理之
變化大凡盡於此矣初與四見順位進退之宜而亦正上
見逆位進退之宜而亦不正二與五見順德屈伸之宜而
亦正三見逆德屈伸之宜而亦不正內順已之宜外順物
之宜理之定體大凡亦盡於此矣大凡盡則謂之無不盡
可矣 三居下之上未見危地見在以重剛不中居之故
是逆德屈伸之宜

時乘六龍以御天也雲行雨施天下平也

言聖人時乘六龍以御天則如天之雲行雨施而天下平也
也○此第五節復申首章之意

周易本義闡旨

卷一 上經一

論

首句言只體六爻下二句言體六爻即是體盡天道而與
天同所以然之義先釋明在上節 六龍似只天道之六
節而乘六龍即盡天道者以六龍已旁通天道之情也
前言天道是言乾道御天道即御乾道也 下二句猶云
如天之元亨利貞初則如雲行雨施後則萬國咸寧亦如
各正保合也 天下平得之守法亦有乘御在內非但雲
行雨施承上句言也 乘御之初在創法大見動作之迹
其乾顯後之乘御在守法不大見動作之迹其乾隱總與
天之元亨利貞無異 雲行雨施者事為澤物之事而普
遍也 見盡天道處尤在普遍天下二字亦普遍之義 乾
之義盡於天而聖如天則亦盡於聖故言
聖道是明乾義申言聖道是申明乾義

君子以成德為行日可見之行也潛之為言也隱而未見行
而未成是以君子弗用也 行並去聲未見之見音現

成德已成之德也初九固成德但其行未可見爾

提撕之例 前作陽在下為本詞今會意代而述之凡言
代者做此陽在下即包此義在內提撕陽在下即已提撕
過此義今又再提撕之故為申 前暗提撕之今明提撕
之也明提撕之則愈明故為明陽在下故道在潛此又所

以在下即道在潛之義義中之義也 隱而未見即在下
也謂此新出者行而未成句正所以在下即道在潛之義
則未可成者德而與德之成時勢也 日即日也與
未字反 可見之行者可行之而成使人以行見其德也
隱而未見者人未知則晦所以在下而在下則難免於
晦也 是現成身非非隱之見之作隱之則與潛字復矣
勿用之占又教人法不信從之象也 道之所居君子由
之言君子非用即言道在弗用也 處物之事以物之所
利為義有害於物為惡無利於物為安而施之而物
不受則利物之事亦無利矣故行未成即道不行
君子學以聚之問以辨之寬以居之仁以行之易曰見龍在
田利見大人君德也

蓋由四者以成大人之德再言君德以深明九二之為大
人也

註釋之例 又承謹信功夫釋其目也言至此學見龍者乃
實有用力之處矣 學取問辨則知所信謹矣寬居則信

周易本義闡旨

卷一 上經一

論

謹於未言未行仁行則信謹於有言有行也 居者使理
存於心以全體言寬者心不與私欲分踞於理無不能容
也行者使身循乎理以逐節言仁者心不與私欲間撓於
理無不能盡也 見龍云云言所謂有見龍之象大人之
實言四者是成君德之學人所當為也

九三重剛而不中上不在天下不在田故乾乾因其時而惕
雖危无咎矣 重平聲 下同

重剛謂陽爻陽位

註釋之例 前篇與時偕行已是釋所以言之義此又釋
所目為乾惕之時者釋中加釋故是申明 其事為爻詞
口中行義所有今只仍而覆舉之似是提撕但爻詞說到
此時有曰為乾惕之時一層不便遠及則言之為恐說到
下不在田有下之恐負也而重剛不中又無免免之恐也
理則岌岌乎將有上負下之事矣故是危地 處危地
之時當乾惕之時也 故乾乾云云言故是乾惕乃无咎
之時即隨時隨時時也非與時偕行之謂 雖字上其

不靈則不能體理故私害理聖人天

地之所以盡道者無私之至而已

充之為言也知進而不知退知存而不知亡知得而不知喪

所以動而有悔也

註釋之例 斷前所釋之義則亦釋之之類也 前言與時借極即言不知其非時而誤以為時即有時之難知在言外今覆思之而見其確然耳前就龍思而見之今亦就龍覆思而再見之解見與時借極條 此節斷與時借極下節斷時之難知 知進者知時之外是進之時不知退者不知時之幾是退之時也總是於時有所不知而不知下二句做此 通節猶云所謂充者於時有所不知而以非為是故也 三句詞意是釋充之由而詞面兼釋充之實進存得者事類之名統舉其類因其不勝舉也 釋充之實進存人知所以當充而無誤於自脫而徧稽以類則亦不得自脫矣故不嫌舉類之略而以之盡意也 進退以爵位言是特言其大者存亡以凡物言是統言其小者進退存亡以已然者言得喪又以未然者言此亦足以盡上下所推者之類矣 得者得所未有喪與得反對即不得也與亡

周易本義闡旨 卷一 上經 天

其唯聖人乎知進退存亡而不失其正者其唯聖人乎 知其理勢如是而處之以道則不至於有悔矣固非計私以避害者也再言其唯聖人乎始若設問而卒自應之也

此節亦斷前所見不可作初推出語氣轉文當云由是觀之信乎時之難知也 首句即云唯聖人能知已是覆斷時之難知下又再思而再斷之 此聖人主生質言又主智言即中庸聰明睿智之至聖以其處生質之絕等故稱聖人 智雖可以學道至進能到極處畢竟關係資品之高學力不能充拓至此也 知進退存亡知時為進退存亡之時也知者知其真并時中之幾知者知其真上節正知其似而不知其真也 并無退之幾是真進之時并無進之幾是真退之時也 知者知其如此也 幾微故非智中之精不能及 正是人之正理而因時而生是先立於正理知則能以進處其時是不失其時中之正理餘做此

坤下

坤元亨利牝馬之貞君子有攸往先迷後得主利西南得朋

東北喪朋安貞吉 牝類忍反 喪去聲

一者耦也陰之數也坤者順也陰之性也註中者三畫卦之名也經中者六畫卦之名也陰之成形莫大於地此卦三畫皆耦故名坤而象地重之又得坤焉則是陰之純順之至故其名與象皆不易也牝馬順而健行者陽先陰後陽主義陰主利西南陰方東北陽方安順之為也貞健之守也遇此卦者其占為大亨而利以順健為正如有所往則先迷後得而主於利往西南則得朋往東北則喪朋大抵能安於正則吉也

周易本義闡旨 卷一 上經 天

占例同乾 坤所成之迹乾成之力二者不相離 凡事物皆然天地其大者也故繫詞以天地明序卦之義 人事言則坤道也乾為道之強也 心德中亦分乾坤 仁智之理也乾智仁之勇也 理是順物者故順之象即 亨利牝馬之貞下句不實疏上二句未得透講 乾之亨 上二句虛提下六句方實疏上二句未得透講 乾之亨 即坤之可成也此亨乃坤之可成也 即得透講 乾之亨 其正固其正即本順言元本至順言貞已正而固即固 於健其順而不息 其順也 牝馬之貞 貞已正而固 質則力練而愈有餘陰質則力矯之而仍不足 以 故乾之貞戒進意時坤見事成時力亦易有餘後易不 所以亨行隨理後是順處先不順人之錯路者必因迷 迷言錯理即失也 順則亨行隨理後是順處先不順人之錯路者必因迷 順則得理唯理能亨故則亨行隨理後是順處先不順人之錯路者必因迷 并友見不亨故雙承釋之 順則亨行隨理後是順處先不順人之錯路者必因迷 二句又釋三句總言順之實是馬之實順而已 馬之貞不息之實是馬之實順而已

不一則息矣故一乃是不息也之乎此不之乎彼之謂主
即一乎此之謂西南而東北是之乎此又之乎彼也如是
則有得有喪豈不其類忽非其類則是一類有息也
是即息也非其類則是一類有息也
如其者有息之意宜預防之也凡人勉強之事必有息
以其勉強必有息也防之之道勉強其勉強而已所謂功
夫之智又勇加操持之功夫之體初之為正性之仁智是正之
性至性已復時則健正是因其自然而無所為到健是復也
註安順之為二句正解安是因其自然而無所為到健是復也
是以健守正但其健守出於順也順原貞中之正今借
以為貞之安之義謂正謂之順者以其由順做出今貞亦
由順做出故謂之安也唯順之所為是安故順之所能為
謂之安也說謂之安也唯順之所為是安故順之所能為
北馬因化焉之貞是以保坤而致吉者能化馬之貞即
吉故以吉言能化馬之貞是以保坤而致吉者能化馬之貞即
邦必遠在案必達則有大福慶結果矣當得亨者不
則其能及於終而有終事可言故變亨言吉順理知
難易如險阻之平地之望之通行之便理之事難知
順心唯裁制能取義唯動能裁制唯陽能動故陽主義

周易本義闡旨 卷一 上經 一
義唯究竟能利物唯靜能究竟唯陰能靜故陰主利
者理之本體也利者理之功用也本體初即稱義功用終
方有利故以利稱終總事物先一截屬陽後一截屬陰之
說耳大學格物陽也知止主義也定靜安陰也慮得主
利也順物之理即利物以利代順非與義相反也利
貞繼已然之順言明謂後之順與前之順同類也

豕曰至哉坤元萬物資生乃順承天
此以地道明坤之義而首言元也至極也比大義差緩始
者氣之始生者形之始順承天施地之道也
二節明卦義用上卦例地之順天是順形之至大者故
以地明順義說詳上卦坤即地之謂說見上卦二節
明坤義只順承天三字其餘從地道之謂說見上卦二節
極處唯將來承度而即稱也見有至不至待至即而後稱是
緩於不待承度而即稱也見有至不至待至即而後稱是
疑有藉於天而力不必本如天因疑於天之所開未必能
盡承故須承度至則承之已盡也上二句就順承之形
上察見順承句就此形中察見又具一氣盡清而後分言天
重濁之分為地物得其輕清之分亦只為氣得其重濁則

為形輕清重濁之分皆有淺深故皆有元亨利貞
輕清重濁之數皆等故元亨利貞大小之量皆等
坤厚載物德合无疆含弘光大品物咸亨 反下同

言亨也德合无疆謂配乾也

周易本義闡旨 卷一 上經 一
是言順之直分須利貞方明此處正言順
之橫分不必利貞方明所以不衍利貞也
牝馬地類行地无疆柔順利貞君子攸行
言利貞也馬乾之象而以爲地類者牝陰物而馬又行地
之物也行地无疆則順而健矣柔順利貞坤之德也君子
攸行人之所行如坤之德也所行如是則其占如下文所
云也
以下明占義用凡卦通例三節皆註釋之例此及下
節是釋指詞之例牝馬之爲地類與行地无疆是極顯
淺之義人所易曉不待釋之義是柔順利貞
詞主利三句已自釋之亦不待釋之義是柔順利貞
柔順利貞是用極切之詞見易之詞皆是極切義者反見
義非詞所極切者非詞所見之義益爲學者之玩詞者
例也貞因已順而言則是順之貞非順貞平言而順之
貞則順與之并見故不得去順獨言貞之正自爲一順
之體段與之固不爲一貞之體段故可分柔順利貞
牝馬之貞貞字屬人不屬馬謂人之貞上加如牝馬處如

合宏以上地之德全體元時未得盡見亨時方盡見之故
言之於亨正而含宏以上可以承天之氣厚多積也由此深爲
積積之多貌爲厚氣中有可爲形處是載物於中此以氣
言與大象以形言爲物在地上不同德即指厚載物言
厚載物是道之未發故稱德合无疆則其度量也含宏
承上轉下之詞載物於其中是形則光大大對含之暗言大
宏也宏在含中之微言體之與用猶果實之與樹木是有
明暗舒斂上面無疆亦是指天之體若說錯用則侵大
之義而大爲複詞矣光即指品物成亨言品物成亨仍
不過承明之物亨是光品物成亨是光且大氣之亨仍
不可見所以成光大者有物之亨亦見此不言承天是
生所資者爲元非以生爲元也亨亦見此不言承天是
潤色非有所加於明也此亦可以上卦例見故下面言健

所結盛則水凍而為冰此爻陰始生於下其端甚微而其勢必盛故其象如履霜則知堅冰之將至也夫陰陽者造化之本不能相无而消長有常亦非人所能損益也然陽主生陰主殺則其類有淑慝之分焉故聖人作易於其不能相无者既以健順仁義之屬明之而无所偏主至其消長之際淑慝之分則未嘗不致其扶陽抑陰之意焉蓋所以贊化育而參天地者其旨深矣不言其占者謹微之意已可見於象中矣

周易本義

卷一

上經

論

六爻皆將天地之坤發揮其蘊霜冰與順其表裏也天地人其寄寓也微甚其首尾也初上二爻以天地言中四爻以人言象天地包人在中也天地之陰其德象已言餘天地有德有迹人分天地之體其陰亦如之然有是德不思無是迹有是迹未必有是德故聖人於迹則以戒人初上二爻是也於德則以勸人中四爻是也陰之迹為敵為寒為嚴為殺不免傷物戰陽如天地順物之需此以成而出之又有陽以先後之則是善不然則是惡譬諸一物帶其幹旋之者看則是好獨看其自體則是反聖人以此難用故重為人戒此爻創始之初爻夏至午半一陰初生之象也霜是九月四陰事冰是十一月六陰事指此為霜水謂此即是四陰六陰見不可不去也霜冰一理而判一為現在一為將來者體小如屬未至立言之慎如在前體大時數繁預見難微故如屬未至立言之慎不敢絲毫之類值已見其言之實而無疑也履者身改其境惡霜之類值已見其言之實而無疑也履者身无占之見中者凶也凶者後來長極時便有大殃禍也義與上六近占之耳

象曰履霜堅冰陰始凝也馴致其道至堅冰也 疑魚腹反 馴似遵反

按魏志作初六履霜今當從之馴順習也

提斷之例 上二句倒出言前句在後 謂爻詞云初六 是履霜之象何者初六是陰之始疑也 下二句上句并

述言前句下句謂代其詞而述之 謂爻詞又云其道必馴致而馴致其道則使堅冰至也 致是陰白致非人致之故可畏 致者推而極之即盡之也 其道之致非人致而亨之義 至者至之即使之至 致者以此往至者以彼來其道所以為堅冰者故致此即是彼 疑是漸然之事不言起言出而言疑者見先此有其幾 悟人可以早用其力故有志遠害

六二直方大不習无不利

柔順正固坤之直也賦形有定坤之方也德合无疆坤之大也六二柔順而中正又得坤道之純者故其德内直外方而又盛大不待學習而无不利占者有其德則其占如是也

周易本義

卷一

上經

論

度量自其體言之則其外之狀貌是柔而其內有順物之能是即順也其順之能是極其致者則又即正也而柔順正矣是直乃坤之道也至此體發而為用則以直而成有定矣是直乃坤之道也且其體發而為用則以直而成有定天是又坤之道也且其體發而為用則以直而成有定柔順之象也其居中得正正之象也其止見柔順中正不見不柔順中正之象也其發則直之象也其固之象也其害則莫之限不固之象也其發則直之象也其固之象也其平是固之象亦不習无不利之象也其柔不虛凡物實實則剛質虛則柔一之象柔亦以中虛也無我則能隨物故順含柔中順字大樂言順正字乃足明順之至偏跛皆有不合物外去有不對答之意正者正與物相應之謂正然非順物理之至不得與物細合故正是順之至可謂正然非順物理之至不得與物細合故正是順之至所至固之非順物理之至不得與物細合故正是順之至此且就其見成指點未及言所以然固通承柔順正言然柔順之固耳直即順之邊際則兼言柔順正字兼至分言之也譬諸人有其德則其行是直軌出

言後故下文出智字不笑言此智之事也而或從王事亦與此同耳順兼智仁而後成此以智言其事見成是順理之事非正言其事以智成也明理之謂智言是明理之事即言是合理之事唯順理乃得合言是合理之事又即言是順理之事也猶云合事之理是智之事而此正合理之事也事之成受於仁事之理受於智智亦知之順理但未以行順之則未成事然非知先順而取之則行無可順也智之實進多則愈顯而亦并顯其大與地道光同義但彼已承大言故止言光耳此之智以上文推見而亦并以推見无成有終包而言之言後有而无成者終又可知矣句

六四括囊无咎无譽括古活反譽音餘又音預

括囊言結囊口而不出也譽者過實之名謹密如是則无咎而亦无譽矣六四重陰不中故其象占如此蓋或事當

謹密或時當隱避也

此亦合章一類事而較合章加甚見一道中又有異同之凡上爻尚有陽在故止是合之象此爻總不見陽故是

周易本義闡旨卷一上經一

无

括囊之象藏之有甚不甚也合章是不降志辱身之義此是放言自廢之義重陰是極藏之象不中是藏以放言自廢之類則并過乎權矣故謂之中權不謂之權無咎即中權之義君臣之義不可廢藏已是權藏之至於絕人逃世則過乎權矣然身世亦有當如此之時則此亦一道也註蓋或二句是此義无譽者道之不得輕用者不可為訓君子所不敢與者也隱未絕世之知慎用之未至廢君臣之義故言自廢不復與世知慎用之則廢君臣之義矣故不可輕用乾四之无咎是其事後來得无咎之事此是其事見在得无咎之效无咎言人得事不差失之美非直言事不差失稍在事後故不是事之評是事之占經中多如此者以此類推

象曰括囊无咎慎不害也

註釋之例釋爻詞言外之意也爻詞只就慎之甚者言今是并見一切之慎人之喜放肆者常藉口慎而無禮則慈之說以免識不知無禮乃是慎即慈今謂爻詞正有此意括囊是慎之已甚者而亦是不害則凡慎之不必是害可知矣人但當審見其不害而後用之不可直舉而廢之也不害是不害於理即无咎之意但爻詞

專就括囊言此則統凡慎言之耳

六五黃裳元吉

黃中色裳下飾六五以陰居尊中順之德充諸內而見於外故其象如此而其占為大善之吉也占者德必如是則其占亦如是矣春秋傳南蒯將叛筮得此爻以為大吉子服惠伯曰忠信之事則可不然必敗外疆內温忠也和以率貞信也故曰黃裳元吉黃中之色也裳下之飾也元善之長也中不忠不得其色下不共不得其飾事不善不得其極且夫易不可以占險二者有關筮雖當未也後蒯果敗此可以見占法矣

黃裳即二之直方大直黃之蘊黃直之府方裳之驗裳方之因而裳寫順之至黃配之言則亦中之至也是即并大

周易本義闡旨卷一上經一

无

柔就其對萬有言之則是中中者四絕萬有而無所著如立於其中也二之中即正之至此之中是包中正以理在內者中正以理言之此以理之渾然為一體言也而理取居中之象同一居中正并見則是正之至之象獨見則是正未發之象故裳亦象順中順之後而不先下與於內即順充於內順中之用裳是順見於外即中見於外同善二吉不待言則此亦吉不待言今必言之者以五是君位則此是君道天下之大命所在故重以為君勸君及即已能當此爻者亦欲勸之使加保守也此象與二同善二不言吉者以二在下占得二而能當之者統士之修己者在內與之言忌計功謀利故不言此言吉者以五君位占得五而能當之者唯君能開天下之大命故重為之勸也勸未能者使企及勸已能者使保守

象曰黃裳元吉文在中也

文在中而見於外也註釋之例爻之別象包在一象中者必由其相因處方見及之則言時亦必并其相因處言之象之直示者不待

浩所以然方見則言時言其所見亦未有所以然可帶及矣今交直見象象故知象之統於黃交詞所未及也然詞雖未及而義已具於其中今是釋交詞未明之義也釋之之意恐人分充內見外為二事有未充內而求見外者也是為交防為人候用之例猶云在中見外雖有兩事而在中則自見外未在中不能見外則總在中一舉而已注正此義順理成章之謂文黃即象之未發故以黃為是理在中文即後篇所謂理在中即後篇所謂通即文故故仍是通

上六龍戰于野其血玄黃

陰盛之極至與陽爭兩敗俱傷其象如此占者如是其凶可知

此承初六之詞而成之終正所謂堅冰至也此在天地為季冬在聖人為重罰亦無害於順而非常人所可學故直書其迹雖其詞以為之戒湯武之伐桀紂周公之誅管蔡雖順物理而逆物情迹之忍既太過心之仁亦大憊是為兩敗俱傷陰以太過為敗傷陽以不及為敗傷皆損其善也无占與初同例其不待言之占亦是凶兩

周易本義闡旨

卷一 上經一 甲

象曰龍戰于野其道窮也

因交詞而決之之例下句是交詞言前句易其勢而述之也交詞本云自初至此是其道窮之象而其道窮之實事則是如此今言此果其道窮之事即言其道窮之事果如此也窮者致及於盡也其道之先見者本是如此之類故知充其類之盡必是如此也血元黃總其窮中事戰則必傷也故以戰統之天地聖人不必窮其窮為物所使來人則必窮其窮是已所為如湯武之初怒桀紂是履霜後竟伐桀紂是窮然使桀紂中道悔過則湯武之怒亦解不至於伐之也桀紂之初為惡是履霜後至於貫盈是窮而其貫盈固莫之使也

用六利永貞

用六言凡筮得陰爻者皆用六而不用八亦通例也以此

卦純陰而居首故發之遇此卦而六爻俱變者其占如此

辭蓋陰柔而不能固守變而為陽則能永貞矣故戒占者

以利永貞即乾之利貞也自坤而變故不足於元亨云此不若象者以乾之變是健而順例見此是順而健已明也即有象在前而係之占爻有永貞之象利永貞謂占者能如爻則利也他卦一陰至五陰變只是一陽至五陽之卦唯此六爻皆變乃是純陽之卦陽未純則或不貞或貞不能永故唯純陽是永貞之象永貞者不息之能貞固其正故正固是順之貞凡言吉亨无咎是實告人以利言利是渾告人以吉亨无咎此利之實以乾之用九例推之則

象曰用六永貞以大終也

初陰後陽故曰大終

註釋之例釋交詞所未顯之義也爻詞不若象而借以永貞為如象見之即以爻為永貞之象也但永貞中有大槩有極致交詞言勢未使自已標揚恐人理會不到故釋之上有是迷交詞中事下句是釋之謂用六之象永貞之占皆以大終也坤以陰為質以順為能以健為能之力是地與學利聖人之象人於地與學利聖人疑其

周易本義闡旨

卷一 上經一 甲

質本陰質雖變亦不能盡固疑永貞只大槩之詞其中必有不和天與生安處如此則有未足之意而慕效之志緩矣孔子是為人破此疑謂質一可變則亦可盡變今象之變是盡變永貞之後一截事然事在因時有便易之藉見力不如劍時之全則地之力亦似減於天亦似為質所限至於在人則質實不能盡變力實不能盡全武之盡美不如此之盡善是也上注末二句正釋此義然交詞雖有此義而詳明言孔子又以謙之尚於勤人未足竟剛去之但期勤人不求其言之遠聖人之權也陰變為陽是以陰始以陽終

文言曰坤至柔而動也剛至靜而德方

剛方釋牝馬之貞也方謂生物有常

此四節亦以地道申明坤義健為坤之一義今申明此一義也

乾卦文言一段謂文王又於聖道詳見乾義故繫以元亨

此段謂文王又於地道見坤有健義故繫以同乾之詞也

大意云吾又觀於地道而見坤道之健也何也其為道至靜云云如此豈非健乎前篇專言順與順之大則元

直其正也方其義也君子敬以直內義以方外敬義立而德不孤直方大不習无不利則不疑其所行也

此以學而言之也正謂本體義謂裁制敬則本體之守也直內方外程傳備矣不孤言大也疑故習而後利不疑則何假於習

傳曰直言其正也方言其義也君子主敬以直其內守義以方其外敬立而內直義形而外方義形於外非在外也敬義既立其德盛矣不期大而大矣德不孤也无所用而

不周无所施而不利孰為疑乎

註釋之例 爻詞言君子之道是以其美艷人而使之學然人不知學之道則終未能使之為此告人以學之道所以助爻詞使人學之用行也首二句以直方統述全爻之詞謂直方大不習不利君子之道也然不習即直方大

周易本義闡旨

卷一

上經

巽

之習大即直方之大則總一直方而已而所謂直方者正義是也直其正也謂正乃是直方其義也謂義即是方得明其實以見學之在敬義正乃是直故學之必以敬義解見爻詞此言非順即是極順之名正者極順之物之制然總以取事之宜無定正所以見其恰當緊切也而裁制然總以取事之宜無定正所以見其恰當緊切也私意私欲則不虛充私見所以求虛戒懼慎獨所以克私故敬學之在學其向上流不得徑向正位學之裁制則有私亦可強為故可向正位學敬就靜時言即尊德性義就動時言即道問學方外是強為方非可以得君子之方其所以得之也敬義立以下大段言此功夫可以得道得中而得之也敬義立以下大段言此功夫可以得道得中其候也知其得之候始得在立得之漸進在立之漸久是效而廢之者故必詳言之責效於侯之未久則私漸馴功夫漸覺便易做之能不作輟如物之能久則久不可搖動也即能久之謂矣立已不孤言漸漸至於不孤非一覽之詞直方大是承上轉下句直方即德大即不孤言此後又

陰雖有美舍之以從王事弗敢成也地道也妻道也臣道也

地道无成而代有終也

因爻詞而失之之例與前篇同意 謂前就其事玩之見其是得坤之道故爻詞不言占矣 今再玩其果是得坤之道也 首三句是述其事玩之以下是斷其為坤道出入又念此是為臣之大要故決其為至道以為人加勸

周易本義闡旨

卷一

上經

巽

漸漸至於不習无不利所謂不習无不利以功夫做到此時則無復有不直方之慮也 得時已私既夫後以上功夫只能使私去未能使去之遠而不得還唯得後又做之一段功夫乃是使不得還者也是言功夫之進德非言德自進私不能復生則不患失不患失則不必習因不習而不疑此理易明故以不習包舉言之不疑句是覆理前說而決之不是解釋猶云蓋至此時必如此也此雖不孤以後功夫之妙正以愈見前截功夫之妙為人勸也此決此截功夫之妙正以愈見前截功夫之妙為人勸也此疑以理言耳君子必無其事觀孔子之學不倦不居聖可見方是所行直非所行然方外時之行是統直言之謂不習不能以直而方也

謹也

天地變化草木蕃天地閉賢人隱易曰括囊无咎无譽蓋言

震坎皆三畫卦之名震一陽動於二陰之下故其德為動其象為雷坎一陽陷於二陰之間故其德為陷為險其象為雲為雨為水屯六畫卦之名也難也物始生而未通之意故其為字象少穿地始出而未申也其卦以震遇坎乾坤始交而遇險陷故其名為屯震動在下坎險在上是能動乎險中能動雖可以亨而在險則宜守正而未可遽進故筮得之者其占為大亨而利於正但未可遽有所往耳又初九陽居陰下而為成卦之主是能以賢下人得民而可君之象故筮立君者遇之則吉也

周易本義

卷一

上經

屯

險即有須求且須從容之理是元亨云云之義即合於卦義名中矣文王本可直係以此占不必卦又別見其義而適卦又別見其義則指以言之欲人愈信為鬼神之所告也語氣似云乾坤始交而遇險陷即并隱示人以元亨之理也則其占為元亨利貞勿用有攸往無疑矣而遇險又當漸進亦理之甚明者且卦象亦明示之則其占又為利建侯也首尾二句皆為人勸進勿以險沮喪即孟子子語滕文公新國之意勿用句故偏此詞耳動奮起之意非但當下止而已故可大亨句謂此力量是所一往用之而得亨非謂目前一動即亨也下三句是所以善此勸進之詞也利貞勿用有攸往其利貞是與元亨同為時所言耳即日閑與衛之意勿用有攸往其利貞是與元亨同為相所言及稍可為之時即漸有為也建侯治天下之始事漸有為之意也

彖曰屯剛柔始交而難生難去聲六以二體釋卦名義始交謂震難生謂坎

釋卦名義有恐人知義未盡而用卦不盡者是正釋卦如占二卦是也使人見占之切卦而信從者是釋卦以釋上如此卦是也語氣是述文正解伏義名卦之詞則是提斯之例耳謂之釋者是述文正解伏義名卦之詞則是象詞曰伏義之名此卦以屯以卦之體有此義也勢必先玩此當玩卦之詞也始交則物生難生則生未遂故是屯難是剛柔所自為非從外來人始作事總指全局折筮條目次第未得清楚亦此義也

以二體之德釋卦辭動震之為也險坎之地也自此以下釋元亨利貞乃用文王本意

周易本義

卷一

上經

屯

故亨險則不可不出又不可易出故利貞貞者修出險之具卦是伏義之詞釋之雖代文王語氣而所言終是伏義之意占乃文王之詞釋之乃是直言文王之意註自此以下云云發彖傳之通例也雷雨之動滿盈天造草昧宜建侯而不寧以二體之象釋卦辭雷震象雨坎象天造猶言天運草雜亂昧晦冥也陰陽交而雷雨作雜亂晦冥塞乎兩間天下未定名分未明宜立君以統治而未可遽謂安寧之時也不取初九爻義者取義多端姑舉其一也此只取卦之一義文王本意當初爻義乃盡象詞註正補初九之象如此是明示人宜建侯也非當建侯之時則初九亦不必作建侯用非有可建之人則雖當建侯時亦不得有其事兩者合之則宜建之義明矣謂象詞云卦之象如此是宜建侯之時今思之如此之時果宜建侯也作象詞言前句末句代利建侯之利

象曰雲雷屯君子以經綸

坎不言水而言雲者未通之意經綸治絲之事經引之綸理之也屯難之世君子有為之時也

義雷二字即上文雷雨二句之意此以是隨而見之之道雷是天地之一道而此道不可不救則即是有救之道雷在上而此是以救之道也注末二句正言象外有帶見之義經是治絲者分開各絲似於絲有所擊除綸是比合各絲似於絲有所擊經是判其混綸是正其分不正其分則莫為之界限而判者可復混故總是治混之事如使人不得二本矣亦有經即為綸者益烈山澤而知龍蛇自歸於道是也亦有綸即為經者禹使水行地中而山陵自免懷襄是也

初九磐桓利居貞利建侯

磐桓難進之貌屯難之初以陽在下又居動體而上應陰柔險陷之爻故有磐桓之象然居得其正故其占利於居

周易本義闢旨 卷一 上經一

辛

貞又本成卦之主以陽下陰為民所歸侯之象也故其象又如此而占者如是則利建以為侯也

難有當救之理陽而動是君子之欲有為者合之是進之象初則難救之可緩在下則無勢應四則無助合之是難進之象見善如不及不見善如探湯者亦是陽居以不隱賢沮溺之避世皆非此時之正也成卦之主是見成侯象以陽下陰是有所以得侯之象兼此兩者故侯之象明為人所歸故宜建以為侯也注為民所歸先釋明是侯象唯為民所歸之象故是侯象也侯之實為民所歸而已無以陽下陰一半則成卦之主方成侯象也上句以未成侯象合兩者乃民實歸之象方成侯象也上句以占者為主下句以占者為客占自

象曰雖磐桓志行正也以貴下賤大得民也

象曰雖磐桓志行正也以貴下賤大得民也下選提斷之例上二句見險不能奪志失正者不得借險以自解下二句見官人論材以得民為準專提斷言前句謂似云爻詞云爻有雖磐桓而志自行正之象故是示人以利居貞之占也又云爻有以貴下賤大得民之象是

示人以利建侯之占也上二句以志行正許爻見險不能奪志下二句以此起占見官材以得民為準貴以德言賤以位言以貴下賤者知民之同體而不知有賢愚上下之別親民之極也而貴自可以服民下賤自可以悅民故大得民

六二屯如遭如乘馬班如匪寇婚媾女子貞不字十年乃字

班分布不進之貌字許嫁也禮曰女子許嫁笄而字六二陰柔中正有應於上而乘初剛故為所難而還回不進然初非為寇也乃求與已為婚媾耳但已守正故不之許至於十年數窮理極則妄求者去正應者合而可許矣爻有此象故因以戒占者

此與賁卦四爻同意但此之相求為濟難彼之相求為相賁一以用世言一以脩己言也後三句註謂因以戒占者即以為象為占之意但是由象推出之事非直是象不成指為象故不言象以別之謂為象推出而即以戒占者也首二句以爻見在之象示占者將來之事則即似占與此後三句以爻將來之事示占者將來之事則即似占與此象之只是象不同也戒者戒求速進見在是如此局面則十年乃字理數所定然則居此局面而求速進是違理數矣豈得吉利乎此以戒之意也

象曰六二之難乘剛也十年乃字反常也

提斷之例又云十年乃字不過反其常也六二之難乘剛之故也又云十年乃字不過反其常也六二之難乘而代之以剛指初九兼德與得民之言理勢皆足以牽人故乘之即為所難初雖正人而與五不應則從之是親五所疎有所違非卑事尊之道故不從為正謂之常理則反是必可速以為戒此作不必速以為勸然同是止欲速之意也

六三即鹿无虞惟入于林中君子幾不如舍往吝

陰柔居下不中不正上无正應妄行取困為逐鹿无虞陷
入林中之象君子見幾不如舍去若往逐而不舍必致羞
吝戒占者宜如是也

不中不正是无德所以妄行陰柔是无才居下是无幾无
應是无援所以妄行必困君子以下是占詞吝在有不
不見幾之恥君子二句正先反釋明所以吝幾
即窮之幾舍則無得不如者窮不如无得也

象曰即鹿无虞以從禽也君子舍之往吝窮也

困爻詞而决之例。正面是决之有迷爻詞在先爻詞
本由首句推下文之理乃出下文今亦取首句納釋明
爻詞所推之理果而後斷下文。從禽代入於林中之詞
從猶殉也。猶云果從禽而已。君子果必舍之往果得吝
於取窮也。天下事莫不有幾有窮則有窮之幾此君子
所以得見而必舍也。而竟往而取窮是有可見之幾而不
能見吝則其愚可羞也。窮即
是以又復得吝所謂凶且吝也

六四乘馬班如求婚媾往吉无不利

周易本義闡旨 卷一 上經一 姤

陰柔居屯不能上進故為乘馬班如之象然初九守正居

下以應於已故其占為下求婚媾則吉也

總言求助可以補短見求助之重也。无不利申明吉字班如是不利无此豈不是吉

象曰求而往明也

註釋之例。指明爻詞中事所以然。即教人用爻之法
明者知已之短又知人之長。求而往吉之由明又求而
往吉之由見欲得吉者要在學明也。去矜己之私乃可
以知已去忌人之私乃可以知人學明之道兼在強仁不
但窮理已也

九五屯其膏小貞吉大貞凶

九五雖以陽剛中正居尊位然當屯之時陷於險中雖有
六二正應而陰柔才弱不足以濟初九得民於下眾皆歸
之九五坎體有膏潤而不得施為屯其膏之象占者以處

小事則守正猶可獲吉以處大事則雖正而不免於凶
註象皆歸之以上是似能有為而實不能為之象所以
取膏寫其象者則取諸坎聖人觀象之詳亦係詞一字不
洗也。陽剛中正居尊是有才德位是似能有為處以下
是無勢是實不能為有為處總見欲有為者當兼審才德位
勢而勢又非一端審之當詳也。陷險坎體是將一坎看
出兩象。陽剛中正可以澤物有膏之義故借膏名之

象曰屯其膏施未光也

提撕之例。提撕屯時應弱又遇初九則雖有才德位聖
人亦謂之施未光見勢之貴審也。倒出言前句在後屯
其膏是事之象施未光是事之實。凡言事象必先理事實
故下句亦爻詞言前句也。謂爻詞云此爻之象為屯其
膏蓋若此爻是施未光者也。施未光即不能施未光者
施不成未能大與人見也。施未光是就上註眾皆歸之
皆歸之以上事說起可也

上六乘馬班如泣血漣如

陰柔无應處屯之終進无所之憂懼而已故其象如此

周易本義闡旨 卷一 上經一 姤

此束手無策之象者之何以亦前民之意蓋戒他人早計
使无至此或他事戒之非為占者當事設也。進无所之
者前面之屯愈甚无隙
可行也。占不待言。

象曰泣血漣如何可長也

長直
長反
註釋之例。釋未言之占也。爻詞語氣只云其占可知
未及言其占何等今恐人止精作強進則凶則是能不强
進尚可苟安未甚見象之不可處故釋明也
以重為戒謂不獨不可進而且无以自存也
凡學問事功不成則廢家國天下不隆則替无久中立之
勢以為之難者不却則進猶自初屯至屯極之理也。兩
聖人皆欲人早求助以
解屯即言利建侯之意

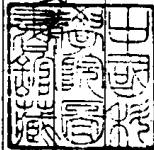

同里盧觀恒曉亭氏編率男文

舉佐臣 錦東川 校刊
翰墨林

周易上經二

坎下
艮上

蒙亨匪我求童蒙童蒙求我初筮告再三瀆瀆則不告利貞

告音谷三息
暫反瀆音獨

艮亦三畫卦之名一陽止於二陰之上故其德為止其象

周易本義闡旨 卷二 上經二

為山蒙昧也物生之初蒙昧未明也其卦以坎遇艮山下

有險蒙之地也內險外止蒙之意也故其名為蒙亨以下

占辭也九二內卦之主以剛居中能發人之蒙者而與六

五陰陽相應故遇此卦者有亨道也我二也童蒙幼稚而

蒙昧謂五也筮者明則人當求我而其亨在人筮者暗則

我當求人而亨在我人求我者當視其可否而應之我求

人者當致其精一而扣之而明者之養蒙與蒙者之自養

又皆利於以正也

占例上三句指卦名義外之義以言卦後之義下四句直

言之
卦是蒙義然蒙不能筮筮者必有蒙與教蒙者之筮其蒙也故占是告有蒙與教蒙者之詞有蒙者則當付之如九二之人教蒙者則當如九二也詞只言教蒙者當如此而有蒙者當以蒙付之如此之人自見言外

理解未開邪識亦未有方謂之蒙如此則其知能之少乃性隨氣推出自然之勢非有物欲害之易於擴充亨雖賴九二而九二亦因其基地而成功兼說方全體是力中是理剛中者以剛而得中剛中統人之全體一節言而亨人之道行時中謂此道行之以剛中之象即一節言而全體皆中則一節之中可知故有剛中之象即一節言而中之象就教言中則不寬不嚴之謂而寬嚴之節隨時而變合乎時者方是真中故兼言時教先身率亦有道於已而後得道以授人故剛中是亨之象也此乃能亨而循循善誘之意教不如是而不能入人故剛中以此而能亨在朝人師而非官長之象是有亨人之象為內之主在野而蒙陰陽相應施教而人受之象是亨之機也上二句見卦體著亨之理此句又見卦體并著亨之機也上二句見卦體求我以上言占者當得亨初筮以下戒占者仍用其道使也中者正之至固其正即固其中耳初筮三句則剛中是教者當視可否而應而學之當致其精一而叩自見言外教者如是而後教則不待言矣是者是自絕於教不待言矣

象曰蒙山下有險險而止蒙

周易本義闡旨 卷二 上經二

以卦象卦德釋卦名有兩義

此見蒙之不可不發山下有險地有人之象象者險而止則正人之蒙意矣名蒙多以險止易以言人事為主荷遇人之他意則并帶累山險作別象觀也山下之地天光為山所隔其巖窟去處又山所隔之餘光難到者故是暗昧蒙專就險處取險者本自窒塞止者又不解求通正是赤子之心體段末一蒙字并作文王代伏羲之詞謂如此果是蒙之義也

蒙亨以亨行時中也匪我求童蒙童蒙求我志應也初筮告

以剛中也再三瀆瀆則不告瀆蒙也蒙以養正聖功也

以卦體釋卦辭也九二以可亨之道發人之蒙而又得其

時之中謂如下文所指之事皆以亨行而當其可也志應

者二剛明五柔暗故二不求五而五求二其志自相應也

以剛中者以剛而中故能告而有節也瀆筮者二三則問

者固瀆而告者亦瀆矣蒙以養正乃作聖之功所以釋利

貞之義也

因彖詞而決之之例 皆決言前句以決之 以亨句謂
彖詞云卦有以亨行時中之義是有亨之占蓋亨是以亨
行時中之事也今思之亨果以亨行時中之事也 匪我
三句謂彖詞云卦又有匪我云云之占蓋卦之二五志是
此象而蒙於以亨行時中者必如二五之志應也 合志是
蒙於以亨行時中者必如二五之志應也 志應是亨之
先驗決之即再決亨也 初筮二句謂彖詞又云卦又有
此占蓋此亦教者以如二之剛中而然之事教之善道也
謂之蒙則當教謂之教則當用善道此相連之理也故卦
為蒙義即示人以此占也今當為對嫌告為拜者發
之剛中而然之事也 此占告自當為對嫌告為拜者發
再三三句謂彖詞又云卦又有此占蓋告則瀆蒙不瀆
亦與蒙相連之理則卦為蒙義即又示人以此占也今
思之告果瀆蒙也 此占告不當為對嫌告為拜者發
以剛中猶云自剛中出剛中則教無不善言自剛中出即
言是善道也 師嚴而後道尊道尊然後人知向學瀆狎
也與嚴正相反是言不善也 蒙以養正二句謂爻詞又
云卦又有利貞之占蓋蒙以養正乃作聖之功人之於蒙
當以之作聖理也則卦既為蒙義即有利貞之占在其中
也今思之蒙以養正果聖功也 使之習於正即是使之
養其正養是蒙自養而蒙不知以即左右之日以之以
蒙以養正謂方蒙時即以養正見似於早聖功二字見非
早 聖功謂方蒙時即以養正見似於早聖功二字見非
前 聖功謂方蒙時即以養正見似於早聖功二字見非
貞之詞在先

周易本義闡旨

卷二

上經二

三

象曰山下出泉蒙君子以果行育德

行下孟反 六三象同

○善端未達即山下有險之象善已有端即山下出泉之象
故可兩取泉之外形只是德行微眇之象而內含必行有
漸之勢則是果先有行之象君子之則行而內含必行有
漸矣 蒙之德其體本全不待長養育者長養其氣力使
能發耳 行德之發其發常果則物欲不得而入無以累
其德而全體皆有氣力矣育
是有全體又果行即是育

初六發蒙利用刑人用說桎梏以往吝 說吐活反桎音 質桎古毒反

以陰居下蒙之甚也占者遇此當發其蒙然發之道當
痛懲而暫舍之以觀其後若遂往而不舍則致羞吝矣戒
占者當如是也

用刑人不過寬也用說桎梏不過嚴也合之即中而有在
此人此事為寬在他人事即為嚴在此人此事為嚴在
他人他事即為寬者非當其人其事之寬嚴不算寬嚴則
真寬真嚴時使非在其中矣二句即行時中之謂耳此
以爻為容以占者為
主為筮蒙者告也

象曰利用刑人以正法也

發蒙之初法不可不正懲戒所以正法也

提撕之例 見聖人言教必不廢嚴 爻詞已以之告占
者此為觀象玩詞者發也 倒出言前句在後 謂爻占
知善之味以善誘之未必不可須使之知有繩不善之法以
驅於後而後不敢不從 正法者明告人以法無所藏隱
也無藏隱則不亂於出入之擬而失其正體故曰正唯用
之為明以告人故用所以正 正法即勅法用刑即明罰
慈幼者人之本心矯之用嚴人之所難故聖人特加策

周易本義闡旨

卷二

上經二

四

九二包蒙吉納婦吉子克家

九二以陽剛為內卦之主統治羣陰當發蒙之任者然所
治既廣物性不齊不可一槩取必而父之德剛而不過為
能任上事為子克家之象故占者有其德而當其事則如
是而吉也

包蒙者以寬受之已大而物小不相妨也此不過剛之象
納婦者以正接之已尊而物卑不相混也此剛之象於
道之小失功之小疎有恕而不責是包蒙不為之貶道貶
教是納婦 納猶接也夫之接婦婦隨已方接亦接之以
夫體也 吉者教人有功 五應二 是委二以教
職之象 此句有不待言之占在言外受君寵也

象曰子克家剛柔接也

指二五之應

二之善不同。謂人君以任賢也。謂二有此功亦得於五。之任之。父詞雖未言而亦若言之也。唯有任以此事者。方見此事為勝任之事。則言此事是勝任之事。即是并言。有任之者矣。故父詞未言。剛柔接而若已言之也。

六三勿用取女見金夫不有躬无攸利

取七具反

六三陰柔不中不正女之見金夫而不能有其身之象也。占者遇之則其取女必得如是之人无所利矣。金夫蓋以金賂已而挑之若魯秋胡之為者。

周易本義闡旨 卷二 上經二

五

此亦以父為客。取女受納之意。无攸利者。教之無功。明此為教者所當拒。見善教者有必拒。示學者須自為受教之地也。陰柔者。愚懦無為。學之質也。不中者。雖不大見不正。處亦有稍稍濫溢也。不正者。直有放僻邪侈之行也。

象曰勿用取女行不順也

順當作慎。蓋順慎古字通用。荀子順墨作慎。墨且行不慎。於經意尤親切。今當從之。

六四困蒙吝

既遠於陽又无正應為困於蒙之象。占者如是可羞吝也。註釋之例。辨明父詞輕重之意。為防為人候用之患也。父詞統指陰柔不中正言。似惡陰柔與不中正同重。今釋明其象。占以不中正言。此詞單陰柔未即言此。但口不中不便。已標揭。故是釋出者。三之行不順。雖是陰柔之甚。所為然。當其未見不順時。則其甚與不甚。未可知。君子未即棄之。可知人之自見。陰柔者須用力為慎。至於為之不能。乃可自比於三。不可預自菲薄也。

能求剛明之德而親近之則可免矣

初與三陰而在下。卑幼之象。是真蒙之象。真蒙不能占。占者非真蒙。因父非占者之象。故以父為吝。四五在上。非復為主。當占者之象也。似蒙者能占。父或即占者之象。故以父為親。近剛明則必私欲已長。見在亦失其童矣。此只似蒙之外。五方通內外。似之也。遠於陽是近无。無正應是遠无。助總絕無師友之意。師友原可求。無師友者不求之過。則因是自取。无可說。咎吝。

象曰困蒙之吝獨遠實也

遠千萬反實

提撕之例。是從父詞見得其事而言之。提撕其事與提撕父詞不同。謂父之象占聖人由遠陽无應。推見其困。又由遠陽无應。謂父之象占聖人由遠陽无應。推見其困。獨遠實得也。遠陽无應是已。然之象遠實。又此象之所可吝。吝非即在困蒙也。獨以異於初三五言。然初三真蒙不可並論。特為異五下耳。實指剛然剛屬陽必兼明也。則是該明言之也。見事之由已欲免此者在於已求之。

周易本義闡旨 卷二 上經二

六

六五童蒙吉

柔中居尊下應九二純一未發以聽於人。故其象為童蒙。而其占為如是則吉也。

凡物質實則剛。質虛則柔。柔者虛也。然心有倚則實。虛者由无倚。故心柔則亦中。中則亦柔。柔其質中其形也。總无私意。私欲之本體耳。所以柔中是純一未發之象。純一所謂赤子之心。所以為童。未發所以為蒙也。如此基地聽之。得其人。其能擴充為大人。可必矣。下不能尊尊居尊下。應是見其聽人之談處。

象曰童蒙之吉順以巽也

註釋之例。釋父詞中事之義也。父詞之義不同。父詞平言。純一聽人。此以聽人歸併純一。是釋明其事之本。未使用其事者。重求其本以有得也。謂童蒙之占。詞曰吉。此聖人先以童蒙兼稱。順巽而吉承之言也。然順巽不可分觀之。而相連為一事也。謂以因順而能巽。得去。意在言巽。本於順。柔中即純一。是能順理之體。故稱順。純一不外心。无私意。欲如此方無不便。於親近賢人處。而能親近。故巽本於順。巽者自卑。以入人居尊下聽之義。

賢人無可入唯從教
可以入之故聽稱入

上九擊蒙不利為寇利禦寇

以剛居上治蒙過剛故為擊蒙之象然取必太過攻治太

深則必反為之害惟擇其外誘以全其真純則雖過於嚴

密乃為得宜故戒占者如此凡事皆然不止為誨人也

居上尊嚴之象故歸併過剛擊如擊敵之擊果銳深重

也取必太過者必其為善去不善而無稍不必之意也

亦核到分毫餘剩處使盡去也為寇者強之為不能之善

則心困於強為而自然之善不暇生是伐其善也禦寇

善之患也二句言其責善一
半不是其禁不善一半則是也

象曰利用禦寇上下皆得其道

周易本義闡旨

卷二 上經二

七

註釋之例 爻詞之意雖言所本有而未及自見則揭出

之亦於其言有所釋明也 是出爻詞之隱以盡其用

謂爻詞言上順即并言上下順兼為教者學者言之也

上有成物之責以成物為事下無成物之責以成己為事

順者於成物成己兩事皆便也 施之物可以成物則施

之己可以成己不俟言矣故言上順即有下順在言外也

需有孚光亨貞吉利涉大川

需待也以乾遇坎乾健坎險以剛遇險而不遽進以陷於

險待之義也孚信之在中者也其卦九五以坎體中實陽

剛中正而居尊位為有孚得正之象坎水在前乾健臨之

將涉水而不輕進之象故占者為有所待而能有信則光

亨矣若又得正則吉而利涉大川正固无所不利而涉川

尤貴於能待則不欲速而犯難也

占例指卦名義外之義以言之然凡占皆言卦後之義此

則字貞仍是卦義餘乃卦義之義也 唯字貞方盡需之道則

言需即包孚貞在內矣聖人本欲行明此義以推占而

見不若指卦體卦象言之益足使人信為鬼神之所告故

其義非僅需之謂乃需且有孚之謂也而卦體又見孚象

則為占者又能有孚然後足當此卦矣然需能又見孚象

皆是險不必限定效驗說需者不求驟進如學之功夫有

序治之措為有漸皆是不必不計功謀利方是也 有孚

面忍耐也 尤者心無願外之汚而明潔亨者心不願外

則無未遂之願而不見抑塞光者得美善亨者得安樂皆

固守平正之謂貞有孚之需是固守之義用之於正則合

周易本義闡旨

卷二 上經二

八

所以為善卦也 剛健者必不苟止故卦以剛健成即有

貞義在內陽實陰虛故有孚義孚似體貞似用體先用後

故先言孚後言貞 吉統所需者之難易言利涉大川又

言其難者如學之需聖治之需王而化之必世後仁尤

非無漸无基可期者故尤貴於需而孚與貞 合孚貞方

盡需義註中能待包孚貞言不孚不真真待故言待見包

字言有將至者而聽其遲至方是待不真則无將至者是

自止耳非有所聽也故言待見包貞言 中實孚之象

陽剛象能貞之質中正象已貞之迹 居尊位見孚貞之

堅牢不為權勢所發而論 中者正之至故該以得正

之詞亦似始從大畧之詞故用利涉句足明无不吉 吉統言

象之意總言占者能盡用卦之義則是 能盡用需之義而其占則光亨吉利也

象曰需須也險在前也剛健而不陷其義不困窮矣

此以卦德釋卦名義

此釋卦名義之大畧雖包孚貞在內而未顯教人用卦以

此不能需而大進。上句以其位言，下句以其過剛不中。言上句是事見在之象，下句是自進於此。至者，象泥或時遇未。入其迫，如水之迫泥也。不中，即指不。需言過剛則輕，其占是凶，如此則於寇必不能免也。

象曰：需于泥，灾在外也。自我致寇，敬慎不敗也。

外謂外卦敬慎不敗，發明占外之占。聖人示人之意切矣。注釋之例，釋爻詞言外之義也。灾者，險所貽之禍。非即險之謂。險必有灾，則言險便有灾在言外。泥是言險在外，今言險在外，即足以外。周公本謂險必有灾，人所易明，但言險在外，便足以戒。故止言險而已。孔子恐人未必明，故釋之。外卦與三緊接者，故以之言迫甚。自我致者，可自我止，故言自我致。即有敬慎不敗在言外。但孔子亦恐人未必明，故釋之。至如對壘，敗如軍潰，不敗者，可免灾也。敬慎，輕進之反，即退也。寇來迫我，則我退去，迫寇則我退，便無事矣。

六四：需于血，出自穴。

周易本義闡旨 卷二 上經二

士

血者殺傷之地，穴者險陷之所。四交坎體入乎險矣，故為需于血之象。然柔得其正，需而不進，故又為出自穴之象。占者如是，則雖在傷地而終得出也。

此亦許人改過與九二同意，但過有淺深耳。觀此益見無人可自棄也。二三是意欲作為之象，此已有作為而未深之象。需于血，謂至此是縱需亦于血始需也。即云需已足，但人於此或并不能需，下句又言六四於此尚能需也。柔得正柔之善者也，柔則便為柔道，善則便為柔而善之道。需柔而善之道也，故柔得正有需而不進之象。出自穴，是以爻之後，事告占者與也。六二後三句同例。險陷之所，即殺傷之地，故一處而稱之。

象曰：需于血，順以聽也。

提撕之例。見君子未可以過棄人義於占者，用為不善。觀象玩詞者，設也。謂爻詞云六四有需于血之象，又有順以聽之義，而成出自穴之象也。上句并詞義統述在內，下句述其義歇其詞。順者，因之而無所作為，順以聽者，不為之而俟其自至，即上註需而不進之謂也。

九五：需于酒食，貞吉。

有此象占者如是，而貞固則得吉也。

需道兼孚，貞方盡大，象以此稱君子之盡需道。是該孚貞之詞也。今以歸九五亦該孚貞言之可知。故註訓以陽剛云云。宴樂之具，句正釋明與大象同詞。占者句如是，二字指上文三句已有一貞字在內，貞固又言如是之不變也。如是而貞固，則得吉，謂但貞固於如是則吉，不待有加於如是也。是需道盡於此之意。象詞貞字是需孚所屬之處，即包需孚在內。此貞字是固，彼貞字是需孚時與前時同一形實耳，故仍稱貞便了。註訓貞固，正謂前之貞進而固也。餘義詳象傳。

象曰：酒食貞吉，以中正也。

提撕之例。提撕如爻之義，聖人方謂之盡需道也。是從爻詞得其事而言之。上交傳是述爻詞，此是述爻詞所指一述其言一述其所言語氣不同而意同是提撕其所言。謂爻詞因九五之中正而命以酒食之象，貞吉之占是此象占以中正而得也。中正即陽剛中正，需於尊位八字，中正而於陽位得正，即見陽剛於上卦。為中即見尊位。陽剛中正又包中實義見象傳。中正二字當象傳位乎天位以中正七字，又見周公與文王同詞道理，經兩聖人言之，愈知不可易也。酒食是盡需道之實，貞是盡需道之評，吉是盡需道之應，而以中正故與之是謂中正。乃盡需道也。

周易本義闡旨 卷二 上經二

士

上六：入于穴，有不速之客三人來，敬之終吉。陰居險極，无復有需，有陷而入穴之象。下應九三，三與下二陽需極並進，為不速客三人之象。柔不能禦而能順之，有敬之之象。占者當陷險中，然于非意之來，敬以待之，則得終吉也。

穴字與四爻同，未是取上之象，入字方取上之象。入至於極，无復出理，其入已定，故稱入也。事未成，可改已成，則不可改矣。陰則其所以然之象，并見也。其占是以天幸而得當。入險已極，而險之終亦理當解時，故前時見險

而需之人亦不需而來已
得取以爲助而圖功也

象曰不速之客來敬之終吉雖不當位未大失也

當都浪反後凡言當

位不當位者做此

以陰居上是爲當位言不當位未詳

提擲之例 提擲爻詞中一節之義以破玩詞者之疑也
非破不需之疑是破需之疑諸爻皆以需爲吉此獨於極
不需者與之吉此人不免矛盾之疑者故以此解之倒出
言前句在後爻詞本由險終當解此時不需未爲大夫而
言此占今謂爻詞云如此是雖不當位而未大失者之占
也 不當位指居險未大失指險當解之時此時犯險與
不犯險之義未相遠此雖妄解亦於理通爲原不夫犯
險故所圖不阻於險而可得吉終是需方吉非不需亦吉
也

坎下 乾上 遯

訟有孚窒惕中吉終凶利見大人不利涉大川

室張 栗反

周易本義闡旨 卷二 上經二

三

訟爭辯也上乾下坎乾剛坎險上剛以制其下下險以伺

其上又爲內險而外健又爲已險而彼健皆訟之道也九

二中實上无應與又爲加憂且於卦變自遯而來爲剛來

居二而當下卦之中有有孚而見窒能懼而得中之象上

九過剛居訟之極有終極其訟之象九五剛健中正以居

尊位有大人之象以剛乘險以實履陷有不利涉大川之

象故戒占者必有爭辯之事而隨其所處爲吉凶也

占例指卦名義外之義以言卦後之義 終凶是卦體卦
變反見之義亦即卦體卦變之義也 險彼健訟之勢
上剛下險訟之源內險外健訟之具也 險彼健訟之勢
趨避之巧此訟之所由生也 險則善訟健則訟訟此訟之
所由遂也而動相遇則始欲勝難以爲強後以不能相下
而不休此訟之所由長也合是三審訟之義備矣
占詞總戒訟者使止有孚窒是戒無情者即止惕中亦戒

有情者求止心畏罪而度義則詞實而易聽所以使訟不
長也終是不即止不求止正上二者之反凶亦以彼之吉
反見似不待言而必言之者反覆致戒也○見大人者不
獨欲己之直可伸亦欲敵者之罰不利涉大川又戒遇小人
之惡者存心如此遠於邪惡也 不利涉大川之用亦不用
此論理知止愛身之善也○訟滋惡之事故聖人嚴爲之
界限以護危微之善 楊中以下皆承有孚窒者言又就
善德不見舉故是直而爲敵者所枉之象此初訟之故非
已訟而受上人曲斷也 加憂惕之象自遯而來三句得
中之象懼得中者恐遁情之詞犯義得罪約之適足自白
而止也訟者初心不免忿怒有極力甘心敵者之意此惕
中是遷改而然者故唯加憂居中由變來者方與之切
象曰訟上剛下險險而健訟

以卦德釋卦名義

此見聖人以險健爲惡德先攻其本以助占之止訟
是惡事則與訟之德惡德也 占詞專爲下人言則此亦
當爲下人言言上剛者以上剛之惡人所共知取以著下
三者之類耳 下險以兩訟者之對上人言險健以兩訟
者之相對言言卦之險有兩義又有健義也 首訟字
言此卦有訟象後訟字言此是訟象也語氣與蒙卦同

周易本義闡旨 卷二 上經二

三

訟有孚窒惕中吉剛來而得中也終凶訟不可成也利見大

人尚中正也不利涉大川入于淵也

以卦變卦體卦象釋卦辭

首段提擲之例 述象詞指卦義而言 見戒訟之意 鬼神與
聖人同重以鬼神之意爲人戒也 孚窒惕中皆不好訟
之意言反戒之詞 吉者孚窒惕中相連之理則鬼神之
示孚窒惕中即并吉示之矣 例出言前句在後 謂筮
以此占也 者得此占蓋卦者剛來而得中之義是示人
句但易其詞 避重復耳 象詞而決之例每兩句即如一
句向例成句即終不可即凶也 尚中正猶五之不利是
涉川之極不利也 剛與中合中實象也剛則五之不利
應室象也剛中之本卦則加憂之坎惕象也下卦之中得
中象也自遯而來改而後惕以得中象也 尚中正謂尚
就中正訟之欲自白情之正欲敵之情是無枉情
之仁也尚中正者尚其就之之情是無枉情

象曰天與水違行訟君子以作事謀始

天上水下其行相違作事謀始訟端絕矣

此亦以隨而見之義訟不可不詳者

初六不永所事小有言終吉

陰柔居下不能終訟故其象占如此

目前是不能非不為未足善善故小有言而能與後且以
為善之地又不為善乘除而減其報故終吉義詳下傳小
有言者心未善而迹已善不得謂之惡此見世人失意
處君子反為之幸世人論利之得失君子論義之得失也

象曰不永所事訟不可長也雖小有言其辯明也

提撕之例 謂爻詞云爻象為不永所事而訟自不可長
則但小有言而已也又云雖小有言而其辨亦因以明則
合之但小有言而可以得吉也 訟不可長四字以明則
言之義代其詞其辨明是終吉言前句 訟不可長言不
永適合理是不為善藏其報之義其辨明言由此可生信
是與後日為善之地之義 其辨明者人于所不能之事

周易本義

卷二 上經二

左

無期于為之志則辨之心無所議其非易見也 既見
其非則心將不欲為而得真不為之善矣故吉 人于此
時有不能辨者而此時自有辨則明之理人有知非亦不
能不為者而知非自有不為之理 聖人但以理言不以不
肖也

九二不克訟歸而逋其邑人三百戶无眚

逋補吳反 青生頷反

九二陽剛為險之主本欲訟者也然以剛居柔得下之中

而上應九五陽剛居尊勢不可敵故其象占如此邑人三

百戶邑之小者言自處卑約以免災患占者如是則无眚

矣

注上應九五三句與初爻同是天幸賢於初爻在以剛居
柔二句是半能自裁而勢助成之也 應在訟中對敵之
象 亦未全是真善故只得无眚未可言吉
得中只是得為下之節非全得時中之道也

象曰不克訟歸逋竄也自下訟上患至掇也 竄七亂反 掇都活反

掇自取也

四爻詞而決之之例 决无眚之占但以共言前句决之
謂爻詞云不克訟則理當歸逋苟不歸逋則自取患今
爻如此庶无眚耳今思不克訟果理當歸逋也不歸逋果
自取患也必若爻象乃得无眚又何疑乎 自取自作孽
之意言必不免也 邑人三百
戶只歸逋之處故以歸逋括之

六三食舊德貞厲終吉或從王事无成

食猶食邑之食言所享也六三陰柔非能訟者故守舊居

正則雖危而終吉然或出而從上之事則亦必无成功占

者守常而不出則善也

此全占詞為失事權者之占也 訟有爭貨財者爭事權
亦其類也 食舊德者退甘初服也居正者不與爭則不
為一切傾軋險譎之事也 欲爭己之權者必于已加害
故危唯不與之爭則害弭而身安故反厲為吉 後二句
又淡其爭心 有與我爭之人則相敗无所不至縱不失
權亦不能有功 天下有功名之士志在有所建立并不願

周易本義

卷二 上經二

左

身之安危者屬吉未足以
為之勸戒故又為言此

象曰食舊德從上吉也

從上吉謂隨人則吉明自主事則无成功也

固爻詞而决之之例 專决後二句 因世間亦有處危而
能成功反以得吉如周公遭流言之日者恐人或疑食舊
德不過無能者之事若有能者不必不從王事故須决此
以為之斷疑然周公正危而未甚未是當食舊德之時倘
真當食舊德之時即周公亦不
能有為矣决此固非漫然也

謂爻詞因當食舊德又推見從事无成而言之今思方當
食舊德之時果從事无成也 從上吉是代從事无成之
詞 為有善已故危而當食舊德也而有善已則從事亦
安得有成此周公推見之義孔子亦釋之而見其然也

從上就從王事時言假使不肯食舊德而仍從事王事亦
須隨人乃得無害自主則無功也 隨人則功非已有故
仇已者不為之害然隨人而功非已有則從事猶不從即
食舊德而已是食舊德乃吉之義終不可見人亦何不從
從之從義迥不同 奔走奉行有為非仲已志即未嘗有

因爻詞而決之之例。謂師出果當以律。否臧果凶。有述爻詞在前。正面是決之。

九二在師中吉无咎王三錫命

九二在下為象陰所歸而有剛中之德上應於五而為所

寵任故其象占如此

謂九二在下為陰所歸。有在師中之象。而又有剛中之德。五應之遇。占者得此。其占不獨无咎。而乃吉且无咎也。即占德此爻。而于五應一節。未有必得其應之占。亦如是。蓋有剛中之賢。柔中之君。則先有必得其應之占也。吉无咎。是合剛中五應而起之占。末句是為未有五應之占。又設未至之占。專因上文兼以錫命起占。恐錫命未至者。疑已未足以當此。爻而承之。占則雖有剛中之德。柔中之君。亦虛負之而不踴躍以立功。故又為之占。錫命以勸之。言但已當得剛中。君當得柔中。便是全當得此爻也。註上應句。無兩層。為所寵任。只分別此師中之應與他處之應不同耳。末句正占應之象。之虛實。非因應之象。以起占。所以起占者。已之剛中。君之柔中。也。柔順則愛人。則愛善人。而又為所當為之事。故應之至。可必應于五。是得五之應。與應五不同。故註承明以寵任。錫命是以恩信尊禮去其猜疑。增其威重。總望以之為將也。故曰寵任非褒其成功之謂。此尚在吉字前。是未有成功時事。无咎可得。以剛中吉則兼寵方得。故傳去无咎單以吉歸之。

周易本義闡旨

卷二

上經二

三

象曰在師中吉承天寵也王三錫命懷萬邦也

註釋之例。上二句釋爻詞。中事之輕重。下二句釋爻詞。中事之原委。爻詞吉字。並承剛中五應。言今言允。得於五應。爻詞只言錫命之事。今又言所以錫命之意。爻詞為將。言正不欲其誇。誇于龍。不欲其謂龍非專為己。故言不及此。此為君言。故言其事之大。其事之善。以為勸也。上句互見。下句之非迂闊。仁而且智也。下句互見。上句之非功利。業而即德也。天寵錫命。只一事。上句以師功歸之。下句以之係君德也。

六三師或輿尸凶

輿尸謂師徒獲敗輿尸而歸也。以陰居陽才弱志剛不中

不正而犯非其分故其象占如此

此以下三爻之義。象反著之。此正著之。非自是而推。是得非而決。言是非其前民用之功一也。

陰才弱之象。居陽志剛之象。用所不當用之道也。不中不正。犯非其分。之象。行所不當行之事也。志剛故於非分。亦敢犯之。才弱故不能濟其惡。而必敗。鄰敵楚齊伐燕。皆犯非其分。此懷萬邦之君。所必誅。故凶。或者但有而非輕敗不赦也。

象曰師或輿尸大无功也

註釋之例。釋爻詞。中事。爻詞所未取之義。又增一戒也。爻詞凶字。言其事之利害。此又言其利。更利以善。惡則人心。利重於名。單得惡。不足以戒。而不利。更利以善。惡則足以增重。戒亦有輕生而取遺臭者。又唯此方足以戒。故聖人必補著此義。謂爻詞以此為取凶之事。固矣。而不但凶已也。就其事言之。是大无功矣。豈非人臣之大惡乎。為人臣者。當熟慮事之可為。已之能為。而後受命。今大无功。是其受命之初。絕無思慮。可知是有玩國欺君之心也。故是大惡。功之上者。克敵。下者。全師。大无者。兩者俱无也。

六四師左次无咎

左次謂退舍也。陰柔不中而居陰得正。故其象如此。全師

周易本義闡旨

卷二

上經二

三

以退賢於六三遠矣故其占如此

陰柔不中。師弱而理曲之象。居陰者。知其弱。而以自處。知其曲。而以自伏也。无咎。即以未失常言。孔子不過如其說。提擲之耳。

象曰左次无咎未失常也

知難而退師之常也

提擲之例。提擲聖人論師。以仁為主也。倒出言前。句在後。謂爻詞云。左次。可以无咎。蓋左次。未失師之常道也。常者。不可易之道。師之不可易者。仁也。能勝則進而救天下。不能勝則退。而保吾民。皆仁也。故左次。為常。即此便見。大无功者。不仁。不待推原。到玩國欺君。方為大惡。但大无功者。不必是不肯左。或左亦不免。此則不量彼已。所致耳。

六五田有禽利執言无咎長子帥師弟子輿尸貞凶

六五用師之主。柔順而中。不為兵端者也。敵加於已。不得

已而應之故為田有禽之象而其占利以搏執而无咎也
言語辭也長子九二也弟子三四也又戒占者專於委任
若使君子任事而又使小人參之則是使之與尸而歸故
雖貞而亦不免於凶也

敵加于已而後應所謂不為兵端如此則無乖於心之不
忍事之宜適而恰中乎仁義之理所謂中也柔順則不逆
理之心德所以能如此之體也利者師直為壯可以勝也
无咎者雖敗猶榮也長子二句又戒以勿恃其功中請
到雖敗猶榮則似不必備敗矣然亦自盡其道然後敗全
无咎也貞即中也上无咎言無取凶之道凶非已辱
可不當凶也此凶謂无咎可解真是凶也師出有名統
體得矣而不盡備敗之道仍有輕用其民之志是于為師
之道條目有未得也長子二句亦得多于失言小失亦
不可有也義見傳中弟子與尸謂弟子累長子使與尸

象曰長子帥師以中行也弟子與尸使不當也當去聲

註釋之例就交詞中事論其得失也謂交詞以此為取
凶之事固矣然且未論其效之吉凶而即其本事言之亦

周易本義闡旨卷二 上經二 三

先人君之道也使人是君之大事失使人之道是失
君道之大端也合兩句謂使君子似得使人之道而又
使小人參之則非即得使人之道也使人以君子為
道而所以使之法不當則未是能使也以中行言長
子是以中行者言外見似得使人之道使字屬長子言
非使不當使之人是所以使當使之人不當如此也
人之法以令之能盡其長為當今令以中行者不免于與
尸是反令之不能盡其長也故曰不當然令之不能盡其
長則使猶不使耳故使不當即未得使人之道

上六大君有命開國承家小人勿用

師之終順之極論功行賞之時也坤為土故有開國承家
之象然小人則雖有功亦不可使之得有爵土但優以金
帛可也戒行賞之人於小人則不可用此占而小人遇之
亦不得用此爻也

本象只是師終極順交詞取象外之象為義但國家二字
稍取本象耳按註此占二字則上二句是占詞用即

註中用字非任用之用用此爻者此爻雖是大君之事
然君子則其事當及已即得用此爻為己爻其將及之
事也小人則其事非及已之事即不得用此爻為己爻
直是墜而鬼神不答耳開國承家開之使世承之為已
也

象曰大君有命以正功也小人勿用必亂邦也

聖人之戒深矣

提撕之例提撕聖人一以為不可已之事一以為不可
當之事也開國承家是有命之實有命括言之詞
兩下句是交詞言後句總謂交詞如此云云也以此正功
請所以正功正者明之意功有大小苟無此大實則
小功或可稱大功未可稱是有未明之功唯實格有到此
方无不稱即无不明也不固不稱而實不稱功則處
有功者不當而亦无以勸凡任事者之立功故言以正功
即見不可已之事小人勿用交詞兼上註二義今只提
一義

周易本義闡旨卷二 上經二 四

比吉原筮元永貞无咎不寧方來後夫凶比毗

比親輔也九五以陽剛居上之中而得其正上下五陰比
而從之以一人而撫萬邦以四海而仰一人之象故筮者
得之則當為人所親輔然必再筮以自審有元善長永正
固之德然後可以當眾之歸而无咎其未比而有所不安
者亦將皆來歸之若又遲而後至則此爻已固彼來已晚
而得凶矣若欲比人則亦以是而反觀之耳

占例只直言之
占筮于一吉字以下告人以受此占之道耳原筮句謂
有當卦之實无咎謂有可以受占之道不寧二句詳承吉
字而詳之即謂能受此占也凡卦皆以卦義帶見占義
卦言人之見在事占言人之將來事也今吉是告陽剛中
正者以上下從而占言人之在卦義中是已作見在事則
以之告人只告以見在耳何以為占蓋為未得者當作見
在則是告以必得為已得者判為見在則是告以真得也

比之初貴乎有信則可以无咎矣若其充實則又有他吉

也

比有邪正有誠否正在比之以正誠在比之以誠論人之
道先問誠偽後問精粗故著比之道著誠自初起然誠與
正同出于心无私則正之極者无不誠誠之極无不正亦
非偏言之也註不訓象然以例推之則乎是初陽之象也
是六陰之象也上二句言得爻之一象已可下二句言若
得爻之全象則更美也○質樸者實于中以六加初陽在陰
中是孚盈缶中之象○質樸者實于中以六加初陽在陰
內有極實在故六是缶象即孚盈之象有為之誠非真
誠終來有他言吉非其本意本上句言之也

象曰比之初六有他吉也

固爻詞而決之之例初六二字括有孚比之有孚盈缶
之詞而述之謂爻云此比卦之初六一爻略觀之是有
孚之象可以无咎細觀之是有孚盈缶之象當有他吉今
思不獨有孚且有孚盈缶則不獨无咎而且有不獨吉
也爻詞口中有所以无咎有吉之義今亦細釋明而決
之○世人之向巧媚飾儀文者皆疑誠樸之難行世也兩

周易本義

卷二

上經二

毛

聖人之意皆為此醒迷

六二比之自內貞吉

柔順中正上應九五自內比外而得其貞吉之道也占者
如是則正而吉矣

應五是自內比外之象柔順中正是真之象中正是正
之至柔順即坤二之柔順是中之體體用並見真且純
之象也○上句與貞字有切折之勢凡守正者必難進今
自下卦越三四而應五自內比外之象柔順中正比其
似貪踐行與守正相反也柔順中正比其非比其貴亦
就應五時言如是之人則其比之可知以其正之真且
以比之正道比之不以邪道比之可知以其正之真且
不正之根盡絕無忽生不正之理也此上時仍正是不
獨以己之正為媒別無干進之術○吉者已正能直人又
不招輕侮道行身泰也以象為占而占在貞吉二
字告占者如二則貞而吉不如二則不貞而不吉也

象曰比之自內不自失也

得正則不自失矣

因爻詞而決之之例以不自失代貞字
○總決柔順中正能貞即孟子言尊德樂義則可以囂囂及
周于德者邪世不能亂之意勸人以修德也○謂爻詞云
父之自內比外有不能亂之疑苟使不正則失其平日之
已矣而由其為柔順中正之人果斷能不自失也
失也今思柔順中正之人果斷能不自失也

六三比之匪人

陰柔不中正承乘應皆陰所比皆非其人之象其占大凶

不言可知

包比之不以正在內匪人非正所能比則比匪人即比之
以不正可知占不待言

象曰比之匪人不亦傷乎

因爻詞而決之之例
○事无或不然之理則無可猜疑無可猜疑則直白則
不言可知故言无或不傷是決凶不言可知之詞也傷
謂害德害身亦字加迷者所見之詞比匪者不見害德
之為害而不知害身是害德亦是害也此匪者止見其
為身利而不知雖為身利亦為身害也○失德則雖生猶
死故害德是害小人能擅富貴以及其黨亦能生禍患以
及其黨故為身利亦為身害不乎二字是既推得亦傷
而覆斷之詞謂豈有不然乎

周易本義

卷二

毛

六四外比之貞吉

以柔居柔外比九五為得其正吉之道也占者如是則正
而吉矣

二爻以處言此爻以臣事言以柔居柔順君之極也而所
順者九五則順極即正極也○比人者遇惡則以匡救為
正遇美則以將順為正而道俱不可廢故聖人亦獎此為
勸至于阿諛之邪又有別處防之恐自好之士懲咽廢食
也

象曰外比於賢以從上也

註釋之例釋去爻詞之偏病也○爻詞專就比賢命以
正似重賢賢而輕貴貴恐為矯節而無君臣之義者藉口

故以此防之
謂賢賢是人之正貴貴亦是人之正爻詞謂外比於賢者
是用此賢以行其從上之志於人之正全無所失故謂之
貞也。上賢自不得從但賢即從便是肯從苟不肯即
賢亦不從矣。葉許遇堯豈是不賢而不自不為之臣觀此乃
知稷契諸人原兼講君臣之義也。

九五顯比王用三驅失前禽邑人不誠吉

一陽居尊剛健中正卦之羣陰皆來比已顯其比而无私
如天子不合圍開一面之網來者不拒去者不追故為用
三驅失前禽而邑人不誠之象蓋雖私屬亦喻上意不相
警備以求必得也凡此皆吉之道占者如是則吉也

正中正而且中以德言是王道之本顯比由此推出其治
人之中正也剛健是能為中正之姿又見其中正之優
裕無出入耳非別作一項顯者不揜其短如刑則刑取
則取勞則勞不曲為遮飾總必行正理而無得人之私也

周易本義闡旨

卷二

上經二

无

如此則正理无不行而賢者服不肖者威於人无不得矣
故吉。三驅有生處有殺處明白可見是顯比之象三驅
之以生處失禽是顯比以有殺處不免人怨之象其不求
必得是顯比本意不為得人之象當分三段看不必牽連
以喻諸人也。无私有一毫未誠即私有未盡其顯不能純
也。

象曰顯比之吉位正中也舍逆取順失前禽也邑人不誠上
使中也舍音捨

由上之德使不偏也

提撕之例首二句見君道以君德為本是從爻詞見
得其事而後言之謂爻詞由九五之位正中是正中之德
之象而係以顯比因係以吉是此顯比及其所得之吉皆
為位正中所象之德之事也爻之得吉在首二句而三
驅又即聲明顯比故以顯比括之下一句是顯比所致之
事非顯比正位之事得吉亦不以此故置顯比分舉之上
註凡此句謂下二句是顯比之徵顯至有此方得吉則
吉之道亦不得少此非謂於顯比外另為得吉之事也

舍逆二句見失之不可求免是直述爻詞謂爻詞云顯
比之舍逆取順必失前禽也言外見求免失即反顯比
有舍方是顯而有舍必有失則

求不失必顯而不舍而即顯反矣
○邑人二句見德可以化下下之失道當自反以上皆教
人用爻此使中非所以為顯比之事於教用爻无取蓋因
便教為君者凡事反求諸己也

爻詞云邑人不誠是上之顯比有以化人而使之中
也○中字註訓不偏謂不偏於得人心無向失之理又不
向得則難得失兩邊中立矣○上文中字言得理此以得
理外无私一層言而不在內是純乎中正之道故能使人
心純乎

正中
上六比之无首凶
陰柔居上无以比下凶之道也故為无首之象而其占則
凶也

无首

比之无首謂下欲求首比之而无也即不以為首而不比
之意下不比則傾亡立至矣故凶

周易本義闡旨

卷二

上經二

无

象曰比之无首无所終也

以上下之象言之則為无首以終始之象言之則為无終
无首則无終矣

註釋之例釋爻詞所言事之事體也見始不可恃而
當慎終即苗而不秀者有矣乎二句之意爻是比終之
象則先原是比也今變為不比是比有始
无終也可謂始必有終而待始以冀終乎

小畜

小畜亨密雲不雨自我西郊畜教六反
大畜卦同

巽亦三畫卦之名一陰伏於二陽之下故其德為巽為入
其象為風為木小陰也畜止之義也上巽下乾以陰畜
陽又卦唯六四一陰上下五陽皆為所畜故為小畜又以
陰畜陽能畜而不能固亦為所畜者小之象內健外巽二

亨字義言此不能久兼亨字義不能久包不能固在內
猶云不獨不能固亦不能久也。不能固以力少而力少則
亦不能久可知矣。不固之不久如輕物持之久則成重
故統稱

以小文者威儀文詞德者其中中節之善也。懿文德者就文中
脩成其中節之善也。大意即言脩文耳。畜德自有全體
功夫大畜之剛健篤實輝光是也。威儀所以定命故君子
亦不缺此而于德亦所得少故是以小畜亦所畜者小

初九復自道何其咎吉

復芳六反

下卦乾體本皆在上之物志欲上進而為陰所畜然初九
體乾居下得正前遠於陰雖與四為正應而能自守以正

不為所畜故有進復自道之象占者如是則无咎而吉也

志上進非志在高位小人之所為為下上進者擺脫小人
之所為而為尊貴之道也。如程子之議行青苗是欲上
進而為小人所畜其于青苗中存利民之意是進復自道
上進之進是出夫局外是大進進復之進是就局中取

周易本義闡旨

卷二

上經二

重

其勝處是小進。自道自己之道也。復自道者返于己之
道也。自守以正以正守其身也。正是己之道從受畜中
以之守已則已幾去其道而復返也。占意專言吉何其
咎先釋明所以吉而後言之也。何其二字力為似咎洗
雪絕无咎則仍是君子修之故吉。

象曰復自道其義吉也

提撕之例。義字代何其咎三字。合義所以无咎故以
義代之。謂爻詞云復自道者其事以起義可以得吉也
就此時言則謂從畜中守正非事之經然正應理不得絕
自棄四是遭過所為君子之過也。誤謂身已玷不可復完
而不思補救則可惜矣。故聖人勸之自淑察中即正不曉
此故一于殉卓而成惡黨也。

九二牽復吉

三陽志同而九二漸近於陰以其剛中故能與初九牽連
而復亦吉道也占者如是則吉矣

復訓復自道
義見上爻

象曰牽復在中亦不自失也

亦者承上爻義

提撕之例。下句代吉字之詞。謂爻詞云牽復在中亦與
初同善而得吉也。近于陰失此初甚須牽始復力比初
遜亦許以吉聖人納人愈寬矣。然後來不足以累見在見
在同初則固不得貶之也。牽復在中謂牽復而使其身
在中內復字。勿連在字讀。

九三輿說輻夫妻反目

說此
活反

九三亦欲上進然剛而不中迫近於陰而又非正應但以
陰陽相說而為所係畜不能自進故有輿說輻之象然以
志剛故又不能平而與之爭故又為夫妻反目之象戒占
者如是則不得進而有所爭也

周易本義闡旨

卷二

上經二

重

荀爽之從曹棟正合此象荀或漢臣與棟本无統攝是非
正應陰陽相悅者陰悅陽之用陽悅陰之順四以得位為
媚尤媚之工者棟之假仁義是也。或後與棟不合夫妻反
目也。剛而不中輕銳而審理不精也。故見人之似是而
誤許見進之似是而誤為。脫輻已受汚反目又取禍是
兼畜是非利害以為戒。反目必禍及亦觀荀或可見
以象為占

象曰夫妻反目不能正室也

程子曰說輻反目三自為也

註釋之例。就爻詞中事之義釋其為事之竟要也。爻
詞兩象皆從近近相悅起義今謂迫近與彼之悅此皆未
成此象所以成此象者全在此之欲上進而剛不中因亦
悅彼一端也。不能正室者不能娶可娶之人以使其室
正即悅彼之意。聖人言此見已過不可以
他故悅彼人不敢以有他故可誘而蹈過也。
○蔡中郎初與董卓無統攝正猶此之與四觀此則中即初
不拒卓便是此之輿說輻不待後之不如初二方見不善
且觀此之反目則後
欲如初二又不能也

六四有孚血去惕出无咎去上聲

以一陰畜眾陽本有傷害憂懼以其柔順得正虛中巽體

二陽助之是有孚而血去惕出之象也无咎宜矣故戒占

者亦有其德則无咎也

音陽是惡柔順得正是降心為善虛中巽體是善于結人即改其畜陽之舊亦必不相攻擊矣故可免於難咎指著

餘當亦來助否亦必不相攻擊矣故可免於難咎指著

惡言有孚血去惕出是真能改過之驗真能改過則舊過宜見恕於人矣故曰宜無咎註加宜字見以理言世間不

无刻薄之人安保不見責但非已所宜得則可以自安矣詞以象為占无咎亦象

象曰有孚惕出上合志也

提撕之例 見改過不獨无咎先有利效重勸人改過也

倒出言前句在後謂爻詞云六四有孚血去惕出之象以其有能上合二陽之志之義也總言上合志有上句之效 惕出二字括血去言之 上合志謂上合乎彼之

周易本義闡旨 卷二

志是用力之詞若說作兩志相合則有孚之義重複不成文字矣 合字指柔順中正虛中巽體言謂行已接彼首唯與彼志合不致與異也 音君子者使君子從己上合志是反從君子故為改過

九五有孚攣如富以其鄰專反

巽體三爻同力畜乾鄰之象也而九五居中處尊勢能有

為以兼乎上下故為有孚攣固用富厚之力而以其鄰之

象以猶春秋以某師之以言能左右之也占者有孚則能

如是也

四爻作小人看而君子可進推此爻作君子看而小人可反推 君子如是則善事成而吉小人如是則惡事成而凶 上句是氣味本相投下句是權勢又如相使 居中而事權言處尊以地勢言 兼者合併之為已用也 漢高

之以四傑制項羽正合此象 以象為占

象曰有孚攣如不獨富也

提撕之例 見孚之力量使有富者亦保其孚无富者且培其孚 兩无者先於求孚也 當爻詞以上句為跌遞之詞以下句為進步之詞 謂爻詞云九五有孚攣如之象亦即能以其鄰之象不獨其有富象方見能以也作下句言能加以

上九既雨既處尙德載疇貞厲月幾望君子征凶幾音機歸妹卦同

畜極而成陰陽和矣故為既雨既處之象蓋尊尙陰德至

於積滿而然也陰加於陽故雖正亦厲然陰既盛而抗陽

則君子亦不可以有行矣其占如此為戒深矣

此莽操時世之象 一見君子防禍當早一見小人

既兩既處者君子束手无策低頭從之如真與小人和小人亦不須抵敵如真與君子和也尙德載者不及志行時

至此時欲不低頭從之又不得也 既雨既處孔光劉歆

厲謂此勢亦不能久平日作為終歸徒勞也莽操之既眼

象曰既雨既處德積載也君子征凶有所疑也

提撕之例 謂爻詞云畜之極時是如此 加傲人以畜極之可畏也 德積載謂上句是畜極事德積載即畜漸至于極 疑者小人外而雖似相安而內終懷猜忌其伺察提防必仍復密故動即觸機陷也 置貞厲句者惡小人不屑屑為之謀與周公之約畧其詞一意 有所疑句

倒出言前句在後謂君子征則凶蓋小人自有所疑也

履虎尾不咥人亨咥直 結反

兌亦三畫卦之名一陰見於二陽之上故其德為說其象

為澤履有所躡而進之義也以兌遇乾和悅以躡剛強之

後有履虎尾而不見傷之象故其卦為履而占如是也人

能如是則處危而不傷矣

減亡是也 貞字破逆取順守之見 聽其所商是推尊之而為之降下故曰尙德

兌上 乾上

兌下

兌上

兌下

兌上

最分明故二象是禮之象。辨兼辨所以然及所當然如九德為天子六德為諸侯是辨所以然如天子九章諸侯七章是辨所當然所以然辨則人知上下之位不可亂所當然辨則人知上下之事不可亂。禮無辨所以然然必因所以然而制則人可自由之。推見所以然而算并辨之矣。

初九素履往无咎
以陽在下居履之初未為物遷率其素履者也占者如是則往而无咎也

率其素履者不變其平日之所行為行也。陽則有力初則力未衰在下則入世淺而物誘未深故能不為物遷也。素可守无咎者多行多取而能有操持則不在此例也。象素字謂率素而往占往字指率素之往言。往猶行也。非仕進之謂。此兼在下居初而能只言此時之事可近此時未即變耳。若要永久則須保此在下居初之心勿失乃得也。

象曰素履之往獨行願也

周易本義闡旨

卷二 上經二

禿

註釋之例 釋去交詞中事之疑也。往對素言是又有所行行隨時而變聖賢之稱素者亦不必同恐人疑雖有所出入但不大段相反即無害于素則有用交而失之者故辨明无出入方是素以使用者无悞也。謂其往之迹雖不同而必理一而无少變方是素也。前所行者是已所願後所行者又已所願是獨行所願不行所不願也。

九二履道坦坦幽人貞吉

剛中在下无應於上故為履道平坦幽獨守貞之象幽人履道而遇其占則貞而吉矣

獨幽人以无應取餘俱以剛中取。中是履道之象剛則并見能履本領之象。道者中而已履道取於剛中守貞又從履道推出。无應于上幽獨之象守貞者守出處之正即於幽獨。貞是道之大端履道必履此亦坦坦方能履而履道者又必坦坦即孟子飽乎仁義節之義所以可推出守貞。坦坦者內重外輕富貴貧賤視之如一也。不見貧賤之苦故能不去貧賤。全體與出處皆善則无得凶之理故吉。

象曰幽人貞吉中不自亂也

提撕之例 見出處之道與全體之道相連不可藉口一瑞之得失而或苟也。倒出言前句在後謂爻詞云幽人貞吉為九二之象占何者以其中則能不自亂也。言中則不自亂即友見自亂非中履道從中取故以中稱之不亂貞之謂總言以履道因之坦坦。而能貞也。吉以貞方得故義亦在此。

六三不中不正柔而志剛以此履乾必見傷害故其象如籍豈能久也

不中正是无德柔是无才。是總无勝強禦之具而志剛則必欲與強禦競也。眇跛不中不正與柔之象能者自謂能志剛之象履虎尾是其見成境遇不必定凶唯以上二句處之乃凶。武人句推廣其象之類上言爻是无禦強禦之具而履強禦之象此句言亦是武人為大君之象蓋同一无履之之具而履之耳。此句下不言凶借見上文也。

象曰眇能視不足以有明也跛能履不足以與行也咥人之

周易本義闡旨

卷二 上經二

甲

凶位不當也武人為于大君志剛也

提撕之例 前六句叮嚀如此必凶後二句叮嚀武人為君似如此前六句一氣謂爻詞云爻之象是如此而凶是其占也。首四句爻詞言不能自謂能此言自謂能實不能會其意而代其詞以逆之也。首四句是位不當之象位不當以其實承之即指首四句。位不當包不中正與柔而志剛言柔居陽故不當即不中正而陽是三亦即不中至若陽則志剛象也。志剛謂亦此志剛之類兩事同一義故爻兼有兩象也。志剛又承位不當言猶云不中正與柔而志剛。於是為所不能為也。

九四履虎尾愬愬終吉

反音色

九四亦以不中不正履九五之剛然以剛居柔故能戒懼而得終吉

爻位板定不會就九六九六推移會就爻位故者是九六來居爻位居此者用此之象此爻則合其剛而用柔也。履虎尾亦是見成境遇愬愬。愬乃人所以處之之道。

象曰懇懇終吉志行也

註釋之例 釋交詞所未及之義也。交詞吉字只言不見。蓋謂人遇險時心當得無患。便滿言此已足為勸也。孔子又思或有必欲行其志。僅免之道未屑為。而寧犯難以微倖者。故又指此為志行之道。以誘之。身全而後可。以有為。故全身之道。即行志之道。不言是。并志不行。反見言外。身全亦未必志行。但與身不全者之立見不行。相反。則是屬行一邊矣。

九五夬履貞厲 夬古 快反

九五以剛中正履帝位而下以兌說應之凡事必行无所疑礙故其象為夬決其履雖使得正亦危道也故其占為雖正而危為戒深矣

周易本義闡旨 卷二 上經二

象曰夬履貞厲位正當也

傷於所恃

提撕之例 例出言前句在後 謂交詞云夬履貞厲此爻位正當之象占也 見此是位正當必有之事戒之必自防也 位即帝位正當者以剛中正履之為處所當處言位與德俱盛也如此已足生驕况悅者以德愈生悅又以此位不致不悅更足 以助其驕故必夬

上九視履考祥其旋元吉

視履之終以考其祥周旋无虧則得元吉占者禍福視其所履而未定也

言究竟之應以見積累之重。究竟之完缺由積累之疎密人所共知也。而究竟之完缺所關得失大則積累之疎密所關得失亦大矣。微不旋則失元吉而微有玷即是。不旋是微玷之關得失大。不旋者善以窮于不旋處見。有限旋者善以无窮處見。无限其規模相去絕遠不獨。爭于見在之善多少吉亦不獨以見在之善分多少也。

象曰元吉在上大有慶也

若得元吉則大有福慶也

註釋之例 釋交詞未顯之義也。交詞只言大吉未言是何等大。今疏明是盡量之大也。謂在上而得之元吉。其實異于常所謂元吉也。元吉有就一事言者其元吉不過一事之吉之大者履終之旋統萬事在內則其元吉是萬事之報也非大備天下之旋何足以當之。吉之理不驗則已驗則當无不驗人不能謂吉之理不驗則亦不能謂言无不驗為夸矣故此足以使人信而受勸。福人之所喜故以慶言福是言元吉之實際非言元吉可喜也。

泰小往大來吉亨

泰通也為卦天地交而二氣通故為泰正月之卦也小謂陰大謂陽言坤往居外乾來居內又自歸妹來則六往居四九來居三也占者有陽剛之德則吉而亨矣

周易本義闡旨 卷二 上經二

象曰泰小往大來吉亨則是天地交而萬物通也上下交而

與上卦同例但此另存卦名耳。伏義只取天地交之象以立名。文王又取卦體卦變以寫明天地交之實。蓋泰即亨之意。文王將指以言占而恐人於天地之交見之未明。則於其中亨之義見之。不真將疑切於卦見占之切於卦亦見也。天地交者天施地生也。自人觀之則下者為來上者為往。然陰陽二氣非分見各處其往來不是判然易位只是節密相錯故又以三。四之迫近互換細寫之卦體卦變總一天地交之實際也。照註末二句吉亨就大者言按傳大小不獨君子小人。凡主輔皆然。而交之功總為大者成就也。謂此卦之象是天地交占得此卦者當有如天地交之事。義例說見此卦吉字。意總言亨但先欲以統名稱之後見未明。又直言之耳。猶云當得吉何以為得吉其所得者亨也。與泰一義但泰就象言亨就人事言故不重復。往者屈也來者伸也亨即伸之謂而伸是人之福祥故曰吉。亦。有亨而不吉者如小人之得志非以无妄招禍即以肆。惡。敗德皆不吉也。吉字亦辨亨為大者之亨不同小者之亨。亦不可少也。

象曰泰小往大來吉亨則是天地交而萬物通也上下交而

荒得馮河補其不及馮河得包荒節其大過不遺得朋亡節其大過朋亡得不遺補其不及無過不及所謂中也全是在占詞因中行是也

象曰包荒得尚于中行以光大也

註釋之例 釋明爻詞中事之本領使人學之知所從下手處也 包荒二字括四句猶云能包荒等語先者無私欲之汚而明潔是本體之伸亦用剛所植无私欲之體則能強故能馮河朋亡大者无偏理之隘而公普是本體之虛亦用柔所抑无偏理之累則能圓故能包荒不遺

九三无平不陂无往不復艱貞无咎勿恤其孚于食有福

將過於中泰將極而否欲來之時也恤憂也孚所期之信也戒占者艱難守貞則无咎而有福

象占皆以爻之時勢起義 首二句言有否之數失正則否否之數即敗貞之數耳艱貞者不與之敗拒其數也无咎即能貞是彼敗不得其數之轉也泰之中是泰全成時此時有可逞驕縱欲之勢能使人逞驕縱欲故敗貞之

周易本義闡旨

卷二 上經二

望

數從此起艱貞勉力禁驕過欲也 无咎不驕无欲也 此時驕欲有誘之者故難於反反之須耐艱 勿恤其孚者究明敗貞之數外别无否之數知敗貞之數可轉即否之數可轉否之孚非真孚也 此又艱貞本領不如是則將以艱貞為无補而不肯為矣 于食有福謂如此方能艱貞以得无咎而免否也 平盈陂減以形之多少言往進復退以行之利鈍言 于食有福于以受已所有之福也 此時有陂復之數是有福在而此數尚屬可轉則亦尚有福在也

象曰无往不復天地際也

提撕之例 加傲人勿仍以泰視此而不思明否之計也 倒出言前句在後 謂爻詞云此爻為往必即復之象蓋事之變皆不起於末而起于中泰及中時即否之界猶此爻為一卦之中爻而實兩卦之界爻也 際接界之謂天地謂上

六四翩翩不富以其鄰不戒以孚

已過乎中泰已極矣故三陰翩然而下復不待富而其類

從之不待戒令而信也其占為有小人合交以害正道君子所當戒也陰虛陽實故凡言不富者皆陰爻也

象曰翩翩不富皆失實也不戒以孚中心願也

陰本居下在上為失實

提撕之例 叮嚀否之幾確也 倒出言前句在後 謂爻詞云爻有翩翩不富之象蓋此為皆失實必然之事也 又似云且有不戒以孚之象蓋亦其交出於中心願必然之事也 翩翩即是不類從即是鄰不富又言其所以然之故 以四字括兩句猶云以鄰不富而不用富也 失實以所志之事言謂志皆欲在上也 志同則相從是心願故不待言 此句已言中心願下二句又以孚歸之耳猶云其不獨從而且從之孚亦以此故也 上註下復下字以內之勢言

周易本義闡旨

卷二 上經二

哭

此註上下以尊卑之位言勢 係于位此之上正彼之下也

六五帝乙歸妹以祉元吉

以陰居尊為泰之主柔中虛已下應九二吉之道也而帝乙歸妹之時亦嘗占得此爻占者如是則有祉而元吉矣

凡經以古人為言如高宗箕子之類者皆倣此

此爻尤當否幾之深而處之善則得吉可見三四益是為之時 陰柔象居尊即居五是中象陰中虛是虛已象尊之位可驕 居尊則天下之泰若由已出故是為泰之主此又功可驕 柔中者遜謹以取中虛已者虛其位與功而不其柔中必柔中之至矣 致福全出於柔中而虛已其本也 下應亦柔中虛已之証也 妹已當能柔中虛已輔之象非仍見柔中虛已之証也 妹已當能柔中虛已帝乙之妹益必柔中虛已可知天子之女下嫁又下應也 故可取為此爻之象 有福能保泰也而否幾之時有福則不獨有福而兼免禍 其吉此單福之吉大矣

象曰以祉元吉中以行願也

註釋之例釋爻詞中事之要領使用爻者知所先也。爻詞兼取于柔中虛已下賢今言其統於虛已。行願從虛已取出柔之結果在中。故括以中應。二是柔中之一節。故亦括以中。中以行願謂所願在中。為中快其所願也。虛已則不敢不柔。不敢不柔。故柔中是其心之所欲。自不容已。而非勉强。而凡事唯出于誠者能極其致。故能致福。下賢亦當然之道。即是中下賢之事。亦須遵謹。方能為又。即不離柔然以虛已故不敢不下。則亦中以行願之一節也。

上六城復于隍勿用師自邑告命貞吝

泰極而否城復于隍之象戒占者不可力爭但可自守雖得其貞亦不免于羞吝

此則否局已成不獨其幾而不可彈矣。泰極則否者人情自聖賢以下處泰必失正泰愈久則失愈積也。復是復之初國家未陸沉而有離叛之時如此則必備有用師之想故戒之。自邑反求諸己之意告命者申明舊令復

周易本義闡旨 卷二 上經二

巽

巽

則前脩之意也。至此始改過則亦止能僅存不能復盛矣。如周之東遷晉宋之南渡豈不可羞。同是一貞三以食福此以蒙吝為善所以貴早也。

象曰城復于隍其命亂也

命亂故復否告命所以治之也

因爻詞而決之之例。專治告自邑句。所以專決此句者。以此時救敗之道止有此策然亦猶愈于己故為人規勉也。謂爻詞云城復於隍其命亂之所致也救之在治命何疑哉。其字指命亂者之已與邑字相照應。

坤下 乾上

否之匪人不利君子貞大往小來

否閉塞也七月之卦也正與泰反故曰匪人謂非人道也

其占不利於君子之正道蓋乾往居外坤來居內又自漸卦而來則九往居四六來居三也或疑之匪人三字衍文

由比六三而誤也傳不特解其義亦可見

象占例出幹義 皆與泰反對

象曰否之匪人不利君子貞大往小來則是天地不交而萬物不通也上下不交而天下无邦也內陰而外陽內柔而外剛內小人而外君子小人道長君子道消也

義例反見泰卦。天下無邦志不同之效。事物陰不能內陽不能外。內陰外陽者生者不足則如陰成者不足則如陽也。內柔外剛者色厲內荏之謂。

象曰天地不交否君子以儉德辟難不可榮以祿位榮之收斂其德不形於外以避小人之難人不得以祿位榮之

初六拔茅茹以其彙貞吉亨

周易本義闡旨 卷二 上經二

巽

三陰在下當否之時小人連類而進之象而初之惡則未形也故戒其貞則吉而亨蓋能如是則變而為君子矣

象曰拔茅貞吉志在君也

小人而變為君子則能以愛君為念而不計其私矣。註釋之例。釋貞之要領使用占者知先其大先其本也。謂貞之義甚廣而志在君可以統之則以志在君為全義可也。志在君則大節未亡而凡不正之念皆無從滋蔓故是貞之大貞之本。

六二包承小人吉大人否亨

陰柔而中正小人而能包容承順乎君子之象小人之吉道也故占者小人如是則吉大人則當安守其否而後道亨蓋不可以彼包承於我而自失其守也

惡初習淺可改故引之惡進習深不可改故絕之以此見
自新宜早也 否者德德避難不可樂以祿也

象曰大人否亨不亂羣也

言不亂於小人之羣

註釋之例 爻詞通否之道言此是其盡頭事恐人情之
所難或思滅者故著其不可滅省也亂羣謂與之並立
於朝仕而翰晦亦是德德而君子之德德必不可樂以
祿方是也 仕而斂德斂之甚則乖忤不甚則詭隨兩者
无一可故 道必在隱

六三包羞

以陰居陽而不中正小人志於傷善而未能也故為包羞
之象然以其未發故无凶咎之戒

志於傷善從居陽不中正取不中正則疾善居陽則无畏
合之故傷善之志成未能從陰之才弱取 稱惡以羞見
惡本人 所羞也

周易本義闡旨

卷二

上經二

无

象曰包羞位不當也

提撕之例 叮嚀君子必當避也 倒出言前句在後 謂
爻似云此爻之象為包羞何者爻乃位不當者也 人相
反必不相容或不中正則欲害中正
可知雖目前善于相遇豈可狎也

九四有命无咎疇離祉

否過中矣將濟之時也九四以陽居陰不極其剛故其占
為有命无咎而疇類三陽皆獲其福也命謂天命

過中否比平常加甚也 否甚則人心思治即天命君子
以得為之時 无咎是象事謂无躁急之過取於居陰
不極其剛也 疇離祉者已領否
之功成使君子无小人之患也

象曰有命无咎志行也

提撕之例 借兼言无咎為過銳之戒也 謂爻詞云有
命又无咎而後疇離祉也 志行謂已領否之志伸即代
疇離祉
之詞

九五休否大人吉其亡其亡繫于苞桑 苞與包同
古易作包

陽剛中正以居尊位能休時之否大人之事也故此爻之
占大人遇之則吉然又當戒懼如繫辭傳所云也

休否即是吉 大人吉者大人占之則能當此象 苞桑又
休者泰能復也 吉字占見功可成其亡二句又占見功難
有大人亦不能免也

象曰大人之吉位正當也

註釋之例 辨爻詞中事之軒輊也 德位皆爻詞言吉
之由事今言德之力不如位 恐无位之君子闕世心切
輕舉取敗故以此戒之待位 謂爻詞以兼如五之德位
者為大人而係之吉由此觀之則似大人之吉兼以德位
得也然細思之實總得之以位耳 惡人不知服德但持
權勢唯君位之權勢足以勝之因无德則无以護其權勢
故勢唯君位之權勢也 到底須以位得志非德直能擅功也故
周公兼屬德位亦可孔子專歸於位亦可 位正當謂位
正所當處之位无德者處尊是不當有德者處卑亦是不
當三字有時言德稱位有時言位稱德此則言位稱德也

周易本義闡旨

卷二

上經二

辛

君位不可觀 如何使君子待之以得君
而附之若伊呂之於湯武亦與有君位同也

上九傾否先否後喜

以陽剛居否極能傾時之否者也其占為先否後喜
否極是時之極利義見四爻 時極利故陽剛崛起亦能
傾之不必如五之德位也 觀漢高祖唐太宗只以英雄除
秦隋可見 先否後喜即能
當爻之象與五爻吉字同例

象曰否終則傾何可長也

提撕之例 見陽剛者未可恃長 當俟時後動也 專提撕
言前句 二句爻詞傾否言前句之半謂爻詞先云如此
也 爻詞傾否本並指陽剛否極言之今忍人
或忽過否極也 二句一意下句中斷上句耳

離卦

同人于野亨利涉大川利君子貞

離亦三畫卦之名一陰麗於二陽之間故其德為麗為文

明其象為火為日為電同人與人同也以離遇乾火上同
於天六二得位得中而上應九五又卦唯一陰而五陽同
與之故為同人于野謂曠遠而无私也有亨道矣以健而
行故能涉川為卦內文明而外剛健六二中正而有應則
君子之道也占者能如是則亨而又可涉險然必其所同
合於君子之道乃為利也

周易本義 卷二 上經二 至
占例亨字直言卦後之義餘指卦名義外之義以言之
卦名之取於卦有三義天火是也二應五是同之凡
五陽同一陰亦同之凡而是人同義與上文我同人必
至人同我亦同之凡我亦同之凡我亦同之凡我亦同
野二字是補卦名之詞義即當卦名 同人 是通稱之詞
不著限量是以無不同言之也 謂卦有不獨有象故名同
義而直就卦名之詞思之則 謂卦有不獨有象故名同
通可知是鬼神告人以義也然人能於人無不同則行不
此也所同既大則知必有非常之人在其中而非尋常之事

周易本義 卷二 上經二 至
亦可以濟且卦德又著此義是鬼神告人以義也
人以此利涉大川之占也 柳又此也 由能無不同思之
豈無所以為同之道乎 且卦德又著此義是鬼神告
人以此利涉大川之占也 柳又此也 由能無不同思之
中正之德中正即見成也 中正之德中正即見成也
即中庸之德中正即見成也 中正之德中正即見成也
字見成是此利字用是利為利為利為利為利為利為利
下利也 字見成是此利字用是利為利為利為利為利為利

象曰同人柔得位得中而應乎乾曰同人

以卦體釋卦名義柔謂六二乾謂九五
此示人所以當卦之實一語見屯象
卦名有三義而天火即此之五陽同與即此之效故以
此該之此與天火同義然不取天火取此者為前民用
言以物事喻人事不如以人事喻人事之易曉也 得位
得中即中正然此卦所由成當占者已然事彼卦所續示
屬占者未然事如此方是同即君子為能通天下之
志之義 應乎乾者同人之性也詳見下節
君子之同止同人之性也詳見下節

同人曰

衍文

同人于野亨利涉大川乾行也文明以健中正而應君子正
也唯君子為能通天下之志

以卦德卦體釋卦辭通天下之志乃為大同不然則是私
情之合而已何以致亨而利涉哉

提撕之例 首三句見同人之利占得此卦而能當之者
是已能同人不待為之誘蓋為占得此卦而未當之者
及觀象玩詞之君子發也 蓋為占得此卦而未當之者
言前句在後謂彖詞云占得此同人之利占得此同人之利
有亨之占又似云詳細推之有利涉大川之占何者此卦
有乾行之義在內也 乾行是卦德而彖詞以言卦名中
之義則當作卦名中之義也 乾行是卦德而彖詞以言卦名中
所則者有乾在內而得委之以行也
下四句見同人利以貞 文明三句先出君子及貞字中
之正字末句後出利字及全貞字此會其意代其詞而述

周易本義 卷二 上經二 至
之謂象詞云卦德之文明以健 卦體之中正而應 此君
子正也而難此君子正為能大則占者以大同而應此君
與利涉之占是利於節得位勿失矣而占者以固守此君
子正乎 中正即上節得位勿失矣而占者以固守此君
天理同亦止同人之天節得位勿失矣而占者以固守此君
常當卦而不失其占也 故卦以天理同亦止同人之天節
之性天使我不得不同也 故卦以天理同亦止同人之天節
是之順理而無邪曲故曰正 正是天之理無不同之理同
子由之亦由之則為君子故專屬之君子 性者盡人之
心所同故以性同人能盡同 通志者同人而人心悅是
有時通而不能通天下皆
通見勝上處在天下二字

象曰天與火同人君子以類族辨物

天在上而火炎上其性同也類族辨物所以審異而致同
也

火去同天故是同人之象非人同之象 類者辨之使各
為一類辨是用力之詞類是成功之詞皆審異之義非

辨之類不出非類已出未成爲辨。互文之詞也。人有靈即無君子之致同亦知爲族但恐合中之分不明則苟合反不能合耳。物無靈不自知爲族故人稱族物稱物。分明而後各循其分。各循其分而後彼此可以相處。故審異所以致同。此過其分而立與彼乖也。天澤之履天彼無厭之志而此不能給亦終與彼乖也。天澤之履天效樂之純嘏釋即禮之序爲之耳。

初九同人于門无咎

同人之初未有私主以剛在下上无係應可以无咎故其

象占如此

在此卦中即有同人之象于門則以初爻取之。于門者往以同人而往方及門即未有所同也。未有所同則非私主與是私主俱未有矣。未有私主是未有咎然有有私主之幾又是將有咎若此則是在有咎无咎之間未得言无咎。唯爻既以其初見未有所同也。未有所同則非私係應見無有私主之幾則全乎无咎矣。在下无應非不變之局此局既變之後不可知其目前可知者論之不得。未有咎理君子論人只就其目前可知者論之不得。

周易本義圖旨

卷二

上經二

五

揣其後日不可知者論之也。无欲始能剛无欲則无必取於人在下則无足附之勢无應則无相及之端是又不一爲人所取不患我私人亦不患人來誘我故无私主之幾在未有同時言係應則是品行才能遙見知於人也。

象曰出門同人又誰咎也

因爻詞而決之之例。下句難詞非易詞。謂爻詞以爻居卦之初有出門同人之象又剛而在下上无係應乃命以无咎之占蓋見同之難于无咎也。由今思之有誠然者夫如此之出門同人者又何咎而在下與无係應亦已不可不知耳。即未有所同而非剛而在下與无係應亦已不可當先養剛而在上。有應又當加慎也。上句代爻詞而述之。无咎即无私主出門同人四字去前註未有私主括其上下十二字言之也。誰咎謂誰得而咎。

六二同人于宗吝

宗黨也六二雖中且正然有應於上不能大同而係於私吝之道也故其象占如此。

此言同貴廣六二中正不患不忠不廣也。同人于宗謂其同只是黨也。猶云以黨爲同。因中正以應是應之篤摯心用於此深重則會忘其他必然之勢也。即忿懣四者有不正不在此義。无同不是黨大同不是黨。黨者小同也。以其初本爲同而後流於黨是由善人惡故稱吝。又中正之人有失不至於甚故止於吝此可推見君子能有不仁不可自恃而不省也。

象曰同人于宗吝道也

因爻詞而決之之例。謂爻詞云此是吝道。今思之果是也。萬物一體有不普遍即虧心之天理也。

九三伏戎于莽升其高陵三歲不興

剛而不中上无正應欲同於二而非其正懼九五之見攻故有此象。

故有此象

此及下爻皆不類族之敵雖交以道亦所以交是而所交非也。懼五見攻因是自反不直首句以問五言次句以取二言。以其同終不行故不及凶咎。此小人之幸也。以象爲占上二句是見在事不用占占只在末句。

周易本義圖旨

卷二

上經二

五

象曰伏戎于莽敵剛也三歲不興安行也

言不能行

因爻詞而決之之例。主意在下二句以戒非分之干。四句一氣上二句述爻詞言不興之由以釋出下二句上二句述爻詞而倒出言前句在後下二句述爻詞而決之。謂爻詞似云伏戎于莽敵剛之象也如是則三歲不興之云无疑矣。蓋既敵剛安能行乎。敵剛則不易逞不得而伏故伏莽是敵剛之象。安行謂終无可乘之機得起而乘也。

九四乘其墉弗克攻吉

墉音庸

剛不中正又无應與亦欲同於六二而爲三所隔故爲乘墉以攻之象然以剛居柔故有自反而不克攻之象占者如是則是能改過而得吉也。

如是則是能改過而得吉也

三圖五之所有是伺上故爲伏莽。四圖三之所有是窺下。故爲乘墉。然據傳解是居三之上權力可以勝三之義。

不攻因不克而然故從其由以稱之。以剛居柔是攻反也。上象即發明此。

象曰乘其墉義弗克也其吉則困而反則也

乘其墉矣則非其力之不足也特以義之弗克而不攻耳能以義斷困而反於法則故吉也

提斯之例 以取義之吉反見特義之凶也。主意在下二句上二句領起下二句之詞耳。上二句直述交詞下句代弗克攻句謂交詞云乘其墉矣非力不足而自見義不克而不攻也。下二句由交詞見得其事而謂之謂交詞由義弗克而斷之吉是其吉以義弗克而得也。上二句言取義下二句言取義則吉。義弗克謂己之義不足三總取二反則在不取二不在不攻三。以三推之則二勝三亦尚難於五然二自以義反不俟五為之難也不然則三方可勝當未反矣。

九五同人先號咷而後笑大師克相遇號戶羔反咷道刀反旅卦同

周易本義闡旨 卷二 上經二 五

五剛中正二以柔中正相應於下同心者也而為三四所

隔不得其同然義理所同物不得而閒之故有此象然六

二柔弱而三四剛強故必用大師以勝之然後得相遇也

言求賢不患不得但賢之極沉鬱者須求之盡力耳。大師如訪側陋于羣臣以象形求板築之類。三四所隔只取多隔之象非限定隔之者也。以象為占。

象曰同人之先以中直也大師相遇言相克也

直謂理直

提斯之例 上二句見求賢可必得下二句見求之須盡力。上二句因交詞見得其事而直下二句直述交詞之所言。先號咷也。中直謂問心直以已與二分當得同也。故以不得同為不平而悲憤。言後有故後笑句唯直所以物終不得問事合理則能自必能自必則事之成者其常不可放者其變也。下二句謂交詞言克相遇而連大師為詞者此交詞自言所謂相克之事見用力如此之重乃得相遇也。至用大師而不辭所謂能自必而

大師所不能克者亦少矣

上九同人于郊无悔

居外无應物莫與同然亦可以无悔故其象占如此郊在

野之內未至於曠遠但荒僻无與同耳

此士失時之象无悔之占使安寂莫之意。无同是免悔之境即可見同是生悔之境雖有可喜亦有可憂何必以此易彼哉。註後二句言非不苟同也。但莫得同也。无悔者无比匪之悔。

象曰同人于郊志未得也

註釋之例 釋交詞未盡之義也。于郊在為己則可安在為人則未可安。周公言其半以防佞孔子言其半以防固相救之義也。无悔言外見志當得此直言志當未得志以天理之志言不能兼善天理之志所不樂也。孔子之栖栖孟子之流則志竟得矣。

周易本義闡旨 卷二 上經二 五

周易本義圖旨卷之三

新會胡

方信天氏著



同里盧觀恒曉亭氏編率男文

舉佐臣 錦東川 翰墨林

校刊

乾下 離上

大有元亨

大有所有之大也離居乾上火在天上无所不照又六五一陰居尊得中而五陽應之故為大有乾健離明居尊應天有亨之道占者有其德則大善而亨也

周易本義圖旨

卷三 上經三

一

占例指卦名義外之義以言卦後之義。火天是大有之似六五是大有之凡火即象得中。在天上即象居尊无所不照即象陽應上事以下事參之而實下事以上事參之而明故大有之名不易然而兩條只同一義故孔子單以下條釋之。同一居尊以合之陽應則成大有之形以合之應天則成不驕之義。得中是應天之實事。應天是得中之事。類明健是所以得中之德。卦言得中言居有。言得中言有。居有總是一。道。居尊未可以得。眾。則是中之未真。純者真。純則能不變。是卦有大有之義。即有亨之義。隨之而見元亨。仍以得中係而述人之已。然者可略告人以未。然者宜詳。而卦德卦體適是詳寫得中之表裏。故又指以言占。健則能循。理。明則能審。理。是能有應天之德。此是得中之表。中即健行。時行。即天道得中。始有端倪。揭出。應天人之尊。得中者始極。敬崇。故占詞必。以之代。得中。下居尊是已。大有時居尊其尊。愈赫。漢高。帝所謂。今日方知天子之尊是也。如此而應天是不持其。尊而驕也。得中而不驕。是大有。亨。以此得故曰元亨。猶。云以大善而大亨也。亨者人順從。而令无不行。教无不服。即長得眾也。

象曰大有柔得尊位大中而上下應之曰大有

以卦體釋卦名義柔謂六五上下謂五陽

單取卦體例見同人。尊位未能得應而別有所以取應。亦不合內離皆不成大有成卦尤在大中。大中包下節之。義。有先以下節之義致也。解詳。象詞此示人所以當卦之實。

其德剛健而文明應乎天而時行是以元亨

以卦德卦體釋卦辭應天指六五也

提斯之例。可嗟人以勢不足恃也。獨大有之勢未可。以亨必有卦德卦體之善乃可以亨此見修德之功不可。道時行是應天之實中无定體隨時而在隨時而行所當。節見得有與保有總是一。道。語氣例見履是從象詞見得。其意而言之謂由象詞觀之是謂卦以居尊得中成而居。尊得中者有雖大有而仍如卦德卦體之理然大有而有。卦德卦體之善。是以元亨也。

象曰火在天上大有君子以遏惡揚善順天休命

周易本義圖旨

卷三 上經三

二

火在天上所照者廣為大有之象所有既大无以治之則。毀棄萌於其間矣天命有善而无惡故遏惡揚善所以順。天反之於身亦若是而已矣。此以是卦所生之義。註所有既大三句所生之義也。而。遏惡揚善如火照之明如火行之疾如在天上之无所不。及及其事同上節。蓋卦所生之義也。休謂有善无惡。天命人。有善无惡。則長善去惡。是以入无反命。故曰順。註反之于身二句。釋遏惡揚善修己治人言。初九无交害匪咎則无咎。雖當大有之時然以陽居下上无係應而在事初未涉乎。害者也何咎之有然亦必艱以處之則无咎戒占者宜如。是也。上二句占者見成之象。下句占者此後之事非艱則无交。匪咎將立變為有交有咎也。无咎者仍无交匪咎。居。

下未見委任無應并未見招致也事初上未見艱難之時
用人之思未切又并非無若委任若招致之意也身方為世
所舍無強相與之理陽則能自守不為非理故成無交害
之象以涉事為交害見任治大不為非理之難也害者不勝
任而有內愧外尤也匪咎者交非理不交理也害者不勝
之時人所欲進唯知其難而後不敢輕進艱者常思其難
也

象曰大有初九无交害也

提撕之例 見合居下事初无應三項方是此象恐尚有
世道之責者誤用其占也 是由爻詞見得其事而言之
謂爻詞以初九陽而居下又无係應而在事初故目以
无交害由此觀之則是有大有之時唯如初九若此乃无交
害之身缺一即是有交而不得辭也 初九居下事初
以卦之爻位言則是有交而不得辭也 初九居下事初
括陽與无應九是陽而陽與陽不應是无應也
周公戒躁進者孔子戒忘世者相救之言也

九二大車以載有攸往无咎

剛中在下得應乎上為大車以載之象有所往而如是可

周易本義闡旨 卷三 上經三

以无咎矣占者必有此德乃應其占也

在下車象剛中大象應上載象 大有之時則所載者大
故必大車乃能載 往者往赴上應進而任載也 戒占
者自審如是則可進 否則不可當占者為欲往之人占非
當占者為大車之人占也 剛中才德平言任大事非德
不當非才不成也 中得
道之情微成德之君子也

象曰大車以載積中不敗也

因爻詞而决之之例 占是難詞此亦難詞叮嚀以戒輕
往也 積中不敗是代有攸往无咎之詞謂果必如爻之
大車以載乃往无咎也 大有時之往是交
積中之載積中之載則必大車乃可勝也

九三公用亨于天子小人弗克

亨春秋傳作享謂朝獻也古者亨通之享享獻之享烹飪

之烹皆作亨字九三居下之上公侯之象剛而得正上有

六五之君虛中下賢故為亨于天子之象占者有其德則

其占如是小人无剛正之德則雖得此爻不能當也

享于天子者上交而見受得君之義也 非有上交之分
不得交非賢不可以交賢君非賢君不可與交故合居
下之上五句方成享于天子之象 剛正能為而當當之
義於天子之事不能成與成所不當成皆非公侯之道
不可以得賢君 除公字見者居下之上象皆得賢君
其占若下 占者有其德則以由此推見吉亨為占矣 中取
五象虛已下賢取應二之象 中是凡事順理虛已下賢
亦是順居已下賢取應二之象 故皆統於柔順然受享是以虛中
下賢非徑以柔順於法柔順言之 虛已下賢是一事之
表裏虛已而後下賢真真下賢而後享之受 虛已者不
有其尊與中也 下九二未可推見下九三而下出于虛
已則可知于九三亦然也 小人
弗克又歸重于德即傳之意

象曰公用亨于天子小人害也

因爻詞而决之之例 重戒人以先庚已也 謂爻詞云
父有公用亨于天子之象而小人弗克當今思之此象果
小人即不能當也 害者害了此象不得成也
謂少德一件則雖有是位有是君亦不成此象

周易本義闡旨 卷三 上經三

九四匪其彭无咎 彭音旁

彭字音義未詳程傳曰盛貌理或當然六五柔中之君九
四剛近之有僭逼之嫌然以其處柔也故有不極其盛
之象而得无咎戒占者宜如是也

柔仁慈之質中恭謹之迹以剛直對之便覺相勝必痛貶
為和婉乃免嫌也 嫌非出于有心自反亦可无嫌而不
避嫌則是不還君以尊體即非敬君也 此是為處四之
地者占非為如四之德者占未能匪彭者則宜匪彭已能
匪彭者則是已得所宜而无咎
也 无咎者无亢亦无詔也

象曰匪其彭无咎明辨晷也

晷明貌

因爻詞而决之之例 因此似近於容悅之事故决其為
臣道之正以勸用即論語事君盡禮章之意 謂爻詞云
匪其彭是盡臣道而无咎由今思之匪其彭者果是於臣
道明辨晷而後能然者又何咎乎 言此是明臣道之盡

事即言此是臣道之盡事也。明辨即中庸之明辨。謂辨以明為期。弗明弗措。哲則竟至於明也。為似客悅。故極辨始明。唯明故不避。容悅之嫌而必為也。

六五厥孚交如威如吉

大有之世柔順而中以處尊位。虛已以應九二之賢而上下歸之。是其孚信之交也。然君道貴剛。太柔則廢。當以威濟之。則吉。故其象占如此。亦戒辭也。

大有之世是有功可驕。義見泰五爻柔順而中。是有德可驕。處尊位是有位可驕。虛已應二是不驕。有功有德有位又不驕。是有上下歸之理。如是見五陽之體。是眞而無偽之象。心无私欲。私意是柔。是順物之體。故即謂之順。是一理柔順能順理。已含中之義。而五又有中之象。虛已亦見之象。彼此互見。則見之眞矣。虛已是全體。應賢是其發根於虛已中。與虛已根于柔順。則誠矣。中與虛已下賢是人性之所好歸。此是歸其性之所好。則亦誠矣。上下歸而無備之患。則吉全矣。

周易本義闡旨 卷三

上經三

五

象曰厥孚交如信以發志也

一人之信足以發上下之志也

註釋之例。辨明爻詞中事之輕重也。德以體為要。亦唯體難得。故防人之自恕而特勉之。尤歸重柔順。即係詞統謂之順信之意。中與虛已下賢。根於柔順。故信重信即重柔順也。謂爻詞以其柔順而中。虛已下賢而立此象。然中與虛已下賢。感而未深。未能成此象。所以成此象者。尤以其柔順而有信在其中也。

太柔則人將易之而无畏備之心

因爻詞而决之之例。恐人以孚交之故。料人必以愛生敬疑。無无備之患。忽爻詞為不必用。故决之。言不威之必威。乃吉。

上九自天祐之吉无不利

大有之世以剛居上而能下從。六五是能履信思順而尚賢也。滿而不溢。故其占如此。

以主輔之象言。則五是君以高卑之象言。則上亦是君。故又以爻為君。五為臣。陽必從陰。而卦无他陰。故有共從五之象。陰亦從陽。而象各從一。則專一兼從。眾則不專。不專未成。從故又只有陽從五之象。五是安而善之象。此是勉而善之象。履信思順。剛而能柔。勉其質所不能也。以剛二字見其能勉。大有之世及居上六字見其能勉。出于不以功業勢位而驕。又一賢于人處。履信思順。將六五作世及居上言。不溢。頂以剛下從言。履信思順。將六五作道德之象。看尚賢。將六五作人之象。看履信思順。將六五作偽也。即中庸道問學是致用。思順者求无私欲。私意也。即如如其信也。六五之柔順。見成是順。思順者期得此德。克化不順。以如其順也。思是孟子思誠之思。尚賢者又事賢以輔其履思之功。人以信順引誘我。與切磋我之信。順皆履思功之輔也。履思尚賢。皆所以得信順之事。六字總歸結信順。尚賢。詞以天之所助。二句解全爻之故。可見。履信思順。尚賢。之善。已合天心。又出于大有之上有滿而不溢之善。在內。天心益无間然矣。人心即天心。

周易本義闡旨 卷三

上經三

六

象曰大有上吉自天祐也

因爻詞而决之之例。此於古者之勸。敬无所加。特借以為觀象玩詞者。明天人之理也。謂爻詞本言人助而指為吉。然不直言人助。而轉言天助者。以人助即天助也。由今思之。其所謂吉。雖自人祐。果即自天祐也。人好善之性。是天所與。祐出於人而人祐。祐出于天。故人祐實是天祐。

謙亨君子有終

謙者有而不居之義。止乎內而順乎外。謙之意也。山至高而地至卑。乃屈而止於其下。謙之象也。占者如是。則亨通而有終矣。有終謂先屈而後伸也。

占例直言卦後之義。止乎內者。有於內者。不放出外來。順者讓而不抗。內美不見於外。則外面是讓。人矣。山土。

之剛地土之柔山土之動地土之靜柔不能陵物靜不期
陵物故知山在地下是山之屈於地非地之陵乎山止
居也兼取卦德卦象各卦例見上卦註如是占上二
義然二義只是一義有止順之義則可以當卦而占為亨
有終矣亨主實有終主名君子不用以此為勸但卜筮
重為眾人設勸眾人則必以此也眾人所以不肯為謙
損名滯行也占詞正釋其忌

象曰謙亨天道下濟而光明地道卑而上行
言謙之必亨
卦象即卦德之象已見大象故不釋二節因象詞而決
之之例此節以亨之大者證明即是決之謂象詞云
謙則必亨此無疑也觀於天地可見矣下濟卑是謙光
明上行是亨之光明者是地受之而成物品物上行者天受
人之在邦必達在家必達

天道虧盈而益謙地道變盈而流謙鬼神害盈而福謙人道
惡盈而好謙謙尊而光卑而不可踰君子之終也
惡鳥路反
好呼報反

周易本義闡旨 卷三 上經三 七
變謂傾壞流謂聚而歸之人能謙則其居尊者其德愈光
其居卑者人亦莫能過此君子所以有終也

上節證明而後決之此節推明而決之上節決而後證明此
節推明而後決之此節推明而決之上節決而後證明此
此句又以上二句證明鬼神句天地二句以天地之自
處証見天地之處物鬼神句以天地之處物証見人之處
是順其施則施逆其施則止有施有止則若好惡人之好
惡亦唯于己之情有順逆耳唯好謙是人心之理故謙
者必見好人所同好則有譽不掩抑其等亦顯之也光是有
光之意不可論本德之尊卑抑其等亦顯之也光是有
益不可論是無損人於終謙時晦其德似
去而無之今復顯是復得而有之也

象曰地中有山謙君子以裒多益寡稱物平施
尺証反施始
以卑蘊高謙之象也裒多益寡所以稱物之宜而平其施

俱高增卑以趣於平亦謙之意也
以卑蘊高衣錦尚絅之義山地同象身事與卦各取人已
之象不同裒多正所謂以卑蘊高謙之義總在此益寡
是裒多自然所成之事非另為一截損已之高則物之
卑者無相形以見其卑此即是益寡稱物平施又裒多
之發言其形之真實有共發也既不得已高于物則於
物不敢傲忽而所施於物者必無不及其分各還其分則
不平而平矣註亦謙之意謂亦以卑蘊高之意以卑蘊
高是損其高而益卑得由損高則約之總損高耳故八字
詞異意同也裒多者以少
居多故是以卑蘊高之義

初六謙謙君子用涉大川吉
以柔處下謙之至也君子之行也以此涉難何往不濟故
占者如是則利以涉川也
心不前與物競則其狀靡弱柔即下之狀但柔以心言下
以述言謙以表裏如一為成即述唯出於心方能極其致
強飾於外必有破綻也吉就涉川言涉大
川吉者得人之眾且深可以無事不濟也

周易本義闡旨 卷三 上經三 八
象曰謙謙君子卑以自牧也
註釋之例釋交詞中事之底裏也四爻詞言謙與吉
相連恐人疑謙有為而為故表明聖人所稱是無為者
即學也謙在其中君子憂道不憂貧之義自牧者自成
其身之意卑原已接人之道君子為此是自盡其道非
以求利也善不誠者聖人不與以善名且不
誠不能動物安可涉川故知爻詞所稱是此

六二鳴謙貞吉
柔順中正以謙有聞正而且吉者也故其占如此
上爻前見謙象此爻以德見之柔順氣稟無剛戾也中
正心无私欲私意則虛而无倚天理純全之體也謙不為
剛戾之氣所使又无私己以生忌克爭執則能極謙之致
矣貞即自牧之義恰是已處人之正道非邪媚之行也
爻之吉

象曰鳴謙貞吉中心得也
提斷之例見道疑於德欲疑道者在脩德恐人斃於其
美而生襲取之意也例出言前句在後謂爻詞云鳴謙

貞吉是此父之象占何者父有柔順中正之德則其謙之盛乃其心之所安也不然強而為謙豈能如是哉

九三勞謙君子有終吉

卦唯一陽居下之上剛而得正上下所歸有功勞而能謙

尤人所難故有終而吉占者如是則如其應矣

六爻皆謙卦之象坐定就謙中成象此爻有勞象則為勞

剛則能為正則能當事成而善方足言功勞者之謙必

掩其勞民服是勞不可掩亦无初有終也按註有終吉

象之後事亦算象詞與屯六二女子貞二句同例筮者之

占在言外三桓公一矜而

叛者九國正此象之反

象曰勞謙君子萬民服也

因爻詞而決之之例萬民服是代有終吉之詞即云果

則人愛之愛之則必公平而共服之

矣人愛則有擁護无傾軋故并吉

周易本義闡旨卷三上經三

六四无不利撝謙與輝同反

柔而得正上而能下其占无不利矣然居九三之上故戒

以更當發揮其謙以示不敢自安之意也

此爻柔正同二二之謙以德推見此有上而能下直見之

唯所少者中是於道未盡精微之象故有撝謙之戒上

句以效勸守下句以道勸進效足証道之是故无不利

宜守道不為效而重故已无不利亦宜進所以无不利

者雖功不及三而居三上然其謙之盛三與上下皆不之

惡也以三見謙可居有餘此見謙之不足在撝謙者君

子貴也三為己為心但求人與而止則是為人不免小人之

象曰无不利撝謙不違則也

言不為過

註釋之例論明爻詞中事之善以決人用也則節限之意不違者適中而无過不及也无不利已是謙之極

六五不富以其鄰利用侵伐无不利

以柔居尊在上而能謙者也故為不富而能以其鄰之象

蓋從之者眾矣猶有未服者則利以征之而於他事亦无

不利人有是德則如其占也

柔字與初六同義與物无競也但此兼心迹言能謙直

指柔象言與由柔推見者不同利用侵伐雖在以鄰然

使非出于不得已則理不直而損德又心有驕而損謙

將未可以彼亦有詞而氣壯往不必利矣唯謙德之主既

不敢驕則必出于不得已故利耳他事之利則直頂以隣

言

周易本義闡旨卷三上經三

象曰利用侵伐征不服也

提斷之例爻詞本由謙主所征唯是不服而言今恐人

謂有以隣之勢可不藉此故特諄告之倒出言前句在

後謂爻詞云爻有利用侵伐之占何者爻謙主之象謙

主則有所征唯征不服而已也侵伐之利唯出于征不

服方統於謙不然則反謙亦利謙不必貴矣不為惡

不可忍則是為弱小可乘故非征不服則反謙而驕

上六鳴謙利用行師征邑國

謙極有聞人之所與故可用行師然以其質柔而无位故

可以征已之邑國而已

以二四例推此亦當取柔正之義利用句言謙多所可

下句言謙亦有所不可一勸為謙一戒特謙也利行師亦

象曰鳴謙志未得也可用行師征邑國也

及湯武又不如武丁宣王也

用者用已與人

陰柔无位才力不足故其志未得而至於行師然亦適足

以治其私邑而已

提撕之例與上爻同意皆恐人之特謙而反成驕也謂爻詞云此雖鳴謙而志未得也故雖鳴謙而亦有行師之事也夫唯如是則行師亦可矣然雖鳴謙而亦有行師之盛然惡極之人有非德所能服者故才位不足則志未得謙者必不觀說分外所志必分內之物不容舍者如祖宗土國之類志未得者為亂賊所篡奪而喪失有缺陷於心也如此則不得不用行師可用行師句本句上有承之作轉文

坤下震上

豫利建侯行師

豫和樂也人心和樂以應其上九四一陽上下應之其

志得行又以坤遇震為順以動故其卦為豫而其占利以

周易本義闡旨

卷三

上經三

土

立君用師也

占例直言卦後之義上下應是豫之徵順以動是豫之由豫以此來見其間五陰應一陽不獨此卦也他卦兼順動無以見其出於豫故獨在此卦為豫之義動兼修己治人之心和者無乖戾樂者相喜權者無乖戾而未相喜權者有相喜權而不免兼乖戾者兩等皆未可謂豫也餘義詳下傳

象曰豫剛應而志行順以動豫

以卦體卦德釋卦名義

重在言卦兼以卦德名使占者知所以當卦在反求諸己也剛應剛得應也志行二字足明應之形實人肯從己之所為方成相應也然此尚恐出於有利之私无知之妄則仍是偽唯順動所致方是天理之應其應方真也人之應違生于動動之得應違分于順逆

豫順以動故天地如之而况建侯行師乎

以卦德釋卦辭

因象詞而决之例然兼提斷占以卦德係非人應之後廢德亦可有為之也上節順以動豫是以順動得豫此豫順以動是豫後仍順動上節詞將卦作占者看其則此之順動是後不違故起此占也謂象詞云筮得此卦則可卜其豫後不違故起此占也謂象詞云筮得此卦則可當之者有豫而仍順以動之美其占為利建侯行師今思豫而仍順以動又何事不利乎人心合後仍復可離唯不失其所以谷之者則不獨不離而觀轉益榮故藉以舉事而无不成天地如之者人力能旋轉天地若蓄積以見能勝人故字辨其專係于此非關前事

天地以順動故日月不過而四時不忒聖人以順動則刑罰

清而民服豫之時義大矣哉

極言之而贊其大也

周易本義闡旨

卷三

上經三

土

註釋之例上節言順動所以得人是其事之效言此節當為處以為勸也乾道之主宰坤道之形質順動即坤力為順動即乾此因便申告人以乾坤道也為觀象玩詞者發意多道理而已得理即得道不忒是象理不過忒刑清民服亦言無失理此言雖天地聖人無不忒是象理以順方得理見人無能以順得也故字作乃字讀便明以順之順而察理之勉天地聖人之順出於自然然所氣之分而生聖人知天地之自不得不同也天地之動言行是而知其理也日月四時即天地之動聖人之動言行是心不能盡性而亦不能違性故當理則民從清濁潔也刑罰是無美之事如濁惡之物一般故除去為清濁潔也之上下无常其每互成一卦之義皆暫然而不居若天亦時而然者故曰時義

象曰雷出地奮豫先王以作樂崇德殷薦之上帝以配祖考雷出地奮和之至也先王作樂既象其聲又取其義殷盛

也

伏義只就和樂之由和樂之徵托出和樂未正寫和樂之情此方取卦象狀出和樂之情以示人雷之出地陰散陽舒不滯不鬱和樂之狀也先王以其為和樂之狀故以之為樂以狀和樂和而未樂亦微有滯出地之象終存至于樂則滯全空鬱全消矣故豫恰雷出地之象樂以狀功然萬物和樂正功之形容故即雷出地之象樂德之發則狀功又即是狀德也崇隱則如未崇今始顯出則如先未崇而始崇之也上帝祖考又所以致上帝祖考之樂萬物之和樂上帝祖考之所欲也禮莫大于祭祭莫大于天地祖考故樂五處不用而唯此用其最隆者極際以包括其餘也除特祭外四時之禮三年之祫五年之禘皆祖考相配以此言內祭亦以大該小也之以字當而字謂不獨上帝殷薦而配祖以祭之時亦然也爾鐘為宮黃鐘為角大簇為徵姑洗為羽雷鼓雷亦孤竹之管雲和之琴瑟為門之舞以降天神而雷鼓雷大簇為角姑洗為徵南呂為羽靈鼓靈鼓孫竹之管空桑之琴瑟成池之舞以致地祇黃鐘為宮大呂為角大簇為徵應鐘為羽路鼓路鼓陰竹之管龍門之琴瑟九德之歌九磬之舞以格先祖此迎神之樂去小呂禁賓夷則無射四律不用商聲也奏黃鐘歌大呂舞雲門以祀天神奏

周易本義闡旨 卷三

初六鳴豫凶

大簇歌應鐘舞咸池以祭地祇奏夷則歌小呂舞大蕤以饗先妣奏無射歌夾鍾舞大武以饗先祖此事神之樂黃鐘大呂取子與丑合太簇應鐘取寅與亥合夷則小呂取申與巳合無射夾鍾取戌與卯合

陰柔小人有強援得時主事故不勝其豫而以自鳴凶之道也故其占如此卦之得名本為和樂然卦辭為眾樂之義爻辭除九四與卦同外皆為自樂所以有吉凶之異

象曰初六鳴豫志窮凶也

窮謂滿極

提撕之例 志窮二字倒出言前句在後謂爻詞云初六有鳴豫之象蓋陰柔小入上有強援則志窮而若鳴矣然如是則必不免于凶也人生以道德為重豫不足滿且禍福相倚亦无可滿之豫志窮者於豫外不見有救于

豫亦不見有歉也是言不思為善不思防患之詞故必凶

六二介于石不終日貞吉

豫雖主樂然易以溺人溺則反而憂矣卦獨此爻中而得正是上下皆溺於豫而獨能以中正自守其介如石也其德安靜而堅確故其思慮明審不俟終日而見凡事之幾微也大學曰安而后能慮慮而后能得意正如此占者如是則正而吉矣

周易本義闡旨 卷三

象曰不終日貞吉以中正也

得此象起占以此象非易可自信之事告之以可信即是與占所未明也與此卦吉字同例

六三吁豫悔遲有悔

吁上視也陰不中正而近於四四為卦主故六三上視於四而下溺於豫而有悔者也故其象如此而其占為事當速悔若悔之遲則必有悔也

四為卦之主是極豫之象。下之應有人助以備患。故無憂虞。尚可三。無其藉而傲之。孟子所謂小國師大國也。患必至矣。然此是其陰不中正。本有溺於豫之機。故外誘得乘而成之。非外誘之罪也。孔子正申明此意。陰有善惡。二以中正見其本善。三以不正。中不見其本惡。陰皆為弱。為暗。為此是也。不中。正。者不特不中。并不正。皆以用言。方宜有悔。則猶不中。正。故戒之速。悔。危中之悔。所以去危。人所易安。中之悔。在難。故有須戒。

象曰：盱豫有悔，位不當也。

提斷之例。倒出言前句在後。謂爻詞云：盱豫有悔。此位不當之象占也。如六三者。盱豫已成。本寒源之論。於彼迂闊。此微未如六三而占得之者。使知早治。其盱豫之根耳。人既為外所誘。戰勝大難。不如先使外不能誘之。安故聖人望人自克之。早不當。即不正。然所謂不當者。六居三也。六則是陰。三則是中。不中。三字代陰。不中。正之詞。

九四由豫大有得，勿疑朋盍簪。

五

九四卦之所由以為豫者也。故其象如此。而其占為大有。得然又富至誠不疑。則朋類合而從之矣。故又因而戒之。簪聚也。又速也。

由豫者。卦由其上下應之以立名也。即言此是上下應之者耳。非謂又有能為世致豫之義也。唯欲有為而後求。人唯求而後得。人得人之象。即是求人之象。亦即是欲有為之象。欲有為則非溺於豫矣。故無溺於豫之戒。而但為其有為置議。大有得者。為學立功。皆有眾助。則效大也。交久則情渝。故勉以誠。誠內疑而外現是不誠也。愛衰則易見疵。而疑生。勿疑者。常彼生人之賢。與故使愛不衰。也。又人非聖人。久處必有過失。亦彼生人之疑。處勿疑。又在提醒小者。不必關大德之見。使心不執也。朋又新得之朋。蓋者慕其交之不渝而來也。

象曰：由豫大有得，志大行也。

註釋之例。釋爻詞下文所以立言之故也。就大有得論。明其事勢以見下文之戒。是因其勢而成。就大有得論。明其志唯無不得方是志大行。此大有得之進事而既大。

有得則有其基矣。更多取人為助。是成就之方。若將志大行。即指大有得言。則大有得為可止足之境。下文為無為而設之言矣。

六五貞疾，恒不死。

當豫之時。以柔居尊。沈溺於豫。又乘九四之剛。眾不附而處勢危。故為貞疾之象。然以其得中。故又為恒不死之象。即象而觀。占在其中矣。

柔是不能守之德。居尊无制。是敗守之勢。故有沉溺之義。眾不附。從各交。應四取勢。危從乘四取。沉溺是无志為善。得中是偶有一二善事。貞疾。痼疾。此庸主權臣大勢。向忘而一綫僅存之象。以不死。許中。即見中可以已疾。是并告占者以已疾之道也。以象為占。

象曰：六五貞疾，乘剛也。恒不死，中未亡也。

提斷之例。倒出言前句在後。謂爻詞云：六五之象為貞疾。以其乘剛也。又為恒不死。以其中未亡也。上二句以下強之。可見見下之勢。不可長。下二句以中之可以免死。見擴充之。可以已疾。下之得眾。由上之棄眾。故其強是上長之不長之者。非防制之修德。以係人。而上未疾。而遠疾。既疾而已。疾總一道也。

周易本義闡旨 卷三

上經三

六

上六冥豫成，有渝无咎。

以陰柔居豫極為昏冥於豫之象。以其動體。故又為其事雖成而能有渝之象。戒占者如是。則能補過而无咎。所以廣遷善之門也。

豫益甚。則愈易。窮人尋常之剛。尚不能克。况陰柔乎。首句戒陰柔。次句勸動。陰柔怠緩。不振正動之反。

象曰：冥豫在上，何可長也。

註釋之例。釋爻詞中事之詞。所略之義也。在上事終之象。言時之久也。冥豫。至于在上之時。是其所荒廢者。比之初六。不啻十百矣。冥其凶。可知。何可長。言將喪亡也。周公因爻是動體。以為但言无咎。便足以勸其渝。亡也。凶致微。故略之。不言孔子又恐其仍未必勸。故又策之于後。謂此冥豫在上。本不可長。但爻詞為其能以渝自免。

剛不可言耳非不
喻亦自无患也

隨元亨利貞

隨從也以卦變言之本自困卦九來居初又自噬嗑九來

居五而自未濟來者兼此二變皆剛來隨柔之義以二體

言之爲此動而彼說亦隨之義故爲隨已能隨物物來隨

已彼此相從其通易矣故其占爲元亨然必利於貞乃得

无咎若所隨不貞則雖大亨而不免於有咎矣春秋傳穆

姜曰有是四德隨而无咎我皆无之豈隨也哉今按四德

雖非本義然其下云云深得占法之意

占例同豫隨淺同深隨粗同精但相從即是隨徹底無

間全體无違方是同卦變是迹隨之義卦德是心隨之

周易本義闡旨卷三上經三

義無卦德則隨之真偽未辨故必兼卦德而後隨之名立

據初爻注則卦變卦德皆物來隨已之義已隨物是朱

子補卦兼見之義天下无无感之應亦无无應之感物隨

已則已之隨物不在先亦在後故物隨之義見即隨物之

則情生習則善化由隨至同固然之勢其不然者有他故

以使之然或爲外誘所牽而不能守正或不正而爲義

理所奪也隨非其人隨之不以道皆是正或不正即非道

隨非其人則隨之必須以非道初似正人而不可以非道隨

之亦究非正人兩者有一皆非犯兩咎也貞者既隨之

後細審其人苟非正人則力去之苟是正人則終以隨之正道隨之也

象曰隨剛來而下柔動而說隨下退嫁反

以卦變卦德釋卦名義

亦言卦兼以卦德名使占者知所以當卦在內觀物情也

王肅本時作之今當從之釋卦辭言能如是則天下之所

從也

註釋之例釋彖詞所以立言之故也謂如此之效甚

大故聖人期占者以如此彖詞繼亨言貞无咎是期人

亨而且貞无咎也大亨者隨進爲同隨之固也貞无咎者

以貞得无咎隨之正也固則其正可仗正則其固可欲

君子之朋君子之所必附也故天下隨之非朋則勢弱非

君子則道廢皆附之者少天下以相隨外之人言本指

所足爲有无者唯君子耳

隨時之義大矣哉

王肅本時字在之字下今當從之

此節上節之結句義即指亨貞此卦帶見之義亦即卦

義也大者大羣之聚散所關即世道之治亂所關也言

亨之大見君子不可不交言貞之大見交當擇君子交

非君子則已并不得爲君子是君子之黨愈絕也交君子

則已不失爲君子是君子之徒愈衆也

周易本義闡旨卷三上經三

象曰澤中有雷隨君子以嚮晦入宴息

雷藏澤中隨時休息

雷極動之物而肯于藏是極力舍己以從時也故爲隨之

美君子自強不息者其息亦如雷之藏也凡動後之

靜語後之默大而憂

則違之亦是此義

初九官有渝貞吉出門交有功

卦以物隨爲義爻以隨物爲義初九以陽居下爲震之主

卦之所以爲隨者也既有所隨則有所偏主而變其常矣

傳以所隨者正為義然正人非正道不能隨則隨之以正亦在其中矣吉者此隨有功於己之德業也出門又勸其廣而用之吉已指有功謂又有吉也

象曰官有渝從正吉也出門交有功不失也

提撕之例上二句述交詞本交而以從正代貞字下二句兼述言前句而倒出在後交詞言正則吉亦有正乃吉之意但在言外則稍晦故揭明之交詞兼言此專戒詞交詞於出門交不謂交詞云官有渝從正乃吉也故作有功不失句述之云謂交詞云官有渝從正乃吉也故云出門交有功蓋此從正者之出門則皆不失正故也又因論已通似介之反出門益似太寬故申明聖人非許破介以為通廢廢以為寬也

六二係小子失丈夫

初陽在下而近五陽正應而遠二陰柔不能自守以須正應故其象如此凶吝可知不假言矣

近者非正而亦比著此象者著近之可畏也下句是占

周易本義闡旨卷三

上經三

九

象曰係小子弗兼與也

因交詞而決之之例專決失丈夫句兼與是謀求失之反弗字是言无可求猶亡無不失也係小子不必失丈夫則獨受小子之損其微尚有限并失丈夫則又無丈夫之益其微全矣凶吝不言可知與即三爻志之義弗兼即舍之義志邪故係於邪而習于邪則志愈邪故必舍正

六三係丈夫失小子隨有求得利居貞

丈夫謂九四小子亦謂初也三近係四而失於初其象與

六二正相反四陽當任而已隨之有求必得然非正應故

有不正而為邪媚之嫌故其占如此而又戒以居貞也

陽君子之象當位有權也有求得成德立功皆可也非正應而隨是未同而言之類雖用之君子亦失交之道君子於其始進已不能無疑後此更有失節則疑益深而交必離是不利也始進不疑則後雖正亦不能完品但可

以全交耳為所交者君子則隙末又是一失故欲其有終貞以隨之道言失小子以下是占

象曰係丈夫志舍下也

舍音捨

例同六二對舉之見邪正不容並立故從正必在去邪欲去邪莫如從正也志舍即弗兼與義以六二反推

九四隨有獲貞凶有孚在道以明何咎

於五故雖正而凶惟有孚在道而明則上安而下從之可以无咎也占者當時之任宜審此戒

霍光之拜大將軍專國政隨有獲也霍光非不正然宣帝卒為之芒刺在背以是恩衰其妻子因之怨望謀逆而蒙誅夷貞凶也

周易本義闡旨卷三

上經三

九

象曰隨有獲其義凶也有孚在道明功也

因交詞而決之之例上二句謂如此果有凶義下二句謂果雖有孚在道亦必以明乃无咎也義即理也權重者主震人情事前可知之理也以明而後盡道則盡道之功總歸于明矣故云明功功指无咎言

九五孚于嘉吉

陽剛中正下應中正是信于善也占者如是其吉宜矣

唯賢之應賢其應始能信不然則但可謂之應耳吉者德可成功可大也中正即中和陽剛所以能致之資

象曰孚于嘉吉位正中也

提撕之例見人君取人以身而凡取友者可推唯賢親賢孚不可強為故人君欲得賢必以修道修仁為本倒出言前句在後謂交詞云孚于嘉吉此位正中之象占也

上六拘係之乃從維之王用亨于西山

居隨之極隨之固結而不可解者也誠意之極可通神明

故其占為王用亨于西山享亦當作祭享之享自周而言

岐山在西凡筮祭山川者得之其誠意如是則吉也

隨之貴正屢見各爻可以互明此為得正者言故不著其

正隨之貴固三之失小子之孚亦已見其意此又勸

固之有終也占言如此之誠可以格神明即獲上信友

无不可之意誠之可以以有終者必誠之至者故无不動

爻詞以祭山川為例註亦依文

釋之非專言祭山川之吉占也

象曰拘係之上窮也

窮極也

提斷之例 倒出言前句在後 謂爻詞云拘係之上窮

之象也 拘係之固極之詞也 上窮有終之謂也 見聖人

于有終方以為固極未至有終猶聖人所謂有未固也

上窮謂居卦之上是隨之窮窮即終也 猶云隨能至終則

是拘係之象 拘係之括乃從

繼之之詞不然則未見固極也

周易本義闡旨 卷三 上經三

主

蠱元亨利涉大川先甲三日後甲三日 先息焉反 後胡豆反

蠱壞極而有事也其卦艮剛居上巽柔居下上下不交下

卑巽而上苟止故其卦為蠱或曰剛上柔下謂卦變自賁

來者初上二下自井來者五上上下下自既濟來者兼之亦

剛上而柔下皆所以為蠱也蠱壞之極亂當復治故其占

為元亨而利涉大川甲日之始事之端也先甲三日辛也

後甲三日丁也前事過中而將壞則可自新以為後事之

端而不使至於大壞後事方始而尚新然更當致其丁寧

之意以監其前事之失而不使至於速壞聖人之戒深也

占例同豫卦。上剛復而不納諫下阿諛而不獻規且上

又若止者所謂不善而莫予遠也卑巽者阿諛之臣又志

下意怯不能有所建立天下事所以盡壞。所以元亨者

慮始也。亨就人之肯為言下文猶云去盡之肯何在涉大

川而先甲後甲欲去盡者利如此也。壞極壞盡之時

須更新之事難而多故以涉大川為比。先甲二句又所

以涉之道。盡時亦或偶有未壞者然同是久不整理之

事必無完美不治亦留壞先甲句教其并治未壞者後甲

句教其治已壞者加謹也總周慎二字。將壞而反為不

壞亦似更新不壞之局亦自此始故日後事之端後事即

指此事之盡如後日非指別事。先甲句橫治之盡後甲句

直治之盡如此盡方无餘。三句總言當奮發有為而又

周慎以

為之也

象曰蠱剛上而柔下巽而止蠱

以卦體卦變卦德釋卦名義蓋如此則積弊而至於蠱矣

釋致蠱之由以為未盡者戒。涉大川三句正巽而止之

反而上下反其巽止則必相交矣是二義正反治蠱者也

蠱元亨而天下治也利涉大川往有事也先甲三日後甲三

日終則有始天行也

周易本義闡旨 卷三 上經三

主

始天運然也

首二句註釋之例。釋彖詞中事之事體舉揚亨之可欲

以為勸也。元亨者大為去盡之事以至盡盡去也蠱盡

去則大治成矣。元亨似功夫天下治似效。而天下治

謂是天下亂而轉為治。以下提斷之例。皆例出言前

句在後。謂彖詞云利涉大川謂如涉大川方是治蠱之道也

非謂往有事便似涉大川大險忍大勞如此方有治蠱之往

尋常有事未足當有事也。先甲二句謂彖詞又似有事

之條目又在先甲三日後甲三日何者以終則有始是為

不壞亦是天行元亨兼兩義言此單取聽其反為不壞一

義言治之可反為不壞故人當治之然二句非正言亂可

治乃反言治可亂由亂有微戒反推之則治无微戒可知

由聽其預為之計使難亂亂不至遽甚而

可救極治則難亂先甲二句使極治也

象曰山下有風蠱君子以振民育德

山下有風物壞而有事矣而事莫大於二者乃治已治人之道也

山下有風只物壞之象然物壞即有當有事之理故即帶見有事之象治已治人之除其舊而布其新亦似物壞而變即謂用卦象之義以盡卦象帶見之義亦可君子視安如危圖難於易振育之事不必起於蠱後非同象詞蠱後之事之義然皆所以免蠱則與象詞之事同歸也

初六幹父之蠱有子考无咎厲終吉

幹如木之幹枝葉之所附而立者也蠱者前人已壞之緒故諸父皆有父母之象子能幹之則飭治而振起矣初六蠱未深而事易濟故其占為有子則能治蠱而考得无咎然亦危矣戒占者宜如是又知危而能戒則終吉也

周易本義闡旨 卷三 上經三

蠱之象不勝著然但蠱即當有事不必問其何等蠱也故卦皆止以有事立言治蠱是使事之仆者復立幹比人枝葉比事以身任事使事以身立也上占以蠱未深起有子謂但中人以上勝於如无者便足不必大賢言易濟也下占以蠱未深亦已蠱起言亦足策難人情或有畏沮然知難則不難可无畏沮也吉即无咎終對人見在危言

象曰幹父之蠱意承考也

註釋之例 釋爻詞中事之事體也 爻詞只言其事之效未言其事之善此又言其善也 因人于改父之道有粹父之嫌故釋去之 宋人紹述之說正托不改為承以遂奸其君不明此義故為之惑以事中之意言則因人性皆善不敢以不善誣父如舜亦繼述瞽瞍以事外之意則欲挽回補救以延續所傳國家之緒皆是承考

九二剛中上應六五子幹母蠱而得中之象以剛承柔而

治其壞故又戒以不可堅貞言當巽以入之也

剛中是所以能幹之具得中是所幹之事得中即母之蠱去也 已剛而長以可不嚴憚之柔母又為蠱所迫皆易失婉異之由故戒之不貞 即下氣柔色以諫之類

象曰幹母之蠱得中道也

提斷之例 例出言前向在後 謂爻詞云其象為幹母之蠱以其得中道也 因不可貞之戒恐人誤解求至當為貞而有所苛止故辨之 見幹至于中方是能幹并發各爻能否之例也 爻詞云不貞是論語薄責之義薄在所以責之者多方從容使之易從非省減所責之道理也故與得中道不相背 幹猶云能幹

九三幹父之蠱小有悔无大咎

過剛不中故小有悔異體得正故无大咎 此幹之微未成者幹是始與之詞 不中者矯枉太過過剛其所以然也 小有悔者小有咎可悔 无大咎者不體稍能自克也此所以不中而仍正之由

象曰幹父之蠱終无咎也

周易本義闡旨 卷三 上經三

提斷之例 謂爻詞云此爻之象占如是也 終字括小有悔句之詞 先本有咎因大可益小而後得附於无咎故曰 終

六四裕父之蠱往見吝

以陰居陰不能有為寬裕以治蠱之象也如是則蠱將日深故往則見吝戒占者不可如是也 吝是貽父以吝是除蠱深之凶外又有不能改之恥 往字見失時不可救但不怙終即可洗前羞廣遷善之門也 終焉之意

象曰裕父之蠱往未得也

註釋之例 是取爻詞中事承爻詞而論之 對以不改為孝者說 謂如世俗之說則裕父之蠱雖往亦得而今據爻詞觀之 則是貽父以吝豈為得乎 未得以吝言非即吝之謂 未得未為孝之意不改亦姑息之愛故下云云未孝

六五幹父之蠱用譽

柔中居尊而九二承之以德以此幹蠱可致聞譽故其象

占如此

柔則能屈已中又合德不侯屈已故于九二信任必篤用譽者幹之至盡至善无可訾議也居尊見所幹者大之為大功

象曰幹父用譽承以德也

提撕之例 提撕又詞歸併應二而言恐人作一節分視而輕之也 柔中是應二之本承以德括柔中應二而言 柔中非歸併應二而自為功則與二之剛中始勝任牙 肩矣 剛出言前句在後 謂爻詞云 幹父用譽此以柔 中應二能自承以德之象占也 承是五自取承非言二能承也

上九不事王侯高尙其事

剛陽居上在事之外故為此象而占與戒皆在其中矣

周易本義闡旨

卷三 上經三

妄

高尙其事者事及道精微之分事道是尙其事事及精微之分則於尙中又高之也道以仁為意以義為理道可行時則行於物有所宜義也道不可行時則行于物無所宜非義也不事王侯為仁而曲盡其義也 不事王侯是違世之行未免為世所非意忍動搖以高尙其事决所未决即占也 著此以正愛世而流于殉世及藉口愛世以求利達者之失

象曰不事王侯志可則也

因爻詞而决之之例 志為事之幹唯高尙為可則言果是志可則即言果是高尙其事也

坤上

臨元亨利貞至于八月有凶

臨進而凌逼於物也二陽浸長以逼於陰故為臨十二月

之卦也又其為卦下兌說上坤順九二以剛居中上應六

五故占者大亨而利於正然至于八月當有凶也八月謂

自復卦一陽之月至於遯卦二陰之月陰長陽遊之時也或曰八月謂夏正八月於卦為觀亦臨之反對也又因占而戒之

周易本義闡旨

卷三 上經三

妄

占例利貞是指卦各義外之義以言卦後之義元亨及未肯是直言之也 一陽初長未見不肯止長而為二則見不肯止矣卦交正有此數不能兩容此不肯止是容彼留也故為偏之陰陽唯上下分處者方是消長之象其相留者錯雜之象耳故獨復臨泰壯夬是陽消陰姤遯否觀剝是陰消陽之象亨者進無室礙也解見釋卦名悅者心无忿意即犯而不被之義順者事无違理即以直報怨之義此是待人之正剛者心不屈於物欲中者行適止於至善是已身之正應五則又事權有所受之而非僭竊此是舉事之正如此則无名可借即无瑕可乘小人不得與為難而亨可果得矣故利亨亦有變時亨以數言故未定貞則數亦不能全勝理故亨亦有變時亨以數言故未定貞則理數兼得故亨始定也 至于八月句誠人以因獸將關之意非教人正防守始定也 八月句誠人以因獸將關激而抗使此十二月時便勿與陰以如八月之窮也窮則小人使之无能為便止不加之已甚此亦是理循此理亦

象曰臨剛浸而長

長反

以卦體釋卦名

此兼揭出象詞亨字所指與單釋卦名義有別 浸長指二陽言一進為二是少有進則不暴急而有漸也故曰浸 一之勢微于二而猶能進則由二而三四愈可知矣故有亨義

又以卦體言卦之善

上節借象詞代伏義語氣此節用自已語氣皆先揭出象詞所指而後述象詞是行文之變例因此節可入象詞口中而上節以入象詞口中則為重複故并將此節與上節湊成片段在象詞外而後歸之象詞 此正之所指也

是自取卦義言之與他處從彖詞進出者不同言卦於上節之勢外又有此善大亨以正天之道也

當剛長之時又有此善故其占如此也

提撕之例是述彖詞所言承上二節出之謂卦有三義象詞所云大亨以正指此為天之道一以許占者一以進占者也註剛長之時貼大亨頂首節言又有此善則以正頂上節言二氣之有陰陽與陰陽之往來與往來之有其度數皆太虛中不容已之理故大亨是天之道天即理也道之形狀也悅順剛中應五以為臨亦天地前所定臨陰者不可易之理故亦天之道大亨是與天此律人則不違故進之

至于八月有凶消不久也

言雖天運之當然然君子宜知所戒

註釋之例為之指其驗亦釋之使人無疑也謂彖詞云至于八月有凶此有實驗之言凡至八月則陽之消不

周易本義闡旨

卷三

上經三

三

久此可稽而見者也。彖詞及此皆以歲之陰陽比世之君子小人。象詞借八月以例見目前此證明八月即証之進極以致陰之窮及有此陰與陰以不安窮之情皆太虛不容已之為故陰之窮而激亦是天運之八月之消亦是陽之進極以致陰之窮而激亦是天運之八月之消無趨附之意前者順來而受無招致之事後者順時而來之為而為則是天也。天運獨然而向不可免况有以致之則陰之激益甚安可挽回故愈足以例見目前。天即天道運者其道之流行傳變當然者有使之不得不如此者則只合如此也。使天運者自然莫知為誰也。君子不能迴天運也。至于八月而然則。使陰窮也。至于八月而然則。真是天運人不分其過矣。

象曰澤上有地臨君子以教思无窮容保民无疆

地臨於澤上臨下也二者皆臨下之事教之无窮者兌也

容之无疆者坤也

地實有餘澤虛不足陽臨陰之象澤上之地凌乎澤而偏者也。以賢臨愚以貴臨賤皆以陽臨陰也。教養皆以

高親下凌之象也無窮無疆親之至懇福之象也。教亦講習應兌之象容保亦載物應坤之象。教者善人之導思者善人之意教思者意即有事以實之舉必有意以行以護之。方是保。

初九咸臨貞吉

卦唯二陽偏臨四陰故二爻皆有咸臨之象初九剛而得

正故其占為貞吉

剛正即剛中之義中正皆不外正但分精粗耳故與二象占畧同咸臨未見吉處得吉總以剛正占將筮者當父看謂見有正之善吉之理但亦在固其正而後吉可必耳聖人教人無許其任已然而廢用力者吉者身无小人之害而安泰

象曰咸臨貞吉志行正也

提撕之例爻詞貞字兼所以所由言此提撕人勿忘有所由在內也。倒出言前句在後。謂爻詞云咸臨而以

周易本義闡旨

卷三

上經三

天

貞得吉此不獨行正而且志止在行正之占也。真是固其正而進之固故行正且志止在行正之占也。唯貞故吉已非借以遂其利已情人之私此謂志行正。唯貞故吉則正實不正者聖人并小人所窺而不服矣故貞方吉。正之則由不正者聖人并小人所窺而不服矣故貞方吉。正之不待言但以君子臨小人其利已微彼之志亦似。是正故孔子于此特表其重以微人細求正也。

九二咸臨吉无不利

剛得中而勢上進故其占吉而无不利也

道與勢皆勝初九故不待戒以貞而又加以无不利。彼退而後此可進彼弱所以退故上進為得勢中比初九之益精。

象曰咸臨吉无不利未順命也

未詳

註云未詳姑妄為之說。提撕之例。戒君子勿事甫定而遽即安也。未順命為无不利言前句此因爻詞見得

其事而言之也。謂爻詞由此時小人尚有未順命者而命適為之資也。唯尚有未順命故又无不利以小人未順則无事可為矣。何復有利。小人服乃是吉矣。而小人之革而未革心者其常也。故古後尚有未順命。順命者惡之根。盡除。无與天理相拒者也。臨小人至革心而盡。故此一事利即无不利之餘事矣。以此反推初爻少此占。是道未能革心。此中正精粗之別。

六三甘臨无攸利既憂之无咎

陰柔不中正而居下之上為以甘說臨人之象其占固无所利然能憂而改之則无咎也勉人遷善為教深矣

聖人无人不欲勉之遷善而父之不善者不必盡有此詞則於此爻亦有取爾蓋臨以陽臨陰起義則凡謂之臨人者皆君子之黨必非不能改過者故為之勉也所謂陰柔不中亦就臨人之事上觀見非作全人之品言也。甘悅者說隨平物使物可甘可悅是因陰柔而失寬嚴之節也寬之過是寬之不中而寬之不中則非處是物之正理矣。○甘者本思以恩結之使之順服是謂有利不知邪正相仇若冰炭思不能結是无利也。憂者憂小人之易我而

周易本義闡旨

卷三

上經三

无

長其志及得從容以蓄其力也

象曰甘臨位不當也既憂之咎不長也

上二句註釋之例 釋爻詞中事之輕重也 爻詞本兼為陰柔立象此言爻之象尤得以不中正蓋陰柔雖易於甘然能以理自裁則亦可不至此也 苟爻未見不中正則甘是未定之局不得加之已定之詞故爻詞尤以不中正立象也 孔子之意示人質劣惡亦未成不宜自棄下二句因爻詞而決之之例 不長二字代无字此之无自有而无故是不長之義 咎不長者氣質无不可矯革无人不可以為善也

六四至臨无咎

處得其位下應初九相臨之至宜无咎者也

分合相與而又有正相契其相親必深必固而所親得其分得其人則其親无過矣

象曰至臨无咎位當也

提撕之例 見取人以身也 倒出言前句在後 謂爻詞云至臨无咎此位當之象占也 唯賢故賢受其親而

至得伸唯賢故所親必其人其分而无咎

六五知臨大君之宜吉知音

以柔居中下應九二不自用而任人乃知之事而大君之

宜吉之道也

知臨就柔中應二起象 柔則能自屈中則樂善此并應二之由見出足見應二之至成為臨也 臨是臨九二非臨民智則指知此臨為臨民之宜而為之也 五之臨二出干柔中非出於智智字言得宜合于智者之所為耳就宜而去不宜之謂智智字本婉言得宜但見未明故下句申明之 唯此是大君之宜故目為智者之事也 大君即臨民唯得人乃可以仁民故得人為臨民之宜

象曰大君之宜行中之謂也

與四爻同例亦見取人以身但四爻是述爻詞之言此是述爻詞之語言語氣不同耳 謂爻詞由五之中推見能得大君之宜而言之是謂此是行其中之事也 中必好中則好中是中內之蘊中之蘊自行不容己即中之自行

周易本義闡旨

卷三

上經三

无

不容己也若因知為宜而為之則其事无體為之不誠必有破綻不能得賢矣孔子正醒明智字是以事體言非以事由言也 柔雖能屈已而非賢不能好賢其屈已亦不必用于賢矣 應是柔所為應二非柔所為是應二一事以中為主也故

上六敦臨吉无咎

居卦之上處臨之終敦厚於臨吉而无咎之道也故其象

占如此

爻詞唯初二兩仍卦名之義餘皆廣其義以名臨四五取其與應爻相臨三上則取其陰陽相須而又无應見其臨在二陽上居卦終有能終之象故稱敦臨以六居上无不正之嫌但見其有終之善不別見其疵故係以六居上无吉者敦則長不失人長得人則長有輔而身安行遂也 不敦是一失而苟如六三則先有他失即敦未為无失也 无咎不但指敦言兼指敦之正言也

象曰敦臨之吉志在內也

註釋之例 爻詞所言者見成之事今釋其所由成也
內指二陽志在內原其始而言謂由其志之所在故臨之
能久也 志亦以陰陽相須又無正應又彼陽此正兩皆
君子推見 此已往事謂處臨終者言之不及於正蓋爲
非處臨終而占得此爻及觀象玩詞者言之也 亦見凡
欲事之成者當先立志不獨臨也 立志功夫在致知知
至而後意可得而誠也

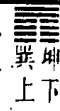

觀盥而不薦有孚顒若 觀官與反下大觀以觀
觀者有以示人而爲人所仰也九五居上四陰仰之又內
順外巽而九五以中正示天下所以爲觀盥將祭而潔手
也薦奉酒食以祭也顒然尊敬之貌言致其潔清而不輕
自用則其孚信在中而顒然可仰戒占者當如是也或曰
有孚顒若謂在下之人信而仰之也此卦四陰長而一陽

周易本義闡旨 卷三 上經三 三

消正爲八月之卦而名卦繫辭更取他義亦扶陽抑陰之

意

象與卦共言一事象只補卦名稱之未足與同人之于野
二字履之履虎尾不噬人六字一様 不另爲占詞以象
爲占之例也 總卦以觀稱巽順中正象又以觀之至稱
之象詞有將卦作先告人以象又告人以占者有作告
人以象即告人以占者此作即告人以占者也占者有告
以所能然者有告人以所當然者此告人以所當然者也
八字是取祭以敬之極盛觀人形容卦以中正之極盛觀
人只取以極盛觀人之似不取中正與敬之似不必字字
乎之實際字是盈而氣象發皇之意也 盈而不薦是
象之發皇正觀入之處也 盈是將獻神時祭者之敬至
此時已爲極盛不薦是又加兢惕恐未潔清未可以事神
因尊神大甚故慎無可復加仍復欲加不已也故是敬之
盈其量敬至如此則非謂敬中出便是學也心敬是心所
爲故其量亦隨之爲此敬狀敬極甚之狀是肅靜端莊故曰
顒然肅靜端莊是大美之狀故曰可仰 總言筮得此卦

是得當巽順中正
以觀人之占也

象曰大觀在上順而巽中正以觀天下

以卦體卦德釋卦名義

此使人知所以當卦 大觀者觀之廣遠已指在上言但
大是統名未足見是在上之大故又言在上之大非尋常之大也
謂卦體有大觀之義而其大是在上之大又申明其所以觀者
大觀在上即觀天下之謂下二句又申明其所以觀者
爲副名之盡故卦體卦德爲觀之義以是人而人仰方
以觀首句只有示人言人情於所不能者不仰于所不欲者
亦不仰今中正恰是人性而人本然之心與性爲體則性
是其所能所欲故于中正必仰人之所見只是中正則
人之所仰亦只是中正成觀之義總在中正而中正必精
必全於觀之義始足中正以出於順巽始精始全故巽
尤成觀之義 總言卦心無私意私欲則虛而圓神無可
正極其盛之義 順者心無私意私欲則虛而圓神無可
無不可渾是順理之體也 巽者順理之體發而順理也
○巽順也入也順物之方類 順物之機候皆順也人之循
理因理之端委以知之因理之次第以行之不敢相失不
敢驟進如是以至於理之域如人之曲隨以入乎人也
中正者以中爲正大樂言之是正詳細言之則正之至而
中也順而巽又互明其中是中之精是中之全 巽異中
正盡其量

觀盥而不薦有孚顒若下觀而化也 觀如字下觀天大象觀
釋卦辭

註釋之例 釋象詞言外之意以效勸人用卦也 此是
下觀而化之專則象言此即有下觀而化在言外矣 觀
愛慕之意即仰之謂化則愛慕極致之效能動人則人觀
能動中正之極盛觀人乃能使人化 以中正觀人只能使人
下觀而化吉亨之事即吉亨之占也
觀天之神道而四時不忒聖人以神道設教而天下服矣
極言觀之道也四時不忒天之所以爲觀也神道設教聖
人之所以爲觀也

註釋之例 釋卦義於道無所不該見事事可以通用不獨觀人之道形迹不一而理之歸於中正則一卦義是中正則于道無不該矣。神者道之合為全體不測不忒者道之各為一端皆中。道之不測至天地聖人盡矣而無外於中正者是卦義於道不該也。謂觀天之神道者一觀之而即見即四時不忒是矣。四時豈不是神而皆是不忒則神豈外於中正哉。聖人身所行之道亦是神然欲觀其神之全體則於設教愈明天下服則可見不外於中正。範圍天地曲成萬物皆設教此是道之極不測處而其教不皆當其可則天地萬物何以皆從其教此是神不外於中正之明徵也。天下猶言天地萬物兩段雖天聖所以為觀然是就所以為觀而言其善非正言其所以為觀者也。凡人有所作為皆不通於人之耳目則皆是觀不獨天聖之事故通可作為人所為觀言。

象曰風行地上觀先王以省方觀民設教

省方以觀民設教以為觀

風行地上兼有觀地與地觀之義觀民審其所宜施設教以所宜施者施之也。省方似風行地上觀民設教似觀地與地觀。

周易本義闡旨 卷三 上經三

畫

初六童觀小人无咎君子吝

卦以觀示為義據九五為主也又以觀瞻為義皆觀乎九五也初六陰柔在下不能遠見童觀之象小人之道君子

之羞也故其占在小人則无咎君子得之則可羞矣

言有大觀在上而不能觀凡不見遠大者皆屬其類。如學農圃者天以大道命人聖人以大道教人亦大觀在上之例。識暗學淺有不能見亦童觀之例。陰柔如人之識暗在下如人之學淺一不知求所以知一基地尤恐開悟也。小人无咎如民之皇皇求食則可君子吝如士之懷居則不可也。不能遠見遠指在上之大觀不見是總不見非見。

象曰初六童觀小人道也

因爻詞而決之之例。小人道三字代小人无咎四字謂果是小人乃无咎也。言外有君子果吝是在。不失道則无咎。道者識暗學淺无其分可盡非不盡其分也。非真有矣。道者識暗學淺无其分可盡非不盡其分也。非真有矣。

得于道但无失道可指則與得道相似耳。

六二闕觀利女貞

陰柔居內而觀乎外闕觀之象女子之正也故其占如此

丈夫得之則非所利矣

此亦不能知而居稍近道有以啓其知故為闕。但柔陰暗懦知不能進是有隔之義在內卦是直見有隔之象故止於闕。小人无咎者以无能解免也。已知其端則有可進之幾故不得托于初之无能。君夫人自稱曰小童可見女宜以童自處有能亦不可自見。謂利於女以其于女為貞也。貞者固守乎正之事道理學理兼盡之意。

象曰闕觀女貞亦可醜也

在丈夫則為醜也

提斯之例。下句是并言外句述之。謂爻詞云闕觀特在女為貞而丈夫亦可醜也。亦字承初爻言謂似勝於童觀而亦不離小人也。是微以小得自安之意。此條之義總在亦字。勿過則與初爻重複矣。

周易本義闡旨 卷三 上經三

畫

六三觀我生進退

我生我之所行也六三居下之上可進可退故不觀九五而獨觀已所行之通塞以為進退占者宜自審也

此全占詞就所處之地起占也。可進可退之地者進退皆位中之道符合以人始定遇有具之人則成爲進之可遇无具之人則成爲退之可也。下之上是已有推轂之象故可進仍在下是未有責守之象故可退。我生猶平日通塞平日之通塞人應之順逆事爲之成敗皆是。通塞皆可以驗我才德之長短厚薄處也。單占詞。

象曰觀我生進退未失道也

因爻詞而決之之例。未失道猶云果當如此。未失道是反衆人之見大猜喜進惡退。凡牛似可進之時便直以為可於進之遲疑便以為失道。不知觀我未明則尚是未可進可退未定之時。未定其進退正因時之道也。未字對觀我已見有進之具時言謂已見。我有進之具時則是失而此時則未也。

六四觀國之光利用賓于王

六四最近於五故有此象其占為利於朝觀仕進也

觀國之光已進之象苟先此自度不可進則不應進既進則必自謂可以進矣已可以進則不為道矣所未定者唯前時度君子遠見之未真今見君之不可而退未定者前此之不自度而進矣言外見此時方退無可藉口以匿前非自愛者當慎於早毋及此時始悔也觀字見成之詞謂已觀見講錯於近五以用觀則大礙理近君非未度君而可嘗試之事也己賓故得觀利用者當果於賓不復退也賓于王者受王之賓禮朝觀仕進皆是利以得道言非言利益如此方不廢君臣之義也

象曰觀國之光尚賓也

因爻詞而決之之例 尚賓二字約括利用句而代之意義一依爻詞便是但加一果字耳 尚猶宜也即利之意

九五觀我生君子无咎

九五陽剛中正以居尊位其下四陰仰而觀之君子之象也故戒居此位得此占者當觀己所行必其陽剛中正亦

周易本義闡旨 卷三 上經三

如是焉則得无咎也

全是占詞 謂此爻是告人以此占也 有指象在言前須補此 无咎者无盪處大觀之位之過

象曰觀我生觀民也

此夫子以義言之明人君觀己所行不但一身之得失又當觀民德之善否以自省察也

註釋之例 觀我處是觀我 不待疏而明 唯觀民處亦是觀我 爻詞口中未便自疏恐人未知故釋之 欲人觀之盡其功也 處觀人之位則不獨政教即己之躬行亦為民之善所關故皆可于民觀之

上九觀其生君子无咎

上九陽剛居尊位之上雖不當事任而亦為下所觀故其戒辭略與五同但以我為其小有主賓之異耳

○陽剛是有德以生人望居尊位之上又不與天子得臣諸侯得友自己位置太高有以聳人屬目總見人望所歸也

如此則苟有缺失即與人藉口以自恕是已有壞風俗之罪也 我是直就占者身上言其是從旁為占者斟酌微之偶異不必贅求 全是占詞

象曰觀其生志未平也

志未平言雖不得位未可忘戒懼也

提撕之例 例出言前句在後 謂爻詞云此爻之占為當觀其生何者此爻雖不得位而亦志未可平之象也 未平義

見爻詞

震下 益

噬嗑亨利用獄 噬胡市反

噬齧也嗑合也物有間者齧而合之也為卦上下兩陽而

中虛頤口之象九四一陽間於其中必齧之而後合故為

噬嗑其占當得亨通者有間故不通齧之而合則亨通矣

周易本義闡旨 卷三 上經三

又三陰三陽剛柔中半下動上明下雷上電本自益卦六

四之柔上行以至於五而得其中是以陰居陽雖不當位

而利用獄蓋治獄之道唯威與明而得其中之為貴故筮

得之者有其一德則應其占也 占例亨字直言卦後之義下句指卦名義外之義以言之 用獄是噬嗑類中最難之事卦體有一切噬嗑之象亨之卦本此係亦包其最難者之義用獄之占本此係而卦德卦象卦變又適見其義故占又指之以占也 餘詳彖傳

象曰頤中有物曰噬嗑

以卦體釋卦名義

此見卦名之切卦使人信鬼神之報人以此卦真是示人以此名之義也 卦名无不切卦而此以畫之形立尤為

舉目了然者

噬嗑而亨剛柔分動而明雷電合而章柔得中而上行雖不當位利用獄也上時

又以卦名卦體卦德二象卦變釋卦辭

提撕之例 首句從彖詞見得其事而言之見噬之不可已 謂據彖詞係噬嗑以亨之占是亨以噬嗑而得也 噬其可廢乎 噬期於噬嗑正噬之竟二字總一噬字耳 噬之言謂去間至於此是并言前句述之 剛柔分以下述彖詞之謂彖詞云如此是并言前句述之 動明而精明是整數與剛稱之柔濟其剛也分猶平分 動明而精明是整其心之體雷厲電照是致其心之用 動明而精明是整亦畏沮而不盡其情即無以得枉者之情察之甚則直者整安見非情之情皆不能用刑尤失也 章者雷益見其威電益見其嚴 以上是卦有剛者利之占以下是卦有柔者亦利之占一占兩種人皆得而用之也 得中者質得柔之中等非太柔也大柔則振刷難起矣 上行振起之意濟以剛也即濟以明動雷電 不當位者剛非本質而就之如爻以陰居陽之類見剛不免稍不足 亦利用獄者剛稍不足亦不妨寧失無失入之意也 上之政

周易本義闡旨 卷三 上經三

彖

象曰雷電噬嗑先王以明罰勅法

雷電當作雷雷

明罰即行所立之法 法行則未知法者知有法知法者又知其必行如將其法三令五申之也如是則足以使人不犯故歸於仁

初九履校滅趾无咎校音

初九无位為受刑之象中四爻為用刑之象初在卦始罪薄過小又在卦下故為履校滅趾之象止惡於初故得无咎占者小傷而无咎也

罪薄過小已可取趾象然亦尚可取他象為兼在下見有趾象故不他取而取趾也 履校趾被校如着屨也亦緣趾而取 滅趾无咎皆就受刑者言上句以不貸小見刑之義下句以納之安見刑之仁 滅趾是見成之象无咎是由象推出之象總 是象詞 以象為占

象曰履校滅趾不行也

滅趾又有不進於惡之象

註釋之例 爻詞以治人言此以自治言故註云又有治人者自治之權爻詞本有此義在言外然孔子恐人不能悟故直言之 謂此又是自治者充惡于早使不行之象也 滅趾括无咎在內不行已貼无咎之義上面有使之然者乃貼滅趾正位 不行止而不進也

六二噬膚滅鼻无咎

祭有膚鼎蓋肉之柔脆噬而易噓者六二中正故其所治如噬膚之易然以柔乘剛故雖甚易亦不免於傷滅其鼻

周易本義闡旨 卷三 上經三

彖

占者雖傷而終无咎也

正則能執法中則不過此是其道德柔是其資質合之總可畏處少故健訟之人敢逞其奸而難服 噬膚通就平人言滅鼻單就剛者言平人理服之有餘剛者則非威不濟也 滅鼻者受奸人之欺獲損其威望也 无咎者是善功事非害理事以聽訟 原有寧失不經之義也

象曰噬膚滅鼻乘剛也

提撕之例 見威之不可少也 上之所聽者不能无剛而以柔乘之則有滅鼻之患是威不可少也 倒出言前句在後 謂爻詞云噬膚而 不免于滅鼻此乘剛之象也

六三噬腊肉遇毒小吝无咎吝音

腊肉謂獸腊全體骨而為之者堅韌之物也陰柔不中正治人而人不服為噬腊遇毒之象占雖小吝然時當噬嗑於義為无咎也

獄上至尊位獄之大者故每進而難勝肉以此取遇毒則
取之陰柔不中正不中正者有時正亦不中不中者有時不
正也陰柔則無威不中正則廢理故不能服人陰柔
者之不中正是寬之過人之不服總是玩之遇毒者必
患慙作內傷其心也二中正其誠由於所遇故不言者
三不中正其毒由於自取故可吝小者以亦有賄肉之難
少可解免也無咎亦以合寧失不經之意以賄肉之中
正得吝仍以無咎與之可見聖人於用獄一事大開從寬
之門獄之大其枉者必大惡故難聽陰柔
尚屬生質中正則可自強故吝專由不中正

象曰遇毒位不當也

提斷之例 見必不可廢義 二中正而柔只廢義外之
威三不中正則并廢義矣中正即義也 語氣同六一

九四噬乾肺得金矢利艱貞吉

乾首于肺 縮美反

肺肉之帶骨者與蔽通周禮獄訟入鈎金束矢而後聽之

九四以剛居柔得用刑之道故有此象言所噬愈堅而得

聽訟之宜也然必利於艱難正固則吉戒占者宜如是也

周易本義闡旨

卷三 上經三

彖

乾肺例見肺肉。得金矢者訟者服而樂就之也。以剛
居柔所謂剛柔分者明動雷電道備而不過也。艱者盡心
不敢輕忽之意正固又不為正道難濟而參用權術以求
便易。三陰居陽以陰為主陰惡象故不當作不中正論
四陽居陰陽為主陽善象故不當作以柔濟剛論五則以中見无不正也

象曰利艱貞吉未光也

因爻詞而決之之例。上句述爻詞下句決之。謂爻詞
云利艱貞乃吉今思致有大獄待聽便見威望之不足不
則未俗奸頑威望亦無靈也。兩者皆果必須艱貞乃濟也
未光者未顯赫或實不顯赫或顯赫而人以不顯赫視
之也

六五噬乾肉得黃金貞厲无咎

噬乾肉難於膚而易於肺肺者也黃中色金亦謂鈎金六

五柔順而中以居尊位用刑於人人无不服故有此象然

必貞厲乃得无咎亦戒占者之辭也

獄至闕於人君則又大矣然君受臣奏當之成故易於三
四。周禮以貨財爭訟者入金矢以罪名相告者入鈎金
去矢言金事之至君者又約也。有君位之威不必見剛
正之鋒稜以為任者。震反須假以和易研以情理方得
直者之情也。故明柔得中為得黃金之象。貞厲與艱貞
同義以為厲即艱難視之也。但四是有正之象故使由
艱以策貞五已有中象
故使既貞加以厲也

象曰貞厲无咎得當也

因爻詞而決之之例。謂爻詞云貞厲乃得无咎今思果
貞厲乃可得當不然恐未也。得當是代无咎之詞。獄
關人之利害至聖人无不欲其值也。大獄
尤係至殺乎故周禮於四五皆同戒之

上九何校滅耳凶

何負也過極之陽在卦之上惡極罪大凶之道也故其象

占如此

周易本義闡旨

卷三 上經三

罕

爻除噬者之象則安噬者之象。過極之陽是剛惡之魁
象在卦之上是罪之中上科象故曰惡極罪去。周公意
謂王者于此等罪刑之不赦。而刑當其罪。則是明者其得
刑之由有何校滅耳之象。若其得刑之由于其人无補
以儆後人也。滅耳所以見罪在聽不明而王者之刑皆
以替其罪。一如刑聽不明之以滅耳非罪大惡極止以何
校焉
刑也

象曰何校滅耳聽不明也

滅耳蓋罪其聽之不聰也若能審聽而早圖之則无此凶
矣

謂校之例。爻詞本以何校之滅耳借作一切刑若其罪
由於此象此爻又亦兼正作著其罪所由之象一切罪皆
吾所惡之。其有不流傳於世故不知善之當為惡之當
也。不求聞問而不思皆是。審聽總之不亦知其則
亦當審聽矣

賁亨小利有攸往賁彼

賁飾也卦自損來者柔自三來而文二剛自二上而文三

自既濟而來者柔自上來而文五剛自五上而文上又內

離而外艮有文明而各得其分之象故為賁占者以其柔

來文剛陽得陰助而離明於內故為亨以其剛上文柔而

艮止於外故小利有攸往

占指卦名義外之義以言卦後之義但卦名義外之義與

卦名義一處取出不同他卦各于一處取之賁有以人

用之而分得失之理故占義是卦後之義剛柔相文只

文之象離明艮止又文之美之義文之美方足當文故合

兼艮止方成文之美不得其分雖致其飾亦不美故文明又

內者中心條理其質可為文本與卦取為文之主離明於

剛來文柔者先質不稱而後求稱艮止於外者其文止

一事物之宜而不可移用於他事物與卦取為得其分之

義不同因原是各得其分者故不可移用一亨者一文

周易本義闡旨卷三上經三望

施爾來文可生小利有攸往者一文只可復用之仍同

此之事物窮于應博也為禮之德无所不宜禮之為迹

則不可通也卦於剛柔只汎作物采之於原地加以所本

无之象占乃專作人道文質之象卦于離艮皆作文上之

義占乃分作文質之義占義是

卦名義中又變見出之義也

亨字疑衍

亨字疑衍以文剛交柔之義見下

簡文明以止之義見第三節故不釋

柔來而文剛故亨分剛上而文柔故小利有攸往天文也

以卦變釋卦辭剛柔之交自然之象故曰天文先儒說天

文上當有剛柔交錯四字理或然也

有攸往以上提撕之例見聖人貴質之意語意例見

履是從象詞見得其意而言之謂由象詞觀之謂卦變有

柔來交剛之義而人道以柔來交剛故亨也又有分剛上

文柔之義而人道以剛交柔故止小利有攸往也又皆

止於外而有窮有不窮者其中質之有餘不足所主兼離

明亦是質有餘獨艮止亦是質不足故可以文剛交柔統

之餘義詳象詞剛柔交錯二句與下節合為一段是

註釋之例并第三節大意承上文交貴有質轉言文自

不可少就象詞中事論其輕重也交是象詞中事天文人

文是提出待論第三節是論其重質者文之體文者質

之用天下无无用之體故有質即有文意論人文天文

只以例見人文耳剛柔交錯是借象詞中事為况文明

以止是正指象詞中事日月星辰

固是天文即四時之象生物亦是

文明以止人文也

又以卦德言之止謂各得其分

各得其分之

文方是真文

觀乎天文以察時變觀乎人文以化成天下

極言貫道之大也

此節正言文之不可分天時以文方可察於人亦犬羊

虎豹以文方辨察是中庸察乎天地之察人文所以

達情定分无文是使人滅情亂分所以驅天下為不仁而

敗之也文所以化成反此化者變其未仁以歸仁成者

既歸仁則人成為人也文之達情是相交是一本之愛

觀上二節言卦有此此言觀夫此也

觀天文是觀其象觀人文是觀其實

象曰山下有火賁君子以明庶政无敢折獄

山下有火明不及遠明庶政事之小者折獄事之大者內

離明而外艮止故取象如此

山下之火本不及遠君子是以外止似之非本不及

動過止有能而慎用之狀正與山下有火相似如此乃

以政彈刑非有微而不折也明修明之不足未可責人而

有無敢之心如此則精詳徐緩以輔其明所不及即明亦

及亦无失矣况本无不及乎象詞就文上之明止言此

就折獄上言以例凡作事廣人用卦之例也然

以止飾明又使事之皆得其當亦有卦之意也

初九賁其趾舍車而徒

舍音

初九賁其趾舍車而徒

舍音

初九賁其趾舍車而徒

舍音

初九賁其趾舍車而徒

舍音

初九賁其趾舍車而徒

舍音

初九賁其趾舍車而徒

舍音

初九賁其趾舍車而徒

剛德明體自賁於下為舍非道之車而安於徒步之象占者自處當如是也

舍是釋回徒是增美。所以為賁无美。不是賁外美。而內以不美受之。亦賁身有餘賁人不足。此以賁全人言。故舍徒兼之方是。心中稍戀便是未舍。富貴人所難舍。舍之非剛明不能剛為之。决明見之。决兩者相合。舍方成。此車而徒素位而行以賁之也。按註是以象為占。

象曰舍車而徒義弗乘也

君子之取舍決於義而已

六二賁其須

二以陰柔居中正三以陽剛而得正皆无應與故二附三而動有賁須之象占者宜從上之陽剛而動也

周易本義闡旨

卷三 上經三

望

從善所以美身是賁之大者。周孔之意皆見欲成身者當取人。非正應而可從道之權也。就无應與剛正見之。不然則二其交而亂其羣矣。見交不於犯應與。即可作无應與看。如遠接之交孔子子產之交叔向是也。賁其須者此是須象而即以此自賁也。以象為占同上爻。

象曰賁其須與上興也

因爻詞而决之之例。爻詞言外有註占者宜從上之陽剛而動句决是决此。與上興猶云占者果當與上興。賁其須是事象與上興是事實兩句。占者果當與上興。一句作占耳。上爻决其事之義有决占者之用。在言後此直决占者之用。有决其事之義在言前。

九三賁如濡如永貞吉

一陽居二陰之間得其賁而潤澤者也然不可溺於所安

故有永貞之戒

上交言取益於同德。此又言取益於相反。見无人不可取。益推之不善之可得改亦其類也。質剛宜克以柔勿使。

之過然為善以剛為王。又畏克之太甚。交友者既知其益。又知棄其損。交友之道盡矣。永貞是戒學柔之過。非戒防善柔之中善柔之人。即不可交。无教人交不可交。是所。註云安猶欲也。取柔以自賁。則柔欲也。

象曰永貞之吉終莫之陵也

提撕之例。見救偏自有節度。是從爻詞見得其事。而言之。謂由永貞之吉觀之。是克剛在於終莫之陵也。終者克之終。終莫之陵者。克到恰可時。便止以恰可為終之期也。陵者出於其上而加之。柔過於剛之意。

六四賁如皤如白馬翰如匪寇婚媾

皤反

皤白也馬人所乘人白則馬亦白矣四與初相賁者乃為

九三所隔而不得遂故皤如而其往求之心如飛翰之疾

也然九三剛正非為寇者也乃求婚媾耳故其象如此

備如不得所賁也。末句恐人謂正應之不可復合而相棄。

周易本義闡旨

卷三 上經三

器

象曰六四當位疑也匪寇婚媾終无尤也

當位疑謂所當之位可疑也終无尤謂若守正而不與亦无他患也

上二句註釋之例。爻詞只言為九三所隔。此又釋所以為所隔之故。見事亦由已非但所遇之不幸也。雖正應而遠離疑于存間。可求故人求之也。下二句提撕之例。并言後句述之。无尤謂得歸於正。應以不失正道。相求者正人亦不相強制也。上二句示人嫌疑不可處下。肯舍正應而從之。唯所遇者君子而加之。誠求苟疑正應。无可復合之望。則賢者亦或變其志矣。此專為遇君子者發也。闕雲長之遇操近此。爻操小人而亦偽為君子也。

六五賁于丘園束帛芟芟吝終吉

芟在千反

六五柔中為賁之主敦本尚實得賁之道故有邱園之象

然陰性吝嗇故有束帛芟芟之象束帛薄物芟淺小之

意人而如此雖可羞吝然禮奢寧儉故得終吉

○柔則性情敏靜而便於質中則惡文之過而欲救以質故必敦本尚實敦本尚實自有中道故登書亦吝然天下之事必有流敝當預為防備文便恐其過不及有矯過之功故終吉○終吉者目前于禮為過後日子于禮為功也

象曰六五之吉有喜也

提撕之例 是從爻詞見得其事而言之 專見其吝之有所指非他吝之比釋人之嫌以勸之用爻也 有喜即指得吉言 他處之吝或有吉者然須以遷改救挽另得非即有在本事中未算本事所有此乃本事所有也

上九白賁无咎

賁極反本復於无色善補過矣故其象占如此

上賁極之象當以反本為救之時九陽而有九能為所當為之德故有此象 白與五同事而无咎則并无吝五賁未極先以質風恐人不求及禮此賁已極尚文之意嫌矯之以質不能太減不矯之則將過也

周易本義闡旨

卷三

上經三

望

象曰白賁无咎上得志也

註釋之例 推明其由以高其事而為勸也 白賁无咎謂以白賁而得无咎是專舉白賁之詞 上得志謂在上時能有人之所阻故見是已志然此時而有此志是不滿於流俗識力之過人遠矣難能之事 正白好者之所爭故言之足以為勸

坤下

剝不利有攸往

剝落也五陰在下而方生一陽在上而將盡陰盛長而陽

消落九月之卦也陰盛陽衰小人壯而君子病又內坤而

外艮有順時而止之象故占得之者不可有所往也

占例一句中直言卦後之義又兼以卦名義外之義言之是剝剝○註陰盛陽衰二句是卦名義外之義又明示人以不利其後內坤外艮二句是卦名義外之義又明示人以不利其後內坤外艮二句以利害言內坤外艮二句以

義理言取害悖理皆不利也○往而取害之時往而无補於世之時也○无補於世犯害何為義理生於利害卦名義亦不獨示世人之所謂不利 但不如卦德示之尤明耳

象曰剝剝也柔變剛也

以卦體釋卦名義言柔進於陽變剛為柔也

○此見履霜之戒不迂即坤上六之義 上句言是陽之落柔之世也非使剛化為柔○人以一事小人而敗其終身之君子皆柔進于陽變剛為柔○柔柔之事卓苟或之事操已後不得 反正是也

不利有攸往小人長也順而止之觀象也君子尚消息盈虛

天行也

以卦體卦德釋卦辭

首二句提撕之例 倒出言前句在後 謂象詞似云筮得此卦者其占為不利有攸往何者此卦小人長之象也

周易本義闡旨

卷三

上經三

吳

後四句因象詞而決之之例 順而止之二句是述出象詞待決下二句方是決之 順而止之是述其所言觀象也是述其言之因 謂象詞之言不利有攸往不獨以小人長言之又因順而止之之義得於觀象而本之以言也然順而止者君子必由之道蓋以其是天之理也天所不能違而人願可遠之乎往之利不利可決矣 天行謂天之行亦依此即言此是當然之理天亦不能違也 是止於至善之止以時理為的而歸之也 消息盈虛者

可息可消可盈可虛不執於 一是順時理而止之之義

象曰山附於地剝上以厚下安宅

損上所以厚下 安宅安身之所居也 處下者固不知下為己之宅君子不為安宅起見但自有安宅之效 見剝亦有善義廣 用卦之例也

初六剝牀以足蔑貞凶

剝自下起滅正則凶故其占如此蔑滅也

占得此爻是鬼神告人見在是剝之初即全局之端 牀就上九之所乘取象 蔑貞預言後日與坤初之堅冰

至同義。剥床以足。剥牀而先用足。以受其剝也。所以預知。從邪正不能並立。推見周孔皆然。床就上九外。諸爻言貞。并上九言一路。剝諸爻至究竟。則并上九剝之而成。蔑矣。以剝足。推見蔑貞。由一路推至究竟也。貞是象有其理。凶是占得有其事。

象曰剝牀以足以滅下也

因爻詞而決之之例。決蔑貞也。謂此果用蔑貞之事於下也。貞不能遠蔑蔑之必自下起。全事之端。故以全事視之。

六二剝牀以辨蔑貞凶

辨音

辨牀幹也。進而上矣。

象曰剝牀以辨未有與也

言未大盛

註釋之例。辨蔑貞之疑也。剝牀何必不直剝牀。而姑用於辨。此志未必在牀之疑也。不知此其為勢所使。非其

周易本義闡旨

卷三

上經三

聖

志也。是取出剝辨者。落使人不移以疑其志。爻詞只據剝辨明於剝足而言。此又加為之決。以勢棘於剝足。故戒人之玩狎益切也。未有與非小人未眾。以君子尚眾未足為眾也。故恐迫君子合力而先剪其黨與。

六三剝之无咎

眾陰方剝陽而已。獨應之去其黨而從正无咎之道也。占

者如是則得无咎

開小人自新之路。亦戒君子過量小人而拒其歸。使无退步也。无咎是為君子占小人而待之之占。即見言外是歸斯受之也。

象曰剝之无咎失上下也

上下謂四陰

註釋之例。恐人疑其從正未定。則其為无咎未實。爻詞似許之過寬也。謂從正即見情於其黨。返无所容。見有不可復叛之勢。其從正可以有終。故從正之時。即遠咎之時也。

六四剝牀以膚凶

陰禍切身。故不復言蔑貞而直言凶也。

與已蔑一間。即已蔑耳。故不待言蔑而第數其凶。凶不以象起。占以筮得此象。起占例。見此卦彖詞吉字。以上皆以爻為客。以君子之占者為主。

象曰剝牀以膚切近災也

提撕之例。傲人以未切視未切之誤也。倒出言前句在後。謂爻詞云剝牀以膚。此上九切近災之象也。上九視此尚隔一位。而聖人以為與无隔同。寇之已深。則咫尺之分不足計也。周孔之意。皆欲上九急自圖存。使世間有碩果之留也。膚指上九。

六五貫魚以宮人寵无不利

魚陰物。宮人陰之美。而受制於陽者也。五為眾陰之長。當率其類。受制於陽。故有此象。而占者如是。則无不利也。

周易本義闡旨

卷三

上經三

哭

此從象外之理立象。廣觀象之法也。五之正象是率陰。剝陽。君子此時禦之无及。故不著正象。唯象外有當反此之理。轉望小人之用。以紓君子之難耳。

象曰以宮人寵终无尤也

因爻詞而決之之例。恐小人之疑。積惡至此。必不可益。而甘自絕。故釋其疑。惡可益。故无惡。禍爻詞无不利。原也。无尤。言此以无尤。統无不利。而代之。猶云果无不利。終對其先言。謂先雖如彼。无害于改後之善也。

上九碩果不食。君子得輿小人剝廬

一陽在上。剝未盡。而能復生。君子在上。則為眾陰所載。小

人居之。則剝極於上。自失所覆。而无復碩果得輿之象矣。取象既明。而君子小人其占不同。聖人之情。益可見矣。

首句。即君子未盡。而能復生之象。下二句。又言君子乃能應此象。首句。勸進自強。勿自廢。下二句。微戒氣盈而急功也。此象。首指剝君子之小人。指君子之失其所以為君子者。除天理自強之外。而以智術傾軋小人。即小人矣。

小人積惡已甚。天人之所不容。又必懲患而思君子。故君子有復進之勢。但恐君子有破綻。亦非天人之所與。而先敗於垂取之小人耳。

象曰君子得輿民所載也。小人剥廬終不可用也。

因爻詞而決之之例。民所載代得輿之詞。終不可用。代剥廬之詞。謂爻詞云君子得輿。今思之。果然也。下句做此。用者起而有為。剝未盡尚。有復望。剝盡則是以剝終矣。

震下坤上

復亨出入无疾朋來无咎。反復其道七日來復。利有攸往。反

之復方。剛反又作覆象同。

復陽復生於下也。剝盡則為純坤十月之卦。而陽氣已生於下矣。積之踰月。然後一陽之體始成。而來復故十有一月。其卦為復。以其陽既往而復。反故有亨道。又內震外坤。

周易本義闡旨卷三 上經三 巽

有陽動於下。而以順上行之象。故其占又為己之出入。既得无疾朋類之來。亦得无咎。又自五月姤卦一陰始生。至此七爻。而一陽來復。乃天運之自然。故其占又為反復其道。至於七日。當得來復。又以剛德方長。故其占又為利有攸往也。反復其道。往而復來。來而復往之意。七日者所占來復之期也。

占例。亨利有攸往。直言卦後之義。餘指卦名義外之義。以言之。復有可長之理。又有須善養之理。卦示人以復之義。即并示人以可長善養之義。矣。唯須善養之理。頗曲折。器似於晦。得體示之方明。故又指卦體言之。陽未復之前。非消歸无有。但沉伏耳。復只沉伏者之出見。亨是贊復之美。專勸未復之占者求復。陰為昏塞。陽為明通。復便是亨邊之事。非復而後亨。但復是事實。亨是事體。事實見而後事體出。則亦稍分先後。人之於事。固有對其美而忘其美者。故標揭使覺如此。卦之吉例也。出入二句。言復之善。貼順而上行。言出入以目下一陽言。朋來以過

此增生之陽言。无疾无咎。言无助長之害。出是正言。入是帶言。謂今順而出。如向順而入也。以上以須善養之理言。以下以可長之理言。反復二句。為未復者之占。然亦示已復者。以此推見攸往之期。即証長之理也。利有攸往。則為已復者。占正言有長之理。可因註。剛德方長。謂生有長之理。則生時。即方長之時也。解見彖傳。出入二句。言不可欲速。反復三句。言不必欲速。理見於事。謂道其道者。其理所使然之事也。反復是道之統體。七日。是道之節度。先繫言統體。後詳言節度也。七日。是卦連姤後諸卦所見。亦卦體之類。強復者。壯亦是助長。

象曰復亨剛反

剛反則亨

卦名義寄。見剛反故不另釋。提撕之例。例出言前句。在後。謂彖詞似云復之占。為亨。蓋復者。剛反之謂也。剛反。正作象詞。釋卦名義。故卦名義寄。見於此。以亨屬剛。反見剛反。是美事。未反者。當求反也。昏塞為不美。亨為美。人所共知。故揭明是亨道。便見反之為美。世之君子。于无善正時。生發察存其端也。人心有無善者在。生發講明善惡之可好。可惡。所以生發之有心。非无善而自

周易本義闡旨卷三 上經三 李

動而以順行。是以出入无疾朋來无咎

以卦德而言

提撕之例。見聖人與有漸。即戒欲速。重是以二字。動則不忘。順行則不助。長此養之。使長之善。道然人。情貌始不患不動。只患不順。聖人之意。重在順行。語氣例見履。是從象爻見得其意。而占何者。動而以順行。此復後當然。出入无疾朋來无咎。并見此義矣。而卦德又直見之。如是所

以出入无疾朋來无咎也

反復其道七日來復天行也

陰陽消息天運然也

提撕之例。見不必欲速。謂彖詞云。反復其道。七日來復。天行之通例也。天行何。是并述言後句。一陽之復。則一端之不得獨遠可知矣。卦畫窮於六七。更始也。故

則一端之不得獨遠可知矣。卦畫窮於六七。更始也。故

以七日為窮而更始之期。人為惡時不知善。消到為善時極力求善不得。方見凡物不見時。無可紀。見時方有可紀。七日以功。夫慎樂之際。意即係詞以精義利用。為屈以致用。崇德為伸之意。非惡極善自反也。

利有攸往剛長也。長丁 丈反

以卦體而言既生則漸長矣

提撕之例。倒出言前句在後。謂彖詞又云利有攸往。此剛有長理時之占也。有必往之理。所以因之而求往。順利故義可分兩層。非內有本不生。非外無阻亦不生。有本無阻則非盡出。无止理故既生則長。凡物皆然。復其見天地之心乎。

積陰之下一陽復生天地生物之心幾於滅息而至此乃復可見在人則為靜極而動惡極而善本心幾息而復見之端也。程子論之詳矣。而邵子之詩亦曰冬至子之半天心无改移一陽初動處萬物未生時玄酒味方淡太音聲

周易本義闡旨

卷三 上經三

至

正希此言如不信更請問包羲至哉言也學者宜盡心焉

註釋之例。於彖詞意外另言卦所有之義也。是因卦之體乘便指示學者觀心之時。一復字當積陰之下一陽復生八字。謂如此之時是見天地之心之時也。天地之心積陰亦自見但人之見之則在此時即人之心。天地之心好惡是人積陰之下一陽復生之時。此時也。平旦時言辨其有伏无息非謂生長時反不見也。

象曰雷在地中復先王以至日閉關商旅不行后不省方

安靜以養微陽也。月令是月齋戒掩身以待陰陽之所定。陽長至三即出而為雷。而此一陽三陽之始也。故即是雷。聖人之心无息无所不用。則用之氣耳。推以及物。則并刑之天下。而使天下保其復。即與天下以復也。安靜者未可用而不用之。即不助長之義。助長之害。以此反推。可見說詳。孟子概焉。

初九不遠復无祗悔元吉。祗音其

一陽復生於下復之主也。祗抵也。又居事初失之未遠能復於善不抵於悔大善而吉之道也。故其象占如此。

卦專從之取義。故是卦之主。註一陽二句解復字。居事初二句解不遠。无祗悔又足明不遠之至。此所謂復。天理欲息而復振。非人欲既動而復反。去至誠無息。只是時復當自此起也。過此則遲矣。心力久則易倦。久則初失之時。當自此時即復。所謂又日新也。恐失即作失觀。但未遠耳。若已失則較恐失之為失遠矣。无祗悔者實未嘗失。故為不遠也。未入于不善而即復。是終身无不善。而善全矣。善全則大善大則吉。亦大元吉。即復上九之元吉也。

象曰不遠之復以脩身也

註釋之例。釋爻詞言外所見之意也。脩身之道。以可得元吉者為極。則今由爻詞觀之。是此乃脩身者所必用之道。不得他求也。

六二休復吉

周易本義闡旨

卷三 上經三

至

柔順中正近於初九而能下之復之休美吉之道也

柔順是心无逆理之體。中正是心有循理之用。凡心有私欲私意。則有質幹而不柔。如此則有與理為難而不能順之勢。柔順反此。中正者權則得中。經則得正也。凡二與初但陰陽相須者。皆下初之象也。已有其德而又得輔仁之人。則將以不待復為復。并无不遠之跡。復之最元取疵者也。吉統稱之詞。不待復言无咎者。以初九例見也。非反亞於初九。柔順中正。即已復矣。何以又言復。文王之緝熙。孔子之不倦。皆是不用復之學。堯舜之精一。學利者。功夫即本體之發。不待勉強耳。

象曰休復之吉以下仁也

提撕之例。爻詞兼取柔順中正。能下初九。今偏申一義。反人之所輕也。為仁由己。人之輕取友。以此。是從爻詞見得其所。而為之謂爻詞。由下仁言休。由休言吉。是此休復與其所有之吉。總以下仁得也。雖以柔順中正之品。亦得人助。方盡利。是无人不可不取人。也不遠之復。克己之精微者。故曰仁。

六三頻復厲无咎

以陰居陽不中不正又處動極復而不固屢失屢復之象

屢失故危復則无咎故其占又如此

為復之爻先坐定有復義頻則就本爻之異他爻處見之
動極則未見不中正之由以陰居陽又可作剛克看而不
中正之義亦易出于善以良之篤實得于止德反推之動者
易出於惡亦易出于善以良之篤實得于止德反推之動者
又恐其并解于復故以无咎勸之屬以淺失為深失
之機言一入於惡則有愈入而不能返於善之機也

象曰頻復之厲義无咎也

註釋之例 釋爻詞中事之實際也 无咎二字爻詞本
不欲殺其詞且勸其復以為且愈于不復也孔子恐人認
作真重與之詞以其復自滿不求免厲故辨之謂由頻
復者之以頻而厲推之則其復之得无咎亦但以義耳見
无類之復方是真復无厲之无咎方是真无咎也義未
仁也今得而復失故知本體未仁其復更加以復之功必
義如子路之車裘與共以未仁之體力為仁之用也若不
周易本義闡旨 卷三 上經三 吝

六四中行獨復

四處羣陰之中而獨與初應為與眾俱行而獨能從善之

象當此之時陽氣甚微未足以有為故不言吉然理所當

然吉凶非所論也董子曰仁人者正其誼不謀其利明其

道不計其功於剝之六三及此爻見之

求仁必有志於復得仁則有復之功故應初九不謂之返
而謂之復亦見取友之重也中行即行中猶中河即河
中謂于與眾同行中含眾而返也在上卦之下是隨眾
而上之象下應初九是含眾而返之象不著占詳註中
是未得言亦不必言
无占中之又一例也

象曰中行獨復以從道也

註釋之例 爻詞只據象而言其見成是得人此又推原
出其明理未有得人不由於明理者不必正見其象乃知

也知之真則必求不求非知之真從道即言知道也
仁之理從道即
為仁仁即得道

六五敦復无悔

以中順居尊而當復之時敦復之象无悔之道也

體无偏倚而用順理是見成已善之義而復卦之爻又不
離復之義是功夫不以已得而輟如此則永無期功夫
之最高厚者也 已復而仍用復之功則其復必不患失
矣故无悔 居尊則督責所不加又可見敦之生于中順
自然而可久 復取於卦
之通例敦取于中順居尊

象曰敦復无悔中以自考也

考成也

提撕之例 是從爻詞見得其事而言之語氣見六二
考指无悔謂以中得敦復以敦復得无悔是總以中得既
悔也 中順故居尊不能取其敦而中又體順又用故可
括以中 言功夫生于本體見功夫之疎則雖未見不善
而已足規復之末真急須
功夫保護不可聽其疎也

上六迷復凶有災眚用行師終有大敗以其國君凶至于十

年不克征 領反

以陰柔居復終終迷不復之象凶之道也故其占如此以

猶及也

作事无日之時是事畢之時是成敗定奪之象 陰暗象
陰柔即愚柔人之於理能擇而後能守故歸之愚而稱迷
借有災眚申短促无濟所以為事畢之時 以下言欲背城
比試而無濟而求濟之志亦廢也 十年句承上文三句
結明果是終迷十年數之窮指見在言是終之意不克
征比不能復是迷之意 此與論語年四十而見惡焉其
終也矣同義 善可喪于末路惡不可悔于已成君子所
宜深

象曰迷復之凶反君道也

註釋之例 爻詞據象言其見成之事此又推原其所由與六四同例 爻詞干已至此者無補而不失為有用者可知未至此者早為計耳然不知所以至此之由則亦不知求免之方是爻詞終於人无功也故欲助爻詞之用必示人以迷之由 反君道以平日言 以君比志承爻詞來志足生勇是勇原志之道今行師之力不用於平日是有志无勇反志之道也 志足生勇无勇必无志但志之有无不可見謂之无志无憑故姑許以志而止據不能復以言其无勇也 總言 早圖之在勵志且鼓勇

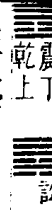

无妄元亨利貞其匪正有眚不利有攸往

无妄實理自然之謂史記作无望謂无所期望而有得焉

者其義亦通為卦自訟而變九自二來而居於初又為震

主動而不妄者也故為无妄又二體震動而乾健九五剛

周易本義闡旨 卷三

上經三

奎

中而應六二故其占大亨而利於正若其不正則有眚而

不利有所往也

占例上二句指卦名義外之義以言卦後之義下二句直言之无妄人物之道皆有人物皆有不以矯揉正助稟賦之初人物之道皆有人物皆有不以矯揉正助參之是謂實理自然是謂无妄亦通者以矯揉正助助皆有期必即望之義也 剛實理之象自外來失而復得之象來自二則未遠而復其復易純之象故已有无妄之義 震主取憂勤惕厲之意復後有此工夫則復者定矣故兼此無妄之義遂全 以上以无妄之定已前言之下以无妄之定已後言之 至誠无息剛念作定已前言之後即有能保守與當保守之理故亨貞是卦後帶見之義本可直接而卦體又顯示之故聖人又指之以言亨貞已能保守之效貞又永遠保守之事 震動健是憂勤惕厲又能長久之義剛者天理之強中又得仁為輔之義動健所保得者合之應二是自己為仁又得仁為輔之義如是故德愈盛而能動物亨者誠至明動變化之候也貞者不棄前時之憂勤惕厲亦因動健而用之本象為占之例也 憂勤惕厲歸結在剛中大槩言之是正其繼而不已則固也 利者如此則長无妄而亨也 匪正二句

反申利於貞之詞前得不可以蓋後失故匪正則有眚匪

正則有眚故利於貞也 匪正是見在有妄有眚是盡喪

其前之无妄以失其前之亨一端之出入全體存亡之幾

也是究極言之以大為戒 吉凶悔吝生夫動有眚是就

往言不利即指有眚不利有攸往只 足明有眚之詞觀傳併作一句可見

象曰无妄剛自外來而為主於內動而健剛中而應大亨以

正天之命也其匪正有眚不利有攸往无妄之往何之矣天

命不祐行矣哉

以卦變卦德卦體言卦之善如此故其占當獲大亨而利

於正乃天命之當然也其有不正則不利有所往欲何往

哉蓋其逆天之命而天不祐之故不可以有行也

卦名義奇見自外來句故不另釋 因象詞而決之之例

命也以上決无妄利貞元亨利貞指動健二句言三句

以外來而為主成卦又見動而健剛中而應之善象詞以為

周易本義闡旨 卷三 上經三 美

如此則當大亨而如此亦尚利貞今思如此而大亨與如

此而尚在以正皆天之命也 剛自外來三句總已无妄

而又能保守之意 應自下有述象詞所言在 大亨二

句是決象詞 內卦是震為主于內即為震主 此句即

上註九自二來二句 天盡人命以此理即是命此理以

亨天命我以道心亦命我以人心即是命我長須以正

乃得无妄即是命我以反此則不亨天命我以正

不祿 道當在天而成不可有妄得道之效必以功力而

致不得无妄 无妄者以得道聽之自然而不用力也之

往如是者之往也何之者如是則妄其往 是以妄往性必窮也下二句申明所以窮

象曰天下雷行物與无妄先王以茂對時育萬物

天下雷行震動發生萬物各正其性命是物物而與之以

无妄也先王法此以對時育物因其所性而不為私焉

象无妄之義止象外有與无妄之義先王之以亦以象

外之義也 順天所與而无害即是我之與之 茂密也

于物物如此于物物之處處如此也 對應也 天與物

而育方是育天所與。育長養之使成終。即盡其性也。註不為私言此與物處。即先王之无妄是補言外之義。正文自以與物无妄為義。非以无妄為義也。

初九无妄往吉

以剛在內誠之主也。如是而往其吉可知。故其象占如此。此仍從卦變取義。與卦名同。剛實理之象。內卦之下。內之極分。之象。剛復在此。是實理復根于名。无妄所謂誠之非以心強為而自然矣。故卦取為主以名。无妄所謂誠之生。誠即无妄之謂。如是則動无非天理。故吉。吉即天祐而也。

象曰无妄之往得志也

因爻詞而决之之例。見人于人之應違當反諸己也。有述爻詞在言前。正面是决之。得志代吉之詞。猶云果必吉。凡人事親交友。事上之正道。皆天理。其欲得親信友。獲上之志。亦天理。彼理人心所同。然本可以感。人則有彼理。此理當无不遂。其不遂者。彼理不誠。人親其偽。則如有无耳。誠則必无不動矣。周孔皆以此推見。吉然如是。則吉則行有不得者。亦反求諸己而已。

周易本義闡旨 卷三

上經三

卷三

六二不耕獲不菑畲則利有攸往 畲音餘

柔順中正。因時順理。而无私意。期望之心。故有不耕獲不菑畲之象。言其无所為於前。无所冀於後也。占者如是。則利有所往矣。

利有所往矣

上爻虛稱无妄。此實疏无妄之義。而言之首二句。亦即无妄二字。柔順因順之象。中正四順者。時理之象。中正而中者。意必固我之理。非所性自然之理也。所性之理。時至而後成。意安有不合時者。上交志字。以理外之意。又一期言。此私意。期望。以一期理中之意。必因我言。无私意。耕菑。即指因時順理。非因時順理外。又无私意。期望也。為有所期。所以為菑畲者。菑畲是耕菑所期者。故以此有所期。本同一病。但分前後發見耳。必有期于後。事无為也。无所期於後。事無所期於後。有事先理。已見始也。總于理。无造作。

主張即自然之謂。後事自理。見始有則非經前所期矣。經前所期。則非理見始有矣。故以无所期于後。言理見始有。為是冀之事。冀是為之志。二字无分界。分界在一見時。先一見當時耳。事雖事至。物來時方行。而是先時所作。為定者。則非先不期。其然而今始然者矣。利有攸往。即往吉之義。一說无所為。是創設即无意。无妄有攸往。即是不因仍。即无固。无有所期。是創設即无意。无妄有攸往。即之根。故歸本言之。此說亦通。存以待參。

象曰不耕獲未富也

富非如富天下之富。言非計其利而為之也。註釋之例。釋爻詞言外之義。以并治人功利之私也。義理之私。俱无。是天體克實。一毫人心。俱盡之侯。則无功。利之私。不待言矣。故未富是爻詞言外之義。周公為賢人。以上立法。故只言其極。致孔子欲通為學者。設教故并言其全體也。上句括二句之詞。

六三无妄之災或繫之牛行人之得邑人之災

卦之六爻皆无妄者也。六三處不得正。故遇其占者无故而有災。如行人牽牛以去。而居者反遭詰捕之擾也。正尚無妄。恐出于耕獲菑畲與富也。若不正。則居然是妄。不待推求矣。人心非理。不能誠。故誠則必正。不正則必不誠。无妄之災。與或承之羞。同義。出于意料之外也。下三句。正申明災之无妄。行人之得邑人之災者。天下之惡皆歸。所得不必其罪也。全是占詞。

周易本義闡旨 卷三

上經三

卷三

象曰行人得牛邑人災也

因爻詞而决之之例。謂爻為為妄之象。而為妄之占果如此也。

九四可貞无咎

陽剛乾體下无應與。可固守而无咎。不可以有為之占也。此僅有小賢基地之象。乾體之剛。與別體之有柔參者。不同。本可大成之質。但居不正。是已受汚於習之象。又下无應與。與五之應。二相反。是无輔仁之友之象。如此則雖勉於為學。而費力太多。力為之窮。只可得身修。而止不能盡大學之道。以有為于世也。可以然非已。然以基地言也。无咎貞成之效。貞无咎為貞而有成也。此可以。

有為者下二等此見成貞无咎者下一等依註四守字一氣讀皆是占詞

象曰可貞无咎固有之也

有猶守也

因爻詞而決之之例見為學富及習之未染與求助也謂爻詞云此已居不正而无應與則雖陽剛乾體亦止句決之固無之即貞之謂而无咎即貞之效則貞即包无咎在內矣

九五无妄之疾勿藥有喜

乾剛中正以居尊位而下應亦中正无妄之至也如是而有疾勿藥而自愈矣故其象占如此

乾剛中正下應中正之為无妄解見象詞居尊位而剛中正又富貴不能淫之意愈見无妄之堅定也疾者橫逆猶比誠可濟變不俟術數甚言无所不可也疾者橫逆猶是之類藥者仁禮忠信之外又加以結人之術也總是

周易本義圖旨

卷三

上經三

无

象詞謂之占以象為占也

象曰无妄之藥不可試也

既已无妄而復藥之則反為妄而生疾矣試謂少嘗之也註釋之例釋爻詞未及之義爻詞言不待藥此又言不可藥一為之解一為之禁期其必遠于妄也藥指理外人事故不可試

上九无妄行有眚无攸利

上九非有妄也但以其窮極而不可行耳故其象占如此无妄者自能安窮純理无欲故也此不用為之戒行聖人就之設言以戒世之窮而隘者耳謂生平无妄者固此時亦无妄而不行然即為妄而行亦行不得也居卦之終无所復之遺窮之象行者求通其窮也无妄者天所祐也而亦安之是必氣數所使天亦不能違也人又將如之何不若安之以免於妄之為有得耳无妄以平日言行是為妄即反其平日无妄之窮是天不能祗行之有眚是天所不祗

象曰无妄之行窮之災也

因爻詞而決之之例有述爻詞在言前正而是決之災即有眚窮之災謂不行者亦在窮中然止是窮此則窮中之有災與彼分別者也言不免於窮而又加以災

周易本義圖旨

卷三

上經三

无

終

周易本義闡旨卷之四

新會胡方信天氏著

同里盧觀恒曉亭氏編率男文

舉佐臣 錦東川 校刊 翰墨林

乾下 需

大畜利貞不家食吉利涉大川

大陽也以艮畜乾又畜之大者也又以內乾剛健外艮篤

實輝光是以能日新其德而為畜之大也以卦變言此卦

自需而來九自五而上以卦體言六五尊而尚之以卦德

周易本義闡旨 卷四

言又能止健皆非大正不能故其占為利貞而不家食吉

也又六五下應於乾為應乎天故其占又為利涉大川也

不家食謂食祿於朝不食於家也

占例指卦名義外之義以言卦後之義 按傳及註卦名以畜德言 畜德之賢君所畜畜而又不易畜與畜德于已當用于世 與畜德之極量无所不辨此皆與畜德相連之理故占是卦後帶見之義 八卦以陽為大陽又以乾為大故畜乾是所畜者大乾健良篤是畜之者大 所畜者乾是見成大畜之象然尚可作他家唯卦德又是以畜畜為究竟之事非大畜无所受之故 名又以卦德始定 餘義詳彖傳

象曰大畜剛健篤實輝光日新其德

以卦德釋卦名義

伏義原以畜之者大 方定所畜者大之義以畜之者大可以推見所畜者大也 此去所畜者大單言畜之者大以此然亦為使人求所以當卦在使之知所以求也 剛健者內主忠信不使人欲問天理也 篤實者外之徒義不息而

力重也 山之止定在篤也 山之止礙取實也 輝光者各行之路 蹈厲有精采衆行之數 場多氣象也 此是功法之迹 德又并剛健所得自然之體 用日新者所得日增也 限如恭則不侮 五句之類 功夫即日新其德亦功夫之程 大畜以全體之成言 日新是至此之由 非即大畜之義也 剛上而尚賢能止健大正也

以卦變卦體卦德釋卦辭

以下三節皆因彖詞而決之之例 此決彖詞所言之事有述彖詞在言前 謂彖詞云卦變卦體卦德有剛上尚賢止健之義 而三節皆非大正不能也 占者不可不以此豈不利於貞乎 此三者果非大正不能也 占者不可不以此豈不利於貞乎 卦變卦體卦德是總教人君遇有大畜之道 人在以正用三事而畜之 剛上是高其位尚賢是尊其中庸去讓遠色賤貨之義 凡此類皆攻君心賢人之有力者 故象為健 大正者全體皆正 即貞之義 一有不正則與賢有間而授健以隙矣 此節言人君用賢之道

周易本義闡旨 卷四

不家食吉養賢也

亦取尚賢之象

此節言賢人出處之道 吉見當出即反見非此不吉而不當出也 謂彖詞云不家食吉 此遇上之養賢如上文所云之占 今思之果然也 正而決之有述彖詞在言前 其述彖詞又例出言前句在後 註云亦取尚賢之意 猶云亦以卦變卦體卦德釋卦詞 尚賢 包剛上止健在內三者必相連之事也

利涉大川應乎天也

亦以卦體而言

語氣同上節 謂彖詞云利涉大川 此卦有應乎天之象之占 今思之果然也 應天大賢之象 此言賢之能即言畜賢之效 以為人君勸也 非與上文不貫串 畜賢多則必有利涉大川之象 賢在其中 此卦體亦畜賢中之象耳 象曰天在山中大畜君子以多識前言往行以畜其德 識如音志行 下孟反

天在山中不必實有是事但以其象言之耳

畜天是所畜者大山之畜是畜之者大畜德是所畜者大
多識前言往行以畜是畜之者大畜前言往行所以畜
德之物而非識之無從得而用識字從頭說起非單以識
為畜也體前言往行以行則德日進非以畜前言往行為畜
德也體前言往行以行則德日進非以畜前言往行為畜
以體之之目以字包剛健篤實而在內而前言往行進道之體
篤實有所依以効其用也

初九有厲利已已夷

乾之三陽為良所止故內外之卦各取其義初九為六四
所止故其占往則有危而利於止也

內卦皆以物所出起義外卦皆以止物起義已止已
不正之進即畜德之一事教人隨在用畜德之義也

象曰有厲利已不犯災也

周易本義闡旨

卷四 上經四

三

提斷之例 見聖人以義為利也 下句例出利已言前
向在後 謂交詞云初九之占為有厲而利於已蓋利莫
大於得義今有厲則義在於已已乃得義也 不字以義
言厲者恐犯災不犯災者遠厲之義亦有在 于犯災者
以為其重于身者也若無所為則義在不犯今初之觸四
非為君父為天下特為屈已不平所謂一朝之忿為所不
當為即無為也故義在於已 聖人所以惡愛身者為其
賊物耳不然身亦安可不愛自小人所以惡愛身者為其
嫌者此所以給其偏也

九二輿說輶說吐活反輶

九二亦為六五所畜以其處中故能自止而不進有此象

也

○士遇收已之君正應也而收已之後使之輔策則是屈抑
其道甚于不與之進故為高六五正應進其利也變而
見畜則止隨時之中也故處中是不進之象利以初爻
推見不進又无吉可言故不著占 六爻畜字皆作遇止
之義以象為占

象曰輿說輶中无尤也

提斷之例 因爻詞推廣其義也 占者所問一事不必
與言其餘凡汎言之詞皆為觀象玩詞者發也 是從爻
詞見得其事而言之 謂爻詞以二之處中命以此象而
无尤見于言外由此觀之可知人必能中乃盡无尤也
无尤以全人言非單言仕止即學至可與權乃能盡道之
意勉人以立後之學也 舍正應而止非道之常守正者
亦失之此中乃无尤之凡也

九三良馬逐利艱貞曰閑輿衛利有攸往

三以陽居健極上以陽居畜極極而通之時也又皆陽爻
故不相畜而俱進有良馬逐之象焉然過剛銳進故其占
必戒以艱貞閑習乃利於有往也曰當為日月之日

周易本義闡旨

卷四 上經四

四

而收所以畜極即通時 受畜者至三而盡為畜者至上
而盡此外不復有畜可見是畜極之象 通者見收正卦
名之畜 逐者彼來逐我我往從彼艱貞者艱進而
固其平日之守如伊尹之器器更度彼也閑輿衛者反修
其具使不變 塞之意也

象曰利有攸往上合志也

因爻詞而決之之例 上合志三字代利字 謂爻詞云
如是則利有攸往今思之果利也 彼已之良大繫已明
又彼已來逐已而復加以度彼反已則彼之良與逐無疑
已之良亦无虞如是則往之後彼必能與已合已亦能致
彼與合矣 正面以如是則利勸人用爻詞言
外見不如是未利戒人无爻詞之實而冀幸也

六四童牛之牯元吉毒反

童者未角之稱牯施橫木於牛角以防其觸詩所謂楅衡
者也止之於未角之時為力則易大善之吉也故其象占
如此學記曰禁於未發之謂豫正此意也

是述其所言謂以此詞語此事也。自養者養身也。身是人所當養故觀其自養是就所養中正又觀其所以養之義。

天地養萬物聖人養賢以及萬民頤之時大矣哉

極言養道而贊之

註釋之例 釋卦象之所該者廣即見占詞之所該者廣。總言可為養物養民之用也。養物養民是所養者正而天地賢入皆无不正之為者則天地之自養物聖人之賢養民皆所以養之者正也。聖人亦養物養民大槩之詞也。有時即有義不言。義以他卦例見省文也。

象曰山下有雷頤君子以慎言語節飲食

二者養德養身之切務

山下之雷頤其長而不助是養之象。已長而又長之方是養故雷在地中未是頤在山下乃是頤。言語飲食亦舉一例餘不必配然養德養身欲分配則言語作以養德惟見

周易本義闡旨

卷四

上經四

七

養身飲食作以養身惟見養德可也。註亦統言自作外至兩害俱去耳未嘗分配

初九舍爾靈龜觀我朵頤凶

舍音捨朵多果反

靈龜不食之物朵垂也朵頤飲食之貌初九陽剛在下足以不食乃上應六四之陰而動於欲凶之道也故其象占

如此

六爻皆以養為事者在下卦未有養人之任則所養者德也養德之初未可用世而四之陰又非大夫之賢者則其應四除富貴利達無所為矣故是動于欲之象。以可為靈龜者且如此可見其利心則將无所不至而惡極禍大也是要其卒言之。

象曰觀我朵頤亦不足貴也

註釋之例 取爻詞中事論其美惡也。爻詞以凶為戒然其應尚遠恐人以爲過而以遷止避之未晚當前未即畏懼故又醜其事以合下禁之亦字對凶言不獨凶且可醜縱不計害亦當計名也。

六二顛頤拂經于丘頤征凶

求養於初則顛倒而違於常理求養於上則往而得凶丘

土之高者上之象也

復之六二下初九為下仁此則為拂經者彼之初九復之主象此之初九非頤之主象則但震之主象動之在頤不得另取善象也。于邱頤則凶者上九非其正應而由頤之人非道之悅反犯所惡。陰必求陽无正應則但陽即求故兩象皆爻所有。

象曰六二征凶行失類也

初上皆非其類也

註釋之例 揭出爻詞言外所見之義也。爻詞就兩事言其敝此又就兩敝之合處言其善。註中皆字最重。謂六二之顛頤既拂經而于邱又征凶是无行而可也。言是窮之極。欲為正則非其類欲為邪則上非類因先非類也。總歸之顛頤之咎。

周易本義闡旨

卷四

上經四

八

六三拂頤貞凶十年勿用无攸利

陰柔不中以處動極拂於頤矣既拂於頤雖正亦凶故

其象占如此

陰柔屈於物欲之體也不中正不知義理之驗也。如此則有動皆惡矣動之善者可以由善而閉惡動之惡者可以熟惡而滅善動極則熱于惡之甚故大拂于頤之道。貞是追言其初謂失養如此則雖本是正之堅固者亦變滅无餘而取凶也。非謂見前尚有正在與後此可改爲正十者數之終也言後此永无返善之望也。用者用以返善。无攸利通結上文謂此真于養德全不利者。

象曰十年勿用道大悖也

註釋之例 亦揭出爻詞言外之義。見聖人戒人之意極重也。謂聖人言此所以見其于道大悖也。養之道以用即能使所養成者為是不能即使成者已為非道。今使不可復養終无放望則大非矣非道已可戒况大非乎故是戒人極其重。无攸利即指勿用言故以勿用括之。

六四顛頤吉虎視眈眈其欲逐逐无咎眈眈欲逐逐无咎

柔居上而得正所應又正而賴其養以施於下故雖顛而

吉虎視眈眈下而專也其欲逐逐求而繼也又能如是則

无咎矣

下三爻養德之象上三爻養人之象養德貴守養人貴能
故初九不利於已而利於四能亦貴主以正初九在本
爻為不正在此為正者以其動體人之躁者務外不能為
實而不必不為名故為已雖失正為人亦用正也註柔
在上言本不能勝任得正以下言亦能勝任得正方能
應正故顛頤亦取得正為義初九有短有長占詞決占
者棄短用長即无以二州棄干城之意戒求備也吉者
能勝養人之任无咎謂不失任人之道若避納汚之咎
而棄才則反得咎矣

象曰頤頤之吉上施光也施始

提撕之例見得正非无功也若吉只言有功則是謂
得正未有功頤頤始有功矣唯言不特有功而且光大乃

周易本義闡旨 卷四 上經四 九

得分半與得正分半與顛頤之所加也治人者修身取
人不可偏廢故以此防人恃人而自恕也倒出言前句
在後爻詞本先討出上施光而後指之言吉也述其
述其所言謂爻詞所云顛頤之吉指上施光言之也

六五拂經居貞吉不可涉大川

六五陰柔不正居尊位而不能養人反賴上九之養故其

象占如此

陰柔无才不正无德政事教化俱非其任也短則任人
以補此是正理固守乎此是真居貞者以固守夫此自處
也吉者亦不失職而可安於其位不可涉大川言有
臣无君不可以大有為君為下所輕則所任之人亦不
見重不能揮指如意故也此亦戒人君當自勉為舉政之人

象曰居貞之吉順以從上也

註釋之例釋爻詞所以言之義也爻詞本以陰柔為
短而立拂經之象居貞是正為之救短无本象為占之意
孔子推出有可本之處即作本象為占解之謂居貞而能
乃吉爻詞居貞之吉是言其居貞即能也此本爻有能順

以從上之姿而信之也柔陰當兼有順從之德即偶而
願空其德則不特可致其用且可長致其用故以教之而且許其能也

上九由頤厲吉利涉大川

六五賴上九之養以養人是物由上九以養也位高任重

故厲而吉陽剛在上故利涉川

註厲而吉吉字承厲而言則厲是操心之危非所慮之危
也若作所慮之危則是以由頤為不幸之遇而沮人擔任
矣厲吉是戒其驕利涉大川是鼓其性任重位高以
五之賴之言在上非即位高是言在頤之終民力人
皆得養之久而足用既有陽剛之林又有其資又加以
何事不濟故利涉大川剛能行事亦能償事此以為利
者以居陰又承厲言之也猶云
厲則吉而使其陽剛可以涉大川

象曰由頤厲吉大有慶也

註釋之例補爻詞言外之義以勸人君任賢也爻詞
之吉是言臣之功成只就人臣分上言此言臣之功即天

周易本義闡旨 卷四 上經四 十

下之福又就人君分上言為人君占得此及觀象玩詞發
也天下以得養為福而天下得其養乃人臣養人功成
之實故在人臣言為吉在天下言為慶人臣之功
即天下之福此亦不言可曉但天下者人君之天下提明
天下之事以見是人君之事耳大字指天
下言猶云上九之吉即天下之有慶也

大過棟橈利有攸往亨棟乃

大陽也四陽居中過盛故為大過上下二陰不勝其重故

有棟橈之象又以四陽雖過而二五得中內巽外說有可

行之道故利有所往而得亨也

占例以卦名義外之義言卦後之義居主事之勢得
勢則能盡其大之用而大始見故合居中成過之象
棟橈二字補卦名詞所未顯之義與同人于野二字一
例人成重則承之者畏懼不敢自盡無助則必傾大過
即含棟橈之義但未顯露故文王又取卦體以著其象
下二句方是占往有為也據註及傳語氣亨字即申

明利字 猶云何謂利往蓋往而得亨也
利字只當渾還未可疏其義留亨字疏之

家日大過大者過也

以卦體釋卦名義

此與臨卦同例以卦即見棟橈而難處之義見占詞之切
於卦過也過字兼四而居中言義見彖詞意在使人知
如此是過當用占義以持
盈不可猶視為未盈也

棟橈本末弱也

復以卦體釋卦辭本謂初末謂上弱謂陰柔

此釋卦辭是謂卦象之辭即釋卦名義之類 提撕之例
言聖人以本末弱為棟橈之象示人不可以本末泛視
詞云棟橈者本
末弱之象也

剛過而中巽而說行利有攸往乃亨

又以卦體卦德釋卦辭

周易本義闡旨 卷四 上經四

提撕之例 剛過就大衆言勢可以長驕也中者不過剛
就一人言不以勢生驕而務自克也總言大衆過內幸有
一二人為之補救 中即有能異悅之意而卦德又明著
之故是卦確示人以此義也 異義見觀卦悅義見履卦
總為過者危之詞非為過者喜之詞 言幾幾不可行
類卦體卦德之善方可行即為出過之難處實際下節不
過就此揭明之耳 謂彖詞云占者如此則利有攸往矣
何謂如此而往乃利蓋如此而往乃亨也 上句有乃字
意未顯下句特補出之 乃字補原
詞即代之之類與小畜乃亨不同

大過之時大矣哉

大過之時非有大過人之材不能濟也故歎其大

此節即再提撕上節之意然是從上節所述彖詞見得其
事而言之 是結上文體義見上節 剛中巽悅即大
過人之材如此乃利有攸往即非大過人之材不能濟
欲有行而不能窮也使之能行有以濟渡其窮使不窮也

象曰澤滅木大過君子以獨立不懼遯世无悶

澤滅於木大過之象也不懼无悶大過之行也

澤滅於木大過之象也不懼无悶大過之行也

伏養以大過言過盛此以大過言過窮 示人倚伏之理過
窮即過盛所為事相通則名可互錯也 憂患所以成德
然太甚亦能令人喪守猶澤可生木而滅木則太甚也
憂患大過能令人喪守故不喪守是大過人之行君子用
大過之象處大過之遇也 以木為平日之行象以澤為
今日之行象以今日之行過平日之行為澤滅木之象
不懼无悶行也獨立遯世而如此則大過之行也過者力
量過也 獨立者道為眾所排也遯世者身為眾所外也
不懼者守正之力過
无悶者棄利之力過

初六藉用白茅元咎

藉在夜反

當大過之時以陰柔居巽下過於畏慎而无咎者也故其

象占如此白茅物之潔者

陰其外狀柔其內德陰靜而毓柔緩而怯異體之下卑伏
不敢抗陽又陰柔之極致也故為過於畏慎之義 不獨
錯諸地而且藉之防不安之甚也藉不以他物而以白茅
井防見汚之甚也是遠害无微不到故是過於畏慎之象
畏慎如此鳥得有失故无咎 畏慎不外畏不善之危
身辱身而謹避不善无咎无不善也 以此為大過是以

周易本義闡旨 卷四 上經四

南方為強之類

象曰藉用白茅柔在下也

提撕之例 見過不易寡 凡此類皆以詞不如義之明
故并溯其義述之 倒出言前句在後 謂爻詞云藉用
白茅柔而又在下之象也 柔在下即陰柔居巽下
一卦之下即巽之下也如此乃得无咎是過不易寡

九二枯楊生梯老夫得其女妻无不利

今反

陽過之始而比初陰故其象占如此梯根也榮於下者也

榮於下則生於上矣夫雖老而得女妻猶能成生育之功

也

陽過之始過未久之象比陰茲之早也 君子之盛方成
即謙太剛之實方見即克皆是此象 榮于下得榮于下
也榮者滋潤其燥調和其剛之意生梯者木得滋潤則不
斃猶剛得調和則不折也 老夫已過之陽也女妻尤弱
之陰也老夫女妻者大用柔以克其剛也 下句是申明
上句言所以榮於下者以下為女妻也見非過不能克

无不利言无過柔之處與言无事不利不同過柔過剛俱不利今兩者俱无非去一不利又得一不利也意與賁永貞之戒相反微剛過用柔克恐反為過柔此過剛過用柔克不妨也

象曰老夫女妻過以相與也

提撕之例 爻詞語勢可先標明事意而後以事實之此當總述爻詞 例出言前句在後 謂爻詞云老夫女妻之過以相與如此也猶云爻之過以相與如老夫女妻耳 以立矯偏之凡也凡矯偏之道在重用其反以取法乎上僅得其中之理推之可見 過者客過於與主平也

九三棟桡凶

三四二爻居卦之中棟之象也九三以剛居剛不勝其重故象桡而占凶

三四又居四陽之中尤為得勢三以此勢鼓其重剛則剛必極其致與初六正反對真是毫無畏懼者如此何事不償

周易本義闡旨

卷四

上經四

七

象曰棟桡之凶不可以有輔也

註釋之例 以本末不弱亦无益反言非本末弱之咎從爻詞只就本爻起象不見連及本末看出示人以此是釋言外義之類 彖統就四陽言其內有二五之得中又居兩卦之要會可居兩卦之德此專就三言既非冲又重剛又巽之偏爻不足以居全巽之德故其義不同 彼之失在人尚可以已救此之失在已不可以在人救故彼不言凶而此言凶

九四棟隆吉有它吝

它湯何反

以陽居陰過而不過故其象隆而占吉然下應初六以柔濟之則過於柔矣故又戒以有它則吝也

過而不過者勢過而心不有此由居陰例推見者唯如此故能居陰居陰者裁抑其剛不敢獨用也 隆只言不撓非加隆也加隆則危機而非吉矣 下句以其當救過之任太柔則不能裁制羣剛可以自全而不能裨其同類亦有負所任之羞也 柔不能輔三陽亦與初之不能輔四陽相似故以應初為之象非戒以絕初之爻也

象曰棟隆之吉不撓乎下也

註釋之例 三爻以不見參本末之詞見去本末言言不可分過此以不見去本末之詞見參本末言言不撓乎下謂兩釋之互見剛之過不過得失相差之遠 不撓乎下謂不因下而撓 自己畏慎既足自安而不藉力於下又去其鋒稜則下敢自盡弱亦變為不弱故不撓 上察友之象初羣吏之象憑藉有輕重之分故以初該上言之

九五陽過之極又比過極之陰故其象占皆與二反

剛處過極之勢則難克而又克之以輕淺之柔則或有偶勝之時而不能勝常矣 枯楊生華是偶勝而非常之象老婦士夫是剛甚而克以輕淺之柔之象下句正解明上句之故 老婦得其士夫謂士夫為老婦所得即言士夫娶老婦 老陰變少陽故老婦是輕淺之柔象 所謂齊方剛者是剛甚之象 過極之陰上為陰過極之位也敢處過極之位是陰柔中之強者 欲為而不知所以為事失而意善可當無失而非以得免失故无咎无譽 象曰枯楊生華何可久也老婦士夫亦可醜也

周易本義闡旨

卷四

上經四

六

提撕之例 以自克之淺者如此見自克不可淺嘗也何可久并言後句述之亦可醜則連无譽之半義述之无譽本總承二句兼效驗之少功夫之疏言此因功失連及故只是言屬功夫一半之義 體爻詞欲抑枯楊之意有戒无勸故置效驗不言謂爻詞云其有功也不過如枯楊生華耳何可久也其事止如老婦士夫亦已可醜不待无功也 何可久也作足上句之詞即申斷之類亦字以置效勿論言可醜者功夫之不及由志識之下君子之所羞也 无譽反言而詞婉可醜正言而詞直

上六過涉滅頂凶无咎

處過極之地才弱不足以濟然於義為无咎矣蓋殺身成仁之事故其象占如此

遇陽過之時才弱不能為之補救而同一卦之中有繫于共事之義而不去之象才不能救而不去是過涉所不勝之危如是則自斃而已故是過涉所不能濟之外以陷于亡之象不害共事之義是殺身成仁故无咎君子與于不仁處則殉其亡亦謀人之軍師敗則死之義也

象曰過涉之凶不可咎也

困爻詞而決之之例。謂凡人之得凶者常兼可咎。而此則不然也。禍作自四陽非自我起。又徒死无益於世。此時之全其生。他人視之亦似當然。而聖人以此為无咎。見反此之有咎。為人辨義之微也。不可咎者。不可以與匹夫匹婦之諒同論也。

坎下

習坎有孚維心亨行有尚

習重習也。坎險陷也。其象為水。陽陷陰中。外虛而中實也。此卦上下皆坎。是為重險。中實為有孚。心亨之象。以是而行。必有功矣。故其占如此。

周易本義闡旨 卷四

上經四

五

此理以係占而通卦體已。并見此理之象。故又指而言之。人心本有天理。實之使外境不得而入。唯天理先餒而心愈虛。則險路其中。而本體不得復見。其用是被壓塞而捉也。心亨則如未嘗有險。雖終於險。亦可夷。禦險之道。无如此矣。但非有孚之人。不能推見。有此而難信言之。未足以勸其求乎。故又言有尚。以誘之。有尚者。可以出險也。心之天理。无所不該。險不可夷。則心亦自夷之。理若心无夷之。理又必其險。不可夷。故合心无夷。險之具。唯求有功之術者。乃適棄其功耳。

象曰習坎重險也

龍反

釋卦名義

此見占詞之切於卦。坎與井鼎皆是一物。不釋明其中。通於人事之義。則詞不為物係。便不切矣。坎險之形。險坎即言險。

水流而不盈行險而不失其信

以卦象釋有孚之義言內實而行有常也

註釋之例。此亦彖詞口中所有之義。但為之取譬。使益明于人。即是釋之。所以使益明于人者。欲便人之用也。止則盈。不盈不止也。流是水之性。不盈是其性之實于內。而不可移。不失其信者。不失其實于內之性也。此彖詞所已言。但性是無心為之。與不凝滯者比之。以水流愈明。謂彖詞所云。有孚者如水之流而不盈。雖行險亦然。是也。上句是孚。下句是亨之同。行險以水言。水行于坎者。也。

維心亨乃以剛中也行有尚往有功也

以剛在中心亨之象如是而往必有功也

提撕之例。申勸人求有孚也。是從彖詞見得其事。而由有孚而言。心亨行有尚。亦有孚之象。而言有孚。乃有尚皆出于有孚。往有功。即代行有尚之詞。但上面加剛中。即指有孚。因上文已申合也。

天險不可升也地險山川丘陵也王公設險以守其國險之

周易本義闡旨 卷四

上經四

六

時用大矣哉

極言之而贊其大也

註釋之例。於彖詞意外另釋卦所示之義。彖詞作卦。示人以可畏之險。此作卦。示人以可用之險。廣人用卦之例。即卦名之惡者。皆可用以為善也。天下固有可善可惡之事。如兵刑是也。若以為惡。迹嫌而不用。則有棄道矣。聖人就用卦。見此義。不獨為用卦言。不可升。即是險。非以險而不可升。天險并不可近。地險。人險。亦可近。不可入。卦之險。所以禦卦之險。

象曰水洊至習坎君子以常德行習教事

治已治人皆必重習然後熟而安之

君子只以重義不以險義。然從善如登。則以兩事加于己。與人亦若以險難之也。又二事中有中實之游。與水之游。似不安。則得之未固。故必熟以求安。兩句皆承習字。可云以常而似習。以似習而為常。

初六習坎入于坎窞凶

感二反

以陰柔居重險之下其陷益深故其象占如此

重險之底已難出矣入者不特不能出而又入也凶何如之陰暗不能見理柔懦不能行理此于修己經世皆不宜者故不能濟險而反生險凶者喪亡于險

象曰習坎入坎失道凶也

提撕之例見聖人專歸咎陰柔不許分過於境欲人勿以境自沮也 是從爻詞見得其事而言之 謂此習坎入坎交謂之凶而先謂其失道故入是以失道而凶也 失道解見上條陰柔

九二坎有險求小得

處重險之中未能自出坎為有險之象然剛而得中故其

占可以求小得也

剛而得中力能守正不為險喪之象 險中之正自有權宜故中力是其正 有險遇之為小得之道為人不能盡勝 天亦不能盡勝人也 小得險稍有滅殺也

周易本義闡旨 卷四

上經四

七

象曰求小得未出中也

提撕之例是從爻詞見得其事而言之 爻詞言未出中亦求小得此却從之看出求小得亦未出中也 出中即大得未出中是時勢之局時勢者人所不能違言時勢未可如此即見人未可求如此也 爻詞勸剛中此戒欲速合之見出險有道而施之又有序也 險未可出總以剛中未可盡行如武王末年方可依紂是也

六三來之坎坎險且枕入于坎窞勿用 枕針 基反

以陰柔不中正而履重險之閒來往皆險前險而後枕其

陷益深不可用也故其象占如此枕倚著未安之意

陰柔不中正恰與一相反 是借兩卦之間以寫爻義非起義于此爻之險義起於陰柔不中正也 出險之計必深而危故陰暗不能柔性不敢行不中正則反有私智小術之為不能靜俟以速禍故不能禦險而反增險其險之多遂如兩卦之間也 不可用者遷改亦無補即雖有善者亦无如之何之意言終于入也

象曰來之坎坎終无功也

因爻詞而決之之例 謂爻詞以陰柔不中正而係之象占如此今思陰柔不中正果必如此也 爻詞險且枕即足明坎坎故以坎坎括之勿用連上句成文言終于不出故以終无功代勿用且括上句 爻象是見成在坎窞中占非言始入无功不出也 不出則不止于入故言入終无功又以止于入終也

六四樽酒簋贰用缶納約自牖終无咎 簋音軌 缶俯九反

晁氏曰先儒讀樽酒簋為一句貳用缶為一句今從之貳

益之也周禮大祭三貳弟子職左執虛豆右執挾匕周旋而貳是也九五尊位六四近之在險之時剛柔相際故有

但用薄禮益以誠心進結自牖之象牖非所由之正而室

之所以受明也始雖艱阻終得无咎故其占如此

○六四得正君子之象近五在險有同舟遇風之義五之相際又有報答之義故可想見其盡齊之事而此象樽酒簋象急迫進謀不暇備儀文也貳用缶象其進之諄諄反獲見其心之誠也此所謂忠告納約自牖象其進之法

周易本義闡旨 卷四

上經四

六

象曰樽酒簋贰剛柔際也

諷諭曲引以求入此所謂善道皆盡瘁之事也 其急迫諄諄有狎憤之嫌其諷諭曲引有疑忌之嫌故難於見受无咎者君相悅而不之咎即音君何尤之意

晁氏曰陸氏釋文本无貳字今從之

註釋之例 就爻詞所取之義論其為象所輕重也 見人君欲人臣之忠在己致之 柔正近五在險皆本爻自有之義惟剛柔相際一義自五而來人之常見事皆以已為主此却言以外為主反人之常見也 非剛柔際則雖有如是之心亦見不可而止故象之成以之為主 下二句與樽酒簋一套事如忠與善道總告中之事故以樽酒簋括之 事之利鈍外為主人之所明故去无咎不論意謂象即以此成不獨占也

九五坎不盈祗既平无咎

九五雖在坎中然以陽剛中正居尊位而時亦將出矣故其象占如此

陽剛中正以健力用於天理之象。不盈則未流平則垂盈。无咎專為不盈洗雪謂既平固是為所當為之效。即聽其不盈亦時有未可為非有不為所當為處也。為天下君當險之時必於為天下出險之道无不盡方无曠職

象曰坎不盈中未大也

有中德而未大

提撕之例。與未出中同見不可欲速之意。而此加以尊位尤見絕无可處也。例出言前句在後。謂爻詞云爻有坎不盈之象蓋爻之位雖居上卦而仍在其中。德亦格於時勢而未大也。大以用言未大未得盡施也。爻詞无咎即本此言。陽剛所以能正之。質中者正之至故以中括陽剛正之。

上六係用徽纆寘于叢棘三歲不得凶 釋音墨 寘音置

以陰柔居險極故其象如此

陰柔義見初六。巽釋叢棘極險之形。三歲不得極險之期。總極險終无滅也。如是則滅亡而已故凶。窮通相反周易本義闡旨 卷四 上經四 九

之境窮之極處是通之接界。故坎終亦是將出之時之象。而實是險極之象。

象曰上六失道凶三歲也。因爻詞而決之之例。有照此代爻詞而述之在先。正面是決之。失道代爻詞。言前稱陰柔之詞。凶三歲代全爻之詞。以事之究境括全事也。謂果究竟言之其凶雖假以三歲不能免。而得假之者亦至多不過三歲也。詞本言永不得而止。言三歲以三歲外已滅亡三歲即其終也。

離利貞亨畜牝牛吉 畜許 六反

離麗也陰麗於陽其象為火體陰而用陽也物之所麗貴乎得正牝牛柔順之物也故占者能正則亨而畜牝牛則吉也

占例據傳亦以卦名義外之義。言卦後之義註省文耳。陰不可托故曰陷陽有可依故曰麗。正者麗之當畜牝

牛者麗之常。貞以麗之初言其正暫見而事少。故止无惡于人而無險阻。畜牝牛以麗之久言其正久見而事多。故又人所愛敬而有福慶。麗與隨相似。正亦兼麗於正。麗以正言。貞以麗之初言。而言貞者初有麗亦似官有。淪正則不以麗而失其正。有固義也。麗是順所為。亨後。成健則其順健矣。牝牛順而健也。畜云者非培養其順使。求道功夫畜又操持功夫之功也。夫也。

象曰離麗也日月麗乎天百穀草木麗乎土重明以麗乎正乃化成天下

釋卦名義

見占之切卦。離在他卦多取明義。即大象亦然。必釋明此。取麗義。乃見占之言麗與之切也。自其陰入觀之。則麗象故兩象皆切卦。畫日月以下。又發明麗是附而有。賴之義。日月二句舉物之例。重明二句舉事之例。日月去天則墜百穀草木去土則萎。重明去正則虛。其附之。皆有所賴之也。唯有所賴故不可少。智仁皆麗乎理。乃成。形而實。但因其有重明之象。即就見便以舉凡耳。伯夷伊惠皆聖人。其智不必滅孔子。但不能好學以之麗乎。

周易本義闡旨 卷四 上經四 九

時則其知時之分。遂埋沒却。此不能化成之証也。智亦以仁用之。始及天下。然无智則无可用。故歸于智。重明而由之。為脩己治人之道。亦无不周。无不精矣。故可以化成。天下化者。危為安。化惡為善。成者至于安。至于善也。

柔麗乎中正故亨是以畜牝牛吉也

以卦體釋卦辭。提撕之例。見麗貴審正也。象詞序而語氣例。見貴兩句並頭。頂一句同兌悅以利貞二句。首句代貞字。是麗乎陽細看其內。則是麗夫中。卦體二五。粗看其外。只是該正。要皆以中為歸也。申出中字。方見獨見正。五以中。非麗以正。不能麗乎正。則言麗乎正。而麗以正。亦包其內矣。

象曰明兩作離大人以繼明照于四方 作起也

明兩作分明麗二義明非麗則物受其功亦少麗非明則無功於物繼明是以明繼明是以兩作

初九履錯然敬之无咎

以剛居下而處明體志欲上進故有履錯然之象敬之則

无咎矣戒占者宜如是也

下已是屈勢在明九為大屈剛者小屈亦不能甘况大屈乎故必欲上進有剛明之才而欲用於世亦愛世之正念但恐以此而苟於進則由正而生邪耳故敬之乃无咎

象曰履錯之敬以辟咎也

固爻詞而決之之例謂敬乃所以避咎即言果敬乃无咎也善價難逢而沽王心切則有不覺出于求者矣故必常自敬察而後不入於邪也

六二黃離元吉

黃中色柔麗乎中而得其正故其象占如此

周易本義闡旨卷四

中方是正之至故畧其正而言中見正未可得元吉進正者以中中也傳正從斯此意占與亨畜牝牛吉同意統言離即包畜牝牛吉則包亨也元亦象詞隱舍之極麗乎中正之為大善不待言言亦可也

象曰黃離元吉得中道也

提撕之例上句述爻詞下句方提撕其所言得中道謂爻本兼中正之象今據爻詞如此觀之則止見得中道已即言爻詞畧正言中耳

九三日昃之離不鼓缶而歌則大耋之嗟凶

重離之間前明將盡故有日昃之象不安常以自樂則不能自處而凶矣戒占者宜如是也

此就時勢為占教人受命也註云常者固然无足懼之意福足其報則止昔盛今衰乃已分固然之事所謂常也以為本分而甘之所謂安常此與戚戚者反即是自樂不能自處者不能引為本分而居之也安常以自樂則鼓缶而歌不能自處訓大耋之嗟大耋之嗟謂如老者戚老而欲去之也為正不能免故是窮時此時欲免必為

不正矣故凶安常者亦亡但是寢微寢熄凶則又生禍而亡也

象曰日昃之離何可久也

因爻詞而決之之例為正亦不久故是无久理如是而求久必為不正安得不凶猶云此必不久之時嗟安免

九四突如其來如焚如死如棄如

後明將繼之時而九四以剛迫之故其象如此

助長之象助長則暫見長故焚如助長則不獨所助之分即亡且并其固有之分亦賊所謂无益又害之也故死如棄如死而又棄言无渣滓之留也焚如下是占

象曰突如其來如无所容也

无所容言焚死棄也

周易本義闡旨卷四

此與象意不同象專就中觀則有統正之義此泰以不正觀則有似中非中之義蓋并作不中不正觀也中之迹雖異于正而勸其意則毫不失正若勸其意不正則非真中矣雖居尊而陰所以見二陽之道此陰陽作勢盛衰之象未是言道德柔則暗不能審中柔則隨不能返中故初欲處中而流于不正此志本善不失為君子也權勢道德俱不足故无以嚴上下之道而多憂懼然本君子之真故能因憂懼而勉勵以為善所以得吉上句憂見於陽下句憂見于聲吉者无二

象曰六五之吉離王公也

提撕之例是述爻詞之所言爻詞吉字本以離王公言今亦只謂爻詞所云六五之吉不過指此言耳得大

利益之謂吉自禍視福方為大利益言雖王公是吉先坐定不能離是其本等也此見險世之居位難保父之涕嗟不為過而人之所當效也

上九王用出征有嘉折首獲匪其醜无咎

剛明及遠威震而刑不濫无咎之道也故其象占如此

離終人盡麗之象此時有不可廢威刑之義與大有之須過揚同也故合之剛明是見此象著而許之見其事之不則能所當為故剛明與時義合則成此象 威震不濫亦於剛明推出威震剛明之效不濫明之效 竊疑亦以居陰之故不然剛恐過猛明恐過察未必能有功不濫也

象曰王用出征以正邦也

提擲之例 立用兵之則也 是會交意括其言而述之 爻詞王字言如王者此直言王者然以此為如王者之事即先以此為王者之事也故是述爻詞之意 以正邦謂以正邦而止正邦貼有嘉止于正邦貼折首二句如此 則无咎不在言故 并括无咎在內

周易本義闡旨 卷四

上經四

三

周易本義闡旨卷之四終

周易本義闡旨卷之一

新會明

方信天氏著

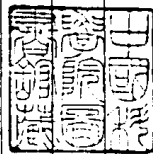

同里盧觀恆曉亭氏編率男文

蔚晉之 舉佐臣 錦東川 校刊 翰墨林

周易下經

兌上

咸亨利貞取女吉

取七 具反

咸交感也兌柔在上艮剛在下而交相感應又艮止則感之專兌說則應之至又艮以少男下於兌之少女男先於

周易本義闡旨 卷一 下經一

一

女得男女之正婚姻之時故其卦為咸其占亨而利貞取女則吉蓋感有必通之理然不以貞則失其亨而所為皆

凶矣

占例亨字直言卦後之義餘指卦名義外之義以言之 註感有必通之理三句正見卦有帶示人之義也 註其卦為咸句及其占亨三字頂上下止悅五句言而利貞及下句頂少男少女五句言取女是感通後相求之極深者取女吉言感既通後可以无求不遂也非專為取女占觀註下文統言感以承之可見 註失其亨就亨後言謂始合終睽所為皆凶反明取女吉是所為皆吉 不正則仁之過必相陵義之過必相怨是失其亨相陵則於我無敬相怨則於我無愛皆不得 其相助之力故所為皆凶

彖曰咸感也

釋卦名義

此只釋卦名之字義其所以得此名之義未釋故下節補見之

柔上而剛下二氣感應以相與止而說男下女是以亨利貞取女吉也說音悅男下之下退嫁反

以卦體卦德卦象釋卦辭或以卦變言柔上剛下之義曰

咸自旅來柔上居六剛下居五也亦通

提撕之例 語氣例見履卦 是從彖詞見得其意而言之 謂由彖辭觀之是謂卦有此而感有此義故能得亨故是正而為人之所利於固守及固守之則吉者也 見感必如卦德乃得亨必如卦象乃是正也 首二句只繫言感以引起下文 末見誠正與否未見亨貞之義亨貞之義到二句方見 感應正承明上下以相與是陪筆物之乖和皆相與之事而此之相與則以和也 止說感之誠也 男下女是男感之正而如是則女之應之非應不正之感印女之正矣所謂其接以禮也 男女謂一切相配如男女之相配包年德在內所謂其交以道也 正兼於正感以正感 止悅 是誠義見彖註

天地感而萬物化生聖人感人心而天下和平觀其所感而

周易本義闡旨 卷一 下經一

天地萬物之情可見矣

極言感通之理

此節以天地聖人萬物之感廣証亨吉之義是因彖辭而決之之例 化生和平是亨吉之凡而非感之不專至與不正所能致故可証亨吉之必在專至與正也 天地至大人心至敬故非專至不能通而化生之常而無妖和平之善而非惡皆正也 使以不正之感誣不正之應安得有此故可見感之專至與正也 兩感字皆該應在內天感而地應地感而天應聖人感而人心應也 後二句結上文之詞上文天地聖人有例見萬物在內末句謂自結上文萬物包聖人在中間天地萬物之本聖人萬物之首故可例見萬物之感正兼於正感感以正言感以正又兼感者正感之正言如人心聖人所當感者是於正感以和平平教年德相稱之女又以六禮樂政刑為教是感之正猶男信之詞行之也 應正則於正應應者正而已 和平仁義之意和相親平各止其分也 後二句謂欲觀其所感應則其所感應可得觀而見且并見其感應之情狀也 情指感之專至與正而亨吉

象曰山上有澤咸君子以虛受人

山上有澤以虛而通也

澤柔而下不能自至於山山之有澤必山吸取之故有虛受之象虛受者不自滿而主於受故不能自至者亦吸取也

初六咸其拇拇反

拇足大指也咸以人身取象感於最下咸拇之象也感之尚淺欲進未能故不言吉凶此卦雖主於感然六爻皆宜

靜而不宜動也

艮之為義本取二陰性靡不固而陽止之故初二皆取欲動之象 咸其拇謂同在咸中而其象則為拇猶云以拇為咸之象也 此爻註不言所以然以二爻例見也 我之應物亦所以轉靜以物未感之先言先無必應之意然後能應所當應故宜靜不宜動 伊尹之器器然先無應

湯之意也 三聘之權然應所當應也 占不待言 其占甚則凶小亦悔也

周易本義闡旨 卷一 下經一

象曰咸其拇志在外也

提撕之例 倒出言前句在後爻詞先用爻看出志在外而後條此象也 爻辭不言吉凶而意自以為戒蓋謂直書其事而義自見也 邪便當戒而人以循分為理願外則邪不待言矣 今亦重舉其事重使人見其義也 謂爻辭云爻之象為咸其拇蓋身在最下而志在外是如以拇為咸也 爻辭如此美耶刺耶請試思之

六二咸其腓凶居吉腓反

腓足肚也欲行則先自動躁妄而不能固守者也二當其

處又以陰柔不能固守故取其象然有中正之德能居其所故其占動凶而靜吉也

爻之陰柔即不當其處亦必取他象以見此意但當其處即取以象耳非謂專以當其處得此象也 因其有能靜之德故未定其凶而

以居吉而聽其自處

三

壹輯 1-389

象曰雖凶居吉順不害也

提撕之例 見材質可成勸人毋自負也 例出言前句在後謂父辭云雖凶居吉此父有順不害義之占也 吉者居成之效順即是居不害指中正之德言謂無害其居而使之不成者故可以求成而得吉也 居是不逆其分所當然故曰順 不害即反言有助 有不便於事之基地則善於事之成有便於事之基地則有助於事之成 父是善人無力之象無力故可變 而惡善人故稍用力即可返於善

九三咸其股執其隨往吝

股隨足而動不能自專者也執者主當持守之意下二爻皆欲動者三亦不能自守而隨之往則吝矣故其象占如此

周易本義闡旨

卷一 下經一

四

象曰咸其股亦不處也志在隨人所執下也

言亦者因前二爻皆欲動而云也二爻陰躁其動也宜九

三陽剛居止之極宜靜而動可吝之甚也

因爻而論法之例 專決吝之占以下截為主上截跌退之筆耳 上二句決下句并決上句謂此咸其股者由其所見之義言之果是執其隨而咸其股真其象也 亦不處代隨字執字自見言外為此必是執此不俟言也 下二句承執其隨而決其吝 志即執之意謂所執在此是執其下者也 下是一可羞執下是愚懦所為又一可羞又一可羞故曰可吝之甚

九四貞吉悔亡憧憧往來朋從爾思

又音同 憧昌容反

九四居股之上脢之下又當三陽之中心之象咸之主也心之感物當正而固乃得其理今九四乃以陽居陰為失

其正而不能固故因占設戒以為能正而固則吉而悔亡

若憧憧往來不能正固而累於私感則但其朋類從之不能復能及遠矣

父有心象又有失其正之象占總為心失其正命詞也 上二句言當反之下二句言不可任一引之前一驅之後也 吉者无竹害悔亡者无自愧 正者理當動而後動也如是則所感者皆正人所以感入者皆正道小人无從見及君子无從見惡安有憂患以生慙恨 正即不亂交人不亂為交事如是則心之動有節故憧憧是其反憧憧者於人皆欲交於交之事皆欲為故是其心紛紛擾擾如是則君子棄之小人致之故從止於小人也

象曰貞吉悔亡未感害也憧憧往來未光大也

感害言不正而感則有害也

周易本義闡旨

卷一 下經一

五

未光大之反以其感即是本體之行也 心有不正之感則汚穢而不明潔充塞而不廣大以其感是物欲為主之發也 明潔廣大是美汚穢充塞是不美又一

九五咸其脢无悔 脢武杯反 又音每

脢背肉在心上而相背不能感物而無私係九五適當其

處故取其象而戒占者以能如是則雖不能感物而亦可

以無悔也

九五陽剛中正其感之善可以各爻反見唯六爻中未見无感之義此其所當之處可因以著之故舍陽剛中正而就所當之處起象占以備感道之變非謂爻之德有此失而即所當之處寫之如前四爻也

象曰咸其脢志末也

志末謂不能感物

提撕之例 爻詞本先言不能感物而後言无私係是抑揚並用 无悔亦僅可之詞今恐人因備為無私係下占

疑置不能感物為不必論或以晦自安不復求進故特申明父辭有抑之之義以為戒。心无惡而有善者也。无惡无善則死其心矣。何足以成人。此是道術之下者。志此是志于道術之下者也。未猶下也。註言志末者不能感物言非言不能感物為志末。謂父辭云成其。晦本志末也是非言後有述之。亦只述半邊。

上六咸其輔頰舌頰舌頰古
輔頰舌皆所以言者而在身之上上六以陰居說之終處咸之極感人以言而无其實又兌為口舌故其象如此凶咎可知

以陰居說咸咸是以宜為此事之質而為此事為之必盡其致矣况當終極之時物緣又深固不可解其悅咸又有所不容自己乎咸是交悅是所以交之道小人與小人原是各營其私非真相好小人非悅不能投而非真相好則悅安得不假以言无實只取有言无事以此假悅之人有事如无非正言但以言也陰居悅終處咸極即有感人以言之義而兌之口舌又見此象故就以此象寫其義占不待言

周易本義闡旨 卷一 下經一 六

象曰咸其輔頰舌滕口說也

滕騰通用
註釋之例 釋父辭之義也 此與父辭不分顯晦但分緩急亦非真有緩急但一聖人之創詞人待理會一世俗之常談人不待理會則似有緩急耳是
孟子泄泄猶沓沓泮水者洪水也之類

恒亨无咎利貞利有攸往

恒常久也為卦震剛在上巽柔在下震雷巽風二物相與巽順震動為巽而動二體六爻陰陽相應四者皆理之常故為恒其占為能久於其道則亨而无咎然又必利於守貞則乃為得所常久之道而利有所往也

占例直言卦後之義 亨无咎是已能當此卦者之占利貞是未能當此卦者之占利有攸往又合兩者之占

人能當此卦則亨无咎未能當此卦則利在學此卦而已能當此卦及學至此卦又不獨亨无咎而且利有攸往也亨以物之應遠言无咎以己之是非言利有攸往以道之進益言一得字即當久於其道四字之道即人之性久於別事之久无如久於其道之久之名唯久之至者當之乃不易故稱恒恒可誌久於其道其道者當人之道人之時位中所當然之理乃當人之道无咎以全人言生平皆體道以守貞言學卦 貞己是守正守貞又守此守正是功夫上加操持功夫之功夫也然守正之實述不外守正故止以貞言之恒只守正之長遠然守正之長遠則非有以操持之不能故他處貞只當守正而此以代恒義則是守貞也 正之量有大小述有經權利有攸往者不可大可權也 所以利者習義則明信自生致仁則利字言人所當然

象曰恒久也剛上而柔下雷風相與巽而動剛柔皆應恒以卦體卦象卦德釋卦名義或以卦變言剛上柔下之義

周易本義闡旨 卷一 下經一 七

日恒自豐來剛上居二柔下居初也亦通
此見恒之名兼取失正之義使考與卦合否者兼問正不正剛難撓柔難振上下即不屈不抗此是性不可易陽實於內不得出故擊搏而為雷然陽實於內必由陰錮於外則又有在外之陽不得入而盤旋矣故有雷必有風此是勢不可易 作事非兼謀斷則敗剛柔非德相濟則害此是理不可易 其不易皆久其順性與勢與理而然也皆正

恒亨无咎利貞久於其道也天地之道恒久而不已也

恒固能亨且无咎矣然必利於正乃為久於其道不正則久非其道矣天地之道所以長久亦以正而已矣
因象辭而決之之例 恒亨无咎即決亨无咎以下決利貞語氣依註便是 註利字上加然字是決之之詞下句又決其義以申決之天地之道二句言正乃為久於其道也如是則亨且无咎信矣然象又言久於正乃為久於其道學卦之久於其道者利於貞今思之果貞乃為久於

其道也。天地之道可証矣。天地亦以久為道也。天地之久必於其道不俟言矣。試觀是久於正否。則久於正乃為久。於其道與否可見矣。正者理之與事物恰相當者也。如五達道虛懸之皆是道。而以君臣之道用之父子。以父子之道用之君臣。則錯謬齟齬不相對副也。天地无心。故依道不俟言。而其所謂道不外於正。是天地以久於正為久於道也。二句只取天地之恒。使人察之。註所以長在言外。猶云天地之道是長久者。人請察之。註所以長久二句。謂天地所以長久為道者。以其所長久者是正道。道非久於其道。道先天地而立。以主宰二氣者。其說人所常聞。故坐定天地之久為久於道。以告人。不患不明。通節是言亨无咎。

利有攸往終則有始也

久於其道終也。利有攸往始也。動靜相生循環之理。然必靜為主也。

靜為主也

因家辭而決之之例。謂家辭云。恒則利有攸往。今思之。恒果必利有攸往也。終則有始。即成章後達之義。道

周易本義闡旨

卷一

下經一

八

无窮盡无方體。今日之新又為後日之故。所以動靜循環。然每達必本於成。章所以靜常為主。動靜循環故學之止息者。非靜常為主。故學之凌躐者。非動者。起新是一恒。易其所靜者。守故是易其所者。同一恒。故曰靜常為主。動靜循環是經文正義。靜為主。是朱子補義。然將則字兼。即乃二意。合兩說言之。亦何。終始二字是代久於其道。利有攸往八字。以避重複。前境之末為終。後境之初為始。

日月得天而能久照。四時變化而能久成。聖人久於其道而天下化成。觀其所恒而天地萬物之情可見矣。

極言恒久之道

註釋之例。首節本言恒兼久正二義。今因上二節重言。正恐入以此謂久未足重。故又言此以重之。合之即言久。貴正亦貴久也。謂久於正。方是恒。而自須久。方是恒也。日月之得天。四時之變化。聖人之道。皆人之所謂恒者。而察之。皆有久在內。可知離久不可以言恒也。以三者指點。又見久之至方是久。理體不變。而用變。體非善於體。認則易為用。埋沒故須指點。三久字。皆就體之一言。得天即在。天因其在。天為得。故言得。日月以伸其照。

為快在天。則伸故以在天為得。在天即照。久照即云久在天。其。變所以成。成即久。變化。聖人句。只重久於。其道。天下化成。帶言其效耳。末二句。謂三者人之所謂恒者。今就而觀其所以為恒之實。如此則凡物所以為恒之實。皆不離久可見也。天地萬物。例見前卦。情實也。只言欲為恒者。當求能久之方。非教人以恒學。天地聖人。勸人恒。貞自有占詞。在傳。只表明恒在久與正耳。求大。學新民。功。夫。非言恒在正。久。欲學者。非用兩者。功。夫。也。

象曰雷風恒君子以立不易方

方无定立亦无定而立不離方則有定與雷風之流行而必相與似。

初六浚恒貞凶无攸利

初與四為正。應理之常也。然初居下而在初未可以深有

所求。四震體而陽性上而不下。又為二三所隔。應初之意

異乎常矣。初之柔暗不能度勢。又以陰居巽下為巽之主

周易本義闡旨

卷一

下經一

九

其性務入故深以常理求之。浚恒之象也。占者如此則雖貞亦凶而无所利矣。

浚恒者。以浚為恒。浚是常理。今執之不變。是與之俱常也。守正而知正。不真。遂人於諒。總審理。只就一端。審不盡。事物之量。故也。註居下二句。是審己不盡。四震體。四句。是審物不盡。貞謂所以求之道。正如朋友之忠告。人臣之直諫。皆其類也。凶。已大不利。於己无攸利者。并非無益於彼。縱舍己為人。亦不必也。暗。故不知不可求。柔。故求使剛。則不肯為巽入之事。縱見可求。亦不屑求也。柔。暗是求之本。陰居巽下。是求之道。正道不見。容而若未容。即是務入。非諂媚之謂。故與貞不矛盾。如事君。以道而不。可。不。正。是。也。異。是。一。道。以。柔。暗。為。之。則。極。其。致。柔。則。忍。耻。暗。則。无。耻。也。陰。即。柔。暗。之。統。詞。

象曰浚恒之凶始求深也

提撕之例。是從爻詞見得其事而言之。謂爻辭。尤以初有求深於始之義。故為之。立浚恒之象。而命以凶之占。是其所以為浚恒與其所求之。皆以求深於始之也。孔子意。言始求深。已大非不待。西之異常也。是欲人

專審於己以四之異常在外難審必待見此而後退則恐有誤見而不退者已之為始反觀便見故不若專決以此為無誤也。居下是地之始以遠近言在初是時之始以新舊言如筮仕之與官於所屬之長是也。

九二悔亡

以陽居陰本當有悔以其久中故得亡也

○舍正取中是不告而娶之類。亦取義於陽君子之過必不離本旨也。中即指居陰言非居陰外又另有中但以中爻并顯其義耳。久者變仍不變。久中者久正於中也。

象曰九二悔亡能久中也

提撕之例。見方无定體不易无定形。是從爻辭見得其事而言之。謂爻辭由其有能久中之象係以悔亡之占是其悔亡得於能久中也。不正亦是正不久亦是久。此是方无定體不易无定形。中者隨時而取正故處中即久於正。

九三不恒其德或承之羞貞吝

周易本義闡旨

卷一 下經一

十

位雖得正然過剛不中志從於上不能久於其所故為不

恒其德或承之羞之象或者不知其何人之辭承奉也言

人皆得奉而進之不知其所自來也貞吝者正而不恒為

可羞吝申戒占者之辭

○躁急不能審中。誤為似正之事而不知失正。得正是平生守正之象。從上亦行君臣之義非不正之事。但不可審慎則必違其進退之時而正亦不矣。德指平日言。不恒者平日之正敗於一旦也。如此者故又未絕遠。羞喪入品之完全更可羞。但是誤不是故又未絕遠。於正故止於吝而未凶。貞亦自以為貞非真貞也。

象曰不恒其德无所容也

因爻辭而決之之例。不容是情承羞是事言之勢必由情及事故无所容是爻辭言前句今以統或承之羞決之也。謂爻辭於此云无所容而承之羞今思如此信乎无所容也。不恒就九三言是不中非不正恐人疑與尋常之不正有別而不肯故法其不正。不正人性所公惡故決其无所容是決其不正。人盡不容則承羞者象

不能辨其為何人矣故言或

九四田无禽

以陽居陰久非其位故為此象占者田无所獲而凡事亦

不得其所求也

不正與九二同不見處中則直不正而已。為不正者大抵有所求必言所求不得乃能止之凶咎或非所願也非无凶咎可言此占尤甚於初六以初六求其正德猶非絕正之人止那不必盡術也。久非其位即久為所不當為。註占者二句謂在田者為无所獲在為凡事者亦不得所求非共說一人。

象曰久非其位安得禽也

因爻辭而決之之例。謂爻辭以久非其位謂之田无禽今思久非其位安得禽也。

六五恒其德貞婦人吉夫子凶

以柔中而應剛中常久不易正而固矣然乃婦人之道非

周易本義闡旨

卷一 下經一

十一

夫子之宜也故其象占如此

○此小人儒之象。貞只亦是事物之理。至以時論之則是理非理未定也。婦人二句謂用之理无兩之地則可用之理有二之地則不可。婦人之分不得專制比處理定於一而不得易之地夫子得專制比處理不定於一而當變通之地。吉凶貞勝吉外。即凶凶即不吉不必深看。

象曰婦人貞吉從一而終也夫子制義從婦凶也

提撕之例。見執一不執之是非得失莫明於爻辭也。貞非貞是是非吉凶是得失。上截倒出言前句在後下截順還之制義從婦凶字。凶字言前義也。謂爻辭云恒其德者所謂從一而終此在婦人則是貞而吉蓋婦人之分正從一而終之分也。又云夫子之分則在制義若亦從一而終則是從婦之道。如是則違其分非貞而凶也。恒其德非應事皆主於理。是萬事皆應以其事之一常理於不止有一常理者亦然也。各言之是從一合言之是從一而終。從一而終非不再嫁之謂謂終身所從夫之命。他人之命非所從也。制義者无所沿襲自我設立也。義隨時而起者。故必制然後有。

上六振恒凶

振者動之速也上六居恒之極處震之終恒極則不常震終則過動又陰柔不能固守居上非其所安故有震恒之象而其占則凶也

久則生厭人情之常在躁者尤甚非剛明不能自克况所處者又易厭者乎上處事外寂寞之地最易厭者躁者愈不能安其振必非陰臨柔弱所能克也

象曰振恒在上大无功也

困爻辭而決之之例大无功代凶之詞謂爻詞於振恒在上以為大无功而凶今思之果然也振恒在上謂可決今既不恒而无成後又不能返為恒而終无成是大无成大无無也

周易本義闡旨

卷一 下經一

十一

遯亨小利貞

遯從困反

遯退避也為卦二陰浸長陽當退避故為遯六月之卦也

陽雖當遯然九五當位而下有六二之應若猶可以有為

但二陰浸長於下則其勢不可以不遯故其占為君子能

遯則身雖退而道亨小人則利於守正不可以浸長之故

而遂侵迫於陽也小謂陰柔小人也此卦之占與否之初

二兩爻相類

占例亨字指卦名義外之義以言卦後之義小利貞直言之此依臨卦之例是陰偏陽之象遯者象外之義也此以形言似不必即遯以幾言則富即遯伏義名於於象見則義也遯是當遯之時占是人處此時之理故是於後則利於守正也君子當遯之時而在君子則以遯而亨小人則利於守正也注九五三句言尚有君子為眾君子之勢之不可恃而不恃也亨者隱見皆身之道隱則順其

是道之全體仍未有窒礙而息也註遯字因利乘便之意言不可憑勢而逞是總不迫之謂非有待而迫之謂不迫君子正理也

象曰遯亨遯而亨也剛當位而應與時行也

以九五爻釋亨義

卦之名義在二陰浸長即見下文故不釋註釋之例釋象辭立言之意是大為君子對也遯亨二字是述其言以下是述其所言謂象辭云遯亨就此斷章玩之已是言遯而亨已是言遯之善以為君子勸也之為善以勸君子之言猶可以有為之時而亨蓋是言遯亨者君子所為善事能使道亨無間斷者尤君子所謂善事故足以為勸孔子又以文王之意為勸也聖人所勸人之事則不可不為可知矣向當位尚應二是尚行尚得當位尚得應二是尚可知矣向當位尚應二是尚行尚得當是去困之時甚遠也困而後亨是先已違幾取困道已有不亨間斷今并無此間斷是更善也

周易本義闡旨

卷一 下經一

十一

小利貞浸而長也

長丁丈反

以下二陰釋小利貞

註釋之例亦釋立言之意謂象辭云小利貞以小浸而長故為之戒也見聖人憫小人有甚其惡之勢戒之毋至於甚於是於小人惡未甚之時猶有愛也勿作為君子遊說臨之戒二陽是不欲君子疵其善此戒二陰是不欲小人滅其善言利害意不在利害也小人到惡極時便知愆不可益而自棄預禁其極者欲使其身尚可愛而得以遷改望之非獨期以不至於極也

遯之時義大矣哉

陰方浸長處之為難故其時義為尤大也

註釋之例是於象辭意外另有言難在方字方浸長則形未足避當避者幾耳非介於石不能見幾故難微未肯遯者知虞已之未能見幾而深察之也凡人於事以為易處則輕以為難處則慎故以此微之

象曰天下有山遯君子以遠小人不惡而嚴

天體無窮山高有限遯之象也嚴者君子自守之常而小
人自不能近

取天遯山非取山遯天山之高起有就天之意天不與
之就有遯去之意君子之不惡而嚴所以遠小人如天
之遠山也。用象總在遠小人下句不過申明遠之道
下句又重嚴字不惡陪跌之詞耳。不惡似不遠而嚴則
實遠之。嚴者嚴己已正則邪不得振
援。是廣用遯之義不獨在退隱避患

初六遯尾厲勿用有攸往

遯而在後尾之象危之道也占者不可以有所往但晦處
靜俟可免災耳

進當居後退當居前以避非愈謹乃不羅於非也。初是
尾象然亦以六陰見其尾是自尾非使於外。厲謂小人
之傷恐及。不咎其尾者意
於善未入於惡故恕之也。

周易本義闡旨卷一 下經一

象曰遯尾之厲不往何災也

註釋之例。釋明勿用非但使厲不加深竟可全免厲大
其功以為勸也。何字是全无之詞。遯是避危之幾雖
在衆後時差未久危亦屬
幾未至故遯仍可全免

六二執之用黃牛之革莫之勝說

以中順自守人莫能解必遯之志也占者固守亦當如是
遯是中道而非順理之心不能由以中順自守
者以順守中以守身也。按註以象為占

象曰執用黃牛固志也

註釋之例。是就爻辭中事辨其要領使學之者知用力
之處也。
爻詞亦統心行言而未分輕重此方辨其得力在志。志
固行末有不固者志不固行末有固者故行可歸併於志
固志者力用其心之
順於志以使之處中也。

九三係遯有疾厲畜臣妾吉

畜許
六反

下比二陰當遯而有所係之象有疾而危之道也然以畜
臣妾則吉蓋君子之於小人惟臣妾則不必其賢而可畜
耳故其占如此

非我族類必見傷害故有疾厲。畜臣妾吉是為上文辨
疑人情扭於係之有時而言便疑疾厲之未必然此辨明
所以吉者以其小人為无能為者耳若勢均力敵以上之
小人則不可以同論也。吉亦无患之意耳非有利也。

象曰係遯之厲有疾德也畜臣妾吉不可大事也

上二句註釋之例。就爻辭中事究明其本使戒之者知
用力之本處亦前爻之意。爻辭只就見或與上九不應
及陰陽相須之象言之今又原其所以然由於重剛不中
也。厲字括於字連之疾字括厲字言之。有疾德謂其
有疾固於德也。德者元氣衰敗之謂即醫家所謂云邪之
所湊其氣必虛也。重剛不中自用好高之象此在魄力
似強盛而在天理實虛耗故小人得而入之。下二句因
畜臣妾也。大事畜臣妾之反不可吉之
反。畜小小人為小事畜大小人為大事

周易本義闡旨卷一 下經一

九四好遯君子吉小人否

下應初六而乾體剛健有所好而能絕之以遯之象也唯
自克之君子能之而小人不能故占者君子則吉而小人
否也

上三爻皆遯山之天象以皆乾體剛健也不獨此爻為然
但此爻亦是耳。占詞見能此在平日積累不可臨時勉
強即大矣哉之意。能當
爻則吉否者不能當爻也。

象曰君子好遯小人否也

因爻辭而決之之例。謂爻辭云又有好遯之象而唯君
子能當之而吉小人則否今思之果然也。是釋見不可
臨時勉強之
義而言之。

九五嘉遯貞吉

剛陽中正下應六二亦柔順而中正遯之嘉美者也占者

剛陽中正下應六二亦柔順而中正遯之嘉美者也占者

如是而正則吉矣

已仁而又得友以輔之則行義易而固矣。嘉者避時無勉強避後無餘悶。觀此及上九可見九四之象有殺詞。象當占者之已然。貞又戒其常如目前也。貞是固其嘉。然功夫在固其陽剛中正下應非直於嘉固之也。吉者身名俱泰之意。

象曰嘉遯貞吉以正志也

提撕之例。是從爻辭見得其事而言之。謂爻辭以陽剛中正下應六二係此象占而以陽剛中正為先是此象占總以中正得之非无要也。陽剛所以能中正之爻。獨言志也與二爻重志意異。是以人助之功歸之已德。見人當刻求諸己不可以得人稍寬也。人以德合德衰則離故人之功。總歸諸己。

上九肥遯无不利

以剛陽居卦外下无係應遯之遠而處之裕者也故其象

周易本義闡旨

卷一 下經一

六

占如此肥者寬裕自得之意

此未仕君子之象。居卦外已是在野之象。无係應是并无物望所歸如是而加以翰晦則去世絕遠而從容適志矣。已仕及知名於世者皆有人未肯舍之患而常怵然於心。是未能遠且裕也。上是遯可肥之位而唯陽剛方能順富遯之理而遯。无不利謂无不利之事到身非所為皆利也。无不利得於遠而唯裕故易終於遠則亦裕之也。

象曰肥遯无不利无所疑也

註釋之例。釋爻辭未顯之義也。爻詞以統言无不利已足為勸不必更別出无之遠此欲加為勸故又釋明爻詞統无之遠言也。无所疑言絕无不利之因可疑不利之至者是與不利絕遠之謂見比尋常僅免不利者更安也。

乾下 震上

大壯利貞

大謂陽也四陽盛長故為大壯二月之卦也陽壯則占者

吉亨不假言但利在正固而已

占例直言卦後之義。註吉亨不假言釋利字包吉亨而言也。古者身安淳者可有為。壯則能自安能有為保壯即保其吉亨也。正陽之道貞者不失其為陽。附離闢乎應震然亦陽當然之理利以理言也。

象曰大壯大者壯也剛以動故壯

釋卦名義以卦體言則陽長過中大者壯也以卦德言則

乾剛震動所以壯也

示人所以求合卦之道重下二句。以大可為善之力而奮勇於為善故能成君子得以乘時與眾君子合而為壯。就方壯之君子究其從來則是由於各剛以動也。壯是眾人之合所為而所以有此眾人則各人之脩己所為也。

大壯利貞大者正也正大而天地之情可見矣

釋利貞之義而極言之

周易本義闡旨

卷一 下經一

七

因彖詞而決之之例。謂彖詞云大者原以正成大壯之後欲保其壯利於正固。今思大者果以正成也觀之天地亦如是矣大者豈不以正而大乎保壯之利於真何疑乎。上句以義決其詞下句又決其義是申決之也。人人不矢其大則大者多而壯而唯正乃不失其大故欲壯在於貞。正大句謂此以正而大。正乃不失其大地之情亦見於此矣。總言天地亦以正而大。情狀也實也。天地自昭昭耀土以及無窮博厚皆順二氣所有之理而成形。是以正而大。

象曰雷在天大壯君子以非禮弗履

自勝者強

雷陽氣壯故上於天。所勝者難則勝之者強。強則大壯也。理欲不並立履禮在勝欲見克己復禮勝欲者道心之用故是強能勝。則此用之強也。

初九壯于趾征凶有孚

趾在下而進動之物也剛陽處下而當壯時壯于進者也

故有此象居下而壯於進其凶必矣故其占又如此
有才而勢而不善用之象 凡事欲速皆是此象不獨仕進也 陽剛是有才壯時是有勢性動而以處下激之故不善於用 而進過銳

象曰壯于趾其孚窮也

言必困窮

因交詞而決之之例 謂交詞云壯于趾必窮而凶今思壯於趾果必窮而凶也 窮字以凶之實代其詞○初事之基也以樞苗而壞其基則全局皆傾 矣仕之始進不正而終於屯蹇其凡也

九二貞吉

以陽居陰已不得其正矣然所處得中則猶可因以不失

其正故戒占者使因中以求正然後可以得吉也

此中是中之所處得中謂能裁抑其剛以處此道也若道理之中則即正之至无正可求矣

周易本義闡旨

卷一 下經一

六

象曰九二貞吉以中也

提撕之例 見剛之貴裁也 是從交詞見得其事而言之 謂交詞以九二為占者之象見其處中有能貞以得吉之義故係以貞吉之占是九二之能貞以得吉以其中也 總見中方可求正中是交詞所已然交詞无勸中之意孔子乃為未能當交者告之用交在先求中也

九三小人用壯君子用罔貞厲羝羊觸藩羸其角

過剛不中當壯之時是小人用壯而君子則用罔也罔无

也視有如无君子之過於勇者也如此則雖正亦危矣羝

羊剛壯喜觸之物藩籬也羸困也貞厲之占其象如此

過剛即重剛不能裁抑也不中則所為過於理故有用罔之義 小入理曲不能无枉故敢極亦但壯而止君子兼有直之特故敢則不止此 二句以君子為主謂君子以小人之所以用壯者而用罔也貞以下單頂君子言羝羊二句是為上占立象○羝羊觸藩用剛之象羸其角厲之象總云用罔而厲之象是如此重言提撕之意也

象曰小人用壯君子罔也

小人以壯敗君子以罔困

目交詞而決之之例 決貞厲之占也 謂交詞云小人用壯之利病在君子則以用罔似之此无疑之事也罔字含貞厲以下之詞 故註加罔字釋之

九四貞吉悔亡藩決不羸壯于大輿之輶

貞吉悔亡與咸九四同占藩決不羸承上文而言也決開

也三前有四猶有藩焉四前二陰則藩決矣壯於大輿之

輶亦可進之象也以陽居陰不極其剛故其象占如此

進不吉則悔其進悔亡即指吉言耳 藩決二句言外无阻而已可進一事而兩言之也下句總以上句而有二句解明所以貞即吉悔亡之故勢已可進可知 不吉而有悔陰不貞无他故貞即吉悔亡 通上

象曰藩決不羸尚往也

周易本義闡旨

卷一 下經一

九

因交詞而決之之例 決大輿句即決貞則吉悔亡也 大輿句言可進此言果可進見除不貞外便无不吉之理也 尚往代大輿句之詞 上往 謂上進之勢上无阻則是可進矣

六五喪羊于易无悔

卦體似兌有羊象焉外柔而內剛者也獨六五以柔居中

不能抵觸雖失其壯然亦无所悔矣故其象如此而占亦

與咸九五同易容易之易言忽然不覺其亡也或作羶場

之場亦通漢食貨志場作易

明是陰畫而隱實以壯交震體外柔內剛之象也此與上六同者陰畫而承以五以柔居中象也此與上六異者 外柔內剛者才弱而抱強志也才人所可見志人所不可見外內象也 以柔居中知其才柔而後其志之剛是以其柔居不過剛之道也才柔則不為才使其存為者志使之耳今志又發其剛則不能為而失其壯矣 抵觸即壯不能抵觸則失其壯 才弱而有為必債事而悔尤悔者能藏其拙也

象曰喪羊于易位不當也

註釋之例 就爻詞中事論其得失也 同是一事爻詞 著其得以反做用短此著其失以勉求長也 君位以大 有造於天下為稱僅能寡過備失職也 欲求 當位勉於學問及用賢人以輔其才之短而已

上六羝羊觸藩不能退不能遂无攸利艱則吉

壯終動極故觸藩而不能退然其質本柔故又不能遂其 進也其象如此其占可知然猶幸其不剛故能艱以處則 尚可以得吉也

尚可以得吉也

以與五同短然壯終動極與居中相反是才柔而志剛已 甚之象 无攸利即結上二句艱則吉句以此困心橫慮 之境有當懲創思變之理故因而導之 无攸利 是前事已无可救藥艱則吉為他日事言之耳

象曰不能退不能遂不詳也艱則吉咎不長也

因爻詞而決之之例 謂爻詞就觸藩而謂之不能退不 能遂今思觸藩果如是也爻詞又云艱則吉今思艱果則

周易本義闡旨

卷一

下經一

三

吉也 不詳者不審其才之不足以從志而為所不能也 爻詞觸藩即為此象今以此代觸藩之辭也 咎不長是 亦止於一事也 凶生於過過止則凶去矣故咎不長可 代吉字 艱者審見其才之短而難視天下之事正不 詳之反以彼之凶可以推此之吉

晉康侯用錫馬蕃庶晝日三接

晉進也康侯安國之侯也錫馬蕃庶晝日三接言多受大

賜而顯被親禮也蓋其為卦上離下坤有日出地上之象

順而麗乎大明之德又其變自觀而來為六四之柔進而

上行以至於五占者有是三者則亦富有是寵也

此以象為占與觀同例但觀言人所當然之事此言人所

能然之事耳 伏義音字并言進而可括下文之詞故

是取於卦義者文王行其意為全家音字只出進字下文

方出可字則音字於卦義未有取下文方取於卦義 音

字連下文 與履相似

象曰晉進也

釋卦名義

此正釋明文王將晉字作況稱事未涉事之善否與他處 釋本卦義之善否以為名者不同 見卦義盡在下文恐 人先以下文之義歸之而於 下文另自穿鑿以失其義也

明出地上順而麗乎大明柔進而上行是以康侯用錫馬蕃

庶晝日三接也

以卦象卦德卦變釋卦辭

提撕之例 語氣則見履卦 謂由象詞觀之是謂卦有 此義然人唯能當之故有康侯云云之事也 見君子當 有此三事而後進也 道所以明人使知所向亦所以治 人使遂其生皆日之象日出地上天下有道之象此是 進之世 順是循理之仁明是察理之智君子所以脩己 治人者不外此兩德 離之義為麗為明以坤遇離是順

周易本義闡旨

卷一

下經一

三

得麗又得明之義唯麗乎明為得麗又得明故曰麗乎明 直言明者合下有明也麗乎明者以功夫取明也即學而 智之謂以柔者質陰恒兼恩也既之兌亦柔故與此同具 取彼以合此即舉此以合彼故曰麗 此是可進之具 由下而進行及上也 柔善下善隨是能禮下任賢之 義 此是可進之遇 天下與德之世已又有其德君又 與德之君故能成康國之功而受爵土 錫馬二句言康 國之功大侯未足以盡其報而加厚无已見道大行之極 也 所以致此報者德為主非德之大則雖值此世此君 亦不能有致此報之功至此報之行則不獨出於君之 與德亦由於臣民皆與德柔君舉事无不順人心也

象曰明出地上晉君子以自昭明德

昭明之也

日出地上日之方進也自昭明德使其

明德日盛如日之方進非使人見之謂

初六晉如摧如貞吉罔孚裕无咎

以陰居下應不中正有欲進見摧之象占者如是而能守

初六晉如摧如貞吉罔孚裕无咎

以陰居下應不中正有欲進見摧之象占者如是而能守

以陰居下應不中正有欲進見摧之象占者如是而能守

正則吉設不爲人所信亦當處以寬裕則无咎也

○在下未進也所以方是欲進陰躁所以欲進也應非強援也所以摧也躁本剛惡何陰亦云以屈於欲如申張之剛是也守正不求進也陰无可進之具无援无可進之勢則不進其本分之正理也吉者无行險微幸之危也

象曰晉如摧如獨行正也裕无咎未受命也

初居下位未有官守之命

提撕之例 獨行正代貞字 謂爻詞云爲處此者計唯獨行己之正而已无他可想也 失正有損而無益則守正无可變計矣 獨對晉時衆人皆進言在人皆以進爲正不進之爲正是己所獨故行之是獨行 未受命句倒出言前句在後 謂爻詞云裕乃无咎蓋居下爲未受命之象未受命則道在裕也 未受命雖爲裕解然裕比不求進更嚴且當裕則當不求進可知是即申明不求進之爲正也 官守之得失人所知人之不信關己之失欲信

周易本義闡旨

卷一 下經一

三

六二晉如愁如貞吉受茲介福于其王母

六二中正上无應援故欲進而愁占者如是而能守正則

吉而受福于王母也王母指六五蓋享先妣之吉占而凡

以陰居尊者皆其類也

晉以在初之上見愁以无應見 中正者之愁是孟子之不豫爲世道起見也 初之貞是反而救之此是順而成之 吉以下就中正言君之仁者雖見善或遲而終不棄善但恐我之善變不能待其終耳 貞亦指不荀進出處一節有苟是中正之大瑕足令人疑其不中正故貞是完其中正以待舉 介大也 二句正申明吉之實際

象曰受茲介福以中正也

提撕之例 是從爻詞見得其事而言之 謂爻詞所云貞即保其中正也而由貞而斷之吉然後申明其吉爲受福於王母是其受福於王母但以其中正得非易術也 首句括於其王母之詞 正爲中正勸意少反爲不中正

戒意多。人之不能自守者皆欲變節以求得耳 而以得在不變反推之是變反有失也故當戒

六三衆允悔亡

三不中正宜有悔者以其與下二陰皆欲上進是以爲衆

所信而悔亡也

不中正無可進之道也悔亡以衆之推舉得進不致悔其欲進之誤也 小人幸而得志不是其福直書其事而義自見非與之詞與之則當言吉亨矣 二陰作小人之黨象 悔亡即兼爲君子占占得小人之必進也

象曰衆允之志上行也

是擻之例 見以衆論取人者當防黨同之敝即鄉人皆好未可之意 倒出言前句在後 謂爻詞云爻有衆允之象何者下二爻皆陰有皆志上行之象也 志上行單取陰援之義於二置其位言之也 上行二字即一進字非志在君之義小人之欲進只爲富貴耳 指二陰言謂二陰志在上行則欲三將爲己援故先爲之推也

九四晉如鼫鼠貞厲 鼫音石

周易本義闡旨

卷一 下經一

三

不中不正以竊高位貪而畏人蓋危道也故爲鼫鼠之象

占者如是雖正亦危

貞厲言即改而爲正亦危以天怒人怨不可挽回也 即善者莫如何之義然貞亦厲可知不貞則大凶矣

象曰鼫鼠貞厲位不當也

提撕之例 倒出言前句在後 謂爻詞云鼫鼠貞厲此位不當之象占也 以不當則爲鼫鼠見人君不可以高位假小人以不當則貞亦厲見小人不可貪高位 位不當者所居之位非其所當居也

六五悔亡失得勿恤往吉无不利

以陰居陽宜有悔矣以大明在上而下皆順從故占者得之則其悔亡又一切去其計功謀利之心則往吉而无不利也然亦必有其德乃應其占耳

以陰居陽是見在爲不正之象大明是能改之資資明則善悟也下順從是有改過之助臣之順者君惡從而長惡

君善亦從而獻善唯所用之耳悔亡謂終可反為正亡謂自後无可悔非謂從前之不正亦可以蓋愆自解也以上是勸其所本能以正進其所未足勿恤是交象未有之義以不正之體憑智以反正大抵出於窺正之利如是則雖正亦偽矣聖人與人為善之心不已故又進以誠善非誠則亦不廣大故未去恤言只言悔亡承勿恤言乃言吉无不利往字亦取音義人君以進取治功為進也吉言治功可進无不利又申明吉之分量言即進至大上可也。二五之應而為坤主有以順從之象。註後二句因父之德止有一明不足則以當此占恐人并疑占非為此係故發明實重此也不明則并無轉機下從亦屬无用安得悔亡而又安有勿恤可深求乎

象曰失得勿恤往有慶也
困父詞而決之之例 專決往吉二句因其事為大恐人不能信而未勸也 有連父詞在前正面是決之 有慶代吉无不利之詞吉无不利者治大備功大成 有慶聖哲之名與久安之實兼收福莫過於此也

上九晉其角維用伐邑厲吉无咎貞吝

角剛而居上上九剛進之極有其象矣占者得之而以伐

周易本義闡旨 卷一 下經一 雷

其私邑則雖危而吉且无咎然以極剛治小邑雖得其正

亦可吝矣

晉其角謂父有晉義與衆交同而其象則先是角言无可復進而尚欲進也 剛極是體之極進極是用之極極極之力而盡量用之也 以此修己則可以此教人治人則不可 進銳者退速 樞者反害故其進常危而勇毅之姿則可復振故終吉 則與中行同功足檢其過故无咎自修之刻不是邪惡故謂之貞然為人之道須兼成己成物方全不可以成物是於人道未全故吝

象曰維用伐邑道未光也

提撕之例 見人不可不講成物之道也 是從父詞見得其事而言之 謂由父詞云云觀之 是晉角者其道尚未光也 道未光以吝字之義晦吝字 道全則富美動人瞻仰是明顯不全則反之而沈晦未光猶未全人於道有未得處故吝 可羞處故吝

坤下

明夷利艱貞

夷傷也為卦下離上坤曰入地中明而見傷之象故為明

夷又其上六為暗之主六五近之故占者利於艱難以守

正而自晦其明也

占例指卦名義外之義以言卦後之義 明夷即有利艱貞之理是即帶以占示人而卦體又明示之 夷只傷其用體無志也

象曰明入地中明夷

以卦象釋卦名

此釋卦名之切於卦以見占之從卦 名起義即切於卦真是鬼神所告也

內文明而外柔順以蒙大難文王以之 難去聲

以卦德釋卦義蒙大難謂遭紂之亂而見囚也

周易本義闡旨 卷一 下經一 雷

上節釋卦名所自起之義 此又釋卦名之字義見占言自夷所以是本卦名之義 卦名雖從象起然是從象而見人事之義名之所稱自人事也明夷是云人之明被夷於外而明非外所能夷夷之者使之自夷耳稱被夷於外即稱外使之自夷也故卦德正是其義 猶云所謂明夷者使明者自夷如文王之所以是也 外柔順者不強作獻替如不知是非者是自夷其文明也 蒙大難是夷自外來然究只使明者柔順以處之耳 以蒙大難謂以此處蒙大難之時

利艱貞晦其明也內難而能正其志箕子以之

以六五一爻之義釋卦辭內難謂為紂近親在其國內如

六五之近於上六也

註釋之例 節中之義雖彖詞口中所已有而實引事以明之即有所釋也 外之夷不過使人自夷而四自夷是處外夷之道故外夷是使人自夷者聖人之占是告筮者以處外夷之道故艱貞是此義 占只告人用卦故同是一義上節以為明夷之實此節以為艱貞之實 箕子之伴在是晦其明即文王之柔順 晦其明即此時之正

其志即志於正。唯是內難愈不可忍。此時晦明委實強耐。故正其志是艱難以守正。衆人只知邪枉爲不正。此却言徑直爲不正。爲君子論義理之精微也。衆人只知制私欲之難。此却言抑意氣之難。爲君子表功夫之甘苦也。

象曰明入地中明夷君子以莅衆用晦而明。卦作明之被揜取義。此作明之自隱取義。用晦而明謂所用者晦但不失其明耳。語氣與便便言唯謹爾相似。以晦爲主故切明夷。君子之明明之至者若用以加人則不肖者无所容而賢智者媿自見矣。故歛而藏之待大惡論之至而後斷之待衆。

初九明夷于飛垂其翼君子于行三日不食有攸往主人有言。飛而垂翼見傷之象。占者行而不食所如不合時義當然不得而避也。

不得而避也。卦以下入爲夷。此極夷之象。非始夷之象。直言其事而無上事是莫爲致之意。事是莫爲莫致者則義在順受不周易本義闡旨卷一下經一 美

象曰君子于行義不食也。唯義所在不食可也。注釋之例。釋爻詞言外之意。爻詞言命之窮。似于傷之此言乃是教人安之也。謂爻詞君子于行云云。總言君子當順受之。如于行之不得食。即不求食也。傷之無益於人。故知是教之安。爻詞不食是不求食。此是不求食。上註義字是境之理。此是處境之理。義不食謂循義而不食。即以不食應義也。

六二明夷夷于左股用拯馬壯吉。極之陵反。傷而未切救之速則免矣。故其象占如此。

首二句謂明亦見夷。但夷之未切也。左股身之不甚切要處。君子夷未甚之時。卽世亂未極之時。極是極世聖人之爲。此占恐君子之輕於棄世也。此爲傷未切可見初爲傷之切。象曰六二之吉順以則也。

注釋之例。拯之一事。爻詞論其勢可爲。此又論其理當爲也。然世唯不可爲。則已。苟可爲。則賢者有爲之。之理是卽爻詞言外之義也。謂占者此時以拯而得吉。不獨是有功且合理也。以拯爲順。卽反明不拯爲違。順以則謂以順理而得理。六二柔正有順則之德。之義。謂爻詞本象爲占。如乾九三之例。亦亦然。爻詞語氣只就爻位論其可拯未暇論及其德之能拯正也。此爲位之定理。不得擇人乃教也。

九三明夷于南狩得其大首不可疾貞。以剛居剛又在明體之上而屈於至暗之下。正與上六闇主爲應。故有向明除害得其首惡之象。然不可以亟也。故有不可疾貞之戒。成湯起於夏臺。文王興於羑里。正合此爻之義而小事亦有然者。

周易本義闡旨卷一下經一 美。此夷之又淺者。非夷之時。淺已不可深夷。則在夷深之時。亦如夷淺之時。如湯武當桀紂之世是也。註向明訓南字。除害訓狩字。意是向明事是除害。獨狩未足以象之。南狩乃足以象之也。向明者志在撥亂爲治。如處暗之求明也。得大首剛明之功。不可疾貞謂不可疾而貴貞。貞者疾之反。固於晦其明也。

象曰南狩之志乃大得也。因爻詞而決之之例。專決得其大首句。以鼓舞畏難之意。聖人救世心切也。大得謂以事大而大非於事全得之謂事大似難而志可得則不必畏也。以剛明而除至暗。兼弱攻昧。理必勝也。

六四入於左腹獲明夷之心于出門庭。此爻之義未詳。竊疑左腹者幽隱之處。獲明夷之心于出門庭者得意於遠去之義。言筮而得此者其自處當如是也。蓋離體爲至明之德。坤體爲至闇之地下。三爻明在闇外。故隨其遠近高下而處之不同。六四以柔正居闇地而尚淺。故猶可以得意於遠去。五以柔中居闇地而已。迫故爲內難。正志以晦其明之象。上則極乎闇矣。故爲自傷其

明以至於闇而又足以傷人之明蓋下五爻皆為君子獨

上一爻為闇君也

首句是象下二句是象中之義總以告象當告占也 解盡註左腹四句及六四二句

象曰入于左腹獲心意也

音聰

因爻詞而決之例 恐人疑去之已晚見難而止也 有全述爻詞在前正面是決之 謂雖入于左腹而自可獲心意也 獲心意括爻詞下二句 此時去之固難可馬慙之於曹操是也 然使慙不畏死以死去之則操亦无何耳

六五箕子之明夷利貞

居至闇之地近至闇之君而能正其志箕子之象也貞之

至也利貞以戒占者

正其志者晦其明也是以六加五之義 解見彖傳 註戒占者戒之使如象也

周易本義闡旨 卷一 下經一

天

象曰箕子之貞明不可息也

註釋之例 就爻詞中事論其高美以勸用也 爻詞貞字原指明夷言故此以代明夷 謂晦其明正其明處明謂也

上六不明晦初登于天後入于地

以陰居坤之極不明其德以至於晦始則處高位以傷人之明終必至於自傷而墜厥命故其象如此而占亦在其中矣

坤在卦為傷明者物欲之象也以陰居坤極以愚質而深陷於物欲也 餘義詳註 按註以象為占

象曰初登于天照四國也後入于地失則也

照四國以位言

提斷之例 爻詞照四國固作言後之詞 即失則句作例 提不明晦亦言後詞也 總謂爻詞云如此 上二句正簞

明失則之力大謂以如此之勢而轉為入地之極者以失則故耳 登天只言其位之高照四國又申明高位中之用赫奕震警天下總言其勢之盛與入地絕相反似不虞至於入地也 不明必至失則失則必以不明故以失則代不明

離下 巽上

家人利女貞

家人者一家之人卦之九五六二外內各得其正故為家人利女貞者欲先正乎內也內正則外无不正矣

占例直言卦後之義 卦義中有女貞而占者宜用之則卦後之義也 一家俱正方可名家人而二五有統一家俱正之義故以命名 註九五六二句即象傳女貞乎內二句而包嚴君二節意在內 謂九五六二是夫婦正之象而即一家俱正之象也 占詞謂筮得此卦有家已正之義而其占則在守其先所以致正之道而不致也 家必正之而後正而正之必自正婦起故女貞是致正之道 貞者固其正就正後言也 利字義見彖傳

周易本義闡旨 卷一 下經一

天

象曰家人女正位乎內男正位乎外男女正天地之大義也

以卦體九五六二釋利女貞之義

占即教人用卦義故釋占義即見卦義不待另釋 下文除大義天下定二句總所以成卦之義 三節皆因家詞而決之之例 此節女正二句代女貞二字 男女句結上二句亦即女貞二字 謂象詞云利女貞今思女貞是合天地之義也 豈不利乎 人能合天地則能貴於萬物之上矣 故利 天在上主施地在下主承是順其陰陽之分而无過不及是如男女之正也 義猶道也 天地之道无非正然他道以一端為之唯此上下施承以全體為之故規模獨大 利女貞是為夫者之占 先坐定男正而後加以女正女正二句衍女貞以上句為主謂女正與男正相配而成 俱正也

家人有嚴君焉父母之謂也

亦謂二五

此及下節亦決利字之義 上節以事之善言二節以事之效言 謂象詞又云女貞之所以利不獨舍天地之義

而亦舉家之所由正也。今思男女正果家之所由正而正家則天下定。人豈不利於正家則豈不利於正男女乎。此節言能正家已是言女貞之故。下節又言正家之效。以見女貞之效大。二五是父母之象。故以父母稱之。謂如二五是正位乎內外者。而嚴君之謂此足以當之。嚴君能正人者。家人有嚴君。謂家人之中有能正人者。亦謂二五之為父可當嚴君也。非謂凡父母即嚴君也。

象曰：父子兄弟夫婦而家道正。正家而天下定矣。上父初子五三夫四二婦五兄三弟。以卦畫推之。又有此象。

象曰：風自火出。家人君子以言有物而行有恒。行下孟反。

周易本義闡旨 卷一 下經一 三

身修則家治矣

火為風所自出。是家為化所自出之象。家必為化所自出。方成家。以有其理。即有其事也。君子是使家有其理。以有其事。所務不在化。在家成。為家也。詞意是使家為火。詞面是使家為火之事。言易善故言信。以足之行難善。故言謹。以先之而行之。亦貴謹。以行互見。行之亦貴信。以言互見。齊家亦有他事。而以此為主。少此則他事皆無功。故總歸於此。

初九閑有家悔亡

初九以剛陽處有家之始。能防閑之。其悔亡矣。戒占者當如是也。

陽正剛斷閑之義也。悔亡則以有家之始。閑之於可閑之時也。剛字貼九字。陽字貼初字。有居正在內。正己以率物決斷。以行其義。方所以閑者。不外於此。按註戒占者。向是悔亡。亦作象事。戒占者在言外。亦以象為占之例。

象曰：閑有家。志未變也。

志未變而豫防之

提撕之例。提撕。交詞。示人悔之難亡也。志未變。是井述言後句。聖人以志未變而後許之。悔亡。則是謂稍失時。而變而後閑。即不免悔矣。父初有子。兄初有弟。夫初有婦。皆有家之始。子弟之初生。固童蒙。未有邪僻。即婦之初至。未知夫之遠近。恐與不遜。亦無從生。皆志未變也。

六二无攸遂在中饋貞吉

六二柔順中正。女之正位乎內者也。故其象占如此。首句聽從之象。取於柔順。下句盡職之象。取於中正。婦盡其職。是夫之志主於聽從。則必盡職。故傳統以順中正。以事言。不以德言。故可統以順。中者正之至。

象曰：六二之吉。順以巽也。

周易本義闡旨 卷一 下經一 三

注釋之例。見婦道以順為要。父詞平就柔順。中正立象。此釋其意。以柔順統中正言之也。謂父詞似分為柔順。中正立象。而先以无攸遂。冠之。蓋見中正亦柔順所為。也是則六二之象。占總以順以巽得之也。六二之吉。包象在中。吉言以无攸遂。在中饋而得吉。巽。單取入。義。即禮所謂求當於夫。順是享之體。巽是事之用。九三家人嗃嗃。厲吉。婦子嘻嘻。終吝。嗃。呼落反。嘻嘻。喜悲反。象同。

以剛居剛而不中。過乎剛者也。故有嗃嗃。嚴厲之象。如是則雖有悔厲而吉也。嘻嘻者。嗃嗃之反吝之道也。占者各以其德為應。故兩言之。

悔者已有傷仁之失。厲者人損親愛之意。吉者家終以正而不敗。婦子二句。是矯偏不可太過之占。吝者家之不聽也。

象曰：家人嗃嗃未失也。婦子嘻嘻失家節也。

提撕之例。申戒有家者。寧嚴毋慢也。謂交詞云。家人嗃嗃未失之道也。婦子嘻嘻失家節之道也。兩下句是

以吉吝言前句括吉吝之詞。未失節。未失節。失者家
人失節者人倫無過不及之則。即禮也。而就嗚嗚噫噫
言則未失是無不及失是有不及。無不及不是無
太過故悔厲而無不及亦吉有不及則吝也。

六四富家大吉

陽主義陰主利以陰居陰而在上位能富其家者也

以陰居陰得坤道之純者是致富之道在上是能致富之
勢。乾知大始是事所由定奪定奪在制是主義坤承
天時行事皆順天而成之是主利利順也但事得順之者
則有成事到成時則比始有增益之形是為富。富即禮
記家之肥非資財之謂。二為母四為長婦。母遠婦勞而
長婦尤當事任故受男之義而終之者獨四是有富象之
職者也而以陰居陰柔而正也則能勝其職矣。吉即指
富家謂占者有此象之應與此象詞吉字同例。亦有富家
者占婦之自占。非婦之自占。

象曰富家大吉順在位也

提擲之例。富家之局比二爻尤大益見順之為要也。
倒出言前句在後。謂爻詞云爻之象占為如此蓋爻有

周易本義闡旨

卷一 下經一 三
順在位之義也。卦以二五為主。順者順二五。以陰居
陰有正義而作順。二五之正以為正看故括以順。位富
家之

九五王假有家勿恤吉

假更
白反

假至也如假于太廟之假有家猶言有國也九五剛健中

正下應六二之柔順中正王者以是至於其家則勿用憂

恤而吉可必矣蓋聘納后妃之吉占而凡有是德者遇之

皆吉也

註先釋明有家即有國則後言至於家即至於國也而以
之至者剛健二句故亦聘后妃之吉占。吉者家正而天
下定也。

象曰王假有家交相愛也

程子曰夫愛其內助婦愛其刑家

因爻詞而決之之例。有述爻詞在前正而面是決之。細
釋明象之義則占之決自見。謂夫所謂假有家者是如
此吉何用恤乎。交相愛指上。註九五二句。謂其至于家
以此也。爻詞本云王者以此至于其家。今只倒漸而玩
之。柔順中正。是剛健中正之所必愛者。亦必愛剛健中
正者。故以交相愛言之。交相愛即女正位乎內男正位
乎外如此則
吉無疑矣。

上九有孚威如終吉

上九以剛居上在卦之終故言正家久遠之道占者必有

誠信嚴威則終吉也

全是占詞。上九以剛居上在卦之終有能孚威以為正
家人遠之道之象。聖人於卦之終本欲言此而適遇爻有
此象。即舉以為訓也。居上為父。有全象之責也。在卦之
終有家之終之責也。終非指目前指日後究竟之局也。
終家是稱全家之責。久遠是稱家
之終之責。終者無終即久遠也。

象曰威如之吉反身之謂也

周易本義闡旨 卷一 下經一 三

謂非作威也反身自治則人畏服之矣

提擲之例。是述其所言。爻詞本以此言今恐人理之
不詳如聽之不審故申命之。謂以反身而成立故承之
言吉不然則嗚嗚而悔厲矣。誠信无
他解故不辨嚴威有責人之混故辨之

睽小事吉

睽苦
主反

睽乖異也為卦上火下澤性相違異中女少女志不同歸

故為睽然以卦德言之內說而外明以卦變言之則自離

來者柔進居三自中孚來者柔進居五自家人來者兼之

以卦體言之則六五得中而下應九二之剛是以其占不

可大事而小事尚有吉之道也

占例指卦名義外之義。以言卦後之義。卦德卦變卦體
之義是睽境當然之理。故是卦後之義。除天子諸侯之

娶中女少女皆各有其所歸者故曰志不同歸一處睽之時人不知我親我易忿怒而一有忿怒則待遇必失於薄愈益其睽故首以悅為主然同思不當又寵而生驕我亦不能平而彼之罪戾亦不可貸睽又須自我作矣故又貴於明內悅外明者殺其悅之迹不殺其悅之心終以悅為主也柔進是尊向柔道之意得中裁其柔以理也應剛濟其柔以剛也不離內悅外明之義 怒剛悅柔卦變是見其意卦總是見其實 明所以理則不中是明所得外明又意得中又實 總之一義而數見之見鬼神諄諄告人以是占也。小事吉者睽睽合可以稍有為也睽合以漸然但得睽合則已見其道之有效而大合可期矣 吉見卦之諸義當用占詞循云其占

象曰睽火動而上澤動而下二女同居其志不同行 上下俱同

以卦象釋卦名義

此示人知所以辨睽 上二句睽之顯見於外者下二句睽之隱藏於內者但察見其一即是睽也 聖人於兩象一以目之見隱之無異 於顯也 澤以水言 焉

周易本義闡旨

卷一 下經一

焉

說而麗乎明柔進而上行得中而應乎剛是以小事吉 說音悅

以卦德卦變卦體釋卦辭

提撕之例 見處睽者必不可不如此也 語氣例見履卦 謂由彖詞觀之是謂卦有此義然睽時能如此故亦可以小事吉也。三句本是一義備述之者見聖人反覆指點可知此義人所必不可違恐人之不明多方以使之明也 餘 解見家詞

天地睽而其事同也男女睽而其志通也萬物睽而其事類也睽之時用大矣哉

極言其理而贊之

註釋之例 彖詞以睽為不善此補言亦有善義是廣人用卦之法與坎同例 上文言睽之心不可有此言睽之迹不可無恐人未睽之時一於防睽反以小人而同而致睽也 如不睽則必至不同不通不類如是則無以生愛

而易相怨惡是同適所以致睽 事同者共成生物之事 男不言內女不言外睽也內和外理之顯遂志通也 萬物之事皆以得相反者而成類即同也 聖人示人以 一卦即示人以一用而非以時立則并示人此用之為時 用矣時字不輕戒人不可棄用也。一族之物其分有餘 不足即是睽不足者得有餘者以補短有餘者得不足者 以施長即 其事類

象曰上火下澤睽君子以同而異

二卦合體而性不同

二卦合體同之象性分上下異之象 一本分殊此理無 處相離君子循理故兩有之 各因其分而盡其理乃所 以同如君君臣臣父父子子是也 觀此 則孔子天地睽節亦本卦象而言非創也

初九悔亡喪馬勿逐自復見惡人无咎 喪去

上无正應有悔也而居睽之時同德相應其悔亡矣故有 喪馬勿逐而自復之象然亦必見惡人然後可以辟咎如

周易本義闡旨

卷一 下經一

焉

孔子之於陽貨也

无正應者四初以其同德非已所少不相須也相應者天 下方睽之時四之德難於見足於同者亦相求也 悔者 自用不能濟時悔其任事也。无應喪馬也相應復也睽 時使彼來應非我求之勿逐自復也 二句先占後象文 之變例用倒裝法也 二句言處君子之睽只在自守其 德不待要結也 二句言處小人之睽則在委蛇也 得 陽貨是隨事分別迎拒不一緊却絕 正細盡己道而即可 殺小人之怨故言无咎不言吉利 總於君子不必求合小人之不可加睽

象曰見惡人以辟咎也 辟音避

提撕之例 於全詞中特舉此恐君子避嫌而可睽以无 嫌也 是從彖詞見得其事而言之 如此則无咎是如 此為所以避咎之事也 請見正盡義非廢義

九二遇主于巷无咎

二五陰陽正應居睽之時乖戾不合必委曲相求而得會

遇乃為无咎故其象占如此

小人與君子不合時尤忌君子得君害之加甚故初有自復之期二則必委曲相求也君臣之義重於朋友故在他父如此是咎在五則无咎

象曰遇主于巷未失道也

本其正應非有邪也

提撕之例 見君臣之義異於朋友 下句是以无咎之義代其詞述之 謂交詞云遇主于巷是未失道之事也 君不臣我非復君臣之義可謂今仍謂之正 應是仍然君臣也則君臣之義仍在矣行義之謂道

六三見輿曳其牛掣其人天且劓无初有終 曳以制反掣昌 逝反劓魚器反

六三上九正應而三居二陽之間後為二所曳前為四所掣而當際之時上九猜狠方深故又有髡劓之傷然邪不

周易本義闡旨

卷一 下經一

美

勝正終必得合故其象占如此

曳掣問我於彼使不可前也猜狠方深彼受其間於我不容也邪不勝正問者之惑彼不勝我之感彼彼終悟也 天劓傷之自上得於上九之象 置父之陰陽專 就此應起義 際之時解見九二與初交註稍異

象曰見輿曳位不當也无初有終遇剛也

提撕之例 示人進當擇與也 兩下句皆倒出言前句在後 謂交詞云父之見輿曳此位不當必有之事也父之无初有終此幸而遇所應者剛之事也 總言不得其與則必困亨者幸也 下二句是危詞見德不遇剛則徒困而已矣 君子之任首視同朝以進退以異己之害可必而人主之賢難必也 位不當指居二陽之間進而入異己之羣也 單舉見輿曳以在下者已可畏則在上者不俟言也 剛者正而明斷故正可終合

九四睽孤遇元夫交孚厲无咎

睽孤謂无應遇元夫謂得初九交孚謂同德相信然當睽時故必危厲乃得无咎占者亦如是也

无應謂先與初不相應遇元夫交孚謂終與應義皆見初九厲亦恐其有得朋之恃而衰小人故戒之即見惡人之意

象曰交孚无咎志行也

註釋之例 補交詞未言之義也 交詞不言吉利是不謀利計功之意孔子見際之時難處重期以厲故加為之勸 既有德又有助而不激成小人之仇則濟睽之志无不遂矣 交孚无咎謂交孚而又无咎交孚包有德有助在內

六五悔亡厥宗噬膚往何咎

以陰居陽悔也居中得應故能亡之厥宗指九二噬膚言

易合六五有柔中之德故其象占如是

悔者悔其失君子亡即指厥宗噬膚言君子之去就以己之邪正故悔之有无是居陽居中事 註柔中二字總承上文之詞中承居中柔字補添得應大段在中而亦在下賢士雖於賢君亦无自前之義也 上二句倒裝文法與

周易本義闡旨

卷一 下經一

美

初九同皆當占者目前之事往何咎言後此之事也 往者長如其柔中以得應功夫總在柔中 交至有終則无愧故无咎

象曰厥宗噬膚往有慶也

註釋之例 與九四同 言此不獨无咎而且有慶但聖人不計功利故器之耳是加一義以勸往也以交難有終故重勸之 噬膚是交之親往是交之久親 而久則賢人无不罄竭而我之受益大矣

上九睽孤見豕負塗載鬼一車先張之弧後說之弧匪寇婚媾往遇雨則吉

睽孤謂六三為二陽所制而已以剛處明極睽極之地又自猜狠而乖離也見豕負塗見其污也載鬼一車以无為有也張弧欲射之也說狐疑稍釋也匪寇婚媾知其非寇而實親也往遇雨則吉疑盡釋而睽合也上九之與六三

反媾音豆反

先睽後合故其象占如此

剛則輕斷明極則深文睽極則闇之者塊故生猜狠。睽極指上三與小人睽非上三自睽。載鬼一車足明上句是幻見。剛則亦能斷疑明則亦能破疑故又有後象。脫之孤是大聚已合往遇雨又合之至也。合未久與夾帶未合皆未足算合故註於未方言合。往字義同五爻由始合而久之也。遇雨則又漸漸破除故意至盡而合无毫髮之間也。即有慶之類。否。

象曰遇雨之吉羣疑亡也

註釋之例。遇雨已言己之疑盡釋此又由之推出一層。義非只謂遇雨。羣疑者衆小惑我之說也。何因我之有疑而逞今我疑盡釋則彼知其无問可入而息所謂亡也。如此故交必固而吉。

三三下 三三小 三三上 三三過

蹇利西南不利東北利見大人貞吉

蹇紀 免反

蹇難也足不能進行之難也為卦艮下坎上見險而止故

周易本義闡旨

卷一 下經一

蹇

為蹇西南平易東北險阻又艮方也方在蹇中不宜走險

又卦自小過而來陽進則往居五而得中退則入於艮而

不進故其占曰利西南不利東北當蹇之時必見大人然

後可以濟難又必守正然後得吉而卦之九五剛健中正

有大人之象自二以上五爻皆得正位則又貞之義也故

其占又曰利見大人貞吉蓋見險者貴於能止而又不

終於止處險者利於進而不可失其正也

占例同上卦之人於不可行處得以不行沒其不能與无難同有難者以不得行而無解於不能也。不能則理當且靜俟不得行則理當求所以行故占是卦後之義。坤地比山為平易入於坤不走險之象與入於艮對居五得中能安其身以待有為之象此不走險所得之事與不能進對。艮山比地為險阻入於艮走險所不得之事與不可進而止。是若迫於外而身不安與得中相反也。凡一地皆邊為危仄中為安穩故得中是身安之象不走險即濟險

之道身在險外然後能為濟險之事不然則造次顛沛心无從容之時而智計不及生矣。剛健中正才德俱備是濟險之主守正是自己濟險之道。上句是求王君之義。下句是為名世之義。註見險句分別利西南二句是目前的占又不可三分分別利見大人二句是將來之占。處險謂處世有險之時非身陷於險。貞者不求達濟之意行苟簡之事與行之於時凌躐皆是不正皆生於欲速濟然如此則微幸之計不足以濟故欲濟者在反此。因蹇人所難而正易不固故為之戒。

象曰蹇難也險在前也見險而能止知矣哉

難乃且反 知音智

以卦德釋卦名義而贊其美

此釋卦是不入於險之義。見占只為未入於險占非入於險亦尚有蒙蔽人之入險也。下文不走險亦謂在險外總不走非謂在險中不走也。險在前謂險方在前耳人尚止於險外也。下句即承此言之。知矣哉謂占者之合此象是甚善之事占之利西南不利東北總戒之守此耳。明理之謂知矣哉謂極明理之事即謂確是主理之事也。

周易本義闡旨

卷一 下經一

蹇

蹇利西南往得中也。不利東北其道窮也。利見大人往有功也。當位貞吉以正邦也。蹇之時用大矣哉。

以卦變卦體釋卦辭而贊其時用之大也

提撕之例。各下句皆作象詞。言後申明句述之。謂象詞云遇蹇者利在平易蓋就平易則如卦變之以窮為其道也。豈非不利乎。又云不利走險蓋走險則如卦變之以窮為其道也。豈非不利乎。又云利見大人蓋見大人則往有功也。位而貞則所以正邦在是也。豈非吉乎。得中猶云得安。解見象詞。東北已當人於其道窮指止而不進。言道是事體不是道理。止而不進其積漸言正邦以究竟言。得九二之剛健中正。有功以積漸言。正邦以究竟言。得一二分亦是有一功。正邦則全濟也。見大人言有功當位言正邦一人之功不如眾人也。象詞貞字汎為濟蹇者言故通全卦任事之爻乃足當之。當位貞者凡事之正皆如處位之正以成貞也。蹇是國家傾危之時正是定其傾即濟蹇也。與他處指正皆不同。卦本一身一事。皆可通言。邦以大例小也。用者有義以與人用。即指西南見大人貞大者可以得中有功。正邦所關者大也是總

結上文之詞

象曰山上有水蹇君子以反身修德

反身修德是心不忘蹇之事心不忘蹇則有蹇在其心中矣是先用正象而後用象外之象處蹇之道象外之象也反身修德處蹇之道也邦家之難達蹇也反身修德乃可以達處蹇之道也

初六往蹇來譽

往遇蹇來得譽

此是初遇蹇而未任事之象餘爻皆後來任事之象往蹇即不利東北來譽即利西南能止是知之事故有譽全是

象曰往蹇來譽宜待也

註釋之例爻詞只就此時言當來未暇論及此時之後并言來之節限今釋明但就此時言恐占者有執而不變之患也謂爻詞之意總言宜來然亦但云宜待而後往耳非言可終不往也

周易本義闡旨

卷一

下經一

罕

六二王臣蹇蹇匪躬之故

柔順中正正應在上而在險中故蹇而又蹇以求濟之非以其身之故也不言吉凶者占者但當鞠躬盡力而已至於成敗利鈍則非所論也

於成敗利鈍則非所論也

柔順則有殉君之情中正則有殉君之義君應則得而行之在險中則殉之以蹇蹇匪躬之故斷其柔順中正自優於此非由旁念所使也審武之愚功名不可料亦非功名所能勸故知其无所為全是象詞此為占者所當然不在言以象為占也

象曰王臣蹇蹇終无尤也

事雖不濟亦无尤

註釋之例言臣道盡於此就爻詞中事論明其善以為勸也終无尤者不論究竟何如皆是无失益見在己无虧欠成功不得而益啟事不得而損也

九三往蹇來反

反就二陰得其所安

還本卦故曰反就他卦故曰連爻是往則蹇宜來反之象合之初爻見不獨始之未有計宜待即後之計已定時亦宜待戒輕銳也初如禮行此如避出全是占詞

象曰往蹇來反內喜之也

提撕之例倒出言前句在後謂爻詞云往蹇而當來反以有內喜之義也見言外是云非內喜則雖往蹇亦當往不可來也義所當進唯以退善其進則可不得直為退也此孟子告滕文公能如大王則當遷不然則死守之意當蹇之世二陰力弱九三陽剛可仗故有內喜之象得衆弱可成強故宜來

六四往蹇來連

連於九三合力以濟

全是占詞與初三兩爻皆從爻位起占往謂徒自己往連謂連以往非如三之止其往也三在本卦為完舊之

周易本義闡旨

卷一

下經一

罕

象故得以反為來四入下卦為喪守之象故只得見連為來來連即利見大人之推

象曰往蹇來連當位實也

當去聲

提撕之例恐人但知取人而不知所取則雖得人亦无濟故示人以取人之準也倒出言前句在後見爻詞云當來連三蓋三乃當位實者連之則有功也見爻詞非不必有功而教之連亦非謂凡人皆可有功也當位實是倒裝之詞即以實當位實剛也當位正也剛而且正故為而善為之人也故可濟蹇

九五大蹇朋來

大蹇者非常之蹇也九三居尊而有剛健中正之德必有朋來而助之者占者有是德則有是助矣

全是象詞註占者二句補明占在言外剛健中正才道一人全任之則大所謂堯舜憂之是也剛健中正才道俱全之德也蹇之有舜禹稷契湯之有伊尹仲虺武之有十亂皆大蹇朋來也

象曰大蹇朋來以中節也

提撕之例。大蹇而朋亦來見君身必可以得人比別處取人以身勸勉更力也。是從父詞見得其事而言之。謂父詞由陽剛中正而立大蹇朋來之象是大蹇朋來之舉可以中節得也。中節即中正。此非陽剛不能為正。已見故省陽剛專言中正。中節又以中說正。中正之至也。中節以見於處蹇之事。此時盡其所當為。而無欲速僥倖之舉。動則真正。不謀利之王者矣。

上六往蹇來碩吉利見大人
已在卦極往無所之益以蹇耳來就九五與之濟蹇則有碩大之功大人指九五曉占者宜如是也

首二句是象。吉以下是占。謂爻是蹇已牢固。自往則不濟。唯取五為助。則有功之象。從其位起義也。吉謂占得此爻者是得吉占。利見大人申明所謂吉。謂父有來見大人則有碩大之功。而利之象是占得此爻為見大人。則利之占也。豈非吉占乎。見方利非見成。即利則非見成。即吉。而見為所能為。則吉。為所能取。有能取吉之理。則與見成是吉。無異矣。諸父獨此言碩者。以其來所就者大人也。據傳貴字大人是在上者。見大人者求王者而附

周易本義闡旨 卷一 下經一 望

象曰往蹇來碩志在內也利見大人以從貴也
世也

上二句註釋之例。同是一來。父言其效以為勸。此又言其善以為勸也。謂往蹇來碩是來之與往功效大相反矣。而來又不獨有碩且合義也。內謂世內志在內者。不忍棄世而出其外。心欲為天下濟蹇。所以求人堯舜之為天下得人。是也。故來是志在內之事。斯人吾與不忘世之為義直書其事而自見。故是言其善。下二句提撕之例。是從父詞見得其事而言之。謂父詞指九五為大人而言。見之為利。然則占者欲當此占詞。必在九五為九五之人。不如是則非大人而未利也。總以九五立大人之式。從字代見字。貴字代九五二字。德位俱尊。方是貴有位。無德名貴而實不貴。不足以言貴也。故言貴見是居尊而剛健中正。

解利西南无所往其來復吉有攸往夙吉
解音解家

解難之散也居險能動則出於險之外矣解之象也難之

既解利於平易安靜不欲久為煩擾且其卦自升來三往居四入於坤體二居其所而又得中故利於西南平易之地若无所往則宜來復其所而安靜若尚有所往則宜早往早復不可久煩擾也

占例指卦名義外之義。以言卦後之義。解已解也。動解之由也。致難不外。選意。隨廢。解難不外。改革。脩起。改革。脩起。皆動也。平易安靜四字。即一靜字。上三字。總刻劃靜之極。致反動之疎。奮為平。反動之阻。難為易。反動之憂。紛為安也。煩擾安靜之反。而不平易。即在其次。占義盡於利西南。下文只申明西南之日耳。言辭不必一於靜。即動不離靜意。亦是。是有經有權。權亦即經之義。利者可以得吉也。吉者所以為利也。上吉字。是不為險。不壞解之局。下吉字。是亦不為險。亦不壞解之局。而又解未解之險。使解之局加大也。早往而後能早復。不失事機。事乃易成也。故欲早復者必早往。

周易本義闡旨 卷一 下經一 望

象曰解險以動動而免乎險解
以卦德釋卦名義

此見求解之道。在動而健動也。動至於免險。動而健也。聖人以此方名解。以如此方能解也。上句就兩德言。下句就兩德之一。上一言。上句與屯同。下句與屯異。屯是始解之之象。此乃一解之象。成卦全在下句。上句跌遷之詞耳。解是難解。然有險。斯有難。故以險為難解。

解利西南往得眾也其來復吉乃得中也有攸往夙吉往有功也
指九二

因象詞而決之之例。每上句述象詞。每下句是決之。謂象詞云。解之後利西南。今思往西南。果得眾也。餘做此。得眾得中有功。是以利吉之義。代利吉之詞。爻詞兩。吉字。皆言亦西南之義。而亦利。今乃得中。言果亦西南之。義。而吉見言外。往有功。言果亦利。正出吉字。而亦西南之。義。在言前講之。須補明。坤為地。亦為順。為眾。解時之平。

易是順人心之事而順人心則人心歸往得眾謂得坤之
平易即得其順以得其眾也得眾包得順言西南在解
時為中得中即云得西南之義安靜是善事然在他時
不必是時理唯在解時為時理之謂中故求復如二
之居其所即如二之得中而有功吉之義唯即西南之義
故利言有功即先言亦西南之義也反則不大有功與
安靜無異如是則止解未解之險而不生險故為有功倘
亦生險則成敗相驗不見功矣重在生險不重在解險
解險不緊屬安靜不
生險乃緊屬安靜也

天地解而雷雨作雷雨作而百果草木皆甲拆解之時大矣
哉

極言而贊其大也

註釋之例是於象詞意外另言卦之善以勸人用有
解即有益卦名自見不待於言此又言有一解即有眾益
也天地解一解也百果草木皆甲拆眾益也眾解即
是眾益人君解其失德天下解其困窮亦是此義為
用動健而已

周易本義闡旨

卷一

下經一

雷

象曰雷雨作解君子以赦過宥罪

一人解其威怒百姓解其愁苦與天地解其陰凝萬物解
其蕪蟄相似過全赦而不罰罪亦有罰而未減輕重之
殺也當赦未赦當宥未宥亦
人君之失赦宥即解其失也

初六无咎

難既解矣以柔在下上有正應何咎之有故其占如此

此亂後王民之象天下既平前之剛強果毅以聽一人驅
除之用者反而安靜於農畝也。是著民風之美以動人
思法王道柔者去其強毅也在下者伏處草野也上有
正應者又有制馭之者也總安靜之意安靜則無為下之
恃矣故曰无咎。唯剛為正應言正應見應者是剛剛約
束不姑息之意。正應序在柔下後是致其順而又保之
言順即見有順之道第未言以俟人思而得之耳
順之道不外修文德以化之家詞之西南來復往夙其
大者也
單占詞

象曰剛柔之際義无咎也

因爻詞而決之之例 謂爻詞以剛柔之際有无咎之義
故係以无咎合思剛柔之際果義當无咎也 柔即柔在
下剛即正應義无咎謂有無咎之理 剛柔
並重見馴擾之道與制馭之方俱不可少也

九二田獲三狐得黃矢貞吉

此爻取象之意未詳或曰卦凡四陰除六五君位餘三陰
即三狐之象也大抵此爻為卜田之吉占亦為去邪媚而
得中直之象能守其正則无不吉矣

不正而中正而有所圓變於其間之義解險之善道也剛
則能斷而行之故可以解險 小人君子之險去小人是
解君子之險險解則君子之在上者志行在下者亦出故
去小人即得君子 貞者又戒其後貞之固即剛貞之正
無不吉謂剛中不變則小人末絕君子永亨 无反上象之
事也

象曰九二貞吉得中道也

周易本義闡旨

卷一

下經一

巽

提斷之例 見解小人不不可過猛也 是述其所言 謂
此九二貞吉之占指得中道而言也 九二是得中道者
因之而言正是以得中道為貞也 中者正之不過節聖
人謂如此方是正之至故曰固於此為固於正 君子必
深惡小人恐治之苛急故申告以裁之 苛急亦盡其正
之體裁之以中欲其不盡也 此不獨恐激成小人亦嫌傷
己一本
之仁也

三負且乘致寇至貞吝 乘如字又
石證反

繫辭備矣貞吝言雖以正得之亦可羞也唯避而去之為
可免耳

此戒人解其非分之得 以正得之謂自然幸得非以邪
惡營求而得此賢於以訟受服者然非已有當得之道也
以正得如受接以禮不害
於非分之得如受交不以道

象曰負且乘亦可醜也自我致戎又誰咎也 戎古本
作寇

因爻詞而決之之例 謂爻詞云云今思負且乘亦可
醜也况乎自我致戎又无可諉告也各何疑乎 上二句

言取非分之不義可耻下二句言不知禍之不智可耻所謂不仁不智人役也 自致已足故不得更誘他故又誰咎言自致之明也明 而不知故為不智

九四解而拇朋至斯孚 解佳買反象 同拇茂后反

拇指初初與四皆不得其位而相應應之不以正者也然四陽初陰其類不同若能解而去之則君子之朋至而相信也

信也

應不以正彼此皆以不正相應即以不正應不正也初陰不正是本然四陽也亦以不正與應是君子變而從小人之象以其原不同類交不能固有 解之械故因而導之 全是占詞

象曰解而拇未當位也

註釋之例 爻詞從應初說起此又言應初之由就爻詞之說言似解只須直於初解就此說言乃見解須於已解起也 謂解拇則朋孚信如爻詞所云矣然解而拇者先有待解之拇何者已有不正在也 无不仁能惡人者故

周易本義闡旨 卷一 下經一

巽

使人知治其有拇之本 未當位者陽而未當位君子而未免有不正之謂也

六五君子維有解吉有孚于小人 象同 解音解

卦凡四陰而六五當君位與三陰同類者必解而去之則

吉也孚驗也君子有解以小人退為驗也

皆占詞 是為君之為通述數者占 雜與惟同言他无可希吉者決其一意於解也 有孚句申明解之實際恐以退而不能遠當之也 本是小人而解 小人時則君子矣君子專就解時稱之

象曰君子有解小人退也

因爻詞而決之之例 謂爻詞云君子有解孚於小人今思君子有解小人必退也小人未退豈解之孚乎 他人无此患其不退直是我含容之耳

上六公用射隼于高墉之上獲之无不利 射食亦反 隼荀尹反

繫辭備矣

以爻為客以占者為主 謂筮得此爻是得有大惡據大勢而利於去之之占 卦以解四陰為義其在終者是最難解而雷於後之象 獲之无不利亦從爻取出惡貫盈而又黨與已散故除之易於前時係詞待時而動正為射在此時言也 无不利謂全 勝无敗非挫而復振之比也

象曰公用射隼以解悖也 解佳 買反

因爻詞而決之之例 謂爻詞云射為解悖之事是必利者今思射果解悖之事也利何疑哉 悖故不可不解亦悖故解之易不仁為仁害而不仁亦不能敵仁也 同是悖則雖在高墉之上亦等之可解見安危在德不在勢也

三 兌下 艮上

損有孚元吉无咎可貞利有攸往

損減省也為卦損下卦上畫之陽益上卦上畫之陰損兌

澤之深益艮山之高損下益上損內益外剝民奉君之象

所以為損也損所當損而有孚信則其占當有此下四者

周易本義闡旨 卷一 下經一

巽

之應矣

占例直言卦後之義 上下者不獨君民而上下即為內外者則君民故是剝民奉君之象 損兌澤之深謂損其地使之成深非已深又損之也 凡上之行損必以不得已為詞孚者真有不得已之勢其詞不虛也 損似當不善而凶元吉者无善於善而免於凶也是洗雪之詞非褒嘉之詞下二句做此 无咎是其道當前可用可貞是其道長久可用不得已之勢長久則用損亦可長久也天下

无長久有不得已之勢又損下而能不亡者然充義之盡則以下俱亡亦可此孟子效死而民不亡之說也 有攸往謂於見在待損而濟之事外又起事又起事則又須損矣然又有不得已則又損可也 可貞直言無時利有攸往橫言无限數 四句為君子之拘於仁者言言重以決其輕非勸 其重用損也

易之用二簋可用享 簋音軌

言當損時則至薄无害

二句為眾人之假於義者言言除不得已之外不得以損下給之也 祭重事也舉以為一切當薄之例 謂雖

損下給之也 祭重事也舉以為一切當薄之例 謂雖

用二益為可即謂不可多用也

象曰損損下益上其道上行上行之上時掌反

以卦體釋卦名義

此見損不可輕用用之者須謹遵占詞有孚二益之義是先防人因占詞而假於義或至并違占詞故戒之卦象亦損下益上之義內外又即指上下言故以損下益上括之唯并上俱損故名損上下相為內外本是一體損下即是損上即元吉云云亦不能免不必以民怨傷國為解若作此解則有元吉云云可破之矣

損而有孚元吉无咎可貞利有攸往曷之用二益可用享二益應有時損剛益柔有時損益盈虛與時偕行

此釋卦辭時謂當損之時

提撕之例 見義以時移不可膠固不專為損下言與家詞意稍異與上節文勢有轉振 二益以下例出言前句在後謂損下固非善事然家詞又云損而有孚則元吉无咎可貞利有攸往唯問用當何如則二益可用享而已何

周易本義闡旨卷一 下經一 哭

者時各有當隨時而行其所當即善而有孚之損則是行其所當也 易之用二句象詞另為一義與上文平舉此作乾旋之詞歸併上文一義中 二益句作象詞借其事以發義非作正釋本句之意 損剛句是取卦義外則義為卦義比喻不是正舉卦義 謂如損時止可用二益則用二益不為非是二益之應用 亦有時為善也 又如卦畫之損剛益柔伏義之名此卦未之取未著善否而在他就上句推出非直承上句此時不可多用則少用是當矣 祭以事尊剛貴柔賤此似不可殺者而不妨變通則其他可知矣故舉以為例 損益盈虛者損之使虛益之使盈也 二句結上文兼推廣之 與時偕行謂當審時之所當然而隨而行之不得執一也 總言但合時即為善而可行

象曰山下有澤損君子以懲忿窒欲德直升反

君子脩身所當損者莫切於此

山下有澤是損深益高之形 忿欲是心卑下之分而常理存故懲窒是心尊上之分而常不足者而忿欲去則天是損下益上

初九已事遄往无咎酌損之已音以遄市專反四爻同

初九當損下益上之時上應六四之陰輟所為之事而速往以益之无咎之道也故其象占如此然居下而益上亦

當斟酌其淺深也

已陽有餘陰不足四又下應兼此三義則應四不得已此是損下益上之時上以應四則損已以益彼之象也 所為之事身家之事也輟所為之事是謂損伊尹之合畝 畝樂道是也 无咎者不失進退之正 以陽居陽恐其 躁急故戒以酌損 遄往是忠告之義酌損是善道之義 不善道則告不行於彼无益未盡益彼之分亦一咎也

象曰已事遄往尚合志也

尚上通

註釋之例 就交詞中義辨其輕重也 謂交之此象尤 以上合志而然故无咎也 爻兼三義言損下益上之時 此言其要尤在四之下應示人為當因其人之肯受不 肯受則為之无補相為之義无從起也 伊尹之幡然在

周易本義闡旨卷一 下經一 哭

三聘之後正以此義 合志猶同 志相求由同志故以同志言相求

九二利貞征凶弗損益之

九二剛中志在自守不肯妄進故占者利貞而征則凶也

弗損益之言不變其所守乃所以益上也

謂交是貞象筮得之者是鬼神告以利貞也 剛中是生 平執理至堅擇理至精之義如此之人則其出處不苟可 知 註志在自守之止為進退初言始進不枉道已進不變 塞也是以道之行止為進退初言始進不枉道已進不變 相應非不進也而進无進意雖征猶未征也 征者意并與 止反真是征也 弗損承貞字言益之申明利字 弗損 者前時已失進退之道見在不離生平之道也不失進退 之道則所行皆正人之事故所以益上如此則持己及物皆 得能完其身之美故是利凶莫大於身之玷不必災禍也

象曰九二利貞中以爲志也

提撕之例 例出言前句在後 謂交詞云九二有貞象 占得之者利於貞蓋九二是以剛中之成德為自守之志

有進跡而无進志之象故是真不征也。見人品之邪正分於志欲為君子者在內省也。利貞之詞緊與征凶相反則貞似不征之謂二應五无不征之象似貞无所取義唯以志言非以迹言故有貞義也。中以為志即交詞註中剛中志在自守六字謂志是中所為非謂志在中。剛只執中之力以為志即剛處。

六三三人行則損一人一人行則得其友

下卦本乾而損上爻以益坤三人行而損一人也一陽上而一陰下一人行而得其友也兩相與則專三則雜而亂

卦有此象故戒占者當致一也

此不為本爻取象反以本爻為下二爻取象是交詞之變例。以此爻之去留為下二爻之難不難以此爻之與上爻交換為下二爻之得友於本爻之善否全未及也。全是占詞與九二同例。上二句言當致一。下二句言所以當致一。損一人致一也。既一則兩志往來交通如一陽上一陰下矣。一陽上一陰下是得友之象是將三與上為初與二之比非言初二得三也。同羣未是友志通方是友故致一與得友分兩層。

周易本義闡旨

卷一

下經一

辛

象曰一人行三則疑也

因交詞而決之之例。有述交詞在言前正而面是決之。上句正決上二句下句反決下二句。上句謂果當使一人行即代損一人之詞下句謂一人不行則不得其友。同類雖眾亦一難以異類始二非同類亦不可有三也。交詞一人以三見在兌卦為陰交言非以本在乾卦為陽交言。損言今有損義非言原是損象也。

六四損其疾使遄有喜无咎

以初九之陽剛益已而損其陰柔之疾唯速則善戒占者

如是則无咎矣

首句是象下二句是占。總幸有所遇而當迎而受之也。使遄者以己之樂受勇為導其速來也。有喜者疾可損。是己之萬事善无咎者无自暴。自棄之罪是已處己之一事善。

象曰損其疾亦可喜也

因交詞而決之之例。上句是從使遄推出者非述交詞。句若作述交詞則下句脫承使遄與交詞齟齬矣。謂

交詞云使遄有喜今思損其疾者遄至則已得損其疾矣。而本无疾固可喜此亦可喜也。亦字是附之无疾之詞。周孔之意皆恐人以有疾自棄而誘進之。遄乃有喜又見遲難為功上句緊就遄取也。

六五或益之十朋之龜弗克違元吉

柔順虛中以居尊位當損之時受天下之益者也兩龜為朋十朋之龜大寶也或以此益之而不能辭其吉可知占者有是德則獲其應也。

柔順者和悅而聽從外不拒物也。虛中者心无所執。柔順有本也。中內也。非中正之中。以陰之虛在上卦之中。在者誠切。龜善十朋大也。得此而後得吉是以大善而大吉。

象曰六五元吉自上祐也

註釋之例。釋明益之本源見其事之必然也。六五元吉謂六五之受益而元吉是統述交詞。益之者人之良

周易本義闡旨

卷一

下經一

至

上九弗損益之无咎貞吉利有攸往得臣无家

上九當損下益上之時居卦之上受益之極而欲自損以益人也然居上而益下有所謂惠而不費者不待損已然後可以益人也能如是則无咎然亦必以正則吉而利有所往惠而不廢其惠廣矣故又曰得臣无家。

文只有受益極之象而以入心之理言之則受益極便有。益人之情欲自損以益人此象外之象全詞總因此而徐之。凡卦之上是事終之象受益之終則受之久而多矣。受之重則報之重人心之理也。无咎者實能益人而。且廣不失報彼之道也。貞字又申明弗損之實吉以下。決言无咎不費之惠亦有不正者如輕於堯舜之道究。是損己所應得亦即是費且勢不能足必別為漁奪之術。以濟窮惠又不能勝其虛唯十一中正之法乃真惠而不。費之實際也。吉即指下二句言。利有攸往者惠足以。使人之義是實能益人之效得臣无家言可使者眾又益。

人廣之效言效處是以益无咎之驗
代斷益无咎非正言效以爲勸也

象曰弗損益之大得志也

因爻詞而決之之例 有通述爻詞在言前正而面是決之
謂爻詞云云今思眞弗損益之則其所得果如占詞
爻詞在內志者益人之志大得者實能益人而且廣也
爻詞无咎指此而言其善吉以下
指此而言其效故此可以括之

益上 巽下

益利有攸往利涉大川

益增益也爲卦損上卦初畫之陽益下卦初畫之陰自上
卦而下於下卦之下故爲益卦之九五六二皆得中正下

震上巽皆木之象故其占利有所往而利涉大川也

占例直言卦後之義 卦體卦象是受占之事非生占之
事與他處指以言占者不同 利有攸往言可以有爲利

周易本義闡旨 卷一 下經一

益

涉大川言无不可爲二句是益之效 謂益下則得人心
而卦之善可因之以有功也 是以中正木道亦待益下
始有功見益下之所關重非
言益下待中正木道有功也

家曰益損上益下民說无疆自上下下其道大光 上下之
下去聲

以卦體釋卦名義

此卦出卦表中有占之義 以見占之切於卦鬼神之告人
以卦信并告人以占也 損上益下是卦體之義以自上
下下而得民悅是其義中之包蘊 民悅无疆則利有攸
往利涉大川可知矣故見占之切卦 无疆者受者與不
受者皆悅非悅其利悅其德也 自上上下下二句申明損
上益下之實以見民悅之故 謂損上而末及於下未可
謂之損上益下必眞及於下乃是也 卦之損上益下是
自上卦而下於下卦之下者極下而及之象自上下下
即合此象之謂 上之益下除井田之法損君之九以與
民其他節儉賑施之類皆非自上下下者 道大光者上
道不能平治天下正相反

利有攸往中正有慶利涉大川木道乃行

以卦體卦象釋卦辭

提撕之例 見益之關於君道大也 中正句亦有乃字
以木道句互見 乃字承上節益之義言言卦體卦象之
善亦以民悅无疆而後可乘以有爲也 中正者心无偏
倚而求當理是處事之德有慶者事有功則貽國家之福
也 木道謂震巽二卦之道即動順也發強謹遜是處難
事之道 因二卦又是木象則以其道濟艱與以木濟水
相附故以涉川爲喻 倒出言前句在後謂象詞云卦之
占爲利有攸往益卦體有中正之義而合之益下乃有慶
也又爲利涉大川益卦象有木
道之義而合之益下乃行也

益動而巽日進无疆天施地生其益无方凡益之道與時偕
行施始
政反

動巽二卦之德乾下施坤上生亦上文卦體之義又以此
極言贊益之大

註釋之例 於象詞意外另言卦義 象詞專就卦體取
義此又言卦體之義天施地生亦就卦體中言卦德非單
言卦體即所謂卦體亦別見一象非仍上文所指總不必
纏上文義 轉文伏義之名卦文王之係占皆取損上
益下之義然卦獨有此義哉即所謂木道化之益物後
大矣 首二句言學問之益德次二句言造化之益物後
二句亦結上亦推廣與中庸君子无入不自得句同文體
謂此益卦之德爲動而巽而此動而巽人之學問天地
之施生與凡益之事其所用以爲益之道皆在是也 動
者爲之不止巽者爲之有漸即勿忘勿助之意 天之施
地之生皆有元亨利貞其來而不已動也其有序有候巽
也 與時偕行謂與時之不息不驟同運即動而巽也
上文損上益下亦就其事之既成而順推其效耳若逆漸
其事之所由成道亦不外動巽益損上益下之實在井田
而井田之制委曲繁重
德對躁急皆不能成也

周易本義闡旨 卷一 下經一

益

象曰風雷益君子以見善則遷有過則改

風雷之勢交相助益遷善改過益之大者而其相益亦猶
是也

風雷是益物者亦是相益者 註益之大是益己之
大貼益物言相益是兩事交助成功貼相益言

初九利用爲大作元吉无咎

初雖居下然當益下之時受上之益者也不可徒然无所

報效故利用爲大作必元吉然後得无咎

君非自有功德於民則先世有功德於民又古人不厚責於民平日事君之事未足爲報縱更有益上處亦止屬報非施也故損至極而後上宜報臣之於君先无所施受君之祿位非食其報故益初即宜報元吉者所作善而又成也是事詞非事故之詞无咎者无負思不報之罪全以爻位起占

象曰元吉无咎下不厚事也

下本不當任厚事故不如是不足以塞咎也

因爻詞而決之之例謂爻詞云下不當任厚事任厚事者必元吉乃无咎今思下果不當任厚事也非元吉安能无咎哉是決其言前句以決之下者未上與君事之謂是於君无先施故不受厚事之分厚事者天位天祿不可輕以與人之物舉以與人是以重大之賜也

周易本義闡旨

卷一 下經一

益

六二或益之十朋之龜弗克違永貞吉王用享於帝吉

六二當益下之時虛中處下故其象占與損六五同然爻位皆陰故以永貞爲戒以其居下而受上之益故又爲卜

郊之吉占

損五之虛中是不挾賢貴此是不念身家處下者居臣道即國爾公爾歸善盡禮之意損五之十朋是道德此是榮寵以天德天位之義推之則凡道德之報即道德故亦稱龜或字據傳說是意外之詞即先事後食之義非衆多之詞虛中處下臣之正也貞者力守此食又守之長也吉即受益不衰王用句雖卜郊之占然作例明上文之詞亦可事神難於事人此道有能格帝之理則格君益可無疑矣

象曰或益之自外來也

或者衆無定主之辭

提撕之例以爻詞以此言純臣見如此乃得爲純臣也倒出言前句在後謂爻詞云二有或益之之象蓋其

虛中是於上之益本置之意外其至時若自外來者也唯先置益於意外則先不計及君爲定是益我之人未定爲益我之人則是或益我之人耳故因其置益於意外而日益之者爲或

六三益之用凶事无咎有孚中行告公用圭

六三陰柔不中不正不當得益者也然當益下之時居下之上故有益之以凶事者蓋警戒震動乃所以益之也占者如此然後可以无咎又戒以有孚中行而告公用圭也

用圭所以通信

益下之時必蒙上之益陰柔不中正則上之益之必以凶事而凶事既所以益之則又有得益而无咎之理此是爻象爻詞有舉此在言前正而總是在占詞故註釋以占者云云如此然後可以无咎即生於憂患之意二句見處逆境者不當怨尤處順境者反當敬懼有孚句申明无咎之實即言實能无咎告公句言如此乃爲能受益二句見處逆境者當重自策勵有孚中行非重自策勵不能之事而如此則於境有孤負之咎等於自暴自棄是不

周易本義闡旨

卷一 下經一

益

可不重自策勵也境之能益人者能使人策勵耳而人亦能不聽所使二句欲人之順聽之也中行即合中道是无咎之迹有孚者心與迹應无咎之真也告公用圭者以无咎答上益我之意而以信致信如受命者之以成功復命而用圭以通信也

象曰益用凶事固有之也

益用凶事欲其困心衡慮而固有之也

因爻詞而決之之例謂爻云益用凶事是言凶事所以益人也今思凶事果所以益人也亦慰處逆境者平其心誠處順境者知其危也使固有之即使之无咎所謂益之人性皆善有孚中行本人所有益人者但使固有

六四中行告公從利用爲依遷國

三四皆不得中故皆以中行爲戒此言以益下爲心而合於中行則告公而見從矣傳曰周之東遷晉鄭焉依蓋古

者遷國以益下必有所依然後能立此爻又為遷國之吉占也

取所為依以遷國是事之極大者言極大之事告公亦從也遷國兼言為依者告之詳也遷國者遷己之國舊者君所封新者君之土故棄取皆當稟命而此自是大事君所不可輕從者中行以平日言非以遷國言平日愛民則其遷國亦為民矣故公從

象曰告公從以益志也

從斷之例見人臣之欲得君在愛民爻詞已勉占者以中行此於占者无所加為觀象玩詞者告也爻詞之意代其詞并易其勢而述之與倒出言前句不同例益志二字代中行二字益下到中行始成故爻詞要以中行然仁切則智自生中行不以外益志所為故此該以益志謂爻詞云占者之告公從以益下為志故也即言益志故告公從倒裝文法耳言外謂非此不能俾得爻詞公指九五五人君不必如九五則有益下反不從者然愛民者人君之天理則從自不易之理雖不從而從之理自在可以無愧故可為人臣通用之占不必如爻之遇九

周易本義闡旨

卷一

下經一

癸

九五有孚惠心勿問元吉有孚惠我德

上有信以惠於下則下亦有信以惠於上矣不問而元吉可知

此亦全是占詞與三四同然有孚惠心是如象之詞有舉象在言前言占者有父之位則當效父之善也惠下君之正道也而為以陽剛之力中正之德則孚矣末句申明所謂元吉惠我惠字是以為惠真以為惠已則愛之報之國有磐石之安矣所謂元吉此是人心之天理故不待問而知惠下不誠者欲結民以自利耳原無親民之意故民不之感有孚反此

象曰有孚惠心勿問之矣惠我德大得志也

因爻詞而決之之例謂有孚惠心果勿問而元吉可知矣蓋如是則民果惠我德而惠我德則果元吉事也爻詞先言元吉而後申明其實此勿問已決元吉即已決惠我德下二句又決惠我德是元吉也 不孚不算惠我故

省孚字。惠我德是民實受益之驗亦保邦之勢是為民為社稷之志皆得也人君之善與吉莫大於此 惠心者惠之以心即惠出於心只申明有孚之詞 惠我德即感我德德承心言言以德惠非但以利惠

上九莫益之或擊之立心勿恒凶

以陽居益之極求益不已故莫益而或擊之立心勿恒戒之也

陽无柔慈之意是不恤下之意不恤下則求益不已矣受益未極時求益猶望其極時則已今居益終而仍求則求无已時矣然益之極時則下之應其求者力竭矣更求之則民不堪命故有或擊之禍 立心勿恒凶是釋上文之故謂其如此之凶以立心勿恒故也是倒裝文法先出占後出來 勿恒謂无一境是其見足而肯久居者即求益不已之謂

象曰莫益之偏辭也或擊之自外來也

莫益之者猶從其求益之偏辭而言也若究而言之則又有擊之者矣

周易本義闡旨

卷一

下經一

癸

有擊之者矣

上截註釋之例 偏詞謂連下句方是全詞釋明爻詞言必并有二截非言或止此或又有彼也周公恐其尚貪有利以償害故分用上句以破之孔子又恐其希冀止於无利故合歸下句以奪之 下二句提撕之例 語氣見二爻 凡不畏民嚴者皆有其無能為之意此曉以所料之不中不可恃也 即言擊是其意外之事見意外之事固有所來

夬

乾上

夬揚於王庭孚號有厲告自邑不利即戎利有攸往 夬古快

蓋反卦 內並同

夬決也陽決陰也三月之卦也以五陽去一陰決之而已然其決之也必正名其罪而盡誠以呼號其眾相與合力然亦尚有危厲不可安肆又當先治其私而不可專向威

武則利有所往也皆戒之辭

占例直言卦後之義。占詞決所當然固然之理也。決如決水一去其隄即盡潰用力少而成功多也。所罪之事可以明告天下則必无枉揚於王庭不為枉也。有厲有困默將鬪之憂也。即言不可安肆不安肆者察其機預其備也。此句是欲人絕小人可乘之實。告自邑勸自修。不利即戒戒不自修尚力與向德意反。即戒不自修也。此二句欲人絕小人可乘之名。上句與孚號同意皆以勢言。下句與惕同皆以理言。利有攸往。總承上文言言理勢皆全則可往而決小人。決易事而占欲人難為之。愛君子去小人之切為之計必勝也。

象曰夬決也剛決柔也健而說決而和

釋卦名義而贊其德。決也即上註決之而已。剛決柔即上註五陽決一陰。卦本止以此名孔子之意重補出下二句示人有其勢兼有其德而後可任其事。陽決陰是理直五陽決一陰是力勝。故是易勢。卦之陽五稱陽即統稱五陽矣。上剛字只當陽字健字方以德言。健者天理之強不可撓悅者怒之反君子萬物一體於小人和無怒意也。決者能為決。

周易本義闡旨

卷一

下經一

彖

和者決之從容不迫決如禮和如禮之和。二句謂卦之德健而悅有能決而和之義。決小人是天理故天理之強則能為決助以怒心故不從容故无怒心則從容。總言卦兼以五陽決一陰及健慎而名見獨有決之勢未足以用卦也。亦見占是本象為。占占詞總教人以從容之事耳。

揚於王庭柔乘五剛也孚號有厲其危乃光也告自邑不利即戎所尚乃窮也利有攸往剛長乃終也。長丁。丈反。

此釋卦辭柔乘五剛以卦體言謂以一小人加於眾君子之上是其罪也剛長乃終謂一變則為純乾。

前二段註釋之例。首段釋正名其罪之實謂所謂正名其罪者如正名其柔乘五剛是也小人之罪不止此舉一例餘也。二段釋立言之意謂見其以危心處之乃光故使以危心處之也。字就是教以危心之事有厲是微其危心總使以危心處之也。厲是勢危危是心危。處事之疎道之玷偵敗之雜功之玷有玷則減色尤者无減色也。後二段因象詞而決之之例。告自邑二句述象詞下句。

決之。所尚指即戎窮代不利之詞猶云即戎果不利也。告自邑是即戎之反決即戎即反決告自邑言後有必天下人附我之心亦解也。剛長乃終代利有攸往之詞。長者更長剛已五更長則六矣即全无柔即決之盡也。謂往而決決能。如此是為利。

象曰澤上於天潰決之勢也施祿及下居德則忌。上時掌反。澤上於天潰決之勢也施祿及下潰決之意也居德則忌。

未詳

祿德皆思澤之意。居德則忌謂留惠為所惡反言施期於盡也。

初九壯于前趾往不勝為咎。

前猶進也當決之時居下任壯不勝宜矣故其象占如此。居下權輕不能用。眾也壯獨往也。

周易本義闡旨

卷一

下經一

彖

象曰不勝而往咎也。

因爻詞而決之之例。有述爻詞在言前正面是決之。爻詞不勝就往後言此就往前言。勝敗雖在後而先可以審彼己而知故往而不勝者是先言不勝而往此非知而僥倖則不審而不知兩者皆輕天下事究之是无愛天下之意也故為咎。因此卦之時有。四陽合力可待故一人先發為過。

九二惕號莫夜有戎勿恤。莫音暮。

九二當決之時剛而居柔又得中道故能憂惕號呼以自戎備而莫夜有戎亦可无患也。

剛克以柔是可以得中之德象居中又是得中之實象。其平日為人如此則於決小人之事亦必如此可知所謂。臨事而懼好謀而成者可與行三軍也。惕號者事未可。為則未為而且計其可也事當為又不可為。是時中之道。故得中者必惕號。占就惕號後決小人之時言。莫夜之。戎陰狡之謀攻其無備也勿恤者彼之意我无備者原已。有備也。

象曰有戎勿恤得中道也

提撕之例 見素養之可貴 得中素養之優也 決小人
事之難也 得中可以不決 小人素養之優則天下無難事也
即雍也可使南面之意 例出言前句在後 謂
交詞云交之占為有戎勿恤蓋交有得中之象也

九三壯於頄有凶君子夬夬獨行遇雨若濡有愠无咎

頄 頄也 九三當決之時以剛而過乎中是欲決小人而剛
壯見於面目也如是則有凶道矣然在眾陽之中獨與上
六為應若能果決其決不係私愛則雖合於上六如獨行
遇雨至於若濡而為君子所愠然終必能決去小人而无
所咎也 溫嶠之於王敦其事類此

剛而過中是不能柔克而失中道之人其決小人亦必如
此故象正與二反 決小人是當為之事而用之不合時
是正而不中之道 凶者不見可而進必為敵所敗也
君子以下及申明其失在決之道不在決當改其道以為

周易本義闡旨 卷一 下經一

決不可改其決也 夬夬以改其道者言故與上文不牙
盾 因其本與上六相應其夬脅於公義而非本情恐戒
之則退故力進之 獨行以下見夬是其自己洗雪之事
較他人更重也他人不夬不過見義不為與惡有間三則
遂惡不去矣 上夬字是決
具決下夬字方是決小人

象曰君子夬夬終无咎也

提撕之例 終无咎 括獨行三句之詞 見在為君子所
愠无咎待夬夬後是以咎始以无咎終也 總見身在咎
中不可不求
免解詳交詞

九四臀无膚其行次且牽羊悔亡聞言不信

姤卦 同
以陽居陰不中不正居則不安行則不進若不與眾陽競
進而安出其後則可以亡其悔然當決之時志在上進必
不能也占者聞言而信則轉凶而吉矣牽羊者當其前則

私反且七余反

徒敦反次七

私反且七余反

徒敦反次七

私反且七余反

徒敦反次七

私反且七余反

徒敦反次七

私反且七余反

徒敦反次七

私反且七余反

徒敦反次七

私反且七余反

徒敦反次七

不進縱之使前而隨其後則可以行矣

陽政為之象居陰處暗之象如此則有不中不正之理而
居陰又實見不正之象四又實見不中之象 不中不正
者不特不合道之精微并大槩亦不合也 象總欲為而
不能為 牽羊者讓主事於賢智藉手於人以為之也 悔
亡無不能為之悔即為主事於賢智藉手於人以為之也 悔
賢智之當讓也以其暗言 此句言暗必至此正提明此
是誠之之詞非絕之之詞

象曰其行次且位不當也聞言不信聰不明也

提撕之例 皆倒出言前句在後 謂交詞云其行次且
此位不當之效也又云聞言不信此聰不明之事也 此
於告占者无加益為觀象玩詞者發也 上二句言不正
之害以儆人求正下二句言不智之儆以儆人學智 交
詞以不特不中且非不正言即專以不正言也故此承之
止言不正聖人教人以漸未遽望以中也 若此爻者之
學智在用
困知之學

九五莧陸夬夬中行无咎

莧陸 夬夬 中行 无咎

周易本義闡旨 卷一 下經一

莧陸合馬齒莧感陰氣之多者九五當決之時為決之主
而切近上六之陰如莧陸然若決而決之而又不為過暴
合于中行則无咎矣戒占者當如是也

莧陸是象餘是占 莧陸多受小人之浸漬也 浸漬多則
有私係而難割故占同九三戒以中行亦以似三重剛則
其中象亦止可作大畧看雖不至壯頄暴急亦未全免也
中行即不為過暴 決是當為之事而為之又善則大
體節目皆无失矣 夬之
寬猛緩急中節是不過暴

象曰中行无咎中未光也

程傳備矣傳曰卦辭言夬夬則於中行為无咎矣象復盡
其義云中未光也夫人心正意誠乃能極中正之道而充
實光輝五心有所比以義之不可而決之雖行於外不失
中正之義可以无咎然於中道未得為光大也蓋人心一

私反且七余反

徒敦反次七

私反且七余反

徒敦反次七

有所欲則離道矣夫子於此示人之意深矣

註釋之例 恐人以交无貶詞遂以自安而不求進於誠故言此以奪之亦為交防為人誤用之患也 交正其所以此因而正其所由亦教人有漸也 中即指中行一決而善之道未光是此道未光 事非心所必欲然而隱忍行之必无精神丰采 不能動人所謂未光

上六无號終有凶

陰柔小人居窮極之時黨類已盡无所號呼終必有凶也

吉者有君子之德則其敵當之不然反是

小人昏貪禍須央未至猶冀或可倖免而繼位故聖人儆其速去 君子占之則可決意廓清也 猶云黨類已盡則尚存者目前耳究之與眾同瘡非能久也

象曰无號之凶終不可長也

註釋之例 爻詞論其當前此論其往昔 爻詞終字以後對今言此終字以今對昔言 上句已有凶字而凶之

周易本義闡旨卷一

下經一 空

義又不待解故知下句非仍言凶也 謂由此觀之則是先此小人之得志不過暫時之事一見小人為惡之得薄而不足貪一見君子去惡之有期而不必急也

周易本義闡旨卷一終

周易本義闡旨卷之二

新會明 方信天氏著

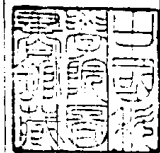

同里盧觀恒曉亭氏編率男文 錦東川 校刊

翰墨林

周易下經

巽下 乾上

姤女壯勿用取女 取七陰反

姤遇也決盡則為純乾四月之卦至姤然後一陰可見而為五月之卦以其本非所望而卒然值之如不期而遇者

周易本義闡旨卷二

下經二

故為遇遇已非正又一陰而遇五陽則女德不貞而壯之甚也取以自配必害乎陽故其象占如此

按註女壯二字作象是補卦名詞所未顯之義與同人之于野一例占是直言卦後之義 卦名稱遇陽而陽即指五陽是已見女壯在內但詞有未顯耳 陽方決陰而盡之必不望復值之陰方破陽決亦不望其復得與值故皆非所本望姤者望外忽有可值之機遂乘之而前也 因非正應所以值非所望故往值非所望者是不正 註不貞承遇之不正言謂固是不正而且壯之甚也 卦是陰來不是陽往故象占皆以陰為主 遇五陽是并不畏眾為无耻之甚所以知其无所不至

彖曰姤遇也柔遇剛也

釋卦名

此見占之切於卦以使人信占為鬼神所告 上句是名之字義耳下句是卦名此之義 下句見是主陰稱唯是主陰稱故有女壯之義而起勿用取女之占也 姤者遇之謂而卦之為遇則柔主之是女遇男之象剛有五

一女遇五男之象

勿用取女不可與長也

釋卦辭

因彖詞而決之之例 不可與長是以勿用之義代勿用之詞猶云果宜勿用 取是與長不可與長故宜勿用也 與猶使也 取之是覺之彼知我覺之則無畏而肆志矣 故是使之長 不可者彼肆其志則為我之辱禍也

天地相遇品物咸章也

以卦體言

註釋之例 見卦之不善者亦可用以為善與坎同意 事有移其物則美惡異者卦原示人以遇之在女不可非 示人以遇之不可也 二節是借卦體以立移其處之凡 非釋卦所取之義 兼言兩條見可移用之處多

剛遇中正天下大行也

指九五

周易本義闡旨 卷二 下經二

天下大行 卽道大行於天下 倒裝文法也

姤之時義大矣哉

幾微之際聖人所謹

此通結上文 就其事指點出事外示人之義 姤是幾微之際者而物之事所從生之端也 然在惡則大凶隨之在善則大吉隨之是所關者大而聖人之所必謹也 與長凶之因取與長之因姤取之因故聖人有勿用之戒 此見姤之關於凶也

象曰天下有風姤后以施命誥四方

風體虛而遇物无不到 命亦體虛而遇人无不到

初六繫于金柅貞吉有攸往見凶羸豕孚蹢躅

柅乃李反 又女紀反

柅所以止車以金爲之其剛可知一陰始生靜正則吉往進則凶故以二義戒小人使不害於君子則有吉而无凶

然其勢不可止也故以羸豕蹢躅曉君子使深爲之備云

繫于金柅是靜靜卽其正貞又繫之末也往不繫也 上一占以爻爲主下一占以爻爲客

象曰繫于金柅柔道牽也

牽進也以其進故止之

因爻詞而決之之例 此在爻詞上半截爲釋所以立言之故在下截爲決字蹢躅 總以上截指見聖人見之確卽以聖人見之確証見其事之確也 謂聖人所確見人可無疑也 牽卽蹢躅必牽卽孚蹢躅 此特小人所自知故知非爲小人言 一來无甚境况不爲進當非不來故知來者志在進也物有待藥之病故藥之此正面之義

九二包有魚无咎不利賓

魚陰物二與初遇爲包有魚之象然制之在己故猶可以无咎若不制而使遇於眾則其爲害廣矣故其象占如此

專取切在初之上爲象 能制之爲无咎可无咎卽可以制之也 在所包之內故可以制 處小人之道不必鋤而去之但使之不爲人害則已故制之卽无咎 彼

周易本義闡旨 卷二 下經二

三

象曰包有魚義不及賓也

因爻詞而決之之例 謂制之果是義不制之果非義卽言果制之乃无咎不制之果是咎不俟言也 彼當制而已又可以制故

制之爲己之義

九三臀无膚其行次且厲无大咎

九三過剛不中下不遇於初上无應於上居則不安行則不進故其象占如此然既无所遇則无陰邪之傷故雖危厲而无大咎也

厲而无大咎也

不中未離乎正過剛不中故爲似是之非也是好剛不好學之君子不是小人 過剛不中是有致窮之理不遇无應則又直見窮之事也 不遇者爲二所隔 下无托故居不安上无援故行不進 然亦因其不中之得理 柅不能隨寓而安故見不安因其過剛欲動故以行而見不進也 无托无援則孤而有患厲者不獨不安不進也 无大

告又恐其過剛不中本敢於為非復激於不安不進與厲而強求遇故慰止之為人以免咎為重得故可以憤失而自慰

象曰其行次且行未牽也

註釋之例 釋其行次且之義即釋无咎之義 爻詞急言次且帶行在內而未醒蓋今揭使醒即釋明之類也 謂三无陰邪之傷似宜直云无咎何止云云大咎蓋其義已自見於其行次且之言中矣其行次且云者已行而特未牽之謂也行即已動於陰邪但較傷於陰邪淺耳故未全免於咎也 此見聖人禁不正之嚴

九四包无魚起凶

初六正應已遇於二而不及於己故其象占如此

二在下卦與初無上下之分只有陰陽可取象故以初為小人固在上卦則有上下可取象故以初為民陰愚不肖之象獨愚不肖則小人之象在下而愚不肖則民象也起凶謂目前未凶而凶從此起揭明无形使人不以无形疑也 无民則人易而乘之而已又无藉以為之禦故為禍患之由也

周易本義闡旨 卷二 下經二

四

象曰无魚之凶遠民也

遠哀 萬反

民之去己猶已遠之

註釋之例 爻詞只就見成无民之象係占傲人求得民至得民之道則令人自思之孔子恐人欲得民而或不知其道故以民之所以无反見之 遇於二由於此之遠所謂為淵叢毆魚爵也

九五以杞包瓜含章有隕自天

瓜陰物之在下者甘美而善潰杞高大堅實之木也五以

陽剛中正主卦於上而下防始生必潰之陰其象如此然

陰陽迭勝時運之常若能含晦章美靜以制之則可以同

造化矣有隕自天本无而倏有之象也

主卦於上是高大陽剛中正是堅實 陽剛則能斷義而用舍刑賞之必行中正則能制義而用舍刑賞之必當如是而又無權則去小人易矣 堅實者小人之實緣搖撼无可入之隙也 中以私欲之盡言正以天理之純言

此是爻見在之象下文是其繼此之占占者有陽剛中正之德則可當此象而直用其占不然則先求如象而後用之也 二氣之盛衰亦數所使然天地无可如何者故君子不得違伏處不見便似造化之常惟人能制之然後生而廢人事而造化自為之也 含章者只保其堅實於己而不發之以為施及小人之作用所謂靜而堅實則小人不得乘緣搖撼即是制之小人以是窮而自退所謂有隕自天也 本无謂无其事之作為即无其事之端倪也若瓜本言以陽剛中正自修非謂以之有事於小人含章只是終如此兩截一義故傳以下截該之 含章只无事於小人如善之不去四凶耳其他政治不廢即保其堅實處故足以制小人 下二句是占

象曰九五含章中正也有隕自天志不舍命也

舍音 捨

提撕之例 見制小人以德為本 皆倒出言前句在後謂爻詞云九五之含章即其中正之發也有隕自天是其志不舍命之效也 總見由德有道由道有效是德為之本也 天理行止之節即天理之一端故含中正即中正也 章統陽剛稱然陽剛不自見只附中正而見故以中正該之 中正之實見於事陽剛為之也 不舍命即

周易本義闡旨 卷二 下經二

五

指含章言 中正即天理 天理即天命 命始終於中正即始終不違天命也

上九姤其角吝无咎

角剛乎上者也上九以剛居上而无位不得其遇故其象

占與九三類

在舉世求遇之時而其所為則如角夷齊之象也 吝者果於志世有傷於仁君子之所不由也 无咎者能輕利而無柔順之汚能遠事任而无覆餗之罪也 无咎似能自下而萬物本吾一體實未能自了故亦吝 剛在上外之義

象曰姤其角上窮吝也

提撕之例 上窮是并述无字句 謂爻詞云姤其角者其道為高之極奇士之所喜而自君子視之則吝也 无不降不辱之類而極之即非聖人之道非聖人之道即可恥也 上註上字言物之外是身之高於物此上字是言事之絕是道之高於道

註釋之例 加勉人用卦與占也 謂人於天地萬物欲觀其是如上文之所謂聚與否則可得而見其事并見其為情也 猶云凡此卦義占義皆不可得而見其理觀之天地萬物可見也 天地萬物不能遠則其不可見矣 聚字該萃及假廟見大人貞用大牲有攸往諸義在內占義本卦義帶見者則即卦義也 總結上文之意而以天地萬物證明其不易即釋所未明也 淺觀之只見其聚深觀之又見其聚出於自然無作為知是其本性之情所謂情可見

象曰澤上於地萃君子以除戎器戒不虞

除者脩而聚之之謂

澤者陽氣薰蒸之所為陽氣出地則萬物潔齊相見春夏之策也 民治則聚亂則散密防其亂所以保全其聚除戎器是以防亂之具无不聚見所以聚人之道備也非以聚此為用卦 以是用之天下

初六有孚不終乃亂乃萃若號一握為笑勿恤往无咎

初六上應九四而隔於二陰當萃之時不能自守是有孚

周易本義闡旨 卷二 下經二 八

而不終志亂而妄聚也若呼號正應則眾以為笑但勿恤

而往從正應則无咎矣戒占者當如是也

當萃之時猶云在萃卦中若在他卦則上事又不作萃之得失觀矣 為笑以上是象 笑者笑其從正為去苑集枯也 既以為異彼又以為失計將惡我輕我而攻侮至矣勿恤者勿恤其攻侮也 註傳志字皆承萃字言其聚本由志聚則散是志變矣

象曰乃亂乃萃其志亂也

提斷之例 是從爻詞見得其事而言之 謂由爻詞以亂萃為有字者之事証之則是離其志之已成亦可亂也 見志未足特為入之道又在離其志也 占詞欲人救之已失此并欲人防之未然而无失也

六二引吉无咎孚乃利用禴

二應五而雜於二陰之間必牽引以萃乃吉而无咎又二

中正柔順虛中以上應九五剛健中正誠實而下交故卜

祭者有其孚誠則雖薄物亦可以祭矣

二應五者二陰非應五者已事君而未能以其羣事君之象 所應得五得君之象以五賢君之象也 引吉无咎就雜於二陰起占 五非不能用人者二陰知不應五是不肯為之用此二不正故二與之為羣是雜引在導之於義不在薦舉 二已能絕類上引又進之以來連也 吉者有人為助則致澤之功大也 无咎者以人事所乃盡事君之道也 孚乃利用禴就九五起占 是言所能然 應五應字即以中正柔順虛中上應言 中正則无私利之念柔順則无亢戾之氣此即是虛中而交於虛中則實察規摹并見其象也 无私利之念則其忠勤非為己无亢戾之氣則其恭遜非強飾此所謂孚而如此便可固其交者則以君之賢也 孚亦未必能得君然二又有得君之象故占得之者又有利用禴之占 上下兩義各開看即不引亦利用禴而必引乃吉无咎也 九五之剛健中正誠實亦標本并見其象 剛健則能誠實中正則誠實能用之中正下交既誠實則於下之儀文疎畧亦无責備矣 二之柔順本盡臣禮利用禴言其初不藉此耳 兩中正皆言以至於中為正正之極也 虛中誠實以奇取象

周易本義闡旨 卷二 下經二 九

象曰引吉无咎中未變也

註釋之例 應五即以柔順中正虛中應爻詞於應五外另言引是於中正外又言一善此以引推合中正見其不可不為也 无咎言至此臣道方盡是以引為天理之一端此又言一端之得失即全體之得失以全體缺一端即非全體也 一端已重關係全體則益重矣 引吉无咎謂能引以得吉无咎即言能引耳下句言如此方是中未變否則變也 變謂非全體之本然 中者正之至故以之統正

六三萃如嗟如无攸利往无咎小吝

六三陰柔不中不正上无應與欲求萃於近而不得故嗟 如而无所利唯往從於上可以无咎然不得其萃困然後 往復得陰極无位之交亦可小羞矣戒占者當近捨不正 之強援而遠結正應之窮交則无咎也

陰柔本屈於物欲不中不正又不能以天理自克也 不獨不中而并不正不能取理之極詞 下二陰本非所當

求而陰柔不中正則不能不求陰與陰不相須故求而不
得如語詞總且萃且嗟也按註无攸利連嗟如爲文
言其萃无益也往之運與所往者无足取俱可羞
吝而獨得其正應則兩者歸之改過安分故可无咎

象曰往无咎上巽也

因爻詞而決之之例上句連爻詞下句決之謂爻詞
云往合於理而无咎今思慮三之地信乎理唯一往往則
合理不往則悖理也上巽謂向上順從是代在字之詞
以往爲遲而不往是非諱過而不改以上爲窮交而不往
是先利而後義不往非理則理
止有一往矣周孔皆以此言

九四大吉无咎

上比九五下比衆陰得其萃矣然以陽居陰不正故戒占

者必大吉然後得无咎也

不正只是心不正若事皆不正則不能得上下之萃矣
人固有詐僞得志者此其象也大吉是以效紀事之詞
大吉非久正不能致言大吉即久於正也久則能誠
誠則實得正矣故无咎總言不正不易萃戒人勿陷於

周易本義闡旨

卷二

下經二

十

不正也 大吉不外上
下之比推廣而加厚

象曰大吉无咎位不當也

提擲之例 倒出言前句在後 謂爻詞云必大吉乃无
咎此位不當之占也 叮嚀人以不正不易萃也

九五萃有位无咎匪孚元末貞悔亡

九五剛陽中正當萃之時而居尊固无咎矣若有未信則

亦脩其元末貞之德而悔亡矣戒占者當如是也

首句連九五二字成文即註首二句所謂以君子通天
下之志者 以陽剛中正萃人是已盡萃人之道於位稱
矣故无咎 人有未信即人有未萃 元末貞即陽剛中
正之不變解見比卦但如前自盡而不責人也 悔亡者
久則人皆并無匪孚明見己之无失不致疑而自悔也
二句兼戒怨己責人怨己則墮修怨多失萃人之道責人
則詩急亦失 一萃人道也

象曰萃有位志未光也

未光謂匪孚

因爻詞而決之之例 決匪孚即決下文也 謂爻詞云
萃有位之初不免有匪孚今思萃有位之初果不免有匪
孚也 言道之機候人之機候俱只得如此尚須元末貞
乃悔亡而未可自怨亦但須元末貞即悔亡而不必責人
也 志未光是以所以匪孚之故代匪孚之詞 人君所
臨者六德久而後眾見又久而後眾論其誠匪人之遠近
智愚不齊也志未光者有未見其德无由
見其誠者有見其德亦未見其誠者也

上六齋咨涕洟无咎

反涕音夷象同

處萃之終陰柔无位求萃不得故戒占者必如是而後可
以无咎也

註首三句即云求萃至終而不得 陰柔者屈於物欲如
是則雖居正亦非真德不足以結正人无位則小人亦无
所利而不歸故求萃不得而并无德故至此則己之咎矣
痛自悔艾則雖未必得萃而亦可以无咎耳 求萃不得
一自位一以德然位非人所能爲人所當盡之道止
有修德耳能修德則盡其所當盡之道矣故无咎

周易本義闡旨

卷二

下經二

十一

象曰齋咨涕洟未安上也

註釋之例 爻詞无咎就不安而與之此釋明不安之可
與者僅見无咎之爲與僅也 爻詞勸改過此戒懼過與
初爻同意 未者將然之詞謂駭駭近於安而特未耳是
去怙終一間之義 此時修德不特未必得萃即德亦所
成无幾爻詞云无咎是不責其萃并不責其德唯與其能
修本所與者僅但大段是褒詞而貶隱具其中此乃醒出
有在也 上即萃之終一向
失萃道而不得萃之末後也

升元亨用見大人勿恤南征吉

升進而上也卦自解來柔上居四內巽外順九二剛中而

五應之是以其占如此南征前進也
占例據傳分柔上居四爲卦名義則是指卦名義外之義
以言卦後之義
升而不能是不亨升而无所建立則升猶不升亦是不亨
見大人升也南征亦升也勿恤元亨也吉亦元亨也

升元亨用見大人勿恤南征吉

治功學問之末
進皆是南征

象曰柔以時升

以卦變釋卦名

示人所以合卦之道。人皆知以求升取升而不知不求升乃所以能升也。柔者不強為升之意。不強為而升可知時使之然。唯時使之升乃真能升故名。以升從柔看出。以時從以時看出升也。

巽而順剛中而應是以大亨

以卦德卦體釋卦辭

提斯之例。語氣例見履卦。謂由彖詞觀之。是謂卦有此善而升者。唯有此善故大亨也。見升在侯時與度身。度君非教求進。正上進也。巽靜伏而居後。又在內。是有不進之心。順者順理順勢。又在外。是有不輕進之迹。二者善於進之道也。剛中而五應。學優而君明之象。是可進之時。總以善進之道而得進之時也。如是之進。必无阻矣。剛以任事之才。言中以合道之德。言柔以時。三字中有侯時意。即巽而順之義。有得時意。即剛中而應之義。升之成。即大亨卦。德卦體即卦變之重見。

周易本義闡旨卷二

下經二

士

用見大人勿恤有慶也南征吉志行也

因彖詞而決之之例。兩上句連彖詞。下兩句是決之。亦本卦德卦體言上節。言如此而後亨。是戒躁意。此節言如此則必亨。是勸靜意。有慶志行。是以勿恤吉之義。代其詞。有慶即道行之謂。道行則天下蒙福。而君子以天下為身。天下之福即己之福也。道行方是升之亨。亨方是真能升。志行者前進之志。在於前果至於前為進之志。遂也。即所圖能得之意。

象曰地中生木升君子以順德積小以高大

王肅本順作慎。今按他書引此亦多作慎。意尤明白。孟古

字通用也。說見上篇蒙卦。

木從地中生起。是不凌節之義。與漸同。而從地中生出。則本深末茂。是高大之義。與漸異。漸只修德用功之象。此兼成功之象也。以順德謂用此象於修德。下句方用之之實。慎是修之實際。故以慎言修。慎高者慎之境。候也。

不由小以大非卦之象。限於小而不大。亦非卦之象。唯君子之修德。循德之勢。而又窮德之量。方與卦象似。逐少累之。謂積是德以漸也。高大者有漸之進。不已之效也。高以精粗言。如大聖神是也。大以多少言。如善信美是。

初六允升大吉

初以柔順居下巽之主也。當升之時。巽於二陽占者如之。

則信能升而大吉矣。

下是三畫卦之下。此句總解明巽之主。占只取巽義。巽者順物而不抗。下已而不矜。故一陰在二陽之下。名巽。如此則能入人。故作入義。就升論。則以能升為吉。以无不能升為大吉。

象曰允升大吉上合志也

註釋之例。釋明爻詞口中巽於二陽之實也。因從善若登。以陰巽陽。有不能幸心之疑。恐占者以貌從當之。故必釋明以要之求誠。陰之從陽。雖難於誠而亦可加勉。而能爻詞亦本以其誠言之。但未便自疏耳。上合志者。與上兩志相合。言己亦有上之志也。謂所謂巽者如此。故能升。不然美不由中。必有敗露之處。為上所窺。而交不能升矣。

周易本義闡旨卷二

下經二

士

九二孚乃利用禴无咎

義見萃卦

孚以陽剛起義。與萃不同。因五陰柔謹讓。不肯知始。則二須以出謀發慮。自任不然。則不能相助。為理而負五矣。故與萃二異事而同情。上下爻皆言。升則引之義亦見。餘義見萃二。

象曰九二之孚有喜也

註釋之例。以有吉可言。釋明爻詞不言吉。是謂如此之臣。不待以吉。勸見臣品之純。在无功利之心也。爻與萃二同。則亦同有吉可知。吉不。外可喜之事。有喜即有吉也。

九三升虛邑

陽實陰虛而坤有國邑之象。九三以陽剛當升時而進。臨

於坤故其象占如此

陽剛言純陽剛不雜以陰柔也。居正即在坤中剛可用之才正可用之德以可用之身遇用人之觀其進之無阻如入無人之境矣。坤爻皆有順德是不逐物者有人而不相逐則如無人矣。故即以坤之虛為象。非直以陰虛與為國邑起義也。以象為占。

象曰升虛邑无所疑也

註釋之例。釋虛字未盡顯之義以重為勸也。境中尚有人在則雖知未必遇而猶恐或遇无所疑者絕無人在不待慮及或遇也。謂虛有大象之詞有極致之詞空處多使謂之虛此大聚之詞空之盡方謂之虛此極致之詞以大聚之虛形容只是言往之利以極致之虛形容乃是言極利而此則以極致之虛言也。言利已是勸言極利是重勸升時不可為勸者勸其保陽剛也。

六四王用亨于岐山吉无咎

義見隨卦

周易本義闡旨

卷二

下經二

占

四方升至上卦猶可以進上。則升極宜返。故皆重陰而四見為順。上見為冥。以柔居柔順之至。竭其誠敬以事上者也。人之敬人則唯其人。是順順者敬之發也。至順即至敬。敬至於至則并見誠矣。吉謂得福於上在事君言不外道行身泰也。无咎謂盡臣道吉以效言。无咎以理言。兩見其事之當為以為勸也。

象曰王用亨于岐山順事也

以順而升登祭于山之象

提撕之例。倒出言前句在後。謂爻詞云王用亨于岐山。此六四順事之象也。上註言四之順事有此象。即此言是六四順事之象也。以聖人於如此順事。方與之吉。无咎見順事未至如此。猶非吉无咎之道也。順事謂順以事上。

六五貞吉升階

以陰居陽當升而居尊位必能正固則可以得吉而升階

矣階升之易者

象曰貞吉升階大得志也

註釋之例。勸明吉升階之事體見貞之功大重以為勸也。唯是為君无可復加之事。故為君之志至此而止。言大得志。即言所得之效。是无可復加之效也。吉即能升。已得志。又升之易。則志得無餘矣。易則速。遲不如速。故志又以易方滿。謂貞則吉升階。是貞則大得志也。

上六冥升利于不息之貞

以陰居升極昏冥不已者也占者遇此无適而利但可反

周易本義闡旨

卷二

下經二

占

其不已於外之心施之於不息之正而已

升至此即是冥非謂由此而復求升也。高者物之所忌。功高則不賞。位高則身危。升極則困。至此大段道理。於此不識是昏迷之極也。居上是不已之象。以陰居上是以冥而不已之象。已如爻者无可救藥。占非為之言。是教他人反用之法也。川流不息。正是不息者。不息用於此。是與理之不息為不息也。利者可反冥升之象而得吉。无咎。

象曰冥升在上消不富也

提撕之例。下句是爻詞象占中間无字句。首句謂爻詞云冥升至於上。是述爻詞而舉意以代之。消者自有而无。消不富謂消其富為不富。不富足明消之盡。非有消无富之謂。消不富是无可救藥之發。爻詞正為是如。此故不為之謀。而但借以發他人之教。

坎下

困亨貞大人吉无咎有言不信

困者窮而不能自振之義坎剛為兌柔所揜九二為二陰所揜四五為上六所揜所以為困坎險兌說處險而說是身雖困而道則亨也二五剛中又有大人之象占者處困能亨則得其正矣非大人其孰能之故曰貞又曰大人者明不正之小人不能當也有言不信又戒以當務晦默不可尚口益取困窮

占例亨大人是指卦名義外之義以言卦後之義餘直言之能悅則亨是困後之義而貞大人乃能是亨之義亦即困後之義也 據註反貞大人以不正之小人則貞大人是守正而如二五之大人 註則得其正是言悅是正事見所以非守正者不能非直釋貞字 亨指悅言吉无咎又指亨言 亨以困時言貞大人以平日言平日是貞大人困時乃能悅也 剛掩為困是困以道得也則去困必以去道矣 君子之不去困者不去道也不去道則道仍行而未息矣 悅與惡反不惡困故不惡去困不惡去困故不用去道此亨之所以然也 貞无狗欲之迹也大人

周易本義闡旨

卷二

下經二

六

有絕欲之德也 欲盡則困 困與於己 故不惡困 即仁者可以處納之義 貞者固於正 固則誠可知矣 本言貞便足但以此述統心 意到而語未到 恐人不及領會 故又以大人直言之 大人指剛中之德 稱剛中者 心不屈於物而中立不倚 總无欲之體 貞之本也 道為人之所以異於禽獸者 道存即身存 故亨是吉 人本不離道 則不離道乃不失人所當然之理 故亨是无咎 有言不信 又戒不惡困者之過 柳下惠之進不隱賢 有言也 其所以然 莫有益於世也 不信大段奪其所冀 以止之 益取困窮其兼意也 人心善惡 无中立之勢 不用君子則必嫉惡言不信 即可見 益取困而事相連 故傳又言窮以該之 君子不惡困而亦以困為戒者 以故取不必來之困 亦非順事不正也 物之理而

象曰困剛揜也

以卦體釋卦名

言境逆理直 見非君子不能亨 境逆則有欲必惡 既惡又有理直可恃 則必求去矣 揜是境逆剛是理直 險以說困而不失其所亨 其唯君子乎 貞大人吉 以剛中也

有言不信尚口乃窮也 說音悅

以卦德卦體釋卦辭

首二句困象詞而決之之例 決貞大人吉也 象詞吉字本承困亨言 故即當困亨釋之 其唯君子是釋 出貞大人乃能來總代貞大人吉之詞而決之 謂象詞以困亨歸之貞大人而云貞大人吉 今思險而悅 則困而不失其所亨矣 然此信乎其唯君子能之乎 君子二字 括貞大人三字 貞其標 大人其本也 剛中之人就其自成之品言之 則為君子 就其較人之等言之 則為大人 人之德成則大於象人也 貞大人吉二句 提擡之例 見大人是貞之本 剛中是大人之實 為貞在為大人 為大人在為剛中也 上文三句已舉其詞決之 此又舉其詞之本於卦著之 辨明與直言其義 不同 見其出於鬼神所告 愈明也 語氣是述其所示者言之也 蓋由二五之剛中 見大人之象 由大人見貞之道 由貞大人見吉之義 而後云 然是總以剛中生此詞也 有言二句 困象詞而決之之例 下句猶云 信乎有不信也 尚口代有言之詞 窮即該不信解見象詞

周易本義闡旨

卷二

下經二

七

象曰澤无水困君子以致命遂志

水下漏則澤上枯 故曰澤无水致命猶言授命 言持以與人而不之有也 能如是則雖困而亨矣

澤中之物以水而生 无水則生窮 物之困非澤之困也 正君子失時所為不遂之象 究困之極言之 則危及於命 致命者聽其然而不避也 是以順受其

初六臀困于株木 人于幽谷 三歲不覿

臀物之底也 困于株木 傷而不能安也 初六以陰柔處困之底 居暗之甚 故其象占如此

上行為通 居下之極 困之底也 臀字讀斷 謂在受困者中 為臀 用即有傷困之底 則傷甚矣 而陰暗又不能安 於傷故為困于株木之象 不能安與不安 不同 不安是境不能安 是處之不安 而必求去也 困由時數與已所致 則順受是本分之理 不順受是不明此理 入于幽谷 以不能安 推見不明之甚 三歲不覿 以不明之甚

推見終不明愚可破下愚不可破也 不明是不明理言
不明之甚事即言非理之甚事以儆占者使改也 首句
是象以下皆因其
不能安言之是占

象曰入于幽谷幽不明也

因爻詞而決之之例 言不明至此則真不明理矣 幽
不明者幽不復明是代三歲不觀之詞 不明之極故終
不明言終不明即言不明之極又即言不明非理之甚故是不明
之極言不明之極又即言不明非理之甚總決不能矣是
非理之
甚也

九二困于酒食朱紱方來利用亨祀征凶无咎

紱音弗亨 讀作享

困于酒食厭飲苦惱之意酒食人之所欲然醉飽過宜則
是反為所困矣朱紱方來上應之也九二有剛中之德以
處困時雖无凶害而反困於得其所欲之多故其象如此
而其占利以享祀若征行則非其時故凶而於義為无咎也

周易本義闡旨 卷二 下經二

六

明夷之時不晦其明則為世緣之福後將有所牽引而不
能去終及於難矣爻象是此義也 无凶害者小入初亦
敬愛之而已之溺安以取困即在此矣 朱紱方來申明
酒食二字 利用享祀謂任真无匿只宜用於運世之君
子征凶謂不可棄用之世人 无咎謂不晦其明未合道
之權亦未失道之正恐人戒凶之過矯之大甚而入於詭
隨故言不必盡反也先
以四戒則非為征勸矣

象曰困於酒食中有慶也

提撕之例 例出言前句在後 謂爻詞云爻有困於酒
食之象蓋不能稍藏而替其中德則雖困時亦有慶也
有慶即上註得其所欲之多 能克私欲而後天理立故
中可該剛周孔之意皆見不可不欲其德

六三困于石據于蒺藜入于其宮不見其妻凶

陰柔而不中正故有此象而其占則凶石指四蒺藜指二
宮謂三而妻則六也其義則繫辭備矣

入于其宮二句申明
此困據是困之極

象曰據于蒺藜乘剛也入于其宮不見其妻不祥也

上二句提撕之例 例出言前句在後 謂爻詞云據于
蒺藜此柔乘剛之象也 剛君子之象陵之惡甚於據所
據者亦以此益惡之三致禍之全局成於此故專舉之
當云其象不獨為困于石又為據蒺藜蓋不獨承剛而又
乘剛

九四來徐徐困于金車吝有終

初六九四之正應九四處位不當不能濟物而初六方困
於下又為九二所隔故其象如此然邪不勝正故其占雖
為可吝而必有終也金車為九二象未詳疑坎有輪象也
此以不能濟初六之困起義見在下之困為在上者之責
君之於民臣之於友皆其正應則皆此類也 上二句言
初六四於九二不能進 吝者失在上之道然不能非
不為故不言吝蓋困人者為邪援人者為正邪有自敗之
理不能終為正言非正者之弱能勝之也
有終者終能援下言此勸无見難而變志也

周易本義闡旨 卷二 下經二

九

象曰來徐徐志在下也雖不當位有與也

因爻詞而決之之例 上二句述爻詞上文而細釋之下
二句細釋出有終之確而決之 志在下作爻詞言後句
謂爻詞云雖不能以之速來而志自不忘而欲其來也
然如此則信可以待邪者之自敗而雖弱亦能濟矣 志
在下從正應推見應正者是正人既應則分親正人於分
親之人必不相棄也 不當位者居陰言才弱也

九五劓剛困于赤紱乃徐有說利用祭祀

劓剛者傷於上下上下既傷則赤紱无所用而反為困矣
九五當困之時上為陰揜下則乘剛故有此象然剛中而
說體故能遲久而有說也占具象中又利用祭祀从當獲

福

小人之深者籠絡于上淺者跋扈於下而能從容以除之
以宗之象也 徐言其外悅言其內合作一事剛中其所
之苦也剛中已隱含此義而悅又明見之 爻无徐象然

悅未有不徐故若并徐見之而云不獨徐而且有悅也
剛中以全體言剛中之能悅是恒體其如于何之義能
自信謂可免即不免亦无愧作故因不能入其心也利用
祭祀謂占得此爻而用之以祭祀亦不能入其心也利用
待久然久而獲福即是利爻有久當獲福之義故為祭
祀之利占言為祭祀之利占即婉言有久當獲福之義也
上三句按註占具象中是以象為占其占得因而能善
處之也困是凶能善處之便是吉末句又言終有世人
所謂

象曰剛則志未得也乃徐有說以中直也利用祭祀受福也

提斷之例 志未得是并連言後句以中直受福是倒出
言前句謂父詞云剛而且剛其志未得如此也又似云
志雖未得而乃徐有悅蓋以其中而生直則能徐而悅也
又云能徐而悅則為利用祭祀之占蓋能徐而悅則久當
受福而祭祀者占得久當受福則是利占也未得句是反
跌下文之詞未得謂絕未得非未全得以中直見處困
之道得由平日修德不免亦無愧作也直即理直氣壯之直
所謂自信可免節不亦無愧作也中可該剛解見二
爻傳 爻詞本謂剛中已具悅義而悅體又明見之耳故
會其意去悅體而代其詞 下二段合言能徐而悅則受
福而先言所以能徐而悅乃承徐而悅

周易本義闡旨

卷二

下經二

三

上六困于葛藟于臲臲曰動悔有悔征吉

以陰柔居困極故有困于葛藟于臲臲曰動悔之象然物

窮則變故其占曰若能悔則可以征而吉矣

象曰困于葛藟未當也動悔有悔吉行也

提斷之例 上二句謂爻詞云困于葛藟其時之未得當
固有如此也此句動悔即見言外故全文置動悔不連
于葛藟困仍極之象也困未少言可知未有變機逆機
而動自有傷害矣得當遂志之意未得當作爻詞言

後足明句 動悔作爻詞承上轉下句非正逆動悔句
謂知動悔而有悔 動悔謂動則傷害動則傷害是不動
則無傷害矣故可以待時而征吉
吉行代征吉之詞猶云行吉也

井改邑不改井无喪无得往來井井汔至亦未繙井羸其瓶

井者穴地出水之處以巽木入乎坎水之下而上出其水
故為井改邑不改井故无喪无得而往者來者皆井其井
也汔幾也繙縷也羸敗也汲井幾至未盡縷而敗其瓶則
凶也其占為事仍舊无得喪而又當敬勉不可幾成而敗

占例 據傳首句是指卦名義外之義以言卦後之義餘直
言之 木入乎水之下是穴地及於水之義木之吸水以

周易本義闡旨

卷二

下經二

三

象曰異乎水而水井養而不窮也

以卦象釋卦名義

首句見卦義似與人事不通下句發明其中有通於人事之義。巽水上水唯井有其事終象以事傳物聖人於事見物遂以物立名而聖人之意終是借物以示事下句正從井中取還巽上之舉以求其義也。謂井有養人之義。占養人者得此卦直是正告當於養人中用占之意。占他事者得此卦亦是以養人之義類告亦當於他事中用占之意也。此與鼎同例鼎亦不過烹飪之具而究其用即有養上下之義在其中也。

改邑不改井乃以剛中也。汔至亦未繙井未有功也。羸其瓶是以凶也。

以卦體釋卦辭无喪无得往來井井兩句意與不改井同。故不復出剛中以二五而言未有功而敗其瓶所以凶也。首二句提攝之例。是從彖詞見得其事而言之。謂象詞并由剛中推出此而後云卦告人當如此。是以剛中乃能之事也。是示為守者求端用力之地。剛中義見困卦。心无功利之私故无所為而不變。常凡人之不能守者皆為所守者不能致其所欲故改圖也。後四句會其意代其詞而述之。正面總作彖詞言後自釋語有述彖

周易本義闡旨卷二 下經二 三
詞在言前。謂彖詞云汔至亦未繙井羸其瓶凶何者汔至亦未繙井是未有功則羸其瓶是以全无功終矣故為凶也。未有是一未有苟已少有則羸瓶只是不全有非全无矣。他事有未終亦稍有功者唯汲井則未繙總未有得。事去成功時遠則敗只是敗事去成功時近則敗。即是敗功事未是吉則敗事未是去吉入凶功是吉故敗功是去吉入凶也。

象曰木上有水井君子以勞民勸相。上如字又時掌反。勞力報反相息亮反。

使民相養皆取井養之義。象就水所以在上取義此以水之在上取義象以井中之人事言此以井之功用言也。木上有水即津潤上行之謂即養而不窮之義君子之以其養而不窮也。勞如勞旋幸之勞先勞之而後慰之也。使民任九職是勞之而即以使民得快其仰事俯畜之意於後是慰之。通力合作農末相資親睦任郵皆相有法以使之然是勸。初六井泥不食舊井无禽。泥乃計反。

井以陽剛為泉上出為功初六以陰居下故為此象蓋井

不泉而泥則人所不食而禽鳥亦莫之顧也。

泥陰象餘皆下象。據註井以下歸之陰所為。无可出為功者故不能上為功不食與三之人任其咎者不同。下句是申明上句之詞謂不食非有不食乃絕无食者也。舊井只申明所謂泥言此泥者亦有似井處而无食者是舊者无害於泥也。井居其所而遷舊則非井矣。陽健運陰凝滯舊亦陰所為。養人之事違時亦无益於人。貢助敬所以遷更為此故也。故舊可作泥觀泥謂泥之變其水為泥也。以象為占。每句上二字占見美惡下二字占見窮通。

象曰井泥不食下也舊井无禽時舍也。舍音捨。言為時所棄。

周易本義闡旨卷二 下經二 三
上二句註釋之例。補爻詞所未及以加為戒也。爻詞只言其目前不食此又言其終於不食。下者不上出即不食之謂。謂以泥而下則終於下與三有受福之望不同。蓋遇不遇不可必而无可遇之具則不遇可必也。

九二井谷射鮒甕敝漏。谷余六反音育射。石亦反鮒音附。

九二剛中有泉之象然上无正應下比初六功不上行故其象如此。

剛中者不屈於物而中立无倚无私欲之成德也。道不行於天下而僅及於鄉黨之象其事小矣故言射。井谷為占。未然而谷在山間幽僻不近人也亦有大義。以象象曰井谷射鮒无與也。註釋之例。釋不言悔吝之故。謂所以不言悔吝其故即代甕敝漏之詞。見土止當思。无及人之具不必思无及人之功。

九三井渫不食為我心惻可用汲王明並受其福渫息列反

渫不停汚也井渫不食而使人惻可用汲矣王明則汲井以及物而施者受者並受其福也九三以陽居陽在下之上而未為時用故其象占如此

上二句是象下二句是占以陽居陽泉有餘也在下之上有上出之志不為隱遁而負出眾之望也未為時用未居上卦也受福兼施者受者言則惻亦兼為施者受者惻事功爵祿之福君子之所輕不得之可測小遂生復性之福天下之所重不得之可惻大益得此爻在下為須俟時在上為有遺賢之占

象曰井渫不食行惻也求王明受福也

行惻者行道之人皆以為測也

因爻詞而決之之例見君子之用舍大關於世人君必當為王明也 有連爻詞在先正面是決之謂由今思之如此果使人為我心惻如此果益受其福也 惻者惻君子愛世之志不伸亦惻世之無福也此見君子之舍關世

周易本義闡旨卷二

下經二

五

之病大受福亦兼受者言此見君子之用關世之利大求王明謂有求以見王之明爻詞本云王明則汲是謂明即有求以見之能求方真是明亦有受福與之相連三字是并述其詞之說也

六四井甃无咎甃側救反

以六居四雖得其正然陰柔不泉則但能脩治而无及物之功故其象為井甃而占則无咎占者能自脩治則雖无及物之功而亦可以无咎矣

修己即修其安人安百姓者故不用世而无負世之咎

象曰井甃无咎脩井也

註釋之例爻詞既以元吉勸人為有孚此又以大成勸人求元吉而求元吉在為有孚是即加勸人為有孚也是就元吉推出一層事體是進一層義天下治乎是養道大成之驗得此則養道之大成可信矣元吉言君之道大成則盡其職无少虧矣故是君之善

九五井冽寒泉食冽音列

冽潔也陽剛中正功及於物故為此象占者有其德則契其象也

井以冽為貴泉以寒為尚井比王心泉比王道心无邪穢渣滓冽也道施於人獨煩解覺如滌清涼寒也陽剛者天理不屈於物欲仁之體也井冽之義中正者權則見中經則見正仁之用也寒泉之義五及物之位食之義食字兼頂二句謂井冽寒泉而見食以象為占能當之者為正告不能當之者為反告其吉凶又不待言也

象曰寒泉之食中正也

提擲之例見君道以中正為成例出言前句在後謂爻詞似云爻之象又為以寒泉合之井冽而為人之食蓋爻以九居五是中正兼之也王道之實成為王道在用人之實受養於王道亦在用故重表中正以為勉然用至盡善必非无體可護則亦未嘗不勉以陽剛矣

上六井收勿幕有孚元吉收詩救反又如字幕音莫

周易本義闡旨卷二

下經二

五

收汲取也晁氏云收鹿盧收縞者也亦通幕蔽覆也有孚謂其出有源而不窮也井以上出為功而坎口不揜故上六雖非陽剛而其象如此然占者應之必有孚乃元吉也

欲以惠澤任人之取而不禁是有王者大公之志志在廣其惠澤則亦不能不行王政可知但出之无本所行有限不能自滿其志耳若有源而不窮則居然王者矣其於王者治平之效何有乎有孚只指見在所行者從源出而有源則繼此之出不窮可知矣故井包不窮之義源心之德上爻之陽剛是也此卦之陽剛皆作仁者看與他卦不同此欲為王而未得有德者之占若有德者得之則占詞并作以告象當告占矣

象曰元吉在上大成也

註釋之例爻詞既以元吉勸人為有孚此又以大成勸人求元吉而求元吉在為有孚是即加勸人為有孚也是就元吉推出一層事體是進一層義天下治乎是養道大成之驗得此則養道之大成可信矣元吉言君之道大成則盡其職无少虧矣故是君之善

離下兌上

草已日乃孚元亨利貞悔亡

草變草也兌澤在上離火在下火然則水乾水決則火滅中少二女合爲一卦而少上中下志不相得故其卦爲草也變草之初人未之信故必已日而後信又以其內有文明之德而外有和說之氣故其占爲有所更草皆大亨而得其正所草皆當而所草之悔亡也一有不正則所草不信不通而反有悔矣

周易本義闡旨

卷二

下經二

天

他事物之理者所謂正也時宜之理不過就此參以他事物之宜否而損益之耳不離乎正乃真時宜之理也字者知之深而無疑即所謂喻諸人人知其當則奉行而不距矣是爲亨悔者困不亨而悔其不當草或所歸言此當也故悔亡即指亨言際之二女以姊妹之異歸言此以妻妾之相陵言異歸不生仇隙故止於際相陵則不至相息不止矣陵上者先不得於上受陵者亦不得於下文明者不獨明而有理在中也和悅解見履卦總從容之意有智而可以從容盡之則事無不當矣元亨以下總言卦德是可以大享无悔而不離乎正者則卦明告占者以元亨利貞悔亡也利貞悔亡是申明元亨以貞得元亨是利而悔亡以貞得元亨是貞故利而悔亡也貞就草時言非就草後言草是值新起之局造次易於失正而能不失則其正固矣故言貞

象曰草水火相息二女同居其志不相得曰草以卦象釋卦名義大畧與睽相似然以相違而爲睽相息而爲草也息滅息也又爲生息之義滅息而後生息也

例見睽卦古者貴人方有妾皆姪婦也故仍統以父母而稱女此本以防相息而終不能免女德之險也美息

惡生惡息美生皆息後有生也註義不必另離上交作解

己日乃孚草而信之文明以說大亨以正草而當其悔乃亡

說音悅當去聲

以卦德釋卦辭

首二句因彖詞而決之例謂彖詞云己日乃孚今思之果必已日而後草而信之也草而信之代乃孚之詞此見必不容驅迫以下提撫之例會意或易或增其詞而述之謂彖詞云卦之文明以悅此能大亨而以正得之義是示占者在草而當唯草而當其悔乃亡也大亨以正倒裝之詞即云以正大亨亨大段以合時宜不獨以正但少不得正以正謂亦以正非專以正也草是從時不待言以不失常合之則當之義全矣故只以正言當草而當代貞字暗帶利字以下文托明悔以此亡所以利此也

天地草而四時成湯武革命順乎天而應乎人草之時大矣哉

周易本義闡旨

卷二

下經二

毛

極言而贊其大也

此與恒卦日月節同例占詞戒輕草而卦先教草无非之意此節專釋卦意謂草自不可无以救上文語病也極推及事物之大者見草之无處可少无處可少所謂大也時即時義義其意時其體故獨稱時亦得稱時見非常可用亦非常不可不用也

象曰澤中有火草君子以治歷明時

治平聲

四時之變草之大者

以是於天下治歷舉一例餘之詞即上文革命亦統其中專取治歷爲例者見君子之草皆因天地之自然而裁成輔相之非私智假擾也

初九鞶用黃牛之草

鞶九勇反

雖當草時居初无應亦可有爲故爲此象鞶固也黃中色

牛順物草所以同物亦取卦名而義不同也其占爲當堅

確固守而不可以有為聖人之於變革其謹如此

。從革之始起義言有當如此之象非言有能如此之象。凡事創始為難故无助則未可試。陳涉之首難而取正不識此也。六爻除九五中正之外皆與柔抑剛以革之當慎也。以象為占。

象曰鞶用黃牛不可以有為也

提撕之例。見時之辨微。大段似革之時。而却實是不可有為之時。所謂其辨微也。革者事之時。不可以有為。者事在我之時也。倒出言前句在後。謂爻詞似云鞶用黃牛。此不可以有為之時之道也。總見居初无應為。不可有為之時。初則創始難无應。則不能勝難故為不可有為之時。

六二己日乃革之征吉无咎

六二柔順中正而為文明之主有應於上於是可以革矣

然必己日然後革之則征吉而无咎戒占者猶未可遽變也

柔順則窮理不慳行事不暴中正則可經可權文明則知經知權有應則權柄所歸无下焉者之悖以致民弗從故

周易本義闡旨卷二

下經二 天

可以革。中正主行之德。文明主知之德。即一仁一智。所謂文之以禮樂。中无氣質之偏。正无私欲之邪。皆以不倚於正而從至正。氣質之偏能附於理。使成偏重不能圓轉也。吉者行於人无咎者。謙於己事。固未盡道之精微。人不知而已獨知之者。故可行於人。未必可據於己。又言无咎。見能盡道之精微也。主革者為賢智從革者為庸眾。故有人不知而已獨知之處。

象曰己日革之行有嘉也

因爻詞而決之之例。謂爻詞云云。今思以柔順中正文明有應者。而又加己日之慎。信乎吉无咎也。行字代征字。有嘉代吉无咎。意見此是。革道之至善者。人所當用也。

九三征凶貞厲革言三就有孚

過剛不中居離之極躁動於革者也。故其占有征凶貞厲之戒。然其時則當革。故至於革言三就。則亦有孚而可革。

也

過剛不中四字總過剛二字。過有時亦是中者。當過而過也。此則不當過而亦過。一於過者也。居離之極。發露其明。似明之極也。志在賢智先人之驗。過剛有躁動之質。雖極有躁動之心。凶失正所致。厲強正亦不能純。正所致。三是事到中途不可罷手之時。恐其畏凶厲而沮退。故後二句又教之所以進。三就者三次審之。皆見為理之完成。无欠缺取類也。

象曰革言三就又何之矣

言已審

註釋之例。釋明三就非節限之意也。謂无可復加。故言止於此。非為革有過慎之嫌也。

九四悔亡有孚改命吉

以陽居陰故有悔。然卦已過中水火之際。乃革之時。而剛柔不偏。又革之用也。是以悔亡。然又必有孚。然後革乃可。

周易本義闡旨卷二

下經二 无

獲吉明占者有其德而當其時。又必有信。乃悔亡而得吉也。

居陰以事言。剛柔以材言。革之當不離以正。不正者。拘時變而滅常理。則亦不信不通也。此孚與象詞及三爻无疑也。改命極言无所不可。

象曰改命之吉信志也

提撕之例。從爻詞見得其事而言之。謂爻詞由有孚推見改命吉。是改命之吉。得以信志也。信志代有孚之詞。心確見其然而後信之。非信耳目之見聞也。理非悉心反覆。求不能確見於心。不離己日之義。

九五大人虎變未占有孚

虎大人之象。變謂希革而毛毳也。在大人則自新新民之極。順天應人之時也。九五以陽剛中正為革之主。故有此象。占而得此。則有此應。然亦必自其未占之時。人已信其

如此乃足以當之耳

陽剛則能斷中正則所斷者當 人君受臣下之成故柔
順文明有不必多用而若隱故无其象不妨然中正實非
柔順文明不能得也 註大人二句言時常革陽剛二句
言德與權能革無其時則大人亦養晦非大道四時亦
不能乘 中正即二之中正 虎變者王道四時亦有時亦
藏蓄之美 盡見於外即革无不當而大亨也按註此句即
以象為占 占者之所以當父者時德權也權易考時與
德俱難考故未占句教以考之之驗 即中庸徵諸庶民
之義 是使人於已占時同省非使人未占時先以此占
平日希冀徵民則功利之私其孚亦或有所作為而不足
信矣

象曰大人虎變其文炳也

因爻詞而決之例 決在於未占有孚乃足當爻也
是以虎變推合未占有孚自見言外 例出言前向在後
謂爻詞云大人虎變此以陽剛中正而主革者其文炳
之象也 虎變是事象文炳是事實爻詞中亦先言實
後言事象 積不厚者光不流光之流必積之厚而積之
厚極則隱難盡隱如至誠未成物時亦必有形著明以動
周易本義闡旨 卷二 下經二 三

變化人者故絀釋文炳即見未占有孚 只言虎變者必
未占有孚而占者必未占有孚乃足當之自見言外 文
者五采錯雜美而多也 脩己治人之道皆在內

上六君子豹變小人革面征凶居貞吉

革道已成君子如豹之變小人亦革面以聽從矣不可以
往而居正則吉變革之事非得已者不可以過而上六之
才亦不可以有行也故占者如之

此事不可速求盡美之凡 人心壞後難驟盡革若遠求
盡革則人恐不免於見惡而思去否亦飾詐相欺耳兩者
皆反生亂故凶王者於此亦以仁俟之必世而已况非王
者乎 征進求也反征為貞无進求也 不強物以所不
能處物之正理也向時如此故能致豹變革面正也今豹
變革面時仍如此貞也 豹變是文之盛亦以外言故尚
求

象曰君子豹變其文蔚也小人革面順以從君也 詩經

與上交同例 文蔚順從亦是事實豹變革面亦是事象
此人已竭能効應之事則進而求之是貴人以所不能
可知必凶而世道如此亦粗可稱治平則不進求以
生變即是吉矣故是以決征必凶貞則吉於言外

鼎元吉亨

鼎烹飪之器為卦下陰為足二三四陽為腹五陰為耳上
陽為鉉有鼎之象又以巽木入離火而致烹飪鼎之用也
故其卦為鼎下巽巽也上離為目而五為耳有內巽順而
外聰明之象卦自巽來陰進居五而下應九二之陽故其
占曰元亨吉衍文也

占例指卦名義外之義以言卦後之義
卦兼有事務之象此所以立名之故然事有義可取物无
義可取聖人之意終是借物以示事使人於其事取義不
是使人於其物取義 卦是以烹飪寓養物之義占詞是
周易本義闡旨 卷二 下經二 三

承養物而言 養有善有不善而由鮮食而火食由火食
而烹飪是養之盡善者則卦以烹飪示人是示以養之善
故包卦象卦變卦體之義在內而元
亨是其後效 亨者所養可成也

象曰鼎象也以木巽火亨飪也聖人亨以享上帝而大亨以

養聖賢 亨普庚反 飪入甚反

以卦體二象釋卦名義因極其大而言之享帝貴誠用饋
而已養賢則養殮牢禮當極其盛故曰大亨

首二句言卦兼取兩義下二句見重示人下一義 上一
義與人事不相通唯下一義與人事相通易為人事作
鬼神為人事告皆可知重下一義也 象也謂卦體有其
象也 聖人二句謂亨飪之事極推其用所以享帝養賢
其義為善於養是示烹飪之事即是示善於養也
享帝養賢只就飲食之養窮其類極見善於養以立凡
非以此盡烹飪之義也飲食之養至此盡養不以此盡一
養可為眾養之凡猶一飲食可為眾飲食之凡總言卦是
以一切善於養
之義示人也

巽而耳目聰明柔進而上行得中而應乎剛是以元亨

上時掌反

以卦象卦變卦體釋卦辭

提撕之例 叮嚀人以善於養之則也 語氣例見履卦 謂由彖詞觀之是謂卦有此善而養德養民者唯有此善故大亨也 通節兼養德養民言 一切之養不勝窮而執人言之則養德養民其大者也 易為人前用則所示人者宜在於此故占之所言亦只在此 巽順而入能思之皆德也 聰明能察之智德也 此是所以知柔進上行是 自克以勇應剛是又有所以夾輔之使不喪此是所以行 養德養民不外以道養有能知能行之德則能得道以 養之矣 故養可成 上行進之述進剛之用柔主退反而 為進克以剛也 得中二字承上文之詞柔克以剛則不 過柔亦不思過剛而得剛柔之中矣 以其本柔勉強之剛 恐衰故又應剛其中乃定 猶云既柔進上行而又應乎 剛非與上 句各義也

象曰木上有火鼎君子以正位凝命

鼎重器也故有正位凝命之意凝猶至道不凝之凝傳所

周易本義闡旨 卷二 下經二

三

謂協于上下以承天休者也

木上有火猶以木巽火以木入火則木上有火矣 木上 有火之為鼎象以事紀物也 安重於下以受上施是鼎 道之為

初六鼎顛趾利出否得妾以其子无咎

出尺遂反又 如字否音鄙

居鼎之下鼎趾之象也上應九四則顛矣然當卦初鼎未

有實而舊有否惡之積焉因其顛而出之則為利矣得妾

而因得其子亦猶是也此爻之象如此而其占无咎蓋因

敗以為功因賤以致貴也

援上非為下之節本是干求其利而幸遇上之賢遂胎之 以德亦可以陰而不正取義陰而不正故可知其德之 為援上而有惡可去 得妾比得顛之賤行得子比得四 之貴德 及出否之時則其顛之故意亦革其交又以親 賢與敦善耳是為先為咎事而今為正事也 初就顛 之一事言非言全人无失全人无失乃出否之義

象曰鼎顛趾未悖也利出否以從貴也

鼎而顛趾悖道也而因可出否以從貴則未為悖也從貴

謂應四亦謂取新之意

提撕之例 兩下句皆并述言後句 謂爻詞云鼎顛趾 矣然未遂為悖也 蓋顛亦利於出否而出否則所以去 而從貴也 未悖是爻詞起下之詞以從貴是爻詞足上 之詞 未者不可轉移之詞為有可轉移故未定 未悖即 過未為過之意欲有過者知其可救而思救也 未悖即 得於人者有得於己者皆作此觀可也 註可字代利字正 見无不可得於己者皆作此觀可也 註可字代利字正 文利字上有固字 否以德言貴以品言人有否則品賤 出否則品貴 從者附於 貴者之後即舜之徒之意

九二鼎有實我仇有疾不我能即吉

仇音求

以剛居中鼎有實之象也我仇謂初陰陽相求而非正則 相陷於惡而為仇矣二能以剛中自守則初雖近不能以

周易本義闡旨 卷二 下經二

三

就之是以其象如此而其占為如是則吉也

以剛居中用力克私而立其天理也如此則邪不能誘是 自守之友故日以剛中自守 自守者使己不失其故吾 也 鼎比身實比德 害己之人為己之仇有相害之勢 即似有相疾之意不必宿怨方是仇有害己之意方是疾 也

象曰鼎有實慎所之也我仇有疾終无尤也

有實而不慎其所往則為仇所即而陷於惡矣

提撕之例 慎所之代我仇有疾之詞 猶云雖有實猶有 見害之患也 終无尤代不我能即吉之詞 猶云雖我仇有 疾而能自守則亦終无患也 上句君子而不仁者有矣 平之意下句匹夫不可奪志之意 唯我有可害故招害 我者使欲害我詞言我仇有疾即言我猶可害也有可害 則當遠害故慎所之可代我仇有疾 能即則陷於惡而 不吉无尤无惡也故可以代不我能即 能即則陷於惡而 吉 尤惡之輕者无尤无惡之盡也

九三鼎耳革其行塞雉膏不食方雨虧悔終吉

行下孟反 差悉則反

以陽居鼎腹之中本有美實者也然以過剛失中越五應上又居下之極為變革之時故為鼎耳方革而不可舉移雖承上卦文明之腴有雉膏之美而不得以為人之食然以陽居陽為得其正苟能自守則陰陽將和而失其悔矣占者如是則初雖不利而終得吉也

陽以九言近剛失中以三言陽德善而才健人之美實也然居陽則有過剛之象過剛即有失中之理而三又著其象此美變為不美之象也越五應上即失中之一端即變之一端而兩卦之交又著變象故為革耳只此已近不防開之則心流為過以九居三其象也耳只此已之所以受舉而行者即指美實言非指六五美實變是已但就親承上卦處觀之則此美實亦即指美實亦即指陽者盛德積中其華發外賢師友之象美實以彼之腴而成則若即彼之腴故稱雉膏失中只是善之偏未入於惡故無害於得正能自守者於其欲剛之意力持之不與遂制其過也陰陽和者剛有柔濟也虧悔者不過剛則無失

周易本義闡旨卷二 下經二

也如此則還其原美可以待舉所謂吉也朝廷之上非比周之嫌越五應上而無忌此即過剛失中處越五非背五也但親上則五必疑不彌縫此便似肯棄君臣之交矣結君之權亦已所以受舉而行之一端失此亦耳革象應上附宰相之象

象曰鼎耳革失其義也

提撕之例以遇之窮由己之失見應違可以自知修己者當因而改勉不可虛負進益之資也耳革括下文二句之詞言遇之窮也例出言前句在後謂交詞云鼎耳革而致其行塞雖管不食此失其義之象也過剛失中是修己凡事之失越五應上是處人一事之失

九四鼎折足覆公餗其形渥凶

折之舌反覆方服反餗送六反渥乙角反晁氏曰形渥諸本作刑劇謂重刑也今從之九四居上任重者也而下應初六之陰則不勝其任矣故其象如此而其占凶也

此見任人之當慎折足覆餗下位失職以敗君事之象形渥句見敗事者人任罪者也刑渥已是凶之實又言凶者申明此凶是己所應得理無可解不得作雖有如無觀也

象曰覆公餗信如何也

言失信也 註釋之例釋其事中交詞所未論之義也交詞只以述之功過言此又以心之善惡言也初任事時必以成功許君今反敗績是不踐其言也人唯於所不具敬之人方敢失信今以施於君是无君也此已罪不容諉不待論其事之凶於而國也故凶无免理使唯恐失信則必慎於任人今任人不慎是敢於失信也

六五鼎黃耳金鉉利貞

五於象為耳而有中德故云黃耳金堅剛之物鉉貫耳以舉鼎者也五虛中以應九二之堅剛故其象如此而其占則利在貞固而已或曰金鉉以上九而言更詳之

周易本義闡旨卷二 下經二

交有兩象上句是有美德下句是又得人為輔中德者心无外染之巧一如天命之初未發之中也虛中取象於畫之偶即虛心也是不挾賢貴之義中非中德之中挾貴者必好勢挾賢者必滿假有此二病便非中德則中德者中本虛而又與賢同德則不得不不好賢好賢則不容有所挾中德已含虛中之義但交又明著其象也利貞當占者已能如此而又戒之占者難得聖人則雖見前與交合難保不變也

象曰鼎黃耳中以爲實也

註釋之例交詞只就見成兩象言之此方釋出兩象相通處君道有德亦須求賢始全德不足求賢亦可有補恐人輕視求賢故歸於德以重之君子之心視己德重於治功故事尤以關係於德見重謂此鼎黃耳者又有金鉉之象而要之總一中以為實之象而已也虛中統於中德以中德則无私欲私見而又好德義詳交詞

上九鼎玉鉉大吉无不利

上於象為鉉而以陽居陰剛而能溫故有玉鉉之象而其占為大吉无不利蓋有是德則如其占也

此子產事上以敬之象如此則不見嫌於人主不見疾於僚友能安其身以行其道矣所謂无不利而大吉无不利即申明大吉之實无兩義

象曰玉鉉在上剛柔節也

註釋之例：爻只言能柔未言柔之限度此方釋明之專釋玉字中溫之一義防人誤用而濫於柔也。謂玉鉉有溫之義而以在上稱之則見其溫自不過也。在上猶云以九居上剛為主柔為客之義。剛柔節謂剛柔皆有節剛以柔文之則剛有節以剛為主以柔為客則柔亦有節矣。人功必不能勝天質故本剛而寓於柔柔必不過過剛止君子之過過柔則小人之道大抑剛而獎柔則退君子進小人也故聖人雖期其平而終存貴剛之意

震亨震來虩虩笑言啞啞震驚百里不喪七鬯鳥客反喪息

浪反七必以反鬯勅亮反

震動也一陽始生於二陰之下震而動也其象為雷其屬

周易本義闡旨 卷二 下經二

為長子震有亨道震來當震之來時也虩虩恐懼驚顧之貌震驚百里以雷言七所以舉鼎實鬯以秬黍酒和鬱金所以灌地降神者也不喪七鬯以長子言也此卦之占為能恐懼則致福而不失其所主之重

占例直言卦後之義陽性符則有禦之者必推而去之禦之愈甚則推之愈力艮巽之陽在上无所禦離之下畫兌坎之中畫皆禦之者一陰惟震之一陽二陰禦之故凡陽皆動而獨以震之陽為動者以其動之極也 在人則情之動其體皆定惟恐體之動其體搖搖又他情之動往往常而節疎恐懼之動往變而節數故在人之震莫如恐懼 卦言震是言動極卦中言人之震是言恐懼莫如恐懼 雷亦陽東於陰之極而動之極者故是震之象 天下有并不恐懼之人无人心與猛獸同者其有餘有恐懼之人无恐懼之人无恐懼深而不脩省之人言震即言恐懼之至即統脩省在內故震有亨不喪之占 有禦之者故震而震則禦之者去是為亨 震來句申明震笑言句申明亨震驚句又申明震來句不喪句又申明笑言句 震來句言震方來即震

且虩虩然如此乃合卦所謂震乃能致亨也 笑言啞啞言所謂亨者震之形勢泯滅不獨可相安而可相樂也 震驚百里言在百里之遠即震乃是方來即震也 不喪七鬯言所主者久長所謂亨之實如此故恐懼无所虧而笑言也 四句皆重上句層進以盡震之義下句只帶言於亨之義有明暗无詳畧也 因卦屬長子故借七鬯以例所主 勿泥看

象曰震亨

震有亨道不待言也

卦之名義不外大象所取有大象見之故不釋 因象詞而決之之例 亦總冒下文二節之詞義詳下文 震來虩虩恐致福也笑言啞啞後有則也

恐致福恐懼以致福也則法也

提撕之例 恐致福作象詞遞落下文之詞謂如此為恐之極而即所以致福也 後有則作象詞申解上句之詞謂恐則有則而此為有則之效故恐所以致福也 上二句見福與震相連下二句見福與善相連唯福與善相連

周易本義闡旨 卷二 下經二

故與震相連也

震驚百里驚遠而懼邇也出可以守宗廟社稷以為祭主也 程子以為邇也下脫不喪七鬯四字今從之出謂繼世而

主祭也或云出即鬯字之誤

提撕之例 驚遠句倒出言前句在後謂象詞云震來虩虩者驚遠而懼邇之謂而所謂驚遠而懼邇者如此之謂也 總述其以百里之詞明遠字 出可二句并述言後句作不喪句初言之詞此句申決之詞也 謂象詞云震驚百里則果可以不喪七鬯而又非或然之事也人誠能震驚字則不喪七鬯四字但首加一果字便分兩層語耳 上二句見懼遠貴極其致下二句見其效之確 下二句須承震百里言勿 倒承驚遠句

象曰洊雷震君子以恐懼修省

洊在薦反 非因震而恐懼乃以恐懼為震 恐懼尚 統詞兼脩省乃似震之恐懼義見象詞

初九震來虩虩後笑言啞啞吉

成震之主處震之初故其占如此

成震之主是最能震之象可以當卦義者故與卦同占
處震之初即震驚百里之意最能震故震來之初即震
正文震字與註處震震字同以危境
言註成震震字方是言人之恐懼

象曰震來虩虩恐致福也笑言啞啞後有則也

與象傳同例此義在父已三言之此又四言之矣聖人
懇惻覺世之意无因而發則已若值其困則百發不厭也

六二震來厲億喪貝躋于九陵勿逐七日得

躋于九陵
西反

六二乘初九之剛故當震之來而危厲也億字未詳又當
喪其貨貝而升於九陵之上然柔順中正足以自守故不
求而自獲也此爻占具象中但九陵七日之象則未詳耳

此非復百里之曉故已危而有失危者將全喪之勢喪
者見在有零喪乘初九之剛強禦已作於下之象

周易本義闡旨 卷二 下經二

二

天

妄解億十萬也多之意躋于九陵遠去其所也二之所
在下故以高為去其所七日過六爻而還本爻是七數故
以為數窮復舊之象柔順中正即能震剛復偏邪是震
來之由改此乃恐懼之實也守者守其所未失故能待
其所已失之復若根本全亡則福之來亦无以受之矣
遇淺深之數即禍長短之數過改盡之數即禍窮而无復
餘之數也

象曰震來厲乘剛也

提撕之例以聖人指乘剛為危勢見下一有強梗為上
者即急當恐懼不可狎視也俯身者有難檢之細行亦是
其類 倒出言前句在後謂爻
詞云震來厲此爻乘剛之象也

六三震蘇蘇震行无青

蘇蘇緩散自失之狀以陰居陽當震時而居不正是以如
此占者若因懼而能行以去其不正則可以无青矣

以陰居陽標強本法是正不能不恐懼之象居不正是不能
脩省之象 當震之來既恐懼而止其前為又不自新是

精神解散毫无主張也行者遷善即
去不正也 以下震字皆卦名之義

象曰震蘇蘇位不當也

提撕之例以不正是蘇蘇反見能修省方是震 倒出
言前句在後謂爻詞云震蘇蘇此位不當之象也 大
象言君子之震所以必言脩省正
恐獨言恐懼則有此以混之也

九四震遂泥

泥乃
計反

以剛處柔不中不正陷於二陰之間不能自震也遂者无
反之意泥滯溺也

以剛處柔縱私欲以敗其天理之體化為屈於物之心之
象也如是則所行不獨不中并不正矣而復與不善之人
相習安能復為善同是震爻則先坐定是震然震而如此
則其可震之境无從去而已之震无已時矣 註不能自
震謂不能修省似震實非震
非无恐懼也 占不待言

象曰震遂泥未光也

周易本義闡旨 卷二 下經二

二

天

提撕之例見不修省之无幸免也 倒出言前句在後
謂爻詞云震遂泥此震未光之效也 未光指上註以
剛處柔三句言總不能修省之義 光者震之明有修省
則有震之實與人見是光无脩省則无震之實與人見是
未光

六五震往來厲億无喪有事

喪息
浪反

以六居五而處震時无時而不危也以其得中故无所喪
而能有事也占者不失其中則雖危无喪矣

以六居五為不正亦无脩省之實也以此處禍患之時則
有以甚其禍患而迫於危矣往來者於危有時忘之而即
復觸心若往而又來也總言往不成即言忘不得也 厲
者駭駭滅亡之勢无喪者免於滅亡之矣解億盡數之意
謂零喪則有而全喪則无是孟子猶可以為善國之意
有事亦兼承无喪言不獨以中為事之藉猶有存者故中
可以有為也 不失其中者昏懦之人與縱恣之惡人不
同猶未盡失赤子之心也故猶可以為善 无喪是舊基
可保有事是與復可圖
按註亦以象為占

象曰震往來厲危行也其事在中大无喪也

因爻詞而決之例。上二句謂爻詞為五之不正立震往來厲之象。今思震時而不正。果是故向危而行自己求之不可去也。下二句謂有事无喪之云。亦無疑其能有喪。猶云无大喪。大即盡之意。謂中能有事而又能无喪。以為其事之資。上句只有事半。義下句方補足之。非專以有事屬中也。

上六震索索視矍矍征凶震不于其躬于其鄰无咎婚媾有言

以陰柔處震極故為索索矍矍之象以是而行其凶必矣。然能及其震未及其身之時恐懼修省則可以无咎而亦不能免於婚媾之有言戒占者當如是也。

周易本義闡旨

卷二 下經二

坤

則震淺而怯亦輕則能立事耳。然善怯之人其怯輕時亦重於人。已可以累心。已為愛己者所誠諫矣。此又益見于其躬之必不可。震之遇則喪心。故聖人於此爻不為過護。以者戒。欲人震時亦知用力自持也。然戒過獨此爻則无害於貴震之旨矣。

象曰震索索中未得也雖凶无咎畏鄰戒也

中謂中心

上二句註釋之例。是於效之利害外另論其道之善否也。言此非心之正。即指點心有其正。可求誘之反。未與爻詞同一轉之意也。中未得謂心失其正。即有所恐懼。不得正之義。非志未得之謂。矍矍句是貌。即心之發。故以一句括之。下二句提斷之例。會其意。易其勢。兼代其詞而述之。謂爻詞云不得其正之心。雖所以致凶者。然亦可以取无咎。益用之於早。則其不正之發。未至如後之甚也。

艮上

艮其背不獲其身行其庭不見其人无咎

艮止也一陽止於二陰之上陽自下升極上而止也其象

為山取坤地而隆其上之狀亦止於極而不進之意也其

占則必能止於背而不有其身行其庭而不見其人乃无

咎也蓋身動物也唯背為止艮其背則止於所當止也止

於所當止則不隨身而動矣是不有其身也如是則雖行

於庭除有人之地而亦不見其人矣蓋艮其背而不獲其

身者止而止也行其庭而不見其人者行而止也動靜各

止其所而皆主夫靜焉所以得无咎也

占例以象為占而另言之又有无咎是卦後之義在象詞

中自為一例。上四句總即卦名所包之義衍之以為占

詞有舉卦名在言前。謂此卦為艮占者得之為鬼神告

以艮其背云云則无咎也。卦只告人以止而唯止所當止方是止故告人以止即告

人以止所當止。止者止真我於其所本然也。唯止所當

止方是止真我之本然故止於所當止方是止若止所不

當止則容形止而真我動矣。震是功夫之體艮是功夫

之用非戒謹恐懼无所止也。背是身上不可動之物

所當止之理也是身上不可動之物故以為此。未接物時

止處身之理唯小體為害。故言不有其身接物時止處物

之理又有物引之害。故言不有其身接物時止處物

文加添之詞非去不有其身孤言之也。然不從小體方能

不受物引接物之先不從方能接物之時不從故正文必

先上二句註亦相承言之。四句每下一句上句有良其

使人知於己私外誘之外求所當止。行其庭下有良其

背句蒙上文省文也。註止而止四句。又還正文對仗之

義。依註先從上二句推出下二句後結出對仗方合語

氣。註止而止首止字對行字即處也。各止其所即是

止也時行而行亦止也艮體篤實故又有光明之義大畜

於艮亦以輝光言之

山即陽止於上之象是卦所以名之義見在大象故不釋
只釋卦名之字義釋明艮之義以見占詞之切本於卦
言止有四句疏止之實前二句言止有所止之處後二句
言止有所止之功有所止之處方成止解見家詞
於時義也時義謂時當止時當行即時義也則止則行即止
又承則止則行申明之言所謂則止則行者誠於行止而
無偽全於行止而無欺實之極至於光明之謂也述
行止而心不行止是偽心迹大段行止而有分毫不純於
行止是欺光明者誠則有精神全則無破統合人的見
其是行止而無疑也

艮其止止其所也上下敵應不相與也是以不獲其身行其
庭不見其人无咎也

此釋卦辭易背為止以明背即止也背者止之所也以卦

周易本義闡旨 卷二 下經二

體言内外之卦陰陽敵應而不相與也不相與則內不見

己外不見人而无咎矣晁氏云艮其止當依卦辭作背

註釋之例首二句釋言後之意以下釋所言之實
其止即止其所當止謂如是乃為用止得其處不然則止用
占者止其所當止謂如是乃為用止得其處不然則止用
之非其處戒學止者務審所當止也上下二句此喻明
不獲不見非大槩之謂釋其言之分寸即釋其言之實在
也敵應是不相與之故二句只重不相與已私外物
皆理外之物如本交外之交皆非本交不相與者與外物
之交毫無交涉比止於外而與理外之物毫無交涉也如
此方與卦篤實之義相應首二句與上節時止二句配
以下與上節動靜二句配總以不相與之止用之得其處
也 是以猶云家詞是以謂之言家詞唯以此為不獲不
見而許以无咎也 无咎謂止其所而无咎勿脫止其所
象曰兼山艮君子以思不出其位
山止象兼山无不止之象亦不一止之象故君子之不出
位似之不出止也盡位而止隨位而止无不止不一止也
并思皆止方是真止亦思最難
止思不出止之成亦止之強也

初六艮其趾无咎利永貞

以陰柔居艮初為艮趾之象占者如之則无咎而又以其

陰柔故又戒其利永貞也

艮其趾謂同在艮中而其象則為趾猶云以趾為艮之象
也趾事之時艮非人之位象同是艮交則同是為艮
之人象矣而其間又有不能不當之別此則能而當
者也 陰柔靜質宜於止事初力未倦情未厭亦宜於止
此見能止處方止之初非因仍已往无膠固之嫌此見止
之當處 卦專以止其所名則凡其中之交皆未作其所
非所是全无得於正者又為所拘不能隨時也若初即止
之嫌則未成得正之象耳 此時止於所常止則此時是
无咎之人 戒以利貞者其於他所不能遷之患未有微
隨其症而藥之 亦亦只與一所同終耳

象曰艮其趾未失正也

提撕之例 爻詞兼能當二義今專揭當之一義見聖人
必兼止之當方謂之止无以徒止為止是為諸爻發例也

周易本義闡旨 卷二 下經二

正之象也 猶云此并未失正可以謂之得艮道也

六二艮其腓不拯其隨其心不快 拯之

六二居中得正既止其腓矣三為限則腓所隨也而過剛

不中以止乎上二雖中正而體柔弱不能往而拯之是以

其心不快也此爻占在象中下爻放此

腓高於趾止已久時象也而居中得正則是當久而久之
象 居中是心无倚之象得正是事不差之象 正己是
止所當止之象中又并見其正之有木居然君子之思不
出也 未止新民之善終是明德之止善未全柔弱雖是
委稟而不能力克之即是愛人之仁但未切耳故不至悔而但
者既是不快是短處不快是善處直書而賢
否自見 按註此及三爻皆以象為占
象曰不拯其隨未退聽也
三止乎上亦不肯退而聽乎二也

註釋之例 交詞只就二之柔弱言此又分過於三是於
交詞意外另取象也 非為二解是為三責反見已能
受益則人易為功勳人虛己也 并辯交立論是為觀象
玩詞者言 未退聽當是就三之重剛不中看出
九三其限列其責厲熏心 真反

限身上下之際即腰膂也 責膂也止于腓則不進而已九
三以過剛不中當限之處而良其限則不得屈伸而上下
判隔如列其責矣危厲熏心不安之甚也

限又高於腓止又久之象也 時久則當易而過剛不中是
不變以失時之象 首句言其於此時止下二句言其止
是止所不當止 列其責者當通之處而以不通之理處
之則不獨與其處相迕而并與全體之理意乖違矣不得
屈伸是與其處相迕之義上下判隔是與全體理意乖違
之義 時者事物之變所成不合時則非所以處此事物
即非一切處事物之道之凡厲者有事物之拒以
知其非而不安是為過失不安非為禍患不安也

六四其身无咎

周易本義闡旨 卷二 下經二

巽

以陰居陰時止而止故為良其身之象而占得无咎也
陰靜時止象也以陰居之以止隨之象也 身又居限
上止又愈久之象也然時亦有久而不變者則久而止不
必非止
其所也

象曰良其身止諸躬也

註釋之例 發交詞可作別解之義也 言身是限上之
名亦已體之名聖人以此為詞可作止之久會亦可作止
於己體之本然會也蓋良其身即止所當止也凡人之所
當止皆即人之己體而不可離者止之不過止也其不可離
者毋得自怨也 因身字之便而言其所欲言非為交
詞不得已也 猶云良其身之云即止諸躬之云也

六五其輔言有序悔亡

六五當輔之處故其象如此而其占悔亡也悔謂以陰居

陽

輔高於身是止此四又久之象而亦言所出處又言之象
合之是言久有所止之象而居陽得中是止不於正而合

中之象 言固有不正而中且可久者如孟子以貨色誘
齊宣之權於樂 糜鹿好樂屢屢用之是也 序即言中倫
之倫 此就言以
例餘當推開說

象曰良其輔以中正也

正字義文叶韻可見
提漸之例 見言以德為本 傲尚言者反務外而務內也
交詞以言例餘此作正說言蓋言最難謹衆人占得此
也 須推類乃必得其用學者則專當言觀已得用之修己
此象是此象為以中而有之事也 交詞與下句
同成一象故以該下句二句總云言止於序也

上九敦艮吉

以陽剛居止之極敦厚於止者也

止終力易衰而陽剛則不衰之象
吉者止无敗所止者因得无敗也

象曰敦艮之吉以厚終也

周易本義闡旨 卷二 下經二

巽

提漸之例 是從交詞見得其事而言之 謂交詞由上
之陽剛居止極有厚終之象故謂之敦艮而斷以吉是其
敦艮之所以成與其吉之所以得皆以厚終也 反見未
能有終者皆未是敦而不免於凶悔吝也 敦即厚也但
厚有近是唯能至終方為真是也凡事皆以未極其致為
近是以已極其致為真是 終指終身終身之所止不同
而止則
同也

漸女歸吉利貞

漸漸進也為卦止於下而巽於上為不遽進之義有女歸
之象焉又自二至五位皆得正故其占為女歸吉而又戒

以利貞也

占例 吉字直言卦後之義 利貞指卦名義外之義 以言之
吉漸所能然貞漸所當然故是卦後帶見之義 止於
下者巽足於目前而甘處之也 巽於上者寬綏於未至而
順聽之也 女歸二字足明卦名中有女歸之義謂卦之

為漸是極漸之致如女歸然古者似卦而如女歸也。漸
不過所以進之善以節言貞乃進之善以純體言。吉
只是進之得遂進之正不正者皆有之然不正之吉徒為
肆惡招禍之資正之吉乃行善福人之階人於兩者利取
其正者也。女之歸不自求歸而以歸聽於人止於下而
巽於上之形實也。女歸非偶之人是不正而亦必持聘
迎而前然後不為父母國人所撓夫亦不醜而薄之此不
正之進亦漸而後吉之凡也。自聖人而下无能自然而
正者故為占者言正皆言貞正人
所本然用力以使之不失即貞也。

家日漸之進也女歸吉也

示人所以合卦之實 猶云如女歸方是漸 吉字乘使
決了占詞 謂漸雖亦進也而不謂之進謂之漸者以其
進若女之歸也而進
固必如是乃吉也

進得位往有功也進以正可以正邦也

以卦變釋利貞之意蓋此卦之變自渙而來九進居三自

周易本義闡旨 卷二 下經二

巽

旅而來九進居五皆為得位之正

因象詞而決之之例 謂象詞云如卦變之進得位是進
以正如是則其往可以正邦而為有功占者利如卦變之
義今思如卦變之義果往有功也何也如是之進以正果
可以正邦也 唯向己之正位而進故進之所者己之
正位得位以言進之正非言位正也 往即指上文進字
言猶云如此之進 下二句申明所謂有功 言所謂進
得位者進以正也而進以正則可以正邦也 進以正謂
其進是正非所以進者正所以進之義在漸女歸三字中
不在利貞中也 唯是正人故位為其方進為正已
進為得而正人則有正邦之具矣又出處大節人盡以此
觀人所為者故正邦之功可成 上註自二至五以卦體
攬其所為者故正邦之功可成 上註自二至五以卦體
見成見正可作已進後之得正畢之不如卦變并方進見
之於貞就方進上言之旨
尤明故專作取卦變述之

其位剛得中也

以卦體言謂九五也

註釋之例 就言貞中剖出有言中在也 其位指進得
位之位 謂此得位者就其位細察之不獨皆是剛得正
而又有得兼中者 言聖人指卦變為貞以告人不止告
人以正而并告人以正之至又以正己利推見正之至尤
正於能中者又勉以中也

止而巽動不窮也

以卦德言漸進之義
註釋之例 與恒日月節同意 上二節見漸貴正此節
見正亦貴漸 即將女歸吉申言之止而巽即女歸之義
不窮亦吉之意 以動易進見漸不獨仕進之占凡動皆
可作進觀凡止而巽之動皆可作漸觀也 亦統正不正
言而意重
正亦貴漸

象曰山上有木漸君子以居賢德善俗

二者皆當以漸而進疑賢字衍或善下有脫字
木生於地腴而進易故象升
木生於山瘠而進難故象漸

周易本義闡旨 卷二 下經二

巽

初六鴻漸于干小子厲有言无咎

鴻之行有序而進有漸干水涯也始進於下未得所安而
上復无應故其象如此而其占則為小子厲雖有言而於
義則无咎也

義則无咎也

進之淺是其所已然不凌躐是其所所以然若凌躐則不止
於淺矣 上无應亦不干求故然若干求則无正應亦有
他比矣 行即進之序即進之漸 其漸如鴻之漸
其漸之所至如鴻之序於干也 士之始學宦之筮仕皆
謂之小子 未得所安者進淺則易退其勢未牢固也非
心有不樂進心所不樂之處則強進而非漸矣 學之得
淺君子有規勵仕之階淺俗人有嫻笑皆有言之類 進
之淺是才力時勢所限甘於淺是循本分當然之理故无
咎

象曰小子之例義无咎也

註釋之例 就交詞中事辨其大小恐人嫌於厲未肯用
象之漸也 直書其事而所失者小所得者大白見先

講明人之所重莫過於義則語意便出
義无咎謂以合於義而无咎即言得義耳

六二鴻漸于磐飲食衎衎吉

磐大石也漸遠於水進於磐而益安矣衎衎和樂意六二
柔順中正進以其漸而上有九五之應故其象如此而占
則吉也

安者進勢漸定也不獨以在初之上尤以五之應。飲食
衎衎者於外位不願於此位元媿也於外位不願是見在
不競求於此位无媿是向來不競求之效既不求則位
必是學優而人知所致學優則居之无媿矣。是從柔順
中正看出見在又推見向來而言之。柔順者心休休而
能隨理中正之體也中正者事合經權之理柔順之用也
不媿此位則可以正邦而功建名立也

象曰飲食衎衎不素飽也

素飽如詩言素餐得之以道則不為徒飽而處之安矣

周易本義闡旨

卷二 下經二

巽

提撕之例。以聖人謂學優之進為不素飽反見學未優
之進有素飽之取不可為也。倒出言前句在後。謂交
詞云交有飲食衎衎之象蓋其柔順中正具有不素飽之
義也。不素飽由柔順中正而得位推見所學之優而言
之詳見

九三鴻漸於陸夫征不復婦孕不育凶利禦寇

復房

鴻水鳥陸非所安也九三過剛不中而无應故其象如此
而其占夫征則不復婦孕則不育凶其甚焉然以其過剛

也故利禦寇

此不漸而致困之義。无應亦作過剛不中之效看。不
復不育是不安之目即于陸之義以告象當告占而顯言
之也。夫征句言失人本過剛不中言婦孕句言失事兼
本失人言過剛不中則失人過剛不中又失人則失事也
助故故失事。身去家為客則孤征不復者常孤也孕不
育者事无成也。剛不過則无不中故為順中即理也不
用其剛以克剛也。剛不過則无不中故為順中即理也不

中逆理反之
是順理也

象曰夫征不復離羣醜也孕婦不育失其道也利用禦寇順
相保也

提撕之例。前四句申戒之詞後二句申勸之詞。皆倒
出言前句在後。謂交詞云並得此爻者其占為夫征不
復蓋並者如父之過剛不中是有離羣醜之實也。又為婦
孕不育蓋如父之過剛不中是有處事失其道也。又為利
用禦寇蓋益人之質无不可變人之性无不可復能力克其
剛則能不過剛不過剛則能中中則无不復不育之禍而保
全其身也。離謂故去人是夫之故非即指失人言。保
相字以己為主以身為客之詞以其所為原是不顧其身
是以身為客者也

六四鴻漸于木或得其桷无咎

桷音

鴻不木棲桷平柯也或得平柯則可以安矣六四乘剛而
順巽故其象如此占者如之則无咎也

周易本義闡旨

卷二 下經二

巽

此進正而遇不虞之象。六居四正也。乘剛其遇也。乘
剛是後進為難之象。他陰只是順而此是巽父則為巽
之順是順極而能入物者。九三剛正非小人之象只少
年喜事於老成持重者亦相攻排耳故巽順以調停之不
為過也

象曰或得其桷順以巽也

提撕之例。倒出言前句在後。謂交詞云交有或得其
桷之象蓋交有順以巽乎剛之義也。于木是乘剛象得
成其言教人容過之意也。此於告占者意无加於交詞
立凡以示觀

九五鴻漸于陵婦三歲不孕終莫之勝吉

陵高阜也九五居尊六二正應在下而為三四所隔然終
不能奪其正也故其象如此而占者如是則吉也

五君位无已之進可言。只以人之進為其得喪。漸于陵
象與二上下相去之遠。象總從六二起義。六二非不

應五但見未進而終當進也。為三四所隔非被讒抑扼。故五亦无咎。爾者四方乘剛。朝廷之上不輯。睦君子恐其難處而不進也。終不能奪其正者。五陽剛中正。賢君難舍。亦必下應誠切。二終不能以小嫌而奪。應五之正志也。賢人遂為國之大祥。故占得莫勝。是吉占亦以告象當告占而顯言之。

象曰終莫之勝吉得所願也

提擲之例。從父詞見得其事而言之。謂父詞由五之能下應而言。此是二本為五所願。此乃得其所願也。父詞雖從六二起義。而亦以五之陽剛中正下應誠切。推見六二之心。進今特申明。由於五處見取人在身也。得所願。謂是心之所願而得之總言。由於所願在此耳。所願指下應誠切言。然下應誠切本於陽剛中正。則并包陽剛中正。在內矣。

上九鴻漸于陸其羽可用為儀吉

胡氏程氏皆云陸當作遠謂雲路也。今以韻讀之良是儀羽旄旌纛之飾也。上九至高出乎人位之外而其羽毛可用為儀飾位雖極高而不為无用之象。故其占為如是。

周易本義闡旨卷二 下經二 辛

用以為儀飾位雖極高而不為无用之象故其占為如是

則吉也。以九居上以強毅而出世之象。位至君極矣。過此更進。隱之象也。隱者其迹似退而諸侯不得友天子不得臣。實則進而愈高也。不以事功被天下而以節義風天下。无用而有用也。伯夷之清雖聖人之一體而未俗之大防。故周孔皆有進无損。吉者遠汚遠危能全其身也。

象曰其羽可用為儀吉不可亂也

漸進愈高而不為无用其志卓然豈可得而亂哉。提擲之例。見為人貴於立志也。此極難能之行。而志不可亂則能之。此可見志立則无不可成之也。上句全括父詞。漸進正羽儀之實。故以其羽可用為儀括之。下句倒出言前句在後。謂父詞云父之象占焉如此。蓋父之陽剛有志不可亂之義也。不可亂謂不為功名富貴所動搖。

周易本義闡旨卷二終

漸進愈高而不為无用其志卓然豈可得而亂哉

提擲之例。見為人貴於立志也。此極難能之行。而志不可亂則能之。此可見志立則无不可成之也。上句全括父詞。漸進正羽儀之實。故以其羽可用為儀括之。下句倒出言前句在後。謂父詞云父之象占焉如此。蓋父之陽剛有志不可亂之義也。不可亂謂不為功名富貴所動搖。

周易本義闡旨卷二終

周易本義闡旨卷三 下經三

新會胡 方信天氏著

同里盧觀恆曉亭氏編率男文 舉在臣 錦東川 校刊 翰墨林

歸妹征凶无攸利

婦人謂嫁曰歸妹少女也兌以少女而從震之長男而其情又為以說而動皆非正也故卦為歸妹而卦之諸爻自二至五皆不得正三五又皆以柔乘剛故其占征凶而无

周易本義闡旨卷三 下經三

所利也

占例指卦名義外之義以言卦後之義。妹自長男視之。之詞便見年不相若。非禮所制定是以悅而動故卦有兩。義而傳以一義括之。以悅而動是初一節之不正位不。當是歸後凡事不正。柔乘剛是待夫不正後兩不正。歸。不正者必有之。事卦言歸不正。節兩不正隨之。而見矣。故。占是卦後之義。又見於卦體者。征凶謂夫之家一往為。所禍。其凡事之不正皆不祥之招也。无攸利謂初。之悅已適己之私情後相較。幪并此亦无也。

象曰歸妹天地之大義也天地不交而萬物不興歸妹人之終始也

釋卦名義也歸者女之終生育者人之始

此節謂從其大類言之。亦是男女之交不可以已而為義。反跌下二節之詞。歸妹二字即卦之名。下文從其大略。之相似言之。非謂天地之交人之終始與卦義同實而後。卦名以稱之也。三節一氣文字故第三節說後四句總。之結。

說以動所歸妹也說音悅

又以卦德言之

上節不過釋卦名之字義此節方釋卦所以名此之義見卦是不善人當求其反而用之從上節轉下謂歸妹本是義而卦之所以為歸妹則非義事之綱領是而條目不是則變為不是此其凡也

征凶位不當也無攸利柔乘剛也

其正也

又以卦體釋卦辭男女之交本皆正理唯若此卦則不得其正也
提擲之例。倒出言前句在後。謂彖詞云卦有征凶之占蓋卦并明見位不當之體也又有無攸利之占蓋卦又并明見柔乘剛之體也。上二句見婦之不正是家之凶所生下二句見婦之不正必有乘夫之事人不可不謹於始也。柔乘剛承位不當。言謂位不當者又乘剛也。

象曰澤上有雷歸妹君子以永終知敝

周易本義闡旨卷三下經三

雷動澤隨歸妹之象君子觀其合之不正知其終之有敝也推之事物莫不皆然

他處用卦為事此用卦知事。雷動澤隨是悅以動之象。征凶無攸利是其敝即象後帶見之象此是象外之象。永終者由暫推其承至於終也。總由歸妹而見其終也。

初九歸妹以娣跛能履征吉娣音弟跛波我反

初九居下而無正應故為娣象然陽剛在女子為賢正之德但為娣之賤僅能承助其君而已故又為跛能履之象

而其占則征吉也

此賢者居於卑官之象。卑官止可承流宜化不可出謀。發慮以參政柄然有小補於世而無任大責重之恐則亦。飲食行類不必退也。總見在當世可惜在賢者。見婦遇也。征退之反。陰柔屬。邪媚則陽剛反之是賢正之象。

象曰歸妹以娣以恆也跛能履吉相承也

恆謂有常久之德

提擲之例。倒出言前句在後。謂爻詞云歸妹以娣此初九以恆而不幸之象也。又云跛能履吉此娣則僅能相承之象占也。如是恆象初是以恆而娣象。上二句言道不行下二句言無解於道不行。以承為職則自有功亦僅如跛之履而其為吉亦不足屑矣。總見事失其平為有用人之責者諷也。

九二眇能視利幽人之貞

眇能視承上文而言九二陽剛得中女之賢也上有正應而反陰柔不正乃女賢而配不良不能大成內助之功故為眇能視之象而其占則利幽人之貞也幽人亦抱道守正而不偶者也
此貴仕當退之占。象承上爻言謂位進而道不行與居卑一也。初有位卑言高之罪故可留二有立朝而道不行之恥故當去。利幽人之貞。勸以退而且恬也。謂今如抱道守正解此義。見在抱道守正而不偶居然一幽人也。退後恐不如此者。恐以失位戚戚即是不能抱道守正之幾。徒不偶如故。而全體已變矣。

周易本義闡旨卷三下經三

象曰利幽人之貞未變常也

註釋之例。就爻詞中事論明其事體。見爻詞之非苛求以徇撥人用占也。已在位而退與在位及未在位境界皆不同。在位是未得皆不如由得而失之。爻詞相形。故如此而不介意。人以為非常之事。而自君子視之。則亦常事耳。人心之盡方為君子。而人心已盡則守道安有難易。故以為常者方是君子。人所易能故為平常。責人以人所易。能則辭之無詞矣。

六三歸妹以須反歸以娣

六三陰柔而不中正又為說之主女之不正人莫之取者也故為未得所適而反歸為娣之象或曰須女之賤者

歸妹以須。妹欲歸而須也。惟其欲歸。故須是反。女未失貞。則貴已失貞。則賤。歸之欲動。則失貞矣。故反。即為嫌。陰柔不中正。又悅之主。皆有見人而欲之象。人之所棄。即在此。邪媚之為。有損無益也。兌之見悅象。全在上。兌之名。此主受之。故他爻不可不悅。悅看此爻。則不悅不作。悅看也。占不待言。其占當為吝。

象曰歸妹以須未當也

提撕之例。從爻詞見得其事而言之。未當亦爻詞口中所有。此但取而存記之。以導人存記耳。謂爻詞云。六三為歸妹未當於人。而不得。不須之象。是其陰柔不中正。而務悅人。為計左矣。此本欲求當於人。而不知。乃未當也。未當即上註人莫之取當。是禮記然後當於夫之當。

九四歸妹愆期遲歸有時

九四以陽居上體而无正應。賢女不輕從人而愆期以待。

所歸之象正與六三相反

陽是有賢正之德之象。居上體是擇貴品以自處之象。質美而又有志也。如此則无應。非人不屑求之象。乃人不能

周易本義闡旨卷三下經三

求之象矣。故是賢女不輕從人之象。作一句讀。目前不從待而後從。是不輕從之義。无下句則只是不從。不輕從之意。不出矣。故須足以下句。歸妹愆期。謂愆歸妹之期。非愆期而歸。與欲歸而愆期。遲歸有時。謂遲有可歸之時。而後歸。與德相若之人。而好速。是時可歸之時。占不待言。其占當為吉无咎。

象曰愆期之志有待而行也

法釋之例。就爻詞所取之義。辨其輕重。使用爻者知所先也。爻兼取德志立象。而德人所難成其事。又實志所能辦。不過加勉。勉耳。故專歸於志。以誘人由志而求合之。謂爻詞於愆期者。之遲歸。有時。兼自其陽剛之德。居上之志。見之而究。而論之。志已可辦此也。猶云愆期者。之志。已能有待而行也。有待而行。代遲歸。有時之詞。

六五帝乙歸妹其君之袂不如其娣之袂良月幾望吉

六五柔中居尊下。應九二尚德而不貴飾。故為帝女下嫁。而服不盛之象。然女德之盛。无以加此。故又為月幾望之象。而占者如之則吉也。

居尊下。應帝女下嫁之象。柔中者。遜順以取中。尚德之象。尚德者。必不貴飾。故亦即不貴飾之象。尚德者。重德而求有於己。非尊上人之德也。不貴飾者。輕富貴而不屑為富貴之容也。總是有德无欲。而又好賢如此。安有不吉。象曰帝乙歸妹不如其娣之袂良也。其位在中以貴行也。

以其有中德之貴而行故不尚飾

因爻詞而決之之例。決有德能不貴飾。示考德者。以人心盡无為德成之候也。猶云此之歸妹。自然不貴飾也。何也。其位在中。是有中德之貴之象。則以之而行。自然不貴飾也。總一句話。先出一半。後全出之。道心壯而後。人心絕。亦人心絕。而後道心純。故聖人重不貴飾。而專決之。即論語稱有天下。不與孟子言若固有之之意。

上六女承筐无實士刳羊无血无攸利

上六以陰柔居歸妹之終。而无應約。婚而不終者也。故其象如此。而於占為无所利也。

象如此而於占為无所利也

小人乍能結人。而卒見棄之象。陰柔无實之象。无婦德也。終應禮畢之時。也不終也。婚禮不畢也。承筐刳羊

周易本義闡旨卷三下經三

交際之事。約婚之義。无攸利。不終之義。无實。无血。所以不終之故也。承筐。无實。刳羊。无血。皆為偽之意。感人以偽。則人應之。亦以偽也。无攸利者。初詭遇以結人。擬有得人之利。而究不能得人。失其所為之利也。象曰上六无實承虛筐也。

象曰上六无實承虛筐也

提撕之例。示觀人者。方圖之間。可以辨人也。六字當陰柔二字。謂爻詞云。如上爻之陰柔。自是无實而承虛者也。凡君子之人。必有廉隅。難親處。若一味和順。可喜。必小人也。上六讀斷下五字。代承筐。无實。而易其勢。兼代其詞。

豐亨王假之勿憂宜日中

豐大也。以明而動。盛大之勢也。故其占有亨道焉。然王者至此。盛極當衰。則又有憂道焉。聖人以為徒憂无益。但能守常。不至於過盛。則可矣。故戒以勿憂。宜日中也。

占例直言卦後之義
明動有盛大之勢故卦見明動即見豐義
知所當為而
振作以爲之則爲學治皆必德業盛大
亨字以告象
當告占而顯言之與比卦之吉同
豐亨極之事也方亨
即可稱亨况亨極乎故曰亨道同
豐亨極之事也方亨
凡物之力有盡久則必衰至於所爲者盛時則爲之衰矣
爲之衰也但二氣所爲者衰矣天地之虛日月之食亦二
氣之力衰也但二氣所爲者衰矣天地之虛日月之食亦二
心所爲之盛獨可守從憂其所爲之衰無益救其所以衰
之本而救之則可也
常者盛之政形守者續其明動以
使之存
凡向大之事如王者之奢侈喜功皆裝飾其盛
之形使過於舊而不知道心息故人心卑此正明動衰之
驗即其盛而衰之機於是守常之反
明動之衰當爲類
廢而就衰於盛時者言之則必爲盛所使而向大故其以
盛爲衰不直爲衰而先爲過極
日中者盛如日中其以
明動如日中明動不衰則盛雖進而居之反若退無進之
形也非不
與盛進

彖曰豐大也明以動故豐

以卦德釋卦名義

周易本義闡旨 卷三 下經三

六

見占切於卦可知并爲鬼神所告也
在此則所以保豐亦在此矣故一告即似并告之

王假之尚大也勿憂宜日中宜照天下也

釋卦辭

註釋之例 首二句釋所以立言之故爲其有憂故致戒
也 尚大者使至過盛而不守常盛能生驕也義詳象詞
下二句釋詞之指歸 猶云象言宜使明動如日中以
使盛如日中然使盛如日中只以明動如日中之毫無
增事則總言宜使明動如日中而已耳恐人因詞中有使
盛如日中一層或疑明動之外別有曲防之計以入不正
故釋明无他以問之也 照料理之意兼明
動言非單比明 照天下即一日萬幾之義

日中則昃月盈則食天地盈虛與時消息而况於人乎况於
鬼神乎

此又發明卦辭外意言不可過中也

註釋之例 過中即至過盛即尚大即不如日中象詞宜
日中既先有尚大則必衰在言外而後言不可尚大此又

指日月天地以証確尚大則必衰所謂發明也是絕人冀
幸之意即申夬宜日中耳 尚大即力盡與日月天地之
中盈後同但上節言豐必力盡此言力盡必衰也 日月
天地之力不可續人之力可續故日月天地之衰無過人
之衰則人
之過也

象曰雷電皆至豐君子以折獄致刑 折之
舌反

取其威照並行之象

明威獨行未見極盛唯相助乃極盛豐之象尤在皆至
治欲自折至致刑皆須明威並行折獄不明威則无情思
逞致刑不明威則有吏爲奸然明威是書所謂德明德威
世間鈞距之明有逆億之蔽酷烈之威非良心所服皆不
足算明威也 虛中誠
求則明 大公至正則威

初九遇其配主雖旬无咎往有尚

配主謂四句均也謂皆陽也當豐之時明動相資故初九
之遇九四雖皆陽剛而其占如此也

周易本義闡旨 卷三 下經三

七

致豐以明動既豐則明動替矣 六爻皆貴明動宜日中之
意也 无咎者不失事上之道孔子之在宗廟朝廷便便
言不晦其明而非欲以賢智先人也 往者往與遇唯如
是則有尚故无咎爲上立功正尊上之大也 據註全是
占詞其指占者筮仕之占也 獨此爻喜其明動
相資餘皆且論明不明先明而後可以言動也

象曰雖旬无咎過旬災也

戒占者不可求勝其配亦爻辭外意

註釋之例 釋爻詞言外之意 爻詞言限於旬即有不
許過在言外也 謂爻詞云雖旬无咎雖者已極之詞也
蓋弁見過旬則災也人可誤認爲是與不讓之意哉
嚮權之兵諫霍光之芒刺在背皆過旬也唯如孔子之便
便唯謹
爲可

六二豐其蔀日中見斗往得疑疾有孚發若吉 部音

六二居豐之時爲離之主至明者也而上應六五之柔暗
故爲豐蔀見斗之象蔀障蔽也大其障蔽故日中而昏也

往而從之則昏暗之主必反見疑唯在積其誠意以感發之

則吉戒占者宜如是也虛中有孚之象

為離之主是本極明者居豐之世又大用其明之時故是至明之象見斗言離中之昏如天之昏非另言天之昏也虛中者心无一物如是則其所行非有所為矣故虛中是有孚之象此以爻當占者因其能而勉之也

象曰有孚發若信以發志也

因爻詞而决之之例謂信果是所以發志之道以信發之吉無疑也吉能發之謂唯所以發之道故能發是夫其義以

九三豐其沛日中見沫折其右肱无咎沫味同莫佩反折食列反

沛一作施謂旛幔也其蔽甚於部矣沫小星也三處明極

而應上六雖不可用而非咎也故其象占如此

右肱人之作事所重恃者失其所重恃則其餘所濟微矣无咎者人任其咎也文言无功可冀此言无過待補總

周易本義闡旨卷三下經三

八

夫其速去也

象曰豐其沛不可大事也折其右肱終不可用也

提斷之例皆并言後句述之謂爻詞云爻之象為豐其沛是不可大事者也又為折其右肱是終不可用者也

目前不可大事則留即為素飽終不可用則後又无所望如此不去何為乎總傳戒速去之意於言外終字承折字言廢猶有用望折則无望矣言上六之暗不可救藥也終不可用則有咎亦无所冀補而留亦无益况无符待補去

何疑乎

九四豐其蔀日中見斗遇其夷主吉

象與六二同夷等夷也謂初九也其占為當豐而遇暗主

下就同德則吉也

言事暗主者當多置啟沃之人使不得於己或得於人也

象曰豐其蔀位不當也日中見斗幽不明也遇其夷主吉行

也

前四句提斷之例諷人擇主也例出言前句在後謂爻詞云豐其蔀此主德之暗大察言之已至於其位不當之象也日中見斗此主德之暗究極言之又至於幽不明之象也總言事非其主咎其始之不擇也暗亦有

稍明者遇之不明絕无明也後二句因爻詞而决之之例謂是遇之行果是取吉之行也四雖事非其主然居大臣之位君臣之誼已深不可復去計止有求濟耳故周孔皆勸之求助

六五來章有慶譽吉

質雖柔暗若能來致天下之明則有慶譽而吉矣蓋因其

柔暗而設此以開之占者能如是則如其占矣

此反爻之占爻之正占以詞之反見之吉指慶譽言无兩層

象曰六五之吉有慶也

註釋之例標揭爻詞婉見言外之意也吉即指有慶言是言之重詞之複有反覆相勸之意可知來章之不可

周易本義闡旨卷三下經三

九

以己也功高則名顯不待言故以慶括譽人君之慶不外天下治安故即功高

上六豐其蔀其家闢其戶闢其无人三歲不覿凶闢苦反

以陰柔居豐極處動終明極而反暗者也故為豐大其屋

而反以自蔽之象无人不覿亦言障蔽之深其凶甚矣

明動用於理則有理以為之範圍唯用於理外始无限量而窮其數矣是為動終明極之實陰柔屈於物欲是明動用於理外之根豐極是長其明動用於理外之志之勢動終明極兩者之效也豐其屋即豐其明動豐字與豐極之豐不同爻无明象而凡動皆開於明故以動終為明

極人心強則道心无由生息故明之愈甚即暗之愈甚漢武之明似勝考文而不知不及遠矣凶者大失其豐而為覆亡也人至此時无可救藥周孔皆為未至此者

耳

象曰豐其屋天際翔也闢其戶闢其无人自藏也

藏謂蔽障

註釋之例 見欲益反損之凡戒踰分之志也 天際翔
是推見其所以然之志非即豐屋 自藏亦指豐屋之所
為非即言闕戶無人 謂究及如此言之則豐屋是自取
如此之事也 爻詞闕其戶三句是申明其家之詞故
此闕其家句 自藏與天際翔對總豐屋一事以
為益事而實是損事也 自藏是藏其豐極之豐
離上

旅小亨旅貞吉

旅羈旅也山止於下火爻於上為去其所止而不處之象
故為旅以六五得中於外而順乎上下之二陽艮止而離
麗於明故其占可以小亨而能守其旅之貞則吉旅非常
居若可苟者然道无不在故自有其正不可須臾離也

周易本義闡旨 卷三 下經三

占例亨字指卦名義外之義以言卦後之義餘直言之
得中順陽而合以貞是旅所當然故是卦後帶貞之義
在外則非己之正居而亦居之可安與正居无異猶中雖
一時之宜而既宜則與恆常之正一樣矣如孔子主於
伯玉之家是得中也 順隨從之意 順乎二陽即從君子
遊也 止麗乎明謂止附明而用即於止知其止之義
上二句亦止明所為也然旅之所適非一處苟无其德則
恐上二句是一處偶然而合他處未必盡然未可必其旅
之亨也故亨之義又以止明方足 旅是暫事亨只暫事
之亨本等是小非言旅中之亨不全也 上三句不過旅
能擇處旅中能擇交而苟行已他事有失則雖於旅无失
无害於亨而亦為內省之惡考詳之玷即不吉也故可以
平生之正不失於旅之暫時所謂造次必於是也故可以
得吉 聖人以貞戒占者恐人以暫視旅而自苟也註後
段是體此意 不日貞日旅貞謂旅時亦正連平素言之
詞也 凡於正業正職之外身為事物借用有所他及皆
旅之類

象曰旅小亨柔得中乎外而順乎剛止而麗乎明是以小亨
旅貞吉也

以卦體卦德釋卦辭

卦義見於大象故不釋 語氣例見履卦但先述彖詞而
後述之 謂彖辭云此旅卦之占為小亨以本卦之善而

云是即云旅有此善故小亨而加以旅貞則吉也 本專
以釋小亨而說畢二句後又并見旅貞吉之由亦不覺已
說出因便以旅貞吉附之也 小亨旅貞吉謂二句是見
在即可小亨而加以旅貞亦貞則得吉者 是於卦體卦德
以亨專歸之而又以吉半歸之就旅言則此為道之大體教
人先大體而後盡精微也 柔字不可忽是并得中順剛
之本著之二者唯不險 急不驕亢之質方能也

旅之時義大矣哉

旅之時為難處

註釋之例 是結上節之詞而就上事醒出其事體一層
即有所釋也 必如柔得中二句及貞方得亨吉否則不
亨不吉是為難處 事唯大者難處故以大言難處 義
是卦義非處旅之道四字總當一旅字 策人用占之意
象曰山上有火旅君子以明慎用刑而不留獄

周易本義闡旨 卷三 下經三

慎刑如山不留如火
以仁為地義速過其上而不傷仁 猶火之速過於山而不
動山亦是合用一象不是分用兩象註須善看 明者審
察慎者持重是欲脫其人於刑而不用之意及不得不用
即速用以畢獄使人无羈囚繫累之苦君子治獄之道九
仁 刑之烈如火 刑之速過如山 上之火

初六旅瑣瑣斯其所取災
當旅之時以陰柔居下位故其象占如此

象曰旅瑣瑣志窮災也

註釋之例 就爻詞中事辨其輕重也 爻詞兼品地命
占然地非人所能為必兼反其地斯能則人將以不能而
不思反矣故此專歸於品使人以能為而勤也 謂此品
地俱瑣然地瑣未災品瑣乃災但反其品即可以反其占
也 上極為窮下極亦為窮 志卑品乃
卑故以志窮品卑以陰下之陰取之

六二旅即次懷其資得童僕貞

即次則安懷資則裕得其童僕之貞信則无欺而有賴旅

之最吉者二有柔順中正之德故象占如此

就旅一事言則三句是所須有者盡於此為事之盡得所須者立凡也柔順者接人以和中正者持己以嚴即敬而無失與人恭而有禮之意中正謂經權皆得

象曰得童僕貞終无尤也

註釋之例 爻言得效通為眾人勸也此言得道專為君子勸也君子窮通之念輕唯是非乃足以勸之得童僕貞以全事之極致招全事之詞謂不獨即次懷資而并得童僕貞總言柔順中正為旅道之極則遇童僕亦无過乃得其貞而至遇童僕亦无過則盡无過矣終猶盡也心毫無慮人之根故於童僕亦不慮心毫無肆已之隙故對童僕亦不肆所謂終无尤

九三旅焚其次喪其童僕貞厲

喪息浪反象同

過剛不中居下之上故其象占如此喪其童僕則不止於失其心矣故貞字連下句為義

周易本義闡旨 卷三 下經三

十一

剛者勇之體過剛則行已待人之事皆輕銳但見大槩近正即為不能審其至當所以不中居下之上又好上人之象也喪其童僕者人所怨惡名分不能束也總无所倚托之也童僕者得此象是得貞厲之占是以告象當告占而釋明未失正過剛即指上事但就占者言耳九三過剛不中而貞也焚次喪僕厲也

象曰旅焚其次亦以傷矣以旅與下其義喪也

以旅之時而與之道如此義當喪也

因爻詞而決之之例 厲至喪童僕則盡矣故只決喪童僕即盡決之四句總決喪童僕上二句決起下文之詞耳以與己同謂爻詞云云今思旅焚其次亦已傷矣而未足以盡其爻之義也過剛不中即下亦不能受然以在旅之中而與下以不能受則亦有喪之義也義理在旅時無勢結人全以德耳今失德如此則不獨與他人不可即與下亦不可矣

九四旅于處得其資斧我心不快

以陽居陰處上之下用柔能下故其象占如此然非其正

位又上无剛陽之與下唯陰柔之應故其心有所不快也

此缺中正而獨用柔下是不能如君子通志之同而亦和易近人之象正文是此象所得之象守處者人不特為之設次而但與之所處也次乃容之正位非次即非容之正位此與二之即次懷資及象之得中異得其資斧謂聊可以防患未足以與利此所與之弱也此與二之即次懷資中所包人與之眾及象之順乎剛異註象占共指上二句以告象當告占也

象曰旅于處未得位也得其資斧心未快也

提撕之例 見缺中正而用柔下之道未足取也以有位而未得心慰而未快見效之不全與道之不全僅相稱人欲求全效必在修全道不可以分毫莫幸也意義總在兩未字未得位是并進言後足明于處之詞爻詞在未快總對上二句此得其資斧當申連上句謂即不獨于處又得其資斧而皆心未快也于處所以未快義見未得位得資斧之未足快又明見於詞如直言之自明得資斧之未足快解見爻詞

周易本義闡旨 卷三 下經三

十一

六五射雉一矢亡終以譽命

射石亦反

雉文明之物離之象也六五柔順文明又得中道為離之主故得此爻者為射雉之象雖不无亡矢之費而所喪不多終有譽命也

多終有譽命也

君象无旅義故以為旅於君之占註文明之物二句先釋明所以離主即稱雉之義為離之主單釋稱雉之義連上二句方釋全詞之義為五為離主其德文明就之者為射雉之象而其德不獨文明而且柔順又不獨其德柔順文明而且其德得中則其射之為射之喪少而得中也實驗實柔順則於君子能用實文明則於君子能謙而反之進止有節無道便不足重故譽以一矢亡譽舍其不仕之節柔順文明得中必令賢者大得其志譽命不足當其事矣美名也

象曰終以譽命上逮也

上逮言其譽命聞於上也

註釋之例 爻詞專就君言此補言亦由於已合之是共明仕當兼度君度身之義 謂譽命聞於上者非驟聞於上自下而及於上也苟先无譽命於下君子豈肯創借之譽命以上聞哉然則占者亦先有譽命於下而後可以當此占矣 義在一逮字凡言及者必有所自而及上之所自必下也

上九烏焚其巢旅人先笑後號咷喪牛於易凶

上九過剛處旅之上離之極驕而不順凶之道也故其象

占如此

上是居陰何云過剛 剛以處上離極見之也居陰而猶如此可知其剛是柔克而猶過者處上以形勢先人也離極以賢智先人也此皆驕事亦即逆人所欲事人無欲人陵已者也 焚巢是上事所得之象號咷申明所得之可悲總甚言其窮也 喪牛于易言終不能改以處上離極推見其剛之太甚雖困心橫慮亦不能克凶言其終於窮也 周易本義闡旨 卷三 下經三 去

周易本義闡旨 卷三 下經三 去

象曰以旅在上其義焚也喪牛於易終莫之聞也

因爻詞而決之之例 上二句謂單一在上理已當焚况加以離極乎 有述爻詞在先正而面是決之 喪牛句述爻詞下句決之 謂如此之人果是不能改也 莫之聞謂焚巢之報是徹告之以柔克而彼不能然猶莫之聞也 終指徹告之後言

巽上

巽小亨利有攸往利見大人

巽入也一陰伏於二陽之下其性能巽以入也其象為風亦取入義陰為主故其占為小亨以陰從陽故又利有所往然必知所從乃得其正故又曰利見大人也

占例 末句指卦名義外之義以言卦後之義上二句直言之 專為小人之象占然君子亦可以象占為客用之而

得處此小人之道 小亨利往言其術之必售也君子觀此則知已當防其受之矣利見大人言得大人之變化可為善類也 君子觀此則知制馭之道在己之為大人矣總教君子自度非大人則當防己之受自度是大人則受之不妨耳 見大人者於所往羣中又加特親大人也非舍彼就此之謂若有所舍則非皆順乎剛矣

象曰重巽以申命

釋卦義也巽順而入必究乎下命令之象重巽故為申命也 謂命是巽義若作巽是命義則主釋命語勢與占不接矣然言外亦例示人巽是命義使人於卦又得一用不然則不必以命釋巽也 大象之主意是此之兼意分別在此謂此重巽之義正者之申命以之知申命之義即知重巽之象矣 命之正則順人之所當然與所能然是以順為體須布以使人徐思明白以使人易曉是以人為用必究致有必行之勢也

剛巽乎中正而志行柔皆順乎剛是以小亨利有攸往利見

周易本義闡旨 卷三 下經三 去

以卦體釋卦辭剛巽乎中正而志行指九五柔謂初四

提攜之例 吁嚙小人以求亨利之道欲革小人以安君子也 語氣同上卦柔得中以下語氣例見履卦 謂由柔詞觀之是謂卦見小人有此遇此善而有此遇此善故雖小人而亦亨又利有攸往又有攸往又有大人而得見之以有利也 小亨從順取利有攸往又有大人而得見人從首句取 亨與往而不見拒利則往而得也但近善類即受其教誨婉沮可以止惡遷善但成就不及大人耳 剛巽乎中正者以強毅之力體中正之理由遵循而造合一亦順而入也志行者居唯所欲行之位也志行則可嚴彈甚於羣剛必能益人剛巽乎中正則受至善之益其益尤大矣 是以利見大人謂如九五是以成爲大人而利於人見大人之不易當即示以大人非小人之式也 行爲大人小人所知剛巽乎中正爲大人非小人所知之言重在此 亨利卦所能然見大人卦所當然先勸之不變其初而後進之也

象曰隨風巽君子以申命行事

隨相繼之義

先以風釋巽義而後以巽寫命義與上文例以命釋巽義語氣不同

初六進退利武人之貞

初以陰居下為巽之主卑巽之過故為進退不果之象若以武人之貞處之則有以濟其所不及而得所宜矣

此例孔子答冉有問斯行之義理未以時宜慎已明時宜果進者已見可進而進已明也退者不果也見可進而不敢進如巽人者之多

象曰進退志疑也利武人之貞志治也

因爻詞而決之之例決其義以決其詞志疑則不可不決而武人之貞正所以治之故利武人之貞決兩義總決一利字謂爻詞先以進退為志疑後以得武人之貞則治而言利武人之貞今思進退果是志疑得武人之貞果是志治也志疑志治總以進字推出以後之疑而退反証之可知其先之進必是不疑以善疑者而不疑可知是理之無可疑理無可疑則疑是心之無端妄生者矣志治者疑是心受非心之亂去亂之謂治也不疑非理與疑理皆非心之正也

周易本義闡旨

卷三下經三

六

九二巽在牀下用史巫紛若吉无咎

二以陽處陰而居下有不安之意然當巽之時不厭其卑而二又居中不至已甚故其占為能過於巽而丁寧煩悉其辭以自道達則可以吉而无咎亦竭誠意以祭祀之吉

占也

處陰晦其賢智之象處下貶其形勢之象此由以上人為危故不欲上人也既以上人為危則雖外已處陰居下尚恐人疑其心未降伏而復多方道達其不敢相上之意矣上句是爻見有之象下句是因此推見者不敢上人是避人所惡即順也此雖无入人之心而自是入人之事所以為巽時當過而過則過乃正耳唯君子為能通天下之志雖巽之極亦必是正乃吉而正則无咎矣居中是中之象上象之不離正以得吉无咎從此看出不至

已甚謂中則雖甚猶不甚非以上象為未甚而以不過於此為不至已甚也註當巽之時二句先解明處陰居下已有不已甚之義在內居中二句言又明見不已甚之象也

象曰紛若之吉得中也

提斷之例見過巽亦是中道為中无定體立凡也是從爻詞見得其事而言之謂爻詞由二之雖至紛若適為得中於是斷之吉是此紛若之吉以紛若是適得中得之也紛若二字未見美惡見美全在吉字得中專承吉字言凡義在下一字者做此得中非正而是中也專為未可與權者告未可與權者於此等事正其所畏惡而易不及者也

九三頻巽吝

過剛不中居下之上非能巽者勉為屢失吝之道也故其

象占如此

此見過剛之傲過剛者於徑直之道易行於委蛇之道難行此與過柔者之不能直遂其半得半失均耳孔子悅剛而亦抑子路正是此意不中是所已然過剛是所以然當全不為若以為當為則當終於為故无解於吝由巽入不巽是由吉入凶故為吝

周易本義闡旨

卷三下經三

七

象曰頻巽之吝志窮也

註釋之例釋立言之所以然也謂頻巽者巽與不巽迭更也何故不得以其由不巽入巽而為悔獨以其巽入不巽而為吝蓋其巽非真巽也志窮者志欲為此但阻於不得為而改為非其志之誠也言外見并心无不巽之根方是能巽可為凡為道之例

六四悔亡田獲三品

陰柔无應承乘皆剛宜有悔也而以陰居陰處上之下故得悔亡而又為卜田之吉占也三品者一為乾豆一為賓

客一以充庖

註陰柔是无智无能居陰是以无智无能之分自處不能如二之謙抑而亦不敢誇張也處上之下亦減二之居下

一等故正不讓。而人自見其異不如二而應之者。功未
能得也。悔者宜悔其承乘也。亡者究見其承乘之無
害不用悔也。兩截總言無損而且有益不必分凡事田
穡看觀傳作有功可見。與剛者處而能異之以資其力
而成事如田穡之犯穡猛。而巧得之以供三品也。

象曰田獲三品有功也

提擯之例。是從爻詞見得其事而言之。爻詞已言有
功之實此存記之以導人存記耳。謂由爻詞此言觀之
是異有功於人如此也。下人有不及人之虛形人情所
恥。豈有以儉之庶可勸故為之言此。有功者使人事業
建立有過人之實其尊榮足以償不及人之恥也。有功
謂異有使人有獲之功若剛作人有獲看則成複語矣。
九五貞吉悔亡无不利无初有終先庚三日後庚三日吉
西
薦反後
胡豆反

九五剛健中正而居巽體故有悔以有貞而吉也故得亡
其悔而无不利有悔是无初也亡之是有終也庚更也事
周易本義闡旨 卷三 下經三 六

之變也先庚三日丁也後庚三日癸也丁所以丁寧於其
變之前癸所以揆度於其變之後有所變更而得此占者
如是則吉也

此見權无害於道但唯君子乃能用之。悔單從君位取
義悔亡者似可悔而實非可悔非先有而後无之。君位
所任者重以振刷勵精為宜用異似不宜故似有可悔然
以剛健中正者而用異則異必其以中為正處用異正其
剛健之力處仍是剛健中正所謂貞也如是則事无不成
而吉既无敗事安見巽之不宜於君位而俟悔乎无不利
即指悔亡言有終又即指无不利言總申重以重言其善
也有悔亦人之不利故悔亡是无不利无初有終者初用
巽時似无及用巽後則見非九若真无初也先庚三句就
占者之用爻言之義是巽先庚二句用巽即爻也
註如是指先庚二句

象曰九五之吉位正中也

提擯之例。見權不可以襲取即論語未可與權之意
言巽極難用唯以陽剛中正用之可无做也。是從爻詞

見得其事而言之。謂爻詞由九五之位正中推見其吉
而後斷之是九五之吉得以位正中也。爻詞言吉无不
利自是於巽无貶而先坐以有悔而後翻之即以見巽本
不易用此正申明此意。正中二字即上註剛健中正四
字就五言正即并言九矣。猶云以
九居五其所居之位正而且中也。

上九巽在牀下喪其資斧貞凶 喪息浪
反下同

巽在牀下過於巽者也喪其資斧失所以斷也如是則雖
貞亦凶矣居巽之極失其陽剛之德故其象占如此
以陽居陰與九二同而此為過巽者以卦之極有已甚之
象又无得中以解之則實成過象而居陰亦變為失剛之
象矣。上句是過巽之象下句是失剛之象。下句是終
不返之意凶主此方係聖人重絕人慎用刑之義也。雖
貞亦凶者謂雖為貞亦不能成終以不正而得凶也。非謂
能貞亦凶能貞亦凶則剛為无益而失剛不為加病不必
指摘矣。剛者決斷之根故比以資斧物
絕其根則无生理矣故失剛則貞不成

象曰巽在牀下上窮也喪其資斧正乎凶也
周易本義闡旨 卷二 下經三 九

正乎凶言必凶

因爻詞而决之之例。上二句謂爻詞云上之不中見其
巽極真為巽極而成此象今思巽極而非中則真巽極矣
更有何說以解之。下二句謂又並喪其資斧而終不能
返拱手以待凶之至則凶自必至矣。上截上句述爻詞
下句决之中四字窮字當真巽極三字

兌亨利貞

兌說也一陰進乎二陽之上喜之見乎外也其象為澤取其
說萬物又取坎水而塞其下流之象卦體剛中而柔外剛中
故說而亨柔外故利于貞蓋說有亨道而其妄說不可以不
戒故其占如此又柔外故為說亨剛中故利于貞亦一義也
占例指卦名義外之義以言卦後之義
坤三爻合為一主而无陽爻映襯不見與陽異情震坎陰

在外而非主爻。非主爻又在內離巽主爻亦在內。故唯兌為喜見乎外之象。書是澤象故有悅義。註坎水向申明所是澤象耳。悅之義不在此。又字對一陰句言卦有上二句之義者。以又有此象也。自其通於各卦之大類言之。為剛柔自其屬在此卦之分體言之。為悅正。剛中者悅。與中之剛相連初發之悅。已發之悅。後之悅。以之為本也。如此則恐流而愈甚。故利貞者返合剛中。不自此而流也。每一悅返悅之初。正利貞之正不變。即是貞未說到凡悅皆正。但舉一悅之利。以例凡悅之利耳。亨者不拒於物。利者不損於己。內外標本之謂非心迹之謂。剛中乃亨者。唯君子能通天下之志。是則亦不失其亨矣。故利象曰兌說也。說音悅。下同。

釋卦名義

此見卦是善可惡之事。在人之所以用之。一邪正之悅。皆是悅。統言悅則邪正未判也。所以起名之義。一是卦體即見下文不待釋。一是澤象見悅又曲不必釋。故闕之。

剛中而柔外說以利貞是以順乎天而應乎人說以先民忘其勞說以犯難民忘其死說之大民勸以哉先而薦反又如

周易本義闡旨 卷二 下經三

二十

以卦體釋卦辭而極言之

首三句提撕之例。語氣例見履卦。說字上有故以下文是以互見二句並頭。項一句同。故亨一句。謂由象詞。剛中之是謂卦體剛中而柔外而就柔外言之。故悅而利貞。剛中言之是以亨也。順乎天七字總代一亨字。應人則順天以見真是亨。順天是剛中之悅所得。剛中在我之天。理悅不離剛即不違我之天理也。說以先民下註釋之例。極說亨字所包之義。見剛中之可貴。即勸人用貞也。悅正則有節。恐人疑其效之淺狹。故言此以破其疑。四句兼廣深之義。民勸結明之通言。民是廣勸。屬心言是深。先者率之義。即勞民也。四句實衍悅之意。即致順應之悅。民勸即順應。哉字申決語氣。三悅象曰震澤兌君子以朋友講習

兩澤相麗互相滋益朋友講習其象如此

下句只取相麗相滋之義。未及取相悅之義。然必先悅而後麗。既麗則必悅。是悅之義未嘗不在其中。行可自勵。知不以相麗相滋之效。尤莫明於講習言此。

初九和兌吉

以陽爻居說體而處最下又無係應故其象占如此

其陽即卦之剛中。其居悅體即悅而亨之悅。柔之方發未判。然外者也。處下是未任世事。不須為世事委曲。無應是人無素交。不須為素交周全。皆無撓其陽之義。故可直從陽定其象。和者恰可與物無乖戾而不至睚眦也。即柔道。故卦爻皆主維以綱。

象曰和兌之吉行未疑也

居卦之初其說也正未有所疑也

提撕之例。專為人吉以處下無應而定使防外之攻取。勿徒恃剛體也。是從爻詞見得其事而言之。謂爻詞兼由陽與處下無應。推見其和而斷之吉。是此和兌與其所得之吉。亦以處下無應而行未疑有之也。未字有將然之詞。言外見過此便可虞。註居初雖言處下。而無應亦在其中。有應則身已隱為上所有。而非真處下矣。其悅二句。一統語謂其正。未有嫌忌而可自由也。

周易本義闡旨 卷三 下經三

三十

九二孚兌吉悔亡

剛中為孚居陰為悔占者以孚而說則吉而悔亡矣

居陰損其剛而兼柔也。皆以剛言。六爻皆坐定外悅不在言其得失。總以內之本辨之。孚者矯其剛之損復為全體也。實是本心則只會好善惡。惡必無非所當悅而悅者。故字即正也。正則吉義。見順天應人既吉則无悔矣。

象曰孚兌之吉信志也

提撕之例。是從爻詞見得其事而言之。謂爻詞於居陰之象。推見其可返而為孚。於是係以孚兌吉之占。是此孚兌與其所得之吉。以信志取之也。孚以見成言信志。所以然言自居陰而孚是其孚。以用力為之也。信謂實之使實。即中庸誠之之謂。見不善之可變。勸人毋自棄也。

六三來兌凶

陰柔不中正為兌之主上无所應而反來就二陽以求說

凶之道也

陰柔不中正者以陰柔不能守正而失之也。此是來兌之本來兌以此推見。不中正者不獨非正之極致而并大槩不是正也。无應乘陽未定是來所以見為來者。合陰柔不中正推之也。外卦勢隔其應不交故只就初二。凶者非道之悅反。干君子之惡也。

象曰來兌之凶位不當也

提撕之例。見交遊出于人品。就交遊可以觀人。戒君子遠非道之悅也。是從爻詞見得其事而言之。謂爻詞由其位不當推見來兌凶。是此來兌與其所得之凶總以位不當有之也。柔陰不中正就本爻言是本然人品之象來兌就其就二陽言是目目前人事之象以來兌繫之位不當以一事可見生平也。位不當猶云以六居三所居之位不當兼有陰柔不中正之象也。所以來兌專屬位不當義見爻詞。

九四商兌未寧介疾有喜

四上乘九五之中正而下比六三之柔邪故不能決而商

周易本義闡旨 卷三 下經三

三

度所說未能有定然質本陽剛故能介然守正而疾惡柔邪也如此則有喜矣象占如此為戒深矣

雖以終能介疾之德而其係三猶不能免於商兌非如四者必從之可知矣是極明近小人之危以為戒也。爻无商兌之象商兌就其地推見有如此之理也。身幾失而復完是可喜也。以告象當告占。

象曰九四之喜有慶也

提撕之例。見介疾之不為為此於占者反似阻抑為觀象玩詞者告也。是從爻詞見得其事而言之。謂爻詞由九四之陽剛推出其能介疾而言言介疾有喜是九四之此喜以有慶得之也。有慶猶云有天福謂陽剛之質人不易有有之者是天福之也。言外見人未必有陽剛之質即未必能介疾也。

九五孚于剝有厲

剝謂陰能剝陽者也九五陽剛中正然當說之時而居尊位密近上六上六陰柔為說之主處說之極能妄說以剝

陽者也故其占但戒以信于上六則有危也

亦就其地起義與四同例。陽剛中正德又勝四故孚未可定而但以厲戒之。當悅之時世習盡然難辨一人之心特甚又權之所在。益為小人盡技之處以工嫻之人盡技於我而又難辨孚之勢也。

象曰孚于剝位正當也

與履九五同

提撕之例。以有德亦危見元德之愈危也。是從爻詞見得其事而言之。謂爻本位正當者而爻詞亦命以此象。是此象亦位正當者所有之事也。正當即言陽剛中正例反見三爻。

上六引兌

上六成說之主以陰居說之極引下二陽相與為說而不能必其從也故九五當戒而此爻不言其吉凶

周易本義闡旨 卷三 下經三

三

非此則外卦不戒兌即全卦不成重兌矣故曰成悅之主柔質之劣也居悅極習之深也。柔者心為氣質所累而失其天德之剛亦就稟賦言。惡有根本故惡習難返而至於習之愈深則根本愈牢固矣此時豈有為善之望必求陽乘下二陽是其引亦以其品格地位合推而見陰不能必二陽之從因之凶未定者意者邪中猶有微正未如三之盡絕幸其術未甚工故易為君子所憤而亦未為君子所深誅歟。不言占。即言占在吉凶之間也。

象曰上六引兌未光也

註釋之例。易為君子謀惟明所以為引之事使君子知所以察之也。小人之引君子必偽為正但於真正者光明後倖之氣象必不能棄且自知其偽必如人之見其肺肝一種消沮神色強張不得所謂未光君子不可受其正細察之也。

坎下 漸

渙亨王假有廟利涉大川利貞 渙呼亂反 假庚白反

渙散也為卦下坎上巽風行水上離披解散之象故為渙
其變則本自漸卦九來居二而得中六往居三得九之位
而上同於四故其占可亨又以祖考之精神既散故王者
當至於廟以聚之又以巽木坎水舟楫之象故利涉大川
其曰利貞則占者之深戒也

占例王假句直言卦後之義徐指卦名義外之義以言之
占為主渙者占亨是教其用人以下教其行事王假句
教以所行之事以下教以行事之道合渙非大賢以上
之人不能勝任用剛濟以柔之德體盡其精微之道大賢
以上人不能如此方可以總合渙之權矣為道以剛為主
但不可過其柔者雖克以剛剛仍不足必未能得中六
三正得其義而得同寅相輔則亦作行任使之才也職
要職詳并有其人破合渙之圖可遂任事雖有其人而
風示必以君身至非常之事必苦心能斷與下同志而後
有成故又告以假廟二句人必勤其一本之心而後其
散可合宗廟之事日時祭進而禱禱以至配帝是示人一
本之義也故合渙之事莫急於此巽行權之德其象為

周易本義闡旨卷三下經三
木以權志變正東木涉水之象故借以為詞天下既渙
必有逆亂荷畏難養患則勢无由統一而非平靜之後不
能使人安樂以思為善和親之俗无由成也此言利在
涉與他處言涉亦利不同貞者惟假廟之餘凡事皆正
使足以通天下之志又用人涉川中亦主以正心也皆
人之正在无陰察術馭涉川之正在无僥倖苟止亨只
以大段言下三句
乃未亨之盡處

象曰渙亨剛來而不窮柔得位乎外而上同
上如字又
時掌反

以卦變釋卦辭
卦名義見大象故不釋三節皆提斷之詞此節倒出
言前句在後謂彖詞云此渙卦之占為亨蓋卦變示人
以剛來云云是示人以亨
之占也見此是亨道

王假有廟王乃在中也
中謂廟中

此節并述言後足明句謂彖詞又云其占又為王當假
有廟蓋假廟則王乃在中故為合渙之首務也廟為清

穆之地王為氣類之連此皆似足以聚祖考之精神矣而
未也廟有王之仁孝王致其仁孝於廟而後可聚祖之精
神乃為在廟之王非他在廟之王也此是明以已之聚於本
示人風以聚於本也人各
聚於本則因本而相聚矣

利涉大川乘木有功也
此節亦倒出言前句在後謂彖詞又似云其占又為利
涉大川蓋卦體巽在坎上是示人以乘木有功之義也
乘木二字當用巽二字以木濟水是用巽濟渙之象渙
非夷難不能合渙非用巽不能夷有功者能夷難以合渙也
象曰風行水上渙先王以享于帝立廟
皆所以合其散

此用象義外之義物不可以終渙故渙在即有當合之
之理隨而見天地祖宗與已同一精神而隨形氣之分
分作三處則散矣破其形氣之隔往來相交復通為一是
合其散却社禘嘗包治國在內此以聚祖宗天地推見
專指一事不同義

周易本義闡旨卷三下經三
初六用拯馬壯吉
居卦之初渙之始也始渙而拯之為力既易又有壯馬其
吉可知初六非有濟渙之才但能順乎九二故其象占如
此
馬指九二以柔下之順象也
用拯下有推出為力易在

象曰初六之吉順也
註釋之例就爻詞所取之義辨其輕重欲人重求人也
爻兼取渙始馬壯兩義言吉此言其吉尤得於馬壯倘
非馬壯則雖易為力亦无功也二壯馬
也順之乃得有之故以順字代馬壯二字

九二渙奔其机悔亡
九而居二宜有悔也然當渙之時來而不窮能亡其悔者
也故其象占如此蓋九奔而二机也

象即來而不窮之謂 濟渙以剛為主故居二似恐不濟而有悔而不知節之以柔其剛方可用故實是所以无悔可合也 机指柔舒緩比振厲安速也

象曰渙奔其机得願也

註釋之例 就爻詞中事辨明其事體也 爻詞謂二兼用柔此言其只是用剛所以維尚柔之失也 剛者用剛順其質為所願用柔拂其質非所願得願者如其願仍是用剛也 謂居柔者斟酌以用其剛非舍剛用柔也

六三渙其躬无悔

陰柔而不中 正有私於己之象也 然居得陽位志在濟時能散其私以得无悔故其占如此大率此上四爻皆因渙以濟渙者也

此見君子之外功名之生亦不可因而用之 欲人无棄人也 陰柔是心屈於物欲行事不獨不中而并不正是陰柔之發總一營身營家之人也 居得陽位是貪君子之事業而以自命君子之事業與身家之計正相反故欲為之則

周易本義闡旨 卷三 下經三

美

不得已而置其身家之計

象曰渙其躬志在外也

提撕之例 叮嚀用人者於此輩毋疑也 倒出言前句在後 謂爻詞似云爻有渙其躬之象蓋其居陽有志在外之象也 志在外即不能不渙其躬矣 爻詞兼以爻為主客言此專以爻為客言也

六四渙其羣元吉渙有丘匪夷所思

居陰得正上承九五當濟渙之任者也 下无應與為能散

其朋黨之象占者如是則大善而吉又言能散其小羣以

成大羣使所散者聚而若丘則非常人思慮之所及也

以陰居陰柔順之極也得正不以邪媚為柔順也如此之臣无君不得况所事者九五又賢君乎故是當任之象 吉言能聚天下之渙 有邪言能使所散者亦如我之散不為朋黨而舉朝成一大羣也 渙其羣者君國之外无所瞻顧自為君子也 渙有邱者北眾臣為君子也 覆臣皆君子則任事者多而又不為我害事益易辦矣故聖人又

望人以此 匪夷所思是高其事以為勸誘 渙有邱大約不離已之渙羣純誠積久所化然純誠之妙則亦不可知矣

象曰渙其羣元吉光大也

註釋之例 將爻詞中事釋明其所以然使用之者知用力之端也 爻詞就見成无應與取象此无應與之所得然言之亦即取於得正但爻詞於得正見得君未會本得正言无應與則此為爻詞所未及之義也 謂爻之能渙其羣以得元吉者光大之所為也 光大以心之體言光者无私欲之汚而明潔大者无偏理之滯而公普 渙羣如致和光大如致中非光大不能渙羣如非致中不能致和渙有邱亦不過光大之極致所為可以意會且爻詞又云匪夷所思則亦不過光大之妙則不可知矣可也

九五渙汗其大號渙王居无咎

陽剛中正以居尊位當渙之時能散其號令與其居積則可以濟渙而无咎矣故其象占如此九五異體有號令之

周易本義闡旨 卷三 下經三 毛

象曰王居无咎正位也

陽剛而未見中正尚恐其力之未足以配道中正而未見陽剛尚恐其道之得於偶合而未堅今陽剛中正合見是以強殺而盡道精微之象故知其於理无不行於欲无不割渙大號理无不行也 渙王居欲无不割也 行政必洗出令渙大號即論語四方之政行焉之意 大者无限量也 无咎者无不稱位之咎

而成大儲之意

提撕之例 見為君以修德為先 倒出言前句在後 謂爻詞似云王居无咎此正位之象占也 言後似云此觀之則欲行王道必在修天德矣 克欲難於循理故以渙居括渙汗然不可不補出當云不獨渙汗而并渙居其正位即言陽剛中正也

上九以陽居渙極能出乎渙故其象占如此血謂傷害逃

上九以陽居渙極能出乎渙故其象占如此血謂傷害逃

去起 呂反

上九以陽居渙極能出乎渙故其象占如此血謂傷害逃

當作惕與小畜六四同言渙其血則去渙其惕則出也

此除惡務盡之意。无咎反明未如此猶不能无咎。見十分之功不能換一分之過。渙極猶渙未渙尚剩些子時。過此便无渙是渙之邊際。止於此也。上九陽剛有力能終事。是於此并了之象。去出皆脫然相離之意。有分毫之蓄亦是未去有分毫之入亦是未出也。世間之害從世內生。故曰去心中之惕。外入心害。故曰出。害是所惕之已形。眾人共見為害者。惕是其所。眾人所不見而明哲隱憂之者。言血去又言惕出。言除及於微也。

象曰渙其血遠害也

註釋之例。就爻詞中專論明其事體。見為人所不容。已以勉人用也。意謂爻詞云如此方无咎。此非苛繩人之咎。但不難恕人之咎耳。除害者必遠之。方是真除。方无咎。若所除者難復來。則猶之未除耳。安得无咎。物之近者易去。遠者難來。遠者使之在遠。即使之難復來也。害以去出。前所已除者。言人於此去出者。罷手。總謂前所除者已除。此去出者。言人於此去出者。罷手。總謂前所除也。不知此者。理此即全害之根。株不去。不出。即已除之害未遠也。血惕雖分。已并未形。而同一是害之餘耳。故血可以括之。

周易本義闡旨

卷三 下經三

天

兌下坎上

節亨苦節不可貞

節有限而止也。為卦下兌上坎。澤上有水。其容有限。故為節。節固自有亨道矣。又其體陰陽各半。而二五皆陽。故其

占得亨然至於太甚則苦矣。故又戒以不可守以為貞也。

占例。亨字兼指卦名義外之義。以言卦後之義。餘直言之。卦象是人事節之似。卦體是人事節之實。卦既以象示其似。又以體示其實也。澤之容水雖滿。即不容亦滿。方不容是不取過。亦不取不及之義。剛柔分得中。亦是此義。註節有亨道。節字承上文。言謂此卦象所見之義。已自是示占者有亨道。又字謂卦體。又見此義。故其句謂此義。是有亨道之義。則再見之。是再示占者以有亨道矣。故其占之亨无疑也。節所以制中。是節所成。節活字。是節用之節。非中節之節。剛柔分是中之形。迹中是剛柔分。之體段。陰陽各半。是已能節之驗。二五皆陽。是所以能節之德。兩頭夾出。節之義在中間。五君位。二其應。主事之象。事之成否。所係。故爻之義。兼見於此。如奢是過儉

象曰節亨剛柔分而剛得中

以卦體釋卦辭

卦名義見大象。故不釋。而係然兩義。只是一義。故以此括之。講家須先補卦象。如彼轉入卦體。又如此結云。是亦卦象之義也。方密。總言卦示人以无過无不及之義。極明。則是確示人以亨之占也。剛得中。謂有剛能取中而得之之象。得中非剛不過之謂。剛柔分。即是中剛。是所以得之之德。兩體一事之標本兼見也。餘詳彖詞。

苦節不可貞其道窮也

又以理言

因象詞而決之之例。謂彖詞云苦節是窮道。不可以貞。今思苦節。果是窮道也。豈可貞乎。理所不當。然則為物所不欲。然強忍所不欲。而為之。為苦。而理不當。然則為物所拒。行不得矣。窮以亨反推見。如彼故亨。則反之必窮矣。說以行險當位以節中正以通。說音。

又以卦體卦體言之當位中正指五又坎為通

註釋之例。於象詞所取之義外。另指一處。以發明彖詞之義也。象詞以澤水之象。六爻二五之體。訓節而本之。言亨此言卦德。九五已見節義亨義也。是以悅為中之意。正為中之實。使人以反苦洽正當中也。是以行險舉步。通使是節中不為過。之意。其境當以遲。應彼應則心亦願。退願。欲而遲。彼不拂已心。是節中不為不及。而苦之意。

總言節而不苦耳。人心以順物理為性，造物理即逆已。心故不悅，悅反此也。中者正之至，豕詞以得中言節。木不離正以言故，中正以與之合，但未明言正，尚恐人離正。以求中故，合之中正以發明之，謂九五為得正，是以中正為節之象。而五為上卦之中，九居五為得正，是以中正為節之象。坎體之上，爻節之義，以通象是總當位，節中又以中正為節之意。正而中者，大段合理而分數未合，可謂之道不可謂之道。而己故，文王必究到也。

天地節而四時成，節以制度不傷財不害民。

極言節道

註釋之例：上二節教欲用節者，盡節之道，此節且教未。知用節者，用節也。上二節自卦之精詳言其善，此節自卦之統體言其重。節節上文得中之節，然對未知節者言，則且就其無過處言之。天地之氣運所以名時者，以其當於時候也。有所用之日為其時候，無所用之日非其時候。不成時者，不當時候也。如春入於夏，則春不。

周易本義闡旨

卷三 下經三

三

成時亦并使夏入於秋，而不成，故必節而後成也。度限也。與下文之稱長短廣狹不同，下文度字中又有此度。

象曰：澤上有水，節君子以制數度，議德行。

孟反

有限之謂節，數度德行之有限皆節也。制數度以治人，言議德行以修己，言齊之以禮是治人之終事，禮不外於人之事物為之數度，數以多少言，度以大小言，卑厚薄以上句互見。上句猶云制事物之數度，下句猶云議德行之準則。制議皆求其無過，無不及。

初九不出戶庭，无咎。

戶庭，戶外之庭也。陽剛得正居節之初，未可以行能節而止者，也。故其象占如此。

剛是從正之力，與正并見，則其得正真矣。就節言正，則當節而節是也。故是能節之象。時久當變而初必未變，故

不出可以一為之，二亦未必時，即變而已。或有變之理，意不出則有不願失時之嫌矣。節之初，理當節之初也。理隨時而成，時無暫而變則。節之初，理當節之初也。理亦無暫而變，故未可以行。

象曰：不出戶庭，知通塞也。

塞悉則反。

提斷之例：知通塞，合之意，合理則无咎矣。居初未通，以行是塞，不出是知塞，塞是理不出是事。他事或可為，不可為外，又有當為不當為之理者，若出處則止，以通塞為斷，故以通塞稱其理。

九二不出門庭，凶。

門庭，門內之庭也。九二當可行之時，而失剛不正，上无應，與知節而不知通，故其象占如此。

門內之庭，出及於此，未去其家，出猶不出也。不出門庭，比不知不節之猶節，而固於節者。上无應，與當已絕之，不與通看是，不行之義，非不可行之義。當或可或不可未定之時，則亦兼當可之時矣。而以不可之意應之，是敢於違可之時矣。此於理有无忌之心，則其行之多戾，可知。是以有凶之義，非即以不出一節致凶也。

象曰：不出門庭，凶失時極也。

周易本義闡旨

卷三 下經三

三

因爻詞而決之之例：謂爻詞由不出推見其失時極而斷之凶，今思此等之人，果是失時極也，凶何疑乎？是决凶之義，以決其詞。極盡量之意，言无所不失也。是由出處一節推見其餘蓋出處之時，時之顯而大者於此不知，則无能知於此，敢違。

六三不節，若則嗟若，无咎。

陰柔而不中正，以當節時，非能節者，故其象占如此。

陰性吝嗇，木是苦節之象，所以見其不節者。居陽是學為，廣大之象，而其居陽是不中正，則論權論經皆不是之象。蓋非以禮檢檢，直盜益而已。禮由分制，非強人以所不能，能節則論分強為所不能，則必窘矣。故嗟若，此輩大抵因過非咎，疎外之而已。此亦若世迫之然者，然所謂迫我，小榮辱之念耳。放下此念，誰如我何？聖人无咎之云，蓋為之提破，由已使之反，已省見根源，改行得其要領，非欲實其罪也。

象曰：不節之嗟，又誰咎也。

此无咎與諸爻異言无所歸咎也

因爻詞而決之之例。謂爻詞於此謂之无所歸咎。今思此果明明已所自為。又誰歸咎乎。又字對自為。言人為與自為。无兩說並存之理。既

六四安節亨

柔順得正。是從容和樂。以由道而无勉強振厲之意。以平素言安節。由此推出。非即言安節。唯平素是安道之人。故於節道亦能安也。上承九五。見其節即九五之中正。真是卦所謂節也。不中之正。非率性之道。為之必須喫力。今正在柔順中者。可知是中也。故與五同道。而能相承。總言安於上承九五以有節。

象曰安節之亨承上道也

提撕之例。見節必得中始亨。是從爻詞見得其事而言之。謂爻詞由六四安承九五以為節。而斷以亨是其節之亨。以其節為承上道之節。乃得之也。承上道項節言。非頂安安。是所以為事之。致凡事之效。得於事之善。非

周易本義闡旨

得於為事之致之高也。上之道是得中之道。言承上道。即言用得中之道耳。

九五甘節吉往有尚

所謂當位以節。中正以通者也。故其象占如此。

以取中為節。則是毫无所苦。而可亨者也。故曰甘日吉。吉指通言。往有尚。是時可貞之義。往有尚者。得中之道。以隨時為大。凡此大凡。時時可用。非其迹。不可不易也。

象曰甘節之吉居位中也

提撕之例。與上爻同意。繼上爻發此。反覆叮嚀。節必得中。乃善也。是從爻詞見得其事而言之。謂爻詞由其居位之中。見其節之甘。而斷以吉。與所得之吉。皆居位中之所為也。居位中。是得中之象。即言得中耳。

上六苦節貞凶悔亡

居節之極。故為苦節。既處過極。故雖得正。而不免於凶。然禮奢寧儉。故雖有悔。而終得亡之也。

極以節之終。見非即終之謂。事久則時移。移愈久。則前事全不宜矣。全不宜。而宜者。少不宜。而宜者。多。遂并其宜。不見而見。處過極。一理有分。根本枝葉。若失未必盡失。有不分根本。枝葉者。一失即盡。失如禮之愛親敬長。根本也。其所以為愛敬之儀。節枝葉也。若出處則渾然。一事割截。表裡綱目。不得存。不分根本。枝葉者。故二之極。無復有正。此之極。猶有正存也。凶者。物由厥成。怨由怨成。惡有得禍之理也。亡其。此未必苦節者。所及見。但以理言耳。非見前便可也。

象曰苦節貞凶其道窮也

提撕之例。見從爻詞見得其事而言之。與歸妹三爻同。謂氣道窮。亦爻詞中所有之義。此但取而存記之。以導人存記耳。謂爻詞由爻有其道窮之象。目以苦節而斷以貞凶。由此觀之。是其道窮則凶也。道可窮乎哉。道謂節道窮。謂充其類而盡用之。道不可以充類得。楊墨之仁義。夷惠之清和。皆充類而盡之。以失道。猶節之充其類。則至於苦也。故聖人發凡於此。以為戒。

周易本義闡旨

兌下

中孚豚魚吉利涉大川利貞

孚信也。為卦二陰在內。四陽在外。而二五之陽。皆得其中。以一封言之。為中虛。以二體言之。為中實。皆孚信之象也。

又下說以應上上。巽以順下。亦為孚義。豚魚无知之物。又在澤上。外實內虛。皆舟楫之象。至信可感。豚魚涉險。難而不可以失其貞。故占者能致豚魚之應。則吉而利涉大川。又必利於貞也。

占利涉大川。指卦名義外之義。以言卦後之義。餘直言之。註一卦句。頂二陰。四陽。言二體句。頂二五。得中言。人心未發之中。渾然一體。而虛一卦其象也。已發之和。各在分體。而實二體其象也。中實中孚之正象。然情以率性為實。无性之象。則未見其情。出於性。即未見其實。以率真為實。故中孚之義。必合兩象乃成。為下必有事上之

事為上必有撫下之事悅異則有事撫之情實其內而悅
上異下又人性之理則實其內者真實也故亦中孚之義
情以出於性為實而性即物理初無不正則情之出於
性者亦正矣實必不能離正實之能動物亦以實即是正
也豚魚二句即兼本正而言但恐人泥於詞面不知有正
之義故又以利貞申明之耳謂孚之占固如此然孚不離
乎正占者必不離乎正而後可以當此卦而應此占有不
獨利在致實而又利於守正也此正不能實而亦有正
而未實者故用卦者在求正而亦在致實也正是人之
本然凡為正皆固守其本然也故曰貞豚魚吉者實心
待物則物无不格則有愛敬之報而無橫逆之加也利
涉大川者實心處事居之無倦行之以忠則事無不濟也
而實心處事涉川之象木兼涉川成象則舟楫之象且木
巽木象處事涉川之象木兼涉川成象則舟楫之象且木
象之巽即孚字本虛而標實又與舟楫之外實內虛相似
故涉川之象極明以兼涉川成舟楫之象是以用成以
外實內虛成舟楫之象是以兼涉川成舟楫之象是以用成以
以體成此註中皆字之義

象曰中孚柔在內而剛得中說而巽孚乃化邦也說音悅

以卦體卦德釋卦名義

周易本義闡旨卷三下經三

此示占者所以合卦之實見卦名是極致之詞非極當
信實之謂卦體卦德皆字極其致之義卦取此義以立
名則是極致之義矣孚乃化邦謂如此是孚不待言而
且非極常之孚乃化邦之孚也化邦即下觀而化之義
此非極致之孚不能故以此言字之極致孚非正不能
極見其孚之極由有正之義在內看出解見象詞柔在
內即一卦之中虛剛得中即二體之中實剛只取
實象中只言中間與九五之陽剛中正不同義

豚魚吉信及豚魚也利涉大川乘木舟虛也

以卦象言

提撕之例是從象詞見得其事而言之首二句謂象
詞云其占如此而由此觀之是孚能感及豚魚也云其占
信能格物今又知无不格也下二句謂象詞又云其占
如此而由此觀之是孚能感及豚魚也云其占
是涉川之事舟虛是涉川之具唯所乘之木是舟虛故
乘木是能濟川之事猶云能濟險難如涉川者之乘木
乘木之用而其效亦同也乘木之義詳象詞

中孚以利貞乃應乎天也

信而正則應乎天矣

提撕之例例出言前句在後謂象詞云占者當求中
孚矣而又利於貞蓋唯貞乃應乎天也應天即率性之
謂情率性乃能誠故為孚在應天而正乃率性故為孚在
正故亦誠亦正方是率性物橋其初不能成離正而誠亦
人之初則為離正之誠為亦不成矣利貞者字乃可成也
象曰澤上有風中孚君子以議獄緩死

風感水受中孚之象議獄緩死中孚之意

風之感水水之受風皆無可為之事可見無所為而然則
率其性之真而已故為中孚之象君子之事無非致誠
但他事眾人之心未必有其情則未見君子是事之出於
心惟哀死一端眾人之心所不能泯滅者可以推見君子
之誠故獨言此以例其餘謂君子以此為道如議獄緩
死是其凡也議獄謂獄之已成又講求其可貸處議如
周禮入議之議緩之功夫即在此非另有事緩寬解之
之意非遲之也遲之則與不置獄矛盾矣

初九虞吉有他燕何反

周易本義闡旨卷三下經三

當中孚之初上應六四能度其可信而信之則吉復有他
焉則失其所以度之之正而不得其所安矣戒占者之辭
也

與人交之始未能見其可信者勢也未見可信則信之是
偽耳待度而後信不用偽而用誠也如是則所信者必可
信之人而已信之又誠其得益無疑矣故吉若見可信
之後尚不肯信而復度之則其所以度者非所當以望諸
人者如此則君子小人皆不能相慰而無所依歸矣是為
不燕可信者道義也他者以可信外之事度也道義外
之事便已私欲之事也君子無可為私欲慰者而私欲
生則無涯且小人亦有私欲正與已爭其事不肯相為
是則無涯且小人亦有私欲正與已爭其事不肯相為
之真知也故能度也六四得正是可信者然應時向未
之義未為不可若深交則失已矣故可應而後度不可不
度而信也虞字下有孚字初之應四本有欲孚之象占
以信與之交非不疑之謂

象曰初九虞吉志未變也

提斯之例 叮嚀虞之無嫌欲人慎交之意也 例出言
前句在後 謂交詞似云初九之占為虞吉蓋吉無不以
正得而初九之虞自屬正之事也 初九二字括上註首
二句之詞志未變括交詞中應未能知則當度之
詞已應四而四又得正如此復虞有正於他之疑志未
變辨其與他實不同也 志未變猶云正人心本正邪為
未變也

九二鳴鶴在陰其子和之我有好爵吾與爾靡之 和胡臥反 靡亡池反

九二中字之實而九五亦以中孚之實應之故有鶴鳴子
和我爵爾靡之象鶴在陰謂九居二好爵謂得中靡與靡
同言懿德人之所好故好爵雖我之所獨有而彼亦係戀
之也

上二句得應之象下二句得應之由 見善否為應違所
關不可不慎詳見係詞 中實正而誠也義見彖詞故稱
好爵 好爵即天爵之謂非以人爵為比 註中
孚之實謂是當卦中二體之義者 以象為占

周易本義闡旨 卷三 下經三

美

象曰其子和之中心願也

因爻詞而決之之例 決庶爵為子和之由也 以應果
是庶爵代得應果以好爵 願欲得之也即靡之意 人
之於人唯願德是出於真心故以中心願
言願德 爻詞因人性推見此亦然也

六三得敵或鼓或罷或泣或歌

敵謂上九信之窮者六三陰柔不中正以居說極而與之
為應故不能自主而其象如此

敵即應之謂 註信之窮即敵音登于天之義信是信理
不是信人故窮不可從 陰未寡斷則雖知非亦不能決
况不中正無是以質之則易惑於非又悅之情多則於非
道不能拒有種種可取之隙而復為分所係故不能自主
而從之 鼓歌者不絕其憤也罷泣者附之不安也四句
總去留無一可之意 信之窮者果敢而窒之人善於賈
禍故從之則有及己之
恐而不安 以象為占

象曰或鼓或罷位不當也

註釋之例 就爻詞之義辨其重使戒者反之得其要
領而有功也 爻詞除不中正外尚有陰柔悅極與應三
義今謂聖人不過因其多病而備言之實則一不中正已
致此有餘苟非不中正則有各病亦未至此也 中正則
是非分明雖有三
病亦有所禁矣

六四月幾望馬匹亡无咎 幾音機望 无方反

六四居陰得正位近於君為月幾望之象馬匹謂初與己
為匹四乃絕之而上以信於五故為馬匹亡之象占者如
是則无咎也

居陰是安臣分得正是盡臣義馬匹亡又能以人事君也
月臣象居陰得正臣德之盛位近於五臣勢之盛 馬
匹亡亦以得正推見七如公叔夫子之於大夫僕與之並
立公朝不責其以故舊相周旋已亦不以為故舊周旋之
也若以初九之剛正而損絕不為汲引則是蔽賢竊位矣
无咎正稱近君之位而不媿也 上句是循理下句是
一於君也

周易本義闡旨 卷三 下經三

毛

象曰馬匹亡絕類上也

註釋之例 就爻詞中事推明是毫无二心之事見聖人
於心毫無二者乃謂之一於君也 爻詞謂心於君乃无
咎此又見一之至乃无咎 爻詞只言絕類此推出絕類
是絕類意 義總在類字 類者初九得正與己之得正道
德相類也 初九正應有親己之情陽剛有可用之才此
皆可以正義裁其愛者唯道德之好君子所難割舍絕至
此則无不絕矣 凡人之意不誠而後有二亦既
二則不可誠故唯不乃至誠絕類則孚之至也

九五有孚攣如无咎 攣力團反

九五剛健中正中孚之實而居尊位為孚之主者也下應

九二與之同德故其象占如此
剛能立德能久摠實之效 不正之實不能極實中正又足
見實之為極實以此居中爻故為中實之象下應同德是
又得賢以輔德則其實益堅固可知故為有孚攣加之象
孚非指與二相孚指凡事言是盡君道之統詞故可以
无咎 註居尊孚主兼見有化邦之責无咎亦謂
其孚可以化邦也 中者權之正正者經之正

象曰有孚攣如位正當也

提斷之例。專揭爻詞中冲正二義。叮嚀字不能離正而成也。例出言前句在後。謂爻詞中云有孚攣如位。又正當之象也。獨以屬位正當從爻詞說。到剛健未出此句到中正後方出處體見。

上九翰音登于天貞凶

居信之極而不知變雖得其貞亦凶道也故其象占如此。雞曰翰音乃巽之象居巽之極為登于天雞非登天之物而欲登天信非所信而不知變亦猶是也。

此學大人之信果而不知其唯義所在者然亦自好之士故其所執只非時之正而不知其於邪惡。凶者非時之正。值事害物所謂其蔽也賊故是凶道。

象曰翰音登于天何可長也

問爻詞而決之之例。何可長謂信不可長以到凶時不得不棄其信也。猶云爻詞謂如此則凶今思此果必凶也。

周易本義闡旨

卷三 下經三

巽

長字因其志言之謂此其人志在能長。必自矢一切不顧然无如凶之奪之也。

震上

小過亨利貞可小事不可大事飛鳥遺之音不宜上宜下大

吉

小謂陰也為卦四陰在外二陽在內陰多於陽小者過也

既過於陽可以亨矣然必利於守貞則又不可以不戒也

卦之二五皆以柔而得中故可小事三四皆以剛失位而

不中故不可大事卦體內實外虛如鳥之飛其聲下而不

上故能致飛鳥遺音之應則宜下而大吉亦不可大事之

類也

占例亨利貞直言卦後之義餘指卦名義外之義以言之。卦兼小者過小過之二義。小人形勢勝君子是小者

過不為陵君子之事使君子不甚見其勝已是小過之若

加以陵君子使之困屈則與戚同不獨是過矣進小過之方正是過故稱過即有小過之義在內。亨字承正過是

過者小人之勢小過之義以守其見成小過之節度也。禍不得亨矣利貞又戒以守其見成小過之節度也。

君子處小過時之占。凡論其限之謂過以尚可有為之勢是過其限也可小事以此如小人之以過而亨然其過

有數以為之限猶小人之過也。此如小人之過也。此如小人之過也。此如小人之過也。

此如小人之過也。此如小人之過也。此如小人之過也。此如小人之過也。

此如小人之過也。此如小人之過也。此如小人之過也。此如小人之過也。

此如小人之過也。此如小人之過也。此如小人之過也。此如小人之過也。

此如小人之過也。此如小人之過也。此如小人之過也。此如小人之過也。

此如小人之過也。此如小人之過也。此如小人之過也。此如小人之過也。

此如小人之過也。此如小人之過也。此如小人之過也。此如小人之過也。

周易本義闡旨

卷三 下經三

巽

退是也。小人盛時必是氣運方衰。其生君子亦自有不足處。故德優者才又小才大者德又偏。二五之得中而柔

三四之剛而不中其象也。只因卦有飛鳥之象遂借以寫義。不必泥飛鳥應之說。謂卦有飛鳥之象而飛鳥遺

音是下而不上。占者如其下而不上則大吉也。宜不宜即能不能總言有下无上耳。宜不宜非勸戒之詞。雷

為聲在卦之前出音之象人在鳥下。只知其下遺不知其

上達即似有下无上耳。非真无上也。卦陰多而內陽外

過以利亞與時行也柔得中是以小事吉也

以二五言

上二句註釋之例 增釋出一利貞之義也 象詞就小人之分言正此又就過之時言正見一利則兩利得失更重也 於分爲正者分當循也 於時爲正者惡當救也 小人與君子平已是非分况過之乎過爲非分則反而循分不獨是循分且是救失矣 貞即小過之亦稍減非分耳而聖人目爲貞者以其意之近是而寬與之也 時者時所當然與時行謂行其時所當然故謂之貞也 只釋明貞之爲貞而利自見言外人事正則利邪則不利不俟言也 下二句提撕之例 語氣例見履卦 謂象詞又由柔得中而言小事吉是謂柔得中是以小事吉也 二句見中能補短下節見不中 能累長總見德貴於才也

剛失位而不中是以不可大事也

以三四言

失即指不中言無兩義

有飛鳥之象焉飛鳥遺之音不宜上宜下大吉上逆而下順

周易本義闡旨 卷三 下經三

罕

也

以卦體言

註釋之例 象言吉以得效言此言順逆以得道言見聖人之言利害不離是非蓋於利害之外又加以是非爲斷也 謂象詞云云是以下爲吉事而亦極推貞之類而言之謂是順事也 順謂順理即正也

象曰山上有雷小過君子以行過乎恭喪過乎哀用過乎儉

山上有雷其聲小過三者之過皆小者之過可過於小而不可過於大可以小過而不可甚過象所謂可小事而宜

下者也

質重聲輕雷過山是小過大之象 雷聲之及山者以山爲限其出於山外者爲過而雷山之聲有山答響而大山外之聲無山答響而小是小過之象 恭哀儉之加者其得理少於正者是小者過加者之迹其輕重多少亦此正者有殺是過之小 如恭之宜平身而俯哀之宜五月而九月儉之宜省九分而省十分是小者過俯之略垂九

月之不除戚而除服省之不省事而省費是過之小

初六飛鳥以凶

初六陰柔上應九四又居過時上而不下者也飛鳥遺音不宜上宜下故其象占如此郭璞洞林占得此者或致羽

蟲之孽

當過之時而言貞非大力不能惡遇難肆之勢勢爲之禁遇可肆之勢勢爲之鼓也况加以強接則勢益盛矣故以陰柔而處過時且應四必上而不下 鳥音則下飛鳥則上兩者正相反則彼吉此必凶 洞林之說是以爻爲客取象之詞非實言也 小者過之局非一爻所能增損此以過之大言也

象曰飛鳥以凶不可如何也

困爻詞而決之之例 謂爻詞云如此今思苟如飛鳥則凶固无能解也 小者過已爲人心之理所不容况大過

周易本義闡旨 卷三 下經三

罕

之禍可解乎

六二過其祖遇其妣不及其君遇其臣无咎

六二柔順中正進則過三四而過五六是過陽而反遇陰也如此則不及六五而自得其分是不及君而適遇其臣也皆過而不過守正得中之意无咎之道也故其象占如

此 五有君位相統三四无君相統而陽善陰惡陽明陰暗陽貴陰賤似祖疎而尊妣親而不尊此榮紉湯武之分有不定當此爲臣道變通之時按守臣節爲過然臣之分有不定者有一定者如異姓之卿貴戚之卿此箕比之象有不定齊則似不過而實過矣 首過字是經過之過與卦名之過不同 思有深淺則君臣之分有不定 二與初俱陰而初兼見不正則陰惡之象二兼見中正則陰善之象過權道也正在中內者也 於臣或用或舍者君道也於

君有就无去者臣道也及者齊於君
行君道也遇者合於臣行臣道也

象曰不及其君臣不可過也

所以不及君而還遇臣者以臣不可過故也

註釋之例 就交詞中事究其所以然借以發行本於知
學以窮理為先之凡 此古者臨時不致用之義為觀象
玩詞者言也 義在註一以字其生於即言知也
行權以巽柔順外又以知為本也 當六爻變可過時人
因從之故柔順外又以知為本也 當六爻變可過時人
人皆過若無獨知之真而是非獨人則不能不過矣故見
知極明也 凡經有迹可拘能之不必知權無迹可拘能之
不過此不可過也 臣以臣中之分定於臣首言非謂
凡臣皆不可過若凡臣皆不可則伊呂皆罪人矣

九三弗過防之從或戕之凶

小過之時事每當過然後得中九三以剛居正眾陰所欲
害者也而自恃其剛不肯過為之備故其象占如此若占

周易本義闡旨 卷三 下經三

者能過防之則可以免矣

以剛居正而不中力守乎經而不用用權之意故是當過
而不過之象 不肯過為之備是以剛居正之實事自恃
其剛是以剛居正之主意 剛即居正之剛自恃其剛者
謂之正而用剛無復可虞之事也 過為之備者正有不
敗之理則守正已是備敗而又於正外加備之事也有不
足而加備謂之過 如君子之備小人盡修己處人之道
是正此外又以完繕備變以慈惠備怨是過備完繕以安
慈惠則邪皆守正者所不肯為而不知變非必無怨非易
理亦非可任則備之亦當然
之理而正也 從或即或從

象曰從或戕之凶如何也

提攝之例 以聖人戒人之重見不可不戒也 是從交
詞見得其事而言之 謂有戕之即是凶矣至或戕之則
是无比之凶也是極重其詞以為戒也 如
何是使人思見其大以極大之極不可言傳也

九四无咎弗過遇之往厲必戒勿用永貞

當過之時以剛處柔過乎恭矣无咎之道也弗過遇之言

弗過於剛而適合其宜也往則過矣故有厲而當戒陽性

堅剛故又戒以勿用永貞言當隨時之宜不可固守也或

曰弗過遇之若以六二爻例則當如此說若依九三爻例

則過遇當如過防之義未詳孰是當闕以俟知者

凡事物之力量規模皆剛有餘柔不足以剛處柔降有餘
居不足之象故是柔之義 處柔只是恭之象處非正之
柔乃是過恭之象 當小人過之時用此邦无道危行言
遜之義也 无咎即指下句言下句正申明之詞合宜
所以為无咎也 過者大與大過之皆往也如是則入於
邪或授小人以藉口而禦其攻而無詞或誘小人之招致
而拒其交則賈怨矣故厲 用者用此戒用此戒不可承
貞者中无定體有時又友在大過也 堅剛皆過恭本非
其質恐其戒往之甚并返為不恭故言大過且可以
見小過之不必嫌非鼓舞其大過乃主持其小過耳

象曰弗過遇之位不當也往厲必戒終不可長也

爻義未明此亦當闕

周易本義闡旨 卷三 下經三

妄解提攝之例 從交詞見得道无定體之凡言之以為
拘謹者開廣也 謂由交詞指位不當為弗過遇之觀之
是弗過遇之亦有在於位不當也 又由交詞繼往厲必戒
言勿用永貞觀之是戒往亦終不可長之事也 上二句
見道不盡於常所謂正下二句見道并不盡於此之不
也 位不常過亦是道也 不可長不大過猶非道也 終
猶云究之窮到理之極處則又有在大過也 權中又
有常變弗過遇之語其常也勿用永貞語其變也 如舜遭
不我愛之父母則不告而娶為是匡章
適不得近之父則出妻屏子又是也

六五密雲不雨自我西郊公弋取彼在穴

以陰居尊又當陰過之時不能有為而弋取六二以為助

故有此象在穴陰物也兩陰相得其不能濟大事可知

陰不必害於他位之有為而於若位則害矣亦未必重害
於君位之有為而於小過之時則重害矣君位事繁小人
道長之時事又變常也 五為柔危剛勝之位以陰居之
即見陰之過然五有陽象合之尚成小過之象惟以陰居
待言也 小過之時柔无輕取可作小觀故過即是大

象曰密雲不雨已上也

已上太高也

註釋之例 爻詞言其不能為是只言其道害於天下此又進一層言有害於已也 已上謂過處非位處非其位必不能安况大非乎即言不能安乎其位也 已上者處若位已過高處小過時之君位愈過高也 君位任天下之事者故債天

上六弗遇過之飛鳥離之凶是謂災眚

領反

六以陰居動體之上處陰過之極過之已高而甚遠者也

故其象占如此或曰遇過恐亦只當作過遇義同九四未知是否

知是否

周易本義闡旨 卷三 下經三

巽

此正小人過之象以過之大言解見初爻 過之未畢之詞下句方足明之 陰惡動險禍心不已之象是已高甚遠之由陰過之極罪跡最多之象是見成已高甚遠 君子之極則君子之形太卑已之形太高矣一太高一太卑則相去甚遠矣總過之大之意耳 災眚句申明所謂凶之實 過之時似乎天人俱與故時而如此然不知如此則天人之意變矣災眚者天災人害也此亦未必然但以理言之耳 遇過是遇過其過之限過字未是指過君子下句方言過君子乃過字之註脚也 小是其限大是過之飛鳥離之大之極也

象曰弗遇過之已亢也

註釋之例 就其事推明其所以然也 謂小人所以至於如此者以其恃過之勢而驕已甚故也 合之爻詞凶之有所禁故極推之又見其由在此 亢者自高即驕也

離下 坎上

既濟亨小利貞初吉終亂

既濟事之既成也為卦水火相交各得其用六爻之位各

得其正故為既濟亨小當為小亨大抵此卦及六爻占辭

皆有警戒之意時當然也

占例利貞二字指卦名義外之義以言卦後之義節直言之天地交只水火所以生水火交乃物所以成故曰乾坤大父母坎離小父母之物形皆火鍊水而成火鍊水則火盡所鍊水離火則莫為之鍊各得其用者水盡受鍊之用功成六爻皆正天下萬物皆得其理一身萬事皆得其義之象水火交所以濟見濟之義六爻正直見濟之義事物既成之後固自有自然之進益如各正性命後又皆合太和者定永清後又重熙累洽充實後又光輝聖神亦是也但此等皆精神氣象間事不是形實有光輝聖神者不為也 貞兼不增損言而尤重不增凡事物之既成情修不為也 貞兼不增損言而尤重不增凡事物之既成以保全不宜與利以充拓 初吉終亂申明所以利貞之須用力以矯之也

象曰既濟亨小者亨也

濟下疑脫小字

周易本義闡旨 卷三 下經三

巽

卦名之義一見大象一見下文故不釋 因象詞而決之例 下句謂果止小者亨也

利貞剛柔正而位當也

以卦體言

此及下節提撕之例 皆可呼嗚占者毋以粗略當所謂貞與所以吉之實也 語氣皆是述其所言 謂象詞云占者所利之貞如卦體之剛柔正而位當是也 象詞貞指此言則意先言此之謂貞也 他卦之正或就一人一事言此則就盡人盡事言剛柔正是通六爻之象方是盡人盡事之義也 正字從位視人當字從人視位唯正是其位之人故君此位為當也 此即所以為既濟之實為此是直保其濟也與他卦以致之道保其所致有別

初吉柔得中也

指六二

謂象詞云占者初之吉以其初能如六二之柔得中也 象詞於此許之吉則意先言此為所以吉之道也 是借六二以寫象詞之義非謂象詞即以六二言二已非初矣 言如六二之柔得中是吉之道而於濟初能用此道是

人之常情故濟初必吉。慮濟之初去未濟之艱難未遠。猶有所畏故初能用此道。柔得中者以遜謹不敢驕亢。是所以為貞功也。

終止則亂其道窮也

與上二節同例。叮嚀占者毋自恃而忘省察也。謂象詞云占者終必止而止則亂以其道窮也。止者苟以此斷其止亂則意先言此為所以止亂之窮也。止者苟以此不復恐懼修省而縱意恣志也如是則害其已治之事多故反為亂。其指柔得中窮是柔得中之窮道理也。理窮則反而為止。即言其反而為止也。人情憂勤木難久又既濟時見前尤不得已之勢以退之故到終有必盡之理。

象曰水在火上既濟君子以思患而豫防之

此用象表外之義。既濟是事之效驗。不得而用所得用者曰濟而生之事耳。

初九曳其輪濡其尾无咎

濡音如

輪在下尾在後初之象也。曳輪則車不前濡尾則狐不濟。

周易本義闡旨 卷三 下經三

既濟之初謹戒如是无咎之道占者如是則无咎矣。此不求其增是貞之一義。安靜在未濟時則為苟安。在既濟時則為謹戒恐人因彼疑此故言无咎以辨之。

象曰曳其輪義无咎也

提斷之例。立理不可執之凡也。此逸道占者所樂從。不須繳策為觀象玩詞者言之也。是從爻詞見得其事而言之。謂由爻詞觀之是曳輪亦合義而无咎之事也。義者裁制而成之理也。是曳輪亦合義而无咎之事也。之木理而參以他事物則此事物變矣。又將其木理裁制之以合其變所謂義也。如臣之事君勤敬其本理也。既濟時之安誠則裁制其本理而成之義也。猶云此律以常理似為造而揆以時義則非咎。濡尾只再取譬以使用不外一意故。

六二婦喪其茀勿逐七日得

喪息復反 茀力佛反

二以文明中正之德上應九五剛陽中正之君宜得行其志而九五居既濟之時不能下賢以行其道故二有婦喪

其茀之象婦婦車之蔽言失其所以行也然中正之道不可終廢時過則行矣故又有勿逐而自得之戒。

此雖善本爻之象占而亦以見九五之得失。喪其茀之占者吉之也。兩蔽皆就九五推出。便見濟必生盈盈必生亂。處濟必當防盈盈必當遏止也。以陽剛中正之君至此亦不能不防。此見濟必生盈不能下賢復轉而下賢。五非不能知二之賢者。但以爲既濟之時無所用之耳。至須用時則必用矣。故兼有兩蔽之義。時過謂濟之時去而反而未濟時之得也。陽剛之德衰不為中正故不得也。同一中正之得在仁在智知之真則雖仁不足亦不則雖知之未決亦不能已也。

象曰七日得以中道也

提斷之例。恐不遇者易道求進叮嚀勸之自守也。是斷以七日得是其七日得以中道揆之也。文明所以中正者其為世用究在中正中。又可統正故以中括之。

周易本義闡旨 卷三 下經三

九三高宗伐鬼方三年克之小人勿用

既濟之時以剛居剛高宗伐鬼方之象也。三年克之言其久而後克戒占者不可輕動之意。小人勿用占法與師上六同。

此君子之過亦道之權所不廢。而聖人必辨其非善所以嚴用禮之限也。總言其道本不善。唯君子用之乃可附於善。用之非其人則直不善而已也。三年克之見於既濟有害。不離乎正之謂權。如伐鬼方一事。有關於保濟是保濟之權。無關於保濟非保濟之權也。用之出於保濟之心。則其事非保濟之事。保濟之事若用之出於貪利之心。則其事是非保濟之正道。正則可用非正則不可用也。

象曰三年克之備也

此釋之例。申明所包含之義也。爻詞大槩言病此言是病之甚。勞費傷民之財力。傷是國之病。故言勞費即是言病。而以民闕國之存財力。傷是國之病。故言之生言之則是國之甚病矣。應病之甚也。

六四繻有衣袽終日戒繻而朱反 袽女居反

既濟之時以柔居柔能預備而戒懼者也故其象如此程

子曰繻當作濡衣袽所以塞舟之罅漏

以柔居柔極其畏法之象 濡有衣袽謂於後來之濡有衣袽以備之 有備而後戒則是有欲以戒之心 其先之所設必不置餘力可知矣是猶恐失之之意 或云上句預禦患之具下句察患生之機作平對亦通 此是并不敢煩擾情修是貞之全體 占不待言 其占當為吉无咎

象曰終日戒有所疑也

註釋之例 論明其事之不可已見爻象之不可不用也 能以事言非以心言疑者未必然而或然令人疑而不之无用之地也 爻詞兩句共言一事下句是其究竟故以下句括之可云不特 有衣袽而且終日戒

九五東鄰殺牛不如西鄰之禴祭實受其福

周易本義闡旨 卷三 下經三 巽

東陽西陰言九五居尊而時已過不如六二之在下而始

得時也又當文王與紂之事故其象占如此彖辭初吉終

亂亦此意也

武帝輪臺之詔東鄰殺牛也高祖約法三章西鄰禴祭也 同一中正而用之濟過時不如用之未過時是一事而 遲早不同之象不必定作兩句看 時過即其道窮之義 殺牛失多亂作方悔也 爻亦可取別象為適合文王與 紂之事故即取文王與紂之東鄰西鄰以立象也 當文 王與紂之事者周公也此卦昔者出見於文王作易時是 適當其事之時也 按註 并言象占是以象為占

象曰東鄰殺牛不如西鄰之時也實受其福吉大來也

上二句因爻詞而決之之例 兩句皆決之之詞 下二 句註釋之例 上句述爻詞 吉大來謂其福非常之福 聖人猶渾言之也是加言其效以為勸 將濟未濟之時 不獨文王之德之純即德可衰者當此亦未衰故必至於 濟也即初 吉之義

上六濡其首厲

既濟之極險體之上而以陰柔處之為狐涉水而濡其首 之象占者不戒危之道也

此正終止則亂之象 既濟之極終之時也此當窮而止 之時即當亂之時以陰柔處之上之象也止則亂將隨而 至故其占為厲 占者戒則 反此象不戒猶云如之也

象曰濡其首厲何可久也

因爻詞而決之之例 謂爻詞云云今思之果 然也 何可久謂其濟即傾是代厲字之詞 未濟亨小狐汔濟濡其尾无攸利 汔許 訟反

未濟事未成之時也水火不交不相為用卦之六爻皆失

其位故為未濟汔幾也幾濟而濡尾猶未濟也占者如此

周易本義闡旨 卷三 下經三 巽

何所利哉

占例直言卦後之義 亨非自亨但人能勉厲則可亨而 未濟能使人勉勵是即有亨之理也 未濟則困濟則通 矣亨猶濟也 小狐三句又言亦有不亨之理反見亨之 由人 未濟雖能使人勉勵而人自能不受所使故有終 不濟者 汔濟濡尾功虧一簣之意 汔濟之勢无幾宜 人所易為而人欲止則止濟亦不能為之誘即秀而不實 之義 无攸利正見未嘗无攸利之微而微之雖重亦不 足以勝微勞之意也 无攸利即掘井九仞而不及泉猶 為棄井之意前功本以求濟未得濟是前功之利總 未見也是於濟一事无所利非於凡事无一利也

象曰未濟亨柔得中也

指六五言

不釋卦名例見上卦 此節與上卦初吉節同例 謂彖詞云未濟有亨理以未 濟之勢能勉勵當事之人使如卦之九五也 柔得中三 字即當文明之主居中應剛虛中求助十二字得中指居 中而居上卦之中是離之主爻便見文明之主柔則有應 剛之義陰畫偶又有虛中之象也 文明能知得中能行

應剛剛克以成其知行之勇求助輔其知行之所或不及此皆未濟所鍊動之事

小狐汔濟未出中也濡其尾无攸利不續終也雖不當位剛柔應也

前兩段提榭之例。兩下句倒出言前句在後。謂象詞云雖有可亨之理而占者自有所當戒何者人情常勤於始而惰於終由其終時之是為小狐汔濟之象蓋將出中而未出中固似此也此時自有如狐之濡其尾而无攸利之事蓋人自會不續終也人情有如此之理占者可不防其如此哉。未出中言本不應止不續終言人自會止總見未濟之勢未必能傲人亨固待人之省勉也。終是事之杪末一分續之无多勞而人之不續不必以勢之多言終則終以前之易廢益可知矣。不獨為終也。不續言只承濡尾言以无攸利只濡尾之效上文已申合一事言之也。後二句註釋之例。言无攸利已是有救之事見象詞是未盡之詞言外尚有足深戒者謂不續終不獨不能濟之事而且覆亡之事也三代以後之君臣有道者无幾而君民上下輯睦雖不能大治安而尚可以不失先業王猛戒符堅勿以此義。吾為意正以此義。

周易本義闡旨 卷三 下經三 壬

象曰火在水上未濟君子以慎辨物居方

水火異物各居其所故君子觀象而審辨之辨物之異而使之各居其所則物和如子以子自居則父安之父以父自居則子安之是也此以未濟求濟既用卦象未濟之義又用卦象所帶見當求濟之義也

初六濡其尾吝

以陰居下當未濟之初未能自進故其象占如此

以陰居下以柔質而用柔道也此不進之故居初顯見未進之象未濟未濟之局也當未濟之初未深入求濟之局也故是未能自進吝者由吉入凶之詞選進慎重善道也然過節而不為所當為則不善矣但不為雖失道而此為所不當為之入於非道有輕重之別故止言吝不言凶

象曰濡其尾亦不知極也

極字未詳考上下韻亦不叶或恐是敬字今且闕之

註釋之例。爻言其所已然此言其所以然使人救過得其本也。因其陰則必暗又在事初責任未深似可自由想見其不知而不知其非則非之恐有不信故道破不知以傲之思是發其病使自藥之例。妄解不知極是不知退避為過甚之為。

九二曳其輪貞吉

以九二應六五而居柔得中為能自止而不進得為下之

正也故其象占如此

居柔與居中合見是柔處即中之象在臣道則不驕亢而非諂媚即事君盡禮之謂也。未濟則立功之時應五則當事在九則有才合此三者則有功不待言矣。功高才大權重此易驕之勢也居柔不驕也。止而不進是居柔之事實居柔是止而不進之意思爻見此意思詞由之看出事實也。止而不進者止於卑下之分不向尊高去也向尊高去則偏君矣。如拜上是進拜下是止貞字亦象獨吉字是占。

象曰九二貞吉中以行正也

周易本義闡旨 卷三 下經三 壬

九居二本非正以中故得正也

提榭之例。倒出言前句在後。謂爻詞云九二之象為貞而占則吉蓋九二无正象而乃中以行正者也。爻詞貞字指上文言此述之即包曳其輪在內。中以行正謂意是行正而以中達其意也。註以中得正即謂正止以中行不見自行也。見中即是正亦中方是正中有不必疑正有未足拘專為曲謹之士發也。功高才大權重人主之所畏懼非加等貶損不能掩其威稜以安人主如霍子孟之立處不失尺寸而宣帝尚為之芒刺在背是也故其正未在中。正在中。

六三未濟征凶利涉大川

陰柔不中正居未濟之時以征則凶然以柔乘剛將出乎

坎有利涉之象故其占如此蓋行者可以水浮而不可以

陸走也或疑利字上當有不字

陰柔與不中正合見是解慢淫縱之象如此安可以任取濟之事而不慎故征則凶。利涉大川以所處之時勢言

見凶為負此時勢可惜非謂其能涉與當涉也 遭逢可圖濟之時統馭可圖濟之才故可以涉大川如是而反償事罪愈大矣 註其占統全詞言總得凶於時勢可為之日之占也

象曰未濟征凶位不當也

註釋之例 從爻詞見得其事而言之 謂爻詞由位不當推見征凶而言之是征凶固位不當之所為也 見亨不亨之由於人 雖有利涉之時勢而位不當即不害於征凶可見亨不亨非獨時勢使然也 不當謂以六居三為居所不當居之位也 并陰柔不中皆在內

九四貞吉悔亡震用伐鬼方三年有賞于大國

以九居四不正而有悔也能勉而貞則悔亡矣然以不貞之資欲勉而貞非極其陽剛用力之久不能也故為伐鬼

方三年而受賞之象

為占得此爻者有陽剛之象惜其可以取濟之才故不暇著其當得之報以戒而急開其遷善之門以勸 黜陰柔

周易本義圖旨 卷三 下經三

三

已見初三兩爻此又為陽剛治其不正合之見陽剛而正乃可以取濟也 貞吉悔亡是誘之遷善以下教以遷善之道 震者動而改其不正也用伐鬼方用此等力量也三年用之耐久也 有賞于大國連上文成文謂如此方能成功言外有不如此則不成在是必責之詞非慰謙之詞 大國君子之象賞於大國能反為正而見許於君子也 吉即象詞亨之義亨則不用悔矣

象曰貞吉悔亡志行也

註釋之例 釋所以立言之意也 謂爻詞為剛而係以聖人之借剛見圖濟以剛為主也 若非陽剛則志不在圖濟吉不吉無關於志之行否即無關於悔之存亡不當以吉為之勸而亦無悔亡之云矣今以吉為之勸而又云悔亡可知以吉為其志行之事也而不著其不正之意應而但告以反正之利措剛而急欲全之之意見矣

六五貞吉无悔君子之光有孚吉

以六居五亦非正也然文明之主居中應剛虛中以求下之助故得貞而吉且无悔又有光輝之盛信實而不妄吉

而又吉也

此智者利仁之義 唯其賦稟止是文明故先任實則有不正雖其文明之質故終知好學以得中又知應剛求助之當為而為之唐太宗近此象 註求下之功以上總一貞字之義由不正而求正是用力於正貞之義也文明求正之由也 德中求正而求之效也 應剛求助力求之微也 吉者賢聖之德成而濟可圖也 无悔者生平除其初暫時之不正外餘皆無惡於志即初之不正亦棄索神智未發之所為等於無心之過可不追恨也 離明而并言文明者明為見理之體即統理在內是中庸以文理密察解智之義中者正之至初之不正竟轉為正之至也 應剛求助義見象傳首節 虛中另從六之畫中斷取虛象從五之位取心象 非正居中虛中同取於五而分三義 君子以下究其貞充積之盛言之 恐占者疑性反之未必同歸未足相誘故又言此一截以欲之即中庸言形著明動之意 君子正之義光則發之盛大也躬行政事皆君子之發於外者皆光也 有孚者實有君子之體在內而光由之而出非无其本不應有是發而作為於外也 困光屬外迹可以作為恐人以為為取之則以為偽正入於不正而反傷其先之正故言此以檢之 吉謂又吉於前之吉又加大也

周易本義圖旨 卷三 下經三

三

象曰君子之光其暉吉也

暉者光之散也

因爻詞而決之之例 爻詞本云有孚方吉此言果必有孚方吉也 謂君子之光所以得吉唯其光由孚而出不獨光而且有所暉故得吉也 形著皆可謂之光暉則所謂暉光上又有盛大之象觸人眼目如日之有芒也 迹可謂神不可為故暉足以見孚而孚不可見暉可見故以暉言孚 又恐人謂孚不可辨而欲以光并見之故見有辨以禁之 德有加則功有加故又吉若无孚之光非實有德進安得又吉故必有孚乃吉也 以吉歸之德進則偽名而為之者故聖人必言孚言暉以外之

上九有孚于飲酒无咎濡其首有孚失是

以剛明居未濟之極時將可以有為而自信自養以俟命无咎之道也若縱而不反如狐之涉水而濡其首則過於自信而失其義矣

此勿助勿忘之義上截是助不可下截是忘不可九剛
離明信者知其能決故是剛明並有者獨能之事九剛
可以有為者氣運當轉宜生賢智之人心厭亂而庸愚
者亦宜可與慮始也即孟子五百年必有王者興之義
自養者不為不可成世之大不害身小不損望也無咎者侯
義之時非後義俟世之時非忘世也後二句又戒以相時
君子之人不思見時不赴但恐不及常察細察或遇時而
不見聖人不忍見時不赴但恐不及常察細察或遇時而
上事失是與上事相反也謂
不得與飲酒同論而有咎也

象曰飲酒濡首亦不知節也

因爻詞而決之之例謂爻詞云飲酒濡首為有孚之過
而失所謂飲酒无咎今思飲酒濡首亦不知節也不仰
節代有孚失是之詞信此因不知彼失則不知之証也
因濡首與飲酒同一類事而以爲相反恐人不能無疑故
特決之行无異與失節之行无異則即失中節之止與
失節之反爲不知節上事之人亦守承其所知而行矣
謂上事之正相反者不知節而此亦不知節此非與上事
相反故於前之字爲過於前之道爲失也行以不過
速爲節止以不過久爲節所以爲節不同而皆是節則同

周易本義闡旨卷三 下經三

蓄

周易本義闡旨卷三 下經三終

周易本義闡旨卷之三上

新會胡 方信天氏著

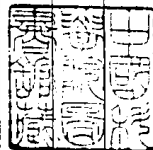

同里盧觀恆曉亭氏編率男文

舉佐臣 鑄東川 翰墨林 校刊

繫辭上傳 傳去聲 後同

繫辭本謂文王周公所作之辭繫于卦爻之下者即今
經文此篇乃孔子所述繫辭之傳也以其通論一經之
大體凡例故无經可附而自分上下云

第一章

周易本義闡旨卷三上

此章以造化之實明作經之理又言乾坤之理分見
於天地而人兼體之也

此章與下章皆言作易學易之事但此章言先天卦
畫與學之大體下章言後天詞占與學之條目

天尊地卑乾坤定矣卑高以陳貴賤位矣動靜有常剛柔斷
矣方以類聚物以羣分吉凶生矣在天成象在地成形變化
見矣 斷丁亂反 見賢遍反

天地者陰陽形氣之實體乾坤者易中純陰純陽之卦名
也卑高者天地萬物上下之位貴賤者易中卦爻上下之
位也動者陽之常靜者陰之常剛柔者易中卦爻陰陽之
稱也方謂事情所向言事物善惡各以類分而吉凶者易
中卦爻占決之辭也象者日月星辰之屬形者山川動植

之屬變化者易中著策卦爻陰變為陽陽化為陰者也此言聖人作易因陰陽之實體為卦爻之法象莊周所謂易以道陰陽此之謂也

天地古今之事物一陰一陽盡之矣然此陰陽也有對待之體焉有附麗之處焉有分別之性焉其處有富否其性有優劣焉且陰陽之中又有陰陽焉若此者皆易中所有而非宇宙所本無也易豈妄作者哉天尊地卑者陰陽既分兩邊不相混雜也然後陰陽之體定矣以清虛為體故能尊以重濁為體故能卑言尊卑猶言清虛重濁也故是分陰分陽處形氣俱有清虛重濁天尊地卑猶云有尊而為天者有卑而為地者象者日月星辰此即是變化而復有往來旋運形者山川動植此即是變化而復有吐納生成

是故剛柔相摩八卦相盪盪從此言易卦之變化也六十四卦之初剛柔兩畫而已兩相摩而為四四相摩而為八八相盪而為六十四

周易本義闡旨 卷三上

上節言易本造化而作此三節言易作而造化在其中此節言易作下二節言造化在其中非剛柔無以象陰陽非摩盪無以象陰陽之高卑動靜等故作易不能已于此剛柔即奇偶

鼓之以雷霆潤之以風雨日月運行一寒一暑

此變化之成象者

以下二節言摩盪而易之變化備于是天地間之成象成形者莫不在其中見易之包舉無遺欲求理者不須求之易外也聖人仰觀俯察見一切事物不外一陰一陽之變化故為一陰一陽之變化而一切事物畢舉矣雷霆是聲之屬風雨是質之屬運行是氣之屬而小寒暑是氣之屬而大日月是日月而日月之運行則是晝夜重運行二字自復至乾為陽息自如至坤為陰長

乾道成男坤道成女

此變化之成形成者此兩節又明易之見於實體者與上文相發明也

乾知大始坤作成物

知猶主也乾主始物而坤作成之承上文男女而言乾坤之理蓋凡物之屬乎陰陽者莫不如此大抵陽先陰後陽施陰受陽之輕清未形而陰之重濁有迹也

周易本義闡旨 卷三上

此以下示人學易之要學有須學天地而天地在易則學天地者學易而已學易有要學乾坤而已學乾坤有要學易而已二節推明易之理不外易簡此節先枯易以乾坤而由乾坤推而出始成下節又由始成推而易簡乾坤統詞究其精切則易簡非分兩層氣有精粗則其所以為始成易簡者不同而皆是始成易簡則同也通章文勢於此處分上下截承上截轉下口氣似云天地即易即天地故學易即學天地矣而學易者何學乎易者知男女而已男女知始作成者而男女是得乾坤之道者則乾坤之道物之所以始作成是也易之成象者人非象不能學易之成象者人非形不待學其能學而待學者易中形象內之理也成男之中有道焉知始而簡是也成女之中有道焉作成而簡是也上節言物此二節言物之事也知始作成言乾坤之體段規模是其然易簡言乾坤之機趣意思是其所以然此即男女之乾坤以例明一切乾坤乾坤二字即管理之名始成易簡其實也男知始作成以此推之可知在在之乾坤皆如此人物必有始有知者此是乾人物必有物有物必有成之者此是坤此節結語口氣猶云以此觀之則能作成而不能知始者失其乾矣能知始而不能作成者失其坤矣

乾以易知坤以簡能易以

乾健而動即其所知便能始物而无所難故為以易而知大始坤順而靜凡其所能皆從乎陽而不自作故為以簡而能成物

承上節轉下口氣似云而乾坤又不但知始作成即是也合乾與坤總是氣之一動但一回動只是初頭用力後節便不用力故分出乾坤來設使一動不再動則坤後無乾一動之度短則乾後無坤健而動者用力而起順而靜者不用力而住健而動則有始極健而動則始非順而靜則有成極順而靜則成簡健而動處便是乾非

乾是一物而又有健動之能也。下句做此健動者從時
理而不已。煩靜者從陽氣而不為。前動之中已有成物
矣。使此氣不化濁還為清。或與物俱化而歸于無。則後有
感不能動矣。所以易者無此二做也。此動之初已有成理
矣。使有別物之奪而改易此理。或有別物之參而要增
成。此理則便有為而不能靜矣。所以簡者無此二做也。
有易知故有簡能心之誠至能輕易其事。
則其事不得違心矣。此坤所以統於乾也。

易則易知簡則易從易知則有親易從則有功有親則可久
有功則可大可久則賢人之德可大則賢人之業

人之所為如乾之易則其心明白而人易知如坤之簡則
其事要約而人易從易知則與之同心者多故有親易從
則與之協力者眾故有功有親則一於內故可久有功則
兼於外故可大德謂得於己者業謂成於事者上言乾坤
之德不同此言人法乾坤之道至此則可以為賢矣

周易本義闡旨 卷三 上

以下方言人所以學易之道。承上轉文。似云易不外始
成自然而已。然則學易者當如何。其唯由勉強易簡以至
簡即然。而此節勉強求不得。下節自然已得。易即忠
人安能知反是則易知。率性之動不能動者。非天命之心也。
知易從求易簡。學易在致未發之中。學簡在致已發之
和。可知相知簡是就事言。事強做乎人。人不能與于已故
可相從。易知則有親。四句又言易簡學之易成以勉人
學。可得久非憑人自信。以同人可驗已性之真。天地亦不
真。得可久也。聖賢率性之事。于育萬物贊天地也。亦不
待。有人分任。方成功。故以易勉人學。賢兼易簡而又久大
如也。尊則比一切理為聖人。大則尊理之不久大者。又不
有大小。德體也不分大小。只分久暫。業用也。偏全不定。故
未為成人也。賢人

易簡而天下之理得矣。天下之理得而成位乎其中矣。

成位謂成人之位。其中謂天地之中。至此則體道之極功。

聖人之能事可以與天地參矣

此言學成之候。已前是學為易簡。至此則居然易簡不
待學也。學易簡則易簡。猶與我為二。未是得且恐有
學。疎則天下之理未盡得也。得字一層。天下得一層。
此由上節事達于一間。而至于神聖時也。

第二章

此章言聖人作易君子學易之事

後註

聖人設卦觀象繫辭焉而明吉凶

象者物之似也。此言聖人作易觀卦爻之象而繫以辭也。
此二節言易所以有詞占。此本所以為詞。然有下節事
則併所以為占矣。此聖人指文周設陳也。觀象者觀
其何所像。兼陰陽內
外上下比應承乘言。

剛柔相推而生變化

周易本義闡旨 卷三 上

五

言卦爻陰陽迭相推盪而陰或變陽陽或化陰聖人所以
觀象而繫辭衆人所以因著而求卦者也

此言上節之詞所以即為占。此以著求卦之事自此而
得。卦則詞即為占矣。聖人本將教人以此。求所以註曰聖人
故。係詞衆人得聖人教。以此故以此求卦。所以註曰聖人
所以云云者也。平居泛觀衆理。或于一理有未明。臨事
專觀一理。反于眾理。有可通。心用于多。與用于少。之有難
易也。故君子亦須更玩占。至衆人心非。臨事不誠。則玩占
益得力矣。剛柔故能似物變化。故能盡。撰著所值。不
離書中之卦。爻然。書中之卦。爻陰。撰著所值。不
是陽。唯撰著所得之陰。陽則有老少。之不同。故同值。一卦
爻而有變化。推盪者。有人以老數得乾。初九。則推去。陽
而陰。盪其上。遂成姤。卦。又有人以少數得乾。初九。則推去。陽
去。姤之陰。而盪以陽。還成乾。卦。也有變。則不變。老對之。亦
為變矣。陰陽原是相推。所成。則卦爻亦原是相推。所成。
教人以此。求卦。溯易之本。求之。非于書外。有所增。事也。

是故吉凶者失得之象也。悔吝者憂虞之象也。吉凶悔吝者易之辭也。得失憂虞者事之變也。得則吉失

則凶憂虞雖未至凶然已足以致悔而取羞矣蓋吉凶相對而悔吝居其中間悔自凶而趨吉吝自吉而向凶也故聖人觀卦爻之中或有此象則繫之以此辭也

此言係詞之設而切言詞而占即在其中也言失得憂虞是切偏言失得憂虞之該理可旁推反推故占得一爻而吉凶悔吝吝之係所以謂之觀象係詞憂虞只是將凶未凶之時悔者于此轉吝者于此遂吝耻辱也趨凶之事不善是辱趨凶之愚亦是辱

柔變而趨於剛者退極而進也剛化而趨於柔者進極而退也既變而剛則晝而陽矣既化而柔則夜而陰矣六爻初二為地三四為人五上為天動即變化也極至也三極

周易本義闡旨卷三上

六

天地人之至理三才各一太極也此明剛柔相推以生變化而變化之極復為剛柔流行於一卦六爻之間而占者得因所值以斷吉凶也

此言觀象係詞所以能于人事該切之故變化剛柔本象三極之道故卦爻是剛柔變化所成則觀象係詞即言三極之道三極皆以進退為始以剛柔為終故進退晝夜之象即三極之道之象而所以象得三極之道盡者以卦有六爻也剛柔見天地萬物之統六爻見天地萬物之分動即變化兼方變化與變化之既成言變化剛柔是撰著所得之卦爻而不離所設而觀之象聖人觀象而係之詞即觀變化剛柔而係之詞也而變化剛柔是極之道則觀變化剛柔而係之詞即觀三極之道而係之詞也此所以該而切

是故君子所居而安者易之序也所樂而玩者爻之辭也

易之序謂卦爻所著事理當然之次第玩者觀之詳

承上口氣似云在書則為象在書則為變詞以象起即以變起也象以詞明即變以占明也而其關於人事深切該

備如此故盡人道之君子必得力于此焉是故二字統冒兩節此言君子有親易之本體是未見易時事而下節方言學易之工夫體無私欲者則悅理義凡事居平理即是居易之序凡事玩乎理即是玩易之詞與下節實言易之詞變不同言詞即統變雖不學易亦能得理而居之玩之然不如求于易之易而無遺故一見易即如下節所云為居安故樂玩玩總因居起欲知以為行地也序謂大小輕重先後未末之類

是故君子居則觀其象而玩其辭動則觀其變而玩其占是以自天祐之吉无不利

象辭變已見上凡單言變者化在其中占謂其所值吉凶之決也

周易本義闡旨卷三上

七

第三章

此章釋卦爻辭之通例

此勉人信從卦爻詞之意筮者卦爻出自鬼神在後詞出自人在先或疑詞未必是卦爻之意不知此理無神人先後之間故詞于卦爻深切著明如此

象者言乎象者也爻者言乎變者也

象謂卦辭文王所作者爻謂爻辭周公所作者象指全體

而言變指一節而言

此節言卦詞與爻詞不同例以言象者言變則汎以言變者言象則支並得六爻皆不動則占象並得有動爻則占爻三畫始成象例見說卦象故卦稱象爻言變如只是一乾龍而在初以及在上各為一時義是一象之變為象也言平是深切著明之意

吉凶者言乎其失得也悔吝者言乎其小疵也无咎者善補

過也

此卦爻辭之通例

此節言此卦爻與比卦爻詞又不同例末句善字上有言平字省文

是故列貴賤者存乎位齊小大者存乎卦辭吉凶者存乎辭

位謂六爻之位齊猶定也小謂陰大謂陽

二節言詞之為功于人者大詞含畫中而人不能見後世聖人括出而後畫之意行于人明述之功詳大于聖作皆此類也是故二字口氣似云由是觀之故詞與卦爻蓋並不可偏無者也有貴賤大小而後吉凶悔吝无咎有所據以取信有吉凶悔吝无咎而後貴賤小大有所宜而不隱也存乎二字是不可無之意有以上為貴如家人之五君是也主輔之權也有以內為貴如泰之內君子是也親疎之勢也大小物也貴賤時地也以是物處是時地則吉凶悔吝无咎生矣爻之大小亦從卦定陽卦之陰亦陽中之陰陰卦之陽亦陰中之陽也列齊辨言易為人列齊辨物定時物不齊而定則齊故以定為齊

周易本義闡旨

卷三

八

憂悔吝者存乎介震无咎者存乎悔

上悔呼罪反下悔呼對反

介謂辨別之端蓋善惡已動而未形之時也於此憂之則不至於悔吝矣震動也知悔則有以動其補過之心而可以无咎矣

憂震言易使人憂震也存乎介存乎悔謂存乎因其介悔而加之悔吝无咎之詞悔吝之詞所以能使應得悔吝之人憂者以此悔吝之詞加諸其小疵也假惡已成而後加以悔吝則小疵者自謂未至此而自安矣惡未動而過此而自棄矣憂者憂凶

是故卦有小大辭有險易辭也者各指其所之

易以疏反

小險大易各隨所向

此原聖人係詞為有功於人而起以見有功于人之無疑也故口氣似云及物之功在詞如是故聖人不能已于詞也

第四章

此章言易道之大聖人用之如此

此章言學易之極致是聖人之學也

易與天地準故能彌綸天地之道

易書卦爻具有天地之道與之齊準彌如彌縫之彌有終竟聯合之意綸有選擇條理之意

此節言聖人學易之始事以下學易是于易中學天地而其始則先意中以天地之道安置在易內而後向易學之也此節是以議論代紀事之文蓋提出其事在言前而從而議論之也言前是聖人以易彌綸天地之道詞面是論以易彌綸不謂以易彌綸而果能彌綸是不錯與天地準則推明所以能彌綸之由也口氣似云聖人學易之始則先以易彌綸天地之道矣而果能彌綸也何也蓋易與天地準故也易與天地準是將易與天地兩邊看天地邊有此道易邊亦有此道也是二之一彌綸天地之道是單就易一邊看將易之道當了天地之道也

周易本義闡旨

卷三

九

是一而二之彌者以易之體統盡天地之體統是天地之體統包舉在此也綸者以易之節目盡天地之節目是天地之節目條析在此也以天地安置在易中則易收納天地在其中矣與下文以易收納天地于身不同聖人于二三端處悟得天地之見易正是如此于是信得天地不外陰陽之交易變易又見易正是如此于是信得天地之道在易中此即安置天地在易中也此是虛想之事與下文學時實遇不同

仰以觀於天文俯以察於地理是故知幽明之故原始反終故知死生之說精氣為物游魂為變是故知鬼神之情狀

此窮理之事以者聖人以易之書也易者陰陽而已幽明

死生鬼神皆陰陽之變天地之道也天文則有晝夜上下

地理則有南北高深原者推之於前反者要之於後陰精

陽氣聚而成物神之伸也魂游魄降散而為變鬼之歸也

上節言天地之道盡在易此以下言聖人學易盡學天地之道此節以學易知盡天地之道首二句猶云格物是

脉喘息未嘗不流行而終是靜也 聖人之順道心所為

富有之謂大業日新之謂盛德

張子曰富有者大而無外日新者久而無窮

此節只上節釋義不另為段落 謂敬謂是業之化矣何以猶謂之大業以富有必發為大業故謂之大業也頤仁是德之發矣何以猶謂之盛德以日新必本于盛德故謂之盛德也 陽生陰故日新後有富有陰主陽故富有後有日新富有謂之大業日新謂之盛德即此可見一陰一陽之義

生生之謂易

陰生陽陽生陰其變无窮理與書皆然也

承上四節而結言道之是易 謂萬物統于天地世事統于上四節將天地與人樂觀之真足見其道之不外一陰一陽矣一陰一陽生不已所以謂之易也 易之為書乃載此道者故易之名亦不易焉

成象之謂乾效法之謂坤

周易本義闡旨 卷三 上

效呈也法謂造化之詳密而可見者

此下三節取易者玩出神來 承上轉文似云是謂也謂之易猶未盡其妙也猶有可就生生之迹玩索而得者焉不獨人之貴天地之大也雖一事一物之微其一陰一陽之生皆可得而觀也 此二節與下論浸潤之證第二段相似是一事而再舉之詞但末段舉來是揭出其易之狀此舉來是揭出其神之微 成象效法極數通變與前而繼成總天地顯仁邊 事是陽中之陰陽也

極數知來之謂占通變之謂事

占筮也事之未定者屬乎陽也事行事也占之已決者屬乎陰也極數知來所以通事之變張忠定公言公事有陰

陽意蓋如此

事之夫可轉為得危可轉為安是變也行事者使可轉為得者竟轉為得使可轉為安者竟轉為安是通其變也變者疏而行之也

陰陽不測之謂神

張子曰兩在故不測

結明易者即神 無體之謂易無方之謂神然唯體無方故用無體今核其用果無體則體之無方明矣 通結口氣似云道不外于一陰一陽之易與神如此故易為一陰一陽即神易盡在其中而聖人可于易得易與神也

第六章

此章就易言道使學者就易 觀道而後真見道之在易也

夫易廣矣大矣以言乎遠則不禦以言乎邇則靜而正以言乎天地之間則備矣 夫音扶 下同

不禦言无盡靜而正言即物而理存備言无所不有

周易本義闡旨 卷三 上

五

此節虛言備道次節推明所以備道末節實指其道 此節首句統言以下析言 廣大是易中事物道理之度量 三節廣大只是一義唯次節是離易懸起言者與後就 易言者不同耳 此只言事物道理廣大未知是甚事物 道理至末節方指明此廣大之事物道理即一天地也 廣謂多蘊多歷之濶大謂外體張覽之偉 陽一而實陰 統于陽故廣必會為大陰二而虛陽麗于陰故大必分為 廣 下三句正申明廣大合遠邇 天地之間渾淪看則大 闊歷之則廣矣 遠邇兼時地言 遠邇無定在如天地 以天地為邇人物以人物為遠古以今為遠今以古為遠 是也 靜正承遠者言謂遠外又另自為邇不須將遠者 假借融通而後有邇亦邇者另自為邇不曾假借融通以 為遠也 來去皆是動靜者無來去也實實方是正正者 至實實也 必說靜正者恐人疑卦爻有限不能詳盡也 不知剛柔相摩八卦相錯天地古今總此一局輪迴不已 耳 靜正二字已并遠言之而天地之間亦可推矣 遠 邇偏舉兩頭天地 之間悉舉中央

夫乾其靜也專其動也直是以大生焉夫坤其靜也翕其動也闢是以廣生焉 翕虛級反 闢婢亦反

乾坤各有動靜於其四德見之靜體而動用靜別而動交也乾一而實故以質言而曰大坤二而虛故以量言而曰

廣蓋天之形雖包於地之外而其氣常行乎地之中也易

之所以廣大者以此

此節推明乾坤之所以廣大以申明易之所以廣大是也
二句只言乾坤之所以廣大非言易之廣大自乾坤生也
承上轉入似云不禦靜正皆備象之所謂廣大也然易
象乾坤耳何以能廣大如此蓋易象乾坤固能廣
大者也易只象乾坤者上節明言易象乾坤固能廣
月至德故必推明乾坤能為天地四時日月至德而後
之能象天地四時日月至德明也遠邇天地之間而後
大之且言廣大則遠邇天地之間在乾坤即二氣合
之則為天地折之則為四時日月至德乾坤即二氣合
窮而此理亦隨之數行無窮下文天地四時日月即形
至德即此理也凡物氣無不納於乾坤即指天地故
註以天地釋之凡物氣無不納於乾坤即指天地故
意疑為逆而意復貫注其中皆天包地外氣行地中之義
也聚言之則乾是一動坤是一靜細言之則動中又分
動靜靜中又分動靜乾之動時尚有坤之靜時坤之動時
己是乾之靜時是以造化無息不然則乾坤有俱靜時便
無物矣乾之靜專讓陰極也陰極則陽生故動直坤之
靜翁讓陽極也陽極則陰生故動闕直者行之貌也闕
者形之數也

廣大配天地變通配四時陰陽之義配日月易簡之善配至

德易以

易之廣大變通與其所言陰陽之說易簡之德配之天道

人事則如此

此節承上節推明易能廣大應首節覆言而結之承上
文轉入似云乾坤能廣大如此故易象乾坤即廣大之象
也廣大配天地猶云易之廣大即天地之廣大乾坤
之動合之則為天地折之則為四時日月至德乾坤
所具之理則為至德故易象乾坤即象得天地四時日
至德也泰合眾陰陽是天地將陰陽之流行者分析之
是四時將陰陽之對待者分析之是日月至德則陰陽所
具之理也泰合眾書是廣大畫前之推是變通畫後之
為變已成為通已成為成則彼此通為一也陰陽易簡雖

周易本義闡旨卷三上

六

第七章

乾詞言而詞只發象之蘊則猶之象耳註云所言陰陽
之說非判論陰陽之詞乃稱謂陰陽之語也義如剛柔
明暗大小強弱舒慘善惡之類皆陰陽中理必如此者故
曰義猶一詞書其義則不止一句也日月是陰陽成象
不易簡者聖人正以凶吝之詞發明其不易簡也卦爻有
易簡之反可以知易簡則皆示人以易簡者矣盈字為
間總一乾坤之動乾坤之動初甚易簡其不易簡者所乘
之時位變失之也首句與首節同首節遠邇三句是將
此變通三句析言其處此節變通三句是將首節遠邇三
句析言其物知盡天地日月四時至德是無餘事故易
天地四時日月是必然之物至德是當然之理知其必然則
能為之防知其當然則能立之極知為之防立之極是崇
德已為之防立之極是廣業
此節所謂窮理盡性至命也

周易本義闡旨卷三上

七

此章即申言與天地準章之意彼詳言此約言也
知崇即窮理致是盡智之性禮卑即盡仁之性而至命
既盡性之極致是至命亦即在崇卑中也未知時
致知是窮理既知後致廣大以致不去即是盡智性
前節以工夫言後節以效驗言前節是言崇德廣
業後節是言德崇業廣也自成性說起是聖人之
學與君子之玩
詞玩占不同
子曰易其至矣乎夫易聖人所以崇德而廣業也知崇禮卑
崇效天卑法地知音
十翼皆夫子所作不應自著子曰字疑皆後人所加也窮
理則知崇如天而德崇循理則禮卑如地而業廣此其取
類又以清濁言也

至謂為道理之盡頭處即崇廣之極更無道理出其外者
也所以能為崇廣之資夫易至未總解首句知崇三句
知得易盡便是知盡了理行得易盡便是理盡了禮
德即崇廣業即廣仁智無為隱于心故專言德仁有崇
成于行故兼言業德之發非離德也識藏往不去故
以全體之日積言崇情隨感而化故以逐節之篤實言卑
理受于已故崇者崇于己事受于世故卑者卑于世

知崇句承上似云聖人何以能以易崇德而廣業乎蓋學
易即窮理循禮而知崇禮也而崇德二句補上句詞
所未盡謂學易不獨是知崇禮也而且崇德之極其致也
此是成性以後加以存存工夫下文成性句正承此言
勿說錯學
者身分

天地設位而易行乎其中矣成性存存道義之門

天地設位而變化行猶知禮存性而道義出也成性本成

之性也存存謂存而又存不已之意也

此節言效驗至于效成而後見易之至也承上似云使
聖人以易崇德廣業而德不崇業不廣則不足以爲至
矣而豈有是理哉非崇德廣業工夫則以之崇德廣業
而德業未必崇廣成性二句猶云學易真是效天法地效
使天下無易聖人亦自會做存性工夫而既有易則聖人
但學易便是不待增設矣成性存存是承上節言之非
進一層事猶云如是成性存存也聖人之性本已比
他人之性堅脆不同當不存之亦存不則稍存之亦已存
然縱爲過危之論謂非極存之功不存而如上文所云
亦是極存之功矣道義謂身有道義知得道義行得
道義是爲身有道義門則所以有道義之由來也聖人
窮理循禮是順導其智仁之用而智仁之用常行則心之
蔽累無從而入便是存性至于性常存則智仁之用又常
行便是道義矣

第八章

此章言卦爻之用

首二節原卦爻所以有用四節正言卦爻之用五節
發擬之凡爲人修言行之資者卦爻之用也象物
宜行典禮所以爲
人修言行之資也

聖人有以見天下之賾而擬諸其形容象其物宜是故謂之

象

賾雜亂也象卦之象如說卦所列者

此以畫言註云卦之象即兼爻在合六畫爲卦分之即六
爻也聖人指伏羲心虛而靈是聖人所以能見能擬

能象者有以之有指有此下節亦然後面擬議只擬議
詞而詞緣象而係詞於人該切故足爲人言行之資象能
該切故詞能該切詞之用即象之用故兼象言之也賾
指物形氣性才皆物形容之真處乃恰可是此物處謂
之如此乃宜所謂物宜如擬諸天之行而見健是其宜
于是畫一而實之畫以象之所謂象其物宜

聖人有以見天下之動而觀其會通以行其典禮繫辭焉以

斷其吉凶是故謂之爻斷反

會謂理之所聚而不可遺處通謂理之可行而無所礙處

如庖丁解牛會則其族而通則其虛也

此以詞言正文言爻即兼象象亦總括爻之義也聖人
指文周動指事作爲言語皆事觀其會者初觀其理
之大段也又隨觀之則大段中又有衆理相牽相碍于相
牽相碍中各看出一理之所以恰可處則一理可以獨行
如一族中一筋自有一筋之虛地可以旋轉是謂觀其通
如民初看只是宜愛徐看見愛之法有惠有威徐又
看見惠以民殘時而宜威以民玩時而宜威惠不相背
而可行是也族者衆筋聚作一團虛者各筋有間罅處

周易本義闡旨卷三上

言天下之至賾而不可惡也言天下之至動而不可亂也

惡猶厭也

此結明上二節之意不切于人則雖善不能資人不善
則雖切于人亦不能資人今象切于人詞本象而係又爲
至善此所以有爲人資之用也言賾指象象立時即命
以名首節象該名言賾則易況況則一言亦可應皆象
物宜則無況無況則無羨餘安得厭上節動字指事此
動字指理事變動理因之亦變動故皆曰動動則易雜
雜則有外入而混之者不覺皆行典禮則純一純一則不
容奸安得亂二句總結皆是象物宜行典禮是切于物
而又至善也

擬之而後言議之而後動擬議以成其變化

觀象玩辭觀變玩占而法行之此下七爻則其例也

此節口氣似云象爻是象物宜行典禮如此故有其用也
其用爲人言行之資蓋人言行之所當必擬議而擬議之
則變化成者也不是爲人言行之資則言行之成以不足
之擬議之亦無成今言行必須擬議擬議則有成以其足

為言行之資也... 托出之... 變無從得曉... 書則為象詞... 即該占... 成其言動... 不善成... 鳴鶴在陰... 室出其言... 不善則千里... 乎邇見乎遠... 君子之所以... 釋中孚九二爻義

周易本義闡旨 卷三 上
此以下皆孔子身為擬議... 何是擬議... 意言出乎... 物之具也... 應違有深... 即人之地... 同人先號... 人同心其... 釋同人九... 金如蘭言... 君子之道... 初六藉用... 是異不害... 初六藉用... 是異不害...

周易本義闡旨 卷三 上
此以下皆孔子身為擬議... 何是擬議... 意言出乎... 物之具也... 應違有深... 即人之地... 同人先號... 人同心其... 釋同人九... 金如蘭言... 君子之道... 初六藉用... 是異不害... 初六藉用... 是異不害...

之有慎之至也... 其无所失矣... 釋大過初六爻義

周易本義闡旨 卷三 上
此節總持... 九三身上... 謂也此併... 功統勞盛... 所以存其... 云有終... 亢龍有悔... 以動而有... 釋乾上九... 此節正與... 是處盛畏... 不出戶庭... 失臣臣不...

周易本義闡旨 卷三 上
此節總持... 九三身上... 謂也此併... 功統勞盛... 所以存其... 云有終... 亢龍有悔... 以動而有... 釋乾上九... 此節正與... 是處盛畏... 不出戶庭... 失臣臣不...

出也幾音

釋節初九爻義

鶴鳴白茅二節言言行要善此節言善亦須以時發也
鶴鳴二節是循事物之理此是循時位之理鶴鳴二節就
修己言此
就為人言

子曰作易者其知盜乎易曰負且乘致寇至負也者小人之
事也乘也者君子之器也小人而乘君子之器盜思奪之矣
上慢下暴盜思伐之矣慢藏誨盜冶容誨淫易曰負且乘致
寇至盜之招也藏才 派反

釋解六三爻義

勞謙亢龍二節言本分不可
盡居此節言非分不可少貪

第九章

周易本義闡旨 卷三 上

五

此章言天地大衍之數揲著求卦之法然亦略矣意
其詳具於大卜筮人之官而今不可考耳其可推者

啟蒙備言之

此章專言卜筮之事聖人之用易不待卜筮而易之
功及凡民則必以卜筮筮法不尊不足以從凡民則
易之功息矣故聖人必詳言以尊之 前五節言筮
法用河圖之數天一二節言河圖之數大衍三節言
筮用此數六節言筮法合兩卦為一七節言筮法分
一卦為兩八節言筮法具變卦于正卦九節單言筮
之功十節合
言數筮之妙

天一地二天三地四天五地六天七地八天九地十

此簡本在第十章之首程子曰宜在此今從之此言天地
之數陽奇陰耦即所謂河圖者也其位一六居下二七居
上三八居左四九居右五十居中就此章而言之則中五

為衍母次十為衍子次一二三四為四象之位次六七八
九為四象之數二老位於西北二少位於東南其數則各
以其類交錯於外也

此節是檢點河圖之數多少奇偶一二三四等字紀多少
也天地二字紀奇偶也五以上先檢點內層六以下復檢
點外層口氣似云此一也而是奇則天而一也餘以此
其為五行之數與四象之位數節中皆未暇及不得預說
天數五地數五五位相得而各有合天數二十有五地數三
十凡天地之數五十有五此所以成變化而行鬼神也

此簡本在大衍之後今按宜在此天數五者一三五七九
皆奇也地數五者二四六八十皆耦也相得謂一與二三
與四五與六七與八九與十各以奇耦為類而自相得有
合謂一與六二與七三與八四與九五與十皆兩相合二

周易本義闡旨 卷三 上

五

十有五者五奇之積也三十者五耦之積也變化謂一變
生水而六化成之二化生火而七變成之三變生木而八
化成之四化生金而九變成之五變生土而十化成之鬼

神謂凡奇耦生成之屈伸往來者

此節推明此數是五行之數 五行是五段事物今數亦
五段已可想見是五行之數五行是相得相合事物今數
之位置亦相得相合益可想見是五行之數然此猶是五
行之數規模大致耳一六二七三三八四九五十乃其數之
親切本體及稽相得相合者又是一六二七三三八四九五
十則為五行之數無疑矣 必是一六二七三三八四九五
成二十有五今將天之數無疑矣 必是一六二七三三八四
九順積則是二十五矣必二四六八十順積之乃是一三五
十今將地之數亦左旋而察之乃是二四六八十順積
則是三十矣此自一而一三五七九順次彼此二而二四
六八十順次則是相得者恰是一六與二七三與四九五
十相合者恰是一與六二與七三與八四與九五與十
則真是五行之數矣 所以見是五行之數總在此二句
下一句只稽明確是二十有五與三十耳二十五三十合

故再劫而後掛故字須善會亦謂數之在歷既使之如此故在筮亦使之如此非謂聖人因再問而必作為再劫以似之也計三變之策時去初掛之一此一人之所知不使人得有與于數也

乾之策二百一十有六坤之策百四十有六凡三百有六十當期之日

期音基

凡此策數生於四象蓋河圖四面太陽居一而連九少陰居二而連八少陽居三而連七太陰居四而連六揲著之法則通計三變之餘去其初掛之一凡四為奇凡八為耦奇圍圍三耦方圍四三用其全四用其半積而數之則為六七八九而第三變揲數策數亦皆符會蓋餘三奇則九而其揲亦九策亦四九三十六是為居一之太陽餘二奇一耦則八而其揲亦八策亦四八三十二是為居二之少

周易本義闡旨

卷三上

天

陰二耦一奇則七而其揲亦七策亦四七二十八是為居三之少陽三耦則六而其揲亦六策亦四六二十四是為居四之老陰是其變化往來進退離合之妙皆出自然非人之所能為也少陰退而未極乎虛少陽進而未極乎盈故此獨以老陽老陰計乾坤六爻之策數餘可推而知也

而槩言之耳

此言筮之用九六七八為老少陰陽之數亦是用圖知圖以九六七八為老少陰陽之數以一二三四之所連知之也夫子見一二三四為老少陰陽之象故見圖之連以九六七八為以九六七八為老少陰陽之象亦見南北東西為老少陰陽之位而後無疑于一二三四為老少陰陽之象用圖者圖如是而列之聖人亦如是而命之無意相合非據圖而從之也節中是言二老之策是九六見聖人以九六為二老之數策是九六而以此策所得之爻

為二老是以九六為二老之數也只言過揲之策非但言過揲之策也過揲之策如是以則所餘之策是三奇三耦三奇三耦則亦是九六矣是言所餘過揲無非九六也奇圍圍三陽用其全是三三而九偶方而四陰用其半是三二而六故三奇三耦亦是九六也過揲之九六是以著之體數所餘之九六是以著之用數氣先截為氣後截為質氣時質少質時氣少一四為老陽老陰之象以質之多下是下一截其數莫少於六莫多於九故六為老陰數九為老陽數凡物為胎時為正體至形現時則向變而正體之數不全矣有老陰斯有老陽是老陽胎于老陰也有一而附于四六不附于四而附于一當期之日四只作三百有六十五字言二篇之策合計之是三百有六十四也此句是合言之以再醒明是二百一十有六百四十九六愈明矣總是聖人確以過揲之無非九而後以三奇為老陽也

二篇之策萬有一千五百二十當萬物之數也

二篇謂上下經凡陽爻百九十二得六千九百一十二策

周易本義闡旨

卷三上

天

陰爻百九十二得四千六百八策合之得此數

此會計全書二老之數合之如此則知分之如前節所計無疑矣二篇之卦爻在筮皆通可為老少故可通以老者言之而少亦可例推以上見筮法述而不作非強妄之所為所以起人之尊也

是故四營而成易十有八變而成卦

四營謂分二掛一揲四歸奇也易變易也謂一變也三變

成爻十八變則成六爻也

以上三節言筮法以下四節言筮法之所得此言筮法全事之始終易是卦之始卦是筮之終大衍節言一變之事上二節言一爻之事此言大衍節事與上二節事之同數十有八變而成卦則是三變成爻而一爻于大衍節事三回為之也十有八變而成卦則是六爻而于上二節事六回用之也自四營計到十八變是六十八回事見聖人教人于觀變玩占之先不厭繁重如此則其欲人發顯于言行之意可見矣

八卦而小成

變神有為節言顯之密參伍節言神之該而捷無思
節言顯神之誠皆顯神之極致也 極深二節復斷
上文三節末節應首節虛繳 首節言易有精變神
之道以其詞占象變之可尚見之有為三節言易之
詞占象變之可尚見之有為三節言易之
如此可見有精變神之通志成務不疾而速不行而至
神之道故能通志成務不疾而速不行而至如此未
節言易以有精變神之道而能通志成務不疾而速
不行而至故謂
有精變神之道

易有聖人之道四焉以言者尚其辭以動者尚其變以制器
者尚其象以卜筮者尚其占

四者皆變化之道神之所為者也

易主卜筮言著不言書四總一筮分為四段一事一易可分
之為四而四者皆有聖人之道非易有聖人之四道 聖
人之道三而易之四者分有其二合有其一 以言前似
云何謂易之四者詞變象占是也尚其詞後似云以詞之
足尚而見詞之有聖人之道也餘句做此 以言四句總
以足尚虛含下文之事 以用也尚先推也謂先推此為

周易本義闡旨 卷三 上

三

所用之具也然言人當尚不是言人皆尚 筮之事有變
有美然美只所以明變非有知于變故統名為變 先論
列事物之理則為詞到後斷決狐疑之意則為占 筮
時說 變者象之未成象者變之已定 詞占雖是書之
所為而今為著所用則皆著之事也 以言謂用一說以
論議事物 以動謂用一法以發動事物之象出來尚變
謂唯用此動得無窮動得真實義在變化者進退之象句
以制器謂用一式以立成事物之體段于心目中尚象
亦謂唯用此制得無窮真寶 象喻是事物之象象之象
能書事物之象故微之以命事物遂無窮而真寶義在剛
柔者晝夜之象二句 人於事物有雖在身而不能辨其
方類如陰陽善惡之屬者此如器之未成辨之使辨即制
器也 卜筮猶云决疑以上皆卜筮中之事而獨以决疑為
小筮者到此而後卜筮之事體成事見也 尚其占者
以占之告人明正而過也義在見天下之動觀會通以
行其典禮 觀玩有正取反取類取之法故象占皆於當
人當事 無漏

是以君子將有為也將有行也問焉而以言其受命也如嚮
无有遠近幽深遂知來物非天下之至精其孰能與於此

兩反古文響字
與音預下同

此尚辭尚占之事言人以著問易求其卦爻之辭而以之
發言處事則易受人之命而有以告之如嚮之應聲以決
其未來之吉凶也以言與以言者尚其辭之以言義同命
則將筮而告著之語冠禮筮日宰自右贊命是也

承上總下轉文似云夫尚詞尚變尚象尚占何以可見易
有聖人之道蓋詞變象占所以足尚之事非有聖人之道
不能有其事也 是以二字承前似云自有人尚易而後見
易足尚之事 是以二字承前似云自有人尚易而後見
之足尚故尚之 為是身外有所做出是謂君子知易
身之運剛是謂身之事為遠近 尚詞亦就筮時言
所以求决疑之功故以言而後為占時足尚故以言之尚詞
可以决疑為詞時足尚而後為占時足尚故以言之尚詞
可統以卜筮之尚占 遠近以地之寬迫言幽深以形之
隱顯言遠近者皆前急總未來之事也幽者其形藏深
至前遲近者其至前急總未來之事也幽者其形藏深

周易本義闡旨 卷三 上

三

者其藏厚總難見之事物也事物有遠而亦易見者有近
而亦難見者 論理者論現在事物為不善惡與將來報應
之利害趨避之宜否决疑者决其為不為不為之志也如
乾初爻潛龍二字是事物之善惡勿用二字是趨避而包
利害知來物頂以言說則知是知此然既知此則用不用
之意可决矣故言尚詞而尚占在其中也 制器亦擬得
箇事物善惡在心中的謂然未敢自信仍笑未知又唯以
詞言之而後知也 受命如嚮而使人知遠近幽深是詞
之事詞之所以足為人尚者在有此事故曰尚詞之事
至精是詞之道非天下二句是因其事而推見其道者
事之蘊事者道之發道不可見只于事推見之也 精兼
精詳精透非精詳則不能與人無不知非精透則不能與
人遙知 有意而未有意而未有端而未竟其緒皆非精透如
也 此指上文與人遙知 因端推緒而後知之明是不能遙知
無不知及與人遙知

參伍以變錯綜其數通其變遂成天地之文極其數遂定天
下之象非天下之至變其孰能與於此 參七兩反錯七
此尚象之事變則象之未定者也參者三數之也伍者五

數之也既參以變又伍以變一先一後更相考覈以審其
多寡之實也錯者交而互之一左一右之謂也綜者總而
挈之一低一昂之謂也此亦皆謂撰著求卦之事蓋通三
撰兩手之策以成陰陽老少之畫究七八九六之數以定
卦爻動靜之象也參伍錯綜皆古語而參伍尤難曉按荀
子云窺敵制變欲伍以參韓非曰省同異之言以知朋黨
之分偶參伍之驗以資陳言之實又曰參伍之以此物伍之
以合參史記曰必參而伍之又曰參伍不失漢書曰參伍
其實以類相準此足以相發明矣

此節除交象二句皆言變也但言變處未言尚之義言象
處則言尚之義故註曰此尚象之事曰尚象之事非曰象
之事也言變處是尚象之始言之變以能動為可制
器之象足為人尚今言象由變成而可以制器即是言變

周易本義闡旨

卷三

三

能動可為制器之象矣故言尚象而尚變在其中參伍
者每變之兩撰所餘在第一變左一則右必三左二則右
亦二左一則右必一左四則右亦四在第二第三變左一
則右必二左二則右必一左三則右必四左四則右必三
左之多少可以明右之多少可以明左如幾箇三可以
考幾五幾箇五可以考幾三也總取彼此相發覺之意每
左右乃有參伍參伍以變猶云左右撰以爲變也撰者每
變未算參伍謂使著兩行而似相証明非謂人覈其數也
掛一所以去撰之板定不平亦爲撰計總當撰事則亦
總在參伍中錯者取三變之餘策先分在三小刻者會
爲一變處是彼此相交相互也綜者將交互者總數其
多少而將向一變之或五或九二變三變之或四或八者
而結以總數也每變之合二撰兩初置于一小刻已者
錯但末計其五九四八則未綜也漢詔有四租挈者
約數也綜是織事之名總時沒了衆數猶織之掣眾絲
而低之也總後舉出一多數猶織之放眾絲而昂之也
二句是蓋之事下四句是事之回數自掛一以至計三
變之歸奇撰之事止矣變通句頂參伍言通變即三回
參伍也一掛二劫之後一變止矣又如前掛劫使不止于
一變而又爲一變是疏其止而使之行也通疏通也通窮
于三故言通即言三也通窮于三者三變之後歸奇之
多者至二十五策所餘者二十四策兩四營後歸奇多者

十七策所餘止七策不足復營是不能爲三變而止二變
又不能成爻與無變無異是三變之後變必止不可通故
通窮于三也以一爻紀三變則可知一卦是十八變也
成天地之文者成三十三變則可知一卦是二十五之數即成
七八九六之數成七八九六之數即成二老二少之數也
天地即陰陽分爲老少合之總陰陽也文儀采也
陰陽之爲形色形色合之爲事物故一畫只言交六畫方
物象象者似一事物也錯綜在通變後事數已在成文
內可稽其何文也極數是六回錯綜可知以爻計則是
一回錯綜也著之變無盡則數亦無盡但筮者所求著
中之數則以六段爲限極數者極著之筮者所求之數耳
二氣交爲五行五行交爲萬物八卦二氣之交也重之五
行之交也故六畫而後象定氣到動極時則復靜有消
而己無復進也而氣動之極以質之足爲候故文之成只
言成象之成即言定天下猶云萬事萬物之該博也
至變兼對待流行言定天下之象此句只頂定象言成文以前未足
見至變也定象以上皆變之事而觀及其終乃見其有
之道

周易本義闡旨

卷三

三

易无思也无爲也寂然不動感而遂通天下之故非天下之
至神其孰能與於此
此四者易之體所以立而用所以行者也易指著卦无思
无爲言其无心也寂然者感之體感通者寂之用人之心之
妙其動靜亦如此
遂通天下之故即上文遂知來物遂定天下之象是已見
之義此節又揭出其出于无思无爲爲虛公也思爲者因欲以已
出于虛公者乃誠无思无爲爲虛公也思爲者因欲以已
意行于物于未見物之當示以何象何物而先思想以
何象何詞示故作爲以何象何詞示也如是則非真當示
以此而不容己所謂不誠也如是則其所示者亦於物無
當矣變象詞占所謂不誠也如是則其所示者亦於物無
則不待求之易而道顯行神矣是變象詞占是顯道神行
有盡而此之顯道神行無窮也用變象詞占是顯道神行
學此是君子之學故夫子必說此節著不必出于此數
此詞隨人之所撰而出不必于此无思无爲也人之所撰
感也撰必有所出此如明德之具衆理隨事物之來皆

存以應之也然總由撰得是實人之自為猶明德應事物之
之理皆事物之使然也是謂至誠無妄數詞相連詞物
無思為德在數之無思為數詞與常傑之事物未必恰
中不過應傑之感耳然數詞可以推類旁達則但應傑之
感而即已應事物之感矣通天下之故若講作直應事物
之感便不切實常言神皆取虛而靈之義此節只重無
思無為只重虛義謂至精之變道之靈然靈有未出子
虛者此則出于虛獨靈未可云神虛而靈則可謂神矣
靈且亦不能極靈必虛而靈乃可言神總之真靈極靈乃
可言神耳非虛則不能絕思為故由無思為可見虛
神是體精變是用神是無方之神精變是無體之易天
下之故即上文來物天下之象本是新出
而謂之曰故者未有天地先有此理之義也

夫易聖人之所以極深而研幾也幾音機
研猶審也幾微也所以極深者至精也所以研幾者至變

也此二節總結上三節上三節言通志成務不疾不行想必
是精變神此二節言確是精變神故能遂知遂定無思無

周易本義闡旨卷三上

三

為也聖人所以極深研幾者精變神之道也言聖人之
所以極深研幾猶云聖人之精變神易與精變神為體
可直作精變神看故不曰易有聖人之所以極深研幾而
直曰易聖人之所以極深研幾猶云易書也著也而從其
道而言之則是精變神而已非以神為體不能精變言
至精至變而至神即在其中故此節只言精變而下節即
并承之以神事物之善惡報應藏的事物中如詞之義
藏在象中故曰深事物之未形在事物先而微猶象之
未形在象先而微故曰幾極者先有所見而深進去也
研者先無所見而磨出來也極者因端竟委凡知所未
盡皆是研者從無造
有凡知所未知皆是

唯深也故能通天下之志唯幾也故能成天下之務唯神也
故不疾而速不行而至

所以通志而成務者神之所為也

心見象而入而不能徵象之蘊是中道而遇塞也通者去
其塞也成功在具有具在能設不先知物之將至則不
能預設不設則無具故唯幾能成務易之變只可定象
成務須待詞占之通志然通志非通見幾之志亦不能成

務非有變之幾無從有見幾之志可通故通志之成務總
歸功于幾也速至即通天下之故即遂知來物遂定天
下之象末項得第四節之義不疾不行乃指無思無為方
是正項第四節之義速至非神所獨能不疾不行乃神能獨
能遂通之遂成之是速通之能通成之能成是至速
是其事之捷速是其事之就人之辦事非有具不能速
赴強速起亦辦不無通成之速至以至於精至變為之具也
意必固我之發意必固我之根盡除則根盡除則根盡除則
矣不論必無不神而能至精至變之理即使能至精至
變而亦不能不復以思為參之故精變
已可見神至不疾不速則愈無疑矣

子曰易有聖人之道四焉者此之謂也
此只申明首句之言確猶云向云如此乃實事之詞也有
聖人之道是明易之尊以誘人尊易之詞申明其詞之確
于尊易也

第十一章

此章專言卜筮

周易本義闡旨卷三上

三

此章又將上章之事并其所由來與其實際言之以
益見其事之尊也開物成務即上章所言無進一
層意聖人以通天下之志至神明其德夫是言其所
由來合戶之謂坤至生大業是其實際章意止此後
三節只文字波瀾總不過反覆提斯此意耳通章
文字是體體首節自易之功則到作易第二節
至莫大乎著龜自作易之功則到作易第二節
用末二節又承易之功則到作易之功

子曰夫易何為者也夫易開物成務冒天下之道如斯而已
者也是故聖人以通天下之志以定天下之業以斷天下之

謂卦爻既設而天下之道皆在其中

此節并言易之功與聖人作易之意通章之意略盡於
此易不如是則聖人無可知易非如此則聖人知之亦
不以之通志定業此是故二字義知易在明天道後用
易又在察民故後明天道則知神物之可與而有易在日

中矣明天道則并知神物之行天道能前民用而有通志
成務在目中矣又察民故則知志待於通務待於成而不
能不用易單指著不兼書開明天道節正疏明此以字
之蘊易如路有梗塞去其梗塞是開無了梗塞便是
通也成務即成物之業事也自其為物之所當務言
則為務成之為成已成爲定天下盡物之詞也開物
者使之識道成務者使之踐道言天下之道則無不能開
成也而已矣不是僅如斯之謂是必如斯之詞上章
不疾不行結果只是通志成務非另於物有加之事故開
物成務即該盡上章成務即以開物成是一事之始卒
非兩事物之不知者是不能自開成使之知是開成物
之知而疑者猶之不知亦猶之不能自開成使之不疑亦
是開成二句有斷疑在中故下文并承以斷疑通志定
業就不能知者言斷疑就已知者言斷疑句謂有一
種人似無待于開成而聖人亦以易開成之者蓋斷其疑
也此句見作卜筮不獨爲凡民

是故著之德圓而神卦之德方以知六爻之義易以貢聖人
以此洗心退藏於密吉凶與民同患神以知來知以藏往其
周易本義闡旨卷三上

孰能與於此哉古之聰明睿知神武而不殺者夫知音智下
亦與音預夫音扶

圓神謂變化无方方知謂事有定理易以貢謂變易以告

人聖人體具三者之德而无一塵之累无事則其心寂然
人莫能窺有事則神知之用隨感而應所謂无卜筮而知

吉凶也神武不殺得其理而不假其物之謂

二節是承聖人三句總釋其事而言之此節頂聖人二
字言是故二字統冒二節是字乃總釋上事而後指
之而言其蘊也故字是意中見簡易尊之故故字下有
易之所由來其尊句在下文乃陳上事之蘊以明所以尊
也口氣似云易爲聖人所作如易之善如此而所
謂聖人者乃以此洗心而能藏密知來藏往者也寫聖
人之德止於藏往後二句則實指其人也著未撰則爲
著本體也圓神本體之體段也卦爻發用也方智易貢發

用之體段也 有變而後有象有象即有詞占卦爻以象
該變詞占也 著終先看卦而後看爻以爻在後以象
之序言也 卦畫即上章至神方智易貢即上章至變至
精制神智者德之材質也圓利轉也著未見利轉之形而
其不先爲一數而具羣數不能爲羣數能爲羣數之謂圓
爲羣數不具羣數亦不能爲羣數能爲羣數之謂圓
靈能動唯不靈能動不窮非神不能圓故圓者必是神
圓者神之迹無是迹不窮非神不能圓故圓者必是神
謂心有定理只是理有之謂德有之謂德有之謂德
不受增損改移猶方之善止故定理曰方理方則有之
亦方矣故有定理之德亦曰方 卦即是象而筮初畢時
未及研究則象仍隱于中徒見是畫耳卦之中即卦之心
也中有定象即心有定理也天下之事物皆理象是事
之象則亦理也 智有定理也唯能見定理者成理之理非
至明能見定理故方可成箇智德 定理者成理之理非
一理也 有合眾理爲一理之理有一理爲眾理之理非
成也 易者即方者非先方而今易之但卦尚有之在
而爻則發出來耳 卦原積爻而成則卦中之義及細審
何以另屬之爻蓋蓋者初成卦時未見卦中之義及細審
畫之陰陽老少而後卦中之義出現遂似卦只含此義以

周易本義闡旨卷三上

毛

爲德而爻乃出以示人也 義即定理有之於中則爲德
發之於外則爲義有之於中未實見有義發之於外則爲
見有義也 有中外斯形外有六爻之義乃見卦之實德 易
者爻與爻合而爲卦之義別此爻有與彼爻之義別變動
不拘也 以此洗心謂以心合此使其私意私欲無所容
事聖人以三者洗心總以神洗心耳 洗心者去其私意
私欲之蔽累以還其大虛也如此則只宜以神不宜以智
易并以智易者安身以崇德之義也 尊德性以致中是
以神洗心道問學以致和是以智易洗心 退藏於密已洗
一截是功夫退藏四句爲一截是效驗 退藏於密已洗
見聞也 吉凶與民同患有慮也與同以分言不以情言
民以事屬我則我分當與之同慮其吉凶也 知來藏往
已洗之心之發也 非已洗之心則感不能通知藏者感遂
通天下之故也 神是圓神之神即藏密之心也 知來
即是智智即承知 神是圓神之神即藏密之心也 知來
物言之則爲智後即以此智應事而先藏其已定之理
來之理以成智後即以此智應事而先藏其已定之理
以待用也 猶云吾所明所謂聖人非他人乃伏羲也試思此等
孰能之也 猶云吾所明所謂聖人非他人乃伏羲也試思此等

事他人不能唯伏養能之吾豈得于伏養外有所稱哉
所以說此兩句者以此等事難信明舉出伏養庶能信也
伏養之聰明睿智神武不殺傳信也此字頂退藏四句
則信也此字頂退藏四句標明古字又以見所傳聰
明睿智神武不殺之可信古則天地之氣蓄而未洩宜其
降厚可生異人也聰明睿智是資質是德藏密神智之
由神武不殺是治術是藏密神智之功驗矣藏密神智
人舉效驗必舉此也神武不殺警其不惡常道以爲治
術非比未卜筮而知吉凶神武不殺警其不惡常道以爲治
能創爲治術矣用殺爲武是常人之武不用殺而別有
所以爲武是神明不測之武也言其武是神武而不用
殺也治術至神武而盡此

是以明於天之道而察於民之故是與神物以前民用聖人
以此齋戒以神明其德夫夫音扶

神物謂著龜湛然純一之謂齋肅然警惕之謂戒明天道
故知神物之可與察民故故知其用之不可不有以開其

周易本義闡旨 卷三 上

先是以作爲卜筮以教人而於此焉齋戒以考其占使其
心神明不測如鬼神之能知來也

此節頂以通天下之志三句言首節言聖人預見易是
前民用之神物故即與之以前民用此則補出所以預見
與一見即與之故通節口氣總言由聖人有神智之德
於是作爲易神智則必明察明察則必與神物此理勢
之自然聖人亦有所不自知也天地事物與其善惡吉
凶皆天道明者知其皆不自知也天地事物與其善惡吉
是神之所爲也明是明其不外著中之數是反約之意
非詳博之意民故有善惡有吉凶其現在是天道善惡
吉凶有可轉移之理其轉移不轉移有智慧不等之由此
又隱于天道中者知之此知天道力費而事精故曰察
知神物之可與謂知著龜可以與見于世及用以下筮方
之德本神但末用以下筮則神不見于世及用以下筮方
見譬如帝王本是帝王之器亦有人扶進在位方成帝王
也定天下之象爲智之體爲神知天道不外奇偶之
數故知著龜合奇偶之數在是天下之象之體知是定
天下之象之體故知可以出其天下之象之用而使自
見其爲定天下之象之體也人之善惡吉凶雖命之自
天然既分形爲人則善惡可以自主吉凶待善惡而加善

惡可以自主則吉凶亦可以趨避但民之愚不能知善惡
即不能知吉凶不能知趨避也知此則見我于善惡
吉凶非不可奈何亦非可以遷改趨避也知此則見我于善惡
理不可不以己之理言也趨避是用之吉凶者遷改是
趨凶當避反惡爲善推善爲善亦民之所能知也所不能
知者善惡吉凶未會示人以善惡吉凶况善惡吉凶民安能知
但示以象則卜人筮人得憑以推善惡吉凶而告人即
莫示民以善惡吉凶矣古者未有詞占之書當是立智
者爲卜人筮人使民欲卜筮則請之代己也節意至前
民用止聖人句另言前用是前無可議之用是註釋上文
之詞非正段文字下文只接上句出神物所前之用聖
人亦欲其前已則是無可議之用也猶云所謂前用是前
無可議之用耳前用皆可生業前無可議之用故可生
大業大不獨多亦是至善至吉也神明其德只是知未
來無可議之用趨避非聖人之志而遷改亦聖人之志
吉凶聖人所不期知唯善惡乃聖人所謂神明也知善惡于
未來而神明然卜筮可以神明則聖人不必不推讓卜筮
也神明意總言知來而知來即有往
可藏故不單言神兼言明明即智之義

周易本義闡旨 卷三 上

是故闔戶謂之坤闔戶謂之乾一闔一闢謂之變往來不窮
謂之通見乃謂之象形乃謂之器制而用之謂之法利用出

入民咸用之謂之神見賢

闔闢動靜之機也先言坤者由靜而動也乾坤變通者化
育之功也見象形器者生物之序也法者聖人修道之所

爲而神者百姓自然之日用也

字二節言易所由來下二節言易之功用此節是過渡文
字通節口氣言由聖人作爲卜筮以教人于是天下有
卜筮之事通章專言筮卜是以其同類而帶言之耳此
節只是筮事闔闢變通象器是其事之條曰法神則其
事之意趣也初之四十九策一處及每管之後總言過
揲之策及分二之未揲皆闔也掛一分二揲四皆闔也
闔時去了前數闔更爲後數是變也凡之謂是核實之
詞其名先有凡謂之是評品之詞其名後出各句不得先
提末一字往來謂前變已往後變復來不窮專指有來
非兼言往之多也往而無來則止矣後有來則是不止

也 上段言四營之事此段言三變之事 見者但與人
以有所見而未與人見為何物也形者全見成體使人見
為何物也象者彷彿似物而非有物也器者實有物也見
亦非無物但人未辨為何物則似無物也 上二段是人
所為之事此二段是著自為之事人只以著為變通未嘗
以善為何見何形之變通也故策是一路以人為聽命于
鬼神也 全節通就天下後世之筮言其所用之筮是法
而其用是神 兩段文字有相反之勢言此筮是法無
而却不用法也 用法而為其事則為時不無過用無
所強則似非用法也 制而用之謂制為此事而用
於民原其所起言之也 凡聖人修道以教人之事皆謂
之法筮亦修道以教人之事則亦是法也 成用是時之
實利用出入是咸用之故 為身家以內事是人為身家
以外事是出入 謂先有用之於出入而利者故民皆喜用
之也 卜筮所以導民之用而卜筮之利出入又所以導
民之用卜筮也 此用字與上節用字不同上節是體用
之用指遷改趨避此用字與上節用字不同上節是體用
所謂橋性者待勉強率性者不待勉強而人之所同者唯
性唯言率性則能同然性則無同之本不能同言咸猶言
率性言率性猶言自然也 用利用者不能同言咸猶言
者導之則民用之之性自行與別事導民者導之之外又
挾驅使之勢迫人之強用者不同 凡人自然之事是神

周易本義闡旨 卷三 上 罕

則此用筮是自然之事亦是神也 神者人心之靈其中
所具之理為性是性即是神非性即非神自然之事性之
發即神之發故歸本而名之曰神 三句總就筮中指點
出利出入以見前民之足以濟民所以前民者真是神物
宜聖人之必與神物以前民用也 唯利用出入故能使
民神民之神在筮時見則利用出入并見其上而可得而
言矣 三句大意謂筮之事不獨變通象器而又有利用
出入以致民之神在其間也 神即上文神字人得之則
性為

是故易有大極是生兩儀兩儀生四象四象生八卦 大音
一每生二自然之理也易者陰陽之變大極者其理也兩
儀者始為一畫以分陰陽四象者次為二畫以分太少八
卦者次為三畫而三才之象始備此數言者實聖人作易
自然之次第有不假絲毫智力而成者畫卦揲著其序皆
然詳見序例啟蒙

二節言卜筮之功用 功用到生大業始是正面上皆
其漸也 此節言有筮於是是有畫 兩儀四象言爻八卦
言卦 凡變易交易之物事皆是易下文爻卦亦是另有
太極謂爻卦先有易之理也 通節總云爻卦亦有其理至
筮後則發現而為爻卦耳 太極無時云爻卦亦有其理至
因筮方發現而為爻卦耳 兩儀四象以爻卦通之一畫
言一變通則得一畫其畫非陰則陽凡已分陰陽即名兩
儀非必兩畫也其畫之陰陽非老則少凡分老少即是四
象非必四畫也筮者畫卦之數一生二二生三三積以至六
無二生四四生八之數也其畫之數一畫一畫陽以別陰因
此數得來如或畫一畫陰以別陽或畫一畫陽以別陰因
有一生二之數故得如是分陰陽也其一畫又或老以別
少或少以別老因有二生四之數故得如是分老少也推
之厚薄而為八卦皆此理也 筮者得重卦乃為
大成言八卦者六十四卦不外八卦之重也

八卦定吉凶吉凶生大業 有吉有凶是生大業

此節言有畫于是有占于是有大業 八卦句本言
卦生吉凶之詞然不直言生而言所以生言所以生詞者

周易本義闡旨 卷三 上 望

現成詞無所增損矯揉也因詞出于人與卦以上出于鬼
神恐人疑有不符也 六畫以前猶經營象而未成似擬
議吉凶一般至象成而後定奪也 吉凶屬卦中所含之
理詞之吉凶在言後見下句吉凶則就詞言也 大兼以
量大以理大合天下咸用之業是量其業皆是中正精
粹之業是理大 初之利用出入已有業但視咸用之業
尚少理大而量未
大亦未可稱大也

是故法象莫大乎天地變通莫大乎四時縣象著明莫大乎
日月崇高莫大乎富貴備物致用立成器以為天下利莫大
乎聖人探賾索隱鈎深致遠以定天下之吉凶成天下之亹
亹者莫大乎蓍龜 縣音立探吐南反索
色白反亹亡偉反

富貴謂有天下履帝位立下疑有關文亹亹猶勉勉也疑
則怠決故勉

此節承上文卜筮之功用以贊其獨尊 上文單就卜筮
之功用言此節就卜筮之功用較天下之功用言 聖人

周易本義闡旨

卷三

望

以上皆是比與正意總在末一段言天下事物皆同類中
 有特尊而功用則以著龜之功用為特尊也日月以上
 言物富貴以上言人物總陰陽之氣耳故言陰陽總是
 言物法象即第五成象法法象法象法象法象法象
 為陽法為陰言法象即言陰陽也萬物之陰陽皆分天地
 之一故莫大乎天地此句言對待之陰陽通變句則流
 行之陰陽四時是天地之流行陰陽莫大乎天地則流
 行亦莫大乎天地此句言陰陽之流行莫大乎天地則
 為發用發用莫大乎日月之著明著明莫大於縣象之著
 不待言矣大於日月之著明則大於一切之著明不待言
 矣上二句通言大於日月直言發用不明必須如此言之
 所謂文法象即上文象字象在上者故曰類凡物之
 聲色皆發于此及乎彼而皆不如光之遠富貴句言人
 之體統聖人向言人之德業人之分大小不在此兩項
 無不有之謂富貴無不有之謂貴天子以下之稱富貴乃
 名天子之稱富貴無不有之名也故以富貴稱有天下履帝位
 備物致用立成器是三項事物是現成可利天下之
 物不待增以人事者備謂使之有而不乏如樹畜之類是
 也物有現成未可利天下須推致出其用方可利天下者
 則致之如穿牛鼻而教之耕絡馬首而教之駕及鑽龜揲

成者然皆有限不能遍天下唯著龜能遍天下莫大頂
 生大業來生大業頂成用來一聖人不能家諭戶曉詩書
 禮政亦能及大不能及小能及智不能及愚唯卜筮可以
 一時天下咸用萬世天下咸用可以大事小事咸用
 是故天生神物聖人則之天地變化聖人效之天垂象見吉
 凶聖人象之河出圖洛出書聖人則之見賢
 此四者聖人作易之所由也河圖洛書詳見啟蒙
 二節與首節聖人三句同意言易之功用如是故聖人必
 作之也二節之言是第三節與字之實際即首節以字
 之實際亦覆中有補文法也上文易之功用是聖人作
 易後方有而聖人明天道則預知其有此察民故則知其
 有此而不能不用所以遂作易也首句即與神物是綱
 以下頂謂戶三節事言是與之目變通含在著中即象
 器畫詞皆合在著中一助之宜出使人知其為具此通
 象器是具天道所以為神聖人之助宜此是助宜天道所
 以為與神則是結下文效象則是則之目則是即其
 事而無改易效者以此物學彼物是易其質象是有其
 彷彿是并易其狀變通是著之能交變化聖人作變通
 之法是以效變化則著之能也餘句彼此圖書段言器
 之數形器以後以九六為二老之數以七八為二少之數
 此是則圖書以後以九六為二老之數以七八為二少之數
 二少之數不能離九六七八則著出九六七八之數即出
 九六七八定老少之法是助成著之所宜也則圖書猶云
 以九六七八定老少也數無質在此在彼無所改易故
 亦言則以上助宜其神此段及下節是助宜其宜神
 用之

易有四象所以示也繫辭焉所以告也定之以吉凶所以斷
 也斷反

四象謂陰陽老少謂示人以所值之卦爻

至老少既出則著神中之蘊盡宜矣然宜之而未明于人
 猶之未宜也故聖人又作為畫卦係詞之法畫以象陰
 陽老少宜以解畫陰陽老少顯于數則畫亦含于數畫含
 于數則詞亦含于數是象示詞告著中已并隱具此宜其
 神之用聖人之為象示詞告亦助著宜其宜神之宜其
 易有四象所以示也謂著欲示人以四象聖人制為畫以

使易有四象所以示著之所欲示也餘做此 易有二字
即五節之義四象二字則兩儀四象入卦之省文兩儀即
在四象中八卦又不外四象之積成總以四象為體也
則圖書之法亦只使卜人筮人定老少于心中耳未嘗
與著者見也示謂以老少與筮者見老少兼卦之時義及
善惡吉凶矣然到底底是象觀象會意非凡民所能必直以
善惡吉凶矣然到底底是象觀象會意非凡民所能必直以
斷非又有一項 因四象之成只有象陰陽老少乘承比
應之形其善惡吉凶須推求始見恐人只知為定陰陽老
少乘承比應而未知為定吉凶則亦謂詞只是言陰陽老
少乘承比應之詞告只是告陰陽老少乘承比應故又釋
以此句象本已定吉凶故詞即是定之
以吉凶告即是斷人之趨避 之字指象

第十二章

此章言易書之事 總言易是盡意盡言盡利盡神
之書以尊易也首節言作易之志是欲如此二節三
節言易果能如此
後二節總結之

易曰自天祐之吉无不利子曰祐者助也天之所助者順也

周易本義闡旨 卷三上

闕

人之所助者信也履信思乎順又以尚賢也是以自天祐之
吉无不利也

釋大有上九爻義然在此无所屬或恐是錯簡宜在第八

章之末

順以心言信以行言天能鑿隱故得天在兼心善人惟見
顯故得人在兼行善非得天不用信得人不用順也 賢
是順信之人尚賢足以為順信之驗又能輔順信于不衰
也 此是擬議出天之祐在上之順信與天統人而言人
者天地之心也故
思之天必統人

子曰書不盡言言不盡意然則聖人之意其不可見乎子曰
聖人立象以盡意設卦以盡情偽繫辭焉以盡其言變而通

之以盡利鼓之舞之以盡神

言之所傳者淺象之所示者深觀奇耦二畫包含變化无

有窮盡則可見矣變通鼓舞以事而言兩子曰字疑衍其
一蓋子曰字皆後人所加故有此誤如近世通書乃周子
所自作亦為後人每章加以周子曰字其設問答處正如
此也

首三句是反起下文不盡言二句是凡書之通例然則句
方屬易說謂以凡例推之則易亦當然也下文三句言易
却不然見異于凡書也 所未知之事物意皆及之而所
未知之事物安能為之言所以言不盡意也即所已知之
事物能為之言者已多欲盡舉而筆之書亦日力不給所
以書不盡言也總之書不能盡意耳 聖人之意欲明天
下古今事物之善惡吉凶及其遷改趨避之方于人以利
之神之意無不備也 立象以盡意者有象則盡明利神皆
有其具也 盡意是綱盡情偽盡言則欲明之意盡矣欲利人神
欲明情偽盡言則欲明之意盡矣 立象以盡意謂以象
為盡意之具未是同意施盡之功夫設卦方是此象方
是盡之工夫也 意之所以難盡者只難在全舉天下古

周易本義闡旨 卷三上

闕

今之善惡既全舉出善惡則因而明其吉凶及遷改趨避
之方不難明了遷改趨避之方則變通鼓舞無事矣
象者通括事物之象或可以全舉事物之善惡故可以盡
意 單陰陽未成善惡入乎時義乘承比應之中而後有
善惡故設卦乃可盡情偽 事物有先定之理依此理盡
黃背此理為偽情即真也情偽即善惡也 盡意不獨盡
明情偽之意而盡一切意總以盡情偽盡情偽亦在言而
悟反惡斯為善推善亦為善也吉凶隨善惡而明則趨避
之方可悟反所以凶則吉守所以吉則長吉也 卦足
盡情偽即是足以盡吉凶則盡卦而係之詞便是盡明事
物之善惡吉凶及遷改趨避之方矣而除明事物善惡吉
凶及遷改趨避之方外無復可言是言已盡也 得卦之
盡情偽則詞可為盡明善惡吉凶及遷改趨避之方之意
之無不盡矣此意明則盡利神之意不須復有書矣
明善惡因明吉凶則人有趨避之志因有遷改之志而
即為之明趨避遷改之方則人得以遂其趨避遷改之志
而有其事且不獨有其事而權折騰躍以為之矣所謂變
通鼓舞也 變而通之謂先變而後通之變通是鼓之
自為而書有以使之然則鼓舞之通之也 變通是鼓舞
即以盡情偽盡言變通鼓舞無鼓舞又即變通中之趨致

發通鼓舞只在盡言後而無象以為之象則人亦不見其出于陰陽之變化而不信故設卦亦有功焉 變謂化裁是人心之動出理來如著之變動出象來也 通謂人之不窮于前變又起後變也 神謂人之變通無所勉強而自不容已如著之以神為體能不疾而速不行而至也 乾坤其易之緼邪乾坤成列而易立乎其中矣乾坤毀則无以見易易不可見則乾坤或幾乎息矣 緼與蘊同邪干 緼反幾音機

凡陰皆坤畫卦定位則二者成列而易之體立矣乾坤毀謂卦畫不立乾坤息謂變化不行

二節言書果能盡聖人之意 卦能盡情偽詞能盡言盡情偽言即能盡利盡神所謂能盡聖人之意 卦詞之能盡利盡神實事總在盡情偽言詞之盡言功又總在卦之盡情偽故兩節謂之器以上總言卦之盡情偽而遂言盡利盡神至詞之盡言并省其文也 似云聖人之作為易為盡意而起而易之既作果能盡其意也易之能盡意

周易本義闡旨 卷三上

巽

總由于象而象所以能盡意以其為卦能盡情偽也夫象之為卦如何以盡情偽乎蓋情偽者乾坤之易也乾坤之易必附乾坤以顯晦是乾坤者易之緼也而象即乾坤是即易所附以顯晦者也故象之所謂盡情偽者象設為卦而不與乾坤離則乾坤即無以見易矣乾坤與易不相離則易不可見必乾坤之息矣 緼者易之體虛得陰陽方觀託出來猶衣之有衣隨之飽餒也 易是陰陽上面事除下陰陽安能獨見 耶字是思維緼之有否口氣非疑乾坤而未定也 成列時仍是乾坤兩畫而各有所處之時位不同則各成一事物而變化不窮矣 易在乾坤之中而人看出易來時則是乾坤外又見一層故曰乾坤為緼 節首乾坤指天地間之陰陽以下方指象之陰陽成列者有儕偶位置也 立如所立卓爾之立謂括然可見而非彷彿也 幾乎息謂人于成列之乾坤不見其成列而止見其乾坤則乾坤實不息而自息也幾乎近似之謂言必人于乾坤有所不見也

是故形而上者謂之道形而下者謂之器化而裁之謂之變推而行之謂之通舉而措之天下之民謂之事業

卦爻陰陽皆形而下者其理皆道也因其自然之化而裁制之變之義也變通二字上章以天言此章以人言

上節言易與乾坤不相離形而上二句又寫其不相離之狀態變文以承上節也 是故二字總管全節上節言卦畫情偽故書并能盡言盡利盡神是故二字是由上節看出卦畫情偽故書并能盡言盡利盡神之理而言之詞故是此理明白之故 易立乾坤之中是形之上又有一層而形為下一層與凡天下之道器一類 凡事之理是道凡事之迹是器二字是此例不是專指書之易與乾坤而凡天下之道器亦不外易與乾坤也 上文立乎日從事物見此理則事物為之器今從乾坤見此理則乾坤又為之器也 事物兼善惡則其理亦兼善惡何以皆謂之道其惡者初亦本善也故可以施遷改趨避二氣雖有清濁而隨分自盡無不是善但為外物所激所誘不能如其分乃有不善耳觀百姓之日用不知其初亦是繼善成性可見 天地之氣無心人物有心而初無意同是虛而固神本能隨分自盡其後不能者喪其虛也 象真是事物之善惡所謂盡情偽也如是而後詞真是言事物之善而吉惡而凶而并遷改趨避之方在其中所謂盡言

周易本義闡旨 卷三上

巽

也如是而後人從之求遷改趨避之方者真是斟酌善理真是化裁推所裁而行之真是通真是變通而後舉而措之天下真是盡利盡神而成事業故因上文道器不相離之理節節相生相別故謂之化一事一物之理是就其自然之化而裁制之 理即是化裁理則是化而裁之耳此句猶云真是化裁而可謂之變也 下二句做此謂真是推化而行之真是舉變通而措也 利之神之而遷改矣故謂之事業 上章變通就著之衍天道說此就人之修人道說

是故夫象聖人有以見天下之賾而擬諸其形容象其物宜是故謂之象聖人有以見天下之動而觀其會通以行其典禮繫辭焉以斷其吉凶是故謂之爻 重出以起下文 以下三節總結上文即將上文覆斷一過 此節結首節是故二字總貫三節謂聖人作易之志與易之功用皆

可推求而見如是故其事為天下顯白之事也 首節盡
意功夫總在設卦係詞二句立象句未向意明盡功夫變
通三句皆該其中 總起似云聖人立象設卦以盡意之
具設卦係詞欲以為盡意之事 兩段是代設卦二句之
詞 猶云卦者聖人所設以盡情偽即所謂有以見天下
之賾云云也如此故謂之象也 詞者聖人所繫以盡言即
所謂有以觀天下之動云云也如此故謂之爻也 天下
二字是盡字之義 餘義見第六章 言後有頂變通鼓
舞二句意省文者以有下節五文相足也 講家當補出可
云設卦係詞之外有事則盡利盡神非于盡情偽盡言外
有事也故日設卦係詞欲以為盡意之事也 見只見其
大凡無能見其詳實之理故言不能盡意而須立象以繫
之

極天下之賾者存乎卦鼓天下之動者存乎辭

卦即象也辭即爻也

以下二節結乾坤二節猶云用象以設卦因卦以係詞果
能盡情偽盡言以能即為變通鼓舞而盡利盡神也 極

周易本義闡旨卷三上

巽

天下句頂乾坤二節謂之器以上言卦能盡情偽鼓天下
句頂謂之器下化而裁之上中間無字句言詞能盡言
乾坤不相離而成道器是極天下之賾存乎此也卦能極
天下之賾則詞因此而係是極天下之動也 盡字
意亦見天下二字 存謂已在此不必他求亦莫如此不
得他求也 極賾鼓動存乎此者於賾動切也極鼓天下
之賾動存乎此者于天下之賾動該也 動即上
節動字猶事也鼓者鼓其化裁推行以去故即新

化而裁之存乎變推而行之存乎通神而明之存乎其人默
而成之不言而信存乎德行 孟行下反

卦爻所以變通者在人人之所以能神而明之者在德

此節頂化而裁之三句言卦詞并能盡利盡神即是在
盡利中頂變通則鼓舞在其中矣 是變通鼓舞盡神即在
事業頂變通則事業亦在其中矣 上二句正頂化而裁
之二句詞而神明三句補化裁二句未及之義亦變通中
事 上二句言欲化裁推行易已有化裁推行以與之而
別為化裁推行又莫如易所與之化裁推行是人之化裁
推行在乎易所與人之化裁推行也 變通者易導人化
裁推行即是變通之通之也存乎變存乎通猶云存乎易之

導人以化裁推行耳 推行是推行所裁成者有化裁即
有推行有變即有通化而裁之存乎變則推而行之存乎
行二句口氣相承 推而行之謂得所可推行者而推而
通之真是化裁則其所推得之理自是可行者而推而
行大意言易之與人化裁推行以變人通人自是因人之
明成事非能直主其事但無易則無所可明終不得有化
裁推行之事故終歸功于易耳蓋發明以盡利以盡神之
言似迂而非迂也 明者因象詞所示推而明乎化中那
一段是所非用之理也此是化裁推行之樞紐根本神
而明之非以神而明之也神虛而圓今此所言明者是未
知來是出于神之事今能知來則亦若出于神也 默而
成之三句是解釋神明句默而成之不言而信是釋神而
明存乎德行之釋存乎人 默而成之不言而信是釋神而
方來而未行者合于神之知來是以謂之神而明也 知
則成有言之境無言入則成默境也 不言即默二句意
別在成信不在此三字 成者初見之時有成就在心也
信者不見其理之不可易而無疑也 存乎德行謂存乎德
則亦如聖人之洗其心私欲淨而靈明生也 象是事不
之彷彿意思則詞因象係亦是事物之彷彿意思如此則

周易本義闡旨卷三上

巽

事物已非所已示其彷彿之示又或反示半示借示則
善惡吉凶已在象詞之外而遠收趨避之理又在吉凶善
惡外是明事物之善惡吉凶與明遠收趨避之理皆明易
所未示者也 必神明而後能變通何以能措之天下之
而明無俟于言而猶必盡言而為之書者聖人愛天下之
至更為神明

周易本義闡旨卷三上終

新會明

方信天氏著

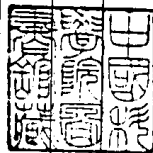

同里盧觀恆曉亭氏編率男文

舉佐臣 錦東川 翰墨林 校刊

繫辭下傳

第一章

此章言卦爻吉凶造化功業

此章贊易書之善首二節言書之爲卜筮待用者該詳第三至九節言書之爲卜筮待用者親切未節例明聖人之情總註云卦爻吉凶造化功業是釋其所言未釋其所以言須更究入一層方見有爲凡聖

周易本義圖旨卷三下

人治已往之事節以治未來皆卦爻吉凶之類也

八卦成列象在其中矣因而重之爻在其中矣

重直龍反

成列謂乾一兌二離三震四巽五坎六艮七坤八之類象

謂卦之形體也因而重之謂各因一卦而以八卦次第加

之爲六十四也爻六爻也既重而後卦有六爻也

二節言卦爻是言書之卦爻與著之卦爻相符併言書中卦爻之詞是備著之卦爻之用也卦爻著所能爲不待用書唯詞非著所能爲易所以待卜筮用者專在此耳二節併言卦爻者見詞所以該詳之故也卦爻於著所行之卦爻該詳則詞因之而係亦於著所行之卦爻該詳矣此節言書備著所行之卦爻按卜筮動字指占者所值當動之象則象爻變亦當指占者所值之象爻變也象象萬事萬物之各體象萬事萬物之相交奇則獨偶乃交八卦奇而因重偶也因重之卦爻王仍作二物一稱看周公乃作六物三偶看三畫之物以其二畫爲偶則有一畫開置者又無內外相應相交之象總不足故八卦只可合作一象看因重方可分看作六爻也單八卦即

卦義亦不見凡事物無交得夫當不生也萬事萬物不外二氣之老少純禱所成今八卦乾坤爲老爲純二女爲乾索坤爲少陰爲陰禱三男爲坤索乾爲少陽爲陽禱物體之大凡盡矣數者氣之紀氣之所無數不能無氣所成之象止此則著以數成之象亦止此矣八卦無陰陽均者物非男即女無不男不女半男半女者也故畫止於三四則有均而莫適爲主矣此節及下節首句絕言盡所有之卦爻與著無不相符言著有八象書亦有八象著有六爻書亦有六爻著有變卦書亦有變卦也書非預爲著謀但在氣在數總不外此理書視氣而作著用數而爲自然兩無參差也作書作著俱是要像出萬物萬事而事物除各體相交無可象處矣故皆小成於三畫大成於六畫六畫外無可復談之象象事物已盡也故書只六爻而爻盡在其中此節恐人知著之卦爻亦有限或疑書之卦爻有限不必與之相符故云

剛柔相推變在其中矣繫辭焉而命之動在其中矣

剛柔相推而卦爻之變往來交錯無不可見聖人因其如此而皆繫之辭以命其吉凶則占者所值當動之象亦

周易本義圖旨卷三下

不出乎此矣

上句究極書備著之卦爻下句乃言書詞之爲著待用者至備也上節言正卦爻之備此上句言變卦爻之備上節兩在其中是言已盡於此唯畫相推之致而後爻盡於此已盡相推之致則更無相推者出其外矣推剛者必是柔推柔者必是剛剛本從剛變來則有剛時先有剛之變而往者在矣柔本從柔變來則有柔時先有柔之變而往者在矣正卦原是推變卦者故有正卦不患無變卦也總之此之所推者即是推此者觀此之有所推便知有推此者也家詞有以卦變起義者因見得變在其中也下句雖承上句說而已總承上文是將占者所值說到盡處動在謂不獨卦在爻在而併卦爻之動亦在也動即變也註云占者所值當動之象象謂所值正卦爻所當變之象象非指所值之動爻所值之動爻現成是動不應爲當動且是正爻則可頂爻在其中說不必又說變在其中方見係詞之不遺矣

吉凶悔吝者生乎動者也

吉凶悔吝皆辭之所命也然必因卦爻之動而後見

連上段總言生人須生財又須以義理財正詞而禁非
天地句是言造化以下是言功業功業者所以治天下之
以義禁非是治天下之功用事業

第二章

此章言聖人制器尚象之事

此章言聖人制器尚象是誘人尚象併教人尚象之
法也。聖人皆尚象則人之當尚可知而觀聖人之
所以尚象則尚象之法亦可知矣。尚象之法在於
象中求其神明之德萬物之情而用之。制器尚象
皆是制器尚象以爲器爲器以應象皆是尚象以爲
器以應象者不用以制所爲之器而先用象以制所
爲之器所由起之器也如弧矢之利是取象以制所
一天下之乖而後制弧矢以應之也。首節言象所
以是尚之故以引起聖人尚象之事

古者包犧氏之王天下也仰則觀象於天俯則觀法於地觀

鳥獸之文與地之宜近取諸身遠取諸物於是始作八卦以

周易本義闡旨卷三下

通神明之德以類萬物之情包滿交反

王昭素曰與地之閒諸本多有天字俯仰遠近所取不一

然不過以陰陽消息兩端而已神明之德如健順動止

之性萬物之情如雷風山澤之象

取諸物以上。是察神明之德萬物之情。先言察之精。以見
通類之當也。觀象二句。言其大觀鳥獸二句。言其小
大說到小。以見無所不觀也。鳥獸之差別。在文。地之
宜。謂草木草木之花實枝葉。是其文也。觀亦是觀其文。
近取二句。總結上文。謂其遠取諸物如此。則其近取諸身
可知。而遠取諸物自如此。是則近取諸身。又遠取諸物也。
訓健順動止。是訓神明二字。性是訓德字。雷風山澤。是
在內而不可見。故曰德在外而可見。故曰情。
通者隱而顯之。是達之於外也。類以似之也。
作結繩而爲罔罟以佃。以漁。蓋取諸離。罔與網同。罟
音古。佃音田。
兩目相承而物麗焉。

上節取物象而歸諸易。以下就易取物象而制爲器也。如
離之爲網罟。結繩是情。物麗是德。物麗爲物所麗也。物
情之象。以佃漁是尚德之象。器之情。德聖人無師亦能
設之。而既有可師。則不自用而師之。乃聖人也。取非聖人
之見短處。正聖人之見長處。

包犧氏沒。神農氏作。斲木爲耜。揉木爲耒。耨之利。以教天

下。蓋取諸益。斲。涉角反。耜。音似耒。

二體皆木。上入下動。天下之益莫大於此。

木是情。入動益是德。木之德不止入動。入動是其一德。
益又此一德所生之德之一也。爲耜爲耒。皆兼取入動
耨耒入土之力。在上動土之功。在下。總取木之能入
能動。又能益人之象而用之。以上二卦。卦名本卦德。故
取其德。而名亦正切其事。
非尚象必於名有取也。

日中爲市。致天下之民。聚天下之貨。交易而退。各得其所。蓋

周易本義闡旨卷三下

取諸噬嗑

日中爲市。上明而下動。又借噬嗑爲市。嗑爲合也。

此總取情。借噬嗑爲市。合是尚象復偶。因名可借。而併
借之。非尚其象。必可借其名。亦非以借名爲尚象事也。

神農氏沒。黃帝堯舜氏作。通其變。使民不倦。神而化之。使民

宜之。易窮則變。變則通。通則久。是以自天祐之。吉无不利。黃

帝堯舜垂衣裳而天下治。蓋取諸乾坤。

乾坤變化而无爲

此尚象以制治天下之統體。是尚之極大者。是取德
總之。黃帝堯舜之變化。無爲是取諸乾坤。通其變者。有
當變之理。而不能變。如變被阻。塞在一處。行不得。而今去
其阻。塞使行也。天下所以有變。理者。以民之倦於前事。
也。倦於彼。必不不倦於此。故通其變。所以使民不倦。神而
化之。二句。申明變通之實。化者去故而新。出故而新。是釋通之
體。段神者。因其故之當去。新之當出。而順之。非以己心與
焉。猶易之无思。无爲也。是釋通之機趣。使民宜之。釋其

變二字變是前事之變則必與前事正對反者方是前事
為民所倦故生變而因為民所不宜故生倦是民所宜乃
生變之事之正反對生變之事之正反對其變通其事
之變也今所通者是使民宜之之事故曰其變通其事
即通其使民宜者故所以使民不倦易通則變四句贊
通變之道善謂此是合易道而即合天道者也易者天
地有一道其名為易窮則變三句正理其實易者一理而
易也窮則變故是易變則通故是理通則久故是一理
窮者不可行如政之為民所倦是也通者可行久者一理
之不息如三代之建寅建丑建子變也而法皆可通行也
建始之義常存久也若秦之建亥亦是變通而於萬事不
便民不樂奉其朔是不通也而於天地人之始皆不合則
建始之義絕而不續矣天亦以易為道故以易為道者
天祐之吉无不利則天祐之微也垂衣裳句是總結上
文猶云總之黃帝堯舜變化而無為者也不通其變是
不變化如是則不能使民宜而不倦而不通不久故天下
治言能變化即結通其變也不神以通變則是有為故垂
衣裳言無為即結神也取諸乾坤言此變化無為是取
諸乾坤也變是化所成註變字頂上文變字化字頂上
取天地之象而用之乾坤先取天地而象之今又從乾坤

周易本義闡旨 卷三下

九

剝木為舟剝木為楫舟楫之利以濟不通致遠以利天下蓋

取諸渙 剝口始反 剝以再反

木在水上也致遠以利天下疑行

此取情 木行水上是萬物之情象在易中者 不通者
人為水所隔而不能用行也如是則不能致近物於遠亦
不能致遠物使近物有
不致則天下有不和

服牛乘馬引重致遠以利天下蓋取諸隨

下動上說

此取德下動上悅是易所以象服牛
乘馬之意思於其中者意思即德也

重門擊柝以待暴客蓋取諸豫 重直龍反 析他各反

豫備之意

此亦取德 豫之德為順動而順動所以遠害則亦有豫
備之意矣人之順樂動樂在目前為得豫貽樂對後來為

能豫備

斷木為杵掘地為臼杵之利萬民以濟蓋取諸小過 斷丁
杵呂反 掘共月反

下止上動

此兼取情德木地物也木以動德
地以止德相合則杵臼之象也

弦木為弧剝木為矢弧矢之利以威天下蓋取諸睽

睽乖然後威以服之

此亦取德火之動而上澤之動而下物之德也 上上而
不止下下而無極此君貴而民賤君亢而民離之象大亂
之象也聖人以此制成大亂之世界在目前而後制為禦
亂之具以待之此兵所由設也弧矢舉一端以該兵事

上古穴居而野處後世聖人易之以宮室上棟下宇以待風

雨蓋取諸大壯 處上聲

周易本義闡旨 卷三下

壯固之意

此亦取德然不取三畫卦而取六畫卦之德 四陽方進
而連勢壯也壯則未可壞敗是即有固意 壯固不獨可
取為宮室而
宮室其一也

古之葬者厚衣之以薪葬之中野不封不樹喪期無數後世

聖人易之以棺槨蓋取諸大過 衣去聲

送死大事而過於厚

此亦取德物之大與其過皆物中之德也 大過
之象大者過之象也聖人取以過其事之大者

上古結繩而治後世聖人易之以書契百官以治萬民以察

蓋取諸夬

明決之意

此亦取德 陽明陰暗以五陽夬一陰以極明破餘暗之
象也以書契治百官察萬民是絲毫斯隱皆決盡之事故

象也

明決之意

此亦取德 陽明陰暗以五陽夬一陰以極明破餘暗之
象也

象也

是取此象而為者明
暗決皆物之德也

第三章

此章教下筮者必觀象 卜筮者不過欲知吉凶則
以為但觀吉凶而可以己矣不知卦爻之正與所問
事反應者則其吉凶是正命所問事矣卦爻之與所問
事反應者則其吉凶未是正命所問事也故必
須就象觀其與所問事離合而後吉凶之為反告正
告類告可知而後所問事之吉凶可知也 言象之
詞即象人非不看而看之占是切為卦爻斷非懸為所問事
只言吉凶悔吝之占是切為卦爻斷非懸為所問事
斷而不可不觀象之意在言外見吉凶悔吝為卦爻
斷未為所問事斷則必知卦爻之所以吉凶而後可
以推所問事之吉凶矣 大意言象中
有材有動而詞之吉凶悔吝切此言之

是故易者象也象也者像也

易卦之形理之似也

謂易初有畫無文只是以象為書而畫是事物之似故名
象也 像者未直是事物而似乎事物也未直是事物則

周易本義闡旨 卷三下

有待於言似乎事物則有所可言此聖人所
以為詞以繼之也 像也猶云材動之似也

象者材也

象言一卦之材

象是象詞其意不離明吉凶悔吝 物之材料精粗良楛
為器美惡之體統卦之於爻亦如此如乾則六爻皆健之
變坤則六爻皆順之變屯則六爻皆屯中物事象
則六爻皆象中物事是也材也猶云言材之象也

爻也者效天下之動者也

效放也

爻是爻詞 六爻天下之動之象爻
詞是依此象而發明其形容道理也

是故吉凶生而悔吝著也

悔吝本微因此而著

此節與上二節文氣一繼 是故二字謂吉凶悔吝之詞
為言象故不得不設非不為言象而漫設總謂是切言乎

象之詞也 非如此不能言象故欲言象則不得不用此
生著謂卦爻之吉凶悔吝以吉凶悔吝之詞生發者明
出來與人見非吉凶悔吝之詞生著也而意則言有
詞以使吉凶悔吝生著非正言吉凶悔吝以詞生著

第四章

此章辨陰卦
陽卦之疑

陽卦多陰陰卦多陽

震坎艮為陽卦皆一陽二陰巽離兌為陰卦皆一陰二陽

其故何也陽卦奇陰卦耦 宜反

凡陽卦皆五畫凡陰卦皆四畫

其德行何也陽一君而二民君子之道也陰二君而一民小
人之道也 孟反

君謂陽民謂陰

周易本義闡旨 卷三下

謂多陰之卦反謂之陽多陽反謂之陰此似可疑不知必
須多陰始是陽卦多陽始是陰卦蓋一方能為主二不能
為主一陽二陰則是陽為主而為君子之道二陽一陰則
是陰為主而為小人之道此所以必一奇二偶合之為奇
斯是陽卦必一偶二奇合之為偶斯是陰卦也 一奇二
偶則奇一偶二奇則偶奇偶奇偶奇偶奇偶奇偶奇偶奇
也 末節釋明奇所以為陽偶所以為陰 其德行何謂
此奇偶之卦表禮皆顯出一箇道如人之德行來而是何
德行也 道之意思在禮為德道之形模在表為行而奇
偶之卦表禮皆是君子小人之道 陽統陰而貴故稱君
陰承陽而賤故稱民 以貴為主則貴而為君子以賤為
主則賤而為小人 君子小人兼德分言 善與誠則為
君子為勞力之事則分當為小人之德為勞心之事則分當為
君子為勞力之事則分當為小人之德為勞心之事則分當為
要因其說能悟為人立心須一故記之 陰陽皆能為主
而二即不能為主可要成一種人須立定一種心也

第五章

此夫子釋小象之別詞以其大關係於人而特記之
亦以見象詞之約略其中尚有包蘊有留餘玩詞占
者當如此以用其心也 夫子平日如此說易者多
但象詞皆用此例則言多而書難於載故另為約略

之詞而如此類者皆逸
之所謂書不盡言也

易曰憧憧往來朋從爾思子曰天下何思何慮天下同歸而
殊塗一致而百慮天下何思何慮

此引咸九四爻辭而釋之言理本无二而殊塗百慮莫非
自然何以思慮為哉必思而從則所從者亦狹矣

此節釋憧憧之所以未光大與不可憧憧之事理不待思
慮而定加以思慮則害理所以未光大也而憧憧之未光
大無事不然則為事亦如此三下節自處功說到為學
見天道人事無不然何思何慮言道體非言求道者不
待思慮不以思慮有者正以思慮得思慮其不思慮者不
可以思慮劍道則不可也殊塗百慮皆已自然則不待
設處殊百皆同皆一則不須揀擇所以容不得思慮不待
歸一致以理之綱言殊塗百慮以理之目言殊百言詳備
也同歸以究竟於彼言一致以根本于此言如終皆備
以成歲同歸也始皆於歲成歲一致也或日或月或寒或暑
或往或來殊塗百慮也慮是發為理途是由此理同歸
之途即一致之慮但對致而言則為慮由靜而動也對歸
而言則為途
由行而止也

周易本義闡旨 卷三下

三

日往則月來月往則日來日月相推而明生焉寒往則暑來
暑往則寒來寒暑相推而歲成焉往者屈也來者信也屈信
相感而利生焉

信音

言往來屈伸皆感應自然之常理加憧憧焉則入於私矣
所以必思而後有從也

以下指點何思何慮之實際 理在往來屈信不在明生
成或利生總言天地利物之理皆是不待思慮而有往
者此往彼來如來者推去往者也此往彼來後彼往此
來是相推而未往而來亦往而即來則未往而往而不
來則斷往而後來亦往而即來則未往而往而不
可以如此不可不如此則何用思慮而後得此當如此之理所
謂自然也唯自然方是理非有不自然之理也總之因
感而起者是理過感而為者是憧憧屈信之感信正屈
之感使我可然不可不然是感動我之然也往者三句正

申明上事是因感而起之事 自然為誠為公不自然為
妄為私 必思而後有從者於思慮之事外又須思使從
此事之方法也既有思
慮又有此思故曰憧憧

尺蠖之屈以求信也龍蛇之蟄以存身也精義入神以致用
也利用安身以崇德也 蠖紆縛反 蟄真立反

因言屈信往來之理而又推以言學亦有自然之機也精
研其義至於入神屈之至也然乃所以為出而致用之本

利其施用無適不安信之極也然乃所以為入而崇德之
資內外交相養互相發也

此節言學中功後之效不待思慮 尺蠖二句承天道而
廣之以起學問之事謂凡屈後自有信理伸後自有屈理
不待思慮不特天道可見即萬物亦有自然者何况君子
之學乎 尺蠖龍蛇在物為一類在一類為大小偶舉一
類而見其無不然也以此推之他類可知 義精四句以
納於心為屈發於外為信 在物為理處物為義精義者

周易本義闡旨 卷三下

三

將人心處物之義制從粗講求到精也入神則到精之極
處矣 人心之義到至精處只是物理不見心之所為則
有見及義之精即併見及心之無方在其底所謂入神
利用即以所精之義致諸用而利也 餘義註備 此君
子所以勿
忘勿助

過此以往未之或知也窮神知化德之盛也

下學之事盡力於精義利用而交養互發之機自不能已
自是以上則亦无所用其力矣至於窮神知化乃德盛仁

熟而自致耳然不知者往而屈也自致者來而信也是亦
感應自然之理而已張子曰氣有陰陽推行有漸為化合

一不測為神此上四節皆以釋咸九四爻義

此節言學中效後之效亦不待思慮 未之知謂自是以
上無未進功夫可為則其進與不進非己所預知 不知
是功之止故曰屈德盛而致窮神知化是效之發故曰信
不知後德一路進向盛去是信之漸到盛極而窮神知

化是信之成。窮神知化。德與神化同體。而能反已。知之也。窮是窮理之窮。亦知也。德盛已。是信之極。但未知發為窮神知化。則未見其盛。仍似伸之未極。故以窮神知化為信之極事。自致者自然而得。此也。此窮神知化。不用致知工夫。得也。道之本然。而得此也。後謂之得道。神即上文之神。化即上文之義。此與上文別者。人是一際之窮。窮是全舉之覽。精是功夫。知是現成。因彼時神化在身。外於道無不得。神只是以無生有化。只是有而未得。知化之所得。精義利用。可以得之。此與上文節已得未得者。全在於神不神。但有神則有化。故併言之。耳。當串說以窮神而化。歸重窮神。方合。化直言之。是物之宜義。橫言之。變動不居。義零說。化合說也。化直言之。是物之宜義。橫言之。之行。恕求忠。而未得。此夫子之一以貫也。

易曰困于石。據于蒺藜。入于其宮。不見其妻。凶。子曰非所困而困焉。名必辱。非所據而據焉。身必危。既辱且危。死期將至。妻其可得見邪。

釋困六三爻義

周易本義闡旨 卷三下

五

此節專以非所困。非所據。釋象詞未盡之義。象詞以石剛之比。剛明蒺藜之困。剛未明。故單釋剛實。則釋明承乘皆剛。比則剛為君子。何以比之。石與蒺藜。若以石與蒺藜。為美。比則又不應係以下。而此象詞之所不明者。也。今釋之。謂君子非小人所能市事之。轉見惡結之終。必離君子。非不當困。當據而非彼所能困。據則非彼所當困。當據也。此見小人唯有新則君子不必事。而見容不必結。而見助不然。則事之結之反非計也。

易曰公用射隼于高墉之上。獲之无不利。子曰隼者禽也。弓矢者器也。射之者人也。君子藏器於身。待時而動。何不利之有。動而不括。是以出而有獲。語成器而動者也。

括結礙也比釋解上六爻義

此釋所以獲之道。象詞解。惟只見獲之。所以利。未見射器之事。起礙。器句射之。句見器外。又有人巧起待時。句藏器是內有其具。待時是又有用其具之巧。在具之外。動而不括。雙頂礙。器待時。言釋藏器待時。所以利之故。才有困頓。勢有礙。礙則作事不去。所謂括。譬之射。則矢之

偏枉侯道之有。纏而中。謂也。末句是釋獲之無不利之。占是虛設。以待其人之詞。與他詞實從卦爻起。義者不同。子曰小人不恥不仁。不畏不義。不見利不勸。不威不懲。小懲而大誡。此小人之福也。易曰履校滅趾。无咎。此之謂也。

此釋噬嗑初九爻義

此釋不行。雖无咎。而終不免。小人之道。象詞只釋爻。所以許之。无咎。未見爻。非以此教君子。亦視此為略。

善不積不足以成名。惡不積不足以滅身。小人以小善為无益。而弗為也。以小惡為无傷。而弗去也。故惡積而不可掩。罪大而不可解。易曰何校滅耳。凶。

此釋噬嗑上九爻義

此釋滅耳。是不明善之當為惡。之當去。亦不明中之包蘊也。

子曰危者安其位者也。亡者保其存者也。亂者有其治者也。是故君子安而不忘危。存而不忘亡。治而不忘亂。是以身安而國家可保也。易曰其亡其亡。繫于苞桑。

此釋否九五爻義

此釋象詞之餘。留見象詞之於爻詞。有闕者。以其事之至明。不俟論。非闕疑也。

子曰德薄而位尊。知小而謀大。力小而任重。鮮不及矣。易曰鼎折足。覆公餗。其形渥。凶。言不勝其任也。

鼎折足。覆公餗。其形渥。凶。言不勝其任也。折之設。反餗音速。渥烏角反。

此釋鼎九四爻義

此節釋四之失信。以才能非以心術。見為臣當兼量才能。不得專恃心術。以告無罪也。亦象詞未及。所以然之義。

子曰知幾其神乎。君子上交不諂。下交不瀆。其知幾乎。幾者動之微。吉之先見者也。君子見幾而作。不俟終日。易曰介于石。不終日。不曲。自是也。

石不終日貞吉介如石焉寧用終日斷可識矣君子知微知
影知柔知剛萬夫之望幾音機先見之見音現
斷丁玩反望无方反

此釋豫六二爻義漢書吉之之閒有凶字

象詞位正當也只釋所以能得此爻詞之故是爻詞上一
層事今此節乃將爻詞逐一釋之其知幾乎以上提出知
幾以引起不俟終日是知幾幾者動之微四句正釋不俟
終日是知幾易曰又提出介石貞吉介如石焉二句釋
不終日本於介石君子三句釋貞吉首句言知幾之本
謂神方能知幾非極靈不能知而非虛極不能靈極故知
幾者之心如著之虛以涵靈者也上交二句言知幾之
凡幾者後事之端伏於前事中也上交中言有諂下交
中有實是後事之端伏於前事中也故不諂不實為知幾
知而後能預遠之預遠之而後能遠也上交主嚴敬下
交主和愛嚴敬會生諂和愛會生實實自衰也動之微
句先發明見幾所以必是不俟終日之故幾之體制是
前事中後事之端上交中言下交中之實以例明之此
句又言幾之在前事中在於極早是又言此體制所處之
地位也凡事初輕後重初少後多皆初微而後著也物
之著者所生亦著物之微者所生亦微事初是微則幾在

周易本義闡旨卷三下

七

事初中亦微矣微猶言在事初也事有其端即是其事已
發動善惡吉凶相連之事善幾之見即吉之見惡幾之
見即凶之見先字重先字猶云早也未有絲毫吉凶
可見時方是超然吉也到稍近善惡時則善惡可見非
即吉凶未有可見之時也到稍近善惡時則善惡可見非
吉凶之先矣幾在前事未終日時矣易曰句轉文似云
日則見之亦在前事未終日時矣然易不但日不終
由此言之方知不終日云者言知幾矣然易不但日不終
日而先之以介於石係之於貞吉何也介如石之本也
氣似云蓋惟神能知幾而介於石者又所以神之本也
能介如石焉則不用終日而識幾之斷然矣不然則不終
日之識未可莫也此易所以言不終日而必先以介於石
也介者此心不入於欲之操守也此是致神工夫與聖
人之洗心事同而用力異耳君子三句口氣似云若夫
貞吉云者謂不俟終日則吉但欲其長吉故戒以貞耳
而不俟終日何以吉也蓋天下之事圖之早則成君子能
知幾則能圖之早而修己則德進治人則業盛而為萬夫
之望矣幾有順生者自微而彰之類是也微彰者因事
而有增益也如上交之諂下交之實是也幾有反生者自
柔而剛之類是也柔剛者屈之不堪則激昂也如劉先主
之義皆言人心遷流之勢非言天下之事機與作用之術

數說作禍福起伏與以與為取之類者大謬知微知影
謂方見有微在時即併見有影在也下句做此萬夫之
望謂德業
為人所仰

子曰顏氏之子其殆庶幾乎有不善未嘗不知知之未嘗復

行也易曰不遠復无祇悔无吉幾音機復行之復
芳服反祇音其

殆危也庶幾近意言近道也此釋復初九爻義

以顏子之事釋不遠復所謂有不遠復如何是過在
面非耳非已有於身也未嘗復行謂即投轉不復向之去
非行過不再行也如此方是不遠復此節中庸得一善
則奉奉服膺知善則知不善為善則去不善也知是擇之
功而非大知則擇亦不能必明

天地絪縕萬物化醇男女構精萬物化生易曰三人行則損

一人一人行則得其友言致一也絪音因縕
絪云反

網緼交密之狀醇謂厚而凝也言氣化者也化生形化者

周易本義闡旨卷三下

六

也此釋損六三爻義

象詞言三則疑已釋明爻詞是戒人致一此又以天
地男女之事例明不一之利害以見所以當致一耳

子曰君子安其身而後動易其心而後語定其交而後求君

子修此三者故全也危以動則民不與也懼以語則民不應

也無交而求則民不與也莫之與則傷之者至矣易曰莫益

之或擊之立心勿恆凶易其之
易去聲

此釋益上九爻義

此以立心勿恆之所為釋其所以致凶危以動三句非
立心勿恆正面而立心即有所為致致凶也安易即安
易於動語非動語外另一截事安易皆心安之意但動
用及身心安則有體之充隨之故統言身語專主於心故
專言心也安易不外孟子不動心之義謂當於理而可
無恐懼疑慮也動言之理不可枚舉故以安易虛言之
若求之理則在交定而已故實言之要之定交而後求則
安易而後求耳求中亦有動言之要之定交而後求則亦

夫易彰往而察來而微顯聞幽開而當名辨物正言斷辭則

備矣夫音扶當去聲斷丁玩反

而微顯恐當作微顯而開而之而亦疑有誤

此節及下節前六句實疏稱名中之事即所稽得而知衰世之意也... 夫易彰往而察來而微顯聞幽開而當名辨物正言斷辭則備矣

周易本義闡旨 卷三下

純坤之為善數併見其能為乾陽之事而後益見性體剛健純乾之為善材也... 夫易彰往而察來而微顯聞幽開而當名辨物正言斷辭則備矣

直用到無可復加處

其稱名也小其取類也大其旨遠其辭文其言曲而中其事

肆而隱因貳以濟民行以明失得之報中丁仲反行下孟反

肆陳也貳疑也

首六句總將上節之事橫言其邊幅... 夫易彰往而察來而微顯聞幽開而當名辨物正言斷辭則備矣

周易本義闡旨 卷三下

卦爻而彰得卦爻則彰往無餘事矣... 夫易彰往而察來而微顯聞幽開而當名辨物正言斷辭則備矣

周易本義闡旨

卷三

下

三

三

九事則以九卦為有九事可知故有憂患足証明九卦為
 九事也。卜筮足以免憂患而或不及卜筮也。証明九卦為
 能用如德指所云不知修德者之該而不及他卦亦有修德
 之事而渾全者示人隱約節用者示人散曠不如九卦之
 九事顯而括故孔子特拈出勸用而文王之意亦當重取
 乎此也。德之基等是卦可用以爲此是卦之用也。口
 氣句是云此卦確是此事。學爲則德有基學則德
 有柄學復則德有本學極則於德能固學損則於德能修
 學益則於德能裕學困則於德能辨學井則德成地學異
 則德有制。禮是德之迹只是德之粗分而所以納後來
 之心工夫道理皆未承受得只可爲亦後之所持以安一切
 檢則嗜慾日馴而後以功夫與之能以禮律身而刑體日
 備一片平地。墻屋皆未可設只好立箇基址而無此基址
 則累墻架屋亦必隨作隨敗加添不上也。柄者器所授
 人操持之處人能謙則能學能學則德不得而去之則謙
 便似德有操持之處以授人也。又謙亦德之一節如柄亦
 器之一節復亦性之始復。性方是真德始復則微而既
 復則不終於微猶樹木之有根芽也。性復欲衰之驗欲
 衰則易勝而理易長故不終於微。基柄木辨地制皆是
 成事固修裕是工夫固修裕謂德得固之修之裕之功
 夫也。合窮而通方是困。裕之不已則能窮而通矣。德

至是則有以自驗其堅定矣。學者不必遭困而可設身
 處地以觀通否。辨是已得辨。非方去辨也。井在人爲
 成性存而道義出至此則德如地之不動而物生焉矣。
 固是零碎地是全體固是功夫地是自然。地中兼用在
 而但有德之正行便是未及德之變化制則又於德之體
 有裁制而此裁制是德所自爲只是德之一境候非功夫
 也。德順事理之變是人之異而如此。
 則于德之常體有變如裁制出新樣矣。
 履和而至謙尊而光復小而辨於物恆雜而不厭損先難而
 後易益長裕而不設困窮而通井居其所而遷異稱而隱以
 鼓反長丁丈
 反稱尺證反

此如書之九德禮非強世然事皆至極謙以自卑而尊且
 光復陽微而不亂乎羣陰恆處雜而常德不厭損欲先難
 習熟則易益但充長而不造作困身困而道亨井不動而
 及物異稱物之宜而潛隱不露

此發明九卦象中之蘊使人能用。三卦之象不可用於修
 德。即象之意亦未可用。于修德如履之象。是上天澤澤人
 如何。而得天澤修德中亦何處用。着天澤。即知天澤之意
 是禮而末知如何是禮。又無所得用。唯釋明履是禮。又釋
 明和而至之事。是禮文而適是辨上下之分。故適是天澤之
 象。禮是人性之節文。而適是辨上下之分。故適是天澤之
 象。而于性爲至和。至卑。而即事中之理。謙之象。山在地下。故尊
 而高。屬于至卑。自卑之極也。卑之極。尊而光。之象。山在地下。故尊
 而光。之象。卑之極。前皆正言。此句旁言。則之一。陽幸
 而陰未去。此皆陽之已進。又是不亂于陰。地水師。地山謙。雷
 地。其來。又方在。下。未。能。破。陰。而。上。故。是。微。而。不。亂。於。陰。在
 人心。則。初。還。之。天。性。是。此。象。也。物。者。物。欲。之。心。一。陽。取。義。則
 此。亦。專。就。天。性。之。分。言。也。物。者。物。欲。之。心。一。陽。取。義。則
 物。而。已。陽。來。而。不。退。方。是。不。亂。于。陰。方。是。復。辨。于。物。亦
 不。復。爲。物。亂。方。是。若。如。常。人。之。惻。隱。忽。然。而。起。復。辨。于。物。亦
 是。物。能。辨。之。末。筭。辨。于。物。也。恆。之。相。應。有。雷。風。初。四。二
 五。三。上。之。不。同。雜。也。而。皆。是。相。應。不。應。也。在。雷。風。初。四。二
 不。同。而。皆。是。守。乎。常。理。也。總。是。自。復。不。應。也。在。雷。風。初。四。二
 揚。墨。子。莫。之。執。一。皆。似。守。德。而。實。賊。德。必。不。一。而。後。爲。守
 一。故。不。取。乾。之。純。而。健。而。取。恆。之。雜。而。久。也。恆。常。也。久。也。

守之失不一類。唯守常以廉爲夫。以不廉爲人。則是久于
 常也。德之全體不一。理德之各體是常理。不時非中。干
 庸亦非中。也。故取雜。又要取常。方合守德所用之久。損
 是損內。則無可損。可損。唯欲故損。在人是損。欲欲本于氣
 質之性。則難損。氣質之性。原可勝。以義理之性。則熟之亦
 易。故以先難後易。言損欲。制氣質之性。一分則義理之
 性暗長。一分義理之性長。一分則氣質之性衰。一分故習
 熟則易。益是益內。而無可益。則氣質之性衰。一分故習
 理益理。除有事勿正。勿忘。勿助。更無他道。故以長裕不設
 通之象。不待移借。窮是境遇。不可用人功。夫中亦不可
 用入德。中人用困。用其窮。而通。非用其窮也。井之居所
 而遷。是從卦之象。上取象。不似以上直。從卦取象。井是巽
 水上。水之象。居所而遷。又是井之象也。物之居所。而遷
 者。是井。就人則德之居所。而遷。亦是井之象也。一陰伏于二
 陽之下。而心。則德之居所。而遷。亦是井之象也。一陰伏于二
 則在。德之心。則德之居所。而遷。亦是井之象也。一陰伏于二
 比。平常之宜。隱一層。則稱之。亦德稱。即順也。隱。即入。也是
 亦順。處。即入。處也。稱。而隱。謂單稱。未見。異稱。而隱。方是
 乃。旁行之智。異。順。而。入。方。是。異。也。隱。非。先。幾。陰。藏。之。術
 固。理。爲。體。也。

此節頂六爻句言言詞有各象謂係詞者皆係初上之詞又係中四爻之詞非充贅也取適備足也六爻既皆是物以時成而相雜則欲雜陳盡一卦之物及其德而辨其是非單係初上之詞為不備也象詞是雜撰占詞是辨雜撰二字皆兼雜與撰互文也德即在物中撰德只是撰盡此物非兩事也為德有是非不可不辨故撰出以為辨之地欲為其物撰德故撰其物以用撰意不在撰物也非此不備而有此適備耳非美也中爻承初上二爻言謂非有初上又有中四爻不備非謂單中四爻便備也

噫亦要存亡吉凶則居可知矣知者觀其彖辭則思過半矣知者之知音智

彖統論一卦六爻之體

此承上二節而言觀玩之法撰辨非六爻不備者以六爻各有所撰辨也六爻各有所撰辨則六爻皆有可知不待借知于他爻亦六爻自有可知不得借知于他爻矣居者現成於一爻中不待及他爻求其各義即在此爻外見爻有各義而觀玩之法當就爻求其各義即在此爻外見卒于初只成之終者以六爻同用卦之義也六爻同用卦

周易本義闡旨卷三下

之義則六爻之義可于言卦之彖詞得之矣僅言過半者以爻中各義通義合而為詞通義只其半也此亦只言爻有通義而觀玩之法當就卦求其通義即在言外見存亡吉凶之詞原兼因卦爻之義而施苟不於卦觀玩則不知有卦之義而於詞之所以然有不見處便不見詞之確矣故必須須觀卦象玩彖詞也上句口氣跌宕下句亦雖彖詞而智者觀其彖詞則思已過半矣要即要終之要透徹全攬之意存七吉凶皆占在亡者氣數所為吉凶者理道所為以氣數得者雖吉凶君子亦謂之存亡以理道得者君子乃謂之吉凶也知人之才德則宜於何地位分際用之可知知人之事勢則宜於何地地位分際當之可知故觀彖詞可思過半彖詞為占得六爻不動者設待觀象乃明孔子此章專為觀象者言不為觀彖者言也

二與四同功而異位其善不同二多譽四多懼近也柔之為道不利遠者其要无咎其用柔中也要如字又一通反下章同

此以下論中爻同功謂皆陰位異位謂遠近不同四近君

故多懼柔不利遠而二多譽者以其柔中也

此二節就中四爻舉時物之凡以為時物之解時不獨遠近貴賤中正此其凡耳總見同中有異異中有同時故同功同非必同單就此論之則可同也同功者其地位之所能為所不能為同異位正言當同之所以不同同功是謂以下同中之異剛柔已是德善又德之美惡也此德善又卦之德所乘之地如訟之險健是德而在剛爻則行而欲訟在柔爻則止而不能訟是也多譽句頂位言柔之為道三句言四雖柔且利而多咎二雖柔且不利而无咎以中不中不同也利不利只以見柔之相反太甚非即以此為異也

三與五同功而異位三多凶五多功貴賤之等也其柔危其剛勝邪勝音升

三五同陽位而貴賤不同然以柔居之則危唯剛則能勝之

周易本義闡旨卷三下

三下卦之尊五一卦之尊皆人主之象又皆剛位故同功此柔危剛勝亦言善不同蒙上節故省文也貴賤猶天子與諸侯此一卦之三與五不同柔危剛勝是此卦之三與他卦之三與五不同謂合眾卦觀則三又有六三九五又有九五六五之異如此則有正不正而有危勝之異矣

第十章

此章就卦爻示人以大道規模末言道是何物只言道之為物是此樣子前節此道統體之規模後節此道節日之規模

易之為書也廣大悉備有天道焉有人道焉有地道焉兼三才而兩之故六六者非它也三才之道也

三畫已具三才重之故六而以上二爻為天中二爻為人

下二爻為地

此道一陰一陽而偏彌宇宙其規模是二為經三為緯三才是為其偏彌宇宙三才有兩是為其一陰一陽首

句似云易之為書卦爻而已而此卦爻道之規模在焉以
卦言之則此道統體之規模也蓋卦爻道之為卦廣大悉備者
也 廣之大句肩下三句言有天地人之道是悉備有天地
人之道之悉備其量是廣大 廣大是悉備之量悉備是
廣大者其悉備者有限也 廣大者其空虛也悉備而不
悉備者能盡物則物全在其內也悉備則工夫備似成事
有天道三句承明上句物盡于天地人則道盡於天地人
之道故有天地人之道是悉備如是則其量廣大矣 兼
三才三句申明上三句是統卦畫之六推見有天地人之
道 兼兩是就作卦之事言 三句總言作卦必取六畫
是作卦者原以效三才之道故易有三才之道也 三必
是效三六必是效兩三故知三畫是兼三才六畫是兼三
才而兩之既兼三才矣而又兩之可知不是仍只三才而
又有所效矣然除三才之道非適是六數故知六必是效
三才之道也 兼兩是就以六虛制卦時說非就卦畫時
說唯制卦時是虛位故可見一不足又添為二苦畫卦時
則三畫已成一卦不得就各畫添入須挪移兩卦分三才
則是三以天為人四以
地為人亂其原象矣

道有變動故曰爻爻有等故曰物物相雜故曰文文不當故
周易本義闡旨 卷三下 三

吉凶生焉當去
道有變動謂卦之一體等謂遠近貴賤之差相雜謂剛柔
之位相閒不當謂爻不當位
承上節轉入似云卦固示人以此道統體之規模矣而卦
之析而為六則又是此三才之道有變動之象唯其為道
有變動之象則與卦為統體之象不同故云別名之曰爻
也其曰物曰文皆為爻之狀立名即皆為道之變動之狀
耳至于詞之吉凶由爻而生亦即由道之變動而生耳
通節之意總言爻是道之變動 卦原是六爻合成故分
之即為六爻 三才之道原是三才與三才之一陰一陽
合成故分之二即是三才即是一陰一陽 變動原在統體
中非統體生始為變動 如天對人對地不同是變動
天之一陰對天之一陽不同亦是變動 非以道有變動
為爻之字義謂既是一變動則不得與全體同故又另起
一名以別于全體之名也 卦畫也掛也皆所以成之事
爻也以別于全體之名也 卦畫也掛也皆所以成之事
已稱卦則一畫須稱爻猶學皆可稱 庠序學校而國學已
稱學則一畫須稱庠序校以別之耳 爻有等三句申明
爻之事以見真與道之變動合道之變動是有等相雜有

當不當者爻之為爻亦然故與道之變動合也 三才之
道本無不當其有當有不當者以乘之者言猶爻無當不
當以所值之剛柔視之有當有不當也 六虛是象天地
人之道剛柔乘之是象天地人之由道也

第十一章
此指作易者之心法以勸人敬慎 凡學易用易者
皆有敬慎之心者也但恐避畏懦之嫌則有不能推
致不能終守者矣故就易指出此是聖人心法以為
之勸 上章言道此章言謀道之道 聖人作易是
就其觀玩所得筆之於書以為己為人謀
道之事也 聖賢之學要而言之為己為人

易之興也其當殷之末世周之盛德邪當文王與紂之事邪
是故其詞危危者使平易者使傾其道甚大百物不廢懼以
終始其要无咎此之謂易之道也 邪于德反易者之
危懼故得平安慢易則必傾覆易之道也 易去聲要平聲
殷之末世周之盛德是周當代殷之時此時而欲盡臣節
則恐傷天人之欲順天人之心則恐失臣節故文王與

周易本義闡旨 卷三下 三

紂之事處之最難得當故聖人有危心有危心故見于詞
詞危謂其詞出於危心 危者以下釋明所以見其危
使乎使傾是理之本然非有危心乃故使傾所以見其危
明此理便因心之危也 使乎所以勸危使傾所以戒易
其大不廢是戒易之橫分無不遍懼以終始是戒易之直
分無不到 懼即戒易之旨出于正所以終始謂與事相終始也
其要无咎見戒易之旨出于正所以終始謂與事相終始也
戒易非欲人免凶也欲人免凶即免咎耳 詞之道如此
故知此
第十二章
上章言危心之可有以勸人知險阻是危心之不可無
以策人皆教人操心危也 知險阻是危心之不可無
工夫是危之實學者學之則無忘易之戒而敬觀玩
是也 前四節言聖人惟知險阻而有悅研工夫故
能明理而易可作以見人必有危心乃能明理而易
可用後三節就易指點險阻以証聖人之知險知阻
與聖人之知險阻
即有悅研工夫也
夫乾天下之至健也德行恆易以知險夫坤天下之至順也

德行恆簡以知阻夫音扶行易並去聲阻莊呂反

至健則所行無難故易至順則所行不煩故簡然其於事皆有以知其難而不敢易以處之也是以其有憂患則健者如自高臨下而知其險順者如自下趨上而知其阻蓋雖易而能知險則不陷於險矣既簡而又知阻則不因於阻矣所以能危能懼而無易者之傾也

此節言聖人之有危心。恆易恆簡以上是反跌之詞以知險知阻為主。總言似無危心而實有也。知險阻則心之危不待言矣。上段言事前有危心下段言事時有危心也。健順以仁之力量即不賴勇而裕如也。勇勝則發之無遲回為易順是仁之體段即循理無違也。循理則發之無勞役為簡有危心者必有遲回有勞役故無遲回無勞役者似無危心。恆易恆簡其遲回在事先勞役在事外。人不能見就其事正視之則但見其無遲回無勞役也。行即行事德行表禮如一也。聖人性之者也而人性

周易本義闡旨

卷三

下

之為道仁待智而發智仍並仁而行仁發時自易以知險悅心在其先仁行處自簡而知阻研慮在其旁單就壘壘觀心以定吉凶有因知阻而研慮在也。險阻同指一處但知在未悅心前則是未有出現而先知之故似自高臨下而知險自高臨下者人在境前亦知只是虛知其槩也。知在悅心後則是已出現而知之故似自下趨上而知阻。理而合得凶處非天下之事盡險阻但其實必有平險通阻兩途出此則入彼必無獨平獨通之途無險阻為險者也。知險知阻謂兼知險阻非單知險阻也。知險者預料其有是知阻者既見其有是知而記之不忘也。知險阻如舜之大智悅心研慮如舜之問察隱揚執兩定吉凶凶成壘壘如舜之用中。知險所以懼發之差悞知阻所以懼行入之

說音

能說諸心能研諸侯之慮定天下之吉凶成天下之壘壘者侯之二字衍說諸心者心與理會乾之事也研諸慮者理

因慮審坤之事也說諸心故有以定吉凶研諸慮故有以成壘壘

此節言聖人能明理以成己是有危心之效。知有險則恐其入於險而求實見所謂平所謂險既實見所謂平所謂險則慰其欲見之心而說悅字以效驗包工夫言之。聖人之察理只是操心一照便明工夫較淺無痕迹故只以效驗紀之。知有阻則恐其入於阻而嘗顧視所謂通所謂阻顧視所謂通所謂阻亦以效驗言研諸慮非研以慮也。凡慮如大學安而後能慮之慮謂臨事再審一審也。凡慮如辨則吉凶可定矣。吉凶一路明則從是而遠非一路無走作所謂成壘壘。壘壘是行而成之者則研之知也。聖人之仁無知以導之亦不行其壘壘不必無成之者但有壘壘可成便是聖人學者能成之未必能壘壘也。此天聖所寄寓之迹是簡壘壘是簡中之力量即易也。此天是故變化云為吉事有祥象事知器占事知來

周易本義闡旨

卷三

下

變化云為故象事可以知器吉事有祥故占事可以知來此二節言作易是故二字統貫二節是通意要害全旨總於此見象占是畫卦係詞前工夫上節悅心研慮之理而後明于己所以應之之理故悅心研慮即有知變化云為之器來在其中而可以出之為變化所命者有云為所致者而皆可以趨避變化云為皆是事吉者事之屬外所謂幾但是幾之善者則謂之祥象事占事謂就事而象占之見非中二故可以須善會非言聖人恃所以知此雖象事也。易中二故可以須善會非言聖人恃所以知工亦不能知即至誠之道可以前知而非至誠之人不能知也。知器知來謂先已知之而象占不難非象占而後來也。知器知來謂先已知之而象占不難非象占而後云為古祥故而復新故象占一時之事即為萬古總此變化一時之事即為萬古之事也。象事即擬其形容象其物宜占事即觀其會通行其典禮。事之器不勝寫故欲寫

深淺即情之遷也吉凶每各利害之生是吉凶之深淺以
情遷是吉凶之正悔吝利害是吉凶之類是
極力相加之意情重故力量重力量重故損益之事亦重
吉凶是合被已所成不攻固不知吉凶不相攻亦未至吉
凶也遠近只重遠字言以彼之遠對此之近也此於愛
惡不能全攬總擊而但有所取也取是愛惡取物于人
其中愛惡所及處便是被愛惡取去人于其中也每自
凶而向吉相愛本有益但隔于遠而取之薄故未成吉也
吝自吉而向凶相惡本有損但隔于遠而取之輕故未成
必是于其凡人所不欺者必是于其人有不忍之意所欺者
惡之類也相感者及於己者輕即欺欺未是愛惡而愛
實有所及而但心知其然者一般如此之交則于未取之
成敗但亦有利害而已凡易三句總結上三段即覆言以
申明之也易即卦爻情即相得不相得之淺深近而
不相得則凶句結愛惡句上文言惡是言不相得而近言
遠是言不相得而遠言偽是言未至不相得也或害之結
情偽句悔且吝結遠近句皆帶未至不相得與不近言省
得或不相得而不近而或害之或悔且吝也節意是指

周易本義闡旨卷三下

彖

點險阻上文雖兼言吉凶而本
重凶一邊故此處單言以結之

將叛者其辭慙中心疑者其辭枝吉人之辭寡躁人之辭多
誣善之人其辭游失其守者其辭屈

卦爻之辭亦猶是也

此節與上文詞義不屬似是錯簡今始為之說以取聯絡
則是與上文詞義之多變而繁相隨此情與吉凶之多變以
緊相隨也悖逆大惡人亦自知非故容貌之間必有愧
沮不獨詞也悖逆大惡人亦自知非故容貌之間必有愧
非敬慎不能吉而敬慎則言必敬慎人詞多不敬慎
也誣善人以不善終無確據言之確恐見破故以揣度
之詞言之如秦檜莫須有三字是也失其守者先執一
說求勝而為人所破不得執也屈者氣較不能虛張而降
下也二節總結似云吉外有凶又有多且易入而無作免
如此聖人之智豈有不知知之外豈有不盡研悅之功哉而
聖人尤以如此始能定吉凶成聖聖况在凡
人顧可忘聖人易傾之戒而苟且於觀玩哉

周易本義闡旨卷之三下

周易本義闡旨卷之四

新會胡 方信天氏著

同里盧觀恒曉亭氏編率男文 錦東川 校刊
翰墨林

說卦傳

第一章

此章極言卜筮末節註易字指卜筮也 上傳天一地
二二三章皆言卜筮此章之事皆在其中但彼言著為神
物此更推究到所以神彼言用天地之數此更推究到
明天地之數彼言剛柔神精變神總言開物成務胃
道耳此更申明開物成務胃道非凡民之事皆言至
無復有隱處所謂極言之也亦不外尊卜筮之意

周易本義闡旨卷四

昔者聖人之作易也幽贊於神明而生著

幽贊神明猶言贊化育龜筮傳曰天下和平王道得而著
莖長丈其叢生滿百莖

此節言著之所以神 神明者天地之神明贊於神明而
後著生則著是神明所鍾矣此其所以神也 物分天地
之神者可以為天地之神招故筮用著非即乞神於著也
著龜死而下筮用之與聖賢死而禱祠之同義皆于天
地之神所鍾處求天地
之神猶祭天之主日也

參天兩地而倚數南反

天圖地方圓者一而圍三三各一奇故參天而為三方者
一而圍四四合二耦故兩地而為二數皆倚此而起故揲
著三變之末其餘三奇則三三而九三耦則三三而六兩
二二三則為七兩三一二則為八

與陽三字中有共別二義下兼三才兩段分承之除做此
陰與陽柔與剛仁與義是兩有也便兼三才而不兩之
是不足以順理之兩有矣故作易必兼三才而兩之此卦
之所以有六畫也陰與陽柔與剛仁與義是分有也便
兩之而不分則不足以順理之分有矣故作易必分而
兩之此又卦之所以成章也每二畫分陰陽則六畫累
之是迭用剛柔矣分陰分陽謂於一才如此迭用柔剛
謂於三才皆如此有一才不分陰陽則合三才不成柔剛
問迭矣一色不成文兩色各歸一方亦色
少不成文迭用則雖兩色而如衆色繽紛矣

第三章

此章釋圖以卦明物之陰陽陰陽者物之所以然也
知其所以然而後可以謙補救之法故必明之
本取物之陰陽寫於卦而恐人不知卦是寫物之陰陽
必以卦麗之物之處示人以是卦當是物而後人悟卦
是物之陰陽矣天地定位四句
皆釋圖意是言是卦即是物也

天地定位山澤通氣雷風相薄水火不相射八卦相錯薄音博

邵子曰此伏羲八卦之位乾南坤北離東坎西兌居東南

周易本義闡旨卷四

四

震居東北巽居西南艮居西北於是八卦相交而成六十

四卦所謂先天之學也

天地定位猶云圖之乾坤以象天地定位所以見天是純
陽所為地是純陰所為也餘做此山內陰外陽澤內陽
外陰雷陰畜陽于內風陰推陽于外水陽內陰中火陰內
陽中凡一陽者皆陽雜入陰中一陰者皆陰雜入陽中
卦類萬物之體而萬物雜各一天地寫了天地即寫了
萬物矣天地分之合之象止于八故卦亦止于八如入
首為天足為地脾肺為山澤肝膽為風雷心腎為水火其
象亦止于八一陰一陽之體段止是一純一雜其陰陽雜
之體段止是雜之于內于外于中故天地之為物盡于八
南多天北多地是南北天地之處而終古不移是天地
定位也西北多山東南多澤天氣在東北雷隨之起天氣
在西南風隨之列通氣相薄不相射則八卦對見之也
八卦相錯言圖中六十四卦皆不相射則八卦對見之也
上文四句無餘物圖于八物之外無餘象也物有交故
須以相錯象之然八物之外無物以交只是八物之交也
伏羲有四圖然正恐人不知六十四卦不外八卦之為
物故又撮其要為二小圖其實已具于大圖中矣二大圖

其一大方圖是卦生之序即陰陽自生之序人事無所施
處非人所急于知故不釋二章專釋後一圖外圖而內方
者此章釋外圖一層下章釋內方一層上古知識未開
於此等處皆所未明故伏羲作易為開天明道之事也
數往者順知來者逆是故易逆數也上聲

起震而歷離兌以至於乾數已生之卦也自巽而歷坎艮
以至於坤推未生之卦也易之生卦則以乾兌離震巽坎
艮坤為次故皆逆數也

此節恐人疑仍作生卦之圖看故辨之 言生卦之圖是
逆數所以辨此之半不可逆數非生卦之圖也因此圖亦
一方之一圖之已變之以示人不同況若是生卦之圖則
亦當依方圖先生者在前未生者在後須週轉數之皆如
知來之逆矣今圖自巽至坤則逆自坤至乾則順益知非
同方圖之意矣

第四章

周易本義闡旨卷四

五

此章釋圖以卦明事之陰陽上章類萬物之情此章
通神明之德也事者神明之所發事之所以不同則
神明之陰陽分數為之也萬物是氣之粗神明是氣
之精物之陰陽分數既明則物之事其陰陽分數亦可
明矣然此亦非上古淳樸之人心所及故又以卦明之
此是釋大圓圖內方一層此一層即將大方圖最上
一層折累而成之亦是變化以見不同而自乾至坤
其序亦與圓圖同與方圖不同益可知另有義也

雷以動之風以散之雨以潤之日以烜之艮以止之兌以說
之乾以君之坤以藏之烜與胆同說音悅

此卦位相對與上章同

此章專釋動象散等事也不是釋象物故艮兌竟無物象
若以物論雷風不見當置中水火山澤不見當以次置
外唯及物之事先者受加後者加之有中外之象唯動散
等是及物之事而有先後故知圖是明此也此全就卦之
位次悟出動散六事皆顯仁遠事藏用正六事之藏也
與下章兼顯仁藏用言之不同同此卦而義文於其中各
有所取用也凡物皆首得動散次得潤烜次得止悅而

後自生而成但親下者得之一歲親上者則久遠之時不
定耳 只以雷風兩日之動散潤也止說亦不限定天地之
限定象雷風兩日之動散潤也止說亦不限定天地之
良兌之止說 雷以動之謂圖之震居中左是象天地之
雷以動物以見凡動皆陽蓄于陰之事也餘飲此 陽本
動激以陰則愈動陽本散推以陰則愈散 動是起其陰
陽之止散是疏其陰陽之行之滯潤是助其陰陽是助其
陽止是助陽以堅其陰悅是助陰以足其陽陽足而後質
成風雷兩良尚陽事多得兌陰陽乃平 雨水之升日火
之精即水火也皆是陽伏陰中陰伏陽中 山澤之氣成
形則為山澤未成形則為良兌良兌者陽內陰外陰內陽
外之氣物形已足之後天地之施以成物者以氣不以形
故言良兌 此以良象所以上之氣與下章直以良為止
象不同 此固乾坤之位與大方圖無異其為君之藏之
亦以中六卦之位次看出 不與上六事連類者不當與
上六事併為一圖而六事之外只有君藏二事與之相類
六事主宰于天委輸于地又不可謂六事之外天地遂無
事也 六事亦有地氣所為而陽主倡陰主隨則總其權
者天也六事亦有天氣所為而既成之渣滓藏歸之地則
司其積者地也 非神明之德純陽而健則終不能復始
君者純陽之事也非神明之德純陰而靜則成而擾以傾

周易本義闡旨

卷四

六

之藏者純陰之事也 此藏是存留之義與藏用之藏屬
自有而無者不同此藏是神明之藏物彼藏是神明之自
藏此藏之有開而後復見則彼之藏也在二歲言之此藏
是下章之致役乎神 六事只生一時之物物之所以古
今積而愈多者君藏之功也 聖人明此章之義故
能因人事以知氣稟而可以施剛克柔克之政教

第五章

此章釋文王之圖是以卦明時 育物在于順時故聖
人必為人明之 如以震象帝出是明天氣臨此位之
時是發生之時也 此與上二章
同一卦畫之陰陽而各有所取

帝出乎震齊乎巽相見乎離致役乎坤說言乎兌戰乎乾勞

乎坎成言乎艮 說音悅

帝者天之主宰邵子曰此卦位乃文王所定所謂後天之

學也

彼見震之陽動陰下有雷之象此又見陽動陰下生成氣
初起之象彼見巽之陽散陰上有風之象此又見陽散陰

上有生氣外長之象彼見離之陰包陽中有火之象此又
見陰包陽中則陰沒陽露有生氣太盛之象彼見坤之純
陰重濁有地之象此又見純陰則順而靜有生氣得養之
象彼見兌之外陰內陽是下實上虛有澤之象此又見內
陽外陰是內溫外涼有生氣始肅之象彼見乾之純陽輕
清有天之象此又見純陽則剛動有生氣極剛之象彼見
坎之陽包陰中有水之象此又見陽包陰中則陽沒陰露
有生氣隱微之象彼見艮之內陰外陽是上實下虛有山
之象此又見內陰外陽是實能上虛有生氣一終之象
人不敢天者以其無心也言有帝在見無心而如有心也
主宰者心之用不敢謂天地有心而但見其有心之中非有
主統地言是氣之本體出入是氣之運行然氣中非有
箇主宰之氣何以必有帝出之象也餘飲此 帝出乎震謂此
氣必有依理之性是主宰之所從出也 齊是又出而使物
齊相見是又出而使物相見致役是不復有出而未入
使物戰勞是謂物之勞成是使物悅戰是

周易本義闡旨

卷四

七

聽天下嚮明而治蓋取諸此也坤也者地也萬物皆致養焉
故曰致役乎坤兌正秋也萬物之所說也故曰說言乎兌戰
乎乾乾西北之卦也言陰陽相薄也坎者水也正北方之卦
也勞卦也萬物之所歸也故曰勞乎坎艮東北之卦也萬物
之所成終而所成始也故曰成言乎艮 嚮讀作何說音
悅下同薄音博

上言帝此言萬物之隨帝以出入也

物之出入人之所知圖只重明天意使人敬天而及物耳
釋圖之義上節已盡此節又孔子自釋上節之言也 請
何以知圖以震象帝出蓋物出者氣出之驗氣出者帝出
之驗也而震之位是天氣臨此則物出之位也震東方也
又解萬物出乎震謂震之位東方此是天氣臨此則物出
之位故曰萬物出乎震 何以知圖以巽象齊而云齊乎
巽蓋巽之位東南是天氣臨此則物齊之方物齊
者帝使齊之驗故知巽象齊也而何云齊則言萬物之潔
齊也潔者色鮮妍也 何以知相見乎離以離之方陽明
方也而亦天氣臨此之時則萬物形體盡呈無復隱晦而

第七章

此下五章詳衍卦象教觀象者旁通勿滯也。此章言通神明之德也。乾健也坤順也震動也巽入也坎陷也離麗也艮止也兌說也。

此言八卦之性情

陽實故有力健力強而不屈也。陰虛故無為。人性健順兩有健即健其順故健而無傷。順有健運之故順而不衰。陽健則為動物。又始為動時下為動地皆理未極也。陰順則為入物。又單為入事微為入勢皆理無極。故若失所而困。陰性即受拘束。况拘束於陰。尤見抑鬱。若得所而依。陰欲極而阻於陽。以強制。弱象也。陽在內而被以陰。嚴上見和象也。

第八章

此下三章皆類萬物之情。此章註云遠取諸物。此章只繫承上章八卦之性情取象只是一例若廣而取之則如乾之龍坤之牝馬及。

周易本義圖首卷四

十

乾為馬坤為牛震為龍巽為鷄坎為豕離為雉艮為狗兌為羊

遠取諸物如此

乾之爻詞就動爻言則是陽而變者故取龍若去其老變單就純陽之健極取則馬是也坤之爻詞就順之健言故取牝馬若去健而單就順取則牛是也取無形之象則動莫如雷取有形之象則動莫如龍木之生主動木之用主人則木之陰者亦入象也無形莫如風有形莫如鷄豕剛陷于柔中雉暗麗明內狗止物羊悅羣。

第九章

此章註云近取諸身。

乾為首坤為腹震為足巽為股坎為耳離為目艮為手兌為口

近取諸身如此

首陽之會而身之至剛。腹陰之府而身之至柔。足下為動股下而靜耳內明目外照身之禁物莫如手身之上開莫如口。

第十章

此章亦近取諸身。五倫皆身所涉者也。

乾天也故稱乎父坤地也故稱乎母震一索而得男故謂之長男巽一索而得女故謂之長女坎再索而得男故謂之中男離再索而得女故謂之中女艮三索而得男故謂之少男兌三索而得女故謂之少女。索色白反長之丈反。少詩照反下章同。

索求也謂揲著以求爻也男女指卦中一陰一陽之爻而言。

周易本義圖首卷四

十一

天地謂乾陽統陰如天地與下章為天為地不同。主有一無二純木也。故乾坤三爻皆主餘卦則以爻為主。索而得男指主爻言。得父之一體者為男。並者索得震是索得男而震所以為男之父是一索而得者則是得乾之初爻故為長男餘做此。

第十一章

此是承上四章廣之。

乾為天為圓為君為父為玉為金為寒為冰為大赤為良馬為老馬為瘠馬為駁馬為木果。圖音圖駁。邪角反。

荀九家此下有為龍為直為衣為言。

以陽體卦首言之皆是天象。天形圓既為天則亦為圓。君為國之天。父為家之天。其最陽居首皆同既為天則亦為君為父。體之至強者莫如玉用之至強者莫如金。皆至健之象。順之能立能行即健。玉食之強是良美之質之強故可以比。天與君父之德。

坤為地為母為布為釜為吝嗇為均為子母牛為大輿為文為衆為柄其於地也為黑金房南反

荀九家有為牝為迷為方為裳為裳為黃為帛為漿

色繁而整為文形繁而整為衆不繁非文衆不整則繁不可辨亦不成文衆也三節卦畫之最繁整對者也物先無而後有有至於繁後之極也後之極陰之極也順則不括故能繁順則不亂故能整文衆之德亦坤也

震為雷為龍為玄黃為專為大塗為長子為決躁為蒼竹

為萑葦其於馬也為善鳴為馵足為作足為的顙其於稼也

為反生其究為健為蕃鮮專音爭貨音即萑音九鼻主樹反蕃音煩

荀九家有為玉為鵠為鼓

健者自雅而壯蕃鮮者自微而盛廣此象大始之義恐人之忽小也

巽為木為風為長女為繩直為工為白為長為高為進退為

周易本義闡旨 卷四

十三

不果為臭其於人也為寡髮為廣顙為多白眼為近利市三

倍其究為躁卦下為長之長如字

荀九家有為楊為鶴

坎為水為溝瀆為隱伏為矯輮為弓輪其於人也為加憂為

心病為耳痛為血卦為赤其於馬也為美脊為亟心為下首

為薄蹄為曳其於輿也為多眚為通為月為盜其於木也為

堅多心艱如九反亟艱力反曳以制反

荀九家有為宮為律為可為棟為叢棘為狐為蒺藜為桎

梏

離為火為日為電為中女為甲冑為戈兵其於人也為大腹

為乾卦為鼃為蟹為贏為蚌為龜其於木也為科上稿乾音干蟹音

戶買反贏力禾反蚌步項反

荀九家有為牝牛

艮為山為徑路為小石為門闕為果蓏為闔寺為指為狗為

鼠為黔喙之屬其於木也為堅多節力果反黔其堅反喙况廢反又音咒

荀九家有為鼻為虎為狐

兌為澤為少女為巫為口舌為毀折為附決其於地也為剛

鹵為妾為羊折之列反鹵力杜反

荀九家有為常為輔頰

此章廣八卦之象其間多不可曉者求之於經亦不盡合也

序卦傳

發明文王以卦序示人之義通章不靠定一種事說有一卦而承上生下同一事者有一卦而承上生下各一事者

周易本義闡旨 卷四

十三

但兩卦之間必有相連之義耳講家逐段作起勢乃無斷續亦無罅礙謂文王之編易非用生卦之序亦非用方圖各圖之序亦非漫然位置各事物相推相生之義而決之也

上篇

有天地然後萬物生焉盈天地之間者唯萬物故受之以屯

屯者盈也屯者物之始生也物生必蒙故受之以蒙蒙者蒙

也物之穉也物穉不可不養也故受之以需需者飲食之道

也飲食必有訟故受之以訟訟必有眾起故受之以師師者

眾也眾必有所比故受之以比比者比也比必有所畜故受

之以小畜物畜然後有禮故受之以履履而泰然後安故受

之以泰

晁氏曰鄭本无而泰二字

泰者通也物不可以終通故受之以否物不可以終否故受之以同人與人同者物必歸焉故受之以大有有大者不可以盈故受之以謙有大而能謙必豫故受之以豫豫必有隨故受之以隨以喜隨人者必有事故受之以蠱蠱者事也有事而後可大故受之以臨臨者大也物大然後可觀故受之以觀可觀而後有所合故受之以噬嗑噬者合也物不可以苟合而已故受之以賁賁者飾也致飾然後亨則盡矣故受之以剝剝者剝也物不可以終盡剝窮上反下故受之以復復則不妄矣故受之以无妄无妄然後可畜故受之以大畜物畜然後可養故受之以頤頤者養也不養則不可動故受之以大過物不可以終過故受之以坎坎者陷也陷必有

周易本義闡旨 卷四

酉

所麗故受之以離離者麗也
上篇何以首乾坤首始之意也以乾坤天地之象有萬物而後有萬事而有天地而後有萬物是見象形氣之最先者也何以乾坤之後受以屯屯以有天地即有萬物而始有萬物之時天地尚昏塞物又未得其所蠢動而見多故物雖少而盈也受承也屯者難也所謂盈也昏塞天地之難也未得其所物之難也如此則亦盈矣何以屯地之難理以蒙以屯物之始生必蒙也蒙故不能夷天可不必養是理之當然即蒙之証也必蒙是事之自然不亦必養理之當然何以蒙之後受以需以物蒙時質之以養也必有其所畜亦理之當然泰是可行于物而通安是已安物莫之怨惡則已安也通則無憂患而致塞不特重補其缺亦不知其非也豫必隨者受則無生比也而取敗君臣朋友皆然也隨出于善其隨必基于勉強故致盛更必有事者禍敗至不能無為也有事即從有事故也臨四陽盛長大之象也無不可為之事勤必有功也臨四陽盛長大之象也無不可為之事勤必有功也觀者明則動也合者有朋自遠方來也合以學問言可起汎言不纏朋友致飾二句又以文質之連言不纏物

之合盡極也飾無大復加也文極則生離偽離則物力不給偽則人情難副必致懲咽廢食而併去文棘子成則論是也夫不可終剝又另起義不纏文質剝之不已則盡矣而物不終于盡此盡訓無原有此物則天地原有此氣非天運人力所能剝則已生者雖暫窮而未生者必更生也上者已生出外者也下者方生自內者也反者起義以人心言至大過止不妄者不全妄也性真也私欲妄也心有性復則不全私欲妄也无妄即不妄无妄之卦亦非六爻皆不妄但有不安者全無妄之機故直名无妄耳唯如是故下文云有不安者全無妄之機故直畜是積畜養是涵養一成其未成一保其已成也動矣句在不成未養則無為動非為也是變動之動權之謂也故與大過義切大者養而後化化而可悟權不可動者有終過可戒也凡物之可言不粘上文不成養事君子小人俱蹈其中故大過一卦可以受願可以生坎過而不得非可暫不可久也困則求援物之情也至是而可宗不可宗生焉焉福益不可知矣故過宜戒也非以麗為過者生路也

周易本義闡旨 卷四

亥

下篇
有天地然後有萬物有萬物然後有男女有男女然後有夫婦有夫婦然後有父子有父子然後有君臣有君臣然後有上下有上下然後禮義有所錯夫婦之道不可以不久也故受之以恒恒者久也物不可以久居其所故受之以遯遯者退也物不可以終遯故受之以大壯壯物不可以終壯故受之以晉晉者進也進必有所傷故受之以明夷夷者傷也傷於外者必反其家故受之以家人家人道窮必乖故受之以睽睽者乖也乖必有難故受之以蹇蹇者難也物不可以終難故受之以解解者緩也緩必有所失故受之以損損而不已必益故受之以益益而不已必決故受之以夬夬者決也決必

亦陋矣。究窮大之後，雖能善終，亦不過如此。入而後說，另言與之善不粘上文。旅而後用入，所以可恥。若在自已則自善道也。入是工夫，悅是效驗。已能入物，物必悅之。君之治民，士之求理，皆然。所以入不外矣。之卑順，悅而散，又另言悅之微。人之悅，則為已。益已之悅，則為已。思志不滿，不悅志滿，則心會。縱弛也。離被離節，散也。不可離以理不當言。救離以矜持矜持，則欲盡節之意也。節而信，又另言節之善。初時外面節去，道華久之而內邊不覺長其誠實矣。此治人修己返古之道也。有其信，又另言信之誠。信無欺而信會生，有則有，無則無矣。忠信可以為善，而以忠信為己善，而不篤信而不好學，安得無過。有者自己見得足以為有也。信者無不本心之行也。必行之者，於本心之行，加以必心，必者務篤其信，亦謂使無可議也。兼篤信不好學，二意。人之信者，其行雖小，過于人，過物必濟。又另言過之善。信者不得過于義，總由信之力，過于義，則為之。故總可作過物看。信者雖不能合義，而義之不假，亦賴勇配之上，段戒尚勇。此段勸養勇也。物所當為之事，不可窮，或了一件又有一件，既濟之後，受以未濟，進過物者，以健行恐衰于有功也。

周易本義闡旨 卷四

六

此章發明序卦中兼示人對待之義。天地間有流行之理，有對待之理。不知流行之理，則不知繼往開來之宜。不知對待之理，則不知前後左右之備。皆不能盡道。故聖人必兩示人。流行者，是一陰一陽對待者，亦是一陰一陽伏義。畫卦只在一陰一陽摩盪前去，而流行對待之象，皆在其中。中文王序卦亦見得因其牽連之義，次之而對待即在。其中效用之也。蓋流行之陰陽與對待之陰陽同有此數。盡得流行者，亦盡得對待者。而流行亦一陰一陽，則其切相並處，必兩節敵體適均，而後相此附。此即符合對待之數。故流行之序，真則對待之偶，自不離也。若非自然兩得而序，流行時又強存對待，則流行之序，使出於穿鑿，非聖人之言矣。天地直之而為千古橫之而為入極，總同一體。段上章寫其直，此章寫其橫也。

乾剛坤柔比樂師憂 樂音

謂文王之序卦，順流行之義，而於對待之義，仍整然不亂。其流行之一節，即對待之一端。即如卦序乾坤相連，是一對待也。蓋乾剛坤柔正相反，而適相敵，所謂對待也。憂亂故用師，而用師亦有毒天下之憂，比反此。

臨觀之義或與或求

以我臨物曰與，物來觀我曰求。或曰二卦互有與求之義，與因不肯求，求則不待與。義取相無為反對，非言求與相應也。亦如此方切臨觀之求，與正物嫌于尊已。君子之所不得已也。

屯見而不失其居，蒙雜而著。見賢遍反，者涉慮反。

屯震遇坎震動，故見坎險不行也。蒙坎遇艮坎幽昧，艮光明也。或曰屯以初言蒙以二言。

震起也，艮止也。損益盛衰之始也。

以未安而動是愚，自知暗而止是智。起止動靜也，互為其根，故相反而不能相無。衰以損上為終，以損下為始。以益下為始。

大畜時也，无妄災也。

止健者時有適，然无妄而災自外至。

周易本義闡旨 卷四

九

健非易止，故能止。必籍時勢，健動本利，故不利是天災。天下有偶然之福，亦有偶然之禍。故君子不以福而自是，不以禍而自喪也。

萃聚而升不來也，謙輕而豫忘也。

世治有漸，道亨有候。故君子之羣，有已上時，亦有方上時。君子知之，故不欲速也。不來者方往而未返也。推之可知。君子既聚，則思返。自輕則不敢怠。怠必由于不輕，各推一層，方見相反。

噬嗑食也，賁无色也。

白受采。

噬嗑頤中有物，有也。賁止其文明，無也。而要其終，則有者化無，故名合無者生，有故名賁。一自有而無，一自無而有。正相反也。食即頤中有物四。

字省文，無色即止其文明之意。

兌見而巽伏也。見賢遍反。

兌陰外見，巽陰內伏。

見伏取邪惡之機有淺深以伏非好字面見之

隨无故也蠱則飾也飾與救同

隨前无故蠱後當飾

隨由治而生亂蠱因亂而開治反之著也

剝爛也復反也

剝復極亂與始治相尙似而已相反反之微也

晉晝也明夷誅也

誅傷也

出地入地勝負相反以明為主

井通而困相遇也

剛柔相遇而剛見揜也

周易本義圖旨 卷四

井困出陽掩陽

咸速也恆久也

咸速恆久

全得咸道則速通全得常道則可久當從全家起義事物有能速能久道術有用速用久而咸恆象之

溪離也節止也解緩也蹇難也睽外也家人內也否泰反其類也難乃且反

類也

水加以風則散水亟以澤則止動所以能出動在上則既出矣難紆象也不獨是險且能使人畏而不敢前犯難甚象也大澤異情則骨肉路人風火一氣則四海兄弟否泰天地之通塞相反之類莫大於此可以爲九

大壯則止遯則退也

止謂不退

君子進極則止止言進也極也進方至四似于未極然進而不已則困君子以三之二爲已極矣以此反退見君子

之所取乎進者少也

大有衆也同人親也革去故也鼎取新也小過過也中孚信也豐多故也親寡旅也去起呂反

既明且動其故多矣

大有五陽歸上柔末見非勢力所使同人五陽歸下柔則明非勢力所使矣此得民得心之象也大有柔主情勝同人剛主理勝大有之應善在中同人之應善在正亦一主情一主理情順人情理順人性此所以得民得心之義也衆親相相似而有辨亦相反之徵者革鼎亦事之相反與序卦取象承異例一去一取是相反也因新故美惡不同故應之之事相反一過理非人心之真是信則不過故適相反小過中不虛而外柔散心盈而行不篤之象所以致過中孚反是事以物交而生交少則事少故親寡與多故正相反

離上而坎下也

火炎上水潤下

周易本義圖旨 卷四

陽事而包陰則併陰能舉之故才性一于上陰多而包陽則併陽能降之故才性一于下

小畜寡也履不處也處上聲

不處行進之義

以小制大進在大以小隨大進在小順逆相反利害亦相反寡言不能畜不處言可履

需不進也訟不親也大過顛也姤遇也柔遇剛也漸女歸待男行也頤養正也既濟定也歸妹女之終也未濟男之窮也

夬決也剛決柔也君子道長小人道消也長丁交反

自大過以下卦不反對或疑其錯簡今以韻協之又似非誤未詳何義

需不進從險訟不親下險同一遠小人而有抑坑之反因勢異也大過以下四卦之便而錯舉之六過與頤對大過上下二陰外間不固則盛德傾覆頤上下二陽外間堅固則微理壯長也中四陽象衆正之已老成中四陰

象中正之方雅弱。婦與夫對，小人在下，則君子容之，不盡絕。小人在上，則君子去之，不少留。漸與歸妹對，止而巽，是能待。待者能有歸，而不終於女悅而動，是不能待。終于女者，由于不能待。待男行，後有與女之終。對者，女之終。前有與待男行，對者各舉半以包全之詞。君子得位，則天下事可濟。君子失位，則天下事不濟。定三陽得位也。窮三陽不得位也。

周易本義闡旨 卷四

三

周易本義闡旨 卷四 終

〔清〕蔡紹江撰

蒙 泉 山 館 周 易
本 義 補 說 六 卷

清道光十三年修吉堂刻本

道光癸巳秋鐫

周易本義
補說

修吉堂藏板

易者微顯闡幽之書也而注易之法則不主於微而主於顯蓋微者由象而得數由數而得神所謂卦無定象爻無定位非神明於易者弗能也至注易則綜先儒之緒論期於天下之共曉聖哲傳之經生家習之夙學窮經者言之非角童蒙者亦能聽

序一

之而易之道始廣矣易之道廣而聖人之所以寡過者亦可以寡天下之過易之所以與六經並傳正謂其有實濟於羣生也
吾師
蔡曉沙先生為先大夫典試楚北所得士宴康鳴時

先生年猶非角於四子五經文皆能發揮精暢先大夫奇之試南宮未第先大夫輒留之京廩使棫兄弟執經受業嘗謂先生曰說易之書朱子本義竄為醇正故功令宗之特本義言多渾括初學難以遽解宜輯一簡明補釋善本屬

序二

先生成之先生又博綜經史尤嗜濂洛關閩書於古哲實有心得故禮闈六經房薦未第先生不以為戚戚己卯以廷試第五人成進士觀政農部清胥弊卻陋規另編漕運河道圖考等書退食之暇生

徒執經請業者戶外履恒滿蓋
先生之於經義如飢渴飲食之不能暫離
故所得深也歲辛卯

先生南歸省親鍵戶蒙泉山館將歷年所
輯重為刪訂名曰周易補說及

先生復至京就西曹職 先大夫已於數

序三

月前謝世矣是書之成惜 先大夫不得
見而 先大夫之志則已償也 楨謹叙其

顛末如此

道光歲次甲午五月上澣受業賈楨謹序

并書

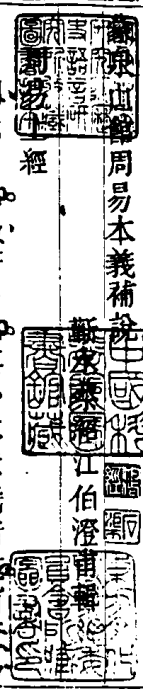

周易本義補說 周代名也。易書名也。其卦本伏羲所畫。有交易
變易之義。故謂之易。其辭則文王周公所繫。故
繫之周。以其簡表重大。故分爲上下兩篇。經則
伏羲之畫。文王周公之辭也。并孔子所作之傳
十篇。凡十二篇。中間頗爲諸儒所亂。近世晁氏
始正其失。而未能盡合古文。呂氏又更定著爲
經二卷。傳十卷。乃復孔氏之舊云。
伏義畫六十四卦。有象無辭。文王始繫卦辭。

周易補說

卷一

周公始繫爻辭。孔子作上象傳。下象傳。上象
傳。下象傳。上繫傳。下繫傳。文言。說卦傳。序卦
傳。雜卦傳。謂之十翼。至漢費直王弼諸儒。謂
傳以釋經。附象象文言於本卦下。程子因之。
雖晁說之呂祖謙曾欲復舊。而是本爲世所
通行。今補注仍照程傳。

三三乾上
乾元亨利貞
乾反

六畫者。伏羲所畫之卦也。一者奇也。陽之數也。乾
者健也。陽之性也。本註乾字。三畫卦之名也。下者
內卦也。上者外卦也。經文乾字。六畫卦之名也。伏

義仰觀俯察。見陰陽有奇耦之數。故畫一奇以象陽。畫一耦以象陰。見一陰一陽。有各生一陰一陽之象。故自下而上。再倍而三。以成八卦。見陽之性健。而其成形之大者為天。故三奇之卦。名之曰乾。而擬之於天也。三畫已具。八卦已成。則又三倍其畫。以成六畫。而於八卦之上。各加八卦。以成六十四卦也。此卦六畫皆奇。上下皆乾。則陽之純而健之至也。故乾之名。天之象。皆不易焉。元亨利貞。文王所繫之辭。以斷一卦之吉凶。所謂彖辭者也。元大也。亨。通也。利。宜也。貞。正而固也。文王以為乾道大通而至正。故於筮得此卦。而六爻皆不變者。言

周易補說

卷一 乾

二

其占當得大通。而必利在正固。然後可以保其終也。此聖人所以作易。教人卜筮。而可以開物成務之精意。餘卦放此。

補江按乾者健也。健者一誠之所積也。誠則能如萬物而為元。能感通萬物而為亨。能順萬物之宜而為利。能成萬物之終而為貞。

初九潛龍勿用

潛提言反

初九者。卦下陽爻之名。凡畫卦。若自下而上。故以下爻為初。陽數九為老。七為少。老變而少不變。故謂陽爻為九。潛龍勿用。周公所繫之辭。以斷一爻之吉凶。所謂爻辭者也。潛。藏也。龍。陽物也。初陽在

下未可施用。故其象為潛龍。其占曰勿用。凡遇乾而此爻變者。當觀此象。而玩其占也。餘爻放此。

補揲著之數。九過揲則得老陽。七過揲則得少陽。六過揲則得老陰。八過揲則得少陰。老變而少不變。易以變者為占。故陽爻稱九。陰爻稱六。陽物之能變者。莫如龍。故九稱龍。初陽在下。當潛則不妄用。德以健而能守也。

九二見龍在田利見大人

見龍之見。賢遇辰。卦內見龍。竝同。

二謂自下而上。第二爻也。後放此。九二剛健中正。出潛離隱。澤及於物。物亦利見。故其象為見龍在田。其占為利見大人。九二雖未得位。而大人之德

周易補說

卷一

三

已著。常人不足以當之。故值此爻之變者。但為利見此人而已。蓋亦謂在下之大人也。此以爻與占者相為主賓。自為一例。若有見龍之德。則為利見九五在上之大人矣。

補二於三才為地道。地上。即田。故稱田。龍在田則能澤物。如大人在下位。亦能化人。若孔孟設教是也。

九三君子終日乾乾夕惕若厲无咎

九陽爻。三陽位。重剛不中。居下之上。乃危地也。然性體剛健。有能乾乾惕厲之象。故其占如此。君子指占者而言。言能憂懼如是。則雖處危地而无咎。

也。

補三於三才為人道人而有龍德君子之象言人有君子之德則雖處於危地亦能常存敬畏以免咎也。

九四或躍在淵无咎

躍羊反

或者疑而未定之辭躍者无所緣而絕於地特未飛爾淵者上空下洞深昧不測之所龍之在是若下於田或躍而起則向乎天矣九陽四陰居上之下改革之際進退未定之時也故其象如此其占能隨時進退則无咎也。
李過謂者去念言此意
補言龍初潛時本在淵至此時而將躍也或者審

周易補說

卷一

四

慎之意人能隨時而審慎進退則其進也非貪位退也非沽名故无咎。

九五飛龍在天利見大人

剛健中正以居尊位如以聖人之德居聖人之位故其象如此而占法與九二同特所利見者在上之大人爾若有其位則為利見九二在下之大人也。

補五於三才為天道天者有氣无形而龍在焉飛之象也大人而居尊位者如之。

上九亢龍有悔

亢苦反

上者最上一爻之各亢者過於上而不能下之意。

也陽極於上動必有悔故其象占如此。

補三與上皆過乎中三過中而猶在下位故惕而无咎上過中而處極位故亢而有悔。

用九見羣龍无首吉

用九言凡筮得陽爻者皆用九而不用七蓋諸卦百九十二陽爻之通例也以此卦純陽而居首故於此發之而聖人因繫之辭使遇此卦而六爻皆變者即此占之蓋六陽皆變剛而能柔吉之道也故為羣龍无首之象而其占為如是則吉也春秋傳曰乾之坤曰見羣龍无首吉蓋即純坤卦辭牝馬之貞先迷後得東北喪朋之意。

周易補說

卷一

五

補凡卦六爻皆變者合本卦變卦占之乾卦六陽爻皆變為陰則自乾而坤矣羣龍者指乾以下百九十二陽爻言也皆以乾為首今乾六爻皆變陰是羣龍无首。

彖曰大哉乾元萬物資始乃統天

彖即文王所繫之辭傳者孔子所以釋經之辭也後凡言彖者放此。此專以天道明乾義又析元亨利貞為四德以發明之而此一節首釋元義也大哉歎辭元大也始也乾元天德之大始故萬物之生皆資之以為始也又為四德之首而貫乎天德之始終故曰統天。

補元之統天德猶仁之統四端

雲行雨施品物流形施始政反

此釋乾之亨也

補雲行雨施氣之亨品物流形形之亨

大明終始六位時成時乘六龍以御天

蓋謂四時之御天也

始即元也終謂貞也不終則无始不貞則无以為元也此言聖人大明乾道之終始則見卦之六位

各以時成而乘此六陽以行天道是乃聖人之元亨也

補六龍即六爻以龍言故曰乘也既言位又言時者位之中又有時如天子本係飛龍之位而

周易補說

卷一

六

處事時其宜行者以飛龍之道行之其宜止而

不行者亦以潛龍之道處之也

乾道變化各正性命保合大和乃利貞

乾道變化各正性命保合大和乃利貞

變者化之漸化者變之成物所受為性天所賦為

命大和陰陽會合冲和之氣也各正者得於有生之初保合者全於已生之後此言乾道變化无所

不利而萬物各得其性命以自全以釋利貞之義也

補文言本義云利者生物之遂各得其宜即各正

性命之謂貞者生物之成萬理具備隨在各足即保合大和之謂

首出庶物萬國咸寧

聖人在上高出於物猶乾道之變化也萬國各得

其所而成寧猶萬物之各正性命而保合大和也

此言聖人之利貞也蓋嘗統而論之元者物之始

生亨者物之暢茂利則向於實也貞則實之成也

實之既成則其根帶脫落可復種而生矣此四德

之所以循環而无端也然而四者之問生氣流行

初无間斷此元之所以包四德而統天也其以聖

人而言則孔子之意蓋以此卦為聖人得天位行

天道而致太平之占也雖其文義有非文王之舊

者然讀者各以其意求之則並行而不悖也坤卦

放此

象曰天行健君子以自彊不息

象者卦之上下兩象及兩象之六爻周公所繫之

辭也天乾卦之象也凡重卦皆取重義此獨不

然者天一而已但言天行則見其一日一週而明

日必一週若重複之象非至健不能也君子法之

不以人欲害其天德之剛則自彊而不息矣

補此二句孔子即伏羲所畫之卦象而推其義也

潛龍勿用陽在下也

陽謂九下謂潛

見龍在田德施普也

周易補說

卷一

七

補德施普所謂正已而物正開風而起亦其施也

終日乾乾反復道也

反復重複踐行之意

或躍在淵進无咎也

可以進而不必進也

飛龍在天大人造也造反

造猶作也

補言作起在上位也

亢龍有悔盈不可久也

補處之者與時勢而供方謂之盈

用九天德不可為首也

周易補說

卷一

八

言陽剛不可為物先故六陽皆變而吉○天行以下先儒謂之大象潛龍以下先儒謂之小象後放此

補周公所繫爻辭為小象此則釋小象之傳也

文言曰元者善之長也亨者嘉之會也利者義之和

也貞者事之幹也長丁文反下長人同幹古旦反

此篇申彖傳象傳之意以盡乾坤二卦之蘊而餘卦之說因可以例推云○元者生物之始天地之德莫先於此故於時為春於人則為仁而眾善之長也亨者生物之通物至於此莫不嘉美故於時為夏於人則為禮而眾美之會也利者生物之遂

物各得宜不相妨害故於時為秋於人則為義而得其分之和貞者生物之成實理具備隨在各是故於時為冬於人則為智而為眾事之幹幹木之身而枝葉所依以立者也

補義之和謂當然之義出於自然之和者自足以和物非同私利之害義者也

君子體仁足以長人嘉會足以合禮利物足以和義貞固足以幹事

以仁為體則无一物不在所愛之中故足以長人嘉其所會則无不合禮使物各得其所利則義无不和貞固者知正之所在而固守之所謂知而弗

去者也故足以為事之幹

補嘉會則動容周旋无不中禮義如尊卑大小恭然不可犯然出於自然之宜則其和也不正者不可作事不固者不能成事故貞固幹事

君子行此四德者故曰乾元亨利貞

非君子之至德无以行此故曰乾元亨利貞○此

第一節申彖傳之意與春秋傳所載穆姜之言不異疑古者已有此語穆姜稱之而夫子亦有取焉故下文別以子曰表孔子之辭蓋傳者欲以明此章之為古語也

初九曰潛龍勿用何謂也子曰龍德而隱者也不易

周易補說

卷一

九

乎世不成乎名。遷世无悶不見。是而无悶。樂則行之。憂則違之。確乎其不可拔。潛龍也。樂音洛。確皆學反。

龍德聖人之德也。在下故隱。易謂變其所守。大抵乾卦六爻。文言皆以聖人明之。有隱顯而无淺深也。

補行道濟時者。聖人之本心。故曰樂則行之。不用而隱。非聖人之本心。故曰憂則違之。

九二曰。見龍在田。利見大人。何謂也。子曰。龍德而正中者也。庸言之信。庸行之謹。閑邪存其誠。善世而不伐。德博而化。易曰。見龍在田。利見大人。君德也。行下孟反。正中。不滯而未躍之時也。常言亦信。常行亦謹。盛

周易補說

卷一

十

德之至也。閑邪存其誠。无敦亦保之意。言君德也。者。釋大人之為九二也。

補乾二乃健德之得中者。信謹健也。出於庸言。庸行。助中矣。閑邪存其誠。健也。善世而不伐。則得中矣。惟健出於中正。是以德博而化也。心實助誠。故乾九二言誠心。虛助敬。故坤六二言敬。誠者健之存於中。敬者順之存於中也。

九三曰。君子終日乾乾。夕惕若厲。无咎。何謂也。子曰。君子進德修業。忠信所以進德也。修辭立其誠。所以居業也。知至至之。可與幾也。知終終之。可與存義也。是故居上位而不驕。在下位而不憂。故乾乾因其時

而惕。雖危无咎矣。幾音機。

忠信。主於心者。无一念之不誠也。修辭。見於事者。无一言之不實也。雖有忠信之心。然非修辭立誠。則无以居之。知至至之。進德之事。知終終之。居業之事。所以終日乾乾而夕猶惕若者。以此故也。可上可下。不驕不憂。所謂无咎也。

補修辭。謂修省。非修飾也。忠信。則誠能生明。而德日新。修辭。則事皆有實。而業可守。德業之極善者。為至德。業之大成者。為終知。至至之。可與幾也。猶大學之言。知止而后有定。知終終之。可與存義。猶大學之言。慮而后能得。宜總承德業言。

周易補說

卷一

十

知所至而後至之。故可研幾。所謂始條。理者。智之事也。既知所終而力行以終之。可以存義。所謂終條。理者。聖之事也。

九四曰。或躍在淵。无咎。何謂也。子曰。上下无常。非為邪也。進退无恆。非離羣也。君子進德修業。欲及時也。故无咎。離去聲。

內卦以德學言。外卦以時位言。進德修業。九三備矣。此則欲其及時而進也。

補四欲上而不遽上。疑乎隱而為邪。欲進而不遽進。疑乎遷而離羣。而其實皆非也。欲及其當進之時也。

九五曰飛龍在天利見大人何謂也子曰同聲相應同氣相求水流濕火就燥雲從龍風從虎聖人作而萬物覩本乎天者親上本乎地者親下則各從其類也

作起也物猶人也親釋利見之意也本乎天者謂動物本乎地者謂植物各從其類聖人人類之首也故與起於上則人皆見之

補聲之唱和相應氣之施受相求水性潤下濕者先濡火性炎上燥者先然雲之變化從龍而行虎之猛烈從風而嘯天運動故凡動物本之地疑滯故凡植物不動者本之

周易補說

卷一

士

上九曰亢龍有悔何謂也子曰貴而无位高而无民賢人在下位而无輔是以動而有悔也

賢人在下位謂九五以下无輔以上過高志滿不來補助之也○此第二節申象傳之意

補上九之位貴且高矣以亢處之則无以守其位而保其民

潛龍勿用下也

潛龍勿用下也

見龍在田時舍也

舍音捨

言未為時用也

終日乾乾行事也

補行事謂進德修業

或躍在淵自試也

未遠有為姑試其可

飛龍在天。上治也。治平聲

居上以治下

亢龍有悔窮之災也

乾元用九天下治也

言乾元用九見與它卦不同君道剛而能柔天下无不治矣○此第三節再申前意

補剛而能柔則恩威並至而天下治矣

潛龍勿用陽氣潛藏

周易補說

卷一

士

雖不在上位然天下已被其他

終日乾乾與時偕行

時當然也

或躍在淵乾道乃革

離下而上變革之時

飛龍在天乃位乎天德

天德即天位也蓋唯有是德乃宜居是位故以名之

亢龍有悔與時偕極

補此節上下相應初四為始初潛藏四乃革矣二五為中二文明五乃天德矣三上為終三借時

而行上借極矣

乾元用九乃見天則

剛而能柔天之法也。此第四節又申前意

乾元者始而亨者也

始則必亨理勢然也

補物始生而即能通如氣以成形而理即賦焉就

天命言

利貞者性情也

收斂歸藏乃見性情之實

補孟子言性以利為本中庸言情以中節之和皆

主其順正者而言

周易補說

卷一

丙

乾始能以美利利天下不言所利大矣哉

始者元而亨也利天下者利也。不言所利者貞也

或曰坤利牝馬則言所利矣

大哉乾乎剛健中正純粹精也

剛以體言健兼用言中者其行無過不及正者其

立不偏四者乾之德也純者不雜於陰柔粹者不

雜於邪惡蓋剛健中正之至極而精者又純粹之

至極也或疑乾剛无柔不得言中正者不然也天

地之閒本一氣之流行而有動靜爾以其流行之

統體而言則但謂之乾而无所不包矣以其動靜

分之然後有陰陽剛柔之別也

補動直而剛者元也不息而健者亨也裁制而中

六爻發揮旁通情也

旁通猶言曲盡

補謂潛見惕躍飛潛能曲盡天下事效之情

時乘六龍以御天也雲行雨施天下平也

言聖人時乘六龍以御天則如天之雲行雨施而

天下平也。此第五節復申首章之意

君子以成德為行日可見之行也潛之為言也隱而

未見行而未成是以君子弗用也。見之行音現

成德已成之德也初九固成德但其行未可見爾

周易補說

卷一

圭

君子學以聚之問以辨之寬以居之仁以行之易曰

見龍在田利見大人君德也

蓋由四者以成大人之德再言君德以深明九二

之為大人也

補聚者學之博辨者問之精有序之謂寬无欲之

謂仁

九三重剛而不中上不在天下不在田故乾乾因其

時而惕雖危无咎矣。重平聲

重剛謂陽爻陽位

補五在天為上二在田為下三則處不上不下之時

九四重剛而不中上不在天下不在田中不在人故或之或之者疑之也故无咎

九四非重剛重字疑衍在人謂三或者隨時而未定也

補以剛處柔位故能疑疑所當疑故无咎

夫大人者與天地合其德與日月合其明與四時合其序與鬼神合其吉凶先天而天弗違後天而奉天時天且弗違而況於人乎況於鬼神乎

大人即釋爻辭所利見之大人也有是德而當其位乃可以當之人與天地鬼神本无二理特蔽於存我之私是以格於形體而不能相通大人无私

周易補說

卷一

去

以道為體會何彼此先後之可言哉先天不違謂意之所為默與道契後天奉天謂知理如是奉而行之回紇謂郭子儀曰卜者言此行當見一大人而還其占蓋與此合若子儀者雖未及乎夫子之所論然其至公无我亦可謂當時之大人矣
補覆載无私合其德照臨下土合其明賞以春夏刑以秋冬合其序福善禍淫合其吉凶揖讓誅制禮作樂創乎事所未存則曰先天本乎理所原有則曰後天
亢之為言也知進而不知退知存而不知亡知得而不知喪喪去

所以動而有悔也

其唯聖人乎知進退存亡而不失其正者其唯聖人乎

知其理勢如是而處之以道則不至於有悔矣固非計私以避害者也再言其唯聖人乎始若設問而卒自應之也此第六節復申第二第三第四節之意

補隨時變通而處以道之當然有收斂而无施張有舍棄而无繫吝則不至於有悔矣

坤元亨利牝馬之貞君子有攸往先迷後得主利西

周易補說

卷一

七

南得朋東北喪朋安貞吉
一者偶也陰之數也坤者順也陰之性也註中者三畫卦之名也經中者六畫卦之名也陰之成形莫大於地此卦三畫皆偶故名坤而象地重之又得坤焉則是陰之純順之至其名稱象皆不易也牝馬順而健行者陽先陰後陽主義陰主利西南陰方東北陽方安順之為也貞健之守也過此卦者其占為大亨而利以順健為正如有所往則先迷後得而主於利往西南則得朋往東北則喪朋大抵能安於正則吉也
補坤者順也順者一敬之所形也乾為馬坤配乾

者也。故曰牝馬能常順之而不失。故曰利牝馬之貞。先迷後得主。謂陽明陰晦。以陰居先則迷於道。居後而順之則得主有常矣。西南東北皆以後天卦位言。西南坤本方。近巽離兌三陰之卦。故得朋相對者為東北之艮卦。近震坎乾三陽之卦。故喪朋。或率類以從陽。或絕類以從陽。皆不待勉強而安靜以處貞之道也。

彖曰至哉坤元萬物資生乃順承天

此以地道明坤之義而首言元也。至極也。比大義差緩。始者氣之始生者形之始順承天施地之道也。

周易補說

卷一

六

坤厚載物德合無疆含弘光大品物咸亨

反下同

言亨也。德合無疆。謂配乾也。

補 含宏光大。謂內合者寬洪而外著之光亦盛大。如文言所謂含萬物而化光也。

牝馬地類行地無疆柔順利貞君子攸行

言利貞也。馬乾之象。而以爲地類者。牝陰物而馬又行地之物也。行地無疆。則順而健矣。柔順利貞。坤之德也。君子攸行。人之所行如坤之德也。所行如是。則其占如下文所云也。

補 行天者莫如龍。行地者莫如馬。

先迷失道後順得常西南得朋乃與類行東北喪朋

乃終有慶

陽大陰小。陽得兼陰。陰不得兼陽。故坤之德常減於乾之半也。東北雖喪朋。然反之西南。則終有慶矣。

補 喪朋猶泰卦。朋亡之義。含類從陽。故有慶。

安貞之吉應地無疆

安而且貞。地之德也。

象曰地勢坤君子以厚德載物

補 言人若能安靜守正。則能應地道之無疆。地坤之象。亦一而已。故不言重。而言其勢之順。則見其高下相因之無窮。至順極厚而无所不載也。

周易補說

卷一

九

初六履霜堅冰至

六陰爻之各陰數六老而八少。故謂陰爻爲六也。霜陰氣所結。盛則水凍而爲冰。此爻陰始生於下。其端甚微。而其勢必盛。故其象如履霜。則知堅冰之將至也。夫陰陽者造化之本。不能相无。而消長有常。亦非人所能損益也。然陽主生。陰主殺。則其類有淑慝之分焉。故聖人作易。於其不能相无者。既以健順仁義之屬明之。而无所偏主。至其消長之際。淑慝之分。則未嘗不致其扶陽抑陰之意焉。蓋所以贊化育而參天地者。其旨深矣。不言其占者。謹微之旨。已可見於象中矣。

坤道主於敬慎初爻於一陰初萌當履霜而豫
念堅冰起步便慎也

象曰履霜堅冰陰始凝也馴至其道至堅冰也
疑反

按魏志作初六履霜今當從之馴順習也

補乾之初爻陽在下坤之初爻陰始凝

六二直方大不習无不利

柔順正固坤之直也賦形有定坤之方也德合无
疆坤之大也六二柔順而中正又得坤道之純若
故其德內直外方而又盛大不待學習而无不利
占者有其德則其占如是也

周易補說

卷一

三

補至柔而動也剛直也至靜而德方也含萬物
而化光大也承天而時行不習无不利也此爻
為坤卦主故與文言合

象曰六二之動直以方也不習无不利地道光也

補乾靜專而動直六二為坤卦主爻亦動而直故
可承天

六三含章可貞或從王事无成有終

六陰三陽內含章美可貞以守然居下之上不終
含藏故或時出而從上之事則始雖无成而後必
有終爻有此象故戒占者有此德則如此占也
補臣道宜含晦章美乃可常守其正或從上之事

不敢當其成功惟奉事以守其終耳故文言云
弗敢成

象曰含章可貞以時發也或從王事知光大也
補惟其智之光大故能含以待時淺暗之人則有
善惟恐人不知耳

六四括囊无咎无譽

括囊言結囊口而不出也譽者過實之名謹密如
是則无咎而亦无譽矣六四重陰不中故其象占
如此蓋或事當謹密或時當隱避也
補坤為布帛鼠而虛其中為囊四近五而不相得
危疑之地也故如括囊之謹

周易補說

卷一

三

象曰括囊无咎慎不害也

六五黃裳元吉

黃中色裳下飾六五以陰居尊中順之德充諸內
而見於外故其象如此而其占為大善之吉也占
者德必如是則其占亦如是矣春秋傳南蒯將叛
筮得此爻以為大吉子服惠伯曰忠信之事則可
不然必敗外彌內溫忠也和以率真信也故曰黃
裳元吉黃中之色也裳下之飾也元善之長也中
不忠不得其色下不共不得其飾事不善不得其
極且夫易不可以占險三者有闕筮雖當未也後
蒯果敗此可以見占法矣

補坤為臣道。五居尊位。則臣之極貴者也。能如黃裳則守中而居下。故大吉。

象曰黃裳元吉。文在中也。

文在中而見於外也。

補說卦坤為文。文在中。即闇然而日章之義。

上六龍戰于野其血玄黃。

陰盛之極。至與陽爭。兩敗俱傷。其象如此。占者如是其凶可知。

補龍乾也。陰太盛而元則乾來伐之。故戰來自卦外。故曰于野。又說卦戰乎乾。乾西北之卦也。西北亥位。坤十月之卦亦建亥。故相薄而戰。但說

北亥位。坤十月之卦亦建亥。故相薄而戰。但說

周易補說

卷一

三

卦主陽勝陰言。此主陰抗陽言。

象曰龍戰于野其道窮也。

用六利永貞。

用六言凡筮得陰爻者皆用六而不用八。亦通例也。以此卦純陰而居首。故發之。遇此卦而六爻俱變者。其占如此辭。蓋陰柔而不能固守。變而為陽。則能永貞矣。故戒占者以利永貞。即乾之利貞也。自坤而變。故不足於元亨云。

象曰用六永貞以大終也。

初陰後陽。故曰大終。

補乾道主元。故曰乾元用九。坤道主貞。故曰用六。

永貞。

文言曰坤至柔而動也剛。至靜而德方。

剛方釋牝馬之貞也。方謂生物有常。

補剛謂氣機一動不可止。遇方謂陶鑄萬類各存定形。

後得主而有常。

程傳曰。主下當有利字。

補後得主而有常。即後。應得常之義。謂坤以乾為主也。

含萬物而化光。

復明亨義。

周易補說

卷一

三

坤道其順乎承天而時行。

復明順承天之義。此以上申彖傳之意。

積善之家必有余慶。積不善之家必有余殃。臣弑其

君子弑其父。非一朝一夕之故。其所由來者漸矣。由

辨之不早辨也。易曰履霜。堅冰至。蓋言順也。

古字順慎通用。按此當作慎。言當辨之於微也。

直其正也。方其義也。君子敬以直內。義以方外。敬義

立而德不孤。直方大不習。无不利。則不疑其所行也。

此以學而言之也。正謂本體。義謂裁制。敬則本體

之守也。直內方外。程傳備矣。不孤言大也。疑故習

而後利。不疑則何假於習。

傳曰。直言其正也。方言其義也。君子主敬。以直其內。守義以方其外。敬立而內直。義形而外方。義形於外。非在外也。敬義既立。其德盛矣。不期大而大矣。德不孤也。无所用而不周。无所施而不利。孰為疑乎。

陰雖有美。含之以從王事。弗敢成也。地道也。妻道也。臣道也。地道无成。而代有終也。

天地變化。草木蕃。天地閉。賢人隱。易曰。括囊无咎。无譽。蓋言謹也。

君子黃中通理。

黃中。言中德在內。釋黃字之美也。

周易補說

卷一

語

補通而不滯。理而不亂。猶言以中存心。

正位居體。

雖在尊位而居下體。釋裳字之義也。

補孟子曰。居天下之正位。正位。居體。猶言以禮居身。

美在其中而暢于四支。發于事業。美之至也。

美在其中。復釋黃中。暢于四支。復釋居體。

陰疑于陽。必戰。為其嫌于无陽也。故稱龍焉。猶未離其類也。故稱血焉。夫玄黃者。天地之雜也。天玄而地黃。

黃。為于偽。反離力。

疑謂鈞敵而无小大之差也。坤雖无陽。然陽未嘗

无也。血陰屬。蓋氣陽而血陰也。玄黃。天地之正色。言陰陽皆傷也。此以上申象傳之意。

補雜則玄黃幾無辨矣。其實天玄地黃。定分不可紊也。

屯元亨利貞。勿用有攸往。利建侯。

屯。震上坎下。震坎皆三畫卦之名。震一陽動於二陰之下。故其德為動。其象為雷。坎一陽陷於二陰之間。故其德為陷。為險。其象為雲。為雨。為水。屯。六畫卦之名也。難也。物始生而未通之意。故其為字。象中穿地始出而未申也。其卦以震遇坎。乾坤始交而遇險。陷。

故其名為屯。震動在下。坎險在上。是能動乎險中。能動。雖可以亨。而在險。則宜守正而未可遽進。故筮得之者。其占為大亨而利於正。但未可遽有所往。耳。又初九。陽居陰下。而為成卦之主。是能以賢下人。得民而可君之象。故筮立君者。遇之則吉也。

周易補說

卷一

重

補屯。屯。極將通。故曰元亨。濟屯。必以正道。故曰利貞。屯。塞之時。故勿用有攸往。非得統理。經營之人。不能出險也。故利建侯。

象曰。屯。剛柔始交而難生。難去聲。六。以二體釋卦名。義始交謂震。難生謂坎。

補乾交於坤。一索得震。則剛柔始交。謂震。再索得

震。則剛柔始交。謂震。再索得

震。則剛柔始交。謂震。再索得

震。則剛柔始交。謂震。再索得

震。則剛柔始交。謂震。再索得

震。則剛柔始交。謂震。再索得

坎則難生謂坎也。由震而坎故曰剛柔始交而難生。

動乎險中大亨貞

以二體之德釋卦辭動震之為也。險坎之地也。有以此以下釋元亨利貞乃用文王本意。

雷雨之動滿盈天造草昧宜建侯而不寧

以二體之象釋卦辭雷雨象。雨坎象。天造猶言天運草雜亂昧晦冥也。陰陽交而雷雨作。雜亂晦冥塞乎兩開天下未定名分未明宜立君以統治而未可遽謂安寧之時也不取初九爻義者取義多端姑舉其一也。

周易補說

卷一

美

象曰雲雷屯君子以經綸

坎不言水而言雲者未通之意經綸治絲之事經引之綸理之也屯難之世君子有為之時也

初九磐桓利居貞利建侯

磐桓難進之貌屯難之初以陽在下又居動體而上應陰柔險陷之爻故有磐桓之象然居得其正故其占利於居貞又本成卦之主以陽下陰為民所歸侯之象也故其象又如此而占者如是則利建以為侯也

補下卦震體乃主器之長子故曰侯如西伯之與

於周也

象曰雖磐桓志行正也以貴下賤大得民也

補初九以一陽居三陰之下故曰以貴下賤

六二屯如遭如乘馬班如匪寇婚媾女子貞不字十年乃字

班分布不進之貌字許嫁也禮曰女子許嫁笄而字六二陰柔中正有應於上而乘初剛故為所難而適回不進然初非為寇也乃求與已為婚媾耳但已守正故不之許至於十年數窮理極則妄求者去正應者合而可許矣爻有此象故因以戒占者

周易補說

卷一

毛

補九五屯膏於上初九建侯於下君臣之統未定

故為屯難之世六二諸陰皆處難之人也處難故有屯遭之象按說卦震坎皆有馬象故卦二四上爻皆云乘馬班布不進者以難未定也五為君位而初建侯於下本似為寇然五失德而初志正得民且以禮相下是在四因為當求之婚媾在二亦匪寇婚媾也惟疑似之際稍有不慎必致失身故當貞不字俟十年難定之後乃可字也乃伊尹去桀而就湯太公去紂而適周之象

象曰六二之難乘剛也十年乃字反常也

補屯時乘剛故有難久而難定乃反於常道也
六三即鹿无虞惟入于林中君子幾不如舍往吝幾音捨象同

陰柔居下不中不正上无正應妄行取困為逐鹿无虞陷入林中之象君子見幾不如舍去若往逐而不舍必致羞吝戒占者宜如是也

補按爾雅疏鹿解角時似馬故二四言乘馬三言即鹿虞虞人也逐鹿不可无虞官亦處難時不可妄動之象

象曰即鹿无虞以從禽也君子舍之往吝窮也
補從禽猶云從獸無厭

周易補說

卷一

天

六四乘馬班如求婚媾往吉无不利

陰柔居屯不能上進故為乘馬班如之象然初九守正居下以應於已故其占為下求婚媾則吉也
象曰求而往明也

補五屯膏而初能下賢四往從初者有去暗投明之象

九五屯其膏小貞吉大貞凶

九五雖以陽剛中正居尊位然當屯之時陷於險中雖有六二正應而陰柔才弱不足以濟初九得民於下眾皆歸之九五坎體有膏潤而不得施為屯其膏之象占者以處小事則守正猶可獲吉以

處大事則雖正而不免於凶

補按周禮凡國大貞卜立君卜大封注問事之正曰貞則此小貞吉大貞凶者猶云小事吉大事凶也

象曰屯其膏施未光也

補膏澤不下及是德施未能光大也

上六乘馬班如泣血漣如

陰柔无應處屯之終進无所之憂懼而已故其象如此

補坎於馬為下首為薄蹄四乘馬班如蹶薄而不能進也上乘馬班如首病而不能進也坎為血

周易補說

卷一

天

卦為加憂泣血漣如之象如亡國之孤臣也

象曰泣血漣如何可長也長反

補凡言何可長者言何可長如此非惟深懼之望其變也

蒙亨匪我求童蒙童蒙求我初筮告再三瀆瀆則不告利貞

告音谷三息暫反瀆音獨
艮亦三畫卦之名一陽止於二陰之上故其德為止其象為山蒙昧也物生之初蒙昧未明也其卦以坎遇艮山下有險蒙之地也內險外止蒙之意也故其名為蒙亨以下占辭也九二內卦之主以

蒙亨匪我求童蒙童蒙求我初筮告再三瀆瀆則不告利貞

剛居中能發人之蒙者而與六五陰陽相應故過此卦者有亨道也我二也童蒙幼穉而蒙昧謂五也筮者明則人當求我而我亨在人筮者暗則我當求人而亨在我人求我者當視其可否而應之我求人者當致其精一而扣之而明者之養蒙與蒙者之自養又皆利於以正也

補乾坤之後繼以屯蒙屯主震之一陽曰利建侯君道也蒙主坎之一陽曰童蒙求我師道也

象曰蒙山下有險險而止蒙

以卦象卦德釋卦各有兩義

蒙亨以亨行時中也匪我求童蒙童蒙求我志應也

周易補說

卷一蒙

三

初筮告以剛中也再三瀆瀆則不告瀆蒙也蒙以養正聖功也

以卦體釋卦辭也九二以亨行之道發人之蒙而必得其時之中謂如下文所指之事皆以亨行而當其可也志應者二剛明五柔暗故二不求五而五求二其志自相應也以剛中者以剛而中故能告而有節也瀆筮者二三則問者固瀆而告者亦瀆矣蒙以養正乃作聖之功所以釋利貞之義也補蒙養為聖功所謂大人者不失其赤子之心也象曰山下出泉蒙君子以果行育德泉水之始出者必行而有漸也

補周子通書曰山下出泉靜而清也上艮靜而止也江按周子之意謂坎有剛中之德故能以靜而清者為教艮有靜止之德故能不奪於外誘以專所為皆所以果決其行而養育其德

初六發蒙利用刑人用說桎梏以往吝說吐活反桎音質桎古毒

以陰居下蒙之甚也占者遇此當發其蒙然發之道當痛懲而暫舍之以觀其後若遂往而不舍則致羞吝矣戒占者當如是也

補治民之蒙教子弟之蒙皆宜先威而後寬故以兼用為善兼用為善者謂初六也初六不能蒙以正法也

周易補說

卷一

三

象曰利用刑人以正法也

發蒙之初法不可不正懲戒所以正法也

九二包蒙吉納婦吉子克家

九二以陽剛為內卦之主統治羣陰當發蒙之任者然所治既廣物性不齊不可一槩取必而爻之德剛而不過為能有所包容之象又以陽受陰為納婦之象又居下位而能任上事為子克家之象故占者有其德而當其事則如是而吉也補凡人之昏昧而待覺皆蒙也故卦言童蒙而又兼取數象

象曰子克家剛柔接也

指二五之應

補二五相應猶子而克治其家者由父之信任專也

六三勿用取女見金夫不有躬无攸利

六三陰柔不中不正女之見金夫而不能有其身之象也占者遇之則其取女必得如是之人无所利矣金夫蓋以金賂已而挑之若魯秋胡之為者

象曰勿用取女行不順也

順當作慎蓋順慎古字通用荀子順墨作慎墨且行不慎於經意尤親切今當從之

周易補說

卷一

三

六四困蒙吝

既遠於陽又无正應為困於蒙之象占者如是可羞吝也能求剛明之德而親近之則可免矣

象曰困蒙之吝獨遠實也

遠于萬反實

補陽實陰虛言六四獨與陽交相遠也四不求告

則无由發其蒙矣

六五童蒙吉

柔中居為下應九二純一未發以聽於人故其象為童蒙而其占為如是則吉也

象曰童蒙之吉順以巽也

補柔中則順下應則巽又艮少男有童象

上九擊蒙不利為寇利禦寇

以剛居上治蒙過剛故為擊蒙之象然取必太過攻治太深則必反為之害惟擇其外誘以全其真純則雖過於嚴密乃為得宜故戒占者如此凡事皆然不止為誨人也

象曰利用禦寇上下順也

禦寇以剛上下皆得其道

補上不過為暴下得擊去其蒙苗曰順艮為手有擊象為止存禦象

三三 乾上

需有孚光亨貞吉利涉大川

周易補說

卷一

三

需待也以乾遇坎乾健坎險以剛遇險而不遽進以陷於險待之義也孚信之在中者也其卦九五

象坎水在前乾健臨之將涉水而不輕進之象故占者為有所待而能有信則光亨矣若又得正則吉而利涉大川正固无所不利而涉川尤貴於能待則不欲速而犯難也

象曰需須也險在前也剛健而不陷其義不困窮矣

此以卦德釋卦名義

需有孚光亨貞吉位乎天位以正中也利涉大川往有功也

此以卦德釋卦名義

需有孚光亨貞吉位乎天位以正中也利涉大川往有功也

以卦體及兩象釋卦辭

象曰雲上於天需君子以飲食宴樂上聲樂音洛

雲上于天无所復為待其陰陽之和而自雨爾事之當需者亦不容更有所為但飲食宴樂俟其自至而已一有所為則非需矣

補需本取待義飲食所待以養身宴樂所待以寧神

初九需于郊利用恒无咎初九需于郊

郊曠遠之地未近於險之象也而初九陽剛又有能恒於其所之象故戒占者能如是則无咎也

象曰需于郊不犯難行也利用恒无咎未失常也去難

周易補說

卷一

三

九二需于沙小有言終吉沙鄭本作

沙則近於險矣言語之傷亦災害之小者漸進近坎故有此象剛中能需故得終吉戒占者當如是也

補二至四互兌為口舌象故小有言

象曰需于沙行在中也雖小有言以吉終也行以善反

行寬意以寬居中不急進也

九三需于泥致寇至泥將寇於險矣

泥將寇於險矣寇則害之大者九三去險愈近下剛過剛不中故其象如此

象曰需于泥災在外也自我致寇敬慎不敗也

外謂外卦敬慎不貶發明占外之占聖人示人之意切矣

六四需于血出自穴六四需于血

血者殺傷之地穴者險陷之所四交坎體入乎險矣故為需于血之象然柔得其正需而不進故又為出自穴之象占者如是則雖在傷地而終得出也

補坎為血卦在坎下為穴柔而得正故能出

象曰需于血順以聽也

九五需于酒食貞吉

周易補說

卷一

三

酒食宴樂之具言安以待之九五陽剛中正需于尊位故有此象占者如是而貞固則得吉也

象曰酒食貞吉以中正也

補五剛健中正是能盡需道之全者在王道則久道化成而不入於淺近之功在聖學則寬以居德而不入於正助之弊故象及大象皆取此以當其義

上六入于穴有不速之客三人來敬之終吉

陰居險極无復有需有陷而入穴之象下應九三九三與下二陽需極竝進為不速客三人之象柔不能禦而能順之有敬之心象占者當陷險中然

於非意之來。敬以待之。則得終吉也。

補坎二陰。穴象也。六四言出自穴。許其將然也。上

六言入于穴。明其已然也。速者主召客之辭。不

速之客而亦敬之。所以處橫逆之道。

象曰不速之客來敬之終吉。雖不當位未大失也。

以陰居上。是為當位。言不當位未謀。

補當字讀平聲。言上六乃處无位之地。故乾上爻

亦云貴而无位。見王弼注。

三三訟有孚窒惕中吉終凶利見大人不利涉大川

訟爭辯也。上乾下坎。乾剛坎險。上剛以制其下。下

周易補說

卷一

三

險以何其上也。又為內險而外健。又為已險而彼健。皆訟之道也。九二中實。上无應與。又為加憂。且於卦變自遯而來。為剛來居二。而當下卦之中。有孚而見窒。能懼而得中之象。上九過剛居訟之極。有終極其訟之象。九五剛健中正。以居尊位。有大人之象。以剛乘險。以實履陷。有不利涉大川之象。故戒占者必有爭辯之事。而隨其所處為吉凶也。象曰訟上剛下險險而健訟。

以卦德釋卦名義。

補上剛下險。以彼此言之。險而健。以一人言之。

訟有孚窒惕中吉剛來而得中也終凶訟不可成也。

利見大人。尚中正也。不利涉大川。入于淵也。

以卦變卦體卦象釋卦辭。

補剛來而得中。謂上卦乾剛來而入坎卦中。爻指九二也。

象曰天與水違行。訟君子以作事謀始。

天上水下。其行相違。作事謀始。訟端絕矣。

補謀始。如慎交遊。明契約。券皆是。

初六不永所事。小有言終吉。

陰柔居下。不能終訟。故其象占如此。

象曰不永所事。訟不可長也。雖小有言其辯明也。

九二不克訟。歸而逋。其邑人三百戶无眚。

周易補說

卷一

毛

九二陽剛為險之主。本欲訟者也。然以剛居柔。得下之中。而上應九五陽剛居尊。勢不可敵。故其象占如此。邑人三百戶。邑之小者。言自處卑約。以免災患。占者如是。則无眚矣。象曰不克訟。歸逋竄也。自下訟上。患至掇也。

補承上而反言之。謂若不知自反。則自取禍患也。

六三食舊德。貞厲終吉。或從王事。无成。

食。猶食邑之食。言所享也。六三陰柔。非能訟者。故守舊居正。則雖危而終吉。然或由而從上之事。則亦必无成功。占者守常而不出。則善也。

亦必无成功。占者守常而不出。則善也。

象曰食舊德從上吉也

從上吉謂隨人則吉明自主事則无成功也

補食舊德則不與人爭利從王事无成則不與人

爭功從上吉猶所云斯謀斯猷惟我后之德

九四不克訟復即命渝安貞吉

渝以暫留也訟之未決也

即就也命正理也渝變也九四剛而不中故有訟

象以其居柔故又為不克而復就正理渝變其心

安處於正之象占者如是則吉也

象曰復即命渝安貞不失也

復即命渝安貞不失也

九五訟元吉

陽剛中正以居尊位聽訟而得其平者也占者遇

周易補說

卷一

三

之訟而有理必獲伸矣

象曰訟元吉以中正也

中則聽不偏正財斷合理

補周子通書曰訟之情偽微隱其變千非非中正

明達果斷者不能治也

上九或錫之鞶帶終朝三褫之

褫敕紙反

鞶帶命服之飾褫奪也以剛居訟極終訟而能勝

之故有錫命受服之象然以訟得之豈能安久故

又有終朝三褫之象其占為終訟无理而或取勝

然其所得終必失之聖人為戒之意深矣

補左傳鞶厲游纓注鞶大帶也

象曰以訟受服亦不足敬也

補此卦九五以中正為聽訟之主餘皆訟者也然

初不永訟三食舊德皆柔而不訟也二應乎五

揆勢而不訟訟四承乎五揆理而不訟訟獨上

九處訟之窮下與三柔不能抗故有獨擊柔之辭焉然曰三褫奪也

坤上

師貞丈人吉无咎

師兵眾也下坎上坤坎險坤順坎水坤地古者寓

兵於農伏至險於大廡藏不測於至靜之中又卦

唯九二一陽居下卦之中為將之象上下五陰順

而從之為眾之象九二以剛居下而用事六五以

周易補說

卷一師

三

柔居上而任之為人君命將出師之象故其卦之

名曰師丈人長老之稱用師之道利於得正而任

老成之人乃得吉而无咎戒占者亦必如是也

補典役動眾無功則罪也故吉乃无咎

象曰師眾也貞正也能以眾正可以王矣

况反

此以卦體釋師貞之義以謂能左右之也一陽在

下之中而五陰皆為所以也能以眾正則玉眷之

師矣

剛中而應行險而順以此毒天下而民從之吉又何

咎矣

剛中而應行險而順以此毒天下而民從之吉又何

又以卦體卦德釋丈人吉无咎之義剛中謂九二

應謂六五應者。行險謂行危。進順謂順人心。此非
存者。成之德者。不能也。毒害也。師旅之興。不无害
於天下。然以其有是才德。是以民悅而從之也。
補毒字如毒藥之攻病而用之也。
象曰。地中有水。師。君子以容民畜眾。畜許
水不外於地。兵不外於民。故能養民。則可以得眾。
六反

初六。師出以律。否臧凶。否俯
律。法也。否。臧。謂不善也。晁氏曰。否字先儒多作不
是也。在卦之初。為師之始。出師之道。當謹其始。以
律則吉。不臧則凶。戒占者當謹始而守法也。

周易補說

卷一

早

象曰。師出以律。失律凶也。

補失律有二義。出師而非以義行。師而不以號令
節制。皆失律也。

九二。在師中。吉。无咎。王三錫命。

九二在下。為眾陰所歸。而有剛中之德。上應於五。
而為所寵任。故其象占如此。
補以剛居柔。恩威並至。故曰中吉。以其存功。故王
三錫命。

象曰。在師中。吉。承天寵也。王三錫命。懷萬邦也。

補不曰威萬邦。而曰懷萬邦。見玉者。不啻殺之心。
六三。師或輿尸凶。

輿尸。謂師徒捷敗。輿尸而歸也。以陰居陽。才弱志
剛。不中不正。而犯非其分。故其象占如此。

象曰。師或輿尸。大无功也。

補程傳謂。尸。主也。謂以眾人為主。任不專。一必致
敗也。又三至五為坤。坤為大輿。為眾。故二爻皆
有輿象。眾象。

六四。師左次。无咎。

左次。謂退舍也。陰柔不中。而居陰得正。故其象如
此。全師以退。賢於六三遠矣。故其占如此。

補兵家尚右。右為前。左為後。
象曰。左次无咎。未失常也。

周易補說

卷一

望

知難而退。師之常也。

六五。田有禽。利執言。无咎。長子帥師。弟子輿尸。貞凶。
長反

六五用師之主。柔順而中。不為兵端者也。敵加於
已。不得已而應之。故為田有禽之象。而其占利以
搏執而无咎也。言語辭也。長子。九二也。弟子。三四
也。又戒占者專於委任。若使君子任事。而又使小
人參之。則是使之輿尸而歸。故雖貞而亦不免於
凶也。

補程傳謂。禽。入田中。傷害稼穡。不得不取。執言。奉
辭以討其罪也。九二陽德。眾尊之為夫人。君親。

補孚信之在中也。缶者質素之器。言若缶之盈實。其中不飾於外。初六不與五應。而比於五。故曰有它吉。

象曰比之初六有它吉也。

初六與五應。而比於五。故曰有它吉。此中意也。

六二比之自內貞吉。

柔順中正。上應九五。在內比外。而得其貞吉之道也。占者如是。則正而吉矣。

象曰比之自內不自失也。

得正則不自失矣。

補所謂達不離道。不變塞也。

六三比之匪人。

周易補說

卷一

四

陰柔不中正。承乘應皆險。所比皆非其人之象。其占大凶。不言可知。

象曰比之匪人不亦傷乎。

補三與上應。上為比之无首者。故曰比之匪人。

六四外比之貞吉。

以柔居柔。外比九五。為得其正。吉之進也。占者如是。則正而吉矣。

象曰外比于賢以從上也。

補二四皆比於五。二應五。在卦之內。故曰比之自內。四承五。在卦之外。故曰外比于賢。

九五顯比王用三驅失前禽邑人不誠吉。

一陽居尊。剛健中正。卦之羣陰。皆來比。顯其比。而无私如天子。不合。圍一。而之。網來者不拒。去者不進。故為用三驅。失前禽。而邑人不誠之象。蓋雖私屬。亦喻上意。不相警備。以求必得也。凡此皆吉之道。占者如是。則吉也。

補陰比者。私顯比者。公也。三驅失禽。置得失於勿恤者。狀蕩平之。玉心邑人不誠。沃知識於大。春狀熙皞之。玉化。上在五前而不來比。五亦聽之。故為失前禽而不誠之象。

象曰顯比之吉位正中也。舍逆取順失前禽也。邑人不誠上使中也。

周易補說

卷一

五

由上之德。使不偏也。

上六比之无首凶。

陰柔居上。无以比下。凶之道也。故為无首之象。而其占則凶也。

象曰比之无首无所終也。

以上下之象言之。則為无首。以終始之象言之。則為无終。无首則无終矣。

三 乾下 巽上

小畜亨密雲不雨。自我西郊。

巽亦三畫卦之各一陰。伏於二陽之下。故其德為巽。為入。其象為風。為木。小陰也。畜止之之義也。上

異下。乾以陰畜陽。又卦唯六四一陰。上下五陽皆為所畜。故為小畜。又以陰畜陽。能係而不能固。亦為所畜者。小之象。內健外巽。二五皆陽。各居一卦之中。而用事。有剛而能中。其志得行之象。故其占當得亨通。然畜未極而施未行。故有密雲不雨。自我西郊之象。蓋密雲陰物。西郊陰方。我者文王自我也。文王演易於羑里。視岐周為西方。正小畜之時也。筮者得之。則占亦如其象云。

周易補說

卷一 小畜

巽

待君施如文王自西方而畜君之過。難必君之俯從也。

彖曰小畜柔得位而上下應之曰小畜

以卦體釋卦名義。柔得位指六居四。上下謂五陽

健而巽剛中而志行乃亨

以卦德卦體而言。陽猶可亨也。

密雲不雨尚往也自我西郊施未行也

施始 政反

尚往言畜之未極。其氣猶上進也。

象曰風行天上小畜君子以懿文德

風有氣而无質。能畜而不能久。故為小畜之象。懿文德言未能厚積而遠施也。

補風者布命之具。行天上則猶未及於天下也。君子惟先懿其文德而已。正與文王羑里繫易相似。

初九復自道何其咎吉

下卦乾體。本皆在上之物。志欲上進而為陰所畜。然初九體乾居下得正。前遠於陰。雖與四為正應。而能自守以正。不為所畜。故有進復自道之象。占者如是。則无咎而吉也。

補初與四應。欲進而四畜之。即復自道。其過易改者也。

象曰復自道其義吉也

周易補說

卷一

巽

九二牽復吉

三陽志同而九二漸近於陰。以其剛中。故能與初九牽連而復。亦吉道也。占者如是則吉矣。

象曰牽復在中亦不自失也

亦者承上文義。

九三輿說輻夫妻反目

說吐 活反

九三亦欲上進。然剛而不中。迫近於陰。而又非正應。但以陰陽相說。而為所係畜。不能自進。故有輿說輻之象。然以志剛。故又不能平而與之爭。故又為夫妻反目之象。戒占者如是。則不得進而有所

爭也。

〔補〕輻車輪直指也。大畜之輻。車下橫木也。說輻者。自止而不進。以其有剛中之德。說輻者。輻。輻而不得進。以三剛而不中。其過似難畜。故必說其輻而後止。反目謂怒目相視。有剛過而柔難制之象。

象曰夫妻反目不能正室也。

程子曰。說輻反目。三自為也。

六四有孚血去惕出无咎。

以一陰畜眾陽。本有傷害憂懼。以其柔順得正。虛中異體。二陽助之。是有孚而血去惕出之象也。无

周易補說

卷一

兕

咎宜矣。故戒占者亦有其德則无咎也。

象曰有孚惕出上合志也。

〔補〕四柔而得正。畜人之過。故有孚則五信任之。五既合志。眾陽皆從之矣。故傷害遠而危懼免也。

九五有孚攣如富以其鄰。

異體三爻。同力畜乾。鄰之象也。而九五居中處尊。勢能有為。以兼乎上下。故為有孚攣。用富厚之力。而以其鄰之象。以猶春秋以某師之。言能左右之也。占者有孚。則能如是也。

〔補〕四之有孚。積誠以格。其君。五之有孚。推誠以待。其下。故能以鄰。鄰即臣也。

其下。故能以鄰。鄰即臣也。

象曰有孚攣如不獨富也。

〔補〕與眾同欲。不獨有其富也。如景公受晏子畜。有與發補不足之美。

上九既雨既處。尚德載。婦貞厲。月幾望。君子征凶。音幾。

畜極而成。陰陽和矣。故為既雨既處之象。蓋尊尚陰德。至於積滿而然也。陰加於陽。故雖正亦厲。然陰既盛而抗陽。則君子亦不可以有行矣。其占如此。為戒深矣。

〔補〕上亦為四所畜。則陰陽全和而既雨既處矣。故尚四之陰德。至於滿載也。然以陰畜陽。究屬危

周易補說

卷一

兕

厲之事。如月既滿而將虧也。君子征凶者。如文王雖能止紂之惡。而終不免羨里之災。

象曰既雨既處。德積載也。君子征凶有所疑也。

〔補〕疑陰之害陽也。

履虎尾不咥人亨。音咥。直反。

兌亦三畫卦之名。一陰見於二陽之上。故其德為說。其象為澤。履有所躡而進之義也。以兌遇乾。和說以躡剛強之後。有履虎尾而不見傷之象。故其卦為履而占如是也。人能如是。則處危而不傷矣。

〔補〕乾三陽。虎之象也。上為虎之首。則四為虎之尾。

然允以和悅履其後則不見噬而反致亨人之
踐履卑遜何往而不可乎蓋履禮也禮之用和
為貴也

彖曰履柔履剛也

以二體釋卦名義

補足下為履柔履剛有慮以下人之意故六爻皆

以履柔為吉九二坦坦九四愬愬上九考祥皆
柔位也

說而應乎乾是以履虎尾不啞人亨說音

以卦德釋彖辭

剛中正履帝位而不疚光明也

周易補說

卷一履

五

又以卦體明之指九五也

象曰上天下澤履君子以辨上下定民志

程傳備矣傳曰天在上澤居下上一作下之正理

也人之所履當如是故取其象而為履君子觀履

之象以辨別上下之分以定其民志夫上下之分

明然後民志有定民志定然後可以言治民志不

定天下不可得而治也古之時公卿大夫而下位

各稱其德終身居之得其分也位未稱德則君舉

而進之士修其學學至而君求之皆非有預於已

也農工商賈勤其事而所享有有限故皆有定志而
天下之心可一後世自庶士至於公卿日誌於身

榮農工商賈日誌於富侈億兆之心交驚於利天
下紛然如之何其可一也欲其不亂難矣此由上
下无定志也君子觀履之象而分辯上下使各當
其分以定民之心志也

初九素履往无咎

以陽在下居履之初未為物遷率其素履者也占

者如是則往而无咎也

補素者無文之意履初言素禮以質為本也

象曰素履之往獨行願也

補素履往即素其位而行獨行願即不願乎其外
也

周易補說

卷一

五

九二履道坦坦幽人貞吉

剛中在下无應於上故為履道平坦幽獨守貞之

象幽人履道而遇其占則貞而吉矣

象曰幽人貞吉中不自亂也

補行於道路者由中則平坦兩旁則崎嶇

六三眇能視跛能履履虎尾啞人凶武人為于大君

我跛反

六三不中不正柔而志剛以此履必見傷害故

其象如此而占者凶又為剛武之人得志而肆暴

之象如秦政項籍豈能久也

補允為毀折故象眇跛本不能視而自以為能視

本不能履而自謂能履必凶。視不正則眇行不中。則眇。故歸妹卦初九不中為眇。九二不正為眇。此爻兼之。又上卦乾為君。六三剛躁。其才无所濟也。唯武人出力以為大君之事。或可。不計成。敗。利。鈍。以致其命耳。

象曰眇能視不足以有明也跛能履不足以與行也。啞人之凶位不當也。武人爲于大君志剛也。

九四履虎尾愬愬終吉愬音

九四亦以不中不正履九五之剛。然以剛居柔。故能戒懼而得終吉。

補四在近君多懼之地。愬愬畏懼之貌。

周易補說

卷一

五

象曰愬愬終吉志行也

王剛曰三曰四曰履九五之剛也。外剛內柔。於此而求。如欲以剛居柔。不遠於小。而欲以柔居剛。則必凶。此言志行也。吉。上進之志也。

九五夬履貞厲夬反古

九五以剛中正履帝位而下。以兌說應之。凡事必行。无所疑礙。故其象爲夬。決其履。雖使得正。亦危道也。故其占爲雖正而危。爲戒深矣。

象曰夬履貞厲位正當也

傷於所恃

補九五一爻。象曰不疾。爻曰貞厲。者以其有中正之德。常有危懼之心。則天過舉。矣。書曰。心之憂危。若蹈虎尾。此其所以履帝位而不疾。歟。

上九視履考祥其旋元吉

視履之終以考其祥。周旋无虧。則得元吉。占者禍福視其所履而未定也。

補旋謂周旋完備。无不至也。又履有足象。跣弗視地。厥足用傷。故上九之視。不同六三之眇。

象曰元吉在上大有慶也

若得元吉。則大有福慶也。

三三 乾上坤下

泰小往大來吉亨

泰。通也。爲卦天地交而二氣通。故爲泰。五月之卦也。小謂陰。大謂陽。言坤往居外。乾來居內。又自歸妹來。則六往居四。九來居三也。占者有陽剛之德。

周易補說

卷一

五

賁吉而亨矣

賁。飾也。言外飾也。言內飾也。言外飾也。言內飾也。

象曰泰小往大來吉亨則是天地交而萬物通也。上下交而其志同也。內陽而外陰。內健而外順。內君子而外小人。君子道長。小人道消也。

補陽氣下降。陰氣上交。天地之泰也。君推誠以待下。臣盡誠以事君。朝廷之泰也。君子居內而得位。小人居外而无位。天下之泰也。小人道消。謂小人皆化爲君子也。

象曰天地交泰后以財成天地之道。輔相天地之宜。

以左右民。相。息也。亮。反左也。財。成也。以。制也。其。過。輔。相。以。補。其。不。及。也。

財成以制其過。輔相以補其不及。

初九拔茅茹以其彙征吉茹京本汝據反 獨得類也

三陽在下相連而進拔茅連茹之象征行之吉也
占者陽剛則其征吉矣郭璞洞林讀至彙字絕句
下卦放此

補茹茅根之相連者一茅拔而別茅之根與之相連也象眾賢之同進

象曰拔茅征吉志在外也

補志在外言志在天下不在一身也

九二包荒用馮河不遐遺朋亡得尚于中行馮音

九二以剛居柔在下之中上有六五之應主乎泰而得中道者也占者能包容荒穢而果斷剛決不

周易補說

卷一

五十四

遺遐遠而不昵朋比則合乎此爻中行之道矣

補包荒寬則得眾也用馮河信則人任也不遐遺敏則有功也朋亡公則說也

象曰包荒得尚于中行以光大也

補包荒治道之本寬而得中則其道光明正大也

九三无平不陂无往不復艱貞无咎勿恤其孚于食

將過於中泰將極而否欲來之時也恤憂也孚所期之信也戒占者艱難守貞則无咎而有福

補言泰極必否但能艱危其思慮正固其施則彼必至之亨可以勿憂得以永食太平之福也

象曰无往不復天地際也

補天地際言此爻在乾坤交接之際也

六四翩翩不富以其鄰不戒以孚介謂翩翩也此爻在陰陽交接之際

已過乎中泰已極矣故三陰翩然而下復不待富而其類從之不待戒命而信也其占為有小人合交以害正道君子所當戒也陰虛陽實故凡言不富者皆陰爻也

象曰翩翩不富皆失實也不戒以孚中心願也

陰本居下在上為失實

補泰取上下交而志同六五賢君下三爻皆剛德之賢則四乃休休存容之大臣日不富以其鄰

周易補說

卷一

五十五

與謙六五同言其不自滿而能用人也傳言皆失實即實若虛之謂中心願與六五中以行願相應皆謂志同也翩翩亦羣飛而下之象謂三陰同下而從陽也與初之連茹正相應

六五帝乙歸妹以祉元吉

以陰居陽為泰之主柔中虛已下應九二吉之道也而帝乙歸妹之時亦嘗占得此爻占者如是則有祉而元吉矣凡經以古人為言如高宗箕子之類者皆放此

補項氏安世曰帝女下嫁之禮至湯始備湯嫁妹之辭曰無以天子之富而驕諸侯湯稱天乙或

亦稱帝乙乎

象曰以祗元吉中以行願也

五陽居位皆得中道也故曰中以行願也

上六城復于隍勿用師自邑告命貞吝

上六居位皆得中道也故曰中以行願也

泰極而否城復于隍之象戒占者不可力爭但可自守雖得其貞亦不免於羞吝也

補本翻隍土以成城今城傾為隍否之象也故當靜而不動告命以圖自治若守常而用師則吝矣

象曰城復于隍其命亂也

命亂故復否告命所以治之也

坤下 乾上

周易補說

卷一 否

美

否之匪人不利君子貞大往小來

否倍 孔穎達曰否是陰居陽上之象故曰否

否閉塞也七月之卦也正與泰反故曰匪人謂非人道也其占不利於君子之正道蓋乾往居外坤來居內又自漸卦而來則九往居四六來居三也

或疑之匪人三字衍文由比六三而誤也傳不特解其義亦可見

象曰否之匪人不利君子貞大往小來則是天地不交而萬物不通也上下不交而天下无邦也內陰而外陽內柔而外剛內小人而外君子小人道長君子道消也

補內柔而外剛即色厲而內荏

象曰天地不交否君子以儉德辟難不可榮以祿

去聲 避難 收斂其德不形於外以辟小人之難人不得以祿位榮之

初六拔茅茹以其彙貞吉亨

初六居下當否之時小人連類而進之象而初之

三陰在下當否之時小人連類而進之象而初之惡則未形也故戒其貞則吉而亨蓋能如是則變而為君子矣

象曰拔茅貞吉志在君也

小人而變為君子則能以愛君為念而不計其私矣

周易補說

卷一

至

六二包承小人吉大人否亨

陰柔而中正小人而能包容承順乎君子之象小人之吉道也故占者小人如是則吉大人則當安守其否而後道亨蓋不可以彼包承於我而自失其守也

補小人之事上也包而不敢露承而不敢拂若大人則斂德辟難否而後亨亨者否之反傾否之功在終而亨否之心則早具焉

象曰大人否亨不亂羣也

言不亂於小人之羣

六三包羞

六三居下當否之時小人連類而進之象而初之惡則未形也故戒其貞則吉而亨蓋能如是則變而為君子矣

以陰居陽而不中正。小人志於傷善而未能也。故為包羞之象。然以其未發。故无凶咎之戒。

象曰包羞位不當也。引包羞者。謂位不當也。位不當則羞。故曰包羞。位不當則羞。故曰包羞。

補尸祿素餐為包羞。所謂非無道。然也。

九四有命无咎疇離祉。謂命無咎。疇離祉。謂命無咎。疇離祉。

否過中矣。將濟之時也。九四以陽居陰。不極其剛。故其占為有命无咎。而疇類三陽皆獲其福也。命謂天命。命謂天命。謂天命。謂天命。

補泰三將變而否。故无可咎者。始能自食其福。否四將變而泰。故无可咎者。已為眾賢之祉。

象曰有命无咎志行也。

周易補說

卷一

天

九五休否大人吉。其亡其亡繫于苞桑。苞與包同。古易作包。陽剛中正。以居尊位。能休時之否。大人之事也。故此爻之占。大人遇之則吉。然又當戒懼如繫辭傳所云也。

補其亡其亡。深思遠戒也。桑根本固。苞乃叢生者。其固尤甚。

象曰大人之吉位正当也。象曰大人之吉位正当也。象曰大人之吉位正当也。

上九傾否先否後喜。上九傾否先否後喜。上九傾否先否後喜。

以陽剛居否極。能傾時之否者也。其占為先否後喜。

補先否後喜。即先天下之憂而憂。後天下之樂而樂。

樂之意。

象曰否終則傾。何可長也。象曰否終則傾。何可長也。象曰否終則傾。何可長也。

離上

同人于野。亨利涉大川。利君子貞。

離亦三畫卦之名。一陰麗於二陽之間。故其德為麗。為文明。其象為火。為日。為電。同人與人同也。以離遇乾。火上同於天。六二得位得中。而上應九五。又卦唯一陰。而五陽同與之。故為同人。于野。謂遠而无私也。有亨道矣。以健而行。故能涉川。為卦內文明而外剛健。六二中正而有應。則君子之道也。占者能如是則亨。而又可涉險。然必其所同合。

於君子之道。乃為利也。
補同人于野。无親疎內外之別。不繫於私。是天下同之也。何境之不可亨。何險之不可濟。
彖曰同人柔得位得中。而應乎乾。曰同人。以卦體釋卦各義。柔謂六二。乾謂九五。
補柔得位。謂二以陰居陰。得其正位。上與五應。得中而應乎乾也。五中正。二亦中正。其志同也。故曰同人。
同人曰。同人于野。亨利涉大川。利君子貞。文明以健。中正而應。

周易補說

卷一 同人

天

君子正也。惟君子唯能通天下之志。

以卦德卦體釋卦辭。通天下之志。乃為大同。不然。

則是私情之合而已。何以致亨而利涉哉。

補 乾行至健。然必文明。居其先。則知无不明。中正

在其後。則處无不當。乃為君子之貞也。

象曰：天與火同人。君子以類族辨物。

天在上而火炎上。其性同也。類族辨物。所以審異

而致同也。

初九：同人于門。无咎。

同人之初。未有私主。以剛在上。上无係應。可以无

咎。故其象占如此。

周易補說

卷一

本

象曰：出門同人。又誰咎也。

補 二偶象門。二以後諸爻。初皆欲同之。故出門。即

欲同人也。若徒係於門內。則不免私昵矣。

六二：同人于宗。吝。

宗黨也。六二雖中且正。然有應於上。不能大同。而

係於私吝之道也。故其象占如此。

象曰：同人于宗。吝道也。

補 就全體言之。則二能中正。五陽皆欲同之。有大

同之義。就二爻言之。則惟與五應。示阿黨之戒。

九三：伏戎于莽。升其高陵。三歲不興。

剛而不中。上无正應。欲同於二。而非其正。懼九五

之見攻。故有此象。

補 自二至四互巽。巽為伏。為草木。故有伏戎於莽

象。離火炎上。有升其高陵象。五至三。三位為三

歲。

象曰：伏戎于莽。敵剛也。三歲不興。安行也。

言不能行。

補 卦惟六二一陰。諸陽皆欲同之。三又與之為比。

然二與五為正應。三不能奪也。故雖伏兵於林

莽中。而升高陵。以顧望。終不敢發。安能自行。其

志平。

九四：乘其墉。弗克攻。吉。

墉音。乘其墉。弗克攻。吉。此象占如此。

周易補說

卷一

本

剛不中正。又无應與。亦欲同於六二。而為三所隔

故為乘墉以攻之象。然以剛居柔。故有自反而不

克攻之象。占者如是。則是能改過而得吉也。

補 離中虛。外周象墉。四乘墉。象乘墉。晉納提菑於

邦。弗克納。春秋褒之。與此文義正合。

象曰：乘其墉。義弗克也。其言則困而反則也。

乘其墉矣。則非其力之不足也。特以義之弗克。而

不攻耳。能以義斷。困而反於法。則故吉也。

九五：同人先號咷而後笑。大師克相遇。

同。九五同人先號咷而後笑。大師克相遇。此象占如此。

五剛中正。二以柔中正。相應於下。同心者也。而為

九三公用亨于天子小人弗克亨讀

亨春秋傳作享謂朝獻也古者亨通之享享獻之享烹任之烹皆作亨字九三居下之上公侯之象剛而得正上有六五之君虛中下賢故為亨于天子之象占者有其德則其占如是小人无剛正之德則雖得此爻不能當也

補用享者庭實旅百奉之以玉帛天地之美具焉大有之象也

象曰公用亨于天子小人害也

九四匪其彭无咎

彭步即反彭字音義未詳程傳曰盛貌理或當然六五柔中

周易補說

卷一

六四

之君九四以剛近之有僭偏之嫌然以其處柔也故有不極其盛之象而得无咎戒占者宜如是也

補以剛處柔謙以自居即明哲保身之義

象曰匪其彭无咎明辨哲也

六五厥孚交如威如吉

大有之世柔順而中以處尊位虛己以應九二之賢而上下歸之是其孚信之交也然君道貴剛太柔則廢當以威濟之則吉故其象占如此亦戒辭也

象曰厥孚交如信以發志也

一人之信足以發上下之志也

威如之吉易而无備也易以

上九自天祐之吉无不利

大有之世以剛居上而能下從六五是能履信思順而尚賢也滿而不溢故其占如此

象曰大有上吉自天祐也

補繫辭傳云天之所助者順也人之所助者信也履信思乎順又以尚賢也先儒以為皆承六五言蓋六五之孚交是履信也柔中是思順也下于上如是以上九為賢而祐之也

周易補說

卷一

六五



謙亨君子有終

謙者有而不居之義。止乎內而順乎外。謙之意也。山至高而地至卑。乃屈而止於其下。謙之象也。占者如是則亨通而有終矣。有終。謂先屈而後伸也。
補人情易謙於始。矜於終。惟君子不矜謙於一。不飾謙於一。事故存終。君子則有終。小人則無終。故謙者。知終而不自滿也。

象曰謙亨。天道下濟而光明。地道卑而上行。上時

言謙之必亨。

周易補說

卷二

一

補下濟光明。謂艮也。故艮之象曰。其道光明。地道謂坤也。下與卑。謙也。光明而上行。則亨矣。

天道虧盈而益謙。地道變盈而流謙。鬼神害盈而福謙。人道惡盈而好謙。謙尊而光。卑而不可踰。君子之終也。惡鳥路反。好呼報反。

變謂傾壞。流謂聚而歸之。人能謙則其居尊者其德愈光。其居卑者人亦莫能過。此君子所以有終也。

補日中則昃。月盈則食。損有餘以補不足。天道虧盈而益謙也。高岸為谷。深谷為陵。地道變盈而流謙也。高明之家。鬼瞰其室。黍稷非馨。明德惟馨。

馨。鬼神害盈而福謙也。滿招損謙。受益。人道惡淫而好謙也。

象曰。地中有山。謙。君子以裒多益寡。稱物平施。稱尺。証反。

以卑蘊高。謙之象也。裒。多益寡。所以稱物之宜。而平其施。損高增卑。以趣於平。亦謙之意也。

初六。謙謙君子。用涉大川。吉。

以柔處下。謙之至也。君子之行也。以此涉難。何往不濟。故占者如是。則利以涉川也。

補自二。至四。互坎。故初利涉大川。

象曰。謙謙君子。卑以自牧也。

周易補說

卷二

二

補牧。養也。如牧羊。羊然。所以馴養其氣質也。

六二。鳴謙貞吉。

柔順中正。以謙有聞。正而且吉者也。故其占如此。

象曰。鳴謙貞吉。中心得也。

補聲聞流傳於人。皆由誠於中。而形於外也。

九三。勞謙君子。有終吉。

卦惟一陽居下之上。剛而得正。上下蘇歸。有功勞而能謙。尤人所難。故有終而吉。占者如是。則如其應矣。

象曰。勞謙君子。萬民服也。

補上為君。所任下為眾。所從有功勞而能謙。古之

人有行之者周公是也

六四无不利撝謙

撝呼

柔而得正上而能下其占无不利矣然居九三之上故戒以更當發揮其謙以示不敢自安之意也

象曰无不利撝謙不違則也

言不為過

不違則也

補四近五履三當恭畏以奉謙德之君卑異以讓

勞謙之臣故雖若謙之太甚而實合於法則也

六五不富以其鄰利用侵伐无不利

以柔居尊在上而能謙者也故為不富而能以其鄰之象蓋從之者眾矣猶有未服者則利以征之

周易補說

卷二

三

而於他事亦无不利人有是德則如其占也

補不富以其鄰服人而不以種而以德也雖侵伐亦

種焉他事无不种矣

象曰利用侵伐征不服也

補禹征有苗得謙受益之道所以不服者亦服

上六鳴謙利用行師征邑國

謙極有聞人之所與故可用行師然以其質柔而无位故可以征已之邑國而已

象曰鳴謙志未得也可用行師征邑國也

陰柔无位才力不足故其志未得而至於行師然亦適足以治其私邑而已

補志未得謂不敢自鳴得意也可行師即臨事而懼之意征邑國所以克也

坤上

豫利建侯行師

豫和樂也人心和樂以應其上九四一陽上下

應之其志得行又以坤遇震為順以動故其卦為

豫而其占利以立君用師也

補震為侯坤為師屯有震无坤故但言建侯謙有

坤无震故但言行師此合坤震成卦故兼之

象曰豫剛應而志行順以動豫

以卦體卦德釋卦名義

周易補說

卷二

四

補九四一剛羣陰皆應

豫順以動故天地如之而況建侯行師乎

以卦德釋卦辭

天地以順動故日月不愆而四時不忒聖人以順動

則刑罰清而民服豫之時義大矣哉

極言之而贊其大也

補易之言大矣哉者十一卦豫遯姤旅言時義坎

睽蹇言時用頤大過革解言時各以其大者言

也

象曰雷出地奮豫先王以作樂崇德殷薦之上帝以

配祖考

雷出地奮和之至也先王作樂既象其聲又取其義殷盛也

明樂以象之也
補郊祀尊祖以配天明堂尊考以配帝皆以樂通其聲

初六鳴豫凶

陰柔小人有強振得時主事故不勝其豫而以自鳴凶之道也故其占如此卦之得名本為和樂然卦辭為眾樂之義又辭除九四與卦同外皆為自樂所以有吉凶之異

補鳴謂發於聲也

象曰初六鳴豫志窮凶也

周易補說

卷二

五

六二介于石不終日貞吉

豫雖主樂然易以溺人溺則反而憂矣卦獨此爻中而得正是上下皆溺於豫而獨能以中正自守其介如石也其德安靜而堅確故其思慮明審不俟終日而見凡事之幾微也大學曰安而后能慮而后能得意正如此占者如是則正而吉矣

補豫初應四三五比四皆有係者也是以為凶為悔為疾獨六二則靜時自守而介于石動時見幾而不俟終日

象曰不終日貞吉以中正也

豫初應四三五比四皆有係者也是以為凶為悔為疾獨六二則靜時自守而介于石動時見幾而不俟終日

六三盱豫悔遲有悔

盱上視也陰不中正而近於四四為卦主故六三上視於四而下視於豫宜有悔者也故其象如此而其占為事當速悔若悔之遲則必有悔也

補盱盱上視而說之非介于石者也遲疑而有待非不俟終日者也

象曰盱豫有悔位不當也

九四由豫大有得勿疑朋盍簪簪側林反何謂盍簪也九四卦之所由以為豫者也故其象如此而其占為大有得然又當至誠不疑則朋類合而從之矣故又因而戒之簪聚也又速也

周易補說

卷二

六

補四居大臣之位以陽剛而任上之事集眾力以安其上猶簪之積眾髮以安其冠

象曰由豫大有得志大行也

六五貞疾恆不死何謂貞疾也當豫之時以柔居尊沉溺於豫又乘九四之剛眾不附而處勢危故為貞疾之象然以其得中故又為恆不死之象即象而觀占在其中矣

象曰六五貞疾乘剛也恆不死中未亡也

補六五乘九四之剛得法家拂士戰兢惕厲常若疾病之在身故得不死所謂生於憂患也

上六冥豫成有渝无咎

渝反

四之陽皆可爲丈夫二三之陰皆小子初隨二六二之陰本應係初之丈夫乃因此於六三之小子遂至失所當係蓋近小人必至不能親君子也

象曰係小子弗兼與也

係小子弗兼與也

六三係丈夫失小子隨有求得利居貞

丈夫謂九四小子亦謂初也三近係四而失於初其象與六二正相反四陽當任而已隨之有求必得然非正應故有不正而爲邪媚之嫌故其占如此而又戒以居貞也
補六三近四係四之丈夫遂絕二之小人則所隨

周易補說

卷二

九

者正而所求得矣利居貞正其能舍下之小子也

象曰係丈夫志舍下也

舍音捨

九四隨有獲貞凶有孚在道以明何咎

九四以剛居上之下與五同德故其占隨而有獲然勢陵於五故雖正而凶惟有孚在道而明則上安而下從之可以无咎也占者當時之任宜審此戒

象曰隨有獲其義凶也有孚在道明功也

補四居近君之位有獲近於招權故其義爲凶有孚在道則有明哲之義矣

九五孚于嘉吉

陽剛中正下應中正是信於善也占者如是其吉宜矣

補四隨五而孚以道臣之嘉者也五孚信之安有不吉

象曰孚于嘉吉位正中也

補信君子者治之原故隨曰孚于嘉吉信小人者亂之本故兌曰孚于剝有厲

上六拘係之乃從維之王用亨于西山

亨音

居隨之極隨之固結而不可解者也誠意之極可通神明故其占爲王用亨于西山亨亦當作祭享

周易補說

卷二

十

之亨自周而言岐山在西凡祭祭山川者得之其誠意如是則吉也

補上六在卦外不與人隨者也今乃拘係而從維之則人心不隨矣人心所歸即神明所福故

西山可享也兌正西之卦上六位最高故曰西山卦以隨爲義故六爻皆以至近之爻取義

象曰拘係之上窮也

窮極也

補窮盡也言隨之道至此乃盡

巽上

蠱元亨利涉大川先甲三日後甲三日

先息薦反後胡豆反

蠱壞極而有事也。其卦艮剛居上，巽柔居下，上下不交，下卑異而上苟止，故其卦為蠱。或曰：剛止柔下，謂卦變自賁來者。初上二下，自井來者。五正上，自既濟來者。兼之，亦剛上而柔下，皆所以為蠱也。蠱壞之極，亂當復治，故其占為元亨。而利涉大川，甲日之始，事之端也。先甲三日，辛也。後甲三日，丁也。前事過中而將壞，則可自新，以為後事之端。而不使至於大壞。後事方始而尚新，然更當致其丁寧之意，以監其前事之失，而不使至於速壞。聖人之戒深也。

補剛上柔下而不相交，以卦體言之，所以致蠱也。

周易補說

卷二

士

因亂而有事，自新以卦才言之，所以治蠱也。先甲三日者，辛。後甲三日者，丁。蓋古人舉大事，多用辛、丁之日。如郊祀用辛，大雩用辛，有事於太廟用辛，釋菜用丁，習舞用丁，饋食禮用丁，皆是。

象曰：蠱剛上而柔下，巽而止，蠱。剛上柔下，巽而止，蠱。以卦體卦變卦德釋卦各義，蓋如此則積弊而至於蠱矣。

蠱元亨而天下治也。利涉大川，往有事也。先甲三日，後甲三日，終則有始，天行也。

釋卦辭治蠱至於元亨，則亂而復治之象也。亂之終治之始，天運然也。

補蠱之先甲後甲，曰終則有始，如創業之君，新代之法度也。異之先庚後庚，曰无初有終，如中興之主，革前朝之弊事也。

象曰：山下有風，蠱。君子以振民育德。

山下有風，物壞而有事矣。而事莫大於二者，乃治已治人之道也。

初六：幹父之蠱，有子考无咎，厲終吉。

幹如木之幹，枝葉之所附而立者也。蠱者，前人已壞之緒，故諸爻皆有父母之象。子能幹之，則飭治而振起矣。初六蠱未深而事易濟，故其占為有子則能治蠱，而考得无咎。然亦危矣，戒占者宜如是。

周易補說

卷二

士

又知危而能戒，則終吉也。

象曰：幹父之蠱，意承考也。

補幹父之蠱，迹若不順，意則承之也。

九二：幹母之蠱，不可貞。

九二剛中，上應六五，子幹母蠱而得中之象。以剛承柔而治其壞，故又戒以不可堅貞。言當巽以入之也。

象曰：幹母之蠱，得中道也。

九三：幹父之蠱，小有悔，无大咎。

過剛不中，故小有悔，異體得正，故无大咎。

象曰：幹父之蠱，終无咎也。

六四 裕父之蠱往見吝

裕父之蠱往見吝

以陰居陰不能為寬裕以治蠱之象也如是則蠱將日深故往則見吝戒占者不可如是也

補此兩爻說悔吝二字甚分明九三有悔而无咎由凶趨吉也六四无事而終吝由吉趨凶也蓋強以立事為幹怠而委事為裕

象曰 裕父之蠱往未得也

六五 幹父之蠱用譽

柔中居尊而九二承之以德以此幹蠱可致聞譽故其象占如此

補六五得九二如太甲之任伊尹成王之任周公

周易補說

卷二

三

象曰 幹父用譽承以德也

上九 不事王侯高尚其事

剛陽居上在事之外故為此象而占與戒皆在其

補初至五皆以蠱言不言君臣而言父子臣於君事猶子於父事也上九不事以君臣本義合也

君子於父母有不可諉之事之外若王侯之事君子有不事者矣師表羣倫纂脩絕業皆高尚其事也

象曰 不事王侯志可則也

補志可則也即孟子所謂尚志

三三 兌下

臨元亨利貞至于八月有凶

臨進而陵逼於物也二陽浸長以逼於陰故為臨十二月之卦也又其為卦下兌說上坤順九二以剛居中上應六五故占者大亨而利於正然至于八月當有凶也八月謂有復卦一陽之月至於遊卦二陰之月陰長陽遞之時也或曰八月謂夏正八月於卦為觀亦臨之反對也又因占而戒之

周易補說

卷二

七

道長則不能矣故遊亦曰浸而長臨之八月其

說有三一從十二月數起自丑至申為否一云

自子一陽至未為遯一云自寅至八月酉為觀皆當盛思衰之義又曰陽象只陰象八少陰之

數七少陽之數故言陰來之期曰八月言陽來之期曰七月

象曰 臨剛浸而長

長丁 浸漸

以卦體釋卦名

說而順剛中而應

又以卦德卦體言卦之善

補剛中指九二

大亨以正天之道也

當剛長之時。又有此善。故其占如此也。

至于八月有凶。消不久也。

言雖天運之當然。然君子宜知所戒。

象曰：澤上有地，臨。君子以教思無窮，容保民無疆。

思去聲。剛柔相濟。澤上為地。澤下為水。澤上為地。澤下為水。澤上為地。澤下為水。

地臨於澤。上臨下也。二者皆臨下之事。教之無窮。容之無疆。容之無疆者。坤也。

初九咸臨貞吉

卦唯二陽。偏臨四陰。故二爻皆有咸臨之象。初九剛而得正。故其占為貞吉。

周易補說

卷二

五

補咸感也。初與四應。四臨於上。而初能以剛德感之。故其志行皆正。

象曰：咸臨貞吉。志行正也。

九二咸臨吉无不利

剛得中而勢上進。故其占吉而无不利也。

象曰：咸臨吉无不利。未順命也。

未詳。初九與四應。二與五應。五臨於上。而二以剛德感之。獻可替否。不以順命為敬也。

補二與五應。五臨於上。而二以剛德感之。獻可替否。不以順命為敬也。

六三甘臨无攸利。既憂之无咎。

陰柔不中正。而居下之上。為以甘說臨人之象。其

占固无所利。然能憂而改之。則无咎也。勉人遷善。為教深矣。

補三與上應。為上所臨。而以甘悅媚之。所謂容悅之。臣何利之。存既憂之无咎。言知其无利而不

用之。亦无咎。

象曰：甘臨位不當也。既憂之。咎不长也。

六四至臨无咎

處得其位。下應初九。相臨之至。宜无咎者也。補至。應至也。六四柔而得正。應至以應初九之賢。容賢利國之大臣也。

象曰：至臨无咎。位當也。

周易補說

卷二

六

補四能應至。以應初九之賢。故當位。

六五知臨大君之宜吉

以柔居中。下應九二。不自用而任人。乃知之事。而大君之宜。吉之道也。補所謂惟天下至聖。為能聰明睿智。足以存臨也。

象曰：大君之宜。行中之謂也。

補所謂大知好問好察。用其中於民也。

上六敦臨吉无咎

居卦之上。處臨之終。敦厚於臨。吉而无咎之道也。故其象占如此。

補處臨之極。有厚道焉。教思无窮。保民无疆者也。

象曰敦臨之吉志在也

補志在內即言物一體之義

坤上

觀盥而不薦有孚顒若觀官與反大觀以觀

觀者有以示人而為人所仰也九五居上四陰仰

之又內順外巽而九五以中正示天下所以為觀

盥將祭而潔手也薦奉酒食以祭也顒然尊敬之

貌言致其潔誠而不輕自用則其孚信在中而顒

然可仰戒占者當如是也或曰有孚顒若謂在下

之人信而仰之也此卦四陰長而二陽消正為八

月之卦而名卦繫辭更取他義亦扶陽抑陰之意

周易補說

卷二

十七

補卦名之觀去聲由上而示下也六爻之觀平聲

由下以觀上也風行自上俗順於下上盥洗而

有孚所謂奏假無言時靡有爭

象曰大觀在上順而巽中正以觀天下

以卦體卦德釋卦名義

觀盥而不薦有孚顒若下觀而化也觀如字下觀天

六爻觀字並同

釋卦辭

觀天之神道而四時不忒聖人以神道設教而天下

服矣觀天之神道即自然之理也四時不忒即自然之常也

極言觀之道也四時不忒天之所以為觀也神道

設教聖人之所以為觀也

象曰風行地上觀先王以省方觀民設教省反

省方以觀民設教以為觀

補風行地上周及庶物故省方徧觀民俗先王以

設政教如奢則示儉儉則示禮

初六童觀小人无咎君子吝

卦以觀示為義據九五為主也爻以觀瞻為義皆

觀乎九五也初六陰柔在下不能遠見童觀之象

小人之道君子之羞也故其占在小人則无咎君

子得之則可羞矣

補小人下民也所見昏淺其在政教則无治平之

周易補說

卷二

十八

長策而所師者幼童之事其在學術則昧身心

之要務而所習者估畢之文

象曰初六童觀小人道也

六二闕觀利女貞

陰柔居內而觀乎外闕觀之象女子之正也故其

占如此丈夫得之則非所利矣

象曰闕觀女貞亦可醜也

在丈夫則為醜也

補初二皆遠乎五初位陽故曰童二位陰故曰女

童觀一无所見女觀所見者小

六三觀我生進退

我生我之所行也。六三居下之上。可進可退。故不觀九五而獨觀已所行之通家。以為進退。占者宜自審也。謂觀己之所行也。不觀九五而獨觀己。此其所以為通家也。通家者。通於時也。時者。時也。通於時。則進退自如。此其所以為通家也。

補學而優則仕。未優則學也。

象曰觀我生進退未失道也。

六四觀國之光利用賓于王。

六四最近於五。故有此象。其占為利於朝覲仕進也。

補邦有造則見也。

象曰觀國之光尚賓也。

補言國家崇尚賓賢。故士當進也。

周易補說

卷二

九

九五觀我生君子无咎。

九五陽剛中正。以居尊位。其下四陰仰而觀之。君子之象也。故戒居此位得此占者。當觀已所行。必其陽剛中正。亦如是焉。則得无咎也。

象曰觀我生觀民也。

此夫子以義言之。明人君觀已所行。不但一身之得失。又當觀民德之善否。以自省察也。

補如觀風俗之美惡。臣民之從違。可以見自家所施之善惡。故君子之道。本諸身。徵諸庶民也。

上九觀其生君子无咎。

上九陽剛居尊位之上。雖不當事任。而亦為下所

觀。故其戒辭。畧與五同。但以我為其小。有主賓之異耳。謂觀我生。與觀民。皆以我為主。賓為小。故其戒辭。畧與五同。但以我為其小。有主賓之異耳。

象曰觀其生志未平也。

志未平。言雖不得位。未可忘戒懼也。

三三 震上 離下

噬嗑亨利用獄。

噬市利反。嗑胡臘反。

噬。齧也。嗑。合也。物有開者。齧而合之也。為卦上下兩陽而中虛。頤口之象。九四一陽。開於其中。必齧之而後合。故為噬嗑。其占當得亨通者。有開故不。齧之而合。則亨通矣。又三陰三陽。剛柔中。下動上。明下雷上電。本有益卦六四之柔。上行以至

周易補說

卷二

三

於五而得其中。是以陰居陽。雖不當位。而利用獄。蓋治獄之道。唯威與明。而得其中之為貴。故筮得之者。有其德。則應其占也。

象曰頤中有物曰噬嗑。

以卦體釋卦名義。

補有物開於頤中。則為害。噬而合之。其害乃亡。噬嗑而亨。剛柔分動。而明雷電合。而章柔得中。而上行。雖不當位。利用獄也。

補六五柔得中上行。謂居尊位有柔中之德。雖嚴而得中也。

噬嗑。上時。卦。噬嗑。得中。柔。得中。上行。謂居尊位有柔中之德。雖嚴而得中也。

象曰雷電噬嗑先王以明罰勅法

雷電當作雷

雷電當作雷。雷電當作雷。雷電當作雷。

補如雷之明如雷之威則能明罰而使民避勅法而使民畏矣

初九履校滅趾无咎

校音

初上无位為受刑之象中四爻為用刑之象初在卦始罪薄過小又在卦下故為履校滅趾之象止惡於初故得无咎占者小傷而无咎也

補校刑具也初在下為趾滅字訓遮沒非傷滅其趾蓋初九罪小不至遠用刑但以剛物加於其足耳

周易補說

卷二

三

象曰履校滅趾不行也

初九爻為受刑之象初在卦始罪薄過小又在卦下故為履校滅趾之象止惡於初故得无咎占者小傷而无咎也

滅趾又有不進於惡之象

六二噬膚滅鼻无咎

祭有膚鼎蓋肉之柔勝噬而易噬者六二中正故其所治如噬膚之易然以柔乘剛故雖甚易亦不免於為滅其鼻占者雖傷而終无咎也

象曰噬膚滅鼻乘剛也

補以其所乘者為剛暴之人故用法之深如噬膚而滅沒其鼻也

六三噬腊肉遇毒小吝无咎

腊音

腊肉謂獸腊全體骨而為之者堅韌之物也陰柔

不中正治人而人不服為噬腊遇毒之象占雖小吝然時當噬嗑於義為无咎也

補肉以六柔取象腊以三剛取象腊之噬難於膚而亦非不可噬者也

象曰遇毒位不當也

初九爻為受刑之象初在卦始罪薄過小又在卦下故為履校滅趾之象止惡於初故得无咎占者小傷而无咎也

九四噬乾肺得金矢利艱貞吉

乾音干肺

肺肉之帶骨者與譏通周禮獄訟入鈞金束矢而後聽之九四以剛居柔得用刑之道故有此象言所噬愈堅而得聽訟之宜也然必利於艱難正固則吉戒占者宜如是也

補訟小則出矢獄大則出金四得金矢大小兼理

周易補說

卷二

三

象曰利艱貞吉未光也

者也五君位非大獄不敢聞故但曰得黃金補先艱而後貞者戒聽訟者之或未能詳審而心有未光

六五噬乾肉得黃金貞厲无咎

乾音干肉

噬乾肉難於膚而易於腊肺者也黃中色金亦謂鈞金六五柔順而中以居尊位用刑於人人无不服故有此象然必貞厲乃得无咎亦戒占者之辭也

補四之獄未成故如乾肺之難五之獄既成故為乾肉之易

象曰貞厲无咎得當也

貞厲无咎得當也。此言貞厲之當也。貞厲无咎得當也。此言貞厲之當也。

補四先艱而後貞此當訟未成時見人臣執法之
堅五既貞而猶厲此當訟既斷後見人君鈞恤
之德

上九何校滅耳凶何何
何負也過極之陽在卦之上惡極罪大凶之道也
故其象占如此

補滅加其首因遮沒其耳也

象曰何校滅耳聰不明也
滅耳蓋罪其聽之不聰也若能審聽而早圖之則
无此凶矣

周易補說

卷二

重

補此卦九五為聰訟之主四其大也二三其小
吏也初上則受刑之人

三三離上
賁亨小利有攸往
賁飾也卦自損來者柔自三來而文二剛自二上
而文三自既濟而來者柔自上來而文五剛自五
來而文上又內離而外艮有文明而各得其分之
象故為賁占者以其柔來文剛陽得陰助而離明
於內故為亨以其剛上文柔而艮止於外故小利
有攸往

補離明則不同於畜畜故亨艮止則不同於艮
艮

故小利有攸往

象曰賁亨

亨字疑衍

柔來而文剛故亨分剛上而文柔故小利有攸往天
文也

以卦變釋卦辭剛柔之交自然之象故曰天文先
儒說天文上當有剛柔交錯四字理或然也

補下體本乾柔來文其中而為離上體本坤剛往
文其上而為艮柔來文剛則本立而文乃行剛
上文柔則由中以制乎外

文明以止人文也

周易補說

卷二

重

又以卦德言之止謂各得其分
觀乎天文以察時變觀乎人文以化成天下
極言黃道之大也

象曰山下有火賁君子以明庶政无敢折獄
山下有火明不及遠明庶政事之小者折獄事之
大者內離明而外艮止故取象如此

初九賁其趾舍車而徒
剛德明體自賁於下為舍非道之車而安於徒步
之象占者自處當如是也

補初九在下而有剛明之德為賁其趾之象二至
四互坎有事輪象初九守義而不援上如舍車

而從也。以不僭飾為尊。乃所以為貞。賁

象曰舍車而徒。義弗乘也。

君子之取舍。決於義而已。

六二賁其須。

二以陰柔居中正。三以陽剛而得正。皆无應與。故二附三而動。有賁須之象。占者宜從上之陽剛而動也。

補須於人身。可為儀表之飾。然出於自然。非致飾者也。

象曰賁其須與上興也。

補毛在口曰髥。在頰曰髥。在頤曰須。三至上互有。

周易補說

卷二

三

頤體二在頤下。故為須。夫文不虛生。須生於頤。頤貴其頤也。

九三賁如濡如。永貞吉。

一陽居二陰之間。得其賁而潤澤者也。然不可溺於所安。故有永貞之戒。補濡如。猶詩言六轡如濡。謂鮮澤也。賁極而潤。仍未過中。故以永貞為吉。

象曰永貞之吉。終莫之陵也。

補陵勝也。三有剛德。不以文勝質也。

六四賁如皤如。白馬翰如。匪寇婚媾。

皤。白也。馬人所乘。人白則馬亦白矣。四與初相賁者。乃為九三所隔。而不得遂。故皤如。而其往求之心。

如飛翰之疾也。然九三剛正。非為寇者也。乃求婚媾耳。故其象如此。

補髮白為皤。書曰。番番良士。是也。馬白為翰。禮曰。商人尚白。戎事乘翰是也。禮之當飾者。莫如婦。

四與初相應。有婚媾象。四以質素待人。如皤之。七初九以剛相應。亦如乘翰如之。馬而來。夫乘白馬。似為寇矣。然因質素之故。則匪寇婚媾。言禮雖儉而非苟合也。

象曰六四當位疑也。匪寇婚媾。終无尤也。

當位疑。謂所當之位可疑也。終无尤。謂若守正而不與。亦无他患也。

周易補說

卷二

三

六五賁于邱園。束帛戔戔。吝終吉。

六五柔中。為賁之主。敦本尚質。得賁之道。故有邱園之象。然陰性吝嗇。故有束帛戔戔之象。束帛薄物。戔戔淺小之意。人而如此。雖可羞吝。然禮奢寧儉。故得終吉。

補六五居尊位而尚上九之賢。故賢士方居邱園。而人君以束帛聘之。其禮物之薄。雖若有吝。然意在淳樸。未嘗不為世道之喜也。

象曰六五之吉。有喜也。

補人君能戒奢尚儉。可為世道喜也。

賁極反本復於无色善補過矣故其象占如此

象曰白賁无咎上得志也

補得志謂得其篤實之志雜卦曰賁无色也懼其溺於文也六爻皆有此義

坤上艮下

剝不利有攸往

剝落也五陰在下而友生一陽在上而將盡陰盛長而陽消落九月之卦也陰盛陽衰小人壯而君子病又內坤而外艮有順時而止之象故占得之者不可有所往也

象曰剝剝也柔變剛也

周易補說

卷二

毛

以卦體釋卦名義言柔進於陽變剛為柔也

不利有攸往小人長也順而止之觀象也君子尙消

息盈虛天行也長上聲

以卦體卦德釋卦辭

補卦有順止之象君子常觀而體之理有消衰有生息有滿盈有虛損君子隨時敦尚而合乎天行也

象曰山附于地剝上以厚下安宅

補山以地為基厚其下艮山保其高君以民為本厚其下艮君安於上

初六剝牀以足蔑貞凶

剝自下起滅正則凶故其占如此蔑滅也

補剝自下始故曰牀足牀方滅足寢者方謂之安而不知正乎凶矣

象曰剝牀以足以滅下也

六二剝牀以辨蔑貞凶

辨牀幹也進而上矣

象曰剝牀以辨未有與也

言未大盛

補未有與者言未至三故不與上相應也

六三剝之无咎

周易補說

卷二

云

取陰方剝陽而已獨應之去其黨而從正无咎之道也占者如是則得无咎

象曰剝之无咎失上下也

六四剝牀以膚凶

陰禍切身故不復言蔑貞而直言凶也

象曰剝牀以膚切近災也

六五貫魚以宮人寵无不利

魚陰物宮人陰之美而受制於陽者也五為眾陰之長當率其類受制於陽故有此象而占者如是則无不利也

象曰以宮人寵終无尤也

補陰盛已極聖人猶勸之遷善也

上九碩果不食君子得輿小人剝廬

一陽在上剝未盡而能復生君子在上則為眾陰所載小人居之則剝極於上自失所覆而无復碩果得輿之象矣取象既明而君子小人其占不同聖人之情益可見矣

補貫魚者眾陰在下之象碩果者一陽在上之象又艮為果蓏也

象曰君子得輿民所載也小人剝廬終不可用也

補君子覆蓋小人君子亡小人亦无所容身矣

周易補說

卷二

五

三三 震下坤上

復亨出入无疾朋來无咎反復其道七日來復利有攸往

反復之復方福 復陽復生於下也剝盡則為純坤十月之卦而陽氣已生於下矣積之踰月然後一陽之體始成而來復故十有一月其卦為復以其陽既往而復反故有亨道又內震外坤有陽動於下而以順上行必象故其占又為己之出入既得无疾朋類之來亦得无咎又自五月姤卦一陰始生至此七爻而一陽來復乃天運之自然故其占又為反復其道至於七日當得來復又以剛德方長故其占又為

利有攸往也反復其道往而復來來而復往之意七曰靜所占來復之期也

利有攸往也反復其道往而復來來而復往之意七曰靜所占來復之期也

補出入无疾害之者喜一陽之復朋類之來无罪

謂卦氣起於中孚六日七分之後為復王弼謂過純坤六爻之位至復為七日侯果謂自五月姤一陰生至十一月一陽生過七月為七中不日月而日日者猶幽風以十一月為一之日十二月為二之日也

象曰復亨剛反剛反則亨

剛反則亨

周易補說

卷二

三

動而以順行是以出入无疾朋來无咎

反復其道七日來復天行也

陰陽消息天運然也

利有攸往剛長也

以卦體而言既生則漸長矣

復其見天地之心乎

積陰之下一陽復生天地生物之心幾於滅息而至此乃復可見在人則為靜極而動惡極而善本心幾息而復見之端也程子論之詳矣而邵子之詩亦曰冬至子之半天心无改移一陽初動處萬

物未生時。玄酒味方淡。太音聲正希。此言如不信。更請問包羲。至哉言也。學者宜盡心焉。

補天地之心在人。則謂之道心。

象曰：雷在地中復。先王以至日閉關商旅不行。后不省方。

安靜以養微陽也。月令是月。齋戒掩身。以待陰陽之所定。

初九：不遠復。无祇悔。元吉。

祇一音祇。一音支。一音其。玉篇：羣經音辨。竝見。前部。一陽復生於下。復之主也。祇抵也。又居事初失之。未遠能復於善。不抵於悔。大善而吉之道也。故其象占如此。

周易補說

卷二

三

象曰：不遠之復。以修身也。

六二：休復吉。

柔順中正。近於初九。而能下之。復之休美。吉之道也。

象曰：休復之吉。以下仁也。

下遐。下。遐。反。初陽為仁人。已在其上。附而順之。是降下於仁人。所以吉也。

六三：頻復厲无咎。

以陰居陽。不中不正。又處動極。復而不固。屢失屢復之象。屢失故危。復則无咎。故其占又如此。補惟君子久於其道。餘則日月至焉而已矣。

象曰：頻復之厲。義无咎也。

補厲危也。人心惟危。何可不戒。

六四：中行獨復。

四處羣陰之中。而獨與初應。為與眾俱行。而獨能從善之象。當此之時。陽氣甚微。未足以有為。故不言吉。然理所當然。吉凶非所論也。董子曰：仁人者。正其誼。不謀其利。明其道。不計其功。於剝之六三。及此爻見之。

象曰：中行獨復。以從道也。

補獨。即中庸慎獨之獨。

六五：敦復无悔。

周易補說

卷二

三

以中順居尊。而當復之時。敦復之象。无悔之道也。

象曰：敦復无悔。中以自考也。

補不遠復者。善心之萌。敦復者。善行之固。

上六：迷復凶。有災眚。用行師。終有大敗。以其國。君凶。

至于十年不克征。以陰柔居復終。終迷不復之象。凶之道也。故其占如此。以猶及也。

象曰：迷復之凶。反君道也。

補迷復。謂昏迷而不知所復。行師大敗。喻徇私而喪其天君也。又坤為眾。故曰行師。自二至上五。

陰。耦。爲。十。故。曰。十。年。

三三 乾上

无妄。元亨利貞。其匪正有眚。不利有攸往。

无妄。實理自然之謂。史記作无望。謂无所期望而有得焉者。其義亦通。爲卦自訟而變。九自二來而居於初。又爲震主。動而不妄者也。故爲无妄。又二體震動而乾健。九五剛中而應六二。故其占大亨而利於正。若其不正。則有眚而不利有所往也。
補乾爲天德。震得乾初畫。是得天之初。有无妄之象。元亨利貞。即天德之全也。若但知无妄而不由乎正理。如苟息尾生之徒。仍不利攸往。

周易補說

卷二

无妄

三

象曰。无妄。剛自外來而爲主。于內動而健。剛中而應大亨。以正天之命也。其匪正有眚。不利有攸往。无妄之往。何之矣。天命不祗行矣哉。

以卦變卦德。卦體言卦之義如此。故其占當獲大亨而利于正。乃天命之當然也。其有不正。則不利有所往。欲何往哉。蓋其逆天之命。而天不祐之。故不可以有行也。

補无妄外乾內震。震初一陽。即乾之初畫。以爲內卦之主。故曰剛自外來而爲主於內。

象曰。天下雷行。物與无妄。先王以茂對時育萬物。

天下雷行。震動發生。萬物各正其性命。是物物而

與之以无妄也。先王法此以對時育物。因其所性而不爲私焉。
補茂盛大也。猶云大順。天時以生育萬物。
初九无妄往吉。
以剛在內。誠之主也。如是而往。其吉可知。故其象占如此。

象曰。无妄之往。得志也。

補震陽初動。誠意未分。以之修身。則身修。以之治事。則事治。无往而不得其志也。

六二不耕穫。不菑畲。則利有攸往。

柔順中正。因時順理。而无私意期望之心。故有不

周易補說

卷二

三

耕穫不菑畲之象。言其无所爲於前。无所冀於後也。占者如是。則利有所往矣。

補耕農之始。獲其成也。田一歲曰菑。三歲曰畲。不耕穫。不方耕而望其獲也。不菑畲。不方菑而望其畲也。即夫子先難後獲之意。以耕獲菑畲言者。以震有稼象也。

象曰。不耕穫。未富也。

富如非富天下之富言。非計其利而爲之也。

六三无妄之災。或繫之牛。行人之得。邑人之災。

卦之六爻。皆无妄者也。六三處不得正。故遇其占者。无故而存災。如行人率牛以去。而居者反遭詰

亦取尚賢之象。

補 既尚賢必養之矣。

利涉大川。應乎天也。

亦以卦體而言。

補 六五君也。下應乾之中爻。故曰應乎天。

象曰：天在山中大畜。君子以多識前言往行，以畜其德。

識如字又音。志行下孟反。

天在山中。不必實有是事。但以其象言之耳。

補 天在山中。畜其氣也。凡雲雨風雷之氣。皆天也。

初九有厲。利已。

乾之三陽。為艮所止。故內外之卦。各取其義。初九

周易補說

卷二

三

為六四所止。故其占往則有危。而利于止也。

象曰：有厲利已。不犯災也。

補 初九健而易止。故不犯災。

九二輿說輟。

九二亦為六五所畜。以其處中。故能自止而不進。

有此象也。

象曰：輿說輟。中无尤也。

補 九二之健亦易止。故中无尤。

九三良馬逐利。艱貞曰閑輿衛。利有攸往。

三以陽居健極。上以陽居畜極。極而通之時也。又

皆陽爻。故不相畜而俱進。有良馬逐之象焉。然過

剛銳進。故其占必戒。以艱貞閑習。乃利于有往也。

日當為日月之甲。

象曰：利有攸往。上合志也。

補 下卦乾為良馬。三過剛銳進。似不能止。然閑輿

衛而後往。則雖進而志與上合。不悖於止之義

矣。

六四童牛之牯。元吉。

牯古。毒反。

童者未角之稱。牯。施橫木於牛角。以防其觸。詩所

謂福衡者也。止之於未角之時。為力則易。大善之

吉也。故其象占如此。學記曰：禁於未發之謂豫。正

此意也。

周易補說

卷二

三

象曰：六四元吉。有喜也。

補 以四止初之健。故如牯童牛。以易止為可喜。

六五豮豕之牙。吉。

豮。豕反。

陽已進而止之。不若初之易矣。然以柔居中而當

尊位。是以得其機會。而可制。故其象如此。占雖吉

而不言元也。

補 豕曰豮。去其特而攻之曰豮。所以去其勢也。

豕之猛。在牙。去其勢。則牙雖存而不為害。畜物

之大者。馬牛而外。莫如豮豕。故次及之。

象曰：六五之吉。有慶也。

補 五之位尊於四。喜者。喜其自善。慶則其澤及人。

矣。

上九何天之衢亨

何天之衢言其通達之甚也畜極而通豁達无礙故其象占如此

補後漢王延壽魯靈光殿賦云荷天衢以元亨何

作荷猶云何天之休何天之寵也言遇時之通故雜卦亦曰大畜時也

象曰何天之衢道大行也

補天下皆為所畜則其道大行矣

頤貞吉觀頤自求口實

頤以

周易補說

卷二

元

頤口旁也口食物以自養故為養義為卦上下二陽內合四陰外實內虛上止下動為頤之象養之

義也貞吉者占者得正則吉觀頤謂觀其所養之

道自求口實謂觀其所以養身之術皆得正則吉

也

補觀頤者觀其所養即孟子子養其大者為大人養

其小者為小人之意自求口實又觀其養身之

正不正也若在上位股民膏以自肥在下者甘

自鬻以求富皆於頤道悖矣

象曰頤貞吉養正則吉也觀頤觀其所養也自求口

實觀其自養也

釋卦辭

天地養萬物聖人養賢以及萬民頤之時大矣哉

極言養道而贊之

補賢得其養則恩澤及於下民

象曰山下有雷頤君子以慎言語節飲食

二者養德養身之切務

補雷聲象言語山產物象飲食於言之出於頤食

之入於頤皆動而能止則慎而節矣

初九舍爾靈龜觀我朵頤凶

舍音捨朵多音捨朵

靈龜不食之物朵垂也朵頤飲食之貌初九陽剛

周易補說

卷二

卑

道也故其象占如此

補說卦離為龜頤與損益三卦非離而亦云龜者

蓋龜乃外實中虛之物離以兩陽夾一陰象之

頤以兩陽夾四陰亦象之損益以上下三陽中

夾三陰亦象之也

象曰觀我朵頤亦不足貴也

補頤之為體上止而下動止者能養人動者求人

之養故雖以初之陽剛亦不免動於欲也

六二顛頤拂經于丘頤征凶

求養于初則顛倒而違于常理求養于上則往而

得凶丘土之高者上之象也

補頤之六爻止是顛拂二字求養於下則為顛求養於上則為拂初上二陽爻初民也上君也二居其閒宜下濟民生而上裕國用乃以陰居陰不能養初而反求養於初是顛頤也不能養上而反求養於上是拂常經而於邱頤也上體艮為山故曰邱頤拂以行安得不凶

象曰六二征凶行失類也初上皆非其類也

六三拂頤貞凶十年勿用无攸利陰柔不中正以處動極拂于頤矣既拂于頤雖正亦凶故其象占如此

周易補說

卷二

望

補三不中正上交必諂故拂乎頤道之正自甲至癸為十年勿用則无時可用矣

象曰十年勿用道大悖也六三雖應上然是求上養已故卦曰頤貞吉爻曰拂頤貞凶言反乎頤道之正是與卦之道大悖也

六四顛頤吉虎視眈眈其欲逐逐无咎眈眈合反柔居上而得正所應又正而賴其養以施於下故雖顛而吉虎視眈眈下而專也其欲逐逐求而得也又能如是則无咎矣

補四五皆居養人之位而其才皆陰資於賢以

初上賢也五近上故上求而為拂四應初故下求而為顛頤頤而吉者乃求賢以養民非比二之自求養也四負艮山為虎賴初以養人下賢之心欲其專求益之心欲其繼所謂欲仁而得仁又焉食也

象曰顛頤之吉上施光也施始

六五拂經居貞吉不可涉大川

六五陰柔不正居尊位而不能養人反賴上九之養故其象占如此

象曰居貞之吉順以從上也

補人君順從賢人以養天下則吉若不用人而自用則不可以涉川矣

周易補說

卷二

望

上九由頤厲吉利涉大川

六五賴上九之養以養人是物由上九以養也位高任重故厲而吉陽剛在上故利涉川

補上居師傳之任如伊尹周公憂勤懼厲以濟天下

象曰由頤厲吉大有慶也

補由豫大有得小人樂其樂也由頤大有慶小人種其種也

三三兌上

大過棟橈利有攸往亨棟乃教反

太陽也。四陽居中過盛，故為大過。上下二陰不勝其重，故有棟撓之象。又以四陽雖過而二五得中，內異外說，有可行之道，故利有所往而得亨也。

補 陽盛而陰不勝其重，猶剛過而柔不能相濟，故象棟撓。利有攸往者，處當過於剛之時，以道守則矯於俗，以義自守則違於眾，又无妨於過也。

周易補說

卷二 大過

四

彖曰：大過，大者過也。

補 以卦體釋卦名義。

補 大者過，謂剛過也。

棟撓，本末弱也。

復以卦體釋卦辭。本謂初末，謂上弱，謂陰柔。

剛過而中，巽而說行，利有攸往，乃亨。說音悅。

補 又以卦體卦德釋卦辭。

補 剛過而中，所謂時中也。猶之治疾，必攻以瞑眩之藥，自瞑眩言之，則為過；自對症言之，則為中也。故直接曰大過之時。

大過之時大矣哉。

大過之時，非有大過人之材，不能濟也。故歎其大。

象曰：澤滅木，大過。君子以獨立不懼，遯世無悶。

澤滅于木，大過之象也。不懼无悶，大過之行也。

補 君子進而大用，獨立不懼退而窮居，遯世无悶。

如駕孤舟於萬頃波濤，非過於剛勇者弗能任。此卦陽中盛而初上陰弱，當分橫直看。橫看則如棟，本末弱則撓矣。三四爻象如之，直看則如木，異木為兌澤所掩則滅矣。上爻如之。

初六：藉用白茅，无咎。

藉在夜反。

當大過之時，以陰柔居巽下，過於畏慎而无咎者，也。故其象占如此。白茅，物之潔者。

象曰：藉用白茅，柔在下也。

補 上四爻過剛而初以柔承其下，惟有如藉茅之小心，而後可以免咎也。巽為白，為草木，在初為茅。

初六曰：藉用白茅，柔在下也。此言柔居巽下，以柔承剛，故无咎也。巽為白，為草木，在初為茅。柔居巽下，以柔承剛，故无咎也。

周易補說

卷二

四

九二：枯楊生稊，老夫得其女妻，无不利。

反杜。

陽過之始，而比初陰，故其象占如此。稊，根也。榮於下者，也。榮於下則生於上矣。夫雖老而得女妻，猶能成生育之功也。

補 兌為澤，巽為木，楊者近澤之木，過則枯矣。然下比初陰，故能生稊。如老夫陽過，得女妻以陰相助，喻二為剛之初過，猶易以柔相濟也。

象曰：老夫女妻，過以相與也。

老夫女妻，過以相與也。此言老夫陽過，得女妻以陰相助，喻二為剛之初過，猶易以柔相濟也。

九三：棟撓凶。

三四二爻居卦之中，棟之象也。九三以剛居剛，不勝其重，故象撓而占凶。

三以陽居陽位有剛愎自用之象故不可以有輔如棟之橈而牆壁不能輔也

象曰棟橈之凶不可以有輔也棟橈之凶不可有輔也

九四棟隆吉有它吝何反以陽居陰過而不過故其象隆而占吉然下應初六以柔濟之則過於柔矣故又戒以有它則吝也

補四以剛居柔故棟雖隆而吉所謂剛過而中也若復下應於陰柔則失其剛而吝矣

象曰棟隆之吉不橈乎下也棟隆之吉不橈乎下也

九五枯楊生華老婦得其士夫无咎无譽華如

九五陽過之極又比過極之陰故其象占皆與二

周易補說

卷二

豐

反此說曰九五和也

補五過乎剛而近乎末發洩大盡故如枯楊生華已過剛又比於上六之極柔則已驕而人懦如士夫與老婦相耦必難持久也

象曰枯楊生華何可久也老婦士夫亦可醜也

上六過涉滅頂凶无咎

處過極之地才弱不足以濟然於義為无咎矣蓋

殺身成仁之事故其象占如此

補巽為廣艱澤加其上則滅頂矣又三四互乾乾為首澤高於首亦為滅頂象剛過而反為柔

所克以身殉難時則凶義則不可咎

象曰過涉之凶不可咎也過涉之凶不可咎也

三三坎上下

習坎有孚維心亨行有尚習坎有孚維心亨行有尚

習重習也坎險陷也其象為水陽陷陰中外虛而中實也此卦上下皆坎是為重險中實為有孚心亨之象以是而行必有功矣故其占如此

補八卦惟坎非吉德故加一習字更試重險君子所習也有孚心亨言險之不可僥倖免而當以忠信格也

象曰習坎重險也重直

釋卦各義

周易補說

卷二

巽

水流而不盈行險而不失其信流故不盈

以卦象釋有孚之義言內實而行有常也

補水流而不盈其坎深也處至險而不失剛中之德正所以習坎也

維心亨乃以剛中也行有尚往有功也

以剛在中心亨之象如是而往必有功也

天險不可升也地險山川丘陵也王公設險以守其國險之時用大矣哉

極言之而贊其大也

補彖辭發習坎之義立身之大本也彖傳發用險之義禦物之大權也故坎與八卦之德似不同

九五雖在坎中然以陽剛中正居尊位而時亦將出矣故其象占如此

補凡事平則能安盈則有咎水象壅則盈流則平人主有中正之德猶水之不盈而流既平乃无咎

象曰坎不盈中未大也

坎水居下居於坎中不自盈也故曰不盈以高之也夫

有中德而未大

補有源之水流而不溢如人有中德不修然以自大也夫大其所以不盈

上六係用徽纆實于叢棘三歲不得凶纆音墨以陰柔居險極故其象占如此

周易補說

卷二

兕

補徽纆皆索各三股曰徽兩股曰纆獄室以索拘繫環以叢棘古者罪人納之叢棘三年使之悔過三年不改則凶必矣

象曰上六失道凶三歲也

補惟失道故陷入獄中三歲不得助終凶三歲能遇善則凶止於三歲也

三三離上

離利貞亨畜牝牛吉畜京本許六反坊本昌六反

離也陰麗於陽其象為火體陰而用陽也物之所屬貴乎得正牝牛柔順之物也故占者能正則亨而畜牝牛則吉也

補離麗也明也火必麗物而後明故兼二義利貞亨者人之所屬固不失親也畜牝牛高明柔克也

象曰離麗也日月麗乎天百穀草木麗乎土重明以麗乎正乃化成天下重直龍反

釋卦各義

補火麗物而有形如日月草木之麗乎天地也人君有重明之德必麗乎正直乃能治天下

柔麗乎中正故亨是以畜牝牛吉也

以卦體釋卦辭

補柔麗中正指二五離德明必以順養志二五

周易補說

卷二

丑

之陰得坤德之順故曰畜牝牛吉

象曰明兩作離大人以繼明照于四方

作起也

明兩作離大人以繼明照于四方

補繼明無時而不明也照于四方无地而不明也

初九履錯然敬之无咎錯七各反以剛居下而處明體志欲上進故有履錯然之象敬之則无咎矣戒占者宜如是也

補錯然是事物紛錯之意惟明故知敬也

象曰履錯之敬以辟咎也

六二黃離元吉

黃中色柔麗乎中而得其正故其象占如此

象曰黃離元吉得中道也

補文明中正上應六五居一卦之吉

九三日昃之離不鼓缶而歌則大耋之嗟凶

重離之間前明將盡故有日昃之象不安常以自

樂則不能自處而凶矣戒占者宜如是也

象曰日昃之離何可久也

補初為日出二為日中三則為日昃矣而又過剛

不中鼓缶而歌樂之失常也大耋之嗟哀之失

常也哀樂失常其能久乎

九四突如其來如焚如死如棄如

後明將繼之時而九四以剛進之故其象如此

周易補說 卷二

五

補三處下卦之極似日之過中四處上卦之初

火之驟烈驟則突如也太燥則焚如也燥者

久則死如也眾莫能容則棄如也

象曰突如其來如无所容也

无所容言焚死棄也

六五出涕沱若戚嗟若吉

以陰居尊柔麗乎中然不得其正而迫於上下之

陽故憂懼如此然後得吉戒占者宜如是也

補九三之嗟樂極生悲也六五之嗟自怨自艾也

象曰六五之吉離王公也

補六五所麗者王公之正位以明居尊故能不忘

憂患也凡卦六五尊位皆可兼天子諸侯言

上九王用出征有嘉折首獲匪其醜无咎

剛明及遠威震而刑不濫无咎之道也故其象占

如此

補言但折服其首魁而所獲者不必盡其醜類如

書所云殲厥渠魁協從罔治非若火炎崑岡玉

象曰王用出征以正邦也

補剛明以除惡所以治其邦國也非剛

周易補說

卷二

五

咸亨利貞取女吉

咸交感也兌柔在上艮剛在下而交相感應又艮止則感之專兌說則應之至又艮以少男下于兌之少女男先于女得男女之正婚姻之時故其卦為咸其占亨而利貞取女則吉蓋咸有必通之理然不以貞則失其亨而所為皆凶矣

補咸感也皆也不曰感而曰咸无心之感无所不

周易補說 卷三 咸 一

通也利貞者法言相感之宜正吉則專以取女言之兌說艮止發乎情止乎義理故吉

象曰咸感也 釋卦各義

柔上而剛下二氣感應以相與止而說男下女是以

亨利貞取女吉也 說音悅男下

以卦體卦德卦象釋卦辭或以卦變言柔上剛下

之義曰咸自旅來柔上居六剛下居五也亦通

補柔上而剛下以兌柔居上艮剛居下之義為長

天地感而萬物化生聖人感人心而天下和平觀其

所感而天地萬物之情可見矣

極言感過之理

補此所謂感之以貞而吉者

象曰山上有澤咸君子以虛受人

山上有澤以虛而通也

補山能出雲而致雨者以內虛而澤氣通也虛則

受受則能感不能感者以不能受若以不能虛故也

初六咸其拇

拇反共

拇足大指也咸以人身取象感于最下咸拇之象也感之尚淺欲進未能故不言吉凶此卦雖主于

感然六爻皆宜靜而不宜動也

補咸六爻以身取象初在下體下為拇二在下體

周易補說 卷三 二

中為腓三在下體上為股四在上體下為心五

在上體中為脢六在上體上為輔卦吉而爻不

純吉者以卦合而言之感之全也六爻所感不

同感之偏也

象曰咸其拇志在外也

補與四相應所感在外

六二咸其腓凶居吉

腓反房

腓足肚也欲行則先自動躁妄而不能固守者也

二當其處又以陰柔不能固守故取其象然有中

正之德能居其所故其占動凶而靜吉也

象曰雖凶居吉順不害也

補雖凶居吉順不害也

補惟順理則不害

九三咸其股執其隨往吝

股隨足而動不能自專者也執者主當持守之意下二爻皆欲動者三亦不能自守而隨之往則吝矣故其象占如此

象曰咸其股亦不處也志在隨人所執下也

言亦者因前二爻皆欲動而云也二爻陰躁其動也宜九三陽剛居止之極宜靜而動可吝之甚也

九四貞吉悔亡憧憧往來朋從爾思

九四居股之上膺之下又當三陽之中心之象咸之主也心之感物當正而固乃得其理今九四乃

周易補說 卷三

以陽居陰為失其正而不能固故因占設戒以為能正而固則吉而悔亡若憧憧往來不能正固而累於私感則但其朋類從之不復能及遠矣

補憧憧往來謂正其謬便謀其利明其善便計其功

象曰貞吉悔亡未感害也憧憧往來未光大也

感害言不正而感則有害也

補言貞則吉而悔亡不為私感所害若係於私感則感之道卑狹而未光大也

九五咸其脢无悔

脢武杯反又音每脢背肉在心上而相背不能感物而无私係九五

適當其處故取其象而戒占者以能如是則雖不能感物而亦可以无悔矣

補王弼注謂脢在心之上口之下謂喉骨也然於无悔義未洽故不若用背肉說為安

象曰咸其脢志末也

志末謂不能感物

補上爻為末五與上比亦為志末而不能感物

上六咸其輔頰舌

輔頰舌皆所以言者而在身之上上六以陰居說之終處咸之極感人以言而无其實又兌為口舌故其象如此凶咎可知

周易補說 卷三

象曰咸其輔頰舌滕口說也

滕騰通用

補惟至誠足以感人騰口說奚益哉

三三巽下震上

恆亨无咎利貞利有攸往

恆常久也為卦震剛在上巽柔在下震雷巽風二物相與巽順震動為巽而動二體六爻陰陽相應四者皆理之常故為恆其占為能久於其道則亨而无咎然又必利於守貞則乃為得所常久之道而利有所往也

彖曰恆久也剛上而柔下雷風相與巽而動剛柔皆

應恆

以卦體卦象卦德釋卦各義或以卦變言剛上柔下之義曰恆自豐來剛上居二柔下居初也亦通補剛上而柔下以震剛在上巽柔在下之義為長陽倡陰隨恆之理雷動風隨恆之象入而後動則思深於理而動者可恆

恆亨无咎利貞久於其道也天地之道恆久而不已也

恆固能亨且无咎矣然必利於正乃為久於其道不正則久非其道矣天地之道所以長久亦以正而已矣

周易補說

卷三 恆

五

利有攸往終則有始也

久于其道終也利有攸往始也動靜相生循環之理然必靜為主也

補利有攸往即久則徵誠則動之意

日月得天而能久照四時變化而能久成聖人久於其道而天下化成觀其所恆而天地萬物之情可見矣

極言恆久之道

象曰雷風恆君子以立不易方

補雷風者天地之變而不失其常也立不易方者君子處萬變而不失其常也

初六浚恆貞凶无攸利

浚有潤反

初與四為正應理之常也然初居下而在初未可以深有所求四震體而陽性上而不下又為二三所隔應初之意異乎常矣初之柔暗不能度勢又以陰居巽下為巽之主其性務入故深以常理求之浚恆之象也占者如此則雖貞亦凶而无所利矣

象曰浚恆之凶始求深也

補孔子曰欲速則不達孟子曰進銳者退速義亦同此

九二悔亡

周易補說

卷三

六

以陽居陰本當有悔以其久中故得亡也

象曰九二悔亡能久中也

補久于其道者久于中道也剛而得中道則常固恆變亦恆也若但知守其恆而不恆以道皆不能无悔故初與四皆不及乎中也三與上皆過乎中也或泥常而不識其變或好變而失其常五雖中而失之柔故惟九二為善

九三不恆其德或承之羞貞吝

位雖得正然過剛不中志從於上不能久于其所故為不恆其德或承之羞之象或者不知其何人之辭承奉也言人皆得奉而進之不知其所自來

也貞者。正而不恆。為可羞者。申戒占者之辭。
補 異為不果。三處異極。故不恆其德。羞在外。至吝。
自中生。聞人譏。而常有愧也。

象曰不恆其德无所容也

九四田无禽

以陽居陰。久非其位。故為此象。占者田无所獲。而
此事亦不得其所求也。

補 四為動主。而不中不正。如獵非其地。而欲得禽。
必徒勞无功也。

象曰久非其位安得禽也

補 處非其位。雖久何所得也。

周易補說

卷三

七

六五恆其德貞婦人吉夫子凶

以柔中而應剛中。常久不易。正而固矣。然乃婦人
之道。非夫子之宜也。故其象占如此。

補 恆道貴中。五居中能恆其德者也。然六五體陰。
所恆者。專靜貞正之德耳。在婦人則吉。在夫子
則凶。

象曰婦人貞吉從一而終也夫子制義從婦凶也

補 上體震以長男為夫。下體巽以長女為婦。今五
專與二為應。雖恆守其身而德不能及。故婦
人雖吉。夫子則凶也。

上六振恆凶

振者動之速也。上六居恆之極。處震之終。恆極則
不常。震終則過動。又陰柔不能固守。居上非其所
安。故有振恆之象。而其占則凶也。

象曰振恆在上大无功也

補 靜為躁君。安為動主。今不安靜而以振動為恆。
安得有功。

三三 艮下

遯亨小利貞 遯反

遯。退避也。為卦二陰浸長。陽當退避。故為遯。六月
之卦也。陽雖當遯。然九五當位。而下有六二之應。
若猶可以有為。但二陰浸長於下。則其勢不可以

周易補說

卷三 遯

八

不遯。故其占為君子能遯。則身雖退而道亨。小人
則利於守正。不可以浸長之故。而遂侵迫於陽也。
小謂陰柔。小人也。此卦之占。與否之初二兩爻相
類。

補 本義以小利貞為戒。小人程傳以陰柔方長。而
未甚盛。君子尚可致。加補救。不可大貞而尚可
小貞也。兩義可兼看。

象曰遯亨遯而亨也剛當位而應與時行也

以九五一爻釋亨義。
補 與時行。謂時當遯而遯。
小利貞浸而長也。長上。

以下二陰釋小利也

補臨下二陽曰剛浸而長。遯下二陰曰浸而長。可知此小字即指二陰本義之說。所以異於程傳也。

遯之時義大矣哉

新舊注皆謂遯之時義大矣哉。蓋遯之時義大矣哉。蓋遯之時義大矣哉。蓋遯之時義大矣哉。

陰方浸長。處之為難。故其時義為尤大也。

補太公居東海。伯夷居北海。因其時也。

象曰天下有山遯。君子以遠小人。不惡而嚴。

天體无窮。山高有限。遯之象也。嚴者。君子自守之常。而小人自不能近。

補天喻君子。山喻小人。君子之避小人。若天之於

周易補說

卷三

九

此似近而實遠。不惡而嚴。危行言孫也。

初六。遯尾厲。勿用有攸往。

初六在後。尾之象。危之道也。占者不可以有所往。但晦處靜俟。可免災耳。

象曰遯尾之厲。不往何災也。

補遯象內三爻為艮。止之象也。外三爻為乾。行之象也。故以外卦為善。初最內。居不能遯。惟慎處。以免災。故未子嘗欲劬韓。侂冑。占得此爻而

止。

六二。執之用黄牛之革。莫之勝說。

以中順自守。人莫能解。必遯之志也。占者固守亦

當如是。

象曰執用黄牛。固志也。

執用。謂執用。固志。謂固志。固志。謂固志。固志。謂固志。

補六位惟此。无遯字。且中正以應九五。黃中色。牛。順物。正如肺腑之臣。固志事君。如箕子所謂。我不羈。行遯也。程傳與漢侯果之解。皆如此。

九三。係遯有疾。厲畜臣妾吉。

畜許。六反。下比二陰。當遯而有所係之象。有疾而危之道也。然以畜臣妾則吉。蓋君子之於小人。惟臣妾則不必其賢。而可畜耳。故其占如此。

補謂既有係而難遯。則待小人。當不惡而嚴。以畜臣妾之道。待之。則吉耳。

周易補說

卷三

十

象曰係遯之厲。有疾憊也。畜臣妾吉。不可大事也。

補不可大事。謂不可直行其志。危言。危行也。

九四。好遯。君子吉。小人否。

好呼報反。否方有反。下應初六。而乾體剛健。有所好而能絕之。以遯之象也。唯自克之君子能之。而小人不能。故占者君子則吉。而小人否也。

補好者。不惡之義。四與初應。有善其遯而不惡之象。此唯君子能之。小人則悻悻然見於其面矣。

此小人。即孟子所謂小丈夫。

象曰君子好遯。小人否也。

九五嘉遯貞吉

剛陽中正下應六二亦柔順而中正遯之嘉美者也占者如是而正則吉矣

象曰嘉遯貞吉以正志也

剛陽中正下應六二亦柔順而中正遯之嘉美者也

補此爻就人臣言之則如伊尹之復政告歸周公之告王明農自君言之則嘉如予汝嘉之嘉五居尊位能嘉美夫遯者若光武之於嚴光宋祖之於陳搏是也嘉遯非其正則在下為虛聲在上為虛禮故必貞乃吉

上九肥遯无不利

制也以剛陽居卦外下无係應遯之遠而處之裕者也

周易補說

卷三

士

故其象占如此肥者寬裕自得之意

補潔身遠害身之利也廉頑懦立世之利也故曰无不利

象曰肥遯无不利无所疑也

謂其象占如此肥者寬裕自得之意也

三三

乾上震下

大壯利貞

太謂陽也四陽盛長故為大壯二月之卦也陽壯則占者吉亨不假言但利在正固而已

補壯而不正則強猛之為而非君子之道故曰利貞

彖曰大壯大者壯也剛以動故壯

釋卦各義以卦體言則陽長過中者壯也以卦德言則乾剛震動所以壯也

大壯利貞大者正也正大而天地之情可見矣

釋利貞之義而極言之

補大者壯也至大至剛之謂大者正也直養无害之謂

象曰雷在天上大壯君子以非禮弗履

自勝者強

補氣之壯盛者莫如雷必大壯而後能非禮弗履如顏子具明德之力而後能克非禮之禮聽言動至非禮弗履而氣愈壯如孟子浩然之氣由

周易補說

卷三

士

集義而生也

初九壯于趾征凶有孚

趾在下而進動之物也剛陽處下而當壯時壯於進者也故有此象居下而壯於進其凶必矣故其占又如此

補孚信也謂壯往則其凶可必也蓋利貞之壯壯于理不壯于理而壯于趾安得不凶

象曰壯于趾其孚窮也

謂其象占如此

言必困窮

九二貞吉

謂其象占如此

以陽居陰已不得其正矣然所處得中則猶可因

以不失其正。故戒占者使因中以求正。然後可以得吉也。

象曰九二貞吉以中也

補二有中德壯以理也。且以陽居陰。履謙不亢。是以貞吉。

九三小人用壯君子用罔貞厲。羝羊觸藩羸其角。音羸

過剛不中。當壯之時。是小人用壯。而君子則用罔也。罔。无也。視有如无。君子之過於勇者也。如此則雖正亦危矣。羝羊剛壯喜觸之物。藩。籬也。羸。困也。貞厲之占。其象如此。

周易補說

卷三

吉

補牡羊三歲曰羝。卦上四爻有兌象。為羊。上震為。在羣有藩象。

象曰小人用壯君子罔也

小人以壯敗。君子以罔困。

九四貞吉悔亡。藩決不羸。壯于大輿之輹。輹音

貞吉悔亡。與咸九四同占。藩決不羸。承上文而言也。決。開也。三前有四。猶有藩焉。四前二陰。則藩決矣。壯于大輿之輹。亦可進之象也。以陽居陰。不極其剛。故其象占如此。

補輹。車伏兔也。以伏於車下似兔。故名。輹。輻之訓。直指者異。壯輹有可進之象。但持重而從容耳。

象曰藩決不羸。尚往也。尚上通

六五喪羊于易。无悔。喪息浪反。象同。易。同。卦體似兌。有羊象焉。外柔而內剛者也。獨六五以柔居中。不能抵觸。雖失其壯。然亦无所悔矣。故其象如此。而占亦與咸九五同。易。容。易之。易言。忽然不覺其亡也。或作疆場之場。亦通。漢食貨志。場作易。

象曰喪羊于易。位不當也。補言大壯之時。以陰處陽。能自喪其狼。故无悔也。上六羝羊觸藩。不能退。不能遂。无攸利。艱則吉。壯終動極。故觸藩而不能退。然其質本柔。故又不

能遂其進也。其象如此。其占可知。然猶幸其不剛。故能艱以處。則尚可以得吉也。

周易補說

卷三

吉

象曰不能退不能遂。不詳也。艱則吉。咎不長也。

補艱則吉者。知其難而不敢輕進。雜卦所謂大壯也。

三三 離上坤下

晉。康侯用錫馬蕃庶。晝日三接。

晉。進也。康侯。安國之侯也。錫馬蕃庶。晝日三接。言多受大賜。而顯被親禮也。蓋其為卦。上離下坤。有日出地上之象。順而麗乎大明之德。又其變自觀而來。為六四之柔進而上行。以至於五。占者有是

三者則亦當有是寵也

大有火在天上。君道也。晉明出地上。臣道也。又

左傳成十六年杜注。離為諸侯。閔公元年杜注。坤為馬。此卦象兼之。

象曰晉進也

釋卦名義

明出地上順而麗乎大明柔進而上行是以康侯用

錫馬蕃庶晝日三接也時上字下字

以卦象卦德卦變釋卦辭

順德之臣上附於大明之君凡卦離在上者柔居尊位多云柔進而上行

周易補說

卷三

五

象曰明出地上晉君子以自昭明德

昭明之也

補至健莫如乾君子以之自強至明莫如日君子以之自昭

初六晉如摧如貞吉罔孚裕无咎

以陰居下應不中正有欲進見摧之象占者如是而能守正則吉設不為人所信亦當處以寬裕則无咎也

補摧如在彼而吾不可以不貞罔孚在人而吾不可以不裕

象曰晉如摧如獨行正也裕无咎未受命也

初居下位未有官守之命初居下位未有官守之命

六二晉如愁如貞吉受茲介福于其王母介也

六二中正上无應援故欲進而愁占者如是而能守正則吉而受福于王母也王母指六五蓋享先妣之吉占而凡以陰居尊者皆其類也

補按爾雅父之妣為王母下卦坤為母故以上卦之陰為王母二五以陰應陰取孫媾祚于妣如之象

象曰受茲介福以中正也

六三眾允悔亡

三不中正宜有悔者以其與下二陰皆欲上進是

周易補說

卷三

六

象曰眾允之志上行也眾允之志上行也

補信友所以獲上也又下卦坤為眾

九四晉如鼫鼠貞厲鼫音石

不中不正以竊高位貪而畏人蓋危道也故為鼫鼠之象占者如是雖正亦危也

補按埤雅鼫鼠似鼠而人能人立而害稼穡即碩鼠也艮為鼠自二至四互艮故有鼠象晉之義宜順不宜躁故謹爻以柔而吉而九四以剛而危

象曰鼫鼠貞厲位不當也

六五悔亡失得勿恤往吉无不利

以陰居陽宜有悔矣以大明在上而下皆順從故占者得之則其悔亡又一切去其計功謀利之心則往吉而无不利也然亦必有其德乃應其占耳

象曰失得勿恤往有慶也

釋曰：失得，謂利與害也。往，謂行也。有慶，謂吉也。此言六五之德，足以化陰為陽，故往而有慶也。

上九晉其角維用伐邑厲吉无咎貞吝

上九剛而居上上九剛進之極有其象矣占者得之而以伐其私邑則雖危而吉且无咎然以極剛治小邑雖得其正亦可吝矣

周易補說

卷三

七

象曰維用伐邑道未光也

補謂恐其道未光故治其私邑也

三三離上

明夷利艱貞

明夷，利艱貞。利，謂利也。艱，謂艱也。貞，謂貞也。此言明夷之利，在於艱貞也。

夷傷也為卦下離上坤日入地中明而見傷之象故為明夷又上六為暗之主六五近之故占者利於艱難以守正而有晦其明也

彖曰明入地中明夷

以卦象釋卦名

內文明而外柔順以蒙大難文王以之難去聲下同

以卦德釋卦義蒙大難謂遭紂之亂而見囚也利艱貞晦其明也內難而能正其志箕子以之

以六五一爻之義釋卦辭內難謂為紂近親在其國內如六五之近於上六也

補文王之囚關係天下故曰大難箕子之囚關係一家故曰內難

象曰明入地中明夷君子以莅眾用晦而明

補古人黜纘塞耳見旒蔽目而民不欺豈非藏明於晦耶

初九明夷于飛垂其翼君子于行三日不食有攸往

周易補說

卷三

六

主人有言

釋曰：主人有言，謂主人有言也。此言初九之德，足以化陰為陽，故主人有言也。

飛而垂翼見傷之象占者行而不食所如不合時義當然不得而避也

補居明夷之初不敢高飛遂垂其翼而向下此見幾之明不待難作者也夫知幾而早作此君子獨見眾人固不識也安得无言又離為日居內

三爻故曰三日

象曰君子于行義不食也

唯義所在不食可也

六二明夷夷于左股用拯馬壯吉拯之反

傷而未切救之速則免矣故其象占如此

補 股在脛足之上。於行之用為不甚切。左非使用之。加夷于左股。謂傷害不甚切也。故速救即可。
免。極用其健之馬。則獲免之速而吉也。

象曰六二之吉順以則也

補 以柔順處之而不失其中正之則

九三明夷于南狩得其大首不可疾貞

以剛居剛。又在明體之上。而屬於至暗之下。正與上六闇主為應。故有向明除害。得其首惡之象。然不可以亟也。故有不可疾貞之戒。成湯起於夏臺。文王興於羑里。正合此爻之義。而小事亦有然者。
補 二之救。難可速也。三之除。暴不可速也。

周易補說

卷三

九

象曰南狩之志乃大得也

補 志在除害而已。非為富貴也

六四入于左腹獲明夷之心于出門庭

此爻之義未詳。竊疑左腹者。幽隱之處。獲明夷之心于出門庭者。得意于遠去之義。言筮而得此者。其自處當如是也。蓋離體為至明之德。坤體為至闇之地。下三爻明在闇外。故隨其遠近高下而處之不同。六四以柔正居闇地而尚淺。故猶可以得意于遠去。五以柔中居闇地而已。故為內難。正志以晦其明之象。上則極乎闇矣。故為自傷其明。以至於闇。而又足以傷人之明。蓋下五爻皆為君

子。獨上一爻為闇君也。

補 腹者謂上體為坤也。右上左下。四在坤下。故曰左腹。四以親臣而出門庭於情。似忍而於理為安。曰獲明夷之心。所謂求仁而得仁也。
此微子之明也。

象曰入于左腹獲心意也。
意叶音臆。

六五箕子之明夷利貞

居至闇之地。近至闇之君。而能正其志。箕子之象也。貞之至也。利貞以戒占者。
補 此爻為箕子。則初爻似微。二爻似文。三爻似武。玉伐結四爻似微。子行。通上之助。節結也。

周易補說

卷三

辛

象曰箕子之貞明不可息也

補 晦藏而不失其貞固。其明有存。

上六不明晦初登于天後入于地

以陰居坤之極。不明其德。以至于晦。始則處高位。以傷人之明。終必至于自傷。而墜厥命。故其象如此。而占亦在其中矣。
初曰登于天。後曰入于地。此上六之象也。初曰登于天。後曰入于地。此上六之象也。初曰登于天。後曰入于地。此上六之象也。

象曰初登于天照四國也後入于地失則也

照四國以位言。
補 言其位本高。以失其道而有滅也。

三三 離上

家人利女貞

家人者一家之人。卦之九五六二外內各得其正。故為家人。利女貞者。欲先正乎內也。內正則外无不正矣。初九以剛陽處有家之始。能防閑之。其悔亡矣。戒占者當如是也。

補 舜型二女。文刑寡妻。齊家自夫婦始。異長女。離中如各得其正。故稱如貞。

彖曰。家人。女正位乎內。男正位乎外。男女正。天地之大義也。

補 以卦體九五六二。釋利女貞之義。
補 所正在如。所以正之者。則在夫。
家人有嚴君焉。父母之謂也。
亦謂二五。

周易補說

卷三 家人

三

父父子子。兄兄弟弟。夫夫婦婦。而家道正。正家而天下定矣。

上父初子五三。夫四二婦五。兄三弟。以卦畫推之。又有此象。

補 正家而天下定。猶云。親親長長。而天下平。不存正家之象。曰風有火出。家人君子以言有物而行有恆。孟行下

補 身修則家治矣。創發。初九以剛陽處有家之始。能防閑之。其悔亡矣。戒占者當如是也。
補 言忠信。則有物。行篤敬。則有恆。

初九。閑有家。悔亡。

初九以剛陽處有家之始。能防閑之。其悔亡矣。戒占者當如是也。

象曰。閑有家。志未變也。

志未變而預防之。

補 初之時宜閑。九之剛易。懶顏之推。曰。教子嬰孩。教婦初來。

六二。无攸遂。在中饋。貞吉。

六二柔順中正。女之正位乎內者也。故其象占如此。

補 此二語。即詩所謂。无非无儀。惟酒食是議也。
象曰。六二之吉。順以巽也。

補 二與四皆順。四位高。故曰。順在位。二位卑。故曰。順以巽。

周易補說

卷三

三

九三。家人嗃嗃。厲吉。婦子嘻嘻。終吝。嗃呼。落反。嗃。以剛居剛而不中。過乎剛者也。故有嗃嗃。嚴厲之象。如是則雖有悔厲而吉也。嘻嘻者。嗃嗃之反。吝之道也。占者各以其德為應。故兩言之。

象曰。家人嗃嗃。未失也。婦子嘻嘻。失家節也。

補 義勝情者。有悔。自凶。趨吉。情勝義者。致吝。自吉。趨凶。

六四。富家大吉。

陽主義。陰主利。以陰居陰。而在上位。能富其家者也。

象曰。富家大吉。順在位也。

補四在他卦為臣位。在家人則亦妻位。富家則其
賤修矣。夫主一室者。婦主一室者。

九五王假有家勿恤吉。假與皆同。

假至也。如假于大廟之假。有家猶言有國也。九五
剛健中正。下應六二之柔順中正。王者以是至于
其家。則勿用憂恤而吉。可必矣。蓋聘納后妃之吉
占。而凡有是德者。遇之皆吉也。

補王者以陽剛之德。感格其家。則天下之事皆不
待憂恤而吉。蓋家齊而治。平基之。

象曰王假有家交相愛也。

程子曰。夫愛其內助。婦愛其刑家。

周易補說

卷三

重

上九有孚威如終吉

上九以剛居上。在卦之終。故言正家久遠之道。占
者必有誠信。嚴威。則終吉也。

象曰威如之吉。反身之謂也。

謂非作威也。反身自治。則人畏服之矣。

三三兌下離上

睽小事吉。睽苦圭反。

睽。乖異也。為卦上火下澤。性相遠異。中女少如志
不同歸。故為睽。然以卦德言之。內說而外明。以卦
變言之。則自離來者柔進。居三。自中孚來者柔進。
居五。自家人來者兼之。以卦體言之。則六五得中。

而下應九二之剛。是以其占不可大事。而小事。尚
有吉之道也。

補上下之情不通。大事固不可為也。若因此而道
不為。則益其睽矣。故惟不畧小事。无不為之則
誠意。盡感。悟有機。終致和合。而吉。

象曰睽火動而上。澤動而下。二女同居。其志不同行。

上下俱上聲。下同。

以卦象釋卦各義。睽。睽言睽。睽言睽。睽言睽。睽言睽。

補二女同居之卦多矣。獨於睽。革言之者。以離兌
皆非長女也。凡家有長嫡。則統率專而分定。无
則易至睽異。

周易補說

卷三

重

說而麗乎明。柔進而上行。得中而應乎剛。是以小事

吉。說音悅。

以卦德卦變卦體釋卦辭。

補柔進而上行。謂六五居尊位。應乎剛。應乎二也。

天地睽而其事同也。男女睽而其志通也。萬物睽而
其事類也。睽之時用大矣哉。睽。睽言睽。睽言睽。睽言睽。睽言睽。

極言其理而贊之。

補細按此節四睽字。止作存分。別看。

象曰上火下澤。睽君子以同而異。睽。睽言睽。睽言睽。睽言睽。睽言睽。

三卦合體而性不同。

補火性炎上。澤性潤下。故曰睽。百官。殊。睽。四。民。異。

業文武並用威德相反共歸於治故曰君子以
同而異也

初九悔亡喪馬勿逐自復見惡人无咎喪去

上无正應有悔也而居睽之時同德相應其悔亡
矣故有喪馬勿逐而自復之象然亦必見惡人然
後可以辟咎如孔子之於陽貨也

補初與四皆陽宜應而不相應四互坎其於馬也
為亟心不與應則喪矣然急之則愈離緩之則
復合故戒以勿逐勿逐自復往者不追也見惡
人无咎來者不拒也蓋初處卦下不立意為睽
也見其與此則知向非往見之也若往見則違勿逐之戒知

周易補說

卷三

三

象曰見惡人以辟咎也辟音

九二遇主于巷无咎

二五陰陽正應居睽之時乖戾不合必委曲相求
而得會遇乃為无咎故其象占如此

象曰遇主于巷未失道也謂初九與二陰陽正應居睽之時乖戾不合必委曲相求而得會遇乃為无咎故其象占如此

本其正應非有邪也

補當睽之時二无干上之心五不備造虛之惑不
期而遇于巷如太公遇文王甯戚遇齊桓乘干
之而後合故曰未失道

六三見輿曳其牛掣其人天且劓无初有終曳以制反掣昌

魚器反

六三上九正應而三居二陽之閒後為二所曳為
為四所掣而當睽之時上九猜狠方深故又有斃
剛之傷然邪不勝正終必得合故其象占如此按

補卦自三至五互坎坎為輿為曳上體離為牛
當睽時故有掣象天髡首斃截鼻也為四陽所
隔故有重傷然與上為正應則睽極有終合之
理

象曰見輿曳位不當也无初有終遇剛也

補遇剛謂遇上九初九與二陰陽正應居睽之時乖戾不合必委曲相求而得會遇乃為无咎故其象占如此

九四睽孤遇元夫交孚厲无咎夫如

周易補說

卷三

三

睽孤謂无應遇元夫謂得初九交孚謂同德相信
然當睽時故必危厲乃得无咎占者亦如是也

補孤立无黨而仍有同德如諸葛亮法正之以公
義相取

象曰交孚无咎志行也

六五悔亡厥宗噬膚往何咎噬市

以陰居陽悔也居中得應故能亡之厥宗指九二
噬膚言易合六五有柔中之德故其象占如此

象曰厥宗噬膚往有慶也

補謂中道相應不但无咎且有慶也

上九睽孤見豕負塗載鬼一車先張之弧後說之弧

匪寇婚媾往遇雨則吉孤音胡說吐活反媾古豆反

睽孤謂六三為二陽所射而已以剛處明極睽極之地又自猜狠而乖離也見豕負塗見其汚也載鬼一車以无為有也張弧欲射之也說狐疑稍釋也匪寇婚媾知其非寇而實親也往遇雨則吉疑盡釋而聯合也上九之與六三先睽後合故其象占如此活胡音古六三與六三睽而後合故其象占如此

補睽極則拂戾而難合故曰睽孤睽生於疑上本與三正應乃疑而弗合自三至五互坎坎為豕為雨有負塗象為宗廟為輿有載鬼一車象為豕有孤象上體離為見先疑後釋故孤脫坎為

周易補說

卷三

三

盜有寇象上處明極故終知三之匪寇昏媾遇雨則吉陰陽合而和矣

象曰遇雨之吉羣疑亡也

補其始睽也无所不疑其既合也疑无不亡蓋睽六爻皆先睽而後合初喪而自復即四之遇元夫也二遇主于巷即五之厥宗噬膚也三无初有終即上之先張後脫也

三三 艮上 坎下

蹇利西南不利東北見大人貞吉蹇紀反

蹇難也足不能進行之難也為卦艮下坎上見險而止故為蹇西南平易東北險阻又艮方也方在

蹇中不宜走險又卦有小過而來陽進則往居五

而得中退則入于艮而不進故其占曰利西南不利東北當蹇之時必見大人然後可以濟蹇又必守正然後得吉而卦之九五剛健中正有大人之象自二以上五爻皆得正位則又貞之義也故其占又曰利見大人貞吉蓋見險者貴於能止而不可終於止處險者利於進而不可失其正也

補西南坤方坤地也故平易東北艮方艮山也故險阻

象曰蹇難也險在前也見險而能止知矣哉難乃旦反知音

周易補說

卷三 蹇

六

以卦德釋卦各義而贊其美

蹇利西南往得中也不利東北其道窮也利見大人往有功也當位貞吉以正邦也蹇之時用大矣哉

補以卦變卦體釋卦辭而贊其時用之大也

補上本坤體由五往而得中為坎方蹇而又止危險故曰不利東北

象曰山上有水蹇君子以反身修德山上有水蹇君子以反身修德

補山峻水險不利於行也君子行有不得者皆反求諸己故愛人不親反其仁治人不治反其智禮人不答反其敬

初六往蹇來譽

往遇險來得譽謂遇險之時非誠實待眾必不能濟

象曰往蹇來譽宜待也

補上進則為往不進則為來不進而有所譽藏器待時也

六二王臣蹇蹇匪躬之故

柔順中正正應在上而在險中故蹇而又蹇以求濟之非以其身之故也不言吉凶者占者但當勤躬盡力而已至於成敗利鈍則非所論也

象曰王臣蹇蹇終无尤也

事雖不濟亦无可尤
補初三四上諸爻皆視勢之可在以為往來之節

周易補說

卷三

无

獨六二自應於五君臣之義深是以不計時勢惟蹇蹇而已不以為不若非身之故也

九三往蹇來反

反就二陰得其所安

補三在艮上為止極正得卦象反身修德之義

象曰往蹇來反內喜之也

補內卦二陰不能自立故皆附於九三之陽而愛喜之

六四往蹇來連

連于九三合力以濟

補君子之遇泰固可連茹以升君子之遇蹇亦以

來連以濟

象曰往蹇來連當位實也當去聲

補險之時非誠實待眾必不能濟

九五大蹇朋來

大蹇者非常之蹇也九五居尊而有剛健中正之德必有朋來而助之者占者有是德則有是助矣
補與六二正應又獲眾爻之助故曰朋來

象曰大蹇朋來以中節也

補中節則濟難而不至於犯難矣

上六往蹇來碩吉利見大人

已在卦極往无所之益以蹇耳來就九五與之濟

周易補說

卷三

三

蹇則有碩大之功大人指九五曉占者宜如是也
象曰往蹇來碩志在內也利見大人以從貴也

補內字貴字皆指九五得六二之助也

解利西南无所往其來復吉有攸往夙吉

震上

解音懈象

解難之散也居險能動則出於險之外矣解之象也難之既解利於平易安靜不欲久為煩擾且其卦自升來三往居四入於坤體二居其所而又得中故利於西南平易之地若无所往則宜來復其所而安靜若倘有所往則宜早往早復不可久煩擾也

補利西南者承上蹇卦辭而言平易安靜則无所

往矣來復者難解而復于治也有攸往亦貴急往而急復不可以往而忘反也蓋凡事皆以退而自修為本

彖曰解險以動動而免乎險解

以卦德釋卦義

解利西南往得眾也其來復吉乃得中也有攸往夙吉往有功也

以卦變釋卦辭坤為眾得眾謂九四入坤體得中有功皆指九二

補解利西南之平易寬則得眾也有攸往夙吉敏

周易補說

卷三解

三

則有功也

天地解而雷雨作雷雨作而百果草木皆甲坼解之時大矣哉

極言而贊其大也

象曰雷雨作解君子以赦過宥罪

補雷者天之威雨者天之澤威中有澤為赦宥

初六无咎

初六柔居下上應九二

難既解矣以柔在下上有正應何咎之有故其占如此

補恒九二悔亡大壯九二貞吉與此爻无咎皆止

二字占即在象中也

象曰剛柔之際義无咎也

補初與四相應是剛柔相交際也

九二田獲三狐得黃矢貞吉

田獲三狐得黃矢貞吉此爻取象之意未詳或曰卦凡四陰除六五君位餘三陰即三狐之象也大抵此爻為卜田之吉占亦為去邪婚而得中畜之象能守其正則无吝

此爻取象之意未詳或曰卦凡四陰除六五君位餘三陰即三狐之象也大抵此爻為卜田之吉占亦為去邪婚而得中畜之象能守其正則无吝

補此爻獲狐三戒致寇四欲解拇五退小人六欲射隼皆去小人之象下體坎為狐以象小人之邪婚卦四陰六五為君象餘三陰則為三狐也

象曰九二貞吉得中道也

周易補說

卷三

三

補黃中也矢畜也黃矢所以取狐狐獲而矢亦得矣

六三負且乘致寇至貞吝

乘如字又石證反

繫辭備矣貞吝言雖以正得之亦可羞也唯避而去之為可免耳

補六二陰柔居下之上猶小人宜在下以負荷而

且乘車非其據也必致寇奪之至又下體坎為盜故曰寇

象曰負且乘亦可醜也自我致戎又誰咎也

九四解而拇朋至斯孚

解佳買反象同拇茂后反

者也。然四陽初陰，其類不同。若能解而去之，則君子之朋至而相信也。

補 拇，足大指也。故指初卦，惟二四兩陽爻，則夙宜指二喻九。臣去，珠璣之姬，姬而來，存德之朋。

象曰：解而振未嘗位也。

六五：君子維有解，吉。有孚于小人。

卦凡四陰而六五當君位，與三陰同類者，必解而去之，則吉也。孚，驗也。君子有解，以小人退為驗也。

象曰：君子有解，小人退也。

補 小人之退，亦皆化而為善，故曰有孚于小人。

周易補說

卷三

三

上六：公用射隼于高墉之上，獲之无不利。

繫辭備矣。射隼，喻射也。高墉，喻高也。獲之，喻得也。无不利，喻吉也。

象曰：公用射隼，以解悖也。

補 狐者邪而穴于城社，在內之姦也。隼者鷙而翔于坳野，在外之悖也。公字仍指六五，言蓋天下之難，由小人作邪如狐，比如拇，鷙如隼，解拇獲狐，射而難解矣。故解卦以去小人為要義。

三三 兌上

損有孚，元吉，无咎，可貞，利有攸往。

益，減省也。為卦損下卦上畫之陽，益上卦上畫之陰，損兌澤之深，益艮山之高，損下益上，損內益外。

剝民奉君之象，所以為損也。損所當損而有孚，信則其占當有此下四者之應矣。

補 有孚則損下而不為邪，益上而不為詭。曷之用二簋，可用享。

言當損時，則至薄无害。

補 卦名以損下益上為義，卦辭則泛論損所當損，而損中有益也。六爻中其以上下體分損益，則

根乎卦名，其言損所當損，損中有益，則根乎卦辭。二簋之約，可用享，言祭在乎誠，不在豐也。

象曰：損損下益上，其道上行。

以卦體釋卦各義。

周易補說

卷三 損

三

補 言剝民以奉上，而上終歸於損也。

損而有孚，元吉，无咎，可貞，利有攸往。曷之用二簋，可用享。二簋應有時，損剛益柔，有時，損益盈虛，與時偕行。

此釋卦辭時，謂當損之時。

補 剛喻孚，誠柔喻儀物，損剛益柔，謂以孚誠之存，俸補儀物之不足。

象曰：山下有澤，損君子以懲忿窒欲。

君子修身所當損者，莫切於此。懲，直升反。坊，本助征反。

補 懲其既往之忿，象兌之說室其將來之欲，象地之止。

初九已事遄往无咎酌損之已音以遄市專反

初九當損下益上之時上應六四之陰較所為之事而速往以益之无咎之道也故其象占如此然居下而益上亦當斟酌其淺深也

補人臣損已奉上已事遄往雖已无咎而又宜酌損而不敢輕遽也

象曰已事遄往尚合志也

尚上通

九二利貞征凶弗損益之

九二剛中志在自守不肯妄進故占者利貞而征則凶也弗損益之言不變其所守乃所以益上也

周易補說

卷三

三

補不變其守以益上謂啟人君尊德樂道之心止士大夫奔競之習益莫大焉

象曰九二利貞中以爲志也

六三三人行則損一人一人行則得其友

下卦本乾而損上交以益坤三人行而損一人也一陽上而一陰下一人行而得其友也兩相與則專三則雜而亂卦有此象故戒占者當致一也

象曰一人行三則疑也

補繫辭言天地絪縕男女構精皆兩相與則專也三則疑而不專矣

六四損其疾使遄有喜无咎

以初九之陽剛益已而損其陰柔之疾唯速則善戒占者如是則无咎矣

象曰損其疾亦可喜也

補子路人告之以過則喜喜損其疾也

六五或益之十朋之龜弗克違元吉

柔順虛中以居尊位當損之時受天下之益者也兩龜爲朋十朋之龜大寶也或以此益之而不能辭其吉可知占者有是德則獲其應也

補人君受天下之善雖元龜之靈弗能違龜從筮從卿士從庶民從洪範之所謂大同也

象曰六五元吉自上祐也

周易補說

卷三

三

補天心克享人神不能違也

上九弗損益之无咎貞吉利有攸往得臣无家

上九當損下益上之時居卦之上受益之極而欲自損以益人也然居上而益下有所謂惠而不費者不待損已然後可以益人也能如是則无咎然亦必以正則吉而利有所往惠而不費其惠廣矣故又曰得臣无家

象曰弗損益之大得志也

補九二弗損益之謂不枉已以益人上九弗損益之謂不剝人以益已蓋士以守道爲志君以爲志也

三三 虞下

益利有攸往利涉大川

利涉大川者利涉大川也。利者得也。大川者難涉也。利涉大川者。得而涉難也。此益之利也。

益增益也。為卦損上卦初畫之陽。益下卦初畫之陰。自上卦而下于下卦之下。故為益。卦之九五六二皆得中正。下震上巽。皆木之象。故其占利有所往而利涉大川也。

補損下益上。則民貧而君不至獨富。故為損損上益下。則民富而君不至獨貧。故為益。

象曰益損上益下民說无疆有上下其道大光

以卦體釋卦各義

利有攸往中正有慶利涉大川木道乃行

周易補說

卷三

益

以卦體卦象釋卦辭

益動而巽日進无疆天施地生其益无方凡益之道

與時偕行

施始政反

動巽二卦之德。乾下施坤上生。亦上文卦體之義。又以此極言贊益之大。

補動巽取卦德。施生取風雷之象。

象曰風雷益君子以見善則遷有過則改

風雷之勢。交相助益。遷善改過。益之大者。而真相益亦猶是也。

補通善如雷之奮發改過如風之消散

初九利用為大作元吉无咎

初九居下。得中。得正。得應。故其利大。元吉无咎。此益之初也。

初雖居下。然當益下之時。受上之益者也。不可徒然无所報效。故利用為大作。必元吉。然後得无咎。

象曰元吉无咎下不厚事也

下本不當任厚事。故不如是。不足以塞管也。

六二或益之十朋之龜弗克違永貞吉王用享于帝

六二當益下之時。虛中處下。故其象占與損六五同。然爻位皆陰。故以永貞為戒。以其居下而受上之益。故又為卜郊之吉占。

補或益之人。益之十朋之龜弗克違。鬼神益之也。王用享于帝。天益之也。天且弗違。而况于人乎。

周易補說

卷三

益

况于鬼神乎

象曰或益之自外來也

或者眾无定主之辭

補自外來。言不召而至。非有心以求之也。

六三益之用凶事无咎有孚中行告公用圭

六三陰柔不中不正。不當得益者也。然當益下之時。居下之上。故有益之以凶事者。蓋警戒震動。乃所以益之也。占者如此。然後可以无咎。又戒以有孚中行。而告公用圭也。用圭所以通信。

補三四在一卦之中。故皆曰中行。

象曰益川凶事固有之也

益川凶事固有之也

益用凶事欲其困心衡慮而固存之也

補謂專風以任其事也

六四中行告公從利用為依遷國

三四皆不得中故皆以中行為戒此言以益下為

心而合於中行則告公而見從矣傳曰周之東遷

晉鄭焉依蓋古者遷國以益下必有所依然後能

立此爻又為遷國之吉占也

遷在無事之國而遷如晉從韓獻子言而遷于新

田是也。在有事之國而遷如楚從子西之言而

象曰告公從以益志也

周易補說

卷三

无

補告之以益天下之志也居者在天下上之信而後之

九五有孚惠心勿問元吉有孚惠我德

上有信以惠於下則下亦有信以惠於上矣不問

而元吉可知

補誠心惠民不須問民之感如此然後元吉

象曰有孚惠心勿問之矣惠我德大得志也

補誠心惠民者民亦誠心順之

上九莫益之或擊之立心勿恆凶

以陽居益之極求益不已故莫益而或擊之立心

勿恆戒之也

象曰莫益之偏辭也或擊之自外來也

莫益之者猶從其求益之偏辭而言也若究而言

之則又有擊之者矣

三三乾上

夫揚于王庭孚號有厲告自邑不利即戎利有攸往

夫古快反號戶

夫決也陽決陰也三月之卦也以五陽去一陰決

之而已然其決之也必正名其罪而盡誠以呼號

其舉相與合力然亦尚有危厲不可安肆又當先

治其私而不可專尚威武則利有所往也皆戒之

周易補說

卷三

早

補揚庭謂言於上也孚號誣告於下也有厲謂心

之憂危告自邑者所以自修不利即戎者戒其

尚武

象曰夫決也剛決柔也健而說決而和

說音

釋卦各義而贊其德

揚于王庭柔乘五剛也孚號有厲其危乃光也告自

邑不利即戎所尚乃窮也利有攸往剛長乃終也

反丈

此釋卦體柔乘五剛以卦體言謂以一小人加於

即君子之上是其罪也剛長乃終謂一變則為純

象曰澤上于天夫君子以施祿及下居德則忌上時

施始 澤上于天潰決之勢也施祿及下潰決之意也居德則忌未詳

補財聚而不散則恃出故君子施祿及下居身无所畏忌則滿而溢故君子居德則忌皆所以防其潰決也

初九壯于前趾往不勝為咎前猶進也當決之時居下任壯不勝宜矣故其象占如此

象曰不勝而往咎也

周易補說

卷三

四

補不度可勝而往則咎也

九二惕號莫夜有戎勿恤莫音喜

九二當決之時剛而居柔又得中道故能憂惕號呼以自戒備而莫夜有戎亦可无患也

補史稱終日欽欽如臨大敵及臨陣則安閒如不欲戰亦此意

象曰有戎勿恤得中道也

補不輕于即戎所以為中道

九三壯于頄有凶君子夫夫獨行遇雨若濡有愠无咎頄頤也九三當決之時以剛而過乎中是欲決也

頄頤也九三當決之時以剛而過乎中是欲決也

人而剛壯見於面目也如是則有凶道矣然在澤陽之中獨與上六為應若能果決其決不係私愛則雖合於上六如獨行遇雨至于若濡而為君子所愠然終必能決去小人而无所咎也温嶠之於王敦其事類此

補王敦叛晉温嶠始與相和不動聲色卒輔晉主伐其謀其始之不用剛而用柔正與此象相類

象曰君子夫夫終无咎也

補對始言始雖若濡終能決去也

九四臀无膚其行次且牽羊悔亡聞言不信次七私

周易補說

卷三

四

以陽居陰不中不正居則不安行則不進若不與眾陽競進而安出其後則可以亡其悔然當決之時志在上進必不能也占者聞言而信則轉凶而吉矣牽羊者當其前則不進縱之使前而隨其後則可以行矣

補臀无膚則居不安行次且則行不進皆由不能制其剛壯故耳若能牽制其狠性則可无悔特恐聞言不信耳

象曰其行次且位不當也聞言不信聰不明也

九五苋陸夬夬中行无咎苋陸夬夬又胡決反

苋陸今馬首苋感氣之參九五當決之時為

決之主而切近上六之陰如竟陸然若決而決之而又不為過暴合於中行則无咎矣戒占者當如是也

補竟陸馬鄭皆以為商陸朱子語類謂是兩物竟者馬齒竟陸者商陸皆感陰氣多之物今按本草竟屬菜陸屬草則為二物明矣一說竟陸山羊性善觸取兌象也

象曰中行无咎中未光也

對曰中行无咎中未光也此言中行無咎而中未光也

程傳備矣傳曰卦辭言夫夫則於中行為无咎象復盡其義云中未光也夫人心正意誠乃能極中正之道而克實光輝五心有所比以義之不可

周易補說

卷三

四

而決之雖行於外不失中正之義可以无咎然於中道未得為光大也蓋人心一有所欲則離道矣夫子於此示人之意深矣

上六无號終有凶

上六无號終有凶此言上六居窮極之時黨類已盡无所號呼終必有凶也

陰柔小人居窮極之時黨類已盡无所號呼終必有凶也占者有君子之德則其敵當之不然反是**補**卦曰孚號又曰惕號此處夫之道也若反是而為无號則忘戒慎之意雖小人決去之亦凶所諷外安必有內憂也

象曰无號之凶終不可長也

三三 巽上

娠女壯勿用取女

取七喻反

娠遇也決盡則為純乾四月之卦至娠然後一陰可見而為五月之卦以其本非所望而卒然極之如不期而遇者故為遇遇已非正又一陰而遇五陽則女德不貞而壯之甚也取以自配必害乎陽故其象占如此

象曰娠遇也柔遇剛也

釋卦名

勿用取女不可與長也

釋卦辭

補婚姻之道必六禮備而後得其正咸男下女以

周易補說

卷三

四

陽求陰故取女吉娠女下男以陰求陽則不得其正矣故勿用取女

天地相遇品物咸章也

以卦體言

剛遇中正天下大行也

指九五

姤之時義大矣哉

幾微之際聖人所謹

補言必如天地相遇剛遇中正而後為合義也不然則有女壯之象矣

象曰天下有風娠后以施命誥四方

補風行地上。由近而遠。故觀象曰省方設教。天下有風。由上而下。故婦象曰施命誥四方。

初六繫于金柅貞吉有攸往見凶羸豕孚蹢躅紀又女反 柅所以止車以金爲之其剛可知一陰始生靜正則吉往進則凶故以二義戒小人使不害於君子則有吉而无凶然其勢不可止也故以羸豕蹢躅曉君子使深爲之備云

補上體互體皆乾金故曰金柅羸豕也豕陰躁之物孚常也蹢躅言雖羸弱之豕其中心常在於跳擲不可不防也

周易補說

卷三

望

象曰繫于金柅柔道牽也

九二包有魚无咎不利賓

魚陰物二與初遇爲包有魚之象然制之在巳故猶可以无咎若不制而使遇於初則其爲害廣矣

故其象占如此

補異爲魚又爲白茅故有包象包容之則不微小人以生變包束之則不縱小人使得志不利矣如不使婦寺干政也

象曰包有魚義不及賓也

補詩云敝笱在梁其魚魴鱒齊子歸止其從如雲

是不能制而及賓之驗矣

九三臀无膚其行次且厲无大咎

九三過剛不中下不遇於初上无應於上居則不安行則不進故其象占如此然既无所遇則无陰邪之傷故雖危厲而无大咎也

補異爲股股上爲臀不與下陰相遇故无膚所處雖危亦不受陰之害故无大咎

象曰其行次且行未牽也

補雖行而求遇未得牽引而進之人也

九四包无魚起凶

初六正應已遇於二而不及於巳故其象占如此

周易補說

卷三

吳

象曰无魚之凶遠民也

民之去巳猶已遠之

補君猶水也民猶魚也居上位而失其下由巳之失德也

九五以杞包瓜合章有隕自天

瓜陰物之在下者甘美而善漬杞高大堅實之木也五以陽剛中正主卦於上而下防始生必潰之

陰其象如此然陰陽迭勝時運之常若既合晦章美靜以制之則可以回造化矣有隕自天本无而條有之象也

補姤五月之卦瓜者易長易潰之物五月莖始生

初陰伏異木之下。上承眾陽。故如以根包之。由芽而華而實。則含而漸章矣。有隕自天。謂職至而瓜熟蒂落。獨於五言之者。謂五有陽剛中正之德。故能制陰而俟其自化也。

象曰九五含章中正。也有隕自天。志不舍命也。

補消長之數。雖由天命。亦其志之誠。一有以合之也。

上九姤其角吝无咎

角剛乎上者也。上九以剛居上而无位。不得其遇。故其象占與九三類。

象曰姤其角上窮吝也

周易補說

卷三

四

補乾為首。居首之上。則為角。進而遇角。遇之窮也。

如避世之士。高而无位。雖无可咎。然其不能濟時。則可羞也。

三三 坤上

萃亨。王假有廟。利見大人。亨。利貞。用大牲吉。利有攸

往。

萃聚也。坤順兌說。九五剛中而二應之。又為澤上於地。萬物萃聚之象。故為萃。亨字衍文。王假有廟。言王者可以至於宗廟之中。王者卜祭之吉占也。

祭義曰。公假于大廟是也。廟所以聚祖考之精神。又人必能聚已之精神。則可以至於廟。而承祖考

也。物既聚。則必見大人。而後可以得亨。然又必利於正。所聚不正。則亦不能亨也。大牲必聚。而後存

聚。則可以有所往。皆占吉而有戒之辭。

補格廟者。人神之聚。用大牲。則兼羣祀言之。利見大人者。上下之聚。利攸往。則兼百行之言。又坤

為牛。兌為羊。有大牲象。

象曰萃聚也。順以說。剛中而應。故聚也。

說音。以卦德。卦體。釋卦名義。

王假有廟。致孝享也。利見大人。亨聚以正也。用大牲吉。利有攸往。順天命也。

釋卦辭。

周易補說

卷三 萃

四

補言皆天理之當然。故曰順天命也。

觀其所聚。而天地萬物之情可見矣。

極言其理而贊之。

象曰。澤上于地。萃。君子以除戎器。戒不虞。

上時。除者修而聚之之謂。

補澤上于地。萃。則聚澤者。隄防也。故君子觀此。以防。

防。

初六。有孚不終。乃亂乃萃。若號。一握為笑。勿恤。往无咎。

號。平。初六上應九四。而隔於二陰。當萃之時。不能自守。是有孚而不終。志亂而妄聚也。若呼號正應。則眾

眾。初六上應九四。而隔於二陰。當萃之時。不能自守。是有孚而不終。志亂而妄聚也。若呼號正應。則眾

以為笑。但勿恤而往。從正應。則无咎矣。戒占者。如畏也。

補易中。號笑兩字。每相對。如同人之五旅之上。是。指者。所以轉移之機。言能積誠。以呼于五。則一握手。閒將變。而為笑。樂。故不必以不孚為憂。恤而當往而從也。

象曰。乃亂乃萃。其志亂也。

六二。引吉无咎。孚乃利用禴。

禴羊。洛反。

二應五而雜於二陰之間。必牽引以萃。乃吉而无咎。又二中正柔。應虛中。以上應九五剛健。中正誠實而下交。故卜祭者有其孚誠。則雖薄物亦可以

周易補說

卷三

四九

祭矣。

象曰。引吉无咎。中未變也。

補中未變。即中庸所謂國有道不變塞也。

六三。萃如嗟如。无攸利。往无咎。小吝。

六三陰柔。不中不正。上无應。與欲求萃于近而不。得。故嗟如。而无所利。唯往從于上。可以无咎。然不。得其萃。困然後往。復得陰極无位之爻。亦可以小。羞矣。戒占者。當近捨不正之強援。而遠結正應之。窮交。則无咎也。

補上无正應。故嗟嘆其不得志。然近比于九四之。陽。苟往而求之。亦可无咎。然非正應。故未免小。

吝耳。

象曰。往无咎。上巽也。

補上巽。謂上巽順而受之也。

九四大吉无咎。

上比九五。下比眾陰。得其萃矣。然以陽居陰。不正。故戒占者。必大吉。然後得无咎也。

象曰。大吉无咎。位不當也。

初九。位不當也。故曰。位不當也。

補无所不正。則為大吉。有不由正道而得。君得民。者。若陳恆季氏是也。似吉而實有咎。非大吉也。

九五萃有位。无咎匪孚。元永貞悔亡。

九五剛陽中正。當萃之時。而居尊。固无咎矣。若有

周易補說

卷三

五

未信。則亦修其元永貞之德。而悔亡矣。戒占者。當如是也。

象曰。萃有位。志未光也。

未光。謂匪孚。

補此言有位而无德。則恃勢力者。非元。暫竊據者。非永。用權謀者。非貞。雖萃而未能使人信。故必

修其元永貞之德。而後悔亡也。

上六。齋咨涕洟。无咎。

齋音咨。又將啼。反洟音夷。象同。

處萃之終。陰柔无位。求萃不得。故戒占者。必如是。而後可以无咎也。

象曰。齋咨涕洟。未安上也。

補上猶外也。雖在外而不敢自安。如孤臣孽子。怨艾求萃之情。故終得萃而无咎。

升元亨用見大人勿恤南征吉

升進而上也。卦自解來。柔上居四。內巽外順。九二剛中而五應之。是以其占如此。南征前進也。

補木在地中長而益高。故曰升。木升則高。賢升則進。自東南之巽。至西南之坤。必歷離之南。故曰南征。

象曰柔以時升

以卦變釋卦筮

周易補說

卷三 升

五

補此卦與无妄反對。无妄剛自外來而為主於陰。明剛德自內以達外也。此卦柔以時升。明陰道自下以達上也。皆以初爻故。无妄獨初爻曰吉。此卦獨初爻曰大吉。

巽而順剛中而應是以大亨

以卦德卦體釋卦辭

補九二剛中與六五相應也

用見大人勿恤有慶也南征吉志行也

象曰地中生木升君子以順德積小以高大

王肅本順作慎。今按他書引此。亦多作慎。意尤明白。蓋古字通用也。說見上篇蒙卦。

初六允升大吉

初以柔順居下巽之主也。當升之時。巽於二陽。占者如之。則信能升而大吉矣。

補初以柔居下。乃木之根。故信其升之必達而獲大吉。

象曰允升大吉上合志也

補允信也。初從二升。如信友而後獲上也。

九二孚乃利用禴无咎

義見萃卦

補萃六二以中虛有應為孚。此以中實有應為孚。

象曰九二之孚有喜也

周易補說

卷三

五

九三升虛邑

陽實陰虛。而坤有國邑之象。九三以陽剛當升時。而進臨於坤。故其象占如此。

補坤為邑。陰為虛。三之前。即坤也。故為升虛邑。

象曰升虛邑无所疑也

補陽剛有應。如入无人之邑。无所疑阻也。

六四王用亨于岐山吉无咎

義見隨卦

象曰王用亨于岐山順事也

以順而升。登祭於山之象。

補用賢以享於神明。是順神明之心而事之也。又

禮云。因。名山。升。中。于。天。亦。升。象。

六五。貞。吉。升。階。

以陰居陽。當升而居尊位。必能正固。則可以得吉。而升階矣。階。升之易者。

補階一蹶而升。堂。升之易者也。然三讓而升。又有揖遜之度。

象曰。貞。吉。升。階。大得志也。

上六。冥。升。利。于。不。息。之。貞。

以陰居升極。昏冥不已者也。占者遇此。无適而利。但可反其不已於外之心。施之於不息之正而已。補樂之極者為冥。豫進之極者為冥升。謂知進而

周易補說

卷三

五

不知遇也。不息之貞。謂反而自修。希賢希聖。希天。何息之有。

象曰。冥。升。在。上。消。不。富。也。

補言消損而不能得富。益戒辭也。

三三

兌上 坎下

困。亨。貞。大。人。吉。无。咎。有。言。不。信。

困者窮而不能自振之義。坎剛為兌柔所掩。九二為二陰所掩。四五為上六所掩。所以為困。坎險兌說。處險而說。是身雖困而道則亨也。二五剛中。又有大人之象。占者處困能亨。則得其正矣。非大人其孰能之。故曰貞。又曰大人者。明不正之小人不

能當也。有言不信。又戒以當務晦默。不可尚口益取困窮。

補困亨者。即孟子所謂動心忍性。增益其所不能也。

象曰。困。剛。揜。也。

以卦體釋卦名。

補諸卦二五剛中。皆為柔揜者。惟節與困。然節坎陽居上。兌陰居下。此困所以獨為剛揜也。

險以說困而不失其所亨。其唯君子乎。貞。大。人。吉。以剛中也有言不信。尚口乃窮也。

周易補說

卷三 困

五

象曰。澤。无。水。困。君。子。以。致。命。遂。志。

水下漏則澤上枯。故曰澤无水。致命猶言投命。言持以與人而不之有也。能如是則雖困而亨矣。

初六。臀。困。于。株。木。入。于。幽。谷。三。歲。不。覿。

臀物之底也。困于株木。傷而不能安也。初六以陰

柔處困之底。居暗之甚。故其象占如此。

補人行趾。居下坐則臀。居下初陰居下。是坐困也。

株木无枝葉。喻九四之不能庇蔭也。在坎之下。曰幽谷。自二至四互離。過二爻則有離明象。故不覿云。三歲也。謂陰柔小人之困。乃其自取。不

象曰入于幽谷幽不明也

九二困于酒食朱紱方來利用享祀征凶无咎紱音

困于酒食厭飫苦惱之意酒食人之所欲然醉飽

過宜則是反為所困矣朱紱方來上應之也九二

有剛中之德以處困時雖无凶害而反困于得其

所欲之多故其象如此而其占利以享祀若征行

則非其時故凶而於義為无咎也

補有利用享祀之誠意雖所行偶凶而亦无咎

象曰困于酒食中有慶也

補小人以身窮為困君子以道窮為困故雖有酒

食朱紱而猶以為困然中德不失故能以享祀

周易補說

卷三

三

而受福慶也

六三困于石據于蒺藜入于其宮不見其妻凶

陰柔而不中正故有此象而其占則凶石指四蒺

藜指二宮謂三而妻則六也其義則繫辭備矣

補下體為坎坎于木堅多心故象蒺藜

象曰據于蒺藜乘剛也入于其宮不見其妻不祥也

九四來徐徐困于金車吝有終

初六九四之正應九四處位不當不能濟物而初

六方困于下又為九二所隔故其象如此然邪不

勝正故其占雖為可吝而必有終也金車為九二

象未詳疑坎有輪象也

補兌為金坎為車輪兌在坎上獲金在車上也

象曰來徐徐志在下也雖不當位有與也

補志在下謂當困之時不欲上進也困于金車則

招我以車不容不往矣然幸九五與之同德終

有亨道也

九五劓刖困于赤紱乃徐有說利用祭祀劓音見

悅音劓刖者傷於上下上下既傷則赤紱无所用而反

為困矣九五當困之時上為陰撓下則乘剛故有

此象然剛中而說體故能遲久而有說也占具象

中又利用祭祀久當獲福

周易補說

卷三

三

補赤紱高位之象上下俱傷雖尊位而亦困急之

則為魯魏髦惟徐圖之則有說利用享祀所

謂祀夏配天不失舊物故曰受福

象曰劓刖志未得也乃徐有說以中直也利用祭祀

受福也

上六困于葛藟于臲臲曰動悔有悔征吉藟力軌反

骨應反以陰柔處困極故有困于葛藟于臲臲曰動悔之

象然物窮則變故其占曰若能悔則可以征而

吉矣

補葛藟纏束之物臲臲危動之狀動悔者動輒有

悔也有悔征吉能悔則往而得吉也

象曰困于葛藟未當也動悔有悔吉行也

補三陽之困不當得之困也故徐俟之而終吉三陰之困乃自取之困也故悔而改過乃吉

周易補說

卷三

五七

周易本義補說

江伯溼甫輯

江伯溼甫輯

井改邑不改井无喪无得往來井井汔至亦未繙井

補贏其瓶凶

井者穴地出水之處以異木入乎坎水之下而上

出其水故為井改邑不改井故无喪无得而往者

來者皆井其井也汔幾也繙縷也贏敗也汲井幾

至未盡縷而敗其瓶則凶也其占為事仍舊无得

喪而又當敬勉不可幾成而敗也

補改邑不改井言邑里有遷井源常在无喪无得

周易補說

卷四

一

則言无盈涸以喻道之可久往來井井則言所

及者多以喻道之可大然水能澤物而所資者

器政能養民而守之者人若文景富庶之業武

帝敗之仁宗寬大之治王安石亂之皆所謂汔

至而贏其瓶者也

象曰異乎水而上水井井養而不窮也

補以卦象釋卦各義

雨澤之水限於時江河之水限於地故惟井養

不窮

改邑不改井乃以剛中也汔至亦未繙井未有功也

贏其瓶是以凶也

以卦體釋卦辭。无喪无得。往來井井兩句。意與不改井同。故不復出。剛中以二五而言。未有功而敗其羸。所以凶也。

象曰木上有水井。君子以勞民勸相。反。上如字。又時字。反。力報。反。相。反。亮。物。多。在。泉。下。也。故。曰。木。上。有。水。井。也。

木上有水。津潤上行。井之象也。勞民者以君養民。勸相者使民相養。皆取井養之義。

初六井泥不食。舊井无禽。反。泥。乃。井。以。陽。剛。為。泉。上。出。為。功。初。六。以。陰。居。下。故。為。此。象。蓋。井。不。泉。而。泥。則。人。所。不。食。而。禽。鳥。亦。莫。之。顧。也。

周易補說

卷四

二

補 天文家以蛇蚓之屬為水禽。則如二爻之鮒亦為禽也。

象曰井泥不食。下也。舊井无禽。時舍也。舍音言為時所棄。

補 初在井底。故曰下。上无正應。故曰時舍。

九二井谷射鮒。甕敝漏。谷。余。六。反。音。有。射。石。亦。反。鮒。音。附。

九二剛中有泉之象。然上无正應。下比初六。功不上行。故其象如此。

補 井谷者井中出水之穴。窺功不上行。僅注於鮒而已。鮒本魚名。儀禮所謂魚用鮒也。今按程傳用于夏易傳。釋以為蝦蟆。蓋以澤井泥中微物。

耳。瓶甕之敝漏。喻功不能及之人。

象曰井谷射鮒。无與也。

九三井渫不食。為我心恻。可用汲。王明。竝受其福。反。列。渫。不。停。汚。也。井。渫。不。食。而。使。人。心。恻。可。用。汲。矣。王。明。則。汲。井。以。及。物。而。施。者。受。者。竝。受。其。福。也。九。三。以。陽。居。陽。在。下。之。上。而。未。為。時。用。故。其。象。占。如。此。

補 竝受其福。謂上下皆受其福也。

象曰井渫不食。行恻也。求王明受福也。行。恻。者。行。道。之。人。皆。以。為。恻。

六四井甃无咎。甃。築。也。反。

周易補說

卷四

三

以六居四。雖得其正。然陰柔不泉。則但能修治而無及物之功。故其象為井甃。而占則无咎。占者能自修治。則雖無及物之功。而亦可以无咎矣。

象曰井甃无咎。修井也。

補 甃。砌。累。也。三在卦內。致井內之潔。四在卦外。禦外之汚。

九五井冽寒泉食。冽。音。列。

冽。潔也。陽剛中正。功及於物。故為此象。占者有其德。則契其象也。

補 井泉以寒為美。三五皆泉之美者。三居巽下。未汲之泉也。故曰不食。五出乎巽。已汲之泉也。故

曰食

象曰寒泉之食中正也

上六井收勿幕有孚元吉

收詩故反又如字幕音莫

收汲取也晁氏云收鹿盧收編者也亦通幕蔽覆也有孚請其出有源而不窮也井以上出為功而坎口不揜故上六雖非陽剛而其象如此然占者應之必有孚乃元吉也

補勿幕謂取之无禁所謂往來井井也有孚謂有源不窮所謂无喪无得也

象曰元吉在上大成也

補初井泥二井谷皆廢井也三井渫者渫初之泥

周易補說

卷四

四

四井贊者發二之谷井道全矣五泉寒上勿幕而井道大成矣

革巳日乃孚元亨利貞悔亡

三三兌離上

革變革也兌澤在上離火在下火然則水乾水決則火滅中少二女合為一卦而少上中下志不相得故其卦為革也變革之初人未之信故必已日而後信又以其內有文明之德而外有和說之氣故其占為有所更革皆大亨而得其正所革皆當而所革之悔亡也一有不正則所革不信不通而反有悔矣

補巳日者巳可革之日也先時而革則人疑故巳日乃孚殺一无罪則非元行一不義則非利一

方有阻其聲教者則非亨一念有不可對萬世者則非貞故必兼四德而悔乃可亡

象曰革水火相息二女同居其志不相得曰革

以卦象釋卦各義大畧與睽相似然以相違而為睽相息而為革也息滅息也又為生息之義滅息而後生息也

補兌以少女反居上離以中女反居下故不相得巳日乃孚革而信之文明以說大亨以正革而當其悔乃亡

周易補說

卷四 革

五

以卦德釋卦辭

天地革而四時成湯武革命順乎天而應乎人革之時大矣哉

極言而贊其大也

象曰澤中有火革君子以治歷明時

治平聲

四時之變革之大者

補推日月星辰之變以治歷象而明四時之序

初九鞶用黃牛之革

鞶九勇反

雖當革時居初无應未可有為故為此象鞶固也黃中色牛順物革所以固物亦取卦各而義不同也其占為當堅確固守而不可以有為聖人之於

變革其謹如此

補更改之義取乎革者以鳥獸之皮革經四時而互換堯典希革毛毳之類是也初獨取牛者以牛皮至堅難以更革

象曰鞶用黃牛不可以有為也

鞶謂在革之下革之內也此當革之物也革之為物也非鞶則革不為革也

六二已日乃革之征吉无咎

六二柔順中正而為文明之主有應於上于是可以革矣然必已日然後革之則征吉而无咎戒占者猶未可遽變也

象曰已日革之行有嘉也

補行釋征字嘉釋吉无咎

周易補說

卷四

六

九三征凶貞厲革言三就有孚

過剛不中居離之極躁動於革者也故其占有征凶貞厲之戒然其時則當革故至於革言三就則亦有孚而可革也

補審察當革之言至於三而皆合則可信也

象曰革言三就又何之矣

言已審

九四悔亡有孚改命吉

胡適文曰自三爻至五爻皆言有孚而改命者身

以陽居陰故有悔然卦已過中水火之際乃革之時而剛柔不偏又革之用也是以悔亡然又必有孚然後革乃可獲吉明占者有其德而當其時又

必有信乃悔亡而得吉也

補將革而謀謂之言革而行之謂之命

象曰改命之吉信志也

補湯武革命皆曰非富天下也為匹夫匹婦復仇也是謂信志

九五大人虎變未占有孚

虎大人之象變謂希革而毛毳也在大人則自新新民之極順天應人之時也九五以陽剛中正為革之主故有此象占而得此則有此應然亦必有其未占之時人已信其如此乃足以當之耳

象曰大人虎變其文炳也

周易補說

卷四

七

補虎之斑文大而疎勁

上六君子豹變小人革面征凶居貞吉

革道已成君子如豹之變小人亦革面以聽從矣不可以往而居正則吉變革之事非得已者不可以過而上六之才亦不可以有行也故占者如之

象曰君子豹變其文蔚也小人革面順以從君也

反胃

補豹文茂密而成斑也如文武開基肇造維新豈

非若虎之變而文采煥然者乎成康繼世禮明樂備豈非若豹之變而文理縝密者乎

巽下離上

鼎元吉亨

鼎烹任之器。為卦下陰為足。二三四陽為腹。五陰為耳。上陽為鈹。有鼎之象。又以巽木入離火而致烹。任鼎之用也。故其卦為鼎。下巽巽也。上離為目。而五為耳。有內巽順而外聰明之象。卦自巽來。陰進居五而下應九二之陽。故其占曰元亨吉。衍文也。

象曰鼎象也以木巽火亨任也。聖人亨以享上帝而大亨以養聖賢。

以卦體二象釋卦名義。因極其大而言之。亨帝貴誠用饋而已。養賢則裘袞牢醴當極其盛。故曰大

周易補說

卷四

八

亨

巽而耳目聰明柔進而上行得中而應乎剛是以元

亨

以卦象卦變卦體釋卦辭

補上體離為目而兼耳言之者蓋以六五為鼎耳而取也。凡離在上者柔居尊位故曰進而上行

象曰木上有火鼎君子以正位凝命

鼎重器也故有正位凝命之意凝猶至道不疑之疑傳所謂協于上下以承天休者也

補鼎之器正然後可凝其所受之實君之位正然後可凝其所受之命

初六鼎顛趾利出否得妾以其子无咎

居鼎之下鼎趾之象也上應九四則顛矣然當卦初鼎未有實而舊有否惡之積焉因其顛而出之則為利矣得妾而因得其子亦猶是也此爻之象如此而其占无咎蓋因敗以為功因賤以致貴也

補因敗以為功因賤以致貴上方鼎養下遂无遺才也

象曰鼎顛趾未悖也利出否以從貴也

鼎而顛趾悖道也而因可出否以從貴則未為悖也從貴謂應四亦為取新之意

九二鼎有實我仇有疾不我能即吉

周易補說

卷四

九

以剛居中鼎有實之象也我仇謂初陰陽相求而非正則相陷於惡而為仇矣二能以剛中自守初雖近不能以就之是以其象如此而其占為如是則吉也

補井以陽剛為泉鼎以陽剛為實維有實則不惡而嚴矣故非姑害所能加也

象曰鼎有實慎所之也我仇有疾終无尤也

有實而不慎其所往則為仇所即而陷於惡矣九二鼎耳革其行塞雉膏不食方雨虧悔終吉

則塞悉反

以陽居鼎腹之中本有美實者也然以過剛失中

越五應上。又居下之極。為變革之時。故為鼎耳。方革而不可舉。雖承上卦文明之鼎。有雉膏之美。而不得以為人之食。然以陽居陽。為得其正。苟能自守。則陰陽將和。而失其悔矣。占者如是。則初雖不利。而終得吉也。

補六五為鼎耳。與三不相應。故變革而行。塞離為雉。三承其下。故為雉膏。

象曰鼎耳革。失其義也。

補失其義者。失上下相求之義也。

九四鼎折足。覆公餗。其形渥凶。折之舌反。餗送鹿反。形一作刑。渥一作刷。

周易補說

卷四

十

晁氏曰。形渥。諸本作刑。刷。謂重刑也。今從之。九四居上。任重者也。而下應初六之陰。則不勝其任矣。故其象如此。而其占凶也。

補四大臣之位。而在初六之小人。猶鼎之折足。而覆出其餗。粥也。形渥如詩所謂顏如渥丹。謂愧於心而發於面也。

象曰覆公餗。信如何也。

言失信也。

補諷君上之所倚。失下民之所望。

六五鼎黃耳。金鉉利貞。

五於象為耳。而有中德。故云黃耳。金堅剛之物。鉉

貫耳以舉鼎者也。五虛中以應九二之堅剛。故其象如此。而其占則利在貞固而已。或曰。金鉉。以上九而言。更詳之。

補鉉以舉鼎。當在鼎上。爻惟鉉貫耳。而耳受之。已成一物。故於六五言之。黃耳。乃太甲成王之君。金鉉。則伊尹周公之相也。

象曰鼎黃耳。中以爲實也。

補得中承陽。故曰中以爲實。

上九鼎玉鉉。大吉。无不利。

上於象為鉉。而以陽居陰。剛而能溫。故有玉鉉之象。而其占為大吉。无不利。蓋有是德。則如其占也。

周易補說

卷四

十一

象曰玉鉉在上。剛柔節也。

補自六五視上九之剛。則為金。自上九以陽居陰。則為玉。

三三震上。

震亨。震來虩虩。笑言啞啞。震驚百里。不喪匕鬯。啞。鳥客反。喪。息浪反。匕。必以反。鬯。勅亮反。

震動也。一陽始生於二陰之下。震而動也。其象為雷。其屬為長子。震有亨道。震來當震之時也。虩。恐懼驚顧之貌。震驚百里。以雷言。匕。所以舉鼎。鬯。以秬黍酒和鬱金。所以灌地降神者也。不喪。以長子言也。此卦之占。為能恐懼。則致福而

不失其所主之重

補 蠅虎謂之號。以其周旋顧慮而不自寧也。能號

號以懼於先。乃能啞啞而喜於後。雖有百里之

震而不喪所守。寇萊公之佐宋于忠肅之輔明

象曰震亨

震有亨道不待言也

震來虩虩恐致福也笑言啞啞後有則也

恐致福恐懼以致福也則法也

震驚百里驚遠而懼邇也出可以守宗廟社稷以為祭主也

周易補說

卷四 震

主

程子以為過也下脫不喪七也四字今從之出謂繼世而主祭也或云出即電字之誤

補 出即說卦帝出乎震之出若帝舜之雷雨弗迷自可使主祭也

象曰洊雷震君子以恐懼修省

補 洊重襲也謂上下皆震

初九震來虩虩後笑言啞啞吉

成震之主處震之初故其占如此

象曰震來虩虩恐致福也笑言啞啞後有則也

補 初九在內卦之內為震之主故與象辭同

六二震來厲億喪具躋于九陵勿逐七日得

六二乘初九之剛故當震之來而危厲也億字未詳又當喪其貨具而升於九陵之上然柔順中正足以自守故不求而自獲也此爻占具象中但九陵七日之象則未詳耳

補 億度貨寶之可喪則喪之躋于九重之陵遠利而自處於高也豈惟无厲所喪者可以不久而獲卦位有六七乃更始故曰七日

象曰震來厲乘剛也

六三震蘇蘇震行无眚

蘇蘇緩散自失之眚以陰居陽當震時而居不正是以如此占者若因懼而能行以去其不正則可以无眚矣

象曰震蘇蘇位不當也

九四震遂泥

以剛處柔不中不正陷於二陰之間不能自震也遂者无反之意泥滯溺也

周易補說

卷四

主

象曰震蘇蘇位不當也

九四震遂泥

以剛處柔不中不正陷於二陰之間不能自震也遂者无反之意泥滯溺也

象曰震遂泥未光也

補 處震懼而不能守也欲震動而不能奮也豈復能光亨耶

六五震往來厲億无喪有事

以六居五而處震時无時而不危也以其得中也故无所喪而能有事也占者不失其中則雖危无喪

六二震來厲億喪具躋于九陵勿逐七日得

无所喪而能有事也占者不失其中則雖危无喪

矣。

補春秋凡祭祀曰有事無喪有事課能守其宗廟

社稷也二五皆得中二居下所有者其耳五則

當以敬長守其宗廟社稷即不喪也鬼之義二

之蹟陸如孟子所謂避狄岐山五無喪有事如

孟子所謂世守也故曰孟子得易之用

象曰震往來厲危行也其事在中大无喪也

補易道中常重於正故二五多不當位而亦美三

四或當位而反為過蓋中自不違於正而正未

必得中也

上六震索索視矍矍征凶震不于其躬于其鄰无咎

周易補說 卷四 齒

婚媾有言索柔落反 嬰俱縛反

以陰柔處震極故為索索矍矍之象以是而行其

凶必矣然能及其震未及其身之時恐懼修省則

可以无咎而亦不能免於婚媾之有言戒占者當

如是也

補索索消沮貌矍矍驚懼貌志氣先亂所行必凶

象曰震索索中未得也雖凶无咎畏鄰戒也

中謂中心

補未得謂中无主也

三三 艮上

艮其背不獲其身行其庭不見其人无咎

艮止也一陽止於二陰之上陽自下升極上而止

也其象為山取坤地而隆其上之狀亦止於極而

不進之意也其占則必能止于背而不有其身行

其庭而不見其人乃无咎也蓋身動物也惟背為

止艮其背則止于所當止也止于所當止則不隨

身而動矣是不有其身也如是則雖行于庭除有

人之地而亦不見其人矣蓋艮其背而不獲其身

者止而止也行其庭而不見其人者行而止也動

周易補說 卷四 齒

靜各止其所而皆主夫靜焉所以得无咎也

補人之耳目鼻口皆有欲至於背則无欲廓然大

公則忘我而不獲其身物來順應則忘物而不

見其人

象曰艮止也時止則止時行則行動靜不失其時其

道光明

此釋卦名艮之義則止也然行止各有其時故時

止而止止也時行而行亦止也艮體篤實故又有

光明之義大畜于艮亦以輝光言之

艮其止止其所也上下敵應不相與也是以不獲其

象曰其其身止諸躬也

六五艮其輔言有序悔亡

六五當輔之處故其象如此而其占悔亡也悔謂以陰居陽

象曰其其輔以中正也

補口輔為言所由出艮之則言有序矣
正字義文叶韻可見
補心常存故言能誠

上九敦艮吉

以陽剛居止之極敦厚於止者也
象曰敦艮之吉以厚終也

周易補說

卷四

六

補敦復取地之厚敦艮取山之厚且說卦云艮者萬物之所成終而成始也故於艮上言厚終有仁者之靜自有仁者之壽

三三 艮上

漸女歸吉利貞

漸漸進也為卦止於下而巽於上為不遠進之義有女歸之象焉又自二至五位皆得正故其占為女歸吉而又戒以利貞也

補以身事人者其進不可苟自納采以至請期遲其進所以重其始故娶者必如戚之男下如歸者必如漸之女待男皆不可違正道也

象曰漸之進也女歸吉也

進得位往有功也進以正可以正邦也

以卦變釋利貞之意蓋此卦之變自渙而來九進居三自旅而來九進居五皆為得位之正

補卦自二至五陰陽各得正位此所以進有功也
正邦謂不可枉己者乃可直人

其位剛得中也

以卦體言謂九五也

止而巽動不窮也

以卦德言漸進之義

周易補說

卷四

九

補內靜止而外巽順故進動而不困窮也

象曰山上有木漸君子以居賢德善俗

二者皆當以漸而進疑賢字衍或善下有脫字
補地中為始生之木故枝葉驟長其象為山上為高大之木故合抱干霄必進以漸善俗郭氏

易舉正作善風俗

初六鴻漸于干小子厲有言无咎

鴻之行有序而進有漸于水涯也始進於下未得所安而上復无應故其象如此而其占則為小子厲雖有言而於義則无咎也

補自二至四互坎為水故初為水之涯下體艮少

男故為小子初進之士上无應與如賈生遇終
灌之譏惟厲可以免咎

象曰小子之厲義无咎也

補新進之子苟能惕厲盡道則雖毀言日至勢孤
危而義无咎

六二鴻漸于磐飲食衎衎吉

衎反

磐大石也漸遠于水進于磐而益安矣衎衎和樂
意六二柔順中正進以其漸而上有九五之應故
其象如此而占則吉也

象曰飲食衎衎不素飽也

素飽如詩言素餐得之以道則不為徒飽而處之

周易補說

卷四

三

安矣

補二已為時用不忘素餐之義所謂達不疑者也

九三鴻漸于陸夫征不復婦孕不育凶利禦寇

鴻水鳥陸非所安也九三過剛不中而无應故其
象如此而其占夫征則不復婦孕則不育凶莫甚
焉然以其過剛也故利禦寇

補上三為應如夫征不復也三至五互離為
中女為大腹有孕象上異伏而下艮止三又過
剛不中有不育象其道本凶惟禦寇之人有此
公而忘私之心則於理為順反可以相保也

象曰夫征不復離羣醜也婦孕不育失其道也利用
禦寇順相保也

離力
補離羣醜謂離判其羣類也失道謂失中道順相
保言順於理則可相保而无寇害也

六四鴻漸于木或得其桷无咎

桷音

鴻不木棲桷平柯也或得平柯則可以安矣六四
承剛而順巽故其象如此占者如之則无咎也
補鴻趾連不能握枝故不木棲然平柯亦可暫止
危中得安之象

象曰或得其桷順以巽也

補言能順義而又卑巽何處不安又上體巽為木

周易補說

卷四

三

九五鴻漸于陵婦三歲不孕終莫之勝吉

陵高阜也九五居尊六二正應在下而為三四所
隔然終不能奪其正也故其象如此而占者如是
則吉也

象曰終莫之勝吉得所願也

補君臣以中正相交雖有閒隔久必得所願也
上九鴻漸于陸其羽可用為儀吉

胡氏程氏皆云陸當作遠謂雲路也今以韻讀之
良是儀羽旄旌纛之飾也上九至高出乎人位之
外而其羽毛可用以為儀飾位雖極高而不為无
用之象故其占為如是則吉也

補其進也以漸而不失時其翔也以羣而不失序所謂進退可法者也

象曰其羽可用為儀吉不可亂也

在羽不亂也

漸進愈高而不為无用其志卓然豈可得而亂哉

補志行高潔功名富貴不足累其心

三三 兌下 震上

歸妹征凶无攸利

婦人謂嫁曰歸妹少女也兌以少女而從震之長男而其情又為以說而動皆非正也故卦為歸妹而卦之諸爻自二至五皆不得正三五又皆以柔乘剛故其占征凶而无所利也

周易補說

卷四

歸妹

三

補歸妹所以失者有二一則不待娶而自歸失昏之禮以卦象女先男故不曰妹歸而曰歸妹一則以少女歸長男失婚媿之時故不曰歸女而曰歸妹

象曰歸妹天地之大義也天地不交而萬物不興歸妹人之終始也

釋卦各義也歸者女之終生育者人之始

補歸妹之義大如此則不得以情而廢禮明矣

說以勸所歸妹也

又以卦德言之

征凶位不當也无攸利柔乘剛也

又以卦體釋卦辭男女之交本皆正理唯若此卦則不得其正也

補位不當謂中四爻柔乘剛謂三以柔乘二五以柔乘四

象曰澤上有雷歸妹君子以永終知儆

雷動澤隨歸妹之象君子觀其合之不正知其終之有儆也推之事物莫不皆然

補永遠也謂以少女說長男宜遠慮其終而知有儆也

初九歸妹以娣跛能履征吉

娣音弟

初九居下而无正應故為娣象然陽剛在女子為

周易補說

卷四

三

賢正之德但為娣之賤僅能承助其君而已故又為跛能履之象而其占則征吉也

補跛足之偏也凡女之歸不待六禮備者為失時惟娣姪非正配故變征凶為征吉

象曰歸妹以娣以恆也跛能履吉相承也

恆謂有常久之德

補女而自歸非恆從嬌而歸則恆也

九二眇能視利幽人之貞

眇能視承上爻而言九二陽剛得中女之賢也上有正應而反陰柔不正乃女賢而配不良不能大成內助之功故為眇能視之象而其占則利幽人

之貞也。幽人亦抱道守正而不偶者也。

補 允為毀折。故初二一跛一眇。六爻皆取女象。而二陽五陰。則此象无婦道焉。二有中德。守貞不字。幽人之操也。幽故眇。貞故能視。

象曰利幽人之貞未變常也

六三歸妹以須反歸以娣

六三陰柔而不中正。又為說之主。女之不正。人莫之取者也。故為未得所適。而反歸為娣之象。或曰須。女之賤者。

補 在天文織女星為貴。娵女星為賤。三位稍高。非初之比。不應為娣也。然以賤行之。故歸人而人

周易補說

卷四

五

不納。故反而為娣。

象曰歸妹以須未當也

九四歸妹愆期遲歸有時

九四以陽居上體而无正。應賢女不輕從人。而愆期以待所歸之象。正與六三相反。

象曰愆期之志有待而行也

補 蓋不苟從人。非為人。所棄也。

六五帝乙歸妹其君之袂不如其娣之袂良月幾望

吉

六五柔中居尊下。應九二。尚德而不貴飾。故為帝女下嫁。而服不盛之象。然女德之盛。无以加此。故

爻為月幾望之象。而占者如之則吉也。

補 女不待求而有歸。在他人則為越禮。在天子則為降尊。屈貴而賤矣。月幾望。未至於盈也。高貴而不至於盈滿則吉。

象曰帝乙歸妹不如其娣之袂良也其位在中以貴行也

以其有中德之貴而行。故不尚飾。

補 上二句舉卦辭。下二句釋之。

上六女承筐无實士刲羊无血无攸利

上六以陰柔居歸妹之終而无應。約婚而不終者。故其象如此。而于占為无所利也。

周易補說

卷四

五

補 无實无血。是欲承筐刲羊而未果也。不能成廟。見之禮矣。曰士曰女。未成夫婦也。

象曰上六无實承虛筐也

補 專言无實。以上六本女子約婚不終。果在女也。

豐亨王假之勿憂宜日中

補 離上震下。假庚。白反。

豐大也。以明而動。盛大之勢也。故其占有亨道焉。然王者至此。盛極當衰。則又有憂道焉。聖人以爲徒憂无益。但能守常。不至於過盛。則可矣。故戒以勿憂宜日中也。
補 宜日中。不宜過中也。

彖曰豐大也明以動故豐

以卦德釋卦各義

補以明而動所以致豐可見處豐者之必當明也

王假之尚大也勿憂宜日中宜照天下也

釋卦辭

補謂王者至此所尚者大則不能謹小慎微而明

有所不照故言宜如日中常明不昏也

日中則昃月盈則食天地盈虛與時消息而況于人

乎況于鬼神乎

此又發明卦辭外意言不可過中也

補言豐之難久以為戒也

周易補說

卷四

美

象曰雷電皆至豐君子以折獄致刑

折反之

取其威照竝行之象

補電明所以折獄雷威所以致刑

初九遇其配主雖旬无咎往有尚

配主謂四句均也謂皆陽也當豐之時明動相資

故初九之遇九四雖皆陽剛而其占如此也

象曰雖旬无咎過旬災也

戒占者不可求勝其配亦爻辭外意

補初九明之初九四動之初明動相資為用原不

厭其盈滿但逾十日為過旬累日以過旬為災

猶一日以過中為是也

六二豐其蔀日中見斗往得疑疾有孚發若吉

六二居豐之時為離之主至明者也而上應六五

之柔暗故為豐蔀見斗之象蔀障蔽也大其障蔽

故日中而昏也往而從之則昏暗之主必反見疑

惟在積其誠意以感發之則吉戒占者宜如是也

虛中有孚之象

補上體為雷二至四互巽為風下體為日日中而

遇風雷晝晦之象也凡日食則星見日中見斗

蔀之甚矣如君已惑于小人往而從之必反見

疑惟積誠以發之乃吉

象曰有孚發若信以發志也

周易補說

卷四

美

九三豐其沛日中見沫折其右肱无咎

沛一作旆謂旆幔也其蔽甚於蔀矣沫小星也三

處明極而應上六雖不可用而非咎也故其象占

如此

補斗與昧皆當昏見日中見之如太陽食時也食

限少則大星見食限多則小星亦見矣所以然

者陰氣障蔽之故上六暗主而三應之反為所

傷如肱為人所折矣然德本剛明故无咎

象曰豐其沛不可大事也折其右肱終不可用也

補右肱人之所用乃折矣其无能為可知

九四豐其蔀日中見斗遇其夷主吉

補 瑣瑣猥細之狀。斯賤也。後漢書左雄傳曰：職斯

祿薄。

象曰：旅瑣瑣志窮災也。

補 窮非困也。乃局促猥陋之義。

六二：旅即次，懷其資，得童僕，貞。

即次則安，懷資則裕，得其童僕之貞信，則无欺而有賴。旅之最吉者也。二有柔順中正之德，故其象占如此。

象曰：得童僕貞終无尤也。

補 既得童僕則即次懷資皆无所失。下體艮少男象童僕。二居中故得之。

周易補說

卷四

孚

九三：旅焚其次，喪其童僕，貞厲。

喪息浪反象同

過剛不中，居下之上，故其象占如此。喪其童僕則不止于失其心矣。故貞字連下句為義。

補 自高則不順上，故上不與而焚其次。過剛則暴下，故下離心而喪其童僕。又離為火，故曰焚。

象曰：旅焚其次，亦以傷矣。以旅與下其義喪也。

以旅之時而與下之道如此，義當喪也。補 下謂童僕言。童僕如路人，刻薄寡恩也。

九四：旅于處，得其資斧，我心不快。

以陽居陰處上之下，用柔能下，故其象占如此。然非其正位，又上无剛陽之與，下唯陰柔之應，故其

心有所不快也。

象曰：旅于處未得位也，得其資斧，心未快也。

補 四處位不正，則為多懼之地，故既得其資，又加斧以自衛，又二至四互巽，巽為利市，故皆得資。然四不如二之懷而安。

六五：射雉一矢亡，終以譽命。

射反石

雉，文明之物，離之象也。六五柔順文明，又得中道為離之主，故得此爻者為射雉之象，雖不无亡矢之費，而所喪不多，終有譽命也。

補 一矢亡，言中之易也。如秦无亡矢遺鏃之亡。象曰：終以譽命，上逮也。

周易補說

卷四

三

上逮，言其譽命聞于上也。

上九：鳥焚其巢，旅人先笑後號咷，喪牛于易，凶。

喪易並去聲

上九過剛處旅之上，離之極驕而不順，凶之道也。故其象占如此。

補 牛順也，輕易以喪其順德，故凶。

象曰：以旅在上，其義焚也。喪牛于易，終莫之聞也。

補 以旅與下，視童僕如路人，以旅在上，視居位如寄寓，无敬心也。終莫之聞，謂怒以忤物，雖有過而人亦不告之。

巽上

異小亨利有攸往利見大人

異入也。一陰伏于二陽之下。其性能異以入也。其象為風。亦取入義。陰為主。故其占為小亨。以陰從陽。故又利有所往。然必知所從。乃得其正。故又口利見大人也。

補 異兼入順二義。以上化下。助為入。故利有攸往。以下順上。助為順。故利見大人。

彖曰重巽以申命

重直龍反。傳義皆同。釋卦義也。巽順而入。必究乎下。命令之重。巽故為中命也。

剛巽乎中正而志行柔皆順乎剛是以小亨利有攸

周易補說

卷四 隨巽

三

往利見大人

以卦體釋卦辭。剛巽乎中正而志行。指九五柔謂初四。

象曰隨風巽君子以申命行事

補 剛巽中正以上化下也。柔順乎剛以下從上也。隨相繼之義。巽入也。即孟子仁言不如仁聲之入人深也之入。

初六進退利武人之貞

初以陰居下為巽之主。卑巽之過。故為進退不果之象。若以武人之貞處之。則有以濟其所不及而

得所宜矣

象曰進退志疑也利武人之貞志治也。九二巽在牀下用史巫紛若吉无咎。

二以陽處陰而居下有不安之意。然當巽之時。不厭其卑。而二又居中不至已甚。故其占為能過於巽。而丁寧煩悉其辭。以自道達。則可以吉而无咎。亦竭誠意以祭祀之吉占也。

補 巽陰木上橫亘而下微開其象為牀。周官史掌

卜筮巫掌祓除皆所以通其誠。又自二至四互兌象兌悅也。以口舌悅神者莫如巫史。紛若亦取申命之義。

周易補說

卷四

三

象曰紛若之吉得中也

補 本中道以通其誠。非詔畏也。

九三頻巽吝

過剛不中居下之上。非能巽者。勉為屢失吝之道也。故其象占如此。

象曰頻巽之吝志窮也

補 恭儉非可以聲音笑貌為之。故頻巽者則志窮而无所之矣。

六四悔亡田獲三品

陰柔无應。承乘皆剛。宜有悔也。而以陰居陰處上之下。故得悔亡。而又為卜田之吉占也。三品者一

為乾豆一為賓客一以充庖

補初與四質皆柔均宜以剛克所謂柔而立也故

初利武人之貞四則載績武功而田害悉去

象曰田獲三品有功也

九五貞吉悔亡无不利无初有終先庚三日後庚三

日吉先西薦反後胡豆反

九五剛健中正而居巽體故有悔以有貞而吉也

故得亡其悔而无不利有悔是无初也亡之是有

終也庚更也事之變也先庚三日丁也後庚三日

癸也丁所以丁寧於其變之前癸所以揆度於其

變之後有所變更而得此占者如是則吉也

周易補說

卷四

三

補甲者十干之首事之端也故盡曰終則有始庚

者十干之過中事之當更者也故巽曰无初有

終先庚三日為丁後庚三日為癸者古者舉大

事多丁癸之日如月令言上丁習舞仲丁習樂

召誥言丁巳用牲于郊又如春秋傳言癸未葬

宋穆公癸巳葬蔡桓侯癸丑葬小君文姜之類

象曰九五之吉位正中也

上九巽在牀下喪其資斧貞凶喪息浪反下同

巽在牀下過於巽者也喪其資斧失所以斷也如

是則雖貞亦凶矣居巽之極失其陽剛之德故其

象占如此

補旅之資斧以防患巽之資斧以斷疑皆不可失

象曰巽在牀下上窮也喪其資斧正乎凶也

正乎凶言必凶

兌亨利貞

兌說也

兌說也一陰進乎二陽之上喜之見乎外也其象

為澤取其說萬物又取坎水而塞其下流之象卦

體剛中而柔外剛中故說而亨柔外故利于貞蓋

說有亨道而其妄說不可以不戒故其占如此又柔

外故為說亨剛中故利于貞亦一義也

周易補說

卷四

三

象曰兌說也

釋卦各義

剛中而柔外說以利貞是以順乎天而應乎人說以

先民民忘其勞說以犯難民忘其死說之大民勸矣

哉難乃反

以卦體釋卦辭而極言之

補剛中者誠實居心柔外者柔順接物

象曰麗澤兌君子以朋友講習

兩澤相麗互相滋益朋友講習其象如此

初九和兌吉

以陽爻居說體而處最下又无係應故其象占如

此

象曰和兌之吉行未疑也

和兌之吉行未疑也。謂和兌之吉行未疑也。謂和兌之吉行未疑也。謂和兌之吉行未疑也。

居卦之初其說也正未有所疑也

剛剛陽則无柔媚之態居下无應則无私黨之累

九二孚兌吉悔亡

剛中為孚居陰為悔占者以孚而誠則吉而悔亡矣

補二承比者陰柔似近小人也然自守不失所謂和而不同

象曰孚兌之吉信志也

補初與陰柔遠不但志可信而行亦无可疑二與

周易補說

卷四

巽

三陰近行似可疑而志則可信

六三來兌凶

陰柔不中正為兌之主上无所應而反來就二陽以求說凶之道也

象曰來兌之凶位不當也

九四商兌未寧介疾有喜

四上承九五之中正而下比六三之柔邪故不能洗而商度所說未能有定然質本陽剛故能介然守正而疾惡柔邪也如此則有喜矣象占如此為

象曰九四之喜有慶也

補介然守正不獨一身之喜亦有及物之慶也

九五孚于剝有厲

剝謂陰能剝陽者也九五陽剛中正然當說之時而居尊位密近上六上六陰柔為說之主處說之極能妄說以剝陽者也故其占但戒以信于上六則有危也

象曰孚于剝位正當也

與履九五同

補雖舜之聖猶畏巧言令色孔玉故位正當而愈宜戒也

上六引兌

周易補說

卷四

巽

上六成說之主以陰居說之極引下二陽相與為說而不能必其從也故九五當戒而此爻不言其吉凶

補引兌即孟子物交物則引之而已矣之引引于惡也

象曰上六引兌未光也

補未光言心術曖昧不明

三三

渙亨王假有廟利涉大川利貞

渙散也為卦下坎上巽風行水上離披解散之象故為渙其變則本自漸卦九來居二而得中六往

渙散也為卦下坎上巽風行水上離披解散之象故為渙其變則本自漸卦九來居二而得中六往

居三得九之位而上同于四故其占可亨又以祖考之精神既散故王者當至于廟以聚之又以巽木坎水舟楫之象故利涉大川其曰利貞則占者之深戒也

補 渙與萃對假廟者聚鬼神之既散涉川者聚人加之不齊然非行以真正之道則或有瀆神犯難之事

彖曰渙亨剛來而不窮柔得位乎外而上同上如字又時掌

以卦變釋卦辭

補 二以剛來於內而不窮於險四以柔得位乎外

周易補說

卷四 渙

彖

而與上與五同故能同濟險也

王假有廟王乃在中也

中謂廟中

利涉大川乘木有功也

補 王假有廟謂九五居中乘木謂巽木乘坎水之上

象曰風行水上渙先王以享于帝立廟

皆所以合其散

補 風行則水散動矣先王欲合人心之散則于享帝立廟重其本

初六用拯馬壯吉

居卦之初渙之始也始渙而拯之為力既易又有壯馬其吉可知初六非有濟渙之才但能順乎九二故其象占如此

象曰初六之吉順也

補 九二剛中象如壯馬初六順之故能濟險九二渙奔其机悔亡机音几

九而居二宜有悔也然當渙之時來而不窮能亡其悔者也故其象占如此蓋九奔而二机也

補 机者所以憑而坐之物也有所憑依而安居然後可以動而不窮初象机机二象机面

象曰渙奔其机得願也

周易補說

卷四

无

補 五奠王居于上二奔其机于下各得所安故能合渙

六三渙其躬无悔

陰柔而不中正有私於己之象也然居得陽位志在濟時能散其私以得无悔故其占如此大率此上四爻皆因渙以濟渙者也

象曰渙其躬志在外也

補 志在外謂志在天下忘其身以濟天下與蹇卦二爻同

六四渙其羣元吉渙有丘匪夷所思

居陰得正上承九五當濟渙之任者也下无應與

為能散其朋黨之象。占者如是則大善而吉。又言能散其小羣以成大羣。使所散者聚而若邱。則非常人思慮之所及也。

補私黨既散。公道大行。則勢合于一。如邱陵之高矣。然必才識之高遠者。乃能之。非常人思慮所及也。

象曰：渙其羣元吉光大也。

九五：渙汗其大號。渙王居无咎。

陽剛中正。以居尊位。當渙之時。能散其號令。與其居積。則可以濟渙而无咎矣。故其象占如此。九五巽體。有號令之象。汗謂如汗之出而不反也。渙王

周易補說

卷四

罕

居。如陸贄所謂散小儲而成大儲之意。

補以象傳觀之。渙王居渙字宜一讀。言人主能渙汗其大號。開誠意以布德音。則雖當渙之時。而王者居之无咎也。

象曰：王居无咎正位也。

補言有渙汗之功。德則居王者之位。而能稱。譬如辰居而星共也。

上九：渙其血去逖出无咎。

上九以陽居渙極。能出乎渙。故其象占如此。血謂傷害。逖當作惕。與小畜六四同。言渙其血則去。渙其惕則出也。

補下坎為血。卦上九去坎遠。故曰渙其血去逖出。象曰：渙其血遠害也。

補四五君相之位。能渙天下之害。上貴而无位。能遠一身之害。

三三 兌上

節亨 苦節不可貞

節有限而止也。為卦下兌上坎。澤上有水。其容有限。故為節。節固自有亨道矣。又其體陰陽各半。而二五皆陽。故其占得亨。然至於太甚則苦矣。故又戒以不可守以為貞也。

補節以禮其道乃亨。過苦傷禮。不得為正也。

周易補說

卷四

罕

象曰：節亨剛柔分而剛得中。

以卦體釋卦辭。

補言豐儉適宜。而又能斟酌得中也。

苦節不可貞其道窮也。

又以理言。

說以行險當位以節中正以通。

說音悅。

又以卦德卦體言之。當位中正指五。又坎為通。人之所說。則不知止。遇險難則思止。方說而止。乃節之義。

天地節而四時成。節以制度不傷財不害民。

極言節道。

象曰澤上有水節君子以制數度議德行

行下孟反

補凡物大小輕重高下文質皆有數度存諸中為德發於外為行議者商量以求中節如水之止於澤而不過也

初九不出戶庭无咎

戶庭戶外之庭也陽剛得正居節之初未可以行能節而止者也故其象占如此

補三至五互艮為門二在門內初更在內故象門內之戶兌為口舌言不出戶慎密之至

象曰不出戶庭知通塞也

則塞反

周易補說

卷四

聖

九二不出門庭凶

門庭門內之庭也九二當可行之時而失剛不正上无應與知節而不知通故其象占如此

象曰不出門庭凶失時極也

補二在澤中則有蓄洩之道不可閉塞時當其通而不出門庭則為失時也

六三不節若則嗟若无咎

此陰柔而不中正以當節時非能節者故其象占如此

象曰不節之嗟又誰咎也

此无咎與諸爻異言无所歸咎也

六四安節亨

此柔順得正上承九五自然有節者也故其象占如

象曰安節之亨承上道也

補九五為當位以節之君四近五而承之自然制節謹度矣

九五甘節吉往有尚

所謂當位以節中正以通者也故其象占如此

周易補說

卷四

聖

象曰甘節之吉居位中也

補人君躬行節儉為天下先者也

上六苦節貞凶悔亡

居節之極故為苦節既處過極故雖得正而不免於凶然應奮察儉故雖有悔而終得亡之也

象曰苦節貞凶其道窮也

補爻言貞凶即象言不可貞之義故皆曰其道窮

中孚豚魚吉利涉大川利貞

三三 兌上

孚信也。為卦二陰在內，四陽在外，而二五之陽皆得其中，以一卦言之為中虛，以二體言之為中實。皆孚信之象也。又下說以應上，上巽以順下，亦為孚義。豚魚，无知之物，又木在澤上，外實內虛，皆舟楫之象。至信可感豚魚，涉險難而不可以失其貞，故占者能致豚魚之應，則吉而利涉大川，又必利于貞也。

補 一說庶人夏薦麥，秋薦黍，黍以豚麥以魚，謂荷有吻信，雖豚魚之薄亦可薦于鬼神也。與孚乃利用禴義同。

彖曰：中孚，柔在內而剛得中，說而巽，孚乃化邦也。
周易補說 卷四 中孚 星

以卦體卦德釋卦名義。豚魚吉，信及豚魚也。利涉大川，乘木舟虛也。以卦象言。

中孚以利貞乃應乎天也。信而正則應乎天矣。

補 誠者天之道，思誠者人之道。故中孚應乎天象曰：澤上有風，中孚。君子以議獄緩死。

風感水受，中孚之象。議獄緩死，中孚之意。**補** 風之入物至微，故能議獄。澤之及物至厚，故可緩死。

初九虞吉，有他不燕。他湯謂也。湯謂初九也。初九居下，而九居上，故有他。不燕，不寧也。

當中孚之初，上應六四，能度其可信而信之，則吉復有他焉。則失其所以度之之正，而不得其所安矣。戒占者之辭也。

補 虞者內度諸已而求其可孚之實，若不求已而求他人，無論人不已孚，即此求孚之心已勞而不安矣。

象曰：初九虞吉，志未變也。初九居下，志未變也。

補 此卦主有實德而不願外，六爻皆以无應為吉。九二鳴鶴在陰，其子和之。我有好爵，吾與爾靡之。胡

周易補說 卷四 星

九二中孚之實，而九五亦以中孚之實應之，故有鶴鳴子和，我得爾靡之象。鶴在陰，謂九居二，好爵謂得中，靡與靡同，言懿德人之所好，故好爵雖我之所獨有，而彼亦係戀之也。

補 鶴不棲木而棲澤，不鳴且而鳴夜半，陽鳥而遊於陰，故九之居二似之。其子和之謂初與之同德也。有修德于過之象，好爵即孟子所謂天爵也。

象曰：其子和之，中心願也。

補 鶴之鳴由中而發，子之和亦根心而應，乃孚之至也。

六三得敵或鼓或罷或泣或歌

敵謂上九信之窮者六三陰柔不中正以居說極而與之為應故不能自主而其象如此

補人唯信不足故變動不常如此

象曰或鼓或罷位不當也

六四月幾望馬匹亡无咎幾音機望无方反

六四居陰得正位近於君為月幾望之象馬匹謂初與已為匹四乃絕之而上以信於五故為馬匹

亡之象占者如是則无咎也

補月幾望者陰受陽光承五之象也馬匹亡者无

布私舉遠初之意也

周易補說

卷四

吳

象曰馬匹亡絕類上也上上聲

補絕其類而上從五也

九五有孚攣如无咎攣力反

九五剛健中正中孚之實而居尊位為孚之主者也下應九二與之同德故其象占如此

象曰有孚攣如位正當也

補六爻不言孚惟九五言孚九五孚之主也

上九翰音登于天貞凶

居信之極而不知變雖得其貞亦凶道也故其象占如此雞曰翰音乃異之象居巽之極為登于天

雞非登天之物而欲登天信非所信而不知變亦

猶是也

補鶴鳴子和如七十子之從孔子翰音登天則如莊子齊物之言騶衍怪迂之辨其高過於大學而无實者也

象曰翰音登于天何可長也

補虛聲外揚聲聞過情其涸也可立而待也

三三震上

小過亨利貞可小事不可大事飛鳥遺之音不宜上宜下大吉

小謂陰也為卦四陰在外二陽在內陰多於陽小者過也既過於陽可以亨矣然必利於守貞則又

周易補說

卷四

吳

不可以不戒也卦之二五皆以柔而得中故可小事三四皆以剛失位而不中故不可大事卦體內

實外虛如鳥之飛其聲下而不上故能致飛鳥遺音之應則宜下而大吉亦不可大事之類也

補小者陰也陰者柔也小過謂過於柔也道雖貴中而當過而過正所以為中故有亨道而利于

貞也可小事不可大事是申小過之義飛鳥遺之音謂飛鳥在上相呼音則順風而下人事高亢者多危以約者鮮失也

象曰小過小者過而亨也

以卦體釋卦各義與其辭

象曰小過小者過而亨也

以卦體釋卦各義與其辭

過以利貞與時行也柔得中是以小事吉也

以二五言

補時當柔之時而過於柔是柔得中也

剛失位而不中是以不可大事也

以三四言

補處小事貴柔取其敬慎處大事貴剛取其強毅

有飛鳥之象焉飛鳥遺之音不宜上宜下大吉上逆而下順也

以卦體言

補四陰在外如鳥翼二陽在內如鳥身橫看之飛鳥之象也飛鳥翔空其音不能逆風而上惟可

周易補說

卷四

吳

順風而人事亦順而不逆乃吉也

象曰山上有雷小過君子以行過乎恭喪過乎哀用過乎儉

山上有雷其聲小過三者之過皆小者之過可過於小而不可過於大可以小過而不可甚過彖所謂可小事而宜下者也

補山高峻雷雨多在中間而不能過乎其巔詩所謂殷其雷在南山之側之下所以為小過君子

象之則時有舉趾高之莫敖故正考父矯之以泣血循牆時有欲短喪之宰予故高柴矯之以泣血時有三歸反堵之曾仲故晏嬰矯之以徹裘

初六飛鳥以凶

初六陰柔上應九四又居過時上而不下者也飛鳥遺音不宜上宜下故其象占如此郭璞洞林占得此者或致羽蟲之孽

補初與上象鳥之翰故皆曰飛飛則雖下亦上也故凶

象曰飛鳥以凶不可如何也

補初陰在下鳥當棲宿乃欲飛翔自納于凶不可救止也

六二過其祖遇其妣不及其君遇其臣无咎

六二柔順中正進則過三四而遇六五是過陽而

周易補說

卷四

吳

反遇陰也如此則不及六五而自得其分是不及君而適遇其臣也皆過而不過守正得中之意无咎之道也故其象占如此

補取象於家則一爻如一代三為父四為祖而五又生祖之妣如周越后稷而祀姜嫄也二越三四而應五似有過而遇之象然陰與陰非正應仍退而自安其分是不及其君而遇其臣謂凡事之可過者則過而不失其中有不遇者則不及而後為中二有中德能權衡於過不及以取中也

象曰不及其君臣不可過也

所以不及君而遷過臣者以臣不可過故也

九三弗過防之從或戕之凶

戕反

小過之時事每當過然後得中九三以剛居正果

陰所欲害者也而自恃其剛不肯過為之備故其

象占如此若占者能過防之則可以免矣

補小過者過於柔也九三過剛違斯義矣故凶

象曰從或戕之凶如何也

九四无咎弗過遇之往厲必戒勿用永貞

當過之時以剛處柔過乎恭矣无咎之道也弗過

遇之言弗過於剛而適合其宜也往則過矣故有

厲而當戒陽性堅剛故又戒以勿用永貞言當慎

周易補說

卷四

辛

時之宜不可固守也或曰弗過遇之若以六二爻

例則當如此說若依九三爻例則過遇當如過防

之義未詳孰是當闕以俟知者

補以剛居柔本可无咎然不得中位則有不能過

於審處以適其宜者以是而往則亦有危而當

戒不可守之以為常也

象曰弗過遇之位不當也往厲必戒終不可長也

爻義未明此亦當闕

補三四皆剛失位而不中然弗過防者其害切弗

過遇者有危而已危而能戒則免於厲也

六五密雲不雨自我西郊公弋取彼在穴

弋餘

反

以陰居尊又當陰過之時不能有為而弋取六二以為助故有此象在穴陰物也兩陰相得其不能濟大事可知

象曰密雲不雨已上也

已上太高也

補雲飛而在上成雨而能下凡西風動多不雨密

雲不雨所處高而不能成大事以其不能柔而

下也惟與二相應如弋鳥不弋其飛而弋其在

穴則合宜下之義

上六弗過遇之飛鳥離之凶是謂災眚

眚生

六以陰居動體之上處陰過之極過之已高而甚

周易補說

卷四

三

遠者也故其象占如此或曰遇過恐亦只當作過

遇義同九四未知是否

補過柔者宜處下今遇極上弗與理遇而動皆過

之也如飛鳥以迅速而離於網羅所以凶也災

者天災者人害

象曰弗過遇之已亢也

補已上謂其已過也已亢則又甚矣

既濟亨

小利貞初吉終亂

既濟事之既成也為卦水火相交各得其用六爻

之位各得其正故為既濟亨小當為小亨大抵此

卦及六爻占辭皆有警戒之意時當然也

補天地交為泰水火交為既濟初吉終亂與城復于隍之義同

象曰既濟亨小者亨也

濟下疑脫小字

補聖王之意以制度紀綱之修為小以精神心術之運為大故雖已安已治而尚以為所亨者小思患預防也

利貞剛柔正而位當也

以卦體言

補六十四卦中惟此卦三剛三柔皆正而位皆當

周易補說

卷四 既濟

奎

初吉柔得中也

指六二

終止則亂其道窮也

補終而欲止則苟且偷安事必叢勝

象曰水在火上既濟君子以思患而豫防之

補水火雖相為用然水決則火滅火炎則水涸皆

當思患預防也

初九曳其輪濡其尾无咎

曳以制反濡音儒

輪在下尾在後初之象也曳輪則車不前濡尾則狐不濟既濟之初謹戒如是无咎之道占者如是則无咎矣

象曰曳其輪義无咎也

補當濟之時眾皆競濟故有濡尾之患惟能曳其輪則雖濡尾猶可及止也故未濟以濡尾為吝以曳輪為吉

六二婦喪其茀勿逐七日得

喪音浪反茀音佛

二以文明中正之德上應九五剛陽中正之君宜得行其志而九五居既濟之時不能下賢以行其道故二有婦喪其茀之象茀婦車之蔽言失其所以行也然中正之道不可終廢時過則行矣故又有勿逐而自得之戒

補初之時不可行二可以行矣禮存未備則亦不

周易補說

卷四

奎

可行也內卦離為中女故曰婦初為輪則二為

茀內卦有離雉象故取翟茀之未施而不可行然卦有六位七則變矣七日得言時變則得也

象曰七日得以中道也

補居中有應故終得合也

九三高宗伐鬼方三年克之小人勿用

既濟之時以剛居剛高宗伐鬼方之象也三年克之言其久而後克戒占者不可輕動之意小人勿用占法與師上六同

補既未濟皆以高宗言者高宗殷中興之君撥亂扶危自未濟而既濟者也既濟於內卦言克之

已。然之辭也。未濟於外卦言震用方然之辭也。既濟之後則當思患預防故曰小人勿用。

象曰三年克之德也。德拜反

補德如大疾初痊元氣已耗須休養以復之。

六四繻有衣袽終日戒。繻而朱反

既濟之時以柔居柔能預備而戒懼者也故其象如此程子曰繻當作濡衣袽所以塞舟之罅漏。

補既濟而尤防舟之罅漏所以防終之亂。

象曰終日戒有所疑也。

補常疑患之將至也。

九五東鄰殺牛不如西鄰之禴祭實受其福。

周易補說

卷四

五

東陽西陰言九五居尊而時已過不如六二之在下而始得時也。又當文王與紂之事故其象占如此。彖辭初吉終亂亦此意也。

象曰東鄰殺牛不如西鄰之時也實受其福吉大來也。

補殺牛盛祭也禴祭薄祭也盛不如薄者以物雖盛而誠意衰不如方濟之時雖薄物而能受福。漢郊祀志引此師古注東鄰謂商紂也西鄰謂文王也。

上六濡其首厲。

既濟之極險體之上而以陰柔處之為狐涉水而

濡其首之象占者不戒危之道也。

補畫卦則上為末而下為本成卦則上為首而下為尾濡其首處濟之極以安樂而生亂也。

象曰濡其首厲何可久也。

補凡言何可久何可長皆惕以省愾而不可迷溺之意。

三三坎下

未濟亨小狐汔濟濡其尾无攸利。汔許說反

未濟事未成之時也水火不交不相為用卦之六爻皆失其位故為未濟汔幾也幾濟而濡尾猶未濟也占者如此何所利哉。

周易補說

卷四

五

補水火交為既濟故不交為未濟初三五爻以陰處陽二四六爻以陽處陰皆失其位本不能濟。惟內坎險而外離明六五居離明而有柔中之德則可望濟險也故亨。然若狐性多疑畏尚能聽冰小者不知畏懼必濡其尾喻任大事者宜進老成之持重退少年之輕銳勿以小利敗大

象曰未濟亨柔得中也。指六五言

小狐汔濟未出中也濡其尾无攸利不續終也雖不當位剛柔應也。

當位剛柔應也。

補未出中謂二以陽剛居坎中不續終謂雖勇于濟不能繼續以終之亦不濟也剛柔應謂能協力同心雖難濟者亦无不可濟之事也

象曰火在水上未濟君子以慎辨物居方

水火異物各居其所故君子觀象而審辨之

補物以羣分則辨方以類聚則居物得其分而後和故未濟而合濟象

初六濡其尾吝

以陰居下當未濟之初未能自進故其象占如此
補初在卦下象濡尾喻新進喜事急于求進必不能進也

周易補說

卷四

五

象曰濡其尾亦不知極也

極字未詳考上下韻亦不叶或恐是敬字今且闕之

九二曳其輪貞吉

以九二應六五而居柔得中為能自止而不進得為下之正也故其象占如此

象曰九二貞吉中以行正也

九居二本非正以中故得正也
補不敢輕進待時而動

六三未濟征凶利涉大川

陰柔不中正居未濟之時以征則凶然以柔乘剛

將出乎坎有利涉之象故其占如此蓋行者可慮

水浮而不可以陸走也或疑利字上當有不字
補三才弱性剛妄動致凶然爻位坎險已盡故又利涉大川如鯁匪洪水者征凶也禹疏之決之則成利涉之功蓋妄動為征之凶不妄動者為涉之利

象曰未濟征凶位不當也

補未濟諸爻皆不當位獨于六三言之者以其處險坎之上而才弱不能濟也

九四貞吉悔亡震用伐鬼方三年有賞于大國

以九居四不正而有悔也能勉而貞則悔亡矣然

周易補說

卷四

五

以不貞之資欲勉而貞非極其陽剛用力之久不能也故為伐鬼方三年而受賞之象

補震如詩言薄言震之之震也三年有賞謂三年之閒賞勞師旅者不絕非事定而後賞也

象曰貞吉悔亡志行也

補六三未濟則九四其濟矣是以其志行也

六五貞吉无悔君子之光有孚吉

以六居五亦非正也然文明之主居中應剛虛心以求下之助故得貞而吉且无悔又有光輝之盛信實而不妄吉而又吉也
補无悔承上悔亡而進言之也以高宗論四其奮

伐。荆。楚。之。時。五。其。嘉。靖。殷。邦。之。候。自。亂。而。治。光。輝。倍。於。常。時。

象曰君子之光其暉吉也

暉者光之散也

補光而言暉昭其盛也貞吉之吉在五暉吉之吉在下

上九有孚于飲酒无咎濡其首有孚失是

以剛明居未濟之極時將可以有為而自信自養以俟命无咎之道也若縱而不反如狐之涉水而濡其首則過於自信而失其義矣

周易補說

卷四

五

知節復濡其首則昔之因有孚而濟者今失于是矣所當懼以終始也

象曰飲酒濡首亦不知節也

補言飲酒而致濡首之難以不知止節故也



周易本義補說

新水蒸

傳傳去聲

繫辭本謂文王周公所作之辭繫于卦爻之下者即今經文此篇乃孔子所述繫辭之傳也以其通論一經之大體凡例故无經可附而自分上下云

天尊地卑乾坤定矣卑高以陳貴賤位矣動靜有常剛柔斷矣方以類聚物以羣分吉凶生矣在天成象在地成形變化見矣

天地者陰陽形氣之實體乾坤者易中純陰純陽

周易補說

卷五

一

之卦名也卑高者天地萬物上下之位貴賤者易中卦爻上下之位也動者陽之常靜者陰之常剛柔者易中卦爻陰陽之稱也方謂事情所向言事物善惡各以類分而吉凶者易中卦爻占決之辭也象者日月星辰之屬形者山川動植之屬變化者易中著策卦爻陰變為陽陽化為陰者也此言聖人作易因陰陽之實體為卦多之法象莊周所謂易以道陰陽此之謂也





補東南西北之方其生殺之氣亦以類聚飛潛動植之物其盛衰之數亦以羣分皆天地間自然之吉凶也此一節是夫子從有易之後追論

未有易之前以見畫前之有易也作易有乾坤
 諸名曰皆據六合中自有者而模寫耳
 是故剛柔相摩八卦相盪盪反
 此言易卦之變化也六十四卦之初剛柔兩畫而
 已兩相摩而為四四相摩而為八八相盪而為六
 十四

周易補說

卷五

二

陽大  陰少  陽少  陰大 

兩儀生四象

大極生兩儀

儀陰









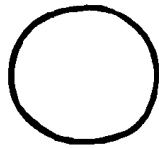





儀陽



極大



周易補說		乾一 			
卷五		兌二 			
八卦盪為六十四		離三 			
		震四 			
		巽五 			
		坎六 			
		艮七 			
		坤八 			
大 小 大 大		陰大 			
大 畜 需 畜 壯 有 夾 乾		陽少 			
大 歸 孚 節 臨 損		陰少 			
中 歸 孚 妹 睽 兌 履 泰 畜 需 畜 壯 有 夾 乾		陽大 			
兌		四象生八卦			
乾					

未 師 蒙 坎 渙 解 濟 困 訟 升 蠱 井 巽 恆 鼎 過 姤		周易補說	噬 无 明 既 家 同 復 頤 屯 益 震 嗑 隨 妄 夷 賁 濟 人 豐 離 革 人	
☰		卷五	☰	
坎 ☵	巽 ☴	四	震 ☳	離 ☲

鼓之以雷霆 潤之以風雨 日月運行 一寒一暑 此變化之成象者		周易補說	小 坤 剝 比 觀 豫 晉 萃 否 謙 艮 蹇 漸 過 旅 咸 遯	
☷		卷五	☷	
坤 ☷	艮 ☶	五	坤 ☷	艮 ☶

伏義六十四卦圓圖

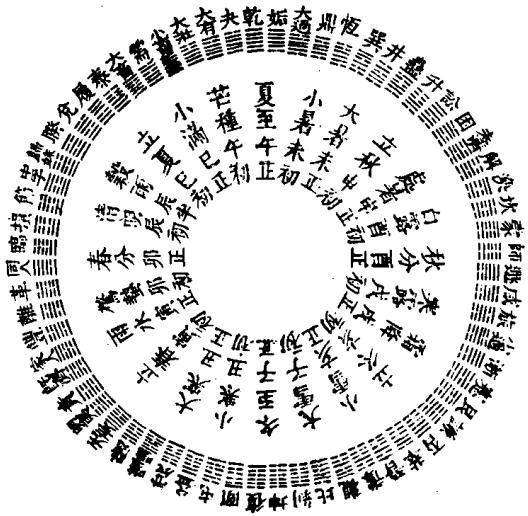

周易補說

卷五

六

補此以在天成象之具于易者言震為雷離為電
 者何震也巽為風坎為雨伏義卦圖左起震而
 次以離鼓之以雷霆也右起巽而次以坎潤之
 以風雨也離為日坎為月艮山在西北嚴凝之
 方為寒兌澤在東南溫熱之方為暑左離次以
 兌者日之運行為暑也右坎次以艮者月之運
 行為寒也蓋兼言六子之功也

乾道成男坤道成女

此變化之成形者此兩節又明易之見于實體者
 與上文相發明也

補震坎艮三男與三十二陽卦百九十二陽爻皆

乾知大始坤作成物

乾道所成也巽離兌三陰與三十二陰卦百九
 十二陰爻皆坤道所成也

知猶主也乾主始物而坤作成之承上文男女而
 言乾坤之理蓋凡物之屬乎陰陽者莫不如此大
 抵陽先陰後陽施陰受陽之輕清未形而陰之重
 濁有迹也

補上二節俱就六子言此則就乾坤之本言
 乾以易知坤以簡能

乾健而動即其所知便能始物而无所難故為以
 易而知大始坤順而靜凡其所能皆從乎陽而不

周易補說

卷五

七

自作故為以簡而成物
 補自鼓之句至此言六子分生成之職乾坤專生
 成之功也論語所謂無言而時行物生中庸所
 謂不取而生物不測皆此義也下節則就人而
 言

易則易知簡則易從易知則有親易從則有功有親
 則可久有功則可大可久則賢人之德可大則賢人
 老業

人之所為如乾之易則其心明白而人易知如坤
 之簡則其事要約而人易從易知則與之同心者
 多有故有親易從則與之協力者眾故有功有親則

一于即故可久有功則兼于外故可大德謂得于已者業謂成于事者上言乾坤之德不同此言人法乾坤之道至此則可以為賢矣

易簡而天下之理得矣天下之理得而成位乎其中矣

右第一章

成位謂成人之位其中謂天地之中至此則體道之極功聖人之能事可以與天地參矣

聖人設卦觀象繫辭焉而明吉凶

周易補說

卷五

八

象者物之似也此言聖人作易觀卦爻之象而繫以辭也

剛柔相推而生變化

言卦爻陰陽迭相推盪而陰或變陽陽或化陰聖人所以觀象而繫辭眾人所以因善而求卦者也

是故吉凶者失得之象也悔吝者憂虞之象也

吉凶悔吝者易之辭也失得憂虞者事之變也得則吉失則凶憂虞雖未至凶然已足以致悔而取羞矣蓋吉凶相對而悔吝居其中開悔自凶而趨吉吝自吉而向凶也故聖人觀卦爻之中或有此象則繫之以此辭也

補 悔于既失之後困心衡慮而為憂之象吝即未失之先狃于安溺于樂而為虞之象

變化者進退之象也剛柔者晝夜之象也六爻之動三極之道也

柔變而趨于剛者退極而進也剛化而趨于柔者進極而退也既變而剛則晝而陽矣既化而柔則夜而陰矣六爻初二為地三四為人五上為天動即變化也極至也三極天地人之至理三才各一大極也此明剛柔相推以生變化而變化之極復為剛柔流行于一卦六爻之間而占者得因所值以斷吉凶也

周易補說

卷五

九

是故君子居則觀其象而玩其辭動則觀其變而玩其辭也

樂音 易之序謂卦爻所著事理當然之次第玩者觀之詳

補 序如潛見飛躍之類居其位而循其理故安觀其辭而達其理故樂

是故君子居則觀其象而玩其辭動則觀其變而玩其占是以自天祐之吉无不利

象辭變已見上凡單言變者化在其中占謂其所值吉凶之決也

右第二章

此章言聖人作易君子學易之事

補上章言易傷天道之自然成化也此章言安樂人道之順天而行也

象者言乎象者也爻者言乎變者也

彖謂卦辭文王所作者也謂爻辭周公所作者也指全體而言變指一節而言

補象者斷也總斷一卦之象也

吉凶者言乎其失得也悔吝者言乎其小疵也无咎者善補過也

此卦爻辭之通例

補向于得而未得尚有小疵則悔向于失而未失

周易補說

卷五

十

已存小疵曰吝

是故列貴賤者存乎位齊小大者存乎卦辨吉凶者存乎辭

位謂六爻之位齊猶定也小謂陰大謂陽

補六爻之位內賤外貴承賤乘貴易之分列貴賤

在是也凡卦陰爻為主者小陽爻為主者大小雖不齊而得時為主未嘗不均齊也

列貴賤者以下五句分承上五句而言

憂悔吝者存乎介震无咎者存乎悔

介謂辨別之端蓋善惡已動而未形之時也于此

憂之則不至于悔吝矣震動也知悔則有以動其

補過之心而可以无咎矣

是故卦有小大辭有險易辭也者各指其所之易反小險大易各隨所向

補險辭即凶悔吝易即吉也

右第三章

此章釋卦爻辭之通例

易與天地準故能彌綸天地之道

易書卦爻具有天地之道與之齊準彌如彌縫之彌有終竟聯合之意綸有選擇條理之意

仰以觀于天文俯以察于地理是故知幽明之故原始反終故知死生之說精氣為物游魂為變是故知

周易補說

卷五

士

鬼神之情狀

此窮理之事以者聖人以易之書也易者陰陽而已幽明死生鬼神皆陰陽之變天地之道也天文則有晝夜上下地理則有南北高深原者推之于

前反者要之于後陰精陽氣聚而成物神之伸也魂游魄降散而為變鬼之歸也

補仰觀俯察即明可以知幽存順沒安即生可以知死人身之筋骨血肉皆謂之精呼吸運動皆

謂之氣本合二者而成物其精之靈曰魄氣之靈曰魂魄主靜魂主動故惟魂能游也游則聚

散无定而易于變矣聚則乘于氣而變為神散

散无定而易于變矣聚則乘于氣而變為神散

則藏于魄而變為鬼故无時无地而无鬼神不
必生為神而死為鬼也

與天地相似故不違知周乎萬物而道濟天下故不
過旁行而不流樂天知命故不憂安土敦乎仁故能

愛知命之知如字樂音洛

此聖人盡性之事也天地之道知仁而已知周萬

物者天也道濟天下者地也知且仁則知而不過

矣旁行者行權之知也不流者守正之仁也既樂

天理而又知天命故能无憂而其知益深隨處皆

安而无一息之不仁故能不忘其濟物之心而仁

益篤蓋仁者愛之理愛者仁之用故其相為表裏

周易補說

卷五

圭

如此

補周物知也濟物仁也旁行而樂天知命俱以知
言不流而安敦俱以仁言

範圍天地之化而不過曲成萬物而不遺通乎晝夜
之道而知故神无方而易无體

此聖人至命之事也範如鑄金之有模範圍匡郭
也天地之化无窮而聖人為之範圍不使過于中

道所謂裁成者也通猶兼也晝夜即幽明生死鬼
神之謂如此然後可見至神之妙无有方所易之

變化无有形體也

補此章極贊易道之大易與天地準句是綱領

論正所以準之之實下三節分窮理盡性至命
言末句神以主宰言易以運用言又是通章結
穴

右第四章

此章言易道之大聖人用之如此

一陰一陽之謂道

陰陽迭運者氣也其理則所謂道

補兩一字兼對待流行二義惟其不偏于陰陽所
以為中道

繼之者善也成之者性也

道具於陰而行乎陽繼言其發也善謂化育之功

周易補說

卷五

圭

陽之事也成言其具也性謂物之所受言物生則
有性而各具是道也陰之事也周子程子之書言

之備矣
補繼字猶人子所謂繼體繼志也蓋人者天地之
子也天地之性付于人而人受之但謂之性則

主天地而言但謂之受則主人而言惟謂之繼
則見天人相接之義相接者既无不善而其成

性者豈有不善哉

仁者見之謂之仁知者見之謂之知百姓日用而不
知故君子之道鮮矣知音智不知之知如字鮮息淺反

仁陽知陰各得是道之一隅故隨其所見而目為

全體也。日用不知，則莫不飲食，鮮能知味者。又其每下者也。然亦莫不有道焉。或曰：上章以知屬乎天，仁屬乎地，與此不同何也？曰：彼以清濁言，此以動靜言。

補：仁者知者百姓，皆指氣質而言。道本中而氣質不能不偏。求若上章所言知仁合德之君子，鮮有其人矣。

顯諸仁藏諸用，鼓萬物而不與聖人同憂，盛德大業至矣哉。

顯自內而外也。仁謂造化之功德之發也。藏自外而內也。用謂機械之妙業之本也。程子曰：天地无

周易補說

卷五

古

心而成化。聖人有心而无爲。

補：承上節而言人之氣質雖偏，而道之全體自在。

天地故仁本藏諸內也。顯諸仁則自內而外。如春夏之發生，所以顯秋冬所藏之仁也。用本顯諸外也。藏諸用則自外而內。如秋冬之收成，所以藏春夏所顯之用也。

富有之謂大業，日新之謂盛德。

張子曰：富有者大而無外，日新者久而無窮。

補：富有者无物不有，无一毫之虧。知日新者无時不然，无一息之閒斷。

生生之謂易

陰生陽，陽生陰，其變无窮。理與書皆然也。

成象之謂乾，效法之謂坤。效呈也。法謂造化之詳密而可見者。

極數知來之謂占，通變之謂事。

占筮也。事之未定者屬乎陽也。事行也。占之已決者屬乎陰也。極數知來，所以通事之變。張忠定公言公事有陰陽意蓋如此。

補：極一陰一陽之數而知來，是之謂占。通一陰一陽生生之變，是之謂事。

陰陽不測之謂神。

張子曰：兩在故不測。

周易補說

卷五

五

右第五章

此章言道之體用不外乎陰陽，而其所以然者則未嘗倚于陰陽也。

補：此章承上章而言。上章言彌綸天地之道，此則直指一陰一陽之謂道。故曰：不離于陰陽也。上章言神无方而易无體，此則直指生生之謂易。陰陽不測之謂神，故曰：不倚于陰陽也。

夫易廣矣大矣，以言乎遠則不禦，以言乎邇則靜而正，以言乎天地之間則備矣。

夫音扶。不禦言无盡，靜而正言即物而理存，備言无所不

有。

夫乾其靜也專其動也直是以大生焉夫坤其靜也翕其動也闢是以廣生焉翕虛級反闢亦反

乾坤各有動靜于其四德見之靜體而動用靜而動交也乾一而實故以質言而曰大坤二而虛故以量言而曰廣蓋天之形雖包乎地之外而其氣常行乎地之中也易之所以廣大者以此

補乾惟健故一以施坤惟順故兩而承靜專者一之存動直者一之達靜翕者兩之合動闢者兩之分

廣大配天地變通配四時陰陽之義配日月易簡之

周易補說

卷五

六

善配至德

易反

易之廣大變通與其所言陰陽之說易簡之德配之天道人事則如此

補配至德謂天德至健地德至順而易中乾坤之易簡足以配之

右第六章

子曰易其至矣乎夫易聖人所以崇德而廣業也知崇禮卑崇效天卑法地

知音十翼皆夫子所作不應自着子曰字疑皆後人所加也窮理則知崇如天而德崇循理則禮卑如地而業廣此其取類又以清濁言也

補知崇者知識高明則效乾之易知而崇德禮卑者踐履篤實則效坤之簡能而廣業

天地設位而易行乎其中矣成性存存道義之門

天地設位而變化行猶知禮存性而道義出也成性本成之性也存存謂存而又存不已之意也

補知崇于內則萬理由此生是道所從出之門也禮卑于外則萬理由此成是道所從入之門也

聖人有以見天下之賾而擬諸其形容象其物宜是故謂之象

周易補說

卷五

七

聖人有以見天下之動而觀其會通以行其典禮繫辭焉以斷其吉凶是故謂之爻

斷反會謂理之所聚而不可遺處通謂理之可行而不可礙處如庖丁解牛會則其族而通則其虛也

補典禮如堯舜揖讓湯武征誅皆是

言天下之至賾而不可惡也言天下之至動而不可

亂也惡鳥路反惡猶厭也

補有至一者存所以不可惡有至常者存所以不可亂

觀象玩辭觀變玩占而法行之此下七爻則其例也

鳴鶴在陰其子和之我有好爵吾與爾靡之子曰君

子居其室出其言善則千里之外應之況其邇者乎

居其室出其言不善則千里之外違之況其邇者乎

言出乎身加乎民行發乎邇見乎遠言行君子之樞

機樞機之發榮辱之主也言行君子之所以動天地

也可不慎乎和胡回反靡音麻行下孟反見賢遍反

釋中孚九二爻義補居其室即在陰之義出其言即鳴之義千里之

外應之即和之義同人先號咷而後笑子曰君子之道或出或處或默

周易補說

卷五

大

或詆二人同心其利斷金同心之言其臭如蘭斷丁反

坊本杜亂反吳昌又反釋同人九五爻義言君子之道初若不同而後實

無閒斷金如蘭言物莫能閒而其言有味也

補斷金言其心志之堅物莫能閒如蘭言其臭味

之一物莫能雜

初六藉用白茅无咎子曰苟錯諸地而可矣藉之用

茅何咎之有慎之至也夫茅之為物薄而用可重也

慎斯術也以往其无所失矣藉在夜反錯音措夫音扶

勞謙君子有終吉子曰勞而不伐有功而不德厚之

至也語以其功下人者也德言盛禮言恭謙也者致

恭以存其位者也釋謙九三爻義德言盛禮言恭言德欲其盛禮欲其恭也

亢龍有悔子曰貴而无位高而无民賢人在下位而

无輔是以動而有悔也釋乾上九爻義當屬文言此蓋重此

不出戶庭无咎子曰亂之所生也則言語以為階君

不密則失臣臣不密則失身幾事不密則害成是以

君子慎密而不出也幾音機

釋節初九爻義

周易補說

卷五

九

子曰作易者其知盜乎易曰負且乘致寇至負也者

小人之事也乘也者君子之器也小人而乘君子之

器盜思奪之矣上慢下暴盜思伐之矣慢藏誨盜治

容誨淫易曰負且乘致寇至盜之招也藏反

釋解六三爻義補在上之人褻慢其名器則在下之人得肆其殘

暴而盜亦得奪其位而伐其人矣

右第八章

此章言卦爻之用

天一地二天三地四天五地六天七地八天九地十

此簡本在第十章之首程子曰宜在此今從之此

言天地之數。陽奇陰耦。所謂河圖者。其位一六居下。二七居上。三八居左。四九居右。五十居中。就此章而言之。則中五為衍母。次十為衍子。次一二三四為四象之位。次六七八九為四象之數。二老位于西北。二少位于東南。其數則各以其類交錯于外也。

天數五。地數五。五位相得而各有合。天數二十有五。地數三十。凡天地之數五十有五。此所以成變化而行鬼神也。

此簡本在大衍之後。今按宜在此。天數五者。一三五七九皆奇也。地數五者。二四六八十皆耦也。相

周易補說

卷五

三

得謂一與二。三與四。五與六。七與八。九與十。各以奇耦為類。而自相得有合。謂一與六。二與七。三與八。四與九。五與十。皆兩相合。二十有五者。五奇之積也。三十者。五耦之積也。變化謂一變生水。而六化成之。二化生火。而七變成之。三變生木。而八化成之。四化生金。而九變成之。五變生土。而十化成之。鬼神謂凡奇耦生成之。屈信往來者。補相得以次第相承言。如兄弟之相得有合。以奇耦同居言。如夫婦之有合。成變化。即五行之互相生成。行鬼神。謂鬼神之道。以此而得宜行也。

河圖

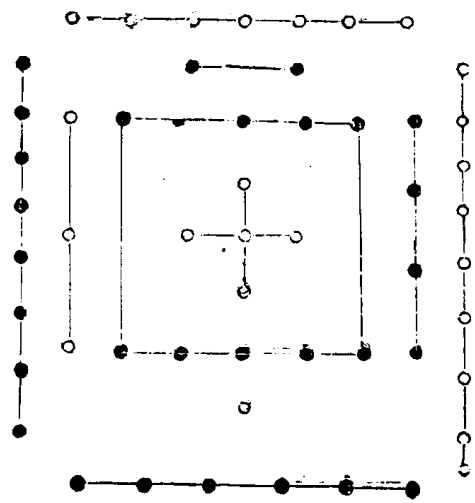

周易補說

卷五

三

大衍之數五十。其用四十。有九分而為二。以象兩掛。一以象三。揲之以四。以象四時。歸奇于扚。以象閏。歲再閏。故再扚而後掛。宜揲設反奇紀。反。大衍之數五十。蓋以河圖中宮。天五乘地十而得之。至用以筮。則又止用四十。有九。蓋皆出于理勢之自然。而非人之知力所能損益也。兩謂天地也。掛懸其一于左手。小指之閒也。三。三才也。揲開而數之也。奇。所揲四數之餘也。扚。勒于左手。中三指之兩閒也。閏。積月之餘日。而戌月者。也。五歲之閒。再積日。而再成月。故五歲之中。凡有再閏。然後別起積分。如一掛之後。左右各一揲。而一扚。故五者

之中凡有再執然後別起一掛也
補行推行也如洪範行或之衍河圖之數五十有五
洛書數四十有五茲之五十亦所以約其中
用四十九策者存一策不用以象大極也以四
十九策分置左右兩手左手象天右手象地是
象兩儀也掛猶懸也於右手之中取其一策懸
於左手小指之閒所以象人而配天地是象三
才揲數之也謂先置右手之策于一處而以右
手四四而數左手之策也數左策畢又置左手
之策而以左手四四而數右手之策皆以四數
是象四時奇零也勃也謂既四數兩手之策

周易補說

卷五

三

則其四四之後必有零數或一或二或三或四
左手者歸之第四第三指之閒右手者歸之第
三指第二指之閒而勃之也象問者積餘分而
成閏月也凡前後閏大約相去三十二月在五
歲之中此一掛兩揲兩勃為五歲之象其閒凡
兩勃以象再閏此皆一變也一變畢然後置前
掛勃之策復以見存之策分二掛一為第二變
三變乃成爻焉

乾之策二百一十有六坤之策百四十有四凡三百
有六十當期之日期音基
凡此策數生于四象蓋河圖四面太陽居一而連

九少陰居二而連八少陽居三而連七太陰居四
而連六揲著之法則通計三變之符去其初掛之
一凡四為奇凡八為耦奇圓圍三耦方圍四三用
其全四用其半積而數之則為六七八九而第三
變揲數策數亦皆符會蓋餘三奇則九而其揲亦
九策亦四九三十六是為居一之太陽餘二奇一
耦則八而其揲亦八策亦四八三十二是為居二
之少陰二耦一奇則七而其揲亦七策亦四七二
十八是為居三之少陽三耦則六而其揲亦六策
亦四六二十四是為居四之老陰是其變化往來
進退離合之妙皆出自自然非人之所能為也少陰

周易補說

卷五

三

退而未極乎虛少陽進而未極乎盈故此獨以老
陽老陰計乾坤六爻之策數餘可推而知也期周
一歲也凡三百六十五日四分日之一此特舉成
數而槩言之耳

補乾之少陽一爻有二十八策六爻則有一百六
十八策坤之少陰一爻有三十二策六爻則有
一百九十二策此經據老陰老陽之策言也

二篇之策萬有一千五百二十當萬物之數也
二篇謂上下經凡陽爻百九十二得六千九百一
十二策陰爻百九十二得四千六百八策合之得
此數

是故四營而成易十有八變而成卦

四營謂分二掛一揲四歸奇也易變易也謂一變也三變成爻十八變則成六爻也

補每一爻有三變初一揲不五則九第二揲不四則八第三揲亦不四則八若三者俱多則為老

陰三者俱少則為老陽兩少一多則為少陰兩多一少則為少陽

八卦而小成

謂九變而成三畫得內卦也

引而伸之觸類而長之天下之能事畢矣長丁

謂已成六爻而視其爻之變與不變以為動靜則

周易補說

卷五

言

一卦可變而為六十四卦以定吉凶凡四千九十六卦也

補引而伸之謂引內卦伸之外卦若內乾外坤為

泰內坤外乾為否也觸類而長之謂于六爻中

觀其變不變如乾變為姤動初爻變為同人動二爻也

顯道神德行是故可與酬酢可與祐神矣行下孟反

道因辭顯行以數神酬酢謂應對祐神謂助神化之功

子曰知變化之道者其知神之所為乎

變化之道即上文數法是也皆非人之所能為故

夫子歎之而門人加子曰以別上文也

右第九章

此章言天地大衍之數揲著求卦之法然亦畧矣意其詳具于大卜筮人之官而今不可考耳其可推者啟蒙備言之

易有聖人之道四焉以言者尙其辭以動者尙其變以制器者尙其象以卜筮者尙其占

四者皆變化之道神之所為者也

補四其字以聖人言四以字以用易者言動即行也。不言行而言動者行之仕也。久速不可執。一如易之有陰陽變化也。象即變之既成畫也。占

周易補說

卷五

言

即辭之決吉凶者也

是以君子將有為也將有行也問焉而以言其受命也如響无有遠近幽深遂知來物非天下之至精其孰能與于此響許兩反古文響字與音預下同

此尙辭尙占之事言人以著問易求其卦爻之辭而以之發言處事則易受人之命而有以告之如

獨之應辭以決其未來之吉凶也以言與以言者尙其辭之以言義同命則將筮而告著之辭冠禮

筮也率自右贊命是也

補行之于身是有為措之世是有行問以言即命筮之辭知物者精知來物者為玉精

參伍以變錯綜其數通其變遂成天地之文極其數
遂定天下之象非天下之至變其孰能與于此參七
南反

錯七各反
綜作弄反
此尚象之事變則象之未定者也參者三數之也
伍者五數之也既參以變又伍以變一先一後更
相考覈以審其多寡之實也錯者交而互之一左
一右之謂也綜者總而絜之一低一昂之謂也此
亦皆謂揲著求卦之事蓋通三揲兩手之策以成
陰陽老少之畫究七八九六之數以定卦爻動靜
之象也參伍錯綜皆古語而參伍尤難曉按荀子
云窺敵制變欲伍以參韓非曰省同異之言以知

周易補說

卷五

三

朋黨之分偶參伍之驗以責陳言之實又曰參之
以此物伍之以合參史記曰必參而伍之又曰參
伍不失漢書曰參伍其賈以類相準此足以相發
明矣

補一掛一揲一拂即為參又加一揲一拂即為伍
文謂陰陽老少之文象謂成六爻之象

易无思也无為也寂然不動感而遂通天下之故非
天下之至神其孰能與于此
此四者易之體所以立而用所以行者也易指著
卦无思无為言其无心也寂然者感之體感通者
寂之用人心之妙其動靜亦如此

補王輔嗣云非忘象者不能制象非遺數者不能
極數故非寂无以為感也呂與叔云洪鐘待叩
即不叩而鳴未嘗已明鏡待照即不照而光未
嘗息謂寂中已藏感也

夫易聖人之所以極深而研幾也幾音機
下同
研猶審也幾微也所以極深者至精也所以研幾
者至變也

補深也故能通天下之志唯幾也故能成天下之務
唯神也故不疾而速不行而至
所以通志而成務者神之所為也

周易補說

卷五

三

子曰易有聖人之道四焉者此之謂也

右第十章

此章承上章之意言易之用有此四者

子曰夫易何為者也夫易開物成務冒天下之道如
斯而已者是故聖人以通天下之志以定天下之
業以斷天下之疑冒莫報反
斷丁亂反

開物成務謂使人卜筮以知吉凶而成事業冒天
下之道謂卦爻既設而天下之道皆在其中
補物謂人物務謂事務通志以開物言定業以成
務言斷疑以冒天下之道言

是故著之德圓而神卦之德方以知六爻之義易以

貢聖人以此洗心退藏于密吉凶與民同患神以知來知以藏往其孰能與于此哉古之聰明睿知神武而不殺者夫

方以知之知音智下知以容知

圓神謂變化无方知謂事有定理易以貢謂變

易以告人聖人體具三者之德而无一塵之累无

事則其心寂然人莫能窺有事則神知之用隨感

而應所謂无筮而知吉凶也神武不殺得其理

而不假其物之謂

補著數七七四十九象陽之圖卦數八八六十四

象陰之方其義則變易以告人吉凶之未至者

日來吉凶之已至者日往知來藏往則未有卜

周易補說

卷五

无

筮而其理已具于聖心

是以明于天之道而察于民之故是與神物以前民用聖人以此齊戒以神明其德夫

扶音

神物謂著龜湛然純一之謂齋肅然警惕之謂戒

明天道故知神物之可與察民故故知其用之不

可不有以開其先是以作為卜筮以教人而于此

焉齊戒以考其占使其心神明不測如鬼神之能

知來也

補上節言聖人以此洗心體易之事此節言聖人

以此齊戒用易之事也

是故闔戶謂之坤闔戶謂之乾一闔一闢謂之變往

來不窮謂之通見乃謂之象形乃謂之器制而用之謂之法利用出入民咸用之謂之神

通見賢

闔闢動靜之機也先言坤者由靜而動也乾坤變

通者化育之功也見象形器者生物之序也法者

聖人修道之所為而神者百姓自然之日用也

補坤象夜之闔戶乾象晝之闔闢闔闢則變

矣有往來于闔闢中者則通矣在天成日月星

辰之象即見者也在地成萬物生成之形即器

也聖人立教為法百姓日用為神此節即上文

所謂天之道民之故也

是故易有大極是生兩儀兩儀生四象四象生八卦

周易補說

卷五

无

一每生二自然之理也易者陰陽之變大極者其

理也兩儀者始為一畫以分陰陽四象者次為二

畫以分太少八卦者次為三畫而三才之象始備

此數言者實聖人作易自然之次第有不假絲毫

智力而成者畫卦揲著其序者然詳見序例啓蒙

補大極實理也道理最大无以復加故曰大極

八卦定吉凶吉凶生大業

有吉有凶是生大業

補八卦既生則觀陰陽之消長即可以定人事之

吉凶定吉凶則能斷天下之疑生大業則能成

天下之務

是故法象莫大乎天地變通莫大乎四時縣象著明
莫大乎日月崇高莫大乎富貴備物致用立成器以
為天下利莫大乎聖人探賾索隱鉤深致遠以定天
下之吉凶成天下之亹亹者莫大乎著龜縣音立探
吐南反索

色白反亹
亡俾反
富貴謂有天下履帝位立下疑有闕文亹亹猶勉
勉也疑則怠決故勉

是故天生神物聖人則之天地變化聖人效之天垂
象見吉凶聖人象之河出圖洛出書聖人則之見賢
通反

此四者聖人作易之所由也河圖洛書詳見啓蒙
補天生神物謂著龜也天地變化謂四時也天垂

周易補說

卷五

三

象見吉凶謂日月也圖書數也聖人以神物則
天于天地變化之象示人之數无不合也
易有四象所以示也繫辭焉所以告也定之以吉凶
所以斷也斷丁
亂反

四象謂陰陽老少示謂示人以所值之卦爻

右第十一章

此章專言卜筮

補此章言易本于聖心之神智以通天下之
志而成天下之務也

易曰自天祐之吉无不利子曰祐者助也天之所助
者順也人之所助者信也履信思乎順又以尚賢也

是以自天祐之吉无不利也

釋大有上九爻義然在此无所屬或恐是錯簡宜
在第八章之末

補厥乎交如以履信柔中以思順謂六五尚上九
之賢也觀第二章以自天祐之吉无不利作結
則此章亦結十一章語

子曰善不盡言言不盡意然則聖人之意其不可見
乎子曰聖人立象以盡意設卦以盡情偽繫辭焉以
盡其言變而通之以盡利鼓之舞之以盡神

言之所傳者淺象之所示者深觀奇耦二畫包含
變化无有窮盡則可見矣變通鼓舞以事而言兩

周易補說

卷五

三

子曰字疑衍其一蓋子曰字皆後人所加故有此
誤如近世通書乃周子所自作亦為後人每章加
以周子曰字其設問答處正如此也

乾坤其易之緼邪乾坤成列而易立乎其中矣乾坤
毀則无以見易易不可見則乾坤或幾乎息矣緼與
藉同

邪子遮反
幾音機

緼所包蓄者猶衣之著也易之所有陰陽而已凡
陽皆乾凡陰皆坤畫卦定位則二者成列而易之
體立矣乾坤毀謂卦畫不立乾坤息謂變化不行

補乾坤即奇耦二象凡易中卦爻皆包於此故象
不可不立者如此

是故形而上者謂之道形而下者謂之器化而裁之謂之變推而行之謂之通舉而措之天下之民謂之事業

卦爻陰陽皆形而下者其理則道也因其自然之化而裁制之變之義也變通二字上章以天言此章以人言

補奇耦二象形也自其起于形之上者大極之道也自其著于形之下者載道之器也至若因奇耦之化而裁為動靜之用一道之變遷也即奇耦所值之變而推為可行之理一道之會通也措諸民使知所趨避則緣器以行道之功業也

周易補說

卷五

三

總見立象之足以盡意也

是故夫象聖人有以見天下之賾而擬諸其形容象其物宜是故謂之象聖人有以見天下之動而觀其會通以行其典禮繫辭焉以斷其吉凶是故謂之爻重出以起下文

極天下之賾者存乎卦鼓天下之動者存乎辭

卦即象也辭即爻也

化而裁之存乎變推而行之存乎通神而明之存乎其人默而成之不言而信存乎德行孟反下卦爻所以變通者在人之所以能神而明之者在德

補惟化裁謂變故用易者之化裁因之惟推行謂通故用易者之推行因之德行謂有得于易閒之理惟書不盡言言不盡意故又在默而成之不言而信也

右第十二章

補此章前四節言聖人作易立象以盡意後二節言聖人用易得意而忘象也

周易補說

卷五

三

繫辭下傳

八卦成列象在其中矣因而重之爻在其中矣重而能反
成列謂乾一兌二離三震四巽五坎六艮七坤八
之類象謂卦之形體也因而重之謂各因一卦而
以八卦次第加之為六十四也爻六爻也既重而
後卦有六爻也

補凡說卦中所列諸象皆是象

剛柔相推變在其中矣繫辭焉而命之動在其中矣
剛柔相推而卦爻之變往來交錯無不可見聖人
因其如此而皆繫之辭以命其吉凶則占者所值
常動之爻象亦不出乎此矣

周易補說

卷五

西

補剛柔即陰陽也剛皆柔之所推柔皆剛之所推
故曰相推動字兼人事之動所謂鼓天下之動
存乎辭也

吉凶悔吝者生乎動者也

吉凶悔吝皆辭之所命也然必因卦爻之動而後見
補凡天下之吉凶悔吝皆生於人事之動故易中
有吉凶悔吝之辭而動在其中

剛柔者立本者也變通者趨時者也

剛一柔各有定位自此而彼變以從時
補兩者對待斯不偏而可以立本兩者迭用斯不
窮而可以趨時故易中剛柔相推而變在其中

吉凶者貞勝者也

貞正也常也物以其所正為常者也天下之事非
吉則凶非凶則吉常相勝而不已也

天地之道貞觀者也日月之道貞明者也天下之動
貞夫一者也

觀示也天下之動其變無窮然順理則吉逆理則
凶則其所正而常者亦一理而已矣

補自吉凶貞勝至此明惠迪吉從逆凶乃理之常
如天地以常者觀示日月以常者照臨偶有變
易不足言也天下之動豈有不常歸於一者乎
夫乾確然示人易矣夫坤隤然示人簡矣確苦角反
易音異隤

周易補說

卷五

西

確然健貌隤然順貌所謂貞觀者也
補言貞一之理在乾坤者也

交也者效此者也象也者像此者也

此謂上文乾坤所示之理爻之奇耦卦之消息所
以效而像之

補二此字亦指貞一言
交象動乎內吉凶見乎外功業見乎變聖人之情見
乎辭

內謂著卦之中外謂著卦之外變即動乎內之變
辭即見乎外之辭

補內謂揲著求卦之中外謂著畢卦成之後

天地之大德曰生聖人之大寶曰位何以守位曰仁何以聚人曰財理財正辭禁民為非曰義

日人之人今本作仁呂氏從古蓋庸謂非眾罔與守邦

補蔡邕云以仁守位以財聚人則漢以前已有作

仁字者又按理財即下章綱罔耒耨交易之類正辭即書契之類禁民為非即擊柝張之類

故先儒多以天地之大德節為下章之首

右第一章

此章言卦爻吉凶造化功業

周易補說

卷五

美

補此章言卦爻變動皆以吉凶示人吉凶所以可定者定以貞一之理耳貞一之在天

地者即易簡而易之象象皆因之所謂一者何也生人之大德而已矣聖人之以仁

守位以義理財皆以一貫之故通章當以天下動貞夫一為主

古者包犧氏之王天下也仰則觀象于天俯則觀法

于地觀鳥獸之文與地之宜近取諸身遠取諸物于

是始作八卦以通神明之德以類萬物之情包補交

反况

王昭素曰與地之間諸本多有天字俯仰遠近所

取不一然不過以驗陰陽消息兩端而已神明之德如健順動止之性萬物之情如雷風山澤之象

作結繩而為網罟以佃以漁蓋取諸離

兩目相承而物麗焉

補古者網羅所致謂之離詩曰魚網之設鴻則離

之又曰雉離于羅二體皆離上下羅網之象

包犧氏沒神農氏作斲木為耜採木為耒耨之利

以教天下蓋取諸益

二體皆木上入下動天下之益莫大于此

補耨耒耨也斲木使銳而為之耒耨柄也採木使

周易補說

卷五

美

日中為市致天下之民聚天下之貨交易而退各得

其所蓋取諸噬嗑

日中為市上明而下動又借噬為市嗑為合也

補首離益而次噬嗑即洪範一曰食二曰貨之意

神農氏沒黃帝堯舜氏作通其變使民不倦神而化

之使民宜之易窮則變變則通通則久是以自天祐

之吉无不利黃帝堯舜垂衣裳而天下治蓋取諸乾

坤

乾坤變化而无為

補守舊則易厭故通其變而民不倦更新則難安

惟神而化則民宜神而化即无為而治也取諸

乾坤亦取易知簡能之義。又按通鑑黃帝為玄衣黃裳以象天地之正色。

剝木為舟。剝木為楫。舟楫之利以濟不通。致遠以利天下。蓋取諸渙。剝口始反。列以丹反。

木在水上也。致遠以利天下。疑行。

補剝虛其中為舟。剝其末為楫。故渙之象曰乘木有功。又按通鑑黃帝時共鼓化狐始作舟楫。

服牛乘馬引重致遠以利天下。蓋取諸隨。

下動上說。

補外說內動象牛馬之奔於前而車動於後。

重門擊柝以待暴客。蓋取諸豫。重直龍反。柝他各反。

周易補說

卷五

三

豫備之意。

補豫下坤上震。坤為闔戶。重門之象。震木動而有聲。擊柝之象。

斷木為杵。掘地為臼。杵之利萬民以濟。蓋取諸小過。斷丁亂反。坊本杜玩反。杵昌呂反。掘其曰反。

下止上動。

補艮土下止震木上動為杵臼治米之象。

弦木為弧。剝木為矢。弧矢之利以威天下。蓋取諸睽。睽乖然後威以服之。

補杵臼之利加于耒耜。弧矢之威大於擊柝。又按通鑑黃帝命揮作弓。夷牟作矢。

上古穴居而野處。後世聖人易之以宮室。上棟下宇以待風雨。蓋取諸大壯。處上聲。

壯固之意。

補上古冬則穴居夏則野處。棟屋脊榑也。宇椽也。棟直而上宇垂而下。又按通鑑黃帝作宮室之制。

制。

古之葬者厚衣之以薪。葬之中野不封不樹。喪期無數。後世聖人易之以棺槨。蓋取諸大過。衣去聲。

送死大事而過于厚。

補古葬不用棺槨但覆以薪不封土以示後不樹木以依神。喪哭无定期任情為厚薄。後世則周

周易補說

卷五

三

身為棺。周棺為槨。死者以入土為安。故取大過之體兼巽兔入而說之。

上古結繩而治。後世聖人易之以書契。百官以治萬民以察。蓋取諸夬。

明決之意。

補書者文字以備忘契者約券以防欺兼決疑決奸二義且兌說以通彼此之情亦書象也。乾健以堅彼此之信亦契象也。

右第二章

此章言聖人制器尚象之事。

是故易者象也。象也者像也。

易卦之形理之例也

象者材也

象言一卦之林

補象聚卦之眾義以立辭猶聚眾材而成室

交也者效天下之動者也

效放也

補摹放人事之得失也

是故吉凶生而悔吝著也

悔吝本微因此而著

右第三章

陽卦多陰陰卦多陽

周易補說

卷五

早

震坎艮為陽卦皆一陽二陰巽離兌為陰卦皆一

陰二陽

其故何也陽卦奇陰卦偶奇紀宜反偶京本音事

凡陽卦皆五畫凡陰卦皆四畫

補陽卦二耦一奇以奇為主故反多陰陰卦二奇一耦以耦為主故反多陽

其德行何也陽一君而二民君子之道也陰二君而

一民小人之道也行下孟反

君謂陽民謂陰

補一君而治二民翕然從命故為君子之道一民而事二君各行其私故為小人之道

右第四章

易曰憧憧往來朋從爾思子曰天下何思何慮天下同歸而殊塗一致而百慮天下何思何慮

此引咸九四爻辭而釋之言理本无二而殊塗百慮莫非自然何以思慮為哉必思而從則所從者亦狹矣

亦狹矣

補慮雖百而其致則一塗雖殊而其歸則同惟順其自然之理而已矣

日往則月來月往則日來日月相推而明生焉寒往則暑來暑往則寒來寒暑相推而成焉往者屈也來者信也屈信相感而利生焉信音中

周易補說

卷五

望

言往來屈信皆感應自然之常理如憧憧焉則入于私矣所以必思而後有從也

補日月生明貞明者也寒暑成歲貞者也屈信往來順理則利生貞夫一者也

尺蠖之屈以求信也龍蛇之蟄以存身也精義入神以致用也利用安身以崇德也幾紆縛反京本紀反蠶真立反

因言屈信往來之理而又推以言學亦有自然之機也精研其義至于入神屈之至也然乃所以為出而致用之本利其施用无適不安信之極也然乃所以為入而崇德之資內外交相養互相發也

補尺蠖一名蜘蛛屈信蟲也信與伸同存身謂存

而事二君各行其私故為小人之道

而事二君各行其私故為小人之道

而事二君各行其私故為小人之道

而事二君各行其私故為小人之道

而事二君各行其私故為小人之道

而事二君各行其私故為小人之道

其身使可奮也。

過此以往未之或知也窮神知化德之盛也

下學之事盡力于精義利用而交養互發之機有不能已自是以上則亦无所用其力矣至于窮神知化乃德盛仁熟而自致耳然不知者往而屈也自致者來而信也是亦感應自然之理而已張子曰氣有陰陽推行有漸為他合一不測為神此上四節皆以釋咸九四爻義

周易補說

卷五

望

下學之事而上達即基之人不必妄思其外也

易曰困于石據于蒺藜入于其宮不見其妻凶子曰非所困而困焉名必辱非所據而據焉身必危既辱且危死期將至妻其可得見邪

釋困六三爻義

補凡力之不能勝者皆石類也凡人之不可依者皆蒺藜類也凡不保其有者皆妻類也

易曰公用射隼于高墉之上獲之无不利子曰隼者禽也弓矢者器也射之者人也君子藏器于身待時而動何不利之有動而不括是以出而有獲語成器而動者也

射石亦反隼也

括結礙也此釋解上六爻義

子曰小人不恥不仁不畏不義不見利不勸不威不懲小懲而大誡此小人之福也易曰履校滅趾无咎此之謂也

此釋噬嗑初九爻義

補不以不仁為可恥故見利而後勸于為仁不以不義為可畏故畏威而後懲于不義

善不積不足以成名惡不積不足以滅身小人以小善為无益而弗為也以小惡為无傷而弗去也故惡積而不可掩罪大而不可解易曰何校滅耳凶

周易補說

卷五

望

此釋噬嗑上九爻義

補惡以己之所行者言罪以法之所麗者言子曰危者安其位者也亡者保其存者也亂者有其治者也是故君子安而不忘危存而不忘亡治而不忘亂是以身安而國家可保也易曰其亡其亡繫于苞桑

此釋否九五爻義

補危者亡者亂者謂其心常以危亡為念也養尊處優曰安宗社鞏固曰存綱舉目張曰治

子曰德薄而位尊知小而謀大力小而任重鮮不及矣易曰鼎折足覆公餗其形渥凶言不勝其任也

習解息淺反折之設反饋
音涑遲鳥角反勝音升

此釋鼎九四爻義
及者及于禍也

子曰知幾其神乎君子上交不諂下交不瀆其知幾
予幾者動之微吉之先見者也君子見幾而作不俟
終日易曰介于石不終日貞吉介如石焉寧用終日
斷可識矣君子知微知彰知柔知剛萬夫之望
幾音先見之見音現斷丁玩反望无方反

此釋豫六二爻義漢書吉之之間有凶字
動之微謂心事初動尚未顯露介如石者靜而
能明故于微彰剛柔之事无所不知豈若眾人

周易補說

卷五

雷

昏于私欲而有諂瀆之事乎

子曰顏氏之子其殆庶幾乎有不善未嘗不知知之
未嘗復行也易曰不遠復无祇悔元吉
幾音機復行又芳服反

殆危也庶幾近意言近道也此釋復初九爻義
天地絪縕萬物化醇男女構精萬物化生易曰三人
行則損一人一人行則得其友言致一也
絪音因縕細繩交密之狀醇謂厚而凝也言氣化者也化生形化者也此釋損六三爻義

子曰君子安其身而後動易其心而後語定其交而

後求君子修此三者故全也危以動則民不與也懼
以語則民不應也无交而求則民不與也莫之與則
傷之者至矣易曰莫益之或擊之立心勿恆凶
易其

此釋益上九爻義

事不順理從欲惟危為危以動心知非理自覺
惶恐為懼以語思信未能素孚為无交而求

右第五章

子曰乾坤其易之門邪乾陽物也坤陰物也陰陽合
德而剛柔有體以體天地之撰以通神明之德
撰任免反

周易補說

卷五

聖

諸卦剛柔之體皆以乾坤合德而成故曰乾坤易
之門撰猶事也

六十四卦其剛柔往來皆從乾坤二卦而出故
曰易之門有形可執故曰體有理可推故曰通

其稱名也雜而不越于稽其類其衰世之意邪
萬物雖多无不出于陰陽之變故卦爻之義雖雜
出而不差繆然非上古淳質之時思慮所及也故
以為衰世之意蓋指文王與紂之時也

名謂卦名陰陽錯雜而卦象各有次序不相踰
越于稽其類謂文王卦辭所指事類也

夫易彰往而察來而微顯闡幽開而當名辨物正言

斷辭則備矣夫音扶當去聲斷丁玩反

而微顯恐當作微顯而開而之而亦疑有誤

補彰往而明已往之理察來謂察知未來之事

微顯謂以人事之顯而本之于天道之微開幽

謂以天道之幽而開之以人事之顯開而當名

辨物正言斷辭謂文王當文運既開因卦名而

辨其所具之物以繫辭而斷其占

其稱名也小其取類也大其旨遠其辭文其言曲而

中其事肆而隱因貳以濟民得以明失得之報中丁仲反

孟行下反

肆陳也貳疑也

周易補說

卷五

巽

補稱名取類以卦名言旨遠辭文以彖辭言

右第六章

此章多闕文疑字不可盡通後皆放此

補此章皆論彖辭以因貳濟民行為主理貞

夫一而民乃疑貳故聖人本陰陽以明得

失之報欲化其貳以歸于一以挽末世之

人心

易之興也其于中古乎作易者其有憂患乎

夏商之末易道中微文王拘于羑里而繫彖辭易

道復興

是故履德之基也謙德之柄也復德之本也恆德之

固也損德之修也益德之裕也困德之辨也井德之

地也巽德之制也

履禮也上天下澤定分不易必謹乎此然後其德

有以為基而立也謙者自卑而尊人又為禮者之

所當執持而不可失者也九卦皆反身修德以處

憂患之事也而有序焉基所以立柄所以持復者

心不外而善端存恆者守不變而常且久德念室

欲以修身遷善改過以長善困以自驗其力井以

不變其所然後能巽順于理以制事變也

履和而至謙尊而光復小而辨于物恆雜而不厭損

先難而後易益長裕而不設困窮而通井居其所而

周易補說

卷五

巽

遷巽稱而隱易以政反長丁丈反稱尺證反

此如書之九德禮非強世然事皆至極謙以自卑

而尊且光復陽微而不亂于羣陰恆處雜而常德

不厭損欲先難習熟則易益但充長而不造作困

身困而道亨井不動而及物巽稱物之宜而潛隱

不露

履以和行謙以制禮復以自知恆以一德損以遠害

益以興利困以寡怨井以辨義巽以行權和行之行下孟反遠

反袁萬

寡怨謂少所怨尤辨義謂安而能慮

右第七章

此章三陳九卦以明處憂患之道

○此章亦就彖辭論之

易之為書也不可遠為道也屢遷變動不居周流六
處上下无常剛柔相易不可為典要唯變所適遠表
萬反

上上聲
下去聲

遠猶忘也周流六處謂陰陽流行于卦之六位
其出入以度外內使知懼

此句未詳疑有脫誤

○補卦明出入往來之法度使在內在外皆知所懼

然則不可遠者猶中庸之言不可須臾離外內
使知懼猶中庸之言戒懼謹獨也

周易補說

卷五

巽

又明于憂患與故无有師保如臨父母

雖无師保而常若父母臨之戒懼之至

○補故謂所以致憂患之故

初率其儺而揆其方既有典常苟非其人道不虛行

揆與

方道也始由辭以度其理則見其有典常矣然神

而明之則存乎其人也

○補首節極言其變動而未節歸于有典常由至變

易歸于不易也非聖人孰能行之

右第八章

易之為書也原始要終以為質也六爻相雜唯其時

物也要一過
反下同

質謂卦體卦必舉其始終而後成體爻則唯其時

物而已

○補時物其時所主之事物也

其初難知其上易知本末也初辭擬之卒成之終易

聲

此言初上二爻

○補初擬議之故難知卒終成之故易知

若夫雜物撰德辨晷與非則非其中爻不備扶夫音

此謂卦中四爻

○補物者貴賤上下之位德者剛柔健順之德如柔

周易補說

卷五

巽

進而上行剛來而得中也鄰不待互卦也

噫亦要存亡吉凶則居可知矣知者觀其彖辭則應

過半矣知者之
知音智

彖統論一卦六爻之體

○補要求也謂求諸六爻而天運之存亡人事之吉

凶可坐而致也

二與四同功而異位其善不同二多譽四多懼近也

柔之為道不利遠者其要无咎其用柔中也要如字
又一通

章反下

此以下論中爻同功謂皆陰位異位謂遠近不同

四近君故多懼柔不利遠而二多譽者以其柔中

也

補四與五比故為近二與五應故為遠近者勞分

逼迫而多懼遠者无所依倚宜若不和而歸于无咎者以其用柔而居下卦之中也

三與五同功而異位三多以五多功貴賤之等也其

柔危其剛勝邪勝音升

三五同陽位而貴賤不同然以柔居之則危唯剛則能勝之

補邪者不定之辭也或有柔居而吉者得其時也

右第九章

補此章為易之凡例求卦爻之義者執此以

周易補說

卷五

辛

求之

易之為書也廣大悉備有天道焉有人道焉有地道焉兼三才而兩之故六六者非它也三才之道也

三畫已具其三才重之故六而以上二爻為天中二爻為人下二爻為地

道有變動故曰爻爻有等故曰物物相雜故曰文文不當故吉凶生焉當去聲

道有變動謂卦之一體等謂遠近貴賤之差相雜謂剛柔之位相間不當謂爻不當位

補不當位謂陽居陰位陰居陽位又兼時義之得失言之

右第十章

補此章專言六爻之位

易之興也其當殷之末世周之盛德邪當文王與紂之事邪是故其辭危危者使平易者使傾其道甚大百物不廢懼以終始其要无咎此之謂易之道也于邪

危懼故得平安慢易則必傾覆易之道也

右第十一章

補此章言所繫之辭

夫乾天下之至健也德行恆易以知險夫坤天下之至順也德行恆簡以知阻夫音扶行易並去聲阻莊呂反

周易補說

卷五

辛

至健則所行无難故易至順則所行不煩故簡然其于事皆有以知其難而不就易以處之也是以其有憂患則健者如自高臨下而知其險順者如自下趨上而知其阻蓋雖易而能知險則不陷于險矣既簡而又知阻則不困于阻矣所以能危能懼而无易者之傾也

補自上臨下而知其險自下趨上而知其阻惟有至健至順之德故易簡而无所不知

能說諸心能研諸侯之慮定天下之吉凶成天下之亹亹者說音悅

侯之二字衍說諸心者心與理會乾之事也研諸

慮者理。因慮審坤之事也。說諸心。故有以定吉凶。研諸慮。故有以成豐。豐。

補定吉凶以斷事言。成豐。豐以辨事言。

是故變化云為吉事有祥。象事知器。占事知來。

變化云為。故象事可以知器。吉事有祥。故占事可以知來。

天地設位。聖人成能。人謀鬼謀。百姓與能。

與音預。

天地設位。而聖人作易以成其功。于是人謀鬼謀。雖百姓之愚。皆得以與其能。

補聖人能成天地所不能成之能。百姓與聖人所已成之能。

周易補說

卷五

重

八卦以象告。爻象以情言。剛柔雜居。而吉凶可見矣。

象謂卦畫。爻象謂卦爻辭。

補伏羲畫八卦。因而重之。以象告人。爻象則聖人之情也。

變動以利言。吉凶以情遷。是故愛惡相攻。而吉凶生。

遠近相取。而悔吝生。情偽相感。而利害生。凡易之情。

近而不相得。則凶。或害之。悔且吝。

不相得。謂相惡也。凶。害悔吝。皆由此生。

補時變則有愛惡矣。如泰時。則交否。時則隔。比時。則和。訟時。則爭也。位異則有遠近矣。如比之外。

比。觀之。觀光近也。蒙之。困蒙。復之。迷復。遠也。德。

別則有情偽矣。如同人五之號。嗛。豫二之介石。以中正也。同人三之伏戎。豫三之曰豫不中正。

也。此三者皆吉凶悔吝之根。然其發動則皆因。

比應之。近而起。近而不相得。則凶。如同人三之。

敵剛是也。次者則密。如兌之介疾。孚剝是也。輕。

者悔吝。如豫萃之三從四。而非同類是也。故觀。

易者必于時位德。比應詳之。即可得其險阻之。

故矣。

將叛者其辭慙。中心疑者其辭枝。吉人之辭寡。躁人之辭多。誣善之人其辭游。失其守者其辭屈。

卦爻之辭亦猶是也。

周易補說

卷五

重

補款于中者。愧于外。故慙。疑于中者。溢其說。故枝。

吉人見理直。故辭寡。躁人急于售。故辭多。誣善。

者。深匿其迹。而陰寓其情。故辭游。失守者。見理。

不明。而內无主。故屈。此即人之辭。以情遷者。驗。

易之以情遷也。

右第十二章

補此章言聖人本易簡之德。洞悉天下之險。

阻。故作易告人。以明吉凶。因人情而變遷。

欲各正其雜出之情。以同歸于易簡之德。

周易本義補說

蕪水蔡紹江伯澄甫撰

說卦傳

昔者聖人之作易也。幽贊于神明而生著。

幽贊神明。猶言贊化育。龜筮傳曰。天下和平。王道得而著莖長丈。其叢生滿百莖。

參天兩地而倚數。

參七 南反

天圓地方。圓者一而圍三。三各一奇。故參天而為三方者一而圍四。四合二耦。故兩地而為二。數皆倚此而起。故揲著三變之末。其餘三奇則三三而九。三耦則三二而六。兩二一三則為七。兩三一二

周易補說

卷五

五

則為八

補天一地二。數之原也。然一數則乘除俱不行。故天數起于三。地數起于兩。倚數云者。如已有三數。三其三為九。則倚之為老陽。兩其三為六。則倚之為老陰。以一三合兩兩為七。則倚之為少陽。以一兩合兩三為八。則倚之為少陰。

觀變于陰陽而立卦。發揮于剛柔而生爻。和順于道德而理于義。窮理盡性以至于命。

和順從容。无所乖逆。統言之也。理。謂隨事得其條。析言之也。窮天下之理。盡人物之性。而合于天道。此聖人作易之極功也。

補因其變或九或七而為陽。因其變或六或八而為陰。變至十有八而卦立焉。又因其數之陽而發明為爻之剛。因其數之陰而發明為爻之柔。

爻斯生焉。卦畫既立。則有以合乎天之造。性之德。而下周乎人事之宜。理即義也。性即德也。命即天道也。本由天而該人。故可以人合天耳。

右第一章

補聖人之所以為此者。以其具生安之養。能和順于天之道。性之德。故于事物之義。皆知有條理。窮究其條理。即能盡性之德。以達于天命。如陰陽剛柔之分。皆所理也。故

周易補說

卷五

五

下章承理字申言之

昔者聖人之作易也。將以順性命之理。是以立天之道曰陰與陽。立地之道曰柔與剛。立人之道曰仁與義。兼三才而兩之。故易六畫而成卦。分陰分陽。迭用柔剛。故易六位而成章。

兼三才而兩之。總言六畫。又細分之。則陰陽之位。閒雜而成文章也。

補迭用柔剛者。陽爻處陰位。剛而柔矣。陰爻處陽位。柔而剛矣。

右第二章

補上章虛言其理。此章則言順理以成卦成

章之實

天地定位山澤通氣雷風相薄水火不相射八卦相

錯博音

邵子曰此伏羲八卦之位乾南坤北離東坎西兌居東南震居東北巽居西南艮居西北于是八卦相交而成六十四卦所謂先天之學也

補伏羲八卦圖乾南坤北天地定位于上下也兌東南艮西北山澤以氣而相通也震東北巽西南雷風相薄而為用也離東坎西水火不相射而相濟也合之八卦各以陰陽相錯一陰與一陽對二陰與二陽對三陰與三陽對對待中

周易補說

卷五

五

寓交錯之用所謂定位即定圓圖之位也圖必從中看起者即萬事從心出之義也

伏羲八卦方位

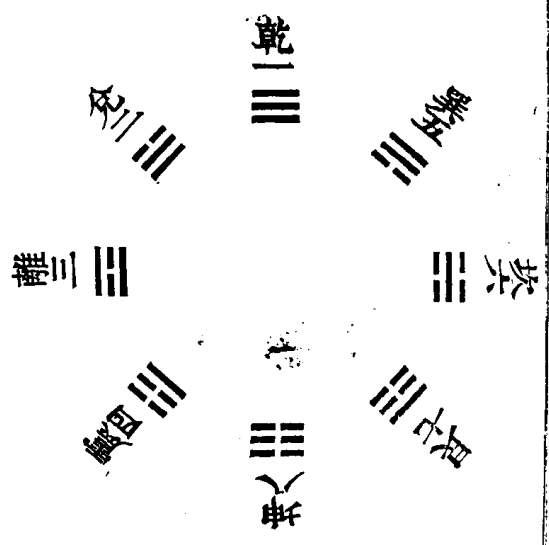

周易補說

卷五

五

數往者順知來者逆是故易逆數也

起震而歷離兌以至于乾數已生之卦也上數也自巽兩歷坎艮以至于坤推未生之卦也易之生卦則以乾兌離震巽坎艮坤為次故皆逆數也

補本章由天地定位而及六子之卦是由乾坤始純陰純陽而順數之如數往也易之體也下章始雷動風散而終以乾坤是由震巽之一陰一陽而逆數之如知來也易之用也逆數句是承上起下語故按之圖位左方起震至乾由長男

歷離兌而歸父右方起巽至坤由長女歷坎艮而歸母皆由震巽之一陰一陽逆數之亦萬象

伏義八卦橫圖

由中出之義也

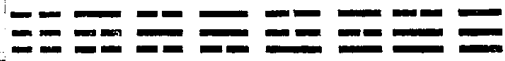

乾 兌 離 震 巽 坎 艮 坤



大極

周易補說

卷五

六

右第三章

雷以動之風以散之雨以潤之日以烜之艮以止之
兌以說之乾以君之坤以藏之

烜與烜同
說音悅

此卦位相對與上章同

伏義六十四卦方圖

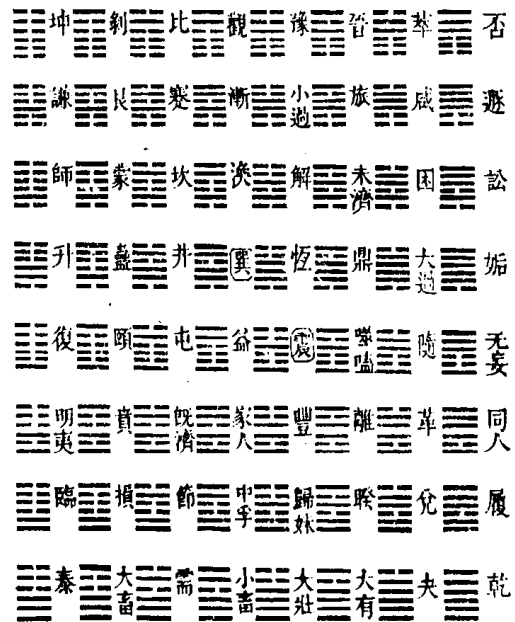

周易補說

卷五

五

右第四章

圖位震巽居中是雷以動物之生機風以散物之
鬱結次巽者坎次震者離是雨潤燥而日烜濕次
坎者艮次離者兌是止以斂物說以洽物至于乾
坤兩頭收束乾于物无所不統而為君坤為物之
歸宿而主藏方圖中寓生長收藏之妙如此

帝出乎震齊乎巽相見乎離致役乎坤說言乎兌戰

乎乾勞乎坎成言乎艮

說音悅
帝者天之主宰邵子曰此卦位乃文王所定所謂
後天之學也

文王八卦方位



此圖起震者帝乘青陽而出也。自是而齊而相見。皆出者機至于役。則出而入之端也。說而戰戰而勞。皆入者機至于成。則入而出之端也。以震為首。取主器莫若長子之義。

周易補說

卷五

卒

萬物出乎震震東方也。齊乎巽巽東南也。齊也者言萬物之潔齊也。離也者明也。萬物皆相見南方之卦也。聖人南面而聽天下嚮明而治。蓋取諸此也。坤也者地也。萬物皆致養焉。故曰致役乎坤。兌正秋也。萬物之所說也。故曰說言乎兌。戰乎乾乾西北之卦也。言陰陽相薄也。坎者水也。正北方之卦也。勞卦也。萬物之所歸也。故曰勞乎坎。艮東北之卦也。萬物之所成終而所成始也。故曰成言乎艮。
謂讀作向說音悅下同薄音博
補 震雷發聲于春分以生萬物巽風當立夏搖動以長齊之潔新也離火當夏至炎日照物坤陰

土當立秋後含養使之秀實允澤當秋分滿物使充噉乾以純陽當立冬之時臨西北陰方故曰戰水性勞而不倦冬至水旺萬物之所歸也。艮陽土在冬盡立春之交故曰成終成始水火各一者以氣旺也。木金土各二者以形旺也。土旺四季而此言二者蓋木生火金生水无藉于土若火非土必不能成金水非土必不能生木也。震陽木故正東巽陰木故東南兌陰金故正西乾陽金故近北。

右第五章

此章所推卦位之說多未詳者

周易補說

卷五

空

神也者妙萬物而為言者也。動萬物者莫疾乎雷。撓萬物者莫疾乎風。燥萬物者莫熯乎火。說萬物者莫說乎澤。潤萬物者莫潤乎水。終萬物始萬物者莫盛乎艮。故水火相逮雷風不相悖山澤通氣然後能變化既成萬物也。
撓乃飽反熯呼但反悖必內反
此去乾坤而專言六子以見神之所為然其位序亦用上章之說未詳其義
補 此章由後天而推先天也。上章言帝而此章言神所謂主宰為帝功用為神也。言神則乾坤亦在其中矣。物之方萌雷以動之萌而未舒風以撓之舒而尚柔火以熯之及其長也澤以說其

外水以潤其內。于是艮以止之。歷乎四時。終而復始。後天之變化。實由先天之水。火。雷。風。山。澤。相偶而來也。

右第六章

乾健也。坤順也。震動也。巽入也。坎陷也。離麗也。艮止也。兌說也。說音悅

此言八卦之性情。

右第七章

乾為馬。坤為牛。震為龍。巽為雞。坎為豕。離為雉。艮為狗。兌為羊。遠取諸物如此。

周易補說

卷五

奎

補健者為馬。順者為牛。善動者為龍。善伏者為雞。質躁而外汚者為豕。質野而外明者為雉。前剛而止物者為狗。內狠而外說者為羊。乾為馬。健也。而交義多取龍。坤為牛。順也。而豕言牝馬。震為龍。動也。而屯下之震亦曰馬。巽為雞。伏也。而姤下之巽亦為豕。坎為豕。取外汚也。而屯上之坎亦為馬。離為雉。明也。而豕言牝牛。艮為狗。止也。而大畜上之艮則言牛。豕兌為羊。說也。而睽下之兌則言馬。蓋說卦就卦象取之。非釋文周所繫之辭也。故不同耳。

右第八章

乾為首。坤為腹。震為足。巽為股。坎為耳。離為目。艮為手。兌為口。

近取諸身如此。

補首以君之腹以藏之。足履于下為動。手持于上為止。股下岐而伏。口上竅而見。耳外虛。目內虛。各以反對也。

右第九章

乾天也。故稱乎父。坤地也。故稱乎母。震一索而得男。故謂之長男。巽一索而得女。故謂之長女。坎再索而得男。故謂之中男。離再索而得女。故謂之中女。艮三索而得男。故謂之少男。兌三索而得女。故謂之少女。

周易補說

卷五

奎

索色白。反長之丈。反少。詩照反。下章同。

索求也。謂揲著以求爻也。男女指卦中一陰一陽之交而言。

補索求而取之也。坤交于乾而得乾之初中上三畫。則得長中少三男。陽根陰也。乾交于坤而得坤之初中上三畫。則得長中少三女。陰根陽也。一索謂交初。再索謂交中。三索謂交上。

右第十章

乾為天。為圓。為君。為父。為玉。為金。為寒。為冰。為大赤。為良馬。為老馬。為淸馬。為駁馬。為木果。圓音圓。駁音駁。

荀九家。此下有為龍。為直。為衣。為言。荀爽有集。九家易解。

補天動運轉為圓首出庶物為君化生六子為父
德之純粹為玉堅剛為金後天卦在西北時正
立冬故為寒寒氣所結為冰先天卦在正南火
方其色為大赤行健而善為良馬行健而久為
老馬健而多骨為瘠馬健而猛為食虎豹之駭
馬圓而在上內含生理為木果

坤為地為母為布為釜為吝嗇為均為子母牛為大
輿為文為衆為極其于地也為黑
荀九家有為牝為迷為方為囊為裳為黃為帛為
補資生為地質柔而廣布為布化生成熟為釜陰

周易補說

卷五

畜

性翁聚為吝嗇各足不偏為均兩順相從為子
母牛无所不載為輿畫耜為文耦多為眾執備
以御為柅先天卦在北方極陰為黑

震為雷為龍為玄黃為專為大塗為長子為決躁為
蒼筤竹為萑葦其于馬也為善鳴為馵尾為作足為
的類其于稼也為反生其究為健為蕃鮮音即萑音

九巽主樹
反蕃音煩

補苟九家有為玉為鶴為鼓
天地始交為元黃春陽草木敷布為粵動而无
阻象大塗一索得男為長子勇進決陰為決躁
筴者竹之屬而東青色也萑荻也葦蘆也皆

內本實而外節虛分乾之健故亦為馬其前大
開而雷又有聲故為善鳴一陽孤立為馬後足
白之鼻尾一陽動而健猶馬之作足而奔騰二
陰色白猶馬的類陽生于下猶稼之種于下而
反生于上上二爻變陽為乾之健三爻俱變為
巽潔齊而蕃鮮

巽為木為風為長女為繩直為工為白為長為高為
進退為不果為臭其于人也為寡髮為廣顙為多白
眼為近利市三倍其究為躁卦
荀九家有為楊為觀
補木之根歧下入而枝葉上散風之氣柔善入巽

周易補說

卷五

畜

齊物猶繩之糾木使直工又執繩墨者也其潔
為白風行遠為長木生直為高陰性多疑行方
進而旋退心少斷而不果陽上行而陰氣內鬱
為臭陽上盛而陰血不升為寡髮類屬陽二陽
在上為廣顙眼白為陽黑為陰陽多于陰故為
多白眼陰主利巽又善入能權故近利市三倍
三畫皆變則為震之躁卦也

坎為水為溝瀆為隱伏為矯輮為弓輪其于人也為
加憂為心病為耳痛為血卦為赤其于馬也為美脊
為亟心為下首為薄臑為曳其于輿也為多眚為通
為月為盜其于木也為堅多心

荀九家有為宮。為律。為可。為棟。為叢棘。為狐。為燕。藜為桎梏。

補溝瀆。坎流而不盈也。隱伏。水藏地中也。使曲。為直者。為矯。使直。為曲者。為輟。象水行之曲折也。弓輪皆以矯輟轉取。又中健者也。重險。為加憂。心虛則靈。耳虛則聽。人中實則心病。而耳痛。木在人身。為血。得乾中畫為赤。剛在中。故為脊之。美。心之亟而壯。上陰為下首。下陰為薄趾。且行无力。而曳。坎為險陷。故輿多告。通者水性。月者水之精。盜。隱伏也。術家以元武為盜。亦此意。剛在中。為木多心。

周易補說

卷五

矣

離為火。為日。為電。為中女。為甲冑。為戈兵。其于人也。為大腹。為乾卦。為鼈。為蟹。為贏。為蚌。為龜。其于木也。為科上槁。乾音干。贏力禾。反蚌補項反。

荀九家有為牝牛。

補火精為日。火光為電。再索為中女。外剛為甲冑。剛上銳為戈兵。中虛為大腹。日以炬之為乾卦。中柔為性靜之鼈。外剛內躁為蟹。附物而麗為贏。中虛為蚌。文明為龜。科中虛也。中虛則上必槁。乃木遇燠乾之象。

艮為山。為徑路。為小石。為門闕。為果蓏。為闢寺。為指。為狗。為鼠。為黔喙之屬。其于木也。為堅多節。艮力果。反黔其。

堅反喙。况廢反。

荀九家有為鼻。為虎。為狐。

補陽橫。且陰上。為徑路。小而剛。為小石。時止時行。為門闕。能終而又能始。為果蓏。闢止人入。寺止人出。身之止物者。為指。物之止人者。為狗鼠齒。剛而齧物。鳥喙。剛而啄物。皆止于巢穴者。木剛在外。為堅多節。

兌為澤。為少女。為巫。為日。舌。為毀折。為附決。其于地也。為剛鹵。為妾。為羊。折之列庚。鹵之杜庚。

荀九家有為常。為輔。為。

補柔順。外見。有潤澤之義。坎寒下流。有潤澤之意。

周易補說

卷五

矣

三索為少女。以言悅神。為巫。言說人。為口舌。西方有肅殺之氣。故全者毀。剛者折也。陰附陽而陽決陰。是決其所附。二陽在下。為剛。一陰在上。帶潤為鹵。鹵者積水而作鹹之地也。少女悅人為妾。內狠外悅為羊。

右第十一章

此章廣八卦之象。其間多不可曉者。求之于經。亦不盡合也。

補此篇欲筮者觀象而旁通以斷其占。

序卦傳

補明易有相生之序。

有天地然後萬物生焉。盈天地之間者唯萬物。故受之以屯。屯者盈也。屯者物之始生也。物生必蒙。故受之以蒙。蒙者蒙也。物之穉也。物穉不可不養也。故受之以需。需者飲食之道也。飲食必有訟。故受之以訟。訟必有眾起。故受之以師。師者眾也。眾必有所比。故受之以比。比者比也。比必有所畜。故受之以小畜。物畜然後有禮。故受之以履。履而泰。然後安。故受之以泰。

晁氏曰：鄭本无而泰二字。

補屯不訓盈。物之始生則見其盈耳。乾資始坤資生。合之則為屯。比親輔也。人眾必相親輔。然後泰。

周易補說

卷五

突

能安畜止而聚之也。人相聚則有大小尊卑之禮。自乾坤至泰卦。凡十變。是從混沌中漸次開闢。直到有君時候。文明漸興。

泰者通也。物不可以終通。故受之以否。物不可以終否。故受之以同人。與人同者物必歸焉。故受之以大有。有大者不可以盈。故受之以謙。有大而能謙。必豫。故受之以豫。豫必有隨。故受之以隨。以喜隨人者必有事。故受之以蠱。蠱者事也。有事而後可大。故受之以臨。臨者大也。物大然後可觀。故受之以觀。可觀而後有所合。故受之以噬嗑。嗑者合也。物不可以苟合而已。故受之以賁。賁者飾也。致飾然後亨。則盡矣。故

受之以剝。剝者剝也。物不可以終盡。剝窮上反下。故受之以復。復則不妄矣。故受之以无妄。有无妄然後可畜。故受之以大畜。物畜然後可養。故受之以頤。頤者養也。不養則不可動。故受之以大過。物不可以終過。故受之以坎。坎者陷也。陷必有所麗。故受之以離。離者麗也。

補由泰否歷同人。大有謙。豫。以至於隨。蓋轉亂而成極治矣。特恐隨為悅豫。懈怠生焉。所以繼以蠱也。又必奮發有為。以臨觀天下。而合于人心。若乃徒資飾以粉飾太平。則剝從之矣。復卦以下。皆言聖學。謂去私偽。乃能畜德。有涵養。然後

周易補說

卷五

突

大過人。至于行事之閒。恃過人之才者。必陷。陷後有所附麗。而後能出也。右上方篇。

補惟乾坤頤大過坎離无反對。餘皆反對。有天地然後有萬物。有萬物然後有男女。有男女然後有夫婦。有夫婦然後有父子。有父子然後有君臣。有君臣然後有上下。有上下然後禮義有所錯。夫婦之道。不可以不久也。故受之以恆。恆者久也。物不可以久居其所。故受之以遯。遯者退也。物不可以終遯。故受之以大壯。物不可以終壯。故受之以晉。晉者進也。進必有所傷。故受之以明夷。夷者傷也。傷于外者

必反其家故受之以家人家道窮必乖故受之以睽
睽者乖也乖必有難故受之以蹇蹇者難也物不可
以終難故受之以解解者緩也緩必有所失故受之
以損損而不已必益故受之以益益而不已必決故
受之以夬夬者決也決必有所遇故受之以姤姤者
遇也物相遇而後聚故受之以萃萃者聚也聚而上
者謂之升故受之以升升而不已必困故受之以困
困乎上者必反下故受之以井井道不可不革故受
之以革革物者莫若鼎故受之以鼎主器者莫若長
子故受之以震震者動也物不可以終動止之故受
之以艮艮者止也物不可以終止故受之以漸漸者

周易補說

卷五

辛

進也進必有所歸故受之以歸妹得其所歸者必大
故受之以豐豐者大也窮大者必失其居故受之以
旅旅而无所容故受之以巽巽者入也入而後說之
故受之以兌兌者說也說而後散之故受之以渙渙
者離也物不可以終離故受之以節節而信之故受
之以中孚有其信者必行之故受之以小過有過物
者必濟故受之以既濟物不可窮也故受之以未濟
終焉

補作易之時。周有寡妻之刑。商有先難之禍。故下
經以夫婦之義為首。言夫婦之道而不言戚。猶
上經言天地而不言乾坤也。久則宜遇。泛言物

理。非謂夫婦也。人不皆遇。必有止者。雜卦云。大
壯則止。謂不退也。不可終止。則遇矣。故受以晉。
緩必有失者。以人在憂患之中。每知慎而難可
解。及既解之後。或縱緩以招損。損而不已。必益。
如日短。至後則加長也。益而必決者。為自滿者。
戒。升而必困。為干進者。戒。井必淘治。即其革也。
鼎變腥為熟。易剛為柔。是謂革物。進必以漸。乃
得所歸。入而後說。由知而好也。說而後散。由好
而樂也。情可樂而不可流。故受以節。信之真而
守之確。故其行亦過人。能過于物。必可以濟。但
萬物無窮。必无能盡濟之理。故聖人恆存未濟

周易補說

卷五

壬

之心焉

右下篇

補或問上經三十卦。下經三十四卦。多寡不
均何也。朱子曰。卦有正對。有反對。乾坤坎
離。頤大過。中孚。小過。八卦。正對不變。故反
覆觀之。猶然八卦。其餘五十六卦。反對也。
上經不變之卦。凡六。乾坤坎離。頤。大過也。
自屯蒙而下。二十四卦。反之。則為十二。以
十二加六。則為十八也。下經不變之卦。凡
二。中孚。小過也。自成恆而下。三十二卦。反
之。則為十六。以十六而加二。亦十八也。總

而為三十六卦。則未嘗不均也。所謂三十
六宮。都是春。殆謂是與。

雜卦傳

補序卦。以相。因。為。義。雜。卦。以。相。反。為。義。

乾剛坤柔。比樂師憂。

樂音洛

補比得位而眾比之。故樂。師犯難而眾從之。故憂。

臨觀之義。或與。或求。

臨觀之義。或與。或求。

以我臨物曰與。物來觀我曰求。或曰二卦互有求與之義。

臨 ䷒ 坤 ䷁ 比 ䷇

周易補說

卷五

圭

屯見而不失其居。蒙雜而著。

見賢通反。著。眇。慮。反。

屯震遇坎。震動故見。坎險不行也。蒙坎遇艮。坎幽昧。

艮光明也。或曰屯以初言。蒙以二言。

蒙 ䷃ 屯 ䷂

震起也。艮止也。損益盛衰之始也。

補損者必盛。益者必衰。故曰盛衰之始。

百 ䷗ 震 ䷲ 損 ䷨

大畜時也。无妄災也。

止健者時有適。然无妄而災自外至。

補大畜天衢之亨。時也。然无畜而時不謂時也。无妄或繫之牛。災也。然有妄而災不謂災也。

萃聚而升不來也。謙輕而豫怠也。

萃聚而升。不來也。謙輕而豫。怠也。

補萃聚而上升。則不來于下。謙輕自卑。豫怠則自以為大。

以爲大。

任 ䷎ 萃 ䷬ 豫 ䷏

噬嗑。食也。賁。无色也。

白受采。

噬 ䷔ 賁 ䷖

兌見而巽伏也。見賢通反。

兌陰外見。巽陰內伏。

兌 ䷹ 巽 ䷸

周易補說

卷五

圭

隨无故也。蠱則飭也。

飭與勅同。

隨前无故。蠱後當飭。

補安于无故則隨。懲于多故則飭。

蠱 ䷑ 隨 ䷐

剝爛也。復反也。

補剝爛盡。復反生。猶果爛而仁生也。

剝 ䷖ 復 ䷗

晉晝也。明夷誅也。

誅傷也。

補明出地上。故爲晝。明入地中。故見傷。

晉 ䷢ 明 ䷣

井通而困相遇也

剛柔相遇而剛見揜也

困 三三井

咸速也恆久也

咸速恆久

補咸于始者速恆于終者久

咸 三三咸

渙離也節止也解緩也蹇難也睽外也家人內也否

泰反其類也 難乃且反

補渙以風散水節以澤止水睽外家人內以情之親疎言否泰反類以君子小人之類言

周易補說

卷五

吉

渙 三三渙

蹇 三三蹇

睽 三三睽

否 三三否

大壯則止遯則退也

止謂不退

大壯 三三壯

大有眾也同人親也革去故也鼎取新也小過過也

中孚信也豐多故也親寡旅也

既明且動其故多矣

補或多故或寡親皆事之難處者

大有 三三大有

鼎 三三鼎

小過 三三小過

中孚 三三中孚

豐 三三豐

離上而坎下也 上時掌反下退稼反

火炎上水潤下

離 三三離

小畜寡也履不處也 處上聲

不處行進之義

補以一陰畜陽則力寡以說履乾後則能進

小畜 三三小畜

需不進也訟不親也

補以健遇險則不進以險遇健則不親

需 三三需

大過顛也姤遇也柔遇剛也漸女歸待男行也頤養

周易補說

卷五

吉

頤 三三頤

漸 三三漸

歸妹 三三歸妹

正也既濟定也歸妹女之終也未濟男之窮也夫決

也剛決柔也君子道長小人道憂也 自大過以下卦不反對或疑其錯簡今以韻協之

又似非語未詳何義

補大過以下八卦雖不反對而有義存焉蓋有大過陽盛之氣必有婦陰生之遇漸女歸頤養正

男女飲食皆得其時而有既濟之義矣歸妹昏

姻不以其時而有未濟之窮矣陰雖助陽而陽

不可蔽于陰又當決去其陰而使君子道長以

復于純乾也

大過 三三大過

頤 三三頤

歸妹 三三歸妹

漸 三三漸

頤 三三頤

歸妹 三三歸妹

巽半三三既濟 壬三三姤

周易補說



格以橫木板為之高一尺長竟牀當中為兩大刻相距一尺大刻之西為三小刻相距各五寸許下施橫足側立案上

著五十莖韜以纁帛貯以阜囊納之積中置于牀北

積以竹筒或堅木或布漆為之圓徑三寸如著之長半為底半為蓋下別為臺函之使不偃仆

設木格于積南居牀二分之北

格以橫木板為之高一尺長竟牀當中為兩大刻相距一尺大刻之西為三小刻相距各五寸許下施橫足側立案上

置香爐一于格南香合一于爐南日炷香致敬將筮

周易補說

卷六

一

則灑掃拂拭滌硯一注水及筆一墨一黃漆板一于

爐東東上筮者齋潔衣冠北面盥手焚香致敬

筮者北面見儀禮若使人筮則主人焚香畢少退

北面立筮者進立于牀前少西南向受命主人面

述所占之事筮者許諾主人右還西向立筮者右

還北向立

兩手奉積蓋置于格南爐北出著于積去囊解韜置

于積東合五十策兩手執之熏于爐上

此後所用著策之數其說並見啟蒙

命之曰假爾泰筮有常假爾泰筮有常某官姓名今

以某事云未知可否爰質所疑于神于靈吉凶得

失悔者憂虞惟爾有神尙明告之乃以右手取其一策反于墳中而以左右手中分四十九策置格之左右兩大刻

此第一營所謂分而為二以象兩者也

次以左手取左大刻之策執之而以右手取右大刻之一策掛于左手之小指閒

此第二營所謂掛一以象三者也

次以右手四揲左手之策

此第三營之半所謂揲之以四以象四時者也

次歸其所餘之策或一或二或三或四而扞之左手无名指閒

周易補說

卷六

二

此第四營之半所謂歸奇于扞以象閏者也

次以右手反過揲之策于左大刻遂取右大刻之策執之而以左手四揲之

此第三營之半

次歸其所餘之策如前而扞之左手中指之閒

此第四營之半所謂再扞以象再閏者也一變所

餘之策左一則右必三左二則右亦二左三則右

必一左四則右亦四通掛一之策不五則九五以

一其四而為奇九以兩其四而為偶奇者三而耦

者一也

次以右手反過揲之策于右大刻而合左手一掛二

扞之策置于格上第一小刻

以東為上後放此

是為一變再以兩手取左右大刻之著合之

或四十四策或四十策

復四營如第一變之儀而置其掛扞之策于格上第

二小刻是為二變

二變所餘之策左一則右必二左二則右必一左

三則右必四左四則右必三通掛一之策不四則

八四以一其四而為奇八以兩其四而為偶奇偶

各得四之二焉

又再取左右大刻之著合之

周易補說

卷六

三

或四十策或三十六策或三十二策

復四營如第二變之儀而置其掛扞之策于格上第

三小刻是為三變

三變餘策與二變同

三變既畢乃視其三變所得掛扞過揲之策而畫其

交于版

掛扞之數五四為奇九八為偶掛扞三奇合十三

策則過揲三十六策而為老陽其畫為口所謂重

也掛扞兩奇一偶合十七策則過揲三十二策而

為少陰其畫為一所謂拆也掛扞兩偶一奇合二

十一策則過揲二十八策而為少陽其畫為一所

謂單也掛劫三偶合二十五策則過揲二十四策而為老陰其畫為又所謂交也

如是每三變而成爻

第一第四第七第十第十三第十六凡六變竝同

但第三變以下不命而但用四十九著耳第二第

五第八第十一第十四第十七凡六變亦同第三

第六第九第十二第十五第十八凡六變亦同

凡十有八變而成卦乃考其卦之變而占其事之吉

凶

卦變別有圖說見啟蒙

六爻不變則占本卦之彖辭

周易補說

卷六

四

一爻變則占本卦之變爻

二爻變則占本卦之二變爻仍以上爻為主

三爻變則占本卦及之卦之彖辭仍以前一卦主貞

後一卦主悔

四爻變則占之卦二不變爻仍以下爻為主

五爻變則占之卦不變爻

六爻變則乾坤占二用餘卦占之卦彖辭

禮畢韜著襲之以囊入積加蓋斂筆硯墨版再焚香

致敬而退

如使人筮則主人焚香揖筮者而退

江按掛劫之法郭雍以為初一變掛一次三變皆

不掛一則是六劫而後掛三營而成易矣故朱子力辨其誤

周易補說

卷六

五

歷代筮卦斷例解

筮初生

春秋傳閔公二年成季之將生也桓公夢卜楚邱之
父筮之遇大有之乾三三變三三三曰同復于父敬如
君所

江按大有六五爻陰變陽為純乾辭曰厥孚交如
威如吉下卦乾為父上卦離為中女今離變乾是
同復于父也下卦乾為君今上卦離又變乾是敬
如君所言人敬季友如敬君父也

又莊公二十二年陳敬仲之少也周史有以周易見
陳侯者陳侯使筮之遇觀三三三之否三三三曰是謂觀

周易補說

卷六

六

國之光利用賓于王此其代陳有國乎不在此其在
異國非此其身在其子孫光遠而自他有耀者也坤
土也巽風也乾天也風為天子土上山也有山之材
而黑之以天光於是乎居土上故曰觀國之光利用
賓于王庭實旅百奉之以玉帛天地之美具焉故曰
利用賓于王猶有觀焉故曰其在後乎風行而著于
土故曰其在異國乎若在異國必姜姓也姜太嶽之
後也山嶽則配天物莫能兩大陳衰此其昌乎

江按觀卦六四爻陰變陽為否 陳本有國今又
占作賓王家似應代陳有國光遠而自他有耀光
字斷為句言卦辭所謂光者乃遠而自他有耀遠

故待子孫自他故在異國也正卦三四五爻互為

艮變卦二三四爻亦互為艮艮為山巽為木故曰

有山之材巽變為乾故曰照之以天光皆居坤上

故曰居土上艮為門庭乾為金玉坤為布帛諸侯

朝王陳贄幣之象旅陳也百言備物也猶有觀焉

謂以已觀人事非身有故曰在後變而互艮故知

為太嶽之後 按此斷為後世言互卦者之祖

又昭公五年傳初穆子之生也莊叔以周易筮之遇

明夷三三三之謙三三三以示卜楚邱曰是將行而歸為

子祀以人入其名曰牛卒以餒死明夷日也日之

數十故有十時亦當十位自王以下其二為公其三

周易補說

卷六

七

為卿日上其中食日為二旦日為三明夷之謙明而
未融其當且乎故曰為子祀日之謙當鳥故曰明夷
于飛明而未融故曰垂其翼象日之動故曰君子于
行當三在旦故曰三日不食離火也艮山也離為火
火焚山山敗於人為言敗言為讒故曰有攸往主人
有言言必讒也純離為牛世亂讒勝將道離故曰
其名曰牛謙不足飛不翔垂不峻翼不廣故曰其為
子後乎吾子亞卿也抑少不終

江按明夷之初爻陽變陰為謙夷傷也離為日為
坤土所揜故傷十時當十位謂一日之中日中當
王食時當公平且當即雞鳴當土夜半當皂人定

當與黃昏當隸日入當餘暉時為僕日昃為臺天子之位第一則公為二卿為三日上其中謂日以日午之時為上故以當王食日當公而為二且日當卿而為三離在坤下明而未融故當且為子祀謂繼父為卿而奉祀也離為日為鳥為坤所揜故飛而垂翼位當三為旦未及食時故曰三日不食離變為艮火焚山山敗可知火於人屬言火能敗山讒言能敗人純離為牛故知讒人各牛鳥垂翼者難遠翔故知為子後而難遠去也

隋文中子王通初生其父筮得坤☷之師☵☷曰素王之卦也地二化為天一上位居下位能以眾正

可以王矣

江按坤卦六二爻陰變陽為師九二陽德居下卦之中而眾陰從之故在下而亦為王其後文中子設教河汾成就者多王佐才

筮行年

家語孔子嘗自筮其卦得賁焉愀然有不平之狀子張進曰師聞卜者得賁卦吉也而夫子之色有不平何也孔子對曰以其離耶在周易山下有火謂之賁非正色之卦也夫質也黑白宜正焉今得賁非吾之兆也吾聞丹漆不文白玉不雕何也質有餘不受飾故也

周易補說

八

江按賁下離上艮有火在山下明不及遠之象故曰非正色卦所以有矚明而治之德而世莫能用宋李文靖公沆得坤之六二☷變☵☷曰直方大不遂无不利謂友人曰予行事須合於聖經

江按李公沆相宋真宗仁宗慎重有雅望四方水旱必以聞浮薄喜事之人斥勿用焚內寵之詔屢事不容旋馬皆不愧直方之義

宋范文正公仲淹得大有之九二☰變☱☰曰大車以載有攸往无咎遂以經世為已任

江按范公仲淹事宋仁宗位至參政嘗曰先天下之憂而憂後天下之樂而樂以剛中之德任遠大

周易補說

卷六

九

之務與大有九二爻義略符

魏何晏使管輅筮得三公否又夢蠅在鼻上輅曰鼻者艮乃天中之山高而不危所以長守貴今青蠅臭惡而集之焉位峻者顛輕豪者亡不可不思是故山在地中曰謙雷在天上曰壯謙則哀多益寡壯則非禮不履未有損已而不光大行非而不傷敗願君侯上追文王六爻之旨下思尼父象象之義然後三公可決青蠅可驅也

江按管輅善易筮多奇中對何晏言則全據正理可知數由理出未有理外之數也

宋顏延之有友請決遊宦卦遇同人☶☱之豫☷☱

延之為箴曰先號後笑初睽末遇時至運來當在三
五功畢官成幾乎衍數慶在坤官災在坎路不出戶
庭獨立無懼違此而動投足失步無情爾儀靈著有
悟

江按同人初三五上俱變二四兩靜爻是謂同
人之豫六二得位居中九五積陽為應雖開於三
四兩陽爻卒得相合故曰先號咷而後笑初睽末
遇也變豫卦上震木數三下坤土數五故曰時至
運來當在三五積本卦變卦四象生成之數共四
十八故曰功畢官成幾乎大衍之數上乾金遇土
則生下離火遇坎則尅故以坤為慶而以坎為災

周易補說

卷六

十

不出戶庭守豫二介石之貞也違此而動謂震也
震又為足故曰投足失步

襄公二十八年子太叔自楚歸復命告子展曰楚子
將死矣周易有之在復三三之頤三三曰迷復凶其
楚子之謂乎欲復其願而棄其本復歸無所是謂迷
復能無凶乎君其往也送葬而歸以快楚心楚不幾
十年未能恤諸侯也

江按此條是據易料事非由筮得而斷筮之理可
通

筮仕

春秋傳閔公元年初畢萬筮仕于晉遇屯三三之比

三三辛廖占之曰吉屯固比入吉孰大焉其必著
震為土車從馬足居之兄長之母覆之眾歸之六體
不易合而能固安而能殺公侯之卦也公侯之子孫
必復其始

江按屯初九爻變為比辭曰利居貞利建侯屯初
以震之剛伏於坎下故能堅比初以坤之順伏於
坎下故能入以堅固之德而入仕故吉下卦震變
為坤是震為土也震為車晉語司空季子占重坤
為馬坤象云利故曰車從馬震為足而化坤由動
而靜故有足居之象震為長男兄之象坤為母又
為眾故曰母覆之眾歸之六體不易謂一爻變兼

周易補說

卷六

士

此六義也比有入而相合象屯有固象坤土主安
震雷主殺故又有合而固安而殺之象屯初利建
侯比之大象亦曰親諸侯正所謂公侯之卦也又
畢萬乃畢公高之後故曰公侯之子孫

又宣公六年鄭公子曼滿與王子伯廖語欲為卿伯
廖告人曰無德而貪其在周易豐三三之離三三弗
過之矣開一歲鄭人殺之

江按豐卦上六陰變陽為離辭曰豐其屋蔀其家
闕其戶闕其无人三歲不覲凶蓋言無德而好自
高大未有不凶者

魏清河王經去官還家管輅與相見經曰近有一怪

欲作卦得鼎之升三三變三三輅曰爻吉不居怪也君夜在堂戶前有一流光如燕雀者入居懷中殷殷有聲內神不安解衣仿伴招呼婦人覓索餘光經大矣曰實如君言輅曰吉遷官之徵也其應行至頃之經為江夏太守

江按鼎卦上離火下巽風堂戶巽木所成流光離火之耀燕雀者風鳥也離為鳥巽為風離為大腹變卦坤亦為腹故曰入居懷中二至四五兌為口舌故腹股有聲三至五互震故內神不安坤離兌皆屬陰故曰招呼婦人覓索餘光卦由鼎變升故為遷官之徵

周易補說

卷六

主

隋李綱仕宦不進筮之得鼎三三卜者曰君當為卿輔然待異姓乃得如意若仕不知退折足為敗故綱後雖顯於唐數稱疾辭病而去

江按鼎象養賢故得卿輔然鼎以取新又革物者莫若鼎故待異姓四爻有折足象故以早退為善唐馬周欲求仕將進策於太宗卜得火地晉解者曰晉者進也蓋居官益位利見侯王之象周竟獻策封為上相

江按晉卦彖曰康侯用錫馬蕃庶晝日三接如日出地上進而愈明也

筮立君

春秋傳昭公七年衛襄公夫人姜氏無子嬖人嬀始生孟縶孟縶之足不良孔成子與史朝皆夢康叔使之相元嬀始又生子命之曰元汲襄公薨孔成子以周易筮之曰元尚享衛國遇屯三三又曰余尚立紮遇屯之比三三以示史朝朝曰元亨又何疑焉成子曰非長之謂乎對曰康叔名之可謂長矣孟非人也將不列于宗不可謂長且其繇曰利建侯嗣吉何建建非嗣也二卦皆云子其建之康叔命之二卦告之筮襲於夢武王所用也弗從何為弱足者居侯主社稷臨祭祀奉民人事鬼神從會朝又焉得居各以所利不亦可乎故孔成子立靈公

周易補說

卷六

主

江按屯卦震動坎下彖辭曰元亨利貞勿用有攸往利建侯本建侯之吉占也孔成子以靈公時方六歲縶又居長似合元亨之義故又筮立縶乃得屯初九爻辭曰磐桓利居貞利建侯史朝以靈公名元係夢康叔所命若縶長當侯則不必建侯二筮皆云利建侯則當立元縶弱足可以盤桓利居貞勿用有攸往二人各以其利也

筮戰伐

僖公十五年秦伐晉卜徒父筮之其卦遇蠱三三曰千乘三去三去之餘獲其雄狐蠱之貞風也其悔山也歲云秋矣我落其實而取其材所以克也實落材

亡不敗何待

江按千乘三去等語是當時別傳辭辭貞內卦也
悔外卦也內卦為主秦象外卦為賓晉象此占內
異而外艮是晉山而秦風也當秋之時山木結實
而風吹落其實剝取其材必克之兆 此斷為後
世占賓主勝負及以時令說卦之祖

又僖公二十五年晉侯將勤王卜偃筮之遇大有

三三之睽三三曰遇公用享于天子之卦戰克而王
享吉孰大焉且是卦也天為澤以當日天子降心以
逆公不亦可乎大有去睽而復亦其所也

江按大有九三爻變為睽其爻辭云公用享于天

周易補說

卷六

五

子小人弗克三為三公之位變體為兌得位而說
故為王所宴享下卦乾變兌上卦離為日下卦兌
為澤日本在天垂耀在澤天子本在上說心於下
是降心逆公之象即去睽卦專論大有乾尊離卑
乾下於離亦有天子降心逆公之象

又成公十六年晉楚戰於鄢陵晉侯筮之史曰吉其
卦遇復三三曰南國賊射其元王中厥目國賊王傷
不敗何待公從之

江按復卦三爻動則為明夷之三其辭曰明夷於
南狩得其大首故曰南國賊喪其元也三爻動則
下卦為離離為目明夷有傷象故曰王中厥目又

復為十一月之卦一陽初起其辰在子子旺尅午
亦為北勝南之象後交戰呂錡果射中楚共王之
目

又昭公十二年南蒯將叛季氏枚筮之遇坤三三之
比三三曰黃裳元吉以為大吉也示子服惠伯曰即
欲有事何如惠伯曰吾嘗學此矣忠信之事則可不
然必敗外疆內溫忠也和以率貞信也故曰黃裳元
吉黃中之色也裳下之飾也元善之長也中不忠不
得其色下不共不得其飾事不善不得其極外內倡
和為忠率事以信為共供養三德為善非此三者弗
當且夫易不可以占險將何事也且可飾乎中美能

周易補說

卷六

五

黃上美為元下美則裳參成可筮猶有闕也筮雖吉
未也

江按枚筮者不指其事而泛卜之也坤六爻陰變
陽為比外卦剛中故彊內卦柔中故溫彊而能溫
所以為忠坎水柔和而坤土安貞所以為信惟忠
信則中誠而外恭協黃裳之義率事皆善協元吉
之義若於義有所闕未可以吉斷矣又按書云德
惟一動罔不吉德二三動罔不凶中庸云禍福將
至善必先知之不善必先知之離德之善專就筮
求吉非深於易者也

又哀公九年晉趙鞅卜救鄭陽虎以周易筮之遇秦

三三之需三三曰宋方吉不可與也微子啓帝乙之元子也宋鄭甥舅也社祿也若帝乙之元子歸妹而有吉祿我安得吉焉

江按此趙執因宋伐鄭而卜救之也泰六五爻陰變陽爲需辭曰帝乙歸妹以祉元吉帝乙者謂湯本名乙後爲天子稱帝乙陰而得中似王者嫁妹得如其願受福祿而大吉宋鄭爲昏姻甥舅之國宋祖微子爲帝乙之元子吉在宋則伐宋者不吉魯將伐越筮之得鼎三三之蠱三三子貢曰鼎折足凶也孔子曰越人水居行用舟不用足吉也魯伐越果克之

周易補說

卷六

去

江按鼎卦四爻陽變陰爲蠱辭曰鼎折足覆公餗其形渥凶故子貢以爲不吉夫子以爲越舟行而不用足則就象言之

筮國運

南北朝魏武帝之將卽位也遇明夷三三之賁三三吳遵世斷之曰初登于天當作天子後入于地不得久也終如其言

江按明夷卦上爻陰變陽爲賁辭曰不明晦初登於天後入於地有始與終敗之象

北魏同州刺史王彥請闕朗占百年事得夬三三之革三三朗曰當今大運不過二再傳耳每十二年爲一運二再傳

十四年從今甲申今爲所卜之年甲申二十四年戊申天下當大亂而始於宮掖外有蕃臣柄政若用之

以道則桓文之舉也如不以道則臣主俱屠地也後

宣武正始元年甲申至十二年乙未而崩明帝立魏十二年戊申亦薨此大運再傳也養臣爾朱榮舉兵沈靈太后而專政迨莊帝立三年而崩朱榮舉兵年而誅爾朱榮榮子後殺莊帝彥曰其人安出朗

曰參伐之墟有異氣焉若出其在并之郊乎彥曰此人不振蒼生何屬朗曰當有二雄舉而中原分後高

魏靜帝號東魏宇文泰立魏文帝號西魏魏彥曰各能成乎朗曰我隙彼動能無成乎若無大賢輔之恐皆不能成名彥曰請刻其歲朗曰始於甲寅卒於庚子天之數也甲寅是魏也庚子是後周也彥曰何國先亡朗曰不戰德而詐權誠於隋時也

周易補說

卷六

七

則舊者先亡東魏彥曰其後何如朗曰辛丑之歲當

恭儉之主起布衣而并六合彥曰其東南乎朗曰必在西北夫平大難未可以文治必須以武定西北用武之國也且東南之俗其弊也剽江南六朝西北之俗其興也勃况東南中國之舊主也中國之廢久矣

天之所廢誰能興之彥曰東南之歲可刻乎朗曰東南不出運歷三百江南自吳孫權始都羣魏黃初元

丑正三百是歲隋文帝大賢大聖不可卒遇能終其運所幸多矣且辛丑之歲明王當興定天下者不出九載已酉江東其危乎隋開皇元年已酉彥曰明王

既興其道若何朗曰設斯人有始有卒五帝三王之

道可復矣若無三五之道必終之以驕加之以亢晚節末路有桀紂之主出焉隋文帝晚政驕亢場夫先帝篡立復大亂焉夫先王之道墜地久矣改張易調其興實難苛化虐政其窮必酷故曰大軍之後必有凶年積亂之後必有凶主理當然也彥曰先王之道竟亡乎朗曰何謂能亡也夫明王久曠必有達者興焉而能行其典禮此三才五常所由繫也彥曰請推其數朗曰乾坤之策陰陽之數推而行之不過三百六十六成歲引而伸之不過三百八十四黃初元年庚子至今二百八十四載更八十二年丙午三百六十六矣當有達者生焉更十八年甲子當有王者合焉用之則王道振不用

周易補說

卷六

六

則洙泗之教脩矣彥曰其人安出朗曰唐晉之郊乎文中子王通生於唐晉彥曰此後何如朗曰始於甲申止於甲子正百年矣過此未之或知也

江按夬卦二爻陽變陰為革自夬六變至既濟凡二十四卦夬九二化革六二是二六十二為紀也每十二年為一運故二再傳為二十四年革六二以柔居中離女之象故曰禰始宮掖外卦兌九四居三陽之中有乾君之象故主蕃臣柄政九五九三兩爻上下有民故主二雄中分內卦九二化為六二隙之象也外卦九四舉三陽而決羣英動之象也按京房易傳夬二爻臨甲寅自甲寅至庚子

逾三十六年故曰天之數革去故也故曰舊者先亡乾變離外卦起已酉故定天下以已酉夬卦由二爻逆推至初爻盡於甲子故曰止於甲子篇中一則曰用之以道再則曰五帝三王之道見數雖有定天道遠而人道邇能盡其道大數亦可撥亂為治也

吳孫皓使尙廣筮遇同人三三之頤三三對曰吉庚子歲青蓋入洛陽皓不修政後乃降晉

江按同人卦三四五爻陽俱變陰乃為頤上卦乾變為艮乾西北艮東北洛陽在吳之北內卦離變為震震為木其色青故曰青蓋入洛陽也三變爻

周易補說

卷六

六

孫乾變坤乃君變為臣之象故降晉庚子震納甲也

晉高祖欲代唐命馬重績筮之遇同人三三曰天火之象乾健而離明健者君之德也明者南面而向之所以治天下也同人者人之所同也必有同我者焉易曰戰乎乾乾西北也又曰相見乎離離南方也戰而勝其九月十月之交乎是歲契丹助晉遂代唐

江按說卦傳乾西北之卦在秋末冬初故曰戰而勝在九月十月之交

南唐主龔翼位令周傑掌司天監事因問國祚傑以周易筮之得比三三之復三三曰卦有二土土數五成於十二五相比以歲言當五百五十龔以梁貞明

三年僭號至開寶四年國滅計五十五年

江按二五相此成於十明謂五十五年也曰五百五十者權詞耳

筮復位

春秋傳穆姜薨於東宮始往而筮之遇艮之八三三三史曰是謂艮之隨三三隨其出也君必速出姜曰亡是於周易曰隨元亨利貞无咎元體之長也亨嘉之會也利義之和也貞事之幹也體仁足以長人嘉會足以合禮利物足以和義貞固足以幹事然故不可誣也是以雖隨无咎今我婦人而與於亂固在下位而有不仁不可謂元不靖國家不可謂亨作而害身

周易補說

卷六

辛

不可謂利棄位而姦不可謂貞有四德者隨而无咎我皆無之豈隨也哉我則取惡能无咎乎必死於此弗得出矣

江按艮之八者謂初爻四爻五爻皆老陰而為六

三爻上爻皆老陽而為九故五爻皆變獨六二

爻不變為少陰之八也故變象為隨五爻皆變宜

占靜爻今艮六二爻辭曰艮其腓不拯其隨本不

能出之象而卜史以隨出曲解故穆姜就隨卦彖

辭言之

明英宗北狩命安邑全寅筮還期筮得乾三三之初

三三曰大吉四為初之應初潛四躍明年歲在午其

子庚午躍候也庚更新也龍歲一躍秋潛秋躍明年

仲秋駕必復但繇曰勿用應在淵還仍失位然象龍

也數九也四近五躍近飛龍在丑丑曰赤奮若復在

午午色赤奮于丑若順也天順之也其于丁丁象

火明也位於南方寅其生午其旺壬其合也至歲丁

丑月寅日午合於壬帝其復辟乎已而悉驗

江按乾初爻動上與四應初為子位四為午位下

卦變巽初位在丑故曰龍在丑也上卦午火旺於

丁故知復辟之年在丁丑

宋寇萊公準有孤注之禍累受王欽若丁謂之譖貶

雷州司戶得困之六三爻三三謂友人曰余不得反

周易補說

卷六

辛

矣果卒於雷州

江按困六三爻辭云困于石據于蒺藜入于其宮不

見其妻凶繫辭曰死期將至故公以為不得反

宋黃魯直初謫梧州別駕得屯之二爻三三曰余極

十年之數乃得歸及安置榕州得復上爻三三曰吾

無歸矣

江按屯二辭曰女子貞不字十年乃字復上辭曰

迷復凶至于十年不克征故卒不得歸也

宋張浚罷督府使李椿筮之遇頤三三之賁三三曰

雖不可用却無他慮

江按頤六三陰變陽為賁頤三辭曰十年勿用賁

三象曰永貞之吉終莫之陵也故不用而无禍

明正德時王文成公守仁因忤宦官劉瑾瑾矯詔杖責賤貴州龍場驛丞瑾使人尾之將甘心焉公附估舟遯風飄至闔境夜奔野廟遇道士為筮得明夷遂決計返里冬赴龍場

江按明夷者艱貞之象故艱苦之餘仍能幹事

筮葬地

南北朝高祖崩於晉陽葬有日矣顯祖使吳遵世卜葬地卦遇革遵世及數十人咸曰不可趙輔和時年尚少進曰革卦於天下人皆凶惟王家用之大吉彖云湯武革命應天順人議遂定即義平陵也

周易補說

卷六

三

江按此專以彖辭取義

筮嫁娶

春秋傳僖公十五年戰於韓初晉獻公筮嫁伯姬於秦遇歸妹三三之睽三三史蘇占之曰不吉其繇曰士刲羊亦无盍也女承筐亦无貺也西鄰責言不可償也歸妹之睽猶无相也震之離亦離之震為雷為火為羸敗姬車說其輶火焚其旗不利行師敗于宗邱歸妹睽孤寇張之孤姪從其姑六年其逋逃歸其國而棄其家明年其死於高梁之虛

江按歸妹上爻陰變陽為睽其爻辭曰女承筐无實士刲羊无血西鄰謂上卦兌方以兌為口舌向

上震動為責言歸而睽孤是無相助之象震為木

離為火木為火母離而反震火動熾而害其母猶女嫁而反害其家也故曰為羸敗姬輶車下負兔也震為車而變其上故脫輶離為火而加震動之木故火焚其旗於行師為不利也自三至五五坎坎為盜為弓輪故曰寇張之弧離為中女兌為少女有姪從其姑象六年其逋以下取當時臨占之時日衰旺而斷其期

又襄公二十五年崔杼將娶棠姜筮之遇困三三之大過三三史皆曰吉示陳文子文子曰夫從風風隕妻不可娶也且其繇曰困于石據于蒺藜入于其宮不見其妻凶無所歸也

周易補說

卷六

三

見其妻凶困于石往不濟也據于蒺藜所恃傷也入于其宮不見其妻凶無所歸也

江按困卦六三爻陰變陽為大過下卦坎為中男故曰夫變為異風故曰從風異為長女妻也以風為體有能隕落百物之象故不可妻往不濟者以坎險而遇石阻也所恃傷者以兌為澤澤中生物其險者為蒺藜恃之必傷也無所歸猶繫辭所云既辱且危死期將至也

筮奏劾

宋朱文公熹嘗欲劾韓侂胄筮得遯三三之同人三三曰遯尾厲不利有攸往乃止

江按遯卦初爻陰變陽為同人遯者退也言小人盛而君子當退不必與之相忤化為同人之初日同人于門而雷其身以傳道之象

筮疾

春秋傳晉侯有疾求醫於秦秦伯使醫和視之曰是謂近女室疾如蠱在周易女惑男風落山謂之蠱

三三

江按此條係引易論疾而理可通於筮蠱卦巽下艮上巽為長女艮為少男非正偶而相悅蠱惑之象巽為風艮為山木為風所落蠱亂之象

南北朝人父有疾求友人筮之遇泰三三三筮者曰卦

周易補說

卷六

吉

象吉疾必愈趙輔和謂筮者曰卦象乾下坤上然則入土矣豈得言吉果以凶聞

江按泰卦乾下坤上乾為父坤為土父入土下故非占疾所利

筮獵

穆天子傳天子筮獵萃澤其卦遇訟三三逢公占之曰藪澤蒼蒼其宜正公戎事則從祭祀則熹田獵則獲

江按訟卦上天下水以乾健而涉坎險故於獵為吉

筮災

大甲中同泰寺災召大史令虞履筮之遇坤三三三之旅曰無害其繫曰西南得朋東北喪朋安貞吉象曰東北喪朋乃終有慶帝曰斯魔也酉應見卯金來克木卯為陰賊非魔而何

江按坤卦三四上俱陰變陽則為旅據京房易傳坤宗廟居世謂上三公為應謂三上交酉金三爻卯木故曰金來克木木係官鬼故曰魔也

魏管輅在田舍遠鄰主人數患失火輅筮之遇晉之萃三三變三三三曰明日南陌上有一角巾生駕黑牛敝車必邀留之即從輅言生不得已宿然意不安以為圖已乃把刀出門倚積薪假寐有一物如獸手中

周易補說

卷六

吉

持火生舉刀砍斷腰視之狐也主人自此不復有災

江按此事近誕然晉卦上離下坤離象南方晉上爻辭曰晉其角象角巾生下卦坤坤為牛為大輿象黑牛敝車自三至五互坎坎為狐兌為金有刀象卜而獲中理或然也

筮行人

孔子使子貢遠行而未來謂弟子筮之遇鼎三三三皆言無下足不來顏子笑曰無足者乘船而來賜至矣子貢果至

江按此專以象斷也然火乘風起亦有速至之意

筮行業

晉許邁從郭璞筮遇大壯三三三之大有三三三璞曰元吉自天宜從輕舉之教

江按大有自天祐之義所該甚廣璞謂宜從輕舉之教必以邁素有其志故為之決耳

筮物

晉元帝為晉王時使郭璞筮遇豫三三三之睽三三三璞曰會稽當出鐘以告成功應在人家井泥中得之豫詞所謂先王以作樂崇德殷薦之上帝者也及帝在位會稽剡縣人果於井內得一鐘上有篆文字

江按震在坤上乃雷出地豫有作樂象樂聲如雷吼者鐘也之卦兌為澤有井象離為文明故鐘上

周易補說

卷六

庚

有字也

晉時宣城有物如水牛大力而遲鈍來城下太史殷祐令郭璞作卦筮得遯三三三璞曰艮體連乾其物巨壯山潛之畜匪兇匪虎身與鬼并精見二午法當為擒兩翼不許遂被一創還其本墅按卦名之是為驢鼠

江按遯卦上乾下艮故曰艮連乾按京房易傳遯起丙辰鬼宿入位故曰身與鬼并二爻為艮之丙午四爻為乾之壬午故曰精見二午兩翼不許謂丙乘二午之旺氣也被一創者互體巽木能克土也卦有遯象故得還本墅

唐張說梁四公記云梁武帝時太史獲一鼠沈約以為獻帝與四公同射之帝筮之遇蹇三三三之噬嗑三三三帝曰先蹇後噬是其時內艮外坎是其象坎為盜其鼠也居蹇之初動而見噬其拘繫矣上九何校滅耳因盜獲戾必死鼠也四公占曰時日旺相必生鼠矣且由陰晦而入文明從靜止而之震動失其性必就擒矣金盛之月制之必金子為鼠辰與艮合體坎為盜又為隱伏是必生鼠也金數生於四其數必四離為日日中則辰是日斂必死也啓之果生鼠日辰乃死剖其腹果姪三子

江按以上數條事涉技術無關天道人事然所占

周易補說

卷六

壬

輒驗亦可見理數之無所不統矣

程子周易序

易之爲書卦爻象之義備而天地萬物之情見聖人之憂天下來世其至矣先天而開其物後天下而成其務是故極其數以定天下之象著其象以定天下之吉凶六十四卦三百八十四爻皆所以順性命之理盡變化之道也散之在理則有萬殊統之在道則无二致所以易有太極是生兩儀太極者道也兩儀者陰陽也陰陽一道也太極无極也

周易補說

卷六

天

萬物之生負陰而抱陽莫不有太極莫不有兩儀網緼交感變化不窮形一受其生神一發其智情僞出焉萬緒起焉易所以定吉凶而生大業故易者陰陽之道也卦者陰陽之物也爻者陰陽之動也卦雖不同以同者奇偶爻雖不同所同者九六是以六十卦爲其體三百八十四爻互爲其用遠在六合之外近在一身之中暫于瞬息微于動靜莫不有卦之象焉莫不有爻之義焉至哉易乎其

道至大而无不包其用至神而无不存時固未始有一而卦亦未始有定象事固未始有窮而爻亦未始有定位以一時而索卦則拘于无變非易也以一事而明爻則窒而不通非易也知所謂卦爻象之義而不知有卦爻象象之用亦非易也故得之于精神之運心術之動與天地合其德與日月合其明與四時合其序與鬼神合其吉凶然後可以謂之知易也雖然易之有卦易之已形者也卦

周易補說

卷六

元

之有爻卦之已見者也已形已見者可以言知未形未見者不可以名求則所謂易者果何如哉此學者所當知也河南程頤著

朱子易五贊

原象

太乙肇判陰降陽升陽一以施陰兩兩承惟
皇莫義仰觀俯察奇耦既陳兩儀斯設既幹
乃支一各生兩陰陽交錯以立四象奇加以
奇曰陽之陽奇而加耦陽陰以彰耦兩加奇
陰內陽外耦復加耦陰與陰會兩一既分一
復生兩三才在目八卦指掌奇奇而奇耦一
曰乾奇奇而耦兌次二焉奇耦而奇次三日

周易補說

卷六

三

離奇耦而耦四震以隨耦奇而奇巽居次五
耦奇而耦坎六斯觀耦耦而奇艮居第七耦
耦而耦八坤以畢初畫為儀中畫為象上畫
卦成人文斯朗因而重之二貞八悔六十四
卦由內達外交易為體往此來彼變易為用
時靜而動帝降而王傳夏歷商有占無文民
用弗彰文王繫彖周公繫爻視此八卦二純
六交乃乾斯父乃坤斯母震坎艮男巽離兌
女離南坎北震東兌西乾坤艮巽位以四維

建官立師命曰周易孔門傳之是為十翼遺
秦弗燼及宋而明邵傳義畫程演周經象陳
數列言盡理得彌億萬年永著常式

述旨

昔在上古世質民淳是非莫別利害不分風
氣既開乃生聖人聰明睿智出類超羣仰觀
俯察始畫奇耦教之卜筮以斷可否作為君
師開鑿戶牖民用不迷以有常守降及中古
世變風移淳澆質喪民偽日滋穆穆文王身

周易補說

卷六

三

家大難安土樂天惟世之患乃本伏羲繫此
家辭爻及周公六爻是資因事設教丁寧詳
審必中必正乃亨乃吉語子惟孝語臣則忠
鉤深闡微如日之中暨乎末流淫于術數僕
句成欺黃裳亦誤大哉孔子晚好是書韋編
既絕八索以祛乃作彖象十翼之篇專用義
理發揮經言居省象辭動察變占存亡進退
陟降飛潛曰毫曰釐匪差匪謬假我數年庶
無大咎恭惟三古四聖一心垂象炳明千載

是臨惟是學者不本其初爻辭象數或肆或拘嗟予小子既微且陋鑽仰淺身奚測奚究匪警滋荒匪識滋陋惟用存疑敢曰垂後

明筮

倚數之元參天兩地行而極之五十乃備是曰大衍虛一無為是為用者四十九著信手平分置右於几取右一著掛左小指乃以右手揲左之策四四之餘歸之於扚初扚左手無名指閒右策左揲將指是安再扚之奇通

周易補說

卷六

三

掛之算不五則九是謂一變置此掛扚再用存策分掛揲歸復準前式三亦如之奇皆四八三變既備數斯可察數之可察其辨伊何四五為少八九為多三少則九是曰老陽三多為六老陰是當一少兩多少陽之七孰八少陰少兩多一既得初爻復合前著四十有九如前之為三變一爻通十八變六爻發揮卦體可見老極而變少守其常六爻皆守參辭是當變視其爻兩兼首尾變及三爻占

卦體或四或五視彼所存四二五一二分一專皆變而他新成舊毀消息盈虛捨此視彼乾占用九坤占用六泰愕匪人妬喜來復

稽類

八卦之象說卦詳焉考之於經其用弗專家以情言象以像告惟是之求斯得其要乾健天行坤順地從震動為雷巽入為風坎險水泉亦雲亦雨離麗文明電日而火艮止為山兌說為澤以是舉之其要斯得凡卦六虛奇

周易補說

卷六

三

耦殊位奇陽耦陰各以其類得位為正二五為中二臣五君初始上終貞悔體分爻以位應陰陽相求乃得其正凡陽斯淑君子居之凡陰斯慝小人是為常可類求變非例測非常曷變謹此為則

警學

讀易之法先正其心肅容端席有翼其臨於卦於爻如筮斯得假彼象辭為我儀則字從其訓句逆其情事因其理意適其平日否曰

臧如目斯見日止日行如足斯踐毋寬以
毋密以窮毋固而可毋泌而通平易從容自
表而裏及其貫之萬事一理理定既實事來
尚虛用應始有體該本無稽實待虛存體應
用執古御今由靜制動潔淨精微是之謂易
體之在我動有常吉在昔程氏繼周紹孔與
旨宏綱星陳極拱惟斯未啟以俟後人小子
狂簡敢述而申

紹江謹按朱子周易五贊始以原象敘極

周易補說

卷六

三四

生儀儀生象之本及剛柔八卦相摩相盪
之形明作易之原也次以述旨則崇天理
人事而黜讖緯術數之習又次以明筮數
占者卦劫揲歸之法及陰陽老少之名而
易之用著矣又次以稽類指明大象而貴
賤善惡亦分焉終之以警學欲令學者觀
象玩辭以爲觀變玩占之本無膠於成見
無惑於異說也合讀五贊學易之源流悉
備有志者所當勉矣

作易源流

周禮太卜掌三易之法一曰連山二曰歸藏
三曰周易其經卦皆八其別皆六十有四
鄭康成曰夏日連山商曰歸藏周曰周易
然考之世譜神農一曰連山氏黃帝一曰
歸藏氏大約夏所演者卽神農氏之易殷
所演者卽黃帝氏之易周所演者卽伏羲
氏之易也連山以艮爲首歸藏以坤爲首
惟周易以乾爲首

周易補說

卷六

三五

伏羲初畫八卦因而重之爲六十四卦乃鄭
康成等以重卦出於神農孫盛以爲出於夏
禹史遷以爲出於文王然按之繫辭神農作
耒耜已取諸益作市已取諸噬嗑則重卦之
在伏羲時可知矣
文王囚於羑里而作彖辭故繫辭傳曰易之
興也其於中古乎作易者其有憂患乎
周公作爻辭故左傳韓宣子適魯見易象曰
吾乃知周公之德乃或以爲爻辭皆出於文

王豈知爻辭中如升上六云王用亨於岐山
追王文王自在克商之後如明夷六五云箕
子之明夷箕子被囚亦在武王觀兵之日也
則爻辭之出於周公益信

孔子作十翼上彖一下彖二上象三下象四
上繫五下繫六文言七說卦八序卦九雜卦
十

又古易上下經為經孔子十翼為傳分為十
二篇至漢費直以象彖文言皆以釋經因散

周易補說

卷六

三

著各卦之下王弼又分爻之象辭各附當爻
紹江謹按古易十二篇復於伯恭呂氏而
世之流傳者多用費直王弼之序則以程
傳宗之故也故今亦遵程傳

河圖

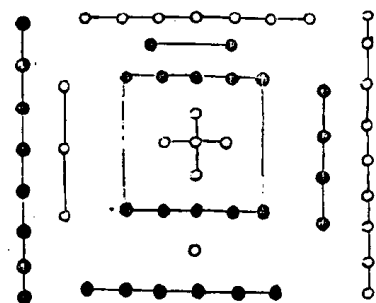

繫辭傳曰河出圖洛出
青聖人則之又曰天一
地二天三地四天五地
六天七地八天九地十
天數五地數五五位相
得而各有合天數二十
有五地數三十凡天地
之數五十有五此所以
成變化而行鬼神也此
河圖之數也

周易補說

卷六

三

河圖之位一六為水居北二七為火居南三八為木
居東四九為金居西五十為土居中以兩相生相成
而為五行也天道左旋故一水生三木木生二火火
生五土土生四金金又生一水而北與南則以水尅
火西與東則以金尅木木尅中央土土尅正北水是
流行相生而對待相尅也又中五與十太極也奇數
二十偶數二十兩儀也以一二三四統六七八九四
象也析四方之合為乾坤坎離補四隅之空為兌震
巽艮八卦也以言乎十二支則一六生水亥子屬焉
二七生火巳午屬焉三八生木寅卯屬焉四九生金
申酉屬焉五十在中辰戌丑未屬焉

洛書

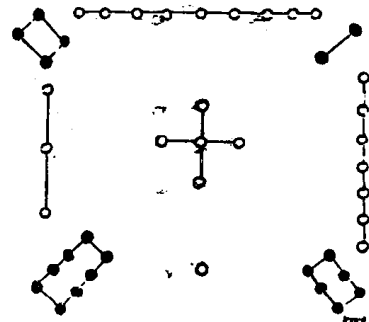

洛書蓋取龜象故其數
戴九履一左三右七二
四爲肩六八爲足
以一白近尾爲坎二
黑在右肩屬坤三綠
在左屬震四碧在左肩
屬巽六白近右足屬
乾七赤在右屬兌八
白近左足屬艮九紫
近頭屬離五黃居中
以維八方

周易補說

卷六

五

洛書之位虛其中亦太極也奇耦各二十亦兩
儀也一二三四會九八七六縱橫十五互爲七八
九六亦四象也四正之位爲乾坤坎離四隅之
位爲兌震巽艮亦八卦也

河洛總說

蔡元定曰圖書之象自漢孔安國劉歆魏闕
明子明有宋康節先生邵雍堯夫皆謂如此
至劉牧始兩易其名諸家因之故今復之悉
從其舊

郭雍曰河圖非卦包羲畫而爲卦洛書非字
大禹書而爲字

八卦九章有相表裏者以先天之位言之五
行居一而臨坤五福居六而臨乾八政居三

周易補說

卷六

五

而臨離稽疑居七而臨坎以後天之位言之
五事居二而臨坤五紀居四而臨巽三德居
六而臨乾庶徵居八而臨艮以相乘之數言
之八卦以彼乘我而得八以我乘彼亦得八
一卦可重爲十六而自乾至復統於陽自姤
至坤統於陰九疇庶徵自爲五行五事五
福五紀相乘各二十五三德自乘爲九六極
自乘爲三十六稽疑自乘爲四十九八政自
乘爲六十四五乘自變以象天圓四疇無變

以象地方故太極居圖之中皇極居書之中
離火坎水乾兌金震巽木坤艮土八卦統於
五行矣分而言之六十四卦各寓一五行也
五事之貌言視聽思稽疑之雨霽蒙驛克庶
徵之雨暘寒燠風固與五行相配矣殺而列
之三德八政亦各寓一五行也

河圖以五生數統五成數而同處其方蓋揭
其全以示人而道其常數之體也洛書以五
奇數統四耦數而各居其所蓋主於陽以統

周易補說

卷六

罕

陰而肇其變數之用也

又河洛之說歐陽公以為不足信然顧命云

河圖在東序論語云河不出圖繫辭傳云河

出圖洛出書豈其謬耶又劉牧以九為河圖

十為洛書其說蓋出於子華子夫子華子所

云二與四抱九而上躋六與八蹈一而下沈

五居中據三持七其辭太巧故朱子以為非

古書

周易卦歌

乾為天	天風姤	天山遯	天地否
風地觀	山地剝	火地晉	火天大有
坎為水	水澤節	水雷屯	水火既濟
澤火革	雷火豐	地火明夷	地水師
艮為山	山火賁	山天大畜	山澤損
火澤睽	天澤履	風澤中孚	風山漸
震為雷	雷地豫	雷水解	雷風恆
地風升	水風井	澤風大過	澤雷隨
巽為風	風天小畜	風火家人	風雷益
天雷无妄	火雷噬嗑	山雷頤	山風蠱

周易補說

卷六

聖

離為火 火山旅 火風鼎 火水未濟

山水蒙 風水渙 天水訟 天火同人

坤為地 地雷復 地澤臨 地天泰

雷天大壯 澤天夬 水天需 水地比

兌為澤 澤水困 澤地萃 澤山咸

水山蹇 地山謙 雷山小過 雷澤歸妹

右卦象 訟自遷變泰歸妹 否從漸來隨三位

首困噬嗑未濟兼 蠱三變賁井既濟 賁原于損既濟會

无妄訟來大畜需 咸旅恆豐皆疑似

晉從觀更睽有三

蹇利西南小過來

鼎由巽變漸渙旅

右卦變

乾坤屯蒙需訟師

同人大有謙豫隨

剝復无妄大畜頤

咸恆遯兮及大壯

蹇解損益夫姤萃

艮漸歸妹豐旅巽

小過既濟兼未濟

離與中孚家人繫

解升二卦相為賚

渙自漸來終于足

比小畜兮履泰否

蠱臨觀兮噬嗑賁

大過坎離三十備

晉與明夷家人睽

升困井革鼎震繼

兌渙節兮中孚至

是為下經三十四

周易補說

卷六

望

右卦歌

乾三連

震仰盂

離中虛

兌上缺

右八卦取象歌

坤六斷

艮覆碗

坎中滿

巽下斷

伏義八卦方位

說見說卦傳第三章

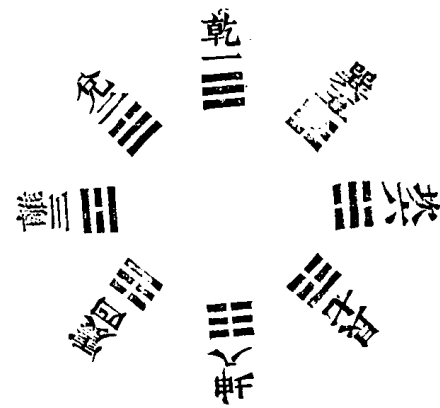

周易補說

卷六

望

伏義十六卦圖

次第圖見繫辭傳第一章

圓圖見繫辭傳第一章

方圖見說卦傳第四章

伏羲八卦圖及六十四卦圖總說

伏羲四圖其說皆出邵氏蓋邵氏得之李之才挺之挺之得之穆脩伯長伯長得之華山希夷先生陳搏圖南者所謂先天之學也其圖圓布者乾盡午中坤盡子中離盡卯中坎盡酉中陽生於子中極於午中陰生於午中極於子中其陽在南其陰在北方布者乾始於西北坤盡於東南其陽在北其陰在南此二者陰陽對待之數圓於外者為陽方於中者為陰圓者動而為天方者靜而為地者也

周易補說

卷六

巽

文王八卦方位

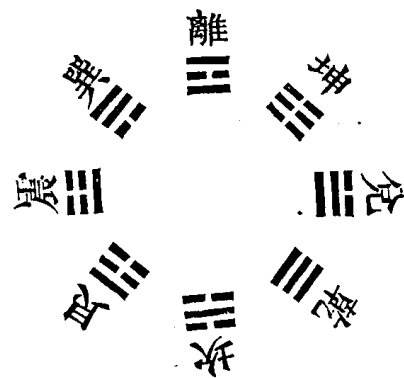

說見說卦傳第五章

周易補說

卷六

巽

文王八卦次序

- | | | | | | |
|------|------|------|------|------|------|
| 序 | 次 | 卦 | 八 | 王 | 文 |
| | 坤母 | | | 乾父 | |
| | | | | | |
| 兌少女 | 離中女 | 巽長女 | 艮少男 | 坎中男 | 震長男 |
| 得坤上爻 | 得坤中爻 | 得坤初爻 | 得乾上爻 | 得乾中爻 | 得乾初爻 |

卦變圖 彖傳或以卦變為說朱子作此圖以明之
蓋易中之一義非謂作易之本旨如是也

凡一陰一陽之卦各六皆自復姤而來 五陰五陽 卦同圖異

䷗ 剝 ䷇ 比 ䷇ 謙 ䷆ 師 ䷆ 復

䷋ 夬 ䷋ 大有 ䷍ 小畜 ䷈ 履 ䷉ 同人 ䷌ 姤

凡二陰二陽之卦各十有五皆自臨遯而來 四陰 四陽 卦同圖異

圖異

䷌ 頤 ䷌ 屯 ䷂ 震 ䷲ 明夷 ䷣ 臨

䷤ 蒙 ䷃ 坎 ䷜ 解 ䷧ 升

䷉ 艮 ䷳ 蹇 ䷦ 小過 ䷽

䷏ 晉 ䷢ 萃

周易補說

卷六

四六

䷓ 觀

䷔ 大過 ䷛ 鼎 ䷱ 巽 ䷸ 訟 ䷅ 遯

䷰ 革 ䷰ 離 ䷝ 家人 ䷤ 无妄

䷥ 兌 ䷥ 睽 ䷥ 中孚

䷄ 需 ䷄ 大畜

䷗ 大壯

凡三陰三陽之卦各二十皆自泰否而來

䷩ 損 ䷨ 節 ䷻ 歸妹 ䷵ 泰

䷌ 賁 ䷌ 既濟 ䷾ 豐

䷔ 噬嗑 ䷔ 隨

䷩ 益

䷑ 蠱 ䷑ 井 ䷯ 恆

䷿ 未濟 ䷿ 困

䷺ 渙

䷷ 旅 ䷷ 咸

䷴ 漸

䷋ 否

䷲ 咸 ䷲ 旅 ䷲ 漸 ䷴ 否

䷄ 困 ䷄ 未濟 ䷿ 渙

䷯ 井 ䷯ 蠱

䷟ 恆

䷐ 隨 ䷐ 噬嗑 ䷔ 益

周易補說

卷六

四七

䷌ 既濟 ䷾ 賁

䷌ 豐

䷨ 節 ䷨ 損

䷵ 歸妹

䷊ 泰

凡四陰四陽之卦各十有五皆自大壯觀而來

䷄ 大畜 ䷄ 需 ䷄ 大壯

䷥ 睽 ䷥ 兌

䷌ 中孚

䷝ 離 ䷝ 革

䷤ 家人

无妄

鼎 大過

巽

訟

遯

萃 晉 觀

蹇 艮

小過

坎 蒙

解

升

屯 頤

震

明夷 臨

凡五陰五陽之卦各六皆自夬剝而來

大有 夫

小畜

履

同人

比 剝

豫

周易補說

卷六

四八

謙

師

復

周易補說

卷六

四九

〔清〕朱昌壽撰

漢儒易義針度四卷附近科
文式一卷諸法指明一卷

清道光二十三年刻本

漢 藥 易 義
 十 卷
 全 書
 趙 之 撰 類



五
同
料
錫
香
園
開
盤

道
新
三
十
三
年
歲
幾
非
空

自序

易生于數而言數學者始自京房房所用世應飛伏積舍納甲之說後世術士多宗之漢初言易者三家其二曰焦贛之易自言得諸隱者以授京房劉向考定易說獨以京房優于諸家而李鼎祚集解備論荀爽九家亦稱房為尤異然其義蘊未宣也至虞翻世傳孟氏易博考鄭荀諸儒之說著為易義參消長于日月驗變動于乾坤陰陽消息之理始暢厥旨至

國朝張惠言而絕學復傳自時厥後學者均奉仲翔為楷法近科鄉會試易藝獲售者競尚漢學潛究消息

自序

洞悉陰陽漢儒之易益大彰明某家藏有漢易秘冊及諸圖之罕傳者實為易學之金針奈傳抄日眾幾不暇給友人屢請付梓以廣其傳某誠不敢自私也因畧為校勘萃成四卷弁以數語名曰漢儒易義針度云告

道光二十有三年歲在癸卯西泉氏自序

漢儒易義針度總目

卷之一

易義例

互卦說

之卦說

旁通說

明位

明象

二爻

四爻

變卦說

反對卦說

爻辰說

明象

初爻

三爻

五爻

易義針度

上爻

元吉大吉解

初筮原筮解

爻有等考

易尚時中說

九家逸象

卷之二

先天後天圖

十二次圖

十二次星宿圖

用九用六解

貞悔解

貴賤攷

乾坤升降

虞氏逸象

五行精義

爻辰入宮圖

十二次月建圖

十二分野圖

鄭氏註考

十二宮二十四氣圖

十二律圖

十二禽圖

十二消息圖考

辟卦七十二候

卦氣圖考

納甲圖考

世卦圖考

飛伏例

否泰貞辰圖

卷之三

上經卦演

下經卦演

卷之四

爻辰直二十八宿占

易義針度 目錄二

漢書易義針度卷一

易義針度

易義針度

易義針度 卦言之漢書易義針度卷一
自三至五互體于上震艮坎三男互體亦為陽故為
陽互卦之主巽離兌三女互體亦為陰故為陰互卦
之主凡卦悉以互體相變惟乾坤既未濟互仍得乾
坤既未濟故此四卦不在互卦之內

變卦

變卦之法晉時焦延壽以一卦變為六十四卦六十
四卦通變四千九十六卦而卦變之次本文王卦序
程子以為皆乾坤相合而成朱子以為皆奇耦二爻
相換而成彖傳之義朱子為優

易義針度 易義一

之卦

易有之卦消息云乾二五之坤為坎天一生水也坤
二五之乾為離五行次火也有交相之者二之四三
之五三之上二之四皆本消息而言之 詳三卷

反對卦

陰陽相易自有相反對之理故後天之易一一反對
上經十八卦下經亦十八卦上經不易者六乾坤坎

離頤大過也反對者十二屯蒙需訟師比小畜履泰
否同人大有謙豫隨蠱臨觀噬嗑剝復无妄大畜也
下經不易者二中孚小過也反對者十六咸恆遯大
壯晉明夷家人睽蹇解損益夬姤萃升困井革鼎震
艮漸歸妹豐旅巽兌渙節既濟未濟

旁通卦

易云旁通情也卦變消息孟氏本之其法有爻之有
旁通每二卦旁通則皆消息卦也虞氏復注云陽息
坤與遯旁通遯注云消卦也與復旁通即此可以見
例

易義針度 易義二

爻辰

爻辰之說詳于鄭氏康成初九辰在子九二辰在寅
九三辰在辰九四辰在午九五辰在申上九辰在戌
初六辰在未六二辰在酉六三辰在亥六四辰在丑
六五辰在卯上六辰在巳上直二十八宿圖列二卷

明象

夫象者何也統論一卦之體明其所由之主者也夫
衆不能治衆治衆者至寡者也夫動不能制動制天
下之動者貞夫一者也故衆之所以得咸存者主必
致一也動之所以得咸運者原必無二也物无妄然

必由其理統之有宗會之有元故繁而不亂衆而不
惑故六爻相錯可舉一以明也剛柔相乘可立主以
定也是故雜物撰德辯是與非則非其中爻莫之備
矣

明象

夫象者出意者也言者明象者也盡意莫若象盡象
莫若言言主于象故可尋言以觀象象主於意故可
尋象以觀意意以象盡象以言著故言者所以明象
得象而忘言象者所以存意得意而忘象是故存言
者非得象者也存象者非得意者也象生於意而存

易義針度 易義三

象焉則所存者乃非其象也言生於象而存言焉則
所存者乃非其言也然則忘象者乃得意者也忘言
者乃得象者也得意在忘象得象在忘言故立象以
盡意而象可忘也重畫以盡情而畫可忘也是故觸
類可爲其象合義可爲其徵義苟在健何必馬乎類
苟在順何必牛乎爻苟合順何必坤乃爲牛義苟應
健何必乾乃爲馬而或者定馬於乾案文責卦有馬
無乾則偽說滋蔓難可絕矣互體不足遂及卦變變
又不足推致五行一失其原巧愈彌甚縱復或值而
義無所取蓋存象忘意之由也因象以求其意義斯

見矣 凡言易者每多據象志意之說

辯位

案象无初上得位失位之文又繫辭但論三五二四同功異位亦不及初上何乎唯乾上九文言云貴而无位需上六云雖不當位若以上為陰位則需上六不得云不當位也若以上為陽位則乾上九不得云貴而无位也陰陽處之皆云非位而初亦不說當位失位也然則初上者是事之終始无陰陽定位也故乾初謂之潛過五謂之无位未有處其位而云潛上有位而云无者也歷觀眾卦盡亦如之初上无陰陽

易義針度 易義四

定位亦以明矣夫位者列貴賤之地待才用之宅也爻者守位分之任應貴賤之序者也位有尊卑爻有陰陽尊者陽之所處卑者陰之所履也故以尊為陽位卑為陰位去初上而論位分則三五各在一卦之上亦何得不謂之陽位二四各在一卦之下亦何得不謂之陰位初上者體之終始事之先後故位无常分事无常所非可以陰陽定也尊卑有常序終始無常主故繫辭但論四爻功位之通例而不及初上之定位也然事不可無終始卦不可无六爻初上雖無陰陽本位是終始之地也統而論之爻之所處則謂

之位卦以六爻為成則不得不謂之六位時成也

初爻

初位之下事之始也以陽居之才可以有為矣或恐其不安於分也以陰居之不患其過越矣或恐其懦弱昏滯不足以趨時也四之應否亦類此義故無應而所有應皆凶之類大抵柔弱則難濟剛健則易行故諸卦柔弱而致凶者其數居多 豫坎恆困井旅小過未濟 剛健而致凶者惟頤大壯夬而已若總言之居初者易貞居上者難貞易貞者由其所適之道多難貞者以其所處之位極故六十四卦初爻多得免

易義針度 易義五

咎而上每有不可救者始終之際難易不同如此艮六居初者凡八陰柔處下而性好止謙咸遯蹇艮漸旅小過 謙最吉小過最凶 坤六居初者凡八坤柔順處下其初甚微而其積甚著比否皆獲吉豫動於欲而不安其分也凶亦宜乎 二爻 二與四皆陰位也四雖得正而猶有不中之累况不得其正乎二雖不正而猶有得中之美况正而得中者乎四近君之臣也二遠君之臣也其勢又不同此二之所以多譽四之所以多懼也二中位陰陽處之

皆為得中中者不偏不倚無過不及之謂其才若此故於其時義為易合時義既合則吉可斷矣究而言之凡陽本吉凡陰本凶陽雖吉不得其正則害乎吉矣得正矣不及其中亦未保其吉也必當位居中能趨時義然後其吉乃定陰雖本凶不失其正則緩其凶矣失正或能居中猶可免其凶也必也不正中不恃於時義其凶乃定故陽得位得中其吉多焉陰失位失中其凶多焉要其終也合於時義則無不吉恃於時義則無不凶也大矣哉時之義乎

易義針度 易義六

也虛陰得中剛健則可久得中則適時故卦無悔吝兌九二兌之九二剛而得中也雖上承於柔邪不足為累此以得中之義為勝也按節卦自有中義不足正故不免于凶巽九二兌之中以剛為說巽之中以剛為入皆有才適用之中也然兌務於上上一陰為主巽務於下下一陰為主其勢有所不同案非九二無應連時拂義故不免坎九二下柔險之始也上柔險之極也而已以剛陽之才獨處中焉是已無賴于彼而彼有待于已也坤六二否之時不為窮厄所動豫之時不為逸欲所牽非安於義分者莫能也坤六二居中履正且又靜

而順焉宜其處而無敗也

震六二六二陰柔而在動體雖居中履正然下乘剛陽成卦之主其勢不得安而處也非惟其勢不得安而處揆其資性亦不肯安其處也按上應下依各有得失艮六二以剛處上以柔處下尊卑之勢順也艮之大體既備此象矣而六二又承剛履柔居中得正宜其處諸卦而無過也

離六二初與三剛而得正皆有為之才也然其明照各滯一偏唯六二中正見義理之當然而其才幹有不逮其明者甚矣才智之難齊也

易義針度 易義七

三爻

卦爻六位唯三為難處蓋上下之交內外之際非平易安和之所也故在乾則失於剛暴在坤則失於柔邪震動而無恆巽躁而或屈離與艮明止繫於一偏坎與兌險說過極皆凶之道也然乾之健雖不中猶可勝任坤之順雖不正猶能下人二者之凶比他爻為少緩若夫坎之與兌以陰處陽以柔乘剛不中不正悖忤時義其為凶也多矣是知乾坤為輕坎兌為重總而論之亦曰多凶而已矣乾九三過剛而不中正難與義適然以其有才也故

諄諄爲戒命之曰夕惕曰敬慎曰艱貞庶乎有可免者不然則用所偏而違乎義矣凶其可逃乎

四爻

四之位近君多懼之地也以柔居之則有順從之美以剛居之則有僭逼之嫌然又須考居五者陰耶陽耶以陰承陽則得於君而勢順以陽承陰則得於君而勢逆勢順則無不可也勢逆則猶忌上行上行則凶咎必至離之諸四皆是也震則四爲咸卦之主才幹之臣也是動而知戒是以有補過之道以陽乘陽以陰乘陰皆不得於君也然陽以不正而有才陰以

易義針度 易義八

得正而無才故其勢不同有才而不正則貴於寡欲故乾之諸四側得免咎而隨之四夬之四有凶悔之辭焉無才而得正則貴乎有應故艮之諸四皆有應爲優無應爲劣獨坤之諸四能柔順處之雖無應援亦皆免咎此又隨時之義也

乾九四九而居四勢本不順然以其健而有才焉故不難於趨義 按九四居上卦之初未至過極故猶吉

兌九四處下而說則有樂天之美處上而說則有慕爵之嫌

離九四陽處近君而能保其吉者以其有才而敬慎

故也火性上炎動或躁急非惟不順君之所用且反爲君之所忌也恣橫專逼鮮不及禍

震九四離之成卦在平中故以中爲美震之成卦在乎下故以下爲貴若是則震之九四乃才幹之臣也巽六四陰柔之質自多懼也順入之才能承君也是而處每堪其任故八卦皆無凶悔之辭

坎六四其以陰柔得位而上承中正之君畧與巽同然又有險之性焉以此處多懼之地則宜矣故八卦亦無凶悔之辭

易義針度 易義九

艮六四以柔止之才承柔止之君雖已身得正而於君事則有不能自濟者必藉剛陽之才而後可以成功 坤六四坤之六四不問有應與否皆無凶咎蓋爲臣之道大體主順不順則無以事君也

五爻

五上卦之中乃人君之位也諸爻之德莫精於此故在乾則剛健而斷在坤則重厚而順未或有先之者至於坎險之乎誠離麗之文明巽順於理良篤於實皆首出乎庶物不問何時克濟大事傳謂五多功此也獨震忌強輔兌比小人於君道未善觀其戒之之

辭則可知

乾九五剛健中正處得君位不問何時皆無悔吝
兌九五下履不正之強輔上比柔邪之小人非君之
善道也然以其中正也故下有忌而可勝上有說而
可決大哉中正之為德也

離六五強輔強師而六以文明柔中之才而麗之悔
可忘也事可濟也得九二應更貴大有睽鼎未濟也
震六五九四陽剛不正之臣為動之主而六五以柔
中乘之其勢可嫌也得九二剛中應之吉

易義針度 易義十

巽九五以巽處中正又君臣相得而剛柔相濟相得
則無內難相濟則有成功無應自吉應則更美矣
坎九五以剛陽之才處極尊之位中而且正可以有
為也然適在險中未能遠出故諸卦皆有須待之義
艮六五君輔皆柔且無相得之義本不可有為也以
六有靜止得中之才上依而下任也故僅能成功
坤六五坤六居五雖不當位然柔順重厚合於時中
有君人之度焉得九二剛中應之則事乃可濟

上交

上事之終時之極也其才之剛柔內之應否雖或取
義不一然終莫及上與終之重也是故難之將出者

則指其可由之方否解用渙未濟事之既成者則示
以可保之道蓋无妄頤家人萃漸才適時甚足貴也
隨離臨艮時過適則難與行也乾坤小畜泰節中孚

大有利大畜遯蹇鼎勢之惡或不可解則但言其
凶也屯訟比噬嗑復坎明夷共歸妹豐旅巽小過既

濟有始不得志而終無悔吝者同人姤有始屢其欲
而終有禍敗者萃旅因其偏而用者才可尚也蒙晉

升反其常而動者事已窮也師謙賁質雖不美而
冀其或改焉則猶告之大壯益震節位雖處極極而見

易義針度 易義十一

其可行焉則亦與之需蹇艮有成終之義故八卦皆
善蒙蠱貴剝大畜頤損艮履係於所履觀係於所生
吉凶不敢主言也大抵積微而盛過盛則衰有不可
變者有不能不變者六爻教戒之辭唯此為最

用九用六

乾坤二卦獨有用九用六之繫歐陽公以此為撰著
者變卦之例蓋陽爻百九十二皆用九而不用七陰
爻百九十二皆用六而不用八特以乾坤二卦純陰
純陽而居篇首故發明之朱子亦因其說謂凡得乾
而六爻皆純九得坤而六爻皆純六皆當就此例占

其所繫之辭不必更看所變之卦顧亭林曰乾坤二卦用九用六用其變也亦有用其不變者春秋傳用艮之八得泰之八是也可知乾坤亦有用七用八之理蓋占變其常也占不變其反也故聖人占其常不占其反不謂六爻皆九六也得之矣

元吉大吉

朱子以作經為學其釋乾之元曰元者大也夫子以述古為教其翼乾之元曰元者長也凡六籍之稱元者皆以長言不謂大也元后元子元舅皆以長言元命元年元日元辰以初言元龜以大者前列故元之

易義針度 易義十三

必以元為大則大哉乾元宜為大哉乾大矣故周占爻元吉者以建極言吉人之事百福之宗不必大而自可尚也大吉者以備福而言福人之事羣美所趨雖非其至而已盛也易之占元吉十有三坤五訟五泰歸妹謙履復大畜離損益初井渙皆理勝故曰元占大吉者四家人升萃鼎皆勢豐故曰大

貞悔

左傳九年卜徒父卜遇蠱蠱之貞風也其悔山也晉語韋昭注曰震在屯為貞在豫為悔京房易傳曰靜為悔發為貞唐六典曰內卦為貞朝卜用之外卦為

悔夕卜用之

初筮原筮

蒙言初筮比言原筮本義訓原為再為原田原蠶之原王伯厚以蒙二在內卦為初比五在外卦為原然蒙言再三不止于再徐進齋謂一當初筮之中上居再筮之上則以居三為原而居中者何又云初也

貴賤

乾鑿度曰初為元士在位卑下二為大夫三為三公四為諸侯五為天子為宗廟宗廟人道之終凡此六者陰陽所以進退君臣所以升降萬民所以為法

易義針度 易義十三

則也坤六三或從王事于寶注陽降在四自否來三公位也陰升在三三公事也虞氏益六三告公用圭注公謂三伏陽也三公位故曰告公

爻等

繫辭下曰爻有等故曰物于寶曰等羣也爻中之義羣物交集故總謂之物也京房乾卦傳云水配位為福德水生水故甲子木入金鄉居寶貝金對木故甲寅木為財爻土臨內象為父母土生金故甲辰火來四上嫌相敵火剋金故壬午金入金卿木漸微壬申金比肩京房大為官鬼爻積算法引孔子曰八卦鬼為繫爻財為制爻天地為

義爻即父母福德為寶爻即子孫同氣為專爻即兄弟
比六三比之匪人于寶注六三乙卯坤之鬼吏業坤甲坤
六三卯木在比之家有土之君也周為木德卯為木辰
同姓之國也爻失其位辰體陰賊卯木剋土故曰比
之匪人

乾升坤降

荀慈明論易以陽在二者當上升坤五為君陰在五
者當降居乾二為臣蓋乾升坤為坎坤降乾為離成
既濟定則六爻得位繫詞所謂上下无常剛柔相易
乾象所謂各正性命保合太和利貞之道也坎為性

易義針度易義十四

二者乾坤之遊魂也乾坤變化坎離不動各
能還其本體是各正之義也此說得之涼房左傳史
墨論魯昭公之失民季氏之得民云在易卦雷乘乾
曰大壯天之道言九二之大夫當升五為君也慈明
之說合于古之占法故仲翔注易亦與之同
文言曰見龍在田利見大人君德也仲翔曰陽始觸
陰當升五為君時舍於二宜利天下
水流濕火就燥慈明曰陽動之坤而為坎坤者純陰
故曰濕陰動之乾而成離乾者純陽故曰燥
本乎天者親上本乎地者親下慈明曰謂乾九二本
出於乾故曰本乎天升居坤五故曰親上坤六五本

出於坤故曰本乎地降乾居二故曰親下也
雲行雨施天下平也慈明曰乾升於坤曰雲行坤降
於乾曰雨施
與天地合其德慈明曰與天合德謂居五也與地合
德謂居二也

易尚時中說

易道深矣一言以蔽之曰時中孔子作象傳言時者
二十四卦乾蒙大有豫隨觀賁頤大過坎恆遯言中
者三十五卦蒙需訟師比小畜履同人大有臨觀噬
井鼎漸旅巽兌渙恆象傳言時者六卦坤蹇初六井
中孚小過既濟未濟

易義針度易義十五

濟言中者三十八卦坤需二五訟師二五比小畜履
復大畜坎二五離恆大壯晉蹇解損夬二五姤萃
困二五井鼎震艮歸妹巽二五節中孚既濟未濟其
言時也有所謂時者待時者時行者時成者時變者
時用者時義時發時舍時極者其言中也有所謂中
者中正者正中者大中者中道者中行者行中者剛
中柔中者而蒙之象則又合時中而命之蓋時者舉
一卦所取之義而言之也中者舉一爻所適之位而
言之也時無定而位有定故象多言中少言時位之
中者惟二與五漢儒謂之中和故象傳凡言中者皆
指二五二尚柔中五尚剛中五柔二剛亦得无咎二

與四同功而二多譽三與五同功而五多功以其中也爻辭于泰之六二夬之九五皆以中行言之而益之三四復之六四亦稱中行先儒謂一卦之中非也乾之三四文言謂之不中獨非一卦之中乎竊謂益之中行皆指九五所謂告公用圭告公從者五告之也古者君命臣上命下皆謂之告三者五所信也故曰有孚四者五所比也故曰利用為依遷國三為三公四為諸侯故或稱國或稱公復六四中行獨復象曰中行獨復以從道也四得位應初獨得所復四非中而稱中行者以從道也其時中之義歟

虞氏逸象

易義針度 易義十六

仲翔傳其家五世孟氏之學八卦取象十倍于九家如乾為王乾初為神為人指九三案康成注乾鑿象為聖人九為賢人九二二升坤為君子謂九三三才為善人為善為武人為行人為物乾純粹精為敬為威為嚴乾為君為道乾為天道為德乾有性謂性為信坤為善善道為良故良為愛故愛為忿乾剛武為生為慶慶陽稱為祥善嘉四德會為福為祿為積善為介福大為先主故乾為先為始乾知為知易知為大陽稱為盈十五乾為肥乾盈為大始為知易知為大

好賈達日好為施陽主為利四德為清乾為天乾為治乾元用九為高為宗天尊故為宗為甲乾始於甲為老四月乾為舊為古周視日為久則久為畏與威為大明卦為晝為遠道遠故乾為遠為郊位西北為野與郊為門之門為大謀坎心為謀大謀為道門為百乾數合為歲為朱乾為大赤為頂與義為圭為玉故為著著數百坤為妣坤為母為喪為民二君為姓為刑人刑為小人為鬼乾神為鬼門為尸坤為身為喪為形在地為自為我為躬為身為至坤元為安故安為富坤為地

故曰為財財生為積為聚為重為厚厚德為基為致與至為用為包為寡故為寡為徐為營為下故下為裕故裕為虛乾息為盈盈為書地事文故為永六利貞為通為近近如地坤為身本諸身為思為默為惡于陰為禮為義乾乾度日地為事六三或從王事為類象為閉故閉為家兌上為恥為欲書陰為過積惡故為醜坎為夜太元夜以醜之詩為惡惡道為怨為害為終代為死為喪干乙為殺為亂為喪期為積惡初為冥為晦干坤為夜為暑後二十日極暑故暑為乙坤納為年為十年十為盍與闢為戶為

易義針度 易義十七

故曰為財財生為積為聚為重為厚厚德為基為致與至為用為包為寡故為寡為徐為營為下故下為裕故裕為虛乾息為盈盈為書地事文故為永六利貞為通為近近如地坤為身本諸身為思為默為惡于陰為禮為義乾乾度日地為事六三或從王事為類象為閉故閉為家兌上為恥為欲書陰為過積惡故為醜坎為夜太元夜以醜之詩為惡惡道為怨為害為終代為死為喪干乙為殺為亂為喪期為積惡初為冥為晦干坤為夜為暑後二十日極暑故暑為乙坤納為年為十年十為盍與闢為戶為

閩戶繫為庶政坤象故為庶坤發為大業繫為土為
 田為邑為國為邦坤為土為國民以為大邦為鬼方
 為鬼為方為器謂之器為缶坤為輻為大輿為虎
 為虎形為黃牛震為帝為主器為諸侯為侯震開
 諸侯封不過百里為行人為行人為士為士震初為
 里象雷震百里為元夫為元夫為行為行為征為征
 兄為夫震一索而得為夫為作為作為起為起為故
 也為出震三日為逐震為驚走為作東作之義震為作
 為為興猶起為奔為奔走為警衛為百為言為講為
 議為問為語為告有諸象為響為音震為鼓為應
 相應為交為德為反為後為長子為世子為從為守
 守宗廟為左為左震在卯為生為生震春為緩為寬仁為樂為
 笑卦為大笑為陵震為阪為祭祭為壘為壘祭器為
 草莽為百穀故為百穀為麋鹿震鹿善驚為筐震
 為竹為趾為趾故為雲為雲下坎成雨為雲為大川為
 志心志為謀謀為惕為疑為疑為恤為恤為逝為逝
 也為悔為坎心為涕洟為疾為破為罪為悖為欲
 為水為淫為淫為獄為獄為暴為暴為毒為毒為虛
 為賣為清為清為字為平為則為則為經為經為法為法
 為法為聚為聚為習為習為美為美為後為後為入
 為納納古作內為腎為要為膏稱膏為陰夜坎月為

易義針度 易義十八

三歲坎上為酒為鬼為枝柝枯為弧為弓為彈為穿
 木柝枯為為弟為小子為賢人三為童為童僕為
 官為友為道故為道為時為小狐為狼為碩為碩果
 卦為慎為順故為慎為待為執為執為
 多故為多為厚為求故為求為篤實為穴
 居為城為宮宮象為庭為廬為幄為居為舍與居為
 宗廟為社稷為星建十二辰為斗為斗為沫為肱
 為背故稱背為尾為皮故為皮為命為命為誥為
 卦為號為商與近利市為隨為處與陽居為歸為
 利利為同齊乎為交為白茅為草莽為草木為
 為木為木為新為帛為墻為牀為木為桑為蛇為
 魚郭璞曰魚者震之象氣也為子發日為黃為
 相見為飛為飛為明為明為光為甲日出甲為為
 孕故為孕為戎戎為刀為斧為資斧為矢為黃矢
 為黃矢見釋文為罔為罔為鶴為鳥為飛鳥為
 獲為瓶皆中虛為友為友為朋為朋為刑為刑人
 為刑為刑為小為密為見見為右為右為
 少知以上取象共三百三十一雖大略本諸經然其
 授受必有所自非若後世鄉壁虛造漫無根據者也
 九家逸象

易義針度 易義十九

陸氏釋文曰說卦前爽九家集解本乾後更有四為龍為直為衣為言坤後有八為牝為迷為方為囊為裳為黃為帛為漿酒主陽漿主陰故坤為漿震後有三為王為鶴吳澄本作鴻頂為鼓巽後有二為楊為鶴坎後有八日鶴古鶴字為宮為律為可為棟為叢棘為狐為疾黎為桎桔離後有一為牝牛艮後有二為鼻為虎為狐兌後有二為常為輔頰

五行精義

易有太極是生兩儀太極乾元也在天為太乙元命包謂之北極太一與天一異鄭氏合為一太乙與北辰異元命合為一太一與斗異而

張氏以為斗即太一當失考耳

月之象著焉春其日甲乙鄭氏云日之行春東從

青道發生萬物月為之佐時萬物皆解孚甲自抽

軋而出乾甲坤乙夏其日丙丁鄭氏云日之行夏

南從赤道長育萬物月為之佐時萬物皆炳然著

見而強大長而兌丁中央其日戊己鄭氏云日之

行四時之間從黃道月為之佐至此萬物皆枝葉

茂盛其含秀者抑屈而起秋其日庚辛

鄭氏云日之行秋西從白道成熟萬物月為之佐

萬物皆肅然更改秀實新成震庚巽辛

萬物皆肅然更改秀實新成震庚巽辛

癸鄭氏云日之行冬北從黑道閉藏萬物月為之

佐時萬物懷任于下揆然萌芽天壬地癸張氏云

乾元布之坎陽之中以為月而配冬天地一生水

乾元亦一生坎也離陽之見以為日而配夏天地

二生火乾元亦二生離也震陽之生以為雷而配

春三生木也兌陽之成以為雨而配秋四生金兌

之反為巽雨之散則為風雷自上則為霆于是乾

下就坎以成陽而配寒坤上就離以成陰而配暑

水火木金兩儀生四象也震成艮坎藏乾兌成巽

離藏坤四象生八卦也鄭氏注兩儀生四象云布

六于北方以象水布八于東方以象木布九于西

北以象金布七于南方以象火張氏之說頗合于

鄭而鄭氏說五行嘗言生克其生也木生火火生

土土生金金生水水生木也離六二鄭注云離南

方之卦離為火土托位焉土色黃火之子喻子有

明德能附麗于其父之道是也其克也木克土土

克水水克火火克金金克木相克必相畏相畏又

相妃也鄭注洪範云中央土氣為風東方木氣為

西方尚妻之所好故好兩也此二條姑舉其例他若刑衝
 破害五行家言之詳矣茲說其精義焉蓋天地設
 位而易行乎其中行乎其中者坎離也實大極也
 大衍之數五十虛一不用即乾元也乾初九爻云潛龍勿用
 亦即太極也乾甲合離六而為七坤乙合坎五而
 為七七七四十九故用四十九也張氏云日月為易
 易統天心參同契云坎離之為用大矣哉

易義針度 易義三

漢儒易義針度卷二

仁和 朱昌壽學

古者左圖右史互相參考誠以無書則理不明無
 圖則象不得也然代遠年湮信書已難盡得而况
 圖乎傳寫至再其訛謬不復可考真所謂差之毫
 釐失之千里矣茲刻諸圖皆潛心研究考核詳明
 庶不至有得象忘意之弊亦不至貽有意無象之
 嫌為圖于右以備按索

先天後天圖

易義針度 先天後天八卦圖



爻辰入宮圖



易義針度 爻辰入宮圖

鄭氏註考

比初六有孚盈缶註云爻辰在未上值東井井之水人所汲用缶缶汲器也

泰六五帝乙歸妹注云五爻辰在卯春為陽中萬物以生生育者嫁娶之貴

賁六四白馬翰如注云謂九三位在辰得巽氣為白馬

次六四樽酒簋贰用缶註云爻辰在丑丑上值斗可以斟之象斗上有建星建星之形似簋貳副也建星上有弁星弁星之形又如缶

易義針度 鄭氏註考一

上六繫用徽纆注云爻辰在巳巳為蛇蛇之蟠屈似徽纆也

離九三不鼓缶而歌注云位近丑丑上值弁星弁星似缶詩云坎其擊缶則樂器亦有缶經字悉據鄭本故與今異下同

明夷六二明夷睇于左股注云六二辰在酉酉在西方又下體離離為目九三體在震震東方居左辰在辰辰得巽氣為股

困九二困于酒食朱韍方來註云二據初辰在未未為土此二為大夫有地之象未上值天厨酒食象

困于酒食者采地薄不足已用二與日為體離為
 鎮霍爻四為諸侯有明德受命當王者離為火火
 赤色四爻辰在午時離氣赤為朱是也文王將王
 天子制用朱黻

中孚豚魚吉注云二辰在亥亥為豕爻失正故變而
 從小名言豚耳四辰在丑丑為鼈鱉鱉魚之微
 者爻得正故變而從大名言魚耳下體兌兌為澤
 上位天淵二五皆坎爻為水二浸澤則豚利五亦
 以水灌淵則魚利豚魚以喻小民也而為明君賢
 相思意所供者故吉

易義針度 鄭氏註考二

說卦傳曰震為大塗注云國中三道曰塗震上值房
 心塗而大者取房有三塗焉。某案王弼說行師
 學誨後宋王應麟搜集鄭注爻辰之說可攷者如
 此其註有以卦所值辰為說者又有以辰所主五
 行及禽圖為說者

十二次圖



易義針度 十二次圖

十二次月建圖

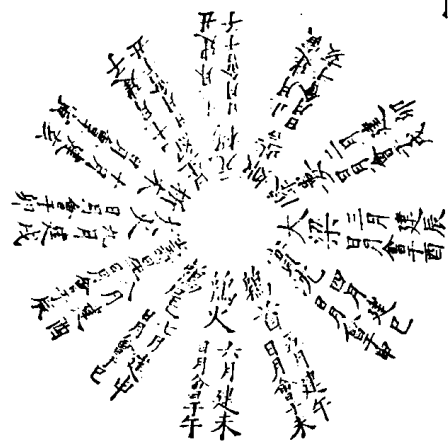

易義針度 十二次月建圖

十二宮星宿圖



易義針度 十二宮星宿圖

子宮	元枵	女八度	虛十度	危十六度
丑宮	星紀	斗十一度	牛八度	女七度
寅宮	初木	尾十度	箕十一度	斗十度
卯宮	大火	氏五度	房五度	心五度
辰宮	壽星	軫十二度	角十二度	亢九度
巳宮	鶉尾	張十八度	翼十八度	軫十一度
午宮	鶉火	柳九度	星七度	張十七度
未宮	鶉首	井十六度	鬼四度	柳八度

申宮 實沈 畢十二度 觜二度 參九度 井

十五度

酉宮 大梁 胃七度 昴十一度 畢十一度

戌宮 降婁 奎五度 婁十二度 胃六度

亥宮 娠訃 危十七度 室十六度 壁九度

奎四度

易義針度 十二宮星宿圖

十二次分野圖



易義針度 十二分野圖

十二宮二十四氣圖



易義針度

二十四氣圖

十二律圖



易義針度

十二律圖

十二禽圖



十二消息圖



易義針度 演禽消息

消息考

易繫辭曰變通配四時仲翔曰變通趣時謂十二月消息也泰大壯配春乾姤遯配夏否觀剝配秋坤復臨配冬謂十二月消息相變通而周於四時也又剛柔相推變在其中矣仲翔注註謂十二消息九六相變剛柔相推而生變化故變在其中矣又往來不窮謂之通荀爽曰謂一冬一夏陰陽相變易也十二消息陰陽往來無窮已故通也

又寒注則暑來暑往則寒來仲翔曰乾為寒坤為暑謂陰息陽消從姤至復故寒往暑來也

易義針度 消息考二

案十二消息皆辟卦

七十二候三微

易緯乾鑿度曰天氣三微而成一著三著而成一體康成注云五日為一微十五日為一著故五日有一候十五日成一氣也又曰八卦之生物也畫六爻之移氣周而從卦康成注云八卦生物謂其歲之八節每一卦生三氣則各得十五日今言畫六爻是則中分之言太史司刻漏者每氣兩箭四箭猶是生焉

冬至十一月 蚯蚓結 麋角解 水泉動
次初六 公中孚 辟復 侯屯內

小寒 十二月節 九	鴈北鄉	鵲始巢	野雞始雊
大寒 十二月節 三	雞始乳	鷲鳥厲疾	水澤腹堅
立春 正月節 六	東風解凍	蟄蟲始振	魚上冰
雨水 正月節 五	獺祭魚	鴻雁來	草木萌動
驚蟄 二月節 六	桃始華	倉庚鳴	鷹化為鳩
吉分 二月中 九	元鳥至	雷乃發聲	始電
清明 三月節 二	桐始華	田鼠化為鴽	虹始見
穀雨 三月中 三	萍始生	鳴鳩拂其羽	戴勝降于桑
立夏 四月節 四	螻蟈鳴	蚯蚓出	王瓜生
小滿 四月中 五	苦菜秀	靡草死	小暑至

芒種 五月節 六	螳螂生	鵙始鳴	反舌無聲
夏至 五月中 九	鹿角解	蜩始鳴	半夏生
小暑 六月節 二	濕風至	蟋蟀居壁	鷹乃學習
大暑 六月中 三	腐草為螢	土潤溽暑	大雨時行
立秋 七月節 四	涼風至	白露降	寒蟬鳴
處暑 七月節 五	鷹祭鳥	天地始肅	禾乃登
白露 八月節 九	鴻雁來	元鳥歸	羣鳥養羞
秋分 八月中 九	雷乃收聲	蟄蟲培戶	水始涸
寒露 九月中 三	鴻雁來賓	雀入大水為雉	菊有黃花
霜降 九月中 三	豺乃祭獸	草木黃落	蟄蟲咸俯

立冬

十月節 兌九四

水始冰

地始凍

野雞入為蜃

侯 候艮外

大夫既濟

卿噬嗑

小雪

十月節 兌九五

虹藏不見

天氣上騰 地氣下降

閉塞而成冬

公大過

辟坤

侯未濟

大雪

十一月節 兌上六

鶡鴒不鳴

虎始交

荔挺出

侯未濟

大夫蹇

卿頤

易義針度

七十二候五

卦氣說

甲子卦氣起中孚六日八十分日之七鄭氏註云六以候也八十分為一日日之七者一卦六日七分也冬至日在坎春分日在震夏至日在離秋分日在兌四正之卦卦有六爻爻主一氣餘六十卦卦主六日七分八十分日之七歲有十二月三百六十五日四分日之一六十而一周考易緯之義坎離震兌各主一方爻主一氣二十四爻主二十四氣其餘六十卦卦有六爻爻主一日凡主三百六十日餘有五日四分日之一以八十分為日法按之五日分為四百四分日之一又分為二十分是四百二十分六十卦分之六七四百二十每卦又得七分是六日七分說也鄭氏注易間及卦氣臨至于八月有凶注云臨卦斗建五而用事殷之正月也當文王之時紂為无道故于是卦為殷家著興衰之戒以見周改殷正之數云臨自周二月用事訖其七月至八月而遂卦受之此終而復始王命然矣七日來復鄭氏注建戌之月以陽氣既盡建亥之月純陰用事至建子之月陽氣始生隔此純陰一卦卦主六日七分舉其成數言之而云七日來復此卦氣之說有可知者列為圖以

易義針度

卦氣一

備攷

易義針度 卦氣二

卦氣圖

☵下 ☵上 坎

初六冬至 九二小寒 六三大寒

六四立春 九五啟蟄 上六雨水

十月 ☳下 ☳上 中孚

☳下 ☳上 復

☳下 屯內

十一月 ☵上 屯外

☵上 謙

☱下 ☱上 睽

☱下 ☱上 升

☱下 ☱上 臨

☱下 小過內

☱上 小過外

正月 ☳上 蒙

☳下 ☳上 益

☳下 ☳上 漸

☳下 ☳上 泰

☳下 需內

☳上 需外

易義針度 卦氣三

☳下兌上	隨	☳下離上	晉	☳下震上	震	初九春分 六二清明 六三穀雨	九四立夏 六五小滿 上六芒種	☳下震上	解	☳下乾上	大壯	☳下坤上	豫內	☳震上	豫外	☳下乾上	訟	易義針度卦氣四		☳下艮上	蠱	☳下離上	革	☳下兌上	夬	☳下艮上	旅內	☳離上	旅外	四月	☳下坤上	師	☳下坎上	比	☳下巽上	小畜	☳下乾上	乾	☳乾下	大有內
------	---	------	---	------	---	----------------	----------------	------	---	------	----	------	----	-----	----	------	---	---------	--	------	---	------	---	------	---	------	----	-----	----	----	------	---	------	---	------	----	------	---	-----	-----

☳上	大有外	☳下巽上	家人	☳下坎上	井	☳下離上	離	初九夏至 六二小暑 九三大暑	九四立秋 六五處暑 上九白露	☳下艮上	咸	☳下乾上	姤	☳下巽上	鼎內	☳離上	鼎外	易義針度卦氣五		☳下震上	豐	☳下坎上	渙	☳下兌上	履	☳下艮上	遯	☳下巽上	恆內	☳震上	恆外	七月	☳下坎上	節	☳下離上	同人	☳下艮上	損	☳下乾上	否	☳坤下乾上	否
----	-----	------	----	------	---	------	---	----------------	----------------	------	---	------	---	------	----	-----	----	---------	--	------	---	------	---	------	---	------	---	------	----	-----	----	----	------	---	------	----	------	---	------	---	-------	---

巽下	巽內	巽上	巽外	坤下兌上	萃	乾下艮上	大畜	兌下兌上	兌	初九秋分	九二寒露	六三霜降	九四立冬	九五小寒	上六大寒	離下艮上	賁	坤下巽上	觀	兌下	歸妹內	震上	歸妹外	震下乾上	无妄	離下坤上	明夷	坎下兌上	困	坤下艮上	剝	艮下	艮內	艮上	艮外	離下坎上	既濟	震下離上	噬嗑	巽下兌上	大過
易義針度 卦氣六																																									
九月																																									
十月																																									

坤下坤上	坤	坎下	未濟內	離上	未濟外	艮下坎上	蹇	震下艮上	頤	易義針度 卦氣七															十月
十月																									

八卦納甲圖



易義針度 納甲圖

右圖坎離日月也戊巳中央土晦夕朔旦坎象流
 戊日中則離離象就巳三十日會于壬三日出于
 庚八日見于丁十五日盈于甲十六日退于辛二
 十三日消于丙二十九日窮于乙滅于癸乾息坤
 成震三日之象兌八日之象十五日而乾體成坤
 消乾成巽十六日也艮二十三日也二十九日而
 坤體就出庚見丁者指月之盈虛而言非八卦之
 定體也甲乾乙坤合木故在東丙艮丁兌合火故
 在南戊坎已離合土故居中庚震辛巽合金故居
 西壬壬地癸合水故在北

乾金甲子外壬午

壬壬壬甲甲甲
 戊申午辰寅子
 乾主甲子壬午
 甲為陽日之始
 壬為陽日之終
 子為陽辰之始
 午為陽辰之終

坤土乙未外癸丑

癸癸癸乙乙乙
 酉亥丑卯巳未
 坤主乙未癸丑
 乙為陰之始癸
 為陰之終未為
 陰辰之始丑為
 陰辰之終

易義針度 納甲

震木庚子外庚午

庚庚庚庚庚庚
 戊申午辰寅子
 震主庚子庚午
 為長男即乾之
 初九甲對于庚
 故震主庚庚以
 父授子故主子
 午

巽木辛丑外辛未

辛辛辛辛辛辛
 卯巳未酉亥丑
 巽主辛丑辛未
 為長女即坤之
 初六乙與辛對
 以母授女故主
 丑未

坎水戊寅外戊申

戊戌戊戌戊戌戊戌
子戌申午辰寅
坎主戊寅戊申
申坎為中男
故主中辰
水上金火土木

離火巳卯外巳酉

巳巳巳巳巳巳巳巳
巳未酉亥丑卯
離主巳卯巳酉
酉離為中女
故主中辰
火土金水土木

易義針度 坤甲二

艮土丙辰外丙戌

丙丙丙丙丙丙丙丙
寅子戌申午辰
艮主丙辰丙戌
戌為少男乾
上爻主壬對
丙
木水土金火土

兌金丁巳外丁亥

丁丁丁丁丁丁丁丁
未酉亥丑卯巳
兌主丁巳丁亥
亥兌為少女
坤上爻主癸
對丁
土金水土木火

世卦

卦有世變歸魂游魂乾上九不變若變成純坤
無後乾性矣故不變坤之上六不變若變則純
乾無後坤性矣

乾

游魂晉用
歸魂大有
上為五世
世爻不變
剝
觀
否
遯
垢
一世
二世
三世
四世
五世

易義針度 世卦一

震

游魂大過用
歸魂隨
上世五世
不變井
升
恆
解
豫
一世
二世
三世
四世
五世

坎

游魂明夷用
歸魂師
上世五世
不變豐
革
既濟屯
節
一世
二世
三世
四世
五世

下體成離

艮

遊魂中孚 歸魂漸

上世五世四世三世二世一世
不變履 睽 損 大畜 賁

下體成兌

坤

遊魂需 歸魂比

上世五世四世三世二世一世
不變夬 天壯 泰 臨 復

下體成乾

易義針度 世卦二

巽

遊魂頤 歸魂蠱

上世五世四世三世二世一世
不變噬嗑 无妄 益 家人 小畜

下體成坎

離

遊魂訟 歸魂同人

上世五世四世三世二世一世
不變渙 蒙 未濟 鼎 旅

下體成坎

兌

遊魂小過 歸魂歸妹

上世五世四世三世二世一世
不變謙 蹇 咸 萃 困

下體成艮

世卦起月例

易義針度 世卦三

胡一律京易起月例曰

一世卦陰主五月一陰在午

也陽主十一月一陽在子也二世卦陰主六月二陰

在未也陽主十二月二陽在丑也三世卦陰主七月

三陰在申也陽主正月三陽在寅也四世卦陰主八

月四陰在酉也 案于寶注蒙象曰蒙者離宮陰也世

在八月之間故蒙于世為八月 陽主三月五陽在辰

也八純上世陰主十月六陰在亥也陽主四月六陽

在巳也遊魂四世所主與四世卦同歸魂三世所主

與三世同 按易繫辭上古結繩而治後世聖人易之以書契

九家易曰夬本坤世五世下有伏坤坤為文上又

見乾乾為金金刻竹木為書契之始故曰法夬

飛伏例

朱子發曰凡卦見者為飛不見者為伏飛方來也伏伏既往也說卦其究為躁卦例飛伏也太史公律書曰冬至一陰下藏一陽上舒此論復卦初爻之伏巽也京房易傳困象曰君子以致命遂志虞氏曰君子謂三伏陽也案六三戊午故云伏陽乾初九潛龍勿用朱子發引左傳蔡墨曰在乾之姤曰潛龍勿用初九變坤下有伏震此與漢易畧異存之以俟參考

否泰所貞之辰異于他卦圖

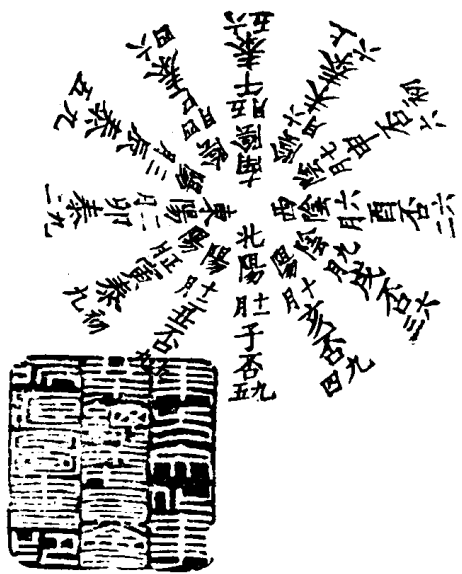

易義針度 飛伏例否泰圖

漢儒易義針度卷三

上經演卦

乾

變

一姤 二同人 三大有 四無妄 五臨 六夬 旁通 乾通坤

坤

變

一復 二師 三謙 四豫 五比 六剝 旁通 坤通乾

屯

變

一比 二節 三既濟 四隨 五復 六益 易義針度 演象一

互

上互艮 下互坤 上下互剝 初至五頤 初至四復 二至六比 三至六蹇

之

初之二坎 初之三蹇 初之四萃 初之六觀 二之五臨 三之五明夷 四之五震 五之六頤

易位

屯易解 反 屯反蒙 旁通 屯通鼎 蒙

變

一損 二剝 三蠱 四未濟 五渙 六師 上互坤 下互震 上下互復 初至四解

互

初至五師 二至六頤 三至六剝

之	初之二頤 初之六屯 二之三艮 二之四
晉	二之五觀 三之六升 四之六解 五
之六坎	
易位	蒙易蹇 反 蒙反屯 旁通 蒙通革
變	需 一井 二既濟 三節 四夬 五泰 六小
畜	
互	上互離 下互兌 上下互睽 初至四夬
初至五大有	二至六節 三至六既濟
之	初之四大過 初之六巽 二之四革 二之
六家人	三之四節 三之六中孚 四之五
大壯	五之六大畜
易位	需易訟 反 需反訟 旁通 需通晉
訟	
變	一履 二否 三姤 四渙 五未濟 六困
互	上互巽 下互離 上下互家人 初至四未
濟	初至五渙 二至六同人 三至六姤
之	初之二无妄 初之四中孚 初之五睽 初
之六兌	二之三遯 三之四巽 三之五鼎
三之六大過	

易位	訟易需 反 訟反需 旁通 訟通明夷
師	
變	一臨 二坤 三升 四解 五坎 六蒙
互	上互坤 下互震 上下互復 初至四解
初至五師	二至六復 三至六坤
之	初之二復 二之三謙 二之四豫 二之五
比	二之六剝
易位	師易比 反 師反比 旁通 師通同人
比	
變	一屯 二坎 三蹇 四萃 五坤 六觀
互	上互艮 下互坤 上下互剝 初至四坤
初至五剝	二至六比 三至六蹇
之	初之五復 二之五師 三之五謙 四之五
豫	五之六剝
易位	比易師 反 比反師 旁通 比通大有
小畜	
變	一巽 二家人 三中孚 四乾 五大畜
六需	
互	上互離 下互兌 上下互睽 初至四夬
初至五大有	二至六中孚 三至六家人

之	初之四姤 二之四同人 三之四履 四之
變	五大畜 四之六夬
易位	小畜易姤 反 小畜反履 旁通 小畜
通豫	履
變	一訟 二无妄 三乾 四中孚 五睽 六
兌	
互	上互巽 下互離 上下互家人 初至四睽
之	初至五中孚 二至六同人 三至六姤
之	初之三姤 二之三同人 三之四小畜 三
之	之五大畜 三之六夬
易位	履易夬 反 履反小畜 旁通 履通謙
泰	
變	一升 二明夷 三臨 四大壯 五需 六
大畜	
互	上互震 下互兌 上下互歸妹 初至四夬
之	初至五大壯 二至六臨 三至六復
之	初之四恆 初之五井 初之六蠱 二之四
豐	二之五既濟 二之六賁 三之四歸妹
三之五節	三之六損

易義針度 演象四

易位	泰易否 反 泰反否 旁通 泰通否
否	
變	一无妄 二訟 三遯 四觀 五晉 六萃
互	上互巽 下互艮 上下互漸 初至四剝
之	初至五觀 二至六遯 三至六姤
之	初之四益 初之五噬嗑 初之六隨 二之
之	四渙 二之五未濟 二之六困 三之四漸
之	三之五旅 三之六咸
易位	否易泰 反 否反泰 旁通 否通泰
同人	
變	一遯 二乾 三无妄 四家人 五離 六
革	
互	上互乾 下互巽 上下互姤 初至四家人
之	初至五同人 二至六姤 三至六乾
之	初之二姤 二之三履 二之四小畜 二之
之	五大畜 二之六夬
易位	同人易大有 反 同人反大有 旁通
同人通師	
大有	
變	一鼎 二離 三睽 四大畜 五乾 六夬

易義針度 演象五

互	上互兌	下互乾	上下互夬	初至四乾
之	初至五夬	二至六大	大有	三至六睽
易位	初之五姤	二之五同人	三之五履	四之五小畜
大有	大有同人	反	大有反同人	旁通
謙	大有通比			
變	一明夷	二升	三坤	四小過
互	上互震	下互坎	上下互解	初至四蹇
易義針度	演象六			
之	初至五小過	二至六師	三至六復	
比	初之三復	二之三師	三之四豫	三之五
易位	謙易剝	反	謙反豫	旁通
豫	謙通履			
變	一震	二解	三小過	四坤
互	上互坎	下互艮	上下互蹇	初至四剝
之	初至五比	二至六小過	三至六解	
比	初之四復	二之四解	三之四謙	四之五
比	四之六剝			

易位	豫易復	反	豫反謙	旁通
隨	豫通小畜			
變	一萃	二兌	三革	四屯
互	上互巽	下互艮	上下互漸	初至四頤
之	初至五益	二至六咸	三至五大過	
歸妹	初之二困	四之三咸	初之六否	二之五
易位	隨易歸妹	反	隨反蠱	旁通
蠱	隨通蠱			
變	一大畜	二艮	三蒙	四鼎
互	上互震	下互兌	上下互歸妹	初至四大
易義針度	演象七			
之	初至五恆	二至六損	三至六頤	
履	初之二賁	初之三損	初之六泰	二之四
四之六恒	五之六井			
易位	蠱易漸	反	蠱反隨	旁通
臨	蠱通隨			
變	初師	二復	三泰	四歸妹
互	上互坤	下互震	上下互復	初至四歸妹
初至五臨	二至六復	三至六坤		

易位	噬嗑易豐	反	噬嗑反賁	噬嗑通井	賁
四之五益	五之六隨				
四損	三之六歸妹	三之四賁	三之六豐		
初之二未濟	初之三履	初之五否	二之		
初至五屯	二至六履	三至六未濟			
互	上互坎	下互艮	上下互蹇	初至四頤	
變	一晉	二睽	三離	四頤	五无妄
六震					
易位	觀易升	反	觀反臨	旁通	觀通大壯
噬嗑					
初至五剝	二至六觀	三至六漸			
初之五頤	初之六屯	二之五蒙	二之六坎		
三之五艮	三之六蹇	四之五晉	四之六萃		
易義針度	演象八				
變	一益	二渙	三漸	四否	五剝
六比					
互	上互艮	下互坤	上下互剝	初至四坤	
初至五剝	二至六觀	三至六漸			
初之五頤	初之六屯	二之五蒙	二之六坎		
三之五艮	三之六蹇	四之五晉	四之六萃		
易義針度	演象八				
易位	臨易萃	反	臨反觀	旁通	臨通遯
觀					
初之三升	初之四解	初之五坎	初之六		
蒙	二之三明夷	二之四震	二之五屯		
二之六頤					

易位	賁易旅	反	賁反噬嗑	旁通	賁通困
剝					
初之六復	二之六師	三之六謙	四之六		
初之六復	二之六師	三之六謙	四之六		
至六均無互					
互	上互坤	下互坤	上下互坤	二至六	三
變	一坤	二臨	三明夷	四震	五屯
六頤					
易位	剝易謙	反	剝反復	旁通	剝通夬
復					
初至五均無互					
初之五	初之四豫	初之五			
初之二師	初之三謙	初之四豫	初之五		
易義針度	演象九				
變	一頤	二蒙	三艮	四晉	五觀
六坤					
互	上互震	下互坎	上下互解	初至四既濟	
初至五豐	二至六蒙	三至六頤			
初之六豐	五之六既濟				
損	二之六泰	三之四噬嗑	三之五益		
四之六豐	五之六既濟				
易位	賁易旅	反	賁反噬嗑	旁通	賁通困
剝					
初之六復	二之六師	三之六謙	四之六		
初之六復	二之六師	三之六謙	四之六		
至六均無互					
互	上互坤	下互坤	上下互坤	二至六	三
變	一坤	二臨	三明夷	四震	五屯
六頤					
易位	剝易謙	反	剝反復	旁通	剝通夬
復					
初至五均無互					
初之五	初之四豫	初之五			
初之二師	初之三謙	初之四豫	初之五		

比 初之六剝

易位 復易豫 反 復反剝 旁通 復通姤

无妄

變 一否 二履 三同人 四益 五噬嗑 六

隨

互 上互巽 下互艮 上下互漸 初至四頤

初至五益 二至六遯 三至六姤

之 初之二訟 初之三遯 二之四中孚 二之五

睽 二之六兌 三之四家人 三之五離

三之六革

易義針度 演象十

易位 无妄易大壯 反 无妄反大畜 旁通

无妄通升

大畜

變 一蠱 二賁 三損 四大有 五小畜 六

泰

互 上互震 下互兌 上下互歸妹 初至四夬

初至五大壯 二至六損 三至六頤

之 初之四鼎 初之五兌 二之四離 二之五

革 三之四睽 三之五中孚 四之六大壯

五之六需

易位 大畜易遯 反 大畜反无妄 旁通 大

畜通萃

頤

變 一剝 二損 三賁 四噬嗑 五益 六復

互 上互坤 下互坤 上下互坤 初至四復

初至五復 二至六剝 三至六剝

之 初之二蒙 初之三艮 初之四晉 初之五

觀 二之六臨 三之六明夷 四之六震

五之六屯

易位 頤易小過 反 頤無反 旁通 頤通大

易義針度 演象十一

過

大過

變 一夬 二咸 三困 四井 五恆 六姤

互 上互乾 下互乾 上下互乾 初至四姤

初至五姤 二至六夬 三至六夬

之 初之二革 初之三兌 初之四需 初之五

大壯 二之六遯 三之六訟 四之六巽

五之六鼎

易位 大過易中孚 反 大過無反 旁通 大

過通頤

坎 監司北方

變 一節 二比 三井 四困 五師 六渙

互 上互艮 下互震 上下互頤 初至四解

之 初至五蒙 二至六屯 三至六蹇

萃 二之六觀 三之五升 四之五解 五

之六蒙

易位 坎無易 反 坎無反 旁通 坎通離

離 監司南方

變 一旅 二大有 三噬嗑 四賁 五同人

六豐

互 上互兌 下互巽 上下互大過 初至四家

人 初至五革 二至六鼎 三至六睽

之 初之二鼎 初之五遯 二之三睽 二之四

大畜 二之六大壯 三之五无妄 四之五

家人 五之六革

易位 離無易 反 離無反 旁通 離通坎

下經演卦

咸

變 初革 二大過 三萃 四蹇 五小過 六

遯

互 上互乾 下互巽 上下互姤 初至四漸

初至五遯 二至六大過 三至六夬

之 初之三隨 初之四既濟 初之五豐 二之

三困 二之四井 二之五恆 三之六

否 四之六漸 五之六履

易位 咸易損 反 咸反恆 旁通 咸通損

恆

變 初大壯 二小過 三解 四升 五大過

六鼎

互 上互兌 下互乾 上下互夬 初至四姤

初至五大過 二至六大壯 三至六歸妹

之 初之二豐 初之三歸妹 初之四泰 二之

五咸 二之六履 三之五困 三之六未濟

四之五井 四之六蠱

易位 恆易益 反 恆反咸 旁通 恆通益

遯

變 初同人 二姤 三否 四漸 五旅 六咸

互 上互乾 下互巽 上下互姤 初至四漸

初至五遯 二至六姤 三至六乾

之	初之三无妄 初之四家人 初之五離 初之六革 二之三訟 二之四巽 二之五鼎 二之六大有
易位	遯易大畜 反 遯反大壯 旁通 遯通
臨	大壯
變	初恆 二豐 三歸妹 四泰 五夬 六大
有	
互	上互兌 下互乾 上下互夬 初至四乾 初至五夬 二至六大壯 三至六歸妹
之	初之五大過 初之六鼎 二之五革 二之六離 三之五兌 三之六睽 四之六大畜
易位	大壯易无妄 反 大壯反遯 旁通 大壯通觀
晉	
變	初噬嗑 二未濟 三旅 四剝 五否 六
豫	
互	上互坎 下互艮 上下互蹇 初至四剝 初至五比 二至六履 三至六未濟
之	初之四頤 初之六震 二之四蒙 二之六

易義針度 演象十四

解	二之四艮 三之六小過 四之五觀 五之六萃
易位	晉易明夷 反 晉反明夷 旁通 晉通
需	
明夷	
變	初謙 二泰 三復 四豐 五既濟 六賁
互	上互震 下互坎 上下互解 初至四既濟 初至五豐 二至六師 三至六復
之	初之二升 初之四小過 初之五蹇 初之六艮 二之三臨 三之四震 三之五屯
易位	明夷易晉 反 明夷反晉 旁通 明夷通訟
家人	
變	初漸 二小畜 三益 四同人 五賁 六既濟
互	上互離 下互坎 上下互未濟 初至四既濟 初至五離 二至六渙 三至六家人
之卦	初之二巽 初之四遯 二之三中孚 二之五大畜 二之六需 三之四无妄 四之

易義針度 演象十五

五離 四之六革

易位 家人易鼎 反 家人反睽 旁通 家人

通解

睽

變 初未濟 二噬嗑 三大有 四損 五履

六歸妹

互 上互坎 下互離 上下互既濟 初至四睽

初至五節 二至六離 三至六未濟

之 初之三鼎 初之五訟 二之三離 二之五

无妄 三之四大畜 三之六大壯 四之五

易義針度 演象十六

中孚 五之六兌

易位 睽易革 反 睽反家人 旁通 睽通蹇

蹇

變 初既濟 二井 三比 四咸 五謙 六漸

互 上互離 下互坎 上下互未濟 初至四蹇

初至五履 二至六坎 三至六既濟

之 初之三屯 初之五明夷 二之三坎 二之

五升 三之四萃 三之六觀 四之五小過

五之六艮

易位 蹇易蒙 反 蹇反解 旁通 蹇通睽

解

變 初歸妹 二豫 三恆 四師 五困 六未

濟

互 上互坎 下互離 上下互既濟 初至五坎

二至六豐 三至六解 初至四未濟

之 初之二震 初之四臨 二之三小過 二之

五萃 二之六晉 三之四井 四之五坎

四之六蒙

易位 解易屯 反 解反蹇 旁通 解通家人

損

易義針度 演象十七

變 初蒙 二頤 三大畜 四睽 五中孚 六

臨

互 上互坤 下互震 上下互復 初至四歸妹

初至五臨 二至六頤 三至六剝

之 初之三蠱 初之四未濟 初之五渙 二之

三賁 二之四噬嗑 二之五益 三之六泰

四之六歸妹 五之六節

易位 損易咸 反 損反益 旁通 損通咸

益

變 初觀 二中孚 三家人 四无妄 五頤

六屯	互 上互艮 下互坤 上下互剝 初至四復 初至五頤 二至六觀 三至六漸	之 初之二渙 初之三漸 初之四否 二之五損 二之六節 三之五賁 三之六屯 四之五噬嗑 四之六隨	易位 益易恆 反 益反損 旁通 益通恆 夬	變 初大過 二革 三兌 四需 五大壯 六乾	互 上互乾 下互乾 上下互乾 初至四乾 初至五乾 二至六夬 三至六夬 初之六姤 二之六同人 三之六履 四之六小畜 五之六大有	易位 夬易履 反 夬反姤 旁通 夬通剝 姤	變 初乾 二遯 三訟 四巽 五鼎 六大過	互 上互乾 下互乾 上下互乾 初至四姤 初至五姤 二至六乾 三至六乾	之 初之二同人 初之三履 初之四小畜 初
----	---------------------------------------	---	-----------------------	-----------------------	--	-----------------------	----------------------	---------------------------------------	----------------------

易義針度 演象十六

之五大 初之六夬	易位 姤易小畜 反 姤反夬 旁通 姤通復 萃	變 初隨 二困 三咸 四比 五豫 六否	互 上互巽 下互艮 上下互漸 初至四剝 初至五觀 二至六咸 三至六大過	之 初之四屯 初之五震 二之四困 二之五解 三之四蹇 三之五小過 四之六觀 五之六晉	易位 萃易臨 反 萃反升 旁通 萃通大畜	升	變 初泰 二謙 三師 四恆 五井 六蠱	互 上互震 下互兌 上下互歸妹 初至四大 過 初至五恆 二至六臨 三至六復	之 初之二明夷 初之三臨 二之四小過 二之五蹇 二之六艮 三之四解 三之五坎 三之六蒙	易位 升易觀 反 升反萃 旁通 升通无妄 困	變 初兌 二萃 三大過 四坎 五解 六訟
----------	------------------------	---------------------	--	--	----------------------	---	---------------------	--	---	------------------------	----------------------

易義針度 演象十九

互	上互巽 下互離 上下互家人 初至四未濟
變	初至五渙 二至六革 三至六大過
之	初之二隨 初之四節 初之五歸妹 二之三咸 二之六否 三之四井 三之五恆 四之六渙 五之六未濟
易位	困易節 反 困反井 旁通 困通賁
井	
變	初需 二蹇 三坎 四大過 五升 六巽
互	上互離 下互兌 上下互睽 初至四大過
初至五鼎	二至六節 三至六未濟
易義針度	演象干
之	初之二既濟 初之三節 初之五泰 二之四咸 二之六漸 三之六渙 四之五恆 五之六蠱 三至四困
易位	井易渙 反 井反困 旁通 井通噬嗑
革	
變	初咸 二夬 三隨 四既濟 五豐 六同人
人	
互	上互乾 下互巽 上下互姤 初至四家人
初至五同人	二至六大過 三至六夬
之	初之二大過 初之六遯 二之三兌 二之

四需	二之五大壯 三之六无妄 四之六家人 五之六離
易位	革易睽 反 革反鼎
旁通	革通蒙
鼎	
變	初大有 二旅 三未濟 四蠱 五姤 六恆
互	上互兌 下互乾 上下互夬 初至四遯
初至五大過	二至六大有 三至六旅
易義針度	演象干
之	初之二離 初之三睽 初之四大畜 初之六大壯 二之五无妄 三之五訟 四之五巽 五之六大過
易位	鼎易家人 反 鼎反革
旁通	鼎通屯
震	
變	初豫 二歸妹 三豐 四復 五隨 六噬嗑
互	上互坎 下互艮 上下互蹇 初至四頤 初至五大過 二至六大有 三至六睽
之	初之二解 初之三小過 初之五萃 初之

六晉 二之四臨 三之四明夷 四之五屯

四之六頤

易位 震無易 反震反艮

旁通 震通巽

艮

變 初賁 二蠱 三剝 四旅 五漸 六謙

互 上互震 下互坎 上下互解 初至四蹇

初至五旅 二至六渙 三至六家人

之 初之三頤 初之六明夷 二之三蒙 二之

六升 三之四晉 三之五觀 四之六小過

易義針度 演象二十三

五之六蹇

易位 艮無易 反艮反震

旁通 艮通兌

漸

變 初家人 二巽 三觀 四遯 五艮 六旅

互 上互離 下互坎 上下互未濟 初 四

蹇 初至五旅 二至六渙 三至六家

人

之 初之三恆 初之五賁 初之六既濟 二之

三蒙 二之五蠱 二之六井 三之四否

四之五旅 四之六咸

易位 漸易蹇 反漸反歸妹 旁通 全上

歸妹

變 初解 二震 三大壯 四臨 五兌 六

睽

互 上互坎 下互離 上下互既濟 初至

四睽 初至五節 二至六豐 三至六

解

之 初之三恆 初之五蒙 初之六未濟 二之

三豐 二之五隨 二之六噬嗑 三之四泰

易義針度 演象二十三

四之五節 四之六損

易位 歸妹易隨 反歸妹反漸 旁通 全上

豐

變 初小過 二大壯 三震 四明夷 五革

六離

互 上互兌 下互巽 上下互大過 初至四

家人 初至五革 二至六恆 三至六歸

妹

之 初之二恆 初之五咸 初之六旅 二

之三歸妹 二之四泰 三之五隨

四之五既濟 三之六噬嗑 四之六

賁

易位 豐易噬嗑反 豐反旅 旁通 豐通渙

旅

變 初離 二鼎 三晉 四艮 五遯 六小過

互 上互兌 下互巽 上下互大過 初至四

漸 初至五咸 二至六鼎 三至六睽

之 初之三噬嗑 初之四賁 初之六豐 二之

三未濟 二之四蠱 二之六恆 三之五否

四之五漸 五之六咸

虞氏易義針度 演象下四

易位 旅易賁 反 旅反豐 旁通 旅通節

巽

變 初小畜 二漸 三渙 四姤 五蠱 六井

互 上互離 下互兌 上下互睽 初至四大過

初至五鼎 二至六中孚 三至六家人

之 初之二家人 初之三中孚 初之五大畜

初之六井 二之四遯 三之四訟 四之五

鼎 四之六大過

易位 巽無易 反 巽反兌 旁通 巽通震

兌 監司西方

變 初困 二隨 三夬 四節 五歸妹 六履

互 上互巽 下互離 上下互家人 初至四睽

初至五中孚 二至六萃 三至六恆

之 初之三大過 初之六訟 二之三革 二之

六无妄 三之四需 三之五大壯 四之六

中孚 五之六睽

易位 兌無易 反 兌反巽 旁通 兌通艮

渙

變 初中孚 二觀 三巽 四訟 五蒙 六坎

互 上互艮 下互震 上下互頤 初至四解

虞氏易義針度 演象下五

初至五蒙 二至六益 三至六漸

之 初之二益 初之五損 初之六節 二之三

漸 二之四否 三之五蠱 三之六井 四

之五未濟 四之六困

易位 渙易井 反 渙反節 旁通 渙通蠱

節

變 初坎 二屯 三需 四兌 五臨 六中孚

互 上互艮 下互震 上下互頤 初至四歸妹

初至五損 二至六屯 三至六蹇

之 初之三井 初之六渙 二之三既濟 二之

易位	小過易頤	反	小過	無反	旁通	小過
變	初渙	二益	三小畜	四履	五損	六節
互	上互艮	下互震	上下互頤	初至五損		
之	初之三巽	初之四訟	二之三家	人	二之	
易位	中孚	易大過	反	中孚	無反	旁通
乎通	小過					
變	初豐	二恆	三豫	四謙	五咸	六旅
互	上互兌	下互巽	上下互大過	初至四漸		
之	初之五咸	二至六恆	三至六歸妹			
易位	初之三震	初之四明夷	二之三解	二之		
四升	三之五萃	三之六晉	四之五蹇			
四之六艮						

易位	未濟	易既濟	反	全上	旁通	全上
變	初睽	二晉	三鼎	四蒙	五訟	六解
易位	既濟	易未濟	反	全上	旁通	全上
未濟						
變	初蹇	二需	三屯	四革	五明夷	六家人
易位	初之二井	初之四咸	初之六漸	二之三		
節	二之五泰	三之四隨	三之六益	四		
之	五豐	五之六賁				
易位	既濟	易未濟	反	全上	旁通	全上
未濟						
變	初之二噬嗑	初之四損	初之六歸妹	二		
易位	初之三旅	二之五否	三之四蠱	三之六恆		
四之五渙	五之六困					
易位	未濟	易既濟	反	全上	旁通	全上
按內互	為下互	二至四也	外互	為上互	三至五也	
二初三四五六	為連互	旁通	為錯卦	反對	為綜卦	

易義針度卷四

仁和 朱昌壽學

十八宿占驗 星良悉依中西考正

宿總

角亢氏房心尾箕此七星歲星主之南首而北尾成龍形是為蒼龍氏胸房腹箕所冀也司春司木司東方司東嶽司鱗蟲三百六十為鱗蟲長此七宿凡七十五度角^{十二度}亢^{九度}氏^{十六度}房^{五度}心^{六度}尾^{十七度}箕^{九度}○按星度黃赤二道分秒不同茲依黃道分度考正

角

易義針度

星古一

角二星在太微垣主造化布君之威信謂之天闕木星也左右角間二星曰平道為天子八達之衢左角南為太陽道右角北為太陰道天之三門也黃道之所經七曜之所由也天田二星在角北天之藉田也周鼎三星國之神器也進賢一星在太微東主舉逸搜賢庫樓十星在角南曰天庫兵車之府也柱十五星主陳兵衛四星曰平衡平星二星主平天下之法獄廷尉之象也天門二星在平星北朝聘待客之所南門二星在庫樓南天門之外門主守兵之地西增三星曰馬腹

亢

亢四星日月之中道主天子之內朝主天下禮法火星為疏廟主疾疫疏廟外朝也聽政之所也錄功聽訟理獄亢主章奏明目達聰也大角一星在亢上攝提中間天王座也主政紀綱亢下七星曰折威主斬殺頽頽二星主考因察情偽陽門在庫樓東北主邊塞險阻之地亢池六星在亢東北大角南主水道泛舟迎送之事 按亢池六星一說以為入氏度左攝提三星右攝提三星主建時節

氏

易義針度

星古二

氏四星在天市垣西下二尺為五星日月中道一曰天府土星也前二大星主正妃後二小星主左右媵氏為天子路寢又為后妃之府休解之房又主疾疫天之行始于東故氏為天根太子為天下根本故又為東宮所生之地天乳主雨露招搖主戈矛騎官二十七星在氏南天子宿衛騎士之象主國有大事陣車三星在騎官下主部陣行陣車騎三星在氏南騎官之上騎陣將軍一星在騎官東南所以帥國子者也帝席三星在大角西北入氏度內為天子燕樂獻壽之所天輻兩星主鑾駕梗河三星在角東主誅罰

為天子劍戟之星亢池六星主舟楫之利

房

房四星為明堂天子布政之宮四輔也又名天市天
旗天倉天龍又為四表中為天衢黃道所經也南門
曰陽環北門曰陰間七曜由乎天衢則天下和平下
第一星上將次次將次次相上星上相也南二星為
為君位北二星為大人位亦曰天駟天馬主車駕北
二小星曰鈞鈴天之管鑰東咸西咸各四星為房之
戶所以防淫佚也罰三星日一星從官二星在積卒
西北鍵閉一星在東北掌管齋司喉舌

易義針度 星占三

心

心三星天王之正位火星也中星曰明堂為大辰天
子正位主天下之賞罰前星曰太子後星曰庶子積
卒十二星在房星西南主守衛明堂掃除不祥

尾

尾九星在心西又名天雞析木天狗風后天廟天司
空為后妃之府近心度第一星為后二三為夫人次
五嬪妾末三星旁一星曰神宮解衣之內室主八風
箕尾之間謂之九江口故尾亦名九江尾傳說一星
在尾後主祈禱子嗣天江四星在尾北主太陰若明

大而動主暴水出龜五星在尾南又名連珠主占定
吉凶魚一星在尾後又名據星彗星主雲旗統陰陽
之事知雲雨之期明則風雨時陰陽和星天漢起處

箕

箕四星天津亦曰天漢後宮后妃之位又曰天鷄風
口狐星天陣主時主八風主口舌主四方夷狄客星
為女相又曰天后後宮之別府也明大而直則五穀
熟君無讒間箕為敖客曰口舌箕在東方屬木故主
八風東方者春產萬物者也故太子謂之東宮天子
后妃之寢麗于此者嗣後無窮之意又主太子問安
視膳以孝養其親杵三星在箕南主杵臼之用糠一
星在箕口前主簸揚糠粃箕前二星為舌主風

易義針度 星占四

北方七宿總

斗牛女虛危室壁此七星辰星主之在北方西首而
東尾成龜形是為元武七宿斗有龜蛇蟠結之象牛
蛇象女龜象虛危室壁皆龜蛇蟠蚪之象司冬司水
司北嶽司北方司介蟲三百六十此七宿凡九十八
度四分度一斗二十三度牛七度女十二度虛九度危五
度室十六度壁九度

斗

斗六星狀如北斗天廟也亦名天機天卯天關天關元龜之首丞相太宰之位酌量政事之宜主褒賢進士又主兵斗精散為彘四月生應天理舜為斗星之精中有天梁天庫天相主爵祿繁十四星主水蟲形如貫索建六星在斗背亦曰天旗建星形似箕其上

有弁星形如岳天弁九星在建星北主列肆閉關天淵十星在鬻星東南又名天池一曰天海主灌溉亦主魚蟹狗二星星在斗魁前主守禦奸宄狗國四星主四方夷天鷄二星主候時氣以催耕農丈人一星在南斗西南主稼穡天籥八星在斗杓西南主鎖籥

易義針度 星占五

關閉
按丈人天籥二星一說入箕度又按斗有二北斗酌量元氣南斗進退人才天市垣之斗星則又斗斛之斗也以上所考專屬南斗說今又將北斗星附考于後以便參看
北斗在太微北七政樞機陰陽之元本也北斗七星一天樞二曰璇三曰璣四曰權五曰衡六曰開陽七曰瑤光自一至四謂之魁自五至七謂之杓合謂之斗斗為帝車運乎中央臨制四方以建四時石氏曰第一曰正主陽德二法主陰刑三令主

禍害四代主征伐五殺主斬六危主穀七部主兵牛

牛六星日月五星之中道其北二星一曰即路二曰聚火天之關梁主犧牲事上一星主道路中一星主關梁下三星主南夷主牛牛農丈人所耕之具也牛即牽牛也牽牛一名天關微子感牽牛星牽牛之北為河鼓主軍鼓及鈇鉞亦名三武其北織女織女三星在河西北又名東橋主果蓏絲綿珍寶漸臺四星在織女東足主刻漏律呂之事輦道五星在織女西足又為天子遊幸之道天桴四星左右旗端主刻漏

易義針度 星占六

鼓擊之事左旗右旗各九星在河鼓左右天之旗也其上四星南北列曰天桴主設備知敵謀天田九星在牛南主天子畿內之田九坎九星在天田南主溝渠水旱羅堰三星在牛東主堤塘蓄水

女

女四星在牛東北天之少府也又名須女又謂之婺女須者賤妾之稱主布帛裁制嫁娶十二國十六星天津九星在虛危北主津梁以通四方奚仲四星在天津輦道之北主軍政大御之官離珠五星在女北主後宮藏府后妃環珮之飾匏瓜五星在離珠北一

名天鷄主後宮司中饋以和五味主果實瓜菜又主陰謀按女度有敗瓜五星主葉扶筐七星近天厨主

虛

虛二星上下如連珠冢宰之官也又名元枵顛頊北陸又主天下覆載万物亦主邑居廟堂祭祀之事又主風雲死喪其南二星曰哭主號哭死喪哭東二星曰泣主廬墓哭泣虛北二星為司祿主爵祿年壽又二星曰司命主舉過行罰死生之事又主百鬼司危二星在司祿北主安危又主驕佚顛蹶之禍司非二星在司危北主伺察愆過天星城在哭南主北方諸夷外國興廢琉璃二星在代晉星東上主衣也瑜玉飾也敗曰四星一作咎在危虛南主敗亡

危

危三星在虛東北形如蓋屋故曰危為蓋屋主宗廟土星也又名天府祭屋主墳墓宮室一說別有蓋屋二星在危南主天子宮室虛梁四星在蓋屋南土園林寢廟墳墓四星在危下主喪葬事人星五星在車府西南狀如人一日臥星主防淫人星萬民之精也正北方子位先天卦氣為復貞下起元為天道之所開人受生于寅而實胎于子故賒象于北繼天而生

易義針度 星占七

也周禮獻民數而祭之司民即此星也內杵三星在人星東主給軍糧芻米杵下四星曰白主春米穀車府七星在天津東主軍車府庫賓客之館也天鈞九星主輿服法式造父五星在傳舍南御馬之官也天錢十星在北落西主錢帛危東六星兩兩相比曰司空

室

室二星在騰蛇下名營室又名天冥天宮天庫休宮木星也上一星為天子之宮下一星為太廟故置羽林以衛之又曰宮清廟主軍糧之府及土功事離宮六星分布于室之左右天子之別宮主隱藏休息之所營室又曰璃宮閣道閣道離宮之別名營室謂之定以其昏中而正可以營置宮室故也自室至婁天子之宮館苑囿在焉天綱一星在天錢東天子弋獵之所壘壁陣十二星橫列于室之南羽林之垣壘也主天子軍營羽林軍四十五星在營室南名材官

易義針度 星占八

天南庫單于軍主翼衛王室北落師門一星在羽林西南天軍之門也八魁九星在北落東偏主設機弄張羅網鈇鉞三星在八魁西羽林軍前主斬殺室西南二星曰土公吏主土功室南六星曰雷電主興雷

動輒騰蛇廿二星在營室北若盤蛇之狀又曰天蛇星北方水蟲之長也室又謂之豕韋北落師門一大星在羽林西南主備不虞星一名鯁鯁

東壁

東壁二星在離宮下土星也掌天下圖書之秘府又名天街天梁主文章所以崇文德亦主土功與營室為天之四輔土工二星在東壁南主土功之役霹靂五星在土工西南主雷奮擊雲雨四星在霹靂南主發生萬物天廡十星在東壁北天馬之廡今之驛亭也鐵鎖五星在天倉西主芟刈芻藁以飼牛馬

易義針度 星占九

西方七宿總

奎婁胃昂畢觜參此七星太白主之在西方南首而北尾成虎形是為白虎七宿奎象白虎婁胃昂虎三子也畢象虎背象麟觜首參身也司秋司金司西嶽司西海司西方司毛蟲三百六十凡八十度奎十七度婁十二度胃十五度昂十八度畢十六度觜五分參十度

奎

奎十六星金星也奎象白虎乃天之武庫一曰天豕主兵又主溝洫奎曰封豨亦曰封豕主武庫王良五星在奎北天子奉車御官也王良一作王梁主橋梁

水道漢中四星曰天駟亦曰天馬旁一星即曰王良王良策馬車騎滿野策一星在王良前主天子僕御閣道六星在王良前東北天子御道神所乘也又名王良旗紫宮旗主道里附路一星在閣道南又名伯樂太僕主御風雨外屏七星在奎南所以蔽臭穢天溷七星在外屏南天溷西南一星曰土司空地官也主水土之事知歲禍福軍南門星在天將軍西南軍門也

婁

婁三星在紫微垣傳舍下又名天廟天庫天獄密宮

易義針度 星占十

國市土星也主苑牧亦為興兵聚眾明則郊祀得禮又主音樂婁主苑圃牧養犧牲以給郊祀左更五星在婁東主山澤林藪之事右更五星在婁西主養牧牛馬又左主仁右主禮動則乘輿出天倉六星在婁南倉穀所藏以待邦用也其東南脚三星曰天庾主露積塲圃之所貯于民間者也天大將軍在婁北中央大星天之將也左右二星將之旗也餘小星吏也大司馬之官也又云婁胃昂虎之子也

胃

胃三星鼎足河之次又名大梁天中府天庫密官金

星也爲天之廚藏五穀之倉主征誅明則豐胃爲大倉大陵八星在胃北主山林邱陵中一星曰積尸隱暗爲吉又主山虞人之所有事又盜賊所依死亡所瘞也故兵役于此占之積尸林中之尸也天船九星在大陵北主濟渡主舟楫又主水旱中一星曰積水主候水災天囷十三星在胃南主給御糧貯田中所納之總胃東南有天廩四星一曰天廩主積蓄黍稷以供享祀

昂

昂七星在胃東稍南亦名天器天獄天路天廚水星

易義針度 星占十一

也爲天之耳目主西方主獄事兵喪又昂爲兌主口舌奏對昂畢間爲天街黃道之所經昂中則收斂蓄藏伐薪木昂畢爲天綱又昂曰旄頭胡星也天之道秋爲殺地之道西爲金皆戕物之道也故兵刑皆列象于西方昂爲旄頭以其稟肅殺之氣也天河一星在西主山林月一星在昂東主大臣執政並主女人天苑十六星在昂畢南天子之苑囿主養禽獸芻藁六星在苑西一曰天積主積艸以供牛馬太陰五星在天河下畢柄西主從天子弋獵之臣主謀卷舌六星在昂北主口舌以知讒佞主樞機天讒一星在卷

舌中主讒佞主醫巫礪石四星在五車北又主磨礪鋒刃

畢

畢八星又名天耳天口虎口天都尉天空水星也畢曰罕車爲邊兵主弋獵其左大星曰天高主大邊將明大則遠夷來賓畢爲天之肅師主街巷主陰雨又畢象虎濁謂之畢參旗九星在畢東南天旗也指麾遠近以從命者又名天弓主弓弩之物以候變禦難參旗南九星曰九旂又名月曲道軍進退也又主九州牧伯天高四星在參旗西北近畢主望雲物觀邊

易義針度 星占十二

警附耳一星在畢口大星之下主察愆邪五車五星在畢東北主天子五兵五車一天庫主豆神名令威二天獄主稻神名風伯三天倉主麻其神兩師四司空主黍粟其神雷公五曰卿星主麥其神豐隆三柱九星鼎足而居五車之中又名天淵天旗三柱咸具則倉廩實九州殊口九星在畢下主方言又名勾氣諸王六星在五車南主屏藩王室天關一星在畢西北亦曰天門日月五星所行之道主邊塞事昂畢間三星曰天街主伺候關梁又主國界天演五星在五車中主河梁濟渡天節八星在畢南主使臣持節宣

威德于四方天園十三星在天苑南苑南種果菜之所也咸池三星在五車中魚圍也又一說咸池即五車也故又生五穀

觜

觜三星在參之右角鼎足形金星也主天之關一曰天貨主寶貨觜觶為虎首主葆旅事為三軍之候行軍之藏府也司怪四星在參左肩上并鉞後主天地日月星辰禽獸蛇蠱艸木之變座旗九星在觜觶上河怪之西北主別君臣尊卑之位座一作坐

按天元庥理觜宿無入度之星司怪坐旗當屬參

度未詳孰是

易義針度 星占十三

參

參七星兩肩雙足三為心在五車天關下為忠良孝謹之子又名參伐大辰天市鉞鉞金星也主斬刈大獄殺伐權衡所以平理也又主邊城中央三小星曰伐天子之都尉也伐乃大將之柄主大司馬九伐之法參為白虎又為虎身三星直者是為衡石下有三星銳曰罰為斬艾事其外四星左右肩股也參中三星為中軍正中一星大將旁二星參謀也故名曰參二肩為左右將軍二足為前後將軍故合而為參玉

井四星在參西右足下主水泉以給民用軍井四星主給軍饗又主水旱屏二星在軍井南為屏風主疾病天廁四星在屏東北主溷也天屎一星在廁南明則萬物昌

南方七宿總

井鬼柳星張翼軫此七星榮惑主之在南方西首而東尾成鳥形是為朱鳥七宿井為首鬼為目柳為喙星為頸張為喙翼為翻軫為尾中宮黃龍為軒轅首枕星張尾挂柳井體映三台司夏司火司南獄司南夷司南海司南方司羽蟲三百六十七宿凡一百二

易義針度 星占十四

十度井三十一度鬼三十二度柳十三度星六度張十七度翼九分軫十七度

井

井八星橫列河中水星也主水泉黃道所經天之南門也又謂之東井亦曰天井天府東陵天闕天門天渠天亭天侯天池主酒食又主諸侯帝戚三公之位其西曲星曰鉞附于井口四瀆星在井南江淮河漢之精也五諸侯五星在井北主刺舉戒不虞治陰陽察得失一曰帝師二曰帝友三曰三公四曰博士五曰太史主發奸擿伏南河北河各三星分列東井天

之闕門七曜之常道主關梁南河爲權主火北河爲
衡主水北河主政民之政南河主禮樂之政天樽三
星在井東北主盛饘粥以給貧賑積薪一星在積水
東主庖廚之用闕邱二星在南河東積水一星在北
河北主聚美水以供酒人又主候水災水府四星在
井西南水官也隄防溝洫之事水位四星在井東主
水候水衡狼一星在井東南爲野將主侵掠下有四
星曰孤直狼孤矢九星在狼東南八星如弓外一星
如矢主伐叛懷遠又主備盜賊嘗張矢以向狼若射
狼者象狼北有大星曰南極老人見則治安常以秋

易義金度星占十五

分時候之南郊也軍市十三星在參井之南如錢狀
天軍貿易之市野鷄精星在軍市中主知變怪南二
星曰丈人主壽考之臣丈人東二星曰子子東二星
曰孫皆侍丈人之側主孝愛以侍丈人又說張星拘
魂東井還魄

鬼

一星主積馬東南一星主積兵西南一星主積布帛
西北一星主積金至中一星曰鬼質欲其不明外廚
六星在柳南天子之外廚主烹宰以給宗廟外廚東
南一星曰天紀主鳥獸及獸人事燿四星亦曰烽燿
主烽火備警急天狗七星在鬼西南所以備賊盜也
孤東南六星爲天社社神也共工之子勾龍能平水
土故祀之以配其祀也

柳

易義針度星占十六

柳八星在鬼東南曲垂似柳爲朱鳥之喙火星也或
曰土星又名天相天庫天之廚也主飲食倉庫又主
土匠酒旗三星在柳北酒官之旗也主宴享飲食柳
又爲鳥主艸木柳主艸木雷雨時至于夏雲行雨施
品物流形也柳主教令

星

星七星如鈎在柳東南又名天庭天御上侯漢橋水
星也或曰火星主后如御女之位亦爲賢士主盜賊
星爲朱雀頭文明之會羽儀之所一名天都主衣裳
文繡星爲頸頸爲員官主急事言拜不能久留故急
軒轅十七星在七星北龍體也主雷雨之神後宮之
象一曰權星一曰東陵形如騰龍中央土神黃帝之

舍也爲后妃之所居御女一星內平四星在中台南平罪之官也其一星明大者爲女主次北一星爲夫人又北一星爲妃其北諸星爲衆妃女主左一星曰少民后族也右一星曰太民太后之宗族也天相三星酒旗南大臣之象亦御府宮也主朝服之制佐后禮事世婦之職也天稷五星在七星南主農正

張

張六星在軒轅下又名御府天昌朱雀之喙火星也爲天府主天廟明堂御史之位主朝廟用器及天子內宮衣服遠方貢物之庫又主天廚飲食賞賚觴客

易義針度 星占十七

昏張中則務種穀又張星拘魂東井還魄張南十四星天廟天子之祖廟也

按長垣四星少微四星本太微垣太尊一星本紫微垣均屬張分野

翼

翼二十二星在太微垣南爲朱鳥之翼謂之鷄尾又名化宮天都市天除天旗土星也爲天之羽儀文物聲名之所主三公化道文籍及遠方朝貢之寶堯爲翼星之精翼爲羽翮主遠客又爲天子之樂府也東甌五星在翼之西南蠻夷之星也爲翼之南戶甌治之官

軫

軫四星居中又有二星爲左右轄車之象又名天車主任載又爲喪車輟輻之象主死喪火星也或曰小星左轄爲同姓王侯右轄爲異姓王侯軫爲車主風蓋車行欲疾故曰主風且軫爲巽方也軫主冢宰輔臣又主車騎土司空四星青邱七星器府三十二星右二十八宿占悉本中西互爲考訂蓋係專爲爻辰參易所占故不列天市太微紫微三垣且不及瑣屑陰晴兵凶諸不祥事

易義針度 星占十八

近科文式目次

癸酉科

脩辭立誠所以居業也

順希 鼓

戊寅科

日月得天 三句

徐士芬

天地節而四時成

鼓 蘊章

戊子科

鴻漸于陸 二句

沈元城

乙未科

兌正秋也 二句

鄭如海

近科文式目次

前題

吳敬義

丁酉科

鼎有寶

高錫蕃

后以財成天下之 句

馬雲鶴

脩辭立其誠所以居業也 嘉慶癸酉 鼓

乾象盈而坤可通震坎之用並取焉蓋乾不通坤無

以成乾以乾通坤震坎為用脩辭立誠非所以居業

乎且易之始也未有陽生而陰不從之然以陰從陽

必先以陽統陰則夫往來出入於微渺之交非有動

其機幹其體者著其象而神其用必不能接乾生乾

六畫備而卦以成如忠信進德三與初二成離坎以

終乾之事乾事終坤業可得而通矣今夫物有始有

壯有究故三畫而成乾以坤兩之一陽一陰三才各

有正位也因而重之內乾外乾六爻而後成卦也雖

近科文式附

然陽出震為復息兌為臨盈乾為泰泰必反否安得

惟乾由復盈泰就泰反復則進而息者猶是剛健之

性自凝而合者不離柔順之貞此乾道所由大成而

九三一爻實握其要嘗試論之善鳴莫如震乾八坤

為屯正以經論坤人乾為顯慎以言語推之樂作於

豫獄折於豐乾之始也而不言之利自宣震為辭固

也有孚莫如坎乾居坤為蹇惕以脩德坤乘乾為節

莫以讓德推之困求遂志益古惠心乾之中也而不

息之性各正坎為誠固也富有莫如坤坎流坤為比

盈出而吉來震交坤為解甲宅而物亨推之升成高

大謙號稱平坤之藏也。而非天施則其生不廣。坤爲業固也。然則震爲乾始。乾稱治。故曰脩脩乾於乾。故約之曰辭。坎得乾中。乾爲本。故曰立。立乾於坤。故別之曰其誠。若是者。所以通坤也。顧業不曰脩。而曰居。何以故。蓋三反復初。復體謙三謙。艮爲居。以復震通坤。非即以謙。艮居坤乎。何以知其然也。遷至否成坤。則陽息而反泰。復至泰成乾。則陽消而反否。所以明乾坤消息之用。乾二五之坤爲坎。坤以睽三疑蹇。坎是坎爲坤之歸魂。坤二五之乾爲離。乾以比五通大有。離是離爲乾之歸魂。所以著乾坤交合之精。使乾

近科文式附

二

無震陽不首出。坤不能通而乾不成。使乾無坎陽不馴。致乾不能凝。而乾仍不成。故當下乾既盈。上乾欲起。震坎二象。畢具於三中。雖乾未息。坤而脩震。即所以裕通。坤之原也。雖坤未成。乾而立坎。即所以正疑。乾之本也。子故於九三特發之。
易注惟虞氏得孔門真傳。故較漢晉諸儒爲遂作。文間有宗者。然皆語焉不詳。或雜以他家紛紜。外錯。茲乃深通要旨的有薪傳。

日月得天而能久照 三句 嘉慶成徐士芬

聖人法天以成治。取諸恒而萬國咸熙矣。夫聖人者。與日月合其明。與四時合其序者也。觀久照久成之。故不可見聖人之法。恒道乎。且益與恒。旁通之卦也。貞震悔巽而爲益。則法天施者。其道无方。與時行者。其進无疆。而有孚惠心。聖德所以元吉也。貞巽悔震而爲恒。則體天者。于麗天見自強之象。順時者。于授時驗運轉之機。而至誠無息。聖化所以永長也。蓋恒之爲卦。乾初之坤西也。乾爲天。至二離爲日。至三坎爲月。日月相推而明生。而乾又爲明。有照之象焉。乾

近科文式附

四

爲寒之坤。則爲暑。寒暑相推而歲成。而乾又爲歲。有成之象焉。然而乾爲聖人。亦爲道。初二已正。四五復位。成既濟。乾道變化各正性命。不可即天道以觀君道乎。今夫日月爲易。取其變易而不易。而吾于恒見之者。日於春行青道。位屬離。於秋行白道。位屬坎。推之冬夏。亦以入純卦。而分而乾自震。而左行坤自巽。而右行則恒之內。外卦統之矣。月八日而行。丁爲兌。十五日而行。甲壬爲乾。二十三日而成。內爲艮。三十日而成。乙癸爲坤。而三日見庚震。居息之始。十六日而見辛巽。居消之始。則恒之內。外卦又統之矣。天垂

象聖人則之。非以得天久照。得恒之道乎。且易道莫大乎時。乾恒爲主變。至二則離爲夏。至三則兌爲秋。至四則震爲春。至五則坎爲冬。春夏爲變。秋冬爲化。四序所以順推也。且也。初爻之四爲泰。乃春之始。內卦互體爲乾。乃夏之始。二三易位爲否。乃秋之始。二三四消爲坤。乃冬之始。至于離九三爲溽暑大雨。而候卦屬恒。內離九四爲涼風白露。而候卦屬恒。外特以一爻主一日。當周天之數耳。要其久成之理。聖人所爲。變通配四時者。以此。且夫可久者。聖人之德也。震象爲道。亦爲常。久於其道。可知。巽象爲庸。亦爲申。命久道化。天下可知。震巽合而爲三七日。從日又久。道而化成。可知。而且初息大壯。正大而情見焉。四消成升。允升於大猷焉。上息成鼎。正位以凝命焉。三爻獨震爲青州。巽爲徐州。足以限其化之所。至哉。夫惟聖人乘乾御宇。璇圖握而日月光華。玉燭調而四時通。正出乎震。見乎離。成乎艮。豈非恒久而不已者哉。精於虞氏易義六通四辟解經不窮。

近科文式附

三

天地節而四時成

嘉慶戊寅江南鼓蘊章

節象通於兩大而氣化之成可見矣。夫節之布於四時者。皆天地氣化所由成。於水澤之象詞著之旨深。哉。嘗占雷水之解矣。其辭曰。天地解而雷雨作。蓋得乎氣之解散焉。顧春氣主散。雷雨之布施者。無虞其不足。故取之二月之解。而秋氣主收。時序之平均者。常隔其有餘。故取諸七月之節。蓋節爲七月大夫之卦。恒爲侯。同人爲卿。損爲公。而皆自否來。否之反對爲泰。泰天地交也。節三陽有天地交泰之象焉。天地之道。遇泰而亨。天地之時。因節而著。節之內互爲雷。

近科文式附

五

早體乎在天爲壯。在地爲豫之形。而機械日益。乃不取益而取節。知盈虛有數。可參消息。於十言節之外。互爲山。又體乎山。天爲畜。地山爲謙之象。而積厚期。豐乃不取豐而取節。知往復有常。可驗星躔於四仲。嘗考卦氣之圖。坎離震兌爲四正。主四時。其爻二十四。主二十四氣。辟卦十二。主十二月。其爻七十二。主七十二候。其餘六十卦。卦主六日七分。其爻三百六十。主三百六十五日四分日之一。當一歲之數。繫詞所謂當期之日者也。蓋陰陽之用。天地之妙。四時之成。莫大乎節。而必取上坎下兌之卦者。則又有說。蓋

坎之初六。值冬至。九二值小寒。六三值大寒。六四值立春。九五值雨水。上六值驚蟄。節之乘陽氣而遞臻者。具見施生之妙。用則凡節屬乎陽。而復之時。鷓鴣鳴。臨之時。雁北鄉。泰之時。鰌祭魚。壯之時。鷹化鳩。萬物之生成。何一非四時之調劑。言節而流行不忒。已握化成久道之原。故侯卦存乎恒德。抑兌之初九。值秋分。九二值寒露。六三值霜降。九四值立冬。九五值小雪。上六值大雪。節之俟陰生而迭至者。默操肅殺之大權。則凡節屬乎陰。而否之時。白露降。觀之時。雷收聲。剝之時。草木落。坤之時。虹藏不見。兩閒之鼓盪。何莫非一氣之節宣。一言成而循環無端。己規節而。言之之義。故卦氣起自中字。惟聖人德配天地。四時以和萬物以成。所由氣化調而休嘉應也。

根据仲翔之旨。暢發消息。恰合此題義蘊。

近科文式附

六

鴻漸于陸。其羽可用為儀。吉。

戊子江南沈元城薦卷

物可致用。漸進而處于最上也。夫取象于鴻。以其進而有序也。居于最上者。莫如陸。鴻漸而能致用。其兆不可謂吉哉。嘗思漸之內卦為艮。艮有當止之象。外卦為巽。巽有臨風之象。當止而不臻。極至境猶未見。其高臨風而不能翱翔。物又何以足貴。乃翮既振于雲霄。耀又增于壇坫。乘風而得其所止。知物之足以致用者。固漸進而不失其正矣。漸之六爻。皆取鴻象。而於漸。警為吉。漸陵為吉。願警雖安而不得謂上欲用而未可也。陸雖高而不可謂最上。欲用而仍未可也。則占上九之鴻。非境之至高者。不能擬其所漸。蓋觀夫陸。陸者達也。考爾雅所詳九達。謂之達。達為道路。與九三之所漸者何異。而此之所謂達。蓋雲路也。以卦象言。艮為徑路。巽為風。因風而得路。則為雲路。以卦德言。艮主乎止。欲求可止之所。則必有路。巽主乎動。天下易動之物。孰有如雲。且艮為山。山能出雲。巽為高。為進。退至高而可進。退者非雲。路莫能象也。則鴻能漸于此。豈難致用哉。漸之綜卦為旅。旅之六五日射雉。射雉而有譽。以其可用也。內互為坎。坎以

近科文式附

七

習教事教習威儀庶可如鴻羽之肅肅外互為離離有文明之象鴻羽可以章物推之初變而為賁賁貴乎飾旌蘇之物非羽不能飾也二變而為艮艮止其所九霄之上鴻知其所止也三變而為剝雖剝落之餘猶可為廟堂之器用也四變而為姤臻于上而見用慶其遇合也五變而仍為艮艮又為光明之象飾于旌旄足增我國之耀光也上變而為蹇蹇宜利見雁可用以贄也且先王之用其羽亦豈無意哉鴻之行有序或先或後用其序之不紛鴻之來有信春往秋來用其信之不失鴻之性畏熱寒南暑北用其氣之中而鴻飛冥冥弋人何慕原非流俗之所能用也能用為儀則國家可以保泰不用為儀則國家不免否塞故三陰三陽之卦皆自泰否而來一物之用舍足關天下之吉凶也占卦者其念諸

近可文式附

八

敷佐均切漢儒之學

兌正秋也萬物之所說也

道流江鄭如海

明兌之方位宜為萬物所說矣夫兌位乎西而時當秋之正者也萬物皆收斂自得焉安有不說之者乎嘗謂春作所以大生物之權而秋斂所以遂生物之性則夫秋之言斂固非以厲嚴凝之氣而實以去豫順之情矣蓋舒慘有相濟之端斂諸實而物與无妄和凝有交資之用制以節而物亦咸亨說之大民勸矣哉吾蓋於兌得之何則先天之位兌居東南後天之位兌居正西以重卦言八月為觀巽順中正所以觀天下之服也以方位言正秋為兌順天應人所以

近科文式附

九

見萬物之情也四德迭運於鴻鈞惟秋實與利為配以美利溥天下而施之者大祥和之澤受之者攄暢遂之情又安得以肅殺方深疑物類之或滋乘戾五常各乘於歲籥惟秋實與義為符以大義順物宜而時措無虧順正之功遠被自著協和之效又安得以陰疑方結疑物情之莫効歸懷夫兌固正位乎秋而應物於說者也蓋嘗考之兌一變為困困則亨物以亨而說再變為萃萃則聚物以聚而說三變為咸咸感人心心感而物無不說四變為蹇蹇往得眾眾得而物無不說且也物必稱而後說兌五變為謙則稱

物而施矣。物相遇而後說。兌六變為小過。則弗過而遇矣。物必大而後說。兌七變為歸妹。則得歸而大矣。吾得而斷之曰。萬物之所說也。謂震動為發生之氣。物之說宜與震為歸。震則剛壯於初。來隔而威可畏。兌則柔現於外。利貞而德可懷也。且夫履霜。雖惕實微。平秩之功。惟秋能斂。華而就實。斯物乃相得而益彰耳。先民則忘勞。犯難則忘死。不可占感格之忱也。故謂巽順昭卑。枚之休物之說。宜與巽為附。巽則陰伏於下。象未顯其和柔。兌則剛渾於中。氣不形其暴戾也。且夫菟陸。雖懲實茂。告豐之寶。惟秋既順。

近科文式附

十

時而作。肅斯物乃舍氣以相咨耳。和兌則未疑。孚兌則信志不可卜。權欣之應也哉。然則萬物之說。兌當之而實。帝主之矣。故曰說言于兌。

旁推交通比附。確鑿具見。經術甚深。

兌正秋也。萬物之所說也。道光乙丑吳敬義

正位乎秋。澤及萬物矣。夫兌為金。金者秋之屬也。兌為澤。澤者物物之所說也。是可繼震巽離坤而進推之。且乾坤二五相摩。而以兩儀生四象者。三施為震。即繼之以四施為兌。益三之數木也。震陽之成得木氣。以為雷而配春。而以之動萬物。四之數金也。兌陰之成得金氣。以為雨而配秋。而以之說萬物。試由震巽離坤而進推乎兌。夫兌之主乎秋也。固也。然秋位乎西。而兌獨不言西者。何歟。蓋以三日出庚。八日見丁之說。証之。則兌之象見乎南。而不得主兌為西方。

近科文式附

上

之卦。而以甲一乙二丙三丁四之說推之。則兌之數得乎四。而不得不予兌以正秋之權。顧言秋而必曰正秋者。何也。兌自大壯五之三。而三不之正。必上動與三易位。而二動以應五。承三二正。四亦正也。故初日和兌。曰變應初而吉。則保合太和也。九二曰孚兌。五以二變而悔。士則厥孚交如也。上六曰引兌。上動易三而成。既濟。則雲行雨施。品物流形也。而兌之位正矣。秋所以言正也。而兌之澤長矣。萬物之所說也。吾試以兌之為說者言之。一世困而曰險。以說二世萃而曰順。以說三世咸而曰止。而說而且震。二動成。

兌震游雷雷以動之雷成而澤惠兌之綜為巽巽隨風風以散之風和而雨甘推之澤雷為隨而動而說者剛下柔天澤為履而說應乾者柔履剛風澤為中孚而孚乃化邦有萬物之象焉澤天為夬而施祿及下有萬物所說之象焉兌之時義大矣哉不特此也兌之交辰在酉酉在大梁之次初胃七度終單十一度胃主倉廩萬物成孰敗藏也單主雨以澤及物之象而所屬五車五星主五穀平秩西成而萬物得所養也且兌為方伯之卦仲秋陰形于兌始循萬物之未為主于內羣陰降而承之其辟卦觀也觀曰省方

近科文式

洞貫漢易說理確鑿

萬物承其流其公卦賁也賁曰明政萬物服其教其大夫卦无妄也而歸于時育萬物焉兌之象如此夫是以任肅純固涵濬浸潤而忙舞康衢者咸詭思乎聖澤

鼎有實

道光丁酉浙江高錫蕃

陽息乎鼎而成實惟二爻有其吉焉夫陰虛而陽實鼎之卦自遯來則陽息至二矣爻辭之以為有實也固宜嘗謂二陰二陽之卦皆消息于臨遯逐本陰也其初爻息則為同人同人之初九曰于門蓋微陽始升將自內出之外而必由門以達之也其二爻息則為鼎鼎之九二曰有實蓋盛陽漸積已自外來之內而必有實以充之也顛趾之占既見于初六矣六以陰柔而在下不正故顛二本陰而息乎陽位其烏可正乎易之義進陽而退陰陰虛而陽實此君子小人

近科文式附

三

之辨也陰失位已成其為小人陽失位尚不失為君子故于二爻之息陽有怨詞焉夫其自趾而上則為腹矣鼎之卦離位乎外巽位乎內中互乾又互兌離為火為大腹乾為圓其逸象為盈為神為通兌為水巽為木逸象又為白茅以水注圓腹之中而以火炊木則烹飪之事具矣其通乎神也比藉茅之潔而物無不盈鼎之象也故曰有實嘗以納甲之法證之日月滿則為實光輝之所以發越也日之晦夕朔旦流于坎月之出庚見于著于震兌猶虛而不能實焉至日中則離象就己矣至十五日則乾象盈甲矣鼎之

九二半位乎坎而上互乎乾。應乎離其為實與否。未可知。故不曰實。而曰有實。有者難詞也。亦僅詞也。嘗以卦氣之法驗之。鼎候也。內卦為夏至。五月之中氣也。其大夫為家人。家人之二爻曰在中饋。采蘋采蘩。季女尸之。將實其鼎。而薦則有齋。其卿為井。井之二爻曰井谷射鮒。甃敝漏始。甃之漏而實于其鼎。歟。其辟為姤。姤之二爻則曰包有魚。或者鯨。鯨之詠以燕嘉賓。魚菽之祭以昭安。洎言在鼎也。言有實也。嘗以爻辰之法參之。九二寅上值尾箕之纏。尾九星如鉤蒼龍之府。為九子主王者子孫衆多。非所謂椒

近科文式

占

聊之實。盈筓盈升者乎。箕四星。主太子問安視膳。以孝養其親。剝鼎羹鼎。潔爾晨羞。夫是以益斯慶。而白華奏焉。鼎二為震之初體。震長子也。其真主豈無驚者哉。若夫易以陰陽消息為本。而以剛柔相應為宜。鼎之二與五皆陽。不應乎剛柔則五無自來也。故其占為不我即云。

錯綜參互如火如茶

后以財成天地之道輔相天地之宜

西光丁馬雲鶴

王者德參天地。交泰之義見矣。夫乾為君。其德即天地也。裁成輔相。不可見參天地之實哉。且泰內卦為乾。外卦為坤。乾以君之。坤以成之。富媪繁釐。用錫嘉社。瑤圖鼎豫。玉燭咸豐。一人靜裕。飛龍兩大。用昭式燕。夫是以正位當陽。參兩補陰。陽之憾。居中定命。五六得變化之精也。夫乾元消息六十四卦。一變而為七七變。而為九。乃復變而為一。一者大極之始。天地之元也。三終曰二。變成坎。五利見。四變成離。天地交則成既濟。六爻定位。禴祭受福。自天降康。休哉。何道之推而行之。無不宜之也。蓋泰為正月。辟卦公漸。候需。惟時蠶蟲振。草木萌。天子用暢。桐生茂。豫萬物。棣通。乾坤消息之機。于斯畢遂矣。乾為大君。自復息臨而泰。而大壯。夫夫出坤坤為后。以乾亨坤。即以坤凝乾也。又乾為道。坤為義。義宜也。又為治。為大謀。為度。為類。財成其道。輔相其宜。二升五位。君人之德大矣。且以互卦言之。泰內卦互兌。兌位西方。成之義也。外卦互震。震為帝。為主器。輔之義也。震兌合成歸妹。帝乙元吉之象也。又試以變卦言之。初升慎德。以參

近科文式

占

天地二明。夷文明以順天地。三臨知臨以象天地。由是四爲大壯。正大見天地之情。五爲需。飲食以候天命。上爲大畜。利涉以應天休。天人之際。既交上下。相發。永容聖王之德體。元立制。繼天而作。於是觀乎天文。初值元枵之坎。二值折木之欠。三值壽星之次。五值大火。上值鶉尾。夫固星紀常昭矣。聖天子木精心爲條貫。而設蒞首。立渾儀。覺經緯萬端。天亦藉皇王之補救。而日月有重光之象。星雲呈復旦之華。昊天成命之孚。有足徵也。則大圖可啟。軒帝之訓矣。於是察乎地理。初屬青州之齊。二屬幽以之燕。三屬之州。

近科文式附
五

之鄭五屬。宋上屬荆。夫又犬牙相錯矣。聖天子本一德。爲經綸。而豎亥步經。大章步緯。覺廣輪有數地。亦彰我后之聲。名而九廟表。式命之休。四噢大會。同之勢。坤輿奠定之功。無可名也。而敷土可修。禹貢之書矣。天得一以清。地得一以寧。后得一以爲天下貞。天下於是皆拜手稽首。頌曰。允矣天子也。

游心交繫物。允清才。虞鄭諸家之言。得此續說。比於述文興業。

諸法指明目錄

- 變卦
- 互卦
- 之卦
- 易位
- 反卦
- 旁通
- 爻辰星占分野配氣應律演禽
- 消息
- 納甲
- 諸法指明目錄
- 世卦
- 飛伏

漢儒易義針度指明

變卦

易配三才故三爻為一卦兼三才而兩之故有六爻如坎上震下為屯三三初爻為陽爻二三四為陰爻五為陽爻六為陰爻此屯之本體也若初爻陽變為陰為水地比三三二爻陰變為陽初爻仍從本體為水澤節三三觀此則諸卦之變其義瞭然不言乾坤者純陽純陰之卦尤易明也

互卦

互者分內卦外卦言也易逆數故先內而後外如

諸法指明

屯三三坎上震下除去六爻以五四三爻為一卦是上互下象成艮三所謂上互艮也除去初爻以二三四爻為一卦是下互上象成坤三所謂下互坤也上下互者又合內外卦言也除去初爻六爻以五四三爻為外卦二三四爻為內卦是上下連互象成艮上坤下為剝三三初至五者除去六爻以五四三爻為外卦初二三爻為內卦象成艮上震下為頤三三初至四者除去六爻五爻以四三二爻為外卦初二三爻為內卦象成坤上震下為復三三二至六者除去初爻以二三四爻為內卦四五六爻為外卦象成坎

上坤下為比三三三至六者除去初爻二爻以三四五爻為內卦四五六爻為外卦象成坎上艮下為蹇三三餘卦舉此類推乾坤純陽純陰無互既未濟仍互本體亦無互

之卦

之者彼此易位也如屯三三坎上震下若初之二是二爻為陽爻初既之二即以一為初是初爻為陰爻象成坎上坎下為坎三三初之三是三爻為陽爻初既之三即以三為初是初爻又為陰爻象成坎上艮下為蹇三三初之四是四爻為陽爻初既之四即以

諸法指明

四為初是初爻又為陰爻象成兌上坤下為萃三三初不能之五者以初爻與五爻均屬陽爻無從易位也餘爻可類推他卦亦均做此乾坤純陽純陰故無之

易位

之者某爻與某爻易位易位者內卦與外卦易位如屯三三坎上震下若易為震上坎下為雷水解三三餘卦做此乾坤純陽純陰無易位

反卦

反者將本卦倒看也如屯三三坎上震下若倒看象

成艮上坎下為山水蒙三三餘卦做此乾坤純陽純陰無反

旁通

旁通者凡他卦與此卦六爻相對各異如乾三三六爻皆陽與坤三三六爻皆陰旁通屯三三坎上震下與鼎三三離上巽下旁通餘卦做此

爻辰星占分野配氣應律演禽

凡此諸法先以某爻為主如初九爻辰為子子為元枵上值女入度至危十六度凡女虛危所統星象有與題義相合者即可舉証分野在齊配氣以大雪為

諸法指明

三

節氣冬至為中氣應律為黃鐘演禽為鼠逐圖可一貫也餘爻均以爻辰入宮圖為主各法類推

消息

凡陰爻變陽為息陽從陰生也陽爻變陰為消陰生陽滅也各卦二為陰位如陽居之則當消為陰而二始得正五為陽位如陽居之則當息為陽而五始得中以二五言者卦中二為主五為應二五有相應之情也

納甲

八卦以乾坤為主而納甲之法以乾坤為老陽老陰

不能生育故取坎離中男中女為主而坎離二卦又以坎為主坎為月月三日成魄象震仰盂震納於庚庚位於西禮云月生於西是也八日上弦象兌上缺兌納於丁由西而南也十五日月盈象乾為圓乾納於甲十六日虧象巽下缺巽納於辛二十三日下弦象艮覆碗艮納於丙二十九日晦象坤純陰坤納於乙而滅於癸凡題中有時月干支之象者可照此法依卦參用

世卦 惟乾坤震艮離坎兌巽八卦有此法

諸法指明

四

變陰成遞三三其義與變卦同其法與變卦異變卦惟變一爻餘爻仍從本體世卦初爻既變若變二爻初爻亦從變體變三爻初二兩爻均從變體也且上為主爻不變初爻二爻三爻五爻均變為遊魂五爻變餘爻不變為歸魂

飛伏

飛者爻之見者也如乾一世為姤內卦已成巽體巽之初爻見於姤之初爻是為飛於納甲為辛丑五行屬土伏者爻之隱者也如垢世於乾乾之初爻隱於姤之初爻是為伏於納甲為甲子五行屬水占驗家

所云飛來剋伏卽此也餘爻可類推

子友西泉曩刻易義針度一書簡而且明各法均瞭如指掌惟於所以然之故未盡縷析閱者尚多疑慮因不嫌瑣贅其詞詳述於後

云爾

道光丙午仲春仁和孫吉齋識

諸法指明

五

